

ПОСІБНИК ДЛЯ ЯСЕЛЬНОЇ ГРУПИ

# ДИВІТЬСЯ НА СВОЇХ МАЛЕНЬКИХ



# ДИВІТЬСЯ НА СВОЇХ МАЛЕНЬКИХ

ПОСІБНИК ДЛЯ  
ЯСЕЛЬНОЇ ГРУПИ

Видано  
Церквою Ісуса Христа Святих Останніх Днів  
Солт-Лейк-Сіті, шт. Юта

Будемо вдячні за зауваження і пропозиції щодо цієї книги.  
Будь ласка, надсилайте їх на адресу: Curriculum Development,  
50 East North Temple Street, Room 2404, Salt Lake City, UT 84150-3200 USA.  
Адреса електронної пошти: [cur-development@ldschurch.org](mailto:cur-development@ldschurch.org)

Будь ласка, вкажіть своє ім'я та прізвище, домашню адресу, адресу електронної пошти,  
приход і кіл. Перевірте, чи правильно Ви вказали назву посібника.  
Викладіть ваші зауваження і пропозиції щодо сильних її місць і того,  
що в ній можна поліпшити.

© 2007 by Intellectual Reserve, Inc.  
Усі права застережено.  
Printed in Germany.

Текст англійською мовою затверджено: 7/08  
Затверджено на переклад: 7/08  
Назва оригіналу: *Nursery Manual: Behold Your Little Ones*  
Ukrainian  
37108 192

Вступ . . . . .	1
Звернення до батьків . . . . .	7
Уроки	
1. Я—Божеє дитя . . . . .	8
2. У Небесного Батька є план для мене . . . . .	12
3. Я можу молитися Небесному Батькові . . . . .	16
4. Небесний Батько й Ісус Христос люблять мене . . . . .	20
5. Ісус Христос показав нам, як любити інших людей . . . . .	24
6. Святий Дух допомагає мені . . . . .	28
7. Ісус Христос створив цей світ для мене . . . . .	32
8. Неділя—день згадування про Небесного Батька та Ісуса Христа . . . . .	36
9. Я маю тіло, подібне до тіла Небесного Батька . . . . .	40
10. Я піклуватимусь про своє тіло . . . . .	44
11. Я люблю свою сім'ю . . . . .	48
12. Я можу молитись разом зі своєю сім'єю . . . . .	52
13. Моя сім'я може бути навіки разом . . . . .	56
14. Я слухатимусь . . . . .	60
15. Я буду вдячним . . . . .	64
16. Я казатиму: “Вибачте мені” . . . . .	68
17. Я поділюся . . . . .	72
18. Я любитиму інших людей . . . . .	76
19. Я можу бути щасливим . . . . .	80
20. Я поводитимусь благоговійно . . . . .	84
21. Джозеф Сміт бачив Небесного Батька та Ісуса Христа . . . . .	88
22. Книга Мормона навчає мене про Ісуса Христа . . . . .	92
23. Я люблю Писання . . . . .	96
24. Я йтиму за пророком . . . . .	100
25. Я належу до Церкви Ісуса Христа Святих Останніх Днів . . . . .	104
26. Мене буде хрищено і конфірмовано . . . . .	108
27. Причастя допомагає мені думати про Ісуса Христа . . . . .	112
28. Небесний Батько благословляє мене через священство . . . . .	116
Уроки для особливих подій	
29. Ісус Христос воскрес (Пасха) . . . . .	120
30. Ісус Христос є Сином Небесного Батька (Різдво) . . . . .	124
Міні урок: Вітаємо в ясельній групі . . . . .	128
Міні урок: З Днем народження . . . . .	129
Перелік заходів . . . . .	130
Перелік наочних матеріалів . . . . .	131

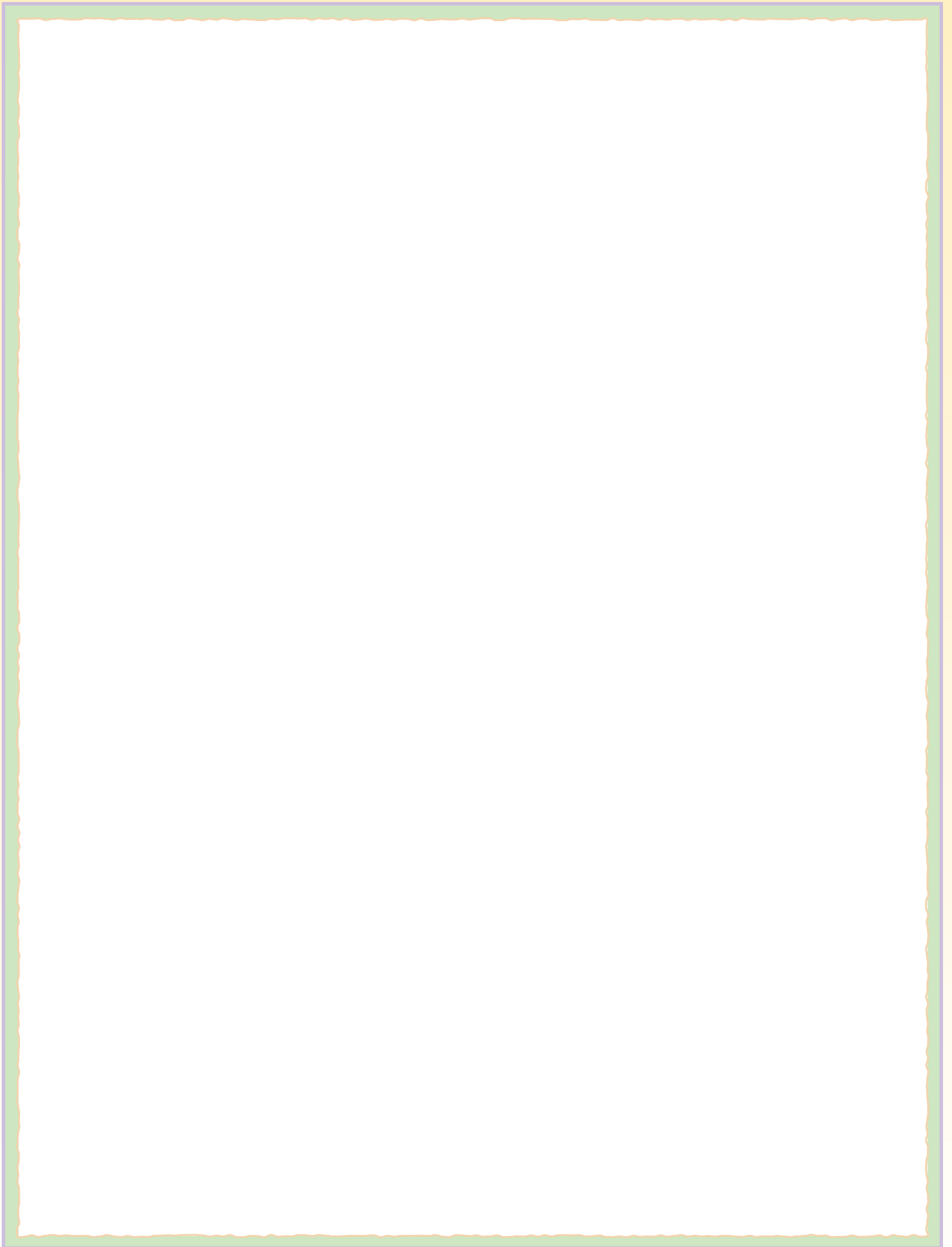

# ВСТУП

## ЯСЕЛЬНА ГРУПА

**Мета** Мета навчання в ясельній групі полягає в тому, щоб допомогти дітям навчатися відновленій євангелії Ісуса Христа і жити за нею. Навчання в ясельній групі має допомогти дітям краще розуміти і більше любити Небесного Батька й Ісуса Христа, добре почуватися в церковному середовищі та здобути більше відчуття власної гідності.

**Звернення до батьків** За кілька тижнів до того, як дитина почне відвідувати заняття в ясельній групі, член президентства Початкового товариства має вручити батькам дитини примірник звернення, розміщеного на сторінці 7.

**Провідники ясельної групи** До кожного з класів ясельної групи мають бути покликані принаймні дві особи (провідник ясельної групи і помічник провідника ясельної групи). Провідники ясельної групи мають бути однієї статі, якщо вони не є подружжям. Провідники ясельної групи мають працювати разом під час всіх занять класу, щоб забезпечити безпеку і благополуччя дітей.

**Санітарні умови** Заняття в ясельній групі мають проводитися з любов'ю і повинні бути організованими і безпечними для дітей. Приміщення має бути чистим, світлим, зручним і, по можливості, розташованим неподалік від туалету. Іграшки мають бути чистими, безпечними і знаходитися в доброму стані. Не дозволяється використовувати приладдя для лазіння.

**Розклад** Заняття в ясельній групі звичайно тривають протягом всього часу, відведеного для занять Початкового товариства. Цей час слід розподілити на кілька сегментів: час для уроку, час для пригосщення, час для музики та час для гри.

Послідовність і тривалість кожного з сегментів визначаються вами відповідно до потреб дітей. Дітям подобається стабільність, тому щотижня дотримуйтеся тієї ж самої послідовності.

- **Урок:** Починайте і закінчуйте урок молитвою, зазвичай виголошеною кимось з дітей (якщо потрібно, за допомогою одного з провідників ясельної групи). Під час уроку виконуйте будь-які або всі вправи, наведені в уроках цього посібника. Ви можете повторювати виконання цих вправ протягом всього заняття в ясельній групі. Вам також можуть знадобитися інші церковні матеріали, такі як *Збірник дитячих пісень* та церковні журнали.
- **Гра:** Дозвольте дітям вільно гратися іграшками, пазлами та книжками. Граючись, діти навчаються. По завершенні часу для гри допоможіть дітям при-  
брати речі.



## ПІДКАЗКИ ДЛЯ ВЧИТЕЛЯ

За інформацією щодо вікових особливостей дітей ясельного віку звертайтеся до *Навчати*— немає покликання величнійшого: *Посібник для навчання євангелії* (2000), сс. 110–111.

**Розклад:** Плануючи розклад занять ясельної групи, зважте на потреби дітей. Як довго вони можуть всидіти, перш ніж у них виникне потреба рухатись? Коли саме вони згодяться і їх треба буде погодувати? Чи допоможе їм спокійний захід підготуватися до уроку? Пам'ятайте, що багато маленьких дітей можуть утримувати увагу зосередженою лише протягом короткого часу. Спостерігайте за ознаками занепокоєння та іншими особливостями поведінки, які підкажуть вам, що настав час змінити вид діяльності.

**Гра:** Багато дітей ясельного віку емоційно і соціально не готові ділитися іграшками та іншими речами для гри. Не примушуйте їх ділитися, якщо вони того не хочуть.

## ПІДКАЗКИ ДЛЯ ВЧИТЕЛЯ

- **Пригощення:** Придбайте корисне для здоров'я пригощення, яке можна легко розподіляти. Запитайте батьків про те, якими продуктами харчування не бажано частувати їхніх дітей. Допоможіть дітям вимити руки і благословіть пригощення перед його вживанням. Кошти на придбання пригощення мають надходити з бюджету Початкового товариства.
- **Музика:** Співайте пісні, грайте на простих музичних інструментах, рухайтесь або маршируйте під музику (див. “Музика в класі ясельної групи”, с. 4. Цей сегмент заняття ясельної групи може бути частиною часу, відведеного на урок, або окремим сегментом, присвяченим музиці.

Наприкінці заняття в ясельній групі, учителі мають пересвідчитися, що дітей забирають лише їхні батьки або інші члени сім'ї. Їм заборонено віддавати дітей будь-якій іншій особі без дозволу батьків.

*Перехід до іншого сегмента* Встановіть для дітей певний порядок, який допоможе їм переходити від одного сегмента до іншого. Наприклад, ви можете заспівати пісню “Так весело мені” (*Збірник дитячих пісень*, с. 129), зі словами: “Іграшки збирати весело, так весело мені” або “Рученьки мити весело, так весело мені” тощо.

### ЩОДО УРОКІВ У ЦЬОМУ ПОСІБНИКУ

Мета уроків, розміщених у цьому посібнику,—допомогти дітям ясельного віку навчитися основним вченням відновленої євангелії Ісуса Христа. Моліться про провід і прагніть відчутти вплив Духа під час підготовки до кожного з цих уроків (див. *Навчати—немає покликання величнішого*, сс. 97–99). Ви можете викладати їх в будь-якій послідовності, і можете викладати один і той же урок протягом кількох тижнів поспіль. Ви також можете викладати один і той же урок двічі протягом одного заняття в ясельній групі, в залежності від потреб та інтересів дітей.

Під час занять в ясельній групі використовуйте лише матеріали, що видані Церквою. Окрім вправ, наведених у цьому посібнику, ви можете використовувати ігри, малюнки, пісні, оповідання та інші вправи з церковних журналів.

Навчаючи дітей, використовуйте Писання. Коли під час уроку вам необхідно розповісти оповідання з Писань, відкрийте Писання і покажіть місце, де знаходиться це оповідання. Завдяки цьому діти розумітимуть, що ваші настанови йдуть із Писань. Навчайте їх цінувати Писання і благоговійно ставитися до них. Якщо у вас немає власного примірника Писань, попросіть єпископа або президента філії допомогти вам отримати його.

Навчаючи цим урокам, будьте чуйними до домашніх або сімейних обставин життя дитини. Коли в уроці йде мова про батьків або сім'ї, зважте на почуття тих дітей, кого виховує лише один з батьків, дідусь і бабуся або інші члени сім'ї.

Також будьте чуйними до почуттів дітей з фізичними вадами, що відвідують вашу ясельну групу. Зосереджуйтеся на тому, що ці діти *можуть* робити, а не на тому, чого не можуть. За подальшою інформацією щодо навчання осіб з особливими потребами зверніться до посібника *Навчати—немає покликання величнішого*, сс. 38–39.

Далі наведено основні частини уроку:

*На допомогу вчителю* Кожний урок починається зі стислого пояснення вчень, які будуть викладатися, з посиланнями на Писання. Читання і обмірковування вступу та пов'язаних з ним Писань допоможуть вам

**Заходи:** Спостерігайте, чи беруть діти участь у заходах. Ви знаєте можливості і потреби дітей своєї ясельної групи. Адаптуйте заходи за потребою. (Див. *Навчати—немає покликання величнішого*, сс. 33–34).

**Коробка для заходів:** За бажанням зробіть коробку для заходів, яку можна зберігати в кімнаті ясельної групи. Вона міститиме речі, які ви зробили або застосовували для заходів: пазли, малюнки, маріонетки, копії сторінок для розмальовування тощо. Ви можете скористатися цими речами в будь-який час протягом заняття ясельної групи.

духовно підготуватися, щоб навчати дітей цим вченням за допомогою Духа. Не слід зачитувати вступ дітям ясельної групи.

*Навчальні заходи* Мета навчальних заходів—навчати дітей євангелії, надаючи їм можливість:

- Чути розповідь про вчення.
- Бачити наочні матеріали, пов'язані з вченням.
- Співати (або чути пісню) про вчення.
- Виконувати фізичну вправу, пов'язану з вченням.
- Говорити про вчення.

Підготуйте в кімнаті ясельної групи спеціальне місце, де б ви могли збирати дітей навколо себе для навчальних заходів.

Можливо це буде на ковдрі чи маті, що лежить на підлозі, або на стільцях, розставлених у формі кола.

Сядьте або станьте навколішки, щоб бути

ближче до дітей і знаходитися на рівні їхніх очей. (Примітка: Будь ласка, одягніться належним чином, щоб вам було зручно ставати навколішки, сидіти на підлозі або нахилиятися).

*Збираємо дітей разом:* Починайте кожний урок, збираючи дітей разом церковною піснею або в інший спосіб. Якщо щотижня ви збиратимете дітей разом в один і той же спосіб, вони вважатимуть це сигналом до початку уроку і це допоможе їм підготуватися до нього. Цей спосіб може бути дуже простим: наприклад, ви можете просто ритмічно плескати у долоні та запрошувати дітей плескати разом з вами. Ви також можете співати яку-небудь церковну пісню або робити яку-небудь дію, якщо вона проста і ви постійно виконуєте її щотижня.

Ось кілька прикладів того, як можна зібрати дітей разом:

- Заспівайте пісню, яка подобається дітям, наприклад “Я Божеє дитя” (*Збірник дитячих пісень*, сс. 2–3) або “Так всіх любіть ви” (*Збірник дитячих пісень*, с. 74).
- Заспівайте пісню “Як радієш” (*Збірник дитячих пісень*, с. 125) з такими словами:

Як готовий до уроку, йди сідай.

Як готовий до уроку, йди сідай.

Будем слухати, навчатись, і співати й розважатись.

Як готовий до уроку, йди сідай.

- Виконайте наступний “живий” вірш і попросіть дітей одночасно робити те, що робите ви:

Я в Церкву з радістю прийшов (*складіть разом кінчики пальців у формі даху*) Ісуса щоб пізнати,

Я в Церкву з радістю прийшов молитися (*схрестіть руки*) і співати. (*складіть долоні жменькою біля рота*)



## ПІДКАЗКИ ДЛЯ ВЧИТЕЛЯ

*Збирання:* Хваліть дітей, які сидять разом з вами. Якщо хто-небудь з них не хоче сидіти, не примушуйте їх, але заохочуйте різними заходами. Поки один провідник ясельної групи навчає, інший провідник може допомогти спрямовувати увагу дітей.

*Пісні:* Якщо для збирання ви співаєте пісню або промовляєте “живий” вірш, повторіть їх кілька разів, щоразу більш лагідним голосом.

*Повторення* допомагає дітям навчатися. Якщо дітям особливо подобається навчальний захід або захід на вибір, повторюйте його кілька разів протягом заняття ясельної групи та у наступні тижні.



**Заходи на вибір** В кожному уроці пропонується 2–4 заходи на вибір, які, за бажанням, ви можете вибрати з додатку до уроку. Ви також можете виконувати ці заходи в інший час протягом заняття ясельної групи. Виконання більшості з них потребує додаткової підготовки. Якщо у вас немає речей, необхідних для цих заходів, ви можете замінити їх подібними речами. Придбання цих речей має здійснюватись за рахунок бюджету Початкового товариства.

**Наочні матеріали** Кожний урок містить дві сторінки наочних матеріалів: кольоровий малюнок та контурне зображення. Вони потрібні для того, щоби наочно підсилити сприйняття принципів, викладених в уроці. В уроках містяться рекомендації щодо використання наочних матеріалів.



**Підказки для вчителя** З правого боку кожної сторінки містяться рекомендації та ідеї, які допоможуть вам успішно провести урок. Деякі з цих рекомендацій стосуються проведення певного заходу, але більшість з них представлені загальними принципами для повсякчасного застосування під час навчання маленьких дітей.

## МУЗИКА НА ЗАНЯТТЯХ ЯСЕЛЬНОЇ ГРУПИ

Діти ясельного віку готові дізнатися про Небесного Батька й Ісуса Христа, вони прагнуть цього, і музика допомагає їм навчатися. Музика запрошує Дух, вона може створити теплу, сповнену любові атмосферу, роблячи заняття в ясельній групі радісною подією.

Навіть якщо ви не маєте таланту співака, не хвилюйтеся. Діти прислухатимуться до слів, дивитимуться на вираз вашого обличчя і слухатимуть мелодію, не беручи до уваги ваші співацькі здібності.

**Способи використання музики** Музика на занятті ясельної групи може мати багато застосувань. Ви можете використовувати її, щоб:

- Вітати дітей. Наприклад, діти можуть заходити до кімнати ясельної групи під тиху музику.
- Навчати принципам євангелії. Більшість уроків у цьому посібнику містять посилання на пісні, пов'язані з темою уроку.
- Допомогти дітям підготуватися до початку іншого виду діяльності—наприклад, щоб встановити благоговійну атмосферу при підготовці до початку уроку.
- Надати дітям можливість рухатися і радіти.
- Ознайомити дітей з піснями, які вони співатимуть у Початковому товаристві.

**Залучайте дітей до участі** Щоб навчити дітей пісні, двічі заспівайте коротенький рядок, а потім попросіть їх заспівати його разом з вами. Похваліть їх за спробу. Спочатку вони можуть проспівати лише одне чи два слова, а маленькі діти можуть взагалі не співати, але вони все ж таки навчаються і з задоволенням слухають ваш спів. Їм також може сподобатися робити прості рухи одночасно зі співом.

## ПІДКАЗКИ ДЛЯ ВЧИТЕЛЯ

**Наочні матеріали:** Щоб допомогти дітям навчатися з малюнків та контурних зображень, звертайте їхню увагу на деталі, пов'язані з принципами, яких ви навчаєте.

**Музика:** Для використання музики на занятті ясельної групи вам не потрібні піаніно чи програвач компакт-дисків. Діти почуватимуться зручніше, якщо ви просто зберете їх навколо себе і будете співати. Завчіть напам'ять слова пісень, щоб під час співу ви могли дивитися дітям в очі.

**Музичні матеріали:** Подумайте над тим, як вам підготувати коробку з музичними матеріалами для зберігання в кімнаті ясельної групи. В ній можуть знаходитися перелік пісень та "живих" віршів, які подобаються дітям, прості малюнки, які діти могли б тримати в руках поки ви співаєте, або прості музичні інструменти.

Зрештою вони вивчать слова і почнуть співати разом з вами, особливо, якщо ви будете співати пісні по кілька разів.

- Інші матеріали* Слова багатьох пісень містяться в уроках цього посібника. Ви також можете користуватися:
- *Збірником дитячих пісень* та аудіозаписами пісень Початкового товариства. Для дітей ясельного віку особливо підійдуть прості пісні з фразами, що повторюються. Ви можете супроводжувати спів простими діями, які ілюструватимуть текст.
  - Музичним веб-сайтом Церкви: [www.lds.org/churchmusic](http://www.lds.org/churchmusic). Тут ви можете почути музику до пісень зі *Збірника дитячих пісень* та добірки гімнів.
  - Допомогою музичного керівника Початкового товариства.

## ПОТЕНЦІЙНІ ПРОБЛЕМИ І ЇХНЄ МОЖЛИВЕ ВИРІШЕННЯ

Далі наведено кілька звичайних проблем, що можуть виникнути на занятті ясельної групи, і пропозиції щодо їхнього вирішення. За будь-якої ситуації щиро хваліть дитину, коли вона поводить себе належним чином. Примушування дітей підкоритися не вирішить проблем поведінки. Пам'ятайте, що для кожної дитини важливо, щоб відвідання заняття ясельної групи стало сповненою любові, радісною подією.

### ПРОБЛЕМА

Один з батьків приводить дитину до кімнати ясельної групи, а дитина плаче, коли той намагається піти.

Здається, що дитина боїться вас або інших дітей, безцільно пересувається по кімнаті або не хоче ні з ким спілкуватися.

Дитина не відпускає вас і вимагає вашої постійної уваги.

Дитина не сидить тихо і не слухає під час уроку. Вона відвертає увагу інших дітей або засмучує їх.

### МОЖЛИВЕ ВИРІШЕННЯ

Запросіть батька чи матір залишатися з дитиною доки вона не заспокоїться і не призвичається. Намагайтесь зацікавити дитину заходом, що відбувається на занятті ясельної групи, і запросіть її взяти в ньому участь.

Будьте терпеливими; не змушуйте дитину брати участь у заходах. Дайте їй час, щоб познайомитися з вами, іншими дітьми та оточенням. Час від часу втішайте дитину і запрошуйте її приєднатися до заходу. Зробіть все можливе, щоб заняття в класі ясельної групи стало для дитини сповненою любові, радісною подією.

Маленьким дітям необхідні тепло і увага. Зазвичай для задоволення дитини достатньо ніжно поговорити з нею і що-небудь зробити разом. Після цього заохотьте дитину приєднатися до заходів ясельної групи.

Один з провідників ясельної групи може зосереджувати увагу дитини на заході, в той час як інший провідник веде захід. Якщо дитина триматиме що-небудь в руках, це допоможе їй брати активну участь в уроці. Можливо виникне потреба посадити дитину поруч з учителем, щоб дати

можливість іншим дітям взяти участь у безпечному, плідному уроці. Завжди пам'ятайте, що спілкування з дітьми має відбуватися в душі любові й підтримки.



## ПРОБЛЕМА

Дитина піднімається й ходить ще до того, як завершиться захід.

Діти починають битися через іграшку.

Дитина, граючись, починає агресивно поводитись—кидає, б'є чи ламає іграшки.

Дитина починає плакати і пхикати. Коли ви намагаєтесь заспокоїти її, вона каже: “Ти мені не подобаєшся” або “Ти не моя мама” і починає вириватися.

## МОЖЛИВЕ ВИРІШЕННЯ

Будьте пильними і знайте про потреби та інтереси кожної дитини і той час, протягом якого вона може зосереджувати увагу. Придивляйтеся до ознак неспокою, щоб пристосувати хід заходу до потреб дитини. Поки один вчитель веде захід, інший може запрошувати і заохочувати дитину, яка втратила інтерес. Не примушуйте дитину до участі в будь-якому заході.

Маленьким дітям важко чимось ділитися. Можливо, вам доведеться втрутитися, щоб допомогти їм вирішити проблему або не дати пошкодити одне одного. Покажіть їм, як саме вони можуть гратися іграшками разом, або спрямуйте

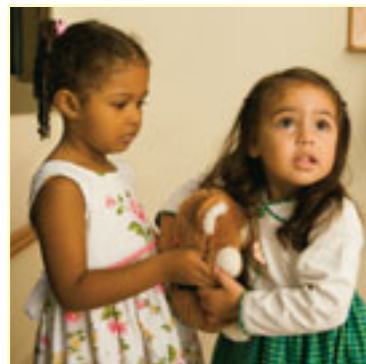

їхню увагу до інших іграшок та заходів. Пересвідчіться в наявності достатньої кількості іграшок для кожної дитини. Хваліть дітей за належну поведінку під час гри.

Вам слід втрутитися в таку поведінку. Кімната ясельної групи має бути безпечним місцем для дітей. З любов'ю поясніть дитині, що їй не слід гратися таким чином, або приверніть увагу дитини до якоїсь іншої форми гри. Похваліть дитину за належну поведінку.

Спрямуйте увагу дитини на те, що відбувається в кімнаті ясельної групи, на іграшку або на книжку. Це може допомогти дитині заспокоїтися. Якщо втішити її неможливо, відведіть дитину до батьків.

## ЛЮБИ БАТЬКИ,

Ми з нетерпінням очікуємо вашу дитину на заняттях нашої ясельної групи! Ось кілька ідей, втіливши які, ви зробите перебування вашої дитини на заняттях радісною подією:

- За тиждень до того, як дитина вперше відвідає заняття ясельної групи, почніть розповідати їй про те, як це добре.
- Поговоріть з дитиною про те, що відбувається на заняттях ясельної групи. Допоможіть їй дізнатися, чого слід очікувати.
- Перед тим, як вести дитину на заняття ясельної групи, пересвідчіться, що вона відвідала туалет і що її нагодовано. Дитину, якій слід замінити підгузок, буде відведено до батьків.
- Попередьте провідників ясельної групи, якщо дитина має певні проблеми, наприклад, харчову алергію.
- Якщо дитина боїться, залишайтеся разом з нею на занятті ясельної групи.
- Скажіть провідникам ясельної групи, де саме ви будете під час занять ясельної групи.
- Запевніть дитину, що згодом ви прийдете по неї.
- Вчасно повертайтеся, щоб забрати дитину по завершенні заняття в ясельній групі. Якщо дитину забиратимуть не батьки, не брат і не сестра, а якась інша особа, будь ласка, повідомте провідників ясельної групи, що ви дозволили цій особі забирати дитину.
- Вдома закріпіть те, чого навчали на уроці в ясельній групі.
- По можливості, надайте фотографію вашої дитини і фотографію вашої сім'ї.

Будь ласка, не приводьте дитину на заняття ясельної групи, якщо вона хворіє або має будь-який з наступних симптомів:

- Підвищену температуру
- Нежить
- Кашель
- Надмірну подразливість
- Блювоту
- Пронос
- Сип
- Виділення з ока
- Вошей на голові
- Хворобу або інфекцію, яку лікували антибіотиками протягом останніх 48 годин
- Захворювання у заразний період:
  - Вітряну віспу (сім днів)
  - Кір (до зникнення сипу)
  - Скарлатину (до зникнення сипу)
  - Епідемічний паротит—“свинку” (до зникнення опухлості, зазвичай сім днів)
  - Імпетиго

Якщо ваша дитина хворіє на алергію, що спричиняє нежить, кашель чи сип, будь ласка, повідомте про це провідників ясельної групи, щоб вони знали, що симптоми вашої дитини не заразні.

У разі виникнення будь-яких приводів для занепокоєння чи запитань, будь ласка, зв'яжіться з провідниками ясельної групи:

\_\_\_\_\_  
Провідник ясельної групи

\_\_\_\_\_  
Номер телефону

\_\_\_\_\_  
Провідник ясельної групи

\_\_\_\_\_  
Номер телефону

# 1

## Я—БОЖЕЄ ДИТЯ

### НА ДОПОМОГУ ВЧИТЕЛЮ

Щоб духовно підготуватися до цього уроку, будь ласка, прочитайте і обміркуйте наступне:

Кожен з нас є улюбленим духовним сином або донькою Небесних Батьків. До того, як народитися, ми жили разом з Ними. Наш Небесний Батько знає нас особисто і любить нас. (Див. Псалми 82:6; Дії 17:28–29; Євреям 12:9).

### ПІДГОТОВКА

- Принесіть примірник Писань. Покладіть закладки і позначте Псалми 82:6 та Мойсей 1:4, щоб ви могли легко відкрити ці вірші.
- Покладіть закладку на сторінку 99 цього посібника, щоб ви могли легко її відкрити.

### НАВЧАЛЬНІ ЗАХОДИ

Спочатку зберіть дітей разом. Див. ідеї на сторінці 3.

*Молитва* Попросіть когось із дітей прочитати вступну молитву.

*Пісня* Заспівайте або скажіть перший рядок пісні “Я Божеє дитя”  
(*Збірник дитячих пісень*, с. 2):

Я—Божеє дитя,  
І з неба я зійшов.

Повторіть два чи три рази, запрошуючи дітей співати разом з вами.

*Уривок з Писань* Скажіть дітям, що тут на землі у них є батьки й матері, які люблять їх. Скажіть їм, що у них також є Небесний Батько, який знає і любить їх. Відкрийте в Біблії Псалми 82:6 і прочитайте: “І сини [Бога] ви ... всі”.

*Оповідання з Писань* Покажіть зображення Мойсея на сторінці 99 (за бажанням, накрійте інші ілюстрації на цій сторінці, щоб допомогти дітям зосередитися на зображенні Мойсея). Поясніть, що Мойсей був великим пророком, який жив у давні часи. Скажіть дітям, що Мойсей пішов на гору помолитися. Попросіть дітей зобразити, немов вони піднімаються на гору; потім попросіть їх скласти руки, як для молитви. Відкрийте в Дорогоцінній Перлині Мойсей 1:4 і скажіть: “Бог сказав Мойсею: ”Ось, ти є Мій син“. Поясніть, що Мойсей дізнався, що він є дитям Бога.

*Вправа на повторення* Попросіть когось із дітей вийти перед класом і стати поруч з вами.

Скажіть: “Це [назвіть ім’я дитини]”.

Попросіть дітей повторити ім’я дитини.

Скажіть: “[Ім’я дитини] є дитям Бога”.

Попросіть дітей повторити: “[Ім’я дитини] є дитям Бога”.

Повторіть цю вправу з кожним із дітей в ясельній групі. Якщо ясельна група велика, ви можете запрошувати по двоє дітей одночасно або, за потребою, скоротити час проведення вправи.



### ПІДКАЗКИ ДЛЯ ВЧИТЕЛЯ

*Пісні:* Використовуйте музику, щоб навчати принципам євангелії і запрошувати Дух. Кілька дітей, можливо, співатимуть разом з вами, але, ймовірно, більшість з них спостерігатиме як співаєте ви. Слухаючи, вони вивчають пісні; їм подобаються пісні, навіть якщо вони не співають їх.

*Імена:* Дітям ясельного віку подобається чути власні імена і особисто брати участь в уроці. Покажіть дітям свою любов до них, вивчивши їхні імена і хваллячи їх за участь в уроці.

**Ілюстрація** Покажіть ілюстрацію на сторінці 10, вкажіть на одного з зображених на ній дітей і запитайте: “Це дитя Бога?” Кивніть і скажіть “так”. Повторіть це щодо кожної зображеної на ній дитини. Потім вкажіть пальцем на себе і запитайте: “А я—дитя Бога?” Кивніть і скажіть “так”. Наголосіть, що *кожна людина є дитям Бога і що Він знає і любить усіх нас.*

**Завершення** Свідчіть про те, що всі ми є дітьми Бога і що Він знає і любить нас.

**Молитва** Попросіть когось із дітей прочитати заключну молитву.

## ЗАХОДИ НА ВИБІР

**ПІДГОТОВКА** *Для підготовки плакату:* Попросіть батьків принести фотографію своєї дитини до ясельної групи (можливо вони вже надали фотографію, коли дитина вперше приєдналася до ясельної групи; див. сторінку 7). На верхній частині плакату зробіть напис: “Я Божее дитя”. Залишіть достатньо місця для фотографій дітей.

*Для вправи з ілюстраціями:* Зробіть копії ілюстрацій зі сторінки 11, щоб кожна дитина мала свою копію.

**“Живий” вірш** Попросіть дітей підвестися і разом з вами виконати “живий” вірш:  
Якщо ти високий-превисокий, *(потягніться вгору і потягніться руками до стелі)*  
Батько Небесний знає і любить тебе.  
Якщо ти маленький-премаленький, *(пригніться)*  
Батько Небесний знає і любить тебе.  
Високих *(потягніться вгору)*  
Малих *(пригніться)*  
Високих *(потягніться вгору)*  
Малих *(пригніться)*  
Батько Небесний знає і любить усіх.

**Плакат** Прикріпіть фотографії дітей до підготовленого вами плакату. Прочитайте дітям назву плакату і нагадайте їм, що всі ми є дітьми Бога. Вивішуйте плакат щотижня і додавайте до нього фотографії у міру того, як інші діти приєднуюватимуться до ясельної групи.

**Ілюстрація** Дайте кожній дитині копію однієї з ілюстрацій зі сторінки 11. Попросіть дітей вказувати на різні частини обличчя (очі, рот тощо). За бажанням, дозвольте дітям розмалювати ілюстрації.

## ПІДКАЗКИ ДЛЯ ВЧИТЕЛЯ

**Молитва:** Якщо дитині потрібна допомога щоб помолитися, допоможіть їй, підказуючи короткі, прості фрази, які вона може повторити. Старші діти можуть молитися своїми словами.

**Копіювання:** Якщо ви не маєте можливості робити копії на копіювальному апараті, помістіть аркуш білого паперу на ілюстрації і наведіть на ньому їхні контури.

**Розмальовка:** Не всім дітям подобається розмальовування. Дехто може зробити лише кілька штрихів на папері. Ілюстрації у цих уроках наведені для того, щоби дати дітям наочне уявлення про те, що вивчалось на уроці, яке вони могли би тримати в руках і взяти з собою додому. Якість розмальовування ілюстрацій не має суттєвого значення.



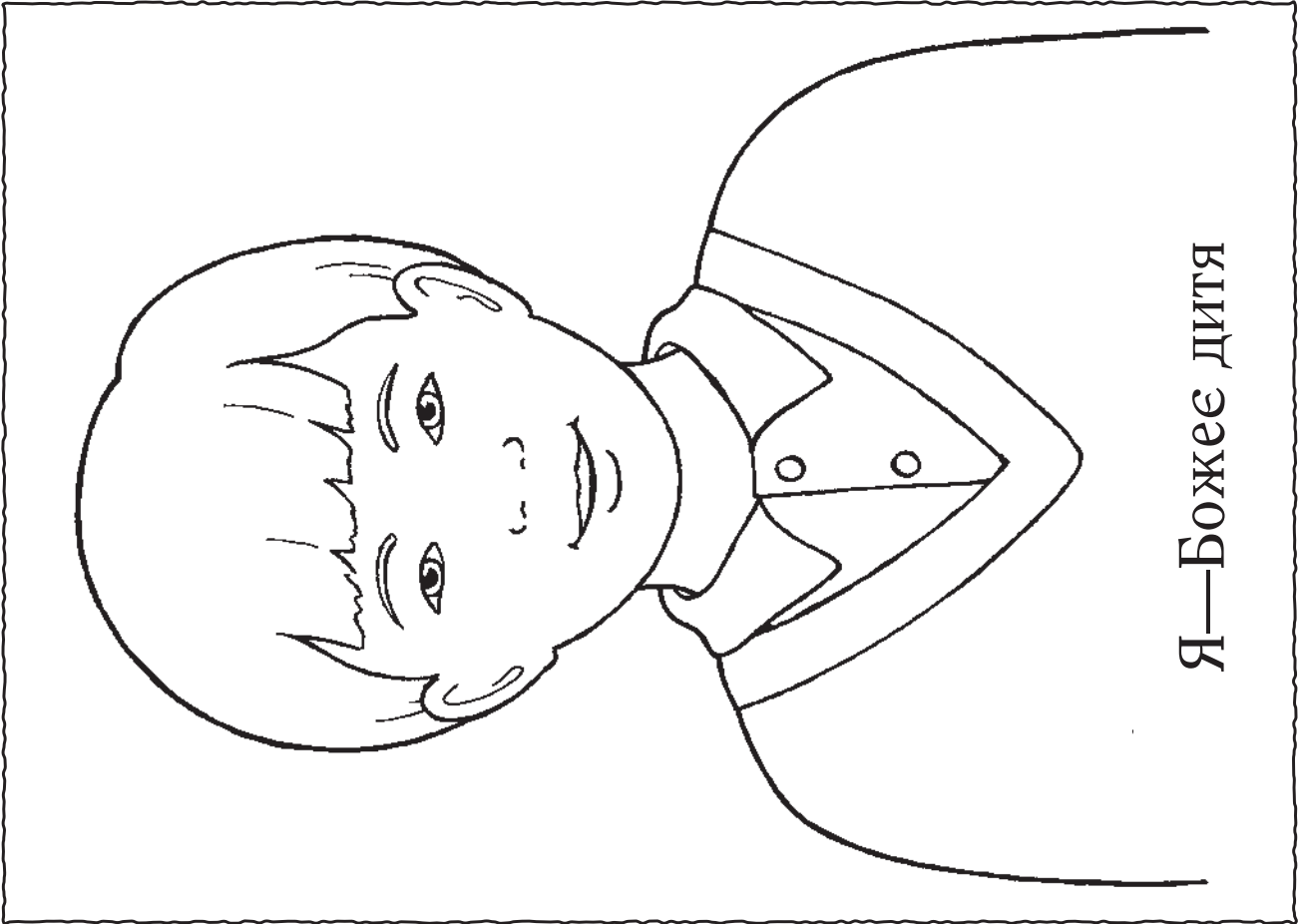

Я—Божеє дитя

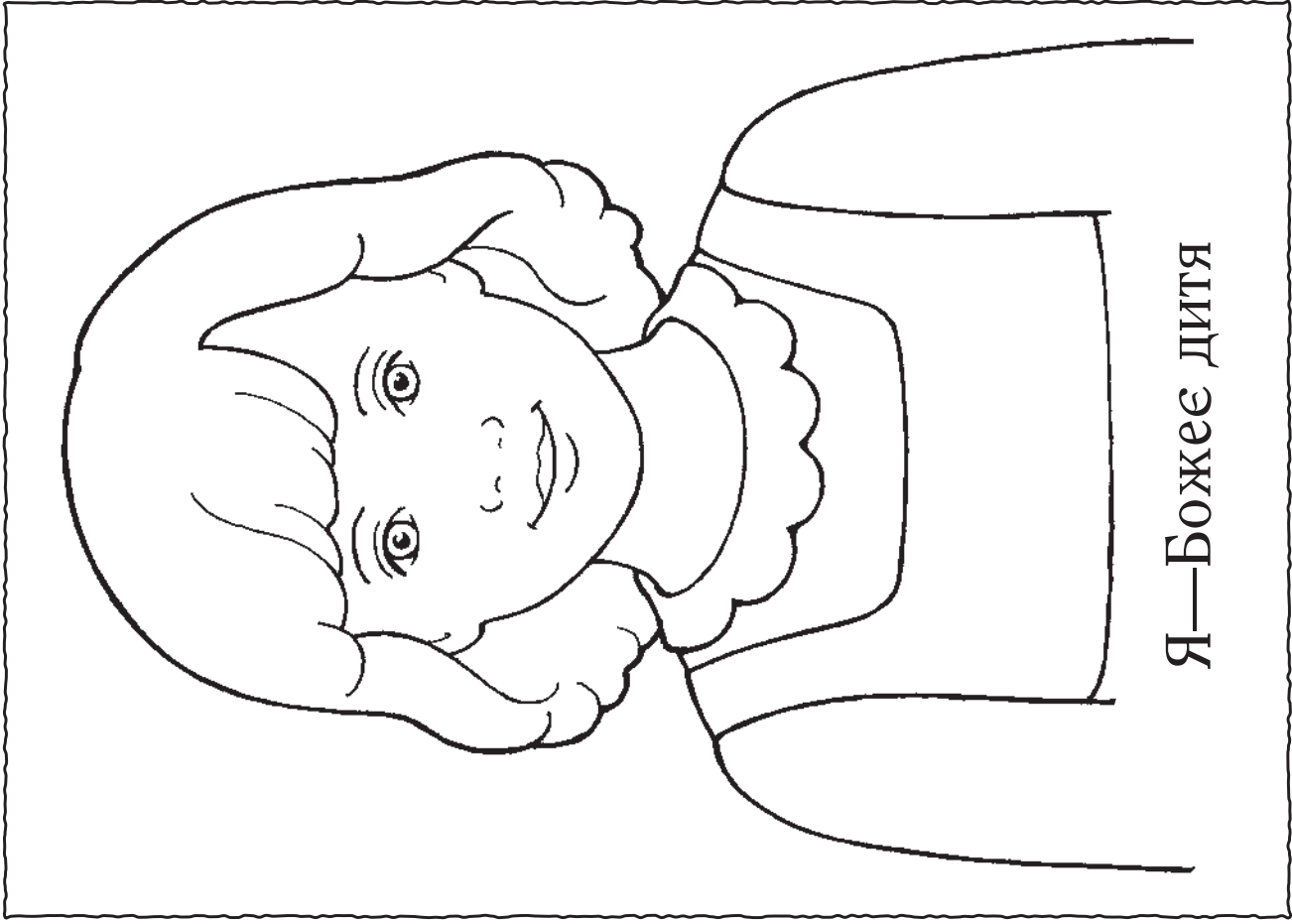

Я—Божеє дитя



# 2

## У НЕБЕСНОГО БАТЬКА Є ПЛАН ДЛЯ МЕНЕ

### НА ДОПОМОГУ ВЧИТЕЛЮ

Щоб духовно підготуватися до цього уроку, будь ласка, прочитайте і обміркуйте наступне: До того, як народитися, ми жили з Небесним Батьком як духи. Небесний Батько підготував план, який дозволяє нам прийти на землю і отримати фізичні тіла, щоб стати подібними до Нього і повернутися до Його присутності. Це стане можливим завдяки Спокуті Ісуса Христа і нашій послухності. Ісус Христос був обраний стати нашим Спасителем. (Див. Авраам 3:24–27; Уложення віри 1:3).

### ПІДГОТОВКА

Покладіть закладку на сторінку 98 цього посібника, щоб ви могли легко її відкрити.

### НАВЧАЛЬНІ ЗАХОДИ

Спочатку зберіть дітей разом. Див. ідеї на сторінці 3.

*Молитва* Попросіть когось із дітей прочитати вступну молитву.  
*Проспівайте* Використайте пісню “Я Божее дитя” (*Збірник дитячих пісень*, сс. 2–3), щоб навчити дітей деяким основним складовим плану оповідання спасіння. Це можна зробити, наприклад, так:

Скажіть дітям, що перед тим, як народитися, ми всі жили з Небесним Батьком.

Заспівайте або скажіть (попросіть дітей робити це разом з вами):

Я—Божее дитя,  
І з неба я зійшов.

Скажіть дітям, що у Небесного Батька є план для нас. Він сказав нам, що ми прийдемо на землю, щоб жити тут. Ми були настільки щасливими, що навіть вигукували від радості. Попросіть дітей вигукнути: “Ура!”

Покажіть зображення сім’ї на сторінці 14. Скажіть дітям, що ми прийшли на землю, щоб жити в сім’ї, де нас люблять. Попросіть дітей, щоб вони схрестили руки і обійняли себе.

Заспівайте або скажіть:  
Оселю й батьківську любов  
Я на землі знайшов.

Скажіть дітям, що поки ми знаходимось на землі, Небесний Батько хоче, щоби ми були щасливими і дотримувалися його заповідей.

Заспівайте або скажіть:  
За батьками йтиму прямо  
Я на вірний шлях.



### ПІДКАЗКИ ДЛЯ ВЧИТЕЛЯ

*Підготовка* Підготуйте зображення, ілюстрації та інші матеріали до початку заняття ясельної групи. Це дозволить вам зосередити увагу на дітях.

*Навчальні заходи:* Щоб заохотити дітей до участі в уроці і допомогти їм зосередитися на ньому, зберіть їх близько навколо себе. Якщо можливо, станьте навколішки або сядьте, щоб ви могли дивитися їм в очі. Тримайте ілюстрації на близькій відстані від них.

Покажіть зображення Ісуса Христа на сторінці 98. Скажіть дітям, що Небесний Батько обрав Ісуса Христа, щоб допомогти нам повернутися до Нього. Поясніть, що завдяки Ісусу ми можемо жити вічно з Небесним Батьком і нашою сім'єю, якщо будемо дотримуватися заповідей.

Заспівайте або скажіть:

Ви всьому мене навчіть,  
Щоб жив я в небесах.

Заспівайте всю пісню, показуючи малюнки під час співу:

Я—Божеє дитя,  
І з неба я зійшов,  
Оселю й батьківську любов (покажіть зображення сім'ї на сторінці 14)  
Я на землі знайшов.  
За батьками йтиму прямо  
Я на вірний шлях.  
Ви всьому мене навчіть, (покажіть зображення Ісуса на сторінці 98)  
Щоб жив я в небесах.

**Завершення** Свідчіть про план Небесного Батька для нас.

**Молитва** Попросіть когось із дітей прочитати заключну молитву.

## ЗАХОДИ НА ВИБІР

**ПІДГОТОВКА** Для гри з мішечком: Зробіть кілька копій ілюстрацій зі сторінки 15 і розріжте їх. Принесіть маленький мішечок або тканину, куди можна було б сховати ілюстрації.

Для розмальовування: Зробіть копію сторінки 15 для кожної дитини. Виріжте ілюстрації і стрічку зі словами. Принесіть нитку або пряжу та клейку стрічку, щоб зробити рухомі ілюстрації для дітей.

**Гра з мішечком** Помістіть ілюстрації в мішечок. Попросіть когось з дітей витягти з мішечка один малюнок. Прочитайте або заспівайте напис на ньому і попросіть дітей повторювати або співати слова разом з вами. Повторюйте цю вправу, даючи можливість кожній дитині, яка хоче, по черзі діставати малюнок.

**Розмальовка** Попросіть дітей розмалювати свої копії ілюстрацій зі сторінки 15 і взяти їх додому, щоб показати батькам те, чого вони навчилися в ясельній групі. Якщо ви маєте достатньо часу, за допомогою нитки чи пряжі та клейкої стрічки зробіть рухомі ілюстрації для дітей за зразком, наведеним на схемі праворуч.

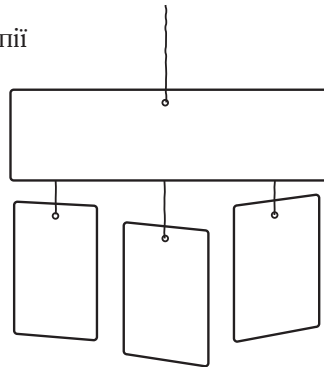

## ПІДКАЗКИ ДЛЯ ВЧИТЕЛЯ

**Матеріали:** На заняттях ясельної групи використуйте лише матеріали, що видані Церквою (див. *Навчати—немає покликання величнішого*, с. 105). Якщо виникає потреба в додаткових матеріалах для дітей, виберіть інші історії, ігри, зображення маріонеток чи малюнки для розмальовування з цього посібника або з церковних журналів. Ви можете використовувати ці вправи так часто, як забажаєте, і можете навчати один урок два чи три тижні поспіль.

**Заходи на вибір**, які ви можете, за бажанням, додати до уроку, наведені в цьому розділі. Якщо предметів, що застосовуються під час цих заходів, немає в наявності, замініть їх іншими подібними предметами.

**Розмальовка:** Поки діти займаються розмальовуванням, розгляньте принципи, викладені в цьому уроці. Зверніть увагу дітей на окремі частини малюнків і поясніть їм, що саме вони розмальовують. Прочитайте їм слова, написані на ілюстраціях.



# У Небесного Батька є план для мене

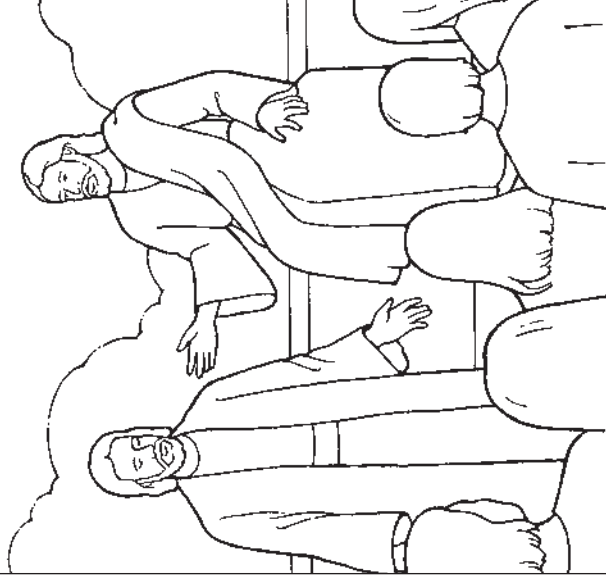

Я Божеє дитя, і  
з неба я зійшов.

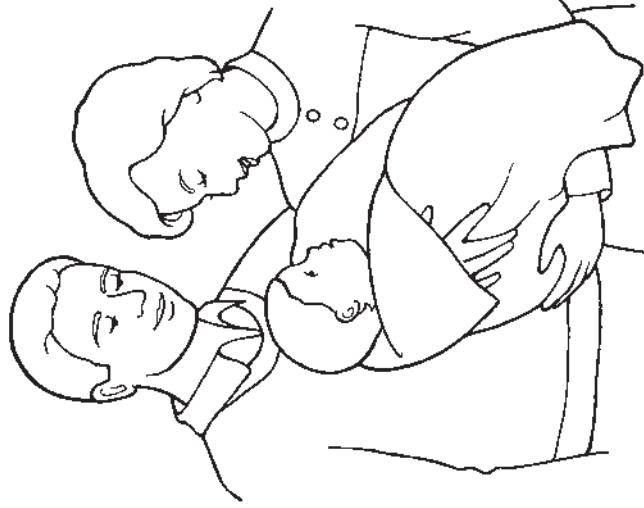

Осело й батьківську  
любов я на землі  
знайшов.

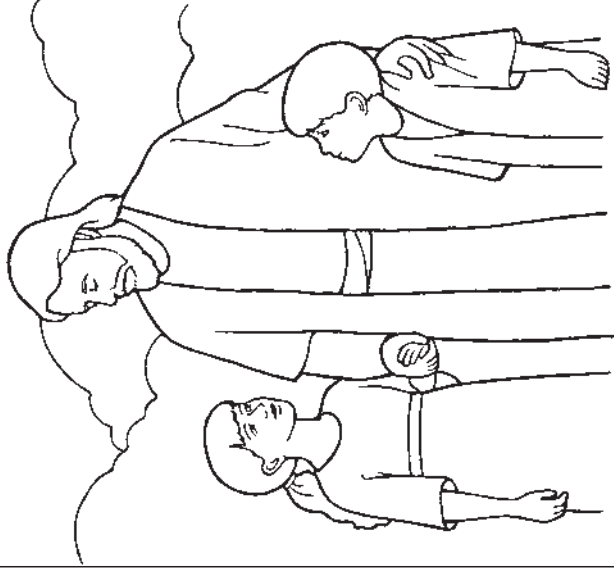

Ви всьому мене  
навчїть, щоб жив  
я в небесах.

# 3

## Я МОЖУ МОЛИТИСЯ НЕБЕСНОМУ БАТЬКОВІ

### НА ДОПОМОГУ ВЧИТЕЛЮ

Щоб духовно підготуватися до цього уроку, будь ласка, прочитайте і обміркуйте наступне:

Через молитву ми можемо розмовляти з нашим Небесним Батьком. Ми говоримо Йому, що любимо Його, ми дякуємо Йому за благословення, і просимо допомоги нам та іншим людям, які потребують Його допомоги. Ми завершуємо молитву в ім'я Ісуса Христа. Молитва—це одне з найбільших благословень у нашому житті на землі. (Див. Матвій 6:9–13; Алма 34:18–27; 3 Нефій 18:19–21).

### ПІДГОТОВКА

- Принесіть у великій сумці кілька маленьких речей або малюнків, які представляють те, за що ми вдячні (наприклад: одяг, їжу, Писання тощо). Напишіть на сумці “Ми дякуємо Тобі”. Принесіть ще одну сумку з речами або малюнками, які представляють те, про що ми можемо попросити в молитві (наприклад: щасливу сім'ю, сильне тіло, любов тощо). Напишіть на цій сумці “Будь ласка, благослови нас”.
- Покладіть закладку на сторінку 106 цього посібника, щоб ви могли легко її відкрити.

### НАВЧАЛЬНІ ЗАХОДИ

Спочатку зберіть дітей разом. Див. ідеї на сторінці 3.

**Молитва** Попросіть когось із дітей прочитати вступну молитву.

**Малюнки** Покажіть малюнок із зображенням хлопчика Ісуса, який молиться (сторінка 18). Скажіть дітям, що на цьому малюнку зображено як Ісус молився, коли Він був дитиною. Покажіть малюнок дитини, що молиться (сторінка 18). Поясніть, що молячись, ми розмовляємо з Небесним Батьком; ми починаємо зі слів: “Наш Небесний Батьку”. Попросіть дітей сказати: “Наш Небесний Батьку”.

Скажіть дітям, що потім ми дякуємо Йому за наші благословення. Попросіть дитину витягти який-небудь один предмет з сумки з написом “Ми дякуємо Тобі”. Скажіть: “Ми дякуємо Тобі за [назвіть предмет, який витягла дитина]”. Попросіть дітей сказати: “Ми дякуємо Тобі”. Повторюйте цю вправу доки не буде витягнуто всі предмети. Далі скажіть дітям, що потім ми просимо Небесного Батька благословити нас і повторіть цю вправу, використовуючи сумку з написом “Будь ласка, благослови нас”. Попросіть дітей сказати: “Будь ласка, благослови нас”.

Покажіть зображення Ісуса на сторінці 106. Скажіть дітям, що ми завершуємо наші молитви словами: “В ім'я Ісуса Христа, амінь”. Попросіть дітей сказати їх разом з вами.

**“Живий” вірш** Виконайте наступний “живий” вірш і попросіть дітей зробити це разом з вами:

Я починаю зі слів: “Любий Небесний Батьку”; (підніміть вгору один палець—виконуючи “живий” вірш, тримайте пальці піднятими вгору)

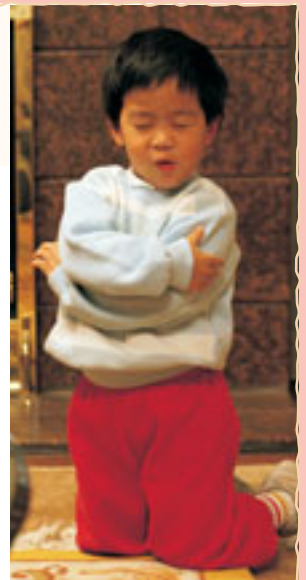

### ПІДКАЗКИ ДЛЯ ВЧИТЕЛЯ

**Молитва:** Ви можете суттєво допомогти дітям відчувати благоговіння під час підготовки до молитви. Наприклад, нагадайте їм, що вони мають сидіти тихо і мають скласти руки. Ви також можете навчити їх мові молитви, допомагаючи їм шанобливо вживати слова, такі як: *Ти, Тебе, Твій та Твоє*. Коли вони моляться, ви можете підказувати їм слова, доки вони не навчаться молитися власними словами.

**Заохочення відповіді:** Під час навчання важливими є тон голосу, погляд в очі та повождження. Присячи дати відповідь, подивіться на дітей і голосом, сповненим заохочення, скажіть щось на зразок: “Скажи, будь ласка: “Ми дякуємо Тобі”. Хваліть дітей за участь.

Я дякую Йому за благословення; (підніміть вгору другий палець)  
А потім, що треба, прошу зі смиренням (підніміть вгору третій палець)

В ім'я Ісуса Христа, амінь. (підніміть вгору четвертий палець)  
[“I Pray in Faith,” *Children’s Songbook*, 14]

**Завершення** Нагадайте дітям, що молячись, вони розмовляють з Небесним Батьком. Свідчіть, що Небесний Батько чує наші молитви.

**Молитва** Попросіть когось із дітей прочитати заключну молитву.

## ЗАХОДИ НА ВИБІР

**ПІДГОТОВКА** Для вправи з “перекидною книгою”: Зробіть копію ілюстрації зі сторінки 19. За бажанням розмалуйте її. Створіть “перекидну книгу”, відрізуючи вздовж суцільних ліній і складаючи вздовж пунктирних ліній.

Для оповідання з *Писань*: Прочитайте Енош 1:1–8 і підготуйтеся стисло переповісти це оповідання дітям. Принесіть Книгу Мормона. Покладіть закладку на початок розділу Енош 1, щоб ви могли легко його відкрити.

Для розмальовування: Зробіть копії ілюстрації зі сторінки 19 кожній дитині для розмальовування. До початку заняття ясельної групи розріжте їх вздовж суцільних ліній.

**“Перекидна книга”** Прочитайте на сторінці 16 настанови про те, що ми маємо казати під час молитви, використовуючи цього разу підготовлену вами “перекидну книгу”. Пояснюючи кожну частину молитви, піднімайте відповідну сторінку або запрошуйте когось із дітей піднімати сторінки. Ви також можете використовувати “перекидну книгу” під час виконання “живого” вірша на сторінці 16. Ви можете зберігати цю “перекидну книгу” для використання під час занять ясельної групи протягом наступних тижнів.



**Оповідання з *Писань*** Відкрийте в Книзі Мормона розділ Енош 1 і розкажіть дітям про те, як молився Енош. Наприклад, це можна зробити так:

Одного дня Енош пішов до лісу (нехай діти піднімуть руки вгору і зображують, що вони—дерева), щоб полювати на звірів (нехай вони зображують, що стріляють з лука).

Перебуваючи в лісі, він молився до Небесного Батька (нехай діти стануть навколішки, як для молитви; завершіть оповідання поки вони навколішках). Небесний Батько відповів на його молитву і Енош зрадив. Він знав, що Небесний Батько благословить його.

Скажіть: “Я можу молитися Небесному Батьку”. Попросіть дітей повторити це разом з вами, говорячи по кілька слів за раз.

**Розмальовка** Попросіть дітей розмалювати їхні копії ілюстрації зі сторінки 19. По завершенні, зігніть малюнки вздовж пунктирних ліній.

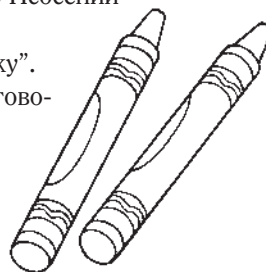

## ПІДКАЗКИ ДЛЯ ВЧИТЕЛЯ

**Свідчення:** Свідчіть просто і стисло, наприклад: “Я знаю, що Небесний Батько чує наші молитви”.

**Діти старшого віку:** Запросіть дітей старшого віку допомогти вам навчати маленьких дітей молитися. Це гарний спосіб підкріплення того, чого ви навчали.

**Оповідання:** Відтворюючи події оповідання, діти краще розуміють і запам’ятовують його. Пам’ятайте, що під час відтворення оповідання, не слід зображати Бога Батька. Не зображуйте Ісуса Христа, за винятком сцени Його народження. (Див. *Навчати—немає покликання величнішого*, с. 168).

**Розмальовка:** Поки діти займаються розмальовуванням, розгляньте принципи, викладені в цьому уроці. Зверніть увагу дітей на окремі частини малюнків і поясніть їм, що саме вони розмальовують. Прочитайте їм слова, написані на ілюстраціях.



Я починаю  
зі слів:  
“Наш  
Небесний  
Батько” .

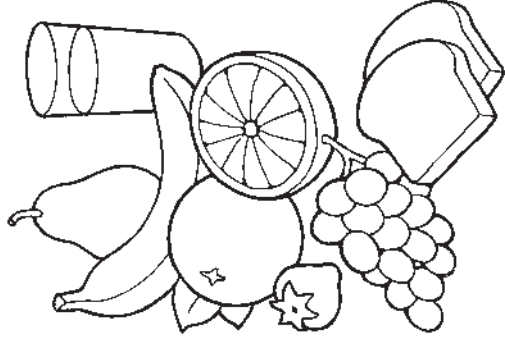

Я дякую Йому за  
благословення.

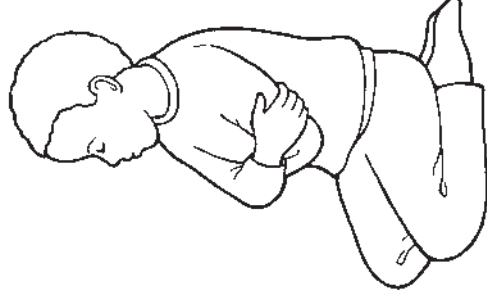

Я прошу у Нього  
благословень.

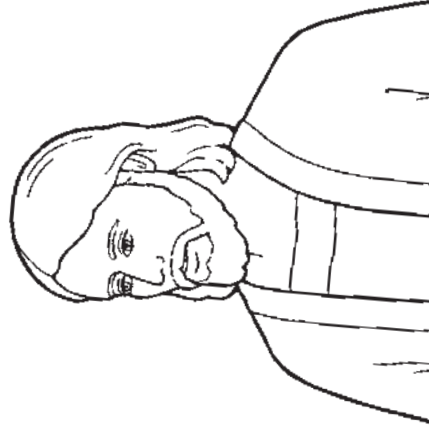

В ім'я Ісуса  
Христа, амінь.

Я можу молитися Небесному Батькові.



# 4

## НЕБЕСНИЙ БАТЬКО Й ІСУС ХРИСТОС ЛЮБЛЯТЬ МЕНЕ

### НА ДОПОМОГУ ВЧИТЕЛЮ

Щоб духовно підготуватися до цього уроку, будь ласка, прочитайте і обміркуйте наступне:

Небесний Батько й Ісус Христос люблять кожного з нас особисто досконалою любов'ю. Вони любили нас ще до того, як ми прийшли на цю землю; Вони продовжують любити нас зараз, і Їхня велика любов до нас завжди буде незмінною. Під час Свого земного служіння, Спаситель виявляв глибоку любов, особливо до маленьких дітей (див. Матвії 18:5, 10; Марк 10:13–16; 3 Нефії 17:11–24).

### ПІДГОТОВКА

- Прочитайте 3 Нефії 17:11–12, 21–24 і будьте готові стисло переповісти це оповідання дітям.
- Принесіть Книгу Мормона.

### НАВЧАЛЬНІ ЗАХОДИ

Спочатку зберіть дітей разом. Див. ідеї на сторінці 3.

*Молитва* Попросіть когось із дітей прочитати вступну молитву.

*Вивчення доктрини* Скажіть дітям, що ви любите їх, і стисло поговоріть про інших людей, які люблять їх: їхніх батьків, братів і сестер, дідуся й бабусю, тощо. Потім поясніть, що є ще дві Особи, які люблять їх більше ніж будь-хто—це Небесний Батько та Ісус Христос. Скажіть дітям: “Небесний Батько та Ісус знають вас. Вони знають ваше ім'я і люблять вас”. Покажіть на когось з дітей і скажіть: “Небесний Батько та Ісус люблять [назвіть ім'я дитини]”. Повторіть це з кожною дитиною.

*“Живий” вірш* Виконайте наступний “живий” вірш і попросіть дітей зробити це разом з вами:

Мене (*покажіть на себе*) Небесний Батько знає  
І що робити люблю я.  
Моє ім'я і де я проживаю. (*складіть пальці разом у формі даху*)  
Він любить мене, також знаю я. (*обійміть себе*)

*Оповідання з Писань* Покажіть малюнок на сторінці 22. Скажіть дітям, що з Писань ми дізнаємося про те, що Ісус любить маленьких дітей. Відкрийте Книгу Мормона і стисло перекажіть оповідання про те, як Ісус Христос благословляв нефійських дітей (3 Нефії 17:11–12, 21–24). Наприклад:

Ісус навчав людей (*покажіть зображення Ісуса на малюнку*). Він наказав їм привести своїх маленьких дітей до Нього (*покажіть зображення дітей на малюнку*). Вони сіли на землю навколо Ісуса, а Він став навколішки і молився (*попросіть дітей стати навколішки і схилити голови*). Потім Він благословив кожную дитину, одну за одною. Ісус робив це, оскільки Він любить маленьких дітей (*попросіть дітей обійняти себе*).

*Пісня* Заспівайте або скажіть наступні слова пісні “Спасителя любов” (*Збірник дитячих пісень*, сс. 42–43) і виконайте наведені далі дії. Попросіть дітей робити це разом з вами.



### ПІДКАЗКИ ДЛЯ ВЧИТЕЛЯ

*Вступ:* Вивчення уривків Писань, вказаних у розділі “На допомогу вчителю”, є хорошим способом для запрошення Духа під час підготовки до уроку (див. *Навчати—немає покликання величнішого*, с. 14).

*Дії:* Ви можете приділити певний час обговоренню дій, що пов'язані з піснями або “живими” віршами. Наприклад, ви можете пояснити, що складаючи пальчики разом (3-й рядок цього “живого” вірша), вони створюють подобу даху, і ця дія співпадає зі словами “де я проживаю”.

*Пісня:* Якщо пісня або “живий” вірш є занадто довгими для дітей вашої ясельної групи, виконайте їх лише частково.

Спасителя любов (покладіть руки на серце)  
В усьому помічаю (протягніть руки якомога ширше)...  
Спасителя любов (покладіть руки на серце)  
Я з радістю приймаю. (покажіть на себе)

**Завершення** Свідчіть дітям про те, що Небесний Батько й Ісус люблять кожного з них. Попросіть дітей повторити фразу: “Небесний Батько й Ісус люблять мене”, кажучи по кілька слів.

**Молитва** Попросіть когось із дітей прочитати заключну молитву.

## ЗАХОДИ НА ВИБІР

**ПІДГОТОВКА** *Для вправи з дзеркалом:* Принесіть невеличке дзеркало, якого буде достатньо, щоб діти побачили в ньому свої обличчя.

*Для вправи з малюнками:* Принесіть чотири або п'ять зображень того, чим Небесний Батько благословив нас, наприклад: зображення сім'ї, дома, дерев, Писань, тощо. Ви можете використовувати малюнки з церковних журналів, копії зображень з цієї книги або прості малюнки, намальовані особисто вами.

*Для розмальовування:* Зробіть кожній дитині для розмальовування копію ілюстрації зі сторінки 23 і виріжте її (по одному колу для кожної дитини). Протягніть нитку або стрічку крізь верхню частину кожного кола, щоб зробити намисто.

**Вправа з дзеркалом** Попросіть дітей сісти в коло. Ходіть в середині кола з дзеркалом і дайте можливість кожній дитині подивитися на своє обличчя. Коли кожна дитина дивиться в дзеркало, попросіть її назвати своє ім'я (якщо дитина може). Потім скажіть: “Небесний Батько й Ісус люблять [назвіть ім'я дитини]”.

**Малюнки** Помістіть принесені вами малюнки у різних місцях по всій кімнаті. Скажіть дітям, що Небесний Батько та Ісус Христос дають нам багато благословень, оскільки Вони люблять нас. Запросіть дітей підійти з вами до одного з малюнків і допоможіть їм назвати зображене на ньому благословення. Попросіть їх виконати дію, пов'язану з цим благословенням (зобразити, немов вони читають Писання; зобразити, немов вони є деревами тощо). Зробіть те саме біля інших малюнків.

**“Живий” вірш** Виконайте “живий” вірш на сторінці 9.

**Розмальовка** Попросіть дітей розмальовувати намисто, які ви підготували для них. Прочитайте їм слова, написані на ілюстраціях.



## ПІДКАЗКИ ДЛЯ ВЧИТЕЛЯ

**Маленькі діти:** Щоб допомогти маленьким дітям бути уважними і брати участь у вправах, один з провідників ясельної групи може допомагати їм і приділяти більше уваги, поки інший провідник навчає.

**Свідчення:** Коли людина свідчить, це запрошує Дух. Свідчіть просто і стисло; наприклад: “Я знаю, що Небесний Батько й Ісус люблять усіх нас”.

**Попередні уроки:** Якщо у вас виникне потреба у більшій кількості завдань для дітей, виберіть для цього окремі вправи з попередніх уроків. Уроки повністю або частково можна викладати більше одного разу. Дітям подобається повторювати і це добра нагода ще раз розглянути вивчені матеріали.





# 5

## ІСУС ХРИСТОС ПОКАЗАВ НАМ, ЯК ЛЮБИТИ ІНШИХ ЛЮДЕЙ

### НА ДОПОМОГУ ВЧИТЕЛЮ

Щоб духовно підготуватися до цього уроку, будь ласка, прочитайте і обміркуйте наступне:

Ісус Христос встановив досконалий приклад доброти й любові. Під час Свого земного служіння Ісус виявляв Свою любов до інших людей, благословляючи їх і служачи бідним, хворим і обтяженим. Він сказав Своїм учням: “Оце Моя заповідь,—щоб любили один одного ви, як Я вас полюбив!” (Іван 15:12; див. також Іван 13:34–35; Мороній 7:46–48).

### ПІДГОТОВКА

- Покладіть закладку на сторінку 22 цього посібника, щоб ви могли легко її відкрити.
- Принесіть Писання.

### НАВЧАЛЬНІ ЗАХОДИ

Спочатку зберіть дітей разом. Див. ідеї на сторінці 3.

**Молитва** Попросіть когось із дітей прочитати вступну молитву.

**Пісня** Скажіть дітям, що коли Ісус Христос жив на землі, Він навчав нас любити інших людей; Своім прикладом Він показав нам як це робити. Заспівайте або скажіть приспів пісні “На Господа схожим бути” (*Збірник дитячих пісень*, сс. 40–41) і виконайте наведені далі дії. Попросіть дітей робити це разом з вами.

Ближніх люби, як Ісус любить нас. (*обійміть себе й повертайтесь в один та другий бік*)

Добрим і приятним будь увесь час, (*кивайте головою ввєрх і вниз*)

Та чесним у справах словах і думках—(*обійміть себе й повертайтесь в один та другий бік*)

Тебе так навчає Ісус. (*кивайте головою ввєрх і вниз*)

**Оповідання з Писань** Покажіть дітям примірник Писань. Скажіть їм, що з Писань ми дізнаємося, яким чином Ісус виявляв любов. Потім стисло перекажіть наступні оповідання:

**Оповідання 1** (покажіть ілюстрацію на сторінці 27: Багато людей прийшли, щоб почути, як навчає Ісус. Вони знаходились там протягом тривалого часу і дуже зголодніли (*попросіть дітей зобразити, немов вони зголодніли*). Але щоб нагодувати всіх людей було лише кілька хлібів та трохи риби. Ісус благословив їжу і сказав Своїм учням роздати її людям. Кожному було достатньо їжі і ще багато їжі залишилося (*попросіть дітей зобразити, немов вони їдять*). (Див. Матвій 14:13–21).

Попросіть дітей сказати разом з вами: “Ісус показав нам, як любити інших людей”, говорячи по кілька слів за раз.

**Оповідання 2** (покажіть малюнок на сторінці 26: Одного дня Ісус побачив чоловіка, який був сліпим—він не міг бачити (*попросіть дітей прикрити очі долонями*). Ісус благословив цього чоловіка, щоб він міг бачити (*попросіть дітей прибрати долоні з очей*). (Див. Іван 9:1–12).



### ПІДКАЗКИ ДЛЯ ВЧИТЕЛЯ

**Пісні:** Дітям подобається те, що вони раніше бачили або чули. Співайте пісні або виконайте “живі” вірші з цього чи попередніх уроків у будь-який час протягом заняття ясельної групи. Таке нагадування допоможе їм вивчити пісні і запам’ятати принципи євангелії, яким ви навчали.

**Оповідання:** Перш ніж переказувати оповідання, кілька разів прочитайте його, щоб ознайомитися. Переказуючи оповідання, дивіться дітям в очі, щоб допомогти їм зосереджувати увагу. (Див. *Навчати—немає поклонання величнішого*, сс. 181–182).

**Маленькі діти** можуть не спромогтися повторити цю фразу. Допоможіть їм сказати ключові слова, такі як “Ісус” та “любов”.

## ПІДКАЗКИ ДЛЯ ВЧИТЕЛЯ

Попросіть дітей сказати разом з вами: “Ісус показав нам, як любити інших людей”.

*Оповідання 3* (покажіть малюнок на сторінці 22: Після Свого воскресіння Ісус відвідав нефійців. Оскільки Ісус любив дітей, Він благословив кожную дитину (*попросіть дітей обійняти себе*). (Див. 3 Нефій 17:21–24).

Попросіть дітей сказати разом з вами: “Ісус показав нам, як любити інших людей”.

*Пісня* Знов заспівайте або скажіть приспів пісні “На Господа схожим бути”. Попросіть дітей співати і виконувати дії разом з вами.

*Завершення* Свідчіть про те, що ми можемо любити інших людей так, як це робив Ісус.

*Молитва* Попросіть когось із дітей прочитати заключну молитву.

### ЗАХОДИ НА ВИБІР

*ПІДГОТОВКА* *Для пазла:* Принесіть зображення Спасителя (за бажанням ви можете скористатися малюнком зі сторінки 106). Знайдіть аркуш паперу такого самого розміру, як малюнок, (або розріжте аркуш до необхідного розміру) і розріжте його на три або чотири частини, щоб зробити пазл. На зворотному боці кожної частини напишіть “Я любитиму інших людей”.

*Для вправи з Писаннями:* Принесіть Біблію. Покладіть закладку і позначте Іван 15:12, щоб ви могли легко відкрити цей вірш.

*Для вправи з ілюстраціями:* Зробіть кожній дитині копію ілюстрації зі сторінки 27.

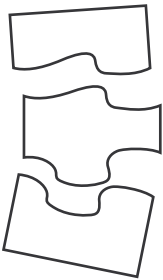

*Пазл* Накрийте зображення Ісуса частинами пазла. Попросіть когось із дітей зняти одну частину. Прочитайте фразу, написану на тій частині, і попросіть всіх дітей повторити її. Обговоріть один зі способів того, як ви можете любити інших людей (казати “дякую”, ділитися, робити те, про що просять тато і мама, прибирати іграшки, тощо). Повторюйте цю вправу, знімаючи по одній частині, доки перед вами не з’явиться повний малюнок. Підкріпіть думку про те, що Ісус показав нам, як слід любити інших людей.

*Уривок з Писань* Скажіть дітям, що в Писаннях Ісус навчав нас любити одне одного. Відкрийте в Біблії Іван 15:12 і прочитайте: “Люб[іть] один одного”. Попросіть дітей повторити цю фразу разом з вами.

*Пісня* Заспівайте або скажіть слова пісні “Всіх люби” (*Збірник дитячих пісень*, 39) і виконайте наступні дії. Попросіть дітей робити це разом з вами.

Всіх люби,—сказав Ісус; (*широко розведіть руки*)

Всім добро твори. (*кивайте головою ввєрх і вниз*)

Будуть всі тебе любить, (*покладіть долоню на серце*)

Так, як любиш ти. (*обійміть себе*)

*Ілюстрація* Дайте кожній дитині копію ілюстрації зі сторінки 27. Поставте дітям запитання стосовно ілюстрації, щоб нагадати про оповідання, яке ви розповіли їм раніше. Наприклад:

Чи бачите ви Ісуса на цьому малюнку? (*попросіть дітей показати на зображення Ісуса на їхніх копіях ілюстрації*)

Що знаходиться в кошиках? (*попросіть дітей зобразити, немов вони їдять*)

*Заходи на вибір:* Для того, щоби стимулювати активну участь в заняття та саме навчання, чергуйте вправи, що вимагають слухання, з вправами, що вимагають рухів. Тривалість кожної вправи не повинна перевищувати двох або трьох хвилин.

*Повторення:* Дітям ясельного віку подобається повторювати, і це допомагає їм навчатися. Якщо діти все ще зацікавлені та приділяють увагу, повторюйте вправи, щоб кожна дитина мала змогу взяти в них участь.



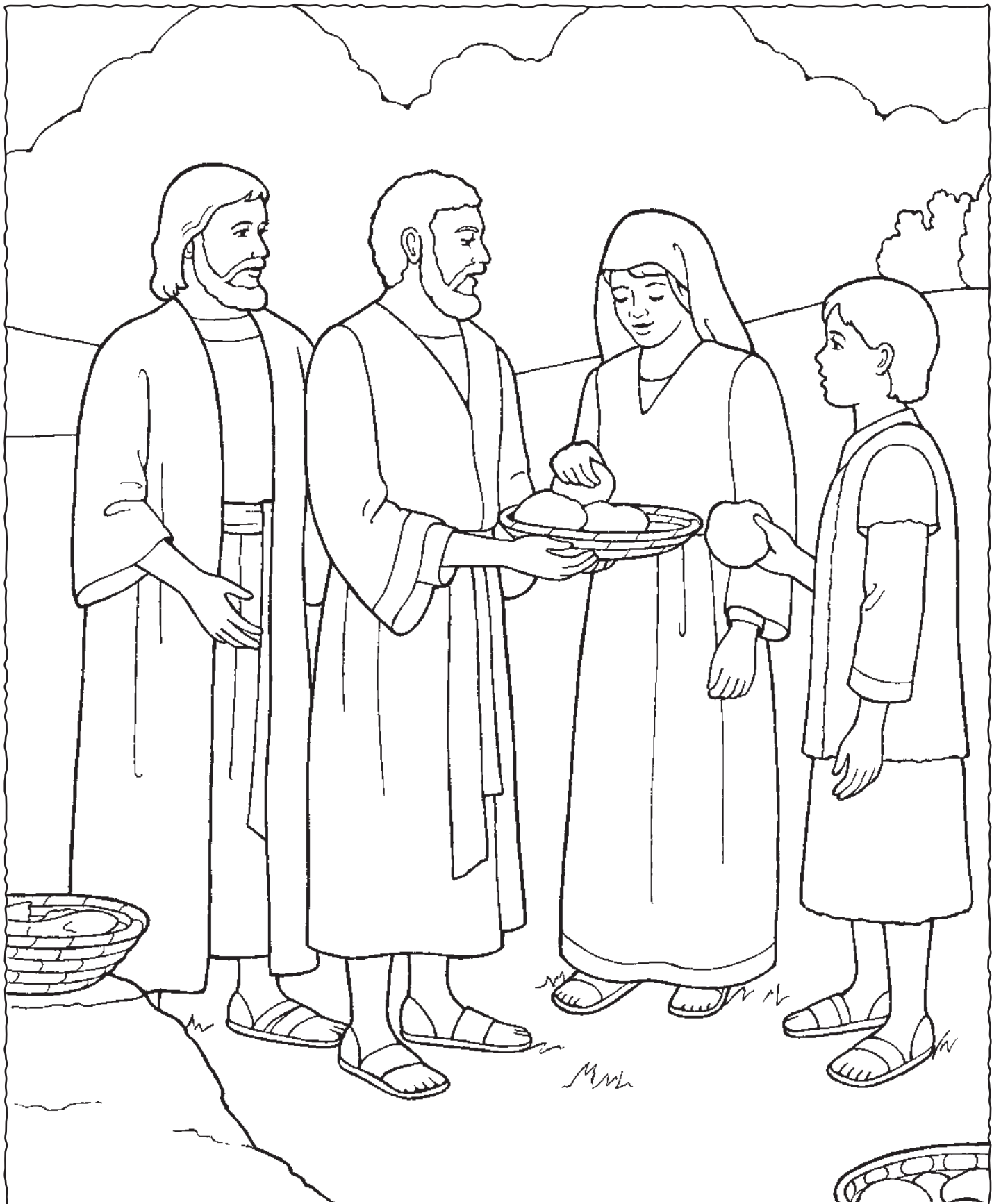

Ісус Христос показав нам,  
як любити інших людей



## НА ДОПОМОГУ ВЧИТЕЛЮ

Щоб духовно підготуватися до цього уроку, будь ласка, прочитайте і обміркуйте наступне:

Святий Дух є членом Божества, разом з Небесним Батьком та Ісусом Христом. Він є особою з Духа (див. УЗ 130:22). Місія Святого Духа—свідчити про Батька і Сина, а також про істинність усього (див. 3 Нефій 11:36; Мороній 10:5). Також Він може спонукати нас робити вірний вибір і втішати нас (див. УЗ 31:11). Святий Дух звертається до нас у спосіб, який описано в Писаннях, як “тихий лагідний голос” (див. 1 Царів 19:11–12).

## НАВЧАЛЬНІ ЗАХОДИ

Спочатку зберіть дітей разом. Див. ідеї на сторінці 3.

**Молитва** Попросіть когось із дітей прочитати вступну молитву.

**Пісня** Скажіть дітям, що ви будете співати пісню про Небесного Батька. Заспівайте або скажіть слова першого рядка пісні “Я знаю, Ти живий” (*Збірник дитячих пісень*, с. 8) і виконайте наведені далі дії. Попросіть дітей робити це разом з вами.

Я знаю, Ти живий, Небесний Батьку мій! (*торкніться долонею грудей*)

Святого Духа чую я; Він каже, Ти живий! (*складіть долоні жменькою біля вуха*)

Він каже, Ти живий!

**Вправа на повторення** Попросіть дітей сказати: “Дух”. Скажіть їм, що Дух Бога має ще одне ім’я—Святий Дух. Попросіть дітей сказати: “Святий Дух”. Поясніть, що Святий Дух допомагає нам знати, що Небесний Батько любить нас.

**Інсценування** Скажіть дітям, що коли ми робимо те, що вірно, Святий Дух допомагає нам знати, що наш вибір вірний. Запросіть дітей приєднатися до вас під час виконання інсценування того, що є вірним. Наприклад:

Ходити до церкви—вірно. Давайте зобразимо як ми йдемо до церкви (*машіть руками, ходячи по колу*).

Повторіть це, застосовуючи інші приклади: ділитися іграшкою, допомагати мамі підмести підлогу тощо.

**Оповідання** Поясніть, що Святий Дух також може допомогти нам, коли нам страшно. Розкажіть наступне оповідання:

Одного дня за вікнами будинку, де жив Давид, сталася велика буря. Гуркотів грім (*попросіть дітей прикрити вуха*), дув страшний вітер (*попросіть дітей подути, зображуючи вітер*) і лив дощ (*попросіть дітей рухами пальчиків зобразити дощ*). Давиду було страшно. Його мама сказала йому, що коли їй страшно, вона завжди молиться Небесному Батьку (*покажіть малюнок на сторінці 30*). Давид з мамою помолилися, щоб Небесний Батько зберіг їх у безпеці. Після цього Давид відчув безпеку і радість. Його мама сказала, що Небесний Батько

ПІДКАЗКИ  
ДЛЯ ВЧИТЕЛЯ

**Святий Дух:** Навіть у ранньому віці діти можуть навчитися відчувати вплив Святого Духа. Під час кожного уроку допомагайте їм розпізнавати відчуття любові й тепла, що приходять від Святого Духа—особливо, коли дітей навчають про Небесного Батька та Ісуса Христа.

**Маленькі діти:**

Пам’ятайте, що більшості маленьких дітей важко бути зосередженими на чомусь протягом тривалих проміжків часу. Спостерігайте за ознаками того, що слід змінити вид заняття. Якщо діти сиділи протягом тривалого часу, зробіть вправу, яка дозволить їхнім тілам рухатися.

послав Святого Духа, щоб дати йому такі почуття для того, щоби він не боявся.

Попросіть дітей сказати: “Святий Дух”.

**Завершення** Свідчіть про Святого Духа. Доповніть свідчення простою, короткою історією зі свого життя про те, коли вас скеровував Святий Дух.

**Молитва** Попросіть когось із дітей прочитати заключну молитву.

## ЗАХОДИ НА ВИБІР

**ПІДГОТОВКА** *Для вправи з Писаннями:* Принесіть Біблію. Покладіть закладку і позначте Іван 14:26, щоб вам було легко відкрити цей вірш.

*Для вправи з ілюстраціями:* Зробіть копію ілюстрації зі сторінки 31 для кожної дитини.

*Для гри з кубом:* Для кожної дитини зробіть копію ілюстрації зі сторінки 31 і, за бажанням, розмалуйте її. Розріжте вздовж суцільних ліній і зігніть вздовж пунктирних ліній. Склейте клейкою стрічкою або клеєм боки, щоб утворити куб.

**“Живий” вірш** Поставте дітей в коло і виконайте наступний “живий” вірш: Дух Святий говорить ніжно. (*прикладіть палець до губ*) Він ніколи не кричить. (*складіть долоні жменею навколо рота, немов для крику*) Він спрямує, допоможе, (*з’єднайте руки і ходіть по колу*) Щедро вас благословить. (*сядьте*)

**Уривок з Писань** Скажіть дітям, що Ісус навчав у Писаннях, що Святий Дух навчатиме нас. Відкрийте в Біблії Іван 14:26 і прочитайте: “Дух Святий ... навчить вас усього”. Попросіть дітей повторити цю фразу разом з вами, говорячи по кілька слів за раз.

**Ілюстрація** Покажіть ілюстрацію на сторінці 31 і дайте кожній дитині копію ілюстрації. Покажіть на ілюстрації зображення церковної будівлі і поясніть, що Святий Дух допомагає нам знати, що відвідувати церкву—це правильно. Попросіть дітей показати на церковну будівлю на їхніх копіях. Повторіть цю вправу з іншими ілюстраціями.

**Гра з кубом** Киньте зроблений вами куб. Прочитайте напис на верхньому боці куба і попросіть дітей повторити написані там слова разом з вами. Потім попросіть дітей виконати прості дії, пов’язані з малюнком. Коли зверху буде бік зі словами “Святий Дух допомагає мені”, скажіть дітям, що Святий Дух допомагає нам знати, коли ми зробили що-небудь добре. Повторіть, даючи кожній дитині можливість покотити куб.

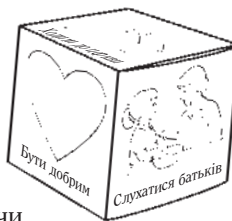

## ПІДКАЗКИ ДЛЯ ВЧИТЕЛЯ

**Особистий досвід:** Коли ви ділитесь особистим досвідом, це може допомогти тим, кого ви навчаєте, бачити, як євангелія впливає на наше повсякденне життя (див. *Навчати—немає покликання величнішого*, с. 45, с. 179). Свідчення, яким ви ділитесь з дітьми цього віку, має бути дуже простим і стислим—не більше одного-двох речень.

**Писання:** “Навчаючи дітей, ви часто повинні використовувати Писання і знаходити способи, як допомогти їм набути вміння користуватися Писаннями” (*Навчати—немає покликання величнішого*, с. 58). Ви можете допомогти їм розвинути любов до Писань навіть до того, як вони зможуть читати. Під час підготовки до уроку прочитайте вірш повністю, навіть якщо ви будете читати дітям лише коротку його частину.

**Робити що-небудь по черзі** важко для маленьких дітей. Якщо у вас на занятті ясельної групи присутні багато дітей, можливо буде краще, якщо ви самі щоразу будете котити куб, замість того, щоб просити їх виконувати це по черзі.



СВЯТИЙ ДУХ  
ДОПОМАГАЄ  
МЕНІ

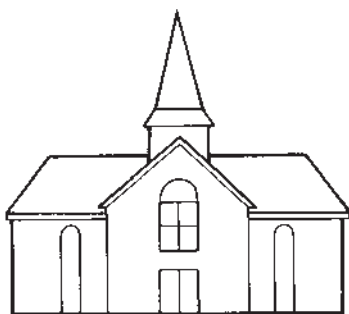

Ходити до церкви



Молитися

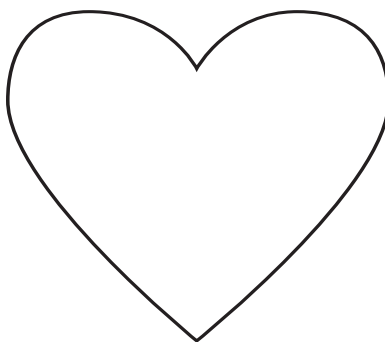

Бути добрим



Слухатися батьків

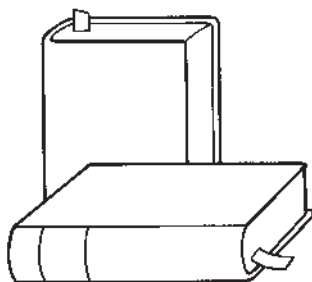

Читати Писання

# 7

## ІСУС ХРИСТОС СТВОРИВ ЦЕЙ СВІТ ДЛЯ МЕНЕ

### НА ДОПОМОГУ ВЧИТЕЛЮ

Щоб духовно підготуватися до цього уроку, будь ласка, прочитайте і обміркуйте наступне:

Працюючи під керівництвом Небесного Батька, Ісус Христос створив чудовий світ, в якому ми живемо (див. Мойсей 2:1). Мета створення землі полягала в тому, щоб дати нам місце, де ми могли би бути випробувані та здобули досвід, щоб стати більш подібними до Небесного Батька (див. Авраам 3:24–25). Дивовижна краса землі свідчить про силу і велику любов Небесного Батька та Ісуса Христа (див. Мойсей 6:63).

### ПІДГОТОВКА

Принесіть Біблію. Покладіть закладку і позначте Буття 1:1, щоб ви могли легко відкрити цей вірш.

### НАВЧАЛЬНІ ЗАХОДИ

Спочатку зберіть дітей разом. Див. ідеї на сторінці 3.

**Молитва** Попросіть когось із дітей прочитати вступну молитву.

**Пісня** Заспівайте або скажіть слова пісні “Я знаю, Він любить мене” (*Збірник дитячих пісень*, с. 16) та виконайте наступні дії.

Попросіть дітей робити це разом з вами.

Коли я почую птаха спів (*складіть долоню жменькою біля вуха*)

Чи неба побачу блакить, (*подивіться вгору, тримаючи долонь горизонтально над очима*)

Відчую, як дощ лице умив (*торкніться обличчя кінчиками пальців*)

І як вітер в траві шумить; (*покачайте руками вперед і назад*)

Коли я пройду поміж бузків, (*“пройдіть” двома пальцями по іншій руці*)

Торкнусь пелюстків троянд, (*складіть долоні жменькою*)

Радію, що Батько Небесний створив (*підніміть руки вгору, утворюючи коло над головою*)

Дивний світ, щоб міг жити в нім я. (*покажіть на себе*)

**Уривок з Писань** Відкрийте в Біблії Буття 1:1 і прочитайте: “Напочатку Бог створив Небо та землю”. Попросіть дітей повторити цей уривок з Писань разом з вами, говорячи по кілька слів за раз. Поясніть, що Небесний Батько доручив Ісусу Христу створити цей світ і все, що в ньому є; Ісус також створив сонце, щоб воно давало нам світло. Попросіть дітей підняти руки вгору, утворюючи коло над головою, і сказати “сонце”.

Скажіть дітям, що Ісус створив зірки, щоб ми могли бачити вночі. Попросіть дітей відкривати і закривати долоні, немов відтворюючи мерехтіння зірок, і сказати “зірки”.

**Малюнок** Покажіть малюнок на сторінці 34. Вкажіть на дерева і скажіть дітям, що Ісус створив рослини. Попросіть дітей встати і простягнути руки вгору, зображуючи немов вони дерева, що хитаються під вітром. Попросіть їх сказати “дерева”.

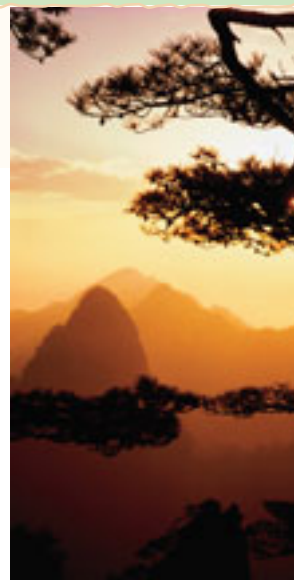

### ПІДКАЗКИ ДЛЯ ВЧИТЕЛЯ

**Пісні:** “Більшість дітей любить брати участь в заходах з використанням музики. Привабливі ритми музики допомагають дітям запам’ятовувати ... послання, які передаються словами пісень. Музика може сприяти глибшому розумінню дітьми принципів євангелії і зміцнювати їхнє свідчення” (*Навчати—немає поклонання величнішого*, с. 172).

**Маленькі діти:** Якщо діти почали виявляти непосидючість ще до того, як повністю завершилися навчальні заходи, буде доречно зупинити урок і виконати вправу, яка дозволить дітям рухатися: ходити, махати або рухати руками. Стаючи дорослішими, діти зможуть зосереджувати увагу протягом більш тривалих проміжків часу.

Вкажіть на зображення тварин на малюнку і поясніть, що Ісус створив тварин. Попросіть дітей назвати кілька тварин і зобразити звуки, які видають тварини.

**Завершення** Поясніть, що Ісус зробив все це тому, що Він любить нас. Висловіть вдячність за наш чудовий світ.

**Молитва** Попросіть когось із дітей прочитати заключну молитву.

## ЗАХОДИ НА ВИБІР

**ПІДГОТОВКА** *Для вправи з насінням:* Принесіть пластиковий стаканчик для кожної дитини. Також принесіть трохи ґрунту, щоб помістити його в стаканчики, та насіння (наприклад, насіння квасолі, кукурудзи або пшениці), щоб кожна дитина могла його посадити. На кожному стаканчику напишіть “Ісус створив насіння для мене”. Підготуйте записку з поясненням, як слід доглядати насіння, і попросіть дітей взяти її з собою додому.

*Для вправи з книгою:* Зробіть кожній дитині копію сторінки 35 для розмалювання. Принесіть клейку стрічку або клей.

**Пісня** Заспівайте або скажіть слова пісні “Створив світ прекрасний Господь на землі” (*Збірник дитячих пісень*, с. 123) і виконайте наступні дії. Попросіть дітей робити це разом з вами.

Створив світ прекрасний Господь на землі. (*розтягніть куточки рота у посмішці*)

Щоб радісно жити було тут мені. (*покажіть на себе*)

Дав сонце (*підніміть руки вгору, утворюючи коло над головою*) і квіти (*зобразіть, немов ви нюхаєте квітку*), яскраві зірки. (*відкривайте і закривайте долоні, зображуючи мерехтіння зірок*)

Домівку дав затишну й любих батьків. (*обійміть себе*)

**Вправа з насінням** Помістіть трохи ґрунту в кожний зі стаканчиків і попросіть кожну дитину посадити насіння. Поки вони роблять це, розкажіть їм, що якщо вони поливатимуть насіння і поставлять стаканчики туди, де багато сонячного світла, з насіння виростуть рослини. Нагадайте їм, що Ісус Христос створив рослини, ґрунт, дощ і сонячне світло. Попросіть батьків взяти стаканчики додому, щоб діти могли спостерігати за зростанням насіння. Ця вправа буде найбільш доречною для дітей старшого віку.

**Книга** Попросіть дітей розмалювати копію ілюстрації зі сторінки 35. Поки вони розмалюють, повторіть те, чого ви навчали під час уроку. Коли вони завершать, візьміть ілюстрації і скріпіть або склейте їх згідно з інструкціями, що містяться на ілюстрації. Потім прочитайте книгу разом з дітьми.



## ПІДКАЗКИ ДЛЯ ВЧИТЕЛЯ

**Вправа з насінням:** Якщо ви вирішили виконати цю вправу, тримайте стаканчики з ґрунтом у безпечному місці, доки дітям не настане час вирушати додому. Якщо заняття ясельної групи відбувається до початку причасних зборів, не дозволяйте дітям брати стаканчики з ґрунтом до каплиці. Натомість, віддайте стаканчики батькам по завершенню причасних зборів.

**Книга:** Подумайте над тим, щоб зробити коробку для заходів, яку ви могли би зберігати в кімнаті ясельної групи. В ній можна зберігати книгу, зроблену вами для цього уроку, та інші речі, які ви створюєте або використовуєте для інших заходів. Потім ви зможете повторити виконання цих заходів під час подальших занять ясельної групи для повторення попередніх уроків. Повторення можна здійснювати у будь-який час протягом занять ясельної групи.



Він створив тварин.

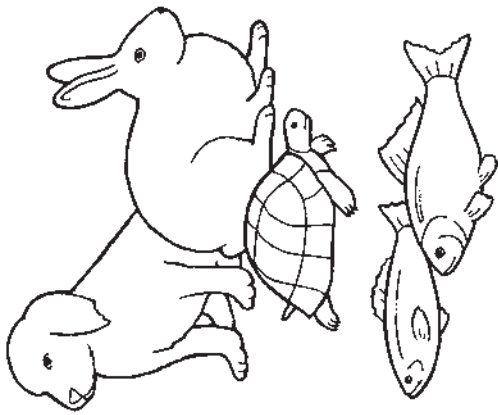

Він створив рослини.

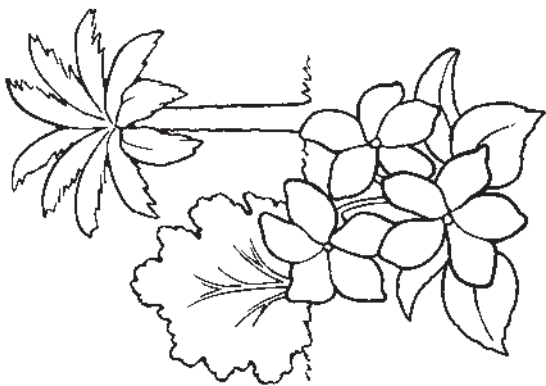

Він створив місяць та зірки.



Ісус створив сонце.

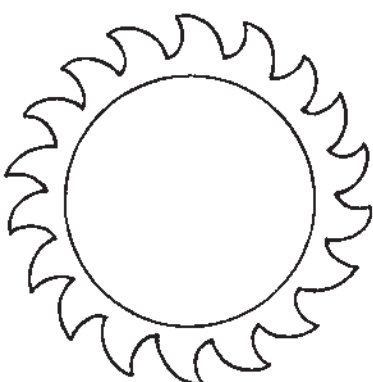

1. Зігніть навіліл вдовж цієї лінії ↓

Він створив птахів.

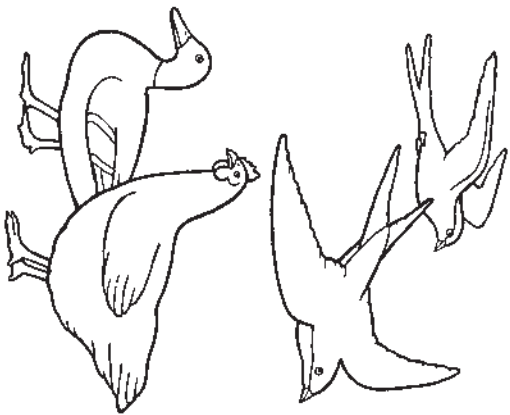

4. Помістіть  
клеїку  
стрічку або  
клей на цю  
поверхню

2. Зігніть вдовж цієї лінії ↑

5. Зігніть вдовж цієї лінії ↓

3. Зігніть вдовж цієї лінії ↓

Ісус Христос  
створив  
цей світ  
для мене



# 8

## НЕДІЛЯ—ДЕНЬ ЗГАДУВАННЯ ПРО НЕБЕСНОГО БАТЬКА ТА ІСУСА ХРИСТА

### НА ДОПОМОГУ ВЧИТЕЛЮ

Щоб духовно підготуватися до цього уроку, будь ласка, прочитайте і обміркуйте наступне:

З часів Старого Завіту народу Бога було заповідано називати один день з семи “днем суботнім”—днем відпочинку від праці і поклоніння Богу (див. Буття 2:2–3; Вихід 20:8–11). Господь дав цю заповідь і в наш час і обіцяв, що дотримання Суботнього дня святим допоможе нам залишатися “незаплямованими від світу” (див. УЗ 59:9–10).

### НАВЧАЛЬНІ ЗАХОДИ

Спочатку зберіть дітей разом. Див. ідеї на сторінці 3.

**Молитва** Попросіть когось із дітей прочитати вступну молитву.

**Малюнок** Покажіть на сторінці 38 зображення сім’ї, що йде до церкви, і скажіть дітям, що ця сім’я йде до церкви в неділю. Поясніть, що неділя—це особливий день і, що ми йдемо до церкви, щоб поклонитися Небесному Батьку й Ісусу Христу та дізнатися про Них.

**Пісні** Скажіть дітям: “Давайте уявімо, що ми йдемо до церкви”. Попросіть їх ходити по колу і співати або говорити такі слова на мотив пісні “Так весело мені” (*Збірник дитячих пісень*, с. 129):

В церкву ходити весело,  
Весело, так весело.  
В церкву ходити весело,  
Так весело мені!

Попросіть дітей сісти і скажіть їм, що йдучи до церкви, ми пам’ятаємо (*вказіть пальцем на свою голову*) і думаємо (*знов вкажіть пальцем на свою голову*) про Небесного Батька та Ісуса. Заспівайте або скажіть перший і другий рядок пісні “Зі смиренням в серцях” (*Збірник дитячих пісень*, с. 11):

Щоб слухняними стать і смиренними дітьми, будем разом співать Божі гімни і псалми.

Покажіть на сторінці 38 зображення сім’ї, що знаходиться вдома. Вкажіть на різних членів сім’ї і поясніть, що після церковних зборів ми можемо в себе вдома разом з нашими сім’ями згадувати про Небесного Батька та Ісуса. Ми можемо разом читати Писання (*попросіть дітей зобразити, що вони читають Писання*), разом молитися (*попросіть дітей скласти руки, як для молитви*) і виявляти любов одне до одного (*попросіть дітей покласти руку на серце*). Заспівайте або скажіть слова пісні “Щаслива сім’я” (*Збірник дитячих пісень*, с. 104).

Попросіть дітей робити це разом з вами.

Маму дуже я люблю,  
Тата дуже я люблю.  
Люблять і мене вони.  
Бачиш, сім’я щаслива ми.

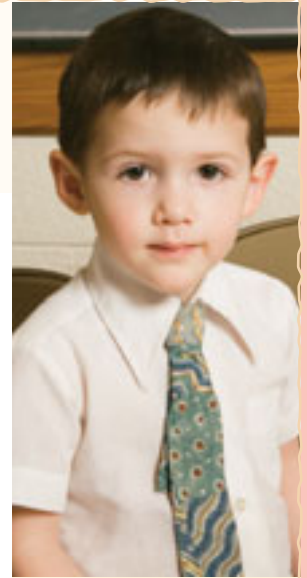

### ПІДКАЗКИ ДЛЯ ВЧИТЕЛЯ

**Пісні:** Готуючись до навчання, намагайтесь завчити напам’ять слова пісень та “живих” віршів. Це дозволить вам зосередити увагу на дітях і процесі навчання. (Див. *Навчати—немає покликання величншого*, с. 161).

**Пісні:** Складіть перелік пісень, які вивчають діти, особливо тих, які їм подобається співати. Співайте їх протягом заняття ясельної групи щотижня поки діти граються іграшками, до та після пригощення, або тоді, коли діти чекають на своїх батьків. Це чудовий спосіб повторення попередніх уроків. Навіть якщо діти спочатку не співають разом з вами, вони все одно слухають і навчаються.

**Завершення** Нагадайте дітям, що неділя—це день згадування про Небесного Батька й Ісуса в церкві та вдома з сім'ями. Попросіть дітей сказати: “Неділя”.

**Молитва** Попросіть когось із дітей прочитати заключну молитву.

## ЗАХОДИ НА ВИБІР

**ПІДГОТОВКА** Для гри з мішечком: Зробіть копію сторінки 39. Виріжте ілюстрації і, за бажанням, розмалуйте їх. Помістіть ілюстрації в мішечок або в яку-небудь коробку.

Для вправи з Писаннями: Принесіть Біблію. Покладіть закладку і позначте Буття 2:2, щоб ви могли легко відкрити цей вірш.

Також покладіть закладку на сторінку 34 цього посібника.

Для вправи з книгою: Зробіть кожній дитині копію ілюстрації зі сторінки 39 для розмальовування.

**Гра з мішечком** Запросіть когось з дітей витягти малюнок з мішечка. Прочитайте напис на ньому і попросіть дітей виконати дію, що вказується на малюнку (наприклад, крокувати на місці, якщо там є напис “У неділю я йду до церкви”, або вказати пальцем на свою голову, якщо там є напис “Неділя—це день згадування про Небесного Батька й Ісуса Христа”). Попросіть дітей сказати ключові слова з кожного напису, наприклад: “Ісус”, “Писання”, “сім'я” та “церква”. Робіть це з кожним малюнком, надаючи нагоду кожній дитині взяти участь у грі.

**Уривок з Писань** Покажіть малюнок на сторінці 34 і повторіть з дітьми оповідання про сотворіння (див. Буття 1 та розділ 7 у цьому посібнику). Поясніть, що Ісус працював шість днів, щоб створити світ.

Скажіть дітям, що ви прочитаєте уривок з Писання, в якому йдеться про те, що робив Ісус у сьомий день. Відкрийте в Біблії Буття 2:2 і прочитайте: “І Він відпочив у дні сьомім від усієї праці своєї”. Читаючи, зробіть наголос на слові *відпочив*.

Запитайте: “Що робив Ісус у сьомий день?”

Відповідь така: “Він відпочивав”.

Скажіть дітям, що протягом шести днів тижня ми працюємо. Попросіть їх зобразити різні види роботи, наприклад: підмітання підлоги, копання ґрунту в саду тощо. Поясніть, що в неділю ми відпочиваємо. Попросіть дітей сісти і скажіть їм, наскільки ви вдячні за те, що Небесний Батько дав нам один день, щоб відпочивати від роботи.

**Книга** Попросіть дітей розмальовувати копію сторінки 39. Поки вони розмальовують, поговоріть з ними про ілюстрації і нагадайте, що ми робимо все, що зображене на них, щоб пам'ятати про Небесного Батька й Ісуса Христа і поклонитися Їм в неділю. Коли діти завершать розмальовування, зігніть ілюстрації вздовж пунктирних ліній, щоб зробити книгу. Потім прочитайте цю книгу дітям.

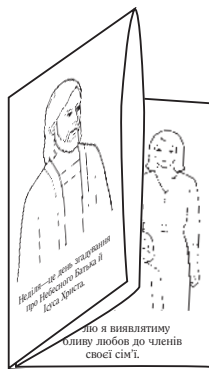

## ПІДКАЗКИ ДЛЯ ВЧИТЕЛЯ

**Гра з мішечком:** Якщо у вас немає мішка або іншої коробки, покладіть ілюстрації зворотнім боком і попросіть когось з дітей вибрати одну з них, щоб перегорнути.

**Робити що-небудь по черзі** може бути складним для дітей. Попросіть їх сидіти на стільцях або на підлозі, поки вони чекають своєї черги. Також можна зробити так, щоб один з провідників ясельної групи допомагав їм чекати, в той час як інший провідник навчатиме.

**Книга:** Попросіть дітей показати свої книжки членам сім'ї. Це дозволить батькам повторити з дітьми те, чого вони навчилися. (Див. *Навчати—немає поклонання величнішого*, с. 163).



У неділю я виявлятиму  
особливу любов до членів  
своєї сім'ї.

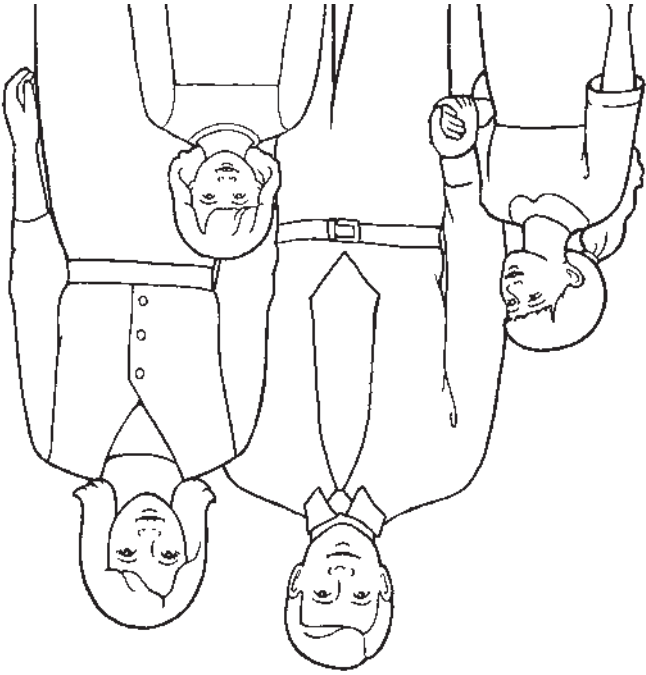

У неділю я йтииму до церкви.

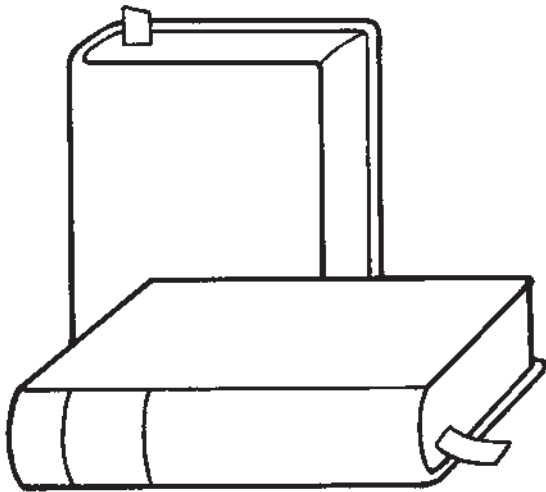
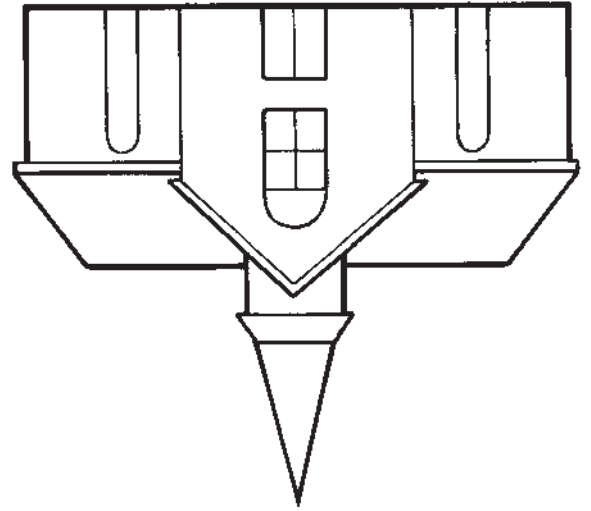

У неділю я читатиму Писання.



Неділя—це день згадування  
про Небесного Батька  
та Ісуса Христа.

## 9

Я МАЮ ТІЛО, ПОДІБНЕ ДО  
ТІЛА НЕБЕСНОГО БАТЬКА

## НА ДОПОМОГУ ВЧИТЕЛЮ

Щоб духовно підготуватися до цього уроку, будь ласка, прочитайте і обміркуйте наступне:

Кожен з нас—дитя Бога. Писання навчають, що “Бог на Свій образ людину створив” (Буття 1:27; див. також Мойсей 2:26–27; Авраам 4:26–27). Це означає, що наші тіла подібні до Його тіла. Пророк Джозеф Сміт бачив Небесного Батька та Ісуса Христа і навчав, що “Батько має тіло з плоті й кісток, яке так само відчутне на дотик, як і людське; також Син” (УЗ 130:22).

## НАВЧАЛЬНІ ЗАХОДИ

Спочатку зберіть дітей разом. Див. ідеї на сторінці 3.

**Молитва** Попросіть когось із дітей прочитати вступну молитву.

**Пісня** Заспівайте перший куплет пісні “Я Божеє дитя” (*Збірник дитячих пісень*, с. 2):

Я—Божеє дитя,  
І з неба я зійшов,  
Оселю й батьківську любов  
Я на землі знайшов.

Повторіть і попросіть дітей слухати або співати разом з вами. Скажіть їм, що, кажучи “Бог”, ми маємо на увазі Небесного Батька.

**Оповідання з Писань** Покажіть малюнок на сторінці 42. Стисло розкажіть історію про Перше видіння Джозефа Сміта, щоб навчити дітей, що Небесний Батько має тіло подібне до нашого (див. Джозеф Сміт—Історія 1:17). Наприклад:

Коли Джозеф Сміт був хлопчиком (*покажіть зображення Джозефа на малюнку*), він молився до Небесного Батька. Сталося щось дивовижне. Джозеф побачив Небесного Батька й Ісуса Христа (*покажіть зображення Небесного Батька й Ісуса Христа на малюнку*). Вони явилися і говорили з Джозефом. Джозеф бачив, що Небесний Батько має тіло, подібне до того, що маємо ми. У Небесного Батька є руки. Чи є у вас руки? Покажіть мені свої руки. У Небесного Батька є долоні. Чи є у вас долоні? Покажіть мені свої долоні. У Небесного Батька є обличчя. Чи є у вас обличчя? Торкніться свого обличчя. Ви—справжня особа. Небесний Батько—справжня Особа. Він створив ваше тіло. Ваше тіло подібне до тіла Небесного Батька.

**“Живий” вірш** Попросіть дітей встати і виконати наступний “живий” вірш разом з вами:

Я маю особливе тіло,  
Яке Небесний Батько дав мені. (*торкніться руками грудей*)  
Він дав мені вуха, щоб я міг чути (*складіть долоні жменькою біля вуха*)  
І очі, щоби бачити я міг. (*покажіть пальцем на очі*)  
Він дав мені долоні, щоб плескати я міг, (*плескайте у долоні*)  
І дві ноги, щоб я міг обертатись (*оберніться навколо*)

ПІДКАЗКИ  
ДЛЯ ВЧИТЕЛЯ**Навчальні заходи:**

Спостерігайте за тим, як діти беруть участь у вправах. Вам відомі здібності і потреби дітей у вашій ясельній групі. Пристосовуйте заходи до їхніх потреб. (Див. *Навчати—немає покликання величнійшого*, сс. 33–34).

**“Живі” вірші:** Під час проведення занять ясельної групи ви можете використовувати “живі” вірші у будь-який час, коли дітям необхідно порухатися або коли вам потрібно повернути їхню увагу. Виконання “живих” віршів—це також гарний спосіб повторення принципів, яким ви навчали раніше.

Я можу доторкнутись до пальчиків ніг (*зігніться і доторкніться до пальчиків на ногах*)

І можу дуже вправно нахилитись.

Коли про своє тіло думатиму я, (*прикладіть вказівний палець до голови*)

І знаю я найкраще це з усього,

Коли Небесний Батько планував його,

Зробив його подібним Він до Свого. (*тихенько сядьте*)

**Завершення** Попросіть дітей повторювати за вами, по кілька слів: “Я маю тіло, подібне до тіла Небесного Батька”. Висловіть вдячність за своє тіло.

**Молитва** Попросіть когось із дітей прочитати заключну молитву.

## ЗАХОДИ НА ВИБІР

**ПІДГОТОВКА** Для оповідання з ляльками-напальчниками: Скопіюйте, розмалуйте і виріжте ляльки-напальчники на сторінці 91. Для вправи з обведення: Принесіть чистий аркуш паперу і ручку чи пензля для кожної дитини. Для вправи з ілюстрацією: Зробіть кожній дитині копію ілюстрації зі сторінки 43.

**Пісня** Заспівайте або скажіть слова пісні “Весела зарядка” (*Збірник дитячих пісень*, с. 129) і вказуйте на кожну частину тіла, коли ви називаєте її. Попросіть дітей робити це разом з вами.

Рот, вуха, голова, дві руки, дві ноги,

Рот, вуха, голова, ніс і ока два.

Повторюйте так часто, як того забажають діти. Нагадайте їм, що Небесний Батько дав нам тіла, подібні до Його тіла.

**Оповідання з ляльками-напальчниками**

Перекажіть історію про Перше видіння, використовуючи зроблені вами ляльки-напальчники (див. Джозеф Сміт—Історія 1:11–17; див. також приклад на сторінці 88). Наголосіть на тому факті, що Джозеф Сміт бачив, що у Небесного Батька та Ісуса Христа є тіла, подібні до наших.

**Обведення** Обведіть по контуру кисть кожної дитини на аркуші паперу. Попросіть їх розмалювати зображення. Напишіть на аркуші ім'я дитини, її вік і поставте дату.

**Ілюстрація** Покажіть ілюстрацію зі сторінки 43 і дайте її копію кожній дитині. Вкажіть на обличчя хлопчика і нагадайте дітям, що ми маємо обличчя, як і Небесний Батько. Попросіть дітей показати пальцем на обличчя, зображене на їхній копії ілюстрації. Повторіть цю вправу з іншими частинами тіла. За бажанням, попросіть дітей розмалювати ілюстрації.

## ПІДКАЗКИ ДЛЯ ВЧИТЕЛЯ

**Ляльки-напальчники:** Зробивши ляльки-напальчники або інші наочні матеріали для уроків ясельної групи, збережіть їх. Ви зможете скористатися ними знов під час подальших уроків.



**Повторення:** Повторюйте вправи з попередніх уроків так часто, як би вам хотілось. Дітям подобається повторювати—це допомагає їм навчатися.



У мене є тіло, подібне до тіла  
Небесного Батька

У мене є  
обличчя, як і у  
Небесного Батька.

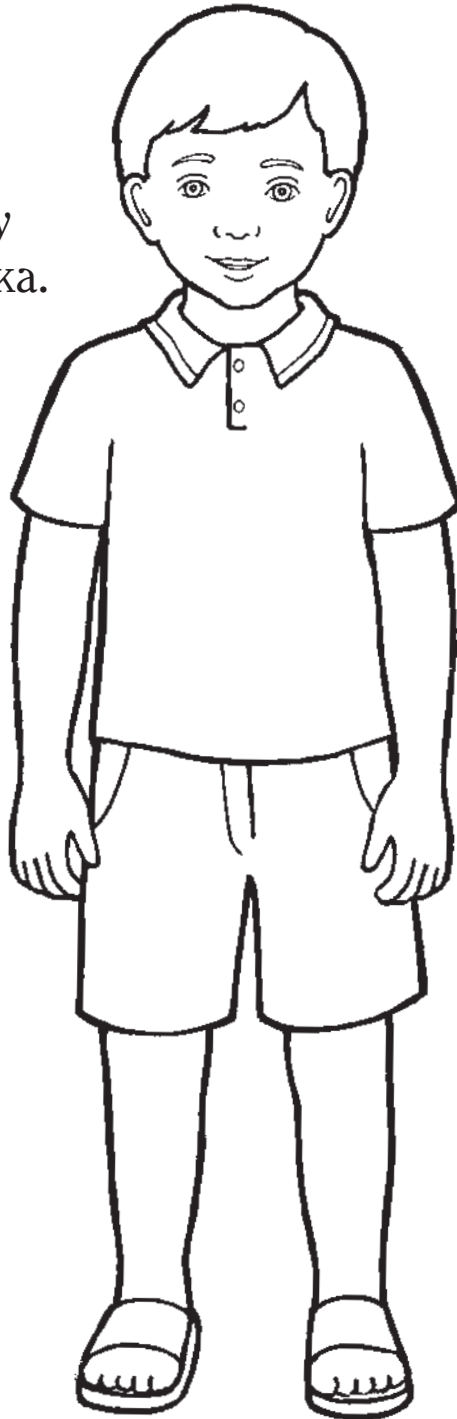

У мене є дві руки, як  
і у Небесного Батька.

У мене є дві ноги, як і у  
Небесного Батька.



## НА ДОПОМОГУ ВЧИТЕЛЮ

Щоб духовно підготуватися до цього уроку, будь ласка, прочитайте і обміркуйте наступне:

Одним з найбільших благословень плану спасіння є нагода отримати фізичне тіло. Господь хоче, щоб ми поважали наші тіла і добре піклувалися про них. Коли ми робимо це, Він благословляє нас (див. 1 Коринтянам 3:16; УЗ 89:18–21).

## НАВЧАЛЬНІ ЗАХОДИ

Спочатку зберіть дітей разом. Див. ідеї на сторінці 3.

**Молитва** Попросіть когось із дітей прочитати вступну молитву.

**Ілюстрація** Скажіть дітям, що Небесний Батько дав нам наші тіла і, що наші тіла дозволяють нам робити багато чудових справ. Покажіть малюнок на сторінці 46. Вкажіть на кожного з членів сім'ї на малюнку; вказуючи на немовля, поставте запитання, подібні до наведених далі. Після кожного запитання попросіть дітей відповідати вам словом “ні”, коли ви сильно повертаєте голову в один та другий бік.

- Чи може немовля ходити?
- Чи може немовля говорити?
- Чи може немовля кидати м'яч?

Скажіть дітям, що колись вони теж були немовлятами, але зараз вони ростуть.

**Пісня** Попросіть дітей підвестися. Заспівайте або скажіть наступні слова на мелодію пісні “Сніжна баба” (*Збірник дитячих пісень*, с. 121) і виконайте наступні дії. Попросіть дітей робити це разом з вами.

Був колись я ніжним немовлятком, (*зобразіть, немов ви качаєте немовля на руках*)

Крихітним, маленьким малюком. (*поступово присідайте*)

А тепер я швидко підростаю, (*поступово підводьтеся*)

З кожним днем росту, росту, росту! (*підніміть руки над головою*)

**Малюнок** Знов покажіть малюнок і вкажіть на дівчинку що грається з батьком. Скажіть дітям, що це дитя майже не відрізняється від них. Поставте дітям запитання, подібні до наведених далі. Після кожного запитання попросіть дітей відповідати вам словом “так”, коли ви киватимете головою.

- Чи можете ви ходити? (*попросіть дітей походити на місці*)
- Чи можете ви розмовляти? (*порахуйте до п'яти разом з дітьми*)
- Чи можете ви кидати м'яч? (*попросіть дітей зобразити, немов вони кидають і ловлять м'яч*)

Скажіть дітям, що вони добре ростуть тому, що споживають корисну їжу, вчасно лягають в ліжку і сплять, а також миються, щоб бути чистими.

**Інсценування** Покажіть ілюстрацію на сторінці 47. Вкажіть на зображення дівчинки, яка спить, і поясніть, що сон є одним зі способів піклування про наше тіло. Попросіть дітей зобразити, немов вони

ПІДКАЗКИ  
ДЛЯ ВЧИТЕЛЯ

**Примітка:** Під час цього уроку обережно ставтеся до почуттів дітей вашої ясельної групи, які мають фізичні вади. Можливо виникне необхідність змінити запитання, які ви ставите під час вправ з малюнками. Зосередьтеся на тому, що діти можуть робити, а не на тому, чого не можуть. За більш детальною інформацією щодо навчання дітей з обмеженими можливостями див. *Навчати— немає покликання величнійшого*, сс. 38–39.

**Інсценування:** Маленькі діти можуть не знати, як виконувати деякі дії, які пропонується робити під час інсценування. В якості альтернативи, ви можете попросити їх вказувати на різні частини тіла. Наприклад, вкажіть на свій рот і скажіть: “Це мій рот. Чи можете ви показати мені свій рот?” Поплескайте у долоні і похваліть дітей. Повторіть цю вправу для інших частин тіла.

сплять. Повторіть цю вправу з іншими зображеннями на цій ілюстрації.

**Завершення** Висловіть вдячність за тіла, які дав нам Небесний Батько. Попросіть дітей сказати: “Я піклуватимусь про своє тіло”, говорячи по кілька слів за раз.

**Молитва** Попросіть когось із дітей прочитати заключну молитву.

## ЗАХОДИ НА ВИБІР

**ПІДГОТОВКА** Для гри “відгадай”: Принесіть на тарілці три чи чотири корисні продукти харчування, наприклад, фрукти та овочі. Принесіть яку-небудь тканину, щоб накрити тарілку з продуктами, наприклад, серветку.

**Для розмальовування:** Зробіть кожній дитині копію ілюстрації зі сторінки 47 для розмальовування.

**Гра “відгадай”** Покажіть дітям тарілку з продуктами. Вкажіть на кожен з продуктів і допоможіть дітям сказати їх назву. Накрийте продукти серветкою; потім заберіть один з них і зніміть серветку. Попросіть дітей здогадатися, якого продукту не вистачає. Ця вправа буде найбільш ефективною для дітей старшого віку.

**“Живий” вірш** Виконайте наступний “живий” вірш і попросіть дітей зробити це разом з вами:

Цей маленький хлопчик до ліжка йде, *(підніміть вгору один палець)*

На м'якеньку подушку голівоньку кладе. *(покладіть палець на долонь іншої руки)*

Ковдрою накритися приємно самому, *(зімкніть долоню, огортаючи палець)*

Так він спить всю ніч, затишно йому.

Ранок настає і очі він відкрив. *(відкрийте долоню, щоб показати, як палець відпочиває)*

Ліжко він своє охайно застелив. *(розкрийте долоню повністю, випроставши її)*

Вмився, одягнувся й вирушив гуляти, *(підніміть палець вгору)*

Щиро посміхатись, вправно працювати.

**Розмальовка** Попросіть дітей розмалювати копію ілюстрації зі сторінки 47. Поки вони розмальовують, зазначте, що ця ілюстрація навчає, як саме ми можемо піклуватися про своє тіло.



## ПІДКАЗКИ ДЛЯ ВЧИТЕЛЯ

**Заходи на вибір** допоможуть вам задовольнити потреби дітей вашої ясельної групи. Ви можете вибрати деякі з них або всі та виконувати їх так часто, як забажаєте. Обирайте вправи, які подобаються дітям і допомагають їм навчатися. Вільно пристосовуйте їх до своїх обставин і потреб.

**Розмальовка:** Не всім дітям подобається розмальовування. Дехто може зробити лише один чи два штрихи на сторінці. Однак вони навчаються з ілюстрацій, навіть якщо не приділяють уваги розмальовуванню.



# Я піклуватимусь про своє тіло

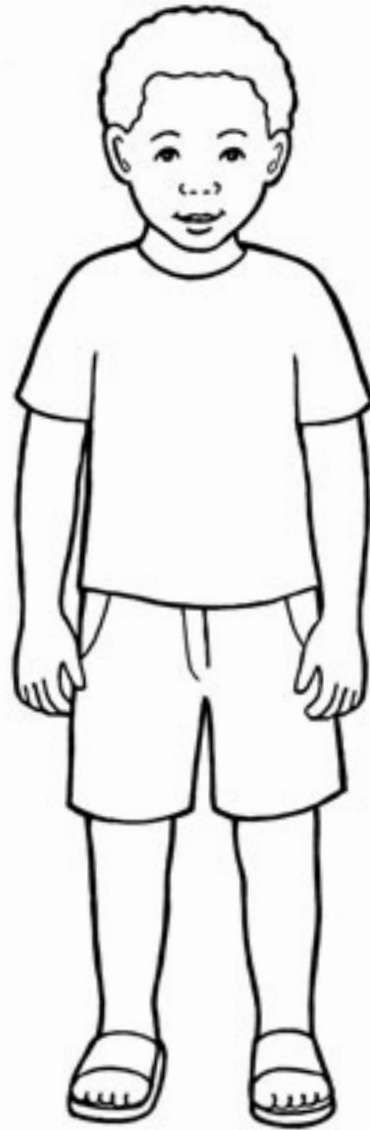
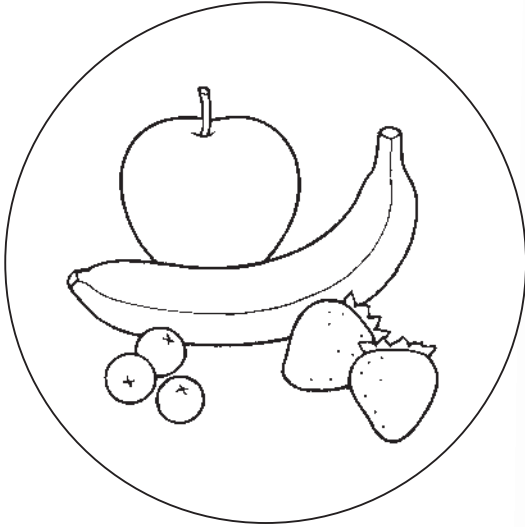

## НА ДОПОМОГУ ВЧИТЕЛЮ

Щоб духовно підготуватися до цього уроку, будь ласка, прочитайте і обміркуйте наступне:

Сім'я посідає центральне місце у плані спасіння. Небесний Батько заснував сім'ї, щоб ми мали радість і підготувалися до вічного життя. В сім'ї ми можемо навчатися вірним принципам в дусі любові. Важливо, щоб члени сім'ї ставилися з любов'ю і піклуванням одне до одного. Ми демонструємо нашу любов, допомагаючи іншим і ставлячись до них з повагою (див. Ефесянам 6:1–3). Писання навчають нас бути “один до одного ... ласкав[ими], милоствив[ими]” (Ефесянам 4:32; див також “Сім'я: Проголошення світові”, *Ліягона*, жовтень 2004, с. 49).

## ПІДГОТОВКА

Зробіть контурні малюнки або копії фігурок членів сім'ї, зображених на сторінці 51. За бажанням, розмалуйте їх. Виріжте їх і помістіть у коробку.

## НАВЧАЛЬНІ ЗАХОДИ

Спочатку зберіть дітей разом. Див. ідеї на сторінці 3.

- Молитва** Попросіть когось із дітей прочитати вступну молитву.
- Ілюстрація** Покажіть малюнок щасливої сім'ї на сторінці 50. Скажіть дітям, що Небесний Батько дав кожному з нас сім'ю. Поясніть, що члени наших сімей люблять нас і ми можемо продемонструвати їм нашу любов, якщо будемо добрими і будемо прагнути допомагати.
- Інценування** Візьміть коробку і попросіть когось із дітей витягти фігурку, що зображує одного з членів сім'ї. Скажіть дітям, як саме називається цей член сім'ї (мати, батько, брат, сестра чи немовля), і попросіть дітей повторити це слово разом з вами. Підкажіть спосіб, у який вони можуть виявити любов до цього члена сім'ї (зібрати іграшки, поділитися чимось, посміхнутись тощо). Попросіть їх зобразити, як вони це зроблять. Повторіть цю вправу з фігурками, що зображують кожного з членів сім'ї.
- Пісня** Заспівайте або скажіть слова пісні “Щаслива сім'я” (*Збірник дитячих пісень*, с. 104) і виконайте наведені далі дії. Попросіть дітей робити це разом з вами.
- Маму дуже я люблю, (*покладіть руку на груди*)  
 Тата дуже я люблю. (*кивайте головою вгору і вниз*)  
 Люблять і мене вони. (*простягніть руки*)  
 Бачиш, сім'я щаслива ми. (*обійміть себе*)
- Брата дуже я люблю. (*помістіть руку на груди*)  
 І сестру люблю свою. (*кивайте головою вгору і вниз*)  
 Люблять і мене вони. (*простягніть руки*)  
 Бачиш, сім'я щаслива ми. (*обійміть себе*)
- Завершення** Попросіть дітей ставитися з любов'ю і добротою до членів своєї сім'ї. Попросіть їх сказати: “Я люблю свою сім'ю”.
- Молитва** Попросіть когось із дітей прочитати заключну молитву.

ПІДКАЗКИ  
ДЛЯ ВЧИТЕЛЯ

**Фігурки:** Якщо ви не маєте змоги зробити копії на копіювальному апараті, помістіть чистий аркуш паперу на зображення фігурок і обведіть на ньому їхні контури олівцем або ручкою. Не переймайтеся усіма деталями; просто обведіть контури і кілька деталей, щоб можна було впізнати зображення.

Збережіть ці фігурки для використання під час майбутніх уроків (наприклад уроку 13). Також ви можете використати їх під час повторення цього уроку у будь-який час на будь-якому занятті ясельної групи.

**Примітка:** Під час цього уроку будьте чуйними до домашніх та сімейних обставин дітей.

## ЗАХОДИ НА ВИБІР

**ПІДГОТОВКА** Для оповідання: Покладіть закладку на сторінку 18 цього посібника, щоб ви могли легко її відкрити.

Для плакату: Попросіть батьків кожної дитини з ясельної групи принести маленьку фотографію, на якій зображено дитину разом з її сім'єю (вони могли вже надати таку фотографію, коли дитина вперше приєдналася до класу ясельної групи; див. сторінку 7). Прикріпіть фотографії до дошки з плакатом. На верхній частині напишіть “Я люблю мою сім'ю”.

**Оповідання** Покажіть дітям зображення Ісуса і Його матері (на сторінці 18). Вкажіть на Ісуса і скажіть дітям, що це зображення Ісуса, коли Він був дитиною. Вкажіть на Марію і скажіть, що це мати Ісуса. Поясніть, що у Ісуса була любляча сім'я, члени якої добре піклувалися про Нього, коли Він був маленьким, і Він дуже любив Свою сім'ю. Підкажіть дітям, як саме вони можуть виявити свою любов до матерів (посміхаючись, допомагаючи прибирати, обіймаючи тощо). Попросіть їх зобразити, як саме вони це робитимуть.

**Пісня** Додайте нові слова до пісні “Так весело мені” (*Збірник дитячих пісень*, с. 129), щоб навчити дітей, як саме вони можуть виявляти любов до членів своєї сім'ї. Наприклад, скажіть дітям: “Давайте покажемо, як ми можемо любити сестру”. Заспівайте: “Іграшку дати весело мені” і виконайте прості рухи. Також ви можете сказати: “Іграшки збирати весело мені”, “Чисто прибиратись весело мені”, “Широ посміхатись весело мені”, “Татові допомагати весело мені” тощо.

**Плакат** Покажіть виготовлений вами плакат. Вкажіть на одну з фотографій і скажіть: “Це сім'я [назвіть ім'я дитини]. Ось [назвіть ім'я дитини]”. Повторіть це з кожною дитиною. Наголосіть, що у кожного з нас є сім'ї, які люблять нас, а ми любимо їх. Вивішуйте плакат щотижня і запрошуйте дітей відповідати на запитання щодо їхніх сімей (“Де сім'я [назвіть ім'я дитини]?” “Де [назвіть ім'я дитини]?” “Де тато?” тощо). У міру того як інші діти приєднуюватимуться до ясельної групи, додавайте їхні фотографії до плакату.

## ПІДКАЗКИ ДЛЯ ВЧИТЕЛЯ

**Підготовка:** Завчасна підготовка до початку заняття допоможе вам зосередити увагу на дітях, коли вони входять до кімнати ясельної групи. Вітайте їх посмішкою. (Див. *Навчати—немає поклонання величнішого*, с. 79).

**Повторення:** Одним з найбільш важливих методів навчання дітей ясельного віку є повторення. Дітям подобається чути ті самі пісні і оповідання знов і знов. Використовуйте щоразу одні й ті ж самі слова.

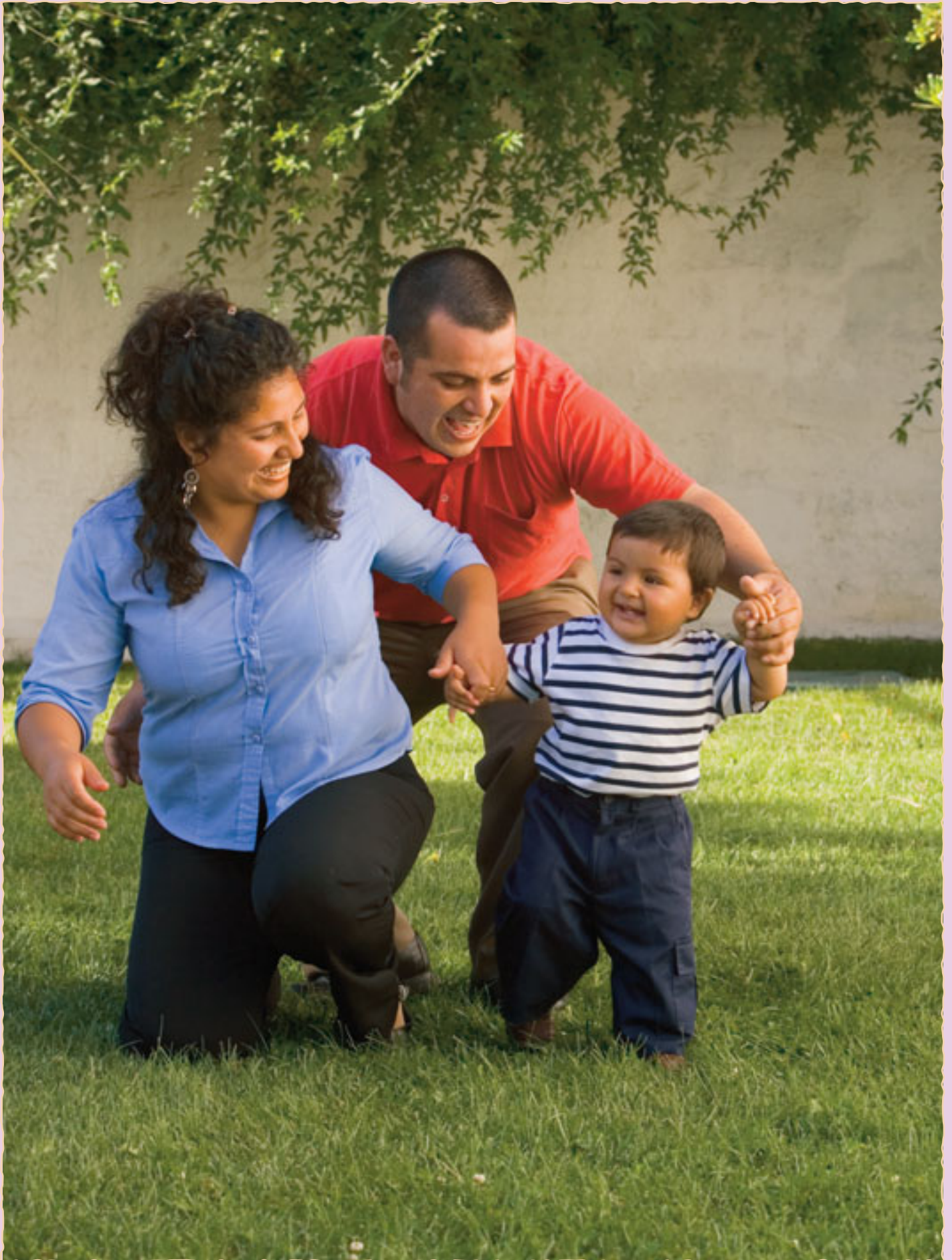

Я люблю свою сім'ю.

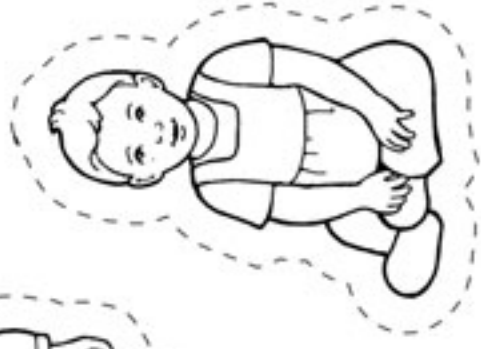
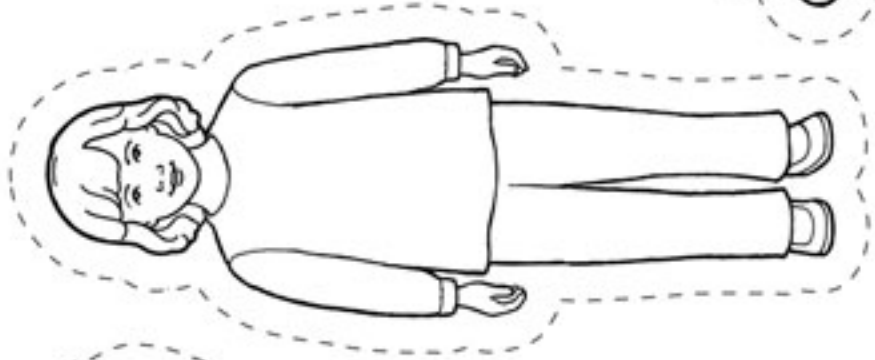
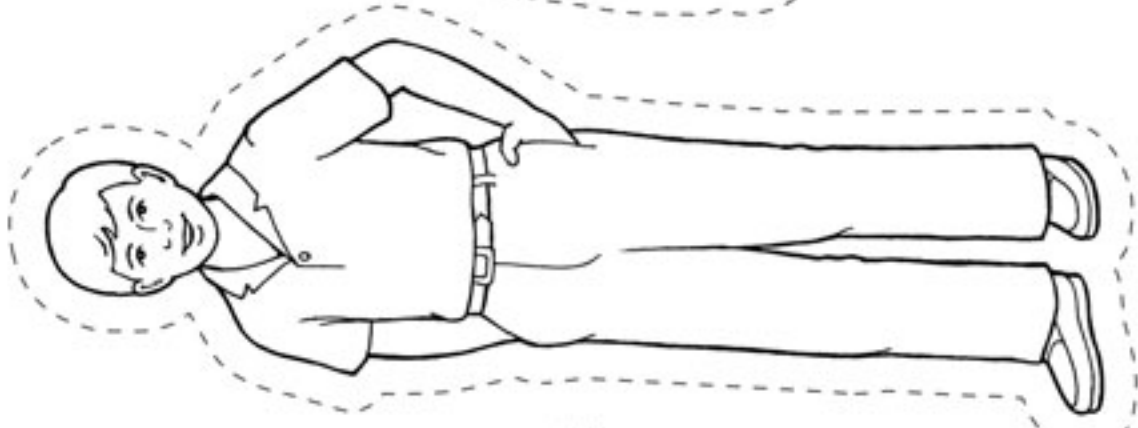
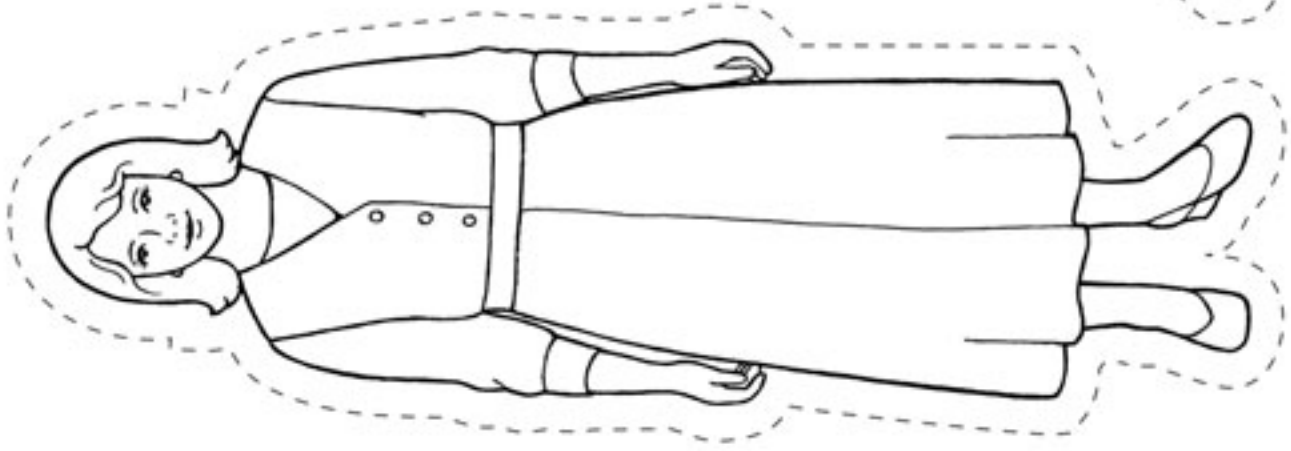
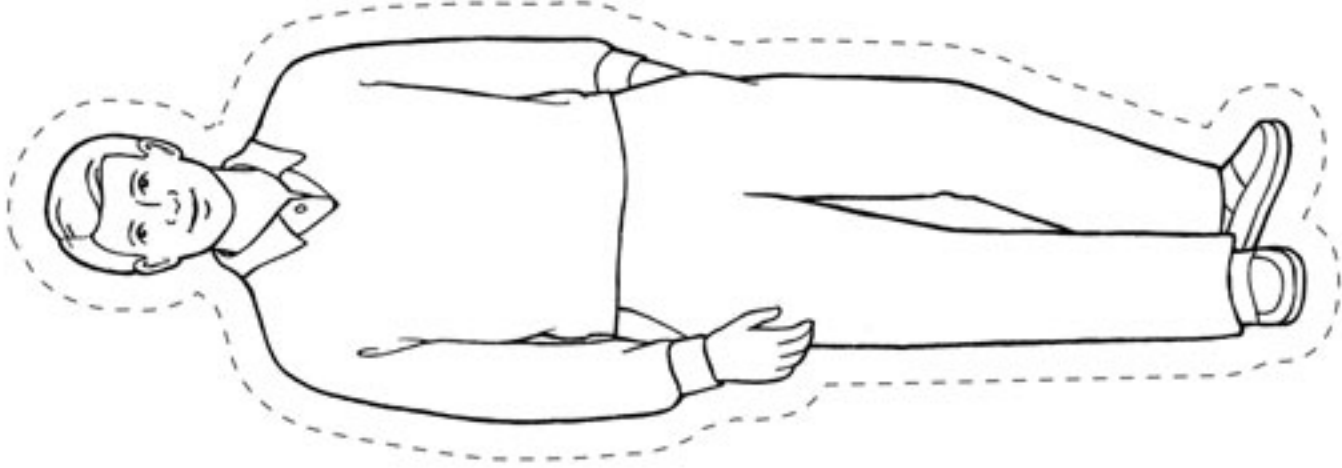



## НА ДОПОМОГУ ВЧИТЕЛЮ

Щоб духовно підготуватися до цього уроку, будь ласка, прочитайте і обміркуйте наступне:

Спаситель сказав: “Моліться в своїх сім'ях Батькові, завжди в моє ім'я, щоб ваші [сім'ї] могли бути благословенні” (3 Нефій 18:21). Завдяки спільній молитві члени сім'ї ставатимуть ближчими до Небесного Батька та одне до одного і запрошуватимуть Святий Дух у свою оселю (див. УЗ 19:38).

## ПІДГОТОВКА

- Покладіть закладку на сторінку 106 цього посібника, щоб ви могли легко її відкрити.
- Принесіть Книгу Мормона. Покладіть закладку і позначте 3 Нефій 18:21, щоб ви могли легко відкрити цей вірш.

## НАВЧАЛЬНІ ЗАХОДИ

Спочатку зберіть дітей разом. Див. ідеї на сторінці 3.

**Молитва** Попросіть когось із дітей прочитати вступну молитву.

**Пісня** Попросіть дітей кілька разів сказати слова “сімейна молитва”. Скажіть їм, що ви будете розучувати пісню про сімейну молитву. Зберіть дітей в коло і попросіть всіх триматись за руки. Заспівайте або скажіть слова пісні “Сімейна молитва” (*Збірник дитячих пісень*, с. 101) і допоможіть дітям виконувати рухи разом з вами:

Ми зберемося сім'єю (*ходіть по колу всередині кола*)

Молитву промовлять, (*зупиніться і станьте навколiшки;*

*попросіть дітей повторити за вами слова “молитву промовлять”*)

За всі благословення (*складіть руки разом*)

Бога Батька прославлять.

**Ілюстрація** Покажіть зображення сім'ї, що молиться (на сторінці 54). Допоможіть дітям визначити окремих членів сім'ї і зазначте, що вони стоять навколiшках, їхні руки складені, голови схилені, а очі заплющені. Скажіть їм, що в цій сім'ї відбувається сімейна молитва. Попросіть дітей сказати слова “сімейна молитва”. Попросіть їх стати навколiшки, скласти руки і схилити голову. Поясніть, що коли відбувається сімейна молитва, ми розмовляємо з Небесним Батьком. Ми дякуємо Йому за наші благословення і просимо Його допомогти і благословити нашу сім'ю.

**“Живий” вірш** Виконайте наступний “живий” вірш і попросіть дітей зробити це разом з вами:

Це моя мама, люблю з нею грати. (*підніміть вгору великий палець*)

А це ось мій тато, він йде працювати. (*підніміть вгору другий палець*)

Це ось мій брат, він високий і сильний. (*підніміть вгору третій палець*)

Це ось сестричка, у платтячку синім. (*підніміть вгору четвертий палець*)

А ось стою я, і ми всі, любі діти, (*підніміть вгору п'ятий палець*)

Стаємо навколiшки, щоб помолитись. (*стисніть пальці в кулак*)

ПІДКАЗКИ  
ДЛЯ ВЧИТЕЛЯ

**Пісні:** Для того, щоб навчати пісні або “живому” віршу, заздалегідь самостійно вивчіть слова та рухи. Співаючи або декламуючи слова, наголошуйте кожне слово і кожний рух. Ви можете додавати прості, відповідні рухи до будь-якої пісні або вірша, щоб краще зосереджувати увагу дітей і підсилювати навчання. (Див. *Навчати—немає покликання величнiшого*, с. 161).

**Маленькі діти** здатні зосереджувати увагу лише протягом незначних проміжків часу. Якщо діти стають непосидючими ще до того, як ви завершили всі вправи, ви можете зупинити урок, щоб діти змогли піднятися і порухатися, а потім знов повернутися до уроку.

**Уривок з Писань** Покажіть зображення Ісуса Христа на сторінці 106. Відкрийте в Книзі Мормона 3 Нефій 18:21 і скажіть: “Ісус сказав: ”Моліться в своїх сім’ях“. Попросіть дітей повторити це речення разом з вами, говорячи по кілька слів за раз.

**Завершення** Попросіть дітей сказати: “Я можу молитися зі своєю сім’єю”, говорячи по кілька слів за раз.

**Молитва** Попросіть когось із дітей прочитати заключну молитву.

## ЗАХОДИ НА ВИБІР

**ПІДГОТОВКА** *Для оповідання з ляльками-напальчниками:* Зробіть копію зображення ляльок-напальчників зі сторінки 59 і розріжте їх. За бажанням, розмалюйте їх.

*Для гри з мішечками:* На чотирьох маленьких мішечках напишіть: “Ми вдячні за наші благословення”. В кожний з мішечків помістіть зображення чогось, за що ми вдячні (наприклад, зображення їжі, одягу, будинку, сім’ї тощо). За бажанням, ви можете використати копії ілюстрацій зі сторінки 55 або будь-які інші ілюстрації з цього посібника.

*Для розмальовування:* Зробіть кожній дитині копію ілюстрації зі сторінки 55 для розмальовування. Принесіть ножиці та клейку стрічку.

**Оповідання з ляльками-напальчниками**

Використовуйте ляльки-напальчники, щоб розповісти наступне оповідання про сімейну молитву:



Ось сім’я. Це батько, а це мати. Ось сестра і брат. Ось Петрик, молодший брат (*вказіть на ляльку немовляти*). Одного дня Петрик грався і забив собі очко (*попросіть дітей прикрити одне око рукою*). Батько і мати повезли його до лікаря (*зніміть ляльку з пальця і покладіть її на підлогу*). Члени сім’ї Петрика стали навколішки і промовили сімейну молитву (*попросіть дітей стати навколішки*). Вони просили Небесного Батька благословити Петрика. Небесний Батько почув їхню молитву. Він допоміг Петрику видужати (*знов помістіть ляльку на палець*). Тоді Петрик і члени його сім’ї знов зібрались на сімейну молитву, щоб подякувати Небесному Батьку за отримане Петриком благословення.

**Гра з мішечками** Помістіть мішечки на підлогу. Попросіть всіх триматись за руки, створити коло навколо мішечків, і ходити по колу, поки ви співатимете пісню “Сімейна молитва”. Потім зупиніть всіх, і попросіть когось з дітей вибрати один з мішечків і показати зображення, що лежить всередині. Скажіть: “Ми вдячні за [назвіть те, що зображено]”. Похваліть дітей за участь у вправі. Повторюйте цю вправу доки кожна дитина, яка бажає, матиме змогу взяти в ній участь.

**Розмальовка** Попросіть дітей розмалювати копію зображень зі сторінки 55. Коли вони завершать, розріжте стрічки і приєднайте їх одну до одної клейкою стрічкою як ланцюжок, щоб кожна дитина могла взяти їх додому.



## ПІДКАЗКИ ДЛЯ ВЧИТЕЛЯ

**Писання:** Використовуйте Писання під час навчання дітей та протягом підготовки до уроку. Це запрошує Дух і допомагає дітям розвивати любов до Божого Слова. Покажіть їм, що те, чого ви їх навчаєте, походить з Писань.

**Маріонетки:** “Маріонетки використовуються під час інсценувань частини уроку чи розповіді, а також щоб запросити дітей на заняття, дати настанови, співати пісні, допомагати в рольових іграх, ставити запитання або утримувати увагу дітей” (*Навчати—немає покликання величнішого, с. 170*).

**Гра з мішечками:** Якщо у вас немає мішечків, ви можете перегорнути малюнки зворотнім боком вгору і попросити когось з дітей вибрати з них один, щоб перегорнути.

**Примітка:** Будь ласка, тримайте ножиці та інші потенційно небезпечні предмети у такому місці, де діти не зможуть їх побачити і дістати.



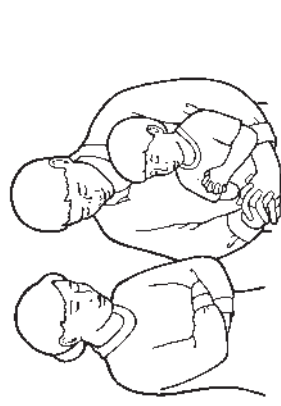

Я МОЛИТИМУСЯ ЗІ СВОЄЮ СІМ'ЄЮ

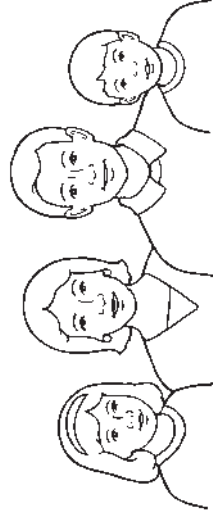

Ми вдячні за нашу сім'ю.

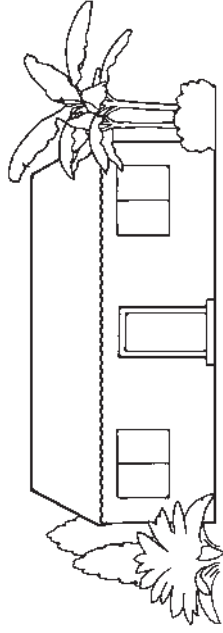

Ми вдячні за наш дім.

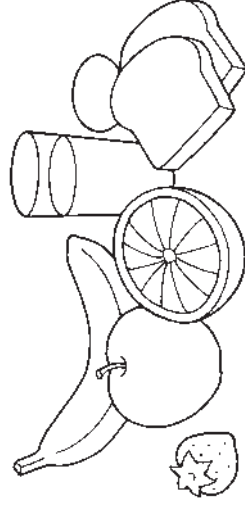

Ми вдячні за смачну їжу.



Ми вдячні за наш одяг.

## НА ДОПОМОГУ ВЧИТЕЛЮ

Щоб духовно підготуватися до цього уроку, будь ласка, прочитайте і обміркуйте наступне:

Небесний Батько уможливив продовження сімейних стосунків після цього життя. Якщо члени сім'ї запечатані в храмі і віддано дотримуються заповідей, вони можуть навіки залишатися сім'єю і жити в присутності Небесного Батька. (Див. Матвії 16:19; УЗ 138:47–48).

## ПІДГОТОВКА

Якщо є можливість, принесіть зображення храму, розташованого у вашій місцевості.

## НАВЧАЛЬНІ ЗАХОДИ

Спочатку зберіть дітей разом. Див. ідеї на сторінці 3.

**Молитва** Попросіть когось із дітей прочитати вступну молитву.

**Ілюстрація** Покажіть зображення храму, розташованого у вашій місцевості (або покажіть зображення на сторінці 58). Скажіть дітям, що це зображення храму. Опишіть їм те, що ви бачите на зображенні, вказуючи на шпиль, вікна, двері тощо. Попросіть їх повторити слово “храм” кілька разів. Попросіть їх зобразити, немов би вони є чудовим храмом, склавши руки над головою, щоб утворити шпиль храму.

**Пісня** Попросіть дітей встати. Заспівайте або скажіть слова пісні “Люблю на храм дивитись” (*Збірник дитячих пісень*, с. 99) і виконайте наведені далі дії. Попросіть дітей робити це разом з вами.

Люблю на храм дивитись, (*складіть кінчики пальців разом, утворюючи шпиль*)

Колись туди піду. (*ходіть на місці*)

Я буду там молитись (*складіть руки разом*)

І відповідь знайду. (*покладіть руку на серце*)

Скажіть дітям, що храм—це дім Господа. Попросіть їх сказати: “Дім Господа”. Наголосіть, що храм—це дуже особливе місце; завдяки храму наші сім'ї можуть бути навіки разом.

**“Живий” вірш** Виконайте наступний “живий” вірш і попросіть дітей зробити це разом з вами:

Це—мама. (*тримайте долоню; вкажіть на великий палець*)

Це—тато. (*вкажіть на вказівний палець*)

Це—брат. (*вкажіть на середній палець*)

Це—сестра. (*вкажіть на безіменний палець*)

Це малюк. (*вкажіть на мізинець*)

І всіх їх я дуже люблю. (*покладіть обидві долоні на груди*)

**Пісня** Заспівайте або скажіть перший рядок приспіву пісні “Може сім'я святих жити вічно” (*Збірник дитячих пісень*, с. 98):

Може сім'я святих жити вічно—

Так Бог пообіцяв.

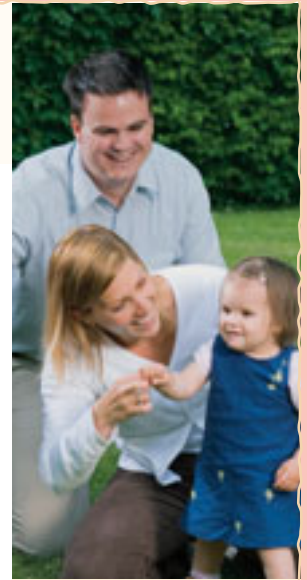
ПІДКАЗКИ  
ДЛЯ ВЧИТЕЛЯ

**Примітка:** Під час цього уроку будьте чуйними до сімейних і домашніх обставин дітей.

**Пісні:** Складіть перелік пісень, які діти люблять співати, і співайте їх щотижня у різний час протягом заняття ясельної групи. Наприклад, ви можете співати, поки діти граються з іграшками, до та після пригощення, або коли діти очікують на прихід батьків. Це добрий спосіб повторення попередніх уроків.

**Завершення:** Завершення може бути дуже коротким; наприклад: “Я люблю храм! Я знаю, що сім'ї можуть бути навіки разом”.

Попросіть дітей разом з вами кілька разів повільно повторити цей рядок.

**Завершення** Стисло поділіться своїми почуттями щодо храму. Свідчіть, що сім'ї можуть бути разом навіки.

**Молитва** Попросіть когось із дітей прочитати заключну молитву.

## ЗАХОДИ НА ВИБІР

**ПІДГОТОВКА** Для “живого” вірша: Зробіть копію зображень ляльок-напальчників зі сторінки 59 і виріжте їх, або використайте маріонетки, які ви виготовили для заходу на вибір з уроку 12. За бажанням, розмалюйте ляльки.

Для гри “відгадай”: Зробіть копію фігурок членів сім'ї зі сторінки 51 та виріжте їх, або скористайтеся фігурками, підготовленими для уроку 11. Принесіть ковдру або скатертину, щоб накрити фігурки. За можливістю, принесіть зображення храму, розташованого у вашій місцевості.

Для розмальовування: Зробіть копію кіл зі сторінки 59 і виріжте їх для кожної дитини. Простягніть нитку або тасьму через верхню частину двох кіл, щоб зробити намисто.

**Вправа з пальцями** Скажіть дітям, що для того щоб відвідати храм, ми повинні підготуватися. Попросіть їх показати п'ять пальців і допоможіть перелічити на пальцях п'ять кроків, які вони можуть робити, щоб підготуватися до відвідання храму, коли подорослішають (молитися, слухатися батьків, любити інших людей, відвідувати церкву, йти за прохом тощо). Ця вправа є особливо доречною для більш старших дітей.

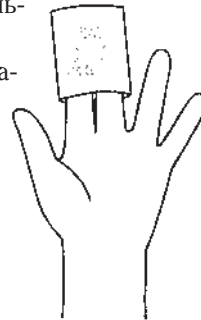

**“Живий” вірш** Повторіть “живий” вірш зі сторінки 56, цього разу використовуючи ляльки-напальчники.

**Гра “відгадай”** Помістіть фігурки сім'ї на підлозі поруч із зображенням храму (яке ви принесли, або тим, що міститься на сторінці 58). Накрийте фігурки ковдрою або серветкою. Заберіть одну з фігурок. Зніміть серветку і попросіть дітей здогадатися, якої саме фігурки не вистачає. Потім поверніть фігурку, якої не вистачало, на місце і скажіть дітям, що Небесний Батько хоче, щоб всі сім'ї були разом навіки, і щоб жодну не було втрачено. Ця вправа є особливо доречною для більш старших дітей.

**Розмальовка**

Попросіть дітей розмалювати підготовлені вами намиста. Поки вони розмальовують, наголосіть на тому принципі, що завдяки храму сім'ї можуть бути навіки разом.

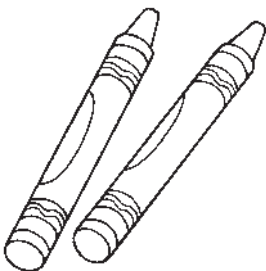

## ПІДКАЗКИ ДЛЯ ВЧИТЕЛЯ

### Ляльки-напальчники:

Буде корисно зберігати ілюстрації, ляльки-напальчники, ігри та інші речі, підготовлені вами для цих уроків. Ви можете використовувати їх під час майбутніх уроків або в будь-який час протягом занять ясельної групи для повторення принципів, яких ви навчали раніше.

**Розмальовка:** Попросіть дітей показати свої намиста членам своїх сімей. Це допоможе їм запам'ятати те, чого вони навчилися, і надасть їхнім батькам нагоду обговорити з ними принципи з уроку. (Див. *Навчати—немає поклонання величнішого*, 163).





Зробіть копію цієї сторінки і виріжте ляльки-напальчники за суцільними прямими лініями. Зігніть за пунктирними лініями. Потім скріпіть бокові сторони, залишаючи нижні краї відкритими, щоб діти могли надіти ляльки собі на пальці.

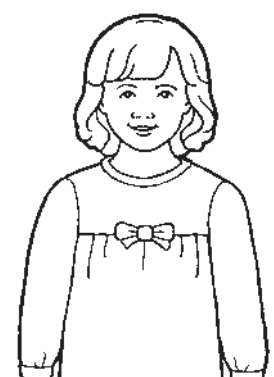
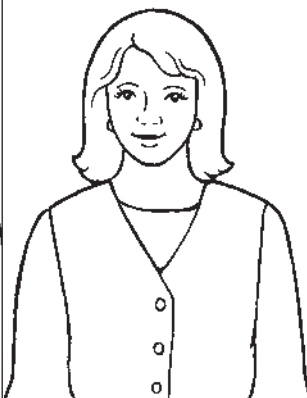
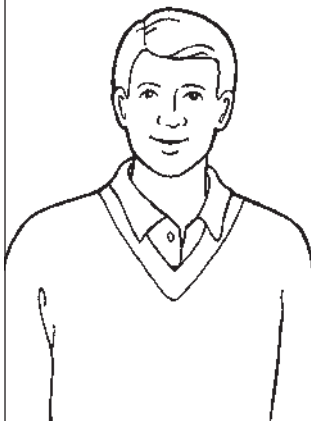



## НА ДОПОМОГУ ВЧИТЕЛЮ

Щоб духовно підготуватися до цього уроку, будь ласка, прочитайте і обміркуйте наступне:

Небесний Батько дав батькам найбільшу відповідальність—навчати своїх дітей заповідям, забезпечувати їхні фізичні та духовні потреби і захищати їх від небезпеки. Він заохочує нас шанувати наших батьків, слухатися їх, і благословляє нас безпекою і щастям, коли ми це робимо. (Див. Вихід 20:12; Ефесянам 6:1–3; Колосянам 3:20; “Сім’я: Проголошення світові”, *Ліягона*, жовтень 2004 р., с. 49).

## ПІДГОТОВКА

- Принесіть Біблію. Покладіть закладку і позначте Ефесянам 6:1, щоб ви могли легко відкрити цей вірш.
- Покладіть закладку на сторінку 106 цього посібника, щоб ви могли легко її відкрити.

## НАВЧАЛЬНІ ЗАХОДИ

Спочатку зберіть дітей разом. Див. ідеї на сторінці 3.

*Молитва* Попросіть когось із дітей прочитати вступну молитву.

*Дії* Попросіть дітей виконати п’ять або шість дій, наприклад: підвестися, підняти руки вгору, обернутись навколо, плеснути у долоні та сісти. Похваліть їх за те, що вони слухалися вас.

*Ілюстрація* Попросіть когось з дітей потримати ілюстрацію зі сторінки 62. Вкажіть на батька та матір на ілюстрації. Поясніть, що батько та мати попросили дітей допомогти їм поратися в огороді і діти відповіли: “Ми будемо слухатися”. Вкажіть на зображення дітей на малюнку, і наголосіть, що вони допомагають своїм батькам.

*Уривок з Писань* Скажіть дітям, що з Писань ми дізнаємося, що Небесний Батько та Ісус Христос бажають, аби ми слухалися наших батьків. Відкрийте в Біблії Ефесянам 6:1 і прочитайте: “Діти—слухайтеся своїх батьків у Господі, бо це справедливо”. Попросіть дітей сказати: “Я буду слухняним”. (*Примітка:* Може бути так, що когось з дітей виховують дідусь і бабуся або інші родичі. Будьте чуйними до подібних обставин під час цього уроку).

*Пісня* Попросіть дітей підвестися. Заспівайте або скажіть слова пісні “Слухняним завжди буду я” (*Збірник дитячих пісень*, с. 71) і виконайте наступні дії. Попросіть дітей робити це разом з вами.  
 Все, що мама просить, (*складіть долоні жменькою біля рота*)  
 З радістю роблю. (*тихо біжіть, стоячи на одному місці*)  
 Слухняним завжди буду я, (*кивайте головою вверх і вниз*)  
 Бо усіх люблю.

Все, що тато просить, (*складіть долоні жменькою біля рота*)  
 З радістю роблю. (*тихо біжіть, стоячи на одному місці*)  
 Слухняним завжди буду я, (*кивайте головою вверх і вниз*)  
 Бо усіх люблю.

Бог благословляє (*обійміть себе*)

Путь земну мою. (*повертайтеся в один і в другий бік, продовжуючи обіймати себе*)

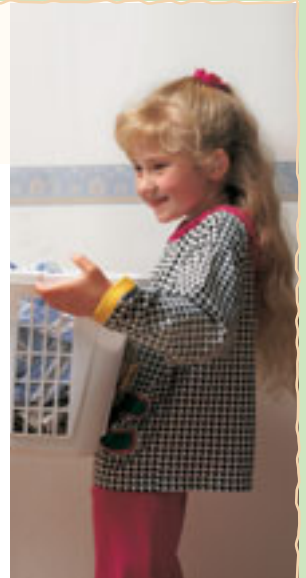
ПІДКАЗКИ  
ДЛЯ ВЧИТЕЛЯ

*Любов:* Прагніть любити дітей ясельної групи. “Якщо ми любимо тих, кого навчаємо, то молимося про кожного з них... Ми пристосовуємо навчання до їхніх потреб, навіть якщо це вимагатиме більше часу й зусиль. Ми помічаємо, коли їх немає на заняттях, і вітаємо, коли вони присутні. У разі потреби ми пропонуємо їм допомогу” (*Навчати—немає покликання величнішого*, сс. 31–32).

Слухняним завжди буду я, (кивайте головою вверх і вниз)  
Бо усіх люблю.

**Ілюстрація** Покажіть зображення Ісуса на сторінці 106. Скажіть дітям, що Ісус слухався Небесного Батька, і Він хоче, щоб ми також були слухняними.

**Завершення** Свідчіть, що ми будемо щасливими, якщо будемо слухатися.

**Молитва** Попросіть когось із дітей прочитати заключну молитву.

## ЗАХОДИ НА ВИБІР

**ПІДГОТОВКА** Для вправи з наочними прикладами: Принесіть коробку, кошик або іншу ємність, в якій лежатимуть кілька речей, які захищають нас, наприклад: парасолька, черевики, капелюх, плащ або рукавиці. Намагайтесь зробити так, щоб кожна дитина могла тримати принаймні один предмет.

Для заходу з маріонетками: Зробіть копії ілюстрації зі сторінки 63 і виріжте їх, щоб дати кожній дитині для розмалювання. Прикріпіть їх клеєм або клейкою стрічкою до паличок або паперових мішечків, щоб зробити маріонетки.

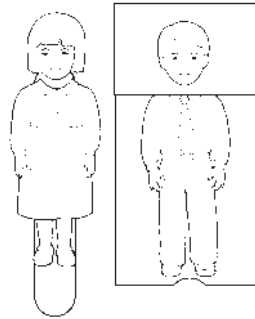

**Інсценування** Разом з дітьми скажіть і зробіть наступне:  
Мама каже: "Будь ласка, одягайся". Давайте одягнемся (зобразіть, немов би ви одягаєтесь).  
Тато каже: "Будь ласка, умивайся". Давайте умиймося (зобразіть, немов би ви умиваєтесь).

Повторіть цю вправу з іншими діями, наприклад: "сідай снідати", "до ліжка укладайся" і так далі. Похваліть дітей за слухняність.

**Вправа з наочними прикладами** Попросіть когось з дітей витягти одну з речей з коробки і спробувати застосувати її. Розкажіть дітям, як саме ця річ захищає нас (наприклад: черевики захищають наші ноги від бруду і від ушкоджень; парасолька захищає нас від промокання під час дощу або від сонячної спеки тощо). Поясніть, що ці речі приносять нам захист; ми також можемо бути захищеними і щасливими, коли слухаємося наших батьків.

**Вправа з маріонетками** Попросіть дітей розмалювати підготовлені вами маріонетки. Прочитайте наведені далі сценарії (або створіть свої власні). Попросіть дітей після кожної фрази, використовуючи маріонетки, давати відповідь: "Я слухатимусь".

Мама каже: "Будь ласка, з добротою стався до своєї сестрички". Що ви скажете?

Тато каже: "Час лягати у ліжко". Що ви скажете?

Бабуся каже: "Будь ласка, йди вечеряти". Що ви скажете?

Учитель каже: "Будь ласка, давайте підготуємось до молитви".  
Що ви скажете?

Ісус каже: "Любіть одне одного". Що ви скажете?

Ця вправа є особливо доречною для більш старших дітей.

## ПІДКАЗКИ ДЛЯ ВЧИТЕЛЯ

**Молитва:** Якщо дитині важко молитися, допоможіть їй, підказуючи короткі, прості фрази, які вона могла би повторити. Старші діти можуть молитися власними словами.

**Похвала** є важливою для дітей. Вони люблять і хочуть, щоб їх любили і сприймали. Підтримуйте їхню впевненість і виявляйте любов до них, щиро хвалячи їх щоразу за докладені зусилля.

**Повторення:** Коли діти виходять з кімнати ясельної групи, допоможіть їм пояснити своїм батькам, чого саме вони навчилися.

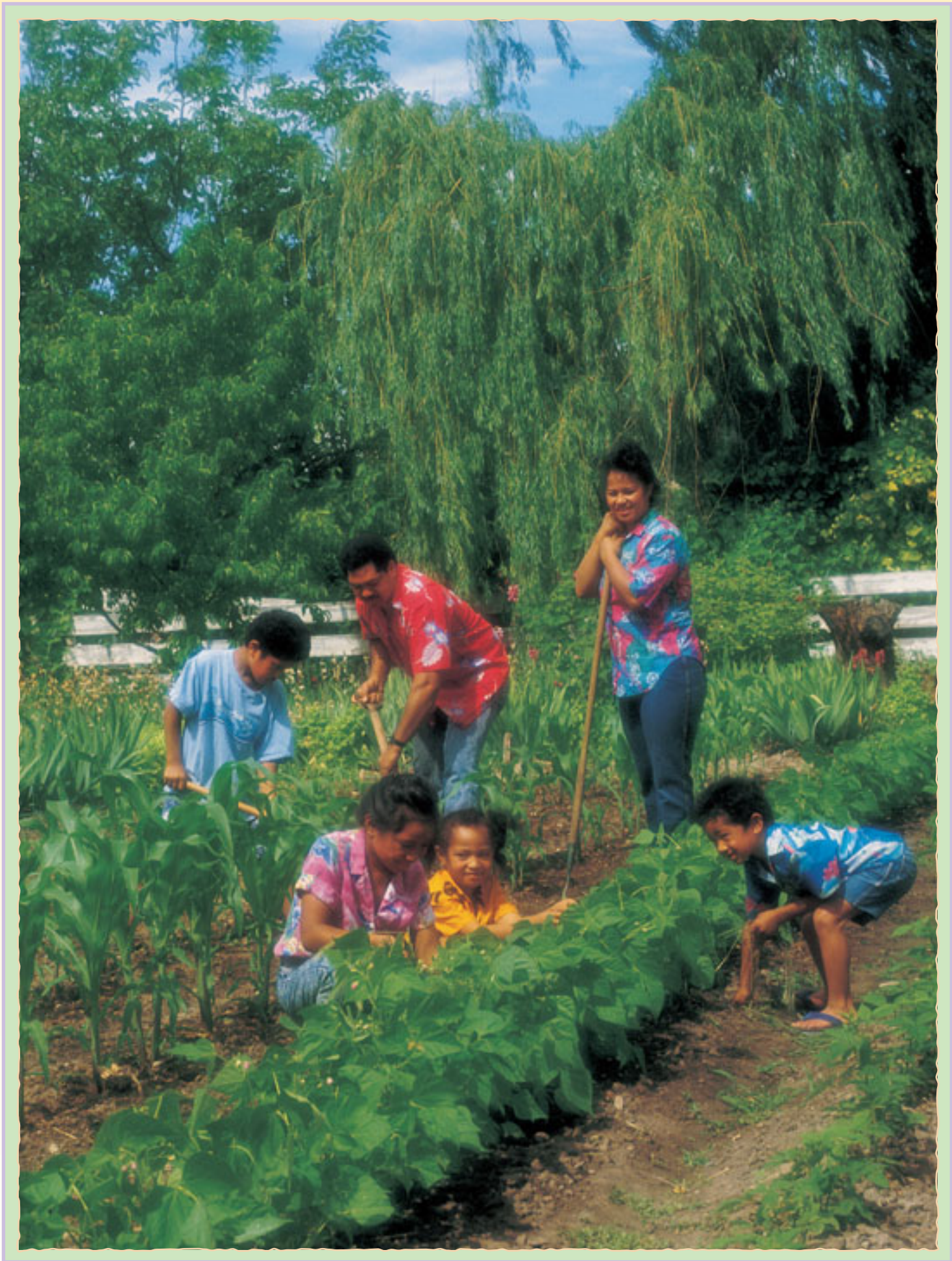

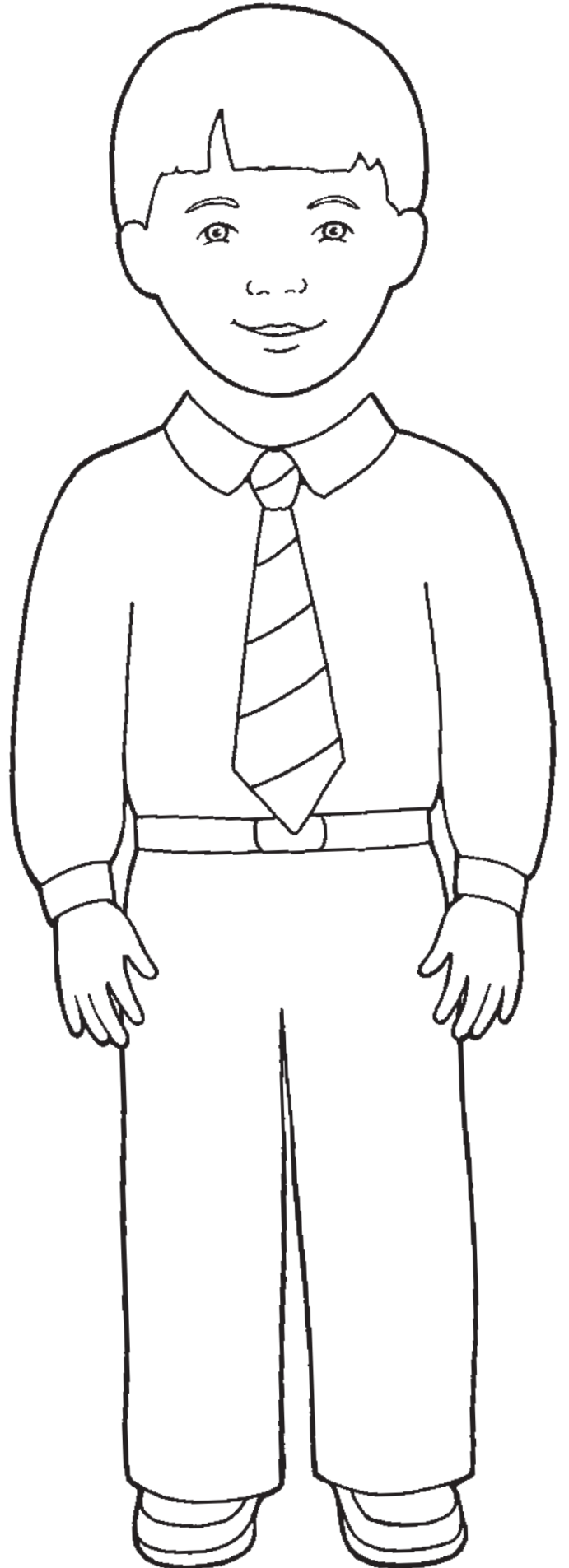
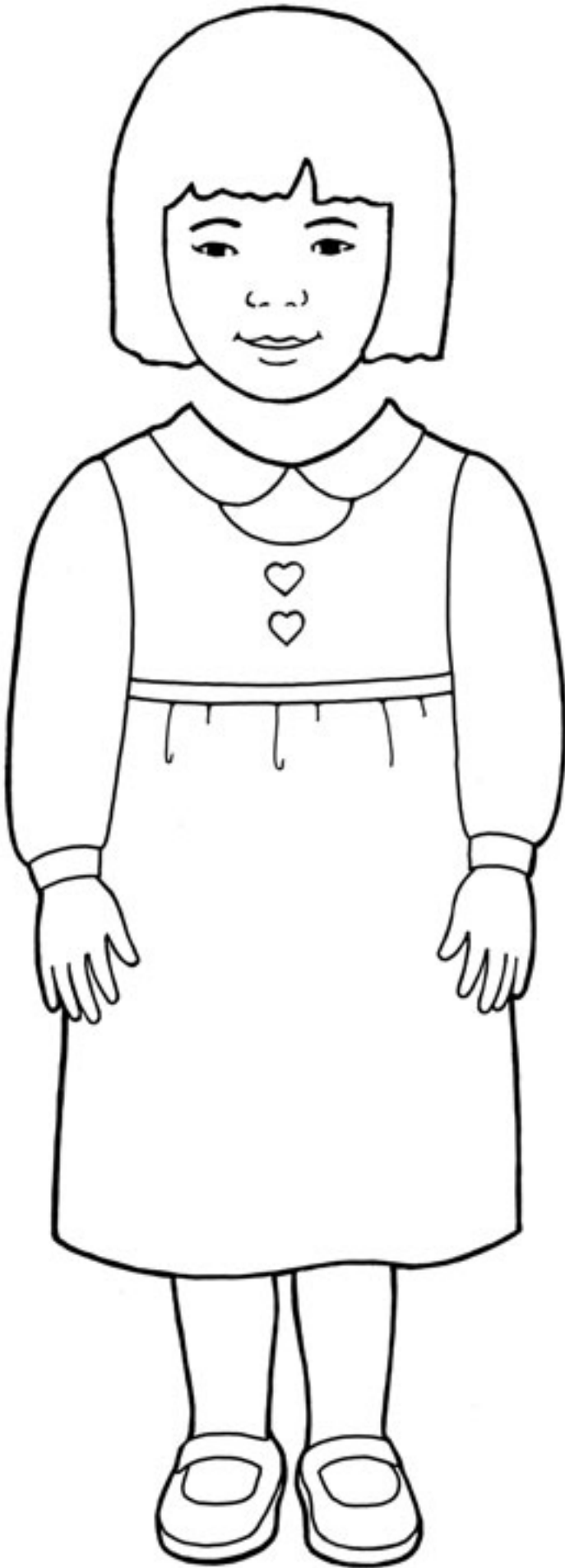

## НА ДОПОМОГУ ВЧИТЕЛЮ

Щоб духовно підготуватися до цього уроку, будь ласка, прочитайте і обміркуйте наступне: Господь заповідав: “Дякуй Господу Богу твоему в усьому” (УЗ 59:7). Ми повинні дякувати Богові за численні благословення, які Він дає нам. Ми також повинні бути вдячними батькам, вчителям, друзям та іншим людям, які так чи інакше допомагали нам. (Див. також Псалми 100:3–4).

## ПІДГОТОВКА

- Прочитайте Лука 17:11–19 і будьте готовими коротко переповісти історію про 10 прокажених.
- Принесіть Біблію. Покладіть закладку і позначте Лука 17:11–19, щоб ви могли легко відкрити ці вірші.

## НАВЧАЛЬНІ ЗАХОДИ

Спочатку зберіть дітей разом. Див. ідеї на сторінці 3.

*Молитва* Попросіть когось із дітей прочитати вступну молитву.

*Вивчення доктрини* Скажіть дітям, що Небесний Батько дав нам багато благословень, наприклад: наші тіла, рослин і тварин, наші сім'ї та Церкву. Поясніть, що ми можемо виявляти нашу любов до Нього, говорячи “дякуємо Тобі”, а також говорячи “дякуємо” членам нашої сім'ї, друзям та усім людям, які роблять що-небудь добре для нас.

*Оповідання з Писань* Відкрийте малюнок на сторінці 66. Вкажіть на Ісуса та людей, які дуже хворіли. Відкрийте в Біблії Лука 17:11–19 і розкажіть історію про 10 прокажених. Наприклад:

Колись жили 10 чоловіків, які дуже тяжко хворіли. Ісус зцілив їх і вони уздоровилися (*вказіть на зображення Ісуса на малюнку*). Усі вони дуже зраділи (*вказіть на зображення прокажених*). Але лише один з них сказав Ісусу “дякую” (*вказіть на зображення вдячного прокаженого*). Ми можемо говорити “дякую” (*попросіть дітей сказати “дякую”*).

*Ілюстрація* Покажіть зображення на сторінці 67. Скажіть дітям, що ми виявляємо любов до Небесного Батька дякуючи Йому за все, що Він дає нам. Вкажіть на одну з ілюстрацій і попросіть дітей виконати дію, пов'язану з тим, що зображено на ній (наприклад: підняти руки над головою, немов би утворюючи дах будинку, зобразити, немов би вони знімають плід з дерева і їдять його, зобразити, немов би вони одягають черевики тощо). Повторіть цю вправу з кожною з ілюстрацій.

*Пісня* Заспівайте або скажіть слова 1-го та 2-го рядків пісні “Радісно співаємо” (*Збірник дитячих пісень*, с. 15), і виконайте наведені далі дії. Попросіть дітей робити це разом з вами.

Радісно співаємо вдячності пісні, (*складіть руки*)

За все те, що Бог нам дав, дякуємо ми. (*широко розведіть руки*)

Очі дав і вуха, руки, дві ноги, (*вказіть на очі, вуха, руки та ноги*)

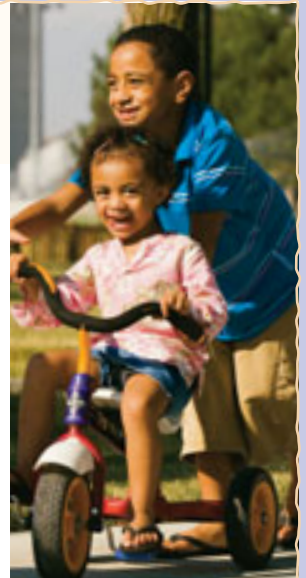
ПІДКАЗКИ  
ДЛЯ ВЧИТЕЛЯ*Збираємо дітей разом:*

Діти почувають себе в безпеці, коли існує встановлений порядок і є знайомі переходи від однієї вправи до іншої. Це допомагає їм зосереджувати увагу і брати участь.

*Оповідання:* Чуйно ставтеся до спроможності дітей усвідомлювати матеріал. Уникайте “дитячої мови” та занадто незрозумілих слів. Наприклад, використовуйте фразу “люди, які дуже хворіли” замість “прокажені”.

Одяг, щоб носити, (вказіть на одяг) їжу, щоб рости. (зобразіть, немов би ви їсте)

**Завершення** Попросіть дітей сказати “дякую”. Коротко поділіться своїми почуттями вдячності до Небесного Батька та Ісуса Христа.

**Молитва** Попросіть когось із дітей прочитати заключну молитву.

## ЗАХОДИ НА ВИБІР

**ПІДГОТОВКА** *Для вправи з малюнками:* Принесіть зображення того, за що ви вдячні; ви можете використати зображення з цього посібника, з журналів Церкви або намалювати їх власноруч.

*Для вправи з розмальовування та гри “співставте”:* Зробіть кожній дитині для розмальовування копії ілюстрацій зі сторінки 67. Принесіть маленькі клаптики паперу чи чогось подібного, що діти змогли би використовувати як фішки під час гри “співставте”; візьміть їх з запасом, щоб у кожній дитини було принаймні чотири фішки.

**“Живий” вірш** Скажіть дітям, що ми вдячні Небесному Батьку за наші тіла. Попросіть дітей підвестися і виконати наступний “живий” вірш разом з вами. Говорячи слова, супроводжуйте їх імпровізованими діями.

Торкнися оченят і носа,  
І вух, і пальців ніг.  
І руки вгору підійми,  
Щоб неба ти торкнулись зміг.  
Руки на волосся опускай  
І тихенько на стілець сідай.

Вкажіть на свій рот і скажіть: “Я дякую за рот”. Попросіть дітей повторити цю фразу і дію. Повторіть те саме для очей, носа, вух, рук та ніг. Попросіть дітей підказати, за що ще вони вдячні, і повторюйте цю фразу з тими словами, які вони підкажуть.

**Малюнки** Покажіть дітям принесені вами малюнки і коротко поясніть чому ви вдячні за це. Попросіть дітей назвати те, за що вони вдячні.

**Розмальовка** Попросіть дітей розмалювати копію зображення зі сторінки 67. Поки вони розмальовують, вкажіть на деталі зображень і поясніть дітям, що саме вони розмальовують. Прочитайте їм слова, написані на ілюстраціях.

**Гра “співставте”** Дайте кожній дитині чотири маленькі клаптики паперу. Покажіть ілюстрації зі сторінки 67, вкажіть на зображення сім’ї і прочитайте дітям напис, що біля нього. Попросіть дітей покласти клаптик паперу на зображення сім’ї на їхніх копіях ілюстрації. Попросіть їх разом з вами повторити фразу, написану на ілюстрації. Повторіть цю вправу з іншими ілюстраціями.



## ПІДКАЗКИ ДЛЯ ВЧИТЕЛЯ

**Маленькі діти** можуть не брати участь у всьому уроці. Проте ви можете навчати їх, з любов’ю і заохоченням, імітувати те, що ви робите. Допоможіть їм, коли треба, говорити “дякую”. Ваш приклад може бути наймогутнішим засобом навчання. Діти навчатимуться ставленню, поведінці та мові, спостерігаючи за вами. (Див. *Навчати — немає покликання величчшого*, с. 109).

**Повторення** допомагає дітям навчатися, крім того, воно їм подобається. Вони люблять слухати одне й те ж знов і знов. Вони можуть вивчити короткі фрази, які повторюються і є передбачуваними.



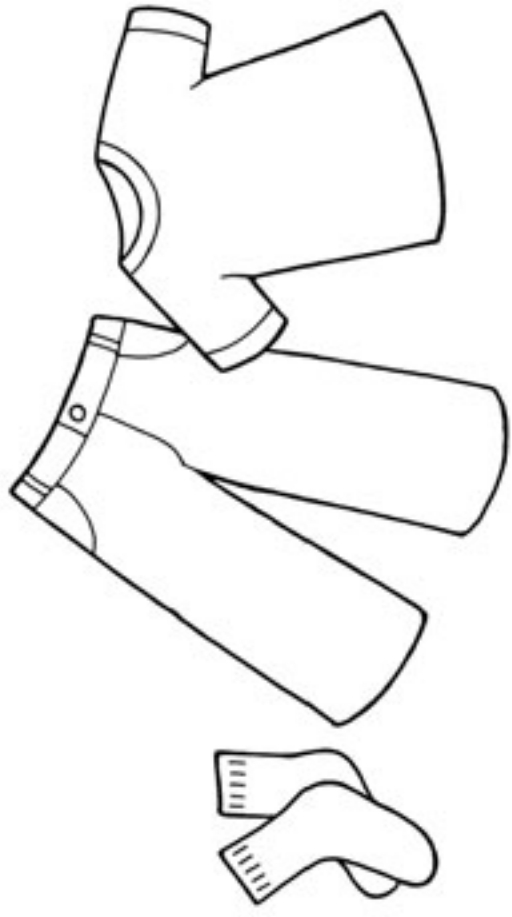

Я вдячний за свій одяг.

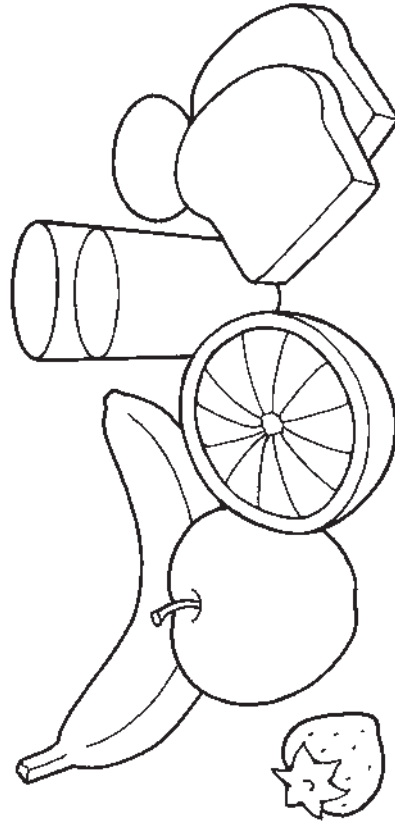

Я вдячний за їжу.

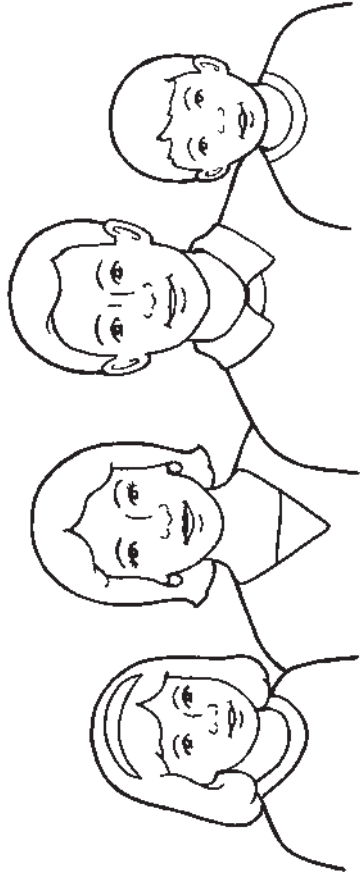

Я вдячний за свою сім'ю.

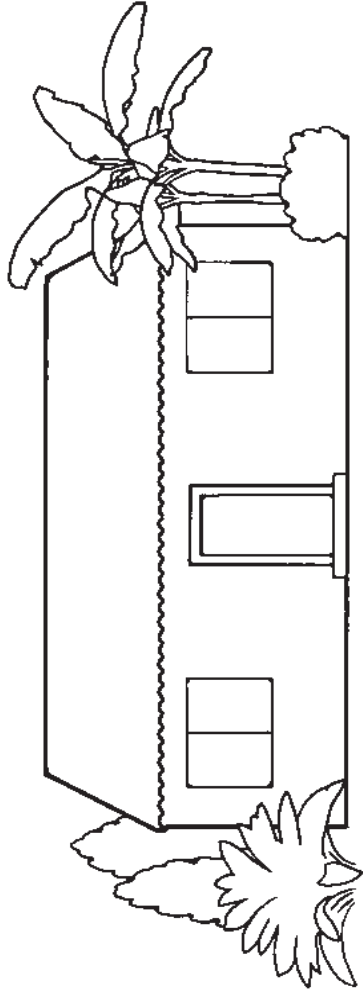

Я вдячний за свій дім.



## НА ДОПОМОГУ ВЧИТЕЛЮ

Щоб духовно підготуватися до цього уроку, будь ласка, прочитайте і обміркуйте наступне:

Щоразу, коли ми робимо щось неправильне або помиляємось, ми повинні визнати свою провину і намагатися виправити її (див. Яків 5:16). Наше прагнення упокоритися і вибачитись пом'якшить серця і допоможе нам приготуватися, щоб прийти до Христа (див. 3 Нефій 12:23–24).

## ПІДГОТОВКА

- Покладіть закладку на сторінку 106 цього посібника, щоб ви могли легко її відкрити.
- Прочитайте 1 Нефій 17:7–8, 17–19, 49–55; 18:1. Підготуйтеся коротко переповісти оповідання про те, як Нефій та його брати будували корабель.

## НАВЧАЛЬНІ ЗАХОДИ

Спочатку зберіть дітей разом. Див. ідеї на сторінці 3.

**Молитва** Попросіть когось із дітей прочитати вступну молитву.

**Ілюстрація** Покажіть зображення Ісуса Христа на сторінці 106. Скажіть дітям, що Ісус навчав нас, як стати щасливими. Поясніть, що коли ми говоримо добрі слова, то стаємо щасливими самі та робимо щасливими інших людей; коли ми помилилися або зробили щось недобре, нам слід сказати добрі слова: “Вибачте мені”. Попросіть дітей сказати: “Вибачте мені”.

**Пісня** Заспівайте або скажіть слова пісні “На Господа схожим бути” (*Збірник дитячих пісень*, сс. 40–41) і виконайте наведені далі дії. Попросіть дітей робити це разом з вами.

Ближніх люби, як Ісус любить нас. (*обійміть себе і поверніться в один та другий бік*)

Добрим і приязним будь увесь час (*кивайте головою вверх і вниз*)

Та чесним у справах, словах і думках, (*обійміть себе і поверніться в один та другий бік*)

Так тебе навчає Ісус. (*кивайте головою вверх і вниз*)

**Оповідання з Писань** Покажіть малюнок, на якому Нефій будує корабель (на сторінці 70) і перекажіть оповідання про те, як Нефій з братами будували корабель. Наприклад:

Це Нефій (*вказіть на зображення Нефія в центрі малюнку*). Господь наказав Нефію побудувати корабель. Корабель—це великий човен (*вказіть на зображення корабля на малюнку*). Ось брати Нефія (*вказіть на їхні зображення на малюнку*). Деякі з них говорили Нефію недобрі слова і не допомагали йому будувати корабель. Нефій засмутився (*попросіть дітей зобразити, немов би вони засмутились*). Потім брати Нефія вибачились і допомогли йому будувати корабель. Тоді всі знов стали щасливими (*попросіть дітей зобразити, немов би вони щасливі*).

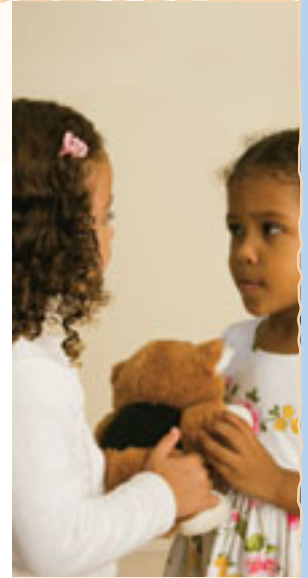
ПІДКАЗКИ  
ДЛЯ ВЧИТЕЛЯ

**Пісні:** Щоб допомогти дітям вивчити пісню, заспівайте коротку фразу і попросіть дітей повторювати її за вами. Потім попросіть їх повторювати весь рядок, а потім всю пісню.

**Оповідання:** Діти навчаються через повторення. Повторно розповідайте оповідання, які подобаються дітям, у будь-який час протягом заняття ясельної групи. Це весела можливість повторювати з дітьми те, чого вони навчилися.

Нагадайте дітям, що говорячи: “Вибачте мені”, ми можемо стати щасливими і допомогти іншим стати щасливими. Попросіть дітей сказати: “Вибачте мені”.

**Інценування** Попросіть дітей зобразити, немов вони допомагають Нефію будувати корабель—рубують дерева, несуть їх до берега, забивають цвяхи у дошки та підіймають вітрила. Робіть дії, звуки та рухи, які допоможуть дітям приєднатися до гри.

**Завершення** Свідчіть, що ми можемо бути щасливими, коли кажемо: “Вибачте мені”.

**Молитва** Попросіть когось із дітей прочитати заключну молитву.

## ЗАХОДИ НА ВИБІР

**ПІДГОТОВКА** Для гри “відгадай”: Зробіть копію сторінки 71 та виріжте одне з кіл. За бажанням, розмалуйте його.

Принесіть три носових хусточки або три невеличких клаптика тканини.

Для вправи з браслетом: Зробіть копію кіл зі сторінки 71 та виріжте їх для кожної дитини. Протягніть стрічку або нитку крізь верхню частину кожного кола, щоб зробити браслет або намисто кожній дитині.

**Гра “відгадай”** Покладіть три носові хусточки на підлогу. Попросіть дітей прикрити очі долонями і тримати їх так, доки ви не сховаєте вирізане вами зображення обличчя під один з носовичків. Попросіть дітей по черзі піднімати носовички, доки вони не знайдуть зображення обличчя. Потім прочитайте напис на зображенні і попросіть їх повторити це разом з вами. Повторюйте цю гру доти, доки кожна дитина, яка бажає, матиме змогу взяти в ній участь.

**Оповідання** Розкажіть дітям прості оповідання, які допоможуть їм говорити: “Вибачте мені”. Наприклад:

- Дівчинка забрала іграшку у свого братика. Той засмутився (попросіть дітей *насупитися*). Тоді вона сказала: “Вибач мені”, і повернула іграшку (попросіть дітей сказати: “Вибач мені”). Братик зрадів! (попросіть дітей *посміхнутися*).
- Хлопчик біг і зіштовхнувся зі своєю сестрою. Сестра засмутилася (попросіть дітей *насупитися*). Тоді він сказав: “Вибач мені” (попросіть дітей сказати: “Вибач мені”). Сестра зраділа! (попросіть дітей *посміхнутися*).

Повторіть цю вправу з іншими прикладами.

**Браслети** Дайте кожній дитині браслет або намисто, щоб вони їх носили. Прочитайте їм слова, написані на зображенні.



## ПІДКАЗКИ ДЛЯ ВЧИТЕЛЯ

### Інценування:

Інценування історій з Писань допомагає дітям розуміти і запам'ятовувати те, чого ви прагнете їх навчити. (Див. *Навчати—немає покидання величчішого*, с. 168).

**Джерела:** Під час занять ясельної групи використовуйте лише матеріали, які видані Церквою. Якщо виникає потреба в більшій кількості завдань для дітей, виберіть оповідання, ігри, маріонетки або вправи для розмальовування з цього посібника або інших церковних журналів. Ви можете використовувати ці вправи так часто, як забажаєте, і можете навчати один урок два чи три тижні поспіль.

**Повторення:** Якщо діти чують фразу, повторену кілька разів, вона стає частиною їхнього слухового лексикону. Якщо вони говорять фразу багато разів, вона стає частиною їхнього мовного лексикону.





## НА ДОПОМОГУ ВЧИТЕЛЮ

Щоб духовно підготуватися до цього уроку, будь ласка, прочитайте і обміркуйте наступне:

Справжніх послідовників Ісуса Христа завжди знали за їхнім бажанням ділитися тим, що вони мають, з іншими людьми (див., наприклад, Дії 2:44–45; Мосія 18:28; 4 Нефій 1:3).

Ділячись благословеннями з нужденними, ми визнаємо, що ці благословення надходять від Бога, і виявляємо нашу любов до всіх Його дітей.

## ПІДГОТОВКА

Принесіть простий предмет, який ви можете використати для того, щоб показати, як слід ділитися (можна використати один з предметів, що знаходяться в кімнаті ясельної групи, наприклад, іграшку або книгу).

## НАВЧАЛЬНІ ЗАХОДИ

Спочатку зберіть дітей разом. Див. ідеї на сторінці 3.

**Молитва** Попросіть когось із дітей прочитати вступну молитву.

**Пісня** Заспівайте або скажіть слова приспіву пісні “На Господа схожим бути” (*Збірник дитячих пісень*, сс. 40–41) і виконайте наступні дії. Попросіть дітей робити це разом з вами.

Ближніх люби, як Ісус любить нас. (*обійміть себе і повертайтесь в один та другий бік*)

Добрим і приятним будь увесь час. (*кивайте головою ввверх і вниз*)

Та чесним у справах, словах і думках, (*обійміть себе і повертайтесь в один та другий бік*)

Тебе так навчає Ісус. (*кивайте головою ввверх і вниз*)

Скажіть дітям, що Небесний Батько хоче, щоб ми були добрими одне до одного. Поясніть, що коли ми ділимося, то виявляємо доброту.

**Наочний приклад** Скажіть дітям, що ви будете навчатися ділитися. Покажіть їм, як слід ділитися, говорячи: “Я поділюся” і даючи принесений вами предмет іншому провіднику ясельної групи. Наголосіть, що коли ми ділимося, це приносить нам щастя. Попросіть дітей сказати: “Я поділюся”.

**Малюнки** Покажіть перший малюнок на сторінці 74. Вкажіть на дівчинку, що зображена ліворуч, і скажіть дітям, що у цієї дівчинки є лялька, з якою вона любить гратися. Коли подруга дівчинки приходить до неї гратися, дівчинка каже: “Я поділюся моєю лялькою з тобою”. Вкажіть, що вони обидві радіють. Попросіть дітей сказати: “Я поділюся”.

Покажіть другий малюнок на сторінці 74. Вкажіть на хлопчика, що зображений праворуч, і скажіть дітям, що цей хлопчик любить гратися своїми іграшками; коли до нього приходить його друг, щоб гратися, хлопчик каже: “Я поділюся з тобою своїми іграшками”. Поясніть, що вони обидва радіють. Попросіть дітей сказати: “Я поділюся”.

ПІДКАЗКИ  
ДЛЯ ВЧИТЕЛЯ

**Ділитися**—це часто буває важко для малих дітей. Вони навчатимуться з вашого прикладу. Під час уроку і протягом заняття ясельної групи показуйте їм, як ви ділитесь, а потім допоможіть їм навчитися ділитися. (Див. *Навчати—немає покликання величнішого*, с. 168). Якщо вони не хочуть, не примушуйте їх ділитися, а просто покажіть це знов.

**Пісня** Заспівайте або скажіть наступні слова на мелодію пісні “Так весело мені” (*Збірник дитячих пісень*, с. 129), зображуючи, немов ви ділитесь з дітьми. Попросіть дітей робити це разом з вами.

З тобою ділитись весело,  
Весело, так весело.  
З тобою ділитись весело,  
Так весело мені!

**Завершення** Скажіть дітям про радість, яку ви відчуваєте, коли ділитесь. Поясніть, що Небесний Батько також щасливий, коли ми ділимося.

**Молитва** Попросіть когось із дітей прочитати заключну молитву.

## ЗАХОДИ НА ВИБІР

**ПІДГОТОВКА** *Для вправи з ілюстрацією:* Зробіть кожній дитині копію ілюстрації зі сторінки 75.

*Для гри з кубиком:* Зробіть копію ілюстрації зі сторінки 75 і виріжте її. За бажанням, розмалуйте її. Складіть за пунктирними лініями, і скріпіть або склейте кінці, щоб зробити кубик.

**Ілюстрація** Покажіть ілюстрацію на сторінці 75 і дайте кожній дитині копію ілюстрації. Вкажіть на зображення усміхненого хлопчика і поясніть, що ми можемо ділитися своїми посмішками. Попросіть дітей вказати на зображення усміхненого хлопчика на їхніх копіях. Повторіть цю вправу з іншими ілюстраціями.

**Гра з кубиком** Покажіть зроблений вами кубик. Попросіть дітей виконувати прості дії, пов'язані з малюнком, що знаходиться на верхній частині кубика. Потім попросіть дітей сказати разом з вами: “Я поділюся своїми [посмішками, іграшками, ласощами тощо]”. Коли зверху з'являється бік, на якому написано лише слова “Я поділюся”, попросіть дітей плеснути у долоні і сказати: “Я поділюся”. Продовжуйте доти, поки кожна дитина матиме можливість кинути кубик.



**“Живий” вірш** Виконайте наступний “живий” вірш і попросіть дітей зробити це разом з вами:

Я хочу бути схожим на Ісуса  
І бути добрим, люблячим, як Він. (*обійміть себе*)  
Я посмішкою завжди поділюся; (*вказіть на свій рот і посміхніться*)  
І іграшками завжди поділюся. (*зобразіть, немов би ви ділитесь іграшкою*)  
Бо цього нас навчає Божий Син.

## ПІДКАЗКИ ДЛЯ ВЧИТЕЛЯ

**Копіювання:** Якщо ви не маєте змоги зробити копії на копіювальному апараті, помістіть чистий аркуш паперу на зображення і обведіть на ньому їхні контури олівцем або ручкою. Не переймайтеся усіма деталями; просто обведіть контури і кілька деталей, щоб можна було впізнати зображення.

**Гра з кубиком:** Якщо ясельну групу відвідує багато дітей, буде краще, щоб ви самі котили кубик, замість того, щоб по черзі давати це робити дітям.

**“Живі” вірші:** Дітям подобаються вірші і пісні, що супроводжуються простими діями. Ви можете використовувати затвержені Церквою “живі” вірші, щоб допомогти дітям відчути, що їм раді, щоб підготуватися до молитви, вивчати принципи євангелії або брати участь в уроці.



Я поділюся олівцями

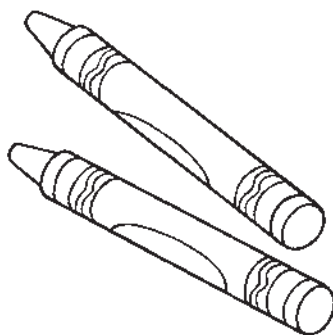

Я поділюся іграшками

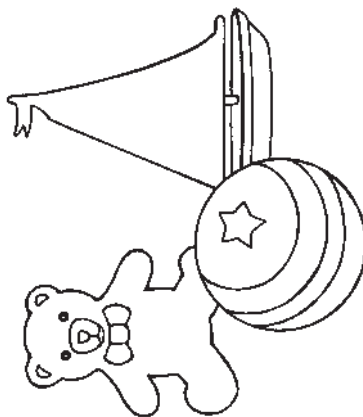

Я поділюся посмішками

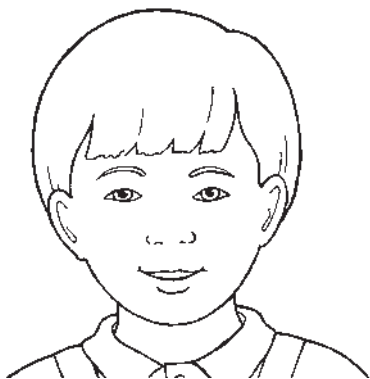

Я поділюся ласощами

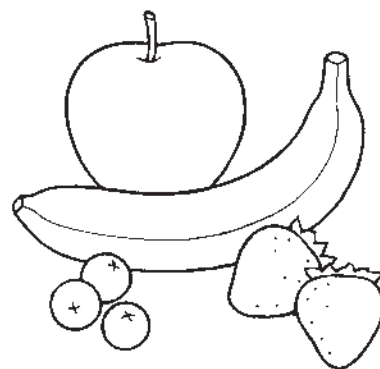

Я поділюся книжками

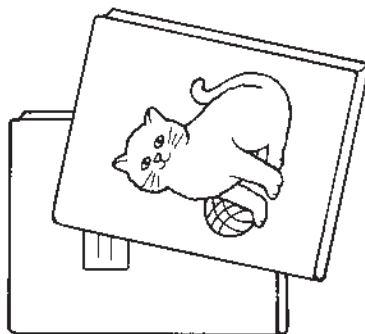

Я  
ПОДІЛЮСЯ



## НА ДОПОМОГУ ВЧИТЕЛЮ

Щоб духовно підготуватися до цього уроку, будь ласка, прочитайте і обміркуйте наступне:

Любов до інших людей, навіть до тих, хто може відрізнятись від нас, є одним з найважливіших способів наслідування нашого Спасителя Ісуса Христа (див. Іван 13:34–35). Ми виявляємо нашу любов до інших людей, з добротою ставлячись до них, слухаючи їх, вітшаючи їх і служачи їм. (Див. Матвій 25:34–40; Мосія 18:8–9).

## ПІДГОТОВКА

- Прочитайте Лука 10:25–37 і підготуйтеся дуже просто переповісти оповідання про доброго самарянина.
- Принесіть Біблію.
- Покладіть закладку на сторінку 74 цього посібника, щоб ви могли легко її відкрити.

## НАВЧАЛЬНІ ЗАХОДИ

Спочатку зберіть дітей разом. Див. ідеї на сторінці 3.

**Молитва** Попросіть когось із дітей прочитати вступну молитву.

**Малюнки** Покажіть малюнки на сторінці 74. Поясніть, що діти на цих малюнках з добротою граються одне з одним. З добротою ставлячись до інших людей, ми виявляємо любов до них.

**Пісня** Заспівайте або скажіть слова пісні “Всіх любі” (*Збірник дитячих пісень*, с. 39) і виконайте наведені далі дії. Попросіть дітей робити це разом з вами.

Всіх любі,—сказав Ісус,— (*широко розведіть руки*)

Всім добро твори,

Будуть всі тебе любить (*помістіть руку на серце*)

Так, як любиш ти. (*обійміть себе*)

**Оповідання з Писань** Покажіть зображення доброго самарянина на сторінці 78. Відкрийте Біблію і скажіть дітям, що ви збираєтесь поділитися історією, яку розповів Ісус, про те, як слід любити інших людей. Використовуючи прості слова, перекажіть історію про доброго самарянина. Наприклад:

Одного дня один чоловік лежав на землі (*вказіть на зображення пораненого чоловіка на малюнку*). Йому завдали шкоди. Два чоловіки проходили поруч. Вони побачили його, але не допомогли. Підійшов третій чоловік (*вказіть на зображення доброго самарянина на малюнку*). Він побачив, що чоловік лежить на землі і допоміг йому. Він виявив любов.

**Інсценування** Скажіть дітям, що Ісус сказав, що нам також слід виявляти любов. Попросіть їх зобразити, немов вони йдуть на прогулянку і дайте їм можливість зобразити, як вони виявлятимуть любов до інших людей. Наприклад:

ПІДКАЗКИ  
ДЛЯ ВЧИТЕЛЯ

**Підготовка:** “Навчаючи євангелії, ми повинні смиренно визнати, що істинним вчителем є Святий Дух. Нашим привілеєм є служити інструментами, з допомогою яких Святий Дух може навчати, свідчити, вітшати і надихати. Тому-то нам слід стати гідними, щоб отримати Духа... Готуючись духовно і визнаючи істинну роль Господа у вашому навчанні, ви станете інструментом в Його руках. Святий Дух звеличуватиме силою ваші слова” (*Навчати—немає покликання величнішого*, с. 41).

**Писання:** Навчаючи дітей, використовуйте Писання. Розповідаючи оповідання з Писань, вказуйте місце в Писаннях, де знаходиться це оповідання. Навчайте дітей цінувати і благоговійно ставитися до Писань.

Давайте підемо на прогулянку (*ходіть на місці*). Дивіться, ось друг, який впав. Давайте допоможемо нашому другу підвестися (*зобразіть, немов ви допомагаєте другу підвестися*). Підемо далі. Ми бачимо друга, який хоче пити. Давайте дамо нашому другу напитись води (*зобразіть, немов би ви даєте пити*). Підемо далі. Ми бачимо наших маму і тата. Давайте обіймемо їх і скажемо: “Я люблю вас” (*обійміть себе і скажіть: “Я люблю вас”*).

**Завершення** Щиро скажіть дітям, що ви любите їх. Розкажіть їм, яке почуття цястєя ви відчуваєте, коли виявляєте любов до інших людей.

**Молитва** Попросіть когось із дітей прочитати заключну молитву.

## ЗАХОДИ НА ВИБІР

**ПІДГОТОВКА** Для вправи з Писаннями: Принесіть Біблію. Покладіть закладку і позначте Іван 15:12, щоб ви могли легко відкрити цей вірш. Для розмальовування і вправи з паперовими серцями: Зробіть кожній дитині копію ілюстрації зі сторінки 79 для розмальовування.

**Уривок з Писань** Скажіть дітям, що ми дізнаємося з Писань, що Ісус навчав нас любити одне одного. Прочитайте Іван 15:12 і виконайте наведені далі дії. Попросіть дітей робити це разом з вами.

Оце Моя заповідь,—  
щоб любили один одного ви (*покладіть обидві руки на серце*), як Я вас полюбив! (*широко розведіть руки*)

**Розмальовка** Попросіть дітей розмальовувати копію ілюстрації зі сторінки 79. Поки вони розмальовують, допоможіть їм зрозуміти, що всі ми є дітьми Бога і, що кожен з нас особливий. Нагадайте їм, що Небесний Батько та Ісус хочуть, щоб ми любили всіх людей.



**Вправа з паперовими серцями** Прочитайте наступні приклади (або вигадуйте власні) і запитайте: “Чи це любов?” Після наведення кожного прикладу попросіть дітей підняти паперові серця і сказати: “Любов”.

Коли ви допомагаєте прибирати.

Коли ви кажете “будь ласка” та “дякую”.

Коли ви ділитесь іграшкою.

Коли ви допомагаєте комусь, хто страждає.

Похваліть дітей за участь. Ця вправа є особливо доречною для більш старших дітей.

## ПІДКАЗКИ ДЛЯ ВЧИТЕЛЯ

**Завершення:** Говорючи дітям, що ви любите їх, посміхайтесь. Дивіться їм в очі. Вираз вашого обличчя і ваші дії промовлятимуть до дітей навіть більше, ніж слова.

**Розмальовка:** Маленькі діти можуть не бути спроможними розмальовувати у межах контурів. Можливо їм буде цікаво лише зробити один чи два штрихи на аркуші. Ставтеся доброзичливо до їхніх зусиль, не намагаючись просити їх розмальовувати певним чином. Ілюстрації у цьому посібнику призначені для того, щоб дати дітям наочне уявлення про принципи, викладені в уроці.

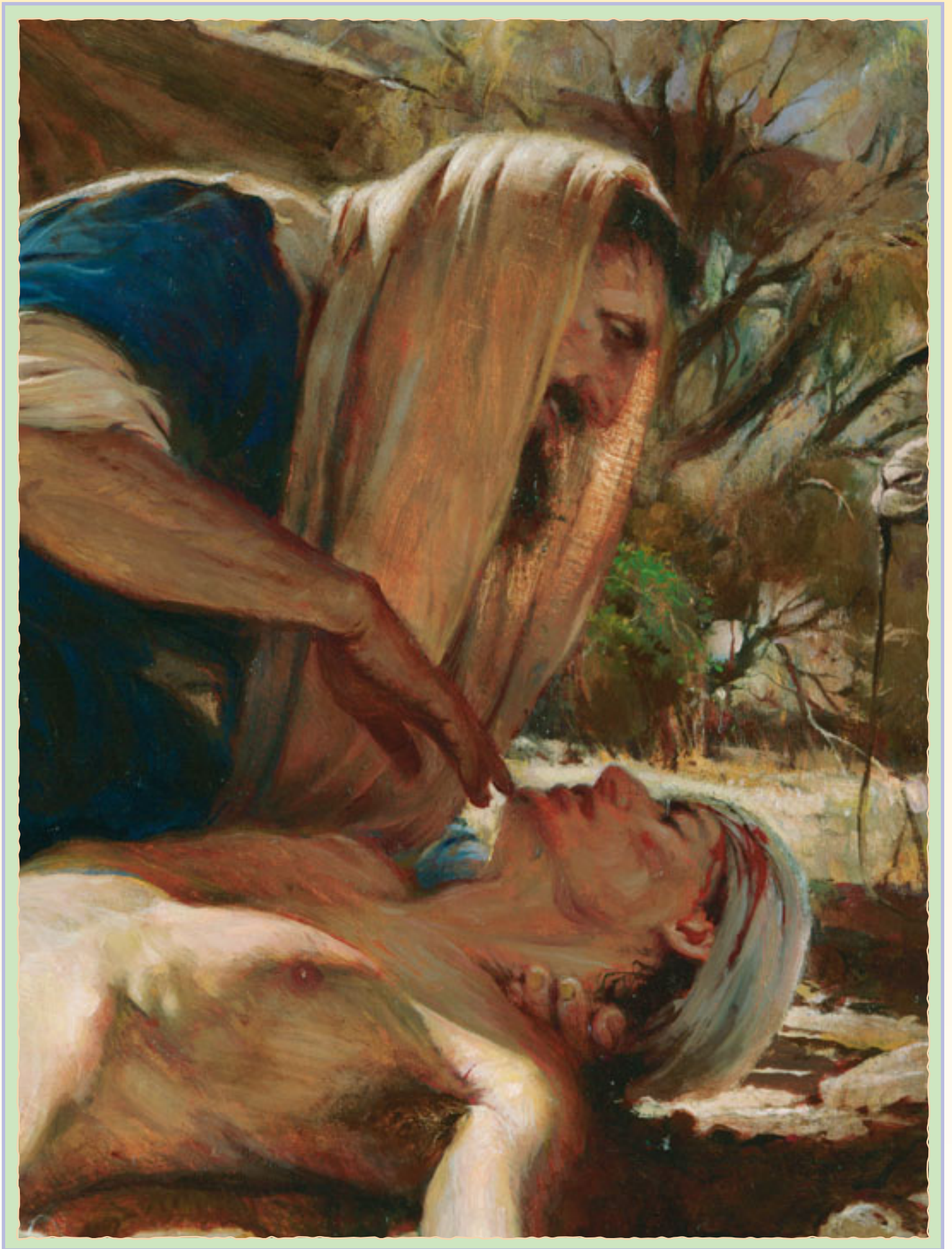

Я люблю інших людей

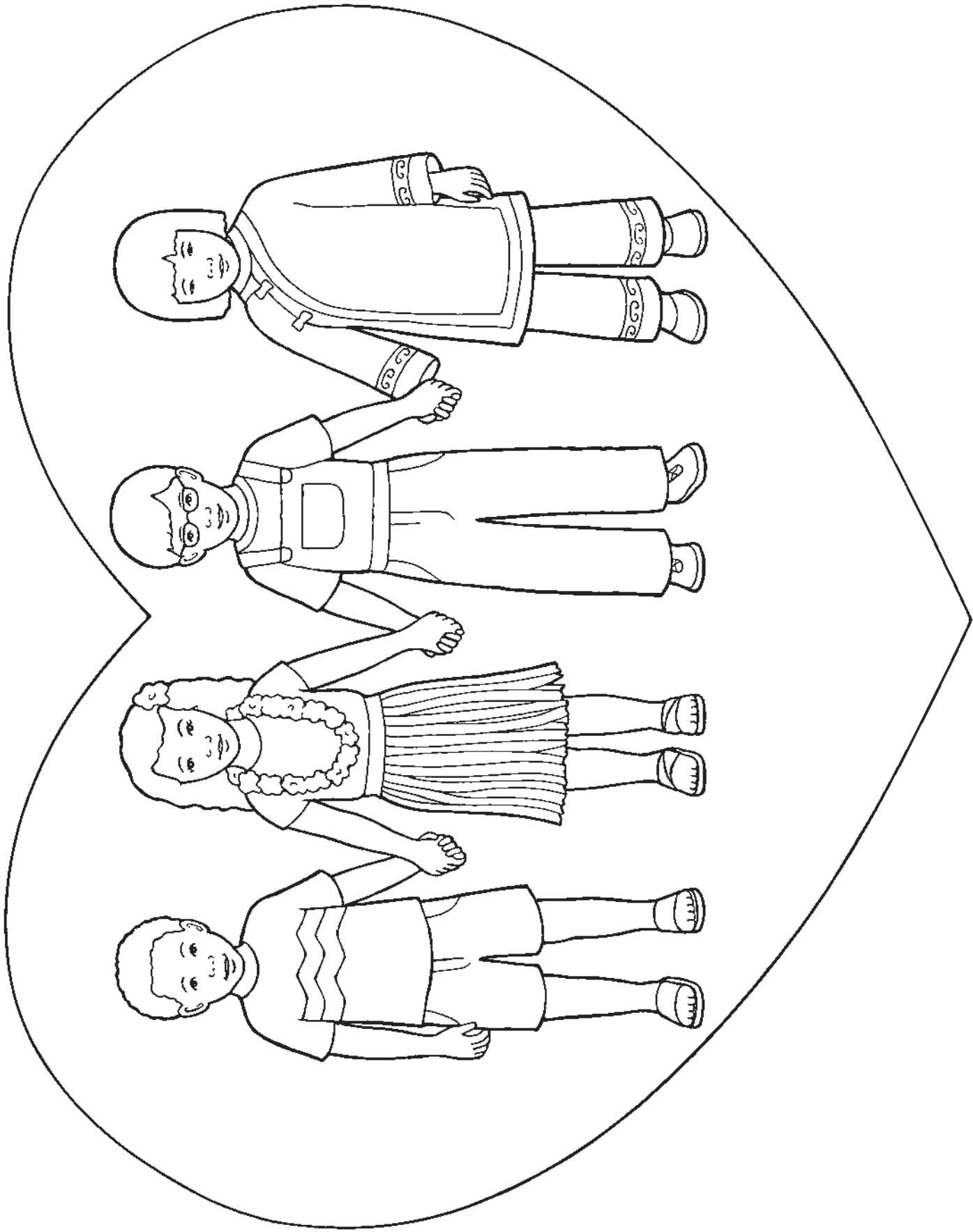

## НА ДОПОМОГУ ВЧИТЕЛЮ

Щоб духовно підготуватися до цього уроку, будь ласка, прочитайте і обміркуйте наступне:

Наш Небесний Батько хоче, щоб ми були щасливими; план, який Він створив для нас, часто називають “великим планом щастя” (Алма 42:8). Хоча лихо є важливою частиною життя, ми можемо бути оптимістами, і наше добре ставлення може допомогти іншим людям також бути більш оптимістичними.

## НАВЧАЛЬНІ ЗАХОДИ

Спочатку зберіть дітей разом. Див. ідеї на сторінці 3.

**Молитва** Попросіть когось із дітей прочитати вступну молитву.

**Оповідання** Попросіть когось з дітей тримати малюнок зі сторінки 82. Розкажіть наступне оповідання:

Якось Марія з мамою вирушили на прогулянку (*вказіть на зображення Марії та її мами*). Деякі люди, повз яких вони проходили, були сумними (*попросіть дітей зобразити сумне обличчя*). Марія запитала у мами: “Чому ці люди такі сумні?” Мати сказала: “Я не знаю, але можливо ми можемо посміхнутися до них і допомогти їм стати щасливішими”.

Коли вони пішли далі, Марія побачила жінку, що йшла назустріч. Марія посміхнулася якомога більшою посмішкою (*попросіть дітей широко посміхнутися, аж до вух*). Коли жінка побачила щасливе обличчя Марії, вона теж посміхнулася. Марія сказала: “Це спрацювало!” Мама сказала: “Коли ми вирішуємо бути щасливими, це допомагає іншим людям також бути щасливими”.

Попросіть дітей посміхнутися до вас. Скажіть їм, що їхні посмішки допомагають кожному почуватися щасливими. Попросіть дітей сказати: “Щасливі”.

**Пісня** Заспівайте або скажіть слова пісні “Посмішка” (*Збірник дитячих пісень*, с. 128) і виконайте наступні дії. Попросіть дітей робити це разом з вами.

Як побачиш, хтось сумний, (*опустіть куточки рота вниз, щоб зробити сумне обличчя*)

То не зволікай. (*похитайте головою з боку на бік*)

Посміхнись йому скоріш

І щиро привітай. (*розтягніть куточки рота у посмішці*)

Люблять посмішку усі. (*розтягніть куточки рота у посмішці*)

Тож не будь сумним. (*опустіть куточки рота вниз, щоб зробити сумне обличчя*)

Кращим світ цей зробиш ти,

Як усміхнешся всім! (*кивайте головою ввєрх і вниз*)

**Гра** Попросіть дітей стати в коло. Скажіть їм, що ви будете навчатися ділитися посмішками. Станьте перед кимось з дітей і посміхніться йому чи їй. Попросіть дитину посміхнутися. Потім скажіть: “Давайте поділимося нашими посмішками”. Візьміть дитину за

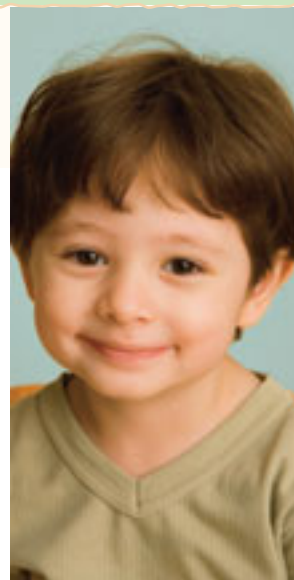
ПІДКАЗКИ  
ДЛЯ ВЧИТЕЛЯ

**Пісні:** Дітям подобається те, що вони бачили або чули раніше. Співайте пісні з цього або попередніх уроків у будь-який час протягом заняття ясельної групи. Повторення допоможе їм вивчати пісні і запам'ятовувати принципи євангелії, яким ви навчали їх.

**Гра:** Адапуйте цю гру, як і будь-які інші заходи, до кількості дітей у вашій ясельній групі. Якщо в ясельній групі багато дітей, ви можете ділитися посмішкою з двома чи трьома дітьми одночасно.

руку, підійдіть разом до іншої дитини і посміхніться. Попросіть і цю дитину взяти за руку першу дитину і поділитися посмішкою з ще однією дитиною. Продовжуйте це робити, доки всі діти не триматимуть одне одного за руки.

*Завершення* Скажіть дітям, що вирішуючи бути щасливими, ми можемо допомогти іншим теж почуватися щасливими. Попросіть дітей сказати: “Я можу бути щасливим!”

*Молитва* Попросіть когось із дітей прочитати заключну молитву.

## ЗАХОДИ НА ВИБІР

*ПІДГОТОВКА* *Для повторення:* Покладіть закладку на сторінку 67 цього посібника, щоб ви могли легко її відкрити. Принесіть зображення того, за що ви вдячні; ви можете скористатися ілюстраціями з цього посібника чи з церковних журналів або намалювати власні.

*Для вправи з ілюстраціями:* Зробіть кожній дитині копію ілюстрації зі сторінки 83.

*Пісня* Заспівайте або скажіть слова пісні “Як радієш” (*Збірник дитячих пісень*, с. 125) і виконайте наведені далі дії. Попросіть дітей робити це разом з вами.

Як радієш, ти в долоні заплещи! (*хлоп, хлоп*)

Як радієш, ти в долоні заплещи! (*хлоп, хлоп*)

Як радієш і співаєш,

Щастя ти не приховаєш! (*посміхніться; вкажіть на обличчя*)

Як радієш, ти в долоні заплещи! (*хлоп, хлоп*)

Повторіть, змінюючи фразу “в долоні заплещи” на інші дії, наприклад: “навколо обернись”, “по колінах поплещи” тощо.

*“Живий” вірш* Виконайте наступний “живий” вірш і попросіть дітей зробити це разом з вами:

Є посмішка чарівна. (*розтягніть куточки рота, посміхаючись*)

Тому, коли сумую, (*опустіть куточки рота, роблячи сумне обличчя*)

Я людям посміхаюсь, (*розтягніть куточки рота, посміхаючись*)

І весело (*покладіть обидві руки на серце*) крокую!

*Повторення* Повторіть дві вправи з малюнками з уроку 15 (на сторінках 64 та 65). Поясніть, що пригадування всього чудового, що Небесний Батько дав нам, допоможе нам почуватися щасливими.

*Ілюстрація* Дайте кожній дитині копію зображення веселого/сумного обличчя зі сторінки 83. Попросіть дітей дивитися на свої малюнки, поки ви знов співатимете пісню “Посмішка”. Допоможіть їм міняти вираз обличчя з сумного на усміхнений у потрібний момент під час співу.

## ПІДКАЗКИ ДЛЯ ВЧИТЕЛЯ

*Заходи на вибір:* Для того щоб підтримувати у дітей інтерес і залучати їх до активної участі, використовуйте різні навчальні методи; чергуйте розповідь оповідань з виконанням пісень, “живими” віршами, іграми та активними рухами. Плануйте витратити не більш ніж дві чи три хвилини на кожну вправу. (*Див. Навчати—немає покликання величншого*, сс. 72, 89–90).

*Повторення:* Повторюйте вправи з попередніх уроків так часто, як забажаєте. Дітям подобається повторювати, це допомагає їм навчатися.



Я можу бути щасливим

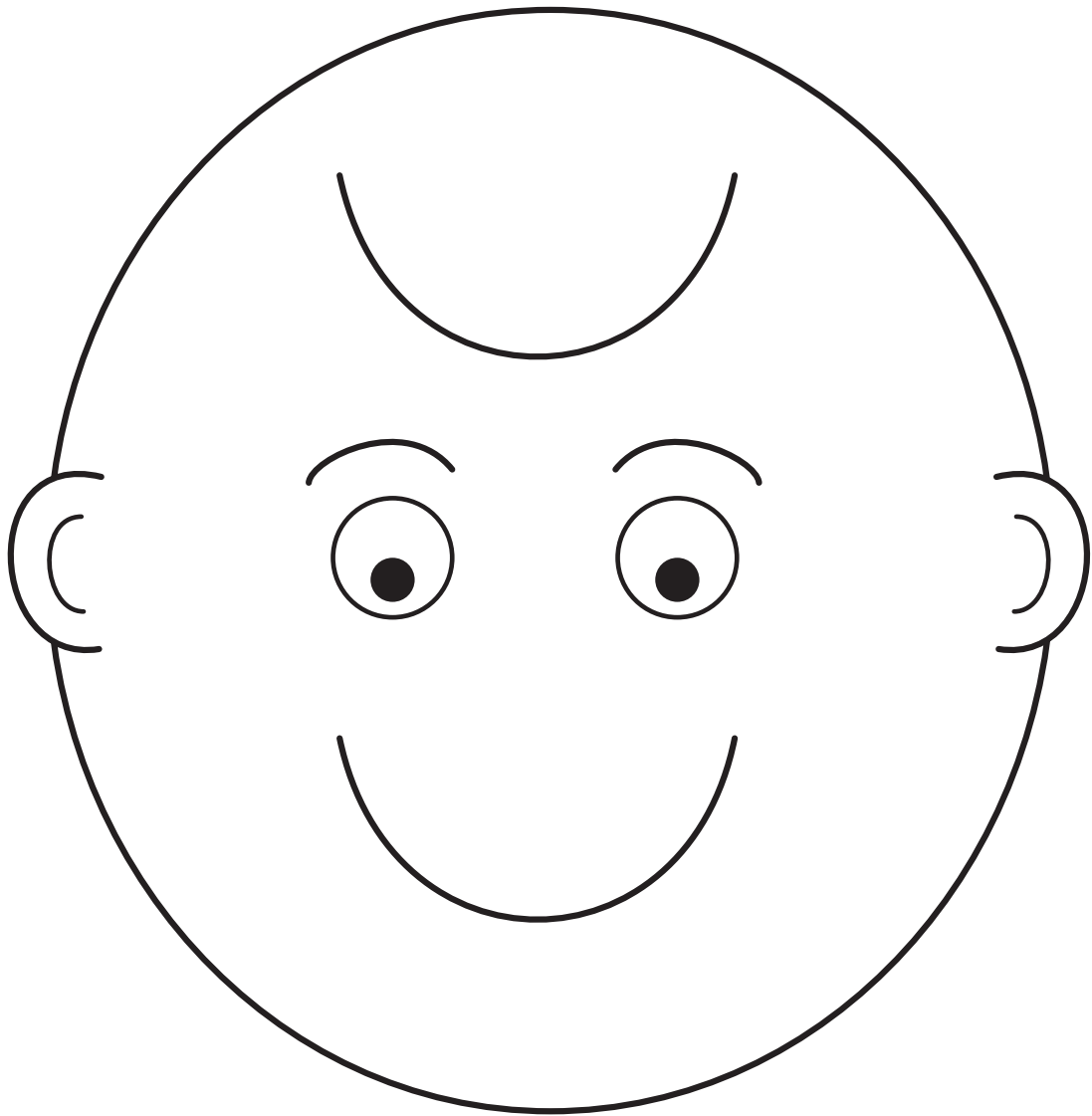



## НА ДОПОМОГУ ВЧИТЕЛЮ

Щоб духовно підготуватися до цього уроку, будь ласка, прочитайте і обміркуйте наступне:

Благоговіння—це ставлення до Небесного Батька та Ісуса Христа з глибокою повагою та любов'ю. Це набагато більше, ніж просто тихе поведження і спокійне сидіння під час уроку, хоча наше благоговіння нерідко виявляється в тому, як ми себе поводимо в церкві та в інших святих місцях. Прагнучи стати більш благоговійними, ми сильніше відчуватимемо вплив Святого Духа у своєму житті. (Див. УЗ 63:64; 84:54; 109:21).

## НАВЧАЛЬНІ ЗАХОДИ

Спочатку зберіть дітей разом. Див. ідеї на сторінці 3.

**Молитва** Попросіть когось із дітей прочитати вступну молитву.

**Ілюстрація** Покажіть малюнок на сторінці 86. Скажіть, що члени цієї сім'ї знаходяться в церкві і поведуться благоговійно. Попросіть дітей сказати: “Благоговійно”. Поясніть, що благоговіння означає спокійні роздуми про Небесного Батька та Ісуса Христа. Вкажіть, що саме роблять члени сім'ї, зображеної на малюнку, щоб виявити благоговіння. Зверніть особливу увагу на дітей, зображених на цьому малюнку.

**Застосування** Допоможіть дітям зрозуміти, що, приходячи до церкви, ми можемо виявляти любов до Небесного Батька та Ісуса Христа своєю благоговійною поведінкою. Опишіть, як саме ми можемо виявляти благоговіння у церкві і потренуйтеся робити це разом з дітьми. Наприклад:

- Ми говоримо тихим голосом. (*потренуйтеся говорити тихо*)
- Ми тихо ходимо. (*потренуйтеся тихо ходити*)
- Ми тихо сидимо. (*потренуйтеся тихо сидіти*)
- Ми слухаємо вчителів. (*складіть долоні жменькою біля вуха*)
- Ми думаємо про Ісуса. (*вкажіть на свою голову*)

**Пісня** Поясніть, що ще одним способом виявляти благоговіння є спів благоговійних пісень. Заспівайте або скажіть слова пісні “Я буду благоговійним” (*Збірник дитячих пісень*, с. 13) і виконайте наведені далі дії. Попросіть дітей робити це разом з вами.

Коли благоговійно, (*вкажіть на себе*)

Я в дім святий ввійду. (*складіть кінчики пальців разом, у формі даху*)

Там знайду я Бога, (*покладіть руки на серце*)

Я так Його люблю. (*обійміть себе*)

**Завершення** Похваліть дітей за благоговійну поведінку. Поясніть, що вона допомагає нам і тим, хто навколо нас, думати про Небесного Батька та Ісуса. Попросіть дітей сказати: “Я поводитимусь благоговійно”. Попросіть їх, щоби вони сьогодні поводитися благоговійно.

**Молитва** Скажіть дітям, що настав час для заключної молитви. Запитайте: “Як можна бути благоговійними під час молитви?” Допоможіть їм потренуватися складати руки, схилити голову та заплещувати

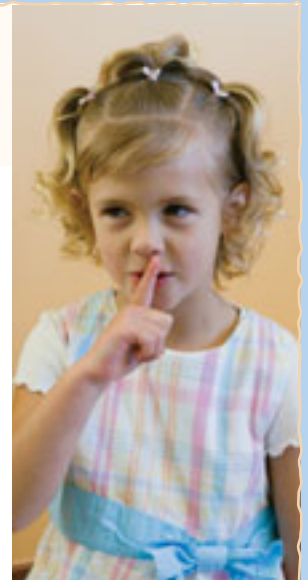
ПІДКАЗКИ  
ДЛЯ ВЧИТЕЛЯ

**Благоговіння:** “Передбачте ті прості способи, якими зможете нагадати [дітям] про необхідність бути благоговійними. Вам вдаватиметься відновити атмосферу благоговійності, якщо тихо заспівати або наспівати мелодію благоговійної за характером пісні, показати малюнок чи використати жест, який сприймється дітьми, як нагадування про те, що їм слід бути благоговійними.

Пам'ятайте, що для дітей дуже важко висидіти довгий час. Допомагайте дітям слухати й активно брати участь в уроці. Час від часу робіть для них перерву” (*Навчати— немає покликання величнішого*, с. 83).

**Повторення фраз:**

Можливо деякі діти не повторюватимуть фрази разом з вами. Це нормально. Вони все одно навчаються, спостерігаючи за вами і слухаючи вас та інших дітей.

очі в той час, коли ви підносите молитву. Нагадайте дітям, що це допомагає нам показувати Небесному Батьку та Ісусу, що ми любимо Їх. Похваліть їх за благоговійну поведінку.

## ЗАХОДИ НА ВИБІР

**ПІДГОТОВКА** Для вправи з “перекидною книгою”: Зробіть копію ілюстрації зі сторінки 87; за бажанням, розмалуйте її. Розріжте за суцільною лінією, щоб зробити дві стулки. Зігніть стулки, щоб вони закривали малюнок.

**Для розмальовування:** Зробіть кожній дитині копію ілюстрації зі сторінки 87 для розмальовування. Розріжте вздовж суцільної лінії, щоб зробити “перекидну книгу” для дітей.



**“Перекидна книга”** Тримайте підготовлену вами ілюстрацію, в якій стулки закривають малюнок. Скажіть дітям, що ви покажете їм кілька малюнків, які вказують нам, як бути благоговійними під час молитви. Відкрийте верхню стулку і прочитайте слова на внутрішньому боці стулки. Зробіть те саме з нижньою стулкою. Повторіть вправу, цього разу запрошуючи дітей схилити голову, заплющувати очі та складати руки.

**“Живий” вірш** Виконайте наступний вірш і попросіть дітей робити це разом з вами:

Відкривайте, закривайте; (*відкрийте та закрийте долоні*)

Відкривайте, закривайте; (*відкрийте та закрийте долоні*)

Хлоп, хлоп, хлоп. (*плескайте у долоні*)

Відкривайте, закривайте; (*відкрийте та закрийте долоні*)

Відкривайте, закривайте; (*відкрийте та закрийте долоні*)

На коліна опускайте. (*покладіть долоні на коліна*)

**Розмальовка** Попросіть дітей розмалювати “перекидні книги”, які ви підготували для них.



## ПІДКАЗКИ ДЛЯ ВЧИТЕЛЯ

**Похвала:** “Не нагороджуйте за благоговійну поведінку призами або якоюсь їжею. Не проводьте змагання, щоб визначити когось найбільш благоговійного. Це призведе до зосередження не на тому, що потрібно. Навчайте, що справжня нагорода за благоговійність—це зростаюче розуміння й вплив Духа” (*Навчати—немає покликання величнiшого*, с. 83). Коли діти поводяться благоговійно, поіменно похваліть їх за це, наприклад: “Мені подобається, що Марійка сидить дуже благоговійно. Дякую, Марійка”.

**Розмальовка:** Поки діти займаються розмальовуванням, розгляньте принципи, викладені в цьому уроці. Вкажіть на деталі малюнків і поясніть дітям, що саме вони розмальовують. Прочитайте їм слова, написані на ілюстрації.



Я заплующу очі й  
ГОЛОВУ СХИЛЯЮ,

я складаю руки й  
МОЛИТВУ ПРОМОВЛЯЮ.

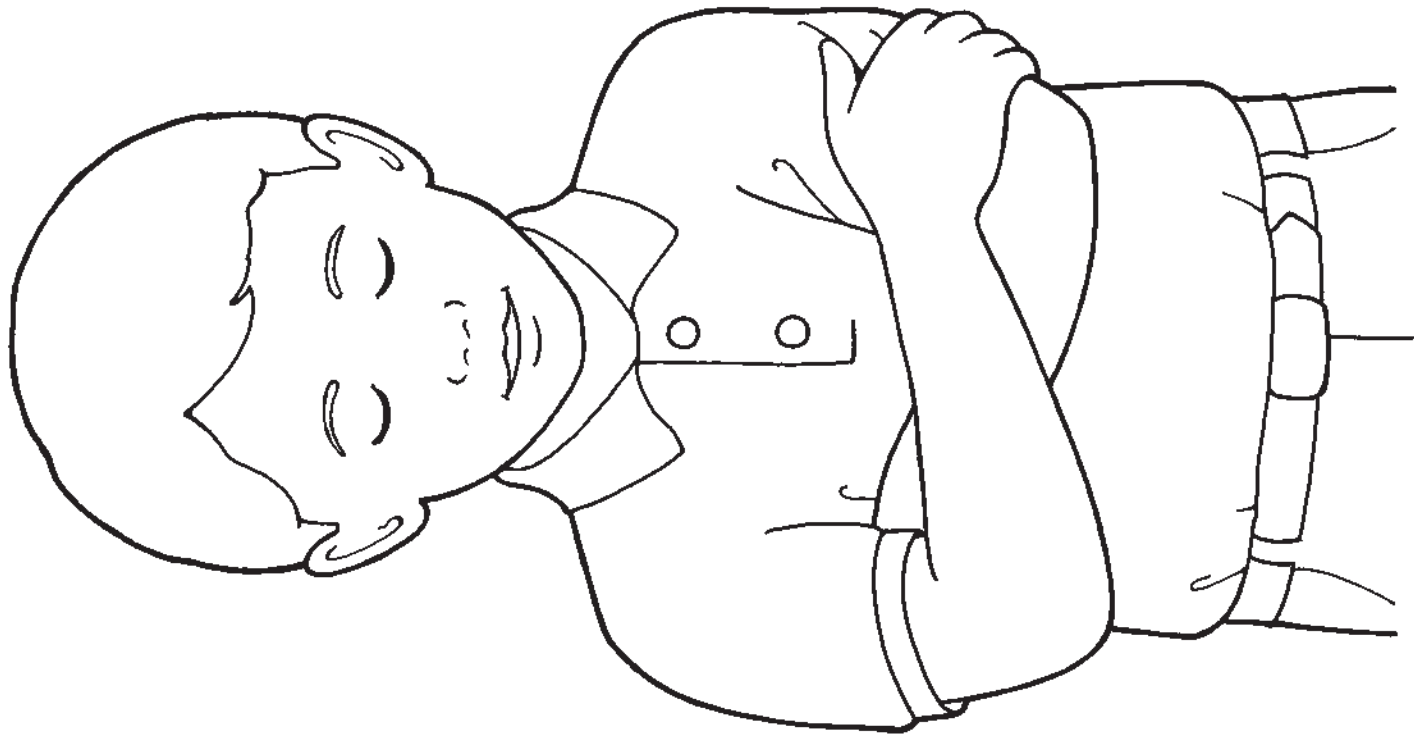

## НА ДОПОМОГУ ВЧИТЕЛЮ

Щоб духовно підготуватися до цього уроку, будь ласка, прочитайте і обміркуйте наступне:

Джозеф Сміт був першим пророком останніх днів. Він бачив Бога Батька та Ісуса Христа і розмовляв з ними. Через пророка Джозефа Господь відновив істинну Церкву і повноту євангелії. (Див. Джозеф Сміт—Історія 1:9–19).

## ПІДГОТОВКА

- Прочитайте Джозеф Сміт—Історія 1:9–19 і підготуйтеся коротко переповісти історію Першого видіння.
- Принесіть Біблію.
- Принесіть Дорогоцінну Перлину. Покладіть закладку і позначте Джозеф Сміт—Історія 1:17, щоб ви могли легко відкрити цей вірш.

## НАВЧАЛЬНІ ЗАХОДИ

Спочатку зберіть дітей разом. Див. ідеї на сторінці 3.

**Молитва** Попросіть когось із дітей прочитати вступну молитву.

**Оповідання з Писань** Покажіть малюнок на сторінці 90 і коротко перекажіть історію Першого видіння (див. Джозеф Сміт—Історія 1:9–19). Наприклад: Це зображення Джозефа Сміта (*вказіть на Джозефа; попросіть дітей сказати “Джозеф Сміт”*). Він хотів знати, яка церква є істинною. Він прочитав у Біблії (*відкрийте Біблію*), що ми можемо молитися, щоб пізнати істину (*попросіть дітей зобразити, немов вони читають*). Джозеф пішов до гаю (*вказіть на зображення дерев*), щоб в молитві запитати у Небесного Батька. Під час молитви він побачив Небесного Батька та Ісуса Христа.

Відкрийте в Дорогоцінній Перлині Джозеф Сміт—Історія 1:17 і скажіть дітям, що ви прочитаєте їм те, що Небесний Батько сказав Джозефу Сміту. Поясніть, що він вказав на Ісуса Христа і сказав: “Це Мій Улюблений Син, слухай Його!” Поясніть, що Ісус сказав Джозефу, що Він поверне на землю істинну Церкву Ісуса Христа.

**Вправа** Розкажіть цю історію ще раз. Цього разу попросіть дітей стати і розвести руки в боки, зображуючи, немов би вони дерева у Священному гаю. Попросіть дітей хитатися, немов би від вітру, коли ви будете розповідати про те, як Джозеф молився. Потім попросіть їх стояти дуже спокійно і тихо, коли ви будете розповідати про те, як Небесний Батько та Ісус явилися Джозефу.

**Пісня** Заспівайте або скажіть наступні слова пісні “Ранньою весною” (*Збірник дитячих пісень*, с. 57) і виконайте наведені далі дії. Попросіть дітей робити це разом з вами.

Ранньою весною час настав для змін. (*підніміть руки вгору і тримайте, зображуючи дерева*)

Молився Джозеф, і йому явились Батько й Син. (*станьте навколішки і складіть руки*)

ПІДКАЗКИ  
ДЛЯ ВЧИТЕЛЯ

**Історії:** Маленькі діти можуть утримувати увагу зосередженою лише протягом коротких проміжків часу. Сплануйте те, яким чином ви зосередите їхню увагу на оповіданні. Наприклад, ви можете попросити їх тримати малюнки або повторювати фрази. Часто зупиняйтеся, щоб вказувати на деталі малюнків, та показуйте їх достатньо довго, щоб їх могла побачити кожна дитина, перш ніж ви продовжите розповідь. (Див. *Навчати—немає покликання величнішого*, с. 180).

**Пісні:** “Привабливі ритми музики допомагають дітям запам’ятовувати зміст того, про що вони співають, і послання, які передаються словами пісень” (*Навчати—немає покликання величнішого*, с. 172). Застосування музики також може бути ефективним способом запрошення Духу до класу.

**Завершення** Коротко свідчить про те, що Джозеф Сміт бачив Небесного Батька та Ісуса Христа.

**Молитва** Попросіть когось із дітей прочитати заключну молитву.

## ЗАХОДИ НА ВИБІР

**ПІДГОТОВКА** Для вправи з ляльками-напальчниками: Зробіть копію зображення ляльок-напальчників зі сторінки 91 і виріжте їх, або використайте маріонетки, підготовлені вами для заходів на вибір з уроку 9. За бажанням, розмалуйте ляльки.

Для розмальовування: Зробіть кожній дитині копію ілюстрації зі сторінки 91 для розмальовування.

**“Живий” вірш** Виконайте наступний “живий” вірш і попросіть дітей зробити це разом з вами:

Серед гаю на колінах, (підніміть руки вгору і тримайте, зображуючи дерева)

Помолився Джозеф Сміт. (складіть руки)

Він побачив Батька й Сина (подивіться вгору, прикриваючи очі рукою)

І уважно слухав їх. (складіть долоні жменькою біля вуха)



**Вправа з ляльками-напальчниками** Стисло перекажіть історію Першого видіння, цього разу використовуючи підготовлені вами ляльки-напальчники. Попросіть дітей тримати ляльки, якщо вони цього бажатимуть.

**Розмальовка** Попросіть кожну дитину розмалювати копію ілюстрації зі сторінки 91. Поки вони розмальовують, ще раз розкажіть історію Першого видіння. Вкажіть на деталі зображення і поясніть дітям, що саме вони розмальовують. Прочитайте їм слова, написані на ілюстраціях.

## ПІДКАЗКИ ДЛЯ ВЧИТЕЛЯ

**Свідчення:** Свідчіть просто і чітко, наприклад: “Я знаю, що Джозеф Сміт бачив Небесного Батька та Ісуса Христа”.

**Ляльки-напальчники:** Якщо ви вирішили виконати цю вправу, можливо вам слід зробити достатньо ляльок-напальчників, щоб їх вистачило для гри, по одній для кожної дитини.

**Старші діти:** Подумайте над тим, щоб запросити старших дітей переповісти історію Першого видіння молодшим дітям. Покажіть їм, як використовувати ляльки-напальчники або малюнок на сторінці 42 для того, щоб розповісти історію. Допмагаючи дітям навчати одне одного, ви значно підсилюєте те, чого ви навчали їх.



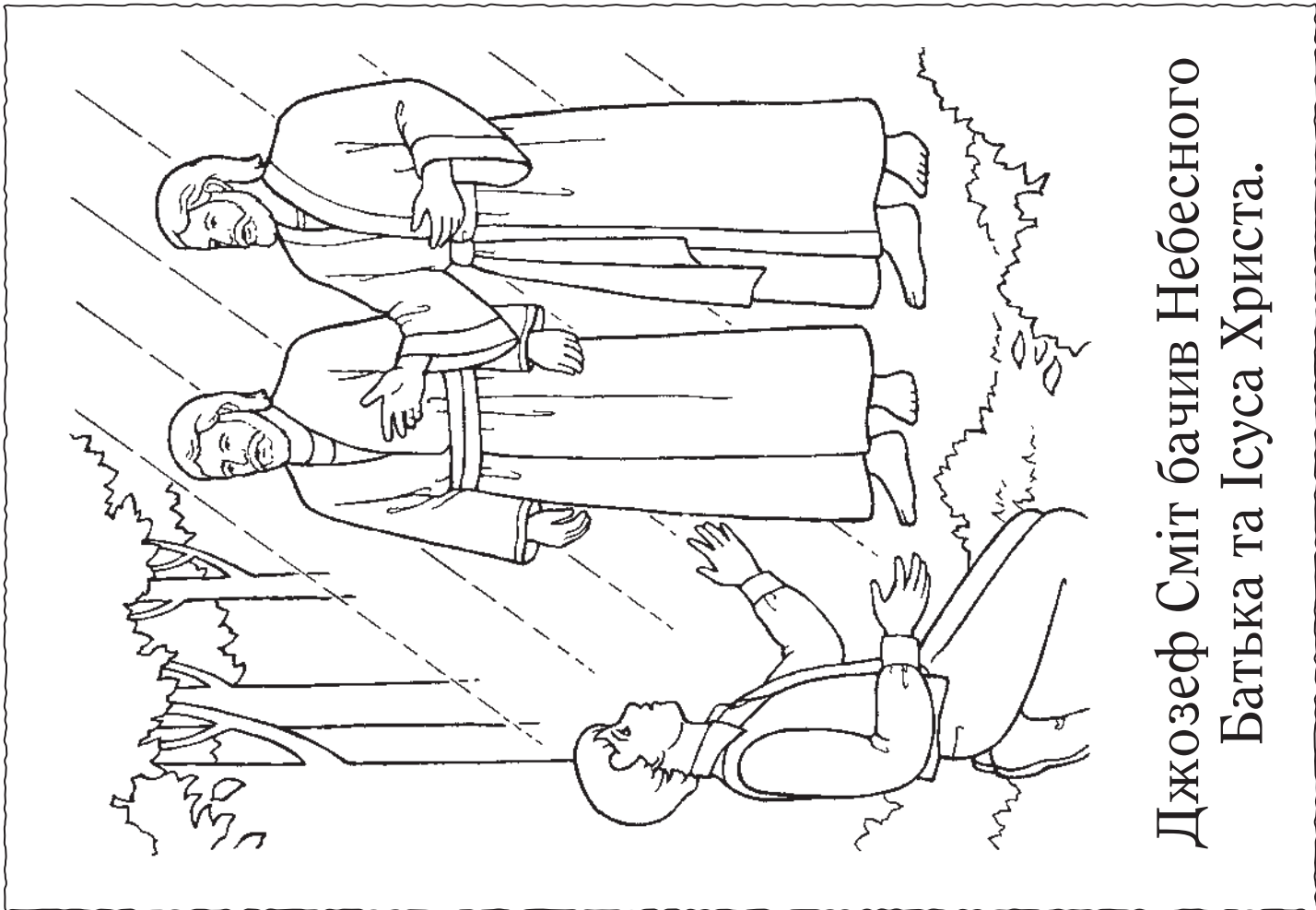

## Джозеф Сміт бачив Небесного Батька та Ісуса Христа.

Зробіть копію цієї сторінки і виріжте ляльки-напальчники за суцільними прямими лініями. Зігніть за пунктирними лініями. Потім скріпіть боки, залишаючи нижній край відкритим, щоб діти могли надягти ляльки собі на пальці.





## НА ДОПОМОГУ ВЧИТЕЛЮ

Щоб духовно підготуватися до цього уроку, будь ласка, прочитайте і обміркуйте наступне:

Книга Мормона—це могутнє свідчення про Ісуса Христа. Вона містить свідчення давніх пророків, які бачили наперед Його пришествя і розуміли Його місію. Вона також містить опис того, як Він відвідав Американський континент невдовзі після Свого Воскресіння (див. 3 Нефій 11–27). Головна мета Книги Мормона полягає в тому, щоб переконати всіх людей, “що Ісус є Христос, Бог Вічний, Який являється до всіх народів” (титильна сторінка Книги Мормона; див. також 1 Нефій 13:40–41; 2 Нефій 25:26; 33:10–11).

## ПІДГОТОВКА

- Покладіть закладки на сторінках 22, 94 та 126 цього посібника, щоб ви могли легко їх відкрити.
- Принесіть Книгу Мормона.

## НАВЧАЛЬНІ ЗАХОДИ

Спочатку зберіть дітей разом. Див. ідеї на сторінці 3.

**Молитва** Попросіть когось із дітей прочитати вступну молитву.

**Пісня** Заспівайте приспів пісні “Коли Святе Письмо читаю” (*Збірник дитячих пісень*, с. 66) і виконайте наведені далі дії. Попросіть дітей робити це разом з вами.

Щоб правду знайти, (*зобразіть, немов би ви відкриваєте книгу*)

Буду з Духом я іти. (*вказіть на себе*)

Я буду молитись (*складіть руки*) і міркувать, (*вказіть собі на голову*)

Дух скаже: вірні вони. (*покладіть руку на груди*)

**Малюнки** Візьміть в руки Книгу Мормона. Скажіть дітям: “Це Книга Мормона. Книга Мормона навчає нас про Ісуса”. Попросіть дітей сказати: “Книга Мормона”. Відкрийте Книгу Мормона і помістіть її перед собою.

Покажіть малюнок, на якому зображено Різдво (на сторінці 126 цього посібника). Вкажіть на Книгу Мормона і скажіть дітям, що Книга Мормона навчає, що Ісус Христос прийшов на землю.

Покажіть зображення Ісуса, на якому Він зцілює нефійців (на сторінці 94). Вкажіть на Книгу Мормона і скажіть дітям, що Книга Мормона навчає, що Ісус зцілював хворих людей.

Покажіть малюнок, на якому Ісус благословляє нефійських дітей (на сторінці 22). Вкажіть на Книгу Мормона і скажіть дітям, що Книга Мормона навчає, що Ісус благословив дітей.

**Завершення** Попросіть дітей сказати: “Книга Мормона навчає мене про Ісуса Христа”, говорячи по кілька слів за раз. Скажіть їм, що ви знаєте, що Книга Мормона істинна.

**Молитва** Попросіть когось із дітей прочитати заключну молитву.

ПІДКАЗКИ  
ДЛЯ ВЧИТЕЛЯ

**Підготовка:** Добре підготувавши історії, малюнки та ігри до того як розпочнеться заняття ясельної групи, ви зможете зосередити свою увагу на дітях. Готуючись до навчання, з молитвою прагніть супроводу Святого Духа.

**Пісні:** Ви можете використовувати пісні Початкового товариства під час майже будь-якого уроку, щоб представити певну ідею або підсумувати її. Пісні Початкового товариства допомагають дітям вивчати і запам'ятовувати принципи євангелії. Вони також дають дітям можливість просто і чудово свідчити.

**Писання:** Відкриваючи Писання і вказуючи на них під час навчання, ви допомагаєте дітям зрозуміти, що оповідання про Ісуса надходять з Писань.

## ЗАХОДИ НА ВИБІР

**ПІДГОТОВКА** Для гри з мішечком: Зробіть копії ілюстрацій зі сторінки 95. Розріжте вздовж пунктирних ліній. Помістіть малюнки в мішечок або яку-небудь коробку.

**Для книги:** Зробіть кожній дитині копію сторінки 95 для розмальовування.

**“Живий” вірш** Виконайте наступний “живий” вірш і попросіть дітей зробити це разом з вами:

Читайте Книгу Мормона. (спочатку складіть долоні разом, потім відкрийте як книгу)

Читайте її щодня.

Перед початком навчання, (вказіть собі на голову)

Молитимусь щиро я. (складіть руки)

[Terri Clark, “Read the Book of Mormon,” *Friend*, Mar. 2004, 11]

**Гра з мішечком** Попросіть когось з дітей витягти одну ілюстрацію з мішечка або коробки. Прочитайте дітям напис на ілюстрації. Повторюйте цю вправу доки всі діти, які бажають, матимуть змогу взяти в ній участь.

**Книга** Попросіть кожну дитину розмалювати копію ілюстрацій зі сторінки 95. Поки вони розмальовують, поговоріть з ними про ілюстрації. Вказуйте на зображення Ісуса на кожному з малюнків. Коли вони завершать, зігніть вздовж пунктирних ліній, щоб зробити книгу. Потім прочитайте цю книгу дітям.



## ПІДКАЗКИ ДЛЯ ВЧИТЕЛЯ

**Вправи:** Залучайте дітей до участі в уроці за допомогою різних вправ. Це, ймовірно, найкращий спосіб профілактики агресивної поведінки. (Див. *Навчати—немає покликання величнішого*, сс. 72, 80).

**Маленькі діти** легко відволікаються. Поки один з провідників ясельної групи навчає або очолює виконання вправи, інший провідник ясельної групи може допомогти зосереджувати увагу дітей на вправі. Даючи дитині що-небудь потримати, ви також допомагаєте їй брати активну участь у вправі.



Книга Мормона навчає, що Ісус змілював хворих  
(див. 3 Нефії 17:7-10).

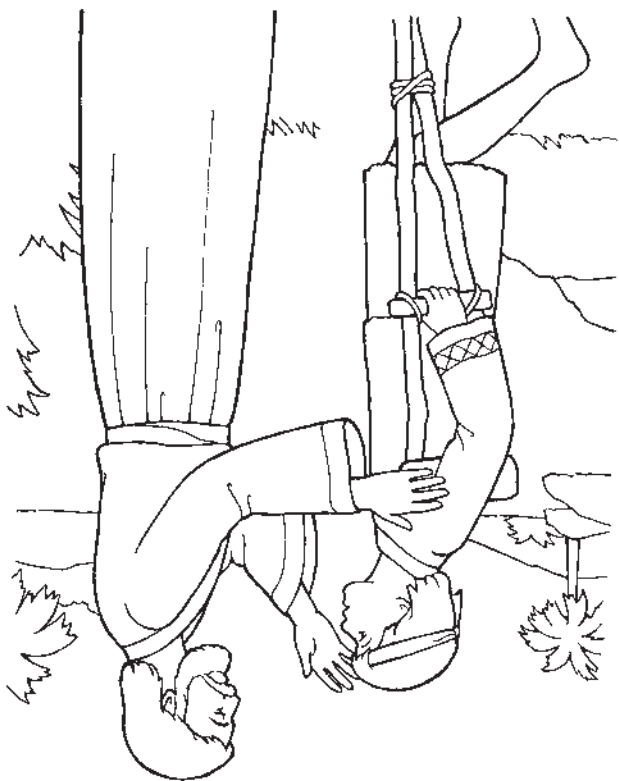

Книга Мормона навчає, що Ісус прийшов на землю  
(див. Аїма 7:10-12).

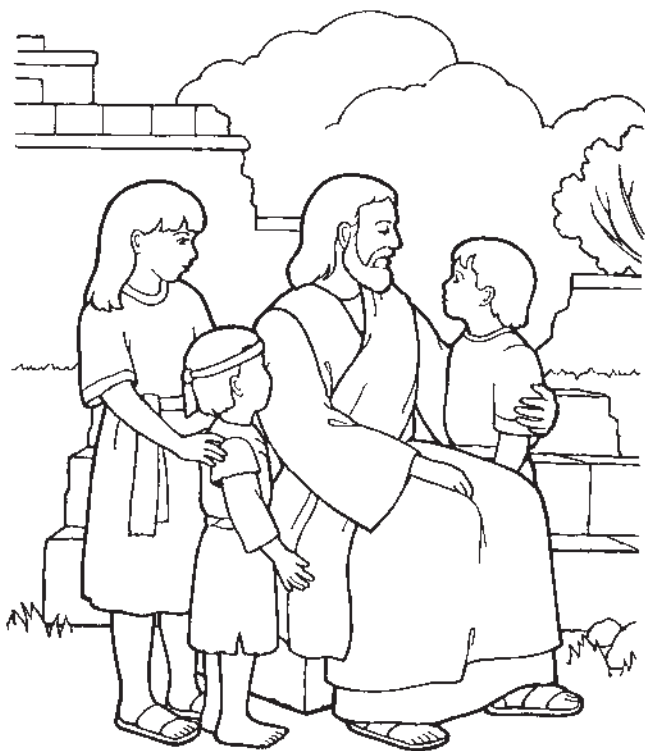
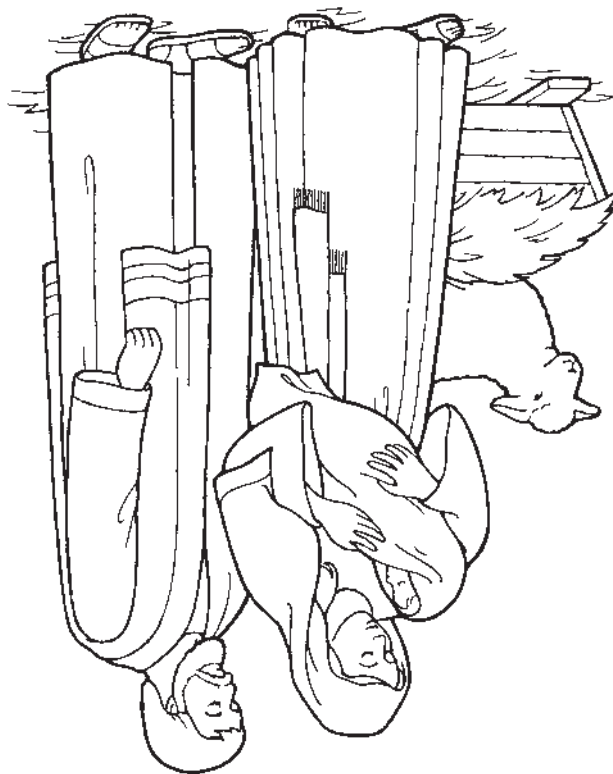

# Книга Мормона навчає мене про Ісуса Христа



Книга Мормона навчає, що Ісус благословляв дітей  
(див. 3 Нефії 17:21-24).

## НА ДОПОМОГУ ВЧИТЕЛЮ

Щоб духовно підготуватися до цього уроку, будь ласка, прочитайте і обміркуйте наступне:

Церква Ісуса Христа Святих Останніх Днів визнає Писаннями чотири книги—це Біблія, Книга Мормона, Учення і Завіти та Дорогоцінна Перлина. Головна мета Писань—свідчити про Ісуса Христа, допомагаючи нам прийти до Нього і отримати вічне життя (див. 2 Нефій 25:26; Геламан 3:29–30). Писання також містять оповідання про людей, які отримали благословення завдяки послухності Небесному Батьку. Нефій виразив свою любов до Писань такими словами: “Душа моя втішається Писанням, і серце моє обдумує його” (2 Нефій 4:15).

## ПІДГОТОВКА

- Прочитайте Марк 10:13–16 та 1 Нефій 17:7–10; 18:1–4. Підготуйтеся стисло переповісти ці оповідання дітям.
- Принесіть свій примірник Писань.
- Покладіть закладку на сторінку 70 цього посібника, щоб ви могли легко її відкрити.

## НАВЧАЛЬНІ ЗАХОДИ

Спочатку зберіть дітей разом. Див. ідеї на сторінці 3.

*Молитва* Попросіть когось із дітей прочитати вступну молитву.

*Вивчення доктрини* Покажіть дітям свій примірник Писань і скажіть їм, як сильно ви любите Писання. Попросіть дітей сказати: “Писання”. Скажіть їм, що ми дізнаємося про Небесного Батька та Ісуса Христа з Писань; ми дізнаємося, що Вони люблять нас і хочуть, щоби ми були щасливими.

*Оповідання з Писань* Покажіть малюнок на сторінці 98 і вкажіть на зображення Ісуса. Поясніть, що Писання навчають нас про Ісуса. Відкрийте Біблію і стисло перекажіть оповідання про те, як Ісус благословляв дітей (див. Марк 10:13–16). Наприклад:

Ісус любить дітей. Одного дня люди принесли своїх маленьких дітей до Ісуса (*вкажіть на зображення дітей на малюнку*). Він взяв їх на руки і благословив.

Покажіть малюнок на сторінці 70. Поясніть, що Писання розповідають нам про людей, які були благословенні, коли слухалися Небесного Батька. Відкрийте Книгу Мормона і стисло перекажіть оповідання про те, як Нефій будував корабель (див. 1 Нефій 17:7–10; 18:1–4). Наприклад:

Це Нефій (*вкажіть на зображення Нефія*). Господь наказав Нефію побудувати корабель. Нефій раніше ніколи не будував кораблів, але він послухався. Господь підказав йому, як побудувати корабель. (*Попросіть дітей зобразити, немов вони будують корабель*).

*Пісня* Заспівайте або скажіть слова приспіву пісні “Коли Святе Письмо читаю” (*Збірник дитячих пісень*, с. 66) і виконайте наведені далі дії. Попросіть дітей робити це разом з вами.

ПІДКАЗКИ  
ДЛЯ ВЧИТЕЛЯ

*Писання:* “Навчаючи дітей, ви часто повинні використовувати Писання і знаходити способи, як допомогти їм набутися вміння користуватися Писаннями” (*Навчати—немає поклонання величчю, с. 58*). Допоможіть їм познайомитися з людьми та оповіданнями з Писань. Допоможіть їм побачити, що те, чого ви їх навчаєте, походить з Писань.

*Пісні:* Готуючись співати або декламувати дітям вірші, запам’ятовуйте слова та дії. Завдяки цьому ви зможете дивитися дітям в очі і демонструвати їм своє захоплююче ставлення до цієї справи.

Щоб правду знайти, *(зобразіть, немов ви відкриваєте Писання)*  
Буду з Духом я іти. *(вказіть на себе)*  
Я буду молитись *(складіть руки)* і міркувать,  
Дух скаже: вірні вони. *(зобразіть, немов ви тримаєте відкриту книгу)*

**Завершення** Попросіть дітей повторити фразу: “Я люблю Писання”. Висловіть свою любов до Писань і свідчіть, що вони істинні.

**Молитва** Попросіть когось із дітей прочитати заключну молитву.

## ЗАХОДИ НА ВИБІР

**ПІДГОТОВКА** Для вправи з *маріонетками*: Для кожної дитини зробіть копію фігурок зі сторінки 99 і розріжте їх; зробіть додаткову копію для себе. Прикріпіть або приклейте паличку до задньої частини кожної з фігурок, щоб зробити маріонетки на паличках.

**Вправа з маріонетками** Попросіть дітей розмалювати вирізані вами фігурки. Коли вони завершать, візьміть свої фігурки Адама та Єви та попросіть дітей, щоб вони взяли свої. Попросіть їх сказати: “Адам та Єва”. Відкрийте Старий Завіт і скажіть дітям, що Писання говорять нам, що Адам та Єва були першими людьми на землі; вони жили в Еденському саду. Попросіть дітей зобразити, як їхні фігурки ходять по саду.

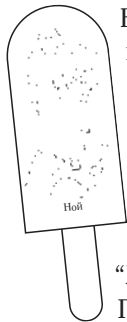

Візьміть свою фігурку пророка Ноя і попросіть дітей, щоб вони взяли свої. Попросіть їх сказати: “Ной”. Скажіть їм, що Писання розповідають нам про те, що Ной збудував ковчег і зібрав до нього тварин. Попросіть дітей зобразити, немов вони тварини.

Візьміть свою фігурку Мойсея і попросіть дітей, щоб вони взяли свої. Попросіть їх сказати: “Мойсей”. Скажіть їм, що Писання говорять нам, що Господь дав Мойсею 10 заповідей. Попросіть дітей підняти вгору 10 пальців і тримати, поки ви рахуєте до десяти.

**“Живий” вірш** Виконайте наступний “живий” вірш і попросіть дітей зробити це разом з вами:

Навчіть мене Писанням, *(зобразіть, немов читаєте Писання)*

Щоб істину пізнати. *(вказіть на себе)*

Щоб міг слова пророків в своєму серці мати.

Навчіть мене Писанням; *(зобразіть, немов читаєте Писання)*

Я маю правду знати. *(вказіть на себе)*

Щоб міг я вірним шляхом крокувати.



## ПІДКАЗКИ ДЛЯ ВЧИТЕЛЯ

**Розмальовка:** Поки діти розмальовують, розкажіть їм про людей, зображених на ілюстраціях. Поясніть, що Писання розповідають нам істинні історії про цих та багатьох інших людей, які були послужниками Небесному Батьку.

За бажанням, ви можете не спішити з підготовкою маріонеток на паличці, доки діти не розмалюють ілюстрації. Або ви можете дозволити дітям взяти ілюстрації з собою додому, щоб їхні батьки виготовили маріонетки.

**“Живі” вірші:** Ви можете використовувати “живі” вірші у будь-який час протягом заняття ясельної групи, коли дітям слід порухатися, або коли вам треба зосередити їхню увагу. Вони також добре допомагають повторювати принципи, яким ви навчали раніше.



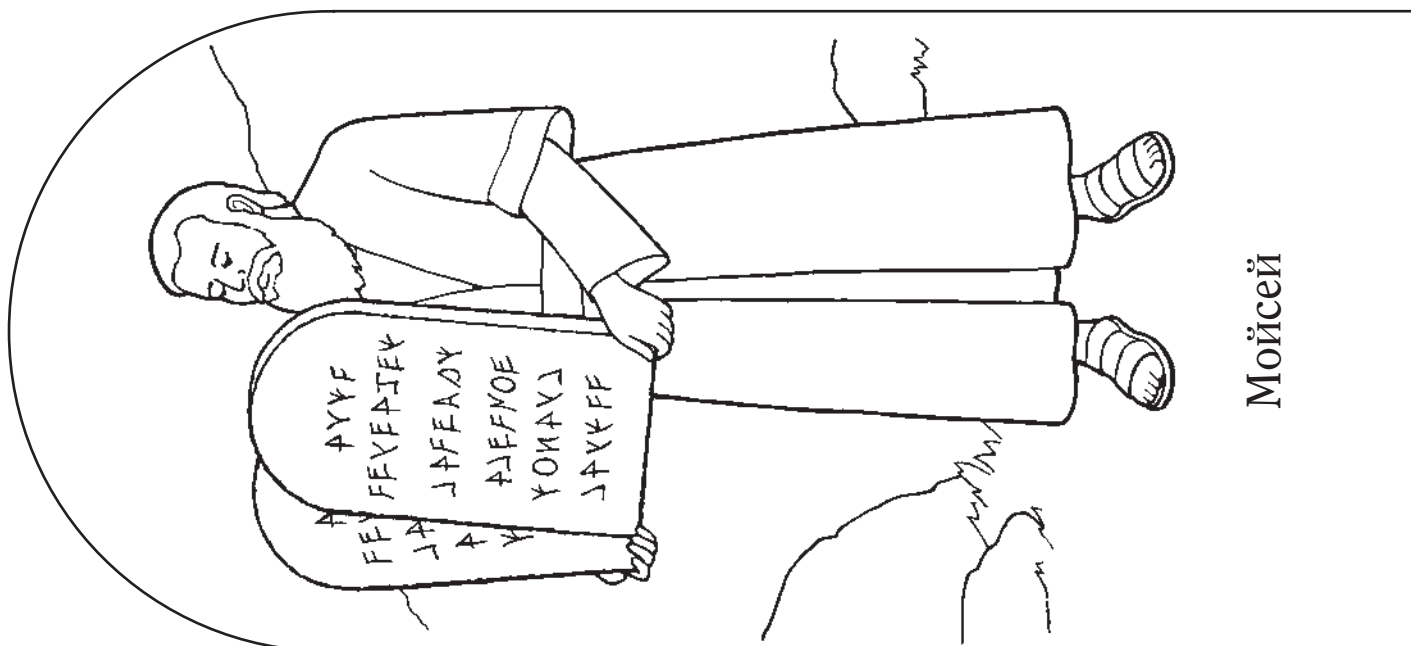

Мойсей

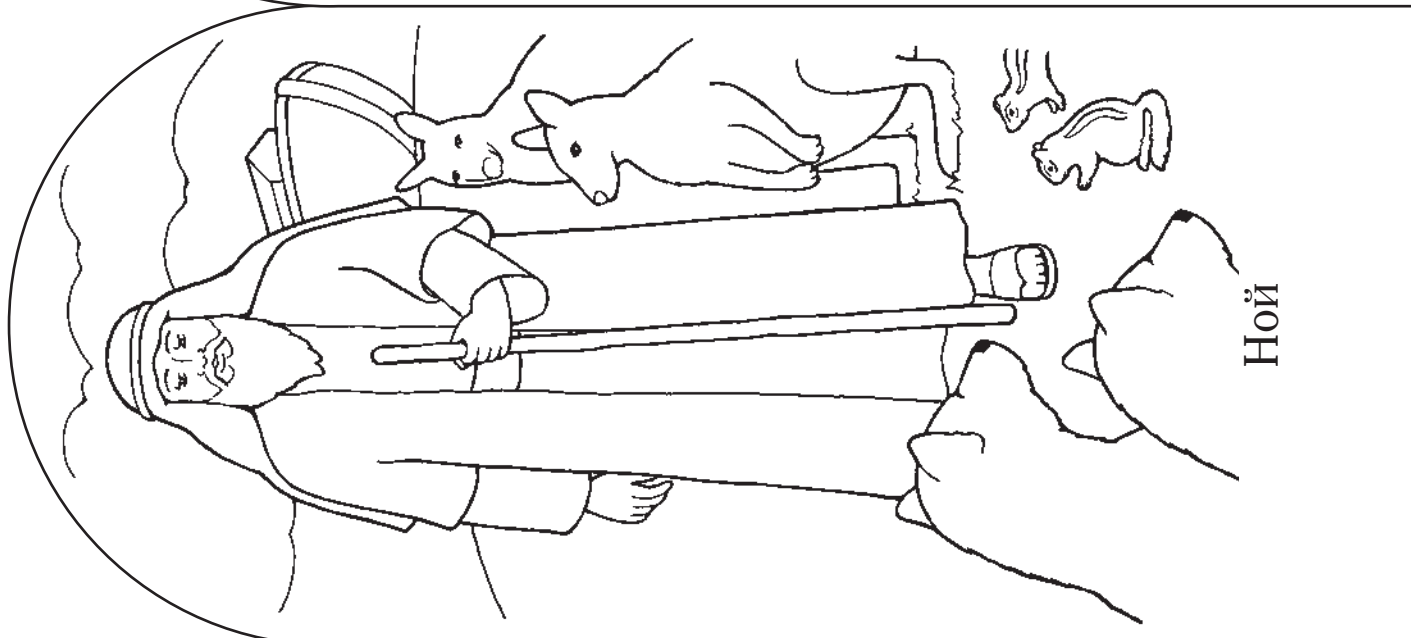

Ной



Адам та Ева



## НА ДОПОМОГУ ВЧИТЕЛЮ

Щоб духовно підготуватися до цього уроку, будь ласка, прочитайте і обміркуйте наступне:

Пророк—це людина, яку Бог покликав промовляти від Його імені. Пророки отримують Боже слово через одкровення, а потім їм заповідується проповідувати народу (див. Амос 3:7; 1 Нефій 22:2; УЗ 1:38; Путівник по Писаннях, “Пророк”, с. 158). Ми маємо благословення бути очолюваними живими пророками. Як і пророки давнини, пророки сьогодення свідчать про Ісуса Христа і вчать Його евангелії. Їхні вчення є думкою і волею Господа.

## ПІДГОТОВКА

За можливість, принесіть фотографію теперішнього Президента Церкви.

## НАВЧАЛЬНІ ЗАХОДИ

Спочатку зберіть дітей разом. Див. ідеї на сторінці 3.

*Молитва* Попросіть когось із дітей прочитати вступну молитву.

*Гра* Попросіть дітей зіграти з вами у гру “йди за провідником”. Оберіть одну дитину, яка буде ходити, плескати у долоні чи виконувати якусь іншу дію. Скажіть іншим дітям, що вони мають “йти за першою дитиною”, виконуючи те, що вона робить. Продовжуйте робити це, доки кожна дитина, яка бажає бути провідником, не побуває у цій ролі. Попросіть дітей піти за вами до навчальної частини кімнати і сісти на стільці.

*Вивчення доктрини* Скажіть дітям, що у нас є особливий провідник, за яким ми йдемо—це наш пророк. Поясніть, що пророк—це людина, яка говорить з Богом; Бог говорить пророку, що нам слід робити. Скажіть дітям, що якщо ми йдемо за пророком, то будемо щасливими, і Небесний Батько благословить нас. Поясніть, що йти за пророком означає виконувати те, що він просить нас робити.

*Малюнки* Покажіть ілюстрацію із зображенням Джозефа Сміта (на сторінці 102). Скажіть: “Це пророк Джозеф Сміт. Небесний Батько та Ісус Христос розмовляли з Джозефом Смітом”. Попросіть когось з дітей потримати малюнок. Скажіть дітям, що пророк Джозеф Сміт навчав нас, зокрема, читати Писання. Попросіть дітей зобразити, немов би вони читають Писання, і попросіть їх сказати: “Йди за пророком”. Передайте малюнок іншій дитині і повторюйте вправу, зображуючи інші принципи, яким навчав пророк, наприклад: молитися, їсти корисну їжу тощо. Після кожної дії просіть дітей сказати: “Йди за пророком”. Продовжуйте, доки кожна дитина не матиме можливості потримати малюнок.

За можливість, покажіть фотографію теперішнього Президента Церкви. Назвіть дітям його ім'я і децю з того, що він навчав нас робити. Поясніть, що коли ми робимо це, то отримуємо благословення.

*Інсценування* Попросіть дітей інсценувати, як саме ми можемо йти за пророком.

ПІДКАЗКИ  
ДЛЯ ВЧИТЕЛЯ*На допомогу вчителю:*

Готуючись до уроку, приділіть час власній духовній підготовці. Наприклад, прочитайте вступ на початку уроку, а також наведені уривки з Писань. Вивчення доктрин, що викладатимуться на уроці, допоможе вам бути чуйними до спонукань Духа протягом підготовки уроку та під час його викладання дітям. (Див. *Навчати—немає покликання величнішого*, с. 14).

**Пісня** Попросіть дітей помарширувати, ходячи з вами по колу в кімнаті, поки ви співаєте або говорите слова приспіву пісні “Йди за пророком” (*Збірник дитячих пісень*, сс. 58–59).

Йди за пророком, йди за пророком,  
Йди за пророком, не заблукай!  
Йди за пророком, йди за пророком,  
Йди за пророком і не звертай!

Попросіть дітей співати разом з вами. Повторіть, даючи дітям можливість по черзі очолювати марширування. Поясніть, що слово “заблукати” означає робити щось неправильне.

**Завершення** Скажіть дітям, що ви знаєте—коли ми йдемо за пророком, то отримуємо благословення. Попросіть дітей сказати: “Я йтиму за пророком”, говорячи по кілька слів за раз.

**Молитва** Попросіть когось із дітей прочитати заключну молитву.

## ЗАХОДИ НА ВИБІР

**ПІДГОТОВКА** Для вправи з фігурками та гри “відгадай”: Зробіть копії фігурок зі сторінки 103 та виріжте їх. За бажанням, розмалюйте. Зігніть вздовж пунктирних ліній, щоб зробити фігурки, які стоятимуть.

Для розмальовування: Зробіть кожній дитині копії фігурок зі сторінки 103 і виріжте їх для розмальовування.

**Фігурки** Скажіть дітям, що ви допоможете їм дізнатися про деяких пророків, які жили дуже давно. Поставте чотири фігурки на підлогу або на стіл. Попросіть дітей по черзі вибирати одну з фігурок. Назвіть дітям ім’я пророка і прочитайте напис. Попросіть дітей повторити головне слово з напису, наприклад: “молитися”, “христитися”, “слухатися” і “Писання”. Повторюйте, доки кожна дитина, що бажає взяти участь, матиме таку нагоду.

**Гра “відгадай”** Попросіть дітей закрити очі долонями або відвернутися, поки ви поставите фігурки десь у кімнаті. Пересвідчіться, що їх легко побачити. Попросіть дітей знайти фігурки. Коли вони знайдуть одну з них, попросіть їх принести її до навчальної частини кімнати. Назвіть дітям ім’я пророка і прочитайте напис. Ця вправа є особливо доречною для більш старших дітей.

**Розмальовка** Попросіть дітей розмалювати копії фігурок зі сторінки 103. Коли вони завершать, зігніть вздовж пунктирних ліній, щоб зробити стоячі фігурки, які діти зможуть взяти додому. Якщо у вас немає часу для виготовлення фігурок протягом заняття ясельної групи, попросіть батьків дітей зробити це вдома.



## ПІДКАЗКИ ДЛЯ ВЧИТЕЛЯ

**Заходи на вибір** наведені для того, щоб за бажанням додати їх до уроку. Якщо необхідних матеріалів у вас немає, ви можете замінити їх якимись подібними.

**Фігурки:** Дітям також може подобатися чути оповідання про цих пророків. Використайте Даниїл 6:4–23 (Даниїл у левячій ямі), Матвій 3:13–16 (Іван Христитель христить Ісуса), Геламан 13:2–4; 16:1–3 (Самуїл Ламаніць) та вступ до Книги Мормона (Джозеф Сміт перекладає золоті пластини). Пам’ятайте, що оповідання мають бути простими і стислими.

**Гра “відгадай”:** Маленькі діти допитливі по своїй природі і можуть не закрити очі долонями і не відвернутися. Однак їм все одно подобається спостерігати, як ви ховаєте фігурки, а потім бігти, щоб взяти їх, коли ви скажете їм це зробити.



Я йтигу за прококом.

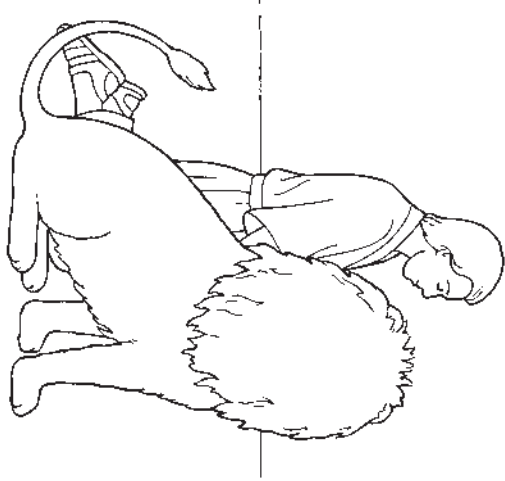

Даниїл навчав нас, що нам слід молитися.

Я йтигу за прококом.

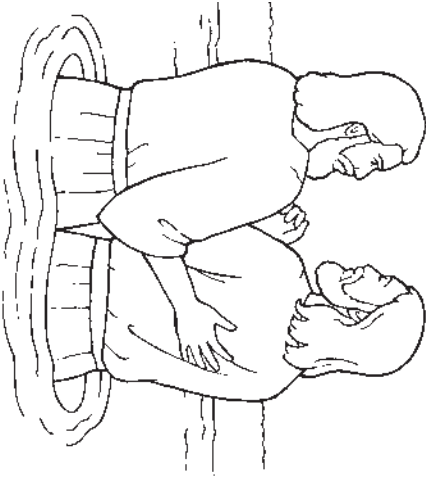

Іван Христитель навчав нас, що слід христитися.

Я йтигу за прококом.

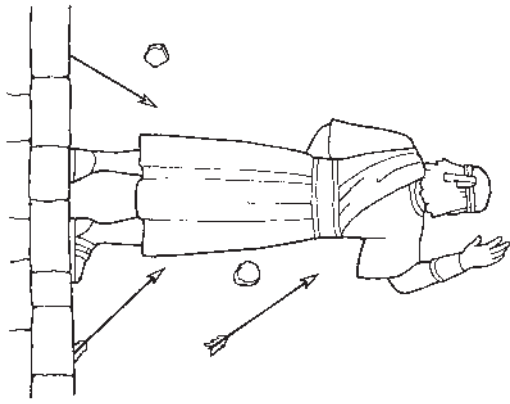

Самуїл Ламанієць навчав нас слухатися Небесного Батька.

Я йтигу за прококом.

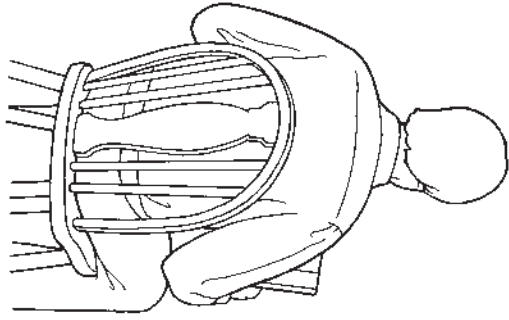

Джозеф Сміт навчав нас читати Писання.

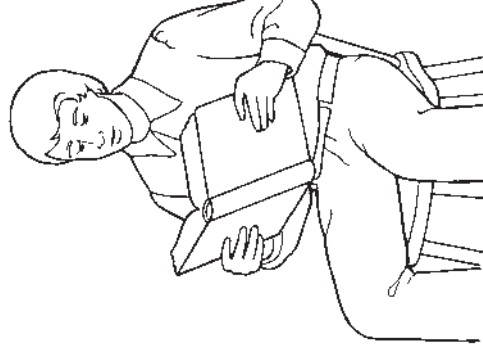
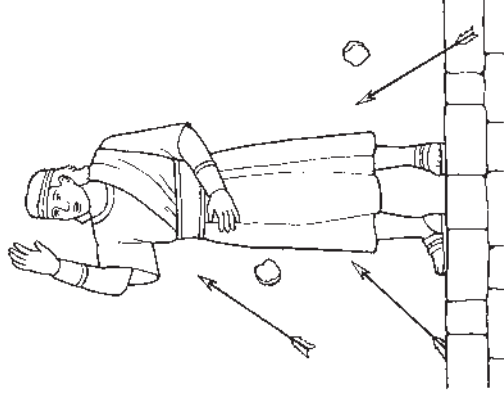
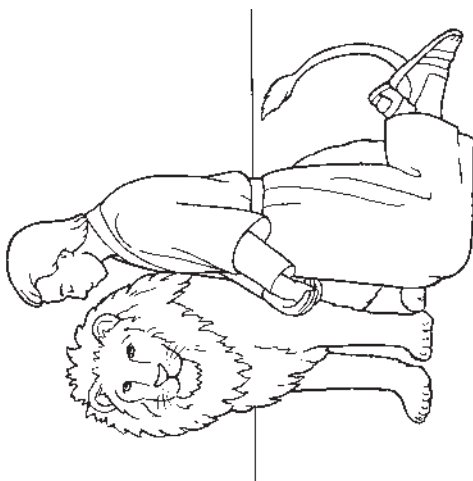

## НА ДОПОМОГУ ВЧИТЕЛЮ

Щоб духовно підготуватися до цього уроку, будь ласка, прочитайте і обміркуйте наступне:

Коли Ісус Христос був на землі, Він організував свою Церкву. Після розп'яття Христа і смерті апостолів, повноту євангелії було втрачено, а істинну Церкву було забрано з землі. Через пророка Джозефа Сміта повноту євангелії було відновлено, й істинна Церква Ісуса Христа є на землі знову. (Див. УЗ 1:15–30; Джозеф Сміт—Історія 1:68–72).

## ПІДГОТОВКА

- Принесіть примірник Писань. Покладіть закладку і позначте УЗ 115:4, щоб ви могли легко відкрити цей вірш.
- За можливістю принесіть фотографію теперішнього Президента Церкви.

## НАВЧАЛЬНІ ЗАХОДИ

Спочатку зберіть дітей разом. Див. ідеї на сторінці 3.

*Молитва* Попросіть когось із дітей прочитати вступну молитву.

*Ілюстрація* Покажіть малюнок на сторінці 106. Скажіть дітям, що це зображення Ісуса Христа і що ми належимо до Його Церкви. Вкажіть на зображення і запитайте: “Хто це?”  
Відповідь така: “Ісус Христос”.

*Уривок з Писань* Скажіть дітям, що Ісус дав нам назву Церкви у Писаннях. Відкрийте Писання і прочитайте УЗ 115:4: “Бо так буде Мою Церкву названо в останні дні, а саме: Церква Ісуса Христа Святих Останніх Днів”. Попросіть дітей повторити назву Церкви разом з вами, говорячи по кілька слів за раз.

Візьміть свій примірник Писань. Скажіть дітям, що через Писання Ісус говорить нам те, про що нам слід знати, і що в Церкві Ісуса Христа ми маємо Писання. Попросіть дітей тримати долоні відкритими, зображуючи немов би вони читають Писання. Попросіть їх сказати: “Церква Ісуса Христа”.

Поясніть, що Ісус говорить до своїх пророків і що в Церкві Ісуса Христа ми маємо пророків. Попросіть дітей сказати: “Церква Ісуса Христа”. Покажіть фотографію теперішнього Президента Церкви. Поясніть, що це наш пророк сьогодні. Попросіть дітей назвати його ім'я разом з вами.

*Пісня* Попросіть дітей помарширувати разом з вами вздовж кімнати, поки ви співатимете або промовлятимете слова пісні “Церква Ісуса Христа” (*Збірник дитячих пісень*, с. 48):

Я член Церкви Ісуса Христа Святих Останніх Днів.  
Я Боже дитя.  
Є в Бога план.  
Я житиму за ним.

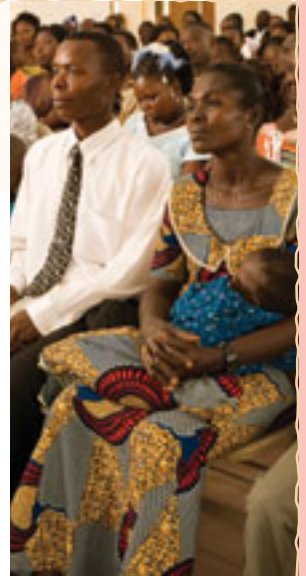

## ПІДКАЗКИ ДЛЯ ВЧИТЕЛЯ

*Малюнки:* Навчаючи за допомогою малюнків, спочатку поясніть дітям що саме або кого саме на них зображено. Вкажіть дітям на деталі малюнку, щоб привернути до них їхню увагу. Потім попросіть їх повторювати одне чи два слова разом з вами. Коли діти, розглядаючи малюнок, слухають ці слова і промовляють їх, вони починають пізнавати лексику євангелії.

*Рухи:* Діти ясельного віку дуже активні. Щоб допомогти дітям брати участь в занятті, використовуйте вправи, в яких є плескання у долоні, марширування або ходіння.

*Завершення* Коротко свідчіть про те, що ми належимо до істинної Церкви Ісуса Христа.

*Молитва* Попросіть когось із дітей прочитати заключну молитву.

## ЗАХОДИ НА ВИБІР

*ПІДГОТОВКА* Для розмальовування та гри “співстав”: Зробіть кожній дитині копію ілюстрації зі сторінки 107 для розмальовування. Принесіть невеличкі клаптики паперу чи чогось подібного, щоб діти могли використати це як фішки у грі “співстав”; принесіть їх у достатній кількості, щоб у кожної дитини було по три фішки.

*Розмальовка* Попросіть дітей розмалювати копію сторінки 107. Поки вони розмальовують, повторіть принципи, яким ви навчали під час уроку. Вкажіть на деталі малюнків і поясніть дітям, що саме вони розмальовують. Прочитайте їм слова, написані на ілюстраціях.

*Гра “співстав”* Дайте кожній дитині три клаптики паперу. Покажіть ілюстрацію на сторінці 107. Вкажіть на зображення Ісуса і скажіть: “Це зображення Ісуса Христа. Ми належимо до Його Церкви”. Попросіть дітей покласти клаптик паперу на зображення Ісуса Христа на своїх копіях.

Потім вкажіть на зображення пророка і прочитайте напис. Попросіть дітей сказати: “Пророк”, і помістити клаптик паперу на зображення пророка на їхніх копіях. Повторіть це для малюнка, на якому зображено Писання. Потім попросіть дітей сказати разом з вами: “Я належу до Церкви Ісуса Христа Святих Останніх Днів”, говорячи по кілька слів за раз.

*Повторення* Виберіть по одній вправі з уроку 23 та уроку 24, щоб допомогти дітям повторити те, чого вони навчилися про Писання і пророків. Після виконання цих вправ, нагадайте дітям, що в Церкві Ісуса Христа ми маємо Писання і пророків.



## ПІДКАЗКИ ДЛЯ ВЧИТЕЛЯ

*Розмальовка:* Не всім дітям подобається розмальовування. Дехто з них може зробити лише один чи два штрихи на сторінці. Мета вправ з розмальовування у цих уроках полягає в тому, щоб дати дітям наочне уявлення про урок, яке вони можуть тримати в руках і взяти додому. Від них не очікується майстерного розмальовування ілюстрацій.

*Повторення:* Діти навчаються через повторення. Повторно переказуйте оповідання та виконуйте вправи, які їм подобаються. Це можна робити у будь-який час протягом заняття ясельної групи, наприклад, під час пригосщення, або тоді, коли діти чекатимуть на своїх батьків.



# Я належу до Церкви Ісуса Христа Святих Останніх Днів

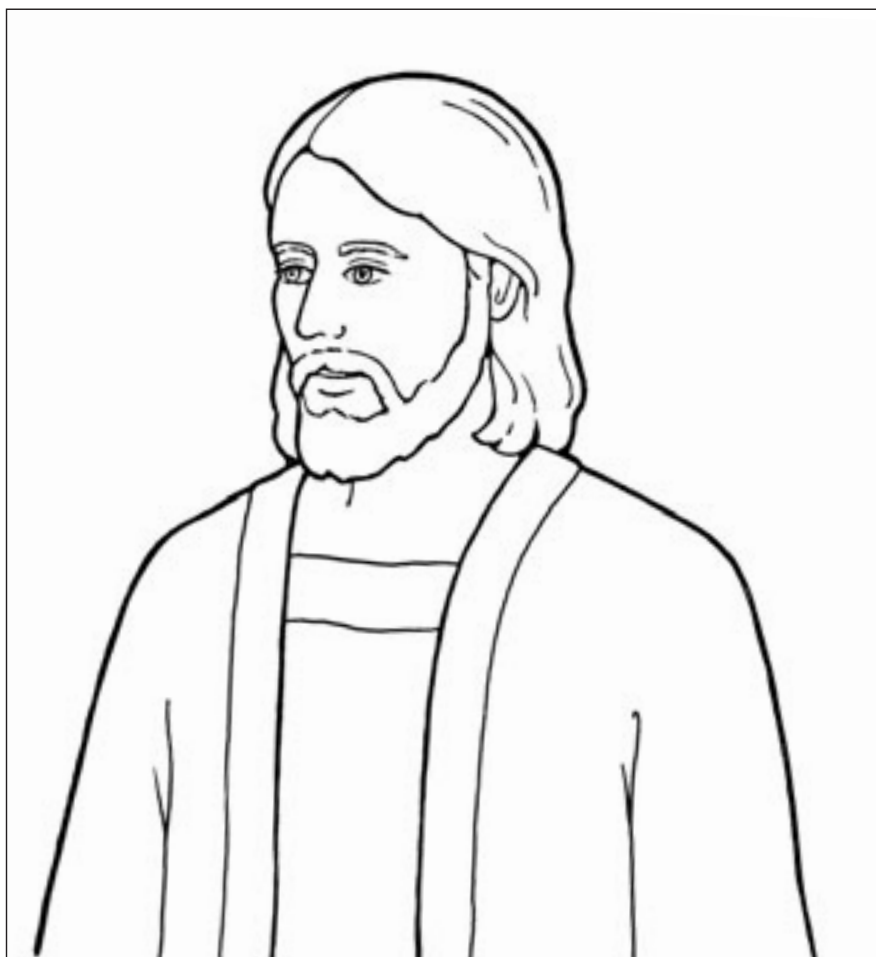

У Церкві Ісуса Христа є пророки.

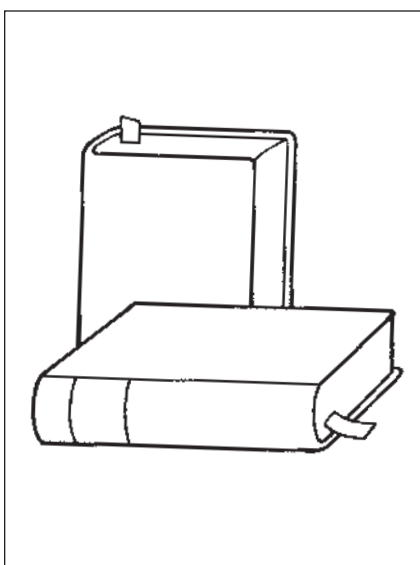

У Церкві Ісуса Христа є Писання.



## НА ДОПОМОГУ ВЧИТЕЛЮ

Щоб духовно підготуватися до цього уроку, будь ласка, прочитайте і обміркуйте наступне:

Ісус Христос христився, щоб показати “Батькові, що Він буде послухним Йому у виконанні Його заповідей”, і встановити приклад для нас (див. 2 Нефій 31:7, 9; див. також Матвій 3:13–17). Під час хрищення, ми також демонструємо, що прагнемо наслідувати Спасителя і дотримуватися Його заповідей. Після того як Ісус був хрищений, “Святий Дух спустився на Нього” (2 Нефій 31:8). Після нашого хрищення ми отримуємо дар Святого Духа через обряд конфірмації. Це означає, що ми можемо мати постійний супровід Святого Духа, якщо будемо дотримуватися заповідей.

## НАВЧАЛЬНІ ЗАХОДИ

Спочатку зберіть дітей разом. Див. ідеї на сторінці 3.

- Молитва** Попросіть когось із дітей прочитати вступну молитву.
- Ілюстрація** Покажіть зображення хрищення Ісуса Христа (на сторінці 110). Вкажіть на деталі малюнку (Ісус, вода, Іван Христитель тощо). Поясніть, що Ісус христився, оскільки він любить Небесного Батька і прагне бути послухним Йому. Попросіть дітей сказати: “Ісус” та “хрищення”, разом з вами.
- Куплет** Вказуйте на різні частини малюнку, декламуючи слова першого куплету пісні “Хрищення” (*Збірник дитячих пісень*, сс. 54–55). Попросіть дітей вказувати разом з вами.
- До Христителя Івана (*вказіть на Івана*)  
Наш Господь прийшов колись (*вказіть на Ісуса*)  
І христившись у Йордані, (*вказіть на воду*)  
Волі Батька підкоривсь.
- Ви можете пояснити, що хрищення відбувається через занурення, тобто Ісус під час хрищення був повністю під водою.
- Ілюстрація** Покажіть зображення дівчинки, яка христиться (на сторінці 110) і вкажіть, що саме є спільним між цими двома малюнками. Скажіть дітям, що вони можуть христитися, так само як Ісус, коли їм виповниться вісім років. Підніміть вгору вісім пальців, по чотири на кожній руці, і порахуйте їх. Повторіть і попросіть дітей робити це разом з вами. Наголосіть, що хрищення—це один зі способів слідування за Ісусом; через хрищення, ми демонструємо свою любов до Небесного Батька і прагнення бути послухними Йому.
- Ілюстрації** Покажіть ілюстрації на сторінці 111. Скажіть дітям про те, що відбувається на цих ілюстраціях. Поясніть, що після хрищення нас конфірмають. Попросіть дітей сказати: “Конфірмають”. Скажіть їм, що це означає, що чоловіки, які є носіями священства, покладають свої руки на нашу голову і дарують нам дар Святого Духа.

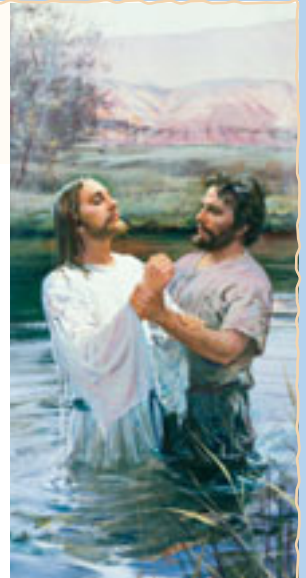
ПІДКАЗКИ  
ДЛЯ ВЧИТЕЛЯ

**Малюнки:** Коли на одній сторінці знаходяться два малюнки, ви можете допомогти дітям зосередити увагу на одному з них, закритиши інший.

**Маленькі діти:** Дехто з дітей, особливо маленьких, може не розуміти усіх принципів, викладених у цих уроках. Однак вони щотижня чогось навчаються, і ви допомагаєте їм відчувати Дух і ознайомлюватися з євангельськими словами і фразами.

**Завершення** Попросіть дітей сказати: “Мене буде хрищено і конфірмовано”, говорячи по кілька слів за раз. Коротко розкажіть дітям, що саме ви відчували, коли вас було хрищено і конфірмовано.

**Молитва** Попросіть когось із дітей прочитати заключну молитву.

## ЗАХОДИ НА ВИБІР

**ПІДГОТОВКА** Для вправи з Писаннями: Принесіть Книгу Мормона. Покладіть закладку і позначте 3 Нефій 12:1, щоб ви могли легко відкрити цей вірш.

Для гри “відгадай”: Зробіть копії ілюстрації зі сторінки 111 і, за бажанням, розмалюйте їх. Зігніть сторінку навпіл так, щоб зображення хрищення знаходилося з одного боку, а зображення конфірмації з іншого боку.

Для розмальовування: Зробіть кожній дитині копію ілюстрацій зі сторінки 111 для розмальовування.

**Уривок з Писань** Скажіть дітям, що Ісус Христос говорить нам у Писаннях, що Він хоче, щоб ми христилися. Відкрийте в Книзі Мормона 3 Нефій 12:1 і скажіть: “Ісус сказав: ”Повір[те] в Мене і христ[іть]ся“. Попросіть дітей повторити цю фразу разом з вами, говорячи по кілька слів за раз. Нагадайте їм, що вони можуть христитися, коли їм виповниться вісім років.

**Гра “відгадай”** Покажіть дітям свій примірник ілюстрації хрищення, прочитайте напис і попросіть дітей сказати слово “христять”. Перегорніть сторінку і повторіть те саме для ілюстрації конфірмації.

Сховайте ілюстрації у себе за спиною. Потім покажіть дітям один бік сторінки і запитайте: “Цього хлопчика христять чи конфірмують?” Попросіть дітей сказати відповідь разом з вами. Сховайте ілюстрації у себе за спиною і повторюйте цю вправу доти, доки діти будуть зацікавлені. Ця вправа є особливо доречною для більш старших дітей.

**Розмальовка** Попросіть дітей розмалювати копію ілюстрацій зі сторінки 111. Поки вони розмалюють, повторіть принципи, що розглядалися на уроці. Вкажіть дітям на деталі малюнків, прочитайте написи і поясніть їм, що саме вони розмалюють.



## ПІДКАЗКИ ДЛЯ ВЧИТЕЛЯ

**Копіювання:** Якщо ви не маєте можливості робити копії на копіювальному апараті, помістіть чистий аркуш паперу на зображення і обведіть на ньому їхні контури олівцем або ручкою. Не переймайтеся усіма деталями; просто обведіть контури і кілька деталей, щоб можна було впізнати зображення.

**Розмальовка:** “Заохочуйте [дітей] показувати малюнки у своїх сім'ях. Це допомагатиме їм запам'ятати вивчене на уроці. А батькам буде надано можливість обговорити принципи євангелії зі своїми дітьми” (Навчати—немає поклонання величнішого, с. 162).



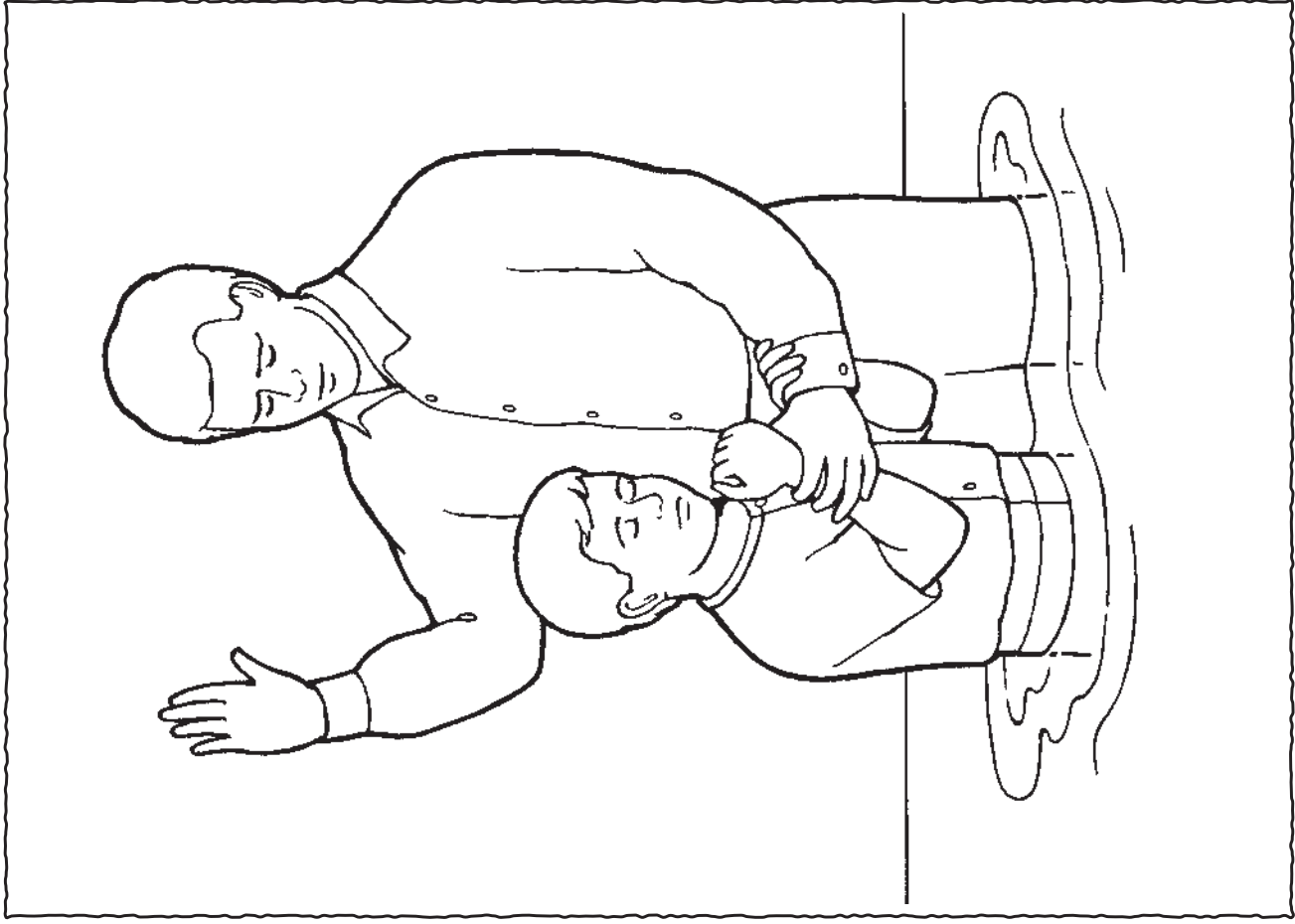

Мене буде хрищено.

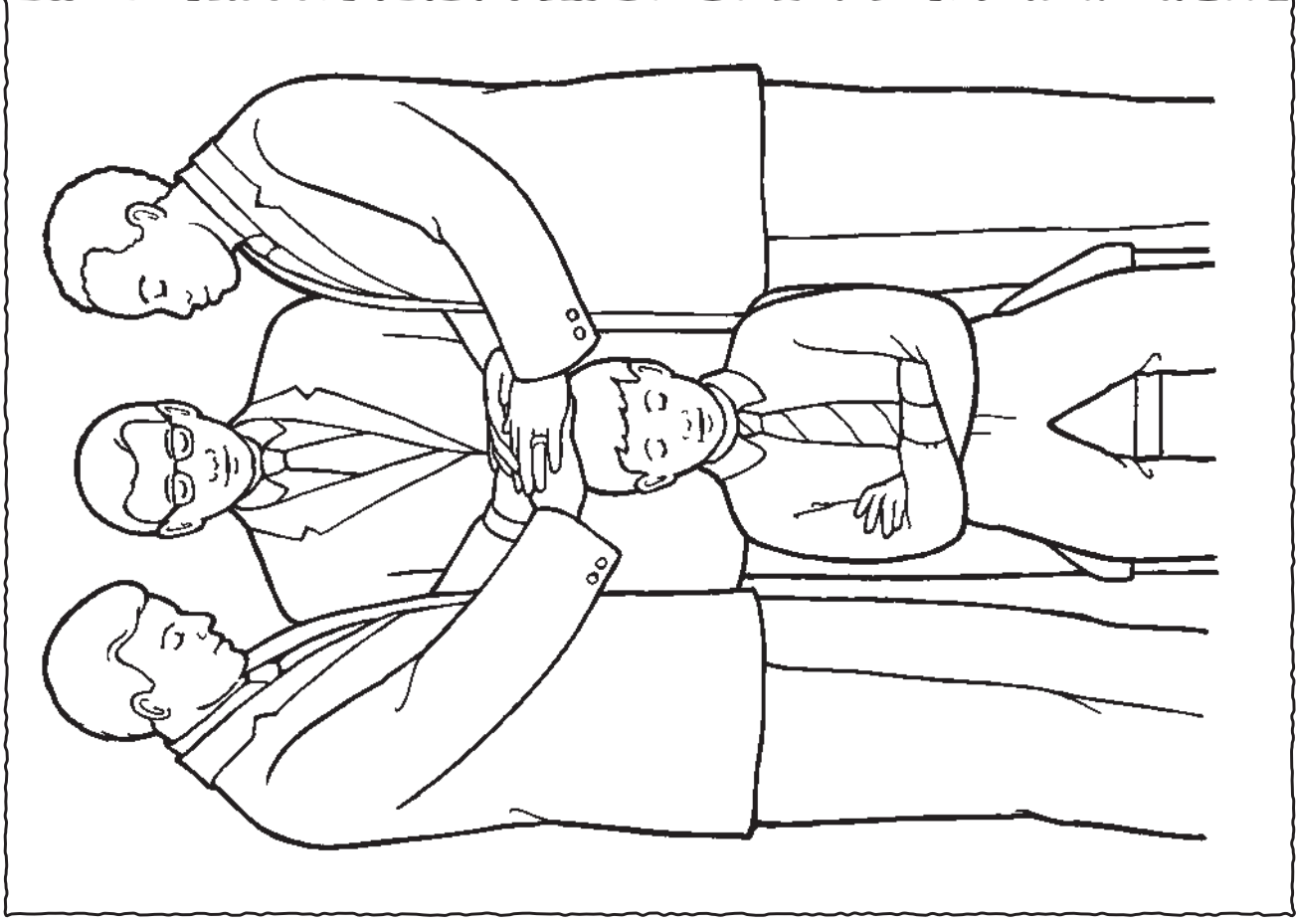

Мене буде конфірмовано.

## НА ДОПОМОГУ ВЧИТЕЛЮ

Щоб духовно підготуватися до цього уроку, будь ласка, прочитайте і обміркуйте наступне:

Ввечері, напередодні дня Своєї смерті на хресті, Ісус Христос дав причастя Своїм апостолам і сказав: “Це чиніть на спомин про Мене!” (див. Лука 22:19–20). Після Свого воскресіння Він установив причастя серед нефійців (див. 3 Нефій 18:1–11). Сьогодні ми також причащаємося в пам’ять про жертву Спасителя заради нас. Ми свідчимо Богу, що будемо завжди пам’ятати Ісуса Христа і дотримуватися Його заповідей. (Див. УЗ 20:77, 79).

## ПІДГОТОВКА

- З дозволу єпископа або президента філії принесіть причасні таці до ясельної групи.
- Принесіть Біблію. Покладіть закладку і позначте Лука 22:19, щоб ви могли легко відкрити цей вірш. Також покладіть закладку на сторінці 106 цього посібника.

## НАВЧАЛЬНІ ЗАХОДИ

Спочатку зберіть дітей разом. Див. ідеї на сторінці 3.

**Молитва** Попросіть когось із дітей прочитати вступну молитву.

**Пісня** Покажіть зображення Ісуса на сторінці 106, співаючи перший рядок приспіву пісні “Зі смиренням в серцях” (*Збірник дитячих пісень*, с. 11):

Зі смиренням в серцях молимо Тебе. (*вказіть на зображення Ісуса*)

Повторіть кілька разів, щоб встановилася благоговійна атмосфера. Попросіть дітей співати разом з вами.

**Уривок з Писань** Скажіть дітям, що кожної неділі ми робимо щось особливе, щоб пам’ятати Ісуса—під час причасних зборів ми з’їдаємо маленький шматочок хліба і п’ємо воду з маленького стаканчика. Скажіть їм, що це називається причастя. Попросіть дітей сказати: “Причастя”. Скажіть дітям, що ми дізнаємося з Писань, що Ісус хоче, аби ми причащалися, щоб пам’ятати про Нього. Відкрийте в Біблії Лука 22:19 і скажіть: “Ісус сказав: ”Це чиніть на спомин про Мене!“

**Ілюстрація** Покажіть зображення дякона, що розносить причастя (на сторінці 114). Вкажіть на деталі ілюстрації, а саме: на дякона та людей, що тихо сидять. Дозвольте дітям потримати принесені вами причасні таці, поки ви пояснюватимете простими словами те, що відбувається під час обряду причастя—ми тихо слухаємо, як благословляють причастя, ми беремо один шматочок хліба, ми п’ємо воду і кладемо стаканчик у тацю, і ми думаємо про Ісуса.

**“Живий” вірш** Виконайте наступний “живий” вірш і попросіть дітей зробити це разом з вами:

Я шматочок хліба з’їм (*зобразіть, немов ви їсте хліб*)

І водичку тихо п’ю (*зобразіть, немов ви п’єте воду*)

І смиренно склавши руки (*складіть руки*)

Про Ісуса думаю. (*кивайте головою вгору і вниз*)

[M. W. Verbica, “The Sacrament,” *Friend*, Feb. 1995, 17]



## ПІДКАЗКИ ДЛЯ ВЧИТЕЛЯ

### Благоговіння:

Розмовляйте тихим і шанобливим голосом, щоб допомогти дітям розуміти святість причастя.

### Тримання предметів:

Маленькі діти думають просто і буквально. Вони не розуміють абстрактних ідей. Данчи їм потримати предмети, пов’язані з уроком, ви допомагаєте їм навчатися. Пересвідчіться, що вони тримають причасні таці благоговійно і шанобливо. У тацях під час цієї вправи не повинно бути хліба або води.

**Завершення** Покажіть зображення Ісуса на сторінці 106. Запитайте дітей: “Про кого ми маємо думати, коли причащаємося?” Попросіть дітей сказати: “Про Ісуса”.

**Молитва** Попросіть когось із дітей прочитати заключну молитву.

## ЗАХОДИ НА ВИБІР

**ПІДГОТОВКА** *Для візиту гостя:* Домовтеся про те, щоб ясельну групу відвідав носій Ааронового священства і розповів, як він допомагає у проведенні обряду причастя.

*Для інсценування та гри:* Зробіть копію карток зі сторінки 115. За бажанням, розмалюйте картки і розріжте їх.

*Для книги:* Зробіть копії карток зі сторінки 115 для кожної дитини, і розріжте їх. Принесіть нитку або тасьму.

**Гість** Представте гостя дітям. Поясніть, що він має священство. Попросіть його коротко розповісти про те, як він готує, благословляє або розносить причастя. Попросіть його поділитися своїми почуттями щодо причастя.

**Інсценування** Піднімайте по одній підготовлені вами картки. Прочитайте напис і попросіть дітей зобразити те, що відбувається на малюнках (лише для перших трьох карток). Наприклад, попросіть їх скласти руки та схилити голову і благоговійно зобразити, немов вони причащаються хлібом і водою. Щоразу хваліть їх за їхні зусилля. Тримавши зображення Ісуса, запитайте дітей: “Про кого нам слід думати, коли ми причащаємося?”

**Гра** Покладіть підготовлені вами картки на підлогу або на стіл, зображенням донизу. Попросіть когось з дітей перегорнути одну з карток. Прочитайте напис на картці. Повторюйте цю гру доки кожна дитина, яка бажає, зможе взяти в ній участь.

**Книжка** Дайте кожній дитині чотири картки, підготовлені вами для неї. Пробийте дірку в куточку кожної картки. Проведіть нитку або тасьму крізь дірки і скріпіть їх, щоб зробити маленьку книжку кожній дитині. Потім прочитайте цю книжку дітям.



## ПІДКАЗКИ ДЛЯ ВЧИТЕЛЯ

**Молитва:** Інколи ви можете особисто промовляти вступну чи заключну молитву, щоб показати дітям, як слід молитися. Вони навчаються з вашого прикладу у тій самій мірі, як і з ваших слів.

**Благоговіння:** Коли ви запитуєте дітей: “Про кого нам слід думати під час причастя?”, деякі з них можуть голосно вигукнути відповідь. Якщо це станеться, лагідно навчіть їх промовляти ім'я Ісуса Христа з благоговінням.

**ПРИСТОСОВУЙТЕ ВПРАВИ** до ваших потреб і матеріалів. Наприклад, якщо у вас немає нитки або тасьми для цієї вправи, ви можете скріпити картки у якийсь інший спосіб. Або ви можете попросити дітей розмалювати ілюстрації, не створюючи з них книжку.



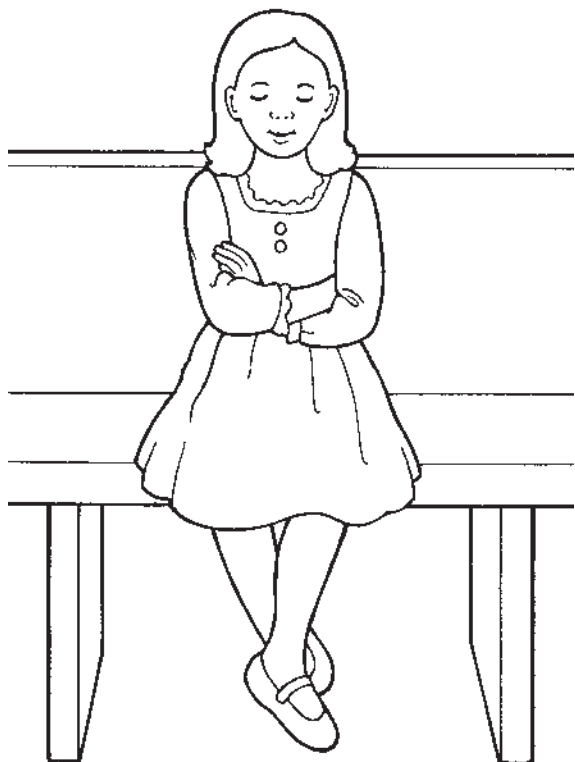

Я буду слухати слова  
причасних молитв.

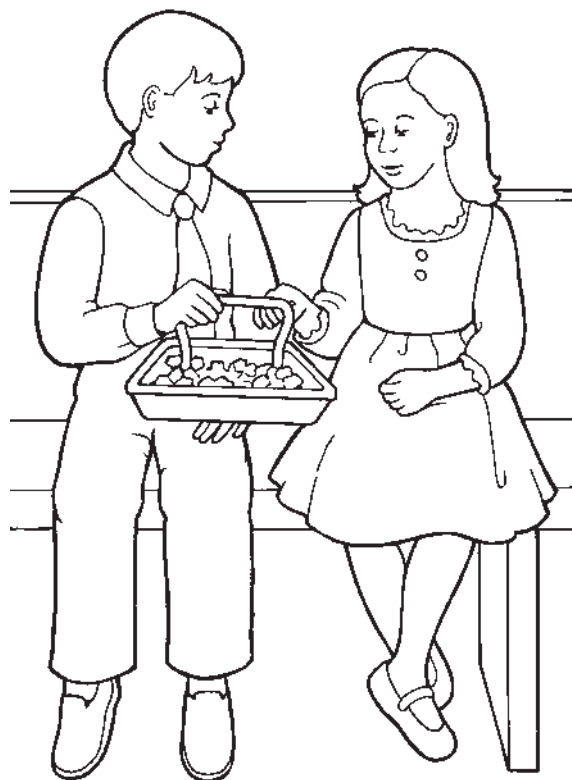

Я буду думати про Ісуса,  
коли їстиму хліб.

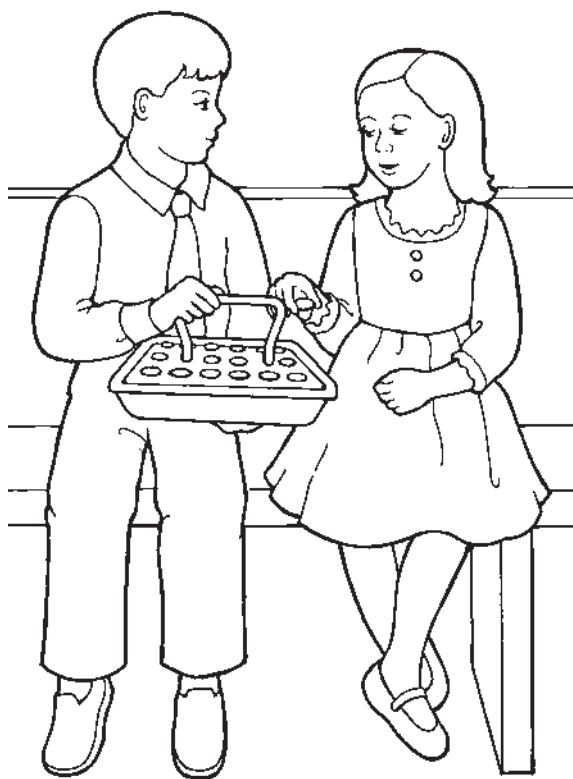

Я буду думати про Ісуса,  
коли питиму воду.



Причастя допомагає мені  
думати про Ісуса.



## НА ДОПОМОГУ ВЧИТЕЛЮ

Щоб духовно підготуватися до цього уроку, будь ласка, прочитайте і обміркуйте наступне:

Священство є силою і владою Бога. Бог дає цю владу гідним членам Церкви чоловічої статі віком 12 років і старше для того, щоб вони, діючи в Його ім'я, могли благословляти інших людей. Обряди євангелії, такі як хрищення і конфірмація, причастя та інші, виконуються владою священства (див. УЗ 13; 20:73–79; 84:19–22). Усі члени Церкви мають благословення завдяки священству.

## ПІДГОТОВКА

Покладіть закладки на сторінки 26 та 114 цього посібника, щоб ви могли легко їх відкрити.

## НАВЧАЛЬНІ ЗАХОДИ

Спочатку зберіть дітей разом. Див. ідеї на сторінці 3.

*Молитва* Попросіть когось із дітей прочитати вступну молитву.

*Вивчення доктрини* Скажіть дітям, що священство—це сила Бога; Бог дає священство хлопчикам старшого віку та чоловікам, щоб вони могли благословляти свої сім'ї та інших людей. Попросіть дітей сказати: “Священство”. (*Примітка:* Під час цього уроку будьте чуйними до почуттів дітей з ясельної групи, які живуть без батька, або чий батько не є носієм священства).

*Малюнки* Покажіть малюнок на сторінці 118 і попросіть дітей зобразити, немов вони тримають на руках немовля. Поясніть, що чоловіки, які мають священство, можуть благословляти немовлят і нарікати їм ім'я. Попросіть дітей сказати: “Священство”.

Покажіть ілюстрацію на сторінці 119, де зображено благословення хворого. Скажіть дітям, що чоловік, який має священство, може благословляти хворих, щоб вони почувалися краще. Відкрийте малюнок на сторінці 26. Вкажіть на зображення Ісуса і поясніть, що на цьому малюнку Ісус благословляє сліпу людину. Попросіть дітей сказати: “Священство”.

Покажіть малюнок на сторінці 114. Нагадайте дітям, що ми причащаємося щонеділі. Поясніть, що причастя готують, благословляють і розносять носії священства. Попросіть дітей сказати: “Священство”.

*Пісня* Попросіть дітей триматися за руки і ходити по колу, поки ви співаєте або говорите наступні слова пісні “Тут любов живе” (*Збірник дитячих пісень*, с. 102):

В нашій сім'ї священство є, і силу всім нам воно дає.

*Завершення* Свідчіть про те, що Небесний Батько благословляє нас через священство.

*Молитва* Попросіть когось із дітей прочитати заключну молитву.

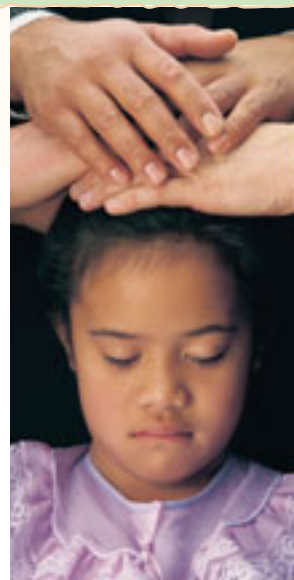
ПІДКАЗКИ  
ДЛЯ ВЧИТЕЛЯ

*Вивчення доктрини:* Цей розділ призначений, щоб допомогти дітям здобути першооснови розуміння євангелії. Деякі з них можуть не розуміти всього, про що ви говорите, проте вони знайомляться з мовою євангелії і закладають фундамент для того, що пізнаватимуть пізніше протягом життя.

*Маленькі діти* опановують мову з різною швидкістю (див. *Навчати—немає покликання величншого*, сс. 110–111). Щоб допомогти маленьким дітям повторювати слова з уроку, скажіть лагідним голосом: “Скажи: “священство”. Скажи разом зі мною: “Священство”; і зачекайте поки дитина скаже. Якщо вона не говорить, з любов'ю спробуйте ще раз, але не примушуйте її. Навіть просто слухаючи, діти можуть навчатися з уроку.

## ЗАХОДИ НА ВИБІР

**ПІДГОТОВКА** Для *вправи з гостем*: Запросіть батька, який нещодавно благословляв своє немовля, прийти з немовлям до ясельної групи і розповісти про цю подію.

Для *“перекидної книги”*: Зробіть кожній дитині копію ілюстрації зі сторінки 119. За бажанням розмалуйте її. Виріжте вздовж суцільних ліній та зігніть вздовж пунктирної лінії.

**“Живі” вірші** Виконайте будь-який або всі наведені далі “живі” вірші і попросіть дітей робити це разом з вами. Після кожного вірша нагадайте дітям, що священство благословляє наше життя.

**Благословення немовляти (покажіть малюнок на сторінці 118):**

Тримає тато немовля, (зобразіть, немов ви тримаєте немовля на руках)

Священство тато має.

Дає дитині він ім'я,

Її благословляє! (обійміть себе)

**Благословення хворих (вказіть на ілюстрацію на сторінці 119):**

Якщо я захворію, здоровим щоби стать (вказіть на себе)

Два носії священства, мене благословлять.

Я відчуваю спокій, і віра в серці є— (покладіть руки на серце)

Повернеться до мене здоров'ячко моє.

**Причастя (покажіть малюнок на сторінці 114):**

Їм я хліб благоговійно, (зобразіть, немов ви їсте хліб)

І водичку п'ю (зобразіть, немов ви п'єте воду)

І, смиренно склавши руки, (складіть руки)

Про Ісуса думаю. (кивайте головою вверх і вниз)

[M. W. Verbica, “The Sacrament,” *Friend*, Feb. 1995, 17]

**Гість** Представте гостя дітям. Поясніть їм, що він має священство і що силою священства він благословив свою дитину. Запитайте батька: “Чи маєте ви священство?” “Як звати вашу дитину?” “Що ви говорили, коли благословляли її?” “Як за допомогою священства ви благословлятимете дитину, коли вона підросте?”

**“Перекидна книга”** Покажіть дітям підготовлену вами “перекидну книгу”. Підніміть першу стулку, прочитайте напис і попросіть дітей промовити його разом з вами. Зробіть так з кожною стулкою.



## ПІДКАЗКИ ДЛЯ ВЧИТЕЛЯ

**Повторення:** Дітям подобаються історії, пісні, малюнки та вправи, які вони бачили або чули раніше. Співайте пісні або виконуйте “живі” вірші з цього та попередніх уроків у будь-який час протягом занять ясельної групи. Таке повторення допоможе їм запам'ятовувати принципи євангелії, яких ви їх навчали.



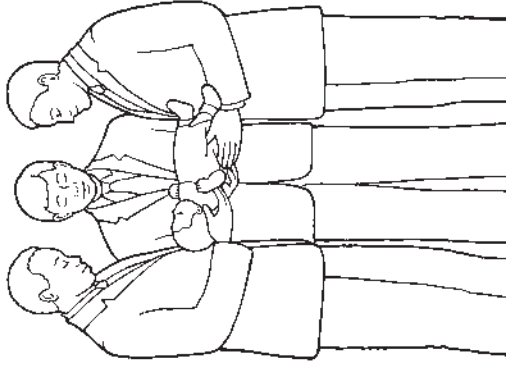

Благословення  
немовляти

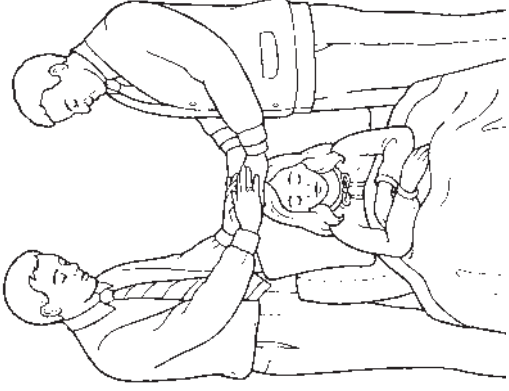

Благословення  
хворого

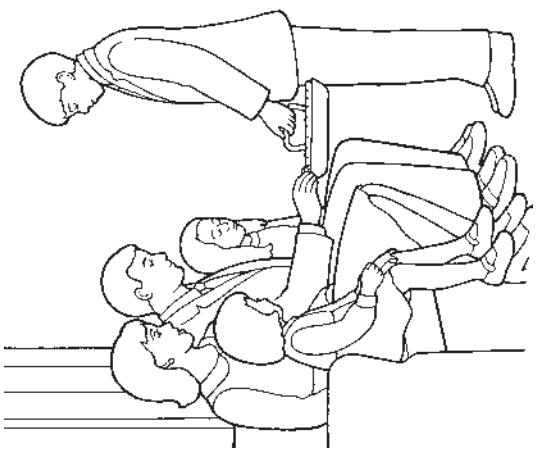

Причастя

Небесний Батько благословляє мене через священицтво

## НА ДОПОМОГУ ВЧИТЕЛЮ

Щоб духовно підготуватися до цього уроку, будь ласка, прочитайте і обміркуйте наступне:

Через падіння Адама і Єви, кожен зазнає фізичної смерті. Коли ми помираємо, наш дух відділяється від нашого тіла. Коли Ісус Христос воскрес, Його тіло і Його дух з'єдналися, щоб ніколи не відділятися знов. Завдяки Спокуті Ісуса Христа кожна людина воскресне (див. 1 Коринтянам 15:22; Алма 11:42–45). Розуміння і свідчення про Воскресіння дає нам радість і надію (див. Ісаїя 25:8; Алма 22:14).

## НАВЧАЛЬНІ ЗАХОДИ

Спочатку зберіть дітей разом. Див. ідеї на сторінці 3.

- Молитва** Попросіть когось із дітей прочитати вступну молитву.
- Оповідання** Покажіть малюнок на сторінці 122. Вказуйте на деталі малюнку, розповідаючи дуже простими словами про Воскресіння Ісуса Христа (див. Іван 19:41–42; 20:1, 11–16). Наприклад:  
Коли Ісус помер, Його друзі дуже засмутилися (*попросіть дітей зробити сумні обличчя*). Вони поклали тіло Ісуса до гробу, який був схожий на печеру (*вказіть на зображення гробу на малюнку*). Біля входу поставили великий камінь (*попросіть дітей зобразити, немов вони котять великий, важкий камінь*). Прошло три дні (*попросіть дітей підняти вгору три пальці*), і два ангели відкотили камінь від входу. Ісус ожив! (*вказіть на зображення Ісуса на малюнку*). Він воскрес (*допоможіть дітям сказати: “Воскрес”*). Друзі Ісуса дуже зраділи! Він був живий і ніколи не помре знов! Марія була другом Ісуса (*вказіть на зображення Марії на малюнку*). Вона засмутилася, коли Він помер. Коли Ісус воскрес, Марія першою побачила Його. Вона дуже зраділа, оскільки Ісус був живий (*попросіть дітей зробити щасливі обличчя*).
- Скажіть дітям, що завдяки Ісусу кожен воскресне і житиме вічно. Попросіть дітей знов зробити щасливі обличчя.
- Пісня** Заспівайте або скажіть перший куплет пісні “Чи правда, що Ісус живий” (*Збірник дитячих пісень*, с. 45) і виконайте наступні дії. Попросіть дітей робити це разом з вами.  
Чи правда, що Ісус живий  
Що смерть Він подолав? (*кивайте головою вверх і вниз*)  
Це так! Марію Він зустрів,  
Щиро привітав. (*складіть руки*)
- Завершення** Попросіть дітей сказати: “Ісус Христос воскрес”, говорячи по кілька слів за раз. Коротко свідчіть дітям про те, що Ісус Христос воскрес.
- Молитва** Попросіть когось із дітей прочитати заключну молитву.

ПІДКАЗКИ  
ДЛЯ ВЧИТЕЛЯ

**Ісус Христос:** У багатьох культурах існують пасхальні традиції, які несуть радість дітям, але мало пов'язані з Воскресінням Ісуса Христа. Зосередьте цей пасхальний урок на Спасителі, і допоможіть дітям поглибити свою любов до Нього. Навчіть їх радіти чудовим дарам, які Він дав нам, таким як: Воскресіння, Його вчення та досконалий приклад.

**Пісні:** Дехто з дітей може не буде співати з вами. Навіть якщо вони лише виконують дії або просто спостерігають за вами чи слухають вас, вони все одно з радістю слухають пісні і навчаються з них.

**Свідчення:** Свідчіть простими зрозумілими словами, наприклад: “Я знаю, що Ісус Христос воскрес”.

## ЗАХОДИ НА ВИБІР

**ПІДГОТОВКА** Для оповідання: Зробіть копію ілюстрацій зі сторінки 123. Розмалуйте їх і, за бажанням, прикріпіть до цупкішого паперу. Виріжте кожну з фігур та вхід до гробу за пунктирною лінією.

Для розмальовування: Для кожної дитини зробіть копію сторінки 123. Виріжте кожну фігурку та вхід до гробу.

**Пісня** Попросіть дітей стати в коло і триматись за руки. Заспівайте або скажіть наступні слова з пісні “Бог наш воскрес” (*Збірник дитячих пісень*, с. 44) і виконайте наступні дії:

Слухайте, люди: (*ходіть по колу*)

Бог наш воскрес.

Ангелів спів; (*зупиніться і складіть руки жменькою біля рота*)

Чути з небес.

Повторюйте стільки, скільки захочуть діти.

**Оповідання** Знов розкажіть оповідання про Воскресіння

Ісуса Христа, цього разу застосовуючи вирізані вами ілюстрації. Наприклад:

(*Спочатку фігурка Ісуса стоятиме прямо, а камінь буде відкочений від входу до гроба*).

Коли Ісус помер, Його тіло поклали до

гроба (*покладіть фігурку Ісуса в гроб [позаду гроба]*).

Великий камінь підкотили до входу до гроба (*підкотіть камінь до входу до гроба*).

На третій день з'явилися два ангели і відкотили камінь (*відкотіть камінь від входу*).

Ісус воскрес (*поставте фігурку Ісуса*).

Його дух і тіло знов об'єдналися!

[See Susan Payson, “Easter Story,” *Friend*, Apr. 1995, 32–33.]

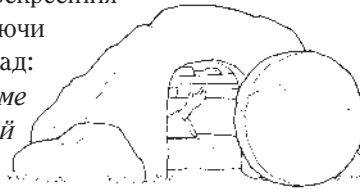

**Розмальовка** Дайте дітям ілюстрації, які ви вирізали для них. Покажіть їм, як вони можуть використовувати ілюстрації, щоб повторити оповідання про Воскресіння Ісуса. Ця вправа є особливо доречною для більш старших дітей.

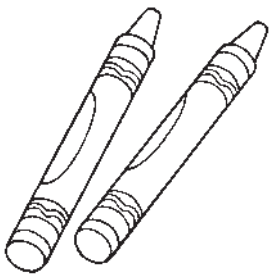

## ПІДКАЗКИ ДЛЯ ВЧИТЕЛЯ

**Заходи на вибір** представлені, щоб за бажанням, ви могли додати їх до уроку. Якщо у вас немає необхідних матеріалів, замініть їх чимось подібним.

**Історії:** “Малим дітям дуже подобається повторювати розповіді. Щоб це зробити, почніть розповідь, а потім зупиніться й запитайте: “А що було далі?” (*Навчати—немає поклонання величнішого*, с. 180). Попросіть одного зі старших дітей за допомогою контурних малюнків або зображення на сторінці 122 розповісти оповідання про Воскресіння маленьким дітям ясельної групи. За потребою, допоможіть.

**Коробка для заходів:** Зробіть коробку для заходів, яку можна було б зберігати в кімнаті ясельної групи. В ній можуть міститися малюнки, які ви розмальовували сьогодні та інші речі, що виготовляються та застосовуються під час вправ. Згодом ви зможете повторити ці вправи під час подальших занять ясельної групи, для повторення попередніх уроків. Повторення можна робити у будь-який час протягом заняття ясельної групи.



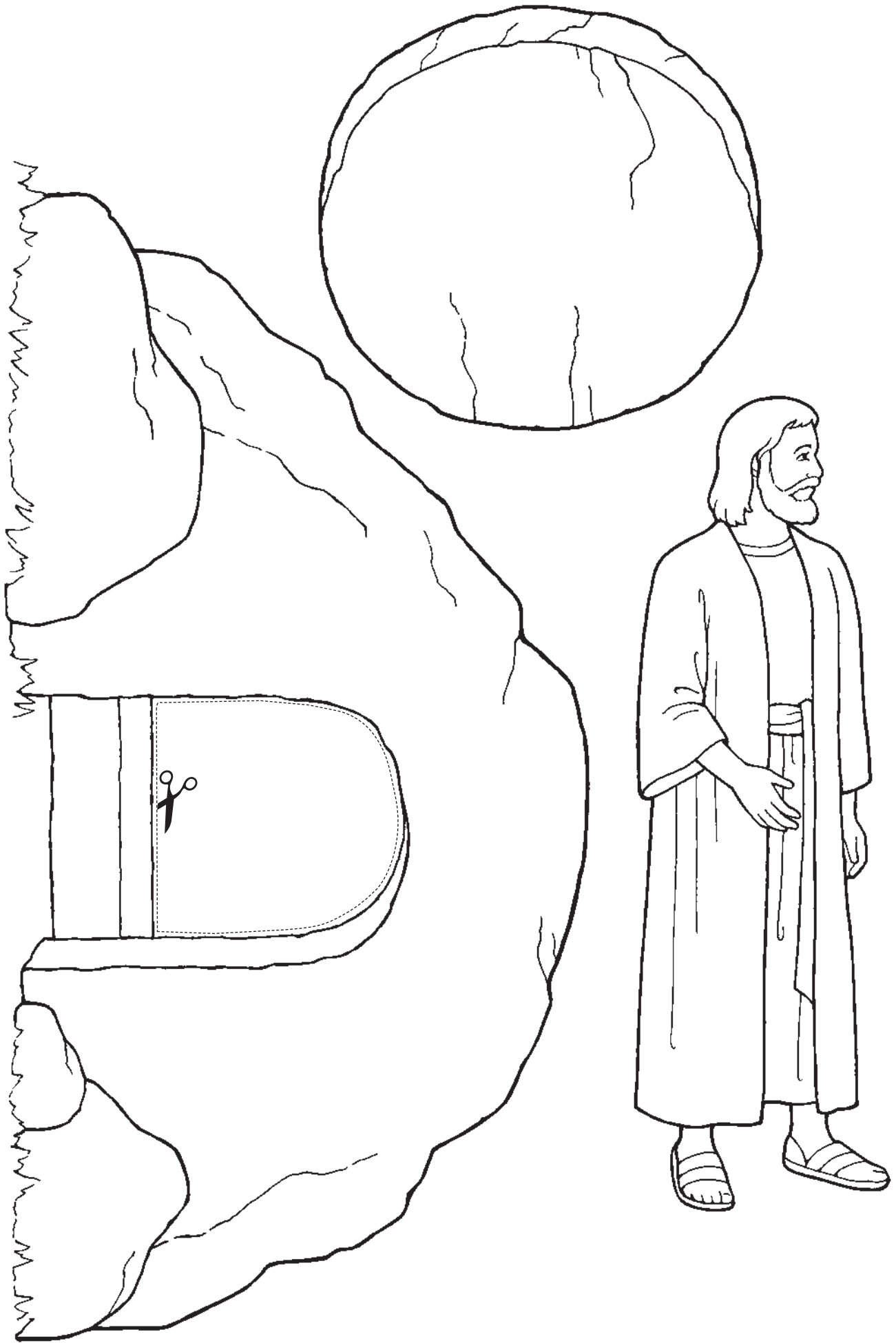



## НА ДОПОМОГУ ВЧИТЕЛЮ

Щоб духовно підготуватися до цього уроку, будь ласка, прочитайте і обміркуйте наступне:

Ісус Христос народився від смертної матері Марії та безсмертного батька—Небесного Батька. Він дійсно Син Бога. Сильно люблячи нас, Небесний Батько послав Ісуса Христа на землю, щоб той став нашим Спасителем і Вірцем. “Так бо Бог полюбив світ, що дав Сина Свого Однородженого, щоб кожен, хто вірує в Нього, не згинув, але мав життя вічне” (Іван 3:16).

## ПІДГОТОВКА

Покладіть закладку на сторінку 106 цього посібника, щоб ви могли легко її відкрити.

## НАВЧАЛЬНІ ЗАХОДИ

Спочатку зберіть дітей разом. Див. ідеї на сторінці 3.

*Молитва* Попросіть когось із дітей прочитати вступну молитву.

*Ілюстрація* Покажіть малюнок на сторінці 126. Попросіть дітей подивитися на немовля, зображене на малюнку. Скажіть їм, що Його звати Ісус, і попросіть їх сказати: “Ісус”. Попросіть дітей зобразити, немов вони колишуть немовля на руках.

Вкажіть на зображення Марії на малюнку і скажіть дітям: “Це мати Ісуса. Її звати Марія”.

Скажіть дітям, що Ісус є Сином Небесного Батька. Попросіть їх повторити: “Ісус є Сином Небесного Батька”, говорячи по кілька слів за раз. Скажіть їм, що Небесний Батько послав Свого Сина, Ісуса Христа, на землю, оскільки Він любить нас.

*Пісня* Знов вкажіть на зображення немовляти Ісуса на малюнку. Скажіть дітям, що ви співатимете пісню. Попросіть їх казати: “Він послав Свого Сина”, коли ви будете вказувати на немовля Ісуса. Попросіть їх спробувати пару разів, а потім заспівайте або скажіть наступні слова пісні “Живіть, як Син” (*Збірник дитячих пісень*, с. 20).

Про Божу милість і любов як Батько міг сказати?

З любов'ю чистою у світ дитя святе послать. (*вкажіть на зображення немовляти Ісуса*)

Покажіть зображення Ісуса Христа на сторінці 106. Скажіть дітям, що маленький Ісус виріс, щоб стати нашим Спасителем Ісусом Христом. Попросіть їх казати: “Він послав Свого Сина”, коли ви будете вказувати за зображення Спасителя. Заспівайте або скажіть наступні слова пісні “Живіть, як Син”:

Як Батько міг вказати шлях, яким нам слід іти?

Він Сина дав (*вкажіть на зображення Спасителя*), щоб разом з Ним той шлях могли пройти.

*Завершення* Висловіть вдячність за те, що Небесний Батько послав Ісуса Христа. Свідчіть, що Ісус є Сином Небесного Батька.

*Молитва* Попросіть когось із дітей прочитати заключну молитву.

ПІДКАЗКИ  
ДЛЯ ВЧИТЕЛЯ

*Ісус Христос:* “Усе, чому б ми не навчали, повинно вказувати членам сім’ї і членам класу на Христа... Пам’ятайте про це, коли готуєтеся до уроків і викладаєте їх” (*Навчати—немає поклонання величнішого*, с. 80).

*Маленькі діти:* Спостерігайте, чи залишаються діти уважними. Щоб допомогти їм бути уважними, намагайтеся навчати з різними інтонаціями в голосі, дивіться їм в очі і застосовуйте різні навчальні методи. (Див. *Навчати—немає поклонання величнішого*, сс. 71–72).

## ЗАХОДИ НА ВИБІР

**ПІДГОТОВКА** Для ляльок на паличці: Зробіть кожній дитині копію ілюстрацій зі сторінки 127 і виріжте їх. Прикріпіть або приклейте паличку до задньої частини кожної з ілюстрацій, щоб зробити дітям ляльки на паличці.

Для вправи з Писаннями: Принесіть Книгу Мормона. Покладіть закладку і позначте 3 Нефій 9:15, щоб ви могли легко відкрити цей вірш.

**Ляльки на паличці** Дайте дітям підготовлені вами ляльки на паличках. Своїми словами стисло перекажіть оповідання про народження Ісуса Христа (див. Лука 2:4–16). Попросіть дітей протягом розповіді, коли буде потрібно, піднімати і тримати ляльки на паличках. Ця вправа є особливо доречною для більш старших дітей.

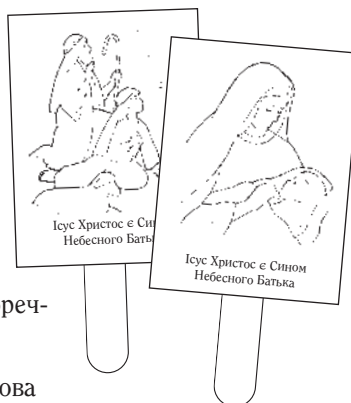

**Пісня** Заспівайте або скажіть наступні слова пісні “Далеко у яслах” (*Збірник дитячих пісень*, с. 26) і зімпровізуйте дії, відповідно до слів. Попросіть дітей робити це разом з вами.

Далеко у яслах на сіні лежав  
Маленький Ісус, бо Він ліжка не мав.  
Дивились зірки на Ісуса, що спав.  
На сіні маленький Ісус спочивав.

**“Живий” вірш** Виконайте наступний “живий” вірш і попросіть дітей зробити це разом з вами:

Ось немовлятко у яслах, (*качайте руками, немов колишучи немовля*)  
І мати з ним сидить,  
І сяє зірка в небесах, (*вказіть на небо*)  
Це Божий Син, він спить! (*складіть руки*)

**Уривок з Писань** Скажіть дітям, що Ісус сказав нам у Писаннях, що Він є Сином Бога, нашого Небесного Батька. Відкрийте в Книзі Мормона 3 Нефій 9:15 і прочитайте: “Ось, Я є Ісус Христос, Син Бога”. Попросіть дітей сказати разом з вами: “Син Бога”.

## ПІДКАЗКИ ДЛЯ ВЧИТЕЛЯ

**Матеріали:** На заняттях ясельної групи використовуйте лише видані Церквою матеріали. Якщо вам потрібна більша кількість завдань для дітей, вибирайте оповідання, ігри, вправи з маріонетками чи вправи з розмальовування з цього посібника, які вже виконувалися раніше. Також ви можете використовувати ігри та оповідання з церковних журналів.

**Повторення:** Викладайте цей урок повністю або частково кілька разів протягом Різдвяної пори. Дітям подобається чути оповідання про Різдво знов і знов.





Ісус Христос є Сином  
Небесного Батька

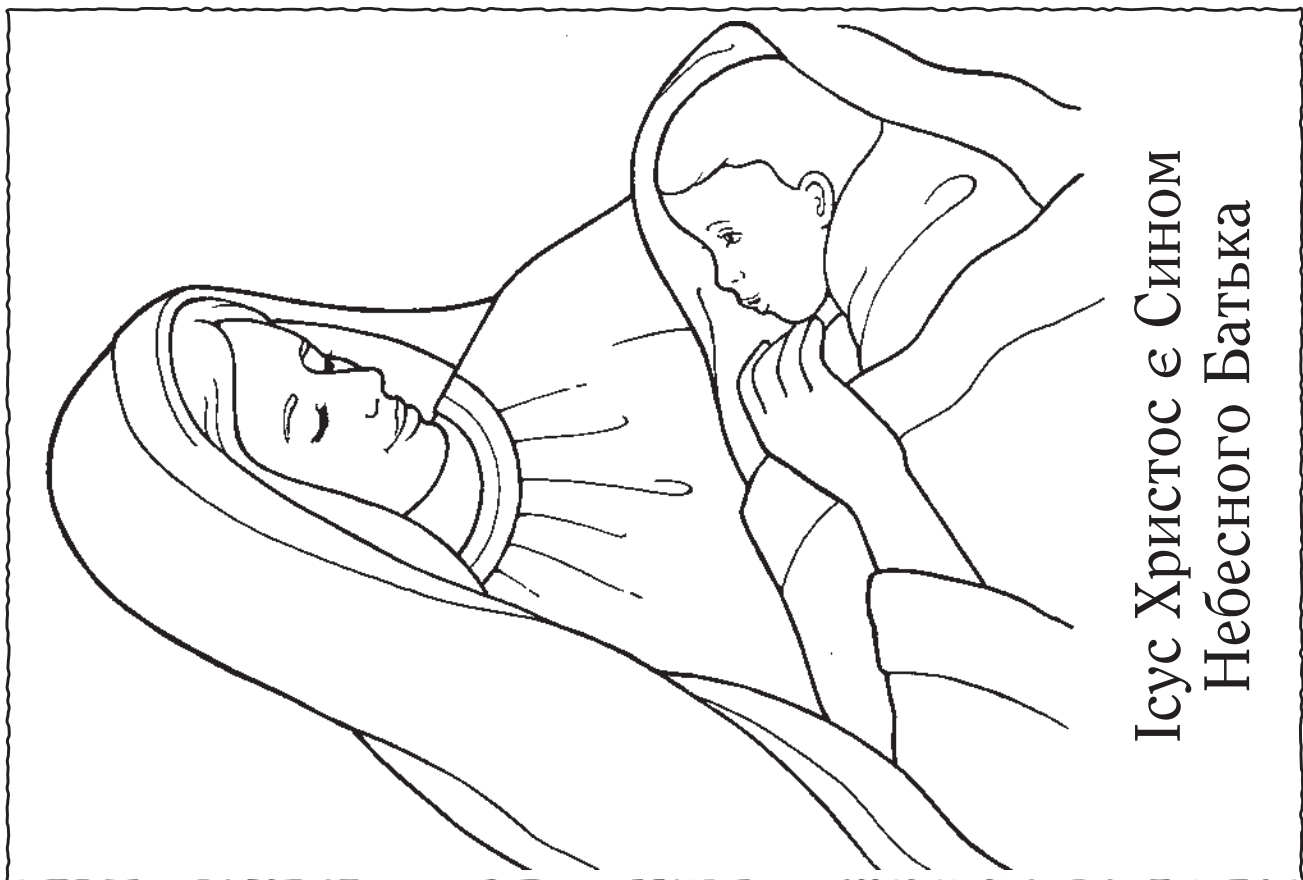

Ісус Христос є Сином  
Небесного Батька

# МІНІ УРОК: ВІТАЄМО В ЯСЕЛЬНІЙ ГРУПІ

## НАВЧАЛЬНІ ЗАХОДИ

**Вітаємо** Коли дитина вперше приходить до ясельної групи, виберіть час, коли діти будуть зібрані разом (наприклад: під час уроку, пригосщення або музичної вправи), і назвіть дітям ім'я цієї дитини. Скажіть дитині, що ви раді тому, що вона прийшла в ясельну групу.

**Пісня** Скажіть дітям, що ви хотіли би заспівати особливу пісню. Заспівайте або скажіть слова пісні “Вітальна пісня” (*Збірник дитячих пісень*, с. 130) і попросіть дітей сказати: “Привіт”, коли ви вкажете на них під час співу пісні. Перед тим, як співати, ви можете кілька разів попрактикуватись.

Привіт! (вказіть на дітей: “Привіт!”) Привіт! (вказіть на дітей: “Привіт!”)

Який чудовий день! (вказіть на дітей: “Привіт!”)

Привіт! (вказіть на дітей: “Привіт!”) Привіт! (вказіть на дітей: “Привіт!”)

Вітаємо тебе!

Як добре, що прийшов ти до нас

Сьогодні в наш дитячий дружній клас.

Привіт! (вказіть на дітей: “Привіт!”) Привіт! (вказіть на дітей: “Привіт!”)

Вітаємо у нас!

**Завершення** Скажіть новій дитині: “[Назвіть ім'я дитини], ми дуже раді, що ти прийшов (прийшла) у нашу ясельну групу!”



## ПІДКАЗКИ ДЛЯ ВЧИТЕЛЯ

Під час першого відвідування ясельної групи дитина може вести себе занадто енергійно або ж з острахом. Виявляючи любов і терпіння, ви можете багато чого зробити, щоб перший день дитини в ясельній групі був для неї радісним. Діти почуваються комфортніше, коли знають чого їм очікувати. Намагайтеся якомога ретельніше дотримуватися сталого розкладу в ясельній групі. Дайте новим дітям час, щоб познайомитися з вами, з іншими дітьми та з оточенням.

Якщо дитина прагне піти і бути зі своїми батьками, повідомте батьків, що це нормально. Попросіть батьків говорити що-небудь хороше про ясельну групу протягом тижня.

# МІНІ УРОК: 3 ДНЕМ НАРОДЖЕННЯ

## НАВЧАЛЬНІ ЗАХОДИ

*Вправа* У найближчу до дня народження дитини неділю скажіть дітям, коли вони зберуться на урок, для пригостення чи для виконання музичної вправи: “У [назвіть ім'я дитини] було [чи скоро буде] день народження!” Попросіть дітей сказати: “З Днем народження!”

Скажіть дітям, скільки років виповниться дитині у її день народження. Попросіть їх порахувати до цієї цифри на пальцях. Повторіть кілька разів.

*Пісня* Заспівайте або скажіть слова пісні “З Днем народження” (*Збірник дитячих пісень*, с. 134) і попросіть дітей приєднатися до вас:

[Ім'я дитини], з Днем народження тебе

Всі вітають радісно в цей день!

І у мене теж бажання є

Із Днем народження привітати тебе!

Попросіть дітей сказати: “З Днем народження” і заплескати у долоні.



## ПІДКАЗКИ ДЛЯ ВЧИТЕЛЯ

Дітям подобається чути свої імена. Найбільший дар, який ви можете дати дітям, це любити їх, схвально ставитися до них і цінувати. Не даруйте нічого іншого в їхні дні народження в ясельній групі. Нехай святкування буде зосереджене на дитині, а не на даруванні подарунків.

- браслети, 69, 71  
 вірші (див. *“живі” вірші*)  
 вправи з пальчиками, 57  
 гість, 113, 117  
 гра “відгадай”, 45, 57, 59, 69, 71, 101, 103, 109, 111  
 гра з мішечком, 13, 37, 53, 93  
 гра “співстав”, 65, 67, 105, 107  
 дзеркало, 21  
 “живі” вірші (перші рядки)  
     “Відкривайте, закривайте”, 85  
     “Є посмішка чарівна”, 81  
     “Навчіть мене Писанням”, 97  
     “Небесний Батько знає мене”, 20  
     “Ось немовлятко у яслах”, 125  
     “Святий Дух говорить ніжно”, 29  
     “Серед гаю на колінах”, 89  
     “Торкнися оченят і носа”, 65  
     “Тримає тато немовля”, 117  
     “Це—мама”, 56  
     “Це моя мама, люблю з нею грати”, 52  
     “Цей маленький хлопчик до ліжка йде”, 45  
     “Читайте Книгу Мормона”, 93  
     “Я маю особливе тіло”, 40  
     “Я починаю зі слів: ”Любий Небесний Батько“, 16  
     “Я хочу бути схожим на Ісуса”, 73  
     “Я шматочок хліба з’їм”, 112, 117  
     “Якщо ти дуже, дуже високий”, 9  
     “Якщо я захворію, здоровим щоби стать”, 117  
 інсценування, 28, 44, 48, 61, 76, 100, 113  
 йди за провідником, 100  
 книги, 33, 35, 37, 39, 93, 95, 113, 115 (див. також *“перекидні книги”*)  
 кубики, 29, 31, 73, 75  
 ланцюжки, 53, 55  
 ляльки-напальчники, 41, 53, 57, 59, 89, 91  
 маріонетки, 61, 63, 97, 99, 125, 127 (див. також *ляльки-напальчники*)  
 намиста, 21, 23, 57, 59, 69, 71  
 насіння, 33  
 обведення, 41  
 оповідання  
     дівчинка посміхається, 80  
     діти кажуть “Вибачте мені”, 69  
     добрий самарянин, 76  
     Енош молиться, 17  
     Ісус благословляє дітей, 20, 24, 96  
     Ісус воскрес, 120, 121  
     Ісус годує людей, 24  
     Ісус зцілює 10 прокажених, 64  
     Ісус зцілює сліпу людину, 24  
     Ісус і Його мати, 49  
     Нефій будує корабель, 68, 96  
     Перше видіння Джозефа Сміта, 40, 88  
     сім’я молиться за ушкоджену дитину, 53  
     хлопчик втішений Святим Духом, 28  
 пазл, 25  
 “перекидні книги”, 17, 19, 85, 87, 117, 119  
 Писання, 25, 29, 37, 52, 77, 104, 109, 112, 125  
 пісні  
     “Бог наш воскрес”, 121  
     “Весела зарядка”, 41  
     “Вітальна пісня”, 128  
     “Всіх люби”, 25, 76  
     “Далеко у яслах”, 125  
     “Живіть, як Син”, 124  
     “З Днем народження!”, 129  
     “Зі смиренням в серцях”, 36, 112  
     “Йди за пророком”, 101  
     “Коли Святе Письмо читаю”, 92, 96–97  
     “Люблю на храм дивитись”, 56  
     “Може сім’я святих жити вічно”, 56  
     “На Господа схожим бути”, 24, 68, 72  
     “Посмішка”, 80  
     “Радісно співаємо”, 64–65  
     “Ранньою весною”, 88  
     “Сімейна молитва”, 52  
     “Слухняним завжди буду я”, 60  
     “Сніжна баба”, 44  
     “Спасителя любов”, 20–21  
     “Створив світ прекрасний Господь на землі”, 33  
     “Так весело мені”, 36, 49, 72–73  
     “Тут любов живе”, 116  
     “Хрищення”, 108  
     “Церква Ісуса Христа”, 104  
     “Чи правда, що Ісус живий?”, 120  
     “Щаслива сім’я”, 36, 48  
     “Я Божеє дитя”, 8, 12–13, 40  
     “Я буду благоговійним”, 84  
     “Я знаю, Він любить мене”, 32  
     “Я знаю, Ти живий”, 28  
     “Як радієш”, 81  
 плакати, 9, 49  
 рухомі ілюстрації, 13, 15  
 фігурки, 48, 51, 101, 103

## ПОКАЖЧИК НАОЧНИХ МАТЕРІАЛІВ

Адам і Єва, 99  
благоговіння, 86 (див. також *молитва*)  
благословення немовляти, 118, 119  
благословення хворих, 119 (див. також *Ісус Христос:  
зцілення*)  
веселе/сумне обличчя, 83  
Даниїл у лев'ячій ямі, 103  
Джозеф Сміт, 102, 103, 107 (див. також *Перше  
видіння*)  
ділитися, 74  
дім, 55, 67  
добрий самарянин, 78  
доземне життя, 15  
Іван Христитель, 103, 110  
іграшки, 74, 75  
Ісус Христос, 19, 39, 106, 107, 115 (див. також *Перше  
видіння*)  
    Воскресіння, 122, 123  
    з дітьми, 15, 22, 95, 98  
    зцілення, 26, 66, 94, 95  
    нагодував п'ять тисяч людей, 27  
    народження, 95, 126, 127  
    хлопчик, 18  
    хрищення, 110  
їжа, 19, 47, 55, 67, 75  
книги, 75  
конфірмація, 111  
Мойсей, 99  
молитва, 18, 30, 54, 87  
Нефій, 70  
Ной, 99  
одяг, 55, 67  
олівці, 75  
пастирі, 127  
Перше видіння, 42, 90, 91  
Писання, 31, 39, 95, 107  
причастя, 114, 115, 119  
Самуїл Ламанієць, 103  
священство 118, 119  
сім'ї, 14, 15, 18, 31, 38, 39, 46, 50, 51, 54, 55, 59, 62, 67  
створіння 34, 35  
тварини, 35  
тіло, 43, 47  
храм, 58, 59  
хрищення 110, 111  
церковна будівля, 31, 39



Авторські права на малюнки, фотографії та інші зображення у цьому посібнику застережено за Intellectual Reserve, Inc., за винятком наступного:

Перша сторінка обкладинки та сторінка 22: *Христос і діти з Книги Мормона*, художник Дел Парсон.  
© 1995 належить Делу Парсону.

Сторінка 5: Фотографія © 2000 належить Стіву Бандерсону.

Сторінка 8: Фотографія © Rubberball Productions.

Сторінка 18: *Уподобання Бога*, художник Саймон Дьюї. © 2001 належить Саймону Дьюї. Копіювання заборонено.

Сторінки 24 та 98: *Колись у Галілеї*, художник Дел Парсон. © 1990 належить Делу Парсону.

Сторінка 28: Фотографія © 1998 належить Роберту Кейсі.

Сторінка 32: Фотографія © Corbis Images.

Сторінка 42: *Перше видіння*, художник Гері Кепп.  
© 1998 належить Гері Кеппу. Копіювання заборонено.

Сторінка 48: Фотографія © 2000 належить Стіву Бандерсону.

Сторінка 54: Фотографія © 2006 належить Гьон-Гю Лі.

Сторінка 56: Фотографія © 2006 належить Франку Хелмрічу.

Сторінка 66: *Прокажений, який сказав: "Дякую"*, художник Джон Стіл. © ProvidenceCollection.com.  
Всі права застережено.

Сторінка 88: *Перше видіння Джозефа Сміта*, художник Грег К. Олсен. © 1988 належить Грегу К. Олсену.

Сторінка 90: *Прагнення мого серця*, художник Вальтер Рейн. © 2004 належить Вальтеру Рейну, люб'язно надано Музеєм церковної історії і мистецтва.

Сторінка 94: *І він зцілив усіх їх*, художник Гері Кепп.  
© 1993 належить Гері Кеппу.

Сторінка 102: *Брат Джозеф*, художник Девід Ліндслі.  
© 1998 належить Девіду Ліндслі.

Сторінка 106: Фрагмент картини *Христос і багатий молодий чоловік*, художник Генрі Гофманн.  
Люб'язно надано С. Harrison Conroy Co., Inc.

Сторінка 110: *Іван Христитель хрестить Ісуса*, художник Грег К. Олсен. © належить Грегу К. Олсену.

Сторінка 120: *Він воскрес*, художник Дел Парсон.  
© 1996 належить Делу Парсону.

Сторінка 124: *Бо Дитя народилося нам*, художник Лінн Міллман Вейдінгер © 2002 Лінн Міллман Вейдінгер, люб'язно надано Музеєм церковної історії і мистецтва.

Сторінка 126: *Марія і немовля Христос*, художник Роберт Т. Барретт. © 1993 належить Роберту Т. Барретту. Копіювання заборонено.

Сторінка 128: Фотографія © 1999 належить Брайанту Лівінгстону.



**“**І всіх твоїх дітей буде навчено Господом;  
і великим буде мир серед твоїх дітей”  
(З Нефій 22:13).

*“[Ісус] звернувся до натовпу і сказав їм: Дивіться на своїх маленьких. І коли вони подивилися, щоб побачити, вони кинули погляд до небес, і вони побачили небеса відкриті, і вони побачили ангелів, які спускалися з небес, нібито це було посередині вогню; і вони спустилися і оточили тих маленьких, і їх було оточено вогнем; і ангели священнослужили їм” (З Нефій 17:23–24).*

*“Безсумнівно, ті з нас, кому було довірено дорогоцінних дітей, отримали священне, благородне управительство, бо саме нас Бог призначив, щоб оточувати сьогоднішніх дітей любов’ю і вогнем віри, та розумінням того, ким вони є” (M. Russell Ballard, “Great Shall Be the Peace of Thy Children,” Ensign, Apr. 1994, 60).*

ЦЕРКВА  
ІСУСА ХРИСТА  
СВЯТИХ  
ОСТАННІХ ДНІВ

