

Початкове товариство 2

Вибирай правильно А

Вік 4–7 років

Початкове товариство 2

Вибирай правильно А

Для навчання дітей віком від чотирьох до семи років

© 2001 by Intellectual Reserve, Inc.

Усі права застережено

Printed in the USA

Текст англійською мовою затверджено: 10/94

Переклад затверджено: 10/94

Назва оригіналу:

Primary 2

34484 192

Ukrainian



Зміст

Номер і назва уроку	Сторінка
На допомогу вчителю	VII
1 Щастя приходить, коли ми вибираємо правильно	1
2 Я можу робити правильний вибір	6
3 Я—Божеє дитя	11
4 Я вирішив слідувати за Ісусом Христом	16
5 Я можу вибирати правильно	21
6 Ми маємо особливі сім'ї	25
7 Народження Ісуса Христа принесло на землю радість	30
8 Небесний Батько охороняє мене	35
9 Ісус Христос, як і я, був дитиною	39
10 Я можу розмовляти з Небесним Батьком у молитві	44
11 Я можу розповісти іншим про Ісуса Христа	50
12 Я можу підготуватися до хрищення	55
13 Дар Святого Духа допомагатиме мені	61
14 Намагайтеся вибирати правильно	68
15 Приходьте, ідіть за Мною	75
16 Ісус Христос має владу зціляти	81
17 Священство допомагає мені	86
18 На молитви приходить найкраща відповідь	91
19 Ісус Христос любить мене	96
20 Вчення Ісуса Христа—великий скарб	102
21 Ми можемо бути благоговійними	108
22 Блаженні миротворці	114
23 Ісус Христос—хороший пастух	118
24 Я можу виявляти вдячність	123
25 Не забувай казати «Дякую»	128
26 Правильний вибір робить мене щасливим	133
27 Ділячись з іншими, я допоможу їм стати щасливими	138
28 Я можу бути добрим	142
29 Я можу бути хорошим прикладом	148

30	Ми можемо бути послухними	154
31	Я слухатимусь закону	161
32	Любіть один одного	167
33	Я можу сплачувати десятину	175
34	Завжди кажіть правду	181
35	Я маю таланти	187
36	Я розумний, коли роблю правильний вибір	193
37	Я можу проводити Суботній день в святості	199
38	Я згадуватиму Ісуса Христа під час причастя	206
39	Я можу слідувати за Ісусом Христом, служачи іншим	212
40	Я можу пробачати іншим	217
41	Ісус Христос є нашим Спасителем	223
42	Церква Ісуса Христа знаходиться на землі	229
43	Ісус Христос прийде знову	235
44	Я можу виявляти любов до тварин	240
45	Ми святкуємо воскресіння Ісуса Христа (Великдень)	247
46	Ісус Христос—це найвеличніший дар (Різдво)	253
	Слова до пісень	258

На допомогу вчителеві

Мета

Цей підручник було написано, аби допомогти навчати дітей тому, що вони, наслідуючи приклад Ісуса Христа, зможуть робити правильний вибір, бути охрищеними і стати членами Церкви Ісуса Христа Святих Останніх Днів.

Послання до вчителів Початкового товариства

Наш Небесний Батько дав вам святе покликання навчати дітей євангелії Ісуса Христа і допомагати їм вчитися жити за нею. Оскільки ви служите дітям і запрошуєте кожного з них «прийти до Христа», ви приносите благословення в їхнє життя. Ви можете допомогти їм почати розуміти благословення Небесного Батька й отримувати свідчення про Його євангелію. Ви також зростатимете особисто і навчитесь багато чого від дітей. Ваше служіння в Початковому товаристві може принести вам велику насолоду. Служачи дітям Початкового товариства, ви також служите Небесному Батькові (див. Мосія 2:17).

Якщо ви живете за принципами євангелії, вивчаєте Писання, прислухаєтеся до порад провідників священства і наближаєтеся до Небесного Батька через молитву, ви отримуватимете натхнення від Святого Духа стосовно дітей, яких навчаєте. Часто свідчіть дітям і дозвольте Святому Духу працювати через вас у цьому важливому покликанні. Коли ви чините так, Дух направлятиме вас у такий спосіб, що ваша робота в Початковому товаристві буде прийнятною для нашого Небесного Батька.

Інформація для класу

ВП означає *Вибирай правильно*. Символ ВП на одній з перших сторінок цього підручника і каблучка ВП (31362) використовуються в деяких уроках. Крім того, урок 1 містить інструкції для виготовлення схеми ВП, яка також використовуватиметься в деяких уроках. Каблучка ВП служить особистим нагадуванням для її власника вибирати правильно. Якщо каблучку ВП можна отримати у вашій місцевості, обговоріть з єпископом або президентом філії можливість її придбання для кожної дитини.

Година занять

Молитва

Починайте і закінчуйте кожне заняття молитвою. Регулярно давайте кожній дитині можливість прочитати молитву. Зробіть молитву важливим елементом занять, даючи поради дитині, яка буде читати молитву, і запитуючи у дітей, що, на їхню думку, доцільно включити в молитву. Зосереджуйте свої поради на потребах класу і темі уроку.

Викладання уроків

Готуйтеся до кожного уроку старанно і з молитвою, тоді ви матимете провідництво Духа, а діти зрозуміють ваш урок та отримують від нього задоволення.

Викладайте уроки в наведеному порядку, за винятком уроків 45 і 46 (Великдень і Різдво). Якщо хтось із дітей вашого класу має бути охрищеним протягом року, можна перед хрищенням викласти уроки 12 і 13, присвячені хрищенню та конфірмації.

Вибирайте з матеріалів уроку ті, що підходять вашому класові. У кінці кожного уроку дано перелік доповнюючих заходів, з яких ви можете на свій розсуд вибрати найдоцільніші для вашого уроку. Не всі матеріали уроку або доповнюючі заходи можуть підходити для дітей вашого класу або регіону. Деякі вправи можуть виявитися надто важкими для чотирирічних дітей, а інші—надто простими для семирічних, щоб отримати від них задоволення.

Виберіть вправи, на які клас реагуватиме найкращим чином. Якщо у класі є маленькі діти, для утримання їхньої уваги можна протягом уроку частіше співати та проводити ігри з використанням пальців. Якщо діти отримують задоволення від цього, можна продовжувати співати і повторювати ігри з використанням пальців. Щоб ілюструвати маленьким дітям поняття, які вивчаються на уроці, можна використовувати малюнки або вирізки з журналів.

Не читайте дітям урок з підручника. Вони реагуватимуть краще, якщо ви викладатимете матеріал власними словами. Свідчіть коротко і часто, щоб учні змогли почути Дух і відреагувати на послання євангелії.

Підручник *Навчати—немає покликання величнішого* (36123) допоможе вам викладати уроки.

Музика в класі

Музика може сприяти відчуттю Духа Господнього в класі. Співи усім класом зроблять ваші уроки цікавішими і допоможуть дітям краще запам'ятати принципи уроку.

Слова до пісень, що використовуються більше одного разу, надруковано в кінці підручника. Слова до пісень, що використовуються тільки один раз, включено до тексту уроків. Ноти до цих пісень вміщено в *Children's Songbook* (34831).

Вам не обов'язково бути кваліфікованим музикантом, щоб під час співу в класі діти набували корисного досвіду. Діти не зможуть оцінити, добре ви співаєте чи ні, але обов'язково відчують, що ви отримуєте задоволення від співу. Готуючись до уроків, розучуйте пісні і вчіться їх співати. Якщо вам потрібна допомога спеціаліста, зверніться до музичного керівника Початкового товариства або акомпаніатора. (Для додаткової допомоги див. «Music in the Classroom», *The How Book for Teaching Children* (31109), pp. 40–42).

Одночасно зі співом пісні можна виконувати відповідні рухи, особливо, якщо в класі є маленькі діти. Можна також замість співу пісні декламувати її слова.

Уложення віри

Уложення віри є важливою частиною навчального плану Початкового товариства. Використовуючи уложення віри на уроці, заохочуйте дітей запам'ятовувати їх якомога більше.

Писання

Щотижня приносьте до класу Писання, щоб діти бачили, як ви читаєте і навчаєте з них. Якщо діти мають власні примірники Писань, пропонуйте їм також щотижня приносити їх до класу. Допомагайте старшим дітям знаходити і читати уривки, що використовуються на уроці. Принагідно свідчіть про цінність Писань.

Навчальні матеріали

Ілюстрації. Більшість ілюстрацій, які використовуються на уроках, пронумеровані і включені до окремого пакету, що додається до підручника. Ці ілюстрації повинні триматися разом з підручником. Ілюстрації, потрібні для уроку, вказано в розділі уроку «Підготовка». До розділу «Підготовка» включено також бібліотечні номери ілюстрацій більшого розміру, які можуть бути в бібліотеці Дому зборів (деякі бібліотечні ілюстрації відрізняються від ілюстрацій підручника), та номери відповідних ілюстрацій з набору «Мистецтво Євангелії».

Вирізані фігурки для наочної допомоги. Вирізки, які використовують на уроках, включено до підручника, і вони повинні триматися разом з підручником. Виріжте їх і використовуйте на відповідних уроках. Вам треба буде виготовити інші прості навчальні матеріали, запропоновані в підручнику, наприклад, паперові стрічки

з написом, схеми і записки. Зберігайте ці навчальні матеріали, щоб пізніше використовувати на інших уроках і в наступні роки.

Музика. Див. «Музика в класі,» с. VIII.

Їжа. Будь ласка, перш ніж на уроках пропонувати дітям якусь їжу, заздалегідь зверніться до їхніх батьків і впевніться, що ніхто з дітей не має алергії на цю їжу і що вона не призведе до небажаних наслідків. Не приносьте їжу в неділю посту.

Вистави під час спільних заходів

Час від часу вашому класу пропонуватимуть поставити просту виставу на євангельську тему під час спільних заходів у Початковому товаристві. Такі вистави треба робити за матеріалами уроків. Готуючись і викладаючи уроки, шукайте прийнятні для інсценування ідеї під час проведення спільних заходів. Ви можете також поділитися якимось принципом з дитячого виступу на причасних зборах поточного року.

Вивчення дітьми якогось принципу євангелії під вашим провідництвом упродовж спільного заходу допоможе їм вивчити цей принцип і поділитися ним.

Переконайтеся, що вистава для спільних заходів є простою і не вимагає багато репетицій. Для підготовки вистави можна використати частину заняття. Для підготовки у класі ефективних і простих вистав можна використати наступні поради:

1. Допомагайте дітям зображати події з оповідання або відтворювати ситуацію з уроку.
2. Нехай діти розповідають оповідання з уроку, використовуючи ілюстрації, стрічки з написом або вирізані фігурки.
3. Нехай діти розкажуть про свої почуття стосовно майбутнього хрищення. Якщо хтось з дітей досяг восьмирічного віку і був охрищений, попросіть їх поділитися своїми відчуттями, пов'язаними з хрищенням.
4. Допомагайте дітям повторювати й пояснювати Уложення віри. Можна також попросити їх заспівати одне з Уложень віри з *Children's Songbook* (34831) р. 122–133.

Для додаткової допомоги дивіться *Primary Sharing Time Resource Manual* [Посібник для проведення спільного часу в Початковому товаристві (33231)].

Спілкування з сім'ями дітей

Заохочуйте дітей ділитися зі своїми сім'ями тим, що вони вивчають у Початковому товаристві. При нагоді, щоб збагатити заняття, запрошуйте батьків відвідувати клас і брати участь в уроках. Охоче приймайте ідеї батьків, які допоможуть зробити Початкове товариство для їхніх дітей більш значущим.

Підготовка до хрищення

Якщо у вашому класі є семирічні діти, деякі з них, можливо, будуть охрищені протягом року. Як вчитель Початкового товариства, ви можете підтримати сім'ї цих дітей і допомогти учням підготуватися до хрищення. Для цього зважте на такі поради:

1. Якщо можливо, проведіть уроки про хрищення та конфірмацію (уроки 12 і 13) перед тим, як буде охрищено першу дитину з вашого класу.
2. Виділяйте по кілька хвилин на занятті в неділю перед хрищенням кожної дитини, щоб обговорити важливість цього обряду.

3. Якщо можливо, будьте присутніми на хрищенні кожної дитини разом з членом президентства Початкового товариства й учнями класу, які зможуть прийти.
4. Для спільного заходу допоможіть дітям підготувати класом виставу про хрищення.

Розуміння дітей

Ваше покликання навчати дітей євангелії Ісуса Христа є святим довір'ям, яке виказав до вас єпископат або президентство філії. Провідники священства покликали вас через натхнення від Небесного Батька. Ви можете значною мірою впливати на дітей свого класу, щоб вони слідували за Спасителем протягом свого життя.

Завжди виявляйте гарне ставлення і любов до дітей в класі. Дізнайтеся про таланти, інтереси і здібності кожної дитини. Пристосуйте вправи уроку, що вимагають читання і писання, до здібностей дітей.

Допоможіть дітям розвинути почуття власної гідності, уважно їх вислуховуючи й особисто приділяючи кожній дитині якомога більше уваги.

Ці уроки було написано для груп дітей однакового віку або груп змішаного типу, в які входять діти віком від чотирьох до семи років. Однак, можливо у вас виникне потреба пристосувати уроки до вікових особливостей дітей свого конкретного класу. Незважаючи на сам тип вашого класу, розуміння загальних вікових особливостей дітей допоможе вам навчати їх більш ефективно, а також допоможе вам зрозуміти, чому діти поведуться саме таким чином, і як їх треба навчати, щоб вони навчалися найкраще. Розуміння дітей допоможе також підтримувати сприятливу атмосферу в класі. Готуючись до уроків, переглядайте наведені далі вікові особливості. Запам'ятайте, однак, що кожна дитина дорослішає по-своєму. Далі подано загальні рекомендації.

Чотирирічні діти

Чотири роки — це вік пізнання. *Чому і як* — два слова, які найчастіше використовують чотирирічні діти. Вони дуже активні. Ось загальні особливості чотирирічних дітей:

1. Вони можуть бігати, стрибати і вилазити на щось з більшою легкістю і довірою, ніж трирічні діти. Вони можуть кидати м'яч або бити по ньому ногою, складати будинок з кубиків.
2. Вони люблять казати так: «Я це вже робив. Тепер я можу зробити щось інше».
3. Їм подобається гратися з іншими дітьми, проте вони не готові до спілкування з великою групою дітей.
4. Незважаючи на те, що вони бажають і потребують гри з іншими дітьми, усе ж граються здебільшого окремо. Вони можуть гратися і танцювати під музику з групою дітей, але не дуже звертають увагу на те, як грають або танцюють інші діти.
5. Ставлячи багато запитань, вони водночас можуть продовжувати розмову з іншою дитиною або дорослою людиною.
6. Оскільки їхній досвід обмежується переважно домашнім життям, вони говорять здебільшого про дім і сім'ю. Діти цього віку люблять розповідати вчителю про свою сім'ю. Вони ладні більше розповідати власні історії, ніж слухати оповідання інших дітей. Вони люблять уроки і види діяльності, які зосереджуються на сім'ї.

7. Вони живуть цілком «тут і тепер». «Учора» і «завтра» означають для них мало. Однак майбутні події викликають в них великий інтерес, а оскільки вони ще не мають уявлення про час, то можуть питати про будь-яку з майбутніх подій: «Це буде завтра?»
8. Їм подобається слухати оповідання і дитячі віршики. Вони хочуть слухати улюблені історії знову і знову без найменшої зміни. Прослухавши оповідання, їм подобається удавати з себе його персонажів.
9. Якщо їм допомагати, то вони легко навчаються, як слід молитися.

П'ятирічні діти

П'ятирічні діти схильні бути більш впевненими у собі і взагалі заслуговують довіри. Вони вже навчилися робити те, що очікують від них в сім'ї. Вони добре граються з іншими дітьми, але можуть також розважатися якимось інакше, наприклад, стрибати або малювати. Далі наведено особливості поведінки п'ятирічних дітей:

1. Продовжує вдосконалюватися координація їхньої великої мускулатури. Вони можуть тепер плигати, перекидатися, стрибати на одній нозі. Вони з легкістю можуть тягти санчата або дитячий візок.
2. Координація малої мускулатури дозволяє їм в цьому віці клеїти, вирізати малюнки і розфарбовувати намальовані картинки, хоч їм все ще важко не перетинати ліній. Багато хто з них може також зав'язати шнурки на своїх черевиках.
3. Вони більш надійні і незалежні, ніж чотирирічні діти. Їм часто подобається допомагати вдома, і вони щасливі, коли можуть працювати разом зі своїми батьками.
4. Вони серйозні, коли ставлять запитання: «Для чого це?» або «Як це працює?» Вони хочуть і повинні отримувати осмислені, чесні відповіді, висловлені у зрозумілій для них формі.
5. Вони люблять своїх вчителів і думають, що це привілей—сидіти поруч з ними. Вони радіють, коли вчитель просить їх допомогти на уроці: потримати малюнок або зробити щось інше.
6. Їм подобається бавитися в невеликих групах і зображати дім і сім'ю.
7. Вони люблять слухати й розповідати історії, просять розповідати їм одну й ту саму історію знову і знову. Повторення—це головний спосіб їхнього навчання. Часто, перегортаючи сторінки книги, вони можуть розповідати історію майже слово в слово.
8. Вони звичайно дружні, співчутливі, ніжні й делікатні, але, коли щось робиться не по-їхньому, можуть бути дуже сварливі.
9. Їм подобається отримувати нові привілеї, аби продемонструвати, що вони більші й доросліші.
10. Період їхньої уваги триває від десяти до дванадцяти хвилин, після чого вони стрімко переходять від одного виду діяльності до іншого. Вони починають думати, що вже завеликі для ігор з пальцями, і бажають більш дорослих видів діяльності або вправ для відпочинку.
11. Вони часто вимагають погратися тим, чим вже грає інша дитина. Намагаються вийти з такої ситуації делікатно. Навчайте дітей, що все треба робити по черзі з іншими.
12. Вони люблять гратися переважно у малих, а не великих групах. Вони скоріше гратимуться з одним найкращим другом, ніж спілкуватимуться з групою, в якій десятеро дітей.

13. Вони ще не навчилися відрізняти уявне від реального. Тобто дитина може сказати, що її годинник виготовлений із золота, що її батько більший, ніж будь-чий або що риба, яку вона зловила, була надзвичайно довга. Це нормальна фаза в житті дітей такого віку. Потрібен час, щоб навчитися відрізняти реальне від уявного. Цей період минає з розвитком дитини.
14. Вони—завзяті учні. Оскільки Небесний Батько дуже реальний для них, вони дуже цікавляться Ним і багато запитують про Нього. Вони отримують задоволення від молитви і можуть молитися без допомоги.

Шестирічні діти

Шестирічні діти вже вміють добре контролювати своє тіло і мають багато енергії щоб навчитися чомусь новому і вдосконалювати уміння, яке вже мають. Наприклад, вони можуть навчитися стрибати через мотузку, бити по м'ячу, свистіти, перевертатися, їздити на велосипеді. Шестирічним дітям може ще бути важко координувати рухи своєї малої мускулатури, проте вони можуть навчитися писати друкованими літерами весь алфавіт, свої імена, а також кілька інших слів. Далі наведено інші загальні особливості шестирічних дітей:

1. Тривалість періоду їхньої уваги зростає. Навіть ставши дуже непосидючими, вони можуть зосереджуватися на певній діяльності п'ятнадцять–двадцять хвилин, у залежності від того, наскільки вона їм цікава.
2. Вони отримують задоволення від різних рухів тіла, наприклад, лазіння по деревах, ігор на дитячому майданчику або бігу навипередки.
3. Їм подобаються ігри та дружні змагання.
4. Думка вчителя дуже важлива для них. Вони хочуть сидіти поряд з учителем і допомагати в проведенні уроку, тримаючи малюнки або повертаючи матеріали до бібліотеки.
5. Вони ще люблять слухати оповідання, розігрувати їх і удавати з себе когось. Багато хто з них любить одягатися в дорослий одяг.
6. Поки все йде по-їхньому, вони дуже великодушні, ніжні й контактні. Інакше вони можуть стати дуже сварливими.
7. Вони можуть дуже добре стрибати, стрімголов ганяти й підскакувати. Вони отримують задоволення, використовуючи ці уміння в іграх.
8. Вони дуже цікавляться тим, що вважається хорошою і поганою поведінкою.
9. Їхня віра в Небесного Батька та Ісуса Христа зростає. Більшість шестирічних дітей може молитися без сторонньої допомоги, якщо вони робили це вдома або на інших уроках.

Семирічні діти

У сім років діти ще залишаються близькими до своїх батьків і продовжують цінувати їхню любов, увагу та співчуття, проте вони починають більше спілкуватися з іншими людьми і в ситуаціях поза домівкою. У них є особистий смак, і вони хочуть, щоб їм дозволяли приймати рішення самим. Вони жваві, завзяті й надзвичайно цікавляться тим, що відбувається навколо них. Вони пробують себе в багатьох видах діяльності і люблять повторювати ті з них, що приносять їм задоволення. Далі наведено інші загальні особливості семирічних дітей:

1. Вони добре контролюють рухи великої мускулатури, стають більш граціозними, швидкими й спритними.
2. Краще володіють малою мускулатурою. Вони легше й точніше можуть писати друкованими літерами.
3. Багатьом з них подобаються фізичні ігри, і вони можуть гратися в одні й ті самі ігри по декілька разів.

4. Вони часто збуджуються і стають невгамовними. Вони повні енергії, але легко стомлюються. Дуже важливими для них є періоди відпочинку.
5. Їм подобається колекціонувати речі і говорити про них. Вони також люблять говорити про речі, які зробили самі або групою.
6. Тривалість концентрації їхньої уваги зростає. Діти в цьому віці можуть довести до кінця якусь роботу, якщо вона для них цікава, навіть якщо така робота триває двадцять–двадцять п'ять хвилин. Та все ж на більшості занять їм ще потрібно змінювати вид діяльності.
7. Вони починають менше спілкуватися з дітьми протилежної статі.
8. Вони стають менш наполегливими і менш рішучими у виборі власного шляху.
9. Вони стають більш незалежними й логічними у своїх міркуваннях.
10. Вони краще обізнані в тому, що є правильним або неправильним, і дуже критично ставляться до тих, хто не робить те, що, на їхню думку, є правильним.
11. Вони з нетерпінням чекають хрищення.
12. Вони можуть молитися без сторонньої допомоги і часто очікують, що відповідь на їхню молитву прийде негайно.
13. Вони можуть пишатися тим, що пропускають хоч один прийом їжі в неділю посту і платять десятину.

**Спеціальні
рекомендації
для навчання
дітей з
фізичними
вадами**

Спаситель подав нам приклад, як ставитися і виявляти співчуття до людей з фізичними вадами. Відвідуючи нефійців після Свого воскресіння, Він сказав:

«Чи маєте хворих серед вас? Приведіть їх сюди. Чи маєте ви кривих, або сліпих, або кульгавих, або скалічених, або прокажених, або сухоруких, або глухих, або яких інших страждених? Приведіть їх сюди, і я зцілю їх, бо я маю співчуття до вас» (3 Нефій 17:7).

Як учитель Початкового товариства, ви знаходитеся у найкращому становищі, щоб виявити співчуття. Хоч, можливо, ви й не навчені надавати професійну допомогу, усе ж ви можете розуміти й виховувати дітей з фізичними вадами. Потрібні турбота, розуміння й бажання залучити кожного учня до навчальної діяльності.

Діти з фізичними вадами можуть відчувати Духа, незалежно від рівня їхнього розуміння. Хоч деякі діти, можливо, й не здатні відвідувати Початкове товариство повністю, їм потрібно дати можливість бути присутніми навіть короткий час, щоб відчути Духа. Можливо, необхідно мати помічника, чутливого до дитячих потреб, щоб він знаходився з дитиною протягом занять Початкового товариства у разі, якщо дитині буде потрібно побути окремо від усієї групи.

Деякі учні можуть мати труднощі, пов'язані з неспроможністю навчатися, інтелектуальними вадами, мовними проблемами, пошкодженнями зору або слуху, проблемами поведінки чи суспільними проблемами, розумовими розладами, вадами органів руху або хронічними захворюваннями. Декому можуть здаватися чужими й важкими для розуміння мова або культура країни

проживання. Незалежно від особистих обставин, кожна дитина потребує одного й того самого—щоб її любили й сприймали, аби вона могла вивчати євангелію, відчувати Духа, успішно брати участь в заняттях і служити іншим.

Такі настанови можуть допомогти вам навчати дітей з вадами:

- Не зосереджуйтеся на ваді дитини, а намагайтеся більше дізнатися про саму дитину. Поводьтеся природно, будьте дружніми і люблячими.
- Дізнайтеся про особисті сильні сторони й вади дітей.
- Прикладіть усі зусилля, щоб навчати і нагадувати учням про їхню відповідальність—поважати кожного члена класу. Допомога якому-небудь учню з вадою може допомогти дітям всього класу наслідувати приклад Христа.
- Знайдіть найкращі методи навчання дитини, спілкуючись з її батьками, з іншими членами родини і при нагоді—з самою дитиною.
- Перед тим як запросити дітей з вадами читати, молитися або якимось іншим чином брати участь в занятті, запитайте їх, як вони до цього ставляться. Наголошуйте на здібностях і талантах кожної дитини й шукайте шляхи, завдяки яким вона зможе почуватися впевнено й успішно брати участь в занятті.
- Пристосуйте матеріали уроку й обстановку в класі, щоб вони відповідали індивідуальним потребам дітей з вадами.

Вирішення проблем жорстокого поводження з дітьми

Як вчителю, вам може стати відомо про дітей вашого класу, які емоційно або фізично страждають від жорстокого поведження з ними. Якщо ви стурбовані станом когось із дітей, будь ласка, порадьтеся з єпископом. Коли готуєтеся і викладаєте уроки, моліться, щоб Господь направляв вас і керував вами. Допоможіть кожній дитині класу відчувати, що вона—дорогоцінне дитя Небесного Батька і що Небесний Батько та Ісус Христос люблять кожного з нас і хочуть, щоб ми були щасливими і ніщо нам не зашкоджувало.

Щастя приходить, коли ми вибираємо правильно

Урок
1

Мета	Допомогти кожній дитині зрозуміти, що щастя приходить, коли людина робить правильний вибір.
-------------	---

Підготовка	<ol style="list-style-type: none">1. Вивчіть з молитвою Матвій 5:6 і 3 Нефій 12:6. Див. також Учення і Завіти 58:27 і <i>Основні принципи євангелії</i> (31129), розділ 4.2. Зробіть схему ВП. Прикріпіть ілюстрацію 2-1, «Ісус з дитиною», до більшого аркуша паперу або ватману. Напишіть над ілюстрацією друкованими літерами ВП, а під нею— <i>Я вибиратиму правильно</i>. Зберігайте цю схему для використання на наступних уроках.3. Дізнайтеся щось про кожну дитину від її батьків, щоб розповісти про це в класі.4. Підготуйтеся заспівати або продекламувати слова пісні «Вибирай вірний шлях» (<i>Children's Songbook</i>, р. 160), яку наведено в кінці цього посібника.5. Необхідні матеріали:<ol style="list-style-type: none">а. Біблія або Книга Мормона.б. Крейда, дошка і ганчірка.в. Каблучка ВП для кожної дитини, якщо вона ще не має її (див. підрозділ «Інформація для класу» в розділі «На допомогу вчителю», с. VII.г. Копія або малюнок щита ВП (знаходиться на перших сторінках посібника) для кожної дитини.д. Кольорові олівці та ножиці.е. Довгу нитку для кожної дитини.6. Підготуйте все необхідне для запланованих вами доповнюючих заходів, які ви хочете використати протягом уроку.
-------------------	---

Запропонований хід уроку	Прочитайте вступну молитву, висловлюючи любов до Небесного Батька, Ісуса Христа і дітей в класі. Небесний Батько та Ісус Христос люблять нас
Вправи на увагу	Коротко розкажіть дітям про себе, про свої відчуття й побажання класу Початкового товариства на цей рік. Представте кожну дитину класу, при цьому розкажіть щось про неї.
Схема ВП	Покажіть зроблену вами схему ВП. Розкажіть дітям, що цього року в Початковому товаристві вони вивчатимуть, хто такий Ісус Христос, наш Спаситель. Найважливіше, що вони дізнаються,— як сильно Ісус любить кожного з них. Свідчіть, що Ісус любить кожну дитину в класі. Називаючи ім'я кожної дитини, скажіть, наприклад: «Ісус любить Наталочку». Розкажіть дітям, що Небесний Батько також любить кожного з них.

Небесний Батько та Ісус Христос хочуть, щоб ми були щасливими

Виклад учителя

Розкажіть дітям, що Ісус Христос і Небесний Батько дуже люблять нас. Тому вони хочуть, щоб ми були щасливими. Розкажіть про випадки, коли ви дійсно почувалися щасливими. (Приклади могли б включати розповідь про ваше хрищення, або як ви ділилися чимось з іншими, робили щось кумедне разом зі своїми друзями, працювали для досягнення мети, приємно проводили час зі своєю сім'єю, читали і навчалися про Ісуса, одружилися в храмі або служили на місії).

Участь дітей

Нехай діти розкажуть про випадки, коли вони були щасливими. Якщо вони потребують якоїсь підказки, поставте запитання на зразок таких:

- Чи ви щасливі, коли граєтеся зі своїми братами й сестрами?
- Чи ви щасливі, коли допомагаєте своїй мамі або татові?
- Чи ви щасливі, коли займаєтесь улюбленою справою?
- Чи ви щасливі, коли приходите до Церкви?

Правильний вибір приносить щастя

Оповідання й обговорення

Розкажіть власними словами наступне оповідання:

Миколка за віком міг відвідувати наш клас. Одного разу він запитав учительку Початкового товариства, чи можна йому принести до класу свою улюблену тваринку. Вчителька відповіла: «Вибирай правильно, Миколко. Вибирай правильно».

- Що, на вашу думку, вирішив зробити Миколка?

Коли він запитав учительку Початкового товариства, чи можна йому привести до Церкви друга, вона сказала: «Вибирай правильно, Миколко. Завжди вибирай правильно».

- Що, на вашу думку, він зробив?

Миколка багато разів чув, як його батьки кажуть ці самі слова: «Вибирай правильно, Миколко. Небесний Батько та Ісус хочуть, щоб ми завжди вибирали правильно».

Що це означає, вибирати правильно?

Одного разу, повернувшись зі школи, Миколка виявив, що мама залишила для нього і його брата печиво. Миколка любив печиво і швидко з'їв свою порцію. Потім він подивився на печиво брата. Брат був відсутній, а поряд не було нікого, щоб сказати: «Вибирай правильно, Миколко. Завжди вибирай правильно».

- Що зробили б ви?
- Що слід було зробити Миколці, аби вибрати правильно?

Миколка з'їв печиво свого брата. Коли Миколчин брат повернувся додому, він побачив, що печива йому не залишилося. Він подумав, що мама забула залишити для нього печиво і дуже засмутився. Через те, що Миколка з'їв печиво свого брата, він почував себе незручно.

- Чи правильний вибір зробив Миколка?
- Чи приніс Миколці щастя такий вибір?
- Що тепер повинен робити Миколка?

Допоможіть дітям подумати, як Миколка міг би виправити свій неправильний вибір. Наголосіть, що ми повинні завжди намагатися вибирати правильно, проте якщо помиляємося, то повинні спробувати виправити свій помилковий вибір.

Роблячи помилковий вибір, ми стаємо нещасливими, якщо ж робимо правильний вибір, то будемо щасливими.

Писання

Розкажіть дітям, що Ісус пообіцяв нам, що ми будемо щасливими, коли вибиратимемо правильно. Прочитайте вголос Матвій 5:6 або 3 Нефій 12:6 (до слова *праведність*). Поясніть, що «голод[увати] і спрагн[ути] за праведністю» означає вибирати правильно. Ми будемо благословенні, якщо вибиратимемо правильно.

***ВП* означає «вибирай правильно»**

Вправи з використанням дошки

- Як могла б ваша мама позначити що-небудь з ваших речей, не пишучи на них вашого повного імені? (Вона могла б використати ваші ініціали).

Поясніть, що ініціали—це перші літери слів, з яких складається наше повне ім'я.

Назвіть дітям свої ініціали. Напишіть їх друкованими літерами на дошці і повторіть своє ім'я, вказуючи при цьому на відповідну літеру.

- Які ваші ініціали?

Напишіть ініціали дітей на дошці й покажіть, яким чином вони представляють їхні імена. Спершу напишіть ініціали друкованими літерами, а потім допишіть імена до кінця. (Якщо клас великий, використайте як приклад ініціали лише кількох дітей).

Напишіть на дошці *ВП* друкованими літерами вертикально, як показано нижче. Нехай діти піднімуть руки, якщо вони можуть прочитати ці літери.

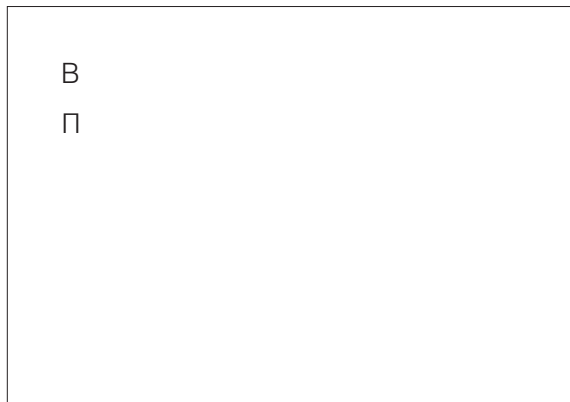

Прочитайте початкові літери вголос усім класом. Скажіть дітям, що ці літери означають два важливі слова. Допишіть ці слова на дошці:

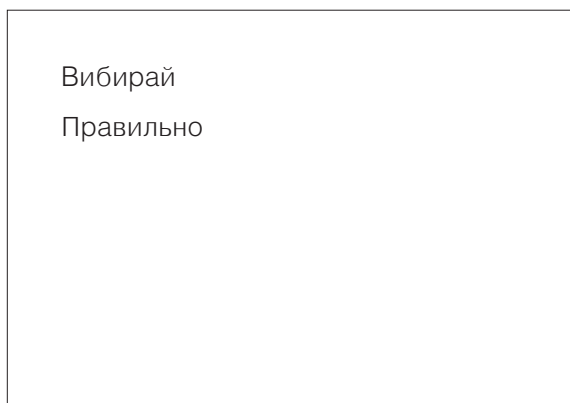

Прочитайте слова з дітьми і нехай вони повторять початкові літери. Потім скажіть разом, що ці літери означають.

Зверніть увагу дітей на те, щоб вони, вимовляючи «ВП», обов'язково думали «вибирай правильно». Скажіть їм, що ці літери допоможуть їм пам'ятати, що їм потрібно слідувати за Ісусом Христом і виконувати те, що зробить їх щасливими.

Ми можемо пам'ятати про те, що нам потрібно робити правильний вибір

Схема ВП	Зверніться до картини <i>Ісус Христос</i> на схемі ВП. Скажіть дітям, що цього року в Початковому товаристві вони багато дізнаються про те, що Ісус робив і чого навчав, поки був на Землі. Поясніть, що Ісус завжди вибирав правильно і Він хоче, щоб ми також вибирали правильно, тоді ми будемо щасливими і зможемо допомагати робити щасливими інших. Нехай діти встануть і скажуть разом слова, написані на схемі ВП: «Я вибиратиму правильно».
Пісня	Допоможіть дітям заспівати пісню «Вибирай вірний шлях» або продекламувати слова до неї. Повторіть пісню кілька разів, поки діти не зможуть співати або промовляти її слова самостійно.
Каблучка ВП	Передайте каблучку ВП тим дітям, які ще не мають її (якщо каблучок ВП у вас немає, перейдіть до вправи «Щит ВП» і повторіть про літери на щиті). Нехай діти подивляться на свої каблучки. <ul style="list-style-type: none">• Що означають літери на цій каблучці? (Вибирай правильно) Скажіть дітям: їхні каблучки ВП можуть допомогти їм запам'ятати, що Ісус хоче, щоб вони робили правильний вибір.
Вправа «Щит ВП»	Дайте кожній дитині кольорові олівці і копію малюнка, на якому зображено щит ВП для розфарбовування. Допоможіть дітям вирізати щит і зробити зверху маленький отвір, щоб протягти крізь нього нитку. Зав'яжіть нитку вузликом так, щоб дитина могла надіти щита собі на шию.

Підсумок

Обговорення	<ul style="list-style-type: none">• Що означає <i>ВП</i>?• Що означає вибирати правильно?• Хто любить кожного з нас і хоче, щоб ми були щасливими? (Небесний Батько; Ісус Христос)• Що Небесний Батько та Ісус хочуть, щоб ми робили і через це були щасливими?
Свідчення	Свідчіть, що Небесний Батько та Ісус Христос люблять нас і хочуть, щоб ми були щасливими. Скажіть дітям, що ми зможемо знайти спокій і щастя, якщо слідуватимемо за Небесним Батьком та Ісусом і вибиратимемо правильно. Похваліть дітей за те, що відвідуючи Початкове товариство, вони вибирають правильно, і запропонуйте їм бути присутніми на заняттях кожного тижня. Запропонуйте дітям протягом наступного тижня запам'ятати слова на схемі ВП («Я вибиратиму правильно»). Попросіть когось із дітей прочитати заключну молитву.

Доповнюючі заходи

Виберіть з наступних заходів ті, які найдоцільніше провести з дітьми вашого класу. Їх можна використовувати як під час самого уроку, так і в оглядовій чи підсумковій його частині. Для додаткової допомоги продивіться підрозділ «Година занять» в розділі «На допомогу вчителю».

1. Поясніть дітям, що цього року в Початковому товаристві вони дізнаються багато нового про правильний вибір.

Покажіть ілюстрацію 2-4, «Передземне життя», ілюстрацію 2-24, «Прикликання ловців риби», та ілюстрацію 2-39, «Пророк Джозеф Сміт». Розкажіть дітям, що вони дізнаються про деяких видатних людей, які зробили правильний вибір. Зробіть попередній стислий огляд кожної ілюстрації.

- Ілюстрація 2-4. Ми зробили правильний вибір, бо вирішили прийти на Землю (див. урок 4).
 - Ілюстрація 2-24. Апостоли Ісуса зробили правильний вибір, залишивши свою рибну ловлю, щоб піти за Ісусом (див. урок 15).
 - Ілюстрація 2-39. Джозеф Сміт зробив правильний вибір, молячись, щоб знайти істинну Церкву (див. урок 20).
2. Щоб допомогти дітям краще познайомитися між собою, напишіть ім'я кожної дитини на окремому папірці і складіть ці папірці в коробку. Нехай кожна дитина витягне з коробки папірця і підкаже про дитину, чиє ім'я написано на ньому, поки решта класу не вгадає, хто це. Підказки можуть бути такими: «Ця дитина часто посміхається», «Ця дитина вдягнена в блакитне» або «Ця дитина має чорне волосся».
 3. Назвіть певні вчинки, які діти могли б зробити. Попросіть дітей вставати з місця, якщо вчинок є правильним вибором і сідати, якщо це хибний вибір. Використайте наведені приклади або придумайте власні:
 - Вставати рано, щоб вчасно бути готовими йти до Церкви.
 - Лементувати, якщо не отримуєте на сніданок те, що бажаєте.
 - Допомогти своїй маленькій сестричці знайти загублений черевичок.
 - Привітатися з новою дитиною в Початковому товаристві.
 - Тупати ногами, входячи в Дім зборів.
 - Думати про Ісуса Христа протягом причасних зборів.
 - Спокійно слухати урок в класі Початкового товариства.

Мета	Допомогти кожній дитині зрозуміти, що вона може вибирати правильно, запитуючи «Чого хотів би від мене Ісус?»
Підготовка	<ol style="list-style-type: none"> 1. Вивчіть з молитвою 2 Нефій 31:10. 2. Зробіть гніздо і покладіть в нього яйця, щоб проілюструвати оповідання з уроку. Наповніть соломю, травою або пряжею тарілку. Покладіть в гніздо три круто зварені яйця. Якщо яєць немає, виріжте з паперу три овальних за формою фігурки, які б нагадували яйця, і покладіть в гніздо їх. 3. Пронумеруйте від одного до п'яти п'ять папірців і покладіть їх в маленький мішечок або коробку. 4. Підготуйтеся заспівати або продекламувати слова пісні «Я намагаюсь бути, як Ісус» (<i>Children's Songbook</i>, р. 78). Слова до цієї пісні наведено в кінці посібника. 5. Необхідні матеріали: <ol style="list-style-type: none"> а. Книга Мормона. б. Схема ВП (див. урок 1). 6. Підготуйте все необхідне для запланованих вами доповнюючих заходів, які ви хочете використати протягом уроку.
Запропонований хід уроку	<p>Попросіть когось із дітей прочитати вступну молитву</p> <p>Перевірте разом з дітьми домашнє завдання, якщо ви пропонували їм зробити щось протягом тижня. Можна запитати, чи вдалося їм запам'ятати слова зі схеми ВП («Я вибиратиму правильно»).</p> <p>Ісус Христос хоче, щоб ми вибирали правильно</p> <p>Вправи на увагу</p> <p>Нехай діти пограють у гру «Слідуй за провідником». Діти стають в ряд. Дитина, що стоїть першою, переходить у протилежний бік кімнати і бігає, скаче, стрибає або робить ще якісь рухи. Інші діти повторюють за першою дитиною все те, що вона робить. Потім перша дитина переходить в кінець ряду, а провідником стає наступна дитина. Продовжуйте, доки кожна дитина по черзі не побуде провідником.</p> <p>Обговорення Писань</p> <p>Прочитайте вголос першу частину вірша 2 Нефій 31:10, до слів «Слідуй ти за мною». Поясніть, що ці слова сказав Ісус Христос. Ісус хоче, щоб ми слідували за ним.</p> <ul style="list-style-type: none"> • Як ми можемо слідувати за Ісусом? <p>Прочитайте вголос вірша 2 Нефій 31:10 до кінця. Поясніть, що ми слідуємо за Ісусом Христом, коли виконуємо заповіді і робимо те, що зробив би Він.</p> <p>Схема ВП</p> <p>Покажіть схему ВП. Скажіть дітям, що коли вони дізнаються більше про Ісуса, їм стане легше вибирати, бо вчення Ісуса вказує нам, що є правильним.</p>

Оповідання й обговорення

Поясніть: коли нам важко вибирати, ми можемо поставити собі запитання, яке допоможе нам дізнатися, що правильно. Запитання таке: «Що хотів би Ісус, щоб я зробив?»

Розкажіть власними словами наведене далі оповідання, використовуючи як ілюстрацію зроблене вами гніздо:

Маленький хлопчик на ім'я Володя жив біля пташиного притулку. Пташиним притулком називається місце, де птахи знаходяться під охороною. Робота батька Володі полягала в тому, щоб допомагати захищати птахів. Володя знайшов гніздо у високій траві біля свого дому і любив, коли мами-пташки не було поблизу, роздивлятися яєчка в гнізді. Одного разу, коли Володя дивився на яйця, він почув гучний шум. Підвівши погляд, він побачив, що два хлопці з його школи підстрілили з рогатки пташку.

Хлопці, помітивши Володю, підійшли подивитися на гніздо. Один з хлопців хотів розбити яєчка. Володя переконав хлопців не робити цього і сказав, що убивати птахів у притулку—порушення закону. Хлопці попросили Володю, щоб він нікому не розповідав про те, що вони підстрілили птаха. Їм не хотілося бути покараними за порушення закону. Прямуючи додому, Володя йшов дуже повільно і думав про те, що він повинен зробити. Якщо він розповість про хлопців своєму батькові, вони можуть насміятися над ним або якимось йому шкодити.

Вкажіть на зображення Ісуса на схемі ВП.

- Яке запитання повинен Володя поставити самому собі, щоб воно допомогло йому вибрати правильно? («Що хотів би Ісус, щоб я зробив?»)
- Що зробили б ви?

Володя вирішив розповісти про хлопців батькові. Батько сказав, що поговорить з хлопцями та їхніми батьками. Коли Володя сказав батькові, що він хвилюється як хлопці поставляться до нього в школі, батько запропонував йому подумати, що зробити, аби подружитися з ними.

Володя не хотів дружити з хлопцями, які стрілятимуть птахів і знищуватимуть їхні яйця. Його засмутила батькова порада. Усю ніч Володя міркував над тим, що сказав батько. Володя вирішив зробити інакше.

- Що вирішив зробити Володя?

Знову вкажіть на зображення Ісуса на схемі ВП.

- Яке запитання повинен був поставити собі Володя? («Що хотів би Ісус, щоб я зробив?»).
- Що повинен був зробити Володя?

Коли Володя побачив хлопців знову, ті були злі на нього, бо він розповів про них своєму батькові. Вони погрожували йому, що поб'ють. Володя злякався, проте наважився зробити те, чого хотів би від нього Ісус. Сказавши хлопцям, що він з батьком збирається в суботу на прогулянку, він запитав, чи не хотіли б вони піти з ними. Хлопці здивувалися і деякий час нічого не могли відповісти. Вони не сподівалися, що Володя поставиться до них по-дружньому. Врешті вони погодилися. Коли Володя прощався з хлопцями, у нього було спокійно на серці. Він знав, що потоваришувати з хлопцями і було правильним вибором. (Adapted from Claudia Remington, «The Nest,» *Friend*, May 1980, pp. 2–5).

- Чому у Володі стало спокійно на серці?
- Коли у вас було спокійно на серці завдяки тому, що ви вибрали правильно й зробили те, чого хотів від вас Ісус?

Запропонуйте дітям розповісти про який-небудь випадок, коли їм треба було вибирати правильно.

Ми можемо робити те, чого Ісус Христос хоче від нас

Вправи з обговорення

Нехай діти повторять запитання: «Що хотів би Ісус, щоб я зробив?» Скажіть їм, що зараз вони тренуватимуться відповідати на це запитання. Покажіть мішок або коробку, де знаходяться пронумеровані папірці. Нехай діти по черзі виймають їх. Прочитайте ситуацію, що відповідає номеру на папірці, який витягає дитина, і нехай усі відповідають на запитання. (Якщо клас великий, можна збільшити кількість ситуацій).

1. Ти будуєш щось із кубиків. Твоя маленька сестра ламає зроблене тобою.
 - Яке запитання слід поставити собі?
 - Що хотів би Ісус, щоб я зробив?
2. Твій друг прийшов до тебе погратися. Твій братик також хоче гратися з вами, а вам з другом хочеться погратися самим.
 - Яке запитання слід поставити собі?
 - Що хотів би Ісус, щоб я зробив? (Підкресліть, що запросити братика гратися з вами — не єдина можлива відповідь; допоможіть дітям придумати й інші добрі рішення).
3. Ти хочеш погратися з м'ячем разом із сусідськими дітьми. Вони обзивають тебе і проганяють від себе. У тебе виникає бажання обізвати їх.
 - Яке запитання слід поставити собі?
 - Що хотів би Ісус, щоб я зробив?
4. Мама просить тебе прибрати ліжко перед тим, як ти підеш гратися. Друзі чекають на тебе на вулиці біля дверей.
 - Яке запитання слід поставити собі?
 - Що хотів би Ісус, щоб я зробив?
5. Батькові треба допомоги прибрати у дворі навколо будинку. А тобі хочеться скоріше піти додому і дочитати книгу.
 - Яке запитання слід поставити собі?
 - Що хотів би Ісус, щоб я зробив?

Поясніть, що вчення Ісуса не вказують нам, що треба робити в конкретній ситуації. Ісус бажає, щоб ми навчилися приймати мудрі рішення. Він хоче, щоб ми навчилися розмірковувати і виявляти любов та доброзичливість.

Підсумок

Пісня

Разом з дітьми заспівайте пісню «Я намагаюсь бути, як Ісус» або продекламуюте слова до неї.

Свідчення

Нагадайте дітям: роблячи правильний вибір, ми можемо бути подібними до Ісуса Христа. Свідчіть, що Ісус любить їх і хоче, щоб вони вибирали правильно, а отже почувалися щасливо і спокійно.

Заохотьте дітей, щоб вони, приймаючи рішення на цьому тижні, запитували себе: «Що хотів би Ісус, щоб я зробив?».

Попросіть когось із дітей прочитати заключну молитву. Попросіть дитину помолитися, щоб учні не забували запитувати себе що хотів би Ісус, щоб вони зробили.

Доповнюючі заходи

Виберіть з наступних заходів ті, які найдоцільніше провести з дітьми вашого класу. Їх можна використовувати як під час самого уроку, так і в оглядовій чи підсумковій його частині. Для додаткової допомоги продивіться підрозділ «Година занять» в розділі «На допомогу вчителю».

1. Дайте дітям папір та олівці й нехай вони намалюють те, що Ісус хотів би, щоб вони робили, наприклад, відвідували Церкву, допомагали батькам, заспокоїли самотню дитину або погralися зі своїми братами й сестрами. Напишіть на аркуші, підготовленому для кожної дитини: *Що хотів би Ісус, щоб я зробив?*
2. Заспівайте пісню «Вірно роби» (*Children's Songbook*, р. 158) чи «Відвага Нефія» (*Children's Songbook*, р. 120) або продекламуйте слова. Слова пісні «Вірно роби» наведено в кінці підручника. Після того, як ви поспіваєте, нагадайте дітям оповідання про Володю. Йому прийшлося важко не один раз, коли він приймав правильне рішення.

- Чому іноді важко вибирати правильно?

Скажіть дітям, хоч інколи й важко робити правильний вибір, якщо ми завжди намагатимемося робити це, ми будемо почуватися щасливими.

Відвага Нефія

Господь звелів Нефію піти взяти листи
В грішного Лавана за браму міську.
Браття Нефія боялись туди йти.
Нефій відважно відсіч дав таку:

Приспів:

«Я піду, я зроблю, що Бог мені звелів.
Він вкаже шлях мені, аби я слухав Його слів.
Я піду, я зроблю, що Бог мені звелів.
Він вкаже шлях мені, аби я слухав Його слів».

(© 1986 by Wilford N. Hansen Jr. and Lisa Tensmeyer Hansen. Використано з дозволу).

3. Зробіть для кожної дитини примірник роздаткового матеріалу, наведеного в кінці уроку. Виріжте невеличкі стрічки з написом, розміщеним внизу роздаткового матеріалу (лишаючи номери). Дайте кожній дитині копію пісні й набір стрічок з написом. Прочитайте стрічки з написом і слова пісні на примірнику і допоможіть дітям вирішити, де стрічки з написом підходять до тексту пісні. Дайте дітям трошки клею або клейку стрічку, щоб прикріпляти стрічки з написом до аркуша зі словами пісні. Напишіть на примірнику кожної дитини її ім'я або нехай це зроблять самі діти.

Коли діти приклеять стрічки з написом, допоможіть їм один чи два рази заспівати «Вибирай вірний шлях». Похваліть їх за гарно виконану роботу.

Вибирай вірний шлях

Шлях є _____ (1) _____ , щасливо щоб жити:

Це є _____ (2) _____ щодня.

Вчить _____ (3) _____ , чого буду я вчитись,

І шлях істини виберу я.

Так, мій вибір: _____ (4) _____ ,

Вбираю _____ (5) _____ .

(1)

(2)

(3)

(4)

(5)

Мета Допомогти кожній дитині усвідомити, що Небесний Батько любить кожного з нас, а ми—Його діти.

- Підготовка**
1. Вивчіть з молитвою Псалми 82:6. Прочитайте також Євреям 12:9, Мойсей 1:39 і *Основні принципи євангелії (31129)*, розділ 2.
 2. Склавши аркуш паперу гармошкою, зробіть з нього паперовий ланцюжок ляльок (див. ілюстрацію знизу). Намалуйте половину фігури людини на одному елементі складеної гармошки. Виріжте фігуру, не розрізаючи складеного краю, де рука. Якщо таку фігурку розтягти, то ляльки триматимуться за руки. Можна вирізати ланцюжок ляльок в класі, поки діти спостерігатимуть за цим, або зробити такий маленький ланцюжок для кожної дитини.

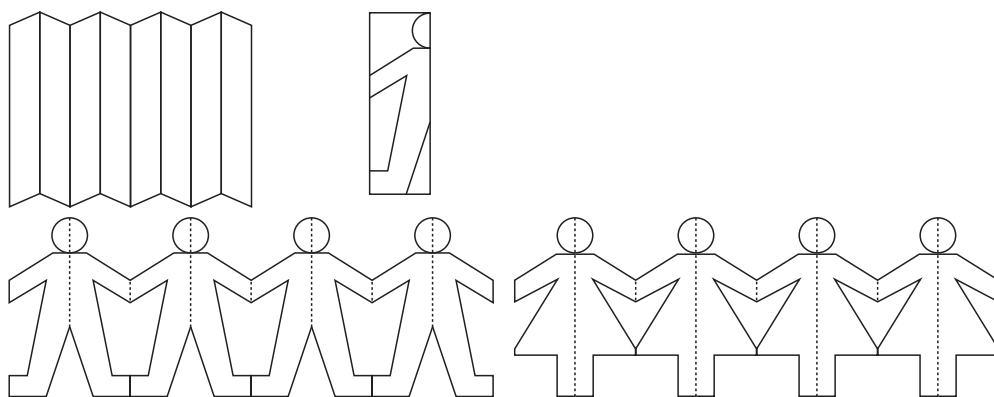

3. Підготуйте три стрічки з написом:

Дух

Фізичне Тіло

Сім'я

4. Підготуйтеся заспівати пісні «Небесний мій Батько любить мене» (*Children's Songbook*, р. 228) та «Я Божеє дитя» (*Гімни і дитячі пісні*, р. 58) або продекламувати слова. Слова до пісні «Я Божеє дитя» наведено в кінці посібника.
5. Необхідні Матеріали:
 - а. Біблія.
 - б. Маленьке дзеркальце.
 - в. Рукавичка з п'ятьма пальцями (якщо рукавички немає, можна принести її малярку).
 - г. Ілюстрація 2-2, «Сім'я з немовлям» (62307), або фотографія немовляти.
6. Підготуйте все необхідне для запланованих вами доповнюючих заходів, які ви хочете використати протягом уроку.

Запропонований хід уроку

Попросіть когось із дітей прочитати вступну молитву.

Перевірте разом з дітьми домашнє завдання, якщо ви пропонували їм зробити щось протягом тижня. Можна попросити, щоб вони розповіли, що відбувалося, коли вони запитували себе «Що хотів би Ісус, щоб я зробив?».

Хто я є?

Вправи на увагу

Поставте запитання:

- Хто я є?

Після того, як діти дадуть відповідь, назвіть своє повне ім'я.

Вказуючи на кожну дитину, питайте: «Хто ти?» Нехай кожна дитина відповідає, називаючи своє ім'я. Поясніть, що кожен з нас—неповторний.

Обговорення

Покажіть ілюстрацію 2-2, «Сім'я з немовлям», і нехай діти назвуть, хто з членів сім'ї на ній зображений, або покажіть ілюстрацію з немовлям.

- Як на вашу думку, скільки років цій дитині?
- Де це немовля жило перед тим, як народитися на землі?

Поясніть, що перед тим, як прийти на землю, ми всі жили на небесах разом з Небесним Батьком. Ми Його діти. Ось чому ми називаємо Його Небесним Батьком. Ми також жили зі своєю небесною матір'ю і рештою дітей Небесного Батька. Кожний, хто народився на землі, є дитиною Небесного Батька. Ми не пам'ятаємо, як жили з Небесним Батьком, проте знаємо, що ми Його діти, бо прочитали про це в Писаннях.

Писання

Прочитайте вголос другу частину вірша Псалми 82:6, починаючи зі слів *сини ви*. Поясніть, що *Всевишній* означає Небесний Батько.

Поясніть, що всі вірні духовні діти Небесного Батька хочуть прийти на землю. Багато Його духовних дітей вже народилися, але ще й досі багато їх чекає свого приходу на землю.

Ми маємо духів

Обговорення

Покажіть стрічку з написом «Дух».

Поясніть дітям, що коли ми жили на небесах, перед тим як прийти на землю, ми не мали фізичного тіла. Ми були духами.

- Що таке дух?

Поясніть, що наш дух є нашою частиною, яка робить нас живими.

- Який, на вашу думку, мають вигляд ваші духи?

Передайте по класу маленьке дзеркальце і нехай кожна дитина подивиться в нього. Запитайте дітей, чи дзеркало не підказує їм, на що схожий їхній дух.

Поясніть, що наш дух схожий на наше фізичне тіло. Наприклад, дух має очі, вуха, руки й ноги.

Використання
предметів

Покладіть рукавичку на стіл. Поясніть, що рукавичка, навіть маючи форму руки, не може рухатися подібно руці, бо вона не жива. Коли ж рукавичку надіти на руку, вона може рухатися. Надіньте рукавичку й поворушіть пальцями. Поясніть, що рукавичка як фізичне тіло, а рука як дух. Наше тіло не може рухатися без нашого духу в ньому. Нашого духу не можна побачити в нашому тілі, як не можна побачи-

ти руку в рукавичці. (See Boyd K. Packer, *Teach Ye Diligently* [Salt Lake City: Deseret Book Co., 1975], pp. 231–233)

У нас є фізичне тіло

Обговорення	<p>Покажіть стрічку з написом «Фізичне тіло».</p> <p>Поясніть: коли ми прийшли на Землю, кожному з нас було дано фізичне тіло. Нехай діти назвуть деякі частини свого фізичного тіла, наприклад, очі, вуха, руки й ноги.</p> <ul style="list-style-type: none"> • Що може робити ваше фізичне тіло?
Вправа	<p>Нехай діти назвуть і продемонструють дещо з того, що може зробити їхнє фізичне тіло, наприклад, підскакувати, стрибати на одній нозі, нахилитися, розмовляти, повзати або танцювати.</p> <p>Обговорення з використанням паперової ляльки</p> <p>Покажіть дітям паперовий ланцюжок ляльок.</p> <ul style="list-style-type: none"> • Чим ми схожі на цих паперових ляльок? (Ми також маємо руки, ноги й голови). • Чим ми відрізняємося від них? (Вони виготовлені з паперу; ми маємо тіла, з плоті й кісток. Вони неживі; ми живі. Вони однакові; ми відрізняємося один від одного). • А що було б, якби ми всі були однакові?
Гра	<p>Попросіть дітей вставати кожного разу, коли ви називаєте якусь їхню особливість. Нехай вони сідають, якщо це їх не стосується. Називайте те, що вказувало б на схожість і відмінність в них, як наприклад—</p> <ul style="list-style-type: none"> • Встають усі дівчата. • Встають усі з карими очима. • Встають усі з носом. • Встаньте, якщо у вас біляве волосся. <p>Підкресліть, що всі ми маємо багато спільного, але не існує двох абсолютно однакових людей. Поясніть, що Небесний Батько планував, що кожен з нас матиме фізичне тіло, подібне до інших тіл, але не зовсім таке саме. Кожний з нас відрізняється від будь-якої іншої людини.</p>

Ми маємо сім'ї, які люблять нас

Виклад учителя	<p>Покажіть стрічку з написом «Сім'я».</p> <p>Розкажіть дітям, що Небесний Батько дуже любить нас і послав кожного на землю, щоб ми отримали тіло. Він послав нас у сім'ї, які повинні піклуватися про нас і навчати нас про Небесного Батька та Ісуса Христа.</p>
Оповідання	<p>Розкажіть власними словами наступне оповідання:</p> <p>Якось рано-вранці хлопчик і його батько пішли на довгу прогулянку. Вони хотіли провести весь день разом на рибалці, тож склали все необхідне й пішли собі до маленького гарного озера. Вони шли й шли, і ось хлопчик, стомившись, почав рухатися все повільніше й повільніше.</p> <p>Коли попереду завиднілося озеро, батько додав ходи, щоб швидше дійти до нього й подивитися на прекрасні голубі води. Він подумав, що син скоро наздожене його.</p>

Дійшовши до озера, батько побачив, що син не наздогнав його. Хлопця не було видно. Батько, кинувши свою вудку, почав шукати його. Він голосно кликав, але син не відгукувався. Батько злякався. Де ж син? Чи не сталося з ним лиха?

Батько став навколішки і почав молитися. Він попросив Небесного Батька допомогти знайти сина. Потім встав і пішов назад тим же шляхом. Незабаром він знайшов сина. Батько стис хлопця в обіймах і сказав, як міцно його любить. (Adapted from Owen C. Bennion, «Turning the Heart of a Father,» *Ensign*, May 1971, pp. 28–30).

Обговорення

- Як хлопчик дізнався, що батько любить його? (Батько взяв його на рибалку, шукав, коли він загубився, молився за нього і був щасливий, коли його знайшов).
- З чого видно, що ваша сім'я любить вас?

Після того, як діти дадуть відповідь, поясніть, що є багато шляхів, якими наші батьки і сім'ї виявляють свою любов до нас.

Ми маємо Небесного Батька, який любить нас

Обговорення

- З чого видно, що Небесний Батько любить вас?

Пісня

Скажіть дітям, що Небесний Батько любить нас і хоче, щоб ми були щасливі. Він дав нам прекрасний світ, щоб жити в ньому. Заспівайте пісню «Небесний мій Батько любить мене» або продекламуйте її слова, допомагаючи дітям виконувати вказані дії:

Постійно, як чую (*прикласти долоні ківшиком до вух*) птаха спів (*порухати руками, як крилами*),

Небес як бачу блакить (*підняти руки, з'єднавши над головою*),

Відчую, як дощ лице умив (*рухати пальцями, зображаючи дощові краплі*),

Та відчую як вітер мчить (*рухати руками туди-сюди*);

Коли пройду між бузку кущів (*йти на місці*),

Торкну оксамит троянд (*удати, що нюхаєте квітку*),

Радію, що Батько Небесний створив (*втягти руки й розправити пальці*)

Дивосвіт цей. Живу в нім я (*міцно обійняти себе*).

Він дав мені очі, бачить щоб міг (*вказати на очі*)

Забарвлення крилець я (*з'єднати великі пальці, а іншими рухати, як крильцями*);

Він вуха мені дав, щоб чути міг (*вказіть на вуха*),

Як чарівно звучить земля (*прикласти долоні ківшиком до вух*).

Життя мені дав, дух (*вказати на голову*), серце (*вказати на серце*) Він:

Я вдячний Йому за все (*скласти руки*).

Я знаю, я—частка його творінь (*втягти руки й розправити пальці*).

Любить Батько Небесний мене (*покласти руки на серце*).

Обговорення

- Що нагадує вам про любов до вас Небесного Батька?
- Як це дає вам відчуття, що ви є дитиною Небесного Батька і Він любить вас?

Підсумок

Пісня

Нехай діти заспівають перший куплет пісні «Я Божєє дитя». Нагадайте дітям, що *Бог*—це ще одне ім'я Небесного Батька.

Підкресліть: слова пісні говорять, що кожний з нас є улюбленим дитям Небесного Батька і що Він запланував для нас прихід на землю й отримання фізичного тіла. Він також запланував, щоб ми мали сім'ї, які люблять і навчають нас, так щоб ми могли повернутися жити з Ним знову.

Свідчення

Свідчіть, що Небесний Батько любить нас, бо Він дав нам фізичне тіло, прекрасну землю, щоб жити на ній, і сім'ї, які люблять нас.

Заохотьте дітей подякувати Небесному Батькові в сьогоднішній вечірній молитві за можливість прийти на землю.

Попросіть когось із дітей прочитати заключну молитву.

Доповнюючі заходи

Виберіть з наступних заходів ті, які найдоцільніше провести з дітьми вашого класу. Їх можна використовувати як під час самого уроку, так і в оглядовій чи підсумковій його частині. Для додаткової допомоги продивіться підрозділ «Година занять» в розділі «На допомогу вчителю».

1. Роз'єднайте паперових ляльок і дайте кожній дитині по одній з них. Нехай діти розфарбують або прикрасять ляльок. Закінчивши це завдання, нехай покажуть своїх ляльок решті класу. Підкресліть, які зовні різні й прекрасні стали паперові ляльки. Нагадайте дітям, що ми всі схожі, проте немає двох абсолютно однакових людей.
2. Нехай діти сядуть в коло. Киньте торбинку з бобами або інший м'який предмет комусь із дітей і поставте запитання по темі уроку. Попросіть дитину відповісти на запитання й повернути вам торбинку. Повторюйте вправу, поки кожна дитина по черзі не відповість, принаймні, на одне запитання. Використайте наступні запитання або придумайте власні:
 - Де ми всі жили перед тим, як прийти на землю? (На небесах).
 - З ким ми там жили? (З Небесним Батьком, Ісусом Христом і всіма іншими).
 - Де ми живемо зараз? (На землі).
 - На що схожий наш дух? (На наше фізичне тіло).
3. Дайте дітям папір і кольорові олівці або фломастери й нехай вони намалюють те, що нагадує їм про любов Небесного Батька до них.
4. Нехай діти піднімуться й пограють у гру «Вчитель каже». Поясніть: вони мають робити те, що ви скажете, тільки тоді, коли ви промовляєте «Вчитель каже». Просіть дітей виконувати певні рухи, як, наприклад, складати руки, торкатися плечей і повертатися навколо, іноді промовляючи перед цим завданням «Вчитель каже», а іноді — тільки називаючи завдання. Якщо дитина виконає рухи, коли ви *не сказали* «Вчитель каже», то вона повинна сісти й сидіти до кінця гри. Повторюйте гру скільки завгодно разів.

Нагадайте дітям, що можливість зробити всі ці рухи дає їм їхнє фізичне тіло.

Я вирішив слідувати за Ісусом Христом

Мета	Допомогти кожній дитині зрозуміти, що в передземному житті ми жили з Небесним Батьком та Ісусом Христом і вирішили слідувати за ними.
Підготовка	<ol style="list-style-type: none"> 1. Вивчіть з молитвою Йов 38:7, Мойсей 4:1–4, Авраам 3:24–28 та Уложення віри 1:1. Див. також <i>Основні принципи євангелії</i> (31129), розділ 3. 2. Підготуйтеся проспівати мелодію і перший куплет пісні «Я Божєє дитя» (<i>Гімни і дитячі пісні</i>, с. 58). Слова до цієї пісні наведені в кінці цього посібника. 3. Необхідні матеріали: <ol style="list-style-type: none"> а. Біблія і Дорогоцінна Перлина. б. Схема ВП (див. урок 1). в. Ілюстрація 2-3, «Ісус Христос» (Набір ілюстрацій «Мистецтво Євангелії» 240; 62572); ілюстрація 2-4, «Передземне життя». 4. Підготуйте все необхідне для запланованих вами доповнюючих заходів, які ви хочете використати протягом уроку.

Запропонований хід уроку

Попросіть когось із дітей прочитати вступну молитву.

Перевірте разом з дітьми домашнє завдання, якщо ви пропонували їм зробити щось протягом тижня.

Ми — Божі діти

Вправи на увагу

Скажіть дітям, що ви збираєтесь проспівати мелодію. Попросіть їх старанно слухати і, коли ви закінчите, назвати пісню. Проспівайте мелодію пісні «Я Божєє дитя».

- Мелодія якої пісні була проспівана?
- Хто ви є, як сказано в пісні?

Нехай діти заспівають перший куплет пісні.

Обговорення попереднього уроку

Нагадайте дітям, що на попередньому уроці ви говорили про те, де ми жили перед нашим приходом на землю.

- Де ми жили перед тим, як прийшли на землю?
- З ким ми жили на небесах?
- Що робить нас усіх братами й сестрами? (Ми всі є дітьми Небесного Батька).

Ми зробили важливий вибір на небесах

Виклад учителя

Скажіть дітям, що зараз вони дізнаються про одну захоплюючу подію, яка сталася до нашого народження, коли ми жили з Небесним Батьком.

Покажіть ілюстрацію 2-4, «Передземне життя». Поясніть, що так уявляє небеса один художник. Скажіть, що на небесах ми всі були духами, які ходили й розмовляли з Небесним Батьком. Попросіть дітей подумати про те, на що могло б бути

схожим життя з Небесним Батьком. Допоможіть їм зрозуміти, як було прекрасно бачити Його і бути з Ним.

Розкажіть дітям, що коли ми були на небесах, Небесний Батько покликав нас на великі збори. Там були всі діти Небесного Батька. Він хотів поговорити з нами.

Поясніть: Небесний Батько сказав нам, що ми мали піти від Нього на деякий час, аби отримати фізичне тіло і навчитися робити правильний вибір. Небесний Батько сказав, що Він забезпечить місце, де ми зможемо зробити це.

- Куди Небесний Батько хотів, щоб ми пішли? (На землю).

Небесний Батько сказав нам, що прийшовши на землю, ми не будемо пам'ятати про життя з Ним. Він також сказав, що нам буде потрібен хтось, хто допоможе нам повернутися на небо, щоб жити з Ним знову після закінчення нашого часу на землі. Він обіцяв послати когось, щоб допомогти нам.

Обговорення

- Завдяки чому ви знаєте, що Небесний Батько любив вас настільки, що мав послати когось допомогти повернутися на небеса, аби знову жити з Ним?

Розкажіть: коли Небесний Батько сказав нам, що він збирається послати когось допомогти нам, ми всі голосно вигукували своє задоволення (див. Йов 38:7).

Покажіть ілюстрацію 2-3, «Ісус Христос».

- Хто це?

Поясніть, що Ісус Христос жив разом з нами на небесах. Він є Первонародженим з духовних дітей нашого Небесного Батька.

Уложення віри

Скажіть дітям, що в Церкві ми маємо Уложення віри, де сказано, у що ми віримо. Допоможіть дітям запам'ятати першу частину першого уложення віри: «Ми віримо в Бога, Небесного Батька і в Його Сина, Ісуса Христа».

Скажіть дітям, що Бог, Вічний Батько—це імена Небесного Батька.

Оповідання з Писань і його обговорення

Скажіть дітям, що Небесний Батько запитав, кого Йому послати, щоб навчати нас. Відкрийте в Дорогоцінній Перлині Авраам 3:27 і прочитайте вголос, як Ісус відповів: «Ось Я, пошли мене». Ісус сказав, що Він зробить усе, чого побажає Небесний Батько, щоб допомогти нам. Прочитайте вголос другу частину вірша Мойсей 4:2 (від слова *Батьку*). Ісус також сказав, що Він віддасть усю славу Небесному Батькові. Стисло поясніть значення слова *слава*.

- Чому можна сказати, що Ісус любив Небесного Батька? (Він бажав робити те, чого Небесний Батько хотів від Нього).
- Кого ще любить Ісус? (Нас).

Назвавши те, що Ісус був готовий зробити, підкресліть, що Ісус любив Небесного Батька й нас.

Ісус Христос був готовий—

- Зійти на землю, щоб допомагати нам.
- Свідчити про Небесного Батька.
- Навчати правильно жити й бути щасливими.
- Показати, що треба робити, аби нам жити з Небесним Батьком знову.
- Віддати Своє життя за нас.

Підкресліть, що інший духовний син на ім'я Люцифер також хотів бути посланим на землю, щоб допомагати нам. Він сказав Небесному Батькові, що він прийде на землю й примусить усіх нас чинити правильно. Він не дозволив би нам робити

самостійний вибір. Люцифер бажав, щоб Небесний Батько віддав йому всю честь і славу.

Прочитайте вголос рішення Небесного Батька в Авраам 3:27: «Я пошлю Першого».

- Кого Небесний Батько вибрав на допомогу Собі?

Поясніть, що Люцифер дуже розлютився, бо вибрали не його. Він не прийняв плану Небесного Батька. Замість цього Люцифер розпочав велику війну на небесах. Це не була війна з вогнепальною зброєю і бомбами, але війна розмов і спроб захопити людей, щоб вони слідували за ним. Люцифер переконав деяких наших духовних братів і сестер, що його злі ідеї хороші, і вони вирішили слідувати не за Ісусом, а за ним.

Скажіть дітям, що Люцифера називають також Сатаною або дияволом.

Обговорення

- Ви вирішили піти за Ісусом чи Сатаною?

Попросіть дітей піднятися, якщо вони вирішили йти за Ісусом. Поясніть, що усі вони вирішили піти за Ісусом, тому їм усім слід піднятися.

Поясніть, що ми знаємо про те, що ми слідували за Ісусом, бо ми є тут, на Землі. Духам, які слідували за Сатаною не було дозволено народитися на Землі й отримати фізичні тіла.

Розкажіть дітям, які ви щасливі, що вирішили піти за Ісусом. Скажіть їм, що ви пишаєтеся ними тому, що вони вирішили піти за Ісусом, а не за Сатаною. Похваліть дітей за те, що вони зробили правильний вибір.

Ми бажємо продовжувати йти за Ісусом Христом

Виклад учителя

Вкажіть дітям, що їх не примушували піти за Ісусом. Вони мали вибір. Вони могли піти і за Сатаною. Але вони вибрали правильний шлях.

Скажіть дітям, що вони так само мають вибирати в цьому житті на землі. Сатана й досі намагається захопити нас, щоб ми слідували за ним. Небесний Батько хоче, щоб ми слідували за Ісусом, бо це зробить нас щасливими і дасть можливість знову жити з Небесним Батьком та Ісусом. Але нас не примушують слідувати за Ісусом. Ми можемо вибрати чинити добро, як хоче Ісус, або зло, як хоче Сатана.

Схема ВП

Покажіть схему ВП. Запитайте дітей, кого зображено на ілюстрації на цій схемі. Прочитайте слова на схемі, вказуючи на них. Потім нехай діти скажуть разом з вами: «Я вибиратиму правильно».

Обговорення

Нехай діти дадуть відповідь на наведені далі (або придумані вами) запитання, що вони повинні робити, щоб слідувати за Ісусом:

- Якщо вирішивши слідувати за Ісусом, ви випадково заподіяли комусь шкоду, що вам слід зробити?
- Якщо ви вирішили слідувати за Ісусом, то як ви будете поводитися в цьому класі? (Нехай діти продемонструють, як вони, наприклад, спокійно сидять, слухають, беручи участь в уроці, не відволікають інших дітей).
- Якщо ви вирішили слідувати за Ісусом, то що вам слід зробити чи сказати, коли хтось дає вам подарунок або що-небудь робить для вас?
- Якщо ви вирішили слідувати за Ісусом, то як вам слід поводитися з людиною, яка недобре до вас поставилася?

Знову зверніться до схеми ВП, нехай діти повторять слова, написані на ній.

Підсумок

Свідчення

Свідчіть, що перед тим, як прийти на Землю, кожний з нас зробив вибір. Ми вирішили слідувати за Ісусом Христом, і ми знову житимемо з Ним і Небесним Батьком, якщо виконуватимемо усе, чого навчив нас Ісус.

Скажіть, що кожного тижня в Початковому товаристві діти дізнаватимуться про те, що Ісус хоче, аби ми робили.

Заохочуйте дітей дякувати у своїх молитвах Небесному Батькові за те, що Він послав Ісуса на землю, щоб бути нашим Спасителем. Запропонуйте їм просити Небесного Батька допомагати вибирати правильно, щоб вони знову могли жити з Ним та Ісусом.

Попросіть когось із дітей прочитати заключну молитву.

Доповнюючі заходи

Виберіть з наступних заходів ті, які найдоцільніше провести з дітьми вашого класу. Їх можна використовувати як під час самого уроку, так і в оглядовій чи підсумковій його частині. Для додаткової допомоги продивіться підрозділ «Година занять» в розділі «На допомогу вчителів».

1. Нехай діти подивляться на свої каблучки ВП. Якщо у дітей немає каблучок ВП, можна зав'язати на пальці кожної дитини нитку як каблучку. Скажіть дітям: їхні каблучки нагадуватимуть їм, що вони вирішили слідувати за Ісусом і що вони повинні продовжувати робити правильний вибір.
2. Заспівайте перший куплет пісні «Я жив на небесах» (*Children's Songbook*, р. 4) або продекламуйте його слова:

На небесах колись я жив, це істинно так;
Жив там, всіх знав і любив. Ви теж діяли так.
Потім Небесний Отець нам всім план гарний дав,
Все про спасіння і землю Він нам розказав.

Після співу запитайте про що йдеться у пісні, наприклад (якщо необхідно, повторіть рядки пісні, щоб допомогти дітям відповісти):

- Де, як сказано в пісні, ви жили? Коли ви там жили?
- З Ким ви там жили?
- Що зробив Небесний Батько, коли ми були з Ним на небесах?
- Про що цей план?

Заспівайте другий куплет пісні й поставте схожі запитання:

Батько шукав того, хто б мав велику любов,
За нас життя своє хто б дав, щоб нам жити знов.
Дехто гадав: Це зроблю я—вся слава моя...
Мовив Ісус: Ось, Отець, Я! Хай слава Твоя!
(© 1987 by Janeen Jacobs Brady. Використано з дозволу).

3. Нехай діти намалюють, як вони уявляють собі небеса.
4. Заспівайте пісню «Свого Сина Він послав» (*Children's Songbook*, р. 34) чи «Слідувати плану Бога хочу я» (*Children's Songbook*, р. 164) або продекламуйте слова. Слова пісні «Свого Сина Він послав» наведено в кінці цього посібника.

Слідувати плану Бога хочу я
На небі почав своє я життя.
Бог дав план мені там.
На землю схотів прийти дуже я
І зробив цей вибір сам.
Шукати тут світло Господнє почав,
З планом Божим щоб завжди йти.
Працювати, молитись хочу,
Слово Боже всім нести.
Буде мій шлях
Лиш Бога шлях,
І буду щасливим я
На землі і Небесах.

Я можу вибирати правильно

Урок
5

Мета Допомогти кожній дитині зрозуміти, що ми можемо вибирати правильно тому, що Небесний Батько допомагає нам.

Підготовка

1. Вивчіть з молитвою Матвій 21:14–16 та Учення і Завіти 37:4. Дивіться також *Основні принципи євангелії* (31129), розділ 4.
2. Підготуйтеся заспівати пісню «Вибирай вірний шлях» (*Children's Songbook*, р. 160) або продекламувати її слова. Слова до цієї пісні наведено в кінці посібника.
3. «Якщо ви збираєтеся використати на наступному тижні доповнюючий захід 1 з уроку 6 (див. с. 28, підготуйте для батьків кожної дитини записку, подібну до наведеної:

Будь ласка, розкажіть [ім'я дитини], як було вибрано їй [йому] ім'я, щоб ми могли говорити про це на наступному уроці. Дякую».

Якщо ви збираєтеся використати на наступному тижні доповнюючий захід 2 з уроку 6, підготуйте для батьків кожної дитини записку з проханням передати сімейну фотографію з їхньою дитиною (якщо ви збираєтеся використати обидва заходи, то це прохання можна включити в попередню записку).

4. Необхідні матеріали:
 - а. Біблія та примірник книги Учення і Завіти.
 - б. Схема ВП (див. урок 1).
 - в. Чаша з дрібними різнокольоровими предметами, наприклад, цукерками або льодяниками. Майте достатню кількість предметів кожного кольору, щоб усі діти мали можливість вибирати з кількох кольорів.
 5. Підготуйте все необхідне для запланованих вами доповнюючих заходів, які ви хочете використати протягом уроку.
-

Запропонований хід уроку

Попросіть когось із дітей прочитати вступну молитву.

Перевірте разом з дітьми домашнє завдання, якщо ви пропонували їм зробити щось протягом тижня.

Небесний Батько та Ісус Христос бажають, щоб ми самі вибрали для себе

Вправи на увагу

Покажіть чашу з дрібними предметами, і нехай кожна дитина вибере один з них. Скажіть дітям, що вони тільки що зробили вибір. Кожен день ми повинні робити вибір багато разів.

- Який вибір ви зробили сьогодні? (Серед відповідей може бути вибір того, що одягти, що з'їсти на сніданок або чим зайнятися у вільний час).

Скажіть дітям, що сам вибір є дуже важливою частиною життя на землі. Іноді вибирати легко, а іноді—важко. Наше право вибирати дано нам, коли ми ще жили на небесах з Небесним Батьком та Ісусом Христом.

Виклад учителя	<p>Нагадайте дітям, що перед тим, як ми прийшли на землю, Небесний Батько зібрав нас на збори. Перевірте, чи пам'ятають діти з попереднього уроку, що сталося на тих зборах. Якщо вони забули, стисло нагадайте, підкреслюючи такі основні положення:</p> <p>На цих зборах Небесний Батько представив план, як допомогти нам стати подібними до Нього. Ми вирішили прийняти цей план, отже кожен з нас прийшов на землю й отримав фізичне тіло. Якщо ми вибираємо дотримуватися заповідей, живучи на землі, то зможемо жити з Небесним Батьком знову. Ісус Христос запропонував: Він прийде на землю й покаже нам, що треба робити, аби жити з Небесним Батьком знову. Люцифер хотів прийти на землю й примусити кожного виконувати заповіді. Він не хотів давати людям ніякого права на вибір. Але Ісус хотів дотримуватися плану Небесного Батька. Він хотів, щоб люди могли вибирати самі, як їм жити.</p> <p>Поясніть: Небесний Батько знав, що найкраще для нас—вибирати самостійно, тоді ми навчимося робити правильний вибір. Можливість вибирати самостійно зветься свободою вибору. Нехай діти голосно повторять слова <i>свобода вибору</i> кілька разів.</p> <p>Поясніть, що Люцифер (якого також називають Сатаною) та його послідовники ще й досі борються проти плану Небесного Батька. Вони хочуть, щоб ми використали нашу свободу вибору, аби слідувати за ними, а не за Ісусом, і чинили неправильно.</p>
Схема ВП	<p>Покажіть схему ВП.</p> <ul style="list-style-type: none"> • Що побажав зробити Ісус, щоб допомогти нам вибирати правильно? (Він побажав піти на землю і навчити нас тому, що є правильним, аби ми могли вибирати мудро). <p>Покажіть слова на схемі ВП. Голосно скажіть їх, а потім нехай діти повторять їх разом з вами.</p>
Оповідання з Писань	<p>Діти можуть робити правильний вибір</p> <p>Власними словами розкажіть оповідання з Матвій 21:14–16. Поясніть, що дехто з первосвящеників не вважав Ісуса Христа Спасителем, якого Небесний Батько послав, щоб допомогти їм. Вони уважно стежили за Ісусом, аби виявити, що Він робить щось неправильно і вбити Його за це.</p> <p>Поясніть, що коли Ісус уздоровив сліпих і кривих людей в храмі, первосвященики розлютилися. Коли діти почали вихвалити Ісуса, первосвященики розлютилися ще більше, вони хотіли, щоб Ісус зупинив дітей. Але замість цього Він запитав первосвящеників, чи ж вони не читали в Писаннях, що маленькі діти вчиняють Йому хвалу.</p> <p>Підкресліть, що подібно до дітей в цьому оповіданні, діти вашого класу можуть вирішити слідувати за Ісусом і прославляти Його.</p>
Писання	<p>Відкривши Учення і Завіти, прочитайте вголос частину вірша з Учень і Завітів 37:4, що кожна людина має вибирати для себе. Поясніть, що в цьому вірші з Писань слова <i>кожна людина</i> означають всі люди. Ми всі можемо вибирати, що робити. Нехай діти піднімуться й повторять цю фразу.</p>
Схема ВП	<p>Вкажіть на схему ВП, і нехай діти знову повторять слова, написані на схемі.</p> <p>Ми можемо вибирати правильно</p>
Оповідання	<p>Розкажіть дітям про дитину, яка вирішила робити те, що хотів би Ісус. Можна використати наступне оповідання:</p>

У неділю вранці Оленка прокинулася роздратованою. Вона лягла спати дуже пізно, а встати треба було рано. Їй довелося чекати, поки звільниться ванна кімната. Потім вона не могла знайти одного зі своїх черевиків. Після цього вона нашттовхнулася на стілець. Її старший брат розсердився на неї, бо вважав, що через неї спізниться вся сім'я.

У Початковому товаристві Оленка не співала, не усміхалася, навіть не слухала. Вона жалкувала, що знаходиться в Початковому товаристві. Вона, насупившись, сіла на останньому ряді й гралася чимось у кишені.

- Який вибір зробила Оленка?

Учителька дуже багато працювала, щоб підготувати урок, і помітила, що Оленка не слухає. Після занять вона, розмовляючи з Оленкою наодинці, запитала її, що сталося. Оленка почала плакати. Вона хотіла бути щасливою, їй хотілося, щоб і вчителька була щасливою.

Учителька запитала Оленку, чи не хотіла б вона провести один експеримент. Оленці здалося, що експеримент—це щось, схоже на забаву. Учителька пояснила, що правильний вибір і виконання того, чого хоче від нас Ісус, може допомогти нам бути щасливими. Оленка погодилася спробувати наступної неділі робити в Початковому товаристві те, чого хотів би від неї Ісус.

Наступної суботи вчителька нагадала Оленці про експеримент. Оленка сказала собі: «Завтра я збираюся робити те, чого хоче від мене Ісус».

Коли Оленка прокинулася в неділю вранці, їй не терпілося розпочати експеримент. Вона швидко підготувалася до Церкви сама і допомогла підготуватися також і сестричці. Коли Оленка прийшла до Початкового товариства, вона посміхалася. Вона співала вступну пісню і благоговійно сиділа протягом вступної молитви. Хлопчик поряд з Оленкою почав щось шепотіти їй, і незабаром Оленка почала шепотіти у відповідь і перестала слухати. Саме перед тим, як піти на заняття, Оленка подивилася вгору і побачила зображення Ісуса на стіні. Вона пригадала, що збиралася робити те, чого хотів би від неї Ісус. Оленка спокійно зайшла в клас і сіла в першому ряді. Вона слухала урок і відповідала на запитання вчительки. Оленка почувалася щасливою. Вона була задоволена, що зробила правильний вибір. Оленка відкрила, що роблячи правильний вибір і виконуючи те, чого хотів би від неї Ісус, вона відчувається щасливо.

Обговорення

- Чому Оленка почувалася щасливо?
- Коли ви почувалися щасливо через те, що зробили правильний вибір?

Підсумок

Вправа

Нехай кожна дитина стисне руку в кулак, а великий палець відведе. Скажіть дітям, що ви збираєтеся описати їм деякі ситуації, в яких їм слід зробити вибір. Якщо описаний вибір Ісус схвалив би, то вони повинні підняти великого пальця догори. Якщо ж їм пропонується те, чого хотів би від них Сатана, вони повинні вказати великим пальцем вниз. Використайте наведені далі приклади або придумайте власні:

- Ви вирішили піти до Початкового товариства.
- Ви вирішили співати в Початковому товаристві, коли керівник попросив співати усім разом.
- Ви вирішили під час молитви не заплющувати очі.
- Ви вирішили привести до Церкви друга.
- Ви вирішили щось шепнути другові під час причастя.

- Ви вирішили спокійно іти до свого класу.
- Ви вирішили посміятися, коли інша дитина спіткнулася і впала.
- Ви вирішили відволікати інших дітей, піднявши шум.
- Ви вирішили допомогти вчителю провести вправи.
- Ви вирішили посміятися з когось, хто неправильно відповів на запитання.
- Ви вирішили спокійно слухати, поки вчитель розкажує оповідання.

Пісня	Допоможіть дітям проспівати пісню «Вибирай вірний шлях» або продекламувати слова до неї.
Свідчення	Розкажіть дітям, наскільки ви вдячні, що Небесний Батько дав нам свободу вибору. Висловіть віру в здатність дітей робити правильний вибір. Попросіть дітей бути готовими наступного тижня розповісти класу про правильний вибір, зроблений кожним з них протягом тижня.
Роздатковий матеріал	Якщо ви підготували записки стосовно наступного уроку, роздайте їх дітям. Розкажіть дітям зміст записок і попросіть передати їх батькам. Попросіть когось із дітей прочитати заключну молитву.

Доповнюючі заходи

Виберіть з наступних заходів ті, які найдоцільніше провести з дітьми вашого класу. Їх можна використовувати як під час самого уроку, так і в оглядовій чи підсумковій його частині. Для додаткової допомоги продивіться підрозділ «Година занять» в розділі «На допомогу вчителю».

1. Нехай усі діти встануть. Виберіть одну дитину, яка буде провідником, і дайте їй монету або гудзика. Нехай провідник встане обличчям до класу, сховавши монету в руці. Нехай інші діти спробують відгадати, в якій руці знаходиться монета. Коли кожен скаже, провідник показує, в якій руці монета. Діти, які вгадали, роблять один крок в напрямку до провідника. Інші лишаються на своєму місці. Продовжуйте, доки якась дитина не дійде до провідника.
 - Чому кожного разу ви не всі відгадували правильно? (Бо не мали інформації, яка б допомагала вам вгадати).
 - Чи відгадування хороший спосіб правильно вибирати?

Допоможіть дітям зрозуміти, що нам немає потреби відгадувати, що робити. Ісус навчив нас, що ми повинні робити. Якщо ми робимо те, чого Небесний Батько та Ісус хочуть від нас, ми завжди робитимемо правильний вибір.
2. Роздайте дітям папір і кольорові олівці, нехай вони намалюють себе, коли вони виконують у Початковому товаристві те, що хотів би від них Ісус Христос. Наприклад, спокійно сидять, співають, допомагають вчителю або спокійно ходять.
3. Допоможіть дітям заспівати пісню «Слухай, слухай» (*Children's Songbook*, р. 107) або продекламувати слова до неї, виконуючи вказані дії:

Тихий, тихий слухай глас (*прикласти руку до вуха*)!
 Слухай! Слухай (*прикласти пальця до губ*)!
 Коли робиш вибір ти (*розправити пальці, долоні догори*).
 Буде Він тебе вести (*скласти руки*).

Повторіть пісню кілька разів, допомагаючи дітям вивчити її слова.

Мета Допомогти кожній дитині зрозуміти: Небесний Батько планував, що діти зростають у сім'ях.

Підготовка

1. Вивчіть з молитвою Лука 1:26–38 і Матвій 1:18–25.
2. Підготуйте окремі літери висотою від 8 до 12 см, з яких складається слово:

СІМ'Я

3. Підготуйтеся заспівати пісню «Щаслива сім'я» (*Children's Songbook*, р. 198) або продекламувати слова до неї. Слова цієї пісні наведено в кінці посібника.
4. Необхідні Матеріали:
 - а. Біблія.
 - б. Фотографія вашої сім'ї (необов'язково).
 - в. Папір і олівці або фломастери.
 - г. Ілюстрація 2-5, «Благовіщення»; ілюстрація 2-6, «Народження» (Набір ілюстрацій «Мистецтво Євангелії» 201; 62495).
5. Підготуйте все необхідне для запланованих вами доповнюючих заходів, які ви хочете використати протягом уроку.

Примітка: Будьте чуйними до своїх учнів, зважайте на їхні сімейні обставини. Допоможіть дітям зрозуміти, що найважливішим у сім'ї є не кількість її членів, а любов між ними та піклування один про одного.

Запропонований хід уроку

Попросіть когось із дітей прочитати вступну молитву.

Перевірте разом з дітьми домашнє завдання, якщо ви пропонували їм зробити щось протягом тижня. Можна попросити кожну дитину розповісти про випадок, що стався минулого тижня, коли вона зробила правильний вибір.

Сім'ї є частиною плану Небесного Батька

Вправи на увагу

- Де ви жили перед тим, як прийшли на землю?

Нагадайте дітям, що кожен з нас вирішив прийняти план Небесного Батька і прийти на землю. Скажіть, що коли ми прийшли на землю, Небесний Батько дав нам людей, щоб ті допомагали нам і любили.

Скажіть дітям, що ви підкажете і допоможете їм здогадатися, хто ці люди. Нехай діти піднімають окремо по одній літері слова *сім'я* і називають кожну літеру. Потім дайте підказку, яка починається з цієї літери. Деякі можливі підказки наведені на наступній сторінці.

1. **С**естра і брат входять до неї.
2. **І** батько входить до неї.

3. **Мати** входить до неї.

4. **Я** вхожу до неї.

Коли ви скажете всі підказки, повторіть слово сім'я разом з дітьми.

Обговорення

- Чому нам потрібні сім'ї?

Поясніть: коли ми були немовлятами, нам було потрібно жити з людьми, які б піклувалися про нас. Небесний Батько запланував, що кожен з нас житиме з сім'єю, яка любитиме нас і піклуватиметься про нас. Поки ми дорослішаємо, наші сім'ї навчають нас і допомагають мудро вибирати.

Небесний Батько запланував, що Ісус Христос народиться в сім'ї

Оповідання з Писань та його обговорення

Поясніть, що Небесний Батько запланував народження Ісуса Христа в сім'ї. Чоловік і жінка, вибрані любити й піклуватися про Ісуса на землі, любили Небесного Батька і виконували Його заповіді.

Покажіть ілюстрацію 2-5, «Благовіщення», і розкажіть про відвідини Марії ангелом Гавриїлом, як про це написано в Лука 1:26–38.

- Хто ця жінка на ілюстрації? (Див. Лука 1:27)
- Хто цей чоловік на ілюстрації? (Див. Лука 1:26)

Поясніть, що Марія здивувалася і трохи схвилювалася, побачивши ангела, але вона була готова робити все, що бажав би від неї Небесний Батько (див. Лука 1:29, 38).

- Що ангел сказав Марії? (Див. Лука 1:31–32).
- Хто повинен був стати батьком немовляти? (Небесний Батько).

Покажіть ілюстрацію 2-6, «Народження».

- Хто цей чоловік на ілюстрації?

Скажіть дітям, що Йосип був праведним чоловіком, якого Небесний Батько вибрав, щоб одружити його з матір'ю Ісуса аби вони любили і піклувалися про Ісуса. Поясніть, що перед народженням Ісуса ангел відвідав також Йосипа. Стисло розкажіть написане в Матвії 1:18–25. Прочитайте вголос, що ангел сказав Йосипові в Матвії 1:21.

- Як, за словами ангела, Марія та Йосип мали назвати дитину?

Поясніть, що ім'я *Ісус* означає Спаситель. Ісус Христос повинен був спасти всіх нас від наших гріхів і допомогти повернутися назавжди жити з Небесним Батьком. Пророки, які жили на землі перед народженням Ісуса, передбачали, що ім'я нашого Спасителя буде Ісус Христос. Слово *Христос* означає «Помазаник», тобто вибраний Небесним Батьком.

- Чому Ісусові була потрібна сім'я?

Наші сім'ї люблять нас

Виклад учителя

Поясніть, що всі сім'ї різні. Деякі сім'ї мають обох батьків, а деякі—тільки одного. У деяких сім'ях багато дітей, а в деяких—лише кілька або навіть одна дитина. У деяких сім'ях діти, батьки, дідусі й бабусі, тітки й дядьки—усі живуть разом. Деякі діти живуть з нерідними батьками, які люблять і піклуються про них. У сім'ях усе роблять разом і виявляють любов у різний спосіб. Важливою ознакою сім'ї є те, що її члени люблять і піклуються один про одного. Кожному потрібно бути необхідним у сім'ї.

Обговорення	<ul style="list-style-type: none"> • Що ваша сім'я робила для вас, коли ви були немовлятами? • Що ваша сім'я робить для вас зараз? • Що ви робите для інших членів своєї сім'ї?
Участь дітей	Покажіть фотографію своєї сім'ї, якщо ви її принесли. Покажіть членів своєї сім'ї і скажіть, чому кожний з них є дорогим для вас. Нехай діти розкажуть про свої сім'ї. Запропонуйте їм розповісти про випадки, коли вони почували себе щасливими, бо знали, що їхні сім'ї люблять їх.

Наші сім'ї допомагають нам

Обговорення	<p>Попросіть дітей послухати про випадки взаємної допомоги і любові членів сім'ї. Після кожного прикладу пропонуйте дітям сказати, як згадані люди виявили взаємну любов. Використайте наведені приклади або придумайте свої:</p> <ul style="list-style-type: none"> • Миколчин братик Сергійко вночі відчував страх. Тому Миколка, щоб Сергійко почувався у безпеці, допоміг йому прочитати молитву. Потім, щоб Сергійко заснув, Миколка заспівав пісню. • Катрусиної мами не було дома до пізнього вечора. Катруся вирізала з аркуша паперу серце і написала на ньому мамі листа, в якому розповідала, як її любить. Катруся залишила листа на маминій подушці, щоб та знайшла його, повернувшись додому. • Івасикова бабуся знаходила час кожного тижня, щоб допомагати йому практикуватися правильно писати слова до школи. Бабусина допомога і похвала заохотили його навчитися писати всі слова переліку. • Петрик поставив собі за мету до хрищення прочитати Книгу Мормона. Кожного вечора його старша сестра сідала поряд з ним і слухала, як він читає. Вона допомагала Петрику зрозуміти незнайомі слова. З допомогою сестри Петрик зміг досягти своєї мети. • Надійка випадково почула, як однокласники дражнили її молодшого братика. Він ледь не плакав, та вона, забравши його з собою, почала гратися з ним. Пізніше вона сказала своїм однокласникам, що вони не повинні дражнити інших дітей.
Використання предметів	Підніміть руку з випрямленими пальцями. Поясніть, що члени сім'ї можуть працювати разом, як пальці руки. Попросіть дітей спробувати підняти їхні примірники Писань або якийсь інший предмет пальцями однієї руки без допомоги великого пальця. Поясніть: хоча їм і вдасться це зробити, але було б легше, якби вони задіяли всі пальці разом. Нагадайте дітям, що важливим у сім'ї є кожний її член. Члени сім'ї можуть зробити багато, якщо виконуватимуть роботу разом.
Мистецькі вправи	Роздайте дітям папір і кольорові олівці або фломастери й нехай вони намалюють свої сім'ї. Підпишіть кожен малюнок так: <i>Моя сім'я любить мене.</i>

Підсумок

Пісня	Разом з дітьми заспівайте пісню «Щаслива сім'я» або продекламуйте слова до неї.
Свідчення	<p>Свідчіть: Небесний Батько хоче, щоб кожного з нас любила наша сім'я і турбувалася про нього. Нагадайте дітям, що кожна сім'я неповторна і важлива. Свідчіть: вони можуть багато зробити, щоб допомогти своїм сім'ям бути щасливими.</p> <p>Запропонуйте дітям показати малюнки у своїх сім'ях і розказати членам своєї сім'ї, як сильно вони люблять їх.</p>

Попросіть когось із дітей прочитати заключну молитву. Попросіть цю дитину подякувати в молитві Небесному Батькові за сім'ї.

Доповнюючі заходи

Виберіть з наступних заходів ті, які найдоцільніше провести з дітьми вашого класу. Їх можна використовувати як під час самого уроку, так і в оглядовій чи підсумковій його частині. Для додаткової допомоги продивіться підрозділ «Година занять» в розділі «На допомогу вчителю».

1. Якщо у вашій країні зважають на значення імені, нехай кожна дитина підготується розповісти, чому її так назвали. Для цього можна відправити в кінці уроку 5 батькам дітей записки з проханням розповісти дітям, як вибрали їм імена (див. с. 21). У класі поясніть, що коли ми народилися, наші сім'ї вибрали для нас імена. Нехай кожна дитина розповість іншим дітям, чому її назвали саме так. (Якщо можливо, поспілкуйтеся з батьками кожної дитини протягом тижня і нагадайте їм, що їхні діти мають підготуватися розповісти, як вибрали їм імена).
2. Домовтеся, щоб кожна дитина принесла з дому фотографію своєї сім'ї (зберіть їх на початку уроку, щоб вони не відволікали увагу). Нехай діти по черзі покажуть фотографії і розкажуть про те чи інше, що їм подобається в їхніх сім'ях. (Якщо ви плануєте також використати доповнюючий захід 1, то можете попросити передати сімейну фотографію в записці, яку надішлете в кінці уроку 5).
3. Разом з дітьми заспівайте пісню «Ось ми й разом» (*Children's Songbook*, р. 261) або продекламуйте слова до неї, називаючи членів сім'ї:

Тут ми всі разом є, разом є, разом є.
Разом є ми, разом є родиною всією.
І (ім'я), і (ім'я), і (ім'я), і (ім'я);
Разом є ми, разом є в цей сонячний день.

Проспівайте додаткові куплети з використанням таких слів, як *бабуся, дідусь, тітка й дядько*, щоб назвати всіх членів сім'ї.

Нагадайте дітям: Небесний Батько планував, що вони житимуть з сім'ями, які любитимуть їх і допомагатимуть їм.

4. Нехай кожна дитина обведе на аркуші паперу по контуру свою руку. Потім, щоб представити усіх членів сім'ї, намалює на кожному пальці обличчя або, щоб показати любов, домалює в середині серце. Нагадайте дітям, що члени сім'ї схожі на пальці руки: кожний є важливим.
5. Нехай діти розіграють за ролями якусь ситуацію, щоб продемонструвати, як члени сім'ї можуть допомагати один одному. Використайте ситуації з уроку або придумайте власні.
6. Допоможіть дітям розіграти наведений далі вірш, поки ви декламуватимете слова:

Моя сім'я

Як у гарної пташки, що у вітах літає (*стріпнути руками, наче крилами*),
Є у мене сім'я, що мені помагає (*показати на себе*),
Вона мене годує (*удати, що їсте*)
І гратися вчить (*скакати*),
Так що щастя мене не лишає й на мить (*широко посміхнутися*).

7. Прорекламуйте наступні слова, поки діти, тримаючись за руки, ходитимуть по колу:

Твоя сім'я міцно любить тебе;
Твоя сім'я міцно любить тебе;
Твоя сім'я любить тебе, ура!
Твоя сім'я міцно любить тебе.

Виберіть дитину, яка б стала в середині кола і продовжувала б там стояти, поки ви промовлятимете наступного вірша:

У сім'ї цій є батько,
У сім'ї цій є батько;
Твоя сім'я любить тебе, ура!
У сім'ї цій є батько.

Повторіть останнього вірша, замінивши слово *батько* на слово *матір* і поставивши ще одну дитину в центрі кола. Продовжуйте, називаючи інших членів сім'ї, доки усі діти не стануть в центрі кола. Прорекламуйте першого вірша ще раз, коли усі діти стоятимуть разом.

Народження Ісуса Христа принесло на землю радість

Мета	Допомогти кожній дитині відчувати радість, яку принесло на землю народження Христа Ісуса.
-------------	---

Підготовка	<ol style="list-style-type: none">1. Вивчіть з молитвою Лука 2:1–20.2. Принесіть календар на дванадцять місяців або виготовте «смужку часу» для вправи з днем народження. Щоб зробити «смужку часу», розділіть довгу паперову стрічку на дванадцять рівних частин і напишіть по порядку назви місяців, по одній на кожній частині.3. Дізнайтеся про день народження кожної дитини в класі у секретаря Початкового товариства, секретаря приходу або батьків дітей.4. З ухвали президента Початкового товариства запросіть когось із матерів або вагітну жінку стисло розповісти дітям, як вона готувалася (чи готується) до народження дитини. Попросіть її розповісти також про своє хвилювання.5. Підготуйтеся проспівати перший куплет гімну «Десь в Іудеї у давній час» (<i>Гімни та дитячі пісні</i>, с. 52) або продекламувати слова.6. Необхідні Матеріали:<ol style="list-style-type: none">а. Біблія.б. Невеликий аркуш паперу й олівець для кожної дитини.в. Скоч або щось подібне.г. Ілюстрація 2-6, «Народження» (Набір ілюстрацій «Мистецтво Євангелії» 201; 62495).7. Підготуйте все необхідне для запланованих вами доповнюючих заходів, які ви хочете використати протягом уроку. <p><i>Примітка:</i> Коли говоритимете про дні народження дітей, чуйно поставтеся до дітей, яких усиновили або прийняли в сім'ю. Переконайтеся, що вони розуміють, що їхнє народження також було радісною подією.</p>
-------------------	---

**Запропонований
хід уроку**

Попросіть когось із дітей прочитати вступну молитву.

Перевірте разом з дітьми домашнє завдання, якщо ви пропонували їм зробити щось протягом тижня.

Дні народження — особливі

Вправи на увагу

Скажіть дітям, що ви думаєте про особливий день. Поясніть, що ви даватимете їм підказку, а вони повинні слухати її і піднімати руки, якщо знають, який саме день ви маєте на увазі. Наспівайте мелодію якоїсь пісні, присвяченої дню народження, наприклад, «3 днем народження» або натякніть якимось інакше.

- Про який особливий день я думаю?
- Що вам найбільше подобається у вашому дні народження?

Вправи з календарем або «смушкою часу»	Роздайте папір і олівці. Нехай кожна дитина напише своє ім'я на аркуші. (Якщо необхідно, допоможіть дітям). Покажіть календар або «смушку часу». Запропонуйте дітям називати місяці разом з вами, коли ви читатимете їхні назви. Знову, по черзі, прочитайте назву кожного місяця і попросіть дітей, які мають дні народження в цьому місяці, написати друкованими літерами свої імена на календарі або «смушці часу».
	<ul style="list-style-type: none"> • Що, на вашу думку, відчувала ваша сім'я, коли ви народилися?
Свідчення гостя	Представте матір або вагітну жінку і нехай вона розкаже про почуття, які виникають під час чекання на народження дитини.
Обговорення	Поговоріть з дітьми про те, що їхні сім'ї, можливо, робили, аби підготуватися до їхнього народження, наприклад, молилися про їхнє здоров'я, вибирали ім'я, купували дитячий одяг та інші речі, міркували, як поставити їхнє ліжко. Допоможіть дітям відчувати, що їхнє народження було радісною й хвилюючою подією. Якщо ви самі є батьком чи матір'ю, розкажіть про те, що ви робили й відчували, коли у вашій сім'ї народилася дитина. Нагадайте дітям, що народження і отримання фізичного тіла є важливою частиною плану Небесного Батька для нас.

День народження Ісуса Христа був прекрасним днем

Виклад учителя	Скажіть дітям, що зараз вони дізнаються про народження дитини, на яку люди чекали з давніх давен. Багато років тому пророки сказали, що одного дня повинен народитися Спаситель. Він має допомогти людям повернутися, щоб знову жити з Небесним Батьком. Люди чекали й чекали народження цієї дитини. <ul style="list-style-type: none"> • Хто був цією дитиною? (Ісус Христос) <p>Поясніть, що ніхто точно не знав, коли повинен був народитися Ісус. Деякі батьки навчали своїх дітей, що ця подія має статися незабаром і їм потрібно чекати на неї, бо вони знали, що Ісус мав показати, як жити правильно і допомогти людям повернутися до Небесного Батька, щоб жити з ним. Без Ісуса, нашого Спасителя, ніхто не міг би жити з Небесним Батьком знову.</p>
Підготовка до вистави	Запропонуйте дітям уявити собі, ніби вони живуть багато років тому, перед народженням Ісуса Христа. Скажіть їм, що вони—діти, які живуть біля міста Віфлеєм. Батьки навчили їх, що скоро має народитися Спаситель і їм слід чекати на цю подію. Сьогодні увечері вони вийшли в поля, щоб допомогти своїм батькам пасти овець. <ul style="list-style-type: none"> • Що ви візьмете з собою, коли підете з батьком пасти овець? (Серед відповідей може бути: теплий одяг, щось із їжі). <p>Нехай діти заплющать очі і уявлять собі таку сцену:</p> <p>Настає вечір, і пастухи заганяють овець до вівчарні, де вони зможуть безпечно перебути до ранку. Ніч ясна, починають з'являтися зірки. Незабаром небо заповнюється яскравими зірками. У всьому відчувається мир і спокій. (Можна вимкнути освітлення в класі, щоб імітувати ніч).</p>
Оповідання з Писань та вистава	Розкажіть про з'явлення ангела до пастухів, як написано в Лука 2:8–18. Під час розповіді прочитайте вголос кілька віршів з Біблії. Скажіть, що пастухи злякалися, побачивши ангела, але той сказав їм, «Не лякайтесь, бо я ось благовіщу вам радість велику» (Лука 2:10). Нехай діти розіграють пантоміму: вони злякалися, побачивши ангела, а потім зраділи, почувши сказане ним.

Поясніть, що ангел повідомив пастухам про народження Ісуса (див. Лука 2:11) і сказав, де знайти немовля Ісуса (див. Лука 2:12). Потім раптом пастухи почули голоси багатьох ангелів, «що Бога хвалили й казали: «Слава Богу на висоті, і на землі мир, у людях добра воля!» (Лука 2:13–14).

Пісня

Заспівайте перший куплету гімну «Десь в Іудеї у давній час» або продекламуйте слова. Запропонуйте дітям, якщо вони знають слова, приєднатися до вас.

Десь в Іудеї у давній час
Над пастухами розлився глас:
Богу хвала, Богу хвала,
Богу хвала серед неба,
Мир всім людям на землі!
Мир всім людям на землі!

Продовження
оповідання з
Писань та вистави

Поясніть: після того, як ангели повернулися на небо, пастухи вирішили знайти маленького Ісуса (див. Лука 2:15). Нехай діти удадуть, ніби вони йдуть зі своїми батьками до Віфлеєма, щоб подивитися на маленького Ісуса (можна перейти до іншого місця в класі).

Покажіть ілюстрацію 2-6, «Народження».

- Хто ці люди на ілюстрації?

Поясніть, що пастухи знайшли немовля саме в тому місці, де ангел сказав їм. Він був сповитий й лежав у яслах (можна пояснити, що *словитий* означає, що немовля було загорнуте в шматок полотна). Пастухи були вдячними, що їм було дозволено побачити й багато почути про Ісуса, і вони розповіли іншим людям про те, що побачили й почули (див. Лука 2:17–18).

Підсумок

Участь дітей

Запропонуйте кожній дитині встати й розповісти про якусь одну подію, яка сталася тієї ночі, коли пастухи стерегли своїх овець. Наголосіть, що багато людей були дуже щасливі, бо дочекалися народження Спасителя.

Свідчення

Скажіть дітям, що ви щасливі, бо Ісус Христос прийшов на Землю. Свідчіть, що Ісус є Спасителем світу, і скажіть дітям, що якщо ми будемо дотримуватися вчень Ісуса, то це допоможе нам повернутися до Небесного Батька і жити з Ним.

Заохотьте дітей розповісти у себе вдома, що вони дізналися про народження Ісуса Христа.

Попросіть когось із дітей прочитати заключну молитву. Запропонуйте цій дитині висловити в молитві вдячність за народження Ісуса.

Доповнюючі заходи

Виберіть з наступних заходів ті, які найдоцільніше провести з дітьми вашого класу. Їх можна використовувати як під час самого уроку, так і в оглядовій чи підсумковій його частині. Для додаткової допомоги продивіться підрозділ «Година занять» в розділі «На допомогу вчителю».

1. Допоможіть дітям зобразити події, які супроводжували народження Спасителя. Для цього можна використати якісь прості речі, наприклад, шарфи і ляльку.
2. Допоможіть дітям продекламувати, супроводжуючи діями, слова пісні «Я був колись маленький» (слова можуть співатися на мелодію пісні «Сніговик колись був», *Children's Songbook*, р. 249). На перший куплет треба присідати, а на другий — підводитися.

Я був колись маленький, маленький, маленький.

Я був колись маленький, малесенький я був.

Тепер роблюся більшим, все більшим, все більшим.

Тепер роблюся більшим, високим я зросту.

3. Проспівайте якусь з пісень «Далеко у яслах» (*Children's Songbook*, р. 42), «Колискова Марії» (*Children's Songbook*, р. 44) чи «О, тихше, маленький» (*Children's Songbook*, р. 48) або продекламуйте слова до неї. Слова до цих пісень наведено в кінці посібника.
4. Зробіть для кожної дитини малюнок або копію ілюстрацій із зображенням маленького Ісуса і ясел (які вміщено в кінці уроку). Нехай діти розфарбують ясла і приклеять до них трошки сіна, сушеної трави або пряжі, щоб зробити м'яке ліжечко для немовляти. Потім нехай кожна дитина розфарбує ілюстрацію з маленьким Ісусом. Допоможіть дітям вирізати з ілюстрації зображення маленького Ісуса і приклеїти до ясел.

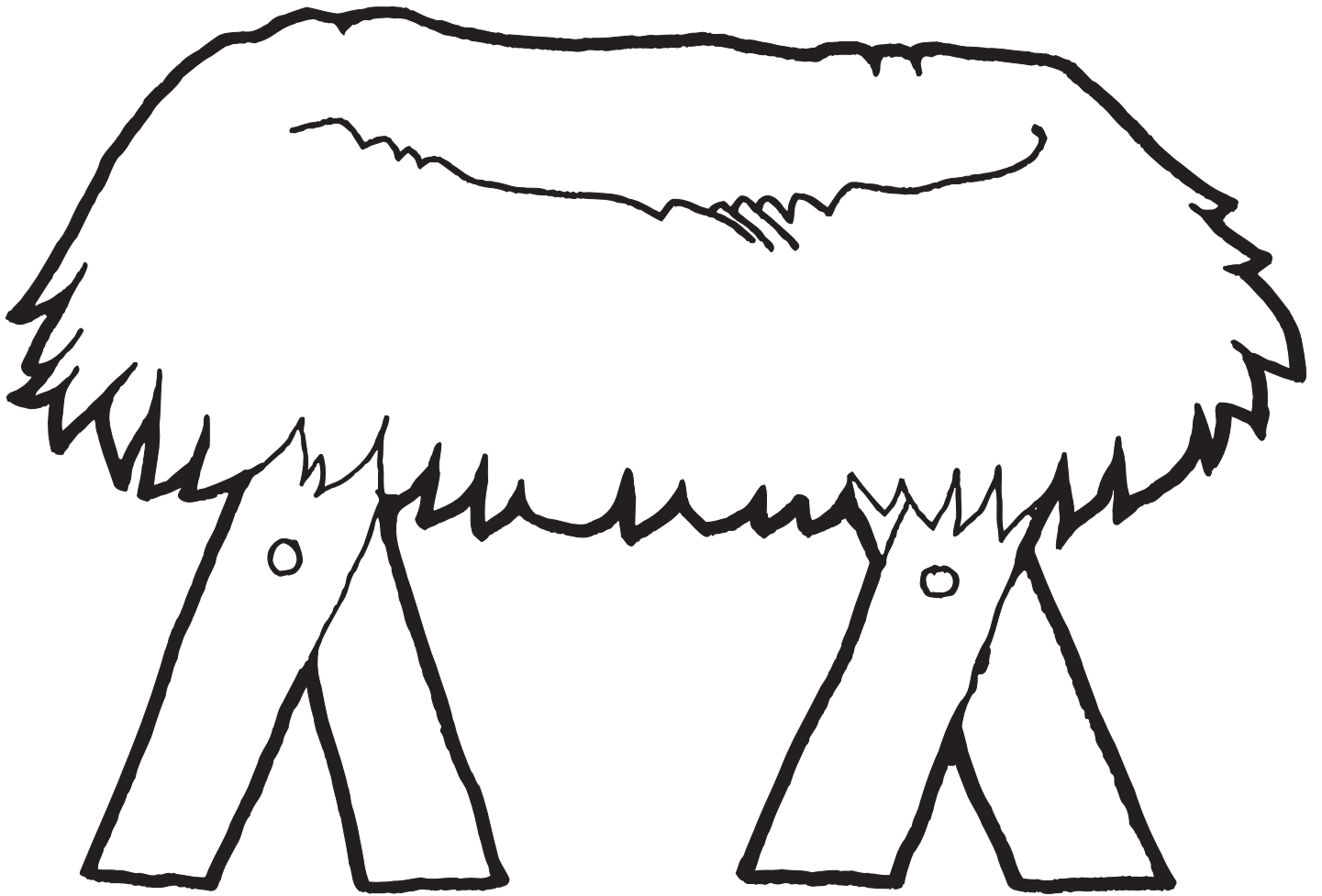
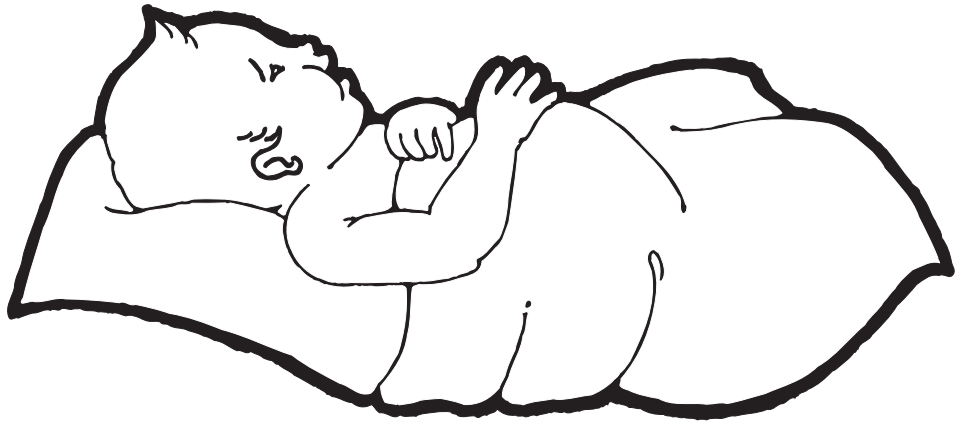

Небесний Батько охороняє мене

Урок
8

Мета

Підсилити віру кожної дитини в тому, що Небесний Батько допомагатиме і благословлятиме нас в разі потреби.

Підготовка

1. Вивчіть з молитвою Матвій 2:1–15, 19–20.
 2. Зробіть для кожної дитини достатнього розміру паперовий круг, щоб вона могла намалювати на ньому своє обличчя. Зробіть у верхній частині круга дірочку, а по колу напишіть *Небесний Батько охороняє мене*.
 3. Підготуйтеся поділитися особистим досвідом про випадки, коли ви відчули, що Небесний Батько охороняє й захищає вас, наприклад, коли ви уникли нещасного випадку, коли вам було необхідно вирішити якусь проблему або коли ви потребували підтримки. Можна з дозволу президента Початкового товариства запросити на заняття члена вашого приходу або філії, щоб поділитися подібним досвідом.
 4. Підготуйтеся заспівати пісню «Подяка Тобі, любий Батьку» (*Children's Songbook*, р. 7) або продекламувати слова до неї. Слова цієї пісні наведено в кінці посібника.
 5. Необхідні матеріали:
 - а. Біблія.
 - б. Маленький подарунок для кожної дитини, це може бути, наприклад, квітка, гарненький камінець або просто похвала.
 - в. Фломастери або олівці.
 - г. Довга нитка для кожної дитини.
 - д. Ілюстрація 2-7, «Мудреці» (Набір ілюстрацій «Мистецтво Євангелії» 203; 62120); ілюстрація 2-8, «Втеча до Єгипту» (Набір ілюстрацій «Мистецтво Євангелії» 204; 62119); ілюстрація 2-9, «Хлопчик Девід О. Маккей».
 6. Підготуйте все необхідне для запланованих вами доповнюючих заходів, які ви хочете використати протягом уроку.
-

Запропонований хід уроку

Попросіть когось із дітей прочитати вступну молитву.

Перевірте разом з дітьми домашнє завдання, якщо ви пропонували їм зробити щось протягом тижня.

Небесний Батько робить для нас багато

Вправи на увагу

Попросіть дітей заплющити очі. Покладіть на коліна кожній дитині маленький подарунок, а потім попросіть їх розплющити очі. Дозвольте їм хвилинку поговорити про приємну несподіванку.

- Хто, на вашу думку, поклав цей подарунок вам на коліна?
- Як ви думаєте, чому я дав (дала) вам подарунок?
- Хто ще робить для вас гарні справи? (Батьки, сім'я, друзі, Небесний Батько).

- Що Небесний Батько зробив для вас? (Серед відповідей може бути: Він запланував наш прихід на землю, дав нам сім'ї і послав Ісуса Христа на землю, щоб бути нашим Спасителем).

Пісня

Разом з дітьми заспівайте пісню «Подяка Тобі, любий Батьку» або продекламуйте слова до неї.

Поясніть, що Небесний Батько захищає і заспокоює нас, коли у нас проблеми. Якщо ми віримо в Небесного Батька, Він дає нам відвагу і допомагає правильно вирішити ці проблеми.

Небесний Батько захистив маленького Ісуса

Оповідання з Писань

Покажіть ілюстрацію 2-7, «Мудреці». Розкажіть, як мудреці шукали маленького Христа, відповідно до написаного в Матвії 2:1–12.

Поясніть: цар Ірод сказав мудрецьям, що він хотів поклонитися, або виказати свою любов Дитятку Христу (можна пояснити, що *Дитятком Христом* тут названо маленького Ісуса). Але насправді цар Ірод бажав заподіяти Ісусові шкоди. Прочитайте вголос Матвії 2:12 і поясніть, що Небесний Батько захистив Ісуса сказавши мудрецьям, щоб ті не поверталися до царя Ірода.

Оповідання з Писань

Покажіть ілюстрацію 2-8, «Втеча до Єгипту». Розкажіть оповідання з Матвії 2:13–15. Прочитайте вголос вірш 13 і поясніть, що слово *погубити* означає *убити*.

- Чому Йосипові з'явився ангел? (Див. Матвії 2:13).
- Чому ангел сказав Йосипові, що йому слід втекти до Єгипту? (Щоб цар Ірод не міг знайти Ісуса).
- Чому цар Ірод хотів убити маленького Ісуса? (Він був наляканий, що Ісус виросте і займе його місце царя).

Поясніть, що Небесний Батько охороняв і захистив Ісуса, попередивши Йосипа, щоб той забрав Ісуса й Марію до Єгипту. Небесний Батько завжди охороняв Ісуса.

Прочитайте вголос Матвії 2:19–20.

- Чому ангел знову з'явився Йосипові? (Див. Матвії 2:20).
- Чому для Йосипа, Марії і маленького Ісуса стало безпечним повернутися до Ізраїлю? (Цар Ірод умер. Див. Матвії 2:19–20).

Небесний Батько охороняє нас

Обговорення

Нагадайте дітям, що кожен з нас є дитиною Небесного Батька. Він охороняє і нас, як охороняв Ісуса. Якщо ми слухаємося Його заповідей і просимо про допомогу, Небесний Батько допомагатиме нам. (Можна підкреслити, що Небесний Батько завжди допомагає нам, але інколи Він допомагає нам не зовсім так, як ми очікуємо від Нього).

- Як ви можете попросити Небесного Батька про допомогу? (Помолитися).
- Як може Небесний Батько допомогти вам, коли ви хворі? коли ви самотні? коли ви налякані?

Оповідання

Покажіть ілюстрацію 2-9, «Хлопчик Девід О. Маккей». Вкажіть на Девіда О. Маккея (він сидить на колінах у свого батька) і скажіть дітям, що цей хлопець виріс і став дев'ятим Президентом Церкви. Розкажіть про один випадок, який стався з ним, коли він був маленьким хлопчиком:

«Одного разу вночі, коли батька не було вдома, Девід . . . почув шум біля будинку і був впевнений, що то злодії. Він знав, що мати, почувши [той шум], також дуже

налякається, і сподівався, що вона не почує. Лежачи насторожено в ліжку... він вирішив зробити те, чого навчили його батьки,—помолитися. Він завжди молився, стоячи на колінах біля ліжка, отже відчув, що й цього разу також повинен піднятися з ліжка і стати для молитви навколішки. Вилізти з ліжка було надзвичайним випробуванням; для цього вимагалася вся його сила і воля, бо він був дуже наляканий. Але він зробив це!

Ставши навколішки біля ліжка, він молився серйозно, зі справжньою вірою. Тоді, так ясно, нібито одна людина промовляє вголос до іншої, він почув, як голос сказав йому: «Не бійся. Ніщо не завдасть тобі шкоди». Після цього Девід заліз назад у ліжку і швидко заснув» (Marie F. Felt, «David: A Boy of Promise,» *Instructor*, Sept. 1969, p. 330).

Оповідання

Розкажіть наступне оповідання про старійшину Хага Б. Брауна, який став апостолом Церкви:

«Ще дитиною, коли я вночі погано спав, то прокидався і кричав: «Мамо, ти тут?» Оскільки кімната матері була поряд з моєю, вона могла почути мене і відразу ж відповісти: «Так, синку, я тут».

Проїшли роки і ось, коли я їхав на місію до Англії, моя мати нагадала мені, що її не буде поряд, аби відповідати на мої виклики, проте наш Небесний Батько буде поряд завжди.

Багато разів на місії і через усе моє життя я кликав: «Батьку, ти тут?». . . Я завжди отримував відповідь» (in Joleen Meredith, «Friend to Friend,» *Friend*, Aug. 1975, p. 7).

Поясніть, що Небесний Батько може не розмовляти з нами вголос, але він завжди охороняє нас. Інколи він допомагає нам, даючи почуття спокою або посилюючи нам певні ідеї.

Виклад учителя або свідчення гостя

Поділіться власним досвідом, коли ви відчули, що Небесний Батько охороняє і захищає вас, або нехай запрошений член приходу чи філії розповість про свій досвід.

Мистецькі вправи

Роздайте дітям фломастери або олівці й паперові круги. Нехай кожна дитина намалює на крузі своє лице. Протягніть нитку крізь дірочку, зроблену в крузі, і зав'яжіть її так, щоб діти могли надіти круги собі на шию. Прочитайте вголос слова на кругах або нехай це зроблять самі діти.

Підсумок

Свідчення

Свідчіть, що наскільки Небесний Батько любив і охороняв Ісуса Христа, коли Він знаходився на землі, настільки Небесний Батько також любить і охороняє кожного з нас.

Вкажіть на когось із дітей і скажіть: «Небесний Батько завжди охоронятиме (ім'я дитини)». Повторіть це для кожної дитини.

Заохотьте дітей довіряти Небесному Батькові і попросити про Його піклування й захист в їхніх сьогоднішніх вечірніх молитвах.

Попросіть когось із дітей прочитати заключну молитву. Попросіть цю дитину висловити вдячність Небесному Батькові за Його любов і допомогу.

Доповнюючі заходи

Виберіть з наступних заходів ті, які найдоцільніше провести з дітьми вашого класу. Їх можна використовувати як під час самого уроку, так і в оглядовій чи підсумковій його частині. Для додаткової допомоги продивіться підрозділ «Година занять» в розділі «На допомогу вчителю».

1. Підготуйте аркуші паперу з описами ситуацій, в яких діти могли б просити допомоги Небесного Батька. Покладіть аркуші в коробку чи щось подібне і нехай діти по черзі витягають їх і говорять, що вони б робили в наведеній ситуації. Ви можете використати вказані далі ситуації або придумати свої власні:
 - а. Ваша сім'я збирається в подорож. Батьки турбуються, чи буде вона безпечною для сім'ї.
 - б. Ваша маленька сестричка захворіла і лежить в лікарні. Ви хвилюєтеся за неї.
 - в. Ви відбилися від своєї сім'ї під час прогулянки.
 - г. Ви зламали ногу і страждаєте від болю та незручного гіпсу. У вас дуже поганий настрій.
 - д. Йдучи вперше до Початкового товариства в новому приході або філії, ви боїтеся.
2. Безладно розставте стільці по кімнаті і скажіть дітям, що ці стільці символізують проблеми, з якими ми зустрічаємося в житті. Зав'яжіть очі якійсь дитині і допоможіть їй пройти через кімнату, підказуючи напрямом. Поясніть, що хоч ми не можемо побачити Небесного Батька, слідування його заповідям допомагатиме нам у житті. Коли дитина наткнеться на стілець, скажіть, що ми всі стикаємося з проблемами і можемо попросити у Небесного Батька заспокоєння і допомоги у вирішенні проблем. По черзі зав'яжіть очі і проведіть через кімнату кожну дитину, яка виявить бажання зробити це.
3. Заспівайте обидва куплети пісні «Бог охороняє всіх» (*Children's Songbook*, р. 229) чи «Я знаю—Ти живий» (*Гімни і дитячі пісні*, р. 59) або продекламуйте слова. Слова до пісні «Я знаю—Ти живий» наведено в кінці посібника.

Бог охороняє всіх

Бог створіння знає всі,
Всі зірки, планети всі,
Звірів, риб, пташок малих. . .
Бог охороняє всіх.

Пам'ятає день і ніч,
Діток всіх і кожну річ,
Всіх навчить Він правді враз.
Бог охороняє нас.

(Original title: «Loving Care.» From *Tuning Up* of THE WORLD OF MUSIC series, © 1936 by Silver Burdett & Ginn. Використано з дозволу).

Ісус Христос, як і я, був дитиною

Урок
9

Мета Підсилити бажання дітей бути схожими на Ісуса Христа, дізнаючись більше про дитинство Ісуса.

Підготовка

1. Вивчіть з молитвою Матвій 2:19–23 і Лука 2:40–52. Див. також *Основні принципи євангелії* (31129), розділ 11.
2. Використайте папір і палички, щоб зробити такий же сувій, як показано на ілюстрації 2-12, «Біблійна школа», і описано в уроці. Напишіть на сувої слова з Лука 2:52.
3. Підготуйтеся заспівати обидва куплети пісні «Ісус дітям малим теж був» (*Children's Songbook*, р. 55) або продекламувати слова. Якщо можливо, попросіть музичного керівника Початкового товариства допомогти дітям вивчити цю пісню протягом часу для співів на попередньому й поточному тижні.
4. Необхідні матеріали:
 - а. Біблія.
 - б. Дитячі речі, наприклад, пляшечка, ковдра і брязкальце.
 - в. Схема ВП (див. урок 1).
 - г. Ілюстрація 2-10, «Біблійне сімейне життя»; ілюстрація 2-11, «Дитинство Ісуса Христа» (Набір ілюстрацій «Мистецтво Євангелії» 206; 62124); ілюстрація 2-12, «Біблійна школа»; ілюстрація 2-13, «Отрок Ісус у храмі» (Набір ілюстрацій «Мистецтво Євангелії» 206; 62500).
5. Підготуйте все необхідне для запланованих вами доповнюючих заходів, які ви хочете використати протягом уроку.

Запропонований хід уроку

Попросіть когось із дітей прочитати вступну молитву.

Перевірте разом з дітьми домашнє завдання, якщо ви пропонували їм зробити щось протягом тижня.

Ісус був колись дитиною

Вправи на увагу

Передайте по класу дитячі речі, нехай діти їх роздивляться й потримають. Поясніть, для чого ці речі використовуються. Підкресліть, що Ісус Христос був колись немовлям.

- На вашу думку, Ісус користувався речами, подібними до цих?

Підкресліть: дещо з речей, які були у немовляти Ісуса, дуже подібні до речей, які використовували для них, коли вони були немовлятами. А деякі з цих речей дуже відрізнялися. Скажіть, що на цьому уроці діти дізнаються про дитинство Ісуса.

В Ісуса був дім

Обговорення з
використанням
ілюстрацій

Покажіть дітям ілюстрацію 2-10, «Біблійне сімейне життя» і скажіть, що в таких оселях жили люди в Назареті. Назарет—це місто, в якому виріс Ісус (див. Матвій 2:23), і Ісус, можливо, жив в будинку, схожому на цей. Нехай діти роздивляться ілюстрацію, поговорять про неї й поставлять запитання. Якщо у дітей немає запитань, ви самі запитайте їх, наприклад, таке:

- Де, на вашу думку, спали сім'ї? (Вкажіть на килимок, який ховає жінка, і на комірчину за нею, в якій, здається, лежать інші скатані килими. Скажіть, що дахи будинків були плоскі, й зовнішні сходи біля кожного будинку вели на дах. Можливо, діти інколи спали на даху).
- Де в цьому будинку спали немовлята? (Вкажіть на колиску. Поясніть, що Йосип був теслею і міг виготовити для маленького Ісуса колиску, схожу на цю).
- Для чого, на вашу думку, використовувалися ці великі глечики? (У деяких тримали воду. Усю воду, якою користувалася сім'я, приносили з криниці, бо в будинках не було водопроводу. Криниця—це глибока яма в землі, з чистою водою в ній).
- Що робить жінка, яка сидить на підлозі? (Меле зерно, щоб спекти хліб).
- Електрики тоді ще не було. Як вони освітлювали свої домівки? (Вони використовували олійні світильники. Вкажіть світильник на табуреті, за жінкою, яка меле зерно. Можливо, у деяких глечиках тримали олію для світильників).

Обговорення з використанням ілюстрацій

Покажіть ілюстрацію 2-11, «Дитинство Ісуса Христа».

- Хто ці люди на ілюстрації? (Ісус та Йосип).
- Що вони роблять?

Скажіть, що Ісус, можливо, допомагає Йосипові в його роботі, а Йосип, можливо, навчає Ісуса бути теслею, як він сам (див. Марк 6:3).

- Чого ще, на вашу думку, навчився Ісус у своєму домі?

Наголосіть, що вдома Ісусові розказували про пророків те, що ми читаємо в Біблії. Він також був навчений молитися і робити правильний вибір, як нас вчать наші батьки. Марія і Йосип, як і ми, вірили в Небесного Батька.

Ісус, будучи хлопчиком, робив багато з того, що робимо й ми

Вправи

Нехай діти витягнуть руки. Нагадайте їм про різну їжу, яку вони можуть їсти. Скажіть дітям, що ви будете називати ту чи іншу їжу, а вони нехай повертають долоні догори, якщо вважають, що Ісус їв таку їжу, і донизу, якщо на їхню думку Він цього не їв. Переконайтеся, що ви згадали все, що їдять діти і що міг би їсти Ісус, наприклад, хліб, рибу, баранину, мед, виноград, інжир, фініки і молоко.

Обговорення

- Чим, на вашу думку, ваше дитинство відрізняється від дитинства Ісуса?
- Чим, на вашу думку, ваше дитинство схоже на дитинство Ісуса?

Нехай діти обговорять те, що роблять вони, і що, можливо, робив Ісус Христос, коли був хлопчиком. Наприклад, виконують доручення, допомагають своїм батькам, ходять до школи, доглядають немовля, співають пісень, граються, бігають навипередки або їздять верхи. Скажіть, що Ісус, можливо, робив це саме або подібне (наприклад, Ісус, міг ніколи не їздити верхи на коні, але він, можливо, їздив верхи на ослові).

Ісус вивчав Писання

Обговорення з використанням ілюстрацій

Покажіть ілюстрацію 2-12, «Біблійна школа». Поясніть, що хлопчики з Назарета ходили до школи в синагогу, тобто церкву. Шкільний учитель був провідником місцевої синагоги. Він звався рабином.

Нехай діти скажуть разом *рабин*.

Поясніть, що Ісус, можливо, навчався не лише вдома, а ходив ще й до школи, як цей хлопчик.

- Чим ця школа відрізняється від вашої? (Серед відповідей може бути: одяг на хлопцях, те, на чому вони сидять, і дощечки, на яких вони пишуть).

Поясніть, що в ті часи маленькі дівчатка не ходили до школи. Вони навчалися вдома своїми матерями.

Показ сувою

Підкресліть, що в школі немає ніяких книг. У часи Ісуса хлопчики навчалися читати з сувоїв. Нехай діти повторять слово *сувій*.

Покажіть дітям сувій, який ви зробили. Поясніть, що сувій—це довга стрічка подібного до паперу матеріалу із записами, на обох кінцях якої прикріплені палички. Коли один кінець розгортають, інший—згортають, так що видно частинку сувою за розміром, приблизно, як сторінка. Продемонструйте це із сувоєм, який ви зробили. Потім відкладіть сувій до наступного використання на уроці.

Виклад учителя

Поясніть, що сувої, з яких хлопчики вчилися в школі, містили вчення пророків, які жили до народження Ісуса Христа. Покажіть частину Біблії, що є Старим Завітом. Скажіть дітям, що ця частина Біблії містить записи й розповіді, які були на деяких з цих сувоїв.

Нехай діти покажуть на ілюстрації сувій, який тримає рабин, і сувої в коробці поряд з ним. Поясніть, що з сувоїв хлопчики навчалися читати й писати. Це можна було б порівняти з тим, якби ми навчалися читати й писати з Біблії.

Оповідання з Писань

Покажіть ілюстрацію 2-13, «Отрок Ісус у храмі», і розкажіть оповідання з Лука 2:41–50.

Допоможіть дітям зрозуміти, як розхвилювалися й налякалися Марія та Йосип, повертаючись додому, коли ніде не могли знайти Ісуса. Вони спішно повернулися до Єрусалима і шукали три дні, аж поки знайшли Його.

- Де Марія та Йосип знайшли Ісуса?
- Що Ісус робив у храмі? (Див. Лука 2:46).

Поясніть, що Ісус розмовляв з людьми, які добре знали Писання. Ці люди були здивовані, що Ісус знав так багато. Прочитайте вголос Лука 2:47. Поясніть, що слово *дивуватися* означає бути враженим.

Ми можемо стати більш схожими на Ісуса Христа

Обговорення

Поясніть, що Ісус повернувся до Назарета з Марією та Йосипом і там зростав. Візьміть зроблений вами сувій і прочитайте звідти вірш Лука 2:52. Поясніть, що слово *зростати* означає ставати дорослим.

- Як слід розуміти слова цього вірша, що Ісус зростав мудрістю?

Поясніть дітям, що кожен з них також зростає мудрістю, бо вони вчаться робити правильний вибір. Наведіть кілька прикладів того, що вони зараз мудріші, ніж були кілька місяців тому.

- Що означають слова вірша, що Ісус зростав «благодаттю, у Бога»? (Небесний Батько був задоволений, бо Ісус завжди робив те, чого хотів від Нього Небесний Батько).
- Як ви можете зростати в прихильності Небесного Батька?

Поясніть, що Небесний Батько отримує задоволення, коли ми стаємо більш схожими на Ісуса. Ісус завжди робив правильний вибір.

- Як, на вашу думку, Ісус повинен був поставитися до дитини, з якої інші насміхаються?

Нехай діти запитають себе: «Як я ставлюся до дитини, з якої інші насміхаються?»

- Коли юний Ісус грався, а мати або Йосип просили Його щось зробити, що, на вашу думку, Він робив?

Нехай діти запитують себе: «Що я роблю, коли я граюся, а мама або тато просять мене щось зробити?»

Поясніть, що Ісус також «зроста[в] . . . благодаттю» у людей (див. Лука 2:52). Людям подобалося бути поряд з Ним.

- Чи хотіли б ви мати своїм другом Ісуса, коли Він був хлопчиком?

Схема ВП

Покажіть схему ВП і нехай діти повторять слова, написані на ній: «Я вибиратиму правильно». Нагадайте, що вони стають більш схожими на Ісуса Христа, коли вибирають правильно.

Підсумок

Пісня

Разом з дітьми проспівайте обидва куплети пісні «Ісус дитям малим теж був» або продекламуйте слова. Поясніть незнайомі дітям слова. Наприклад, *дратуватись* означає бути чимось засмученим. Ісус не засмучувався, коли щось не виходило так, як Він хотів би.

Ісус дитям малим теж був,
Таким дитям, як ми.
Він тихим, смирним, ніжним був,
Як діточки малі.
Так, діточки малі.
Хай будемо всі ми, ви і я,
Такими, як і Він.

Як діти, Він у ігри гравсь.
Невірно як йшла гра,
Ніколи Він не дратувавсь.
Він правду лиш казав.
Так, правду казав Він.
Хай будемо всі ми, ви і я,
Такими, як і Він.

Свідчення

Свідчіть, що саме правильний вибір і намагання стати подібними до Ісуса Христа роблять нас щасливими. Скажіть дітям, як ви вдячні за те, що Ісус подав приклад, як ми повинні жити.

Скажіть дітям, що дитинство Ісуса було, можливо, багато в чому схожим на їхнє. Запропонуйте їм завжди вибирати правильно, як це робив Ісус.

Попросіть когось із дітей прочитати заключну молитву.

Доповнюючі заходи

Виберіть з наступних заходів ті, які найдоцільніше провести з дітьми вашого класу. Їх можна використовувати як під час самого уроку, так і в оглядовій чи підсумковій його частині. Для додаткової допомоги продивіться підрозділ «Година занять» в розділі «На допомогу вчителю».

1. Вірьовкою або ниткою виміряйте зріст кожної дитини. Відріжте відповідну зросту дитини вірьовку або нитку і віддайте її на зберігання дитині. Нагадайте дітям, що зі зростанням їхніх тіл вони повинні також зростати благодаттю у Бога. Вони можуть досягнути цього, роблячи правильний вибір, як і Ісус Христос.

2. Допоможіть дітям повторити з вами кілька разів вірш Лука 2:52. Обговоріть приклади того, який вибір вони можуть робити, щоб зростати благодаттю у Небесного Батька.
3. Принесіть щось із того, що, можливо, вживав і Ісус Христос, наприклад, інжир, виноград, фініки, сир, хліб, горіхи або маслини, і нехай діти покуштують це. Заздалегідь поговоріть з батьками, щоб переконатися, що діти не мають алергії на принесені вами харчі. (Не приносьте харчів, якщо цей урок вивчається в неділю посту).
4. Обговоріть, що можуть робити немовлята, і порівняйте це з тим, що можуть зараз робити діти. Запитайте, наприклад, таке:
 - Чи може немовля ходити? Ви можете ходити?
 - Чи може немовля розмовляти? Ви можете розмовляти?
 Поясніть, що із зростанням дітей зростає їхня здатність бути схожими на Спасителя завдяки тому, що вони роблять правильний вибір.
5. Дайте кожній дитині шматочок солоного тіста (рецепт див. нижче), і нехай вона виліпить маленьку чашу, вазу або щось подібне, яке могло б використовуватися, коли Ісус Христос був хлопчиком.

Солоне тісто

Необхідні складові:

2 чашки борошна

1 чашка солі

1 столова ложки олії

вода

харчовий барвник (необов'язково)

Інструкція: Змішати сіль і борошно. Додати достатньо води й олії, щоб суміш за консистенцією нагадувала глину. Води додавайте щоразу потрошку, щоб суміш лишалася пластичною, але не липкою. Трошки помісіть. Якщо ви бажаєте надати тісту якийсь колір, то перед замішуванням додайте до води харчового фарбника. Тримайте тісто в герметично закритій посудині.

Я можу розмовляти з Небесним Батьком у молитві

Мета Допомогти дітям зрозуміти, що вони можуть стати ближчими до Небесного Батька, молячись до Нього з благоговінням.

Підготовка 1. Вивчіть з молитвою Матвій 6:9 і 3 Нефій 18:19–20. Див. також *Основні принципи євангелії* (31129), розділ 8.

2. Зробіть стрічки з написами:

Ви

Ти

3. Напишіть на окремих папірцях запитання, подібні до наведених. Підготуйте, принаймні, по одному для кожної дитини у класі (якщо клас маленький, можна підготувати щонайменше два питання для кожної дитини).
- Якби комусь з вашої сім'ї треба було б від'їхати кудись на деякий час, про що б ви просили Небесного Батька у своїх молитвах?
 - Якби урок був присвячений тому, як робити правильний вибір, про що б ми просили Небесного Батька у нашій класній молитві?
 - Якби урок був присвячений тому, як бути добрими, про що б ми просили Небесного Батька у нашій класній молитві?
 - Якщо б ваш друг захворів і не міг прийти погратися з вами, про що б ви просили у своїй молитві?
 - Про що ми можемо просити у своїх молитвах щоранку і щовечора?
 - Про що ми можемо просити, коли молимося, для дітей в класі Початкового товариства?
4. Підготуйтеся заспівати «Молитовну пісню» (*Children's Songbook*, р. 22) або продекламувати слова.
5. Необхідні матеріали:
- Біблія і Книга Мормона.
 - Ілюстрація 2-14, «Класна молитва» (62200); ілюстрація 2-15, «Бригам Янг»; ілюстрація 2-16, «Хлопчик Гебер Д. Грант».
6. Підготуйте все необхідне для запланованих вами доповнюючих заходів, які ви хочете використати протягом уроку.

Запропонований хід уроку

Вправи на увагу Перш ніж запросити когось із дітей прочитати вступну молитву, покажіть ілюстрацію 2-14, «Класна молитва», і благоговійно заспівайте разом «Молитовну пісню» або продекламуйте слова до неї.

Схиливши наші голови,
З'єднавши наші руки,
Закривши очі, молимося,
Всевишній Бог, Тобі.

- Що ми повинні робити, поки хтось у класі читає молитву?

Знову заспівайте «Молитовну пісню». Нехай діти підготуються до молитви, виконуючи те, що підказують слова пісні.

Попросіть когось із дітей прочитати вступну молитву.

До молитви ми готуємося

Обговорення

- Що ми робимо, як говориться в пісні, щоб підготуватися до молитви?
- Чому ми схиляємо голови, коли молимося?

Допоможіть дітям зрозуміти, що схиляння голови під час молитви показує Небесному Батькові, що ми любимо, шануємо і поважаємо Його. Небесний Батько величніший і могутніший за царя, президента або будь-кого на землі, і Він багато зробив для нас. Ми повинні показати, що любимо й шануємо Його.

- Чому ми складаємо руки, коли молимося?

Допоможіть дітям зрозуміти, що рухаючи руками під час молитви, ми заважаємо іншим людям слухати молитву.

- Чому ми заплющуємо очі, коли молимося?

Ви можете попросити дітей на хвилинку заплющити очі й подумати над відповіддю.

Допоможіть дітям зрозуміти: якщо вони заплющують очі, ніщо не відволікатиме їх. Вони зможуть думати про Небесного Батька і те, що кажуть Йому.

Ми можемо відчутися ближче до Небесного Батька, коли молимося

Виклад учителя

Поясніть, що зі схиленою головою, складеними руками і заплющеними очима ми можемо приділити увагу своїй молитві, а не тому, що нас оточує. До нас прийде почуття спокою, і ми відчуємо себе ближче до Небесного Батька. Ми готові говорити з Ним.

Оповідання

Покажіть ілюстрації 2-15, «Бригам Янг», та 2-16, «Хлопчик Гебер Д. Грант», і розкажіть власними словами наведене оповідання про маленького хлопчика, який під час молитви відчував себе ближче до Небесного Батька:

Багато років тому пророком і Президентом Церкви був Бригам Янг. Хлопчик на ім'я Гебер Д. Грант, якому було років шість, дружив з одним з маленьких синів Президента Янга. Часто, коли вся їхня сім'я збиралася на молитву, Гебер грався в домі Президента Янга. Гебер ставав разом з сім'єю навколішки, складав руки, схиляв голову, заплющував очі і слухав, як Президент Янг молиться. Президент Янг так звертався до Небесного Батька, що Геберу здавалося, нібито Небесний Батько був присутній там, у кімнаті. Інколи Гебер навіть розплющував очі, щоб побачити, чи не було там Небесного Батька. Звичайно ж, він бачив тільки Президента Янга та його сім'ю. Та все ж таки він був впевнений, що Небесний Батько був з Президентом Янгом, чув його, надавав допомогу і направляв його, як він і просив.

Коли Гебер виріс, він став апостолом, а пізніше—Президентом Церкви (Heber J. Grant, *Gospel Standards*, comp. G. Homer Durham [Salt Lake City: Improvement Era, 1941], pp. 223–24).

Ви можете поділитися особистим досвідом, коли під час молитви почувалися близько до Небесного Батька, як це було з Гебером Д. Грантом.

Нагадайте дітям, що Небесний Батько завжди, коли ми молимося, слухає нас. Схиляння голови, складання рук і заплющення очей під час молитви може допомогти нам відчувати себе ближче до Небесного Батька.

Коли ми молимося, ми говоримо благоговійно

Обговорення
Писань

Поясніть, що ми також демонструємо любов і повагу до Небесного Батька тим, як звертаємося до нього в наших молитвах.

- Якщо ви хочете поговорити з кимсь, яке перше слово ви кажете, щоб привернути його увагу? (Його ім'я).
- Якщо ви хочете говорити з Небесним Батьком, що ви кажете спочатку?

Поясніть, що перше, що ми кажемо в молитві, — це ім'я Небесного Батька. Скажіть дітям, що Ісус навчав нас цього, коли був на Землі. Прочитайте вголос Матвій 6:9, і поясніть, що ми звичайно кажемо не «Отче наш, що єси на небесах», а «Наш Батьку на небесах» або «Небесний Батьку».

Скажіть дітям, що Ісус також навчав нас, як треба закінчувати молитви. Прочитайте вголос 3 Нефій 18:19.

- Як Ісус навчав закінчувати наші молитви? (У Його ім'я. Ми закінчуємо наші молитви словами *в ім'я Ісуса Христа, амінь*).
- Що ми робимо, коли той, хто молиться від класу або сім'ї, промовляє слово «амінь»?

Поясніть: коли ми кажемо «амінь» в кінці групової молитви, ми погоджуємося з тим, що було сказано в молитві. Ми молимося разом з людиною, яка промовляє молитву.

Обговорення
стрічок з
написом

Запитайте дітей, чи вони помітили, що звертаючись до Небесного Батька, ми не кажемо *ви*, як, наприклад, «Ми дякуємо вам» або «Ми просимо вас».

Покажіть стрічку з написом «Ви».

- Яке слово ми використовуємо замість *ви*? (*Ти*).

Накрійте стрічку з написом «Ви» стрічкою «Ти». Нехай діти повторять з благоговінням: «Ми дякуємо Тобі» і «Ми просимо Тебе».

- Чому ми кажемо *ти* замість *ви*? (Це ще один шлях виказати Небесному Батькові більше любові й наблизитися до Нього).

Ми молимося, щоб подякувати Небесному Батькові за наші благословення

Гра

Скажіть дітям, що ми молимося з двох важливих причин. Щоб допомогти зрозуміти першу з них, розділіть дітей на дві команди. Нехай команди по черзі називають щось, зроблене для них Небесним Батьком. Кожного разу вони повинні називати щось нове, до цього не згадуване. Якщо команда не може назвати це швидко, черга переходить до іншої команди. Грайте в цю гру протягом кількох хвилин або поки жодна з команд не зможе назвати чогось нового.

Якщо діти, можливо, не назвали перераховане нижче, скажіть про це самі:

- Небесний Батько дав нам життя.
- Він дав нам сім'ї.
- Він дав землю.
- Він послав на землю Ісуса Христа, щоб допомогти нам.
- Він обіцяв відповідати на наші молитви.

Обговорення	<p>Обговоріть з дітьми такі питання:</p> <ul style="list-style-type: none"> • Коли хтось дарує вам що-небудь або з добротою й любов'ю ставиться до вас, що ви повинні йому сказати? • Хто подарував нам більше, ніж будь-хто інший? (Небесний Батько). • Що є першою причиною для молитви? (Вдячність нашому Небесному Батькові за багато Його благословень нам). <p>Наголосіть: як ми дякуємо своїм батькам, членам сім'ї або друзям за те, що вони роблять для нас, ми повинні дякувати Небесному Батькові за те, що Він робить для нас. Небесний Батько щасливий, коли ми дякуємо Йому.</p>
Оповідання	<p>Ми молимося, щоб попросити у Небесного Батька допомоги</p> <p>Щоб допомогти дітям зрозуміти другу причину, з якої ми молимося, розкажіть власними словами таке оповідання про Степанка:</p> <p>Степанко з батьками нещодавно переїхав до нового міста. У перший день занять він не знав нікого у своєму класі і почувався жадливо. Йому хотілося піти додому. Він схилився на парту, бо не хотів, щоб хтось бачив, як він плаче.</p> <p>Незабаром вчителька помітила, що Степанко поклав голову на парту. Вона подумала, що він захворів, і підійшла, щоб поговорити з ним. Степанкові стало незручно, що плаче в школі, і він спробував перестати плакати. Але він не міг нічого з собою зробити.</p> <p>Тихесенько, щоб ніхто не почув, він молився: «Будь ласка, Небесний Батьку, допоможи мені перестати плакати».</p> <p>Незабаром Степанко зміг перестати плакати. Він сказав вчительці, що йому вже краще, і цей день для нього закінчився щасливо.</p>
Обговорення	<ul style="list-style-type: none"> • Що допомогло Степанкові почуватися краще? • Як ваші молитви допомагають вам?
Вправи	<p>Поясніть, що друга причина, з якої ми молимося,—попросити Небесного Батька про допомогу. Щоб допомогти дітям зрозуміти, як вони можуть просити допомоги у своїх молитвах, розкладіть аркуші з запитаннями на столі або підлозі. Нехай кожна дитина вибере один аркуш. Прочитайте кожне запитання, а дитина, яка вибрала його, нехай відповість.</p> <p>Допоможіть дітям зрозуміти: щоб отримати допомогу від Небесного Батька, ми повинні старанно намагатися вибирати правильно. Потім, якщо ми молитимемося про допомогу і проситимемо того, що на думку Небесного Батька є найкращим для нас, Він дасть нам те, про що ми молилися (див. 3 Нефій 18:20).</p>
Обговорення	<p>Підсумок</p> <ul style="list-style-type: none"> • За що ми могли б дякувати Небесному Батькові в нашій сьогоднішній заключній молитві? (Серед відповідей може бути: можливість прийти до Початкового товариства і дізнатися більше про молитву). • Про що ми могли б просити Небесного Батька у своїй молитві?
Свідчення	<p>Свідчіть, як важливо розмовляти з Небесним Батьком кожен день. Нагадайте дітям, що ми повинні молитися вранці, ввечері і кожного разу, коли нам потрібна конкретна допомога або коли ми відчуваємо особливу вдячність до Небесного Батька.</p> <p>Запропонуйте дітям пам'ятати про те, що їм слід молитися вранці і ввечері кожного дня на цьому тижні.</p>

Попросіть когось із дітей прочитати заключну молитву. Нехай перед молитвою діти підготуються до неї, тихенько проспівавши «Молитовну пісню» й виконуючи те, про що в ній говориться. Нагадайте їм, що Небесний Батько слухає, а в кімнаті моляться всі, навіть якщо тільки одна людина промовляє слова молитви. Нагадайте дітям сказати «амінь» в кінці молитви.

Доповнюючі заходи

Виберіть з наступних заходів ті, які найдоцільніше провести з дітьми вашого класу. Їх можна використовувати як під час самого уроку, так і в оглядовій чи підсумковій його частині. Для додаткової допомоги продивіться підрозділ «Година занять» в розділі «На допомогу вчителю».

1. Дайте кожній дитині копію ілюстрації (або її контурне зображення), що має назву «Я молитимуся благоговійно», вміщену в кінці цього уроку. Роздайте дітям кольорові олівці й нехай вони розфарбують свої ілюстрації. Запропонуйте дітям показати ці ілюстрації у себе вдома і розповісти те, що вони вивчили сьогодні про молитву.

2. Допоможіть дітям проспівати перший куплет пісні «Схиляємо ми голови» (*Children's Songbook*, р. 25) або продекламувати слова, виконуючи вказані рухи:

Схиляємо ми голови (*нахилити голови*),
Закриті очі в нас (*заплющити очі*).
Тебе ми, Батьку, молимо (*скласти руки*):
Благослови Ти нас (*вистягнути руки вперед*).

3. Проспівайте другий куплет пісні «Я молюсь з вірою» (*Children's Songbook*, р. 14) або продекламуйте слова, щоб нагадати дітям, що їм слід робити, коли вони моляться.

І Небесний Батько почує мене,
Як вдячність за все Йому шлю
Потребу в чім маю, смиренно прошу
В ім'я Ісуса з вірою.
(© 1987 by Janice Kapp Perry. Використано з дозволу).

4. Роздайте дітям папір і фломастери або кольорові олівці, і нехай вони намалюють, як вони моляться. Діти можуть намалювати сімейну молитву, ранкову або вечірню особисту молитву, молитву перед їжею або будь-яку ситуацію, коли вони моляться.

Я молитимуся благоговійно



Я можу розповісти іншим про Ісуса Христа

Мета Надихнути кожну дитину допомагати іншим дізнатися про Ісуса Христа.

Підготовка

1. Вивчіть з молитвою Алма 17–19, 23.
2. Підготуйтеся заспівати пісню «Місіонером стать бажаю» (*Children's Songbook*, р. 169) або продекламувати слова до неї.
3. Необхідні матеріали:
 - а. Книга Мормона.
 - б. Схема ВП (див. урок 1).
 - в. Ілюстрація 2-17, «Чотири сини Мосії стоять навколішки в молитві»; ілюстрація 2-18, «Аммон навчає царя Ламонія».
4. Підготуйте все необхідне для запланованих вами доповнюючих заходів, які ви хочете використати протягом уроку.

Запропонований хід уроку

Попросіть когось із дітей прочитати вступну молитву.

Перевірте разом з дітьми домашнє завдання, якщо ви пропонували їм зробити щось протягом тижня.

Огляд Коротко скажіть про благоговійність дітей і мову, яка використовується в молитві. Швидко перегляньте попередній урок, зробивши наголос на важливості молитви.

Місіонери розповідають іншим про Ісуса Христа

Вправи на увагу Заспівайте разом з дітьми пісню «Місіонером стать бажаю» або продекламуйте слова до неї.

Місіонером стать бажаю,
Як ще хоч трішки підросту.
Велику я надію маю,
Що буду з гідністю служити я Христу.

Принесу добру звістку тим я,
Хто схоче істину пізнати.
На місії хочу служити я
І Господу бажаю я допомагати.

- Ви знаєте когось із місіонерів?

Нехай діти розкажуть про місіонерів, яких вони знають, наприклад, членів сім'ї, які служать на місії, або місіонерів у вашій місцевості.

- Що роблять місіонери?

Скажіть, що на цьому уроці діти дізнаються, як вони теж можуть бути місіонерами, хоч поки вони малі.

Оповідання з Писань Покажіть дітям Книгу Мормона і розкажіть про синів Мосії, як написано в Алма 17:6–12. Поясніть, що будь-хто з синів царя Мосії міг би стати наступним царем, але усі вони відмовилися від цього й побажали стати місіонерами. Вони хотіли навчати ламанійців, які були дуже злим народом в цей час. Сини Мосії хотіли,

щоб кожна людина мала можливість почути євангелію. Поясніть: через те, що ламанійці були такими несправедливими, для синів Мосії було небезпечним іти їх навчати.

- Як, на вашу думку, сини Мосії підготувалися, щоб іти навчати ламанійців?

Покажіть ілюстрацію 2-17, «Чотири сини Мосії стоять навколішки в молитві».

Поясніть, що сини Мосії молилися й просили Небесного Батька допомогти їм бути хорошими місіонерами. Небесний Батько сказав, що охоронятиме їх і вони зможуть навчити багато людей (див. Алма 17:10–11). Прочитайте вголос Алма 17:12. Підкресліть, що молитва додала синам Мосії мужності, щоб піти навчати ламанійців.

Оповідання з
Писань

Поясніть, що усі сини Мосії пішли навчати в різні місцевості. Покажіть ілюстрацію 2-18, «Аммон навчає царя Ламонія», і стисло перекажіть Алма 17:17–25. Поясніть, що Аммон, один з синів Мосії, запропонував ламанійському царю Ламонію бути його слугою. Аммону було доручено пасти царських овець. Він був найкращим із слуг царя Ламонія. Аммон подавав такий хороший приклад, що цар Ламоній та його люди побажали дізнатися про євангелію.

Поясніть, що завдяки роботі Аммона та його братів тисячі ламанійців приєдналися до Церкви (див. Алма 23:5).

Обговорення

- Чому Аммон і його брати ризикували власним життям, щоб навчати ламанійців євангелії? (Євангелія принесла їм щастя, тому вони хотіли поділитися нею з іншими людьми).
- Що допомогло Аммону навчати ламанійців євангелії? (Він молився про допомогу; він багато працював; він був хорошим прикладом).

Ми можемо бути місіонерами

Поясніть, що один із шляхів стати місіонерами—розповідати іншим про Ісуса Христа. Важливо, щоб кожна людина дізналася про Ісуса та Його Церкву.

Оповідання

Розкажіть про дитину, яка допомогла іншим дізнатися про Ісуса Христа і Його Церкву. Можна використати таке оповідання:

Тедові іноді було важко слухати виступи на конференції колу, бо йому здавалося, що більшість виступів призначалася для дорослих. Але коли Тед почув, як президент колу сказав: «Діти, ви також можете бути місіонерами», Тед почав уважно слухати й обмірковувати, як би він міг стати місіонером і розповідати іншим про Ісуса.

Наступного ранку, під час сніданку, Тед запропонував своїм батьками запросити пані Мерфі, їхню сусідку, щоб розказати їй про Церкву. Батькам Теда сподобалася ця ідея, тож Тед зайшов до пані Мерфі і запитав, чи не бажала б вона дізнатися про Ісуса та Його Церкву. Пані Мерфі відповіла «так» і незабаром її вже навчали місіонери.

- Що сталося б, якби Тед не запитав пані Мерфі, чи не бажав вона дізнатися про Ісуса та Його Церкву?

Мати і батько Теда почали наслідувати його приклад. Вони розмовляли про Церкву зі своїми друзями й іншими людьми, яких зустрічали. Одні не бажали слухати про Церкву, інші бажали, і дехто з них був охрищений. Коли пані Мерфі була охрищена, вона подякувала Тедові за те, що він допоміг їй більше дізнатися про Спасителя.

Обговорення	<p>Навівши приклад Теда, підкресліть, що діти можуть бути місіонерами і розповісти іншим про Ісуса Христа і Його Церкву.</p> <ul style="list-style-type: none"> • Кому ви могли б розповісти про Ісуса? <p>Допоможіть дітям подумати, кому вони могли б розповісти про Ісуса, наприклад, друзям, сусідам і рідним, які не є членами Церкви або не відвідують її.</p> <p>Поясніть, що кожен з нас також може бути місіонером, показуючи хороший приклад, дбайливо й по-доброму ставлячись до інших, живучи за євангелією. Нагадайте дітям, що одна з причин, чому Аммон був хорошим місіонером, полягала в тому, що він подавав хороший приклад.</p>
Оповідання	<p>Власними словами розкажіть наступне оповідання про дітей, які були місіонерами:</p> <p>Одного дня два місіонери постукали в двері будинку. Двері відкрила пані Джеймс. Місіонери сказали їй, що вони з Церкви Ісуса Христа Святих Останніх Днів. Пані Джеймс запросила їх увійти і сказала, що хотіла б більше дізнатися про Церкву. Це дуже сподобалося місіонерам.</p> <p>Пані Джеймс розповіла місіонерам, що вона жила поряд з сім'єю, яка належить до Церкви. Вона сказала, що діти в цій сім'ї були завжди дуже чемними й приємними. Вони добре з усіма гралися і з повагою ставилися до власності інших людей. Місіс Джеймс сказала, що вона хотіла б дізнатися про Церкву, яка навчила цих дітей бути такими гарними сусідами.</p> <ul style="list-style-type: none"> • Чому діти, які жили поряд з пані Джеймс, були місіонерами? • Як би ви могли бути хорошим прикладом для сусідів і друзів?
Інсценування	<p>Скажіть дітям, що зараз буде розіграно декілька ситуацій, в яких вони могли б стати місіонерами, якщо будуть добрими й дбайливими.</p> <p>Нехай діти прослухають ситуацію, а потім виберіть, хто буде розігрувати її і робити, що належить. Дайте кожній дитині можливість взяти участь, принаймні, в одній ситуації. Використайте наведені приклади або придумайте власні:</p> <p><i>Ситуація 1 (потрібно три дитини)</i></p> <p>Двоє з вас іде вулицею. Ви бачите, як маленька дитина хоче залізти на дуже велике дерево. Ви знаєте, що це небезпечно для дитини.</p> <ul style="list-style-type: none"> • Що б ви зробили? <p><i>Ситуація 2 (потрібно дві дитини)</i></p> <p>Ви бачите сусіда, в руках якого повно різних пакетів з покупками. Один з пакетів розривається, і на землю висипаються апельсини.</p> <ul style="list-style-type: none"> • Що б ви зробили? <p><i>Ситуація 3 (потрібно троє або більше дітей)</i></p> <p>Ви граєтеся з друзями. Дитина, яка нещодавно оселилася по сусідству з вами, хоче приєднатися до вас.</p> <ul style="list-style-type: none"> • Що б ви зробили? <p><i>Ситуація 4 (потрібно четверо або більше дітей)</i></p> <p>По сусідству оселилася нова сім'я. Вони не члени Церкви. Вам здається, що їхні діти були б раді, потрапивши на заняття в Початковому товаристві наступної неділі.</p>

- Що б ви зробили?

Після інсценування подякуйте дітям за те, що вони є хорошими місіонерами.

Підсумок

Схема ВП

Вкажіть на схему ВП або нехай діти подивляться на свої каблучки ВП. Скажіть їм: коли вони діють як місіонери, то вибирають правильно і сліднують за Ісусом Христом. Нехай діти повторять слова на схемі (або скажуть, що означають літери на їхніх каблучках).

Свідчення

Похваліть дітей за те, що вони бажають бути хорошими місіонерами. Свідчіть про важливість навчання кожної людини про Ісуса Христа та Його Церкву. Дізнаючись про Ісуса та Його Церкву, ми стаємо щасливими.

Допоможіть кожній дитині подумати, як вона могла б бути місіонером упродовж наступного тижня. Це не повинна бути якась складна або широка програма. Нагадайте дітям, що вони можуть бути місіонерами, якщо дружитимуть з іншими, допомагатимуть їм, як і тоді, коли вони пропонуватимуть людям більше дізнатися про Церкву.

Запропонуйте дітям обговорити з їхніми сім'ями шляхи, як бути місіонерами.

Попросіть когось із дітей прочитати заключну молитву.

Доповнюючі заходи

Виберіть з наступних заходів ті, які найдоцільніше провести з дітьми вашого класу. Їх можна використовувати як під час самого уроку, так і в оглядовій чи підсумковій його частині. Для додаткової допомоги продивіться підрозділ «Година занять» в розділі «На допомогу вчителів».

1. З дозволу президента Початкового товариства запросіть місіонерів, які служать у вашій місцевості або нещодавно повернулися з місії, прийти на кінець заняття, щоб розповісти дітям, що саме вони можуть робити, щоб бути місіонерами зараз.
2. Розкажіть дітям про випадок, коли місіонери допомогли вам або коли ви змогли допомогти комусь іншому дізнатися про Ісуса Христа та Його Церкву. Розкажіть їм, які почуття ви мали завдяки цьому.
3. Нехай діти намалюють себе в ролі місіонера. Підпишіть кожний малюнок так:

(Ім'я дитини)
Місіонер
Церкви Ісуса Христа
Святих Останніх Днів

4. Заспівайте перший куплет пісні «Місіонером хочу бути зараз я» (*Children's Songbook*, р. 168), «Те, що я роблю» (*Children's Songbook*, р. 170) чи «В світ істину Божу нести бажаємо» (*Children's Songbook*, р. 172) або продекламуйте слова.

Місіонером хочу бути зараз я

Місіонером бути хочу я.

Підросту як, не чекаю я.

Євангелію хочу вчити я.

Своє свідчення власне маю я.

Те, що я роблю

Хоч я малий, кудись щоб йти
І Божу істину нести,
Завіти Бога знаю я
І ділом це засвідчу я.

В світ істину Божу нести бажаємо

Кожен із нас, як Нефій колись,
Мав Бога люблячих, добрих батьків.
Кожен від мами, тата навчивсь
Робити так, як нам Бог звелів.

Приспів:

Змалку вчилися істині Божій ми,
Як Геламана сини.

Місіонером бути бажаєм,

В світ істину щоб нести.

(© 1983 by Janice Kapp Perry. Використано з дозволу).

Я можу підготуватися до хрищення

Урок
12

Мета	Сприяти бажанню кожної дитини бути охрищеною і допомогти дітям зрозуміти, як треба готуватися для хрищення.
-------------	---

Підготовка	<ol style="list-style-type: none">1. Вивчіть з молитвою Матвій 3:13–17 та Учення і Завіти 20:72–74. Дивіться також Іоанн 1:25–34 і <i>Основні принципи євангелії (31129)</i>, розділ 15.2. Якщо можливо, попросіть музичного керівника Початкового товариства, щоб під час вступних та заключних вправ діти проспівали пісню «Хрищення» (<i>Children's Songbook</i>, р. 100).3. Підготуйте аркуш цупкого паперу достатнього розміру, щоб повністю накрити ілюстрацію 2-19, «Іоанн Христитель христить Ісуса». Розріжте цей аркуш на стільки частин, скільки є дітей у класі. Розкладіть ці розрізані частини на ілюстрації так, щоб її не було видно.4. Виріжте з цупкого паперу шість великих відбитків ноги.5. Зробіть для кожної дитини копію (або контурну копію) сторінки з малюнками в кінці уроку.6. Підготуйтеся розповісти детальніше про своє хрищення, наприклад, хто вас хрестив і де ви були охрищені, стисло розкажіть про свої почуття стосовно хрищення. Якщо вас було охрищено в дитинстві, можна принести свою фотографію в тому віці.7. Необхідні матеріали:<ol style="list-style-type: none">а. Біблія.б. Скоч або щось подібне.в. Ілюстрація 2-19, «Іоанн Христитель христить Ісуса» (Набір ілюстрацій «Мистецтво Євангелії» 208; 62133); ілюстрація 2-20, «Хрищення хлопчика» (62018).8. Підготуйте все необхідне для запланованих вами доповнюючих заходів, які ви хочете використати протягом уроку. <p><i>Помітка для вчителів старших дітей:</i> Доповнюючі заходи 5, 6, і 7 розроблено спеціально для старших дітей, які незабаром будуть хреститися.</p>
-------------------	---

Запропонований хід уроку

Попросіть когось із дітей прочитати вступну молитву.

Перевірте разом з дітьми домашнє завдання, якщо ви пропонували їм зробити щось протягом тижня.

Ісус Христос був охрищений

Вправи на увагу

Покажіть накриту ілюстрацію «Іоанн Христитель христить Ісуса». Скажіть дітям, що на ілюстрації під папером зображено двох видатних людей. Попросіть дітей спробувати відгадати, хто ці люди, при цьому попросіть не називати їх, поки не буде видно всю ілюстрацію. Попросіть кожну дитину взяти одну з частин аркушу, що накривають ілюстрацію.

Коли всі частини аркушу буде знято, запитайте:

- Хто ці люди на ілюстрації?
- Що вони роблять?

Оповідання з
Писань

Розкажіть про хрищення Ісуса Христа, як написано в Матвії 3:13–17. Поясніть, що Іоанн Христитель здивувався, коли Ісус попросив охрестити Його. Іоанн знав, що Ісус ніколи не грішив, отже він думав, що Ісус не повинен хреститися. Але Ісус сказав Іоанну, що хрищення—це заповідь Небесного Батька, а Він хоче слухатися всіх Його заповідей.

Покажіть річку на ілюстрації і скажіть, що Іоанн хрестив Ісуса в річці Йордан. Іоанн охрестив Ісуса, зануривши Його у воду. *Зануритися у воду* означає бути повністю під водою.

Прочитайте вголос Матвії 3:17 і поясніть, що це є слова Небесного Батька. Скажіть дітям, що Небесний Батько також задоволений, коли ми хрестимося.

Гра

Пограйте з дітьми в гру «Останні слова». Прочитайте наведені далі вирази, опустивши підкреслені слова. Попросіть якусь дитину назвати відповідні слова. Якщо дитина не пам'ятає відповіді, попросіть це зробити іншу дитину, поки не буде дана правильна відповідь (не дорікайте дитині, яка не може відповісти на запитання). Продовжуйте, поки кожна дитина не відповість правильно на запитання. Якщо потрібно, допомагайте дітям. У разі необхідності, поставте запитання двічі.

1. Ісус Христос був охрищений Іоанном Христителем.
2. Ісус був охрищений в річці Йордан.
3. Ісус охристився, щоб послухатися заповіді (навчання) Небесного Батька.
4. Коли Ісус охристився, Його цілком покрила вода.
5. Після того, як Ісуса було охрищено, Він і Іоанн почули голос Небесного Батька.
6. Коли нам виповнюється вісім років, ми можемо наслідувати приклад Ісуса і бути охрищеними.

Ми можемо наслідувати приклад Ісуса Христа через хрищення

Виклад учителя

Скажіть дітям, що коли їм виповниться вісім років, вони можуть охреститися. Зараз вони мають готуватися до цієї події.

Поясніть, що під час свого хрищення ми вступаємо в завіти з Небесним Батьком (тобто даємо певні обіцянки). Ми обіцяємо слухатися Його заповідей, прощати інших і слідувати за Ісусом Христом. У відповідь Він приймає нас до Церкви й обіцяє керувати нами і допомагати нам.

Розкажіть учням про своє хрищення. Ви можете згадати, де ви охрестилися (наприклад, у купелі або річці), хто вас охрестив і хто був присутнім, коли ви охрестилися. Якщо ви охрестилися в дитячому віці, покажіть свою фотографію в тому віці. Поділіться з дітьми своїми почуттями стосовно хрищення, наприклад, розкажіть про піднесення або бажання бути членом Церкви.

Скажіть дітям, що коли-небудь вони також зможуть охреститися, як Ісус Христос і як ви.

Оповідання

Розкажіть про хрищення якоїсь дитини. Можна використати наведене оповідання:

Сім'я Марка приєдналася до Церкви, коли йому було сім років. Охристилися в сім'ї всі, крім Марка. Йому ще було мало років. Марко був дуже розчарований, що не може охриститися разом зі своєю сім'єю, але мама сказала, що незабаром він досягне потрібного віку, щоб бути охрищеним, і він повинен використати цей час для підготовки.

- Як Марко може готуватися до хрищення?

Протягом наступного року Марко дуже старанно намагався вибирати правильно і робити те, чого хотів би від нього Ісус. І ось Маркові виповнилося вісім років. Він одягся в усе біле, і його батько охристив його. Коли батько підняв його з води, Марко дуже був задоволений, що його було охрищено зануренням у воду, як Ісуса. Він був щасливий, бо став членом Церкви Ісуса.

Ми можемо готуватися до хрищення зараз

Вправа з відбитками ніг

Покажіть ілюстрацію 2-20, «Хрищення хлопчика», і, якщо можливо, прикріпіть її до дверей класу.

- Як ця дитина наслідує приклад Ісуса?

Нагадайте дітям, що прямо зараз вони можуть готуватися до хрищення. Покажіть паперові відбитки ніг і одну копію шести малюнків, уміщених в кінці уроку. Скажіть дітям, що на малюнках показано кроки, які приведуть їх до хрищення. Обговоріть кожний проілюстрований крок, ставлячи запитання на зразок наведених нижче. Нехай діти після обговорення кожного кроку кладуть на підлогу один відбиток ноги, позначаючи шлях до ілюстрації, на якій зображено хрищення.

1. Вірте в Ісуса Христа й Небесного Батька і більше дізнавайтеся про них.
 - Чому ми повинні більше дізнаватися про Ісуса Христа й Небесного Батька?
 - Де ми можемо більше дізнатися про них?
2. Моліться Небесному Батькові.
 - Як може молитва допомогти нам підготуватися до хрищення?
3. Прощайте і любіть інших.
 - Що відбувається, коли ми прощаємо?
 - Як ми можемо виявляти нашу любов до інших?
4. Вибирайте правильно кожен день.
 - Яким чином ми можемо робити правильний вибір?
5. Читайте або слухайте оповідання з Писань.
 - Як вивчення Писань допомагає вам?
6. Вам має виповнитися вісім років.
 - Що ви можете зробити до того, як вам виповниться вісім років, щоб підготуватися для хрищення?

Після того, як всі відбитки ніг будуть розміщені на підлозі, нехай діти, наступаючи на них, по одному перетнуть кімнату в напрямку до ілюстрації, на якій зображено хрищення. Коли вони наступатимуть на кожен відбиток, пояснюйте, що саме вони мають робити, аби підготуватися до хрищення.

Підсумок

Вручення малюнків

Роздайте дітям копії набору з шести малюнків, щоб вони взяли їх додому. Напишіть друкованими літерами на аркушах імена дітей або нехай вони це зроблять самі.

Свідчення

Свідчіть дітям про важливість хрищення. Нагадайте їм, що Небесному Батькові подобається, коли ми христимося.

Запропонуйте дітям використати сторінку з малюнками, щоб навчати свої сім'ї того, що вони дізналися про хрищення. Запропонуйте кожній дитині підготуватися до хрищення відповідно до шести кроків, зображених на малюнках.

Попросіть когось із дітей прочитати заключну молитву.

Коли діти будуть готові залишити клас, то нехай виходять з класу, наступаючи на відбитки ніг.

Доповнюючі заходи

Виберіть з наступних заходів ті, які найдоцільніше провести з дітьми вашого класу. Їх можна використовувати як під час самого уроку, так і в оглядовій чи підсумковій його частині. Для додаткової допомоги продивіться підрозділ «Година занять» в розділі «На допомогу вчителю».

1. Намалюйте для кожної дитини на аркуші паперу відбиток ноги. Напишіть на кожному відбитку *Я слідуватиму за Ісусом Христом*. Нехай діти розфарбують або якимось прикрасять відбитки.
2. Якщо в будинку, де ви зустрічаєтеся, є христильна купель, домовтеся повести туди дітей, щоб подивитися на неї.
3. Заспівайте перші два куплети пісні «Люблю народження я дні» (*Children's Songbook*, р. 104) або продекламуйте слова до них. Слова цієї пісні наведено в кінці посібника.
4. Заспівайте пісні «Хрищення» (*Children's Songbook*, р. 100) чи «Коли Ісус Христос христився» (*Children's Songbook*, р. 102) або продекламуйте слова до них. Слова пісні «Хрищення» наведено в кінці посібника.

Коли Ісус Христос христився

Коли Ісус христився
У річці Йордан,
Три члена Божества
Були присутні там.
Промовив Батько з Неба,
Коли Ісус христивсь;
І Дух Святий на Нього,
Як голуб, опустивсь.

Зануренням у воду,
Ісус дав приклад, як
Через Священства силу
Христитимусь і я.
Я членом Церкви буду
Небесного Отця.
І Дух Святий перебуде
Зі мною до кінця.

5. Покажіть ілюстрацію 2-20, «Хрищення хлопчика», поряд з ілюстрацією 2-19, «Іоанн Христитель христить Ісуса». Згадайте з дітьми, що їм відомо про хрищення. Допоможіть їм зрозуміти, що хрищення—особлива подія, на яку треба чекати. Це одна з найважливіших справ, які вони коли-небудь зроблять. Обговоріть такі питання:
- Охрестившись, ми стаємо членами Церкви Ісуса Христа Святих Останніх Днів. (Якщо маленькі діти занепокояться тим, що вони не є членами Церкви, запевніть їх, що дітей, яким менше восьми років, можна вважати членами Церкви. Однак, як тільки їм мине вісім років, їм слід охреститися, щоб стати членами Церкви офіційно).
 - Щоб охреститися, нам повинно виповнитися вісім років.
 - Єпископ або президент філії зустрічається з нами, щоб говорити про наше хрищення.
 - Для хрищення ми вбираємося в білий одяг (вказіть на ілюстрацію 2-20).
 - Ми хрестимося, повністю занурюючись у воду. (Переконайтеся, що діти розуміють, що під водою вони знаходяться тільки одну або дві секунди, що там буде неглибоко, і що людина, яка хреститиме, надійно їх триматиме).
 - Особа, яка хрестить нас, повинна бути священиком або носієм Мелхиседекового священства.
 - Ми хрестимося у той же спосіб, як було охрищено Ісуса Христа. Він подав нам приклад.
6. З дозволу президента Початкового товариства, запросіть носія священства, щоб розповісти дітям, як проходить хрищення. Нехай він пояснить, як стояти-ме сама дитина і той, хто проводить хрищення, як вони триматимуть руки. Нехай він пояснить, що особа, яка виконує хрищення, обережно занурить дитину у воду і швидко підніме її звідти. Нагадайте дітям: якщо вони будуть охрищені так, то будуть охрищені, як Ісус.
- З дозволу єпископа або президента філії, носій священства може показати в класі, як виконується хрищення. (Під час демонстрації носій священства *не* повинен говорити молитву хрищення).
7. Поясніть, що молитва хрищення є однією з декількох молитов, які повинні промовлятися кожного разу однаково. Ісус Христос відкрив слова цієї молитви в Писаннях. Прочитайте вголос молитву з Учення і Завітів 20:73 (від слів *будучи уповноваженим*).

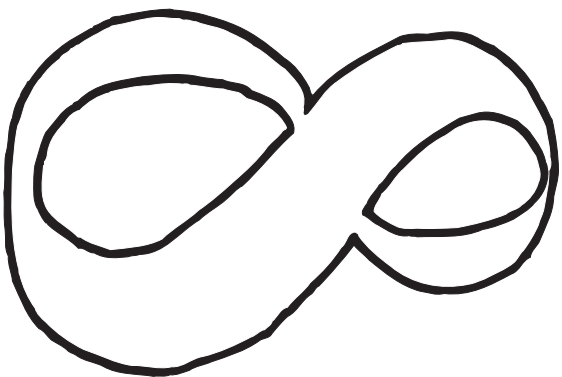
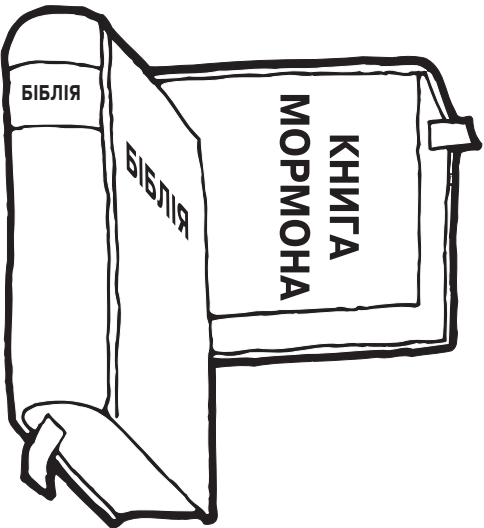
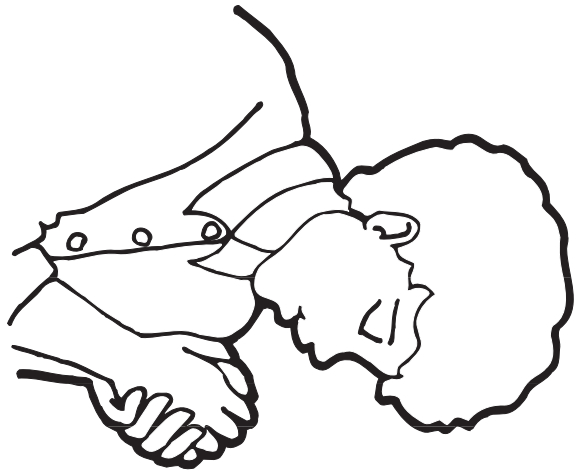
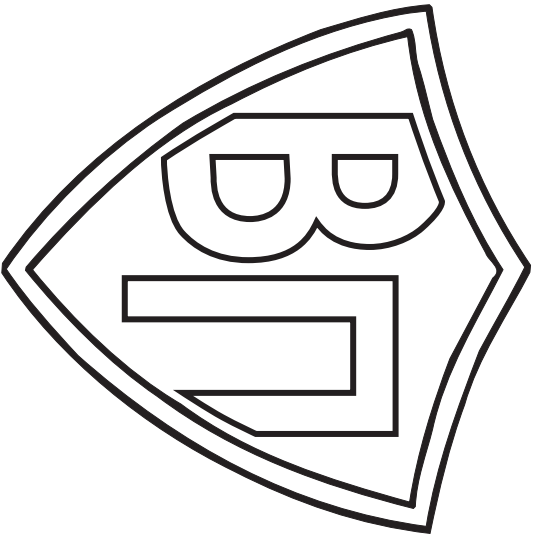
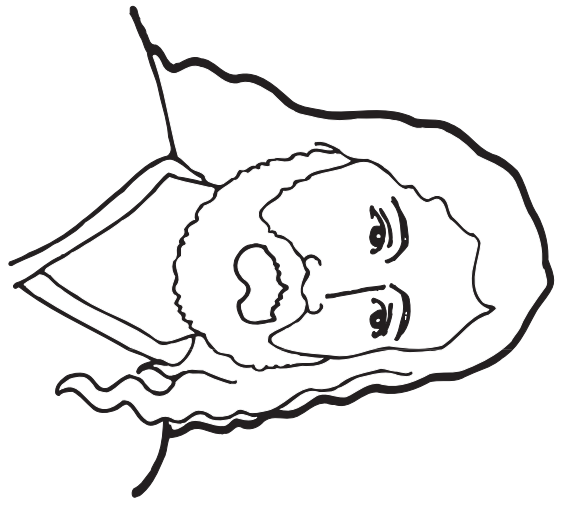

Дар Святого Духа допомагатиме мені

Урок
13

Мета Допомогти дітям зрозуміти, що після хрищення вони отримають дар Святого Духа, який допомагатиме їм.

Підготовка

1. Вивчіть з молитвою Учення і Завіти 49:13–14, 130:22 та Уложення віри 1:1, 4. Дивіться також Мороній 10:5; Учення і Завіти 9:8–9; 85:6; *Основні принципи євангелії* (31129), розділ 16.
2. Зробіть з цупкого паперу наступні «квітки-запитання»:

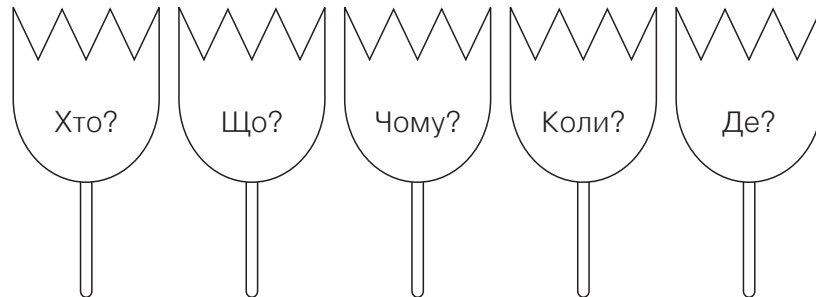

Прикріпіть «квітки» до маленьких паличок довжиною приблизно від десяти до п'ятнадцяти сантиметрів і поставте їх у вазу чи глечик.

3. Підготуйтеся заспівати пісню «Я знаю—Ти живий» (*Гімни і дитячі пісні*, р. 59) або продекламувати слова до неї. Слова цієї пісні наведено в кінці посібника.
 4. Необхідні Матеріали:
 - а. Примірник книги Учення і Завіти.
 - б. Ілюстрація 2-19, «Іоанн Христитель христить Ісуса» (Набір ілюстрацій «Мистецтво Євангелії» 208; 62133).
 5. Підготуйте все необхідне для запланованих вами доповнюючих заходів, які ви хочете використати протягом уроку.
-

Запропонований хід уроку

Попросіть когось із дітей прочитати вступну молитву.

Перевірте разом з дітьми домашнє завдання, якщо ви пропонували їм зробити щось протягом тижня.

Ми можемо отримати дар Святого Духа

Вправи на увагу

Покажіть ілюстрацію 2-19, «Іоанн Христитель христить Ісуса». Перегляньте урок попереднього тижня, попросивши кожну дитину вибрати собі «квітку-запитання». Поставте запитання про хрищення Ісуса Христа, що починалося б зі слова на «квітці». Якщо дитина, яка вибрала «квітку», не може відповісти на запитання, нехай їй допоможе решта класу (намагайтеся не збентежити дитину, яка не знає відповіді).

Можливі запитання:

- Хто хрестив Ісуса Христа? (Іоанн Христитель).
- Де хрестився Ісус? (У річці Йордан).
- Що таке занурення? (Знаходження під водою).
- Чому Ісус хрестився? (Щоб виконати заповідь Небесного Батька і щоб подати приклад нам).
- Коли ми можемо хреститися? (Коли нам мине вісім років).

Виклад учителя

Нехай діти розкажуть вам, хто ці двоє людей, зображені на ілюстрації 2-19.

- Чий голос почули Ісус Христос та Іоанн Христитель після того, як Ісуса було охрищено?

Нагадайте дітям, що Небесний Батько уважно стежив за хрищенням Ісуса і Йому сподобалося, що Ісуса було охрищено. Скажіть дітям, що була ще одна особлива істота при хрищенні Ісуса. Ця особа допомагає Небесному Батькові та Ісусу. Її звати Святий Дух.

Уложення віри

Нехай діти встануть і повторять з вами перше Уложення віри.

Писання

Поясніть, що Святий Дух є подібним до Небесного Батька та Ісуса Христа, бо Він любить нас і хоче допомогти. Але Святий Дух не має тіла з плоті й кісток, як Небесний Батько та Ісус. Прочитайте вголос Учення і Завіти 130:22, до слів *Сутність Духовна*. Поясніть, що ми не можемо побачити Святого Духа, але він може допомагати нам робити те, що є правильним. Він дає нам відчуття тепла й щастя, коли ми робимо правильний вибір.

Писання

Розкажіть дітям, що після хрищення чоловіки, які є носіями Мелхиседекового Священства, дадуть їм два великі благословення. Прочитавши вголос Учення і Завіти 49:14, скажіть дітям, що цей урок з Писань розповідає нам, яким є одне з цих благословень. Поясніть, що слова *хто робить це* стосуються кожної людини, яка хреститься.

Уложення віри

Допоможіть дітям запам'ятати частину четвертого Уложення віри: «Ми віримо... [в] покладання рук для надання дару Святого Духа». Скажіть дітям, що дар Святого Духа є одним з великих благословень, які ми можемо отримати після хрищення.

Виклад учителя

Поясніть: коли ми маємо дар Святого Духа, Він допоможе нам дізнатися, що є істинним та правильним. Святий Дух може допомагати нам і до хрищення й конфірмації, але отримавши цей дар, ми можемо відчувати Святого Духа постійно. Це означає, що поки ми намагатимемося чинити правильно, Його вплив ми будемо відчувати весь час.

Ми можемо стати членами Церкви

Виклад учителя

Поясніть: інше благословення, яке ми отримуємо після хрищення, є те, що ми стаємо членами Церкви Ісуса Христа Святих Останніх Днів. Це зветься— конфірмація. Нехай діти повторять слово *конфірмація* кілька разів.

Оповідання за ілюстрацією

Розкажіть оповідання «Конфірмація Роберти», яке вміщено в кінці уроку. Нехай діти зберуться біля вас, щоб вони могли бачити ілюстрацію, коли ви розповідатимете оповідання.

Обговорення

Розповівши оповідання, поставте такі запитання:

- Що було даровано Роберті? (Дар Святого Духа).
- Хто промовляв молитву, надаючи їй цей дар? (Її батько).

- Які повноваження має батько Роберти? (Мелхиседекове священство).
- Що це за тепле відчуття, на вашу думку, було в Роберти? (Вплив Святого Духа).

Нехай діти перекажуть оповідання. Запропонуйте різним дітям розповісти про кожну ілюстрацію.

Святий Дух допомагатиме нам дізнатися, що є правильним

Виклад учителя

Поясніть, що Святий Дух допомагатиме нам дізнатися, що Церква істинна. Інколи ми відчуваємо себе такими щасливими і вдячними, що хочемо розповісти про це іншим. Це часто відбувається, коли ми свідчимо на причасних зборах та зборах свідчень під час посту.

- Ви коли-небудь свідчили на причасних зборах свідчень в неділю посту?

Якщо хтось з дітей колись свідчив, нехай він розкаже про свої почуття.

Поясніть, що коли деякі люди сповнені Святого Духа, вони навіть не можуть стримати сліз. Але це сльози не суму, а щастя. Скажіть дітям, що інколи вони можуть мати тепле, мирне відчуття протягом зборів свідчень або коли вони моляться, читають Писання чи слухають, що говорять в Церкві. Таке відчуття спокою є шепотом Святого Духа, який підказує їм, що це істинне й правильне.

Пісня

Разом з дітьми заспівайте пісню «Я знаю—Ти живий» або продекламуйте слова до неї.

Поясніть, що «Дух», про Якого співається в цій пісні, є Святим Духом. Святий Дух допомагає нам дізнатися, що Небесний Батько дійсно існує і що Він любить нас.

Святий Дух вестиме і попереджатиме нас

Оповідання і його обговорення

Власними словами розкажіть оповідання про Сару Джейн Джен Кенон. Попросіть дітей прислухатися, що Святий Дух прошепоче їм.

Сара Джейн була дівчинкою-піонеркою, яка багато років тому перейшла Американську пустиню, щоб знайти новий дім. Після прибуття в Юту, вона жила зі своєю тіткою в недобудованому будинку. Замість даху над стінами було натягнуто полотно, притиснуте по кутах великими каменями.

Одного разу Сара Джейн шила вдома, коли почула, неначе якийсь голос сказав: «Швидко відійди». Поряд нікого не було, але Сара Джейн перейшла в інший бік кімнати. Як тільки вона перейшла туди, один з каменів, що утримував «дах», впав у кімнату. Якби Сара Джейн залишилася на місці, вона б постраждала. (Див. «Move Away Quickly,» in *Remarkable Stories from the Lives of Latter-day Saint Women*, comp. Leon R. Hartshorn, 2 vols. [Salt Lake City: Deseret Book Co., 1973–75], 2:34).

- Хто промовляв до Сари Джейн?
- Що сказав їй Святий Дух?
- Що Сара Джейн зробила?
- Що б сталося, якби Сара Джейн не послухалася?

Нагадайте дітям, що Святий Дух не завжди розмовляє голосом, який ми можемо почути. У багатьох випадках Він дає нам відчуття, що ми повинні робити.

Підсумок

Оглядова вправа

Попросіть дітей розповісти, що вони знають про Святий Дух. Щоб нагадати їм, можна знову використати «квітки-запитання». Ви можете поставити, наприклад, такі запитання:

- *Що за цінний дар ви отримаєте після свого хрищення? (Дар Святого Духа).*
- *Хто такий Святий Дух? (Істота, Яка допомагає Ісусу й Небесному Батькові; дух; Той, хто може заспокоювати і допомагати нам).*
- *Коли нам дають дар Святого Духа? (Після хрищення; коли нас конфірмають у члени Церкви).*
- *Де ми можемо відчуті підказки Святого Духа? (У нашому серці й розумі. Відповіді, як наприклад, «вдома», «в Церкві» або «де б ми не були, коли робимо правильний вибір» є також прийнятними).*
- *Чому Небесний Батько послав Святого Духа, щоб Той був з нами? (Щоб допомагати й заспокоювати нас; щоб вести й попереджати нас; щоб казати нам, що правильно; щоб дати нам відчуття любові й спокою).*

Свідчення

Свідчіть дітям, як ви відчуваєте Святого Духа, і як Він допомагає й веде нас. Ви можете розповісти про власний досвід, коли Святий Дух дав вам свідчення або допоміг.

Запропонуйте дітям робити правильний вибір, щоб вони завжди мали Святого Духа.

Попросіть когось із дітей прочитати заключну молитву.

Доповнюючі заходи

Виберіть з наступних заходів ті, які найдоцільніше провести з дітьми вашого класу. Їх можна використовувати як під час самого уроку, так і в оглядовій чи підсумковій його частині. Для додаткової допомоги продивіться підрозділ «Година занять» в розділі «На допомогу вчителю».

1. Принесіть щось з того, що ви колись отримали як подарунок, але не можете цим більше користуватися, бо подарунок цей зламався, зносився або витратився, наприклад, тріснуте блюдо, щось із старого одягу чи порожню коробку.

Покажіть дітям подарунок, який більше використовуватися не може. Розкажіть їм щось цікаве про цей подарунок, наприклад, хто вам подарував його, коли або з якої нагоди. Допоможіть дітям зрозуміти, що навіть якщо цей подарунок був колись дорогим для вас, він вже не може бути корисним, бо зламався, зносився або витратився.

Поясніть, що коли вас охристили й конфірмавали, ви отримали зовсім інший подарунок. Це дорогоцінний подарунок, який не може зноситися або витратитися. Чим більше використовується цей дорогоцінний подарунок, тим він стає ціннішим.

- Що це за подарунок?

Коли діти вгадають (або ви їм підкажете), що цей подарунок—дар Святого Духа, скажіть їм, що протягом свого життя вони отримають багато подарунків, але дар Святого Духа є найціннішим з подарунків, які вони отримають тут, на землі.

2. Заспівайте пісню «Тихий, тихий голос» (*Children's Songbook*, р. 106) або продекламуйте її слова.

Тихий, тихий голос: говорить Духа глас.
Він мій провідник, від гріха мене Він спас.
Захистить, направить Він, світло дасть душі моїй;
Крізь ніч проведе Він, як вірний вибір мій.

Коли співатимете або декламуватимете останній куплет пісні, виконуйте вказані нижче рухи:

Слухай, слухай (*прикласти долоню ківшиком до вуха*),
 Що Дух шептати буде (*прикласти вказівний палець до губ*).
 Слухай, слухай (*прикласти долоню ківшиком до вуха*)
 Тихий, тихий глас (*покласти руку на серце*).

3. Пограйте з дітьми в таку спокійну гру, аби показати, що вони можуть бути керовані тихим, спокійним голосом:

Покажіть дітям якусь маленьку річ, що ви її ховатимете під час цієї гри. Нехай одна дитина вийде з класу, поки ви ховатимете цю річ. Коли дитина повернеться, поясніть: щоб знайти цю річ, вона повинна старанно слухати. Використовуючи якісь тихі звуки, наприклад, легке постукування олівцем, тихе плескання в долоні або наспівування якоїсь мелодії, підказуйте дитині, куди треба повернути, щоб відшукати заховану річ. Спокійно постукуйте, коли дитина дивиться в правильному напрямку. Постукуйте швидше (або наспівуйте мелодію голосніше), коли дитина підходить ближче до схованки, і робіть так до тих пір поки річ не буде знайдена. Повторіть вправу скільки завгодно разів, давши іншим дітям можливість пошукати заховану річ.

Поясніть дітям, що вони можуть бути керовані в їхньому житті, якщо слухатимуть слабкий, тихий голос Святого Духа. Нагадайте, що Святий Дух не завжди висловлюється чутно. Іноді Він дає ідеї або викликає почуття, наприклад, тепле почуття, коли ми робимо щось правильно, або погане почуття, коли ми робимо (або хочемо зробити) щось неправильно. Ми повинні старанно прислухатися аби знати, що Святий Дух каже нам робити.

4. Допоможіть дітям обвести контур руки кожного з них на аркуші паперу олівцями різного кольору. Нехай контури рук накладаються один на інший, представляючи покладання рук для отримання дару Святого Духа. Напишіть на кожному малюнку ім'я дитини.
5. Заспівайте пісню «Святий Дух» (*Children's Songbook*, р. 105) чи третій куплет пісні «Люблю народження я дні» (*Children's Songbook*, р. 104) або продекламуйте слова до них. Слова цих пісень наведено в кінці посібника.

Конфірмація Роберти



Для Роберти це особливий день. Її тільки-но охристили. Тепер вона буде конфірмована в члени Церкви Ісуса Христа Святих Останніх Днів і отримає дар Святого Духа. (Ви можете пояснити дітям, що Роберту охрестив і конфірмував її батько, але будь-який гідний носій Мелхиседекового священства може виконати ці обряди).



Після того, як батько Роберти допоміг їй вийти з води, мати зустрічає її з сухим одягом. Незабаром її мокре волосся акуратно зачесане, і вона щаслива й усміхнена!



Після цього вона повертається до своєї сім'ї та друзів, які чекають на неї. Вона йде разом з батьком до стільця, що стоїть у всіх на виду.

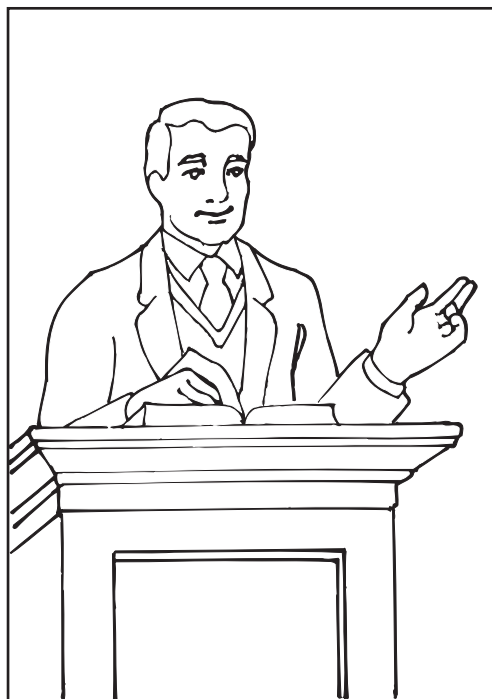

Єпископ [президент філії] запрошує чоловіків, яких вибрала Роберта, вийти і встати в коло. Роберта запросила свого батька, дідуся, дядечка і домашніх вчителів. Усі ці брати є носіями Мелхиседекового священства.

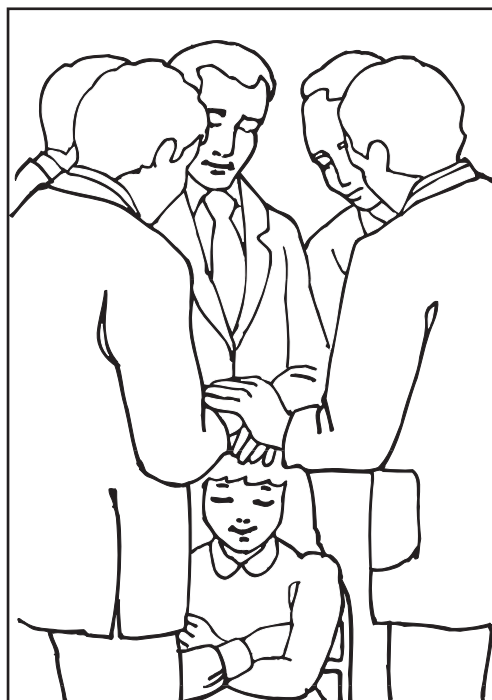

Роберта схиляє голову і заплющує очі. Чоловіки кладуть свої руки їй на голову, і батько назвавши її ім'я, конфірмує її в члени Церкви і дає їй дар Святого Духа.



Після закінчення конфірмації Роберта потискає руки чоловікам в колі, і вони поздоровляють її. Роберта має прекрасне тепле почуття і знає, що вона зробила правильний вибір.

Мета Допомогти дітям зрозуміти, що вони можуть робити правильний вибір, як і Ісус Христос, коли Сатана намагався спокусити Його.

Підготовка

1. Вивчіть з молитвою Матвій 4:1–11.
2. Зробіть, як показано, простий вінець із цупкого паперу або схожого матеріалу:



3. Намалюйте на цупкому папері або картоні копію ігрової дошки для гри «Вибирай правильно» (показана в кінці уроку).
4. Напишіть на окремих папірцях запитання для гри (с. 71–72) і покладіть їх в маленький кошик або якусь коробку.
5. Підготуйтеся заспівати перший куплет пісні «Вірно роби» (*Children's Songbook*, р. 158) або продекламувати слова. Слова цієї пісні наведено в кінці посібника.
6. Необов'язково: Зробіть копію листа старійшини Пінегара й покладіть її в конверт.
7. Необхідні матеріали:
 - а. Біблія.
 - б. Кілька каменів.
 - в. Два гудзики або інші дрібні предмети різної форми чи кольору, які використовуються як фішки в оглядовій грі «Вибирай правильно».
 - г. Схема ВП (див. урок 1).
 - д. Ілюстрація 2-21, «Старійшина Рекс Д. Пінегар»; ілюстрація 2-22, «Храм давніх часів» (Набір ілюстрацій «Мистецтво Євангелії» 118; 62300).
8. Зробіть необхідні приготування до будь-яких вправ для збагачення, які ви збираєтесь використати.

Запропонований хід уроку

Попросіть когось із дітей прочитати вступну молитву.

Перевірте разом з дітьми домашнє завдання, якщо ви пропонували їм зробити щось протягом тижня.

Ми можемо робити вибір самі

Вправи на увагу Покажіть дошку для гри «Вибирай правильно» і попросіть дітей уважно слухати на уроці, щоб відповісти на запитання гри.

Обговорення

- Чи підмовляв вас хтось що-небудь зробити?

Нехай діти розкажуть про випадки, коли хтось спонукав їх що-небудь зробити.

Скажіть дітям, що ви маєте для них листа від старійшини Рекса Д. Пінегара, Генерального Авторитета Церкви. Поясніть, що він розповідає, як його підбивали на один вчинок, коли йому було сім років. Покажіть ілюстрацію 2-21, «Старійшина Рекс Д. Пінегар», і прочитайте листа або розкажіть його зміст. (Якщо ви зробили копію листа і поклали її в конверт, прочитайте цей лист з його копії, а не з підручника).

«Мої любі друзі!

«А ти це не зробиш!»—такі слова ви, хлопчики й дівчатка, часто чуєте від друзів, які хочуть, щоб ви довели їм свою хоробрість, силу або рішучість. Друзі можуть попросити вас зробити те, що ваші батьки або вчителі казали вам не робити—те, що ви знаєте є неправильним. Я дізнався: коли ми робимо те, що, як ми знаємо, є неправильним, ми показуємо скоріше свою слабкість, а не силу. Людина демонструє справжню хоробрість і силу тільки тоді, коли вона має відвагу чинити правильно.

Давно, коли мені було років сім, у мене був приятель, який мені дуже подобався. Ми часто поверталися разом зі школи додому. . . Ми розмовляли про хоробрість і здатність зробити те чи інше.

Іноді ми підбивали один одного перестрибнути через канаву або залізити на дерево, аби тільки довести, що ми хоробрі або можемо робити те, що, як ми бачили, роблять старші хлопці й дівчата.

Одного разу, підійшовши до мого дому, ми стали біля дороги й почали сперечатися, хто найшвидший бігун в школі. . . Оскільки я наполягав, що бігаю швидше за нього, він, підійшовши впритул до мене, сказав: «Якщо ти такий швидкий, то спробуй перебігти через дорогу до того, як той автомобіль доїде сюди!»

Я глянув на дорогу і побачив близько від нас автомобіль. Без зайвих слів я вискочив на дорогу, аби довести, що я швидкий і хоробрий. Через мить заскреготали гальма автомобіля! Мене вдарило бампером, і я втратив свідомість.

Коли я розплющив очі, моє побите тіло, приниження й стурбоване обличчя матері примусили мене усвідомити, що ні швидким, ні хоробрим я не був. Я був просто нерозумним. Я приніс смуток собі та іншим. . .

Цей засвоєний урок. . . я ціную все своє життя. Я дізнався, що єдине спонукання, яке будь-коли повинна приймати людина, є СПОНУКАННЯ ЧИНИТИ ПРАВИЛЬНО.

Якщо ви наважитесь зробити щось неправильне, те, що Небесний Батько або ваші батьки не хотіли б, щоб ви робили, у вас виникне почуття суму й розчарування. Якщо ж ви намагатиметеся робити те, що є правильним, ви матимете хороше почуття.

Як ваш друг, я закликаю вас слухатися своїх батьків і учень Господа. . . Намагаючись робити правильно, ви станете друзями Ісуса Христа й отримаете радість від Його найбільших благословень.

Завжди НАМАГАЙТЕСЯ ЧИНИТИ ПРАВИЛЬНО.

З любов'ю, ваш друг Рекс Д. Пінегар» («Friend to Friend,» *Friend*, Oct. 1974, pp. 10–11).

Обговорення

- Який вибір зробив маленький Рекс Пінегар? (Він вирішив перебігти перед автомобілем).
- Чи правильний вибір він зробив ?
- Що він повинен був би зробити?

- Чого, на вашу думку, він навчився з цього випадку?
- Коли хтось підбиває вас на щось, чи треба вам це робити?

Нагадайте дітям, що старійшина Пінегар сказав їм «намагатися чинити правильно».

- Що це означає, намагатися чинити правильно?

Поясніть: не завжди легко—вибирати правильно, особливо, коли хтось підбиває нас зробити щось неправильно. Ми всі хочемо, щоб наші друзі думали, ніби ми сильні й хоробрі, і не хочемо, щоб вони зневажали нас. Поясніть, що намагатися чинити правильно означає робити правильні вчинки, навіть якщо це важко.

Пісня

Нехай діти встануть і заспівають перший куплет пісні «Вірно роби» або продекламують його слова. Якщо дітям незнайома ця пісня, проспівайте або продекламуюте її для них кілька разів, щоб допомогти вивчити слова. Запропонуйте дітям наступного разу, коли хтось спонукатиме їх до нерозумного вчинку, щоб вони пригадали слова цієї пісні. Слова пісні нагадають їм, що слід вибирати правильно, і допоможуть бути відважними, щоб зробити саме так.

Каблучка ВП

Попросіть дітей подивитися на свої каблучки ВП, якщо вони носять їх. Підкресліть, що ці каблучки також можуть нагадати їм про те, що слід робити правильний вибір.

Виклад учителя

Скажіть дітям, що спонукання до чогось неправильного зветься спокусою. Нехай діти повторять слово *спокуса* кілька разів. Поясніть, що Сатана намагається спокушати людей, щоб ті робили неправильний вибір. Небесний Батько та Ісус Христос хочуть, щоб кожен робив правильний вибір, бо знають, що єдиний шлях до щастя—постійне намагання робити правильний вибір. Сатана не хоче, щоб ми були щасливими, і знає, що неправильний вибір зробить нас нещасними.

Сатана хотів, щоб Ісус Христос зробив неправильний вибір

Оповідання з Писань

Розкажіть, як Ісуса Христа спокушав у пустині Сатана, як це написано в Матвій 4:1–11. Поясніть: після хрищення Ісус хотів побути на самоті, щоб поститися й молитися, аби бути ближче до Небесного Батька. Він постився протягом сорока днів і сорока ночей. Це означає, що він нічого не їв протягом сорока днів.

- Як ви почуваетесь, коли довго нічого не їли?
- Як, на вашу думку, почувався Ісус після сорокаденного посту?

Поясніть, що на думку Сатани це був слушний час, щоб спокусити Ісуса, бо Він повинен був бути дуже голодним і слабким від голоду. Сатана хотів спокусити Ісуса, щоб Він використав Свою владу неправильно.

Покажіть камені, паперовий вінець та ілюстрацію 2-22, «Храм давніх часів». Попросіть дітей уважно слухати, щоб зрозуміти, як усе це Сатана намагався використати, щоб спокусити Ісуса.

Покладіть на виду камені. Прочитайте вголос Матвій 4:3. Скажіть, що Сатана спершу намагався примусити Спасителя перетворити камені на хліб. Ісус знав, що було б неправильно використовувати на це Свою владу, навіть якщо Він і був голодний. І Він сказав Сатані, що їжа не така важлива, як виконання того, що є правильним (див. Матвій 4:4).

Підніміть вгору ілюстрацію 2-22, «Храм давніх часів». Поясніть, що далі Сатана намагався примусити Спасителя стрибнути з храму, аби довести, що Він був Божим Сином. Сатана сказав Ісусу: якщо Він стрибне й ангели не дадуть йому розбитися, то це доведе, що Він є Божим Сином (див. Матвій 4:6). Ісус відмовився робити те, до чого Сатана спонукав його. Він знав, що було б неправильним

робити дурниці й сподіватися, що Небесний Батько захистить Його (див. Матвій 4:7).

Підніміть вінець. Поясніть, що Сатана спробував подіяти ще через одну спокусу. Він сказав Ісусові, що Той міг би володіти всіма багатими й могутніми царствами світу, якби Він поклонився Сатані (див. Матвій 4:8–9). Ісус знав, що Він повинен поклонитися тільки Небесному Батькові. Він наказав Сатані відійти.

Писання

Прочитайте вголос з Матвій 4:10, як Ісус сказав Сатані: «Відійди, сатано!» Нехай діти встануть і повторять ці слова.

Поясніть, що Ісус завжди робив правильний вибір, бо Він любив правду й обіцяв слухатися всіх заповідей Небесного Батька.

Ми також можемо вибирати правильно, як це робив Ісус

Схема ВП

Покажіть схему ВП і нехай діти повторять написані на ній слова. Поясніть, що ми стаємо більш схожими на Ісуса, якщо завжди намагаємося вибирати правильно. Небесний Батько допоможе нам, якщо ми намагатимемося вибирати правильно.

Оглядова гра

Допоможіть дітям пограти в гру «Вибирай правильно». Скажіть їм, що гра допоможе запам'ятати, що Ісус Христос завжди робив правильний вибір і що вони також зможуть вибирати правильно.

Розділіть клас на дві команди і дайте кожній команді гудзик або інший дрібний предмет для використання його як фішки. Кожна команда має розмістити фішку на ігровій дошці у квадраті «Рух». Нехай діти кожної команди по черзі вибирають запитання, які ви підготували (запитання можна використовувати більше одного разу). Прочитайте кожне запитання і нехай члени команди відповідають на нього разом. Якщо вони відповіли правильно, то пересувають свою фішку на вказану після запитання кількість кроків. Якщо відповідь неправильна, то їхня фішка залишається в тому ж квадраті.

Якщо команда опиняється на квадраті «ВП», то вона піднімається до наступного квадрату. Якщо ж вона опиняється на квадраті «НВ» (неправильний вибір), то переходить на попередній квадрат.

Питання для гри

1. Чому маленький Рекс Пінегар вибіг на дорогу перед автомобілем? *(Пересунутися вперед на два кроки).*
2. Старійшина Пінегар був задоволеним чи сумним, піддавшись спонуканню? *(Пересунутися вперед на один крок).*
3. Скільки днів постився й молився Ісус Христос в пустині? *(Пересунутися вперед на два кроки).*
4. Хто намагався спокусити Ісуса? *(Пересунутися вперед на три кроки).*
5. Що означає поститися? *(Пересунутися вперед на п'ять кроків).*
6. Скількома способами намагався Сатана спокусити Ісуса? *(Пересунутися вперед на два кроки).*
7. Що за бажанням Сатани Ісус мав зробити з камінням? *(Пересунутися вперед на чотири кроки).*
8. Що за бажанням Сатани Ісус мав зробити на вершині храму? *(Пересунутися вперед на три кроки).*
9. Що Сатана обіцяв Ісусу, якщо Той поклониться йому? *(Пересунутися вперед на п'ять кроків).*
10. Чи зробив Ісус те, що Сатана хотів від Нього? *(Пересунутися вперед на три кроки).*

11. Чого хочуть від нас Небесний Батько та Ісус Христос, коли хтось спонукає нас до неправильного або нерозумного вчинку? *(Пересунутися вперед на п'ять кроків).*
12. Що слід робити, коли нам потрібно вибирати? *(Пересунутися вперед на шість кроків).*
13. Що таке спокуса? *(Пересунутися вперед на шість кроків).*
14. Ми будемо щасливі чи нещасні, якщо виберемо неправильно? *(Пересунутися вперед на один крок).*
15. Чи вам необхідно робити те, до чого хтось спонукає вас? *(Пересунутися вперед на два кроки).*

Відповіді на запитання

1. Він погодився зробити те, до чого підбивав його друг.
2. Сумним.
3. Сорок.
4. Сатана.
5. Нічого не їсти й не пити.
6. Трьома.
7. Перетворити їх на хліб.
8. Стрибнути звідти, аби довести, що Він був Сином Небесного Батька.
9. Всі царства світу і їхню славу.
10. Ні.
11. Щоб ми робили правильний вибір.
12. Вибирати правильно.
13. Спонування до неправильного вчинку.
14. Нещасні.
15. Ні.

Підсумок

Виклад учителя	Поясніть: навіть коли Ісуса Христа спокушали, Він завжди робив правильний вибір. Нагадайте дітям, що коли їм потрібно робити вибір, вони можуть запитати себе: «Чого Небесний Батько та Ісус хотіли б від мене?» Вони можуть також заспівати «Вірно роби» (або «Правду обираю») і подивитися на свої каблучки ВП. Це нагадає їм, що слід вибирати правильно.
Схема ВП	Нехай діти знову повторять слова на схемі ВП.
Свідчення	Свідчіть дітям, що правильний вибір зробить їх щасливими. Ви можете розповісти про випадок, коли хтось спонукав вас зробити неправильний вибір. Розкажіть про зроблений вами вибір, і свої почуття після цього. Заохотьте дітей робити правильний вибір, якщо хтось спонукає їх робити щось нерозумне. Попросіть когось із дітей прочитати заключну молитву.

Доповнюючі заходи

Виберіть з наступних заходів ті, які найдоцільніше провести з дітьми вашого класу. Їх можна використовувати як під час самого уроку, так і в оглядовій чи підсумковій його частині. Для додаткової допомоги продивіться підрозділ «Година занять» в розділі «На допомогу вчителів».

1. Допоможіть дітям продекламувати вказані далі слова або заспівати їх під мелодію пісні «Якщо щасливі ви» (*Children's Songbook*, р. 266), виконуючи вказані дії:

Правду обираю, правду лиш кажу (*чмокнути губами [або поплескати в долоні] й обернутися навколо себе*).

Цим свій вибір істини всім покажу (*чмокнути губами й обернутися навколо себе*).

Що шлях Господа я знаю, вкаже те, що промовляю;
Правду обираю, правду лиш кажу (*чмокнути губами й обернутися навколо себе*).

Ви можете заспівати або продекламувати пісню ще декілька разів, замінюючи слова «Правду обираю» іншими словами, наприклад, «Чесність обираю» або «Молитви промовляю».
2. Допоможіть дітям зобразити, як їм треба діяти правильно в ситуаціях, коли їм належить зробити вибір. Використайте наведені нижче ситуації або придумайте власні:
 - а. Друг підбиває вас вкрасти з крамниці трошки солодощів.
 - б. Інші діти у вашому класі Початкового товариства глузують з нового хлопця через його одяг.
 - в. Маленька сестричка зламала вашу улюблену іграшку.
 - г. Ваша мама загадала вам дещо зробити вдома, а тут приходять ваш друг і запрошує піти з ним на двір погратися.
 - д. Друзі просять вас побігти за м'ячем, який впав на проїжджу частину вулиці, де рухається багато машин.
 - е. Незнайомець пропонує вам солодощі.
3. Покажіть ілюстрацію 2-38, «Перше видіння», і стисло розкажіть про Перше видіння, як це написано в Джозеф Сміт—Історія 1:14–20. Поясніть: коли Джозеф Сміт розповів іншим людям, що він бачив Небесного Батька та Ісуса Христа, багато людей не вірили йому. Вони сміялися з нього, ображали його. Вони хотіли, щоб він відмовився від своїх слів і не наполягав, що видіння справді було (див. ДС—І 1:21–26). Але Джозеф Сміт наважився зробити правильно—він зробив те, що Небесний Батько та Ісус Христос хотіли від нього.
4. Дайте кожній дитині копію зображення щита ВП (знаходиться на початку підручника) і кольорові олівці або фломастери. Нехай діти розфарбують щит на копії. Поясніть їм, що сміливість робити правильно можна порівняти зі щитом, який захищає їх від наслідків неправильного вибору. Попросіть дітей покласти свій щит вдома, де б він нагадував їм вибирати правильно.

Вибирай
правильно

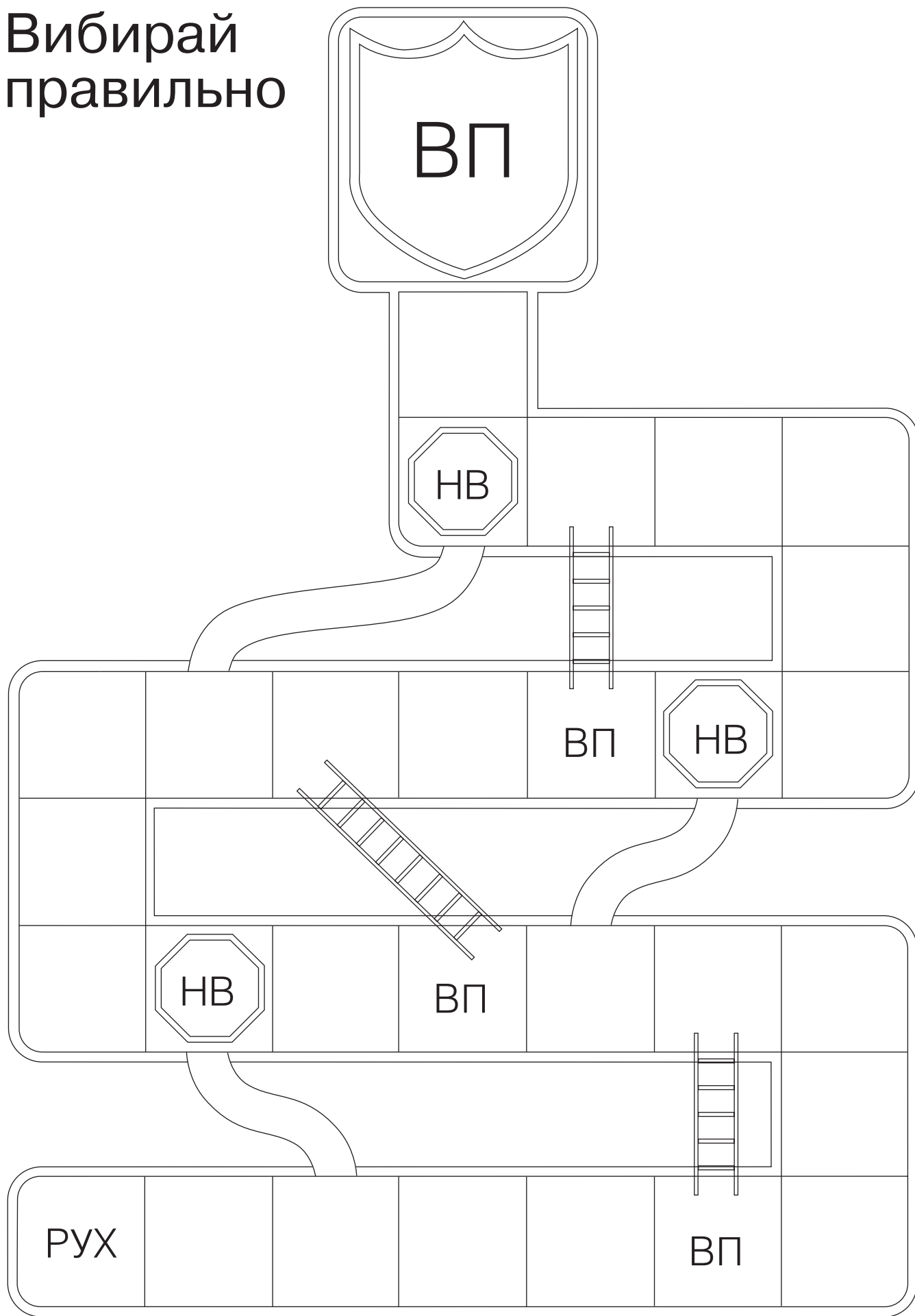

Мета	Зміцнити бажання кожної дитини слідувати за Ісусом Христом.
Підготовка	<ol style="list-style-type: none">1. Вивчіть з молитвою Матвій 4:18–22, Лука 5:1–11 та Іоанн 14:15, 15:17.2. Виріжте з паперу три набори великих відбитків ніг. Напишіть на них таке:<ol style="list-style-type: none">а. Приходьте / Ідіть за Мноюб. Виконуйте / Мої заповідів. Любіть / Один одного<p>The image shows two hand-drawn footprints. The top footprint is a simple oval shape with a small rectangular tab on the left side, containing the text 'Приходьте'. The bottom footprint is a similar shape with a small rectangular tab on the left side, containing the text 'Ідіть за Мною'.</p>3. Підготуйтеся заспівати перший куплет гімну «Слідуй за мною» (<i>Hymns</i>, no 116) або продекламувати слова до нього.4. Необхідні Матеріали:<ol style="list-style-type: none">а. Біблія.б. Схема ВП (див. урок 1).в. Два аркуші паперу й олівець для кожної дитини.г. Ілюстрація 2-23, «Дитина, яка йде слідами свого батька»; ілюстрація 2-24, «Прикликання ловців риби» (Набір ілюстрацій «Мистецтво Євангелії» 209; 62496).5. Підготуйте все необхідне для запланованих вами доповнюючих заходів, які ви хочете використати протягом уроку.

Запропонований хід уроку

Попросіть когось із дітей прочитати вступну молитву.

Перевірте разом з дітьми домашнє завдання, якщо ви пропонували їм зробити щось протягом тижня.

Ісус Христос хоче, щоб ми йшли за Ним

Вправи на увагу

Нехай діти пограють у гру «Слідуй за провідником». Діти стають в ряд з однієї сторони кімнати. Дитина, що стоїть першою, переходить у протилежний бік кімнати і бігає, скаче, стрибає або робить ще якісь рухи, а всі інші діти нехай за нею повторюють. Потім перша дитина переходить в кінець ряду, а провідником стає наступна дитина. Продовжуйте, доки кожна дитина по черзі не побуде провідником.

Скажіть дітям, що на сьогоднішньому уроці вони дізнаються, як слідувати за Ісусом Христом.

Оповідання

Покажіть ілюстрацію 2-23, «Дитина, яка йде слідами свого батька», і розкажіть власними словами наведене далі оповідання:

Семенко вийшов, щоб допомогти батькові збирати дрова для груби. Була зима й лежав дуже глибокий сніг. Семенко та його батько взяли по оберемку дров і пішли до свого дому. Семенкові було нелегко йти по глибокому снігу з важким

обережком. Батько сказав Семенкові рухатися його слідами. Йому стало набагато легше йти, коли він почав ступати в сліди свого батька.

- Чому Семенко йшов слідами свого батька?
- Чому, на вашу думку, Семенкові було легше йти по снігу, ступаючи в сліди свого батька?

Оповідання з Писань

Покажіть ілюстрацію 2-24, «Прикликання ловців риби». Розкажіть оповідання, що знаходиться в Матвії 4:18–22 і Лука 5:1–11. Поясніть, що коли Ісус Христос був на землі, Він прикликав людей бути Його учнями або помічниками.

Розповідаючи оповідання, у відповідний момент прочитайте вголос Матвії 4:19. Поясніть, що слова «Я зроблю вас ловцями людей» означають: Ісус хотів, щоб ці люди допомогли Йому навчати людей.

- Чому ці ловці риби пішли за Ісусом?
- Що зробили б ви, якби Ісус попросив вас слідувати за Ним і бути Його учнями?

Обговорення

Порівняйте оповідання про прикликання Ісусом Христом Своїх учнів з оповіданням про Семенка та його батька. Так само, як батько попросив Семенка слідувати за ним, так і Ісус просить всіх нас слідувати за Ним. Семенків батько знав, що для Семенка буде легше, коли він йтиме його слідами. Спаситель знає, що наше життя буде легшим і ми будемо щасливішими, якщо слідуватимемо за Ним.

- Що це означає, слідувати за Ісусом?
- Чому жити стає легше, якщо ми слідуємо за Ісусом?

Пісня

Заспівайте перший куплет пісні «Слідуй за мною» або продекламуйте слова, пояснюючи дітям кожне незнайоме слово (наприклад, слово *приклад*).

«Слідуй за Мною», — Спаситель сказав,
Прикладом вірним для нас Він став.
З ним ми єдині, всі як один,
Бога Він Батька любий Син.

Поясніть, що ми можемо слідувати за Ісусом, намагаючись бути схожими на Нього і слухаючись Його заповідей. Коли ми вивчаємо Його шляхи і виконуємо те, що Він просить, ми йдемо Його слідами.

Вправа з відбитками

Покажіть два відбитки ніг з написами на них друкованими літерами словами «Приходьте» та «Ідіть за Мною». Прочитайте ці слова разом з дітьми. Нехай діти повторять фразу кілька разів.

Розмістіть схему ВП перед класом. Нехай діти покладуть вирізані відбитки ніг на підлогу в протилежному боці кімнати. (Протягом уроку набори відбитків ніг розміщуйте на підлозі так, щоб утворити шлях, яким діти можуть пройти до ілюстрації із зображенням Спасителя на схемі ВП).

Ісус хоче, щоб ми дотримувалися заповідей

Обговорення Писань

Поясніть: слідувати за Ісусом Христом означає бути готовими робити те, що Він просив нас. Попросіть дітей слухати, поки ви читатимете що саме Ісус просив нас виконувати.

Прочитайте вголос Іоанн 14:15. Поясніть, що це слова Ісуса. Нехай діти повторять їх разом з вами.

- Що, за словами Ісуса, ми повинні робити?
- Що це означає, зберігати заповіді Ісуса?

Вправа з відбитками ніг	Покажіть відбитки ніг з написами «Виконуйте» та «Мої заповіді», і нехай діти повторять ці слова. Попросіть дітей розмістити ці відбитки недалеко від першої пари відбитків. (Відбитки слід розташовувати достатньо близько один від одного, щоб діти могли вільно ступати по них).
Обговорення	<p>Опишіть дітям деякі ситуації, в яких би вони могли слідувати за Ісусом. Нехай діти по черзі пояснять, що б вони зробили в кожній ситуації. Використайте наведені далі приклади або придумайте ситуації, які більше підходять для вашого класу:</p> <ol style="list-style-type: none"> 1. Ви граєтесь у школі і знаходите гаманець з грошима. <ul style="list-style-type: none"> • Як треба поводитися, щоб слідувати за Ісусом? 2. Ви приготувалися до сну і відчуваєте таку втому, що вам хочеться відразу ж лягти спати. <ul style="list-style-type: none"> • Що треба зробити перш ніж лягти в ліжку, щоб слідувати за Ісусом? 3. Мама попросила вас постежити за маленькою сестричкою, щоб та не вибігла на вулицю. Мимо проходять друзі й запрошують вас піти з ними погратися. <ul style="list-style-type: none"> • Як треба поводитися, щоб слідувати за Ісусом? 4. У вашій школі почав навчатися новий хлопчик, а деякі діти сміються з нього. <ul style="list-style-type: none"> • Як треба поводитися, щоб слідувати за Ісусом? 5. Друзі запросили вас поїхати з ними відвідати рідних, але вони не повернуться вчасно, щоб ви встигли піти до Церкви. <ul style="list-style-type: none"> • Як треба поводитися, щоб слідувати за Ісусом? <p>Запропонуйте дітям описати інші ситуації, де б їм потрібно було робити вибір, щоб слідувати за Ісусом. Підкресліть: коли ми слідуємо за Ісусом, виконуючи те, що Він хоче від нас, ми робимо правильний вибір.</p>

Ісус хоче, щоб ми любили один одного

Писання	<p>Щоб допомогти дітям відкрити ще один шлях, яким вони можуть слідувати за Ісусом, прочитайте вголос Іоанн 15:17. Поясніть, що це слова Ісуса. Нехай діти повторять ці слова разом з вами.</p> <ul style="list-style-type: none"> • Кого Ісус хоче, щоб ми любили?
Вправа з відбитками ніг	Покажіть відбитки ніг з написами «Любіть» і «Один одного». Прочитайте з дітьми ці слова, і нехай вони повторять їх. Попросіть дітей покласти відбитки так, як вони зробили попереднього разу.
Оповідання	<p>Розкажіть або прочитайте наведене далі оповідання про те, як маленький хлопчик на ім'я Гебер слідував за Ісусом Христом:</p> <p>Гебер тремтів від холоду і загортався у своє тоненьке пальтечко. Скоро його день народження, і він мріяв лише про одне—тепле пальто. Однак він знав, що мати засмутиться, якщо він попросить про нове пальто, бо вона не мала за що його купити. Батько Гебера помер, коли той був немовлям, і мати дуже важко працювала, щоб заробити їм на життя. Вона часто працювала до пізньої ночі, шиючи одяг для інших людей.</p> <p>У день народження мати привітала Гебера і вручила йому прекрасне пальто, яке сама для нього пошила. Гебер ледве міг дочекатися, поки надіне його на вулицю і перевірить, чи тепле воно буде.</p>

Кілька тижнів по цьому, виконуючи якесь доручення, Гебер побачив хлопця, вдягнутого у светр. Гебер знав, як було йому холодно. Майже не роздумуючи, Гебер зняв своє пальто і віддав хлопцеві.

Мати Гебера, побачивши його знову у старенькому пальті, запитала, що сталося з новим пальтом.

Гебер пояснив: «Я побачив хлопця, якому воно було потрібне більше, ніж мені, то й віддав пальто йому».

Мати запитала: «А старе ти не міг йому віддати?»

Гебер глянув на матір, сподіваючись побачити, що вона зрозуміла його, і помітив, що її очі повні сліз. Вона міцно стиснула його в обіймах і сказала: «Звичайно, ти не міг, Гебере». (Див. Lucile C. Reading, «The Coat,» *Children's Friend*, Nov. 1966, p. 5).

- Що зробив Гебер, аби слідувати за Ісусом Христом?

Скажіть дітям, що це оповідання про Гебера Д. Гранта, який виріс і став сьомим Президентом Церкви.

Обговорення

Нехай діти подумують, як вони можуть виявити любов до інших. Щоб допомогти їм у цьому, можна використати запитання, на зразок наступних:

- Побачивши, що хтось впав і заподіяв собі шкоди, як ви могли б виявити свою любов до цієї людини?
- Помітивши, що хтось не обідає в школі, як би ви могли виявити свою любов до цієї людини?

Поясніть, що любов до інших є чимось більшим, ніж просто почуття або слова. Ми виявляємо свою любов тим, що робимо. Запропонуйте дітям розповісти про те, як вони виявляли любов до інших людей протягом минулого тижня.

Ми вибиратимемо правильно і будемо йти за Ісусом Христом

Вправа з відбитками ніг

Дайте кожній дитині можливість пройти відбитками ніг, а потім стати біля ілюстрації із зображенням Ісуса на схемі ВП. Нехай кожна дитина розповість, що вона зробить наступного тижня, щоб слідувати за Ісусом.

Нагадайте дітям, що ми слідуємо за Ісусом Христом, коли робимо правильний вибір. Вкажіть на схему ВП, і нехай діти повторять: «Я вибиратиму правильно».

Підсумок

Вправа

Дайте кожній дитині два аркуші паперу й олівець. Нехай дитина зробить набір відбитків своїх ніг, обвівши на папері контур власних черевиків. Напишіть зверху на аркушах слова *Я слідуватиму за Ісусом Христом*, або нехай це зроблять діти. Нехай діти візьмуть додому відбитки своїх ніг, це допоможе їм пам'ятати зобов'язання слідувати за Ісусом.

Свідчення

Розкажіть дітям, як слідування за Ісусом Христом зробило вас щасливою людиною. Свідчіть: якщо ми слідуватимемо за Ісусом, Він приведе нас назад, щоб знову жити з Небесним Батьком.

Заохотьте дітей намагатися завжди слідувати за Ісусом. Запропонуйте їм поговорити зі своїми батьками про вивчене сьогодні, використовуючи для цього паперові відбитки своїх ніг.

Попросіть когось із дітей прочитати заключну молитву. Запропонуйте цій дитині попросити у молитві Небесного Батька допомогти дітям слідувати за Ісусом Христом і вибирати правильно.

Доповнюючі заходи

Виберіть з наступних заходів ті, які найдоцільніше провести з дітьми вашого класу. Їх можна використовувати як під час самого уроку, так і в оглядовій чи підсумковій його частині. Для додаткової допомоги продивіться підрозділ «Година занять» в розділі «На допомогу вчителів».

1. Скажіть дітям, що ви збираєтеся виконати якусь дію (наприклад, поплескати в долоні, покивати головою або помарширувати). Попросіть їх повторити вашу дію. Зробіть це один раз; потім додайте до цієї дії іншу і нехай діти повторять їх обидві. Продовжуйте додавати нові дії, кожного разу по одній. Подивіться, скільки ваших дій діти можуть запам'ятати і повторити в правильному порядку.

Прирівняйте це до того, як нам потрібно слідувати за Спасителем. Ми повинні намагатися наслідувати Його приклад не тільки в чомусь одному, а в усьому, що робимо.

2. Підготуйте для кожної дитини ланцюжок паперових ляльок. (Старші діти можуть отримати задоволення, виготовляючи такий ланцюжок самостійно). Для цього складіть аркуш паперу гармошкою. Намалюйте ляльку на складеному папері (див. малюнок нижче) і виріжте ляльку. Зробіть ланцюжок для кожної дитини і напишіть слова *Любіть один одного* по нижній частині кожного ланцюжка. Поясніть, що любити один одного є чи не найважливішим з того, що Ісус просив нас робити.

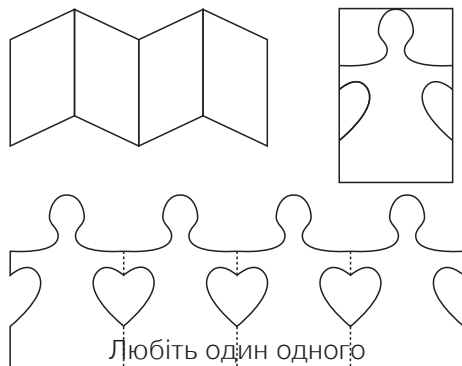

3. Заспівайте перший куплет пісні «Я намагаюсь бути, як Ісус» (*Children's Songbook*, р. 78), «Любіть один одного» (*Children's Songbook*, р. 136) чи «Тримай завіти» (*Children's Songbook*, р. 146) або продекламуйте слова. Слова пісень «Я намагаюсь бути, як Ісус» і «Любіть один одного» наведено в кінці посібника. Слова пісні «Тримай завіти» наведені на наступній сторінці.

Тримай завіти

Бог дав завіти,
Бог дав завіти,
У Божих завітах
Безпека і мир.
Праведних хоче Бог
Благословити.
Слово Пророка:
Бог дав завіти.
Тримай завіти!
В них захист, мир.

Ісус Христос має владу зціляти

Урок
16

Мета	Допомогти кожній дитині зрозуміти, що Ісус Христос має владу зціляти і що благословення священства можуть допомогти вилікуватися хворому.
Підготовка	<ol style="list-style-type: none">1. Вивчіть з молитвою Матвій 9:18–19, 23–26; Марк 5:22–24, 35–43; Лука 8:41–42, 49–56; Якова 5:14–15 та Учення і Завіти 42:48.2. Зробіть звичайні або контурні копії малюнків, які знаходяться в кінці уроку, і відріжте їх. Ці малюнки використовуватимуться у вправі «Хто я?».3. Необхідні матеріали:<ol style="list-style-type: none">а. Біблія та Учення і Завіти.б. Аптечка першої допомоги або торбинка з тим, що люди використовують в разі хвороби або поранення, наприклад, заспокійливі ліки, бинти, сироп від кашлю.в. Маленька пляшечка освяченої олії.г. Ілюстрація 2-25, «Ісус благословляє дочку Яіра» (Набір ілюстрацій «Мистецтво Євангелії» 215; 62231); ілюстрація 2-26, «Ісус зціляє хворого»; ілюстрація 2-27, «Благословення хворого» (62342).4. Підготуйте все необхідне для запланованих вами доповнюючих заходів, які ви хочете використати протягом уроку.

Запропонований хід уроку

Попросіть когось із дітей прочитати вступну молитву.

Перевірте разом з дітьми домашнє завдання, якщо ви пропонували їм зробити щось протягом тижня.

Ми іноді хворіємо

Вправи на увагу Покажіть дітям аптечку першої допомоги або підготовлену вами торбинку і скажіть, що в них є те, що допомагає нам вилікуватися, коли ми хворі або щось поранили собі. Підказуйте, допомагаючи дітям здогадатися, для чого призначений той чи інший засіб (наприклад, «Це допомагає захистити рани від мікробів і бруду»).

Коли діти відгадують, який це засіб, показуйте їм його і стисло розповідайте, як він використовується для лікування людей. Нагадайте дітям, що не можна використовувати ці засоби без допомоги їхніх батьків.

Виклад учителя Скажіть, що майже кожна людина хворіє або отримує якесь поранення. Іноді хвороби тривають недовго, а рана заживає швидко, і нашим батькам легко вилікувати нас, але іноді, коли хвороби серйозні, батькам доводиться звертатися по допомогу до лікаря.

Поясніть, що в разі нашої хвороби існує ще й інший шлях отримання допомоги. Під час Свого життя на землі, Ісус Христос благословив багато людей і покращив їхній стан. Щоб зціляти їх, Він використовував владу священства.

Ісус Христос зціляв хворих

Оповідання з
Писань

Покажіть ілюстрацію 2-25, «Ісус благословляє дочку Яіра», і розкажіть, як Ісус підняв дочку Яіра, відповідно до розповіді в Лука 8:41–42, 49–56 (див. також Матвій 9:18–19, 23–26 і Марк 5:22–24, 35–43).

Поясніть, що Яір мав велику віру. Він вважав: якщо Ісус прийде і благословить його хвору доньку, то вона неодмінно одужає. Коли Ісус ішов до дому Яіра, багато інших людей юрбою йшли за Ним, благаючи про допомогу. Поки Ісус допомагав одній хворій жінці, прийшов чоловік з повідомленням для Яіра.

Прочитайте вголос Лука 8:49–50.

- Що сказав Яіру посланець? (Див. Лука 8:49).
- Що сказав Яіру Ісус? (Див. Лука 8:50).

Скажіть, що Ісус прийшов в дім Яіра, наказав людям не плакати, бо дівчинка не була мертвою. Але люди насміхалися й потішалися з Нього, бо думали, що дівчинка вже померла (див. Лука 8:52–53).

Ісус відіслав всіх людей, крім Своїх учнів: Петра, Якова і Іоанна, та Яіра з дружиною. Тоді Ісус взяв дівчинку за руку і наказав їй встати. Дівчинка піднялася з ліжка цілком здорова.

- Чому, на вашу думку, Ісус відіслав з будинку всіх, крім Петра, Якова, Іоанна та батьків дівчинки? (Можливо, через те, що інші люди глузували з Нього і не вірили, що Він може вилікувати дівчинку. Вони не мали віри).
- Чому Ісус зміг вилікувати дочку Яіра? (Він мав священство; батьки дівчини мали віру).

Виклад учителя

Покажіть ілюстрацію 2-26, «Ісус зціляє хворого», і попросіть дітей уявити, що вони захворіли і Ісус прийшов благословити їх. Які б у них виникли почуття? Наголосіть, що Ісус любить кожного з них так само, як Він любив дітей у часи Свого перебування на землі. І хоч зараз Його немає на землі, Він дав праведним чоловікам священство і владу діяти за Нього. Вони можуть благословляти нас на зцілення, як це робив би Ісус, якби був тут.

Чоловіки, які мають священство, можуть благословляти нас

Обговорення

Покажіть ілюстрацію 2-27, «Благословення хворого».

- Які події зображено на цій ілюстрації?

Поясніть, що коли чоловіки, носії Мелхиседекового священства, благословляють когось хворого, то це називається благословенням хворого. Нехай діти повторять слово *благословляти* кілька разів.

Покажіть дітям пляшечку освяченої олії. Поясніть, що ця олія була спеціально благословлена чоловіками, носіями священства. Коли хтось хворіє і потребує для одужання допомоги, два чоловіки, носії Мелхиседекового священства, використовують цю олію і дають благословення хворій людині (див. Якова 5:14–15).

- Вас колись благословляли?

Нехай діти розкажуть про благословення священства, які вони отримали самі або бачили, як їх дають у своїх сім'ях. Ви можете розповісти дітям про випадки, коли носії священства благословляли вас або членів вашої родини.

Оповідання

Розкажіть про одужання якоїсь людини, яке сталося завдяки благословенням священства. Найкращою буде невігадана історія, що стосується вас або когось іншого, знайомого дітям, наприклад, члена приходу або філії. Якщо ви не знаєте таких випадків, можете розказати таку історію:

Коли Джессіка повернулася зі школи, батько зустрів її в дверях і сказав, що цього ранку в неї з'явився маленький братик. Немовля народилося раніше, ніж очікувалося, і тому було дуже маленьким і слабким. Лікар сказав, що воно може померти через кілька годин.

Джессіка бачила, яким схвильованим був її батько. Вона сама засмутилася, бо хотіла, щоб немовля жило.

Батько Джессіки покликав одного з їхніх домашніх вчителів, щоб благословити немовля. Коли прийшов домашній вчитель, вони всі зайшли до спальні, де перебували мати Джессіки і її новий братик. Батько і домашній вчитель обережно поклали руки на маленьку голівку новонародженого, і батько благословив його на життя і здійснення його місії на землі. Тепла втіха і спокій заповнили душу Джессіки. Вона знала, що через владу священства її маленький братик виросте і стане сильним. (Adapted from «Moments to Remember,» *Children's Friend*, Feb. 1963, p. 41).

Виклад учителя

Поясніть, що Небесний Батько та Ісус люблять кожного з тих, хто просить зцілення, але іноді люди не одужують навіть після отримання благословень. Одні не одужують, бо Небесний Батько знає, що вони можуть стати сильнішими, якщо навчаться жити зі своєю хворобою або вадою. Інші не одужують, бо для них настав час померти і повернутися до Небесного Батька (див. УЗ 42:48). Ми повинні вірити, що Небесний Батько дає найкращу відповідь на кожну молитву.

Вправа

Нехай кілька дітей вийдуть і стануть перед класом, тримаючи малюнки для вправи «Хто я?», і розкажуть, що означають ці малюнки.

Поясніть, що ви збираєтесь прочитати описи деяких речей і людей, які потрібні при благословенні хворого. Нехай діти здогадаються, який малюнок відповідає кожному опису.

1. Мене використовують, коли благословляють хвору людину. Носій священства маже голову хворої людини кількома моїми краплями. Хто я? (Освячена олія).
2. Я показав людям, як жити. Віра в Мене допоможе людям одужати. Хто я? (Ісус Христос).
3. Мені потрібне особливе благословення. У мене лихоманка. Я просив батька дати мені благословення, щоб мені стало краще. Хто я? (Хвора дитина).
4. Мені було дано особливу владу, що зветься священством. Я можу використовувати цю владу для благословення людей. Хто я? (Чоловік, носій Мелхиседекового священства).
5. Коли хвора людина просить благословення, то кличуть чоловіків, які є носіями Мелхиседекового священства. Звичайно, в обряді благословення бере участь кілька чоловіків. Я ця кількість. Хто я? (Число 2).
6. Коли чоловіки, носії священства, благословляють хворого, вони кладуть нас на голову хворої людини. Хто ми? (Руки).

Підсумок

Обговорення попереднього уроку

Покажіть знову аптечку першої допомоги або торбинку.

- Для чого ми використовуємо ці засоби?
- Що ще може допомогти нам одужати, коли ми хворі або поранені?

Свідчення

Свідчіть про силу Ісуса Христа і Його владу зціляти. Скажіть дітям: ви вдячні, що Ісус дав праведним чоловікам Мелхиседекове священство, і вони можуть благословляти нас, коли ми хворі.

Попросіть дітей подумати про те, як вони можуть поділитися зі своїми сім'ями тим, про що дізналися. Запропонуйте дітям розповісти у себе вдома про те, як Спаситель зцілив Яірову дочку.

Попросіть когось із дітей прочитати заключну молитву.

Доповнюючі заходи

Виберіть з наступних заходів ті, які найдоцільніше провести з дітьми вашого класу. Їх можна використовувати як під час самого уроку, так і в оглядовій чи підсумковій його частині. Для додаткової допомоги продивіться підрозділ «Година занять» в розділі «На допомогу вчителю».

1. Напишіть на дошці друкованими літерами *Ми віримо в дар зцілення* і поясніть, що Джозеф Сміт дав нам цю велику віру, записавши це як частину сьомого уложення віри. Нехай діти встануть і повторять це речення. Допоможіть їм запам'ятати його, витираючи по одному або два слова. Нехай діти продовжують повторювати речення, доки воно не буде цілком витерте і вивчене.
2. Заспівайте перший куплет пісні «Віра» (*Children's Songbook*, р. 96) або продекламуйте слова, виконуючи вказані далі рухи. Нагадайте дітям, якою важливою для зцілення є віра.

Вірю я: сонце як зійде (*утворіть руками коло над головою*),

Буде знову день (*повільно опустіть руки до рівня плечей*).

Вірю я: чує Бог мене (*прикладіть долоню ківшиком до вуха*),

Як я молюсь щодень (*складіть долоні разом, як при молитві*),

Як зернина та мала (*складіть ківшиком ліву долоню, а правою начебто садіть зернину*):

Посієш—пророста (*правою рукою покажіть, як зростає рослина зі складеної ківшиком лівої долоні*).

Правильні як я (*прикласти руки до серця*) роблю діла (*вказіть правим вказівним пальцем вгору*),

І віра вироста (*торкніться голови правим вказівним пальцем*).

3. Розкажіть, як Ісус Христос зціляв нефійців, відповідно до 3 Нефій 17:5–9. Якщо можливо, використайте для пояснення ілюстрацію 317 з набору ілюстрацій «Мистецтво Євангелії» (34735 або 62541 в бібліотеці дому зборів). Нехай діти торкнуться на собі тих частин, які зцілював Ісус, наприклад, очей, вух і ніг. Поговоріть з дітьми про, напевно, чудовий стан нефійців, коли Ісус зцілював їх. Прочитайте вголос останню частину вірша 8 (від слів *я бачу*) і нагадайте дітям, як важливо мати віру в Ісуса Христа.
4. Зробіть для кожної дитини звичайну або контурну копію з малюнків в кінці уроку. Роздайте дітям кольорові олівці, і нехай вони розфарбують малюнки. Запропонуйте їм використати малюнки, розповідаючи своїм сім'ям, як можуть бути благословлені хворі люди через благословення священства.

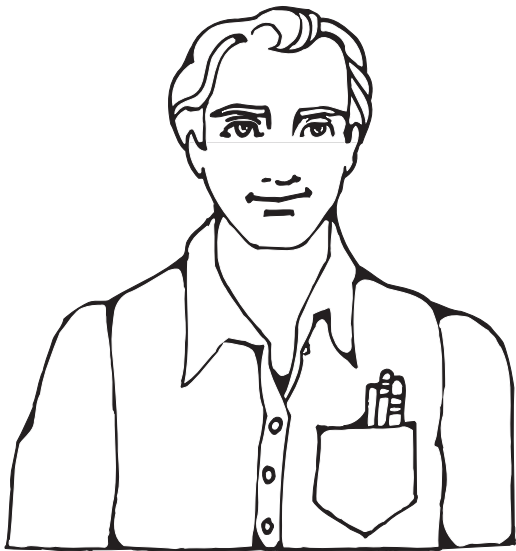
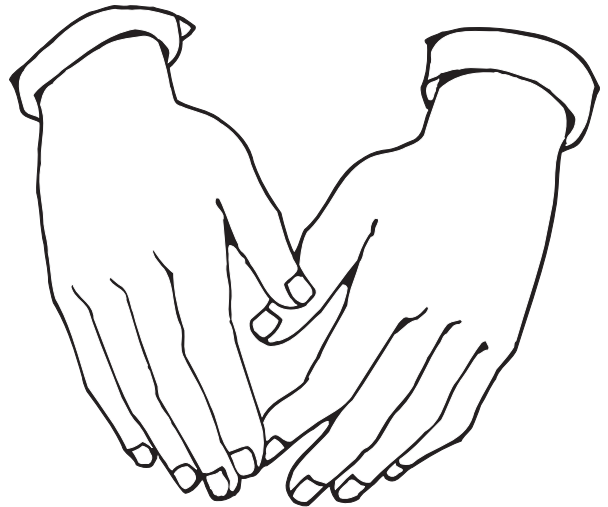
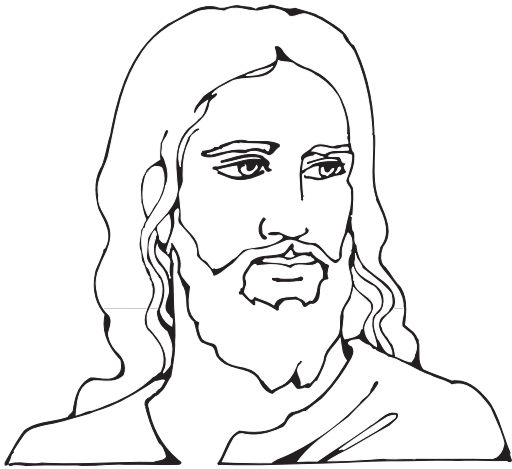

2



Мета	Допомогти кожній дитині зрозуміти, яким чином священство може допомагати нам.
Підготовка	<ol style="list-style-type: none"> 1. Вивчіть з молитвою Марк 4:35–41. Див. також <i>Основні принципи євангелії</i> (31129), розділ 21. 2. Підготуйтеся заспівати перший куплет і приспів гімну «Вчителю, буря вирує» (<i>Hymns</i>, № 105) або продекламувати слова до нього. Підготуйтеся також пояснити дітям значення деяких найважчих слів. 3. Необхідні матеріали: <ol style="list-style-type: none"> а. Біблія. б. Ліхтарик або невеликий світильник. Якщо їх немає, використайте освітлювальний пристрій в класі. в. Ілюстрація 2-20, «Хрищення хлопчика» (62018); ілюстрація 2-27, «Благословення хворого» (62342); ілюстрація 2-28, «Втихомирення бурі» (Набір ілюстрацій «Мистецтво Євангелії» 214; 62139); ілюстрація 2-29, «Рознесення причастя» (62021); ілюстрація 2-30, «Конфірмація дівчинки» (62020); ілюстрація 2-31, «Благословення немовляти»; ілюстрація 2-32, «Наречені перед храмом»; ілюстрація 2-33, «Батько благословляє свою дочку». 4. Підготуйте все необхідне для запланованих вами доповнюючих заходів, які ви хочете використати протягом уроку. <p><i>Примітка:</i> Чуйно поставтеся до дітей вашого класу, у яких немає батька або чий батько не має священства.</p>

Запропонований хід уроку

Попросіть когось із дітей прочитати вступну молитву.

Перевірте разом з дітьми домашнє завдання, якщо ви пропонували їм зробити щось протягом тижня.

Священство є найбільшою владою

Вправи на увагу

Використайте ліхтарик, маленький світильник або освітлювальний пристрій в класі, щоб пояснити значення слова *влада*. Почніть обговорення, виключивши світло. Підкресліть, що хоч у ліхтарика або світильника все на місці і справне, та вони не дають світла.

- Що повинно статися перед тим, як з'явиться світло?

Нехай хтось із дітей покаже, як включити світло. Поясніть, що ліхтарик або світильник, щоб давати світло, повинні бути підключені до джерела електричної енергії.

Оповідання з
Писань

Скажіть дітям, що цей урок присвячено іншому виду енергії—владі, яка сильніша навіть за електрику. Попросіть дітей послухати наведене далі оповідання і подумати, про яку саме владу тут йдеться. Розкажіть оповідання, що знаходиться в Марк 4:35–41.

- Що б ви відчували, якби ви були на човні в морі, і вас застала сильна буря?

Поясніть, що учні, налякані бурею, розбудили Ісуса Христа. Прочитайте вголос, про що учні запитали Ісуса в другій частині вірша Марк 4:38 (від *Учителю*). Учні боялися, що буря потопить човен і вони всі загинуть.

Покажіть ілюстрацію 2-28, «Втихомирення бурі», і прочитайте вголос Марк 4:39, аби побачити, що зробив Ісус. Нехай діти повторять слова Ісуса: «Мовчи, перестань!»

Скажіть, що учні були вражені, бо буря заспокоїлася дуже швидко. Прочитайте вголос з Марк 4:41, про що вони питали один одного: «Хто ж це такий, що вітер і море слухняні Йому?» Учні Ісуса дивувалися, що Він мав владу керувати вітром і хвилями.

Пісня

Заспівайте або продекламуйте слова першого куплету і приспіву пісні «Вчителю, буря вирує». До цього скажіть дітям, що ця пісня про оповідання, яке вони тільки що почули. Попросіть їх вслухатися в слова Ісуса в приспіві («Тихо, мовчіть!»). (Слова цієї пісні можуть бути важкими для розуміння маленьких дітей, але Дух допоможе їм зрозуміти значення пісні. Ви можете пояснити дітям незрозумілі слова).

При бажанні допоможіть дітям зобразити різні дії, поки ви співатимете або декламуватимете слова. Вони можуть погойдуватися вперед і назад, наче в човні, що пливе, робити руками хвилеподібні рухи, показувати переляк, що був на обличчях учнів, і таке інше.

Вчителю, буря вирує,
Високі вали здійма;
І темрявою небо закрите,
Рятунку ніде нема.
Гинем. Тебе не ляка це?
Зараз Ти спиш чи ні?
Нас мить кожна безумно страхає
Могилою в глибині.

Приспів:

Послухають хвилі, вітри наказ:
«Тихо, мовчіть!»
І ні бурхливого моря лють,
Ні люди, ні демони, ні ще хто-будь,
Ні води не зможуть човна втопить,
Де Всесвіту всього Господь лежить.
Скоряться волі Твоїй вони:
Тихо! Ущухніть враз!
Скоряться з радістю всі тобі:
Тихо! Мовчіть!

- Що це за така велика влада була в Ісуса Христа, якою Він зміг зупинити бурю? (Влада священства, яка є владою, щоб діяти від імені Небесного Батька).

Нехай діти голосно скажуть *священство*.

Ми можемо бути благословлені священством

Виклад учителя

Поясніть, що багато чоловіків у Церкві мають таку ж саму владу. Небесний Батько та Ісус Христос дають священство гідним чоловікам-членам Церкви. Коли ці чоловіки направляються Небесним Батьком, вони можуть використовувати священство, щоб допомагати нам і благословляти нас.

Обговорення ілюстрацій

- Кого ви знаєте, хто має священство?

Покажіть по черзі ілюстрації, що показують обряди священства. Нехай діти тримають їх або вказують на ілюстрації і допомагають розповідати, що зображено на кожній з них. Наголосіть, що всі ці обряди виконують чоловіки, носії священства. Нехай діти розкажуть про обряди, які було виконано для них або виконання яких вони бачили.

Покажіть ілюстрацію 2-27, «Благословення хворого». Нагадайте дітям про те, що вони дізналися на уроці 16 стосовно благословення хворих. Допоможіть дітям пригадати, що чоловіки, які мають священство, можуть благословляти хворих людей, щоб допомогти їм одужати.

- Чи благословляли вас, коли ви були хворі?

Покажіть ілюстрацію 2-29, «Рознесення причастя». Поясніть, що священники в Аароновому священстві або чоловіки, які мають Мелхиседекове священство, благословляють причастя, а диякони в Аароновому священстві розносять його. Нехай діти розкажуть про своїх старших членів сім'ї або друзів, які допомагають у проведенні обряду.

Покажіть ілюстрацію 2-20, «Хрищення хлопчика». Нагадайте дітям, що всіх нас, як і Ісуса Христа, охрищує чоловік, який має священство. Іоанн Христитель мав священство, отже він міг христити Ісуса.

- Чи хтось із вас був колись на хрищенні? (Якщо якась дитина вже була охрищена, ви можете попросити її розповісти про своє хрищення).

Покажіть ілюстрацію 2-30, «Конфірмація дівчинки». Нагадайте дітям, що після того, як їх охристять, чоловік, носій священства Мелхиседекового, конфірмає кожного з них в члені Церкви Ісуса Христа Святих Останніх Днів. Тоді ж владою священства їм дають дар Святого Духа.

Покажіть ілюстрацію 2-31, «Благословення немовляти». Скажіть дітям, що немовлята в Церкві можуть отримати благословення священства, коли їм дають ім'я. Нехай діти розкажуть вам про знайоме немовля, яке нещодавно благословили і дали ім'я. (Якщо когось із дітей стурбувало те, що їх не благословляли, коли вони були немовлятами, запевніть їх, що вони матимуть багато інших можливостей отримати благословення священства).

Покажіть ілюстрацію 2-32, «Наречені перед храмом». Поясніть, що діти виростають і, ставши дорослими, можуть одружуватися в храмі. Чоловік, який має владу священства запечатувати, одружує праведні пари в храмі. Храмовий шлюб дає сім'ї можливість бути разом назавжди.

Оповідання

Скажіть дітям, що коли у них виникають проблеми, вони можуть отримати благословення священства. Покажіть ілюстрацію 2-33, «Батько благословляє свою дочку», і розкажіть оповідання про дівчинку, яка була благословлена священством, коли у неї з'явилася проблема. Ви можете використати таке оповідання:

Світланка готувалася до першого дня в школі. Вона була дуже рада, що розпочнуться заняття, але тепер, коли перший день зрештою настав, вона почала боятися.

Світланка була неспокійною весь ранок. Мама приготувала їй улюблений сніданок, але Світланка навіть не посміхнулася, побачивши його. Вона спробувала їсти, але апетиту не було.

Світланка сказала мамі, що почувається хворою. Мама торкнулася її чола, щоб впевнитись, чи не підвищилася в неї температура. Вона подивилася Світланчине

горло, але воно не було червоним. Мама запитала Світланку, де у неї болить. Та відповіла, що їй якось погано всередині.

Світланчин батько сказав, що їй погано всередині через те, що сьогодні перший день занять. Вона трохи боїться, бо ж буде поза домівкою цілий день і не знає, як усе буде. Батько сказав, що у нього було таке саме почуття, коли він прийшов на нову роботу.

Батько запропонував благословити Світланку перед тим, як вона піде до школи.

Благословення позбавить Світланку цього страху і негарного почуття. Батько поклав руки на голову Світланці і дав їй особливе благословення.

Повернувшись після обіду додому, Світланка була щасливою. Вона розповіла мамі, що їй сподобалося в школі і що в неї гарна вчителька. Світланка була задоволеною, що батько дав їй особливе благословення, щоб допомогти їй краще почуватися в школі.

Поясніть, що таке благословення часто називають батьківським благословенням. Якщо наш батько не може благословити нас, ми можемо попросити інших чоловіків, які мають Мелхиседекове священство, наприклад, наших домашніх вчителів, інших членів сім'ї або єпископа чи президента філії, щоб вони, в разі потреби, дали нам благословення.

Підсумок

Огляд ілюстрацій

- Коли може з'явитися потреба чи бажання отримати благословення священства?

Коли діти згадуватимуть обряд, покажіть відповідну ілюстрацію, на якій він зображений. Нехай діти кожен обряд або благословення назвуть разом вголос. Нагадайте, що це тільки частина того, що владою священства можна зробити для нас.

Свідчення

Свідчіть про свою вдячність за те, що ми маємо священство, ту ж саму владу, яку має Ісус, щоб допомагати нам у житті.

Заохотьте дітей, щоб вони в разі потреби зверталися до своїх батьків (або іншого носія Мелхиседекового священства) за благословенням священства.

Попросіть когось із дітей прочитати заключну молитву. Запропонуйте цій дитині висловити в молитві вдячність за благословення священства.

Доповнюючі заходи

Виберіть з наступних заходів ті, які найдоцільніше провести з дітьми вашого класу. Їх можна використовувати як під час самого уроку, так і в оглядовій чи підсумковій його частині. Для додаткової допомоги продивіться підрозділ «Година занять» в розділі «На допомогу вчителеві».

1. Зі схвалення президента Початкового товариства запросіть на заняття батька або матір якої-небудь дитини, щоб розповісти про обряд надання імені та благословення їхній дитині. Попросіть батька (або матір) розповісти, що вони почували в той день, як вони одягли немовля в гарний одяг і як було прекрасно бачити, що домашні вчителі, члени родини та близькі друзі брали участь в обряді. Також попросіть батька (або матір) розповісти про почуття батька, оскільки він міг використати владу священства, щоб дати немовляті ім'я і благословення.
2. Нехай діти розіграють по ролях оповідання з Марк 4:35–41.

3. Роздайте дітям папір і фломастери або кольорові олівці, і нехай кожна дитина намалює один з обрядів священства, наприклад, рознесення причастя. Напишіть на кожному малюнку назву зображеного на ньому обряду.
4. Заспівайте одну чи кілька з наведених пісень про обряди священства: «Відновлене священство» (*Children's Songbook*, р. 89), «Перед причастя прийняттям» (*Children's Songbook*, р. 73), «Люблю дивитись я на храм» (*Children's Songbook*, р. 95), «Хрищення» (*Children's Songbook*, р. 100), «Святий Дух» (*Children's Songbook*, р. 105) або продекламуйте слова до них. Слова пісень «Хрищення» та «Святий Дух» наведено в кінці цього посібника.

«Відновлене священство»

На Землю знову Бог
Святе Священство дав.
Тепер відомі всі слова,
Що людям Бог казав.

«Перед причастя прийняттям»

Перед причастя прийняттям не ворухнусь тепер.
Ісус жив, знаю, на Землі й за мене вмер.

Я думаю про діток всіх, в Ісуса хто учивсь.
Щодень ходив він по Землі давно колись.

Приймаю воду я і хліб. Вже змалку я схотів,
Я діти бути ті, яких Ісус любив.

«Люблю дивитись я на храм»

Я часто бачу храм.
Колись я буду там.
Щоб чуть Святого Духа,
Молитись буду сам.
Знаю я—храм це Бога дім,
Краси дім і любові.
Готувать себе, щоб в храм ввійти,
Я змалку вже готовий.

Я часто бачу храм.
Колись туди ввійду.
Зарок там послуху я дам.
Завіт з творцем складу.
Запечатуюсь з сім'єю я.
Свята то є година.
Як дитя Господнє, знаю я:
Сім'я навек єдина.

(© 1980 by Janice Kapp Perry. Використано з дозволу).

На молитви приходить найкраща відповідь

Урок
18

Мета	Допомогти кожній дитині зрозуміти, що Небесний Батько завжди чує наші молитви і відповідає на них найкращим чином.
-------------	--

Підготовка	<ol style="list-style-type: none">1. Вивчіть з молитвою Лука 1:5–17. Див. також <i>Основні принципи євангелії</i> (31129), розділ 8.2. Підготуйтеся заспівати всі три куплети пісні «Слухатимусь я» (<i>Children's Songbook</i>, р. 197) або продекламувати її слова. Слова цієї пісні наведено в кінці посібника.3. Підготуйтеся розповісти, як Небесний Батько допоміг вам у відповідь на молитву.4. Необхідні матеріали:<ol style="list-style-type: none">а. Біблія.б. Ілюстрація 2-34, «Надання імені Іоанну Христителю».5. Підготуйте все необхідне для запланованих вами доповнюючих заходів, які ви хочете використати протягом уроку.
-------------------	--

Запропонований хід уроку	<p>Попросіть когось із дітей прочитати вступну молитву.</p> <p>Перевірте разом з дітьми домашнє завдання, якщо ви пропонували їм зробити щось протягом тижня.</p> <p>Ми можемо молитися про допомогу</p>
Вправи на увагу	<p>Разом з дітьми заспівайте всі три куплети пісні «Слухатимусь я» або продекламуйте її слова.</p> <ul style="list-style-type: none">• Чому ми повинні слухатися своїх батьків і Небесного Батька? (Тому, що вони допоможуть нам робити те, що є найкращим для нас).
Оповідання	<p>Розкажіть наступне оповідання:</p> <p>Однієї ночі Марійці приснився поганий сон. Їй снилося, ніби вона загубилась і була дуже налякана. Прокинувшись, вона почала плакати.</p> <ul style="list-style-type: none">• Що зробили б ви на місці Марійки? <p>Марійка покликала батька, він підійшов і міцно обійняв її. Марійка відчула себе краще і незабаром знову заснула.</p> <ul style="list-style-type: none">• Чому Марійка покликала батька? (Їй потрібна була допомога, і вона знала, що батько допоможе їй).• Кого ви кличете, коли вам потрібна допомога? (Відповіді можуть бути: Небесного Батька, батьків, інших членів сім'ї та друзів).• Як ми кличемо Небесного Батька і просимо Його про допомогу? (у молитві).
Оповідання	<p>Розкажіть дітям оповідання про Джона А. Уїдтсоу, який виріс і став членом Кворуму Дванадцятьох Апостолів:</p>

Батько помер, коли Джон був ще маленьким, і мамі довелося важко працювати, щоб прогодувати своїх дітей. Джон хотів отримати роботу, щоб допомагати мамі. Було нелегко знайти роботу, яку можна було б виконувати після школи, але він таки знайшов одну. Одного разу чоловік, на якого він працював, сказав Джону, що за гарну роботу протягом кількох тижнів він заплатить йому п'ятидоларову золоту монету.

Джон розповідав: «П'ять доларів! Це ж були гроші! Я тріумфував! Половину я віддам матері, куплю нову книгу, а решту заощаджу. У кишеню моїх штанів потрапила яскрава нова золота монета, і я біг, щоб розповісти матері про свою удачу.

По дорозі додому я засунув руку в кишеню, щоб торкнутися. . . грошей. Їх там не було! Я знову і знову шукав їх у кишені. Золотої монети там не було! Замість неї я знайшов у кишені дірку, крізь яку випала монета. Це було жахливо! Приголомшений, я сів на край канави і заплакав».

Джон вирішив повернутися і, дивлячись собі під ноги, пішов назад. Тротуар, по якому він йшов, було дощаний, і він обшукував кожну щілину між дошками. Але гроші знайти не міг. Він остаточно вирішив, що гроші втрачено назавжди.

Вправи
(необов'язково)

Нехай діти уявляють, що вони — Джон, який шукає загублену монету, і повільно ходять кілька секунд по кімнаті, неначебто шукаючи її. Потім нехай повернуться на свої місця.

- Якби ви були на місці Джона, що б робили далі?

Продовження
оповідання

Джон розповідав: «Тоді я подумав, що Господь знає, де знаходиться золота монета, і якщо Він допоможе мені і хоче, щоб я знайшов її, то вона скоро знайдеться.

Отже, я, ставши на коліна за великим деревом, розповів Господу все про свою неприємність і попросив Його допомогти мені знайти [золоту монету], якщо Він вважає, що це було б найкращим для мене. Піднявся я у значно кращому настрої. Я був впевненим, що Господь почув мою молитву.

[Сутеніло]. На землі вже важко було щось розгледіти, а маленьку золоту монету і поготів. Та я продовжував рухатися вперед, вже не так повільно, бо знав, що Господь допомагав. Приблизно посередині другого кварталу в траві лежала моя втрачена п'ятидоларова золота монета. . . Я ледь не закричав від радощів. Яка ж задоволена буде мама, і як я насолоджуватимусь тією книгою, що хотів купити. Я нахилився біля огорожі і сказав: «Дякую, о Господи, що знайшов для мене мої гроші».

Відтоді я знаю, що Господь чує молитви. І з того дня я старався не мати дірок в своїх кишенях» (з John A. Widtsoe, «The Lost Gold Piece», *Children's Friend*, Sept. 1947, p. 369).

Обговорення

- Скільки разів молився Джон про свою монету?
- Чому молився Джон перший раз? (Щоб попросити Небесного Батька допомогти йому знайти загублені гроші).
- Якою була відповідь на молитву Джона?
- Чому молився Джон другий раз? (Щоб подякувати Небесному Батькові за допомогу).
- Як Небесний Батько допоміг вам, коли ви молилися?

Виклад учителя

Наголосіть дітям, що як і наші земні батьки, Небесний Батько любить нас і хоче допомогти. Коли ми проситимемо про допомогу, Небесний Батько почує нас. Розкажіть дітям про випадок, коли у відповідь на вашу молитву Небесний Батько допоміг вам.

Відповідь на молитви надходить по-різномуОповідання з
Писань

Підніміть Біблію і скажіть дітям, що наступне оповідання буде з Біблії.

Покажіть ілюстрацію 2-34, «Надання імені Іоанну Христителю», і розкажіть оповідання, що знаходиться в Лука 1:5–17.

Скажіть, що Захарій та Єлисавета були праведними людьми, і вони молилися про дитя протягом багатьох років. Ось вони обоє постаріли, проте все ще не мали дитини.

Поясніть, що спершу Захарій здивувався і навіть трошки злякався, побачивши ангела в храмі. Прочитайте вголос, що ангел сказав Захарію, в Лука 1:13–14. Поясніть, що обіцяне ангелом збулося, і у Захарія з Єлисаветою народився хлопчик.

Наголосіть, що Небесний Батько чув усі молитви Захарія та Єлисавети. Однак, час народження їхньої дитини ще не настав. Ангел сказав Захарію, що це немовля, Іоанн, виросте і стане великим пророком, Іоанном Христителем. Іоанн народився в належний час, щоб підготувати багатьох людей, щоб вони повірили в Ісуса Христа і пішли за Ним.

Виклад учителя

Поясніть, що інколи, подібно до Єлисавети і Захарія, ми молимося про те, що буде хорошим для нас пізніше, не зараз. Небесний Батько чує всі наші молитви і відповідає на них так і тоді, як це є найкращим для нас.

Нагадайте дітям, що Джон Уїдтсоу, молячись про загублену золоту монету, подумав, що Небесний Батько знає, де вона знаходиться, і допоможе знайти її, «якщо Він вважає, що це найкраще для мене». Джон швидко знайшов монету, бо знайти монету було найкращим для нього.

Поясніть, що інколи ми можемо просити у наших батьків те, що, як вони знають, не є корисним для нас, і вони вимушені сказати «ні». Так, ми можемо молитися про те, що на думку Небесного Батька, не є добрим для нас, і Він теж вимушений сказати «ні».

Оповідання

Розкажіть власними словами наступне оповідання:

Поки Мишко сидів вдома, бо дуже кашляв, пішов сніг—перший великий за всю зиму снігопад. Мишко благав маму дозволити йому вийти на вулицю погратися в снігу, але вона сказала «ні». Вона боялася, що він стане кашляти ще більше.

Мишкові так хотілося погратися в снігу, що він навіть молився Небесному Батькові, щоб Той примусив маму передумати. Коли його друг Сашко прийшов і запитав, чи вийде він надвір гратися в снігу, Мишко відповів, що зараз він не піде, бо треба пообідати, а вже після обіду зможе піти, бо він помолвився, щоб мама дозволила йому гратися в снігу.

Після обіду Мишко знову запитав маму, чи не може він погратися надворі. Він розповів їй, що молився, аби вона відпустила його надвір. Мишкова мама засмутилася. Вона запитала Мишка, чи не думає він, що Небесний Батько хоче, щоб він вийшов надвір і грався сьогодні в снігу, якщо це зашкодить його здоров'ю.

- Чи почув, на вашу думку, Небесний Батько Мишкову молитву?
- Як Небесний Батько відповів на цю молитву?

Коли Сашко повернувся, Мишко сказав, що не зможе піти з ним гратися. Тоді Сашко сказав, що Небесний Батько не відповів на Мишкову молитву. А Мишко пояснив, що Небесний Батько таки відповів на його молитву, але відповідь була «ні».

Підсумок

Свідчення

Свідчіть дітям, що Небесний Батько знає, що є найкращим для кожного з нас, і Він завжди відповідає на наші молитви найкращим чином. Інколи він каже «так», інколи «ні», а інколи просить почекати деякий час, поки ми отримаємо те, про що молилися.

Огляд

- Як Небесний Батько відповів на молитву Джона А. Уідтсоу?
- Як Небесний Батько відповів на молитви Єлисавети і Захарії?
- Як Небесний Батько відповів на молитву Мишка?

Запропонуйте дітям приймати відповіді Небесного Батька на їхні молитви, навіть якщо така відповідь «ні» або «не зараз».

Попросіть когось із дітей прочитати заключну молитву.

Доповнюючі заходи

Виберіть з наступних заходів ті, які найдоцільніше провести з дітьми вашого класу. Їх можна використовувати як під час самого уроку, так і в оглядовій чи підсумковій його частині. Для додаткової допомоги продивіться підрозділ «Година занять» в розділі «На допомогу вчителю».

1. Скажіть дітям, що зараз вони зіграють батьків і будуть вирішувати, що є найкращим для їхніх дітей. Попросіть їх відповідати на кожне прохання своїх удаваних дітей «так», «ні» або «не зараз». Використовуючи наведені нижче або придумані ситуації, опишіть те, що можуть попросити діти. Обговоріть, яка відповідь найліпша для кожної ситуації.
 - а. Майже настав час обіду. Ваша дитина розгарячилася, вона зголодніла і хоче з'їсти морозиво.
 - Що ви скажете?
 - Чому ви це скажете?
 - б. Холодний, дощовий день. Ваша дитина хоче гратися на вулиці роздягнуною.
 - Що ви скажете?
 - Чому ви це скажете?
 - в. Ваші діти закінчили всі свої справи. Це ранній час після полудня. Вони питають, чи можна піти погратися на вулиці.
 - Що ви скажете?
 - Чому ви це скажете?
 - г. Ваша дитина збирала гроші на іграшку і нарешті має потрібну суму. Вона просить негайно піти до магазину і купити цю іграшку. Ви (батько або мати) збираєтесь через кілька хвилин йти до магазину.
 - Що ви скажете?
 - Чому ви це скажете?
 - д. Ваша донька любить коней і просить купити їй коня. Їй тільки п'ять років.
 - Що ви скажете?
 - Чому ви це скажете?

е. Ваші діти недбало ставляться до своїх іграшок або книг. Замість того, щоб піклуватися про ці іграшки і книги, вони хочуть купувати собі нові. У магазині вони бачать одну із своїх улюблених книг і питають, чи не могли б вони купити її.

- Що ви скажете?
- Чому ви це скажете?

Поясніть, що батьки хочуть зробити те, що для їхніх дітей є найкращим. Небесний Батько також хоче зробити для Своїх дітей найкраще. Небесний Батько завжди відповідає на наші молитви, і Він відповідає на них так, як це найкраще для нас. Так само, як наші земні батьки іноді кажуть нам «так», іноді «ні», а іноді «не зараз», наш Небесний Батько відповідає на наші молитви іноді «так», іноді «ні», а іноді «не зараз».

2. Якщо у вашій місцевості є *Beginning Course Videocassette*, том 1, сегмент 16, «The Lost Gold Piece» (53178, 3:08), то покажіть його, замість розповіді оповідання про Джона Уідтсоу.
3. Зі схвалення президента Початкового товариства запросіть кількох гостей, щоб вони заспівали дітям пісню «Дитяча молитва» (*Children's Songbook*, р. 12).
4. Заспівайте пісні «Вкажи мені, Боже» (*Children's Songbook*, р. 176) чи «Мені потрібен Небесний Батьку мій» (*Children's Songbook*, р. 18) або продекламуйте слова до них.

«Вкажи мені, Боже»

Боже! Вкажи мені шлях, я молюсь,
Волю Твою навчи знати, любить.
Твоєму голосу я підкорюсь.
Боже, слова Твої дай зрозуміть.

Боже! Прошу мене Ти наставляй,
Щоб голос Твій чув я, слухняним став.
Ти силу дай мені, страх відганяй,
Що поруч Ти зі мною, я б завжди знав.

«Мені потрібен Небесний Батьку мій»

Мені потрібен Ти,
Небесний Батьку мій,
Щоб допоміг мені
Знайти шлях вірний свій.
Щодня я б щастя мав,
Бо вірний шлях обрав.

Мета Допомогти кожній дитині відчутти, що Ісус Христос любить і благословляє всіх дітей.

- Підготовка**
1. Вивчіть з молитвою Матвій 25:34–40, Марк 10:13–16 і 3 Нефій 17.
 2. Якщо можливо, підготуйте наступні матеріали для оглядової гри:
 - а. Виріжте з цупкого паперу коло за розмірами обідньої тарілки. Зафарбуйте одну третину кола червоним кольором, другу—жовтим і третю—блакитним.

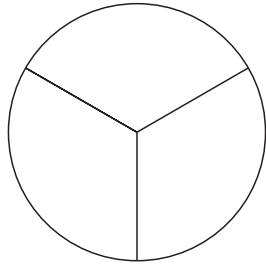

- б. Зробіть дванадцять пофарбованих карток або папірців: чотири червоних, чотири жовтих і чотири блакитних (для більшого класу може знадобитися більша кількість карток).
 - в. Напишіть на кожній картці оглядове запитання, наприклад, одне з наведених далі:

Кого любить Ісус Христос?

Звідкіля ви знаєте, що Ісус любить вас?

Що мав на увазі Ісус, коли казав: «Пустіть діток до Мене приходити»?

Що спробували зробити учні (помічники) Ісуса, коли батьки принесли своїх діток подивитися на Нього?

Як Ісус показав, що любить хворих і страждених людей в Америці?

Що зробив Ісус після того, як благословив дітей в Америці?

Кого побачили батьки і їхні діти в Америці після того, як Ісус благословив їх?

Чому Ісус благословив дітей?

Як можемо ми показати свою любов до Ісуса?
 - г. Покладіть картки в маленьку коробку або торбинку, на якій намальовано знак запитання.
 - д. Принесіть гудзик або монету, щоб кидати на розфарбоване коло.
3. Підготуйтеся заспівати обидва куплети пісні «Коли я читаю ці дивні історії» (*Children's Songbook*, р. 56) або продекламувати її слова. Слова цієї пісні наведено в кінці посібника.

4. Необхідні матеріали:
 - а. Біблія і Книга Мормона.
 - б. Ілюстрація 2-35, «Христос і діти» (Набір ілюстрацій «Мистецтво Євангелії» 216; 62467); ілюстрація 2-36, «Ісус благословляє нефійських дітей».
5. Підготуйте все необхідне для запланованих вами доповнюючих заходів, які ви хочете використати протягом уроку.

Запропонований хід уроку

Попросіть когось із дітей прочитати вступну молитву.

Перевірте разом з дітьми домашнє завдання, якщо ви пропонували їм зробити щось протягом тижня.

Ісус Христос любив і благословляв маленьких дітей

Покажіть коробку або торбинку, яка містить картки для оглядової гри. Скажіть дітям, що в кінці уроку вони гратимуть в одну гру. Їм потрібно бути уважними на уроці, тоді вони знатимуть відповіді на запитання цієї гри.

Вправи на увагу

Разом з дітьми заспівайте обидва куплети пісні «Коли я читаю ці дивні історії» або продекламуйте її слова. (Якщо діти не знають пісні, навчіть їх або заспівайте самі). Обговоріть слова пісні і нехай діти уявлять, як було б прекрасно, якби Ісус Христос обійняв їх або поклав Свої руки на їхні голови.

Оповідання з Писань

Покажіть ілюстрацію 2-35, «Христос і діти», та Біблію. Поясніть, що оповідання, яке ви збираєтесь розповісти, знаходиться в Біблії. Розкажіть оповідання, яке знаходиться в Марк 10:13–16.

Поясніть: учні боялися, що діти, підійшовши, будуть заважати Ісусу навчати. Але Спаситель хотів, щоб діти підійшли до Нього. Прочитайте вголос, що сказав Ісус, з Марк 10:14 (починаючи з *Пустіть діток до Мене*). Поясніть, що в цьому вірші *пустіть* означає *пропустіть* або *дозвольте підійти*. Перечитайте слова Ісуса, замінивши слово *пустіть* на *пропустіть*, а *приходить* на *щоб підійшли*: «Пропустіть діток до мене, щоб підійшли».

- Що зробив Ісус, коли діти підійшли до Нього?

Прочитайте вголос Марк 10:16. Аби допомогти дітям зрозуміти, що зробив Ісус, нагадайте їм про те, що вони дізналися стосовно священства в уроці 17. Поясніть, що благословення, які дають нам наші батьки або інші носії священства, подібні до тих, які дав би нам Ісус.

- Чому Ісус хотів, щоб діти підійшли до Нього? (Бо Він любив їх і хотів благословити).

Підкресліть: хоч Ісус був зайнятий навчанням дорослих людей, Він знайшов час, щоб потримати і благословити маленьких діточок, бо мав велику до них любов.

Свідчення

Свідчіть, що Ісус любить дітей. Ви можете знову заспівати разом з дітьми «Коли я читаю ці дивні історії».

Оповідання з Писань

Покажіть ілюстрацію 2-36, «Ісус благословляє нефійських дітей». Нехай діти розглянуть ілюстрацію і розкажуть вам, що вони бачать на ній. Покажіть Книгу Мормона. Поясніть, що Ісус Христос навчав людей як в Америці, так і на Святій Землі, і що Його перебування в Америці описано в Книзі Мормона. Розкажіть оповідання, яке знаходиться в 3 Нефій 17.

Поясніть: коли Ісус Христос закінчив навчання людей в Америці, вони не хотіли, щоб Він залишав їх. Ісус дуже любив людей, тому Він благословив і зцілив усіх хворих, скалічених та страждених (див. 3 Нефій 17:7–10).

Потім Ісус наказав, щоб до Нього привели усіх маленьких дітей. Він зібрав їх навколо Себе і промовив прекрасну молитву (див. 3 Нефій 17:11–15).

Скажіть дітям, що Книга Мормона розповідає, що слова цієї молитви були такі величні й дивовижні, що їх не можна було б записати (див. 3 Нефій 17:15).

Поясніть, що потім Ісус взяв дітей, одного за другим, і благословив їх, і молився за них Небесному Батькові. Дивлячись на це, батьки бачили ангелів біля своїх дітей (див. 3 Нефій 17:21–24). Усі люди могли відчувати там велику любов Ісуса до них.

- Обговорення
- Що, на вашу думку, відчували діти, коли Ісус благословляв їх і молився за них?
 - Що ви відчуваєте, коли думаєте про Ісуса?

Ісус Христос любить нас

- Обговорення
- Поясніть: хоч Ісус Христос зараз тут особисто не присутній, Він любить нас так само, як і дітей у часи Свого перебування на Землі.

- Звідкіля ми знаємо, що Ісус любить нас? (Відповіді можуть бути такими: Він створив для нас Землю; Він дав нам заповіді, щоб жити за ними; Він віддав за нас Своє життя; Він керує Церквою і розмовляє з нами через Своїх пророків; Він подав нам хороший приклад).

- Участь дітей
- Нагадайте дітям, що під провідництвом Небесного Батька Ісус Христос створив Землю та всі рослини і всіх тварин на ній.

Попросіть кожну дитину назвати її улюблену тварину або рослину. Нагадайте дітям, що коли вони бачать усе створене Ісусом, нехай згадують, що Ісус любить їх.

- Обговорення з використанням ілюстрацій
- Знову покажіть ілюстрації 2-35, «Христос і діти», і 2-36, «Ісус благословляє нефійських дітей».

- Як ви думаєте, ці діти щасливі, знаючи що Ісус любить їх?
- Чи ви щасливі, знаючи що Ісус любить вас?

Ми можемо показати Ісусу Христу, що любимо Його

- Виклад учителя
- Поясніть: хоч Ісуса Христа і немає на землі, ми можемо показати Йому свою вдячність за Його любов до нас, показати, що любимо Його. Поясніть, що один із способів показати Ісусові, що ми любимо Його, це виконання Його заповідей.

- Писання
- Щоб розповісти дітям, як ми ще можемо показати Ісусові нашу любов, прочитайте вголос Матвії 25:40. (Скажіть, що *Цар*—це ще одне ім'я Ісуса Христа). Поясніть: у цьому вірші Спаситель каже нам, що ставлячись добре до інших людей, ми добре ставимося до Нього. Коли ми привітні з іншими людьми, то показуємо Ісусові, що любимо Його.

- Оглядова гра
- Щоб допомогти дітям запам'ятати вивчене на уроці зіграйте в таку гру. (Якщо не було можливості підготувати всі необхідні для гри матеріали, спростіть гру або прочитайте запитання, наведені в підготовчому розділі, і нехай діти по черзі відповідають на них).

Вийміть картки з коробки або торбинки і розкладіть їх за кольором, лицевою стороною вниз на підлогу або на стіл. Покладіть розфарбоване коло біля карток.

Нехай хтось із дітей кине на коло гудзика або монету і вибере картку того ж кольору, що і сектор кола, на який впав гудзик. Прочитайте вголос запитання на картці, а дитина нехай відповість на нього. Дайте можливість зробити це кожній дитині.

Якщо дитина, витягнувши картку, не може відповісти на запитання, ви або інші можете підказати їй. Якщо дозволяє час, знову зіграйте в гру, на цей раз вже без підказок. Похваліть дітей за те, що вони так багато знають про Ісуса і Його любов до них.

Підсумок

Свідчення

Скажіть дітям, що Ісус Христос любить і завжди любитиме кожного з них. Ісусу подобається бути разом з дітьми, Він хоче допомагати і благословляти їх. Свідчіть, що Ісус любить і цінує кожну дитину у вашому класі.

Заохотьте дітей подумати протягом тижня про все, що Ісус зробив для них оскільки любить їх. Ви можете попросити дітей скласти перелік цього або намалювати і принести наступного тижня в Початкове товариство.

Нагадайте дітям, що вони можуть показати Ісусові свою любов до Нього, виконуючи заповіді і добре ставлячись до інших.

Попросіть когось із дітей прочитати заключну молитву. Запропонуйте цій дитині висловити подяку за Ісуса Христа і Його любов.

Коли діти залишатимуть клас, шепніть кожному з них: «Ісус любить тебе, і я також люблю тебе».

Доповнюючі заходи

Виберіть з наступних заходів ті, які найдоцільніше провести з дітьми вашого класу. Їх можна використовувати як під час самого уроку, так і в оглядовій чи підсумковій його частині. Для додаткової допомоги продивіться підрозділ «Година занять» в розділі «На допомогу вчителів».

1. Принесіть до класу маленьке дзеркальце, прикріплене до цупкого паперу. Не показуйте його дітям. Поверніть дзеркальце зворотною стороною до класу і скажіть, що у вас є таємний малюнок однієї людини, яку дуже любить Ісус Христос. Дозвольте дітям по черзі підійти й подивитися на «малюнок». Попросіть тримати в таємниці те, що вони побачили на малюнку, доки всі не подивляться на нього. Нагадайте дітям, що Ісус любить кожного з них.
2. Заспівайте пісні «Всі Ісусу любі діти» (*Children's Songbook*, р. 59) чи «Я відчуваю мого Спасителя любов» (*Children's Songbook*, р. 74) або продекламуйте слова. Слова цих пісень наведені в кінці посібника.
3. Допоможіть дітям виконати наступну віршовану вправу:

Любить усяких діток Ісус

Любить усяких діток Ісус (*широко розвести руки*):

І тих, хто не виріс ще просто (*рукою показати зріст до колін*),

І немовлят у колісці малих (*скласти долоні, утворивши коліску*),

Й більш старших, великого зросту (*підняти руки високо над головою*).

(From *Finger Fun for Little Folk* by Thea Cannon. © 1949 by the Standard Publishing Company, Cincinnati, Ohio. Використано з дозволу).

Повторювати скільки завгодно разів.

4. Зробіть для кожної дитини копію ілюстрації «Христос з дітьми» (знаходиться в кінці уроку). Нехай діти домалюють обличчя дітей на ілюстраціях, а потім розфарбують свої ілюстрації. Якщо ви не можете зробити копію для кожної дитини, зробіть одну копію і нехай кожна дитина з класу розфарбує одну дитину на ілюстрації.

Скажіть дітям, що якби вони були там, коли Ісус Христос жив на землі, Він і їх би взяв на руки і благословив. Нагадайте їм, що хоч зараз на землі немає Ісуса, Він так само любить всіх людей.



Мета	Підсилити бажання кожної дитини більше дізнатися про вчення Ісуса Христа.
Підготовка	<ol style="list-style-type: none"> 1. Вивчіть з молитвою Учення і Завіти 19:23–24 і Джозеф Сміт—Історія 1:14–20. Див. також Матвій 3:13–16; 4:1–11; 6:9; Марк 10:13–16; 3 Нефій 18:19 і <i>Основні принципи євангелії (31129)</i>, розділ 10. 2. Напишіть на аркуші паперу друкованими літерами <i>Вчення Ісуса Христа—великий скарб</i>. Складіть аркуш і покладіть його в невелику коробку або контейнер. Сховайте контейнер в класі так, щоб його було легко знайти. (Якщо діти вашого класу не вміють читати, заховайте замість нього ілюстрацію із зображенням Ісуса або примірник Біблії чи Книги Мормона). 3. Необхідні матеріали: <ol style="list-style-type: none"> а. Комплект Писань. б. Річ, важлива для вас особисто. в. Торбинка з бобами або інший м'який предмет. г. Ілюстрація 2-37, «Нагорна Проповідь» (Набір ілюстрацій «Мистецтво Євангелії» 212; 62166); ілюстрація 2-38, «Перше видіння» (Набір ілюстрацій «Мистецтво Євангелії» 403; 62470); ілюстрація 2-39, «Пророк Джозеф Сміт» (Набір ілюстрацій «Мистецтво Євангелії» 401; 62002); фотографія живого пророка (з Церковного журналу або бібліотеки Дому зборів). 4. Підготуйте все необхідне для запланованих вами доповнюючих заходів, які ви хочете використати протягом уроку.

Запропонований хід уроку

Попросіть когось із дітей прочитати вступну молитву.

Перевірте разом з дітьми домашнє завдання, якщо ви пропонували їм зробити щось протягом тижня. Якщо на минулому тижні ви пропонували дітям написати або намалювати те, що зробив для них Ісус через свою любов, ви можете протягом кількох хвилин обговорити це.

Ми маємо багато скарбів

Вправи на увагу Покажіть дітям принесену вами річ, яка вам особливо дорога. Розкажіть коротко про цю річ, наприклад, де вона використовується, як ви отримали її або чи довго вона у вас. Підкресліть, чому вона дорога для вас і що ви жалкували б, якби її загубили, розбили або хтось її вкрав. Поясніть, що ця річ належить до ваших скарбів.

- Що таке скарб? (Те, що має велику вартість).

Оповідання Розкажіть про дитину, яка мала одну дуже цінну річ. Можна використати таке оповідання:

Одна із шкільних подруг Наталки мала медальйон, який вона надівала до школи кожен день. Наталка вважала, що це найпрекрасніший медальйон з тих, що вона колись бачила. Вона хотіла, щоб і в неї був такий.

У день народження, вранці, Наталчина мама вручила їй подарунок. Це була маленька коробочка, загорнута в гарний папір і перев'язана стрічкою. У ній Наталка знайшла прекрасний золотий медальйон. Він мав форму серця, а посередині був виблискуючий рожевий камінь. Наталка не вірила своїм очам.

Обговорення

- Що, на вашу думку, відчувала Наталка, побачивши цей медальйон?
- Які ви маєте скарби? (Можна підказати, наприклад, улюблена тварина, іграшка, книга або щось з одягу).

Слова Ісуса Христа — великий скарб

Вправа «Знайди скарб»

Поясніть, що існує скарб, який кожен з нас може мати і який цінніший за (назвіть те, що діти вважають своїм скарбом). Цей скарб коштовніший за будь-яку річ, якою ми можемо володіти. Цей скарб не можна купити за гроші, не можна зламати, його ніхто не може вкрасти. Він такий дорогоцінний, що багато людей готові відмовитися від усього, аби тільки заволодіти ним. Дехто навіть готовий заради нього пожертвувати життям.

Скажіть дітям: аби дізнатися, що ж це за великий скарб, вони підуть на його пошуки. Поясніть, що ви сховали скарб в кімнаті. Запропонуйте дітям спокійно пошукати скарб.

Коли діти знайдуть коробку або контейнер, нехай вони відкриють її і прочитають вголос повідомлення. Потім нехай вони повторять разом з вами слова повідомлення. (Якщо ви заховали ілюстрацію із зображенням Ісуса або книгу Писань, поясніть, що вони символізують вчення Ісуса Христа. Скажіть дітям, що вчення Ісуса Христа є для нас великим скарбом).

- Чому вчення Ісуса Христа є для нас великим скарбом?

Наголосіть, що вчення Ісуса Христа є для нас скарбом, бо вони вказують, що слідуючи за Небесним Батьком та Ісусом, ми можемо бути щасливими.

Писання

Прочитайте вголос вірш з Учення і Завіти 19:23 (до *слова Мої*). Поясніть, що це сказав Ісус Христос. Він хоче, щоб ми дізналися про Нього та Його вчення.

Ми можемо дізнатися про вчення Ісуса Христа з Писань

Виклад учителя

Покажіть ілюстрацію 2-37, «Нагорна Проповідь». Нехай діти опишуть, що зображено на ілюстрації.

Поясніть, що коли Спаситель був на землі, Він ходив від міста до міста, навчаючи людей, як вони повинні жити, щоб бути щасливими й одного дня повернутися жити до Небесного Батька. Багато людей любили слухати Його вчення і слідували за Ним, куди б Він не йшов. Іноді навколо Нього збиралися тисячі людей, щоб слухати і навчатися.

- Що, на вашу думку, відчували люди, слухаючи Ісуса?

Поясніть, що інколи учні (помічники) Ісуса намагалися відіслати від Нього людей, бо Ісус стомився і потребував відпочинку. Але Ісус завжди говорив їм, щоб вони дозволили людям лишитися і ті могли почути Його вчення. Він бажав, щоб усі люди почули і навчилися, аби мати спокій і щастя, які триватимуть вічно.

Покажіть комплект Писань. Поясніть, що з Писань ми можемо дізнатися багато про вчення Ісуса. Розкрийте Новий Завіт на титульній сторінці. Поясніть: дещо з того, чого навчав Ісус, перебуваючи на землі, написано в Новому Завіті.

Гра

Поясніть, що коли Ісус був на землі, Він багато навчав власним прикладом. Він хоче, щоб ми наслідували Його приклад і робили те, що робив Він. Щоб допомог-

ти дітям запам'ятати те, що робив і чого навчав Ісус, зіграйте з ними в гру «Я думаю про...».

Щоб зіграти в цю гру, прочитайте наведені далі описи подій з життя Ісуса Христа і поставте допоміжні запитання, щоразу по одному. Нехай діти піднімають руки, якщо знають відповідь на запитання. Киньте торбинку з бобами або інший м'який предмет дитині, яка підняла руку, і попросіть її відповісти на запитання. Дайте кожній дитині можливість відповісти щонайменше на одне запитання.

1. Я думаю про те, як Ісус стояв у річці Йордан з Іоанном Христителем (див. Матвій 3:13–15).
 - Що сталося з Ісусом в річці Йордан?
 - Як було охрищено Ісуса? (Зануренням).
 - Як ми повинні бути охрищені? (Зануренням).
2. Я думаю про Когось дуже незвичайного, Хто був там, коли Іоанн Христитель охристив Ісуса. Не кожний міг би побачити Його, але Ісус і Іоанн знали, що Він був там (див. Матвій 3:16).
 - Про кого я думаю? (Про Святого Духа).
 - Що, як нас навчили, слід зробити, щоб отримати дар Святого Духа? (Бути охрищеними і конфірмованими).
3. Я думаю про час, коли Ісус був без їжі сорок днів і сорок ночей (див. Матвій 4:1–11).
 - Хто намагався спокусити Ісуса?
 - Що зробив Ісус? (Він зробив правильний вибір і наказав Сатані відійти).
 - Що, як нас навчили, ми повинні робити, коли нас спокушають? (Робити правильний вибір).
4. Я думаю про час, коли учні Ісуса намагалися відіслати від Нього дітей (див. Марка 10:13–16).
 - Що Ісус сказав Своїм учням? (Що Він хоче, аби діти залишилися, бо Він любить їх).
 - Кого любить Ісус? (Всіх нас).
 - Чому Ісус навчає нас? (Він любить нас і хоче, щоб ми були щасливими).
5. Я думаю про часи, коли Ісус навчав людей молитися (див. Матвій 6:9 і 3 Нефій 18:19).
 - Кому Ісус вчив нас молитися?
 - Як Ісус навчав нас закінчувати наші молитви?
 - Коли ми повинні молитися? (Погодьтеся з усіма відповідями і нагадайте дітям, що ми можемо молитися кожного разу, коли хочемо відчувати себе ближче до Небесного Батька, дякувати Йому або просити допомоги).

Ми можемо дізнатися про вчення Ісуса Христа від живого пророка

Виклад учителя

Поясніть, що ми можемо багато дізнатися про учення Ісуса Христа, читаючи Писання, проте Писання не містять всіх учень Ісуса. Ісус не припинив навчати, залишивши землю. Тепер Він навчає нас через пророків. Ісус розмовляє зі Своїм пророком і говорить йому те, що ми повинні знати. Потім пророк передає вчення Ісуса нам.

Оповідання з Писань	<p>Покажіть ілюстрацію 2-38, «Перше видіння», і нехай діти допоможуть вам розповісти оповідання, що знаходиться в Джозеф Сміт—Історія 1:14–20.</p> <p>Наголосіть, що Джозеф Сміт був підготовлений Небесним Батьком стати пророком і навчати істини. Небесний Батько та Ісус з'явилися до Джозефа і сказали йому, що жодна з церков на землі в той час не була істинною. Пізніше Джозеф допоміг Ісусові відновити істинну Церкву.</p> <ul style="list-style-type: none"> • Як називається істинна Церква Ісуса Христа сьогодні? (Церква Ісуса Христа Святих Останніх Днів).
Обговорення з використанням ілюстрацій	<p>Нехай діти повторять разом цю назву.</p> <p>Покажіть ілюстрацію 2-39, «Пророк Джозеф Сміт». Поясніть, що Джозеф Сміт став першим пророком Церкви Ісуса Христа Святих Останніх Днів. Він допоміг першим членам Церкви дізнатися, чого чекав від них Ісус.</p> <p>Покажіть фотографію живого пророка та ілюстрацію «Пророк Джозеф Сміт».</p> <ul style="list-style-type: none"> • Хто це? <p>Поясніть, що Ісус Христос розмовляє з живим пророком, як Він розмовляв з Джозефом Смітом. Коли ми слухаємо слова пророка, ми слухаємо вчення Ісуса.</p>
Свідчення	<p>Розкажіть дітям, як це прекрасно—мати пророка. Свідчіть, що сучасний пророк є справжнім пророком, який передає нам вчення Спасителя.</p>
Вчення Ісуса Христа важливі для нас	
Оповідання	<p>Скажіть дітям, що інколи ми можемо забути, як це прекрасно—бути членом Церкви і мати вчення Спасителя. Нам потрібно пам'ятати, яким великим скарбом є вчення Ісуса.</p> <p>Розкажіть оповідання про знайому вам людину, приклад якої б показував, як важливо вивчати вчення Ісуса Христа і бути членом Його Церкви. Якщо не можете цього зробити, використайте наведене далі оповідання:</p> <p>Олеся розмовляла з місіонерами і знала, що вони навчають учень Ісуса Христа. Вона хотіла стати членом Церкви Ісуса Христа Святих Останніх Днів, але її батько був проти її хрищення. Він не розумів, як важливо було для Олесі вивчати вчення Ісуса і стати членом Церкви Ісуса. Батько попросив її почекати. Олеся чекала, але продовжувала ходити до Церкви і молитися, щоб одного дня її батько зрозумів, як важливо для неї стати членом Церкви.</p> <p>На Різдво батько запитав у Олесі, чого б їй хотілося. Вона відповіла, що єдине, чого вона бажає, так це його дозволу на її хрищення. Батько вирішив, що якщо хрищення таке важливе для Олесі, він повинен дозволити. Олесю охристили в Святий Вечір. Це був єдиний подарунок, який вона отримала, але це було великим скарбом, з яким до неї прийшло багато радощів.</p> <ul style="list-style-type: none"> • Який подарунок хотіла Олеся? • Чому цей подарунок був таким важливим?
Підсумок	
Обговорення	<p>Поговоріть з дітьми про те, що ми повинні бути вдячними за вчення Ісуса Христа. Ми можемо бути вдячними за те, що—</p> <ul style="list-style-type: none"> • Ми можемо бути охрищені, як Спаситель. • Ми можемо отримати після хрищення дар Святого Духа. • Ми можемо молитися, коли нам потрібна допомога.

- Ми можемо навчитися, як робити правильний вибір.
- Ми знаємо, що Небесний Батько та Ісус Христос люблять нас.
- Ми маємо Писання і пророка, щоб навчати нас.

Свідчення

Свідчіть, що це є справжня Церква Ісуса Христа, і розкажіть дітям, які ви вдячні за можливість бути її членом і дізнаватися про вчення Ісуса.

Запропонуйте кожній дитині піднятися і самим висловити вдячність за вчення Ісуса. (Але не вимагайте цього від дітей). Допомагайте дітям в разі потреби.

Підкресліть, що висловлення вдячності за Спасителя і Його вчення—це теж свідчення. Скажіть дітям, що вони тільки-но поділилися своїми свідченнями.

Заохотьте дітей поділитися свідченнями вдома зі своїми сім'ями. Скажіть, що коли Дух спонукає їх, вони можуть також свідчити на зборах посту і свідчень та ділитися знанням про вчення Ісуса та істинну Церкву Ісуса Христа.

Попросіть когось із дітей прочитати заключну молитву.

Доповнюючі заходи

Виберіть з наступних заходів ті, які найдоцільніше провести з дітьми вашого класу. Їх можна використовувати як під час самого уроку, так і в оглядовій чи підсумковій його частині. Для додаткової допомоги продивіться підрозділ «Година занять» в розділі «На допомогу вчителю».

1. Зробіть для кожної дитини копію сторінки з малюнками, що вміщена в кінці уроку. Поясніть, що деякі люди тримають дороге для них майно в скрині для скарбів, схожій на ту, що намальовано в центрі сторінки.

- Які речі ви поклали б в скриню для скарбів?

Нагадайте дітям: не все, що є в нас найдорогоціннішого, ми можемо покласти в скриню для скарбів, наприклад, вчення Ісуса Христа. Обговоріть вчення Ісуса, символічно представлені чотирма малюнками (хрищення, молитва, причастя, любов).

Нехай діти проведуть лінії від малюнків, що відповідають цим вчинкам, до скрині для скарбів, а потім розфарбують малюнки.

2. Попросіть дітей по черзі зображати те, чого Ісус навчав нас робити. Нехай інші діти відгадують, яке вчення зображується. Наприклад, можна зобразити молитву, шанобливість, сплату десятини, допомогу батькам або добре ставлення до братів і сестер.
3. Заспівайте пісні «Я намагаюсь бути, як Ісус» (*Children's Songbook*, р. 78), «Всі Ісусу любі діти» (*Children's Songbook*, р. 59), чи «Хоче Ісус аби був я, як промінь сонячний» (*Children's Songbook*, р. 60) або продекламуйте слова до них. Слова цих пісень наведено в кінці посібника.

Вчення Ісуса Христа— великий скарб

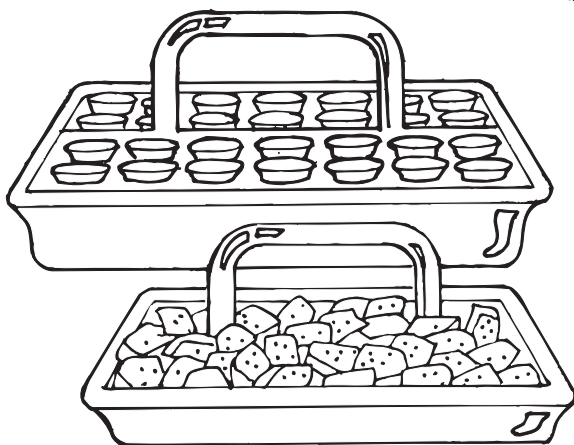
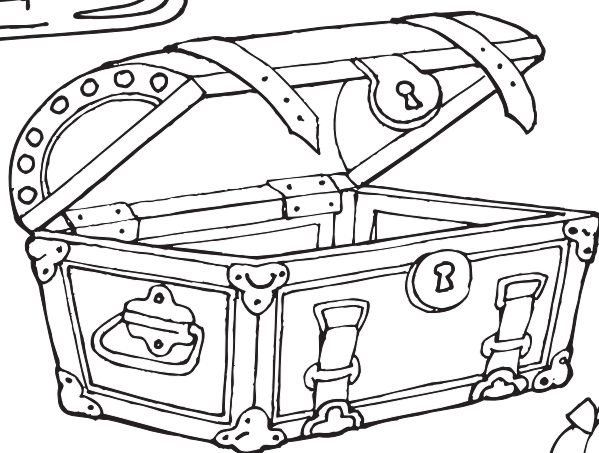
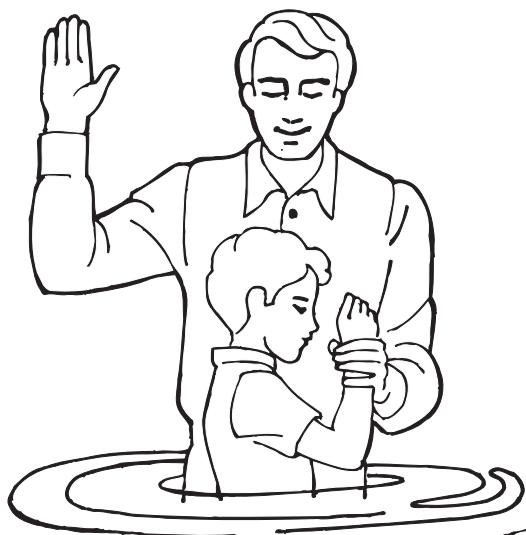

Мета

Заохотити кожну дитину виявляти благоговіння до Небесного Батька та Ісуса Христа.

Підготовка

1. Вивчіть з молитвою Лука 2:1–16 і 3 Нефій 17:11–12, 21–24.
2. Підготуйте вирізані фігурки, що зображують уста, очі, вуха, руки та ноги за зразком в кінці уроку. Покладіть вирізані фігурки в торбинку або коробку.
3. Підготуйте таку стрічку з написом:

Благоговіння

4. Підготуйтеся заспівати пісні «Зі смиренням в серцях» (*Children's Songbook*, р. 26) і «Я намагатимусь бути благоговійним» (*Children's Songbook*, р. 28) або продекламувати слова до них.
5. Необхідні Матеріали:
 - а. Біблія і Книга Мормона.
 - б. Ілюстрація 2-36, «Ісус благословляє нефійських дітей»; ілюстрація 2-40, «Благоговійна дитина»; ілюстрація 2-41, «Народження Ісуса» (Набір ілюстрацій «Мистецтво Євангелії» 200; 62116).
6. Підготуйте все необхідне для запланованих вами доповнюючих заходів, які ви хочете використати протягом уроку.

Запропонований хід уроку

Перевірте разом з дітьми домашнє завдання, якщо ви пропонували їм зробити щось протягом тижня.

Вправи на увагу

Перед вступною молитвою заспівайте пісні «Зі смиренням в серцях» або продекламуйте слова до неї.

Зі смиренням в серцях згадуємо ми Тебе.
Зі смиренням в серцях ми співаємо в цей час.
Зі смиренням в серцях молимо Тебе:
Хай тепер в серцях у нас Дух Святий живе.

Покажіть ілюстрацію 2-40, «Благоговійна дитина». Скажіть дітям, що дитина на ілюстрації готується в молитві розмовляти з Небесним Батьком.

- Як ми готуємося до молитви? (Ми складаємо руки, заплющуємо очі і схилиємо голову).
- Чому, готуючись до молитви, ми складаємо руки, заплющуємо очі і схилиємо голову?

Підкресліть: якщо ми так зробимо, то під час молитви нам легше буде відчути біля себе Небесного Батька. Поясніть: як важливо знати, що наші земні батьки слухають нас, коли ми розмовляємо з ними, так само важливо відчувати, що Небесний Батько поряд з нами, коли ми молимося.

Попросіть когось із дітей прочитати вступну молитву.

Після вступної молитви стисло висловіть свою вдячність за люблячого Небесного Батька і за привілей розмовляти з Ним в молитві.

Благоговіння є почуттям любові і поваги

Обговорення з використанням стрічки з написом

Покажіть стрічку з написом «Благоговіння» та ілюстрацію, де зображено благоговійну дитину. Прочитайте слово, написане на стрічці, і нехай діти повторять його.

- Що таке благоговіння?

Наголосіть, що благоговіння означає значно більше, ніж просто бути спокійними. Благоговіння—це особливе почуття любові й поваги до Небесного Батька та Ісуса Христа.

Попросіть дітей подумати про свої почуття, коли їхні батьки допомагають їм молитися чи читають оповідання про Ісуса, або ж коли вони бачать і чують прекрасні творіння Небесного Батька та Ісуса Христа. Поясніть, що ці теплі, спокійні почуття є почуттями благоговіння. Ці почуття допомагають нам дізнатися, що дух Небесного Батька поряд з нами.

Обговорення з використанням ілюстрацій

Покажіть ілюстрацію 2-36, «Ісус благословляє нефійських дітей». Нехай діти розкажуть вам про ілюстрацію (див. 3 Нефій 17:11–12, 21–24).

- Що, на вашу думку, нефійські діти відчували до Ісуса Христа?

Покажіть ілюстрацію 2-41, «Народження Ісуса», і попросіть дітей розповісти оповідання про народження Ісуса (див. Лука 2:1–16). Нехай вони уважно роздивляться людей на ілюстрації.

- Що, на вашу думку, відчували люди, побачивши маленького Ісуса?
- Що, на вашу думку, відчували б ви, якби побачили немовля Ісуса?

Поясніть, що коли ми з любов'ю думаємо про Небесного Батька та Ісуса, ми благоговійні.

Ми виявляємо благоговіння власними діями

Обговорення

- Як ми виявляємо свої почуття благоговіння (через любов і повагу) до Небесного Батька та Ісуса Христа?

Поясніть, що важливо мати почуття благоговіння, незалежно від того, де ми є, але особливо ми повинні пам'ятати про те, щоб бути благоговійними в Церкві. Дім зборів є домом Небесного Батька, і коли ми благоговійні в домі Небесного Батька, Він знає, що ми любимо Його.

Пісня

Разом з дітьми заспівайте пісню «Я намагатимусь бути благоговійним» або продекламуйте слова до неї.

Благоговійним буду,
Коли ввійду я в храм.
Бога я люблю. Зі мною
Він поруч буде там.

Вправи

Покажіть торбинку або коробку з вирізаними фігурками. Запропонуйте кожній дитині по черзі витягти з торбинки вирізану фігурку і показати її іншим, і запитайте: «Що ви повинні робити своїми (назвіть, що зображує фігурка), щоб виявити благоговіння в домі Небесного Батька?»

Можливі відповіді:

Уста: Тихо розмовляти, посміхатися, співати пісні, молитися, залишатися стуленими, коли розмовляє хтось інший.

Очі: Дивитися на вчителя або виступаючого, заплющувати під час молитви.

Руки: Спокійно тримати, піднімати для відповіді на запитання, складати під час молитви.

Ноги: Спокійно ходити, бути нерухомими.

Вуха: Слухати, що говорять.

Вправи

Допоможіть дітям промовити слова і виконати дії наступної вправи для відпочинку:

Я завжди благоговійний

Від голови (*покласти руки на голову*)

До пальців (*торкнутися пальців на нозі*).

Коли йду (*йти спокійно на місці*),

Дуже тихо ступаю.

Розмовляючи,

М'яко слова вимовляю (*прикласти пальця до губ*),

Не кричу й не гукаю (*похитати головою*).

Коли слухаю (*прикласти долоню ківшиком до вуха*),

Губи стуляю (*стулити губи*)

І руки складаю (*скласти руки*).

А в молитві

Голову схиляю (*схилити голову*)

І очі закриваю (*заплющити очі*).

Я завжди благоговійний

Від голови (*покласти руки на голову*)

До пальців (*торкнутися пальців на нозі*).

(Adapted from Diana Eckersell Janson, «I'm Always Reverent,» *Friend*, Sept. 1993, p. 32).

Ми можемо допомогти іншим бути благоговійними

Виклад учителя

Нагадайте дітям, що їхні дії впливають на інших людей навколо них. Це ще одна хороша причина бути благоговійним в Церкві.

- Що ви відчуваєте, коли хтось в Початковому товаристві шумить біля вас?

Підкресліть: якщо хтось біля нас шумить, нам важко думати про Небесного Батька та Ісуса Христа. Так само, коли ми шумимо або робимо не те, що слід, ми заважаємо іншим людям бути благоговійними. Запропонуйте дітям діяти так, щоб допомагати собі й іншим бути благоговійними.

Оповідання

Розкажіть про знайому вам дитину, яка допомогла своєму другу бути більш благоговійним, або перекажіть наведене далі:

Катруся була дуже щасливою дівчинкою. Вона любила посміхатися, сміятися і співати. Але більш за все вона любила розмовляти. У неї завжди було про що розповісти, аби тільки було кому її слухати. Найкращою подругою Катрусі була Марійка, якій подобалося розмовляти так само, як і Катрусі.

Однієї неділі Катруся відвідала Марійчин клас Початкового товариства. Під час вступних вправ Катруся почала розповідати Марійці про свої нові черевички, але Марійка тільки похитала головою і жестом показала, щоб та припинила розмови.

Оскільки ніхто не бажав її слухати, Катруся перестала розмовляти і незабаром зацікавилася оповіданням, яке розповідала вчителька. Вона дізналася про Спасителя й отримала задоволення від Початкового товариства.

Коли дівчатка виходили, вчителька подякувала їм, що вони були благоговійними в класі. Після занять Марійка пояснила Катрусі, чому вона не розмовляла з нею в Початковому товаристві. Марійка сказала, що вона любить Небесного Батька та Ісуса і завжди намагається бути благоговійною в Церкві.

Обговорення

- Чому Марійка хотіла бути благоговійною в Початковому товаристві?
- Як Марійка допомогла Катрусі бути благоговійною?
- Як ви можете допомогти бути благоговійними іншим?

Підсумок

Свідчення

Свідчіть дітям: якщо вони будуть благоговійними, то це допоможе їм більше дізнатися про Небесного Батька та Ісуса Христа і відчувати до Них любов. Ви можете поділитися власним досвідом, коли ви мали особливе благоговійне почуття до Небесного Батька та Ісуса.

Нехай діти висловлять свої почуття любові і поваги до Небесного Батька та Ісуса.

Заохотьте дітей бути благоговійними, коли вони підуть на інші збори або залишать Дім зборів після Початкового товариства.

Попросіть когось із дітей прочитати заключну молитву.

Доповнюючі заходи

Виберіть з наступних заходів ті, які найдоцільніше провести з дітьми вашого класу. Їх можна використовувати як під час самого уроку, так і в оглядовій чи підсумковій його частині. Для додаткової допомоги продивіться підрозділ «Година занять» в розділі «На допомогу вчителю».

1. Допоможіть дітям виконати дії такої гри з пальцями:
 - Спокійний, неначе сніжинка (*втягнути руки високо вгору й опустити їх, махаючи пальцями*),
 - Як квітка, що тихо зростає (*стиснути кулак і потім повільно випростати пальці подібно розквітаючій квітці*),
 - Спокійний, як гарний метелик (*зчепити великі пальці і рухати іншими пальцями, як крилами*),
 - Що тихо і плавно літає.
 - Ці спокій і тишу в собі я знайду (*покласти одну руку на серце*),
 - Спокійним і тихим до Церкви прийду (*скласти руки разом*).
2. Киньте комусь із дітей торбинку з бобами або інший м'який предмет і попросіть її розповісти, як вона може виявити благоговіння (можливі відповіді: прямо сидіти, слухати, думати про Ісуса, піднімати руку, спокійно ходити, виявляти повагу до інших і складати руки). Потім нехай дитина кине вам назад торбинку з бобами. Продовжуйте, доки кожна дитина не поверне вам торбинку кілька разів. Запропонуйте дітям подумати, як вони можуть виявляти благоговіння.
3. Допоможіть дітям розіграти кілька ситуацій, які б стосувалися благоговіння. Використайте наведені або власні ідеї:
 - Ви хочете щось сказати вчителю Початкового товариства під час уроку. Як ви можете зробити це з благоговінням?

- Ви не знаєте пісні, яку співає клас. Що ви можете зробити, щоб виявити благоговіння?
- Ваш маленький братик розмовляє з вами під час причастя. Що ви можете зробити, щоб допомогти йому бути благоговійним?
- Ви заходите до кімнати, коли люди моляться. Як ви можете виявити благоговіння?

4. Допоможіть дітям виконати дії наступної гри з пальцями:

Ось і Церква (*переплести пальці і звести долоні, пальцями всередину*).
 Ось каплиця (*випрямити вказівні пальці, щоб утворити шпиль*).
 Двері відчини (*розвести долоні, лишаючи пальці переплетеними*),
 На людей подивися (*похитати пальцями*).
 Двері зачини (*знову звести руки пальцями всередину*),
 Щоб молитву почути.
 Двері відчини (*розвести долоні, лишаючи пальці переплетеними*),
 Всі додому йдуть (*розвести руки*).

Після виконання цієї гри з пальцями розкажіть про дитину, яка грає в цю гру протягом причасних зборів. Коли ця дитина дивиться навколо і помічає, що всі сидять спокійно, вона вирішує, що її пальці-люди також повинні бути благоговійними, і тихо кладе їх на коліна.

5. Заспівайте пісні «Благоговіння є любов» (*Children's Songbook*, р. 31) чи «Батьку, я хочу бути благоговійним» (*Children's Songbook*, р. 29) або продекламуйте слова до них.

Благоговіння є любов

Благоговіння—не тихе сидіння,
 Думки це про Батька знов.
 Отримую я тоді благословення,
 Бо благоговіння—любов.
 Моє благоговіння є в діях, в словах.
 Я шлях вибираю, як Він.
 Я знаю, як благоговійний я—
 В моїм серці є Батько і Син.
 (© 1987 by Maggie Olauson. Використано з дозволу).

Батьку, я хочу бути благоговійним

Батьку, я Тебе люблю.
 Смиренно я ввійду в Твій Дім.
 Голову свою схилю,
 Коли молитви кажуть в нім.
 Слухаю Твої слова.
 Зі мной Ти поруч, знаю я.
 Хай і в думці, і в словах
 Благоговійним буду я.
 Батьку, я Тебе люблю.
 Смиренно я ввійду в Твій Дім.



Мета

Заохотити кожну дитину бути миротворцем вдома.

Підготовка

1. Вивчіть з молитвою Матвій 5:1–12 (або 3 Нефій 12:1–12) і 7:1–5, 12 (або 3 Нефій 14:1–5, 12).
2. Зробіть для кожної дитини в класі і для себе копію вміщеної далі ілюстрації більшого розміру (збережіть свою копію для використання на уроці 26).



3. Якщо можливо, отримайте кілька фотографій сімей, які разом роблять щось приємне.
4. Підготуйте для кожної дитини в класі аркуш паперу з написом у верхній частині *Блаженні миротворці*.
5. Підготуйтеся заспівати пісню «Посмішка» (*Children's Songbook*, р. 267) або продекламувати слова до неї. Слова цієї пісні наведено в кінці посібника.
6. Необхідні матеріали:
 - а. Біблія або Книга Мормона.
 - б. Олівці або фломастери.
 - в. Схема ВП (див. урок 1).
 - г. Ілюстрація 2-37, «Нагорна Проповідь» (Набір ілюстрацій «Мистецтво Євангелії» 212; 62166); ілюстрація 2-42, «Сімейна розвага».
7. Підготуйте все необхідне для запланованих вами доповнюючих заходів, які ви хочете використати протягом уроку.

Запропонований хід уроку

Попросіть когось із дітей прочитати вступну молитву.

Перевірте разом з дітьми домашнє завдання, якщо ви пропонували їм зробити щось протягом тижня.

У наших домівках можна відчувати себе щасливими або сумними

Вправи на увагу

Дайте кожній дитині намальоване обличчя. Нехай діти разом з вами заспівають пісню «Посмішка» або продекламують слова до неї, повертаючи це обличчя похмурою або усміхненою стороною, як пропонують слова.

Обговорення

Покажіть ілюстрацію 2-42, «Сімейна розвага», і будь-які інші отримані фотографії сімей, які разом роблять щось приємне. Попросіть дітей повернути намальовані обличчя так, щоб показати почуття людей на фотографіях.

- Чому, на вашу думку, всі ці люди відчують себе щасливими?

Попросіть дітей повернути обличчя так, щоб показати почуття членів сім'ї, якби вони сперечалися і билися.

- Чому суперечка і бійка викликають у членів сім'ї сум?

Вправи

Нехай діти повернуть намальовані обличчя сумною стороною, а потім попросіть, щоб кожен розповів, що може засмутити сім'ю. Потім нехай діти повернуть намальовані обличчя щасливою стороною і розкажуть, що робить їхні сім'ї щасливими.

- Вам більше подобається, коли ваша сім'я щаслива чи засмучена?

Зберіть намальовані обличчя, щоб вони не відвертали уваги дітей. Поверніть їх в кінці занять, щоб діти могли їх забрати додому.

Ісус Христос навчав нас бути миротворцями

Обговорення

Покажіть ілюстрацію 2-37, «Нагорна Проповідь», і нехай діти розкажуть вам, що вони знають про цю ілюстрацію. Поясніть, що Ісус Христос піднявся на схил пагорбу і навчав людей багатьох важливих речей, в тому числі і як зробити наші сім'ї щасливими.

Прочитайте вголос Матвій 5:9 (або 3 Нефій 12:9). Поясніть, що Ісус навчав людей бути миротворцями. Нехай діти повторять слово *миротворець* разом з вами.

- Хто такий миротворець?

Поясніть, що миротворець—це людина, яка допомагає іншим бути щасливими, а не роздратованими. *Мир* означає спокій і щастя, отже, миротворець перетворює дім на спокійне і щасливе місце.

Поясніть, що Небесний Батько та Ісус Христос є миротворцями, і кожен з нас також може бути миротворцем. Ісус розповів нам, як це зробити.

Прочитайте вголос Матвій 7:12 (або 3 Нефій 14:12). Допоможіть дітям зрозуміти, що вони повинні поводитися з іншими так, як бажають, щоб ті поводитися з ними. Тоді вони будуть миротворцями і допоможуть принести щасливе почуття до своїх домівок.

Інсценування

Опишіть дітям деякі ситуації і допоможіть їм продумати і відтворити, як миротворець повинен діяти в кожній з них. Допоможіть дітям поміркувати, як кожен, хто опинився в цій ситуації, може бути щасливим. Використайте наведені ситуації або придумайте власні:

1. Ви спокійно роздивляєтеся книгу, аж ось підбігає ваша сестра і вихоплює її з ваших рук, бо вона хоче почитати цю книгу.
 - Як би ви хотіли, щоб з вами поводитися?
 - Що ви скажете або зробите, якщо ви миротворець?
2. Ви йдете до кухні, щоб покуштувати улюблене печиво. Ваш брат підбігає до коробки, хапає останній шматочок печива і з'їдає його. Ви роздратовані.
 - Як би ви хотіли, щоб з вами поводитися?
 - Що ви скажете або зробите, якщо ви миротворець?
3. Ви з подругою малюєте. Вона сміється з вас, бо ви розфарбували дерево у фіолетовий колір. Вам боляче це, і ви підшукуєте яким би злим словом віддячити їй.
 - Як би ви хотіли, щоб з вами поводитися?
 - Що ви скажете або зробите, якщо ви миротворець?

Писання	Знову прочитайте або перекажіть учням Матвій 7:12 (або 3 Нефій 14:12).
Схема ВП	Покажіть схему ВП. Скажіть дітям, що поводячись з іншими так, як би вони хотіли, щоб поводитися з ними, вони слідуєть за Ісусом Христом і роблять правильний вибір. Нехай діти повторять за вами слова, написані на схемі.

Ми усі можемо бути миротворцями

Оповідання	<p>Розкажіть власними словами таке оповідання про миротворців:</p> <p>Єпископ попросив кількох молодих людей допомогти йому. Він хотів, щоб протягом місяця вони були миротворцями у своїх домівках, але нікому не казали про це. Він попросив їх бути добрими і дбайливими, бути хорошим прикладом. До того ж вони мали допомагати припиняти сварки і знаходити, як виявляти любов до членів своєї сім'ї. Молоді люди повинні були повернутися до єпископа через місяць і розповісти йому про наслідки цього.</p> <p>Через місяць всі вони зустрілися знову і розповіли, що зробили. Усі молоді люди сказали, що їхні сім'ї стали щасливішими завдяки їхнім зусиллям бути миротворцями. (See Franklin D. Richards, in Conference Report, Oct. 1974, p. 153; or <i>Ensign</i>, Nov. 1974, p. 106).</p>
Обговорення	<ul style="list-style-type: none"> • Що єпископ попросив молодих людей зробити? • Що сталося, коли вони зробили це? • Як ви можете бути миротворцем у власному домі?
Мистецькі вправи	<p>Дайте кожній дитині аркуш паперу, на якому ви написали <i>Блаженні миротворці</i>. Прочитайте вголос слова, написані у верхній частині аркушу, і нехай діти повторять їх разом. Дайте дітям олівці або фломастери, і нехай вони намалюють свої щасливі сім'ї.</p> <p>Заохотьте дітей повісити свої малюнки десь вдома як нагадування, що вони мають бути миротворцями.</p>
Підсумок	
Пісня	Роздайте намальовані обличчя і знову заспівайте пісню «Посмішка» або продекламуйте слова до неї. Нагадайте дітям: якщо вони будуть миротворцями, то допоможуть з'явитися посмішкам замість похмурих поглядів.
Свідчення	<p>Свідчіть, що Небесний Батько та Ісус Христос хочуть, щоб ми були миротворцями. Нагадайте дітям, що коли вони намагаються бути миротворцями вдома, вони і їхні сім'ї можуть бути більш щасливими.</p> <p>Заохотьте кожну дитину спробувати бути миротворцем вдома протягом наступного тижня. Попросіть дітей підготуватися розповісти про свій досвід на наступному занятті.</p> <p>Попросіть когось із дітей прочитати заключну молитву. Запропонуйте дитині попросити Небесного Батька допомогти учням бути миротворцями в їхніх домівках.</p>

Доповнюючі заходи

Виберіть з наступних заходів ті, які найдоцільніше провести з дітьми вашого класу. Їх можна використовувати як під час самого уроку, так і в оглядовій чи підсумковій його частині. Для додаткової допомоги продивіться підрозділ «Година занять» в розділі «На допомогу вчителю».

1. Покажіть ілюстрацію 2-3, «Ісус Христос», або іншу ілюстрацію з Ісусом. Попросіть дітей удати, ніби Ісус Христос прийшов відвідати їхні домівки.

Запропонуйте їм уявити, якими схвильованими вони будуть, коли Ісус прийде до них додому.

- Як ви підготуєтеся до цього?
- Що ви робитимете, коли прийде Ісус?

Нехай діти удадуть, що б вони зробили, якби Ісус прийшов відвідати їх. Пояснить: якби Ісус був у їхньому домі, вони б дуже старалися бути миротворцями, а тому ділилися б з іншими, були лагідними один з одним і не билися. Тоді вони могли б насолоджуватися хорошими почуттями, які Ісус приніс до їхнього дому.

Скажіть дітям, що єдиний спосіб дізнатися, як бути миротворцями,—подумати, як би вони поводитися, якби Ісус відвідав їхній дім.

2. Заспівайте пісню «Щаслива сім'я» (*Children's Songbook*, р. 198) або продекламуйте слова до неї. Слова цієї пісні наведено в кінці посібника.

Нагадайте дітям, що будучи миротворцями, вони допомагають зробити свої сім'ї щасливими.

3. Заспівайте пісню «Якщо щасливі ви» (*Children's Songbook*, р. 266) або продекламуйте слова до неї, замінивши *хлоп руками*, *хлоп* діями, які запропонують діти.

Хлоп руками, хлоп, якщо щасливі ви. (Хлоп, хлоп)

Хлоп руками, хлоп, якщо щасливі ви. (Хлоп, хлоп)

Якщо ви щасливі всі,

Посміхніться разом всі.

Хлоп руками, хлоп, якщо щасливі ви. (Хлоп, хлоп)

4. Щоб продемонструвати дітям, що вони можуть контролювати своє ставлення до дій інших людей, попросіть двох дітей стати лицем один до одного. Нехай одна дитина намагається мати спокійний вираз обличчя (не виражаючи ніяких почуттів), а інша дитина нехай спробує викликати у неї посмішку, розсмішити її або якимось чином змінити вираз обличчя. Усі діти, якщо захочуть, можуть по черзі взяти участь у виконанні цієї вправи.

Допоможіть дітям зрозуміти, що вони повинні намагатися контролювати себе, коли хто-небудь робить те, що забирає з домівки спокій. Наприклад, коли брат або сестра кричать на них, перше, що може прийти їм на думку,—крикнути у відповідь. Але якщо вони хочуть бути миротворцями, їм слід знайти кращий шлях для відповіді.

Мета Допомогти усім дітям зрозуміти, що для Ісуса Христа важливою є кожна людина.

- Підготовка**
1. Вивчіть з молитвою Лука 15:1–7 та Іоанн 10:1–18.
 2. Приклейте на картон ілюстрацію 2-44, «Загублена вівця». Потім розріжте її на окремі частини для головоломки, переконавшись, що на одній частині є ціла вівця. (Збережіть цю головоломку для використання на майбутніх заняттях). Перед уроком заховайте частинку головоломки з вівцею десь в класі, де її буде нелегко знайти.
 3. Використовуючи зразок в кінці уроку, зробіть для всіх в класі і для себе також звичайну або контурну копію малюнка ягняти. Напишіть на зображенні цього ягняти ім'я кожної дитини.
 4. Необхідні матеріали:
 - а. Біблія.
 - б. Ілюстрація 2-43, «Пастух».
 5. Підготуйте все необхідне для запланованих вами доповнюючих заходів, які ви хочете використати протягом уроку.
-

**Запропонований
хід уроку**

Попросіть когось із дітей прочитати вступну молитву.

Перевірте разом з дітьми домашнє завдання, якщо ви пропонували їм зробити щось протягом тижня. Можна попросити дітей розповісти про їхній досвід стосовно намагання бути миротворцями у своїх домівках.

Пастухи піклуються про своїх овець

Вправи на увагу Покажіть ілюстрацію 2-43, «Пастух».

- Хто цей чоловік?

Поясніть, що чоловік на ілюстрації є пастухом, схожим на тих, які жили, коли Ісус Христос був на землі.

- У що він одягнений?

Вкажіть на плащ пастуха. Поясніть, що цей плащ, виготовлений з овчини або шерсті, захищає пастуха від гарячого сонця пустині і холодних ночей. Прикриття на голові захищає його також від сонця. Пастух несе посудину з водою і палицю, яка зветься посохом.

- Що робить пастух?

Поясніть, що пастух піклується про овець. Вівці знають голос пастуха і йдуть туди, куди він їх веде. Підкресліть, що пастух не пасе овець, йдучи позаду них. Він іде попереду, щоб показувати їм, куди йти. Пастух веде своїх овець до зелених пасовищ, де вони знаходять хорошу траву для їжі. Він також проводить їх до води. Увечері він відводить їх назад до вівчарні, огороженої території або печери, де

вівці захищені від диких тварин і злодіїв. Пастух стоїть на охороні при вході до вівчарні і захищає своїх овець. Він перераховує своїх овець, аби переконався, що жодна не загубилася.

Для пастуха важливе кожне ягня

Оповідання

Поясніть, що всі пастухи, і в часи Ісуса, і сьогодні, піклуються про овець і захищають їх. Розкажіть власними словами таке оповідання:

Миколка і Василько жили на фермі. Їхня сім'я розводила овець, і Миколка з Васильком мали свою невелику отару ягнят. Вони добре піклувалися про своїх ягнят. Вони були хорошими пастухами.

Якось вночі знялася велика буря. Вітер повалив частину огорожі в загоні, де утримувалися ягнята Миколки і Василька. Гуркіт грому злякав ягнят, і всі вони розбіглися з загону.

Коли настав ранок, Миколка і Василько вийшли до своїх ягнят, але не могли їх ніде знайти. Миколка і Василько розхвилювалися. Вони пішли слідами ягнят на вогкому ґрунті. Незабаром Миколка і Василько знайшли всіх, крім одного ягняти.

- Що, на вашу думку, зробили Миколка і Василько?

Миколка і Василько зібрали ягнят в загін і пішли шукати загублене ягня. Вони помітили, що одні сліди вели в протилежному напрямку, ніж всі інші, і пішли цими слідами.

Врешті-решт Миколка і Василько знайшли ягня. Його ніжка застрягла в щілині, воно стомилося й ослабло. Вони обережно перенесли ягнятко додому, і Василько тримав його, поки Миколка змазував ліками подряпини на його нозі. Миколка і Василько були дуже задоволені, що знайшли всіх своїх ягнят.

- Чому Миколка і Василько продовжували шукати це останнє ягня, знайшовши всіх інших?

Головоломка

Розкладіть частини виготовленої вами головоломки на підлозі або на столі і допоможіть дітям зібрати її.

Коли діти побачать, що однієї частини не вистачає, наголосіть, що саме на ній намальовано вівцю.

- Що робить хороший пастух, коли загублено вівцю?

Оповідання з Писань

Візьміть Біблію і скажіть дітям, що в Біблії Ісус Христос розповідає нам, що робить хороший пастух, коли загубиться вівця. Поясніть, що коли Ісус був на землі, він часто навчав людей за допомогою оповідань. Одне з Його оповідань було про пастуха і його загублену вівцю. Прочитайте вголос Лука 15:4.

- Що, як сказано в Біблії, повинен зробити дбайливий пастух?

Інсценування

Попросіть дітей удати, що вони пастухи. Нехай кожен з них уявить собі, що вони одягнені в плащ і мають в руках посоха, і потім нехай почнуть шукати втрачену частину головоломки з вівцею. Коли її знайдуть, похваліть всіх пастухів і зберіть їх, щоб завершити збирання головоломки.

Запитайте дітей, що вони відчували, коли було знайдено загублену частину.

Писання

Розкажіть, що відчував пастух в притчі, знайшовши свою вівцю, як про це написано в Лука 15:5–6. Порівняйте почуття дітей з тим, що за словами Ісуса, повинен робити і відчувати хороший пастух.

Ісус Христос—хороший пастух, а ми—його ягнята

Обговорення
Писань

Прочитайте вголос Іоанн 10:14.

- Хто є хорошим пастухом в цьому вірші?

Поясніть, що слова в цьому вірші є словами Ісуса Христа. Він є Хорошим Пастухом.

- Хто є вівцями в кошарі Ісуса? (Поясніть, що *кошара* тут означає певну кількість овець).

Допоможіть дітям зрозуміти, що вони теж вівці в кошарі Ісуса. Поясніть, що Спаситель порівнював Себе з пастухом, бо Він любить і піклується про кожного з нас, як пастух піклується про овець. Він хоче, щоб кожен з нас перебував у безпеці і був щасливим. Як пастух знає кожну вівцю, так і Ісус знає кожного з нас. Ми усі є важливими для Нього.

Вправи

Покажіть паперових ягнят з іменами дітей на них. Підніміть одне таке ягня і скажіть: «(Ім'я дитини) є одним з ягнят в кошарі Ісуса». Потім покладіть ягня на стіл або на підлогу. Продовжуйте цю вправу, доки не згадаєте всіх, а також і себе. Згадайте й тих, хто відсутній, сказавши, наприклад, так: «(Ім'я дитини) є одним з ягнят в кошарі Ісуса, і Ісус знає, що його (її) немає сьогодні в Початковому товаристві. Він хоче, щоб всі Його ягнята були тут».

Після цієї вправи візьміть зі столу чи підлоги всіх ягнят і нехай діти підрахують їх разом. Підкресліть, що саме стільки дітей повинно бути в класі, або стільки ягнят повинно бути в кошарі. Порівняйте цю кількість з кількістю дітей, присутніх в класі сьогодні. Скажіть дітям про своє сподівання, що вони приходитимуть кожного тижня, якщо не захворіють або не поїдуть з міста, бо ви хочете допомогти піклуватися про них і навчати їх. Наголосіть на тому, як важливо для Ісуса, щоб всі Його ягнята приходили до Початкового товариства.

Запропонуйте дітям бути пастухами і знайти втрачених ягнят—дітей, які сьогодні відсутні в Початковому товаристві—і допомогти привести їх назад до Початкового товариства.

Підсумок

Свідчення

Свідчіть, що кожна дитина є важливою для Ісуса Христа і що Ісус любить та піклується про кожного з них.

Дайте кожній дитині ягня з її ім'ям. Запропонуйте дітям взяти з собою цих ягнят і розповісти своїм сім'ям, що вони дізналися про пастухів і про Хорошого Пастуха.

Попросіть когось із дітей прочитати заключну молитву.

Доповнюючі заходи

Виберіть з наступних заходів ті, які найдоцільніше провести з дітьми вашого класу. Їх можна використовувати як під час самого уроку, так і в оглядовій чи підсумковій його частині. Для додаткової допомоги продивіться підрозділ «Година занять» в розділі «На допомогу вчителю».

1. Нехай діти напишуть записку або щось намалюють, щоб передати дитині, якої не було сьогодні в Початковому товаристві. У записці можна, наприклад, написати: «Нам не вистачало тебе в Початковому товаристві» або «Приходь до нас в Початкове товариство».
2. Нехай діти розфарбують своїх ягнят або приклеять до них бавовняні кульки, щоб зробити їх пухнастими.

3. Допоможіть дітям виконати таку віршовану вправу «Любить усяких діток Ісус»:

Любить усяких діток Ісус (*широко розвести руки*),
 І тих, хто не виріс ще просто (*рукою показати дитину, зростом до колін*),
 І немовлят у колисці малих (*утворити долонями колиску*),
 Й більш старших, великого зросту (*підняти руки високо над головою*).
 (From *Finger Fun for Little Folk* by Thea Cannon. © 1949 by the Standard Publishing Company, Cincinnati, Ohio. Використано з дозволу)

4. Заспівайте пісню «Всі Ісусу любі діти» (*Children's Songbook*, р. 59) чи «Я відчуваю мого Спасителя любов» (*Children's Songbook*, р. 74) або продекламуйте слова до неї. Слова цих пісень наведено в кінці посібника.
5. Заспівайте перший куплет гімну «Для серця пастиря цінні» (*Hymns*, № 221) або продекламуйте його слова.

Серцю пастиря цінні
 Вівці з кошари Його.
 Золота й срібла дорожче
 Кожна вівця для Нього.
 Серцю пастиря цінна
 «Інша» заблудла вівця.
 Йде Він за нею у гори,
 В водах шука без кінця.
 Вівці блукають в пустелі.
 Холодно, голодно їм.
 Він поспішає спасти їх,
 Гріти в притулку Своїм.

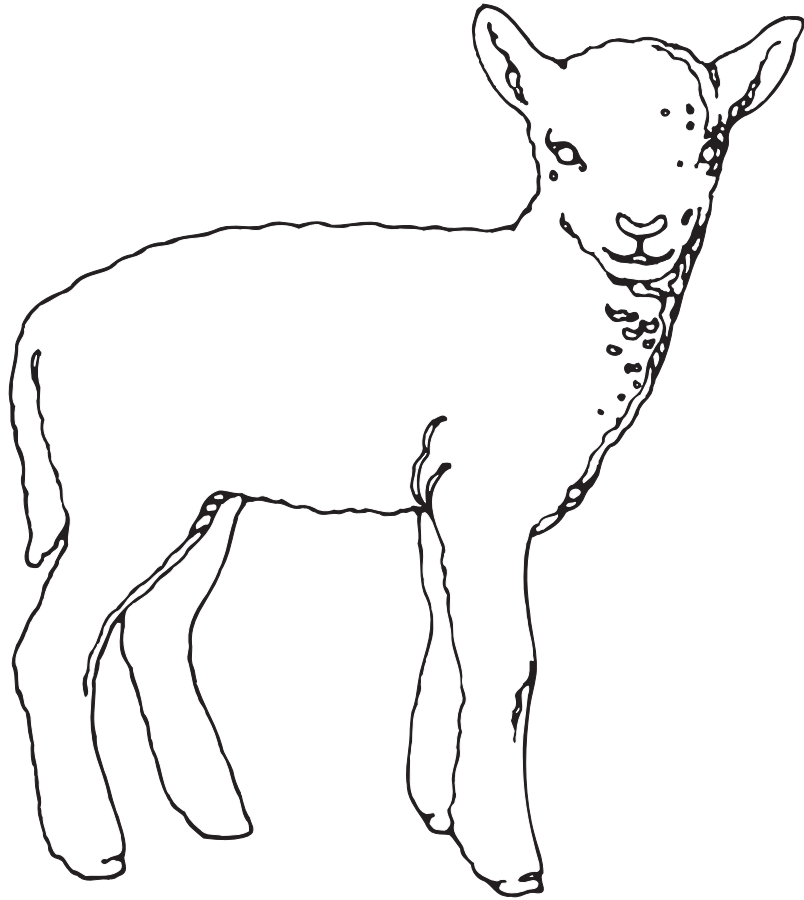
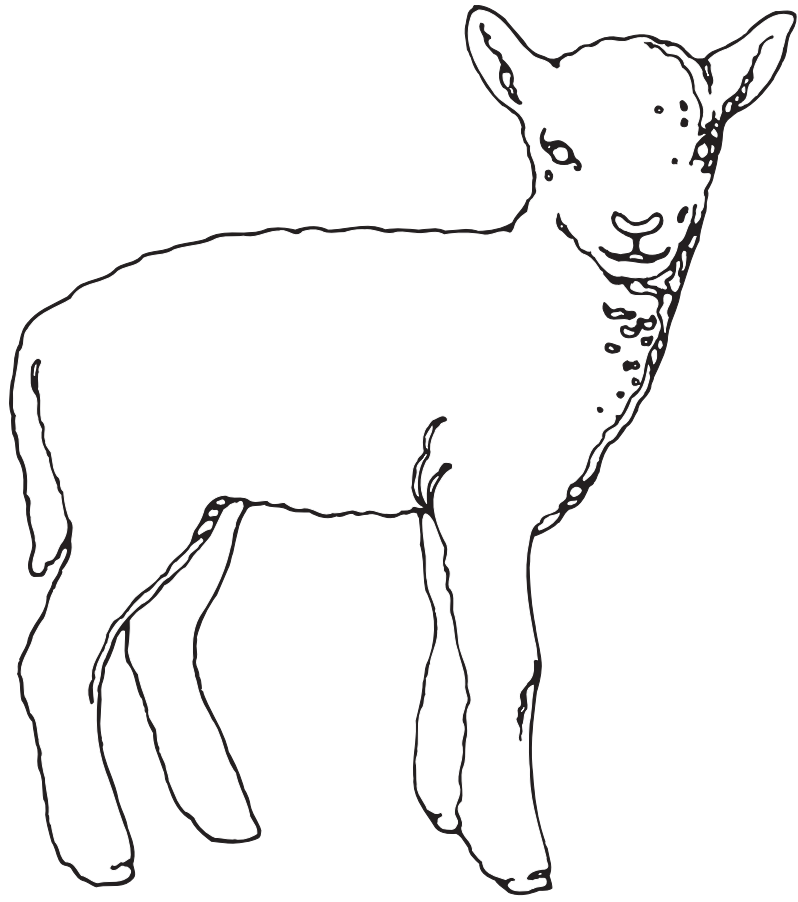

Мета Заохотити кожну дитину відчувати і висловлювати вдячність Небесному Батькові.

- Підготовка**
1. Вивчіть з молитвою Лука 17:11–19 і 1 Солунянам 5:18.
 2. Підготуйтеся заспівати пісню «Діти всього світу» (*Children's Songbook*, р. 16) або продекламувати слова до неї.
 3. Необхідні матеріали:
 - а. Біблія.
 - б. Маленька чашка, велика ложка, посудина з водою і сковорода або досить велика плоска тарілка, щоб поставити чашку і посудину з водою.
 - в. Олівці і папір для кожної дитини.
 - г. Дошка, крейда і ганчірка.
 - д. Ілюстрація 2-45, «Десять прокажених» (Набір ілюстрацій «Мистецтво Євангелії» 221; 62150).
 4. Підготуйте все необхідне для запланованих вами доповнюючих заходів, які ви хочете використати протягом уроку.
-

**Запропонований
хід уроку**

Попросіть когось із дітей прочитати вступну молитву.

Перевірте разом з дітьми домашнє завдання, якщо ви пропонували їм зробити щось протягом тижня.

Нам було дано багато благословень

Вправи на увагу Покажіть порожню чашку, ложку і посудину з водою. Попросіть дітей подумати про велику кількість благословень, які Небесний Батько дав їм, і скажіть, щоб вони кожного разу, називаючи благословення, набирали в посудині ложку води і переливали її в чашку.

Поставте чашку і посудину з водою в сковороду або тарілку, щоб вода не розхлюпувалася, а цю сковороду або тарілку помістіть на якійсь рівній поверхні, наприклад, на столі або підлозі.

Щоб допомогти дітям подумати про свої благословення, можна використати такі запитання:

- Які прекрасні створіння нам дав Небесний Батько?
- Якими особливими людьми Він нас благословив?
- Що можуть робити наші чудові тіла?

Нехай діти по черзі називають благословення і наливають по ложці води в чашку, поки вода не переллється через край. Поясніть, що Небесний Батько любить нас і дав нам багато благословень. Коли ми думаємо про ці благословення, ми відчуваємо вдячність і любов до Небесного Батька. Небесний Батько дав нам так багато благословень, що ми можемо переповнитися любов'ю, як ця чашка переповнилася водою.

Ми повинні відчувати й виявляти вдячність

Оповідання та обговорення

Розкажіть власними словами наведене далі оповідання:

Наближався день народження Лариси, і бабуся захотіла зробити їй особливий подарунок. Хоча бабуся вже погано бачила, і для неї стало важко шити руками, вона вирішила зробити для Лариси ляльку. Вона витратила багато годин, щоб зробити ляльку з заплетеним волоссям, вишитим обличчям і прекрасним одягом з мережива. На день народження бабуся загорнула ляльку і принесла Ларисі.

Скажіть дітям, що ви збираєтесь розповісти їм два різні закінчення оповідання. Попросіть їх уважно слухати і сказати, яке закінчення краще.

Закінчення 1

Лариса була схвильована своїм днем народження і подарунками. Вона швидко розгортала всі подарунки. Коли вона дійшла до бабусиною подарунку, то, розгорнувши його, одну мить подивилася на ляльку, потім жбурнула її вбік і потяглася до наступного.

- Чи Ларисі сподобалася лялька?
- Що, на вашу думку, відчула Ларисина бабуся?

Закінчення 2

Лариса була схвильована своїм днем народження і подарунками, і вона старанно розгортала кожний з них. Коли вона відкрила бабусин згорток, її наповнило тепле почуття. Вона ніжно торкнулася старанно заплетеного волосся ляльки, вишитого обличчя і мережаного одягу. Потім підбігла до бабусі і міцно обняла її. «О, дякую, бабусю»—прошепотіла вона.

- Чи Ларисі сподобалася лялька?
- Що, на вашу думку, відчула Ларисина бабуся?
- В якому закінченні Лариса виказала любов до своєї бабусі і подяку за те, що бабуся витратила багато годин на виготовлення ляльки?

Обговорення

Напишіть на дошці слово *вдячність* і разом з дітьми повторіть його вголос. Поясніть, що вдячність—це почуття подяки. Коли ми вдячні людині за те, що вона зробила або дала нам щось, ми повинні показати свою вдячність.

- Як Лариса виявила свою вдячність за ляльку в другому закінченні оповідання?

Поясніть, що коли ми відчуваємо і виявляємо вдячність, ми щасливі, і людина, якій ми дякуємо, також щаслива. Обговоріть почуття любові і щастя, які Лариса та її бабуся відчували одна до одної завдяки тому, що Лариса відчула і виявила вдячність.

Оповідання з Писань та його обговорення

Покажіть ілюстрацію 2-45, «Десять прокажених», і розкажіть оповідання, яке написано в Лука 17:11–19.

Поясніть, що проказа є хворобою шкіри, яка знищує тіло. Люди боялися прокажених, бо вважали, що заразяться їхньою хворобою, отже прокажені мали триматися подалі від своїх сімей і друзів.

Наголосіть, що коли прокажені зробили те, що сказав їм Ісус Христос, вони вилікувалися від прокази. Вони знову могли жити зі своїми сім'ями і друзями.

- Що б ви відчували, якби Ісус Христос зробив це велике чудо для вас?

Нехай діти слухають, коли ви читатимете вголос Лука 17:15–17, щоб дізнатися, як прокажені виявили свою вдячність.

- Скільки прокажених було зцілено?

Нехай діти піднімуть десять пальців.

- Скільки прокажених повернулося, щоб подякувати Ісусові?

Нехай діти опустять дев'ять пальців. Наголосіть, що тільки одна людина з десяти виказала Ісусові свою вдячність за це велике чудо.

- Чому, на вашу думку, тільки одна людина повернулася, щоб подякувати Ісусові?

Ми можемо дякувати Небесному Батькові у своїх молитвах

Обговорення
Писань

Прочитайте дітям вголос 1 Солунянам 5:18.

- Що, сказано в цьому вірші, ми повинні робити?

Нагадайте дітям, що Небесний Батько дав кожному з нас багато благословень. Він щасливий, коли ми дякуємо Йому за наші благословення.

- Як ми можемо дякувати Небесному Батькові за всі ті численні благословення, які Він нам дає?

Пісня

Заспівайте пісню «Діти всього світу» або продекламуйте слова до неї.

Кінчається день. Вечір йде у світ.
На колінах дітям молитись слід.
Батьку Небесному дяку складать,
І на різних мовах «спасибі» казать.
«Грація», «мало», «вір данкен дір»,—
Бог чує дітей всього світу спів.
«Дякую», «так», «гран мерсі»,
«Канша шимасу» дітей всіх.
Господь розуміє діток
Він мови знає всі.
І любить Своїх діток,
Любить Бог всіх. Любить Бог всіх.

Обговорення

- Коли ми молимося?

Обговоріть різні випадки, коли ми промовляємо молитву, і за що саме ми можемо дякувати Небесному Батькові в кожній молитві. Наприклад, коли ми молимося перед прийняттям їжі, ми можемо дякувати Небесному Батькові за те, що Він дав нам їжу. Наголосіть, що важливо не забувати в молитвах дякувати Небесному Батькові.

Ми можемо виказати вдячність своїми діями

Вправи з
обговорення

Поясніть, що ми можемо також виявляти вдячність своїми діями. Коли ми послухні заповідям і робимо те, що Небесний Батько просив нас робити, то показуємо, що любимо Небесного Батька і цінуємо те, що Він нам дав.

Опишіть деякі ситуації, в яких людина могла б виявити вдячність своїми діями. Попросіть дітей розповісти, як кожна людина могла б виявити вдячність, слухаючись Небесного Батька. Використайте наведені далі ситуації або придумайте власні:

1. Марійка—найстарша дитина в сім'ї. Вона має двох молодших братиків і двох молодших сестричок. Вона вдячна за свою сім'ю.
 - Як могла б Марійка показати Небесному Батькові, що вона вдячна за свою сім'ю? (Виявляючи до кожного члена сім'ї любов і доброзичливість).

2. Щоб заробити додаткові гроші, Іванко виконував невеликі доручення свого сусіда. Іванко вдячний Небесному Батькові, що Він допоміг йому знайти цю роботу.
 - Як міг би Іванко показати свою вдячність Небесному Батькові? (Сплачуючи десятину від зароблених грошей).
3. Катрусі подобається грати в футбол. Вона вдячна Небесному Батькові, що Він дав їй сильне, здорове тіло.
 - Що могла б зробити Катруся, щоб показати Небесному Батькові вдячність за своє тіло? (Слухатися Слова Мудрості; їсти хорошу їжу і піклуватися про своє тіло).
4. Місіонери навчили Олежикову сім'ю євангелії, і сім'я була охрищена. Олежик дуже вдячний за місіонерів.
 - Що міг би зробити Олежик, щоб виявити Небесному Батькові вдячність? (Ставши дорослішим, підготуватися служити на місії).
5. Ганнуса з нетерпінням чекає кожної неділі. Їй подобається відвідувати Початкове товариство. Вона вдячна за Церкву.
 - Що могла б зробити Ганнуса, щоб показати Небесному Батькові, яка вона вдячна? (Відвідувати усі свої збори; бути благоговійною в Церкві).

Підсумок

Мистецькі вправи	Дайте дітям папір і олівці і нехай вони намалюють те, за що вдячні. Запропонуйте дітям розповісти про свої малюнки іншим учням.
Свідчення	<p>Розкажіть дітям, як ви вдячні, що є їхнім вчителем, і як виявляєте Небесному Батькові свою вдячність за це благословення. Свідчіть, що Небесний Батько дав нам багато благословень і Він щасливий, коли ми відчуваємо вдячність і дякуємо Йому за наші благословення.</p> <p>Скажіть дітям, щоб вони не забували дякувати Небесному Батькові за благословення у своїх молитвах і діях протягом наступного тижня.</p> <p>Коли діти готуватимуться до заключної молитви, запитайте їх, за що вони могли б дякувати Небесному Батькові, молячись у класі. Попросіть когось із дітей прочитати заключну молитву.</p>

Доповнюючі заходи

Виберіть з наступних заходів ті, які найдоцільніше провести з дітьми вашого класу. Їх можна використовувати як під час самого уроку, так і в оглядовій чи підсумковій його частині. Для додаткової допомоги продивіться підрозділ «Година занять» в розділі «На допомогу вчителю».

1. Попросіть дітей розповісти, які тварини, овочі і фрукти їм подобаються. Наголосіть, що Небесний Батько запланував і Ісус Христос створив усе це для нас, щоб ми отримували задоволення. Ми не повинні забувати дякувати за це.
2. Покажіть деякі ілюстрації з тваринами. Обговоріть, що потрібно тваринам, наприклад, вода, їжа, догляд і любов. Поясніть, що піклуючись про тварин та інших створінь, ми показуємо Небесному Батькові, що ми вдячні за них.
3. Якщо можливо, покажіть розділ «Reverence for God and Creation» на відеокasetі *International Version of the Family Home Evening Videocassettes (53736)*. Наголосіть, що Небесний Батько запланував і Ісус Христос створив усе, що нам потрібно для життя і щастя. Ми повинні показати Їм, як ми вдячні за численні благословення.

4. Заспівайте пісню «Дяка нашому Батькові» (*Children's Songbook*, р. 20), «Може дитя мале, як я?» (*Children's Songbook*, р. 9), чи «Подяка Тобі, любий Батьку» (*Children's Songbook*, р. 7) або продекламуйте слова до неї. Слова пісні «Подяка Тобі, любий Батьку» наведено в кінці посібника.

Скажіть дітям, що ми можемо також дякувати Небесному Батькові через спів. Поясніть, що хвалебні пісні до Небесного Батька подібні до молитов (див. УЗ 25:12).

Дяка нашому Батькові

Дяку Батьку нашому принесемо ми.
За все те, що Він нам дав, дякуємо ми.

Очі і вуха, руки, дві ноги;
Одяг, щоб вдягати; їжу, щоб рости.

Тата і матусю, та дитя мале,
Батько наш Небесний дав нам це усе.

Дяку Батьку нашому принесемо ми.
За все те, що Він нам дав, дякуємо ми.

Може дитя мале, як я?

Чи дитя мале, як я,
Може вдячність відчувать?
Так! Звичайно! І дитя
Може добре працювать,
Справу Божую робить
І від серця говорить:
Батьку, спасибі!
Батьку, спасибі!
Дяка, наш Батьку, наш Бог, Тобі!

Мета Заохотити кожну дитину пам'ятати про необхідність дякувати іншим за їхню доброзичливість і любов.

Підготовка

1. Вивчіть з молитвою Лука 17:11–19 і Учення і Завіти 78:19.
2. Підготуйте, як показано, записку подяки:

Дякую. Я рада, що ви є моєю вчителькою.
З любов'ю,
Наталка

3. Необхідні Матеріали:
 - а. Біблія та Учення і Завіти.
 - б. Олівці або фломастери і аркуш паперу для кожної дитини.
 - в. Дошка, крейда і ганчірка.
 - г. Ілюстрація 2-45, «Десять прокажених» (Набір ілюстрацій «Мистецтво Євангелії» 221; 62150).
4. Підготуйте все необхідне для запланованих вами доповнюючих заходів, які ви хочете використати протягом уроку.

Примітка: Слідкуйте, щоб протягом цього уроку, коли це доречно, казати дітям «дякую».

**Запропонований
хід уроку**

Попросіть когось із дітей прочитати вступну молитву.

Перевірте разом з дітьми домашнє завдання, якщо ви пропонували їм зробити щось протягом тижня.

Ми можемо казати особливе слово

Вправи на увагу

Скажіть дітям, що є особливе слово, яким ви хочете поділитися з усіма ними. Це особливе слово може сказати кожна людина, але його не кажуть так часто, як слід було б. Шепніть «дякую» одній дитині, і нехай вона шепне «дякую» іншій. Продовжуйте, поки кожна дитина не почує це слово. Нехай остання дитина встане і промовить слово вголос.

- Коли ми кажемо «дякую»?

Поясніть, що нам всім подобається, коли інші роблять нам приємне, але інколи ми забуваємо подякувати їм.

Оповідання з Писань	<p>Покажіть ілюстрацію 2-45, «Десять прокажених», і попросіть дітей розповісти вам, що вони пам'ятають про цю ілюстрацію з попереднього уроку. Можна попросити дітей інсценувати оповідання про десятих прокажених (див. Лука 17:11–19).</p> <p>Тримаючи ілюстрацію, вкажіть на прокаженого, який дякує Христу.</p> <ul style="list-style-type: none"> • Чому ця людина повернулася до Ісуса? • Що зробили інші люди? <p>Нагадайте дітям, що Ісус Христос зцілив усіх десятих прокажених, але тільки один не забув подякувати Йому. Ісус напевно був щасливий, що хоч одна людина не забула подякувати, і в той же час сумний, бо інші забули зробити це.</p>
Обговорення	<ul style="list-style-type: none"> • За що ми повинні дякувати Небесному Батькові та Ісусу Христу? • Кому ще повинні ми дякувати? (Нашим сім'ям, вчителям, друзям, будь-кому, хто для нас щось робить). <p>Ми можемо дякувати іншим</p>
Оповідання та обговорення	<p>Розкажіть власними словами наведене далі оповідання, ілюструючи його простими малюнками на дошці (наприклад, вудки для рибної ловлі, риби та пирога):</p> <p>Миколка дуже любив жити в наметі і ловити рибу; йому подобалося проводити майже кожну суботу, ловлячи рибу на річці неподалік. Але потім його батько помер, і багато чого змінилося для Миколки. У нього не було більше нікого, хто б брав його ловити рибу.</p> <p>Миколці було сумно й самотньо. Його вчитель Початкового товариства, брат Дмитро, помітив яким сумним був Миколка, і захотів зробити його щасливим. Брат Дмитро запросив Миколку ловити рибу.</p> <p>Миколка був дуже щасливим знову піти порибалити. Він приготувався і чекав, коли брат Дмитро зайде за ним. Миколка і брат Дмитро провели на річці чудовий день. Вони зловили кілька риб і увечері разом з матір'ю, братами і сестрами Миколки приготували з цієї риби вечерю.</p> <p>Миколка хотів подякувати братові Дмитру за те, що він взяв його ловити рибу.</p> <ul style="list-style-type: none"> • Що міг зробити Миколка, щоб подякувати братові Дмитру? <p>Після того, як діти дадуть відповідь, подякуйте їм за пропозиції і розкажіть, що ж вирішив зробити сам Миколка:</p> <p>Миколка вирішив якось подякувати братові Дмитру і зробити для нього щось гарне. Миколка допоміг своїй матері спекти пиріг і наступного дня відніс його братові Дмитру додому. Миколка віддав пиріг братові Дмитру і сказав: «Дякую, що взяли мене ловити рибу».</p> <ul style="list-style-type: none"> • Що, на вашу думку, відчував брат Дмитро, коли Миколка приніс йому пиріг? • Що, на вашу думку, відчував Миколка?
Писання	<p>Прочитайте вголос Учення і Завіти 78:19. Поясніть: у цьому вірші сказано, що якщо ми вдячні, ми будемо щасливі.</p> <ul style="list-style-type: none"> • Що ви відчуваєте, коли кажете комусь «дякую»? • Що ви відчуваєте, коли хтось каже вам «дякую»?
Участь дітей	<p>Запропонуйте дітям розповісти про випадки, коли хтось дякував їм за щось зроблене ними, і розповісти, що вони відчували, коли їм дякували. Можете розповісти про свій досвід.</p>

Ми можемо сказати «дякую» багатьма способами

Оповідання

Розкажіть власними словами наступне оповідання:

Сестра Ткачук була вчителькою Початкового товариства. Вона любила дітей свого класу й отримувала задоволення, навчаючи їх. Кожної неділі вона була добре підготовлена до уроку. Вона любила Небесного Батька та Ісуса Христа і свідчила дітям, що Ісус дуже любить кожного з них. Вона виявляла любов і увагу до дітей свого класу. Вона завжди пам'ятала їхні дні народження й інші особливі дати.

Однієї неділі, після Церкви, хтось постукав у двері сестри Ткачук. Це була Наталя, одна з дівчаток її класу. Наталя дала щось сестрі Ткачук в гарненькому рожевому конверті.

- Ви здогадуєтеся, що було в конверті?

Витягніть підготовлену вами записку подяки і прочитайте її класові.

- Що, на вашу думку, відчула сестра Ткачук, прочитавши цю записку?

Обговорення

- Як Наталя подякувала своїй вчительці?
- Як ще ми можемо висловити подяку?
- Хто робить для вас приємне?

Напишіть на дошці відповіді дітей на останнє запитання. Після того, як всі діти матимуть можливість відповісти, вкажіть на цей перелік відповідей і запитайте, за що вони могли б дякувати кожній людині. Наприклад, запитайте дітей:

- За що ви могли б дякувати членам єпископату?
- За що ви могли б дякувати диригенту або акомпаніатору Початкового товариства?

Мистецькі вправи

Дайте дітям олівці або фломастери і папір, щоб вони підготували записки з подякою. Напишіть на записках друкованими літерами самі або допоможіть написати дітям *Дякую*, і нехай вони олівцями або фломастерами прикрасять записки.

Поясніть, що вони можуть віддати цю записку тому, кому хочуть подякувати. Нехай діти скажуть, кому вони віддадуть свої записки. Нагадайте їм, що подяка робить щасливими не тільки тих, кому ми дякуємо, але й нас.

Підсумок

Виклад учителя

Перед самим закінченням уроку подякуйте кожній дитині за те, що вона добре зробила протягом уроку Початкового товариства. Будьте щирі і конкретні. Ви можете подякувати дитині за те, що вона —

- Благоговійно сиділа на уроці.
- Слухала урок.
- Прочитала вступну молитву.
- Була привітною з іншими.
- Співала під час вступних вправ.
- Піднімала руку перед тим, як говорити.
- Відповідала на запитання.
- Була щасливою протягом заняття.

Свідчення

Висловіть свою вдячність за кожную дитину у вашому класі. Нагадайте дітям, якою щасливою може зробити людину просте слово «дякую».

Заохотьте дітей підрахувати, скільки разів вони використовуватимуть особливе слово «дякую» протягом тижня, спілкуючись зі своєю сім'єю і друзями.

Попросіть когось із дітей прочитати заключну молитву.

Доповнюючі заходи

Виберіть з наступних заходів ті, які найдоцільніше провести з дітьми вашого класу. Їх можна використовувати як під час самого уроку, так і в оглядовій чи підсумковій його частині. Для додаткової допомоги продивіться підрозділ «Година занять» в розділі «На допомогу вчителів».

1. Попросіть дітей піднятися і пересунути свої стільці вбік, щоб ходячи навколо них, вони мали більше простору.

Допоможіть дітям заспівати перший куплет і приспів пісні «Є в мене два вуха» (*Children's Songbook*, р. 269) або продекламувати ці слова, виконуючи вказані нижче рухи:

Щоб слухать, вуха дав Господь (*вказати на вуха*),
 Щоб бачить, очі дав (*вказати на очі*).
 Ноги дві гарні дав Господь,
 Щоб я ходив, стрибав (*обійти навколо стільця*).

Приспів:

Мій любий Батьку з Неба,
 Вдячний я Тобі (*удати, ніби підбиваєте м'яча*)!
 Ти дав мені, що треба,
 Ще мудрість дай мені (*сісти, скласти руки і нахилити голову*).

2. Нанизайте гудзика або каблучку на досить довгу мотузку або шнур, щоб всі діти могли його тримати, і зв'яжіть кінці мотузки. Нехай діти сядуть в коло, візьмуться за мотузку і пересовують один одному гудзика або каблучку, поки ви не скажете «Стоп». Дитина, у якої в цей момент знаходиться гудзик або каблучка, каже «Я вдячний (ім'я людини) за (щось)». Продовжуйте гру, доки кожна дитина не матиме принаймні одну можливість для відповіді.
3. Заспівайте пісню «Я вдячний за те, що я є» (*Children's Songbook*, р. 11) або продекламуйте слова до неї.

Коли я очі затуляю,
 Як в ліжку ляжу спать,
 Відчую вдячність я свою
 За Божу благодать.
 За подруг, друзів, вчителів,
 За всіх, кого Бог дав.
 Відчую: дуже Бог хотів,
 Аби я вдячним став.

4. Підготуйте для дітей солоне тісто, щобвиліпити те, за що вони вдячні (рецепт солоного тіста можна знайти на сторінці 43). Попросіть їх взяти свої вироби додому і розташувати близько того місця, де вони моляться. Це буде нагадувати їм подякувати Небесному Батькові в молитві за свої благословення.
5. Розкажіть про яредійців, що пливли в барках, як написано в Етер 2:16–18 і 6:4–11. Можна показати, що це були за барки, притуливши вінцями одна до одної дві однакових чашки.

Попросіть дітей уявити собі, що Господь наказав їм і їхнім сім'ям, як і яредійцям, збудувати барки. Попросіть їх зобразити, ніби вони пробули на цих малих барках в океані майже рік. Вони були покинуті в океані, часом їх накривало хвилями. У барках знаходилося багато тварин.

- Що почували б ви, якби мали здійснити подібну подорож?

Прочитайте вголос Етер 6:9, щоб показати, як яредійці сприймали свою подорож. Допоможіть дітям зрозуміти, що навіть переживаючи важкі часи, ми маємо багато з того, за що можна бути вдячними. Якщо, наприклад, ми хворі, то можемо дякувати за людей, які піклуються про нас. Якщо ми завжди шукаємо, за що можна бути вдячними, то побачимо, як багато благословень ми маємо.

6. Протягом наступного тижня пошліть записки з подякою дітям свого класу, написавши кожному, як ви вдячні за те, що можете навчати його або її у своєму класі. Пригадайте конкретну допомогу кожної дитини у проведенні занять.

Правильний вибір робить мене щасливим

Урок
26

Мета Допомогти кожній дитині зрозуміти, що коли ми робимо правильно, то стаємо щасливими, а коли неправильно—то нещасними.

Підготовка

1. Вивчіть з молитвою Лука 15:11–24.
2. Підготуйтеся заспівати пісні «Посмішка» (*Children's Songbook*, р. 267) і «Вибирай вірний шлях» (*Children's Songbook*, р. 160) або продекламувати слова до них. Слова цих пісень наведено в кінці посібника.
3. Необхідні матеріали:
 - а. Біблія.
 - б. Камінчик або квасолина для кожної дитини.
 - в. Усміхнене/похмуре обличчя з уроку 22.
 - г. Олівець або фломастер для кожної дитини.
 - д. Великий паперовий круг для кожної дитини.
 - е. Ілюстрація 2-46, «Блудний син» (Набір ілюстрацій «Мистецтво Євангелії» 220; 62155).
4. Підготуйте все необхідне для запланованих вами доповнюючих заходів, які ви хочете використати протягом уроку.

Примітка: Пам'ятайте, що діти молодші восьми років ще не відповідають за свої вчинки і їм не потрібно каятися в гріхах. Запропонуйте дітям робити правильні вчинки, однак не примушуйте їх почуватися винними за зроблене.

Запропонований хід уроку

Попросіть когось із дітей прочитати вступну молитву.

Перевірте разом з дітьми домашнє завдання, якщо ви пропонували їм зробити щось протягом тижня.

Коли ми чинимо неправильно, то відчуваємо себе незручно

Вправи на увагу

Нехай якась дитина зніме черевика і покладе всередину камінчик або квасолину. Потім нехай вона знов взує черевика і зробить кілька кроків по кімнаті. Попросіть цю дитину розповісти іншим, чи зручно було її носі.

Підкресліть, зробивши щось неправильно, ми відчуваємося незручно і нещасливо, і це займає наші думки.

Попросіть дитину витягти з черевика камінчик чи квасолину і знову походити по кімнаті. Нехай ця дитина розповість класові, наскільки краще стало її носі.

Дайте камінець або квасолину кожній дитині, і нехай ті, хто хоче брати участь у вправі, покладуть камінці або квасолини в свої черевики. Нехай вони встануть і зроблять кілька кроків, щоб відчути, як це їм заважає. Зберіть камінці або квасолини, і нехай діти знову встануть, щоб відчути, як добре стало їхнім ногам, коли ніщо не заважає.

Порівняйте камінець або квасолину з неправильним вчинком. Коли ми зробили щось неправильно, то відчуваємося незручно і нещасливо. Але якщо ми шкодуємо, зробивши неправильний вчинок, і намагаємося виправити свій хибний вибір,

то це можна порівняти з вийманням камінця або квасоліни з нашого черевика: почуття незручності зникає і ми знову можемо бути щасливими.

Поясніть, що сьогоднішній урок буде про заміну почуття незручності почуттям щастя.

Ми можемо змінити сум на щастя

- Що ви відчуваєте, роблячи щось неправильно?

Оповідання та обговорення

Розкажіть власними словами наведене далі оповідання про дівчинку, яка зробила неправильний вчинок і почувалася нещасливою. Попросіть дітей уважно слухати, щоб дізнатися, як їй вдалося перестати сумувати і стати щасливою.

Марійка, подруга Анжели, мала прекрасний набір іграшкової їжі з дуже маленькими овочами і фруктами. Анжела любила гратися з цією «їжею» і жалкувала, що вона не належить їй. Одного разу, коли Марійка не бачила, Анжела поклала жменьку маленьких овочів і фруктів у свою кишеню. Анжела взяла цю «їжу» додому, не сказавши про це нікому.

- Ви вважаєте, Анжелі радісно було забавлятися з іграшковою їжею, яку вона взяла?

Анжела могла бавитися з іграшковою їжею тільки потай, бо не хотіла, щоб мама знала, звідки ця «їжа» взялася. Вона ховала фрукти й овочі під ліжком, і їй треба було заповзати туди, щоб погратися ними. Анжела почувалася нещасливою, хоч мала іграшки, які хотіла.

- Що могла б зробити Анжела, щоб позбутися свого поганого почуття?

Похваліть дітей за гарні пропозиції і розкажіть, що зробила Анжела:

Мама, помітивши, що Анжела грається під ліжком, запитала, що вона там робить. Анжела показала їй іграшкову їжу і розповіла, як їй важко на серці. Мама Анжели допомогла їй зрозуміти, що слід зробити, щоб знову почуватися щасливою. Анжела віднесла назад Марійці іграшкову їжу і сказала їй, що жалкує про свій вчинок. Повернувши іграшкову їжу, Анжела відчула себе щасливою і заспокоєною. Вона була задоволена, що змогла виправити скоєне.

- Що Анжела зробила неправильно?

Обговорення

Покажіть малюнок з усміхненим/похмурим обличчям. Спочатку покажіть нещасливе обличчя, а потім—щасливе.

- Яке обличчя відповідає почуттям Анжели після того, як вона взяла іграшкову їжу? (Попросіть когось із дітей повернути малюнок до всіх нещасливим обличчям).
- Що зробила Анжела, щоб виправити скоєне?
- Яке обличчя показує почуття Анжели після повернення «їжі»? (Попросіть когось із дітей повернути малюнок до всіх щасливим обличчям).

Скажіть дітям, що ми всі інколи робимо неправильно. Неправильні вчинки роблять нас нещасливими. Але, коли ми просимо пробачення і намагаємося виправити скоєне, ми знову можемо відчути себе щасливими.

Ісус Христос хоче, щоб ми відчували себе щасливими

Виклад учителя

Поясніть, що коли ми просимо пробачення і намагаємося виправити скоєне, ми робимо два кроки покаяння.

Нехай діти повторять слово *покаяння* декілька разів.

Поясніть: Ісус Христос хоче, щоб ми вибирали правильно, але Він знає, що інколи ми робитимемо помилки. Він дав нам можливість каятися, якщо ми вчинили неправильно. Він обіцяв: якщо ми розкаємося, то будемо прощені за наші помилки і знову відчуватимемо себе щасливими. Покаяння є важливою умовою для членства в Церкві Ісуса.

Нагадайте дітям, що будь-який неправильний вчинок—це як той камінець у черевіку. Нам незручно. Покаяння можна порівняти з викиданням камінця з черевика. Почуваєшся гарно після зникнення проблеми.

Оповідання з
Писань

Покажіть Біблію і поясніть, що в цій книзі Писань Спаситель розповідає історію про одного сина, який зробив неправильний вибір, а потім розкався і зробив правильно. Попросіть дітей послухати, що зробив син і як йому допоміг його батько.

Розкажіть власними словами оповідання, яке знаходиться в Лука 15:11–24. У відповідний момент покажіть ілюстрацію 2-46, «Блудний син».

Поясніть, що це оповідання має назву «Блудний Син». Скажіть дітям, що слово *блудний* означає марнотратний. Поясніть, що молодший син хотів забрати свої гроші, бо більше не хотів багато працювати, а робити, що йому заманеться. Отримавши гроші, він розтринькав їх. Він витратив їх на погане.

Поясніть, що коли у сина закінчилися гроші, він усвідомив, що був нерозумний і робив неправильно. Він вирішив повернутися до батька і вибачитися перед ним. Він відчував, що був недостойним називатися його сином, але таки наважився повернутися додому і попросити дозволу стати одним з його наймитів.

- Що, на вашу думку, відчував син, коли він усвідомив, що робив неправильно?

Прочитайте вголос Лука 15:20–24.

- Що зробив батько, коли його син повернувся додому?
- Як, на вашу думку, почувався син, коли його привітав батько?

Поясніть: так само, як батько цього молодого чоловіка був щасливий, що його син змінився, перестав робити неправильно і почав робити добре, наші батьки і Небесний Батько щасливі, коли ми намагаємося виправити скоєне. Ми також щасливі, коли робимо правильний вибір.

Ми можемо мати почуття щастя, коли виправляємо скоєне

Вправи

Дайте кожній дитині паперовий круг і олівець або фломастер. Нехай діти намалюють свої усміхнені/похмурі обличчя. Покажіть їм намальоване усміхнене/похмуре обличчя, щоб вони могли скопіювати його, і допоможіть, якщо потрібно.

Опишіть деякі ситуації, в яких хтось зробив неправильний вибір. Нехай діти піднімуть свої намальовані обличчя, щоб показати, як відчувається кожна людина, зробивши неправильний вибір. Потім запитайте, як людина могла б виправити скоєне, і нехай діти, використовуючи намальовані обличчя, покажуть, як почуватиметься кожна людина після цього. Використайте надані далі приклади або придумайте власні:

1. По дорозі зі школи додому Сергійко перелазив через паркан і порвав свої найкращі штани. Він знає, що його мама засмутиться, бо вона багато разів наказувала йому не лазити через паркани в шкільному одязі.
 - Що повинен зробити Сергійко?

2. Катрусина мама дала їй дві цукерки, для неї і для сестри. Поки сестри не було, Катруся з'їла обидві цукерки.
 - Що повинна зробити Катруся?
3. Борис прийшов до свого друга погратися, але того не було вдома. Коли Борис повертався, він побачив у дворі одну з іграшок свого друга. Борис взяв цю іграшку додому і грався нею.
 - Що повинен зробити Борис?
4. На шляху до школи Маруся знайшла гаманця. Пізніше, коли одна дівчинка запитала її, чи не бачила вона гаманця, Маруся сказала: «Ні».
 - Що повинна зробити Маруся?
5. Пилип грався у дворі зі своїм братом. Брат щось зробив і це не сподобалося Пилипу: він вдарив брата, і той заплакав.
 - Що тепер повинен зробити Пилип?

Пісня

Нехай діти піднімуть свої усміхнені/похмурі обличчя і заспівають пісню «Посмішка» або продекламують слова до неї, повертаючи, коли потрібно, намальовані обличчя відповідним боком.

Підсумок

Свідчення

Свідчіть дітям, що ми можемо мати почуття щастя, коли робимо правильний вибір. Ми також можемо мати почуття щастя, коли виправляємо скоєне. Поясніть, що навчаючись ретельніше дотримуватися вчень Ісуса Христа, ми не так часто робитимемо неправильний вибір.

Запропонуйте дітям взяти додому намальовані обличчя і розповісти своїм сім'ям, що вони дізналися про почуття щастя і суму.

Пісня

Заспівайте разом з дітьми пісню «Вибирай вірний шлях» або продекламуйте слова до неї.

Попросіть когось із дітей прочитати заключну молитву. Нагадайте цій дитині, щоб вона попросила Небесного Батька допомогти дітям розпізнавати і виправляти їхній неправильний вибір.

Доповнюючі заходи

Виберіть з наступних заходів ті, які найдоцільніше провести з дітьми вашого класу. Їх можна використовувати як під час самого уроку, так і в оглядовій чи підсумковій його частині. Для додаткової допомоги продивіться підрозділ «Година занять» в розділі «На допомогу вчителю».

1. Використовуючи ситуації, які ви описали в розділі «Ми можемо мати почуття щастя, коли виправляємо скоєне», допоможіть дітям зрозуміти, як можна було б уникнути неправильного вибору. Нехай вони розіграють за ролями свої варіанти.
2. Заспівайте пісню «Якщо щасливі ви» (*Children's Songbook*, р. 266) або продекламуйте слова до неї, допомагаючи дітям скласти нові вірші про добрі вчинки, які приносять почуття щастя, і додаючи нові рухи.

Наприклад:

Якщо ти щасливий і знаєш це, допоможи друзям (*плеснути в долоні!*)

Якщо ти щасливий і знаєш це, допоможи друзям (*плеснути в долоні!*)

Якщо ти щасливий і знаєш це, вибирай правду і показуй це.

Якщо ти щасливий і знаєш це, допоможи друзям (*плеснути в долоні!*)

Інші можливості:

кажи правду (*двічі торкнутися рота*)
 поділися іграшками (*відвести одну руку, потім—іншу*)
 промовляй молитви (*скласти руки і нахилити голову*)

Можна закінчити, заспівавши в останньому куплеті усі придумані вами вірші, об'єднавши їх:

Якщо ти щасливий і знаєш це, допоможи друзям (*плеснути в долоні*), кажи правду (*двічі торкнутися рота*), поділися іграшками (*відвести одну руку, потім—іншу*), промовляй молитви (*скласти руки і нахилити голову*)!

3. Нехай діти сядуть в коло. Поставте запитання на закріплення матеріалу уроку і киньте торбинку з бобами або інший м'який предмет дитині, від якої ви хочете почути відповідь. Після того, як дитина відповість, нехай вона кине торбинку з бобами вам назад. Продовжуйте, доки кожна дитина не відповість принаймні на одне запитання.

Можливі запитання:

- Як було вашій нозі з камінчиком або квасолиною в черевіку?
- Як ми відчуваємося, коли робимо щось неправильно?
- Чому Анжела не мала задоволення, граючись з краденою іграшковою їжею?
- Що Анжела зробила, щоб позбутися неприємного почуття?
- Як ми відчуваємося, намагаючись виправити скоєне?

Ділячись з іншими, я допоможу їм стати щасливими

Мета	Заохотити дітей допомагати іншим почуватися щасливими, ділячись з ними своїми речами.
Підготовка	<ol style="list-style-type: none">1. Вивчіть з молитвою Марк 6:30–44 і Іоанн 6:1–13.2. Підготуйте для кожної дитини і для себе маленьке частування. Якщо це неділя посту, придумайте щось інше і узгодьте з уроком.3. Підготуйтеся заспівати третій куплет пісні «Віддай», — сказав малий струмок» (<i>Children's Songbook</i>, р. 236) або продекламувати слова. Слова цієї пісні наведено в кінці посібника.4. Необхідні матеріали:<ol style="list-style-type: none">а. Біблія.б. Декілька речей, якими можна поділитися, наприклад, м'яч, книга і апельсин. Покладіть їх в паперову або полотняну сумку.в. Ілюстрація 2-47, «Годування п'яти тисяч» (62143); ілюстрація 2-48, «Перестрибування через мотузку» (62523); ілюстрація 2-49, «Хлопчики разом їдять печиво»; ілюстрація 2-50, «Діти разом граються кубиками».5. Підготуйте все необхідне для запланованих вами доповнюючих заходів, які ви хочете використати протягом уроку.

Запропонований хід уроку

Попросіть когось із дітей прочитати вступну молитву.

Перевірте разом з дітьми домашнє завдання, якщо ви пропонували їм зробити щось протягом тижня.

Ми можемо ділитися

Вправи на увагу

По черзі покажіть кожну з речей, які ви принесли в паперовій або полотняній сумці, і поговоріть про них, використовуючи такі запитання:

- Чи багато людей зможе отримати задоволення від цієї (назва речі), якщо я використовую її сам?
- Чи багато людей зможе отримати задоволення від неї, якщо я ділюся нею?
- Як я можу поділитися нею?

Обговорення

Після обговорення з дітьми принесених речей, запитайте:

- Що у вас є, чим ви могли б поділитися з іншими? Як ви можете поділитися цим?

Заохотьте дітей назвати конкретно речі і розповісти, з ким і як вони могли б поділитися ними.

Якщо діти ще не згадали, скажіть, що ми можемо також ділитися своїм часом, талантами і євангелією.

- Як ми можемо ділитися своїм часом?
- Як ми можемо ділитися своїми талантами?
- Як ми можемо ділитися євангелією?

Ісус Христос навчав нас ділитися

Оповідання з
Писань та його
обговорення

Покажіть Біблію і поясніть, що вона містить оповідання про маленького хлопчика, який допоміг Ісусу Христу і багатьом іншим людям тим, що поділився з ними. Розкажіть оповідання, що знаходиться в Іоанн 6:1–13 (див. також Марк 6:30–44). У відповідний момент покажіть ілюстрацію 2-47, «Годування п'яти тисяч».

- Скільки хлібів і риб мав той хлопчик? (Див. Іоанн 6:9).
- Скільки людей, на вашу думку, могли б наїстися п'ятьма хлібами і двома рибами?
- Скільки людей нагодував Ісус Христос? (Див. Іоанн 6:10).

Допоможіть дітям зрозуміти, що це була велика кількість людей. Порівняйте людей, яких було нагодовано, з групою приблизно в п'ять тисяч чоловік, яка краще знайома дітям (наприклад, «Ісус нагодував стільки людей, скільки є у нашому місті» або «Ісус нагодував стільки людей, скільки вміщується на нашому стадіоні»).

Поясніть, що хлопчик міг би з'їсти їжу сам. Але через те, що він бажав поділитися, Спаситель здійснив чудо, яке допомогло тисячам людей.

- Як, на вашу думку, почувалися люди, коли хлопчик поділився з ними?
- Як, на вашу думку, почувався хлопчик, який поділився з іншими?

Пісня

Заспівайте третій куплет пісні «Віддай», — сказав малий струмок» або продекламуйте слова.

Нагадайте дітям, що Ісус Христос поділився з нами багатьма речами і хоче, щоб ми ділилися з іншими людьми.

Ділячись з іншими, ми можемо зробити себе та інших людей щасливими

Обговорення з
використанням
ілюстрацій

Скажіть дітям, що подібно до маленького хлопчика, який в часи Ісуса знайшов, як поділитися з іншими, ми також можемо знайти багато способів поділитися і допомогти іншим бути щасливими. Покажіть по черзі ілюстрації з дітьми, які діляться (2–48, 2-49, і 2-50), і поставте до кожної ілюстрації такі запитання:

- Що роблять діти на цій ілюстрації?
- Чим вони діляться?
- Що, на вашу думку, вони відчувають, даючи свої речі іншим дітям? Чому?

Участь дітей

Дозвольте дітям розказати про випадки, коли вони ділилися з іншими, і як вони почувалися при цьому.

Підкресліть, що коли ми ділимося, ми не тільки допомагаємо іншим почуватися щасливими, але й самі відчуваємо себе щасливими.

Похваліть дітей, якщо вони виявили готовність ділитися; потім обговоріть з ними хороші почуття, що можуть виникнути у кожного, хто ділиться. Наголосіть: якщо ми ділимося, у нас виникають щасливі почуття.

Оповідання

Розкажіть оповідання про дитину, яка була щасливою і робила щасливими інших тому, що ділилася з ними. Можна використати таке оповідання:

У Дмитрика була нова коробка олівців, і він саме розфарбовував чудову ілюстрацію, коли мама привела в кімнату його молодшу сестричку. Мама попросила Дмитрика, щоб він поділився своїми олівцями з Алісою і допоміг їй розфарбовувати. Дмитрик не хотів ділитися. Аліса не вміла розфарбовувати, і він боявся, що вона може зламати один з його олівців. Тому він дав їй олівець, колір якого йому самому не дуже подобався.

Незабаром Дмитрику знадобився олівець, який він дав Алісі, тож він спробував повернути його. Аліса почала плакати. Дмитрик засмутився, що примусив сестричку плакати, він зрозумів, що їй також подобається розфарбовувати, навіть якщо вона робить це ще не дуже гарно. Дмитрик подивився на свої олівці і вирішив, що їх достатньо для них обох. Він дозволив Алісі вибирати олівці потрібного кольору, і вона радісно почала розфарбовувати на своєму аркуші. Дмитрик також був щасливий. (Adapted from Marjorie A. Parker, «Inside the Lines,» *Friend*, Feb. 1993, pp. 28–29).

- Чому була щасливою Аліса?
- Чому був щасливим Дмитрик?

Підсумок

Вправи

Покажіть частування, яке ви принесли.

- Що ви відчуєте, якщо я залишу усе це частування собі?
- А що хоче Ісус, щоб я зробив з цим частуванням?

Розділіть частування між двома дітьми і запитайте їх:

- Що хоче Ісус, щоб ви зробили зі своєю частиною частування?

Нехай обидві дитини поділяться тим, що ви їм дали, з усіма в класі. Розкажіть які почуття виникають у вас, коли ділитесь, і які почуття мали виникнути, якби ви залишили усе частування собі.

Попросіть обох дітей, які ділилися частуванням, розповісти, що вони відчували при цьому, і потім попросіть решту дітей розповісти, що вони відчували, коли з ними ділилися частуванням.

Свідчення

Свідчіть дітям, що ділячись з іншими, ми відчуваємо щастя. Можна розповісти про випадок, коли ви ділилися з іншими і це зробило вас щасливим (щасливою).

Заохотьте кожну дитину поділитися на цьому тижні чимось з ким-небудь.

Попросіть когось із дітей прочитати заключну молитву. Нагадайте цій дитині попросити Небесного Батька допомоги дітям бути готовими ділитися.

Доповнюючі заходи

Виберіть з наступних заходів ті, які найдоцільніше провести з дітьми вашого класу. Їх можна використовувати як під час самого уроку, так і в оглядовій чи підсумковій його частині. Для додаткової допомоги продивіться підрозділ «Година занять» в розділі «На допомогу вчителю».

1. Скажіть дітям, що в Церкві ми маємо Уложення віри, які говорять, що ми віримо, що повинні бути доброзичливими. Бути доброзичливими означає ділитися з іншими людьми і робити інші добрі справи, які показують нашу любов до них. Допоможіть дітям запам'ятати частину тринадцятого Уложення віри: «Ми віримо, що повинні бути . . . доброзичливими».

2. Заспівайте пісню «Молитва» (*Children's Songbook*, р. 22) або продекламуйте слова до неї. Нагадайте дітям, що Небесний Батько дав нам багато прекрасних благословень і Він щасливий, коли ми ділимося своїми благословеннями з іншими.

Батьку на небі! У цей гарний день
Дай бути щасливим і добрим мені,
Чесним і праведним бути мені,
Благословенням ділитись з людьми.

3. Принесіть дітям солоне тісто і допоможіть кожному зліпити річ, якою їм подобається ділитися зі своїми друзями або членами сім'ї (рецепт солоного тіста можна знайти на сторінці 43).
4. Покажіть коробку з олівцями або фломастерами. Поясніть, що ви маєте тільки одну коробку олівців або фломастерів, але ви хотіли б, щоб всі діти малювали. Дайте коробку комусь із дітей.
 - Що може (ім'я дитини) зробити з фломастерами (або олівцями), щоб кожен зміг малювати?
 - Дайте кожній дитині аркуш паперу, і нехай діти поділяться фломастерами або олівцями і намалюють, як вони діляться один з одним.
5. Нехай діти пограють, удаючи, що вони місіонери (стукають у двері, читають Писання, навчають і роблять інші місіонерські справи).
 - Чим діляться місіонери?
 - Що, на вашу думку, відчувають місіонери, ділячись з іншими євангелію?

Мета

Заохотити кожну дитину бути доброю до інших.

Підготовка

1. Вивчіть з молитвою Лука 10:25–37 та Іоанн 13:34–35, 15:12. Див. також Матвій 22:36–40 і *Основні принципи євангелії (31129)*, розділ 30.
2. Підготуйтеся заспівати пісню «Всіх любіть», — казав Ісус» (*Children's Songbook*, р. 61) або продекламувати слова до неї. Слова цієї пісні наведено в кінці посібника.
3. Необхідні матеріали:
 - а. Біблія.
 - б. Вирізана фігурка 2-1, «Поранений чоловік»; вирізана фігурка 2-2, «Священик»; вирізана фігурка 2-3, «Левит»; вирізана фігурка 2-4, «Самарянин».
4. Підготуйте все необхідне для запланованих вами доповнюючих заходів, які ви хочете використати протягом уроку.

Запропонований хід уроку

Попросіть когось із дітей прочитати вступну молитву.

Перевірте разом з дітьми домашнє завдання, якщо ви пропонували їм зробити щось протягом тижня. Можете попросити їх розповісти, як саме вони ділилися протягом тижня.

Ісус Христос навчав нас бути добрими до кожного

Вправи на увагу

Покажіть дітям карту Святої Землі, що знаходиться в кінці цього уроку.

- Що це? (Карта).

Якщо діти не знайомі з картами, поясніть, що карта є малюнком місцевості, наприклад, країни або міста. Люди використовують карти, щоб дізнатися, як дістатися від одного місця до іншого. Покажіть деякі деталі карти, наприклад, землю, море і ріки.

Поясніть, що ця карта відображає Святу Землю, де жив Ісус Христос під час свого перебування на землі.

Покажіть Юдею. Поясніть, що люди, які жили на цій частині Святої Землі, звалися юдеями.

Покажіть Самарію. Поясніть, що люди, які жили в Самарії, звалися самарянами.

Поясніть, що в часи Ісуса юдеї і самаряни не розумілися і не подобалися один одному. Юдеї вважали себе кращими, ніж самаряни. Юдеї не стали б їсти в домі самарянина або вживати їжу, приготовану самарянами. Юдеї не любили самарян настільки, що якщо їм було необхідно мандрувати до Галілеї (покажіть Галілею) вони обходили Самарію, хоч шлях через неї був і коротшим. Покажіть, наскільки довшим був для них шлях в обхід Самарії у порівнянні зі шляхом до Галілеї через неї.

Оповідання з Писань з використанням вирізаних фігурок

Скажіть, що коли Ісус Христос був на землі, Він часто розповідав оповідання, щоб допомогти людям зрозуміти Його вчення. Одне з оповідань, яке Він розповів, було про самарянина.

Розкажіть оповідання про милосердного самарянина, як це написано в Лука 10:30–37. Попросіть кількох дітей допомогти вам показати у відповідний час вирізані фігурки.

Коли розповідатимете оповідання, робіть наголос на наступних моментах:

1. Поранений чоловік мандрував з Єрусалима до Єрихона (покажіть обидва міста на карті).
2. Першим пройшов повз нього і не зупинився, щоб допомогти, юдейський священик. Священики працювали в храмі і вважалися праведними і святими людьми.
3. Другим пройшов, не надавши допомоги, левит. Левити також працювали в храмі і були важливими в юдейській релігії.
4. Третім був самарянин. Він зупинився, щоб допомогти пораненій людині.

Поясніть: через те, що цей чоловік із Самарії був таким добрим, його називають милосердним самарянином.

Нехай діти повернуть вам вирізані фігурки.

Інсценування

Нехай кілька дітей інсценують оповідання про милосердного самарянина, або дозвольте всім дітям зіграти в гру «Йди за мною до Єрихона», виконуючи такі дії:

Нехай одна дитина ляже на підлогу або сяде на стілець, удаючи з себе пораненого. Ви з іншими дітьми удайте, ніби мандруєте по дорозі до Єрихона. Нехай діти йдуть за вами і повторюють ваші дії.

Спершу удайте, що ви священик, який йде вздовж дороги. Почніть ходити по кімнаті. Раптом ви бачите людину, яка лежить край дороги. Вона дуже сильно поранена.

- Що зробив священик?

Перейдіть на інший бік дороги, демонструючи, що ви не допомагатимете пораненій людині.

Потім удайте, що ви левит. Пройдіться по кімнаті. Ви бачите людину, яка лежить край дороги. Її одяг забрали, а саму сильно побили.

- Що зробив левит?

Зупиніться і подивіться на поранену людину. Потім продовжуйте свою подорож, не допомігши їй.

Тепер удайте, що ви самарянин. Походіть по кімнаті. Ви бачите побиту людину, яка лежить край дороги.

- Що зробив самарянин?

Покажіть добрі дії самарянина. (Якщо клас великий, можна призначити дітей на показ пантомімою різних вчинків служіння). Удайте, що промиваєте рани людини, кладете її на осла, відвозите до гостиниці і обіцяєте сплатити її хазяїну за все, чого потребуватиме ця людина.

Скажіть дітям, що тепер, коли вони покілювалися про поранену людину, їм можна повернутися на свої місця. Потім вони повинні сісти і спокійно покласти руки на коліна.

Обговорення	<ul style="list-style-type: none"> • Хто з цих людей був добрим? • Хто зробив те, чого хотів Спаситель? <p>Поясніть, що розповівши це оповідання, Ісус сказав, що ми повинні поводитися, як милосердний самарянин, і бути добрими до всіх.</p> <p>Ми можемо по-доброму ставитися до інших</p> <p>Поясніть, що бути добрим до кожного не завжди легко, особливо, якщо хтось викликає у нас погані почуття або недобре ставиться до нас.</p>
Оповідання	<p>Розкажіть власними словами наступне оповідання про дівчинку, яка отримала чудовий урок, коли інша дитина недобре з нею повелася. Попросіть дітей послухати, як вона вирішила свої проблеми.</p> <p>Ліза і Тарас були друзями і залюбки гралися разом. Але одного разу вони посварилися. Ліза обізвала Тараса, і той штовхнув її. Коли вона почала плакати, він передражнив її.</p> <ul style="list-style-type: none"> • Що зробили б ви на місці Лізи? <p>Ліза пішла до свого батька. Вона знала, що він допоможе їй. Ліза розповіла батькові, що Тарас нечесно повівся з нею та ще й штовхнув. Вона попросила батька вийти і покарати Тараса.</p> <p>Лізін батько сказав, що покарання Тараса навряд чи буде найкращим вирішенням проблеми. Він порадив Лізі піти до кухні і намазати варенням дві скибочки булки. Потім він сказав їй віднести одну скибочку Тарасові. Якщо вона зробить це, сказав Лізін батько, то замість ворога матиме друга.</p> <p>Ліза виконала, що їй порадив батько. Коли вона знову вийшла на двір і запропонувала скибочку булки з варенням Тарасові, той якусь мить дивився на неї, а потім взяв подарунок. Тарас і Ліза посміхнулися один до одного і сіли їсти з насолодою помазані варенням скибочки булки. Вони знову були друзями. (Adapted from Lucile C. Reading, «A Piece of Bread and Jam,» <i>Children's Friend</i>, Apr. 1967, p. 13).</p>
Обговорення	<ul style="list-style-type: none"> • Що Ліза хотіла зробити після того, як Тарас штовхнув її? • Яка наша перша реакція, коли хтось недобре поводить з нами? • Що сталося, коли Ліза по-доброму обійшлася з Тарасом? • Що сталося б, якби Ліза не була лагідною з Тарасом? <p>Нагадайте дітям, що Ісус хоче, щоб ми були добрими, навіть якщо інші ставляться до нас недобре.</p>
Писання	<p>Покажіть Біблію і прочитайте вголос Іоанн 15:12. Поясніть, що це слова Ісуса Христа. Він наказав нам любити один одного. Коли ми добрі один до одного, ми виявляємо нашу любов.</p>
Пісня	<p>Заспівайте разом з дітьми пісню «Всіх любіть»,—казав Ісус» або продекламуйте слова до неї. Поясніть, що ця пісня може нагадувати нам бути добрими і робити те, що Ісус хоче, щоб ми робили.</p>
Обговорення	<p>Опишіть деякі ситуації, в яких діти могли б вибирати бути лагідними, і запитайте, що вони зроблять в кожному випадку. Порадьте їм пригадувати слова пісні, якщо вони будуть сумніватися, як діяти. Використайте наведені далі ситуації або придумайте власні:</p>

1. Йдучи вулицею, ви бачите—щось трапилось з велосипедистом. Підійшовши ближче, ви помічаєте, що це той хлопець, який завжди вас дразнить. Його штани потрапили в ланцюг велосипеда. Він не може звільнитися без сторонньої допомоги.
 - Що б ви зробили, аби бути добрими до хлопця?
2. Ви спланували незвичайну вечірку на свій день народження наступного тижня і хочете запросити всіх сусідських дітей, крім однієї дівчинки. Вона нещодавно переїхала у вашу місцевість. Вона ніколи не посміхається і з нею не дуже цікаво гратися.
 - Що б ви зробили, аби бути лагідними до цієї дівчини?
3. Ви впали, граючись зі своїми друзями. Один з них назвав вас незграбою і глузував з вас. Тепер він сам впав і плаче.
 - Що б ви зробили, аби бути добрими до свого друга?
4. Один хлопчик з вашого класу в школі користується при ході милицями. Коли всі діти виходять погратися, він лишається позаду, бо рухається повільно. Він часто лишається наодинці, уважно стежачи, як усі інші граються м'ячем.
 - Що б ви зробили, аби бути добрими до цього хлопчика?

Підсумок

Огляд

Нехай діти повторять основні ідеї уроку, відповідаючи на такі запитання:

- Чого ми навчилися на сьогоднішньому уроці?
- Чому важливо бути добрим?
- Чий приклад ми наслідуємо, поводячись доброзичливо?

Писання

Прочитайте вголос Іоанн 13:34–35. Поясніть дітям, що коли ми любимо інших і добрі до них, ми показуємо, що ми є учнями (послідовниками) Ісуса Христа.

Свідчення

Свідчіть дітям, що Ісус хоче, щоб ми виявляли любов до інших, добре ставлячись до них. Нагадайте дітям, що ми повинні бути добрими до кожного, навіть до тих, хто не завжди люб'язний з нами. Свідчіть, як важливо наслідувати Ісуса, добре ставлячись до інших.

Запропонуйте дітям ще більше старатися, щоб протягом наступного тижня бути добрими до інших. Порадьте, щоб коли їм буде потрібно вирішити, як треба поводитись з якоюсь людиною, нехай вони пригадають слова пісні «Всіх любіть»,—казав Ісус». Попросіть їх звернути увагу на те, що відбувається, коли вони вирішують бути добрими. Запропонуйте їм підготуватися, щоб розповісти на наступному тижні про свій досвід.

Попросіть когось із дітей прочитати заключну молитву.

Доповнюючі заходи

Виберіть з наступних заходів ті, які найдоцільніше провести з дітьми вашого класу. Їх можна використовувати як під час самого уроку, так і в оглядовій чи підсумковій його частині. Для додаткової допомоги продивіться підрозділ «Година занять» в розділі «На допомогу вчителів».

1. Дайте дітям папір і фломастери або олівці і нехай вони намалюють, як вони можуть виявляти любов до інших, будучи добрими. Напишіть на малюнку кожної дитини слова *Я можу бути добрим до інших*.

2. Допоможіть дітям заспівати пісню «Доброта починається з мене» (*Children's Songbook*, р. 145) або продекламувати слова до неї.

Хочу бути добрим до всіх я,
Бо правильно це.
«Пам'ятай, — так собі кажу я, —
Добрий почин з мене».

Допоможіть дітям згадати людей, до яких вони можуть бути добрими (наприклад, членів сім'ї, друзів або шкільних товаришів), і як вони могли б виявити до цих людей доброту. Допоможіть дітям зрозуміти, як важливо бути добрим до тих, хто не добрий до нас або хто відрізняється від нас.

3. Разом з дітьми заспівайте пісню «Є доброта – дар дивний» (*Children's Songbook*, р. 145) або продекламуйте слова до неї.

Є доброта—дар дивний,
Він всіх обігріва.
Як я до інших добрий,
Все співа.

Після того, як ви проспіваете пісню або продекламуєте слова до неї, зав'яжіть ниточку на пальці або зап'ясті кожної дитини. Поясніть дітям, що ця ниточка нагадуватиме їм по-доброму ставитися до всіх, і запропонуйте їм не знімати ниточку до закінчення заняття в Початковому товаристві.

Свята Земля



Мета

Заохотити дітей, щоб вони, як послідовники Ісуса Христа, дозволили сяяти своєму світлу.

Підготовка

1. Вивчіть з молитвою Матвій 5:14–16.
2. Використовуючи зразки в кінці уроку, зробіть копію і виріжте чотири паперові свічки і чотири паперові кошики. Напишіть на паперових свічках такі імена:

Світлана

Йосип

Ерік і Пітер

?

Перед початком заняття покажіть три свічки з іменами і накрийте кожну свічку паперовим кошиком. Четверту свічку («?») і кошика відкладіть для пізнішого використання.

3. Зробіть для кожної дитини паперову свічку, яка б нагадувала звичайну.
4. Підготуйтеся заспівати пісень «Вибирай вірний шлях» (*Children's Songbook*, р. 160) та «Хоче Ісус аби був я, як промінь сонячний» (*Children's Songbook*, р. 60) або продекламувати слова до них. Слова цих пісень наведені в кінці посібника.
5. Необхідні матеріали:
 - а. Біблія.
 - б. Свічка і свічник або підставка для свічки.
 - в. Кошик або коробка, яка цілком накриє свічку.
 - г. Схема ВП (див. урок 1).
 - д. Олівці або фломастери.
6. Підготуйте все необхідне для запланованих вами доповнюючих заходів, які ви хочете використати протягом уроку.

Примітка: Не запалюйте свічку, яку ви використовуватимете протягом уроку. Запалення свічок в Домах зборів суперечить політиці Церкви.

Запропонований хід уроку

Попросіть когось із дітей прочитати вступну молитву.

Перевірте разом з дітьми домашнє завдання, якщо ви пропонували їм зробити щось протягом тижня. Можна попросити їх розповісти, як вони виявляли доброту. Розмовляйте з дітьми пошепки.

Ісус Христос навчав: «Ваше світло нехай світить»

Вправа на увагу

Продовжуйте розмовляти з дітьми пошепки, питаючи, що вони робили на цьому тижні або що їм подобається в Початковому товаристві, доки хтось з дітей не почне шепотіти у відповідь. Через кілька хвилин поясніть, що ваш шепіт був частиною експерименту, яким ви хотіли показати, що люди часто повторюють те,

що роблять навколо них інші. Підкресліть, що діти почали шепотіти, бо ви шепотіли до них. Вони наслідували ваш приклад.

Скажіть дітям, що так само, як вони наслідували ваш приклад, їхні друзі часто наслідують їхній приклад. Ісус Христос хоче, щоб ми були хорошим прикладом.

- Що означає бути хорошим прикладом?

Поясніть, що наші друзі часто роблять те, що, як вони бачать, робимо ми. Якщо вони бачитимуть, що ми робимо добрі справи і правильний вибір, для них також буде легше зробити правильний вибір.

Загадка

Попросіть дітей відгадати таку загадку:

Я виготовлена з воску.
І маю всередині гніт.
Мене підпалює сірник.
Моя мета давати світ.
Хто я така?

Після того, як діти відгадають, покажіть принесену свічку й обговоріть, для чого використовуються свічки.

Оповідання з
Писань

Поясніть, що коли Ісус Христос жив на землі, електричного освітлення не було. Після того, як сонце сідало і ставало темно, аби щось побачити, люди запалювали в своїх домівках свічки.

Скажіть дітям, що одного дня Ісус навчав Своїх учнів, як бути хорошим прикладом для інших (див. Матвій 5:14–16). Щоб допомогти учням зрозуміти, як їхні дії можуть допомогти іншим, Ісус порівняв ці дії зі світлом свічки. Прочитайте вголос, що Ісус сказав Своїм учням, як це написано в Матвій 5:15.

Використання
предметів

Поставте свічку під кошик або коробку.

- Що станеться, якщо буде темно і ми запалимо свічку, але потім накриємо її кошиком (коробкою)? (Світла ніхто не побачить).

Зніміть кошик або коробку і поставте свічку на свічник.

- Що станеться, якщо буде темно і ми поставимо свічку на свічник і запалимо її? (Полум'я свічки освітить кімнату, і кожний зможе його побачити).

Поясніть: Ісус хотів, щоб Його учні, подібно свічці, давали світло іншим. Якщо учні дотримуватимуться вчень Ісуса і будуть хорошим прикладом, тоді інші люди побачать, що їм треба робити.

Обговорення

Прочитайте вголос Матвій 5:16, що Ісус сказав Своїм учням. Поясніть, що Ісус хоче, щоб ми також жили за цими настановами.

- Що означають в цьому вірші слова *ваше світло нехай світить*? (Будьте хорошим прикладом).
- Що може статися, якщо ми є хорошим прикладом для наших друзів і оточуючих?

Діти можуть подавати хороший приклад

Скажіть дітям, що ми всі можемо прислухатися до настанови Ісуса Христа дозволити сяяти нашому світлу, являючи хороший приклад для інших. Коли ми вибираємо слідувати за Ісусом, інші люди можуть дізнатися про Нього, спостерігаючи за нами.

Попросіть когось із дітей зняти з паперової свічки паперовий кошик. Прочитайте ім'я або імена на свічці. Потім розкажіть оповідання, що стосується цієї свічки. Повторіть це з іншими двома кошиками і свічками, розповівши інші два оповідання.

Оповідання про Світлану

Світлану запросили на день народження до її подруги Каті. Вона дуже раділа, що йде на святкування, і була впевнена, що добре проведе час. Однак, коли вона повернулася, то не виглядала такою ж радісною, як при виході з дому. Мати Світлани запитала її, як пройшло святкування.

Світлана розповіла, що на вечірці подали чай з льодом. Мама Каті сказала, що саме такий подають на вечірках для дорослих.

- Що, на вашу думку, зробила Світлана, коли їй запропонували чай?

Світлана, сказавши Катиній мамі, що не п'є чаю, пояснила, що чай не корисний для її тіла, так її навчили батьки і вчителі Початкового товариства.

Мама Світлани була горда за свою дочку, що та зовсім не п'є чаю. Вона пояснила, що Катя і її мама не є членами Церкви і не вірять в те, у що вірить сім'я Світлани.

Через кілька місяців Світлана і її мама отримали листа від матері Каті. Катина мама пояснювала, що після того, як Світлана відстояла на вечірці те, у що вірила, Катина сім'я вирішила більше дізнатися про Церкву. Їх навчали місіонери. Катина мама написала, що вона сподівається, що могла б бути хорошим прикладом для когось ще, як Світлана була для неї.

- Як Світлана дозволила сяяти своєму світлу?

Оповідання про Йосипа

Йосип і його сім'я нещодавно переїхали на нове місце. Першим новим другом Йосипа став хлопчик за ім'ям Павло, який не був членом Церкви. Обидва хлопчики, і Йосип, і Павло, любили футбол. Одного разу Павло запросив Йосипа піти наступної неділі на футбольну гру. Йосип знав, що він не повинен ходити на футбольні ігри у неділю, але боявся своєю відмовою образити Павла.

- Що зробили б ви, якби були Йосипом?

Йосип вирішив замість того, щоб йти на футбольну гру, піти до Церкви і запросив піти з ним і Павла. Той погодився піти до Церкви з Йосипом.

- Як Йосип показав хороший приклад?

Оповідання про Еріка і Пітера

Якось одна жінка в Нідерландах прийшла побачитися з місіонерками. Вона попросила сестер навчити її, як молитися. Жінка пояснила, що її сини, Ерік і Пітер, відвідують Початкове товариство і їм там дуже подобається. У Початковому товаристві вони навчилися, як треба молитися.

Жінка пояснила, що кілька днів тому її малесенька донечка дуже захворіла. Вона вийшла з кімнати на кілька хвилин і коли повернулася, Ерік і Пітер стояли навколішки біля ліжка немовляти. Пітер просив Небесного Батька благословити немовля і зробити так, щоб їй було добре. Мати була задоволена, що її сини навчилися в Початковому товаристві, як треба молитися, і хотіла, щоб місіонерки навчили її молитися також. Місіонерки навчили жінку молитися. Вони були щасливі, що Ерік і Пітер були хорошим прикладом для своєї матері.

- Як Ерік і Пітер дозволили сяяти своєму світлу?

Участь дітей

Коли розповісте всі оповідання, покажіть свічку з «?», накриту паперовим кошиком. Попросіть когось із дітей зняти кошика. Поясніть, що «?» на свічці означає усіх тих дітей, які подають хороший приклад. Запропонуйте дітям розповісти про випадки, коли вони самі були хорошим прикладом.

Ми можемо дозволити сяяти нашому світлу

- Писання** Знову прочитайте вголос Матвій 5:16. Нагадайте дітям: Ісус каже нам, щоб наше світло світило. Наголосіть: щоб наше світло світило, треба, щоб ми були хорошим прикладом. Наголосіть, що як члени Церкви Ісуса Христа Святих Останніх Днів, ми повинні дотримуватися вчень Ісуса Христа і допомагати іншим робити те саме.
- Пісня** Заспівайте разом з дітьми пісню «Хоче Ісус аби був я, як промінь сонячний» або продеklamуйте слова до неї. Допоможіть їм зрозуміти, що бути «сонячним променем» для Ісуса означає, як кажуть Писання, дозволити нашому світлу світити.
- Вправи** Скажіть дітям, що ви збираєтесь описати деякі ситуації і дати два варіанти вибору, які вони могли б зробити в кожній з цих ситуацій. Попросіть дітей уважно слухати кожен варіант. Якщо варіант є хорошим, кожна дитина повинна високо підняти один палець, удаючи свою свічку на свічнику. Якщо варіант не хороший, кожен повинен накрити палець іншою рукою, удаючи, ніби сховав своє світло під ковпаком. Після кожної ситуації обговоріть, який варіант вибору кращий і чому він є прикладом, коли ми дозволяємо нашому світлу світити.

Використайте такі ситуації або придумайте власні:

1. Ви весь ранок граєтесь зі своїми друзями, які живуть поряд з вами, і вам дуже весело. Після обіду приходить дівчинка, яка приїхала відвідати сім'ю, що живе на протилежному боці вулиці, і з усього видно, що вона хоче погратися з вами. Що ви зробите?
 - а. Оскільки ви і ваші друзі незнайомі з дівчинкою і вона не знає, у що ви граєтесь, ви не запросите її погратися з вами.
 - б. Ви кажете своїм друзям: «Давайте запросимо цю нову дівчинку підійти і погратися з нами. Схоже, що вона хоче гратися з нами».
2. Ви граєте зі своїми друзями у м'яча. Ви сильно б'єте по м'ячу, він влучає у вікно вашого сусіда і розбиває шибку. Що ви зробите?
 - а. Ви розповідаєте своєму сусідові, що гралися у м'яча і так сильно вдарили по ньому, що він влучив у вікно і розбив шибку. Ви просите вибачення і пропонуєте заплатити за пошкоджене скло.
 - б. Ви кинули погляд на пошкоджене скло. Оскільки воно не побилося вщент, ви кажете своїм друзям, що ніхто ніколи не помітить цього. Ви продовжуєте гратися у м'яча і намагаєтесь бути більш обережним.
3. Ви стоїте в черзі за обідом в школі (або чекаєте, щоб увійти до класу Початкового товариства). Декому з дітей нудно стояти в черзі і вони починають гратися. Дитина штовхає вас ззаду. Що ви зробите?
 - а. Стоятимете в черзі, не штовхаючи нікого.
 - б. Штовхнете того, хто штовхнув вас.

Нагадайте дітям, як це важливо бути хорошим прикладом завдяки правильному вибору.

Підсумок

- Схема ВП** Вкажіть на схему ВП і нагадайте дітям, що ми вибиратимемо правду, якщо будемо дотримуватися вчень Спасителя.
- Заохотьте дітей бути хорошим прикладом для інших, такими, як Світлана, Йосип, Ерік і Пітер.

Вправи з використанням свічок	<p>Дайте кожній дитині паперову свічку. Напишіть або нехай діти самі напишуть на свічках свої імена.</p> <p>Допоможіть дітям продумати, як вони можуть дозволити сяяти своєму світлу, будучи хорошим прикладом вдома, в школі і в Церкві.</p> <p>Нехай кожна дитина розповість, у чому вона намагатиметься бути хорошим прикладом на цьому тижні.</p> <p>Нехай діти візьмуть свої свічки додому, як нагадування, що їхнє світло повинно світити через хороший приклад.</p>
Свідчення	<p>Свідчіть дітям, як важливо бути хорошим прикладом. Можна поділитися власним досвідом, коли ви були хорошим прикладом або чийсь приклад допоміг вам дізнатися про Ісуса Христа.</p>
Пісня	<p>Заспівайте разом з дітьми пісню «Вибирай вірний шлях» або продекламуйте слова до неї.</p> <p>Попросіть когось із дітей прочитати заключну молитву і попросити Небесного Батька допомогти дітям бути хорошим прикладом для інших.</p> <p>Коли діти залишатимуть клас, попросіть їх спокійно виходити зі своїми паперовими свічками, тримаючи їх перед собою. (Якщо діти повинні чекати когось, хто забирає їх з класу, попросіть їх показати свої свічки цій людині).</p>

Доповнюючі заходи

Виберіть з наступних заходів ті, які найдоцільніше провести з дітьми вашого класу. Їх можна використовувати як під час самого уроку, так і в оглядовій чи підсумковій його частині. Для додаткової допомоги продивіться підрозділ «Година занять» в розділі «На допомогу вчителю».

1. Нехай діти інсценують найкращі вирішення ситуацій, які вони обговорювали в розділі «Ми можемо дозволити сяяти нашому світлу». Діти можуть також інсценувати оповідання про Світлану, Йосипа, Еріка і Пітера.
2. Заспівайте пісню «Роби, як я» (*Children's Songbook*, р. 276) або продекламуйте слова до неї. Слова цієї пісні наведено в кінці посібника. Нехай діти по черзі керують виконанням пісні, показуючи іншим дітям дії для повторення.

Або дозвольте дітям зіграти в гру «Слідуй за лідером», давши кожній дитині можливість побути лідером.

Підкресліть, що в цій пісні або грі кожен наслідує приклад лідера. Нагадайте дітям, що роблячи правильний вибір, вони є хорошим прикладом для оточуючих.

3. Заспівайте пісню «Світи» (*Children's Songbook*, р. 144) або продекламуйте слова до неї.

Молитви світло в мене є.
Хоч світло те мале,
Його сам Бог мені дає.
Як сонце світло те.

Приспів:

Світи, світи, ярко всім світи:
Освітлюй все, поки день прийде.

«Своє ти світло не ховай, —
Сказав Господь мені. —
А міцно ти його тримай,
Звільняй людей від тьми».

Приспів

4. Поставте кожній дитині запитання для повторення уроку, прошепотівши його, як ви це робили у вправах на увагу. Нехай діти відповідають пошепки. Похваліть дітей, що вони уважно слухали і старанно думали.

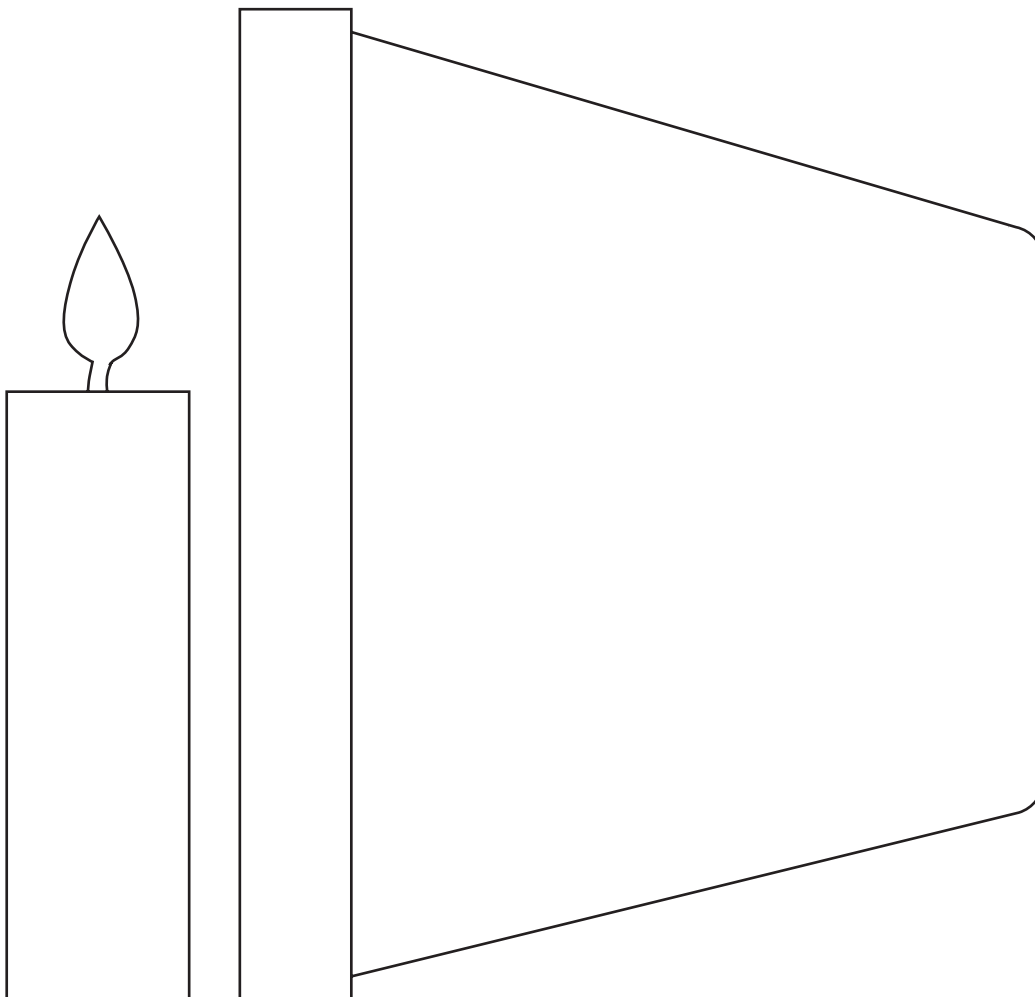

Мета Заохотити кожну дитину слухатися і тим самим наслідувати приклад Ісуса Христа.

Підготовка 1. Вивчіть з молитвою Вихід 20:12, Матвій 26:36–46, Іоанн 8:28–29, і Колоссянам 3:20. Див. також *Основні принципи євангелії* (31129), розділ 22.

2. Зробіть таку стрічку з написом:

Послушний

3. Напишіть друкованими літерами *Я можу слухатися* на паперовому значку, виготовленому для кожної дитини. Принесіть клейку стрічку або шпильки, щоб прикріпити значок до сорочки чи одягу кожної дитини або принесіть мотузку, щоб повісити ці значки дітям на шию.

4. Підготуйтеся заспівати усі три куплети пісні «Слухатимусь я» (*Children's Songbook*, р. 197) або продекламувати слова. Слова цієї пісні наведено в кінці посібника.

5. Необхідні матеріали:

а. Біблія.

б. Ілюстрація 2-51, «Гуски з гусенятами»; ілюстрація 2-52, «Ісус молиться в Гефсиманії» (Набір ілюстрацій «Мистецтво Євангелії» 227; 62175).

6. Підготуйте все необхідне для запланованих вами доповнюючих заходів, які ви хочете використати протягом уроку.

Примітка для вчителів старших дітей: Ви можете використати доповнюючий захід 1 як вправу на увагу.

Запропонований хід уроку

Попросіть когось із дітей прочитати вступну молитву.

Перевірте разом з дітьми домашнє завдання, якщо ви пропонували їм зробити щось протягом тижня. Можна попросити дітей розповісти про те, що вони зробили, щоб бути хорошим прикладом протягом тижня.

Послушність приносить щастя

Вправи на увагу

Покажіть ілюстрацію 2-51, «Гуски з гусенятами». Попросіть когось із дітей потримати ілюстрацію, поки ви своїми словами розповідатимете наведене далі оповідання про старійшину Теодора М. Бартона, який був Генеральним Авторитетом Церкви:

Коли Теодору М. Бартону було років п'ять, він часто приїздив до бабусі на її ферму. Перебуваючи на фермі, Теодорові подобалося гратись на дворі. У цей приїзд Теодорова бабуся попередила його, щоб він не наближався до курки з курчатами, бо вона може подумати, що він хоче заподіяти їм шкоди. Теодор пообіцяв, що не підходить дуже близько.

Але побачивши пухнастих жовтих курчат, Теодорові захотілося хоч торкнутися до одного. Курча втекло, а курка-мати підбігла до Теодора і клюнула його в руку своїм твердим дзьобом. Заплакавши, Теодор побіг до бабусі.

Бабуся тримала Теодора в обіймах, поки той не перестав плакати, а потім пояснила, що курка-мати подумала, що Теодор збирається заподіяти шкоди її дітям. Ключувши його, вона намагалася захистити своїх курчат.

Бабуся знову послала Теодора на двір, нагадавши триматися подалі від курки. Вона попередила, щоб він також не підходив близько до гуски-матері, бо у неї також були діти. Мати-гуска була більша за курку, так що могла дійсно заподіяти шкоди тому, хто торкнувся б її дітей. Теодор пообіцяв, що не торкатиметься гусенят.

Теодор тримався подалі від курки-матері. Але побачивши гуску-матір і її гусенят, підійшов ближче, щоб краще їх роздивитися. Розгорнувши свої крила і витягнувши шию, гуска-мати голосно на нього зашипіла. Наляканий Теодор забіг назад в будинок. (See Theodore M. Burton, «Friend to Friend: Grandmother's Lesson,» *Friend*, Oct. 1973, pp. 18–19).

Обговорення

- Чому бабуся Теодора сказала йому не підходити до курки або гуски?
- Що відчував Теодор, коли не послухався своєї бабусі?
- Чому він це відчував?
- Чого, на вашу думку, навчився Теодор з цього досвіду?

Скажіть дітям, що бабуся Теодора розповіла йому, що у нього є люди, які захищають його саме так, як курка і гуска захищають своїх пташенят. Поясніть, що наші батьки, сім'ї, Небесний Батько та Ісус Христос спостерігають за нами і захищають нас. Вони навчатимуть нас, що робити, щоб бути в безпеці й щасті. Важливо, щоб ми навчилися слухатися їх.

Стрічка з записом

Покажіть стрічку з записом «Послушний». Нехай діти промовлять це слово вголос разом з вами кілька разів. Поясніть, що ми послухні, коли виконуємо те, що Небесний Батько, наші батьки і наші провідники хочуть, щоб ми робили.

Скажіть слово *слухатися* і нехай клас повторить його. Поясніть, що слухатися означає те саме, що й бути послухним.

Ми можемо слухатися Небесного Батька, як це робив Ісус Христос

Писання

Поясніть, що в Біблії Ісус Христос навчав, як важливо слухатися Небесного Батька. Прочитайте вголос такі слова з Іоанн 8:28–29: «Сам Я від Себе нічого не дію, але те говорю, як Отець Мій Мене був навчив. . . . бо Я завжди чиню, що Йому до вподоби».

Поясніть, що це слова Ісуса Христа, і вони означають, що Ісус завжди робив те, що хотів Небесний Батько, аби Він робив. Він робив тільки те, що, як Він знав, зробить Небесного Батька щасливим.

Оповідання з Писань

Покажіть ілюстрацію 2-52, «Ісус молиться в Гефсиманії», і стисло перекажіть зміст Матвій 26:36–39.

Прочитайте вголос, що Ісус Христос сказав у своїй молитві: «Отче Мій, коли можна, нехай обмине ця чаша Мене» (Матвій 26:39). Поясніть, що Ісус не хотів страждати і вмирати, якщо існував інший шлях допомоги нам повернутися до Небесного Батька.

Прочитайте вголос, що Ісус сказав далі: «Та проте,— не як Я хочу, а як Ти» (Матвій 26:39). Поясніть: це означає, що Ісус був готовий зробити все, чого від Нього захоче Небесний Батько, навіть якщо це буде нелегко. Поясніть, що нас не про-

ситимуть зробити що-небудь таке ж важке, як те, що зробив Ісус; однак ми повинні слухатися Небесного Батька в усьому, що Він побажає, щоб ми зробили.

- Що саме просив нас виконувати Небесний Батько? (Відповіді можуть бути такі: молитися, любити один одного, охреститися і бути конфірмованими, бути чесними).

Ми можемо слухатися наших батьків

Обговорення
Писань

Поясніть: слухаючись Небесного Батька, ми також слухатимемося наших батьків. (Якщо деякі діти в класі не живуть зі своїми батьками, врахуйте це під час обговорення. Наприклад, діти повинні також слухатися своїх дідусів і бабусь). Підкресліть, що в одній з десяти заповідей сказано слухатися батьків. Прочитайте вголос першу частину віршу Вихід 20:12: «Шануй свого батька та матір свою». Поясніть, що слухатися своїх батьків є одним із способів шанувати їх.

- Чому ми повинні слухатися своїх батьків?

Прочитайте вголос Колоссянам 3:20 (нагадайте дітям, що *Господь* є іншим ім'ям Ісуса Христа). Допоможіть дітям запам'ятати першу частину вірша: «Діти,— будьте слухняні в усьому батькам».

- Що ви відчуваєте, коли слухаетесь своїх батьків?
- Що відчувають ваші батьки, коли ви слухаетесь їх?

Пісня

Нехай діти встануть і заспівають всі три куплети пісні «Слухатимусь я» або продекламують слова до неї.

Заохотьте дітей зараз вирішити, що вони слухатимуться Небесного Батька і своїх батьків.

Оповідання

Розкажіть оповідання про дитину, яка була щасливою, бо слухалася своїх батьків. Можете використати наступне оповідання:

Катруся любила гратися вдома у своєї подруги Ані. Катрусина мама дозволила їй погратися ще годину. Коли мама Ані сказала, що година вже закінчилася, Катрусі не хотілося йти додому. Вона хотіла закінчити гру, в яку вони гралися з Анею. Катруся хвилинку подумала і вирішила, що треба йти додому, як їй сказала мама. Вона швидко попрощалася з Анею і побігла додому.

Катруся прийшла додому, а там її чекала бабуся. Вона хотіла, щоб Катруся пішла ночувати до неї, але вже збиралася сама повертатися додому. Якби Катруся не прийшла тоді, коли їй сказала мама, вона б втратила нагоду відвідати свою бабусю.

- Що, на вашу думку, відчувала Катруся?

Наголосіть: хоч ми й не завжди отримуватимемо чудову винагороду, коли слухаємося, усе ж ми матимемо щасливе, спокійне почуття. Це почуття приходить від знання, що ми вирішили зробити те, що правильно.

Підсумок

Участь дітей

Запросіть дітей по черзі розповісти про випадок, коли вони були послуханими і що відчували при цьому, або в чому вони можуть бути послуханими в майбутньому (наприклад, виконувати одну з заповідей Небесного Батька, питати дозволу батьків перед тим, як іти гратися, допомагати прибирати вдома або відразу приходити, коли їх кличуть батько чи мама).

Після виступу кожної дитини дайте їй значок «Я можу слухатися». Заохотьте дітей тримати свої значки там, де вони зможуть їх часто бачити, щоб значки допомага-

Свідчення

ли їм пам'ятати про те, що треба слухатися. Запропонуйте дітям розповісти про значки своїм сім'ям і поділитися тим, що вони вивчили сьогодні на уроці.

Свідчіть, як послушність Небесному Батькові і своїм батькам благословила ваше життя. Можете розповісти про випадок, коли послушність принесла вам почуття щастя.

Заохотьте дітей слухатися своїх батьків протягом наступного тижня.

Попросіть когось із дітей прочитати заключну молитву.

Доповнюючі заходи

Виберіть з наступних заходів ті, які найдоцільніше провести з дітьми вашого класу. Їх можна використовувати як під час самого уроку, так і в оглядовій чи підсумковій його частині. Для додаткової допомоги продивіться підрозділ «Година занять» в розділі «На допомогу вчителю».

1. Намалюйте на дошці велике коло з двома меншими колами всередині (див. малюнок).

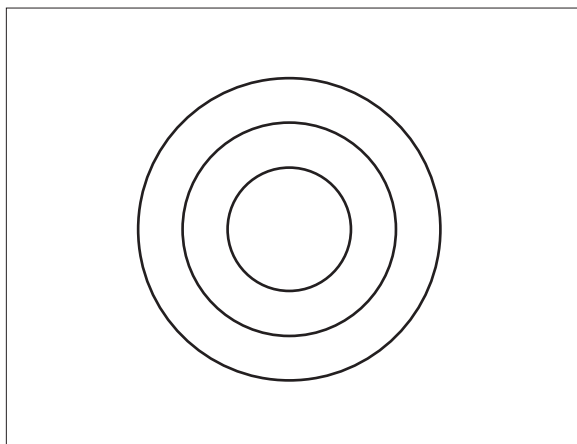

Поясніть, що мета цієї вправи — намалювати із зав'язаними очима Х всередині найменшого кола. Запросіть добровольця зробити це. Зав'яжіть добровольцю очі і дайте йому або їй кусочок крейди. Покрутіть дитину із зав'язаними очима навколо неї два або три рази і поставте її перед дошкою. Нехай дитина намалює на дошці Х. Потім попросіть дитину намалювати ще один Х після вказівок, де малювати. Нехай інша дитина каже дитині із зав'язаними очима що робити, наприклад, «вище», «нижче», «вліво», «вправо».

Подивіться на обидві відмітки й обговоріть, наскільки точніше дитина із зав'язаними очима намалювала Х, коли вона слухалася вказівок іншої дитини.

- Чому (ім'я дитини із зав'язаними очима) точніше намалювала Х, коли слухалася вказівок?

Кожній дитині, яка хоче брати участь у вправі, зав'яжіть очі і нехай вона спробує намалювати Х в колі, коли інша дитина даватиме вказівки.

Підкресліть, що діти із зав'язаними очима мали більший успіх в малюванні Х в колі, коли слухалися вказівок людини, яка краще бачила кола. Поясніть, що інколи Небесний Батько і наші батьки можуть бачити щось в нашому житті краще, ніж ми. Вони дають нам вказівки, щоб допомогти. Якщо ми слухаємося Небесного Батька і наших батьків, то будемо щасливі.

2. Розкажіть своїми словами наступне оповідання:

Матвій любив сірники. Якщо треба було запалити свічки або розпалити вогнище, він завжди бажав допомогти. Інколи його батьки дозволяли йому запалити сірника, але вони завжди стояли поруч, щоб бути впевненими в його обережності.

Одного разу, коли батьків не було в кімнаті, Матвій побачив на столі коробку сірників. Він подумав, що цікаво, мабуть, було б самостійно запалити кожного сірника. Він був впевнений, що буде обережним.

Потім Матвій пригадав, як його мама казала йому багато разів, що сірники— не іграшка і що він ніколи не повинен без дозволу користуватися ними. Матвій спокійно відвернувся від сірників і вийшов гратися на двір.

Поговоріть з дітьми про можливі наслідки, якби Матвій таки взяв сірники. Наголосіть, що послухність Матвія була корисною для сім'ї, навіть якщо ніхто й не знав про це.

Можна продовжити обговорення, поставивши такі запитання:

- Що повинен був зробити Матвій, якби його старший брат сказав йому принести сірники до їхньої спальні, щоб погратися ними?

Поясніть: якщо хтось каже нам зробити що-небудь, а ми знаємо, що це неправильно, ми не повинні слухатися. Небесний Батько сподівається, що ми не послухаємося, якщо нам скажуть зробити щось неправильне.

3. Підготуйте аркуші паперу з простими вказівками, наприклад, такими:

- Витріть дошку.
- Потисніть руку кожному члену класу.
- Заспівайте пісню «Роби, як я» або продекламуйте слова до неї.
- Скажіть що-небудь хороше про кожного члена класу.
- Назвіть п'ять речей, за які ви вдячні.
- Покажіть, як ви зробите що-небудь для когось із членів сім'ї протягом тижня.

Покладіть аркуші паперу в посудину. Нехай діти по черзі виймають аркуші з посудини і виконують написані на них вказівки.

4. Перед заняттям підготуйте і заховайте підказки для недовгого пошуку скарбу у вашому класі. Кожна підказка повинна вести дітей до наступної підказки, поки кінцева підказка не приведе до скарбу. Можна підготувати маленьке частування або подарунок для кожної дитини як скарб в кінці пошуків.

Обговоріть з дітьми, як вони повинні слухатися інструкцій кожної підказки, щоб знайти скарб. Щоб почати пошуки скарбу, прочитайте першу підказку.

Після того, як діти закінчать пошуки скарбу, допоможіть їм зрозуміти, що якщо ми слухаємося нашого Небесного Батька, Він подарує нам найбільший з усіх скарбів: Він дозволить нам жити з Ним вічно.

5. Перегляньте оповідання про Ноя і ковчег, як це написано в Буття 6–8. Поясніть, що завдяки послушності Ноя, він і його сім'я були збережені від потопу. Заохочуйте дітей слухатися заповідей Небесного Батька і Ісуса Христа, як це робив Ной.

Дайте кожній дитині копію роздаткового матеріалу, розміщеного в кінці уроку. Нехай діти розфарбують малюнок ковчегу, а потім намалюють, у чому вони самі можуть бути послушними.

Ной був послушним

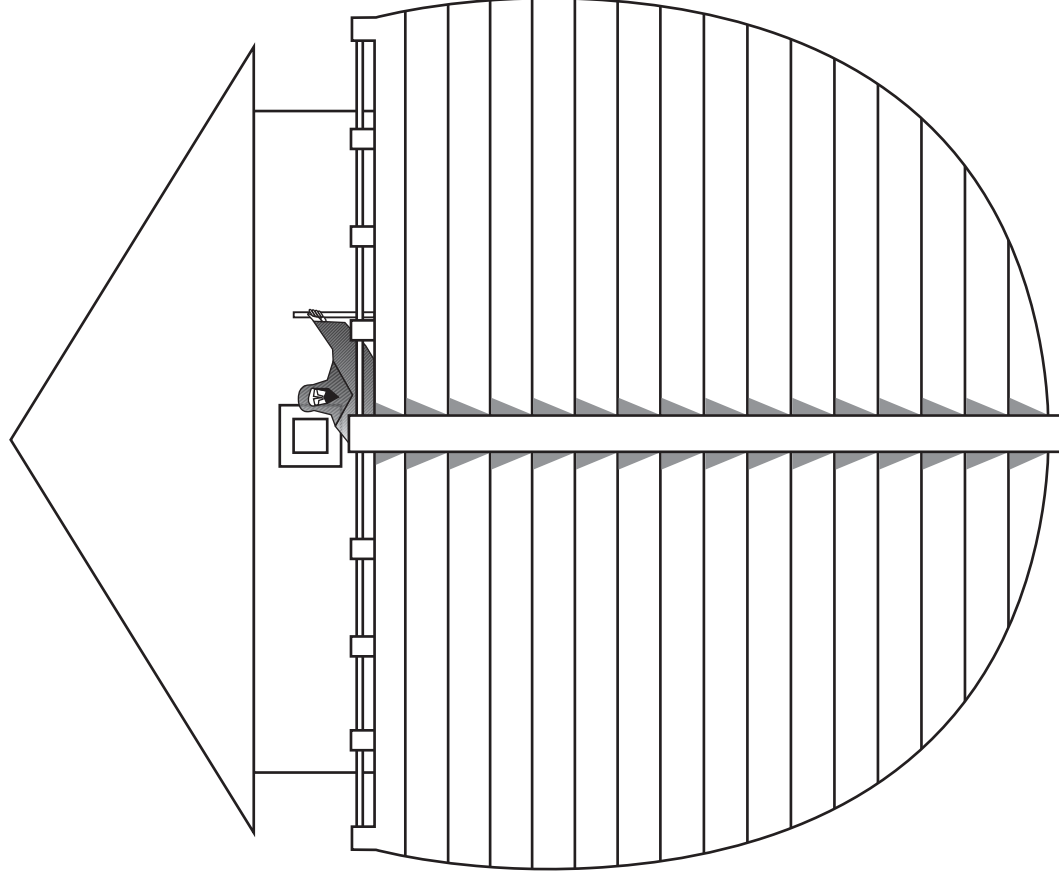

Ми можемо бути
послушними

Мета

Допомогти кожній дитині зрозуміти важливість поваги до законів країни та їх виконання.

Підготовка

1. Прочитайте з молитвою Матвій 22:15–22 і Уложення віри 1:12.
2. Підготуйте достатню кількість солоного тіста, щоб для кожної дитини вистачало по шматочку. Рецепт солоного тіста можна знайти на сторінці 43. (Якщо солоного тіста немає, принесіть дітям олівці й папір).
3. На аркуші паперу складіть опис деяких ситуацій, що стосуються законів і правил, знайомих дітям. Опишіть для кожної дитини в класі щонайменше одну ситуацію і пронумеруйте ці ситуації. Використайте наведені далі ситуації або придумайте інші, які більше зрозумілі для дітей вашого класу:
 - Ви запізнюєтеся до школи. Якщо перебігти вулицю, а не йти на перехід, то ви встигнете вчасно прийти до школи. Що ви зробите, якщо послухні закону?
 - Ви пішли з батьком до магазину і просите купити солодкий батончик. Батько відмовив, але поки він розраховується за продукти, ви бачите, що можна заховати батончика собі в кишеню, і ніхто цього не помітить. Що ви зробите, якщо послухні закону?
 - Ви взяли свого собаку погуляти на повідку. Дійшовши до парку, ви захотіли зупинитися і погратися, але є знак, на якому написано: «Вигулювати собак заборонено». Навколо немає нікого з дорослих, і ви могли б, поки гратиметесь, прив'язати собаку до дерева. Що ви зробите, якщо послухні закону?
 - Ви перетинаєте вулицю на перехресті із світлофорним регулюванням. Автомобілів немає, і навколо немає нікого. Але світлофор наказує вам чекати. Що ви зробите, якщо послухні закону?
 - Ви знайшли в бібліотеці книгу, яку хотіли б взяти, але забули вдома свій читацький квиток. Бібліотекаря на реєстрації немає і він не побачить, що ви виходите з книгою. Що ви зробите, якщо послухні закону?
4. Приготуйте стільки маленьких аркушів паперу, скільки у вас є ситуацій. Пронумеруйте аркуші і помістіть їх в чашу або кошик.
5. Зробіть для кожної дитини паперовий значок:



Ми віримо
в підлеглисть
закону.

6. Зробіть таку стрічку з написом:

Ми віримо в підлеглість закону.

7. Необхідні матеріали:

- а. Біблія.
- б. Монета (із зображенням, якщо можливо, державного керівника).
- в. Шпильки, стрічка або пряжа для плетення, щоб прикріпити значки до дитячого одягу.
- г. Ілюстрація 2-53, «Данина для Кесаря».

8. Підготуйте все необхідне для запланованих вами доповнюючих заходів, які ви хочете використати протягом уроку.

Запропонований хід уроку

Попросіть когось із дітей прочитати вступну молитву.

Перевірте разом з дітьми домашнє завдання, якщо ви пропонували їм зробити щось протягом тижня.

Правила і закони можуть нам допомагати

Вправи на увагу

Роздайте дітям по шматочку солоного тіста і нехай кожний зліпить свійську тварину. (Якщо солоного тіста немає або ця вправа дуже важка для дітей вашого класу, роздайте дітям олівці та папір, і нехай кожен намалює свійську тварину. Відповідним чином пристосуйте й обговорення).

Виставте всіх тварин на столі або підлозі. Поясніть, що фермери повинні дуже добре піклуватися про своїх тварин і годувати, напувати і захищати їх. Якщо тварини розбредуться, вони можуть загубитися або завдати собі шкоди.

- Що ми могли б зробити, щоб не дати тваринам розбрестися? (Збудувати огорожу).

Скатайте шматочок тіста долонями на столі, щоб вийшов довгий канат. Оточіть ним тварин, створивши огорожу. Поясніть, що огорожі тим хороші, що вони допомагають зберігати тварин у безпеці. (Залиште тварин виставленими до кінця уроку. У кінці уроку дозвольте дітям взяти своїх тварин додому).

Поясніть, що ми також маємо те, що охороняє нас. Це закони і правила. Закони і правила подібні до огорож, бо вони утримують нас від небезпечних дій, які могли б зробити нас або інших людей нещасними. Коли ми послухні цим законам і правилам, вони допомагають нам бути в безпеці й щасті.

Обговорення

Виберіть просту гру, добре знайому кожній дитині у вашому класі, наприклад, гру у квача. Нехай діти розкажуть вам правила гри й обговоріть, що сталося б, якби ви спробували грати в цю гру, не виконуючи правил. Допоможіть дітям зрозуміти, що правила необхідні для того, щоб ігри були веселими і цікавими.

- Які існують інші види правил, крім правил для ігор?
- Які є правила у вашому домі?

Нехай кожна дитина розповість про правило, якого дотримується її сім'я, як наприклад, «Прибрати іграшки, коли закінчили гратися». Коли кожна дитина називатиме правило, запитуйте:

- Як це правило допомагає тобі?

Коли кожна дитина назве якесь сімейне правило, підкресліть, що крім наших домівок, ми маємо правила і в інших місцях.

- Які є правила в школі? в Початковому товаристві?
- Як ці правила допомагають вам?

Наша країна дає нам закони

Оповідання та обговорення

Поясніть, що так само, як ми маємо правила вдома, в школі і в Початковому товаристві, у нас є правила для нашого міста і країни. Ці правила зветься законами. Закони допомагають і захищають нас подібно до того, як роблять це правила нашого дому, школи і Початкового товариства. Розкажіть оповідання про дитину, яка дізналася, що закони захищають і допомагають нам, коли ми їх виконуємо. Використайте наступне оповідання або придумайте своє:

Юрко завжди хотів мати собаку, тому він дуже зрадив, коли йому подарували на день народження прекрасне цуценя. Він назвав собаку Дружком. Юрко і Дружок багато гралися разом.

У Юрковому місті діяв закон, згідно з яким всі собаки, якщо вони не знаходяться в огороженому дворі, повинні бути на повідку. Одного разу Юрко вирішив піти з Дружком до друга. Він не міг знайти повідка Дружка, а друг жив усього за кілька будинків, тож Юрко вирішив взяти Дружка без повідка.

Коли вони йшли вулицею, Дружок побачив на іншому боці дороги kota. Перш ніж Юрко усвідомив, що сталося, Дружок вже вискочив на дорогу і його збив автомобіль.

Зі сльозами на очах Юрко підняв собаку і поніс його додому. Юркова мама відвезла їх до ветеринара, який потурбувався про зламану ногу Дружка.

Коли вони повернулися додому, Юркова мама сказала йому, що Дружок міг загинути. Юрко усвідомив, що якби він слухався закону і тримав свого собаку на повідку, Дружка не було б покалічено. Юрко усвідомив, що закон був для того, щоб захищати його і собаку, і він вирішив, що ніколи не порушуватиме цей закон знову.

- Чому, на вашу думку, у Юрковому місті діяв закон про утримання собак на повідку?
- Як можна було запобігти нещасному випадку з Дружком?
- Чому ми маємо закони і правила, яких потрібно дотримуватися?

Обговорення

Поясніть, що закони встановлено, щоб допомагати і захищати нас. Попросіть дітей назвати деякі основні закони вашої місцевості. Обговоріть кожний закон і причину, з якої його було прийнято. Допоможіть дітям зрозуміти, чому кожен закон є корисним.

Можна використати деякі з наведених ідей, якщо вони застосовуються у вашій місцевості:

Правила дорожнього руху

- Зупинятися на всіх знаках зупинки. Це допомагає нам уникнути аварій.
- Дотримуватися обмеження швидкості. Обмеження швидкості встановлені, щоб люди могли безпечно їздити і швидко зупинятися в разі крайньої потреби.

Закони про домашніх тварин

- Тримати свого собаку, коли він знаходиться поза двором, на повідку. Утримання тварин на повідку може захистити їх від травмування (Юрків собака, Дружок, тоді б не постраждав) і захищає власність людей від пошкоджень, які можуть заподіяти тварини.
- Не бути жорстокими до тварин. Цей закон захищає тварин від заподіяння їм шкоди.

Закони про особисту власність

- Не красти. Якщо ми беремо речі, які належать комусь іншому, кожен буде нещасливим.
- Не смітити. Якщо кожен смітить, то наше місто або містечко стане потворним і неохайним. Нашим батькам може доведеться платити (через податки), щоб його прибирили.

Ісус Христос хоче, щоб ми були послухні законам

Обговорення

- Що таке податки?

Поясніть, що податки—це гроші, які ми платимо нашій країні, щоб допомогти заплатити за те, що корисно для кожного, як наприклад, за працівників міліції, пожежників, дороги і школи. Стисло обговоріть ситуацію, якби цього всього не було. Поясніть, що ми маємо податкові закони, щоб переконатися, що кожний допомагає платити за це.

Оповідання з Писань

Поясніть, що в часи Ісуса Христа люди також мали податкові закони. Покажіть ілюстрацію 2-53, «Данина для Кесаря», і розкажіть оповідання, яке знаходиться в Матвії 22:15–22.

Поясніть, що люди запитали Ісуса, чи повинні вони сплачувати данину своїй країні. Гроші данини виконують ту саму роль, що й гроші податку.

Покажіть монету, яку ви принесли. Поясніть, що Ісус попросив людей показати Йому монету. Він вказав, що на монеті є зображення Кесаря, правителя країни. (Якщо монета, яку ви принесли, має зображення державного керівника, вкажіть). Прочитайте вголос, що Ісус сказав людям, як це написано в Матвії 22:21 (починаючи з *Тоді каже Він*). Поясніть, що Ісус сказав людям, що вони повинні слухатися законів своєї країни і законів Небесного Батька. Ісус навчав людей бути послухними законам своєї країни.

Ми віримо в підлеглисть закону

Стрічка з написом

Прочитайте вголос речення на стрічці з написом. Поясніть, що це є частиною дванадцятого уложення віри, однією із заяв, у яку вірять члени Церкви.

Нехай клас повторить разом це речення кілька разів.

Гра

Покладіть перелік ситуацій і посудину або кошик з номерами на стіл або на підлогу. Скажіть дітям, що тепер вони можуть пограти в гру «Слухняність закону». Потім сядьте і почекайте трошки. Якщо ніхто не прореагував на ваші слова, запитайте:

- Чому ніхто не грає? (Ніхто не знає правил).

Якщо діти намагаються вийти із цієї ситуації, наприклад, складаючи за порядком пронумеровані аркуші, похваліть їх за спробу розібратися, а потім запитайте:

- Ви граєте в гру «Слухняність закону»?
- Чому ні?

Підкресліть, що правила і закони допомагають керувати нами і вказують напрямком. Поясніть правила гри:

1. Витягніть з посудини (або кошика) номер.
2. Займіть свою чергу, починаючи з дитини, яка витягла номер один.
3. Підніміться, коли підійде ваша черга.
4. Віддайте свій номер вчителю, і дайте відповідь на запитання вчителя без допомоги інших дітей.
5. Сидіть спокійно на своєму місці, доки не підійде ваша черга, і потім, після своєї відповіді.

Почніть гру, дозволивши кожній дитині витягти номер з посудини або кошика.

Прочитайте кожній дитині ситуацію, відповідну витягнутому номеру.

Коли кожна дитина відповість на запитання, роздайте дітям значки. Похваліть дітей за хороші ідеї і відповіді.

Підсумок

Участь дітей	Поцікавтеся, що діти скажуть, коли їхні сім'ї запитають про ці значки. Коли вони відповідатимуть, підкресліть, як важливо слухатися законів, щоб всім разом жити щасливо.
Свідчення	Свідчіть, що закони створено для нашого добра. Можете поділитися власним досвідом, коли ви були вдячні, що послухалися закону. Нагадайте дітям, що треба слухатися законів Небесного Батька і законів своєї країни. Заохотьте кожну дитину вибрати один закон, якого вони старанно слухатимуться на наступному тижні. Попросіть когось із дітей прочитати заключну молитву. Запропонуйте дитині попросити Небесного Батька допомагати дітям пам'ятати і слухатися законів.

Доповнюючі заходи

Виберіть з наступних заходів ті, які найдоцільніше провести з дітьми вашого класу. Їх можна використовувати як під час самого уроку, так і в оглядовій чи підсумковій його частині. Для додаткової допомоги продивіться підрозділ «Година занять» в розділі «На допомогу вчителю».

1. Допоможіть дітям запам'ятати дванадцять уложення віри: «Ми віримо в підлеглисть монархам, президентам, правителям і урядовцям, дотримуючись закону, шануючи і підтримуючи його». Поясніть усі незнайомі дітям слова.

Молодші діти можуть запам'ятати частину цього уложення віри, написану на їхніх значках: «Ми віримо в підлеглисть закону».

Щоб допомогти дітям запам'ятати, можна заспівати пісню «Дванадцять уложення віри» (*Children's Songbook*, р. 131).
2. Попросіть дітей назвати п'ять сімейних правил, які, на їхню думку, могли б допомогти членам сім'ї бути щасливими і жити в безпеці. Нехай кожна дитина випрямляє палець, коли називається одне правило. Коли будуть названі п'ять правил і кожна дитина матиме п'ять випрямлених пальців, обведіть на дошці руку кожної дитини. Підпишіть під кожним контуром ім'я дитини. Подякуйте дітям, що вони допомогли своїми руками, і запропонуйте їм запам'ятати це і слухатися своїх власних сімейних правил.

3. Пограйте з дітьми в таку гру з пальцями:

Я зупиняюся (*підняти обидві руки вгору, долонями вперед, неначе зупиняючи щось*),

Я дивлюся (*прикласти долоні до лоба над очима, неначе затіняючи їх*),

Я слухаю (*скласти долоню ківшиком біля вуха*),

І тоді я напевно знаю (*похитати пальцем туди-сюди*)

Що я (*показати на себе*) дію безпечно,

Байдуже, куди я йду (*широко розвести руки, щоб показати простір*).

Я переходжу тільки на перехресті (*перехрестити руки на грудях*),

Не на середині вулиці (*похитати головою*);

Я дивлюся вперед (*прикласти долоні до лоба над очима, неначе затіняючи їх*),

Я думаю наперед (*торкнутися пальцем скроні*),

І тоді я використовую свої ноги (*йти на місці*).

Нагадайте дітям про важливість виконання правил дорожнього руху.

Мета	Допомогти дітям зрозуміти, що вони можуть наслідувати приклад Ісуса Христа і виявляти любов, допомагаючи іншим.
Підготовка	<ol style="list-style-type: none">1. Вивчіть з молитвою Марк 6:34–44; Лука 17:11–19; Іоанн 13:15, 34–35 і 3 Нефій 17.2. Для вправи на увагу виріжте з паперу велике серце.3. Для кожної дитини зробіть копію або контурний малюнок роздаткового матеріалу «Як Я вас полюбив» і головоломки для складання серця, які знаходяться в кінці уроку. Якщо можливо, зробіть копії або контурні малюнки головоломки на кольоровому папері. Розріжте головоломку на частини вздовж пунктирних ліній.4. Підготуйтеся заспівати пісні «Любіть один одного» (<i>Children's Songbook</i>, р. 136) і «Всіх любіть»,—казав Ісус» (<i>Children's Songbook</i>, р. 61) або продекламувати слова до них. Слова пісні «Любіть один одного» наведені в кінці посібника.5. Необхідні матеріали:<ol style="list-style-type: none">а. Біблія і Книга Мормона.б. Клей або глей.в. Ілюстрація 2-36, «Ісус благословляє нефійських дітей»; ілюстрація 2-45, «Десять прокажених» (Набір ілюстрацій «Мистецтво Євангелії» 221; 62150); ілюстрація 2-47, «Годування п'яти тисяч» (62143); ілюстрація 2-54, «Остання Вечеря» (Набір ілюстрацій «Мистецтво Євангелії» 225; 62174).6. Підготуйте все необхідне для запланованих вами доповнюючих заходів, які ви хочете використати протягом уроку.

Запропонований хід уроку

Попросіть когось із дітей прочитати вступну молитву.

Перевірте разом з дітьми домашнє завдання, якщо ви пропонували їм зробити щось протягом тижня.

Важливо, щоб нас любили

Вправи на увагу

Покажіть дітям велике паперове серце.

- Про що ви думаєте, коли бачите зображення серця? (Любов).
- Як ви можете розповісти, що хтось любить вас?

Дозвольте дітям розказати про людей, які люблять їх (наприклад, членів сім'ї, друзів і вчителів Початкового товариства) і як ці люди виявляють свою любов.

- Що ви відчуваєте, коли люди виявляють до вас свою любов?
- Як, на вашу думку, відчувають себе інші люди, коли ви виявляєте любов до них?

Підкресліть: нам всім треба знати, що нас люблять.

Ісус Христос навчав нас любити один одного

Виклад учителя

Поясніть, що перед тим, як Ісус Христос прийшов на землю, люди жили за правилом «око за око». Це означало: якщо люди ставилися до вас погано або недружно, то й ви могли ставитися погано або недружно до них. Поясніть, що Ісус, прийшовши на Землю, навчав людей жити по-іншому.

Оповідання з Писань

Покажіть ілюстрацію 2-54, «Остання Вечеря». Поясніть, що перед тим, як Його було розп'ято, Ісус зустрівся зі Своїми учнями і вони з'їли разом свою останню вечерю. Ця вечеря стала відомою, як Остання Вечеря. Протягом цієї вечері Спаситель сказав своїм учням, що незабаром залишить їх, і дав їм деякі настанови.

Покажіть Біблію і прочитайте вголос Іоанн 13:34–35. Поясніть, що це слова Ісуса. Прочитайте знову першу частину вірша 34 (до слів *любіть один одного*).

- Що таке заповідь?

Підкресліть, що в цьому вірші Ісус не просто порадив, щоб ми любили один одного; Він дав нам заповідь любити один одного. Якщо ми слідуємо за Ісусом, ми любитимемо інших.

Пісня

Заспівайте пісню «Всіх любіть»,—казав Ісус» або продекламуйте слова до неї, використовуючи, вказані дії:

«Всіх любіть»,—казав Ісус (*випустити руки*),—
Всім добро несіть (*повернутися до сусіда і потиснути руку*).
Якщо в серці є любов (*покласти руки на серце*),
Будуть вас любіть (*обійняти себе*).

Ісус Христос виявляв любов до інших, допомагаючи їм

Писання

Прочитайте вголос Іоанн 13:15.

- Що означає бути прикладом?
- Хто подав нам хороший приклад?

Скажіть дітям, що слова в цьому вірші, які ви тільки-но прочитали, сказав Ісус Христос. Поясніть, що Ісус подав нам приклад—це любити інших людей і робити приємне для них.

Оповідання з Писань та його обговорення

Покажіть ілюстрацію 2-45, «Десять прокажених». Попросіть дітей розповісти оповідання за цією ілюстрацією (див. Лука 17:11–19).

- Що зробив Ісус, щоб допомогти десятию прокаженим?
- Чому він зцілив їх?

Покажіть ілюстрацію 2-47, «Годування п'яти тисяч», і попросіть дітей розповісти оповідання за цією ілюстрацією (див. Марк 6:34–44). Допоможіть їм, якщо необхідно.

- Що зробив Ісус, щоб допомогти людям?
- Чому він допоміг їм?

Покажіть ілюстрацію 2-36, «Ісус благословляє нефійських дітей», і розкажіть оповідання, написане в 3 Нефій 17. Поясніть, що Ісус був готовий залишити нефійців в Америці і повернутися до Небесного Батька, але нефійці не хотіли, щоб він залишав їх (див. 3 Нефій 17:4–5). Ісус залишився трошки довше і зцілив усіх хворих людей і благословив всіх дітей.

- Чому Ісус лишився з нефійцями?
- Чому Ісус зцілив хворих і благословив дітей?

Підкресліть, що в кожному з цих оповідань Ісус Христос допомагав людям, бо любив їх. Ми також можемо показати людям свою любов, допомагаючи їм.

Ми можемо наслідувати приклад Ісуса Христа, допомагаючи іншим

Писання

Знову прочитайте Іоанн 13:35. Поясніть: якщо ми виявлятимемо свою любов до інших людей, вони знатимуть, що ми наслідуємо приклад Ісуса Христа.

Пісня

Проспівайте пісню «Любіть один одного» або продекламуйте слова до неї.

Оповідання

Поясніть, що допомагаючи іншим, ми можемо наслідувати приклад Ісуса Христа і виявляти до них свою любов. Розкажіть про дитину, яка зробила щось хороше для іншої людини, щоб показати свою любов до неї. Можна використати наведені далі оповідання:

Антон дуже серйозно захворів і мусив не вставати з ліжка протягом довгого часу. Він скучив за всіма розвагами, які були в нього з друзями. Коли він хворів, деякі друзі відвідали його раз або два. Але його друг Іван приходив до нього часто. Багато разів, коли інші хлопці гралися на вулиці, Іван сидів біля ліжка Антона, розмовляючи з ним, смішив його і допомагав йому краще себе почувати.

- Що зробив Іван, щоб виявити свою любов до Антона?
- Що, на вашу думку, Антон відчував до Івана? Що, на вашу думку, Іван відчував до Антона?

Поясніть, що є багато способів, якими ми можемо показати нашу любов до інших, допомагаючи їм. Ми можемо робити приємне для наших сімей, друзів, сусідів, старших людей, хворих або будь-кого іншого, кому потрібна наша допомога.

Вправи

Нехай діти слухають, як ви розповідатимете їм першу частину ситуації, що могла б статися з ними. Попросіть їх закінчувати кожну ситуацію, спитавши, що б вони зробили, аби виявити любов. Можна попросити дітей інсценувати одну або більше ситуацій. Використайте наведені далі ситуації або придумайте свої власні:

1. Ви з батьком чекаєте на зупинці автобуса. Ви бачите, як літній чоловік поспішає на автобус. Він спирається на ціпок, щоб було легше ходити, але не може пересуватися дуже швидко. Автобус під'їжджає і двері відчиняються. Заходячи в автобус, ви розумієте, що він напевно не встигне дійти до автобуса.
 - Що ви могли б зробити, аби показати любов до цього чоловіка?
2. У неділю вранці ви йдете до Церкви. Ви бачите молоду матір з немовлям в одній руці і книжками в іншій.
 - Що ви могли б зробити, аби наслідувати приклад Спасителя і показати любов до цієї жінки?
3. Коли ви приходите додому зі школи, ваша мама намагається шити. Ваш маленький братик надокучає їй і плаче, бо хоче, щоб вона почитала йому оповідання.
 - Що ви могли б зробити, аби показати любов до своєї мами і маленького братика?
4. Однієї неділі в Початковому товаристві ви зустрічаєте нову дівчинку з іншої країни. Вона дуже боязка і неговірка. Пізніше ви бачите, що вона стоїть біля дверей Дому зборів і плаче.
 - Що ви могли б зробити, аби показати любов і допомогти новій дівчинці?

Підсумок

Головоломка

Дайте кожній дитині одну копію роздаткового матеріалу з серцем і набір частин головоломки для складання серця. Допоможіть кожній дитині скласти головоломку, а потім наклеїти її на контурний малюнок. Разом з дітьми проговоріть вголос слова, написані на головоломці і малюнку.

Нехай діти візьмуть додому свої малюнки серця. Заохотьте їх розповісти вдома, що вони сьогодні дізналися про те, як виявляти любов до інших.

Якщо дозволяє час, попросіть кожну дитину назвати людину, яку вона любить, і сказати, як вона могла б виявити любов до цієї людини. Заохочуйте дітей виявляти любов до інших, допомагаючи їм.

Свідчення

Свідчіть, що Небесний Батько та Ісус Христос хочуть, щоб ми любили один одного. Скажіть дітям, що ви відчуваєте, коли виявляєте любов до інших.

Попросіть когось із дітей прочитати заключну молитву. Запропонуйте цій дитині попросити Небесного Батька допомогти дітям виявляти любов до інших, як це робив Спаситель.

Доповнюючі заходи

Виберіть з наступних заходів ті, які найдоцільніше провести з дітьми вашого класу. Їх можна використовувати як під час самого уроку, так і в оглядовій чи підсумковій його частині. Для додаткової допомоги продивіться підрозділ «Година занять» в розділі «На допомогу вчителю».

1. Нехай кожна дитина напише листа тому, кого любить, пояснюючи, що ця людина дуже подобається їй. Молодші діти можуть щось намалювати для людей, яких вони люблять. Запропонуйте дітям показати свої листи або малюнки людям, для яких вони призначені.
2. Розкажіть наступне оповідання про випадок, коли Джон Тейлор, який став третім Президентом Церкви, виявив любов:

Коли Джон Тейлор був маленьким хлопчиком, помер від тяжкої хвороби його друг Роберт Уест. Пізніше батько хлопця, Еллі Уест, поїхав до села, щоб працювати пастухом. Джон знав, що Еллі інколи почувався самотньо, тож запитав своїх батьків, чи не можна йому відвідати Еллі. Батьки дозволили і налаштували кошик їжі, щоб він взяв його з собою.

На те, щоб дістатися до будинку Еллі і повернутися назад, Джону треба було витратити весь день, тому він і вийшов рано-вранці. Подорож була стомлюючою, оскільки треба було перейти багато пагорбів. Під час відпочинку у Джона виникла спокуса з'їсти провізію з кошику. Та замість цього він піднявся і якомога швидше пройшов залишок шляху.

Побачивши Джона, Еллі був нестямний від радощів. Вони разом з'їли провізію і поговорили про минуле. (See Deta Petersen Neeley and Nathan Glen Neeley, *A Child's Story of the Prophet John Taylor* [Salt Lake City: Deseret News Press, 1960], pp. 12–18).

- Що зробив Джон Тейлор, щоб показати любов до батька свого друга?
- Які відчуття, на вашу думку, викликав вчинок Джона Тейлора в душі Еллі Уеста?
- Що, на вашу думку, відчував Джон Тейлор?

Нагадайте дітям: коли ми виявляємо любов до інших, то і люди, яким ми допомагаємо, щасливі, і ми відчуваємо себе щасливими.

3. Допоможіть дітям промовити слова і виконати дії наступної віршованої вправи:

Любить усяких діток Ісус

Любить усяких діток Ісус (*широко розвести руки*),

І тих, хто не виріс ще просто (*рукою показати дитину, зростом до колін*),

І немовлят у колисці малих (*утворити долонями колиску*),

Й більш старших, великого зросту (*підняти руки високо над головою*).

(From *Finger Fun for Little Folk* by Thea Cannon. © 1949 by the Standard Publishing Company, Cincinnati, Ohio. Використано з дозволу).

Повторюйте стільки разів, скільки захочуть діти.

4. Нехай двоє дітей стануть перед класом. Обговоріть з класом, як багато схожого мають ці двоє дітей, наприклад, вони мають два ока і два вуха, їм подобається робити одні й ті самі справи, або вони обоє є членами Церкви. Потім обговоріть, як багато в них різного, наприклад, вони мають різний колір волосся, різні улюблені розваги або різну кількість членів сім'ї. Підкресліть, що двох абсолютно схожих людей немає. Всі ми між собою чимось відрізняємося.

Поясніть, що інколи відмінність від інших людей робить нас непевними і ми не знаємо, як поводитися з ними. Вони можуть розмовляти іншою мовою, мати якусь ваду або відрізнятись від нас чимось іншим. Поясніть, що Ісус Христос любить кожного і хоче, щоб ми також любили кожного. Ми повинні любити і допомагати як тим, хто чимось відрізняється від нас, так і тим, хто схожий на нас.

Можна попросити дітей заспівати пісню «Ходитиму з тобою я» (*Children's Songbook*, р. 140) чи «Ми є різні» (*Children's Songbook*, р. 263) або продекламувати слова до неї.

Ходитиму з тобою я

Якщо не можеш ти ходити,

Дехто від тебе відійде.

Я так не зроблю.

Якщо не можеш ти говорити,

Дехто на сміх бере тебе.

Я так не зроблю.

З тобою поруч буду я,

Тебе любити буду я.

Бо Ісус усіх любив,

В біді нікого не лишив.

І я так зроблю.

Всіх Ісус благословляв,

«За Мною йдіть»,—Він всім казав.

І я так зроблю. Я так зроблю.

З тобою поруч буду я,

Тебе любити буду я.

Ми є різні

Знаємо друг друга ми,

Як сонце з морем різні хоч я і ти.

Знаємо друг друга ми.

І це той шлях, яким нам треба йти.

Поміч я даю тобі,
Мені допомагаєш в час скрутний ти.
Істині вчимося ми.
І це той шлях, яким нам треба йти.

Любимо друг друга ми.
Разом ми станем краще, я і ти.
Любимо друг друга ми.
І це той шлях, яким нам треба йти.

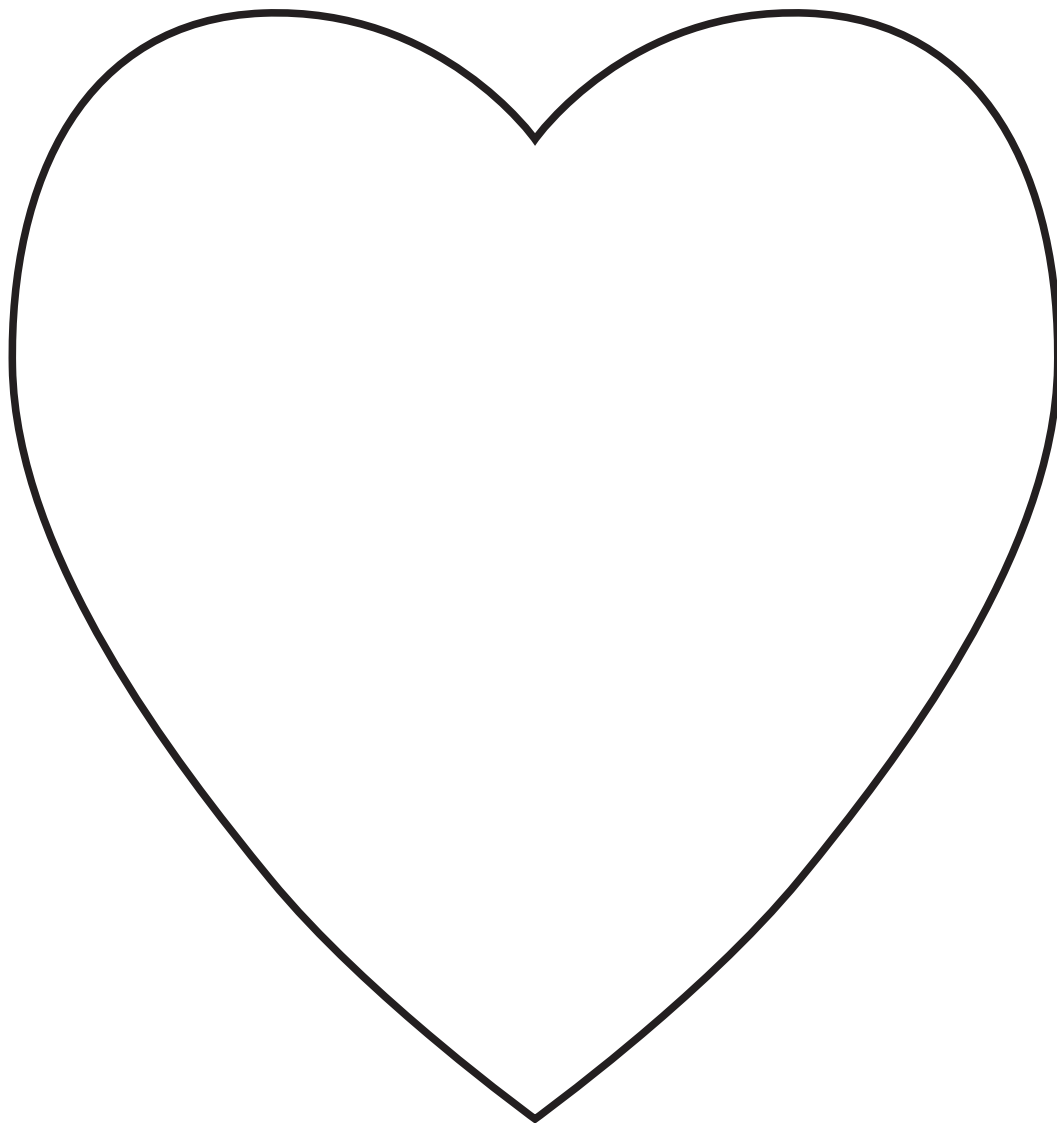

Як Я вас
ПОЛЮБИВ

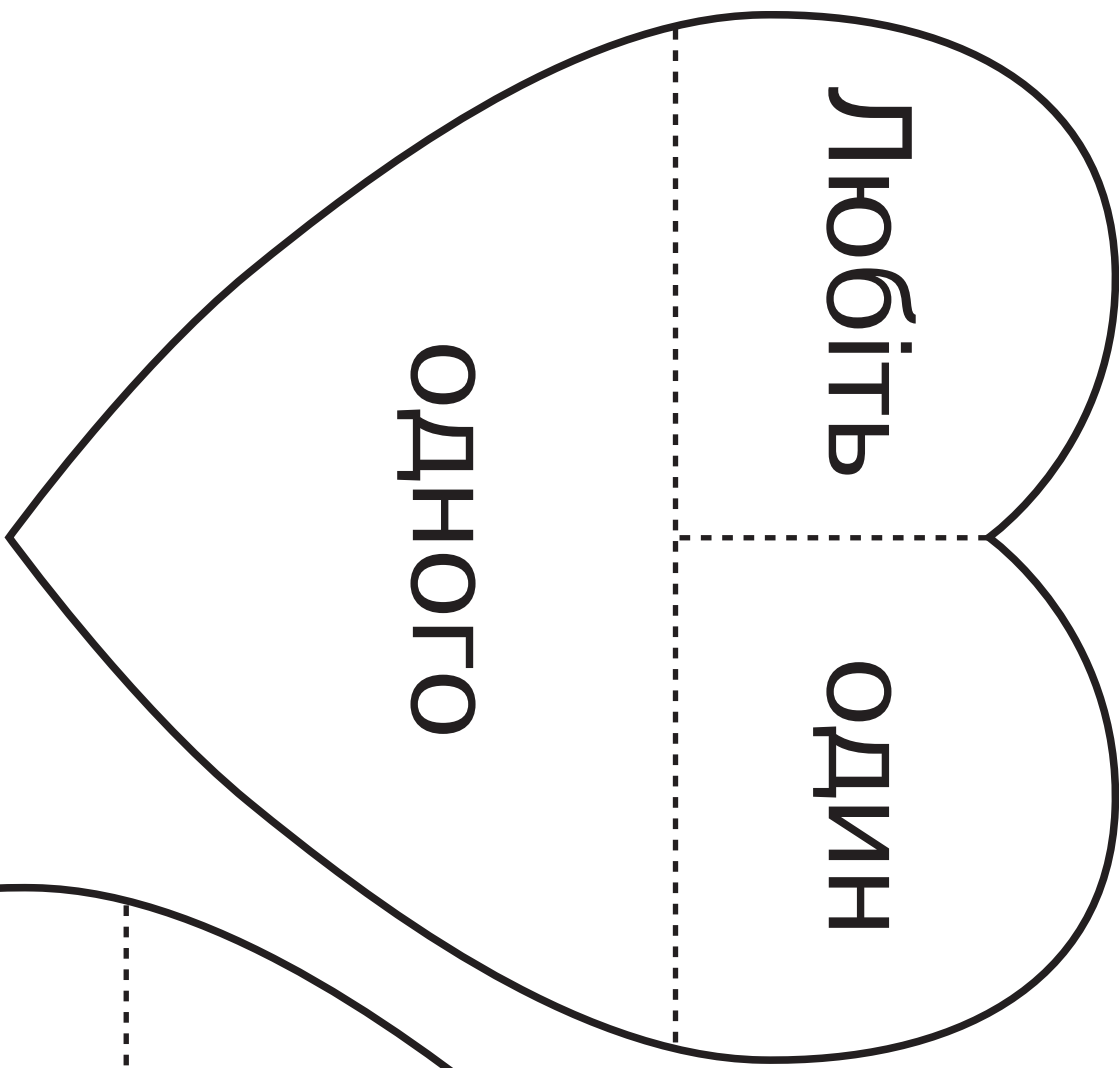

Використовуйте цю головоломку для старших дітей.

Використайте цю головоломку для молодших дітей.

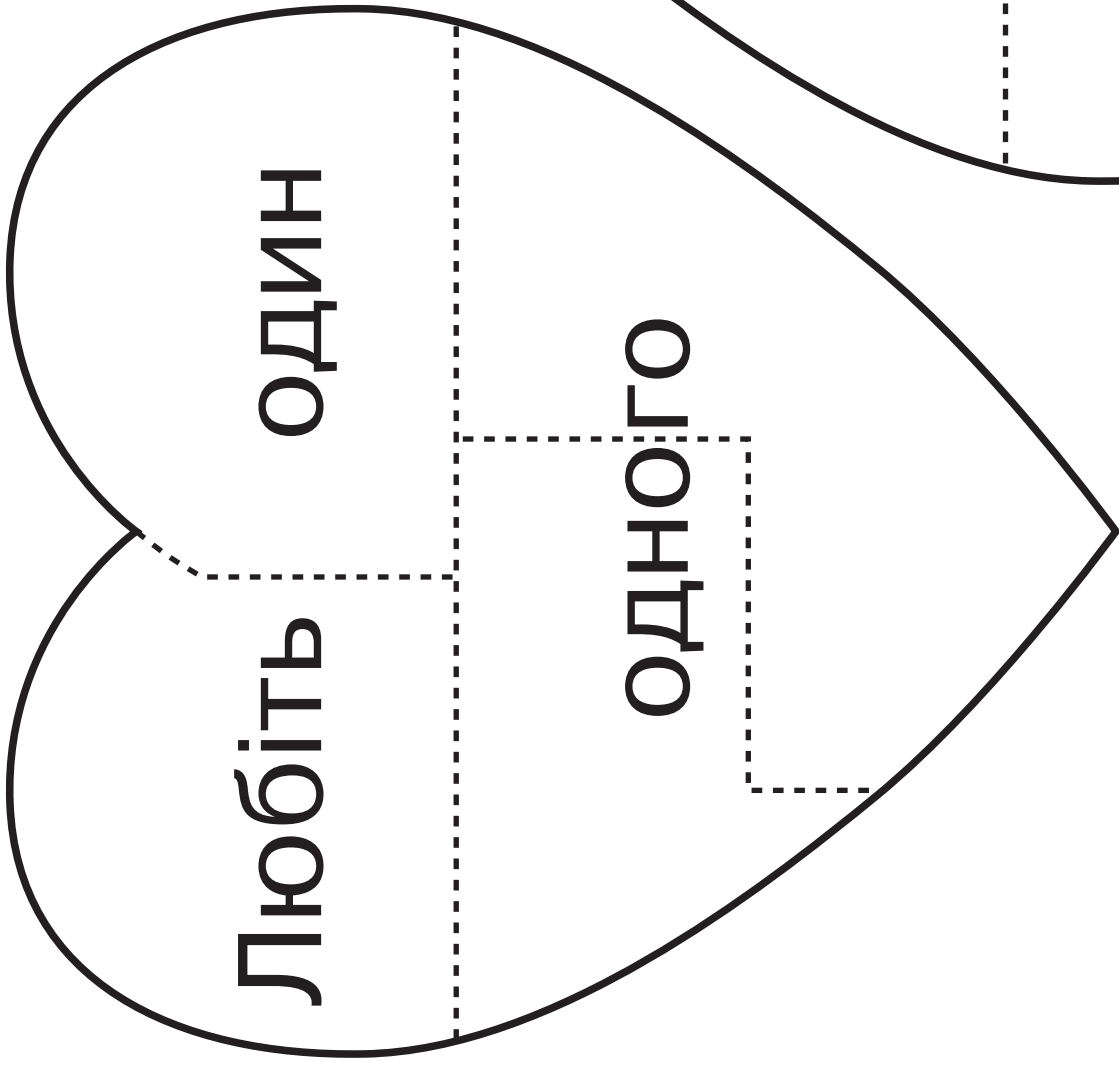

Я можу сплачувати десятину

Урок
33

Мета

Допомогти кожній дитині зрозуміти, що сплачуючи десятину, ми виказуємо любов до Небесного Батька та Ісуса Христа.

Підготовка

1. Вивчіть з молитвою Марк 12:41–44. Див. також *Основні принципи євангелії* (31129), розділ 28, і сторінки 561–562 з книги James E. Talmage's *Jesus the Christ*, 3rd ed. [Salt Lake City: The Church of Jesus Christ of Latter-day Saints, 1916].
2. Використовуючи тонкий картон, виготовте, як показано, два знаки:



3. Щоб проілюструвати оповідання про Марка, зробіть скарбничку. Можна використати будь-яку маленьку коробку з кришкою, розділену на дві частини. Щоб зробити роздільник, якщо необхідно, ознайомтеся з наведеною інструкцією та ілюстрацією.

Виріжте картонну смугу тієї ж висоти, що і коробка, але на три сантиметри ширшою від неї. Відмітьте з кожного боку смужки по півтора сантиметри і загніть їх, щоб утворити вушка для кріплення. Намажте петлі клеєм і вставте картонну смугу в коробку так, щоб розділити її на дві частини, більшу й меншу.

На передній частині коробки або на кришці, над меншою частиною, напишіть друкованими літерами «Десятина» і над більшою частиною—«Витрати або заощадження».

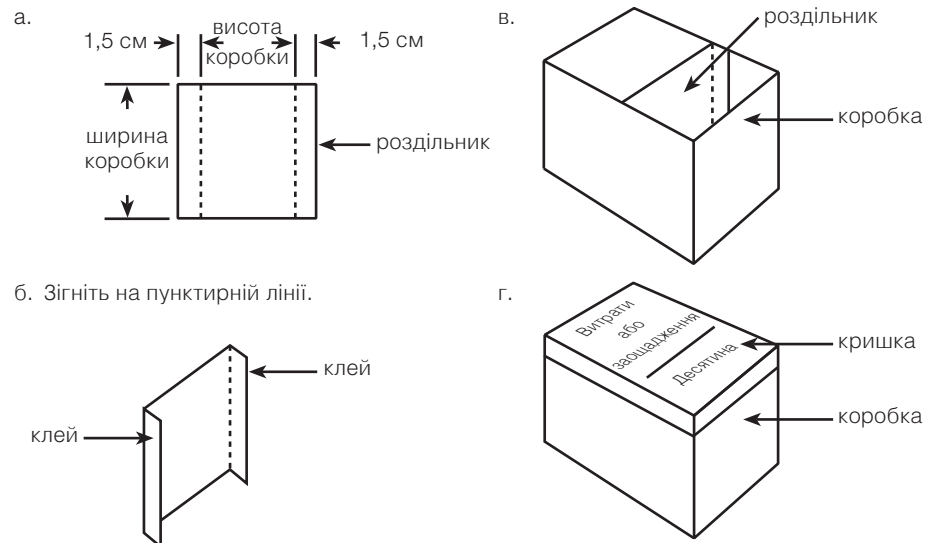

4. Виріжте, як показано, з коричневого паперу два кружки розмірами з маленьку монету, що зветься лепта.

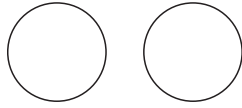

5. Отримайте для кожної дитини бланк для сплати десятини та інших пожертвувачів і конверт для десятини.
6. Підготуйтеся заспівати пісню «Бажаю десятину я давати кожен раз» (*Children's Songbook*, р. 150) або продекламуйте слова до неї.
7. Необхідні матеріали:
- Біблія.
 - Десять монет (або банкнотів) однакової вартості.
 - Ілюстрація 2-55, «Вдовина лепта».
8. Підготуйте все необхідне для запланованих вами доповнюючих заходів, які ви хочете використати протягом уроку.

Запропонований хід уроку

Попросіть когось із дітей прочитати вступну молитву.

Перевірте разом з дітьми домашнє завдання, якщо ви пропонували їм зробити щось протягом тижня.

Десятина—це одна десята частина від того, що ми заробляємо

Вправи на увагу

Візьміть десять монет в руку і покажіть їх дітям.

- Що ви мали б зробити з цими монетами, якби заробили їх?

Нехай кожна дитина відповість, схвально прокоментуйте кожну відповідь. Не кажіть, що якісь відповіді правильні, а якісь—ні. Коли кожна дитина відповість, продовжіть обговорення.

Якщо хтось із дітей згадав про сплату десятини, скажіть, що хтось згадав одну дуже важливу справу, яку ми повинні зробити, заробивши гроші. Якщо ніхто не згадав про сплату десятини, скажіть дітям, що хочете допомогти їм дізнатися про щось дуже важливе, що треба робити кожного разу, коли вони заробляють якісь гроші.

Поясніть, що Небесний Батько наказав нам платити десятину від грошей, які ми заробляємо. Сплачуючи десятину, ми віддаємо частину зароблених грошей до Церкви, щоб допомогти їй платити за те, що допомагає людям дізнаватися про Небесного Батька, Ісуса та євангелію, як, наприклад, за храми, церковні споруди, навчальні посібники та інші матеріали.

Вправи

Нехай діти рахують разом з вами десять монет, поки ви кластимете їх в ряд на столі або на підлозі. Покладіть на столі або на підлозі знак з написом «Десятина». Прочитайте слово на знаку самі або нехай це зроблять діти. Скажіть їм, що одна десята частина від грошей, які ми заробляємо, і є десятиною, яку ми платимо. Одна монета з десяти на столі або на підлозі буде однією десятою. Попросіть когось із дітей покласти одну монету перед знаком десятини.

Покладіть знак «Витрати або заощадження» поряд зі знаком «Десятина». Прочитайте слова на цьому знаку або нехай це зроблять діти.

- Якби це були гроші, зароблені вами, то скільки б монет ви залишили на витрати або заощадження після сплати десятини?

Нехай хтось із дітей кладе по одній дев'ять монет перед знаком «Витрати або заощадження», а клас рахує їх.

Вкажіть на монети перед знаком «Витрати або заощадження» і поясніть, що гроші, які ми платимо як десятину, є малою частиною грошей, що ми заробляємо.

Поясніть, що ми повинні сплачувати десятину від всіх грошей, які заробляємо. Щоб допомогти дітям надалі зрозуміти ідею сплатення однієї десятиї частини зароблених ними грошей як десятини, можна використати різні монети або банкноти.

Сплачуючи десятину, ми робимо правильний вибір

Оповідання

Покладіть дев'ять монет в частині скарбнички «Витрати або заощадження» і розкажіть власними словами оповідання про Марка і його рішення платити десятину. Розповідаючи оповідання, можна замінити назви монет, які ви принесли, словом *монета*.

Останнього разу, коли Марко був в магазині, він побачив іграшку, яку хотів би купити. Марко працював у своєї мами і заощаджував гроші, щоб купити цю іграшку. Він заробив дев'ять монет. Йому не вистачало лише однієї монети, щоб купити іграшку. Мама сказала, що дасть йому її, якщо він зробить для неї одну роботу.

Рано-вранці в суботу Марко піднявся, з'їв сніданок і виконав роботу, яку мама просила його зробити. Коли він закінчив, мама сказала, що дуже задоволена зробленою роботою. Вона дала Маркові нову блискучу монету. Марко був радий, бо тепер мав достатньо грошей, щоб купити іграшку.

Марко побіг за своєю скарбничкою і кинув всередину монету. (Покладіть ще одну монету в частину коробки «Витрати або заощадження»). Потім вони з мамою пішли до магазину.

Коли вони прийшли в магазин, Марко знайшов іграшку. Він був щасливий, що її не встигли продати. Він дуже уважно розглядав її. Йому не вірилося, що він гратиметься з цією іграшкою.

Коли Марко пішов, щоб заплатити за іграшку, продавець посміхнувся і сказав, що вона коштуватиме десять монет. Марко відкрив свою скарбничку і почав підраховувати монети. (Відкрийте скарбничку, і підрахуйте монети в її частині «Витрати або заощадження»). Коли він дійшов до десяти, він пригадав: одна монета з десяти повинна бути десятиною.

Марко не знав, що робити. Він справді хотів іграшку. Він міг би купити її, але прийшлося б віддати продавцю і свою десятину. Марко подивився на продавця, на іграшку і потім на монету десятини.

- Що зробили б ви, якби були Марком?

Марко поклав монету десятини в частину скарбнички для десятини. (Покладіть монету в частину скарбнички «Десятина»). Він поклав дев'ять монет назад в частину коробки «Витрати або заощадження» і повернувся, щоб покласти іграшку назад на полицю.

Мама Марка нічого не сказала, але міцно обняла його. Марко знав, що він зробив правильно.

Наступного дня в Церкві Марко дав єпископу свій конверт з десятиною. Єпископ потис Маркові руку і сказав, що Небесний Батько радий, що Марко заплатив десятину. Марко був дуже щасливий. Він знав, що зробив правильний вибір. (Adapted from Marshall T. Burton, «The Little Red Car,» *Instructor*, Apr. 1966, pp. 158–59).

Обговорення

- Між чим і чим треба було вибирати Маркові?
- Чому йому було важко зробити цей вибір?
- Що Марко відчував, зробивши вибір? Чому?
- Кому ще приніс радість такий вибір Марка?

Сплачення десятини свідчить про любов до Небесного Батька та Ісуса Христа

Обговорення

Поясніть, що сплачуючи десятину, ми показуємо нашу любов до Небесного Батька та Ісуса Христа.

- Які благословення дали вам Небесний Батько та Ісус Христос?

Підкресліть, що одна монета з десяти—це зовсім небагато, щоб подякувати Небесному Батькові та Ісусу за ту велику кількість благословень, які вони нам дали.

Оповідання з Писань

Покажіть дітям коричневі паперові кружки, підкресливши, які вони маленькі. Поясніть, що ці кружки мають такий же розмір, як і ті монети, що називалися лептами і використовувалися, коли Ісус Христос був на землі. Лепти не мали великої вартості.

Покажіть ілюстрацію 2-55, «Вдовина лепта», і поясніть, що незважаючи на те, що лепти були дуже маленькими і майже нічого не вартими, одна жінка використала їх, щоб показати любов до Небесного Батька. Розкажіть оповідання, що знаходиться в Марк 12:41–44.

Поясніть, що в часи Ісуса Христа десятину і пожертвування збирали в храмі у великих посудинах з отвором у верхній частині. (Покажіть посудину на ілюстрації). Одного разу Ісус спостерігав, як люди підходили і клали свої гроші в посудину. Коли Ісус побачив вдову, яка поклала свої гроші, Він покликвав учнів. Він сказав їм, що вдова зробила велику справу, бо вона любила Небесного Батька настільки, що даючи так мало, вона віддала все, що мала.

Виклад учителя

Прочитайте вголос у Марк 12:43, що Ісус сказав учням. Поясніть, що вдова дала дуже мало грошей у порівнянні з тим, що платили деякі багаті люди, але Ісус знав, що вона віддала усе, що мала, бо вона любила Небесного Батька. Ми також можемо показати свою любов до Небесного Батька та Ісуса Христа, сплачуючи десятину, навіть якщо це і мала сума.

Нагадайте дітям, як Марко показав любов до Небесного Батька та Ісуса, вирішивши сплатити десятину замість того, щоб купити іграшку. Це було важко для Марка, але він відчув себе щасливим, зробивши правильний вибір.

Пісня

Допоможіть дітям заспівати пісню «Бажаю десятину я давати кожен раз» або продекламувати слова до неї. Повторіть пісню кілька разів, щоб діти могли вивчити слова.

Бажаю десятину я
Давати кожен раз,
Бо пам'ятаю всі дари,
Що Бог дає для нас.

Бог дав життя нам, дивний світ.
Господь Він усього.
І дань моя — про віру звіт,
Про вдячність до Нього.

Нагадайте дітям, що коли ми платимо десятину, ми тим самим показуємо, як сильно любимо Небесного Батька та Ісуса Христа.

Як ми платимо десятину

Вправи

Нагадайте дітям, що коли Ісус був на землі, люди клали свою десятину та інші грошові пожертвування до посудини в храмі. Поясніть, що сьогодні ми платимо десятину єпископу (або президентові філії) або одному з його радників.

Дайте кожній дитині бланк сплати десятини та інших пожертвувань і конверт для десятини. Поясніть, що ми використовуємо ці бланки і конверти для сплати десятини. Покажіть дітям, як заповнювати цю форму. Якщо діти поцікавляться, стисло поясніть інші види пожертвувань, внесені у перелік на бланку. Поясніть, що ми вкладаємо бланк і гроші в конверт і віддаємо своєму єпископу (чи президентові філії) або одному з його радників.

Підсумок

Огляд

Знову покажіть десять монет.

- Якщо ви заробили ці десять монет, скільки монет ви повинні покласти в конверт як десятину?

Нехай діти візьмуть відповідну кількість монет і покладуть їх в конверт з бланком.

- Що ми робимо з конвертом для десятини?

Свідчення

Свідчіть про те, як ми виказуємо любов до Небесного Батька та Ісуса Христа, сплачуючи десятину.

Заохотьте дітей сплачувати десятину з будь-яких грошей, що вони заробили, якою б маленькою не була ця сума.

Попросіть когось із дітей прочитати заключну молитву.

Доповнюючі заходи

Виберіть з наступних заходів ті, які найдоцільніше провести з дітьми вашого класу. Їх можна використовувати як під час самого уроку, так і в оглядовій чи підсумковій його частині. Для додаткової допомоги продивіться підрозділ «Година занять» в розділі «На допомогу вчителів».

1. Обговоріть з дітьми, для яких цілей використовуються гроші десятини, наприклад, будівництво храмів і Домів зборів, виконання місіонерської роботи і друкування навчальних посібників. Обговоріть, яку користь має це для нас та інших.

Роздайте дітям папір і фломастери або олівці, і нехай кожна дитина намалює щось з того, що ви обговорювали.

2. Заспівайте пісню «Я радий сплачувати десятину» (*Children's Songbook*, р. 150) або продекламуйте слова до неї.

Мій любий Батько з Неба з любов'ю дав мені
І сонця світло, і дощі, і солов'я пісні.
Я радий десятину платити кожний раз.
Це незначна частина, що Бог мені припас.

Скажіть, як важливо мати правильне ставлення до закону десятини, як і до будь-якої іншої заповіді, що їх дає нам Небесний Батько.

3. Нехай кожна дитина прикрасить місткість для десятини, наприклад, коробку, банку або конверт. Принесіть такі місткості самі або за тиждень до цього уроку попросіть дітей принести свої місткості.

Мета

Підсилити бажання кожної дитини говорити правду, навіть коли це нелегко.

Підготовка

1. Вивчіть з молитвою Марк 14:53–65 і Уложення віри 1:13. Див. також *Основні принципи євангелії* (31129), розділ 26.
 2. Підготуйтеся заспівати пісню «Правду обираю» або продекламувати слова до неї (співається на мелодію пісні «Якщо щасливі ви», *Children's Songbook*, р. 266).
 3. Необхідні матеріали:
 - а. Біблія.
 - б. Пляшка, яку діти можуть покрутити, наприклад, пляшка від безалкогольного напою.
 - в. Схема ВП (див. урок 1).
 - г. Ілюстрація 2-56, «Суд над Ісусом».
 4. Підготуйте все необхідне для запланованих вами доповнюючих заходів, які ви хочете використати протягом уроку.
-

**Запропонований
хід уроку**

Попросіть когось із дітей прочитати вступну молитву.

Перевірте разом з дітьми домашнє завдання, якщо ви пропонували їм зробити щось протягом тижня.

Ми можемо казати правду**Вправи на увагу**

Розкажіть власними словами таке оповідання:

Одного разу Марійка пішла ловити рибу зі своїм дідусем. Марійка добре провела час і була особливо щаслива, коли спіймала рибу.

Повернувшись додому, Марійка пішла провідати свого друга Данилка. Той запросив її до кухні і показав рибу, яку зловив. Риба Данилка була набагато більша, ніж та, яку спіймала Марійка.

Марійка була рада за Данилка, але все ж відчувала розчарування. Її риба у порівнянні з Данильчиною була дуже малою. Вона не хотіла, щоб Данилко здогадався, як їй прикро, і розповіла йому, що з дідусем ходила рибалити і спіймала таку велику рибу, що її довелося витягати сіткою. Марійка сказала Данилкові, що її риба була набагато більшою, ніж його.

Обговорення

- Що Марійка зробила неправильно?
- Що повинна була б зробити Марійка?
- Що це означає—говорити правду?

Поясніть, що казати правду означає бути чесним. Говорячи правду, ми розповідаємо про все, як було в дійсності.

- Чому важливо говорити правду?

Можете попросити дітей розповісти про випадки, коли вони сказали правду.

Уложення віри	<p>Нагадайте діям, що Уложення віри є твердженнями, в які вірять члени Церкви. Скажіть дітям, що частина тринадцятого уложення віри твердить: «Ми віримо, що повинні бути чесними [і] вірними». Нехай вони повторять це речення кілька разів.</p>
	<p>Ісус Христос казав правду</p>
Оповідання з Писань	<p>Покажіть ілюстрацію 2-56, «Суд над Ісусом». Нехай вона залишається виставленою до кінця уроку. Скажіть дітям, що Ісус Христос завжди говорив правду, і розкажіть оповідання, що знаходиться в Марк 14:53–65.</p>
	<p>Поясніть, що солдати привели Ісуса до юдейського первосвященника додому, де юдейські провідники поставили йому багато запитань. Прочитайте вголос з Марк 14:61 одне із запитань, що вони поставили йому: «Чи Христос Ти?».</p>
	<p>Поясніть: Ісус знав, що якщо Він скаже, що він Христос, обраний Син Небесного Батька, провідники не відпустять Його. Прочитайте вголос з вірша Марк 14:62, що Ісус відповів первосвященнику: «А Ісус відказав: Я!». Підкресліть, що Ісус завжди говорив правду, навіть коли Його життю загрожувала небезпека.</p>
	<p>Поясніть, що Ісус хоче, щоб ми завжди говорили правду, навіть коли це важко.</p>
Схема ВП	<p>Вкажіть на схему ВП і нехай діти повторять слова, написані на ній. Потім нехай вони повторять за вами: «Я слідуватиму за Ісусом Христом і говоритиму правду».</p>
Пісня	<p>Допоможіть дітям заспівати пісню «Правду обираю» або продекламувати слова до неї.</p>
	<p>Правду обираю, правду лиш кажу. Цим свій вибір істини всім покажу, Що шлях Господа я знаю, Вкаже те, що промовляю. Правду обираю, правду лиш кажу.</p>
	<p>Проспівайте або продекламуйте слова кілька разів, щоб допомогти дітям вивчити їх.</p>
	<p>Ми можемо казати правду, навіть коли це нелегко</p>
Обговорення	<p>Підкресліть, що не завжди легко казати правду. Інколи легше сказати якусь неправду або взагалі нічого не говорити.</p>
	<ul style="list-style-type: none"> • Чому іноді важко казати правду? (Можуть бути такі відповіді: що ми не хочемо когось розсердити або тому, що нас можуть покарати).
Оповідання	<p>Розкажіть оповідання про дитину, яка не казала правду і тому була засмученою. Можна використати наступне оповідання:</p>
	<p>Ганнуся випадково зламала мамині швацькі ножиці. Щоб мама не дізналася про це, вона заховала їх в шухляді. Ганнусина мама, шукаючи ножиці, запитала, чи була хто не бачив їх. Ганнуся відповіла, що ножиць не бачила.</p>
	<p>У Ганнусі, як тільки вона сказала це, зіпсувався настрій. Вона знала, що граючись швацькими ножицями, хоч їй не дозволяли цього, вона вчинила негарно, і ось знову поганий вчинок, бо вона збрехала. У Ганнусі було погано на душі.</p>
	<p>Прийшовши на сімейну молитву, вона швиденько заплющила очі. Вона не сміла дивитися на свою маму. Коли Ганнусин батько промовляв молитву, Ганнуся чула, як він каже: «Дай нам відвагу робити те, що правильно, щоб ми завжди могли мати спокій в думках і радість». Ганнуся знала: щоб знову стати щасливою, необхідно розповісти мамі правду про ножиці.</p>

Ганнуся принесла мамі зламані ножиці і розповіла їй, як все сталося. Вона шкодувала, що зламала ножиці і сказала неправду, вона хотіла б чинити правильно. (Adapted from Margery Cannon, «A Miss and a Mistake,» *Children's Friend*, Mar. 1962, p. 14).

Обговорення

- Чи сказала Ганнуся правду, коли мама вперше запитала її про ножиці?
- Що відчувала Ганнуся, коли сказала неправду?
- Які, на вашу думку, Ганнуся мала почуття, коли розповіла мамі правду?
- Чи легко було Ганнусі розповісти правду?

Поясніть, що навіть якщо Ганнусі було важко розповісти правду через те, що вона боялася покарання за зламані ножиці, вона стала щасливішою, коли розповіла правду.

Гра

Зіграйте з дітьми в гру «Кажі правду». Нехай діти сядуть в коло на підлогу і покладуть в центрі кола пляшку. Скажіть, що ви покрутите пляшку і дитина, на яку вона вкаже, матиме нагоду відповісти на запитання, як казати правду. Після відповіді дитина має покрити пляшку, щоб вибрати наступну дитину. (Якщо пляшка вкаже на дитину, яка вже відповідала на запитання, нехай ця дитина покрутить її знову).

Використайте для гри наведені далі ситуації і запитання або придумайте якісь інші, більш придатні для дітей вашого класу (якщо клас великий, необхідно збільшити кількість ситуацій):

1. Ви граєтеся вдома і випадково ламаєте світильника.
 - Що ви повинні зробити?
2. Батько просить вас поквалитись і купити, що він попросив, в магазині. Він просить не зупинятися і не гратися по дорозі. Коли ви проходите повз сусідський будинок, сусідка доручає вам відіслати з пошти якісь листи. На шляху з магазину додому ви зупиняєтесь, щоб роздивитися новий велосипед друга. Раптом ви пригадуєте, що батько чекає на вас, і поспішаєте додому. Батько засмучений через те, і ви хочете виправдатися тим, що відправляли для сусідки листи з пошти.
 - Що ви повинні сказати?
3. Ви бачите на столі тарілку з печивом. Воно таке апетитне, що ви берете трохи собі і маленькому братику. Коли мама приходить, щоб забрати печиво для своєї подруги, вона бачить, як ваш братик їсть печиво, і починає його лаяти.
 - Що ви повинні зробити?
4. Ви забираєте якусь іграшку у своєї маленької сестрички, і вона починає плакати. Почувши, що до вас підходить бабуся, ви швидко повертаєте іграшку, але маленька сестричка не припиняє плакати. Бабуся питає вас, чому плаче сестричка.
 - Що ви повинні сказати?
5. Ви з друзями граєте в м'яча перед будинком сусіда. Ви б'єте ногою по м'ячу, він відлітає і розбиває вазон біля дверей вашого сусіда.
 - Що ви повинні зробити?

Підсумок

Свідчення

Свідчіть, як важливо бути правдивим, навіть коли це важко. Нагадайте дітям, що Ісус Христос завжди казав правду і що Він хоче, щоб ми завжди казали правду. Можете розповісти про випадок, коли ви були задоволені, що сказали правду, навіть якщо для вас було важко це зробити.

Нагадайте дітям, що вони повинні завжди намагатися робити правильний вибір. Коли вони говорять правду, вони роблять правильний вибір.

Заохотьте дітей розповісти своїм сім'ям, про що вони дізналися сьогодні в Початковому товаристві.

Попросіть когось із дітей прочитати заключну молитву. Запропонуйте цій дитині попросити Небесного Батька допомогти кожному учню класу говорити правду, навіть якщо це нелегко.

Доповнюючі заходи

Виберіть з наступних заходів ті, які найдоцільніше провести з дітьми вашого класу. Їх можна використовувати як під час самого уроку, так і в оглядовій чи підсумковій його частині. Для додаткової допомоги продивіться підрозділ «Година занять» в розділі «На допомогу вчителю».

1. Заспівайте пісню «Вірно роби» (*Children's Songbook*, р. 158), «Вибирай вірний шлях» (*Children's Songbook*, р. 160) чи «Я вірю, треба бути чесним» (*Children's Songbook*, р. 149) або продекламуйте слова до неї. Слова пісень «Вірно роби» і «Вибирай вірний шлях» наведені в кінці цього посібника.

Я вірю, треба бути чесним

Вірю, треба бути чесним,
В істину цю вірю я.
Початок чесності в мені,
Що я кажу, роблю те я.

Плекаю чесність з юних літ,
Кажу слова правдиві я,
Тримаю твердо заповіт,
І чисті честь моя й ім'я.

Вірю, треба бути чесним,
В істину цю вірю я.
Початок чесності в мені,
Що я кажу, роблю те я.

2. Попросіть когось із дітей вийти перед класом і підняти обидві руки. Обмотайте не туго ниткою або пряжею зап'ястки дитини і міцно зв'яжіть її кінці. Поясніть, що нитка або пряжа схожі на невелику брехню. Попросіть дитину звільнитися (зав'язуйте нитку або пряжу достатньо вільно, щоб дитина могла звільнитися).

Потім обмотайте зап'ястки дитини разів десять, пояснивши, що одна неправда може призвести до більшої неправди, коли ми намагатимемося приховати її. Сказавши неправду, нам доводиться робити це більше і більше, щоб люди не дізналися, що ми збрехали. Коли ми говоримо багато неправди, звільнитися значно важче. Попросіть дитину звільнитися від нитки тепер. Якщо дитині це вдасться, повторіть те саме, обкрутивши зап'ястки ниткою чи пряжею більше. Поясніть, що чим більше ми кажемо неправди, тим важче стає робити правильний вибір і говорити правду.

- Як ви можете звільнитися від цієї неправди?

Візьміть ножиці, розріжте нитку чи пряжу і визвольте руки дитини. Поясніть: щоб бути вільними від брехні, ми повинні завжди казати правду. Якщо ми вже збрехали, нам слід розкаятися, сказавши правду людині, якій збрехали. Кажучи правду, ми можемо бути щасливими.

3. Підготуйте для кожної дитини копію «секретного послання», яке знаходиться в кінці уроку. Дайте кожній дитині копію послання і олівець. Поясніть, що одне з учень Ісуса Христа знаходиться в цьому «секретному посланні». Скажіть дітям, що вони можуть розшифрувати «секретне послання», знайшовши літеру, яка йде з кожним символом, і вписавши її в рамці під символом. Впишіть для прикладу одну літеру і, якщо це буде потрібно, допоможіть це зробити дітям.

Попросіть дітей скласти руки і посміхнутися, якщо вони розшифрували «секретне послання». Коли всі діти розшифрують це послання, нехай вони прочитають разом з вами його слова: «Кажі правду».

4. Нехай діти інсценують деякі ситуації гри «Кажі правду», використані в уроці, демонструючи в кожній ситуації правильний вибір.

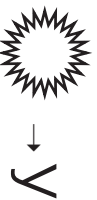
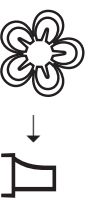
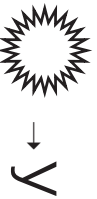
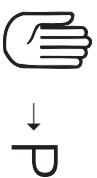
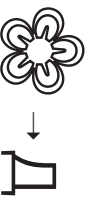
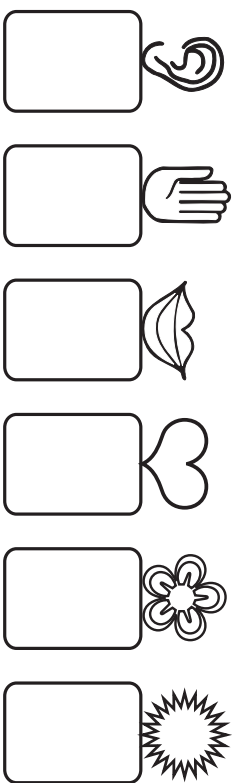
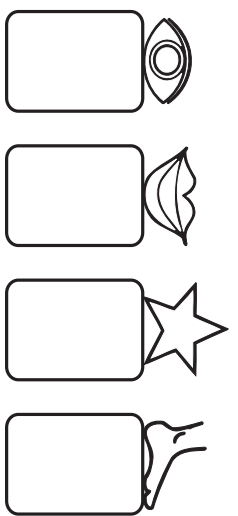
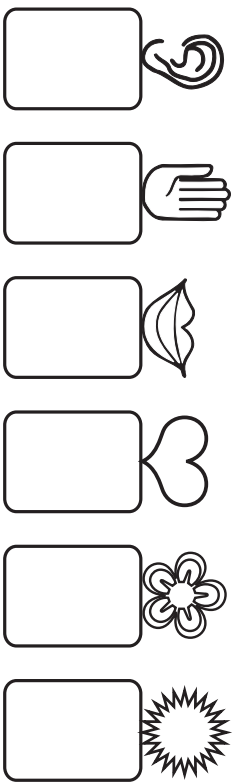
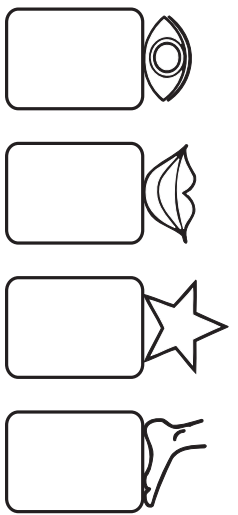

Мета Допомогти кожній дитині усвідомити, що Небесний Батько дав кожному з нас таланти.

- Підготовка**
1. Вивчіть з молитвою Матвій 25:14–29. Див. також *Gospel Principles* (31110), розділ 34.
 2. Протягом тижня зв'яжіться з батьками кожної дитини і запитайте, які таланти вони спостерігали у своєї дитини. Якщо необхідно, запропонуйте їм назвати деякі з менш помітних талантів, наприклад, бути добрим, веселим, слухняним, корисним, вміти прощати, дружньо ставитися до інших або бути благочесливим. Складіть перелік талантів кожної дитини. Додайте до названих таланти, які ви самі помітили в кожній дитини.
 3. Використовуючи свій перелік, підготуйте для кожної дитини аркуш паперу, подібний до запропонованого. Напишіть на ньому ім'я дитини. Зігніть аркуша навпіл. На одній половині напишіть перелік талантів дитини, які ви обговорюватимете упродовж уроку. Іншу половину аркуша залиште чистою.

<p>(Ім'я дитини)</p> <p>Запитайте мене про мої таланти:</p> <ol style="list-style-type: none">1.2.3.4.5.	
--	--

Переконайтеся, що на аркуші кожної дитини перераховано стільки ж талантів, скільки їх є у переліку, і що кожний перелік містить принаймні один талант, який можна демонструвати, наприклад, співати, стрибати або читати.

4. Підготуйтеся продемонструвати один із своїх талантів або принесіть те, що показує один з ваших талантів.
5. Необхідні матеріали:
 - а. Біблія.
 - б. Фломастери або олівці.
 - в. Ілюстрація 2-57, «Гебер Д. Грант».
6. Підготуйте все необхідне для запланованих вами доповнюючих заходів, які ви хочете використати протягом уроку.

Запропонований хід уроку

Попросіть когось із дітей прочитати вступну молитву.

Перевірте разом з дітьми домашнє завдання, якщо ви пропонували їм зробити щось протягом тижня.

Таланти є дарами від Небесного Батька

Вправи на увагу

Продемонструйте один із своїх талантів або покажіть те, що ви принесли, і поясніть, що принесене вами показує один з ваших талантів.

- Що таке талант?

Якщо ви принесли щось, розкажіть про цю річ і поясніть, чому талант, який вона представляє, є важливим для вас. Якщо ви продемонстрували талант, поясніть чому ви отримуєте задоволення від використання цього таланту.

Поясніть, що Небесний Батько дав таланти кожному зі Своїх дітей. Згадайте деяких людей з вашого приходу або філії, які мають таланти, відомі дітям, наприклад, співати, грати на музичному інструменті або допомагати іншим мати гарні почуття.

Нагадайте дітям, що кожен з них є дитиною Небесного Батька, отже кожен з них також має таланти. Поясніть, що кожен має свої таланти.

Кожен з нас має багато різних талантів

Оповідання та обговорення

Власними словами розкажіть оповідання про дитину, яка відкрила, що вона має таланти:

Валентина спостерігала, як її сестра Олена малює прекрасний краєвид з горами за їхнім будинком. Валентина сумувала, бо не могла малювати так добре, як вміла Олена. Олена також грала на фортепіано і добре вчилася в школі. Валентина думала про все, що Олена вміє робити добре. Вона дивувалася, чому вона також не може робити все це добре.

- Що, на вашу думку, відчувала Валентина, коли думала про всі таланти Олени?

Одного разу вчителька попросила Валентину виступити в Початковому товаристві. Вона дуже старанно готувалася і гарно виступила. Єпископ, почувши виступ Валентини, сказав їй, що отримав велике задоволення від нього. Він сказав Валентині, що вона дуже талановита.

Тепле почуття наповнило Валентину. Слова єпископа допомогли їй відкрити в собі щось важливе.

- Що єпископ допоміг відкрити Валентині? (Талант добре виступати).

Валентина незабаром відкрила, що має й інші таланти. Вона легко знаходила друзів, діти завжди хотіли бути з нею. Вона любила читати й писати. Коли вона приходила до Церкви, то була благоговійною і слухала свою вчительку. Валентина ніколи не думала, що це таланти, бо вони відрізнялися від талантів Олени. Тепер Валентина усвідомила, що вона таки має таланти, але вони інші, ніж у сестри.

- Які таланти мала Валентина?

Наголосіть, що кожен має свої таланти, але всі вони важливі.

Вправа

Скажіть дітям, що зараз вони дізнаються про багато різних талантів людей у своєму класі Початкового товариства. Попросіть дітей уважно слухати, коли ви

читатимете кожен перелік талантів. Скажіть дітям: якщо вони знають, про кого мовиться, то мають підняти руки, але не повинні нічого говорити вголос.

Почавши зі слів «Я думаю про того, хто має ці таланти», прочитайте перелік талантів, що ви підготували для кожної дитини.

Нехай діти, коли ви закінчуєте читати кожен перелік, відгадують, кого з дітей ви тільки що описали. Якщо діти не можуть відгадати правильно, дайте ясні підказки, наприклад, скажіть, у що дитина вдягнена, чи підкажіть хто ця дитина— дівчинка або хлопчик.

Показ таланту

Нагадайте дітям, що ці таланти дав їм Небесний Батько. Запропонуйте кожній дитині продемонструвати таланти зі свого переліку. (Вирішіть заздалегідь, які таланти з переліку кожної дитини можна було б легко продемонструвати в класі, наприклад, співати улюблену пісню, читати, стрибати або підстрибувати).

Ісус Христос навчав нас використовувати свої таланти

Оповідання з Писань

Скажіть дітям: Ісус Христос навчав, що ми повинні використовувати свої таланти. Стисло розкажіть оповідання, що знаходиться в Матвії 25:14–29. Поясніть, що Ісус розповів це оповідання Своім учням, щоб допомогти їм зрозуміти, що вони повинні робити, аби знову жити з Ним і Небесним Батьком після життя на землі.

Коли розповідатимете оповідання, зробіть наголос на таких моментах:

1. У часи Ісуса талантами називали грошові монети.
2. Раб, який отримав п'ять талантів, використав їх з розумом і незабаром заробив ще п'ять талантів.
3. Раб, який отримав два таланти, використав їх з розумом і незабаром заробив ще два таланти.
4. Раб, який отримав один талант, заховав його і не використовував взагалі.
5. Хазяїн рабів повернувся і запитав, що вони зробили зі своїми талантами.

Прочитайте вголос Матвій 25:21, що хазяїн сказав рабу, якому було дано п'ять талантів і який заробив ще п'ять.

Поясніть, що те саме хазяїн сказав рабу, якому було дано два таланти і який заробив ще два. Хазяїн був задоволений цими двома рабами за мудре використання своїх талантів.

Поясніть, що хазяїн сказав третьому рабу, який не використав свого таланту, що в нього через це заберуть цей талант, і він ніколи більше його не матиме (див. Матвій 25:26–29).

Виклад учителя

Допоможіть дітям зрозуміти, що ми повинні бути схожими на перших двох рабів у притчі. Хоча ми використовуємо слово *таланти*, маючи на увазі те, що можемо зробити, а не гроші, все одно ми повинні використовувати свої таланти мудро.

Поясніть, що як духовні діти Небесного Батька, ми всі отримали для використання і розвитку тут на землі особливі таланти, або дари. Коли ми використовуємо свої таланти, ми робимо себе та інших щасливими. Подібно до хазяїна в оповіданні, Небесний Батько не хоче, щоб ми ховали свої таланти і, можливо, втратили їх. Він хоче, щоб ми використовували свої таланти так, щоб вони розвивалися. Тоді ми зможемо бути підготовленими, щоб знову жити з Небесним Батьком та Ісусом Христом.

Ми розвиваємо свої таланти за допомогою практики

Оповідання та обговорення

Покажіть ілюстрацію 2-57, «Гебер Д. Грант». Поясніть, що ви збираєтесь розповісти про Гебера Д. Гранта, який пізніше став Пророком і Президентом Церкви, і про те, що він зробив для розвитку своїх талантів:

У дитинстві Гебер Д. Грант любив гратися м'ячем. Але він не міг кинути м'яча дуже далеко. Коли б він не кидав м'яч, інші хлопці завжди насміхалися з нього.

Гебер вирішив, що навчиться грати в м'яча так добре, що його запросять грати за команду на чемпіонаті. День за днем він тренувався кидати м'яча в стіну корівника. Інколи його рука так боліла, що він вночі не міг спати. Але він продовжував тренуватися. Через кілька років Гебер грав за команду, яка перемогла в чемпіонаті.

- Який талант хотів мати Гебер?
- Що Гебер зробив для розвитку цього таланту?
- Що сталося завдяки тому, що Гебер тренувався грати в м'яча?

Пізніше Гебер хотів працювати в банку бухгалтером. Але почерк бухгалтера повинен бути акуратним і легким для читання. Один з друзів Гебера сказав йому: «[Ти] пишеш, як курка лапою». Інший друг сказав: «Це виглядає, ніби блискавка ударила в чорнильницю».

Гебер, аби вдосконалити свій почерк, витратив на тренування багато годин. Через кілька років він отримав приз за те, що мав найкращий почерк в штаті. Він також викладав каліграфію і бухгалтерський облік в університеті.

- Який талант хотів мати Гебер?
- Що Гебер зробив для розвитку цього таланту?
- Що сталося завдяки тому, що Гебер тренувався писати?

Коли Гебер був маленьким, його мати хотіла, щоб він навчився співати. Коли йому було десять, він пішов у клас співу. Вчителька намагалася навчити Гебера співати, але врешті покинула це і сказала Геберу, що він ніколи не навчиться. Через кілька років Гебер розмовляв з другом, який викладав співи. Гебер зауважив, що хотів би навчитися співати кілька гімнів. Друг сказав йому, що це вимагатиме часу і зусиль, але він міг би зробити це. Гебер був готовий багато тренуватися, і навчився співати Церковні гімни. (See Bryant S. Hinckley, *Heber J. Grant: Highlights in the Life of a Great Leader* [Salt Lake City: Deseret Book Co., 1951], pp. 37–42, 45–49).

- Який талант хотів мати Гебер?
- Що зробив Гебер, щоб навчитися грати в м'яча, поліпшити свій почерк і навчитися співати?

Поясніть дітям, що ми розвиваємо свої таланти за допомогою тренування, як це робив Гебер. Чим більше ми щось робимо, тим досконалішими в цьому стаємо. Гебер тренувався використовувати свої таланти знову і знову, так що він розвинув їх. Небесний Батько отримує задоволення, коли ми тренуємося використовувати таланти, які Він дав нам.

Підсумок

Вправи

Перегляньте таланти кожної дитини, як це обговорювалося раніше в уроці. Роздайте дітям переліки їхніх талантів і олівці або фломастери. Нехай діти зобразять таланти, які вони мають або хотіли б мати, на чистому боці своїх аркушів.

Свідчення

Дозвольте дітям розповісти один одному про свої малюнки й обговорити, як вони можуть допомогти зображеним талантам розвиватися.

Свідчіть, що Небесний Батько дав кожному з нас різні таланти. Нагадайте дітям, що Ісус Христос і Небесний Батько хочуть, щоб ми використовували свої таланти. Якщо ми використовуватимемо свої таланти, то зможемо зробити себе та інших людей щасливими і допоможемо своїм талантам розвиватися.

Прочитайте вголос або нехай прочитають діти слова на початку переліку кожної дитини: «Запитайте мене про мої таланти». Заохотьте дітей показати переліки своїм сім'ям і розповісти, що вони дізналися про таланти.

Попросіть когось із дітей прочитати заключну молитву. Запропонуйте цій дитині подякувати Небесному Батькові за таланти кожного учня класу і попросити Небесного Батька допомогти дітям добре використовувати свої таланти.

Доповнюючі заходи

Виберіть з наступних заходів ті, які найдоцільніше провести з дітьми вашого класу. Їх можна використовувати як під час самого уроку, так і в оглядовій чи підсумковій його частині. Для додаткової допомоги продивіться підрозділ «Година занять» в розділі «На допомогу вчителю».

1. Нехай діти сядуть в коло. Наспівайте, проспівайте або відтворіть якусь мелодію, поки вони передаватимуть по колу торбинку з бобами або інший м'який предмет. Коли ви робите паузу, дитина, яка тримає торбинку з бобами, стає в центрі кола і демонструє якийсь талант. Це може бути декламування вірша, спів пісні, читання Писань, стрибки на одній нозі або малювання простого малюнку на дошці. Діти могли б інсценувати ті таланти, які не можна продемонструвати в класі, наприклад, доброзичлива поведінка або вправний удар по м'ячу. Попросіть всіх тихо аплодувати після виступу кожної дитини.

Продовжуйте, доки кожна дитина не матиме можливість виступити щонайменше один раз.

2. Дайте кожній дитині олівці та аркуш паперу, на якому ви намалювали зірку (зразок зірки можна знайти в кінці цього уроку). Попросіть дітей розфарбувати свої зірки якимось особливо. Коли всі діти закінчать розфарбовувати, нехай покажуть свої зірки і заспівають перший куплет пісні «Кожна зірка різна» (*Children's Songbook*, р. 142) або продекламують слова до нього.

Кожна зірка різна,

І діти, як зірки:

Тихий хтось, смиренний;

Веселий хтось, прудкий.

В кожного робота

І місяця своя.

Всі ми неповторні:

І він, і ти, і я.

(© 1980 by K. Newell Dayley. Використано з дозволу).

Допоможіть дітям зрозуміти, що так само, як відрізняються усі їхні зірки, вони також усі відрізняються один від одного, бо мають різні таланти і здібності. Нагадайте дітям, що таланти є благословеннями від Небесного Батька.

3. Навчіть дітей чомусь простому, що можна було б розвинути в талант, наприклад, диригуванню або виготовленню якогось предмету.

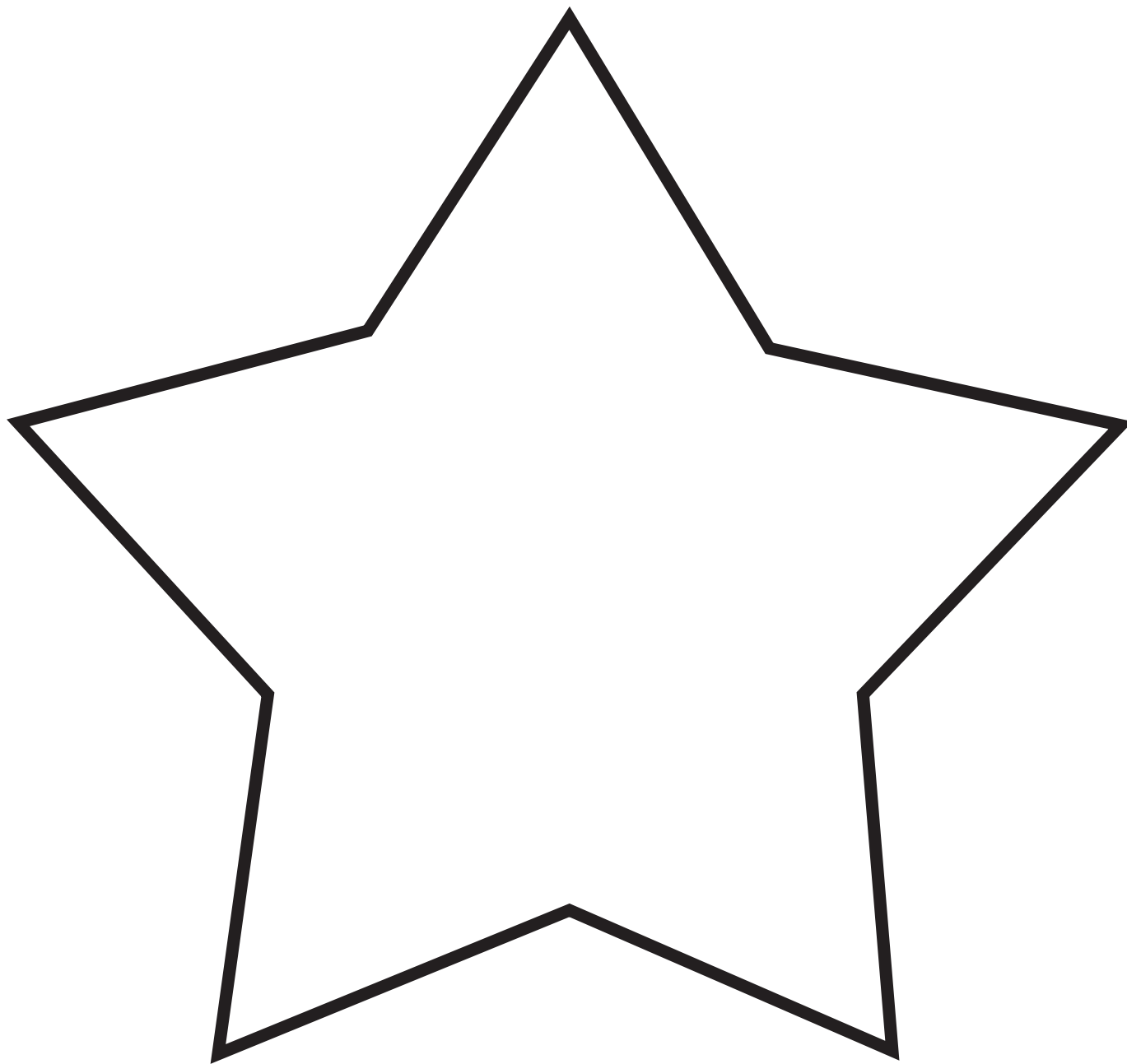

Я розумний, коли роблю правильний вибір

Урок
36

Мета Допомогти кожній дитині зрозуміти, що ми розумні, коли слухаємося вчень Ісуса Христа.

Підготовка

1. Вивчіть з молитвою Матвій 7:24–27.
2. Підготуйте два знаки, використовуючи складені аркуші паперу, як показано далі:



3. Підготуйтеся заспівати пісні «Мудрець і безглуздий» (*Children's Songbook*, р. 281) та «Вибирай вірний шлях» (*Children's Songbook*, р. 160) або продекламувати слова до них. Слова до пісні «Вибирай вірний шлях» наведені в кінці посібника.
4. Напишіть щось з розумних і нерозумних вчинків на маленьких клаптиках паперу. Використайте вчинки, перераховані далі, і додайте інші, підхожі для вашого класу. Покладіть папірці в маленьку місткість, наприклад, коробку, посудину або сумку.

Промовляти молитви.
Слухатися батьків.
Бути благоговійними в Початковому товаристві.
Бути лагідними до інших.
Ділитися.
Казати правду.

Сваритися.
Казати погані слова.
Бути егоїстом.
Казати неправду.
Бути недобрим.
5. Необхідні матеріали:
 - а. Біблія.
 - б. Капелюх, пара рукавичок і пара черевиків (або три інших предмети одягу, які діти могли б одягти в класі).
 - в. Схема ВП (див. урок 1).
6. Підготуйте все необхідне для запланованих вами доповнюючих заходів, які ви хочете використати протягом уроку.

**Запропонований
хід уроку**

Попросіть когось із дітей прочитати вступну молитву.

Перевірте разом з дітьми домашнє завдання, якщо ви пропонували їм зробити щось протягом тижня.

Ми можемо приймати розумні рішення

Вправи на увагу

Покажіть рукавички, капелюха і черевики (пристосуйте цю вправу в разі використання інших предметів одягу). Покладіть рукавички собі на голову.

- Ми так повинні носити рукавички? Чому?
- Для чого нам потрібні рукавички?

Підкресліть, що нерозумно класти рукавички собі на голову, бо тоді вони не зможуть захищати руки.

Попросіть когось із дітей показати, як розумно використовувати рукавички.

Надягніть капелюха на ногу.

- Ми так повинні носити капелюха? Чому?
- Для чого нам потрібен капелюх?

Підкресліть, що нерозумно надівати капелюх собі на ногу, бо тоді він не міг би захищати голову.

Попросіть іншу дитину показати, як розумно використовувати капелюха.

Надіньте черевики собі на руки.

- Ми так повинні носити черевики? Чому?
- Для чого нам потрібні черевики?

Підкресліть, що нерозумно надівати черевики собі на руки, бо тоді вони не зможуть захищати ступні.

Попросіть ще одну дитину показати, як розумно використовувати черевики.

Підкресліть, що небагато людей вдягають рукавички, капелюхи або черевики не так, як треба. Але рішення, що вдягати, також можуть бути розумними або нерозумними. Стисло обговоріть з дітьми, коли було б розумним або нерозумним вдягати те чи інше (наприклад, було б розумним вдягти рукавички, коли ви йдете на вулицю в холодну погоду, але було б нерозумним вдягати черевики, коли ви миєтесь у ванні).

Поясніть, що кожного дня ми багато разів робимо вибір. Нерозумний вибір може завдати нам шкоди і зробити нещасними. Розумний вибір допомагає бути в безпеці і відчувати щастя.

Ісус Христос хоче, щоб ми були розумними і слухалися Його вчень

Оповідання з Писань

Поясніть, що Ісус Христос для навчання людей часто використовував оповідання, які називають притчами. Він розповів одну притчу про людину, яка прийняла нерозумне рішення, і людину, яка прийняла розумне рішення. Скажіть дітям, що зараз ви прочитаєте цю притчу з Біблії. Прочитайте вголос Матвій 7:24–27.

Обговорення

- Що, на вашу думку, відчувала людина, яка збудувала свій будинок на піску, і буря зруйнувала його?
- Що, на вашу думку, відчувала людина, яка збудувала свій будинок на камені, і буря не пошкодила його?

Поясніть, що Ісус порівняв нас з людьми в притчі. Якщо ми дотримуємося вчень Ісуса, то схожі на розумну людину, яка збудувала свій будинок на камені. Тоді ми будемо щасливі. Якщо ми не дотримуємося вчень Ісуса, то схожі на нерозумну людину, яка збудувала свій будинок на піску. В цьому випадку ми будемо нещасними.

Пісня

Допоможіть класові заспівати пісню «Мудрець і безглуздий» або продекламувати слова до неї, використовуючи вказані далі рухи:

Мудрець свій дім на скелі збудував *(міцно охопити правий кулак пальцями лівої руки),*

Мудрець свій дім на скелі збудував *(міцно охопити правий кулак пальцями лівої руки),*

Мудрець свій дім на скелі збудував *(міцно охопити правий кулак пальцями лівої руки),*

Та ось дощ іти почав *(підняти руки високо над головою, потім опустити їх, ворушачи пальцями).*

Дощі пішли і ріки розлились *(знову опустити руки, потім підняти їх, повернувши долонями догори),*

Дощі пішли і ріки розлились *(знову опустити руки, потім підняти їх, повернувши долонями догори),*

Дощі пішли і ріки розлились *(знову опустити руки, потім підняти їх, повернувши долонями догори),*

Та дім на скелі не розвалився *(міцно охопити правий кулак пальцями лівої руки).*

Безглуздий на піску дім збудував *(ворушити пальцями і рухати руками туди-сюди перед собою),*

Безглуздий на піску дім збудував *(ворушити пальцями і рухати руками туди-сюди перед собою),*

Безглуздий на піску дім збудував *(ворушити пальцями і рухати руками туди-сюди перед собою),*

Та ось дощ іти почав *(підняти руки високо над головою, потім опустити їх, ворушачи пальцями).*

Дощі пішли і ріки розлились *(знову опустити руки, потім підняти їх, повернувши долонями догори),*

Дощі пішли і ріки розлились *(знову опустити руки, потім підняти їх, повернувши долонями догори),*

Дощі пішли і ріки розлились *(знову опустити руки, потім підняти їх, повернувши долонями догори),*

На піску дім розвалився *(поворушити пальцями і відвести руки від тіла).*

Ми розумні, коли вибираємо правильно

Оповідання та обговорення

Поясніть, що людина робить вибір кожного дня. Ми можемо зробити розумний або нерозумний вибір. Розкажіть власними словами наступне оповідання про Б. Г. (Гаррі) Робертса, який виріс і став Генеральним Авторитетом. Нехай діти, прослухавши оповідання вирішать, розумний чи нерозумний вибір зробив Гаррі.

Гаррі народився в Англії багато років тому. Його сім'я була дуже бідною, тож Гаррі не мав можливості ходити до школи. Він дуже хотів навчитися читати і писати. Він думав, що якби в нього була можливість навчатися, він не тільки б читав книги, а й писав би їх.

Коли Гаррі виповнилося десять років, він поїхав до Америки і перетнув рівнини разом зі своєю сестрою Поллі та іншими піонерами.

Гаррі пережив багато пригод. Одного разу він почув, що наступного дня їхня група мала переправлятися через велику річку. Це схвилювало його, тож наступного ранку Гаррі крадькома вийшов з табору, щоб подивитися на цю річку. Це було проти правил табору.

- На вашу думку, рішення Гаррі вийти крадькома з табору було розумним чи ні?

Виявилося, що річка була набагато далі, ніж Гаррі уявляв собі, і він, поки дійшов до неї, стомився. А відтак ліг між вербами і міцно заснув.

Коли Гаррі прокинувся, всі фургони вже переправилися через річку. Він побіг до берега і почав кричати, аби привернути чийсь увагу. Йому сказали перепливати річку, він скинув пальто та черевики і кинувся у воду. Він ледве доплив до берега і так стомився, що керівник групи мав залишок шляху везти його на коні. Гаррі був щасливим, що його врятували, але пальто і черевики було втрачено назавжди. Кожного вечора він жалкував, що в нього вже немає пальта, і кожного дня він жалкував, що в нього вже немає черевиків.

Гаррі мав іти босоніж дев'ятсот миль. Від цього його ногам було дуже боляче. Біля шляху росли колючі кактуси, і Гаррі був таким голодним, що часто збирав їх для їжі. Гострі колючки втикалися в його зранені ноги. Поллі витягувала колючки, і вони обоє плакали. Гаррі плакав через біль у ступнях, а Поллі плакала, бо дуже жаліла Гаррі.

- Чому рішення Гаррі крадькома вийти з табору було нерозумним вибором?
- Як розцінював Гаррі свій вибір пізніше?

Після прибуття до Солт-Лейк-Сіті Гаррі врешті-решт отримав можливість піти до школи. Коли йому виповнилося одинадцять років, одна вчителька взяла його до своєї школи і навчила алфавіту. Єдиною книжкою, яку мав Гаррі, була Біблія, і він читав її знову і знову. Він старанно вчився в школі і став дуже хорошим учнем.

- Який вибір зробив Гаррі? (Він вирішив навчитися читати і вивчати Писання).
- Був цей вибір розумними чи ні?

Коли Гаррі виріс, він став мудрою і видатною в Церкві людиною. Він любив читати й отримував від читання Писань задоволення. Він також написав багато книг про Церкву. Багато людей прочитали його книги і більше дізналися про Церкву. (See *Church News*, 19 July 1980, pp. 8–9; and Truman G. Madsen, *Defender of the Faith: The B. H. Roberts Story* [Salt Lake City: Bookcraft, 1980], pp. 19–21, 37–40, 56–57).

Схема ВП

Покажіть схему ВП і нехай діти повторять разом з вами такі слова: «Я вибиратиму правильно». Поясніть дітям, що коли ми робимо правильний вибір, ми приймаємо розумні рішення.

Підсумок

Вправи

Покладіть на підлозі або на столі знаки з написами «розумний» і «нерозумний». Нехай діти промовлять разом з вами слово на кожному знаку. Підкресліть, що знак «розумний» має щасливе обличчя, бо якщо ми розумні, то стаємо щасливими. Підкресліть, що знак «нерозумний» має сумне обличчя, бо якщо ми нерозумні, то стаємо нещасними.

Покажіть місткість з маленькими клаптиками паперу і запросіть дітей по черзі витягати ці клаптики. Коли кожна дитина витягає папірця, прочитуйте написаний на ньому вчинок або нехай це робить сама дитина. Нехай діти вирішать, є цей вчинок розумним чи ні, і покладуть папірця біля відповідного знаку.

Запропонуйте дітям робити те, що вони визнали розумним.

Обговорення уроку

- Який вибір робить нас щасливими?
- Чиїх вчень ми повинні дотримуватися, щоб бути розумними і щасливими?
- Чому нерозумно не слухатися Ісуса Христа і чинити неправильно?

Свідчення

Свідчіть дітям, що ми будемо щасливі, роблячи розумний вибір. Розкажіть, як ви цінуєте Ісуса Христа і те, чого Він навчав, що допомагає нам бути щасливими.

Заохотьте дітей прикласти на наступному тижні особливі зусилля, щоб обдумувати свої рішення і намагатися робити правильний вибір.

Пісня

Заспівайте разом з дітьми пісню «Вибирай вірний шлях» або продекламуйте слова до неї.

Попросіть когось із дітей прочитати заключну молитву. Попросіть цю дитину помолитися, щоб кожен учень класу був розумним і робив правильний вибір.

Доповнюючі заходи

Виберіть з наступних заходів ті, які найдоцільніше провести з дітьми вашого класу. Їх можна використовувати як під час самого уроку, так і в оглядовій чи підсумковій його частині. Для додаткової допомоги продивіться підрозділ «Година занять» в розділі «На допомогу вчителю».

1. Покажіть ілюстрацію 2-7, «Мудреці», і нехай діти розкажуть вам про неї. Нагадайте дітям, що мудреці пішли шукати Ісуса після того, як Він народився (див. Матвій 2:1–12). Поясніть, що ці люди були мудрими не тільки тому, що вони мали великі знання, але й тому, що вони розшукали і вклонилися Ісусу Христу. Вони зробили мудрий вибір слідувати за Ісусом.

Можна попросити дітей інсценувати оповідання про пошуки мудрецьями Ісуса.

2. Попросіть кожну дитину розповісти вам про розумний вибір, який вона нещодавно зробила (якщо необхідно, дайте поради). Напишіть відповідь кожної дитини на окремому папірці, і нехай діти на цих папірцях намалюють себе. Нагадайте дітям зобразити посмішки на обличчях своїх малюнків, бо розумний вибір допомагає нам бути щасливими.
3. Покажіть наведену далі вправу з використанням предметів (потренуйтеся вдома перед тим, як показувати її).

Необхідні матеріали:

- а. Вісім або десять дитячих кубиків, щоб збудувати, як показано, два прости однакових будинки.

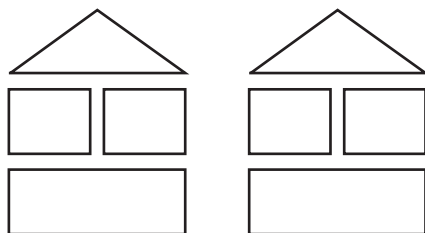

- б. Дві глибокі каструлі однакового розміру.
- в. Великий плоский камінь, щоб покласти в одну з каструль.
- г. Трохи піску, щоб насипати в іншу каструлю.
- д. Вода в поливальниці або глечики.

Насипте пісок в одну з каструль і вирівняйте його. В іншу каструлю покладіть плоский камінь.

Покажіть кубики і поясніть, що ви використовуватимете їх, щоб збудувати два будинки. Один будинок буде зведено на піску, а інший—на камені.

Можна попросити дітей допомогти збудувати будинок на камені. Будинок повинен бути схожим на той, що ви будуєте на піску.

Після того, як будинки збудовані, нехай діти уявлять собі, ніби піднялася буря і б'є в будинки. Іде великий дощ і дме вітер.

- Що, на вашу думку, буря зробить з цими двома будинками?

Відповіді дітей не коментуйте. Обережно бризкайте або лийте воду на будинок, збудований на піску, поки пісок не почне розповзатися і будинок не впаде. Вилийте таку ж кількість води на будинок, збудований на камені, і нехай діти побачать, що будинок не падає.

Допоможіть дітям зрозуміти, що зведення будинку на піску було нерозумним, а на камені—розумним.

Прочитайте вголос першу частину вірша Геламан 5:12 (до слова *фундамент* включно). Підкресліть, що цей вірш порівнює Ісуса Христа з каменем. Нагадайте дітям, що дотримання вчень Ісуса можна порівняти зі зведенням будинку на камені. Це—розумно.

Я можу проводити Суботній день в святості

Урок
37

Мета	Підсилити бажання кожної дитини проводити Суботній день в святості.
Підготовка	<ol style="list-style-type: none">1. Вивчіть з молитвою Вихід 20:8–11 і Матвій 12:10–13. Див. також <i>Основні принципи євангелії (31129)</i>, розділ 24.2. Зробіть звичайну або контурну копію календаря, що знаходиться в кінці уроку. Зафарбуйте Суботні дні червоним. Можете пронумерувати ці дні поточного місяця.3. Підготуйте таку стрічку з написом:<div style="border: 1px solid black; padding: 5px; margin: 10px 0;">«Пам'ятай день суботній, щоб святити його».</div>4. Зробіть для кожної дитини звичайну або контурну копію обох аркушів занять Суботнього дня (які знаходяться в кінці цього уроку). Для молодших дітей відокремте ці аркуші по пунктирних лініях. Для старших дітей принесіть кілька пар ножиць, щоб діти могли розрізати аркуші самостійно.5. Підготуйтеся заспівати пісню «Субота» (<i>Children's Songbook</i>, р. 196) або продекламувати слова до неї.6. Необхідні матеріали:<ol style="list-style-type: none">а. Біблія.б. Олівці.в. Скріпкозшивач або інші засоби, щоб скріпити аркуші для вправи.г. Ілюстрація 2-58, «Ісус виліковує сухорукого».7. Підготуйте все необхідне для запланованих вами доповнюючих заходів, які ви хочете використати протягом уроку.

Запропонований хід уроку

Попросіть когось із дітей прочитати вступну молитву.

Перевірте разом з дітьми домашнє завдання, якщо ви пропонували їм зробити щось протягом тижня.

Суботній день—день особливий

Вправи на увагу

Покажіть дітям календар і поясніть, що він відображає всі дні місяця. Стисло обговоріть, для чого можуть використовуватися календарі.

- Що незвичайного в цьому календарі?
- Який день зафарбовується червоним?
- Чому це особливий день? (Це Суботній день).

Виклад учителя

Скажіть дітям, що від початку світу один день в тижні був встановлений, щоб навчатися і думати про Небесного Батька та Ісуса Христа, а також робити добро іншим. Цей день зветься Суботнім.

- Який день тижня є Суботнім днем?

Писання та стрічка з написом Прочитайте вголос Вихід 20:8 і покажіть стрічку з написом. Допоможіть дітям повторити цей вірш хором. Скажіть їм, що це є заповідь.

Поясніть, що дотримання Суботнього дня у святості означає робити те, що нагадує нам про Небесного Батька та Ісуса Христа, наприклад, ходити до Церкви, читати Писання і робити інші, гідні благоговіння справи.

Ми можемо дотримувати Суботній день у святості

Обговорення Обговоріть з дітьми види занять, які відповідають Суботньому дню. Запитайте їх, що вони робили сьогодні, аби дотримувати Суботній день у святості. Допоможіть їм зрозуміти, що відвідування Церкви, молитви, співи, виступи на церковних зборах, вивчення Ісусового вчення та участь у причасті—це дещо з того, що ми можемо робити, аби дотримувати Суботній день у святості.

Поясніть: якщо можливо, ми не повинні працювати в неділю і робити те, що заважає думати про Небесного Батька та Ісуса Христа.

Вправа Опишіть деякі заняття, в яких би діти могли брати участь. Попросіть їх посміхнутися, якщо заняття відповідає тому, що ми повинні робити в Суботній день, і насупитися, якщо ми не повинні цього робити в Суботній день. Використайте наведені далі або інші приклади, які підходять для дітей вашого класу.

- Відвідування Церкви.
- Прибирання будинку.
- Відвідування родичів.
- Ходіння за покупками.
- Відвідування кінотеатру.
- Читання Писань або інших хороших книг.
- Молитви.
- Спостереження або участь в спортивних іграх.
- Писання листів.
- Прогулянка.
- Гра в ігри з Писань.
- Відвідування хворої людини.

Ісус Христос дотримував Суботній день в святості

Скажіть дітям, що не завжди легко дізнатися, чи можна займатися тим або іншим в Суботній день. Найкращий спосіб дізнатися, що можна робити—наслідувати приклад Ісуса Христа.

Оповідання з Писань Покажіть ілюстрацію 2-58, «Ісус виліковує сухорукого», і розкажіть оповідання, що знаходиться в Матвії 12:10–13.

Поясніть, що фарисеї були людьми, яким не подобався Ісус Христос і те, що він робив. Вони намагалися спіймати Його на тому, що Він каже щось неправильно або протизаконно. Вони запитали Його, чи це не протизаконно—зціляти когось в Суботній день. Вони хотіли, аби Він погодився, що це є протизаконним.

На це Ісус відповів, що якби у фарисеїв вівця звалилася в яму в Суботній день, вони б визволили її. Оскільки люди важливіші за овець, допомога людям є хорошою справою для Суботнього дня. Прочитайте вголос другу частину вірша Матвії 12:12 (починаючи зі слова *Тому*).

Нагадайте дітям: якщо заняття є чимось, що робив би Ісус, наприклад, допомога іншим або лагідне до них ставлення, це є хорошим заняттям для Суботнього дня.

Дотримання Суботнього дня в святості потребує підготовки

Обговорення

Підкресліть, що для дотримання Суботнього дня в святості, ми повинні дещо виконати перед Суботнім днем, аби бути готовими до нього.

- Що потрібно зробити вам і вашій сім'ї, щоб підготуватися до Суботнього дня? (Відповіді можуть бути: прання і прасування одягу до Церкви, прибирання в будинку, готування їжі на Суботній день і збирання Писань та інших речей, потрібних в Церкві).
- Коли ви повинні це робити?

Пісня

Заспівайте пісню «Субота» або продекламуйте слова до неї. Допоможіть дітям відтворити рухи, які згадуються в пісні. (Якщо у вашій місцевості Суботній день не припадає на Неділю, замініть слова *Субота*, *Неділя* і *Понеділок* на назви відповідних днів).

У суботу нам треба всім
 Про неділю ретельно подбати:
 Дім до неділі чистенько прибрати,
 В магазині що слід купувати,
 Почистити одяг і взуття,
 Купатись, волосся мити,
 Це є суботня турбота моя:
 Від праці неділю звільнити.

Запропонуйте дітям готуватися на наступному тижні так, щоб вони були готовими дотримувати Суботній день в святості.

Підсумок

Вправи

Дайте кожній дитині копію аркушів заняття Суботнього дня. Допоможіть їм прочитати разом з вами напис на аркушах: «Моя книга Суботнього дня». Допоможіть дітям розрізати аркуші, якщо ви цього ще не зробили.

Прочитайте наведені далі речення, які описують відповідні заняття Суботнього дня, і допоможіть дітям вибрати ілюстрацію, яка демонструє кожне заняття.

- В Суботній день ми йдемо до Церкви, щоб шанувати Небесного Батька та Ісуса Христа і навчатися про Них.
- Суботній день—це хороший день для вивчення євангелії разом зі своїми сім'ями. Ми можемо читати Писання та інші хороші книги.
- Суботній день—це день молитви. Ми молимося в Церкві, зі своїми сім'ями, самі.
- В Суботній день ми можемо співати гімни і слухати хорошу музику.
- В Суботній день ми можемо вести щоденники і писати листи або малювати для рідних, друзів і місіонерів.
- Суботній день—це хороший день для відвідування членів родини або хворих чи самотніх людей.

Роздайте дітям кольорові олівці, і нехай вони розфарбують ілюстрації. Попросіть їх намалювати на чистому аркуші те, що вони збираються робити для дотримання Суботнього дня у святості.

Допоможіть дітям скріпити разом сторінки їхніх книжок.

Свідчіть про важливість дотримання Суботнього дня в святості. Можете пригадати одну або дві дії, які вам подобається виконувати в Суботній день, і розповісти, що ви відчуваєте, коли робите їх. Наголосіть, що Суботній день повинен бути щасливим днем, оскільки ми думаємо і дізнаємося про Небесного Батька та Ісуса Христа.

Заохотьте дітей показати свої книги в сім'ях і розповісти, про що вони сьогодні дізналися. Запропонуйте дітям тримати книжки в такому місці, де б вони могли нагадувати їм про дотримання Суботнього дня в святості.

Попросіть когось із дітей прочитати заключну молитву. Запропонуйте цій дитині попросити Небесного Батька допомогти учням класу дотримувати Суботній день в святості.

Доповнюючі заходи

Виберіть з наступних заходів ті, які найдоцільніше провести з дітьми вашого класу. Їх можна використовувати як під час самого уроку, так і в оглядовій чи підсумковій його частині. Для додаткової допомоги продивіться підрозділ «Година занять» в розділі «На допомогу вчителів».

1. Заспівайте перший куплет пісні «Як до Церкви йду» (*Children's Songbook*, р. 157) або продекламуйте слова. Нехай діти встануть і, співаючи, виконають вказані нижче рухи:

Щасливе маю почуття,
Як до Церкви йду (*покласти руки на серце і посміхнутися*).
Органа гру почую я (*скласти руки ківшиком позаду вух*);
Навшпиньках як туди зайду (*стати навшпиньки і прикласти пальця до губ*).
Вітаю друзів, вчителів (*спокійно потиснути руку людині поряд з вами*),
Як до Церкви йду (*сісти на місце*).

2. Намалюйте на дошці пару очей, пару вух, уста і дві руки. Попросіть дітей розповісти вам, що можна робити кожною з цих частин нашого тіла, щоб дотримувати Суботній день в святості.

Приклади:

Очі—читати Писання, уважно дивитися в Церкві на виступаючих і вчителів.
Вуха—слухати духовну музику або розповіді, слухати уроки в Початковому товаристві.

Уста—співати гімни або пісні Початкового товариства, говорити добрі слова членам сім'ї та друзям.

Руки—малювати для членів сім'ї, які живуть дуже далеко, писати у щоденнику.

3. Допоможіть дітям запам'ятати Вихід 20:8: «Пам'ятай день суботній, щоб святити його».
4. Заспівайте пісню «Суботній день пам'ятай» (*Children's Songbook*, р. 155) або продекламуйте слова до неї.

Суботній день пам'ятай,
Святим його тримай.
Господь день цей освятив,
Святити день звелів.

Суботній день— це священний день

Неділя

Понеділок

Вівторок

Середа

Четвер

П'ятниця

Субота

Моя книга
Суботнього
дня

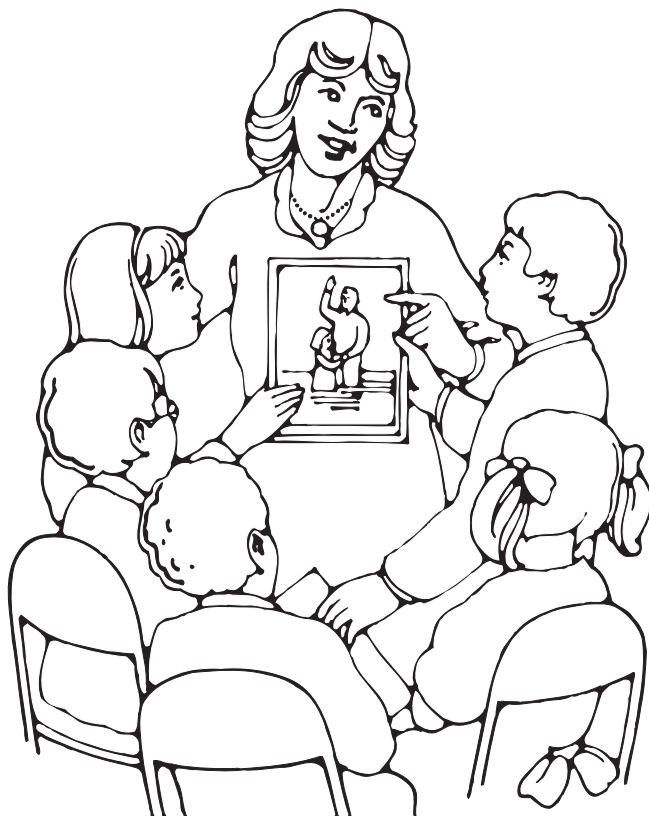



Я згадуватиму Ісуса Христа під час причастя

Мета	Надихнути кожну дитину згадувати Ісуса Христа протягом причастя.
Підготовка	<ol style="list-style-type: none"> 1. Вивчіть з молитвою Лука 22:7–20 та Учення і Завіти 20:75–79. Див. також <i>Основні принципи євангелії</i> (31129), розділ 23. 2. Підготуйтеся допомогти дітям заспівати одну або дві пісні про Ісуса Христа, наприклад, «Коли я читаю ці дивні історії» (<i>Children's Songbook</i>, р. 56) або «Всіх любіть», — казав Ісус» (<i>Children's Songbook</i>, р. 61). Слова цих та інших пісень про Ісуса наведені в кінці цього посібника. 3. Приготуйтеся розповісти одну зі своїх улюблених історій про Ісуса Христа, використовуючи яку-небудь ілюстрацію, якщо вона у вас є. 4. Необхідні матеріали: <ol style="list-style-type: none"> а. Біблія та Учення і Завіти. б. Підноси для рознесення хліба та води. в. Ілюстрація 2-29, «Рознесення причастя» (62021); ілюстрація 2-54, «Остання Вечеря» (Набір ілюстрацій «Мистецтво Євангелії» 225; 62174); ілюстрація 2-59, «Христос». 5. Підготуйте все необхідне для запланованих вами доповнюючих заходів, які ви хочете використати протягом уроку.

Запропонований хід уроку

Попросіть когось із дітей прочитати вступну молитву.

Перевірте разом з дітьми домашнє завдання, якщо ви пропонували їм зробити щось протягом тижня.

Ісус Христос дав нам причастя

Вправи на увагу Покажіть дітям підноси для рознесення причастя.

- Для чого це використовується?

Нехай діти розкажуть, що вони знають про ці підноси і про причастя. Скажіть їм, що сьогоднішній урок присвячено причастю.

Оповідання з Писань та його обговорення

Покажіть ілюстрацію 2-54, «Остання Вечеря». Якщо діти знають, що там зображено, то нехай розкажуть про це. Якщо ж ні, розкажіть, що на ній зображено Ісуса Христа та Його апостолів. Попросіть дітей показати Ісуса.

Розкажіть оповідання про Останню Вечерю, як це написано в Лука 22:7–20.

Поясніть, що Ісус Христос та Його апостоли святкували особливе юдейське свято, яке називалося Пасхою. Ісус знав, що це була остання їжа, яку він приймає разом з апостолами. Скажіть дітям, що ми часто називаємо цю їжу Останньою Вечерею.

Поясніть, що Ісус любив Своїх апостолів. Він обрав їх, щоб керувати членами Своєї Церкви після того, як Він піде. Він навчив їх багато чому і хотів, щоб вони згадували Його та Його вчення.

- Чому для апостолів було важливо згадувати Ісуса?
- Що Ісус дав апостолам, щоб допомогти їм згадувати Його?

Прочитайте вголос Лука 22:19. Підкресліть: цей вірш розповідає нам, що Спаситель розломив хліб на маленькі шматочки, благословив його і дав з'їсти апостолам. Він сказав їм, що хліб має нагадувати їм про Його тіло і що вони мають згадувати Його, коли їстимуть цей хліб.

Розкажіть дітям, що після того, як кожний апостол з'їв шматочок хліба, Ісус благословив напій, який було виготовлено з винограду, і дав його апостолам. Він розповів їм, що напій призначається, аби нагадувати їм про Його кров. Коли вони питимуть його, то мають згадувати, що Ісус помер, аби вони змогли жити з Небесним Батьком після своєї смерті.

Ісус знав: якщо апостоли згадуватимуть Його та Його вчення, це допомагатиме їм робити правильний вибір.

- Як ми називаємо хліб і питво, які Ісус дав своїм апостолам під час Останньої вечері? (Причастям).
- Чому Ісус дав причастя апостолам?

Ми приймаємо причастя, щоб згадувати Ісуса Христа

Обговорення

Покажіть ілюстрацію 2-29, «Рознесення причастя», і нагадайте дітям, що ми приймаємо причастя саме так, як це робили Ісусові апостоли. (Можете пояснити, що замість питва, яке Ісус дав своїм апостолам, ми використовуємо воду).

- Коли ми приймаємо причастя?

Підкресліть, що збори, на яких ми приймаємо причастя, називаються причасними тому, що причастя є найважливішою їхньою частиною.

- Чому ми приймаємо причастя?
- Як причастя може допомогти нам пам'ятати про правильний вибір?

Писання

Нагадайте дітям, що перед рознесенням причастя промовляють особливі молитви. У молитвах до Небесного Батька ми кажемо про те, що обіцяємо виконувати. Попросіть дітей уважно слухати, як ви читатимете молитву, що промовляється над хлібом, щоб вони могли назвати дві обіцянки, які ми даємо Небесному Батькові, приймаючи причастя.

Прочитайте вголос Учення і Завіти 20:77, зробивши наголос на реченнях «щоб вони могли їсти в пам'ять тіла Твого Сина і свідчити перед Тобою» та «завжди пам'ятати Його, і дотримуватися Його заповідей, які Він дав їм».

Скажіть дітям, що «свідчити перед Тобою» означає, що ми даємо Небесному Батькові обіцянку.

- Які дві речі ми обіцяємо робити?

Поясніть, що кожного разу, приймаючи причастя, ми обіцяємо пам'ятати Ісуса і виконувати Його заповіді.

Під час причасних зборів ми можемо думати про любов Ісуса Христа до нас

Виклад учителя

Покажіть ілюстрацію 2-59, «Христос». Поясніть, що на ній зображено постать Ісуса Христа. На задньому плані намальовано деякі планети і зірки. Нехай діти трошки розкажуть про цю ілюстрацію.

Поясніть, що протягом причастя ми повинні думати про Спасителя та Його любов до нас. Ми можемо пригадувати ілюстрації на зразок тієї, яку щойно побачили, ми можемо також обдумувати оповідання про Ісуса.

Оповідання

Розкажіть одне із своїх улюблених оповідань про Ісуса, використовуючи яку-небудь ілюстрацію, якщо вона у вас є.

Участь дітей

Нехай кожна дитина розповість оповідання про Ісуса Христа або розкаже те, що вона пам'ятає про Ісуса. Коли діти говоритимуть, зверніть їхню увагу, як саме любов Ісуса до нас відображена в цих оповіданнях і в тому, що діти пам'ятають про Ісуса.

Похваліть дітей за те, що вони пам'ятають оповідання про Ісуса. Скажіть їм, що існує багато оповідань, про які ми можемо думати протягом причастя. Коли під час причастя ми думаємо про Ісуса і про те, як сильно Він нас любить, ми згадуємо Його.

Пісня

Скажіть, що ми також знаємо багато пісень про Ісуса. Хоча ми не співаємо вголос, коли розносять причастя, ми можемо обдумувати слова цих пісень, щоб вони допомогли нам пригадувати Ісуса.

Заспівайте разом з дітьми одну або дві знайомих пісні, таких як «Коли я читаю ці дивні історії» та «Всіх любіть», — казав Ісус».

Благоговіння під час причастя допомагатиме нам згадувати Ісуса Христа

Обговорення

Поясніть, що коли ми благоговійні під час причастя, то нам легше думати про Ісуса.

- Яким чином ми можемо бути благоговійними під час причастя?

Впевніться, що було згадано про те, що слід:

- Слухати причасні молитви і казати в кінці «амінь».
- Не турбувати своїх батьків або інших людей. Їм також потрібно думати про Ісуса.
- Перед причастям відкласти вбік олівці, книжки та інші речі.
- Бути спокійними і лишатися на своїх місцях.
- Думати про Ісуса, пригадуючи оповідання і пісні про Нього, про Його любов до нас і про те, чого Він навчав.
- Брати найближчі до нас шматочки хліба і чашечку з водою.
- Класти причасні чашечки назад, а не гратися з ними.

Вправи

Попросіть дітей уявити, ніби вони сидять на причасних зборах і настав час причастя. Попросіть їх мовчки показати відповіді на такі запитання:

- Що ви можете зробити зі своїм ротом, аби продемонструвати, що думаєте про Ісуса?
- Що ви можете зробити зі своєю головою, аби показати, що благоговійні?
- Що ви можете зробити зі своїми руками і долонями, аби показати, що думаєте про Ісуса?
- Що ви можете зробити зі своїми ногами, аби показати, що благоговійні?

Нехай діти близько хвилини посидять спокійно і подумают про Ісуса Христа, саме так, як вони повинні робити упродовж рознесення причастя. Потім нехай розкажуть, що саме вони думали про Ісуса.

Підсумок

Вправи

Попросіть дітей уважно слухати, коли ви читатимете деякі твердження стосовно того, що вони можуть робити або про що можуть думати упродовж причастя. Скажіть дітям: якщо твердження описує те, що вони повинні робити або про що мають думати під час причастя, то нехай піднімуться з місця. Якщо ж твердження описує те, чого вони не повинні робити або про що не можна думати під час причастя, тоді вони повинні сісти.

Використайте такі твердження, або придумайте власні:

- Згадувати, що Небесний Батько та Ісус Христос люблять нас.
- Думати про те, щоб вийти на двір погратися.
- Думати, як Ісус виліковує хворих.
- Шептатися і розмовляти зі своїм сусідом.
- Крутитися на стільці.
- Думати про причасний гімн або інші пісні про Ісуса.
- Молитися Небесному Батькові.
- Малювати або гратися якоюсь іграшкою.
- Пригадувати оповідання про Ісуса.

Свідчення

Свідчіть про Ісуса Христа. Розкажіть дітям, що ви відчуваєте стосовно можливості приймати причастя.

Заохотьте дітей згадувати Ісуса Христа і бути благоговійними під час причастя.

Попросіть когось із дітей прочитати заключну молитву.

Доповнюючі заходи

Виберіть з наступних заходів ті, які найдоцільніше провести з дітьми вашого класу. Їх можна використовувати як під час самого уроку, так і в оглядовій чи підсумковій його частині. Для додаткової допомоги продивіться підрозділ «Година занять» в розділі «На допомогу вчителю».

1. Заспівайте пісню «Думати про Ісуса» (*Children's Songbook*, р. 71) або продекламуйте слова до неї.

Неважко сидіти тихо мені
І думати про Ісусові дні:
Розп'яття на пагорбі, смерть у пітьмі.
Неважко сидіти спокійно мені,
Малий я, та зовсім неважко мені
Обдумувати Ісусові дні.

Гадаю, яку Він відстань пройшов,
Щоб допомогти дітям вірити, любити.
Неважко смиренно сидіти мені,
Так, зовсім неважко мені це робить.
Малий я, та зовсім неважко мені
Обдумувати Ісусові дні.

2. З ухвали президента Початкового товариства попросіть єпископа (або президента філії) організувати відвідування класу якимось священиком або дяконом, щоб вони стисло розповіли про свої обов'язки стосовно причастя.

3. Зробіть копію ілюстрації з дітьми, які благоговійно сидять (її можна знайти в кінці цього уроку), розфарбуйте її і розріжте на п'ять частин для головоломки. На зворотному боці кожної частини напишіть такі запитання:

- Що є найважливішим з того, що ми робимо на причасних зборах?
- Що робить священник, коли настає час причастя?
- Що роблять з причастям диякони?
- Як ми повинні сидіти упродовж причастя?
- Про що ми повинні думати упродовж причастя?

Розкладіть частини головоломки на підлозі або столі. Нехай одна дитина візьме якусь частину. Поставте дітям запитання, написане на зворотному боці цієї частини і допоможіть їм відповісти на нього. Коли будуть дані відповіді на всі запитання, допоможіть дітям скласти головоломку.

4. Допоможіть дітям продекламувати такий вірш:

Причастя

Складаю рученьки тихенько,
Свою голівоньку схиляю,
Коли благословлять причастя,
Тебе, Спасителю, згадаю.
(DeVota M. Peterson)

Повторіть вірш кілька разів, щоб допомогти дітям запам'ятати його.

Перед повторенням вірша можете поставити дітям такі запитання:

- Що ми складаємо?
- Що ми схиляємо?
- Ми спокійні або шумливі упродовж причастя?
- Про кого ми повинні думати упродовж причастя?

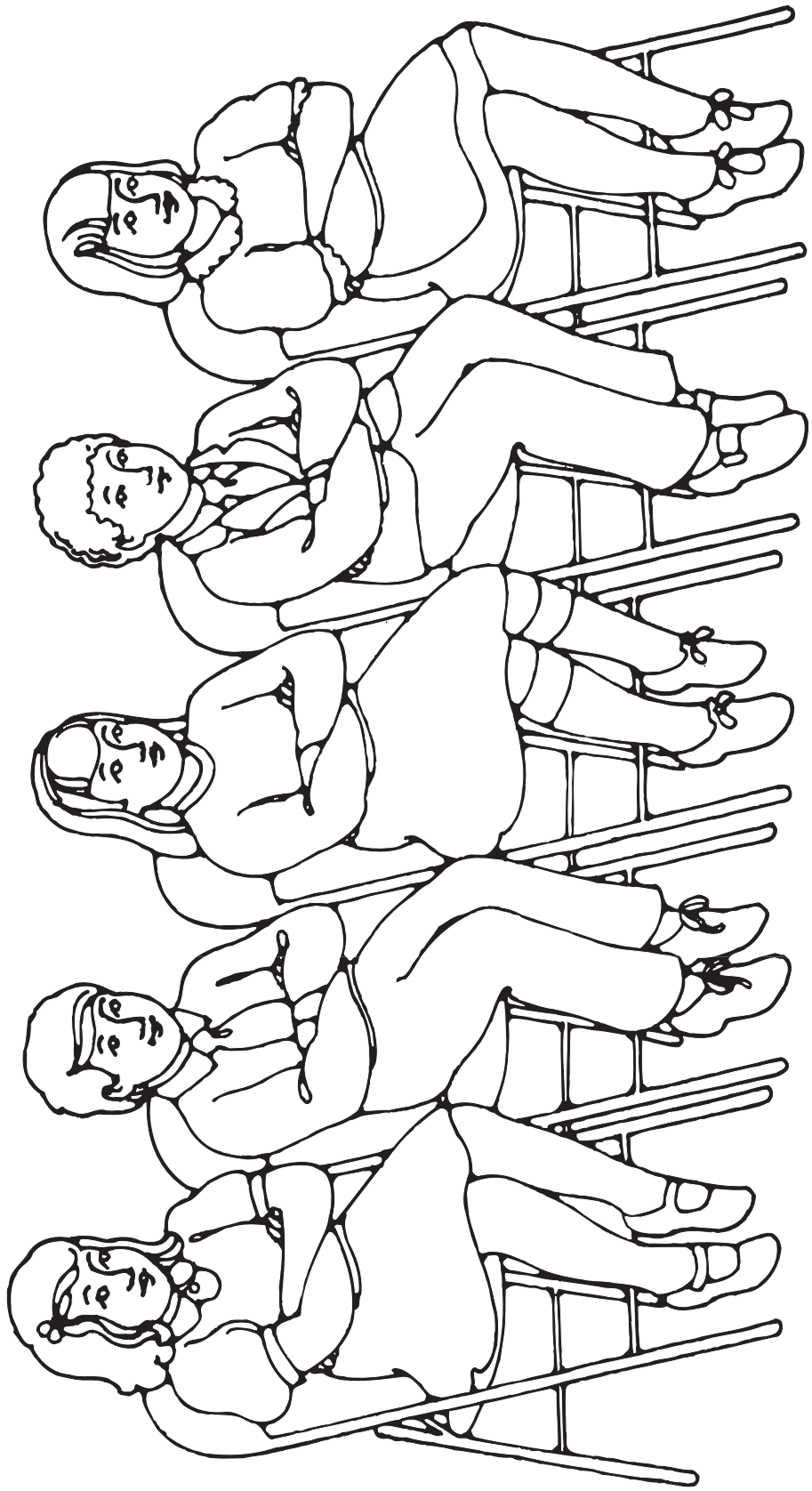

Я можу слідувати за Ісусом Христом, служачи іншим

Мета	Підсилити бажання кожної дитини слідувати за Ісусом Христом, служачи іншим.
Підготовка	<ol style="list-style-type: none"> 1. Вивчіть з молитвою Іоанн 13:1–17 та Уложення віри 1:13. Див. також <i>Gospel Principles</i> (31110), розділ 28. 2. Підготуйтеся заспівати усі три куплети пісні «Віддай»,— сказав малий струмок» (<i>Children's Songbook</i>, р. 236) і четвертий куплет пісні «Я відчуваю мого Спасителя любов» (<i>Children's Songbook</i>, р. 74) або продекламувати слова. Слова цих пісень наведені в кінці посібника. 3. Підготуйтеся розповісти про випадок, коли ви були благословенні тому, що комусь служили. 4. Необхідні матеріали: <ol style="list-style-type: none"> а. Біблія. б. Папір і олівці або фломастери для кожної дитини. в. Ілюстрація 2-60, «Ісус миє ноги апостолам» (Набір ілюстрацій «Мистецтво Євангелії» 226; 62550). 5. Підготуйте все необхідне для запланованих вами доповнюючих заходів, які ви хочете використати протягом уроку.

Запропонований хід уроку

Попросіть когось із дітей прочитати вступну молитву.

Перевірте разом з дітьми домашнє завдання, якщо ви пропонували їм зробити щось протягом тижня.

Ісус Христос хоче, щоб ми служили іншим

Вправи на увагу

Коли починатимете урок, «випадково» впустіть на підлогу кілька олівців, аркушів або інших предметів. Перш ніж почати збирати їх почекайте трошки, аби дати дітям можливість допомогти вам. (Якщо ніхто не зробить цього добровільно, попрохайте дітей про допомогу).

Подякуйте дітям за допомогу і похваліть за те, що вони скористалися можливістю служити. Поясніть, що коли ми допомагаємо іншим, не прохаючи нічого взамін, це зветься служінням. Нехай діти разом з вами повторять слово *служіння*.

Пісня

Заспівайте разом з дітьми три куплети пісні «Віддай»,— сказав малий струмок» або продекламуйте слова.

Підкресліть, що в останньому куплеті сказано, що ми повинні давати, як це робить Ісус. Розкажіть дітям, що коли Ісус був на землі, Він часто служив іншим людям.

Оповідання з Писань

Покажіть ілюстрацію 2-60, «Ісус миє ноги апостолам», і розкажіть оповідання з Іоанн 13:1–17. Нагадайте дітям, що Ісус покликав зображених на ілюстрації апостолів, щоб ті допомагали в керівництві Його Церквою.

Нагадайте дітям, що вони дізналися на попередньому уроці про Останню вечірню. Поясніть, що навчивши апостолів про причастя, Христос навчав їх того, як важливо служити іншим.

Поясніть, що тоді для людей було звичним, щоб їм мили ноги, бо більшість з них носили сандалії, ноги запорошувались й були дуже брудними. Але, зазвичай, цю роботу виконував слуга. Поясніть, що Петро не хотів, щоб Ісус мив його ноги, бо вважав неправильним, щоб Ісус діяв як слуга.

Розкажіть дітям, що Ісус пояснив апостолам, що хоча Він і Спаситель, Він все ж служить їм. Він хотів, аби вони зрозуміли, що повинні служити один одному. Прочитайте вголос Іоанн 13:15 і поясніть, що Ісус хоче, щоб ми наслідували Його приклад і служили іншим.

Обговорення

- Чому Ісус мив апостолам ноги?
- Що хотів Ісус, щоб робили апостоли?
- Що хоче Ісус, щоб робили ми?

Поясніть, що Ісус хоче, щоб ми служили усякий раз, коли є нагода, навіть якщо нас не просять про допомогу або не винагороджують за неї. Вкажіть, що служачи іншим людям, ми слідуємо за Ісусом.

Ми можемо служити іншим різними способами

Оповідання

Попросіть дітей послухати наведене далі оповідання про маленького хлопчика, який обдумував спосіб служіння своїй сім'ї:

«Було так темно, що сонний семилітній хлопчик ледве бачив стежку до корівника. Він до цього довго уявляв, як вилізе з ліжка, одягнеться, крадькома спуститься сходами, візьме в коморі на полиці відро для молока і, нікого не розбудивши, вийде з будинку.

... [Джозеф] багато разів бачив, як його сестра Марія доїла корову. Виявилось, що це не так легко, як він уявляв. ... Невдовзі його пальці й зап'ястя заболіли. Він мав зупинятися, щоб дати їм відпочинок. ...

Хлопчик був настільки зосереджений на дійці, що не відчував, скільки часу вона триває, і був здивований, виявивши, що вже розвиднілося. ... коли він нарешті залишив корівник і попрямував до дому. Коли він зайшов до кухні, мати відірвала погляд від плити, де вона готувала сніданок, і запитала: «В чому справа, Джозефе, чим це ти займався так рано?»

У відповідь він підняв наповнене молоком відро і відчув теплу радість у схвальній посмішці матері. «Добре — сказала вона — оскільки ти, виявляється, вже великий, ранкова діяка буде твоїм обов'язком». Вона помовчала і запитала: «Але чому ти так переймаєшся дійкою тієї корови?»

Джозеф щиро подивився на маму і сказав: «Я просто хотів допомогти, поки батько на місії. Знаєш, [у Марії] так багато інших справ, що мені здавалося, якщо я візьму на себе ранкову діяку, їй не треба буде турбуватися хоч про це».

... Мати обняла його і, притиснувши до себе, промовила: «Який задоволений буде твій батько, коли я йому напишу, що у нього є чудовий молодий чоловік, який доїтиме корову, поки його немає вдома!» (Lucile C. Reading, «The Morning Chore,» *Children's Friend*, Apr. 1970, p. 23).

Скажіть дітям, що цього маленького хлопчика звали Джозеф Філдінг Сміт і, виріши, він став десятим Президентом Церкви.

- Яким чином служив Джозеф Філдінг Сміт?
- Кому він служив?

Уложення віри

Скажіть дітям, що в тринадцятому уложенні віри сказано: ми віримо, що повинні служити іншим. Нехай діти встануть, допоможіть їм сказати: «Ми віримо, що повинні. . . творити добро всім людям». (Можливо вам доведеться пояснити, що *всі люди*—це всі чоловіки, жінки і діти).

Вправи

Попросіть кожну дитину, яка хоче бути учнем (послідовником) Ісуса Христа, піднятися і не сідати. Нагадайте дітям: Ісус хоче, щоб усі його учні служили іншим.

- Яким чином ми можемо служити іншим?

Нехай кожна дитина, назвавши спосіб служіння іншим, сяде.

Якщо комусь із дітей важко назвати спосіб служіння, можете запропонувати одну з наведених ідей або те, що підходить для дітей вашого класу:

- Розповісти або прочитати якомусь малюку оповідання.
- Намалювати щось для батьків або дідуся і бабусі.
- Прибрати іграшки, які залишив ваш братик.
- Без прохання накрити на стіл.

Коли ми служимо, ми щасливі

Обговорення

- Хто щасливий, коли ми служимо? (Відповідями може бути: люди, яким ми служимо, ми самі, Небесний Батько та Ісус Христос).

Наголосіть, що коли ми служимо іншим, то щасливими є не тільки люди, яким ми допомагаємо, але й ми самі.

- Чому служіння іншим робить вас щасливими?

Пісня

Проспівайте разом з дітьми четвертий куплет пісні «Я відчуваю мого Спасителя любов» або продекламуйте слова. (Якщо діти не знають четвертого куплета, можете самі проспівати або продекламувати його слова, а потім нехай діти хором повторять їх).

Підсумок

Мистецькі вправи

Допоможіть дітям придумати простий акт служіння, який вони могли б здійснити сьогодні в Церкві або вдома. Роздайте дітям папір і олівці або фломастери й нехай кожний намалює, як він чи вона сьогодні будуть служити. Нехай діти покажуть свої малюнки усім іншим і розкажуть, що на них намальовано.

Свідчення

Розкажіть дітям про випадок, коли ви були благословлені через служіння іншим. Свідчіть, що справжнє щастя приходить від служіння іншим.

Заохотьте дітей шукати, як би вони могли служити іншим на цьому тижні. Можете попросити дітей розповісти наступного разу в класі, як вони служили.

Попросіть когось із дітей прочитати заключну молитву.

Доповнюючі заходи

Виберіть з наступних заходів ті, які найдоцільніше провести з дітьми вашого класу. Їх можна використовувати як під час самого уроку, так і в оглядовій чи підсумковій його частині. Для додаткової допомоги продивіться підрозділ «Година занять» в розділі «На допомогу вчителів».

1. Заздалегідь підготуйтеся до певного служіння, яке діти могли б здійснити разом на уроці (переконайтеся, що цей вид служіння відповідає Суботньому дню).

Приклади:

- Домовтеся з учителем ясельної групи, що ваш клас проспіваче дітям ясельної групи якусь улюблену пісню Початкового товариства.
- Принесіть дітям матеріали, необхідні, щоб зробити картку подяки для хориста і піаніста Початкового товариства.
- Допоможіть дітям підготувати кімнату до наступного заняття або до наступного тижня, наприклад, витерти дошку і поставити на місце стільці.

Коли діти виконають це служіння, обговоріть з ними, що вони відчують стосовно служіння. Нагадайте їм, що служіння може зробити нас щасливими.

2. Зробіть для кожної дитини три маленьких серця. Скажіть дітям, що ви хочете почати «служіння в таємному клубі». Запропонуйте дітям взяти ці серця додому і виконувати для членів своєї сім'ї «таємне служіння», залишаючи в тому місці, де вони виконали його, одне серце. Наприклад, вони могли б постелити брату або сестрі ліжко і залишити серце на подушці. Попросіть дітей розповісти наступного тижня, які у них були почуття, коли вони таємно служили іншим.
3. Заспівайте другий куплет пісні «Я намагаюсь бути як Ісус» (*Children's Songbook*, р. 78) або продекламуйте слова. Слова цієї пісні наведені в кінці посібника.
4. Нехай діти сядуть на підлозі маленьким колом. Обережно киньте торбинку з бобами або інший м'який предмет комусь із дітей і попросіть її сказати, як можна комусь служити. Коли дитина відповість, вона має кинути торбинку з бобами іншій дитині в колі. Продовжуйте, поки кожен не матиме принаймні одну можливість назвати певне служіння.
5. Замість розповіді оповідання про Джозефа Філдінга Сміта покажіть фільм «The Gift» (16 хв.) з відеокасети *The Worth of Souls* (53147), якщо вона є у вашій місцевості.
6. Нехай діти обговорять або інсценують свої дії у кожній наступній з наведених ситуацій, якби намагалися служити іншим (в разі необхідності, пристосуйте ситуації, щоб вони підходили для дітей вашого класу):
 - Ви йдете грати у футбол. Ви поспішаєте, але, йдучи вулицею до ігрового майданчика, бачите, що літня жінка упустила сумку з продуктами.
 - Ви гралися вдома у свого приятеля. Ви дуже стомилися. Зайшовши у двір, бачите, що батько працює в саду.
 - Увійшовши до кухні чогось випити, ви бачите, що брат миє посуд.
 - Ви йдете з друзями додому. Ви бачите, що якийсь собака перекинув у сусідському дворі відро для сміття і розкидав сміття по подвір'ю. Сусіда немає вдома, він повернеться через кілька днів.

- Ви знайомитесь у школі з новою дівчинкою. Вона запитує вас, де ви будете снідати. Ви планували снідати зі своїми друзями.
- Ваша сім'я готується піти до Церкви. Батько вже пішов, бо у нього якісь збори. У вас є кілька маленьких братиків і сестричок, яким треба допомогти збиратися.

Мета Допомогти кожній дитині зрозуміти, що щастя приходить, коли ми пробачаємо іншим, як це робив Ісус Христос.

- Підготовка**
1. Вивчіть з молитвою Лука 23:13–34 та Іоанн 18:12–14, 19–24; 19:1–5.
 2. Підготуйтеся заспівати перший куплет пісні «Допоможи, любий Батьку» (*Children's Songbook*, р. 99) або продекламувати слова.
 3. Зробіть таку стрічку з написом:

«Отче, відпусти їм, — бо не знають, що чинять вони!»

4. Приготуйтеся розповісти про випадок, коли ви комусь пробачили, і що ви відчули стосовно цього.
 5. Необхідні матеріали:
 - а. Біблія.
 - б. Схема ВП (див. урок 1).
 - в. Крейда, дошка та ганчірка.
 - г. Ілюстрація 2-56, «Суд над Ісусом»; ілюстрація 2-61, «Розп'яття» (Набір ілюстрацій «Мистецтво Євангелії» 230; 62505).
 6. Підготуйте все необхідне для запланованих вами доповнюючих заходів, які ви хочете використати протягом уроку.
-

Запропонований хід уроку

Попросіть когось із дітей прочитати вступну молитву.

Перевірте разом з дітьми домашнє завдання, якщо ви пропонували їм зробити щось протягом тижня. Можете попросити дітей розповісти про їхній досвід, пов'язаний зі служінням.

Ми можемо пробачати іншим

Вправи на увагу

Попросіть дітей уважно слухати, коли ви розповідатимете про такі ситуації (якщо необхідно, пристосуйте ситуації, щоб вони підходили дітям вашого класу):

Ви несете багато книжок і паперів (або інших речей). Раптом хтось вас штовхає. Ви падаєте і впускаєте те, що несли. Книжки і папери розсипаються по землі.

- З вами колись траплялося щось подібне?
- Що ви відчували?

Скажіть дітям, що ви збираєтесь описати їм два різних закінчення цієї історії. Попросіть їх вирішити, яке з них краще.

Закінчення 1

Ви засмутилися, що впали і впустили все, що несли. Коли людина, яка штовхнула вас, просить вибачення і пропонує допомогти зібрати книжки і папери, ви кажете роздратованим голосом: «Ні» і відштовхуєте її. Ви сподіваєтесь, що завтра підстерезете цю людину, коли вона нестиме багато речей, і штовхнете її.

Закінчення 2

Ви засмутилися, що впали і впустили все, що несли. Коли людина, яка штовхнула вас, просить вибачення і пропонує допомогти зібрати книжки і папери, ви кажете: «Дякую». Потім ви разом швидко збираєте книжки і папери. Ви кажете цій людині, що знаєте, вона зробила це ненавмисно, і розходитесь щасливими.

- Яке з двох закінчень історії краще?
- Чому друге закінчення краще першого?
- Як слід реагувати, коли хтось робить нам неприємне або ображає чи дратує? (Ми повинні пробачити їм).

Виклад учителя

Поясніть, що прощати когось означає відчувати любов і доброзичливість до людини, навіть якщо вона чимось образила чи роздратувала нас. Іноді це означає, що ми повинні замість роздратування на цю людину відчувати до неї доброзичливість. Коли ми прощаємо інших, то це означає, що ми не хочемо ображати їх або відвертатися від них. Ми доброзичливі до них, навіть якщо вони недоброзичливі до нас.

Ісус Христос прощав інших

Оповідання з Писань

Покажіть Біблію і скажіть дітям, що ви збираєтесь розповісти оповідання з Біблії про те, як Ісус Христос прощав тих, хто образив Його. Розкажіть оповідання про суд над Христом та Його розп'яття, як написано в Лука 23:13–34 та Іоанн 18:12–14, 19–24; 19:1–5.

Поясніть, що після останньої вечері зі Своїми апостолами, Ісус пішов молитися Небесному Батькові до Гефсиманського саду. Після молитви прийшли солдати, зв'язали Ісуса вірьовками і відвели до первосвященика, де над Ним вчинили суд.

Покажіть ілюстрацію 2-56, «Суд над Ісусом».

Підкресліть, що упродовж суду солдати знущалися над Ісусом. Вони били Його, шмагали батогом, плювали на Нього, наділи Йому на голову тернового вінця, обзивали поганими словами. Проте Ісус не дратувався.

Покажіть Ілюстрацію 2-61, «Розп'яття».

Розкажіть дітям, що після суду солдати повели Ісуса на місце, яке називалося Голгофа, і прибили Його цвяхами до хреста. Поясніть, що Ісус не гнівався на солдатів за все, що вони Йому зробили. Натомість Він просив Небесного Батька простити їх.

Писання та стрічка з написом

Нехай діти уважно послухають, що Ісус сказав перед самою смертю. Прочитайте вголос перше речення з Лука 23:34.

Покажіть стрічку з написом і не ховайте її до кінця уроку. Допоможіть дітям повторити разом з вами слова Ісуса.

Підкресліть, що незважаючи на те, що солдати були недобрими до Ісуса, Він пробачив їм і просив, щоб Небесний Батько теж їм пробачив.

Щастя приходить, коли ми пробачаємо інших

Виклад учителя

Нагадайте дітям: якщо ми є послідовниками Ісуса, то нам слід намагатися робити те, що зробив би Він. Ісус завжди прощав тим, хто був недобрим до нього. Ми також повинні прощати тим, хто є недобрим до нас.

Пісня	<p>Заспівайте перший куплет пісні «Допоможи, любий Батьку» або продекламуйте слова. Попросіть дітей уважно слухати слова. Підкресліть, що ці слова нагадують молитву, аби допомогти нам відчувати, як важливо пробачати інших.</p> <p>Допоможи, любий Батьку, щоб я Завжди прощав і добрих, і злих. Допомагай, Батьку, щодня Ближче до Тебе бути мені.</p> <p>Нехай діти піднімуться і заспівають разом з вами пісню або продекламують слова. Заохотьте дітей подумати про значення слів, коли вони їх співатимуть.</p>
Оповідання та його обговорення	<p>Розкажіть наведене далі оповідання про дитину, яка вміла пробачати:</p> <p>Мама попросила Миколку прибрати у дворі. Він почав згрібати усе листя і невеликі гілки, що попадали з дерев та кущів у дворі. Миколка старанно працював і зрештою зібрав усе листя і гілки у велику купу. Дмитрик, проходячи в цей час вулицею і помітивши цю купу, розкидав листя і гілки на всі боки. Вся Миколчина робота пропала за лічені секунди.</p> <ul style="list-style-type: none"> • Що, на вашу думку, відчував Миколка, коли Дмитрик зробив це? <p>Миколчин брат побачив, що накоїв Дмитрик. Він вважав, що Миколка повинен погнатися за ним і набити за те, що той розкидав гілки і листя.</p> <ul style="list-style-type: none"> • Що міг би зробити Миколка? <p>Допоможіть дітям обдумати кілька пропозицій. Після цього закінчіть оповідання:</p> <p>Миколка побіг за Дмитриком. Але замість того, щоб бити, він запитав, чи не залишилося у нього того дня якоїсь роботи. Дмитрик кивнув головою.</p> <p>Миколка запропонував допомогти Дмитрикові, якщо той допоможе згребти листя знову до купи. Дмитрик погодився, і обидва хлопчики із задоволенням працювали разом.</p>
Обговорення	<p>Поясніть: якщо ми пробачаємо іншим і по-доброму ставимося до них, як Миколка поставився до Дмитрика, то відчуваємо щастя. Якщо ми не пробачаємо, то продовжуватимемо відчувати образу або роздратування. Щоб бути щасливими, нам треба пробачати іншим.</p> <p>Опишіть дітям деякі ситуації й обговоріть чи виявила дитина прощення в кожній з цих ситуацій, чи ні. Якщо описана в ситуації дитина не виявила прощення, запитайте дітей, що ця дитина могла б зробити, щоб простити і почуватися щасливою.</p> <p>Використайте наведені ситуації або придумайте свої:</p> <ol style="list-style-type: none"> 1. Надійка щойно закінчила малювати гарний малюнок, коли підійшов її маленький братик і понамальовував на ньому олівцем закарлючок. Надійка спересердя пронизливо закричала і ляснула братика по руці. <ul style="list-style-type: none"> • Чи виявила Надійка прощення? • Що, на вашу думку, відчувала Надійка? • Як могла б повестися Надійка, щоб виявити прощення до братика? 2. На ігровому майданчику Наталка підійшла до Алли й штовхнула її. Сміючись, Наталка втекла. Наступного дня Наталка впала з гойдалки і забила колінко. Алла підбігла до неї і допомогла піднятися. <ul style="list-style-type: none"> • Чи виявила Алла прощення? • Що, на вашу думку, відчувала Алла?

3. Коли Іванко чекав, щоб напиться води з фонтанчику, хлопчик попереду нього повернувся і направив на нього воду. Все Іванкове обличчя було мокре, але він просто відвернувся і пішов, не промовивши ні слова. Наступного дня Іванко пив воду, коли підійшов той самий хлопчик. Іванко міг би облисти його водою, але він цього не зробив.

- Чи виявив Іванко прощення?
- Що, на вашу думку, відчував Іванко?

Підсумок

Оглядова вправа

Напишіть на дошці числа від 1 до 8. Нехай діти по черзі витирають якесь число і відповідають на запитання під цим номером. Якщо клас великий, можливо, треба підготувати більше запитань.

1. Що означає прощати іншим?
2. Як Ісус Христос поставився до солдатів, які розіп'яли Його на хресті?
3. Що Ісус Христос попросив Небесного Батька зробити цим солдатам?
4. Що, на вашу думку, відчував Миколка, коли Дмитрик розкидав купу листя?
5. Як Миколка виявив прощення до Дмитрика?
6. Що, на вашу думку, відчув Миколка, коли пробачив Дмитрика?
7. Що, на вашу думку, відчув Дмитрик, коли Миколка, замість того, щоб помститися, повівся з ним добре.
8. Що ми відчуваємо, коли пробачимо тим, хто повівся з нами недобре?

Схема і каблучка ВП

Покажіть схему ВП. Нехай діти повторять написані на ній слова. Допоможіть дітям зрозуміти, що пробачаючи іншим, як це робив Ісус, ми робимо правильний вибір.

Нехай діти подивляться на свої каблучки ВП, якщо вони носять їх. Скажіть їм, що каблучки можуть нагадати їм зробити правильний вибір, прощаючи іншим.

Свідчення

Свідчіть, що ми можемо бути щасливими, коли прощаємо іншим і привітно ставимося до них. Розкажіть про випадок, коли ви зробили правильний вибір і комусь пробачили. Розкажіть, що ви відчували до цієї людини, бажаючи пробачити їй.

Якщо дозволяє час, нехай діти порозмовляють про випадки, коли вони комусь пробачили.

Заохотьте дітей намагатися щоразу пробачати іншим на цьому тижні. Запропонуйте дітям поговорити про прощення зі своїми сім'ями.

Попросіть когось із дітей прочитати заключну молитву. Запропонуйте цій дитині попросити Небесного Батька допомагати дітям пробачати іншим.

Доповнюючі заходи

Виберіть з наступних заходів ті, які найдоцільніше провести з дітьми вашого класу. Їх можна використовувати як під час самого уроку, так і в оглядовій чи підсумковій його частині. Для додаткової допомоги продивіться підрозділ «Година занять» в розділі «На допомогу вчителю».

1. Принесіть велику торбу і кілька каменів. Поговоріть з дітьми проте, що ми часто дратуємося або намагаємося помститися, коли люди недобре ставляться до нас. Упродовж цього обговорення кладіть у торбу один за одним камені.

Коли в торбі буде достатня кількість каменів, нехай діти по черзі поносять її по класу. Попросіть їх, коли вони носитимуть торбу, плеснути в долоні або когось міцно стиснути в обіймах. Поясніть, що коли ми сердимось на інших за їхні погані вчинки, це схоже на носіння торби з камінням. Для нас це важкий тягар.

Нехай діти, поки ви вийматимете з торби камені, повторять кілька разів: «Я пробачатиму». Потім нехай вони знову поносять торбу. Поясніть, що коли ми пробачили іншим, нам не треба більше носити важкий тягар. Ми відчуваємося значно щасливішими, коли пробачаємо.

2. Проспівайте пісню «Роби, як я» (*Children's Songbook*, р. 276) або продекламуйте слова до неї. Слова цієї пісні наведені в кінці посібника.
Повторіть пісню кілька разів, дозволивши дітям по черзі вибирати, які рухи виконувати. Нагадайте дітям, що коли ми за кимсь слідуємо, то робимо те, що робить він. Якщо ми хочемо бути послідовниками Ісуса Христа, ми повинні робити те, що й Він, а значить прощати тим, хто недобре до нас ставиться.
3. Розкажіть оповідання про Йосипа та його братів, як це написано в Буття 37 та 41–45. Можна попросити дітей інсценувати це оповідання. Обговоріть з дітьми, як Йосип пробачив своїм братам (див. Буття 45:1–15).
4. Зробіть для кожної дитини копію малюнка, вміщеного в кінці цього уроку. Роздайте дітям олівці або фломастери, і нехай вони домалюють дітям на малюнку щасливі обличчя. Потім нехай вони розфарбують малюнки. Попросіть дітей взяти ці малюнки додому і покласти їх там, де вони нагадуватимуть їм, що слід пробачати іншим.
5. Нехай діти інсценують оповідання про Миколку, а також три ситуації на сторінках 219–220 цього уроку (нехай діти інсценують в першій ситуації, як Надійка могла б виявити прощення до братика). Або придумайте схожі ситуації, які більше підходять для дітей вашого класу, і нехай діти інсценують їх.

ПРОЩЕННЯ РОБИТЬ НАС ЩАСЛИВИМИ



Ісус Христос є нашим Спасителем

Урок
41

Мета Допомогти кожній дитині зрозуміти, що завдяки воскресінню Ісуса Христа, воскресне кожна людина.

Підготовка

1. Вивчіть з молитвою Матвій 27:45–66, 28:1–8, Лука 24:13–46 та Іоанн 19:30, 20:11–18. Див. також *Основні принципи євангелії* (31129), розділи 11 і 12.
2. Розріжте на вісім частин аркуш паперу такого самого розміру, як ілюстрація 2-65, «Воскреслий Ісус Христос» (Набір ілюстрацій «Мистецтво Євангелії» 239; 62187). Пронумеруйте ці частини від 1 до 8. Накрийте ілюстрацію 2-65, як показано, акуратно прикріпивши частини аркуша до ілюстрації за допомогою скріпок або маленьких шматочків клейкої стрічки.

1	2
3	4
5	6
7	8

3. Приготуйтеся заспівати або продекламувати слова першого куплету пісні «Він воскрес!» (*Hymns*, no. 199), або принесіть запис цієї пісні.
 4. Необхідні матеріали:
 - а. Біблія.
 - б. Вирізана фігурка 2-5, «Сцена розп'яття»; вирізана фігурка 2-6, «Загортання Ісусового тіла»; вирізана фігурка 2-7, «Гробниця»; вирізана фігурка 2-8, «Великий камінь»; вирізана фігурка 2-9, «Охоронці»; вирізана фігурка 2-10, «Ангел»; вирізана фігурка 2-11, «Жінка з маслом для помазання»; вирізана фігурка 2-12, «Ісус воскрес». Складіть ці вирізані фігурки в такому порядку, як вони мають використовуватися на уроці.
 - в. Ілюстрація 2-2, «Сім'я з немовлям» (62307); ілюстрація 2-35, «Христос і діти» (Набір ілюстрацій «Мистецтво Євангелії» 216; 62467); ілюстрація 2-62, «Марія і воскреслий Господь» (Набір ілюстрацій «Мистецтво Євангелії» 233; 62186); ілюстрація 2-63, «На шляху до Еммаусу»; ілюстрація 2-64, «Ісус показує свої рани» (Набір ілюстрацій «Мистецтво Євангелії» 234; 62503).
 5. Підготуйте все необхідне для запланованих вами доповнюючих заходів, які ви хочете використати протягом уроку.
-

Запропонований хід уроку

Попросіть когось із дітей прочитати вступну молитву.

Перевірте разом з дітьми домашнє завдання, якщо ви пропонували їм зробити щось протягом тижня.

Ісус Христос зробив для нас те, чого ми не можемо зробити самі

Вправи на увагу

Покажіть ілюстрацію 2-2, «Сім'я з немовлятами». Нехай діти подумують про те, коли вони прийшли на землю немовлятами.

- Що робили для вас батьки (або інші члени сім'ї), коли ви були немовлятами, чого ви не могли зробити самі?

Допоможіть дітям подумати про те, що робили для них батьки (або інші члени сім'ї). Впевніться, що кожна дитина мала можливість назвати принаймні щось одне.

- Що зараз роблять для вас батьки (або інші члени сім'ї), чого ви не могли зробити самі?
- Чому вони роблять для вас це?

Поясніть, що наші батьки та інші члени сім'ї щасливі робити для нас те, чого ми не можемо зробити самі, бо вони люблять нас і бажають допомогти.

Обговорення

Скажіть, що хтось ще дуже міцно любить нас і бажає зробити для нас те, чого ми не можемо зробити самі.

Покажіть ілюстрацію 2-35, «Христос і діти».

- Хто це, що так любить нас?

Поясніть, що перед тим, як ми прийшли на цю землю, Ісус Христос запропонував бути нашим Спасителем. Це означає, що Він згодився померти і бути розіп'ятим, щоб ми змогли жити знову і повернутися до свого Батька на Небесах. Ісус був єдиною особою, яка мала владу зробити це для нас. Ми не можемо зробити це самі для себе.

- Що означає воскреснути?

Поясніть, що коли ми помираємо, наш дух залишає фізичне тіло. Після смерті Ісуса Його дух і фізичне тіло знову об'єдналися у воскреслому тілі, яке житиме вічно. Оскільки Ісус помер і воскрес, ми воскреснемо також.

Ісус Христос воскрес

Виклад учителя

Поясніть, що воскресіння Ісуса Христа, нашого Спасителя, було настільки важливою подією, що кожного року, в особливий день, ми святкуємо її, щоб згадувати про ту подію.

- Як ми називаємо цей особливий день? (Великдень).

Нагадайте дітям, що під час Великодня вони дізналися про воскресіння Ісуса Христа.

Оповідання з Писань з вирізаними фігурками

Розкажіть оповідання про розп'яття Ісуса Христа, Його похорон та воскресіння (див. Матвій 27:45, 57–66; 28:1–6 та Іоанн 19:30). Нехай у відповідні моменти діти піднімають вирізані фігурки.

Нехай хтось із дітей підніме вирізану фігурку 2-5, «Сцена розп'яття».

Поясніть, що Ісуса було розіп'ято на хресті за деякий час до полудня. В полудень сонце сховалося з очей, і темрява охопила всю землю на три години (див. Матвій 27:45). Страждання Христа були набагато жакливішими, ніж їх могли б витримати ми. Христос міг би уникнути страждань і смерті, але Він пообіцяв Небесному Батькові, що Він прийде на землю, страждатиме і вмере за нас.

Скажіть дітям, що земля тремтіла й хиталася. Ті ж, хто спостерігали в темряві, почули, як Ісус прокричав: «Звершилось!» (Іоанн 19:30). Його страждання закінчилися. Він схилив Свою голову і вмер. Його дух залишив тіло.

- Що, на вашу думку, відчували друзі й учні Христа, коли Його розп'яли?

Нехай дитина покладе вирізану фігурку зі сценою розп'яття Христа.

Нехай дитина підніме вирізану фігурку 2-6, «Загортання Ісусового тіла».

Поясніть, що друзі Ісуса та учні обережно зняли Його тіло з хреста. Вони загорнули Його в тонке полотно з пахучими маслами за звичаєм тих днів.

Нехай дитина підніме вирізану фігурку 2-7, «Гробниця».

Поясніть, що друзі Спасителя поклали Його тіло в гробницю. Гробниця—це маленька кімната для поховання людей, яку часто висікали у великій скелі.

Нехай дитина покладе вирізану фігурку «Загортання Ісусового тіла».

Нехай дитина підніме вирізану фігурку 2-8, «Великий камінь», та вирізану фігурку 2-9, «Охоронці».

Скажіть дітям, що до дверей гробниці привалили великого каменя і біля нього поставили сторожу.

- Чому до дверей гробниці привалили великого каменя і поставили сторожу? (Див. Матвій 27:62–66).

Поясніть, що тіло Ісуса знаходилося в гробниці три дні. Рано-вранці третього дня, який був неділею, знову стався землетрус (див. Матвій 28:1–2).

Нехай дитина підніме вирізану фігурку 2-10, «Ангел».

Поясніть, що ангел спустився з небес і відкотив каменя від дверей гробниці.

Нехай дитина покладе вирізану фігурку із зображенням великого каменя.

- Що сталося з людьми, які стерегли гробницю? (Див. Матвій 28:4).

Нехай дитина покладе вирізану фігурку із зображенням сторожі.

Нехай дитина підніме вирізану фігурку 2-11, «Жінка з маслом для помазання».

Поясніть, що того самого недільного ранку Марія Магдалина, послідовниця Ісуса, та інша жінка пішли до гробниці (див. Матвій 28:1). Вони хотіли намастити пахучими маслами тіло Ісуса (у ті часи був такий звичай). Підійшовши до гробниці, вони побачили, що камінь відкочено. Гробниця була пустою. Ісусове тіло зникло.

Поясніть, що жінки побачили ангела, який сказав їм не лякатися. Прочитайте вголос у Матвій 28:5–6, що ангел сказав жінкам.

Нехай усі діти покладуть свої вирізані фігурки. Нехай якась одна дитина підніме вирізану фігурку 2-12, «Ісус воскрес».

Поясніть: коли ангел сказав жінкам: «бо воскрес», він мав на увазі Ісуса Христа. Його дух повернувся назад до тіла, Ісус знову був живий.

Скажіть дітям, що учні й друзі Ісуса були дуже раді почути, що Він знову живий.

Пісня

Нехай дитина продовжує тримати піднятою вирізану фігурку з розп'ятим Ісусом, доки ви співатимете або слухатимете запис першого куплету пісні «Він воскрес!» Потім нехай дитина покладе цю вирізану фігурку.

Він воскрес! І я воскресну!—
Голос радістю бринить.—
Він тюрму зламав триденну.
Хай радіє білий світ.
Люди вільні. Смерті—крах.
Майорить Ісусів стяг.

Ісус Христос явився Марії Магдалині та Своїм учням

Обговорення

Покажіть ілюстрацію 2-62, «Марія і воскреслий Господь».

Поясніть, що після Свого воскресіння Ісус Христос явився деяким із Своїх послідовників. Першою людиною, якій Він явився, була Марія Магдалина (див. Іоанн 20:11–18). Марія плакала біля гробниці, коли до неї підійшов Ісус.

- Що, на вашу думку, відчула Марія, коли побачила Ісуса і дізналася, що Він знову живий?

Оповідання з Писань

Покажіть ілюстрацію 2-63, «На шляху до Еммаусу», і розкажіть оповідання, написане в Лука 24:13–46.

Поясніть, що два учні не признали Ісуса, коли Він почав розмовляти з ними. Учні розповіли Ісусові про все, що сталося того дня біля гробниці. Ісус, сівши з ними їсти, переломив хліб, поблагословив його і дав учням. Тоді вони зрозуміли, Хто Він такий. Тієї ж миті Ісус зник з їхніх очей.

- Які, на вашу думку, почуття мали учні, побачивши Ісуса.
- Якби ви були одним із учнів Ісуса і щойно побачили Його, що ви робили б?

Поясніть, що обидва учні поспішили до Єрусалима, щоб розповісти іншим учням, що вони бачили Ісуса. Коли вони розповідали іншим про те, що сталося, з'явився Ісус.

Прочитайте вголос Лука 24:36–37. Поясніть, що учні злякалися, побачивши Ісуса, бо вони думали, що це дух.

Покажіть ілюстрацію 2-64, «Ісус показує свої рани».

Поясніть, що Ісус хотів, щоб учні доторкнулися до Його тіла і дізналися, що Він воскрес. Прочитайте вголос Лука 24:39–40.

Скажіть дітям, що Ісус також попросив щось поїсти і попити. Він поїв, щоб показати учням, що Його фізичне тіло з плоті й кісток знову з'єдналося з Його духом у воскреслому тілі (див. Лука 24:41–43).

Оскільки воскрес Ісус, воскреснемо й ми

Виклад учителя

Скажіть дітям, що Ісус Христос, наш Спаситель, обіцяв, що всі люди після своєї смерті зможуть жити знову. Кожен з нас воскресне, як Ісус, і кожен матиме чудове воскресле тіло, схоже на Його тіло. Ісус зробив це можливим тому, що Він любить нас.

Вправи

Покажіть ілюстрацію, накриту вісьмома клаптиками паперу. Поясніть, що під цими шматками знаходиться особлива ілюстрація. Нехай діти по черзі виберуть числа від одного до восьми. Поставте відповідне запитання і дозвольте класові відповісти (якщо потрібно, допоможіть дітям). Після відповіді класу на кожне із запитань нехай якась дитина знімає відповідний клаптик паперу, відкриваючи частину ілюстрації.

Використайте для вправи такі запитання (або придумайте свої):

1. Хто воскресне? (Кожний).
2. Що це означає, воскреснути? (Знову стати живим, коли наше тіло й дух з'єднаються після смерті).
3. Що мав на увазі ангел, коли сказав: «Він воскрес»? (Воскрес Ісус Христос).
4. Що робив Ісус Христос після Свого воскресіння? (Він ходив, розмовляв, їв, явився Марії Магдалині та Своїм учням, дозволив учням доторкнутися до Своїх рук і ніг).
5. Хто є нашим Спасителем? (Ісус Христос).
6. Кому Ісус Христос явився після Свого воскресіння? (Марії Магдалині та багатьом Своїм учням).
7. Чи живе зараз Ісус Христос? (Так, з Небесним Батьком на небесах).
8. Чому Ісус Христос хотів за нас померти і воскреснути? (Бо Він любить нас і хоче, щоб ми могли жити знову з Ним та Небесним Батьком).

Коли ілюстрація буде повністю відкрито, поясніть, що це зображення воскреслого Ісуса Христа. Коли ми дивимось на цю ілюстрацію, ми можемо згадувати, що завдяки воскресінню Ісуса Христа воскресне кожна людина.

Підсумок

Свідчення

Розкажіть про свою любов до Ісуса Христа і свідчіть про Нього та Його воскресіння. Нагадайте дітям, що новина «Він воскрес» є доброю новиною для кожного.

Попросіть когось із дітей прочитати заключну молитву. Запропонуйте цій дитині подякувати Небесному Батькові, що Той послав Свого Сина, Ісуса Христа, який надав нам можливість знову жити після своєї смерті.

Доповнюючі заходи

Виберіть з наступних заходів ті, які найдоцільніше провести з дітьми вашого класу. Їх можна використовувати як під час самого уроку, так і в оглядовій чи підсумковій його частині. Для додаткової допомоги продивіться підрозділ «Година занять» в розділі «На допомогу вчителю».

1. Перегляньте вправу з використанням предметів—з рукою й рукавичкою, що в уроці 3 (див. с. 12). Продовжіть аналогію, пояснивши, що смерть схожа на знімання рукавички. Тіло (наче рукавичка) не може рухатися, але дух (наче рука) залишається живим. При воскресінні дух і тіло знову з'єднуються, і обое знову живі.
2. Нехай діти встануть і повторять разом з вами третє уложення віри. Поясніть, що завдяки смерті й воскресінню Ісуса Христа ми також воскреснемо, і якщо ми виконуємо заповіді, ми одного дня зможемо знову жити з Ісусом та Небесним Батьком. Допоможіть дітям запам'ятати це уложення віри.
3. Заспівайте пісню «Чи істинно Ісус живий?» (*Children's Songbook*, р. 64) або продекламуйте слова до неї. Допоможіть дітям виконати вказані рухи:

Чи істинно Ісус живий (*розвести руки з долонями догори*)?
 На третій день Він встав (*підняти догори три пальці*),
 Прокинувшись, залишив склеп (*йти на місці*);
 І Марію взнав (*скласти руки чашечкою навколо рота*).

Прийшов до тих, кого любив (*прикласти руки до серця*)?
Так, Він прийшов до них (*нахилитися і доторкнутися до ступень*),
Він з ними сотовий мед їв,
Рибу їсти міг (*удати, що їсте*).

Сліди від цвяхів на руках (*вказати на руки*),
А від списа—рана в бік (*вказати на бік*).
Ісус наш на хресті помер,
Він живий тепер (*розвести руки долонями догори*)?
О, житиму і я (*кинути головою*)!

4. З ухвали президента Початкового товариства запросіть до класу члена приходу або філії поділитися своєю любов'ю до Спасителя і свідченням про воскресіння.
5. Попросіть дітей заплющити очі та уявити, ніби вони сліпі. Поясніть, що коли ми воскреснемо, не буде ні сліпоти, ні інших фізичних вад. Наші тіла будуть досконалими. Кожен буде здатним бачити, чути і бігати; ніхто не буде мати ніяких фізичних проблем. Ніхто не хворітиме. Попросіть дітей розплющити очі і розповісти, як чудово мати досконалі здорові тіла.

Церква Ісуса Христа знаходиться на землі

Урок
42

Мета Допомогти кожній дитині зрозуміти, що Церква Ісуса Христа Святих Останніх Днів є тією самою Церквою, яку заснував Христос, коли був на землі.

- Підготовка**
1. Вивчіть з молитвою Учення і Завіти 115:4. Див. також *Основні принципи євангелії* (31129), розділи 18 та 19.
 2. Підготуйтеся заспівати перший куплет пісні «Розкажи про Ісусові дні мені» (*Children's Songbook*, р. 57) та «Церква Ісуса Христа» (*Children's Songbook*, р. 77) або продекламувати слова.
 3. Вивчіть карту світу, що знаходиться в кінці уроку, та назвіть кілька місць, знайомих дітям, в тому числі й свою країну.
 4. Ілюстрації, які демонструються упродовж уроку на дошці, стіні або підлозі, потрібно розташовувати таким чином.

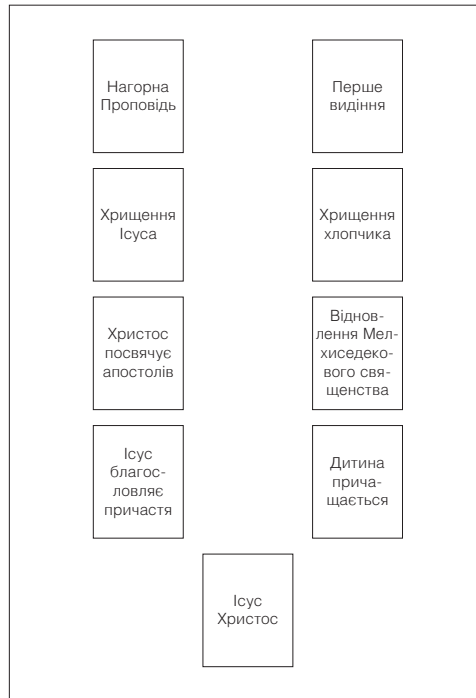

5. Необхідні матеріали:
 - а. Біблія та Учення і Завіти.
 - б. Клейка стрічка або щось подібне (не обов'язково).
 - в. Ілюстрація 2-3, «Ісус Христос» (Набір ілюстрацій «Мистецтво Євангелії» 240); ілюстрація 2-19, «Іоанн Христитель христить Ісуса» (Набір ілюстрацій «Мистецтво Євангелії» 208; 62133); ілюстрація 2-20, «Хрищення хлопчика» (62018); ілюстрація 2-37, «Нагорна Проповідь» (Набір ілюстрацій «Мистецтво Євангелії» 212; 62166); ілюстрація 2-38, «Перше видіння» (Набір ілюстрацій «Мистецтво Євангелії» 403; 62470); ілюстрація 2-66, «Христос посвячує апостолів» (Набір ілюстрацій «Мистецтво Євангелії» 211; 62557); ілюстрація 2-67, «Ісус благословляє перше причастя»; ілюстрація 2-68,

«Відновлення Мелхиседекового священства» (Набір ілюстрацій «Мистецтво Євангелії» 408; 62371); ілюстрація 2-69, «Дитина причащається»; ілюстрація 2-70, «Діти з усього світу».

6. Підготуйте все необхідне для запланованих вами доповнюючих заходів, які ви хочете використати протягом уроку.

Запропонований хід уроку

Попросіть когось із дітей прочитати вступну молитву.

Перевірте разом з дітьми домашнє завдання, якщо ви пропонували їм зробити щось протягом тижня.

Ісус Христос заснував Свою Церкву на Святій Землі

Вправи на увагу

Покажіть дітям карту світу, яка знаходиться в кінці уроку.

- Що це? (Карта).

Коротко поговоріть про карти і для чого їх використовують. Покажіть дітям на карті, де вони живуть. Зверніть увагу на деякі інші місця, про які діти могли чути раніше, наприклад, звідкіля приїхали місіонери, або місце, де хтось служить, чи звідкіля переїхала нова сім'я в приході або філії.

Поясніть, що на цій карті є місце, яке часто називають Святою Землею. Покажіть це місце. Поясніть, що саме там Ісус Христос виріс, навчав людей євангелії і заснував Церкву. Нагадайте дітям, що цього року в Початковому товаристві вони дізналися багато нового про Ісуса та як Він навчав людей на Святій Землі.

Виклад учителя

Покажіть Біблію й відкрийте її на Новому Завіті. Нагадайте дітям, що ця книга Писань містить оповідання про Ісуса Христа і людей Святої Землі. В Новому Завіті ми можемо прочитати про те, як Ісус заснував Свою Церкву на Святій Землі.

Вправи з
ілюстраціями

Скажіть дітям, що ви обговорюватимете деякі елементи Церкви Ісуса Христа, як Він організував її, коли був на землі. (Можна підкреслити, що Ісус заснував Свою Церкву таким же чином і між нефійців в Америці, коли відвідав їх після розп'яття).

Покажіть ілюстрацію 2-37, «Нагорна Проповідь», і нехай хтось із дітей розташує її в лівому верхньому куті дошки, на стіні або підлозі перед учнями.

- Що зображено на цій ілюстрації? (Ісус Христос навчає людей).
- Які з учень Ісуса ви пам'ятаєте?

Поясніть, що Ісус любив людей, яких навчав, і хотів, щоб вони знали євангелію і чого від них хоче Небесний Батько. Одна з причин, чому Ісус Христос заснував Свою Церкву, полягала в тому, щоб допомогти людям вивчати євангелію. Поясніть, що слово *заснувати* означає зібрати разом організованим чином.

- Чому Ісус хотів, щоб люди мали євангелію? (Він любив людей і хотів, щоб вони знали, як знову жити з Небесним Батьком).

Покажіть ілюстрацію 2-19, «Іоанн Христитель христить Ісуса», і нехай хтось із дітей розташує її під ілюстрацією Нагорної Проповіді.

Попросіть дітей розповісти вам, що вони знають про зображене на цій ілюстрації. Поясніть, що Ісус встановив приклад, як нас мають христити. Хрищення зануренням у воду, яке виконує носій священства, є важливим елементом Церкви Ісуса.

Покажіть ілюстрацію 2-66, «Христос посвячує апостолів», і нехай хтось із дітей розмістить її під ілюстрацією із зображенням хрищення.

Поясніть, що Ісус Христос обрав дванадцятьох чоловіків, щоб вони допомагали Йому керувати Церквою (на ілюстрації показано не всіх цих чоловіків). Цих чоловіків називали апостолами. Щоб допомогти їм керувати Його Церквою й допомагати людям, Він дав їм священство.

Покажіть ілюстрацію 2-67, «Ісус благословляє перше причастя», і нехай хтось із дітей розташує її під ілюстрацією з апостолами.

Нехай діти розкажуть, що вони знають про зображене на цій ілюстрації. Нагадайте дітям, що Ісус Христос дав людям причастя, щоб допомогти їм пам'ятати Його.

Покажіть ілюстрацію 2-3, «Ісус Христос», і нехай хтось із дітей розташує її під ілюстрацією із зображенням першого причастя.

Скажіть дітям: Ісус хотів, щоб кожний знав, що істинною Церквою є Церква Ісуса Христа.

Пісня

Нехай діти встануть і заспівають разом з вами перший куплет пісні «Розкажи про Ісусові дні мені» або продекламують слова.

О, розкажи про Ісусові дні мені.
Я б розпитав сам Його, якби Він тут був,
Про справи, що Він робив в ті дні.
Я би зрадів, якби це почув.

Ісус Христос заснував Свою Церкву для нас

Виклад учителя

Поясніть, що апостоли керували Церквою Христа після того, як Він помер. Однак після того, як померли апостоли, люди почали забувати Ісуса та апостолів. Вони перестали слухатися заповідей і дотримуватися вчень Ісуса. Незабаром Церкви Ісуса Христа на землі не стало. Пройшли сотні років, і з'явилося багато різних церков, проте жодна з них не мала істинного священства.

Скажіть дітям, що Небесний Батько та Ісус, все ж таки, любили всіх людей на землі. Вони хотіли, щоб Церква Ісуса Христа знову була на землі, аби люди могли вивчати євангелію.

Карта

Знову покажіть карту світу і розкажіть дітям, що в 1820 році штаті Небесний Батько та Ісус Христос явилися Джозефу Сміту, який жив у штаті Нью-Йорк, в Сполучених Штатах. Покажіть дітям, де на карті розташований штат Нью-Йорк.

Вправи з ілюстраціями

Покажіть ілюстрацію 2-38, «Перше видіння», і нехай хтось із дітей розташує її поряд з ілюстрацією Нагорної проповіді.

Нехай діти розкажуть, що вони знають про зображене на ілюстрації. Поясніть, що Ісус наказав Джозефу Сміту заснувати Церкву Ісуса Христа, як Сам Ісус заснував її, коли знаходився на Землі.

Покажіть примірник книги Учення і Завіти (або покажіть титульну сторінку книги Учення і Завіти в об'єднаному виданні всіх Писань). Поясніть, що так само, як Новий Завіт містить учення, яких навчав Ісус, коли знаходився на землі, книга Учення і Завіти містить учення, які Ісус дав Джозефу Сміту та іншим пророкам наших днів.

Покажіть ілюстрацію 2-20, «Хрищення хлопчика» і нехай хтось із дітей розташує її поряд з ілюстрацією з хрищенням Ісуса.

Нехай діти розкажуть, що зображено на цій ілюстрації. Підкресліть, що дитину христить, занурюючи у воду (тобто, коли вода покриває повністю) чоловік, який є носієм священства, саме так, як було охрищено Ісуса.

Покажіть ілюстрацію 2-68, «Відновлення Мелхиседекового священства», і нехай хтось із дітей розташує її поряд з ілюстрацією посвячення Ісусом апостолів.

Вкажіть на ілюстрації відновлення Мелхиседекового священства Петром, Яковом та Іоанном. Поясніть, що вони були трьома з перших апостолів, яким Ісус Христос дарував священство. Скажіть дітям, що Ісус повернув Петра, Якова та Іоанна на землю й дарував священство Джозефу Сміту та Оліверу Каудері. Ісус знав, що ми потребуватимемо священства так само, як його потребували перші члени Його Церкви.

Покажіть ілюстрацію 2-69, «Дитина причащається», нехай діти розташують її поряд з ілюстрацією, на якій Ісус благословляє перше причастя.

- Яка подія зображена на цій ілюстрації?
- Чому ми приймаємо причастя?

Підкресліть, що Ісус дав нам причастя з тієї самої причини, з якої Він дав його на Святій Землі апостолам—щоб допомогти згадувати Його.

Пересуньте ілюстрацію 2-3, «Ісус Христос», так, щоб вона знаходилася між двома рядами ілюстрацій.

Поясніть, що ми є членами Церкви Ісуса Христа так само, як були ними Його послідовники на Святій Землі.

Писання

- Як називається Церква Ісуса Христа зараз?

Прочитайте вголос Учення і Завіти 115:4. Поясніть, що *останні дні* означає час, у який живемо ми, і *святі*—це люди, які слухаються вчень Ісуса.

Нехай діти встануть і повторять разом кілька разів: «Я належу до Церкви Ісуса Христа Святих Останніх Днів».

Виклад учителя

Коротко порівняйте обидва ряди малюнків, наголошуючи, що Церква Ісуса сьогодні є такою самою, якою вона була на Святій Землі. Ісус дав нам Своє учення так само, як Він дав їх людям на Святій Землі.

Карта

Знову покажіть карту світу. Вкажіть на Святу Землю знову й поясніть, що коли Ісус знаходився на землі, більшість членів Церкви жила на Святій Землі.

- Де зараз живуть члени Церкви Ісуса Христа?

Виклад учителя

Покажіть ілюстрацію 2-70, «Діти з усього світу», і поясніть, що члени Церкви Ісуса Христа Святих Останніх Днів живуть по всьому світі. Підкресліть, що діти на ілюстрації приїхали з багатьох країн. Поясніть, що Ісус хоче, щоб усі люди, а не тільки мешканці однієї або двох країн, дізналися про Його вчення й належали до Його Церкви.

Пісня

Проспівайте пісню «Церква Ісуса Христа» або продекламуйте слова до неї.

Член я Церкви Ісуса Христа, сучасних святих.

Є в Бога план, є і мета.

Йду з вірою я за Ним,

За Ісусом Христом, За Господом!

Це славлю ім'я.

Зроблю вірно я, за світлом піду.

Із правдою Бога йду.

Підсумок

Гра на знаходження пар ілюстрацій	<p>Зберіть з дошки, стола чи підлоги всі ілюстрації, крім ілюстрації 2-3, «Ісус Христос». Перемішайте й розкладіть їх на підлозі у два ряди лицевою стороною вниз (або догори лицевою стороною для молодших дітей).</p> <p>Скажіть дітям, що мета цієї гри—підібрати пари відповідних ілюстрацій. Нехай кожна дитина по черзі поверне догори лицевою стороною дві ілюстрації. Якщо ілюстрації відповідають одна одній (наприклад, ілюстрація з хрищенням Ісуса відповідає ілюстрації з хрищенням хлопчика), то нехай дитина розкаже, яке вчення або обряд Церкви Ісуса Христа відображено на ілюстраціях. Якщо ж ілюстрації не відповідають одна одній, нехай ця ж дитина поверне їх на тому самому місці лицевою стороною вниз. (Якщо, на вашу думку, дітей відволікатимуть малюнки на зворотному боці ілюстрацій, закрийте зворотний бік кожної ілюстрації аркушем білого паперу).</p> <p>Продовжуйте, доки не буде знайдено чотири пари. Якщо клас великий, можете перемішати ілюстрації знову й повторити гру, щоб кожний мав можливість підібрати пару відповідних ілюстрацій.</p>
Свідчення	<p>Свідчіть, що Церква Ісуса Христа Святих Останніх Днів є тією самою Церквою, яку Ісус організував, будучи на землі. Розкажіть дітям про свої почуття стосовно якогось аспекту євангелії, який обговорювався сьогодні на уроці (хрищення, священство або причастя).</p> <p>Заохотьте дітей розповісти у своїх сім'ях, про що вони сьогодні дізналися. Можете поставити кілька запитань, щоб допомогти дітям швидко згадати основні моменти, яких їх навчали на уроці.</p> <p>Попросіть когось із дітей прочитати заключну молитву. Запропонуйте цій дитині подякувати Небесному Батькові за Церкву Ісуса Христа Святих Останніх Днів.</p>

Доповнюючі заходи

Виберіть з наступних заходів ті, які найдоцільніше провести з дітьми вашого класу. Їх можна використовувати як під час самого уроку, так і в оглядовій чи підсумковій його частині. Для додаткової допомоги продивіться підрозділ «Година занять» в розділі «На допомогу вчителів».

1. Допоможіть дітям запам'ятати першу частину шостого уложення віри: «Ми віримо в той самий устрій, що був у первинній Церкві». Поясніть, що *первинна Церква* означає Церкву на Святій Землі, упродовж того часу, коли Ісус перебував на землі.
2. Дайте дітям олівці або фломастери й нехай вони намалюють себе в Церкві або іншому приміщенні, де вони збираються на церковні збори. Допоможіть дітям зрозуміти, що Церква—це більше, ніж просто будівля. Це—організація, яка навчає нас, як треба жити, щоб ми могли одного дня повернутися до Небесного Батька та Ісуса Христа.

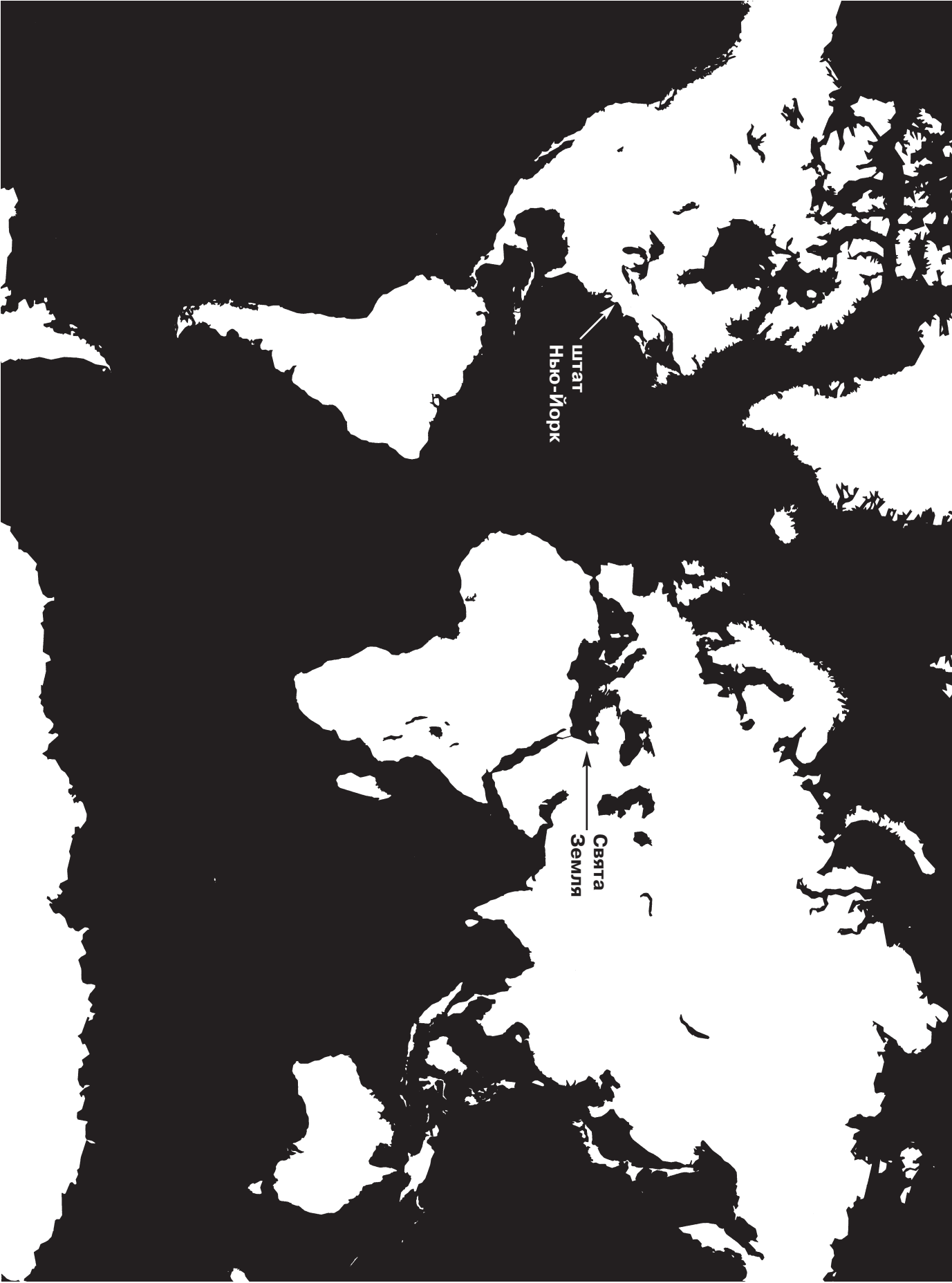

штат
Нью-Йорк

Свѣта
Земля

Мета	Привити кожній дитині бажання готуватися до Другого пришествя Ісуса Христа, дотримуючись Його вчень.
Підготовка	<ol style="list-style-type: none">1. Вивчіть з молитвою Матвій 24:36, Лука 24:50–53 та Дії 1:3, 9–11. Див. також <i>Основні принципи євангелії</i> (31129), розділ 33.2. Зробіть копію ігрової дошки для гри «Підготовка до приходу Ісуса», яка приведена в кінці посібника (якщо зробити копію неможливо, акуратно виріжте ці аркуші з посібника). Наклейте ігрову дошку на картон або цупкий папір. Збережіть цю ігрову дошку для використання на майбутніх заняттях. <p>Якщо клас великий, можна зробити другий примірник гри, щоб одночасно могли грати дві групи. Попросіть провідника Початкового товариства або когось з батьків прийти на заняття й наглядати за другою групою.</p>3. Виріжте для гри дванадцять маленьких клаптиків паперу. Напишіть на кожному папірці число, двічі використовуючи числа від 1 до 6. Згорніть папірці й покладіть їх у якусь місткість.4. Підготуйтеся розповісти про випадок, коли хтось з близьких вам людей від'їжджав на певний час. Розкажіть, як ви скучали за цією людиною і як підготувалися до її приїзду.5. Підготуйтеся заспівати другий куплет пісні «Коли прийде Він знов» (<i>Children's Songbook</i>, р. 82) або продекламувати слова.6. Необхідні матеріали:<ol style="list-style-type: none">а. Біблія.б. Якийсь маленький предмет для кожної дитини, наприклад, гудзик або камінець. Ці предмети використовуватимуться в грі замість фішок; кожен предмет має відрізнятися (кольором, формою або розмірами), щоб діти могли впізнавати свої фішки.в. Ілюстрація 2-62, «Марія і воскреслий Господь» (Набір ілюстрацій «Мистецтво Євангелії» 233; 62186); ілюстрація 2-64 «Ісус показує свої рани» (Набір ілюстрацій «Мистецтво Євангелії» 234; 62503); ілюстрація 2-65, «Воскреслий Ісус Христос» (Набір ілюстрацій «Мистецтво Євангелії» 239; 62187); ілюстрація 2-71, «Вознесіння Ісуса» (Набір ілюстрацій «Мистецтво Євангелії» 236; 62497).7. Підготуйте все необхідне для запланованих вами доповнюючих заходів, які ви хочете використати протягом уроку.

**Запропонований
хід уроку**

Попросіть когось із дітей прочитати вступну молитву.

Перевірте разом з дітьми домашнє завдання, якщо ви пропонували їм зробити щось протягом тижня.

Ми готуємося до повернення тих, кого любимо

Вправи на увагу

Розкажіть про випадок, коли хтось близький вам від'їжджав на певний час. Розкажіть, що ви відчували, коли ця людина поїхала, і як ви нетерпляче чекали на її повернення. Розкажіть як ви готувалися до повернення дорогої вам людини, і що ви відчували, коли знову побачили її.

Допоможіть дітям згадати про випадки, коли хтось, кого вони люблять, від'їжджав на деякий час. Наприклад, це може бути випадок, коли хтось з батьків їздив у подорож, коли мама була в пологовому будинку або хтось з братів чи сестер чи інших членів сім'ї їздив на місію. Поговоріть з дітьми, що вони відчували, коли ці люди повернулися додому. Наголосіть, що ми скучаємо за тими, кого любимо, коли їх немає, і ми щасливі, коли вони повертаються додому. Нехай діти поговорять про те, як готуються вони самі та їхні сім'ї до повернення цих людей, наприклад, прибирають та прикрашають будинок, готують особливі страви або вдягаються у святковий одяг.

Ісус Христос повернеться

Виклад учителя

Поясніть, що коли Ісус Христос жив на землі, у Нього були друзі, які дуже Його любили. Ці друзі слідували за Ним і слухали Його вчення. Оскільки вони робили те, чого Він їх навчав, їх називали Його учнями.

Поясніть, що Ісус любив Своїх учнів. Він допомагав їм дізнатися, що їм треба робити, щоб знову жити з Ним та Небесним Батьком. Він допомагав їм зрозуміти різницю між правильним і неправильним, щоб вони могли робити правильний вибір.

Обговорення з використанням ілюстрацій

Покажіть ілюстрацію 2-62, «Марія і воскреслий Господь», та ілюстрацію 2-64, «Ісус показує свої рани». Нагадайте дітям, що кілька тижнів тому (урок 41) вони дізналися про те, що Ісус відвідав Своїх учнів після того, як воскрес. Дайте дітям кілька хвилин, щоб вони розказали про ілюстрації.

Поясніть, що Ісус відвідував і навчав Своїх учнів упродовж сорока днів після того, як воскрес (див. Дії 1:3). Він хотів бути впевненим, що вони знають, що Він знову живий, і розуміють Його вчення. Ісус хотів, щоб учні слухалися Його вчень навіть тоді, коли Його не буде з ними.

Оповідання з Писань

Покажіть ілюстрацію 2-71, «Вознесіння Ісуса». Розкажіть власними словами оповідання про вознесіння Христа на небо, як це написано в Лука 24:50–53 та Дії 1:9–11. Наголосіть на таких моментах:

1. Ісус благословив учнів.
2. Ісус залишив Своїх учнів і вознісся на хмару, щоб об'єднатися на небесах з Небесним Батьком.
3. Учні стояли й дивилися, поки Ісус не зник.

Розкажіть дітям, що коли учні стояли, вдивляючись в небо, біля них з'явилися два ангели, одягнені в біле.

Прочитайте вголос у Дії 1:11, що ангели сказали учням (починаючи зі слів *чого стоїте*).

Поясніть: ангели сказали учням, що одного дня Ісус Христос повернеться на землю так само, як пішов. Скажіть дітям, що ми називаємо це Другим пришестям.

Підкресліть, що ми не знаємо точно, коли Ісус прийде знову. Тільки Небесний Батько знає цей час (див. Матвій 24:36). Проте, ми таки знаємо, що одного дня Ісус повернеться жити на землю.

- Обговорення Покажіть ілюстрацію 2-65, «Воскреслий Ісус Христос».
- Поясніть, що коли Ісус прийде знову, Він житиме на землі серед людей. Кожен знатиме, що Він є Ісусом Христом, нашим Спасителем, і поклонятиметься Йому.
- Чи хотіли б ви бути тут, коли Ісус прийде знову? Чому?
- Обговоріть з дітьми, як чудово буде на землі, коли Ісус прийде знову. Люди зможуть бачити Ісуса, ходити й розмовляти з Ним, і Він зможе обняти їх Своїми люблячими руками. Підкресліть, що коли прийде Ісус, усі будуть друзями. Злих людей не буде. Нам не буде потрібно замикати своїх дверей, бо усі речі й усі люди будуть надійними. Не буде захворювань, які б змушували нас хворіти або страждати, і всі тварини дружитимуть з нами й між собою.
- Оглядова вправа Поставте дітям наведені далі запитання стосовно Другого пришествя. Нехай вони встають, якщо знають відповідь на запитання. Коли ж встане декілька дітей, запропонуйте комусь одному відповісти на запитання. Якщо ніхто не встане або ж діти здаватимуться розгубленими чи невпевненими, знайдіть час, щоб знову переглянути відповідний матеріал.
- Скільки днів Ісус Христос був зі Своїми учнями після того, як воскрес? (Сорок).
 - Хто знає, коли Ісус Христос прийде знову? (Тільки Небесний Батько. На землі не знає ніхто).
 - Чи будуть війни або боротьба після того, як Ісус прийде знову? (Ні. Усі на землі будуть друзями).
 - Що станеться із хворими та скаліченими людьми, коли знову прийде Ісус? (Їх буде виліковано. Коли Ісус повернеться на землю, більше не буде ні хвороб, ні страждань).
 - Що станеться з тваринами, коли знову прийде Ісус? (Вони всі будуть дружити з нами й між собою).

Ми можемо підготуватися до Другого пришествя Ісуса Христа

- Виклад учителя Нагадайте дітям про їхні приготування до повернення людей, яких вони люблять. Поясніть, що ми маємо також готуватися до повернення на землю Ісуса Христа. Ми можемо готуватися, вивчаючи Ісусові вчення і дотримуючись їх.
- Підкресліть: якщо ми підготуємося, то будемо щасливими побачити Спасителя. Він хоче, щоб кожний жив з Ним знову, але тільки ті, хто дотримується Його вчень і робить правильний вибір, зможуть зробити це. Ісус допомагав Своїм учням дізнатися, що їм треба робити, щоб жити з Ним знову, і Він також дав учення нам, щоб допомогти підготуватися до Його Другого пришествя.
- Пісня Заспівайте другий куплет пісні «Коли прийде Він знов» або продекламуйте слова. Допоможіть дітям виконати запропоновані рухи:
- Коли прийде Він знов до нас,
 Готовий я чи ні (*торкнутися скроні*)
 Побачити Його в той час,
 В молитві бути з Ним (*скласти руки, як при молитві*)?
 Чи буду волю я Його
 Творити кожен день (*звести руки в коло над головою*)?
 Чи промінь світла мого
 До світла зве людей (*затулити очі рукою*)?
 Прийдуть благословенні дні,
 З любов'ю скаже Він (*обійняти себе*):
 «Старанно ти служив Мені.
 Зі мною будь, мій син» (*розвести руки*).
 (© 1952, 1980 by Mirla Greenwood Thayne. Використано з дозволу).

Гра

Підкресліть, що приготуватися до Другого пришествя Ісуса неможливо за один день. Ми маємо готуватися усе своє життя, дотримуючись Ісусових вчень.

Покажіть дітям дошку для гри «Підготовка до приходу Ісуса». Скажіть їм, що ця гра нагадає їм про деякі вчинки, які вони можуть робити, щоб підготуватися до життя з Ісусом.

Продемонструйте, як у цій грі відображено добрі вчинки, які ми можемо робити, щоб слідувати за Ісусом. Ці вчинки ведуть до області під назвою «Підготовка до приходу Ісуса». Підкресліть, що в цій грі показано й деякі помилки, яких ми можемо припускатися. Ці помилки ведуть до області під назвою «Не готуємося до приходу Ісуса».

Дайте кожній дитині маленький предмет, щоб використовувати його як фішку в грі. Потім поясніть такі правила:

1. Мета гри—дістатися від стрілки з міткою «Старт» до області, яка називається «Підготовка до приходу Ісуса».
2. Грати по черзі.
3. Коли настане ваша черга, візьміть у коробці папірець й пересуньте свою фішку на кількість кроків, вказану на папірці. Потім знову складіть папірець і покладіть його назад у коробку.
4. Коли ви опинитесь на якомусь квадраті, ви самі або учитель прочитає, що в ньому написано. Скажіть, що ви можете зробити, щоб дотримуватися цього вчення, або поясніть, чому важливо робити те, що написано у квадраті. Якщо ви опиняєтесь на квадраті, який називає хибний вчинок, поясніть, що ви повинні зробити замість написаного в квадраті. Якщо вам потрібна допомога, вчитель підкаже вам.
5. Стрілка на кожному квадраті вказує, в якому напрямку слід рухатися, коли настане ваша *наступна* черга.

Коли хтось із дітей опиниться на квадраті, в якому є знак, що вказує в протилежний бік від «Підготовки до приходу Ісуса», допоможіть дітям зрозуміти, що роблячи хибні вчинки, ми не дотримуємося вчень Ісуса, але ми можемо змінити напрямок, виконуючи те, що правильно.

Грайтеся в гру, доки кожний не дійде до області «Підготовка до приходу Ісуса» або не закінчиться урок.

Підсумок

Свідчення

Свідчіть, що Ісус Христос знову прийде на землю, хоч ми й не знаємо коли. Скажіть дітям, що ви хочете старанно дотримуватися вчень Ісуса, а тому матимете привілей бачити Його, коли Він прийде знову. Висловіть своє бажання, щоб кожна дитина в класі дотримувалася вчень Ісуса, щоб ви всі могли бути разом з Ним.

Каблучка ВП

Нехай діти подивляться на свої каблучки ВП, якщо вони носять їх. Нагадайте їм, що каблучки можуть допомагати їм пам'ятати про правильний вибір і дотримуватися вчень Ісуса.

Попросіть кожну дитину розповісти класові, що вона робитиме наступного тижня, щоб підготуватися до Другого пришествя Ісуса.

Попросіть когось із дітей прочитати вступну молитву. Запропонуйте цій дитині попросити Небесного Батька допомогти учням класу підготуватися до Другого пришествя Ісуса.

Доповнюючі заходи

Виберіть з наступних заходів ті, які найдоцільніше провести з дітьми вашого класу. Їх можна використовувати як під час самого уроку, так і в оглядовій чи підсумковій його частині. Для додаткової допомоги продивіться підрозділ «Година занять» в розділі «На допомогу вчителю».

1. Заспівайте обидва куплети пісні «Коли прийде Він знов» (*Children's Songbook*, р. 82) або продекламуйте слова. Слова другого куплету надруковані на сторінці 237.

Коли прийде Він знов до нас,
 Чи буде в нас зима?
 Чи будуть ангели співать?
 Чи буде вже весна?
 Чи зірка спалахне одна
 Яскравіше ніж всі?
 Пташки усі злітять з гнізда?
 Чи світла буде ніч?
 Я вірю, що зібрать малих
 Всіх дуже б Він хотів. . .
 «Прийдіть до Мене, — скаже Він, —
 Хто все перетерпів».

(© 1952, 1980 by Mirla Greenwood Thayne. Використано з дозволу).

2. Поясніть, що в десятому уложенні віри сказано про Друге пришествя Ісуса Христа. Допоможіть дітям запам'ятати фразу: «Ми віримо. . . що Христос буде особисто царювати на землі». Поясніть дітям значення цієї фрази.
3. Покажіть дітям олійного каганця або його малюнок. Поясніть, що Ісус навчав нас важливості підготовки до Його пришествия оповіданням про десять дів (або дівчат) та їхні каганці. Розкажіть притчу про десять дів, як це написано в Матвії 25:1–13. Поясніть, що олійні каганці не можуть світити, якщо в них немає олії. Наголосіть, що п'ять нерозумних дів не підготувалися і тому їм не дозволили прийти на весілля.

Поясніть, що Спаситель порівнював весілля зі Своім Другим пришествям. Те, як діви готували олію для своїх каганців, можна порівняти з нашими приготуваннями до життя з Ним. Якщо ми не будемо готовими, коли Він прийде, ми не зможемо жити з Ним.

Попросіть дітей розповісти, як вони можуть підготуватися до пришествия Ісуса (можна підказати їм щось на зразок тих порад, які дані в грі). Допоможіть їм зрозуміти, що роблячи кожний раз правильний вибір, ми готуємося до Другого пришествия Ісуса Христа.

4. Напишіть на значку для кожної дитини *Я готуюся до Другого пришествия Ісуса Христа*. Нехай кожна дитина, використовуючи олівці або фломастери, намалює на значку, як вона щось робить, аби підготуватися до пришествия Ісуса. Прикріпіть значки до дитячого одягу за допомогою шпильок або допоможіть їм протягнути товсту нитку або пряжу крізь отвори у верхній частині значків і зробити петлі, щоб носити їх на шії.

Мета	Заохотити кожну дитину виявляти турботу й доброту до всіх живих створінь.
Підготовка	<ol style="list-style-type: none"> 1. Вивчіть з молитвою Буття 6:11–7:24, Ісаїя 11:6–9 та Лука 12:6. 2. Підготуйте копію квадратів з тваринами, що знаходяться в кінці уроку (якщо зробити копію немає можливості, акуратно виріжте сторінку з посібника). Виріжте квадрати. Збережіть ці квадрати для використання на наступних уроках. 3. Підготуйтеся заспівати приспів до пісні «Світ сяючий, прекрасний» (<i>Children's Songbook</i>, р. 231) або продекламувати слова. 4. Підготуйтеся розповісти про випадок, коли ви виявили самі або бачили як хтось інший виявив доброту до якої-небудь тварини. 5. Необхідні матеріали: <ol style="list-style-type: none"> а. Біблія. б. Олівці або фломастери для кожної дитини. в. Ілюстрація 2-72, «Ной та ковчег з тваринами» (Набір ілюстрацій «Мистецтво Євангелії» 103; 62305); ілюстрація 2-73, «Творення—живі істоти» (Набір ілюстрацій «Мистецтво Євангелії» 100; 62483); ілюстрація 2-74, «Скинія в Солт-Лейк-Сіті» (Набір ілюстрацій «Мистецтво Євангелії» 503; 62490). 6. Підготуйте все необхідне для запланованих вами доповнюючих заходів, які ви хочете використати протягом уроку.

Запропонований хід уроку

Попросіть когось із дітей прочитати вступну молитву.

Перевірте разом з дітьми домашнє завдання, якщо ви пропонували їм зробити щось протягом тижня.

Важливість тварин

Вправи на увагу

Змішайте картинки з тваринами й розкладіть їх у кілька рядів лицевою стороною вниз на столі або підлозі. Попросіть дітей по черзі відкривати відразу по два квадрати. Нехай дитина, якщо тварини співпадають, кладе їх збоку від рядів, на «виставці тварин». Якщо зображення двох тварин не співпадають, нехай дитина повертає картки лицевою стороною вниз і кладе їх на те саме місце. Продовжуйте, доки всі тварини не будуть зібрані по парам на «виставці тварин».

Запитайте дітей, чи не нагадують їм пари тварин на «виставці» якесь оповідання з Біблії. Якщо діти не здогадаються, що мова йде про Ноя та ковчег, дайте їм кілька підказок, наприклад:

- Господь сказав комусь щось побудувати.
- Тварини прийшли парами.
- Дощ ішов сорок днів і сорок ночей і затопив усю землю.

Оповідання з Писань Покажіть ілюстрацію 2-72, «Ной та ковчег з тваринами», та повторіть оповідання, написане в Буття 6:11–7:24. Поясніть, що Ісус Христос хотів, щоб тварини були спасенні від потопу. Він сказав Ною забрати тварин на ковчег і допоміг йому дізнатися, яким чином турбуватися про таку велику кількість різних тварин.

Ісус Христос створив тварин

Обговорення з використанням ілюстрацій Покажіть ілюстрацію 2-73, «Творення–живі істоти».

- Яких тварин ви бачите на цій ілюстрації?
- Що вам подобається в цих тваринах?

Нехай діти порозмовляють про тварин кілька хвилин.

- Хто створив цих тварин?

Нагадайте дітям, що усіх тварин створив Ісус Христос під провідництвом Небесного Батька.

Пісня Разом з дітьми проспівайте приспів до пісні «Світ сяючий, прекрасний» або продекламуйте слова.

Світ блискучий, гарний цей
Господь Бог сотворив,
Все прекрасне, добре все,
Творіння різні всі.

Писання Нагадайте дітям, що на попередньому уроці вони дізналися про Друге пришествя Ісуса Христа. Нагадайте їм, що коли Ісус прийде знову, усі тварини будуть дружніми й миролюбними. Щоб розповісти, як будуть поводитися тварини, коли Спаситель знову житиме на землі, прочитайте вголос Ісаїя 11:6–7.

Небесний Батько та Ісус Христос люблять усі створіння

Писання Поясніть, що Небесний Батько та Ісус Христос хочуть, щоб кожне створіння, навіть найменше, було щасливим. Вони вважають, що кожне живе створіння є важливим.

Прочитайте вголос Лука 12:6. Поясніть: цей вірш каже нам, що хоча горобці дуже маленькі пташки, Небесний Батько та Ісус турбуються і про них.

Оповідання Покажіть ілюстрацію 2-74, «Скинія в Солт-Лейк-Сіті».

- Чи дивилися ви коли-небудь у Церковному приміщенні Генеральну конференцію по звичайному або супутниковому телебаченню?

Поясніть, що трансляцію Генеральної конференції проводять з цієї будівлі, яка називається скинією. Цю скинію в Солт-Лейк-Сіті, Юта, було збудовано святими останніх днів, піонерами.

Вкажіть на високий дах та багато дверей скинії й розкажіть власними словами таку історію.

Одного весняного вечора двері скинії залишили відчиненими, щоб там стало прохолодніше. Одна маленька пташка залетіла всередину, і її ніхто не помітив. Пташка ще була всередині, коли двері зачинили й замкнули.

Коли наступного ранку прийшли люди, щоб підготуватися до концерту, вони виявили пташку і витратили кілька годин, намагаючись вигнати її. Вони викликали спеціально підготовлених людей, щоб ті спробували спіймати її сачками.

Коли приїхав менеджер, брат Джон, він побачив людей, які із сачками ганялися за пташкою. Кожного разу, коли ці люди бігли в один кінець будівлі, пташка перелітала в інший. Всі двері скінії було відчинено, щоб пташка могла вилетіти, але від переляку вона цього не бачила.

Ці спеціально підготовлені люди принесли дробовики й пропонували застрелити пташку. Братові Джону не сподобалася ця ідея. Постріл міг пошкодити будівлю або обладнання всередині неї. Але що важливіше, він вважав, що вони не повинні вбивати пташку. Він пам'ятав розповідь президента Спенсера В. Кімбола, дванадцятого Президента Церкви, про те, що не треба стріляти пташок.

Люди із спеціального загону пропонували також покласти для пташки отруєну їжу. Брат Джон не хотів робити й цього. Але він знав, що пташку необхідно швидко вигнати, бо того вечора мала відбутися важлива зустріч.

Брат Джон відійшов і промовив коротку молитву: «Небесний Батьку, якщо цей горобець важливий для Тебе, будь ласка, не міг би Ти дати нам знати, як вигнати його, не зашкодивши йому?»

Коли брат Джон закінчив молитву, він вже знав, що робити. Він наказав робітникам виключити світло в будівлі й зачинити всі двері, крім одних.

Пташка сиділа на органі, але коли виключили освітлення й зачинили двері, вона знялася з місця й полетіла до відчинених дверей. (See Ronald D. John, «A Sparrow in the Tabernacle,» *Ensign*, June 1989, pp. 24–25).

- Як брат Джон виявив піклування про маленьку пташку? (Він молився за неї, замість того, щоб підстрелити або отруїти).
- Звідкіля ви знаєте, що Небесний Батько піклувався про цю пташку? (Він допоміг братові Джону зрозуміти, як можна вигнати пташку зі скінії).

Ми можемо бути добрими до тварин

Обговорення

Поясніть, що Небесний Батько та Ісус хочуть, щоб кожний з нас піклувався про тварин, як це робили Вони.

Запропонуйте дітям поговорити про яких-небудь свійських або інших тварин, які є в їхніх сім'ях. (Якщо діти не мають удома тварин, вони можуть поговорити про тих, яких би хотіли мати). Попросіть дітей розповісти, як вони допомагають піклуватися про цих тварин. Нехай діти покажуть, що вони роблять піклуючись про тварин, наприклад, як вони дають їм чисту воду або смачну їжу, доглядають за ними або лагідно розмовляють.

Оповідання

Поясніть, що Пророк Джозеф Сміт, перший Президент Церкви, також навчав бути добрими з тваринами. Розкажіть власними словами наступне оповідання:

Пророк Джозеф Сміт з іншими чоловіками зупинилися табором на березі невеличкої річки. Коли Пророк встановив свій намет, він виявив три гримучі змії. Інші чоловіки хотіли вбити змій, але Пророк зупинив їх і попросив не заподіювати тим шкоди. Чоловіки гілками позбирали змій і обережно віднесли на протилежний бік річки. Пророк сказав чоловікам, що вони не повинні вбивати ніяких змій, птахів або інших тварин, поки знаходяться в подорожі, якщо тільки не для їжі. (See *History of the Church*, 2:71–72; see also Spencer W. Kimball, *Ensign*, Nov. 1978, p. 45).

Підсумок

Нагадайте дітям, що Ісус Христос створив усіх тварин і що всі створіння на землі є частиною плану Небесного Батька.

Вправа	<p>Нехай діти піднімуться. Допоможіть їм продекламувати слова й виконати рухи до такого вірша:</p> <p>Ісус усі створіння любить (<i>розвести руки в сторони</i>): Слонів великих і міцних (<i>високо потягтися, піднявши руки над головою</i>), І риб в морях та океанах (<i>плеснути в долоні й рухати ними, зображуючи, як пливе риба</i>), І сірих мишенят малих (<i>присісти й зіщулитися</i>). Комахи, що лазять усюди (<i>«повзти» пальцями однієї руки по іншій</i>), Птахи, які в небі літають (<i>розмахувати руками, наче крилами</i>), І благородний олень в лісі (<i>приставити великі пальці до голови, розпрямивши усі інші, наче оленячі роги</i>)— Любов Спасителя всі знають (<i>прикласти руки до серця</i>).</p>
Свідчення	<p>Розкажіть про якийсь випадок, коли ви добре повелися з твариною, або бачили, як це зробив хтось інший. Свідчіть, що Небесний Батько та Ісус Христос люблять усі створіння на землі й хочуть, щоб ми були добрими до тварин.</p> <p>Заохотьте дітей протягом наступного тижня потурбуватися про якусь тварину.</p>
Мистецькі вправи	<p>Дайте дітям папір та олівці й нехай вони намалюють, що вони могли б робити, щоб бути добрими до тварин.</p> <p>Попросіть когось із дітей прочитати заключну молитву.</p>

Доповнюючі заходи

Виберіть з наступних заходів ті, які найдоцільніше провести з дітьми вашого класу. Їх можна використовувати як під час самого уроку, так і в оглядовій чи підсумковій його частині. Для додаткової допомоги продивіться підрозділ «Година занять» в розділі «На допомогу вчителів».

1. Розкажіть власними словами оповідання, яке брат Джон пригадав із виступу Президента Спенсера В. Кімбола:

«Я багато разів пригадую гучноголосий спів:

Не вбивайте маленьких пташок,
 Що в кущах і деревах літають,
 Тільки сонячний ранок прийшов,
 А вони вже пісень нам співають.
 Не стріляйте в маленьких пташок,
 Бо Земля—це Його володіння.
 Бог для кожного їжу знайшов,
 І Він любить свої створіння».
 (*Deseret Songs*, 1909, no. 163).

У мене була рогачка із шматочком шкіри на резинках. Я зробив її власноруч, і вона чудово працювала. Моїм обов'язком було водити корів на пасовисько приблизно за милю від дому. Вздовж шляху стояли великі тополі, і я пригадую, що великою спокую було постріляти маленьких пташок, «що в кущах і деревах літають», бо я був досить вправним стрільцем і міг влучити в стовп із відстані п'ятдесяти ярдів або міг влучити у стовбур дерева. Але, думаю, завдяки тому, що майже кожної неділі я співав: «Не вбивайте маленьких пташок», я стримувався. . . Мені б не принесло великого задоволення побачити, як маленька пташка падає до моїх ніг» (Spencer W. Kimball, in *Conference Report*, Apr. 1978, p. 71; see also *Ensign*, May 1978, pp. 47–48).

2. Роздайте дітям по шматочку солоного тіста, і нехай кожна дитина виліпить якусь улюблену тварину (рецепт приготування тіста для ліплення можна знайти на с. 43). Нехай діти заберуть своїх тварин додому й покажуть їх у сім'ях.
3. Дозвольте кожній дитині по черзі показати рухи улюбленої тварини. Нехай інші спробують відгадати, яка тварина імітується. Якщо вони не зможуть цього зробити, дитина, що імітує, може підказати.
4. Давайте дітям підказки стосовно різних тварин. Скажіть їм: якщо вони знають, про яку тварину йдеться, нехай піднімуть руку, але нічого не кажуть. Запитайте дитину з піднятою рукою, якої тварини стосується ця підказка. Використайте наведені далі підказки, або придумайте власні для тварин своєї місцевості:
 - Я маю шість ніг, а мій одяг зелений,
Ніхто не стрибає найкраще за мене. (Коник).
 - Я маленький, я тіло своє вигинаю,
І однаково з різних кінців виглядаю. (Черв'як).
 - В ставку чудовім маю хату,
І вмю квакати й стрибати. (Жаба).
 - Коли весна настане, побачите мене,
Моя червона грудка у вітах промайне. (Дрізд).
 - Маю очі великі й кругле обличчя,
Бачу в темряві добре, мене мудрою кличуть. (Сова).
 - Руки, ноги, очі, вуха й ніс я маю;
Я з гілок на хвості і на пальцях звисаю. (Мавпа).
 - Якщо на мене злізти, я можу поскакати.
Тримайтеся на спині, щоб мною керувати. (Кінь).
 - Залізу на дерево швидко, так швидко, що й мить не мине,
Пухнастим хвостом помахую, і більше не видно мене. (Білка).
 - Маю скручений хвіст і маленькі копита,
А як їсти позвуть, хрюкну й мчусь до корита. (Порося).
 - Я люблю дуже бігати, грати й скакати,
Та одне тільки «Бе-е» я і можу сказати. (Ягня).

(Clues adapted from «Who Am I?» *Children's Friend*, May 1956, p. 208)

5. Повторіть оповідання про Володю з уроку 2 (див. с. 7).
 - Як Володя виявив любов до тварин?
6. Повторіть гру з відбиранням пар тварин, яка проводилася на початку уроку, стільки разів, скільки побажають діти.
7. Допоможіть дітям зробити просту годівницю для птахів, щоб вони могли взяти її додому й повісити на вулиці. Намажте м'яку їжу на поверхню круглого предмета або шматочка хліба. Покладіть цей предмет або хліб у годівницю. Щоб прив'язати годівницю до куща, дерева або стовпа, використайте мотузку. (Може ви знаєте, як виготовити інші прості годівниці для птахів із матеріалів, що є у вашій місцевості).

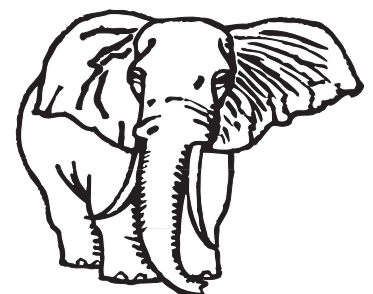
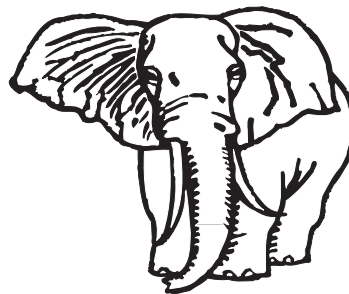
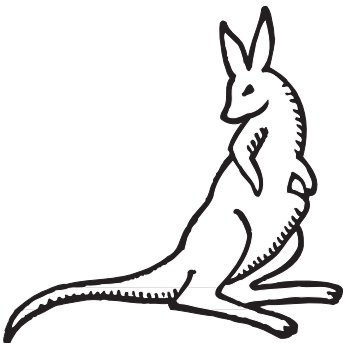
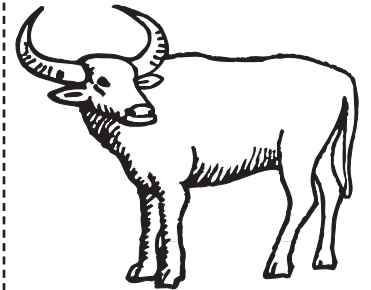
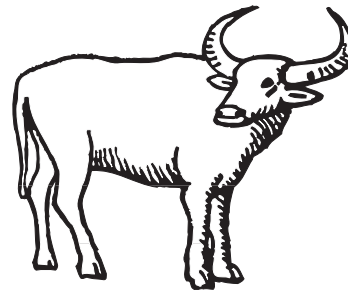
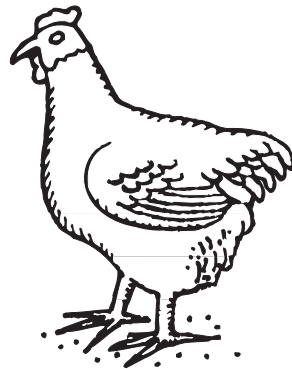
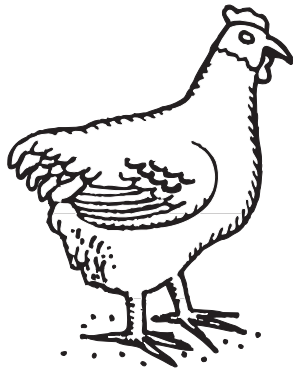
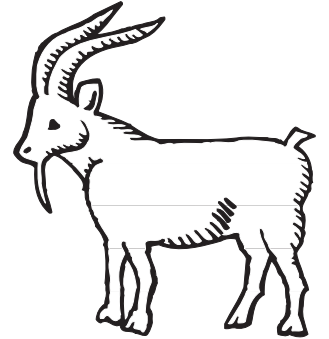
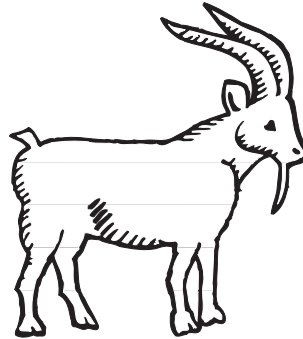
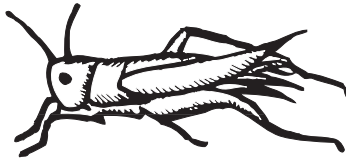
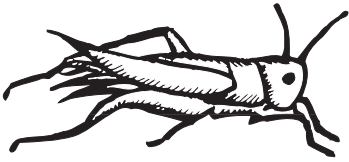
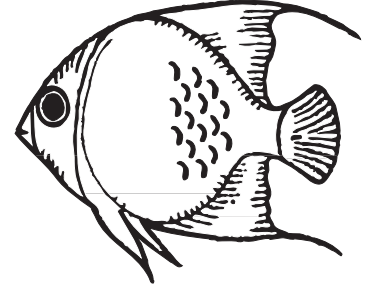
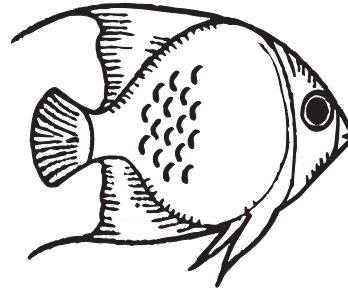
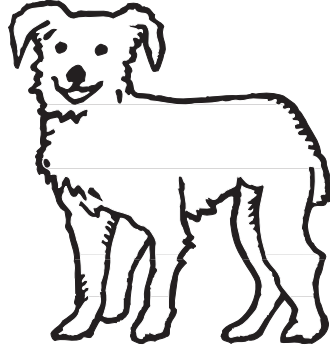
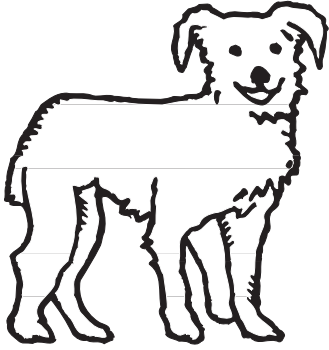
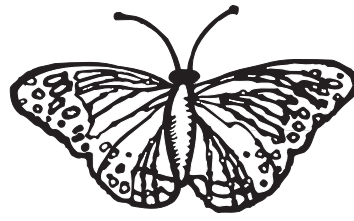
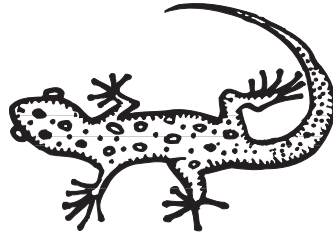
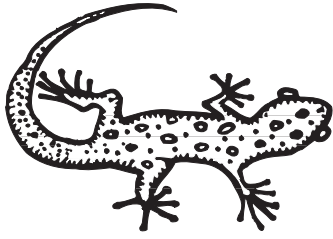

Ми святкуємо воскресіння Ісуса Христа (Великдень)

Урок
45

Мета Допомогти зрозуміти кожній дитині, що ми святкуємо Великдень тому, що Ісус Христос воскрес.

- Підготовка**
1. Вивчіть з молитвою Матвій 27:57–66; 28:1–8; Марк 15:16–20, 40–47; 16:1–11; Лука 23:44–46 та Іоанн 20:1–18.
 2. Намалуйте або дістаньте ілюстрації того, що пов'язане з мирським святкуванням Великодня у вашій місцевості, наприклад, солодоців, яєць, квітів або святкового одягу. Перед заняттям виставте це на столі, підлозі чи пристосованій для цього дошці. Виставте серед інших ілюстрацій вирізану фігурку 2-12, «Ісус воскрес».
 3. Приготуйтеся заспівати пісню «Чи істинно Ісус живий?» (*Children's Songbook*, р. 64) або продекламувати слова до неї.
 4. Необхідні матеріали:
 - а. Біблія.
 - б. Маленький мішок або коробка.
 - в. Вирізана фігурка 2-5, «Сцена розп'яття»; вирізана фігурка 2-6, «Загортання Ісусового тіла»; вирізана фігурка 2-7, «Гробниця»; вирізана фігурка 2-8, «Великий камінь»; вирізана фігурка 2-9, «Сторожа»; вирізана фігурка 2-10, «Ангел»; вирізана фігурка 2-11, «Жінка з маслом для помазання»; вирізана фігурка 2-12, «Ісус воскрес». Складіть вирізані фігурки в тому порядку, як вони використовуватимуться в оповіданні про перший Великдень.
 - г. Ілюстрація 2-65, «Воскреслий Ісус Христос (Набір ілюстрацій «Мистецтво Євангелії» 239; 62187).
 5. Підготуйте все необхідне для запланованих вами доповнюючих заходів, які ви хочете використати протягом уроку.
-

**Запропонований
хід уроку**

Попросіть когось із дітей прочитати вступну молитву.

Перевірте разом з дітьми домашнє завдання, якщо ви пропонували їм зробити щось протягом тижня.

На Великдень ми згадуємо Ісуса Христа

Вправи на увагу

Покажіть ілюстрації, які ви виставили на столі, підлозі або на дошці. Нехай діти роздивляються щоразу одну ілюстрацію і пояснюють, яким чином зображені на ній предмети пов'язані з місцевими мирськими звичаями святкування Великодня.

Після того, як діти обговорять кожний предмет, запитайте:

- Саме завдяки цьому предмету ми святкуємо Великдень? (Ні).

Тоді нехай хтось із дітей забере ілюстрацію й покладе її в невеликий мішок або коробку.

Продовжуйте обговорювати ілюстрації, доки не залишиться одна вирізана фігурка із зображенням Ісуса Христа.

- Саме з цієї причини ми святкуємо Великдень? (Так).

Нагадайте дітям, що Ісус Христос є справжньою причиною, з якої ми святкуємо Великдень. На перший Великдень Ісус зробив для нас щось дуже чудове.

Ісус Христос воскрес на перший Великдень

Оповідання з
Писань з
використанням
вирізаних фігурок

Розкажіть власними словами оповідання про перший Великдень (див. Матвій 27:57–66; 28:1–8; Марк 15:16–20, 40–47; 16:1–11; Лука 23:44–46 та Іоанн 20:1–18). Нехай діти по черзі піднімають відповідні вирізані фігурки під час вашої розповіді. Якщо діти знають оповідання, нехай допоможуть вам розповідати його.

Нехай якась дитина підніме вирізану фігурку 2-5, «Сцена розп'яття».

Поясніть, що злі люди, які не любили Ісуса Христа, зрештою отримали від своїх провідників дозвіл вбити Його. Ці люди били Ісуса й знущалися з Нього. Вони відвели Його на пагорб за межами міста й прибили цвяхами до хреста.

Нехай одна дитина покладе вирізану фігурку з розп'яттям, а інша дитина— підніме вирізану фігурку 2-6, «Загортання Ісусового тіла».

Поясніть, що після смерті Ісуса друзі виявили любов до Нього, піклуючись про Його тіло. Вони обережно зняли Його з хреста. Вони загорнули Його в чисте, нове полотно й поклали в гробницю, що являла собою маленьку печеру або кімнату, висічену в скелі на схилі пагорбу.

Нехай дитина покладе вирізану фігурку «Загортання Ісусового тіла», а інша дитина— підніме вирізану фігурку 2-7, «Гробниця», і вирізану фігурку 2-8, «Великий камінь».

Поясніть, що Ісусові друзі поклали Його тіло в гробницю і привалили до входу в неї великий камінь.

- Що, на вашу думку, відчували того вечора друзі Ісуса?

Нехай хтось із дітей підніме вирізану фігурку 2-9, «Сторожа».

Скажіть дітям, що пізніше дехто з ворогів Спасителя поставили біля гробниці сторожу. Вони зробили це, бо раніше Ісус сказав людям, що через три дні Він воскресне. Його вороги не вірили, що Він воскресне. Вони думали, що Ісусові друзі сховують Його тіло і скажуть, що Він знову живий.

Нехай хтось із дітей підніме вирізану фігурку 2-10, «Ангел».

Поясніть, що на третій день вранці прилетів ангел і відкотив каменя від входу до гробниці. Сторожа була перелякана й попадала наче мертва.

Нехай діти покладуть вирізані фігурки «Сторожа» й «Великий камінь», а інша дитина— підніме вирізану фігурку 2-11, «Жінка з маслом для помазання».

Скажіть дітям, що в той самий день, в неділю, до гробниці прийшли жінки, які були друзями Ісуса. Вони принесли пахучі масла, щоб намазати ними Ісусове тіло. В ті часи це робили, щоб виявити любов і повагу до померлої людини.

Поясніть, що жінки переймалися, як їм відсунути від гробниці важкого каменя. Але прийшовши до гробниці, вони побачили, що каменя відкочено, а тіло Ісуса зникло. Біля гробниці вони побачили ангела.

- Що, на вашу думку, відчували жінки, побачивши, що тіло Спасителя зникло?
- Які, на вашу думку, вони мали почуття, побачивши ангела?

Писання

Прочитайте вголос у Матвії 28:5–6, що ангел сказав жінкам.

Поясніть, що ангел також сказав жінкам швидко йти й розповісти учням, що Ісус Христос воскрес із мертвих (див. Матвії 28:7).

Нехай діти покладуть всі вирізані фігурки, а інша дитина—підніме вирізану фігурку 2-12, «Ісус воскрес».

Поясніть, що жінки пішли розповісти іншим учням, і пізніше ті теж побачили Ісуса. Він знову був живий.

- Що, на вашу думку, відчували учні, дізнавшись, що Ісус знову живий?

Оглядова вправа

Розташуйте всі вирізані фігурки вниз лицевою стороною на столі або підлозі. Нехай діти по черзі вибирають вирізані фігурки й розповідають відповідну частину оповідання про воскресіння Ісуса.

На Великдень нам нагадують, що ми воскреснемо

Виклад учителя

Покажіть ілюстрацію 2-65, «Воскреслий Ісус Христос».

Поясніть, що коли Ісус Христос помер, Його дух залишив Його фізичне тіло й піднявся на небеса. Через три дні Його дух повернувся назад у Його фізичне тіло, воно стало знову живим. Ми називаємо це—воскреснути. Нехай діти повторять кілька разів уголос слово *воскреснути*.

Поясніть, що Ісус був першим з дітей Небесного Батька, хто воскрес. Завдяки тому, що воскрес Він, воскреснемо й ми. Ми можемо й не воскреснути саме через три дні після своєї смерті, як це сталося з Ісусом, проте, одного дня ми воскреснемо.

Оповідання

Розкажіть про одну дитину, яка ставала щасливою, коли думала про Ісуса Христа та Його воскресіння. Можете використати таке оповідання:

Катруся любила гратися у своєму дворі, біля саду сусіда, брата Демиденка. Часто, коли брат Демиденко працював у саду, Катруся розмовляла з ним. Вони стали добрими друзями.

Одного разу Катрусина мама сказала їй, що брат Демиденко помер, бо був дуже старим. Його дух залишив фізичне тіло, і воно перестало бути живим.

Катруся знала, що вона скучатиме за братом Демиденком, але мама нагадала їй про Великдень. Катруся пригадала оповідання про воскресіння Ісуса. Вона знала, що Ісус сказав, що ми всі після своєї смерті воскреснемо й житимемо знову. Катруся знала, що брат Демиденко також воскресне. Вона була щасливою, що Ісус уможливив для нас воскресіння.

Обговорення

Поясніть, що ми називаємо день, коли воскрес Ісус Христос, першим Великоднем. По всьому світі люди, які люблять Ісуса, святкують на Великдень Його воскресіння.

- Чому на Великдень ми відчуваємося щасливими? (Ми знаємо, що ми й ті, кого ми любимо, воскреснемо, як Ісус).
- Що ми можемо зробити, аби згадати Ісуса Христа й показати, що ми щасливі під час Великодня? (Відповіді можуть бути такими: розмови вдома про Ісуса, спів разом із сім'єю пісень про Ісуса, вивчення спеціальних уроків, присвячених Великодню, участь у спеціальних програмах і співи пісень у Церкві).

Підсумок

Пісня

Нехай діти піднімуться й заспівають пісню «Чи істинно Ісус живий?» або продекларують слова до неї. Допоможіть їм виконати вказані рухи:

Чи істинно Ісус живий (*розведіть руки долонями догори*)?
На третій день Він встав (*підніміть три пальці*),
Прокинувшись, залишив склеп (*йдіть на місці*);
І Марію визнав (*скласти руки чашечкою навколо рота*).

Прийшов до тих, кого любив (*покласти руки на серце*)?
Так, Він прийшов до них (*нахилитися й торкнутися ніг*),
Він з ними сотовий мед їв
Рибу їсти міг (*удати, ніби їсте*).

Сліди від цвяхів на руках (*вказати на руку*),
А від списа—рана в бік (*вказати на бік*).
Ісус наш на хресті помер,
Він живий тепер (*розвести руки долонями догори*)?
О, житиму і я (*кинути головою*)!

Свідчення

Свідчіть про воскресіння Ісуса Христа. Розкажіть дітям про свої почуття стосовно того, що одного дня ви і ті, кого ви любите, воскреснете.

Заохотьте дітей розповісти про воскресіння Ісуса Христа у своїх сім'ях.

Попросіть когось із дітей прочитати заключну молитву.

Доповнюючі заходи

Виберіть з наступних заходів ті, які найдоцільніше провести з дітьми вашого класу. Їх можна використовувати як під час самого уроку, так і в оглядовій чи підсумковій його частині. Для додаткової допомоги продивіться підрозділ «Година занять» в розділі «На допомогу вчителю».

1. Прочитайте разом з дітьми оповідання з ілюстраціями «Перший Великдень» (що знаходиться в кінці уроку). Допоможіть дітям у відповідних місцях вставляти слова, які відповідають ілюстраціям. Якщо можливо, зробіть для кожної дитини копію оповідання.
2. Принесіть фотографію члена сім'ї або друга, який помер. Покажіть дітям фотографію й розкажіть про щось із того, що ви робили разом із цією людиною, і чому ви пишалися нею й любили її. Розкажіть, що ви відчуваєте, знаючи, що одного дня знову зможете побачити цю людину.
3. Дайте кожній дитині аркуш паперу з написом *Ми житимемо знову*. Дайте дітям олівці й попросіть їх намалювати померлих людей, яких вони любили, або свої сім'ї. Нехай діти розкажуть класу про свої малюнки.

Нагадайте дітям, що завдяки тому, що воскрес Ісус Христос, ми всі воскреснемо після своєї смерті. Всі ті, кого ми любимо, також одного дня воскреснуть.
4. Обговоріть з дітьми деякі фізичні й розумові вади, про які вони знають або які бачили. Допоможіть дітям зрозуміти, що коли ми воскреснемо, наші тіла будуть досконалими (див. Алма 40:23). Ніхто не матиме ніяких вад. Обговоріть, як це буде чудово.

5. Заспівайте разом з дітьми пісню «Ісус воскрес» (*Children's Songbook*, р. 70) або продекламуйте слова до неї.

Ісус воскрес,
Ісус воскрес.
Радість бринить
В наших серцях;
Серце на Пасху
Співа без кінця.
Він знов живий,
Ісус воскрес.
Бог наш живий,
Спаситель воскрес!

Перший Великдень



друзі



гробниця



камінь

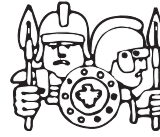



солдати



ангел

Коли Ісус помер, Його  були сумними. Вони поклали

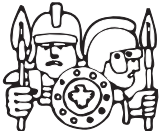
Його у . До входу в  привалили великого .



 стояли поряд, пильнуючи, щоб ніхто не відкотив .

3 дні Ісусове тіло знаходилося в . Потім, вранці

третього дня, прилетів  і відкотив . Коли 

побачили , вони злякалися.

Того дня Ісусові  прийшли до . Вони

побачили, що  був відкочений. В  був .



сказав: «Нема Його тут,— бо воскрес».

Ісус помер для того, щоб ми всі могли жити знову після своєї смерті. Ми маємо Великдень, щоб нагадувати кожному про день, коли Ісус повстав із мертвих.

Ісус Христос— це найвеличніший дар (Різдво)

Урок
46

Мета

Допомогти кожній дитині оцінити величний дар, який Небесний Батько зробив нам, пославши на землю Ісуса Христа.

Підготовка

1. Вивчіть з молитвою Матвій 2:1–12 та Іоанн 3:16.
 2. Покладіть ілюстрацію 2-41, «Народження Ісуса» (Набір ілюстрацій «Мистецтво Євангелії» 200; 62116), якщо можливо, у коробку і загорніть її, наче подарунок. Напишіть на стрічці *Іоанн 3:16* і прив'яжіть її до подарунка.
 3. Зробіть для кожної дитини картку, склавши навпіл аркуш паперу й написавши спереду *Веселого різдвя*. Якщо можливо, принесіть для дітей конверти, щоб вкласти в них картки.
 4. Намалюйте або виріжте зірку, як ту, за якою слідували мудреці (зразок зірки можна знайти в кінці уроку).
 5. Щоб удати Марію, Йосипа та мудреців, принесіть прості предмети одягу (наприклад, шарфи або халати), які будуть використовуватися як костюми. Якщо готових костюмів немає, принесіть стрічки з іменами, щоб вказати ролі. Принесіть також ляльку, щоб удати Ісуса, і предмети (наприклад, якусь коробку, банку та ящик), щоб удати дари мудреців.
 6. Приготуйтеся заспівати пісню «Свого Сина Він послав» (*Children's Songbook*, р. 34) або продекламувати слова до неї. Слова цієї пісні наведені в кінці посібника.
 7. Необхідні матеріали:
 - а. Біблія.
 - б. Запис духовної різдвяної музики (необов'язково).
 - в. Олівці та фломастери.
 - г. Ілюстрація 2-7, «Мудреці» (Набір ілюстрацій «Мистецтво Євангелії» 203; 62120).
 8. Підготуйте все необхідне для запланованих вами доповнюючих заходів, які ви хочете використати протягом уроку.
-

**Запропонований
хід уроку**

Попросіть когось із дітей прочитати вступну молитву.

Перевірте разом з дітьми домашнє завдання, якщо ви пропонували їм зробити щось протягом тижня.

Народження Ісуса Христа було величним даром**Вправи на увагу**

Покажіть дітям загорнутий подарунок. Скажіть, що всередині пакета знаходиться щось таке, що є чудовим даром від того, хто дуже міцно любить нас.

Нехай діти по черзі потримають пакет і здогадаються, що всередині.

Скажіть дітям, що стрічка є підказкою. Прочитайте вголос Іоанн 3:16. Запитайте дітей, чи не здогадуються вони тепер, що це за подарунок і від кого він (можете

нагадати дітям, що Бог—це ще одне ім'я Небесного Батька). Нехай хтось із дітей розгорне подарунок і підніме ілюстрацію так, щоб кожний міг бачити її.

Обговорення

- Що таке дар?
- Від кого цей дар?
- Чому народження Ісуса Христа є таким чудовим даром?

Допоможіть дітям зрозуміти, що одна з причин, чому народження Христа є таким великим даром, полягає в тому, що Ісус Христос прийшов, щоб навчити нас правильно жити. Він навчав нас, що любов до інших і допомога їм зробить нас щасливими. Пославши Ісуса Христа на землю, Небесний Батько дав нам дар, що допоможе знайти щастя не тільки на час Різдва, але й назавжди.

Пісня

Заспівайте разом з дітьми пісню «Свого Сина Він послав» або продекламуйте слова до неї.

Мудреці вручили немовляті Ісусу дари

Оповідання з
Писань та його
обговорення

Підкресліть, що Небесний Батько хотів, щоб кожний знав про Його дар нам, тож Він помістив на небі нову зірку.

Покажіть ілюстрацію 2-7, «Мудреці», і попросіть дітей розповісти про те, як мудреці йшли за зіркою, щоб знайти Ісуса (див. Матвій 2:1–12). Допоможіть дітям пригадати деталі, які вони могли забути.

Прочитайте вголос Матвій 2:11.

- Які дари мудреці принесли Ісусові?

Поясніть: ладан і смирна—це пахощі, що солодко пахнуть, вони використовувалися в релігійних церемоніях. Усі три дари були цінними, і їх було важко дістати. Мудреці хотіли принести Ісусові найкращі з дарів, які вони могли знайти.

- Чому мудреці принесли Ісусові ці дари? (Бо хотіли показати, що люблять і шанують Його).
- Чому мудреці впали ниць й вклонилися Ісусові, коли побачили Його? (Бо знали, що Він Спаситель, Син Небесного Батька).

Інценування

Нехай діти інсценують оповідання про мудреців. Дайте кожній дитині, яка хоче брати участь, роль. Діти можуть зіграти Марію, Йосипа й мудреців (Зробіть таку кількість мудреців, скільки треба, щоб кожний міг брати участь). Можна попросити також когось із дітей тримати паперову зірку. Допоможіть дітям надіти свої костюми чи причепити таблички з іменами.

Для покращення вистави можна грати її під тихе звучання духовної різдвяної музики.

Прочитайте вибрані вірші з Матвій 2:1–12, особливо вірші 2 та 9–11. Можете попросити мудреців повторити разом з вами Матвій 2:2. (Якщо потрібно, поясніть, що *Цар Юдейський*—це інше ім'я Ісуса Христа).

Принесення дарів любові дає нам радість

Оповідання

Поясніть, що так само, як мудреці принесли Ісусові дари, щоб виказати свою любов до Нього, ми можемо приносити дари іншим, щоб виказати свою любов до них.

Розкажіть про маленького хлопчика, якого звали С. Ділворт Янг і який пізніше став Генеральним Авторитетом.

Того Різдва, коли С. Ділворту Янгу було тільки п'ять років, він побачив у вітрині магазину випиляну головоломку. Це був малюнок старого пожежного автомобіля на кінській тязі. Ділворт хотів отримати на Різдво цю головоломку більше, ніж будь-що інше.

Пізніше старійшина Янг розповів, що ж сталося з головоломкою на Різдвяні дні:

«Коли нарешті настав Різдвяний ранок, я знайшов панчошу, яка висіла на моєму стільці, повну гарних речей. І відразу ж побачив свою головоломку. Хоч вона була загорнута в яскравий папір, але за формою я міг сказати, що це таке. Я швидко відкрив коробку і незабаром отримав величезну насолоду від складання головоломки.

Невдовзі до кімнати зайшов батько й розповів молодшому брату, старшій сестрі й мені, що сім'я Дженсенів, яка жила далі по нашій вулиці, нещодавно приїхала з Данії. Він сказав, що в їхнього батька немає роботи й грошей і запропонував, щоб ми віднесли їм свою Різдвяну вечерю. Він також попросив кожного з нас вибрати свою найулюбленішу іграшку й подарувати її якійсь дитині в сім'ї Дженсенів. . .

Перед тим, як відправитися до Дженсенів, я провів три щасливих години, граючись і насолоджуючись своєю головоломкою. Я думав подарувати щось інше, проте, глибоко в серці знав, що існує тільки один дар, щоб його віддати.

Об одинадцятій сорок п'ять ми всі вийшли з дому. Батько ніс на великому плоскому блюді індичку. Мама й моя сестра Емілі йшли за ним з картоплею, підливою, приправами, журавлиною й десертом. І я під пахвою ніс свою акуратно загорнуту головоломку з пожежною машиною.

Коли ми зайшли в дім Дженсенів, батько поставив індичку на маленький пустий стіл у кутку, інші йшли за ним.

Потім кожен з нас по черзі вручив свій подарунок. Емілі віддала дівчинці свою чудову ляльку. Я вийшов уперед і подивився на хлопчика приблизно мого віку. «Ось», — сказав я й віддав йому головоломку. Він взяв її й посміхнувся. Наступним своє підношення наймолодшій дитині дав мій брат. Після цього ми повернулися додому.

Було дивно, але чомусь, коли я проходив квартал між Дженсенами й нашим будинком, мені здавалося, що мої ноги не торкаються землі. Я неначе плив на хмаринках гарного почуття, бо я знав, що зробив когось щасливим.

Навіть наша Різдвяна вечеря, яка складалася з консервованої квасолі, хліба, масла й консервованих фруктів, мала незвичайне й незабутнє значення в цей особливий Різдвяний день!» (S. Dilworth Young, «Friend to Friend: A Special Christmas,» *Friend*, Dec. 1972, pp. 20–21).

Обговорення

- Який вчинок Ділворта зробив його щасливим?
- Чому він був щасливим після того, як віддав свою улюблену іграшку?
- Чи давали ви коли-небудь комусь що-небудь, що зробило б цю людину щасливою?

Нехай діти розкажуть про випадки, коли вони зробили щасливими інших, вручивши їм подарунок.

Виклад учителя

Поясніть, що коли ми вручаємо іншим дарунки, ми виявляємо до них свою любов. Ми робимось щасливими не тільки отримуючи подарунки, але й даруючи щось іншим. Підкресліть, що подарунки виявлення великої любові не повинні бути коштовними. Одні з найкращих дарів — це дари служіння.

Оповідання	<p>Розкажіть про дитину, яка принесла дар служіння. Можете використати наступне оповідання:</p> <p>Наближалось Різдво, і Ліза хотіла зробити Різдвяні подарунки своїй сім'ї, щоб показати, як вона їх любить. Але Ліза не мала грошей. Їй здавалося, що їй не вдасться зробити жодного подарунка, тому вона була дуже сумною. Але вона пригадала, як вчитель Початкового товариства сказав учням, що найкращими дарунками є ті, яких не можна купити за гроші. Ліза вирішила принести в дарунок своє служіння.</p> <p>Для кожного члена своєї сім'ї Ліза зробила листівку, на якій написала, що вона зробить для нього. На листівці молодшої сестри вона написала, що гратиме з нею в гру, яка їй подобалася. На листівці старшого брата вона написала, що одного вечора, коли буде його черга, вона поміє посуд. Мамі вона пообіцяла подивитися за немовлям, щоб та поспала, а батькові пообіцяла допомогти працювати в саду. Її улюблений дарунок був для дідуся: вона пообіцяла першою міцно обнімати його кожного ранку протягом місяця.</p> <p>Різдвяного ранку Ліза роздала свої подарунки членам сім'ї. Кожному сподобався Лізин дар служіння. Всі знали, що Ліза любить їх, бо зробила такі чудові подарунки.</p>
Вправа з використанням листівок	<p>Дайте кожній дитині листівку й олівець або фломастери. Скажіть дітям, що за допомогою цих листівок вони можуть принести дар служіння, як це зробила Ліза.</p> <p>Обговоріть з дітьми, які дари вони можуть принести, наприклад: прибрати за братом чи сестрою ліжко, накрити для обіду стіл, погратися з маленьким братиком чи сестричкою або виконати доручення батьків. Допоможіть кожній дитині вибрати дар служіння й людину, якій його вручити.</p> <p>Допоможіть кожній дитині написати у верхній частині внутрішньої сторінки листівки <i>Я буду</i>, а в нижній частині цієї сторінки — <i>для тебе</i>.</p> <p>Нехай кожна дитина намалює в середній частині сторінки, що вона робитиме для якоїсь людини, щоб принести дар служіння.</p> <p>Якщо ви принесли конверти, дайте кожній дитині конверт, щоб вкласти у нього листівку. Допоможіть кожній дитині написати на конверті або на передній частині листівки ім'я одержувача.</p> <p>Нагадайте дітям вручити свої листівки, коли їхні сім'ї обмінуюватимуться дарунками.</p> <p>Можете запропонувати їм приготувати вдома схожі подарунки для інших членів сім'ї або для друзів.</p>

Підсумок

Виклад учителя	<p>Нагадайте дітям, що Ісус Христос є найважливішим даром, що його Небесний Батько зробив нам. Це тому, що Ісус допоможе нам одного дня повернутися й жити з Ним і Небесним Батьком. Поясніть, що так само, як Небесний Батько виявив до нас Свою любов, пославши на землю Ісуса, ми можемо показати Свою любов іншим, роблячи їм особливі подарунки.</p>
Свідчення	<p>Свідчіть, що Ісус Христос є нашим Спасителем. Розкажіть дітям, що ви відчуваєте, думаючи, як сильно Небесний Батько та Ісус Христос люблять кожного з нас. Розкажіть також дітям про свої почуття, коли ви робите подарунки іншим.</p> <p>Заохотьте дітей пригадати Небесного Батька та Ісуса Христа, коли вони святкуватимуть Різдво.</p> <p>Попросіть когось із дітей прочитати заключну молитву.</p>

Доповнюючі заходи

Виберіть з наступних заходів ті, які найдоцільніше провести з дітьми вашого класу. Їх можна використовувати як під час самого уроку, так і в оглядовій чи підсумковій його частині. Для додаткової допомоги продивіться підрозділ «Година занять» в розділі «На допомогу вчителеві».

1. Заспівайте разом з дітьми перший куплет пісні «Тиха ніч» (*Гімни і дитячі пісні*, с. 53) або продекламуйте слова.

Тиха ніч! Ніч свята!
Спокій скрізь, яснота.
Круг Марії Діви з Малям,
Ніжним, чистим, святим Немовлям
Сон на крилах пливе,
Сон на крилах пливе.

2. Заспівайте пісні «Далеко у яслах» (*Children's Songbook*, р. 42), «Колискова Марії» (*Children's Songbook*, р. 44) чи «О, тихше, маленький» (*Children's Songbook*, р. 48) або продекламуйте слова. Слова цих пісень наведені в кінці посібника.
3. Прочитайте вголос Матвій 2:1–2, 9–11. Обговоріть, чому зірка була такою важливою для мудреців. Допоможіть кожній дитині вирізати з паперу два трикутники і склеїти їх, щоб зробити зірку для прикраси (див. зразок далі).
Нехай діти візьмуть свої зірки додому.

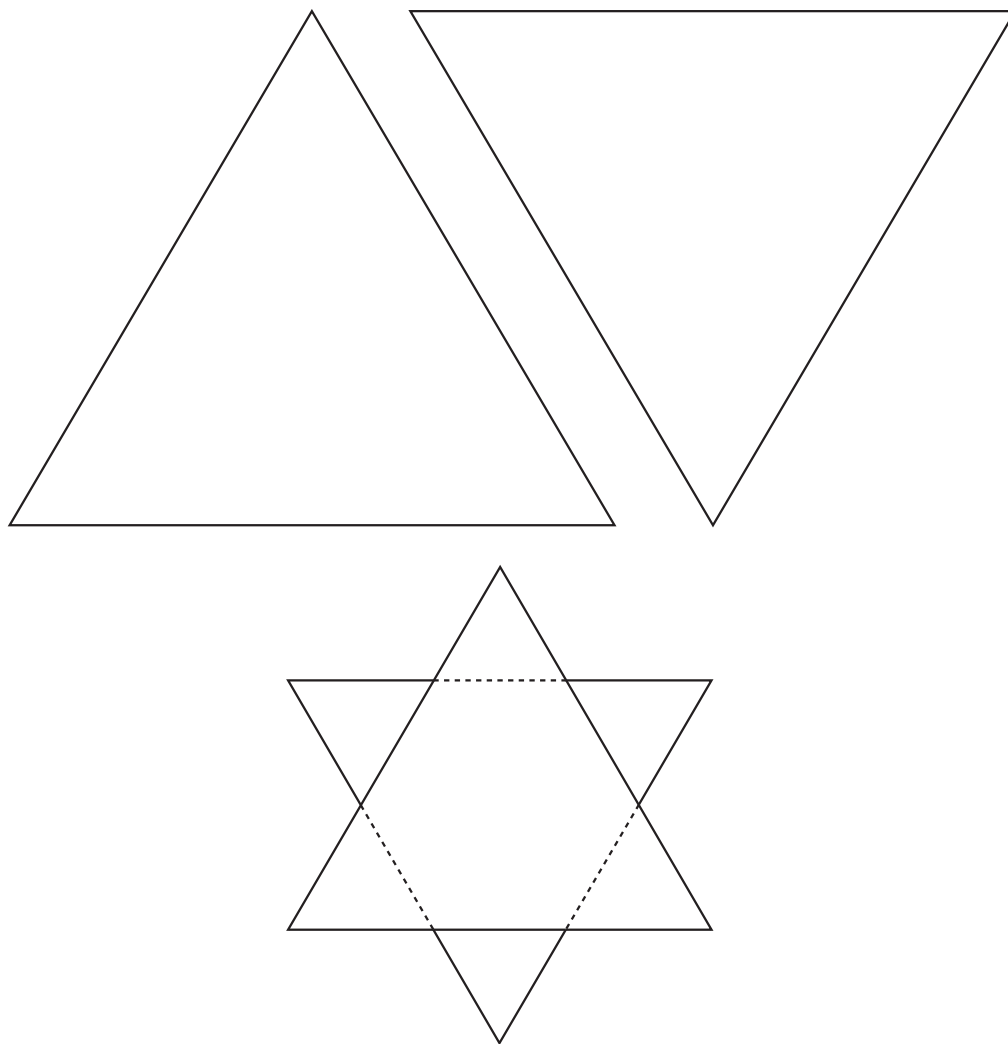

Слова до пісень

Вибирай вірний шлях

Шлях є вірний, щасливо щоб жити:
Це є істини вибір щодня.
Вчить Ісус, чого буду я вчитись,
І шлях істини виберу я.

Приспів:

Так, мій вибір: правда, щастя.
Вибираю вірний шлях.

Вчусь я бути слухняним, покірним,
Щоб мав віру і каюся я.
Я євангелії буду вірним,
І я буду щасливим щодня.

Приспів

«Віддай», — сказав малий струмок

«Віддай», — струмок співав,
«Все віддай! Все роздай!»
«Віддай», — струмок дзюрчав,
Скоріш з пагорбка помчав.
«Малий хоч я, та де я біжав,
Лан зеленим враз там став».

Приспів:

Цілий день пісні співай,
«Все віддай! Все роздай!»
Цілий день пісні співай,
«Все віддай! Все роздай!»

Дощик «Віддай» сказав,
«Все віддай! Все роздай!»
Дощик «Віддай» стучав,
І на квітку раптом впав.
«Зів'яла квітка оживе,
Як на неї дощ впаде».

Приспів

Так, як Ісус віддай,
Все віддай, все роздай.
Так, як Ісус віддай,
Все, що можеш, все віддай.
Як квітка, як струмок роби:
І для Бога ти живи.

Приспів

Вірно роби

Вірно роби! Праведним будь!
Сам це зроби ти, не інший хто-будь.
Добре, відважно робитимеш все,
Ангели швидко засвідчать про це.
Друже, вірно роби,
Сміло в правді ходи,
В правді ходи,
В правді ходи.

Всі Ісусу любі діти

Всі Ісусу любі діти,
І малі, як я.
Він благословлятиме
Кожне дитя.

Діточок усіх Він вчив,
Треба що робить:
Бути чесним, добрим,
І ближнього любити.

«Всіх любіть», — казав Ісус

«Всіх любіть», — казав Ісус.
Всім добро несіть.
Якщо в серці є любов,
Будуть вас любіть.

Далеко у яслах

Далеко у яслах без ковдр-покривал,
Маленький Ісус голівку поклав.
Дивились зірки на Ісуса, що спав.
На сіні маленький Ісус спочивав.

Замукав в хліву скот, збудилось дитя.
Маленький Господь плакати не став.
Господь Ісус, щиро Тебе я люблю.
Спокійно у ліжку ніч цілу я сплю.

Будь поруч зі мною, тебе я прошу.
Будь завжди зі мною, Тобі я молюсь.
Дітей всіх на світі Ти благослови,
На небі з Тобою щоб жити змогли.

Коли я читаю ці дивні історії

Коли я міркую про давні ті дні,
Між людьми тут Ісус як ходив,
Кликав Він діточок, як ягнят вівчарі,
З Ним тоді я б теж бути хотів.

Мені щоб на голову руки Він клав,
Щоб мене обійняти Він зміг,
Щоб я бачив Його, коли Він промовляв:
«До мене дітей пустіть всіх».

Колискова Марії

Люлі-бай, люлі-бай, моє мале дитя.
Спи, дитя моє мале.
Твоє дорогоцінне почалось життя.
Міцно я держу тебе.
Стереже нас Йосип, ясна річ.
Твоє світло зірка лле всю ніч.

Люлі-бай, люлі-бай, моє мале дитя.
Баю, дороге дитя.
Ти корону носитимеш, мій син, в віках,
Бо твій Батько є Бог-Цар.
Хоч немає зараз сили у твоїх руках,
Ти даси великий дар.
Хай співають всі. Це є мій клич.
Народились мир, любов в цю ніч.
Люлі-бай, люлі-бай, моє мале дитя.
Баю, дороге дитя.

Любіть один одного

Як я любив вас,
Любіть і ви всіх.
Новий Завіт це:
Любіть і ви всіх.
Хай кожен знає:
Учні Мої ви всі,
Хто любов має
До людей всіх.
(© 1961, renewed 1989 by Luacine C. Fox.
Використано з дозволу).

Люблю народження я дні

Люблю народження я дні,
Вони все радісніш мені.
Як вісім матиму років
Прийнять я б хрищення хотів.

Ісус! Христитимусь і я,
Давнішня мрія це моя.
Священство дійсне має хто,
Мене охристить, більш ніхто.

Коли Святого Духа дар
Мені дасть Неба Господар,
І буду слухатись як слід,—
Потрібним Бог благословить.

О, тихше, маленький

О, тихше, маленький, послухай мене:
Господь наш Ісус народивсь на землі;
В далекій країні, де море гуде,
Малим народивсь, як всі діти малі.

Приспів:
Люлі-бай, милий; люлі, малий.
Спи, дорогенький, не бійсь зла, спокус.
Люлі-бай, милий; люлі, малий.
Тут за маленькими дбає Ісус.

Цю розповідь ангели в світ принесли,
Що в сяйві небесного світла були.
Блищали зірки. Із них зірка одна,
Ісус де лежав, шлях вказала вона.

Приспів

Ісуса швиденько знайшли пастухи
В хліву, як їм ангел небесний сказав:
Тихенько маленький у яслах лежав,
Дитинка Ісус наш на сні там спав.

Приспів

Подяка Тобі, любий Батьку

Подяка Тобі, Батьку наш, за любов,
За милість і щедрість Твої знов і знов.
Родину Ти дав мені, друзів та дім,
І благословляєш мене завжди в нім.

Дай поміч мені бути добрим щодня,
Поради батьків своїх слухавсь щоб я.
Тебе я прохаю в Ісуса ім'я,
Мене Ти спаси, бо Твоє я дитя.

Посмішка

Як зустрінеш хмурий зір,
Не спиняйся, не бійсь.
А зроби на перекуп:
Швиденько посміхнись.

Стане погляд веселіш,
Як всміхнешся ти.
Стане цілий світ гарніш,
Всміхнуться як усі.

Роби, як я

Роби, як треба.
Саме так, як я.
Роби, як треба.
Саме так, як я.
Це велике. Це мале.
Це широке. Це вузьке.
Роби, як треба.
Саме так, як я.
Роби, як треба.
Саме так, як я.
(© 1963 by D. C. Heath and Company.
Використано з дозволу).

Свого Сина Він послав

Як світу Батько міг сказати про
милість і любов?
Свого Він Сина зміг послати,
мир Син дав, спокій знов.
Як світу Батько міг вказати той шлях,
яким нам йти?
На землю Сина зміг послати
людей вчить шлях знайти.
Як світу Батько міг сказати про
жертву і любов?
За нас вмер Син Його, щоб встати
і з нами жити знов.
Про що всіх нас прохає Він?
Писання кажуть як?
Щоб ми жили, Його як Син,
любили інших так.
Як Він, як Син, любили так.
(© 1982 by Mabel Jones Gabbott.
Використано з дозволу).

Святий Дух

Коли Христос тут був,
Він нам пообіцяв,
Що Дух Святий Він нам пошле,
Аби Той нас втішав.
Нам тихий голос Духа
Радіє серця,
Бо Дух нам завжди свідчить всім
Про Сина і Отця.

Священства силою
Як конфірмують нас,
То зможе бути Святий Дух
Із нами повсякчас.
Тож хай я завжди чую
Тихий Духа глас.
І вірний вибір я зроблю
Із Духом кожен раз.

Слухатимусь я

Як матуся кличе,
Слухатимусь я.
Робити буду краще все
Кожного я дня.

Як татусь покличе,
Слухатимусь я.
Робити буду краще все
Кожного я дня.

Бог завжди любить
І благословляє.
Робити буду краще все
Кожного я дня.

Хоче Ісус, аби був я, як промінь сонячний

Хоче Ісус, аби був я,
Як промінь сонячний.
Всюди Йому світив щодня,
Був вдячний, радісний.

Приспів:
Як сонячний промінь,
Хоче Ісус, аби був я.
Як сонячний промінь
Буду Ісусові я.

Хоче Ісус, щоб любив я
Все, що побачу я,
Завжди, щоб добрим, щасливим
Було Його дитя.

Приспів

Хрищення

До Христителя Івана
Сам Ісус колись з'явивсь,
І у водах Він Йордана
В Іудеї охристивсь.

«Так, — сказав Ісус, — належить
Виконати закон усім,
Щоб увійти у Царство Боже,
Бути з Батьком там Моїм».

Христимось, коли ми свідчим:
Як Ісус слухняні ми.
Всім словам Христа ми вірим,
Він спасе нас від п'янки.

Щаслива сім'я

Маму я свою люблю.
Тата я свого люблю.
Люблять і вони мене.
Дуже щаслива ми сім'я.

Я сестру свою люблю.
Брата я свого люблю.
Люблять і вони мене.
Дуже щаслива ми сім'я.
(© 1948, 1975 by Pioneer Music Press, Inc.
Використано з дозволу of Jackman Music Corp)

Я Божеє дитя

Я Божеє дитя,
І Він мене прислав,
Дав на Землі мені Він дім,
Батьків люб'язних дав

Приспів:

О, веди, керуй, йди поруч,
Вказуй вірний шлях,
Ти всьому мене навчи,
Щоб жив я в небесах.

Я Божеє дитя,
Потреба в мене є:
Дай зрозуміти Його слова
Час поки в мене є.

Приспів

Я Божеє дитя,
Без меж Його любов.
Якщо навчусь служити Йому,
З Ним житиму я знов.

Приспів

Я відчуваю мого Спасителя любов

Спасителя любов
У всьому відчуваю.
Навкруги Дух Його.
Він душу зігрів.

Приспів:

Він знає — піду за Ним,
Життя віддам своє.
Спасителя любов
Він вільно віддає.

Четвертий куплет:

Спасителя любов
З людьми я розділяю.
Чим більше їм служу —
Більш Бог благословляє.

Приспів

(© 1978, 1979 by K. Newell Dayley.
Усі права застережено. Використано з
дозволу).

Я знаю — Ти живий

Я знаю — Ти живий, Небесний Батьку мій!
Святого Духа чую я. Він каже, Ти живий!
Він каже, Ти живий!

Ти звів мене з небес, щоб з вірою прожити,
Я чую, каже Дух Святий: «Ти зможеш це
зробити,
Ти зможеш це зробити».

Я намагаюсь бути, як Ісус

Ісусу подібним бути
Бажаю я кожен час,
Стараюсь я всіх любити,
Ісус як любив всіх нас.
Як хибний, буває,
Я вибір робив,
Намагаючись почути, як
Дух мені шепотів:

Приспів:

Всіх полюбіть, як нас любить Ісус.
Добрим будьте з людьми у ділах,
Та приятними у ділах і думках,
Бо цьому нас учить Ісус.

Стараюсь любити ближніх,
Корисним всім бути вчусь.
День радісний я чекаю,
Коли знов прийде Ісус.
Стараюсь згадати, Ісус як учив.
В голові моїй Дух Святий шепотів:

Приспів

(© 1980 by Janice Kapp Perry.
Використано з дозволу).

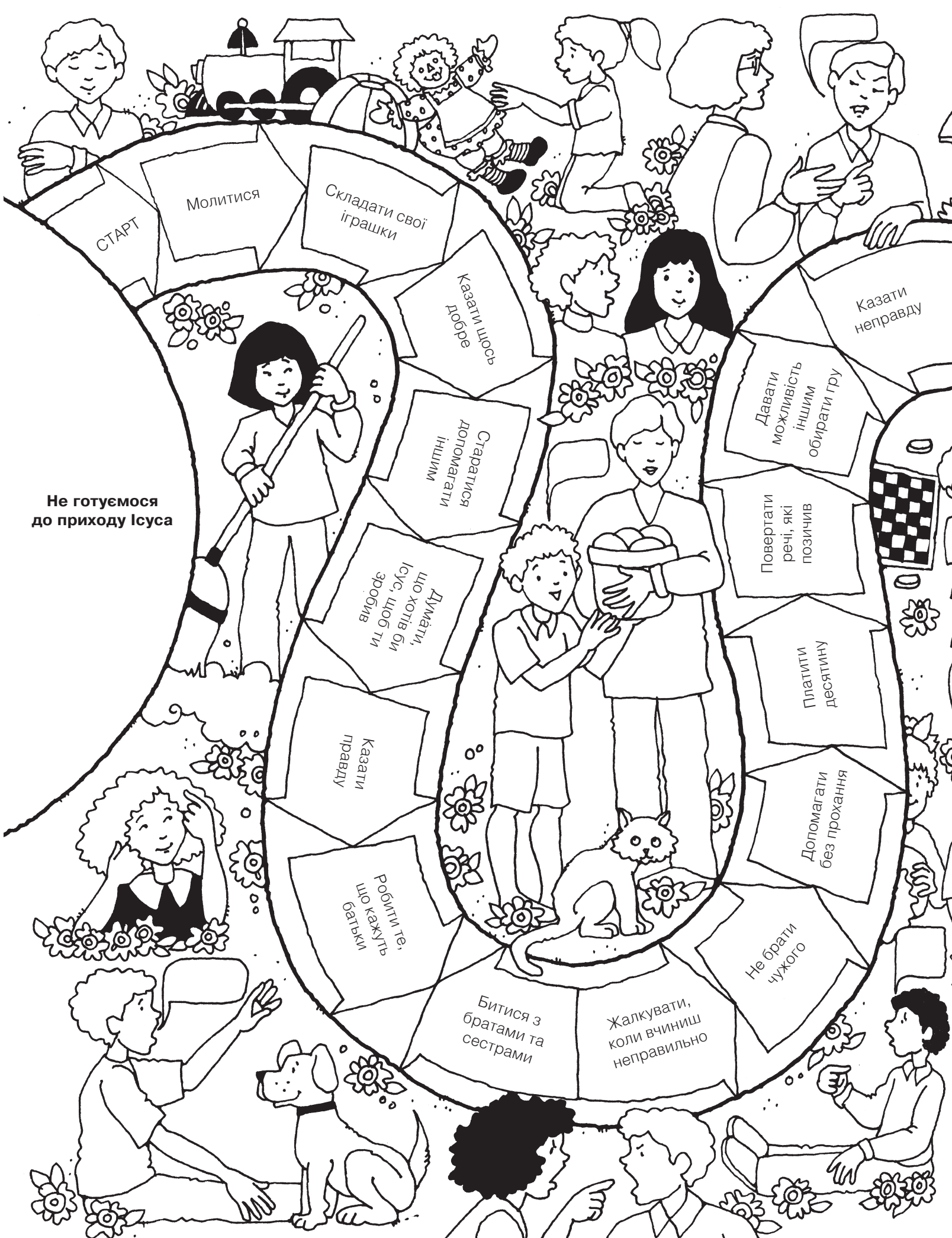

Не готуємося до приходу Ісуса

СТАРТ

Молитися

Складати свої іграшки

Казати щось Добре

Казати неправду

Давати можливість іншим обирати гру

Повертати речі, які позичив

Платити десятину

Допомагати без прохання

Не брати чужого

Жалкувати, коли вчинив неправильно

Битися з братами та сестрами

Робити те, що кажуть батьки

Думати, Ісус, щоб ти зробив

Старатися допомагати іншим



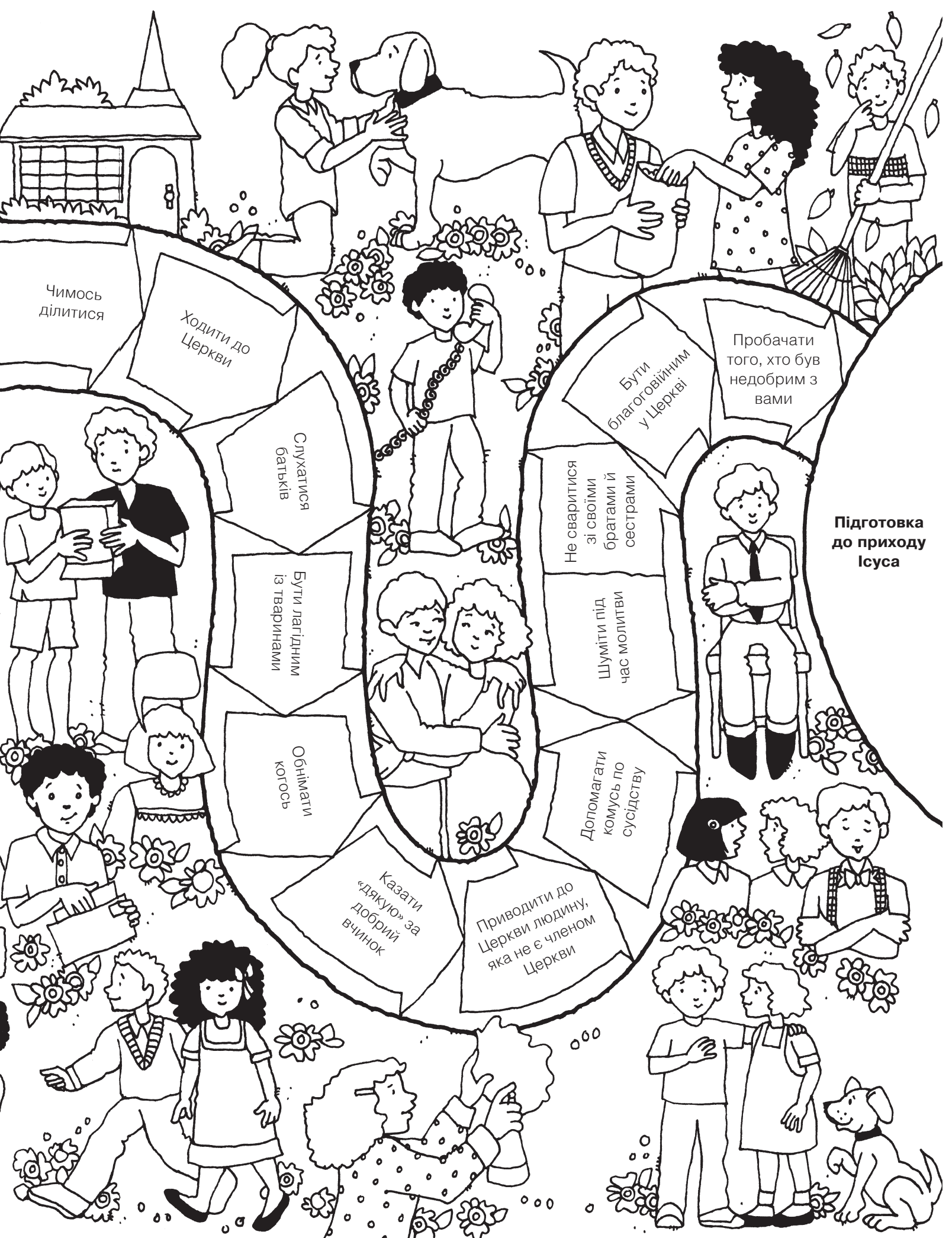

Чимось ділитися

Ходити до Церкви

Слухатися батьків

Бути лагідним із тваринами

Обніматися когось

Казати «дякую» за добрий вчинок

Приводити до Церкви людину, яка не є членом Церкви

Не сваритися зі своїми братами й сестрами

Шуміти під час молитви

Допомагати комусь по сусідству

Бути благоговійним у Церкві

Пробачати того, хто був недобрим з вами

Підготовка до приходу Ісуса