

Жінка Церкви Ісуса Христа Святих Останніх Днів



Основний посібник для жінок Частина А

Жінка Церкви Ісуса Христа Святих Останніх Днів

Основний посібник для жінок
Частина А

Перероблене видання
Видано Церквою Ісуса Христа Святих Останніх Днів

Зауваження та пропозиції

Будемо вдячні за Ваші зауваження та пропозиції щодо цього посібника.

Прохання надсилати їх до:

Office of the First Quorum of the Seventy
Attention: Curriculum Department
47 East South Temple Street
Salt Lake City, Utah 84150
USA

Вкажіть своє ім'я, адресу, приход та кіл. Обов'язково вкажіть назву посібника і розкажіть, як ви їм користувалися. Що ви думаєте стосовно сильних і слабких сторін посібника і які рекомендації щодо його поліпшення.

© 1996

Церква Ісуса Христа Святих Останніх Днів

Усі права застережено

Printed in the United States of America

Текст на англійській мові затверджено: 12/95

Переклад затверджено: 12/95

Назва оригіналу

The Latter-day Saint Woman:
Basic Manual for Women, Part A

31113 192

Ukrainian

Зміст

Вступ	1
Номер уроку і назва	
Розділ 1: Основи й учення євангелії	
1 Віра в Ісуса Христа	3
2 Покаяння	13
3 Хрищення, Вічний Завіт	23
4 Дар Святого Духа	30
5 Свідчення	37
6 Піст	43
7 Благоговіння	48
8 Любов, милосердя та служіння	54
9 Цнотливість і скромність	59
10 Шлюб на вічність	65
Розділ II: Жінки у Церкві	
11 Важливість священства	75
12 Обряди священства	81
13 Жінки і священство	90
14 Жінка Церкви Ісуса Христа Святих Останніх Днів	96
15 Сімейна рада	106
16 Сімейний домашній вечір	113
17 Церковні збори	120
18 Місіонерська робота та почуття товариства	128
19 Як готувати та підтримувати місіонерів	136
Розділ III: Домашнє господарювання	
20 Уміле ведення домашнього господарства	143
21 Сімейний бюджет	149
22 Харчування сім'ї	157
23 Харчування матері та дитини	162
24 Профілактика захворювань	166
25 Присадибне городництво	172
26 Підсобне господарство	183
Розділ IV: Особистий та сімейний розвиток	
27 Розвиток наших талантів	194

28	Удосконалення трудових навичок	202
29	Навчання сімей значенню трудової діяльності та особистій відповідальності	211
30	Розвиток і навчання здатності володіти собою.....	220
31	Створення в сім'ї атмосфери духовності	227
32	Вивчення Євангелії у наших домах	239
33	Підготовка до навчання	248
34	Вивчаючи Святі Писання	256
35	Навчання силою і впливом Святого Духа	264
	Президенти Церкви	270
	Цитовані джерела	274
	Малюнки	280
	Алфавітний покажчик	301

Вступ

Цей посібник для жінок та дівчат призначений для нових членів Церкви та всіх інших, хто хоче вивчати основні принципи євангелії. Уроки розраховані не тільки для вивчення принципів і учення євангелії, а також для того, щоб спонукати жінок Церкви Ісуса Христа Святих Останніх Днів (1) любити євангелію, (2) прагнути жити згідно з її ученнями, (3) стати кращими господинями, а також (4) використовувати свій час, здібності та уподобання більш розумно, щоб одержати благословення для своїх сімей і побудови Царства Божого.

Там, де організовано філію, ця книжка буде посібником для жінок та дівчат на недільних зборах. Ці збори проводяться в той час, коли браття знаходяться на зборах священства. Голова Товариства Допомоги буде керувати зборами і повідомляти президенту філії імена жінок, яких він прикличе проводити уроки.

Самоосвіта

Кожна сестра повинна вивчати свій екземпляр посібника протягом тижня, приносити свій посібник і Писання на урок, а також готуватися до обговорення. Вона зможе користуватися у себе вдома тим, що вивчила на уроці, і це допоможе їй бути кращим членом сім'ї і вчителем у себе вдома. Запропоноване завдання в кінці кожного уроку допоможе застосовувати вивчені основи.

Допомога вчителю

Поради вчителю вміщено в розділі «Підготовка вчителя» в кінці кожного уроку. Вивчайте *Основи Євангелії* (посібник) разом з даним посібником, особливо ті теми, на які наголошено в розділі «Підготовка вчителя». Вчитель може дати завдання членам класу підготувати доповіді з *Оснoв Євангелії*. Це завдання треба дати заздалегідь, щоб було достатньо часу для його належної підготовки.

До більшості уроків включено наочні посібники.

Вказівки для вчителя і питання для класного обговорення подані меншим шрифтом, так що вчитель може відразу їх знайти. Вчителі можуть використовувати інші методики і завдання для уроку, щоб зробити урок більш ефективним.

Залучайте до роботи в класі якомога більше молодших сестер. Уроки допоможуть підготувати їх для домашньої праці і побудови Царства Божого.

Уроки

До даного посібника включено загалом тридцять п'ять уроків. Це дає можливість для додаткових занять протягом року. Вчитель може використати більш, ніж одне класне заняття для уроку, який потребує подальшого вивчення. Класне заняття іноді може бути присвячене плануванню класної роботи, виступу гостя, зборам для свідчень або іншій меті, вартої з точки зору вчителя і класу.

Але в будь-якому випадку повинні бути викладені всі уроки з даного посібника. Більшість уроків стосується всіх сестер, але вчитель повинен так переробити уроки з домашнього господарювання, щоб пристосувати їх до потреб кожної.

Краще за все вивчати уроки послідовно в межах кожного з чотирьох розділів. Як би там не було, вчитель повинен викладати сезонні уроки в належний період. Прикладом є урок 25 з присадибного городництва, який треба подати заздалегідь до періоду посадки.

Для загальної інформації наприкінці даного посібника подано малюнки і фотографії президентів Церкви і біографічна інформація про кожного з них. Цитування цих братів та інших Генеральних Авторитетів вміщено в цьому посібнику.

Мета уроку – допомогти зміцнити нашу віру в Ісуса Христа.

«Віра не означає мати досконалі знання про щось; тому, якщо ви маєте віру, ви сподіваєтеся на те, чого не видно, але що є істинним.» (Ал. 32:21).

Що таке віра? Як проявилася в вас віра сьогодні?

Перш за все ми повинні дізнатися, що таке істина

Щоб увірувати в Ісуса Христа, ми повинні знати, хто він є в дійсності. Ми не можемо мати віру в нього, нічого про нього не знаючи. Ми не можемо мати віру в нього, якщо наше знання про нього не є істиною.

Деякі люди на землі бачили Спасителя. Більшість з нас ніколи не будуть мати привілею бачити його в нашому смертному житті, але наш привілей та обов'язок – отримати істину про нього. Ми повинні отримати дійсне знання про нього через свідчення Духу. Знання істини про нього допоможе нам вірити йому, слухати його і сподіватися на його допомогу нам, коли ми самі не в змозі собі допомогти.

Чому важливо, щоб ми позбулися фальшивих ідей про Ісуса Христа?

«Догодити ж без віри не можна. І той, хто до Бога приходить, мусить вірувати, що Він є, а тим, хто шукає Його, Він дає нагороду.» (Євр. 11:6).

Ми дізналися з цього Писання, що догодити Богові ми можемо через віру в нього. Щоб мати віру, ми повинні (1) вірити, що він існує, і (2) вірити, що він відповість нам, коли ми старанно намагатимемося пізнати його і одержати від нього допомогу. Це є дві дуже важливі істини про віру в Ісуса Христа.

Віра повинна спиратися на істину. Як би сильно ми не вірили у фальшиву ідею, все одно вона не є істиною, і не може бути основою для віри.

Попросіть сестер розповісти, як вивчення істинних принципів євангелії принесло їм більше щастя, ніж їхні старі, фальшиві ідеї.

Покажіть малюнок 1-а (= 1-а), Стара жінка вивчає Писання, щоб дізнатися про Ісуса Христа; 1-б (= 1-б), Місіонери навчають Євангелії людей по всьому світу; і 1-в (= 1-с), Сім'я разом вивчає Писання.

1-а (= 1-а), Стара жінка вивчає Писання, щоб дізнатися про Ісуса Христа
Фотографія Гарольда М. Ламберта.

1-б (= 1-б), Місіонери навчають Євангелії людей по всьому світу.







Ми повинні вивчати Писання і слухати свідчення слуг Божих на землі. Тоді ми зможемо пізнати істину про Ісуса Христа і його Євангелію. Якщо ми покірні, щирі і сповнені молитви, то можемо дізнатися, що він Єдинороджений Син нашого Небесного Батька, що він живе сьогодні, і що він любить кожного із нас, якими б недосконалими ми не були. Ми можемо дізнатися, що він знає всю повноту істини. Він відкриє цю істину тим, хто ретельно шукає її. Ми можемо дізнатися, що він єдиний Бог, який повинен карати неправедних; однак він милосердний Бог до тих, хто розкаюється. Ми можемо дізнатися, що він заплатив за наші гріхи і приніс воскресіння для кожного. Коли ці істини заволодіють нашими серцями і розростуться в них, а сумніви і страхи почнуть танути, тоді в нас ростиме віра в Ісуса Христа.

Як вивчення Писань допомагає нам замінити сумніви та страхи на віру? Що ще допомагає нам зміцнювати нашу віру?

Попросіть одну із сестер коротко розповісти, як вона розвиває віру в Ісуса Христа.

Ми повинні виховувати нашу віру

Ми можемо пізнати істину, вивчаючи Писання, дотримуючи піст і молячись, а також слухаючи свідчення інших. Але просто віра в істину не означає, що ми користуємось нею. Є люди, які вірять, що Ісус – наш Спаситель і що євангелія є істиною, але не дотримуються його заповідей. Ці люди *не користуються* вірою. Віра – це активна сила. Якщо у нас є віра, ми віримо в Ісуса Христа, в те, що він допоможе нам знайти шляхи жити за його завітами.

Писання вчать нас:

«Надійся на Господа всім своїм серцем, а на розум свій не покладайся!»

Пізнавай ти Його на всіх дорогах своїх, і Він випростує твої стежки». (Прип. 3:5–6.)

Нефій є прикладом молодої людини, який мав віру і довірив, щоб Господь допоміг йому дотриматися заповітів. За вказівкою Господа батько наказав йому і його братам дістати записи їхнього народу від сильного, неправедного чоловіка. Вони дуже боялися цієї людини. Тому, коли його попросили виконати це складне завдання, Нефій виказав віру в Господа. Він сказав:

«Я піду і зроблю те, що Господь наказав, бо я знаю, що Господь не дає заповідей дітям людським без того, щоб не приготувати шлях для них, аби вони могли виконати те, що він наказав їм.» (Див. 1 Неф. 3:7).

Чому Нефій був готовий скоритися Господу?

Багато членів Церкви, молодих і старих, і сьогодні мають віру, подібну до цієї. Сестра Сачіко Хотта з Нагойї, Японія, розказала таку історію:

«Ще до нашого одруження ми з чоловіком домовилися, що Церква буде найголовнішим у нашому житті, і що ми будемо віддавати свій час та всі свої таланти для служіння Церкві. Як виявилось, легше було сказати, ніж виконати.

Після нашого одруження ми з чоловіком мали переїхати до мешкання, яке знаходилося досить далеко від каплиці. Їзда на велосипеді до залізничного вокзалу, шлях потягом до іншого міста, а потім автобусом до каплиці забирали півтори години; і, звичайно, якщо я пропускала перший потяг і мала чекати на наступний, дорога могла тривати більше двох годин. Тому президентові філії було складно давати нам завдання. Крім того, після трьох місяців нашого шлюбу мій чоловік тяжко захворів і був госпіталізований, отже я пішла працювати, щоб підтримати нас. Кожного дня після роботи я мала йти провідувати чоловіка до лікарні і після цього намагалася поїхати до каплиці, але іноді день не вміщав достатньої кількості годин.

Це непокоїло мене, і я знала, що, якби ми жили трохи ближче, я б змогла відвідувати Церкву. Однак земля навколо каплиці була дуже дорога, і ми не могли собі дозволити навіть взяти оренду в такому прекрасному сусідстві, не кажучи вже про купівлю будинку в тому районі. Логічно я розуміла, що це неможливо, але Писання вчать, що, якщо ти постійно просиш чогось через молитву, то будеш почутий. (Див. Лк. 18:1–5). Тому я молилася безупинно. Я не знала, як Господь зможе відповісти на таке неможливе прохання; я просто молилася. Невдовзі після цього, мій дядько, будинок якого знаходився за 15 хвилин ходи від каплиці, раптово вирішив переїхати, і запропонував нам свій прекрасний будинок. Я знала, що мою молитву було почуто. Ми були такі щасливі, тому що, нарешті, ми могли працювати для Церкви. На той час мого чоловіка виписали з лікарні, і ми могли відвідувати збори сім'єю.

Після того, як ми переїхали, Церква виголосила план будівництва каплиці в Нагойї, і кожний почав старанно працювати, щоб заробити гроші для фонду будівництва. Незадовго до цього мій чоловік вирішив розпочати свій особистий бізнес – пекарню. Знову у нас було дуже мало грошей; ми витратили всі свої заощадження, щоб почати бізнес, і жили на мій місячний заробіток. Ми не знали, як можемо допомогти фонду будівництва ще й тому, що я була вагітна і не могла більше працювати. Хоча справи мого чоловіка йшли вгору, ми все одно не мали досить, щоб прожити, заплатити в фонд будівництва і підготуватися до народження дитини. Я працювала досить для того, щоб одержати

свою річну премію і відкласти її на витрати для нашої дитини. Це були всі гроші, які ми мали.

Одного вечора президент філії звернувся до нас і сказав, що їм не вистачає зовсім мало для фонду будівництва, і попросив нас допомогти. Єдині кошти, які ми мали, були гроші для нашої дитини, яка повинна була незабаром народитися; і хоч це було все, що ми мали, це було також все, що ми могли дати. Того ж вечора ми віднесли гроші до президента філії. Цього було якраз досить, щоб набрати суму, необхідну філії для нової каплиці.

Після цього ми не турбувались про те, де візьмемо грошей для витрат на дитину; ми знали, що Господь подбає про нас. Звичайно, я трохи непокоїлась, але коли б не починала думати про це, завжди заспокоювалась.

Наступного місяця моєму чоловікові запропонували працювати повний робочий день в області Нагойя. Завдяки новій платні у нас було досить грошей, щоб заплатити по чеках лікарні, коли народилася дитина. Бог каже, що ви повинні робити все, що у ваших силах, а в решті покладатися на нього. Я знаю, що це – істина». (“Two Hours from the Chapel”, *Ensign*, Aug. 1975, pp. 64–65).

Як Господь благословив сім'ю сестри Хотта після того, як вона молилася з вірою, щоб мати змогу служити Церкві?

Як Господь нагородив брата і сестру Хотта за те, що вони віддали заощаджені для дитини кошти президентові філії?

Сестра Хотта дала добре пояснення віри. Мати віру означає робити все, що в наших силах, щоб жити за принципами євангелії (навіть коли це логічно здається неможливим). Тому ми покладаємося на допомогу Господа в тому, що нам самим не під силу.

Віру підтримує покора

Наша віра не буде живою без зусиль. Віра подібна до живої рослини; вона зів'яне і загине, якщо ми не будемо підживлювати та захищати її.

Щоб зберегти свою віру живою, треба скоритися принципам Євангелії, про які ми довідалися. «Віра – це дар Божий, дарований в нагороду за особисту праведність» (Bruce R. McConkie, *Mormon Doctrine*, p. 214). Коли ми починаємо порушувати настанови Бога, ми ослаблюємо нашу віру. Сатана вживає багато засобів, щоб спробувати змусити нас нехтувати Божими настановами і таким чином послабити нашу віру.

Покажіть малюнок 1-г (= 1-d), Нефій докоряє своїм старшим братам за їхні грішні шляхи.

У 1 Нефії ми читаємо про Ламана і Лемуїла, братів Нефія. Нефій, їхній батько Легій і навіть ангели навчали їх багатьом істинним принципам. Але вони не виховували віру, тому що не прийняли і не жили згідно з цими істинами, доки їх не змусили. Вони жалілися, що дуже тяжко було дотримуватися заповідей. Вони критикували свого батька і брата. І врешті решт, не хотіли робити так, як їм було наказано і швидко впали у гріх.

У протиставлення, Нефій робив все, що його просили, і вірив у Господа. Бог нагородив його за віру, і в житті Нефія сталося багато чудес. Він зміг побудувати корабель, хоча нічого не знав про будівництво кораблів. Йому було надано надлюдську силу, і він зміг розбити нечестиві плани братів. Йому було надано привілей бачити видіння і говорити з ангелом Божим. Через свою покору він був благословенний вірою. Через свою віру він мав силу Божу у своєму житті.

Ми також можемо зберігати нашу віру через покірність. Ми можемо жити своєю вірою через піст та молитву, читання Писань, відвідання Церковних зборів, і виконання того, про що нас просить Бог через провідників Церкви. Щоб захистити свою віру, нам не треба критикувати та скаржитися.

Чому критика і скарги послаблюють нашу віру?

Віра кожного з нас пройде випробування. Ми можемо навіть повірити, що Господь не помітив нашої віри і покори. Ми можемо відчувати, що він далеко, не побачив наших випробувань і не відповів на наші молитви. Коли настають такі часи, то ми можемо відчути, що наша віра піддається випробуванню. Якщо ми продовжуємо наполегливо і з покірністю діяти правильно, випробування скінчяться. Ми дістанемо нагороду за свою віру і покору.

Мороній вчив, що «віра є сподіване, але не бачене; ось чому не сперечайтесь через те, що не бачите, бо ви не матимете доказів перед тим, як буде випробувано вашу віру.» (Див. Етер 12:6).

І сказав Господь: «Мої люди повинні бути випробувані в усьому, щоб підготуватися дістати славу, яку я маю для них, навіть славу Сіону; а той, хто не витримає іспиту, не достойний мого Царства.» (Див. УЗ 136:31).

Для нас дуже важливо жити своєю вірою через піст і молитву, покору настановам Бога, читання Писань і відвідування зборів. Роблячи так, ми матимемо силу пройти через випробування у нашому житті.

1-г (= 1-d), Нефій докоряє своїм старшим братам за їхні грішні шляхи.



Завдання

Вирішіть, як ви збираєтеся зміцнювати свою віру. Напишіть ваше рішення на аркуші паперу як нагадування. Читайте Алма 32:17–43 і Мороній 7:33–39 протягом тижня.

Додаткове читання Писань

Матвій 8:5–10 (зцілення вірою)

Матвій 17:20 (нічого неможливо без віри)

Марк 9:23 (все можливо через віру)

Лука 8:43–48 (зцілення вірою)

Іоанн 20:24–29 (благословенні віруючі)

Римлянам 10:13–17 (щоб мати віру, ми повинні чути слово Бога)

2 До коринтян 5:6–7 (ми йдемо, бо віруємо)

1 Нефій 3 (віра Нефія)

1 Нефій 4 (сила через віру)

Алма 32:17–43 (бесіда Алми про віру)

Етер 12:6 (визначення віри Моронієм)

Мороній 7:33–39 (віра необхідна для чудес)

Підготовка вчителя

Перед проведенням уроку:

1. Вивчіть *Основи Євангелії*, розділ 18, «Віра в Ісуса Христа».
2. Вивчіть *Основи Євангелії*, розділ 11, «Життя Христа».
3. Нагадайте членам класу принести свої Писання в клас.
4. Прочитайте Алма 32:17–43.
5. Прочитайте 1 Нефій, розділи 3 та 4.
6. Дайте завдання членам класу обговорити історії та Писання, згадані в уроці.

Мета уроку – допомогти нам зрозуміти і користуватися принципом покаяння.

Що означає каятися?

Кожен із нас подорожує через життя у вічність. Під час цієї подорожі ми чуємо голоси, які кличуть нас. Один – голос Господа, який веде нас до цілестіального царства; другий – голос Сатани, який зваблює нас творити лихо. Ми вільні вибрати між ними двома і діяти самостійно.

Прочитайте 2 Нефій 2:16, 27–29.

Доки ми прийдемо до пізнання істини, нам дуже легко сплутати ці два голоси. Ми можемо думати, що діємо правильно, коли в дійсності нас зваблюють. Вивчаючи євангелію Ісуса Христа, ми усвідомлюємо, що наш вибір не завжди правильний. Ми розуміємо, що ми не на вірному шляху. Якщо ми продовжимо хибний шлях, то, прийшовши до кінця своєї подорожі, побачимо, що ми – не в цілестіальному царстві. Збочення з вірного шляху називається гріхом. Повернення на шлях, спрямований до цілестіального царства, називається покаянням.

Ісус Христос обіцяє нам:

«І буде так, що кожна душа, яка залишить свої гріхи і прийде до мене, і проголосить моє ім'я, і скориться моєму голосу, і виконає мої заповіді, побачить мене і буде знати, що я є;

«І що я – істинне світло, яке світить кожній людині, що прийшла в цей світ» (Див. УЗ 93:1–2).

«Я – Світло для світу. Хто йде вслід за Мною, не буде ходити у темряві той, але матиме світло життя.» (Див. Іоанн 8:12).

Що означає – йти «у темряві»? йти «у світлі»?

Покажіть малюнок 2-а (= 2-а). Подібно до маяка у темряві, Ісус Христос показує нам шлях до цілестіального царства.

Ісус Христос показав нам шлях, як дістатися до цілестіального царства і бути разом з нашим Небесним Батьком. Він як маяк у темряві для нас. Коли ми на вірному шляху, то подорожуємо у світлі. (Див. Іоанн 8:12). Ми можемо бачити істинну стежину, по якій треба йти. Коли ми відхиляємося від вірного шляху, то блукаємо у темряві, як човен, що прибився до небезпечних скель



і підступних вод. Це пастки гріха, які розставив для нас Сатана. Він хоче, щоб ми звернули з нашої дороги. Але грішне життя не приведе нас до щастя наприкінці нашої подорожі. Чим глибше ми будемо загрузати у гріх, тим більша буде над нами влада Сатани. Саме тому Ісус каже нам: «... хто чинить гріх, той раб гріха.» (Іоанн 8:34).

Сатана радіє, коли ми грішимо. Він хоче тримати нас у своїй владі. Його голос запевняє нас, що ми все робимо правильно. Він каже нам, що добрі наміри спрямовують нас на це, що ми виправдані у скоєнні гріха. (Див. 2 Неф. 28:21–22). Він хоче, щоб ми умовили самі себе, що гріх не такий страшний, яким він є насправді. Він знає, що, доки ми виправдовуємо свій гріх, доти повністю не каємось.

Ісус Христос знає, що Сатана діє таким шляхом. Тому його голос змушує нас почуватися неспокойно в нашому гріху. Його голос підказує нам покаятися і повернутися на вірний шлях.

Яків, промовляючи силою Бога, намагався розбудити людей. Він говорив їм про їхні гріхи такими словами:

«О, мої улюблені брати, відверніться від гріхів своїх; стряхніть кайдани того, хто чоче міцно скувати вас; прийдіть до того Бога, який є скелею вашого спасіння.

Приготуйте свої душі для... судного дня, щоб ви могли не тремтіти від жахливої страху; щоб у досконалості ви не могли згадати своєї страшної вини... і бути вимушеними крикнути: Свят, свят твій суд,... але я знаю мою вину; я порушив твій закон, і мій гріх є моїм; і диявол оволодів мною, і я – здобич для його страшного страждання.

Але ось, брати мої, чи необхідно було мені пробуджувати вас до жахливої дійсності цього? Чи мучив би я ваші душі, якби ваші помисли були чистими? Чи був би я прямим з вами згідно з прямою істиною, якби ви були вільні від гріха?

Тож, якби ви були святими, я б розмовляв з вами про святість; але оскільки ви не святі, і дивитесь на мене, як на вчителя, то є необхідність у тому, щоб я вчив вас про наслідки гріха». (Див. 2 Нефій 9:45–48).

Коли ми відчуваємо жах нашого гріха, ми, або продовжуємо грішити, або мужньо визнаємо свою помилку і виправляємо її. Якщо ми вирішуємо продовжувати грішити, Сатана буде зв'язувати нас далі і далі, доки врешті решт ми не втратимо усіляке бажання каятися. Якщо ми збираємося покаятися прямо перед смертю, то можемо запізнитися.

2-а (= 2-а), Ісус Христос, як маяк у темряві, вказує нам шлях до цілестіального царства.

Прочитайте Алма 34:32–35.

Чому нерозумно відкладати наше покаяння?

Ми всі повинні каятися

Наші гріхи можуть бути не такими тяжкими, як у братів Нефія. Але в будь-якому випадку, ми повинні каятися.

Прочитайте до Римлян 3:23.

Ми повинні каятися в тому, чого не повинні були робити, як, наприклад, говорити неправду, займатися плітками, згадувати ім'я Господа надаремно. Ми також повинні каятися в тому, що не зробили того, що повинні були зробити, наприклад, сплатити десятину, часто молитися, дотримуватися святого дня Суботи, мати дружні стосунки з сусідами або виконувати доручення. Важливо каяться перш за все в тих гріхах, які більш за все обтяжують нашу совість. Нам треба відчутти Дух Господа, який підказує нам подолати наші помилки.

«Один юнак так свідчив: «Я думаю про весь біль, який я спричинив своїм батькам, і собі, не усвідомлюючи, що гріх не приносить щастя. Після закінчення школи я поїхав з дому і почав пити, палити та вживати наркотики. Мені здавалося, що я добре проводив час, але зараз я знаю, що насправді я був досить нещасним.

Потім одного дня я зупинився і подумав: «Що, якби мої батьки могли побачити мене зараз? Що б вони подумали?»

З того часу я почав змінювати своє життя... Я б ніколи не зміг цього зробити без кількох добрих нових друзів і чуйного єпископа – і без допомоги Святого Духа. Але з їхньою допомогою я зміг покаятися. І зараз я бачу, яким нещасним я був. Я свідчу, що покаяння і праведне життя приносить щастя. І я знаю з досвіду, що Господь завжди тут, щоб допомогти нам змінити наше життя, якщо ми тільки дозволимо йому». (Jay A. Parry, "Miracles Today?" *Ensign*, Jan. 1978, p. 56).

Коли ми каємося в своїх гріхах, то наближаємося до вірного шляху. Коли ми на вірному шляху, який веде нас до целестіального царства, то розуміємо, що закони Бога – важливі. Ми не можемо дивитися навіть на найменший гріх. Ми стаємо більш подібні до Ісуса Христа і дивимося на гріх, як він. Іншими словами, ми не можемо терпіти будь-який прояв гріха. Це наша мета. Хоча ми ще, можливо, і не підійшли, але повинні пам'ятати нашу мету і працювати, щоб досягти її. Якщо ми смиренні у молитві, коли просимо Господа вказати нам на наші слабкість та гріхи, він зробить це.

Прочитайте Ефеф 12:27.

Істинне покаяння приносить прощення

Коли ми усвідомлюємо, що всі наші гріхи страшні перед Господом, ми відчуваємо «благочестивий жаль» від них (див. 2 Кор. 7:10). Ми не можемо згадувати їх без почуття докорів сумління і смутку. Вони тяжіють над нами і стають важким тягарем. Ми починаємо відчувати маленьку частку великого жалю, який відчував Ісус Христос, коли страждав і вмер за нас. (Див. Ал. 36:12–13).

Покажіть малюнок 2-б, Христос молиться в Гефсиманському саду.

Якими ж вдячними треба нам бути за те, що ми не повинні завжди нести цей тягар. Через розкаяння ми можемо позбутися його. Через велику любов, яку мав до нас Ісус Христос, він страждав, пролив кров і помер за наші гріхи, задля того, щоб нам не треба було самим повністю страждати, коли каємося. (Див. *Основи Євангелії*, розділ 12, «Спокутування»).

Покажіть малюнок 2-в (= 2-с), Христос вистраждав наші гріхи за умови, що ми будемо каятися.

Ісус сказав:

«Бо ж, послухайте, я, Бог, вистраждав це за всіх, щоб вони могли не страждати, коли будуть каятися;

Але, якщо вони не будуть каятися, то повинні страждати навіть так само, як я;

Ці страждання змусили мене, навіть самого Бога, найбільшого за всіх, тремтіти. . . і точити кров з кожної пори, і страждати як тілом, так і духом» (Див. УЗ 19:16–18.)

Щоб покаятися, ми повинні слідувати певному порядку. Цей процес пояснюється в *Основах Євангелії*, розділ 19, ст. 118–122.

Покажіть малюнок 2-г (= 2-d), Кроки, якими покаяння веде нас від благочестивого жалю до радості дотримання заповідей.

Обговоріть сім частин покаяння. Якщо є можливість, нехай візьмуть участь кілька сестер. Під час обговорення покажіть таблицю, яка дає перелік семи частин покаяння.

Є сім частин покаяння: (1) усвідомлення гріха, (2) почуття жалю за скоєння гріха, (3) відмова від гріха, (4) визнання гріха, (5) відновлення, (6) прощення інших і (7) виконання заповідей Бога. Коли ми слідуємо цьому порядку, Спаситель обіцяє, що він повністю прощає нас за наші гріхи. Він більше не буде про них пам'ятати. Через те, що він заплатив за наші гріхи, він має владу прощати.

Прочитайте Учення і Завіти 58:42.

2-б (= 2-b), Христос молиться в Гефсиманському саду.

2-в (= 2-с), Христос вистраждав наші гріхи за умови, що ми будемо каятися.







Через покаяння ми стаємо знову чистими і непорочними. Ми можемо поглянути назад на нас колишніх і згадати наші гріхи, але без болю. Замість цього ми відчуваємо спокій. Місіонер, який побажав залишитись невідомим, розказав незвичайну історію. Ця історія ілюструє повне прощення, яке може одержати кожний з нас, якщо дійсно розкається.

Молода жінка, яка от-от мала хреститися, сумнівалася, що її покаяння за гріхи у молодості буде прийняте Господом. Вона продовжувала молитися, щоб одержати підтвердження, що вона прощена. Відразу після прийняття обряду хрищення, вона отримала дар Святого Духа. Старійшина говорить:

«Коли я поклав свої руки їй на голову і сказав їй: „Прийми Святого Духа“, то відчув як через її тіло пройшов струс, немов би від електричного струму. Спершу я злякався, але потім зібрався і закінчив молитву. Потім, як прийнято в Церкві, нахилився, щоб поздоровити її, і побачив, що вона була майже у шоківому стані або у трансі. Її очі були заплющені, і слюзи стікали по обличчю. Вона знаходилася в такому стані десь п'ять хвилин, коли, раптом, стряхнула головою, підвелася, пішла і сіла на своє місце.

Я, природно, зацікавився її незвичайною поведінкою під час конфірмації, тож трохи згодом розпитав її про це. Вона розказала мені, що її тіло пронизало найпрекрасніше, чисте, солодке почуття – прекрасний, освіжаючий, очищаючий Дух, якого вона не знала ніколи в цілому своєму житті».

Результати цього випадку були вражаючими. За три дні повністю змінився вираз її обличчя. Навіть риси обличчя зробились витонченими і ніжними, а вираз очей – лагіднішим. Старійшина розповідає:

«Величезним свідченням для мого товариша і мене було те, що ми бачили, як Дух Господа може змінити людину, набагато привабливішу і прекрасну людську істоту, як духовно, так і фізично, яка насправді кається. Очищаюча сила Святого Духу під час хрищення дійсно справжня.» (Margie Calhoun Jensen, *When Faith Writes the Story*, pp. 18–19).

Це драматична історія про силу Духа Господнього, яка очищає нас. Хоча небагато з нас матиме таке переживання, ми всі можемо одержати це солодке, чисте почуття. Хоча ми хрестимось тільки один раз, ми можемо користуватись принципом покаяння протягом усього нашого життя, щоб позбавитися від гріха і направити наш шлях до цілестіального царства. Це велике благословення знати, якщо ми дійсно розкались, що Господь прощає нас і більше не пам'ятає наші гріхи.

2-г (= 2-d), Кроки, якими покаяння веде нас від благочестивого жалю до радості дотримання заповідей.

Завдання

Прослідкуйте за своїм життям наступного тижня, щоб побачити, як ви можете каятися. Прочитайте Мосія розділ 27 і Алма розділ 36. Перегляньте розділ 19 в *Основах Євангелії*.

Додаткове читання Писань

2 До коринтян 7:8–11 (благочестивий жаль приносить розкаяння)

1 Іоанн 1:8–9 (всі – грішники)

Єнос 1:1–8 (гріхи прощаються через віру)

Мосія 26:29–31 (сповідайтесь у гріхах і простіть один одному)

УЗ 42:18–29 (дотримуйтеся заповідей)

Підготовка вчителя

Перед проведенням уроку:

1. Вивчіть *Основи Євангелії*, розділ 12, «Спокутування».
2. Вивчіть *Основи Євангелії*, розділ 19, «Покаяння».
3. Вивчіть Мосія 27 і Алма 36.
4. Підготуйте таблицю, в якій дається перелік семи складових частин покаяння.
5. Дайте завдання членам класу обговорити історії та Писання, згадані в уроці.

Хрищення, Вічний Завіт

Урок 3

Мета уроку – заохочувати нас постійно жити у завіті, який ми склали під час хрищення.

Вступ

Небесний Батько бажає, щоб всі ми мали віру в його Сина Ісуса Христа і каялися у наших гріхах. Після розкаяння ми христимося у Церкві Христа. Ми повинні христитися, щоб додержуватися принципів, які ведуть до спасіння. Але тільки похриститися не достатньо. Після хрищення ми починаємо новий життєвий шлях, але ми завжди повинні неупинно прагнути досконалості.

Пророк Алма запитав свій народ після хрищення: «Чи не народжені ви духовно від Бога? Чи отримали ви його подобу на своїх обличчях? Чи відчули ви цю надзвичайну зміну у ваших серцях?» (Див. Алма 5:14). Чи відчули всі ми, як змінилися наші серця і як переродився наш дух? Ці почуття повинні з'явитися в нас після хрищення у Церкві Ісуса Христа Святих Останніх Днів.

А зараз замисліться на хвилину і згадайте, що ви відчували при хрищенні. Хрищення і було початком «надзвичайної зміни», яку мав на увазі Алма. Не всім дано відчути цю зміну саме під час хрищення. Але, якщо ми подивимося, як удосконалюється наше життя, то побачимо зміну. Хрищення дає всім нам змогу почати нове життя. Подібно до Христа, ми були «занурені» у воду під час хрищення, а потім піднялися для нового життя. (Див. До римлян 6:3–4). Через покору це нове життя поведе нас до нашої мети – життя в присутності Небесного Батька.

Багато людей відчувають особливий духовний підйом під час хрищення. Один член Церкви так описав це: «Я ніколи не забуду почуття в моїй душі; очиститись, почати нове життя, як Боже дитя. . . Це було таке особливе відчуття!» (Див. Hartman and Connie Rector, *No More Strangers*, 3:175).

Хрищення являє собою важливу зміну, яка відбувається в нас. Через те, що ми покаялися, ми очистилися і одержали шанс почати нове життя. Ми повинні не забувати те чисте, впевнене почуття, яке ми отримали при хрищенні.

Попросьте одну чи двох сестер розказати про свої почуття при хрищенні. Запитайте, як змінилося їхнє життя після хрищення. Залучіть до обговорення молодших сестер.

Наш завіт при хрищенні

Покажіть малюнок 3-а (= 3-а), Хрищення молодій жінки.

Завіт – це угода або обіцяння між двома або більше сторонами. Як сказав президент Спенсер В. Кімбол: «Христитися – означає увійти в завіт... з Богом... діяти... працювати праведно, так, щоб уникати гріха» (*The Miracle of Forgiveness*, р. 94).

Нехай члени класу уважно прочитають Учення і Завіти 20:37.

Які вимоги до тих, хто христиться, дані в цьому Писанні? Запишіть їх на дошці.

1. Бути покірливими.
2. Мати чутливе серце і дух, що кається.
3. Свідчити про бажання взяти на себе ім'я Ісуса Христа.
4. Прийняти рішення служити Ісусу Христу до кінця.

Що означає – взяти на себе ім'я Ісуса Христа?

Носити ім'я Ісуса Христа – означає називатися дітьми Христа. (Див. Мос. 5:7–8). Коли ми носимо чиєсь ім'я, то маємо відповідальність. Так само, як ми маємо відповідальність за ім'я сім'ї, ми маємо відповідальність за ім'я Ісуса Христа, коли беремо його на себе. Ми повинні спробувати жити, як живе він.

Покажіть малюнок 3-б (= 3-б), Молода жінка поновлює свій завіт, даний при хрищенні, приймаючи причастя.

Попросіть членів класу прочитати Учення і Завіти 20:77.

Завіти, які ми робимо під час причастя, такі самі, як завіти при хрищенні. Якщо ми дотримуємо завітів пам'ятати Ісуса Христа і виконувати його настанови, нам обіцяно благословення.

Що обіцяє наш Небесний Батько за дотримання цих завітів? (Що його Дух буде з нами).

Як присутність його Духа допомагає нам служити йому і дотримуватися його настанов?

Наш розвиток після хрищення

Є люди, які думають, що досить похриститися, щоб дістати спасіння. Як члени Церкви Христа, ми усвідомлюємо, що хрищення – це тільки початок, коли наші імена вносяться до записів Церкви. Але просто христитися – не достатньо. Ми повинні робити дуже багато після хрищення, щоб досягти вічного життя.

Що ми зобов'язані робити після хрищення? Попросіть присутніх прочитати Мороній 6:4–9. На дошці напишіть, що Господь наказав нам робити:

1. Молитися до Небесного Батька.
2. Поститися для спеціальних потреб.
3. Відвідувати і брати участь у Церковних зборах.
4. Регулярно причащатися.
5. Турбуватися про добробут інших.

3-а (= 3-а), Хрищення молодій жінки.





6. Каятися у своїх гріхах.
7. Слухатися настанов Святого Духа.

Попросіть членів класу прочитати список на дошці.

У чому я мушу вдосконалитись, щоб виконувати завіт, даний при хрищенні?

Під час хрищення ми духовно перероджуємось. Ми повинні перебувати в цьому новому житті, виконуючи те, що перелічив Мороній. Але, коли ми виконуємо наші зобов'язання, піклуємося про сім'ї та домівки, відвідуємо школу, виконуємо наші щоденні обов'язки, то залучаємось до мирських проблем і часом забуваємо наші завіти.

Як можна підвищити свою духовність і дотримуватись завітів, даних при хрищенні?

Часом ми робимо помилки. Тоді ми повинні покаятися, щоб зберегти завіти, дані при хрищенні. Якщо ми відкрито визнаємо, що згрішили, і покаємося (див. урок 2 даного посібника), то знову просуватимемося вперед до удосконалення. Коли ми ретельно шукаємо проводу Святого Духа через молитву, то радуємо нашого Небесного Батька.

Шлях до удосконалення

Чи в змозі ми коли-небудь виконати завіти, зроблені нами при хрищенні? Можливо, не в цьому житті, але ми повинні постійно вдосконалювати наше життя, замінюючи погані звички на хороші. Президент Спенсер В.Кімбол сказав:

«... шлях до удосконалення лежить у зміні в чиемусь житті – заміні лиха добром в кожному окремому випадку. Зміни можуть бути найкращими, якщо по черзі віддавати якийсь час одній із справ. Якщо хтось сплачує десятину щорічно, він досконалий у сплаті десятини. Неважко стати досконалим, якщо уникати звички лаятися, замкнувши на замок свій рот для непристойних слів і лайок – в цьому випадку будете на шляху до досконалості. Якщо хтось вивчає Писання з належною відданістю, то досягне в цьому досконалості». (“Be Ye Therefore Perfect”, Salt Lake Institute of Religion devotional, 10 Jan. 1975, p. 11).

Пророк Нефій сказав, що хрищення – це ще не все, і що після нього ми «повинні просуватися уперед» і «перетерпіти до кінця». Господь пообіцяв нам вічне життя з ним, якщо ми виявимо свою любов через покору йому. (Див. 2 Нефій 31:19–21.) Істинне щастя на землі і вічна радість потому приходять через життя в завіті, який ми заключили з Господом при хрищенні.

Президент Джозеф Філдінг Сміт пояснює це таким чином:

3-б (= 3-b), Молода жінка поновлює свій завіт, зроблений при хрищенні, приймаючи причастя.

«Одне з найбільших завдань істинної церкви – вчити людей, що їм робити після хрищення, щоб заробити євангельське благословення в усій його повноті. . .

Ми повинні перетерпіти до кінця; ми повинні дотримуватися завітів після хрищення; . . . ми повинні так жити, щоб набути ознак благочестя і стати людьми, які гідні отримати радість слави і чудес целестіального царства». («The Plan of Salvation», *Ensign*, Nov. 1971, p. 5).

Колишня католицька монахиня, яка була наведена до Церкви, пояснює, що особисто для неї означає хрищення:

«Все, що я побачила і почула в Церкві, дуже вразило мене. Тепло і любов, а також глибока турбота кожного члена Церкви за інших членів, змусили мене усвідомити, що ця релігія повинна мати щось особливе. . .

Я тоді зрозуміла, що була не в тій церкві, і що Церква Ісуса Христа Святих Останніх Днів є єдиною істинною церквою на землі. Я знала також, що я . . . повинна приєднатися до неї. . .

Перехід від колишнього до теперішнього життя не був легким, але весь цей час мене підтримувало і підтримує щотижневе поновлення на причасті завіту, укладеного мною під час хрищення, – завіту взяти на себе ім'я Спасителя, щоб завжди пам'ятати його, і додержуватись його заповідей, і з другого боку, завіту Господа, що його Дух завжди буде зі мною, якщо я дотримуюся своїх обіцянь. . .

Далі я згадую своє хрищення і повне занурення у воду. Для мене це символізує смерть егоїзму та гріха і піднесення до нового життя як Божого дитяти. Цей акт хрищення, як мені здається, є символом життя, яким наш Небесний Батько хоче, щоб ми жили – подолання егоїзму і перемога спокуси. В цьому випадку ми «вмираємо» для себе і гріха, піднімаємось і щоденно йдемо дорогою назад в присутність нашого Небесного Батька.

«Потім я подумки поновлюю свій завіт – узяти на себе ім'я Ісуса Христа, говорячи йому, що я поновлюю обіцяння прийняти його, основи Євангелії, а також його вчення; прийняти Церкву і підтримувати пророка та інших представників церковної влади, тих єдиних, які божественно наділені повноваженнями вести нас в ім'я Бога. В своїй беззвучній молитві я додаю, що поновлюю завіт завжди пам'ятати його, наприклад, закликати його бути присутнім, особливо, в моменти спокуси або втоми. Нарешті, я поновлюю завіт дотримуватись його заповідей, знаючи, якщо я зроблю це з вірою, то його Дух буде зі мною». (*No More Strangers*, 3:154, 157, 159).

Заклучна частина

Під час хрищення в нас починається «зміна серця». Ми уклали завіти взяти на себе ім'я Ісуса Христа і дотримуватись його заповідей. Якщо ми намагатимемось робити це кожного дня, то Дух його буде з нами і допоможе нам стати подібними до нього.

Завдання

Перегляньте, що ви зробили із своїм життям після хрищення. Подумайте над питаннями, які поставив Алма 5:26–31. Якщо вам потрібно удосконалення, почніть сьогодні з покаяння і виправлення своїх помилок.

Писання для додаткового читання

До галатів 3:27–29 (поєднання у Христі через хрищення)
1 Петра 3:21 (хрищення і Воскресіння)
УЗ 27:2 (приймаючи причастя)

Підготовка вчителя

Перед уроком:

1. Прочитайте *Основи Євангелії*, розділ 20, «Хрищення».
2. Приготуйте дошку і крейду. Або (необов'язково) зробіть плакат з вимогами до тих, хто христиться, і порадами за Моронієм 6:4–9.
3. Дайте завдання членам класу розповісти історії та Писання, згадані в уроці.

Мета уроку – допомогти нам зрозуміти, які великі благословення являє для нас дар Святого Духа.

Чому нам потрібен дар Святого Духа

До того, як ми приєднуємося до Церкви, Святий Дух лише часом приходить до нас. Коли ми слухаємо місіонерів, Святий Дух дає нам добре почуття до євангелії. Святий Дух допоміг нам зрозуміти та прийняти євангелію. Але ми не матимемо привілею постійної присутності Святого Духа, доки не приймемо хрищення і конфірмацію. Лише після цього ми отримуємо дар Святого Духа через владу Мелхіседекового священства.

Святий Дух – один з найвеличніших дарів, який може отримати людина на землі. Президент Лоренцо Сноу сказав, що «з того часу, як ми одержуємо... дар Святого Духа, ми маємо друга» (in Conference Report, Oct. 1899, p. 52; cited in *Family Home Evening*, 1975, p. 54).

Чому Святий Дух – бажаний супутник?

Покажіть малюнок 4-а, Молода жінка затверджується членом Церкви і отримує Святого Духа через рукопокладення. Загадайте членам класу прочитати Іоанна 14:16–17, 26 і Іоанна 16:13.

Назвіть причини, чому ми потребуємо у супутники Святого Духа?

Відповіді напишіть на дошці. Ось деякі можливі відповіді:

1. Він допомагає нам вивчати Євангелію.
2. Він допомагає нам пам'ятати.
3. Він захищає нас від лиха.
4. Він надихає нас проводити кращі бесіди та уроки.
5. Він застерігає нас в разі небезпеки.
6. Він говорить все, що нам треба робити.
7. Він має очищаючу та освячуючу владу.

Прочитайте 2 Нефій 32:5.

Старійшина Легран Річардс сказав так: «Я б скоріше хотів, щоб мої діти і діти моїх дітей насолоджувались товариством Святого Духа, ніж іншим товариством у цьому світі, бо, якщо вони зважатимуть на підказки Духа, він поведе їх до повної істини і буде про них піклуватися в присутності їхнього Небесного Батька» (in

4-а (= 4-а), Молода жінка затверджується членом Церкви і отримує Святого Духа через рукопокладення.



Conference Report, Apr. 1966, p. 112; or *Improvement Era*, June 1966, p. 540).

Святий Дух – дуже бажаний супутник. Ми повинні робити все, що ми можемо, щоб він залишався нашим супутником.

Як зробити так, щоб Святий Дух був весь час разом з нами

Виконання звітів допоможе нам утримувати біля себе Святий Дух. Кожного разу, коли ми причащаємося, ми обіцяємо коритися заповідям Господа. Якщо ми тримаємо наше обіцяння, Господь обіцяє нам, що ми «завжди матимемо його Дух» з собою. (Див. УЗ 20:77).

Господь також просив нас зберігати себе морально чистими. Він сказав, що тіла наші подібні до храмів. Якщо ми утримуватимемо свої тіла чистими і невинними в думках, промовах, убранні і діях, Святий Дух буде з нами. (Див. 1 Кор. 3:16–17). Ми повинні уникати гріха в будь-якому прояві, навіть його ознаки.

Святий Дух можна образити навіть тим, що ми розцінюємо як «дрібниці». З 3 Нефія 11:29 ми дізнаємось, що суперечка походить від диявола. Суперечка – це відсутність єдності або гармонії. Коли ми сперечаємось або сваримось, Святий Дух іде від нас. Хоча суперечка з чоловіком, дитиною, або братом чи сестрою можуть і не бути серйозним гріхом, це відводить Святий Дух.

Пророк Джозеф Сміт не міг отримати натхнення, доки в нього не було праведних почуттів до кожного. Одного ранку його дружина чимось засмутила його. Трохи згодом Джозеф спробував перекласти дещо з книги Мормона, але не зміг. Тоді він пішов у сад і помолився. Потім повернувся і попросив у Емми пробачення. Тільки тоді він зміг перекласти. (Див. statement by David Whitmer, 15 Sep. 1882, in B. H. Roberts, *Comprehensive History of The Church of Jesus Christ of Latter-day Saints*, 1:131; quoted by Henry D. Taylor, “Thou Shalt Love Thy Wife with All Thy Heart”, *Ensign*, Jan. 1974, p. 37).

Коли наші діти роблять погано, ми не повинні виходити з рівноваги. Треба покласти на допомогу Святого Духа, і він направить нас, як бути з дітьми (Див. УЗ 121:43).

Які наші дії можуть відвернути Святого Духа від нас? Що нам треба робити, щоб він був нашим супутником? Запишіть відповіді на дошці у два стовпчики.

Президент Джозеф Філдінг Сміт сказав:

«Святий Дух не буде перебувати з тим, хто не бажає коритися і дотримувати завіти Бога... В таку душу Святий Дух не може увійти.

Цей величний дар приходиться до нас тільки через скромність, віру та покору...

Чи ви коли-небудь замислювались, який величезний привілей для нас – товариство одного із Божеств? Чи думали ви про це таким чином? Це наш привілей, якщо ми дотримуємо завіти, дані нам Господом». (“Fundamental Gospel Truths Balance Education, . . .” *Church News*, 4 Nov. 1961, p. 14).

Як Святий Дух допомагає нам

Якщо ми виявляємо через свою віру, що бажаємо мати Святого Духа своїм супутником, то він допоможе нам у багатьох випадках.

ВІН ДОПОМАГАЄ НАМ МАТИ ЩАСТЯ В СІМ'І

Святий Дух «надихає чесність, милість, доброту, ніжність, лагідність і милосердя» (Parley Pratt, *Key to the Science of Theology*, 9th ed., p. 101). Коли члени нашої сім'ї розвивають ці якості, то в нашому домі буде гармонія.

ВІН ВКАЗУЄ НАМ, ЩО РОБИТИ

Святий Дух може допомогти нам прийняти важливе рішення і підказує нам, що робити.

Загадайте членам класу прочитати Учення і Завіти 8:2 і 6:15.

Як Святий Дух показує нам, що робити?

ВІН ДОПОМАГАЄ НАМ РОСТИ У ЦЕРКВІ

Старійшина Франклін Д. Річардс розказує, як Святий Дух вів його: «Я чую спокійний тихий голос, або шепіт Духа, коли я раджуся з вами, мої брати і сестри; коли я наділяю чоловіків священством; коли я даю благословення хворим; коли я даю моє свідчення членам Церкви, так само як і не членам; коли я відправляю церемонію та в багатьох інших випадках» (“The Continuing Power of the Holy Ghost”, *Ensign*, July 1973, p. 117).

ВІН ЗАСТЕРІГАЄ НАС

Часом Святий Дух застерігає нас від небезпеки або спокуси. Старійшина Франклін Д. Річардс розповідає про випадок з молодим батьком:

«Якось уночі його розбудив голос, який ясно сказав йому встати і спуститися по сходах. Він послухав застереження, і, спустившись до кухні, побачив, що одна стіна охоплена полум'ям. Він швидко розбудив сім'ю, зателефонував до пожежної охорони і разом з сім'єю боровся з пожежею, доки не приїхала пожежна команда і не згасила полум'я.

У нього не було ніякого сумніву, що це застереження було проявом захисту, який Святий Дух може давати тим, хто живе в гармонії з Духом». (“The Continuing Power of the Holy Ghost”, *Ensign*, July 1973, p. 117).

Чи застеріг вас Святий Дух від спокуси або небезпеки від тоді, як ви стали членом Церкви?

ВІН МОЖЕ ЗАСПОКОЇТИ НАС

Багато людей засвідчили про заспокоєння, яке вони відчували в час болю або смутку. Це Святий Дух допоміг їм знайти спокій і розуміння.

Старійшина Франклін Д. Річардс розповідає про такий випадок:

«Мені довелося зустрітися з двома чудовими жінками, близькими подругами, чоловіки яких загинули в трагічній авіакатастрофі. Чи були вони у розпачі і глибокому жалю? Справді, ні. Я ще ніколи не був свідком більшої мужності і сили. Вони обидві засвідчили, що дійсно відчували втіху Духа, . . . і отримали переконання, що все буде добре з ними і їхніми сім'ями, бо вони жили в лоні Церкви і виконували завіти Господа». ("The Continuing Power of the Holy Ghost", *Ensign*, July 1973, p. 117).

Нехай призначений член класу розповість таку історію.

Президент Гебер Дж. Грант розповідає, як Святий Дух приніс знання і спокій членам його сім'ї:

«Приблизно за годину до смерті моєї дружини я покликав наших дітей в її кімнату і сказав, що їхня мати помирає і щоб вони прощалися з нею. Одна з молодших дівчаток, років дванадцяти, сказала мені: «Тату, я не хочу, щоб моя мама вмирала. Я ходила з тобою в лікарні. . . шість місяців; багато разів, коли мама була у важкому стані, ти допомагав їй і вона позбувалася свого болю і спокійно засинала. Я хочу, щоб ти поклав руки на маму і зцілив її».

Я сказав своїй маленькій дівчинці, що всі ми повинні коли-небудь померти, і що я душею відчуваю, що прийшов час її мами. Вона та інші діти залишили кімнату.

Тоді я став на коліна біля ліжка моєї дружини (яка на той час втратила свідомість) і сказав Господу, що я визнаю його руку в житті, смерті, радості, процвітанні або в лиху годину. Я подякував йому за знання, що моя дружина належить мені навіки. . . Але я ще сказав Господові, що мені не вистачає сили прийняти смерть моєї дружини, і що це впливає на віру моїх малих дітей. . . , і я благав Господа всією силою, якою володів. . . дати моїй маленькій дівчинці усвідомлення, що це його думка і його воля, щоб мама померла.

За годину моя дружина відійшла, і я знову покликав дітей до кімнати. Мій син, років п'яти з половиною – шести, сильно плакав, а донька дванадцяти років обійняла його і сказала: «Не плач, не кричи, Гебере; коли ми вийшли з кімнати голос Господа з небес сказав мені: «У смерті твоєї мами здійсниться воля Господа». (*Gospel Standards*, p. 361).

ВІН СВДЧИТЬ ПРО ІСТИНУ

Саме через Святого Духа ми одержуємо своє свідчення про Євангелію.

Нехай призначений член класу розповість таку історію.

Жінка-єврейка, яка зацікавилась Церквою, пішла до публічної бібліотеки і переглянула книгу *Gospel Doctrine* Джозефа Сміта. Під час читання книжки в неї виникло палке бажання дізнатися більше. Вона вирішила відвідати Мормонську церкву. Ось що вона сказала:

«Будучи на той час заміжною, я попросила свого чоловіка взяти мене до мормонської Церкви. Я ясно пам'ятаю ніяковість при вході до каплиці за страх, що побачу розп'яття. Яка ж радість огорнула мене, коли, зайшовши, я побачила тільки каплицю, повну щирих, дружніх людей. Проведення недільної школи змусило мене відчувати, що я немов прийшла додому після довгої подорожі.

Після служби нам сказали, що є заняття для всіх, і нас запросили відвідати одне з них, яке, як я потім дізналася, називалося «пізнавальним». Урок у ту неділю був про організацію Церкви. Коли згадали про посаду єпископа, то вчитель пояснив, як я думаю з поваги до мого чоловіка і мене, що єпископ подібний до равина. Пізніше, коли він показував нам Дім Зборів, я сказала йому: «Сподіваюсь, що ви не будете проти того, що я скажу, але єпископ у вашій Церкві не подібний до равина. Равин – це просто вчитель, в той час як ваш єпископ має владу від Бога.

Я була дуже здивована почути таке від себе. Але це було тільки початком. В той час я не мала ніякого поняття про джерело мого «знання» таких речей. Правда, я тільки-но закінчила *Gospel Doctrine*, але два дні читання не достатньо, щоб розумно охопити 543 сторінки нових ідей та концепцій. Пізніше я дізналася, що це – внутрішній зір серця, підтвердження Духа, який перетворює знання на усвідомлення». (Renee Pool Vorhaus, "The God of My Father, *Ensign*, Feb. 1978, p. 20).

Через Святого Духа кожен член Церкви може знати, коли пророк Божий дає одкровення істини. Президент Брігам Янг дав таку пораду:

«Ми можемо говорити, що промовці зворушені Святим Духом тільки тоді, коли ми самі зворушені Святим Духом. Отже, головне, щоб члени Церкви були такими ж старанними, як їхні провідники». (Quoted by Henry D. Moyle, in Conference Report, Apr. 1962, p. 101; or *Improvement Era*, June 1962, p. 407).

Благословення Святого Духа реальні. Ці благословення доступні нам як членам Церкви, якщо ми будемо шукати їх з праведністю.

Запросіть одну із сестер розказати, як вона відчувала присутність Святого Духа. (Це може бути тепле почуття радості під час співу, молитви або бесіди, або почуття, наближення до Господа. Це може бути також досвід, подібний до того, про який йшлося на уроці).

Заклучна частина

Святий Дух – це велике благословення. Він дарується тим, хто прийняв конфірмацію у члени Церкви. Цей Дух необхідний нам, щоб завершити успішно нашу місію тут на землі. Святий Дух допоможе нам в усіх сферах нашого життя, якщо ми будемо достойними його.

Завдання

Шукайте товариства Святого Духа у вашому щоденному житті. Чи можете ви вдосконалюватись в якомусь з приведених напрямків?

1. Намагання дотримуватися всіх заповідей.
2. Регулярна молитва.
3. Виказування любові до Спасителя.
4. Служіння іншим.
5. Слідкування за чистотою своїх думок та дій.
6. Дяка Господові за його благословення. Дяка йому за дар Святого Духа.

Писання для додаткового читання

Дії 5:32 (Святий Дух – свідок)

1 Нефій 10:17 (бачити, чути і знати силою Святого Духа)

2 Нефій 31:13 (говорити мовою ангелів)

УЗ 107:56 (передбачення майбутнього через Святого Духа)

Мойсей 6:61 (Утішитель)

Підготовка вчителя

Перед уроком:

1. Прочитайте *Основи Євангелії*, розділ 21, «Дар Святого Духа».
2. Нагадайте класові принести їхні Писання на урок.
3. Приготуйте дошку та крейду (або зробіть плакат з переліком напрямків).
4. Дайте завдання класові розповісти Писання та історії, згадані в уроці.

Мета уроку – навчитися одержувати, укріпляти і приносити свідчення про відновлену Євангелію Ісуса Христа.

Що таке свідчення?

Свідчення – це не просто висновок, який ми можемо робити завдяки своїм розумовим здібностям. Президент Спенсер В. Кімбол сказав, що «свідчення – це почуття, а не просто зібрання фактів». (Margaret Hoops, “Community and Communing”, *Ensign*, Jan. 1978, p. 50).

Свідчення про євангелію «дається, коли Святий Дух говорить з духом всередині (нас); воно приходить, коли чутно шепіт тихого спокійного голосу». Це приходить з «тихою, непорушною впевненістю...».

«Кожне дійсне свідчення повинно включати три великі істини: 1. Що Ісус Христос – це Син Божий і Спаситель світу (Див. УЗ 46:13); 2. Що Джозеф Сміт є пророком Божим, через якого євангелія була відновлена у цьому розподілі часів; і 3. Що Церква Ісуса Христа Святих Останніх Днів є «єдиною істинною і живою церквою на лиці всієї землі». (Див. УЗ 1:30)». (Bruce R. McConkie, *Mormon Doctrine*, 2nd. ed., pp. 785–786).

Президент Джозеф Ф. Сміт приніс таке свідчення:

«Мої браття і сестри, я хочу принести вам своє свідчення; бо я отримав запевнення, яке охопило все моє єство. Воно глибоко запало мені в серце; воно наповнило всі фібри моєї душі; отож бо я відчуваю, що маю сказати цим людям... що Бог відкрив мені, що Ісус є Христос, Син живого Бога, Спаситель світу; що Джозеф Сміт є, був і завжди буде пророком Божим, посвяченим і вибраним стояти на початку (цього) розподілу часів... Я знаю, як живу, що це – істина, і я приношу своє свідчення про цю істину... Я знаю, що це царство Боже, на чолі якого – Бог. Він керує своїм народом. Він головує над президентом цієї Церкви,... і він головуватиме над провідниками цієї Церкви аж до самого кінця. Він не дозволить, щоб її віддали іншому народу або залишили людям.» (*Gospel Doctrine*, pp. 501–502).

Це – зворушуючі душу слова пророка Божого. Але сильне свідчення не дається одним лише пророкам. Президент Брігам

Янг сказав: «Це і обов'язок і привілей Святих Останніх Днів – знати, що їхня релігія істинна» (*Discourses of Brigham Young*, p. 429).

У кожного з нас є привілей і обов'язок отримати свідчення про Ісуса Христа, Джозефа Сміта і наших живих пророків. Ми можемо отримати свідчення про істинність Книги Мормона, закону десятини, Слова Мудрості, а також усіх інших законів і принципів Євангелії.

Попросіть сестер повернутися подумки до того, як вони були навернені до Церкви. Попросіть їх перелічити принципи, свідчення про які вони отримали перед хрещенням.

Як приходять свідчення?

Ми одержуємо свідчення, коли Святий Дух приносить свідчення про істинність євангелії до наших душ, сердець і розуму.

Прочитайте Учення і Завіти 8:2–3. Поясніть, як Святий Дух приносить свідчення. Зверніться до Основ Євангелії, розділ 7, підрозділ «Чому необхідний Святий Дух?», ст. 34–35.

Для деякого одержання свідчення – яскраве переживання. Так сталося і з Генріхом Стілгером з Франкфурта, Німеччина. Його відвідували старійшини і він вирішив христитися. Але чим ближче підходила дата, його починали брати сумніви. Він не був переконаний в тому, що зможе або йому *необхідно* кинути палити та пити. Місіонери були чуйними, але не змогли переконати його, що Слово Мудрості – істина. Прийшов інший місіонер і запропонував помолитися, щоб одержати свідчення. Нарешті він зробив це. Пізніше брат Стілгер сказав:

«Я побачив яскраву постать і почув голос, який сказав мені, що Слово Мудрості і закон десятини – завіти Бога» (“His Testimony Came through Prayer”, *Church News*, 17 Jan. 1970, p. 6).

До *більшості* людей свідчення приходять не так яскраво. Але ці менш захоплюючі свідчення не є менш важливими або дійсними. Навіть пророки та апостоли Церкви отримували свої свідчення у менш захоплюючий спосіб. Президент Девід О. Маккей пояснив, як він одержав своє свідчення:

«Ще хлопчиком я слухав свідчення відносно принципів євангелії, влади священства, божественості цієї роботи. Я чув, що ми також повинні отримати свідчення, якщо будемо молитись, але чомусь в молоді роки я думав, що свідчення не можливе без якихось наочних проявів. Я читав про Перше Видіння пророка Джозефа Сміта, і я знав, що його свідчення було від Бога; я чув про старійшин, які чули голоси; . . . і якось в мене склалося враження, що тільки так можна отримати свідчення. . .

Я пам'ятаю, якось пополудні їхав верхи через гори, думаючи про все це і прийшов до висновку, що тиша гір – то найкраще місце, щоб отримати свідчення. Я зупинив свого коня. . .

Я став на коліна і з усім запалом свого серця вилив свою душу Богові і попросив його свідчення про цю євангелію. Я гадав, що буде якийсь знак чи зміна, яка не залишить сумніву в моїй душі.

Я підвівся, сів на коня, і, коли він рушив, я... сказав собі: «Ні, пане, немає ніякої зміни; я той самий хлопець, яким був перед тим, як впасти на коліна». Жаданого знаку не було...

Свідчення про божественність цієї роботи (прийшло)... через покірність волі Божій, як і обіцяв Христос: «Хто виконуватиме його волю, той знатиме про вчення, чи то від Бога, чи я говорю від себе» (Див. Іоанн 7:17)». («A Personal Testimony», *Improvement Era*, Sep. 1962, p. 628–629).

Президент Маріон Г. Ромні розказав, як він одержав своє свідчення:

«Часом свідчення приходить до людини повільно, протягом довгого часу. Я не пам'ятаю, щоб свідчення прийшло до мене раптово... Я не можу згадати, коли я не мав свідчення. Воно, звичайно, зміцнилося з роками, але я не пам'ятаю, щоб я коли-небудь не вірив. Але незалежно від того, приходить свідчення раптово чи поступово, воно робить щось з людиною. Людина міняється після одержання свідчення». («How to Gain a Testimony», *New Era*, May 1976, p. 11).

Ніхто не повинен думати, що його свідчення гірші, якщо вони не прийшли якимось драматичним шляхом.

Як ми можемо підготуватися одержати свідчення?

Покажіть плакат, де вказано п'ять напрямків підготовки для отримання свідчення:

1. Бажання вірити.
2. Вивчення Писань.
3. Виконання волі Бога.
4. Думати і молитися з вірою у Христа.
5. Часто поститися і молитися.

При обговоренні плакату висловте думки по таких пунктах:

БАЖАННЯ ВІРИТИ

Перший крок, бажання отримати свідчення, – дуже важливий.

Прочитайте Алма 32:26–27. Як бажання пізнати істину допомогло у випадку з Президентом Маккеєм та Генріхом Стілгером? Як таке саме бажання допомогло Джозефу Сміту?

ВИВЧЕННЯ ПИСАНЬ

Вивчення Писань допомагає нам отримувати свідчення. Свідчення не прийде само по собі.

Прочитайте Учення і Завіти 9:7–9.

ВИКОНУЙТЕ ВОЛЮ БОГА

Шлях, яким пророк Девід О. Маккей одержав своє свідчення.

Прочитайте Іоанн 7:17.

ДУМАЙТЕ І МОЛІТЬСЯ З ВІРОЮ У ХРИСТА

Щоб одержати свідчення від Святого Духа, ми повинні *запитати*. Ми також повинні *вірити*, що Бог любить нас настільки, що не дозволить Сатані або ще кому-небудь спокусити нас.

Прочитайте Мороній 10:3–5.

ЧАСТО ПОСТІТЬСЯ І МОЛІТЬСЯ

Піст збільшує силу молитви. Піст і молитва допоможуть нам отримати свідчення.

Прочитайте Алма 5:45–46.

Одній молодій дівчині, Аннет Паркінсон, ніяк не вдавалося одержати свідчення навіть після молитви, читання Писань і виконання завітів. Вона розказує:

«Я була охоплена страхом, що можу спокуситися, змушу себе повірити в те, що начебто маю свідчення замість того, щоб насправді отримати його від Святого Духа. Більш за все я боялася так обманути себе. Мені здавалося, що довірився Богу означає страх, подібний до того, коли стрибають у безодню і сподіваються, що там хтось буде і зловить тебе. Проте я розуміла, що для одержання свідчення я повинна щось робити.

Набуття віри, як виявилось, не було справою одного дня. Але я відверто намагалася виказати і відчутти віру в Господа. Минув час і щось чудове почало відбуватися зі мною. Одного дня, коли я сиділа на ліжку, до мене прийшло почуття, якого я раніше ніколи не помічала; хоча це не було цілком нове почуття. Пам'ятаю, як сидючи я сказала собі: »Господь відповів на мої молитви! Я тепер знаю, що він живе. Я істинно знаю, що він живе!«

Це було глибоке і проникливе почуття, і в той же час солодке і спокійне. Я знала, що Бог живе; і яка я була щаслива!

Звичайно, це не було кінцем моєї боротьби. Мені треба було пізнати, що Ісус Христос істинно мій Спаситель, що Джозеф Сміт – пророк, що президент Церкви – пророк. . .

З того часу моє розуміння Євангелії збільшилося стократ, і я одержала свідчення про багато чого» (“Trust, a Key to Testimony”, *New Era*, Feb. 1978, p. 33.)

Чому часом важко увірувати? Як бажання мати свідчення впливає на наші дії, навіть після того, як ми маємо свідчення?

Як зберігати свідчення?

Старійшина Гебер С. Кімбол сказав:

«Щоб долати труднощі, які трапляються у вас, вам необхідно усвідомлювати важливість цієї роботи особисто для вас самих. . .

Прийде час, коли ні чоловік, ні жінка не зможуть жити чужим світлом. Кожному буде потрібне своє особисте внутрішнє світло. Якщо у вас його нема, як ви зможете встояти?» (Orson F. Whitney, *Life of Heber C. Kimball*, 3ed., p. 450.)

Президент Гарольд Б. Лі сказав:

«Свідчення не приходить раптово і не залишається з вами завжди. Свідчення – тендітне. Його важко втримати, як і місячне проміння. Це те, що ви повинні відновлювати кожний день вашого життя». (J. M. Heslop, "President Harold B. Lee Directs Church; Led by the Spirit", *Church News*, 15 July 1972, p. 4.)

Старійшина Джордж К. Кеннон писав:

«Нам не достатньо знати істину про цю роботу вчора або позавчора, тиждень, місяць або рік тому; щоб бути щасливими нам треба і ми повинні знати, що це правда сьогодні. . . Ми збережемо істину у своєму серці, живучи поряд з Господом». (*Gospel Truth*, 1:343.)

Алма порівнює свідчення з насінням, про яке треба турбуватись, щоб виростити гарне дерево.

Прочитайте Алма 32:37–38. Через що ми можемо втратити наші свідчення?

Прочитайте Алма 32:41. Як ми можемо підтримувати наші свідчення?

Один із способів укріпити наші власні свідчення та свідчення інших – це часто приносити їх. Наш обов'язок приносити свідчення тим, хто не є членами Церкви. Кожного місяця на причасних зборах в день посту ми можемо свідчити про істинність тих чи інших принципів Євангелії. Ми також можемо пояснювати, звідки наші знання. Ми можемо приносити свідчення божественності і спокутування нашого Спасителя, призначення Джозефа Сміта бути пророком і призначення наших сучасних пророків. Принесення свідчення допомагає нам зрозуміти і оцінити наші почуття. Це допомагає укріпляти в нас свідчення. Часто просте принесення свідчень допомагає нам усвідомити, що ми їх маємо.

Коли ми приносимо свідчення силою Святого Духа, інші люди можуть отримати свідчення від Святого Духа. Тоді вони будуть знати, що все, що ми говоримо, істина. Вони також можуть отримати бажання виправити свої помилки і стати кращими. Добре організовані збори свідчень об'єднують членів приходу або філії разом в одну велику сім'ю.

Свідчення – це найбільш цінний скарб людини. Ми повинні жити праведно, служити ближнім і приносити свої свідчення. Якщо ми так робитимемо, наші свідчення набудуть сили і принесуть велику радість, міць і спокій у наше життя.

Завдання

Принесіть своє свідчення.

Підготовка вчителя

Перед уроком:

1. Вивчіть *Основи Євангелії*, розділ 7, підрозділ «Навіщо потрібен Святий Дух?» ст. 34–35.
2. Вивчіть Алма 32:26–43; Етер 12:6.
3. Підготуйте плакат з переліком п'яти кроків для одержання свідчення (або напишіть їх на дошці).
4. Сплануйте відкрити збори піснею «Я знаю, що мій Спаситель живий» з *Основи Євангелії*, ст. 323.
5. Дайте завдання членам класу розповісти історії та Писання, згадані в уроці.

Мета уроку – допомогти нам зрозуміти, як можна зміцнити себе і свої сім'ї через піст.

Як належить поститися

Коли ми постимося і молимося, ми відвертаємося від усього земного. Піст допомагає нам пізнати нашу залежність від Господа. Піст підтверджує щирість нашої молитви. Ми відкриваємо свої серця, щоб пізнати і прийняти волю Бога відносно нас і наших сімей.

Ми, жінки, можемо покращувати взаємовідносини у своїх сім'ях. Якщо ми бажаємо, ми можемо підвищити духовність посту для себе та членів своїх сімей.

Попросіть членів класу прочитати Алма 32:27. Як можна зробити піст більш значним? Спонукайте сестер бажати і думати, як краще поститися.

Коли ми хочемо щось змінити у своєму житті, то повинні планувати, готувати і робити те, що принесе нам ці зміни.

ПІСТ З МЕТОЮ

Якщо є мета, піст стає більш значним. Багато сімей і окремих осіб перед початком посту через молитву дізнаються про мету посту. Ми повинні правильно поститися, щоб (1) благословити тих, хто хворіє (див. 2 Самуїл 12:16); (2) одержати духовну силу подолати труднощі (див. Омній 1:26); (3) отримати натхнення і одкровення (див. Алма 17:3); (4) просити допомоги або заспокоєння (див. Геламан 9:10); (5) мати більше любові.

Які можуть бути цілі, задля яких сім'ї мають поститися? Як мета посту допомагає полегшити піст? Як ця мета підвищує значення посту?

ДОПОМАГАЙТЕ ЧЛЕНАМ СІМ'Ї ПОСТИТИСЯ

Коли наші діти малі, ми не повинні примушувати їх поститися. Ми повинні роз'яснювати їм мету посту. Ми повинні залучати їх до своїх молитв, коли самі починаємо піст. Ми навіть можемо допомагати їм вчитися поститися, запропонувавши їм пропустити один сніданок, обід чи вечерю. Тоді, коли вони стануть достатньо дорослі для хрищення, вони будуть краще підготовлені дотримувати повний піст. Ми повинні пам'ятати про особливості здоров'я членів сім'ї і робити так, щоб вони могли поститися без ризику.

Ми можемо допомогти членам сім'ї, які прагнуть поститися, якщо годуватимемо маленьких дітей окремо. Ми можемо змінити щоденний порядок і готувати легкі страви, замість тих, які наповнюють дім спокусливими пахощами. Як дружини та матері ми можемо приготувати їжу для неділі в суботу. Це також дасть нам час у неділю для вивчення Писань, молитви і розмірковувань щодо мети нашого власного посту. Ми можемо використати час для читання Писань дітям, бесіди з ними і зростання їхньої любові до євагелії. Ми будемо менш турбуватися про їжу, якщо знайдемо підходящі заняття, щоб заповнити час. Якщо з'являється почуття голоду під час посту, не треба думати про їжу. Замість цього краще думати про духовне живлення. Ми робимо це, насичуючися словами Христа» (Див. 2 Нефій 32:3). Замість споживання їжі ми повинні вивчати Писання, розмірковувати, укріпляти віру і молитися.

Прочитайте Учення і Завіти 59:13–15. Яким має бути наше ставлення, коли ми готуємо їжу, щоб завершити наш піст? Як слідування поради, даній в даному Писанні, звеличить нашу духовність?

ПОСТІТЬСЯ З МОЛИТВОЮ

Піст завжди треба починати з молитви, в якій ми можемо просити Небесного Батька дати нам сили дотримати піст. Ми повинні висловити своє бажання поститися, мету посту і значення його для нас. Крім того ми повинні просити необхідні благословення.

Ми повинні розпочати наш піст з молитви, з вірою в мету посту. Якщо інші постяться з нами з тією ж ціллю, всім треба об'єднатися в молитві. Якщо наші діти успішно провели піст, ми повинні висловити вдячність за покірність і силу дітей, які бажають отримати радість від духовних благословень посту.

Що ми можемо зробити вдома, щоб підвищити духовність сімейного посту?

Як можуть допомагати членам своєї сім'ї готуватися до посту і провести його молоді та неодружені люди?

Піст – джерело сили

Коли виникають труднощі, ми завжди потребуємо додаткової сили. Носії священства часто постяться, щоб збільшити свої можливості використати владу священства. Коли ми чекаємо благословення від священства, то можемо поступати так само. Старійшина Метью Коулі розповів таку історію про силу батьків, які постилися:

«Трохи більше року назад до мого офісу прийшли чоловік та дружина з малим хлопчиком. Батько сказав мені: «Ми з дружиною постилися два дні і принесли свого хлопчика для благословення. Ви єдиний, до кого нас направили».

Я запитав: «Що з ним трапилось?»

Вони сказали, що він народився сліпим, глухим і німим, без координації м'язів, в п'ять років не міг навіть повзати. Я сказав собі: «Цей же рід не виходить інакше, як тільки молитвою й постом». Я був впевнений в силі посту і молитви цих батьків. Я благословив їхню дитину і згодом через кілька тижнів отримав листа: «Брат Коулі, якби ви тільки могли побачити нашого малого хлопчика зараз. Він повзає. Коли ми кидаємо м'яча на підлогу, він реагує, повзе за ним на колінах і руках. Він може бачити. Коли ми плескаємо у долоні над його головою, він реагує. Він може чути». Медицина зняла з себе цей тягар. Бог взяв його на себе». («Miracles», *Speeches of the Year*, 18 Feb., 1953, p. 8.)

Покажіть малюнок 6-а (= 6-а), Естер, не зважаючи на своє власне життя, пішла після посту до царя.

Праведна жінка через покірне життя може отримати благословення не тільки для себе і своєї сім'ї, але також для цілої нації. Такою прекрасною жінкою була Естер, чия історія розповідає Старий Завіт. Естер, єврейка, яка дістала покровительство персидського царя і стала його дружиною. В тій самій країні жив також могутній чоловік на ймення Гаман, який був найлютішим ворогом Мордухая, двоюрідного брата Естер. Через те, що Мордухай відмовився схилитися перед Гаманом, той задумав убити всіх євреїв. Коли Мордухай почув цю трагічну звістку, він сповістив Естер і попросив її піти до царя і шукати захисту. Естер відповіла, пояснюючи закон: «Незалежно від того, чоловік чи жінка прийде до царя в його внутрішній двір без запрошення, є один закон, згідно з яким цю людину буде страчено, за виключенням тих, кому цар простягне свій скипетр і дозволить жити, але мене не запрошували прийти до царя протягом цих тридцяти днів» (Див. Естер 4:11). Мордухай відповів, якщо Естер не буде діяти, всі загинуть, включаючи її власну сім'ю.

Естер усвідомлювала свою відповідальність. Вона відповіла: «Іди і збери разом усіх євреїв, які зараз є в Сузах, і постіться за мене, і не пийте, не їжте три дні, ні вдень, ні вночі: я і мої служниці будемо так само поститися; і тоді я піду до царя, хоча це проти закону, і якщо я загину, то загину» (Див. Естер 4:16). Естер, незважаючи на своє власне життя, пішла після посту до царя. Цар простяг свій скипетр, щоб вона могла доторкнутися і зберегти своє життя. Ввіривши своє життя і ту проблему до рук Господа, вона була врятована. Цар виголосив, що євреї можуть захищатися і уціліти.

Як піст Естер та інших людей допоміг їй одержати силу і мужність? Коли вам у вашому житті можуть знадобитися сила і мужність? Як вам допомагає піст?

6-а (= 6-а), Естер, незважаючи на своє власне життя, пішла після посту до царя.

© Providence Lithograph Company



Духовна сила від посту приходить через покору і віру. Якщо ми постимося і молимося, укріплюючи свою віру, то можемо одержати благословення більшої сили, ніж потребуємо. Піст надає сили нашим свідченням. У нас виникає бажання поділитися ними на причасних зборах під час посту. Якщо наші діти бачать і відчують нашу любов до Євангелії, вони також будуть зростати духовно.

Завдання

Подумайте, як ви готуєтесь до посту і що робите в пісну неділю. Намагайтесь підвищити духовність у своєму домі. Пам'ятайте, яке важливе значення мають ставлення до посту і підготовка до нього.

Писання для додаткового читання

2 Самуїл 12:16 (піст Давида)

Матвій 6:16–18 (як молитися)

Лука 2:37 (служіння Богу постом і молитвою)

Мосія 27:22–23 (зцілення через піст і молитву)

Алма 5:46 (одкровення через піст та молитву)

Підготовка вчителя

Перед уроком:

1. Прочитайте *Основи Євангелії*, розділ 25, «Піст».
2. Дайте завдання членові класу протягом трьох хвилин переглянути розділ 25 *Оснoв Євангелії*.
3. Дайте завдання членам класу обговорити розповіді і Писання, згадані в уроці.

Мета уроку – допомогти нам дізнатися, як вчити наші сім'ї благоговінню і як вдосконалювати своє власне благоговіння.

Вступ

Сучасні пророки наставляють нас відносно благоговіння. Президент Девід О. Маккей сказав: «Для мене благоговіння – одна з найвищих властивостей душі» (in Conference Report, Oct. 1951, pp. 179–80).

У 1976 році в Церкві була поширена спеціальна брошура, написана президентом Спенсером В. Кімболом, уривки з якої подаються нижче:

«Ми щедро благословенні люди. Господь дав нам все: Євангелію Ісуса Христа, світло, священство, силу, обіцання, завіти, храми, наші сім'ї, істину. Ми повинні бути найщасливішими людьми на землі. Ми також повинні бути найбільш благоговійними людьми, але тут, я думаю, кожна особа і кожна сім'я повинні самі замислитися над цим. Чи благоговійні ми люди? Чи вшановуємо ми Творця своїми діями вдома і в Церкві?

Часом ми дивуємося. Ми відвідуємо причасні збори і конференції, де діти блукають без догляду в проходах. Під час служби ми помічаємо дорослих, які розмовляють із своїми сусідами, людей, які дрімають, молодь, яка збирається у фойє. Цілі сім'ї запізнюються і гучно займають місця, а також групи, які голосно розмовляють у каплиці після зборів.

Давайте подумаємо про початківців, друзів і тих, чий свідчення ще тендітні і тільки починають кріпнути. Чи завжди наші збори є тим сильним знаряддям місіонерів, де править і пронизує серця Дух Господа? Чи не повинні ми спершу відмовитися від багатьох непотрібних розваг, щоб відчутти Дух?

Давайте подумаємо про благоговіння, не тільки про його значення і важливість в житті сучасних святих, але і про те, як навчити благоговінню наших дітей і вдосконалювати його прояв».

Значення і важливість благоговіння

Благоговіння визначається як «почуття глибокої поваги, любові і трепету або як відношення до чогось священного». Іншими словами його можна визначити як повагу до Бога.

Багато наших провідників висловили ставлення до благоговіння як до однієї з найвищих якостей душі, яка вказує на наявність істинної віри в Бога і його праведність, високу культуру і любов до всього кращого в житті.

БЛАГОГОВІННЯ ПЕРЕД БОГОМ

Через сучасні одкровення Господь допомагає нам зрозуміти значення і важливість благоговіння.

Одне з них говорить нам про те, що благоговіння перед Батьком і Сином є головною характеристикою або оцінкою тих, хто досягне цілестіального царства. В розділі 76 Учень і Завітів, відомих як «Видіння», даних Джозефу Сміту і Сідні Рігдону у лютому 1832, ми знаходимо:

«І тоді ми побачили славу цілестіальну, яка переважає над усім – де сам Бог-Батько царює на троні навіки віків;

Перед тим тронем все вклоняється у смиренному благоговінні і воздає йому славу навіки віків.

Ті, хто перебувають у його присутності – є Церква Першонародженого; і вони бачать, як бачать їх, і знають, як знають їх, отриману всю повноту і милість його;

І він робить їх рівними у владі і у силі, і у перевазі». (Див. УЗ 76:92–95).

БЛАГОГОВІННЯ В ІМ'Я БОЖЕ

«Інше сучасне одкровення спрямовує нас благоговіти перед ім'ям Божим; нам наказано не зневажати ім'я Батька і навіть уникати частого використання його. (Див. УЗ 107:2–4.)

Тут нам треба згадати, що одна з десяти заповідей говорить:

«Не призывай Імення Господа Бога твого, надаремно; бо не помилує Господь того, хто призиватиме Його Ймення надаремно». (Див. Вих. 20:7).

Виявляється, що благоговіння перед Богом і його ім'ям – одна з найважливіших якостей, які ми можемо розвивати в собі.

Ми повинні бути благоговійними і вчити своїх дітей бути благоговійними в каплиці.

БЛАГОГОВІННЯ ПЕРЕД ДОМОМ ГОСПОДА

Ще в одному дуже важливому сучасному одкровенні Господь наказує нам мати належне благоговіння перед його святим домом. Це важливе одкровення, дане Джозефу Сміту, відоме як молитва освячення, в якому Господь вказує, що цей та інші священні храми, зведені для Бога, повинні бути місцем благоговіння перед ним. (Див. УЗ 109:13, 16–21).



Те, що було сказано про священні храми Церкви, в самому прямому значенні відноситься до кожного «дому Господа», чи то Дім Зборів або інше місце, де моляться святі, тобто будь-який дім сучасних святих.

БЛАГОГОВІННЯ ПРИНОСИТЬ ЩАСТЯ

Благоговіння, як і всі інші принципи Євангелії, веде до більшої радості.

Треба пам'ятати, що благоговіння – не є нашою понурою тимчасовою недільною поведінкою. Істинне благоговіння – це щастя, так само як і любов, повага, вдячність і благочестивий страх. Це чеснота, яка повинна бути частиною нашого життя. Дійсно, сучасні святі повинні бути найбільш благоговійними людьми на всій землі.

БЛАГОГОВІННЯ І СІМ'Я

Де ж починається благоговіння, і як можна його розвивати?

Дім – це ключі до благоговіння, так само, як і для всіх інших чеснот.

Особливо важливо навчати дітей молитися. Саме під час особистої і сімейної молитви малеча вчиться схилати свої голови, складати руки і заплющувати очі, звертаючись до нашого Небесного Батька. Поведінка, якої навчили вдома, визначає поведінку на Церковних зборах. Дитина, яка навчилася молитися вдома, скоро зрозуміє, що під час молитви на службах треба поводитися тихо і спокійно.

Так само, коли домашні сімейні вечори стають частиною сімейного життя, діти розуміють, що є особливий час, не тільки у церкві, а і вдома, коли ми дізнаємося про нашого Небесного Батька і повинні поводити себе якнайкраще.

Музика – це особливе задоволення для дітей. Гімни, які часто співають у церкві, можна вивчити вдома. Малим дітям дуже корисно з допомогою батьків вивчати вдома прості гімни. Тоді діти з готовністю будуть приймати участь у співах під час причастя та інших зборів.

БЛАГОГОВІННЯ У ЦЕРКВІ

Батьки обов'язково мають відвідувати недільні збори разом з дітьми.

Батько та мати повинні працювати разом, щоб переконатися, що підготовка до зборів стала приємністю для сім'ї. Починати збирати дітей в останню хвилину, одягатися та поспішати на збори – загибельно для благоговіння.

7-а (=7-а): Нам слід мати благоговіння і вчити свої дітей бути в Церкві благоговійними.

Коли сім'ї потрапляють в таку ситуацію, можливі часті запізнення до церкви, слова роздратування і образи, знервованість і неспокій дітей під час служби. Наскільки більше благоговіння в тій сім'ї, яка заздалегідь готується до зборів, яка приходить до початку служби до каплиці, займає місця і разом слухає музику, перед початком зборів відкидає всі мирські турботи.

Батькам іноді буває нелегко зробити так, щоб малі діти уважно слухали служби і не пустували. І тут перш за все потрібні наполегливість, стійкість і попередня підготовка вдома. Якщо молоді батьки не знають, як поводитися з дітьми у церкві, вони повинні шукати поради у більш досвідченого подружжя приходу.

Часто до і після зборів члени церкви збираються групами в каплиці, щоб обмінятися привітаннями. Така нешанобливість пояснюється тим, що ми – привітні люди і неділя – зручний час для зустрічей, спілкування з друзями та новими людьми. Батьки повинні подавати приклад своїм сім'ям і зустрічатися з друзями у фойє або поза каплицею до або після зборів. Після зборів батьки можуть зберегти дух служби і вдома, обговорюючи з дітьми думки, музику і все те хороше, що було на зборах.

Як вдосконалити благоговіння

Ми обговорили важливість благоговіння і розглянули деякі з його значень. Ми також запропонували декілька порад щодо впровадження благоговіння вдома і в Церкві. Але справжнє виховання благоговіння в людях буде, коли місцеві провідники і сім'ї об'єднують зусилля, щоб подолати специфічні проблеми стосовно благоговіння. Ми бачимо зусилля підвищити шанобливість в усій Церкві. . .

Істинне благоговіння – життєво необхідне, але воно швидко зникає в миру, де сили зла поширюють свій вплив. Важко навіть уявити усю силу добра, якою ми можемо володіти, якщо мільйони членів істинної Церкви Христа будуть служити взірцем благоговійної поведінки. Ми не можемо уявити скількох ще життів ми могли б торкнутися. Мабуть, більш важливим є той величезний духовний вплив на наші особисті сім'ї, якщо ми станемо благоговійними людьми, якими повинні бути. Тож я молюсь, щоб ми розвивали більше благоговіння у своєму житті». (*We Should Be a Reverent People*, 1976, pp. 1–4).

Як можуть батьки допомогти дітям знайти радість в церковних зборах і бути більш благоговійними? Після відповідей членів класу загадайте комусь прочитати такі поради:

Поради батькам по навчанню благоговіння

«Батьки можуть допомогти дітям знайти радість у церковних зборах, якщо будуть:

1. Брати участь у недільній школі і причасних зборах разом із своїми дітьми.
2. Готуватися до зборів неквапливо і з добрим почуттям.
3. Приходити за п'ять-десять хвилин раніше до початку зборів.
4. Сидіти разом як сім'я.
5. Обговорювати виступи, думки, музичні номери та інше після зборів». (Spencer W. Kimball, *We Sould Be a Reverent People*, 1976, p. 4).

Як можна навчати благоговінню малих дітей? Після відповідей членів класу попросіть кого-небудь прочитати такі поради:

«Батьки з малими дітьми повинні намагатися:

1. Допомогати дітям зрозуміти, що відбувається.

Старші діти можуть тихо розмальовувати книжку або зошит, але важливо допомогти їм зрозуміти якомога більше про збори. Можна час від часу пояснювати дитині пошепки, що діється в приході або що говорить промовець. Це допоможе дитині прилучитися до того, що відбувається. Наприклад, батько може прошепотіти: „Зараз говорить батько Горді. Він говорить про піонерів“.

2. Звернути увагу на гімни.

Співи можуть бути найбільш приємною частиною зборів для дітей. Підтримуйте інтерес дитини до гімнів, співаючи прості гімни вдома і розучуючи їх з дитиною. Музичний керівник приходу може забезпечити вас списком гімнів, які будуть співати на майбутніх зборах.

3. Впроваджувати правила поведінки, вивчені вдома, в школі для початківців та в недільній школі.

Нагадуйте дітям складати руки і нахилити голову під час молитви і сидіти тихо під час причастя. Діти повинні зрозуміти, що негоже грати у проходах або прогулюватися по каплиці під час зборів.

4. Подавати приклад.

Подавайте добрий приклад, виказуючи інтерес до зборів, спілкуючись тільки, коли це необхідно і тільки пошепки, і спонукайте дітей робити так само.

5. Переконайтеся, що діти готові до зборів.

Відвідувати туалет і пити воду діти повинні до початку зборів». (Spencer W. Kimball, *We Should Be a Reverent People*, 1976, pp. 4–5).

Завдання

Перелічіть, що ви можете зробити у своєму особистому житті, щоб стати благоговійними, і як в цьому можна допомогти іншим.

Підготовка вчителя

Перед уроком:

1. Нагадайте членам класу принести Писання до класу.
2. Підготуйте дошку та крейду.

Попросіть когось із членів класу прочитати Левіт 19:30. Напишіть це Писання на дошці: «Ви повинні дотримуватись моїх субот, і благоговіти перед моїми святилищами: Я є Господь».

Покажіть малюнок 7-а, Нам слід мати благоговіння і вчити своїх дітей бути в Церкві благоговійними.

Любов, милосердя та служіння

Урок 8

Мета уроку – допомогти нам любити та служити іншим.

Бог любить нас досконалою любов'ю

Досконала любов, яка зветься «милосердя», – це чиста любов Христа. (Див. Морон. 7:47). Тим, хто спробував цієї любові, важко описати її. Сестра Елма Браак із Сполучених Штатів розповідає про те, як її чоловік пізнав Божу любов:

«Берт Браак... сприйняв вказівку з Біблії: «Запитай, і буде дано тобі; шукай, і знайдеш; стукай, і тобі відчинять» (Див. Мт. 7:7),... як особисте запрошення до молитви... Він відчайдушно хотів знати, чи є Бог. І, якщо є, то який він має вигляд?

Він почав відвідувати різні церкви і читати Біблію. Слова Матвія підказали йому запитати себе самого, і так... з наполегливим бажанням знати істину, він приніс свою першу молитву: «Якщо ти є, Боже, дай мені знати, і я зроблю, що ти хочеш, щоб я зробив. Потім він розказував про те, що відчув, стоячи на колінах: «Великий спокій огорнув мене, моє серце палало в грудях, і радість, якої я ніколи не знав, охопила мене. Я почував себе так, ніби був повністю занурений у велике духовне єство».

Протягом трьох днів почуття не залишало його, і весь цей час він казав: «Я ледве відчував, як мої ноги торкаються землі. Чиста любов Бога, здається, повністю охопила мене, і це прекрасно. Весь цей час я любив усе. Я ще ніколи так не турбувався про дітей, зараз велика любов струменіла від мене до них. Я проклинав дощ; зараз же, мокнучи наскрізь, я любив його кожна хвилину. Якщо це малий відголос любові Бога, яка наповнює целестіальне царство, то не дивно, що ягня і лев можуть лежати поруч, і нема нічого, що може налякати або спричинити біль». («A Small Taste of Love», *Ensign*, Aug. 1976, p. 36).

Згодом Берт Браак приєднався до Церкви.

Згадайте час, коли ви відчували, що наповнені любов'ю.

Чому ми повинні особисто знати, що Бог любить нас?

Спаситель дав нам приклад того, як любити. До нього ставилися несправедливо; але він не повернув проти своїх переслідувачів. Його ненавиділи, але він відповідав любов'ю на ненависть. Його

прибили цвяхами до дерев'яного хреста і залишили вмирати; і все ж він благав за римських солдатів: «Батьку, пробач їх; бо не знають вони, що роблять» (Див. Лк. 23:24). (Див. *Основи Євангелії*, розділ 11, ст.60). Христос був терплячим до своїх апостолів, дехто з яких не осягнув повністю його місію. Він мав величезну любов до дітей. Зворушлива розповідь про любов Спасителя записана в 3 Нефії 17.

Попросіть призначену сестру прочитати вірші, які вона вибрала з 3 Нефії 17, щоб показати любов Спасителя.

Нам наказано любити

Всього за кілька годин до розп'яття Спаситель навчав своїх учнів: «Новий завіт я даю вам, щоб ви любили один одного; так, як я вас любив, і ви любіть один одного» (Див. Іоанн 13:34).

Так само він наказав нам любити один одного, як він любив своїх товаришів, ми повинні любити один одного. Він вчив: «Любіть своїх ворогів, благословляйте тих, хто проклинає вас, робіть добро тим, хто ненавидить вас, і моліться за тих, хто злісно утискає і переслідує вас;

Тоді ви будете дітьми вашого Небесного Батька» (Див. Мт. 5:44–45).

Старійшина Маріон Д. Ханкс розповідає, про одну жінку, яку ще в дитинстві навчили виховувати любов, подібну до Христової:

«Я маю на увазі випадок з жінкою, яка народилася з сильними фізичними вадами, . . . яка. . . розповіла про випадок з її дитинства. Товариші по іграх давали їй прізвиська, які викликали біль і сльози. Коли вона прийшла додому, батько обійняв її своїми великими дужими руками, заплакав разом з нею, пояснюючи, що. . . (цей випадок) міг би зробити її життя плідотворним і щасливим. «Серденько моє, – сказав він, – . . . у тебе дійсно горб на спині та інші проблеми. Але це не твоя вина. Це не вина твоїх батьків, і не вина Небесного Батька. . . Те, що сказали хлопчики та дівчатка – правда, але це несправедливо і недобре. Але, якщо ти протягом усього життя прагнеш бути більш справедливою та доброю до інших, тоді дехто з них колись зможе бути таким до тебе, і тоді ти будеш щасливою і твоє життя буде повноцінним і корисним». («More Joy and Rejoicing», *Ensign*, Nov. 1976, p. 32).

Дайте завдання кому-небудь прочитати 1 Коринтянам 13:2–7. Попросіть членів класу пояснити це Писання. Чи може милосердна сестра відчувати упередження до людей іншої раси? Чи може вона відвернутися від хворого, бідного або голодного? Чи може вона заздрити досягненням інших? Чи може вона займатися плітками або критикувати інших?

Служіння, подібне до Христового, породжує любов

Президент Гарольд Б. Лі сказав, що яхось вночі йому «було видіння», в якому було сказано: «Якщо хочеш любити Бога, ти повинен навчитися любити і служити людям. Це спосіб показати свою любов до Бога». (*Stand Ye in Holy Places*, p. 189).

Через велике чи мале служіння ми можемо навчитися любити глибше. Сестра Кора Хілл Арнольд із Сполучених Штатів навчилася любити через служіння, хоча жила поруч з жінкою, яка ніколи їй не подобалася:

«Я знаходила недоліки в усьому, що вона робила... Я чула від інших, що вона так само ставилася до мене. Здавалося, що вона тільки й робить, що силкується... показувати всім, яка вона поважна. Мені були не до вподоби її успіхи.

Вона ніколи не була до мене дружньою, і я проходила повз неї з холодним кивком або з чемним «Добривдень». . . Я була нещасною, бо нелюбов до когось робить людину нещасною.

Яхось одного разу я почула, що вона захворіла. Ну й що з того? То була не моя турбота.

Але все ж таки це була (моя турбота), і я не могла забувати про це. В мені заговорило сумління, і врешті решт я пішла до кухні і замісила яблучні тістечка. . .

І віднесла їх до неї!

Її обличчя засвітилося від несподіванки і задоволення, і теплий жар розлився в моєму серці, враз змиваючи недобре упередження. Повертаючись додому, я посміхалася і день був ясным і прекрасним.

Зараз вона одна з моїх найближчих подруг. . .

Хтось сказав: «Ненависть – це неправильно використана любов. Ми ненавидимо тих, кого повинні були б любити». (“Shall I Deem Her My Enemy?” *Relief Society Magazine*, Aug. 1970, p. 595).

Попросіть сестер розказати про випадки, які допомогли їм навчитися любити ближнього. Як через служіння ми можемо поглиблювати стосунки навіть з членами своєї власної сім’ї?

Ми дали завіт служити один одному

При хрищенні ми дали завіт Господу «нести тягар. . . жалю з тими, хто в жалю; . . . і втішати тих, хто потребує втіхи» (Див. Мос. 18:8–9). Наш обов’язок знаходити тих, хто в скруті, і допомагати їм, не чекаючи благань або вказівок. (Див. УЗ 58:26–29).

Ми також дали завіт служити тим, хто в нужді, як Христос служив своїм ближнім. Служби, подібної до Христової, можуть і не попросити. Можливо її потребує хтось нам незнайомий, який

ніколи не зможе відплатити нам. Це може бути неприємно і вимагати з нашого боку великих зусиль. Це може бути в час, коли нам важко її надати. Ми можливо не отримаємо ніякої нагороди або визнання. Але ми служимо, бо любимо дітей нашого Небесного Батька. Ми хочемо допомогти їм просто від чистого серця.

Емма Сомерсвіль Макконкі, бабуся старійшини Брюса Р. Макконкі, була вдовою з Моабу, штат Юта. Батько старійшини Макконкі написав у щоденнику про такий випадок з його матір'ю:

«Мама була президентом Моабського Товариства Допомоги. Дж.Б. (противник і не член Церкви) одружився з дівчиною-мормонкою. Вони мали кілька дітей; і ось у них з'явилася нова дитина. Вони були дуже бідні і мама ходила день у день доглядати дитя і приносила їм кошики з їжею і т.п. Сама мама була хворою і не раз ледве добиралася додому після виконання роботи в домі Дж.Б.

Одного дня вона повернулася додому особливо змученою і слабкою і заснула у кріслі. Їй приснилося, що вона купає дитя і це дитя було Христос. Вона подумала: «О, яка це велика честь служити самому Христові!» Коли вона взяла дитя на руки, почуття переповнювали її. Вона подумала, хто ще насправді тримав Христа-Дитя? Несказанна радість заповнила все її ество. Вона була у полум'ї слави Господа. Здавалося, що розтане аж до мозку кісток. Її радість була така велика, що вона пробудилась. Коли вона прокидалась, то почула такі слова: «Скільки ви не зробите хоча б для одного з цих моїх менших братів, все це ви зробите для мене». (Bruce R. McConky, "Charity Which Never Fiaileth", *Relief Society Magazine*, Mar. 1970, p. 169).

Прочитайте Матвія 25:34–40.

Попросіть сестер розказати, як вони можуть служити іншим. (Див. *Основи Євангелії*, розділ 28, «Служіння».)

Президент Давід О. Маккей сказав: «Ми зобов'язані, як ніколи раніше, зробити так, щоб наші домівки випромінювали до наших сусідів гармонію, любов, товариську відповідальність, лояльність. Нехай наші сусіди бачать і чують це. . .

Бог допомагає нам як членам. . . Церкви випромінювати. . . любов. . . милосердя. . . і служіння!» ("Radiation of the Individual", *Instructor*, Oct. 1964, p. 374).

Завдання

Виберіть людину, яку ви не любите, і спробуйте створити добрі особисті стосунки. Спробуйте дізнатися більше, як ви можете допомогти цій особі та іншим.

Підготовка вчителя

Перед уроком:

1. Вивчіть *Основи Євангелії*, розділ 30, «Милосердя», і розділ 28, «Служіння».
2. Дайте завдання членові класу вибрати два або три вірші з 3 Нефію 17, що демонструють любов Ісуса.
3. Призначте когось з членів класу прочитати історії та Писання, згадані в уроці.

Цнотливість і скромність

Урок 9

Мета уроку – допомогти нам жити за законом цнотливості і вчити йому дітей.

Вступ

Президент Спенсер В.Кімбол, звертаючись до дівчат Церкви Ісуса Христа Святих Останніх Днів у Мексичі та Центральній Америці, сказав: «Ви – дочки Божі... Ви створені за образом небесної матері... Ваше тіло священне для вас і дорогоцінне» (in *Official Report of the First Mexico and Central America Area General Conference of The Church of Jesus Christ of Latter-day Saints*, Aug. 1972, p. 108). Наші тіла – це храми, де мешкає наш дух. Ми повинні зберігати наші тіла чистими і гідними, щоб повернутися до життя з Богом. «Ніщо нечисте не може жити разом з Богом» (Див. 1 Неф. 10:21; див. також 1 Кор. 3:16–17).

Закон цнотливості

Наші тіла Бог наділив священною силою. Ця сила – творити інші тіла, щоб життя продовжувалось на землі. Щоб допомогти нам зберігати святість цієї сили і користуватися нею мудро, Бог дав нам закон цнотливості.

Попросіть когось із сестер прочитати з Основ Євангелії підрозділ «Що таке закон цнотливості?» з розділу 39, «Закон цнотливості».

Що таке закон цнотливості?

Бути цнотливим також означає уникати всіх нечистих думок і дій, які спонукають нас бажати поганого. (Див. Мт. 5:27–28). Не можна допустити, щоб норми аморального світу впливали на нас.

Важливість закону цнотливості

Жити за законом цнотливості важливо тому, що це настанова Бога. Писання говорять нам, що цнотливість є «найдорожчим і найціннішим за все» (Див. Морон. 9:9). Господь сказав: «Бо я, Господь Бог, втішаюся цнотливістю жінок. І блуд є мерзотою для мене» (Див. Як. 2:28).

Життя за законом цнотливості принесе нам великі благословення від Господа. Воно допоможе нам мати самопошану і звільнить від докорів совісті. Воно також допоможе нам уникнути венеричних захворювань і пов'язаних з ними страждань. До того ж життя за

законом цнотливості допоможе нам бути гідними як довіри інших, так і проводу Святого Духа. Найважливіше, ми повинні чистими увійти до храму і взяти шлюб на час і на вічність. Цнотливість допоможе нам насолоджуватися щастям сімейного життя на цій землі і бути гідними продовжувати вічно своє сімейне життя.

Попросить сестру, яка привела свою дитину в клас, висловити радість, яку відчуває вона та її чоловік.

Порушення закону цнотливості – серйозний гріх. Він може принести нам смуток. Він може порушити нашу самопошану. Він може покласти на нас тягар вини. Нечестивість може викликати недовіру членів сім'ї і врешті решт підірвати сім'ю. Нечестивість відвертає від людини Святий Дух. Це може повести дітей у світ за межами сім'ї. Члени Церкви, які порушують закон цнотливості, порушують священний завіт з Богом. Користування цією силою творення передчасно або зловживання нею у будь-якому вигляді, може згубити наш привілей вічного розвитку.

Позашлюбні статеві стосунки – це серйозний гріх, який ускладнює життя всіх, хто втягнутий у це. Таке напруження можна усунути тільки через повну сповідь і покаяння. (Див. урок 2, «Покаяння»). Часом ми робимо помилки до того, як розуміємо, яке ставлення Господа до нечестивості. В такому випадку дуже важливо поговорити про це з нашим президентом філії, єпископом або президентом місії. Він порадить і допоможе нам покаятись. Господь готовий пробачити нас, коли ми каємося у своїх гріхах. Він говорить нам: «Послухайте, той, хто розкався у своїх гріхах, прощений, і Я, Господь, не згадую про них більше» (Див. УЗ 58:42).

Як вчити дітей цнотливості

Напишіть на дошці п'ять пропозицій для навчання дітей жити за законом цнотливості, або покажіть плакат:

1. Допоможіть їм зрозуміти природу і святість функціонування тіла.
2. Даруйте їм любов.
3. Спонукайте до належних норм побачення.
4. Спонукайте скромно одягатися.
5. Подавайте належний батьківський приклад.

ДОПОМОЖІТЬ ЇМ ЗРОЗУМІТИ ПРИРОДУ І СВЯТІСТЬ ФУНКЦІОНУВАННЯ ТІЛА

Діти природно цікавляться своїм тілом. У відповідний час батьки мають пояснити дітям, як треба турбуватися про своє тіло. Вони також можуть пояснити, що їхнє тіло надто особиста і священна річ, щоб розпоряджатися ним самому або комусь іншому.

Наведіть кілька прикладів, коли найбільш слушно навчати дитину поважати своє тіло.

З самого малку, діти починають розвивати свої думки. Вони відображають ставлення своїх батьків. Якщо батьки завинили насміханням над непристойними думками, відвідуванням сумнівних кіносеансів, або дозволом спокусливих книжок чи журналів у своїх домах, діти навчаться неправильному відношенню. Батьки повинні говорити про тіло шанобливо, щиро і без ніяковості. Показуючи справжнє захоплення одне одним, батьки також навчать, що народження потомства – священне. Виховання статевої ролі також бажане. Це допоможе дитині мати добре ставлення до того, що вона – хлопчик або дівчинка. Батьки, які добре почуваються у ролі чоловіка і жінки, передають це почуття далі своїм дітям.

Яким чином поведінка батьків може навчити більше, ніж лише слова?

Діти повинні ясно засвоїти, як зароджуються діти і як вони з'являються на світ. Діти також повинні знати, що Господь наказав мати статеві стосунки тільки чоловікові та дружині. Хлопці, дівчата, чоловіки, а також жінки не повинні порушувати цього священного наказу; вони повинні навчитися стримувати себе до шлюбу.

Покажіть малюнок 9-а (= 9-а), Любов матері – благословення для сім'ї.

ДАРУЙТЕ ЇМ ЛЮБОВ

Маленьких дітей треба вчити в сім'ях, як правильно проявляти любов і прихильність. Дуже важливо, щоб потреби дітей у любові задовольнялися, щоб вони не шукали цього пізніше неправильним шляхом. Коли батьки щирі і люблячі, то діти впевнені в них. Тоді, якщо в них є якісь питання або проблеми в особистому житті, вони вільно можуть радитися з батьками.

СПОНУКАЙТЕ ДО ДОТРИМАННЯ НАЛЕЖНИХ НОРМ ПОБАЧЕНЬ

Президент Спенсер В. Кімбол сказав, що: «всякі побачення або залищання повинні бути відкладені до 16 років й на пізніше» ("The Marriage Decision", *Ensign*, Feb. 1975, p. 4). Молодим людям слід мати легкі і виключно дружні стосунки, доки хлопець не відслужить місію.

Промовляючи до молодих жінок на районній конференції, президент Кімбол нагадав їм, що часом чоловіки «не бажають чекати шлюбу, який робить інтимні стосунки належними і законними. . . Якщо у вас є хлопець, який наполягає на володінні вашим тілом, пестить його своїми руками, скажіть йому рішуче і твердо «Ні!» І якщо він наполягає, обороняйтеся! . . .

Мої любі сестри, запам'ятайте це. Якщо у вас є молодий хлопець, змусьте його поводитися пристойно. Не піддавайтеся на їхні умовляння на неправедні вчинки». (in *Official Report of the First Mexico and Central America Area General Conference of The Church of Jesus Christ of Latter-day Saints*, Aug. 1972, pp. 108-109).



Які належні правила поведінки на побаченнях існують для сучасних святих?

СПОНУКАЙТЕ СКРОМНО ВДЯГАТИСЯ

З часів Адама і Єви Господь попросив своїх дітей прикрити їхні тіла. Доки Сатана не спокусив Єву в Еденському саду, вона і Адам навіть не знали, що вони голі. З'ївши заборонений плід, вони стали соромитися своїх голих тіл і спробували прикрити свої найсвятіші місця опасками з фігового листя. Однак, вимоги Господа до скромності значно більші, і він дав їм одяг із шкіри, щоб прикритися – хоча тоді вони були одні в цілому світі. (Див. Мойс. 4:13, 27).

Вимоги Господа щодо скромності відрізняються від мирських. Від часів пророка Джозефа Сміта через наших сучасних пророків, нас запросили створити свій власний стиль і моду. (See. Spencer W. Kimball, "A Style of Our Own", BYU Devotional Assembly, 13 Feb. 1951). Президент Бригам Янг описав стиль одягу, який має бути взірцем для нас. Він сказав: «Уявіть собі, що жінка-ангел прийшла до вашого дому і ви маєте привілей її бачити, як би вона була вдягнена?... Вона була б охайною і гарною, її вираз обличчя повний слави, блиску, світла та досконало прекрасний, і в кожному русі її граціозність зачаровувала б серця очевидців. У ній не було б нічого зайвого. Жодна з моїх сестер не вірить, що цій непотрібній, нерозумній моді слідують на небесах. Ну, тоді, будьте зразком хороших і небесних речей, і хай краса вашого одягу, який прикрашає ваші тіла, буде працею ваших власних рук». (*Journal of Discourses*, 16:21).

Ми можемо визначити свої поняття про скромність, запитуючи себе: «Як би я почувалася в своєму вбранні, якби знала, що пророк має завітати до мого дому? Чи моє вбрання – добрий взірець того, що мусить носити сучасна свята дівчина або жінка?» Навіть у себе вдома ми повинні практикувати скромність. Члени сім'ї повинні стежити за тим, щоб не роздягатися в присутності інших членів сім'ї протилежної статі. Навіть малі діти повинні бути скромно вдягнені і навчатися скромності.

Ми відповідальні за вплив, який наш одяг справляє на інших. Все, що викликає негожі думки або служить поганим взірцем для інших – нескромно. Тому нам особливо важливо вчити молодих дівчат не носити одяг, який може викликати нечисті думки у головах молодих людей.

Яких сучасних стилів треба нам уникати?

Скромність допомагає нам зберігати цнотливість. Ми повинні вибирати стилі, які приємні нашим очам і Господу.

ПОДАВАЙТЕ НАЛЕЖНИЙ БАТЬКІВСЬКИЙ ПРИКЛАД

Батьки повинні подавати належний приклад у дотриманні закону цнотливості та скромності.

Що можуть робити батьки, щоб вчити своїх дітей жити за законом цнотливості і вдягатися скромно?

Перегляньте п'ять пропозицій на дошці або плакаті щодо навчання дітей бути цнотливими.

Як ще ми можемо захистити себе і наших дітей від порушення закону цнотливості?

Завдання

Перегляньте свій гардероб, щоб переконатися, що ваш одяг скромний. Поставте стілець перед дзеркалом вдома. Потім нехай кожен член вашої сім'ї сяде на стілець і вирішить, як бути більш скромним в одязі або в позі. Якщо потрібно, обговоріть із своїм чоловіком необхідність навчити своїх дітей цнотливості та скромності.

Писання для додаткового читання

1 До коринтян 10:13 (Бог дає шлях обминати спокусу)

Яків 2:22–35; 3:1–3 (цнотливись – радість для Господа)

Алма 39:1–9 (Кориантона докоряють за розпусту)

Підготовка вчителя

Перед уроком:

1. Вивчіть *Основи Євангелії*, розділ 39, «Закон цнотливості».
2. Принесіть *Основи Євангелії* на заняття.
3. Попросіть одну із сестер взяти з собою на заняття свою дитину.
4. Дайте завдання сестрі прочитати з розділу 39 *Оснoв Євангелії*, підрозділ «Що таке Закон цнотливості?»
5. Підготуйте дошку та крейду.
6. Напишіть на дошці п'ять порад або підготуйте плакат для навчання дітей закону цнотливості.

Мета даного уроку – допомогти нам планувати і підготуватися одержати завіт шлюбу на вічність.

Ми повинні брати шлюб у храмі

Покажіть малюнок 10-а (= 10-а), У вічній сім'ї любов подружжя навіки.

Життя не закінчується після смерті, задумано також, щоб і шлюб не закінчувався після неї. Але шлюб, затверджений цивільними установами або церковними службовцями за межами храму, це шлюб тільки на це життя. Целестіальний шлюб – єдиний, який продовжуватиметься після смерті. Піднесення приходить тільки до тих, хто дає і зберігає завіт целестіального шлюбу.

Прочитайте Учення і Завіти 131:1–4.

Після воскресіння ми попадемо до одного з трьох царств слави і залишимося там навічно. Ми не можемо переходити з одного царства до іншого. (See. Spencer W. Kimball, *The Miracle of Forgiveness*, pp. 243–244). Через це ми повинні з самого початку свого життя приймати правильні рішення. Дехто не приводить своє життя до гармонії з Божими законами і не запечатується на вічність. Вони залишаються роз'єднаними і самотніми навічно.

Прочитайте Учення і Завіти 132:15–17.

Джозеф Сміт вчив: «Ніхто, за виключенням чоловіка і жінки, які вступили до вічного завіту і взяли шлюб на вічність, не буде мати дітей після воскресіння» (*History of the Church*, 5:391).

«Піднесення можливе тільки для праведних членів Церкви Ісуса Христа; тільки для тих, хто прийняв Євангелію; хто отримав ендаумент в священному храмі Бога і запечатався на вічність, і хто і потім живе праведно протягом усього свого життя» (Spencer W. Kimball, *The Miracle of Forgiveness*, p. 246; italics added).

Чому ми повинні запечатати свої сім'ї у храмі? Що нам треба робити після запечатування у храмі, щоб залишатися в шлюбі навічно?

Благословення шлюбу на вічність

Прочитайте нижчеподану цитату. Що б ви відчували, якби отримали такі благословення?

Президент Лоренцо Сноу вчив: «Коли двоє сучасних святих еднаються у шлюбі, їм дається обіцяння про вічне потомство. Їм



обіцяно, що вони матимуть владу і право керувати і контролювати, а також правити спасінням і піднесенням та славою своїх нащадків, світами без кінця. І, якщо у них немає дітей тут, без сумніву вони матимуть нагоду мати їх пізніше. Що ще може бажати людина? Чоловік і жінка, в іншому житті, маючи цілестіальні тіла, вільні від хвороб і недоліків, наділені славою і красою, стоять серед своїх нащадків, керуючи ними і контролюючи, даючи життя, піднесення і славу світам без кінця». (*Deseret News*, 13 Mar. 1897; quoted in Spencer W. Kimball, *The Miracle of Forgiveness*, p. 246).

Покажіть малюнок 10-б (= 10-б), Двоє беруть шлюб на вічність у Храмі Солт-Лейк.

Які славні обіцяння! Якщо ми запечатані на вічність і продовжуємо жити достойно, ми будемо сім'єю навечно. Наші земні сім'ї залишаться нашими навечно. Ми також можемо розширювати сім'ї, залучаючи духовних дітей до наших нащадків.

Покажіть малюнок 10-в (= 10-с), Кімната для запечатування у Вашингтонському храмі.

Брат Б. Г. Веннерлюнд із Швеції висловив такі почуття після того, як він та його дружина були запечатані у швейцарському храмі:

«Я ніколи не забуду радості та щастя, а також рішення жити за євангелією, які наповнили мою душу після першого візиту до храму. Я отримав знання і розуміння щодо мого вічного призначення, про яке раніше я не міг мріяти. Центральним моментом було запечатання нашої сім'ї разом на час і на вічність.

Я подивився через вітвар в очі своєї дружини і побачив сльози на щоках. Я завждил її любив, але ніколи так сильно, як з цього моменту. Вона, дочка Бога, була матір'ю моїх дітей! Здавалося, що раніше я цього не розумів. Після цього наші молитви були більш значними, ми любили Господа більше, ніж будь-коли і бажали служити йому.

Ми продовжуємо повертатися до храму, бо любимо роботу і дух в ньому. Кожного разу, приходячи туди, ми згадуємо завіти, дані нами, і це найсильніший мотив для нас жити за євангелією». (*"I Had Loved Her Before"*, *Ensign*, Aug. 1974, p. 62).

Варто покаятись і жити гідно, щоб отримати такі благословення! Щоб здобути їх, нам треба мати бажання приносити великі жертви.

Запросіть тих сестер, які побували в храмі, висловити свої почуття відносно шлюбу на вічність та вічної сім'ї.

10-а (= 10-а), У вічній сім'ї любов подружжя навіки.

10-б (= 10-б), Двоє беруть шлюб на вічність у храмі Солт-Лейк.

10-в (= 10-с), Кімната для запечатування у Вашингтонському храмі.





Як підготуватися до шлюбу на вічність

Розкажіть про інтерв'ю, необхідне для отримання храмової перепустки. Покажіть плакат з запитаннями для інтерв'ю (перелічені в *Основах Євангелії*, розділ 38), або напишіть їх на дошці.

Якщо ми не живемо так, щоб бути гідними ввійти у храм, що нам треба зробити, щоб виправити це положення? Яку жертву могли б ми принести для храмового шлюбу?

Ми повинні постійно мати собі за мету храмовий шлюб. Один із шляхів нагадувати собі і своїм дітям про важливість гідного життя – це повісити у своєму домі зображення найближчого храму.

Покажіть малюнок 10-г (= 10-d), Храм у Сан-Паулу.

Як матері, ми повинні допомагати своїм дочкам досягнути важливості храмового шлюбу. Ми можемо навчати їх вірувати в Бога. Вони повинні шукати хороших чоловіків, які праведно вестимуть їх владою священства. Чоловік від Бога – величезна втіха для дружини, особливо в години лиха та випробувань. Важливо також навчати своїх синів шукати добрих, достойних дружин, які підтримають їх у Церкві і навчатимуть своїх дітей істинних основ.

Одна молода жінка з Центральної Америки дуже закохалася в чоловіка, який не був членом Церкви. Вона спробувала познайомити його з євангелією, але він не зацікавився. Вона вже майже вирішила вийти за нього заміж, коли їй раптом подзвонили з іншого міста близькі друзі. Вони наголошували на важливості йти через життя разом з чоловіком, який підтримав би її у випробуваннях і взяв би її разом з собою у піднесення після смерті. Вона слухала, ретельно обдумуючи обставини свого рішення. Підтримки було достатньо, щоб укріпити її проти спокуси вийти заміж за цього чоловіка. Зараз вона дуже вдячна, бо пізніше знайшла чоловіка, достойного взяти її до храму.

На що мають наші діти звертати увагу при виборі пари?

Ми повинні пояснювати дітям, якщо вони дійсно хочуть праведного чоловіка або дружину, то повинні самі бути праведними і достойними.

Чому ми повинні вже зараз готувати себе для храмового шлюбу?

Ті з нас, хто вже взяв цивільний шлюб, можуть готуватися для запечатуння у храмі зі своїм чоловіком. Якщо у нас є діти, то можемо запечатати їх з собою. Але ми не повинні відкладати цей важливий день. Як тільки ми почули і прийняли Євангелію, ми повинні робити все, що в наших силах, щоб отримати обряди ще на землі. (See. Spencer W. Kimball, *The Miracle of Forgiveness*, p. 246).

10-г (= 10-d), Храм в Сан-Паулу.



«Багато молодих людей живуть у місцевостях, де до цього часу немає храмів, але є храми на досяжній відстані. . .

Ми щиро сподіваємося, що ви сплануєте свій медовий місяць так, щоб змогли побувати в одному з найближчих храмів, щоб запечататись на вічність, щоб ваші діти були назавжди вашими, і щоб ви були назавжди їхніми батьками». (See. Spencer W. Kimball, "The Marriage Decision", *Ensign*, Feb. 1975, p. 4).

Дехто, через обставини, що від них не залежать, не можуть увійти до храму до смерті. Втішно знати, що вони можуть отримати обряд вічного шлюбу у храмі, зроблений за них іншими.

Попросіть сестру, призначену завчасно, дати короткий огляд двох підрозділів з Основ Євангелії, розділ 40.

Чому ми повинні бути готові жертвувати?

Господь знає, як сильно ми бажаємо що-небудь через жертву, яку ми хочемо принести задля цього. Якщо ми дійсно бажаємо вічного шлюбу, ми будемо готові жертвувати для цього.

Брат та сестра Вагаїї Тонга з Островів Тонга жертвували, щоб потрапити до храму. «Для святих Тонга було нелегко назбирати достатню грошей для такої подорожі. Декілька місяців забрала підготовка і збирання грошей, але нарешті гроші були зібрані і плани складені.

Однак, до брата Тонга прийшов президент місії і попросив зробити пожертвування на каплицю, яку мали там збудувати. Брат Тонга вирішив обговорити обставини з дружиною.

Важко було залишити мрію побачити новий храм, але наступного дня вони віддали гроші президентові місії. Того вечора (брат Тонга) сказав (своїй дружині): „... Господь пообіцяв нам через наших провідників, якщо ми дотримуємося його настанов, він підготує нам шлях, яким ми зможемо прийти до бажаного (Ново-Зеландського храму). У нас є корови, свині та декілька коней, окрім меблів та килимів. Давай продамо все це, щоб ми змогли одержати благословенні освячення“.

Брат Тонга та його дружина спробували продати свою худобу у четвер та п'ятницю, але ніхто не купував. Часу ставало все менше. Наступного понеділка відпливав корабель, що прямував до Нової Зеландії.

У суботу вранці прийшло три сім'ї, яким потрібно було кілька корів, свиней та інше, і вони отримали десь за півгодини майже 500 чи 600 \$. Тепер у них були гроші і вони могли їхати.

Брат Тонга та його дружина були першим подружжям, яке запечаталося у Ново-Зеландському храмі. Але історія на цьому не закінчується. Брат Тонга розповів:

„Коли моя дружина і я запечаталися один з одним, щось торкнуло моє серце. Наші діти не були з нами, і сльози наповнили мої очі. Коли ми приїхали додому, я пообіцяв нашим чотирьом дітям, що ми поїдемо до храму разом, якщо вони допомагатимуть. Подумки я сказав собі: Як ти можеш говорити: ‚Будь хорошим хлопцем‘ або ‚Будь хорошою дівчинкою‘, якщо я не запечатаний з ними у храмі?“ Я мав таке почуття, що вони не мої.

За два роки ми пожертвували майже всім. Я розділив свою шкільну платню на кожного з нас і ми її економили. Але ми ще сплачували свою десятину і пожертвування від посту. Нам залишалося на життя 70 центів на місяць протягом двох років... Ми жили на те, що вирощували та збирали... Мої діти не мали змоги купити цукерок або взуття, чи піти до кіно, тому що вони заощадували на поїздку до храму... .

„Ще, щоб заощадити на транспортних витратах, я їздив велосипедом на районні збори... на відстань семи миль... Більшість наших районних зборів починалися о 6.00 ранку, тож я повинен був дуже рано виїжджати з дому.

Коли настав час підрахувати наші заощадження... два старших сини сказали, що у них біля 235 доларів. У самого молодшого сина (якому було п'ять років) за два роки заощаджень зібралось 65доларів. Я заощадив майже 1.300 доларів для нашої сім'ї.

Завдяки жертвуванням наша сім'я змогла потрапити до Нової Зеландії, щоб запечататись у храмі. Нам треба було зробити ще дещо, щоб досягти своїх цілей, але це було величезним благословенням для нас.“ (See. “We Lived on 70 Cents a Month for the Temple”, *Ensign*, Feb. 1976, pp. 30–31).

Заключна частина

Якщо ми запечатуємось через шлюб у храмі і живемо гідно, то будемо сім'єю навечно. В наступному житті ми можемо продовжити розвиток, залучаючи духовних дітей до наших сімей. Якщо ми не маємо храмового шлюбу, ми повинні готувати себе для цього вічного благословення через праведне життя.

Завдання

Обговоріть важливість вічного шлюбу з вашою сім'єю. Поставте за ціль відвідати храм. Помістіть малюнок храму у вашому домі на згадку.

Підготовка вчителя

Перед уроком:

1. Вивчіть *Основи Євангелії*, розділ 38, «Вічний шлюб», і розділ 40, «Храмова робота і генеалогія».

-
2. Дайте завдання сестрі переказати два підрозділи розділу 40: «Храмові обряди запечатування сімей разом на вічність», а також «Храмові обряди можуть виконуватися за померлих».
 3. Прочитайте Учення і Завіти 132:14–20.
 4. Підготуйте плакат, згаданий в уроці.

Важливість священства

Урок 11

Мета уроку – допомогти нам зрозуміти, що таке священство і як воно може допомогти нашій сім'ї отримати піднесення.

Священство – влада діяти від імені Бога

Оскільки Бог та Ісус Христос не живуть на землі персонально, вони дали людям повноваження і владу діяти за них. Ціль Бога – «принести та дати безсмертя і вічне життя людині» (Див. Мойс. 1:39). «Священство – це не більше і не менше, ніж сила Бога, передана людині, через яку людина може діяти на землі для спасіння людської сім'ї, в ім'я Батька і Сина і Святого Духа, і діяти законно» (Joseph F. Smith, *Gospel Doctrine*, pp. 139–140).

Іоанн Христитель явився Джозефу Сміту та Оліверу Каудері 15 травня 1829 року і надав їм Ааронове священство. Трохи згодом Петро, Яків та Іоанн надали їм Мелхіседекове священство. Потім 6 квітня 1830 року Джозеф Сміт та Олівер Каудері посвятили один одного в старійшини священства.

Кожний носій священства повинен простежити свою «лінію повноваження» назад до Ісуса Христа. Це означає, що він повинен знати, хто посвятив його, і хто посвятив особу, яка посвятила його, і так далі аж до Джозефа Сміта, який був посвячений Петром, Яковом та Іоанном, яких посвятив Ісус Христос. Це називається «лінія священства».

Покажіть малюнок 11-а (= 11-а), Петро, Яків та Іоанн надають Мелхіседекове священство Джозефу Сміту та Оліверу Каудері. Попросіть призначену сестру показати чоловікові карту лінії священства.

Саме *священство* надається достойним чоловікам-членам Церкви. Потім, як у випадку з Джозефом Смітом та Олівером Каудері, вони можуть бути посвячені в чин священства. Після надання Ааронового священства, вони можуть бути посвячені в чин диякона, вчителя або священика. Після надання Мелхіседекового священства вони можуть бути посвячені в чин старійшини, семидесятника і первосвященика; первосвященики можуть бути посвячені спеціальним покликанням в чин єпископа, патріарха або апостола. Ці чини – це покликання у священстві, кожний чин має свої обов'язки.

Коли особа хреститься в Церкві, він або вона можуть бути покликані в Церкві для виконання певної роботи. Так само, коли



чоловік-член Церкви отримує священство, його посвячують в чин священства виконувати певну роботу. Коли чоловіки володіють священством, вони можуть виконувати священні обряди євангелії, такі, як хрищення, конфірмація, виконання обряду причастя та інші. (В уроці 12 даного посібника йтиме мова про такі обряди священства).

Влада священства приходять через праведне життя

Джозеф Сміт навчав основним принципам священства: «Права священства невід’ємно пов’язані з владою небес, а сила Небес не може бути ніяк скерована або передана, як тільки за принципами праведності» (Див. УЗ 121:36).

Президент Н. Елдон Таннер проілюстрував важливість праведного життя і влади священства в такій розповіді:

«Коли я був єпископом, то мав шістьох хлопців у своєму приході, досить дорослих, щоб бути посвяченими у старійшини. „Я міг рекомендувати тільки п’ятьох з них, тому що один не був готовий. Ми говорили про це кілька разів, і він сказав мені: „Я не достойний“. Йому було неприємно усвідомлювати це, але він не чекав бути рекомендованим. . . Його дядько прийшов якось до мене і сказав: „Ви ж не дасте цьому хлопцеві відстати від його п’яти друзів, які просуюються вперед“. Він благав мене рекомендувати того. Він сказав: „Ви відвернете його від Церкви, якщо не зробите цього“.

Я пояснив цьому чоловікові: „Священство – найцінніше, що ми можемо дати цьому хлопцеві. Ми не роздаємо священство. . . Ми з хлопцем розуміємо один одного, і він не готовий бути посвяченим у старійшини“. Він не був рекомендований.

Через п’ять років я відвідав Генеральну конференцію. . . і до мене підійшов молодий чоловік і сказав: „Президенте Таннер, Ви, мабуть, не пам’ятаєте мене. Я – той хлопець, якого ви не рекомендували в старійшини“. Простягнувши руку, він сказав: „Я хочу подякувати вам за це. Зараз я єпископ у Каліфорнії. Якщо б ви рекомендували мене тоді, коли я не був достойним, можливо, я ніколи не зрозумів би, що таке священство і що воно чекає від особи, і, напевне, я б ніколи не був єпископом, ким я є сьогодні“». (In Conference Report, Apr. 1973, p. 122; or *Ensign*, July 1973, p. 94).

Чому було б погано для молодого чоловіка посвятити його, коли він не був гідним цього?

Господь сказав, що люди одержують благословення священства тільки через праведне життя. Чоловіки можуть збільшити силу свого священницького покликання, виконуючи обов’язки свяще-

11-а (= 11-а), Петро, Яків та Іоанн надають Мелхіседекове священство Джозефу Сміту та Оліверу Каудері.

ника. Вони також повинні направляти свої сім'ї з любов'ю, добротою та терпінням. (Див. УЗ 121:34, 41–42).

Сестра Ю Кум Ок з Кореї розповідає таку історію про свого чоловіка, який гідно користується силою священства у себе вдома:

«Я – домогосподарка, маю сина і двох дочок. Мені тридцять чотири роки. Я вийшла заміж у 1964 році. Я хотіла б принести своє свідчення.

Я була хрищена 14 вересня 1974 року, і я горда за свого чоловіка, який є справжнім сучасним святим у Кореї. І хоча він був хрищений лише чотири роки тому, я думаю, що він прекрасна людина; він вирішив в усьому бути схожим на Христа. . . Я нічого не знала про сенс життя. У мене були питання, такі, як: „Звідкіля ми прийшли?“, „Чому ми тут?“, „Куди ми маємо йти?“ Я думала, що немає Бога, і що Ісус був простою нормальною людиною. Все, що було у мене на думці – це допомагати своєму чоловікові і виховувати здорових дітей. Я ніколи не турбувалася про спасіння, так би мовити, про вічне життя.

Але зараз я зовсім інша. Я знаю сенс, який насправді має життя. Через справи і слова мого чоловіка я дізналася, що таке насправді є Мормонізм. Мій чоловік ніколи не п'є, не палить, не вживає кави та чаю і приходиться додому зразу після роботи. Він ніколи не ображається, любить гратися з дітьми, мити посуд, прибирати в домі, ніколи не говорить неправду, завжди намагається говорити теплі слова і намагається якомога старанніше займатися домашнім господарством. Все це я бачу на власні очі. Я думаю, що це найдивовижніше. Мій чоловік став зовсім іншою людиною.

Коли мого чоловіка було наведено, я хотіла дізнатися, що його так змінило. Врешті я зрозуміла. Це була Книга Мормона, яку він завжди читав. Я вирішила поступити до інститутського класу, щоб вивчати Книгу Мормона, а також вчилася з американськими місіонерами, з якими мене познайомив мій чоловік. Нарешті, мій любий чоловік христив мене. Я думаю, що та сама духовна сила, яка цілком змінила мого чоловіка, зараз впливає на мене і благословляє моє життя.

І ось я хочу жити у цьому житті й у вічності зі своїм чоловіком та дітьми в домі целестіальної слави. Я хотіла б бути відданим членом Товариства Допомоги, доброю матір'ю і гарною дружиною свого чоловіка, яка завжди підтримує його у справах носія священства». (“A Real Latter-Day Saint”, Leon Hartshorn, comp. *Inspirational Missionary Stories*, pp. 30–31).

Змінившись, цей чоловік надихнув свою дружину бути кращою дружиною, матір'ю і дочкою Бога.

Як рішення цієї сестри жити праведно могло вплинути на її чоловіка та дітей? Як може наше праведне життя вплинути на наших чоловіків та дітей? Яке значення це матиме для нашого вічного життя?

Священство необхідне для сімейного піднесення

Ми багато чого повинні зробити, щоб здобути піднесення і жити з нашим Небесним Батьком. За допомогою священства, ми можемо виконати все.

Президент Бригам Янг сказав: «Багато сказано про силу сучасних святих. Чи мають цю силу і священство люди, які називаються останніх днів?; і, якщо вони живуть згідно священства, то можуть тут розпочинати свою роботу... і підготуватися одержати славу, безсмертя та вічне життя». (*Discourses of Brigham Young*, pp. 131–132).

Господь дав нам настанови і основи Євангелії. Сімейне піднесення неможливе без їх виконання. Хоча деякі настанови ми можемо виконувати без священства, обряди піднесення неможливі без сили священства. Хрищення, конфірмація, храмовий шлюб – все залежить від влади священства. Без цих обрядів піднесення неможливе.

Дехто з нас може відчувати себе обділеним, бо наші чоловіки та батьки не члени Церкви або не шанують своє священство. Ми повинні бути терплячими і люблячими до них. Треба продовжувати молитися, щоб коли-небудь їх торкнувся Дух Господній. Тим часом ми можемо отримати обряди від інших праведних носіїв священства.

«Наш Небесний Батько дав ясно зрозуміти людським дітям, що тільки під руками тих, хто володіє божественною владою, ми можемо отримати силу, щоб стати членами цілестіального царства» (George Albert Smith, In Conference Report, Apr. 1934, p. 28).

Прочитайте Учення і Завіти 132:19. Які обряди священства, зазначені в цьому Писанні, необхідні для піднесення? Що таке піднесення? Як сім'я може бути піднесена?

«Піднесення – це життя на найвищому ступені цілестіального царства з нашим Небесним Батьком. Подружжя, яке живе достойно, може бути запечатаним у храмі. Коли у них народжуються діти, вони стають частиною сім'ї. Або сім'я, яка приєднується до Церкви пізніше і доводить свою гідність, може отримати обряд запечатування у храмі. В обох випадках, для піднесення головне мати терпіння до кінця – важливе для піднесення». (*Learn of Me and Listen to My Words, Laurel Course A*, 1977, p. 118).

Заключна частина

Через відновлення священства Небесний Батько дав нам силу отримати піднесення. Ми повинні отримати обряди запечатування і жити праведно. Ми повинні жити для вічності, а не тільки в цю хвилину. Ми повинні бажати бути гідними і одержати обряди священства, які принесуть піднесення.

Завдання

Прочитайте *Основи Євангелії*, розділи 13 та 14, щоб дізнатися більше про священство. Обговоріть важливість священства з вашим чоловіком та дітьми.

Писання для додаткового читання

УЗ 13 (посвята Джозефа Сміта та Олівера Каудері в Ааронове священство)

УЗ 131:1–3 (новий і вічний завіт)

УЗ 132:18–20 (вічний шлюб)

Підготовка вчителя

Перед уроком:

1. Прочитайте основи Євангелії, розділ 13, «Священство», і розділ 14, «Організація священства».
2. Дайте завдання сестрі принести і показати карту лінії повноважень носія священства.
3. Призначте членів класу прочитати історії та Писання, згадані в уроці.

Обряди священства

Урок 12

Мета уроку – спонукати нас використовувати обряди священства, щоб принести благословення для наших сімей.

Обряди священства

Обряди священства – це спеціальні дії, які носії священства можуть виконувати, щоб благословити дітей Господніх. Гідні батьки, які мають повноваження, можуть виконувати ці обряди для членів сім'ї. Коли ми приєднуємося до Церкви, то отримуємо два обряди – хрищення і дарування Святого Духа.

Деякі обряди священства необхідні для нашого спасіння та піднесення. Це – хрищення, дарування Святого Духа, а також ендаумент та храмове запечатування шлюбу. Інші обряди, такі як благословення для зцілювання хворих, або особливе благословення втіхи і підтримки одиноких, приходять через священство, щоб допомогти у подорожі через життя.

Покажіть плакат з переліком обрядів священства:

1. Хрищення.
2. Дарування Святого Духа, що називається також конфірмацією.
3. Дарування священства (для чоловіків – членів Церкви).
4. Ендаумент.
5. Храмовий шлюб і запечатування на час і на вічність.
6. Причастя.
7. Благословення і надання імені дітям.
8. Благословення хворих.
9. Спеціальні благословення.
10. Патріарше благословення.

Покажіть малюнки 12-а (= 12-a), Носій Мелхіседекового священства виконує обряд хрищення; 12-б (= 12-b), Конфірмація нового члена Церкви Ісуса Христа Святих Останніх Днів двома старійшинами; 12-в (= 12-c), Достойний батько дає ім'я своїй дитині і благословляє її; 12-г (= 12-d), Допомога хворій. Обсудіть мету кожного обряду. (Див. *Сімейний посібник*).

Чи є якісь обряди, які ви або ваша сім'я не отримали?

- 12-а (= 12-a), Носій Мелхіседекового священства виконує обряд хрищення.
12-б (= 12-b), Конфірмація нового члена Церкви Ісуса Христа Святих Останніх Днів двома старійшинами.
12-в (= 12-c), Достойний батько дає ім'я і благословення своїй дитині.
12-г (= 12-d), Допомога хворій.









Благословення через обряди священства

Отримання обрядів священства може принести багато чудових благословень у наше життя. Єпископ Г. Бурк Петерсон мав на увазі деякі з них, коли говорив до носіїв священства: «Якщо ми житимемо задля цього, то нашою буде сила, дарована нам нашим Небесним Батьком, яка принесе спокій у стурбований дім. Нашою буде сила, яка благословить і втішить малих дітей, заплющить їхні заплакані очі у вранішні години. Нашою буде сила, яка вкаже напрям спантеличеним... підліткам. Наша влада благословити дочку перед першим побаченням або перед храмовим шлюбом, або благословити сина перед від'їздом на місію чи до коледжу... Нашою буде сила зцілювати хворих і втішати самотніх». ("Priesthood – Authority and Power", *Ensign*, May 1976, p. 33).

Як дружини, матері, дочки і сестри, ми можемо звернутися з проханням про таке благословення до свого чоловіка, батька, брата або домашнього вчителя.

Якщо вам було потрібне таке благословення, що ви відчували, отримуючи його від свого чоловіка або батька?

Сестра Кюльн Лі з Кореї отримала заспокоєння від благословення священства у себе вдома. Вона розказала таку історію: «Це сталося приблизно сім років тому, коли... мій чоловік, член президії корейського району, повинен був долати великі відстані наприкінці майже кожного тижня, щоб виконувати своє завдання у Церкві, залишаючи мене вдома саму разом з нашою дочкою, По Хі. Одного разу, у суботу, він подолав 270 миль до Пусану (сім годин їзди від дому), а у неділю повернувся до східної філії Сеулу. Це було тяжка подорож, і я пожаліла його.

По Хі була в нормальному стані в суботу та неділю, хоч трохи безпокійно поводитися на причасних зборах; після того, як ми повернулися додому, вона випила свою пляшечку з молоком і заснула. Десь о 9.30 вечора вона почала плакати. Вона плакала голосніше, ніж звичайно, і коли я взяла її на руки, то відчула, що у неї великий жар. Я не знала, що робити. Виявилось, що лікарня поблизу нашого будинку була зачинена в той день. Донька весь час плакала, і коли мій чоловік нарешті приїхав, я також заплакала.

Чоловік обійняв нас з дитиною і запитав, що скоїлося. По Хі мала поганий вигляд. Коли я розповіла йому, що сталося, він скинув пальто і дістав з портфеля освячене масло. Потім він почав благословляти нашу дочку. Я не пам'ятаю усіх слів, але після того, як він промовив звичайні слова про допомогу, він продовжив: „Небесний Батько, я вдячний за життя своєї дружини і дитини. Я вдячний за відновлену євангелію і можливість служити. Ти послав

мене до Пусану із східної філії Сеулу, щоб владнати церковні справи. Я виконав покладені на мене обов'язки вчора і сьогодні, а зараз моя дитина дуже хвора. Ти допомагав мені весь час. Будь ласка, допоможи мені сьогодні“.

До того, як він скінчив молитву, дитина заснула, і коли я поглянула на чоловіка, то побачила сльози в його очах.

Зараз наша маленька дочка у другому класі і росте здоровою та щасливою, але я й досі пам'ятаю дуже ясно ту частину молитви свого чоловіка, де він звертався до Господа: „Я виконав покладені на мене обов'язки вчора і сьогодні“. Я сподіваюсь, що весь час буду підтримувати його так, щоб він завжди міг сказати Господові, що був покірним. Яке благословення мати чоловіка, який шанує священство!» (“Our Baby, My Husband, and the Priesthood”, *Ensign*, Aug. 1975, p. 65).

Спеціальні благословення священства доступні всім членам сім'ї. Дитина, яка має серйозну проблему, може попросити особливе благословення. Дружина або одинока жінка, якій потрібне заспокоєння або порада, також може попросити таке благословення. Однак, нам потрібно пам'ятати, що багато випробувань випало на нашу долю. Ми повинні працювати над їх подоланням якомога більше. Але, коли ми відчуваємо, що нам потрібна додаткова допомога, ми можемо звернутися до носія священства – свого чоловіка, домашнього вчителя, або іншого керівника священства – і попросити особливе благословення.

Попросіть сестер назвати благословення, які вони одержали через обряди священства.

Визнання волі Господа

Після обряду священства, ми можемо не відразу отримати бажане благословення. Часом ми не отримуємо благословення тому, що не маємо достатньо віри в Господа. Можливо, ми не дотримуємось усіх його заповідей. Ми могли попросити благословень, які не можна виконати, бо вони не ввійшли в план Господа.

Ми не можемо чекати на врятування від усіх випробувань, які приходять в наше життя. Деякі проблеми вчать нас бути скромними, терплячими або розуміючими. Інші допомагають нам навчитися зносити страждання. Президент Спенсер В. Кімбол сказав, що часом ми воліємо усунути проблеми, бо не розуміємо, чому вони виникли. Якщо б кожна егоїстична або нерозумна молитва виконувалась, то не було б ніяких страждань, жалю, розчарувань і навіть смерті. Але без цього не було б також радості, успіхів, воскресіння, вічного життя, добра. Президент Кімбол сказав: «Якщо б ми розглядали смерть як підсумок існування, тоді біль, печаль, невдача і коротке життя були б бідою.

Але якщо ми розглядаємо життя як вічність, яка простягається в далеке передземне минуле і у вічне посмертне майбутнє, то всьому, що трапляється, можна надати належної перспективи». (Див. *Faith Precedes the Miracle*, pp. 97–99).

Сестра Една О. Ф. Шоу отримала урок з такого випадку:

«У нашої улюбленої старшої дочки, Керол Джін, заболіли лімфовузли. Ми відвели її до лікаря, а той направив нас до Солт Лейк Сіті на обстеження. Ми дізналися, що в неї шлункова пухлина. Вона була така хвора, що не могла вживати ніяку їжу. Ми забрали її додому, але вона була така слаба, що ми повинні були її знову відправити до лікарні. Це було тоді, коли нам сказали, що в неї саркома, форма лейкемії.

Я ніколи в житті не молилася так сильно. Я не могла повірити, що це сталося з нами. Старійшини декілька разів благословляли її, коли вона знаходилася в лікарні. Але, незважаючи на всі наші зусилля, вона померла.

Я звинувачувала себе; я думала, що я... не мала достатньо віри, щоб вона жила. Потім я почала звертатись до Писань. Коли я читала, мені попалися декілька віршів в Ученнях і Завітах, які і допомогли мені зрозуміти». (“If Appointed unto Death”, *Ensign*, Dec. 1972, p. 32).

Прочитайте УЗ 42:44, 46, 48.

Чому не всі хворі можуть бути зцілені?

Не всі благословення священства виконуються, коли ми хочемо. Одна жінка прийшла до єпископа Вона Дж. Фезерстоуна, коли він був членом президії в єпископаті. Вона поскаржилася, що багато благословень священства не виповнилися. Вона, як і раніше, має погане здоров'я і не може мати дитини. Єпископ Фезерстоун був натхненний сказати їй, що вона неправомочно визначила якийсь час Господу. Через те, що ці благословення не були виконані протягом п'яти років після подружнього життя, вона зневірилася. Він сказав їй: «Але я обіцяю вам, так само певно, як те, що є Бог у небесах, що ці обіцяння, дані праведними носіями священства, будуть виконані за вашого життя». Належний час для виконання благословень іще не прийшов. Ми повинні вірити в Господа, як Йов. (Див. “Acres of Diamonds”, *BYU Speeches of the Year*, 1974, pp. 346–349).

Через обряди священства ми можемо одержати спасіння і піднесення. Ми можемо отримати настанову і заспокоєння, знайти захист від загрози і бути зціленими від хвороби. Ми повинні готуватися одержати ці обряди.

Завдання

Обговоріть зі своєю сім'єю обряди священства, які ви можете отримати. Підготуйтеся одержати ці обряди.

Писання для додаткового читання

3 Нефій 17 (Спаситель зцілює хворих і благословляє малих дітей)

Підготовка вчителя

Перед уроком:

1. Вивчіть *Основи Євангелії*, розділ 14, «Організація священства», і *Посібник для керівників священства*.
2. Вивчіть *Посібник для сім'ї*.
3. Підготуйте дошку та крейду або підготуйте плакат, на якому дано перелік доступних обрядів священства.
4. Призначте членів класу прочитати історії та Писання, згадані в уроці.

Мета уроку – допомогти нам зрозуміти свій зв'язок із священством.

Священство приносить користь усім членам Церкви

«Священство – це влада Бога, вручена чоловікові, через яку він, чоловік, може діяти на землі для спасіння людської сім'ї» (Joseph F. Smith, *Gospel Doctrine*, р. 139). Господь поклав на чоловіків головну відповідальність за ведення і керування справами Церкви і сім'ї. Крім того, вони повинні використовувати цю священну владу, щоб христити і приносити користь усім членам Церкви – чоловікам, жінкам та дітям. Президент Бригам Янг сказав:

«Священство повинно бути використане для допомоги усій людській сім'ї, щоб укріпити і чоловіків, і жінок, і дітей. В істинній Церкві Христовій немає привілейованого класу або статі... Чоловіки повинні робити свою роботу і віддавати свої зусилля на користь усіх членів Церкви...»

Те ж саме і з жінкою: її особливі обдарування повинні бути використані на благо і піднесення усього людства». (John A. Widtsoe, *Priesthood and Church Government*, pp. 92–93).

Чоловіки та жінки мають різні, але рівноцінно важливі обов'язки вдома і в Церкві. Влада священства може допомогти кожному виконувати свої обов'язки на користь усім.

Через те, що влада священства існує сьогодні на землі, великі благословення доступні всім членам Церкви, незалежно від того, старі вони чи молоді, чоловіки чи жінки, самотні чи одружені.

Як можуть самотні жінки вшановувати священство?

Багато привілеїв та благословень були обговорені в уроці 12 даного посібника.

Старійшина Джон А. Уідсоу пояснює інші блага, що йдуть від священства:

«Чоловіки мають не більше прав, ніж жінки, на благословення, які даються священством та супроводжують його.

... Чоловік володіє священством, виконує свої священні церковні обов'язки, а його дружина ділить з ним всі інші привілеї, що йдуть

від володіння священством. Це можна пояснити на прикладі храмової служби Церкви. Храмові обряди мають суто священницький характер, але всі вони доступні жінкам, а найвищі благословення храму даруються тільки чоловіку разом з дружиною». (*Priesthood and Church Government*, p. 83).

Роль взаємовідносин священства і жінок пояснює старійшина Брюс Р. Макконкі:

«За істинного патріаршого порядку чоловік володіє священством і є головою дому, . . . але він не може досягти повноти радості тут на землі або вічної нагороди в майбутньому один. Жінка стоїть поруч з чоловіком і ділить з ним повноту всього. Піднесення та вічне зростання в такій же мірі її, як і його. (Див. УЗ 131:1–4). Добро не тільки для чоловіків; воно для чоловіків разом з жінками. (Див. УЗ 132:19–20)». (Bruce R. McConkie, *Mormon Doctrine*, p. 844).

Які благословення даровані вам через священство?

Кожен член Церкви повинен шанувати та підтримувати священство

Члени Церкви повинні не тільки використовувати священство на благо собі, а також шанувати і підтримувати його. Носії священства повинні постійно пам'ятати, «що права священства нероздільно пов'язані з владою небес, а влада небес ніяк не може бути проконтрольована, або передана, як тільки згідно з принципами праведності» (Див. УЗ 121:36). Жінки також мають шанувати священство, бути вдячними за його владу, і виказувати повагу до тих, хто ним володіє. Ми також відповідальні за підтримку священства. Підтримувати означає «сприяти інтересам або підставам; . . . підтримувати або захищати як істинне або правильне» (*Webster's New Collegiate Dictionary*, 1973 ed.).

Деякі шляхи нашого шанування або підтримки священства запропоновані в таких Писаннях:

Напишіть номери віршів з Писань на дошці. Після читання Писань нехай сестри послухають поради, як шанувати священство. Крім кожного посилання, напишіть запропоновані поради.

1. УЗ 19:23: вчіть, слухайте, засвоюйте
2. УЗ 20:33: зверніть увагу, завжди моліться
3. УЗ 58:26–27: активно беріть участь у добрих справах
4. УЗ 64:33–34: не втомлюйтесь робити добрі справи

Ставлення жінок до провідників священства вдома

Обов'язок чоловіка головувати і направляти сім'ю вдома. Новий посібник для навчання кворуму Мелхіседекового священства пояснює:

«За Євангелією „керівництво“ не означає права диктувати, командувати або наказувати. Навпаки, це означає вести, захищати,

вказувати шлях, подавати приклад, забезпечувати, надихати, викликати бажання підтримувати і йти слідом. Буквально, чоловік повинен вказувати шлях. . .

Мудрий провідник. . . завжди шукає поради у тих, хто в змозі дати добру пораду. Оскільки чоловік і дружина становлять товариство, чоловік повинен шукати поради у своєї дружини, як у товариша. Якщо сім'я має бути створена, то чоловік та дружина саме ті, хто разом з Духом Господа, повинні її будувати. Чоловік не зробить цього один, навіть якщо володіє священством». (*The Savior, the Priesthood and You*, 1973–74 course of study, p. 172).

Після того, як чоловік і жінка спільно порадилися, натхненні Духом, чоловік повинен впевнитися, що сила і влада священства призвали мудрість і розуміння з небес, щоб благословити їхній дім. Тоді дружина і діти підтримають такі рішення усім серцем. Таким чином, положення чоловіка як голови дому посиляться і в результаті сім'я буде міцніша.

Ми також шануємо священство, коли ставимося до своїх чоловіків з тією ж ласкавістю, добротою і любов'ю, які вони зберігають як носії священства. Пророк Джозеф Сміт порадив Товариству Допомоги «вчити жінок, як поводитися зі своїми чоловіками, ставитися до них з лагідністю та захопленням. Коли чоловік зносить труднощі, коли у нього турботи та проблеми, то посмішка замість заперечення або невдоволення, а також лагідність втішать його душу і заспокоять почуття; коли стан близький до розпачу, необхідна втіха любові та доброти». (*History of the Church*, 4:606–607).

Довіру і єдність можна знайти в домі, де і чоловік, і дружина старанно прагнуть найбільшої вигоди та щастя один одного. Таке подружжя отримує радість у своєму союзі і кожен матиме можливість досягти досконалості.

В одкровенні Еммі Сміт, дружині пророка Джозефа Сміта, викладена роль дружини і її ставлення до священства. Господь сказав їй:

«Ти є вибрана жінка, яку я покликав. . .

І обов'язок твого покликання – бути втіхою для мого слуги, Джозефа Сміта- молодшого, твого чоловіка, в його стражданнях, за допомогою заспокійливих слів. . .

Продовжуй в душі покори і остерегайся погорди. Нехай твоя душа втішається чоловіком і славою, яка зійде на нього.

Дотримуйся постійно моїх заповідей, і одержиш корону праведності». (Див. УЗ 25:3, 5, 14–15).

Що було сказано Еммі робити для свого чоловіка?

Які благословення можна отримати сьогодні, якщо дотримуватись цієї поради?

Підтримка носіїв священства вдома

Як жінки, члени Церкви, ми можемо мати великий вплив на носіїв священства у себе вдома. Коли ми з радістю підтримуємо рішення своїх чоловіків, то додаємо сили носіям священства і сім'ї. Якщо ми просимо благословення у чоловіка або батька, а потім шануємо це благословення, то ми надаємо свою підтримку священству. Ми також можемо укріпити родичів, носіїв священства, якщо будемо молитися за них. Пророк Джозеф Сміт порадив жінкам Церкви «сконцентрувати свою віру і молитви на чоловіках і покластися на них; . . . щоб надати їм сили і підтримати їх своїми молитвами» (*History of the Church*, 4:604–605).

Ми повинні неупинно працювати, щоб вдосконалювати свій особистий характер і виконувати свої обов'язки. Нам необхідно також підбадьорювати і чемно нагадувати своїм чоловікам і сином шанувати і посилювати своє покликання у священстві. Молоді жінки та матері можуть багато зробити для того, щоб надихати молодих людей відвідувати збори і готуватися служити на місії. Старійшина Девід Б. Хайт з Ради Дванадцяти сказав: «Ви, молоді жінки, маєте глибокий вплив на поведінку молодих чоловіків. . . Важливим є ваш вплив на молодих чоловіків. Ви надихаєте на церковні норми, вбрання і поведінку». (“Young Women – Real Guardians”, *Ensign*, Nov. 1977, pp. 56–57).

Коли дружина позитивно ставиться до обов'язків свого чоловіка у Церкві, йому легше їх виконувати. Її ставлення до того, що мати священство вдома – величезне благословення, передається також дітям. Таке її ставлення демонструє дітям, яке благословення для сім'ї – мати в ній носія священства.

Як може жінка зорганізувати свої повсякденні справи так, щоб краще підтримувати свого чоловіка в його священному покликанні?

Ставлення жінок до носіїв священства у Церкві

Будучи праведною, жінка може мати великий позитивний вплив, підтримуючи носіїв священства у себе вдома. А також вона може зміцнювати Церкву, підтримуючи провідників у своїй філії, приході, окрузі або колі. Ми підтримуємо своїх провідників, коли з готовністю приймаємо церковне покликання з вірою виконуємо його, усвідомлюючи, що покликання від священства є покликанням від Господа. Ми можемо шанувати пораду провідників священства – наших чоловіків, домашніх учителів, єпископів або президентів філії, провідників колу або округу, а також Генеральних Авторитетів. Ми повинні утримуватися від критики провідників священства і вчити своїх дітей робити так само. Підтвердження і підтримка священства – це більше, ніж пусті запевнення і підняття рук. Це навчання, молитва, покіра та служіння добрій справі.

Господь дав нам провідників священства, щоб ми знали шлях, яким іти. Отже, наш обов'язок – слухати і зважувати на їхні поради, так якби вони були від Господа.

«І щоб вони (провідники священства) не казали, зворушені святим Духом, буде... волею Господа,... думкою Господа,... словом Господа,... і силою Бога на спасіння» (Див. УЗ 68:4).

Коли президент Гарольд Б. Лі був президентом Кворуму Дванадцяти, він дав таку раду всім членам Церкви відносно підтримки провідників священства і особливо пророка:

«Ми повинні навчитися прислухатися до слів і настанов, які Господь передає нам через пророка, „коли він отримує їх, ступаючи у всій святості переді мною;... якби з моїх власних вуст, в повному терпінні та вірі“. (Див. УЗ 21:4–5). Іноді потрібні терпіння та віра. Вам може не подобатись, що говорять провідники Церкви. Це може суперечити вашим політичним поглядам. Це може суперечити вашим поглядам на суспільство. Це може втручатися у ваше соціальне життя. Але, якщо ви слухатимете ці слова, мов з вуст самого Господа, з терпінням та вірою, вам буде обіцяно, що “ворота пекла не поглинуть вас; так, і Господь розвіє сили темряви над вами, і змусить небеса тремтіти для вашого добра, і слави його ім'я”. (Див. УЗ 21:6)». (In Conference Report, Oct. 1970, p. 152; or *Improvement Era*, Dec. 1970, p. 126).

Заклучна частина

Священство – велике благословення, дароване Богом усім своїм дітям. У плані євангелії кожному чоловікові та жінці дані життєві обов'язки, і всі вони необхідні для щастя тут і піднесення потім. Усі члени Церкви повинні шанувати священство і розвивати риси, подібні до Христових, у своїх стосунках один з одним вдома та у Церкві. Жінки, які намагаються розвивати такі якості, можуть укріпити носіїв священства і цим дарувати благословення своїм сім'ям і Церкві. Щастя та вплив жінок посиляться і збільшаться, якщо вони навчатся покорі та йтимуть за своїми провідниками священства.

Завдання

Використайте даний урок, щоб зрозуміти роль священства у вашій сім'ї.

Писання для додаткового читання

1 До коринтян 11:3, 8–12 (стосунки чоловіка і жінки)

До колосян 3:18–24 (любіть один одного)

1 Петра 3:5–7 (шануйте один одного)

Підготовка вчителя

Перед уроком:

1. Нагадайте членам класу принести Писання в клас.
2. Підготуйте дошку та крейду.
3. Дайте завдання членам класу прочитати історії та Писання, згадані в уроці.

Жінка Церкви Ісуса Христа Святих Останніх Днів

Урок 14

Мета уроку – допомогти нам, жінкам Церкви Ісуса Христа Святих Останніх Днів, зрозуміти свої обов'язки та благословення.

Вступ

Президент Бригам Янг так пояснив роль жінок:

«Істинно сказано, що жінка – слава чоловіка, і ми віримо у це. . .

Коли я думаю про обов'язки та відповідальність, покладені на наших матерів та сестер, а також вплив, який вони мають, то дивлюсь на них як на головну рушійну силу і душу нашого земного буття. Істинно, що чоловік був першим. . . Але, коли з'явилась Мати Єва, вона мала першорядний вплив на Батька Адама. . .

Сестри, нам потрібен ваш вплив і сила побудови Царства». (*Discourses of Brigham Young*, p. 199).

Обов'язки та благословення дружини

Як члени Церкви ми розуміємо, що таке ідеальні стосунки між чоловіком та дружиною. «Якщо ви запитаєте нових сестер, яка найбільша зміна відбулася з ними, коли вони стали членами Церкви, вони скажуть, що це був новий погляд на свої домівки, чоловіків, дітей. Декому з них було важко змінити своє ставлення, але всі наголошували, як важливо вчитися шанувати один одного і підтримувати чоловіка як партіарха дому». (Anna Lindback, quoted by Carol Larsen in "The Gospel Counterculture", *Ensign*, Mar. 1977, Нр. 26.)

Незалежно від того, чи є її чоловік членом Церкви, чи активно бере участь у її роботі чи ні, його дружина, якщо вона є членом Церкви, може бути йому надійним другом і помічником.

Президент Н. Елдон Таннер, радник сучасного пророка, сказав: «Жінки, ви велика сила і підтримка своїм чоловікам у житті, і вони часом потребують вашої допомоги найбільше тоді, коли найменше заслуговують її. Для чоловіка немає більшого стимулу, більшої надії, більшої сили, ніж знати, . . . що дружина впевнена в ньому і любить його». ("No Greater Honor: The Woman's Role", *Ensign*, Jan. 1974, p. 8).

Як ми можемо довести своїм чоловікам, що любимо їх і впевнені в них? Чому ми повинні робити це навіть тоді, коли на нашу думку вони найменше цього заслуговують?

Говорять, що у хорошого чоловіка – хороша жінка. Коли у Церкві чоловікові пропонують новий чин, завжди обговорюється достойність його дружини. Вона повинна бути в змозі дати йому свою повну підтримку. Її серце повинно бути сконцентровано на речах не цього, а вічного життя. Тоді вона зможе стояти поруч і підтримувати свого чоловіка. (Щодо певних шляхів підтримки носіїв священства, див. урок 13 цього посібника).

Дехто з нас може бути у шлюбі з людиною не активною або не членом Церкви. Дехто може впасти духом, коли чоловік не стає активним у Церкві. Тоді лише чудо може змінити чоловіка, але дружина, яка має терпіння і віру, може все ж стати свідком такого чуда. Інколи цього треба чекати роками, але ми все ж повинні продовжувати молитися і жити за вченнями євангелії у себе вдома.

«Меріліз де Долдер з другого приходу Ла-Плати була членом Церкви з дев'яти років. Вона завжди була активною у Церкві і займала багато посад. Ставши дружиною прекрасного молодого чоловіка, який не був членом Церкви, вона шукала мудрості, щоб застосувати всі поради і вчення євангелії у себе вдома. Вона казала про це: „Ти повинна шукати рівноваги“. Вона з любов'ю присвятила себе своєму дому, чоловіку та дітям. Після церковних зборів вона не зупинялась, щоб поговорити зі своїми друзями, а поспішала додому виконувати свої обов'язки.

Її чоловік уже два роки член Церкви і зараз служить єпископом другого приходу Ла-Плати». (Carol Larsen, "The Gospel Counterculture", *Ensign*, Mar. 1977, p. 27).

Як сестрі де Долдер вдалося виконувати свої обов'язки по відношенню до свого чоловіка і залишатися активною у Церкві?

«Одному батькові, спокійному, скромному чоловіку, важко було говорити про свою любов до сім'ї. З підказки його дружини вони почали проводити сімейні молитви, і це стало нагодою розкрити те, що було у нього на серці. Для їхньої доньки, яка сприймала поведінку батька як байдужість, це стало одкровенням. Його молитви були простими і часом висловлені незграбно, але його слова: „Благослови мою дочку на добрі діла“, вразили її». (Ann H. Banks, "The Extra Blessings of Family Prayer", *Ensign*, Jan. 1976, p. 37).

Як ми можемо допомогти своїм чоловікам стати духовними провідниками вдома?

Почати допомагати своїм чоловікам можна шляхом створення сімейних занять під час домашніх сімейних вечорів. Ми можемо допомогти дітям підготувати переказ історій євангелії, щоб представити їх сім'ї, і запросити чоловіка приєднатися. Поступово, ми можемо підводити їх до проведення домашніх сімейних вечорів, а пізніше вести заняття. Багато чоловіків набагато краще

почувають себе на домашніх сімейних вечорах, ніж на офіційних церковних зборах. Звикнувши до домашніх вечорів, вони будуть легше почувати себе у Церкві.

Нам, заміжнім жінкам Церкви, слід створювати духовну атмосферу вдома, цьому допоможуть наші терпіння і привітність. Нам потрібно постійно розвивати добрі сімейні відносини. Ми повинні щоденно укріпляти свою віру і жити за євангелією.

Прочитайте До римлян 15:1–5. Чому терпіння – частина нашої ролі дружини?

Обов'язки та благословення матері

Спроможні для шлюбу чоловіки та жінки відповідають перед Богом за народження його духовних дітей. Виконуючи ці обов'язки, ми стаємо партнерами Бога. Ми даємо тіла його духовним дітям, нашим духовним братам та сестрам. Тож відмовлятися або утримуватися від народження дітей – то гріх упущення. (Див. Spencer W. Kimball, *The Miracle of Forgiveness*, p. 97).

Покажіть малюнок 14-а (= 14-а), Матір, яка відвідує Церкву разом із своєю сім'єю.

Щоб допомогти сестрам навчити своїх дітей виконувати обов'язки, напишіть такі Писання на дошці: УЗ 20:70; УЗ 68:25–28; Мосія 4:14–15. Попросіть їх прочитати ці Писання вголос. Запишіть на дошці деякі названі обов'язки. (Додаткові вказівки, як слід виконувати свої батьківські обов'язки, дані в інших уроках даного посібника).

Для жінки не може бути більшої пошани, ніж допомагати у Божому плані приносити духовних дітей на землю, навчаючи їх «іти прямо до Господа». Жінка знайде велику радість та задоволення, якщо буде мудрою та достойною матір'ю і виростить добрих дітей. Це найбільший внесок для людства, ніж будь-яке інше покликання. (See N. Eldon Tanner, “No Greater Honor: The Woman's Role”, *Ensign*, Jan. 1974, p. 10).

Батьки проводять багато часу на роботі, тому в них менше, ніж у матерів, можливостей впливати на своїх дітей. Матері більше, ніж батьки, мають вплив на формування життя дитини. (See *Gospel Standards*, p. 152). Тому так важливо для матерів залишатися вдома, щоб самим доглядати дітей. Їм не слід залишати їх турботам інших. Наші провідники попросили матерів не працювати поза домом, виключенням є тільки крайня необхідність.

«Навіть, якщо обставини вимагають від матерів працювати в разі недостатнього заробітка чоловіка, або через те, що вони залишилися вдовами, їм не треба нехтувати домашніми турботами і

14-а (= 14-а), Мати, яка відвідує збори разом зі своєю сім'єю.



обов'язками, особливо освітою дітей» (Harold B. Lee, "Maintain Your Place as a Woman", *Ensign*, Feb. 1972, p. 52).

Жінкам, які самі утримують сім'ю, або яких залишив чоловік після того, як їхні діти стали на ноги, надається право мати спеціальну допомогу від провідників священства. Президент Гарольд Б. Лі сказав одній жінці, яка залишилася одна з вісьмома дітьми: «Не почувайте себе самотньою через те, що чоловік залишив вас. Ви живете поряд із своїми домашніми вчителями, а також поруч із своїм єпископом». І вона відповіла мені з посмішкою: «Брат Лі, я маю найкращих домашніх учителів, ніж будь-хто, і ніхто не має кращого єпископа, ніж наш. Про нас турбуються. Носій священства по-батьківськи опікає нас, увійшовши в наше життя». ("Maintain Your Place as a Woman", *Ensign*, Feb. 1972, pp. 53–54).

Не всі жінки спроможні довести всіх своїх дітей до зрілості. Пророк Джозеф Сміт учив, що багато таких дітей занадто чисті та гарні, щоб жити в розбещеності на землі. Замість скорботи ми повинні радіти, бо вони звільнені від лиха. (See *Teachings of the Prophet Joseph Smith*, pp. 196–197). Він також учив, що ті, хто помер до восьми років, спасенні в цілестіальному царстві (see Joseph Smith – Vision 1:10). Матері таких дітей, якщо вони живуть праведно, доведуть їх до зрілості протягом Тисячоліття. (See Joseph F. Smith, *Gospel Doctrine*, pp. 455–456).

Деякі жінки, члени Церкви, страждають через те, що не можуть мати дітей. Бездітні жінки часто заповнюють свої потреби, приймаючи і виховуючи дітей-сиріт. Як бездітні, так і літні самотні жінки можуть знайти справу для свого життя, працюючи вчителями, нянями, доглядаючи хворих, або виконуючи якусь іншу роботу там, де вони могли б віддавати себе служінню іншим. Жінки, які виконують таку роботу, також приносять щастя і справляють добродійний вплив на життя дітей, особливо тих, які позбавлені материнської любові.

Президент Бригам Янг втішав тих бездітних жінок, які зберігали вірність своїм храмовим завітам, такими словами:

«Багато сестер горюють, що не мають потомства. Настане час, коли ви матимете мільйони дітей навколо вас. Якщо ви вірні вашим завітам, то будете матерями націй. . . Будьте віруючими, і, якщо ви не будете благословенні дітьми зараз, то будете потім». (*Journal of Discourses*, 8:208.)

Як ці унікальні вчення Церкви втішають бездітних та засмучених жінок?

Роль самотньої жінки

Покажіть малюнок 14-б (= 14-b), Молода жінка готується до майбутніх покликань.

Всі жінки, самотні чи заміжні, мають важливі обов'язки і відповідальність у цьому житті. В юності перед молодю незаміжною дівчиною стає важливе завдання. Вона повинна підготувати себе до майбутнього покликання бути дружиною та матір'ю. Вона може вчитися домашньому господарству від своєї матері, у школі, а також на церковних заняттях з домоведення. Вона повинна здобувати освіту для себе, відвідуючи школу. Їй потрібно готуватися бути вчителем у своєму домі. Вона повинна давати добрий приклад чистоти та цнотливості для друзів членів та не членів Церкви.

Як молода і незаміжня дівчина може підготуватися виконувати своє майбутнє покликання? Чому важливо розвиватися духовно, особливо в той час, коли молоді чоловіки служать місію?

Покажіть малюнок 14-с (= 14-с), Жінка проводить класне заняття з дітьми.

Деякі жінки не можуть довгий час знайти собі чоловіка. Деякі залишаються самотніми протягом усього смертного життя, так і не знайшовши достойного партнера. Таким жінкам обіцяно достойних чоловіків та дітей у житті після смерті. Ні в яких земних благословеннях їм не буде відмовлено. Президент Гарольд Б. Лі сказав:

«Молоді незаміжні жінки, якщо ви зробите себе достойними і готовими піти до дому Господнього (храму) і матимете віру в священні принципи целестіального шлюбу на вічність, навіть, якщо привілей шлюбу не прийде до вас зараз у цьому житті, Господь нагородить вас з часом і ні в якому благословенні вам не буде відмовлено. Ви не повинні приймати пропозицію від будь-кого недостойного вас через страх не отримати свої благословення». (*Ye Are the Light of the World*, p. 308).

Як це обіцяння заспокоює і підтримує незаміжніх жінок?

Одна самотня жінка висловила свої почуття таким чином: «У незаміжніх жінок Церкви є безліч унікальних, тільки їм даних, можливостей та благословень...»

У нашому палкому бажанні вийти заміж, ми можемо легко відкинути багато... можливостей підготуватися, не тільки до шлюбу, але й до вічного піднесення...»

Як незаміжня жінка-член Церкви, я часто непокоїлася щодо здійснення храмового шлюбу, обіцяного мені в патріаршому благословенні. Однак,... з роками я усвідомила особливі благословення, які приходять до віруючих самотніх членів Церкви і вдячна за них...»

14-б (= 14-б), Молода жінка займається підготовкою до майбутніх покликань.

14-в (= 14-с), Жінка проводить класне заняття з дітьми.

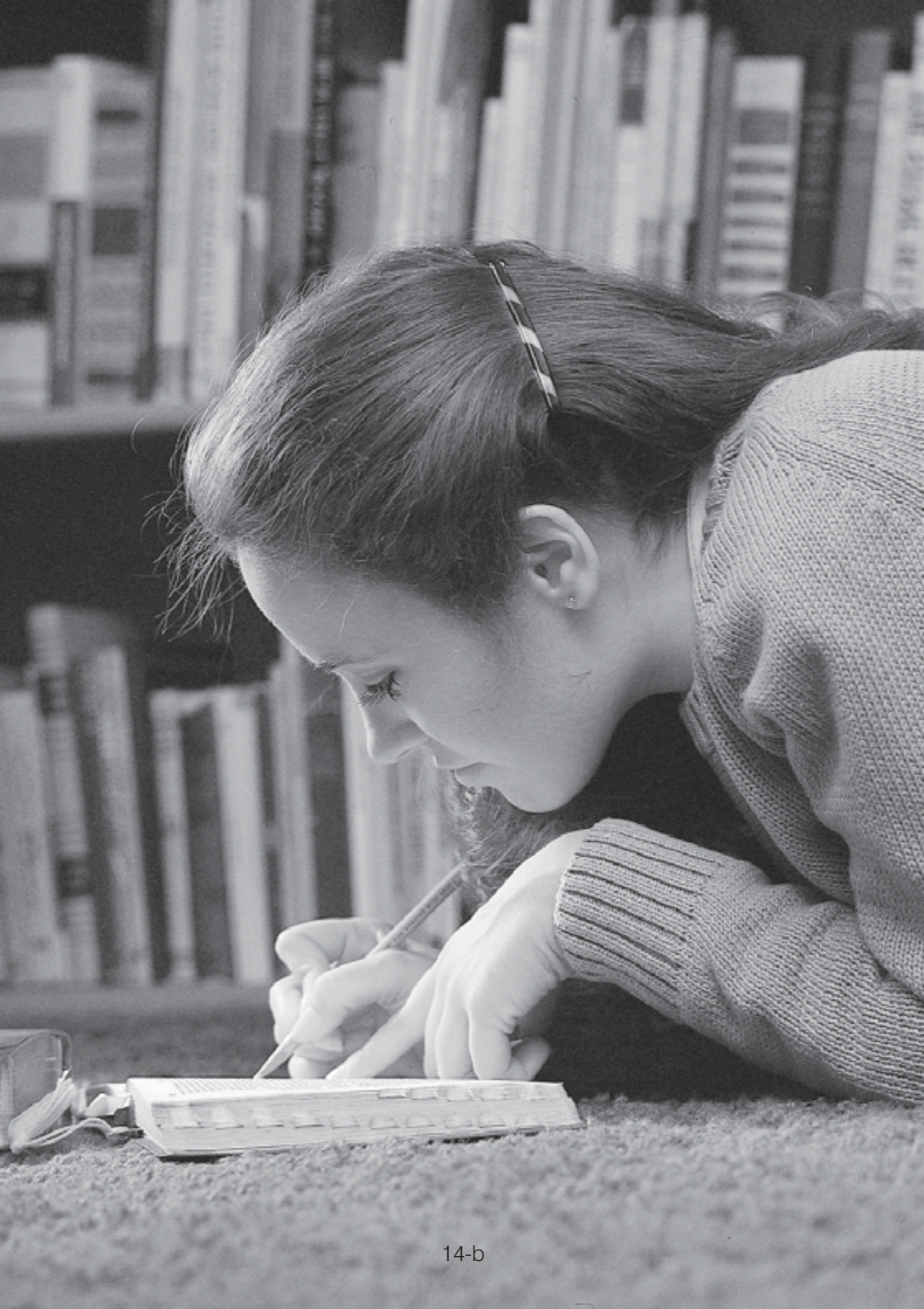



Ми маємо життя і привілей розпорядитися ним так, як бажаємо. Але в той же час ми несемо відповідальність за те, як використовуємо цей безцінний дар життя. Незаміжні жінки-члени Церкви можуть... оплакувати... своє самотнє становище,... або можуть зробити період життя до шлюбу часом активного, творчого чекання. Я твердо впевнена, що від того, як ми проживемо цей (період життя), залежить і... наше... щастя, і наш вічний розвиток.

Перш за все ми повинні вирішити питання роботи чи кар'єри... Деякі жінки знаходять величезне задоволення в успішному виконанні складної роботи... Через молитву та благословення священства я... отримала заспокоєння, особисте впевнення, що для Господнього ока приємно те, що я в цей момент роблю...

Однак, я повинна визнати, що найбільшу, найтривалішу радість у житті я отримую... від співчуття, непомітної допомоги ближнім... Жити, турбуючись лише про особисті потреби та проблеми, дуже легко, але при цьому легко стати духовно глухими до плачу та сердечного болю навколо себе...

Ніколи не буде наше життя таким вільним, як зараз. У нас є час відвідувати... уроки,... стати широко освіченими, працюючи над найкращими книжками, якщо ми схочемо,... розвивати різноманітні таланти та інтереси,... розпочати складати свій родовід... Це надихнуло б всю сім'ю залучитися до... дослідження своїх сімейних записів...

Неможливо переоцінити величезне задоволення від постійного, старанного служіння в Церкві... Я... маю досвід великої радості від виконання обов'язків... вчителя недільної школи...

У нас є час підтримувати себе в доброму фізичному стані... Регулярні вправи піднімуть дух і емоційний стан, а також нададуть форми тілу.

Ми маємо час подружитися з сім'ями свого приходу або філії і стати друзями для молодших дітей. Мене запрошують і я з радістю приймаю участь... у багатьох заходах для молодших дітей... Ми також можемо силою свого особистого прикладу, спокійно заохочувати їх дотримуватись принципів евангелії, поки вони підростають.

Ми маємо... час, щоб спокійно спілкуватися з нашим Небесним Батьком. Я не можу переоцінити вплив у своєму житті посту та тривалої молитви... Я отримала непохитне свідчення особливої любові Господа і турботи про мій добробут.

... У години скрути, є руки навколо нас, щоб втішити, укріпити і допомогти нам. Подивіться навколо. Я обіцяю, що вони тут.

І коли тягарем надавить збентеження,... я знаю, що найкращі ліки від депресії – це усвідомлювати, що *хтось десь потребує мене*.

При благословенні ще когось, мої проблеми та потреби швидко поглинаються у теплому випромінюванні знання, що я освітила життя іншого і мої дії – до вподоби Господу.

Тож давайте радіти безцінному дару часу, подякуємо Господа за нього». (Anne G. Osborn, "The Ecstasy of the Agony: How to Be Single and Sane at the Same Time", *Ensign*, Mar. 1977, pp. 47–49).

Як може літня самотня жінка зробити своє життя корисним для себе і суспільства?

Заключна частина

Кожна жінка Церкви може зробити корисним своє життя. Якщо ми житимемо з вірою, то будемо благословенні колись мати привілей бути другом, дружиною, а також матір'ю. Незалежно від того, прийде ця нагода рано чи пізно в цьому житті або в майбутньому, ми можемо наповнити своє життя. Ми можемо служити іншим і виконувати свою роль жінки СОД.

Завдання

Шукайте шляхи самовдосконалення у виконанні своїх обов'язків.

Писання для додаткового читання

До єфесян 6:4 (не дратуйте дітей)

1 Тимофія 5:3–14 (про вдів)

Підготовка вчителя

Перед уроком:

1. Підготуйте плакат, зазначений в даному уроці.
2. Вивчіть *Основи Євангелії*, розділ 36, «Сім'я може бути вічною».
3. Вивчіть *Основи Євангелії*, розділ 37, «Сімейні обов'язки».
4. Дайте завдання членам класу прочитати історії та Писання, згадані в уроці.

Мета уроку – допомогти нам зміцнити свої сім'ї, радячись з чоловіком та дітьми.

Батько – глава сім'ї

Заспівайте гімн «В сім'ї любов». (Див. *Гімни і дитячі пісні*).

Наші земні оселі є початком осель небесних. Батьківство є, у певному розумінні, періодом навчання Божествуванню.

«Кожний дім сучасного святого повинен бути зразковим, де батько – глава дому, але який головує з любов'ю і в повній гармонії з праведними бажаннями матері. Разом вони повинні йти до єдиних цілей сім'ї, і діти повинні відчувати існуючу любов та гармонію». (N. Eldon Tanner, "Fatherhood", *Ensign*, June 1977, p. 2).

Батько є партіархом і головуючою владою в сім'ї. Він відповідає за ведення сімейних справ. Батьки мають обов'язок виховати праведну сім'ю, але, звичайно, не поодинці. Кожен з них – важливий. Ми із своїми чоловіками – партнери. Разом ми можемо створити міцний шлюб і привести свою сім'ю назад до присутності Господа. Ми повинні радитися зі своїми чоловіками, щоб насолоджуватися Духом Господа у наших домівках.

Виявляйте любов та повагу до свого чоловіка

Як дружини ми повинні заснувати в домі атмосферу порядку та любові. З моменту шлюбу треба подавати приклад щирої любові та участі. Якщо ми тільки недавно навчилися Євангелії, ми повинні відразу подавати приклад. Ми повинні постійно молитися разом, проявляти любов та повагу один до одного, разом читати та вивчати Писання. Ми повинні дотримуватися настанов Бога і завітів, укладених під час шлюбу.

Описуючи досконалий дім, президент Дж. Рубен Кларк, молодший вчив, що: «істинна любов... благословляє і освячує кожну думку та дію» чоловіка та дружини. «В цьому домі повинна бути повага і шана. Безкінечне терпіння і... вірність в думках, словах і ділах повинні там перебувати...»

Віра повинна огорнути цей дім світлом доброти.

Покора заповідям Бога повинна вести і втішати їх». (Цитата з “The Building of Home Life”, *Immortality and Eternal Life*, vol. 2, Melchizedek Priesthood Course of Study, 1969–70, pp. 14–15).

У якій спосіб ми можемо показати любов та повагу до свого чоловіка? Як атмосфера любові допомагає нам встановити порядок у домі?

Спільна рада

Покажіть малюнок 15-а (= 15-а), Чоловік і дружина працюють разом.

Дуже важливо мати добрі взаємини між чоловіком та дружиною. Це дає можливість працювати разом над розв’язаннями проблем, які з’являються у подружньому житті. До більшості проблем можна підготуватись та вирішити, коли нами та нашими чоловіками керує Господь.

Прочитайте Алма 37:37. Як нам допомагає рада з Господом?

Нам потрібно частіше розмовляти один з одним. Ми повинні з молитвою обговорювати проблеми та цілі зі своїм чоловіком. Якщо ми любимо свого чоловіка, то будемо завжди шукати його керівництва та допомоги у розв’язанні сімейних проблем. Усі головні сімейні рішення повинні прийматися спільно. Для цього ми повинні встановити спеціальний час для обговорення та розв’язання проблем: фінанси, діти, релігія, сімейні домашні вечори, та інші особисті та сімейні справи. Коли рішення прийняте, батьки повинні об’єднатися для їх виконання.

Такий приклад ілюструє, як одне подружжя спільно радилося:

«Мій батько був освіченим, мудрим чоловіком. Він легко міг сам прийняти всі рішення за нашу сім’ю. Замість цього він завжди сидів і обговорював проблеми та можливі рішення з моєю матір’ю. Щонайменше раз на тиждень, звичайно у неділю ввечері, вони сиділи біля столу на кухні і обговорювали проблеми. Часом нас, дітей, залучали до обговорення. Спільно радячись, мій батько та мати майже завжди давали собі раду, як нас виховувати. Навіть, коли він мав малий прибуток, ми завжди мали достатньо грошей. Я ніколи не пам’ятаю, щоб мої батьки сварилися або сперечалися. Я вдячна за те, що мій батько так любив мою матір і був таким мудрим, що завжди приймав її цінну пораду та допомогу. Вони дали приклад дому, подібного до цілестіального, який ми всі зараз намагаємося створити в наших домівках».

Як спільна нарада може допомогти уникнути суперечок та проблем в наших домівках? Як спільна нарада може збільшити любов в нашому шлюбі?

Сімейна нарада

Покажіть малюнок 15-б (= 15-б), Сім’я під час сімейного домашнього вечора.



Після того, як батько та мати порадилися, вони повинні покликати до себе своїх дітей, щоб обговорити сімейні цілі та плани на сімейній раді.

Проводити наради з усією сім'єю – дуже корисно. Це допомагає поліпшити сімейне життя, поглибити любов, а також поширити радість. Діти будуть ознайомлені з планами сім'ї заздалегідь. Коли кожен член сім'ї знає, що роблять інші, то наслідком цього є порядок та гармонія. Дітям необхідно дозволити брати участь у прийнятті рішення, як тільки можливо, і вони повинні допомагати виконувати ці рішення. На сімейній раді, ми повинні поважати думки, проблеми та плани кожного особисто.

Коли найкраще проводити сімейні наради? (Запропонуйте неділю). Які питання можуть обговорюватись на такій нараді?

Покажіть малюнок 15-в (= 15-с), Мати дає поради своїй молодій дочці.

Радитися з дітьми треба не тільки у відведений час. Як матері, ми повинні використовувати кожную нагоду вислухати дитячі проблеми, зрозуміти їхню точку зору. Ми не повинні сміятися або применшувати труднощі дітей. Замість цього, ми повинні спробувати з любов'ю зрозуміти та порадити їм. Також важливо, щоб батько мав з кожною дитиною приватну нараду.

«Це чудово, коли батько або мати сідає разом з сином або дочкою і обговорює особисті проблеми (і вони мають свої проблеми, котрі, якщо ми мудрі, то не будемо применшувати). Існують тиск і спокуси, від яких наших синів та дочок потрібно захистити. . .

У таких задушевних розмовах батьки допомагають дітям поставити перед собою мету». (ElRay L. Christiansen, "Successful Parenthood – A Noteworthy Accomplishment", *Ensign*, July 1972, p. 55).

Молодим жінкам: Що б ви хотіли обговорити із своїми батьками?

Матерям: Що б ви хотіли обговорити із своїми дітьми?

Було б обачним нагадати членам класу про те, що треба зважати на точку зору інших. Наші проблеми не завжди однакові.

Старійшина Річард Л. Еванс, розповідаючи про раду з дітьми, сказав:

«Ви разом з ними маєте привілей, право та обов'язок сісти поруч, поділитися думками та спільно обміркувати свої рішення, з повагою вислухати один одного, і спільно працювати та молитися для повноти свого щастя – завжди і навічно» ("As Parents and Children Come to Common Ground", *Improvement Era*, May 1956, p. 342).

15-а (= 15-а), Чоловік та дружина, які спільно працюють.

15-б (= 15-б), Сім'я під час сімейного домашнього вечора.

15-в (= 15-с), Мати дає поради своїй молодій дочці.





Заклучна частина

Оскільки в целестіальному царстві ми будемо жити у мирі та гармонії, нам треба вже зараз прагнути досягти любові та єдності. Вони не виникають самі по собі. Президент Девід О. Маккей сказав:

«Я можу уявити тільки декілька (якщо такі є) речей, більш небажаних у домі, ніж відсутність єдності та гармонії. З іншого боку, я знаю, що дім, в якому існують єдність, взаємодопомога та любов, ... є частиною небес на землі». (In Conference Report, Oct. 1967, p. 7). Радячись із своїм чоловіком та дітьми, ми можемо зміцнити свої сім'ї. Ми можемо відчуті більшу любов та близькість один до одного.

Завдання

Виявіть можливості порадитися зі своїм чоловіком та дітьми. Допоможіть їм підготуватися з молитвою до такого обговорення. Попросіть свого чоловіка провести бесіду з кожною вашою дитиною окремо.

Писання для додаткового читання

1 До коринтян 13 (сила милосердя)
До галатів 5:22–23 (духовні наслідки)
Яків 2:35 (Нефійці втратили довіру своїх дітей)
Яків 3:7 (Ламанійці любили своїх дітей)
УЗ 121:36–41 (після докори покажіть велику любов)

Підготовка вчителя

Перед уроком:

1. Прочитайте Основи Євангелії, розділ 37, «Сімейні обов'язки».
2. Нагадайте членам класу принести свої Писання до класу.
3. Дайте завдання членам класу прочитати Писання та історії, згадані в уроці.

Сімейний домашній вечір

Урок 16

Мета уроку – надихнути та допомогти нам проводити вдалі сімейні домашні вечори.

Сімейний домашній вечір – для кожного

Кожна сім'я повинна проводити регулярні сімейні домашні вечори щотижня. З цією метою Церква зберігає вечір понеділка вільним від іншої діяльності.

Покажіть малюнок 16-а (= 16-a), Батьки залучають своїх молодших дітей до сімейних домашніх вечорів, та 16-б (= 16-b), Літнє подружжя наодинці проводить свій сімейний домашній вечір удвох.

Усі сім'ї різні. В деяких сім'ях батьки живуть разом з дітьми; в інших у дітей є тільки мати або батько. В інших сім'ях батьки не живуть разом з дітьми. Багато самотніх дорослих живуть самі або з сусідами. Якщо людина живе сама, вона може приєднатися до інших, щоб провести сімейний домашній вечір. Для тих, хто самотній, це може бути особливим благословенням.

«Нема більш підходящого місця для навчання євангелії, ніж дім. Тільки вдома діти можуть пізнати природу сімейного життя, яке створив наш Небесний Батько. Вечір понеділка проведений сім'єю, надихає всі сімейні справи. Ті, хто має у себе всередині цього духа, знаходять джерело величезної радості для себе». (Letter from the First Presidency, *Family Home Evening*, 1971).

Проведення регулярних сімейних вечорів – один з найкращих шляхів навчити принципів євангелії наших дітей. Вони сприяють зближенню сімей і несуть в дім любов та єдність.

Візьміть у руку кілька прутиків або сірників. Скажіть класові, що це представляє собою сім'ю. Потім вийміть одного прутика з жмута і розломіть його навпіл. Скажіть класові, що поодинці ми не такі сильні, як, коли ми разом з сім'єю. Візьміть мотузок або еластичну стрічку і зв'яжіть прутики разом. Скажіть класові, що стрічка представляє собою об'єднуючий вплив учень євангелії. Потім покажіть, як важко зламати хоча б один з прутиків. Поясніть, що ми сильніші, коли об'єднані в сім'ю і злучені істинами євангелії.

16-а (= 16-a), Батьки залучають своїх молодших дітей до сімейних домашніх вечорів.

16-б (= 16-b), Літнє подружжя удвох проводить свій сімейний домашній вечір.





Як проводити сімейний домашній вечір

Батько як патріарх дому повинен головувати на сімейних домашніх вечорах. Коли батько відсутній або сім'я живе без батька, мати повинна взяти на себе керівництво. Якщо є можливість, батьки та матері повинні разом завчасно планувати кожний сімейний домашній вечір. Тоді вони можуть давати завдання членам сім'ї.

На початку кожного сімейного вечора, корисно коротко поговорити про плани кожного члена сім'ї на майбутній тиждень. Це особливо допомагає, коли в сім'ї є підлітки.

«Урок проводить батько або передає роль вчителя... своїй дружині чи дітям, які вже досить дорослі... Малі діти можуть допомагати співати гімни, цитувати Писання, відповідати на питання, показувати малюнки, накривати на стіл, а також молитися...»

Нижче подається зразок програми сімейного домашнього вечора:

Вступний гімн (вся сім'я)

Вступна молитва (дитина)

Читання віршів або Писань (член сім'ї)

Урок (батько, мати або старша дитина)

Діяльність (гра, яку проводить член сім'ї і в яку грає вся сім'я)

Заключний гімн (вся сім'я)

Заклучна молитва (член сім'ї)

Страви та напої

Сім'я може проводити сімейний домашній вечір по-різному. Будь-яка діяльність, яка збирає сім'ю разом і зміцнює їхню любов один до одного, одночасно заохочуючи до праведного життя, може заповнити сімейний домашній вечір. Така діяльність включає читання Писань, обговорення евангелії, принесення свідчень, виконання плану служіння, спільні співи, поїздка на пікнік, гра в сімейні ігри, подорожування та інше. Всі домашні вечори повинні включати молитву». (*Сімейний посібник*, ст. 2–3).

Кожен з нас як член сім'ї може зробити свій внесок, щоб сімейні домашні вечори були успішними. По-перше, ми можемо планувати свою особисту діяльність так, щоб бути вільними для сімейних домашніх вечорів. Також кожен з нас може виконати завдання або допомогти якимось чином підготуватися. Матері або старші діти можуть допомогти молодшим дітям з їхніми завданнями протягом тижня. Молодші діти люблять демонструвати різні історії на полотняному екрані, а також із задоволенням виступають. Кожна дитина може брати участь, якщо батько або мати залучають їх і ставляться терпляче до їхніх зусиль. Ми

можемо вдосконалювати наші сімейні домашні вечори, молячись до Небесного Батька про допомогу, коли ми готуємо наше завдання.

Нижче подається приклад вдалого домашнього вечора:

Сім'я Томпсонів назвала один із своїх домашніх вечорів «Нагорода Томмі». Семеро дітей, віком від п'яти до сімнадцяти років, голосували за свої улюблені страви на обід. Після обіду, до якого входили страви, що набрали більшість голосів, були оголошені «Нагороди Томмі».

Батько в найкращому костюмі, з величезним бантом-краваткою на шиї, був церемонімейстером. Мати у своєму довгому, найкращому платті, стояла поруч батька і тримала конверти з іменами «переможців». Бабуся та дідусь були запрошені як вдячна та захоплена публіка, щоб побачити, як діти отримують свої нагороди. Після привітальної промови батька, презентація проходила таким чином:

Батько сказав: «Претендентами в галузі математики є Альберт Ейнштейн та Пол Томпсон. Конверт, будь ласка». Мати подавала батькові конверт, який він розпечатував. Потім він схвильовано оголошував: «Переможець – Пол Томпсон!»

Сім'я вигукувала вітання, коли Пол виходив та одержував свою «Нагороду Томмі». (Нагородами були маленькі пластикові фігурки з написаними спереду іменами дітей та їхніми досягненнями).

Ця процедура тривала, поки всі діти не отримали нагороду і стали переможцями над іншими національними або міжнародними чемпіонами чи знаменитостями. Шері одержала нагороду за майстерність у плаванні; Брайан – за те, що відзначився серед бойскаутів; Мішель – за успіхи в музиці; Майкл – за відмінну гру у малій бейсбольній лізі; Деніз – за успіхи у навчанні читання; а Цинтія за те, що наповнює життя сім'ї радістю. Її нагорода була особливою і називалася «Сонячний приз».

Після цього, кожна дитина виконала свій номер, над яким працювала цілий тиждень, і отримала вітання та похвалу. Потім Деніз та Цинтія заспівали «Навчи мене ходити в світлі». (Див. *Основи Євангелії*, ст. 342). Після заключної молитви Майкла почали подавати страви.

Важливо при плануванні домашніх вечорів задовольняти потреби та інтереси сім'ї. Робіть те, що буде звернене до ваших дітей. Домашні вечори повинні *допомагати* сім'ї. Багато разів найбільш вдалими домашніми вечорами були вечори самобутні, створені самими членами сім'ї.

Скільки часу ви проводите кожного тижня, готуючись до сімейних домашніх вечорів? Як ви можете поліпшити свої домашні вечори за допомогою планування?

«Чи ви витрачаєте стільки ж часу на свою сім'ю та дім, скільки йде у вас на роботу та суспільну діяльність? Чи присвячуєте ви всю свою творчу енергію найважливішому об'єднанню суспільства – сім'ї, чи сімейні стосунки для вас лише повсякденна, безрадісна частина життя?

Батьки та діти повинні перш за все турбуватися про виконання сімейних обов'язків, щоб досягти сімейного піднесення». (Letter from the First Presidency, *Family Home Evening*, 1973.)

Як молитва допомагає поліпшити наші сімейні домашні вечори?

Благословення від сімейних домашніх вечорів

Наші сім'ї отримують багато благословень від проведення регулярних сімейних домашніх вечорів. Участь допомагає кожному членові розвинути почуття власної гідності. Зникають проблеми дисципліни і зростає вірність та гармонія.

Сестра Ремді Мелой, член Західнонімецької місії та мати п'яťох дітей, сказала: «І хоча нашої найстаршій дитині тільки шість років, ми помітили різницю в поведінці всіх наших дітей з часу проведення регулярних сімейних домашніх вечорів кожного понеділка... Чудово усвідомлювати, що вони запам'ятовують багато з того, чому ми їх вчимо». ("To be a Woman in the Church", *Ensign*, Aug. 1973, p. 38). Як свідчить сестра Мелой, діти дійсно запам'ятовують уроки на сімейних домашніх вечорах.

П'ятирічний Алан з Мідланда, штат Техас, грався з дідусем у дворі, коли діти з сусіднього двору почали сваритися. Сварка ставала все голоснішою, і дитячі голоси стали розлюченими, коли почалися стусани та бійка. Потім одна дитина вдарила іншу, і та заплакала від образи. Алан стежив за цією галасливою сценою, а потім сказав, вдумливо: «Дідусю, чого треба цим дітям, так це сімейного домашнього вечора!»

Регулярні, добре організовані сімейні домашні вечори створюють любов і довіру до нашого Небесного Батька. Вони поглиблюють розуміння евангелії в сім'ї. Вони зміцнюють сімейні відносини і сприяють розвитку талантів кожного.

Перше Президентство Церкви виступило з такою заявою:

«За останні декілька років ми бачимо нові... сили зла, що намагаються... спокусити наших людей, особливо нашу молодь. Програма сімейних домашніх вечорів своєю силою добра є величезною допомогою батькам... На своїх домашніх вечорах та завдяки іншому позитивному сімейному досвіду ми можемо наповнити свої душі всім Божественним, не залишаючи місця для зла в наших серцях або думках». (*Family Home Evening*, 1972, p. 4).

Які благословення прийшли до вас та вашої сім'ї від домашніх сімейних вечорів?

«Знову, ще палкіше, ми хочемо, щоб батьки зібрали своїх дітей навколо себе в любові, терпінні та розумінні і настановили їх на істину та праведність. . .

Дім – це перше і найбільш сприятливе місце для дітей навчатися урокам життя». (Letter from the First Presidency, *Family Home Evening*, 1975, р. 3).

Завдання

Сприяйте регулярному проведенню сімейних домашніх вечорів. Пам'ятайте їх формулу – *планування, терпіння та молитва*.

Запишіть розділ Євангелії, який би ви хотіли зробити темою вашого наступного сімейного домашнього вечора.

Підготовка вчителя

Перед уроком:

1. Підготуйте жмут маленьких прутиків або сірників для того, щоб продемонструвати своїй сім'ї.
2. Дайте завдання членам класу прочитати історії та Писання, згадані в уроці.

Мета уроку – допомогти нам зрозуміти мету церковних зборів і надихнути регулярно їх відвідувати.

Мета церковних зборів

Ісус сказав: «Будьте ви досконалі, аж так, як досконалий є ваш Батько Небесний» (Див. Мт. 5:48). Через те, що дуже важко стати досконалим, наш Батько допоміг нам. Він встановив свою Церкву, покликав провідників та дав їм накази, принципи та обряди. На своїх церковних зборах ми одержуємо вказівки відносно цього. Ми повинні коритися і жити згідно з Божими законами, щоб стати досконалими. Господь сказав, що «коли ви збираєтесь разом, ви роз'ясните та навчите один одного, щоб ви могли знати... , як діяти за моїми законами та настановами, які я вам дав» (Див. УЗ 43:8).

Існують різні церковні збори, які є або будуть нам доступні для відвідання.

Покажіть малюнок 17-а (= 17-а), *Остання Вечеря*.

ПРИЧАСНІ ЗБОРИ

Павло сказав святим у Коринті, що «Господь Ісус в ту саму ніч, коли його було зраджено, узяв хліб,

І подякувавши, він розломив його і сказав: „Візьміть, їжте, це моє тіло, яке розламане для вас, робіть це в пам'ять про мене“.

Так само він узяв чашу під час вечері, говорячи: „Ця чаша – новий завіт моєї крові, це ви робитимите кожного разу, коли будете пити, в пам'ять про мене“.

Бо, коли ви їстимете цей хліб та питимете з цієї чаші, ви згадуватимете смерть Господа, доки він не прийде». (Див. 1 Кор. 11:23–26).

Мета причасних зборів полягає у прийнятті причастя. Це нагадує нам про жертву, яку наш Господь приніс за нас. Ми оновлюємо завіти, дані під час хрищення. В цей час ми стаємо членами його Церкви і беремо на себе його ім'я – ім'я Ісуса Христа.

Покажіть малюнок 17-б (= 17-б), Причастя приймається в пам'ять про тіло та кров Христа.

17-а (= 17-а), *Остання Вечеря* Карла Блоха. Оригінал над молитовним королівським тронем у каплиці Фредеріксбурзького замку, Данія.

Використано з дозволу Національного Історичного Музею у Фредеріксбурзі.



Ми читаємо в Ученні і Завітах, що «доцільно часто проводити церковні збори, на яких причащаються хлібом і вином в пам'ять Господа Ісуса» (Див. УЗ 20:75). Хліб та вода, які роздають нам – це «символи тіла та крові Христа» (Див. УЗ 20:40). Прийняття цих символів є дуже священним привілеєм. Ніхто не повинен причащатися недостойно. (Див. 3 Неф. 18:28–29).

Дайте завдання призначеній сестрі зробити доповідь по підрозділу «Наш настрій під час причастя», *Основи Євангелії*, розділ 23, «Причастя», ст. 149.

На причасних зборах повинні бути присутні всі члени сім'ї, включаючи дітей. Часто маленькі діти не можуть тихо сидіти під час причасних зборів, і у нас може виникнути сумнів, чи брати їх з собою. Однак, кожна дитина має дух пізнання. Відвідування церковних зборів допомагає задовольняти цей дух.

Причасні збори – це ті збори, що заповідано нам відвідувати. Коли Ісус вчив нефійців про ціль причастя і як слід його приймати, він сказав: «І я даю вам заповідь, щоб ви робили так (приймали хліб та воду)» (Див. 3 Неф. 18:12).

«Церква провадить щотижневі *причасні збори* у всіх своїх приходах та філіях. Це найбільш важливі та священні збори в Церкві. Їхня мета – дати можливість святым поновити свої завіти через участь у причасті; одержати настанови про учення царства; прославляти Всемогутнього у пісні, молитві і службі». (Bruce R. McConkie, *Mormon Doctrine*, p. 661).

ЗБОРИ, ПРИСВЯЧЕНІ ПОСТУ ТА СВІДЧЕННЯМ

Збори, присвячені посту та свідченням, проводяться раз на місяць, у першу неділю, на причасних зборах. Це збори для того, щоб ми добровільно приносили свої особисті свідчення. Наші свідчення повинні бути стислими висловлюваннями нашої віри та знання божественної місії Ісуса Христа, покликання та влади церковних провідників, а також сердечної дяки за милість Господа до нас. Ці збори підносять наш дух. Наша віра в Бога та покірність йому зростають. На зборах посту та свідчень доцільно виконувати такі обряди, як надання імені дитині і її благословення та конфірмація нових членів Церкви.

ЗБОРИ СВЯЩЕНСТВА

Ці збори проводяться щотижня для всіх носіїв Ааронового та Мелхіседекового священства. На них можуть бути також запрошені чоловіки-члени Церкви дванадцяти років і старші, які не мають ніякого священства.

17-б (= 17-b), Причастя приймається в пам'ять про тіло та кров Христа.
(На задньому плані – копія скульптури *Kristus*, виконана Бертелом Торвальдсеном).



НЕДІЛЬНІ ЗВОРИ ДЛЯ ЖІНОК, ДІВЧАТ ТА ДІТЕЙ

Щотижня проводяться збори жінок, дівчат та дітей для вивчення евангелії. При наявності достатньої кількості жінок, дівчат та дітей, які відвідують збори, ця група може бути розділена на три окремі групи. Жінки відвідують Товариство Допомоги, дівчата (від дванадцяти до сімнадцяти років) відвідують збори Товариства Молодих Жінок, а діти (від трьох до одинадцяти років) відвідують збори Дитячого Товариства.

НЕДІЛЬНА ШКОЛА

Мета недільної школи – вивчення евангелії всіма – молодими та дорослими, віком від дванадцяти років і старше, на класних заняттях кожної неділі.

Як зробити церковні збори більш вдалими

Незалежно від призначення зборів, ми можемо їх поліпшити.

Сестра Ла Ру С. Лонгден розказала про себе таку історію:

«Коли я була дуже молодою і думала, що знаю дуже багато, я сказала дорогому вчителю недільної школи, що не збираюся більше відвідувати причасні збори, бо вони такі втомлюючі та сухі. . . Вчитель подивився на мене і відповів: „Навіть чути не хочу, щоб ти знову так казала! Бог запросив тебе на ці збори, щоб ти розділила символи страждання Ісуса Христа та його дарунки тобі. Ти маєш великий привілей бути запрошеною. Якщо ти прийдеш на збори у праведному настрої, то завжди зможеш винести з собою звітти щось добре“. (Leon R. Hartshorn, comp., *Remarkable Stories from the Lives of Latter-day Saint Women*, 1:97–98).

Яку пораду дав учитель сестрі Лонгден? Що ще, крім праведного духу, може допомогти нам зробити збори корисними? Напишіть пропозиції на дошці.

Щоб зробити збори вдалими, ми повинні приходити з молитвою в серці. Це допоможе нам отримати Духа під час служби. Нам слід приходити вчасно і регулярно. Ми маємо бути привітними до всіх. Ми можемо приєднатися до співів та молитися тихо за тих, хто бере участь у зборах. Нам слід тримати при собі свої думки відносно того, що говориться або робиться. Ми можемо з готовністю брати участь, коли нас попросять. Ми можемо без зволікання слідувати настановам Духа та приносити свідчення.

Кожна мати несе особливу відповідальність за підготовку своїх дітей до богослужіння, щоб вони отримували радість і корисний досвід від відвідування зборів. Їй треба вчасно нагодувати та одягти дітей, щоб уникнути поспіху в останню хвилину. На службі можна тихо пояснювати дітям, щоб їм стало зрозумілим і сподобалось все те, що відбувається на зборах. Розучування гімнів вдома допоможе їм взяти участь у співах на церковних зборах.

Президент Спенсер В. Кімбол нагадав нам, що «на недільні збори ми ходимо не для розваги... Ми відвідуємо їх, щоб вшанувати Господа... Якщо служба була невдалою для вас, то вам не поталанило. Ніхто не може молитися замість вас». (“The Sabbath – A Delight”, *Ensign*, Jan. 1978, pp. 4–5).

Одна майже повністю глуха сестра кожен неділю приходила на причасні збори. Вона жваво зацікавилась тим, що говорилося. Вона казала: «Я з нетерпінням чекаю, коли буду... в присутності тих, кого люблю і хто любить Євангелію. Я можу приймати участь разом з ними, не чуючи ні слова, і, якщо я дійсно настроєна правильно, Господь шепоче до мене». (Robert K. Thomas, “Listening with the Spirit”, *Ensign*, Jan. 1978, p.40.)

Відвідуючи церковні збори, ми можемо *бути джерелом* сили та підтримки, так само як *одержувати* їх від інших.

Благословення від відвідування церковних зборів

Ми говорили про те, який внесок можемо зробити для зборів, які ми відвідуємо. Давайте розглянемо, що ми отримуємо від відвідування.

Нехай сестри обговорять, що доброго вони отримують від відвідування церковних зборів.

Відвідування церковних зборів допомагає нам стати більш покірними настановам Господа. Церковні збори сприяють розвитку наших талантів, поглиблюють наші знання учень та принципів євангелії, а також посилюють віру та свідчення. Вони зміцнюють наші відносини з друзями та ближніми, які підтримують нас в праведному житті. Вони наближають нас до Небесного Батька і Ісуса нашого Спасителя. Вони допомагають нам мати Дух Господа. Спаситель пообіцяв, що «де двоє чи троє збираються разом в моє ім'я, там Я серед них» (Див. Мт. 18:20). Відвідування церковних зборів може допомогти нам прийти до спокою в цьому житті та вічному житті у прийдешньому світі. Збори – це благословення для нас від Господа.

Я зверну більше уваги на слова священної пісні.

Я уважно слухатиму святі молитви.

Я пообіцяю собі та Ісусові дотримуватись його настанов.

Я звільню себе від мирських думок і думатиму тільки про Ісуса.

Виконуючи це, я зможу мати його Дух із собою.

Завдання

Покажіть малюнок 17-в (= 17-с), Думки при причасті.

Прочитайте обіцяння, надруковані на малюнку 17-в. Виберіть хоч одне з обіцянь. Працюйте над ним, щоб ви могли дістати благословення від причасних зборів. Обговоріть із своєю сім'єю, як отримати більше користі від церковних зборів.

Писання для додаткового читання

До ефесян 4:11–13 (вдосконалення святих)

УЗ 20:45, 55 (старійшини керують зборами; часто зустрічаються разом)

УЗ 59:9–12 (дотримання Господнього Дня)

Підготовка вчителя

Перед уроком:

1. Вивчіть *Основи Євангелії*, розділ 23, «Причастя».
2. Дайте завдання сестрі підготувати доповідь по підрозділу «Наше відчуття під час причастя» з *Основ Євангелії*, розділ 23, ст. 149.
3. Попросіть членів класу прочитати історії та Писання, згадані в уроці.

Місіонерська робота та почуття товариства

Урок 18

Мета уроку – допомогти нам активно шукати та навчати майбутніх членів Церкви, а також як налагоджувати товариські стосунки з новими членами.

Важливість місіонерської роботи

Сестра Петра Дж. де Гернандес з Монтеррею, Мексика, розповідає таку історію:

«Дев'ятнадцять років назад мій чоловік загинув в автомобільній катастрофі. Саме тоді я відчула потребу знайти Бога, щоб він допоміг мені і моїй сім'ї. Моїй наймолодшій дочці було одинадцять місяців.

Одного вечора, у розпачі... я молилася до Господа, так, ніби розмовляла з іншою людиною. Я просила його показати мені стежину, яку вибрати в житті. Я сказала йому, що знаю про його існування, але не знаю, де він. Я просила його показати мені, як або де знайти його. Я молилася з такою вірою і бажанням знайти істину, що ніколи не забуду тієї молитви.

Відповідь на мою молитву не забарилася. Одного ранку два молодих місіонери постукали до мене у двері і сказали, що вони з мормонської Церкви і принесли мені дуже важливе повідомлення. Я чула про мормонів, але не мала ніякого інтересу до них. Я дозволила їм увійти, і вони почали свій перший урок. Коли я одержала свій перший урок, то відчула, що все сказане ними – істина... Я сказала їм, що хочу христитися разом з усією своєю сім'єю...

З того дня, як ми прийняли євангелію, наше життя цілком змінилося. Тепер я точно знала, що Бог чує наші молитви...

Я можу сказати з повною впевненістю, що ми – єдина сім'я завдяки євангелії та тим двом місіонерам, які постукали в мої двері п'ятнадцять років тому.

Я завжди буду вдячна їм обом за те, що вони постукали в мої двері, і я знаю, що є люди, які будуть вдячні моїм дітям – місіонерам, які постукали у їхні двері, щоб принести їм євангелію». (Leon R. Hartshorn, *Inspirational Missionary Stories*, pp. 123–125).

Попросіть сестер поділитися вдячністю до місіонерів, які їх навчали. Нехай сестри коротко розкажуть, як євангелія змінила їхнє життя.

Наш Небесний Батько показав велику любов до нас, посилаючи місіонерів з євангелією Ісуса Христа. Він дбає про всіх своїх дітей. Господь сказав: «Проповідай мою євангелію кожній істоті, яка ще не отримала її». (Див. УЗ 112:28; виділено додатково). З того часу, як Церква була організована в 1830 році, тисячі місіонерів, чоловіки та жінки, були покликані проповідувати Євангелію.

Президент Спенсер В. Кімбол сказав:

«Господь дав нам можливість зрозуміти через наших пророків, що ми повинні нести євангелію народам світу – що всі повинні навчатися своєю рідною мовою у всіх кінцях землі. Нема більше нікого в світі, щоб навчати євангелії, крім нас самих. І через те, що кількість молодих чоловіків обмежена, треба, щоб кожний член Церкви був місіонером. . . у відповідності з заповітом Господа:

„Послухайте, я посилаю вас свідчити та застерігати людей, і буде так, що кожна людина, яку було застережено, застереже свого сусіда“. (Див. УЗ 88:81). (“Advice to a Young Man: Now Is the Time to Prepare”, *New Era*, June 1973, pp. 8–9).

Чому ми повинні надихати своїх синів та дочок відслужити місію?

Чому кожен член Церкви також повинен бути місіонером?

Розповідь про євангелію приносить радість

Тепер, коли ми члени Церкви, ми, природно, хочемо поділитися радіщами євангелії з іншими.

Прочитайте Учення і Завіти 18:15–16.

Президент Кімбол нагадав нам про ці радощі: «Ми маємо євангелію Ісуса Христа, євангелію миру, євангелію радості. Ми маємо істини, які можуть зробити будь-яку людину кращою та більш досконалою, будь-який шлюб щасливішим і милішим, будь-який дім більш небесним. Ми маємо владу священства від Бога, щоб благословляти свої домівки та життя, а також життя інших. . . І наші сусіди та друзі, які не є членами Церкви, – це саме ті, кому нас попросили також „дати те, що маємо ми“. Господь наказав нам це робити. Ми повинні збільшити наш крок і повинні зробити це зараз». (“Always a Convert Church”, *Ensign*, Sept. 1975, p. 3).

Попросіть сестру, яка поділилася Євангелією, розповісти, що вона відчула.

Як бути місіонерами

Що ми можемо робити зараз, щоб бути місіонерами?

Покажіть плакат, на якому дано перелік способів, як бути місіонером:

-
1. Майте мужність приносити свої свідчення.
 2. Свідчіть, коли відчуваєте, що треба це зробити.
 3. Роздавайте церковну літературу.
 4. Слухайте підказки Духа.
 5. Подавайте добрий приклад і будьте терплячі до друзів і сімей, які не є членами Церкви.
 6. Запрошуйте друзів та знайомих до своїх домівок або відвідати Церкву.

МАЙТЕ МУЖНІСТЬ ПРИНОСИТИ СВОЇ СВДЧЕННЯ

Старійшина Джін Р. Кук з Першого Кворуму Семидесятиників сказав: «Іноді наші члени Церкви бояться свідчити про істину. . . Ми повинні говорити про Господа та його пророка у щоденних життєвих випадках». (In Conference Report, Apr. 1976, pp. 152–153; or *Ensign*, May 1976, p. 103). Це наш обов'язок як хрищених членів Церкви. (Див. Мосія 18:9).

Старійшина Кук розповідає, як одна сестра свідчила про істину:

«Якось вона була на обіді з іншими членами Церкви; деякі були активними, а інші – ні; на обіді були присутні також декілька не членів Церкви. Розмова перекинулася на аборти та контроль за народжуваністю, і одна жінка не член Церкви дуже емоційно говорила про це хвилин п'ять. Вона доводила, помиляючись, що на її думку, нема нічого поганого в абортах, і що ніколи не повинно бути ніяких обмежень перед чоловіком або жінкою щодо самого контролю за народжуваністю. Та добра сестра з Церкви зіткнулася із складним вибором – чи говорити про погоду або ще про щось, що не викличе суперечок, чи прямо висловитись і встановити істину. Жінка вибрала останнє. Після пояснення того, що Господь сказав відносно всього цього, вона свідчила щодо власних почуттів. Як ви могли здогадатися, обід закінчився дещо раніше. Однак, після обіду до тієї гідної сестри підійшла одна з жінок, яка не займала активну позицію, і пояснила, що до того вона ніколи не розуміла точки зору Господа на ці речі, і що вона відчула істину, яку висловили в той день». (Conference Report, Apr. 1976, p. 153; *Ensign*, May 1976, p. 103).

Як ми можемо свідчити про істину під час виникнення спірних питань, що стосуються важливих сторін життя суспільства?

ПРИНОСЬТЕ СВДЧЕННЯ, КОЛИ ВІДЧУВАЄТЕ, ЩО ЦЕ ТРЕБА ЗРОБИТИ

Нам слід використовувати кожну можливість поширювати евангелію. Починаючи розмову з незнайомими людьми, ми можемо направити її на евангелію. За допомогою Святого Духа неважко знайти шляхи, щоб свідчити.

Сліпа сестра на ім'я Аліса Колтон Сміт, з одного європейського міста, була призначена своїм президентом філії членом місії.

Оскільки всі її друзі були членами Церкви, вона запитала його: «Як я можу привести кого-небудь до Церкви?» І розповіла далі:

«Президент філії сказав: „Сестро, якщо ти маєш віру та бажання виконати його волю, Бог покаже тобі шлях“.

Через кілька тижнів ця сестра їхала потягом. Під час подорожі пасажирів, які сиділи навпроти неї, допомогли їй з її багажем і турбувалися про неї, зважаючи на її фізичну ваду. Сестра подумала: „Що я можу зробити, щоб віддячити їм?“ Через деякий час вона нахилилася і сказала: „Я хочу дати вам щось за вашу доброту. Я маю великий дар, якщо ви його приймете“.

Нові друзі посміхнулись. Як могла ця, очевидно небагата, жінка дати їм великий дар. Чемно подякувавши їй, вони сказали, що це непотрібно. Вона м'яко наполягла. Одна з жінок врешті сказала: „Буду рада прийняти його“.

Сестра, член Церкви, відповіла: „Цей дар не є гроші або коштовності; це дар Святого Духа. Я знаю, що Бог живий. Я знаю, що Ісус є Христос. Я знаю, що на землі живе зараз один із пророків Бога, який дає нам слово Боже. Цей великий дар знання я можу вам дати“.

Жінка, не звертаючи уваги на дивну ситуацію, зацікавилась і запитала: „Як?“

„Дайте мені вашу адресу і я пришлю до вас двох молодих чоловіків, які вам все пояснять“. Так і зробили.

Жінка приєдналася до Церкви, і сім її родичів зробили те ж саме». (Leon Hartshorn, *Inspirational Missionary Stories*, pp. 168–169).

РОЗДАВАЙТЕ ЦЕРКОВНУ ЛІТЕРАТУРУ

Копія Книги Мормона, церковні брошури, або інші духовні книжки можуть багато зробити, щоб підготувати людей прийняти місіонерів. Патрісія Летт, шкільна вчителька, розповіла таку історію:

«Одного дня торішньої весни Керол (одна з моїх учениць) поклала мені на стіл книжку і запитала, чи не схотіла б я її прочитати.

„Прекрасно, Керол, я з задоволенням прочитаю її“, – сказала я.

Через те, що школа скоро зачинялась, а я мала ще багато роботи, то зовсім забула про книжку. Але Керол не забула. Проїшло небагато часу, коли я почула її тоненький голосок: «Місіс Летт, ви прочитали мою книжку?»...

Нарешті я прочитала її... .

Наступного дня вона подарувала мені копію Книги Мормона. Через декілька днів я знову почула голосок: „Місіс Летт, чи хотіли б ви познайомитися з ким-небудь з нашої Церкви?“... .

Наступної п'ятниці старійшини Граслі та Лотт були біля дверей нашої класної кімнати за десять хвилин до закінчення уроку». (Leon Hartshorn, *Inspirational Missionary Stories*, pp. 70–71).

Навіть діти можуть з успіхом проповідувати євангелію.

СЛУХАЙТЕ ПІДКАЗКИ ДУХА

Важливо, щоб у нас був час діяти так, як нас направляє Святий Дух. Його підказки можуть часом бути неявними, тож ми повинні вчитися слухати та зважати на них. Кетрін А. Мартін розповідає про свій досвід у тому, як її вів Святий Дух.

«Я пам'ятаю, що спочатку побачила маленьку крамничку. Коли я проходила повз неї, ... то в мене було сильне відчуття. ... немов хтось промовляв до мене, що в тій крамничці був хтось, хто повинен стати членом Церкви. Однак, я поспішала, тож пішла далі. ... Я проходила повз крамничку ще декілька разів, і кожного разу я мала сильне відчуття, яке промовляло до мене, що я повинна зайти всередину. ... Одного дня. ... я проходила повз крамницю і мене буквально заштовхнуло всередину цілковите відчуття, що там був якийсь духовний інтерес.

Відчинивши двері, ... я побачила рами для картин різних форм та розмірів. ...

Коли я оглянула кімнату, ... то малюнок на стіні привернув мою увагу. Це був один із серії малюнків солдатів у різних уніформах. Щось підказало мені, що художник, який створив ці малюнки – саме той, з ким я повинна поговорити про Євангелію!

Я запитала продавця, чи може він дати мені адресу художника. Він відмовився і сказав, що той художник наполягав на тому, щоб зовсім не давати ніякої інформації, окрім свого імені, але потім сказав: „Знаєте, мені здається, що цього разу він не буде проти. Я йому зателефоную і дам ваше ім'я та номер телефону“.

Художник. ... дійсно зателефонував мені і ми вирішили зустрітись та поговорити про мистецтво та історію. ...

Пам'ятаю, що я сказала йому, що знаю дещо таке, що він повинен знати – те, що змінить все його життя на краще. Він зацікавився, що то могло бути. Отож, підбадьорена, я продовжувала розповідати про відновлення Церкви Христа на землі. Я розповіла про мій пошук істини та бажання знати, ким би хотів Господь, щоб я була. Потім я розповіла йому про незвичайні та чудові події, які привели мене до відкриття Євангелії і краси, яка увійшла з того часу в моє життя. ...

Він сприймав все, що я казала, але залишив за собою право вивчення та оцінки перед тим, як дати відповідь. Він був відкритим, чесним та старанним у своїх зусиллях узнати істину, і

не зважаючи на сильний опір з боку його оточення, христився... 18 липня 1969 року...

Сестра Мартін говорить: Господь дійсно знає і любить кожного з нас. Він знає тих, хто готовий слухати його слово і, якщо ми сповнені віри і виконуємо наш обов'язок, він поведе нас до тих праведних осіб. У мене було декілька прекрасних подій через шепіт Духа, що є даром, доступним кожному з нас, якщо ми тільки любимо і цінімо піднесення іншого, як наше власне». (Margie Calhoun Jensen, comp., *Stories of Insight and Inspiration*, pp. 124–125).

Як Дух підказував сестрі Мартін в різний час знайти цього чоловіка? Чи ви коли-небудь відчували потребу слідувати за Духом, але вирішили, що занадто зайняті?

ПОДАВАЙТЕ ДОБРИЙ ПРИКЛАД І БУДЬТЕ ТЕРПЛЯЧИМИ ДО СВОЄЇ СІМ'Ї ТА ДРУЗІВ, ЯКІ НЕ Є ЧЛЕНАМИ ЦЕРКВИ

Старійшина Едні Й. Комацу з Першого Кворуму Семидесятників сказав:

«Багато з вас першими приєдналися до Церкви. Ви дійсно піонери у своїх сім'ях...»

Пояснюючи принципи євангелії своїм батькам, друзям та сусідам, не падайте духом, коли вони не слухають або не розуміють основи, які ви намагаєтесь їм розтлумачити. Слід бути терплячими і пам'ятати, що наші батьки, брати та сестри, а також друзі відіграють дуже важливу роль у нашому житті. Ми любимо їх і хочемо для них найкращого, чим є євангелія Ісуса Христа. Наше власне щастя та радість на цьому світі і світі, який прийде, включає сімейне піднесення.

Якщо, як самостійна людина, ви все ще живете із своїми батьками, братами і сестрами, які не приймають ваш новий спосіб життя, шануйте їх, любіть їх і на своєму прикладі показуйте їм прекрасні істини євангелії». (In *Official Report of the Korea Area Conference*, Aug. 1975, p. 4).

Місіонерська робота ведеться не для особистої слави. Ми повинні *любити* людей, яким ми вирішили допомогти. Ми повинні віддавати їм свою щирість, вічну дружбу, навіть тоді, коли вони не приймають євангелію або роблять це через багато років.

ЗАПРОШУЙТЕ ДРУЗІВ ТА ЗНАЙОМИХ ДО СЕБЕ ДОДОМУ АБО ВІДВІДАТИ ЦЕРКВУ

Запрошуючи друзів та знайомих до себе додому побачити, як ми живемо, ми тим самим знайомимо їх з Церквою. Ми можемо організувати спеціальний сімейний домашній вечір, запросивши іншу сім'ю і місіонерів. Ми повинні також запрошувати своїх друзів та родичів, не членів Церкви, відвідати службу. Там вони

самі зможуть судити про нашу Церкву і вирішити, чи хочуть вони познайомитися з нею ближче.

Сестра Віллафранка з Сан-Фернандо, Мексика, запросила п'ятдесят чоловік до своєї однокімнатної квартири, де місіонери провели спеціальну недільну школу. Після цього людей запросили залишитися на перше обговорення. Дехто з цих людей пізніше був хрищений, і за шість років у Сан-Фернандо виникла філія з двомастами членами Церкви. (See Glenn V. Bird, "Miracle at San Fernando", *New Era*, Jan. 1977, pp. 28–29).

Нехай одна-дві сестри коротко розкажуть про те, як вони зацікавилися Церквою.

Товариське ставлення один до одного

Коли до нас приходять нові члени Церкви, наш обов'язок докласти всіх зусиль, щоб бути дружніми з ними та допомагати їм. Вони можуть почуватися незвично. Ми повинні допомогти їм почувати себе, як вдома. У нашій Церкві це називається «товариські відносини».

Президент Спенсер В. Кімбол нагадує нам про обов'язок любити та товаришувати один з одним. Він розповідає про членів ранньої Церкви, яких навчав Ісус та його учні, і пише з цього приводу:

«Завжди радісно відчувати товариство та братство, які, певно, процвітали в багатьох ранніх філіях Церкви. Там була турбота про вічний добробут кожного, турбота про фізичне здоров'я кожного; в спілкуванні між собою вони використовували ніжні і прекрасні звернення, як *брат та сестра* для нас в наш час.

Мені завжди цікаво, чи насправді члени ранньої Церкви ставилися один до одного, як брати та сестри? . . .

Чи дійсно вони працювали разом в любові та братерстві без заздрощів та ревнощів, без поділу за становищем, освітою або національністю? І навіть нам зрозуміло, чому Господь перед тим, як його було схоплено в Гефсимані, і в останні години повчав: „Моя заповідь, – щоб любили один одного ви, як Я вас полюбив!“ (Див. Іоанн 15:12).

Це послання стосується і нас сьогодні. . . Господь заповідав нам приймати навернених братів та сестер, які щойно прийшли до пастви Христа завдяки зусиллям люблячих друзів та сусідів. Давайте товаришувати та любити один одного в істинному дусі євангелії». (“Always a Convert Church”, *Ensign*, Sept. 1975, pp. 3–4).

Прочитайте До ефесян 2:19–20. Як ми можемо показати новим членам Церкви, що ми любимо та приймаємо їх?

Ми можемо допомагати новим членам Церкви, запрошуючи їх відвідати Церкву разом з нами. Ми можемо бути дружніми з ними у Церкві та поза нею. Нам завжди слід вітати новачків, які

прийшли на наші збори. Ми повинні усвідомлювати, що сучасні святі відповідальні за проповідання євангелії світу. Щоб робити це, кожен з нас повинен бути місіонером. Ми повинні готувати друзів та сусідів одержувати уроки місіонерів. Немає необхідності всім іти у світ, але ми повинні розповідати нашим друзям та сусідам про євангелію. Також, будучи вірними настановам Господа, ми покажемо всім навколо нас шлях до вічного життя.

Завдання

Через молитву виберіть один із шляхів для виконання місіонерської роботи. Виберіть друга або сім'ю для навчання.

Підготовка вчителя

Перед уроком:

1. Прочитайте *Основи Євангелії*, розділ 33, «Місіонерська робота».
2. Підготуйте дошку та крейду.
3. Підготуйте плакат (див. ст. 132).
4. Дайте завдання членам класу прочитати Писання та історії, згадані в уроці.

Як готувати та підтримувати місіонерів

Урок 19

Мета уроку – дізнатися, як допомогти молоді підготуватися та виконати місіонерське покликання.

Підготовка нашої молоді до місії

Президент Спенсер В. Кімбол закликав більше місіонерів нести євангелію у світ, але він наголосив, що сьогодні вони повинні бути краще підготовлені, ніж коли-небудь до цього. Він сказав: «Кожному хлопцеві, багатьом дівчатам і подружнім парам слід служити на місії. Майбутні місіонери повинні з ранніх років готувати себе *морально, духовно, інтелектуально та фінансово*, щоб служити вірно, уміло і добре у великій програмі місіонерської роботи». (“Advice to a Young Man: Now Is the Time to Prepare”, *New Era*, June 1973, p. 9; italics added).

Президент Кімбол наголосив, що відповідальність за підготовку місіонерів перш за все лежить на сім’ї. Він закликає нас готувати наших місіонерів «ще краще, ще раніше, ще довше, так, щоб кожен служив місію з великим задоволенням» (“When the World Will Be Converted”, *Ensign*, Oct. 1974, p. 7).

Як нам готувати молодь з раннього віку до місіонерської служби?

Покажіть малюнок 19-а, Маленький хлопчик рахує гроші із своєї місіонерської скарбнички.

Старійшина С. Ділворт Янг з Першого Кворуму Семидесятників, дав декілька корисних порад щодо підготовки маленьких дітей до майбутньої місіонерської служби. Він сказав, що ми повинні часто молитися разом із своїми дітьми і просити нашого Небесного Батька зробити місію можливою. Ми повинні розповідати про свій власний сімейний місіонерський досвід. Він також радить допомагати молоді у вивченні Писань, вчити їх покорі, а також давати їм можливість служити іншим. Старійшина Янг запропонував учити дітей цим великим істинам на сімейних домашніх вечорах, за вечерею, перед сном, а також під час сімейного відпочинку. (See “Missionary Training Begins Early”, *Ensign*, July 1972, pp. 76–77).

Президент Франклін Д. Річардс з Першого Кворуму Семидесятників сказав: «У молоді роки одне з моїх потаємних прагнень було поїхати служити місію... Я впевнений, що сім’я

19-а (= 19-а), Маленький хлопчик рахує гроші із своєї місіонерської скарбнички.



відіграла важливу роль. Я пам'ятаю, як моя бабуся, Джейн Снайдер Річардс, в цьому розповідала мені історії про дідуся... Я дуже ним захоплювався. Він був великим місіонером і за життя відслужив декілька місій. Я впевнений, що це вплинуло на мене». ("Have a Dream", *New Era*, Jan. 1978, p. 4).

Покажіть малюнок 19-б (= 19-b), Мати готує сина до місіонерського життя, навчаючи готувати їжу.

Ми повинні допомагати нашим підліткам стати міцними фізично, щоб вони не відчували втоми на місіонерській службі. Вони повинні навчитися готувати просту, але поживну їжу і розумно робити покупки. Звичка добре їсти – особливо важлива для підтримки доброго здоров'я та сили для праці. Ми повинні вчити їх прати та прасувати, а також ремонтувати одяг. Ми також повинні навчати їх утримувати чистим своє житло. Вони повинні також гідно носити відповідний одяг та бути охайними. Їх треба навчити заощаджувати гроші, відкладати серйозні заощадження, одержувати та приносити свідчення, а також йти шляхом покаяння. Навчитися цьому вони можуть перед від'їздом служити місію.

Як ми можемо захопити молодь заробляти та заощаджувати гроші для місії?

Старійшина М. Рассел Баллард, під час служби президентом місії, попросив місіонерів відповісти на таке питання: «Що могла зробити моя мама, щоб краще підготувати мене до місії?»

Вони відповіли: «Мамі треба було змусити мене приділяти більше уваги, коли навчала мене веденню домашнього господарства – готувати їжу, прибирати, прати, робити покупки, лагодити одяг та взуття, знати прості рецепти приготування страв, дотримуватися особистої гігієни».

Старійшина Баллард дав таку раду: «Матері, вчіть своїх дітей бути чуйними та турбуватися про потреби інших. Учіть їх основам добрих людських відносин... Обійміть своїх дітей, погляньте їм прямо в очі і попросіть вивчити все це, тому що ви хочете, щоб їх місія була щасливою та вдалою». ("The Making of a Missionary", *Ensign*, Nov. 1976, p. 88).

Як ми можемо допомогти своїм дітям навчитися відчувати потреби інших? Під час їжі? В домах друзів? У людних місцях?

Щоб виконати своє покликання, як вимагає Господь, місіонери повинні навчатись основній роботі. У книзі Мормона, тим, хто проповідує слово Бога, радять вчити «з усією старанністю» і працювати «з усієї сили» (Див. Як. 1:19). Місіонер, який віддає себе та працює старанно – щасливий і його праця приносить плоди.

19-б (= 19-b), Мати готує сина до місіонерського життя, навчаючи його готувати їжу.



Президент іншої місії старійшина Вон Дж. Фезерстоун розказав таку історію:

«Старійшина з нашої місії мав досить серйозні проблеми із здоров'ям... Коли я приїхав на місію, він щодня вставав дуже пізно, щоб уникнути слабості та грипу. Після обіду він спав ще пару годин, щоб уникнути простуди або грипу. Його напарник розгубився і покликав мене.

Я викликав лікаря для цього старійшини. Він сказав: «Так, його стан поганий, але кращий, ніж коли він приїхав служити місію. Зараз його здоров'я не дуже залежить від того, скільки годин він працює. Я запросив старійшину в офіс і сказав, що краще, якби він дійсно захворів на грип, ніж завжди непокоївся відносно цього. Я запропонував йому... просто піти та працювати і робити те, на що Господь покликав його...»

«Він сприйняв пораду і діяв відповідно. Пізніше став одним з найкращих місіонерів у місії. Він відкрив для себе, як... працювати». (“Self-Denial”, *New Era*, Nov. 1977, p. 7).

Як молоді дівчата можуть впливати на молодих хлопців у їхній підготовці до місії?

Молоді дівчата можуть дуже впливати на поведінку молодих хлопців. Дівчина повинна додержуватись високих моральних норм в одязі, мові та діях. Вона завжди повинна бути прикладом чарівної жіночості. Говорячи до молодих жінок Церкви, старійшина Девід Б. Хайт сказав:

«Ви, молоді жінки, відіграєте важливу роль у підготовці і навчанні молодих чоловіків...»

Ти, дочко Сіону, можеш бути яскравим світлом, подаючи належний приклад. Уникай побачень у ранньому віці і не ставай нареченою... Розвивай свій розум та особистість... У вас обох є таланти, щоб розвивати та ділитися ними.

Читайте великі книги. Слухайте гарну музику. Вивчайте та обговорюйте благословення, які заключає в собі Слово Мудрості...»

Читайте Писання...»

Ви можете надихати, впливати і навіть захищати молодого чоловіка в критичний момент його життя... Ви демонструєте свою любов до Господа, коли допомагаєте молодому чоловікові залишатися гідним і готовим служити Господові». (“Young Women – Real Guardians”, *Ensign*, Nov. 1977, pp. 57– 58).

Для молодих жінок важливо поважати молодих чоловіків та їхнє бажання служити місію. Будь-які думки про шлюб слід відкласти, доки молодий чоловік не скінчить свою місію.

Допомога місіонерам виконати їхню місію

Ми часто згадуємо знайомих місіонерів, особливо тих, хто першим навчив нас євангелії. Ми цінуємо їхню жертву та приклад, і свідченням нашої вдячності їм та нашому Небесному Батькові може стати допомога іншим місіонерам у виконанні їхнього покликання. Молоді жінки та чоловіки, які служать місії, потребують нашої постійної допомоги та підтримки. Нам слід молитися за них і впевнитися, що вони розуміють важливість молитви.

Старійшина Хью Б. Браун розказав, як мати допомогла йому довіритися Господові під час його місії в Англії. Вона сказала, коли він від'їжджав: «Хью, мій сину, чи ти пам'ятаєш, коли ти був маленьким хлопчиком, то часто бачив у снах нічні страхіння і кликав мене із сусідньої кімнати: «Мамо, мамо, чи ти тут?» Пам'ятаєш, я завжди відповідала: «Так, мій сину, я тут. Повернися на другий бік та засинай. Все добре». Вона додала: «Мій хлопчику, тепер нас будуть відділяти п'ять тисяч миль, континент та океан. Тепер не тільки вночі від поганих снів, а багато разів на вдень, ти захочеш покликати когось на допомогу, щоб заспокоїли тебе. Сину, коли ти зустрінешся з труднощами або із спокусою, коли ти розгубишся і не знатимеш, куди йти, поклич і скажи: «Батьку, чи Ти тут?» «Сину мій, я обіцяю тобі, що Він завжди відповість, і тобі не треба буде боятися». (*The Abundant Life*, pp. 202–203).

Як ще ви можете допомогти місіонерам виконати їхнє покликання?

Місіонерам повинна приходити пошта з дому. Старійшина Гордон Б. Хінклі дав таку пораду, як писати листи до місіонерів: «Я від душі співчуваю місіонерам, які не одержують регулярно листів з дому. Нам слід узяти за правило писати в середньому один лист на тиждень. Але, з іншого боку, забагато пошти може позначитися на моральному стані місіонера. А тому, щоб з успіхом виконувати роботу, місіонер має працювати подалі від дому; тому листи будуть відігравати великий вплив на його настрій та вчинки. Листи, в яких йдеться про домашні проблеми та труднощі, ранять моральний стан місіонера. Якщо ми хочемо бути мудрими, то обов'язково напишемо, які ми горді за нього і що Господь благословляє місіонера, який несе євангелію світу. Такі листи благословляють життя місіонера». (Quoted by Brian Kelly in "A Visit with Gordon B. Hinckley about Missionary Work", *New Era*, June 1973, p. 32).

Які листи слід писати молодим жінкам до місіонерів?

Молоді жінки повинні читати Писання та ділитися духовним досвідом з місіонерами, а також розповідати їм радісні новини про друзів та домівку.

Як ми можемо допомагати місіонерам, які працюють в нашому районі?

Ми можемо познайомити місіонерів з сім'ями та друзями, які не є членами Церкви. Також треба намагатися не відволікати багато

часу у місіонерів. Коли ми запрошуємо їх до наших домівок на обід, ми можемо бути гостинними до них. Після обіду не слід їх затримувати, а пам'ятати, що їх чекає робота. Не треба дозволяти їм прибирати посуд, або чекати, щоб вони допомагали нам у цьому. Ми не повинні запрошувати їх подивитися телевизор з нами. Треба дізнатися про місіонерські правила і допомагати місіонерам їх дотримуватися.

Молодим жінкам особливо треба уникати гаяти час в порожніх розмовах з місіонерами. Вони ніколи не повинні бути насамоті з місіонерами, або заохочувати їх зав'язувати тісніші відносини. Молоді жінки не повинні листуватися або говорити по телефону з місіонерами, які працюють у їхньому районі.

Поважаючи місіонерів та їхнє покликання, ми допомагаємо їм навчати євангелії інших.

Заклучна частина

Старійшина Гордон Б. Хінклі сказав, що «місіонерська робота ніколи не була легкою, але радість нагороди не може порівнятися ні з яким іншим досвідом. Безцінна Євангелія Ісуса Христа заслуговує усіх зусиль, пожертв часу та засобів, використаних для її проповідування». (Quoted by Brian Kelly in "A Visit with Gordon B. Hinckley about Missionary Work", *New Era*, June 1973, p. 30).

Ми, жінки Церкви, повинні робити все можливе, щоб допомогти нашій молоді підготуватися до виконання місії. Від наших зусиль залежить, поїдуть вони на місію, чи ні. Від нашої підтримки залежить успіх їхнього служіння на місії. Ми можемо допомогти місіонерам здобути радість принесення спасіння нашим братам та сестрам. (Див. УЗ 18:15–16). Необхідно часто оцінювати свої зусилля, консультуючись з церковними провідниками щодо своїх ідей, а також просити у нашого Небесного Батька натхнення, щоб підтримувати місіонерів, які несуть євангелію у світ.

Завдання

Перечитайте цей урок вдома. Виберіть декілька шляхів допомоги своїм синам та дочкам підготуватися до місії. Якщо ви неодружені, оцініть свою поведінку у стосунках з майбутніми місіонерами та з тими, хто виконує свою місію. Складіть сімейний план, щоб регулярно писати до місіонерів, що служать місію.

Підготовка вчителя

Перед уроком:

1. Вивчіть Основи Євангелії, розділ 33, «Місіонерська робота».
2. Дайте завдання членам класу прочитати історії та Писання, згадані в цьому уроці.

Уміле ведення домашнього господарства

Урок 20

Мета уроку – допомогти нам організувати наші домівки та вміло використовувати свій час.

«Учіться порядку та охайності у будь-якій роботі, яку виконуєте... Зробіть свої домівки затишними і наповніть серця вдячністю до Бога». (*Discourses of Brigham Young*, p. 200).

Порядок вдома дозволяє нам займатися іншими важливими справами

Один з обов'язків господині дому – це вміло вести домашнє господарство. Коли ми підтримуємо порядок у домі, то не витрачаємо час на пошуки необхідної речі. Чистота й охайність допомагають нам відчувати гордість. Тоді ми насолоджуємось спокійною атмосферою вдома. Ми можемо знайти все необхідне в будь-який час. Добре організовану оселю легше дотримувати в чистоті, ніж дім, в якому царює безладдя.

Нам потрібно організувати не тільки свої домівки, а також і свій час. Деякі господині витрачають надто багато часу на підтримання порядку в домі. Їм потрібно навчитися витрачати менше часу на домашню роботу. Тоді вони зможуть проводити більше часу зі своєю сім'єю, а також служити іншим. Домашня робота має важливе значення, але вона не повинна відволікати від більш важливих справ. Врешті речт, охайний дім – лише засіб для досягнення мети, а не сама мета. Наша найбільш важлива ціль – бути щасливими та мати щасливі сім'ї. Нам потрібен час для розвитку своїх талантів і вчитися жити за законами євангелії. Ми повинні мати час служити на церковній посаді, допомагати своїм ближнім і тим, хто в скруті, а також бути хорошими місіонерами. Коли ми утримуємо свої домівки в чистоті, не витрачаючи занадто багато часу на домашню роботу, ми вільні, щоб віддавати більше часу на сімейні та інші важливі справи.

Покажіть малюнок 20-а (= 20-а), Приємний музичний вечір у сім'ї.

Яка мета мого життя? На що мені слід витрачати більшість свого часу? Чому так важливо пропорційно розподіляти час між роботою та домашніми справами?

20-а (= 20-а), Приємний музичний вечір у сім'ї.



Місце для всього

Щоб бути зручним, будинок повинен бути функціональним. Це означає, що кожна кімната, кожна шухляда, кожна комірчина повинна мати спеціальне призначення. Було б незручним знаходити кухонне приладдя у спальні або вітальні. Перший крок до організації наших домівок – вирішити призначення кожної кімнати. Тоді ми зможемо розмістити речі в пристосованих ящиках та шафах.

Наочна демонстрація: Поставте на стіл коробку з предметами різного призначення. Нехай сестра уявить, що вона допомагає сусідці впорядкувати її домівку. Попросіть її розсортувати речі і розкласти на купки. Кожна купка повинна складатися із схожих речей, які можна розмістити в одній шухляді або шафі.

Часом нам не достатньо комірчин, шаф або ящиків. Коли з'являється така потреба, треба попросити свого чоловіка купити або зробити їх для нас. Щось просте можна спробувати зробити самим.

Навіть, якщо ми маємо багато шаф, не завжди все в них вміщається. В такому випадку не було б зайвим розсортувати все та вирішити, що можна комусь іще віддати, що можна викинути, а що можна перекласти в інше місце. Якщо ми вирішимо дещо зберегти, треба скласти речі в ящики з відповідними написами. Написи допоможуть нам знайти речі швидко та легко. Важливі папери – такі, як заповіти, ділові папери, страхові поліси та сімейні фотографії – повинні бути впорядковані, підписані та складені у стоси.

Підтримувати чистоту і порядок у домі набагато легше, якщо члени сім'ї допомагають нам у цьому. Утримання домівки в чистоті та порядку має бути обов'язком кожного з нас. Президент Бригам Янг порадив:

«Навчайте дітей правилам порядку; маленьку дівчинку – ставити віника на місце. . . як і всі інші речі. Навчайте їх охайно складати свій одяг туди, де його легко знайти. . . Навчайте малих хлопчиків класти городню сапу, лопату і т.п. туди, де їх не поїсть іржа. . . і дивіться, щоб вони збирали реманент після роботи і складали його у відповідне місце». (*Discourses of Brigham Young*, р. 211).

Покажіть малюнок 20-б (= 20-b), Сестра показує свою добре впорядковану кухню.

Нехай сестри розкажуть, як вони навчили членів сім'ї складати речі на місце.

Як полегшити домашню роботу

Ми будемо витратити менше часу на домашню роботу, якщо спершу створимо умови для роботи. Ми повинні все продумати

20-б (= 20-b), Сестра показує свою добре впорядковану кухню.



перед початком роботи. Корисно розкласти необхідні інструменти таким чином, щоб не повертатися до вже пройденого етапу роботи. Ми будемо витратити менше енергії, якщо все необхідне буде під рукою.

Інший спосіб полегшити свою роботу – підбирати бруд та крихти як тільки вони з'являться. Поспіх викликає безпорядок. Багато речей раптово падають, якщо на столі залишений безпорядок. Каструлі, сковорідки та тарілки набагато важче вимити, якщо на них є залишки їжі. Чим скоріше ми за собою приберемо, тим буде легше.

Третій спосіб полегшити домашню роботу – це виконувати декілька справ одночасно. Деякі домашні господарки вдягають фартухи з кишенями. Вони можуть ходити по господі і наводити порядок по дорозі. Досвідчені домогосподарки одночасно виконують кілька справ. Наприклад, вони говорять або планують і щось роблять руками. Вони складають одяг і одночасно навчають дітей, як вирішити особисті проблеми або говорять по телефону. Буває часом цікаво придумати способи раціонального використання часу.

Попросіть членів класу поділитися, як вони скорочують час домашньої роботи.

У багатьох з нас бувають такі хвилини протягом дня, коли ми марнуємо час через те, що завчасно не спланували, як його використати.

Як можна використати свій вільний час більш продуктивно?

Ми можемо використати вільний час, отриманий за рахунок більш ефективної роботи, на відпочинок, розваги і спілкування з сім'єю, допомогу ближнім, на діло, яке потребує багато часу, наприклад, складання родоводу.

Для чого б ви хотіли мати час?

Планування допомагає виконати роботу

Деякі люди весь час зайняті, але з'ясовується, що вони встигають зробити небагато. Є добре правило для наслідування: не жертвуйте більш важливими справами для менш важливих. Ми маємо вирішити, що для нас найбільш важливе і робити це спершу.

Попросіть одну з сестер назвати шість важливих справ, які вона повинна зробити завтра. Напишіть їх на дошці. Потім попросіть сестру пронумерувати їх в порядку важливості. Запропонуйте всім сестрам робити так само при плануванні свого дня, закінчуючи одну роботу перед початком іншої.

Часом ми не встигаємо зробити все, що спланували на день. Якщо ми зробимо спершу більш важливі справи, то не марно використали свій час. Плануючи свою роботу, важливо пам'ятати, що плани мають бути гнучкими. Наші плани рідко здійснюються

так, як ми чекаємо. Малі та великі перешкоди відволікають нас протягом дня. Але, якщо ми знаємо, що слід зробити, то виконаємо свою роботу, і відчуємо радість наприкінці дня. В нас залишиться більше часу, щоб побути зі своєю сім'єю. Порядок у домі принесе додатковий спокій та гармонію до наших домівок. Ми зможемо виділяти більше часу для розвитку своїх талантів та служіння іншим.

Завдання

Починаючи з цього тижня намагайтесь стати більш організованою. Рационально використовуйте свій час.

Підготовка вчителя

Перед уроком:

1. Принесіть велику коробку, наповнену різноманітними речами з дому, такими як одяг різного розміру, іграшки для хлопчиків та дівчаток, інструменти, кухонне приладдя і т.д.
2. Підготуйте дошку та крейду.

Мета уроку – допомогти нам навчитися розпоряджатися своїм прибутком.

Вступ

«Земля є Господовою, і все, що на ній» (Див. Пс. 24:1).

Президент Бригам Янг сказав, що Господь «передав суттєву частину цим людям... Але це не наше, і все, що нам треба зробити – це спробувати зрозуміти, що Господь хотів, щоб ми зробили з тим, що маємо у своєму володінні, а тоді піти та виконати це». Бригам Янг також сказав, що ми можемо це зробити «через нашу віру, терпіння та працю». (Див. *Discourses of Brigham Young*, р. 305).

Що дав нам Господь, щоб допомогти забезпечити наші сім'ї? Подумайте, як залежить прибуток вашої сім'ї від того, що дав нам Господь, створюючи землю.

Господь дав нам усе, що наповнює землю. Люди створили гроші, щоб платити один одному за все це. «Грошима може бути все, що люди згодні брати в обмін на речі, які вони продають, або роботу, яку вони виконують» (*World Book Encyclopedia*, 1977, vol. 13, р. 588). Гроші – це міра вартості. Всі народи мають ту чи іншу форму грошей. Ми повинні навчитися користуватися грошима, як того хоче від нас Господь.

Планування того, як використовувати прибуток

Гроші, зароблені чесно і якими розумно розпоряджаються, можуть бути інструментом для того, щоб робити добро. Господь призначив нам робити добро. Він хоче, щоб ми піклувалися про свої сім'ї і робили внесок до його роботи на землі. Коли ми мудро розпоряджаємося грошима, використовуючи їх так, як він призначає нам, він благословляє нас, задовольняючи наші потреби. Нам слід навчитися розпоряджатися грошима і витратити їх з розумом. Те, як ми поводимося з грошима, показує наше ставлення до інших, до Господа та його роботи, а також до самих себе. Це показує, щедрі ми чи егоїстичні, ошадливі чи марнотратні.

Прочитайте Лука 14:28–30. Що ми повинні зробити перед тим, як витратити гроші? (Спланувати).

Ми повинні спільно з сім'єю планувати витрату грошей. Цей план називається бюджет. Він дозволяє нам контролювати гроші і втримує від використання грошей на речі, які не є важливими. Кожне успішне підприємство спирається на бюджет. Є свій бюджет і у нашої Церкви.

Кожна сім'я має різний бюджет. Що важливо для однієї сім'ї, може бути менш важливим для іншої. Ми повинні вирішити, що найбільш важливе для нашої сім'ї. Нам потрібно поставити фінансові цілі для себе. Це ми можемо зробити вдома на сімейній нараді.

Одна з великих заповідей, які нам дані, є закон десятини. Як сучасні святі, ми повинні вносити цей пункт першим у свій бюджет. Господь благословить нас, якщо ми виконуємо цей завіт. Коли ми постійно сплачуємо одну десятю частину нашого прибутку як десятину, ми маємо впевненість, що Господь у свою чергу благословить нас. (Див. Мал. 3:10 та Мт. 6:33). Втішно знати, що Господь турбується про наш життєвий добробут. Коли у нас є проблеми з грошима, він благословляє нас, якщо ми діємо чесно і показуємо нашу волю на перше місце поставити царство Боже.

СКЛАДАННЯ БЮДЖЕТУ

Перший крок у складанні бюджету – це скласти разом всі прибутки, отримані з різних джерел. Треба встановити загальний прибуток, який ми маємо кожного місяця.

Напишіть на дошці: Загальний прибуток.

Потім ми беремо 10 відсотків від загальної суми на десятину.

Напишіть на дошці: Десятина – 10 відсотків.

Наступний крок – відкласти гроші на Церковні внески, включаючи пожертвування від посту та місіонерські фонди.

Напишіть на дошці: Церковні внески.

Після сплати десятини та інших церковних внесків треба відкласти гроші для заощаджень. Керівники Церкви пропонують спробувати заощадити кожного місяця стільки грошей, скільки ми сплачуємо на десятину, іншими словами, 10 відсотків. (See *Relief Society Courses of Study*, 1977–78, pp. 56–57). Якщо у нас виникли фінансові проблеми, можна урізати заощадження, але кожного місяця ми повинні потроху заощаджувати. Ці заощадження використовуються у непередбачених випадках, таких як втрата роботи, хвороба чи нещасний випадок. Нам також потрібно заощаджувати гроші для місії, освіти, поїздки до храму, або на інші довгострокові цілі.

Напишіть на дошці: Заощадження.

Якщо ми не можемо заощаджувати багато грошей, ми повинні намагатися бути економними у домашньому господарстві.

Покладаючись на власні сили та здібності, ми можемо зберегти велику суму грошей. Ми можемо займатися городництвом і вирощувати продукти споживання. Ми можемо перешити свій старий одяг, перекроївши його та пошивши в новому стилі. Ми можемо робити нові меблі із старих, нові іграшки з кусків дерева, непотрібних клаптів тканини та гудзиків. Переробляючи одяг та меблі, ми можемо забезпечити себе багатьма речами.

Покажіть малюнок 21-а (= 21-а), Домашні меблі можна виготовити з найменшими витратами.

Попросіть сестер показати те, що вони принесли, а також розповісти, скільки вони заощадили, вирощуючи або виробляючи це.

Наступними пунктами у бюджеті повинні бути витрати на основні життєві потреби: їжа, одяг та житло. Сума, яку ми витрачаємо, може змінюватись, залежно від нашої заощадливості або розмірів сім'ї. Сім'ї, які купують напівфабрикати або готові до споживання продукти, витрачають більше грошей, ніж ті, які готують самі або споживають продукти із свого власного городу. Відвідування розпродажу, купівля тільки необхідного і відмова від предметів розкоші дозволяють заощаджувати на покупках. Ті, хто перешивають старий одяг або купують одяг на розпродажі, витрачають менше, ніж ті, хто купує готовий одяг. Деякі сім'ї заощаджують гроші, мешкаючи у недорогих будинках.

Напишіть на дошці наступні три пункти: «Харчування. Одяг. Житло.»

Сім'ї витрачатимуть гроші на інше. Сюди відносяться витрати на медицину. Деякі інші витрати – це транспорт, опалення, енергія і вода. Ці останні пункти носять назву «комунальні послуги».

Напишіть на дошці: «Медичні витрати. Транспорт. Комунальні послуги.»

Гроші, які залишилися, можна витратити на предмети розкоші та речі, які нам хотілося б мати, але які нам не дуже потрібні. Це може бути сімейний відпочинок, прикраси, відвідування кіно і т. ін.

Напишіть на дошці: «Інше».

Якщо грошей не залишилося або їх не вистачає на всі необхідні витрати, треба змінити суму грошей, заплановану на інші цілі. Якщо ми склали бюджет, треба дотримуватися його. Якщо ми витратили гроші на якийсь з пунктів бюджету, то не повинні до отримання наступної платні витрачати на це більше грошей. Якщо виникають непередбачені обставини, треба використати гроші, відпущені на найменш важливі пункти бюджету.

Наступного місяця можна внести зміни в бюджет по відношенню до попереднього. Бюджет завжди повинен задовольняти потреби нашої сім'ї. Постійно дотримуючись бюджету, ми можемо дійсно оцінити, як він допомагає нам доцільно розпоряджатися грошима.

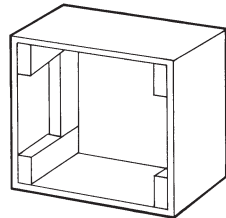
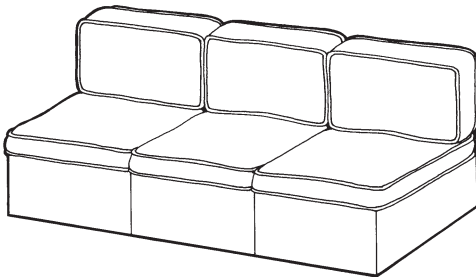
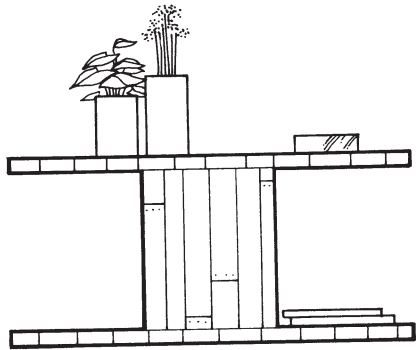
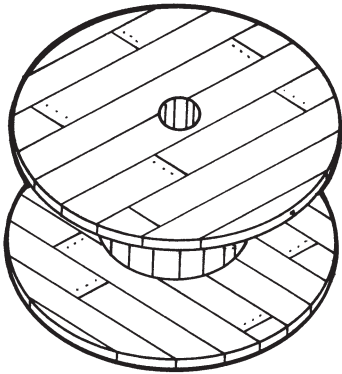
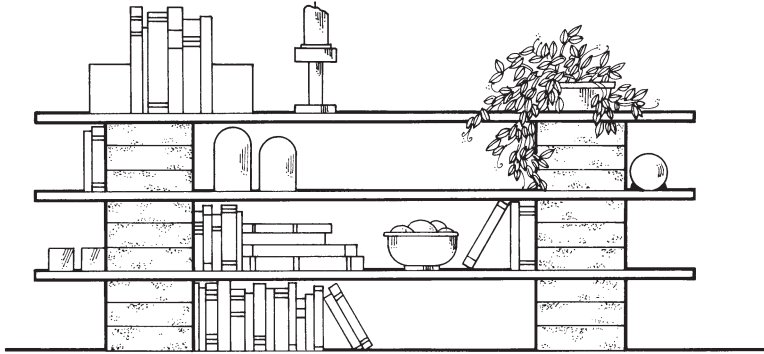

Які благословення ми одержуємо, дотримуючись бюджетного плану? Чому важливо вчити своїх дітей розумно розпоряджатися прибутком? Як ми можемо це зробити?

Уникайте боргів

Прочитайте Учення і Завіти 104:78.

Президент Дж. Рубен Кларк, молодший, радив:

«Давайте уникати боргів, як чуми; а якщо ми заборгували, давайте розплатимося з боргом якомога швидше.

Живіть тільки відповідно до свого прибутку, і потроху заощаджуйте». (In Conference Report, Apr. 1937, p. 26).

Ми можемо виплатити свій борг, роблячи його частиною свого бюджету. В цьому випадку ми можемо поставити менше грошей в інші пункти, але наші пророки наказали нам уникати боргів. За виключенням купівлі будинку або інших дуже важливих речей, ми повинні уникати купівлі речей у кредит. Якщо ми позичили гроші, то повинні виплатити їх чесно і в строк.

Президент Н. Елдон Таннер застерігає нас від однієї з загроз боргу:

«Люди не можуть насолоджуватись життям, якщо настільки заборгували, що не знають, як виплутатись. Це викликає суперечки в сім'ї, неспокій та турботу, а часом спричиняє розлучення, і все тільки тому, що люди живуть не за своїми можливостями». (Address at Welfare Agriculture Meeting, 9 Apr. 1966; quoted in *Relief Society Courses of Study*, 1977–78, p. 81).

Які благословення приходять, коли ми вільні від боргів?

Заклучна частина

Господь дав нам цю землю, щоб ми могли забезпечити себе. Він хотів, щоб ми процвітали. Якщо ми розумно будемо розпоряджатися своїми грошима і піклуватимемося перш за все про царство Боже, Господь благословить нас матеріально та духовно.

Завдання

Покажіть малюнки 21-б (= 21-b), Зразок форми бюджету, та 21-в, Сім'я обговорює свій бюджет.

Запропонуйте своєму чоловіку провести сімейну нараду. На сімейній нараді (або самостійно, якщо ви самотня) складіть бюджет на наступний місяць. Якщо ви маєте борги, залучіть свою сім'ю до обговорення вашого бюджету на наступний місяць і як скасувати борги. Спробуйте заощаджувати вдома гроші.

21-б (= 21-b), Зразок форми бюджету.

Бюджет

Загальний прибуток _____

Десятина – 10 відсотків _____

Церковні внески _____

Заощадження _____

Харчування _____

Одяг _____

Житло _____

Медичні витрати _____

Транспорт _____

Комунальні послуги _____

Інше _____

Інше _____

Інше _____

Всього витрат _____



予算

一ヶ月に支給される給料 30000円

一分	30000円
食料	10000円
住宅	20000円
交通	8000円
通信	20000円
娯楽	10000円
雑費	30000円
貯蓄	25000円
その他	20000円
合計	280000円

270,000



Підготовка вчителя

Перед уроком:

1. Попросіть кожну сестру принести речі домашнього виробництва: вирощені в саду фрукти або овочі, зроблений руками одяг, ляльку, іграшку або домашню прикрасу.
2. Підготуйте дошку та крейду.
3. Попросіть членів класу прочитати історії та Писання, згадані в уроці.

Мета уроку – допомогти нам дізнатися про різні види продуктів, які треба споживати, щоб залишатися здоровими.

Вступ

Наш Небесний Батько дуже любить нас. Він хоче, щоб ми на землі насолоджувалися добрим здоров'ям і тому дав нам настанови, як слід харчуватися і що споживати. Ці настанови можна знайти в Ученні і Завітах, розділ 89. Вони називаються «Слово Мудрості». Слово Мудрості містить заповіді щодо споживання продуктів, корисних для здоров'я. Нам також пропонується уникати споживання шкідливих для організму речовин: чаю, кави, алкоголю і тютюну.

Різні продукти по-різному сприяють зміцненню здоров'я

Покажіть малюнок 22-а (= 22-а), Три основні групи продуктів харчування.

Прочитайте Учення і Завіти 89:10–11.

Які види їжі згадуються в цих абзацах? Які фрукти та овочі доступні в нашому районі?

Фрукти та овочі важливі компоненти раціону, оскільки вони захищають нас від певних хвороб. Їх споживання запобігає деяким серйозним порушенням зору, інфекційним захворюванням та сприяє швидкому загоюванню ран. Ці продукти також захищають нас від багатьох інших недугів.

Покажіть малюнок 22-б (= 22-б), Страви приготовлені з продуктів трьох основних груп.

Прочитайте Учення і Завіти 89:12–13.

Які продукти згадуються в цих параграфах?

У Писаннях говориться, що «м'ясні страви» треба вживати дуже помірно. Крім м'яса тварин, риби та домашньої птиці інші тваринні продукти також поживні для нас. Це яйця, сир та молоко. Як тваринне м'ясо, так і тваринні продукти вміщують речовину, яка називається протеїн, який сприяє росту. Протеїн буде м'язову тканину і допомагає організму захищатися від хвороб.

22-а (= 22-а), Три основні групи продуктів харчування.
22-б (= 22-б), Страви, приготовлені з продуктів основних груп.





Вагітні жінки та малі діти особливо потребують протеїн для правильного розвитку.

Прочитайте Учення і Завіти 89:14–17.

Які види продуктів згадуються? Які продукти, подібні до цих, ви вживаєте? Які корнеплоди вам доступні?

Окрім злаків, у вірші 16 згадуються овочі, які ростуть на в'юнких рослинах, такі як дині, гарбузи, томати, горох та боби. В цю групу продуктів включені корнеплоди: картопля, таро та інші. Всі ці продукти мають однаковий вплив на організм. Вони дають протеїн, вітаміни та необхідні нам мінерали. Вони також дають нам вуглеводи (крохмаль та цукор). Наш організм використовує вуглеводи, щоб виробляти енергію для щоденної діяльності.

Необхідні три основні групи продуктів харчування

Ми дізналися про три види продуктів харчування, які спеціально згадуються у сучасних одкровеннях.

Напишіть назви трьох видів продуктів на дошці: овочі та фрукти, м'ясо та тваринні продукти, злаки та корнеплоди. Ми називаємо ці види продуктів «групи».

Жодний з видів продуктів не може замінити інші. Кожний вид має свою особливу цінність. Якщо ми щось вилучаємо із щоденного раціону споживання, інші не можуть виконувати роль цього виду продукту.

Нам необхідні продукти з усіх трьох груп. Фрукти та овочі необхідні для захисту від деяких захворювань. М'ясо і тваринні продукти необхідні для нормального росту, а злаки та корнеплоди, які вміщують крохмаль, необхідні як джерело енергії.

Деякі люди думають, що немає значення, що ми їмо, аби шлунок був повний. Це не так. Ми повинні споживати хоча б один продукт з кожної з трьох груп щодня. А при можливості, необхідно включати їх до *кожного прийому* страв щоденно.

Попросіть сестер згадати, що вони їли вчора та сьогодні перед заняттями. Використайте для прикладу свої власні страви. Напишіть на дошці, що ви сьогодні їли.

Чи є в раціоні продукти з кожної групи? Чи були вони включені до кожної страви? Якщо продукти з якоїсь однієї групи були відсутні, чим можна доповнити раціон?

Продукти з якої групи не завжди вдається включити до вашого раціону? Які місцеві продукти ви можете включити до своєї дієти, щоб зробити її повноцінною?

Готуючи страви, ми, звичайно, повинні добре мити всі продукти та посуд для приготування, щоб не допустити попадання на них хвороботворних мікробів.

Включення трьох груп продуктів до нашого харчування

Нам слід включати до свого раціону продукти з кожної з трьох груп.

1. Зранку кожного дня слід подумати, що ми приготуємо сьогодні їсти. Якщо складати меню безпосередньо перед приготуванням страв, може статися, що в домі відсутні деякі продукти.
2. Коли ми плануємо, що приготувати, легко включити до меню найбільш загальні страви. Рис, пшениця та кукурудза складають основу раціону в багатьох частинах світу. Потім до цих продуктів ми можемо додавати продукти з інших груп.
3. Коли ми купуємо продукти на базарі, треба зробити перелік, який допоможе нам запам'ятати всі три групи.
4. Дуже добре вирощувати овочі та фрукти на присадибній ділянці. Якщо у вас немає місця для городу, можна вирощувати овочі у відрі або дерев'яному ящику. Можливо, ваші друзі чи родичі зможуть вам виділити частину землі на своїй ділянці.

У доповнення до трьох основних груп, зазначених тут, науковці радять в деяких частинах світу додавати інші продукти. Ці додаткові продукти допомагають людям з особливими потребами.

Всі ми хочемо бути здоровими. Ретельно плануючи раціон, включаючи три групи продуктів, ми тим самим зміцнюємо своє здоров'я.

Завдання

Порівняйте все, що ви їсте, з трьома групами продуктів. Подивіться, як ви їсте. Пам'ятайте про необхідність складати меню на кожний день, це допоможе вам включати продукти всіх трьох груп.

Навчіться готувати нові страви, які часто були відсутні у вашому раціоні. Прочитайте розділ 89 Учення і Завітів, де йдеться про Слово Мудрості Господа.

Підготовка вчителя

Перед уроком:

1. Поговоріть із спеціалістами з проблем харчування і з'ясуйте, які продукти у вашому районі можуть скласти раціон здорового харчування.
2. Порівняйте свою особисту щоденну дієту з трьома групами продуктів. З'ясуйте, які продукти вам потрібно вживати, щоб ваше харчування було більш повноцінним.
3. Вивчіть *Основи Євангелії*, розділ 29, «Слово Мудрості Господа».
4. Прочитайте Учення і Завіти 89. Особливо зверніть увагу на вірші, обговорені на уроці.
5. Підготуйте дошку та крейду.
6. Підготуйте таблицю, яка показує місцеві продукти, які входять до кожної з трьох груп продуктів. (Додатково.)

Харчування матері та дитини

Урок 23

Мета уроку – навчити нас основам здорового харчування вагітних жінок, годуючих матерів і немовлят.

Вступ

Всі молоді жінки повинні розуміти, які продукти корисні для майбутніх матерів та немовлят.

Харчування вагітних жінок

Вагітній жінці необхідно турбуватися про споживання продуктів, корисних для її здоров'я і здоров'я майбутньої дитини. Їй слід забезпечити присутність в кожній їжі продуктів з трьох основних груп. Ці три групи такі: (1) овочі та фрукти; (2) м'ясні і тваринні продукти (включаючи молоко, сир та яйця), а також боби; і (3) злаки та коренеплоди. Жінки, які використовують ці продукти розумно, мають здоровіших та міцніших дітей, ніж матері, які нехтують правильним харчуванням.

Попросіть сестер назвати декілька продуктів з кожної групи, потім попросіть їх спланувати харчування вагітної жінки. Переконайтеся, що вони включають хоча б один продукт з кожної з трьох груп.

Чому правильне харчування важливе для вагітної жінки?

«Якщо мати не турбується про добре харчування і не споживає в достатній кількості речовин, необхідних майбутній дитині, це може спричинити порушення у розвитку плоду.

Рівень дитячої смертності першого року життя дуже високий у багатьох країнах світу, що розвиваються. Причинами цього є розповсюдження інфекційних захворювань, викликаних відсутністю санітарії, а також *недоїдання*. Однак, навіть у розвинених країнах. . . неналежне харчування вагітних жінок спричиняє високий рівень дитячої смертності. Погане харчування матері протягом вагітності, особливо, якщо вона дуже молода, може стати причиною малого зросту і недостатньої ваги дитини при народженні, що в свою чергу призводить до загрози смерті в перші години життя. Харчування майбутньої матері у великій мірі впливає на здоров'я дитини. Вона повинна споживати продукти, багаті на поживні речовини, які формують і оберігають організм дитини». (*“Expectant Mothers Need Nutritious Food”, Relief Society Courses of Study, 1973–74, p. 105; italics added*).

Молоко матері – найкраще харчування для немовлят

Наш Небесний Батько потурбувався про те, щоб організм матері виробляв молоко. Материнське молоко набагато поживніше для немовляти, ніж тваринне. Перша речовина, яка йде з материних грудей після народження дитини, також дуже важлива. Вона вміщує компоненти, які допомагають захистити дитину від хвороб в перші місяці життя.

Часом стан здоров'я матері не дозволяє їй годувати дитину грудьми. В такому випадку можна використовувати молоко від корів, кіз, бізонів або готові суміші, добре дбаючи про їх стерилізацію. Але, якщо є можливість, мати повинна годувати дитину грудьми. Дієта матері впливає на кількість виробленого для дитини молока. Якщо мати їсть достатньо необхідних продуктів, її молока вистачає для дітей.

Чому часом матері не годують своїх дітей грудьми?

Чому речовина, яка виробляється грудними залозами перед молоком, корисна для дітей?

Яка користь від годування дітей грудьми? (Краще харчування для дитини, більш гігієнічно, безпечно для дитини, задоволення для матері, менше витрат.)

Годування з пляшечки

Якщо мати не може годувати дитину грудьми, вона може застосувати інший вид годування. Це звичайно означає годування дитини з пляшечки, а пізніше – з чашки. Годування дитини з пляшечки передбачає такі застереження:

1. Зберігайте пляшечку чистою. Якщо вона впала на землю або мухи сідали на соску та залишили мікробів, дитина може захворіти. Мийте пляшки та соски гарячою, мильною водою і добре витирайте.
2. Ніколи не використовуйте сиру воду. Коли молоко змішується з сирю водою, дитина може захворіти від мікробів, що знаходяться у воді. Якщо є сумнів, чи вода чиста, завжди прокип'ятіть її протягом двадцяти хвилин і охолодіть перед годуванням дитини.
3. Якщо молоко кисле, вилийте його і використайте свіже.
4. Прочитайте етикетки на консервованих або готових сумішах і використовуйте відповідну кількість води. Діти хворіють, якщо молоко для них не розведене достатньо або розведене занадто. Не доливайте занадто багато води, щоб молоко не скисало якомога довше.

Історія, розказана лікарем Джеймсом О. Мейсоном, показує важливість годування дітей молоком необхідної концентрації:

Молоді батько та мати запросили лікаря Мейсона додому оглянути дитину. Коли мати розповіла шеститижневу доньку, лікар був вражений, побачивши надзвичайно худу дитину. Він побачив навіть обриси її кісток. Батьки сказали, що мати була не в змозі годувати дитину, тому що дуже хворіла під час вагітності. Коли дитина народилася, вони купили банку молочної суміші, але не змогли купити ще, коли цей скінчився. Лікар запитав: «Чим ви її годуєте зараз?» Вони показали йому дитячу пляшечку, наповнену майже прозорою речовиною. Речовина була водою, змішаною з кількома краплями концентрованого молока з банки. Лікар Мейсон дав гроші президентові філії для сім'ї, щоб вона використала їх на молоко для дитини. Він також пояснив батькам, як слід готувати молоко. Не дивлячись на зусилля лікаря, дитина згодом померла. Трохи згодом батьки дізналися, що молоко для дитини можна було купити за фонди місцевої Церкви. (See "For the Health of the Saints", *Speeches of the Year*, 1974, pp. 153–154).

Годування з пляшечки вимагає особливої уваги, і діти, вигодовані з пляшечки, можуть бути цілком здоровими. Все ж краще давати дитині материнське молоко, навіть, якщо дитина іноді вживає їжу з пляшечки.

Інша їжа для дітей

Коли діти підростають, вони не будуть здоровими, якщо споживатимуть тільки молоко. Вони також потребують інших продуктів. Важко передбачити, наскільки вистачить молока у матері; тому, дитина повинна починати їсти інші продукти десь у шість місяців. Дітям потрібні ті ж самі три групи продуктів, яких потребують дорослі. Ці продукти треба зберігати дуже чистими. Вони повинні бути потовчені або проціджені так, щоб навіть дитина без зубів могла легко їх їсти.

ФРУКТИ ТА ОВОЧІ

Фрукти, покриті шкіркою, чистіші від інших фруктів. Стиглі банани підходять для дітей. Інші фрукти повинні бути очищені чистим ножем і їх треба давати чистими руками. Відварені овочі – найкраща їжа для дітей. Її треба пом'яти або подрібнити так, щоб дитина могла їсти легко.

ХЛІБНІ ЗЛАКИ ТА КОРЕНЕПЛОДИ

Круп'яні вироби більш поживні, ніж картопля та коренеплоди. Діти не можуть вживати самі коренеплоди або картоплю і залишатися здоровими. Ці продукти корисні для дітей, якщо їх споживати разом з іншими продуктами, такими як яйця, фрукти, овочі та м'ясо.

М'ЯСО ТА БОБИ

Бульйон з бобових або м'яса майже не має їстівної цінності. Цінні самі боби, м'ясо, риба, птиця і т.д. Бульйон легко готувати і в ньому немає мікробів, але сам по собі бульйон не допомагає росту дитини.

Які продукти кожної з трьох груп може їсти дитина?

Як слід готувати ці продукти?

Якщо можливо, продемонструйте два або три види дитячого харчування. Заохочуйте сестер годувати дітей материнським молоком. Коли діти підростуть, їм необхідно різноманітне харчування кожного дня.

Заклучна частина

Нам потрібно ретельно вибирати їжу для споживання. Це особливо важливо для вагітних жінок та годуючих матерів. Ми також можемо впливати на здоров'я своїх дітей через те, що даємо їм їсти. Материнське молоко – найкраще молоко для дітей, але тільки протягом декількох місяців. Діти повинні вживати продукти з усіх трьох груп, щоб вирости здоровими та сильними.

Підготовка вчителя

Перед уроком:

1. Перегляньте урок 22.
2. Принесіть пляшечку або чашку для дитини на заняття. Покажіть сестрам, як її мити та готувати молочну суміш (додатково).
3. Принесіть до класу продукти, які є спеціальними продуктами для дітей. Якщо можливо, принесіть обладнання, щоб показати, як приготувати їжу.
4. Приготуйте дошку та крейду.
5. Попросіть членів класу прочитати цитати, згадані в уроці.

Профілактика захворювань

Урок 24

Мета уроку – нагадати нам про необхідність зміцнювати здоров'я шляхом впровадження принципів профілактики захворювань.

Вступ

У давні часи люди не знали, від чого виникають хвороби. Вони думали, що хвороби посилаються нам за лихі справи, неприємності жертви, або ж накликані чаклунством. Науковці та лікарі за сотні років досліджень відкрили причини багатьох захворювань. Ми отримали ще більше знання з того часу, коли на землі була відновлена євангелія в 1830 році. З того часу Дух Господа пролився на землю. Було зроблено багато нових відкриттів, які допомагають нам бути здоровими.

Як дорослі, ми повинні знати і робити те, що допоможе нам залишатися здоровими. Ми повинні також навчати цього своїх дітей. Ми маємо вчити наші сім'ї піклуватися про своє здоров'я. В деяких країнах батьки лякають своїх дітей уколами, якщо ті погано поводитимуться. Це дурниця. Це призводить до того, що діти ототожнюють турботу про своє здоров'я з покаранням.

У цьому уроці ми переглянемо практичні міри для підтримки здоров'я.

Захист від мікробів сприяє запобіганню захворювань

Мікроби – це дуже маленькі живі організми, які можуть викликати захворювання. Деякі мікроби передаються між людьми, інші переходять від тварин до людей. Мікроби викликають багато різних видів хвороб, коли потрапляють до нашого організму. Вони добре живуть і розвиваються в теплому, вологому і темному середовищі. Вони у великій кількості розмножуються на тілі тварин, а також у відходах тварин та людей. Нам потрібно позбутися таким умов, в яких живуть мікроби.

Що ми можемо робити, щоб позбутися таких умов? Додайте такі пропозиції до тих, які дадуть сестри:

ПОЗБАВЛЯЙТЕСЯ ДОМАШНІХ КОМАХ

Один із способів позбутися в домі комах – повісити сітку на вікна і на двері, де тільки можливо. Ці сітки повинні бути у доброму стані, особливо в теплу погоду.

ЧИСТИТИ МІСЦЯ, ДЕ ЖИВУТЬ МІКРОБИ

Місця в домі, де ми готуємо їжу, миємося або перемо речі, завжди вологі. Є способи тримати ці місця сухими. Вологі місця – це завжди проблема, особливо, якщо там тепло. Але сонячне проміння, незважаючи на випромінювання тепла, перешкоджає розмноженню мікроорганізмів.

Які речі слід час від часу просушувати на сонці, щоб знешкодити мікробів? (Одяг, особливо після прання, постільну білизну, килими, пледи, а також м'які меблі).

НАЛЕЖНИМ ЧИНОМ ЗВІЛЬНЯЙТЕСЯ ВІД ВІДХОДІВ ЖИТТЄДІЯЛЬНОСТІ ТВАРИН І ЛЮДЕЙ

Мікроби живуть у тваринних та людських відходах. Якщо залишати відходи на відкритому повітрі, на них сідають мухи, які збирають мікробів на тоненькі волосинки на своїх лапках і можуть розповсюджувати їх по всьому дому.

Як краще за все звільнятися від тваринних або людських відходів? (Використовуйте відхоже місце, убиральню або ванну кімнату). Утримуйте тварин у загонах. Закопуйте на городі відходи травоядних тварин. Засипайте відходи або накривайте щитом чи кришкою так, щоб мухи не могли туди дістатися).

ЗАХИЩАЙТЕ ЇЖУ ВІД КОМАХ

Ховайте їжу, яку не споживаєте, до буфету, щоб на неї не сідали комахи. Якщо є можливість, зберігайте продукти у прохолодному місці. Для цього добре використовувати холодильник, льодяник або льох. Деякі мікроби можуть переноситися повітрям, тому слід захищати їжу від вітру. В районах з тропічним кліматом продукти краще за все складати у спеціальних холодильних сховищах. Продукти в таких сховищах добре провітрюються, що сприяє їх зберіганню, хоча деякі види мікробів можуть попадати на них і розмножуватись.

Щеплення допомагає запобігти хворобі

Ми можемо захистити себе та свої сім'ї від деяких хвороб через щеплення. Проти деяких хвороб нам потрібна тільки одне щеплення, але проти інших – декілька щеплень через певні відрізки часу. Поліомієліт – це хвороба, яка колись була дуже поширеною. Кілька років тому лікар – фізіолог відкрив спосіб захистити людей від цієї хвороби. Він розробив поліовакцину. Люди, які зробили щеплення проти поліомієліту, вже ніколи не захворіють на цю страшну хворобу, яка колись забирала життя багатьох людей і калічила ще більше. В більшості частин світу люди можуть зробити щеплення у лікувальних закладах або у лікарів, що мають приватну практику.

Які хвороби поширені у вашій місцевості? Які щеплення рекомендують зробити лікарі або працівники медичних закладів? Як часто потрібно робити

це щеплення? Що можете ви зробити, щоб зробити необхідну вакцинацію для захисту своєї сім'ї?

З'ясуйте заздалегідь, коли і де роблять щеплення. Порадьте сестрам визначити час, щоб піти і зробити щеплення.

Покажіть малюнок 24-а (= 24-а), Таблиця: Опір захворюванням та імунітет.

Дайте сестрам час ознайомитися з таблицею.

Здоровий спосіб життя допомагає відвернути хворобу

Покажіть малюнок 24-б (= 24-б), Розумна молода жінка турбується про належну кількість годин для сну, їсть поживні страви, чистить зуби щонайменше двічі на день, а також часто миє руки.

Слід набувати звичок, які зміцнюють здоров'я. Серед таких звичок – організація нормального сну, раціональне харчування і виконання фізичних вправ щоденно. До цього треба додати звичку митися. Інші корисні звички – регулярні ванни, чищення зубів після кожного прийому їжі та полоскання, миття рук після користування туалетом, а також користування спеціальним аерозолем для рота – треба виховувати. В тропічних кліматичних зонах кожен повинен взувати сандалі або інше взуття як захист від інфекційних захворювань.

Попросіть сестер розказати, як вони навчили свої сім'ї корисних для здоров'я навичок.

Коли приходить хвороба

Хвороба звичайно викликає зміну в тому, як ми себе почуваємо, який маємо вигляд і як реагує наш організм. Раптова або надзвичайна зміна – це часто сигнал про те, що щось не так. Зміни, які вказують на хворобу, такі: біль, жар, пропасниця, втрата апетиту, нудота, блідість, запаморочення, млявість, висип, зуд, пухлини та пронос.

Якщо ми захворіли, то повинні піти до поліклініки або звернутися до терапевта, щоб дізнатися, як краще побороти хворобу. Благословення священства нам також допомагають. Нам слід вислухати поради терапевта про лікування хвороби; потім – здоровий спосіб життя, віра, молитви та благословення священства. Якщо ми так зробимо, то подолаємо багато хвороб. Господь хоче, щоб ми справами заслужили його благословення. Щоб позбавитися хвороби, необхідно виконувати рекомендації лікаря, вести здоровий спосіб життя, вірити, молитися і отримати благословення священства.

Що ви можете зробити сьогодні або на цьому тижні, щоб запобігти хворобі?

24-а (= 24-а), Таблиця: Опір захворюванням та імунітет.

24-б (= 24-б), Розумна молода жінка турбується про належну кількість годин для сну, їсть поживні страви, чистить зуби щонайменше двічі на день, а також часто миє руки.

Опір захворюванням та імунітет

Хвороба	Вік для першої дози	Матеріал (Антиген) та доза.	Дози збудника	Щеплення дорослим
Дифтерія		Діти від двомісячного до шестирічного віку: 3 дози з проміжками у 4–6 тижнів, четверта доза приблизно через рік після третьої ін'єкції (ДПК). Школярі та дорослі: 3 дози ПК (дорослі) з другою дозою через 4–6 тижнів після першої і третьою дозою через 6 місяців або 1 рік після другої.	Діти від 3 до 6 років: одна ін'єкція ДПК внутрішньом'язово. Всі інші особи: ПК (дорослі) кожні 10 років. Якщо доза вводиться раніше при лікуванні рани, то наступний укол не потрібен протягом 10 років.	ПК (дорослим) кожні 10 років. Якщо вводиться раніше при лікуванні рани, то наступне введення збудника не потрібне протягом наступних 10 років. Не зазначено після шостого року.
Правець	Від двомісячного віку до шести років			
Коклюш				
Поліомієліт	Два місяці	Оральна поліовакцина Сабін Типи 1, 111 та 11 в такому порядку, або тривалентна ротова вакцина 3 дози, з інтервалом у 6–8 тижнів.	1 доза тривалентної оральної вакцини від 12 до 15 місяців, і 1 доза, коли дитина починає ходити до школи.	Дорослі, які підлягають незвичайному ризику, військовій службі або подорожі за кордон, повинні отримати дві дози тривалентної оральної вакцини з терміном між ними у 6 або 8 тижнів.
Краснуха	Всі діти від одного року до віку статевої зрілості. Бажано для неімунізованих дівчат-підлітків та дорослих жінок.	Вакцина живого вірусу краснухи – одна доза.	Можливо не потрібна.	Не рекомендується або небезпечно під час: вагітності; зміненому імунному стані; пропасниці; підвищеній чутливості: алергії до вакцини. Підлітки та дорослі чоловіки, які не хворіли на «свинку».
Свинка	Дванадцять місяців і старші.	Вакцина живого вірусу свинки – одна доза.	Можливо не потрібна.	Звичайна імунізація медичного персоналу, мандрівників в райони та з районів, де є випадки захворювань на «свинку».
Віспа		Обов'язкове щеплення не охопленого хворобою населення більше не рекомендується з вересня 1971 року.		Щеплення дорослим рідко необхідне.
Кір	Дванадцять місяців і старші (шість місяців під час поширення епідемії).	Розріджена вакцина живого вірусу кору, разова доза, або розріджена вакцина живого вірусу кору плюс кір. Імуноглобулін (ІГК), одна доза кожному.	Діти отримують ін'єкцію до 9–10-місячного віку (особливо якщо вакцина була введена з ІГК): ревакцинація з вакциною живого кору. Побутова вакцинація звичайно не потрібна для дітей, які отримали ін'єкцію у 10–12-місячному віці або старші.	Застереження: гарячка; відкрита сухота; відмічена надчутливість до компонентів вакцини. Не рекомендується або небезпечно при зміненому імунному стані, вагітності.
Черевний тиф	Тільки в разі необхідності (обов'язкове щеплення не вимагається).	Дві ін'єкції вакцини тифу 4 або більше тижнів окремо або у відповідності до інструкцій виробника.	З 4-річним інтервалом разова ін'єкція до 2 збудників.	Тільки в разі необхідності: вакцина тифу, 2 ін'єкції з відокремленим збудником при 4-річному інтервалі; тільки для осіб, які підлягають ризику або закордонній подорожі.
Грип	Щорічна вакцинація для осіб з хронічним ослабленим станом.	Перша серія: 2 дози введени підшкірно, краще 6–8 тижнів окремо, необхідно скінчити до середини листопада.	Разова підшкірна доза двовалентної вакцини до середини листопада.	Застереження: не виконується для осіб з чіткою надчутливістю до цуклиного або введеного яєчного білка, або тих, хто виявляє ознаки простуди; можна дати, коли зникнуть симптоми

(Див. Таблицю американської медичної асоціації з щеплення.)



Заклучна частина

Ми – робітники Господа на цій землі. Щоб служити йому добре, ми повинні бути здоровими. Ми можемо допомогти побудувати Сіон, якщо ми самі здорові і ростимо здорових дітей.

Господь надав нам багато способів запобігти захворюванню та хворобі. Він чекає, що ми скористуємося мудрістю і зробимо все, що можемо. Він чекає, що ми добре лікуватимемо хворобу і пообіцяв нам, що через віру, молитву та владу священства ми зможемо зцілитися, якщо тільки це не час помирати. Президент Бригам Янг вчив:

«Тож намагаймося продовжити це життя якомога більше, виконуючи всі закони здоров'я, а також належним чином чергуючи працю, навчання, відпочинок та відновлення сил, а значить готуватися до кращого життя. Давайте навчати цим принципам своїх дітей». (*Discourses of Brigham Young*, p. 186).

Завдання

Способами, які наведені в даному уроці, навчіть членів своєї сім'ї користуватися добрими і здоровими звичками. Вивчіть таблицю на малюнку 24-а.

Підготовка вчителя

Перед уроком:

1. Відвідайте місцевий медичний заклад, щоб дізнатися, які щеплення необхідні для людей у вашій місцевості. Дізнайтеся, коли вони проводяться, які записи вам потрібно мати з собою і т.д.
2. Попросіть членів класу розказати історії та Писання, наведені в цьому уроці.

Мета уроку – допомогти нам створити город при садибі або поліпшити вже існуючий.

Наші пророки закликають нас займатися городництвом

Президент Спенсер В. Кімбол закликав усіх сучасних святих усюди виготовляти своїми силами продукти харчування. Протягом кількох років він закликав, щоб кожна сім'я мала свій власний город. Він сказав:

«Ми закликаємо вас вирощувати все, що можете, на своїх власних ділянках. Ягідні кущі, виноградну лозу, фруктові дерева – саджайте їх, якщо тільки є належний для їхнього росту клімат. Вирощуйте овочі та вживайте їх з свого власного городу. Навіть ті, хто живе у квартирах, ... можуть звичайно вирощувати трохи продуктів в горщиках та ящиках. Вивчіть найкращі методи виготовлення власних продуктів. Зробіть свій город чистим та привабливим, а також плодоносним. Якщо у вас у домі є діти, залучіть їх до цієї справи, кожному призначивши обов'язки». (In Conference Report, Apr. 1976, pp. 170–171; "Family Preparedness", *Ensign*, May 1976, p. 124).

Коли Президент Кімбол закликав кожного з нас створити город, він нагадав нам слова Господа: «Що звете ви Мене: "Господи, Господи", та не робите того, що Я говорю?» (Див. Лк. 6:46).

Якщо ми дійсно віримо словам Спасителя, що треба нам робити, коли його пророки дають нам пораду?

Є хороші причини для такої поради наших пророків. Городництво дає багато користі. Воно збільшує нашу дяку до природи. Воно вчить сім'ю працювати разом. Коли у нас є город, який добре родить, то ми не залежимо цілковито від інших у забезпеченні продуктами. Ми можемо вибирати те, що нам подобається, щоб забезпечити поживну дієту. Вирощування власних продуктів дає нам задоволення від забезпечення самих себе. Ми також можемо продавати продукти сусідам, заощаджувати гроші та допомагати тим, хто в нужді.

Попросіть сестер пояснити вигоду, яку вони отримали від присадибного городу.

Почніть з плану

Перед тим, як засадити свій город, ми маємо прийняти декілька рішень.

Покажіть малюнок 25-а (= 25-а), Ті, хто живе у квартирах, можуть вирощувати город у горщиках та ящиках.

ДЕ ВИСАДЖУВАТИ

Спочатку ми маємо вирішити, де садити город. Город потребує якомога кращого розміщення. Він стане цінною ділянкою землі. Виберіть сонячне місце, де сонячне проміння буває щодня якнайменше шість годин. Перевірте ґрунт. Буває, що ґрунт настільки піщаний, що не затримує вологу, або настільки глинистий, що вода збирається в калюжі на поверхні і проходить донизу дуже повільно. Якщо це так, ми повинні додати компост або протилежний вид ґрунту для його покращення. Повинен бути доступ води, якщо немає достатньої кількості опадів. Город має бути, якщо це можливо, поблизу будинку. Він не повинен бути настільки далеко, щоб було важко дістатися до нього кілька разів на тиждень. Виберіть місцевість, яка не надто крута, бо вода вимие ґрунт та насіння. Якщо ви хочете розробити город на крутому схилі, зробіть борозни, які перетинають схил поперек, а не вгору та вниз. Ті, хто живе у квартирах, можуть висадити город у горщиках та ящиках.

Покажіть малюнок 25-б (= 25-б), Виберіть та посадіть ті культури 25 добре ростуть у вашому кліматі та ґрунті.

Якщо хтось хоче більший город, то може скопати подвір'я або квітник, або орендувати землю. Дві сім'ї з Німеччини знайшли спосіб зробити город у такий спосіб:

«Нас дві сім'ї у Франкфуртській місії, і ми пишемо, щоб розказати вам про наш город.

Нелегко було знайти шматочок землі у такому величезному місті, як Франкфурт і коли ми взяли його в оренду, то він виглядав як пустиня, з поламанною огорожею, поламаним будинком, а також бур'янами всюди. Але це нас не зупинило.

Спочатку ми зробили нову огорожу, відремонтували будинок і скопали весь город. Весною ми висадили овочі, а сусіди сказали нам, що вони не виростуть. Там є маленький струмочок, куди ми могли їздити на велосипедах і возити з собою жбани, таким чином ми возили воду. Ми молилися Господові, щоб він благословив наш город. Господь таки відповів на наші молитви. Все, що ми посадили, зійшло. Як це прекрасно, коли ростуть рослини».

25-а (= 25-а), Ті, хто живе у квартирах, можуть вирощувати город у горщиках та ящиках.





(Spencer W. Kimball, "A Report and a Challenge", *Ensign*, Nov. 1976, p. 5).

ЩО ВИСАДЖУВАТИ

Друге рішення, яке ми повинні прийняти, – що висаджувати. На деяких городах є достатньо місця; на інших – тільки трішки. Якщо місце обмежене, то зупиніть свій вибір на культурах, які ростуть вгору, таких як винна ягода, в'юнкі боби або помідори на жердинах. Вибирайте ті культури, що з однієї насінини родять рясно, такі, як кабачки та помідори, а не ті, що з однієї насінини дають один плід, як, наприклад, редис.

При виборі зверніть увагу на культури, які дадуть членам вашої сім'ї потрібні поживні речовини. Уникайте висаджувати ті культури, які їм не подобаються і які вони не вживатимуть. Такі бобові, як сочевиця, соя, горох, а також горіхи допомагають відновити тканину тіла. Фрукти та овочі з листовинням захищають нас від хвороб. Коренеплоди забезпечують енергією. Хлібні злаки також забезпечують енергією, якщо у вас є місце для їх вирощування. Виберіть культури, які добре ростуть у вашому кліматі та ґрунті.

Покажіть таблицю, яка демонструє специфічні фрукти, овочі, бобові, коренеплоди та хлібні злаки, які ростуть у вашому районі.

Які культури дають найбільший врожай на обмеженій ділянці?

Добра ідея – складати карту свого городу кожного року під час планування. Одні й ті самі культури не слід вирощувати на тому самому місці з року в рік. Якщо культури не міняти, то врожаї стають все біднішими.

Покажіть малюнок 25-в (= 25-с), Приклад групи овочів для посадки.

КОЛИ ВИСАДЖУВАТИ

Ще одне рішення, яке ми маємо прийняти, це – коли висаджувати. Кожна культура виросте найкраще за найбільш сприятливих умов. Одні рослини краще ростуть, коли сухо, а інші – коли більш волого. Деякі рослини краще ростуть у прохолодну погоду: буряки, капуста, морква, салат, цибуля, горох та шпинат. Інші ростуть краще у теплу погоду: бобові, кукурудза, дині, кабачки та помідори.

Покажіть таблицю, яка демонструє час висадки для тих культур, які ростуть у вашому районі.

25-б (= 25-б), Виберіть та посадіть ті культури, які добре ростуть у вашому кліматі та ґрунті.

25-в (= 25-с), Приклад групи овочів для посадки.
25-г (= 25-д), Добре підготуйте ґрунт перед посадкою.

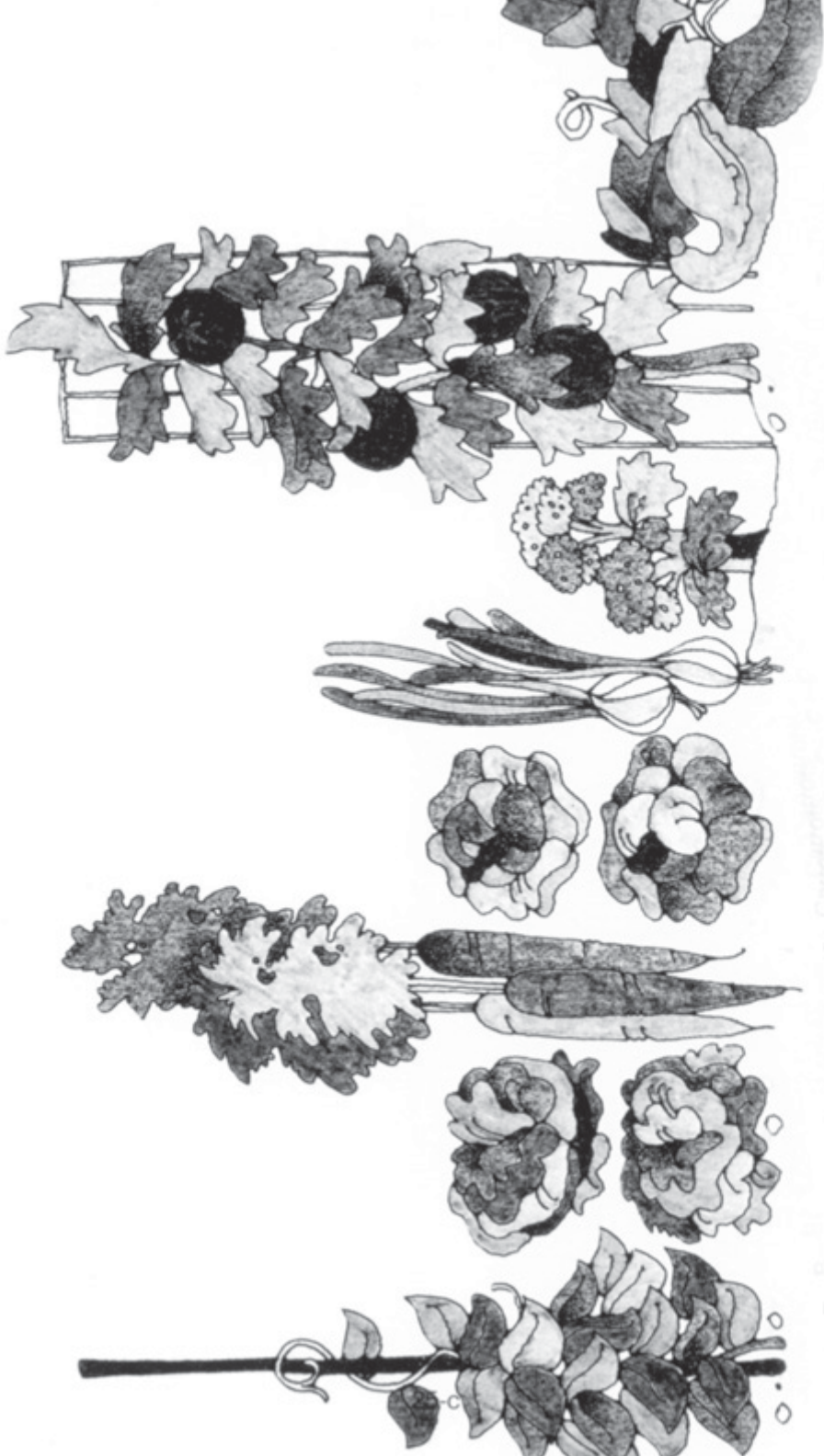

Бобові

Салат

Морква

Капуста

Цибуля

Цвітна
капуста

Помидори

Кабачки

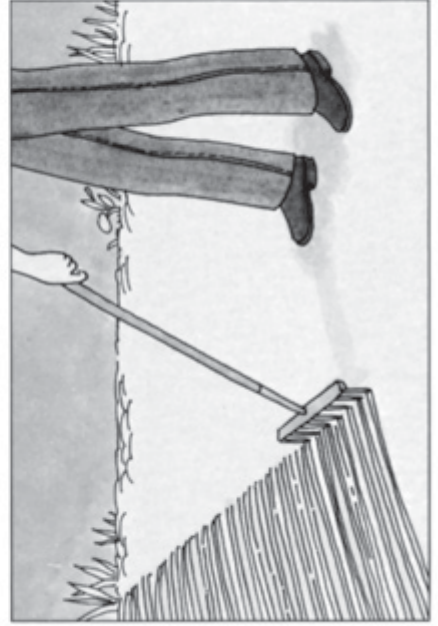

Підготуйте ділянку під город

За чотири–шість тижнів перед посадкою очистіть ділянку від бур'янів, коренів, каміння, сміття та гілля. Розпушіть ґрунт лемішем або сапою, щоб легко могла проходити вода. Під час посадки ґрунт повинен бути не в грудках, а подрібнений.

Покажіть малюнок 25-г (= 25-d), Добре підготуйте ґрунт перед посадкою.

За цей час більша частина повинна бути удобрена. Компост, рослинний перегній покращать якість як піщаного, так і суглинкового ґрунту. Це також допоможе одержати кращий урожай, бо додає поживних речовин. Але компост не можна виготовити і додати в ґрунт в один і той самий день. Виготовлення компосту, який готовий для внесення в ґрунт, забирає від чотирьох до шести місяців. Через це дехто робить компостові купи кожний рік та вносить компост в ґрунт на своєму городі наступного року.

Щоб виготовити компост, ви можете почати робити купу, викопати яму або побудувати трьохсторонню дерев'яну чи дротову огорожу на землі. Нанесіть покриття органічних відходів завтовшки приблизно п'ятнадцять сантиметрів. Використайте листя, подрібнені качани кукурудзи, солому, очистки від овочів та фруктів, залишки їжі (крім кісток та жиру, які не перегнивають досить швидко). Будьте уважні, щоб бляшанки, металеві предмети та інше сміття, яке не перегниває, не потрапило в компостну купу. Додайте відходи (гній) від худоби – курей, кіз, корів, коней або свиней. Але ніколи не додавайте відходи людей або м'ясоїдних тварин, тому, що з ними можна внести в ґрунт мікробів.

Покрийте пласт відходів п'ятисантиметровим прошарком ґрунту. Завжди пильнуйте, щоб на верхівці купи була зроблена виямка, де збиратиметься вода. Якщо ви складатимете відходи, зробіть наступний прошарок купи завтовшки п'ятнадцять сантиметрів і знову покрийте ґрунтом. Продовжуйте робити прошарки по мірі того, як назбируються відходи. Зволожуйте кожен прошарок кожного разу. Завжди підтримуйте купу вологою, але не мокрою. Перевертайте її вилами приблизно раз на тиждень, щоб дати доступ повітрю до центру. Купа буде перегнивати скоріше, якщо центр «вариться» при температурі 71° С градусів. Якщо ваша компостна купа не гаряча у центрі, додайте більше азоту у вигляді жмиху з насіння бавовнику або всяких рослин. Коли купа втратить свій запах, компост готовий для внесення в ґрунт.

Попросіть сестер розказати свої способи виготовлення компосту.

Висаджуйте город

У районах, де період посадки дуже короткий, можна починати саджати город у приміщенні в горщиках з ґрунтом. Якщо ви починаєте на відкритих ділянках, висаджуйте насіння рядками,

щоб ви могли відділити бур'яни від овочів. Залишайте між насінням місце. Дізнайтеся, коли висаджувати насіння кожної культури і робіть посадки в ці строки. Саджайте один рядок однієї культури, наприклад кукурудзи, кожного тижня протягом кількох тижнів. Тоді ви матимете довший період досягання врожаю.

Насіння різне за розмірами; якщо його посадити на однакову глибину, то воно не виросте. Саджайте кожне насіння на глибину, не більшу за трикратний її діаметр. Потім добре утрамбуйте ґрунт. Простежте за тим, щоб залишити достатньо місця між рядками, щоб ви могли прополоти ґрунт навколо рослини під час росту.

Після посадки насіння підтримуйте ґрунт вологим. Якщо ґрунт висохне, насіння не проросте.

Піклуйтеся про город

Усіляке планування, підготовка та посадка будуть малокорисними, якщо пізніше ми не будемо піклуватися про свій город. Потрібно:

ПОЛИВАТИ

Рясно поливайте город приблизно раз на тиждень, якщо немає достатньо опадів. Ґрунт повинен бути вологим на глибину до 20 см відразу після поливки. Завжди поливайте в час, коли сонце не сильно пече, щоб ґрунт не став сухим.

ОБРОБЛЯТИ

Бур'яни забирають воду та поживні речовини від рослин. Повитягуйте їх руками або викопайте сапкою. Товста мульча може запобігти росту бур'янів, але вам потрібно перекидати мульчу на інше місце приблизно кожного тижня, щоб розрихлювати ґрунт сапою. Після розрихлювання покладіть мульчу назад.

КОРИСТУЙТЕСЯ МУЛЬЧЕЮ

Коли рослини підростуть на декілька сантиметрів, звільніть їх від будь-яких бур'янів. Насипте тирси, пошматованих газет, трави, листя або соломи товщиною 5–8 см навколо рослин і поміж рядками. Ця мульча захистить ґрунт від висихання або від надмірного тепла. Багато з людей, хто користувався мульчею, побачили, що їм не треба було виривати багато бур'янів.

ЗАХИСТ ВІД ШКІДНИКІВ

Комахи шкодять рослинам і можуть зіпсувати врожай. Обов'язково зберіть усі достиглі культури до того, як вони почнуть псуватися. Якщо ви цього не зробите, комахи будуть ними живитися. Також зберіть усі культури, які перестали плодоносити.

25-д (= 25-е),Збирання врожаю з городу може бути щасливим часом.



Зберіть руками комах, змийте їх або використайте інсектициди. Якщо ви користувалися інсектицидами, обов'язково помийте продукти перед вживанням.

ЗБЕРІТЬ УРОЖАЙ

Якщо ви збираєте фрукти та овочі безпосередньо перед приготуванням, вживанням або зберіганням, то вони матимуть найкращий смак та поживні речовини. Деякі культури, такі, як огірки, краще родитимуть, якщо їх частіше збирати. Пильнуйте, щоб вони не перестигли, пожовкли або висохли. Збирайте врожай листових овочів, коли вони молоді та ніжні.

Покажіть малюнок 25-д (= 25-е), Збирання врожаю з вашого городу може бути щасливим часом.

Що трапляється з городом, коли ми його плануємо, готуємо та засаджуємо, а потім не дбаємо про нього?

Заклучна частина

Ми можемо продемонструвати, що любимо Господа і віримо йому, виконуючи те, що говорять нам пророки. Кожен з нас отримає благословення, якщо ми сплануємо та розробимо городи, а потім дбатимемо про них, щоб вони були в порядку і добре родили. Президент Кімбол порадив нам:

«Утримуйте свої ділянки та городи добре доглянутими. За будь-яких обставин, нехай ваші садиби випромінюють порядок, красу та щастя. Добре плануйте й виконуйте свій план регулярно та належним чином». (In Conference Report, Apr. 1976, p. 171; "Family Preparedness", *Ensign*, May 1976, p. 125).

Завдання

Заплануйте зараз створити або поліпшити свій город. Пам'ятайте, що вся сім'я може працювати разом, щоб мати вдалий город.

Прочитайте Учення і Завіти 59:16–19.

Підготовка вчителя

Перед уроком:

1. Дізнайтеся в бібліотеці, у місцевих агрономів або досвідчених городників таке:
 - а. Які культури найкраще родять на присадибному городі.
 - б. Які дати посадки для кожної культури.
 - в. Як вдало зробити компостну купу для домашнього городу.
 - г. Як поливати, знищувати бур'яни, комах, робити мульчу та обробляти город.
2. Підготуйте таблиці, які будуть використовуватися на уроці.

Мета уроку – допомогти нам навчитися покладатися на власні сили у забезпеченні сім'ї всім необхідним.

Покладайтеся на власні сили

Президент Спенсер В. Кімбол сказав: «Ми закликаємо всі сім'ї святих Останніх Днів виховати в собі впевненість та стати незалежними» (In Conference Report, Apr. 1976, p. 170; "Family Preparedness", *Ensign*, May 1976, p. 124). Є гарна причина для такої поради. Президент Маріон Дж. Ромні пояснив:

«Ми живемо в останні дні. . . Ми живемо в епоху, яка саме передусе Другому Пришествю Господа Ісуса Христа. Нам наказано підготуватися і жити, щоб ми могли бути... незалежними від будь-якої істоти нижче царства целестіального». (In Conference Report, Apr 1975, p. 165). (Див. УЗ 78:13–14).

Покажіть малюнок 26-а (= 26-а), Курей та іншу малу живність для вживання у їжу можна виростити на невеликій ділянці.

Президент Кімбол закликав нас покладатися на власні сили, бо скоро здійсниться те, про що говориться в древніх пророцтвах. Він сказав:

«Мені здається, що найближчим часом стихійні лиха – бурі, потопи, землетруси – будуть виникати набагато частіше. Їх кількість буде зростати по мірі наближення до кінця, тож ми повинні бути підготовленими до цього». (In Conference Report, Apr. 1974, p. 184).

Президент Кімбол також сказав:

«Коли прийдуть лихі часи, багато людей пожалкують, що не запаслися консервацією, не зробили город у своєму дворі, не посадили кілька фруктових дерев та ягідних кущів і не забезпечили свої потреби у продуктах.

Господь створив план, за яким ми не будемо залежати ні від кого, але ми бачимо, що багато фермерів купують молоко у молочників, а власники будинків купують овочі у крамниці. І якщо одного дня станеться так, що вантажівки не зможуть підвезти продукти до

26-а (= 26-а), Курей та іншу малу живність для вживання в їжу можна виростити на невеликій ділянці.



крамниць, до багатьох прийде голод». (In Conference Report, Oct. 1974, p. 6).

Попросіть сестер уявити, що крамниці зачинені і вони самі повинні виробляти все необхідне. Запитайте у них, що саме вони хотіли б виробляти вдома за таких обставин.

Як забезпечити себе всім необхідним

Старійшина Вон Дж. Фезерстоун, коли він був членом Верховного Єпископату Церкви, навчав нас, які навички слід нам розвивати, щоб забезпечити себе всім необхідним:

«Відносно підсобного господарства: розводьте худобу там, де дозволяють можливості і місцеві закони. Саджайте фруктові дерева, виноградну лозу, кущі ягід та овочі. Таким чином ви забезпечите свою сім'ю продуктами, більшість з яких можна з'їсти свіжими. Інші продукти можна зберігати як домашні запаси. По можливості забезпечуйте власними силами й інші потреби. Шийте і лагодіть свій власний одяг. Робіть або виготовляйте необхідні речі. Я повинен також додати – прикрашайте, ремонтуйте і доглядайте все своє майно». ("Food Storage", *Ensign*, May 1976, p. 117).

Слідуючи настановам єпископа Фезерстоуна, ми повинні навчитися самостійно забезпечувати себе таким чином:

Покажіть плакат, який вміщує такі поради:

1. Тримайте худобу.
2. Саджайте фруктові дерева, кущі та виноградну лозу.
3. Розводьте овочеві городи.
4. Зберігайте продукти.
5. Шийте та лагодіть одяг.
6. Робіть або виготовляйте необхідні речі.
7. Ремонтуйте і доглядайте своє майно.

ТРИМАЙТЕ ХУДОБУ

Якщо у нас є достатньо землі і місцеві закони дозволяють утримувати худобу, нам треба розводити домашніх тварин. Перед тим, як вирішити, яких тварин вирощувати, необхідно подумати і дізнатися про корм, загін та спосіб утримання, які для цього потрібно. Все це ми повинні підготувати завчасно. Легше всього доглядати за курми, кролями, качками та козами.

Розкажіть про види худоби, найбільш поширені у вашій місцевості.

Обговоріть, який корм, загони та догляд потрібен кожному виду худоби.

Покажіть малюнок 26-б (= 26-b), Посадка дерев та овочів.

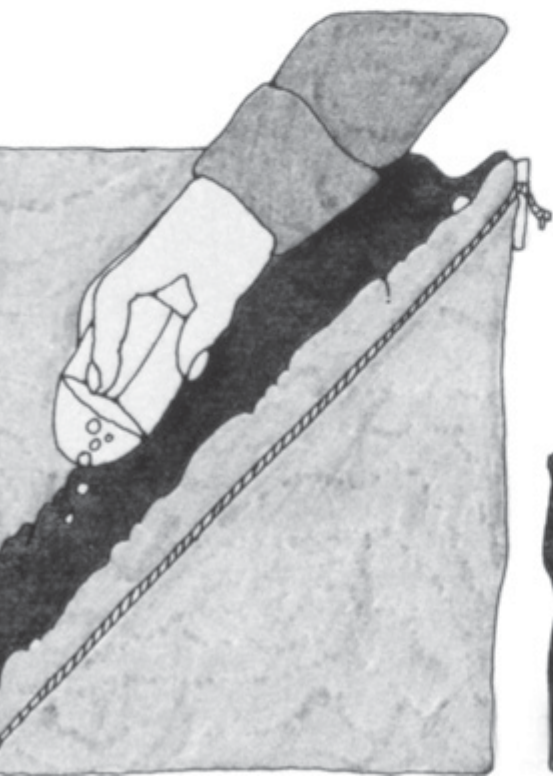
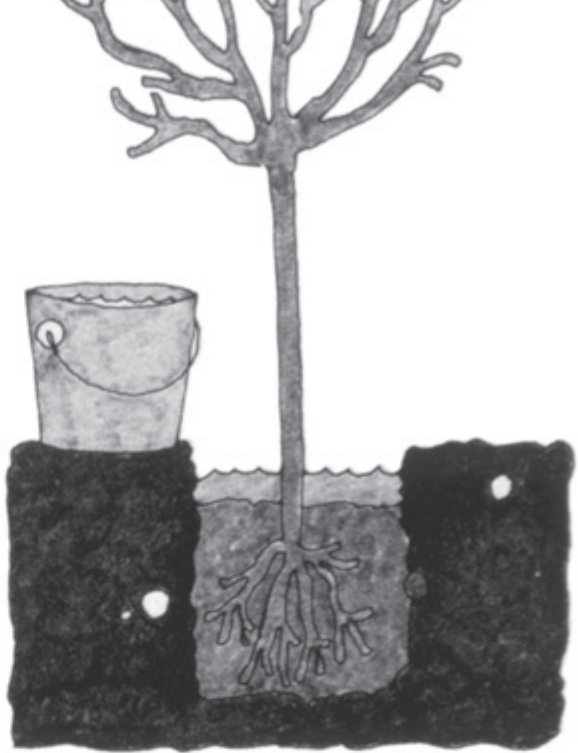

САДЖАЙТЕ ФРУКТОВІ ДЕРЕВА, ВИНОГРАДНИКИ ТА ЯГІДНІ КУЩІ

Фруктові дерева, виноградники або кущі родять кожен рік або через рік. Їх не потрібно саджати кожного року, як овочі. Однак, вони можуть не плодоносити кілька років після того, як їх посадили. Тому їх треба посадити якнайшвидше, щоб у нас були плоди тоді, коли вони будуть нам необхідні більш за все.

Усяке дерево, лоза або кущ потребує належної кількості вологи. Ми повинні захищати їх від паразитів та хвороб. Деякі дерева та кущі виростають більшими за інші. Перед тим, як їх посадити, ми повинні мати уяву про те, скільки місця вони займуть.

Обговоріть, які види фруктових дерев, сорт винограду та ягідні кущі добре плодоносять у цій області.

Обговоріть, який догляд потрібен кожному з цих видів або сортів.

Покажіть малюнок 26-в (= 26-с), сім'я разом працює на своєму городі.

САДЖАЙТЕ ГОРОДИ

Президент Кімбол попросив, щоб кожна сім'я мала овочевий город. Він забезпечить нас свіжими продуктами, а також додатковими продуктами до тих, що зберігаються і розміщуються у сховах. Урок 25 даного посібника розповідає про домашній город.

Покажіть малюнок 26-г (= 26-d), Продукти можна зберігати у сховищі, консервувати або сушити, щоб споживати тоді, коли немає свіжих продуктів.

ЗБЕРІГАЙТЕ ПРОДУКТИ

Протягом багатьох років наші пророки закликають нас запасати та складати до сховищ продукти, де це дозволяється законом. Нам потрібно запасати продукти на той випадок, коли не буде інших джерел харчування. Коли ураган вразив Гондурас восени 1974 року, члени Церкви були вдячні, що насушили та наскладали продуктів для себе. Буквально за декілька місяців до урагану президент місії попередив про загрозу, яка насувається. Він закликав їх почати здійснювати програму заготовки продуктів. Запаси бобових, муки, рису та інших основних продуктів врятували сучасних святих від голоду. (See Bruce Chapman, "Hurricane in Honduras", *New Era*, Jan. 1975, pp. 30–31).

Щоб заготовити та зберегти свої власні продукти, ми можемо:

1. Складати її під землю. Цей метод добрий для деяких коренеплодів та певної зелені, овочів з листовинням, якщо немає великих опадів або слабого дренажу.
2. Сушити її. Під час теплої сонячної погоди фрукти та овочі можна сушити на сонці. Але їх треба накрити або занести всередину у випадку дощу. Продукти, які сушаться, треба захищати від мух та інших комах.

26-в (= 26-с), Сім'я разом працює на своєму городі.



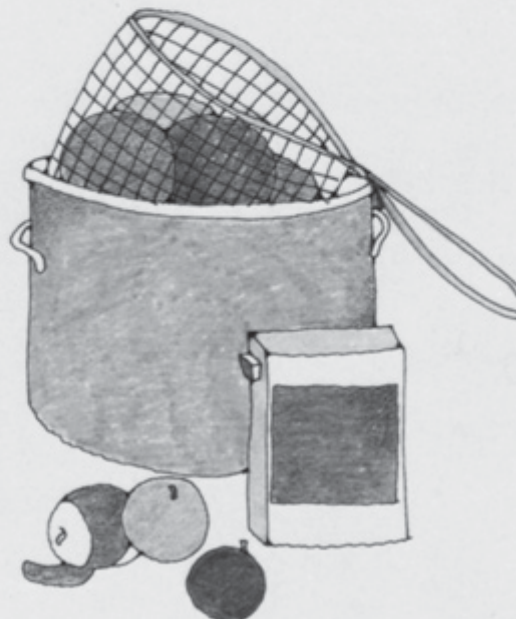
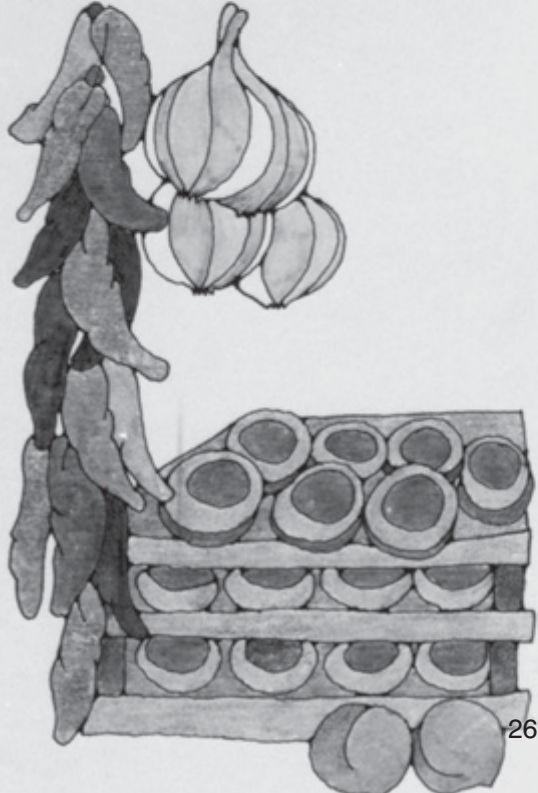
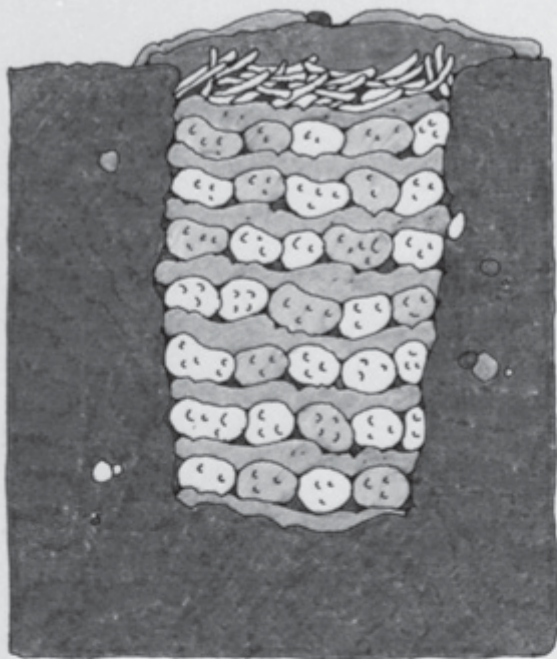

3. Закривайте її у скляний посуд. Цей метод простий, але небезпечний, якщо їм неправильно користуватися. Якщо робити належним чином, то консервація у скляні банки – добрий спосіб зберігання продукції.

4. Посолить їх або замочить у розсолі. Це недорогий спосіб зберігання фруктів, овочів та м'яса. Для цього потрібно мало або взагалі не потрібне обладнання.

Обговоріть традиційні методи зберігання продуктів у вашій місцевості.

Обговоріть нові способи, які, можливо, захочуть вивчити сестри.

Покажіть малюнок 26-д (= 26-е), Приладдя, яке використовується у швацтві, для приготування їжі та ремонту помешкання.

ШИЙТЕ ТА ЛАГОДІТЬ

Ми повинні навчитися шити та лагодити наш власний одяг. Щоб бути підготовленими для скрутних часів, ми повинні також навчитися перешивати старий одяг. Добре також заpastися тканинами для виготовлення одягу на випадок, коли не можна буде його дістати. Ми повинні навчитися виготовляти багато речей в доповнення до одягу: постіль, завіси для вікон та покриття для підлоги, рушники, скатертини, а також оббивку або покриття для меблів. Нам також треба набути інших навичок – навчитися ткацтву, підбиванню ватою, в'язанню, вишиванню, а також іншим видам роботи з голкою. Все це може прикрасити наш одяг та домівки.

Що ми можемо пошити або виготовити для своїх домівок?

ВИГОТОВЛЯЙТЕ АБО БУДУЙТЕ НЕОБХІДНІ РЕЧІ

Якщо ми постанемо перед стихійним лихом, то повинні вміти самостійно варити їжу, підігрівати її та опалювати свої помешкання, чистити свій одяг, митися та прибирати навколо себе. Важливо заpastися пальним та миючими засобами або навчитися виготовляти їх в разі необхідності.

У випадку небезпеки ми також можемо зіткнутися з необхідністю ремонтувати свої будинки, комори або загороди для худоби. Важливо, щоб члени сім'ї навчилися працювати з деревом та іншими матеріалами, а також користуватися інструментами. Тоді вони зможуть виготовляти та лагодити майно.

Чи знайомі ми з майстрами, які мешкають у цій місцевості?

Як ми можемо заохотити членів своєї сім'ї набути різних навичок?

26-г (= 26-д), Продукти можна зберігати у сховищі, консервувати або сушити, щоб споживати тоді, коли немає свіжих продуктів.

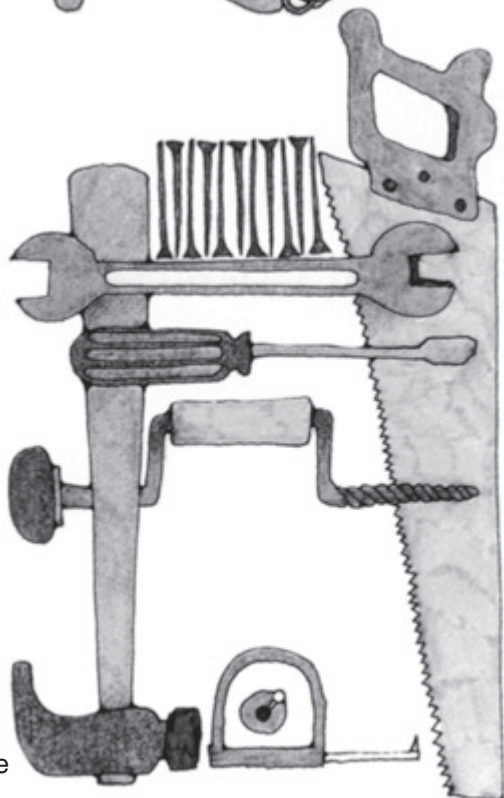
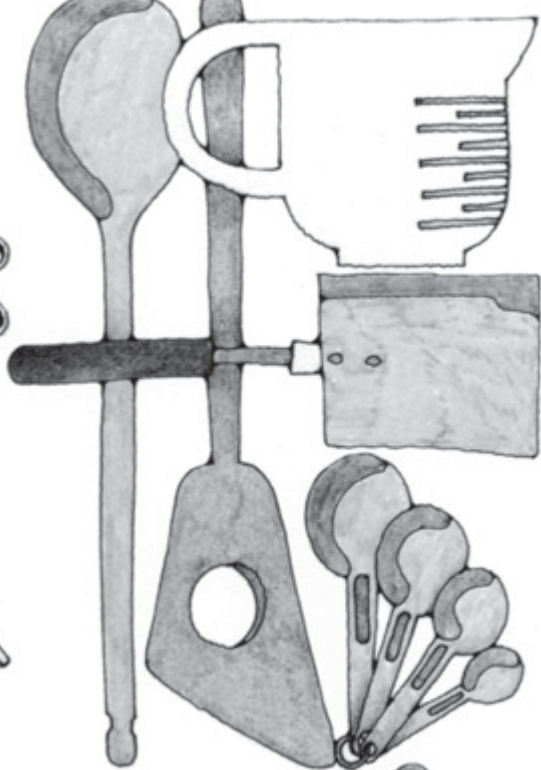

ЛАГОДЬТЕ ТА ДОГЛЯДАЙТЕ СВОЄ МАЙНО

Ми повинні прагнути зберігати час та гроші і уникнути залежності від інших. Щоб це зробити, ми можемо навчитися ремонтувати своє власне майно та доглядати за ним.

Чому важливо зберігати свої речі в доброму стані?

Набуття навичок, яких нам бракує

Церква рекомендує проводити спеціальні заняття для набуття навичок, які дозволяють своїми силами забезпечувати себе всім необхідним. Ті з нас, хто навчився щось робити, можуть навчити інших сестер. Якщо ми не володіємо якимись навичками, ми можемо шукати тих, хто нас цьому навчить. Також можна навчитися з книжок або часописів, на заняттях з домогосподарства, від спеціалістів або на уроках в школі.

Дізнайтеся, хто з сестер має вміння, якому можна навчити інших сестер. Чи знаєте ви когось, від кого ми могли б набути корисних навичок? Які заняття потрібно запропонувати своїм дітям в школі, щоб вони здобули корисні навички?

Ще в часи Старого Завіту Господь закликав свій народ бути впевненим у собі та незалежним. У Книзі Приповістей Соломонових розповідається про добру майстриню, яка використовує своє вміння, щоб вести домашнє господарство:

«Шукає вона вовни й льону, і робить охоче своїми руками.

... із плоду долоней своїх засадила вона виноградника. . .

Вона руки свої простягає до прядки, а долоні її веретено тримають.

Долоню свою відкриває для вбогого, а руки свої вона простягає до бідного.

Холоду в домі своїм не боїться вона, бо подвійно одягнений весь її дім.

Доглядає вона ходи дому свого, і хліба з лінивства не їсть». (Див. Пр. 31:13, 16, 19–21, 27).

Господом було заплановано, щоб проблеми та випробування були частиною нашого земного досвіду. Але він милосердний до нас. Він забезпечив нас шляхами для розв'язання цих проблем. Якщо ми збираємось слідувати пораді, яка нам дається через його пророків, то ми повинні навчитися працювати на себе. Тоді ми не боятимемося скрутних часів, бо будемо до них готовими. Господь сказав: «Якщо будете підготовлені, то не боятиметеся» (Див. УЗ 38:30).

26-д (= 26-е), Приладдя, яке використовується у швацтві, для приготування їжі та ремонту помешкання.

Завдання

Вирішіть, яких навичок треба набути вам та вашій родині. Почніть на цьому тижні вивчати та застосовувати щонайменше один вид якоїсь майстерності.

Підготовка вчителя

1. Подумайте, як сестри можуть навчитися домашньому виробництву, наприклад, у загальних класах або на додаткових заняттях у Церкві, де досвідчені люди передають їм свої знання.
Приладдя, яке використовується у швацтві, для приготування їжі та ремонту помешкання.
2. Проконсультуйтеся із спеціалістами або досвідченими людьми і дізнайтеся:
 - а. Які види худоби вирощують у вашій місцевості; з'ясуйте, яких тварин легше вирощувати.
 - б. Які фруктові дерева, кущі та сорти винограду добре родять у цьому районі; з'ясуйте, якого догляду вони потребують.
 - в. Чи є якісь курси по шиттю; якщо ні, з'ясуйте, хто може навчити швацтву членів класу.
 - г. Чи є курси для членів сімей, де можна вивчити конструювання будівель, меблів та інших необхідних речей. Якщо ні, спробуйте знайти людей з досвідом, які хотіли б проводити такі заняття.
3. Підготуйте плакат, який згадується в цьому уроці.

Розвиток наших талантів

Урок 27

Мета уроку – допомогти нам розкрити, розвинути та використувати свої таланти та здібності, даровані нам нашим Небесним Батьком.

У кожного є таланти та здібності

Президент Спенсер В. Кімбол сказав: «Бог нагородив нас талантами та життям, прихованими здібностями та можливостями, щоб застосовувати і розвивати їх на користь йому. Тож він чекає багато від нас, його вибраних дітей». (*The Miracle of Forgiveness*, p. 100).

Якби нас запитали, які таланти ми маємо, що б ми відповіли? Дехто з нас думає, що у нього немає талантів. Можливо, ми не можемо займатися творчістю в галузі співів, танців або літератури. Але ми просто не завжди вміємо побачити свої таланти в інших наших здібностях. Це може бути хист до створення дружніх стосунків, уміння заспокоїти, навчати інших або турбуватися про дітей.

Ця історія розповідає про Еллу, дівчинку-підлітка. Елла була нещасливою через те, що не мала таких талантів, які були в її старших сестер. Вона не отримувала такої уваги та похвали як вони. В сльозах вона прийшла до своєї тьоті С'юзен і, схлипуючи, сказала: «Ніхто мене не любить. Ніякої з мене користі».

Заспокоївши Еллу та трохи подумавши, тьотя С'юзен сказала: «Я розумію, що ти відчуваєш, Елло. Мабуть складно жити разом з двома дуже популярними, талановитими старшими сестрами. Це змушує тебе відчувати неповноцінність». Далі тьотя С'юзен сказала: «Елло, твій Небесний Батько потурбувався про те, щоб створити кожного з нас індивідуально. Не намагайся зробити себе подібною до когось. Будь вдячна за свої особисті таланти та обдарування і роби все можливе, щоб розвивати їх».

Тьотя С'юзен пояснила, що через виключну здібність Елли вправлятися з дітьми, вона – ідеальна нянька для дітей. Далі вона продовжувала: «Я чула, як твоя мати казала... що ти завжди добре і з бажанням виконуєш свою роботу, а також багато працюєш вдома по господарству».

А чи знаєш ти, Елло, що, ніхто краще за тебе не вміє втішити хворого? Коли я хворіла, саме ти, не жалкуючи свого часу, викону-

вала мої бажання, слідкувала, щоб біля мого ліжка завжди були свіжі квіти, і розважала мене своїми відвідинами. Ти розумна, Елло... Ти любиш вчитися і твої справи в школі добрі... У тебе багато обдарувань і талантів, які роблять тебе особливою, саме такою, якою ти є». А потім тьотя С'юзен запитала Еллу, чи знає вона, що «немає і ніколи не було двох подібних діамантів...» Вона пояснила: «Це одна з причин того, що діамант так дорого цінується серед всього, чим володіє людство. Немає двох подібних діамантів, але всі вони коштовні. Ніколи не забувай про те, що ти – коштовність, Елло». (See Daryl V. Hoole and Donette V. Ockey, *With Sugar 'n Spice*, pp. 19–21).

Наші таланти та здібності – дари Небесного Батька. Вони є в кожного з нас.

Як розкрити та розвинути свої таланти

Важливо розкрити в собі та розвивати свої таланти. Апостол Павло сказав: «Не зневажай дар, який знаходиться в тобі» (Див. 1 Тим. 4:14). Але пошук та вдосконалення власних талантів потребує зусиль.

Як ми можемо розкрити свої таланти?

Ми повинні молитися про провід нашого Небесного Батька, щоб знайти і розкрити власні таланти. Ми можемо просити спеціальних благословень, які допоможуть нам дізнатися про них. Можливо, ці таланти були названі, коли ми одержували церковне покликання. Ми можемо запитати себе: «Які у мене є якості, що допомагають мені давати урок, проводити бесіду, працювати на посаді в комітеті або планувати проведення вечора?» Ми повинні спостерігати за життям тих, ким захоплюємося. Тоді ми можемо порівнювати себе з ними і дивитися, чи є в нас, хоча б в малій мірі, щось з їхніх добрих якостей. Батьки та інші родичі, друзі та вчителі часто можуть допомогти нам розпізнати та розвинути наші таланти.

Під час організації колів Церкви достойні її члени можуть отримати благословення від патріарха колу. Особливі дари та таланти дуже часто відкриваються через патріарше благословення. Ми можемо користуватися ним як керівництвом під час пошуку та розвитку своїх талантів. Президент Спенсер В.Кімбол сказав: «Наша велика надія, що кожна особа, включаючи і молодь, матиме можливість отримати патріарше благословення» (“The Foundations of Righteousness”, *Ensign*, Nov. 1977, p. 4).

Сестра Нансі Сельєстад з міста Хомер, Аляска, розказала про те, як вона розкрила свої таланти. Вона попросила у свого чоловіка спеціального благословення. Під час благословення йому прийшло натхнення сказати їй, якщо вона в найближчий час не

розвине свої таланти, то вони будуть забрані від неї і віддані комусь іншому.

Вона сказала: «Я була вражена, й налякана, і скорилася.

Це змусило мене задуматися... Здавалося, я не мала ніяких талантів. Як я могла розвивати те, чого не бачила? Але десь у глибині мало бути невичерпне джерело обдарувань – невідомих, неторканих, невикористаних...

Будучи наверненою, я бачила талановитих людей, які були у Церкві все своє життя і мали можливість працювати над розвитком своїх талантів у співі, літературі та ораторському мистецтві. В мене не було жодного з них.

Раптом до мене прийшло внутрішнє бачення. Я можу діяти за бажанням та інтересами, які є в мене, і таким чином відкривати і користуватися своїми талантами мало-помалу.

Через роздуми та молитву я відкрила, що моїми бажаннями та інтересами були:

Люди: Я вирішила втілити свої добрі наміри, які я часто відчувала, але яким рідко слідувала – робити людям добро. Для початку я зробила пиріг для хлопчика, мати якого кудись поїхала.

Музика: Я не можу читати ноти або грати на якомусь інструменті, хоча люблю музику. Я поговорила з сестрою, у якої є музичні здібності, і сказала, що хотіла б заспівати в дуеті разом з нею.

Театр: Я виявила бажання бути відповідальною за театральний вечір, пожертвування від якого мали піти на подорож молоді нашої філії до храму.

Література: Дуже часто у мене виникали сильні почуття, і я була зворушена тим, що хтось сказав або зробив. Я вирішила записувати ці почуття, коли вони трапляються, і надсилати їх людям, які зворушили мене...

Скоріше за все, я ніколи не буду „знаменитою“... Хоча, тим, що є в мене, я можу поділитися з дорогими мені людьми – моєю родиною, членами нашої філії та сусідами. Можливо, маленькі, але придатні для розвитку, цінні і Богом дані – тільки мої власні таланти». (“I Dug Up My Talents”, *Ensign*, Mar. 1976, p. 31).

Наші таланти можуть бути спочатку маленькими. Але при старанній роботі вони розвинуться. Вдосконалення одного таланту часто допомагає нам розвивати інші таланти. Спеціальне навчання або звичайна освіта допомагають нам здобувати майстерність. Подолання специфічних проблем або перешкод може також допомогти нам розвивати свої таланти. Як члени Церкви Ісуса Христа Святих Останніх Днів ми маємо багато можливостей знайти та розвинути нові таланти, коли приймаємо

покликання служити. Багато з нас покликані не тому, що можуть щось робити, а для того, щоб навчитися цьому.

Старійшина Франклін Д. Річардс сказав: «Часто люди, яким пропонують прийняти покликання в Церкві, насмілюються сказати: „О, я цього не можу робити. У мене немає стільки досвіду або освіти, скільки у того, хто міг би служити“. Але через віру, навчання, працю та молитву Господь робить можливим для нас те, що здається неможливим». (In *Official Report of the São Paulo Area Conference*, Mar. 1975, p. 23).

Сестра Марія Тереза П. де Падрес, дружина президента місії Веракруз у Мексичі, засвідчила: «Коли жінка активна в Церкві, вона розвиває несподівані таланти, про які раніше і не знала. Вивчаючи євангелію і застосовуючи її принципи у своєму повсякденному житті, вона стала кращою жінкою, більш здатною виконувати свої обов'язки вдома та допомагати своїй сім'ї й суспільству». (Quoted by Carol Larsen, "The Gospel Counterculture", *Ensign*, Mar. 1977, p. 23).

Президент Бригам Янг сказав: «Кожне досягнення, кожний прояв краси, всі корисні знахідки в математиці, музиці та інших науках і мистецтві належать святим» (Quoted by Spencer W. Kimball, "The Gospel Vision of the Arts", *Ensign*, July 1977, p. 3).

Президент Спенсер В. Кімбол чекає того дня, коли великі художники та умілі майстри будуть членами Церкви. Він вимагає від нас відзначитись своїми талантами та вмінням. Він застерігає нас не вдовольнятися від «добре», а працювати на відмінно. Він нагадує нам, що ті, хто розвиває свої таланти за допомогою Святого Духа, отримає найвищі результати. (See "The Gospel Vision of the Arts", *Ensign*, July 1977, p. 3).

Покажіть малюнки 27-а (= 27-a), Жінка, яка тче скатертину, та 27-б (= 27-b), Жінка, яка займається рукоділлям.

Використовуйте таланти, бо втратите їх

Після того, як ми розкрили та розвинули свої таланти, Господь чекає, що ми будемо ними користуватися. Якщо ми ними не користуємося, то втратимо їх. Ми можемо порівняти наші таланти з манною, яку Господь дав дітям Ізраїлевим у пустині. Кожного дня манна вкривала землю. Люди збирали стільки, скільки хотіли, а все, що не було використано, псувалося. Так само з нашими можливостями: якщо ми їх не використовуємо, то втрачаємо.

Господь сказав: «Але деякими я не дуже задоволений, бо вони, через страх людський, не відкриють своїх вуст, бо вони ховають свій талант, який я їм дав. Лихо таким, бо мій гнів розпалюється проти них.»

27-а (= 27-a), Жінка, яка тче скатертину.





«І буде так, якщо вони більше не вірять у мене, то від них буде забрано навіть те, що вони мають». (Див. УЗ 60:2–3).

Старійшина Річард Л. Еванс розказав про матір, яка турбувалася про те, «що її дочка робила або не робила зі своїми талантами та здібностями. . . . Одного дня мати. . . сказала: „Я дала тобі життя. Тепер ти користуйся ним!“ Старійшина Еванс продовжив: «Ми можемо уявити, що наш Небесний Батько говорить майже так само: „Я дав вам життя. Так використовуйте його! Тож візьміть від нього якомога більше! Я дав вам час, розум, добру землю і все, що вона пропонує – тому користуйтеся цим“. (“We Are Going to Be What We Live Like”, *Improvement Era*, Dec. 1970, p. 88).

Набагато важливіше не кількість талантів, а те, як ми використовуємо їх. Господь сказав: «З того, кому більше дано, більше й спитають» (Див. УЗ 82:3). Великі наші таланти чи малі, ми повинні ними користуватися.

Правильне використання талантів приносить щастя

Господь сказав: «Старанно шукайте найкращих дарів, завжди пам’ятаючи, для чого вони даються;

Бо істинно кажу вам, вони дані. . . , щоб усім була користь». (Див. УЗ 46:8–9).

Ми повинні використовувати свої таланти та здібності не тільки для себе, а й на користь іншим. З вдячністю ми маємо користуватися своєю обдарованістю, щоб освітити, піднести та зміцнити інших. Ми повинні використовувати їх, щоб вчити дітей та молодь і надихати їх на більші зусилля. Наші таланти, застосовані вдома, можуть стати благословенням для сім’ї. Вміння шити, готувати їжу та утримувати в порядку дім прикрасить наше життя та полегшить працю інших. Якщо ми розвиваємо в собі доброту та любов, то приносимо спокій та гармонію в свій дім. Наші таланти можуть стати благословенням не тільки для наших власних сімей, але й для наших сусідів. Ми можемо приносити радість своїм друзям, допомагаючи тим, хто у скруті.

На жаль, іноді люди розкривають у собі талант і розвивають його, але не використовують на користь ближньому. Більш того, іноді таланти використовуються в неправедних цілях. Людина, у якій прекрасний співучий голос, може співати аморальні пісні. Людина, яка може писати надихаючі вірші, може невірно використовувати свій талант і писати порнографічну літературу. Обдарований промовець або вчитель може вести інших до гріха. «Таланту без характеру треба скоріше остерегатися, ніж його поважати» (Richard L. Evans, *Thoughts. . . for One Hundred Days*, p. 208).

27-б (= 27-b), Жінка, яка займається рукоділлям.

У цьому уроці вже йшлося про сестру Сельєстад, яка розкрила в собі та розвинула декілька нових талантів. Президент філії запропонував сестрі Сельєстад бути керівником відділення суспільних зв'язків філії. Це дало їй можливість знайти використання своїм новим талантам. Вона звернулася до редактора місцевої щотижневої газети з пропозицією друкувати в ній релігійний стовпчик. Це дало їй можливість зустрітися та розвинути стосунки з керівниками інших церков. Завдяки цьому стовпчику, говорить вона, «я змогла розвіяти багато міфів про Церкву та роздати примірники Книги Мормона». (See "Calling Inspires New Talent", *Church News*, Feb. 1978, p. 14).

Старійшина Бойд К. Пекер закликав: «Тож ідіть, ви, обдаровані; плекайте свій дар. Розвивайте його в будь-якому мистецтві та в кожному гідному застосуванні його. Якщо у вас є здібність та бажання, зробіть свій талант професією і покликанням, або користуйтеся ним як хоббі. Але в усіх випадках користуйтеся ним, щоб благословити інших. Подавайте взірець досконалості... Ніколи не витрачайте свій талант недостойно». ("The Arts and the Spirit of the Lord", *Speeches of the Year*, 1976; *Ensign*, Aug. 1976, p. 65).

Заключна частина

Ми всі благословенні талантами та здібностями разом з можливостями їх розвивати. Наш Небесний Батько бажає, щоб ми користувалися своїми талантами на користь собі та іншим. І якщо ми будемо використовувати свої таланти праведно, то принесемо багато радості собі і тим, хто навколо нас. Тоді таланти наші будуть зростати і примножуватись. Важливо пам'ятати, що наші таланти – це дари від Бога, і ми несемо відповідальність за те, як їх використовуємо.

Завдання

Подумайте, що вас цікавить, щоб виявити і розвинути в собі новий талант. Заохотьте свою сім'ю зробити те ж саме.

Писання для додаткового читання

Матвій 25:14–30 (приповідь про таланти)

Підготовка вчителя

Перед уроком:

1. Прочитайте *Основи Євангелії*, розділ 34, «Розвиток наших талантів».
2. Підготуйте дошку та крейду.
3. Дайте завдання членам класу прочитати історії та Писання, вміщені в уроці.

Удосконалення трудових навичок

Урок 28

Мета уроку – надихнути шукати і розвивати в собі навички до праці.

Інколи жінки повинні працювати

У багатьох сім'ях батько або чоловік працює, щоб забезпечити потреби сім'ї. Однак, так буває не завжди. Інші члени сім'ї також повинні бути готовими надати йому підтримку. Багатьом жінкам необхідно працювати, щоб забезпечити себе, а декому треба працювати, щоб підтримати крім себе ще й свою сім'ю.

Які причини того, що жінка повинна працювати? Дайте перелік відповідей на дошці.

Жінка може бути вимушена шукати роботу, тому що:

1. Її чоловік або батько помер.
2. Її чоловік або батько немічний через хворобу чи нещасний випадок.
3. Вона самотня і повинна забезпечувати себе.
4. Вона розлучена.
5. Основні потреби сім'ї не задовольняються одним прибутком.
6. Непередбачена хвороба або інші труднощі створюють потребу в додатковому прибутку.

Жінки повинні підготувати себе до праці

Жінки повинні готуватися до роботи у двох сферах – бути домогосподинею та заробляти на життя.

«Незаміжня жінка завжди щасливіша, якщо вона має професію, яка може зробити її соціально корисною і фінансово незалежною... Будь-яка заміжня жінка може раптово стати вдовою. Майно може зникнути зі смертю чоловіка. Отже, будь-яка жінка може бути вимушена заробляти самостійно на життя та забезпечення дітей, які у неї на утриманні. Якщо вона підготовлена до обов'язків та життєвих колізій, які можуть трапитися на її шляху, то вона буде більш щаслива і матиме більше почуття безпеки». (Camilla Kimball, "A Woman's Preparation", *Ensign*, Mar. 1977, p. 59).

Матерям немає потреби працювати поза домівкою, особливо, якщо діти малі, але вони все-одно повинні бути готові заробляти на життя. Мати, у якої є малі діти, перш ніж вирішити працювати

поза домівною, щоб задовольнити основні потреби своєї сім'ї, має переконатися, що такі потреби дійсно існують. Вона повинна бути впевненою, що їх не можна було уникнути завдяки ретельно розрахованому бюджету та підсобному господарству. Вона повинна докласти всіх зусиль, щоб залишитися вдома з дітьми.

«Матері, які мають малих дітей вдома, повинні перш за все турбуватися про сім'ю і присвятити всю енергію спілкуванню з дітьми та їхньому навчанню і не шукати занять поза домом, якщо тільки немає ніяких інших шляхів задовольнити основні потреби сім'ї» (Letter from the First Presidency to Neal A. Maxwell and Dallin H. Oaks; quoted by Dallin H. Oaks, "Insights", *Ensign*, Mar. 1975, p. 56).

Покажіть малюнок 28-а (= 28-а), Жінка допомагає своєму німецькому чоловікові.

Мати, яка починає заробляти гроші для своєї сім'ї, в доповнення до виконання своїх домашніх обов'язків, потребує освіти. Якщо вона раніше підготувала себе, то в неї з'явиться більше можливостей, і вона швидше зможе знайти роботу.

Нам не слід розраховувати на уряд або на соцзабезпечення, якщо ми можемо працювати. Головний єпископ Церкви сказав: «Грошова допомога, або одержання чогось ні за що, виховує лінь та залежність і знищує самоповагу.

Шлях Господа створено так, щоб допомогти кожному з нас підготуватися для наших власних потреб». (Victor L. Brown, "The Church and the Family in Welfare Services", *Ensign*, May 1976, p. 110).

Як підготуватися до праці

Обговоріть такі можливі способи підготовки жінок до праці. Спонукайте членів класу висловлювати додаткові думки.

Жінки та незаміжні дівчата можуть:

1. Поставити мету зробити кар'єру і отримати необхідну освіту та навчання.
2. Відвідувати регулярні або вечірні заняття для підготовки до праці.
3. Шукати роботу на неповний робочий день, щоб отримати знання та досвід.
4. Вчитися, щоб підготуватися до виконання обов'язків дружини та матері.
5. Виконувати добровільну роботу в лікарнях, суспільних агенствах, школах і т.д.
6. Отримати навички домашньої роботи, які можуть знадобитися, щоб заробити гроші.

Чи є можливості працювати неповний робочий день у вашій місцевості? Чи є можливість продовжувати освіту?

28-а (= 28-а), Жінка допомагає своєму німецькому чоловікові.

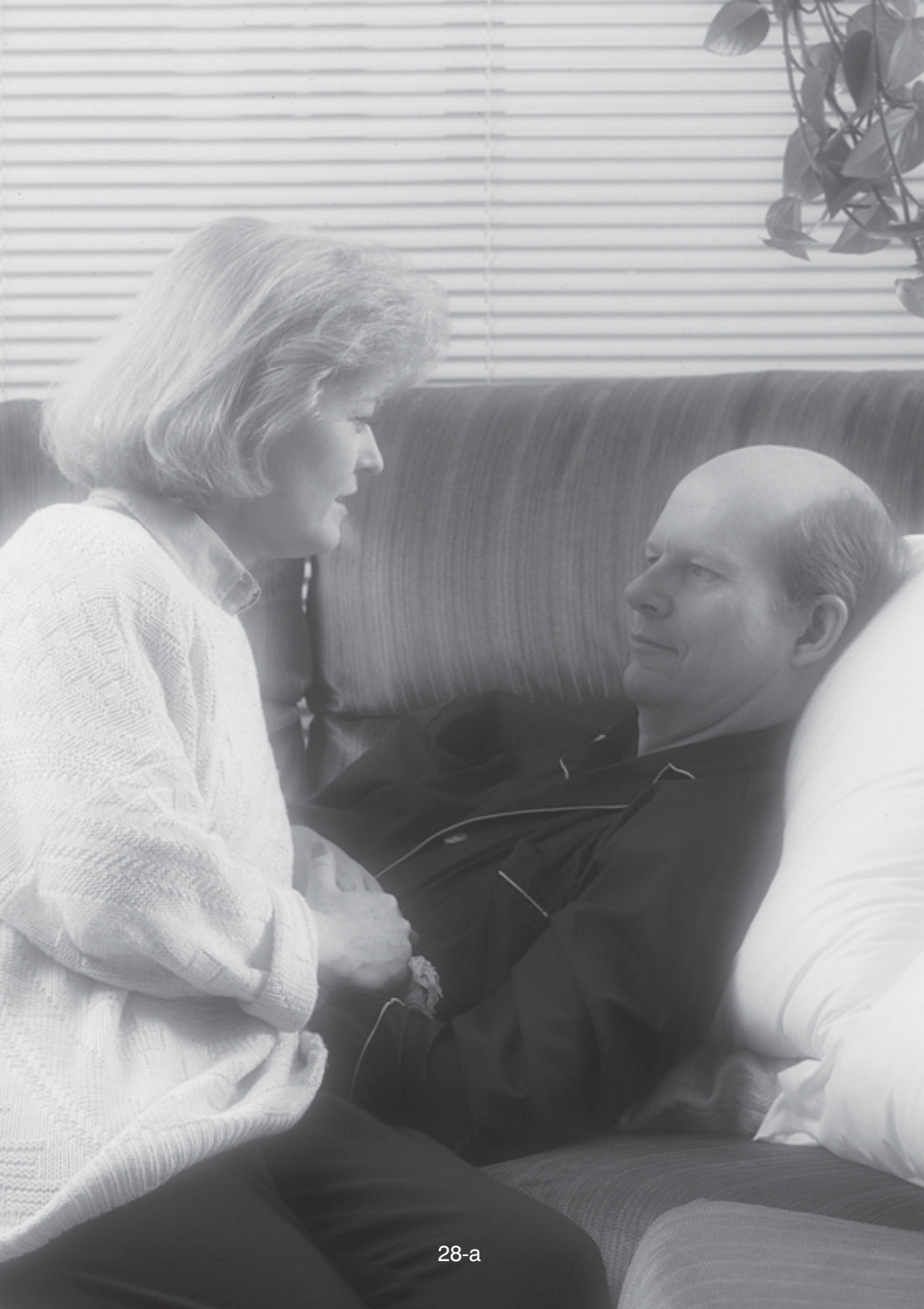

Заміжні жінки, яким не потрібно працювати зараз, можуть:

1. Відвідувати заняття, які підготують їх до праці.
2. Зв'язатися з учбовими закладами та службами району для консультації та поради.
3. Надавати добровільну допомогу, що допоможе розвинути трудові навички.

Звичайно, жодна з цих діяльностей не повинна відволікати матері від виконання сімейних обов'язків. Вони не повинні зваблювати її шукати роботу поза домом, доки вона виховує своїх дітей.

Які додаткові шляхи підготовки себе до трудової діяльності?

Сестра з Центральної Америки стала вдовою, коли її молодшій дитині було менше року. Спочатку вона почувалася безпомічною і самотньою. Маючи трьох дітей, яких треба утримувати, вона знала, що повинна здобути якісь трудові навички. Вона записалася на курси, щоб навчатися виготовленню візерунків та скатертин, так що могла працювати вдома і бути зі своїми дітьми. Ця жінка настільки вдосконалила свою майстерність, що згодом її запросили вести заняття на державних курсах. Результатом її зусиль умілого ведення домашнього господарства було те, що троє її дітей одержали змогу відвідувати гарні школи. Всі вони збираються стати вчителями. Ця сестра – одна з багатьох жінок, які знайшли шляхи для розвитку своїх талантів та перетворення їх на майстерність.

Шукаючи роботу, слід вирішити, що ми дійсно хочемо робити. Необхідно вибирати те, що нас цікавить більш за все. Потім ми повинні вивчити все про даний предмет. Якщо ми вирішили виготовляти що-небудь вдома, то необхідно шукати, доки не знайдемо те, що можна добре продати і дасть добрий прибуток. Можна показати свої вироби друзям, сусідам та родичам. Можна виставляти їх на місцевих ярмарках та в магазинах.

Ми повинні завжди молитися про допомогу під час прийняття рішення. Ми повинні просити Небесного Батька направити нас у пошуках шляхів своєї підготовки.

«Замість чекання того, що Господь збирається зробити для нас, давайте подумаймо, що ми можемо зробити для себе самі» (*Discourses of Brigham Young*, p. 293).

28-б (= 28-b), Одне з багатьох занять, яким жінки можуть займатися, – це виготовлення гаманців з місцевих матеріалів.

28-в (= 28-c), Стьобані ковдри, ляльковий одяг, дитячий одяг та інші дитячі речі.

28-г (= 28-d), Можна продавати домашнє печиво.







Заробіток грошей в домашніх умовах

Покажіть малюнок 28-б (= 28-b), Одне з багатьох занять, яким жінки можуть займатися, – це виготовлення гаманців з місцевих матеріалів; 28-в (= 28-c), Стьобані ковдри, ляльковий одяг, дитячий одяг та інші дитячі речі; а також 28-г (= 28-d), Можна продавати домашнє печиво.

Багато жінок знайшли шляхи реалізувати свої таланти та інтереси, щоб заробляти гроші вдома. Це особливо допомагає матерям з малими дітьми, які повинні працювати. Ось декілька шляхів, як жінки можуть заробляти гроші вдома:

1. Шитво: Дитячий одяг, завіси, весільні сукні, форма, домашні речі, м'які іграшки, ляльки та ляльковий одяг.
2. Рукоділля: Вишивка, в'язання, виготовлення стьобаних речей, мережив, глиняного посуду, кроше, виготовлення квітів, виготовлення ювелірних та срібних виробів, макраме.
3. Кулінарія: прикрашання тортів, виготовлення бутербродів, весільних тортів, хліба, печива, цукерок, пирогів, пакування шкільних сніданків.
4. Догляд за дітьми: догляд за дітьми вдома або проведення занять у домашніх яслях.
5. Городництво та продукція на продаж: Свіжі продукти, вирощені вдома, завжди знаходять попит і добре продаються. Жінки, які живуть на фермах, роблять джеми та желе з місцевих фруктів. Вони продають їх на базарах уздовж доріг або в крамницях.
6. Викладання музики, танців або образотворчого мистецтва.
7. Догляд за людьми похилого віку.
8. Заняття із студентами.
9. Написання статей для газет.
10. Друкування на машинці або бухгалтерська справа.
11. Продаж по телефону.
12. Виконання робіт по найму у власників будинків.
13. Організація харчування у вашому домі для інших.
14. Догляд за дітьми-інвалідами.
15. Виведення тварин та догляд за ними.
16. Перукарська справа.

Ми повинні розуміти та виконувати всі вимоги закону щодо отримання дозволу на заробіток у домашніх умовах.

Які є інші шляхи заробити гроші вдома?

Чому розумно вдосконалювати свої таланти, навіть якщо нам ніколи не знадобиться працювати поза домом?

Заклучна частина

Нам радять забезпечувати себе. Писання говорять нам не бути лінивими. (Див. УЗ 42:42). Провідники Церкви постійно нагадують нам турбуватися про свої власні потреби.

Чому так важливо забезпечувати свої власні потреби? Чому ми не повинні покладатися на когось іншого?

Ми всі повинні бути готовими забезпечувати себе та свої сім'ї. Ми маємо з дитинства розвивати свої таланти. Ми повинні вчитися заробляти на життя, якщо це буде необхідно. Ми маємо шукати шляхи заробляти гроші, використовуючи свої таланти, щоб отримати задоволення та забезпечити себе.

Якщо ми маємо працювати, нам слід збирати корисну інформацію про можливість працювати, отримати необхідну підготовку та досвід, а також молитися про вибір рішення.

Президент Маріон Дж. Ромні сказав, що кожен з нас повинен заробити своє власне земне та духовне спасіння. Він наголосив, що ті, хто в скруті, «можуть піднятися тоді і тільки тоді, коли вони в змозі отримати незалежність та самоповагу через своє власне виробництво та бережливість» (“In Mine Own Way”, *Ensign*, Nov. 1976, p. 125).

Завдання

Перелічіть таланти та вміння, які можуть допомогти забезпечити вашу сім'ю. Виберіть хоча б одне вміння і спробуйте вдосконалити його. Запропонуйте молодшим сестрам розпочати зараз розвивати рівень свого вміння через практичні діла, заняття, уроки або добровільну працю.

Підготовка вчителя

Перед уроком:

1. Прочитайте урок 27 даного посібника, «Розвиток наших талантів».
2. Підготуйте дошку та крейду.
3. Зберіть кілька виробів, зроблених жінками з вашого району, і розмістіть їх на стенді у вашій класній кімнаті.
4. Дайте завдання членам класу прочитати цитати, вміщені в уроці.

Навчання сімей значенню трудової діяльності та особистій відповідальності

Урок 29

Мета уроку – допомогти нам навчити членів сім'ї поважати працю та відчувати відповідальність перед сім'єю.

Привілей праці

«... Газета надрукувала інтерв'ю з вівчарем на пенсії, вік якого налічував 165 років. Його ім'я Шіралі Міслімов. Він народився та прожив усе своє життя в горах Кавказу... між Чорним та Каспійським морями...»

Міслімов до цього часу рубає дрова. „Я впевнений, що лінива людина не може прожити довго“, – сказав він кореспондентові...»

У статті говориться, що старий чоловік все ще „обкопує дерева в саду, який він пересаджував кілька разів у своєму житті“.

„Постійна праця, гірське повітря та проста їжа допомогли мені досягти такого похилого віку“, – сказав Міслімов, який не п'є і не палить». (Wendell J. Ashton, "The Sweetness of Sweat", *Ensign*, July 1971, p. 35).

Президент Девід О. Маккей сказав: «Необхідно усвідомити, що привілей працювати – це дар, що воля працювати – це благословення, що любов до праці – це успіх» (Quoted by Franklin D. Richards, "The Gospel of Work", *Improvement Era*, Dec. 1969, p. 101).

Найкращий спосіб подолати нудьгу та розчарування – це наполеглива праця. Що таке праця? Цілеспрямована праця – це зусилля, яке дає позитивний результат. Фарбування огорожі, сапання городу, копання ям – це приклади фізичної праці. Навчання у школі – це також праця. Турбота про інших – праця.

Які існують інші види роботи?

Навчайте дітей наполегливо працювати

Для дітей важливо набути добрих трудових навичок та ставлення до роботи поки вони ще малі. Ці звички швидше за все залишаться з ними й пізніше. Вони робитимуть різницю між корисним продуктивним життям та життям даремним і марнотратним.

Чому діти мають вчитися добрим трудовим звичкам та ставленню до роботи?

Єпископ Вон Дж. Фезерстоун розказав історію, як жінка навчила хлопчика працювати:

Жінка-аристократка одного разу найняла тринадцятирічного хлопця, щоб він доглядав її сад і подвір'я. Через тиждень вона йому пояснила: «Є стільки способів косити галявину, скільки є людей, і це може коштувати від пенні до п'яти доларів. Скажімо, робота, яку ти сьогодні виконав, може бути оцінена в три долари. . . Робота, яку можна оцінити в п'ять доларів, навряд чи під силу тобі, тож забудьмо про неї».

І цим самим вона дозволила хлопцеві оцінити свою працю і вирішити, скільки вона йому платитиме. Жінка заплатила йому два долари за зусилля, яких він доклав протягом першого тижня. Він вирішив, що наступного тижня заробить чотири долари, але не зробив роботу навіть на три долари. Хлопець старанно працював і шукав способів зробити сад кращим, але в наступні тижні він все ще виконував роботу на три з половиною долари. Нарешті, хлопчик зрозумів, що замість того, щоб намагатися зробити роботу на чотири долари, він повинен спробувати зробити її на п'ять доларів. Він думав про всі способи, якими зміг би зробити сад більш красивим. Хлопчина наполегливо працював цілий день, робив час від часу маленькі перерви для спочинку. Така робота зайняла більше часу, ніж раніш, але, коли він скінчив, то був задоволений, що зробив роботу, яка коштувала п'ять доларів.

Після ретельного огляду саду жінка переконалася, що цей хлопець зробив неможливе. Вона оцінила його працю і була рада заплатити йому п'ять доларів, які він заслужив.

Через багато років, коли хлопець став дорослим, він згадував, наскільки важливим для нього був той досвід:

«З того часу минуло 25 років, коли я відчув, що мені кінець, і що попереду – нічого. Раптом, з появою того слова «неможливо», я пережив несподіване піднесення, стрибок всередині мене, і зрозумів, що єдиний можливий шлях лежить саме через середину неможливого». (See Conference Report, Oct. 1973, p. 98; "The Gospel of Jesus Christ Is the Golden Door", *Ensign*, Jan. 1974, pp. 84–86; quoted from Richard Thurman, "The Countess and the Impossible", *Reader's Digest*, June 1958).

Діти часто думають, що неможливо постаратися і зробити якнайкраще. Але, як показує ця історія, ми можемо заохочувати їх робити трохи краще, ніж раніше. Ми повинні також відмітити їхню працю, коли вона добре зроблена і має добрі наслідки. Тоді вони не розохотяться.

Як ми можемо закликати та заохочувати своїх дітей добре вчитися в школі?

Попросіть кого-небудь розказати, як вони надихали своїх дітей досягти чогось незвичайним способом.

Робота вносить частку до сімейного успіху

Покажіть малюнки 29-а (= 29-a), Мати навчає своїх дітей працювати на кухні, та 29-б (= 29-b), Брат допомагає сестрі налити чашку молока.

Президент Спенсер В. Кімбол сказав: «Ми віримо в працю для себе та своїх дітей. . . Ми повинні навчити своїх дітей працювати, і вони повинні вчитись мати обов'язки по дому та городу. Їм слід давати прості завдання. Наприклад, підтримувати чистоту в помешканні. Дітям можна дати завдання. . . доглядати сад». ("The Stone Cut without Hands", *Ensign*, May 1976, p. 5).

Чому дитина, яка дбає тільки про себе, не має почуття відповідальності перед сім'єю?

Деякі батьки думають, що вони занадто тяжко працювали в дитинстві. Тому не хочуть змушувати своїх дітей допомагати їм у домашній роботі. Інші думають, що діти занадто малі або недосвідчені, щоб багато допомагати. Але багато інших думають, що важливо, щоб діти допомагали вдома.

Які наслідки такого ставлення до роботи?

Цікаво, як же ми можемо допомогти дітям відчувати радість і насолоду від роботи і почуття відповідальності перед сім'єю. В кожній сім'ї різна ситуація, але діти можуть навчитися працювати і відчувати відповідальність різними шляхами.

Напишіть на дошці або покажіть плакат з переліком таких способів навчити дітей працювати:

1. Навчіть їх обслуговувати самих себе.
2. Попросіть старших дітей навчати молодших дітей та піклуватися про них.
3. Навчіть їх допомагати вам на присадибній ділянці та в інших справах.
4. Складіть проект сімейної роботи.

НАВЧІТЬ ЇХ ОБСЛУГОВУВАТИ САМИХ СЕБЕ

Ми повинні навчати дітей прибирати після себе та піклуватися про свій одяг. Навіть у домах, де служниця або няня виконують якусь роботу, діти все ж таки повинні вчитись виконувати різні завдання. Колись їм може знадобиться навчити цим речам своїх власних дітей або свою власну обслугу. Вдома діти мають навчитися бути впевненими в собі. Їм потрібно розвивати позитивне ставлення до роботи і сприйняти уроки, які дає праця.

Які є інші способи навчити дітей задовольняти свої власні потреби?

ПОПРОСИТЬ СТАРШИХ ДІТЕЙ НАВЧАТИ МОЛОДШИХ ДІТЕЙ ТА ПІКЛУВАТИСЯ ПРО НИХ

Старших дітей треба навчати відчувати частку відповідальності за своїх молодших братів та сестер. Вони можуть доглядати за ними, коли батьків немає вдома, читати їм, співати, гратися, а

29-а (= 29-a), Мати навчає своїх дітей працювати на кухні.





також бавитися з ними. Найголовніше те, що старші діти можуть давати добрий приклад. Старійшина Адні Й. Коматсу розказав про силу прикладу:

«Недавно, на зборах, присвячених посту та свідченням, молодий чоловік свідчив перший раз відтоді, як приєднався до Церкви. Він торкнув серця кожного, коли сказав: „Мій брат є прекрасним прикладом для мене. Я помітив величезну зміну в житті свого брата після того, як він став старанно виконувати своє покликання у священстві. Я знаю, мій брат був покликаний Богом на свою посаду у Церкві. Він виявляє співчуття та готовність служити і служить Господові старанно, з покорою та з радістю. Я хочу стати подібним до мого брата“». (In *Official Report of the Korea Area Conference*, Aug. 1975, p. 4).

Як іще старші діти можуть допомагати молодшим?

НАВЧІТЬ ЇХ ДОПОМАГАТИ ВАМ НА ПРИСАДИБНІЙ ДІЛЯНЦІ ТА В ІНШИХ СПРАВАХ

Як члени сім'ї діти повинні брати участь у сімейній роботі. Президент Спенсер В. Кімбол описав свій власний досвід, який отримав, коли був молодим чоловіком:

«Я вдячний своєму батькові за досвід, який я отримав під його керівництвом, мити кастильським милом упряж та мастити її жиром, щоб зберегти. Я навчився фарбувати огорожу, водяний бак, сарай для візка, комору, кабриолет та фургон, і, нарешті, будинок. І з того часу, як у мене з'явилися пухирі на долонях, я не жалкую про цей досвід». (In *Conference Report*, Apr. 1976, p. 172; "Family Preparedness", *Ensign*, May 1976, p. 126).

Сім'я Вілі Херей з Гьотеборгу, Швеція, залучила всіх своїх семеро дітей до успішного сімейного бізнесу. «Батько, мати та діти віком від десяти до вісімнадцяти років розносять газети ще вдосвіта. Вони також тренують та продають коней. Влітку всі працюють на дитячому чепурненькому ранчо в Стромстаді на 400–600 дітей зі Швеції, Норвегії та Фінляндії. Коли для більшості людей день тільки починається, сім'я Херей вже працює кілька годин. Після роботи та шкільних занять день закінчується церковною діяльністю. По понеділках, під час сімейних вечорів, вони співають та грають на музичних інструментах. Вони надто працюючі та надто сильно люблять життя, щоб бути нещасливими». (Edwin O. Haroldsen, "Changing Lives", *Ensign*, June 1971, pp. 20–21).

Спільна праця в сімейній справі може допомогти дітям розвинути здорову гордість за свою сім'ю та її досягнення. Вони можуть заробляти гроші, щоб заощадити на місію та майбутнє навчання.

29-6 (= 29-b): Брат допомагає своїй сестрі налити чашку молока.

Яка ще користь від залучення дітей до сімейної справи?

СПЛАНУЙТЕ ПРОЕКТ СІМЕЙНОЇ РОБОТИ

Планування сімейної праці може принести великий досвід та об'єднати сім'ю. Такі плани принесуть радість для кожного, якщо вони враховують таланти та інтереси всіх членів сім'ї. Через спільну працю діти та батьки стають більш близькими і більше дізнаються один про одного.

В одній сім'ї батьки хотіли навчити своїх дітей цінити працю. Вони пропустили б таку можливість для своїх дітей, якщо б найняли робітника для прибирання в батьківському офісі. (Батько був лікарем).

Діти зраділи, що зможуть отримувати постійний прибуток від прибирання кабінету кожного ранку. Групова праця стала важливою. Один день дівчата цієї сім'ї повинні були вранці прибирати в офісі, а хлопці залишалися вдома допомагати по господарству. Наступного ранку вони мінялися обов'язками.

«Такий план потребував додаткових зусиль та часу з боку батьків, тому що мати мала відвозити дітей до офісу кожного ранку. Але досвід, який здобули діти, був набагато ціннішим за додаткові зусилля, які вимагалися». (Elwood R. Peterson, "Family Work Projects for Fun and Profit", *Ensign*, June 1972, p. 8).

Яка була користь від планування сімейної праці? (Діти ознайомилися з роботою батька, відчували, що вони – частка батьківського бізнесу; діти мали щоденне завдання для виконання, відповідали за те, щоб робота була виконана; діти усвідомили цінність спільної праці).

Діти можуть навчитися отримувати радість від роботи

Коли діти отримують насолоду від роботи, вони намагаються зробити ще краще. Ті, хто не одержує насолоду від роботи, часто шукають собі виправдання. Президент Н. Елдон Таннер показує різницю між двома хлопчиками-розсильними, які працювали в одній компанії:

«Один хлопчик цікавився всім, що діялося. . . Він хотів служити та допомагати іншим і дізнатися, що він може, про справу. . . Хлопчик намагався бути найкращим розсильним. . . Він там знаходився всього декілька місяців, коли один із службовців, який наглядав за хлопцем, запросив його до себе. Так він просунувся по службі. Наприкінці року хлопець отримав ще одне підвищення, і він продовжуватиме йти вгору через своє ставлення до роботи. Він був готовий пройти зайву милю. Він був зацікавлений у справах компанії і хотів служити їй, і кожного разу на нього можна було покластися. Другий розсильний хлопець так і залишився розсильним. . . Звичайно, він відчував, що компанія не цінує його

самого та його здібності». (*Seek Ye First the Kingdom of God*, pp. 236–237).

Що становило різницю в успіхах між цими двома хлопцями?

Діти одержують насолоду від праці, коли нагородою служить щастя інших. Президент Девід О. Маккей наводить такий приклад: «Я спостерігав молодих дівчаток, які цілий день допомагали людям на святі людей похилого віку, турбуючись про спокій та щастя для інших. Я пам'ятаю випадок, коли одна з цих молодих дівчат повернулася ввечері додому і зрозуміла, що вона дуже стомлена. Дівчина впала на ліжко і сказала: „Боже, я дуже стомлена, але, чи знаєш ти, що це – один з найщасливіших днів у моєму житті“. Вона знайшла радість у роботі, яка дала радість іншим.

Навчіться любити свою роботу. Навчіться говорити: „Це моя робота, моя слава, а не доля“. (*Stepping Stones to an Abundant Life*, pp. 115–116).

Робота буде в радість, якщо дитина має успіхи. Спочатку необхідно, щоб дорослий або старша дитина попрацювали спільно з дитиною, доки та навчиться робити це самостійно. Тоді ми зможемо дізнатись про успіх дитини і об'єктивно оцінити її зусилля. Дуже легко помічати тільки те, що дитина робить неправильно, тому що ми хочемо, щоб вона робила краще наступного разу. Але діти звичайно працюють краще, коли ми відмічаємо те, що вони роблять *правильно*.

Роботу можна зробити більш приємною, якщо співати або перетворити її на гру. Батьки можуть переказувати історії про своє власне дитинство або своїх предків. Все це робить спільну працю більш радісною. Не слід забувати, що дітям час від часу потрібен відпочинок або вихідний день. Якщо їм кожного тижня давати вихідний день від рутинної праці, то наступного дня вони будуть працювати з більшою радістю. Їм також потрібен час для ігор або іншої діяльності кожного дня після роботи.

Попросіть сестер розказати, як вони зробили роботу більш радісною для своєї сім'ї.

Заклучна частина

Щоб навчити наших дітей працювати успішно, ми маємо бути ентузіастами у ставленні до своєї власної роботи. Можливо, один з найкращих способів допомогти своїм дітям – це знайти радість у своїй власній роботі. Як заявив Бригам Янг: «Кожний знайде, що щастя в цьому світі в основному залежить від праці, яку він виконує, і того, як він її виконує». (Quoted by Elwood R. Peterson, “Family Work Projects for Fun and Profit”, *Ensign*, June 1972, p. 9).

Завдання

Поговоріть з кожною вашою дитиною. Обговоріть ваше і їхнє ставлення до сімейних обов'язків. Допоможіть кожній дитині вибрати та скінчити завдання.

Підготовка вчителя

Перед уроком:

- 1 Прочитайте *Основи Євангелії*, розділ 27, «Робота та особиста відповідальність».
- 2 Підготуйте дошку та крейду або зробіть плакат, де вказано чотири способи навчання дітей роботі (необов'язково).
- 3 Призначте членів класу читати історії та Писання, вміщені в уроці.

Розвиток та навчання здатності володіти собою

Урок 30

Мета уроку – допомогти нам розвинути вміння володіти собою і навчати цьому інших.

Вступ

Президент Девід О. Маккей описував свою матір так:

«Для своїх дітей та всіх тих, хто добре її знав, вона була прекрасною та величною. Мати завжди була в доброму настрої, вона мала рівну вдачу та володіла собою. Її темні карі очі враз виказували, які, однак, мати завжди бездоганно контролювала». (*Secrets of a Happy Life*, p. 1).

У Писаннях ми читаємо: «Той, хто керує своїм духом, кращий, ніж той, хто завойовує місто» (Див. Пр. 16:32). Ми також читаємо: «Дивись, щоб ти приборкав всі свої пристрасті, щоб ти зміг напоვნитись любов'ю» (Див. Ал. 38:12).

Наші схильності та пристрасті подібні до жвавого, сильного коня. Якщо їм дозволити рости без догляду, без упряжі, неприборканими, то вони понесуть нас туди, куди їм заманеться, і можуть занести нас до небезпечних та згубних місць. Але ми не вбиваємо доброго коня тільки через те, що він жвавий. Коли його запрягти так, щоб ми були хазяїнами, кінь буде служити нам добре. Так само, коли ми стаємо хазяїнами своїх бажань та почуттів, то вчимося скеровувати їх у межах євангелії. Ці почуття тоді стають нашими слугами. Вони можуть допомогти нам сильніше відчувати радість та любов.

Уміння володіти собою необхідне для росту

Хрищення для нас – початок нового життя. Ми починаємо слідувати за Спасителем, щоб подолати мирське, слабкість та гріх. Спаситель учив:

«Якщо хтось піде за мною, хай зречеться себе і підніме свій хрест і йде за мною.

І тепер для людини підняти свій хрест означає зректися в собі всього не божого, будь-яких мирських пристрастей, і виконувати мої заповіді». (Див. Мт. 16:25–26, переклад Джозефа Сміта).

Він також учив: «Увійходьте тісними ворітьми, бо просторі ворота й широка дорога що веде до погибелі, – і нею багато-хто ходять.

Бо тісні ті ворота, і вузька та дорога, що веде до життя, – і мало таких, що знаходять її». (Див. Мт. 7:13–14).

Вхід до небес вузьким шляхом вимагає самообмеження та самозречення. Це означає відмовитися від багатьох спокус. Коли ми знаємо істину і живемо відповідно до неї, нашою нагородою буде свобода. (Див. Іоанн 8:31–32).

Прочитайте Іоанна 8:31–32. Напишіть на дошці: Як покора ученням Євангелії зробить нас вільними? Попросіть сестер подумати над цим питанням.

Коли ми стримуємо свої пристрасті, ми звільнюємо себе від почуттів, які володіють нами. Якщо ми дозволяємо собі виявити гнів, заздрість, помсту, егоїзм, гординю, хвастощі, ненависть і т.д., то вони зв'яжуть нас. Вони поступово завоюють більше влади. Вони увійдуть до нашого характеру і стануть нашими звичками. Таким чином ми втратимо не тільки нашу свободу, але й самоповагу.

Стримуючи свої схильності, ми стаємо вільними від бажань, які можуть бути нашими хазяями. Якщо ми дамо волю своїм бажанням в їжі або споживанні таких шкідливих речей як кава, чай, алкоголь або тютюн, то вони здобудуть верх над нами. Наше тіло буде їх постійно жадати. Ми станемо їхніми рабами.

Пристрасть до мирських речей (тоді, коли наші потреби задовільнені), бажання занадто довго спати або мати більше розваг (як, наприклад, телебачення), також викликає залежність. Їх слід утримувати в належних межах.

Попросіть сестер подумати відносно бажань, почуттів та звичок, з якими їм прийшлося боротися. Запитайте їх, чи відчували вони, що іоступки цим схильностям роблять їх подібними до ланцюгів круг нас. Прочитайте 2 Нефії 9:45. Як слідування основам Євангелії робить нас вільними?

Наш добрий, мудрий Небесний Батько дав нам настанови, тому що він любить нас. Він хоче захистити нас від печалі. Він хоче допомогти нам навчитися володіти собою, щоб він міг благословити нас. Небесний Батько дав нам закон посту ще й для того, щоб ми могли навчитися контролювати свій апетит. Тоді ми можемо зробити свій дух господарем свого тіла. Він дав нам закон десятини ще й для того, щоб допомогти нам подолати наші егоїстичні бажання. Він дав нам Слово Мудрості ще й для того, щоб звільнити нас від шкідливої дії тютюну, алкоголю або наркотиків. Він дав нам закон цнотливості, щоб допомогти нам контролювати наші фізіологічні бажання. Ми повинні тримати їх в межах правил, які він установив. Усі його настанови – для нашого добра.

Джозеф Сміт сказав: «Всякий Закон Божий – вірний, і, якщо не відразу зрозуміле його значення, то з часом події визначають його зміст». (*History of the Church*, 5:135; *Teachings of the Prophet Joseph Smith*, p. 256).

Досягти уміння володіти собою – означає зрозуміти, що ми можемо обійтися без чогось. Ми можемо формувати в собі стійкі позитивні звички: рано вставати, вивчати Писання кожного дня, швидко виконувати завдання. Президент Н. Елдон Таннер сказав: «Тільки, якщо ми живемо і дотримуємось настанов Бога, будучи покірним в усьому, тільки тоді ми зможемо насолоджуватись життям тут та вічним життям у світі, який мусить прийти, і зможемо нести у світ добро, і допомагати будувати царство Бога тут на землі» (“Obedience”, *Ensign*, Jan. 1974, p. 94).

Як вміння володіти собою допомагає нам виконувати настанови?

Набуття вміння володіти собою

Набуття вміння володіти собою – це процес, який триває все життя. Якщо ми розуміємо Євангелію, ми хочемо жити за її принципами. Кожен з нас повинен постійно набувати вміння володіти собою протягом свого життя.

Напишіть на дошці або покажіть плакат з переліком кроків набуття уміння володіти собою:

1. Пізнайте себе.
2. Поставте мету.
3. Звертайтеся до Господа та Писань за допомогою.

ПІЗНАЙТЕ СЕБЕ

Протягом свого життя ми зустрічаємося з різними ситуаціями та дізнаємось більше про євангелію. Тоді ми пізнаємо свої слабкості та силу. Ми починаємо розуміти, звідки вони в нас. Ми хочемо звільнитися від поганих звичок та розвинути добрі.

ПОСТАВТЕ МЕТУ

Доки ми не поставимо мету та не намагатимемося досягти її, ми подібні до хвиль моря. Нас носить туди й сюди вітром. Ці вітри – це наші неконтрольовані бажання та почуття. Ми повинні мати тверду мету та впевненість у собі, що ми зможемо опанувати свої слабкості. Сестра Кей Ньюмен із Сполучених Штатів так боролася з непомірним апетитом:

«Я була дорослою жінкою і мала вже майже дорослих дітей, коли прийшла до думки, що я сама собі найгірший ворог. І ви знаєте, що до цього спричинило? Я соромлюся вам розповідати! Коробка шоколаду! Протягом різдвяних свят я з’їла майже цілу коробку шоколаду. . .

Це було проявом моєї слабкості. Я не можу описати, через що я пройшла, тому, хто ніколи не мав подібних почуттів. Я об’їлася шоколадом, отримала відразу до себе самої, втратила присутність духу і повністю знеохотилася. Через цю смішну, нерозважливу слабкість Сатана діяв на мене і зробив свою справу. Всі мої почуття та думки в цей час були недостойними.

Отже в те Різдво я вирішила, що ніколи так більше не робитиму. Я сіла і написала собі листа. В листі я описала свої почуття так, щоб не забути їх, і пообіцяла собі, що більше жодний рік не пройде без повного контролю над моїм апетитом. Я відчувала такий прогрес в собі наступного року, і моя впевненість щоденно росла. Я знаю, що перемогла в цій специфічній боротьбі». (*“My Worst Enemy – Me!”*, *Ensign*, Feb. 1975, p. 62).

Що сестра Ньюмен відчула, коли довела, що може поставити мету і досягти її? Що вона зробила, щоб нагадати собі про мету?

ЗВЕРТАЙТЕСЯ ДО ГОСПОДА І ПИСАНЬ ЗА ДОПОМОГОЮ

Через регулярне читання Писань ми можемо зміцнити наше прагнення бути кращими. Приклади життя людей з Писань дають нам зразки для наслідування. Вони допомагають нам усвідомити, що ми теж можемо опанувати себе. Сестра Ньюмен змінила себе, послідовно читаючи Писання щодня протягом години. Вона каже: «Протягом години я усвідомлювала прагнення перемогти себе. Протягом години я знаходила прагнення звільнитися від своїх старих звичок, які утримували мене від прогресу, і це прагнення залишалось зі мною, коли я зустрічалася з незліченними проблемами». (*“My Worst Enemy – Me!”* *Ensign*, Feb. 1975, p. 63).

Попросіть сестер розказати, як через молитви і читання Писань вони змогли стати кращими.

Навчання дітей вмінню володіти собою

Домівка має бути тим місцем, де наші діти можуть навчитися володіти собою. Якщо ми не навчимо їх належним чином або, якщо ми занадто їх контролюватимемо, то вони ніколи не навчаться керувати собою. Ми маємо слідувати належному порядку у навчанні своїх дітей умінню володіти собою.

Напишіть на дошці або покажіть плакат з переліком таких кроків:

1. Поставте обмеження.
2. Учіть дітей слідувати основам евангелії.
3. Дайте дітям відповідальність.

ПОСТАВТЕ ОБМЕЖЕННЯ

Президент Девід О. Маккей вчив:

«На мою думку... найкращий час для опанування дітьми законів слухняності – це вік від трьох до п'яти років... Якщо мати не контролює дитину у цей час, то у неї виникнуть великі труднощі з цим пізніше... Я не маю на увазі покарання або обмеження – просто дозвольте малій дитині бути цілком вільною, щоб розвиватися, поки вона знаходиться у межах безпеки. Потім дайте їй відчути лагідну, але твердо руку обмеження.

Одного разу ми з сестрою Маккей побачили, як це правило було наочно проілюстроване в зоопарку... Ми бачили мавпенятко, яке

тільки-но починало ходити. Мати наглядала за ним та годувала його. Спершу нам цікаво було дивитися, як мати поплескувала його і намагалася змусити іти спати. Але малий вирвався від матері і почав дертися на клітку. Мати, без сумніву, не звертала ніякої уваги і дозволяла йому дертися нагору, доки це не стало небезпечним. Тоді вона дотягнулася до нього, забрала назад і дозволила гратися в межах безпеки. . . Отже, ми можемо бачити, як домашнє виховання робить внесок в уяву дитини, що є межі безпеки, за які їй не слід переходити».(*Stepping Stones to an Abundant Life*, p. 38).

Навіть, якщо нам не вдалося одержати контроль над своїми дітьми до п'яти років, чому нам не слід відступати? Прочитайте Учення і Завіти 93:40–44. Чому Господь докоряв цим братам?

УЧІТЬ ДІТЕЙ СЛІДУВАТИ ОСНОВАМ ЄВАНГЕЛІЇ

Президент Н. Елдон Таннер сказав:

«Самі діти не навчаться відрізнати добре від поганого. Батьки повинні визначити, коли їхня дитина готова взяти відповідальність за свої вчинки. . . Коли ми навчаємо дітей, то на нас лежить відповідальність за їхнє виховання і за правильність їхніх вчинків. Якщо дитина забруднилася, ми не будемо чекати, доки вона виросте і сама вирішить, чи буде митися. Ми не будемо чекати, коли вона вирішить, чи приймати ліки, якщо вона хвора, або чи ходити їй до школи або до церкви. . .

Батьки повинні також вчити своїх дітей з дитинства величній думці та факту того, що вони – духовні діти Бога, і слідування вченням Ісуса Христа – це єдиний шлях отримати радість успіху та щастя тут і потім у вічному житті. Дітей треба вчити тому, що Сатана дійсно існує, і що він скористається всіма засобами, які має в своєму розпорядженні, щоб спокусити їх робити погано, щоб збити з пуття, зробити своїми полоненими і утримати від найвищого щастя та піднесення, яким вони могли б інакше насолодитися». (*Seek Ye First the Kingdom of God*, p. 87).

У Писаннях ми читаємо про Іллію, праведного священика, який служив у храмі. Сини Ілія не наслідували приклад батька. Замість цього вони сильно грішили проти Господа. Ілій попереджав їх, але не стримував. Через це Господь був ним незадоволений і виніс йому жорстокий вирок.

Прочитайте 1 Самуїл 3:13. Чого від нас чекає Господь, окрім навчання наших дітей?

Надзвичайно важливо подавати своїм дітям належний приклад для наслідування. Якщо ми самі не контролюємо свої емоції, пристрасті та схильності, то наші діти, мабуть, також не зможуть робити цього.

Нам потрібно зробити домівки місцем щастя. Наші діти повинні відчувати, що їх люблять, захищають, що вони в безпеці. Якщо діти не знаходять щастя, живучи за євангелією вдома, то вони відійдуть від євангелії. Тому, коли дитина не слухається, ми повинні закликати її до порядку, а потім показати їй, що ми її любимо.

Прочитайте Учення і Завіти 121:43–44. Чому ми повинні показати більше любові до своїх дітей після того, як закликали їх до порядку? (Щоб дитина не подумала, що ми – її ворог).

ДАЙТЕ ДІТЯМ ВІДПОВІДАЛЬНІСТЬ

Старійшина Ф. Енціо Буше сказав:

«Ми з дружиною вважаємо, що в процесі духовного становлення діти мають право на недоліки... Ми віримо, що це обов'язок батьків – зрозуміти і простити, „щоб у них не пропало бажання“. (Див. Кол. 3:21)... Найменші їхні зусилля виховати в собі позитивні якості слід помічати та схвалювати...»

Ми намагаємося направляти своїх дітей до самоповаги... і давати їм можливість самооцінки. Ми вже знаємо з досвіду, що не той добрий учитель, хто помічає та вказує на помилки, ... а той, хто допомагає дитині самій зрозуміти, що вона робить погано. Коли дитина самостійно може оцінити свої помилки, то перший крок до зміни вже зроблений.

Я пам'ятаю, як одного разу ми попросили сина самому встановити собі покарання за провину. Він вирішив, що йому не слід дивитися телевизор протягом місяця. Нам здавалося, що це було занадто суворе покарання, але які ми були раді почути від його бабусі, що під час перебування у неї, наш син наполягав на тому, що вона неправа, коли заохочує його подивитися якусь телевізійну програму, навіть якщо його батьки ніколи про це не дізнаються. Я не думаю, що існує більша радість для батьків, як бачити, що їхня дитина добре володіє собою у важкій ситуації». («Provoke Not Your Children», *Ensign*, Mar. 1976, pp. 41–42).

Як старійшина Буше заохочував своїх дітей розвивати вміння володіти собою? (Він спокійно виправляє помилку, допомагає їм побачити їхні власні помилки, допомагає винести самим собі покарання, формує самоповагу в них самих, наголосуючи скоріше на їхніх позитивних якостях, ніж на негативних).

Старійшина Л. Том Перрі сказав:

«Слова пророка Джозефа Сміта щодо основних принципів також стосуються наших дітей: „Навчайте їх правильним основам і давайте можливість володіти собою“. (As quoted by John Taylor in *Millennial Star*, 13:339). Звичайно, ми повинні бути впевненими, що наше навчання – адекватне, і що ми впливаємо по краплі віру та довіру до Господа в їхні життя. Ми маємо бути певними в тому, що їх вчили належним чином, і коли діти почнуть виростати духовно,

треба надати їм можливість показати силу, яка в них росте. Ми повинні ділитися з ними нашою вірою та довірою, а також давати їм відповідальність». (In *Official Report of the São Paulo Brazil Area Conference*, Feb. 1975, pp. 11–12).

Заключна частина

Розвиваючи вміння володіти собою і навчаючи цьому своїх дітей, ми отримуємо більше благословень євангелії. Щоб сформувати у своїх дітях вміння володіти собою потрібно більше терпіння, ніж нав'язування своєї волі і примушуванню до покори... Але ми хочемо, щоб дитина володіла собою, як доросла людина.

Завдання

Поставте мету подолати небажані риси свого характеру. Щоб допомогти своїм дітям, слідуйте трьом крокам опанування вмінням володіти собою. Перегляньте цей урок вдома.

Підготовка вчителя

Перед уроком:

1. Вивчіть *Основи Євангелії*, розділ 4, «Свобода вибору».
2. Вивчіть *Основи Євангелії*, розділ 35, «Покора».
3. Сплануйте відкрити збори піснею «Вчи мене йти у світлі» (*Gospel Principles*, р. 342).
4. Підготуйте плакати, які згадувались в уроці або приготуйте дошку та крейду.
5. Дайте завдання членам класу прочитати історії та Писання, вміщені в уроці.

Створення в сім'ї атмосфери духовності

Урок 31

Мета уроку – навчити нас створювати в сім'ї атмосферу духовності.

Могутній вплив домівки та сім'ї

Покажіть малюнки 31-а (= 31-а), Мати з дітьми, і 31-б (= 31-б), Мати читає своїм дітям.

Час, який ми проводимо вдома, в сім'ї, має великий вплив на наше життя. Ми завжди відчуваємо, яка атмосфера царює у нас вдома. Тут наші діти формують свої звички та думки. Дороті Ло Ноулті написала:

«Якщо дитина живе поруч з критикою, вона вчиться засуджувати. Якщо дитина живе поруч з ворожнечею, вона вчиться битися. Якщо дитина живе поруч з насмішкою, вона вчиться бути боязкою. Якщо дитина живе поруч з соромом, вона вчиться відчувати провину.

Якщо дитина живе поруч з терпимістю, вона вчиться бути терплячою.

Якщо дитина живе поруч з підбадьоренням, вона вчиться впевненості.

Якщо дитина живе поруч з похвалою, вона вчиться вдячності.

Якщо дитина живе поруч з чесністю, вона вчиться справедливості.

Якщо дитина живе поруч з безпекою, вона вчиться вірі.

Якщо дитина живе поруч зі схваленням, вона вчиться любити себе.

Якщо дитина живе у злагоді та дружбі, вона вчиться знаходити любов у світі». («Children Learn What They Live», передруковано в 1963 році Компанією John Philip; використано з дозволу).

Як жінки ми відповідальні за створення добрих стосунків у домі. Звичайно, ми маємо можливість проводити вдома більше часу, ніж наші чоловіки або батьки. Ми повинні запитати себе: Чи є в моєму домі сварки або злість? Чи ми не критикуємо або ображаємо інших? Чи не розказуємо погані анекдоти? Чи не лаємося у своєму домі? Чи є хтось змучений, нещасний або неспокійний? Чи не виникли ці почуття або дії через нас? Якщо так, то ми подаємо поганий приклад іншим членам сім'ї.

31-а (= 31-а), Мати з дітьми.





Чи ми терплячі і щасливі? Чи виправляємо ми сімейні помилки з любов'ю, а не у гніві? Чи показуємо ми шану до того, що є святим? Чи віруємо ми в Ісуса Христа? Чи ділимося ми одне є одним проблемами? Чи молимося ми всією сім'єю та самостійно? Чи слухаємо ми уважно один одного? Якщо ми це робимо, то ми створюємо атмосферу, яка надихає і допомагає нашій сім'ї.

Ми можемо створити таку атмосферу в сім'ї, в якій члени сім'ї будуть вчитися бачити і любити красу. Якщо ми самі матимемо спокій, розуміння та щастя, інші члени сім'ї також будуть почуватися добре.

Як перетворити дім на сімейне вогнище

Кожен з нас повинен створювати у своєму домі атмосферу, яка надихатиме нашу сім'ю. Ми хочемо, щоб члени сім'ї жили за принципами Євангелії і мали добре застосування для їхнього часу і талантів. Кожному потрібно використовувати свій розум та тіло. Нам потрібно забезпечити у своєму домі умови для навчання, відпочинку та улюблених занять. Тоді члени сім'ї не будуть шукати розваги на стороні.

Домівка – це місце, де люди живуть у мирі та щасті. Домівкою може бути печера, намет, хлів, хата, дім, великий цегляний будинок або палац. Ні розмір, ні краса не роблять будівлю домівкою. Домівку створюють щасливі люди.

Що викликає добрі почуття в наших домах? Напишіть відповіді на дошці і обговоріть їх. Також зверніть увагу на такі думки:

1. Увага до почуттів інших людей.
2. Утримання Духа Господа.
3. Почуття того, що всі бажані в сім'ї і потрібні один одному.
4. Молитва.
5. Проведення сімейних домашніх вечорів.
6. Вивчення Писань.

Незалежно від того, багаті ми чи бідні, ми можемо робити багато чого, щоб спонукати наші сім'ї насолоджуватись перебуванням удома. Ми можемо придумати веселі розваги, щоб навчити та розважити членів сім'ї.

Попросіть сестер розказати про щасливий час вдома, коли вони росли.

Напишіть на дошці: «Музика». Розкажіть таку історію:

«Фред з'їв покійно свій сніданок і потім зісковзнув зі свого стільця.

„Тепер чи можу я піти до Джіммі, мамо?“, – запитав він.

„Але, Фред, – сказала я, – ти був там вчора і позавчора. Чому б Джіммі не прийти сьогодні до нас?“

„О, він не хоче“. Губи Фреда задрижали, не зважаючи на його шестирічну мужність. „Будь ласка, мамо“.

31-б (= 31-b), Мати читає своїм дітям.

„Чому ти любиш дід Джиммі більше за наш, сину?“ – продовжувала я. До мене раптом дійшло, що Фред та всі його товариші завжди бажали піти додому до Джиммі.

„Чому, – пояснив він затаючись, – тому, що... , тому, що дід Джиммі – це співаючий дід“.

„Співаючий дід?“ – запитала я. – „Що ти маєш на увазі?“

„Ну, – Фредові важко було пояснювати, – мама Джиммі мугикає, коли шиє; і Анна-кухарка співає, коли вирізає печиво; а тато Джиммі завжди насвистує, коли приходить додому“. Фред зупинився на хвильку і додав: „Їхні завіси підняті і на вікнах квіти. Всі хлопчики люблять дід Джиммі, мамо“.

„Ти можеш піти, сину“, – сказала я швидко. Я хотіла, щоб він пішов і я могла подумати.

Я оглянула свій будинок. Усі мені говорили, яким він був чудовим. Там були східні килими. Ми виплачували за них черговий внесок... Ми виплачували також за всі ці меблі, а ще й за машину. Можливо, тому тато Фреда не насвистував, коли заходив додому.

Я... пішла додому до Джиммі, хоча було десять годин суботнього ранку. Мені здалося, що місіс Бертон не буде заперечувати, якщо я її потурбую вранці. Здавалося, що вона ніколи не поспішає. Вона зустріла мене у дверях з рушником навколо голови.

„О, заходьте, я тільки-но скінчила прибирати вітальню. Ні, дійсно, ви не перериваєте моїх справ. Я тільки зніму зараз цей головний убор і буду в порядку“.

Поки я чекала, то огледілася навколо. Килими були майже зношені; завіси... підняті; меблі старі і жахливі... На столі з яскравою скатертиною лежало багато часописів. На вікнах висіли кошики з плющем... птах тьохкав у клітці, яка висіла на сонці. Домашній затишок – ось де секрет.

Двері до кухні були відчинені і я побачила Джеррі, дитину, яка сиділа на чистому лінолеумі, стежачи за тим, як Анна заліплювала кінці яблучного пирога. Вона співала... .

Місіс Бертон увійшла, посміхаючись. «Ну, – запитала вона, – так що? Я знаю, що ви за чимось прийшли; ви така зайнята жінка».

„Так, – раптом сказала я. – Я прийшла подивитися, як виглядає співаючий дід“.

Місіс Бертон здивовано глянула: „Що ви маєте на увазі?“

„Фред сказав, що він любить приходити сюди, бо у вас співаючий дід. Тепер я починаю розуміти, що він має на увазі“.

„Який чудовий комплімент!“ Обличчя місіс розквітло. „Але, звичайно, мій дід не рівня вашому. Всі говорять, що у вас найчудовіший будинок у місті“.

„Але це не співаючий дід“, – заперечила я. „... Розкажіть, як вам вдалося мати такий дід“.

„Добре, – посміхнулася місіс Бертон, – якщо ви дійсно хочете знати. Розумієте, Джон заробляє небагато. Я не думаю, що він навіть зароблятиме більше. Він не такого типу. Ми повинні дещо урізати, і економити на тому, що не є життєво необхідним. . . Ось – книги, часописи та музика. . . Це речі, які діти в зберігають в душі. Вони не піддаються вогню або фінансовим проблемам, тож ми вирішили, що це – важливі речі. Звичайно, добра здорова їжа – це інша важлива справа. . . Одяг дітей – дуже простий. . . Але, коли за все це треба платити, виявляється, що залишається небагато для килимів та меблів. . . Ми не влізаємо в борги, якщо можемо обійтися без цього. . . Однак, ми щасливі“, – скінчила вона.

„Розумію“, – задумливо сказала я. Я поглянула на Джеррі та Фреда в кутку. Вони будували потяг із сірникових коробок і навантажували їх пшеницею. Вони скрізь її порозкидали, але пшениця це ж не бруд.

Я пішла додому. Мої східні килими начебто вицвіли. Я підтягла свої завіси на вікнах догори, але світло було приглушене, проходячи крізь шовкові завіси. . . Мій дім не був співаючим домом. Я вирішила змусити його співати». (May Morgan Potter, “The Singing House”, as quoted by Reed H. Bradford, “Priorities”, *Instructor*, Nov. 1969, pp. 410, 415).

Що малося на увазі під «співаючим домом»? Які причини того, що цей дім був щасливим?

Деяка музика у сьогоднішньому світі не є піднесеною. Дехто з тих, хто пише пісні, хочуть, щоб ми думали про щось аморальне або непристойне. Така музика відвертає нас від володіння Духом Господа.

Покажіть малюнок 31-в (= 31-с), Мати навчає євангельським пісням своїх дітей з раннього віку. Прочитайте Учення і Завіти 25:12.

Музика може вести сім’ї ближче і ближче до Господа. Спільні співи гімнів сім’єю можуть привести нас ближче до Господа. Народна музика нагадує нам про наших предків і те, як вони жили. Гарна музика підносить та надихає нас. Ми вчимося любити музику, слухаючи, співаючи та граючи її часто.

Ми повинні заохочувати членів сім’ї розвивати свої музичні здібності. Провідники Церкви попросили нас робити це, навіть, якщо це важко для нас. Сестра Маргрет Ф. Лонер, член Церкви із Швейцарії, розповідає таку історію:

«Прекрасний голос моєї матері наповнював наш дім у Швейцарії вранці, вдень та ввечері. Вона не знала жодного дитячого віршика, але вона співала пісні Сіону. . . Внаслідок цього, я могла співати ці гімни навіть тоді, коли була дуже маленькою дитиною.

Мої батьки не могли дозволити собі мати піаніно, . . . тому щоденно протягом року крізь дощ та сніг двадцять хвилин я йшла



додому до одного з членів нашої церковної філії в Цюріху, щоб виконувати вправи на піаніно в холодній вітальні. Через це я скоро дістала запалення легенів, і мої батьки вимушені були відмовити собі в чомусь, щоб купити піаніно. Моя мати стала прибирати кімнати в домі сусідів, щоб заробити гроші на мої уроки музики. Внаслідок таких жертв, моє життя безмірно збагатилося завдяки музиці». (“With a Song on Your Hearth”, *Ensign*, Aug. 1975, p. 27).

Напишіть на дошці: «Мистецтво».

Як зробити, щоб в нашому домі любили мистецтво?

Покажіть малюнок 31-г (= 31-d), Зображення воскреслого Христа використовується, щоб підносити атмосферу цього дому.

Картини в наших домівках розповідають про те, що важливо для нас. Ми можемо оточити себе фотографіями, які нагадують нам про наші сім'ї, наших предків, нашу релігію та наші цілі. Це можуть бути картини Спасителя, храмів, наших пророків. Ми також можемо прикрасити свої домівки фотографіями, які допомагають нам любити природу, спокій, красу, історію і т.д.

Ми можемо розвивати свої власні здібності в малюванні, скульптурі, шитті, ткацтві і прикрашати свій дім виробами, які зроблені своїми руками. Ми можемо заохотити членів сім'ї до мистецтва, даруючи їм приладдя та інструменти. Ми можемо демонструвати їхні роботи у своєму домі і підбадьорювати їх. Нам не слід насміхатися над їхніми ручними виробами або зусиллями. На сімейних домашніх вечорах можна організувати художню майстерню. Всі можуть працювати разом, щоб створити щось прекрасне. Потім ми можемо це віддати комусь, хто хворий, сидить вдома або самотній.

Напишіть на дошці: «Природа».

Як розвивати в членах сім'ї любов до природи?

Багато хто з нас приділяє мало уваги тому, щоб оцінити красу природи. Але ми можемо часто відчувати Дух Господа, коли ми насолоджуємося заходом сонця, прекрасною квіткою, сонячним промінням крізь дерева, морською хвилею або різнобарвним камінцем. Ми можемо говорити про чудеса природи та складати дяку за Божу майстерну роботу.

Заспівайте пісню «Мій Небесний Батько любить мене».

Ми можемо принести красоти природи до наших домівок, вирощуючи в домі чи в саду квіти та рослини. Майже всі люблять сіяти насіння, поливати його і стежити за тим, як воно пробиває ґрунт. Ми можемо одержувати насолоду, збираючи каміння і вивчаючи листя. Вирощування та догляд за тваринами дають нам яву про народження, життя та смерть. Ми вчимося любові та

31-в (= 31-с): Мати навчає євангельським пісням своїх дітей з раннього віку.



служінню. Ми повинні підтримувати будь-який інтерес до природи в членах сім'ї.

Напишіть на дошці: «Книги».

Як розвивати в сім'ї любов до хороших книжок?

Читання Писань та інших хороших книжок живить наш розум, так само, як добра їжа живить наші тіла. Книжки подібні до друзів. Вони можуть піднести або пригнітити наш стан. Якщо ми розумні, то будемо читати тільки книжки, які зроблять нас кращими людьми. Хороші книжки допомагають нам оцінити добро, красу та істину.

Ми можемо впливати на членів сім'ї в читанні, вибираючи хороші книжки для свого дому. Ми можемо також читати вголос один для одного. Можна розповідати членам сім'ї історії із свого життя чи своїх предків.

Прочитайте Учення і Завіти 88:118, 90:15.

Які книжки ви можете принести додому, щоб допомогти своїй сім'ї?

Напишіть на дошці: «Розваги».

Які розваги доцільні в сім'ї?

Кіно та телевізійні програми можуть впливати на нас подібно до книжок. Деякі з них вчать істинним принципам, деякі просто розважають нас, інші марнують наш час, а деякі дають нам фальшиві ідеї. Наші сім'ї повинні вирішити, що гідне нашого часу, і що марнує його. Багатьом дорослим та дітям краще було б використовувати час не біля телевізора, а вдосконалюючи свої тіла та думки. «Якщо є щось чесотне, чудове, славнозвісне, гідне похвали – ми прагнемо до цього» (Тринадцяте Уложення Віри).

Напишіть на дошці: «Порядок, чистота».

Навіть ті, хто не має багато грошей, можуть зробити свій дім красивим. Бруд, занедбаність або потворства однаково недопустимі в наших домівках, як і в нас самих. Іноді, прибираючи свої домівки, ми хочемо звільнитися від того, що пов'язане з уподобаннями або заняттями членів сім'ї. Нам може здаватися, що непорядок робить наш дім менш привабливим. Але кожному членові сім'ї потрібна свобода, щоб творити. Ми всі повинні поважати речі та заняття інших членів сім'ї. Кожна дитина повинна мати спеціальне місце, шухляду або коробку зі своїми власними «коштовностями».

Заклучна частина

Прекрасна, надихаюча атмосфера в домі добре впливає на членів сім'ї. Вони люблять бувати вдома. Тут вони можуть знайти

31-г (= 31-d): Зображення воскреслого Христа використовується, щоб підносити атмосферу цього дому.

Твоєю Опікою, Боже...

Клара У. Макмастер

Клара У. Макмастер

Виразно (два такти в розмірі)

1. Чи слухаю хор веселих пташок, Чи в синівдось неба
2. Я багучелетить метелик легкий, На крильцяхчудеснабла-

са, Чи злива іде, чи вітергуде чи
кнть, У милім краю, у кожнімгаю Я

травикупаєрося, Чи ніжнихживихкві-
чую, музиказвучить. Спацибі Тоби за

токторкнись, Чивтихипідуполя, Твоєюопікою,
все, щоє, За все, щожиттямвійне, Ясерцемірозумом

rit.
Боже, цвітуть і душа, і любов, і земля...
знаю завжди: О, яклобиш, Ти, Боже, мене!

улюблену справу, відчувати любов, радість та підтримку. Тут вони можуть розвивати та демонструвати свої таланти та уподобання.

Президент Девід О. Маккей сказав: «Я не знаю жодного місця, крім дому, де можна знайти істинне щастя в цьому житті. Можливо зробити дім частиною небес; звичайно, я уявляю небеса як продовження ідеального дому». (*Secrets of a Happy Life*, р. 18). Кожен з нас має привілей та завдання створити саме такий дім.

Заспівайте гімн «В домі є любов» (*Основи Євангелії*, ст. 327).

Завдання

Зробіть щось особливе на цьому тижні, щоб поліпшити атмосферу у вашому домі. Для початку, спробуйте частіше посміхатися або поліпшити свою поведінку. Відзначте, як на це реагують інші члени вашої сім'ї.

Заплануйте прогулянку на природу або почніть регулярно читати дитині.

Підготовка вчителя

Перед уроком:

1. Вивчіть *Основи Євангелії*, розділ 34, «Розвиток наших талантів».
2. Прочитайте *Основи Євангелії*, розділ 36, «Сім'я може бути вічною».
3. Підготуйте дошку та крейду.
4. Вивчіть пісню «Твоєю опікою, боже», включену до даного уроку як малюнок 31-д (= 31е).
5. Призначте членів класу прочитати Писання та історії, згадані в уроці.

Вивчення євангелії у наших домах

Урок 32

Мета уроку – допомогти нам зробити свою домівку місцем вивчення євангелії.

Батьки повинні навчати дітей

Енос, син пророка, часто чув, як його батько говорив про вічні істини. Одного дня він пішов до лісу полювати. Перебуваючи там, він каже: «Слова, які я часто чув від свого батька щодо вічного життя. . . глибоко запали в моє серце.

І моя душа жадала; і я став навколішки перед моїм творцем». (Див. Ен. 1:3–4). Цілий день він провів у молитві і почув голос, який говорив, що його гріхи прощаються. Все це справило на нього таке сильне враження, що решту свого життя він відчував радість від вивчення євангелії.

Енос був молодим чоловіком, який ретельно вчив євангелію у себе вдома. Старий Завіт вчить: «Спрямуйте дитину таким шляхом, яким вона повинна йти; і, коли вона подорослішає, то не зверне з нього». (Див. Пр. 22:6). Як віруючі батьки, ми можемо бути благословенні слухняними дітьми, які коряться нам та Небесному Батькові. Господь дав нам план постійного розвитку. Вдома ми можемо формувати потребу вічного розвитку через вивчення євангелії.

Наш дім – центр для навчання

Сім'я – найбільш важлива організація у Церкві та суспільстві. Вона єдина буде існувати в целестіальному царстві. З цієї причини ми відповідальні за навчання євангелії своїх дітей. Ми та наші діти можемо розвиватися разом.

Прочитайте Учення і Завіти 68:25–28. Де діти дістають основне знання про світ? Як вони можуть дізнатися про *вічне* життя?

Діти дізнаються про це життя вдома, в школі та від своїх товаришів по іграх. Але звичайно вони *не* дізнаються про вічні істини в школі або від товаришів. Батьки мають священну відповідальність навчати своїх дітей євангелії. Виконуючи цей обов'язок, ми виконуємо заповіді Господа. Але, якщо ми не вчимо своїх дітей, то можемо втратити їх у вічності.

Щоб зростити своїх дітей у істині та світлі, слід починати вивчення євангелії у своєму домі разом з дітьми. Цар Веніамін наказав батькам:

«Ви не дозволите своїм дітям, . . . переступати закони Божі, щоб вони билися і сварилися одне з одним, і служили дияволі. . .

Але ви будете вчити їх їти шляхами істини та розсудливості; ви будете вчити їх любити одне одного і служити один одному». (Див. Мос. 4:14–15).

Планування сімейного вивчення євангелії

Щоб зробити наш дім місцем вивчення євангелії, ми повинні мати план. Кожна сім'я повинна знайти найкращий спосіб для цього.

Покажіть плакат або напишіть на дошці кожен з цих кроків під час обговорення:

1. Створюйте атмосферу для навчання.
2. Моліться разом з сім'єю.
3. Використовуйте «педагогічні моменти».
4. Постійно вивчайте Писання.
5. Постійно проводьте сімейні домашні вечори.
6. Свідчіть перед своїми дітьми.

СТВОРЮЙТЕ АТМОСФЕРУ ДЛЯ НАВЧАННЯ

Наші діти повинні відчувати, що можуть вільно говорити у себе вдома. Багато домівок наповнені атмосферою напруги, що відбиває бажання у дітей ставити запитання та висловлювати свої почуття. Президент Девід О. Маккей радить: «Батьки повинні . . . демонструвати готовність відповідати на запитання. Дитина, яка ставить запитання, додає щастя до вашого життя». (*Gospel Ideals*, р. 480). Ми повинні заохочувати дітей ставити запитання, особливо про євангелію. Ми можемо не завжди знати відповіді, але ми вчимося всі разом.

Як ми можемо спонукати до обговорення євангелії у себе вдома?

МОЛІТЬСЯ РАЗОМ З СІМ'ЄЮ

Ми можемо вчити членів сім'ї, коли молимося всі разом. Ми можемо поділитися своїми сподіваннями, смутком та мріями. Коли ми молимося за членів сім'ї та за інших, то можемо навчати їх любові та турботі про потреби інших людей. Коли ми дякуємо Небесному Батьку за свої благословення, ми вчимо дітей дякувати за їхні власні благословення. Коли ми спілкуємося з Небесним Батьком, то вчимося взаємовідносинам з ним та любові, яку ми відчуваємо до нього.

ВИКОРИСТОВУЙТЕ «ПЕДАГОГІЧНІ МОМЕНТИ»

Ми часто можемо вивчати євангелію вдома. Під час їжі батьки можуть показати, як щоденні події співвідносяться з принципами

евангелії. Історії, які розповідають дітям на ніч, можна взяти з Книги Мормона, Біблії або свого власного духовного досвіду. Ми можемо поділитися історіями з свого щоденного читання Писань. Щоденно в слухних ситуаціях ми можемо навчати своїх дітей розуміти принципи евангелії.

Коли ще можна навчати дітей основам евангелії?

Покажіть малюнок 32-а (= 32-а), Євангелія та інші хороші книжки на полиці мають бути доступні всім членам сім'ї.

ПОСТІЙНО ВИВЧАЙТЕ ПИСАННЯ

Нам, жінкам, було наказано вивчати Писання: «Ми хотіли б, щоб усі сучасні святі сестри читали всі Головні Труди, щоб вкласти у свої серця вічні істини, які вони в них знайдуть». (Bruce R. McConcie, "Drink from the Fountain", *Ensign*, Apr. 1975, p. 70). Якщо ми подамо належний приклад, нам буде легше навчати своїх дітей читати Писання.

Поличка або книжкова шафа вдома можуть вміщувати бібліотеку матеріалів з евангелії. Тут можуть зберігатися книжки, малюнки, касети та платівки, а також інші матеріали для всієї сім'ї. Головні труди та *Основи Євангелії* повинні бути основними книжками або касетами в нашій бібліотеці. Якщо можливо, то потрібно купити кожній дитині Книгу Мормона та Біблію. Потім ми повинні запланувати окремий час для вивчення з ними цих книжок. Не слід чекати, що наші діти самі почнуть вивчати ці книжки, а треба самим працювати разом з ними та подавати приклад.

Покажіть плакат з переліком шляхів самостійного вивчення Писань, або напишіть їх на дошці під час обговорення.

Існує багато шляхів вивчення евангелії. Ми можемо вивчати її індивідуально або в колі сім'ї. Ось шляхи для вивчення Писань самостійно:

1. Прочитайте Писання з початку до кінця. Спробуйте читати один або два розділи кожного дня або читайте протягом п'ятнадцяти хвилин щодня.
2. Вивчайте Писання по темах (як, наприклад, «Молитва» або «Покора»). Відшукайте всі посилання по даній темі.
3. Перегляньте Писання, щоб знайти відповідь на свої питання та вирішити проблему.
4. Зробіть список Писань, які вас надихають.
5. Майте план і постійно користуйтеся посиланнями у Писаннях.

Дайте можливість членам класу запропонувати інші шляхи вивчення Писань самостійно.

32-а (= 32-а), Євангелія та інші хороші книжки на полиці мають бути доступні всім членам сім'ї.







Покажіть плакат з переліком шляхів, якими сім'я може вивчати Писання. Або напишіть їх на дошці під час обговорення.

Покажіть малюнок 32-б (= 32-b), Мати читає своїм дітям з Писань, та 32-в (= 32-c), Сім'я вивчає Книгу Мормона.

Ми можемо вивчати Писання сім'єю, якщо:

1. Відведемо п'ятнадцять хвилин кожного ранку перед тим, як батько йде на роботу, а діти до школи.
2. Проведемо коротке заняття ввечері перед тим, як діти підуть до ліжка.
3. Підготуємо та розкажемо історії з Писань молодшим дітям.
4. Виберемо спеціальні вірші з Писань і напишемо їх на картках. Розмістимо картки на спеціальних дошках або стіні, де кожний може їх побачити. Потім заохотимо членів сім'ї запам'ятати їх.
5. Виберемо Писання для вивчення заповідей. Потім вирішимо, як втілити вивчене у життя. Приклади: прочитайте Матвій 25:31–40; потім допоможіть сім'ї, яка у скруті. Прочитайте Яків 1:27 або До галатів 6:2; потім допоможіть літній людині.
6. Якщо є можливість, прочитайте промови з останньої конференції. Використайте пропозиції, висловлені братами.
7. Слухайте Писання з касет, якщо це можливо.

Якому б плану ми не слідували, слід завжди починати вивчення Писань з молитви. Ми повинні попросити Небесного Батька про керівництво та розуміння. Ми повинні обдумати все, що читаємо, впроваджуючи принципи євангелії у своє життя.

Єпископ Г. Берк Петерсон з Верховного Єпископату сказав:

«Не повинно бути жодної сім'ї у цій Церкві, яка не віддає час для читання Писань кожного дня. Кожна сім'я може робити це по-своєму». (“Helps for Parents”, *Ensign*, May 1975, pp. 53–54).

Чому важливо вивчати Писання у колі сім'ї? Виберіть сестру – члена класу, яка успішно вивчає, а не просто читає Писання. Запропонуйте їй розказати про свій метод. Попросіть її також висловити свої почуття щодо Писань.

ПОСТІЙНО ПРОВІДЬТЕ СІМЕЙНІ ДОМАШНІ ВЕЧОРИ

Сімейний домашній вечір – чи не найкращий час для навчання своїх дітей. (Для цього відведений кожний вечір понеділка). Сім'ї повинні користуватися посібником з сімейних домашніх вечорів, якщо він у них є. Якщо такого посібника немає вдома, слід вивчати Писання та Основи Євангелії, слухати записи євангелії та ділитися своїми почуттями щодо Церкви. Створення приємної, радісної атмосфери допоможе дітям отримати насолоду від

32-б (= 32-b), Мати читає своїм дітям з Писань.

32-в (= 32-c), Сім'я вивчає Книгу Мормона.

вечора. Тоді вони ще більше захочуть брати участь у наступних вечорах. Сімейний домашній вечір не повинен бути наповнений проповідями, які діти не можуть зрозуміти. Вечори мають приносити радість усім.

СВІДЧИТЬ ПЕРЕД СВОЇМИ ДІТЬМИ

Під час їжі, вивчення Писань, сімейних домашніх вечорів або обговорення євангелії, ми повинні приносити дітям свої свідчення. Вони почують і побачать на власні очі, що ми живемо за євангелією, і їхні власні свідчення євангелії будуть зростати.

Прочитайте Повторення Закону 11:19.

Попросіть членів класу поділитися досвідом, як вони навчали своїх дітей євангелії.

Вивчення євангелії приносить благословення

Бог благословляє наші сім'ї, якщо ми вивчаємо євангелію. Наші свідчення та наші домівки будуть зміцнюватись. Ми знайдемо відповіді на свої питання. Ми будемо щасливішими та матимемо більший спокій, бо намагаємося жити ближче до Ісуса Христа та Небесного Батька.

Мати сім'ї, яка проводила щоранку вивчення євангелії, розповідає про свої благословення:

«Є дуже багато користі від цієї ранкової програми: краще розуміємо Писання та їхнє значення в нашому житті, починаємо день більш організовано... , отримуємо насолоду від спільного сімейного сніданку.

Я впевнена, що наші діти ідуть до школи щасливими і впевненими в собі, в сім'ї та в усьому світі». (Geri Brinley, "Getting a Head Start on the Day", *Ensign*, Apr. 1977, p. 8).

Старійшина Брюс Р. Макконкі розповідає про свої благословення, які прийшли від такого навчання:

«Ми хочемо мати спокій, радість та щастя в цьому житті і бути спадкоємцями вічного життя у прийдешньому світі. Це два великих благословення, які можуть успадкувати люди. Ми можемо заробити їх, читаючи та вивчаючи слова вічного життя, тут і зараз, а також виконуючи заповіді». ("Drink from the Fountain", *Ensign*, Apr. 1975, p. 70).

Завдання

Сплануйте вивчення євангелії вдома, як індивідуально, так і зі своєю сім'єю. Шукайте кожного дня можливість пояснити основи євангелії своїм дітям.

Додаткове читання

До римлянам 15:4 (Писання дають надію)

2 Тимофію 3:14–17 (Писання для скерування нас до досконалості)

2 Нефій 4:15 (Писання для знання та користі)

УЗ 1:37 (Писання істинні та вірні)

Підготовка вчителя

Перед уроком:

1. Прочитайте додаткові Писання, які перелічені наприкінці даного уроку.
2. Підготуйте плакат з переліком способів вивчення євангелії індивідуально або напишіть їх на дошці.
3. Підготуйте плакат з переліком способів вивчення євангелії в сім'ї або напишіть їх на дошці.
4. Призначте членів класу прочитати історії та Писання, згадані в уроці.

Підготовка до навчання

Урок 33

Мета уроку – допомогти нам підготуватися до більш ефективного викладання євангелії.

Навчання один одного

Господь заповідав членам Церкви навчати один одного.

Дайте завдання членові класу прочитати Учення і Завіти 88:77–78. Кого ми повинні вчити?

Ми можемо навчати свої сім'ї, друзів, сусідів, колег та однокласників. Ми можемо вчити членів Церкви в організованих класах. Ми можемо також вчити не членів Церкви.

Покажіть малюнок 33-а (= 33-а), Мати навчає свою дочку зав'язувати шнурки.

З часу створення землі Господь наказав нам вчити своїх дітей євангелії. Ми можемо навчати під час сімейних домашніх вечорів та в інший час. Мати в особливості має багато можливостей вчити своїх дітей вдома.

Запропонуйте членам класу розказати про досвід навчання своїх дітей.

Старійшина Бойд К. Пекер сказав: «Навчання займає більшу частину нашої діяльності. Показуючи молодшому, як зав'язувати шнурки, . . . допомагаючи дочці з новим рецептом, маючи бесіду у Церкві, приносячи свідчення, проводячи збори керівництва, і, звичайно, навчаючи клас – все це приклади навчання, і ми робимо це постійно. . .

Ми навчаємо, коли проповідуємо або говоримо, або відповідаємо на зборах». (*Teach Ye Diligently*, pp. 2–3).

У Церкві багато можливостей вчити в організованих класах. Старійшина Бойд К. Пекер нагадує нам:

«Кожний член Церкви вчиться фактично все своє життя.

Ми маємо вчителів, які служать в усіх організаціях Церкви. . .

Церква розвивається, підтримана силою навчання, яке здійснюється. Робота в царстві буде порушена, якщо навчання не буде виконане ефективно». (*Teach Ye Diligently*, pp. 2–3).

Часом наше навчання проходить не в класній кімнаті, а під час нашого спілкування. Наступна історія є прикладом цього:

«Єпископ Фред Керролл був прикликаний, коли наша сім'я переїхала до цього приходу, я в той час був дияконом Ааронового



священства. Цей величний чоловік мабуть не сказав мені й п'ятидесяти слів, хоча чотирнадцять з них залишилися незмивно запечатаними в моїй пам'яті. Я певний, що цей добрий єпископ ніколи не знав, який великий вплив мали на мене ті чотирнадцять золотих слів, сказаних мені одного дня тихо і приватно: „Я помітив, який ти благоговійний на церковних зборах. Ти подаєш прекрасний приклад іншим хлопцям“.

Просто декілька слів, але яких могутніх! З цього моменту вони мали на мене набагато більший вплив, ніж сотні завдань. До того часу я не думав про себе як особливо благоговійного. Я цілком впевнений, що єпископ Керролл невірно зрозумів мою соромливість, розцінивши її як шанобливість. Хоча це не мало значення. З того часу я почав замислюватися про значення благоговіння в моєму житті. Скоро я почав відчувати благоговіння. Врешті решт, якщо єпископ Керролл думав, що я був шанобливим, то я дійсно ним був! Це почуття, яке зародилося в мені, дякуючи зерну, яке посадив єпископ Керролл, зробилося головним в усьому моєму житті». (Lynn F. Stoddard, "The Magic Touch", *Instructor*, Sept. 1970, pp. 326–27).

Учителі організованих класів мають багато можливостей впливати на членів класу та направляти їх. Коли вони старанно працюють, то знаходять добрі шляхи навчати основам євангелії в класі та поза його межами. Старійшина Томас С. Монсон розповідає про вплив саме такого вчителя:

«У нашій недільній школі вона розповідала нам про створення світу, гріхопадіння Адама, спокутуючу жертву Ісуса. Вона привела до своєї класної кімнати як шанованих гостей Мойсея, Іешуа, Петра, Фому, Павла та Ісуса Христа. Хоча ми їх не бачили, ми навчилися любити, поважати та звеличувати їх.

Ніколи ще її урок не був таким динамічним і не мав на нас такого впливу, як того недільного ранку, коли вона з сумом сповістила нас про смерть матері одного з членів класу. Ми згадували Біллі того ранку, але не знали причину його відсутності. Головна тема уроку була: „Більше благословення – віддавати, ніж отримувати“.

Посеред уроку наша вчителька закрила посібник та відкрила наш зір, слух та наші серця до слави Божої. Вона запитала: „Скільки грошей ми маємо у нашому класному фонді для вечорів?“

„... Чотири долари та сімдесят п'ять центів“.

Тоді дуже лагідно вона запропонувала: „Сім'я Біллі у пригніченому стані та вбита горем. А що як відвідати його сім'ю цього ранку та віддати їм гроші з вашого фонду?“

Весь час я згадуватиму маленьку компанію, яка пройшла три міських квартали, зайшла до дому Біллі, привітала його, його брата, сестер та батька. Помітною була відсутність його мами. Завжди я високо цінуватиму сльози, які блищали в очах усіх, коли білий конверт, що містив наш дорогоцінний фонд для вечорів, перейшов з лагідної руки нашої вчительки до нужденної руки батька з розбитим серцем. Ми швидко дістались до каплиці. Наші серця були легкі як ніколи, наша радість більш повною, наше розуміння більш глибоким. Богом натхненна вчителька дала своїм хлопчикам та дівчаткам вічний урок чарівної істини: „Більше благословення давати, ніж отримувати“. (“Only a Teacher”, *Ensign*, May 1973, p. 29).

Кожний член Церкви – це вчитель. Ми всі навчаємо інших людей євангелії своїми словами або ділами. Коли ми христилися, то обіцяли «виступати свідком Бога в усі часи та в усіх справах, а також в усіх місцях, де ми можемо бути, аж до смерті» (Див. Мойс. 18:9). Після хрищення ми повинні ділитися євангелією із своїми сусідами та всіма людьми на землі. Ми повинні також вчити своїх дітей та інших членів Церкви.

Навчання та підготовка

Покажіть малюнок 33-б (= 33-b), Сестра вивчає Писання.

Щоб стати хорошими вчителями, ми повинні добре готуватися. Ми всі маємо вчительські здібності, але ми повинні весь час вдосконалюватись. Президент Девід О. Маккей сказав: «Жоден вчитель не може навчити тому, чого сам не знає. Жоден вчитель не може навчити тому, чого сам не бачить або не відчуває». (*Treasures of Life*, p. 476).

Попросіть членів класу послухати думки про підготовку уроку, коли ви будете читати таке висловлювання:

«Виділіть спеціальний час та місце для того, щоб спланувати урок. Підготуйте все необхідне – Писання, посібник з уроками, посилання, папір, олівець – щоб все було під рукою. . .

Почніть. . . планування з молитви. Це його Господня євангелія; ви – його вчитель, який навчає його дітей. Запитайте Господа, як він хоче, щоб навчати його посланню. . . Коли відчуваєте особливу потребу, постіться з молитвою, щоб відчути дух Господній». (*Teacher Development Program, Basic Course*, p. 133).

Перелічіть на дошці необхідні вам матеріали для підготовки уроку. Що слід робити під час підготовки?

Пропонуються такі кроки у підготовці уроку для класу:

1. Поставте мету уроку.



У більшості церковних посібників мета написана на початку уроку. Мета – це головна думка, якої ви хочете навчити членів класу, коли готуєте урок.

2. Вивчіть матеріал уроку.
Вивчіть заздалегідь матеріал уроку: як посібник, так і Писання і вирішіть, які пункти найбільш важливі. Завжди готуйтеся з молитвою.
3. Підберіть наочні посібники шляхом пошуку та вивчення.
Щоб викликати зацікавленість на уроці, використовуйте наочні посібники. Предмети, карти, малюнки і таке інше. Створення зацікавленості на уроці важливе у навчанні людей різного віку.
4. Підготуйте навчальні посібники та матеріали.
Підготуйте свої матеріали в такому порядку, як вони будуть використовуватися на уроці. Порядок в їх використанні допоможе вам уникнути розгубленості.

Любіть тих, кого навчаєте

Старійшина Бойд К. Пекер сказав: «Добрий вчитель вивчає урок. Прекрасний учитель також вивчає своїх учнів – вивчає їх серйозно та ретельно. . . Якщо ви старанно пізнаєте особливості та вияви ваших учнів, то у вашому серці. . . з'явиться почуття, близьке до натхнення; це любов, яка змушує вас виконувати роботу Господа – годувати його овець». (“Study Your Students”, *Instructor*, Jan. 1963, p. 17).

Учні, яких люблять, матимуть більше впевненості. Вони бажатимуть вдосконалюватись. Учні, яких люблять, навчаться любити інших. Учителі, які люблять своїх учнів, отримують натхнення від Господа. Вони краще розумітимуть потреби своїх учнів.

«Навіть той вчитель, який не отримав традиційну підготовку в мистецтві викладання, може мати величезний вплив на окремого учня, якщо він любить та поважає цього учня та проявляє власний інтерес до нього.

Я пам'ятаю, якось зустрів мене вчитель, якого я вважав сухим та нецікавим, і простягнув мені книжку, яка могла мене, на його думку, зацікавити. Я не дуже був зацікавлений тією книжкою. . . Але в той день я відчув вдячність до вчителя, який виявив такий інтерес до мене, і в такий спосіб зміг знайти до мене підхід». (William E. Berrett, “Teaching: An Extension of Your Personality”, *Ensign*, Apr. 1973, p. 61).

Як ми можемо продемонструвати членам класу, що ми їх любимо? На занятті? Поза межами класу?



Моліться, щоб відчуті Святий Дух

Покажіть малюнок 33-в (= 33-с), Вчителька молиться про керівництво під час вивчення Писань.

Президент Бригам Янг сказав: «Після всіх наших зусиль отримати мудрість з найкращих книжок і т.д., завжди залишається джерело, доступне для всіх: „Якщо будь-кому не вистачає мудрості, нехай він просить у Господа“ (*Discourses of Brigham Young*, р. 261).

Якщо ми повинні мати дар вчити, ми повинні молитися до нашого Небесного Батька. Він допоможе нам підготувати урок. Він допоможе нам узнати учнів, полюбити їх. Якщо ми шукаємо його допомоги, він буде з нами під час навчання.

Заключна частина

Ми відповідальні за вивчення євангелії нашими дітьми, іншими членами Церкви, а також сусідами в миру, які не є членами Церкви.

«Президент Девід О. Маккей сказав: „Немає більшої відповідальності у світі, ніж виховання людської душі“. Основою особистого впливу кожного батька або вчителя у Церкві являється навчання та виховання». (Vaugh J. Featherstone, “The Impact Teacher”, *Ensign*, Nov. 1976, р. 103).

Господь чекає від нас хорошої підготовки до вчителювання. Підготовка вимагає вивчення, молитви та навчання під впливом Святого Духа.

Завдання

Виберіть один із принципів євангелії для навчання на цьому тижні. Моліться та шукайте щоденної можливості навчати цьому. Оцініть ваші зусилля наприкінці тижня. Вам допоможе читання наступних Писань.

Писання для додаткового читання

Повторення Закону 6:5–7 (вчіть в усі часи)

Мосія 4:14–15 (вчіть дітей любові)

УЗ 42:14–15 (вчіть тільки з Духом)

УЗ 68:25–28 (наказ вчити дітей)

Мойсей 6:57 (наказ вчити дітей покаяттю)

Перед уроком:

1. Нагадайте членам класу принести свої Писання до класу.
2. Дайте завдання кільком членам класу розказати про досвід навчання своїх дітей.
3. Призначте членів класу прочитати історії та Писання, згадані в уроці.

Мета уроку – допомогти нам підготуватися до навчання, вивчаючи Писання.

Вступ

Покажіть малюнок 34-а (= 34-а), Учителька знає, що вона повинна не тільки вивчати Писання, але й обмірковувати те, про що вона дізналась з них, і 34-б (= 34-б) Сестра вчить по Писаннях, а діти мають свої власні примірники Писань для занять.

Президент Дж. Рубен Кларк, молодший, одного разу звернувся до групи вчителів у Церкві: «Ваш головний... обов'язок – навчати євангелії Господа Ісуса Христа... Ви повинні вчити євангелії, використовуючи Головні Труди (Писання) як основні джерела Церкви та слова тих, кого Бог закликав вести свій народ в ці останні дні». (“The Charted Course in Education” [an address given 8 Aug. 1938 to the Church seminary and institute leaders], pp. 10–11).

Знання Писань та користування ними під час навчання – найкращий посібник для навчання, доступний нам.

Господь навчав важливості знання та вивчення Писань. Ісус Христос, коли явився нефійцям після воскресіння, сказав: «Так, заповідь я даю вам, щоб ви старанно вивчали це» (Див. 3 Неф. 23:1). Він також наказав їм навчати інших євангелії. (Див. 3 Неф. 23:14). В Ученнях і Завітах він наказав нам старанно працювати, щоб досліджувати Писання. Ми повинні вчити їх з вірою, бо вони свідчать і вчать про нього. Писання вміщують все, що ми повинні робити. (Див. УЗ 1:37).

В доповнення до Головних Трудів ми маємо слово Господа сьогодні через живого пророка. Слова живих пророків також вважаються Писаннями. (Див. УЗ 68:1–4). Церковні посібники допомагають нам вивчати слова пророків та інші Писання.

Де ми можемо прочитати слова живих пророків?

34-а (= 34-а), Учителька знає, що вона повинна не тільки вивчати Писання, але й обмірковувати те, про що вона дізналась з них.

34-б (= 34-б), Сестра вчить по Писаннях, а діти мають свої власні примірники Писань для занять.





Використовуйте Писання у своєму житті

Коли Легій та його сім'я прибули до обіцяної землі, Нефій навчав своїх братів Писанням. Він вчив таким чином, щоб люди могли зрозуміти. Він говорив: «Бо я застосував всі Писання до вас, щоб вони були для нашої користі та знання» (Див. 1 Неф. 19:23).

Писання вчать нас «діянням Господа в інших краях, серед стародавніх народів» (Див. 1 Неф. 19:22). Хоча вони були написані давно, але зберігають своє значення для нас і тепер. Пророк Джозеф Сміт наголошував на важливості Писань. Він казав: «Досліджуйте Писання, досліджуйте вчення пророків і дізнавайтесь, яка їх частка належить вам» (*Teachings of the Prophet Joseph Smith*, p. 12).

Хороші вчителі застосовують Писання у сучасному житті. Вони користуються подіями минулого, щоб допомогти нам зрозуміти теперішнє.

Покажіть малюнок 34-с (= 34-с), Нефій та Легій з Лягоною.

Попросіть когось із сестер прочитати 1 Нефій 16:9–12, 15–30.

Звертаючись до цієї історії з Книги Мормона, Президент Спенсер В. Кімбол сказав:

«Чи можете ви уявити себе Нефієм, який почув, як його батько схвильовано привертав його увагу до чогось, що він знайшов просто за дверима свого намета? Це була... «кругла куля майстерної роботи», зроблена „з чистої латуні“, і ніхто не бачив нічого подібного до цього раніше. (Див. 1 Неф. 16:10)...

Якщо б ви... дуже уважно спостерігали за дією дороговказів цієї незвичної кулі, то помітили б, що вони «діють згідно з вірою, і старанністю, і обережністю», які були в неї вкладені, зважаючи на шлях, яким ви маєте іти. (Див. 1 Неф. 16:28)... Що б ви подумали, якщо при більш ретельному огляді ви побачили б, що на кулі були написи, „які читалися просто“ та... пояснювали шляхи Господа? І що, якби дороговкази „змінювалися час від часу“, відповідно до вимог Господа, і „згідно з вірою і старанністю“, які сім'я віддавала їм? (Див. 1 Неф. 16:29)...

Куля, або Лягона, яку можна вважати за компас, була дана Господом спеціально для того, щоб вказувати Легію напрям, в якому він має іти через пустиню. Чи не хотіли б ви – кожен з вас – мати таку кулю, щоб вона вказувала вам правильний напрямок та сповіщала вас, коли ви помилились або збочили на хибний шлях?

І цю річ... всі ви маєте. Господь дав... нам усім свідомість, яка кожного разу підказує нам, коли наш шлях хибний. Вона завжди підказує тим, хто прислухається; але люди можуть, на жаль, так



звикнути слухати послання, що починають ігнорувати їх, аж доки зовсім перестають реагувати на них.

Ви повинні усвідомити, що маєте щось подібне до компасу, подібне до Ліягони, у вас всередині. Кожній дитині це дано . . . Якщо вона не знає про Ліягону, яку має в собі, то не прислухатиметься до неї. Але якщо ми будемо пам'ятати, що кожний з нас має цей дороговказ, то наш корабель не зіб'ється з курсу. . . – нам треба лише прислухатися до своєї власної Ліягони, яку ми називаємо совість». (In Conference Report, Oct. 1976, ст. 115–17; or *Ensign*, Nov. 1976, ст. 77–79.)

Як Президент Кімбол пов'язав Писання з нашим сьогоднішнім? Які частини цієї історії не стосуються нас?

Якщо ми знаємо Писання, то можемо застосувати істинні принципи до свого життя. Нижче наводяться приклади, які показують як одна мати вчила своїх дітей по Писаннях:

Одного вечора під час молитви Енн (віком 4 роки) заявила, що не хоче промовляти молитви. Мати умовляла, але Енн відмовилася молитися. Тоді мати розповіла Енн історію про Даниїла.

Попросіть призначену сестру прочитати Даниїл 6:1–23 або розказати цю історію.

Тоді мати пояснила, що молитва була дуже важливою для Даниїла. Він молився навіть тоді, коли думав, що помре через молитву. Потім вона попросила Енн: «Тепер, коли ти знаєш, якою важливою є молитва, чи допомогти тобі трохи з молитвою?»

Наступного разу Енн та Дженіфер голосно сварилися. Вони обидві хотіли одну й ту саму ляльку. Мати підійшла до дівчаток і запитала: «Чому б нам не розрізати ляльку навпіл і кожній з вас взяти по частині?»

«Ні», – сказала Енн, – «не ріж її навпіл».

«Так, розріж», – закричала Дженіфер.

Мати відповіла: «Це повинна бути лялька Енн. Чи можете ви здогадатися, як я дізналася?» Тоді вона прочитала і обговорила з дівчатками історію, яку знайшла в 1 Книзі Царів 3:16–27.

Попросіть одну із сестер прочитати або розказати історію з 1 Книги Царів 3:16–27.

Як Писання допомогли матері навчити своїх дітей? Прочитайте Єнос 1:2–5, Матвій 25:1–13 та Учення і Завіти 40:1–3.

Підготовка до навчання Писанням

Президент Гарольд Б. Лі заявив:

«Я кажу, що нам потрібно вчити свій народ шукати відповіді у Писаннях. . . Але, на жаль, багато з нас не читають Писань. Ми не знаємо, про що в них йдеться, а тому обмірковуємо те, що самим

слід було знайти в Писаннях. Я гадаю, це одна з найбільших загроз сучасності». (“Find the Answers in the Scriptures”, *Ensign*, Dec. 1972, p. 3).

Ніхто нас не може силою примусити вивчати Писання. Ми можемо знайти багато виправдань, щоб не робити цього. Важче спланувати вивчення Писань. Це не робиться через збіг обставин або знеацька. (Див. урок 32 даного посібника).

Які виправдання ми використовуємо, щоб не вивчати Писання? Як ми можемо подолати такі перешкоди?

Якщо ми хочемо вивчати Писання, слід робити більше, ніж просто читати їх без обдумування.

Попросіть одну із сестер прочитати Мороній 10:3. Що говорить нам Мороній про навчання з Писань?

Мороній говорить нам, що після того, як ми отримуємо істини з Писань, ми повинні відчуті їх у своєму серці. Президент Маріон Дж. Ромні сказав: «Коли я прочитав Писання, то звернув увагу на слово *обміркувати*... Словник говорить, *обміркувати* означає „мисленно зважити, думати глибоко про щось, обдумувати, роздумувати...“.

Обміркування – це, як на мене, форма молитви. Це, наближення до Духа Господнього». (In Conference Report, Apr. 1973, p. 117; “Magnifying One’s Calling in the Priesthood”, *Ensign*, July 1973, p. 90).

У Мороній 10:3–4 говориться, що ми повинні розміркувати (вивчати ці речі своїм розумом). Потім ми маємо запитати Небесного Батька, чи істинні вони. Він дасть нам знати, що вони істинні силою Святого Духа.

Заклучна частина

Щоб вивчати Писання, ми повинні *підготуватися*, часто їх читаючи, *розміркувати* над матеріалом, усвідомлюючи його, щиро *молитися*. Потім треба на *практиці* використати все, про що дізналися та зрозуміли через Святого Духа. Коли ми зробимо це, то зможемо *навчати* Писанням силою Духа.

Завдання

Почніть вивчати і відмічати важливі Писання на цьому тижні. Порівняйте Писання зі своїм власним життям. На сімейному домашньому вечорі, за обіднім столом, або під час інших сімейних ситуацій, поговоріть про історії з Писань.

Писання для додаткового читання

2 Нефій 4:15–16 (любов Нефія до Писань)

2 Нефій 32:3–7 (насолада від слів Христа)

Алма 37:38–47 (Алма навчає свого сина Геламана Писанням)
УЗ 11:21–22 (отримуйте слово Бога)

Підготовка вчителя

Перед уроком:

1. Прочитайте *Основи Євангелії*, розділ 10, «Писання».
2. Нагадайте членам класу принести свої Писання до класу.
3. Призначте членів класу прочитати історії та Писання, згадані в уроці.

Навчання силою та впливом Святого Духа

Урок 35

Мета уроку – допомогти нам навчати євангелії силою Святого Духа.

Вступ

Господь наказав нам вчити один одного про його царство (Див. УЗ 88:77). Для того, щоб навчати, ми повинні мати свідчення про істину відновленої євангелії Ісуса Христа. Ми повинні вчити силою та впливом Святого Духа.

Президент Девід О. Маккей сказав: «Вчителі, починайте підготовку своїх уроків з молитви. Давайте свої уроки з серцем, повним віри. Тоді моліться, щоб Бог збагатив ваше послання... через вплив Святого Духа». (*Gospel Ideals*, р. 223).

Старійшина Гартман Ректор, молодший, розповідає історію про президента Гарольда Б. Лі:

«Відразу після його посвячення на посаду президента, ... один репортер запитав:

„Що ви збираєтесь виконати будучи президентом Церкви?“...

„Ну, – сказав він, – я можу відповісти на це питання словами великого пророка, коли йому було дане завдання Господом зберегти стародавні записи. Він сказав:

«І вів мене Дух Божий, бо не знав я наперед, що маю робити».
(Див. 1 Неф. 4:6)» (“You Shall Receive the Spirit”, *Ensign*, Jan. 1974, р. 106).

Як вчителі ми також повинні керуватися Духом. Наші думки – це не Божі думки. Наші шляхи – це не Божі шляхи. (Див. Ісаія 55:8–9). Щоб навчати євангелії Ісуса Христа, ми повинні мати керівництво Святого Духа.

Попросіть сестер прочитати УЗ 42:12–14. Що нам наказано вчити? Де ми знаходимо ці принципи? Як ми можемо отримати Святий Дух, з яким ми вчимо? Якщо ми не маємо впливу Святого Духа, чому ми не повинні навчати?

Завдяки впливу Святого Духа слова вчителя глибоко западають у серця слухачів: «Бо, коли людина говорить силою Святого Духа, то сила Святого Духа доносить це в серця дітей людських» (Див. 2 Неф. 33:1).

Покажіть малюнок 35-а (= 35-а), Цар Веніамін повчає свій народ з високої башти.

Цар Веніамін скликав свій народ разом, щоб дати їм особливі настанови. Він бажав зміцнити їх духовно.

Попросіть сестер прочитати Мосія 5:1–2. Що змусило людей повірити словам Царя Веніаміна, які він промовив? Попросіть сестер прочитати Мосія 5:3–4. Як їхня віра вплинула на досвід?

Отримання керівництва Святого Духа

Сини Мосії навчали євангелії через вплив Святого Духа. Вони отримали це керівництво після багатьох зусиль.

Попросіть сестер прочитати Алма 17:2–3. Яких трьох кроків дотримувалися сини Мосії, щоб навчати з силою Святого Духа? Дайте перелік цих трьох кроків на дошці. (Дослідження Писань, гіст та молитва).

Після вивчення та підготовки вчитель повинен помолитися.

Президент Маріон Дж. Ромні розповідає про свою дружину, яка мала досвід навчання силою Духа. Вона мала дати урок про видіння Батька та Сина пророку Джозефу Сміту. В класі була присутня випускниця університету, не член Церкви. Сестра Ромні боялася, що урок не буде сприйнятий цією освіченою жінкою, і вона сама мала сумнів, що це істина.

Обговорюючи це із своєю матір'ю, сестра Ромні сказала: «Я не можу дати цей урок. Я не знаю, чи мав Джозеф Сміт таке видіння».

«Її мати не була освіченою жінкою, але вона мала свідчення. Вона запитала: „Ти знаєш, в який спосіб пророк отримав видіння, чи не так?“

„Так, . . . він отримав під час молитви до Бога про мудрість“ . . .

Сестра Ромні пішла до своєї кімнати та спробувала зробити те ж саме. . . В результаті вона. . . дуже впевнено провела той урок, перевершивши свої можливості. Як вона могла це зробити? Святий Дух зійшов на неї у відповідь на її запитання. Сестра відчула тепло у своїй душі. Вона дізналася, що Джозеф Сміт бачив видіння. Сестра Ромні не бачила точно того своїми очима, що бачив пророк, але мала таке саме знання. Вона знала з опису Джозефа Сміта, що він бачив, і мала свідчення від Святого Духа, що його розповідь була істинною». (“How to Gain a Testimony”, *New Era*, May 1976, pp. 10–11).

Яких кроків дотримувалась сестра Ромні? Порівняйте їх з трьома кроками, які перелічені на дошці. Чому самостійне навчання не дало їй досить впевненості? Як ми називаємо підтвердження, яке отримала сестра Ромні? (Свідчення).

Яка різниця між простим читанням істини та тим, що вам підтвердить про істину той, кому ви довіряєте? Попросіть членів класу прочитати Мороній 10:4–5. Як Святий Дух промовляє нам істину? Що нам слід робити, щоб отримати такі свідчення?



Як свідчити

Навчання із свідченням означає навчання із знанням, що євангелія – істина. Маючи дух свідчення, ми можемо допомагати іншим зрозуміти відновлену євангелію. Святий Дух може свідчити про істину основ євангелії слухачам. (Див. 1 Кор. 2:12–13).

Покажіть малюнок 35-б (= 35-b), Два місіонери біля дверей дослідника.

Старійшина Алвін Р. Дайер розказав таку історію:

«Два місіонери прибули в один дім після полудня... Сім'я... саме готувалася сісти до ранньої вечері... Розповідь місіонерів на порозі дому не мала успіху... Жінка почала зачиняти двері... Місіонери засвідчили істинність євангелії... Один із старійшин навмисно підвищив голос, щоб ті, хто всередині, могли почути його... Невдовзі місіонери пішли...»

Вони не пройшли і половини кварталу, як почули, що хтось покликав їх... Підліток років 14 нагнав їх та сказав: „Батько хоче, щоб ви повернулися в дім... Батько сказав, що ваше повідомлення біля дверей не вплинуло на нього, доки він не почув, як один з них свідчив. Тоді, сказав він, дивне почуття зійшло на мене, і я відчув, що ми були неправі, коли відіслали вас“. Зацікавленість була пробуджена свідченням та духом переконання, що привело до хрищення всієї сім'ї». (“When Thou Art Converted”, *Instructor*, July 1961, p. 225).

Чому батько повернув місіонерів?

Попросіть двох сестер розказати про свої відчуття, коли їх навчали євангелії.

Заключна частина

Як батьки та вчителі у Церкві ми закликані змінити життя тих, кого ми вчимо. Зміна приходить через силу Святого Духа. Навчаючи силою Святого Духа ми збільшимо знання, розуміння, свідчення та віру – як в собі, так і в тих, кого вчимо. Ми повинні бути гідними та підготовленими, щоб навчати силою Святого Духа. Якщо ми так робимо, то навчаємо істині. Провід Святого Духа приходить, коли ми вчимося, молимося та живемо за наказами Бога.

«І Дух буде даний вам молитвою віри; і, якщо ви не отримаєте Духа, то не вчіть...»

«І коли ви піднесете свої голоси до Втішителя, то будете говорити і проповідувати, як вважається мені добре;»

«Бо, послухайте, Втішитель знає все». (Див. УЗ 42:14, 16–17).



Завдання

Шукайте допомоги Святого Духа в навчанні, молитві та пості. Це кроки у підготовці до викладання. Не пропускайте можливості вчити дітей, друзів та сусідів.

Писання для додаткового читання

Лука 24:32 (в учнях палають серця)

Іоанн 14:26 (Святий Дух учить усьому)

2 Нефій 32:7–8 (прислуховуйтеся до Духа)

Мосія 23:14 (вчитель – Божа людина)

Алма 5:43–52 (Алма свідчить про Святий Дух)

Мороній 10:7–10 (дари, дані Святим Духом)

Підготовка вчителя

Перед уроком:

1. Дотримуйтесь кроків, позначених в уроці, щоб отримати допомогу Святого Духа.
2. Дайте завдання двом членам класу розказати, що вони відчували, коли їх навчали євангелії.
3. Призначте членів класу прочитати історії та Писання, згадані в уроці.

ПРЕЗИДЕНТИ ЦЕРКВИ

1. Джозеф Сміт

Народився 23 грудня 1805 року в Шароні, округ Вінзор, штат Вермонт, син Джозефа Сміта, старшого, та Люсі Мак Сміт. Отримав Мелхіседекове священство (посвячений в Апостоли) у травні 1829 року Петром, Яковом та Іоанном (див. УЗ 20:2, 27:12); затверджений першим старійшиною Церкви 6 квітня 1830 року у віці 24 років; посвячений у первосвященики 3 червня 1831 Ліманом Уайтом; затверджений Президентом першого священства 25 січня 1832 на конференції в Амхерсті, округ Лорейн, штат Огайо; замордований 27 червня 1844 у Картеджській в'язниці, Картедж, округ Хенкок, штат Іллінойс, у віці 38 років.

2. Бригам Янг

Народився 1 червня 1801 року в Вітінгемі, округ Вітінгем, штат Вермонт, син Джона Янга та Абігаль Хоу Янг. Посвячений в апостоли 14 лютого 1835 року трьома свідками Книги Мормона; затверджений Президентом Кворуму Дванадцяти Апостолів 14 квітня 1840 року; затверджений Президентом Церкви 27 грудня 1847 року у віці 46 років; помер 29 серпня 1877 року в Солт-Лейк-Сіті, округ Солт-Лейк, штат Юта, у віці 76 років.

3. Джон Тейлор

Народився 1 листопада 1808 року в Мілнторпі, графство Уестморленд, Англія, син Джеймса Тейлора та Агнес Тейлор. Посвячений в апостоли 19 грудня 1838 року Бригамом Янгом та Гебером С. Кімболом; затверджений Президентом Кворуму Дванадцяти Апостолів 6 жовтня 1877 року; затверджений Президентом Церкви 10 жовтня 1880 року у віці 71 рік; помер 25 липня 1887 року у Кайсвіллі, графство Девіс, штат Юта, у віці 78 років.

4. Уілфорд Вудраф

Народився 1 березня 1807 року в Ейвоні (Фармінгтон), округ Хартфорд, штат Коннектікут, син Афека Вудрафа та Бьюлі Томпсон Вудраф. Посвячений в Апостоли 26 квітня 1839 року Бригамом Янгом; затверджений Президентом Кворуму Дванадцяти Апостолів 10 жовтня 1880 року; затверджений Президентом Церкви 7 квітня 1889 року у віці 82 років; помер 2 вересня 1898 року у Сан-Франціско, округ Сан-Франціско, штат Каліфорнія, у віці 91 рік.

5. Лоренцо Сноу

Народився 3 квітня 1814 року в Мантуї, округ Портадж, штат Огайо, син Олівера Сноу та Розетти Леонори Петтібон Сноу. Посвячений в апостоли 12 лютого 1849 року Гербером С.

Кімболом; затверджений Радником Президента Бригама Янга 8 квітня 1873 року; затверджений Першим Радником Президента Бригама Янга 9 травня 1874 року; затверджений Президентом Кворуму Дванадцяти Апостолів 7 квітня 1889 року; затверджений Президентом Церкви 13 вересня 1898 року у віці 84 років; помер 10 жовтня 1901 року в Солт-Лейк-Сіті, округ Солт-Лейк, штат Юта, у віці 87 років.

6. Джозеф Філдінг Сміт

Народився 13 листопада 1838 року у Фар-Весті, округ Колдуелл, штат Міссурі, син Гайрума Сміта і Мері Філдінг Сміт. Посвячений в апостоли та Радники Першого Президентства 1 липня 1866 року Бригамом Янгом; призначений у члени Кворуму Дванадцяти Апостолів 8 жовтня 1867 року; звільнений як Радник Першого Президентства по смерті Президента Янга 29 серпня 1877 року; затверджений Другим Радником Президента Джона Тейлора 10 жовтня 1880 року; звільнений по смерті Президента Тейлора 25 липня 1887 року; затверджений Другим Радником Президента Уілфорда Вудрафа 7 квітня 1889 року; затверджений Другим Радником Президента Лоренцо Сноу 13 вересня 1898 року; затверджений Першим Радником Президента Лоренцо Сноу 6 жовтня 1901 року, не посвячений на цю посаду; звільнений по смерті Президента Сноу 10 жовтня 1901 року; затверджений Президентом Церкви 17 жовтня 1901 року у віці 62 роки; помер 19 листопада 1918 року в Солт-Лейк-Сіті, округ Солт-Лейк, штат Юта, у віці 80 років.

7. Гебер Джедді Грант

Народився 22 листопада 1856 року в Солт-Лейк-Сіті, округ Солт-Лейк, штат Юта, син Джедедія Моргана Гранта та Речел Ріджудей Айвінс Грант. Посвячений в апостоли 16 жовтня 1882 року Джорджем К. Кенноном; затверджений Президентом Кворуму Дванадцяти Апостолів 23 листопада 1916 року; затверджений Президентом Церкви 23 листопада 1918 року у віці 62 років; помер 14 травня 1944 року в Солт-Лейк-Сіті, округ Солт-Лейк, штат Юта, у віці 88 років.

8. Джордж Алберт Сміт

Народився 4 квітня 1870 року в Солт-Лейк-Сіті, округ Солт-Лейк, штат Юта, син Джона Генрі Сміта та Сари Фарр Сміт. Посвячений в апостоли 8 жовтня 1903 року Джозефом Ф. Смітом; затверджений Президентом Кворуму Дванадцяти Апостолів 1 липня 1943 року; затверджений Президентом Церкви 21 травня 1945 року у віці 75 років; помер 4 квітня 1951 року в Солт-Лейк-Сіті, округ Солт-Лейк, штат Юта, у віці 81 року.

9. Девід Оман Маккей

Народився 8 вересня 1873 року в Хантсвіллі, округ Вебер, штат Юта, син Девіда Маккея та Джанет Евелін Еванс Маккей. Посвячений в апостоли 9 квітня 1906 року Джозефом Ф. Смітом; затверджений Другим Радником Президента Гебера Дж. Гранта 6 жовтня 1934 року; затверджений Другим Радником Президента Джорджа Елберта Сміта 21 травня 1945 року; затверджений Президентом Кворуму Дванадцяти Апостолів 30 вересня 1950 року; затверджений Президентом Церкви 9 квітня 1951 року у віці 77 років; помер 18 січня 1970 року в Солт-Лейк-Сіті, округ Солт-Лейк, у віці 96 років.

10. Джозеф Філдінг Сміт

Народився 19 липня 1876 року в Солт Лейк Сіті, округ Солт Лейк, штат Юта, син Джозефа Філдінга Сміта та Джулії Лемсон Сміт. Посвячений в апостоли 7 квітня 1910 року Джозефом Ф. Смітом; затверджений виконуючим обов'язки Президента Кворуму Дванадцяти Апостолів 30 вересня 1950 року; затверджений Президентом Кворуму Дванадцяти Апостолів 9 квітня 1951 року; затверджений Радником Першого Президентства 29 жовтня 1965 року; затверджений Президентом Церкви 23 січня 1970 року у віці 93 років; помер 2 липня 1972 року в Солт-Лейк-Сіті, округ Солт-Лейк, штат Юта, у віці 95 років.

11. Гарольд Бінем Лі

Народився 28 березня 1899 року у Кліфтоні, округ Онейда, штат Айдахо, син Сем'юела М. Лі та Луїзи Бінем Лі. Посвячений в апостоли 10 квітня 1941 року Гебером Дж. Грантом; затверджений Президентом Кворуму Дванадцяти Апостолів 23 січня 1970 року; затверджений Першим Радником Президента Джозефа Філдінга Сміта 23 січня 1970 року у віці 70 років; затверджений Президентом Церкви 7 липня 1972 року у віці 73 років; помер 26 грудня 1973 року в Солт-Лейк-Сіті, округ Солт-Лейк, штат Юта, у віці 74 років.

12. Спенсер Вуллі Кімбол

Народився 28 березня 1895 року в Солт-Лейк-Сіті, округ Солт-Лейк, штат Юта, син Ендрю Кімбола та Олів Вуллі Кімбол. Посвячений в апостоли 7 жовтня 1943 року Гебером Дж. Грантом; затверджений виконуючим обов'язки Президента Кворуму Дванадцяти Апостолів 23 січня 1970 року; затверджений Президентом Церкви 30 грудня 1973 року у віці 78 років; помер 5 листопада 1985 року в Солт-Лейк-Сіті, округ Солт-Лейк, штат Юта, у віці 90 років.

13. Езра Тафт Бенсон

Народився 4 серпня 1899 року в Уїтні, округ Онейда, штат Айдахо, син Джорджа Т. Бенсона та Сари Данклі Бенсон. Посвячений в апостоли 7 жовтня 1943 року Гебером Дж. Грантом; затверджений Президентом Кворуму Дванадцяти Апостолів 30 грудня 1973 року у віці 74 років; затверджений Президентом Церкви 10 листопада 1985 року у віці 86 років.

Цитовані джерела

- Brown, Hugh B. *The Abundant Life*, Salt Lake City: Bookcraft, Inc., 1965.
- Cannon, George Q. *Gospel Truth: Discourses and Writings of President George Q. Cannon*. Selected by Jerreld L. Newquist, Salt Lake City: Deseret News Press, 1957.
- The Church of Jesus Christ of Latter-day Saints. *Official Report of the First Mexico and Central America Area General Conference of The Church of Jesus Christ of Latter-day Saints*. Salt Lake City: The Church of Jesus Christ of Latter-day Saints, 1973.
- . *Official Report of the Korea Area Conference*. Salt Lake City: The Church of Jesus Christ of Latter-day Saints, 1977.
- . *Official Report of the São Paulo Area Conference*. Salt Lake City: The Church of Jesus Christ of Latter-day Saints, 1977.
- Clark, J. Reuben, Jr. “The Charted Course of the Church in Education”. An address given on 8 Aug. 1938 to the Church seminary and institute leaders.
- . *Immortality and Eternal Life*, vol. 2, Melchizedec Priesthood Course of Study. Salt Lake City: The Church of Jesus Christ of Latter-day Saints, 1969.
- Cowley, Matthew. *Matthew Cowley Speaks: Discourses of Elder Matthew Cowley of the Quorum of the Twelve of The Church of Jesus Christ of Latter-day Saints*. Salt Lake City: Deseret Book Co., 1954.
- Evans, Richard L. *Thoughts... for One Hundred Days*. Salt Lake City: Publishers Press, 1966.
- Grant, Heber J. *Gospel Standards: Selections from the Sermons and Writings of Heber J. Grant*. Compiled by G. Homer Durham. Salt Lake City: Deseret News Press, 1969.
- Hoole, Daryl V., and Ockey, Donette V. *With Sugar 'n Spice*. Salt Lake City: Deseret Book Co., 1966.
- Inspirational Missionary Stories*. Compiled by Leon R. Hartshorn. Salt Lake City: Deseret Book Co., 1976.
- Jensen, Margie Calhoun. *When Faith Writes the Story*. Salt Lake City: Bookcraft, Inc., 1973.
- Journal of Discourses*. 26 vols. London: Latter-day Saints' Book Depot, 1854–86.

-
- Kimball, Spencer W. *Faith Precedes the Miracle*. Salt Lake City: Deseret Book Co., 1972.
- *The Miracle of Forgiveness*. Salt Lake City: Bookcraft, Inc., 1969.
- “We Should Be a Reverent People”. Pamphlet published by The Church of Jesus Christ of Latter-day Saints, 1976.
- Lee, Harold B. *Stand Ye in Holy Places: Selected Sermons and Writings of President Harold B. Lee*. Salt Lake City: Deseret Book Co., 1974.
- *Ye Are the Light of the World*. Salt Lake City: Deseret Book Co., 1974.
- McConkie, Bruce R. *Mormon Doctrine*, 2nd ed. Salt Lake City: Bookcraft, 1966.
- McKay, David O. *Gospel Ideals: Selections from the Discourses of David O. McKay*. Salt Lake City: Deseret News Press, 1953.
- *Secrets of a Happy Life*. Compiled by Llewelyn R. McKay. Salt Lake City: Bookcraft, 1967.
- *Stepping Stones to an Abundant Life*. Compiled by Llewelyn R. McKay. Salt Lake City: Deseret Book Company, 1971.
- *Treasures of Life*. Compiled by Clare Middlemiss. Salt Lake City: Deseret Book Co., 1962.
- Packer, Boyd K. *Teach Ye Diligently*. Salt Lake City: Deseret Book Co., 1975.
- Pratt, Parley P. *Key to the Science of Theology*. Salt Lake City: Deseret Book Co., 1938.
- Rector, Hartman and Connie. *No More Strangers*. 3 vols. Salt Lake City: Bookcraft, Inc., 1976.
- Remarkable Stories from the Lives of Latter-day Saint Women*, 2 vols. Compiled by Leon R. Hartshorn. Salt Lake City: Deseret Book Co., 1976.
- Roberts, B. H. *A Comprehensive History of The Church of Jesus Christ of Latter-day Saints: Century One*. 6 vols. Provo, Utah: Brigham Young University Press, 1957.
- Smith, Joseph. *History of The Church of Jesus Christ of Latter-day Saints*. 6 vols. Salt Lake City: Deseret Book Co., 1951.
- *Teachings of the Prophet Joseph Smith*. Selected by Joseph Fielding Smith. Salt Lake City: Deseret Book Co., 1965.
- Smith, Joseph F. *Gospel Doctrine*. 5th ed. Salt Lake City: Deseret Book Co., 1939.
- Speeches of the Year*. BYU devotional and fireside addresses, published annually by Brigham Young University Press, Provo, Utah.

-
- Stories of Insight and Inspiration.* Compiled by Margie Calhoun Jensen. Salt Lake City: Bookcraft, Inc., 1976.
- Tanner, N. Eldon. *Seek Ye First the Kingdom of God.* Compiled by LaRue Sneff. Salt Lake City: Deseret Book Co., 1973.
- Webster's New Collegiate Dictionary.* Springfield, Mass.: G&C Merriam Co., 1975.
- Whitney, Orson F. *Life of Heber C. Kimball.* Salt Lake City: Bookcraft, 1945.
- Widtsoe, John A. *Man and the Dragon and Other Essays.* Salt Lake City: The Bookcraft Co., 1945.
- . *Priesthood and Church Government.* Salt Lake City: Deseret Book Co., 1965 printing.
- The World Book Encyclopedia.* 1977 ed.
- Young, Brigham. *Discourses of Brigham Young.* Compiled by John A. Widtsoe. 1971 ed. Salt Lake City: Deseret Book Co., 1954.

Класні нотатки та завдання













ІЛЮСТРАЦІЇ

1. Президенти Церкви
Джозеф Сміт
Брігам Янг
Джон Тейлор
Вілфорд Вудраф
Лоренцо Сноу
Джозеф Ф. Сміт
Гебер Дж. Грант
Джордж Алберт Сміт
Девід О. Маккей
Джозеф Філдінг Сміт
Гарольд Б. Лі
Спенсер У. Кімбол
Езра Тафт Бенсон
Говард У. Хантер
Гордон Б. Хінклі (у верхньому правому кутку)
2. Перше Президентство
Президент Гордон Б. Хінклі
Президент Томас С. Монсон (зліва)
Перший радник
Президент Джеймс Е. Фауст (справа)
Другий радник
3. Кворум Дванадцяти Апостолів
Бойд К. Пекер, Л. Том Перрі, Девід Б. Хайт, Ніл А. Максвел, Рассел М. Нелсон, Даллін Х. Оукс, М. Рассел Баллард, Джозеф Б. Вертлін, Річард Дж. Скот, Роберт Д. Хейлз, Джефрі Р. Холланд, Генрі Б. Айрінг
4. Ісус Христос
5. Втеча до Єгипту
6. Іоанн Христитель христить Ісуса
7. Христос посвячує апостолів
8. Ісус молиться в Гефсиманії
9. Марія і воскреслий Господь
10. Ісус показує свої рани
11. Легій і його народ прибувають до Обіцяної землі
12. Мороній ховає пластини на горі Кумора
13. Храм у Солт-Лейк-Сіті
14. Табернакальний хор
15. Хлопчик хреститься
16. Молоду жінку конфірмають

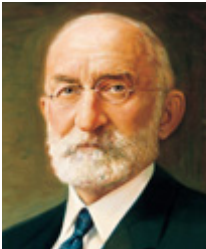



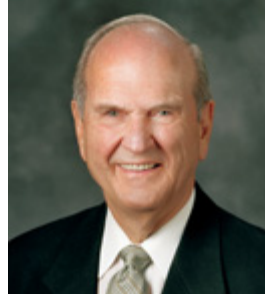



















Tom
COVELL









АЛФАВІТНИЙ ПОКАЖЧИК

Б

- Баллард, М. Рассел, портрет, ілюстрації, 3
- Батьки: обряди священства, 83; радяться з друзинами, 107; радяться з сім'ями, урок про, 106–107; роль в домі, 93, 100, 107
- Бенсон, Езра Тафт: коротка біографія, 273; портрет, ілюстрації, 1
- Благоговіння: батьки і, 52; важливе значення, 48; вдосконалення, 52; в церкві, 51; значення, 48; навчання, 52; дім і, 51; «одна з найвищих якостей душі», 48; перед Богом, 49; перед іменем Божества, 49; приклад, 49–51; Спенсер У. Кімбол про, 48; урок про, 48; щастя і, 51
- Борг: уникати, 153, розпоряджатися грішми, 149–154
- Бюджет: внески до Церкви, відкладення, їжа, одяга, житло, медикаменти, транспорт, комунальні послуги 153–156
- забезпечення своїх потреб, 185; лагодіть та доглядайте, 192; покладання на себе і, 183; набуття навичок, 192; урок про, 183; худоба, 185; шийте і лагодіть, 190
- Віра: визначення, 3; виховувати, 7–9; писання про, 12; підтримувати через покору, 9–12; урок про, 3–12; як розвивати, 3
- Вічне життя: деякі вимоги до, 24–25
- Вічний шлюб: благословення через, 65–67; вибір вічного супутника, 65–70; вимоги до, 70; жертва заради, 72; підготовка до, 70; привід для, 65; урок про, 65–70
- Вдосконалення: яким чином, 27–28
- Вода: користуйтеся чистою водою, щоб розбавляти молоко для малят, 163
- Вудраф, Уілфорд: коротка біографія, 270.; портрет, ілюстрації, 1

В

- Вертлін, Джозеф Б.: портрет, ілюстрації, 3
- Вести: домашнє господарство, урок про 143; сімейний бюджет, урок про, 149
- Вистояти до кінця: 27–28
- Виробництво вдома: виробляти необхідні речі, 190; город, 187; дерева, виноградник і кущі, 187; запасатися необхідним, 190; зберігати продукти, 187;
- Гарний приклад: подавати гарний приклад сім'ї, друзям, не членам Церкви, 133
- Грант, Гербер Дж., коротка біографія, 271; портрет, ілюстрації, 1

Д

- Дерева: фруктові, виноградники та ягідні кущі, 187
- Дім: вивчення євангелії в, урок про, 239; вплив, 227–238; домашнє виробництво, урок

про, 182–193; мистецтво в, 227; місце для всього, 145; музика в, 228; планування роботи в, 147; покладання на себе і домашнє виробництво, 183; полегшення домашньої роботи, 145; почуття, розвиток добрих, 233; принцип порядку, 143; садівництво, городництво, урок про, 172; створення атмосфери духовності, урок про, 227; уміле ведення, урок про, 143; утримання порядку в домі, 143–148; центр для навчання, 239; як зробити будинок доміvkою, 227–238

Діти: Сімейна ферма чи бізнес, навчати допомозі у, 220; сімейні робочі проекти і, 221; принципи євангелії, навчати їх застосовувати, 228–230; старші діти піклуються про молодших, навчання, 220; відповідальність, віддача, 229; володіння собою, навчання, 227–228; праця, навчання роботі, 221–222; наполеглива праця, навчати їх, 211–213

Добробут інших: наша турбота, 27

Добровільна робота: 213–216

Дружба: місіонерська робота і, урок про 128–135; нові члени Церкви, 134–135

Дружина–член Церкви: благословення, 96–98; благословення дружини і матері, 96–100; обов'язки, 96–100; урок про, 96–105

Друзі: запрошувати додому й на церковні збори, 133; дивіться урок про місіонерську роботу та почуття товариства 128–135

Дух Господній: допомагає створювати добру атмосферу вдома, 227

Е

Естер: перед царем, картина, 6–а

Є

Євангелія: атмосфера для вивчення, 240; батьки мають навчати, 239; благословення від вивчення, 246; вивчення євангелії вдома, урок про 239–247; готуватися до навчання, урок про, 248–256; елементи навчання, 240; молитися разом з сім'єю, 240; писання, їх вивчення, 241, 256; писання про, 247; планування вивчення в сім'ї, 240–246; свідчити перед дітьми, 246; сімейні домашні вечори і 245–246; учити один одного, 248–251

Ж

Жінка, Свята Останніх Днів: благословення дружини, 96; благословення матері, 98; обов'язки дружини, 96; обов'язки матері, 98; роль самотньої жінки, 100, писання про, 105

Жінки: благословення від священства, 90; заробляти гроші вдома, 209; і священство, урок про, 90; матері і робота, 202; обов'язки, 96, 98; самотності, роль, 100; писання про, 94, 105; підготовка до роботи, 202; підтримка священства вдома, 91; розвиток трудових навичок, урок про, 202; ставлення до священства в Церкві, 93; Церква Ісуса Христа Святих Останніх Днів, урок про, 96; шанувати і підтримувати священство, 91

З

Завіти: визначення, 24; хрищення, 24; причастя, 24

Запобігання хворобі: догляд за хворими, 168; захист від мікробів, 167–168; захищайте їжу, 167; звільнення належним чином від відходів життєдіяльності людей і тварин, 167; здоровий спосіб життя, 168; коли приходять хвороба, 168; опір захворюванням та імунітет, таблиця, 24–а; позбавляйтеся домашніх комах, 166; таблиця щеплень, 24–а; урок про, 166–171; чистота, 168; щеплення, 167–168

Збори посту й свідчень: мета, 122; коли проводяться, 122; обряди які проводяться під час, 122

Збори священства: коли проводяться, 122; хто відвідує, 122

Збори, Церковні: запрошувати друзів на, 133; зобов'язання після хрищення, 27; урок про, 120–127

Злакові та коренеплоди: для малят, 164; гарні в їжу, 160–164

К

Картини: описання й ілюстрації, 280

Кворум Дванадцяти Апостолів: фото, ілюстрації, 3

Кімбол: Спенсер, У.: коротка біографія, 272; портрет, ілюстрації 1

Книги: заклик насолоджуватися гарними, 240

Л

Лагодити: 190

Легій, і його народ прибувають в Обіцяну землю, картина, ілюстрації, 11

Лі, Гарольд Б.: коротка біографія, 272 портрет, ілюстрації 1

Література, Церковна: давати

Книгу Мормона, брошури, книги, 131

Любов: досконала любов–милосердя, 54–55; заповідано любити, 55–57; заповіді про, 55; служіння буде, 56; урок про, 54–58

М

Маккей, Девід О.: коротка біографія, 272; портрет, ілюстрації, 1

Максвел, Ніл А.: портрет, ілюстрації, 3

Малюки, їжа для 163–164; материнське молоко і годування з пляшечки, 163; коли починати давати іншу їжу, 164

Матері: благословення жінки у Церкві, 96–100; харчування матері і дитини, урок про 162

Мета цього посібника, 1

Милосердя: урок про, 56–60; чиста любов, 54; чиста любов Христа, 56; служіння і, 58–60

Мистецтво: розвиток талантів у, 227 підбадьорювання вдома, 227.

Місіонери: відповідальність за підготовку, 136; листи до, 141; місіонерська робота і товаришування, урок про, 128; підготовка до, 136–140; підготовка і заохочення, 136–140; підготовка молоді, 136–140; потрібно навчитися, 138; роль молодих жінок у підготовці, 140; фізична підготовка до, 136 як бути, 129–134

Місіонерська робота і товаришування: важливе значення, 128; приносить радість, 129; урок про, 128–135; як це робити, 129–134

Молитва: вдома створює добру атмосферу, 227; зобов'язання, 27

Монсон, Томас С.: портрет, ілюстрації, 2

Н

Навички: жінки мають учитися вести домашнє господарство і заробляти на життя, 202; заробляти гроші вдома, 209; матері і, 202–203; набуття навичок, яких нам бракує, 192; підготовка до праці, 202; причини, за яких жінки мусять працювати, 202; розвиток, урок про, 202

Навчати: володіти собою, урок про, 220; застосовувати писання у нашому житті, 259; з писань, урок про, 256; молитися, щоб отрамати Духа, 265; навчання і підготовка, 251; писання про, 262; підготовці до навчання, урок про 248; підготовці до навчання писанням, 261; свідчити, 267; сім'ї про цінність праці і відповідальність, урок про, 211; учить один одного, 248; через силу і вплив Святого Духа, урок про, 264

Недільна школа: 124

Нельсон, Рассел М.: портрет, ілюстрації, 3

Нефій докоряє своїм братам, картина: 1–г

Норми побачення: і цнотливість, 61–62; спонукання, 61–64

Норми одягу: і сромність, 63, спонукання до скромності, 62–63

О

Обов'язок: учити сім'ї, урок про 211

Обряди священства: благословення через, 86; визначення і перелік, 75–77; терпіння у чеканні на благословення, 87; урок про, 81

Овочі: город, урок про, 172; для

малят, 164; для повноцінного харчування, 157; саджати городи і зберігати врожай, 187

Особистий розвиток: урок про, 194

Остання Вечеря, картина Карла Блоха, 17–а

Оточення: вплив дому, 227–232; красаота природи покращує, 234–236; мистецтво покращує, 234; музика вдома, 230–232; писання і книги, 236; порядок, 236; створення піднесеної атмосфери, урок про 227; таланти і ручна праця, 227–237; телебачення, 236; чистота, 236; як покращити, 230

Оукс, Даллін Х.: портрет, ілюстрації, 3

П

Пекер, Бойд К.: портрет, ілюстрації, 3

Петро, Яків та Іоанн дарують Мелхіседекове Священство Джозефові Сміту та Оліверу Каудері, картина: 11–а

Перрі, Л. Том: портрет, ілюстрації, 3

Перше Президентство: портрети, ілюстрації, 2

Писання: вивчати, урок про, 256; вивчення їх допомагає нам одержати свідчення, 41; готуватися до викладання, 261; застосування писань у нашому житті, 259

Підказки Духа: йти за, 132

Піст: і молитва підвищують духовність, 44; благословення від, віра і, 47; 44–45; діти і, 44–45; джерело сили, 44–47; Естер і, 45–47; зобов'язання після хрищення, 47; молитва і, 44; підстава для, 47; писання про, 47; покора і, 47; сім'ї і, 44–45; урок про 43

Покаяння: все необхідне, 16–17;

в чому нам слід покаятися, 16;
істинне, 17; писання про, 22;
приносить прощення, 17;
складові частини покаяння,
17; урок про, 13; що означає
покаятися, 13–16

Покора: вимога перед
хрищенням, 24

Порядок: і чистота в домі, 236

Посібник, цей: для жінок і дівчат,
щоб використовували на
недільних зборах, 1; кожній
сестрі слід вивчати протягом
тижня, 1; мета, 1; пропозиції
для вчителів, 1–2; хто з жінок
рекомендується президенту
філії президентом Товариства
Допомоги для прикликання в
учителі, 1; як викладати уроки,
2

Потреби: забезпечення наших,
183–192

Президенти Церкви: біографії,
270; портрети, ілюстрації, 1

Природа: захоплення
насолюджуватися, 234

Причасні збори: мета, 120; урок
про, 120

Причастя: регулярно
причащатися, 27; збори, 120

Прощення: покаяння приносить,
17–22

Р

Радитися з сім'ями: сімейна
рада, 107; урок про, 106–112;
цінність, 107

Робота: вносить частку до
сімейного успіху, 213;
навчання дітей, 211; навчання
сімей цінності праці, урок про,
211; навчати задовольняти
свої фізичні потреби, 213;
навчати піклуватися про
ділянку та інші сімейні
справи, 216; навчати старших
дітей піклуватися про
молодших, 213; планування
сімейної, 217; привілей
працювати, 211; учитися

насолюджуватися, 217; як
навчати дітей, 213

Розваги: піднесені домашні
розваги, 236

С

Садівництво: де саджати, 176;
для гарного харчування,
157–161; догляд за садом і
городом, 180; домоводство,
урок про, 183–192; збір
урожаю, 180; знищення
шкідників, 180; коли саджати,
176; компост, 179; культивација,
городництво, 172–180;
підготовка садово–городної
ділянки, 179; планування, 173;
поливка, 180; порада пророка,
172; посадка, 179; що
саджати, 176

Самотня жінка: обов'язки, роль,
100

Свідчення: бажання вірити –
перший крок, 39; визначення,
37; виконувати волю Бога, 40;
Девід О. Маккей, як він
одержав, 38; Джозефа Ф.
Сміта, 37; думати і молитися з
вірою, 40; збори посту й
свідчень, 122; істини, які
входять в, 37; Маріона Дж.
Ромні, як він одержав, 39;
підказка свідчити, 130;
поститися і молитися часто,
40; свідчити, 41; укріпляти
свої та інших людей, 41; урок
про, 37; як ми можемо
одержати, 38; як одержати,
39; як утримати, 41

Святий Дух: допомагає нам
рости в Церкві, 33;
заспокоює, 34–35; йти за
підказками, 132; керівництво,
27, 265; надихає гарні якості,
33; не перебуватиме з
непокірними, 32; писання про,
36, 269; попереджає нас, 33;
рішення і, 33; свідчити, 267;
свідчить про істину, 35–36;
урок про дар, 30–36; учити

- через владу і вплив, 264–269; хто отримує, 36; чому ми потребуємо, 30; шукайте товариства, 36; як він допомагає нам, 33–36; як утримати його, 32–33
- Священство: визначення, 75, 90; відновлення через Джозефа Сміта, 75; влада через праведність, 77–78; жінки і, урок про, 90; необхідне для піднесення сімей, 79; писання про, 80; урок про важливе значення, 75; урок про обряди, 81; чини й обов'язки, 75–77; шанування й підтримка, 91–93
- Сімейна рада: проведення, 111
- Сімейний домашній вечір: благословення від проведення, 118; вечір у понеділок звільнений для, 113; допомагає створювати гарну атмосферу в домі, 230; кожна сім'я має проводити, 113; урок про, 113
- Сім'ї: навчання цінності праці та відповідальності, урок про 211; сімейний бюджет, урок про 149; сімейні ради, урок про, 106; харчування сім'ї, урок про, 157
- Скромність: навчання дітей, 60; приклад батьків, 64; священність тіла, 60; скромне вбрання, 63; писання про, 65; урок про, 59–64
- Скульптура *Kristus*, Берт Торвальдсен, задній план на картині 17-б
- Слабості: Господь покаже, 17
- Служіння: будує любов, 56; нам заповідане, 56; урок про, 54
- Сміт, Джозеф: коротка біографія, 270; портрет, ілюстрації, 1
- Сміт, Джозеф Філдінг: коротка біографія, 271; портрет, ілюстрації, 1
- Сміт, Джозеф Філдінг: коротка біографія, 272; портрет, ілюстрації, 1
- Сміт, Джордж Альберт: коротка біографія, 271; портрет, ілюстрації, 1
- Сноу, Лоренцо: коротка біографія, 270; портрет, ілюстрації, 1
- Спаситель: дізнаємося про, 3
- Спасіння : дивись хрищення і вічне життя, 24–25
- Суперечка: приходиться від диявола, 32; відволікає нас від Святого Духа, 32
- Т**
- Табернакальний хор: фото, ілюстрації, 14
- Талант: використати або втратити, 197; відкриття і розвиток, 195; кожний з нас має таланти й здібності, 194; праведне використання приносить щастя, 200; розвиток, урок про, 194; писання про, 201
- Тейлор, Джон: коротка біографія, 270; портрет, ілюстрації, 1
- Терпіння: з сім'єю, друзями, не членами Церкви, 133
- Тіло, священне ставлення до, 62–63
- Товаришування: і місіонерська робота, урок про 134
- Трудові навички: розвиток, урок про, 202
- У**
- Удосконалення: трудових навичок, урок про, 202–214; і навчання умінню володіти собою, урок про, 220; таланти, урок про, 194–200
- Уміння володіти собою: набуття, 222; навчати дітей, 223; необхідне для розвитку, 220–221; пізнавати себе, 222; покладатися на Господа і писання, 223; поставте мету,

222; розвиток і навчання, урок про, 220
Уміння покладатися на себе: і домашнє виробництво, 183
Уроки в цьому посібнику, вказівки вчителєві, 2
Учитель, цього посібника: допомога для, 1–2 і розділи «Підготовка вчителя» в кінці кожного уроку

Ф

Фауст, Джеймс, Е.: портрет, ілюстрації, 2
Фінанси: десятина та інші пожертвування для Церкви, 150; заощадження, 150–151; зразок бюджету, 21–б; необхідні витрати, 151; планувати як використовувати, 150–153; складання бюджету, 150; уникнення боргів, 153; як розпоряджатися бюджетом, 150–153
Фрукти: для малят, 164; для повноцінного харчування, 157
Фруктові дерева: посадка, 187

Х

Хайт, Девід Б.: портрет, ілюстрації, 3
Хантер, Говард У.: портрет, ілюстрації, 1
Харчування: для вагітних жінок, 162; матері і дитини, урок про 162; місіонери мають навчитися варити їжу, 137; приготування повноцінної їжі, 161; продукти для повноцінного харчування, 157–160; сім'ї, урок про, 157; Слово Мудрості і, 157–160; три групи необхідних продуктів, 160–161
Хінклі, Гордон Б.: портрет, ілюстрації, 1, 2
Храм Солт Лейк: картина, ілюстрації, 13

Христос: Картина розп'яття, 2–в; розвивати віру в, 3–12; Ісус Христос, картина, ілюстрації, 4; Іоанн Христитель хрестить, картина, ілюстрації, 6; посвячення Апостолів, картина, ілюстрації, 7; молитва в Гефсиманії, картина, ілюстрації, 8; показує рани, картина, ілюстрації, 10; ми приймаємо на себе ім'я, 24
Хрищення: завіт, 24; урок про, 23–29; зобов'язання після, 27–28; вимоги до, 24; писання про, 29; чому нам слід хреститися, 23
Худоба, тримати, 185

Ц

Церква: одна з цілей, 28
Церковні збори: благословення за відвідування, 125; дитячі збори, 125; жіночі збори, 125; збори дівчат, 125; збори Товариства Допомоги, 125; збори Товариства Молодих Жінок, 125; збори Первинного товариства, 125; збори посту й свідчень, 122; мета, 120–125; недільна школа, 125; причасні збори, 120–122; писання про, 127; урок про, 120–128; успішно проводити збори, 124–125
Цнотливість: порушення закону гріха, 59; побачення і, 61, 63; приклад батьків і, 64; важливе значення, 59–61; закон, 59–61; урок про, 59–66; скромне вбрання і, 63; святість тіла, 60–61; писання про, 64; учити дітей, 60–64

Ч

Чистота й порядок: вдома, 143–145
Чоловіки: показувати любов і повагу до 107; радітися з, 107

Ш

Шити і латати: 190

Шлюб: благословення вічного, 65; жертва заради вічного, 72; підготовка до вічного, 70; урок про вічний, 65–76; храмовий шлюб, чому, 65

Щ

Що потрібно розвивати: 194

Я

Янг, Брігам: коротка біографія, 270; портрет, ілюстрації, 1

ЦЕРКВА
ІСУСА ХРИСТА
СВЯТИХ
ОСТАННІХ ДНІВ

UKRAINIAN



4 02311113192 1

31113 192