

KO E FEFINE 'O E KAU
MĀ'ONI'ONI 'I HE NGAAHI
'AHO KIMUI NÍ



Tefito'i Tohi Lēsoni ma'á e Kakai Fefiné, Konga A

KO E FEFINE 'O E KAU MĀ'ONI'ONI 'I HE NGAAHI 'AHO KIMUI NÍ

Tefito'i Tohi Lēsoni ma'á e Kakai Fefiné, Konga A

Pulusi 'e he
Siasi 'o Sisū Kalaisi 'o e Kau Mā'oni'oni 'i he Ngaahi 'Aho Kimui Ní
Sōleki Siti, 'Iutā
Toe Fakalelei'i 2000

Ngaahi Fakamatala mo e Ngaahi Fokotu'u

'E hounga mo'oni ha'o ngaahi fakamatala pe ngaahi fokotu'u fekau'aki mo e tohi lēsoni ni. Kātaki kae 'omi kinautolu ki he:

Curriculum Planning
50 East North Temple Street, Floor 24
Salt Lake City, UT 84150-3200
USA

E-mail: cur-development@ldschurch.org

Kātaki kae fokotu'u mai ho hingoá, tu'a-silá, uōtí, mo e siteikí. Fakapapau'i 'oku fokotu'u mai mo e hingoa 'o e tohi lēsoni. Hili ia pea fokotu'u mai ho'o fakamatalá pe ngaahi fokotu'u fekau'aki mo e mālohinga 'o e tohi lēsoni pea mo ha ngaahi tafa'aki 'e lava ke fai hano fakalelei'i.

© 1979, 1980, 1986, 1993, 1996, 2000 'e he Intellectual Reserve, Inc.

Ma'u 'a e totonu fakalao kotoa
Paaki 'i he 'Tunaiteti Siteiti 'o 'Ameliká

Fakangofua 'i he lea faka-Pilitāniá: 1/99

Fakangofua ke liliú: 1/99

Liliu 'o e *Latter-day Saint Woman: Basic Manual for Women, Part A*
Tongan

FAKAHOKOHOKO 'O E TOHI

Talateú	v
Ko e Kalaisi Mo'uí: Ko e Fakamo'oni 'a e Kau 'Aposetoló	viii
Ko e Fāmilí: Ko ha Fanongonongo ki Māmani	x
Ko e Fanongonongo 'o e Fine'ofá	xi

Ngaahi Tefito'i Mo'oni mo e Tokāteline 'o e Ongongoleléi

1. Tui kia Sīsū Kalaisí	2
2. Fakatomalá	13
3. Papitaisó: Ko ha Fuakava 'Oku 'Ikai Ngata	24
4. Ko e Me'a-foaki 'o e Laumālie Mā'oni'oni	33
5. Fakamo'oni	41
6. 'Aukaí	49
7. 'Apasiá	55
8. 'Ofá, 'Ofa Faka-Kalaisí, mo e Tokoní	63
9. Angama'á mo e Molumalú	69
10. Mali Ta'engatá	77

Hou'eiki Fafine 'i he Siasí

11. Ko Hono Mahu'inga 'o e Lakanga Fakataula'eikí	88
12. Ngaahi Ouau 'o e Lakanga Fakataula'eikí	95
13. Hou'eiki Fafiné mo e Lakanga Fakataula'eikí	105
14. Ko e Fefine 'o e Kau Mā'oni'oni 'i he Ngaahi 'Aho Kimui Ní	112
15. Talatalaifale mo Hotau Fāmilí	125
16. Efiafi Fakafāmilí 'i 'Apí	133
17. Ngaahi Houalotu 'a e Siasí	141
18. Ngāue Fakafaifeaká mo e Fakafeohí	150
19. Teuteu mo Hono Fakalotolahi 'i 'o e Kau Faifeaká	160

Tauhi 'Apí

20. Tokanga'i Lelei 'o Hotau 'Apí	170
21. Tokanga'i 'o e Me'a Fakapa'anga 'a e Fāmilí	177
22. Me'atokoni Ma'á e Fāmilí	186
23. Me'akai ki he Fa'éé mo e Pēpeé	193
24. Faka'ehi'ehi mei he Mahakí	199
25. Ngoue Faka'apí	206
26. Me'a Ngaohi pē 'i 'Apí	217

Fakalalakaka Fakafo'ituitui mo Fakafāmilí

27. Fakatupulaki Hotau Ngaahi talēnití	230
28. Fakatupulaki 'o e Ngaahi Pōto'i Fakangāue Pa'angá	240
29. Ako'i ki he Fāmilí 'a e Mahu'inga 'o e Ngāué mo e Fatongiá	249
30. Fakatupulaki mo Hono Ako'i 'o e Mapule'i Kitá.	259
31. Fokotu'u ha 'Ātakai Langaki Mo'ui 'i Hotau 'Apí	269
32. Ako 'o e Ongoongoleléi 'i Hotau 'Apí	282
33. Teuteu ke Faiako	292
34. Faiako mei he Folofolá	301
35. Faiako 'i he Mālohi mo e Ivi 'o e Laumālie Mā'oni'oní	309
Kau Palesiteni 'o e Siasí	316
Fakahokohoko Fakamotu'aleá.	321
Konga 'o e Ngaahi Fakatātaá	335

TALATEÚ

Faka'aonga'i 'o e Tohi Lēsoni

'Oku 'oatu 'e he tohi lēsoni ni ha lēsoni 'e 35 fekau'aki mo e ngaahi tefi-to'i mo'oni pea mo e ngaahi fatongia 'o e hou'eiki fafine 'i he Kau Mā'oni'oni 'i he Ngaahi 'Aho Kimui Ní. 'Oku totonu ke palani mo ako'i 'e he kau taki mo e kau faiakó 'a e ngaahi lēsoni 'oku lave ki he ngaahi fiema'u fakalaumālie, fakaeloto, pea mo fakaetu'asino 'a e kāingalotu 'i honau koló pe uōtí, 'o fakatatau mo hono ue'i 'e he Laumālié.

'Oku totonu ke faka'aonga'i 'a e tohi lēsoni ko 'ení ko ha tohi lēsoni fakahinohino ia ki he Fine'ofá mo e Kau Finemuí fakatou'osi 'i he ngaahi 'iuniti 'o e Siasí 'oku te'eki pulusi ai 'a e *Ngaahi Akonaki 'a e Kau Palesiteni 'o e Siasí* mo e ngaahi tohi lēsoni 'a e Kau Finemuí 'i he'enua lea fakafonuá. 'Oku totonu ke tufa ha ngaahi tatau 'o e tohi lēsoni ni ki he kau mēmipa kotoa 'o e Fine'ofá pea mo e kau taki mo e kau faiako 'o e Kau Finemuí, 'i he ngaahi 'iuniti peheé. 'Oku totonu ke vakai'i 'e he kau taki lakanga fakataula'eiki fakalotofonuá 'a e *Fakamatala ki he Kau Taki 'o e Lakanga Fakataula'eiki mo e Ngaahi Houalotú 'i he Nāunau Fakalēsoni* ki he taimi tēpile 'oku hā ai 'a e ngaahi ta'u 'oku faka'aonga'i ai 'a e konga A mo e konga B 'o e *Ko e Fefine 'i he Kau Mā'oni'oni 'o e Ngaahi 'Aho Kimui Ní.*

'I he ngaahi 'iuniti ko ia 'o e Siasí 'oku ma'u ai 'a e *Ngaahi Akonaki 'a e Kau Palesiteni 'o e Siasí* mo e ngaahi tohi lēsoni 'a e Kau Finemuí, 'oku totonu leva ke faka'aonga'i ai 'a e tohi lēsoni ko 'ení (1) ko ha ma'u-'anga fakamatala ki he lēsoni 'a e Fine'ofá he Sāpate 'uluakí mo e Sāpate Faá pea 'i he ngaahi fakataha fakatupulakí 'o e 'apí, fāmilí, mo e fakafo'ituituí; (2) ke hoko ko ha fakalahi ki he ma'u'anga tokoni 'o e lēsoni 'a e Kau Finemuí; pea (3) hangē ko hono vahe'i maí, ko ha lēsoni ki he Fine'ofá 'i he "Ngaahi Akonaki ma'a Hotau Kuongá" 'i he Sāpate faá. 'I he ngaahi 'iuniti peheé, 'oku totonu ke tufa ki he kau taki mo e kau faiako 'o e Fine'ofá, Finemuí, mo e Lakanga Taula'eiki Faka-Melekisēteki. Makehe mei aí, 'e lava ke fakalotolahi'i 'e he kau taki 'a e hou'eiki fefine 'o e Fine'ofá ke nau fakatau ha'anau tohi lēsoni ki he'enua ako fakafo'ituituí pea mo e ako'i 'o e fāmilí 'i 'apí.

Teuteu ke Faiako

Ko e ngaahi tokoni ki hono ako'í 'oku 'oatu 'i he tohi lēsoní ni 'oku kau ai ha konga "Teuteu 'a e Faiakó," ngaahi fehu'í 'e lava ke fai 'e he kau faiakó, ngaahi fokotu'u ki he kau mai 'a e kalasí, pea mo ha ngaahi fakahinohino ki hono faka'aonga'í 'o e ngaahi fakatātaá mo e ngaahi sātí. Makehe mei he ngaahi fehu'í 'i he lēsoní pea mo e ngaahi founa 'oku fokotu'u maí, 'e lava pē 'a e kau faiakó ke nau fili ha ngaahi founa kehe pe founa fakafe'iloaki 'o e lēsoní te nau pehē 'e lelei ki hono 'ai 'o e kau mēmipa 'o e kalasí ke nau kau maí pea mo faka'ai'ai 'enau kaú mo 'enau akó. 'Oku meimei fokotu'u 'e he lēsoni kotoa pē ke faka'aonga'í 'a e palakipoé; ko ia kapau 'e lava, 'oku totonu ke alea'í 'e he kau faiakó ke 'i ai ha palakipoe mo ha sioka 'i he lēsoní takitaha. Ko e lahi taha 'o e ngaahi tokoni fakafaiako 'oku fokotu'u maí ke ngāue-aki ha pousitā pe hiki pē 'i he palakipoé. 'Oku 'i ai mo ha ngaahi fokotu'u ki hono ako'í 'e ala ma'u 'i he *Tohi Fakahinohino 'o e Faiakó* (34595.900) mo e 'Oku *'Ikai ha Ui 'e Mahu'inga Ange 'i he Faiakó* (36123.900).

'Oku totonu ke poupou'í 'a e kau mēmipa 'o e kalasí ke nau teuteu mai ki he lēsoni 'o e kalasí 'aki ha'anau ako 'a e lēsoni ki aí he lolotonga 'o e uiké. 'Oku totonu foki ke poupou'í kinautolu ke nau omi mo 'enau ngaahi folofolá.

Fakakau mai 'o e Kau Mēmipa 'oku Faingata'a'ia Fakaesinó

'I he lolotonga 'o 'ene ngāue fakafaifekau 'i he māmaní, ne hā'ele ai 'a Sīsū ki he mo'unga ofi ki he Tahī Kālelí.

"Pea ha'u 'a e kakai tokolahi kiate ia, pea nau 'omi 'a e pipiki, mo e kui, mo e noa, mo e lavea, mo e tokolahi kehe, 'o tuku 'a kinautolu ki he va'e 'o Sīsū; pea fakamo'ui 'e ia 'a kinautolu:

"Ko ia na'e ofo lahi ai 'a e kakaí 'i he'enau mamata kuo fakalea 'a e noá, pea fakahaohaoa 'a e laveá, pea faka'eve'eva mo e pipikí, pea faka'ā 'a e kuí: pea nau fakamālō ki he 'Otua 'o 'Isilelí" (Mātiu 15:30–31).

Na'e tā 'e he Fakamo'uí kia kitautolu ha sīpinga ke tau ongo'í 'ofa kia kinautolu 'oku faingata'a'ia fakaetu'asinó. 'I he'ene 'a'ahi ki he kau Nīfai 'i he hili 'o 'Ene Toetu'ú, na'á Ne folofola ai 'o pehē:

"Vakai, 'oku fonu hoku lotó 'i he 'ofa kiate kimoutolu.

""Oku 'i ai hamou ni'ihī 'oku mahaki? Mou 'omi 'a kinautolu ki heni. 'Oku 'i ai hamou ni'ihī 'oku ketu, pe kui, pe pipiki, pe mutu, pe kilia, pe mate hanau kupu, pe tuli, pe puke 'i ha mahaki 'e taha? 'Omi 'a kinautolu ki heni, pea te u fakamo'ui 'a kinautolu, he 'oku ou 'ofa kiate kimoutolu; 'oku fonu hoku lotó 'i he 'ofa" (3 Nīfai 17:6–7).

‘I ho’omou hoko ko e faiako ‘i he loki ako ‘o e Siasí, ‘oku mou ‘i he tu’unga lelei taha ai ke fakahaa’i ‘a e ‘ofá. Neongo ‘oku ‘ikai fa’a ako’i kimoutolu ke mou fai ha tokoni fakapalofesinale ki he kau mēmipa ‘o e kalasí ‘oku faingata’a’ia fakaesinó, ka ‘oku totonu ke holi ‘a e kau fai-akó ke mahino kia kinautolu pea mo nau fakakau ‘a e kau mēmipa ko ‘ení ‘i he ngaahi ‘ekitiviti ako ‘a e kalasí. ‘E ala fie ma’u ‘e he kau mēmipa ‘o e kalasí ‘oku ‘i ai faingata’a’ia faka’atamai, fakatu’asino, fakaeloto pe ‘i ai hanau ngaahi faingata’a’ia kehé, ha tokanga makehe. ‘Oku totonu ke tokoni atu e naahi fakahinohino ko ‘ení ke ke tokoni ‘i ‘a e mēmipa kotoa pē:

- Feinga ke mahino kiate koe ‘a e ngaahi fie ma’u mo e ngaahi me’a ‘e ala lava ‘e he mēmipa takitaha ‘o e kalasí.
- Tomu’a talanoa ki ha mēmipa ‘o e kalasí ki mu’a peá ke toki ui ia ke ne laukonga, lotu pe kau mai ki ha fa’ahinga me’á. Fai ange ‘a e ngaahi fehu’i hangē ko ‘eni, “‘E fēfē nai kapau ‘e vahe atu ke ke laukonga ‘i he kalasí?” pe “‘E lelei pē nai kia koe ke ke fai ‘etau lotú he kalasí?” Kapau ‘e fe ‘unga, pea ke vakai’i ki he kau taki lakanga fakataula ‘eiki, ngaahi mātu’á mo e kau mēmipa ‘o e fāmilí ke ‘io ‘i meia kinautolu e ngaahi fie ma’u makehe ‘a e mēmipá.
- Feinga ke fakatupulaki mo fakalelei’i ange ‘a hono fakakau mai pea mo e ako ‘a e mēmipa ‘oku faingata’a’ia fakaesinó.
- Fakapapau’i ‘oku fefaka ‘apa’apa ‘aki mo feveitokai’aka ‘a e mēmipa kotoa pē ‘o e kalasí.
- ‘Ai pē ho anga totonú, anga fakakaume ‘a pea mo anga’ofa. ‘Oku fie ma’u ‘e he ‘ofefine kotoa pē ‘o e ‘Otuá ha ‘ofa mo ha mahino.

‘I ho’o hoko ko ha faiako ‘i he Siasí, hanga mu’a ‘o manatu’i, neongo pe ko e hā e tu’unga fakaesino, faka’atamai, fakaeloto mo fakasōsiale ‘o e mēmipa takitaha, ka te nau lava kotoa pē ‘o tupulaki ke ma’u honau hakeaki’í. ‘Oku ‘i ai hao tufakanga ke tokoni’i e tokotaha fakafo’ituitui kotoa pē ‘i ho ‘o kalasí ke ne ako mo ‘ilo ki he ngaahi tefito’i mo’oni ‘o e ongoongolelei. Manatu’i ange ‘a e folofola ne fai ‘e he Fakamo’ui: “Ko e me’a ‘ai ho’omou fai ia ki ha taha ‘oku kihi’i si’i hifo ‘i hoku kāingá ni, ko ho’omou fai ia kiate aú” (Mātiu 25:40).

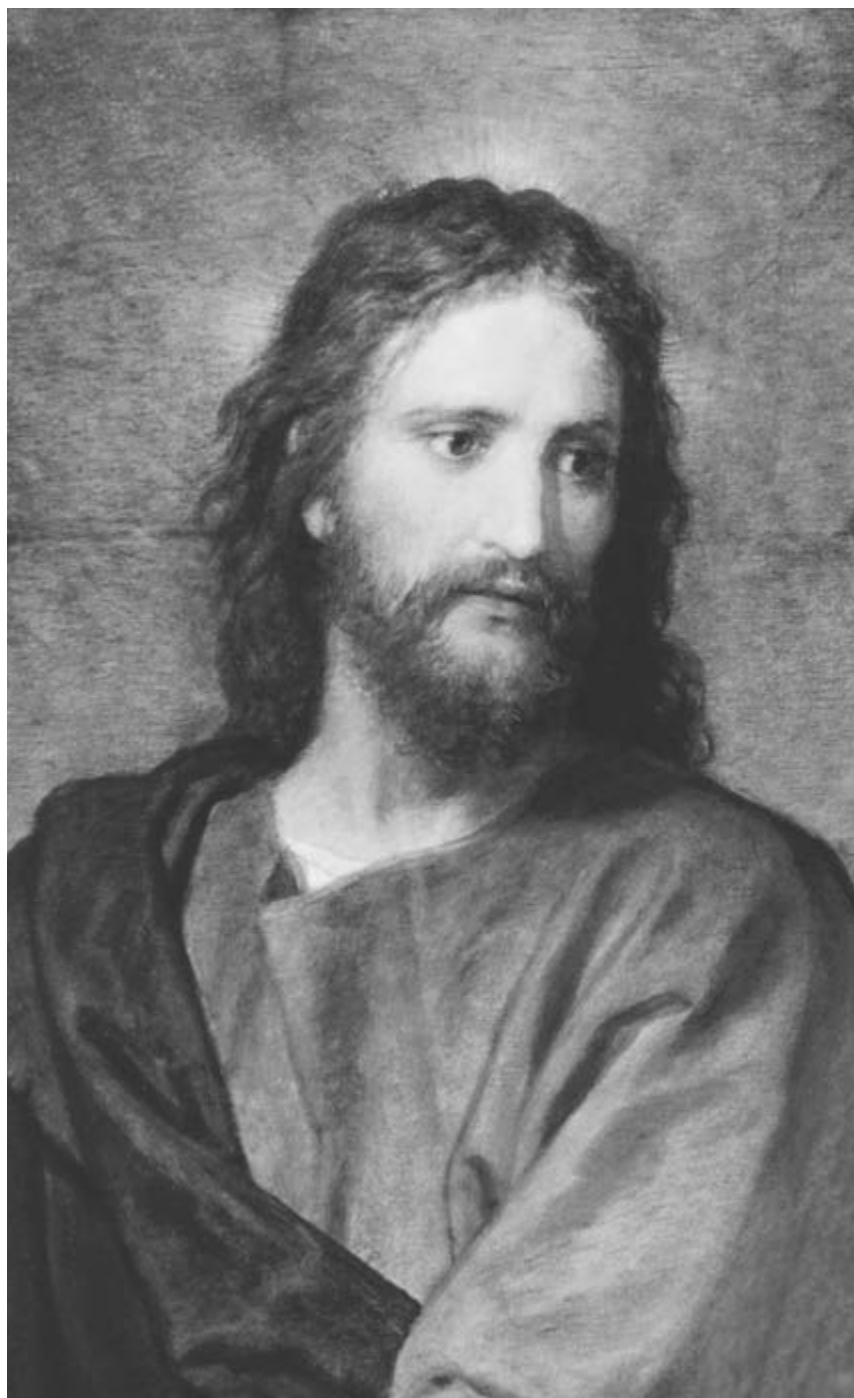

KO E KALAI SI MO'UÍ

KO E FAKAMO'ONI 'A E KAU 'APOSETOLÓ

KO E SIASI 'O SÍSŪ KALAI SI 'O E KAU MĀ'ON'ONI 'I HE NGA AHI 'AHO KIMUI NÍ

I he'etau fakamanatua hono 'alo'í 'o Sísū Kalaisi he ta'u 'e uaafe kuo hili, 'oku mau fakahoko atu ai 'emau fakamo'oni ki he mo'oni 'o 'Ene mo'ui ta'e-ma-fakatataú, pea mo e haohaoa 'o 'Ene feilaulau fakalelei ma'ongo'ongá. Kuo te'eki ke 'i ai ha taha kuo 'i ai hano mālohi pehē kia kinautolu kotoa kuo mo'ui, pe 'e mo'ui he funga 'o e māmaní.

Ko e Sihova Ma'ongo'onga la 'o e Fuakava Motu'á, ko e Misaia la 'o e Fuakava Fo'ou. Fakatatau mo e fakahinohino 'a 'Ene Tamai, na'á ne hoko ai ko e Tupu'anga 'o e māmaní. "Na'e ngaohi 'e ia 'a e me'a kotoa pē; pea na'e 'ikai ha me'a 'e ngaohi kae 'iate ia pē" (Sione 1:3). Neongo na'e 'ikai ha'ane angahala, ka na'e papitaiso la ke fakakakato 'a e mā'oni'oni kotoa pē. Na'e "fa'a fe'alu'aki 'o fai lelei" (Ngāue 10:38), ka na'e fehi'ane-kina ai la. Ko 'Ene ongoongolei' ko ha pōpōaki ia 'o e melino mo e 'alo'ofa. Na'á Ne kōlenga 'a e taha kotoa ke muimui ange 'i He'ene sippingá. Na'á Ne fononga foki 'i he ngaahi hala 'o Palesitainé, fakamo'ui 'a e mahakí, faka'á 'a e kuí, pea mo fokotu'u 'a e maté. Na'á ne ako'í hono mo'oni 'o 'itāniti, 'a hono mo'oni 'o 'etau tomu'a mo'ui ki mu'a 'i he te'eki ke 'i ai 'a e māmaní, 'a e taumu'a 'o 'etau mo'ui 'i he māmaní, pea mo e malava ke tau hoko ko e ngaahi foha mo e ngaahi 'ofefine 'o e 'Otuá, 'i he mo'ui ka hoko maí.

Na'á Ne fokotu'u 'a e sākalamēniti ko ha fakamanatu 'o 'Ene feilaulau fakalelei ma'ongo'ongá. Na'e puke pōpula ia pea tukuaki'í 'i ha ngaahi me'a loi, pea tautea ia ke fakatōlia'í 'a e kau fakatangá pea tautea ai ke ne pekia 'i he kolosi 'i Kalevalé. Ne ne foaki 'Ene mo'ui ko ha fakalelei ki he ngaahi angahala 'a e fa'ahinga 'o e tangatá kotoa. Ne hoko ia ko ha me'a'ofa ma'ongo'onga ko e fakafofonga 'o e kakai kotoa pē 'e faifaingé pea mo'ui 'i he funga māmaní.

'Oku mau fakamo'oni 'i he loto mālu'ia ko 'Ene mo'ui, 'a ia 'oku mahu'inga fau ki he hisitōlia kotoa 'o e tangatá, na'e 'ikai kamata ia 'i Pētelihema pe 'osi 'i Kalevale. Ko e 'Alo Lahi Taha la 'o e Tamai, ko e 'Alo pē taha na'e Fakatupu 'i he kakanó, ko e Huhu'í 'o e māmaní.

Na'e toetu'u Ia mei he fa'itoká ke ne "hoko ia ko e 'uluaki fua 'o kinautolu na'e mohé" (1 Kolimitō 15:20). 'I He'ene hoko ko e 'Eiki kuo Toetu'ú, ne 'a'ahi ai ki he lotolotonga 'o kinautolu Ne 'ofa ai 'i he mo'ui ní. Na'e toe ngāue foki 'i he lotolotonga 'o 'Ene "fanga sipi kehé" (Sione 10:16) 'i he kuonga mu'a 'i 'Amelika. 'I hotau kuongá ni, ne hā ai mo 'Ene Tamai ki he tamasi'í ko Siosefa Sāmitá, 'o ne fakafé'ao mai ai 'a e

tala'ofa ko ia ne fai fuoloa ko e "kuonga 'o e kakato 'o e ngaahi kuongá" ('Efesō 1:10).

Na'e fakamatala'í 'e he Palōfita ko Siosefá 'a e Kalaisi Mo'ui 'o pehē: "Na'e tatau 'a hono ongo fofongá mo e uló 'o e afi; na'e hinehina 'a e lou'ulu 'o hono 'ulú 'o hangē ko e sinou ma'a; na'e uló hono fofongá 'o mahulu ange 'i he ngingila 'o e la'aá; pea na'e tatau hono le'ó mo e tafe fālohi 'o e ngaahi vai lahi, 'io 'a e le'ó 'o Sihová 'oku pehē:

"Ko au ko e 'uluaki mo e ki mui; ko au ia 'a ia 'oku mo'ui, ko au ia 'a ia na'e fakapōngi; ko homo taukapo au ki he Tamai" (T&F 110:3-4).

Na'e toe pehē foki 'e he Palōfita fekau'aki mo Ia: "Pea ko 'eni hili 'a e ngaahi fakamo'oni lahi kuo fai 'o kau kiate lá, ko e fakamo'oni fakamuimui taha 'eni 'okú ma fai o kau kiate lá: 'Okú Ne mo'ui!

"He ne ma mamata kiate Ia, 'io, 'i he nima to'omata'u 'o e 'Otuá; pea ma fanongo ki he le'ó 'oku fakamo'oni'í ko e 'Alo pē Taha ia na'e fakatupu 'e he Tamai—

"Pea kuo fakatupu, pea na'e fakatupu 'a e ngaahi māmá 'e ia, pea 'iate ia, pea meiate ia, pea 'oku fakatupu 'a hono kakai 'o íá, ko e ngaahi foha moe ngaahi 'ofefine ki he 'Otuá" (T&F 76:22-24).

'Oku fakahaa'í 'i he lea fakamātoato kuo 'osi fakafoki mai Hono lakanga fakataula'eiki mo Hono Siasí ki he funga māmaní—"pea kuo fokotu'í ki he tu'ungá . . . 'a e kau 'aposetolo mo e kau palōfita, ko hono fu'u makatuliki 'a Sísū Kalisi pē" ('Efesō 2:20).

'Oku mau fakamo'oni 'e i ai 'a e 'aho 'e toe hā'ele mai ai ki he māmaní, "Pea 'e fakahā 'a e nāunau 'o [e 'Eiki], pea 'e mamata ki ai 'a e kakai kotoa pē" (Ísaia 40:5). Te Ne pule Ia ko e Tu'í 'o e ngaahi tu'í mo e 'Eiki 'o e ngaahi 'eiki, pea 'e peluki 'a e tui kotoa pē, mo vete 'a e 'elelo kotoa 'i he'enu hū kiate lá. Te tau tu'u takitaha kotoa pē ke Ne fakamā'u 'o fakatatau mo 'etau ngaahi ngāue pea moe ngaahi holi 'a hotau lotó.

'Oku mau fakamo'oni, 'i he'emau hoko ko 'Ene kau 'Aposetolo mo'oni kuo 'osi fakanofó—ko Sísuú ko e Kalaisi Mo'ui Ia, ko e 'Alo ta'efa'amate 'o e 'Otuá. Ko e Tu'í Ma'ongo'onga la ko 'Ímanuelá, 'oku tu'u he 'ahó ni 'i he to'omata'u 'o 'Ene Tamai. Ko la 'a e maama mo e mo'ui, pea mo e 'amanaki lelei 'anga 'o e māmaní. Ko Hono 'alungá, ko e hala ia 'oku fakatau ki he fiefia 'i he mo'ui ko 'eni pea mo e mo'ui ta'engata 'i he maama ka hoko maí. Fakafeta'í ki he 'Otuá 'i He'ene me'a'ofa ta'e ma-fakatataua mai 'aki Hono 'Alo fakalangí.

KO E KAU PALESITENISI 'ULUAKI

James Robinson
Thomas Moxson
James G. James

'Aho 1 'o Sānuali 2000

KO E KŌLOMU 'O E TOKO HONGOFULU MĀ UĀ

Bonnie Parker
Robert Young
David W. Young
Carl F. Young
Russell M. Nelson
Ollin A. Oakes
M. Russell Ballard
Joseph B. Wirthlin
Dwight G. Sells
Robert D. Hales
Jeffrey R. Holland
Henry D. Eyring

KO HA FANONGONONGO KI MĀMANI

KO E KAU PALESITENISĪ 'ULUAKĪ PEA MO E FAKATAHA ALĒLEA 'O E KAU 'APOSETOLO 'E TOKO HONGOFULU MĀ UA 'O E SIASI 'O SISŪ KALAI SI 'O E KAU MĀ'ONI'ONI 'I HE NGAahi 'AHO KIMUI NĪ

KO KIMAUTOLU, KO E KAU PALESITENISĪ 'ULUAKĪ pea mo e Fakataha Alēlea 'o e Kau 'Aposetolo 'e Toko Hongofulu Mā Ua 'o e Siasi 'o Sisū Kalaisi 'o e Kau Mā'oni'oni 'i he Ngaahi 'Aho Kimui Nī, 'oku mau fakahā heni 'i he loto mālu'ia, ko e mali 'i ha vā 'o ha tangata mo ha fefine na'e tu'utu'uni ia 'e he 'Otuā pea ko e fāmilī ko e uho ia 'o e palani 'a e Fakamo'ui ki he iku'anga ta'engata 'o 'Ene fānaū.

KO E KAKAI KOTOA PĒ—'a e tangata mo e fefine—na'e fakatupu ia 'i he tatau 'o e 'Otuā. Ko e toko taha fakafō'ituitui kotoa pē ko e foha mo e 'ofefine ia 'o ha mātu'a fakalangi, pea 'i he'ene peheé, 'oku ma'u ai 'e he toko taha kotoa pē ha natula fakalangi pea mo ha iku'anga pau. KO e tu'unga tangata pe fefinē ko ha 'ulu-ngāanga mahu'inga ia 'oku 'ilo'i ai 'a e tu'unga mo e taumu'a 'o e tokotaha fakafō'ituitui, 'i he maama fakalaumālié, mo e mo'ui fakamatelié, pea mo e ta'engata.

'I HE MAAMA FAKALAUMĀLIÉ, na'e 'ilo'i ai mo hū 'a e ngaahi foha mo e ngaahi 'ofefine fakalaumālié ki he 'Otuā ko 'enau Tamai Ta'engata mo nau tali 'a 'Ene palani 'e tu'unga ai ha lava 'a 'Ene fānaū 'o ma'u ha sino fakamāmani pea mo ha taukei 'i he māmani ke fakalalalaka hake ki he haohaoā, mo 'ilo'i fakapapau 'a hono iku'anga fakalangi 'i he'ene tu'u ko e 'ea hoko ki he mo'ui ta'engata. 'Oku fakafaingofua 'i ai 'e he palani fakalangi 'o e fiefiā 'a e feohi fakafāmilī ke tolonga atu 'o 'oua na'a ngata pē 'i he fa'itokā. 'Oku faka'atā foki 'e he ngaahi ouau mo e ngaahi fuakava toputapu 'i he ngaahi tempale toputapu ki he tokotaha kotoa pē ke ne foki ki he 'ao 'o e 'Otuā pea mo e ngaahi fāmilī ke fakataha 'i 'o ta'engata.

'OKU FEKAU'AKI 'A E FUOFUA FEKAU na'e tuku 'e he 'Otuā kia 'Ātama mo 'Ivī pea mo e me'a te na malava 'i hona tu'unga fakamātu'a ko e husepāniti mo e uaifi. 'Oku mau fakahā ai heni 'oku kei tu'u ma'u pē 'a e fekau ko ia 'a e 'Otuā ki he'ene fānaū ke nau fanafanau mo fakatokolahi 'a māmani. 'Oku mau toe fakahā foki heni kuo 'osi tu'utu'uni 'e he 'Otuā ke toki ngāue'aki pē 'a e ngaahi mālohi toputapu 'o e fakatupu 'e ha tangata mo ha fefine, kuō na 'osi mali fakalao ko ha husepāniti mo ha uaifi.

'OKU MAU FAKAHĀ heni ko e fonga ko ia 'oku fakatupu ai 'a e mo'ui fakamatelié, ko ha tu'utu'uni fakalangi ia. 'Oku mau fakamo'oni atu ki hono haohaoa 'o e mo'ui pea mo hono mahu'inga 'i he palani ta'engata 'a e 'Otuā.

'OKU 'I AI HA FATONGIA TOPUTAPU 'o e husepāniti mo e uaifi ke na fe'ofa'aki mo fetauhi'aki pea ki he'ena fānaū foki. He 'ko e fānaū ko ha tofi'a mei he ['Eiki']

(Saame 127:3). 'Oku ma'u 'e he mātu'a ha fatongia toputapu ke ohi hake 'a 'enau fānaū 'i he 'ofa mo e mā'oni'oni, mo tokonaki ma'a 'enau ngaahi fiema'u fakatu'asinō mo fakalaumālié, pea hinoi' i kinautolu ke nau fe'ofa'ofani mo fetauhi'aki, mo tauhi 'a e ngaahi fekau 'a e 'Otuā pea hoko ko ha kau tangata'ifonua tauhi lao 'i ha feitu'u pē 'oku nau nofo ai. Kuo pau ke 'eke'i mei he husepāniti mo e uaifi—'a e tamai mo e fa'e kotoa pē—'i he 'ao 'o e 'Otuā 'a e ngaahi anga 'o 'enau fakahoko 'o e ngaahi fatongia ni.

KO E FĀMILĪ ko e tu'utu'uni ia 'a e 'Otuā. Pea 'oku mahu'inga 'a e mali 'a e tangatā mo e fefinē ki He'ene palani ta'engata. 'Oku ma'u ai 'e he fānaū ha totonu ke fanau' i kinautolu 'i he ngaahi ha'i 'o e nofo malī, pea ke ohi hake kinautolu 'e ha tamai mo ha fa'e 'okū na tauhi 'a e ngaahi fuakava 'o e malī 'i he fai tōnunga kakato. Ko e fiefia ko ia 'i he mo'ui fakafāmilī 'oku meimei ke toki a'usia pē ia 'i he taimi kuo langa ai 'a e fāmilī 'i he ngaahi akonaki 'a e 'Eiki ko Sisū Kalaisi. 'Oku fa'u mo pukepuke 'a e nofo-malī mo e ngaahi fāmilī 'oku fiefiā 'i he ngaahi tefito'i mo'oni 'o e tui, lotū, fakatomalā, fa'a fakamolemolē, faka'apa'apa, 'ofā, manava'ofā, ngāue, pea mo e ngaahi 'ekitiviti 'oku fakatupulakī. Tu'unga 'i ha palani fakalangi, 'oku 'a e ngaahi tama'i ai, ke nau pule'i honau fāmilī 'i he 'ofa mo e mā'oni'oni pea ko honau fatongia ke tokonaki 'a e ngaahi fiema'u 'o e mo'ui pea mo ha malu'i ma'a honau ngaahi fāmilī. Ko e tefito'i fatongia 'o e ngaahi fa'eé ke lehilehi' i hake 'a 'enau fānaū. 'I he ngaahi fatongia toputapu ni, 'oku ha 'isia ai 'a e ngaahi tama'i mo e ngaahi fa'eé ke nau fetokoni'aki ko ha kaungā-ngāue tu'unga tatau. Ka 'e fiema'u ke fai ha liliu fakafō'ituitui ia 'o ka hoko ha faingata'a'ia fakaesino, mate, pe ko ha ngaahi toe tūkungā kehe. 'Oku totonu ai ke tokoni 'a e kāinga ofi 'i hano fiema'u.

'OKU MAU FAKATOKANGA atu ko e ni'ihī fakafō'ituitui ko ia 'oku nau maumau' i 'a e ngaahi fuakava 'o e angama'ā, 'a kinautolu 'oku nau ngaohikovi' i 'a e malī pe fānaū, pe 'oku 'ikai ke nau fakahoko honau ngaahi fatongia fakafāmilī, te nau tu'u 'i ha 'aho 'o fai ha fakamatala 'i he 'ao 'o e 'Otuā. KO e tahā, 'oku mau toe fakatokanga atu 'e hanga 'e he movetevete 'o e fāmilī 'o 'omi ki he kaka'i fakatūtaha, tukui kolō, mo e ngaahi pule'angā 'a e fakamamahi na'e kikite'i 'e he kau palōfita 'o e kuonga mu'a mo onopōni.

'OKU MAU KOLE ai ki he tangata'ifonua falala'anga mo e kau 'ōfisa fakapule'anga 'i he feitu'u kotoa pē ke mou poupou' i 'a e ngaahi lao kuo fokotu'u ke ne puke puke mo fakamālohia 'a e fāmilī 'i he'ene hoko ko e tefito'i 'iuniti mahu'inga 'o e sōsaieti.

Ko

e ngaahi 'ofefine fakalaumālie 'ofeina kitautolu 'o e 'Otuá, pea 'oku 'i ai ha 'uhinga, mo ha taumu'a, pea mo ha feitu'u 'oku fakataumu'a ki ai 'etau mo'uí. 'I he'etau hoko ko ha ngaahi tokoua 'i he funga māmaní, 'oku tau faaitaha ai 'i he'etau mo'ui lí'oa kia Sīsū Kalaisi ko hotau Fakamo'ui mo hotau Fa'ifa'itaki'angá. Ko e kau fefine kitautolu 'o e tui, angama'a, vīsone mo e 'ofa faka-Kalaisí 'a ia 'oku tau:

~
*F*akatupulaki 'etau fakamo'oni kia Sīsū Kalaisí 'o fakafou 'i he lotú mo hono ako 'o e folofolá.

~
*F*ekumi ke ma'u ha ivi fakalaumālie 'aki 'etau muimui ki he ngaahi ue'i 'a e Laumālie Mā'oni'oní.

~
*L*í'oa 'etau mo'uí ke fakamālohia e nofo malí, ngaahi fāmilí pea mo e ngaahi 'apí.

~
*M*a'u ha anga faka'eieiki 'i he tu'unga fakafa'eé pea mo ha fiefia 'i he tu'unga fakafefiní.

~
*F*iefia 'i he ngāue tokoní mo e ngaahi ngāue leleí.

~
*M*anako he mo'uí mo e akó.

~
*T*aukave'i e mo'oní mo e anga-tonú.

~
*P*oupou'i e lakanga fakataula'eiki ko e mafai ia 'o e 'Otuá 'i he māmaní.

~
*F*iefia 'i he ngaahi tāpuaki 'o e temipalé, ma'u ha mahino ki hotau iku'anga fakalangí pea fāifeinga ki he hakeaki'í.

NGAAHI TEFITO'I MO'ONI
MO E TOKĀTELINE 'O E
ONGOONGOLELEÍ



TUI KIA SĪSŪ KALAIŚÍ

L ē s o n i 1

Ko e taumu'a 'o e lēsoní ni ke tokoni mai 'i hono fakamālohia 'etau tui kia Sīsū Kalaisí.

Ko e hā 'a e Tui?

“Oku 'ikai ko e tuí 'a e 'ilo haohaoa ki he ngaahi me'á; ko ia, kapau 'oku mou ma'u 'a e tuí, 'oku mou 'amanaki ki ha ngaahi me'a 'oku 'ikai hā mai, 'a ia 'oku mo'oni” (Alamā 32:21).

- Ko e hā 'a e tui? Kuo anga fēfē ha'o faka'aonga'i e tuí he kuongá ni?

Kuo Pau ke Tau 'Ilo 'a e Mo'oni

Kuo pau ke tau 'ilo pe ko hai mo'oni koā Ia, ke fakatupulaki ai 'etau tui kia Sīsū Kalaisí. He 'ikai ke tau lava 'o tui kiate Ia 'o kapau 'oku 'ikai ke tau 'ilo ha me'a kau ki Ai. He 'ikai ke tau lava 'o tui kiate Ia kae 'oua pē ke tau 'ilo ko Iá 'oku mo'oni.

'Oku tokosí'i pē ha kakai he māmaní kuo nau mamata ki he Fakamo'uí. Ko hotau tokolahi he 'ikai ke tau teitei mamata kiate Ia 'i he'etau mo'ui fakamatelié, ka ko hotau faingamālie mo hotau fatongia ke ako 'a e mo'oni fekau'aki mo Iá. 'E lava ke tau ma'u ha 'ilo mo'oni kiate Ia 'i he fakamo'oni 'a e Laumālié. 'E tokoni ha'atau 'ilo kau ki he 'Eikí ke tau tui, mo talangofua, pea mo falala ai kiate Ia ke ne tokoni'i kitautolu 'o mahulu hake he me'a te tau lava 'etautolú.

- Ko e hā 'oku mahu'inga ai ke tau ako ha ngaahi tefito'i fakakaukau mo'oni fekau'aki mo Sīsū Kalaisí?

“Ka 'i he ta'e ma'u 'o e tuí 'oku 'ikai mafai hono fakafiemālie'i [e 'Otuá]: he ko ia 'oku ha'u ki he 'Otuá 'oku totonu ke ne tui 'oku 'i ai ia, pea 'okú ne totongi kiate kinautolu 'oku tui lahi kiate iá” (Hepelū 11:6).

'Oku tau ako ha ngaahi mo'oni 'e ní'ihí fekau'aki mo e tuí mei he potu folofolá ni: koe'uhí ke tau lava 'o fakahōifua ki he 'Otuá (1) kuo pau ke tau tui kiate Ia, (2) kuo pau ke tau tui 'oku mo'ui, pea (3) kuo pau ke tau tui te Ne tali kitautolu 'o ka tau ka feinga mālohi ke 'ilo Ia pea mo ma'u ha tokoni meiate Ia.



1-a, Ko ha fefine 'okú ne ako 'a e folofolá ke ne 'ilo ai 'o kau kia Sīsū Kalaisi



1-b, Ko hono ako'i 'e he kau faifekau 'a e ongoongolelei ki he kakai he funga māmani

- Kole ki he kau fefiné ke nau fakamatala pe 'oku founa fēfē hono 'omi 'e he ako 'o e ngaahi tefito'í mo'oni 'o e ongoongoleléi ha nonga mo ha fiefia kia kinautolu.
- Faka'ali'ali 'a e tokoni fakafaiako 1-a, "Ko ha fefine 'okú ne ako 'a e folofolá ke ne 'ilo ai 'o kau kia Sīsū Kalaisi"; 1-b, "Ko hono ako'i 'e he kau faifekau' 'a e ongoongoleléi ki he kakai he funga māmaní"; mo e 1-c, "Ko ha ako fakataha 'e ha fāmili 'a e folofolá."

Koe'uhí ke tau 'ilo 'a e mo'oni kau kia Sīsū Kalaisi mo 'Ene ongoongoleléi, 'oku totonu ke tau ako 'a e ngaahi folofolá mo fakafanongo ki he ngaahi fakamo'oni 'a e kau tamaio'eiki 'a e 'Eiki he māmaní. Kapau 'oku tau loto fakatōkilalo, fakamātoato, pea mo fa'a lotu, 'e lava ke tau 'ilo 'ia kitautolu ko e 'Alo pē Taha ia Na'e Fakatupu 'o 'etau Tamai Hēvaní, 'okú Ne mo'ui he 'ahó ni, pea 'oku 'ofa fakatāutaha kia kitautolu, neongo 'etau ngaahi ta'e tāú. 'E lava ke tau 'ilo 'okú Ne 'afio'i 'a e mo'oni kotoa pē. Te Ne fakahā 'Ene mo'oní kia kinautolu 'oku feinga mālohi ke ma'u iá. 'E lava ke tau 'ilo ko ha 'Otua fakamaau totonu ia kuo pau ke ne tautea'i 'a e angahalá, pea ko ha toe 'Otua 'alo'ofa foki ia kia kinautolu 'oku fakatomalá. 'E lava ke tau 'ilo na'á Ne totongi ma'a 'etau ngaahi angahalá mo 'omi 'a e toetu'ú ki he toko taha kotoa pē. Ko e tui kia Sīsū Kalaisi 'oku tupu ia 'i loto 'iate kitautolu 'i he taimi 'oku toka ai 'a e ngaahi mo'oni ko 'eni 'i hotau lotó pea kamata leva ke mōlia atu 'a e ta'e tuí mo e manavasi'í.

- 'Oku tokoni fēfē kia kitautolu hono ako 'o e ngaahi folofolá ke ne fetongi ai 'a e ta'e tuí mo e manavasi'í 'aki 'a e tuí? Ko e hā mo ha ngaahi toe me'a 'e tokoni ke fakatupulaki ai 'etau tuí?
- Kole ki ha ni'ihí 'o e kau fefiné ke nau fakamatala nounou ha founa ne fakatupulaki ai 'enau tui kia Sīsū Kalaisi.

Kuo Pau ke Tau Ngāue'aki 'Etau Tuí

'E lava ke tau 'ilo 'a e mo'oní 'aki ha'atau ako 'a e ngaahi folofolá, 'aki 'a e 'aukai mo e lotú, pea mo fakafanongo ki he ngaahi fakamo'oni 'a e kakai kehé. Ka neongo ia, 'oku 'ikai 'uhinga 'a e tui 'ata'atā pē ki he mo'oní 'o pehē 'oku tau ngāue'aki ai 'a 'etau tuí. 'Oku 'i ai ha kakai 'oku nau tui ko Sīsúú ko hotau Fakamo'uí ia pea 'oku mo'oni mo e ongoongoleléi, ka 'oku 'ikai ke nau tauhi 'Ene ngaahi fekau. 'Oku 'ikai ngāue'aki 'e he kakai ko 'eni ia 'a e tuí. Ko e tuí ia 'oku fie ma'u ki ai 'a e ngāue. Kapau 'oku tau tui, te tau falala kia Sīsū Kalaisi ke ne tokoni'í kitautolu ke tau ma'u ha ngaahi founa ke tau mo'ui 'aki ai 'Ene ngaahi fekau.

'Oku ako'i kitautolu 'e he ngaahi folofolá:



1-c, Ko ha ako fakataha 'e ha fāmili 'a e folofolá

“Falala ki [he ‘Eikí] ‘aki ho lotó kotoa; pea ‘oua na‘á ke fa‘aki ki ho poto ‘o‘ou.

“Ke ke fakaongoongo kiate ia ‘i ho hala kotoa pē, pea ‘e fakatonutonu ‘e ia ho ngaahi ‘alungá” (Lea Fakatātā 3:5–6).

Ko Nifai ko e sīpinga ia ‘o ha talavou na‘e tui mo falala ki he ‘Eikí ke ne tokoni‘i ia ‘i hono tauhi ‘a e ngaahi fekaú. ‘I he fakahinohino mei he ‘Eikí, ne fekau ai ‘e he tamai ‘a Nifai ia mo hono ngaahi ta‘oketé ke nau ō ‘o ‘omi ‘a e ngaahi lekooti ‘o honou kakaí meia Lēpani, ko ha tangata mālohi, mo ta‘e anga-tonu. Na‘a nau ilifia lahi ‘ia Lēpani. Ka, ‘i hono kole ange ke ne fakahoko ‘a e ngāue faingata‘á ni, ne fakahaa‘i ai ‘e Nifai ‘ene tui ki he ‘Eikí. Na‘á ne pehē, “Te u ‘alu ‘o fai ‘a e ngaahi me‘a kuo fekau ‘e he ‘Eikí, he ‘oku ou ‘ilo‘i ‘oku ‘ikai tuku mai ‘e he ‘Eikí ha fekau ki he fānau ‘a e tangatá, ta‘e te ne teuteu hanau hala ke nau malava ai ke fai ‘a e ngāue ‘okú ne fekau ‘aki kiate kinautolú” (1 Nifai 3:7).

▪ Ko e hā ne fie talangofua ai ‘a Nifai ki he ‘Eikí?

‘Oku tokolahi ha kāingalotu ‘o e Siasí he ‘ahó ni, tatau pē ‘a e motu‘a mo e kei talavou, ‘oku nau ma‘u ha tui hangē ko Nifai. Na‘e fai ‘e Sisitā Sekiko Hota ‘o Nakoia ‘o Siapaní ‘a e talanoa ko ‘ení ‘o pehē:

“Ki mu‘a peá u mali mo hoku husepānití, ne ma ‘osi felotoi ko e me‘a mahu‘inga taha ‘i he‘ema mo‘uí ko e Siasí pea te ma faka‘aonga‘i homa taimí mo e hā pē ha talēniti ‘okú ma ma‘u ke tokoni ki he Siasí. Ko hono mo‘oní, ne faingofua ‘a e leá ‘i hono fakahokó.

“Hili ‘ema malí, ne pau ke u hiki mo hoku husepānití ki ha fale nofo totongi na‘e fu‘u mama‘o mei he fale lotú. Na‘e fe‘unga ‘ete heka pasi-kala ki he tau‘anga lēlué, heka lēlue ai ki he kolo hoko maí, pea heka pasi ai ki he fale lotú, mo ha houa ‘e taha mo e kongā, pea kapau he ‘ikai ke u ma‘u ‘a e ‘uluaki lēlué kau tali ki he lēlue hoko maí, ‘e fe‘unga ‘a e fonongá ni ia mo ha houa ‘e ua pe lahi ange ai. Na‘e faingata‘a ai heni ki he palesiteni fakakoló ke ne ‘omi ha ma fatongia. ‘Ikai ngata ai, hili ha māhina ‘e tolu ‘o ‘ema malí, ne puke lahi ‘aupito hoku husepānití pea pau ai ke fakatokoto ‘i falemahaki, pea pau ai ke u ‘alu ‘o ngāue ke ma‘u ha‘ama mo‘ui. Ko ‘ene ‘osi ma‘u pē ‘a e ngāué he ‘aho taki taha, ne u ‘alu leva ‘o ‘a‘ahi ki hoku husepānití ‘i he fale mahakí pea toki feinga ke fou atu ‘i he fale lotú he‘ene ‘osi iá, ka na‘e ‘ikai lōloa fe‘unga ‘a e ‘ahó ia.

“Na‘á ku faingata‘a‘ia heni, pea ne u ‘ilo kapau te ma nofo ofi ange, te u lava ke ma‘u ha fatongia faka-Siasi. Ka na‘e fu‘u mamafa ‘a e kelekele ofi ki he falelotú pea ‘ikai ai ke ma lava ‘o nofo totongi ‘i he fa‘ahinga tukui ‘api peheé, tuku kehe atu ‘a e ‘ikai ke ma lava ‘o fakatau ha ‘api aí. Ne u ‘ilo ‘i he‘eku fakakaukau leleí, ‘oku ‘ikai malava ha me‘a pehe-

ni, ka 'oku [ako'i 'e he folofolá kapau te ke lotu ma'u pē, 'e onгона ho'o lotú]. (Vakai, Luke 18:1–5.) Ko ia, ne u lotu ta'e tuku ai. Na'e 'ikai ke u 'ilo 'e au pe 'e tali fēfē 'e he 'Eikí ha fa'ahinga kole faingata'a pehē; ka na'á ku lotu pē. Hili ha taimi nounou mei ai, kuo fakafokifā pē 'a e fie hiki 'eku fa'ē tangatá 'a'aku peá ne fie foaki mai hono fale faka'ofof'ofá, pea ne miniti pē 'e 13 'ete lele me'alele ki ai mei he falelotú. Na'á ku 'ilo'i kuo onгона 'eku lotú. Ne ma fiefia mo'oni, he kuo faifaiangé peá ma ngāue 'i he Siasí. 'I he taimi ko 'ení, kuo 'osi faka'atā hoku husepānití mei he fale mahakí, pea ma lava leva 'o ma'u lotu fakataha ko e ki'i fāмили.

"Hili 'ema hikí, ne fakahā leva 'e he Siasí ha palani ke langa ha falelotu 'i Nakoia, pea kamata ai 'a e tokotaha kotoa pē ke ngāue mālohi ke ma'u ha pa'anga ki he sino'i pa'anga langá. Taimi nounou pē mei ai kuo fakakaukau hoku husepānití ke kamata ha'ane ki'i pisinisi—ko ha fale ta'o mā. Ko e me'a tatau ai pē, na'e fu'u sí'isi'i 'ema ki'i pa'angá; peá ma faka'aonga'i ai 'ema ki'i sēniti kotoa ne fakahuú ke kamata 'aki 'a e ki'i pisinisi, ka ma mo'ui mei he'eku sieke vahe fakamāhiná. Na'e 'ikai ke ma 'ilo 'e kimaua pe te ma tokoni fēfē 'i he pa'anga langa ko 'ení, 'o tautautefito he ne u feitama pea he 'ikai fu'u fuoloa fēfē ha'aku toe ngāue. Neongo ne lele lelei 'a e pisinisi hoku husepānití, ka na'e 'ikai fe'unga ia ke ma mo'ui ai, mo totongi 'a e pa'anga langá, mo teuteu atu ki he'ema ki'i pēpē fo'ou. Ne u ngāue lōloa fe'unga pē ke ma'u 'eku pōnasi fakata'ú 'o tuku mavahe ia ke totongi 'aki e ngaahi fakamole ki he'ema pēpē. Ko e ki'i pa'anga pē ia ne ma ma'ú.

"I ha pō 'e taha ne telefoni ange ai 'a e palesiteni fakakoló 'oku ki'i toe sí'i pē 'a e pa'anga 'oku tānaki ke langa 'aki 'a e fale lotú, peá ne kole ange ke ma kātaki 'o tokoni. Ko e pa'anga pē ne ma ma'ú 'a e pa'anga ki he pēpē, 'a ia ne vave pē hano fanau'i; ka koe'uhí ko e pa'anga pē ia ne ma ma'ú, ko e lahi pē ia 'o e me'a te ma lava 'o foaki. 'I he efiafi ko iá ne ma 'ave ai 'a e pa'angá ki he palesiteni fakakoló. Na'e fe'unga lelei pē ia ke fakakakato 'aki 'a e 'inasi 'o e koló ki he fale lotu fo'ou.

"Na'e 'ikai ke ma toe hoha'a kimaua 'i he 'osi 'o e me'á ni pe 'e ma'u mei fē ha pa'anga ke totongi 'aki 'a e ngaahi fakamole ki he'ema ki'i pēpē, he na'á ma 'ilo 'e tokanga'i 'e he 'Eikí kimautolu. Na'e angamaheni 'aki 'eku fa'a hoha'á, ka ko e taimi kotoa pē ne u fakakaukau ai ki ai, ne u ongo'i nonga.

"I he māhina hono hokó, ne ngāue taimi kakato ai hoku husepānití . . . 'o ngāue totongi . . . 'i he feitu'u Nakoia. Na'e 'ikai ke ma teitei 'ilo 'e kimaua 'oku 'i ai ha fa'ahinga ngāue pehē ki ai. 'I hono vāhenga fo'ou ne mau ma'u ai ha me'a fe'unga ke totongi ki he falemahakí 'i he taimi ne fā'ele'i ai 'ema pēpē. 'Oku pehē 'e he 'Otuá kuo pau ke ke fai 'a e

me'a kotoa pē te ke lavá, pea ka toki hili ia, kuo pau ke ke tuku 'a e toengá kiate Ia. 'Oku ou 'ilo'i 'oku mo'oni 'eni' ("Two Hours from the Chapel," *Ensign*, Aug. 1975, 64–65).

- Hili e lotu 'i he tui 'a Sisitā Hota ke ne lava 'o ngāue 'i he Siasí, na'e founa fēfē hono tāpuaki'i 'e he 'Eikí hono fāmili? Na'e tāpuaki'i fēfee'i 'e he 'Eikí 'a e ongo mātu'a Hotá 'i he'ena foaki 'ena pa'angá ki he Siasí 'a ē na'á na tuku ma'a 'ena pēpē?

Na'e fakamatala'i lelei 'e Sisitā Hota 'a e tuí. 'Oku 'uhinga 'a e ma'u 'o ha tuí ke tau fai 'a e me'a kotoa 'oku tau lavá ke mo'ui 'aki 'a e ngaahi tefito'i mo'oni 'o e ongoongolelei, 'o a'u ai pē ki ha taimi 'e hā ngali ta'e malava ai ke fakahoko. Ko e taimi kuo tau fakahoko ai 'a e me'a kotoa pē 'oku tau lavá pea mo faka'aonga'i 'a e tuí, kuo 'osi tala'ofa 'a e 'Eikí te Ne tokoni'i kitautolu.

'Oku Paotoloaki 'a e Tuí 'e he Talangofuá

'Oku hangē 'a e tuí ko ha fu'u 'akau 'oku mo'ui; 'e mae 'o mate 'o kapau he 'ikai ke tau fafanga mo malu'i. Ko e founa ke paotoloaki ai 'etau tuí ke tau talangofua ki he ngaahi tefito'i mo'oni 'o e ongoongolelei 'i he taimi 'oku tau 'ilo ai kinautolú. "Ko e tuí ko ha me'a'ofa ia 'a e 'Otuá 'oku foaki ko e fakapale tu'unga he anga-tonu fakafo'ituituí" (Bruce R. McConkie, *Mormon Doctrine*, 2nd ed. [1966], 214). Kapau te tau kamata maumau'i 'a e ngaahi fekau 'a e 'Otuá, te tau fakavaivai'i ai 'etau tuí. 'Oku faka'aonga'i 'e Sētane ha ngaahi founa lahi ke ne fakatupu ai ke tau ta'e tokanga ki he ngaahi fekau 'a e 'Otuá pea mo fakavaivai'i ai 'a 'etau tuí.

- Faka'ali'ali 'a e tokoni fakafaiako fika 1-d, "Ko hono valoki'i 'e Nīfai hono ongo ta'oketé 'i he'ena ngaahi faiangahalá."

'Oku tau lau 'i he 1 Nīfaí kau kia Leimana mo Lēmiuela, ko e ongo ta'okete 'o Nīfaí. Na'e ako'i kiate kinua ha ngaahi tefito'i mo'oni lahi 'e he'ena tamaí, 'e Nīfai, pea a'u ki ha kau 'āngelo. Ka na'e 'ikai ke na ma'u ha tui koe'uhí he na'a na pehē 'oku faingata'a ke na tali 'a e me'a na'e ako'i ange 'e Nīfai mo Lihái, pea ne na fili pē kinua ke 'oua na'á na mo'ui'aki 'a e ngaahi tefito'i mo'oni ko 'eni. Na'á na lāunga 'oku fu'u faingata'a 'a e ngaahi fekaú ke tauhi. Na'á na fakaanga'i 'ena tamaí mo hona tehiná. Na'e 'ikai ke na fie fakahoko 'a e me'a na'e tala angé. Peá na tō vave atu ai pē ki he angahalá.

'I he tafa'aki 'e tahá, ne fakahoko 'e Nīfai 'a e me'a kotoa pē na'e kole ki ai mo ne falala ki he 'Eikí. Na'e fakapale'i ai 'e he 'Eikí 'ene tuí, pea hoko ai ha ngaahi mana lahi 'i he mo'ui 'a Nīfaí. Na'á ne lava 'o fo'u ha vaka neongo na'e 'ikai ha'ane 'ilo 'e taha ki he fo'u vaká. Na'e foaki kiate ia ha mālohi ne mahulu atu 'i he me'a na'á ne lavá 'o ne lava ai ke

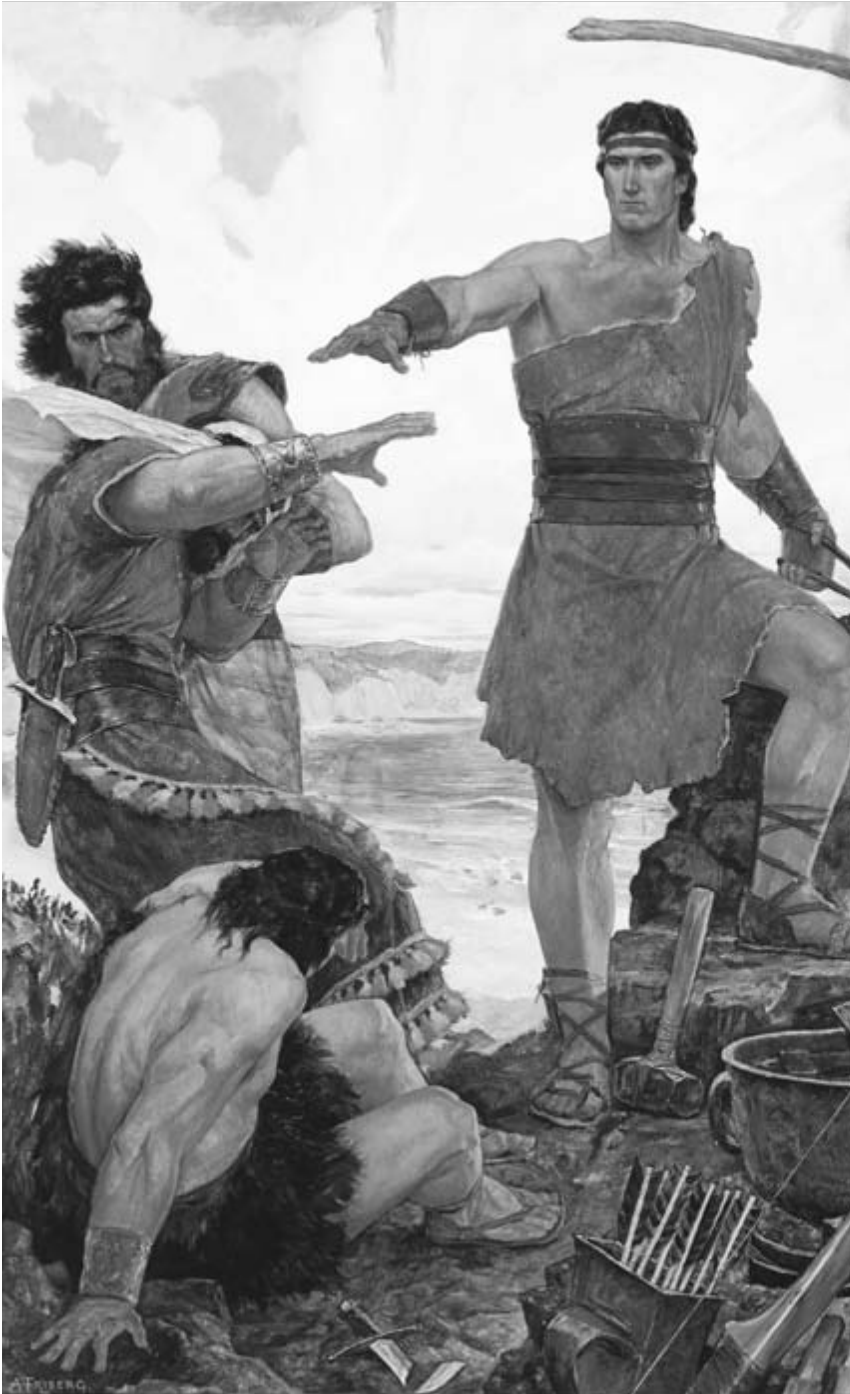

1-d, Ko hono valoki'i 'e Nīfai hono ongo ta'oketé 'i he'ena ngaahi faiangahalá

ikuna 'a e ngaahi fokotu'utu'u kākā 'a hono ongo ta'oketē. Na'e monū-
'ia ke ne mamata ki ha ngaahi me'a hā mai mo pōtalanoa mo ha
'āngelo 'a e 'Otuá. Tu'unga 'i he'ene talangofuá, na'e tāpuaki'i 'aki ai ia
ha tui lahi ange. Pea tu'unga 'i he'ene tui, na'á ne ma'u ai 'a e mālohi 'o
e 'Otuá 'i he'ene mo'uí.

Te tau lava mo kitautolu 'o paotoloaki 'etau tui 'aki ha'atau talangofua.
'E lava ke tau tanumaki 'etau tui 'i he 'aukaí mo e lotú, lau 'o e ngaahi
folofolá, ma'u 'o e ngaahi houalotú, mo fakahoko 'a e ngaahi me'a 'oku
kole mai 'e hotau kau taki fakasiasí. 'E lava ke tau pukepuke 'etau tui
ke mālohi 'aki ha 'ikai ke tau fakaanga mo lāunga.

▪ Ko e hā 'oku fakavaivai'i ai 'e he fakaangá mo e lāungá 'etau tui?

Kuo pau ke sivi'i kotoa 'etau tui. 'E a'u pē 'o tau tui na'e 'ikai fakatoka-
nga'i 'e he 'Eikí 'etau tui mo 'etau talangofuá. 'E lava ke tau ongo'i 'o
hangē 'oku fu'u mama'o, 'ikai ke Ne fakatokanga'i hotau ngaahi fai-
ngata'a'ia, pea he 'ikai ke ne tali 'etau ngaahi lotú. Ko e taimi 'oku
hoko mai ai 'a e ngaahi taimi peheé, 'e tokoni kapau te tau fakatoka-
nga'i 'oku sivi'i 'etau tui. Kapau te tau tuiatu 'i he fa'a kātaki mo
kei fai ai pē 'a e me'a 'oku totonú, 'e foaki mai ha mālohi ke tau ikuna'i
hotau ngaahi 'ahi'ahí. 'E fakapale'i kitautolu 'i he'etau tui mo tala-
ngofuá.

Na'e ako'i 'e Molonai ko e "túi ko ha ngaahi me'a ia 'oku 'amanaki ki
ai, kae 'ikai mamata ki ai; ko ia, 'oua te mou fakakikihi koe'uhí ko e
'ikai te mou mamata ki ai, he 'oku 'ikai te mou ma'u ha fakamo'oni
kae 'oua kuo hili hono 'ahi'ahi'i. . . ho'omou tui" ('Eta 12:6).

Pea na'e folofola 'a e 'Eikí, "[Kuo pau] ke 'ahi'ahi'i 'a hoku kakaí 'i he
ngaahi me'a kotoa pē koe'uhí ke teuteu'i 'a kinautolu ke ma'u 'a e nāu-
nau 'a ia 'oku 'i ai ke u foaki kiate kinautolú, 'io, 'a e nāunau 'o Saioné;
pea ko ia ia 'e 'ikai te ne kātaki'i 'a e tautea'i 'oku 'ikai ke ne fe'unga
mo hoku pule'angá" (T&F 136:31).

Faka'osí

'Oku mahu'inga ke tau fafanga'i 'etau tui 'aki 'a e 'aukai mo e lotu, pea
mo talangofua ki he ngaahi fekau 'a e 'Otuá, lau 'a e ngaahi folofolá,
ma'u 'a e ngaahi houalotú, mo fakahoko 'a e me'a 'oku kole mai 'e
hotau kau taki faka-Siasí. 'I he'etau fai ia, te tau ma'u ai ha ivi ke tau
lava'i 'a e ngaahi faingata'a 'i he'etau mo'uí.

Tukupā

Fakapapau'i pe 'e founa fēfē ha'o fakamālohia ho'o tui. Hiki ho'o fili
kuo fai 'i ha la'i pepa ke ke manatu'i. Lau 'a e 'Alamā 32:17–43 mo e
Molonai 7:33–39 'i he lolotonga 'o e uiké.

Ngaahi Potu Folofola Kehé

- Mātiu 8:5–10 (fakamo'ui 'i he tuí)
- Mātiu 17:20 ('oku 'ikai ha me'a 'e faingata'a 'i he tuí)
- Ma'ake 9:23 ('oku malava 'a e me'a kotoa pē 'i he tuí)
- Luke 8:43–48 (fakamo'ui 'i he tuí)
- Sione 20:24–29 (monū'ia ā ka ko kinautolu 'oku tuí)
- Loma 10:13–17 (ke ma'u 'a e tuí, kuo pau ke tau fanongo ki he folofola 'a e 'Otuá)
- 2 Kolinitō 5:6–7 ('oku tau 'a'eva 'i he tuí)
- 1 Nifai 3 (ko e tui 'a Nīfaí)
- 1 Nifai 4 (mālohi mei he tuí)
- 'Alamā 32:17–43 (lea 'a 'Alamā ki he tuí)
- Molonai 7:33–39 ('oku fie ma'u 'a e tuí ki he maná)

Teuteu 'a e Faiakó

Ki mu'a pea fakahoko 'a e lēsoní:

1. Ako 'a e *Ngaahi Tefito'i Mo'oni 'o e Ongoongoleléi* vahe 11, "Ko e Mo'ui 'a Kalaisí," mo e vahe 18, "Ko e Tui kia Sisū Kalaisí."
2. Ako 'a e 1 Nifai 3–4 mo e 'Alamā 32:17–43.
3. Vahe ki ha kau mēmipa 'o e kalasí ke nau fai ha ngaahi talanoa pe fakamatala ha ngaahi kupu'i lea mei he folofolá te ke fie ma'u.

FAKATOMALÁ

L ē s o n i 2

Ko e taumu'a 'o e lēsoni ko 'ení ke tokoni ke mahino kia kitautolu pea mo tau faka'aonga'i 'a e ngaahi tefito'i mo'oni 'o e fakatomalá.

Ko e hā Hono 'UHINGA 'O E FAKATOMALÁ?

'Oku tau taki taha fononga 'i he mo'uí, 'o taumu'a ki ha iku'anga ta'e-ngata. Pea 'i he'etau fonongá, 'oku tau onгона ha ngaahi le'ó 'oku ui kia kitautolu. Ko e le'ó 'e taha 'o e 'Eikí, 'o ne ue'i ke tau fai lelei; ko e le'ó 'e tahá 'o Sētane, 'o ne fakatauele'i kitautolu ke tau fai kovi. 'Oku tau tau'atāina pē ke fili pea mo ngāue ma'atautolu 'i he ongo me'á ni.

- Lau 'a e 2 Nifai 2:16, 27–29.

'Oku faingofua he taimi 'e ni'ihi ke tau feto'oaki 'a e ongo le'ó ni. 'E lava pē ke tau pehē 'oku tonu 'etau me'a 'oku faí ka ko hono mo'oní kuo kākaa'i kitautolu. Pea 'i he'etau 'ilo 'a e ongoongolei 'o Sīsū Kalaisi, te tau fakatokanga'i ai ta 'oku 'ikai ke tau fa'a fili totonu ma'u pē. Te tau fakatokanga'i 'e lava pē ke tau 'i he hala 'oku 'ikai totonú. Pea kapau te tau tuiaki atu ai pē 'i he hala 'oku ta'e totonú, te tau a'u ki he ngata'anga 'o 'etau fonongá, ka te tau 'ilo ai 'oku 'ikai ke tau 'i he nāunau fakasilesitialé. Ko 'etau hē ko ia mei hotau hala totonú 'oku ui ia ko e *angahala*. Ko hono fakatonutonu ko ia hotau halá ke tau toe taumu'a tonu ki he nāunau fakasilesitialé 'oku ui ia ko e *fakatomala*.

Na'e tala'ofa mai 'a Sīsū Kalaisi:

“E hoko 'o pehē, ko e tangata kotoa pē 'e li'aki 'ene ngaahi angahalá pea ha'u kiate aú, 'o ui ki hoku hingoá pea talangofua ki hoku le'ó, mo tauhi 'eku ngaahi fekaú, te ne mamata ki hoku matá pea 'ilo'i 'oku ou 'i ai;

“Pea ko e maama mo'oni au 'oku fakamaama ki he tangata kotoa pē 'oku ha'u ki māmani” (T&F 93:1–2).

“Ko au ko e maama 'o māmani: ko ia 'oku muimui 'iate aú 'e 'ikai 'alu ia 'i he po'ulí, ka 'e 'iate ia 'a e maama 'o e mo'uí” (Sione 8:12).



2-a, Hangē ha maama kamo 'i he fakapo'ulí, 'oku fakahinohino mai 'e Sisū Kalaisi 'a e hala ki he fiefiá mo e mo'ui ta'engatá.

- ‘Oku ‘uhinga ki he hā ‘a e ‘a’eva “‘i he fakapo’ulí?” mo e ma’u ‘a e “maama ‘o e mo’uí?”
- Faka’ali’ali ‘a e tokoni fakafaiako fika 2-a, “Hangē ha maama-kamo ‘i he fakapo’ulí, ‘oku fakahinohino mai ‘e Sīsū Kalaisi ‘a e hala ki he fiefiá mo e mo’ui ta’engatá.”

Na’e fakahinohino mai ‘e Sīsū Kalaisi ‘a e hala ke tau a’u ai ki he nāu-nau fakasilesitialé pea ke tau ‘i ai mo ‘etau Tamai ‘i Hēvaní. ‘Oku hangē ia ko ha maama kamo ‘i he fakapo’ulí. Ko e taimi ‘oku tau ‘i he hala totonú aí, ‘oku tau fononga ai ‘i he māmá (vakai, Sione 8:12). Te tau lava ‘o sio ki he hala totonu ke tau fou aí. Ko e taimi ‘oku tau hē ai mei he hala totonú, te tau hēfano ‘i he fakapo’ulí. Pea hangē ha vaka kuo hē mei hono halanga ne fakahinohino ‘e he maama kamó ‘o folau ofi atu ‘i ha ngaahi ‘ulu’ulu ‘oku fakatu’utāmaki mo ha tahi ‘oku houí, ‘oku tau faka’atā ai kitautolu ki he ngaahi tauhele ‘o e angahala kuo fokotu’u ‘e Sētane kia kitautolú. ‘Oku loto ia ke ne ta’ofi kitautolu mei ha’atau a’u ki he’etau taumu’a folau. Ko e mo’ui angahalá he ‘ikai ke ne taki kitautolu ki ha fiefia ‘i he ngata’anga ‘o ‘etau fonongá. Ko e mama’o ange hono tohoaki’i atu kitautolu ki he angahalá, ko e lahi ange ia ‘o e mālohi ‘o Sētane kia kitautolú. Ko hono ‘uhinga ia ne folo-fola mai ai ‘a Sīsū, “Ko ia ‘oku faiangahalá ko e pōpula ia ki he angahalá” (Sione 8:34).

‘Oku fiefia ‘a Sētane ia he taimi ‘oku tau faiangahala aí. He ‘oku loto ke ne pukepuke kitautolu ‘i hono mālohí. ‘Oku tala mai ‘e hono le’ó ko e hala ne tau faí ‘oku tonu pē ia. ‘Okú ne tala mai ‘oku ‘uhinga totonu pē ‘a e me’a ne tau fakahokó, pea ‘oku tau tonuhia pē ‘i he’etau faiangahalá. (Vakai, 2 Nifai 28:8, 21–22.) ‘Oku loto ia ke tau pehē ‘iate kitautolu ‘oku ‘ikai ko ha fu’u me’a fēfē ‘a e faiangahalá. ‘Okú ne ‘ilo’i kapau te tau kumi ‘uhinga ‘i he’etau angahalá, he ‘ikai ke tau fakatomala kakato.

‘Oku ‘afio’i ‘e Sīsū Kalaisi ko e founga ‘eni ‘oku ngāue ai ‘a Sētané. Ko e ‘uhinga ‘eni kuó Ne tāpuaki’i ai kitautolu ‘aki ‘a e maama ‘a Kalaisi, ‘oku fa’a ui he taimi ‘e ní’ihi ko hotau *konisēnisi*. ‘E tokoni’i kitautolu ‘e he maama ‘a Kalaisi ke tau ‘ilo ‘a e lelei mo e koví (vakai, Molonai 7:15–16). ‘Oku ue’i kitautolu ‘e he le’o ‘o e Laumālié, mo fakatokanga mai ke tau fakatomala pea foki ki he hala totonú.

Ne feinga ‘a Sēkope, ‘i he’ene lea’aki ‘a e mālohi ‘o e ‘Otuá, ke ne fakake ‘a e fakakaukau ‘a e kakaí. Na’e fakatokanga kia kinautolu fekau’aki mo ‘enau ngaahi angahalá ‘aki ‘a e ngaahi lea ko ‘eni:

“Oiauē, ‘e hoku kāinga ‘ofeina, tafoki mei ho’omou ngaahi angahalá; tupe’i atu ‘a e ngaahi ha’i ‘a ia ‘okú ne fie ha’i ‘a kimoutolu ke ma’ú; ha’u ki he ‘Otuá ‘a ia ko e maka ‘o homou fakamo’uí.

“Teuteu homou ngaahi lotó ki he . . . ‘aho ‘o e fakamāú, ke ‘oua na’a mou teketekelili ‘i he manavahē faka’ulia, koe’uhí ke ‘oua na’a mou manatu’i ‘o kakato ‘a ho’omou angahala’ia fakamanavaheé, pea ue’i ai ‘a kimoutolu ke kaila: ‘Oku mā’oni’oni, ‘oku mā’oni’oni ‘a ho’o ngaahi fakamāú ‘e ‘Eiki, ko e ‘Otua Māfimafi—ka ‘oku ou ‘ilo’i ‘a ‘eku angahala’iá; ne u maumau’i ‘a ho’o fonó, pea ‘oku ‘a’aku pē ‘a ‘eku ngaahi angahalá; pea kuo ma’u au ‘e he tēvoló, pea ko e mo’ulaloa au ki he’ene fakamamahi fakamanavaheé.

“Kae vakai, ‘e hoku kāinga, ‘oku tonu ko ā ke u fakaake’i ‘a kimoutolu ki hono mo’oni fakamanavahē ‘o e ngaahi me’á ni? Te u fakamamahi’i koā ‘a homou ngaahi lotó kapau na’e ma’a homou lotó? Ka ne mou ma’a mei he angahalá, te u lea koā ‘o mahinongofua kiate kimoutolu ‘o fakatatau mo hono mahinongofua ‘o e mo’oni?

“Vakai, kapau na’a mou mā’oni’oni, te u lea kiate kimoutolu ‘o kau ki he mā’oni’oni; ka ko e me’a ‘i he ‘ikai te mou mā’oni’oni, pea ‘oku mou sio kiate au ko e faiako, ko ia kuo pau ‘oku tonu ke u ako’i [kiate] kimoutolu ‘a e ngaahi nunu’a ‘o e angahalá” (2 Nīfai 9:45–48).

Ko e taimi ‘oku tau ongo’i ai hono palakū ‘o ‘etau angahalá, ‘oku tau fili leva pe te tau hoko atu pe loto to’a ke fakahā ‘etau fehālāki mo fakatonutonu ia. Kapau te tau fili ke hoko atu ‘i he’etau angahalá, ‘e fakakuihi lahi ange kitautolu ‘e Sētane kae ‘oua kuo mole kotoa ha’atau toe loto ke fakatomala. ‘I he’etau fili ke fakatomalá, ‘e tokoni mai leva ‘a e Tamai Hēvaní mo Sīsū Kalaisi ke tau ikuna’i ‘etau ngaahi angahalá, pea te tau ma’u leva ha ngaahi tāpuaki ‘o e fiefia mo ha nonga.

- Lau ‘a e ‘Alamā 34:32–35. Ko e hā ‘oku ta’e fakapotopoto ai ke fakatoloi ‘etau fakatomalá?

‘Oku Fie Ma’u Kotoa Kitautolu Ke Tau Fakatomala

- Lau ‘a e Loma 3:23.

‘Oku fie ma’u kotoa ke tau fakatomala mei he ngaahi me’a na’e ‘ikai totonu ke tau faí, ‘o hangē ko e loí, laú, pe takuanoa ‘a e huafa ‘o e ‘Eiki. ‘Oku fie ma’u foki ke tau fakatomala ‘i he ‘ikai ke tau fakahoko ‘a e ngaahi me’a na’e *tonu* ke tau fakahokó, hangē ko e totongi ‘etau vahehongofulú, fa’a lotú, tauhi ‘o e ‘aho Sāpaté ke mā’oni’oni, fakamaheni ki hotau kaungā’apí, pe fakahoko ha ngāue ne vahe mai. ‘Oku fie ma’u ke tau fakatokanga’i hono ue’i kitautolu ‘e he Laumalie ‘o e ‘Eiki ke tau ikuna’i ‘etau ngaahi fehālāki pea muimui ki he ngaahi ue’i ko iá.

“Na’e fai ‘e ha talavou ‘ene fakamo’oni ‘o peheni: “Oku ou fakakaukau ki he ngaahi mamahi ne u fakatupu ki he’eku ongomātu’á—pea kia aú—‘i he ‘ikai ke u fakatokanga’i ‘oku ‘ikai ‘omi ‘e he angahalá ha fiefiá. ‘I he ‘osi ‘o e ako mā’olungá ne u mavahe leva ‘o kamata ke u inu,

ifi, mo faka'aonga'i 'a e faito'o kona-tapú. Ne u pehē 'e au ne u ma'u ha taimi fiefia, ka kuó u toki 'ilo 'eni ta na'á ku mātu'aki mamahi mo'oni.

"Pea 'i ha 'aho 'e taha ne u ki'i tu'u ai 'o fakakaukau, "Ko e hā 'e hoko kapau 'e vakai mai 'eku ongomātu'á he taimi ni? Ko e hā ha'ana fakakaukau?"

" 'Ko e taimi ia ne u kamata liliu ai 'eku mo'uí. . . . Na'e 'ikai ke u mei malava ia ta'e kau ai ha ngaahi kaume'a lelei fo'ou pea mo ha pīsope loto mahino—pe ko e tokoni 'a e Laumālie Mā'oni'oni. Ka 'i he'enau tokoni ne u lava ai ke fakatomala. Pea ko 'eni kuó fakatokanga'i 'eku fiefiá. 'Oku ou fakamo'oni 'oku 'omi 'e he fakatomalá mo e mo'ui angatonú 'a e fiefiá. Pea 'oku ou 'ilo mei he me'a ne u a'usiá 'oku 'i ai ma'u pē 'a e 'Eikí ke tokoni mai 'i hono liliu 'etau mo'uí, 'o kapau te tau tuku ange ki ai' " (faka'aonga'i 'e Jay A. Parry 'i he "Miracles Today?" *Ensign*, Jan. 1978, 56).

'I he'etau fakatomala mei he'etau ngaahi angahalá, 'oku tau ofi ange ai ki he hala totonú. Pea 'i he'etau 'i he hala totonu 'oku fakatau ki he nāunau fakasilesitialé, 'e mahino leva kia kitautolu 'oku mahu'inga kotoa 'a e ngaahi fono 'a e 'Otuá. Te tau hoko 'o tatau lahi ange ai mo Sīsū Kalaisi mo vakai ki he angahalá 'o hangē ko 'ene fakakaukau. He 'ikai ke tau vakai ki he angahalá 'o momo'i faka'atu'i (vakai, T&F 1:31). Ko hono fakalea 'e tahá, he 'ikai ke tau makātaki'i ha fa'ahinga angahala. Ko 'etau taumu'á 'eni. Neongo 'oku 'ikai ke tau haohaoa, kuo pau ke tau manatu'i 'etau taumu'á mo ngāue ke a'usia ia.

▪ Lau 'a e 'Eta 12:27.

Kapau te tau loto fakatō-ki-lalo 'i he'etau lotú, 'o kole ki he 'Eikí ke ne fakahinohino mai hotau ngaahi vaivaí mo 'etau ngaahi angahalá, te Ne fakahoko ia. Te Ne toe tokoni mai foki ke tau ikuna'i hotau ngaahi vaivaí 'o fou 'i he fakatomalá.

'Oku 'Omi 'e he Fakatomala Mo'oni 'a e Fakamolemolé

Ko e taimi 'oku tau fakatokanga'i ai ko 'etau ngaahi angahalá 'oku fulikivanu 'i he 'ao 'o e 'Eikí, te tau ongo'i ha "mamahi fakae-'Otuá" tu'unga 'ia kinautolu (2 Kolinitō 7:10). He 'ikai ke tau manatu'i kinautolu mo ta'e ongo'i ai ha mamahi 'i he ongo'i halaia mo e fakame'a-pango'ia. Te nau fakamafasia'i kitautolu mo hoko ko ha kavenga mafatukituki. 'E kamata ke tau ongo'i ha ki'i kongá 'o e mamahi lahi ne ongo'i 'e Sīsū Kalaisi 'i he taimi ne faingata'a'ia ai mo pekia ma'a-tautolú. (Vakai, 'Alamā 36:12–13.)

▪ Faka'alí'ali 'a e tokoni fakafaiako fika 2-b, "Ko e lotu 'a Kalaisi 'i he Ngoue ko Ketisemani."



2-b, Ko e lotu 'a Kalaisi 'i he Ngoue ko Ketisemani.

‘Oku totonu ke tau fakafeta’i ‘i he ‘ikai ke tau fuesia ‘a e kavenga mafasiá ni. Tu’unga ‘i he fakatomalá te tau lava ai ‘o tau’atāina mei he kavenga mafasia ‘o e angahalá. Pea tu’unga ‘i he ‘ofa lahi ‘a Sisū Kalaisi kia kitautolú, na’á Ne faingata’a’ia ai, tafe hono ta’ata’á, mo pekia ma’a ‘etau ngaahi angahalá koe’uhí ke ‘oua na’a tau toe faingata’a’ia kakato ‘o kapau te tau fakatomala. (Vakai, *Ngaahi Tefito’i Mo’oni ‘o e Ongoongoleléi*, vahe 12, “Ko e Fakaleléi.”)

- Faka’ali’ali ‘a e tokoni fakafaiako fika 2-c, “Na’e fai ‘e Kalaisi ‘a e fakalelei ma’a ‘etau ngaahi angahalá ‘o kapau te tau fakatomala.”

Na’e folofola ‘a Sisū:

“He vakai, ko au ko e ‘Otuá, kuó u kātaki’i ‘a e ngaahi me’á ni ma’á e kakai fulipē, koe’uhí ke ‘oua na’a nau mamahi ‘o kapau te nau fakatomala;

“Ka ‘o kapau ‘e ‘ikai te nau fakatomala, kuo pau ke nau mamahi ‘o hangē pē ko aú;

“A ia ko e mamahi na’e langaki ai ‘a ‘eku tetetete ‘a’aku, ‘a ia ko e ‘Otuá, ko e tokotaha lahi tahá, . . . mo. . . toto ‘i he ava kotoa ‘o hoku kilí, mo e mamahi’ia ‘i he sinó mo e laumālié fakatou’osi” (T&F 19:16–18).

Koe’uhí ke tau lava ‘o fakatomala, kuo pau ke tau muimui ki ha founga pau. ‘Oku fakamatala’i ‘a e foungá ni ‘i he *Ngaahi Tefito’i Mo’oni ‘o e Ongoongoleléi* vahe 19, peesi 135–42.

- Faka’ali’ali ‘a e tokoni fakafaiako fika 2-d, “Oku tataki kitautolu ‘e he ngaahi sitepu ‘o e fakatomalá mei he mamahi faka-‘Otuá ki he fiefia ‘i hono tauhi ‘o e ngaahi fekau.”
- Alea’i ‘a e ngaahi kongá ‘e fitu ‘o e fakatomalá ‘oku hā ‘i he *Ngaahi Tefito’i Mo’oni ‘o e Ongoongoleléi* vahe 19. Kapau ‘e lava, pea tuku ke kau mai ki ai ha kau fefine tokolahi ange. Faka’ali’ali ha pousitā ‘o e lisi ko ‘ení pe ngāue’aki ‘a e fakamatala ‘i he palakipoé:

1. Fakatokanga’i ‘o e angahalá
2. Ongó’i loto mamahi ‘i he angahalá
3. Si’aki ‘a e angahalá
4. Vete ‘o e angahalá
5. Fai ha totongi huhu’i
6. Fakamolemole’i ‘a e ni’ihi kehé
7. Tauhi ‘e ngaahi fekau ‘a e ‘Otuá

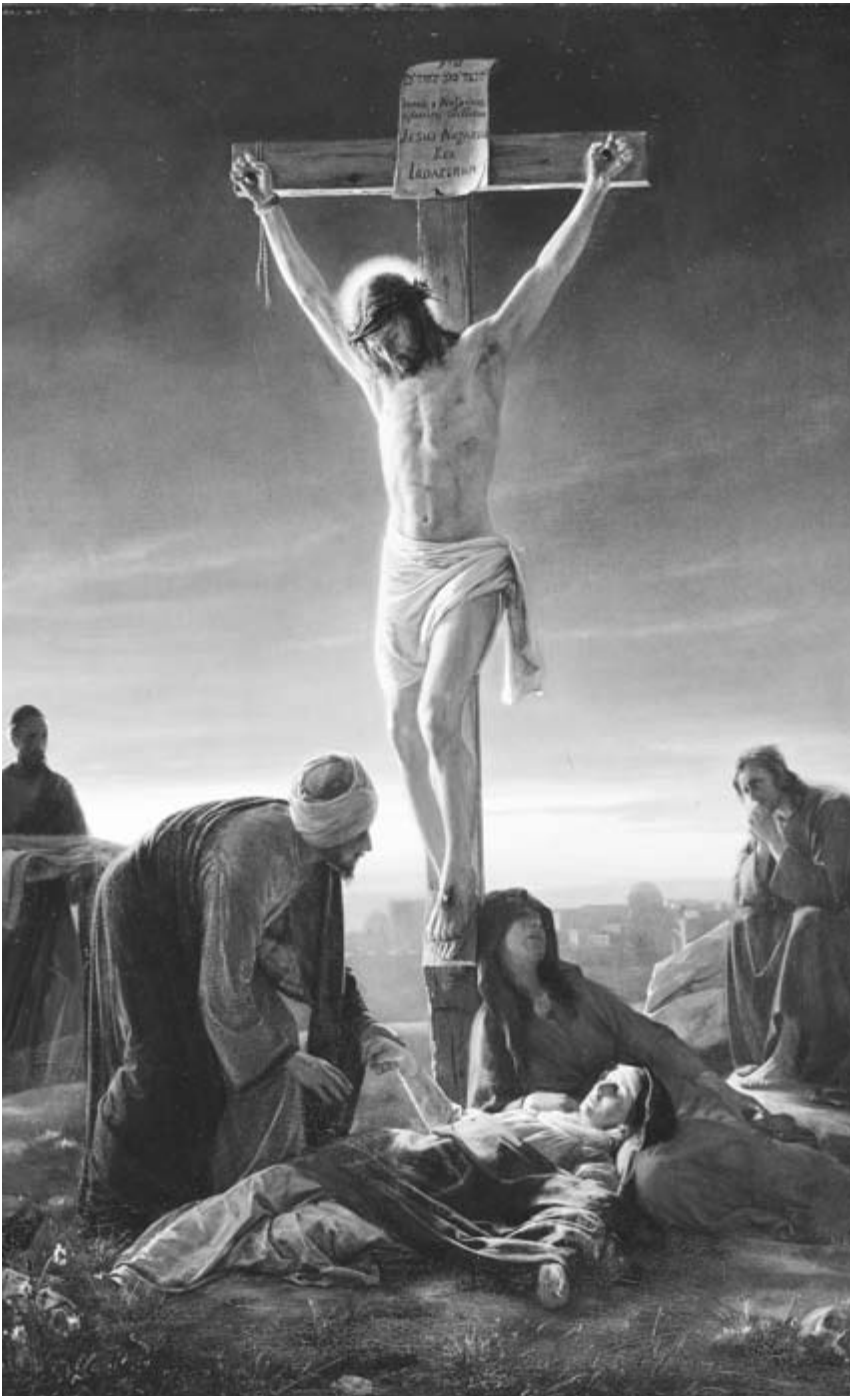

2-c, Na'e fai 'e Kalaisi 'a e fakalelei ma'a 'etau ngaahi angahalá 'o kapau te tau fakatomala.

Tu'unga 'i hono totongi 'e Sisū Kalaisi 'etau ngaahi angahalá, 'okú Ne ma'u ai 'a e mālohi ke fakamolemole'i kitautolu. 'I he'etau muimui 'i he founga 'o e fakatomalá, 'oku tala'ofa leva 'a e Fakamo'uí te Ne fakamolemole'i kitautolu mei he'etau ngaahi angahalá pea 'ikai ke ne toe manatu'í ia.

▪ Lau 'a e Tokāteline mo e Ngaahi Fuakava 58:42.

Tu'unga 'i he fakatomalá 'oku tau hoko ai 'o toe ma'a mo haohaoa. 'Oku tau lava ai 'o toe vakai atu ki hotau tu'unga ki mu'á 'o manatu ki he'etau ngaahi angahalá, ka 'oku 'ikai ha toe mamahi. 'Oku tau ongo'í pē ha nonga. Na'e fai 'e ha faifekau ha talanoa 'okú ne fakahaa'í 'a e fefakamolemole'aki te tau taki taha lava ke ma'u 'i he taimi 'oku tau fakatomala mo'oni aí.

Na'e veiveiua ha ki'i finemui 'i he teu ke papitaisó pe kuo tali 'e he 'Eikí 'ene fakatomala'í 'a e ngaahi angahala na'á ne fai 'i he'ene kei tupu haké. Ko ia ne hoko atu ai pē 'ene lotu ke ne ma'u hano fakapapau'í kuo fakamolemole'í iá. 'I he hili hono papitaisó, na'e foaki ange leva ki ai 'a e me'a'ofa 'o e Laumālie Mā'oni'oni. Na'e pehē 'e he faifekau:

"I he kei hili hoku ongo nimá 'i hono 'ulú, pea 'i he'eku pehē ke ne ma'u 'a e Laumālie Mā'oni'oni, ne u ongo'í 'o hangē ha hamu 'a ha 'uhilá pe ko ha lulu'í 'o hono sinó. Ne u ki'i mo'u longoa 'i ha ngaahi mōmēniti, peá u toki ma'u 'eku fakakaukáu 'o u faka'osi 'a e tāpuaki. Pea hangē ko e anga-maheni 'i he Siasí, na'á ku toki ala hifo ke lulululu mo fakamālō'ia ia, ka ne u toki 'ilo 'oku 'i ha tu'unga hangē 'oku molé 'ene fakakaukáu. Na'e kuikui pē hono matá, kae tafenoa pē hono lo'í matá 'i hono kou'ahé. Na'e 'i he tu'ungá ni 'i ha miniti nai 'e nima pea fakafokifá pē, kuó ne kalokalo'í hono 'ulú, pea tu'u hake, 'o foki atu ki hono tangutu 'angá.

"Na'á ku fu'u fie 'ilo ki he'ene tō'onga ngali kehe ko 'eni 'i hono hili-faki nimá, pea ne u toki 'eke ange ki ai, ki mui ange. Na'á ne tala mai ne hū ki hono sinó 'a e ongo faka'ofa'ofa mo fakafiefia taha pea mo ma'a—ko ha Laumālie faka'ofa'ofa, fakafo'ou, pea mo fakatupu mo'ui fo'ou kuo te'eki ke ne ongo'í 'e ia ki mu'a 'i he'ene mo'uí kotoa."

Na'e fakafo fau 'a e ngaahi ola 'o e me'a ko 'eni ne hokó. 'I ha 'aho pē 'e tolu, kuo liliu 'a e fōtungá 'o hono fofongá. Pea na'a mo hono fōtungá ne maau mo hamolemole, pea fofonga 'ofa mo hono matá. Na'e pehē ai 'e he faifekau: "Ko ha fakamo'oni mālohi mo'oni ia ki hoku hoá mo au ke ma lava 'o mamata he founga hono liliu 'e he Laumālie 'o e 'Eikí ha taha fakatomala mo'oni, 'o tatau pē 'i he fakalau-mālié mo e fakaetu'asinó, 'o ne hoko ko ha taha faka'ofa'ofa mo hoihoi-fua lahi ange. 'Oku mo'oni 'aupito 'a e mālohi fakama'a 'o e Laumālie

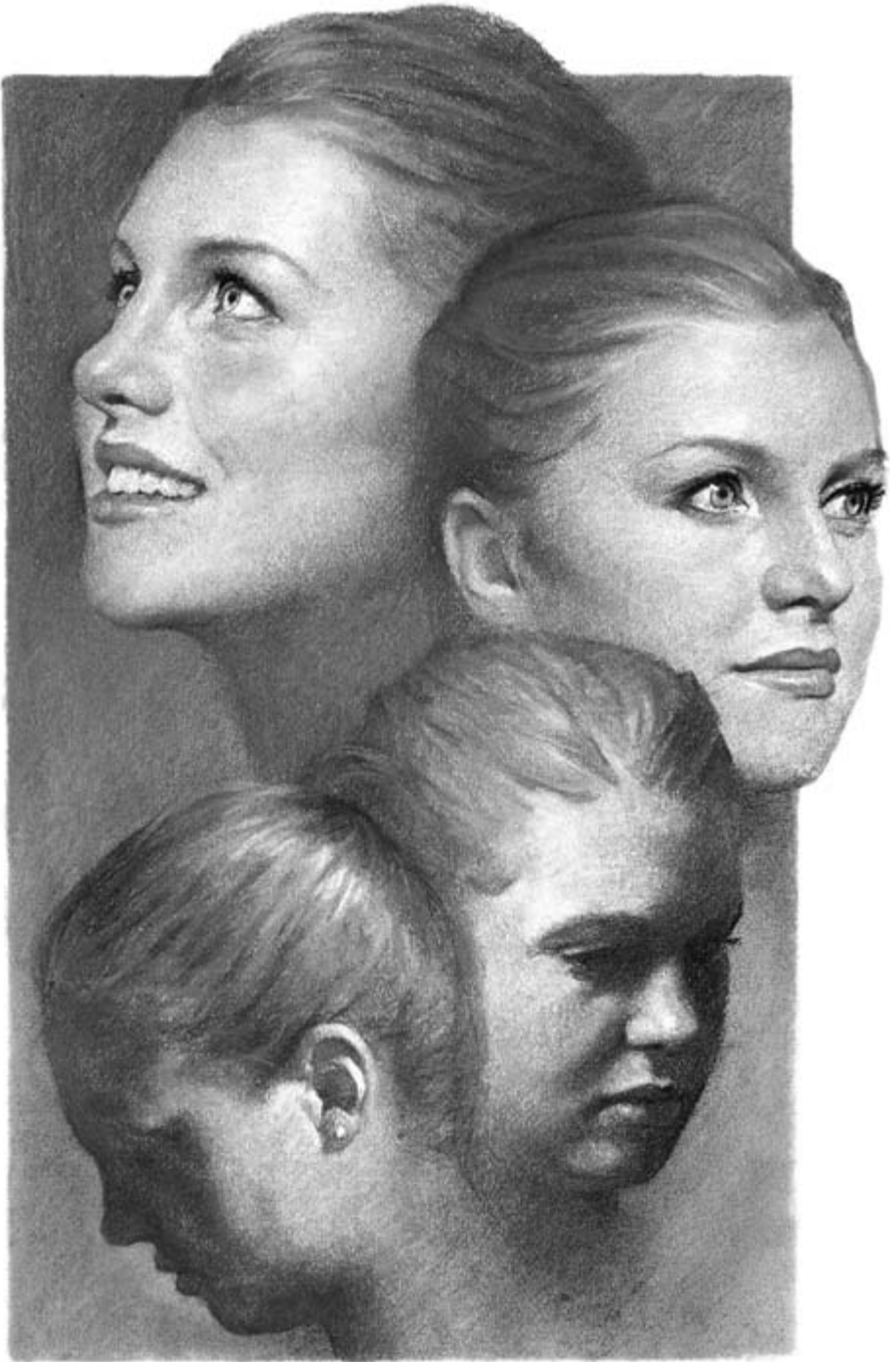

2-d, 'Oku taki kitautolu 'e he ngaahi sitepu 'o e fakatomalá mei he mamahi faka-'Otuá ki he fiefia 'i hono tauhi 'o e ngaahi fekaú.

Mā'oni'oni 'i he papitaisó." (Vakai, "Cleansed at Baptism," Margie Calhoun Jensen, comp., *When Faith Writes the Story* [1973], 18–19.)

Ko ha talanoa ma'ongo'onga 'eni fekau'aki mo e mālohi 'o e Laumālie 'o e 'Eikí ke ne fakafou'ou kitautolú. Neongo ko hatau tokosi'i pē te nau a'usia ha me'a pehē, ka 'e lava ke tau ma'u kotoa ha ongo'i fiefia mo ma'a pehē.

Faka'osí

'Oku tau faka'aonga'i 'a e tefito'i mo'oni 'o e fakatomalá 'i he'etau mo'uí kotoa ke to'o atu ai 'etau angahalá mo fakatonutonu hotau halá ki he nāunau fakasilesitiale. Ko ha tāpuaki ma'ongo'onga ke tau 'ilo ko e taimi 'oku tau fakatomala mo'oni ai 'e fakamolemole'i kitautolu 'e he 'Eikí pea 'ikai ke ne toe manatu'i 'etau ngaahi angahalá.

Tukupā

Vakavakai'i ho'o mo'uí 'i he lolotonga 'o e uike ka ha'ú ke fakapapau'i pe 'e lava fēfē ke ke fakatomala. Lau 'a e Mōsaia 27 mo e 'Alamā 36. Toe fakamanatu 'a e *Ngaahi Tefito'i Mo'oni 'o e Ongoongolelei* vahe 19.

Ngaahi Potu Folofola Kehé

- 2 Kolinitō 7:8–11 ('oku 'omi 'e he mamahi faka-'Otuá 'a e fakatomalá)
- 1 Sione 1:8–9 (kuo angahala kotoa pē)
- 'Īnosi 1:1–8 (fakamolemole'i 'o e ngaahi angahalá 'i he tuí)
- Mōsaia 26:29–31 (vete 'o e ngaahi angahalá mo fefakamolemole'aki)
- Tokāteline mo e Ngaahi Fuakava 42:18–29 (tauhi 'o e ngaahi fekaú)

Teuteu 'a e Faiakó

Ki mu'a pea fakahoko 'a e lēsoni:

1. Ako 'a e *Ngaahi Tefito'i Mo'oni 'o e Ongoongolelei* vahe 12, "Ko e Fakalelei," mo e vahe 19, "Fakatomalá."
2. Ako 'a e Mōsaia 27 mo e 'Alamā 36.
3. Teuteu 'a e pousitā 'oku fokotu'u 'i he lēsoni pe hiki 'a e fakamatalá 'i he palakipoé.
4. Vahe ki ha kau mēmipa 'o e kalasí ke nau fakahoko ha ngaahi talanoa, ngaahi potu folofola, pe kupu'i lea te ke fili.

PAPITAIŠÓ: KO HA FUAKAVA ‘OKU ‘IKAI NGATA

L ē s o n i 3

Ko e taumu‘a ‘o e lēsoni ko ‘ení ke fakalotolahi‘i kitautolu ke hoko atu ‘etau mo‘ui ‘aki ‘a e ngaahi fuakava ne tau fai ‘i he papitaisó.

‘Oku ‘Omi ‘e he Papitaisó ha Kamata‘anga Fo‘ou

‘Oku finangalo ‘a e Tamai Hēvaní ke tui ‘Ene fānaú kotoa kiate Ia mo Hono ‘Alo ko Sīsū Kalaisí, pea fakatomala mei he‘etau ngaahi angahalá. Ka hili ‘etau fakatomalá, ‘e papitaiso leva kitautolu ki he Siasi ‘o Kalaisí. ‘Oku fie ma‘u ‘a e papitaisó ki hotau fakamo‘uí. Ka ‘oku ‘ikai fe‘unga ‘a e papitaisó ‘ata‘atā pē. ‘Oku tau kamata ha tō‘onga mo‘ui fo‘ou ‘i he papitaisó, ka kuo pau ke tau hokohoko atu pē ke fakalakalaka ki he haohaoá.

Na‘e kole ‘e he palōfita ko ‘Alamaá ki hono kakaí ‘i he hili ‘o ‘enau papitaisó: “Kuo fanau‘i fakalaumālie kimoutolu ‘i he ‘Otuá? Kuo mou ma‘u hono tataú ‘i homou matá?” (‘Alamā 5:14). Kuo tau ongo‘i kotoa nai ha liliu ‘i hotau lotó pea mo ha fanau‘i fo‘ou hotau laumālié? ‘Oku totonu ke tau fāifeinga ke tau ma‘u ‘a e ngaahi ongo ko iá ‘i he hili hotau papitaiso ki he Siasi ‘o Sīsū Kalaisí.

Ko e papitaisó ko e kamata‘anga pē ia ‘o e “fu‘u liliu lahi” kuo pau ke tau foua ke tau foki ai ki he‘etau Tamai ‘i Hēvaní (vakai, ‘Alamā 5:13–14 mo e Mōsaia 5:7–9). ‘I he‘etau tauhi ki he‘etau ngaahi fuakavá, ‘e liliu leva ‘etau ngaahi faka‘amú mo ‘etau ngaahi tō‘ongá pea faka‘au leva ke lahi ange ‘etau hoko ‘o tatau mo ‘etau Tamai Hēvaní. ‘I hotau papitaisó ‘oku tuku hifo ai kitautolu ke pulia hifo ki he loto vaí. ‘Oku fakafehoanaki ‘e he folofolá ‘a e tanu hifo ko ‘ení, pe ko hono tuku ki mui, ‘a hotau anga motu‘á (vakai, Loma 6:4; T&F 76:51). Pea ‘i he‘etau ‘alu hake mei he loto vaí, kuo fufulu kitautolu ‘o ma‘a mei he angahalá pea tau kamata ai ‘i ha mo‘ui fo‘ou. ‘Oku kamata ‘a e mo‘ui fo‘ou ko ‘ení ‘i he felotoi ta‘e ngata mo e ‘Otuá; pea kapau te tau fakahoko ‘etau tafa‘akí, te Ne fakahoko ‘e Ia ‘Ene tafa‘akí. Ka tau ka talangofua kiate Ia, ‘e tokoni mai ke tau liliu pea mo taki atu kitautolu ki Hono ‘afio‘angá.



3-a, Ko ha talavou 'oku papitaiso

‘Oku ma’u ‘e ha kakai tokolahi ha ongo’i fakalaumālie ‘i he taimi ‘o honau papitaisó. Na’e fakamatala’i ia ‘e ha taha ‘o peheni: “He ‘ikai toe ngalo ‘i he’eku mo’uí ‘a e ongo ‘a hoku lotó; ke u ma’a pea kamata fo’ou ko ha fānau ‘a e ‘Otuá. . . . Ko ha ongo makehe mo’oni!” (ngāue’aki ‘e Hartman mo Connie Rector ‘i he *No More Strangers*, 4 vols. [1971–90], 3:175).

‘Oku fakafofonga’i ‘e hotau papitaisó ha liliu mahu’inga ‘oku hoko ‘i loto ‘ia kitautolu. Tu’unga ‘i he’etau fakatomalá, ‘oku fakama’a ai kitautolu ‘e he papitaisó mo foaki mai ha faingamālie ke tau kamata ha mo’ui fo’ou. ‘Oku tonu ke tau manatu’i ‘a e ongo’i ma’a, mo malu ko ia ne tau ma’u ‘i hotau papitaisó.

- Kole ki ha fefine ‘e toko taha pe toko ua ke na fakamatala’i ‘a e ongo ne na ma’u ‘i hona papitaisó. Fehu’i ange ‘a e liliu kuo hoko ki he’ena mo’uí talu mei he’ena papitaisó.

Ko ‘Etau Fuakava he Papitaisó

- Faka’ali’ali ‘a e tokoni fakafaiako fika 3-a, “Ko ha talavou ‘oku papitaiso.”

Ko e fuakavá ko ha felotoi pe fepalōmesi’aki ‘i ha vaha’a ‘o ha toko ua pe kakai toko lahi ange. ‘I he papitaisó, ‘oku tau fakahoko ai ha fuakava mahu’inga mo’oni mo e ‘Otuá. Hangē ko e me’a ‘a Palesiteni Sipenisā W. Kimipoló, “Ko e papitaisó ko e fakahoko ia ‘o ha fuakava . . . mo e ‘Otuá . . . ke *fakahoko*, . . . ke ngāue’i ‘a e mā’oni’oni pea mo toe faka’ehi’ehi mei he kovi” (*Ko e Mana ‘o e Fakamolemolé* [1969], 100–01).

- ‘Ai ke lau ‘e he kau mēmipa ‘o e kalasí ‘a e Tokāteline mo e Ngaahi Fuakava 20:37. Ko e hā ha ngaahi fiema’u ‘o e papitaisó ‘oku ‘omi ‘i he potu folofolá ni? ‘Oange ha taimi fe’unga ki he hou’eiki fefiné ke nau tali ai, pea toki faka’ali’ali ha pousitā ‘o e lisi ko ‘eni pe ngāue’aki ‘a e fakamatala ‘i he palakipoé:

1. Ke ke loto fakatō-ki-lalo
2. Ma’u ha loto mafesifesi mo ha laumālie fakatomala.
3. Fakamo’oni’i na’á ke loto fiemālie ke ke ‘ai kiate koe ‘a e huafa ‘o Sīsū Kalaisí.
4. Ma’u ha loto fakapapau te ke tauhi kia Sīsū Kalaisi ‘o a’u ki he ngata’angá.

- ‘Oku ‘uhinga ki he hā ke ‘ai kiate kitautolu ‘a e huafa ‘o Sīsū Kalaisi?



3-b, Ko ha finemui 'okú ne fakafo'ou 'ene fuakava he papitaisó 'aki 'ene ma'u 'a e sākalamēniti

Ko hono to’o ‘o e huafa ‘o Sīsū Kalaisí ko hono ui ia kita ko e fānau ‘a Kalaisi (vakai, Mōsaia 5:7–8). Ko e taimi ‘oku tau ‘ai ai kia kitautolu ha hingoa ‘o ha taha, ‘oku ‘i ai leva hotau fatongia ki he toko taha ko iá. Pea hangē ko e ‘i ai hotau fatongia ki he fāmili ‘oku tau ngāue’aki honau hingoa, ‘oku pehē pē ‘a e ‘i ai hotau fatongia kia Sīsū Kalaisi ‘i he’etau to’o kiate kitautolu Hono huafá. ‘Oku totonu ke tau mo’ui ‘o hangē ko ia na’á Ne faí.

- Faka’ali’ali ‘a e tokoni fakafaiako fika 3-b, “Ko ha finemui ‘okú ne fakafó’ou ‘ene fuakava he papitaisó ‘aki ‘ene ma’u ‘a e sākalamēnití.” Kole ki he kau mēmipa ‘o e kalasí ke nau lau ‘a e Tokāteline mo e Ngaahi Fuakava 20:77.

‘Oku tau fakafó’ou ‘etau ngaahi fuakava he papitaisó ‘i he ngaahi fuakava ‘oku tau fakahoko ‘i he’etau ma’u ‘a e sākalamēnití. ‘I he’etau tauhi ‘etau ngaahi fuakava ke manatu’i ‘a Sīsū Kalaisi mo tauhi ‘Ene ngaahi fekaú, ‘oku tala’ofa mai ai ha tāpuaki.

- Ko e hā ‘oku tala’ofa mai ‘e he’etau Tamai Hēvaní kia kinautolu ‘oku nau tauhi ‘a e ngaahi fuakava ko ‘ení? ‘Oku tokoni fēfē ‘etau ma’u Hono Laumālié ki he’etau tauhi kiate Ia mo fai ‘Ene ngaahi fekaú?

Ko ‘Etau Fakalalakaka ‘i he Hili ‘o e Papitaisó

‘Oku ako’i ‘e he ongoongolelei ‘o Sīsū Kalaisí ko e papitaiso ‘i he Siasí ‘o Kalaisí ko ha kamata’anga. Ka ‘oku ‘ikai fe’unga ‘a e papitaisó pē. Kuo pau ke tau fakahoko mo ha ngaahi me’a lahi ‘i he hili ‘o e papitaisó ke tokoni ke tau ma’u ‘a e mo’ui ta’engatá.

- Kole ki ha mēmipa ‘o e kalasí ke ne lau ‘a e Molonai 6:4–9. Ko e hā ha ngafa ‘oku tau ma’u ‘i he hili ‘o e papitaisó? ‘Oange ha taimi ke tali ai ‘a e hou’eiki fefiné, pea toki faka’ali’ali ha pousitā ‘o e lisi ko ‘ení pe faka’aonga’i ‘a e fakamatala ‘i he palakipoé:

1. Lotu ki he Tamai Hēvaní.
2. ‘Aukai ki ha ngaahi fiema’u makehe.
3. Ma’u lotu mo kau ‘i he ngaahi fakataha’anga ‘a e Siasí.
4. Ma’u ma’u pē ‘a e sākalamēnití.
5. Fetokanga’i ‘aki ‘a e ngaahi me’a te mou lelei aí.
6. Fakatomala mei he’etau ngaahi angahalá.
7. Muimui ‘i he fakahinohino ‘a e Laumālie Mā’oni’oni.

- Kole ki he kau mēmipa 'o e kalasí ke nau vakai'í 'a e lisi 'í he palakipoé pea nau fehu'í kia kinautolu, "E founa fēfē ha'aku fakalelei'í 'eku tauhi 'eku ngaahi fuakava 'i hoku papitaisó?"

I he taimi 'o hotau papitaisó 'oku tau kamata ai ke toe fanau'í fo'ou fakalaumālie. Kuo pau ke tau hoko atu ai 'i he mo'ui fo'ou ko 'ení 'aki hono fakahoko 'a e ngaahi me'a ne fakalau mai 'e Molonai. Ka 'i he'etau fakahoko hotau ngaahi fatongiá—'i hono tokanga'í 'o e fāmilí mo e 'apí, 'alu ki he akó, fakahoko hotau ngaahi fatongia faka'ahó—'oku tau kau ai 'i ha ngaahi palōpalema fakamāmani pea fa'a ngalo ai 'etau ngaahi fuakavá.

'Oku tau fa'a fakahoko ha ngaahi fehālaaki. Pea kuo pau ke tau fakatomala kae lava ke tau tauhi 'etau aleapau 'i he papitaisó. Ko e taimi 'oku tau fakahaa'í ai kuo tau faiangahala pea kuo tau papitaisó (vakai, Lēsoni 2, "Fakatomalá"), te tau toe fakalalakala atu leva ki he haohaoá. Pea 'i he taimi 'oku tau fekumi fakamātoato ai ki he fakahinohino mei he Laumālie Mā'oni'óní 'i he lotú, te tau ma'u leva ha fakahinohino ke ne tokoni'í kitautolu ke tau ikuna'í 'etau ngaahi fehālāki pea 'ikai toe fakahoko 'a e fehālaaki tatau 'i he kaha'ú.

- 'E founa fēfē ha'atau fakatupulaki hotau tu'unga fakalaumālié mo tauhi 'etau fuakava he papitaisó?

Ko e Hala ki he Haohaoá

'E lava nai ke faifaiangé pea tau fakahoko kakato 'etau ngaahi fuakava he papitaisó? Mahalo pē he 'ikai hoko 'i he mo'uí ni, ka kuo pau ke tau hoko atu 'i hono fakahaohaoa'í 'etau mo'uí, 'o fetongi 'a e ngaahi 'ulu-ngāanga koví 'aki 'a e lelei. Na'e pehē 'e Palesiteni Sipenisā W. Kimipolo: "Ko e hala ki he haohaoá 'oku hangē ia ko ha liliu 'i ha mo'uí 'a ha taha—ke fetongi 'aki 'a e lelei 'a e me'a 'oku koví 'i he tafa'aki kotoa pē. Ko e liliú 'oku hoko lelei taha ia 'i he taimi 'oku tau ngāue'í ha me'a pē taha 'i he taimi. . . He kapau 'e totongi 'e ha taha 'a e vahe hongofulu 'o 'ene pa'anga hū mai fakata'ú, 'oku haohaoa ai ia. 'Oku 'ikai faingata'a ke hoko 'o haohaoa 'i he faka'ehi'ehi mei he lea kapekapé, he kapau 'e tāpu-ni'í 'e ha taha hono ngutú mei he ngaahi lea ta'e fe'unga kotoa pē, 'oku 'i he hala ia ki he haohaoá 'i he tafa'aki ko iá. Kapau 'e ako faivelenga 'e ha taha 'a e folofolá 'i he fakamātoato, 'oku 'i he hala ia ki he haohaoá 'i he me'a ko iá foki" ("Be Ye Therefore Perfect," 'i he *Speeches of the Year, 1974* [1975], 241–42).

Na'e pehē 'e he palōfita ko Nifai "kuo pau ke tau vilitaki atu" mo "kātaki ki he ngata'angá." Kuo 'osi tala'ofa mai 'e he 'Eiki 'a e mo'ui ta'engata fakataha mo Iá 'o ka tau ka fakahaa'í 'etau 'ofá 'aki ha'atau talangofua kiate Ia mo tauhi 'etau ngaahi fuakava 'i he papitaisó. (Vakai, 2 Nifai 31:19–21.) Ko e fiefia mo'oni he māmani pea mo e fiefia

ta'e ngata 'i he maama kaha'ú 'e ma'u ia 'i he mo'ui 'aki 'a e ngaahi fuakava 'oku tau fai mo e 'Eikí.

Na'e fakamatala'i ia 'e Palesiteni Siosefa Filitingi Sāmita 'o peheni:

"Ko e taha 'o e ngaahi taumu'a ma'ongo'onga 'o e siasi mo'oni ke ako'i 'a e tangatá ki he me'a kuo pau ke nau fai 'i he hili 'o e papitaisó ke nau ma'u ai 'a e kakato 'o e ngaahi tāpuaki 'o e ongoongolelei. . . .

"Kuo pau ke tau kātaki ki he iku'angá; kuo pau ke tau tauhi 'a e ngaahi fekaú 'i he hili 'o e papitaisó; . . . kuo pau ke tau mo'ui 'i ha tu'unga te tau lava ai 'o ma'u 'a e ngaahi natula 'o e 'ulungāanga faka'otuá pea hoko ko e fa'ahinga kakai te nau lava ke ma'u 'a e nāunau mo e ngaahi faka'ofó'ofa 'o e nāunau fakasilesitiale" ("Ko e Palani 'o e Fakamo'ui," *Tūhulu*, Nov. 1971, 5).

Na'e fakamatala'i 'e ha tāupo'ou Katolika ka ne kau ki he Siasí 'a e mahu'inga kiate ia 'a hono papitaisó:

"Na'e fakaofu lahi fau kiate au 'a e ngaahi me'a kotoa pē ne u mamata mo fanongo ki ai 'i he Siasí. Na'e hanga 'e he fiefiá mo e 'ofá, pea pehē ki he fu'u tokanga 'oku fai 'e he kāingalotú takitaha ki he toenga 'o e kāingalotú, 'o 'ai ke u fakatokanga'i kuo pau pē 'oku 'i he tui fakalotú ni ha me'a mahu'inga fekau'aki mo ia. . . .

"Na'á ku toki fakatokanga'i . . . ta ne u 'i ha siasi hala pea ko e siasi mo'oni pē taha 'i he māmaní 'a e Siasi 'o Sisū Kalaisi 'o e Kau Mā'oni'oni 'i he Ngaahi 'Aho Kimui Ní. Na'á ku toe 'ilo'i kuo pau . . . ke u kau ki ai. . . .

"Na'e 'ikai faingofua 'a e liliu mei he tu'unga ki mu'á ki he tu'unga mo'ui lolotongá, ka ko e me'a na'á ne fakamālohia au 'i he me'á ni kotoa ko hono fakafó'ou ko ia 'o e ngaahi fuakava 'i he papitaisó he uike kotoa pē 'i he houalotu sākalamēnití—a 'eku fuakava ko ia ke u to'o kiate au 'a e huafa 'o e Fakamo'ui, ke u manatu ma'u pē kiate Iá, pea mo tauhi 'Ene ngaahi fekaú, pea ko e tafa'aki 'o e fuakava leva 'a e 'Eikí, kapau te u fai pau ki he ngaahi palōmesí, 'e 'iate au ma'u pē hono Laumālié. . . .

"Ko hono hokó ne u manatu'i hoku papitaisó pea mo 'eku puli kakato hifo ki he loto vai. Kiate au, 'okú ne fakataipe 'a e mate 'o e siokitá mo e angahalá kae toe tu'u hake ki ha mo'ui 'oku fo'ou ko ha fānau 'a e 'Otuá. Te u pehē, ko e papitaiso ko 'ení, ko e fakataipe ia ki he founga 'oku finangalo e Tamai Hēvaní ke tau mo'ui aí—ke tau ikuna'i 'a e siokitá mo fakafepaki'i 'a e 'ahi'ahí. 'I he founga ni, 'oku tau mate ai mo e angahalá kae tu'u mo e fakalalaka *faka'ahó* 'i he hala 'oku foki atu ki he 'ao 'o 'etau Tamai.

"Hili ia peá u fakafó'ou leva 'eku fuakava ke u to'o kiate au 'a e huafa 'o Sisū Kalaisí, 'o fakahā kiate ia kuó u fakafó'ou 'a e fakapapau ke tali

iá, 'o tali 'a e ngaahi tefito'i mo'oni 'o e ongoongoleléi, mo 'ene ngaahi akonakí, ke tali 'a e Siasí pea mo pou pou'i 'a e palōfitá mo e kau ma'u mafai kehe kotoa 'o e Siasí, 'a e tokotaha ko ia kuo fakamafai'i fakalangí ke ne taki kitautolu 'i he huafa 'o e 'Otuá. Na'á ku toe pehē 'i he'eku lotu lotó kuó u fakafo'ou 'eku fuakava ke u manatu ma'u pē kiate iá, ki he'ene ngaahi sīpingá, ke manatu ki hono 'aó, 'o tautautefito ki he lolotonga 'o e 'ahó 'i he ngaahi mōmēniti 'o e 'ahi'ahí pe ongoiá. Ne fāifai peá u fakafo'ou 'eku fuakava ke tauhi 'ene ngaahi fekaú, 'o u 'ilo'i kapau te u faivelenga 'i hono fakahoko 'ení, 'e 'iate au ma'u pē hono Laumālié" (faka'aonga'i 'e Hartman mo Connie Rector 'i he *No More Strangers*, 4 vols. [1971–90], 3:154, 157, 159).

Faka'osí

'I hotau papitaisó 'oku kamata ai ha 'ia kitautolu ha "liliu 'i he lotó." Ne tau fai ha fuakava ke to'o kiate kitautolu 'a e huafa 'o Sīsū Kalaisí pea mo tauhi 'Ene ngaahi fekaú. Pea 'i he'etau feinga he 'aho taki taha ke fai 'a e ngaahi me'a ko 'ení, te tau ma'u ai 'a Hono Laumālié ke 'iate kitautolu. 'E tokoni Hono Laumālié ke tau hoko ai 'o tatau mo Ia.

Tukupā

Vakavakai'i pe ko e hā kuo hoko 'i ho'o mo'uí talu ho'o papitaisó. Fakakaukau ki he fehu'i ne fai 'i he 'Alamá 5:26–31. Kapau 'okú ke fie ma'u ke fakalalakaka, kamata he 'ahó ni 'aki ha'o fakatomala mo fakatonutonu 'a e ngaahi me'a 'oku halá.

Ngaahi Potu Folofola Kehé

- Kalētia 3:27–29 ('oku tau taha 'ia Kalaisi tu'unga he papitaisó)
- 1 Pita 3:21 (papitaisó mo e Toetu'ú)
- Tokāteline mo e Ngaahi Fuakava 27:2 (ma'u 'o e sākalamēniti)

Teuteu 'a e Faiakó

Ki mu'a peá ke fakahoko 'a e lēsoni:

1. Ako 'a e *Ngaahi Tefito'i Mo'oni 'o e Ongoongoleléi* vahe 20, "Ko e Papitaisó."
2. Toe fakamanatu 'a e lēsoni 2 'i he tohí ni ko e "Fakatomalá."
3. Teuteu 'a e ngaahi pousitā 'oku fokotu'u 'i he lēsoni pe hiki 'a e fakamatalá 'i he palakipoé.
4. Vahe ki ha kau mēmipa 'o e kalasí ke nau fakamatala ha ngaahi talanoa, ngaahi potu folofola, pe ngaahi kupu'i lea 'okú ke fie ma'u.



4-a, Ko ha finemui 'oku fakama'u ke hoko ko ha mēmipa 'o e Siasí mo ne ma'u 'a e Laumālie Mā'oni'oni 'i he hilifakinimā

KO E ME'A-FOAKI 'O E LAUMĀLIE MĀ'ONI'ONÍ

L ē s o n i 4

Ko e taumu'a 'o e lēsoni ko 'ení ke tokoni ke mahino kia kitautolu 'a e ngaahi tāpuaki ma'ongo'onga 'e lava ke ma'u mei he me'a-foaki 'o e Laumālie Mā'oni'oni.

'UHINGA 'OKU TAU FIEMA'U AI 'A E ME'A'OFA 'O E LAUMĀLIE MĀ'ONI'ONÍ

Ki mu'a pea papitaiso mo hilifaki nima kitautolu ko e kāingalotu 'o e Siasí, na'e fa'a 'a'ahi mai pē 'a e Laumālie Mā'oni'oni 'i ha ngaahi taimi. Hangē ko 'ení, kapau na'e ako'i kitautolu 'e he kau faifekaú, ne 'omi 'e he Laumālie Mā'oni'oni ha ongo 'oku lelei fekau'aki mo e ongoongoleleí mo tokoni ke mahino kia kitautolu mo tau tali 'a e ongoongoleleí. Ka na'e 'ikai ke tau ma'u 'a e faingamālie ko ia ke hoko ma'u pē 'a e Laumālie Mā'oni'oni ko hatau takaua kae 'oua kuo hili hotau papitaisó mo hotau hilifakinimá. 'I he taimi ko iá, 'oku foaki mai ai 'a e me'a'ofa 'o e Laumālie Mā'oni'oni 'i he mālohi 'o e Lakanga Taula'eiki Faka-Melekisētekí.

Ko e Laumālie Mā'oni'oni ko e taha ia 'o e ngaahi me'a'ofa ma'ongo'onga taha 'e lava ke tau ma'u 'i he māmaní. Na'e pehē 'e Palesiteni Lōlenisou Sinou 'oku "tau ma'u ha kaume'a 'o kamata mei he taimi 'oku tau ma'u ai. . . 'a e me'a'ofa 'o e Laumālie Mā'oni'oni" ('i he Conference Report, Oct. 1899, 52).

- Ko e hā ha founga 'oku hoko ai 'a e Laumālie Mā'oni'oni ko ha takaua 'oku fie ma'u?
- Faka'alí'ali 'a e tokoni fakafaiako fika 4-a, "Ko ha finemui 'oku fakama'u ke hoko ko ha mēmipa 'o e Siasí mo ne ma'u 'a e Laumālie Mā'oni'oni 'i he hilifakinima."
- 'Ai 'a e kau mēmipa 'o e kalasí ke nau lau 'a e Sione 14:16–17, 26 mo e 16:13. Ko e hā ha ngaahi 'uhinga 'oku tau fie ma'u ai 'a e Laumālie Mā'oni'oni ke hoko ko hatau takauá? Tuku ange ha taimi ke tali ai 'a e hou'eiki fefiné, pea toki faka'alí'ali 'a e ngaahi pousitā 'oku lisi atú pe faka'aonga'i 'a e fakamatala he palakipoé:

1. 'Oku tokoni mai he'etau ako'i mo tali 'a e ongoongolelei.
2. 'Oku tokoni ke tau manatu'i ha ngaahi me'a.
3. 'Okú ne malu'i kitautolu mei he koví.
4. 'Oku fakatokanga mai 'i he'etau 'i ha tu'unga fakatu'utā-maki.
5. 'Okú ne tala mai 'a e ngaahi me'a kotoa pē 'oku totonu ke tau fai.
6. 'Okú ne ma'u ha mālohi ke fakama'a mo fakamā'oni'oni'i.

Na'e fai 'e 'Eletā Likuleni Lisiate 'a e lea ko 'ení: "Te u sai'ia ange ke ma'u 'e he'eku fānaú mo e fānau 'a 'eku fānaú 'a e feohi 'o e Laumālie Mā'oni'oni 'i ha toe fa'ahinga feohi pe takaua kehe 'i he māmaní koe'uhí kapau te nau talangofua ki he ngaahi ue'i 'a e Laumālié, te Ne tatakí atu kinautolu ki he mo'oni kotoa pē mo fakapapau'i 'oku nau hao ki he 'ao 'o 'enau Tamai Hēvani'" (i he Conference Report, April 1966, 112; pe *Improvement Era*, June 1966, 540).

Ko e Laumālie Mā'oni'oni ko ha takaua ia 'oku fu'u fie ma'u. 'Oku totonu ke tau fai 'a e me'a kotoa pē te tau lava ke pukepuke ai Ia ke ne hoko ko hatau takaua.

- Lau 'a e 2 Nifai 32:5. Ko e hā 'oku ako'i mai 'e he potu folofolá ni fekau'aki mo e feohi 'o e Laumālie Mā'oni'oni? Ko e hā mo ha toe founga 'oku hoko ai 'a e Laumālie Mā'oni'oni ko ha takaua 'oku fie ma'u mo'oni?

Founga ke Tauhi ai 'a Laumālie Mā'oni'oni mo Kitautolu

'E tokoni hono tauhi 'o e ngaahi fekaú ke tau tauhi ai 'a e Laumālie Mā'oni'oni mo kitautolu. Ko e taimi kotoa pē 'oku tau ma'u ai 'a e sākalamēnití, 'oku tau palōmesi ai ke talangofua ki he ngaahi fekau 'a e 'Eikí. Pea kapau te tau tauhi 'etau palōmesí, 'oku tala'ofa mai 'a e 'Eikí 'e lava ke 'iate kitautolu "ma'u ai pē 'a hono Laumālié" (Vakai, T&F 20:77.)

Kuo 'osi kole mai foki 'a e 'Eikí ke tau tauhi kitautolu ke mo'ui angama'a. Na'á ne 'osi fakahā mai ko hotau sinó ko e ngaahi tempale. Pea 'i he'etau tauhi hotau sinó ke ma'a mo haohaoa 'i he fakakaukaú, leá, teuteú, mo e tō'ongá, 'e 'iate kitautolu leva 'a e Laumālie Mā'oni'oni. (Vakai, 1 Kolinitō 3:16–17.) Kuo pau ke tau faka'ehi'ehi mei ha fa'ahinga fōtunga pē 'o e koví, 'o kau ai mo e hā ngali koví.

'E lava ke mamahi 'a e Laumālie Mā'oni'oni 'i he ngaahi me'a 'oku tau pehē ko ha "fanga ki'i me'a ikí." 'Oku tau 'ilo mei he 3 Nifai 11:29 'oku mei he tēvoló 'a e feke'ike'í. Ko e 'uhinga 'o e feke'ike'í ko e 'ikai ke tau

uouangataha pe vālelei. Kapau te tau fakafekiki mo kē, 'e mavahe 'a e Laumālie Mā'oni'oni ia. Neongo 'e lava 'o 'ikai hoko 'a e fakafekiki mo e husepānití, fānaú, tokouá pe tuofefiné ko ha angahala mamafa, ka 'okú ne tuli 'a e Laumālie Mā'oni'oni.

Na'e 'ikai lava 'a e Palōfita ko Siosefa Sāmitá ke ma'u 'a e fakahā mei he Laumālie kae 'oua kuó ne ma'u ha loto 'oku lelei ki he taha kotoa pē. 'I ha pongipongi 'e taha ne loto mamahi ai 'i ha me'a ne fai 'e hono uaifí. 'I he taimi ne feinga ai 'a Siosefa ke ne liliu ha ngaahi kongá 'o e Tohi 'a Molomoná, na'e 'ikai ke ne lava, ko ia, ne 'alu ai ki ha vao 'akau 'o lotu. Hili iá, ne foki mai leva 'o kole fakamolemole kia 'Ema. Ko e toki taimi pē ia na'e lava ai 'o liliú. (Vakai, fakamatala 'a David Whitmer, 15 Sept. 1882, in B. H. Roberts, *A Comprehensive History of the Church*, 1:131.)

'I he taimi 'oku fai hala ai 'etau fānaú, 'oku 'ikai totonu ke tau 'ita. 'Oku totonu ke tau tuku ke tataki kitautolu 'e he Laumālie Mā'oni'oni 'i hono fakatonutonu 'etau fānaú. (Vakai, T&F 121:43.)

- Ko e hā ha ngaahi me'a 'oku tau fai 'okú ne ta'ofi 'a e Laumālie Mā'oni'oni mei he'ene hoko ko hatau takaua? Ko e hā te tau lava 'o fai ke Ne hoko ai ko hatau takaua? Hiki 'a e ngaahi talí 'i ha kōlomu 'e ua 'i he palakipoé.

Na'e pehē 'e Palesiteni Siosefa Filitingi Sāmita:

"He 'ikai nofo 'a e Laumālie Mā'oni'oni ia mo e taha 'oku 'ikai ke fie talangofua mo tauhi 'a e ngaahi fekau 'a e 'Otuá. . . . Ko e fa'ahinga mo'ui pehehe he 'ikai lava 'a e Laumālie Mā'oni'oni ia 'o hū ki ai.

"'Oku toki hoko mai pē 'a e me'a'ofa ma'ongo'ongá kia kitautolu tu'unga 'i he loto fakatō-ki- laló, mo e tuí pea mo e talangofuá. . . .

"Kuó ke ki'i tu'u nai 'o fakakaukau ki he faingamālie ma'ongo'onga ko ia 'oku tau ma'u ke ma'u 'a e feohi 'a ha taha 'o e Tolu'i 'Otuá? Kuó ke fakakaukau pehē nai ki ai? Ko hotau faingamālie ia, 'o kapau te tau tauhi 'a e ngaahi fekau 'a e 'Eikí kuo tuku kia kitautolú"

("Fundamental Gospel Truths Balance Education for Students at BYU," *Church News*, 4 November 1961, 14).

Founga 'Oku Tokoni'i ai Kitautolu 'e he Laumālie Mā'oni'oni

'I he'etau fakahaa'i 'i he'etau faivelengá 'oku tau fie ma'u ke hoko 'a e Laumālie Mā'oni'oni ko hatau takauá, te Ne tokoni'i kitautolu 'i ha ngaahi founga lahi.

'Oku Tokoni Mai ke Tau Ma'u ha Fāmili Fiefia Lahi Ange

'Oku fakahā 'e he Laumālie Mā'oni'oni "'a e 'ulungāanga lelei, manava'ofá, lelei, loto 'ofá, anga molumalú, pea mo e 'ofa faka-Kalaisí'" (Parley P. Pratt, *Key to the Science of Theology*, 100). Ko e taimi 'oku tau fakatupulaki ai mo e kau mēmipa 'o hotau fāmilí 'a e ngaahi natula ko 'ení, 'oku melino leva 'a 'api.

‘Okú Ne Fakahinohino Mai ‘a e Me’a ke Fai

‘E lava ‘a e Laumālie Mā’oni’oni ‘o tokoni ‘i he’etau fai ‘a e ngaahi fili mahu’ingá pea mo tokoni ke tau ‘ilo ‘a e me’a ‘oku totonu ke fai.

- ‘Ai ke lau ‘e he kau mēmipa ‘o e kalasí ‘a e Tokāteline mo e Ngaahi Fuakava 6:15 mo e 8:2. ‘Oku fakahā fēfee’i mai ‘e he Laumālie Mā’oni’oni ‘a e me’a ke tau fai?

‘Oku Tokoni Mai ke Tau Tupulaki ‘i he Siasí

Ne fakamatala ‘e ‘Eletā Felengikilini D. Lisiate hono fakahinohino ia ‘e he Laumālie Mā’oni’oni ‘o pehē: “Kuó u ‘osi onгона ‘a e kihí’i le’o sí’i mo vanavanaikí, pe ko e fanafana ‘a e Laumālié, ‘o hangē ko ‘eku fale’i atu kia kimoutolú, ngaahi tokoua mo e tuofāfine, ‘i he taimi ‘oku ou foaki ai ‘a e lakanga fakataula’eikí ki he kakai tangatá; ‘i he taimi ‘oku ou vahe’i ai ‘a e kakai tangatá mo e kakai fefiné ki ha ngaahi fatongia ‘i he Siasí; ‘i he taimi ‘oku ou faingāue ai ki he mahakí; ‘i he’eku fai ‘eku fakamo’oni ki he kakai te’eki Siasí pea pehē pē foki ki he kāingalotú; ‘i he’eku fai ha malanga, pea mo ha ngaahi toe taimi lahi kehe pē” (‘i he Conference Report, April 1973, 171–72; pe *Ensign*, July 1973, 117).

‘Okú Ne Fakatokanga Mai

‘Oku fakatokanga mai ‘a e Laumālie Mā’oni’oni koe’uhí ko ha ngaahi fakatu’utāmaki pe ‘ahí’ahi. Na’e fakamatala ‘e ‘Eletā Felengikilini D. Lisiate ha me’a ne hoko ki ha tamai kei talavou ‘o pehē:

“Na’e faka’aaki ia ‘i ha pō ‘e taha ‘e ha le’o na’á ne tala ange mahino ke tu’u ‘o hifo mai mei he funga vaka ‘i ‘olungá. Na’e talangofua ki he fakatokangá ni, pea ‘i he’ene hū atu ki honau peitó na’á ne ‘ilo ai kuo kafu ‘e he afí ha tafa’aki ‘e taha ‘o e holisí. Na’á ne fafangu fakavavevave leva hono fāmilí, telefoni ki he potungāue tāmata afí, pea tokoni leva mo hono fāmilí ‘o nau feinga ke tāmata’i ‘a e afí, kae ‘oua kuo a’u mai ‘a e potungāue tāmata afí ‘o nau tāmata’i.

“Na’e ‘ikai ha toe fehu’i ‘i he’ene fakakaukaú ko e fakatokanga ko ‘ení ko ha fakafōtungā ia ‘o e malu’i ‘oku fai ‘e he Laumālie Mā’oni’oni kia kinautolu ‘oku taau ‘enau mo’uí mo e Laumālié” (‘i he Conference Report, April 1973, 171; pe *Ensign*, July 1973, 117).

- Talu mei ho’o ma’u ‘a e me’a’ofa ‘o e Laumālie Mā’oni’oni, kuo hoko nai ha me’a ‘o Ne fakatokanga atu ai ‘i ha ‘ahí’ahi pe ko ha fakatu’utāmaki?

‘Okú Ne Fakafiemālie’i Kitautolu

Kuo fakamo’oni’i ‘e ha kakai tokolahi ‘a e laumālie fakanonga ko ia ne nau ongo’i ‘i ha ngaahi taimi faingata’a pe fakamamahi. Na’e tokoni ange ‘a e Laumālie Mā’oni’oni ke nau ma’u ‘a e nongá mo ha mahino.

Na'e fakamatala'i 'e 'Eletā Felengikilini D. Lisiate 'a e me'a ko 'eni ne hokó 'o pehē: "Ko haku faingamālie ke fe'iloaki mo ha ongo fefine hoihoifua, ko ha ongo kaungā-me'a lelei, ne mole hona ongo husepānití 'i ha fakatu'utāmaki 'i ha vakapuna. Na'á ku fakatokanga'i nai ha'ana tuēnoa pe mamahi lahi? 'Ikai, hala 'atā. Kuo te'eki ke u māta'ia ha loto to'a mo ha ivi lahi ange ai. Na'á na fakatou fakamo'oni ki he fo'i mo'oni ko ia na'á na ongo'i 'a e fakafiemālie 'a e Laumālié, . . . pea na'e fakapapau'i kiate kinaua 'e lelei 'a e me'a kotoa pea 'i hona taki taha fāmili 'o kapau te nau nofo ma'u 'i he Siasí mo tauhi 'a e ngaahi fekau 'a e 'Eiki'" ('i he Conference Report, April 1973, 171; pe *Ensign*, July 1973, 117).

Na'e fakamatala 'e Palesiteni Hiipa J. Kalānite hono 'omi 'e he Laumālie Mā'oní'oní 'a e 'iló mo ha fakafiemālie ki he kau mēmipa 'o hono fāmili 'o pehē:

"I ha meimei houa nai 'e taha pea mālōlō si'oku uaifí, ne u ui mai leva 'eku fānaú ki hono lokí 'o fakahā ange 'e mālōlō si'enua fa'éé, pea ke nau fe'iloaki fakamāvae mo ia. Ka ne pehē mai ha taha ia 'o e fānau fefine kei íkí, mahalo na'e ta'u hongofulu mā ua: 'Papā, 'Oku 'ikai ke u loto au ke mate 'eku fa'éé. Na'á ku 'i he falemahakí mo kimoua . . . 'i ha māhina 'e ono, ko e taimi kotoa pē ne ta'e fiemālie ai 'eku fa'éé, na'á ke faingāue ki ai ke to'o atu 'ene mamahi'ia pea ke mohe fiemālie. 'Oku ou loto au ke ke hilifaki nima ki he'eku fa'éé 'o fakamo'ui.'

"Na'á ku tala ange heni ki he'eku ki'i ta'ahiné kuo pau ke tau mate kotoa 'i ha taimi, pea 'oku ou ongo'i fakapapau 'i hoku lotó ko e taimi 'eni ki si'ene fa'éé. Na'e mavahe atu leva mo e toenga 'o e fānaú mei he lokí.

"Ne u toki tū'ulutui leva he ve'e mohenga 'o hoku uaifí ('i he taimi ko 'ení kuo 'ikai ke ne toe 'ilo ha me'a) peá u fakahā ange ki he 'Eiki 'a 'eku fakamo'oni'i Hono to'ukupú 'i he mo'uí, 'i he maté, 'i he fiefiá, 'i he mamahí, 'i he tu'umālié, pe faingata'a'ia. Na'á ku fakamālō kiate Ia 'i he 'ilo kuó u ma'u mo hoku uaifí 'o ta'engatá. . . . Ka na'á ku fakahā ange ki he 'Eiki 'oku 'ikai ke u ma'u 'e au 'a e mālohi ke tuku ange hoku uaifí ke mate pea uesia ai si'i tui 'a 'eku fānau valevalé . . . ; peá u kole tāuma'u ai ki he 'Eiki 'aki hoku ivi kotoa ne u ma'ú . . . [ke] ne 'oange mu'a ha 'ilo ki he'eku ki'i ta'ahiné ko 'Ene fakakaukau mo Hono finangalo ke mālōlō si'ene fine'eiki.

"Te'eki 'osi ha houa 'e taha kuo mālōlō si'oku uaifí, peá u toe ui mai 'a e fānaú ki he lokí. Na'e tangi mamahi si'oku ki'i foha ta'u nima mo e kongá pe ta'u ono nai, pea ko e ki'i ta'ahine ta'u hongofulu mā uá na'á ne puke atu ia mo tala ange: 'Oua te ke mamahí, 'oua te ke tangí, Hiipa, he ko e talu mei he'etau hū ki tu'a mei he lokí ni mo e folofola mai 'a e le'o 'o e 'Eiki mei he langí kiate au, "Ko e mālōlō 'a ho'o fa'éé 'e fakahoko ai 'a e finangalo 'o e 'Eiki'" ' " (*Gospel Standards*, comp. G. Homer Durham [1941], 361).

‘Okú Ne Fakamo‘oni‘i ‘a e Mo‘oní

‘Oku fakafou mai ‘i he Laumālie Mā‘oni‘oní ‘a ‘etau ma‘u ‘etau fakamo‘oni ki he ongoongolelei.

Na‘e ‘alu ha fefine Siu na‘e fie ‘ilo ki he Siasí ‘o ne ‘ave ha tohi mei he laipeli fakakoló ko e *Tokāteline ‘o e Ongoongolelei*, ne fa‘u ‘e Siosefa F. Sāmīta. Pea ‘i he lolotonga ‘o ‘ene lau ‘o e tohí na‘á ne ma‘u ha loto holi lahi ke ako lahi ange. Na‘e fakakaukau ai heni ke ‘alu ki ha lotu ‘a e Kau Mā‘oni‘oní ‘i he Ngaahi ‘Aho Kimui Ní. Na‘á ne pehē:

“Ne u ‘osi mali he taimi ko ‘ení, peá u kole ange ai ki hoku husepānití ke ‘ave au ki ha falelotu ‘o e Siasí Māmōngā. ‘Oku ou manatu‘i lelei pē ‘eku ‘āmio he hū‘anga ki he falelotú he na‘á ku manavasi‘i na‘á ku sio ai ki ha kolosi. Ko ha fiefia lahi mo‘oni ne ha‘u kiate au ‘i he‘eku hū atú, na‘á ku fakatokanga‘i ha fale lotu kuo fonu ‘i ha kakai fiefia mo anga fakakaume‘a. Na‘e ngaohi au ‘e he houalotu ‘o e Lautohi Faka-Sāpaté ke u ongo‘i kuo faifaiangé peá u a‘u mai ki ‘api, hili ha‘a-ku fononga mama‘o fau.

“Hili ‘a e houalotú ne fakahā mai ‘oku ‘i ai ha kalasi ki he tokotaha kotoa pē, pea kole mai ai ke mau ō ki ha kalasi, ne u toki ‘ilo ki mui ange ne ui ko e kalasi papi uluí. Ko e tefito‘i lēsoni ‘o e ‘aho Sāpate ko iá na‘e fekau‘aki ia mo hono fokotu‘u ‘o e Siasí. Ko e taimi na‘e fakahā ai ‘a e tu‘unga ko e pīsopé, ne fakamatala leva ‘e he faiakó, ko u tui pē ne tupu ‘eni mei he‘ene faka‘apa‘apa‘i hoku husepānití mo aú, ‘oku tatau ‘a e pīsopé mo ha lāpai. Hili iá, ko e taimi na‘á ne taki holo ai kimautolu ‘o fakamamata‘i ‘i he falelotú, ne u pehē ange leva ki ai, “Ofa pē he ‘ikai te ke ‘ita he me‘a ko ‘eni te u tala atú, ka ko e pīsope ‘i homou Siasí ‘oku ‘ikai teitei tatau ia mo ha lāpai. He ko e lāpai ko ha faiako pē ia, ka ko ho‘omou pīsopé ‘okú ne ma‘u ‘e ia ‘a e mafai ‘o e ‘Otuá.’

“Na‘á ku mātu‘aki ‘ohovale ‘i he‘eku lea ‘aki ‘ení. Ka ko hono kamata‘anga pē ia ‘o‘ona. ‘I he taimi ko iá, na‘e ‘ikai ke u ‘ilo ‘e au pe ko ‘eku ma‘u mei fē ‘eku “‘ilo’ ki he ngaahi me‘a ko iá. Ko e mo‘oni pē ko e toki ‘osi ia ‘eku lau ‘a e *Tokāteline ‘o e Ongoongolelei*, ka ko e ‘aho ko ia ‘e ua hono lau ‘oku ‘ikai fe‘unga ia ke te ma‘u kotoa ai ‘a e peesi ‘e 543 ‘o e ngaahi fakakaukau mo e ngaahi akonaki fo‘ou ko ‘ení. Ne u toki ‘ilo ki mui ta ko e ‘ilo ia ‘o e lotó—ko e fakamo‘oni ‘a e Laumālie—na‘á ne liliu ‘a e ‘iló ke hoko ko e mahinó” (Renée Pool Vorhaus, “The God of My Fathers,” *Ensign*, February 1978, 20).

Te tau lava ‘i he Laumālie Mā‘oni‘oní ke ‘ilo ‘a e taimi ‘oku fakahā ai ‘e he palōfita ‘a e ‘Otuá ‘a e mo‘oní. Na‘e ako‘i ‘e Palesiteni J. Lūpeni Kalake ‘o pehē te “tau toki lava pē ‘o tala pe ‘oku ue‘i ‘a e kau malangā ‘e he Laumālie Mā‘oni‘oní’ ‘i he taimi ‘oku ue‘i ai kitautolu ‘e

he Laumālie Mā'oni'oni' " (Church News, 31 July 1954, 9). 'Oku mahu-
'inga ke tau mo'ui taau ke lava 'a e Laumālie Mā'oni'oni 'o hoko ko
hatau takaua ma'u pē mo ne fakahinohino ke tau 'ilo 'a e mo'oni.

Ko e ngaahi tāpuaki 'o e Laumālie Mā'oni'oni 'oku mo'oni. 'Oku 'atā 'a
e ngaahi tāpuaki ko 'eni kia kitautolu kāingalotu 'o e Siasí 'o kapau te
tau fekumi ki ai 'i he mā'oni'oni.

- Fakaafe'i 'a e kau mēmipa 'o e kalasí ke nau fakamatala fekau'aki mo
ha taimi ne nau ongo'i ai 'a e feohi 'o e Laumālie Mā'oni'oni.

Faka'osí

Ko e me'a'ofa 'o e Laumālie Mā'oni'oni ko ha tāpuaki ma'ongo'onga ia.
'Oku foaki ia kia kinautolu kuo 'osi fakama'u ko e kāingalotu 'o e Siasí.
'Oku mahu'inga 'a e Laumālié ni ke tau fakakakato lelei ai hotau misi-
oná he māmaní. 'E tokoni'i kitautolu 'e he Laumālie Mā'oni'oni he
ngaahi tafa'aki kotoa pē 'o 'etau mo'uí 'o kapau te tau taau mo 'Ene
feohí.

Tukupā

Kumia 'a e feohi 'o e Laumālie Mā'oni'oni 'i ho'o mo'ui faka'ahó.
Fokotu'u ha'o taumu'a ke ke fakalalakaka 'i ha taha 'o e ngaahi founga
ko 'eni pe toe lahi ange ai.

1. Feinga ke tauhi kotoa 'a e ngaahi fekaú.
2. Fa'a lotu ma'u pē.
3. Fakahaa'i 'e 'ofa ki he Fakamo'uí.
4. Tokoni ki he kakai kehé.
5. 'Ai ke ma'a ho'o fakakaukaú mo ho'o tō'ongá.
6. Fakamālō ki he 'Eiki 'i He'ene ngaahi tāpuakí pea ki he me'a'ofa 'o e
Laumālie Mā'oni'oni.

Ngaahi Potu Folofola Kehé

- Ngāue 5:32 (Laumālie Mā'oni'oni, ko ha fakamo'oni)
- 1 Nifai 10:17 (mamata, fanongo, pea mo 'ilo 'i he mālohi 'o e
Laumālie Mā'oni'oni)
- 2 Nifai 31:13 (lea 'i he lea 'a e kau 'āngeló 'i he hili hono ma'u 'o e
Laumālie Mā'oni'oni)
- Tokāteline mo e Ngaahi Fuakava 107:56 ('ilo'i 'a e kaha'ú tu'unga 'i
he Laumālie Mā'oni'oni)
- Mōsese 6:61 (ko e Fakafiemālié)

Teuteu 'a e Faiakó

Ki mu'a pea toki fakahoko 'a e lēsoní:

1. Ako 'a e *Ngaahi Tefito'i Mo'oni 'o e Ongoongolelei* vahe 21, "Foaki 'o e Laumālie Mā'oni'oni."
2. Teuteu 'a e ngaahi pousitā 'oku fokotu'u atu 'i he lēsoní pe hiki 'a e fakamatalá 'i he palakipoé.
3. Vahe ki he kau mēmipa 'o e kalasí ke nau fakamatala ha ngaahi talanoa, ngaahi potu folofola, pe kupu'i lea te ke fie ma'u.

FAKAMO'ONÍ

L ē s o n i 5

Ko e taumu'a 'o e lēsoni ko 'ení ke tokoni ke tau ma'u, langaki, pea mo fakahoko 'etau fakamo'oni ki hono toe fakafoki mai 'o e ongoongolelei 'o Sīsū Kalaisí.

Ko e hā 'a e Fakamo'oni?

- Hiva'í 'a e himi "'Oku Mo'ui Hoku Huhu'í'" (vakai, *Ngaahi Himi*, fika 68, pe *Ngaahi Tefito'i Mo'oni 'o e Ongoongolelei*, 376–77).

'Oku 'ikai ma'u ha fakamo'oni ia mei he mālohi 'o 'etau faka'uhingá 'ata'atā pē. Na'e pehē 'e Palesiteni Sipenisā W. Kimipolo ko e "ngaahi fakamo'oni ko ha ngaahi ongo, ka 'oku 'ikai ko ha fakatahataha'í pē 'o ha ngaahi mo'oni'" (faka'aonga'í 'e Margaret Hoopes 'i he "Community and Communing: The Power of Testimony Meeting," *Ensign*, Sānuali 1978, 50).

Ko e fakamo'oni ki he ongoongolelei 'oku "ma'u ia he taimi 'oku lea ai 'a e Laumālie Mā'oni'oni ki hotau laumālie 'oku 'iate kitautolú; 'oku hoko mai ia 'i he taimi 'oku ongona ai 'a e fanafana 'a e kihí'i le'ó si'í mo vanavanaikí." 'Oku hoko mai ia 'i ha founga "nonga, mo pau mo'oni. . . .

"Kuo pau ke kau ha fo'í mo'oni ma'ongo'onga 'e tolu 'i he fakamo'oni kotoa pē 'oku mo'oni: 1. Ko Sīsū Kalaisí ko e 'Alo ia 'o e 'Otuá mo e Fakamo'ui 'o e māmaní (T&F 46:13); 2. Ko Siosefa Sāmitá ko e Palōfita ia 'a e 'Otuá na'e fakafou mai ai hono toe fakafoki mai 'o e ongoongolelei 'i he kuonga fakakōsipelí ni; pea ko e 3. Ko e Siasi 'o Sīsū Kalaisi 'o e Kau Mā'oni'oni 'i he Ngaahi 'Aho Kimui Ní ko e 'siasi mo'oni mo mo'ui pē taha ia 'i he funga māmaní kotoa.' (T&F 1:30)" (Bruce R. McConkie, *Mormon Doctrine*, 2nd ed. [1966], 785–86).

Na'e fai 'e Palesiteni Siosefa F. Sāmita 'a e fakamo'oni ko 'ení: "'E hoku ngaahi tokoua mo e tuofāfine, 'oku ou loto ke u fai atu 'eku fakamo'oni kia kimoutolu; he kuó u ma'u ha fakamo'oni kuó ne kāpui 'eku mo'uí kotoa. Kuo tō kakano ia ki hoku lotó; pea 'okú ne fakafonu 'a e tuliki kotoa pē 'o 'eku mo'uí; ko ia 'oku ou ongo'í ai ke u pehē 'i he

‘ao ‘o e kakai ni . . . kuo fakahā mai ‘e he ‘Otuá kiate au ko Sīsūú ko e Kalaisi ia, ko e ‘Alo ‘o e ‘Otuá mo‘uí, ko e Huhu‘i ‘o e māmani; ko Siosefa Sāmitá, na‘e pea ‘oku kei hoko pē ia ko e palōfita ‘a e ‘Otuá, na‘e fakanofa mo fili ke ne taki ‘i he kuonga fakakōsipelí ni. . . . ‘Oku ou ‘ilo‘i, ‘o hangē ko ‘eku mo‘uí, ‘oku mo‘oni ‘eni, pea ‘oku ou fakamo‘oni‘i hono mo‘oni. . . . ‘Oku ou ‘ilo‘i ko e pule‘anga ‘eni ‘o e ‘Otuá, pea ‘oku tu‘u ‘a e ‘Otuá ‘i he fohé. ‘Okú ne pule‘i hono kakai. ‘Okú ne pule‘i ‘a e palesiteni ‘o e Siasí ni, . . . pe ‘e kei hoko atu ai pē ke Ne pule‘i ‘a e kau taki ‘o e Siasí ni kae ‘oua kuo a‘u ki he ‘aho faka‘osí. He ‘ikai ke ne teitei tuku ke ‘oange ia ki ha kakai kehe, pe tuku ki he tangatá” (*Gospel Doctrine*, 5th ed. [1939], 501–2).

‘Oku ma‘u ‘e he kau palōfita ‘a e ‘Otuá ha fakamo‘oni mālohi ki he ongoongolelei ‘o Sīsū Kalaisi. Ka ko e fakamo‘oni mālohí ‘oku ‘ikai tuku pē ia ki he kau palōfitá pē. Na‘e pehē ‘e Palesiteni Pilikihami ‘Tongi, “‘Oku fakatou hoko ko e fatongia mo e faingamālie ‘o e Kau Mā‘oni‘oni ‘i he Ngaahi ‘Aho Kimui Ní ke nau ‘ilo ko ‘enau tui fakalotú ‘oku mo‘oni” (*Discourses of Brigham Young*, sel. John A. Widtsoe [1954], 429).

‘Oku tau taki taha ma‘u ha faingamālie mo ha fatongia ke ma‘u ha fakamo‘oni kia Sīsū Kalaisi, kia Siosefa Sāmita, pea mo hotau palōfita mo‘uí. ‘E lava ke tau ma‘u ha fakamo‘oni ki hono mo‘oni ‘o e Tohi ‘a Molomoná, ki he tefito‘i mo‘oni ‘o e vahehongofulú, ki he Lea ‘o e Potó, pea mo e ngaahi tefito‘i mo‘oni kehe kotoa pē ‘o e ongoongolelei.

- Kole ki he kau fefiné ke nau fakalau atu ‘a e ngaahi tefito‘i mo‘oni ‘o e ongoongolelei kuo nau ma‘u ha fakamo‘oni ki ai. Ka lelei, pea kole ange ke nau fakamatala e founa ne ma‘u ai ‘enau fakamo‘oni.

‘Oku Fou mai ‘a e Fakamo‘oni mei he Laumālie Mā‘oni‘oni

‘Oku tau ma‘u ha fakamo‘oni ‘i he taimi ‘oku fakamo‘oni‘i ai ‘e he Laumālie Mā‘oni‘oni hono mo‘oni ‘o e ongoongolelei ki hotau laumālie, lotó, pea ki hotau ‘atamaí.

- Lau ‘a e Tokāteline mo e Ngaahi Fuakava 8:2–3. Fakamatala‘i ‘a e founa hono fakamo‘oni‘i ‘e he Laumālie Mā‘oni‘oni. Vakai ki he *Ngaahi Tefito‘i Mo‘oni ‘o e Ongoongolelei* vahe 7, konga ki he “Ko e hā ‘a e ‘UHINGA ‘oku ‘Aonga ai Ke ‘i ai ‘a e Laumālie Mā‘oni‘oni?”

Ki ha ní‘ihi, ko hono ma‘u ‘o e fakamo‘oni ‘oku fakangalongata‘a. Na‘e hoko tonu ia kia Heniliki Sitolikā (Heinrich Stilger) ‘o Felengifuti ‘o Siamané. Na‘e ‘a‘ahi ki ai ‘a e kau faifekau pea loto ai ke papi. Ka ‘i he ofi mai hono ‘aho papi, na‘e kamata ke ne toe fehu‘ia ‘a e fili ne ne faí. Na‘e faingata‘a ke ne mo‘ui ‘aki ‘a e Lea ‘o e Potó mo e fono ‘o e vahehongofulú. Na‘e kātaki pē ‘a e kau faifekau, ka na‘e ‘ikai ke nau lava ‘o

fakaloto'i ia ke ne fokotu'u ha 'aho pau ke papi ai. Na'e ha'u ha fai-fekau 'e taha 'o ne kole ange ke lotu mu'a ke ma'u ha'ane fakamo'oni. Pea ne fāifai peá ne toki fakahoko ia. Ne toki pehē 'e Sitolikā ki mui ange, "Na'á ku mamata ki ha fōtunga 'oku ulo mo u fanongo ki ha le'o na'á ne tala mai ko e Lea 'o e Potó mo e fono 'o e vahehongofulú ko ha ongo fekau ia 'a e 'Otuá." ("His Testimony Came through Prayer," *Church News*, 17 Sānuali 1970, 6).

Ka ki ha kakai tokolahi, 'oku hoko mai 'a e fakamo'oni ia 'i ha founga 'oku 'ikai fu'u 'ilonga fēfē. 'Oku 'ikai toe si'i ange heni 'a e mahu'inga mo e mo'oni ia 'o e ngaahi fakamo'oni ko 'eni. Na'a mo e kau palōfita mo e kau 'apōsetolo 'o e Siasí ne ma'u 'enau ngaahi fakamo'oni 'i ha ngaahi founga na'e 'ikai fu'u 'ilonga fēfē. Ne fakamatala 'e Palesiteni Tēvita 'O. Makei 'a e founga na'e ma'u ai 'ene fakamo'oni 'o pehē:

"Na'á ku fanongo 'o hangē ko ia 'oku fai 'e ha ki'i tamasi'i ki ha fakamo'oni fekau'aki mo e ngaahi tefito'i mo'oni 'o e ongoongolelei, ki he mālohi 'o e lakanga fakataula'eikí, ki hono fakalangi 'o e ngāuē ni. Na'á ku fanongo ki he na'ina'i 'o pehē te tau lava mo kitautolu 'o ma'u ha fakamo'oni 'o kapau te tau lotu, ka na'á ku ma'u ha fa'ahinga fakakaukau 'i he'eku kei tupu hake he 'ikai ke tau ma'u 'e kitautolu ha fakamo'oni kae 'oua kuo tau ma'u ha ngaahi fakahā. Na'á ku lau 'a e 'Uluaki Mata Me'a-Hā-Mai 'a e Palōfita ko Siosefa Sāmitá, peá u 'ilo'i . . . ko e me'a na'á ne ma'u na'e mei he 'Otuá ia; Ne u fanongo i he kau-mātu'a ne nau fanongo ki ha ngaahi le'o; . . . pea hangē ne u ma'u ai ha ongo ko e ma'u'anga ia 'o e fakamo'oni kotoa pē. . . .

"Oku ou manatu ki ha'aku heka hoosi atu 'i he funga mo'ungá 'i ha ho'atā 'e taha, ne u fakakaukau ki he ngaahi me'á ni, peá u pehē te u ma'u 'i he lōngonoa 'o e ngaahi mo'unga ko iá 'a e feitu'u lelei taha ke ma'u ai ha fakamo'oni. Ne u ta'ofi leva 'eku hōsī. . . .

"Na'á ku tū'ulutui pea lilingi atu 'eku fakakaukau 'aki 'a e kotoa 'o hoku lotó ki he 'Otuá mo kole ange ke u ma'u ha fakamo'oni ki he ongoongolelei ni. Na'á ku fakakaukau au 'e 'i ai ha fakahā, pea te u ma'u ha fa'ahinga liliu he 'ikai ke u toe veiveia ai.

"Ne u tu'u hake leva, heka he'eku hōsī, pea 'i he'eku kamata foki maí ne u . . . pehē ai kiate au pē, "Ikai, 'oku 'ikai hoko ha fa'ahinga liliu ia; ko e tamasi'i tatau ai pē au 'o tatau mo ia 'i he ki mu'a peá u toki tū'ulutui.' Na'e 'ikai ke hoko mai 'a e fa'ahinga fakahā ia ne u 'amanaki ki aí. . . .

"Na'e [hoko mai] 'a e fakamo'oni 'oku fakalangi 'a e ngāuē ni. . . . 'o fou 'i he talangofua ki he finangalo 'o e 'Otuá, 'i he mo'ui taau mo e tala'ofa 'a Kalaisí, 'Kapau 'e fai 'e ha tangata hono finangaló, te ne 'ilo 'a e akonakí, pe 'oku mei he 'Otuá ia, pe ko 'eku lea 'iate au pē' (Sione 7:17)" ("A Personal Testimony," *Improvement Era*, September. 1962, 628–29).

Na'e fakamatala 'e Palesiteni Melioni G. Lomeni 'a e founa na'e ma'u ai 'ene fakamo'oni 'o pehē: "I he taimi 'e ni'ihī 'oku hoko mai 'a e fakamo'oni ia ki ha taha 'i ha founa māmālie, 'o meimei 'i ha vaha'a taimi lōloa. 'Oku te'eki ke u manatu'i ha'aku ma'u ha fakamo'oni fakafokifā. . . . Pea 'oku 'ikai ke u manatu'i 'e au ha taimi na'e ta'e 'i ai ai ha'aku fakamo'oni. Ko hono mo'oni foki, kuo fakamālohia ia 'i he ngaahi ta'ú ni kotoa, ka 'oku 'ikai ke u manatu'i ha taimi na'a ku ta'e tui ai. Tatau ai pē pe 'oku ha'u 'a e fakamo'oni fakafokifā pe fakakongokonga, ka 'okú ne fai ha fa'ahinga me'a ki he toko taha kotoa. He 'oku liliu 'a e toko tahā 'i he hili 'o 'ene ma'u 'a e fakamo'oni'" ("How to Gain a Testimony," *New Era*, May 1976, 11).

Tatau ai pē pe 'oku ma'u fēfē ha fakamo'oni, te ne kei tāpuaki'i pē 'etau mo'uí mo tokoni ke tau fakalalakaka 'i he ongoongolelí.

Kuo Pau ke Tau Teuteu ke Ma'u ha Fakamo'oni

- Faka'alí'ali ha pousitā 'o e lisi ko 'ení pe faka'aonga'i 'a e fakamatala 'i he palakipoé:

1. Loto holi ke tui.
2. Fekumi 'i he folofolá.
3. Fai 'a e finangalo 'o e 'Otuá.
4. Fifili mo lotu 'i he tui kia Kalaisi.
5. Fa'a 'aukai mo lotu.

Loto holi ke Tui

Ko e 'uluaki sitepu, 'o e ma'u ha holi ki ha fakamo'oni, 'oku mahuinga.

- Lau 'a e 'Alamā 32:26–27. Na'e tokoni'i fēfee'i 'e he holi ke 'ilo 'a e mo'oni 'a e me'a ne hoko kia Palesiteni Makei mo Heneliki Sitikilaa? Na'e tokoni fēfē 'a e lotu holi tatau pē ko 'ení kia Siosefa Sāmita? (Vakai, Hisitōlia 'o Siosefa Sāmitá 2:10–20.)

Fekumi 'i he Folofolá

'Oku tokoni hono ako 'o e folofolá ke tau ma'u ai 'etau fakamo'oni. He 'ikai ma'u ha fakamo'oni ia kapau he 'ikai ke tau ngāue'i.

- Lau 'a e Tokāteline mo e Ngaahi Fuakava 9:7–9. 'E tokoni fēfē hono ako 'o e folofolá ke tau ma'u ai ha fakamo'oni?

Fai e Finangalo 'o e 'Otuá

Na'e ma'u 'e Palesiteni Tēvita O. Makei 'ene fakamo'oni 'i he'ene fakahoko e finangalo 'o e 'Eikí. Te tau lava taki taha foki mo kitautolu 'o ma'u ha fakamo'oni 'i ha'atau fakahoko e finangalo 'o e 'Eikí.

- Lau 'a e Sione 7:17. 'Oku teuteu'i fēfee'i kitautolu 'e he muimui ki he ngaahi fekaú ke tau ma'u ai ha fakamo'oni?

Fifili mo Lotu pea mo Tui kia Kalaisi

Koe'uhí ke tau ma'u ha 'ilo mei he Laumālie Mā'oni'oni, kuo pau ke tau kole ki he Tamai Hēvaní. Kuo pau foki ke tau *falala* 'oku 'ofa 'a e 'Otuá 'ia kitautolu pea te Ne tokoni mai ke tau 'ilo 'a e ngaahi ue'i 'a e Laumālie Mā'oni'oni.

- Lau 'a e Molonai 10:3–5. Ko e hā 'oku mahu'inga ai 'a e lotú ki he ma'u 'o e fakamo'oni?

Fa'a 'Aukai mo Lotu

'Oku fakalahi 'e he 'aukaí 'a e mālohi 'o e lotú. 'E tokoni 'a e lotú mo e 'aukaí ke tau ma'u ai 'etau fakamo'oni.

- Lau 'a e 'Alamā 5:45–46. 'Oku tokoni fēfē 'a e 'aukaí mo e lotú ke ma'u ai ha'atau fakamo'oni?

Na'e 'i ai ha kí'i finemui ko 'Āneta Pākinisoni, na'e faingata'a ke ma'u ha'ane fakamo'oni 'o a'u ai pē ki ha hili 'o ha'ane lotu mo lau 'a e folo-folá, pea mo tauhi 'a e ngaahi fekaú. Na'á ne pehē:

"Na'e lōmekina au 'e he manavasi'i tokua na'a faifai pea kākaa'i au, pe te u taki pē 'e au 'a au ke u fakakaukau kuó u ma'u ha fakamo'oni kae ta'e ma'u mo'oni ia mei he Laumālie Mā'oni'oni. Na'á ku manavasi'i mo fakalili'a 'i ha fa'ahinga kākā pehē 'o meimei ke lahi ange ia 'i ha toe fa'ahinga me'a. Na'e hangē ne meimei fakailifia ke te faka'aonga'i 'a e falala ko ia ki he 'Otuá 'o hangē ha'ate teu puna ki he vavaá mo faka'amu 'e 'i ai ha taha ke ne hapo kita aí. Neongo ia, na'e lava pē keu fakatokanga'i, kapau 'e faifaiangé peá u fie ma'u ha fakamo'oni, kuo pau ke u fai 'a e me'a tatau pē.

"Ne u 'ilo, ta ko e ma'u 'o e tuí, 'oku 'ikai ko ha me'a ia 'oku ma'u vave. Ka na'á ku feinga fakamātoato mo'oni ke fakahaa'i mo ongo'i falala ki he 'Eikí. 'I he fakalau atu 'a e taimí, ne kamata ke hoko ha me'a faka'ofa'ofa 'i loto 'iate au. Lolotonga ha'aku tangutu 'i ha 'aho 'e taha 'i hoku funga mohengá, kuo ha'u kiate au ha fa'ahinga ongo ne te'eki keu fakatokanga'i ki mu'a, ka na'e 'ikai foki ko ha fa'ahinga ongo fo'ou kotoa ia. 'I he'eku tangutú, 'oku ou manatu'i 'eku pehē 'i he'eku

fakakaukau, Kuo tali 'e he 'Eikí 'eku ngaahi lotú! Kuó u 'ilo'i 'eni 'okú Ne mo'ui. 'Oku ou 'ilo'i mo'oni 'okú Ne mo'ui!

"Na'e loloto, mo mafatukituki, ka na'e fakafiefia mo nonga, 'a e ongó ni. Na'á ku 'ilo'i 'oku mo'ui 'a e 'Otuá; pea he toki fiefia lahi mo'oni 'a'akú!

"Ko e mo'oni pē ia, na'e 'ikai ko e ngata'anga 'eni 'o 'eku feingá. He na'e kei fie ma'u ke u 'ilo ko Sīsū Kalaisí ko hoku Fakamo'ui mo'oni ia, pe ko Siosefa Sāmitá ko ha palōfita, pe ko e palesiteni 'o e Siasí ko ha palōfita. . . .

"Talu mei ai, mo e tupulaki 'o 'eku mahino ki he ongoongoleléi 'o liunga teau, pea kuó u ma'u ha fakamo'oni ki ha ngaahi me'a lahi" ("Trust, a Key to Testimony," *New Era*, February, 1978, 33).

- Ko e hā 'oku fa'a faingata'a ai he taimi 'e ni'ihi ke fakatupulaki ha falala ki he 'Eikí? 'Oku tokoni'i fēfē 'e he'etau holi ke ma'u ha fakamo'oni pe fakamālohia 'etau fakamo'oni, 'a 'etau ngaahi tō'ongá?

Kuo Pau ke Tau Fakamālohia Ma'u Pē 'Etau Fakamo'oni

Na'e pehē 'e 'Eletā Hiipa C. Kimipolo:

"Koe'uhí ke ke matu'uaki 'a e ngaahi faingata'a 'oku tu'unuku maí, 'e fie ma'u ai ke ke ma'u ha 'ilo ki he mo'oni 'o e ngāué, 'iate koe pē. . . .

"E hokosia mai 'a e kuonga he 'ikai lava ai ha tangata pe fefine ke kei mo'ui 'i ha maama 'a ha taha kehe. Kuo pau ke fakahinohino 'a e tokotaha taki taha 'e he maama 'oku 'i loto 'iate iá. Pea kapau 'oku 'ikai ke ke ma'u ia, 'e anga fēfē ha'o lava ke tu'u?" (faka'aonga'i 'e Orson F. Whitney 'i he *Life of Heber C. Kimball*, 3rd ed. [1967], 450).

Na'e pehē 'e Palesiteni Hāloti B. Li: "Ko e fakamo'oni 'oku 'ikai ko ha me'a ia 'oku pehē 'okú ke ma'u he 'ahó ni, pea te ke ma'u ma'u ai pē ia. He ko e fakamo'oni 'oku pelepelengesi. 'Oku faingata'a ia ke puke 'o hangē ko ha huelo 'o e māhiná. Ko ha me'a 'ia kuo pau ke ke toe puke mai 'i he 'aho kotoa pē 'o ho'o mo'ui" (faka'aonga'i 'e J. M. Heslop 'i he "President Harold B. Lee Directs Church; Led by the Spirit," *Church News*, 15 July 1972, 4).

Na'e tohi 'e 'Eletā Siasí Q. Kēnoni 'o pehē: "'Oku 'ikai fe'unga 'a 'etau 'ilo ko hono mo'oni 'o e ngāué ni 'i he 'aneafi pe 'aho atú pe ko e uike atú pe māhina atú pe ta'u atú; 'oku totonu pea kuo pau, ke tau 'ilo'i 'oku mo'oni ia 'i he 'ahó ni, koe'uhí ke tau fiefia. . . . Te tau toki lava pē ke pukepuke 'a e fakamo'oni ki hono mo'oni 'i hotau lotó 'aki ha'atau mo'ui 'o ofi ki he 'Otuá" (*Gospel Truth*, sel. Jerreld L. Newquist [1957], 1:343).

Na'e fakafehoanaki 'e 'Alamā 'a e fakamo'oni ki ha tenga'i 'akau kuo pau ke tokanga'i kae lava ke tupu 'o hoko ko ha fu'u 'akau faka'ofa'ofa.

- Lau 'a e 'Alamā 32:37–38. Ko e hā ha ngaahi me'a te tau lava 'o fai 'o tupu ai ha mole 'etau fakamo'oni?
- Lau 'a e 'Alamā 32:41. 'E anga fēfē ha'atau fafanga'i 'etau fakamo'oni?

Ko e founga 'e taha te tau lava ai 'o fakatupulaki 'etau fakamo'oni mo e fakamo'oni 'a e kakai kehé ke tau fakahaa'i ma'u pē ia. Ko hotau fatongia ke vahevahe 'etau fakamo'oni mo e kāingalotú pea mo e kakai te'eki siasí. Te tau lava 'i he houalotu 'aukai mo e fakamo'oni 'o e māhina kotoa pē ke fakamo'oni'i 'oku tau 'ilo'i pau ko e ngaahi tefito'i mo'oni 'o e ongoongolelei 'oku mo'oni. 'E lava foki ke tau fakamatala'i 'a e founga ne tau 'ilo aí. 'E lava ke tau fakamo'oni ki hono fakalangí pea mo e Fakalelei 'a hotau Fakamo'ui, ki he uiui'i 'o Siosefa Sāmīta ko e palōfitá, pea mo e uiui'i 'o hotau palōfita he ngaahi 'ahoní. 'Oku tokoni hono fakahaa'i 'o e fakamo'oni ke mahino ai kia kitautolu mo fakamahu'inga'i 'a e ongo 'oku tau ma'ú. 'Oku tokoni ki he'etau fakamo'oni ke tupulaki 'i hotau lotó. 'I he taimi lahi ko e ki'i fai pē 'o e fakamo'oni 'oku tokoni ia ke tau fakatokanga'i ai 'oku tau ma'u ha fakamo'oni.

'I he taimi 'oku tau fakamo'oni ai 'i he mālohi 'o e Laumālie Mā'oni'oni, 'e lava ke ma'u ai 'e he kakai kehé ha fakamo'oni mei he Laumālie Mā'oni'oni. Pea te nau toki 'ilo leva ko e me'a 'oku tau lea 'akí 'oku mo'oni. 'E lava foki ke nau ma'u ai ha holi ke ikuna'i honau ngaahi vaivaí pea hoko 'o lelei ange. 'E lava 'e he ngaahi houalotu fakamo'oni 'oku lelei 'o tohoaki'i mai 'a e kāingalotu 'o e uōtí pe koló ke nau fā'ūtaha ke nau ongo'i ko e fāmili pē kinautolu 'e taha.

Faka'osí

Ko e fakamo'oni ko e taha ia 'o e ngaahi koloa mahu'inga taha 'a ha taha. 'Oku totonu ke tau mo'ui anga-tonu, fetokoni'aki, mo fakahoko 'etau fakamo'oni. Kapau te tau fai ia, 'e ma'u 'e he'etau fakamo'oni ha mālohi mo ne 'omi ha fiefia lahi, ivi, pea mo ha nonga ki he'etau mo'uí.

Tukupā

Kumi ha ngaahi faingamālie ke fai ai ho'o fakamo'oni ki he kakai kehé.

Teuteu 'a e Faiakó

Ki mu'a pea toki fakahoko 'a e Lēsoni:

1. Ako 'a e *Ngaahi Tefito'i Mo'oni 'o e Ongoongolelei* vahe 7, konga ki he "Ko e hā 'a e 'UHINGA 'OKU 'AONGA ai Ke 'i ai 'a e Laumālie Mā'oni'oni?" peesi 44–45.
2. Ako 'a e 'Alamā 32:26–43 mo e 'Eta 12:6.
3. Palani ke kamata 'aki 'a e lēsoni 'a e himi "'Oku Mo'ui Hoku Huhu'i'" (vakai, *Ngaahi Himi*, fika 68, pe *Ngaahi Tefito'i Mo'oni 'o e Ongoongolelei*, 376–77).
4. Teuteu 'a e ngaahi pousitā 'oku fokotu'u mai 'e he lēsoni pe hiki 'a e fakamatalá 'i he palakipoé.
5. Vahe 'a e kau mēmipa 'o e kalasí ke nau fakamatala ha ngaahi tala-noa, ngaahi potu folofola, pe ngaahi kupu'i lea 'okú ke fie ma'u.

‘AUKAÍ

L ē s o n i 6

Ko e taumu‘a ‘o e lēsoni ko ‘ení ke tokoni ke mahino kia kitautolu ‘a e founga ke fakamālohia ai kitautolu mo hotau fāmīlī ‘i he ‘aukaí.

Ko e Founga Totonu ‘o e ‘Aukaí

- ‘Ai ha taha ‘o e kalasí ne vahe ki ai ke ne toe fakamanatu ‘i ha miniti ‘e tolu ‘a e *Ngaahi Tefito‘i Mo‘oni ‘o e Ongoongolei* vahe 25, “Ko e ‘Aukaí.”

Fakatupulaki ‘a e Fakalaumālie ‘o ‘etau ‘Aukaí

‘Oku tokoni ‘a e ‘aukaí ke tau fakatokanga‘i ai ‘a ‘etau fakafalala ki he ‘Eikí. Ko e taimi ‘oku tau ‘aukaí ai mo lotú, ‘oku tau tafoki ai mei he ngaahi me‘a ‘o māmaní. ‘Oku tau fakaava ai hotau lotó ke tau ako mo tali ‘a e finangalo ‘o e ‘Otuá kia kitautolú mo hotau ngaahi fāmīlī. ‘Oku toe fakamamafa‘i foki ‘e he ‘aukaí hono fu‘u fie ma‘u ‘o ‘etau lotú.

‘I he‘etau fakatupulaki ‘a e tu‘unga fakalaumālie ‘o ‘etau ‘aukaí, te tau lava ai ke fakalelei‘i ‘a e feohi ‘i hotau loto‘i fāmīlī. Te tau lava foki ke ma‘u ha ngaahi tāpuaki fakalaumālie ma‘ongo‘onga ‘o e fakafiemālie pea mo ha ‘ilo.

- ‘E lava fēfē ke tau fakalelei‘i ‘a e tu‘unga ‘o ‘etau ‘aukaí?

Ko e taimi ‘oku tau loto ai ke liliu ha me‘a ‘i he‘etau mo‘uí, kuo pau ke tau palani, teuteu, pea mo ako fakahoko ‘a e ngaahi me‘a ko ia te ne fakahoko ‘a e liliú. ‘E tokoni ‘a e ngaahi tefito‘i mo‘oni tatau pē ko ‘ení ke fakalelei‘i ai ‘etau ‘aukaí.

‘Aukai ‘i ha Taumu‘a

Te tau lava ‘o ‘ai ‘etau ‘aukaí ke ‘uhinga mālie ange ‘aki ha‘atau ‘aukai ‘i ha taumu‘a. ‘Oku tokolahi ha ngaahi fāmīlī mo ha ní‘ihi ‘oku nau fakakaukau‘i ‘i he lotu lahi ‘a e me‘a ‘oku nau fie ‘aukaí‘i ki mu‘a pea nau toki kamata. ‘E lava pē ke tau ‘aukai ke (1) tāpuaki‘i sí‘a taha kehe (vakai, ‘Alamā 6:6), (2) ke ma‘u ha ivi fakalaumālie ke ikuna‘i ha palō-palema, (3) ke ma‘u ha ue‘i fakalaumālie mo ha fakahā (vakai, ‘Alamā 17:3), (4) pe kole tokoni pe fakafiemālie (vakai, Hilamani 9:10), pe (5) ke fakatupulaki ‘a e ‘ofa mo e nofo melino ‘i he ‘apí.

- 'E anga fēfē ha faingofua ange 'etau 'aukaí 'o kapau 'oku tau foku-tu'u ha taumu'a ke tau 'aukaí ki ai? 'E fakalahi fēfē 'e he taumu'a ni 'a e mahu'inga 'o ho'o 'aukaí? Ko e hā ha ngaahi 'uhinga 'oku fa'a 'aukaí ai 'a e ngaahi fāmīlí?

Tokoni ke 'Aukai 'a e Kau Mēmipa 'o e Fāmīlí

'I he kei iiki 'etau fānaú, 'oku 'ikai totonu ke tau fakamālohi'i kinautolu ke nau 'aukaí. 'Oku totonu ke tau talanoa mo kinautolu fekau'aki mo e taumu'a 'o e 'aukaí mo fakakau kinautolu 'i he'etau ngaahi lotú 'i he'e-tau kamata 'a e 'aukaí. Te tau lava foki 'o tokoni ke nau ako 'aukaí 'aki ha'atau kole ke nau 'aukaí 'i ha houa-kai pē 'e taha. Ko e taimi te nau motu'a fe'unga ai ke papitaisó, kuo nau mateuteu lelei ange leva ke fakahoko ha 'aukaí kakato. 'Oku totonu ke tau tokanga ki ha ngaahi palopalema fakaemo'ui fakafo'ituitui pea kumi ha founa 'e lava ai 'a e kau mēmipa 'o e fāmīlí 'o 'aukaí.

Te tau lava 'o tokoni ki he kau mēmipa 'o e fāmīlí 'oku feinga ke 'aukaí 'aki hano fafanga mavahe 'a e fānaú ikí. 'E lava ke tau liliu 'a e ngaahi founa anga mahení 'o ngaohi ha me'akai 'oku faingofua hono ngaohi kae 'ikai ko e me'atokoni ko ē 'okú ne fakafonu 'a e falé 'aki hono namu lelei mo fakatauelé. 'E lava ke tau teuteu 'a e me'atokoni ki he Sāpaté 'i he 'aho Tokonakí, 'o tau 'atā ai 'i he Sāpaté ke tau ako 'a e folofolá, lotu, mo fakakaukau loto ki he taumu'a 'o 'etau 'aukaí. 'E lava ke tau faka'aonga'i 'a e taimí ke tau lau ai 'a e folofola ki he'etau fānaú, talanoa mo kinautolu, mo fakatupulaki 'enau manako ki he ongoongo-lelei. Kapau 'oku tau ma'u ha ngaahi 'ekitiviti 'e fe'unga ke ne tāpuni 'a e taimi 'oku fa'a fai ai 'a e kaí, he 'ikai ke tau toe tokanga lahi ange heni ki he me'atokoní. Kapau te tau fiekaia 'i he lolotonga 'o e 'aukaí, 'oku totonu ke tau feinga ke 'oua te tau toe fakakaukau ki he me'akaí. Ka 'oku totonu ke tau fakakaukau ki hono fafanga'i fakalaumālie kitautolu. 'Oku tau fakahoko 'eni 'aki 'etau "[keinanga] 'i he folofola 'a Kalaisí" (2 Nīfai 32:3). 'Oku totonu ke faka'aonga'i 'a e taimi ne tuku ki he ma'u me'atokoní ke tau ako ai e folofolá, fakakaukau loto, fakamālohia 'etau tuí mo hokohoko atu ai 'etau lotú.

- Lau 'a e Tokāteline mo e Ngaahi Fuakava 59:13–15. Ko e hā 'a e fakakaukau 'oku totonu ke tau ma'u 'i he taimi 'oku tau teuteu ai 'a e me'akai ki he vete 'o 'etau 'aukaí? 'E fakatupulaki fēfee'i 'e he muimui ki he fale'i 'i he potu folofolá ni 'a hotau tu'unga fakalaumālié?

'Aukai 'i he Fa'a Lotu

'Oku totonu ke tau kamata ma'u 'aki pē 'etau 'aukaí ha lotu. Te tau lava he taimi ko iá 'o kole ki he Tamai Hēvaní ke ne 'omi ha mālohi ke fakakakato ai 'etau 'aukaí. 'Oku totonu ke tau fakahaa'i 'etau loto ke 'aukaí,

taumu'a 'o 'etau 'aukaí, pea mo hono mahu'inga kia kitautolú. 'Oku totonu foki ke tau kole tokoni ke tau ma'u 'a e tāpuaki 'oku fie ma'ú.

'Oku totonu ke vete 'aki 'etau 'aukaí ha lotu, 'o ngāue'aki 'a e tui fekau'aki mo e taumu'a 'o e 'aukaí. Kapau 'oku 'i ai ha ní'hi ne kau-ngā 'aukai mo kitautolu 'i he taumu'a tatau, 'oku totonu ke tau lotu fakataha. 'Oku totonu ke tau fakahaa'i 'etau fakamālō ki ha fānau talangofua mo to'a ne nau loto ke ma'u 'a e ngaahi tāpuaki fakalaumālie 'o e 'aukaí.

- Ko e hā ha ngaahi me'a te tau lava 'o fai 'i hotau 'apí ke hiki hake ai 'a e tu'unga fakalaumālie 'o e 'aukaí 'i he kau mēmpa kotoa 'o e fāmilí?

Ko e 'Aukaí ko ha Ma'u'anga Mālohi

'I he taimi 'oku 'ahi'ahi'i ai kitautolú, 'oku tau fie ma'u ma'u pē ha ivi makehe. 'Oku fa'a 'aukai 'a e kau ma'u lakanga fakataula'eikí ke fakalahi 'enua malava ke faka'aonga'i 'a e mālohi 'o e lakanga fakataula'eikí. Pea 'i he taimi 'oku tau fie ma'u ai ha ngaahi tāpuaki mei he lakanga fakataula'eikí, 'e lava ke tau faka'aonga'i 'a e tefito'i mo'oni tatau pē ko 'eni 'aki ha'atau 'aukai. Na'e fai 'e 'Eletā Mātiu Kauli 'a e talanoa ko 'eni fekau'aki mo e mālohi 'o e 'aukai 'a ha mātu'a:

"Kuo laka hake 'eni he ta'u 'e tahá mei ha taimi ne hū mai ai ha ongo mātu'a ki hoku 'ōfisi, 'oku fuofua mai pē ha'ana ki'i tamasi'i. Ne pehē mai leva 'a e tangata'eikí, 'Ko ha 'aho 'eni 'e ua 'eku 'aukai mo hoku uaifí, pea kuó ma 'omi 'ema ki'i tamasi'i ke fai ki ai ha faingāue. Ko koe kuo fekau mai kimaua ki aí."

"Ne u 'eke ange leva, 'Ko e hā 'oku hoko ki aí?"

"Tala mai 'e naua na'e fanau'i mai pē 'oku kui, tuli mo noa, 'ikai mapule'i hono ngaahi uouá, pea ko hono ta'u nima 'eni 'oku te'eki lava 'o totolo. Ne u pehē loto ai, ko 'ene toki 'osi mo'oní 'eni. 'Oku 'ikai hoko 'eni ia tuku kehe pē 'i he 'aukai mo e lotu.' Na'á ku ma'u ha falala mo'oni ki he 'aukai mo e lotu 'a e ongo mātu'a. Ko ia ne u faingāue ai ki he ki'i tamasi'i, pea 'i ha ngaahi uike si'i mei ai kuó u ma'u ha tohi: 'Mātiu Kauli, pehē ange mai 'okú ke lava 'o sio ki he'ema ki'i tamasi'i he taimí ni. 'Oku totolo. Ko 'ema lí pē ha fo'i pulu ki he falikí 'oku tulimui atu 'o totolo 'aki hono nimá mo hono tuí. 'Oku lava 'o sio. Ko 'ema pasi'i pē homa nimá 'i hono funga 'ulú 'oku puna. 'Oku lava 'o fanongo. Ne 'osi e feinga 'a e saienisi 'o e ngaahi me'a fakafaito'ó pea nau tukuange e kavenga mafasiá ni. Ka na'e hoko atu ia 'e he 'Otuá" (*Miracles*, Brigham Young University Speeches of the Year [18 Feb. 1953], 8).

- Faka'alí'ali 'a e tokoni fakafaiako fika 6-a, "Neongo 'ene fakatu'utā-maki ki he mo'ui 'a 'Ēsetá, ka na'e 'aukai pea tu'u 'i he 'ao 'o e tu'í."



6-a, Neongo 'ene fakatu'utāmaki ki he mo'ui 'a 'Ēsetá, ka na'e 'aukai pea tu'u 'i he 'ao 'o e tu'í. © Providence Lithograph Company

'E lava 'e ha fefine angatonu, 'i he'ene mo'ui talangofuá 'o tāpuaki'i ia mo hono fāmīlī pea mo ha pule'anga kakato. Ko ha fefine pehē 'a 'Ēseta, 'a ia 'oku fakamatala hono talanoá 'i he Fuakava Motu'á. Ko 'Ēsetá ko ha Siu, ka na'e 'ofeina ia 'e he tu'i Peasiá pea hoko ai ko hono uaifi. Na'e 'i he fonua tatau pē ha tangata mālohi lahi ko Hāmani, ka ko ha fili kovi ia 'o Motekiai, 'a ia ne tuonga'ane 'aki 'e 'Ēseta. Tu'unga 'i he 'ikai fie punou 'a Motekiai 'i hono 'aó, ne fa'u ai 'e Hāmani ha palani ke fakapoongi 'a e kau Siú kotoa. Ka 'i he onгона 'e Motekiai 'a e ongoongo fakamamahí ni, ne 'ave ha'ane fekau kia 'Ēseta, 'o kole ke 'alu ki he tu'í 'o kole ke ne malu'í kinautolu. Na'e fakamatala'i 'e 'Ēseta 'a e fonó 'o pehē, "Ke 'ilonga ha toko taha, pe ko ha tangata pe ha fefine, 'e hū ia ki he tu'í 'i he fale 'i loto falé, pea na'e 'ikai fekau, 'oku ai 'a e fono pe taha 'a'ana ke tāmāte'i ia, ka ko ia pē 'e mafao atu ki ai 'e he tu'í 'a e tokotoko koulá ke mo'ui ai iá: pea kuo 'ikai ui au ke hū atu ki he tu'í 'i he 'aho 'e tolungofulu kuo [toki] hili'" ('Ēseta 4:11). Ka ne tali 'e Motekiai 'o pehē kapau he 'ikai tokoni 'a 'Ēseta, 'e fakapoongi 'a e taha kotoa pē, pea kau ai mo e fāmīlī 'o 'Ēsetá.

Ne fakatokanga'i 'e 'Ēseta 'a hono fatongiá. Na'á ne tali ai 'o pehē, "'Alu, pea fakakātoa fakataha 'a e [kau] Siu kotoa pē 'oku nofo 'i Sūsani, pea ke mou 'aukai koe'uhí ko au, pea 'oua na'a mou kai pe inu 'i he 'aho 'e tolu, 'i he poó pea 'i he 'ahó: Ko au mo 'eku kau fefinē te mau 'aukai foki; pea ko ia te u hū ai ki he tu'í, 'a ia 'oku 'ikai taau mo e fonó: pea kapau te u mate ai, te u mate pē'" ('Ēseta 4:16). Neongo 'ene tu'u fakatu'utāmaki kia 'Ēsetá, ka na'e 'alu 'oku lolotonga 'aukai 'o tu'u 'i he 'ao 'o e tu'í. Ne fakama'afao mai 'e he tu'í hono tokotoko fakatu'í (sceptre) kae lava ke 'alu ange, mo kei fakahaofi pē 'ene mo'ui. Pea koe'uhí ne ne momoi 'ene mo'ui pea mo e palopalemá ni ki he to'ukupu 'o e 'Eiki, na'e fakahaofi ia. Na'e fakahā ai 'e he tu'í 'e lava pē ke malu'í 'e he kau Siú kinautolu ke nau hao. (Vakai, 'Ēseta 5:2; 8:10–11.)

- Na'e tokoni fēfē 'a e 'aukai 'a 'Ēseta mo e kakaí ke ne ma'u ai ha mālohi mo ha loto to'a? Ko e hā ha fa'ahinga me'a 'i ho'o mo'ui 'e fie ma'u ai ha mālohi mo ha loto to'a? 'E founga fēfē ha tokoni'i koe 'e he 'aukaí?

Faka'osí

Ko e mālohi fakalaumālie mei he 'aukaí 'oku fou mai ia 'i he talangofuá mo e tuí. 'I he'etau 'aukai mo lotú, pea ngāue'aki 'etau tuí, 'e lava ai ke tāpuaki'i kitautolu 'aki 'a e mālohi lahi ange 'oku tau fie ma'ú. 'I he'etau 'aukaí, 'e tupulekina ai 'a e mālohi 'o 'etau fakamo'oní. Te tau ma'u ha holi ke vahevahe ia 'i he houalotu 'aukai mo e faka-mo'oní. Pea 'i he fanongo 'a 'etau fānaú mo ongo'i 'etau 'ofa 'i he ongo-ongoleléi, te nau tupulaki fakalaumālie ai mo kinautolu.

Tukupā

Toe vakavakai'i ho'o founa teuteu ki he 'aukaí pea mo e me'a 'okú ke fai 'i he Sāpate 'aukaí. Feinga ke hiki hake 'a e tu'unga fakalaumālie 'i homou 'apí. Manatu'i hono mahu'inga 'o e lotó mo e teuteú ki he 'aukai leleí.

Ngaahi Potu Folofola Kehé

- Mātiu 6:16–18 (founa 'o e 'aukaí)
- Luke 2:37 (tokoni ki he 'Otuá 'i he 'aukai mo e lotu)
- Mōsaia 27:22–23 (fakamo'ui fou 'i he 'aukai mo e lotu)
- 'Alamā 5:46 (fakahā fou 'i he 'aukaí mo e lotú)

Teuteu 'a e Faiakó

Ki mu'a pea toki fakahoko 'a e Lēsoni:

1. Ako 'a e *Ngaahi Tefito'i Mo'oni 'o e Ongoongoleleí* vahe 25, "Ko e 'Aukaí."
2. Vahe 'a e kau mēmipa 'o e kalasí ke nau fakamanatu miniti 'e tolu 'a e *Ngaahi Tefito'i Mo'oni 'o e Ongoongoleleí* vahe 25.
3. Vahe ki he kau mēmipa 'o e kalasí ke nau fakamatala'i ha ngaahi talanoa, ngaahi potu folofola, pe ngaahi kupu'i lea 'okú ke fie ma'u.

‘APASIÁ

L ē s o n i 7

Ko e taumu‘a ‘o e lēsoni ko ‘ení ke tokoni ke tau ‘ilo ‘a e founa hono ako‘i ‘o e ‘apasiá ki hotau fāmilí mo e founa ke fakalelei‘i ‘aki ‘etau anga ‘apasiá.

Ko e ‘Apasiá ko e Natula ia ‘o e Laumālié (Soul)

- Faka‘alí‘ali ha pousitā ‘o e Levitiko 19:30, pe faka‘aonga‘i ‘a e potu folofola ‘i he palakipoé.

Kuo ‘osi fale‘i kitautolu ‘e he kau palōfita ‘o onopōnī fekau‘aki mo e ‘apasiá. Na‘e pehē ‘e Palesiteni Tēvita O. Makei, “‘Oku ou lau ‘a e ‘apasiá ko e taha ia ‘o e ngaahi natula mā‘olunga taha ‘o e laumālié (soul)” (‘i he Conference Report, October 1951, 179–80).

Ko e tohi ko ‘ení na‘e fai ia ‘e Palesiteni Sipenisā W. Kimipolo ki he kāingalotu ‘o e Siasí:

“Ko ha kakai monū‘ia lahi kitautolu. Kuo foaki mai ‘e he ‘Eikí kia kitautolu ‘a e me‘a kotoa pē: ‘a e ongoongolelei ‘o Sīsū Kalaisí, ‘a e māmá, lakanga fakataula‘eikí, mālohí, ngaahi tala‘ofá, ngaahi fuakavá, ngaahi temipalé, hotau ngaahi fāmilí, mo e mo‘oní. ‘Oku totonu ke tau hoko ko e kakai fiefia taha he māmaní. ‘Oku totonu foki ke tau hoko ko e kakai ‘apasia taha, ka ‘i he me‘á ni ‘oku ou tui ‘oku totonu ke toe vakavakai ‘a e toko taha fakafo‘ituitui mo e fāmilí taki taha kiate ia. Ko ha kakai ‘apasia nai kitautolu? ‘Oku fakahaa‘i nai ‘e he‘etau tō‘onga ‘i ‘apí pea ‘i he lotú ‘oku tau ‘apasia ki hotau Tupu‘angá?

“‘I he taimi ‘e ni‘ihi ‘oku tau fifili ai. ‘Oku tau ō ki ha houalotu sākalamēniti mo ha ngaahi konifelenisí ‘oku hē holo ta‘e mapule‘i ai ‘a e fānaú ‘i he loto falé. ‘I he lolotonga ‘o e lotú, ‘oku tau fakatokanga‘i atu ‘a e kakai lalahí ‘oku nau talanoa mo honau kaungā nofó, tule mohe ‘a e kakaí, pea fakapotanga atu ‘a e to‘utupú ia ‘i he loki tatalí. ‘Oku tau fakatokanga‘i e tōmui mai ‘a e ngaahi fāmilí pea nau hū longoa‘a mai ai pē ki honau nofo‘angá, pea talanoa longoa‘a atu pē ha kulupu ia ‘e ni‘ihi he loto falelotú ‘i he tuku ‘a e lotú.

“Oku hiki ai ‘etau fakakaukau ki he kau fiefanongó, ngaahi mahení, pea mo kinautolu ‘oku kei fakaili mo pelepelengesi ‘enau fakamo‘oní. ‘Oku hoko nai ‘etau ngaahi houalotú ko e fa‘ahinga me‘angāue fakafai-fekau ‘oku totonu ke nau ‘i aí, ke toka ai ‘a e Laumālie ‘o e ‘Eikí mo ne hūfia ‘a e lotó? Pe kuo pau ke tau tomu‘a hanga kehe mei he ngaahi fakafelekeu lahi ka tau toki ongo‘i ‘a e Laumālié?

“Tau vakavakai‘i ange mu‘a ‘a e ‘apasiá, ‘o ‘ikai ngata pē ‘i hono ‘uhingá pea mo hono mahu‘inga ‘i he mo‘uí ‘a e Kau Mā‘oní‘oní ‘i he Ngaahi ‘Aho Kimui Ní, ka mo ha toe ngaahi founga kehe ‘e lava ke tau ako‘i ai ‘a e ‘apasiá ki he‘etau fānaú mo fakalele‘i ai ‘etau me‘a ‘oku faí.

“Ko e ‘UHINGA MO E MAHU‘INGA ‘O E ‘APASIÁ

“Ko e ‘apasiá kuo faka‘uhinga‘i ko ha ‘ongo pe loto mātu‘aki faka‘apa-‘apa, ‘ofa, mo e ‘a‘apa, ki ha me‘a ‘oku toputapu.’ Ko e founga ‘e taha ke fakahaa‘i ai e ‘uhinga ‘o e ‘apasiá ke fakamatala‘i ia ko ha lí‘oa ki he ‘Otuá.

“Kuo fakahaa‘i ‘e ha tokolahi ‘o hotau kau takí ha tokanga ki he ‘apasiá ko e taha ia ‘o e natula ma‘olunga taha ‘o e laumālié, ‘o pehē ‘okú ne fakahaa‘i ‘a e tui mo‘oní ki he ‘Otuá pea mo e angatonú, ha anga fakafonua ma‘olunga, pea mo e manako ki he ngaahi me‘a lelei ange ‘i he mo‘uí.

“‘APASIA KI HE ‘OTUÁ”

“Kuo tokoní‘i kitautolu ‘e he fakahā ‘o onopōní ke mahino hono ‘uhinga mo hono mahu‘inga ‘o e ‘apasiá.

“Oku hanga ‘e ha taha ‘o e ngaahi me‘a peheé ‘o fakahaa‘i ‘a e ‘apasia ki he Tamaí pea mo e ‘Aló, ‘a ia ko ha me‘a ia ‘oku fie ma‘u pe ko ha fa‘ahinga ‘ulungāanga ia ‘o kinautolu te nau ma‘u ‘a e nāunau faka-silesitalé. ‘I he vahe 76 ‘o e Tokāteline mo e Ngaahi Fuakavá, ‘a ia ‘oku ui ko e ‘Visoné,’ na‘e ‘oange kia Siosefa Sāmita mo Sitenei Likitoni ‘i Fēpueli 1832, ‘oku hā ai:

“Pea ko ia ne ma mamata ki he nāunau ‘o e nāunau fakalangí, ‘a ia ‘oku hiliō ‘i he ngaahi me‘a kotoa pē—‘a ia ‘oku pule ai ‘a e ‘Otuá, ‘io, ‘a e Tamaí, ‘i hono ‘afio‘angá ‘o ta‘engata pea ta‘engata;

“ ‘A ia ‘oku punou hifo ki mu‘a ‘i hono ‘afio‘angá ‘i he ‘apasia loto mā‘ulalo ‘a e ngaahi me‘a kotoa pē, ‘o nau ‘oatu kiate ia ‘a e vīkiviki ‘o ta‘engata pea ta‘engata.

“ ‘Ko kinautolu ‘oku nonofo ‘i hono ‘aó ko e siasi ‘a kinautolu ‘o e ‘Uluaki Fānaú; pea nau mamata ‘o hangē ko hono mamata‘i ‘a kinau-tolú, pea nau ‘ilo ‘o hangē ko hono ‘ilo‘i ‘a kinautolú, kuo nau ma‘u mei hono fonú pea mei he‘ene ‘alo‘ofá.

“Pea ‘okú ne ngaohi ‘a kinautolu ke tatau ‘i he mālohi mo e māfimafi pea mo e pule.’ (T&F 76:92–95.)

“Apasia ki he Huafa ‘o e ‘Otuá

“Oku toe fakahinohino‘i kitautolu ‘e he fakahā ‘e taha ‘i onopooni ke tau ‘apasia ki he huafa ‘o e ‘Otuá; kuo fakahā mai ke ‘oua na‘a tau takuanoa ‘a e huafa ‘o e Tamaí, pea a‘u ‘o faka‘ehi‘ehi mei hono fa‘a faka‘aonga‘í. (T&F 107:2–4.)

“Oku totonu ke tau manatu‘i heni ko e taha ‘o e Ngaahi Fekau ‘e Hongofulú ‘oku pehē:

““Oua na‘á ke takuanoa ‘a e huafa ‘o [e ‘Eikí] ko ho ‘Otuá; koe‘uhí ‘e ‘ikai lau ‘e [he ‘Eikí] ko e ta‘e halaia ia, ‘a ia ‘okú ne takuanoa hono huafá.’ (‘Ekesōtosi 20:7.)

“Oku ngali mahino heni ko e ‘apasia ki he ‘Otuá mo hono huafá ko e taha ia ‘o e ngaahi fiema‘u mahu‘inga taha ‘e lava ke tau fakatupulaki.

“Apasia ki he Fale ‘o e ‘Eikí

“Pea ‘i ha tafa‘aki ‘e taha ‘oku fu‘u mātu‘aki mahu‘inga, kuo fakahinohino ai ‘e he ‘Eikí ‘i ha fakahā ‘i onopooni ‘oku totonu ke tau ma‘u ‘a e ‘apasia ‘oku totonu ki hono fale mā‘oni‘oní. ‘I he fakahā mahu‘inga ko ia ne foaki kia Siosefa Sāmita ‘oku ‘iloa ko e lotu fakatapui ‘o e Tempale Ketilaní, na‘e ‘omi ai ha fakahinohino, ‘o tatau mo ha toe ngaahi tempale toputapu kehe ‘e langa ki he ‘Eikí, ‘oku tonu ke hoko ko ha feitu‘u ‘o e ‘apasia kiate Ia. (Vakai, T&F 109:13, 16–21.)

“Ko hono fakamo‘omo‘oní, ko e fakahinohino ki he ngaahi tempale toputapu ‘o e Siasí ‘oku toe ‘aonga pē ia ki he ngaahi ‘fale kotoa pē ‘o e ‘Eikí,’ ‘o tatau ai pē pe ko ha fale lotu pe ko ha toe feitu‘u ‘oku lotu ai ‘a e Kāingalotú, pe ko hono mo‘oní, ko ha ‘api pē ‘o e Kāingalotú.

“Oku Kau he ‘Apasiá ‘a e Fiefiá

“Hangē ko e ngaahi tefito‘i mo‘oni kehe ‘o e ongoongoleleí, ‘oku fakaiku ‘a e ‘apasiá ki ha fiefia ‘oku lahi ange.

“Kuo pau ke tau manatu‘i ko e ‘apasiá ‘oku ‘ikai ko ha tō‘onga fakamāhu‘i fakataimi ‘oku tau fai he Sāpaté. Ko e ‘apasia mo‘oní ‘oku kau ai ‘a e fiefiá, pea pehē ki he ‘ofá, faka‘apa‘apá, hounga‘iá, pea mo e ‘a‘apa faka-‘Otuá. Ko ha anga haohaoa ia ‘oku totonu ke hoko ko ha kongá ‘o ‘etau mo‘uí. Ko hono mo‘oní, ‘oku totonu ke hoko ‘a e Kau Mā‘oni‘oní ‘i he Ngaahi ‘Aho Kimui Ní ko e kakai ‘apasia taha he māmaní kotoa.

“Apasiá mo e ‘Apí

“Ko e fē leva ‘oku kamata ai ‘a e ‘apasiá, pea ‘e anga fēfē ha‘atau fakatupulaki ia?

“Ko ‘apí ‘a e kī ki he ‘apasiá, ‘o tatau pē mo e ngaahi ‘ulungaanga faka-‘Otua kehé.

“Tuku mu‘a ke u fakamamafa‘i hono mahu‘inga ‘o e ako‘i ‘o e fānaú ke lotú. ‘Oku ako ‘a e fānau valevalé ke punou honau ‘ulú, kūnima, kui-kui honau matá ‘i he taimi ‘oku fai ai ‘a e fakataufolofola ki he Tamai ‘i he langí, ‘i he lolotonga ko ia ‘o e lotu fakafa‘ituituí mo e lotu fakafāmilí. ‘Oku fakafuofua ‘a e ‘ulungaanga ‘i he ngaahi houalotu ‘a e Siasí mei he ngaahi ‘ulungaanga ko ia ‘oku ako ‘i ‘apí. Ko e tamasi‘i ko ia ne ako ke lotu ‘i ‘apí ‘e vave pē ‘ene mahino ki ai kuo pau ke fakalongolongo mo tangutu ma‘u ‘i he lolotonga ‘o e ngaahi houalotú.

“Ko e me‘a tatau pē, ‘i he taimi ‘oku hoko ai ‘a e efiafi fakafāmilí ko ha kongia ia ‘o e mo‘ui faka‘apí, ‘oku mahino leva ki he fānaú ‘oku ‘i ai ha ngaahi taimi mahu‘inga, ‘o ‘ikai ngata pē ‘i he lotú ka ‘i ‘apí foki, ‘oku tau ako ai ki he‘etau Tamai Hēvaní pea ‘oku fie ma‘u ai ‘a e tokotaha kotoa ke fai hono ‘ulungaanga lelei tahá.

“Ko e mūsiká ko ha me‘a fakafiefia makehe ia ki he fānaú. ‘E lava ke hoko ‘a e ngaahi himi ‘oku fa‘a hiva‘i ‘i he lotú ko ha ngaahi me‘a maheni ‘i he ‘apí. ‘E tautautefito ‘ene ‘aonga ki he fānau valevalé ‘o kapau ‘e tokoni ‘a e mātu‘á ke ako ‘e he fānaú ‘a e fanga ki‘i himi faingofuá ‘i ‘apí. ‘I he founɡá ni, ‘e vēkeveke atu ‘a e fānaú ke hiva ‘i he sākalamēnití mo e ngaahi houalotu kehé.

“‘Apasia ‘i he Lotú

“Kuo pau foki ke ma‘u lotu fakataha ‘a e mātu‘á he Sāpaté mo ‘enau fānaú.

“Oku totonu ke ngāue fakataha ‘a e tamaí mo e fa‘eé ke fakapapau‘i ‘oku hoko ‘a e teuteu ki he ngaahi houalotú ko ha me‘a fakafiefia ki he fāmilí. ‘Oku maumau‘i ‘a e ‘apasiá ia ‘e he fakatovave he momeniti faka‘osí ke tānaki ‘a e fānaú, teuteu‘i, pea fakavavevave ki he lotú.

“‘I he taimi ‘oku anga‘aki ai ‘e he ngaahi fāmilí ‘a e tō‘onga ko ‘ení ‘e lahi leva ‘enau tōmui ki he lotú, fa‘a lahi leva mo e lea ‘itá mo e lavea ‘o e lotó, pea ‘oku fa‘a loto mamahi mo ta‘e manonga leva ‘a e fānaú ‘i he lolotonga ‘o e lotú. Hono ‘ikai ‘apasia lahi ange ‘a e fāmilí ‘oku tomu‘a teuteu lelei ki he ngaahi fakatahá, ‘a kinautolu ‘oku omi tōmu‘a ki falelotu ‘oku te‘eki kamata ‘a e lotú, mo kinautolu ‘oku tangutu fakataha ke fanongo ki he ngaahi fasi teuteú pea mo to‘o atu ‘a e ngaahi hoha‘a ki māmaní mei he‘enau fakakaukaú.

“Oku fa‘a faingata‘a‘ia ‘a e mātu‘a ‘oku ‘i ai ‘enau fānau ikí ‘i hono tokoni‘i ‘enau fānau kei valevalé ke nau fakahounga‘i ‘a e ngaahi fakataha‘angá mo malu‘i kinautolu ke ‘oua te nau fakatupu felekeu. Ka ‘oku hoko ‘a e vilitakí, fakapapau‘i, pea mo e teuteu ‘i ‘apí ko ha ngaahi me‘a ia ke lava ‘o ikuna‘i ai. Kapau ‘oku ‘ikai ke nau ‘ilo pau e founɡa



*7-a, 'Oku totonu ke tau 'apasia pea ako'i 'etau fānaú ke nau '
apasia 'i he fale lotú*

ke mapule'i ai 'enau fānaú 'i he lotú, 'e lava ke kumi tokoni 'a e ngaahi mātu'a kei talavou'i mei he mātu'a 'oku taukei ange 'i he uōtí.

"Taimi lahi, 'i he ki mu'a pea toki fakahoko 'o e ngaahi fakataha'angá pea mo 'ene 'osí, 'oku fakapupunga ai 'a e kāingalotu 'o e Siasí 'i he falelotú 'o fetāpaaki ai. 'Oku hā ngali ta'e 'apasia ai ha ni'ihi koe'uhí pe he ko ha kakai anga fakakaume'a kitautolu pea ko e 'aho Sāpaté ko ha taimi lelei ia ke 'a'ahi, feohi, pea mo fe'iloaki mo ha kakai fo'ou. 'Oku totonu ke tā 'e he ngaahi mātu'á ha sīpinga ki honau ngaahi fāmilí 'aki hono fakahoko 'enau pōtalanóá 'i he falefakato'lo' pe 'i ha ngaahi toe fei-tu'u kehe 'i tu'a mei he falelotú ki mu'a pe 'i he hili 'o e ngaahi houalotú. 'I he hili 'a e houalotú, lava e mātu'á 'o tokoni ke 'ave e laumālie 'o e houalotú ki honau 'apí 'aki ha'anau alea'i mo 'enau fānaú ha fo'i fakakaukau, ha fo'i hiva, pe ko ha ngaahi tafa'aki lelei 'o e houalotú.

"Ko ha Feinga ke Fakalelei'i 'a e 'Apsia

"Kuo mau 'osi fakamatala'i e mahu'inga 'o e 'apsia mo vakavakai'i ha ni'ihi hono ngaahi 'uhingá. Kuo mau 'osi 'oatu foki mo ha ngaahi fokotu'u 'e ni'ihi fekau'aki mo hono paotoloaki 'o e 'apsia 'i he 'apí pea mo e lotú. Ka ko e fakalaka mo'oni 'i he tō'onga 'a e kakai 'e toki hoko ia 'o ha ngāue fakataha 'a e kau taki fakaloto fonuá mo e ngaahi fāmilí ke fakalelei'i 'enau ngaahi palopalema pau 'i he 'apsia. 'Oku mau sioloto atu ki ha ngāue 'i he Siasí kotoa ke fakalelei'i 'a e tu'unga 'o e 'apsia. . . .

"Ko e 'apsia mo'oni ko ha 'ulungāanga mahu'inga mo'oni ia, ka ko ha me'a 'oku vave fau 'ene puli atu he māmaní he taimi ko 'eni 'oku fakamafola lahi ai 'e he kovi hono ngaahi mālohí. He 'ikai lava ke mahino kakato kia kitautolu 'a e mālohi ki he lelei te tau lava 'o fakahoko kapau 'e hoko 'a e kāingalotu 'e laumiliona 'o e siasi mo'oni 'o Kalaisí ko e kau sīpinga lelei 'o e 'ulungaanga 'apsia. He 'ikai lava ke tau 'ilo kotoa e tokolahi kehe 'o si'i ngaahi mo'ui te tau lava ke tokoni'i. Kae mahalo 'oku toe mahu'inga ange, he 'oku 'ikai ke tau lava 'o sio mama'o atu ki he mālohi fakalaumālie lahi 'i hotau ngaahi fāmilí taki taha 'o kapau te tau hoko ko e kakai 'apsia ko ia 'oku tau 'ilo'i 'oku tonu ke tau 'i aí. 'Oku ou fakatauange te tau feinga ke fakatupulaki ha 'apsia lahi ange 'i he'etau mo'ui" (*We Should Be a Reverent People* [tohitufa, 1976], 1–4).

- 'E founga fēfē hano tokoni'i 'e he mātu'á 'enau fānaú ke nau fiefia 'i he ngaahi houalotú pea mo nau 'apsia lahi ange? Ka hili e tali 'a e kau mēmipa 'o e kalasí, tuku ke lau 'e he taha 'a e ngaahi fokotu'u ko 'eni:

"Ngaahi Fokotu'u ki he Mātu'á ki Hono Ako'i 'o e 'Apsia

"'E lava 'a e mātu'á 'o tokoni'i 'enau fānaú ke nau fiefia 'i he ngaahi houalotú 'aki ha'anau—

- “1. Kau ‘i he Lautohi Faka-Sāpaté mo e ngaahi houalotu sākalamēniti fakataha mo ‘enau fānaú.
- “2. Fakahoko e teuteu ki he ngaahi houalotú ‘i ha founga mokomoko mo ‘ikai fakavavevave.
- “3. A‘u mai ki he ngaahi houalotú ‘i ha miniti ‘e nima pe hongofulu ki mu‘a pea toki kamata ‘a e fakataha‘angá.
- “4. Tangutu fakafāmili.
- “5. Alea‘i ha malanga, pōpoaki, fo‘i fasi, pe ha toe tafa‘aki kehe pē ‘o e fakataha‘angá ‘i he‘ene ‘osi” (Spencer W. Kimball, *We Should Be a Reverent People*, 4).
- Faka‘ali‘ali ‘a e tokoni fakafaiako fika 7-a, “‘Oku totonu ke tau ‘apasia mo ako‘i ‘etau fānaú ke nau ‘apasia ‘i he falelotú.”
 - ‘E anga fēfē ha‘atau ako‘i ‘a e ‘apasiá ki he fānau valevalé? Hili e tali ‘a e kau mēmipa ‘o e kalasí, tuku ke lau ‘e ha taha ‘a e ngaahi fokotu‘u ko ‘ení:

“‘Oku totonu ke feinga ‘a e mātu‘a ‘oku ‘i ai ‘enau fānau íkí ke nau—

“1. Tokoni‘i e fānaú ke mahino kia kinautolu ‘a e me‘a ‘oku hokó.

“‘E lava ‘a e fānau íkí ‘o femo‘uekina ‘aki ha‘anau valivali ha tohi tā fakatātā pe tohi ‘oku ‘i ai ha me‘a ke fai, ka ‘oku mahu‘inga ange ke tokoni‘i ke mahino kiate kinautolu ‘i he lahi taha ‘e lavá, ‘a e fakataha ‘oku faí. ‘E ala tokoni ha fanga kí‘i fanafana ke fakamahino‘i ‘a e pisinisi ‘a e uōtí pe ko e pōpoaki ‘a e toko taha ‘oku malangá ke ne ‘ilo ai ‘a e me‘a ‘oku hokó. Hangē ko ‘ení, ‘Ko e tamai ‘ena ‘a Kolí ‘oku lolotonga leá. ‘Oku lea fekau‘aki mo e kau paioniá.’

“2. Fakamamafa‘i ‘a e ngaahi hivá.

“‘E lava ke hoko ‘a e hivá ko e konga fakafiefia taha ‘o e fakataha‘angá ki he fānaú. Poupou‘i e manako ‘a ha kí‘i tamasi‘i pe ta‘ahine ‘i he ngaahi himí ‘aki ha‘amou hiva‘i ha fanga kí‘i himi ‘oku faingofua ‘i ‘api pea mo ako‘i ange ki he kí‘i tamasi‘i pe ta‘ahiné. ‘E lava ‘e he faihiva ‘a e uōtí ke tufa ha lisi ‘o e ngaahi himi ‘e hiva‘i ‘i he ngaahi houalotu ‘i he kaha‘ú.

“3. Faka‘ai‘ai ‘a e fanga kí‘i ‘ulungāanga faka‘apa‘apa ne ako ‘i ‘apí, ‘i he Palaimelí, pea ‘i he Lautohi Faka-Sāpaté.

“Tokoni ke manatu‘i ‘e he fānaú ke nau kūnima mo punou honau ‘ulú ‘i he lolotonga ‘o e lotú pea mo tangutu fakalongolongo he lolotonga ‘o e sākalamēniti. ‘Oku totonu ke mahino ki he fānaú ‘oku ta‘e faka‘apa‘apa ke va‘inga ‘i he loto falé pe hū atu mo hū mai ki falelotu ‘i he lolotonga ‘o e houalotú.

“4. Tā sippinga lelei.

“Tā ha sippinga lelei ‘aki ha’o fakahaa’i ‘okú ke tokanga ki he fakatahá, toki lea pē ki ha taha ‘o ka ‘oku fie ma’u pea fai ia ‘i he fanafana, mo poupou’i ‘a e fānaú ke nau fai tatau mo ia.

“5. Fakapapau’i ‘oku mateuteu ‘a e fānaú ki he ngaahi houalotú.

“Ko hono faka’aonga’i ‘o e ngaahi fale mālōloó mo e fauniteni inú ‘oku totonu ke fakahoko kotoa ia ki mu’a pea toki kamata ‘a e houalotú” (Spencer W. Kimball, *We Should Be a Reverent People*, 4–5).

Faka’osí

Ko e taimi ‘oku tau ‘apasia aí, ‘oku tau fakahaa’i ai ‘etau ‘ofa pea mo ‘etau faka’apa’apa ki he’etau Tamai Hēvaní mo Hono ‘Alo ko Sīsū Kalaisí. Ko e taimi ‘oku tau fakatupulaki ai ha loto ‘apasiá, ‘e lava ke tau ma’u ai ha fiefia lahi ange ‘i he’etau mo’uí pea ‘i he ngaahi akonaki ‘o e ongoongolelei ‘o Sīsū Kalaisí.

Tukupā

Lisi ‘a e ngaahi me’a te ke lava ‘o fai ke ke ‘apasia lahi ange ai ‘i ho’o mo’uí pea mo tokoni ai ki he kakai kehé, ‘o tautautefito ki homou fāmílí, ke nau ‘apasia lahi ange.

Teuteu ‘a e Faiakó

Ki mu’a pea toki fakahoko ‘a e lēsoní:

Teuteu ‘a e pousitā ‘oku fokotu’u atu ‘i he lēsoní pe hiki ‘a e potu folo-folá ‘i he palakipoé.

‘OFÁ, ‘OFA FAKA-KALAIŚÍ, MO E TOKONÍ

L ē s o n i 8

Ko e taumu‘a ‘o e lēsoni ko ‘ení ke tokoní‘i kitautolu ke tau ‘ofa mo tokoní‘i ‘a e kakai kehé.

‘Oku ‘Ofa‘i Kitautolu ‘e he ‘Otuá ‘i he ‘Ofa Haohaoa

Ko e ‘ofa mo‘oní, ‘oku ui ia ko e “‘ofa faka-Kalaisí,” ko e ‘ofa haohaoa ia ‘a Kalaisí (vakai, Molonai 7:47). Ko kinautolu ko ē kuo nau ‘osi ongo‘i ‘a e ‘ofa ko ‘ení ‘oku faingata‘a ke nau fakamatala‘i ia. Ne fakamatala‘i ‘e Sisitā ‘Ema Peleki (Erma Braack) ‘o ‘Ameliká ‘a e me‘a ne hoko ki hono husepānití ‘i he ‘ofa ‘a e ‘Otuá ‘o pehē:

“Na‘e lau ‘e Peti Peleki (Bert Braack) . . . ‘a e na‘ina‘i ko ia ‘a e Tohi Tapú ke, ‘Kole, pea ‘e foaki ia kiate kimoutolu; kumi, pea te mou ‘ilo; tukituki, pea ‘e to‘o kiate kimoutolú’ (Mātiu 7:7), ko ha fakaafe fakafo‘i-tuitui ki ai ke ne lotu. . . .

“Na‘á ne fu‘u fie ma‘u lahi ke ‘ilo‘i pe ‘oku ‘i ai koā ha ‘Otua. Pea kapau ‘oku ‘i ai, ‘oku fēfē ‘a e ‘Otua ko iá?

“Na‘e kamata ai ke ‘alu ki ha ngaahi siasi kehekehe mo lau ‘a e Tohi Tapú. Na‘e hanga heni ‘e he lea ‘i he tohi Mātiu ‘o ue‘i ia ke ne lotu ‘o kole, pea ‘i he‘ene peheé, . . . tu‘unga ‘i he fu‘u holi lahi ke ‘ilo ‘a e mo‘oní, na‘á ne fakahoko ai ‘ene fuofua lotú ‘o pehē: “Otua, kapau ‘okú ke mo‘oni, ‘ai mu‘a ke u ‘ilo‘i pea te u fai ho finangaló.’ Pea ‘i he lolotonga ‘o ‘ene kei tū‘ulutu‘i na‘á ne pehē, ‘Ne kāpui au ‘e ha ongo‘i nonga lahi, pea vela māfana hoku lotó, pea hangē ne fakakofu‘i au ‘e ha fiefia kuo te‘eki ke u ma‘u ki mu‘a. Na‘e hangē ne u ongo‘i kuo fakangalomi hifo au ‘i ha uhouhonga ‘o ha me‘a fakalaumālie lahí.’

“Na‘e nofo‘ia ia ‘e he ongó ni ‘i ha ‘aho ‘e tolu, pea ‘i he lolotonga ‘o e taimi kotoa ko iá, na‘á ne pehē ai, Na‘e hangē ne u ‘alu pē he ‘eá. Na‘e hangē ne kāpui kakato au ‘e he ‘ofa haohaoa ‘a e ‘Otuá, pea ko ha me‘a faka‘ofa‘ofa mo‘oni. Na‘á ku sai‘ia ‘i he me‘a kotoa pē he lolotonga ‘o e taimi ko ‘ení. Na‘e ‘ikai ke u fu‘u tokanga au ki he fānaú, ka ko ‘eni kuo hāsino atu meiate au ha ‘ofa lahi kia kinautolu. Ne u fehi‘a ‘i he ‘uhá; ka ko ‘eni kuó u pīponu ai, pea ‘oku ou fiefia ai he momeniti

kotoa pē. Kapau ko ha kihī'i konga pē 'eni 'o e 'ofa 'a e 'Otuá 'okú ne fakafonu 'a e nāunau fakasilesitialé, ta 'oku 'ikai leva ha toe ofo ia 'i he lava 'a e lamí ke tokoto fakataha mo e laioné 'o 'ikai ha me'a ke fakamamahi pe fakailifia ai.' Na'e iku kau ki mui a Peti Peleki ki he Siasí. (Vakai, "'A Small Taste of Love,' " *Ensign*, August 1976, 36.)

- Fekau ki he kalasí ke nau fakamanatu'i ha taimi ne fakafonu ai kin-autolu 'e he 'ofá.
- Ko e hā 'oku totonu ai ke tau 'ilo 'oku 'ofa fakatāutaha mai 'a e 'Otuá kia kitautolú?

Ne 'omi 'e he Fakamo'uí 'a e sīpinga ke tau 'ofa aí. Na'e ngaohikovia ia, ka na'e 'ikai ke fehi'a ki hono kau fakatangá. Na'e fehi'anekina, ka na'á ne fetongi 'aki ia 'a e 'ofa. Na'e tutuki ia ki he 'akau fakalavá pea tuku ai ke pekia, ka na'e tautapa ma'á e kau sōtia Lomá 'o pehē, "Tamai, fakamolemole'i kinautolu; he 'oku 'ikai ke nau 'ilo 'a ia 'oku nau fai" (Luke 23:34) Na'á Ne kātaki'i 'Ene kau 'Aposetoló, he na'e 'i ai hanau ni'ihī na'e 'ikai mahino kakato kia kinautolu hono misioná. Na'e 'ofa lahi ki he fānaú. 'Oku 'i ai ha fakamatala ongo mo'oni 'o e 'ofa 'a e Fakamo'uí 'oku hiki 'i he 3 Nīfai 17.

- Kole ki he fefine ne tomu'a vahe ki ai ke ne lau 'a e ngaahi veesi ne ne fili mei he 3 Nīfai 17 'oku hā ai 'a e 'ofa 'a e Fakamo'uí.

'Oku Tu'utu'uni ke Tau 'Ofa

I ha ngaahi houa sí'i ki mu'a pea tutukí, ne ako'i ai 'e he Fakamo'uí 'Ene kau ākongá 'o pehē, "'Oku ou tuku 'a e fekau fo'ou kiate kimoutolu, Koe'uhí ke mou fe'ofa'aki kiate kimoutolu; pea hangē ko 'eku 'ofa kiate kimoutolú, ke mou fe'ofa'aki foki kiate kimoutolu" (Sione 13:34).

Na'á ne tu'utu'uni kuo pau ke tau fe'ofa'aki 'o hangē ko e founga ko ia na'á Ne 'ofa 'aki ki Hono kāingá. Na'á ne ako'i:

"'Ofa ki homou ngaahi filí, tāpuaki'i 'a kinautolu 'oku kape'i 'a kimoutolú, fai lelei kiate kinautolu 'oku fehi'a kiate kimoutolú, pea hūfia 'a kinautolu 'oku faikovi mo fakatanga kiate kimoutolú;

"Koe'uhí ke mou taau mo e fānau 'a ho'omou Tamai 'a ia 'oku 'i he langi" (Mātiu 5:44–45).

Ne fakamatala 'e 'Eletā Melioni D. Hengi fekau'aki mo ha fefine na'e ako'i 'i he'ene kei sí'i ke ne fakatupulaki 'a e 'ofa faka-Kalaisi: "'Oku ou fakakaukau heni ki ha fefine lelei ne fanau'i mo ha sino ne faingata'a'ia fakaesino lahi 'aupito, . . . 'a ia . . . na'á e fakamatala ha me'a 'i he'ene kei sí'i. Ne luma'i ia 'e hono kaungā-va'ingá 'aki ha ngaahi hingoa . . . pea tupu ai ha'ane mamahi mo tangi 'a lo'imata. Ka 'i he taimi ne a'u ai ki honau 'apí ne sí'i puke mai ia 'e he'ene tamaí 'o ne 'o'ōfaki ia 'aki

hono ongo nima mālohí mo na tangi fakataha he lolotonga 'ene fakamatala ange 'e . . . hanga [‘e he me‘á ni] ‘o ‘ai ‘ene mo‘uí ke lelei mo fiefia. Na‘á ne talaange, “E hoku ‘Ofa‘anga, . . . ‘oku ‘i ai ha hula ‘i ho tu‘á pea mo ha ngaahi palopalema lahi kehe. Ka ‘oku ‘ikai ko hao fo‘ui ia ‘o ‘ou. ‘Oku ‘ikai ko ha fo‘ui ia ho‘o mātu‘á pe ko e fo‘ui ‘o e Tamai Hēvaní. . . . Ko e lau ‘a e fānau tangatá mo e fānau fefiné ‘oku mo‘oni, ka ‘oku ‘ikai lelei pe anga-‘ofa. Kapau te ke feinga ‘i ho‘o mo‘uí ke ke anga lelei mo manava‘ofa lahi ange ki he kakai kehé, ‘e ‘i ai ha taimi ‘e fai pehē atu ai ha ní‘ihi kia koe, pea te ke fiefia ai, pea kakato mo ‘aonga ange ai ho‘o mo‘uí” (‘i he Conference Report, October 1976, 42; pe *Ensign*, Nov. 1976, 32).

- ‘Ai ke lau ‘e ha taha ‘a e 1 Kolinitō 13:2–7. Koe ki he kau mēmipa ‘o e kalasí ke nau alea‘i ‘a e ngaahi tefito‘i fakakaukau ‘i he potu folofolá. ‘E lava nai ha fefine ‘okú ne ma‘u ‘a e ‘ofa faka- Kalaisí ke ne ongo‘i laulanu ki ha kakai ‘o ha matakali kehe? ‘E lava nai ke ne tuli ‘a e puké, masivá, pe fiekaia? ‘E lava nai ke ne meheka ‘i he ngaahi lavame‘a ‘a e kakai kehé? ‘E lava nai ke ne lau‘i pe fakaanga‘i ‘a e kakai kehé? Ko e hā kuo pau ai ke tau fakatupulaki ‘a e ‘ofa faka-Kalaisí?

‘Oku Fakatupulaki ‘e he Tokoni Faka-Kalaisí ‘a e ‘Ofá

Ne pehē ‘e Palesiteni Hāloti B. Lī na‘á ne ma‘u ‘i ha pō ‘e taha ha me‘a “kuo pau pē ko ha me‘a hā mai,” ‘a ia ne fakahā ange ai kiate ia: “Kapau ‘okú ke fie ‘ofa ki he ‘Otuá, kuo pau ke ke feinga ke ke ‘ofa pea mo tokoni ki he kakai. Ko e founga ia ke fakahaa‘i ai ho‘o ‘ofa ki he ‘Otuá” (*Stand Ye in Holy Places* [1974], 189).

‘I he ngaahi ngāue tokoní, ‘o tatau ai pē pe ‘oku lahi pe sí‘isi‘i, ‘e lava ke tau ako ai ke ‘ofa lahi ange. Na‘e fakamatala ‘e Sisitā Kola Hila ‘Ānolo (Cora Hill Arnold) ‘o ‘Ameliká ‘a e founga ‘o ‘ene ako ke ‘ofa ‘o fakafou ‘i he ngāue tokoní, neongo na‘e nofo ‘o ofi ki ha fefine na‘á ne ongo‘i ‘e ia he ‘ikai sai‘ia ia ai:

“Na‘á ku fakamāu‘i ‘ene kihí‘i me‘a kotoa pē. . . . Ne u fanongo mei ha ní‘ihi na‘e loto pehē mai mo ia kiate au. Na‘e hangē na‘á ne feinga lahi ke fakahaa‘i ki he taha kotoa pē hono mahu‘ingá. He fehi‘a lahi mo‘oni ‘a ‘aku ke u vakai ki he‘ene lavame‘á.

“Na‘e ‘ikai pē ke teitei anga fakakaume‘a mai ia, pea ne u fa‘a fakalaka atu pē ai mo u kamo ‘aki pē hoku ‘ulú pe ki‘i fakalea nounou pē. . . . Na‘á ku mātu‘aki loto ta‘e fiefia he ko ‘eta tāufehi‘a ki ha tahá, ‘okú ne ‘ai ai ha taha ke loto mamahi.

“‘I ha ‘aho ‘e taha ne u onгона ai ‘okú ne puke. Ka ne u pehē, Pea ko e ‘aí ke hā? ‘Oku ‘ikai ko ha‘aku palopalema ia ‘a‘aku.

“Ka ko e [palopalema] ‘a ‘aku, pea na’e ‘ikai toe ngalo ia ‘iate au. Koe’uhí na’á ku ma’u ha konisēnisi mo’ui ne faifai peá u ‘alu ki hoku peitó ‘o tā ha fanga kí’i keke huhu’a’i ‘āpele. . . .

“Peá u ‘ave leva ki ai!

“Na’e malama hono fofongá he’ene ‘ohovalé mo ‘ene fiefiá, pea hangē ne mafola ha maama ‘o e fiefia ‘i hoku lotó, ‘o ne tafi’i atu ‘a e loto ‘ita ‘o e laulanú he taimi pē ko iá. ‘I he taimi ne u luelue mai ai mei hono ‘apí ki hoku ‘apí na’á ku malimali pea na’e lelei ‘a e ‘ahó mo faka’ofo-’ofa.

“Kuo hoko ia he taimí ni ko e taha ‘o hoku ngaahi kaungā-me’a ofi tahá. . . .

“Na’e pehē ‘e ha taha, ‘Ko e tāufehi’á ko e fehālaaki ia ‘a e ‘ofá. He ‘oku tau tāufehi’á ai ki he ní’ihi na’e tonu ke tau ‘ofa ai’” (“Shall I Deem Her My Enemy?” *Relief Society Magazine*, August 1970, 595).

- Kole ki ha fefine ke ne fakamatala ha me’a ne hoko ‘i ha’ane feinga ke ‘ofa ‘i ha taha. ‘E anga fēfē ha’atau fakatupulaki ha feohi vāofi ange ‘i he ngāue tokoní, ‘o a’u ai pē ki he kau mēmipa ‘o hotau fāmili totonú?

Kuo Tau Fuakava ke Fetokoni’aki

‘I hotau papitaisó, ‘oku tau fuakava ai mo e ‘Eikí ke “mo fefua’aki ‘a ho’omou ngaahi kavengá; . . . tangi fakataha mo kinautolu ‘oku tangí; . . . pea fakafiemālie’i ‘a kinautolu ‘oku ‘aonga ki ai ‘a e fakafiemālie” (Mōsaia 18:8–9). Ko hotau fatongia ke kumi kinautolu ‘oku masivá. Pea ko hotau fatongia ke tokoni kia kinautolu, ‘o ‘ikai toe fakakouna’i pe fekau’i. (Vakai, T&F 58:26–29.)

Kuo tau ‘osi fuakava ke tokoni kia kinautolu ‘oku masivá, ‘o hangē ko hono tokoni’i ‘e Kalaisi hono kāingá. Ko e tokoni faka-Kalaisí ‘oku ‘ikai fa’a kole mai. He mahalo ‘e fie ma’u ia ‘e ha tangata sola mai pea he ‘ikai ke ne lava ‘e ia ke toe totongi mai. Mahalo pē ‘e faingata’a mo fie ma’u ai ha ngāue lahi ke tau fai. Mahalo na’a fie ma’u ia ‘i ha taimi ‘e faingata’a ai ke tau fakahoko. Mahalo he ‘ikai ke tau ma’u ai ha faka-hīkihiki pe fakalāngilangi. Ka ‘oku tau tokoní koe’uhí ko ‘etau ‘ofa ki he fānau ‘a e Tamai Hēvaní pea ‘oku tau fie tokoni kia kinautolu ‘o tu’unga ‘i he loto fie tokoni mo’oni ‘a hotau lotó.

Ko ‘Ema Somavili Makongikií, ‘a e kui fefine ‘a ‘Eletā Pulusi R. Makongikií, ko ha uitou ia mei Mōape ‘i ‘Iutā. Na’e hiki ‘e he kui tangata ‘a ‘Eletā Makongikií ‘i he’ene tohi noá ‘a e ngaahi me’a ko ‘eni ne a’usia ‘e he’ene fine’eikí ‘o pehē:

“Ko e Fine’eikí na’e palesiteni Fine’ofá ‘i Mōapé. Ne mali ‘a F _____ T _____ [ko ha taha te’eki siasi na’á ne fakafepaki’i ‘a e Siasí] mo ha ta’ahine Māmonga. Ne ‘i ai ha’ana ki’i fānau; pea ko ‘eni kuo ‘i ai mo ha’ana ki’i pēpē fo’ou. Na’á na fu’u masiva ‘aupito pea na’e ‘alu ki ai ‘a e Fine’eikí he ‘aho ki he ‘aho ke tokanga’i pea mo ‘ave ha ngaahi kato me’akai, mo ha ngaahi me’a pehē. Na’e puke mo e Fine’eikí, pea tā tu’o lahi ‘a e ‘ikai ke fa’a meimei a’u mai ki ‘api ‘i he hili ‘ene fakahoko ‘a e ngāue he ‘api ‘o e fāmili F _____ T _____ .

“ ‘I ha ‘aho ‘e taha ne foki mai ai ‘oku fu’u ongosia mo hela’ia. Na’e mohe pē ‘i hono seá. Na’e misi ai ‘okú ne kaukau’i ha ki’i pēpē ‘o ne toki fakatokanga’i ko e ki’i pēpē ko Sisū Kalaisi. Na’á ne pehē ai, Tamá ni, he toki lāngilangi mo’oni ia ke te tokoni fakahangatonu ki he tamasi’i ko Kalaisi! ‘I he’ene huki ‘a e ki’i pēpē ‘i hono fungá, ne lahi fau ‘ene fiefiá. Na’e fakakaukau ai ‘o pehē, ko hai ha toe taha kuó ne huki mo’oni ‘a e tamasi’i ko Kalaisi? Na’e fakafonu ia ‘e ha fa’ahinga fiefia ‘oku ta’e malava ke fakamatala’i. Na’e loto vela māfana ‘i he nāu-nau ‘o e ‘Eikí. Na’e hangē heni ka vaia ‘a e uho ‘i hono ngaahi huí. Na’e lahi fau ‘ene fiefiá pea iku ‘ā ai. Pea ‘i he’ene ‘ā haké, na’e ongo mai kiate ia ‘a e ngaahi lea ko ‘eni, “Ko e me’a ‘i ho’omou fai ia ki ha taha ‘oku kihí’i sí’i hifo ‘i hoku kāingá ni, ko ho’omou fai ia kiate au” “ (faka’aonga’i ‘e Bruce R. McConkie ‘i he “Charity Which Never Fails,” *Relief Society Magazine*, March 1970, 169).

- Lau ‘a e Mātiu 25:34–40. Kole ki he kau fefiné ke nau alea’i ha ngaahi founa te nau lava ai ‘o tokoni ki he kakai kehé (vakai, *Ngaahi Tefito’i Mo’oni ‘o e Ongongoleleí* vahe 28, “Ko e Ngāue-ofá”).

Faka’osí

Na’e pehē ‘e Palesiteni Tēvita O. Makei:

“‘Oku tau ma’u ha ngaahi fatongia ‘o lahi ange ‘i ha toe taimi ki mu’a ke tau ngaohi hotau ‘apí ke ne fakafōtungā atu ki hotau ngaahi kau-ngā-‘api ‘a e melinó, ‘ofá, ngaahi fatongia fakakoló, mo e mateakí. Tuku mu’a ke mamata mo ongona ia ‘e hotau kaungā-‘api. . . .

“‘Ofa ke tokoni’i kitautolu ‘e he ‘Otuá ko e kāingalotu . . . ‘o e Siasí, ke tau fakahaa’i . . . ‘a e ‘Ofá . . . , ‘Ofa faka-Kalaisí, . . . mo e Tokoní!” (“Radiation of the Individual,” *Instructor*, October 1964, 374).

Tukupā

Fili ha taha ‘oku faingata’a ke ke ‘ofa ai, peá ke feinga ke ke langaki ha vā fakafo’ituitui ‘oku lelei. ‘Ai ke ke fakatokanga ‘i lelei ange ha founa ‘e lava ke ke tokoni ai ki he toko tahá ni pe ko e kakai kehé.

Teuteu 'a e Faiakó

Ki mu'a pea toki fakahoko 'a e Lēsoni:

1. Ako 'a e *Ngaahi Tefito'i Mo'oni 'o e Ongoongolelei* vahe 28, "Ko e Ngāue-'ofá," mo e vahe 30, "Ko e 'Ofá."
2. Vahe ki ha taha 'o e kalasí ke ne fili mo teuteu ke fakamatala'i ha veesi 'e ua pe tolu mei he 3 Nīfai 17 'oku fakahaa'i ai 'a e 'ofa 'a Sīsuú.
3. Vahe ki he kau mēmipa 'o e kalasí ke nau fakamatala ha ngaahi tala-noa, ngaahi potu folofola, pe ngaahi kupu'i lea pē te ke fie ma'u.

ANGA-MA'Á MO E MOLUMALÚ

L ē s o n i 9

Ko e taumu'a 'o e lēsoni ko 'ení ke tokoni'i kitautolu ke tau mo'ui 'aki 'a e fono 'o e angama'á pea mo ako'i 'etau fānaú ke nau fai 'a e me'a tatau.

Ko e Fono 'o e Anga-ma'á

Kuo 'osi fokotu'u 'e he 'Otuá ki hotau sinó ha mālohi toputapu. Ko e mālohi ia ke fakatupu ha toe ngaahi sino kehe koe'uhí ke lava 'o kei hokohoko atu 'a e mo'uí 'i he māmaní. Pea koe'uhí ke tokoni ke tau pukepuke hono toputapu 'o e mālohí ni mo faka'aonga'i fakapotopoto ia, kuo 'omi ai 'e he 'Otuá 'a e fono 'o e anga-ma'á.

- 'Ai ke lau 'e he fefine ne vahe ki aí 'a e *Ngaahi Tefito'i Mo'oni 'o e Ongoongolelé* vahe 39, kongá ki he "Ko e hā 'a e Fono 'o e Anga-ma'á?"

'Oku 'uhinga 'a e anga-ma'á ke faka'ehi'ehi mei he ngaahi fakakaukau 'uli kotoa pē pea mo e ngaahi tō'onga te ne fakatupu ke tau holi ki he me'a 'oku halá (vakai, Mātiu 5:27–28). Kuo pau ke 'oua na'a tau tuku ki he ngaahi tūkunga mo'ui 'o e māmani anga-'ulí ke ne uesia kitautolu.

Ko Hono Mahu'inga 'o e Fono 'o e Anga-ma'á

'Oku mahu'inga hono mo'ui 'aki 'a e fono 'o e anga-ma'á he ko ha fekau ia 'a e 'Otuá. 'Oku tala mai 'e he folofolá ko e angama'á ko e "me'a mahu'inga mo lelei taha 'i he me'a kotoa pē" (Molonai 9:9). Na'e folofola 'a e 'Eikí: "He ko au, ko e 'Eikí ko e 'Otua, 'oku ou fiefia 'i he anga- ma'a 'a e kakai fefiné. Pea ko e me'a fakalielia 'i hoku 'aó 'a e ngaahi fe'auakí" (Sēkope 2:28).

'E hanga 'e hono mo'ui 'aki 'a e fono 'o e anga-ma'á 'o 'omi ha ngaahi tāpuaki ma'ongo'onga mei he 'Eikí. Te ne tokoni'i ke tau faka'apa'apa'i kitautolu pea mo fakatau'atāina'i kitautolu mei he konisēnisi halaiá. Te ne tokoni'i ke tau faka'ehi'ehi mei he ngaahi mahaki 'oku fetuku holo 'e he fe'auakí pea mo hono ngaahi fakamamáhi. 'Ikai ngata ai, 'e tokoni hono mo'ui 'aki 'o e fono 'o e anga-ma'á ke tau taau ai mo e falala 'a e kakai kehé pea mo e fakahinohino mei he Laumālie Mā'oni'oní. Ko e mahu'inga tahá, kuo pau ke tau anga-ma'a ke tau hū ki he tempalé 'o mali ai ki taimi mo 'itāniti. 'E tokoni 'a e anga-ma'á ke tau ma'u ai ha

mo'ui fakafāmilī fiefia 'i he māmanī. Te ne tokoni ke tau taau ke hoko atu 'etau mo'ui fakafāmilī 'o ta'engata.

- Kole ki ha fefine ne ha'u mo ha'ane ki'i pēpē ki he kalasí ke ne fakamatala'i 'a e fiefia 'okú ne ma'u mo hono husepānití 'i he'ena hoko ko e fāmilí.

Ko hono maumau'i 'o e fono 'o e anga-ma'á ko ha angahala mamafa ia. 'E lava ke ne 'omi 'a e mamahí mo maumau'i ai 'a e faka'apa'apa'i fakafo'ituitui 'o kitá. 'E lava ke ne fakamafasia'i kitautolu 'i he ongo'i halaiá. 'E lava ke fakatupu 'e he anga-ulí 'a e ta'e fefalala'akí 'i he kau mēmipa 'o e fāmilí pea a'u ai pē 'o ne veteki 'a e fāmilí. 'Oku 'ai 'e he anga-ulí ha taha ke ne ta'e fe'unga mo e fakahinohino 'a e Laumālie Mā'oni'oní. 'E lava ke ne 'omi ha fānau ki he māmaní 'o 'ikai 'i he fa'unga 'o e fāmilí. Ko e kāingalotu ko ia 'oku nau maumau'i 'a e fono 'o e anga-ma'á 'oku nau maumau'i ai ha ngaahi fuakava mo e 'Otuá. Ko hono faka'aonga'i ko ia 'o e mālohi toputapu 'o e fakatupú 'i ha fa'ahinga founga pē te ne lava ke fakatupu ke mole ai meia kitautolu 'a e faingamālie 'o e fakalakalaka ta'engatá.

'Oku hoko 'a e feohi fakaesino 'i tu'a 'i he malí ko ha angahala mamafa pea 'okú ne fakamele'i ai 'a e mo'ui 'anautolu 'oku kau aí. Ko e fa'ahinga mele ko iá 'e toki lava pē ke to'o 'i he fakatomala (vakai, Lēsoni 2 'i he tohi lēsoní, "Fakatomalá"). 'Oku tau fa'a fakahoko 'i he taimi 'e ni'ihi ha ngaahi fehālaaki ki mu'a pea toki mahino kia kitautolu 'a e ngaahi fekau 'a e 'Eikí fekau'aki mo e anga-ma'á. Kapau 'oku pehē, 'e fu'u mahu'inga 'aupito ke tau talanoa mo 'etau palesiteni fakakoló, pīsopé, pe palesiteni fakamisioná kau ki ai. Te ne fale'i mo tokoni'i kitautolu ke tau fakahoko kakato 'etau fakatomalá. 'Oku fiefia 'a e 'Eikí ke ne fakamolemole'i kitautolu 'i he taimi 'oku tau fakatomala ai mei he'etau ngaahi angahalá. 'Okú ne folofola mai "Vakai, ko ia ia kuó ne fakatomala mei he'ene ngaahi angahalá, 'oku fakamolemole'i ia, pea ko au ko e 'Eikí, 'oku 'ikai te u toe manatu ki ai" (T&F 58:42).

Founga Ako'i 'o e Anga-ma'á ki he Fānau

- Faka'alí'ali ha pousitá 'o e lisi ko 'ení pe faka'aonga'i 'a e fakamatala 'i he palakipoé:

1. Tokoni ke mahino ki he fānau hono natula mo hono toputapu 'o e ngaahi ngāue 'a e sinó.
2. 'Ofa'i 'a e fānau.
3. Poupou'i 'a e founga totonu 'o e teití.
4. Poupou'i 'a e teunga molumalú.
5. Tā sīpinga lelei 'a e mātu'á.

Tokoni ke Mahino ki he Fānaú hono Natula mo hono Toputapu 'o e Ngaahi Ngāue 'a e Sinó

'Oku fakangatula pē 'a e fie 'ilo 'a e fānaú ia ki honau sinó. Ka 'e lava 'e he mātu'á 'i he momeniti totonú ke fakamatala'i mahinongofua 'a e ngaahi founa totonu 'o hono tokanga'i 'o hotau sinó. 'Oku totonu foki ke toe tokoni 'a e mātu'á ki he'enu fānaú ke mahino ko hotau sinó 'oku mātu'áki molumalu mo toputapu ke ngaohi ia 'i ha founa ta'e totonu 'e kitautolu pē pe 'e ha kakai kehe.

- Fehu'i ki he kalasi ke nau fakakaukau ki ha ngaahi me'a 'e lava ai 'e he mātu'á 'o ako'i ha taha 'o e fānaú ke ne faka'apa'apa'i hono sinó.

'E fakafōtunga pē 'e he fakakaukau 'a e fānaú e fakakaukau 'a 'enu mātu'á. Kapau 'e kata'i 'e he mātu'á 'a e ngaahi fokotu'u 'oku 'ikai tāu, mamata 'i ha ngaahi hele'uhila pe ngaahi polokalama televīsone 'oku toe fehu'ia, pea fakangofua ki honau 'apí ha ngaahi tohi mo ha ngaahi makasini 'o e feohi fakaesino 'a e tangatá mo e fehiné, 'e ako ai pē 'e he fānaú 'a e ngaahi fakakaukau 'oku halá. 'Oku totonu ke lea molumalu mo mahino 'a e mātu'á fekau'aki mo e sinó kae 'oua 'e mā. 'E toe lava pē foki 'e he mātu'á ke nau ako'i ko e fakatupu 'o e fānaú 'oku toputapu, 'aki 'ena fakahaa'i 'a 'ena fe'ofa'akí. 'Oku totonu ke tau toe tokoni'i 'a e fānaú ke mahino honau fatongia ko e tangata pe fehiné. 'E tokoni 'eni ke ongo'i fiemālie ai 'a e fānaú 'i he'ene hoko ko e kí'i ta'ahine pe tamasi'i. Ko e mātu'á ko ia 'oku nau fiemālie 'i he'enu hoko ko e tangata pe fehiné 'oku nau toe 'oatu ai pē 'a e ongo ko iá ki he'enu mātu'á.

- 'E lava fēfē ke lahi ange hono ako'i 'e he'etau fakakaukau fakaemā-tu'á 'o laka ange 'i he'etau ngaahi leá pē?

Kuo pau ke mahino lelei ki he fānaú 'a e founa 'oku kamata ai e pēpēe pea mo e founa 'oku nau ha'u ai ki he mo'ui ní. Kuo pau foki ke toe ako'i mo e fānaú kuo fekau 'e he 'Eikí ke toki faka'aonga'i pē 'a e feohi fakaesinó 'i he nofo-malí. Kuo pau ke 'oua na'a maumau'i 'a e fekau toputapú ni 'e he tamaiki tangatá, tamaiki fehiné, kakai tangatá, mo e kakai fehiné.

'Ofa'i 'a e Fānaú

- Faka'ali'ali 'a e tokoni fakafaiako fika 9-a, "Ko e 'ofa 'a e fa'eé ko ha tāpuaki ia ki hono fāmilí."

'I he kei iiki 'a e fānaú, 'e lava ai 'e he mātu'á 'o ako'i 'i he ngaahi founa totonu ke fakahaa'i 'aki 'enu 'ofá. 'Oku mahu'inga ke fakakakato 'a e ngaahi fiema'u 'a e fānaú ke 'ofa'i koe'uhí ke 'oua na'a nau feinga 'a mui ange ke feau ia 'i ha founa 'oku hala. Ko e taimi 'oku lea hangatonu mo 'ofa ai 'a e mātu'á, 'oku nau fakatupulaki ai 'a e loto to'a 'a e fānaú. Pea kapau leva 'e toki 'i ai ha ngaahi fehu'i pe ngaahi



9-a, Ko e 'ofa 'a e fa'éé ko ha tāpuaki ia ki hono fāmilí.

palopalema 'i he'enu mo'uí fakatāutaha, te nau ongo'i loto lahi pē ke alea'i mo 'enu mātu'á.

Poupou'i 'a e Ngaahi Founa Totonu 'o e Teiti

Na'e pehē 'e Palesiteni Sipenisā W. Kimipolo "'oku totonu ke fakatatali ha fa'ahinga teiti pe tautauhoa fakasōsiale pē kae 'oua kuo nau a'u ki he ta'u 16'" ("The Marriage Decision," *Ensign*, February 1975, 4). 'Oku poupou'i 'a e to'u kei ikí ke nau feohi fakamaheni pē kae 'oua kuo 'osi e ngāue fakafaifekau taimi kakato 'a e fānau tangatá.

Ko e taimi 'oku kamata ai ke fakamātoato 'a e teiti, te tau lava pē ke poupou'i kinautolu ke nau fakatupulaki ha ngaahi tō'onga lelei pea mo fakatokanga'i 'a e ngaahi tō'onga tatau pē ko iá 'i he ni'ihī 'oku ngalingali te nau mali mo iá. Ne 'omi 'e 'Eletā Lisiate G. Sikoti 'a e fale'i ko 'ení: "'I ho'o kumi hao hoa ta'engatá, kumi ha tokotaha ko ē 'okú ne fakatupulaki 'a e ngaahi 'ulungāanga mahu'inga 'oku nau 'omi 'a e fiefiá: ha 'ofa lahi ki he 'Eikí pea mo 'Ene ngaahi fekaú, 'oku fakapapau ke ne mo'ui 'aki kinautolu, ha taha 'oku anga'ofa mo loto mahino, fa'a fakamolemolea 'a e ni'ihī kehé, mo loto fie foaki mei he'ene mo'uí, mo loto ke fakakakato 'a e fāmilí 'aki ha fānau faka'ofa'ofa pea mo tupupā ke ako'i kinautolu 'i he ngaahi tefito'i mo'oni 'o e mo'oni 'i he 'api'" ('i he Conference Report, April 1999, 31; pe *Tūhulu*, Siulai 1999, 29).

Na'e toe fakamamafa'i foki 'e 'Eletā Sikoti hono mahu'inga 'o e angama'á 'i he teuteu ke malí 'o pehē: "Ka fakahoko 'i he lolotonga 'o e teuteu malí ha tō'onga 'oku tonu ke toki fakahoko pē 'i he ngaahi ha'i 'o e malí ko e maumau fono ia. 'Oku fakamamahi'i 'e he tō'onga pehe'e 'a e Laumālie Mā'oni'oni, fakatoka ai mo ha fakava'e ki he loto mamahí mo e loto ta'e fiemālié, pea 'e lava ke ne 'ufi'ufi 'a e ngaahi afa pe ngaahi tō'onga 'ulungāanga 'e tu'u fehangahangai pe ta'e hoa mo e fuakava 'o e malí. 'Oku fa'a tūtuu'i 'a e ngaahi tenga 'o e ta'e fefalala'akí 'oku iku ki he vete malí mo e mole 'o e ngaahi tāpuaki fakatemipalé 'i hono maumau'i 'o e ngaahi fono 'o e mo'ui ma'a fakafo'ituituí. 'Oua na'a mou fai 'a e fehālaaki ko iá'" ('i he Conference Report, April 1999, 32).

- Ko e hā 'a e ngaahi tu'unga totonu 'o e teiti ki he Kau Mā'oni'oni 'i he Ngaahi 'Aho Kimui Ní? Ko e hā ha ngaahi founa 'e lava ai 'e he mātu'á 'o ako'i 'enu fānau 'i he mahu'inga hono pukepuke 'o e ngaahi tu'unga totonu mo mā'olungá 'i he lolotonga 'o e teuteu malí?

Poupou'i 'a e Teunga Molumalú

Talu mei he taimi 'o 'Ātama mo 'Ivī, mo e kole 'a e 'Eikí ki He'ene fānau ke nau 'ufi'ufi'i honau sinó. Na'e 'ikai ke na 'ilo mo 'Ātama na'á na telefua, kae 'oua kuo toki fakatauele'i a 'Ivi 'e Sētane 'i he Ngoue ko 'Ītení. Hili 'ena kai 'a e fua 'o e 'akau na'e tapuí, na'á na

toki fakatokanga'i 'ena telefuá. Na'á na feinga ai ke 'ufi'ufi'i 'a e ngaahi konga toputapu taha 'o hona sinó 'aki ha 'ēpani mei he lau 'o e fikí. Ka neongo ia, 'oku mahulu hake 'a e ngaahi tu'unga mā'olunga 'o e mo'ui anga-ma'a 'a e 'Eikí, peá Ne 'oange ai ha na vala mei he kili'i-manu ke fakakofu'i 'aki kinaua—neongo na'á na toko ua pē he taimi ko iá 'i he māmaní. (Vakai, Mōsese 4:13, 27.)

Ko e ngaahi tu'unga fakamolumalu 'a e 'Eikí 'oku 'ikai tatau ia mo e tu'unga 'a e māmaní. Talu mei he Palōfita ko Siosefa Sāmitá 'o a'u mai ki he kau palōfita ki mui ní, mo e kole mai hotau kau takí ke tau fokotu'u pē 'e kitautolu 'etau sipinga mo 'etau ākenga (vakai, Spencer W. Kimball, "A Style of Our Own," BYU Devotional Assembly, 13 February 1951). Na'e fakamatala'i 'e Palesiteni Pilikihami 'longi 'a e fa'ahinga ākenga 'oku tonu ke hoko ko e sipinga kia kitautolú. Na'á ne pehē: "Tau pehē pē 'oku hū mai ha 'āngelo fefine ki ho falé pea 'okú ke ma'u ha faingamālie ke mamata ki ai, 'e fēfē nai 'ene teuteú? . . . 'E ma'a mo maau pea mo lelei, 'e malama hono fofongá 'i he nāunau, makehe, maama, pea mo faka'ofó'ofa mo'oni, pea 'e hanga 'e he'ene faka'eí'eikí 'o puke e loto 'o e tokotaha kotoa pē 'e mamata ki ai, 'i he'ene ngaahi māfihunga kotoa pē. He 'ikai ha me'a ia 'e ta'e ngali 'iate ia. 'Oku 'ikai tui ha taha ia 'i hoku ngaahi tuofāfiné 'oku faka'aonga'i 'a e ngaahi ākenga ta'e fiema'ua mo ngali fakavalevale ko 'ení i he langí. 'To, fakafōtunga ā [ho'omou mo'uí] 'o fakatatau mo e ngaahi me'a lelei mo fakalangí, . . ." ('i he Deseret News [Weekly], 30 April 1873, 196).

'E lava ke tau fakafuofua'i 'a hotau tu'unga fakaemolumalú 'aki ha'atau fehu'i kia kitautolu: Ko e hā ha'aku ongo'i ki hoku valá 'o kapau te u 'ilo'i 'e 'a'ahi mai 'a e palōfitá ki hoku 'apí? 'Oku hoko nai 'eku teuteú ko ha fa'ifa'itaki'anga lelei ia 'o e vala 'oku totonu ke tui 'e he ta'ahine pe fefine he Kau Mā'oni'oni 'i he Ngaahi 'Aho Kimui Ní? 'Oku totonu ke tau anga'aki 'a e vala molumalú 'i hotau taki taha 'api. Na'a mo e fānau ikí 'oku totonu ke nau teunga molumalu pea mo ako'i 'i he vala molumalú.

'Oku tau ha'isia ki hono uesia 'e he tu'unga 'o 'etau teuteú 'a e kakai kehé. Ka 'i ai ha me'a te ne fakatupu ha fakakaukau ta'e totonu pe tā ha sipinga kovi 'i he 'ao 'o e kakai 'oku 'ikai molumalu ia. 'Oku mātu'aki mahu'inga ke tau ako'i 'etau fanga ki'i fānau fefiné ke 'oua te nau tui 'a e ngaahi vala ko ē te ne faka'ai'ai 'a e kau talavou' ke nau ma'u ha ngaahi fakakaukau ta'e tāú.

- Ko e hā ha fa'ahinga ākenga 'oku 'iloa he 'ahó ni ka 'oku totonu ke tau faka'ehi'ehi mei ai?

‘E lava ‘o tokoni ‘etau teunga molumalú ke tau tauhi ai hotau angama’á. ‘Oku fie ma’u ke tau fili ‘a e ngaahi ākenga ko ē ‘oku fakatou fakafiemālie kia kitautolu pea mo e ‘Eikí.

Tā Sīpinga Lelei ‘a e Mātu’á

Kuo pau ke tā ‘e he mātu’á ‘a e sīpinga totonú ‘i hono tauhi ko ia ‘o e fono ‘o e angama’á mo e teunga molumalú.

- Toe fakamanatu ‘a e ngaahi fokotu’u ‘e nima ‘i he palakipoé pe ko e pousitā ki hono ako’i ‘o e fānaú ‘i he angama’á. Ko e hā mo ha toe ngaahi founga ‘e lava ai ke tau tokoni’i ‘etau fānaú ke nau tauhi ‘a e fono ‘o e angama’á mo teunga molumalú?

Faka’osí

Na’e pehē ‘e Palesiteni Sipenisā W. Kimipolo ‘i ha’ane lea ki he tamaiki fefine ‘o e Siasí ‘i Mekisikou Sití: “Ko e ngaahi ‘ofefine kimoutolu ‘o e ‘Otuá. . . . Na’e ngaohi kimoutolu ‘i he tatau ‘o ‘etau fa’ē fakalangí. . . . Ko homou sinó ‘oku toputapu mo mahu’inga ia kia kimoutolu” (‘i he Conference Report, Mexico City and Central America Area Conference 1973, 108).

Ko hotau sinó ko ha ngaahi tempale ia ‘oku nofo ai hotau laumālie. “‘Oku ‘ikai lava ke nonofo mo e ‘Otuá ha me’a ‘oku ta’e ma’a” (1 Nífaí 10:21; vakai foki, 1 Kolinitō 3:16–17). Ko ha kongā mahu’inga ‘o ‘etau taau ke foki ‘o nofo mo ‘etau Tamai Hēvaní ke tau tauhi hotau sinó ke haohaoa mo ma’a.

Tukupā

Vakai’i ho’o kōpate tautau’anga valá ke fakapapau’i ko ho ngaahi valá ‘oku molumalu. Fokotu’u ha sea ‘i mu’a ‘i ha sio’ata ‘i homou ‘apí. ‘Ai ke tangutu taha taha ‘a e kau mēmipa ‘o e fāmili ‘i he seá ‘o fakakaukau ai pē ‘e founga fēfē ha’ane molumalu ‘i hono teungá mo hono fōtungá. Kapau ‘e ‘aonga, alea’i mo ho husepānití hono mahu’inga ‘o hono ako’i ‘o e angama’á mo e teunga molumalú ki ho’omo fānaú—fakatou’osi pē ‘a e tamaiki tangatá mo e tamaiki fefiné.

Ngaahi Potu Folofola Kehé

- 1 Kolinitō 10:13 (‘Oku ‘ai ‘e he ‘Otuá ha founga ke hao ai mei he ‘ahi’ahí)
- Sēkope 2:22–35; 3:1–3 (angama’á—ko ha me’a fakafiefia ki he ‘Eikí)
- ‘Alamā 39:1–9 (Na’e valoki’i ‘a Kolianitoni ‘i he’ene tō’onga faianga-halá mo fale’i ke fakatomala)

Teuteu 'a e Faiakó

Ki mu'a pea toki fakahoko 'a e lēsoni:

1. Ako 'a e *Ngaahi Tefito'i Mo'oni 'o e Ongoongolelei* vahe 39, "Ko e Fono 'o e Anga-ma'á."
2. Toe fakamanatu 'a e Lēsoni 2 ko e "Fakatomalá" 'i he tohi lēsoni ko 'eni.
3. Teuteu'i 'a e pousitā 'oku fokotu'u mai 'i he lēsoni pe hiki 'a e fakamatalá 'i he palakipoé.
4. Vahe ki ha fefine ke ne lau 'i he kalasí 'a e *Ngaahi Tefito'i Mo'oni 'o e Ongoongolelei* vahe 39, konga ki he "Ko e hā 'a e Fono 'o e Anga-ma'á?" peesi 275.
5. Vahe ki he kau mēmipa 'o e kalasí ke nau fakamatala ha ngaahi talanoa, ngaahi potu folofola, pe ngaahi kupu'i lea te ke fie ma'u.

MALI TA'ENGATÁ

L ē s o n i 1 0

Ko e taumu'a 'o e lēsoni ko 'ení ke tokoni 'i he'etau palani mo teuteu ke ma'u 'a e ngaahi fuakava 'o e mali ta'engatá.

'UHINGA 'OKU TONU AI KE TAU MALI 'I HE TEMIPALÉ

- Faka'alí'ali 'a e tokoni fakafaiako fika 10-a, "Ko ha Ongome'a 'okú na Mali ki 'Itāniti 'i he temipalé."

'Oku 'ikai ngata 'a e mo'uí ia 'i he maté, pe fakataumu'a 'a e malí ke ngata 'i he maté. Ka ko e mali 'oku fakahoko 'e he kau 'ōfisa fakapule-angá pe kau 'ōfisa 'o e Siasí 'o mavahe mei he temipalé 'e ngata pē ia 'i he mo'uí ni. Ko e mali ta'engata 'i he temipalé ko e mali pē ia 'e taha 'e kei hokohoko atu 'i he hili 'o e maté. 'Oku toki hoko mai pē 'a e hakeaki'í 'i he tu'unga taupotu taha 'o e nāunau fakasilesitialé kia kinautolu 'oku nau fakahoko mo tauhi 'a e fuakava 'o e mali ta'engatá.

- Lau 'a e Tokāteline mo e Ngaahi Fuakava 131:1–4.

Hili 'etau toetu'ú te tau hoko atu ki ha taha 'o e ngaahi pule'anga 'e tolu 'o e ngaahi nāunaú. Kuo pau ke tau fai ha ngaahi fili 'oku mā'oni-oní, hokohoko atu 'i he fakatomalá, mo muimui ki he ngaahi fekau 'a e Tamai Hēvaní 'i he'etau mo'uí kotoa ka tau lava 'o hū ki he nāunau mā'olunga tahá. (Vakai, Spencer W. Kimball, *Ko e Mana 'o e Fakamolemolé* [1969], 268–70) Ko e taha 'o e ngaahi fili te tau faí ke mali 'i he temipalé ki 'itāniti. Ko kinautolu ko ia 'oku nau fakahoko mo tauhi 'a e fuakava 'o e mali ta'engatá te nau fakataha mo honau fāmílí 'o ta'engata.

- Lau 'a e Tokāteline mo e Ngaahi Fuakava 132:15–17.

Na'e ako'i 'e Siosefa Sāmita, "Kapau he 'ikai fakahoko 'e ha tangata mo hono uai'í 'a e fuakava ta'engatá 'o na mali ki he ta'engatá, . . . he 'ikai ke 'i ai ha'ana fānau 'i he hili 'o e toetu'ú" (*History of the Church*, 5:391).

"'Oku toki ma'u pē 'a e hakeaki'í 'e he kāingalotu anga-tonu 'o e Siasí 'o Sīsū Kalaisí; 'e kinautolu pē 'oku nau tali 'a e ongoongolelei; 'e kinau-



10-a, Ko ha Ongome'a 'Okú na Mali ki 'Itāniti 'i he Temipalé.

tolu pē kuo nau ma'u honau 'enitaumeni 'i he tempale mā'oni'oni 'o e 'Otuá pea mo 'osi sila'i ki 'itāniti pea mo nau hokohoko atu ke mo'ui anga-tonu 'i he'enua mo'ui kotoa" (Spencer W. Kimball, *Ko e Mana 'o e Fakamolemolé* [1969], 270).

- Ko e hā te tau fie ma'u ai hotau fāmīlī ke sila'i 'i he tempalé? Ko e hā kuo pau ke tau fai 'i he *hili* hono sila'i kitautolu 'i he tempalé ke tau kei nofo fakataha ai pē 'i 'itāniti?

Ko e Ngaahi Tāpuaki 'o e Mali Ta'engatá

Na'e ako'i 'e Palesiteni Lolenisō Sinou: "[Ko e taimi 'oku fakataha'i ai ha ongo mēmīpa 'o e Kau Mā'oni'oni 'i he Ngaahi 'Aho Kimui Nī 'i he malī, 'oku fai leva ha tala'ofa kia kināua fekau'aki mo hona hakó 'a ia 'oku kamata mei 'itāniti ki 'itāniti. 'Oku tala'ofa ange te na ma'u 'a e mālohi pea mo e totonu ke pule mo mapule'i pea mo foaki 'a e fakamo'ui mo e hakeaki'i pea mo e nāunau ki hona hakó, ko ha ngaahi maama 'oku 'ikai hano ngata'anga. Pea ka 'i ai ha hako he 'ikai ke na ma'u 'i he mo'ui ni, 'oku 'ikai ha veiveiua 'e 'i ai ha ngaahi faingamālie ke na ma'u kinautolu 'i he mo'ui ka hoko māi. Ko e hā mo ha toe me'a ke faka'amua 'e he tangatá? Ko ha tangata mo ha fefine, 'i he tafa'aki 'e taha 'o e mo'ui, kuó na ma'u ha sino fakasilesitiale, hao mei he puké mo e ngaahi mahakí, 'oku nāunau'ia mo faka'ofa'ofa 'o 'ikai lava ke fakamatala'i, 'o na tu'u he lotolotonga 'o hona ngaahi hakó, 'o pule mo mapule'i kinautolu, foaki mo'ui, 'a e hakeaki'i mo ha ngaahi nāunau 'oku 'ikai hanau ngata'anga]" (*Deseret News*, 13 March 1897; faka'aonga'i 'e Spencer W. Kimball 'i he *Ko e Mana 'o e Fakamolemolé* [1969], 270).

- Faka'alī'alī 'a e tokoni fakafaiako fika 10-b, "Ko ha loki sila 'i he Tempale Uāsingatoni D.C."

He toki ngaahi tala'ofa nāunau'ia mo'oni! Kapau 'e sila'i kitautolu ki 'itāniti pea tau hokohoko atu ai pē ke mo'ui taau, te tau hoko ko ha fāmīlī 'o ta'engata. 'E hoko hotau fāmīlī fakamāmanī ko hatau fāmīlī tu'u ma'u 'o ta'engata. Pea te tau lava foki 'o hokohoko atu 'etau tupulakí, 'o tānaki māi mo ha fānau fakalaumālie ki hotau hakó.

- Ko e hā ha'o ongo'i 'i ho'o 'ilo'i 'e lava ke ke ma'u 'a e ngaahi tāpuaki ko 'enī?

Na'e fakamatala'i 'e Misa Pou G. Uenalani (Bo G. Wennerlund) 'o Suetenī 'a e ngaahi fakakaukau ko 'enī hili 'ena sila mo hono uaifī 'i he Tempale Suisalanī:

"He 'ikai toe ngalo 'iate au 'a e fiefia mo e nēkeneka pea mo e tukupā ke mo'ui 'aki 'a e ongoongolelei 'okú ne fakafonu 'eku mo'ui 'i he hili 'o 'eku fuofua 'a'ahi ko ia ki he tempalé. Na'á ku ma'u ai ha 'ilo mo ha ngaahi poto makehe fekau'aki mo hoku iku'anga ta'engatá na'e 'ikai ke



10-b, Ko ha loki sila 'i he Temipale Uāsingatoni D.C.

u teitei misi au ki ai ki mu'a. Ko e me'a faka'ofa'ofa tahá 'a e taimi ne sila'i fakataha ai homau fāmílí ki taimi pea mo 'itānití.

"Na'á ku sio ki he fofonga 'o hoku uaifí mei he tafa'aki 'e taha 'o e 'ōlitá 'ou fakatokanga'i 'a e lo'imata 'o e fiefiá he'ene tafe hifo 'i hono kou'ahé. Na'á ku 'ofa ai ki mu'a, ka na'e 'ikai hangē ko ia ne kamata mei he momeniti ko iá 'o fāi mai. Ko ha 'ofefine ia 'o e 'Otuá, ko e fa'ē 'a 'eku fānaú! Na'e hangē na'e 'ikai ke teitei mahino ia kiate au kae 'oua kuo a'u mai ki he momeniti ko 'ení. 'I he hili ange iá, na'e toe mahu'inga mālie ange 'ema ngaahi lotú, lahi ange 'ema 'ofa ki he 'Eiki 'i ha toe taimi, pea mo ma manako ke tauhi kiate Ia.

"Ne ma hokohoko atu ai pē ke foki ki he temipalé koe'uhí he na'á ma manako 'i he ngāué pea mo e fa'ahinga laumālie 'i aí. Ko e taimi kotoa pē ne ma foki ai ne fakamanatu mai kia kimaua 'a e ngaahi fuakava na'á ma fakahokó, pea ko e ivi faka'ai'ai mālohi taha 'eni kia kimaua ke ma hokohoko atu ai hono mo'ui'aki 'a e founga 'o e ongoongolelé 'i he mo'uí" ("I Had Loved Her Before . . .," *Ensign*, Aug. 1974, 62).

'Oku totonu ke tau mo'ui taau ke tau ma'u 'a e ngaahi tāpuaki 'o e mali ta'engatá. 'Oku totonu ke tau loto fiemālie ke fakahoko ha ngaahi feilaulau lalahi ke ma'u ai kinautolu.

• Fakaafe'i 'a e hou'eiki fefine kuo 'osi sila'i kinautolu 'i he temipalé ke nau fakamatala'i 'a e ongo 'oku nau ma'u fekau'aki mo e mali ta'engatá pea mo e fāmili ta'engatá.

Founga Teuteu ki he Mali Ta'engatá

Ki mu'a pea tau toki ō ki he temipalé, kuo pau ke fai hano 'initaviu fakafo'ituitui kitautolu 'e he'etau pīsopé pe palesiteni fakakoló mo e palesiteni fakasiteikí pe palesiteni fakavahefonuá. 'I he 'initaviu ko 'ení, 'e fai mai ai 'e hotau kau takí ha ngaahi fehu'i pau fekau'aki mo hotau tu'unga taau ke hū ki he temipalé.

- Faka'alí'ali ha pousitā 'oku hā ai 'a e fa'ahinga fehu'i 'oku fai 'i he lolotonga 'o e 'initaviu (vakai, *Ngaahi Tefito'i Mo'oni 'o e Ongoongoleléi* vahe 38), pe faka'aonga'i 'a e fakamatala 'i he palakipoé.
- Kapau 'oku 'ikai ke tau mo'ui 'aki 'a e ngaahi fiema'u ke tau lava ai 'o hū ki he temipalé, ko e hā te tau lava 'o fai ke fakatonutonu ai ia? Ko e hā ha ngaahi feilaulau te tau lava 'o fakahoko ka tau mali 'i he temipalé?

'Oku totonu ke tau fokotu'u ma'u pē 'i mu'a 'iate kitautolu 'a e tau-mu'a 'o e mali temipalé. Ko ha founga 'e taha ke fakamanatu ai kia kitautolu pea mo 'etau fānaú hono mahu'inga 'o e mo'ui tāú ke tau tautau ha fakatātā 'o e temipale ofi taha maí 'i hotau 'apí.



10-c, Ko e Temipale Pelesitoni 'Ingilani.

- Faka'ali'ali 'a e tokoni fakafaiako fika 10-c, "Ko e Temipale Pelesitoni 'Ingilani."

'I he'etau hoko ko e ngaahi fa'eé, 'e lava ke tau tokoni ki he'etau fānaú ke nau fakatokanga'i hono mahu'inga 'o e mali 'i he temipalé. Te tau lava 'o ako'i kinautolu ke nau ma'u ha tui ki he 'Otuá. 'Oku totonu ke tau fakalotolahi'i 'etau fānau fefiné ke nau kumi ha husepāniti lelei te ne tataki kinautolu 'i he anga-tonu 'aki 'a e mālohi 'o e lakanga fakataula'eikí. 'Oku hoko 'a e tangata 'a e 'Otuá ko ha fakafiemālie lahi ki hono uaifi, tautau tefito 'i he lolotonga 'o e ngaahi faingata'a mo e ngaahi 'ahi'ahi 'o e mo'uí. 'Oku mahu'inga foki ke ako'i 'etau fānau tangatá ke nau kumi ha uaifi lelei mo poupou lelei, 'a ia te ne poupou'i kinautolu 'i he Siasi mo ako'i 'a e ngaahi tefito'i mo'oní ki he'ena fānaú.

Ne ongo'i 'e ha finemui mei 'Amelika Lotoloto kuo 'ofa lahi 'aupito ia 'i ha tangata na'e te'eki Siasi. Ne 'osi feinga ke ne fakataukei'i ki ai 'a e ongoongolelei, ka na'e 'ikai ke tokanga ia ki ai. Na'e a'u 'o ne 'amanaki ke ne fakahā ange kuo loto ke na mali kae fakafokifā pē kuo telefoni mai hano ngaahi kaume'a ofi mei ha feitu'u mama'o. Ne nau fakamamafa'i mai ki ai hono mahu'inga 'o e fononga'ia 'o e mo'uí mo fakafehokotaki kita ki ha tangata ko ē te ne poupou'i ia 'i he ngaahi faingata'á pea mo ne 'ave ia ki he hakeaki'i 'i he hili 'a fa'itoká. Na'e fanongo pē, peá ne fakakaukau'i lelei 'a e ngaahi nunu'a 'o 'ene filí. Pea na'e fe'unga 'a e ngaahi poupou ko 'ení ke fulihi ai 'ene fakakaukau' ke 'oua na'a mali mo e tangatá ni. Na'e fakamālō lahi koe'uhí he na'á ne toki 'ilo ki mui ha tangata na'e mo'ui taau ke ne 'ave ia ki he temipalé.

- Ko e hā ha ngaahi me'a 'oku totonu ke tau ako'i ki he'etau fānaú ke nau siofi 'i he'enua fili hanau hoá?

'Oku fie ma'u ke tau ako'i 'etau fānaú kapau 'oku nau fie ma'u mo'oni ha husepāniti pe uaifi anga-tonú, kuo pau ke nau anga-tonu mo mo'ui taau mo kinautolu.

- Ko e hā 'oku totonu ai ke tau kamata teuteu he taimí ni ki he mali temipalé?

Ko kitautolu ko ē 'oku te'eki mali pe kuo 'osi mali fakapule'angá 'e lava ke tau teuteu ke sila'i kitautolu 'i he temipalé ki honau husepāniti. Kapau 'oku 'i ai ha'atau fānau, 'e lava 'o 'ai ke sila'i mai kinautolu kia kitautolu. Ka 'oku 'ikai totonu ke tau fakatoloi 'a e 'aho mahu'inga ko iá. Ko 'etau fanongo pe mo tali 'a e ongoongolelei, 'oku totonu leva ke tau fai 'a e me'a kotoa pē 'i hotau iví ke tau ma'u 'a e ngaahi ouau 'o e temipalé 'i he lolotonga 'o 'etau kei 'i māmaní. (Vakai, Spencer W. Kimball, *Ko e Mana 'o e Fakamolemolé* [1969], 271).

"Neongo 'oku tokolahi ha kakai kei talavou 'oku 'ikai ke 'i ai ha temipale 'i honau koló, ka 'oku 'i ai ha ngaahi temipale 'oku ofi fe'unga ke nau a'u ki ai. . . .

“Ko ‘emau faka‘amu mā‘olunga tahá . . . ke mou palani ho‘omou ‘eva ‘i he ‘osi ho‘omou malí ke mou ō ai ki ha taha ‘o e ngaahi tempale ofi tahá ‘o sila‘i ai kimoutolu ki taimi mo ‘itāniti kae lava ke ‘a‘au ‘aupito ho‘omou fānaú pea ke mou hoko mo kimoutolu ko e mātu‘a pau kia kinautolu” (Spencer W. Kimball, “The Marriage Decision,” *Ensign*, Feb. 1975, 4).

‘Oku ‘i ai si‘a kakai he ‘ikai ke nau lava kinautolu ‘o hū ki ha tempale ‘i he mo‘uí ni, tu‘unga ‘i ha ngaahi tūkunga he ‘ikai ke nau toe lava ‘e kinautolu ‘o fai ha me‘a ki ai. Ka ‘oku fakafiemālie ke ‘ilo‘i te nau lava ‘o ma‘u ‘a e ouau ‘o e sila‘i ki ‘itāniti ‘i hano fakafofonga‘i ‘i he tempalé.

- Kole ki ha taha ‘o e kalasí ne vahe ki ai ke ne fai ha fakamanatu nounou ‘o e ongo kongá ‘i he *Ngaahi Tefito‘i Mo‘oni ‘o e Ongongolelé* vahe 40 (vakai, “Teuteu ‘a e Faiakó” ‘i he ngata‘anga ‘o e lēsoni ko ‘eni).

‘Oku Totonu ke Tau Loto Fie Feilaulau

‘Oku ‘afio‘i ‘e he ‘Eikí ‘a e lahi ‘o ‘etau fie ma‘u ha me‘a he lahi ko ia ‘o e feilaulau ‘oku tau fie fakahoko ke ma‘u ai iá. Kapau ‘oku tau fie ma‘u mo‘oni ‘a e mali ta‘engatá, te tau fie feilaulau ke ma‘u ia.

Na‘e feilaulau ‘a e Misa mo Misisi Vaha‘i Tonga ‘o e ‘Otu motu ‘o Tongá ke na lava ‘o ō ki he tempalé. “Na‘e ‘ikai faingofua ki ha taha ‘o e kāingalotu Tongá ke ne tānaki ha pa‘anga fe‘unga ki ha fa‘ahinga folau pehē. Na‘e laulau māhina ‘a e teuteú mo e tānaki ‘o ha pa‘angá, ka na‘e faifai pē pea tānaki ‘a e pa‘angá mo fokotu‘u ha ngaahi palani.”

Neongo ia, ka ne ha‘u ‘a e palesiteni fakamisioná kia Vaha‘i Tonga ‘o kole ange ke tokoni ange mu‘a ki hono langa ‘o ha fale lotu ne ‘amanaki langa ‘i hono koló ‘aki ‘a e pa‘anga kotoa na‘á ne ‘osi tānaki ke nau ō ‘aki ki he tempalé. Kapau he ‘ikai ke ne fai ‘eni, ‘e fe‘unga mo ha toe ta‘u ‘e ua kehe pea toki lava ke langa ha falelotu ‘i honau koló. Na‘e talanoa leva ‘a Vaha‘i mo hono uaií ki he me‘á ni.

“Na‘e faingata‘a ke tukuange ‘ena faka‘ānaua ke na sio ki he tempale fo‘ou, “ka ‘i he ‘aho hono hokó ne na ‘oange ‘a e pa‘angá ki he palesiteni fakamisioná. “I he pō ko iá. . . .ne talaange ‘e Vaha‘i [ki hono uaií]: “Ofa‘anga, kuo ‘osi tala‘ofa mai ‘a e ‘Eikí ‘o fakafou mai hotau kau takí kapau te tau tauhi ‘ene ngaahi fekaú te ne teuteu ha ngaahi founa ke tau lava ai ‘o ō ki hono fakatapui [‘o e Tempale ‘o Nu‘usilá]. ‘Oku ‘i ai ‘eta fanga pulu, fanga puaka, mo ha fanga hoosi, ‘o makehe ia mei he nāunau falé mo e ‘ū falá. Ta fakatau kotoa kinautolu ka ta lava ‘o ma‘u ‘a e ngaahi tāpuaki ‘o hono fakatapuí.”

Na‘e feinga leva ‘a Vaha‘i mo hono uaií ke na fakatau ‘ena fanga puaká ‘i he ‘aho Tu‘apulelulú mo e Falaité, ka na‘e ‘ikai ha taha ia te ne

fie fakatau. Faka'au ke toe si'i 'a e taimí. 'I he Mōnite 'o e uike hono hokó, na'e pau ke mavahe ai 'a e vaka ne teu folau ki Nu'usilá. Na'e fakamatala leva 'e Vaha'i Tonga 'o pehē:

""I he pongipongi Tokonakí, ne ha'u ai ha fāmili 'e tolu he na'a nau fie ma'u ha fanga pulu, fanga puaka, pea mo ha ngaahi me'a kehe, pea ne ma ma'u ai ha pa'anga 'e 500 ki he 600 'i ha meimei houa pē 'e taha."" Kuó na ma'u 'eni 'a e pa'angá mo lava ke folau ki he tempalé.

Ko Vaha'i Tonga mo hono uaifí 'a e fuofua ongome'a mali ke sila'i 'i he Tempale Nu'usilá. Ka 'oku 'ikai ngata ai 'a e talanoá. Ne pehē 'e Vaha'i Tonga:

""I he'eku sila ki hoku uaifí, ne ongo ha me'a ki hoku lotó. Na'e 'ikai ke 'i ai mo kimaau 'ema ki'i fānaú, pea ne tafe noa ai hoku lo'i matá. 'I he'ema fokí pē ne u palōmesi ange leva ki he'ema ki'i fānau 'e toko faá kapau te nau tokoni, te mau ō fakataha ki he tempalé. Ne u fakakaukau loto pē 'o pehē, ""E anga fēfē ke te pehē, 'ai ke ke hoko ko ha ki'i tamasi'i pe ta'ahine lelei, kae hili iá 'oku 'ikai sila'i kimautilu 'i he tempalé?"" Hangē ne u ongo'i 'e au 'oku 'ikai 'a'aku kinautilu.

""Ne mau feilaulau'i 'a e meimei me'a kotoa pē 'i ha ta'u 'e ua. Ne u vahevahe 'eku ki'i vahe mei he akó kia kimautilu takitaha, 'o mau fakahū ia. Ka na'a mau kei totongi pē 'emau vahehongofulú mo 'emau 'aukaí. Ko e toengá ko e sēniti 'e 70 . . . 'i he māhina 'o a'u ki he 'osi 'a e ta'u 'e ua ko iá. Na'a mau mo'ui pē mei he me'a ne mau lava 'o tō pea mo tānaki. . . . Ne 'ikai toe lava 'eku ki'i fānaú 'o fakatau ha fo'i lole pe sū pe ō ki ha hele'uhila koe'uhí he na'a nau tānaki 'enau ki'i pa'angá ke ō ki he tempalé. . . .

""Koe'uhí ke 'oua na'a toe 'i ai ha fakamole 'i he fe'alu'akí ne u heka pasikala ki he ngaahi fakataha 'i he ngaahi feitu'u ne mama'ó. . . . 'i ha meimei maile 'e fitu nai. . . . Ko e lahi taha 'o 'emau ngaahi fakataha fakavahefonuá na'e kamata ia he taimi 6:00 A.M. pea na'e pau ai ke u mavahe hengihengia mei 'api.

""I he a'u ki he 'aho ke fakahū ai 'emau totongi, . . . kuo tala mai 'e he ongo tamaiki tangata lalahí kuó na takitaha ma'u ha \$235. Ka 'i he hili 'o e tānaki ko 'eni 'i he ta'u 'e uá ko e \$65 pē ne ma'u 'e he si'isi'i tahá [na'e kei ta'u nima pē]. Ka ne u lava 'o tānaki ha \$1,300 nai ma'á e fāmili.

""Ne mau lava 'i he feilaulau 'o 'ave homau ki'i fāmili ki Nu'usila ke sila'i 'i he tempalé. Na'e pau foki ke mau fai mo ha ngaahi me'a kehe ke fakahoko ai 'emau ngaahi taumu'á, ka ne hoko ia ko ha tāpuaki ma'ongo'onga kia kimautilu."" (Vakai, "We Lived on 70 Cents a Month for the Temple," *Ensign*, February 1976, 30–31.)

Faka'osí

ʻI hono silaʻi kitautolu ʻi he mali temipalé pea mo tau moʻui tāú, te tau hoko ai ko ha fāmili ʻo taʻengata. Te tau lava ʻi he moʻui ka hoko maí ʻo kei hokohoko atu ai pē ke tupulaki, mo tākaki mai ha ngaahi fānau fakalaumālie ki hotau fāmili. Kapau ʻoku teʻeki ai ke tau mali temipale, ʻoku totonu ke tau teuteu kitautolu ʻaki haʻatau moʻui anga-tonu ke maʻu ʻa e tāpuaki taʻengata ko ʻeni.

Tukupā

Aleaʻi mo ho fāmili hono mahuʻinga ʻo e mali taʻengata. Fokotuʻu ha taumuʻa ke ke ʻalu ki he temipalé. Fokotuʻu ha tā ʻo ha temipale ʻi homou ʻapí ke ne fakamanatu atu.

Teuteu ʻa e Faiakó

Ki muʻa pea toki fakahoko ʻa e lēsoni:

1. Ako ʻa e Ngaahi Tefitoʻi Moʻoni ʻo e Ongoongolelei vahe 38, “Mali Taʻengata,” mo e vahe 40, “Ko e Ngāue Fakatemipalé mo e Hisitōlia Fakafāmili.”
2. ʻAko ʻa e Tokāteline mo e Ngaahi Fuakava 132:14–20.
3. Teuteu ʻa e pousitā ʻoku fokotuʻu mai ʻi he lēsoni pe hiki ʻa e fakamatalá ʻi he palakipoé.
4. Vahe ki ha mēmipa ʻo e kalasí ke ne fakamanatu ha kongá ʻe ua ʻo e *Ngaahi Tefitoʻi Moʻoni ʻo e Ongoongolelei* vahe 40: “ʻOku Hanga ʻe he Ngaahi Ouau Fakatemipalé ʻo Fakamaʻu Fakataha ʻa e Ngaahi Fāmili ke Taʻengata” mo e “Hisitōlia Fakafāmili—Ko e Founga ʻo ʻEtau Kamata ke Tokoniʻi ʻEtau Ngaahi Kuí.”
5. Vahe ki he kau mēmipa ʻo e kalasí ke nau fakamatala ha ngaahi tala-noa, ngaahi potu folofola, mo ha ngaahi kupuʻi lea ʻokú ke fie maʻu.

HOU'EIKI FAFINE 'I HE SIASÍ



KO HONO MAHU'INGA 'O E LAKANGA FAKATAULA'EIKÍ

L ē s o n i 11

Ko e taumu'a 'o e lēsoni ko 'ení ke tokoni ke mahino 'a e lakanga fakataula'eikí pea founga 'e lava ke ne tokoni'i ai hotau fāmílí ke tau ma'u 'a e hakeakí'í.

Lakanga Fakataula'eikí—Ko e Mālohi ke Ngāue Ma'á e 'Otuá

Ko e ngāue 'a e 'Otuá ke "fakahoko 'a e mo'ui ta'e mate mo e mo'ui ta'engata 'a e tangatá" (Mōsese 1:39). Kuo foaki 'e he 'Otuá mo Sīsū Kalaisi ki he tangatá 'a e mafai mo e mālohi ke fakahoko 'Ena ngāue he māmaní. "[Ko e lakanga fakataula'eikí] ko e mālohi tonu pē ia 'o e 'Otuá kuo foaki ki he tangatá ke ne lava ai 'o ngāue he māmaní ki he fakamo'ui 'o e fa'ahinga 'o e tangatá, 'i he huafa 'o e Tamaí mo e 'Aló pea mo e Laumālie Mā'oni'oní, pea mo ngāue 'i he founga totonu" (Joseph F. Smith, *Gospel Doctrines*, 5th ed. [1939], 139–40).

- Faka'ali'ali 'a e tokoni fakafaiako fika 11-a, "Ko hono foaki 'e Pita, Sēmisi, mo Sione 'a e Lakanga Taula'eiki Faka-Melekisētekí kia Siosefa Sāmīta mo 'Ōliva Kautele."

Na'e hā 'a Sione Papitaiso kia Siosefa Sāmīta mo 'Ōliva Kautele he 'aho 15 'o Mē 1829 'o foaki kiate kināua 'a e Lakanga Taula'eiki Faka-'Ēloné. Ne 'osi mei ai ha taimi si'i pea toki foaki 'e Pita, Sēmisi, pea mo Sione 'a e Lakanga Taula'eiki Faka-Melekisētekí kia kināua. Pea 'i he 'aho 6 'o 'Epeleli 1830 ne fefakanofó'aki ai 'a Siosefa Sāmīta mo 'Ōliva Kautele ke na hoko ko e ongo kaumātu'a 'i he lakanga fakataula'eikí.

Ko e lakanga fakataula'eikí 'oku foaki ia ki he hou'eiki tangata mo'ui taau 'o e Siasí. Hili iá, 'e lava leva ke fakanofó kinautolu ki ha tu'unga 'i he lakanga fakataula'eikí, 'o hangē ko ia ne hoko kia Siosefa Sāmīta mo 'Ōliva Kautelé. 'Oku foaki 'a e Lakanga Taula'eiki Faka-'Ēloné, ke lava ai 'o fakanofó kinautolu ki he tu'unga ko e tīkoni, akonaki, pe taula'eiki. 'I he hili hono foaki 'o e lakanga taula'eiki faka-Melekisētekí, 'e lava leva ke fakanofó kinautolu ki he tu'unga 'o e kaumātu'á pe taula'eiki lahí; 'e lava ke fakanofó 'a e taula'eiki lahí 'i ha uiui'i makehe



*11-a, Ko hono foaki 'e Pita, Sēmisi, mo Sione 'a e Lakanga Taula'eiki
Faka-Meleksisēteki kia Siosefa Sāmita mo 'Ōliva Kautele*

ki he tu'unga 'o e pīsopé, pēteliaké, Fitungofulú, pe 'Aposetoló. Ko e ngaahi tu'ungá ni kotoa ko ha ngaahi uiui'í ia 'i he lakanga fakataula'eikí, pea 'oku kehe 'a e ngaahi fatongia 'o e tu'ungá taki taha.

'I he taimi 'oku ma'u ai 'e he tangatá 'a e lakanga fakataula'eikí te nau lava leva ke fakahoko 'a e ngaahi ouau toputapu 'o e ongoongo-lelei, 'o hangē ko e papitaisó, hilifakinima ke foaki 'a e Laumālie Mā'oni'óní, tāpuaki'í 'o e sākalamēnití, pea mo ha ngaahi ouau kehe. ('E fakamatala 'a e kaveinga 'o e "Ngaahi Ouau 'o e Lakanga Fakataula'eikí" 'i he Lēsoni 12.)

'Oku Ma'u 'a e Mālohi 'o e Lakanga Fakataula'eikí mei he Mo'ui Anga-tonú

Na'e ako'í 'e Siosefa Sāmita ha tefito'í mo'oni mahu'inga 'o e lakanga fakataula'eikí 'o pehē: "Ko e ngaahi totonu 'o e lakanga taula'eikí kuo fakama'u ta'e lava ke veteki ki he ngaahi mālohi 'o e langí, pea 'oku 'ikai lava ke mapule'í pe ngāue'aki 'a e ngaahi mālohi 'o e langí kae ngata pē 'i he ngaahi founga 'o e mā'oni'óní" (T&F 121:36).

Na'e fakafōtunga 'e Palesiteni N. 'Elitoni Tena hono mahu'inga 'o e mo'ui anga-tonú pea mo e mālohi 'o e lakanga fakataula'eikí 'i he tala-noa ko 'ení:

"I he'eku kei pīsopé ne 'i ai ha tamaiki tangata 'e toko ono 'i hoku uōtí ne nau ta'u motu'a fe'unga ke fakanofu ko e kau kaumātu'a. Ka ko e toko nima pē ne u lava 'o fakaongoongolelei'í, he na'e te'eki mateuteu 'a e toko taha. Ne 'osi tu'o lahi ha'ama fa'a talanoa ki ai, peá ne tala mai, "Oku 'ikai ke u taau au.' Na'e 'ikai fiefia ai, pea na'e 'ikai pē ke toe fakakaukau ia 'e fakaongoongolelei'í. . . . Ka ne ha'u 'ene fa'ē-tangatá kiate au 'o ne tala mai, "Oku totonu ke 'oua na'á ke ta'ofi 'a e ki'í tamasi'í kae tuku ke hiki hono ngaahi kaungā-me'á 'e toko nima.' Na'e kole fakamamate mai ke u hiki pē 'a e ki'í tamasi'í. Na'á ne tala mai, 'Te ke tuli heni 'e koe ia mei he Siasí 'o kapau he 'ikai te ke hiki.'

"Na'á ku fakamatala ange leva ki he tangatá ni, 'Ko e lakanga fakataula'eikí ko e me'a mahu'inga taha ia te tau lava 'o foaki ki he ki'í tamasi'í ni. 'Oku 'ikai ke tau tufa noa pē 'a e lakanga fakataula'eikí. . . . Kuó ma 'osi femahino'aki mo e tamasi'í ni, pea 'oku te'eki mateuteu ke fakanofu ko ha kaumātu'a.' Pea na'e 'ikai ai pē ke fakaongoongolelei'í ia.

"Hili ha ngaahi ta'u si'í mei ai kuó u 'alu atu ki ha konifelenisi lahi . . . , pea ha'u ai ha talavou 'o ne pehē mai kiate au, 'Palesiteni Tena, he 'ikai ke ke toe manatu'í 'e koe au. Ka ko e ki'í tamasi'í au na'e 'ikai ke ke fakaongoongolelei'í ke fakanofu ko e kaumātu'a.' 'I he fakamafao mai hono nimá, na'á ne pehē mai leva, "Oku ou fie fakamālō atu 'i he me'a ko iá. Ko ha pīsope au he taimí ni 'i Kalefōnia. Kapau na'á ke

fakaongoongolelei 'i au 'i he'eku kei ta'e fe'ungá, mahalo na'e 'ikai ke u mei fakahoungá 'i 'a e lakanga fakataula'eikí pea mo e me'a 'okú ne fie ma'u mei ha tahá, pea he 'ikai mo'oni pē ke u hoko au ko ha pīsope 'o hangē ko e 'aho ní' " (i he Conference Report, April 1973, 122; pe *Ensign*, July 1973, 94).

- Ko e hā na'e lelei ange ai ki he talavou ke ne tatali ke toki fakanofa 'i ha'ane mateuteú?

Na'e folofola 'a e 'Eikí 'oku toki ma'u pē 'e he tangatá 'a e ngaahi tāpu-aki 'o e lakanga fakataula'eikí 'i he mo'ui anga-tonú. Kuo pau ke fakahoko totonu 'e he hou'eiki tangatá honau uiui 'i he lakanga fakataula'eikí 'aki ha'anau fakahoko 'enau ngaahi ngāue 'i he lakanga fakataula'eikí. Kuo pau foki ke nau tataki honau fāmili 'i he 'ofa, anga-lelei, mo e fa'a kātaki. (Vakai, T&F 121:34, 41–42.)

Na'e fai 'e Sisitā Iū Kumi Oko 'o Kōleá 'a e talanoa ko 'eni fekau'aki mo hono husepānití, 'a ia 'okú ne tauhi totonu ki hono lakanga fakataula'eikí 'i honau 'api:

"Ko ha taha tauhi 'api pē au mo ha'aku tamasi'i 'e taha pea mo ha'aku ongo tamaiki fefine 'e toko ua. Ko hoku ta'u tolu fā 'eni. Na'á ku mali 'i he 1964. 'Oku ou loto ke u fai 'eku fakamo'oni.

"Na'e papitaiso au 'i he 'aho 14 'o Sepitema 1974, pea 'oku ou laukau 'aki hoku husepānití, ko ha mēmipa mo'oni ia 'o e Siasí 'i Kōlea. Neongo na'e toki papitaiso pē 'i he ta'u 'e fā kuo hilí, te u pehē ko ha tokotaha ma'ongo'onga ia; na'e fakapapau hono lotó ke ne hoko ko ha tangata 'e feinga ke hangē ko Sisuú. . . . Na'e 'ikai ke u 'ilo 'e au ha 'uhinga 'e taha 'o e mo'ui. Na'e 'i ai ha'aku ngaahi fehu'i, hangē ko 'ení, Na'a tau omí mei fē? Ko e hā 'oku ta 'i heni aí? Te tau 'alú ki fē? Na'e 'ikai ke u tui au 'oku 'i ai ha 'Otua, pea ko Sisuú ko ha taha noa pē. Ko e me'a pē na'e 'i he'eku fakakaukau ke u tokoni ki hoku husepānití pea mo tauhi 'eku fānaú ke nau sino mālohi mo tupulaki. Na'e 'ikai ke u teitei hoha'a au ki he fakamo'ui, pe ko e mo'ui ta'engata.

"Ka ko 'eni kuó u fu'u kehe 'aupito. Kuó u 'ilo mo'oni 'eni 'a e 'uhinga 'o e mo'ui. Tu'unga 'i he tō'onga mo e ngaahi lea 'a hoku husepānití, kuó u 'ilo ai hono 'uhinga mo'oni 'o e tui fakalotu Māmongá. Na'e 'ikai pē ke teitei inu, ifi, pe inu kofi pe tī hoku husepānití, pea na'e foki hangatonu mai pē ki 'api 'i he tuku 'a e ngāue. Na'e 'ikai ke teitei 'itangofua, pea na'e manako ke va'inga mo e fānaú, fufulu 'a e 'ū peletí, fakama'a 'a e falé, 'ikai ke teitei loi, feinga ma'u pē ke lea moko-moko mo fakahoko fiefia 'a e ngaahi ngāue 'i he falé 'i he lelei taha ne ne lavá. Ne u mamata tonu 'aki hoku matá ki he ngaahi me'á ni kotoa. 'Oku ou tui au 'oku 'ikai ha toe mana ia 'o hangē ko e me'á ni. Ne liliu hoku husepānití 'o'oku ki ha fa'ahinga tangata fo'ou.

“Hili ‘o e ului hoku husepānití, ne u fifili pe ko e hā e me‘a ‘okú ne ‘ai ke makehe ai. Na‘e faifai pea toki mahino kia au ko e Tohi ‘a Molomoná, he na‘á ne lau ma‘u pē. Ne u fai leva ha fili ke u kau ‘i he kalasi ‘inisititiutí ke u ako ki he Tohi ‘a Molomoná, peá u ako ai mo ha kau faifekau ‘Amelika ne fakafe‘iloaki mai ‘e hoku husepānití. Na‘e faifai pea papitaiso au ‘e hoku husepānití ‘ofeiná. Te u pehē ko e mālohi fakalaumālie ko ia na‘á ne liliu hoku husepānití kuó ne toe tokoní‘i mo tāpuaki‘i au he taimí ni.

“Oku ou loto au he taimí ni ke u nofo fakataha mo hoku husepānití pea mo e fānaú ‘o ta‘engata ‘i he nāunau fakasilesitialé. ‘Oku ou fie hoko ko ha fine‘ofa mo‘ui lí‘oa, ko ha fa‘ē lelei, pea mo ha uaifi lelei ‘oku pou pou ma‘u pē ki he ngaahi me‘a ‘o e lakanga fakataula‘eikí, ‘a ia ko hoku husepānití” (“A Real Latter-day Saint” ‘i he Leon Hartshorn, comp., *Inspirational Missionary Stories* [1976], 30–31).

‘I he‘ene liliu ‘ene tō‘ongá mo faka‘apa‘apa‘i hono lakanga fakataula‘eikí, kuo hanga ai ‘e he tangatá ni ‘o ue‘i fakalaumālie hono uaifi ke ne fie hoko ko ha uaifi, fa‘ē, pea mo ha ‘ofefine lelei ange ‘o e ‘Otuá.

- ‘E tokoní‘i fēfē ‘e he tukupā ko ‘eni ‘a e fefiné ni ke mo‘ui angatonú ‘a hono husepānití mo ‘ene fānaú? ‘E tokoní‘i fēfē ‘e he‘etau mo‘ui angatonú hotau husepānití mo ‘etau fānaú? Ko e hā hano ‘aonga ‘o e me‘á ni ki he‘etau mo‘ui ta‘engatá?

‘Oku Fiemá‘u ‘a e Lakanga Fakataula‘eikí ki he Hakeaki‘i ‘o e Fāmilí

Kuo pau ke tau fakahoko ha ngaahi me‘a pau ke tau ma‘u ai ‘a e hakeaki‘i pea mo nofo mo ‘etau Tamai ‘i Hēvaní. Te tau lava ‘o fakahoko kotoa kinautolu ‘i he tokoní ‘a e lakanga fakataula‘eikí.

Na‘e pehē ‘e Palesiteni Pilikihami ‘Tongi: “Kuo lahi e lāulea ki he mālohi ‘o e Kau Mā‘oní‘oní ‘i he Ngaahi ‘Aho Kimui Ní. Ko e kakai ko ā ‘oku ui ko e Kau Mā‘oní‘oní ‘i he Ngaahi ‘Aho Kimui Ní ‘oku nau ma‘u ‘a e mālohi ko ‘ení, pe ko e Lakanga Fakataula‘eikí? Ko e Lakanga Fakataula‘eikí, pea kapau te nau mo‘ui fakatatau mo e Lakanga Fakataula‘eiki ko iá, ‘e lava ke kamata ‘enau ngāué heni. . . pea mo mateuteu ai ke ma‘u ‘a e nāunaú, mo‘ui ta‘e maté, mo e mo‘ui ta‘engatá” (*Discourses of Brigham Young*, sel. John A. Widtsoe [1954], 131–32).

Kuo ‘osi ‘omi ‘e he ‘Eikí ha ngaahi fekau mo e ngaahi tefito‘i mo‘oní ‘o e ongoongolelei. ‘Oku fie ma‘u ke talangofua ki ai koe‘uhí ke hakeaki‘i ‘a e fāmilí. Neongo te tau lava ‘o talangofua ki ha ní‘ihi ‘o e ngaahi fekaú ta‘e ma‘u ‘a e lakanga fakataula‘eikí, ka ko e ngaahi ouau ‘o e hakeaki‘i ‘oku fakafalala ia ki he mālohi ‘o e lakanga fakataula‘eikí.

‘Oku fakafalala kotoa ‘a e papitaisó, hilifaki nima ke foaki ‘a e Laumālié, mali tempalé—ki he mālohi ‘o e lakanga fakataula‘eikí. Ka ‘ikai ‘a e ngaahi ouau ko ‘ení, he ‘ikai lava ‘o hakeaki‘i kitautolu.

‘E ongo‘i faingata‘a‘ia hatau ní‘ihi koe‘uhí he ‘oku ‘ikai ke tau mali pe ‘oku te‘eki Siasi hotau husepāniti pe ko e tamaí pe ‘oku ‘ikai ke nau tauhi totonu ki honau lakanga fakataula‘eikí. ‘Oku totonu ke tau fa‘a kātaki mo ‘ofa ‘ia kinautolu. ‘Oku totonu ke tau kei lotu pē ‘e ‘i ai ha ‘aho ‘e ue‘i ai kinautolu ‘e he Laumālie ‘o e ‘Eikí. Lolotonga iá, te tau kei lava pē ‘o ma‘u ‘a e ngaahi ouaú ‘o fakafou ‘i he kau ma‘u lakanga fakataula‘eiki kehe ‘oku mo‘ui anga-tonú.

“Kuo ‘osi fakamahino mai ‘e he‘etau Tamai Hēvaní ki he fānau ‘a e tangatá, ‘e toki lava pē ‘i he nima ‘o kinautolu ‘oku nau ma‘u ‘a e mafai fakalangí ‘a e mālohi ke hoko ko ha mēmipa ‘o e pule‘anga fakasilesitiale” (George Albert Smith, ‘i he Conference Report, April 1934, 28).

- Lau ‘a e Tokāteline mo e Ngaahi Fuakava 132:19. Ko e hā ha ouau ‘o e lakanga fakataula‘eikí ‘oku fakamatala he potu folofola ní ‘oku fie ma‘u ki he hakeaki‘i? Ko e hā ‘a e hakeaki‘i? ‘E anga fēfē hano hakeaki‘i ‘o ha fāmili?

“Ko e hakeaki‘i ko e tu‘unga mā‘olunga taha ia ‘i he pule‘anga fakasilesitiale mo ‘etau Tamai Hēvaní. ‘E lava ke sila‘i ‘i he tempalé ha ongo me‘a mali ‘okú na mo‘ui taau. ‘I he taimi ‘e fanau‘i ai ha‘ana fānau, ‘oku nau hoko leva ko e kongá ‘o e fāmili ko iá. Tatau pē ia mo ha fāmili ‘e toki kau mai ‘a mui ki he Siasí, ‘e lava ke nau ma‘u ‘a e ouau ‘o e silá he tempalé ‘i ha hili ha‘anau fakamo‘oni‘i ‘oku nau mo‘ui taau. ‘I he ongo me‘á ni ‘e ua, ko e kātaki ‘i he mo‘ui taau ‘o a‘u ki he ngata‘angá ‘e fie ma‘u ia ki he hakeaki‘i” (*Learn of Me and Listen to My Words: Laurel Course A* [1977], 118).

Faka‘osí

‘I hono fakafoki mai ko ia ‘o e lakanga fakataula‘eikí, kuo foaki mai ai ‘e he Tamai Hēvaní ‘a e mālohi ke ma‘u ‘a e hakeaki‘i. ‘Oku totonu ke tau ma‘u ‘a e ouau ‘o e silá pea mo mo‘ui anga-tonu. ‘Oku totonu ke tau mo‘ui ke taau mo ‘itāniti, kae ‘ikai ki he momeniti pē ko ‘ení. ‘Oku totonu ke tau fāifeinga ke tau mo‘ui taau pea mo ma‘u ‘a e ngaahi ouau ko ē ‘o e lakanga fakataula‘eikí te ne ‘omi ‘a e hakeaki‘i.

Tukupā

Lau ‘a e *Ngaahi Tefito‘i Mo‘oni ‘o e Ongoongoleléi* vahe 13 mo e 14 ke mou ‘ilo lahi ange ai ki he lakanga fakataula‘eikí. Alea‘i hono mahu‘inga ‘o e lakanga fakataula‘eikí ko ha kongá ia ho‘omou efiafi fakafāmili.

Ngaahi Potu Folofola Kehé

- Tokāteline mo e Ngaahi Fuakava 13 (fakanofa 'o Siosefa Sāmita mo 'Ōliva Kautele ki he Lakanga Taula'eiki Faka-'Ēloné)
 - Tokāteline mo e Ngaahi Fuakava 131:1–3 (fuakava fo'ou mo ta'engata 'o e malí)
 - Tokāteline mo e Ngaahi Fuakava 132:18–20 (mali ta'engatá)
-

Teuteu 'a e Faiakó

Ki mu'a pea toki fakahoko 'a e lēsoni:

1. Ako 'a e Ngaahi Tefito'i Mo'oni 'o e Ongoongoleléi vahe 13, "Ko e Lakanga Fakataula'eiki," mo e vahe 14, "Ko e Fokotu'utu'u 'o e Lakanga Fakataula'eiki."
2. Vahe ki he kau mēmipa 'o e kalasí ke nau fakamatala ha ngaahi talanoa, ngaahi potu folofola, pea mo ha ngaahi kupu'i lea te ke fie ma'u.

NGAAHI OUAU 'O E LAKANGA FAKATAULA'EIKÍ

L ē s o n i 1 2

Ko e taumu'a 'o e lēsoni ko 'ení ke tokoni ke tau fakatokanga'i 'a e founga 'oku tāpuaki'i ai 'e he ngaahi ouau 'o e lakanga fakataula'eikí hotau fāmili.

Ngaahi Ouau 'o e Lakanga Fakataula'eikí

Ko e ngaahi ouau 'o e lakanga fakataula'eikí ko ha ngaahi ngāue mahu- 'inga ia 'e lava ke fakahoko 'e he kau ma'u lakanga fakataula'eikí ke tāpuaki'i ai e fānau 'a e 'Eikí. 'E lava ke fakahoko 'e he kau tangata mo'ui taau 'oku nau ma'u 'a e lakanga fakataula'eikí 'a e ngaahi ouau ko 'ení ma'á e kau mēmipa 'o honau fāmili, pea ki ha ni'ihiki kehe 'i he taimi 'e fakamafai'i ai.

'Oku fie ma'u ha ngaahi ouau 'e ni'ihiki 'o e lakanga fakataula'eikí ki hotau fakamo'ui mo hotau hakeaki'i. 'Oku kau heni 'a e papitaisó, foaki 'o e Laumālie Mā'oni'oni, 'enitaumeni he temipalé mo e silá. Ko e ngaahi ouau kehe hangē ko e faingāue ki he kau mahakí pe ko ha ngaahi tāpuaki 'o e fakafiemālie pe fakahinohino ki he tuēnoá, 'oku fakafou mai ia 'i he lakanga fakataula'eikí ke tokoni 'i he'etau fononga he mo'ui ní.

- Faka'ali'ali ha pousitā 'o e lisi 'o e ngaahi ouau 'o e lakanga fakataula'eikí pe faka'aonga'i 'a e fakamatala 'i he palakipoé.

1. Papitaisó
2. Foaki 'o e me'a'ofa 'o e Laumālie Mā'oni'oni; 'oku toe 'iloa ko e hilifakinima
3. Foaki 'o e lakanga fakataula'eikí (ki he kāingalotu tangatá pē)
4. 'Enitaumeni he Temipalé
5. Mali temipalé mo e sila ki taimi mo 'itānití
6. Sākalamēnití
7. Tāpuaki'i mo fakahingoa 'o e fānau
8. Faingāue ki he mahakí
9. Ngaahi tāpuaki makehe
10. Tāpuaki fakapēteliaké



12-a, Ko ha taha ma'u lakanga fakataula'eiki 'okú ne fakahoko 'a e ouau 'o e papitaisó

- Faka'ali'ali 'a e tokoni fakafaiako fika 12-a, "Ko ha taha ma'u lakanga fakataula'eiki 'oku ne fakahoko 'a e ouau 'o e papitaisó"; 12-b, "Ko ha memipa fo'ou 'oku fakama'u ke hoko ko e memipa 'o e Siasi 'o Sisū Kalaisi 'o e Kau Mā'oni'oni 'i he Ngaahi 'Aho Kimui Ní 'e ha ongo kaumātu'á;" 12-c, "Ko ha tamai mo'ui taau 'oku ne fakahingoa mo tāpuaki'i hano 'ofefine"; mo e 12-d, "Faingāue ki he mahakí." Alea'i 'a e 'uhinga 'o e ngaahi ouaú ni taki taha (vakai, "Ngaahi Ouau mo e Ngaahi Tāpuaki 'o e Lakanga Fakataula'eiki" 'i he *Tohi Fakahinohino 'o e Fāmili* [31180.900]).
- Ko e hā ha ngaahi ouau kuó ke 'osi ma'u mo ho fāmili?

Ngaahi Tāpuaki mei he Ngaahi Ouau 'o e Lakanga Fakataula'eiki

'Oku tāpuaki'i 'e he ngaahi ouau 'o e lakanga fakataula'eiki 'etau mo'u'i 'i ha ngaahi founa lahi. Makehe mei he ngaahi ouau 'oku fie ma'u ki hotau fakamo'u'i, ne fakalau mai 'e Pīsope H. Peki Pitasoni mo ha ngaahi founa kehe 'e lava ai 'e he lakanga fakataula'eiki 'o tāpuaki'i 'etau mo'u'i: "Kapau te tau mo'ui taau mo ia, 'e hoko hotau lakanga fakataula'eiki ko ha mālohi mei he'etau Tamai Hēvani ke ne 'omi ha nonga ki ha fale 'oku 'ikai manonga. 'E lava ke hoko ia ko ha mālohi ke ne tāpuaki'i mo fakafiemālie'i 'a e fānau ikí, ke ne 'omi 'a e mohé ki he fofonga lo'imata'ia 'i he ngaahi houa 'o e pongipongi. 'E hoko ia ko ha mālohi te ne . . . fakanonga 'a e fakakaukau ta'emanonga 'a ha uaifi 'oku si'i ongosia. 'E lava ke ne 'oange ha fakahinohino ki ha taha 'o e to'utupu . . . 'oku puputu'u. 'E lava ke hoko ia ko ha mālohi ke ne tāpuaki'i si'a 'ofefine ki mu'a peá ne toki 'alu 'i he'ene fuofua teiti pe ki mu'a 'i ha'ane mali temipale, pe ke tāpuaki'i si'a foha ki mu'a peá ne toki mavahe ki he ngāue fakafaifekau pe akó. . . . 'E lava ke hoko ia ko ha mālohi ke ne fakamo'u'i 'a e puké mo fakafiemālie'i 'a e lí'ekiná" ('i he Conference Report, April 1976, 50–51; pe *Ensign*, May 1976, 33).

'I he'etau hoko ko e ngaahi uaifi, ngaahi fa'e, ngaahi 'ofefine, mo e fanga tokouá, 'e lava ke tau kole 'a e tāpuaki peheé mei hotau husepānití, tamai, tuonga'ané, pe faiako faka'apí.

- Kole ki he kau fefiné ke nau fakakaukau ki ha kau tangata 'e lava ke nau kole ki ai ke ma'u ha tāpuaki 'i he lakanga fakataula'eiki 'o ka nau fie ma'u.

Na'e ma'u 'e Sisitā Kulini Lī 'o Kōleá ha fakafiemālie mei he tāpuaki 'o e lakanga fakataula'eiki 'i hono 'apí. Na'á ne fai 'a e talanoa ko 'eni:

"Na'e hoko 'eni 'i he ta'u 'e fitu kuo hili, 'i he taimi na'e pau ke toutou folau mama'o ai he uike kotoa . . . hoku husepānití, he ko ha memipa ia 'o e kau palesitenisi fakavahefonua 'o Kōleá, ke fakahoko 'ene ngaahi ngāue faka-Siasi, ka u nofo pē mo 'ema ta'ahine ko PouHeí.



12-b, Ko ha mēmipa fo'ou 'oku fakama'u ko e mēmipa 'o e Siasi 'o Sisū Kalaisi 'o e Kau Mā'oni'oni 'i he Ngaahi 'Aho Kimui Ní 'e ha ongo kaumātu'a

‘I ha uike ‘e taha, ne fononga ai ‘i ha maile ‘e 270 ki Pūsani he ‘aho Tokonakí (ko e houa atu ‘e fitu pea fitu mai) pea toe foki mai ki he . . . Kolo Hahake ‘o Sioulí he Sāpaté. Na‘e fakaongosia lahi peá u faka‘ofa-‘ia ai.

“Na‘e mo‘ui lelei pē ‘a Pou Hei ‘i he Tokonakí mo e Sāpaté, pea neongo na‘e ki‘i longoa‘a ‘i he lolotonga ‘o e houa sākalamēnití, ko ‘ema foki pē ki ‘apí ne ne inu leva ‘ene fo‘i hiná pea mohe. ‘I he taimi 9:30 p.m. nai kuo kamata ke tangi. Na‘e le‘o lahi ange ‘ene tangí ‘i ha toe taimi ki mu‘a, pea ‘i he taimi na‘á ku fua hake aí, ne u toki fakatokanga‘i ‘oku mofi lahi. Na‘e ‘ikai ke u ‘ilo ‘e au pe ko e hā ‘e faí. Ne u ‘ilo ki mui ko e fale mahaki ofi taha mai ki homau ‘apí ne ‘osi tāpuni ia. Na‘e hoko atu pē ‘ene tangí, pea ‘i he faifai ‘o a‘u mai hoku husepānití, ne u toe kamata mo au ke u tangi.

“Ne ‘ō‘ōfaki atu au ‘e hoku husepānití mo e ki‘i pēpeé peá ne ‘eke mai pe ko e hā e me‘a kuo hokó. Na‘e fotu mamahi mo‘oni ‘a Pou Hei. Pea ‘i he taimi ne u fakamatala ange ai ‘a e me‘a ne hokó, na‘á ne tuku hifo leva hono koté mo ‘ene kató ka ne to‘o hake ‘ene lolo tapú. Na‘e faingāue leva ki he‘ema ki‘i ta‘ahiné. ‘Oku ‘ikai ke u manatu‘i kotoa ‘e au ‘ene ngaahi leá, ka ‘i he hili pē ‘o ‘ene lea ‘aki ‘a e ngaahi lea pau ‘o e faingāue, ne hoko atu leva ‘o ne pehē: ‘Tamai Hēvaní, ‘oku ou fakafeta‘i ‘i he mo‘uí, ki hoku uaifí mo ‘ema pēpeé. ‘Oku ou fakafeta‘i ‘i he ongoongolelei ko ‘eni kuo fakafoki maí pea mo e faingamālie ke u tokoni aí. Ne ke fekau‘i au ki Pūsani pea ki he Kolo Hahake ‘i Sioulú ke u fakahoko ha ngaahi ngāue ‘a e Siasí. Ne u fakahoko hoku fatongia ne tuku maí ‘aneafi mo e ‘ahó ni, ka ko ‘eni ‘oku puke lahi ‘eku ki‘i pēpeé. Kuó ke tokoni‘i ma‘u pē au. Kātaki ka ke tokoni‘i au ‘i he pooni.’

“Ki mu‘a pea ‘osi ‘ene lotú, kuo mohe ‘a e ki‘i pēpeé ia, pea ‘i he‘eku ‘ā‘ā haké, ‘oku kei tu‘u pē hoku husepānití mo fakatē lo‘imata.

“‘Oku ‘i he kalasi uá he taimí ni ‘ema ki‘i ta‘ahiné pea ‘oku mo‘ui lelei mo fiefia” (“Our Baby, My Husband, and the Priesthood,” *Ensign*, August 1975, 65).

‘Oku ‘atā ha ngaahi tāpuaki makehe ‘o e lakanga fakataula‘eiki ki he kau mēmipa kotoa ‘o e fāmilí. Ka ‘oku ‘i ai ha taha he fānaú ‘oku ‘i ai ha‘ane palopalema faingata‘a ‘e lava ke ne kole ha tāpuaki makehe. Ka ‘i ai sí‘a uaifí pe fa‘ē ‘oku te‘eki mali ‘okú ne fie ma‘u ha fakafiemālie pe fakahinohino, te ne lava mo ia ke kole ha tāpuaki pehē. Ka neongo ia, ‘oku fie ma‘u ke tau manatu‘i ‘oku hoko mai ha ngaahi faingata‘a lahi ke tau ako ai. Kuo pau ke tau ngāue‘i kinautolu ‘i he me‘a te tau lavá. Ko e taimi pē te tau fakatokanga‘i ai ‘oku tau fie ma‘u ha tokoni makehé, ‘e lava pē ke tau tafoki ki ha toko taha ma‘u lakanga fakataula‘eiki—ki hotau husepānití, tamaí, faiaiko faka‘apí, pe ko ha toe taki lakanga fakataula‘eiki kehe—‘o kole ha tāpuaki makehe.



12-c, Ko ha tamai mo'ui taau 'okú ne fakahingoa mo tāpuaki'i hano ki'i 'ofefine

- Kole ki he kau fefiné ke nau fakalau mai ha ngaahi tāpuaki ne nau ma'u 'o fou 'i he ngaahi ouau 'o e lakanga fakataula'eikí.

Tali e Finangalo 'o e 'Eikí

Hili pē 'etau ma'u e ouau 'o e lakanga fakataula'eikí, mahalo he 'ikai ke tau ma'u vave leva 'a e ngaahi tāpuaki 'oku tau fie ma'ú. Ko e ní'ihí na'e 'ikai ke nau ma'u 'a e ngaahi tāpuakí koe'uhí he 'oku 'ikai ke tau ma'u ha tui fe'unga. 'Oku 'ikai ke tau fa'a ma'u he taimi 'e ní'ihí 'a e ngaahi tāpuakí tu'unga 'i he 'ikai ke tau ma'u ha tui 'oku fe'unga ki he 'Eikí. Mahalo ne 'ikai ke tau tauhi kotoa 'a e ngaahi fekaú. Mahalo ne tau kole ha ngaahi tāpuaki 'oku te'eki ke tau mateuteu ke ma'u.

'Oku 'ikai totonu ke tau 'amanaki 'e to'o kotoa 'a e ngaahi faingata'a 'oku hoko ki he'etau mo'uí. He 'oku ako'i kitautolu 'e ha ní'ihí 'o 'etau ngaahi palopalemá ke tau anga faka-tō-ki-lalo, fa'a kātaki, pe ma'u ha lotu mahino. 'Oku tokoni ha ní'ihí ke tau ako ai ke kātaki'i 'a e faingata'á. Na'e pehē 'e Palesiteni Sipenisā W. Kimipolo 'oku tau fa'a lotu he taimi 'e ní'ihí ke to'o atu 'a e ngaahi palopalemá koe'uhí he 'oku 'ikai mahino kia kitautolu 'a e 'uhinga 'oku tau ma'u ai kinautolú. Kapau na'e tali 'a e lotu siokita mo ta'e fakapotopoto kotoa pē, 'e si'isi'i pe ko ha 'ikai ke toe 'i ai ha faingata'a'ia ia 'e taha, ha mamahi, pe lotu ta'e fiemālié, pea na'a mo e maté. Ka 'o ka 'ikai 'a e ngaahi me'á ni he 'ikai ke 'i ai ha fiefia, pe lavame'a, he 'ikai ha toetu'u, pe mo'ui ta'engata, pe ko ha tu'unga faka-'Otua. Na'e pehē 'e Palesiteni Kimipolo: "Kapau te tau lau 'a e mo'ui fakamatelié ko hono kánokato ia 'o e mo'uí, pea tā 'e hoko leva 'a e mamahi'ia, mamahi, ta'e lava ha me'á, pea mo e mo'ui nounou' ko ha me'a fakamamahi. Ka 'o kapau te tau lau 'a e mo'ui ko ha me'a 'oku ta'engata 'o kamata mei he mo'ui fakalaumālie 'i he kuo hili 'o a'u atu ki he mo'ui ta'engata 'i he hili 'o e maté pea ki he kaha'ú, 'e tu'u levj117

a 'a e ngaahi me'a kotoa pē 'oku hokó ki honau tu'unga totonú pea 'uhinga." (Vakai, *Faith Precedes the Miracle* [1972], 97–99.)

Na'e 'ilo 'eni 'e Sisitā 'Etinā O. F. Soa tu'unga he me'a ko 'eni ne hokó:

"Ne puke 'ema ki'i ta'ahine 'ofeina lahi taha ko Kalo Siní 'i ha ake hono kiá. Ne ma 'ave ia ki he toketaá, peá ne fekau ke mau ō ki Sōleki Siti ke fai ai hano ngaahi sivi. Ne mau 'ilo ai 'oku 'i ai ha fo'i ngungu 'i hono lotu keté. Ka ne fu'u puke lahi 'o 'ikai ke lava 'o nofo hifo ha me'akai 'okú ne kai. Ne ma 'ave leva ia ki homau 'apí, ka ne fakalalahi 'ene puké pea pau ai ke ma toe fakafoki ki falemahaki. Ko e taimi 'eni ne nau tala mai ai 'oku ma'u 'e he sakomá (sarcoma), 'a ia ko ha fa'ahinga ia 'e taha 'o e kanisaá.

"Kuo te'eki ke u lotu lahi pehē 'i he'eku mo'uí. 'Ikai ke u fa'a tui 'oku hoko mo'oni 'eni kia kimautolu. Ne tu'o lahi ha faingāue ki ai 'a e kau



12-d, Faingāue ki he mahakí

‘eletaá ‘i he lolotonga ‘o ‘ene ‘i he fale mahakí. Ka neongo ‘emau feingá, ne si‘i mālōlō pē.

“Ne u tukuakí‘i au, ‘o u pehē . . . na‘e ‘ikai fe‘unga ‘eku tuí kae lava ‘o mo‘uí. Na‘e kamata ai heni ke u lau ‘a e folofolá. ‘I he‘eku laú, ne u a‘u mai ai ki ha ngaahi veesi ‘i he Tokāteline mo e Ngaahi Fuakavá ne tokoni ke mahino kiate au” (“If Appointed unto Death,” *Ensign*, December 1972, 32).

- Lau ‘a e Tokāteline mo e Ngaahi Fuakava 42:44, 46, 48. Ko e hā he ‘ikai ke fakamo‘uí kotoa ai ‘a e kau puké?

He ‘ikai fakahoko ‘a e ngaahi tāpuaki kotoa pē ‘o e lakanga fakataula-‘eikí ‘o fakatatau mo ‘etau fie ma‘ú. Ne ha‘u ha fefine ‘e taha kia Voni J. Fetasitouni ‘i he taimi ne hoko ai ko e mēmipa ‘o e kau Pisopeliki Pulé. Na‘e lāunga ‘o pehē kuo lahi fau ha ngaahi tāpuaki ‘i he lakanga fakataula-‘eikí ‘oku ‘ikai fakahoko. Na‘e kei mahamahaki pē mo ‘ikai lava ke ne ma‘u ha fānau. Na‘e ue‘i fakalaumālie heni ‘a Pisope Fetasitouni ke ne tala ange kuo hanga ‘e he fefiné ni ia ‘o fokotu‘u ha taimi fakangata-ngata ki he ‘Eikí. Kuo ‘ikai kei tonu ‘ene fakakaukau, tu‘unga ‘i ha ‘ikai hoko ‘a e ngaahi tāpuakí he ‘osi pē ‘eni ‘o ha ta‘u ‘e nima ‘o ‘ene malí. Na‘á ne tala ange leva ki ai, “Ka ‘oku ou palōmesi atu, ‘o hangē ko e ‘i ai ‘a e ‘Otua ‘i he langí, ko e ngaahi tala‘ofa kuo fai ‘e he kau tangata ma‘u lakanga fakataula-‘eiki anga-tonú ko iá kuo pau ke fakahoko ia ‘i ho‘o mo‘uí.” ‘Oku te‘eki hokosia ‘a e taimi totonu ke fakahoko ai ‘a e ngaahi tāpuakí. Kuo pau pē ke tau falala ki he ‘Eikí. (Vakai, “Acres of Diamonds,” ‘i he *Speeches of the Year, 1974* [1975] 346–49.)

Faka‘osí

Te tau lava ‘i he ngaahi ouaú ‘o ma‘u ‘a e fakamo‘uí mo e hakeaki‘í. Te tau lava ‘o ma‘u ha fakahinohino mo ha fakafiemālie, malu‘i mei he fai-ngata‘á, pea mo fakamo‘uí mei he mahakí. ‘Oku fie ma‘u ke tau teuteu ke ma‘u ‘a e ngaahi ouau ko ‘ení.

Tukupā

Alea‘i mo homou fāmílí ‘a e ngaahi ouau ‘o e lakanga fakataula-‘eikí ‘e lava ke mou ma‘ú. Teuteu ke mou ma‘u ‘a e ngaahi ouau ko ‘ení.

Ngaahi Potu Folofola kehé

- 3 Nifai 17 (ko hono fakamo‘uí ‘e he Fakamo‘uí ‘a e mahakí mo tāpuaki‘i ‘a e fānau ikí)

Teuteu ‘a e Faiakó

Ki mu'a pea toki fakahoko 'a e Lēsoni:

1. Ako 'a e *Ngaahi Tefito'i Mo'oni 'o e Ongoongolelei* vahe 14, "Ko e Fokotu'utu'u 'o e Lakanga Fakataula'eiki"; *Tohi Fakahinohino 'o e Taki Lakanga Fakataula'eiki*; mo e *Tohi Fakahinohino 'o e Fāmilī*.
2. Teuteu 'a e pousitā 'oku fokotu'u atu 'i he lēsoni pe hiki 'a e fakamatalá 'i he palakipoé.
3. Vahe ki he kau mēmipa 'o e kalasí ke nau fakamatala ha ngaahi talanoa, ngaahi potu folofola, pe ngaahi kupu'i lea te ke fie ma'u.

HOU'EIKI FAFINÉ MO E LAKANGA FAKATAULA'EIKÍ

L ē s o n i 13

Ko e taumu'a 'o e lēsoní ke tokoni mai ke mahino 'a e founga 'e lava ai 'e he lakanga fakataula'eikí 'o tāpuaki'i 'a e kakai fefiné.

'Oku 'Aonga 'a e Lakanga Fakataula'eikí ki he Kāingalotu Kotoa 'o e Siasí

“[Ko e lakanga fakataula'eikí] ko e . . . mālohi ia 'o e 'Otuá kuo foaki ki he tangatá ke lava ai 'a e tangatá 'o ngāue'i he māmaní 'a e fakamo'ui 'o e fa'ahinga 'o e tangatá” (Joseph F. Smith, *Gospel Doctrine*, 5th ed. [1939], 139). Kuo 'osi tuku 'e he 'Eikí ki he tangatá 'a e tefito'i fatongia ki hono pule'i mo hono tokanga'i 'o e ngaahi ngāue 'o e Siasí pea mo e fāmili. Kuo pau leva ke nau faka'aonga'i 'a e mālohi toputapú ni ke tāpuaki'i pea mo 'ai ke 'aonga ki he kāingalotu kotoa 'o e Siasí—ki he tangata, fefine, pea mo e fānau. Na'e pehē 'e Palesiteni Pilikihami 'Iongi:

“'Oku totonu ke faka'aonga'i 'a e lakanga fakataula'eikí ke 'aonga ki he fa'ahinga kotoa 'o e tangatá, ki hono langa hake 'o e tangatá, fefiné pea mo e fānau foki. . 'Oku 'ikai ha fa'ahinga faingamālie fakakalasi pe fakaefa'ahinga 'i he Siasí mo'oni 'o Kalaisí. . . 'Oku 'i ai ha ngāue 'a e kakai tangatá ke nau fakahoko pea mo honau mālohí ke faka'aonga'i ke 'aonga ki he kāingalotu kotoa pē 'o e Siasí. . .

“'Oku pehē pē mo fafine: Ke ngāue'aki 'ene ngaahi me'a-foaki makehé ke 'aonga ki hono hiki hake 'o e fa'ahinga 'o e tangatá” (faka'aonga'i 'e John A. Widtsoe, comp., 'i he *Priesthood and Church Government*, rev. ed. [1954], 92–93).

'Oku kehekehe pē 'a e ngaahi fatongia 'o e tangatá mo e fefiné ka 'oku mahu'inga tatau 'i he 'apí pea mo e Siasí. 'E lava 'a e mālohi 'o e lakanga fakataula'eikí ke tokoni'i 'a e toko taha fakafo'ituitui kotoa pē 'i hono fakahoko hono ngaahi fatongia ke 'aonga ki he tokotaha kotoa.

Koe'uhí 'oku 'i he māmaní 'a e mālohi 'o e lakanga fakataula'eikí, 'oku 'atā ai ha ngaahi tāpuaki ma'ongo'onga ki he kāingalotu mo'ui taau kotoa 'o e Siasí, 'o tatau ai pē pe 'oku nau motu'a pe kei talavou, tangata pe fefine, mali pe te'eki mali.

- Ko e hā 'e lava 'e he kakai fefiné 'o fakahoko ke faka'apa'apa'i ai 'a e lakanga fakataula'eikí?

'Oku fakamatala ha ngaahi faingamālie mo ha ngaahi tāpuaki lahi 'o e lakanga fakataula'eikí 'i he lēsoni 12, "Ngaahi Ouau 'o e Lakanga Fakataula'eikí."

Na'e fakamatala'i 'e 'Eletā Sione A. Uitisou 'a e ngaahi monū'ia kehe 'o e lakanga fakataula'eikí 'o pehē:

“'Oku 'ikai lahi hake 'a e totonu 'a e kakai tangatā 'i he kakai fefiné ki he ngaahi tāpuaki 'oku ma'u mei he Lakanga Fakataula'eikí pea mo hono fakakoloā. . . .

“'Oku ma'u 'e he tangatā 'a e Lakanga Fakataula'eikí, fakahoko 'a e ngaahi ngāue fakataula'eikí 'i he Siasí, ka 'oku ma'u fakataha mo ia 'e hono uaiifí 'a e ngaahi faingamālie kotoa pē 'oku ma'u mei he'ene ma'u 'a e Lakanga Fakataula'eikí. 'Oku fakamahino'i 'eni, 'o hoko ko ha sīpinga, 'i he lotu he Temipale 'o e Siasí. Ko e ngaahi ouau 'o e Temipalé 'oku natula Fakaetaula'eiki, ka 'oku 'atā 'a e kakai fefiné kia kinautolu kotoa, pea ko e ngaahi tāpuaki mā'olunga taha 'o e Temipalé 'oku foaki pē ki he tangatā peá na kau fakataha ai mo hono uaiifí” (*Priesthood and Church Government* [1965], 83).

Na'e fakamatala'i 'e 'Eletā Pulusi R. Makongikí 'a e fatongia fengāue'aki 'a e lakanga fakataula'eikí mo e kakai fefiné 'o pehē: “'I he fa'unga Fakapēteliake mo'oní, 'oku ma'u 'e he tangatā 'a e lakanga fakataula'eikí pea ko e 'ulu ia 'o e fāmili, . . . ka he 'ikai ke ne ma'u 'a e kakato 'o e fiefiá 'i heni pe ko e fakapale ta'e ngatā 'i he hili 'o e mo'uí ni, 'iate ia pē. He 'oku tu'u 'a e fefiné 'i hono tafa'akí ko e ongo kaungā-ma'u 'inasi fakataha mo ia 'i hono kakato 'o e ngaahi me'a kotoa pē. Ko e hakeaki'í mo e fakalalakala ta'engatā ko hono tufakanga ia 'o ona 'o tatau pē mo ia. (T&F 131:1–4.) Ko e tu'unga faka-'Otuá 'oku 'ikai ma'á e tangatā pē; ka 'oku ma'á e tangatā mo e fefiné fakataha. (T&F 132:19–20)” (*Mormon Doctrine*, 2nd ed. [1966], 844).

- Ko e hā ha ngaahi tāpuaki kuó ke ma'u tu'unga 'i he lakanga fakataula'eikí?

'Oku Totonu ke Faka'apa'apa'i mo Poupou'i 'e he Kāingalotu Kotoa pē 'a e Lakanga Fakataula'eikí

Hangē ko e 'aonga ki he toko taha kotoa pē 'i he Siasí 'a e lakanga fakataula'eikí, 'oku pehē pē 'ene hoko ko e fatongia 'o e toko taha kotoa ke ne faka'apa'apa'i mo poupou'i 'a e lakanga fakataula'eikí. 'Oku toutou fakamanatu ma'u pē ki he kau ma'u lakanga fakataula'eikí “ko e ngaahi totonu 'o e lakanga taula'eikí kuo fakama'u ta'e lava ke veteki ki he ngaahi mālohi 'o e langí, pea 'oku 'ikai lava ke mapule'i pe ngāue 'aki 'a e ngaahi mālohi 'o e langí kae ngata pē 'i he ngaahi founda 'o e

mā'oni'oni" (T&F 121:36). 'Oku pehē pē hono fale'í 'o e hou'eiki fefiné ke nau faka'apa'apa'í 'a e lakanga fakataula'eikí, ke nau faka-hounga'í hono mālohí, pea mo faka'apa'apa'í kinautolu 'oku nau ma'u iá. Ko hotau toe fatongia foki ke poupou'í 'a e lakanga fakataula'eikí. Ko hono 'uhinga 'o e poupou'í ke "taukave'í hono taumu'á pe ngāue; . . . ke hiki hake pe malu'í hono mahu'ingá pe totonú" (*Webster's New Collegiate Dictionary*, 10th ed. [1993], "Support," 1184).

'Oku 'í ai ha ngaahi founga 'e lava ai ke tau faka'apa'apa'í mo poupou'í 'a e lakanga fakataula'eikí 'oku fokotu'u mai 'í he ngaahi potu folofola ko 'ení:

- Faka'ali'ali ha pousitā 'o e lisi ko 'ení pe ngāue'aki 'a e fakamatala 'í he palakipoé. 'I hono lau 'o e ngaahi potu folofolá takitaha, kole ki he kau fefiné ke nau fanongo ki ha ngaahi fokotu'u 'e tokoni ke nau faka'apa'apa'í ai 'a e lakanga fakataula'eikí. Hiki 'í he tafa'aki 'o e fakamo'oni folofolá taki taha 'a e fokotu'u 'oku fai mai.

Tokāteline mo e Ngaahi Fuakavá

19:23: ako 'ia Sisū Kalaisi, fanongo ki He'ene folofolá,
'ai ke ako'í ngofua koe

20:33: tokanga, lotu ma'u pē

58:26–27: fiefia ke kau 'í he ngāue leleí

64:33–34: 'oua 'e fo'í 'í he ngāue leleí

Ko e Fekau'aki 'a e Fefiné mo e Taki Lakanga Fakataula'eikí 'í he 'Apí

Ko e fatongia 'o e husepānití ke ne pule'í mo 'omi ha tu'unga fakataki-mu'a ki he 'apí. Na'e fakamatala'í 'e he tohi lēsoni 'o e kōlomu 'o e Lakanga Taula'eiki Faka-Melekisētekí 'o pehē:

"'I he vakai 'a e ongoongoleleí, 'oku 'ikai 'uhinga 'a e 'tu'unga fakataki-mu'á' ia ko ha totonu ke pule aoniu, tu'utu'uni, pe fekau fakamālohi. 'I he tafa'aki 'e tahá, 'oku 'uhinga ia ke fakahinohino, malu'í, fakahinohino 'a e halá, tā sipinga, malu'í, ue'í fakalaumālie, pea mo fakatupu ha loto holi ke poupou mo muimui. Ko hono mo'oni ko e husepānití 'oku totonu ke ne taki 'a e halá" (*The Savior, the Priesthood and You* [Lēsoni ke Ako 'e he Lakanga Taula'eiki Faka-Melekisētekí, 1973–74], 172).

Lolotonga 'o e hoko 'a e tamaí ko e taki ia 'í he 'apí, "'oku hoko hono uai'í ko hono takaua, hoa ngāue, pea mo hono fai fale'í mahu'inga taha" (*Tohi Fakahinohino 'o e Fāmili* [1999], 2). Kuo pau ke ngāue fakataha 'a e husepānití mo e uai'í ki hono fakamālohia 'o hona fāmili pea

mo ako'i 'ena fānaú 'i he ngaahi tefito'i mo'oni 'o e ongoongoleléi. 'I he'ene fakahoko hono fatongia ko e fai fale'i ki hono husepānití, 'e lava ai 'a e fefiné ke ne pouaki 'a e tu'unga 'o hono husepānití 'i he'ene hoko ko e 'ulu 'o e 'apí pea mo poupu'i ai mo ha uouangataha 'oku lahi ange 'i he fāmílí.

'Oku tau toe faka'apa'apa'i foki mo e lakanga fakataula'eikí 'i he taimi 'oku tau fai ai ki hotau husepānití 'a e anga-lelei, manava'ofa, pea mo e 'ofa 'oku totonu ke nau fai ma'u pē 'i he'enua hoko ko e kau ma'u 'o e lakanga fakataula'eikí. Na'e na'ina'i 'a e Palōfita ko Siosefa Sāmitá ki he Fine'ofá ke nau "ako'i 'a e kakai fefiné 'i he tō'onga 'oku tonu ke nau fai ki honau husepānití, ke nau anga-malū ki ai mo 'ofa. Ko e taimi 'oku mafasia ai ha tangata 'i ha faingata'a, 'i he taimi 'oku puputu'u ai 'i he hoha'á mo e faingata'á, kapau 'e lava ke fehanga'angai mo ha fofonga malimali kae 'ikai ko e felāuaki pe lāunga—kapau 'e lava 'o fehanga'angai mo ha anga-lelei, te ne fakafiemālie'i hono laumālié mo fakanonga hono lotó; ko e taimi 'oku ofi ai ke mole 'a e 'amanakí 'i he fakakauká, 'okú ne fie ma'u ha fakanonga 'o e 'ofa mo ha manava'ofa" (*History of the Church*, 4:606–7).

'E lava ke fakatoka 'a e falalá mo e uouangatahá 'i ha 'api 'oku fakatou feinga mo'oni ai 'a e husepānití mo e uai'í ke ma'u 'a e lelei mo e fiefia taha 'a hono hoá. 'I he fa'ahinga feitu'u peheé, te na fakatou fiefia 'i he'ena feohí, pea te na taki taha ma'u ha ngaahi faingamālie ke ma'u ha ongo'i lavame'a.

'I ha fakahā ne fai kia 'Ema Sāmita, ko e uai'í 'o e Palōfita ko Siosefá, 'oku fokotu'u mai ai 'a e fatongia 'o e uai'í pea mo hono vā fetu'utaki mo e lakanga fakataula'eikí. Na'e folofola ange 'a e 'Eiki ki ai:

"Ko e fefine koe kuo fili, 'a ia kuó u uiui'i. . . .

"Pea ko e fatongia 'o ho lakangá ke hoko ko e fakafiemālie ki he'eku tamaio'eiki, ko Siosefa Sāmita ko e Si'í, ko ho malí, 'i he'ene ngaahi mamahí, 'aki 'a e ngaahi lea fakafiemālie. . . .

"Fai atu 'i he 'ulungāanga 'o e anga-malū, pea vakai telia 'a e fielahí. Tuku ke fiefia 'a ho laumālié 'i ho malí pea mo e nāunau 'e hoko kiate iá.

"Tauhi 'eku ngaahi fekaú ma'u ai pē, pea te ke ma'u ha kalauni 'o e mā'oni'oni" (T&F 25:3, 5, 14–15).

- Ko e hā na'e fakahinohino kia 'Ema ke ne fai ma'a hono husepānití? Ko e hā ha ngaahi tāpuaki 'e ma'u mei he muimui ki he fale'i tatau ko 'ení he 'ahó ni?

Poupu ki he Kau Ma'u Lakanga Fakataula'eiki 'i he 'Apí

'I he'etau hoko ko e kakai fefine 'i he Siasí, 'e lava ke tau tokoni lahi ki he kau ma'u lakanga fakataula'eikí 'i hotau 'apí. Te tau lava 'o poupu

mo fakalotolahi'i hotau husepānití, tamaí, tuonga'ané, mo e fohá 'i hono fakahoko honau ngaahi fatongia 'i he lakanga fakataula'eikí. Kapau te tau kole ha tāpuaki pea faka'apa'apa'i 'a e tāpuaki ko iá, 'oku tau fakahaa'i ai 'a 'etau pou pou ki he lakanga fakataula'eikí. Te tau lava foki ke fakamālohia 'a e kau ma'u lakanga fakataula'eiki 'i hotau 'apí 'aki ha'atau fakakau kinautolu 'i he'etau ngaahi lotú. Na'e fale'i 'e he Palōfita ko Siosefa Sāmitá 'a e kakai fefine 'o e Siasí ke nau "tokanga taha ki he'enua tuí mo lotua, pea mo falala ki honau husepānití; . . . he 'oku totonu ke tau tu'u pea pou pou'i kinautolu 'aki 'etau lotú" (*History of the Church*, 4:604–5).

Kuo pau ke tau ngāue ta'e tuku ke fakahaohaoa'i hotau taki taha 'ulu-ngāanga pea mo fakahoko hotau ngaahi fatongiá. 'E ala fie ma'u ke tau fakalotolahi'i mo ki'i fakamanatu ki he kau ma'u lakanga fakataula'eiki 'i hotau 'apí ke nau faka'apa'apa'i mo fakahoko totonu honau uiui'i 'i he lakanga fakataula'eikí. 'E tokoni lahi 'a e kau Finemuí 'o hangē pē ko e ngaahi fa'éé 'i hono fakalotolahi'i 'a e kau talavou' ke nau ma'u lotu mo teuteu ke ngāue fakafaifekau. Na'e pehē 'e 'Eletā Tēvita B. Heiti: "'Oku ma'u 'e kimoutolu kau finemuí ha mālohi lahi ki he ngaahi 'ulungāanga fakakei si'í mo e fielahí. . . . 'Oku mahu'inga ho'omou tokoni ki he kau talavou'. Ke mou faka'ai'ai 'a e ngaahi tu'unga 'ulungāanga mahu'inga 'o e Siasí pea mo e teungá pea mo e 'ulungāangá" ('i he Conference Report, October 1977, 85; pe *Ensign*, Nov. 1977, 56–57).

Ko e taimi 'e ma'u ai 'e ha uafi ha fakakaukau lelei ki he ngaahi fatongia 'o hono husepānití 'i he Siasí, 'okú ne fakafaingofua'i ai 'e ia 'a ia ke ne fakahoko 'a e ngaahi fatongia ko iá. 'Oku toe fakahoko foki 'e he'ene fakakaukau ni ki he'ena fānaú ko e lakanga fakataula'eiki 'i he 'apí ko ha tāpuaki ma'ongo'onga.

- 'E anga fēfē hano fokotu'utu'u 'e ha fefine 'ene ngaahi ngāue faka'ahó ka ne lava 'o tokoni lelei ange ki hono husepānití 'i hono ngaahi uiui'i 'i he lakanga fakataula'eikí?

Ko e Fengāue'aki 'a e Fefiné mo e Kau Ma'u Lakanga Fakataula'eikí 'i he Siasí

Hangē ko e lava ko ia 'e ha fefine anga-tonu ke fai ha tokoni lelei lahi 'aki 'ene pou pou'i 'a e kau ma'u lakanga fakataula'eiki 'i hono 'apí, te ne toe lava pehē pē ke fakamālohia 'a e Siasí 'i he taimi te ne pou pou'i ai 'a e kau taki 'i hono koló pe uōtí pea mo e vahefonua' pe siteikí. 'Oku tau pou pou'i hotau kau takí 'i he taimi 'oku tau tali fie tali ai ha ngaahi uiui'i mo fakahoko faivelenga ia, 'o 'ilo'i ko ha uiui'i mei he lakanga fakataula'eikí ko e uiui'i ai pē ia mei he 'Eikí. Te tau lava 'o faka'apa'apa'i 'a e fale'i 'a e kau taki lakanga fakataula'eikí—a hotau husepānití, kau faiako faka'apí, kau pīsopé pe kau palesitēni fakakoló, kau taki fakasiteikí pe fakavahefonua', pea mo e kau Taki Mā'olungá.

‘Oku totonu ke tau faka’ehi’ehi mei hono fakaanga’i ‘a e kau taki lakanga fakataula’eikí mo ako’i ‘etau fānaú ke nau fai ‘a e me’a tatau. ‘Oku mahulu hake ‘a e poupou’i mo hono langomaki ‘o e lakanga fakataula’eikí mei hono hiki ‘ata’atā pē hotau nimá pe pehē ‘oku tau poupou’i ‘a e lakanga fakataula’eikí. Ko e ako, lotu, talangofua pea mo e tokoni ia ki ha ngāue ‘oku lelei.

Kuo ‘osi tokoni’i ‘e he ‘Eikí ‘a e kau taki lakanga fakataula’eikí ke nau fokotu’u ‘a e hala ke tau muimui aí, ‘o fakatatau mo e fakahinohino ‘a e ‘Eikí. Ko hotau fatongiá leva, ke fakafanongo mo talangofua ki he ngaahi fale’i mā’oni’oni ‘o hangē pē ‘oku ha’u hangatonu ia mei he ‘Eikí. “Pea ‘ilonga ha me’a te nau [kau taki lakanga fakataula’eikí] lea ‘aki ‘i hono ue’i ‘a kinautolu ‘e he Laumālie Mā’oni’oni ‘e hoko ia . . . ko e finangalo ‘o e ‘Eikí, . . . ko e fakakaukau ‘a e ‘Eikí, . . . ko e folofola ‘a e ‘Eikí, . . . mo e mālohi ‘o e ‘Otuá ki he fakamo’ui” (T&F 68:4).

‘I he kei hoko ko ia ‘a Hāloti B. Lī ko e Palesitēni ‘o e Kōlomu ‘o e Toko Hongofulu Mā Uá, na’á ne fai ai ‘a e fale’i ko ‘eni ki he kāinga-lotu kotoa ‘o e Siasí fekau’aki mo hono poupou’i ‘o e kau taki lakanga fakataula’eikí kae tautautefito ki he palōfitá: “Kuo pau ke tau feinga ke talangofua ki he folofolá mo e ngaahi fekau ‘e ‘omi ‘e he ‘Eikí ‘i he’ene palōfitá, “o ka ne ka ma’u ia, pea ‘a’eva ‘i he mā’oni’oni kakato ‘i hoku ‘aó; . . . ‘o hangē ko e lea ia mei hoku ngutu ‘o’okú, ‘i he kātaki mo e tui kotoa pē.” (T&F 21:4–5.) ‘E ‘i ai ha ngaahi me’a ‘e fie ma’u ai ha fa’a kātaki mo ha tui. Mahalo he ‘ikai ke mou sai’ia ‘i ha me’a ‘e ha’u mei he kau ma’u mafai ‘o e Siasí. ‘E lava pē ke tu’u fehanga-hangai ia mo e anga ho’o fakakaukau. ‘E lava pē ke ne uesia ho’o mo’ui fakasōsialé. Ka ‘o kapau te ke fakafanongo ki he ngaahi me’a ni, ‘o hangē ko e ha’u tonu ia mei he ngutu ‘o e ‘Eikí, ‘i he fa’a kātaki mo e tui, ko e tala’ofá ‘oku pehē ‘he ‘ikai ikuna’i ko e ‘e he ngaahi matapā ‘o helí; ‘io, pea ‘e fakamovetevete atu ‘e he ‘Eiki ko e ‘Otuá ‘a e ngaahi mālohi ‘o e fakapo’ulí ki mu’a ‘iate kimoutolu, pea pule ke ngalululu ‘a e ngaahi langí koe’uhí ko ho’omou lelei, pea mo e lāngilangi ‘o hono huafá.’ (T&F 21:6)” (‘i he Conference Report, October 1970, 152; pe *Improvement Era*, December 1970, 126).

Faka’osí

Ko e lakanga fakataula’eikí ko ha tāpuaki ma’ongo’onga ia mei he ‘Otuá ma’a ‘Ene fānaú kotoa. ‘Oku totonu ke faka’apa’apa’i ‘e he kāingalotu kotoa pē ‘o e Siasí ‘a e lakanga fakataula’eikí mo fakatupulaki ‘a e ngaahi ‘ulungāanga faka-Kalaisí ‘i he’enau feohi mo kinautolu ‘i honau ‘apí pea mo e Siasí. ‘E lava ‘e he kakai fefine ‘oku feinga ke fakatupulaki ‘a e ngaahi tu’unga lelei ko ‘eni ‘o fakamālohia ‘a e kau ma’u lakanga fakataula’eikí mo tāpuaki’i ai honau ngaahi fāmilí mo e Siasí. ‘E tupulaki ‘a e fiefia mo e tokoni ‘a e kakai fefiné ‘i he’enau faka-‘apa’apa’i mo muimui ki honau kau taki lakanga fakataula’eikí.

Tukupā

Faka'aonga'i 'a e lēsoni ko 'ení ke fakatupulaki ai ho'o mahino ki he fatongia 'o e lakanga fakataula'eikí 'i homou fāmili.

Ngaahi Potu Folofola Kehé

- 1 Kolinitō 11:3, 8–12 (vā 'o e tangatá mo e fefiné)
- Kolose 3:18–24 (fe'ofa'aki)
- 1 Pita 3:5–7 (fefaka'apa'apa'aki)

Teuteu 'a e Faiakó

Ki mu'a pea toki fakahoko 'a e lēsoní:

1. Toe fakamanatu 'a e lēsoni 12 'i he tohi lēsoni ko 'ení, "Ngaahi Ouau 'o e Lakanga Fakataula'eikí."
2. Teuteu 'a e pousitā 'oku fokotu'u mai 'i he lēsoní pe hiki 'a e fakamatalá 'i he palakipoé.
3. Vahe 'a e kau mēmipa 'o e kalasí ke nau fakamatala ha ngaahi tala-noa, ngaahi potu folofola, pe ngaahi kupu'i lea te ke fie ma'u.

KO E FEFINE 'O E KAU MĀ'ONI'ONI 'I HE NGAAHI 'AHO KIMUI NÍ

L ē s o n i 14

Ko e taumu'a 'o e lēsoni ko 'ení ke tokoni ke mahino kia kitautolu hotau ngaahi fatongia mo e ngaahi tāpuaki 'i he'etau hoko ko e kau fefine 'o e Kau Mā'oni'oni 'i he Ngaahi 'Aho Kimui Ní—'a e kau fefine kuo 'osi malí, kau uitoú, pe te'eki malí; ngaahi fa'éé pea mo kinautolu 'oku 'ikai ke 'i ai ha'anau fānaú.

Ko e Tufakanga 'o e Kakai Fefiné

Na'e fakamatala'i 'e Palesitēni Pilikihami 'Iongi 'a e tufakanga 'o e kakai fefiné 'o peheni:

“Oku 'i ai ha me'a 'e taha 'oku mātu'aki mo'oni mo tau tui ki ai, 'a e hoko ko ia 'a e fefiné ko e lāngilangi 'o e tangatá. . . .

“ . . . 'I he'eku fakakaukau atu ki he ngaahi fatongia mo e ngaahi ngafa kuo hilifaki ki si'etau ngaahi fa'éé mo hotau tuofāfiné, kae 'uma'ā 'a e tokoni 'oku nau fakahokó, 'oku ou lau kinautolu ko e tefito'i ivi mo e laumālie ia 'o 'etau 'i hení. Ko e mo'oni pē ia 'oku mu'omu'a 'a e tangatá. . . . Ka 'i he taimi ne ha'u ai 'a e Fa'é ko 'Iv'í na'á ne ma'u ha ivi lahi ki he [Tamai ko 'Ātamá]. . . .

“[Ngaahi tuofāfine,] 'oku mau fie ma'u ho'omou tokoní mo homou mālohí ke tokoni 'i hono langa 'o e Pule'angá” (*Discourses of Brigham Young*, sel. John A. Widtsoe [1954], 199).

Ngaahi Fatongia mo e Ngaahi Tāpuaki 'o ha Uaifi 'i he Kau Mā'oni'oni 'i he Ngaahi 'Aho Kimui Ní

'Oku mahino kia kitautolu kāingalotu 'o e Siasí, 'a e tu'unga totonu 'o e feohi 'a e husepānití mo e uaifí. “Kapau te ke fehu'i ki he kau fefine fo'ou mai ki he Siasí pe ko e hā 'a e liliu lahi 'i he'enua hoko ko e mēmipá, te nau tala atu ko e founga fo'ou 'o e anga 'o 'enua vakai ki honau 'apí, ki honau husepānití, pea mo 'enua fānaú. 'I he ngaahi me'a 'e ni'ihí 'oku nau faingata'a'ia 'i he liliu 'o e anga 'o 'enua fakakaukau, ka te nau fakamamafa'i kotoa hono mahu'inga ke ako mo fefaka'apa'apa'aki pea mo poupou'i 'a e tangatá 'i he'ene hoko ko e

pēteliake 'o e 'apí" (Anna Lindback, 'i hono faka'aonga'i 'e Carol Larsen 'i he "The Gospel Counterculture," *Ensign*, Mar. 1977, 26).

'E lava 'e he uaifi 'i he Kau Mā'oni'oni 'i he Ngaahi 'Aho Kimui Ní, 'o tatau ai pē pe 'oku Siasi hono husepānití pe 'ikai, mālohi he Siasí pe 'ikai, 'o hoko ko ha hoa mo ha tokoni kiate ia.

Na'e pehē 'e Palesitēni N. 'Elitoni Tena: "Kakai fefine, ko ha ivi mo ha pou pou lahi kimoutolu ki he kakai tangata 'i ho'omou mo'uí, pea 'oku nau fa'a fie ma'u he taimi 'e ni'ihī ho'omou tokoní 'o tautautefito ki he taimi 'oku 'ikai ke nau taau ai ke ma'u iá. He 'ikai lava 'e ha tangata ke ma'u ha 'uhinga lahi ange, ha 'amanaki lahi ange, pe ivi lahi ange kae 'oua ke ne 'ilo'i . . . 'oku falala ange mo 'ofa ai hono uaifi" ('i he Conference Report, October 1973, 125; pe *Tūhulu*, Sānuāli 1974, 8).

- 'E anga fēfē ha'atau fakahoko ki hotau husepānití 'oku tau 'ofa mo falala ki ai? Ko e hā 'oku totonu ai ke tau fakahoko 'eni ki hotau husepānití 'o a'u ai pē ki he taimi 'oku tau pehē ai 'oku 'ikai ke nau taau ke ma'u iá?

'I he'etau hoko ko e ngaahi uaifi 'i he Kau Mā'oni'oni 'i he Ngaahi 'Aho Kimui Ní, 'oku fie ma'u ke tau pou pou'i hotau husepānití 'i honau ngaahi fatongia faka-Siasí. Ko e taimi 'oku fakakaukau'i ai ha tangata ki ha tu'unga fo'ou 'i he lakanga fakataula'eikí pe ko ha uiui'i, 'oku toe alea'i ai mo e tu'unga mo'ui taau 'o e uaifi. 'Oku fie ma'u ke ne lava 'o 'oange 'a e pou pou kakato kiate ia. 'Oku totonu ke nofotaha hono lotó, 'i he ngaahi me'a 'o e mo'ui ta'engatá, kae 'ikai 'i he ngaahi me'a 'o e māmaní. Pea 'e toki lava leva ai ke ne tu'u 'i hono tafa'akí 'o pou pou'i hono husepānití. (Ko e ngaahi founa mahino ke pou pou'i ai 'a e kau ma'u lakanga fakataula'eikí, vakai, Lēsoni 13, "Kakai Fefiné mo e Lakanga Fakataula'eikí," 'i he tohi lēsoni ko 'ení.)

'E 'i ai hatau ni'ihī 'e mali ki ha kakai te'eki Siasi pe kāingalotu 'oku 'ikai mālohi he Siasí. 'E lava pē ke tau loto si'i 'i he 'ikai ke mālohi hotau husepānití 'i he Siasí. Mahalo na'a fie ma'u ha mana, ka ko e uaifi ko ē 'oku fa'a kātaki mo tuí 'e lava pē ke ne māta'ia ha mana pehē. 'Oku 'i ai ha kakai tangata 'e ni'ihī 'e a'u 'o lauta'u pea nau toki mālohi, ka 'oku totonu ke tau kei lotu pē mo mo'ui 'aki 'a e ngaahi akonaki 'o e ongoongolelé 'i hotau 'apí.

Ko e founa 'e taha te tau lava ai 'o tokoni ke mālohi hotau husepānití 'i he Siasí ko hano fakahoko 'o ha 'ekitivití fakafāmilí 'i he pō efiafi fakafāmilí. Te tau lava 'o tokoni ki he fānaú ke nau teuteu ha ngaahi talanoa 'o e ongoongolelé ke fai ki he fāmilí, pea fakaafe'i hotau husepānití ke nau kau mai. 'E faifai pē pea tau lava 'o fakalotolahi'i ia ke ne tatakí 'a 'etau efiafi fakafāmilí pea a'u 'o ne ako'i ha lēsoni ki mui ange

ai. 'Oku tokolahi ha kakai tangata 'oku nau ongo'i fiemālie ange 'i ha efiafi fakafāmilī 'i ha'anau 'i ha houalotu 'a e Siasí. Ko 'enau anga pē ki he fakataha 'i 'apí, 'e faingofua ange leva ke nau ma'ulotu.

"Na'e talu e kau 'a Melilisi ti Tolita 'o e Uooti Ua Lapalata ki he Siasí 'i hono ta'u hivá. Na'e mālohi ma'u pē 'i he Siasí mo ne fua ha ngaahi lakanga faka-Siasí lahi. Na'e mali mo ha talavou na'e 'ikai ke Siasí, ka na'e fekumi ki ha founa te ne lava ai 'o faka'aonga'i 'a e ngaahi fale'i mo e ngaahi akonaki 'o e ongoongolelei 'i hono 'apí. Na'á ne fakamatala'i 'a e me'á ni 'o pehē, 'Kuo pau ke ke kumi ha me'a ke potupotutatai ai 'ete mo'uí.' Na'á ne lí'oa ai ia 'i he tokanga mo e 'ofa ki hono 'apí, husepānití, pea mo 'ene fānaú. 'I he tuku 'a e ngaahi houalotú na'e 'ikai ke toe nofo 'o pōtalanoa mo hono ngaahi mahení, kae foki vave ki 'api ke fakahoko hono ngaahi ngafá.

"Ko e ta'u ua 'aki 'eni 'a e kau hono husepānití ki he Siasí pea 'oku hoko ia ko e pīsope 'o e Uooti Lapalata Uá" (Carol Larsen, "The Gospel Counterculture," *Ensign*, March 1977, 27).

- Ko e hā ne fai 'e Sisitā ti Tolita ke pou pou'i ai hono husepānití pea mo kei mālohi ai pē he Siasí?

'E lava foki ha uaifi ke tokoni ki hono husepānití 'i hono fakahoko hono fatongia ko e taki fakalaumālie 'i he 'apí. "Ne 'i ai ha tamai, ko ha taha fakalongolongo, ko ha tangata loto mā'ulalo, na'e faingata'a ki ai ke ne fakahaa'i 'ene 'ofa ki hono fāmilí. 'I ha teke hono uaifi ne nau kamata ai ke fakahoko 'enau lotu fakafāmilí, pea ne iku hoko ia ko ha faingamālie ke fakahaa'i ai 'a e me'a ne 'i hono lotó. Ne hoko 'a e me'á ni 'o hangē ha fakahaa' ki he'ena ta'ahiné, he na'á ne faka'uhinga'i 'e ia e tō'onga 'ene tamaí 'o pehē 'oku 'ikai ha'ane tokanga ange. Ko 'ene ngaahi lotú na'e nounou pea 'i he taimi 'e ní'ihī na'e fakalea fai-kehe, ka 'i he'ete fanongo ki he'ene pehē, "Tāpuaki'i mu'a hoku 'ofefine hoihoifuá ke fai lelei' ne fakafiefia ia ki ai" (Ann H. Banks, "The Extra Blessings of Family Prayer," *Ensign*, Sānuāli 1976, 37).

- Na'e tokoni fēfē 'a e fefinē ni ki hono husepānití ke hoko ko ha taki fakalaumālie 'i honau 'apí? Ko e hā mo ha toe founa te tau lava ai 'o tokoni ki hotau husepānití ke nau hoko ko ha kau taki fakalaumālie?

'I he'etau hoko ko e ngaahi uaifi 'i he Kau Mā'oni'oni 'i he Ngaahi 'Aho Kimui Ní, 'oku totonu ke tau fakatupulaki ha fa'ahinga ongo'i fakalaumālie 'i hotau 'apí 'aki hano fakalahi 'etau kātakí mo 'etau loto fiefiá. 'Oku fie ma'u ke tau ngāue ke fakatupulaki ha fetu'utaki fakafāmilī 'oku lelei. Kuo pau ke tau ngāue faka'aho 'aki 'etau tuí mo mo'ui 'aki 'a e ongoongolelei.

- Lau ‘a e Loma 15:1–5. Ko e hā ‘oku hoko ai ‘a e fa’a kātakí ko e kongā ‘o hotau tufakanga ko e uaifí?

Ngaahi Fatongia mo e Ngaahi Tāpuaki ‘o ha Fa’ē ‘i he Kau Mā’oni’oni ‘i he Ngaahi ‘Aho Kimui Ní

Ko e fatongia ‘o e kakai tangata mo e kakai fefine mo’ui lelei kotoa ‘oku mali ke ‘omi ‘a e fānau fakalaumālie ‘a e ‘Otuá ke mo’ui ‘i māmani. ‘I he ‘etau fakahoko iá, ‘oku tau fokotu’u ai ha tu’unga fengā-ue’aki mo e ‘Otuá. ‘Oku tau foaki ha sino ma’a ‘Ene fānau fakalaumālié—ko hotau ngaahi tokoua mo e tuofāfine fakalaumālie. (Vakai, Spencer W. Kimball, *Ko e Mana ‘o e Fakamolemolé* [1969], 104.)

- Faka’ali’ali ‘a e tokoni fakafaiako fika 14-a, “Ko ha fa’ē ‘oku ma’u lotu mo hono fāmili.”
- Faka’ali’ali ha pousitā ‘o e lisi ko ‘eni pe faka’aonga’i ‘a e fakamatala ‘i he palakipoé. Ko e taimi ‘e lau taha taha ai ‘a e ngaahi potu folo-folá, kole ki he kau fefiné ke nau fakafanongo ki he ngaahi fatongia fakaemātu’a ‘oku lau maí. Hiki ‘i he tafa’aki ‘o e ngaahi fakamo’oni folofolá ‘a e ngaahi fatongia ‘oku fakalau maí.

1. Mōsaia 4:14–15: ako’i ‘a e fānau ke nau ‘a’eva ‘i he mo’oni mo fakamātoato pea ‘ofa mo fetokoni’aki
2. Tokāteline mo e Ngaahi Fuakava 20:70: fakapapau’i ‘oku ma’u ‘e he fānau ‘a e ngaahi tāpuaki ‘o e lakanga fakataula’eiki
3. Tokāteline mo e Ngaahi Fuakava 68:25–28: ako’i ‘a e fānau ‘i he fakatomalá, tuí, me’a’ofa ‘o e Laumālie Mā’oni’oni, lotú, mo e anga-tonú

He ‘ikai ma’u ‘e he hou’eiki fefiné ha fakalāngilangi lahi ange ka ko ha’anau tokoni ‘i he palani fakalangi ‘o hono ‘omi ‘o e fānau fakalaumālié ki māmani, mo ako’i kinautolu ke nau “‘a’eva ‘o anga-tonu ‘i he ‘ao ‘o e ‘Eiki.” ‘E ma’u ‘e ha fefine ha fiefia mo ha fiefia lahi fau ‘o ka ne ka hoko ko ha fa’ē fakapotopoto mo mo’ui taau pea mo ohi hake ha fānau lelei. Ko ha tokoni ma’ongo’onga ange ‘eni ia ki he fa’ahinga ‘o e tangatá ‘i ha toe fa’ahinga ngāue ange. (Vakai, N. Eldon Tanner, ‘i he Conference Report, October 1973, 126; pe *Ensign*, Jan. 1974, 10.)

Tu’unga ‘i hono lahi ‘a e mavahe ‘a e ngaahi tamaí mei ‘api ‘i he ngāue faka’ahó, he ‘ikai ke nau fa’a ma’u ai ha faingamālie lahi tatau mo ia

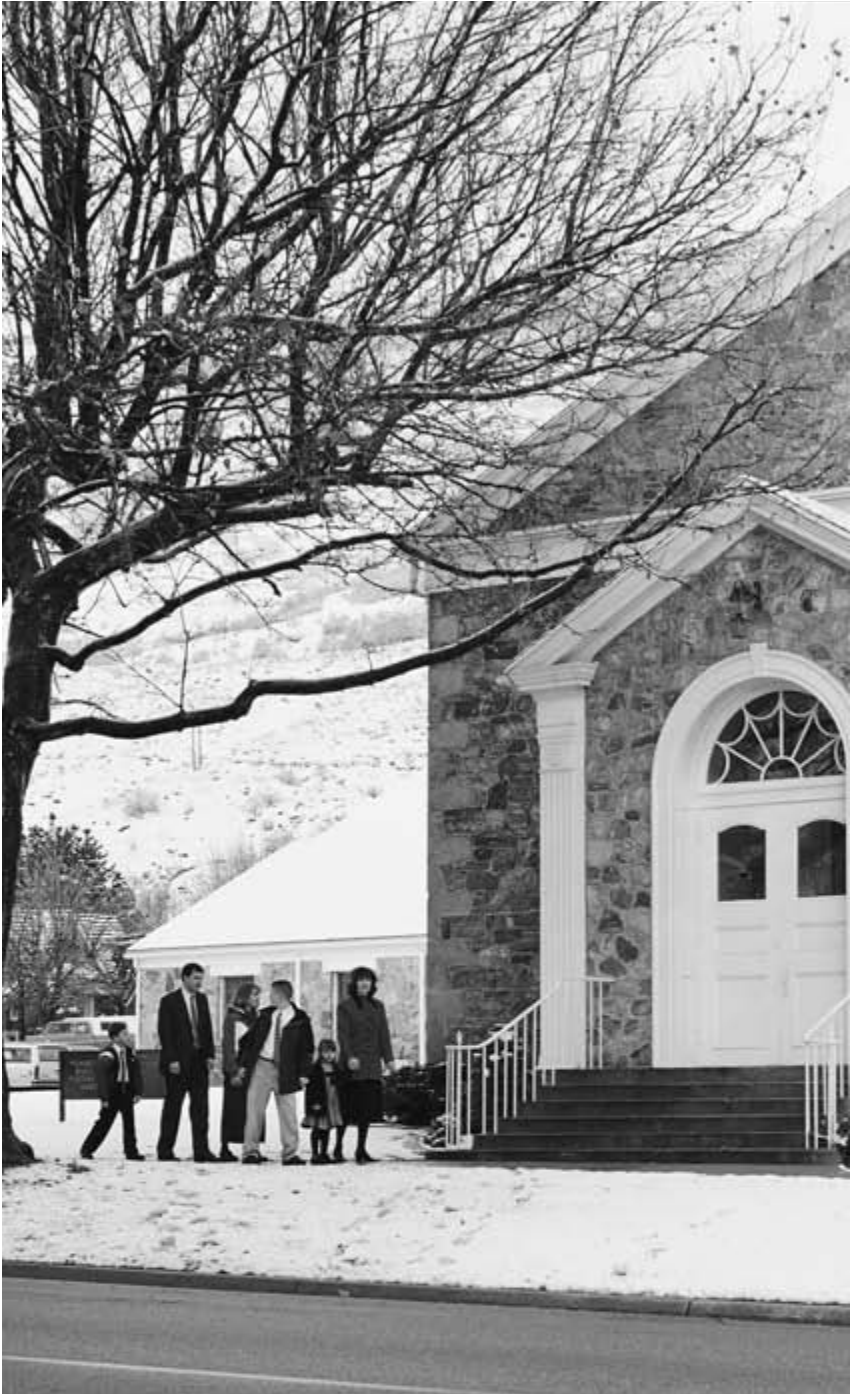

14-a, Ko ha fā'ē 'oku mā'u lotu mo hono fāmilī

‘oku ma’u ‘e he ngaahi fa’ee ke tokoni’i si’enua fānaú. ‘Oku hangē ‘oku ivi lahi ange ma’u pē ‘a e ngaahi fa’ee ‘i hono fakafōtunga ‘o e mo’ui ‘a ‘enua fānaú. (Vakai, Heber J. Grant, *Gospel Standards*, comp. G. Homer Durham [1941], 152.) Ko hono ‘uhinga ia ‘oku mātu’aki mahu’inga ai ke nofo ‘i ‘api ‘a e ngaahi fa’ee ‘o tokanga’i totonu ‘a ‘enua fānaú. ‘Oku totonu ke nau feinga ke ‘oua na’a nau tuku ‘a ‘api ke tokanga’i ia ‘e ha kakai kehe. Kuo ‘osi kole mai hotau kau takí ki si’i ngaahi fa’ee ke ‘oua te nau ngāue ‘o mavahe mei ‘api tuku kehe pē ‘o ka mātu’aki fie ma’u.

“‘O a’u ai pē kapau ‘e fie ma’u ke ngāue si’i ngaahi fa’ē ‘i he ngaahi fāmili . . . ‘oku ‘ikai totonu ke nau fakali’eli’aki ‘a hono tokanga’i ‘o e ‘apí mo hono ngaahi fatongiá, ‘o tautautefito ki hono ako’i ‘o e fānaú” (Harold B. Lee, “Maintain Your Place As a Woman,” *Ensign*, February 1972, 52).

Ko si’i kakai fefine ko ia ‘oku li’ekina ke nau ohi tokotaha hake ha fāmili, pe kuo ohi hake ‘a e ngaahi fāmili pea toki li’aki kinautolu ‘e he ngaahi husepānití, ‘oku ‘i ai ‘enua totonu ke ma’u ha ngaahi tokoni makehe mei he kau taki ‘o e lakanga fakataula’eikí. Ne tala ange ‘e Palesiteni Hāloti B. Lī ki si’a fefine ne li’aki mo si’a fānaú ‘e toko valu: “‘Oua te ke ongo’i li’ekina ‘i he ‘ikai ke mo fakataha mo ho husepānití. Vāofi mo ho’o ongo faiako faka’apí pea mo ho’o pīsopé..’ Pea malimali pē mo pehē mai, ‘e Palesiteni Lī, ‘oku ou ma’u ‘a e ongo faiako faka’api lelei taha ‘e faifaiangé pea ma’u ‘e ha taha, pea ‘oku ‘ikai ha taha ia te ne ma’u ha pīsope lelei ange ‘i he’emau pīsopé. ‘Oku tokanga’i lelei kimautolu. ‘Oku mau ma’u ha tamai ‘oku tu’u fakatamai ‘o ne tokanga’i kimautolu, ‘a ia ko ha toko taha ma’u lakanga fakataula’eiki ‘oku tokoni ‘i he’emau mo’ui’ ” (*Ensign*, February 1972, 53–54).

‘Oku ‘i ai si’a kakai fefine ‘oku ‘ikai ke nau si’i malava ‘o ohi kotoa hake si’enua fānaú ke nau lalahi, ko e tupu mei ha si’i mālōlō kei iiki pē si’enua fānaú. Na’e ako’i ‘e he Palōfita ko Siosefá ko e tokolahi ‘o e fānaú ko iá ne nau fu’u haohaoa kinautolu mo faka’ofo’ofa ke mo’ui ‘i he ‘uli ‘o e māmaní. Pea na’a mo ‘etau tengihia ‘enua mole atu meia kitautolú, ‘oku ‘i ai ha ‘uhinga ke tau fiefia ai he kuo fakahaofi kinautolu mei he koví. (Vakai, *Teachings of the Prophet Joseph Smith*, sel. Joseph Fielding Smith [1976], 196–97.) Na’á ne toe ako’i foki ko kinautolu ‘oku mate ka ‘oku te’eki hoko honau ta’u valú ‘oku fakahaofi kinautolu ‘i he pule’anga fakasilesitialé (vakai, T&F 137:10). Ka mo’ui faivelenga si’i ngaahi fa’ē ‘a e fānaú ko ‘ení, te nau toe ohi hake pē kinautolu kae ‘oua kuo nau lalahi ‘i he lolotonga ‘o e Nofotu’í (vakai, Joseph F. Smith, *Gospel Doctrine*, 5th ed. [1939], 00 [455–56]).

‘Oku ‘i ai si’a kakai fefine ‘oku ‘ikai ke nau lava ‘o ma’u ha fānaú. ‘Oku fa’a lava pē ‘e he si’i kakai fefine ‘oku ‘ikai si’anau fānaú ‘o fakahoko ‘a

e tu'unga 'o e fa'éé 'aki ha'anau pusiaki pe ohi mai ha fānau pe tauhi si'i fānau 'oku 'omi fakataimi 'e he pule'angā (foster children). 'E lava 'e he kakai fefine 'oku 'ikai ke nau lava 'o ma'u ha fānau pea mo e kakai fefine 'oku te'eki malí 'o ongo'i lavame'a 'o ka nau ka ngāue mo e fānau 'i ha ngaahi founa kehekehe pe ko ha'anau fakahoko ha ngaahi me'a te nau lava ai 'o tokoni ki ha ni'ihī kehe. Ko e kakai fefine ko ia 'oku nau fakahoko ha ngaahi ngāue peheé te nau lava 'o ma'u ha fiefia ai pea mo 'omi foki mo ha fiefia pea mo ha mālohi 'oku lelei ki he mo'ui 'a e fānau, 'o tautautefito kia kinautolu ne 'ikai ke nau ma'u ha 'ofa fakaefa'eé.

Ne fakafiemālie'i 'e Palesiteni Pilikihami 'Tongi si'i ngaahi fa'ē hala mo e fānau ne nau tauhi faivelenga ki he'enua ngaahi fuakava he tempalé 'i he'ene pehē: "'Oku loto mamahi si'a kakai fefine tokolahi koe'uhī he 'oku 'ikai tāpuaki'i 'aki kinautolu ha hako. Te mou mamata ha kuonga te mou ma'u ai ha fānau 'e laui miliona te nau takatakai'i kimoutolu. Kapau te mou tauhi faivelenga ki ho'omou ngaahi fuakavá, te mou hoko ko ha ngaahi fa'ē ki ha ngaahi pule'anga. . . . Mou faivelenga, pea kapau he 'ikai tāpuaki'i 'aki kimoutolu ha fānau 'i he mo'ui ni, 'e tāpuaki'i 'aki kimoutolu ia 'i he mo'ui ka ha'ú"' (i he *Deseret News Weekly*], 28 November 1860, 306).

- 'E lava fēfē 'e he ngaahi tokātelinē ni 'o fakafiemālie'i si'i ngaahi fa'ē 'oku hala fānau mo mamahí? 'E lava fēfē 'e he fo'i mo'oni 'oku fakahā mai ko 'enī 'o fakalotolahi'i kinautolu ke tau mo'ui anga-tonu?

Ko e Tufakanga 'o e Fefine Te'eki Malí

- Faka'alí'alí 'a e tokoni fakafaiako fika 14-b, "Ko ha finemui 'oku ako ke mateuteu ki ha ngaahi uiui'i 'i he kaha'ú."

Ko e fefine kotoa pē, 'a e mali mo e te'eki mali, 'oku 'i ai honau ngaahi ngafa mo honau ngaahi fatongia mahu'inga 'i he mo'ui fakamatelié. 'Oku ma'u 'e ha kí'i ta'ahine pe finemui ha faingamālie lahi 'i he'ene kei tupu haké ke ne teuteu'i ai ia ki he fatongia 'i he kaha'ú ko ha fa'ē mo ha uaifi. 'E lava ke ne ako 'a e tauhi-'apí mei he'ene fa'eé, 'i he akó, pe 'i he ngaahi kalasi tauhi 'apí 'i he Siasí. 'E lava ke ne ako'i ia 'aki ha'ane 'alu ki he akó. 'Oku fie ma'u ke ne teuteu ke ne hoko ko ha faiako 'i hono 'apí. 'Oku totonu ke ne tā ha sipinga lelei ki hono ngaahi kaungā- me'a Siasí mo e ta'e Siasí, 'o tauhi ia ke haohaoa mo anga-ma'a.



14-b, Ko ha finemui 'oku ako ke ne mateuteu ki ha uiui'i 'i he kaha'ú



14-c, Ko ha fefine 'okú ne ako'i ha fānau 'i ha kalasi

- Kapau 'okú ke kei si'í mo te'eki mali, 'e anga fēfē ha'ó teuteu ke ke hoko ko ha uafi mo ha fa'ē? Ko e hā 'oku mahu'inga ai ke te fakalalakaka fakalaumālie 'i he'ete kei si'í?
- Faka'ali'ali 'a e tokoni fakafaiako fika 14-c, "Ko ha fefine 'okú ne ako'i ha fānau 'i ha kalasi."

'Oku 'i ai ha kakai fefine he 'ikai ke nau mali kinautolu kae 'oua kuo a'u ki he konga ki mui 'o 'enau mo'uí. 'E 'i ai ha ni'ihī te nau nofo toko taha ai pē he toenga 'o 'enau mo'ui fakamatelié 'o kapau he 'ikai ke nau ma'u ha hoa 'oku mo'ui taau. Ko e kakai fefine peheé 'oku tala'ofa kia kinautolu ha ngaahi husepāniti mo'ui taau pea mo ha fānau 'i he mo'ui ka hokó. He 'ikai ha fa'ahinga tāpuaki ia 'oku ma'u he māmaní 'e ta'ofi meia kinautolu.

Na'e pehē 'e Palesitēni Hāloti B. Li: "Ko kimoutolu kau finemui 'oku faka'au ke motu'a ka 'oku te'eki ke mou tali ha lea mali atú, kapau te mou 'ai ke mou mo'ui taau mo mateuteu ke ō ki he fale 'o e 'Eikí pea tui ki he tefito'i mo'oni toputapú ni 'o e mali fakasilesitiale ki 'itāniti, neongo he 'ikai hoko mai kiate ko e 'a e faingamālie 'o e malí he taimí ni 'i he mo'ui fakamatelié, ka 'e fakapale'i koe 'e he 'Eikí 'i hono taimi totonu pea he 'ikai ha tāpuaki ia 'e ta'ofi meiate koe. 'Oku 'ikai te ke ha'isia koe ke ke tali ha lea mali mei he taha 'oku 'ikai mo'ui taau tu'unga 'i ha'o manavasi'i 'o pehē he 'ikai ke ke ma'u ho ngaahi tāpuaki" (*Ye Are the Light of the World* [1974], 308).

- 'E 'omi fēfē 'e he tala'ofá ni ha fakafiemālie mo ha 'ilo pau ki si'í kakai fefine ta'e malí?

Na'e fakahaa'i 'e ha fefine te'eki mali hono lotó 'o peheni:

""Oku lahi fau ha ngaahi tāpuaki makehe mo ha ngaahi faingamālie lelei 'oku 'atā ki si'í kāingalotu te'eki malí. . . .

""I he'etau vēkeveke ke malí, 'e lava pē ke tau ta'e tokanga'i ai ha ngaahi faingamālie makehe lahi ke teuteu'i ai kitautolu, 'o 'ikai ki he malí pē, ka ki he hakeaki'i ta'engatá.

""I he'etau hoko ko e [kakai fefine] te'eki mali 'i he Siasí, 'oku ou fa'a ta'e fakama'uma'u ai ke u fai mo fakahoko 'a e tala'ofa 'o e mali temi-pale 'oku tala'ofa mai 'i hoku tāpuaki fakapēteliaké. Taimi tatau, . . . 'oku fakautuutu 'eku fakatokanga'i mo fakahounga'i 'a e ngaahi tāpuaki makehe 'oku ma'u 'e he kāingalotu te'eki malí 'oku faivelengá.

""Oku tau ma'u 'a e taimi mo e faingamālie ke faka'aonga'i 'o fakatatau mo hotau lotó. Ka 'oku tau toe ha'isia foki ki he founga 'oku tau faka'aonga'i ai 'a e me'a'ofa mahu'inga ko ia 'o e taimí. 'I he'etau hoko ko e kāingalotu te'eki malí 'e lava ke tau . . . [tēngihia] hotau tu'unga ta'e

malí, . . . pe te tau faka'aonga'i 'a e ki'i vaha'a taimi 'atā ko ia 'i he'etau mo'uí ko ha taimi tatali 'i he fa'a ngāue mo e mohu founa. 'Oku ou tui pau 'oku mātu'aki mahu'inga fau 'a e founa 'oku tau faka'aonga'i ki ai 'a e vaha'a taimi ko 'ení 'o fakatoutatau pē ki he'etau ki'i fiefia he taimi ní pea mo e taupotu tahá pea pehē ki he'etau fakalalakaka ta'e-ngatá.

"Ko ha me'a 'eni ke mu'aki fakakaukau ki ai 'a ia ko ha fehu'i fekau'aki mo ha ngāue ki he toenga 'o 'ete mo'uí pe ma'u'anga mo'ui. . . . 'Oku 'i ai ha kakai fefine 'e *ní'ihí* 'oku nau ma'u ha fiamālie lahi 'i hono a'usia ha tukupā lahi 'i ha'ane ngāue ma'u'anga mo'ui. . . . Ka 'i he lotu lahi pea mo ha ngaahi tāpuaki 'i he lakanga fakataula'eikí, Kuó u ma'u ai . . . ha fakamahino 'oku fakafiamālie ko ['eku tūlifua ko ia 'i he'eku ki'i ngāué] 'i he me'a 'oku ou lolotonga fakahokó 'oku fakahōifua ia 'i he 'ao' o e 'Eikí. . . .

"[Neongo ia] te u fakahā mo'oni pē, ko e fiefia lahi taha mo tu'uloa taha 'i he'eku mo'uí 'oku ma'u ia . . . mei he ngaahi ngāue tokoni 'ofa fakalongolongo mo ta'e 'iloá. . . . 'Oku fu'u faingofua fau ke tau tokanga tāfataha pē ki he'etau ngaahi fiema'ú mo 'etau ngaahi palopalemá 'o tupu ai ha'atau tuli fakalaumālie ki he tangi mo e lotu mamahi 'i hotau 'ātakaí. . . .

"He 'ikai ha toe taimi ia 'e faka'atā pehē ai hotau taimi 'o hangē ko e lolotonga ní. 'Oku tau ma'u ha taimi ke 'ave ai ha [ngaahi kalasi], . . . ke tau laukonga lahi ange ai 'o kapau te tau fekumi ki he ngaahi tohi lelei tahá, . . . ke fakatupulaki ha ngaahi talēniti kehekehe mo ha ngaahi me'a fakamānako, . . . ke kamata ['etau] tohi hohokó. . . . ['E lava 'e he me'á ni 'o ue'i] 'a e fāmilí kotoa ke nau kau . . . hono fakatotolo 'o e ngaahi lekooti [fakafāmilí]. . . .

"'E 'ikai lava ke fakamahu'inga'i 'a e fiefia lahi 'oku ma'u he toutou ngāue faivelenga 'i he Siasí. . . . 'Oku ou . . . ma'u ha fiefia lahi 'i he'e-ku hoko ko e faiako 'i he Lautohi Faka-Sāpate 'a e uōtí. . . .

"'Oku tau ma'u ha taimi ke fakamālohi-sino ai ke tau mo'ui lelei. . . . 'E hanga 'e he toutou fakamālohi-sinó 'o langaki 'a e laumālié mo 'etau ngaahi ongó pea mo fakafōtunga lelei 'a e sinó.

"'Oku tau ma'u ha taimi ke tau feohi ai mo e ngaahi fāmilí 'i hotau uōtí pe koló, 'o hoko ko ha kaume'a ki he fānau iiki angé. 'Oku faka-afe'i au (pea 'oku ou vēkeveke) . . .ki ha [ngaahi 'ekitiviti lahi mo e fānau iiki angé]. . . . 'I he mālohi 'o 'etau tā sipingá, te tau lava ai 'o fakalotolahi'i fakalongolongo pē kinautolu ke nau muimui ki he ngaahi tefito'i mo'oni 'o e ongoongoleléi 'i he'enau fakaofi atu ki he tu'unga 'o e kakai lalahí.

“Oku tau ma’u ha taimi ‘oku ‘ikai toe fakahoha’asi mo ‘etau Tamai ‘i he langí. He ‘ikai ke u fakamatala’i e mālohi kuo ma’u ‘e he ‘aukaí mo e lotú ‘i he’eku mo’uí. . . . Kuó u ma’u ha fakamo’oni ta’e ue’ia ki he ‘ofa makehe ‘a e ‘Eikí pea mo ‘Ene tokanga mai ke u leleí.

“ . . . ‘I he taimi ‘o ‘etau fie ma’ú, ‘oku ‘i ai ha to’ukupu ‘o e ‘ofa ‘okú ne ‘ō’ōfaki mo hiki hake, fakamālohia, pea mo tokoni’i kitautolu. Vakavakai takai. ‘Oku ou palōmesi atu ‘oku ‘i ai.

“Pea ‘i he taimi ‘oku tau mafasia lahi ai ‘i he loto fo’í, . . . Kuó u ‘ilo’i ko e faito’o pau taha ki he mole ‘a e ‘amanakí ke te fakatokanga’i ‘oku ‘i ai ha taha ‘i ha feitu’u ‘okú ne fie ma’u au. ‘I hono tāpuaki’i ‘o ha tahá, ‘oku fakangalomi vave hifo ai ‘eku ngaahi fiema’ú mo ‘eku ngaahi palopalemá ‘i he maama māfana ‘o ‘ilo’i kuó u fakafiefia’i si’a mo’ui pea ko e me’a kuó u faí ‘oku fakahōifua ia ki he ‘Eikí.

“Tuku ā ke tau fiefia ‘i he koloa mahu’ingá ni, ‘i he taimí, pea mo fakafeta’i ki he ‘Eikí ‘i he me’a’ofa mahu’ingá ni” (Anne G. Osborn, “The Ecstasy of the Agony: How to Be Single and Sane at the Same Time,” *Ensign*, March 1977, 47–49).

- Ko e hā ha ngaahi founa ne ma’u ‘e he fefiné ni ke fakakakato ange ai ‘ene mo’uí?

Faka’osí

‘Oku ‘i ai ha mahu’inga lahi ‘o e fefine kotoa pē ‘i he Siasí ni. Kapau te tau mo’ui faivelenga, ‘e tāpuekina kitautolu ‘i ha ‘aho ‘aki ha faingamālie ke tau hoko ko ha hoa, tokoni, mo e fa’ē. Tatau ai pē pe ‘e hoko vave mai ‘a e faingamālie ni pe ‘i he kongá ki mui ‘o e mo’uí pe ‘i he mo’ui he maama ka ha’ú, ‘e kei lava pē ke tau fakafemo’uekina’i ‘etau mo’uí ‘aki ha’atau tokoni ki he kakai kehé mo fakahoko hotau ngaahi tufakangá ko e kakai fefine ‘o e Kau Mā’oni’oni ‘i he Ngaahi ‘Aho Kimui Ní.

Tukupā

Kumi ha ngaahi founa ke ke fakalelei’i ai koe ‘i ho ngaahi tufakangá.

Ngaahi Potu Folofola Kehé

- ‘Efesō 6:4 (‘oua ‘e faka’ita’i ‘a e fānaú)
- 1 Tīmote 5:3–14 (kau uitouí)

Teuteu 'a e Faiakó

Ki mu'a pea toki fakahoko 'a e lēsoní:

1. Ako 'a e *Ngaahi Tefito'i Mo'oni 'o e Ongoongolelei* vahe 36, "'Oku Lava 'o Ta'engata 'a e Fāmilí," mo e vahe 37, "Ko e Ngaahi Fatongia Fakafāmilí."
2. To e fakamanatu 'a e Lēsoni 13 'i he tohi lēsoni ko 'ení, "Kakai Fefiné mo e Lakanga Fakataula'eikí."
3. Teuteu 'a e pousitā 'oku fokotu'u mai 'i he lēsoní pe hiki 'a e fakamatalá 'i he palakipoé.
4. Vahe ki he kau mēmipa 'o e kalasí ke nau fakamatala'i ha ngaahi talanoa, ngaahi potu folofola, pe ngaahi kupu'i lea te ke fie ma'u.

TALATALAIFALE MO HOTAU FĀMILÍ

L ē s o n i 15

Ko e taumu'a 'o e lēsoni ko 'ení ke tokoni mai 'i hono fakamālohia hotau fāmīlī 'aki ha'atau talatalaifale mo hotau husepānití mo 'etau fānaú.

Ko e Tamaí 'Oku Taki 'i he 'Apí

- Hiva'í 'a e himi "'Ofa 'i 'Apí" (vakai, *Ngaahi Himi*, fika 187, pe *Ngaahi Tefito'i Mo'oni 'o e Ongoongolelé*, 382–83).

Ko hotau 'api fakamāmaní ko e kamata'anga ia 'o e 'api fakalangí. 'Oku fie ma'u ke tau fokotu'u 'a e fa'ahinga 'ātakai ko ē 'e hoko atu mo hotau fāmīlī 'o ta'engatá 'i hotau 'apí. Na'e pehē 'e Palesiteni N. 'Elitoni Tena, "'Oku totonu ke hoko 'a e 'api kotoa pē 'o e Kau Mā'oni'oni 'i he Ngaahi 'Aho Kimui Ní ko ha sipinga, 'o hoko ai 'a e tamaí ko e 'ulu 'o e 'apí, ka ke ne tokanga'í 'i he 'ofa, pea ke fenāpasi mālie mo e ngaahi fiema'u mā'oni'oni 'a e fa'ee. 'Oku totonu ke na feinga fakataha ki ha ngaahi taumu'a tatau pē ma'á e fāmīlī, pea 'oku totonu ke ongo'í 'e he fānaú 'a e 'ofa pea mo e melino 'oku 'i aí" ("Fatherhood," *Ensign*, June 1977, 2).

Ko e tamaí ko e pēteliake mo e ma'u mafai pule ia 'i he fāmīlī. Ko hono fatongia ke taki 'i he ngaahi ngāue 'o e fāmīlī. 'Oku 'a e ongomātu'á 'a e fatongia 'o hono ohi hake ha fāmīlī anga- tonú, pea ko hono mo'oni' foki he 'ikai fai tokotaha pē ia 'e ha taha 'ia kinaua. 'Okú na fakatou mahu'inga. Ko kitautolu mo hotau husepānití ko ha ongo hoa ngāue. Te tau lava fakataha 'o langa ha nofo'api 'oku mālohi pea mo 'omi ai hotau fāmīlī ki he 'ao 'o e 'Eikí. 'Oku fie ma'u ke tau talatalaifale mo hotau husepānití ka tau ma'u 'a e Laumālie 'o e 'Eikí 'i hotau 'apí.

'Ofa mo Faka'atu'í Hotau Husepānití

'I he'etau hoko ko e ngaahi uaifí, 'oku totonu ke tau takitaha fokotu'u ha fale 'o e maau mo e 'ofa. 'E hanga 'e he sipinga 'o e 'ofa mo'oni' mo e fekoekoe'í 'o tāpuaki'í mo fakamālohia 'etau nofo malí. 'Oku totonu ke tau fa'a toutou lotu fakataha ma'u pē, fefakahaa'í'aki 'etau 'ofá mo 'etau fefaka'apa'apa'akí, pea lau mo ako fakataha 'a e folofolá. 'Oku



15-a, Ko ha husepāniti mo ha uaifi 'okú na ngāue fakataha

totonu ke tau tauhi 'a e ngaahi fekau 'a e 'Otuá pea mo e ngaahi fua-kava ne fakahoko 'i he 'etau malí.

'I hono fakamatala 'i 'o e 'api haohaoá, ne pehē ai 'e Palesiteni J. Lūpeni Kalake ko e Si'í ko e "'ofa mo'oní. . . 'okú ne tāpuaki 'i mo fakatopu-tapu 'i 'a e fakakaukau mo e tō'onga kotoa pē" 'a ha husepānití mo ha uaifi. "Kuo pau ke 'i he 'apí 'a e fefaka'apa'apa'akí mo e fefakalāngi-langi'í'akí. Kuo pau ke nofo ai 'a e fa'a kātakí 'o lahi fau pea . . . femate-aki 'i 'aki 'i he fakakaukau mo e leá pea 'i he angafaí foki. . . .

"Kuo pau ke 'u'ufi 'e he tuí 'a e 'apí 'o hangē ha maama ulo lelei.

"Kuo pau ke tatakí mo faka'ai'ai kinaua 'e he talangofua ki he ngaahi fekau 'a e 'Otuá" ("Our Homes," *Relief Society Magazine*, December 1940, 809–10).

- Ko e hā te tau lava 'o fai ke fakahaa'i 'aki 'etau 'ofa mo 'etau faka'atu'i hotau husepānití? 'E tokoni fēfē 'etau fakahaa'i 'a e 'ofá ke tau fokotu'u ai 'a e māu 'i hotau 'apí?

Talatalaifale Fakataha

- Faka'ali'ali 'a e tokoni fakafaiako fika 15-a, "Ko ha husepānití mo ha uaifi 'okú na ngāue fakataha."

'Oku mahu'inga ke 'i ai ha fetu'utaki lelei 'i he vā 'o e husepānití mo e uaifi. Pea 'e toki lava leva ke tau ngāue fakataha ke fakalelei'í 'a e ngaahi palopalema 'oku e'a hake 'i he nofo malí. Ko e lahi taha 'o e ngaahi palopalemá 'e lava pē ke tau fehanganhangai mo ia pea mo ikuna'í 'i he taimi 'e fakahinohino ai kitautolu mo hotau husepānití 'e he 'Eikí.

- Lau 'a e 'Alamā 37:37. 'E tokoni fēfē mai ha'atau fakataufolofola ki he 'Eikí?

Kuo pau ke tau fa'a toutou talanoa. Kuo pau ke tau alea'í mo hotau husepānití 'a e ngaahi palopalemá mo 'etau ngaahi taumu'á 'i he laumālie 'o e lotu. Ke tau fakahaa'i 'etau 'ofa ki hotau husepānití 'aki ha'atau kole 'enau pōto'í fakatakí pea mo 'enau tokoní 'i hono fakalelei'í 'o e ngaahi palopalema fakafāmilí. Ko e ngaahi fili mahu'inga kotoa pē 'a e fāmilí kuo pau ke fai fakataha ia. Kuo pau ke tau vahe'í ha taimi pau ke alea'í mo fakalelei'í ai ha ngaahi me'a fekau'aki mo e me'a fakapa'angá, fānaú, me'a fakalotú, kae 'uma'ā ha ngaahi me'a 'oku fai ki ai ha tokanga fakafō'ituitui pe fakafāmilí. Ko hono fai pē ha tu'utu'uni pe fili, kuo pau ke fā'ūtaha 'a e ongomātu'á 'i hono fakahokó.

'Oku fakahaa'i atu 'e he me'á ko 'ení 'a e founga 'o ha talatalaifale pe fekoekoe'í 'a ha ongo me'a mali:

Ko 'eku mātu'á na'á na poto mo ako lelei. Na'e mei malava noa pē ke na taki taha fai fakafō'ituitui ha ngaahi fili lahi ma'á e fāmilí. Ka,



15-b, Ko ha fāmili ‘i he lolotonga ‘o e efiāfi fakafāmili

na'á na tangutu hifo fakataha ma'u pē 'o alea'i 'a e ngaahi palopalemá pea mo ha ngaahi me'a 'e lava ke fakalelei'i ai kinautolú. Na'e meimei tu'o taha 'i he uike, tautautefito ki he efiafi Sāpaté, na'á na tangutu ai 'i he tēpile kai 'i peitó 'o alea'i 'a e ngaahi palopalemá. 'I he taimi 'e ni'ihi ne fa'a fakakau atu ai mo kimautilu fānaú 'i he talanoá. 'I he'ena talatalai fale ko 'eni, na'e meimei malava ai pē 'emau tamaí mo 'emau fa'eé 'o felotoi 'i he founga hono ohi hake kimautilú. Neongo pē na'e sí'isi'i 'a e ki'i pa'anga hū mai 'emau tamaí, ka na'e fe'unga ma'u pē ki'i pa'anga ko iá kia kimautilu. 'Oku 'ikai ke u manatu'i 'e au ha felāuaki pe ko ha kē 'a 'eku ongomātu'á. 'Oku ou fakamālō ai 'i ha ongomātu'a fakapotopoto ne na tā ha sipinga 'o ha fāmili ne meimei 'i he tu'unga fakasilesitalé 'o mau feinga kotoa ai kimautilu he 'ahó ni ke takitaha muimui ki ai 'i homau taki taha 'api.

- 'E tokoni fēfē 'a e talatalai fale fakatahá ke tau ta'ofi ai 'a e felāuaki mo e ngaahi palopalema 'i hotau ngaahi 'apí? 'E fakatupulaki fēfee'i 'e he talatalai fale fakatahá 'a e 'ofá 'i he'etau nofo malí?

Talatalaifale mo e Fāmili

- Faka'ali'ali 'a e tokoni fakafaiako fika 15-b, "Ko ha fāmili 'i he lolotonga 'o e efiafi fakafāmili."

Hili 'o e talatalaifale 'a e tamaí mo e fa'eé, 'oku totonu leva ke na ui mai 'a e fānaú ke nau alea'i 'a e ngaahi taumu'a mo e ngaahi palani fakafāmili 'i ha fakataha alēlea.

'Oku mātu'aki mahu'inga ke fakahoko ha fakataha alēlea mo e fāmili fakakātoa. 'E lava ke ne fakalelei'i 'a e fāmili, fakalahi 'a e ongo'i 'ofá, pea fakalahi mo e fiefiá. 'E 'ilo tokamu'a ai 'e he fānaú 'a e ngaahi palani 'a e fāmili. Ko e taimi 'e fe'ilo'aki ai 'e he kau mēmipa taki taha 'o e fāmili 'a e me'a 'oku nau fai, ko hono olá ko e maau mo e melino. 'Oku totonu ke tuku ange ha faingamālie 'o e fānaú ke nau kau 'i he fai 'o e ngaahi filí 'i he taimi kotoa pē 'e lava ai, pea 'oku totonu foki ke nau tokoni 'i hono fakahokó. Ko e taimi 'oku tau talatalaifale ai mo hotau fāmili, 'oku totonu ke tau faka'apa'apa'i 'a e ngaahi fakakaukau fakafo'ituituí, ngaahi palopalemá, kae 'uma'ā 'a e taimi tēpile 'a e toko taha taki taha.

- Ko e fē 'a e taimi lelei taha ke fai ai ha fakataha alēlea fakafāmili? Ko e hā ha ngaahi tafa'aki 'e lava ke alea'i 'i ha fa'ahinga fakataha alēlea pehē?
- Faka'ali'ali 'a e tokoni fakafaiako fika 15-c, "Ko ha talatalaifale 'a ha fa'ē mo ha'ane tama fefine."

'Oku 'ikai hoko ma'u pē hono fale'i 'etau fānaú 'i ha tūkunga molu-malu pe maau. 'I he'etau hoko ko e ngaahi fa'eé, 'oku totonu ke tau



15-c, Ko ha talatalaifale 'a ha fa'ē mo ha'ane tama fefine.

puke 'a e faingamālie kotoa pē ke tau fakafanongo ai ki he'enua ngaahi palopalemá. 'Oku totonu ke tau feinga ke mahino kia kitautolu 'a e 'uhinga 'oku nau fakakaukau pehē aí. 'Oku 'ikai totonu ke tau kata'i pe fakama'ama'a'i 'a e ngaahi me'a 'oku nau tokanga ki aí. Ka, 'oku totonu ke tau feinga 'i he 'ofa ke mahino kia kitautolu pea mo tau fale'i kinautolu. 'E lava foki ke tau fakalotolahi'i hotau husepānití ke nau talanoa fakafo'ituitui mo e fānaú taki taha.

"Ko ha me'a faka'ofa'ofa ke tangutu hifo ha tamai pe fa'ē mo ha taha 'o e fānaú 'o talanoa ki ha palopalema fakafo'ituitui. . . . 'Oku 'i ai ha ngaahi teke, mo ha ngaahi fakatauele . . . 'a ia 'oku fie ma'u ke mateuteu hotau ngaahi fohá mo hotau ngaahi 'ofefiné ke matatali. . . .

"I he ngaahi talanoa fakamātoato peheé, 'e ala tokoni ai 'a e mātu'á ki hano fokotu'u ha ngaahi kaveinga ngāue ma'a 'enua fānaú" (ElRay L. Christiansen, 'i he Conference Report, April 1972, 43; pe *Ensign*, July 1972, 55).

- 'I ho'o hoko ko e finemuí, ko e hā ha me'a te ke fie alea'i mo ho'o mātu'á? 'I ho'o hoko ko e fa'éé, ko e hā ha me'a te ke fie alea'i mo ho'o fānaú? 'E lava pē ke ke fakamanatu ki he kau mēmipa 'o e kalasi ke nau fekumi ma'u pē ki he fakahinohino mei Laumālie Mā'oní'oní 'i hono fakahoko pea mo hono tali 'o ha ngaahi fale'í. 'E lava 'a e Laumālie Mā'oní'oní 'o tokoni ke tau 'ilo 'a e me'a ke tau lea 'akí pea mo e founga ke faka'aonga'i ai 'a e fale'í 'oku tau ma'ú.

Na'e pehē 'Eletā Lisiata L. 'Ēveni, fekau'aki mo hono fale'í 'o e fānaú: "Oku mou ma'u fakataha mo kinautolu 'a e faingamālie, totonu, fatongia, ke tangutu hifo 'o fevahevahe'aki ho'omou ngaahi fakakaukau mo fakakaukau'i lelei ho'omou ngaahi filí, ke mou lava fakataha mo kinautolu 'o fefakafanongo'aki pea mo fefaka'apa'apa'aki—pea ngāue mo lotu pea mo palani fakataha ke kakato ho'omou fiefiá—ma'u ai pē pea ta'e ngata" ("As Parents and Children Come to Common Ground," *Improvement Era*, May 1956, 342).

Faka'osí

Koe'uhí te tau nofo 'i he melino mo e fiefia 'i he nāunau fakasilesitialé, kuo pau ai ke tau kamata he taimí ni ke tau ma'u 'a e uouangatahá mo e 'ofá. 'Oku 'ikai hoko fakanatula pē ia. Na'e pehē 'e Palesiteni Tēvita 'O. Makei: "Kapau 'oku 'i ai ha me'a te u lava 'o fakakaukau atu ki ai, pe ko ha ngaahi me'a 'oku ta'e fiema'ua taha 'i ha 'api, ko e mole 'a e uouangatahá mo e melinó. Ka 'i he tafa'aki 'e tahá, 'oku ou 'ilo'i ko e 'api 'oku 'i ai 'a e uouangatahá, fetokoni'akí, mo e 'ofá, ko . . . ha ki'i kongia ia 'o e langí he māmaní" ('i he Conference Report, October 1967, 7). 'I he'etau feongoongoi mo hotau husepānití pea mo 'etau fānaú, te tau lava ai 'o fakamālohia hotau fāmílí. 'E lava ke tau ongo'i ai ha 'ofa lahi ange pea mo vāofi ai mo e taha kotoa pē.

Tukupā

Ke fakatokanga'í 'a e ngaahi faingamālie ke feongoongoi ai mo e husepānití pea mo e fānaú. Poupou'í kinautolu ke nau teuteu 'i he fa'a lotu ki he ngaahi faingamālie ko 'ení. Poupou'í ho husepānití ke ne 'initaviu 'a e toko taha kotoa pē ho'omo fānaú. Kapau 'oku te'eki ke ke mali, fekumi ke ma'u ha fakahinohino mei he Laumālie Mā'oni'oní 'i ho'o kumia ha ngaahi founa ke faka'ai'ai ai 'a e melinó 'i homou fāmilí.

Ngaahi Potu Folofola Kehé

- 1 Kolinitō 13 (ko e 'ulungāanga lelei 'o e 'ofa faka-Kalaisi)
- Kalētia 5:22–23 (fua 'o e Laumālié)
- Sēkope 2:35 (mole mei he Nifaí 'a e falala 'a 'enau fānaú)
- Sēkope 3:7 ('ofa 'a e kau Leimaná 'i honau ngaahi fāmilí)
- Tokāteline mo e Ngaahi Fuakava 121:36–41 (hili hono valokí'í, fakahaa'í ha 'ofa 'oku lahi ange)

Teuteu 'a e Faiakó

Ki mu'a pea toki fakahoko 'a e lēsoní:

1. Ako 'a e *Ngaahi Tefito'i Mo'oni 'o e Ongoongoleléi* vahe 37, "Ko e Ngaahi Fatongia Fakafāmilí."
2. Palani ke kamata 'aki 'a e lēsoní e himi "'Ofa 'i 'Apí'" (vakai, *Ngaahi Himi*, fika 187, pe *Ngaahi Tefito'i Mo'oni 'o e Ongoongoleléi*, 382–83).
3. Vahe ki he kau mēmipa 'o e kalasí ke nau fakamatala ha ngaahi talanoa, ngaahi potu folofola, pea mo ha ngaahi kupu'í lea te ke fie ma'u.

EFIAFI FAKAFĀMILÍ 'I 'ĀPÍ

L ē s o n i 16

Ko e taumu'a 'o e lēsoní ke ne ue'i mo tokoní'i kitautolu ke tau fakahoko ha ngaahi efiafi fakafāmilí lelei.

Ko e Efiafi Fakafāmilí 'oku Ma'á e Tokotaha Kotoa

'Oku totonu ke fakahoko 'e he fāmilí kotoa pē ha efiafi fakafāmilí he uike taki taha. Kuo tuku ai 'e he Siasí 'a e efiafi Mōnité ke 'atā mei he ngaahi 'ekitiviti kotoa pē koe'uhí ko e taumu'á ni.

- Faka'alí'alí 'a e tokoni fakafaiako fika 16-a, "Ko ha mātu'a mo 'ena fānau 'i he'enua efiafi fakafāmilí," mo e 16-b, "Ko ha ongomātu'a toulekeleka 'okú na fakahoko 'ena efiafi fakafāmilí."

'Oku kehekehe 'a e ngaahi fāmilí taki taha. 'Oku 'i ai ha ngaahi fāmilí 'e ní'ihí 'oku kakato ai 'a e mātu'á mo e fānau 'i 'api; ko e ní'ihí 'oku toko taha pē 'a e mātu'á mo e fānau. Ka 'i ha ngaahi fāmilí kehe ia 'e ní'ihí, 'oku 'ikai sí'a fānau ia 'a e mātu'á. Ko e toko lahi 'o e kau tāutahá 'oku nau nofo tautau toko taha pē pe fakataha mo hanau kaungā nofo pē. Tatau ai pē pe ko e hā 'a e 'uhingá, 'oku fakataumu'a e efiafi fakafāmilí ki he tokotaha kotoa pē. Kapau ko e tokotahá ni 'oku nofo tokotaha pē, 'e lava pē ke ne kau fakataha mo ha ní'ihí fakafāmilí kehe ke nau fakahoko ha efiafi fakafāmilí. Ko kinautolu 'oku ta'e latá, 'e lava 'o hoko 'eni ko ha tāpuaki makehe.

“'Oku 'ikai ha feitu'u ia 'e toe taau ange ki hono ako'i 'o e ongoongoleleí ka ko 'api. He ko 'api pē 'e lava ke ako ai 'e he fānau 'a e natula 'o e mo'ui fakafāmilí 'o hangē ko hono fokotu'utu'u 'e he Tamai Hēvaní. 'Oku hanga 'e he nofo fakataha 'i he efiafi Mōnité mo e kau mēmipa 'o e fāmilí 'o fokotu'u ha fa'ahinga laumālie ki he toenga 'o e ngaahi me'a kehe 'e foua 'e he fāmilí. Ko kinautolu 'oku nau ma'u 'a e fa'ahinga laumālie ko 'ení 'i honau lotolotongá 'oku hoko ia ko e ma'u'anga 'o e fiefia lahi taha 'oku nau ma'u” (*Family Home Evening* [1971], 4).

Ko e taha 'o e ngaahi founga lelei taha ki hono ako'i mo e ako 'o e Ngaahi Tefito'i Mo'oni 'o e Ongoongoleleí ke fakahoko ma'u pē 'a e efiafi fakafāmilí. 'Okú ne fakataha'i mai 'a e kau mēmipa 'o e fāmilí ke nau vāofi 'i he 'ofa mo e uouangataha.



16-a, Ko ha mātu'a mo 'ena fānaū 'i he'enau efiāfi fakafāmilī

- Faluku ha ngaahi va'akau pe ngaahi fo'i masi 'akau. Tala ange ki he kalasi 'oku fakafongonga'i 'e he ngaahi fo'i masi ni pe 'e he ngaahi va'akaú 'a e kau mēmipa 'o e fāmili. To'o ha taha 'o e ngaahi fo'i masi pe ko ha va'akau 'e taha 'o fesi'i. Tala ange ki he kalasi ko e taimi 'oku tau tu'u tokotaha ai 'oku 'ikai ke tau mālohi ai 'o hangē ko e taimi 'oku tau tu'u fakataha ai mo hotau fāmili. Ha'i fakataha leva 'a e ngaahi fo'i masi pe ngaahi va'akaú 'aki ha fano. Tala ange ki he kalasi 'oku fakafongonga'i 'e he fanó 'a e ivi fakama'u 'o e ngaahi akonaki 'o e ongoongolelei. Hili ia peá ke fakahaa'i hono faingata'a ke fesi'i ha taha 'o e ngaahi ha'inga fo'i masi pe ha'inga 'akaú. Fakamatala ange 'oku tau mālohi ange 'i he taimi 'oku tau uoungataha ai ko e fo'i fāmili pea ha'i fakataha 'aki 'a e ngaahi mo'oni 'o e ongoongolelei.

Founga Tataki 'o e Efiafi Fakafāmili

'Oku totonu ke tokanga'i 'e he tamaí, he ko e pēteliake ia 'o e 'apí, 'a e ngaahi efiafi fakafāmili. Ko e taimi 'oku 'ikai ke 'i ai ai 'a e tamaí pe 'oku 'ikai ke 'i ai ha tamaí 'i he 'apí, 'oku totonu leva ke hoko atu 'a e fa'éé 'i he tu'unga fakataki 'i he 'apí. Kapau 'e lava, pea 'oku totonu ke palani kei mama'o fakataha 'e he tamaí mo e fa'éé 'a e efiafi fakafāmili taki taha. Hili ia pea 'e lava leva ke na vahe ha ngaahi me'a ke fai 'e he kau mēmipa 'o e fāmili.

'I he kamata'anga 'o e efiafi fakafāmili kotoa pē, 'e tokoni ka fai ha ki'i fakataha palani pe alēlea fakafāmili nounou ke vakai'i ai 'a e ngaahi 'ekitivitií pea mo e ngaahi palani ki he mēmipa taki taha 'o e fāmili ki he uike ka hoko maí. 'E tokoni lahi 'aupito 'eni ia 'i he fānau kei ta'u hongofulu tupu 'i he fāmili.

“E lava pē ke ako'i 'e he [Tamaí] 'a e lēsoní pe tuku ange 'a e faiakó ki hono uaií pe fānau 'oku nau matu'otu'a fe'ungá. . . . 'E lava 'o tokoni 'a e fānau 'oku toe kei iiki angé ki hono fai 'o e tā hivá, lau 'o e folofolá, tali 'o e ngaahi fehu'í, pukepuke 'o ha ngaahi fakatātā, tufa 'o e fakaneifuá, pea mo e lotú. . . .

“Ko ha fokotu'u 'eni ki he efiafi fakafāmili:

“Fua hiva ('e he fāmili)

“Fua lotu ('e ha taha 'o e fāmili)

“Lau ha fo'i maau pe potu folofola ('e ha taha 'o e fāmili)

“Lēsoní ('e he tamaí, fa'éé, pe ha taha 'o e fānau lalahí)

“Ekitivitií (tataki 'e ha taha 'o e fāmili pea kau kotoa ki ai 'a e fāmili)

“Hiva tuku ('e he fāmili)

“Lotu tuku ('e ha taha 'o e fāmili)

“Fakaneifua



16-b, Ko ha ongo mātu'a toulekeleka 'okú na fakahoko 'ena efiafi fakafāmilí

“E lava pē ‘e ha fāmili ia ‘o fakahoko ‘enau efiafi fakafāmili ‘i ha toe ngaahi founga kehekehe. ‘E lava pē ke hoko ko ha efiafi fakafāmili ha ‘ekitiviti ‘oku ne fakatahataha ‘i ‘a e fāmili, fakamālohia ‘enau fé‘ofa‘akí, tokoni ke nau ofi ange ki he Tamai Hēvaní, pea mo faka‘ai‘ai ke nau mo‘ui anga-tonu. ‘E ala kau ‘i he ngaahi ‘ekitiviti peheé ‘a e lau folo-folá, alea‘i ‘a e ongoongolelei, fai ‘o ‘enau ngaahi fakamo‘oní, fakahoko ‘o ha ngāue tokoni, hiva fakataha, kaime‘akai, va‘inga fakafāmili, pea mo ha‘anau fononga lalo. ‘Oku totonu ke kau ‘i he efiafi fakafāmili kotoa pē ha lotu” (*Tohi Fakahinohino ‘o e Fāmili* [1999], 7).

Te tau taki taha lava kotoa, ‘i he‘etau hoko ko e mēmipa ‘o e fāmili, ‘o tokoni ke ola lelei ‘a e efiafi fakafāmili. ‘Uluakí, ‘e lava ke tau palani ‘etau ngaahi ‘ekitiviti fakafō‘ituituí ke tau ‘ata‘atā ki he efiafi fakafāmili. ‘Takai ngata ai, te tau lava taki taha ‘o fai ha ngāue ‘e vahe mai pe tokoni ‘i ha fa‘ahinga founga ‘i hono teuteú. ‘E lava ‘a e fa‘eé pe fānau lalahí ‘o tokoni‘i ‘a e fānau ikí ‘i he ngāue ne vahe kia kinautolú, he lolotonga ‘o e uiké. ‘Oku manako ‘a e fānau ikí ‘i hono fai ha fanga ki‘i talanoa ‘o ngāue ‘aki ki ai ‘a e papa tupenu sipí (flannel-board) pea ‘oku nau manako foki ‘i hono fa‘ifa‘itaki ha ngaahi me‘a lahi. ‘E lava ‘a e taha kotoa ‘o e fānau ‘o kau ‘o ka fakakau mai kinautolu ‘e he tamaí pe fa‘eé pea mo fa‘a ‘ūkuma ‘i he taimi ‘oku nau feinga aí. Te tau lava takitaha ke fakalelei‘i ‘etau efiafi fakafāmili ‘aki ha‘atau lotu ki he Tamai Hēvaní ke Ne tokoni ‘i he‘etau teuteu ‘a e ngaahi ngāue ne vahe maí.

Ko ha sīpinga ‘eni ‘o ha efiafi fakafāmili lelei:

Ne ui ‘e he fāmili Tomisoní ha taha ‘o ‘enau ngaahi efiafi fakafāmili ko e “Pō Fakalāngilangi Tomí.” Na‘e felotoi ‘a e fānau ‘e toko fitu, ‘a ia ‘oku kamata mei he ta‘u 17 ‘o fāi hifo ki he ta‘u 5, ‘i he me‘akai ne nau manako taha ai ki he‘enau me‘atokoni efiafi. Ne teuteu ‘o ‘omi ‘a e me‘atokoni lelei tahá, pea toki ui ‘a e “Ngaahi Fakalāngilangi Tomí.”

Ne ‘osi teuteu lelei ‘a e tangata‘eikí ‘i hono teunga lelei tahá, tui mo hono fu‘u poutai lahi, he ko e taki foki ia ‘o e polokalamá. Ne tui ‘e he fine‘eikí hono kofu fakafō‘ofa tahá ‘o tu‘u he tafa‘aki ‘o e tangata‘eikí, ‘o pukepuke ‘a e ngaahi sila ne ‘i ai ‘a e ngaahi hingoa ‘o e “kau ma‘u palé.” Ne fakaafe‘i mai ‘enau kui tangatá mo ‘enau kui fefiné ke na mamata mo fakahounga‘i hono ma‘u ‘e he fānau honau ngaahi palé. Hili pē ‘a e ki‘i lea fakafe‘iloaki ne fai ‘e he tamaí, ne hoko atu leva ‘a e polokalamá ‘o peheni:

Ko e lea ‘eni ‘a e tamaí: “Ko kinautolu ‘eni ne fili ‘i he lavame‘a mā‘olunga he mala‘e ‘o e fiká: ‘Alipate ‘Aionisitaini mo Paula Tomisoni. Fakamolemole ‘o ‘omai ‘a e silá.” Mono atu leva ‘e he fine‘eikí ‘a e silá, ‘o fakaava ‘e he tangata‘eikí. Peá ne toki fakahā fiefia leva, “Ko e ‘uluakí—Paula Tomisoni!”

Ne pasi mo mavava kotoa 'a e fāmīlī kae lue mai 'a Paula 'o ma'u hono "Fakalāngilangi." (Ko e pale fakalāngilangi ko ha ki'i 'īmisi pelesitiki kuo 'osi hiki e hingoa 'o e taha ko ia 'o e fānaú 'i mu'a ai pea mo e 'uhinga 'o e fakalāngilangi.)

Ne hokohoko pehē ai pē hono fakahoko 'o e me'á ni kae 'oua kuo fakalāngilangi'i 'a e fānaú kotoa mo fakahā kuo nau ma'u pale 'o laka 'i he kau helo pe kakai 'iloa fakavaha'a pule'anga. Ne ma'u 'e Seli hono palé 'i he kakau lelei tahá; Palaieni ne ma'u ia he Sikauti; Mísela 'i he lavame'a he mūsiká; Maikolo 'i he peisipolo 'a e To'utupú; Tenisi 'i he'ene fakalakalaka he'ene ako laukongá; pea mo Sinitia 'i he'ene lava 'o fakafiefia'i 'a e fāmīlī. Ko hono palé na'e makehe pea na'e ui ia ko e "Fakalāngilangi 'o e Malimali."

Ko 'ene 'osi pē 'enī, ne fakahoko leva 'e he fānaú takitaha fo'i hiva ne ngāue ki ai 'i he lolotonga 'o e uiké, pea na'e fakalāngilangi'i mo pasi-pasi'i 'a e toko taha kotoa pē. Hili ia pea hiva leva 'a Tenisi mo Sinitia 'i he "Ako'i Au Ke u 'Eva 'i he Māmá" (vakai, *Ngaahi Himi*, fika 196, pe *Ngaahi Tefito'i Mo'oni 'o e Ongoongolelei*, 402). Hili hono fai 'o e lotu tukú 'e Maikoló, ne tufa leva 'a e fakaneifuá.

'Oku mahu'inga ke palani 'a e efiafi fakafāmīlī ke fe'unga mo e ngaahi fiema'u pea mo e manako 'o e fāmīlī. Fakahoko 'a e ngaahi me'a ko ia 'e fakamānako ki he kau mēmipa 'o e fāmīlī. Ko e 'uhinga 'o e efiafi fakafāmīlī ke *tokoni* ki he ngaahi fāmīlī. Ko e taimi lahi ko e ngaahi efiafi fakafāmīlī lelei ko ha ngaahi efiafi fakafāmīlī 'oku fa'u pē ia 'e he fāmīlī.

- Ko e hā hono lahi 'o e taimi 'oku tau faka'aonga'i 'i he uike takitaha 'i he teuteu ki he efiafi fakafāmīlī? Te ke lava fēfē 'o fakalelei'i ho'omou efiafi fakafāmīlī 'aki hano palani lelei ange?

Na'e fakahā 'e he Kau Palesitenisī 'Uluaki 'o e Siasī: "'Okú ke fakamoleki nai ha taimi lōloa tatau ki hono 'ai homou fāmīlī mo 'api ke lelei 'o hangē ko e taimi 'okú ke fakamoleki ki he ngaahi tu'unga lelei 'i he fakasōsialé mo e ngāue fakapalofesinalé? 'Okú ke tuku nai ho ivi lelei tahá ki he 'iuniti mahu'inga taha 'i he sōsaieti—'a e fāmīlī; pe, ko ho'o fetu'utaki mo ho fāmīlī 'oku hangē pē ha me'a ke fai, pea ko ha kongá 'o e mo'uí 'oku 'ikai ma'u ha me'a mei aí?

"Kuo pau ke fie fakamu'omu'a 'e he mātu'á mo e fānaú 'a e ngaahi fatongia fakafāmīlī kae lava ke ma'u 'a e hakeaki'i 'o e fāmīlī" (*Family Home Evening* [1973], 4).

- Te tau faka'aonga'i fēfē'i 'a e lotú ke fakalelei'i 'aki 'etau efiafi fakafāmīlī?

Ngaahi Tāpuaki mei he Ngaahi Efiafi Fakafāmilī 'Oku Fakahoko Ma'u Peé

'Oku ma'u 'e hotau fāmilī ha ngaahi tāpuaki mei hono fakahoko ma'u pē 'o e efiafi fakafāmilī. 'Oku tokoni 'a e kau ki ai 'a e kau mēmipa 'o e fāmilī ke nau ongo'i ai 'oku 'i ai hanau mahu'inga. 'I hono fakatonu-tonú 'oku holo leva 'a e palopalemá, kae fakautuutu 'a e loto mateaki mo e melinó.

Na'e pehē 'e Sisitā Lemiti Maloi, ko ha fa'ē 'a ha ki'i fānau 'e toko nima: "Neongo ko 'ema lahi tahá 'oku kei ta'u ono, ka 'okú ma fakatokanga'i ha makehe 'i he 'ulungāanga 'o 'ema fānau talu mei he'ema fakahoko ma'u pē 'emau efiafi fakafāmilī 'i he ngaahi efiafi Mōnitē. . . . Ko ha me'a faka'ofa'ofa ke ma 'ilo 'oku nau pukepuke ha kongā lahi 'o e ngaahi akonaki 'oku ma fai kia kinautolu'" ("To Be a Woman in the Church," *Ensign*, August 1973, 38). Hangē ko e fakamo'oni 'a Sisitā Maloi, 'oku manatu'i 'e he fānau 'a e ngaahi akonaki mei he 'ū efiafi fakafāmilī.

Na'e va'inga pē 'a e ki'i tamasi'i ta'u nima ko 'eni ko 'Ālani 'o e kolo ko Mitileni 'i Tekisisi, mo 'ene kui tangatá 'i honau loto 'ata'ataá, fe'unga mo e kamata felāuaki ha ni'ihi 'o e fānau honau kaungā'apí. Na'e faka'au 'o le'o lalahi 'enau vālaú, pea ongo matuitui hake mo e le'o 'o e fānau ikí 'i le'o 'ita lahi ange, 'i he kamata ke nau fetā'aki. Ne taa'i ai 'e ha taha 'o e fānau ha taha pē 'o 'enau fānau, pea kaikaia 'a e toko taha ko iá he'ene ta'e fie mālié. Ka ne sio fakamama'u pē 'a 'Ālani ki he vālau longoa'á ni, pea ne toki fakakaukau mo pehē, "'A 'eku Kui, ko e me'a 'oku fie ma'u 'e he fānau ko 'eni ko ha efiafi fakafāmilī!"

Na'e fai mai 'e he Kau Palesitenisī 'Uluaki 'a e na'ina'i ko 'eni: "'I he ngaahi ta'u si'i kuo hilí kuo mau sio tonu ai ki ha ngāue 'a ha ngaahi kongakau fo'ou 'a e koví. . . . 'i he'enau [fakatauele'i] hotau kakaí, 'o tautautefito ki he'etau fānau. Kuo hoko 'a e polokalama Efiafi Fakafāmilī, fakataha mo hono ivi lelei, ko ha tokoni ma'ongo'onga ki he mātu'á. . . . Te tau lava 'i he'etau ngaahi efiafi fakafāmilī pea mo ha ngaahi me'a lelei kehe 'i he fāmilī 'o fakafonu 'etau mo'uí 'aki 'a e ngaahi me'a 'a e 'Otuá, ke 'oua na'a toe 'i ai ha potu 'e ma'u 'e he koví 'i hotau lotó mo hotau 'atamaí'" (*Family Home Evening* [1972], 4).

- Ko e hā ha ngaahi tāpuaki kuó ke ma'u mo ho fāmilī mei he efiafi fakafāmilī?

Na'e toe pehē 'e he Kau Palesitenisī 'Uluaki: "'Oku mau toe tapou mālohi atu ki he mātu'á ke fakatahataha'i 'enau fānau 'i he 'ofa mo e fa'a kātaki pe 'i he loto mahino, pea fakahinohino'i kinautolu 'i he mo'oni mo e mā'oni'oni. . . .

“Ko e ‘apí ko e fuofua feitu‘u mo e feitu‘u lelei taha ia ke ako ai ‘e he fānaú ‘a e ngaahi lēsoni ‘o e mo‘uí” (*Family Home Evening: Walk in the Light* [1975], 3).

Faka‘osí

‘Oku tokoni‘i ‘e he efiafi fakafāmili lelei mo fakahoko ma‘u peé ‘a e toko taha kotoa ‘oku kau aí. ‘Oku langa ‘e he ngaahi efiafi fakafāmili ‘a e ‘ofa mo e falala ki he ‘etau Tamai Hēvaní. ‘Oku nau fakalahi ‘a e mahino ‘a ha taha ki he ongoongoleléi. ‘Oku nau fakamālohia ‘a e ngaahi fetu‘utaki fakafāmili mo fakalotolahi‘i ‘a e taha kotoa ke ne fakatupulaki hono ngaahi talēnití.

Tukupā

Kamata leva ke fakahoko ma‘u pē ho‘omou efiafi fakafāmili. Manatu‘i ma‘u pē ‘a e founga ‘o e palaní, fa‘a kātaki, pea mo e lotú.

Hiki ha fo‘i tefito‘i mo‘oni ‘o e ongoongoleléi ‘okú ke loto ke ako ‘e ho fāmili ‘i ho‘omou efiafi fakafāmili ka hoko maí.

Teuteu ‘a e Faiakó

Ki mu‘a pea toki fakahoko ‘a e lēsoní:

1. Teuteu ha ha‘inga va‘akau iiki pe ko ha ngaahi fo‘i masi ‘akau ki hono fakatāta‘i ‘o e uouanga taha ‘a e fāmili.
2. Vahe ki he kau mēmipa ‘o e kalasí ke nau fakamatala‘i ha ngaahi talanoa, ngaahi potu folofola, pe ngaahi kupu‘i lea te ke fie ma‘u.

NGAAHI HOUALOTU ‘A E SIASÍ

L ē s o n i 17

Ko e taumu‘a ‘o e lēsoní ke tokoni ke mahino kia kitautolu ‘a e taumu‘a ‘o e ngaahi houalotu ‘a e Siasí pea mo ue‘i kitautolu ke tau toutou ma‘u ia.

Ngaahi Taumu‘a ‘o e Ngaahi Houalotu ‘a e Siasí

Na‘e folofola ‘a Sīsū, “Ke mou haohaoa, he ‘oku haohaoa ho‘omou Tamai ‘oku ‘i he langí” (Mātiu 5:48). Koe‘uhí ‘oku faingata‘a mo‘oni ke te haohaoa, ‘oku tokoni mai leva ‘etau Tamai. Kuó ne ‘osi fokotu‘u ‘a e Siasí; ui mo ha kau taki; mo foaki mai ha ngaahi fekau, ngaahi tefito‘i mo‘oni, pea mo ha ngaahi ouau. ‘Oku tau ma‘u ‘i he‘etau ngaahi houalotu he Siasí ha ngaahi fakahinohino fekau‘aki mo e ngaahi me‘a ko ‘ení. Kuo pau ai ke tau talangofua mo mo‘ui fakatatau mo e fono ‘a e ‘Otuá ka tau lava ‘o haohaoa. Na‘e folofola ‘a e ‘Eikí “ke mou feakonaki‘aki mo fefakamaama‘aki ‘a kimoutolu ‘o ka mou ka fakataha, koe‘uhí ke mou ‘ilo‘i . . . ‘a e founga ke fai ‘o kau ki he ngaahi tefito ‘o ‘eku fonó mo e ngaahi fekau kuó u ‘oatú” (T&F 43:8).

‘Oku lahi mo kehekehe e ngaahi houalotu ‘a e Siasí te tau lava ‘o ma‘ú.

Houalotu Sākalamēnití

- Faka‘ali‘ali ‘a e tokoni fakafaiako fika 17-a, “Ko e ‘Ohomohe Faka‘osí.”

Ne tala ange ‘e Paula ki he Kāingalotu ‘i Kolinitoó “na‘e to‘o ‘a e mā ‘e he ‘Eiki ko Sisuú ‘i he pō ko ia na‘e lavaki‘i ai iá:

“Pea hili ‘ene ‘atu ‘a e fakafeta‘í, ne ne [pakipaki] ia, ‘o ne pehē, To‘o, ‘o kai, ko hoku sinó ‘eni, ‘a ia kuo momo koe‘uhí ko kimoutolu: fai ‘eni ko e fakamanatu kiate au.

“Pea pehē foki ‘ene to‘o ‘a e ipú, hili ‘ene kai ‘a e ‘ohomohé, ‘o ne pehē, Ko e ipu ‘eni ‘o e fuakava fo‘ou ‘i hoku totó: mou fai ‘eni, ko e fakamanatu kiate au.

“He ka mou ka kai ‘a e maá ni mo inu ‘i he ipú ni, ‘oku mou fakahā ai ‘a e pekia ‘a e ‘Eikí kae ‘oua ke ha‘u ia” (1 Kolinitó 11:23–26).



*17-a, Ko e 'Ohomohe Faka'osí, tā 'e Carl Heinrich Bloch
Faka'aonga'i 'i he ngofua mei he Musiume Fakapule'anga 'o e
Hisitöliá 'i Feletilisipoki 'i Hilelotí*

Ko e taumu'a 'o e houalotu sākalamēnití ke tau ma'u 'a e sākalamēnití. 'Okú ne fakamanatu mai 'a e feilaulau 'a hotau 'Eikí na'á ne fai ma'a-tautolú. 'Oku tau fakafo'ou ai 'etau fuakava ne tau fai 'i hotau papi-taisó, 'a ē ne tau hoko ai ko e mēmipa 'o Hono Siasí mo to'o kiate kitautolu hono huafá—ko e huafa 'o Sisū Kalaisí.

- Faka'alí'ali 'a e tokoni fakafaiako fika 17-b, "Ko e sākalamēnití ko e fakamanatu ia 'o e sino mo e ta'ata'a 'o Kalaisí."

'Oku tau lau 'i he Tokāteline mo e Ngaahi Fuakava 20 'oku "'aonga ke fa'a fakataha 'a e Siasí ke kai 'a e maá mo inu 'a e uainé ko e fakamanatu ki he 'Eiki ko Sisuú" (v. 75). Pea 'oatu 'a e maá mo e uainé ko e "faka'ilonga 'o e kakano mo e ta'ata'a 'o Kalaisí" (T&F 20:40). Ko ha faingamālie 'oku mātu'aki toputapu ke ma'u 'a e fakamanatu ko 'ení. 'Oku 'ikai totonu ke ma'u 'e ha taha 'a e sākalamēnití 'oku ta'e taau (vakai, 3 Nifai 18:28–29).

- Tuku ki he fefine na'e vahe ki aí ke ne fai ha lipooti ki he kongā "Ko 'Etau Fakakaukā 'i He'etau Ma'u 'a e Sākalamēnití" 'i he *Ngaahi Tefito'i Mo'oni 'o e Ongoongoleléi* vahe 23.

Ko e houalotu sākalamēnití 'oku ma'á e kau mēmipa kotoa ia 'o e fāmílí 'o kau ai mo e fānaú. 'Oku tau fa'a fehu'ia he taimi 'e ni'ihi pe 'oku 'aonga ki he fānau ikí 'a e houalotu sākalamēnití he 'oku 'ikai ke nau fa'a lava 'o tangutu fakalongolongo 'i he lolotonga 'o e houalotú. Ka, 'oku 'i he fānaú taki taha ha fa'ahinga laumālie 'e lava ke ako. 'Oku fakafaingofua'i 'e he ma'ulotú 'a e laumālie 'o e ki'i tamasi'í pe ta'ahiné ke ako'i ai.

'Oku fekau ke tau ma'u 'a e houalotu sākalamēnití. 'I he taimi ne ako'i ai 'e Sisū 'a e kau Nifai 'i he taumu'a 'o e sākalamēnití pea mo e founga ke ma'u ai iá, na'á Ne folofola ange 'o pehē, "Pea 'oku ou tuku 'a e fekau kiate kimoutolu ke mou fai 'a e ngaahi me'á ni [ma'u 'a e maá mo e vai]" (3 Nifai 18:12).

"'Oku tu'utu'uni 'e he Siasí ke fakahoko fakauike 'a e *ngaahi houalotu sākalamēnití* 'i hono ngaahi 'iuniti kotoa pē kuo fokotu'u. Ko e ngaahi fakataha molumalu mo toputapu taha 'eni 'i he Siasí. Ko hono taumu'á ke fakafaingofua'i ai 'a e kāingalotú ke nau fakafo'ou 'enua fuakavá 'aki 'enua ma'u 'a e sākalamēnití; ma'u ha ngaahi fakahino-hino 'i he ngaahi tokāteline 'o e pule'angá; hū ki he Fungani Māfimafi 'i he hiva, lotu, pea mo e malanga" (Bruce R. McConkie, *Mormon Doctrine*, 2nd ed. [1966], 661).

Houalotu 'Aukai mo e Fakamo'oni

'Oku fakahoko tu'o taha he māhina 'a e houalotu 'aukai mo e fakamo'oni, 'o meimei 'i he Sāpate 'uluakí lolotonga 'a e houalotu sākala-



*17-b, Ko e sākalamēnitī ko e fakamanatu ia 'o e sino mo e ta'ata'a 'o Kalaisi.
Te u tokanga lahi ange ki he fakalea 'o e himi sākalamēnitī.*

mēnití. Ko e houalotu ko 'ení ke tau taki taha fakahoko ai 'etau fakamo'oní 'i he'etau loto ki aí. Ko 'etau fakamo'oní 'oku totonu ko hano fakahaa'i nounou pē ia 'o 'etau tuí pea mo 'etau 'ilo ki he misiona fakalangí 'o Sīsū Kalaisí, ki he ngaahi uiui'i mo e mafai 'o e kau taki 'o e Siasí, pea mo hano fakahounga'i mo'oní 'a e 'alo'ofa 'a e 'Eikí kia kitautolú. 'Oku hiki hake hotau laumālié 'e he ngaahi houalotu ko 'ení. 'Oku fakatupulaki ai 'etau tui ki he 'Otuá pea mo 'etau talangofua kiate Iá. 'E taau ke fakahoko 'i he houalotu 'aukai mo e fakamo'oní ha ngaahi ouau hangē ko hano fakahingoa mo hano tāpuaki'i 'o e fānaú pea mo hono hilifakinima 'o fakama'u 'a e kau mēmipa fo'ou 'o e Siasí.

Fakataha Lakanga Fakataula'eikí

'Oku fakahoko 'a e houalotú ni 'i he Sāpate kotoa pē ma'á e kāingalotu tangata kotoa pē 'o e Siasí 'o kamata hake mei he ta'u 12 'oku nau ma'u 'a e Lakanga Taula'eiki Faka-Ēloné pe Lakanga Taula'eiki Faka-Melekisēteki. 'E lava pē ke fakaafe'i 'a e kau fiefanongó mo e kāingalotu 'oku 'ikai ke nau ma'u 'a e lakanga fakataula'eikí ki ai.

Houalotu 'a e Kakai Fefiné

'Oku fakahoko ha houalotu he Sāpate kotoa pē ma'á e kakai fefiné mo e tamaiki fefiné ke nau ako ai 'a e ongoongoleléi. Kapau 'oku tokolahí fe'unga 'a e kakai fefine mo e tamaiki fefine 'oku ma'ulotú, pea 'e lava pē ke vaheua 'o fakatatau mo honau ta'ú. 'E 'alu 'a e kakai fefiné ki he Fine'ofá, kae 'alu 'a e tamaiki fefiné (ta'u 12 ki he 17) ki he houalotu 'a e Kau Finemuí.

Fakahinohino 'o e Ongongoleléi ki he Fānaú

'E fakataha kotoa 'a e fānau ta'u 12 ki lalo he Sāpate kotoa pē 'i he Palaimelí ke ma'u ai ha fakahinohino 'i he ongoongoleléi. 'Oku fakahoko 'a e fakahinohino ko 'ení 'i he lolotonga 'o e Lautohi Faka-Sāpaté pea mo e houalotu 'a e kakai fefiné pea mo e fakataha lakanga fakataula'eikí.

Lautohi Faka-Sāpaté

Ko e fatongia 'o e Lautohi Faka-Sāpaté 'a hono ako'i 'o e ongoongoleléi ki he kāingalotu 'o e Siasí 'oku ta'u 12 mo motu'a angé he lolotonga 'o e taimi kalasí he Sāpaté.

'Ai ke Ola Lelei 'a e Ngaahi Houalotu 'a e Siasí

Tatau ai pē pe ko e hā 'a e houalotú, ka te tau lava 'o tokoni 'o 'ai ke lelei ange.

Na'e fai 'e Sisitā Lalū C. Longiteni 'a e talanoa tonu ko 'eni kiate iá: "I he'eku kei fu'u si'isi'í (mo u pehē 'oku lahi fau 'a e me'a 'oku ou 'iló) 'oku ou manatu ki ha'aku talaange ki ha'aku faiako Lautohi

Faka-Sāpate 'ofeina he 'ikai ke u toe 'alu au ki he houalotu sākalamēniti he 'oku fu'u ta'e oli 'aupito mo ta'e 'uhinga. . . . Ne sio mai pē 'a e [faiakó] peá ne pehē mai, "Oua na'á ku toe fanongo 'okú ke lea pehē! Kuo 'osi fakaafe'i koe 'e he 'Otuá ki he houalotu ko iá ke ke ma'u 'a e fakamanatu 'o e faingata'a'ia 'a Sisū Kalaisí pea mo 'ene me'a-foaki kia koé. 'Okú ke mātu'aki monū'ia ke fakaafe'i. Kapau te ke 'alu 'i he loto totonu ki he houalotú, te ke foki mai mo ha me'a lelei'" ("God Has Invited You" 'i he Leon R. Hartshorn, comp., *Remarkable Stories from the Lives of Latter-day Saint Women* [1973], 1:97–98).

- Ko e hā ne fokotu'u ange 'e he faiakó ke fai 'e Sisitā Longitení? Makehe mei he'ete 'alu 'i he loto totonú, ko e hā mo ha toe me'a te tau lava 'o fai ke tokoni 'o 'ai 'a e houalotú ke 'aonga? (Hiki 'a e ngaahi fokotu'ú 'i he palakipoé)

Koe'uhí ke lava 'o 'ai 'a e houalotú ke lelei, 'oku totonu ke tau ō ki ai mo ha loto fa'a lotu. 'E tokoni 'eni ke tau ma'u 'a e Laumālié 'i he lolotonga 'o 'etau 'i aí. Te tau lava 'o 'i ai he taimi totonu pea mo ma'u ma'u pē 'a e houalotú. Te tau lava 'o anga fakakaume'a ki he taha kotoa. Te tau lava 'o kau 'i he hivá pea mo lotu fakalongolongo ma'anautolu 'oku kau he polokalamá 'o e houalotú. Te tau lava 'o anga 'apasia, pea tuku 'etau fakakauká ki he me'a 'oku fakamatala'í pe fakahokó. Te tau lava 'o kau fie kau 'o ka kole mai ke tau fai ia. Te tau lava 'o talangofua vave ki he ue'i 'a e Laumālie Mā'oni'oní mo fai ha fakamo'oni.

Ko e mātu'a kotoa pē 'oku 'i ai hono fatongia mahu'inga ke tokoni 'i hono teuteu'i 'o e fānaú ke nau ma'u ha fiefia mo ha ola lelei 'i he'enau kau ki he ngaahi houalotú. 'E tokoni hano fafanga'i mo teuteu'i kei taimi 'a e fānaú ke ta'ofi ai ha fakatovave he momeniti faka'osí. 'E lava 'o tokoni kapau 'e fakamatala le'o sí'i ange 'a e ngaahi me'a 'oku lolotonga hoko 'i he houalotú ke mahino kia kinautolu mo nau fiefia ai. 'E tokoni kapau 'e ako'i 'a e ngaahi himí 'i 'api ke nau kau ai 'i he hiva he ngaahi houalotú.

Na'e fakamanatu mai 'e Palesiteni Sipenisā W. Kimipolo 'oku "'ikai ko 'etau ō ki he ngaahi houalotu he Sāpaté ke fakafiefia'i kitautolu. . . . 'Oku tau ō ke hū ki he 'Eikí. . . . Kapau 'oku 'ikai 'aonga 'a e houalotú kiate koe, ko koe ia 'oku fehālākí. He 'ikai lava ha taha ia 'o hū pe lotu ma'au'" ("The Sabbath—A Delight," *Ensign*, Jan. 1978, 4–5).

Ne ha'u ma'u pē ha fefine 'oku meimei ke tuli hono telingá ki he houalotu sākalamēniti he uike kotoa pē. Na'e fotu tokanga mo'oni ki he ngaahi me'a ne malanga'í. Na'á ne pehē ai: "'Oku ou nofo 'amanaki atu ke u 'i he . . . 'ao 'o kinautolu 'oku ou 'ofa ai pea mo nau 'ofa 'i he

Te u to e tokanga ange ki he
fakalea 'o e himi sākalamēnití.

Te u fakafanongo lelei ange ki he
tāpuaki 'o e sākalamēnití.

Te u fakapapau 'iate au pea kia
Sīsū te u tauhi 'Ene ngaahi fekaú.

Te u to'o mei hoku 'atamaí 'a
e ngaahi fakakaukau fakamāmaní
ka u fakakaukau kia Sīsū.

'E lava ke u ma'u Hono laumālié,
'o kau ka fakahoko 'eni.

ongoongolelé. 'Oku ou lava pē 'o ongo'i honau laumālié neongo 'oku 'ikai ke u ongo'i ha fo'i lea, pea kapau 'oku ou taau mo'oni, 'oku fanafana mai leva 'a e 'Eikí kia au' " (faka'aonga'i 'e Robert ki. Thomas 'i he "Listening with the Spirit," *Ensign*, Jan. 1978, 40).

Ko e taimi 'oku tau ō ai ki he ngaahi houalotu 'a e Siasí, te tau lava ai ke foaki ha mālohi pea mo ha poupou pea pehē ki ha'atau toe ma'u ia mei ha kakai kehe foki.

Ngaahi Tāpuaki mei he Ma'u 'o e Ngaahi Houalotu 'a e Siasí

Kuo tau 'osi lāulea ki he ngaahi me'a te tau lava 'o tokoni ai ki he ngaahi houalotu 'oku tau ō ki aí. Ka tau fakakaukau angé ki he ngaahi me'a 'e lava ke tau ma'u mei he'etau ō ki aí.

- Tuku ke alea'i 'e he kakai fefiné 'a e ngaahi tāpuaki 'oku nau ma'u mei he ō ki he ngaahi houalotu 'a e Siasí.

'E lava 'o tokoni 'etau ō ki he ngaahi houalotu 'a e Siasí ke tau tala-ngofua ange ai ki he ngaahi fekau 'a e 'Eikí. 'Oku tokoni 'a e ngaahi houalotu 'a e Siasí ke fakalahi ai hotau ngaahi talēnití, fakalahi 'etau 'ilo ki he ngaahi tokāteline mo e ngaahi tefito'i mo'oni 'o e ongoingolelé, pea mo fakatupulaki ha tui mo ha fakamo'oni lahi ange. 'Oku nau fakamālohia 'etau fetu'utaki mo hotau ngaahi maheni pea mo hotau ngaahi kaungā-āpi ko ē te nau poupou'i kitautolu ke tau mo'ui angatonú. 'Oku nau 'oatu kitautolu ke tau ofi ange ki he'etau Tamai Hēvaní pea mo Sīsū ko hotau Fakamo'uí. 'Oku nau tokoni ke tau ma'u 'a e Laumālie 'o e 'Eikí. Ne 'osi tala'ofa 'a e Fakamo'uí "he ko e potu ko ia 'oku fakataha ai 'a e toko ua pe 'a e toko tolu 'i hoku huafá, te u 'i ai au mo kinautolu" (Mātiu 18:20).

Faka'osí

'E tokoni 'a e ma'u 'o e ngaahi houalotu 'a e Siasí ke taki atu kitautolu ki ha nonga 'i he mo'u ni pea mo e mo'ui ta'engatá 'i he maama ka ha'ú. Ko e ngaahi houalotú ko ha ngaahi tāpuaki ia ma'atautolu mei he 'Eikí.

Tukupā

- Faka'ali'ali 'a e tokoni fakafaiako fika 17-c, "Ngaahi fokotu'u ki hono ngaohi 'o e taimi sākalamēnití ke toe 'uhinga-mālie ange."

Lau 'a e ngaahi fokotu'u 'oku paaki 'i he tokoni fakafaiako 17-c. Fili ha taha peá ke ngāue'i ia ke ke lava 'o ma'u 'a e ngaahi tāpuaki 'o e houalotu sākalamēnití. Alea'i mo hono fāmilí ha founga ke 'ai ai 'a e ngaahi houalotu 'a e Siasí ke hono 'o mahu'inga mālie ange ki he mēmipa takitaha 'o e fāmilí.

Ngaahi Potu Folofola Kehé

- 'Efesō 4:11–13 (fakahaohaoa'í 'o e Kāingalotú)
- Tokāteline mo e Ngaahi Fuakava 20:45, 55 (tataki 'e he kau kaumā-tu'á 'a e ngaahi houalotú; fa'a fakataha)
- Tokāteline mo e Ngaahi Fuakava 59:9–12 (tauhi ke mā'oni'oni 'a e 'aho 'o e 'Eikí)

Teuteu 'a e Faiakó

Ki mu'a pea toki fakahoko 'a e Lēsoni:

1. Ako 'a e *Ngaahi Tefito'i Mo'oni 'o e Ongoongolelé* vahe 23, “Ko e Sākalamēnití.”
2. Vahe ki ha fefine ke ne fai ha lipooti 'i he kongá “Ko 'Etau Fakakaukáu 'i he 'etau Ma'u 'a e Sākalamēnití” 'i he *Ngaahi Tefito'i Mo'oni 'o e Ongoongolelé* vahe 23.
3. Vahe ki he kau mēmipa 'o e kalasí ke nau fakamatala'í ha ngaahi talanoa, ngaahi potu folofola, pe ngaahi kupu'í lea te ke fie ma'u.

NGĀUE FAKAFAIFEKAÚ MO E FAKAFEOHÍ

L ē s o n i 18

Ko e taumu'a 'o e lēsoni ko 'enī ke tokoni ke tau longomo'ui 'i hono kumi mo ako'i ha kakai 'oku ala hoko ko ha kāingalotu 'o e Siasí, pea pehē ki hano fakafeohi'i 'o e kāingalotu fo'ou.

Ko Hono Mahu'inga 'o e Ngāue Fakafaifekau

Na'e fakamatala 'e Sisitā Petilā ti Henenitesi 'o Monitilei 'o Mekisikou ha talanoa kiate ia 'o pehē:

"Ne mālōlō si'oku husepānitī he ta'u 'e hongofulu mā hiva kuo hilí 'i ha fakatu'utāmaki 'i ha me'alele. Ko e taimi ia ne u ongo'i ai ha fie ma'u ke u kumi ki he 'Otuá, ke ne tokoni'i au mo si'oku fāmilí. Ko 'eku ki'i ta'ahine si'isi'i tahá ne mähina pē hongofulu mā taha.

"I ha pō 'e taha, lolotonga ia 'eku tofanga he mamahí, . . . ne u lotu ai ki he 'Otuá 'o hangē pē ha'aku talanoa ki ha tahá. Ne u kole ange ke ne fakahinohino mai mu'a 'a e hala ke u fou ai he mo'uí. Ne u tala ange 'oku ou 'ilo'i 'okú Ne mo'ui mo'oni, ka 'oku 'ikai ke u 'ilo pe 'okú Ne 'i fē koā. Ne u kole ange leva ke Ne fakahā mai mu'a ha founa pea mo e feitu'u ke u 'ilo ai Iá. Na'á ku fakahoko 'eni 'i ha fa'ahinga tui pea mo ha holi mo'oni ke 'ilo 'a e mo'oni pea he 'ikai ke toe ngalo 'iate au 'a e lotu ko iá.

"Na'e 'ikai fuoloa kuo tali mai 'eku lotú. 'I ha pongipongi 'e taha ne tukituki mai ai ha ongo faifekau 'i hoku matapaá 'o fakahā mai ko 'ena omi mei he Siasi Māmongá pea 'okú na omi mo ha pōpoaki mātu'aki mahu'inga mo'oni. Ne u 'osi fanongo pē au 'i he kau Māmongá, ka na'e 'ikai ke teitei 'i ai ha'aku momo'i tokanga kia kinautolu. Na'á ku tuku ange pē ke na hū ange peá na kamata leva 'a e lēsoni 'uluakí. Na'á ku ongo'i 'e au ko e me'a ne na lea 'akí 'oku mo'oni, peá u tala-ange ai 'e au 'oku ou fie papitaiso mo hoku fāmilí. . . .

"Talu mei he 'aho ne mau tali ai 'a e ongoongoleléi mo e liliu kakato 'emau mo'uí. Kuó u fakapapau'i mei he taimi ko iá 'oku 'afio'i 'e he 'Otuá 'etau ngaahi lotú. . . .

“E lava ke u fakapapau’i kuo mau hoko ko ha fāmili uouangataha tu’unga ‘i he ongoongolelei’ pea mo e ongo faifekau ko ia ne na tukituki ‘i hoku matapaá he ta’u ‘e hongofulu mā nima kuo hilí.

“Te u fakafeta’i ma’u ai pē kia kinaua fakatou’osi ‘i he’ena tukituki ‘i hoku matapaá, pea ‘oku ou ‘ilo’i ‘oku ‘i ai mo ha kakai ‘oku nau fakamālō ‘i he hoko ko ia ‘eku fānaú ko ha kau faifekau ‘o tukituki ‘i honau ngaahi matapaá ke ‘oange ‘a e ongoongolelei’ (“A Missionary’s Mother” ‘i he Leon R. Hartshorn, comp., *Inspirational Missionary Stories* [1976], 123–25).

- Kole ki he kakai fefine ne papi ului maí ke nau fakamatala ‘a ‘enau fakahounga’i ‘a e si’i kau faifekau ne nau ako’i kinautolú. ‘Ai ‘a e kau fefiné ke nau fakamatala’i nounou e founa hono liliu ‘e he ongoongolelei’ ‘a ‘enau mo’uí.

Kuo fakahaa’i ‘e he’etau Tamai Hēvaní ‘a e lahi ‘o ‘Ene ‘ofa kia kitautolú ‘aki hono fokotu’u ‘o e polokalama ngāue fakafaifekau’ ke tokoni ‘i hono ‘omi ‘o e ongoongolelei’ ki He’ene fānaú he funga māmaní. Na’e folofola ‘a e ‘Eikí, “Malanga’aki ‘a ‘eku ongoongolelei’ ki he kakai *fulipē* ‘a ia kuo te’eki ai ke ma’u iá” (T&F 112:28; toki hiki ‘i ha mata’itohi fakahihifi). Talu mei hono fokotu’u ‘o e Siasí ‘i he 1830, kuo lauiafe si’a kau faifekau, ‘o fakatoutatau ‘a tangata mo fefine, kuo ui ke nau malanga ‘i ‘a e ongoongolelei’.

Na’e pehē ‘e Palesiteni Sipenisā W. Kimipolo:

“Kuo ‘osi fakamahino’i ‘e he ‘Eikí ‘o fou mai ‘i hotau kau palōfitá kuo pau ke tau ‘oatu ‘a e ongoongolelei’ ki he ngaahi pule’anga ‘o e māmaní—pea kuo pau ke ako’i ‘a e toko taha kotoa ‘i he’enau leá, ‘o a’u ki he ngaahi ngata’anga ‘o e māmaní. ‘Oku ‘ikai ha toe taha ia he māmaní ke ne ako’i ‘a e ngaahi pule’angá ka ko kitautolu pē. Pea koe’uhí ‘oku ‘ikai fu’u tokolahí fefē ‘a e kau talavou’, ‘oku taau ai ke hoko ‘a e mēmipa kotoa pē ko ha faifekau . . . ‘o fakatatau mo e fekau ‘a e ‘Eikí:

“ ‘Vakai, na’á ku fekau’i atu ‘a kimoutolu ke fakamo’oni pea lea fakatokanga ki he kakaí, pea ‘oku taau mo e tangata kotoa pē kuo lea fakatokanga ki aí ke ne lea fakatokanga ange ki hono kaungā’apí.’ (T&F 88:81)” (“Advice to a Young Man: Now Is the Time to Prepare,” *New Era*, June 1973, 8–9).

- Ko e hā ‘oku totonu ai ke tau fakalotolahi’i ‘etau fānaú ke nau ngāue fakafaifekau’? Ko e hā kuo pau ai ke hoko ‘a e mēmipa kotoa ko ha faifekau’?

'Oku 'Omi 'e Hono Vahevahe 'o e Ongongolelei 'a e Fiefiá

Ne fakamanatu mai 'e Palesitani Kimipolo kia kitautolu 'a e ngaahi tāpuaki ma'ongo'onga 'oku tau ma'u 'i he'etau hoko ko e kāingalotu 'o e Siasí 'o Sīsū Kalaisí 'o pehē: "Kuo tau ma'u 'a e ongoongolelei 'o Sīsū Kalaisí, 'a e ongoongolelei 'o e melinó, 'a e ongoongolelei 'o e fiefiá. Kuo tau ma'u 'a e fiefia ko ia te ne lava 'o 'ai ha taha ke lelei ange mo lavame'a lahi ange, ha nofo- mali ke fiefia ange mo lelei ange, pea mo ha 'api ke ongo fakalangi ange. Kuo tau ma'u 'a e mālohi 'o e lakanga fakataula'eiki 'o e 'Otuá ke tāpuaki'i hotau ngaahi 'apí mo 'etau mo'uí pea mo e mo'uí 'a e kakai kehé." Hili ia pea toe pehē 'e Palesitani Kimipolo: "Ko hotau ngaahi kaungā-'apí mo hotau ngaahi maheni te'eki Siasí 'oku kole mai ke tau 'foaki ki ai 'a ia 'oku tau ma'ú.' Kuo fekau kitautolu 'e he 'Eikí ke tau fai 'eni. Kuo pau ke tau ngāue ke lahi ange pea kuo pau ke tau fakahoko ia he taimí ni" ("Always a Convert Church," *Ensign*, September. 1975, 3).

Kuo 'osi foaki ki he kāingalotu 'o e Siasí 'a e fatongia ke malangá'i 'a e ongoongolelei ki he kakai kehé. Pea 'i he'etau fakahoko hotau fatongiá, te tau lava ai 'o vahevahe 'a e fiefiá mo e kakai kehe 'oku nau ako 'a e ongoongolelei 'o makatu'unga he'etau ngāue 'oku faí.

- Lau 'a e Tokāteline mo e Ngaahi Fuakava 18:15–16. Kole ki ha fefine kuó ne 'osi vahevahe 'a e ongoongolelei ke ne fakamatala pe ko e hā 'a e ongo na'á ne ma'ú.

Founga ke hoko ai ko ha Kau Faifekau

- Ko e hā te tau lava 'o fai he taimí ni ke tau hoko ai ko ha kau faifekau?
- Faka'alí'alí 'a e pousitā 'o e lisi ko 'ení pe faka'aonga'i 'a e fakamatala he palakipoé:

1. Loto to'a ke ke tu'u ko ha fakamo'oni.
2. Fai ho'o fakamo'oni 'i hono ue'i koe 'e he Laumālié.
3. Tufa 'a e ngaahi tohi 'a e Siasí.
4. Muimui ki he ngaahi ue'i 'a e Laumālié.
5. Tā sīpinga lelei pea mo fa'a kātaki 'i he kau mēmipa 'o e ngaahi fāmili te'eki Siasí pea mo hotau ngaahi kau- ngā-me'á.
6. Fakaafe'i hotau ngaahi kaungā-me'á mo e ngaahi maheni ki hotau ngaahi 'apí pe ke nau omi ki he ngaahi houalotu 'a e Siasí pe ngaahi 'ekitivití.

Loto-to'a ke Tu'u ko ha Kau Fakamo'oni

Na'e pehē 'e 'Eletā Siini R. Kuki: "'Oku manavasi'i he taimi 'e ni'ihi hotau kāingalotú ke lea hake 'i he mo'oni. . . [Oku totonu ke] tau taukave'i 'a e 'Eikí pea mo 'Ene kau palōfitá 'i he ngaahi kaveinga mahu'inga 'o hotau kuongá" ('i he Conference Report, April 1976, 152–53; pe *Ensign*, May 1976, 103). Ko hotau kuongá 'eni 'i he'etau hoko ko e kāingalotu kuo 'osi papitaiso 'o e Siasí. (Vakai, Mōsaia 18:9.)

Ne fakamatala'i 'e 'Eletā Kuki hano taukave'i 'e ha fefine 'a e mo'oni 'o pehē: "Na'e 'i ha ma'u me'atokoni ho'atā mo ha ni'ihi 'o e kāingalotu 'o e Siasí; ko ha ni'ihi 'o kinautolu na'e mālohi pea ne māmālohi pē si'anau ni'ihi; pea na'e 'i ai foki mo ha kakai te'eki Siasi 'e ni'ihi. Ne liliu 'emau talanoá ki he kaveinga 'o e fakatōtamá mo e fakavahavaha fanaú, pea fakahā ai 'e ha toko taha te'eki Siasi 'i ha miniti nai 'e nima ha'ane ngaahi fakakaukau fefeka mo'oni fekau'aki mo e ngaahi kaveinga ko 'eni. Na'á ne fakahaa'i, neongo 'ene halá, 'okú ne ongo'i 'e ia 'oku 'ikai ha me'a 'ia 'e hala 'i he fakatōtamá, pea 'oku totonu ke 'oua na'a teitei 'i ai ha fa'ahinga fakangatangata 'i ha tangata pe fefine fekau'aki mo e fakavahavaha fanaú. Ne fehangahangai ai heni 'a e fefine ko 'eni mei he Siasí mo ha 'ahi'ahi faingata'a pe 'e lea fekau'aki mo e tu'unga 'o e matangi pe ko ha toe ngaahi kaveinga ta'e toe fehu'ia kehe, pe ko ha'ane lea hangatonu pē 'o fakahaa'i 'a e mo'oni. Ne fili leva 'a e fefine faka'eieiki ni ke ne taukave'i 'a e mo'oni. Hili ha'ane fakamatala'i 'a e me'a kuo folofola 'aki 'e he 'Eikí fekau'aki mo e ongo kaveingá ni, na'á ne fai leva 'ene fakamo'oni mo 'ene ongo'i fakafo'ituitui. 'Oku mou mei lava pē ke tala, na'e tuku vave heni 'emau ma'u me'atokoni ho'ataá. Neongo ia, ne ha'u ha taha 'o e kau fefine māmālohi ki he fefine lelei ko 'eni 'i he hili 'a e fakatahá 'o ne fakamatala na'e te'eki pē ke mahino ia ki ai 'a e finangalo 'o e 'Eikí 'i he ngaahi kaveinga ko 'eni pea kuó ne ongo'i ko e mo'oni ia na'á ne lea 'aki he 'aho ko iá" ('i he Conference Report, April 1976, 153; pe *Ensign*, May 1976, 103).

- 'E lava fēfē ke tau taukave'i 'a e mo'oni 'i he ngaahi me'a fakakoló?

Fakamo'oni 'i he Taimi 'Oku Ue'i ai 'e he Laumālie

Te tau lava 'o fokotu'u ha ngaahi faingamālie mo'otautolu ke fakamafola ai 'a e ongoongolelei. Kapau te tau kamata ha pōtalanoa mo ha sola, 'e lava pē ke tau afe'i 'a e hu'unga 'o e talanoá ki he ongoongolelei. 'I he fakahinohino 'a e Laumālie Mā'oni'oni, he 'ikai faingata'a ai ke 'ilo ha ngaahi founa ke fai ai 'ete fakamo'oni.

Ne fakatukupaa'i si'a fefine kui ko 'Ālisi Kolotoni Sāmīta 'e he'ene palesitēni fakakoló ke ne ngāue fakafaifekau ko e kāingalotu. Tu'unga 'i he hoko kotoa hono ngaahi kaungā-me'á ko e kāingalotu 'o e Siasí, na'á ne 'eke ange ai ki he palesitēni fakakoló, "'E anga fēfē ha'aku 'omai ha taha ki he Siasí?" 'Oku hoko atu hono talanoá 'o peheni:

“Ne pehē ange leva ‘a e palesiteni fakakoló, ‘Fefine, kapau ‘okú ke ma’u ha tui pea mo ha holi ke fai Hono finangaló, ‘e fakahā atu ‘e he ‘Otuá ‘a e fongá.’

“Osi ha ngaahi uike mei ai, kuo fononga atu ‘a e fefiné ni ‘i ha lēlue. ‘I he lolotonga ‘enau fonongá, ne tokoni’i ia ‘e he kau pāsese ‘i hono tafa’akí ‘i he’ene kató mo ‘ene ngaahi fiema’ú, ko ‘enau ‘ofa ‘i hono fai-ngata’a’iá. Na’e fakakaukau ai ‘a e fefiné ni ‘o pehē, ‘Ko e hā ha me’a te u lava ‘o fai ke totongi ai kinautolu?’ ‘I ha ngaahi momeniti sí’i mei aí kuó ne male’ei atu ‘o pehē ange, “Oku ou fie foaki atu ha me’a koe’uhí ko ho’omou ‘ofá. ‘Oku ou ma’u ha me’a’ofa lelei ke foaki atu, ‘o kapau te mou tali ia.’

“Ne malimali pē hono ngaahi kaume’a fo’ou ni. He ‘e lava fēfē ‘e he fefiné ni, ‘oku mahino ‘a e ‘ikai ke ne ma’u ha pa’angá, ‘o foaki mai ha me’a’ofa lelei kia kinautolu? Ka na’a nau fakamālō ange kiate ia ‘i he loto faka’apa’apa mo tala ange ‘oku ‘ikai fie ma’u ia ke ne fai pehē. Ka na’e kei vivili atu pē. Na’e faifai pea pehē atu leva ha taha ‘o e kau fefiné, ‘Te u fiefia ke tali ia.’

“Ne toki tali ange leva ‘e he fefine Siasí ni, ‘Ko e me’a’ofá ni ‘oku ‘ikai ko ha pa’anga pe siueli, ko e me’a’ofa ia ‘o e Laumālie Mā’oni’oni. ‘Oku ou ‘ilo’i ‘oku mo’ui ‘a e ‘Otuá. ‘Oku ou ‘ilo ko Sīsuú ko e Kalaisí ia. ‘Oku ou ‘ilo ‘oku mo’ui he māmaní he ‘ahó ni ha taha ‘o e kau palōfita ‘a e ‘Otuá ‘a ia ‘okú ne fakahā mai kia kitautolu ‘a e folofola ‘a e ‘Otuá. Ko e me’a’ofa ma’ongo’onga ko ‘eni ‘o e ‘iló ‘oku ou lava ke u foaki atu ia kia kimoutolu.’

“Ne fehu’i ange leva ‘e he fefiné, ‘i he’ene tokanga ki he tūkunga anga kehe ko ‘ení, “O anga fēfē?’

“ “Omi ho tu’asilá pea te u fekau atu ha ongo talavou ke na fakamatala’i.’ Na’e fakahoko ‘a e me’á ni.

“Na’e iku [kau ki he Siasí] ‘a e fefiné ni [pea pehē foki] ki ha toko fitu ‘o hono ngaahi kaungā- me’á mo hono kāingá” (“ ‘I Have a Great Gift to Give You’ ” ‘i he fakamatala ‘a Leon Hartshorn, comp., *Inspirational Missionary Stories* [1976], 168–69).

Tufa ‘o e Ngaahi Tohi ‘a e Siasí

‘E lava ‘e ha Tohi ‘a Molomona, ha ki’i tohi tufa ‘o e Siasí, pea ko ha tohi pē ‘a e Siasí, ke fakahoko ha lelei lahi ‘i hono teuteu’i ‘o e kakaí ke nau tali ‘a e kau faifekau. Na’e fai ‘e Petulisa Leti, ko ha faiako ‘i ha ‘api ako, ‘a e talanoa ko ‘eni fekau’aki mo hono teuteu’i ia ‘e ha taha ‘o ‘ene fānau akó ke ne tali ‘a e kau faifekau:

“‘I ha ‘aho ‘e taha he lolotonga ‘o e fa’ahita’u failau kuo ‘osí ne hili ai ‘e Kalo ha [tohi talanoa ‘a e fānau mei he Tohi ‘a Molomoná] ‘i hoku funga tesí pea ne ‘eke mai pe te u fie lau.

Ne u tala ange leva, “ ‘Sai ‘aupito Kalo, te u fiefia ke lau ia.”

“Koe‘uhí ne vave ‘a e tuku ‘a e akó pea lahi mo e ngaahi me‘a ke u fai, ne ngalo ai ke u lau ‘e au ‘a e tohí. Ka na‘e ‘ikai ke ngalo ia ‘ia Kalo. Na‘e ‘ikai fuoloa mei ai kuó u toe fanongo ki ha ki‘i le‘o ‘oku pehē mai, ‘Misisi Leti, kuó ke lau ‘eku ki‘i tohí?’ . . .

“Na‘á ku lau leva ia. . . .

“‘I he ‘aho hono hokó ne ne ‘omi leva ha Tohi ‘a Molomona. Pea ‘i ha ngaahi ‘aho si‘i pē mei ai kuó u toe fanongo ki hono ki‘i le‘ó, ‘Misisi Leti, te ke fie talanoa mo ha kakai mei homau Siasí?’ . . .

“‘I he Falaite hono hokó kuo tu‘u mai ‘a ‘Eletā Kulasilí mo ‘Eletā Loti ki hoku loki akó ‘oku kei toe ha miniti ‘e hongofulu pea toki ‘osi ‘a e kalasí” (“By Your Pupils You’ll Be Taught” ‘i he Leon Hartshorn, comp., *Inspirational Missionary Stories* [1976], 70–71).

Na‘a mo e fānaú te nau lava ‘o hoko ko ha kau mēmipa ngāue fakafai-fekau lelei.

Muimui ‘i he Ngaahi Ue‘i ‘a e Laumālié

‘Oku mahu‘inga ke tau tuku ha taimi ke fakahoko ai ‘a e ngaahi me‘a kotoa pē ‘oku fakahinohino mai ‘e he Laumālie Mā‘oni‘oní. ‘E hā ngali ta‘e fu‘u mahu‘inga fēfē ‘ene ngaahi ue‘i ‘i ha taimi ‘e ni‘ihi, pea ‘oku fie ma‘u leva ke tau ako ke fakafanongo pea mo talangofua ki ai. Ne fakamatala‘i ‘e Sisitā Kefilini A. Mātini ‘a e me‘a ne hoko kiate ia ‘i hono fakahinohino ia ‘e he Laumālie Mā‘oni‘oní ‘o pehē:

“‘Oku ou manatu‘i ‘a e fuofua taimi na‘á ku mamata ai ki he ki‘i falekoloá. ‘I he‘eku fakalaka atu aí, . . . ne u ma‘u ha ongo mātu‘aki fai-kehe . . . na‘e hangē ne pehē mai ‘oku ‘i ai ha taha ‘i he fale koloá ‘oku totonu ke hoko ko ha mēmipa ‘o e Siasí. Ka na‘á ku fakavavevave, pea ko ia ne hoko atu ai pē ‘eku fonongá. . . . Na‘e toe tā tu‘olahí ‘eku fa‘a fou atu ‘i he ki‘i fale koloa ko ‘ení, pea ko e meimei taimi kotoa pē ne u fou atu ai ne ha‘u ha ongo mālohi ‘o ne tala mai ‘oku totonu ke hū ki loto. . . . ‘I ha ‘aho ‘e taha . . . ne u lue lalo atu ai ‘i he ve‘e fale koloá pea ne a‘u ‘o fusi mo‘oni au ki loto ‘e he ongo mātu‘aki mālohí ko ‘eni ‘oku ‘i ai ha me‘a mahu‘inga fakalaumālie ‘i loto.

“‘I he‘eku fakaava ‘a e matapaá, . . . ne u lava ‘o fakatokanga‘i ha ngaahi ‘esia‘i tā ‘i he ngaahi fōtungā mo e lalahi kehekehe. . . .

“Pea ‘i he‘eku vakavakai takai ‘i he lokí, . . . ne fakama‘u ‘eku sió ki ha tā valivali he holisí. Ko e taha ia ‘o ha ngaahi fakatātā ‘o ha kau sōtia ‘i ha ngaahi teunga kehekehe. Hangē ne pehē mai ‘e ha taha ko e toko taha tā fakatātā na‘á ne tā ‘a e ngaahi fakatātā ko ‘ení ‘oku totonu ke u talanoa mo ia fekau‘aki mo e ongoongolelé!

“Ne u fehu’i ange leva ki he [fai fakataú] pe ‘e lava ke ne ‘omi ‘a e tu‘a-sila ‘o e toko taha tā fakatātaá. Ne ki’i momou peá ne tala mai kuo ‘osi tala ange ‘e he toko tā fakatātaá ke ‘oua na‘á ne toe ‘ave ha fakamatala fekau‘aki mo ia ka ko hono hingoá pē, ka na‘á ne toe pehē mai, “Okú ke ‘ilo‘i, hangē ‘oku ou ongo‘i he ‘ikai tokanga ia kapau te u toe ‘oatu hono tu‘asilá kia koé. Te u telefoni ki ai ‘o ‘oange ho hingoá pea mo ho fika telefoní.’

“Na‘e telefoni mai ‘a e toko taha tā fakatātaá ni . . . peá ma felotoi ai ke ma fetaulaki ‘o talanoa ki he ‘ātí mo e hisitōliá.

““Oku ou manatu‘i ‘eku tala ange ‘oku ou ‘ilo ha me‘a ‘oku totonu ke ne ‘ilo—ko ha me‘a te ne liliu ‘ene mo‘uí kakato ke lelei ange. Na‘e tokanga pe ko e hā ‘a e me‘a ko iá. Ko ia, ‘i he fa‘ahinga fakalotolahi peheé, ne u hoko atu leva ‘o fakamatala ange ki ai hono fakafoki mai ‘o e Siasi ‘o Kalaisí ki he māmaní. Ne u fakamatala ange ‘eku fekumi ki he mo‘oní pea mo e holi ko ia ne u ma‘u pe ko e hā e finangalo ‘o e ‘Eikí ke u a‘usiá. Hili ia peá u fakamatala ange ‘a e ngaahi me‘a anga ke ne mo faka‘ofa‘ofa ne hoko ‘o u iku ‘ilo ai ‘a e ongoongoleléi kae ‘uma‘ā ‘a e fa‘ahinga lelei ne hoko ki he‘eku mo‘uí ‘i he taimi ko iá. . . .

“Na‘e ongo ki ai ‘a e me‘a ne u fakamatala angé, ka ko ia ‘oku ‘i ai ‘a e totonu ke ne ako pea mo fuatautau pea toki fai ha‘ane talí. Na‘e tau‘atā-ina, faitotonu, pea mo fakamātoato ‘i he‘ene feinga ke ‘ilo ‘a e mo‘oní, pea neongo ‘a e ngaahi fakatanga lahi mei tu‘á ne papitaiso pē. . . .

““Oku ‘afio‘i mo‘oni mo ‘ofa mai ‘a e ‘Eikí kia kitautolu fakatāutaha. ‘Okú ne ‘afio‘i kinautolu kuo nau mateuteu ke nau fanongo ki He‘ene folofolá pea kapau te tau lotu lahi mo fakahoko hotau fatongíá, te ne tataki atu kitautolu ki he ni‘ihi anga-tonu ko iá. Kuo hoko ha ngaahi me‘a fakalaumālie lahi kiate au tu‘unga ‘i he fanafana ‘a e Laumālié, ‘a ia ko ha me‘a‘ofa ‘oku ‘atā kia kitautolu kotoa pē ‘o kapau te tau ‘ofa mo fakamahu‘inga‘i ‘a e hakeaki‘i ‘o e toko taha kehé ‘o hangē pē ko hato hakeaki‘i” (“Whisperings of the Spirit” ‘i he Margie Calhoun Jensen, comp., *Stories of Insight and Inspiration* [1976], 124–25).

- Na‘e ue‘i fēfee‘i ‘e he Laumālié ‘a Sisitā Mātini ke ne kumi ‘a e tanga-ta ko ‘ení? ‘E lava fēfē ke tau ongo‘i ngofua ange ‘a e ngaahi ue‘i ‘a e Laumālié?

Tā Sīpinga Lelei mo Fa‘a Kātaki ‘i he Kau Mēmipa Te‘eki Siasi Hotau Fāmílí mo e Ngaahi Kaume‘á

Na‘e pehē ‘e ‘Eletā ‘Etinī Y. Komatusū:

“Ko e tokolahi ‘o kimoutolu ‘i hení ko e fuofua tokotaha koe ‘i homou fāmílí ke kau ki he Siasí. Ko e paionia mo‘oni koe ‘o ho fāmílí. . . .

“I ho’omou alea’i ‘a e ngaahi tefito’i mo’oni ‘o e ongoongolelei mo ho’omou mātu’á, ngaahi kaungā-me’á, pea mo homou ngaahi kaungā-‘apí, ‘oua na’a mou loto fo’i ‘o kapau ‘oku ‘ikai ke nau fanongo pe ‘ikai mahino kia kinautolu ‘a e ngaahi tefito’i mo’oni ‘okú ke feinga ke ako’í. Tau fa’a kātaki mo manatu’i ko ‘etau mātu’á, ngaahi tokouá, mo e ngaahi tuofāfiné ko ha kakai mātu’aki mahu’inga kinautolu ‘i he’etau mo’uí. ‘Oku tau ‘ofa ‘ia kinautolu, pea ‘oku tau loto ke nau ma’u ‘a e lelei tahá, ‘a ia ko e ongoongolelei ‘o Sisū Kalaisí. ‘Oku kau ‘i he’etau fiefia fakafā’ituitui ‘i he māmaní pea mo e maama ka ha’ú ‘a e hakeaki’i ‘o e fāmili.

“Kapau ko e tāutaha koe, ‘okú ke kei nofo pē mo ho’o mātu’á pea mo ho ngaahi tokouá mo e tuofāfiné pea ‘oku ‘ikai ke nau tali ho’o tō’onga mo’ui fo’ou, fakā’apa’apa’i kinautolu, ‘ofa’i kinautolu, pea fakahaa’i ange ‘aki ho’o hoko ko ha sipinga lelei ‘a e ngaahi mo’oni fakā’ofa’ofa ‘o e ongoongolelei” (‘i he Conference Report, Korea Area Conference 1977, 4).

‘Oku ‘ikai fai ‘a e ngāue fakafaifekau ia ke ma’u ai hatau ngeia. Kuo pau ke tau ‘ofa ‘i he kakai kuo tau fili ke tokoni’i. Kuo pau ke tau ‘oange ‘a ‘etau anga fakakaume’a mo’oni mo tu’uloá, ‘o tatau ai pē kapau he ‘ikai ke nau tali ‘a e ongoongolelei pe lau ta’u pea nau toki tali.

Fakaafe’i Hotau Ngaahi Kaungā-me’á mo Hotau Ngaahi Mahení ki he Ngaahi Houalotu ‘o e Siasí pe Ngaahi ‘Ekitivitií

‘E lava ke tau fakafe’iloaki ‘a e Siasí ki ha ni’ihi kehe ‘aki ha’atau fakafe’i kinautolu ke nau kau fakataha mo kitautolu ‘i he ngaahi ‘ekitiviti ‘o e Siasí. ‘E lava ke tau alea’i ha efiafi fakafāmili makehe mo ha fāmili pea fakafe’i mo e ka faifekau ke nau omi ki ai. ‘Oku totonu ke tau fakafe’i hotau ngaahi kaungā-me’a mo hotau ngaahi kāinga ke tau ma’u lotu fakataha. ‘E lava ke nau ako ai fekau’aki mo e Siasí ‘iate kinautolu pē pea mo fakakaukau’i pe ‘oku nau fie ‘ilo lahi ange.

Na’e fakafe’i ‘e Sisitā Vilafalangikā ‘o Seni Fenanitō ‘i Mekisikou ha kakai ‘e toko 50 ki hono ki’i fale loki tahá, ‘o fakahoko ai ‘e he kau faifekau ha Lautohi Faka-Sāpate mavahe. Hili iá pea ne toe fakafe’i pē ‘a e kakaí ke nau nofo atu ki he lēsoni ‘uluaki. Ko ha tokolahi ‘o e kakaí ni ne nau iku papitaiso ki mui ange, pea ‘i ha ta’u pē ‘e ono kuo tu’u ha kolo ‘o e Siasí ‘i Seni Fenanitō ne toko 200 hono kāingalotú. (Vakai, Glenn V. Bird, “Miracle at San Fernando,” *New Era*, Sānuali 1977, 28–29.)

- ‘Ai ha fefine ‘e tokotaha pe toko ua ke na fakamatala nounou ‘a e founa ne na kamata ai ke mahu’inga’ia ‘i he Siasí.

Mou Fekafeohi'aki

'Oku tau 'i hení ke tau fetokoni'aki ke tau fakalakalaka. 'Oku fie ma'u ke tau fetauhi'aki 'o taau mo e fānau 'a e 'Eikí. Na'e pehē 'e Palesiteni Kōtoni B. Hingikelí, "'Oku ou tui pau 'e mātu'aki fu'u tokosi'i ha ní'ihi 'o kinautolu 'oku omi ki he Siasí 'e toe mole meia kitautolu 'o kapau te tau tokanga'i lelei ange kinautolu"' ("Kumi 'a e Fanga Lamí, Fafanga 'a e Fanga Sipí," *Liahona*, Siulai 1999, 118).

Ko e taimi 'oku 'i hotau lotolotonga ai ha kau mēmipa fo'ou ko hotau fatongia ke fai 'a e me'a kotoa pē te tau lavá ke tau anga fakakaume'a pea mo tokoni kia kinautolu. 'E lava pē ke nau ongo'i fo'ofou. Ka kuo pau ke tau 'ai ke nau ongo'i lata. 'Oku ui 'eni ko e *fakafeohi*. 'Oku 'uhinga 'a e fakafeohi ke fakalotolahi'i pea mo fetokoni'aki ke ma'u 'a e ngaahi tāpuaki kakato 'o e ongoongolelei. Ko hono fakahaa'i ia 'o e faka'atu'i mo e manava'ofá, 'o vahevahe 'a e ngaahi taukei, pea mo fakahoko ha tokoni mo ha 'ofa. 'Oku tau fai 'a e fakafeohi 'aki ha'atau hoko ko ha kaunga-me'a pea mo ha kaunga-'api lelei.

'Oku tokoni 'a e Siasí ke tau fakahoko 'eni 'i ha ngaahi founa lahi. 'Okú ne 'omi ha ngaahi polokalama 'o hangē ko e faiako 'a'ahi 'o ne fakalotolahi'i ai ke tau tokoni'i 'a e kakai kehé. 'Okú ne 'omi ha ngaahi houalotu ke tau lava ai 'o feohi mo ha ní'ihi kehe. Pea 'okú ne 'omi ha fakahinohino ke fakahaa'i totonu ai 'etau 'ofá mo 'etau tokanga.

'Oku totonu foki ke tau toe tokanga ki sí'i ngaahi fāmili 'ia kitautolu 'oku 'ikai kau ha tamai, fa'ē, foha pe 'ofefine ai ki he Siasí. 'Oku fie ma'u kitautolu 'e he ngaahi fāmili ko 'eni. 'I he'etau fakafeohi mo vahevahe mo kinautolu 'a 'etau mahinó mo 'etau 'ofá, 'e lava ai ke tau tokoni ki he ngaahi fāmili 'oku kau mai honau kongá ki he Siasí ke nau kau fakataha 'i he ongoongolelei.

- Lau 'a e 'Efesō 2:19–20. 'E anga fēfē ha'atau fakahaa'i ki he kāingalotu fo'ou 'oku tau 'ofa mo tali kinautolu?

Faka'osí

Ko e fatongia ia 'o e Kau Mā'oni'oni 'i he Ngaahi 'Aho Kimui Ní ke nau malanga'i 'a e ongoongolelei ki māmani. Pea koe'uhí ke lava 'o fai 'eni, 'oku totonu ai ke hoko 'a e toko taha kotoa pē 'ia kitautolu ko ha faifekau. 'Oku totonu ke tau teuteu'i hotau ngaahi kaunga-me'a mo e kaunga'api ke nau tali 'a e ngaahi lēsoni 'a e kau faifekau. 'Oku 'ikai fie ma'u ia ke tau ō kotoa ki māmani, ka kuo pau ke tau fakahā ki hotau ngaahi maheni pea mo hotau ngaahi kaunga'api 'a e ongoongolelei. 'Ikai ngata ai, 'i he'etau faivelenga 'i hono tauhi e ngaahi fekau 'a e 'Eikí, 'oku tau fakahaa'i ai kia kinautolu 'oku tau 'i honau lotolotonga 'a e hala ki he mo'ui ta'engata. Te tau lava 'o tokoni ki he kāingalotu

fo'ou'aki hano fakaafe'i ke tau ma'u lotu fakataha. 'Oku totonu ke tau anga fakakaume'a kia kinautolu 'i he lotu pea 'i hotau tukui 'api. 'Oku totonu ke tau talitali lelei ma'u pe 'a e kau sola 'oku omi ki he'etau ngaahi houalotu.

Tukupā

Fili 'i he fa'a lotu ha taha 'o e ngaahi founga fakahoko 'o e ngāue fakafaifekau kuo fakamatala 'i he lēsoni. Fili hao kaungā-me'a pe mēmipa 'o e fāmilí ke ako'i.

Teuteu 'a e Faiakó

Ki mu'a pea toki fakahoko 'a e lēsoni:

1. Ako 'a e *Ngaahi Tefito'i Mo'oni 'o e Ongoongolelei* vahe 33, "Ko e Ngāue Fakafaifekau."
2. Teuteu 'a e pousitā 'oku fokotu'u mai 'i he lēsoni pe hiki 'a e fakamatala 'i he palakipoé.
3. Vahe 'a e kau mēmipa 'o e kalasi ke nau fakamatala ha ngaahi tala-noa, ngaahi potu folofola, pe ngaahi kupu'i lea te ke fie ma'u.

TEUTEU MO HONO FAKALOTOLAHII 'O E KAU FAIFEKAÚ

L ē s o n i 19

Ko e taumu'a 'o e lēsoni ko 'ení ke ako'i kitautolu 'i he founa ke tokoni'i ai hotau to'utupú 'i he'enu teuteu ke fakahoko honau uiui'i ki he ngāue fakafaifekau.

Ko Hono Teuteu Hotau To'utupú ki he Ngāue Fakafaifekau

Kuo 'osi kole mai 'e he Kau Palesitani 'o e Siasí ha kau faifekau toko lahi ange ke nau 'oatu 'a e ongoongolelei ki māmani, ka ne nau fakamamafa'i kuo pau ke nau mateuteu lelei ange 'i ha toe taimi ki mu'a. Ne pehē 'e Palesitani Sipenisā W. Kimipolo: "Oku totonu ke ngāue fakafaifekau 'a e tamasi'i kotoa pē mo ha tamaiki fefine pea mo ha ngaahi mātu'a mali tokolahi. 'Oku totonu ke teuteu 'i he mo'ui mā'á, fakalaumālie, faka'atamai, pea mo fakapa'anga 'a e toko taha teu ngāue fakafaifekau kotoa pē 'i he'ene mo'uí kotoa ke ne lava 'o ngāue faive-lenga, lelei, pea mo faka'ofo'ofa 'i he polokalama ma'ongo'onga 'o e ngāue fakafaifekau" ("Advice to a Young Man: Now Is the Time to Prepare," *New Era*, June 1973, 9; toki fakamamafa'i).

Na'e fakamamafa'i 'e Palesitani Kimipolo ko e fatongia ki hono ako'i 'o e kau faifekau 'oku hilifaki kotoa ia 'i he fāmilí. Ne ne kole mai ai ke tau ako'i 'etau kau faifekau "ke toe lelei ange, ke tōmu'a ange, pea ke lōloa ange, koe'uhí ke fakakaukau loto atu 'a e tokotaha kotoa pē ki he'ene ngāue fakafaifekau 'i he fiefia lahi" ("When the World Will Be Converted," *Ensign*, October 1974, 7).

- 'E founa fēfē ha'atau teuteu'i kei iiki hake 'a e to'utupú ki he ngāue fakafaifekau?
- Faka'alí'ali 'a e tokoni fakafaiako fika 19-a, "Ko ha ki'i tamasi'i 'okú ne lau 'a e pa'anga 'i he'ene ki'i puha pa'anga ki he ngāue fakafaifekau."

Ne 'omi 'e 'Eletā S. Tiliuefi 'Iongi ha ngaahi fokotu'u 'aonga ki hono teuteu 'o e fānau kei íkí ki he ngāue fakafaifekau. Na'á ne pehē 'oku totonu ke tau fa'a lotu mo 'etau fānau, 'o kole ki he'etau Tamai Hēvaní



*19-a, Ko ha kī'i tamasi'i 'okú ne lau 'a e pa'anga 'i he'ene kī'i puha
pa'anga ki he ngāue fakafai'fekaú*

ke Ne 'ai mu'a ke lava 'o ngāue fakafaifekau. 'Oku totonu ke tau fai ange 'a e ngaahi talanoa 'o e ngāue fakafaifekau 'a hotau fāmīlī. Na'á ne toe fokotu'u mai foki ke tau tokoni'i 'a e to'utupú ke nau feangainga ange mo e folofolá, ako'i 'a e talangofuá, 'oange ha ngaahi faingamālie ke nau tokoni'i ai ha ní'ihī kehe. Ne fokotu'u mai 'e 'Eletā 'Iongi 'e lava ke ako'i 'a e ngaahi mo'oni ma'ongo'ongá ni 'i he efiafi fakafāmīlī, 'i he lolotonga 'o e ma'u me'atokoní, ki mu'a he taimi mohé, pea 'i he lolotonga 'o e ngaahi fakafiefia fakafāmīlī. (Vakai, Conference Report, April 1972, 82-84; pe *Ensign*, July 1972, 76-77.)

Na'e pehē 'e 'Eletā Felengikilini D. Lisiate:

“I he'eku kei si'í, ko e taha 'o e ngaahi me'a ne u faka'amuá ke u 'alu 'o ngāue fakafaifekau. . . . 'Oku ou fakapapau'i ne hoko hoku fāmīlī ko ha kongā mahu'inga 'o 'eku fili ko iá.

“'Oku ou manatu'i ha'aku fanongo ki he'eku kui fefine ko Seini S. Lisiaté, 'i he'ene fai mai 'a e ngaahi talanoa kau ki he'eku kui tangatá. . . . Na'á ku sai'ia lahi 'iate ia. Ne hoko ko ha faifekau ma'ongo'onga, tā tu'o lahi 'ene ngāue fakafaifekau 'i he'ene mo'uí. 'Oku ou fakapapau'i ne ue'i au 'e he me'á ni” (“Have a Dream,” *New Era*, Sānuali 1978, 4).

- Faka'alí'alí 'a e tokoni fakafaiako fika 19-b, “Ko ha fa'e 'okú ne teuteu'i ha'ane ki'i tamasi'i ki he mo'ui 'i he ngāue fakafaifekau 'aki 'ene ako'i ia ke feime'atokoni lelei.”

'Oku totonu ke tau tokoni ki he'etau fānau ta'u hongofulu tupú ke nau sino mālohi ke 'oua na'a nau ongosia vave 'i he ngāue fakafaifekau. 'Oku totonu ke nau ako ke teuteu ha me'atokoni faingofua pē kae fakatupu mo'ui lelei pea fakatau fakapotopoto foki. 'Oku mahu'inga foki mo e anga totonu 'o e ma'u me'atokoní koe'uhí ke nau mo'ui lelei mo mālohi ki he'enu ngāue. 'Oku totonu ke tau ako'i ke nau fō mo haeane pea mo monomono honau valá. 'Oku totonu ke tau ako'i foki kinautolu ke nau tauhi honau fale nofo'angá ke ma'a. Te nau lava 'o ako ke nau laukau 'aki 'a e teuteu lelei mo māu. 'E lava 'o ako'i kinautolu ke nau fakahū ha pa'anga, fakatatali 'a hono fakamātoato'i 'o e faisoó, ma'u pea mo fakahoko ha fakamo'oni, pea mo muimui 'i he ngaahi sitepu 'o e fakatomalá. Te nau lava 'o fakahoko kotoa 'eni ki mu'a pea nau toki mavahe ki he ngāue fakafaifekau.

- Te tau lava fēfē 'o fakalotolahi'i 'a e to'utupú ke nau ngāue'i pea mo fakahū ha pa'anga ki he ngāue fakafaifekau?

Ne fai ange 'e 'Eletā M. Lāsolo Pālāti ki he'ene kau faifekau 'i he lolotonga 'o 'ene kei palesiteni fakamisioná 'a e fehu'i ko 'eni: “'Ko e hā ha me'a ne mei fakahoko 'e he'eku fa'eé ke teuteu lelei ange au?”



19-b, Ko ha fā'ē 'okú ne teuteu ha'ane tamasi'i ki he mo'ui 'i he ngāue fakafaipekau 'aki 'ene ako'i ia 'i he feime'atokoni lelei.

“Ne nau pehē: ‘Hangē na’e kikihi ma’u pē ‘eku Fa’ée ke u tokanga lahi ange ‘i he taimi ‘oku feinga ai ke ako’i au ‘i he tauhi ‘apí—‘i he feime’a-tokoni, fakama’a ‘o e falé, foó, alea’i ha mahu’inga ma’ama’a ‘i he fakataú, ma’a fakafó’ituituí, monomonó, pea mo ha fanga ki’i founga ngaahi kai faingofua.’ ”

Na’e toki fai leva ‘e ‘Eletā Pālati ‘a e fale’i ko ‘ení: “Ngaahi fa’ē, ako’i ho’omou fānaú ke nau ongo’ingofua mo fakatokanga’i ‘a e si’i ngaahi fiema’u ‘a e kakai kehé. Ako’i ke nau ‘ilo pea mo mo’ui ‘aki ‘a e ngaahi tefito’i mo’oni ‘o e vā fakatangata lelei. . . . ‘Ō’ōfaki ho’o ki’i fānaú, sio hangatonu ki honau fanga ki’i fofongá, pea tala ange ke nau ako ‘a e ngaahi poto fakataukeyi ko ‘ení he ‘okú ke loto ke nau fiefia mo lavame’a ‘i he’enua ngāue fakafaifekau” (‘i he Conference Report, October 1976, 130; pe *Ensign*, Nov. 1976, 88).

- ‘E anga fēfē ha’atau tokoni’i ‘etau fānaú ke nau fakatokanga’i ‘a e ngaahi fiema’u ‘a e ni’ihi ‘i ‘apí? ‘i he ‘api honau ngaahi kaungā-me’á? ‘i he ngaahi feitu’u tokolahí?

Koe’uhí ke nau lava ‘o fakahoko honau uiui’i ‘o fakatatau mo e finangalo ‘o e ‘Eikí, kuo pau ke ako ‘a e kau faifekau ‘a e tefito’i mo’oni ‘o e ngāue. ‘I he Tohi ‘a Molomoná, ko kinautolu ne nau malanga’i ‘a e folofola ‘a e ‘Otuá na’e fakahinohino ke nau ako’i “‘i he faivelenga kakato” pea mo ngāue “‘aki [honau] iví” (Sēkope 1:19). Ko e faifekau ko ē ‘okú ne foaki kakato ia mo ngāue mālohí ‘e fiefia mo ola lelei.

Na’e fai ‘e ha palesiteni fakamisiona ‘e taha ko ‘Eletā Voni J. Fetasitouni ‘a e talanoa ko ‘ení:

“Ne tofanga ha ‘eletā ‘e taha ‘i homau misioná mo ha ngaahi palopalema faingata’a lahi ‘i he’ene mo’ui. . . . ‘I he’eku a’u atu ki he ngāue fakafaifekau, ‘oku lolotonga mohe pē ia ‘o lōloa ange ke ‘oua na’a tāvaivaia pe puke ‘i he taé mo e fofonú. Pea ‘i he taimi ne ha’u ai ki he ma’u me’atokoni ho’ataá, na’e pau ke mohe ‘i ha houa ‘e ua ke ‘oua na’a ma’u ‘e he momokó pe puke he taé mo e fofonú. Ne ta’e fie-mālie lahi heni hono hoá pea telefoni mai kia au.

“Ne u telefoni leva ki he toketā ‘a e ‘eletaá. Na’á ne pehē, “Oku ‘i ha tu’unga ‘oku kovi ka ‘oku sai ange ia ‘i he tu’unga ne ‘i ai ‘i he’ene hū mai ki he ngāue fakafaifekau. He ‘ikai fu’u liliu fēfē ‘o tatau ai pē pe ko e hā hano lahi ‘o e houa ‘e ngāue aí.’ Ne u ui leva ‘a e ‘eletaá ki he ‘ōfisí peá u fokotu’u ange ‘e sai ange kiate au ke u sio ‘oku puke mo’oni ‘i he taé mo e fofonú ‘i ha’aku hoha’a ma’u pē pe ‘e puke ai. Ne u talanoa mo ia ki he tefito’i mo’oni ‘o e . . . fakahoko pē ‘o e ngāue pea mo ia ne uiui’i ‘e he ‘Eikí ke ne faí. . . .

“Na’e ‘alu mo e fale’i ko ‘ení ‘o ne faka’aonga’i ia. Kuo hoko ko e taha ‘o e kau faifekau lelei taha ‘i he misioná. Ne ne . . . ‘ilo ‘a e founga ki he . . . ngāue” (“Self-Denial,” *New Era*, November 1977, 7).

- 'E tokoni fēfē 'a e kau finemuí ki he kau talavou' 'i he'enu teuteu ki he'enu ngāue fakafaifekaú?

'E lava 'a e kau finemuí 'o tokoni lahi ki he 'ulungāanga 'o e kau talavou. 'Oku totonu ke fokotu'u 'e he finemuí ha'ane tu'unga mā'olunga 'i he teuteú, leá, mo 'ene ngaahi tō'ongá. 'Oku totonu ke ne tā sipinga 'i he anga-tonú. Ne pehē 'e 'Eletā Tēvita B. Heiti 'i he'ene lea ki he kau finemuí 'o e Siasí:

"Ko kimoutolu kau finemuí 'oku 'i ai hamou fatongia mātu'aki mahu'inga 'i he teuteu pea mo mu'aki fakahinohino' 'i 'o hotau kau talavou. . . .

"Ko koé, ko ha 'ofefine 'o Saione, 'e lava ke ke hoko ko ha maama ngingila 'i ha'ō tā 'a e sipinga 'oku leleí. Faka'ehi'ehi mei he teiti kei íki pe faisō fakamātoató. . . . Fakatupulaki homou 'atamaí pea mo homou ngaahi 'ulungāangá. . . . 'Okú mo fakatou ma'u ha ngaahi talēniti ke fakatupulaki mo vahevahe.

"Lau 'a e ngaahi tohi leleí. Fanongo pē ki he ngaahi fasi 'oku leleí. Ako pea mo alea' 'i 'a e ngaahi tāpuaki 'oku 'i he Lea 'o e Potó. . . .

"Lau 'a e folofolá. . . .

"'E lava ke ke fakalotolahi' 'i, tokoni' 'i, pea mo malu' 'i ha talavou 'i he taimi pepepengesi 'o 'ene mo'uí. . . . 'Okú ke fakahaa' 'i ho' 'o 'ofa ki he 'Eikí 'i he taimi 'okú ke tokoni' 'i ai ha talavou ke kei mo'uí taau pea mo teuteu ke ngāue ma'á e 'Eikí'" ('i he Conference Report, October 1977, 86–88; pe *Ensign*, Nov. 1977, 57–58).

'Oku mahu'inga ke faka'apa'apa' 'i 'e he kau finemuí 'a e kau talavou pea mo fakalotolahi' 'i ke nau ngāue fakafaifekau taimi kakato. 'Oku totonu ke tatali ha fa'ahinga fakakaukau mali pē kae 'oua kuo 'osi e ngāue fakafaifekau 'a e kau talavou.

Tokoni' 'i 'o e Kau Faifekaú ke Fakahoko Honau Uiui' 'i

'Oku tau fa'a fakakaukau ki he faifekau 'oku tau 'ilo' 'i, 'o tautautefito kia kinautolu ne nau fuofua ako' 'i mai 'a e ongoongoleleí. 'Oku tau fakahounga' 'i 'enu ngaahi feilaulaú mo 'enu tā sipingá. 'E lava ke fakahā 'etau fakahounga' 'i kinautolu mo 'etau Tamai Hēvaní 'aki ha'a-tau tokoni ki he toenga 'o e kau faifekaú ke nau fakahoko lelei ange honau uiui' 'i. 'I he taimi 'oku ngāue fakafaifekau ai 'etau kau finemuí mo e talavou, te nau fie ma'u ke tau tokoni mo pou pou ange ma'u pē. 'E lava ke tau lotua kinautolu pea mo fakapapau' 'i 'oku mahino kia kinautolu hono mahu'inga 'o e lotú.

Ne fakamatala 'e 'Eletā Hiu B. Palauni hono tokoni' 'i ia 'e he'ene fa'ee ke falala ki he 'Eikí 'i he lolotonga 'o 'ene ngāue fakafaifekau 'i 'Ingilaní. Na'á ne talaange 'i he'ene mavahé: " 'S' 'eku tama ko Hiu,

‘okú ke manatu‘i ‘a e taimi na‘á ke kei sí‘i aí ‘i ho‘o fa‘a misi ilifia peá ke ui mai kia au ‘i he‘eku mohe he loki hoko atu: “Fa‘ē, Fa‘ē, ‘okú ke ‘i hena?” ‘Okú ke manatu‘i ‘eku fa‘a pehē atu, “‘Io, ‘e hoku foha, ‘oku ou ‘i heni pē. Toe mafuli pē ‘o mohe. ‘Oku sai pē me‘a kotoa ia.” ‘Na‘á ne tala ange leva, ‘Sí‘eku tama, te ta vāmama‘o ‘aki ha maille ‘e nima afe, ‘i ha konitinēniti mo ha vaha‘a tahi. He ‘ikai ngata pē ‘i ha‘o misi ilifia ‘i he po‘ulí, ka ‘e tā tu‘o lahi, pea ‘i he taimi ‘ahó, te ke loto ke ke ui tokoni mo fie ma‘u ha fakafiemālie. ‘A ‘eku tama, ko e taimi te ke tofanga ai ‘i he ngaahi faingata‘á, ‘i he taimi te ke fehanga-hangai ai mo e ‘ahi‘ahi, ‘i he taimi te ke puputu‘u mo ‘ikai ke ke ‘ilo ai ‘a e feitu‘u ke ke ‘alu ki aí, ui pē ‘o pehē, “Tamai, ‘okú ke ‘i hena?” ‘Na‘á ne talange, “‘A ‘eku tama, ‘oku palōmesi atu te Ne tali ma‘u pē pea ‘oku ‘ikai totonu ke ke ilifia’ ” (*The Abundant Life* [1965], 202–3).

- Ko e hā mo ha ngaahi founga kehe te tau lava ai ‘o tokoni ki he kau faifekau‘i ke nau fakahoko honau uiui‘i?

‘Oku totonu ke ‘i ai ha tohi mei ‘api. Na‘e fai ‘e ‘Eletā Kōtoni B. Hingikelí ‘a e na‘ina‘i ko ‘ení fekau‘aki mo e faitohi ki he kau faifekau‘i: “‘Oku ou ‘ofa ‘i he sí‘i faifekau ko ia ‘oku ‘ikai ke ne fa‘a ma‘u ha tohi mei ‘apí. Ko hono mo‘oní ko ha lao lelei ‘a e tohi ‘e taha ‘i he uiké. Ka ‘i he tafa‘aki ‘e tahá, ka fu‘u lahi ‘a e ngaahi tohi ‘e kaunga kovi ia ki he loto fie ngāue ‘a e faifekau‘i. Kuo pau ke mavahe ‘a e faifekau‘i mei ‘api kae lava ‘o ngāue lelei; pea ko e fa‘ahinga tohi te ne ma‘ú te ne ‘ai ‘a e faikehekehe ‘i he anga ‘o e me‘a te ne fakahokó pea mo e anga hono lotó. Ko e ngaahi tohi ko ē ‘oku nau ‘oatu ai ‘a e ngaahi palopalema mei ‘apí, ‘a ē ‘oku nofo pē ‘i he ngaahi faingata‘á, te ne uesia ‘e ia ‘a e loto fiengāue ‘a e faifekau‘i. Ko e kau faitohi fakapotopotó te nau fakapapau‘i ke fokotu‘u pē ‘a ‘enau ngaahi ongo pe fakakaukau ‘oku lelei—‘a ‘enau laukau ‘aki ‘a ‘ene hoko ko e faifekau ‘i he mala‘e ‘o e ngāue fakafaipekaú, ‘a hono tāpuaki‘i kinautolu ‘e he ‘Eikí tu‘unga ‘i he‘ene ngāue fakafaipekaú. ‘Oku tāpuaki‘i ‘e he ngaahi tohi pehe‘e ‘a e mo‘ui ‘a e faifekau‘i” (faka‘aonga‘i ‘e Brian Kelly ‘i he “A Visit with Elder Gordon B. Hinckley about Missionary Work,” *New Era*, June 1973, 32).

- Ko e fa‘ahinga tohi fēfē ‘oku totonu ke fai ‘e he kau finemu‘i ki he kau faifekau‘i?

‘Oku totonu ke fakamatala ‘e he kau finemu‘i ha ngaahi me‘a fakalau-mālie ki he kau faifekau‘i, pea pehē ki ha ngaahi ongoongo fakafiefia kau ki ha ngaahi maheni pea mo honau ‘apí.

- Ko e hā ha ngaahi founga te tau lava ai ‘o tokoni ki he kau faifekau ‘i hotau ‘ēliá?

‘E lava ke tau fakafe‘iloaki ki he kau faifekau‘i ha kau mēmipa ‘o e fāmílí ‘oku te‘eki Siasi pea mo ha ngaahi kaungā-me‘a. ‘Oku totonu

foki ke tau tokanga ke 'oua na'a tau maumau'i honau taimí. Ko e taimi 'oku tau fakaafe'i ai kinautolu ke nau ma'u me'atokoní, fai mo 'oange 'enua me'atokoní. Hili ia pea tau faka'ai'ai leva kinautolu ke nau mavahe 'o hoko atu 'enua ngāué. 'Oku 'ikai totonu ke tau fakakaukau pe fakangofua ke nau fufulu 'a e 'ū peletí. 'Oku 'ikai totonu ke tau fakaafe'i kinautolu ke nau sio televīsone mo kitautolu. 'E lava ke tau ako 'a e ngaahi tu'utu'uni fakafaifekaú mo tokoni ke tauhi kinautolu 'e he kau faifekaú.

'Oku totonu ke faka'ehi'ehi, 'o tautautefito ki he kau finemuí, mei hono to'o 'a e taimi 'o e kau faifekaú 'i he fanga ki'i 'ekitiviti 'oku 'ikai fu'u mahu'ingá. 'Oku 'ikai totonu ke teitei nofo tokotaha ha taha 'o e kau finemuí mo ha faifekau pe pou pou'i ha fa'ahinga feohi vāofi mo ia. 'Oku 'ikai totonu ke fetohi'aki pe fetelefoni'aki 'a e kau finemuí mo e kau faifekau 'i honau 'ēliá.

'I he'etau fakahaa'i 'etau faka'apa'apa ki he kau faifekaú mo honau uiui'i, te tau tokoni ai kia kinautolu 'i hono ako'i 'o e ongoongolelei ki ha kakai kehe.

Faka'osí

Na'e pehē 'e 'Eletā Kōtoni B. Hingikelí ko e "ngāue fakafaifekaú 'oku 'ikai teitei faingofua, ka he 'ikai lava 'o fakahoa mai ha toe me'a ki hono pale fakafiefiá. Ka 'i ai ha me'a 'oku mātu'aki mahu'inga 'o hangē ko e ongoongolelei 'o Sisū Kalaisí 'oku fe'unga pē ia mo ha fa'ahinga ngāue pe feilaulau'i

'o e taimí mo e koloá ke ako'i" (*New Era*, June 1973, 30).

'I he'etau hoko ko e kakai fefine 'i he Siasí, 'oku totonu ke tau fai 'a e me'a kotoa pē te tau lavá, ke tokoni'i hotau to'utupú 'i he'enua teuteu pea mo fakahoko hono ui ke nau ngāue fakafaifekaú. 'E tokoni 'etau feingá 'i he tafa'aki 'o 'enua fili ke ō pe 'ikai ō ki he ngāue fakafaifekaú. 'E tokoni lahi 'etau fakalotolahí ki he'enua ngāue 'i he mala'e 'o e ngāue fakafaifekaú. Te tau lava 'o tokoni ki he'etau kau faifekaú 'i he'enua teuteu ke a'usia tonu 'a e fiefia 'o hono 'omi 'o e fakamo'uí ki hotau ngaahi tokouá mo e hotau ngaahi tuofāfiné. (Vakai, T&F 18:15–16.) 'Oku totonu ke tau toutou vakai'i 'a 'etau ngāue 'oku fakahokó, feongoongoi mo e kau taki 'o e Siasí mo e kāingalotu kehé 'i he'enua ngaahi fakakaukau, mo kole ha tokoni fakalaumālie mei he'etau Tamai Hēvaní 'i he'etau tokoni ki he'etau kau faifekaú 'i hono 'ave 'o e ongoongolelei ki māmaní.

Tukupā

Toe lau 'a e lēsoni ko 'ení 'i 'api. Fili ha ngaahi founga ke tokoni'i ai ho'o fānaú pe ko koe 'i ha teuteu ke ngāue fakafaifekau. Fakafuofua'i 'a e tu'unga ho'o feohi mo e kau teuteu ngāue fakafaifekaú pea mo e

kau faifekau taimi kakató, mo fakakaukau'í ha founnga te ke lava ai 'o hoko ko ha tokoni lahi ange ki he kia kinautolu. Fokotu'u ha ngāue fakafāмили ke mou tohi ma'u pē ki ha faifekau 'i he mala'e 'o e ngāue fakafaifekau.

Teuteu 'a e Faiakó

Ki mu'a pea toki fakahoko 'a e lēsoni:

1. Ako 'a e *Ngaahi Tefito'i Mo'oni 'o e Ongoongolelei* vahe 33, "Ko e Ngāue Fakafaifekau."
2. Vahe ki he kau mēmipa 'o e kalasí ke nau fakamatala'i ha ngaahi talanoa, ngaahi potu folofola, pe ngaahi kupu'i lea te ke fie ma'u.

TAUHI 'API



TOKANGA'I LELEI 'O HOTAU 'APÍ

L ē s o n i 2 0

Ko e taumu'a 'o e lēsoni ko 'ení ke tokoni'i kitautolu 'i hono fakamaau pea mo ngāue'aki lelei hotau taimí.

'I he Maau Hotau 'Apí 'oku Tau 'Atā ai Ke Fai ha Ngaahi Me'a Mahu'inga Kehe

Na'e pehē 'e Palesiteni Pilikihami 'Tongi: "Ako ke maau mo ma'a ho'omou ngaahi ngāue ma'u'anga mo'uí takitaha. . . . 'Ai homou 'apí ke faka'ofó'ofa, pea teuteu'i 'aki homou lotó 'a e 'alo'ofa 'a e 'Otuá'" (*Discourses of Brigham Young*, sel. John A. Widtsoe [1954], 200).

Ko e kongā 'o e ngāue fakatauhi 'apí ke te hoko ko ha taha fakamaau fale lelei. He ko e taimi 'oku tau tauhi ai hotau 'apí ke māú, 'oku tau laukau 'aki ia. 'Oku tau ongo'i ha 'atimosifia nonga 'i he taimi 'oku ma'a aí. Te tau lava 'o 'ilo ha me'a pē 'oku tau fie ma'u 'i ha fa'ahinga taimi pē 'oku tau fie ma'u ai ia. Ko e 'api ko ē 'oku māú 'oku faingofua ange ia ke fakama'a 'i he 'api ko ē 'oku ta'e māú.

'Oku 'ikai ngata pē 'i he fie ma'u ke tau fokotu'utu'u lelei hotau 'apí kae pehē mo hotau taimí foki. 'Oku fakamoleki lahi fau 'e ha kakai fefine 'e ni'ihi honau taimí 'i hono tauhi honau 'apí ke ma'a mo māú. 'Oku fie ma'u ke nau ako ha founga 'e si'isi'i ai honau taimi 'e fakamoleki ki he fai 'o e ngaahi ngāue 'i falé kae lahi ange honau taimi mo honau fāmilí, 'i hono fakatupulaki 'o e ngaahi talēnití, mo tokoni ki he ni'ihi kehé. 'Oku mahu'inga 'a e ngaahi ngāue 'i falé, ka 'oku 'ikai totonu ke ne to'o ha taimi 'oku lahi ange mei he ngaahi me'a ko ē 'oku mahu'inga angé. 'Oku 'ikai totonu ke hoko 'a e 'api ma'a ko 'etau taumu'á pē ia; he 'oku totonu ke kau 'i he'etau taumu'á ke tau fiefia pea mo hoko ko ha fāmilí fiefia. 'Oku tau fie ma'u ha taimi ke fakatupulaki ai hotau talēnití mo feinga ke mo'ui 'aki 'a e ngaahi tefito'i mo'oni 'o e ongoongoleléi. 'Oku totonu ke 'i ai hatau taimi ke tau ngāue ai 'i he ngaahi fatongia faka-Siasí, ke tokoni ki hotau kaungā'apí mo kinautolu 'oku masivá, pea mo hoko ko ha kau faifekau lelei. Ko e taimi 'oku tau tauhi ai hotau 'apí ke ma'a kae 'ikai fakamoleki ha fu'u taimi lahi fēfē 'i he ngaahi ngāue ki falé, 'oku tau 'atā ai ke fakamoleki ha taimi lahi

ange ki he ngaahi 'ekitiviti fakafāmilí pea mo fakahoko ha ngaahi me'a mahu'inga kehe.

- Faka'alí'ali 'a e tokoni fakafaiako fika 20-a, "Ko ha fāmilí 'oku nau fiefia fakataha 'i ha efiafi he mūsiká."
- Kole ki he kakai fefiné ke nau fakakaukau-loto ki he ngaahi fehu'i ko 'ení: Ko e hā 'a e 'uhinga 'o 'eku mo'uí? Ko e hā 'a e founga 'oku totonu ke faka'aonga'i lahi taha ki ai hoku taimí? Ko e hā 'oku mahu'inga ai ke palanisi pē hoku taimí ki he'eku ngaahi 'ekitivitií, fāmilí, mo e ngāue 'i falé?

Ko ha Feitu'u ki he Me'a Kotoa pē

Kuo pau ke lele lelei 'a 'api kae ongo fakalata. Ko e 'uluaki sitepu hono fakamaau 'o 'apí ke 'ilo'i pe ko e hā hono faka'aonga'i 'o e lokí taki taha. Pea te tau fa'o leva 'a e ngaahi me'a 'oku tau fie ma'ú ki he loki ko iá 'i he ngaahi toloá mo e ngaahi kōpate 'i ai.

- Fakatātā 'e ala fakahoko: Hili 'i he tēpilé ha puha 'oku 'i ai ha fanga kí'i me'a 'oku fili fakafa'ahinga. 'Ai ke fakatātaa'i 'e ha fefine 'o pehē 'oku tokoni ki hano kaungā-'api 'i hono fakamaau hono 'apí. Kole ange ke ne fili fakafa'ahinga 'a e fanga kí'i me'a 'i he puhá, 'o foku-tu'u fakafa'ahinga ke maau. 'Oku totonu ke 'i he fanga kí'i foku-tu'ungá taki taha ha ngaahi me'a 'oku nau meimei faitatau ke fa'o ki ha toloa pe kōpate 'oku maau.

'Oku 'ikai ke tau ma'ú he taimi 'e ní'ihí ha ngaahi fa'o'anga vala, kōpate, pe toloa fe'unga. Kapau 'oku pehē, te tau lava 'e tautolu pē pe 'e hotau husepānití ke fakatau pe fa'u ha ngaahi me'a pehē.

Tatau ai pē kapau 'oku lahi 'etau 'ū kōpaté, 'e lava pē ke tau kei pehē 'oku 'ikai ke 'i ai ha feitu'u fe'unga ki he'etau ngaahi nga'oto'otá kotoa. 'I he me'a peheé, ko ha fakakaukau lelei ke tau fili fakafa'ahinga 'etau 'ū me'á mo fakakaukau pe 'oku 'i ai ha ngaahi me'a ai 'e ala faka'aonga'i 'e ha ní'ihí kehe, ha ngaahi me'a 'e lava 'o laku, pea mo ha ngaahi me'a 'e lava 'o tuku 'i ha feitu'u kehe. Kapau te tau pehē ke tauhi ha ngaahi me'a, 'oku totonu ke fa'o kinautolu ki ha ngaahi puha pe me'a kuo 'osi fakahingoa lelei. 'E tokoni hono fakahingoa honau ngaahi fa'o-'angá ke tau ma'ú vave mo faingofua ai 'a e ngaahi 'ū me'á. Ko e ngaahi tohi mahu'ingá, hangē ko e tohitukú, 'ū tohi ki he malu'í, pea mo e ngaahi tā 'o e fāmilí 'oku totonu ke fakamaau, fakahingoa, pea mo faile fakalelei.

'E faingofua hono fakamaau 'o e 'apí kapau 'e tokoni 'a e kau mēmipa kotoa 'o e fāmilí. 'Oku totonu ke kau 'a e taha kotoa 'i he fatongia ki hono tauhi 'a e 'apí ke ma'a mo māú. Na'e na'ina'i 'a Palesiteni



20-a, Ko ha fāmili 'oku nau fiefia fakataha 'i ha efiāfi he mūsikā

Pilikihami 'Tongi 'o pehē: "Ako'i ki he fānau ikí 'a e ngaahi tefito'i mo'oni 'o e māú, ke tuku 'e he ki'i ta'ahiné 'a e taufalé ki he feitu'u totonú. . . pea mo e me'a kotoa pē ki honau taki taha feitu'u. Ako'i ke nau tuku fakalelei honau valá mo maau, pea 'i ha feitu'u 'e lava 'o 'ilo aí. . . . Ako'i 'a e fānau tangata ikí ke nau fakamaau 'a e huó, huo sipe-ití, etc, ki ha feitu'u he 'ikai uesia ai 'e he 'ume'umeá pe maumau; . . . pea fakapapau'i 'oku nau tākaki 'a e ngaahi me'angāué 'i he 'osi hono faka'aonga'í, pea tuku kinautolu ki he feitu'u totonú" (*Discourses of Brigham Young*, sel. John A. Widtsoe [1954], 211).

- Faka'alí'ali 'a e tokoni fakafaiako fika 20-b, "Ko ha fefine 'okú ne ako'i 'ene ki'i fānau ki he ma'á mo e māú." 'Ai 'a e kau fefiné ke nau fakamatala 'o 'enau ako'i honau fāmilí ke nau anga'aki hono tuku fakamaau 'o 'enau 'ū me'á.

'Ai ke Faingofua 'a e Ngāue 'o Falé

'E sí'i ange 'a e taimi ke fakahoko ai ha ngāue 'o kapau ne tau tomu'a fokotu'utu'u lelei 'a e ngaahi tūkunga ki he ngāué. 'E tokoni kapau 'e fokotu'utu'u 'a e ngaahi me'angāué ki mu'a pea tau toki kamatá ke 'oua te tau toe fefokifoki'aki ke 'omi ha me'á 'oku tau fie ma'u. 'E toe sí'i ange 'a e mole 'o e iví kapau 'e tuku 'a e ngaahi me'angāué ke ofi mai ki hono faka'aonga'í.

Ko e founa 'e taha ke fakafaingofua'i ai 'etau ngāué ke fakama'a 'a e feitu'u ko íá 'i he 'osi pē 'o 'ete ngāué. Ko e lakunoa'ía 'oku vave 'aupito 'ene fakatupu felé. 'Oku lahi ange 'a e ngangana noa'ia 'a e 'ū me'á 'i he taimi 'oku laku noa ai 'i he funga kānitá pe 'i he ngaahi feitu'u ngāue-angá. 'Oku faingata'a ange ke fufulu 'a e 'ū kuló, fakapakú, mo e 'ū peletí 'o kapau 'e tuku pē kinautolu mo ha me'akai. Ko e vave ange 'o 'etau fakamaau 'i he 'osi 'o 'etau ngāué, ko 'ene faingofuá ange ia.

Ko e founa hono tolu ke faingofua ange ai 'a e ngāue 'i falé ko e fakahoko ha ngaahi ngāue kehekehe 'i he taimi pē 'e taha. 'Oku tui 'e ha kau tauhi 'api 'e ní'ihí ha ngaahi 'ēpani 'oku 'i ai ha kato. Te nau lava 'o lue takai 'i he falé, mo fakamaau ia 'i he lolotonga 'o 'enau takái. 'Oku fakataha'i 'e ha kau tauhi 'api lelei mo'oni 'e ní'ihí ha ngaahi ngāue. Hangē ko 'ení, 'oku nau talanoa pē mo palani 'i he lolotonga 'enau ngāue'aki honau nimá. 'Oku nau pelupelu 'a e valá 'i he lolotonga 'enau ako'i 'o e fānau 'i ha founa ke nau fakalelei'i ai ha'anau palopalema fakafotuitui pe talanoa 'i he telefoní. 'Oku fakafiefia ke te fokotu'u ha ngaahi founa ke ngāue lelei 'aki ai hotau taimí.

- Kole ki he kau mēmipa 'o e kalasí ke nau fakamatala ha ngaahi founa 'e holoki ai 'a e taimi ki he ngaahi ngāue ki falé.



20-b, Ko ha fefine 'okú ne ako'i 'ene kí'i fānaú ki he ma'á mo e māú

‘Oku tokolahi hatau ni’ihi ‘oku tau maumau’i hatau taimi ‘i he lolotonga ‘o e ‘ahó koe’uhí he na’e ‘ikai ke tau palani ki mu’a ‘a hono founa faka’aonga’í.

- ‘E anga fēfē ha’atau faka’aonga’i ‘aonga ange hotau ki’i taimi ‘ataá?

Te tau lava ‘o faka’aonga’i hotau taimi ‘oku toé ‘aki ha’atau ngāue lelei ‘aki ia ke mālōlō mo fiefia ai mo hotau fāmilí, tokoni ki ha kakai kehe, pe ngāue ki ha fo’i taumu’a ‘e fakahoko ‘i ha taimi lahi, ‘o hangē ko e hisitōlia fakafāmilí.

- Ko e hā ha me’a ‘okú ke fie ma’u ha taimi ke ke fakahoko ai ia?

‘Oku Tokoni ‘a e Palaní ke Fakahoko ai ha Ngaahi Ngāue

‘Oku ‘i ai ha kakai ia ‘e ni’ihi ‘oku nau femo’uekina ma’u pē, ka ‘oku hangē ‘oku ‘ikai ke fu’u fēfē ha me’a ‘oku nau lava’í. ‘Oku fie ma’u ke tau fakakaukau’i pe ko e hā ‘a e me’a ‘oku mahu’inga tahá pea tau tomu’a fakahoko e ngaahi me’a ko iá.

- ‘Ai ke tala atu ‘e ha fefine ‘a e me’a mahu’inga taha ‘e ono te ne fakahoko ‘a pongipongí. Hiki ia ‘i he palakipoé. Hili ia peá ke kole ange ke ne fakafika kinautolu ‘o fakatatau mo honau mahu’ingá. Fokotu’u ange ke ‘ahi’ahi ‘eni ‘e he kakai fefiné ‘i hono palani ‘enau ngāue faka’ahó, pea ‘ai ke ‘osi ‘a e ngāue ‘uluakí pea toki hoko ki he fika uá.

He ‘ikai ‘osi he taimi ‘e ni’ihi ia ‘a e ngaahi ngāue kotoa ne tau palani ki he ‘aho ko iá. Ka ‘o kapau te tau tomu’a fakahoko ‘a e me’a ‘oku mahu’inga tahá, pea ta kuo tau ‘osi faka’aonga’i lelei hotau taimí. ‘I he’etau palani ‘etau ngāué, ‘oku mahu’inga ke tau manatu’i ke fai-ngofua pē hano fetōloaki ‘o e taimí. He ‘oku ‘ikai fa’a hoko kakato ‘a e palaní ‘o fakatatau mo ‘etau ‘amanakí. ‘Oku hū noa mai pē ha ngaahi me’a fakatu’upakē lalahi mo iiki ‘i he lolotonga ‘o e ‘ahó, ka ‘oku tau ‘ilo ‘etau taumu’á te tau kei lava pē ‘o fakahoko ‘etau ngāué. Te tau ongo’i fiefia ‘i he ‘osi ‘o e ‘ahó. Te tau ma’u ha taimi lahi ange ke nofo ai mo hotau fāmilí.

Faka’osí

‘E lava ‘e he māú ‘o ‘omi ha melino makehe pea mo ha fiefia ki hotau ‘apí. Te tau lava ‘o ma’u ha taimi lahi ange ke fakatupulaki ai hotau ngaahi talēnití pea mo tokoni ki he kakai kehé.

Tukupā

Kamata he uiké ni ke ke ngāue maau ange. Fakalelei’i ho’o ngāue’aki ho taimí.

Ngaahi Folofola Kehé

- Tokāteline mo e Ngaahi Fuakava 88:119 (fokotu‘u ‘a kimoutolu pea teuteu ‘a e me‘a ‘aonga kotoa pē)

Teuteu ‘a e Faiakó

Ki mu‘a pea toki fakahoko ‘a e lēsoní:

1. (Fili pē) ‘Omi ha puha lahi mei ‘api ‘oku fonu ai ha ngaahi me‘a ‘e ala fili fakafa‘ahinga, hangē ko ha vala ‘oku kehekehe honau lalahí, ngaahi me‘a-va‘inga, ‘ū me‘angāue, ‘ū me‘angaohi-kai, mo e ngaahi alā me‘a pehē.
2. Vahe ki he kau mēmipa ‘o e kalasí ke nau fakamatata‘i ha ngaahi talanoa, ngaahi potu folofola, pe ngaahi kupu‘i lea te ke fie ma‘u.

TOKANGA'I 'O E ME'A FAKAPA'ANGA 'A E FĀMILÍ

L ē s o n i 2 1

Ko e taumu'a 'o e lēsoni ko 'ení ke tokoni 'i he founga 'o 'etau toka-
nga'i 'etau ngaahi me'a fakapa'angá.

Faka'aonga'i Fakapotopoto 'Etau Ngaahi Ma'u'anga Tokoní

“Oku 'a [e 'Eikí] 'a e fonua kotoa pē, mo hono mahu 'o iá” (Saame 24:1).

Na'e pehē 'e Palesiteni Pilikihami 'Iongi kuo hanga 'e he 'Eikí 'o “foaki
ha konga lahi ki he kakaí ni. . . . Ka 'oku 'ikai 'atautolu ia, pea ko e
me'a pē ke tau faí ko ha'atau feinga ke 'ilo pe ko e hā 'a e finangalo 'o e
'Eikí ke tau fakahoko 'aki 'a e me'a 'oku tau tauhí, pea tau toki ō 'o
fakahoko ia.” Na'e toe pehē foki 'e Pilikihami 'Iongi 'e lava ke tau faka-
hoko 'eni “tu'unga 'i he'etau tuí, fa'a kātaki pea mo 'etau nimamea'á.”
(Vakai, *Discourses of Brigham Young*, sel. John A. Widtsoe [1954], 305.)

- Ko e hā ha me'a kuo foaki mai 'e he 'Eikí 'oku tokoni ki hotau fāmilí?
Fakakaukau ki he fakafalala 'a e pa'anga hū mai ho fāmilí 'i he me'a
'oku foaki 'e he 'Eikí 'i He'ene fakatupu 'a e māmaní.

Kuo foaki mai 'e he 'Eikí 'a e me'a kotoa pē he māmaní. Kuo fa'u 'e he
kakai matelié 'a e pa'angá ke fetotongi'aki 'i he ngaahi me'a 'oku ma'u
mei he māmaní. “E lava 'o hoko 'a e pa'angá ko ha fa'ahinga me'a pē
'e loto 'a e kakaí ke tali 'o fetongi 'aki 'a e ngaahi me'a 'oku nau fakatau
atu pe ngāue 'oku nau fakahoko” (*World Book Encyclopedia* [1977],
13:588). Ko e pa'angá ko ha me'a-fua ia 'o e mahu'ingá. Ko e matakali
kotoa pē 'oku 'i ai ha'anau fa'ahinga pa'anga. 'Oku totonu ke tau ako
ki he founga faka'aonga'i 'o e pa'angá 'o hangē ko e finangalo 'o e
'Eikí kia kitautolú.

Palani Hono Founga Faka'aonga'i 'o e Pa'anga Hū Mai

'E lava 'a e pa'angá 'o hoko ko ha me'angāue ke fakahoko 'aki ha lelei.
Ko e finangalo foki 'o e 'Eikí ke tau lelei. 'Okú Ne finangalo ke tau
tauhi hotau fāmilí mo tokoni ki He'ene ngāue he māmaní. Ko e taimi
'oku tau ngāue fakapotopoto 'aki ai 'etau pa'angá, 'o faka'aonga'i ia 'o
hangē ko Hono finangaló, 'okú Ne tāpuaki'i leva kitautolu ke feau
'etau ngaahi fiema'ú. 'Oku totonu ke tau ako 'i hono founga tokanga'i



21-a, Ko ha fāmili 'oku nau alea'i ha patiseti

‘o e pa’angá. ‘Oku totonu ke tau teuteu kitautolu ke tau tokanga’i fakapotopoto ‘a e pa’angá. ‘Oku fakahaa’i ‘e he’etau founa faka’aonga’i ‘o e pa’angá ‘a ‘etau fakakaukau ki he kakai kehé, ‘a ‘etau fakakaukau ki he ‘Eikí mo ‘Ene ngāué, pea kia kitautolú foki. ‘Okú ne fakahaa’i pe ‘oku tau ‘ofa pe siokita, fakapotopoto pe fakavalevale.

- Lau ‘a e Luke 14:28–30. Ko e hā kuo pau ke tau fai ki mu’a pea tau toki faka’aonga’i ‘etau pa’angá?
- Faka’ali’ali ‘a e tokoni fakafaiako fika 21-a, “Ko ha fāmili ‘oku nau alea’i ‘enau patiseti.”

‘I he’eta hoko ko e ngaahi fāmili, ‘oku fie ma’u ke tau palani fakataha ‘i he founa hono faka’aonga’i ‘etau pa’angá. ‘Oku ui ‘a e palani ko ‘eni ko e *patiseti*. ‘Okú ne ‘ai ke tau mapulé’i. ‘Okú ne ta’ofi kitautolu mei hono faka’aonga’i ‘etau pa’angá ki ha ngaahi me’a ‘oku ‘ikai mahu’ingá. Ko e pisinisi lelei kotoa pē ‘oku fakalelei ia ‘i ha patiseti. Na’a mo e Siasí ‘okú ne faka’aonga’i ha patiseti.

Ko e fāmili kotoa pē ‘e kehekehe ‘enau patiseti. Ko e me’a mahu’inga ki he fāmili ‘e tahá ‘oku ‘ikai fu’u mahu’inga ia ki he fāmili ko eé. ‘Oku fie ma’u ke tau fakakaukau’i pe ko e hā ‘oku mahu’inga ki *hotau* fāmili. ‘Oku fie ma’u ke tau fokotu’u ha ngaahi taumu’a fakapa’anga ma’atautolu. ‘E lava ke tau fakahoko ‘eni ‘i ‘api ‘i ha fakataha alēlea fakafāmili.

Ko e taha ‘o e ngaahi fekau ma’ongo’onga taha kuo foaki maí ko e fono ‘o e vahehongofulú. ‘I he’etau hoko ko e Kau Mā’oni’oni ‘i he Ngaahi ‘Aho Kimui Ní, ‘oku totonu ke tau tomu’a fakakaukau’i ‘a e me’a fika ‘uluaki ko ‘eni ‘i he’etau patiseti. ‘E tāpuaki’i kitautolu ‘e he ‘Eikí kapau te tau tauhi ‘a e fekaú ni. Pea ‘i he’etau totongi ma’u pē ‘a e vahe hongofulu ‘e taha ‘o ‘etau pa’anga hū maí ki he vahehongofulú, ‘oku fakapapau’i ai ‘e tāpuaki’i kitautolu ‘e he ‘Eikí ‘i he founa pē ‘A’ana. (Vakai, Malakai 3:10; Mātiu 6:33.) ‘Oku fakanonga ke te ‘ilo ‘oku tokanga mai ‘a e ‘Eikí ki hotau tu’unga uelofea fakatu’asinó. Te Ne tāpuaki’i kitautolu kapau te tau faitotonu mo fakahaa’i ‘oku tau fie fakamu’omu’a ‘a e pule’anga ‘o e ‘Otuá.

Patiseti

- Faka’ali’ali ‘a e tokoni fakafaiako fika 21-b, “Ko ha sīpinga ‘o ha foomu patiseti.”

Ko e ‘uluaki sitepu hono fokotu’u ‘o ha patiseti ke tānaki fakakātoa ‘a e ngaahi ma’u’anga pa’anga hū maí. ‘Oku fie ma’u ke tau ‘ilo ‘a e lahi fakakātoa ‘o e pa’anga hū maí ‘i he māhiná taki taha.

- Hiki ‘i he palakipoé ‘a e: *Fakakātoa ‘o e Pa’anga Hū maí*

Patiseti

Fakakātoa 'o e Pa'anga Hū Maí _____

Vahe hongofulú—peseti 'e 10 _____

Ngaahi Foaki Faka-Siasí _____

Pa'anga Fakahuú _____

Me'akaí _____

Valá _____

Falé _____

Fakamole Fakafaito'ó _____

Fefononga'akí _____

'Uhilá mo e vaí _____

Ngaahi Me'a Kehe _____

Ngaahi Me'a Kehe _____

Ngaahi Me'a Kehe _____

Fakakātoa 'o e Ngaahi Fakamolé _____

21-b, Ko ha sīpinga 'o ha foomu patiseti

Te tau to’o leva ‘a e peseti ‘e 10 ‘o e lahi fakakātoa ‘o e pa’anga hū maí ko ‘etau vahe hongofulu.

- Hiki ‘i he palakipoé ‘a e: *Vahehongofulu—peseti ‘e 10*

Ko e sitepu hono hokó ko hono vahe’i ‘o e pa’anga ki he ngaahi foaki faka-Siasí, kau ai mo e pa’anga ‘aukaí pea mo e pa’anga ngāue faka-faifekau.

- Hiki ‘i he palakipoé: *Ngaahi Foaki Faka-Siasi*

Hili ‘etau totongi ‘etau vahehongofulú mo ‘etau ngaahi kavenga faka-Siasi kehé, ‘oku totonu leva ke tau vahe’i mo ha pa’anga ke fakahū. ‘Oku fokotu’u mai ‘e he kau taki faka-Siasí ke tau feinga ke fakahū ha pa’anga ki he lahi tahá he māhina kotoa pē ‘o hangē pē ha’atau totongi vahehongofulú—pe ko hono fakalea ‘e tahá, ko e peseti ‘e 10. (Vakai, *Relief Society Courses of Study, 1977–78* [1977], 56–57.) Kapau ‘oku tau faingata’a-‘ia fakapa’anga, ‘e lava pē ke holoki ‘etau pa’anga fakahuú, ka ‘oku fie ma’u ke tau fakahū ha ki’i kongá he māhina kotoa pē. ‘E faka’aonga’i ‘etau pa’anga ‘oku fakahuú ki he ngaahi me’a fakatu’upakeé, hangē ko e ‘ikai toe ma’u ha ngāué, puké, pe fakatu’utāmaki. ‘Oku fie ma’u ke tau fakahū pa’anga ki ha’atau ngāue fakafaifekau, ki he akó, folau ki he temi-palé, pea mo ha ngaahi taumu’a ki ha taimi lōloa kehe.

- Hiki ‘i he palakipoé: *Fakahū*

Kapau ‘oku ‘ikai ke tau lava ‘o fakahū ha pa’anga lahi fēfē, ‘e lava leva ke tau ako ke nimamea’a ‘i hotau ‘apí. Te tau lava ‘o fakafalala ki hotau ngaahi talēnití mo e ngaahi me’a ‘oku tau lava ke faí. ‘E tokoni ‘eni ke tau fakahū ai ha pa’anga lahi ange. ‘E lava ke tau ngoue mo tō ha’atau me’akai pē. ‘E lava ke tau faka’aonga’i ‘a e ngaahi vala motu’á ‘aki ha’atau kosi ‘o tuitui ‘aki ha vala fo’ou. Te tau lava ‘o fa’u ha nāunau fale mo ha ngaahi me’a va’inga fo’ou mei he ngaahi puha papa, kongá ‘akau, toenga papa, toenga vala, pea ngaahi fakama’u motu’a. ‘I hono toe faka’aonga’i ko ia ‘o e vala motu’á mo toe fa’u ‘a e ngaahi nāunau fale motu’á, te tau lava ai ‘o ma’u ha ngaahi me’a lahi ma’atautolu.

- Faka’ali’ali ‘a e tokoni fakafaiako fika 21-c, “‘E lava ke ma’ama’a ange ‘a e ngaahi nāunau fale ‘oku fa’u pē ‘i ‘apí.”
- ‘Ai ke faka’ali’ali ‘e he kau fefiné ‘a e ngaahi me’a ne nau ‘omí. Kole ange ke nau fakamatala ‘a e founga ne nau tō pe ngaohi ai ‘a e me’a ko iá.

Ko e ngaahi me’a hoko mai ‘i he’etau patisetí ko e ngaahi tefito’i fie-ma’u ‘o e mo’uí: ‘a e me’akaí, valá, mo e falé. ‘E kehekehe pē ‘a e lahi ‘o e pa’anga te tau fakamole ki aí, ‘o fakatatau mo ‘etau fakapotopoto’í pea mo e tokolahi hotau fāmílí. Ko e fāmílí ko ē ‘okú ne fakatau ‘a e

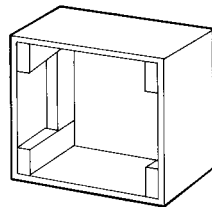
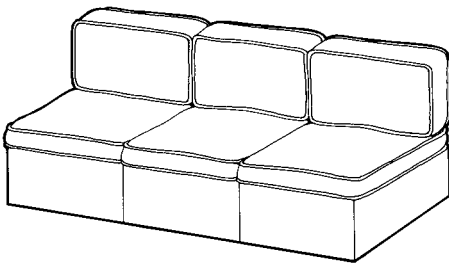
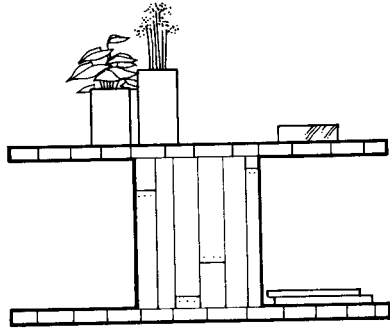
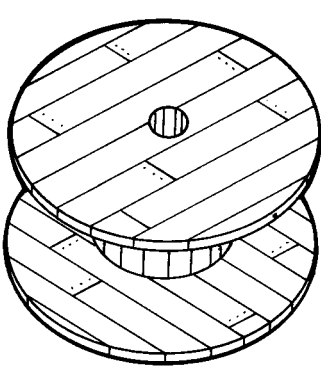
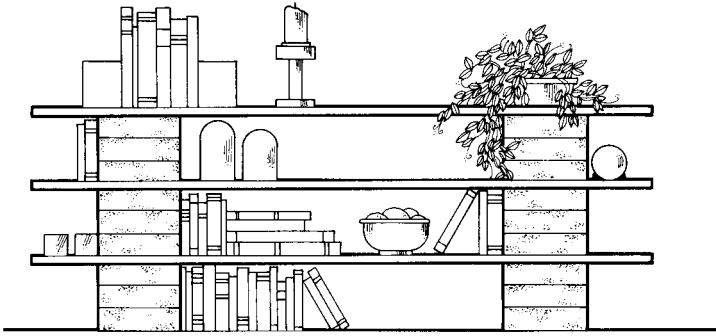

21-c, 'E lava ke ma'ama'a ange 'a e ngaahi nāunau fale 'oku fa'u pē 'i 'apí.

ngaahi koloa fakakomēsiale 'oku 'osi kofukofu maí te nau fakamole lahi ange 'ia kinautolu 'oku nau feime'atokoni pē mei he ngaahi tefito'i me'akai pe 'oku nau faka'aonga'i pē 'a e me'akai mei he'enu ngoué. 'Oku 'uhinga 'a e fakatau fakapotopotó ke fakatokanga'i 'a e ngaahi fakama'ama'á, fakatau pē 'a e ngaahi me'a 'oku fie ma'u mo'oni, pea faka'ehi'ehi mei he ngaahi koloa fakahōhōlotó. Te tau lava foki 'o faka-haofi ha pa'anga 'aki ha'atau toe faka'aonga'i 'a e ngaahi vala motu'á pe fakatau 'a e valá 'i he ngaahi fakama'ama'á 'o toki tuitui mei ai ha vala kae 'oua 'e fakatau 'a e ngaahi vala tokatuitui. 'Oku fakahaofi 'e ha fāmili 'e ni'ihī 'enu pa'angá 'aki ha'anau nofo 'i ha ngaahi 'api 'oku 'ikai totongi mamafa.

- Hiki 'i he palakipoé 'a e *Me'akai, Vala*, pea mo e *Fale*.

'E toe fie ma'u foki ki he ngaahi fāmili ke nau patiseti ki ha ngaahi me'a lahi kehe. Ko e taha 'o kinautolu 'a e ngaahi fakamole fakafaito'ó. Ko e ni'ihī 'o e ngaahi fakamole anga-maheni ko e fefononga'akí, fakamāfana 'o e falé, 'uhilá, mo e vaí. Ko e ngaahi me'a ko 'ení, ko e ngaahi ivi ia 'oku tau faka'aonga'i faka'ahó.

- Hiki 'i he palakipoé 'a e *Ngaahi Fakamole Fakafaito'o, Fefononga'akí*, pea mo e *Ivi 'oku tau Ngāue Faka'aho 'akí (Utilities)*

ki a 'i ai ha pa'anga 'e toki toe pea te tau lava leva 'o patiseti ki ha ngaahi me'a 'oku tau faka'amu ki ai ka 'oku 'ikai ko ha fu'u fiema'u mo'oni. 'E ala kau ai 'a e ngaahi mālōlō 'eve'eva 'a e fāmili, ngaahi me'a'ofa, hele'uhilá, pea mo e ngaahi alā me'a pehē.

- Hiki 'i he palakipoé 'a e *Ngaahi Me'a Kehe*

Kapau 'oku 'ikai toe ha pa'anga, pea kapau 'oku 'ikai fe'unga ki he ngaahi tefito'i fiema'ú, kuo pau ke tau holoki leva e lahi 'o e pa'anga ne tau palani ki he ngaahi tafa'akí taki taha. Ko 'etau lava pē 'o palani 'a e founga ke faka'aonga'i ki ai 'etau pa'angá, kuo pau leva ke tau muimui 'i he'etau patiseti. Ko 'ene 'osi pē pa'anga ne tau palani ki ha tafa'aki, 'oku 'ikai leva totonu ke tau toe fakamole ha pa'anga ki ai kae 'oua kuo toe ma'u mai ha pa'anga hū mai fo'ou. Kapau te tau fehanga'angai mo ha me'a fakatu'upakē, 'e lava pē ke tau to'o mai mei ha tafa'aki 'o ku 'ikai fu'u mahu'inga fēfē 'i he'etau patiseti.

'I he māhina hono hokó 'e lava pē ke kehe 'a e anga 'o 'etau patiseti mei he 'uluaki māhiná. 'Oku totonu ke tau 'ai ha patiseti ko ē 'e fe'unga mo e ngaahi fiema'u 'a *hotau* fāmili. Pea 'i he'etau ngāue fakatau mo e patiseti, te tau 'ilo ai hono mahu'ingá 'i he'ene tokoni'i ke tau faka'aonga'i fakapotopoto 'etau pa'angá.

- Ko e hā ha ngaahi tāpuaki 'oku ma'u mei he'etau muimui 'i he'etau palani patiseti? Ko e hā 'oku mahu'inga ai ke ako'i 'etau fānaú 'i he founga ke fakapotopoto'i 'etau pa'anga hū mai? Te tau fakahoko fēfē 'eni?

Faka'ehi'ehi mei he Mo'uá

- Lau 'a e Tokāteline mo e Ngaahi Fuakava 104:78. 'Okú ke pehē ko e hā kuo fekau mai ai 'e he 'Eikí ke tau fakamama'o mei he mo'uá?

Kuo 'osi toe fale'i foki kitautolu 'e Palesiteni J. Lūpeni Kalake Jr.:

“Tau faka'ehi'ehi mei he fakamo'uá 'o hangē ko ha'atau faka'ehi'ehi mei ha mahaki faka'auhá; kapau 'oku tau lolotonga 'i ha mo'ua, tau totongi pea mavahe mei ai; kapau 'oku 'ikai fai ia he 'ahó ni, pea fakahoko ia 'a pongipongi.

“Tau mo'ui fakahangatonu pea mo fakangatangata mo'oni pē mu'a mo e pa'anga 'oku tau ma'u mai, pea tau fakahū ha ki'i kongá” (‘i he Conference Report, April 1937, 26).

Te tau lava 'o fakasi'isi'i 'etau fakamo'uá 'aki hano 'ai ia ke hoko ko e kongá 'o e 'etau patiseti. Mahalo 'e tonu ke tau fakasi'isi'i 'a e pa'anga ki he ngaahi tafa'aki kehé, ka kuo 'osi tala mai 'e hotau kau palōfitá ke tau faka'ehi'ehi mei he mo'uá. Makehe mei he fakatau 'apí pe ko ha toe ngaahi me'a mātu'aki mahu'inga kehe, 'oku totonu ke tau faka'ehi'ehi mei he fakamo'uá. Kapau 'oku tau mo'ua pa'anga ki ha taha, 'oku totonu ke tau totongi 'o hangē ko 'etau aleá, 'o faitotonu 'i he'etau fengāue'aki mo e kakai kehé.

Ne fakatokanga mai 'a Palesiteni N. 'Elitoni Tena fekau'aki mo e taha 'o e ngaahi fakatu'utāmaki kovi 'o e mo'uá: “He 'ikai fiefia 'a e [kakai] 'i he mo'ui kapau 'oku tōtu'a honau mo'uá pea 'ikai ke nau 'ilo pe te nau toe hoko atu fēfē. 'Oku fakatupu 'e he me'á ni ha feke'ike'i 'i he fāmili, fakatupu e ta'emanongá mo e hoha'á, mo e vete malí he taimi 'e ni'ihí, koe'uhí pē ko e 'ikai mo'ui 'a e kakai 'o fakatatau mo e me'a 'oku nau ma'ú” (lea 'i he Welfare Agriculture Meeting, 9 'Epeleli 1966; faka'aonga'i 'i he *Relief Society Courses of Study, 1977–78, [1977], 81*).

- Ko e hā ha ngaahi tāpuaki 'oku ma'u mei he 'ikai hatau mo'uá?

Faka'osí

Kuo foaki mai 'e he 'Eikí 'a e māmani ko 'eni koe'uhí ke tau lava 'o ma'u ai ha'atau mo'ui. 'Okú ne fakataumu'á ke tau tupulaki ai. Kapau te tau fakapotopoto'i 'etau pa'angá mo fakamu'omu'a 'a e pule'anga 'o e 'Otuá 'i he'etau mo'ui, 'e tāpuaki'i fakapa'anga mo fakalaumālie kitautolu 'e he 'Eikí.

Tukupā

Tuku ha taimi pau ke patiseti'i ai ho'omou pa'angá ki he māhina ka hoko maí. 'E lava ke alea'i 'e he tamaí mo e fa'éé ha patiseti fakataha mo 'ena fānaú 'i he lolotonga 'o e fakataha alēlea fakafāmilí. Kapau 'oku 'i ai hamou mo'ua, fakakaukau'i ha founga ke holoki ai. Feinga ke mou fakahū ha ki'i pa'anga he māhina kotoa pē.

Teuteu 'a e Faiakó

Ki mu'a pea toki fakahoko 'a e lēsoni:

1. Kole ki ha kau fefine 'e toko tolu pe toko fā ke nau 'omi ha ngaahi me'a ne ngaahi 'i 'api, hangē ko ha fua'i 'akau pe vesitapolo, ko ha vala ne tuitui nima, pe ko ha ki'i me'a-va'inga pe me'a teuteu fale ne ngaahi pē 'i 'api.
2. Vahe ki he kau mēmipa 'o e kalasí ke nau fakamatala'i ha ngaahi talanoa, ngaahi potu folofola, pe ngaahi kupu'i lea te ke fie ma'u.

ME'ATOKONI MA'Á E FĀMILÍ

L ē s o n i 22

Ko e taumu'a 'o e lēsoni ko 'ení ke tokoni ke tau 'ilo 'a e ngaahi fa'ahinga 'o e me'atokoní kuo pau ke tau kai ke tau mo'ui lelei aí.

'Oku Finangalo 'a e Tamai Hēvaní ke Tau Mo'ui Lelei

'Oku 'ofa lahi 'etau Tamai Hēvaní 'ia kitautolu. Pea koe'uhí 'okú Ne fie ma'u ke tau ma'u ha mo'ui lelei 'i he māmaní, kuó Ne foaki mai ai ha ngaahi fakahinohino fekau'aki mo e me'akai pea mo ha ngaahi me'a kehe 'oku tau 'ai ki hotau sinó. Ko e ngaahi fakahinohino ko 'ení 'oku ma'u ia 'i he Tokāteline mo e Ngaahi Fuakava 89, pea 'oku ui ia foki ko e Lea 'o e Potó. 'Oku tala mai 'i he Lea 'o e Potó ke tau kai ha fa'ahinga me'akai ko ē 'e tokoni ki he mo'ui lelei. 'Oku toe tala mai foki ke tau faka'ehi'ehi mei ha ngaahi me'a 'o hangē ko e tií, kofí, kava mālohí, pea mo e tapaká he 'oku fakatu'utāmaki ia kia kitautolu.

'Oku 'Ai 'e ha Ngaahi Me'akai Kehekehe ke Tau Mo'ui Lelei 'i ha Ngaahi Founga Kehekehe

- Lau 'a e Tokāteline mo e Ngaahi Fuakava 89:10–11. Ko e hā 'a e fa'ahinga me'akai 'oku fakamatala mai 'i he ongo veesi ko 'ení? Ko e hā ha ngaahi fua'i 'akau mo ha ngaahi vesitapolo te tau lava 'o ma'u 'i hotau feitu'ú?

'Oku mahu'inga 'a e fua'i 'akau mo e vesitapoló koe'uhí he 'oku 'i ai ha ngaahi vaitamini 'oku nau tokoni ke malu'i kitautolu mei ha ngaahi mahaki 'e ní'ihí. 'E lava hono kai 'o e fa'ahinga me'atokoni ko 'ení 'o tokoni ke ta'ofi ha fa'ahinga 'e ní'ihí 'o e kuí mo e palá pea mo tokoni foki ke mo'ui lelei ha lavea. 'Oku toe malu'i foki 'e he ngaahi me'akai ko 'ení kitautolu mei ha ngaahi palopalema fakaemo'ui kehe.

- Lau 'a e Tokāteline mo e Ngaahi Fuakava 89:12–13. Ko e hā 'a e fa'ahinga me'atokoni 'oku lau ki ai 'i he ongo veesi ko 'ení?

Ko e kakano'i manú, kakano'i moá, fua'i moá, mo e iká ko ha ngaahi ma'u'anga lelei ia 'o e polotiini ko ia 'oku fie ma'u 'e hotau sinó ke tupu mālohi aí. Ko ha toe ma'u'anga lelei foki 'e taha 'o e polotini 'a e hu'akaú, iōkatí (yogurt), pea mo e siisí. 'Oku fa'u 'e he polotiini 'a e

kakano 'o e uouá mo tokoní'i kitautolu 'i he'etau fakaakeake mei ha mahaki. 'Oku tautau tefito hono fie ma'u 'o e polotiini 'e he kakai fefine feitamá mo e fānau valevalé ke nau tupu lelei. 'Oku toe 'i he fa'ahinga me'atokoni foki ko 'ení 'a e minuloló, 'o hangē ko e 'aioné mo e kalasi-umé, 'a ia 'oku tokoni ki hotau sinó ke tupu mo ngāue lelei.

- Lau 'a e Tokāteline mo e Ngaahi Fuakava 89:14–17. Ko e hā 'a e fa'ahinga me'akai 'oku fakamatala'i 'i he ngaahi veesi ko 'ení? Ko e hā ha ngaahi me'akai 'okú ke kai 'oku nau meimei faitatau?

Makehe mei he kelení, 'oku toe fakamatala 'i he veesi 16 ha ngaahi me'akai 'oku tupu totolo, hangē ko e melení, hiná, tematá, pīsí, mo e pīnī. 'Oku meimei tatau 'a e ngaahi me'akai ko 'ení mo e kelení 'i he founga 'oku nau tokoni ai ki he sinó. 'Oku nau 'omi ha ní'ihī 'o e polotiini, ngaahi vaitamini, pea mo ha ngaahi minulolo ko ē 'oku tau fie ma'ú. Ko hono mahu'inga tahá he 'oku nau 'omi 'a e kapohaituleití, 'a ia ko ha ngaahi sitaasi mo ha suka fakanatula ia. 'Oku faka'aonga'i 'e hotau sinó 'a e kapohaituleití ke ne fa'u 'aki 'a e ivi ko ē 'oku tau faka'aonga'i ki he'etau ngaahi 'ekitivití faka'ahó.

'Oku 'Aonga 'a e Me'akai Kehekehé ki he Mo'ui Lelei

'Oku 'i ai ha kakai ia 'e ní'ihī 'oku nau pehē 'enautolu 'oku 'ikai mahu'inga e me'akai ia 'oku nau kaí kae kehe pē ke fonu honau keté. 'Oku 'ikai mo'oni 'eni. He 'ikai ke lava 'e ha fa'ahinga ia 'e taha 'o e me'akai ke ne fetongi ha fa'ahinga kehe 'e taha. 'Oku takitaha pē fa'ahinga me'akai mo hono mahu'inga. 'Oku tau fie ma'u 'a e ngaahi vaitamini 'i he fua'i 'akaú mo e vesitapoló ke malu'i kitautolu mei he ngaahi mahakí. 'Oku tau fie ma'u 'a e polotiini mei he kakano'i manú mo e ngaahi me'akai kehé ke tupu hotau sinó. (Kapau 'e fili 'a e kau mēmipa ia 'o e fāmilí ke 'oua te nau kai kakano'i manu pe ha fa'ahinga me'a mei he fanga monumanú, ko ha toe ma'u'anga lelei 'e taha 'o e polotiini 'a e pīnī, pīsí, pea mo e lenitilí (lentils). 'Ikai ngata ai, 'oku tau fie ma'u 'a e kapohaituleití 'i he kelení ke ma'u ai hotau ivi. 'E lava 'o tokoni hano palani 'etau ma'u me'atokoní ke 'i ai 'a e fa'ahinga 'e nima 'o e me'akai mo fakapapau'i 'oku tau kai 'a e me'atokoni ko ē 'oku palanisí.

- Faka'alí'alí 'a e tokoni fakafaiako fika 22a, "Me'akai mei he ngaahi fa'ahinga taki taha 'o e me'atokoní"; mo e 22-b, "Pilamiti Fakahinohino 'o e Me'atokoní." Fehu'i ki he kakai fefiné ke nau fakahā atu ha sīpinga 'o e ngaahi me'atokoni fakaloto fonuá 'oku kau ki he ngaahi kulupu kehekehe taki taha 'o e me'atokoní.

Ko e toko taha kotoa pē 'oku fie ma'u ke ne ma'u ha kongá 'o e ngaahi kulupu taki taha 'o e me'akai 'i he 'aho kotoa pē. 'Oku fie ma'u ke tau fakapapau'i 'oku tau palani 'a e me'atokoni ko ē 'oku kau ai 'a e ngaahi kulupu taki taha 'o e me'atokoní ke 'inasi ai e mēmipa takitaha 'o e fāmilí.



22-a, Ngaahi me'akai mei he ngaahi kulupu takitaha 'o e me'atokoní

- Faka'ali'ali ha pousitā 'o e ngaahi me'atokoni ko 'ení 'i hono ngaahi kulupú taki taha, pe faka'aonga'i 'a e fakamatala 'i he palakipoé:

la'i mā 'e 1; vaeua'i ipu 'o e siuliō (cereal), laise, pe pasitā fua'i 'akau 'e 1 ka 'oku 'ikai fu'u fuolahī fēfē (medium); vaeua'i ipu 'o ha fua'i 'akau ne fa'o kapa pe 'osi haka ipu 'e 1 'o lau'i vesitapolo; vaeua'i ipu 'o ha vesitapolo ne haka ipu hu'akau 'e 1; 'aunisi 'e 1 1/2 ki he 'aunisi 'e 2 siisi 'aunisi 'e 2-3 'o ha kakano'i manu 'oku 'ikai ngako, moa, pe ika; vaeua'i ipu 'o ha piini ne fakamōmoa; fo'i moa 'e 1

- Hiki he palakipoé 'a e ngaahi me'a ne ke kai 'aneafi. Na'e 'i ai nai ha kalasi kehekehe 'o e me'akaí mei he ngaahi kulupú 'i ho'o ngaahi houakaí? Na'á ke ma'u nai ha me'akai fe'unga mei he ngaahi kulupú takitaha he lolotonga 'o e 'ahó? Kapau na'e 'ikai, ko e hā te ke lava 'o fai ke fakapapau'i ai te ke ma'u ha me'akai fe'unga mei he ngaahi kulupú takitaha?

Mahalo na'a 'aonga ke fakasi'isi'i hono fakatau 'o e ngaahi me'akai 'oku mamafa hono mahu'ingá mei he ngaahi kulupú ni takitaha koe-uhí kae lava 'o faka'aonga'i fakapotopoto 'etau pa'angá pea mo ma'u ai ha me'akai fe'unga 'i he ngaahi fa'ahingá taki taha.

- Ko e fē 'a e fa'ahinga me'akai 'i he ngaahi kulupú taki taha 'oku fakatau mamafa angé? Ko e hā ha fa'ahinga me'akai 'i he ngaahi kulupú 'e lava ke ne fetongi 'a e ngaahi me'akai 'oku fakatau mamafa 'i he kulupu ko iá?

Fakakau 'o e Fa'ahinga 'e Nima 'o e Me'atokoní 'i He'etau Ngaahi Houakaí

Te tau lava 'o fakahoko ha ngaahi me'a lahi ke fakakau ai ha me'akai fe'unga mei he ngaahi kulupú taki taha 'i he lolotonga 'o e 'ahó.

1. Te tau lava 'o kamata fakakaukau'i pe ko e hā te tau teuteu ki ha ma'u me'atokoni 'i he kamata'anga pē 'o e 'ahó. Taimi 'e ni'ihi, ko 'etau tali ko ia kae 'oua kuo taimi ke teuteu 'a e me'atokoní, 'oku tau toki fakatokanga'i ai ta 'oku 'ikai lahi 'a e fa'ahinga me'atokoni 'oku tau ma'ú.

Pilamiti Fakahinohino 'o e Me'atokoni

Ko ha Fakahinohino ki he Me'atokoni 'oku Fili Faka'ahó

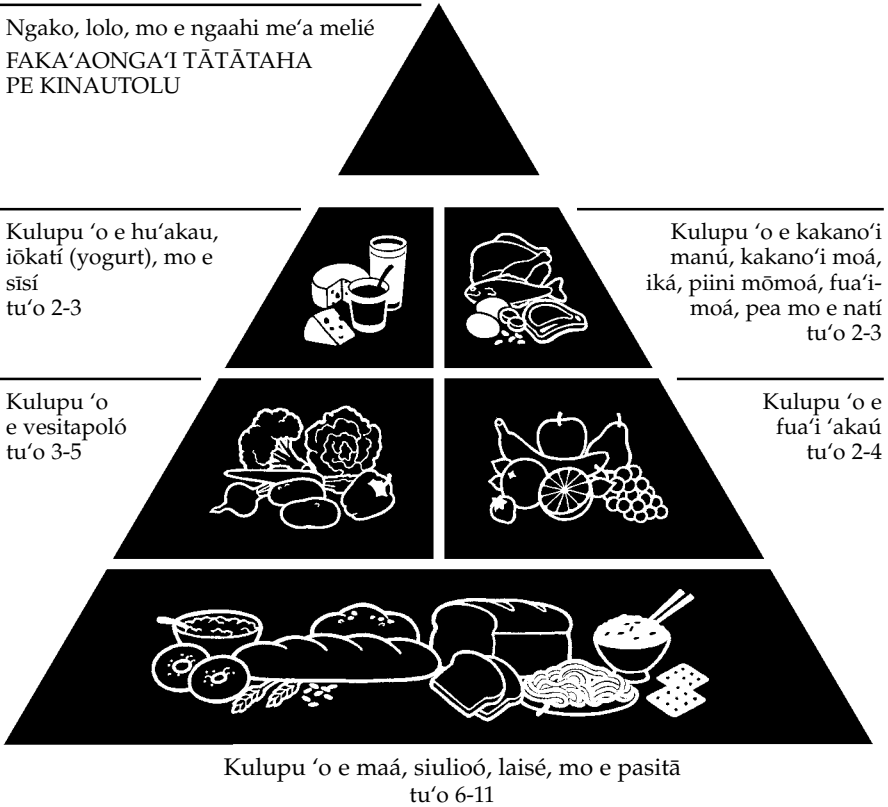

22-b, Pilamiti Fakahinohino 'o e Me'akai

2. Ka 'i he'etau palani 'o ha houakai, te tau lava pē 'o kamata mei he me'akai anga-mahení—'i he laisé pe koané, hangē ko 'ení—pea toki tānaki mai ha ngaahi me'akai mei he ngaahi kulupu kehé.
3. 'Oku totonu ke tau hiki ha lisi 'o e ngaahi me'akai 'oku tau fie ma'ú, ke tokoni ke tau manatu'i kotoa 'a e ngaahi kulupu 'e nima 'o e me'atokoní, 'i he taimi te tau ō ai ki he fale koloá.
4. Te tau lava 'o tō ha ngoue mo tō ha vesitapolo mo ha ngoue fua'i 'akau. Kapau 'oku 'ikai ke tau ma'u ha feitu'u ke to ai, te tau kei lava pē 'o tō 'i ha ngaahi nge'esi kane pe ngaahi puha papa. Mahalo na'a lava ke tau kaungā faka'aonga'i mo hatau ngaahi maheni pe kāinga ha ki'i kongā kelekele 'i hono ngoue'i.

Faka'osí

'Oku tau fie ma'ú kotoa ke tau mo'ui lelei. 'E tokoni ha'atau palani lelei 'a e me'a ke tau kaí ke tau lava ai 'o ma'ú ha me'akai fe'unga mei he ngaahi kulupu 'e nima 'o e me'atokoní.

Ngaahi Tukupaá

Fakafehoanaki 'a e houakai kotoa 'okú ke kai mo e ngaahi tefito'i kulupu 'o e me'atokoní. Palani ha ngaahi founga ke tānaki atu ai ha ngaahi me'akai mei he ngaahi kulupú 'a ia 'oku te'eki ke mou ma'ú 'i ho'omou ngaahi houakaí. Manatu'i 'e tokoni atu hono palani tokamu'a 'o e ngaahi houakaí ke ke fakakau ai 'a e ngaahi me'akai mei he ngaahi kulupú 'e nima.

Lau 'a e Tokāteline mo e Ngaahi Fuakava 89 ke ke 'ilo lahi ange ai ki he ngaahi fono 'a e 'Eikí ki he mo'ui lelei.

Teuteu 'a e Faiakó

Ki mu'a pea toki fakahoko 'a e lēsoní:

1. Ako 'a e *Ngaahi Tefito'i Mo'oni 'o e Ongoongoleléi* vahe 29, "Ko e Fono 'a e 'Eikí ki he Mo'ui Lelei."
2. Ako 'a e Tokāteline mo e Ngaahi Fuakava 89. Fakatokanga'i lelei 'a e ngaahi veesi 'oku fakamatala'i 'i he lēsoní.
3. Talanoa mo e ha taha ngāue ki he me'atokoní mei he pule'angá pe mei ha 'univēsiti pe ko ha mataotao kehe 'i he me'atokoní ke ke 'ilo pe ko e fē ha ngaahi tui fio 'o e me'atokoni 'i homou feitu'ú 'e ma'ú ai ha houakai 'oku lelei.
4. Vahe ki he kau mēmipa 'o e kalasí ke nau fakamatala'i ha ngaahi talanoa, ngaahi potu folofola, pe ngaahi kupu'i lea te ke fie ma'ú.



23-a, 'Oku fakatou mahu'inga 'a e me'akai lelei ki he fa'éé mo e pēpēé.

ME'AKAI KI HE FA'EÉ MO E PĒPEÉ

L ē s o n i 23

Ko e taumu'a 'o e lēsoni ko 'enī ke tokoni ke tau 'ilo 'a e me'a 'oku totonu ke kai 'e he kakai fefine feitamá mo e kakai fefine 'oku fakahu'u 'enau fānaú pea mo e me'akai 'oku totonu ke fafanga'aki 'e he ngaahi fa'éé 'enau ngaahi pēpeé.

Me'akai ki he Kakai Fefine Feitamá

- Faka'alí'ali 'a e tokoni fakafaiako fika 23-a, "'Oku fakatou mahu'inga 'a e me'akai lelei ki he fa'éé mo e pēpeé."

'Oku totonu ke tokanga 'a e fefine feitamá ke ne kai 'a e ngaahi me'akai ko ē 'e tokoni ki ai mo 'ene pēpeé ke na mo'ui lelei. 'Oku fie ma'u ke ne fakapapau'i 'oku lahi fe'unga 'a e me'akai 'okú ne kai he 'ahó taki taha mei he ngaahi kulupú 'e nima. Ko e ngaahi kulupú ni 'e nima ko e (1) mā, siuliō, mo e keleni; (2) vesitapolo; (3) fua'i 'akau; (4) hu'akau, siisi, mo e iōkati; pea ko e (5) kakano'i manu, kakano'i moa, ika, mo e nati. 'Oku totonu foki ke fakapapau'i 'e he kakai fefine feitamá 'oku nau inu lahi 'a e vaí ke ta'ofi ai 'a e palopalema 'i he maha 'o e vaí mei he sinó. Ko e kakai fefine ko ē 'oku nau fili fakapotopoto 'enau me'akai 'oku meimeí ke nau mo'ui lelei ange, mo ma'u ha ngaahi pēpē sino mālohi ange 'ia kinautolu 'oku 'ikai ke nau kai 'a e me'akai totonú.

- 'Ai ke fakalau atu 'e he kakai fefiné ha ngaahi me'akai 'e ní'ihī mei he ngaahi kulupú taki taha; peá ke toki kole ange ke nau palani ha houakai ma'a ha fefine feitama. Fakapapau'i 'oku nau fakakau ai ha ngaahi kalasi kehekehe 'o e me'akai mei he ngaahi kulupu 'e nima 'o e me'atokoní.

- Ko e hā 'oku mahu'inga ai 'a e me'akai ki he fa'ē 'oku feitamá?

"Kapau 'oku 'ikai fafanga'i lelei 'a e fa'éé pea 'oku 'ikai ke ne fakahū ki hono sinó 'a e me'akai 'oku fie ma'u 'e he pēpeé 'o lahi fe'unga, he 'ikai tupu 'a e pēpeé 'i he tu'unga 'oku totonu ke tupu aí.

“Ko e mo’ui lōloa ‘a e fānau valevalé, ‘a ia ‘oku lekooti ai ‘a e tokolahi ‘o e fanga ki’i pēpē ‘oku mate ‘i honau ‘uluaki ta’ú, ‘oku fu’u mā’olunga ia ‘i he ngaahi fonua langalanga hake lahi ‘o e māmaní. Ko e mā’olunga ko ‘ení ‘oku tupu ia mei he ngaahi palopalema ki he ma’á pea mo e mafola ‘o ha mahaki, pea mo e ngaahi palopalema ‘o e fasi-manavá. Ka neongo ia, na’a mo e ngaahi fonua kuo tu’u lelei . . . kuo fakalahi ‘e he ta’e fe’unga ‘o e me’atokoni ki si’i ngaahi fa’ē feitamá ke tōtu’a ai ‘a e mate kei ikí. Kapau ‘oku ‘ikai fe’unga ‘a e me’atokoni ‘oku kai ‘e he fa’eé he lolotonga ‘ene feitamá, ‘o tautautefito kapau ‘oku kei si’i, ‘e lahi ange leva ha faingamālie ‘e kihi ‘ene ki’i pēpē pea mo pāuni ma’ama’a ‘i hono fā’ele’i maí. ‘Oku lahi ange foki ai ‘a e faingamālie ke mate ‘a e ki’i pēpē ‘i ha taimi nounou pē mei hono fā’ele’i ‘o kapau ‘oku fu’u ma’ama’a ‘a e pēpē ‘i hono fā’ele’i. Ko e me’atokoni ‘a e fa’ē ‘oku teu fā’elē ‘oku fu’u mātu’aki mahu’inga pea ‘oku tokoni ia ki he mo’ui ‘a ‘ene tamá. Kuo pau ke ne kai ‘a e me’akai ko ē te ne ‘omi ‘a e ivi totonú ke fa’u pea mo malu’i ai ‘a e sino ‘o ‘ene pēpē” (1973–74 *Relief Society Courses of Study* [1973], 105).

‘Oku Meimei ke Lelei Taha Pē ‘a e Hu’ahuhu ‘o e Fa’eé ki he Fanga Ki’i Pēpē Īki

Ne ngaohi ‘e he’etau Tamai Hēvaní ‘a e sino ‘o e fa’eé ke ne lava ‘o fakatupu ha hu’akau. Ko e hu’akau ko ‘ení ‘oku ngaohi pē ia ma’á e fanga ki’i pēpē ke nau inu. ‘Oku lelei ange ia ki he fanga ki’i pēpē ‘i he hu’akau ko ia mei he fanga monumanú. Ko e fuofua huhu’a ‘oku tafe mei he huhu ‘o e fa’eé ‘i he hili hono fanau’i ‘o e ki’i valevalé ‘oku toe mahu’inga mo ia foki. ‘Oku ‘i ai ha ngaahi me’a ‘e tokoni ki hono malu’i ‘o e pēpē mei he ngaahi mahakí ‘i he ngaahi ‘uluaki māhiná.

‘Oku ‘i ai ha ngaahi taimi ‘e ní’ihi he ‘ikai lava ai ‘e he fa’eé ‘o fakahuhu ‘a ‘ene tamá tu’unga ‘i ha ‘uhinga fekau’aki mo e mo’uí. ‘E lava foki ‘a e hu’akau mei he fanga pulú pe kosí pe ko e hu’akau pēpē he fale koloá ke faka’aonga’i, ka kuo pau ke mātu’aki tokanga ‘a e fa’eé ke tauhi ‘a e hu’akau ke ma’a mo malu. ‘Oku totonu ke fakahuhu ‘e he fa’eé ‘a ‘ene tamá ‘o kapau te ne lava. ‘Oku ‘i ai foki e kaunga ‘o e ma’u me’atokoni ‘a e fa’eé ki he lahi ‘o e hu’akau ‘oku fa’u ‘i hono sinó ma’á e pēpē. Ko e fa’ē ko ē ‘okú ne kai ‘a e me’akai lelei mo fe’ungá pea mo inu ha vai fe’ungá te ne meimei lava ‘e ia ke fa’u ha hu’akau fe’unga ma’a ‘ene pēpē.

- Ko e hā ‘oku ‘ikai fakahuhu ai ‘e ha ngaahi fa’ē ia ‘e ní’ihi ‘enau pēpē? Ko e hā ‘oku lelei ai ‘a e huhu’a ‘oku mu’a mai ‘i he hu’akau ki he fanga ki’i pēpē? Makehe mei hono malu’i ‘o e pēpē mei he mahakí mo hono ‘oange ‘o ha me’atokoní, ko e hā hano toe ngaahi lelei kehe ‘o e fakahuhu ‘o e pēpē?

Fafanga Hina 'a e Pēpeé

Kapau he 'ikai lava 'e ha fa'ē 'o fakahuhu 'ene pēpeé, 'e lava pē ke ne 'oange ki he'ene tamá ha fa'ahinga hu'akau 'e taha. 'Oku meimei ke 'uhinga 'eni ke fafanga 'aki 'a e ki'i pēpeé ha fo'i hina huhu (pea ki mui ange ai 'aki ha ipu). 'E fie ma'u 'i hono fafanga hina 'o e ki'i pēpeé ke tokanga 'i 'a e ngaahi me'a ko 'ení:

1. Tauhi 'a e fo'i hina huhú ke ma'a. Kapau 'e tō ki lalo, pe tu'u 'a e langó 'i he mata'i huhú 'o nofo ai e siemú, 'e ala puke ai 'a e ki'i pēpeé. Fufulu 'a e fo'i hina huhú mo e mata'i huhú 'aki ha vai koa mafana, pea vai ma'a ke ma'a lelei.
2. Faka'aonga'i ha vai 'oku ma'á. Ko e taimi 'oku hu'i 'aki ai 'a e hu'akaú ha vai 'oku 'ikai ma'á, 'e ala puke leva 'a e pēpeé mei he siemu he vaí. Kapau 'oku ngalingali 'oku 'uli 'a e vaí, haka ma'u pē ia ke lili 'i ha miniti 'e 20 pea toki tuku ke mokomoko ki mu'a pea toki 'oange ki he pēpeé.
3. Kapau kuo kovi 'a e hu'akaú, li'aki ia kae faka'aonga'i ha hu'akau fo'ou.
4. Lau 'a e fakamatala 'i he kapa hu'akau pēpeé, pea faka'aonga'i 'a e lahi totonu 'o e vaí 'oku fie ma'ú. 'Oku fa'a puke 'a e fānaú he taimi ko ē 'oku 'ikai hu'i fe'unga 'enau hu'akaú pe hu'i 'o fu'u vai. 'Oua na'a tānaki 'o fu'u lahi 'a e vaí ki ai ke tolonga ai 'a e hu'akaú.

'Oku fakafōtunga mai 'e he talanoa ne fai 'e Toketā Sēmisi O. Meisoni, hono mahu'inga 'o hono fafanga 'aki 'a e pēpeé 'a e hu'akau 'oku 'ikai fu'u vai hono hu'i:

Ne fakaafe'i 'e ha tamai mo ha fa'ē kei talavou 'a Toketā Meisoni ki hona 'apí ke ne sivi 'ena ki'i pēpeé. 'I he taimi ne to'o ai 'e he fa'éé 'a e kafu 'o e ki'i ta'ahine uike onó ni, ne 'ohovale 'a e toketaá ke fakatokanga'i 'oku fu'u tutue 'a e ki'i pēpeé. Na'e lava pē ke ne fakatokanga'i 'a e 'asi mai 'a e hu'i 'i hono sinó. Ne talaange 'e he ongo mātu'á ni ne 'ikai toe lava 'e he fa'éé ni ia 'o fakahuhu 'a e ki'i pēpeé he na'e fu'u mahamahaki 'aupito 'i he lolotonga 'o 'ene feitamá. 'I hono fanau'í ko ia 'o e ki'i pēpeé ne na fakatau leva ha kapa hu'akau efuefu, ka na'e 'ikai ke na toe lava 'o fakatau ha kapa 'i he'ene 'osi 'a e kapa ko iá. Ne fehu'i ange leva 'e he toketaá, "Ko e hā 'a e me'a 'oku fafanga 'aki 'a e pēpeé he taimi ní?" Na'á na faka'alí'ali ange leva ha fo'i hina huhu 'a e pēpeé 'oku fakafonu 'aki ha huhu'a na'e 'ikai ke meimei 'i ai hano lanu. Ko e huhu'á ni ko ha vai pē ne hu'i 'aki ha ngaahi tulutā 'o ha hu'akau melie mei ha ki'i kapa. Na'e 'oange leva heni 'e Toketā Meisoni ha pa'anga ki he palesiteni fakakoló ke fakatau 'aki 'e he ki'i fāmili ha hu'akau ma'á e pēpeé. Na'á ne toe

fakahinohino foki 'a e ki'i fāmilí 'i he founa ki hono teuteu 'o e hu'akaú. Neongo 'a e ngaahi tokoni 'a e toketaá, ne iku mate pē si'i pēpeé ni ki mui ai. Ne toki 'ilo 'e he fāmilí ki mui ange na'e 'i ai pē ha ma'u'anga tokoni 'i honau feitu'ú na'á ne mei lava 'o 'oange ha hu'akau ma'a 'ena ki'i pēpeé. (Vakai, "For the Health of the Saints," 'i he *Speeches of the Year*, 1974 [1975], 153–54.)

- Me'a 'e ala fakahoko pe tuku pē: Faka'ali'ali hono founa fakama'a totonu 'o e hina huhú pea mo hono teuteu 'o e hu'akaú ma'a ha pēpē.

Ko hono fafanga hina huhú 'oku fie ma'u ha tokanga makehe ai, ka 'e lava pē foki 'a e fanga ki'i pēpē 'oku fafanga hina huhú ke mo'ui lelei. 'Oku kei lelei ange pē ke 'oange ki he pēpeé 'a e hu'a huhu 'o e fa'éé, 'o tatau ai pē kapau 'e toe fie ma'u 'e he pēpeé ke fafanga hina huhu ia 'i ha toe taimi.

Ngaahi Me'akai Kehe ki he Fanga Ki'i Pēpeé

'I he tupu 'a e fanga ki'i pēpeé 'o lalahi angé, he 'ikai ke nau kei mo'ui lelei ai pē kapau te nau kai hu'akau 'ata'atā pē. Te nau toe fie ma'u mo ha ngaahi me'akai kehe. 'Oku faingata'a ke 'ilo'i pe ko e hā hono fuo-loa si'ono feau 'e he hu'a huhu 'o e fa'éé 'a e ngaahi fiema'u 'a e pēpeé; ko ia ai, 'oku totonu ke kamata kai 'e he pēpeé ha ngaahi me'akai kehe 'i hono māhina ono nai.

'Oku fie ma'u 'e he fanga ki'i pēpeé 'a e ngaahi me'akai mei he ngaahi kulupu 'e nima 'o e me'akai 'oku fie ma'u 'e he kakai lalahí. Ko e founa 'e taha ke tokoni'i ai 'a e fanga ki'i pēpeé ke nau ma'u ha ngaahi me'akai kehekehe mei he ngaahi tefito'i fa'ahinga 'o e me'a-tokoni, ko e ngaahi me'akai 'oku fa'o kapá. Ko e taimi 'oku 'ikai ma'u ai 'a e me'akai fa'o kapá, 'e lava pē ke ngaahi faingofua pē 'a e me'akai 'a e pēpeé mei he ngaahi me'akai 'oku kai 'e he kakai lalahí. 'Oku fie ma'u 'a e me'akai ko 'ení ke tauhi ke mātu'aki ma'a. 'Oku totonu ke laiki pe sivi ke lava 'e he pēpeé 'o kai faingofua ki mu'a pē ia pea toki kamata nifo maí.

Ko e fua'i 'akau ko ē 'oku kei ma'u honau kilí 'oku ma'á ange ia 'i he ngaahi fua'i 'akau kehé. Hangē ko e siaine momohó, ko ha me'akai lelei ia ki he fanga ki'i pēpeé. Ko e toenga 'o e ngaahi fua'i 'akau 'oku totonu ke tomu'a fufulu fakalelei pea tele 'aki ha hele 'oku ma'á. Ko e fua'i 'akau kotoa pē 'oku totonu ke to'o 'aki ia ha nima 'oku ma'a.

Ko e vesitapolo 'oku haká, tautautefito ki he vesitapolo laú, 'oku lava ke ngaahi mei ai ha me'atokoni faka'ofu'ofa mo'oni. 'E faingofua pē ke

kosi pe laiki, 'o faingofua ai ke kai 'e he pēpeé, pea 'oku 'i ai 'a e ngaahi vaiamini 'e tokoni ki hono pukepuke 'o ha pēpē ke mo'ui lelei.

Ko e siulioó foki 'oku hoko ia ko ha me'akai lelei ma'á e kau pēpeé koe'uhí he 'oku 'i ai ha kāpohaituleiti. Neongo ia, 'oku 'ikai fe'unga 'ata'atā pē ia. 'E fie ma'u 'e he fanga ki'i pēpeé ia ha ngaahi toe me'akai kehe 'o hangē ko ha ngaahi fua'i 'akau, vesitapolo, fua'imoa, mo ha hu'akau ke nau mo'ui lelei mo tupu lelei.

'Oku fafanga 'aki 'e ha kakai 'e ni'ihí 'enau fanga ki'i pēpeé ha supo. 'Oku lelei 'a e supó ia koe'uhí he 'oku fa'a haka ma'u pē pea 'oku 'ikai ke 'i ai ha siemu. Ka he 'ikai fe'unga 'ata'atā pē 'a e supó ke tupu ai 'a e pēpeé. 'Oku totonu ke ma'u 'e he fanga ki'i pēpeé ia mo ha ngaahi toe me'akai kehe koe'uhí ke nau ma'u kotoa 'a e ngaahi vaiamini, ngaahi minulolo, polōtiini, pea mo e kāpohaituleiti 'oku nau fie ma'ú.

'Oku totonu ke 'oange taha taha 'e he mātu'á 'a e fa'ahinga me'akai fo'ou kotoa pē ke kai 'e he pēpeé. 'E kovi ki ha pēpē ia ha fa'ahinga me'akai fo'ou 'e ni'ihí. 'E tupu ai ha'anau lua, mapuni 'a e halanga mānavá mo e ihú, fakalele, pe veli. 'I hono 'oange tahataha ko ia 'o e fa'ahinga me'akai fo'ou pē tahá, 'e lava leva ai 'a e mātu'á 'o 'ilo pe ko e fē 'a e fa'ahinga me'akai he 'ikai lava 'e he'ena ki'i pēpeé 'o kai he 'oku kovi ki ai.

- Ko e hā ha ngaahi me'akai mei he ngaahi kulupú 'e nima 'e ala kai 'e ha ki'i pēpē? 'Oku totonu ke teuteu'i fēfē 'a e ngaahi me'akai ko 'ení?
- 'Ai 'a e kakai fe'ine ke nau palani ha houakai ma'a ha ki'i pēpē. Fakapapau'i 'oku nau fakakau ai ha ngaahi me'akai kehekehe mei he ngaahi tefito'i kulupu 'e nima 'o e me'akai.
- Me'a 'e ala fakahoko: Faka'ali'ali hano founa teuteu 'o ha fa'ahinga me'akai 'e ua pe tolu 'a e pēpeé.

Faka'osí

'Oku totonu ke tau filifili fakalelei 'a e me'akai 'oku tau kaí. 'Oku tau-taufito hono mahu'inga 'o e me'á ni ki he kakai fe'ine feitamá mo e si'i ngaahi fa'e 'oku fakahuhu 'enau fānaú. Te tau lava foki 'o tokoni'i pe uesia 'a e mo'ui 'a si'etau fanga ki'i pēpeé 'i he me'a 'oku tau 'oange ke nau kaí. Ko e hu'a huhu 'o e fa'eé ko e hu'akau lelei taha ia ke 'oange ki he fanga ki'i pēpeé, ka 'e 'i ha ngaahi māhina si'i pē, 'e kamata fie ma'u leva 'e he fanga ki'i pēpeé ia ke nau kai ha ngaahi me'akai mei he ngaahi kulupu kotoa ko ia 'e nima 'o e me'akai ke tupu mālohi mo mo'ui lelei.

Teuteu 'a e Faiakó

Ki mu'a pea toki fakahoko 'a e lēsoni:

1. Toe fakamanatu 'a e lēsoni 22 'i he tohi lēsoni ko 'ení, "Me'atokoni ma'á e Fāmilí."
2. (Fili pē) 'Omi ha fo'i hina huhu mo ha kapa hu'akau pēpē ki he kalasí ke fakahinohino ki he kau fefiné hono founga fufulu 'o e hina huhú mo teuteu 'a e hu'akaú ma'a ha ki'i pēpē.
3. (Fili pē) 'Omi ha me'akai ki he kalasí 'o tautau tefito ki he fa'ahinga me'akai ko ē 'oku lelei ki he fanga ki'i pēpē. Kapau 'e lava, 'omi mo ha ngaahi me'a ngaahi kai ke faka'ali'ali hono founga teuteu 'o e me'akaí.
4. Vahe ki he kau mēmipa 'o e kalasí ke nau fakamatala ha ngaahi tala-noa, ngaahi potu folofola, mo ha ngaahi kupu'i lea te ke fie ma'u.

FAKA'EHI'EHI MEI HE MAHAKÍ

L ē s o n i 24

Ko e taumu'a 'o e lēsoni ko 'ení ke fakamanatu mai ke tau fakahoko 'a e ngaahi tefito'i mo'oni 'o e faka'ehi'ehi mei he mahakí koe'uhí ke tau mo'ui lelei.

Kuo Pau ke Tau Ako 'a e Founa ke Tau Mo'ui Lelei Ma'u ai Peé

'I he kuonga mu'á, na'e 'ikai 'ilo 'e he kakaí ia 'a e ngaahi tupu'anga 'o e mahakí. Ne nau pehē 'enautolu ne fakatupu 'a e mahakí 'e ha ngaahi ngāue kovi, ta'e malava ke fakahoko 'a e ngaahi feilaulaú, pe ko ha talatuki'i 'e ha kakai kehe. Kae hili hano fakatotolo'i 'i ha ta'u 'e lau-ngeau, kuo toki 'ilo 'eni 'e he kau toketaá mo e kau saienisí 'a e tupu'anga 'o ha ngaahi mahaki kehekehe lahi fau. Kuo tau ma'u 'eni ha 'ilo lahi fau talu mei hono fakafoki mai 'o e ongoongoleléi ki māmani he 1830. Talu mei he taimi ko iá mo hono lilingi mai 'o e Laumālie 'o e 'Eikí ki he funga māmaní. Kuo toe ma'u mo ha ngaahi 'ilo fo'ou ke tokoni ke tau mo'ui lelei.

'I he'etau hoko ko e kakai lalahí, 'oku fie ma'u ke tau 'ilo mo fakahoko 'a e ngaahi me'a ko ē 'e tokoni ke tau mo'ui lelei ma'u ai peé. 'Oku totonu foki ke tau ako'i mo e ngaahi me'a ko iá ki he'etau fānaú. 'Oku fie ma'u ke tau ako'i hotau fāmilí ke nau fakakaukau lelei ki he tu'unga mo'ui lelei. 'I he ngaahi anga fakafonua 'e ni'ihi, 'oku tala ange ai 'e he mātu'á ia ki he fānaú 'e huhu kinautolu kapau te nau anga kovi. 'Oku fakavalevale 'eni. He 'okú ne ako'i 'e ia ki he fānaú ke nau fakakaukau ko hono founa tokanga'i lelei ko ia 'o e mo'uí ko e tautea.

'I he lēsoni ko 'ení, te tau fakamanatu ai ha ni'ihi 'o e ngaahi me'a 'oku tokoni ke tau mo'ui lelei ma'u ai peé.

'Oku Tokoni Hono Ta'ota'ofi 'o e Siemú Ke Faka'ehi'ehi ai mei he Mahakí

Ko e siemú ko ha fanga ki'i me'a mo'ui iiki te nau lava 'o fakatupu ha mahaki. 'Oku 'i ai ha fanga ki'i siemu 'e ni'ihi 'oku nau hiki mei he toko taha ki ha toko taha kehe. Pea ko e ngaahi siemu ia 'e ni'ihi 'oku hiki mei he fanga monumanú ki he kakaí. 'Oku fakatupu 'e he siemú ha ngaahi fa'ahinga kehekehe 'o e mahakí 'i he taimi 'oku nau hū ai

ki hotau sinó. 'Oku na mo'ui mo tupu lelei 'i he ngaahi feitu'u 'oku māfana, hauhau, pea mo fakapo'ulí. 'Oku nau tupu he feitu'u 'oku 'i ai 'a e fanga monumanú pe 'i he tu'umama'o 'a e fanga monumanú pe tangatá. 'Oku fie ma'u ke tau faka'auha 'a e ngaahi tu'unga ko ia 'oku lava ke mo'ui ai 'a e siemú.

- Ko e hā te tau lava 'o fai ke faka'auha ai 'a e ngaahi tūkunga ko 'ení? Tānaki atu mo 'eni ki he ngaahi fokotu'u 'e fai mai 'e he kau fefiné:

Malu'i 'a e 'Apí mei he Fanga 'Inisēkité

Ko e taha e founga ke malu'i ai 'a e falé mei he fanga 'inisēkité ke 'ai ha uaea namu 'i he ngaahi matapā sio'atá pea pehē ki he ngaahi matapaá, 'o ka lava. 'Oku totonu ke monomono lelei ma'u pē 'a e ngaahi uaea namu ko 'ení, tautautefito ki he taimi māfaná.

Fakama'a 'a e Ngaahi Feitu'u 'Oku Mo'ui ai 'a e Siemú

Ko e ngaahi feitu'u 'i 'api 'oku tau feime'atokoni, kaukau, pe fō ai hotau valá 'oku fa'a hauhau ma'u pē. 'Oku 'i ai ha founga ke tauhi ai 'a e ngaahi feitu'u ko 'ení ke mātu'u ange. Ko e ngaahi feitu'u hauhaú ko ha palopalema lahi ia, 'o tautautefito kapau 'oku māfana. Neongo 'oku māfana 'a e huelo 'o e la'aá, ka 'oku tokoni ia ke ne ta'ofi e tupu 'a e siemú.

- Ko e hā ha ngaahi me'a 'e lava 'o fa'a tauaki he la'aá ke tokoni 'i hono faka'uha 'o e siemú?

Faka'auha he Founga Totonu e Tu'umama'o 'a e Monumanú mo e Tangatá

'Oku mo'ui 'a e siemú 'i he tu'umama'o 'a e monumanú mo e tangatá. Ko e taimi 'oku 'ikai tanu pe 'asi ki tu'a 'a e tu'umama'ó, 'oku tu'u leva ai 'a e fanga langó 'o pipiki leva ai 'a e siemú ki he fanga ki'i fulufulu iiki 'i honau fanga ki'i va'é. Ko e taimi 'oku toe tu'u ai 'a e fanga langó 'i ha feitu'u kehe, 'oku malava pē ke ngangana he feitu'u ko iá 'a e fanga ki'i siemu ko 'ení.

- Ko e hā ha founga te tau lava 'o faka'auha ai 'a e tu'umama'o 'a e fanga monumanú mo e tangatá? (Faka'aonga'i 'a e fale mālōlōo mo e fale sí'i ke tukuange taha pē ki ai e tu'umama'o 'a e tangatá. Fakahū 'a e fanga monumanú ki ha 'ā. Tanu 'a e tu'umama'o 'a e fanga monumanu 'oku 'ikai kai kakano'i manú 'i he ngoue'angá. Tanu pe 'ufi'ufi 'aki 'a e tu'umama'ó ha kelekele, uaea namu, pe tāpuni, ke 'oua na'a a'u ki ai 'a e fanga langó.)

Malu'i 'e Me'akai mei he Fanga 'Inisēkité

Fa'o 'a e me'akai 'oku 'ikai ke kaí ki ha kōpate he 'ikai lava 'a e fanga 'inisēkité 'o a'u ki aí. Kapau 'oku 'i ai ha feitu'u mokomoko, tauhi ai 'a

e me'akaí. 'E lava 'e ha 'aisi, puha 'aisi, pe ha ki'i fale fakamokomoko 'i ha funga vaitafe (springhouse) 'o malu'i 'a e me'akaí ke mātu'aki mokomoko. Koe'uhí 'oku 'i ai ha ngaahi siemu 'oku lava 'o puhi holo 'i he 'eá, 'oku totonu leva ke tau malu'i 'a e me'akaí mei he havilí. 'I he ngaahi feitu'u 'oku fu'u māfaná, 'e lelei taha ke tauhi 'a e me'akaí 'i ha me'a malu'i'anga me'akai.

'Oku Tokoni 'a e Huhu Malu'í ki Hono Ta'ofi 'o e Mahakí

Te tau lava 'o malu'i kitautolu mo hotau ngaahi fāmílí mei he ngaahi mahakí 'aki hano huhu malu'i kitautolu. 'Oku 'i ai ha ngaahi mahaki ia 'e ní'ihí 'e fie ma'u ai ke huhu tu'o taha pē kitautolu, ka 'oku 'i ai ha ngaahi mahaki kehe ia 'e ní'ihí 'e fie ma'u ai ha ngaahi huhu malu'i lahi 'i ha ngaahi taimi tuku pau. Ne hoko 'a e polioó ko ha mahaki anga-maheni he taimi 'e taha. Ka 'i he ngaahi ta'u lahi kuo hilí ne 'ilo ai 'e he kau saienisí ha founga ke malu'i ai 'a e kakaí ke 'oua na'a nau ma'u 'a e mahakí ni. Na'e fa'u 'e he toko tahá ni ha huhu malu'i. Ko e kakai ko ia 'oku huhu malu'í 'oku nau malu'i ai kinautolu mei he mahakí ni, 'a ē na'á ne fa'a tāmata'e'i ha kakai tokolahi mo 'ai 'o heke mo ha ní'ihí toko lahi angé. 'I he ngaahi feitu'u lahi 'i he māmaní, 'e lava ai 'e he kakaí 'o ma'u honau huhu malu'í mei honau fale mahakí pe mei ha toketā mo'ui.

- Ko e hā ha ngaahi mahaki 'oku lahi 'i homou feitu'ú? Ko e hā ha fa'ahinga huhu malu'i 'oku fokotu'u atu 'e he kau toketā pe kau ngāue mo'ui 'i homou feitu'ú? Ko e hā hano tu'o lahi 'o hono fakahokó pea 'osi? Ko e hā te ke lava 'o fai ke ke ma'u ai 'a e ngaahi huhu malu'í ke ne malu'í ho fāmílí? Tala ange ki he kakai fefiné 'a e taimi pea mo e feitu'u 'oku fakahoko ai 'a e huhu malu'í. Fokotu'u ange ke fakapapau'i 'e he kakai fefiné ha taimi ke fai ai honau huhu malu'í.
- Faka'alí'alí 'a e tokoni fakafaiako fika 24-a, "Teke'i mo Malu'i 'o e Mahakí." 'Oange ha taimi fe'unga ki he kau fefiné ke nau vakai'i ai 'a e saati 'i he'enu tohi lēsoní.

'Oku Tokoni 'a e Tō'onga Mo'ui Lelei ke Faka'ehi'ehi ai mei he Mahakí

- Faka'alí'alí 'a e tokoni fakafaiako fika 24-b, "Ko ha fakapapau'i 'e ha fefine fakapotopoto 'oku fe'unga hono taimi mohé, kai ha me'atokoni fakatupu mo'ui lelei, fufulu fakalelei hono nifó 'o meimei tu'o ua 'i he 'aho, pea fanofano ma'u pē hono nimá."

Te tau lava 'o fakatupulaki ha 'ulungāanga te ne 'omai ha mo'ui 'oku lelei angé. Ko ha ní'ihí 'o e ngaahi 'ulungāanga ko 'ení ko ha'ate mohe fe'unga he po'ulí, kai ha ngaahi me'akai kehekehe mo totonú, pea mo fakamālohi-sino he 'aho kotoa pē. 'Oku tau fie ma'u foki mo ha tō'onga

Fakafepaki'i mo Hono Malu'i 'o e Mahaki

Taimi Tēpile 'Oku Fokotu'u ki he Huhu Malu'i*

Mahaki

Ta'ú

	Fā'e'ele'í	māhina 1	māhina 2	māhina 4	māhina 6	māhina 12	māhina 15	māhina 18	ta'u 4-6	ta'u 11-12	ta'u 14-16	Kakai Lalahi
'Ate pupula B (Hepatitis) (HBV)	HBV-'Uluaki huhú											A, C
		HBV-Huhu 2 (māhina 'e 1 mei he 'uluaki huhú)		HBV-Huhu 3 (hili ha māhina 'e 5 mei he fika 2)					HBV-Huhu 1, 2, 3 HBV-Huhu 1, 2, 3 te'eki huhu malu'i ki mu'á)			
Ngalofu, Kona hamu, Tae lōloa (DtaP pe DTP)			Huhu DTaP-1 pe Huhu DTP-1	Huhu DTaP-2 pe Huhu DTP-2	Huhu DTaP-3 pe Huhu DTP-3		Huhu DTaP-4 pe Huhu DTP-4		Huhu DTaP-5 pe Huhu DTP-5	Huhu B, mo e Kona hamu he ta'u 10 kotoa		
Huhu Fulū B (Hemophilus Influenza) (HIB)			Huhu HIB-1	Huhu HIB-2	Huhu HIB-3	Huhu HIB-4						
Poliō			Huhu Poliō-1	Huhu Poliō-2	Huhu Poliō-3				Huhu Poliō-3			C
Misele, Mō, Misele Siamane (MMR)						Huhu MMR-1			Huhu MMR-2	Huhu MMR-2 (kapau 'oku te'eki ta'u 4-6)		C, D
Huhunu (chicken pox) (Var)						Huhu Var-1				Huhu Var-1 (kapau ne te'eki huhu ki mu'á)		C, E
Fulū (Influenza) (huhu fulū)	Fakahoko fakata'u. Kinautolu kuo 'osi ta'u 65 pe motu'a angé. Kau ngāue tauhi mo'u'i mo ha kakai 'oku tu'u fakatu'utāmaki. Kinautolu 'oku 'osi ta'u 2 pe motu'a angé 'oku 'i ai hanau mahaki tauhi hangé ko e helá, mahaki mafu, pe suka. Fetu'utaki ki ha toketá. Toki faito'o pé 'i ha fakahinohino mei ha toketá 'o kapau 'oku kovi ki ai 'a e fua'i moá.											
Niumōnia (Pneumococcal pneumonia)	Tu'o taha pé pe hili ha ta'u 'e 5 'i he kakai 'oku 'i ha tu'unga fakatu'utāmaki. Kinautolu 'oku 'osi ta'u 65 pe motu'a angé. Ta'u 2 pe motu'a angé 'oku 'i ai hanau mahaki tauhi, 'i ha fakahinohino 'e ha toketá. Kinautolu 'oku nofo 'i ha ngaahi 'atakai makehe pe tu'unga fakasōsiale, hangé ko e kakai tu'ufonua 'o 'Ameliká. Fetu'utaki ki ha toketá.											
'Ate pupula A	Liunga ua: #2, māhina 'e 6 hili 'o e huhu #1. Kau ta'u 2 pe motu'a angé 'i ha ngaahi fefolau'aki fakavaha'a pule'anga 'e ni'ihi (vakai, "C" 'i laló). Kakai 'oku mahaki tauhi 'aki 'a e 'atē pe kinautolu 'oku 'i ha tu'unga fakatu'utāmaki ke ma'u 'e he 'Ate pupula A. Fetu'utaki ki ha toketá.											
A	Kau ngāue malu'i mo'u'i kotoa ki he kakai mo ha kakai pé 'oku 'i ha tu'unga fakatu'utāmaki ke nau ma'u. Fetu'utaki ki ha toketá.											
B	'E ala fie ma'u ha huhu fakamālohī 'i he 'osi ha ta'u 'e 5 ke malu'i 'a e sinó mei ha'ane palangia. Fetu'utaki ki ha toketá.											
C	Ngaahi fefolau'aki fakavaha'a pule'anga 'e ni'ihi. Fetu'utaki ki ha toketá pe potungāue mo'u'i fakafeitu'u.											
D	Liunga ua e faito'ó 'o fakavaha uike 4. Fetu'utaki ki ha toketá. 'Oku totonu ke huhu tu'o taha 'a e kakai lalahi ne fanau 'i ki mu'i ni mai 'i he 1957 pe 'oku 'ikai ha lekooti hanau huhu malu'i. Kakai lalahi 'oku 'i ha tu'unga fakatu'utāmaki (fanau ako he 'univesiti, kau ngāue fakahaofi mo'u'i, mo kinautolu peheé). Toki faito'o pé 'i ha fakahinohino 'e ha toketá ha fefine 'oku feitama pe ngali feitama 'i loto 'i hono 'uluaki māhina 'e 3.											
E	Liunga ua 'o meimeie fakavaha uike 4-8. Kakai lalahi 'oku pukengofua pe kakai 'oku 'i ha tu'unga fakatu'utāmaki (kau ngāue fakahaofi mo'u'i, kau faiako ki he fanau valevalé, kau ngāue 'i he ngaahi 'api tauhi 'anga fanau he taimi 'ahó, mo kinautolu peheé). 'E ala lau pé kuo 'osi malu'i kinautolu 'oku fakapapau 'i ne 'osi ma'u 'e he huhunú. Toki faito'o pé 'i ha fakahinohino 'e ha toketá pe ngali 'oku kei māhina 1 pé 'ene feitama.											

*Oku 'ikai totonu ke toloi 'a e huhu malu'i kapau 'oku ki'i puke si'isi'i pé.



24-b, Ko ha fakapapau'i 'e ha fefine fakapotopoto 'oku fe'unga hono taimi mohé, kai ha me'atokoni fakatupu mo'ui lelei, fufulu fakalelei hono nifó 'o meimei tu'o ua 'i he 'aho pea fanofano ma'u pē hono nimá.

mo'ui 'e faka'auha pe tukuange ai 'a e ngaahi me'a 'oku 'ikai fie ma'u 'e he sinó. Ko ha ngaahi anga kehe ke fakatupulakí 'oku kau ai 'a e kaukau ma'u peé, fufulu mo heu 'a e nifó he 'osi 'a e houakai kotoa pē, fanofano 'o e nimá 'i he hili hono faka'aonga'i 'o e fale mālōló, pea mo hono 'ufi'ufi 'o e ngutú mo e ihú 'i he taimi 'okú te mafatua aí. 'I he ngaahi feitu'u māfaná, 'oku totonu ke tui senitolo pe sū ai 'a e taha kotoa pē ke malu'i 'a e va'é mei ha'ane lavea.

- Kole ki he kau fefiné ke nau fakamatala e founga ne nau 'ilo pea mo ako'i ai honau fāmili ke nau mo'ui 'i ha ngaahi founga fakatupu mo'ui lelei.

Taimi 'Oku Hoko ai 'a e Puké

'Oku fakatupu ma'u pē 'e he puké ha ngaahi liliu 'i he anga hotau lotó pe fōtunga hotau sinó pe ko 'etau tō'ongá. 'Oku hoko ma'u pē ko ha faka'ilonga 'oku 'i ai ha me'a 'oku fehālaaki 'i he taimi 'oku mafuli fakafokifā ai pe hoko ha fu'u liliu lahi. Ko ha ni'ihī 'o e ngaahi liliu 'oku hoko ko ha faka'ilonga 'o e puké ko e felāngaakí, mofí, faka-mokosiá, ta'e fie kaí, meimei luá, tea maté, ninimó, tāvaivaia, fisiki e kilí, veliá, feakeakeí, pea mo e fakalelé.

Kapau 'oku tau puke, 'oku totonu ke tau ō ki ha fale mahaki pe talanoa mo ha toketā ke 'ilo'i e founga lelei taha ke tau mo'ui ai mei he mahaki ko iá. 'E lava foki mo e tāpuaki mei he Lakanga Fakataula'eikí 'o tokoni. 'Oku 'amanaki mai e 'Eikí ke tau ngāue ke ma'u ha ngaahi tāpuaki. 'Oku totonu ke tau tuku ki ha toketā ke ne fakahinohino mai hono faito'o 'o e mahakí; pea tau tānaki atu leva ki ai mo ha tō'onga mo'ui 'oku fakatupu mo'ui lelei, 'a e tuí, lotú, pea mo ha tāpuaki mei he lakanga fakataula'eikí. Kapau te tau fai 'a e ngaahi me'a ni, te tau ikuna'i ha ngaahi fokoutua lahi.

- Ko e hā te ke lava 'o fai he 'ahó ni pe uiké ni ke tokoni 'i hono ta'ofi 'o ha mahaki?

Faka'osí

Ko e kau ngāue kitautolu 'a e 'Eikí he māmaní. Koe'uhí ke tau lava 'o tokoni lelei ki Ai, 'oku fie ma'u ai ke tau mo'ui lelei. Te tau lava 'o tokoni 'i hono langa 'o Saioné 'i he taimi 'oku tau mo'ui lelei aí pea mo e taimi 'oku tau ohi hake ai ha fānau 'oku mo'ui lelei.

Kuo 'osí 'omi 'e he 'Eikí ha ngaahi founga lahi ke ta'ofi 'aki 'a e ngaahi mahakí mo e fokoutuá. 'Okú ne 'amanaki te tau fakapotopoto mo fai 'a e me'a kotoa pē te tau lavá. 'Okú ne 'amanaki te tau tauhi lelei 'a kinautolu 'oku puké. Kuó ne tala'ofa mai ai 'e makatu'unga 'i he tuí, lotú, pea mo e mālohi 'o e lakanga fakataula'eikí hano lava ke fakamo'ui kitautolu 'o fakatau mo Hono finangaló. Na'e ako'i 'e

Palesiteni Pilikihami 'Tongi: "Tau feinga ā ke fakalōloa'i 'a e mo'ui lolotongā ki he lōloa taha 'e lavá, 'aki ha'atau tauhi 'a e lao 'o e mo'ui lelei, pea mo 'ai ke palanisi tatau e ngāu'é, akó, mālōloó, mo e fakafie-fiá, 'o teuteu ai ki ha mo'ui 'oku lelei ange. Tau ako'i 'a e ngaahi tefito'i mo'oni ko 'ení ki he'etau fānaú" (*Discourses of Brigham Young*, sel. John A. Widtsoe [1954], 186).

Tukupā

Faka'aonga'i 'a e ngaahi founa 'i he lēsoni ko 'ení ke ako'i ai e kau mēmipa ho fāmilí ke nau mo'ui 'aki 'a e ngaahi founa fakatupu mo'ui lelei. Toe fakamanatu 'a e saati he tokoni fakafaiako 24-a.

Teuteu 'a e Faiakó

Ki mu'a pea toki fakahoko 'a e Lēsoni:

1. 'A'ahi ki he falemahaki fakakoló ke ke 'ilo ai pe ko e hā 'a e ngaahi huhu malu'i 'e ma'u ki he kakai 'i homou koló. 'Ai ke 'ilo 'a e taimi 'oku fai aí, ko e hā 'a e lekooti kuo pau ke ke 'alu mo iá, mo e ngaahi alā me'a peheé.
2. Vahe ki he kau mēmipa 'o e kalasí ke nau fakamatala'i ha ngaahi talanoa, ngaahi potu folofola, pe ngaahi kupu'i lea te ke fie ma'u.

NGOUE FAKA'APÍ

L ē s o n i 25

Ko e taumu'a 'o e lēsoni ko 'ení ke tokoni mai ke tau kamata tō ha ngoue 'i "api pe fakalelei'i 'etau ngoue lolotongá.

Kuo 'Osi Kole mai Hotau kau Palōfitá ke 'Ai Ha'atau Ngoue

Na'e 'osi kole 'a Palesiteni Sipenisā W. Kimipolo ki he Kāingalotu 'i he feitu'u kotoa pē ke nau tō 'enau me'akaí. Kuo ta'u lahi 'eni, mo 'ene kole ki he fāmilí kotoa pē ke tō ha'anau ngoue. Na'á ne pehē: "'Oku mau poupou atu ke mou tō 'a e me'akai kotoa pē te mou lavá 'i homou kelekelé. Tō 'a e fuamelié, kālepí, mo e 'akau fuá—tō kinautolu 'o kapau 'oku fe'unga 'a e 'ea homou feitu'ú ke nau mo'ui ai. Tō 'a e vesitapoló mo ma'u kinautolu mei ho'omou ngoue'angá. Na'a mo kinautolu 'oku nofo 'i ha ngaahi fale nofo totongi . . . te nau lava 'o tō ha kihí'i me'akai 'i ha kí'i kapa mo ha toka'anga ngoue. Ako 'a e ngaahi founga lelei taha ke mo'u tō ai pē ho'omou me'akaí. 'Ai ho'omou ngoué . . . ke ma'a mo faka'ofó'ofa pea ke fua lelei. Kapau 'oku 'i ai ha fānau 'i homou 'apí, fakakau kinautolu ai mo 'i ai ha'anau ngāue 'e vahe ange" ('i he Conference Report, 'Epeleli 1976, 170–71; pe *Tūhulu*, Siulai 1976, 124).

'I he kole mai ko ia 'a Palesiteni Kimipolo ke tau taki taha tō 'ene ngoué, na'á ne fakamanatu mai ai 'a e folofola 'a e 'Eikí: "Pea ko e hā 'oku mou ui ai au 'Eiki, 'Eiki, kae 'ikai fai 'a e ngaahi me'a 'oku talá?" (Luke 6:46).

'Oku 'i ai ha ngaahi 'uhinga lelei 'o e ngaahi na'ina'i ko 'eni mei hotau kau palōfitá. 'Oku lahi hono 'aonga 'o e ngoué. 'Okú ne fakalahi 'etau fakahounga'i 'o natulá. 'Okú ne ako'i 'a e fāmilí ke nau ngāue fakataha. Pea ko e taimi 'oku fua lelei ai ha'atau ngoué, 'oku 'ikai ke tau fakafalala kakato ai ki he kakai kehé ke ma'u ha me'akai. 'E lava pē ke tau fili 'a e fa'ahinga 'akau 'oku tau sai'ia ai mo ne 'omi ha me'atokoni fakatupu mo'ui lelei. 'Oku 'omi 'e he'etau tō pē 'etau me'akaí ha ongo'i fiefia 'o 'etau tō pē 'etautolu 'a e me'a 'oku tau fie ma'ú. 'E lava pē foki ke tau fetongi mo hotau kaungā'apí, fakahū ha kí'i pa'anga, mo tokoni kia kinautolu 'oku masivá.

- Kole ki he kau fefiné nau fakamatala 'a e ngaahi lelei kuo nau ma'u mei he ngoue 'i honau 'apí.



25-a, 'E lava kinautolu 'oku nofo he ngaahi fale nofo-totongi 'o tō ha'anau ngoue 'i ha ngaahi kapa pe puha ngoue matala'i 'akau.



*25-b, Fili mo tō 'a e me'akai ko ē 'e tupu lelei taha 'i he tūkunga
homou 'eā mo homou kelekelé.*

Kamata 'aki ha Palani

Ki mu'a pea tau toki lava mo'oni 'o tō ha'atau ngoué, kuo pau ke tau fai ha ngaahi fili.

Feitu'u ke fai ai 'a e Toó

- Faka'alí'ali 'a e tokoni fakafaiako fika 25-a, "'E lava kinautolu 'oku nofo he fale nofo-totongí 'o tō ha'anau ngoue 'i ha ngaahi nge'esi kapa pe puha ngoue matala'i 'akau."

'Uluakí, kuo pau ke tau fili pe 'e tō 'i fē 'etau ngoué. 'Oku fie ma'u 'e he ngoué 'a e feitu'u lelei taha 'e ala ma'ú. 'E hoko ia ko ha konga kekelele mahu'inga. Fili ha feitu'u 'oku la'ala'ā lelei 'e 'asi ki ai 'a e la'aá 'i ha houa 'e ono he lolotonga 'o e 'ahó. Vakai'i 'a e kekelelé. 'Oku 'i ai ha kekelele ia 'e ní'ihí 'oku fu'u tou'one pea he 'ikai ke ne lava 'e ia 'o pukepuke 'a e vai pe fu'u kele fatu 'o tōnaki ai 'a e vai ia 'o ano-ano 'i 'olunga pea tuai 'ene hū hifó. Kapau 'oku pehē, 'oku totonu leva ke tau tōnaki ki ai ha popo'i 'akau pe ha fa'ahinga kekelele kehe 'okú na fehangahangai ke fakalelei'i ai. 'Oku totonu ke 'i ai ha vai fu'i-fu'i 'o kapau 'oku 'ikai fe'unga 'a e 'uho'uhá. 'Oku totonu ke ofi pē 'a e ki'i ngoue'angá ki he falé, kapau 'e lava. 'Oku 'ikai totonu ke fu'u mama'o 'o faingata'a ai ke a'u ki ai 'o fai ha ngāue he lolotonga 'o e uiké. Fili ha feitu'u 'oku 'ikai fu'u tahifó; telia na'a tafi'i atu 'e he vai ia 'a e kekelelé pea mo e tenga'i 'akaú. Kapau ko ha me'a pau ke ke ngoue 'i ha tahifo, 'ai ha ngaahi fakatafenga vai mei tafa'aki ki tafa'aki kae 'oua na'a lele mei 'olunga ki lalo. 'E lava kinautolu 'oku nofo fale nofo-totongí 'o ngoue 'i ha ngaahi kapa pe puha matala'i 'akau.

Ko kinautolu 'oku nau loto ke lahi ange 'enau ngoué te nau lava pē 'o keli e tafa'aki ki mui honau 'apí, pe ngoue matala'i 'akaú pe kole mo lisi ha ngaahi konga kekelele. Ne ma'u 'e ha fāmili 'e ua 'i Siamane ha founa ke nau ngoue ai:

" 'Ko ha ongo fāmili kinautolu 'i he Misiona Felengifuti Siamané, pea 'oku mau tohi 'eni ke fakahā atu kau ki he'emaui ngoué.

" 'Na'e 'ikai faingofua hono ma'u 'o ha konga kekelele 'i he kolo lahi hangē ko Felengifuti—ko ha ki'i ngoue sí'isi'i pē—pea 'i he taimi ne mau lisi aí, na'e hangē ia ha ki'i toafá, maumau hono 'aá, holo hono ki'i falé, pea vaoa 'a e feitu'u kotoa. Ka ne 'ikai ke mau loto sí'i ai.

" 'Ne mau 'uluaki fokotu'u hano 'ā fo'ou, fakalelei'i mo e ki'i falé, pea keli mo e ngoué kotoa. 'I he fa'ahita'u failaú ne mau tō ai e vesitapoló pea tala mai 'e homau kaungā'apí ia he 'ikai ke nau tupu kinautolu. 'Oku 'i ai ha ki'i vaitafe ai ne mau lava 'o ō pasikala ki ai mo ha ngaahi kapa 'o tou vai mai mei ai. Ne mau lotu ki he 'Eikí ke ne tāpuekina mu'a 'emaui ki'i ngoué. Pea ne tali mo'oni 'e he 'Eikí 'emaui lotú. Ne tupu mai 'a e fa'ahinga kotoa pē 'o e vesitapoló. Ko ha me'a faka'ofó'ofa mo'oni ke te sio ki he tupu 'a e 'akaú' " (to'o mai 'e

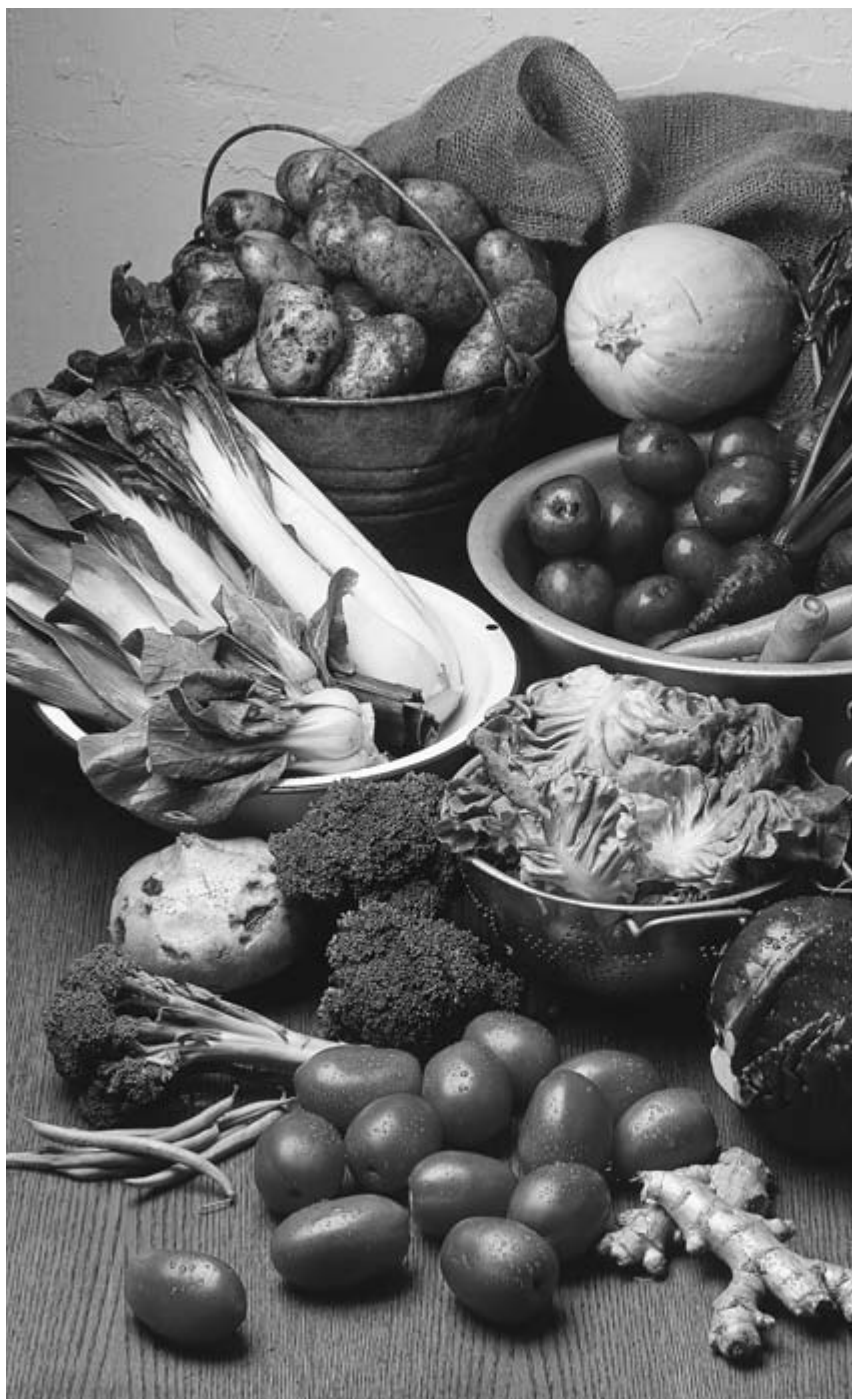

25-c, Ko ha sīpinga 'o ha ngaahi vesitapolo

Spencer W. Kimball 'i he Conference Report, 'Okatopa 1976, 5; pe *Tūhulu*, Sānuāli 1977, 5).

Me'a ke Toó

- Faka'alí'ali 'a e tokoni fakafaiako fika 25-b, "Fili mo tō 'a e me'akai ko ē 'e tupu lelei taha 'i he tūkunga homou 'eá mo homou kelekelé."

Ko e fili hono ua kuo pau ke tau faí pe ko e hā te tau toó. 'Oku 'i ai ha ngaahi ngoue'anga 'e ní'ihi 'oku lahi hono kelekelé; pea sí'isi'i ha ní'ihi. Kapau 'oku sí'isi'i 'a e kí'i konga kelekelé, fili ha fa'ahinga 'akau ko ē 'e tupu hangatonu ki 'olungá, 'o hangē ko e piini 'oku fakakaká, pe temata 'oku ha'i ki ha ngaahi va'akau. Fili ha fa'ahinga tenga'i 'akau ko ia 'e fua to'ulu pe failaú, hangē ko e hiná mo e tematá, kae 'ikai ko ha fa'ahinga 'akau hangē ko e lātisi (radishes), he 'oku fo'i fua pē ia 'e taha pe fu'u vesitapolo pē taha mei he fo'i tenga'i 'akau 'e taha.

Fakapapau'i 'okú ke fili 'a e me'akai ko ē te ne 'oatu ki ho fāmilí 'a e fa'ahinga ivi fakame'akai 'oku nau fie ma'ú. Faka'ehi'ehi mei hono tō 'o e me'akai ko ia 'oku 'ikai ke nau sai'ia ai pe fie kaí. Toe fakapapau'i foki ke ke fili 'a e fa'ahinga me'akai 'oku tupu lelei 'i he fa'ahinga 'ea mo e kelekele 'oku mou ma'ú.

- Faka'alí'ali ha pousitá 'oku 'asi ai ha fa'ahinga fua'i 'akau, vesitapolo, lekiume (legumes), aka, pe keleni 'oku ala tupu 'i homou feitu'ú, pe faka'aonga'i 'a e fakamatala 'i he palakipoé. Ko e fē 'a e fa'ahinga 'akau 'oku ma'ú lahi taha mei ai ha me'akai ka 'okú ne faka'aonga'i ha kí'i konga kelekele sí'isi'i?

Ko ha fakakaukau lelei ia ke tā ha mape 'o ho'o kí'i ngoué he ta'u kotoa pē 'i he lolotonga ho'o palaní. 'Oku 'ikai totonu ke tō ha 'akau tatau 'i he feitu'u tatau pē 'i he ta'ú kotoa. Kapau he 'ikai fefulifulihiaki 'a e ngaahi 'akaú, 'e faka'au ke kovi 'a e kelekelé, pea he 'ikai tupu lelei ai 'a e 'akaú.

- Faka'alí'ali 'a e tokoni fakafaiako fika 25-c, "Ko ha sīpinga 'o ha ngaahi vesitapolo."

Taimi ke Tō Aí

Ko ha fili 'e taha kuo pau ke tau fai ko e taimi ke tau tō aí. 'Oku tupu lelei taha 'a e ngaahi fa'ahinga 'o e me'akai 'i he tūkunga lelei taha 'o e 'eá kia kinautolú. 'Oku tupu lelei e 'akau ia 'e ní'ihi 'i he fa'ahita'u 'oku sí'i ai 'a e 'uhá, ka 'oku fie ma'ú 'e ha fa'ahinga 'akau ia 'e ní'ihi ke lahi ange 'a e vai. 'Oku 'i ai ha fa'ahinga 'akau hangē ko e—pīti (beets), kāpisi, kālotí, lētisi, onioní, pīsi (peas)—'oku nau tupu lelei ange 'i he feitu'u 'oku mokomoko angé. Ko e toengá 'o hangē ko e—pīni, koané, melení, hiná, mo e tematá—'oku nau tupu lelei ange kinautolu 'i he feitu'u māfaná.

- Faka'alí'ali ha pousitá 'oku hiki ai 'a e taimi tō ki he ngaahi 'akau taki taha 'oku tupu 'i homou feitu'ú, pe faka'aonga'i 'a e fakamatala 'oku 'i he palakipoé.



Fakama'a 'a e vaó, ngaahi tunga'i 'akaú, maká, vevé, pea mo e ngaahi va'a 'akaú mei he konga kekelele 'e ngoue'i



Fakamolū e kekelelé 'aki ha sāvolo pe huo.



Tānaki atu ha popo'i 'akau ke fakalele'i e kekelelé



Leiki fakatokalelei 'a e kekelelé ki mu'a pea toki tō.

25-d, Teuteu lelei 'a e kekelelé ki mu'a pea toki tō.

Teuteu 'o e Konga Kelekele ki he Ngoué

'I he toe ha uike 'e fā ki he ono pea hoko 'a e taimi toó, faka'ata'atā mo huo 'a e vaó, to'o 'a e ngaahi tunga'i 'akaú, maká, vevé, pea mo e ngaahi va'akaú mei he konga kelekele ko iá. Fakamolū 'a e kelekelé 'aki ha sāvolo pe huo ke lava 'a e vaí 'o hū lelei ki loto. Ko e taimi 'oku fai ai 'a e toó, 'oku totonu ke molū 'a e kelekelé kae 'ikai kongokonga lalahi.

- Faka'ali'ali 'a e tokoni fakafaiako fika 25-d, "Teuteu lelei 'a e kelekelé ki mu'a pea toki tō."

'I he taimi ko 'ení, 'e lava ke fakalelei'i 'a e meimei kelekele kotoa pē. 'E hanga 'e he popo'i 'akaú, pe sino'i 'akau mo e tu'umama'o 'a e fanga monumanú kuo 'osi popo 'aupitó 'o fakalelei'i 'a e tou'oné mo e kelefatú. 'E toe tokoni foki ia ke tupu ai ha 'akau 'oku lelei ange he 'okú ne 'omi ha me'akai ki he kelekelé. Ka ko e lau pe sino'i 'akau 'oku momosí (compost) he 'ikai lava ia ke 'ai pē he 'aho ko iá pea tānaki ai pē ki he kelekelé. 'E ala a'u ia ki ha māhina 'e fā ki he ono kae toki lava 'o efufu lelei mo fe'unga ke tānaki ki he kelekelé. 'Oku tu'unga ai hano hanga 'e ha kakai ia 'e ni'ihī 'o fa'u ha fu'u fokotu'unga veve he ta'u kotoa pē pea toki tānaki ki he'enu ngoué 'i he ta'u hono hokó.

Te ke lava pē 'o ako 'i hono founa fa'u ha'o feitu'u fakapala ki he vevé pe sino'i 'akaú 'aki ha'o vakai ki ha tohi laipeli, pe talanoa mo ha taha fale'i ki he ngoué, pe ko ha taha ngoue kuo taukei.

- Kole ki ha kau fefine kuo nau 'osi 'ai ha'anau feitu'u 'oku fakapala ai 'a e lau'i 'akaú pe sino'i 'akaú ke nau fakamatata e founa ne nau ngaohi mo tokanga'i ai 'enu fokotu'unga ko iá.

Tō e Ngoué

'I he ngaahi feitu'u ko ia 'oku nounou ai 'a e fa'ahita'u tō ta'ú, mahalo te ke lava ke kamata ho'o ngoué mei fale 'i ha ngaahi kapa. Kapau te ke kamata pē 'i tu'a, tō 'a e ngaahi tenga'i 'akaú 'i ha ngaahi 'otu hangatonu koe'uhí ke ke lava 'o tala 'a e vaó mei he vesitapoló. Tuku ha ki'i vaha'a mei he ki'i fo'i pulopula ki he fo'i pulopula hono hokó. Ako ke ke 'ilo 'a e taimi ke tō ai 'a e tenga'i 'akaú taki taha, pea tō he 'aho totonu ko iá. Tō 'i he uike taki taha ha 'otu 'o e 'akau tatau pē 'i ha uike hokohoko 'e tolu. 'E fuoloa ange ai ha'o ma'u ha 'akau kuo matu'otu'a fe'unga ke toli.

'Oku kehekehe 'a e fuolahi 'o e ngaahi tenga'i 'akaú; kapau 'e tō kotoa kinautolu 'i he loloto tatau, he 'ikai ke nau tupu kinautolu ia. Tō 'a e tenga'i 'akau kotoa pē 'i he loloto 'oku fe'unga mo e liunga fā 'o hono taiāmitá. Hili ia pea lomí'i hifo 'a e kelekelé ke mā'opo'opo.

Fakapapau'i 'oku vahavaha lelei 'a e ngaahi tenga'i 'akaú mei he 'otu ki he 'otu koe'uhí ke ke lava 'o fakamolū 'a e kelekele he tafa'aki 'o e fu'u 'akaú 'i he taimi te nau tupu hake aí.



25-e, 'E lava ke 'aonga lahi ha ngoue ki ha fāmili.

‘Ai ke hauhau ma’u pē ‘a e kelekelé ‘i he hili hono tō ‘o e pulopolú.
Kapau ‘e mōmoa ‘a e kelekelé, he ‘ikai huli hake ‘a e tenga ‘i ‘akaú ia.

Tauhi e Ngoué

He ‘ikai ha fu’u ‘aonga ‘a e palani, teuteu, pea mo hono toó ‘o kapau he ‘ikai ke tau tauhi ‘a e ngoué ‘i he ‘osi hono toó. ‘E fie ma’u ke tau fai ‘a e ngaahi me’a ko ‘ení:

Vai

Fu’ifu’i ke lahi ‘a e ngoué ‘o tu’o taha ‘i he uike ‘o kapau ‘oku ‘ikai fe’unga ‘a e ‘uho’uhá. ‘Oku totonu ke viviku ‘a e kelekelé ‘o a’u hifo ki he loloto ‘o e ‘inisi ‘e fitú ‘i he hili pē hono fu’ifu’i. Fu’ifu’i ma’u pē ‘i he taimi ‘oku ‘ikai ulo vevela ai ‘a e la’aá koe’uhí ke ‘oua na’a mao ‘a e kelekelé.

‘Ufi’ufi (Mulch)

Ko ‘ene mahiki hake pē ‘a e fanga ki’i ‘akaú ‘o lau ‘inisi honau mā’olungá, to’o leva mei ai ha toe fa’ahinga vao pē. Folahe ha efuefu’i papa, pe nusipepa ne haehae momoiki, musie, lau’iakau, pe mohuku ke matolu ‘inisi ‘e ua ki he tolu ‘o takatakai ‘i he funga kelekele ‘oku tupu ai ‘a e fanga ki’i ‘akaú pea pehē ki he vaha’a ‘o e ngaahi ‘otú. ‘E ta’ofi ‘e he ‘ufi’ufi ko ‘ení ‘a e kelekelé ke ‘oua na’a pakupaku pe fu’u vela. ‘Oku ‘ilo ‘e he kakai ko ia ‘oku nau faka’aonga’i ‘a e fougá ni ‘oku si’i ange heni ha fie ma’u ke nau toe ta’ata’aki ha vao.

Huo ‘o e Ngoué

‘Oku kaiha’asi ‘e he vaó ia ‘a e vaí mo e me’akai ‘a e ‘akaú mei he ngoué. Ta’aki pe keli’i ‘o to’o kinautolu ‘aki ha huo. ‘E lava ‘e hano ‘ufi’ufi ke matolu ‘a e funga kelekelé ke ta’ofi ‘a e vaó mei ha’ane tupu, ka ‘e fie ma’u ke ke fehiki’aki holo ‘a e ‘ufi’ufi ko ia ‘o e funga kelekelé he uike kotoa pē ka ke lava ‘o fakamolū ‘aki e kelekelé ha huo. Hili hono fakamolū ‘o e kelekelé pea toe fakafoki atu pē hono ‘ufi’ufi.

Ta’ofi e Maumau ‘a e Fanga ‘Inisēkité

‘Oku maumau’i ‘e he ‘inisēkité ‘a e ‘akaú pea te nau lava ke faka’auha mo e ngoué. Fakapapau’i na’á ke ‘osi to’o ha fa’ahinga ‘akau pe ngoue pē kuo motu’a mei he feitu’u ko iá ‘oku te’eki ke nau kamata popo pe palangia. He kapau he ‘ikai, ‘e ma’u me’atokoni ai ‘a e fanga ‘inisēkité. ‘Ikai ngata ai kae to’o mo ha fa’ahinga ngoue pē kuo ‘ikai ke toe fua. To’o pe tāmata’i ‘aki pē ho nimá ‘a e fanga ‘inisēkité, pe ko ha’o fufulu, pe faka’aonga’i ha faito’o tāmata ‘inisēkite. Kapau te ke faka’aonga’i ha faito’o tāmata ‘inisēkite, fakapapau’i ‘oku fufulu ‘a e me’akaí ki mu’a pea toki faka’aonga’i.

Toli pe Utu ‘o e Ngoué

Kapau te ke toki toli pē ‘a e fua’i ‘akaú mo e vesitapoló ki mu’a peá ke haka, kai, pe fakatolonga kinautolú, ‘e maloulau pea kei kakato ai

‘a e ngaahi iví. ‘Oku ‘i ai ha ‘akau ‘e ní‘ihi hangē ko e kiukamupaá, ‘oku nau fua lahi ange kapau ‘e toutou toli kinautolu. ‘Oua na‘a tuku ke nau fu‘u motu‘a, mae, pea mōmoa. Ta‘aki pe paki ‘a e vesitapolo laú ‘i he‘enau kei iiki mo moluú.

- Faka‘ali‘ali ‘a e tokoni fakafaiako fika 25-e, “‘E lava ke ‘aonga lahi ha ngoue ki ha fāmili.”
- Ko e hā ha me‘a te tau ma‘u mei ha ngoue kapau te tau palani, teuteu, tō pea mo tauhi ia?

Faka‘osí

Te tau lava ‘o fakahaa‘i ‘oku tau ‘ofa ki he ‘Eikí mo falala kiate Ia ‘aki ha‘atau fai ‘a e me‘a kuo kole mai ‘e He‘ene kau palōfitá. Te tau taki taha ma‘u ha ngaahi tāpuaki ‘o kapau te tau palani mo teuteu ‘etau ngoué pea tauhi ia ke maau mo fua lelei. Na‘e fale‘i mai ‘e Palesiteni Kimipolo: “Tauhi homou loto ‘apí mo ho‘omou ngoué ke nonou mo ma‘a. Tatau ai pē pe ko e hā homou tūkungā, tuku ke fakahaa‘i ‘e homou ‘apí ‘a e māú, faka‘ofo‘ofá, pea mo e fiefiá. Palani lelei pea fakahoko ho‘o palani ‘i ha founga maau pea mo ha founga mā‘opo‘opo” (‘i he Conference Report, ‘Epeleli 1976, 171; pe *Tūhulu*, Siulai 1976, 125).

- Lau ‘a e Tokāteline mo e Ngaahi Fuakava 59:16–19.

Tukupā

Palani he taimí ni ke kamata pe fakalelei‘i ho‘o ngoué. Manatu‘i ‘e lava ‘a e fāmili kotoa ‘o ngāue fakataha ke ‘i ai ha‘amou ngoue lelei.

Teuteu ‘a e Faiakó

Ki mu‘a pea toki fakahoko ‘a e Lēsoni:

1. Ako ‘a e ngaahi me‘á ni mei homou laipeli, taha fakahinohino ki he ngoué ‘i homou feitu‘ú, pe ko ha taha taukei he ngoué:
 - a. Ko e fē ‘akau ‘oku fua lelei taha ‘i he ngoue faka‘apí.
 - b. Ko e hā e ‘aho tō ki he ngaahi ‘akaú.
 - c. Founga ngaohi ‘o ha fakapopo‘anga me‘a lelei ‘i ha ngoue‘anga faka‘api.
 - d. Founga fu‘ifu‘i, ta‘ata‘aki, ta‘ofi e maumau ‘a e ‘inisēkité, founga ‘ufi‘ufi e funga kekelelé, pea mo huo ‘o e ngoue faka‘apí.
2. Teuteu ‘a e ngaahi pousitā ‘oku fokotu‘u mai ‘e he lēsoní pe hiki ‘a e fakamatalá ‘i he palakipoé.
3. Vahe ki he kau mēmipa ‘o e kalasí ke nau fakamatala ha ngaahi talanoa, ngaahi potu folofola, pe ngaahi kupu‘i lea te ke fie ma‘u.

ME'A NGAOHI PĒ 'I 'APÍ

L ē s o n i 2 6

Ko e taumu'a 'o e lēsoni ko 'ení ke tokoni mai ke tau 'ilo 'a e founga te tau lava ai 'o mo'ui fakafalala pē kiate kitautolu 'aki ha'atau ngaohi pē 'a e me'a 'oku tau fie ma'ú 'i 'api.

Mo'ui Fakafalala pē Kiate Kitá

Na'e pehē 'e Palesiteni Sipenisā W. Kimipolo, "'Oku mau pou pou atu ki he ngaahi fāmilī kotoa pē 'i he Kau Mā'oni'oni 'i he Ngaahi 'Aho Kimui Ní ke nau mo'ui fakafalala pē kia kinautolu mo tau'atāina." ('i he Conference Report, 'Epeleli 1976, 170; pe *Tūhulu*, Siulai 1976, 124). 'Oku 'i ai ha ngaahi 'uhinga lelei ki he fale'i ko 'ení. Na'e fakamatala 'i ia 'e Palesiteni Melioni G. Lomenī 'o pehē: "'Oku tau mo'ui 'i he ngaahi 'aho ki mui ní. . . 'Oku tau mo'ui 'i he kuonga ki mu'a pea hoko mai 'a e hā'ele 'angaua mai 'a e 'Eiki ko Sīsū Kalaisí. Kuo 'osi tala mai ke tau teuteu mo mo'ui 'i he tu'unga te tau lava 'o a'usiá. . . 'o 'ikai fakafalala ki ha taha 'i lalo hifo he nāunau fakasilesitiale" ('i he Conference Report, 'Epeleli 1975, 165). (Vakai, T&F 78:13-14.)

- Faka'alí'alí 'a e tokoni fakafaiako fika 26-a, "'E lava ke fafanga ha fanga moa 'i ha kí'i feitu'u ki he ma'u me'atokoní."

Ne na'ina'i mai 'a Palesiteni Kimipolo ke tau mo'ui fakafalala pē kia kitautolu koe'uhí he kuo fakahoko 'a e ngaahi kikite 'o e kuonga mu'á. Na'á ne pehē: "'Te u pehē 'i he taimí ni kuo hokosia 'a e taimi 'e lahi ange ai 'a e ngaahi fakatamakí, 'e ala lahi ange ai 'a e ngaahi afā 'ahiohió mo lahi ange mo e tāfeá, . . . lahi ange mo e mofuiké. . . . Te u pehē te nau fakautuutu 'o lahi ange 'i he'etau fakaofi atu ki he ngata'angá, pea ko ia kuo pau ai ke tau mateuteu ki he me'á ni" ('i he Conference Report, April 1974, 184).

Na'e toe pehē foki 'e Palesiteni Kimipolo:

"Ka hokosia mai 'a e taimi 'o e koví, 'e faka'amu ha ní'ihī toko lahi pehēange mai ne nau fakafonu kotoa 'enau ngaahi hina fua'i 'akaú mo tō ha ngoue 'i he kongā ki mui honau 'apí pea mo tō mo ha fanga fu'u 'akau fua ke ma'u ai 'a e ngaahi me'a 'oku nau fie ma'ú.



26-a, 'E lava 'o fafanga ha fanga moa 'i ha ki'i feitu'u ki he ma'u me'atokoni.

“Na’e palani ‘e he ‘Eikí ke tau mo’ui fakafalala pē kia kitautolu mo tau’atā-ina mei he taha kotoa, ka ‘oku mau fakatokanga’i ‘oku tokolahi ha kau faama ‘oku nau kei fakatau pē ‘enau hu’akaú mei he ngaahi fakatau’anga hu’akaú pea mo e kau ma’u kelekelé ‘oku nau kei fakatau pē vesitapoló mei he fale koloá. Pea kapau he ‘ikai lava ‘e he ngaahi lolí ‘o fakafonu ‘a e ngaahi laupapa ‘o e ngaahi fale koloá, ‘e fiekaia ha toko lahi” (‘i he Conference Report, ‘Okatopa 1974, 6; pe *Tūhulu*, Sānuali 1975, 6).

- Kole ange ki he kau fefiné ke nau pehē pē kuo tāpuni kotoa ‘a e ngaahi fale koloá pea kuo pau ke nau fakafalala pē kia kinautolu he me’a kotoa ‘oku fie ma’u. ‘Eke ange pe ko e hā ha me’a te nau fie ngaohi pē ‘i ‘api ‘i ha fa’ahinga tūkunga pehē.

Founga Ke Tau Ngaohi ai ‘Etau Ngaahi Fiema’ú

Ne ako’i kitautolu ‘e Pīsope Voni J. Fetasitouni pe ko e fē ‘a e fa’ahinga poto ‘oku totonu ke tau fakatupulaki ke tau lava ai ‘o ngaohi ‘etau ngaahi fiema’ú: “Fekau’aki mo e me’a ‘oku ngaohi ‘i ‘api: Tauhi ha fanga monumanu kapau ‘e lava pea mo fakangofua ‘e laó. Tō ha ‘akau fua, kālepi, vaine, mo ha vesitapolo. Te ke ma’u ai ha me’akai ma’a ho fāmili, pea ko honau kongā lahi ‘e lava ‘o ma’u kei fo’ou. Ko e ngaahi me’akai kehe ‘okú ke toó ‘e lava ke fakatolonga mo fakakau ia ko e kongā ‘o e ngaahi me’a ‘oku tokonaki ki ‘api. Ko e fē pē ha feitu’u ‘e lava ai, ngaohi pē ‘e koe ‘a e ngaahi me’a ko ia ‘oku ‘ikai ko ha me’akai. Tuitui mo monomono ho valá. Ngaohi pe langa ‘a e ngaahi me’a ‘oku fie ma’ú. Te u pehē, ‘ai ke faka’ofo’ofa, monomono, pea mo tauhi homou ‘api kotoa” (“Fakatolonga Me’atokoní,” *Tūhulu*, ‘Aokosi 1976, 117).

Koe’uhí ke tau lava ‘o muimui ki he ngaahi fakahinohino ‘a Pīsope Fetasitouní, kuo pau ke tau ako e founga te tau lava ai ‘o ngaohi ma’a-tautolu ha me’a ‘i he ngaahi founga ko ‘ení:

- Faka’ali’ali ha pousitā ‘o e ngaahi lisi ko ‘ení pe faka’aonga’i ‘a e fakamatala ‘i he palakipoé:

1. Tauhi ha fanga monumanu
2. Tō ha ‘akau fua, kālepi, mo ha ‘akau kehe.
3. Tō ha ngoue vesitapolo
4. Fakatolonga ha me’akai
5. Tuitui mo monomono
6. Ngaohi pe langa ‘a e ngaahi me’a ‘okú ke fie ma’ú.
7. Monomono pea mo tauhi fakalelei ho’o nga’oto’otá



Faka'aonga'i ha va'akau 'o fakatokoto 'i he funga luó ke tokoni 'i hono fakafuofua'i 'o e loloto 'o hono tō 'o ha fu'u 'akau.

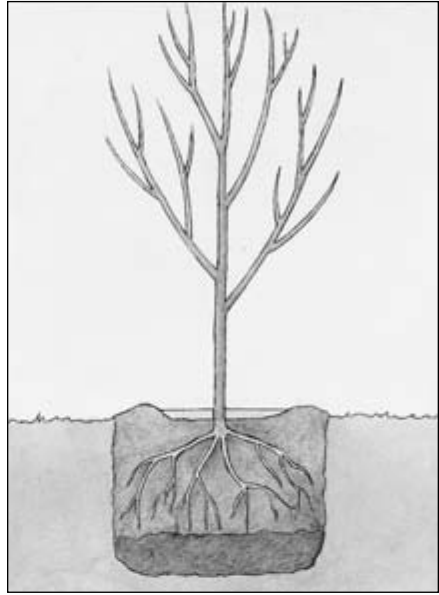

Tānaki atu mo ha efuefu'i 'akau pe lau'i 'akau popo ke tokoni 'i he tupu 'a e aká. 'Oku 'ikai totonu ke maha vave 'a e vai ki he loto kekelelé.

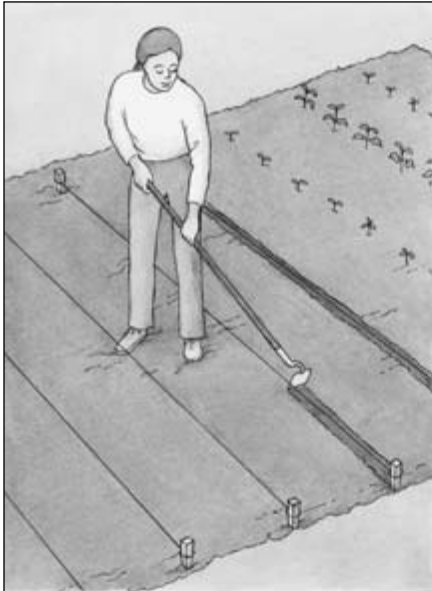

'E lava 'o faka'aonga'i ha kongá afo 'oku nono'o ki ha ngaahi fu'u pou ke hangatonu ai 'a e ngaahi 'otú.



Tō ha 'otu 'e taha 'o ha fa'ahinga 'akau 'i he uike kotoa pē ke tokoni ke lōloa atu ai 'a e taimi hono utú pe tolí.

26-b, Ngaahi tokoni ki hono tō 'o e 'ulu'akaú mo e vesitapoló.

Tauhi ha Fanga Monumanu

Kapau 'oku tau ma'u ha kelekele lahi fe'unga mo nofo 'i ha feitu'u te tau lava fakalao ai 'o tauhi ha fanga monumanu, pea 'oku totonu ke tau tauhi ha fanga monumanu. Ki mu'a pea tau fakakaukau'i pe ko e hā 'a e fanga monumanu ke tauhi, kuo pau ke tau tomu'a fakakaukau'i 'a e me'akai te nau kaí, feitu'u te nau nofo aí, pea mo e fa'ahinga tauhi 'oku nau fie ma'u ke nau mo'ui lelei aí. Kuo pau ke tau tomu'a teuteu ke tauhi kinautolu. Ko ha ní'ihī 'o e fanga monumanu 'oku faingofua ange hono tauhi ko e moá, lāpisi, pató, pea mo e fanga kosi hu'akaú.

- Alea'i 'a e fa'ahinga monumanu 'oku lahi taha hono tauhi 'i homou feitu'ú. Alea'i 'a e me'akai, feitu'u nofo'anga, pea mo e tauhi 'e fie ma'u kia kinautolú.

Tō ha 'Akau Fua mo ha 'Ulu vaine

- Faka'ali'ali 'a e tokoni fakafaiako fika 26-b, "Ngaahi tokoni ki hono tō 'o e 'ulu'akaú mo e vesitapoló."

Ko e 'akau fuá mo e vainé 'oku nau fua fakata'u pe fakahilita'u. 'Oku 'ikai fie ma'u ia ke tō he ta'u kotoa pē 'o hangē ko e vesitapoló. Ka neongo ia, 'oku malava pē ke nau ta'e fua 'i ha ngaahi ta'u 'i he hili honau toó. 'Oku totonu ke tau tō kinautolu 'i he vave tahá koe'uhí ke tau ma'u ha fua 'i he taimi 'oku tau fie ma'u lahi taha aí.

Ko e fu'u 'akau pe vaine, kotoa pē 'okú ne fie ma'u ha vai fe'unga. Kuo pau ke tau ta'ofi 'a e 'inisēkité mo e mahakí mei ai. 'Oku tupu ha 'ulu-'akau ia 'e ní'ihī 'o lalahi ange 'i he toengá. Ka kimu'a pea tau tō kinautolú, 'oku totonu ke tau tomu'a 'ilo pe ko e hā 'a e lahi 'o e feitu'u te nau fie ma'u 'i he taimi te nau lalahi aí.

- Alea'i pe ko e hā 'a e 'akau fua pe vaine 'oku fua lelei taha 'i homou feitu'ú. Alea'i hono founga tō 'o e 'akau fuá mo e vainé pea mo e tauhi 'oku fie ma'u 'e he 'akaú ni taki taha.

Tō e Ngoue Vesitapoló

- Faka'ali'ali 'a e tokoni fakafaiako fika 26-c, "Ko ha fāмили 'oku ngāue fakataha 'i he'enua ngoue'angá."

Ne kole 'a Palesitēni Kimipolo ke 'i ai ha ngoue vesitapolo 'a e fāмили kotoa pē. Te ne 'omi ha fua kei fo'ou pea mo ha me'akai lahi ange ke fakatolonga pea mo tauhi. 'Oku fakamatala'i 'eni 'e he Lēsoni 25, "Ngoue Faka'apí."

Fakatolonga 'o e Me'akai

- Faka'ali'ali 'a e tokoni fakafaiako fika 26-d, "'E lava ke tauhi, fa'okapa, pe fakamōmoa 'a e me'akai ke toki faka'aonga'i he taimi 'oku 'ikai ma'u ai ha me'a 'oku kei fo'ou."



26-c, Ko ha fāmili 'oku ngāue fakataha 'i he'enau ngoue'angá.

Kuo ta'ū lahi 'eni mo e kole mai hotau kau palōfitā ke tau fakatolonga mo tānaki ha'atau me'akai 'i he ngaahi feitu'u ko ē 'e lava fakalao ai ke fai peheē. 'Oku fie ma'u ke tau tānaki ha me'akai telia na'a hoko mai ha taimi he 'ikai toe ma'u ai ha me'akai. 'I he tō 'a e afā 'i Honitula he fa'ahita'u fakatōlau 'o e 1974, ne fakamālō 'a e kāingalotu 'o e Siasí he ne nau 'osi fakamōmoa pea mo tānaki ha me'akai ma'anautolu. 'I ha ngaahi māhina si'i ki mu'a pea tō 'a e afaā, ne fakatokanga ange honau palesiteni fakamisionā fekau'aki mo ha fakatamaki 'e hoko. Na'á ne 'osi fakatukupaa'i kinautolu ke nau kamata 'a e polokalama tānaki 'o e me'akai. Ne hanga 'e he piini, mahoa'a, laise, pea mo e ngaahi me'akai anga-maheni ne nau 'osi tānaki 'o fakahaofi 'a e Kāingalotú mei he fie-kaiá. (Vakai, Bruce Chapman, "Hurricane in Honduras," *New Era*, Sānuali 1975, 30–31.)

Koe'uhí ke fakatolonga mo tānaki ha'atau me'akai, 'e lava ke tau:

1. Tānaki ia 'i ha luo. 'Oku lelei 'a e founga ko 'ení 'i ha ngaahi vesitapolo foha pea mo ha ngaahi vesitapolo lanu-mata mo failau 'e ni'ihi, 'o kapau 'oku lava 'o fakatafe lelei 'a e vai mei ai pea 'oku 'ikai fu'u lahi 'a e 'uhá.
2. Fakamōmoa. Faka'aonga'i ha mīsini 'okú ne to'o 'a e vai mei he me'akai (dehydrator) pe, ko hano fakamōmoa 'o e fua'i 'akaú mo e vesitapoló 'i he lolotonga 'o e taimi māfana mo la'ala'aá. Kuo pau ke malu'i 'a e me'akai ko ia 'oku fakamōmoa 'i he la'aá mei he langó mo e fanga 'inisēkité, pea kuo pau ke 'ufi'ufi pe fakahū ki fale 'i he taimi 'uhá.
3. Fa'o hina. Ko e founga ni 'oku faingofua—ka 'oku fakatu'utāmaki kapau 'e 'ikai fakahoko totonu. Kapau 'e fakahoko totonu, 'e hoko leva 'a hono fa'o hiná ko ha founga lelei ke tauhi ai 'a e me'akai pea mo pukepuke hono ifó. 'Oku fie ma'u 'i he founga fa'o hina totonú ke 'i ai ha fa'o'anga me'a momoko [cold-pack canner]. ('E lava ke faka'aonga'i 'a e me'angāue ki he me'á ni 'e ha ngaahi fāmili toko lahi.) 'Oku fie ma'u foki 'i he founga ni ke malu'i 'a e ngaahi fo'i hiná mei ha'anau mafoa.
4. Fakamāsima. Ko ha founga 'eni 'oku 'ikai fakamole ke fakatolonga ai 'a e fua'i 'akaú, vesitapoló, pea mo e kakano'i manú. 'Oku si'isi'i pea 'oku 'ikai fie ma'u ai ha toe me'angāue ia.
 - Alea'i 'a e ngaahi founga motu'a 'o e fakatolonga me'akai 'i homou feitu'ú. Alea'i mo ha ngaahi founga fo'ou 'e fie ako 'e he kau fefiné.

Tuituí mo e Monomonó

- Faka'alí'ali 'a e tokoni fakafaiako fika 26-e, "Ko e ngaahi me'angāue fakae'api 'oku faka'aonga'i 'i he tuituí, feime'atokoní mo e langá."



26-d, 'E lava 'o tauhi, fa'o kapa, pe fakamōmoa 'a e me'akai ke toki faka'aonga'i he taimi 'oku 'ikai ma'u ai ha me'akai 'oku kei fo'ou.

‘Oku totonu ke tau ako ke tuitui mo monomono hotau valá. ‘Oku totonu foki ke tau ako e founga ke toe sipi fo’ou ai ha vala mei ha vala motu’a, ke tau teuteu ai ki ha taimi ‘o e fiema’ú. Ko ha fakakaukau lelei ia ke tauhi fakalelei ha tupenu ke tuitui mei ai ha vala telia na’a ‘ikai toe ma’u ha tupenu. Te tau lava ‘o ako ngaohi ha ngaahi me’a lahi ‘o makehe mei he valá: hangē ko e ngaahi tupenu mohengá, puipui ki he ngaahi matapā sio’atá mo e ‘ufi’ufi ki he falikí, tauvelí, tupenu ‘ufi’ufi tēpilé, kae ‘uma’ā hono kofu ‘o e ngaahi nāunau falé pe ‘ufi’ufi. Te tau toe lava foki ‘o ako mo ha ngaahi poto kehe ‘o hangē ko e lālangá, tui monomonó, nití, tui lalangá, pea mo ha ngaahi founga tui lalanga ‘aki ‘a e huí. ‘E lava kotoa ‘e he ngaahi me’a ni ‘o ‘ai ke faka’ofa’ofa hotau valá pea mo hotau ‘apí.

- Ko e hā te tau lava ‘o tuitui pe ngaohi ma’a hotau ‘apí?

Ngaohi pe Fo’u e Ngaahi Me’a ‘oku Fiema’ú

Kapau te tau fehanganagai mo ha fakatamaki fakaenatula, ‘oku totonu ke tau mateuteu ke tau feime’atokoni, fakamafana ‘etau me’a-kaí pea fakamāfana’i mo hotau ‘apí; pea fō hotau valá, kaukau’i mo hotau sinó, pea fakama’a mo hotau ‘ātakaí. Te tau lava ‘o ako ngaohi ‘a e koá mei he ngaahi nāunau faka’apí. Pea, ‘o ka fakangofua ‘e he laó, ‘oku totonu ke tau tānaki ha penisini pe kalasini, ‘o fakapapau’i ‘oku tauhi kinautolu ‘i ha feitu’u malu, pea mo malu’i.

Ka hoko ha me’a fakatu’upakē, ‘e ala fie ma’u ke tau toe langa hotau ‘apí, fale ki he fanga monumanú, pe ‘ā ki he fanga hōsí pe pulú. ‘Oku mahu’inga ke ako ‘a e kau mēmipa ‘o e fāmilí ke nau ngāue ‘aki ‘a e ‘akaú pea mo ha ngaahi nāunau kehe pē ‘e ala faka’aonga’i ko ha ngaahi me’angāue. Te nau toki lava heni ke ngaohi pe monomono ‘a e me’a ‘oku nau ma’ú.

- ‘Oku tau ‘ilo ha kakai ‘oku pōto’i ngāue ‘i hotau feitu’ú? Te tau lava fēfē ‘e kitautolu pe kau mēmipa ‘o e fāmilí ‘o ako ‘a e ngaahi pōto’i ngāue ko ‘ení?

Fakalelei’i mo hono Monomono ‘o ‘Etau Ngaahi Nga’oto’otá

‘Oku tau fie ma’u ke fakahaofi hotau taimí mo ‘etau pa’angá pea faka-‘ehi’ehi mei he fakafalala ki he kakai kehé. Te tau lava ‘o ako ke fakalelei’i mo monomono ‘etau ngaahi nga’oto’otá, ke tau fakahoko ai ia.

- Ko e hā ‘oku mahu’inga ai ke tau fakalelei’i ma’u pē ‘etau ngaahi ‘ū me’á?

Ako ‘o e Ngaahi Pōto’i Ngāue ‘Oku ‘Ikai ke Tau Ma’ú

Kuo ‘osi fokotu’u ‘e he Siasí ke fakahoko ha ngaahi kalasi makehe ke ako ai ‘a e ngaahi pōto’i ngāue ke te mo’ui fakafalala ai pē kiate kitá.



26-e, Ko e ngaahi me'angāue fakae'api 'oku faka'aonga'i 'i he tuituí, feime'atokoní, mo e langá.

Kuo 'osi ma'u 'e hotau ni'ihhi ha ngaahi pōto'i ngāue te tau lava 'o ako'i ki ha ni'ihhi kehe. Kapau 'oku 'i ai ha ngaahi pōto'i ngāue 'oku 'ikai ke tau ma'u, te tau lava pē 'o kumi kinautolu ko ē te nau lava 'o ako'i kitautolú. Mahalo na'a lava ke tau ako mei ha ngaahi tohi pe ngaahi makasini, ngaahi kalasi tauhi 'api, mei ha kau ngāue fakapule'anga, pe mei ha ngaahi polokalama fakaako.

- Kole ki he kau fefiné ke nau fakamatala'i pe ko e fē 'a e ngaahi pōto'i fakangāue 'oku nau ma'ú, pea pou pou'i kinautolu ke nau ako'i 'a e kau fefine kehé 'i he ngaahi pōto'i fakangāue ko iá. Fakamatala ange 'a e feitu'u te nau lava 'o 'alu ki ai 'i honau koló ke nau ako ai 'a e ngaahi pōto'i ngāue ko 'ení pe ko ha ngaahi pōto'i ngāue kehe pē. Ko e hā ha founga te tau lava ai 'o tokoni pe faka'ai'ai 'etau fānaú ke nau ako ha ngaahi pōto'i fakangāue 'oku 'aongá?

Na'a mo e kuonga 'o e Fuakava Motu'á na'e pou pou'i ai 'e he 'Eikí Hono kakaí ke nau mo'ui fakafalala pē kia kinautolu mo tau'atā-ina. 'Oku fakamatala'i 'e he Lea Fakatātā vahe 31 ha toko taha tauhi 'api lelei na'á ne faka'aonga'i hono potó ke fakalato ai 'a e ngaahi fie-ma'u hono 'apí.

“Okú ne kumi 'a e fulufulu'i sipi mo e lou'akau, 'o ne ngāue fiefia 'aki 'a hono nimá. . . .

. . . . Pea 'okú ne tō 'a e ngoue vainé mei he fua 'o hono nimá. . . .

“Okú ne 'ai hono nimá ki he me'a 'oku fi 'aki 'a e filó, pea 'oku puke 'i hono nimá 'a e 'ai'anga filó.

“Oku mafao atu hono nimá ki he masivá, 'io, 'oku mafao atu hono nimá kiate kinautolu 'oku paeá.

“Oku 'ikai manavahē ia ki he tō mai 'a e 'uha hinehina ki he'ene kau nofo'angá: he 'oku lōua 'a e kofu 'o 'ene kau fonongá. . . .

“Okú ne tokanga lahi ki he anga 'o hono falé, pea 'oku 'ikai ke kai 'e ia 'a e mā 'a e fakapikopikó” (v. 13, 16, 19–21, 27).

Faka'osí

Na'e 'osi palani 'a e 'Eikí ke hoko 'a e ngaahi palopalemá mo e ngaahi 'ahi'ahí ko ha kongá 'o e ngaahi me'a te tau a'usia he māmaní. Ka 'oku 'alo'ofa lahi kia kitautolu. Kuó ne 'osi 'omi ai ha founga ke tau lava ai 'o fakalelei'i 'a e ngaahi palopalemá ni. Tu'unga 'i He'ene kau palōfitá, kuo na'ina'i mai ai 'a e 'Eikí kia kitautolu ke tau ako ke ngāue'i 'etau ngaahi fiema'ú. 'I he'etau muimui ki he fale'i ko 'ení, he 'ikai ke tau ilifia ai 'i he taimi faingata'á, koe'uhí he te tau mateuteu. Kuo 'osi folofola 'a e 'Eikí, “Kapau te mou mateuteu he 'ikai ke mou ilifia” (T&F 38:30).

Tukupā

Fakafuofua'i pe ko e fē 'a e fa'ahinga pōto'i fakangāue te mou fie ma'u mo homou fāmilí ke akó. Kamata 'i he uiké ni ke ke ako fakahoko ai ha taha 'o e ngaahi pōto'i ngāue ko 'ení.

Teuteu 'a e Faiakó

Ki mu'a pea toki fakahoko 'a e lēsoní:

1. Kumi ha founga 'e lava ai 'a e kau fefiné 'o ako 'a e ngaahi pōto'i fakangāue ki hono ngaohi 'o e ngaahi me'a ma'á e 'apí, 'o hangē ko ha ngaahi kalasi 'i he koló pe ko ha ngaahi kalasi makehe 'i he lotú 'e lava 'a e kakai taukei 'o ako'i.
2. Fehu'i ki ha tokotaha ngaue tokoni 'a e pule'angá pe ko ha taha taukei kehe ke ke 'ilo:
 - a. Ko e hā 'a e fa'ahinga monumanu 'oku lava ke fafanga 'i homou feitu'ú pea ko e fe'ia 'a e fa'ahinga monumanu 'oku faingofua taha hono fafangá.
 - b. Ko e hā 'a e fa'ahinga 'akau fua, vaine, pe 'ulu-'akau 'oku tupu lelei taha 'i homou feitu'ú pea ko e hā 'a e fa'ahinga tauhi 'oku fie ma'u ki aí.
 - c. Pe 'oku 'i ai ha ngaahi kalasi ako tuitui. Kapau 'oku 'ikai, kumi pe ko hai ha taha te ne ako'i e tuituí ki he kau mēmipa 'o e kalasí.
 - d. Pe 'oku 'i ai ha ngaahi kalasi ma'á e kau mēmipa 'o e fāmilí ke nau ako langa fale ai, ako fo'u nāunau fale, pea pehē ki he ngaahi me'a kehe 'oku fie ma'ú. Kapau 'oku 'ikai, feinga ke kumi ha kakai 'oku nau ma'u 'a e fa'ahinga poto ko 'ení te nau fie ako'i 'a e kalasí.
3. Teuteu 'a e pousitā 'oku fokotu'u mai 'i he lēsoní pe hiki 'a e fakamatalá 'i he palakipoé.
4. Vahe ki he kau mēmipa 'o e kalasí ke nau fakamatala'i ha ngaahi talanoa, ngaahi potu folofola, pe ngaahi kupu'i lea te ke fie ma'u.

FAKALAKALAKA
FAKAFO'TUITUI MO
FAKAFĀMILÍ

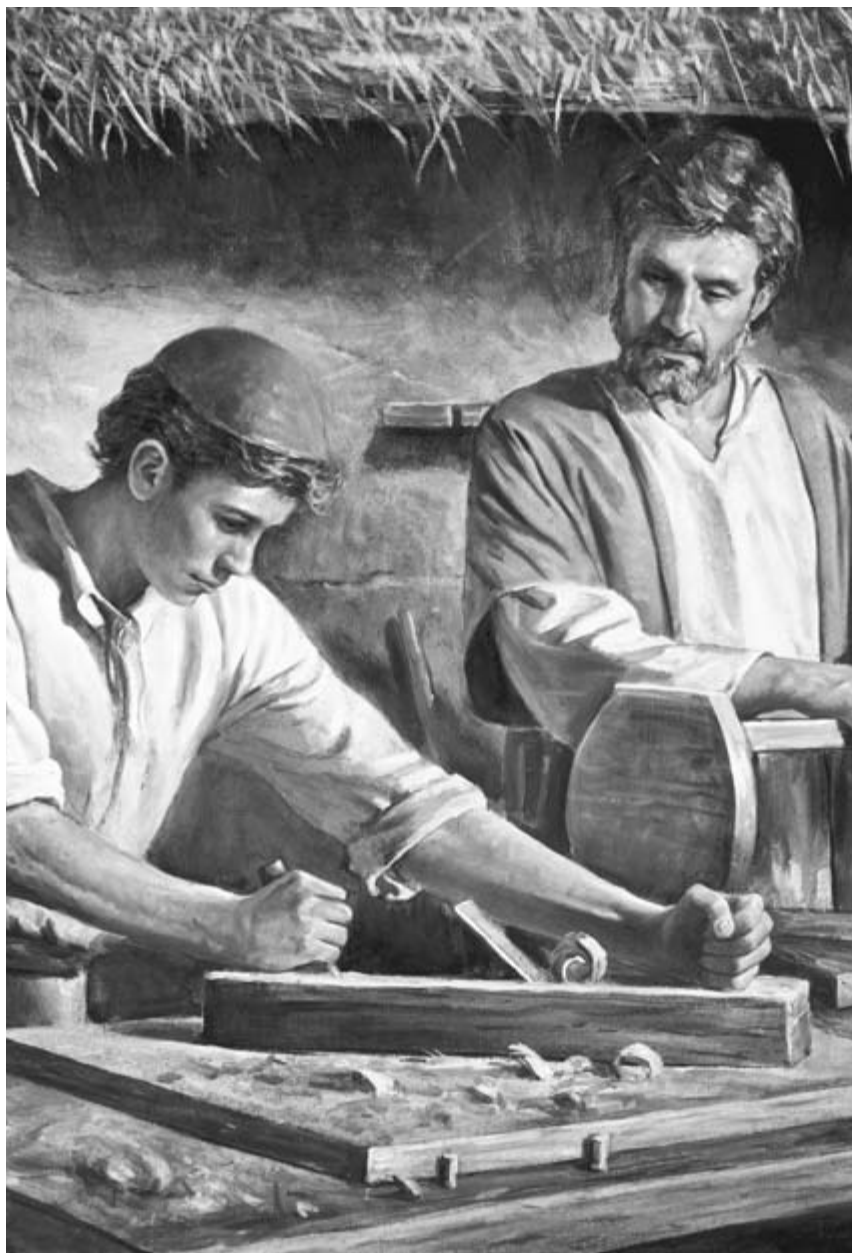

FAKATUPULAKI HOTAU NGAAHI TALĒNITÍ

L ē s o n i 27

Ko e taumu'a 'o e lēsoni ko 'ení ke tokoni ke tau 'ilo, fakatupulaki, pea mo faka'aonga'i 'a e ngaahi talēniti fakafo'ituituí pea mo e ngaahi me'a kuo foaki mai 'e he'etau Tamai Hēvaní.

'Oku Ma'u 'e he Taha Kotoa ha Ngaahi Talēniti mo ha Ngaahi Me'a Te Ne Lava ke Fakahoko

Na'e pehē 'e Palesiteni Sipenisā W. Kimipolo: "Kuo 'osi fakakoloa'i kitautolu 'e he 'Otuá 'aki ha ngaahi talēniti mo ha taimi, 'aki ha ngaahi ivi ke tau fai ha me'a ka 'oku 'ikai ke tau 'ilo'i, kae 'uma'ā 'aki ha ngaahi faingamālie ke tau faka'aonga'i mo fakatupulaki kinautolu 'i He'ene ngāué. Ko ia, 'okú ne fie ma'u ai ha me'a lahi meia kitautolu, ko 'Ene fānau mohu faingamālie" (*Ko e Mana 'o e Fakamolemolé* [1969], 107).

Kapau 'e fehu'i 'e ha taha pe ko e hā 'a e ngaahi talēniti 'oku tau ma'ú, 'e anga fēfē ha'atau tali ki ai? 'Oku 'i ai hatau ni'ihi te nau pehē 'oku 'ikai ke 'i ai hatau talēniti. Mahalo he 'ikai ke tau mohu founga 'i he ngaahi me'a faka'ātí 'o hangē ko e hivá, hulohulá, pe fatu tohí. Ka 'e malava pē ke tau poto ha me'a 'o 'ikai ai ke tau fakatokanga'i ko ha talēniti ia. 'E lava pē ke tau ma'u ha ngaahi ivi ke fakahoko ha ngaahi me'a 'i hano fokotu'utu'u, fakamaheni, 'omi ha nonga pe melino, ako'i 'o ha ni'ihi kehe, pe ko hano tokanga'i 'o e fānau.

Na'e 'ikai fiefia 'a 'Ela, ko ha ki'i ta'ahine 'oku kei ta'u hongofulu tupu si'i, he na'e 'ikai ke ne ma'u 'e ia 'a e ngaahi talēniti ne ma'u 'e hono ngaahi tokoua lalahí. Na'e 'ikai ke ne ma'u 'a e tokanga mo e fakalāngi-langi na'a nau ma'ú. Na'e tangi ai peá ne 'alu ki hono Mehikitanga ko Sūsana 'o tala ange: "'Oku 'ikai sai'ia ha taha ia 'ia au. 'Oku 'ikai haku lelei 'oku 'e taha."

Hili hono fakana'ana'a 'o 'Elá pea mo ha'ane ki'i fakakaukau si'i, ne pehē ange leva 'a Sūsana: "'Oku lava pē 'o mahino kia au ho lotó, 'Ela. 'E faingata'a ke te nofo fakataha mo ha ongo tokoua lalahi 'okú na mātu'aki manakoa mo mohu talēniti. He te ne 'ai ke ke ongo'i mo'u-laloa mo'oni." Pea toki tala ange leva 'e Sūsana: "'Ela, ne tokanga lahi

‘etau Tamai Hēvaní ke ne fakatupu fakatāutaha kitautolu. ‘Oua te ke feinga ke ‘ai koe ke ke tatau mo ha taha kehé. Fakafeta‘i pē koe ‘i ho ngaahi talēnití mo e ngaahi me‘a-foaki ‘okú ke ma‘ú pea fai ho lelei tahá ke ke tanumaki kinautolu.”

Na‘e fakamatala ange ‘e Sūsana, koe‘uhí ko e lava ‘e ‘Ela ‘o tokanga‘i lelei ‘a e fānau íkí, ‘oku hoko ai ia ko ha taha tauhi fānau lelei mo‘oni. Na‘á e hoko atu ‘o pehē:

“Kuó u ‘osi fanongo ki ha pehē ‘e ho‘o fine‘eikí . . . ‘okú ke fakahoko lelei ma‘u pē ho‘o ngāue pea mo lotu fie ngāue lahi ke ‘ai homou ‘apí ke hoko ko ha feitu‘u ‘oku lelei ange ke te ‘i ai.

“Kuó ke fakatokanga‘i nai ‘Ela, ko e taimi ‘oku puke ai ha taha, ‘okú ke ‘ilo‘i lelei pē ‘e koe ‘a e me‘a ke fai ke fiemālie taupotu taha aí? [‘I he taimi ne u puke aí] ko ko e na‘á ke fie fakamoleki ho taimí ke fai ‘eku fanga kí‘i pu‘í, fakafou‘ou ‘eku ngaahi matala‘i ‘akau hoku ve‘e mohengá, pea mo fakafiefia‘i au ‘i ho‘o ngaahi ‘a‘ahi angé. ‘Okú ke ‘atamai lelei ‘Ela. . . . ‘Okú ke manako he akó pea ‘oku sai ‘aupito ho māká. . . . ‘Okú ke ma‘u ha ngaahi me‘a-foaki lahi mo ha ngaahi talēnití ‘oku nau ‘ai koe ke ke makehe ‘i ho tu‘unga lolotonga ‘okú ke ‘i aí.” Hili ia pea toki ‘eke ange leva ‘e Sūsana kia ‘Ela pe ‘okú ne ‘ilo‘i “‘Okú ‘ikai faitatau ha ongo fo‘i taiāmoni ia ‘e ua. . . .” Na‘á ne fakamatala ange: “Ko e ‘uhinga ia ‘e taha ‘oku mahu‘inga lahi taha ai ‘a e taiāmoní ‘i he ngaahi koloa kotoa he māmaní. ‘Okú ‘ikai faitatau ha ongo fo‘i taiāmoni, ka ko ha ngaahi fo‘i siueli lōua pē kinaua. ‘Oua na‘a ngalo ko ha siueli koe, ‘Ela.” (Vakai, Daryl V. Hoole mo Donette V. Ockey, *With Sugar ‘n Spice* [1966], 19–21.)

Ko hotau ngaahi talēnití mo e ngaahi me‘a ‘oku tau lava ‘o faí ko ha ngaahi me‘a‘ofa ia mei he‘etau Tamai Hēvaní. Ko e toko taha kotoa pē ‘oku fakakoloa‘i ‘aki ia ha ní‘ihi ‘o e ngaahi me‘a-foaki ko ‘ení.

‘Ilo‘i mo Fakatupulaki Hotau Ngaahi Talēnití

‘Okú mahu‘inga ke tau ‘ilo‘i mo fakatupulaki hotau ngaahi talēnití. Na‘e pehē ‘e he ‘Aposetolo ko Paulá, “‘Oua na‘á ke ta‘e tokanga‘i ‘a e me‘a-foaki ‘oku ‘iate koé” (1 Tīmote 4:14). Ka ko hono ‘ilo‘i mo fakatupulaki hotau ngaahi talēnití ‘e fie ma‘u ai ha ngāue.

- Te tau ‘ilo fēfē hotau ngaahi talēnití?

‘Okú totonu ke tau lotua e fakahinohino ‘a ‘etau Tamai Hēvaní ‘i he‘etau fekumi mo a‘usia ko ia ‘a hotau ngaahi talēnití fakafou‘ituitui. ‘E lava pē ke tau kolea ha ngaahi tāpuaki makehe ke tokoni ke tau ‘ilo‘i ai kinautolu. Kapau ne vahe‘i kitautolu ki ha ngaahi uiui‘i faka-Siasi, mahalo ne lea‘aki ai ha ngaahi talēnití pe ‘i he taimi ne tuku ange ai kitautolú. Te tau lava pē ‘o fehu‘i kia kitautolu, “Ko e hā ha fa‘ahinga

me'a 'oku ou lava, 'e tokoni 'i he'eku fakahoko 'o e lēsoni, fai 'o ha malanga, ngāue 'i ha fatongia fakakōmiti, pe tokoni 'i hono palani ha paati?" 'Oku totonu ke tau siofi 'a e tō'onga mo'ui 'a kinautolu 'oku tau tangane'ia aí. Hili ia pea tau vakavakai'i kitautolu pe 'oku tau ma'u ha ní'ihi 'o e ngaahi lelei 'oku nau ma'ú, 'o a'u ki he kihi'i me'a sí'isi'i tahá. 'E lava ma'u pē 'a e ngaahi mātu'á mo e kāingá, ngaahi mahení mo e kau faiakó 'o tokoni mai ke tau 'ilo'i mo fakatupulaki hotau ngaahi talēnití.

'I he ngaahi feitu'u kuo 'osi fokotu'u ai 'a e ngaahi siteiki 'o e Siasí, 'e lava ai 'a e kāingalotu mo'ui tāú 'o ma'u ha ngaahi tāpuaki mei he pēteliake fakasiteiki. 'Oku fa'a fakahā ha ngaahi me'a-foaki makehe mo ha ngaahi talēnití 'i he tāpuaki fakapēteliaké. Te tau lava 'o faka'aonga'ia ko ha fakahinohino 'i he'etau fekumi mo fakatupulaki hotau ngaahi talēnití. Na'e pehē 'e Palesiteni Sipenisā W. Kimipolo, "Ko 'emau faka'ānau lahi tahá ke ma'u 'e he taha kotoa pē, kau ai mo e to'utupu lalahi haké, 'a e faingamālie ke ma'u honau tāpuaki fakapēteliaké" ('i he Conference Report, 'Okotopa 1977, 4; pe *Tūhulu*, Sānuai 1978, 4).

Ne fakamatala'i 'e Sisitā Nenisī Silesiteti 'o Houma 'i 'Alasikaá, 'a e founa na'á ne fakatokanga'i ai hono ngaahi talēnití. Ne 'osi kole ki hono husepānití ke ne tāpuaki'i ia. Pea 'i he lolotonga hono tāpuaki'i na'e ue'i ai ia ke ne fakahā ange ki hono uaifí kapau he 'ikai ke ne fakatupulekina vave hono ngaahi talēnití, 'e to'o atu kinautolu mei ai 'o 'oange ki ha taha kehe. Na'á ne pehē:

"Na'á ku 'ohovale mo manavasi'i pea mo loto fakatōkilalo foki.

"Na'á ne 'ai ke u fakakaukau. . . . Na'e 'ikai ha me'a ia 'e ngali faka'ilonga 'iate au ko ha fa'ahinga talēnití. 'E anga fēfē leva ha'aku fakatupulaki ha me'a 'oku 'ikai ke u 'ilo'i? Mahalo 'oku tonumia 'i ha kongá 'o 'eku mo'uí ha fa'ahinga ma'u'anga me'a-foaki 'oku 'ikai ke u 'ilo, te'eki ngāue'i, mo ta'e faka'aonga'i. . . .

"'I he'eku hoko ko ha taha papi uluí, kuó u fakatokanga'i ha kakai mohu talēnití kuo nau 'i he Siasí he kotoa 'o 'enau mo'uí, tu'unga 'i ha ngaahi ta'u 'o e ako fakatupulaki 'enau hivá, fatu tohí, pea mo e ngaahi talēnití leá. 'Oku 'ikai ke u ma'u 'e au ha taha 'o e ngaahi me'a ko 'ení.

"Fakafokifá pē kuo ake hake 'i hoku lotó. Te u lava pē ke ngāue'i 'a e ngaahi me'a 'oku ou faka'amu mo manako aí ke hā ai hoku ngaahi talēnití 'i ha fanga kí'i founa.

"Na'á ku 'ilo 'i ha'aku fakakaukau loto mo lotu ko e ngaahi me'a 'eni ne u faka'amu mo manako aí:

"*Kakai*: Ne fakakaukau ke u fakahoko 'a e ngaahi faka'amu lelei kotoa pē ne u fa'a ongo'i ka na'e 'ikai ke u fa'a fakahoko ke fiefia ai 'a e kakai

kehé. Ne u kamata'aki ha'aku ta'o ha fo'i pai ma'a ha ki'i tamasi'i na'e folau si'ene fa'eé.

"Mūsiká: 'Oku 'ikai ke u lava 'e au 'o lau 'a e notá pe tā ha fa'ahinga me'alea, ka, 'oku ou manako 'i he mūsiká. Ne u fetu'utaki ai ki ha fefine 'oku talēniti mūsika 'o fakahā ange, "Oku ou fie hiva tiueti mo koe.'

"Tulamá: Ne u pole ke u tokanga'i ha efiafi tulama pea foaki e pa'anga 'e ma'u aí ki he to'utupu 'o homau koló ki he'enu fononga ki he temi-palé.

"Fatu tohi: Taimi lahi 'oku ou ma'u ha ngaahi ongo mālohi 'i ha ongo kiate au ha fa'ahinga me'a ne lea 'aki pe fakahoko 'e ha taha. Ne u fakakaukau ke u hiki 'a e ngaahi me'a ko iá he taimi pē 'oku hoko aí pea meili ki he tokotaha na'á ne lea pe fakahoko iá. . . .

"Mahalo he 'ikai ke 'iloa' au ia . . . Ka ko ia 'oku ou ma'ú, 'e lava ke vahevahe ia mo kinautolu 'oku mahu'inga taha kiate aú—'a hoku fāmílí, kāingalotu homau koló, mo hoku ngaahi kaungā'apí. Mahalo 'e si'isi'i, ka 'e malava ke fakatupulaki, he ko ha me'a mahu'inga ne foaki 'e he 'Otuá—ko hoku ngaahi talēniti" ("I Dug Up My Talents," *Ensign*, March 1976, 31).

Mahalo ko hotau ngaahi talēniti ko ha me'a si'isi'i pē ia 'i he kamata-angá. Ka te nau tupulaki 'o ka fai ha ngāue mālohi ki ai. 'Oku fa'a tokoni hono fakatupulekina 'o ha talēniti ki e fakatupulaki ai mo ha ngaahi talēniti kehe. 'E tokoni ha fa'ahinga ako makehe pe ako faka-atama'i ke tau kamata ai ha fa'ahinga pōto'i ngāue lahi. 'E toe tokoni foki hano ikuna'i ha ngaahi faingata'a pe faingata'a'ia fakaesino ke tau fakatupulaki ai ha ngaahi talēniti fo'ou. 'I he'etau hoko ko e kāingalotu 'o e Siasi 'o Sīsū Kalaisi 'o e Kau Mā'oni'oni 'i he Ngaahi 'Aho Kimui Ní, 'oku lahi ai hotau ngaahi faingamālie ke tau 'ilo pea mo fakatupulaki ha ngaahi talēniti fo'ou he taimi ko ia 'oku tau tali ai ha ngaahi uiui'i ke ngāué. Ko hotau tokolahi 'oku 'ikai ui ia koe'uhí ko e me'a te tau lava 'o fakahokó ka ko e tu'unga te tau lava 'o a'usiá.

Na'e pehē 'e 'Eletā Felengikilini D. Lisiate: "'Oku fa'a meimei fakahema 'a e kakai 'oku kole ke nau tali ha fatongia 'i he Siasí ke nau pehē, 'Mani, he 'ikai ke u lava 'e au 'o fai ia he 'oku 'ikai ha'aku fu'u taukei fēfē pe ako fe'unga 'o hangē ko me'á.' Ka 'e tu'unga 'i he tuí, akó, ngāué, mo e lotú, hano fakafaingofua'i 'e he 'Eikí ke tau fakahoko ha ngaahi me'a 'e hā ngali ta'e malava" ('i he Conference Report, São Paulo Area Conference 1977, 23).

Na'e fakamo'oni'i 'e Sisitā Malia P. te Paletesi, ko e uaifi 'o e palesiteni ki mu'a 'o e Misiona Mekisikou Velakulusi: "Ko e taimi 'oku mālohi ai ha fefine 'i he Siasí, 'okú ne fakatupulaki ha ngaahi talēniti fakaofa na'e 'ikai ke ne 'ilo 'okú ne ma'u. Tu'unga 'i he'ene ako 'o e ongoongoleléi

mo faka'aonga'i 'a e ngaahi tefito'i mo'oní 'i he'ene mo'ui faka'ahó, ne liliu ai 'o hoko ko ha fefine lelei ange, malava lelei ange ke ne fakahoko hono fatongia tauhí 'i hono 'apí, pea tokoni foki ki hono fāmílí mo e koló" (faka'aonga'i Carol Larsen 'i he "The Gospel Counterculture," *Ensign*, March 1977, 23).

Na'e pehē 'e Palesiteni Pilikihami 'Iongi, "Ko e lavame'a, [me'a faka-'ofo'ofa], mo e tu'unga 'aonga kotoa pē 'oku ma'u 'i he fiká, mūsiká, . . . saienísí, mo e 'aati kotoa pē, 'oku 'a e Kāingalotú ia" (*Discourses of Brigham Young*, sel. John A. Widtsoe [1954], 252).

Ne 'unaloto mai 'a Palesiteni Sipenisā W. Kimipolo ki ha 'aho 'e hoko ai 'a e kāingalotu 'o e Siasí ko ha kakai mohu founa ma'ongo'onga pea mo ha kakai pōto'i ngāue mo'oni. Na'á ne fakatukupaa'i ai kitautolu ke tau fakalalakaka 'i hotau ngaahi talēnití mo e ngaahi poto faka-ngāue 'oku tau ma'ú. Na'e fakatokanga mai foki ke 'oua te tau fiemālie pē 'i he "lelei" ka ke tau feinga ki he haohaoá. Na'á ne fakamanatu mai ko kinautolu 'oku nau fakatupulaki honau ngaahi talēnití 'i he tokoni 'a e Laumālie Mā'oní'oní 'oku totonu ke nau ma'u ha ola 'oku mahulu atu. (Vakai, "The Gospel Vision of the Arts," *Ensign*, July 1977, 3.)

- Faka'alí'alí 'a e tokoni fakafaiako fika 27-a, "Ko ha fefine 'okú ne lalanga ha tupenu," mo e 27-b, "Ko ha fefine 'oku ako tā kitā."

Faka'aonga'i 'a e Ngaahi Talēnití Na'a Mole

Ka hili 'e tau 'ilo mo fakatupulaki hotau ngaahi talēnití, 'oku finangalo leva 'a e 'Eikí ke tau faka'aonga'i kinautolu. Kapau he 'ikai ke tau faka'aonga'i kinautolu, 'e mole ia meia kitautolu. Na'e fakatokanga mai 'a e 'Eikí:

"Ka 'oku 'ikai te u loko lelei'ia 'i ha ní'ihi, he 'oku 'ikai te nau fie faka-ava honau ngutú, ka 'oku nau fufuu'i 'a e talēniti 'a ia kuo foaki kiate kinautolú ko e me'a 'i he ilifia ki he tangatá. 'E mala'ia 'a kinautolu 'oku peheé, he kuo tupu 'eku 'itá kiate kinautolu.

"Pea 'e hoko 'o pehē, kapau 'e 'ikai te nau faivelenga 'o lahi ange kiate au, 'e to'o atu ia, 'io 'a e me'a kuo nau ma'ú" (T&F 60:2–3).

Na'e fakamatala 'e 'Eletā Lisiate L. 'Ēveni kau ki sí'a fa'ē ne hoha'a ki he ngaahi me'a "na'e fakahoko pe ta'e fakahoko 'e he'ene ki'í ta'ahiné, 'aki hono ngaahi talēnití mo hono ngaahi faingamālié. . . . Ne talaange ai 'e he fa'ee ní 'i ha 'aho 'e taha: 'Kuó u foaki atu 'a e mo'uí. Fai 'aki ā ia ha fa'ahinga me'a 'aonga!" " Hili ia pea toki pehē 'e 'Eletā 'Ēveni: "'Oku lava ke tau sio loto atu ki he folofola'aki 'e he Tamai 'a tautolu kotoá, 'a e me'a tatau pē: 'Kuó u foaki atu 'a e mo'uí. Fai 'aki ā ia ha fa'ahinga me'a 'oku mahu'ingá! Faka'aonga'i ia ki he lelei tahá! Kuó u 'osi foaki atu 'a e taimí, potó, lelei 'o e māmaní mo hono ngaahi me'a



27-a, Ko ha fefine 'okú ne lalanga ha tupenu.



27-b, Ko ha fefine 'oku ako tā kītā

kotoa pē 'oku 'i aí—faka'aonga'i ā ia' " ('i he Conference Report, October 1970, 86–87; pe *Improvement Era*, December 1970, 88).

'Oku 'ikai mahu'inga pe ko e hā 'a e lahi 'o hotau ngaahi talēnití ka ko e founga 'oku tau faka'aonga'i lelei kinautolu ki aí. Na'e folofola 'a e 'Eikí, "He 'oku 'eke'i 'a e me'a lahi meiate ia kuo foaki ki ai 'a e me'a lahi'" (T&F 82:3).

'Oku Ma'u 'a e Fiefia 'i Hono Faka'aonga'i 'a e Ngaahi Talēnití 'i he Mā'oni'oní

Na'e folofola 'a e 'Eikí:

"Mou fekumi fakamātoato ki he ngaahi me'a-foaki lelei tahá, 'o manatu'i ma'u ai pē hono 'uhinga 'oku foaki mai ai iá;

"He ko e mo'oni 'oku ou pehē kiate kimoutolu, 'oku foaki ia . . . ke 'aonga ki he kakai kotoa pē . . . 'oku kole kiate aú, . . . kae 'ikai koe'uhí ke ma'u ha faka'ilonga ke nau faka'osi'osi ia 'i he'enau ngaahi holi fakakakanó" (T&F 46:8–9).

Ko e ngaahi talēnití mo e ngaahi me'a 'oku tau lava ke fakahokó 'oku totonu ke nau tokoni'i 'a e kakai kehé pea mo kitautolu foki. 'Oku tau fakahaa'i 'etau hounga'ia 'i hotau ngaahi talēnití ki he Tamai Hēvani, 'i he taimi ko ē 'oku tau faka'aonga'i ai kinautolu ke fakafiefia'i, langaki hake, pea mo fakamālohia 'a e ni'ihi kehé. 'Oku totonu ke tau faka'aonga'i kinautolu ke ako'i ai 'a e fānaú mo e to'utupú, pea mo ue'i kinautolu ke nau ngāue lahi ange. 'I he'etau faka'aonga'i 'a e ngaahi me'a 'oku malava ke tau fakahokó 'i hotau ngaahi 'apí, 'oku tāpuekina ai hotau ngaahi fāmílí. Ko e taimi 'oku tau ako ai ke tuitui, feime'atokoni, pea mo tauhi ke maau 'a 'apí, 'oku tau lava ai 'o 'ai ke faka'ofofa 'etau mo'uí mo fakama'ama'a kavenga ai ki he kakai kehé. Ko e taimi 'oku tau fakatupu ai ha natula manava'ofa mo 'ofá, 'oku tau 'omi ai ha melino mo ha fiefia ki hotau 'apí. 'E lava pē ke tau fakalahi hotau ngaahi talēnití ke tāpuekina ai mo e tukui 'apí 'oku tau nofo aí. Te tau lava 'o 'omi ha fiefia ki hotau ngaahi kaungā-me'a 'oku tau 'i aí 'i he taimi 'oku tau tokoni ai kia kinautolu 'oku sí'i masivá.

Me'a pango, he 'oku ma'u 'e ha kakai 'e ni'ihi ha talēniti, fakatupulaki lelei ia, ka 'oku nau faka'aonga'i ia 'i ha founga 'oku 'ikai tokoni ai ki ha kakai kehe. Ko hono mo'oni, 'oku faka'aonga'i 'e ha ni'ihi honau ngaahi talēnití ke poupou'i 'aki 'a e anga ta'e mā'oni'oní. 'E lava pē 'e ha taha le'o lelei 'o faka'aonga'i ia ke ne hiva 'aki ha ngaahi hiva 'uli. 'E lava 'e ha taha 'okú ne lava 'o fa'u ha maau langaki mo'ui 'o faka'aonga'i hala hono talēnití 'o ne fa'u ai ha ngaahi tohi fakalielia. 'E lava 'e ha taha lea lelei pe faiako lelei ke taki ha kakai ki he angahalá. "'Oku totonu ke fai ha manavasi'i ki he talēniti ko ia 'oku 'ikai mapu-

le'í, kae 'oua na'a holi ki ai" (Richard L. Evans, *Thoughts . . . for One Hundred Days* [1966], 208).

Ne tau ako 'i he kongā ki mu'a 'o e lēsoni ko 'ení kau kia Sisitā Silesiteti, 'a ē na'á ne ma'u pea mo fakatupulaki ha ngaahi talēniti fo'ou. Ne kole ange 'a e palesiteni fakakolo 'a Sisitā Silesiteti ke ne hoko mu'a ko e talēkita 'o e fetu'utaki mo e kakai 'i he koló. Na'á ne ma'u heni ha faingamālie ke faka'aonga'i ha ní'ihī 'o hono ngaahi talēniti ne ne toki 'iló. Na'e 'alu ai ki he 'ētita 'o e nusipepa fakalotofonuá mo ha fakakaukau ke ne fa'u ha fakamatala fakalotu 'i he nusipepa fakauiké. Na'á ne ma'u heni ha faingamālie ke fe'iloaki pea mo ngāue mo e kau taki 'o e ngaahi siasi kehé. Pea koe'uhí ko 'ene fakamatala ko 'eni he nusipepá, ne ne pehé ai, "Kuó u lava heni 'o fakamāma'i ha ngaahi fakamatala loi lahi ne fai mai ki he Siasi, pea mo tufa ha ngaahi Tohi 'a Molomona" (Vakai, "Calling Inspires New Talent," *Church News*, 4 February 1978, 14.)

Na'e fai mai 'e 'Eletā Poiti ki. Peekā 'a e tukupā ko 'ení: "Mou laka atu ā, kuo 'osi fakakoloa'i kimoutolu; tanumaki 'a e me'a-foaki ko iá. Fakatupulaki ia 'i ha taha 'o e ngaahi 'ātí pea 'i he ngaahi sīpinga 'aonga kotoa pē. Kapau te ke malava pea mo ke faka'ānaua ki ai, fekumi ki ha ngāue pe faka'aonga'i ho talēniti 'o hangē hao manakó pe tanumaki ia 'o hangē ha me'a fakamānako kia koé. Ka 'i he founga kotoa pē, tāpuaki'i 'aki ia 'a e kakai kehé. Tā ha sīpinga haohaoa. . . . 'Oua na'á ke teitei faka'alí'ali ho'o me'a-foaki 'i ha founga ta'e taau" ("The Arts and the Spirit of the Lord," 'i he *Speeches of the Year, 1976* [1977], 280).

Faka'osí

Kuo tāpuaki'i fakatāutaha 'aki kitautolu ha ngaahi talēniti mo ha ngaahi me'a te tau malava ke fai kae 'uma'ā ha ngaahi faingamālie ke tau fakatupulekina ai kitautolu. 'Oku 'amanaki 'etau Tamai Hēvaní ke tau faka'aonga'i hotau ngaahi talēniti ke 'aonga ki he kakai kehé pea mo kitautolu foki. 'E lava ke tau ma'u ha fiefia lahi pea mo kinautolu 'oku tau 'i aí 'i he taimi te tau faka'aonga'i ai hotau ngaahi talēniti ki he ngaahi 'uhinga mā'oní'oní. Ko e taimi te tau faka'aonga'i ai kinautolu 'i he mā'oní'oní, te nau tupulekina pea 'e fakatupulaki ai mo ha ngaahi faingamālie mo ha ngaahi me'a fo'ou te tau lava ke fakahoko. 'Oku mahu'inga ke tau manatu'i ko hotau ngaahi talēniti ko ha ngaahi me'a'ofa ia mei he 'Otuá pea 'oku tau ha'isia ai kiate Ia 'i he me'a 'oku tau fai 'aki iá.

Tukupā

Vakai'i 'a e ngaahi me'a 'okú ke manako aí, kumi ha ngaahi talēniti fo'ou, pea fakatupulaki ia. Poupou'i 'a e kau mēmipa ho fāmili ke nau fakatokanga'i mo fakatupulaki honau ngaahi talēniti.

Potu Folofola Kehé

- Mātiu 25:14–30 (tala fakatātā 'o e ngaahi talēnití)
-

Teuteu 'a e Faiakó

Ki mu'a pea toki fakahoko 'a e lēsoní:

1. Ako 'a e *Ngaahi Tefito'i Mo'oni 'o e Ongoongoleléi*, vahe 34, "Fakatupulaki Hotau Ngaahi Talēnití."
2. Vahe ki he kau mēmipa 'o e kalasí ke nau fakamatala'i ha ngaahi talanoa, ngaahi potu folofola, pe ngaahi kupu'i lea te ke fie ma'u.

FAKATUPULAKI 'O E PŌTO'I FAKANGĀUE PA'ANGĀ

L ē s o n i 28

Ko e taumu'a 'o e lēsoni ko 'enī ke ne ue'i kitautolu ke tau kumi mo fakatupulaki 'a e ngaahi poto fakangāue pa'angā.

'Oku 'i ai ha Ngaahi Taimi Kuo Pau ai ke Ngāue Pa'anga 'a e Hou'eiki Fefiné

'I he ngaahi fāmili lahi 'oku ngāue ai 'a e husepānití pe tamaí ke feau 'a e ngaahi fiema'u 'a e fāmili. Neongo ia, 'oku 'ikai ke hoko pehē ma'u pē. Kuo pau ke teuteu mo e hou'eiki fefiné ke ngāue 'o poupou. 'Oku toko lahi ha kakai fefine 'oku ngāue ke tauhi 'aki kinautolu, pea 'oku 'i ai mo ha ni'ihi kehe ia 'oku ngāue ke tauhi 'aki kinautolu pea mo honau fāmili.

- Ko e hā ha ngaahi 'uhinga kuo pau ke ngāue pa'anga ai ha fefine? Hiki 'a e ngaahi talí 'i he palakipoé pea mou alea'i. Fakapapu'i 'oku fakakau ai mo e ngaahi fakakaukau ko 'enī:

Kuo mālōlō si'ono husepānití pe tamaí.

'Oku 'ikai toe lava hono husepānití pe tamaí ke ngāue tu'unga 'i ha'ane puke pe fakatu'utāmaki ne hoko.

'Oku te'eki mali pea kuo pau ke ne tauhi ia.

'Oku 'ikai lato 'a e ngaahi fiema'u 'a e fāmili 'i he pa'anga 'oku ma'u he ngāue pē 'a e toko tahá.

'Oku tupu 'i ha puke fakafokifā pe faingata'a'ia kehe ha fie ma'u ai 'o ha pa'anga lahi ange.

'Oku Totonu ke Mateuteu 'a e Kakai Fefiné ke Ngāue Pa'anga

'Oku totonu ke fakatou fakafe'unga'i 'e he kakai fefiné kinautolu ke nau hoko ko e tauhi 'api pea mo ngāue'i ha pa'anga ki he mo'uí.

“Oku fiefia ma'u pē ha fefine 'oku 'ikai mali ke 'i ai ha'ane ngāue 'a ia 'e lava ai 'o tokoni fakasōsiale pea mo 'ikai mo'ui fakafalala 'i he pa'angā ki ha taha. . . 'E malava pē ha fefine mali ke hoko fakafokifā ko ha uitou 'o ta'e toe 'i ai ha fakatokanga. 'E malava mo e kelekelé ke puli fakafokifā 'o hangē ko e malava ke mālōlō 'a ha husepānití. Ko ia, 'e lava pē ke a'u ha fefine ki he tu'unga ko ia ke ne ngāue'i ai 'ene

mo'uí pea mo tokoni ke tauhi 'ene fānau kei ikí. Kapau ne 'osi ako ki he ngaahi fatongia pea mo e ngaahi me'a hoko fakatu'upakē 'o e mo'uí 'e ala hokó, 'e fiefia ange pea mo ongo'i malu lahi ange" (Camilla Kimball, "A Woman's Preparation," *Ensign*, Mar. 1977, 59).

'Oku poupou'i 'a e ngaahi fa'éé ke nau 'ai hono ohi hake 'o 'enau fānau ko e tefito'i ngāue ia ke nau faí, 'o tautautefito ki he taimi 'oku kei iiki ai 'enau fānau. Neongo ia, 'oku kei totonu pē ke nau toe mateuteu ke ngāue'i ha'anau mo'uí 'i ha feitu'u mavahe mei 'api. Ki mu'a pea fakakaukau si'a fa'ē 'a ha fānau kei iiki ke ngāue 'o mavahe mei 'api ke feau 'a e ngaahi tefito'i fiema'u 'a hono fāmili, 'oku totonu ke ne fakapapau'i ko e ngaahi fiema'u ko 'eni 'oku mo'oni. 'Oku totonu ke ne fakapapau'i pe he 'ikai lava ke feau pē ia 'aki hano patiseti lelei ange mo ngaohi pē 'i 'api 'a e ngaahi fiema'ú. 'Oku totonu ke ne fakahoko 'a e ngaahi me'a kotoa pē te ne lava ai ke nofo pē 'i 'api mo 'ene fānau.

""Oku totonu ke foaki 'e he ngaahi fa'ē 'oku kei 'i 'api ha'anau fānau ikí honau iví ke feohi pea mo ako'i 'enau fānau pea mo tokanga'i honau fāmili, pea 'oku 'ikai totonu ke nau kumi ngāue pa'anga 'o mavahe mei 'api, tuku kehe kapau 'oku 'ikai ke toe 'i ai ha founa ange 'e taha 'e lava ai ke ma'u 'a e ngaahi tefito'i fiema'u 'a e fāmili"" (Tohi 'a e Kau Palesitenisī 'Uluaki kia Neal A. Maxwell mo Dallin H. Oaks; 'i hono faka'aonga'i 'e Dallin H. Oaks 'i he "Insights," *Ensign*, 1975, 56).

- Faka'alí'alí 'a e tokoni fakafaiako fika 28-a, "Ko ha fefine 'okú ne tokoni'i sí'ono husepāniti faingata'a'ia fakaesinó."

Ko e fa'ē ko ia 'oku ngāue ke ma'u ha pa'anga ma'a hono fāmili, 'o kehe ia mei hono fakahoko sí'ono ngaahi fatongia faka'apí, te ne fie ma'u lahi ke ako. Kapau na'á ne 'osi teuteu ia ki mu'a, 'e ma'u ha ngaahi faingamālie lelei ange, pea 'e lava ke ma'u ngāue vave ange.

'Oku 'ikai totonu ke tau fakakaukau ke feau 'e he pule'angá pe 'e he ngaahi kautaha uelofeá 'a 'etau ngaahi fiema'ú 'o kapau te tau lava ke ngāue. Na'e pehē 'e Písope Vikitā L. Palauni:

"Ko e uelofeá, pe ko e ma'u ha fa'ahinga me'a ta'e ngāue'i, 'okú ne ohi mai 'a e fakapikopikó mo e fakafalalá pea 'okú ne faka'auha hono faka'apa'apa'i kitá.

""Oku fokotu'utu'u 'a e founa 'a e 'Eiki ke ne tokoni'i fakatāutaha kitautolu ke tau teuteu ki he'etau ngaahi fiema'ú"" ("Ko e Siasí mo e Fāmili 'i he Ngaahi Tokoni Fakauelofeá," *Tūhulu*, 'Aokosi 1976, 110).

Founa Teuteu ki he Ngāue Pa'angá

- Alea'i 'a e ngaahi founa ko 'eni 'e lava ai 'a e hou'eiki fefiné ke teuteu ki he ngāue pa'angá. Poupou'i mo ha ngaahi fakakaukau kehe mei he kau mēmipa 'o e kalasí.

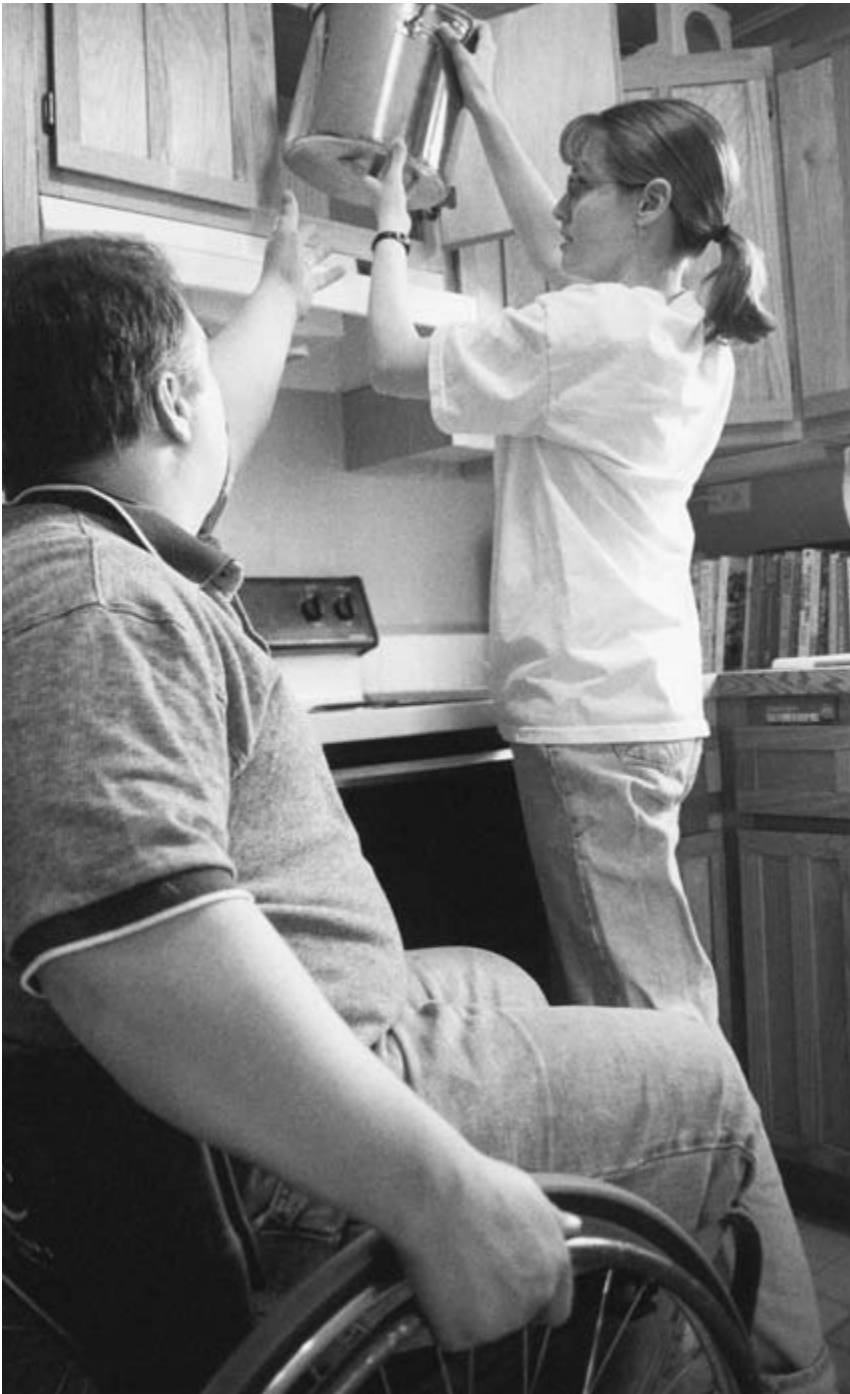

28-a, Ko ha fefine 'okú ne tokoni'i si'ono husepāniti faingata'a'ia fakaesinó

‘E lava ‘e he kakai fefine mo e tamaiki fefine te‘eki malí ke:

1. Fokotu‘u ha‘anau taumu‘a ki ha‘anau ngāue ma‘u‘anga mo‘ui pea fakahoko mo e ako faka‘atamai pea mo e ako fakangāue ‘oku fie ma‘u ki aí.
2. Kau ‘i ha ngaahi kalasi ‘oku fakahoko ma‘u pē pe fakahoko he taimi efiافی ke teuteu ai ki he ngāue pa‘angá.
3. Kumi ha ngāue pa‘anga ke tokoni ke nau fakatupulaki ai ‘a e ngaahi pōto‘i fakangāué mo ha taukei.
4. Fakahoko ha ako ke teuteu ai ki he ngaahi fatongia ko e uaifi mo e fa‘eé.
5. Ngāue ‘ofa ‘i he ngaahi falemahakí, ngaahi kautaha fakakoló, ngaahi ‘api akó, pea mo ha ngaahi feitu‘u pehē.
6. Ako ‘a e ngaahi pōto‘i ngāue ‘e lava ke faka‘aonga‘i ‘i he ‘apí ke ma‘u ai ha pa‘angá.

- ‘Oku ‘i ai ha ngaahi faingamālie ke ngāue pa‘anga kongá ‘aho ai ‘i homou feitu‘ú? ‘Oku ‘i ai ha ngaahi kalasi ke fakalahi ai ‘a e akó?

‘E lava ‘a e kakai fefine ‘oku ‘ikai fie ma‘u ke nau ngāue pa‘anga ‘o mavahe mei honau ‘apí he taimi ní ke:

1. Kau ‘i ha ngaahi kalasi te ne teuteu‘i ai kinautolu ki ha ngāue pa‘angá.
2. Vakai‘i ‘i he ngaahi ‘apiako mo e ngaahi kautaha tokoni ‘i honau feitu‘ú ke ma‘u ha fale‘i fekau‘aki mo ha ngaahi pōto‘i fakangāue mo ha ngaahi faingamālie.
3. Fakahoko ha ngāue tokoni ‘e lava ‘o tokoni ki hono fakatupulekina ‘enau pōto‘i fakangāué.

Ko e mo‘oni, he ‘ikai hanga ‘e ha taha ia ‘o e ngaahi ‘ekitiviti ko ‘ení ‘o ta‘ofi ha fa‘ē mei hono feau e fiema‘u fakafāmilí. Ka, ‘oku totonu ke ne fekumi ki he ngaahi me‘a ko ē ‘e tokoni ki ai ke ne hoko ai ko ha fa‘ē mo ha toko taha tauhi ‘api lelei angé. Hangē ko ‘ení, ‘e lava ha kalasi fekau‘aki mo hono founga tauhi ‘o e pa‘angá ke tokoni ke ne ‘ilo ai ha ngaahi founga ke ne tokanga‘i lelei ange ai ‘a e patiseti ‘a e fāmilí.

- Ko e hā mo ha toe ngaahi founga kehe te ke lava ai ‘o teuteu ke ke ngāue pa‘anga?

Ne ‘i ai si‘a fefine ‘i ‘Amelika Lotoloto ne mālōlō si‘ono hoá ‘oku te‘eki ta‘u taha ‘ene ki‘i ta‘ahine si‘isi‘i tahá. ‘I he kamata‘angá ne ne si‘i ongo‘i tuēnoa. ‘I he ‘i ai ko ‘eni e ki‘i fānau ‘e toko tolu ke tauhi, na‘á ne ‘ilo‘i te ne fie ma‘u ha ngaahi pōto‘i fakangāue. Na‘e kau ai ki ha kalasi

ke ne ako 'i hono kosi 'o e ngaahi sīpingá mo e valá koe'uhí ke lava pē 'o ngāue 'i hono 'apí pea kei nofo ai mo si'ene ki'i fānaú. Na'e mā'olunga 'ene tupulaki 'i hono potó pea iku kole ai ia ki mui ange ke ne fakalele mu'a ha ngaahi kalasi tatau ma'á e pule'angá. Tu'unga 'i he'ene feingá pea mo 'ene poto 'i hono tokanga'i 'o e pa'angá, ne lava ai si'ene ki'i fānaú 'e toko tolu 'o ō ki ha 'api ako lelei pea nau hoko ki mui ko ha kau faiako. 'Oku kau 'a e fefiné ni 'i he kau fefine toko lahi kuo nau ma'u ha ngaahi founga ke fakatupulaki ai honau ngaahi talēniti pea liliu ia 'o hoko ko ha poto fakangāue.

'I he taimi 'oku tau fekumi ai ki ha pōto'i fakangāué, 'oku totonu ke tau fakakaukau'i pe ko e hā 'a e me'a 'oku tau manako taha ke fakahokó. Kapau 'e lava, pea 'oku totonu ke tau fili ha fa'ahinga me'a te tau manako ai. Hili ia pea tau ako 'a e lahi taha te tau lava fekau'aki mo iá. Hangē ko 'eni, kapau 'oku tau fie fa'u ha me'a 'i 'api, 'oku totonu ke tau feinga ma'u pē kae 'oua kuo tau ma'u ha fa'ahinga me'a ko ē 'e lava 'o fakataua lelei pea mo ne 'omi ha tupu lelei. Te tau lava pē 'o faka'ali'ali 'etau ngaahi ngāue fakamea'á ki hotau ngaahi maheni, kuingā'apí, pea mo hotau ngaahi kāingá. Te tau lava 'o faka'ali'ali kinautolu 'i he ngaahi faka'ali'ali fakafeitu'ú mo ha ngaahi falekoloa.

'Oku totonu ke tau lotu ma'u pē ke ma'u ha tokoni 'i hono fakahoko 'etau ngaahi fili. 'Oku totonu ke tau kole ki he'etau Tamai Hēvani ke ne fakahinohino kitautolu 'i hono kumi 'o ha ngaahi founga ke tau teuteu ai.

“Oku totonu ke tau fehu'i pe ko e hā te tau lava 'o fai ma'atautolú, kae 'oua te tau fekumi pē ki he me'a 'e fai 'e he 'Eiki ma'atautolú”
(*Discourses of Brigham Young*, sel. John A. Widtsoe [1954], 293).

Ngāue'i ha Pa'anga pē 'i 'Api

- Faka'ali'ali 'a e tokoni fakafaiako fika 28-b, “Ko ha fefine 'okú ne ngāue'i pē ha pa'anga 'i 'api 'aki 'ene kosi 'ulu”; mo e 28-d, “E lava pē ke fakatau atu ha ngaahi me'a 'oku ta'o 'i 'api.”

Kuo 'ilo 'e ha kakai fefine toko lahi ha ngaahi founga ke faka'aonga'i ai honau ngaahi talēniti mo e me'a 'oku nau manako ai ke ma'u ai ha pa'anga pē 'i honau 'apí. 'Oku mātu'aki 'aonga 'eni 'i he taimi kuo pau ke ngāue ai si'a fa'e 'oku 'i ai ha'ane ki'i fānaú kei iiki. Ko ha ngaahi founga 'eni kuo ngāue'i ai 'e ha kakai fefine ha pa'anga pē 'i 'api:

1. Tuitui e vala 'o e fānaú, ngaahi puipui, ngaahi kofu mali, 'ū teunga, ngaahi me'a faka'api, fanga ki'i tamapua 'oku fakakakano, fanga ki'i tamapua, pe vala 'o e fanga ki'i tamapua.
2. Tui teuteu'i (embroidering), niti, tuitui monomono (quilting), tui lalanga 'aki e kulasí (crewel), ngaohi pe fokotu'utu'u matala'i 'akau, ngaohi me'a teuteu (jewelry), fai ha ngaahi ngāue 'aki e me'a fakasilivá, pe tui kahoa.



28-b, Ko ha fefine 'okú ne ngāue'i pē ha pa'anga 'i 'api 'aki ha'ane kosi 'ulu



28-c, 'E lava pē ke fakatau atu 'a e ngaahi me'a 'oku ta'o 'i 'apí

3. Teuteu 'o e keké; ngaohi tōtila (tortillas), ta'o keke mali, mā, kūkisi, lole pe pai; pe fanga ki'i me'akai ho'atā ki he fānau akó.
4. Tokanga'i 'o e fānau 'i 'api pe ako'i pē ha ki'i ako'anga kinitakā-teni 'i 'api.
5. Ngoue mo fakatau hono fuá. 'Oku fiema'ua ma'u pē 'a e fua kei fo'ou mei 'apí pea 'oku fakataua foki. 'Oku 'i ai ha kakai fefine ' e ni'ihi 'oku nofo ko ē 'i he ngaahi feitu'u fāmá te nau lava 'o ngaohi i siamu pe seli mei he fua'i 'akau 'o e feitu'u ko iá. 'Oku nau fa'a fa katau kinautolu 'i he ve'e halá pe 'i he ngaahi fale koloá.
6. Ako'i 'a e mūsiká, hulohulá pe faivá, pe ko ha fa'ahinga 'aati.
7. Tauhi 'o ha kau toulekeleka
8. Fakahinohino 'o ha fānau ako
9. Fa'u fakamatala ki ha nusipepa
10. Fai taipe pe tauhi tohi
11. Fakatau ha me'a 'aki hano tu'uaki telefoni pē
12. Hoko ko ha fakafofonga 'o ha tokotaha 'okú ne nō totongi atu hano ngaahi fale nofo totongi
13. Nofo totongi ha taha 'i honau 'apí
14. Tokanga'i 'o ha fānau faingata'a'ia fakaesino kae totongi
15. Tauhi pe tokanga'i 'o ha fanga monumanu
16. Fakasitaila pe kosi 'ulu

'Oku totonu ke mahino mo tau talangofua ki ha fa'ahinga fie ma'u fakalao pē fekau'aki mo ha ngaahi laiseni ke ngāue'i ha pa'anga 'i hotau 'apí.

- Ko e hā mo ha ngaahi toe founa ke tau ngāue'i ai pē ha pa'anga 'i 'apí?
- Ko e hā 'oku fakapotopoto ai ke tau fakalelei'i hotau ngaahi talēnití 'o tatau ai pē kapau he 'ikai ke tau ngāue 'i ha feitu'u mavahe mei 'apí?

Faka'osí

Kuo 'osi tala mai ke tau tokonaki ma'atautolu. 'Oku tala mai 'e he folo-folá ke 'oua te tau nofo noa (vakai, T&F 42:42). Kuo toutou pou pou mai foki 'a e kau taki 'o e Siasí ke tau feau pē 'e tautolu 'etau ngaahi fiema'ú.

- Ko e hā 'oku mahu'inga ai ke tau tokanga'i pē 'e tautolu 'etau ngaahi fiema'ú? Ko e hā 'oku 'ikai totonu ai ke tau fakafalala ki ha taha kehe ke ne fai mai iá?

‘Oku totonu ke tau mateuteu kotoa ke tokonaki ma’atautolu mo hotau fāmīlī. ‘Oku totonu ke tau kamata kei taimi ke fakatupulaki hotau ngaahi talēniti. ‘Oku totonu ke tau fakafe’unga’i kitautolu ke tau ngāue’i ha pa’anga ke tau mo’ui ai ‘o ka fie ma’u. ‘Oku totonu ke tau kumi ha ngaahi founga ke tau ngāue’i ai ha pa’anga, ‘o faka’aonga’i hotau ngaahi talēniti ke ma’u ai ha nonga pea mo tau ongo’i malu..

Kapau ko ha me’a kuo pau ke tau ngāue, ‘oku totonu leva ke tau tākaki ha ngaahi fakamatala ‘aonga fekau’aki mo e ngaahi faingamālie fakangāue, feinga ke ma’u ‘a e fa’ahinga poto fakangāue mo e fa’ahinga taukei ‘e fie ma’u, pea mo fa’a lotu ‘i he’etau fakahoko ‘etau fili.

Na’e pehē ‘e Palesiteni Melioni G. Lomenī kuo pau ke tau taki taha ngāue’i hotau fakamo’ui ‘i he me’a fakamāmani pea pehē ki he ngaahi me’a fakalaumālie. Na’á ne fakamamafa’i mai ko kinautolu ko ia ‘oku masivá “‘e toki lava pē ke hakeaki’i ‘i he taimi te nau lava ai ‘o tau’atāina mo ma’u ‘a honau faka’apa’apa’i ‘o tu’unga ‘i he’enu nimamea’á mo ‘enu fa’a ngāue” (“‘I he Founga pē ‘A’aku,” *Tūhulu*, Sānuali 1977, 129).

Tukupā

Hiki fakahokohoko ‘a e ngaahi talēniti mo e ngaahi poto fakangāue ‘e lava ‘o tokoni ke ma’u ai ha mo’ui ho fāmīlī. Fili ha poto fakangāue ‘e taha pea feinga ke fakalelei’i ia. Kamata fakalelei’i ‘a e poto fakangāue ko ‘eni ‘aki hano faka’aonga’i ia ‘i ha ngaahi ngāue fakataukei, ‘i ha ngaahi kalasi, ‘i ha ngaahi lēsoni, pe ‘i ha ngaahi ngāue tokoni.

Teuteu ‘a e Faiakó

Ki mu’a pea toki fakahoko ‘a e Lēsoni:

1. To e fakamanatu ‘a e lēsoni 27, “Fakatupulaki Hotau Ngaahi Talēniti.”
2. (Fili pē) Tātānaki ha fanga ki’i me’a ne ngaohi ‘e he kakai fefine ‘i homou feitu’ú ‘o faka’ali’ali kinautolu ‘i homou loki akó.
3. Vahe ki he kau mēmipa ‘o e kalasí ke nau fakamatala’i ha ngaahi talanoa, ngaahi potu folofola, pe ngaahi kupu’i lea te ke fie ma’u.

AKO'I KI HE FĀMILÍ 'A E MAHU'INGA 'O E NGĀUÉ MO E FATONGIÁ

L ē s o n i 29

Ko e taumu'a 'o e lēsoni ko 'ení ke tokoni mai 'i he'etau ako'i 'o e fāmílí ke nau tui ki he ngāué pea mo ongo'i ko honau fatongia 'a e fāmílí.

Ko e Faingamālie 'o e Ngāué

"Ne . . . [paaki] 'e ha nusipepa ha faka'eke'eke mo ha taha tauhi sipi kuo ma'u vāhenga mālōlō pea 'asi ai hono ta'u motu'á ko e 165. Ko hono hingoá ko Silali Misilimova (Shirali Mislimov). Na'e fanau'i pea nofo ai pē he'ene mo'uí kotoa he 'Otu Mo'unga Kokeisasi (Caucasus) . . . 'i he vaha'a 'o e Tahi 'Uli'ulí mo e Tahi Kesipiané. . . .

"Oku kei fahie pē 'a Misilimova. Na'á ne tala ange ki he taha fai faka'eke'eké, "Oku ou tui mo'oni he 'ikai lava ha taha nofo noa 'o mo'uí fuoloa.'

"Na'e pehē 'e he fakamatalá 'oku kei 'keli takai pē 'a e tangata'eiki toulekeleká ni 'i he 'ulu-'akau 'o e ngoue 'akau fuá, 'a ia kuó ne toutou tō fetongi tu'o fiha he lolotonga 'ene mo'uí."

Ne pehē 'e Misilimova, 'a ia 'oku 'ikai ke inu pe ifi, "Oku tokoni 'a e ngāue ma'u peé, 'ea 'o e 'otu mo'ungá, pea mo e fakafe'unga pē 'o e kaí, ke u a'usia ai ha fa'ahinga ta'u motu'a peheni.'" (faka'aonga'i 'e Wendell J. Ashton 'i he "Ko e Melie 'o e Fa'a Ngāué," *Tūhulu*, Siulai 1972, 17).

Neongo ko hotau toko lahi he 'ikai ke tau mo'uí 'o a'u ki he ta'u 165, ka 'oku totonu ke tau fakamahu'inga'i 'a e ngāué, koe'uhí ko e ngaahi tāpuaki fakatu'asino mo fakalaumālie 'okú ne 'omí. Na'e pehē 'e Palesiteni Tēvita O. Makei, "'Ai mu'a ke tau fakatokanga'i ko e faingamālie ke ngāué ko ha me'a'ofa ia, ko e mālohi ke ngāué ko ha tāpuaki, pea ko e manako ke ngāué 'oku lavame'a" (faka'aonga'i 'e Franklin D. Richards 'i he "The Gospel of Work," *Improvement Era*, December 1969, 101).

Ko e founga lelei taha ke ikuna'i ai 'a e ta'e-oli'ia mo e loto ta'e fiemālie ko e ngāue fakataumu'a ko ia te ne 'omi ha ola lelei. Ko e vali 'o ha 'ā, huo ha ngoue, mo e keli 'o ha luó, ko ha ngaahi fakafōtunga ia 'o e

ngāué. Ka ko e ako 'i he 'api akó ko e ngāue pē mo ia, 'o hangē pē ko hono tokanga'i pe tauhi 'o ha kakai kehé.

- Ko e hā mo ha toe ngaahi fa'ahinga kehe 'o e ngāué?

Ako'i 'o e Fānaú ke Ngāue Mālohí

'Oku mahu'inga ke ako 'e he fānaú 'a e ngaahi tō'onga mo e loto'i ngāue 'oku lelei 'i he'enua kei ikí. 'Oku ngalingali te nau nofo ai pē mo e ngaahi tō'onga ko 'ení 'a mui. Ko ia te ne lava 'o fakafaikehekehe'i 'a e mo'ui 'aonga pea mo ia 'oku nofonoa mo ta'e 'aonga.

- Ko e hā 'oku totonu ai ke ako 'e he fānaú 'a e ngaahi tō'onga mo e loto'i ngāue 'oku lelei?

Ne fai 'e Pisope Voni J. Fetasitouni ha talanoa 'o ha founga ako'i 'e ha fefine ha ki'i tamasi'i ke ngāue 'o peheni:

Ne totongi 'e he fefine hou'eiki ha ki'i tamasi'i ta'u 13 ke ne tauhi hono 'apí mo 'ene ngoué. 'I he 'osi pē 'o e uike 'uluakí, ne ne tala ange leva: "Oku lahi tatau pē 'a e ngaahi founga ke kosi ai 'a e musié mo e toko lahi 'o e kakai, pea 'e lava 'o fakatatau pē 'a e mahu'inga 'o e ngaahi founga kosi ko iá 'o kamata mei he sēniti 'e tahá 'o a'u ki he pa'anga 'e nimá. Ta pehē pē 'oku tatau ho'o ngāue ne fai 'i he 'aho ní mo ha pa'anga 'e tolu. . . . Ko hono kosi ko ia 'o e musié 'e pa'anga 'e nimá—mahalo, he 'ikai lava ia, 'oua ā te ta toe fakakaukau kitaua ki ai."

Na'á ne tuku ai heni ki he ki'i tamasi'i ke ne fakafuofua'i 'ene ngāué pea mo fakafuofua'i pe ko e hā 'a e lahi 'o e pa'anga 'oku totonu ke totongi ange ki ai. Na'á ne totongi pē ia 'i he pa'anga 'e ua 'o fakatatau mo 'ene ngāue 'i he 'uluaki uiké. Ne tukupā ai heni 'a e ki'i tamasi'i ia ke ne a'usia 'a e totongi 'o e pa'anga 'e faá 'i he uike hono hokó, ka na'e 'ikai teitei a'u 'a e lelei 'o 'ene ngāué ki he pa'anga 'e tolú. Na'e ngāue tokanga mo fakasiosio ha ngaahi founga ke 'ai ai 'a e 'apí ke lelei ange, ka 'i he ngaahi uike hoko mai, ne 'ikai pē ke lava ia 'o fakalaka hake 'i he pa'anga 'e tolu sēniti 'e nimanoá. Faifai, peá ne pehē leva ke tuku ā 'ene feinga ki he tu'unga totongi 'o e pa'anga 'e faá, kae feinga ā ia ke ma'u ha'ane pa'anga 'e nima. Ne fakakaukau ai ki he ngaahi founga kotoa pē te ne lava ai 'o 'ai 'a e 'apí ke faka'ofu'ofa. Ne ngāue mālohi he 'ahó kakato, pea fa'a ki'i mālōlō taimi si'i pē. Na'e lōloa ange 'ene ngāué 'i he tu'unga 'i mu'á, ka 'i he a'u ki he taimi ne 'osi ai, na'á ne 'ongo'i fiamālie he kuó ne fakahoko ha ngāue 'oku fe'unga ke pa'anga 'e nima.

Hili hono sivi fakalelei 'e he fefiné ni hono 'apí, ne pehē 'e he fefiné ni kuo fakahoko 'e he ki'i tamasi'i ni 'a e me'a ko ia na'e ngali he 'ikai malavá. Na'á ne fakahikihiki'i ia 'i he'ene ngāué pea mo fiefia foki ke totongi ange 'a e pa'anga 'e nima na'e tonu ke ne ma'ú.

‘Osi ha ngaahi ta’u lahi mei ai, kuo fu’u lahi hake ‘a e ki’i tamasi’i, ne toki fakakaukau leva ki hono mahu’inga ki ai ‘a e me’a ko ‘eni ne hokó: “‘Talu mei ai, ‘i he ta’u ‘e 25 kuo hili, ‘i he’eku ongo’i hangē kuo ‘ikai ha feitu’u ke u hoko atu ki ai, ne fakafokifā, ‘i he ‘asi mai ‘a e fo’i lea ko e “‘Ikae toe lavá,” kuó u ongo’i hano hiki hake au, ha fiefia ‘i hoku lotó, peá u ‘ilo ko e founa pē taha ‘e lava ai ‘i he lotolotonga ‘o e ‘ikai toe malava ha me’á.” (Vakai, Conference Report, October 1973, 98; pe *Ensign*, Sānuali 1974, 84–86; faka’aonga’i mei he Richard Thurman, “The Countess and the Impossible,” *Reader’s Digest*, June 1958.)

‘Oku fa’a ongo’i ‘e he fānaú he ‘ikai malava ‘o fakahoko honau lelei tahá. Ka neongo ia, ‘o hangē ko ia ‘oku fakasino mai ‘e he talanoá ni, te tau lava ‘o fakatukupaa’i kinautolu ke nau fakahoko ke ki’i lelei ange mei he tu’unga ki mu’á. Kuo pau ke tau fakahihiki’i kinautolu ‘i he ngāue kuo fakahoko lelei pea mo e fakalalaka kuo fakahokó. Pea he ‘ikai leva ke nau loto fo’i.

- ‘E founa fēfē ha’atau fakatukupaa’i mo fakalotolahi’i ‘etau fānaú ke lelei ‘enau akó? Kole ki ha fefine ke ne fakamatala ha founa ‘okú ne fakalotolahi’i ‘aki ‘ene fānaú ke nau lava me’a ‘i ha ngaahi tafa’aki, hangē ko e mūsiká, ‘ātí, pe sipotí.

‘Oku Tokoni ‘a e Ngāué ki he Lavame’a ‘a e Fāmilí

- Faka’ali’ali ‘a e tokoni fakafaiako fika 29-a, “Ko ha fa’ē ‘okú ne ako’i ‘ene tamá ke ngāue ‘i peito.”

Na’e pehē ‘e Palesiteni Sipenisā W. Kimipolo: “‘Oku tau tui ki he ngāue ma’atautolu pea ma’a ‘etau fānaú. . . . ‘Oku totonu ke tau ako’i ‘etau fānaú ke ngāue, pea ‘oku totonu ke nau ako ke vahevahe ‘a e ngaahi fatongia ‘o e ‘apí pea ‘i tu’a foki. ‘Oku totonu ke vahe ange ha ngāue ke nau fai ‘i hono tauhi ‘o e falé ke maau mo ma’á, neongo ‘oku masiva. ‘E lava pē ke ‘oange ki he fānaú ha ngaahi ngāue ke nau fai . . . ke nau tauhi ‘a e ngoué” (‘i he “Ko e Maka Na’e Tā Ta’e Kau Ha Nimá,” Conference Report, ‘Epeleli 1976, 5; pe *Tūhulu*, ‘Okatopa 1976, 3).

- ‘Oku tokoni fēfē ‘a e ngāue ke ‘aonga ki he fāmilí ki he ki’i tamasi’i pe ta’ahiné ke fakatupulaki ai ‘ene ongo’i ko ono fatongia?

‘Oku ‘i ai ha mātu’a ‘oku nau ongo’i ‘o pehē na’e fu’u lahi hono fie ma’u ke nau ngāue ‘i he’enau tupu haké. ‘Oku ‘ikai ke nau fie ma’u ‘enau fānaú ke nau ongo’i pehē, pea ‘oku ‘ikai leva ke nau toe fie ma’u ‘enau fānaú ke nau tokoni ‘i he ngāué ‘i ‘api. ‘Oku ongo’i ‘e ha ni’ihi ia tokua ‘oku fu’u kei iiki ‘a e fānaú pe ta’e poto ke fai ha tokoni. Ka ‘oku ‘i ai ha toko lahi ‘oku nau ongo’i ‘oku mahu’inga ke tokoni ‘a e fānaú ‘i ‘api.

- Ko e hā ‘a e ola ‘o e ngaahi fakakaukau ko ‘eni ki he ngāué?



29-a, Ko ha fā'ē 'okú ne ako'i 'ene tamá ke ngāue 'i peitó

Mahalo te tau fifili pe ko e hā ha founa ke tau tokoni ai ki he fānaú ke nau 'ilo 'a e fiefia 'o e ngāué pea mo nau ongo'i ko honau fatongia 'a e fāmilí. 'Oku kehekehe 'a e tūkunga 'o e ngaahi fāmilí taki taha, ka 'e lava 'a e fānaú 'o ako ke nau manako 'i he ngāué pea mo fatongia 'aki ha ngaahi me'a 'i ha ngaahi founa kehekehe.

- Faka'alí'ali ha pousitá 'o e ngaahi lisi ko 'ení pe faka'aonga'i 'a e fakamatala 'i he palakipoé:

1. Ako'i 'a e fānaú ke nau tokanga'i pē 'enautolu ha ní'ihi 'o 'enau ngaahi fiema'u fakatu'asinó.
2. Kole 'a e fānau lalahi angé ke nau ako'i mo toka-nga'i 'a e fānau iiki angé.
3. Ako'i 'a e fānaú ke nau tokoni 'i hono tokanga'i 'o ha pisinisi fakafāmilí.
4. Fokotu'utu'u ha ngaahi ngāue fakafāmilí.

Ako'i 'a e Fānaú ke Nau Tokanga'i pē 'Enautolu ha Ní'ihi 'o 'Enau Ngaahi Fiema'u Fakatu'asinó

'Oku totonu ke tau ako'i 'a e fānaú ke nau ngāue mo tokanga'i pē 'enautolu honau valá. 'E fie ma'u 'i ha 'aho ke nau ako'i ai 'a e fanga kí'i ngāué ni ki he 'enau fānaú pe fakahoko pē ia 'e nautolu. 'Oku fie ma'u 'a e fānaú ke nau ako ke nau mo'ui fakafalala pē kia kinautolu. 'Oku fie ma'u ke nau fakatupulaki ha fakakaukau lelei ki he me'a ko e ngāue pea mo 'ilo 'a e ngaahi me'a mahu'inga 'oku ako'i mai 'e he ngāué.

- Ko e hā ha ngaahi founa pau ke ako'i ai 'a e fānaú ke nau tokanga'i pē 'enautolu 'enau ngaahi fiema'u fakatu'asinó?

Kole 'a e Fānau Lalahi ke Nau Tokoni 'i Hono Tokanga'i 'a e Fānau Iiki Angé

- Faka'alí'ali 'a e tokoni fakafaiako fika 29-b, "Ko ha kí'i tuonga'ane 'okú ne tokoni ke 'ai ha inu hu'akau 'o hono kí'i tuofefiné."

'Oku totonu ke ako'i 'a e fānau lalahí ke nau ongo'i 'oku 'i ai hanau fatongia ke tokanga'i honau fanga kí'i tokoua pe tuofāfine iiki angé. 'E lava ke nau tokanga'i 'i he taimi 'oku mavahe ai 'a e mātu'á mei 'apí. Te nau lava 'o laukonga ki ai, hiva mo kinautolu, va'inga mo kinautolu, mo 'ai ke nau fiefia. Ko e me'a mahu'inga tahá, 'oku totonu ke tā 'e he fānau lalahi angé ha sīpinga lelei. Na'e fakamatala'i 'e 'Eletā 'Etinī Y. Komatusū ha sīpinga lelei mo'oni 'o pēhē: "I ha houalotu 'aukai mo fakamo'oni ki



*29-b, Ko ha ki'i tuonga'ane 'oku tokoni ke 'ai ha inu hu'akau
hono ki'i tuofefiné*

muí ni mai, ne fai ai 'e ha kí'i talavou 'a 'ene fuofua fakamo'oni talu 'ene kau mai ki he Siasí. Na'e ongo 'ene leá ki he loto 'o e taha kotoa 'i he'ene pehē, 'Kuo hoko ma'u pē hoku ta'oketé ko ha sipinga lelei kia au. Kuó u fakatokanga'i ha liliu lahi 'i he mo'ui hoku ta'oketé 'i he'ene fakahoko totonu hono fatongia 'i he lakanga fakataula'eikí. 'Oku ou 'ilo ne ui 'e he 'Otuá hoku ta'oketé ki hono lakanga 'i he Siasí. 'Okú ne 'ofa mo tokoni pea mo ngāue ma'á e 'Eikí 'i he faivelenga, loto fakatōkilalo, pea 'i he fiefia. 'Oku ou fie hoko 'o tatau mo hoku ta'oketé'" ('i he Conference Report, Korea Area Conference 1977, 4).

- Ko e hā mo ha ngaahi toe founa kehe 'e lava ai 'a e fānau lalahí 'o tokoni ki he fānau iiki angé?

Ako'i 'a e Fānau ke Nau Tokoni 'i Hono Tokanga'i ha Pisinisi Fakafāmilí

'I he'enu hoko ko e kau mēmipa 'o e fāmilí, 'oku totonu ai ke kau mo e fānau 'i hono fua 'o e ngāue fakafāmilí. Na'e fakamatala'i 'e Palesiteni Sipenisā W. Kimipolo 'a e me'a ne hoko tonu ki ai 'i he'ene kei talavou 'o pehē: "Kuó u fakamālō ma'u pē 'i he me'a ne u a'usia 'i hono tokanga'i 'e he'eku tamaí ke u fufulu 'aki 'a e koá pea fakangingila mo fakalolo kinautolu ke fakatolonga. Ne u ako ke u vali 'a e 'ā le'ó, 'a e tangikē vai, 'a e fale tau'anga salioté mo e feleokó, 'a e lomá mo e salioté, pea faka'osi ki he falé. Pea talu mei he ngaahi 'aho ne fā ai hoku nimá, kuo te'eki pē ke u fakame'apango'ia 'i he ngaahi me'a ko ia ne u fouá" ('i he Conference Report, April 1976, 172; pe *Ensign*, May 1976, 126).

Ne fakakau 'e he fāmilí Uili Helei (Willy Herrey) 'o Kotopoki 'i Suetení 'enu fānau 'e toko fitu 'i ha pisinisi fakafāmilí ola lelei mo'oni. "Ne tufa nusipepa 'a e tangata'eikí, fine'eikí, pea mo e fānau—mei he ta'u hongofulú ki he hongofulu mā valú—ki mu'a pea toki hopo 'a e la'aá. Na'a nau toe ako'i foki 'a e fanga hōsí mo fakatau atu. 'I he fa'ahita'u māfaná, ne nau fakalele ai ha faama ma'á e fānau 'i Situlomusiteti (Strömstad) ki ha fānau 'e toko fāngeau ki he onongeau mei Sueteni, Noaue, pea mo Finilani. Ko e taimi ko ē 'oku toki kamata ngāue ai e tokolahi ia 'o e kakaí he 'ahó, kuo 'osi fuoloa e laulauhoua ia e ngāue 'a e fāmilí Heleí. Ka 'i he hili 'o e ngāue mo e akó, 'oku faka'osi 'aki leva 'a e 'ahó e ngaahi 'ekitiviti faka-Siasí. 'I he pō Mōnitē—ko e pō ia 'o e fāmilí—'oku nau hiva mo tā ai ha ngaahi me'alea. 'Oku nau fu'u mo'ua kinautolu mo vēkeveke ki he ngaahi me'a 'o e mo'uí 'o 'ikai ha toe taimi ia ke nau mamahi ai" (Edwin O. Haroldsen, "Changing Lives," *Ensign*, June 1971, 20–21).

'E lava 'a e ngāue fakataha 'i ha pisinisi fakafāmilí 'o tokoni'i 'a e fānau ke nau fakatupulaki ha fa'ahinga laukau 'i he fāmilí pea mo 'enu ngaahi lavame'á. Te nau lava ai 'o ngāue'i ha pa'anga ki he ngāue faka-faifekau pea mo e akó 'i he kaha'ú.

- Ko e hā mo ha ngaahi toe lelei 'oku ma'u mei hono fakakau 'o e fānaú 'i ha pisinisi fakafāmilí?

Fokotu'utu'u ha Ngaahi Ngāue Fakafāmilí

'E lava 'e he ngaahi ngāue fakafāmilí 'o 'omi ha ngaahi taukei lelei mo ha ngaahi me'a pehē. Kapau 'e fakatefito pē 'i he ngaahi talēniti mo e ngaahi me'a 'oku manako ai 'a e kau mēmipa 'o e fāmilí, 'e lava leva 'o fakafiefia 'a e ngaahi ngāue pehení ki he toko taha kotoa pē. 'I he'enua ngāue fakatahá, 'e faka'au ke vāofi ange pea mo fe'ilongaki lahi ange ai 'a e mātu'á mo e fānaú.

'I ha fāmilí 'e taha ne tokanga ai 'a e ongomātu'á ke 'ilo 'e he'ena fānaú 'a e mahu'inga 'o e ngāué. Na'á na fakatokanga'i 'okú na tukuange ha faingamālie ke tupulaki ai 'ena fānaú 'i he'ena totongi ha tokotaha tauhi 'api ke ne fakama'a 'a e 'ōfisi 'o e tangata'eikí.

'I he fiefia 'a e fānaú ke ma'u ha'anau ki'i sēniti ma'u peé, ne nau toka-nga'i ai 'enautolu hono fakama'a 'o e 'ōfisi he pongipongi kotoa pē. Ne faka'au ai ke mahu'inga 'a e ngāue fakatahá. Ne fakama'a ai 'e he tamaiki fefine 'i he fāmilí 'a e 'ōfisi 'i he pongipongi 'uluakí kae nofo 'a e fānaú tangatá ia 'i 'api 'o tokoni 'i he ngaahi ngāue faka'apí. 'I he pongipongi hono hokó, ne nau fetongi leva.

"Na'e fie ma'u foki 'e he ngāué ni ha tokoni pea mo ha taimi lahi ange 'i he tafa'aki 'a e ongomātu'á, he na'e fie ma'u 'a e fine'eikí ia ke ne fetuku me'alele 'a e fānaú ki he 'ōfisi he pongipongi kotoa. Ka ko e ngaahi 'ulungāanga mahu'inga ne ma'u 'e he fānaú mei aí, na'e mahulu hake hono mahu'ingá 'i he hela'ia na'e fie ma'u ke nau fuesiá." (Vakai, Elwood R. Peterson, "Family Work Projects for Fun and Profit," *Ensign*, June 1972, 8.)

- Ko e hā 'a e ngaahi lelei ne ma'u 'i he ngāue fakafāmilí ko 'ení?

'E Lava 'a e Fānaú 'o Ako ke Nau Sai'ia 'i he Ngāué

Ko e taimi 'oku sai'ia ai 'a e fānaú 'i he ngāué, 'oku nau feinga mālohi ange leva ke nau ngāue lelei ange. Ka ko kinautolu 'oku 'ikai ke nau sai'ia 'i he ngāué 'oku nau fa'a kumi 'uhinga ke nau hola ai. Na'e fakamatala'i 'e Palesitani N. 'Elitoni Tena ha faikehekehe 'i ha ongo tamaiki fai fekau ne na fakatou ngāue ki ha kautaha tatau pē, 'o peheni: "[Ko e tamasi'i 'e taha] na'e tokanga ia ki he me'a kotoa pē na'e faí. . . . Na'e loto ke ngāue mo tokoni ki he kakai kehé pea mo ako 'a e me'a kotoa pē te ne lavá, fekau'aki mo e pisinisi. . . . Na'e feinga ke ne hoko ko e tamasi'i fai fekau lelei taha te ne malavá. . . . Ne lau māhina sí'i pē 'ene 'i aí, kuo fie ma'u ia 'e ha pule-ngāue na'á ne fakatokanga'i 'ene ngāué, ke na ngāue, ko ia, ne hiki hake ia ki ha lakanga mā'olunga ange. Kí mu'a pea toki 'osi 'a e ta'ú kuo toe hiki, pea 'e hokohoko pehē ai pē 'ene fakalakalaká tu'unga 'i he fa'ahinga loto na'á ne ma'ú. Na'e mateuteu ma'u pē ke ne

fai 'o lahi ange 'i he me'a na'e fie ma'ú. Na'e tokanga ki he'enau kautahá mo loto ke ne tokoni pea na'e falala'anga ia 'i he tafa'aki kotoa pē. Ko e tamasi'i fai fekau 'e tahá ne [nofo ma'u] ai pē ia 'i hono tu'unga ko e tamasi'i fai fekau. . . . Ko hono mo'oni foki, ne ne ongo'i 'e ia 'oku 'ikai fakahounga'i ia 'e he kautahá pea mo e me'a 'okú ne lava 'o fakahokó" (*Seek Ye First the Kingdom of God* [1973], 236–37).

- Ko e hā na'á ne fakatupu 'a e faikehekehe 'i he lavame'a 'a e ongo tamaiki tangatá ni?

'E fiefia 'a e fānaú 'i he ngāué 'i he taimi 'e hoko ai 'a e fiefia 'a e kakai kehé ko e pale ia ki he'enau ngāué. Na'e 'omi 'e Palesiteni Tēvita O. Makei 'a e sīpinga ko 'eni:

"Kuó u fakatokanga'i ha fānau fefine kei iiki kuo nau fakamoleki ha 'aho kakato 'i hono tokoni'i e kakaí 'i he 'Aho 'o e Kau Toulekeleká (Old Folks' Day): 'o feinga ke fiemālie mo fiefia ha taha kehe. 'Oku ou manatu'i ha me'a 'e taha ne foki efiafi mai ai ki 'api ha taha 'o e kau finemuí ni, 'o ne toki fakatokanga'i hake 'oku hela'ia, pea tō atu ai pē ki hono mohengá mo pehē ange, 'Mani, 'oku ou hela'ia, ka 'oku mou 'ilo ko ā ko e taha 'eni 'o e ngaahi 'aho fakafiefia taha 'i he'eku mo'uí.' Kuó ne ma'u ha fiefia 'i he ngāue ko ia 'okú ne 'oange ha fiefia ki ha ni'ihi kehé.

"Feinga ke ke manako 'i ho'o ngāué. Feinga ke ke pehē 'Ko 'eku ngāué 'eni, mo hoku nāunaú, ka 'oku 'ikai ko haku fakamamahi'i' " (*Stepping Stones to an Abundant Life*, comp. Llewelyn R. McKay [1971], 115–16).

'E fakafiefia 'a e ngāué 'o ka ikuna 'a e ki'i tamasi'i pe ta'ahiné. Ko e ngaahi fuofua taimi 'e fakahoko ai 'e ha ki'i tamasi'i pe ta'ahine ha ngāue, mahalo na'a fie ma'u ha taha lahi pe taha lahi 'o e fānaú ke na ngāue mo ia kae 'oua kuo poto 'a e ki'i tamasi'i pe ta'ahiné ke ngāue pē 'iate ia. Hili iá, 'oku totonu ke tau fakalāngilangi'i e lavame'a 'a e ki'i tamasi'i pe ta'ahiné pea mo fakahikihiki'i mo'oni ia. 'Oku mātu'aki faingofua ke tau siofi pē 'a e me'a kuo fakahoko 'e he ki'i tamasi'i pe ta'ahiné 'o halá, he 'oku tau fie ma'u ia ke toe lelei ange 'ene fakahoko iá. Ka 'oku fa'a lelei ange 'a e ngāue 'a e fānaú 'i he taimi 'oku tau siofi ai pē 'a e ngaahi me'a ko ē 'oku nau fakahoko 'o tonú.

Te tau lava 'o 'ai ke fakamānako ange 'a e ngāué 'aki ha'atau hiva ha ngaahi hiva pe ko ha'atau fulihi 'a e ngāué 'o hangē ha fo'i va'ingá. 'E lava 'e he mātu'á ke nau toe fakamatala ha ngaahi talanoa fekau'aki mo 'enau kei tupu haké pe fekau'aki mo 'enau ngaahi kuí. 'E hanga 'e he ngaahi 'ekitiviti ko 'eni 'o 'ai 'a e ngāue fakatahá ke fakafiefia ange. 'Oua na'a ngalo 'oku fie ma'u 'e he fānaú ha 'aho mālōlō mei he ngāué mei he taimi ki he taimi. Kapau 'e 'oange ha 'aho 'e taha ke nau mālōlō ai mei he ngaahi ngāué 'i he uike kotoa pē, 'oku ngalingali te nau fiefia

ange he ngāuē 'i he 'aho hono hokó. 'Oku nau fie ma'u foki mo ha taimi ke nau va'inga ai 'iate kinautolu pē pe ki ha ngaahi 'ekitiviti kehe 'i he hili hono fakahoko 'o e ngaahi ngāuē.

- Fehu'i ki he kakai fefiné pe ko e hā e founa 'oku nau 'ai 'aki 'a e ngāuē ke fakafiefia 'i honau fāmilí.

Faka'osí

Koe'uhí ke lava 'o ako'i 'etau fānaú ke nau ngāue lelei, kuo pau ke tau vēkeveke kitautolu ki he'etau ngāuē. Hangē ko hono fakamatala 'e Palesiteni Pilikihami 'Iongi, "'E 'ilo 'e he toko taha kotoa pē ko e fiefia 'i he māmaní 'oku fakafalala taha pē ia 'i he ngāue 'okú ne faí, pea mo e founa 'okú ne fakahoko ai iá" (faka'aonga'i 'e Elwood R. Peterson, *Ensign*, June 1972, 9).

Tukupā

Talanoa fakatāutaha mo ho'o fānaú. Alea'i 'a e anga ho lotó mo e anga honau loto ki he ngaahi fatongia fakafāmilí. Tokoni'i 'a e fānaú takitaha ke ne fakahoko mo ikuna'i 'a e ngaahi ngāue 'oku vahe ange ke nau faí.

Teuteu 'a e Faiakó

Ki mu'a pea toki fakahoko 'a e lēsoni:

1. Ako 'a e *Ngaahi Tefito'i Mo'oni 'o e Ongoongolelei* vahe 27, "Ko e Ngāuē mo e Fatongia Fakafo'ituituí."
2. Teuteu'i 'a e pousitā 'oku fokotu'u mai 'i he lēsoni pe hiki 'a e fakamatalá 'i he palakipoé.
3. Vahe ki he kau mēmipa 'o e kalasí ke nau fakamatala ha ngaahi talanoa, ngaahi kupu'i folofola, pe ngaahi kupu'i lea te ke fie ma'u.

FAKATUPULAKI MO HONO AKO'I 'O E MAPULE'I KITÁ

L ē s o n i 3 0

Ko e taumu'a 'o e lēsoni ko 'ení ke tokoni ke tau fakatupulaki mo ako'i 'a e mapule'i kitá.

Kuo Pau ke Tau Ako ke Mapule'i 'Etau Ngaahi Holí mo Hotau Ngaahi Lotó

- Hiva'i 'a e himi, "Ako'i Au ke u 'Eva he Māmá," (*Ngaahi Himi*, fika 196, pe *Ngaahi Tefito'i Mo'oni 'o e Ongoongoleléi*, 402).

'Oku tau lau 'i he folofolá, "Ko ia 'oku. . . pule ki hono lotó [oku lelei ange ia] 'i ha taha 'oku hamu ha kolo" (Lea Fakatātā 16:32). 'Oku tau toe lau foki, "Tokanga. . . ke ke [mapule'i] 'a ho'o ngaahi holi fakakakanó, koe'uhí ke ke fonu 'i he 'ofá" ('Alamā 38:12).

'Oku hangē hotau u'á mo 'etau holí ha hoosi longomo'ui mo mālohí. Ka tukuange ke nau lele fa'iteliha, 'o 'ikai fakalalata mo ako'i, te nau 'ave kitautolu ki ha feitu'u pē 'oku nau loto ki ai. Te nau lava 'o 'ave kitautolu ki ha ngaahi feitu'u fakatu'utāmaki mo kovi. Ka he 'ikai foki ke tau tāmata'e'i ha hoosi koe'uhí ko 'ene longomo'uí. Ko e taimi 'e lava ai 'o mapule'i koe'uhí ke tau hoko 'o pulé, 'e lava leva 'a e hōsi 'o tokoni mai. Ko e me'a tatau pē, ko e taimi 'oku tau pule ai ki he'etau ngaahi holí mo hotau lotó, 'oku tau ako ai ke fakatonutonu kinautolu ke nau nofo 'i he ngaahi fakangatangata 'o e ongoongoleléi. 'E lava 'a e ngaahi loto ko iá 'o hoko ko ha'atau kau tamaio'eiki. Te nau lava ke fakalahi 'etau malava ke ongo'i 'a e fiefiá mo e nēkeneká.

'Oku Tokoni 'Etau Fakatupulaki Hono Mapule'i Kitautolú ke Tau Fakalalakaka mo Ma'u 'a e Ngaahi Tāpuakí

Ne hoko 'a e papitaisó ko ha kamata'anga 'o ha mo'ui fo'ou kia kitautolu. Pea 'i he'etau muimui 'i he Fakamo'uí, 'oku tau feinga ai ke ikuna'i 'a e ngaahi anga fakamāmaní, ngaahi vaivaí, mo e angahalá. Na'e ako'i 'e he Fakamo'uí:

"Kapau 'e muimui ha taha 'iate au, tuku ke ne lí'aki 'e ia ia, pea to'o hake 'ene 'akau mafasiá, 'o muimui 'iate au" (Mātiu 16:24)

“Pea ko ‘eni, ‘oku ‘uhinga hono fua ‘e ha tangata hono ‘akau mafasiá, ke ne ta’ofi ‘e ia ‘a ia mei he ngaahi anga fakata’e-‘Otua kotoa pē, pea mei he ngaahi holi kovi kotoa pē, pea tauhi ‘eku ngaahi fekaú” (Liliu ‘a Siosefa Sāmita ‘o e Mātiu 16:26).

Na’á ne toe ako’i foki:

“Mou hū ‘i he matapā fāsi’i: he ‘oku fālahi ‘a e matapaá mo ‘ata’atā ‘a e halá, ‘oku fakatau ki he mate, pea ‘oku hū ai ‘a e tokolahi:

“Koe’uhí ‘oku fāsi’i ‘a e matapaá, mo lausi’i ‘a e halá, ‘oku fakatau ki he mo’uí, pea ‘oku ‘ilo ia ‘e he tokosi’i pē” (Mātiu 7:13–14).

‘Oku fie ma’u ‘i he hū ki he langí ‘i he hala fāsi’i ‘a e mapule’i kitá mo e ta’e siokitá. ‘Oku ‘uhinga ia ke tau kei ngāue pē ‘o ‘ikai faka’aonga’i ‘a e ngaahi me’a ‘oku nau fakatauele’i kitautolú. Ko e taimi te tau ‘ilo ai ‘a e mo’oní pea mo’ui ‘akí, ko hotau palé ko e tau’atāina.

- Lau ‘a e Sione 8:31–32. Hiki ‘i he palakipoé: *‘Oku fakatau’atāina’i fēfē’i kitautolu ‘e he talangofua ki he ngaahi tefito’i mo’oni ‘o e ongoongolelé’i?*
Kole ki he kau fefiné ke nau fakakaukau ki he fehu’i ni.

Kapau te tau tukuange ke hā ‘etau ‘itá, meheká, loto sāuní, siokitá, hikisiá, pōlepolé, fehi’á, pea mo e ngaahi me’a peheé, te nau ha’i ‘enau-tolu kitautolu. ‘E fakautuutu ai pē ‘enau mālohí. Te nau uluisino ‘i he’etau tō’ongá pea hoko ‘o tau anga’aki. ‘I he founzá ni, he ‘ikai ngata pē ‘i he’ene mole ‘etau tau’atāina kae pehē mo hotau ngeiá. Ko e taimi ‘oku tau mapule’i ai hotau lotó, tatau ai pē pe ko e hā, ‘oku tau fakatau’atāina’i ai kitautolu mei he ngaahi ongo ‘e malava ke nau pule’i kitautolú.

‘I he’etau mapule’i hotau u’á, ‘oku tau tau’atāina ai mei he ngaahi fiema’u ‘e malava ke nau pule’i kitautolú. ‘I he tafa’aki ‘e tahá, kapau ‘e fu’u tōtu’a ‘etau kaí pe faka’aonga’i ha ngaahi me’a ‘oku fakatu’utā-maki ‘o hangē ko e kofí, tií, ‘olokaholó, tapaká, pe ngaahi faito’o kona peheé, ‘e lava ‘o tau fakatupu ai ha fa’ahinga ‘ulungāanga ‘e faingata’a ke toe ta’ofi. ‘E kamata ke hoholi hotau u’á ki he ngaahi me’a ko ‘ení, pea tau hoko ai ko ha kau pōpula ki ai.

Ko e fiekaia pe holi ki he ngaahi koloa fakaemāmaní (‘i he taimi ‘oku tau ‘osi ma’u ai ha me’a fe’unga ki he’etau ngaahi fiema’ú) pea mo e holi ke tōtu’a ‘a e mohé pe tōtu’a ‘a e ngaahi me’a fakafiefiá (hangē ko e televīsoné) ‘oku lau mo ia ko e u’a pe holi. Kuo pau ke mapule’i kinautolu ki honau fakangatangátá.

- Lau ‘a e 2 Nifai 9:45. ‘Oku fakatau’atāina’i fēfē kitautolu ‘e he talangofua ki he ngaahi tefito’i mo’oni ‘o e ongoongolelé’i?

‘Oku ‘omi ‘e he‘etau Tamai Hēvani fakapotopoto mo manava‘ofá kia kitautolu ha ngaahi fekau tu‘unga ‘i He‘ene ‘ofa ‘ia kitautolú. ‘Oku finangalo ke ne malu‘i kitautolu mei ha ngaahi mamahi ta‘e totonu. ‘Oku finangalo ke ne tokoni ke tau mapule‘i kitautolu ke Ne lava ai ‘o tāpuaki‘i kitautolu. ‘Oku tokoni foki ‘a e fono ‘o e ‘aukaí ke tau ako ai ke mapule‘i hotau u‘a ki he me‘akaí. Pea te tau toki lava ai ‘o ‘ai hotau laumālié ke pule ki hotau sinó. ‘Oku tokoni ‘a e fono ‘o e vahehongo-fulú ke tau ikuna‘i ‘etau holi siokitá. Ko e kongá ‘o e ‘uhinga na‘á Ne ‘omi ai ‘a e Lea ‘o e Potó ke fakatau‘atāina‘i kitautolu mei he ngaahi nunu‘a kovi ‘o e tapaká, ‘olokaholó, mo e faito‘o kona tapú. Na‘á Ne ‘omi ‘a e fono ‘o e angama‘á ke tokoni ke tau mapule‘i ‘etau ngaahi holi fakakakanó.

- Faka‘ali‘ali ‘a e tokoni fakafaiako fika 30-a, “Na‘e fakafisinga ‘e Taniela mo hono ngaahi kaungā-me‘á ‘a e kakanó‘i manu mo e uaine ‘a e tu‘í.”

‘Oku tau lau ‘i he Fuakava Motu‘á fekau‘aki mo Taniela mo hono ngaahi kaungā-me‘á, ‘a ia na‘e fekau ke nau kai ‘a e me‘akai na‘e ‘osi ako‘i kinautolu ke ‘oua na‘a nau kaí pe inu ‘a e uainé. Ka na‘a nau fakafisi, pea tu‘unga ‘i he‘enau talangofua ki he fono ‘o e mo‘ui leleí ‘a e ‘Eikí, na‘e tāpuekina ai kinautolu ‘aki ha ivi mo ha poto. (Vakai, Taniela 1:1–16.)

- Ko e hā te tau lava ‘o ako mei he me‘a ne hoko kia Taniela mo hono ngaahi kaume‘á? ‘Oku tokoni fēfē ‘a e mapule‘i kitá ke tau talangofua ai ki he ngaahi fekaú?

Lava ‘o Mapule‘i Kitá

Ko e lava ‘o mapule‘i kitá ko ha ngāue ia ‘i he mo‘uí kotoa. ‘I he taimi te tau ma‘u ai ha mahino lahi ange ki he ongoongoleléi, te tau ma‘u ai ha holi lahi ange ke mo‘ui ‘aki hono ngaahi tefito‘i mo‘oní. ‘E fie ma‘u kitautolu ‘i hono mo‘ui ‘aki ‘o e ongoongoleléi ke tau ngāue ma‘u pē ke tau mapule‘i kitautolu.

- Faka‘ali‘ali ha pousitá ‘o e ngaahi lisi ko ‘ení pe faka‘aonga‘i ‘a e fakamatala ‘i he palakipoé:

1. ‘Ilo‘i kita.
2. Fokotu‘u ha ngaahi taumu‘a.
3. Lotu mo lau ‘a e folofolá ke ma‘u ha tokoni.



30-a, Na'e fakafisinga 'e Taniela mo hono ngaahi kaume'a 'a e kakano'i manu mo e uaine 'a e tu'i.

Ilo'i Kita

'Oku tau fehangahangai ma'u pē 'i he'etau mo'uí mo ha ngaahi me'a fo'ou pea te tau lava ke ako lahi ange ki he ongoongoleléi pea mo kitautolu. Te tau lava 'o ako ke fakatokanga'i hotau ngaahi vaivaí mo hotau mālohí, pea 'e kamata leva ke mahino kia kitautolu 'a e 'uhinga 'oku tau ma'u ai iá. 'Oku tau fie tukuange 'a e ngaahi tō'onga 'oku kovi pea fakatupulaki ha ngaahi tō'onga 'oku leléi.

Fokotu'u ha Ngaahi Taumu'a

Ka 'ikai ke tau fokotu'u ha ngaahi taumu'a mo ngāue ke a'usia kinautolu, 'oku tau hangē pē ko e ngaahi peau 'o e tauhi. 'Oku kei felilí'aki pē 'e he matangí 'o e ngaahi holi mo e ngaahi loto ta'e mapule'ía. Kuo pau ke 'i ai ha'atau ngaahi taumu'a pau mo loto lahi ka tau toki lava 'o mapule'i hotau ngaahi vaivaí. Ne fekuki 'a Sisitā Kei Niumeni 'o e 'Tunaiteti Siteití mo ha fa'ahinga hoholi ta'e mapule'ia pehē:

"Ne u hoko ko ha fefine lahi pea mei lalahi mo 'eku fānaú 'i he taimi ne u toki fakatokanga'i hake ai ta ko au pē hoku fili kovi tahá. Pea 'oku mou 'ilo'i koā 'a e me'a na'á ne fakatupu iá? 'Oku ou mā au ke u fakahā atu! Ko ha puha sokaleti! 'I he lolotonga 'o e ngaahi 'aho Kilisimasí ne u kai ai ha meimei puha sokaleti kakato 'e taha. . . .

"'Oku fakafofonga'i 'e he kai sokaleti hoku vaivai'anga lahi tahá. He 'ikai ke u lava 'e au 'o fakamatala'i atu 'a e me'a ne u fouá, ki ha taha kuo te'eki ke ne foua 'a e ngaahi ongo peheé: Ne u fatufā'ia 'i he sokaleti, fehi'a 'i hoku angá, mole 'amanakí, pea loto fo'i mo'oni. 'I he vaivai'anga fakamā, mo ngalivale lahi taha ko 'ení, ne ngāue ai 'a Sētane 'iate au 'o ne holoki 'eku mo'uí. Ne 'ikai taau 'eku ngaahi fakakaukáu mo hoku lotó he taimi ko 'ení.

"Ko ia, 'i he Kilisimasí, ne u pehē ai he 'ikai ke u toe foua 'a e fa'ahinga me'a ko 'ení. Ne u tangutu hifo leva 'o fai ha tohi kiate au pē. 'I he tohi ko iá, ne u fakamatala'i ai 'a e anga 'eku ongó koe'uhí ke 'oua na'a toe ngalo 'iate au, pea u palōmesi ai he 'ikai ke u toe tuku ke mavahe atu ha ta'u, ta'e teu mapule'i kakato hoku u'á. Kuó u fakatokanga'i e fa'ahinga fakalalakaka ko 'ení 'iate au talu mei he ta'u ko iá, pea kuo tupulaki faka'aho ai 'eku loto lahí. 'Oku ou 'ilo'i kuó meimei ikuna'i 'a e tau ko iá" ("My Worst Enemy—Me!" *Ensign*, Feb. 1975, 62).

- Na'e ongo'i fēfē 'a Sisitā Niumeni 'i he taimi ne ne fakamo'oni'i ai te ne lava 'o fokotu'u ha taumu'a pea fai pau ki aí? Ko e hā na'á ne fai ke fakamanatu'i ai kiate ia 'ene taumu'á?

Lotu mo Lau e Folofolá ke Ma'u ha Tokoni

Te tau lava 'i he lotu mo e lau folofola ma'u peé 'o fakamālohia 'etau holi ke lelei angé. 'Oku hoko 'a e mo'ui 'a e kakai he folofolá ko ha ngaahi sipinga ke tau muimui ai. 'Oku nau tokoni ke tau fakatokanga'i

ta te tau lava pē 'o mapule'í kitautolu. Ne fakamālohia 'e Sisitā Niumeni ia 'aki 'ene lau ma'u pē 'a e folofolá he 'aho kotoa 'i ha houa 'e taha. Ná'á ne pehē: "'I he houa ko iá, ne u fakatokanga'í ai 'a 'eku faka'amu ke u mapule'í hoku u'á. Pea 'i he houa ko iá, ne u ma'u ai 'a e holi ke vete au mei he ngaahi tō'onga mo'ui fuoloa ne ne kei ha'íha'í aú, pea ne nofo ai mo au 'a e faka'amu ko iá 'i ha ngaahi palopalema lahi fau" (*Ensign*, February 1975, 63).

- Kole ki he kau fefiné ke nau fakamatala pe kuo anga fēfē hano tokoni'í kinautolu 'e he lotú mo e lau folofolá ke nau fakalalakaka ai.

Ko Hono Ako'í 'o e Mapule'í Kitá ki He'etau Fānaú

'Oku tonu ke hoko hotau 'apí ko ha feitu'u ako'anga 'e lava ai 'etau fānaú 'o ako 'a e mapule'í kitá. Kapau he 'ikai ke tau lava 'o ako'í fe'unga kinautolu, pe te tau fu'u pule'í fefeka kinautolu, he 'ikai ke nau ako kinautolu ke nau pule'í kinautolu. 'Oku tonu ke tau muimui 'i ha founga maaui 'i hono ako'í 'etau fānaú ke nau mapule'í kinautolu.

- Faka'alí'ali ha pousitá 'o e lisi ko 'ení pe faka'aonga'í 'a e fakamatala 'i he palakipoé:

1. Fokotu'u 'a e ngaahi ngata'angá pe tu'utu'uní.
2. Ako'í e fānaú ke nau faka'aonga'í 'a e ngaahi tefito'í mo'oni 'o e Ongoongoleléi.
3. 'Oange ki he fānaú ha fatongia ke fai.

Fokotu'u 'a e Ngaahi Ngata'angá pe Tu'utu'uní

- Faka'alí'ali 'a e tokoni fakafaiako fika 30-b, "Ko Palesiteni mo Sisitā Tēvita O. Makei."

Na'e ako'í 'e Palesiteni Tēvita O. Makei:

"'I he'eku fakakaukáu . . . ko e taimi lelei taha ke ako ai 'e ha fānau 'a e ngaahi tu'utu'uní ki he talangofuá ko e vaha'a 'o e ta'u tolú mo e ta'u nimá. . . . Ka 'ikai lava 'e he fa'éé 'o mapule'í 'a e kí'í tamasi'í he ta'u ko iá, 'e faingata'a lahi 'i ha'ane feinga ke mapule'í ia 'amui ange. . . . 'Oku 'ikai ko 'eku 'uhingá ke teke mo toho pe fakapōpula'í—tuku pē 'a e kí'í tamasi'í ke tau'atāina lelei ke tupu kae 'oua kuo fakalaka atu 'i he ngaahi fakangatangata 'oku malu aí. Pea 'ai leva ke ne ongo'í 'a e nima ko ia 'oku manava'ofa kae 'ikai to e afe 'okú ne ta'ofí.

"Ne ma fakatokanga'í mo Sisitā Makei hono faka'aonga'í lelei 'o e laó ni 'i ha feitu'u tauhi'anga 'o e fanga monumanú. . . . Ne ma faka-



30-b, Ko Palesitēni mo Sisitā Tēvita O. Makei

tokanga'í ai ha kí'í 'uhiki'í ngeli 'oku toki kamakamata ako ke 'alu. Na'e tokanga'í ia 'e he fa'eé mo fafanga'í. Ka ne ma 'uluaki mālie'ia kimaua 'i hono amoamohi ia 'e he fa'eé, mo feinga'í ke mohé. Ka na'e hao mai 'a e kí'í 'uhiki'í ngelí ni ia mei he'ene fa'eé 'o kamata ke kaka he 'aá. Na'e 'ikai ke fu'u tokanga ki ai 'a e fa'eé ni ka ne tuku pē ke kaka kae 'oua kuo a'u ki ha tu'unga ne ngali fakatu'utāmaki. Na'e toki kakapa hake leva 'o ne fua hifo ia, 'o 'ai ke va'inga pē 'i he fakangata-ngata 'e malu aí. . . . Ko ia, 'oku tau mātātonu ai kí he tokoni 'a e 'apí ki he fiefia 'a e kí'í tamasi'í pe ta'ahiné, ke fakamahino ki ai 'oku 'i ai ha ngaahi fakangatangata 'oku 'ikai totonu ke fakalaka atu ai" (*Stepping Stones to an Abundant Life*, comp. Llewelyn R. McKay [1971], 38).

- Lau 'a e Tokāteline mo e Ngaahi Fuakava 93:40–44. Ko e hā ne val-okí'í ai 'e he 'Eikí 'a Feletiliki G. Uiliamisi mo Sitenei Likitoní? Ko e hā 'oku totonu ai ke tau kei feinga pē, neongo kapau 'oku tau faingata'a'ia 'i hono ako'í 'etau fānaú ke nau mapule'í kinautolu 'i he'enua kei ikí?

Ako'í 'a e Fānaú ke Nau Faka'aonga'í 'a e Ngaahi Tefito'í Mo'oni 'o e Ongoongolelé

Na'e pehē 'e Palesiteni N. 'Elitoni Tena:

“'Oku 'ikai ke 'ilo 'e he fānaú 'iate kinautolu pē 'a e founga ke nau fakafaikehekehe'í ai 'a e totonú mei he halá. Kuo pau ke fakafuofua'í 'e he mātu'á 'a e mateuteu 'a e fānaú ke nau fua ha fa'ahinga fatongia. . . . 'I he'etau ako'í kinautolú, 'oku tau ma'u ai 'a e fatongia ke fakatonutonu kinautolu pea mo fakapapau'í 'oku nau fai 'a e me'a 'oku totonú. Kapau kuo 'uli 'etau fānaú 'i ha kelekele, he 'ikai ke tau tali kae 'oua kuo lahi ke ne toki fakakaukau'í pe 'e kaukau pē 'ikai. He 'ikai ke tau tatali 'o tuku ke ne fakakaukau'í pe te ne folo 'ene faito'ó pe 'ikai 'i he taimi 'oku puke aí, pe ke 'alu ki he akó pe ki he lotú. . . .

“'Oku totonu foki ke toe ako'í kei iiki hake 'e he mātu'á 'enua fānaú 'i he ngaahi fakakaukau mo e ngaahi akonaki faka'e'i'eiki ko e fānau fakalaumālie kinautolu 'a e 'Otuá, pea ko e fili ko ia ke muimui ki he ngaahi akonaki 'a Sīsū Kalaisí ko e founga pē ia 'e taha ke hoko ai 'a e lavame'á mo e fiefiá 'i he mo'uí ni pea mo e mo'ui ta'engatá he mo'ui ka ha'ú. Kuo pau ke ako'í kinautolu 'oku mo'ui mo'oni 'a Sētane pea te ne faka'aonga'í 'a e me'a kotoa pē 'okú ne ma'ú ke 'ahi'ahi'í 'aki kinautolu ke nau fai kovi, ke taki hala'í kinautolu, 'ai ke nau pōpula ange ki ai, pea ta'ofi kinautolu mei he fiefia taupotu tahá mo e hakeaki'í te nau ala ma'ú” (*Seek Ye First the Kingdom of God* [1973], 87).

'Oku tau lau 'i he folofolá kau kia 'Īlai, ko ha taula'eiki mā'oni'oni ne ngāue 'i he tempalé. Na'e 'ikai ke muimui 'a e ongo foha ia 'o 'Īlaí 'i he sīpinga lelei 'ena tamaí. Ka, ne na faiangahala lahi ki he 'Eikí. Na'e fakatokanga 'a 'Īlai kia kinaua ka na'e 'ikai ke ne ta'ofi kinaua. Tu'unga

‘i he me’á ni, na’e ‘ikai ke toe mokoi ‘a e ‘Eikí ki ai peá Ne ‘omi ai ha tautea mamafa kiate ia. (Vakai, 1 Samuela 2–3.)

- Lau ‘a e 1 Samuela 3:13. Ko e hā ‘oku finangalo ‘a e ‘Eikí ke tau fai ‘o makehe mei hono ako’i ‘etau fānaú?

‘Oku mātu’aki mahu’inga ke tau tā ‘a e sīpinga taau ke muimui ai ‘etau fānaú. Kapau he ‘ikai ke tau mapule’i ‘etau ‘itá, hotau u’á, mo ‘etau holí, ‘oku ngalingali he ‘ikai mapule’i ‘e he’etau fānaú kinautolu.

‘Oku fie ma’u ke tau ‘ai hotau ‘apí ke hoko ko ha feitu’u ‘o e fiefia. ‘Oku totonu ke ongo’i ai ‘e he’etau fānaú ‘oku nau malu, hao, pea mo ‘ofa’i ai. Kapau he ‘ikai ke nau fiefia ‘i hono mo’ui ‘aki ‘o e ongoongolele’i ‘i ‘api, te nau mavahe kinautolu mei he ongoongolele’i. Ko ia ai, ko e taimi ‘oku talangata’a ai ha taha ‘o e fānaú, ‘oku totonu ke tau fakatonutonu ia pea mo fakahaa’i ange ki ai ha ‘ofa lahi ange.

- Lau ‘a e Tokāteline mo e Ngaahi Fuakava 121:43–44. Ko e hā ‘oku totonu ai ke tau fakahaa’i ha ‘ofa lahi ange ki he’etau fānaú ‘i he hili ‘etau fakatonutonu kinautolú?

‘Oange ki he Fānaú ha Fatongia

Ne pehē ‘e ‘Eletā F. ‘Enisio Pusei:

“Kuó ma loto taha mo hoku uaifí ko e lolotonga ko ia ‘o e fakamatu’o-tu’a fakalaumālié, ‘oku ma’u ai ‘e he fānaú ‘a e me’a ko ‘eni ‘e lava ke lau ko ha totonu . . .ke ‘i ai ha tōnounou. . . . ‘Okú ma tui ko e fatongia ia ‘o e mātu’á ke ma’u ha mahino . . . mo fakamolemole’i, ‘telia na’a nau loto fo’i.’ [Vakai, Kolose 3:21.] . . . Ko ‘enau fanga ki’i kamata ko ia ke ma’u ha ngaahi me’a-foaki ‘oku lele’i, ‘oku fie ma’u ke ‘ilo’i, fakahaa’i, pea mo fakahihiki’i. . . .

“‘Oku tau feinga ke fakahinohino ‘etau fānaú ki he ngeia fakafo’itui-tuí. . . .pea meimei lahi ange ke tau tuku ange pē ke nau fakakaukau’i ‘enautolu pē. Kuó ma fakatokanga’i ‘oku ‘ikai hoko ha taha ia ko ha faiako lelei ange ‘i he taimi ‘okú ne ‘ilo ai mo tuhu’i mai ‘a e ngaahi fehālākí. . . .‘o hangē ko e taha ko ia ‘okú ne tokoni’i ‘a e fānaú ke nau ‘ilo ‘iate kinautolu pē ‘okú ne fai ha me’a ‘oku halá. Ko e taimi ‘oku mahino ai ki he fānaú ‘enau ngaahi fehālākí, kuo fakahoko ‘i he taimi pē ko iá ia ‘a e ‘uluaki sitepu ke liliú.

“‘Oku ou manatu’i ha’ama fehu’i ange ki he’ema tamasi’i, hili ha’ane maumau fono, ke ne fokotu’u mai hono tauteá. Na’á ne pehē ai ke ‘oua ‘e toe fakangofua ia ke mata televīsoné ‘i ha māhina ‘e taha. Na’e ngali fu’u lahi ia kiate kimaua, ka ko e fiefia lahi mo’oni ne ma ma’u ‘i he’ema fanongo mei he’ene kui fefiné, ‘i he lolotonga ‘o ‘ene ‘eva ki hono ‘apí, na’á ne tala ange ki he’ene kui fefiné ‘oku hala ia ‘i he’ene teke ke mamata ‘i ha polokalama televīsoné, neongo na’e ‘ikai ke mei ‘ilo ki ai kimaua ko ‘ene mātu’á. ‘Oku ‘ikai ke u tui au ‘e to e ‘i ai ha fiefia lahi

ange 'e ma'u 'e he mātu'á ka ko ha'anau mamata ki ha taha 'o 'enau fānaú 'okú ne mapule'i lelei pē ia 'i he ngaahi fili 'oku faingata'á" ("Provoke Not Your Children," *Ensign*, March 1976, 41– 42).

- Na'e founga fēfē hono faka'ai'ai 'e 'Eletā Pusei 'ene fānaú ke nau fakatupulaki 'enau mapule'i kinautolú?

Na'e pehē 'e 'Eletā L. Tomu Peuli: "'Oku kaunga mo'oni 'a e ngaahi lea 'a e Palōfita ko Siosefa Sāmitá fekau'aki mo e ngaahi tefito'i mo'oni mahu'ingá ki he'etau fānaú: Ako'i kia kinautolu 'a e ngaahi tefito'i mo'oni totonú pea toki tuku ke nau pule'i pē kinautolu.' (I hono faka-aonga'i 'e Sione Teila 'i he *Millennial Star*, 13:339.) Ko e mo'oni pē ia kuo pau ke tau tokanga ke fakapapau'i fe'unga 'etau akonakí pea ne tau fakatō ki honau lotó ha tui mo ha falala ki he 'Eikí 'i he'enu mo'uí. Kuo pau ke tau fakapapau'i ne ako'i totonu kinautolu, pea 'i he'enu kamata ke matu'otu'a fakalaumālié, 'oku totonu ke tau foaki ange ha ngaahi faingamālie ke nau fakahaa'i ai 'a e fa'ahinga mālohi 'oku tupu 'iate kinautolú. 'Oku totonu ke tau tui mo falala kia kinautolu pea mo 'oange ha fatongia" ('i he Conference Report, Konifelenisi Faka'elia 'a São Pauló 1977, 11– 12).

Faka'osí

Ko hono fakatupulaki 'o e mapule'i kitautolú pea mo 'etau fānaú, ko ha founga lōloa 'i he mo'uí kotoa. 'Okú ne fie ma'u ha tui mo ha kātaki. Ka 'i he'etau hoko atu 'i hono fakatupulaki 'o e mapule'i kitá, te tau ma'u ai ha ngaahi tāpuaki lahi ange 'o e ongoongoleléi.

Tukupā

Fokotu'u ha taumu'a ke mapule'i ai hatou vaivai. Muimui he sitepu 'e tolu 'o hono ako'i 'o e mapule'i kitá, 'oku hā atu 'i he lēsoni ko 'ení ke tokoni ki ho'o fānaú. Toe fakamanatu 'a e lēsoni ni 'i homou 'apí.

Teuteu 'a e Faiakó

Ki mu'a pea toki fakahoko 'a e lēsoni:

1. Ako 'a e *Ngaahi Tefito'i Mo'oni 'o e Ongoongoleléi* vahe 4, "Ko e Tau'atāina ke Fili," mo e vahe 35, "Ko e Talangofuá."
2. Palani ke kamata 'aki 'a e lēsoni 'a e himi "Ako'i au ke u 'Eva he Māmá" (vakai, *Ngaahi Himi*, fika 196, pe *Ngaahi Tefito'i Mo'oni 'o e Ongoongoleléi*, 402).
3. Teuteu 'a e ngaahi pousitā 'oku fokotu'u mai 'e he lēsoni pe hiki 'a e ngaahi fakamatalá 'i he palakipoé.
4. Vahe ki he kau mēmipa 'o e kalasí ke nau fakamatala ha ngaahi talanoa, ngaahi potu folofola, pe ngaahi kupu'i lea 'o ka ke ka fie ma'u.

FOKOTU'U HA 'ĀTAKAI LANGAKI MO'UI 'I HOTAU 'APÍ

L ē s o n i 3 1

Ko e taumu'a 'o e lēsoni ko 'ení ke ne ue'i kitautolu ke tau fokotu'u ha 'ātakai langaki mo'ui 'i hotau ngaahi 'apí.

Ko e Ivi Mālohi 'o e Mo'ui 'i 'Apí

- Faka'alí'ali 'a e tokoni fakafaiako fika 31-a, "Ko ha fa'ē mo si'ene fānau," mo e 31-b, "Ko ha fa'ē 'oku laukonga ki he'ene fānau."

'Oku 'i ai ha ivi mālohi ki he'etau mo'ui 'a e taimi 'oku tau fakamoleki ki 'apí pea mo e fa'ahinga 'ātakai 'o hotau 'apí. Ko e feitu'u 'eni 'oku ma'u ai 'e he'etau fānau 'a 'enau ngaahi tō'ongá mo 'enau ngaahi fakakaukaú. Ne hiki 'e he taha fa'u maau ko Tolofí Lao Nolutí (Dorothy Law Nolte):

"Ka nofo ha kí'i tamá mo e fakaangá, 'oku ako ai ke tukuaki'i.

"Ka nofo ha kí'i tamá mo e tāufehi'á, 'oku ako ai ke kē.

"Ka nofo ha kí'i tama mo e manukí, 'oku ako ai ke mā.

"Ka nofo ha kí'i tama mo e maá, 'oku ako ai ke ongo'i halaia.

"Ka nofo ha kí'i tama mo e fa'a kātakí, 'oku ako ai ke 'ūkuma.

"Ka nofo ha kí'i tama mo e fakalotolahí, 'oku ako ai ke loto lahi.

"Ka nofo ha kí'i tama mo e fakahihiki'i, 'oku ako ai ke hounga'ia.

"Ka nofo ha kí'i tama mo e 'ai ke tatau ki he taha kotoá, 'oku ako ai ke fakamaau totonu.

"Ka nofo ha kí'i tama mo e nofo malú, 'oku ako ai ke ne ma'u e tuí.

"Ka nofo ha kí'i tama mo e tali fiefiá, 'oku ako ai ke sai'ia 'iate ia.

"Ka nofo ha kí'i tama mo e tali lelei mo e anga fakakaume'á, 'oku ako ai ke ne ma'u 'a e 'ofá 'i māmani" ("Children Learn What They Live," © 1963 'e John Philip Co.; ngāue'aki 'i hono fakangofua).

'Oku 'i ai ha fatongia mahu'inga 'o e kakai fefiné ke nau tokoni 'i hono fokotu'u ha fa'ahinga 'atimosifia 'oku lelei 'i he 'apí. 'Oku 'i ai hatau ivi



31-a, Ko ha fa'ē mo si'ene fānau

lahi ki he 'atimosifia 'o e 'apí 'o fou 'i he 'etau sīpingá. 'E lava pē ke tau fai kia kitautolu 'a e ngaahi fehu'í ko 'ení: 'Oku tau fa'a-kātaki mo fiefia? 'Oku tau fakatonutonu nai 'a e ngaahi fehālaaki 'a e fāmīlī 'i he 'ofa, kae 'ikai 'i he 'ita? 'Oku tau fakahaa'i nai ha faka'apa'apa ki he ngaahi me'a 'oku toputapú? 'Oku tau tui kia Sisū Kalaisi? 'Oku tau fevahevahe'aki 'etau ngaahi palopalemá? 'Oku tau lotu fakafō'ituitui pea mo fakafāmīlī? 'Oku tau fefakafanongo'aki lelei nai? 'I he 'etau fakahoko 'a e ngaahi me'a ko 'ení, 'oku tau fokotu'u ai ha fa'ahinga ongo te ne ue'i mo tokoni'i hotau fāmīlī.

Liliu e Falé ko ha 'Api

Ko e falé ko ha feitu'u ia 'oku nofo ai e kakaí 'i he melino mo e fiefia. 'E lava pē 'a e fale ko iá ko ha 'ana, ki'i fale 'akau, ki'i tēniti, ko ha palasi, ki'i loki sí'si'i, pe ko ha fale langa 'aki e kelekelé mo e 'akaú. 'Oku 'ikai ko e lahi pe faka'ofa'ofa 'o e falé 'okú ne 'ai ke hoko ko ha 'apí; ka ko e kakaí fiefiá 'oku nau fokotu'u 'a e 'apí.

'Oku totonu ke tau takitaha fokotu'u ha fa'ahinga ongo 'i hotau 'apí te ne langaki hotau fāmīlī. 'Oku tau lotu ke mo'ui 'aki 'e he kau mēmīpa hotau fāmīlī 'a e ngaahi tefito'i mo'oni 'o e Ongoongoleléi pea mo faka'aonga'i lelei honau taimí mo honau ngaahi talēnití. 'Oku totonu ke tau fakafaingamālie'i 'a e akó, 'ekitivitī fakafiefiá, pea mo ha ngaahi me'a fakamānako 'i he 'apí. 'E lotu leva heni 'a e kau mēmīpa 'o e fāmīlī ke nau 'i 'apí pea sí'i ange ai ha'anau kumi ki he ngaahi 'ekitivitī 'i he ngaahi feitu'u kehé.

- Ko e hā 'okú ne fakatupu ha 'atimosifia lelei 'i hotau 'apí? Hiki 'a e ngaahi talí 'i he palakipoé pea alea'i kinautolu. Fakapapau'i 'oku fakakau ai 'a e ngaahi fakakaukau ko 'ení:

Tokanga telia 'a e ongo 'a e kakaí kehé.

Ma'u 'a e Laumālie 'o e 'Eikí.

Ongo'i fie ma'u mo 'aonga.

Lotu

Fakahoko 'o e efiāfi fakafāmīlī.

Ako 'o e folofolá.

Tatau ai pē pe 'oku tau koloa'ia pe masiva, te tau kei lava pē 'o fakahoko ha ngaahi me'a lahi ke tokoni'i hotau fāmīlī ke nau fiefia 'i 'apí. Te tau lava 'o palani ha ngaahi 'ekitivitī fakafiefia ke ako'i pea mo fakafiefia'i ai 'a e kau mēmīpa hotau fāmīlī.



31-b, Ko ha fa'ē 'oku laukonga ki he'ene fānaú

- Kole ki he kakai fefiné ke nau fakamatala fekau'aki mo ha ngaahi taimi fiefia 'i 'api 'i he'enau kei tupu haké.
- Hiki 'i he palakipoé: *Mūsiká*

"Ne kai fakavavevave pē 'e Feleti [‘ene me’akai pongipongí] pea heke hifo mei hono seá.

Na’á ne kole ange leva, “ ‘Fine’eiki, te u lava ‘o ‘alu he taimí ni ki he ‘api ‘o Simí?’

Ka na’á ku tala ange, “ ‘Ka ‘e Feleti, na’á ke toki ‘i ai pē ‘aneafi pea mo e ‘aho atú. Fēfē kapau ‘e tuku ke ha’u ‘a Simí ki heni he ‘ahó ni?’

Ne vave e tali hake ‘a e ki’i loungutu ‘o Feletí, neongo ‘ene kei ta’u onó, “ ‘Sii, he ‘ikai fie ha’u ia. Ka u ‘alu pē mu’a au, fine’eiki.’

Ne u ki’i longo. Pea fakafokifā ‘ene ha’u kiate au ‘oku fie ma’u ma’u pē ‘e Feleti ia mo honau kaungā tangatá kotoa ke nau ō ki he ‘api ‘o Simí. “ ‘Sai, ko e hā ‘okú ke sai’ia ange ai koe ‘i he fale ‘o Simí ‘i hotau falé?’

Na’á ne toki fakamatala mai leva, “ ‘He ‘oku hā. Ko e fale ‘o Simí ko ha fale ‘oku fai ai e hiva.’

Ne u fehu’i ange leva, “ ‘Ko ha fale ‘oku fai ai e hiva? Ko e hā ho’o ‘uhingá?’

Na’e faingata’a kia Feleti ke ne fakamatala. “ “Oku ngūngū ‘a e fine-eiki ‘a Simí he taimi ‘oku tuitui ai; pea ‘oku hiva mo ‘Eni ‘i he peitó, he taimi ‘okú ne tofitofi ai ‘emaui kūkisi; pea ‘oku mapumapu ma’u pē ‘a e tamai ‘a Simí ‘i he’ene foki mai ki ‘apí.’ Ne ki’i longo heni ‘a Feleti peá ne toki hoko atu, “Oku fusi kakato ki ‘olunga honau puipuí pea ‘oku ‘i ai ha ngaahi matala’i ‘akau ‘i he ve’e matapā sio’atá. Fine’eiki, ‘oku sai’ia ‘a e tamaiki tangatá kotoa ‘i he fale ‘o Simí.’

Ne u tali vave hake leva. He ne u loto ke fai mo mavahe kau fakakaukau, “ ‘Sai pē ke ke ‘alu.’

"Ne u vakavakai holo ki hoku falé. Ne tala mai ‘e he taha kotoa hono faka’ofó’ofá. Na’e ‘i ai ha kāpeti fulufulu. Na’a mau totongi fakakongokonga pē ia. . . . Ne mau totongi pehē pē foki ki he ngaahi nāunau fale lalahí pea mo e kaá. Mahalo ko e me’a ia na’e ‘ikai ke mapumapu ai e tamai ‘a Feletí ‘i he’ene hū mai ki falé. . . .

"Ne ‘alu . . . ki he fale ‘o Simí, neongo ne ‘osi hoko e hongofulú pea ko e pongipongi Tokonaki. Ne ake mai kiate au he ‘ikai tokanga ‘a Mīsisi Pētoni ia ha’aku ‘asi atu he pongipongí. Na’e ‘ikai hangē ia ‘oku fakavavevave ki ha me’á. Ne fakafetaulaki mai kia au he matapaá ‘oku kei takai ‘aki hono ‘ulú ha tauveli.



*31-c, Ko ha fa'ē 'okú ne ako'i e ngaahi hiva 'o e ongoongoleléi ki
he'ene fānau ikí*

“ ‘Oī, hū mai. Ko e toki ‘osi ‘eku fakama‘a homau loto falé. Ha‘u, ‘oku ‘ikai ha palopalema ‘e taha. Te u ‘alu ‘o to‘o e tauvelí peá u foki mai.’

“I he‘eku kei tatalí, ne u ki‘i fakasiosio holo. Ko e kāpetí kuo fu‘u motu‘a; puipuí . . . ‘osi nono‘o ki tafa‘aki, ko e nāunau falé, motu‘a mo masipisipi. . . . Ne ‘i ha funga tēpile ‘ufi‘ufi lanu kulokula ha ngaahi makasini ki muí ni mai. Ne tautau he matapā sió‘atá ha ngaahi kato matala‘i ‘akau (ivy) . . . , kae sālue holo pē ha ki‘i fo‘i manupuna ‘i hono ki‘i puha uaea ne tautau he la‘aá. ‘Ai ‘e he me‘a kotoa pē ke ongo‘i ko ha ‘api nonga.

“Ne ava pē matapā ‘o e peitó peá u fakatokanga‘i atu ‘a Seuli, ‘a e ki‘i pēpeé, ‘oku tangutu ‘i ha lainolo ma‘a, ‘o sio ki hono la‘u ‘e ‘Ana ‘a e tafatafa‘aki ‘o ha fo‘i pai ‘apele. Na‘e hive-hiva pē ia. . . .

“Ne hū malimali mai ‘a Mīsisi Pētoni. Peá ne ‘eke mai, ‘Ko e hā e me‘a ‘oku hokó? ‘Oku ou ‘ilo pē ‘oku ‘i ai e me‘a ‘okú ke ha‘u aí; he ko ha fefine mo‘umo‘ua mo‘oni koe.’

“Ne u tali hangatonu ange leva “Io, ‘oku ou ha‘ú ke u sio pe ‘oku fōtungā fēfē ha fale ‘oku hiva.’

“Ki‘i ‘ohovale heni ‘a Mīsisi Pētoni. ‘Ko e hā ho‘o ‘uhingá?’

“ ‘Tala mai ‘e Feleti ‘oku sai‘ia ia ke ha‘u ki heni koe‘uhí he ‘okú ke ma‘u ha fale ‘oku hiva. Kuo kamata pē ke u fakatokanga‘i ‘ene ‘uhingá.’

“Kamata ke ki‘i kula e mata ‘o Mīsisi Pētoní, ‘Ko ha lea lelei ia. Ka ‘oku ‘ikai ofi hoku falé ‘o‘oku ki ho falé. ‘Oku pehē ‘e he taha kotoa ko ho falé ‘oku faka‘ofo‘ofa taha ‘i he koló.’

“Ne u tali ange ai, ‘Ka ‘oku ‘ikai ko ha fale ia ‘oku hiva. . . Tala mai angé ‘a e founga ‘oku onгона ai ‘a e hivá ‘i ho falé.’

“Ne ki‘i malimali heni ‘a Mīsisi Pētoni mo pehē mai, ‘Kapau pē ‘okú ke fu‘u fie ma‘u mo‘oni ke ke ‘ilo. ‘Okú ke ‘ilo pē, ‘oku ‘ikai fēfē ki‘i vāhenga ‘o Sioné. ‘Oku ‘ikai ke u tui au ‘e toe hiki fēfē. He ‘oku ‘ikai ko ha taha pehē ia. Kuo pau leva ke mau tu‘usi ha tafa‘aki, pea ne mau pehē ke tu‘usi ‘a e ngaahi me‘a ‘oku ‘ikai fu‘u mahu‘ingá. . . . ‘Oku ‘i ai ha ngaahi tohi, ngaahi makasini, mo ha ngaahi fasi. . . . Ko e ngaahi me‘a ia ‘e lava ‘e he fānaú ‘o tauhi ‘i lotu. He ‘ikai lava ia ke uesia ‘e he afí pe [ngaahi palopalema fakapa‘angá] pea ne mau lau ia ‘oku mahu‘inga. Ko e me‘akai fakatupu mo‘ui leleí foki ko e me‘a mahu‘inga ia ‘e taha. . . . Ko e vala ‘o e fānaú ‘oku ‘ikai ke mamafa. . . . Ka ‘i he taimi ‘oku totongi ‘osi ai ‘a e ‘ū me‘á ni kotoa, ‘oku hangē ‘oku ‘ikai ke toe ha sēniti ia ke toe fakatau ‘aki ha kāpeti mo ha nāunau falé. . . . He ‘ikai ke mau fakamo‘ua kapau ko ha me‘a ia te mau lava pē ‘o ta‘ofi. . . . Na‘á ne faka‘osi ‘aki leva ‘ene pehē, [Neongo ia] ‘oku mau fiefia.’

“Na’á ku pehē ange leva, ‘Oku toki mahino. Ne u vakai atu leva kia Seuli ‘i he funga ‘o Feletí he tulikí. Kuó na ‘osi fa’u ha lēlue ‘aki ha puha masi pea ‘okú na lolotonga fakafonu ‘aki e uité. Ne na kí’i fakaveve, ka ‘oku ma’a pē ‘a e uité foki ia mo fakatupu mo’ui lelei.

“Neu foki ai ki ‘api. Kuo hā ngali mole e lanu ia hoku kāpeti fulufulu mei ‘Ēsiá. Ne u tau leva hoku puipuí ki he funga matapā sio’atá, ka ne kei ta’ofi pē la’aá ia ‘e he puipui siliká. . . . Na’e ‘ikai ko ha fale ‘o e hiva [hoku falé] ‘o’oku. Ka ne u fakapapau te u ‘ai ia ko ha fale ‘oku hiva.” ‘O hangē ko hono fakamatala’i ‘e Liiti H. Peletifooti (Reed H. Bradford) ‘i he “Priorities,” *Instructor*, November 1969, 410, 415).

- Na’e ‘uhinga ki he hā ‘a e “fale ‘oku hivá”? Ko e hā ha ngaahi ‘uhinga ne fiefia ai ‘a e ‘apí ni?

‘Oku ‘i ai ha ngaahi fasi ‘e ni’ihi he māmaní he ‘ahó ni ‘oku ‘ikai langaki mo’ui. ‘Okú ne faka’ai’ai ke tau fakakaukau ‘uli mo ta’e ‘apasia. ‘Oku ta’ofi kitautolu ‘e he fa’ahinga fasi peheé ke ‘oua te tau ma’u ‘a e Laumālie ‘o e ‘Eikí.

- Faka’ali’ali ‘a e tokoni fakafaiako fika 31-c, “Ko ha fa’ē ‘okú ne ako’i e ngaahi hiva ‘o e ongoongoleléi ki he’ene fānau ikí.” Lau ‘a e Tokāteline mo e Ngaahi Fuakava 25:12.

‘E lava ‘e he mūsiká ‘o ‘omi ‘a e ngaahi fāmilí ke nau ofi ange ki he ‘Eikí. Ko hono hiva’i fakafāmilí ‘a e ngaahi himí ‘okú ne ‘omi kitautolu ke tau vāofi ange mo e ‘Eikí. ‘Oku fakamanatu mai ‘e he ngaahi hiva motu’á ‘a ‘etau ngaahi kuí mo e founa ne nau mo’ui aí. ‘Oku langaki mo’ui mo ue’i kitautolu ‘e he mūsika leléi. ‘Oku tau ako ke manako ai ‘aki ‘etau fanongo, hiva’i, pea mo toutou tā ma’u pē.

‘Oku totonu ke tau pou pou’i ‘a e kau mēmipa hotau fāmilí ke nau fakatupulaki honau ngaahi talēniti he mūsiká. Kuo ‘osi kole mai ‘a e kau taki ‘o e Siasí ke tau fakahoko ‘eni, tatau ai pē kapau ‘e faingata’a kia kitautolu. Ne fai ‘e Sisitā Makaleti F. Lona, ko ha mēmipa Suisalani ‘o e Siasí, ‘a e talanoa ko ‘ení:

“Ne onгона ‘a e le’o faka’ofo’ofa ‘o ‘emau fa’ee homau ‘api ‘i Suisalaní he pongipongi, ho’atā, mo e pō kotoa. Na’e ‘ikai ke ne ‘ilo ‘e ia ha maau ‘a e nēsílí, ka na’á ne hiva’i ‘a e ngaahi hiva ‘o Saioné. . . . Ko hono olá, ne u lava ‘o hiva’i ‘a e ngaahi ‘anitema ko ‘ení neongo neu kei si’i ‘aupito.

“Na’e ‘ikai ke lava ‘e he’emau ongo-mātu’á ‘o fakatau ha piano, ko ia ne u lue lalo ai ‘i ha miniti ‘e 20 he ‘aho kotoa pē he ‘uhá mo e sinou, ‘o fe’unga mo ha ta’u ‘e taha, ke ako tā-piano ‘i ha loki talanoa momoko ‘o ha kāngalotu ‘i homau koló ‘i Sūliki. Ne ‘ikai fuoloa kuo

ma'u au 'e he niuomōniá 'i he me'á ni, pea feilaulau'i ai 'e he'eku ongo-mātu'á ha'ana ngaahi fiema'u lahi kae fakatau mai ha'aku piano. Na'e toe fakama'a loki foki 'eku fine'eikí 'i he fale nofo-totongi homau kaungā'apí ke ma'u ha pa'anga ki he'eku kalasi mūsiká. Tu'unga 'i he ngaahi feilaulau ni, ne fakakoloa'i ai 'eku mo'uí 'aki ha ngaahi fetu'utaki lahi fekau'aki mo e mūsiká" ("With a Song in Your Hearth," *Ensign*, August 1975, 27).

- Hiki 'i he palakipoé: *Ātí*. 'E anga fēfē ha'atau faka'ai'ai 'a e 'ātí 'i hotau ngaahi 'apí?
- Faka'ali'ali 'a e tokoni fakafaiako fika 31-d, "'Oku fakalelei' 'e he fakatātā 'o Kalaisi kuo toetu'ú 'a e 'atakai 'o e 'api ko 'ení."

'Oku fakamanatu 'e ngaahi fakatātā 'oku tau faka'aonga'i 'i 'apí, ki hotau ngaahi fāmílí, pe ko e fē 'a e ngaahi me'a 'oku mahu'ingá. Te tau lava 'o takatakai'i 'aki kitautolu e ngaahi fakatātā te ne fakamana-tu mai hotau ngaahi fāmílí, 'etau ngaahi kuí, 'etau tui fakalotú, pea mo 'etau ngaahi taumu'á. 'E lava pē ko ha fakatātā ia 'o e Fakamo'uí, ngaahi tempalé, pe 'o hotau kau palōfitá. Te tau lava foki ke teuteu'i 'aki hotau ngaahi 'apí ha ngaahi fakatātā 'e tokoni ke tau sai'ia ai 'i natula, 'i he melinó, 'i he faka'ofó'ofá, 'i he hisitōliá, mo e ngaahi alā me'a peheé.

Te tau lava foki ke fakatupulaki 'etau tā-valivalí, tā-tongitongí, nití, lālangá, pea mo hono teuteu'i 'aki hotau 'apí 'aki e ngāue hotau nimá. Te tau lava 'o faka'ai'ai 'a e kau mēmipa hotau fāmílí 'i he 'ātí 'aki ha'a-tau 'oange 'a e ngaahi nāunaú mo e ngaahi me'angāué, pea mo faka-ali'ali 'enau ngāué 'i hotau 'apí. 'Oku 'ikai totonu ke tau teitei fakakata 'aki 'enau ngāué pe ko e feinga 'oku nau faí. Te tau lava 'o fakahoko ha taimi ako pe fakahinohino 'i he ngaahi efiafi fakafāmílí. He 'e lava 'a e tokotaha kotoa pē 'o ngāue fakataha ke ngaohi ha me'a 'oku faka'ofó'ofa. Hili ia pea tau foaki ia ki ha taha 'oku puke, nofo ma'u pē 'i 'api, pe ta'e lata.

- Hiki 'i he palakipoé: *Natula*. 'E anga fēfē ha'atau faka'ai'ai hono man-akoá 'o natulá?

Ko hotau tokolahi 'oku 'ikai ke tau fakahounga'i lahi 'a e ngaahi faka-fofo'ofa 'o natulá. Ka 'oku tau fa'a ongo'i 'a e Laumalie 'o e 'Eikí 'i he tō 'a e la'aá, 'i he'etau mamata ki ha matala'i 'akau faka'ofó'ofa, 'i he huhulu hifo 'a e la'aá 'i he 'ulu'akaú, 'i ha nge'esi fingota, pe 'i ha fo'i maka lanu faka'ofó'ofa. Te tau lava 'o talanoa ki he ngaahi me'a faka-fofo 'o natulá mo fakafeta'i ai ki he ngāue 'a e to'ukupu 'o e 'Otuá.



31-d, 'Oku fakalelei'i 'e he fakatātā 'o e Kalaisi kuo toetu'ú 'a e 'ātakai 'o e 'api ko 'eni.

- Lau ‘a e fakalea ‘o e hiva “‘Oku ‘Ofa ‘Eku Tamai Hēvaní ‘Iate Au,”
‘oku hā ‘i laló.

‘I he‘eku fanongoa e le‘o ‘o e manupuná
Pe vakai ki he langi tafi-tongá,
‘I he tauafu ‘a e ‘uhá ki hoku matá
Pe ko e ‘alamuhu ‘a e matangí,
‘I he‘eku ala ki he lose olovetí
Pe ‘eva‘eva homau fu‘u ve‘e lailekí,
Fiefia he‘eku mo‘uí ‘i he māmani faka‘ofó‘ofa ní
Kuo ngaohi ma‘aku ‘e he Tamai Hēvaní.

Ne foaki mai hoku matá ke u lava ‘o sio
Ki he lanu e kapakau‘i pepé.
Foaki mo hoku telingá ke fanongoá
Ki he ongo mana ‘o e ngaahi me‘á.
Foaki ‘eku mo‘uí, mo e ‘atamaí, mo hoku lotó:
‘Oku ou fakafeta‘i tāuma‘u ai.
‘I he‘ene fakatupu kotoa, ‘oku ou kau ai.
‘Io, ‘oku ‘ofa mai ‘a e Tamai Hēvaní. (*Children’s Songbook*, 228)

Te tau lava ‘o ‘omi ‘a e faka‘ofó‘ofa ‘o natulá ki ‘api ‘aki ha‘atau tō ‘a e ngaahi ‘akau matalá mo e ‘ulu‘akaú ‘i tu‘a pe ‘i fale. ‘Oku meimei ke sai‘ia ‘a e toko taha kotoa ‘i hono tō ‘o e tenga‘i ‘akaú, fu‘ifu‘i, pea mo sio ki he pā hake ‘enau tupú. ‘E lava pē ke tau sai‘ia ‘i he tñaki ‘o e ngaahi maká mo siofi ‘a e lau‘i ‘akaú. ‘E ako‘i kitautolu ‘i he fanau‘i maí, mo‘uí, mo e maté, ka tau ka ohi mo tauhi ‘a e fanga monumanú. ‘Oku tau toe ako foki ai ke fai ha ‘ofa mo ha tokoni. ‘Oku totonu ke tau faka‘ai‘ai ‘a e manako ki natula ‘oku hāsino mei he kau mēmipa ‘o e fāmilí.

- Hiki ‘i he palakipoé: *Ngaahi Tohi*. Te tau faka‘ai‘ai fēfē ‘a e manako ki he ngaahi tohi leleí ‘i hotau ‘apí?

‘Oku fafanga‘i ‘e he lau ‘o e folofolá mo e ngaahi tohi lelei kehé ‘a hotau ‘atamaí, ‘o hangē pē ko hono fafanga‘i ‘e he me‘akai leleí ‘a e sinó. ‘Oku hangē ‘a e ngaahi tohi ko ha ngaahi hoá. Te nau lava ke langaki ‘etau mo‘uí pe holoki ia. ‘Oku totonu ai ke tau lau pē ‘a e ngaahi tohi koē ‘e tokoni ke tau hoko ai ko ha kakai lelei angé. ‘Oku tokoni ‘a e ngaahi tohi leleí ke tau fakahounga‘i ai ‘a e me‘a ‘oku lelei, faka‘ofó‘ofa, pea mo mo‘oní.

‘E lava ke tau tokoni‘i ‘a e tu‘unga laukonga hotau fāmilí ‘aki ha‘atau fili ha ngaahi tohi lelei ma‘a hotau ‘apí. Te tau lava ‘o fakalotolahi‘i ‘a e kau mēmipa hotau fāmilí ke nau felaukonga‘aki le‘o lahi. ‘E lava ke tau fakamatala ‘a e ngaahi talanoa ‘o ‘etau mo‘uí pea pehē ki he‘etau ngaahi kuí.

- Lau 'a e Tokāteline mo e Ngaahi Fuakava 88:118 mo e 90:15. Ko e hā ha fa'ahinga tohi te ke lava 'o 'omi ki 'api ke tokoni ki ho fāmīlī?
- Hiki 'i he palakipoé: *Fakafiefia*. Ko e hā 'a e fa'ahinga fakafiefia 'oku tonu ke tau teuteu'i ma'a hotau fāmīlī?

'E lava 'e he ngaahi hele'uhilá mo e ngaahi polokalama televīsoné 'o tokoni'i kitautolu 'o hangē ko e ngaahi tohi. 'Oku ako'i 'e hanau ni'ihī ha ngaahi tefito'i mo'oni 'oku mo'oni, ko e ni'ihī te nau 'ai pē ke tau kata, pea 'e 'omi 'e hanau ni'ihī ha ngaahi fakakaukau ta'e totonu. Kuo pau ke fakakaukau'i 'e hotau fāmīlī pe ko e ngaahi polokalama fē 'e 'aonga hono fakamole ai hotau taimi. 'E lava 'e ha kakai lalahi mo ha fānau toko lahi ke faka'aonga'i lelei ange honau taimi 'i he televīsoné 'aki ha'anau fakalalakaka ai honau sinó mo honau 'atamaí 'i he ngaahi founga ne 'osi fakamatala ki mu'a atu 'e he lēsoni.

- Hiki 'i he palakipoé: *Maaui mo Ma'a*

'E lava pē ke faka'ofofa hotau 'apí neongo kapau 'oku 'ikai lahi fe'unga 'etau pa'angá. 'Oku 'ikai totonu ke tau fiamālie 'i he 'ulí mo e ta'e māú, 'o tatau pē 'i he'etau mo'uí pe ko hotau 'apí. Taimi 'e ni'ihī, 'i he'etau tauhi ko ia hotau 'apí ke maaui mo ma'a, 'oku tau loto ai ke tukuange ha ngaahi 'ekitiviti, ngaahi me'a 'oku tau manako ai, pe ko ha ngaahi ngāue. 'E lava pē ke tau pehē 'oku nau fakafelefele 'o nau 'ai ai hotau ngaahi 'apí ke 'ikai fu'u hā manakoa. Ka 'oku fie ma'u 'e he mēmipa takitaha 'o e fāmīlī ha tau'atāina ke ne ngaohi ai ha me'a. 'Oku totonu ke tau faka'apa'apa'i 'a e fanga ki'i nga'oto'ota mo e ngaahi 'ekitiviti 'a e kau mēmipa kehe taki taha hotau fāmīlī. 'Oku totonu ke 'i ai ha me'a fa'o'anga pe puha 'a e ki'i tamasi'i pe ta'ahine takitaha ki he'ene "ngaahi me'a 'oku mahu'inga'ia ai."

Faka'osí

'Oku pehē 'i he tefito 'o e tui hono hongofulu mā tolú, "Kapau 'oku ai ha me'a 'oku mā'oni'oni pe faka'ofofa pe ongoongolelei pe fe'unga mo hono vīkivikī'i, ko e ngaahi me'a ia 'oku mau fekumi ki ai." Te tau lava 'o faka'aonga'i 'a e kupu'i leá ni ke ne fakahinohino kitautolu 'i he'etau fakatupulaki ha 'atimosifia langaki mo'ui 'i hotau 'apí.

Ne pehē 'e Palesiteni Tēvita O. Makei: "'Oku 'ikai ke u 'ilo ha toe feitu'u makehe mei he 'apí 'e lava ke ma'u ai 'a e fiefia mo'oni he mo'uí ni. 'Oku lava pē ke 'ai 'a 'api ko ha kongá 'o e langí; ko hono mo'oni, 'oku ou fakakaukau atu ko e langí ko ha hoko atu pē ia 'o e 'api 'oku fie ma'u mo'oni'" (*Secrets of a Happy Life*, fakatahataha'i 'e Llewelyn R. McKay [1960], 18). 'Oku tau taki taha ma'u 'a e faingamālie pea mo e tukupā ke fo'u 'a e fa'ahinga 'api ko iá.

- Hiva'i 'a e himi "'Ofa 'i 'Apí'" (*Ngaahi Himi*, fika 187, pe *Ngaahi Tefito'i Mo'oni 'o e Ongoongolelei*, 382–83).

Tukupā

Fai ha me'a pau 'i he uiké ni ke fakalelei'i ange ai 'a e fa'ahinga ātakai 'i he 'apí. Kamata 'aki ha'o malimali ke tu'o lahi ange pe fakalelei'i 'a e anga ho lotó. Fakatokanga'i 'a e me'a 'e hoko ki he kau mēmipa kehe 'o e fāmīlī. Palani ke ke 'eve'eva 'o vakai ki natula, polokalama laukonga tu'u ma'u, pe ko ha 'ekitiviti fakafiefia mo ha taha 'o e fānaú.

Teuteu 'a e Faiakó

Ki mu'a pea toki fakahoko 'a e Lēsoni:

1. Ako 'a e *Ngaahi Tefito'i Mo'oni 'o e Ongoongolelei* vahe 34, "Fakatupulaki Hotau Ngaahi Talēnití," mo e vahe 36, "'Oku Lava 'o Ta'engata 'a e Fāmīlī."
2. Palani ke faka'osi 'aki 'a e lēsoní e himi "'Ofa 'i 'Apí'" (*Ngaahi Himi*, fika 187, pe *Ngaahi Tefito'i Mo'oni 'o e Ongoongolelei*, 382–83).
3. Vahe ki he kau mēmipa 'o e kalasí ke nau fakamatala'i ha ngaahi talanoa, ngaahi potufofolo, pe ngaahi kupu'i lea te ke fie ma'u.

AKO 'O E ONGOONGOLELEÍ 'I HOTAU 'APÍ

L ē s o n i 3 2

Ko e taumu'a 'o e lēsoni ko 'ení ke tokoni mai ke tau ngaohi hotau 'apí ko e senitā ki hono ako 'o e ongoongoleleí.

Kuo Pau ke Ako'i 'e he Mātu'á 'Enau Fānaú

Na'e fa'a onгона 'e 'Īnosi, ko e foha 'o ha palōfita, ki he lea 'a 'ene tamai ko Sēkopé ki he ngaahi mo'oni ta'engatá. Ne 'alu 'a 'Īnosi 'i ha 'aho 'e taha ki he vaó ke tuli manu. 'I he'ene lolotonga 'i aí, na'á ne pehē:

“Na'e malave 'i hoku lotó 'a e ngaahi lea 'a ia kuó u fanongo tu'ó lahi ki hono lea 'aki 'e he'eku tamai 'o kau ki he mo'ui ta'engatá.

“Pea na'e faka'amu 'a hoku lotó; peá u tū'ulutui 'i he 'ao 'o hoku Tupu'angá” ('Īnosi 1:3–4). Hili 'ene lotú he 'ahó kakato, na'á ne onгона ha le'ó na'á ne tala ange kuo fakamolemolea 'ene ngaahi angahalá. Na'e mahu'inga fau 'a e me'á ni kia 'Īnosi 'o ne ako'i ai 'a e ongoongoleleí mo fiefia 'i he toenga 'o 'ene mo'uí.

Na'e ako'i 'a 'Īnosi 'i he ongoongoleleí 'i hono 'apí. 'Oku ako'i 'e he Fuakava Motu'á, “Akonaki'i 'a e tamasi'í 'i he hala 'oku totonu ke ne 'alu aí: pea ka hoko ia 'o motu'a 'e 'ikai te ne foki mei ai” (Lea Fakatātā 22:6). 'I he'etau hoko ko e mātu'a faivelengá, ko hotau fatongia ke tokoni 'i 'etau fānaú ke nau ako 'a e ngaahi tefito'i mo'oni 'o e ongoongoleleí mo faka'aonga'i ia 'i he'enu mo'uí.

Ko Hotau 'Apí—Ko ha Senitā ki he Akó

Na'e palani 'e he 'Eikí ke tau ako mo fakalalakaka ma'u pē. Na'á ne tuku ai ha fatongia kāfakafa ki he mātu'á ke nau ako'i 'enu fānaú. 'I he 'uhingá ni, kuo pau ai ke tau 'ai hotau 'apí ko ha feitu'u ki hono ako 'o e ongoongoleleí.

- Lau 'a e Tokāteline mo e Ngaahi Fuakava 68:25–28. Ko e fē 'a e feitu'u 'oku ako ai 'e he fānaú 'a e ngaahi tefito'i 'ilo fekau'aki mo e māmani? Te nau lava fēfē 'o ako ki he ngaahi me'a ta'engatá?

‘Oku ako ‘a e fānaú ki he mo‘uí ni ‘i honau ‘apí, ‘api akó, pea mei honau kaungā va‘ingā. Ka ‘oku ‘ikai ke nau ako ‘a e ngaahi mo‘oni ta‘engatá mei he akó pe mei honau ngaahi kaungā me‘á. Kuo tuku ai ‘e he ‘Eikí ki he mātu‘á ‘a e fatongia ke ako‘i ‘enua fānaú ‘i he ngaahi mo‘oni ta‘engatá. ‘Oku tau fakahoko ‘Ene ngaahi fekau ‘i he taimi ‘oku tau fai ‘ení.

‘Oku totonu ke tau ako ‘a e ongoongoleléi ‘i hotau ‘apí mo ‘etau fānaú, ke ohi hake ai ‘etau fānaú ‘i he māmá mo e mo‘oní, ‘o tatau ai pē kapau ‘oku nau kei iiki. Ne fakahā ‘e he Tu‘i ko Penisimaní ki he ngaahi mātu‘á:

“Pea ‘e ‘ikai ke mou tuku. . . ho‘omou fānaú. . . ke nau maumau‘i ‘a e ngaahi fono ‘a e ‘Otuá, mo fefuhu‘aki mo feke‘ike‘i, mo tauhi ‘a e tēvoló. . . .

“Ka te mou ako‘i ‘a kinautolu ke nau ‘a‘eva ‘i he ngaahi hala ‘o e mo‘oní mo e fakamo‘omo‘oní; te mou ako‘i ‘a kinautolu ke nau fe‘ofa‘aki mo fetokoni‘aki” (Mōsaia 4:14–15).

Palani ki Hono Ako ‘e he Fāmilí ‘a e Ongongoleléi.

Kuo pau ke ‘i ai ha‘atau palani, ke ‘ai ai hotau ‘apí ko ha feitu‘u ki hono ako ‘o e ongoongoleléi. ‘Oku totonu ke taki taha kumi ‘e he fāmilí ‘a e founga ‘oku ngāue lelei taha ki honau kau mēmipá.

- Faka‘ali‘ali ha pousitá ‘o e ngaahi me‘a ko ‘ení pe faka‘aonga‘i ‘a e fakamatala ‘i he palakipoé.

1. Fokotu‘u ha ‘ātakai ki he akó.
2. Lotu mo e fāmilí.
3. Ngāue ‘aonga ‘aki ‘a e “ngaahi momeniti ke ako‘i.”
4. Toutou ako ‘a e ngaahi folofolá mo e ngaahi nāu-nau kehe ‘o e ongoongoleléi.
5. Fakahoko ma‘u pē ‘a e efiafi fakafāmilí.
6. Fai ho‘o fakamo‘oní ki ho‘o fānaú.

Fokotu‘u ha ‘Ātakai ki he Akó

‘Oku totonu ke ongo‘i tau‘atāina ‘a ‘etau fānaú ke nau talanoa mo kitautolu ‘i ‘api. ‘Oku lahi ha ngaahi ‘api ‘oku fonu ‘i he keé, ‘o fakalotosi‘i ai ki he fānaú ke nau fai ha fehu‘i mo fakahā honau lotó. Na‘e

na'ina'i 'a Palesiteni Tēvita O. Makei: "Kuo pau ke fakahaa'i 'e he ngaahi mātu'á ha . . . loto fie tali e ngaahi fehu'í. Ko e fānau ko ē 'oku fehu'í 'okú ne tānaki mai ha fiefia ki ho'o mo'uí" (*Gospel Ideals* [1953], 480). Kuo pau ke tau faka'ai'ai 'a e fānau ke nau fehu'í, 'o tautautefito fekau'aki mo e ongoongolelei. He 'ikai ke tau 'ilo ma'u pē 'a e talí, ka te tau lava 'o ako fakataha.

- 'E lava fēfē ke tau faka'ai'ai hono alea'i 'o e ongoongolelei 'i hotau 'apí?

Lotu mo e Fāmili

- Faka'ali'ali 'a e tokoni fakafaiako fika 32-a, "Ko ha fāmili 'oku lotu fakataha."

'I he'etau lotu mo hotau fāmili, te tau lava ai 'o ako'i kinautolu. Te tau lava 'o fakahoko heni 'etau ngaahi faka'ānauá, ngaahi hoha'á, mo 'etau ngaahi fakakaukau. Ko e taimi 'oku tau lotua ai e kau mēmipa hotau fāmili mo e ní'hi kehé, te tau lava ai 'o ako'i 'a e 'ofá mo ha tokanga ki he'enau ngaahi fiema'ú. Pea 'i he'etau fakafeta'i ki he Tamai Hēvaní, 'i hotau ngaahi tāpuakí, 'e ako ai 'a e fānau ke nau fakahounga'i honau ngaahi tāpuakí. Ko e taimi 'oku tau fetu'utaki ai mo 'etau Tamai Hēvaní, 'oku tau ako'i ai 'a e anga 'o 'etau fetu'utaki mo Iá, kae 'uma'ā 'a e 'ofa 'oku tau ma'u ki Aí.

Ngāue 'aonga 'aki 'a e "Ngaahi Faingamālie ke ako'i"

Te tau lava 'o ako'i 'a e ongoongolelei 'i ha ngaahi tūkunga kehekehe. 'E lava 'e he mātu'á 'i he taimi kái 'o fakahinohino 'a e fekau'aki 'a e ngaahi me'a 'oku hoko faka'ahó pea mo e ngaahi tefito'i mo'oni 'o e ongoongolelei. 'E lava 'o to'o 'a e fanga ki'i talanoa he taimi 'oku teu mohe aí mei he Tohi 'a Molomoná, Tohi Tapú, pe mei ha ngaahi me'a fakalaumālie ne hoko tonu pē kia kitautolu. Te tau lava 'o fai ha ngaahi talanoa mei he'etau lau folofola faka'ahó. Te tau lava 'o ako'i 'etau fānau ke mahino kia kinautolu 'a e ngaahi tefito'i mo'oni 'o e ongoongolelei, 'i he taimi 'oku hoko ai ha ngaahi faingamālie ke ako'i 'i he 'aho kotoa pē.

- Ko e hā mo ha toe ngaahi taimi ke ako'i ai 'a e ngaahi tefito'i mo'oni 'o e ongoongolelei?

Ako Ma'u Pē 'a e Ngaahi Folofolá mo e Ngaahi Nāunau Kehe 'o e Ongongolelei

- Faka'ali'ali 'a e tokoni fakafaiako fika 32-b, "Ko ha fa'ē 'okú ne lau 'a e folofolá ki he'ene fānau."



32-a, Ko ha fāmili 'oku lotu fakataha



32-b, Ko ha fa'ē 'okú ne lau 'a e folofolá ki he'ene fānaú

Kuo 'osi fakahā ki he kakai fefiné ke nau lau 'a e folofolá: "'Oku tau lotu ke ako 'e he kakai fefine kotoa pē 'o e Siasí 'a e ngaahi folofola 'e fā 'o e Siasí ['a e Tohi Tapú, Tohi 'a Molomoná, Tokāteline mo e Ngaahi Fuakavá, mo e Mata'i Tofe Mahu'ingá], ke nau fifili 'i honau lotó ki he ngaahi mo'oni ta'engata 'oku ma'u ai'" (Bruce R. McConkie, "Drink from the Fountain," *Ensign*, April 1975, 70). Ko e taimi 'oku tā ai 'a e sipinga totonú, 'e faingofua ange leva ke ako'i 'etau fānaú ke nau lau 'a e folofolá.

Ko ha ngaahi founga lahi 'eni ke ako ai 'a e folofolá. Te tau lava 'o ako fakafō'ituitui mo fakafāмили.

- Faka'ali'ali ha pousitā 'o e ngaahi fokotu'u 'oku lisi atu ko 'ení pea faka'aonga'i 'a e fakamatala 'i he palakipoé. Hili ia pea tuku ke fokotu'u mai 'e he kau mēmipa 'o e kalasí ha ngaahi founga ke ako fakafō'ituitui ai 'a e ngaahi potufolofolá.

1. Lau 'a e ngaahi potu folofolá mei he kamata'angá ki he ngata'angá. 'Ahi'ahi lau ha vahe 'e taha pe lahi ange 'i he 'aho pe laukonga 'i ha miniti 'e 15 'i he 'aho.
2. Ako 'a e ngaahi potufolofolá 'o fakatatau mo honau tefitó (hangē ko e "lotú" pe "talangofuá"). Kumi 'a e ngaahi fakamo'oni folofola kotoa pē fekau'aki mo e tefito ko iá.
3. Fekumi 'i he folofolá ke ma'u ai e tali ki ha'o palopalema.
4. Hiki ha lisi 'o e ngaahi potu folofola kuo nau ue'i fakalaumālie koe.
5. Fakafekau'aki e ngaahi potu folofolá 'i ha fa'ahinga founga ako tu'u-ma'u.

- Faka'ali'ali ha pousitā 'o e lisi ko 'ení pea faka'aonga'i 'a e fakamatala 'i he palakipoé. Hili ia pea tuku ki he kau mēmipa 'o e kalasí ke nau fokotu'u mai ha ngaahi founga kehe ke ako fakafāмили ai 'a e folofolá.

1. Tuku pau ha miniti 'e 15 'i he pongipongi kotoa pē ki mu'a pea toki mavahe 'a e kau mēmipa 'o e fāmili ki he ngāuē pe akó.
2. Fakahoko ha kī'i taimi ako folofola nounou 'i he efi-afi ki mu'a pea toki mohe 'a e fānaú.
3. Teuteu mo fakamatala ha ngaahi talanoa mei he folofolá ki ho'o fānaú.
4. Fili ha ngaahi potu folofola makehe, 'o hiki 'i ha ngaahi la'i kaati. Fokotu'u 'a e ngaahi kaati ko iá 'i ha papa fanongonongo pe 'i ha holisi 'e lava 'a e tokotaha kotoa 'o mamata ki ai. Hili ia pea fakalotolahi'i leva 'a e kau mēmipa 'o e fāmili ke nau ako ma'uloto ia.
5. Fili ha potu folofola ke ako'i 'aki ha tefito'i mo'oni. Hili ia peá ke fakafuofua'i pe 'e anga fēfē hano fakahoko 'o e tefito'i mo'oni 'oku ako'i. Hangē ko 'eni: lau 'a e Mātiu 25:31–40, pea ke tokoni'i ha kī'i fāmili masiva; pe lau 'a e Sēmisi 1:27 pe Kalētia 6:2, peá ke toki tokoni ki ha taha kuo mālōlō ha taha 'oku 'ofa ai.
6. Kapau 'oku ma'u, pea lau 'a e ngaahi malanga mei he konifelenisi lahi ne toki 'osí. Faka'aonga'i 'a e ngaahi fokotu'u 'oku 'oatú.
7. Tā mei ha fo'i kāsete 'a e ngaahi potufolofolá 'o kapau 'e lava.

Tatau ai pē pe ko e hā 'a e palani te tau muimui aí, 'oku totonu ke tau kamata ma'u 'aki pē 'etau ako folofolá ha lotu. 'Oku totonu ke tau kole ha fakahinohino mei he Tamai Hēvaní pea ke mahino foki kia kitautolu. 'Oku totonu ke tau fakakaukau ki he ngaahi me'a kuo tau laú, mo faka'aonga'i 'a e ngaahi tefito'i mo'oni 'o e ongoongoleléi 'i he 'etau mo'uí.

Ne pehē 'e Písope H. Peeke Pitasoni: "'Oku totonu ke 'oua—pea kuo pau ke 'oua—na'a 'i ai ha fāmili 'i he Siasí ni te ne ta'e fakamoleki ha taimi ke lau ai 'a e folofolá he 'aho kotoa pē. 'E lava 'e he fāmili kotoa pē 'o fakahoko ia 'e he'enu taki taha founa pē 'anautolu" ('i he Conference Report, April 1975, 79; pe *Ensign*, May 1975, 53–54).

- Ko e hā 'oku mahu'inga ai ke ako fakafāmili 'a e folofolá? Fehu'i ki he kau fefiné pe na'e anga fēfē 'enu lava lelei 'o ako 'a e folofolá.

- Faka'ali'ali 'a e tokoni fakafaiako fika 32-c, "E lava ke faka'atā 'a e ngaahi tohi 'o e ongoongolelei mo e ngaahi tohi lelei kehé ki he kau mēmipa 'o e fāmili."

'E lava foki mo ha ngaahi nāunau kehe 'o tokoni ke tau ako 'a e ngaahi tefito'i mo'oni 'o e ongoongolelei. 'E lava 'e ha laupapa hili'anga tohi 'i 'api ke hoko ko ha laipeli ki he ngaahi nāunau 'o e ongoongolelei. 'E lava ke tauhi ai ha ngaahi tohi, ngaahi fakatātā, ngaahi kāsete pea mo ha tepi, kae 'uma'ā ha ngaahi nāunau kehe ma'ā e fāmili kotoa. 'Oku totonu ke hoko 'a e ngaahi tohi folofola 'e fā 'a e Siasí mo e *Ngaahi Tefito'i Mo'oni 'o e Ongoongolelei* ko e ngaahi tefito'i tohi ia pe ngaahi tepi 'i he'etau laipeli. Kapau 'e lava, 'oku totonu ke tau fakatau ma'ā e fānaú taki taha ha'ane Tohi 'a Molomona mo ha'ane Tohi Tapu. 'Oku tonu leva ke tau palani'i ha taimi pau ke tau ako ai mo kinautolu 'a e ongo tohi ni. 'Oku 'ikai totonu ke tau fakakaukau 'e ako 'etau fānaú kae 'oua kuo tau ngāue fakataha mo kinautolu mo tā 'a e sipingá.

Fakahoko Ma'u pē 'a e Efiafi Fakafāmili

Ko e taimi lelei taha ke ako'i ai 'etau fānaú ko e efiafi fakafāmili. ('Oku tuku mavahe ai 'a e efiafi Mōnite kotoa pē ki ai.) 'Oku totonu ke faka'aonga'i 'e he ngaahi fāmili 'a e tohi lēsoni 'o e efiafi fakafāmili 'o kapau 'oku ma'u. Kapau 'oku 'ikai ma'u ha tohi lēsoni, 'oku totonu leva ke tau ako 'a e folofolá mo e *Ngaahi Tefito'i Mo'oni 'o e Ongoongolelei*, fakafanongo ki ha ngaahi tepi 'o e ongoongolelei, pe fevahevahe'aki 'a e anga hotau loto fekau'aki mo e Siasí. 'E tokoni ha'a-tau ngaohi ha fa'ahinga 'ātakai fiefia ki he'etau fānaú ke nau sai'ia ai 'i he efiafi fakafāmili. Te nau fie kau lahi ange ai ki he polokalamá. 'Oku 'ikai totonu ke fakafonu 'aki 'a e efiafi fakafāmili ha malanga 'oku 'ikai mahino ki he fānaú. 'Oku totonu ke fakafiefia ki he taha kotoa pē.

Fakamo'oni ki He'etau Fānaú

'I he lolotonga 'o e ma'u me'atokoní, lau folofolá, efiafi fakafāmili, pe alea'i 'o e ongoongolelei, 'oku totonu ke fai 'etau fakamo'oni ki he'etau fānaú. 'I he'enua fanongo mo mamata 'aki honau matá ki he'etau mo'ui 'aki 'a e ongoongolelei, 'e lava ke tupulaki ai mo 'enua fakamo'oni ki he ongoongolelei.

- Lau 'a e Teutalōnome 11:19. Tuku ke fakamatala 'e he kau mēmipa 'o e kalasí 'a e ngaahi me'a kuo hoko kia kinautolu 'i he'enua ako'i 'a e ongoongolelei ki he'enua fānaú.

Faka'osí

'I he'etau ako 'a e ongoongolelei, 'e tāpuekina ai hotau ngaahi fāmili. 'E tupulekina 'o mālohi ange ai 'etau fakamo'oni mo hotau ngaahi 'apí. Te tau ma'u e tali ki he'etau ngaahi palopalemá. Te tau fiefia ange mo ma'u ha nonga lahi ange koe'uhí he 'oku tau feinga ke mo'ui 'o ofi ange kia Sīsū Kalaisi mo e Tamai Hēvaní.



32-c, 'E lava ke faka'atā 'a e ngaahi tohi 'o e ongoongolei mo e ngaahi tohi lelei kehé ki he kau mēmipa 'o e fāmili.

Ne fakamatala'i 'e ha fa'ē 'a ha fāmili 'oku nau fakahoko hono ako 'o e folofolá he pongipongi 'a e ngaahi tāpuakí 'o pehē:

“Ko ha ngaahi lelei lahi 'eni 'o e polokalama ako pongipongi ko iá: mahino lelei ange 'a e folofolá pea mo honau 'uhinga ki he'etau mo'uí, kamata 'aki 'a e 'ahó ha founga 'oku maau. . . , ma'u me'atokoni pongipongi fakataha 'a e fāmili.

“Oku ou tui pau 'oku ō fiefia ange 'ema fānaú ki he akó, ongo'i malu ange pea pehē ki he fāmili, pea mo e māmaní foki” (Geri Brinley, “Getting a Head Start on the Day,” *Ensign*, April 1977, 8).

Ne fakamatala'i 'e 'Eletā Pulusi R. Makongikī ha ngaahi tāpuaki kehe 'oku ma'u mei he ako peheé: “Oku tau fie ma'u ha nonga mo ha fiefia pea mo nēkeneka 'i he mo'uí ni pea tau hoko ko e kau ma'u 'o e mo'uí ta'engatá 'i he maama ka ha'ú. Ko e ongo tāpuaki ma'ongo'onga taha 'eni 'oku malava ke ma'u 'e he kakaí. Te tau lava 'o ma'u ia 'i he'etau lau mo ako 'a e folofola ta'engatá, 'i heni pea 'i he taimi ni, pea mo hono tauhi 'o e ngaahi fekaú” (“Drink from the Fountain,” *Ensign*, April 1975, 70).

Tukupā

Palani ke ako 'a e ongoongoleléi 'i 'api, 'o fakafo'ituitui mo fakataha mo ho fāmili. Kumi ma'u pē he 'aho kotoa ha faingamālie ke fakamatala'i ai 'a e ngaahi tefito'i mo'oni 'o e ongoongoleléi ki ho'o fānaú.

Ngaahi Potu Folofola Kehé

- Loma 15:4 ('oku 'omi 'e he folofolá ha 'amanaki lelei)
- 2 Timote 3:14–17 ('oku tataki kitautolu 'e he folofolá ki he haohaoá)
- 2 Nifai 4:15 (ko e folofola ke ako mo 'aonga kia kitautolu)
- Tokāteline mo e Ngaahi Fuakava 1:37 (ko e ngaahi fekaú 'oku mo'oni mo totonu)

Teuteu 'a e Faiakó

Ki mu'a pea toki fakahoko 'a e Lēsoni:

1. Teuteu 'a e ngaahi pousitā 'oku fokotu'u 'i he lēsoni pe hiki 'a e fakamatalá 'i he palakipoe.
2. Vahe ki he kau mēmipa 'o e kalasí ke nau fakamatala'i ha ngaahi talanoa, ngaahi potu folofola, pe ngaahi kupu'i lea 'okú ke fie ma'u.

TEUTEU KE FAIAKO

L ē s o n i 3 3

Ko e taumu'a 'o e lēsoni ko 'enī ke tokoni mai ke tau teuteu ke ako'i lelei 'a e ongoongolelei.

Feako'i'aki

Kuo 'osi fekau 'e he 'Eikí 'a e kāingalotu Hono Siasí ke nau feako'i'aki kinautolu.

- 'Ai ke lau 'e ha taha 'o e kalasí 'a e Tokāteline mo e Ngaahi Fuakava 88:77–78. Ko hai 'oku totonu ke tau ako'i?

Te tau lava 'o ako'i hotau fāmīlī, ngaahi kaungā-me'á, ngaahi kaungā-apí, kaungā-ngāuē, pea mo hotau kaungā-kalasí. Te tau lava 'o ako'i 'a e kāingalotu 'o e Siasí 'i ha ngaahi kalasí kuo 'osi fokotu'utu'u lelei. Te tau lava foki 'o ako'i mo e kakai te'eki Siasí.

- Faka'alí'ali 'a e tokoni fakafaiako fika 33-a, "Ko ha fa'ē 'okú ne ako'i 'ene ta'ahiné 'i hono nono'o 'a e tepi hono suú."

Talu mei hono ngaohi 'o e māmaní, mo hono fakahā mai 'e he 'Eikí ke tau ako'i 'etau fānaú 'i he ongoongolelei. Te tau lava 'o ako'i 'i he lolotonga 'o e efiafi fakafāmīlī pea mo ha ngaahi toe taimi kehe. Ko e fa'ēé 'oku tautautefito ki ai 'ene ma'u ha ngaahi faingamālie lahi ke ako'i 'a e fānaú 'i he 'apí.

- 'Ai 'a e kau mēmipa 'o e kalasí ke nau fakamatala ha me'a kuo hoko 'i he'enau ako'i 'enau fānaú.

Na'e pehē 'e 'Eletā Poiti ki. Peekā:

"Ko e konga lahi 'o e me'a 'oku tau faí ko e faiako. 'A e fakahinohino ki ha taha kei sí'i e nono'o e tepi hono suú, . . . tokoni ki ha'ate ta'ahine 'i ha founga feime'atokoni fo'ou, fai ha lea 'i he lotú, fai 'ete fakamo'oní, tataki ha fakataha fakatakimu'a, pea kau ai mo hono ako'i ha kalasí—ko hono kotoa 'o e ngaahi me'á ni ko e faiako ia, pea 'oku tau fakahoko ma'u pē ia. . . .

"'Oku tau faiako 'o a'u ai pē ki he taimi 'oku tau malanga ai pe lea pe tali 'i he ngaahi fakataha'angá" (*Teach Ye Diligently* [1975], 2–3).

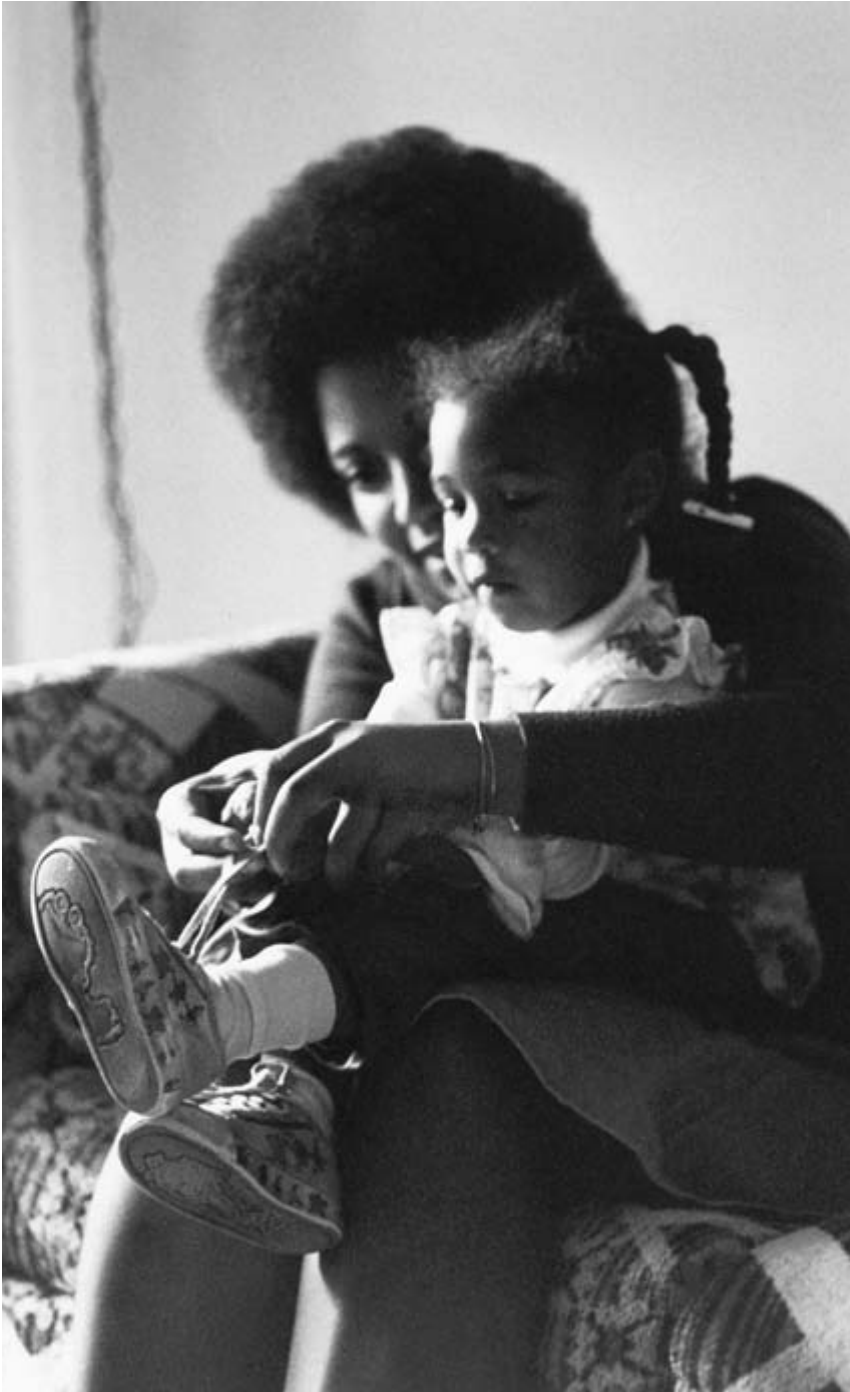

33-a, Ko ha fa'ē'okú ne ako'i 'ene ta'ahiné 'i hono nono'o e tepi hono suú

‘Oku ‘i ai ha ngaahi faingamālie lahi he Siasí ke faiako ‘i ha ngaahi kalasi kuo fokotu‘utu‘u. Ne fakatokanga mai ‘a ‘Eletā Poiti ki. Peekā:

“Oku meimei ke faiako ‘a e kāingalotu kotoa pē ‘o e Siasí ‘i he‘ene mo‘uí kotoa.

“Oku ‘i ai ha‘atau kau faiako ‘oku nau ngāue ‘i he ngaahi houalotu ‘a e Siasí. . . .

“Oku laka ki mu‘a ‘a e Siasí ‘o pou pou‘i ‘e he mālohi ‘o e ngaahi faiako kuo fakahokó. ‘Oku fakafe‘atungia‘i ‘a e ngāue ‘o e pule‘angá ni kapau ‘oku ‘ikai fakahoko lelei ‘a e faiakó” (*Teach Ye Diligently* [1975], 2–3).

‘Oku ‘i ai ‘a e ngaahi taimi ‘e ni‘ihi ko ‘etau faiakó ‘oku ‘ikai fai ia ‘i he loki akó. Ka ‘oku fakahoko ia ‘e he‘etau pōtalanoá. Ko ha sīpinga ‘eni ‘o e me‘a ko iá:

“Ne kau mai ‘a Pīsope Feleti Kalo ki he me‘á ni ‘i he hiki atu homau fāmílí ki hono uōtí kuó u fu‘u motu‘a au ka ne u kei tīkoni pē ‘i he Lakanga Taula‘eiki Faka-‘Ēloné. Mahalo kuo ‘ikai ke laka hake ‘i ha fo‘i lea ‘e nimangofulu kuo fai fakahangatonu mai ‘e he tangata ma‘ongo-‘ongá ni kia au, pea ko e uanima ai ‘oku ‘ikai toe mató‘o mei he‘eku fakakaukáu. ‘Oku ou tui pau na‘e ‘ikai lavelave‘iloa ‘e he pīsope lelei ni ‘a e tokoni lahi kuó ne fai kiate au ‘aki ‘a e ngaahi fo‘i lea koula ko ia ‘e uofulu mā nimá, ‘a ia ne ne fai mai ‘i ha ‘aho lōngonoa ‘e taha pea ko au toko taha pē: ‘Kuó u fakatokanga‘i ho‘o anga ‘apasia ‘i he‘etau ngaahi houalotú. Ko ha sīpinga lelei ia kuó ke tā ke muimui ki ai ‘a e toenga ‘o e tamaiki tangatá.’

“Ko ha ngaahi fo‘i lea si‘i, ka, hono ‘ikai mālohi mo‘oni! Kiate au, ‘oku tokoni lahi ange ia ‘i he ngaahi ngāue ‘e laungeau kuó u fakahoko talu mei aí. Ne a‘u mai pē ki he taimi ko iá mo e te‘eki ke u fakakaukau au ‘oku ou ‘apasia. ‘Oku ou tui ne ma‘u hala ‘e Pīsope Kalo ia ‘eku maá ‘o lau ko ‘eku ‘apasia.. Ka ‘oku sai pē. He ko e talu mei ai mo ‘eku kamata ke fakakaukau ki hono ‘uhinga ‘o e ‘apasia ‘i he‘eku mo‘uí. Ne ‘ikai hano taimi kuó u ongo‘i ‘apasia. He ko hono mo‘oní, kapau ne pehē ‘e Pīsope Kalo ne u ‘apasia, mahalo ne u anga ‘apasia mo‘oni pē! Ko e fa‘ahinga loto ko ia ne tupu ‘iate au tu‘unga ‘i he tenga ne tō ‘e Pīsope Kaló, kuo tupulekina ‘o hoko ko ha ivi takihala ‘i he‘eku mo‘uí” (Lynn F. Stoddard, “The Magic Touch,” *Instructor*, September, 1970, 326–27).

‘Oku ma‘u ‘e he kau faiako ‘o e ngaahi kalasi kuo fokotu‘ú ha ngaahi faingamālie lahi ke fakalotoa mo fakahinohino ‘a e kau mēmipa ‘o e kalasí. Ko e taimi ‘oku nau ngāue mālohi aí, ‘oku nau ma‘u leva ha ngaahi founga lelei ke ako‘i ai ‘a e ngaahi tefito‘i mo‘oni ‘o e ongo-ongolelei ‘i loto pea ‘i he taimi ‘oku mavahe ai mei he kalasí. Ne fakamatala ‘e ‘Eletā Tōmasi S. Monisoni ‘a ‘ene monū‘ia ke ‘i ha faiako pehē, ‘o peheni:

“I he’emau kalasi Lautohi Faka-Sāpaté, na’á ne ako’i kinautolu kau ki he fakatupu ‘o e māmaní, ki he hinga ‘a ‘Ātamá, ki he feilaulau fakalelei ‘a Sisuú. Na’á ne ‘omi ki hono loki kalasí ha kau fakaafe fakalāngi-langi hangē ko Mōsese, Siosiuá, Pita, Tōmasi, Paula, pea mo Sīsū ko e Kalasí. Pea neongo ne ‘ikai ke mau mamata kia kinautolu, ka ne mau ako ke ‘ofa mo faka’apa’apa’i, pea mo fa’ifa’itaki kia kinautolu.

“Ka ne te’eki ai mālohi mo ongo pea mo tu’uloa pehē ‘ene faiakó ‘o hangē ko e pongipongi Sāpate ko ia ne ne fakahā ai ‘i he loto mamahi e mālōlō sí’i fa’ē ‘a ha taha ‘o e kau mēmipa ‘o e kalasí. Ne ‘ikai ke ‘ia kinautolu ‘a Pili he pongipongi ko iá, ka ne ‘ikai ke mau ‘ilo hono ‘uhinga ‘o ‘ene lí’akí. Ne ‘omi ‘e he lēsoní ‘a e moto ko ‘ení, “Oku monū’ia lahi ange ke foaki ‘i he ma’u mai’.

“I he vaeua mālie pē ‘o e lēsoní, kuo tāpuni’i ‘e he’emau faiakó ‘a e tohi lēsoní, ka ne fakaava homau matá mo homau telingá pea mo homau ngaahi lotó ki he nāunau ‘o e ‘Otuá. Na’á ne fehu’i mai, ‘Ko e hā e lahi ‘o ‘etau pa’anga ‘i he’etau sino’i pa’anga ki he paati fakakalasi?’

“... ‘Pa’anga ‘e fā mo e sēniti ‘e fitungofulu mā nima.’

“Peá ne fokotu’u mai leva ‘i hono anga mokomoko mahení: “Oku sí’i faingata’a’ia fakapa’anga mo mamahi e fāmili ‘o Pili. Ko e hā ha’amou fakakaukau kapau te tau ‘a’ahi ki he kau mēmipa ‘o e fāmili he pongipongi ni ‘o foaki ange kia kinautolu ho’omou sino’i pa’angá?’

“Te u manatua ma’u pē ‘a e lue fakataha ‘a e ki’i falukunga tamaikí ni ‘i he vaha’a hala ko ia ‘e tolu ‘o e koló, ‘o hū atu ki he fale ‘o Pili, fakafe’i-loaki ki ai, mo hono tokouá, hono ngaahi tuofāfiné, pea ki he’ene tamaí. Mahino ngofua sí’i mole ‘a e fine’eikí. Ka teu mahu’ingá’ia ma’u ai pē ‘i he ngaahi lo’imata ne fotu mei he fofonga ‘o e taha kotoa, he taimi ne foaki ai ‘a e sila lanu hinehina ne fa’o ai ‘a e ki’i pa’anga ki he paati fakakalasi, mei he nima ‘o ‘emau faiakó ki he nima ‘o e tamai loto mamahí ni. Ne mau hopohopo fiefia ‘i he’emau foki mai ki he falelotú. Ne fiefia ange homau lotó ‘o laka ange ha taimi ki mu’a; kakato ange mo ‘emau fiefiá; pea lahi ange mo ‘emau mahinó. Ko ha faiako ne ue’i ‘e he ‘Otuá, kuó ne ako’i ‘ene fānau tangatá mo e fānau fefiné ‘i ha lēsoni ta’engata ‘o e mo’oni fakalangí. “Oku monū’ia lahi ange ke foaki ‘i he ma’u mai’” (“Ko e Faiako pē” *Tūhulu*, “Okatopa 1973, 4).

Ko e kāingalotu kotoa pē ‘o e Siasí ko e faiako. ‘Oku tau feako’i’aki ‘a e ongoongoleléi ‘i he’etau ngaahi leá mo ‘etau tō’ongá. ‘I hotau papitaisó, ne tau palōmesi ai “ke tu’u ko e kau fakamo’oni ‘o e ‘Otuá ‘i he taimi kotoa pē pea ‘i he me’a kotoa pē, pea ‘i he feitu’u kotoa pē [te tau] ‘i ai, ‘o a’u ki he maté” (Mōsaia 18:9). Hili hotau papitaisó, kuo pau ke tau vahevahe ‘a e ongoongoleléi mo hotau ngaahi kaungā-’api pea mo e kakai kotoa pē he funga māmaní. Kuo pau foki ke tau toe ako’i mo ‘etau fānau mo e toenga ‘o e kāingalotu ‘o e Siasí.

Akó mo e Teuteú

- Faka'alí'ali 'a e tokoni fakafaiako fika 33-b, "Ko ha fefine 'oku faiako mei he folofolá."

Koe'uhí ke tau hoko ko ha kau faiako lelei, kuo pau ke tau teuteu lelei. 'Oku tau lava kotoa pē ke faiako, ka te tau taki taha lava 'o fakalelei'í. Na'e pehē 'e Palesiteni Tēvita O. Makei: "He 'ikai lava 'e ha faiako ia 'o ako'í 'a e me'a ko ia 'oku 'ikai ke ne 'ilo'í. He 'ikai ke lava 'e ha faiako ia 'o ako'í 'a e me'a ko ia 'oku 'ikai ke lava 'o mamata ki ai mo ne ongo'í" (*Treasures of Life* [1962], 476).

- Kole ki he kalasí ke nau fakafanongo ki ha ngaahi fakakaukau fekau'aki mo hano teuteu 'o ha lēsoni 'i ho'o lau atu 'a e ngaahi kupu'í lea ko 'ení:

"Tuku pau ha taimi mo ha feitu'u ke fakahoko ai ho'o palani e lēsoní. 'Ai ho'o ngaahi nāunau—ngaahi folofolá, tohi lēsoní, ngaahi fakamo'óni, pepá, mo e peni vahevahé—ke mau ki ai. . . .

"Kamata 'aki . . . ho'o palani ha [lotu]. Ko e ongoongolelei 'eni 'a e ['Eikí]; ko 'ene faiako koe, 'okú ke ako'í 'ene fānaú. Fehu'í ki he 'Eikí 'a e founga 'oku finangalo ke ako'í 'aki 'a e pōpoakí. . . . Ko e taimi 'oku ongo'í ai ha fiema'u makehe, 'oku totonu leva ke ō fakataha 'a e 'aukaí mo e lotú, ko ha founga ia ke feongoongi ai mo e laumālie 'o e 'Eikí" (*Teacher Development Program: Basic Course* [1971], 133).

- Hiki 'i he palakipoé 'a e ngaahi nāunau te ke fie ma'u ke teuteu 'aki ha lēsoni. Ko e hā 'oku totonu ke ke fai 'i ho'o teuteú?

'Oku fokotu'u atu 'a e ngaahi sitepu ko 'ení ki hono teuteu 'o ha lēsoni ki ha kalasi:

1. Fokotu'u 'a e taumu'a ('uhinga) ki he lēsoní.

Ko hono lahi taha 'o e ngaahi tohi lēsoni 'a e Siasí, 'oku hiki atu 'a e taumu'a ko 'ení he kamata'anga pē 'o e lēsoní. Ko e taumu'á 'a e tefito'í fakakaukau ko ia 'okú ke fie ma'u 'a e kau mēmipa 'o e kalasí ke nau ako, manatu'í, pe fakahokó. Hiki ho'o taumu'á, peá ke fakakaukau ki ai 'i ho'o teuteu 'a e lēsoní.

2. 'Ilo'í 'a e ngaahi nāunau 'o e lēsoní.

Ako tokamu'a 'a e nāunau 'o e lēsoní, fakataha pē 'a e tohi lēsoní mo e ngaahi folofolá, mo ke fakafuofua'í ai pe ko e fē 'a e ngaahi me'a 'oku mahu'inga tahá. Teuteu ma'u pē 'i he lotu lahi.

3. Tānaki ha ngaahi nāunau tokoni fakafaiako 'aki ha'o fakatotolo mo ako ki ai.

Koe'uhí ke fakamānako 'a e lēsoní, faka'aonga'í ha ngaahi me'a 'e lava 'a e kalasí 'o mamata ki aí. 'E lava foki 'a e ngaahi kaveingá,



33-b, Ko ha fefine 'oku faiaiko mei he folofolá

ngaahi sātī, ngaahi fakatātaá, pe mo ha ngaahi me’a kehe pē ‘o hoko ko ha ngaahi nāunau tokoni fakafaiako. ‘Oku mahu’inga hono ‘ai ke fakamānako ‘a e lēsoní ‘i hono ako’i ‘o e ngaahi to’u kotoa pē ‘o e kakaí.

4. Fokotu’utu’u lelei ‘a e ngaahi tokoni lēsoní mo e ngaahi nāunau.

Fokotu’utu’u ho’o ngaahi nāunau ‘i he fakahokohoko totonu ‘e faka-‘aonga’i ai kinautolu ‘i he lēsoní. ‘E tokoni hono tomu’a fokotu’utu’u lelei ke ‘oua na’á ke puputu’u.

‘Ofa ‘ia Kinautolu ‘Oku Tau Ako’i

Na’e pehē ‘e ‘Eletā Poiti ki. Peeka: “Ko e faiako lelei ‘okú ne ‘osi ako ‘e ia ‘a e lēsoní. Ko e faiako lelei angé ‘okú ne ‘osi fakatokanga’i mo siofi ‘a e fānau akó—‘o fakatokanga’i fakamātoato mo fakapapau’i. . . . ‘I ho’o fakatokanga’i lelei ‘a e fōtunga pea mo e tō’onga māfihunga ho’o kau akó, ‘e ake ‘i ho lotó . . . ha ongo tatau mo ha ue’i fakalaumālie; ko e ‘ofa ia te ne teke koe ke ke ‘ilo ‘a e founa ke ke fakahoko ai ‘a e ngāue ‘a e ‘Eikí—‘a e fafanga ‘o ‘Ene fanga sipí” (“Study Your Students,” *Instructor*, Sānuali 1963, 17).

Ko e kau ako ‘oku ‘ofa’i te nau loto to’a ange ke fai ha me’a. Te nau holi ke fakalakalaka. Ko e kau ako ‘oku ‘ofa’i ‘oku nau toe ako mo kinautolu ke nau ‘ofa ki he kakai kehé. Ko e kau faiako ‘oku nau ‘ofa ‘i he’enu nau kau akó ‘oku nau ma’u ha ue’i fakalaumālie mei he ‘Eikí. ‘E mahino lelei ange kia kinautolu ‘a e ngaahi fiema’u ‘a ‘enu kau akó.

“Na’a mo e kau faiako na’e ‘ikai ako’i ‘i he founa motu’a ‘o e faiakó ‘e lava ke nau ‘aonga lahi ki he kau akó fakafo’ituitui, kapau ‘e ‘ofa mo faka’apa’apa ki he taha ako ko iá pea mo tokanga ki ai.

“‘Oku ou manatu’i ha’aku fetaulaki ‘i ha ‘aho ‘e taha mo ha faiako ne u pehē ‘oku ta’eoli mo ‘ikai manakoa, peá ne mono mai ha tohi na’á ne pehē te u sai’ia ai. Na’e ‘ikai ke u fu’u sai’ia au ‘i he tohi. . . . Ka ‘i he ‘aho ko iá, ne u ma’u ai ha loto hounga’ia makehe ‘i he faiako ko ‘eni kuó ne fakahaa’i ha’ane tokanga makehe mai kia aú, pea talu mei ai mo ‘ene lava ke ma’u ‘eku tokangá” (William E. Berrett, “Teaching: An Extension of Your Personality,” *Ensign*, April 1973, 61).

- Te tau lava fēfē ‘o fakahaa’i ki he kau mēmipa ‘o e kalasí ‘oku tau ‘ofa ‘ia kinautolu he loki akó? ‘i tu’a ‘i he loki akó?

Lotu ke Ma’u ‘a e Laumālie

- Faka’ali’ali ‘a e tokoni fakafaiako fika 33-c, “Ko ha faiako ‘oku lotu ki ha fakahinohino ‘i he’ene ako ‘a e folofolá.”

Na’e pehē ‘e Palesiteni Pilikihami ‘Iongi, “Ka hili ‘etau fāifeinga kotoa ko ‘eni ke ma’u ‘a e potó mei he ngaahi tohi lelei, ‘oku kei toe ha mata-vai mapunopuna ki he taha kotoa; ‘Ka ai ha taha ‘oku masiva ‘i he



33-c, Ko ha faiako 'oku lotu ki ha fakahinohino 'i he'ene ako 'a e folofolá

potó, ke kole 'e ia ki he 'Otuá' [Sēmisi 1:5]" (*Discourses of Brigham Young*, sel. John A. Widtsoe [1954], 261).

Kapau 'oku fei ma'u ke tau ma'u 'a e me'a-foaki ke faiakó, kuo pau ke tau lotu ki he'etau Tamai Hēvaní. 'E tokoni mai ke tau teuteu 'a e lēsoní. 'E tokoni mai ke tau 'ilo pea mo 'ofa 'i he kau akó. Kapau te tau kole 'Ene tokoní, 'e 'iate kitautolu 'i he taimi te tau faiako aí.

Faka'osí

'Oku 'atautolu 'a e fatongia ke ako'i 'a e ongoongoleléi ki he'etau fānaú, ki he kāingalotu kehe 'o e Siasí, pea ki he kau mēmipa té'eki Siasí 'i hotau fāmílí pea mo e ngaahi kaungā-api 'i he māmaní.

Na'e faka'aonga'i 'e 'Eletā Voni J. Fetasitouni 'a e lea 'a Palesiteni Tēvita O. Makeí 'o pehē, "'Oku 'ikai ha fatongia lahi ange 'i he māmaní ka ko hono ako'i 'o e laumālie 'o e tangatá.'" Ne hoko atu 'a 'Eletā Fetasitouni 'o pehē, "Ko e konga lahi 'o e fatongia tauhi 'o e mātu'a mo e faiako kotoa pē ke ako'i mo fakahinohino" ('i he Conference Report, 'Okatopa 1976, 153; pe *Tūhulu*, Fēpueli 1977, 105).

'Oku 'amanaki 'a e 'Eikí ke tau teuteu kitautolu ke tau faiako lelei. 'Oku 'uhinga 'a e teuteú ke ako, lotu, pea mo faiako 'i he mālohi 'o e Laumālie Mā'oni'oni.

Tukupā

Fili ha tefito'i mo'oni 'o e ongoongoleléi ke ako'i he uiké ni. Lotu ke ke ma'u ha ngaahi faingamālie faka'aho ke ako'i ai ia. Fakafuofua'i ho'o ngāué 'i he 'osi 'o e uiké, peá ke fakakaukau'i ha founga ke ke kei fakalalaka ai pē.

Ngaahi Potu Folofola Kehé

- Teutalōnome 6:5–7 (ako'i faivelenga ma'u ai pē 'a e fānaú)
- Mōsaia 4:14–15 (ako'i 'a e 'ofá ki he fānaú)
- Tokāteline mo e Ngaahi Fuakava 42:14 (faiako 'aki 'a e Laumālié)
- Tokāteline mo e Ngaahi Fuakava 68:25–28 (ako'i 'a e ongoongoleléi ki he fānaú)
- Mōsese 6:57 (ako'i 'a e fakatomalá ki he fānaú)

Teuteu 'a e Faiakó

Ki mu'a pea toki fakahoko 'a e lēsoní:

Vahe ki he kau mēmipa 'o e kalasí ke nau fakamatala'i ha ngaahi tala-noa, ngaahi potu folofola, pe ngaahi kupu'i lea te ke fie ma'u.

FAIAKO MEI HE FOLOFOLÁ

L ē s o n i 34

Ko e taumu'a 'o e lēsoni ko 'enī ke tokoni'i kitautolu 'i he'etau teuteu ke faiako mei he folofolá.

Ko e Folofolá ko 'Etau Ma'u'anga Tokoni Fakafaiako Lelei Tahá Ia

- Faka'alí'ali 'a e tokoni fakafaiako fika 34-a, "'Oku 'ilo 'e he faiakó ni 'oku 'ikai ngata pē 'i he totonu ke ne ako 'a e folofolá ka kuo pau foki ke ne fifili ki he ngaahi me'a kuó ne akó," mo e 34-b, "'Oku faiako 'a e fefine ko 'enī mei he folofolá, pea 'oku 'i ai e folofola 'a e fānaú takitaha ke nau faka'aonga'i 'i he kalasí."

Ne pehē 'e Palesiteni J. Lūpeni Kalake ko e Sí'í 'i ha me'a 'e taha ki ha kau faiako 'i he Siasí: "Ko homou fatongia . . . mahu'ingá, ke ako'i 'a e Ongoongolelei 'a e 'Eiki ko Sisū Kalaisí. . . Kuo pau ke mou ako'i 'a e Ongoongolelei ni 'o faka'aonga'i 'a e Ngaahi Folofola 'oku faka'aonga'i 'e he Siasí (Standard Works), pea mo e ngaahi lea 'a kinautolu kuo ui 'e he 'Otuá ke taki Hono kakaí 'i he ngaahi 'aho faka'osi ní, ko ho mālohinga pea mo ho'o ma'u'anga fakamatalá ia" (*The Charted Course of the Church in Education* [1938], 10–11).

Ko hono 'ilo mo faka'aonga'i 'o e folofolá 'i he'etau faiakó 'oku hoko ia ko e tokoni fakafaiako ma'ongo'onga taha 'oku tau ala ma'u.

Ne 'osi ako'i 'e he 'Eiki hono mahu'inga ke 'ilo pea mo ako'i 'a e folofolá. Na'á Ne folofola ki he kakai Nifai 'i he lolotonga 'Ene 'a'ahi kia kinautolu hili 'Ene toetu'ú, "'Io, 'oku ou fai kiate kimoutolu 'a e fekau ke mou fakatotolo fakamātoato ki he ngaahi me'á ni [ngaahi folofolá]" (3 Nifai 23:1). Na'á ne toe fekau foki ke nau ako'i 'a e ongoongolelei ki he kakai kehé (vakai, 3 Nifai 23:14). 'Okú Ne fekau'i kitautolu 'i he Tokāteline mo e Ngaahi Fuakavá ke tau ngāue mālohi 'o fakatotolo 'i he folofolá (vakai, T&F 1:37). 'Oku totonu ke tau ako'i fakamātoato kinautolu he 'oku nau ako'i mo fakamo'oni kiate Ia. 'Oku ako'i kitautolu 'e he folofolá 'i he ngaahi me'a kotoa pē kuo pau ke tau fakahoko ke tau ma'u ai 'a e ngaahi tāpuaki 'o e mo'ui ta'engatá.

Makehe mei he ngaahi folofola 'oku faka'aonga'i 'e he Siasí, 'oku tau toe ma'u mo e folofola 'a e 'Eiki he 'ahó ni 'o fou mai 'i He'ene palōfita



34-a, 'Oku 'ilo 'e he faiakó ni 'oku 'ikai ngata pē 'i he totonu ke ne ako 'a e folofolá ka kuo pau foki ke ne fifili ki he ngaahi me'a kuó ne akó.

mo'uí. 'Oku toe lau foki ko e folofola 'a e ngaahi lea 'a e kau palōfita mo'uí 'i he taimi 'oku "ue'i ai 'e he Laumālie Mā'oni'oni" (vakai, T&F 68:1–4). 'Oku tokoni foki 'a e ngaahi tohi lēsoni mo e ngaahi makasini 'a e Siasí ke tau ako ai 'a e ngaahi lea 'a e kau palōfita mo'uí mo e ngaahi folofola kehé.

- Ko e fē ha feitu'u te tau ma'u mei ai 'a e ngaahi lea 'a e palōfita mo'uí?

Faka'aonga'i 'o e Folofolá ki He'etau Mo'uí

'I he tū'uta 'a Līhai mo hono fāmīlī ki he fonua 'o e tala'ofá, ne ako'i leva 'e Nīfai hono fanga ta'oketé 'i he folofolá. Na'e faiako 'i he founga ko ē ne mahino ai ki he kakai. Na'á ne pehē, "He na'á ku fakatatau 'a e folofola kotoa pē kiate kimautolu, koe'uhí ke 'aonga ia pea mo mau poto ai" (1 Nīfai 19:23).

'Oku ako'i kitautolu 'e he folofolá ki he "ngaahi ngāue 'a e 'Eikí 'i he ngaahi fonua kehé 'i he kakai 'i mu'a atú" (1 Nīfai 19:22). Neongo na'e hiki kinautolu 'i he kuo hīlī, 'oku kei 'uhinga pē 'a e folofolá kia kitautolu he 'ahó ni. 'E lava pē 'e he kau faiako lelei 'o fakafekau'aki mai 'a e folofolá ki he mo'ui 'i onopōnī mo fakahinohino mai 'a e founga 'e lava ai 'a e ngaahi me'a ne hoko he kuo hīlī 'o tokoni ke mahino kia kitautolu 'a e lolotongá.

- Faka'alí'ali 'a e tokoni fakafaiako fika 34-c, "Ko Nīfai mo Līhai pea mo e Liahoná." 'Ai ke lau 'e he kau mēmipa 'o e kalasí 'a e 1 Nīfai 16:9–12, 15–31.

Fekau'aki mo e talanoa mei he Tohi 'a Molomoná ki he fāmīlī 'o Līhai mo e Liahoná, ne pehē 'e Palesiteni Sipenisā W. Kimipolo:

"Te ke lava 'o fakalaulaulotoa atu ko Nīfai koe 'okú ke ongo'i e kaila fiefia mai ho'o tangata'eikí fekau'aki mo ha me'a ne ne 'ilo he ve'e matapā 'o hono fale fehikitakí? Ko ha . . . me'a fuopotopoto 'oku kehe hono ngaohí, ne ngaohi mei ha 'palasa lelei,' pea 'oku te'eki ai ha taha 'o kimoutolu kuo mamata ha me'a pehē ki mu'a. (1 Nīfai 16:10.) . . .

"Kapau te ke . . . siofi fakalelei hono founga ngaohi 'o e me'a fuopotopoto makehe ko 'enī, te ke fakatokanga'i 'oku ngāue 'o 'fakatatau mo e tui mo e faivelenga pea mo e tokanga" na'a mau fai ki ai 'o kau ki he feitu'u 'oku totonu ke mau ō ki aí. (1 Nīfai 16:28.) Ko e hā ha'o fakakaukau, kapau te ke siofi fakalelei, 'o ke fakatokanga'i 'oku 'i ai ha tohi 'i he me'a fuopotopotó 'oku faingofua ke lau' mo . . . fakamatala'i 'a e ngaahi hala 'o e 'Eikí? Pea 'e fēfē kapau ko e ngaahi fakahinohinó 'oku 'toutou liliu' 'i he lahi atu 'o e ngaahi kole ki he 'Eikí pea 'oku 'fakatatau ki he tui mo e faivelenga' 'oku ma'u 'e he fāmīlī? (1 Nīfai 16:29.) . . .

"Ko e me'a fuopotopotó, pe Liahoná—'a ia 'oku faka'uhinga'i ko e kāpasá—na'e teuteu ia 'e he 'Eikí 'o fakatautautefito ke ne fakahā kia Līhai 'a e hala ke fononga ai he toafá. 'Ikai te ke loto ke ma'u ha fa'a-



34-b, 'Oku faiako 'a e fefiné ni mei he folofolá, pea 'oku 'i ai 'a e folofola 'a e fānaú takitaha ke nau faka'aonga'i he kalasí.

hinga me'a fuopotopoto pehē—'o taki taha—koe'uhí ko e taimi kotoa pē te ke fehālaaki ai, te ne tuhu'í atu 'a e hala totonú mo fai atu ha pōpoaki kia koe . . . koe'uhí ke ke 'ilo ma'u pē 'a e taimi 'okú ke fehālaaki ai pe 'i he hala 'oku 'ikai totonú?

"Ko ia . . . kotoa kuo mou ma'ú. Na'e foaki 'e he 'Eikí . . . ki he taha kotoa, ha konisēnisi ke ne fakahā ki ai he taimi kotoa pē 'oku kamata ai ke fononga 'i ha 'alunga 'oku hala. 'Oku fakahā ma'u pē ki ai, kapau 'e fakafanongo; ka 'e lava pē foki 'a e kakaí, 'i he'enau anga'aki e fanongo ki he ngaahi me'a kehé, ke nau ta'e tokanga'í ia pea a'u ai pē 'o 'ikai ke nau toe fakatokanga'í.

"Kuo pau ke mou fakatokanga'í 'oku mou ma'u ha me'a 'oku hangē ko ha kāpasá, 'o hangē ko e Liahoná, 'o ho'omou mo'uí. 'Oku foaki ia i he fānau kotoa pē. . . . Kapau te ne fakali'eli'aki 'a e Liahona 'okú ne ma'u 'i he'ene mo'uí, 'e a'u 'o 'ikai toe fanafana ange ki ai. Ka 'o kapau te ne manatu'í 'oku tau taki taha ma'u 'a e me'a ko ia te ne takitonu kitautolú, he 'ikai hē hotau ki'í vaká ki he halanga 'oku 'ikai totonú. . . . kapau te tau fakafanongo ki he fakahinohino 'a 'etau taki taha Liahona, 'a ē 'oku tau ui ko e konisēnisi'" ('i he Conference Report, 'Okatopa 1976, 115–17; pe *Tūhulu*, Fēpueli 1977, 75).

- Na'e fakafekau'aki fēfē mai 'e Palesiteni Kimipolo 'a e folofolá kia kitautolu he 'aho ní?

Ko e taimi 'oku tau 'ilo ai 'a e folofolá, te tau lava leva ke faka'aonga'í 'a e ngaahi tefito'í mo'oni 'oku mo'oní ki he'etau mo'uí. 'Oku fakafō-tunga atu 'e he ngaahi sīpinga ko 'ení e founga ne ako'í ai 'e ha fa'ē 'ene fānaú mei he folofolá:

'I he taimi lotu 'o ha pō 'e taha, ne tala ange ai 'e he toko taha ta'u fā ia ko 'Aná 'oku 'ikai ke fie lotu ia. Ne teke atu 'ene fa'eé, ka na'e 'ikai pē ke fie lotu 'a 'Ana ia. Ne fai ange leva 'e he fa'eé ni 'a e talanoa 'o Taniela kia 'Ana.

- 'Ai e taha 'o e kalasí ne vahe ki aí ke ne lau 'a e Taniela 6:1–23 pe fai pē 'a e talanoá 'i he'ene lea pē 'a'aná.

Hili ia pea fakamatala ange leva 'e he fa'eé ni ne mātu'aki mahu'inga 'a e lotú kia Taniela. Na'e kei lotu pē 'o a'u ki he taimi na'á ne pehē ai 'e mate kapau 'e kei lotú. Hili ia pea ne 'eke ange leva kia 'Ana, "'I ho'o 'ilo ko 'ení hono mahu'inga 'o e lotú, te ke fie ma'u ha tokoni 'i ho'o lotú?'"

'I ha taimi 'e taha, ne le'o lalahi e kē 'a 'Ana mo hono tokoua ko Sēnifá. Ne na fakatou fakafekiki pē 'i he ki'í tamapua pē taha. Ne ha'u leva 'a e fine'eikí ki he ongo tamaiki ni 'o ne 'eke ange, "'Fēfē kapau te tau tu'u ua 'a e ki'í tamapua ke mo taki taha e kongá?'"

Tala ange leva 'e 'Ana, "'Ikai, 'oua te ke tu'u-uá."

Kae kaila pē 'a Sēnifá ia, "'Io, tu'u-ua!"



34-c, Ko Nīfai mo Līhai pea mo e Liahoná

Toki tala ange leva 'e he fine'eikí ni, "'Oku pau pē ko e tamapua 'eni 'a 'Ana. Te mo lava 'o mate'i mai 'a e founga 'oku ou 'ilo aí?" Na'á ne toki lau ange leva mo nau alea'i mo e ongo tamaikí ni 'a e talanoa 'i he 1 Ngaahi Tu'i 3:16–27.

- Tuku ki he mēmipa 'o e kalasí ne vahe ki aí, ke ne lau pe fakamatala 'a e talanoa mei he 1 Ngaahi Tu'i 3:16–27 'o ngāue'aki 'ene fakalea pē 'a'ana. Na'e tokoni fēfē 'a e folofolá ki he fa'eé ni 'i hono ako'i 'ene fānaú? Lau 'a e Mātiu 25:1–13 mo e 'Īnosi 1:2–5.

Teuteu ke Ako'i 'a e Folofolá

Na'e pehē 'e Palesiteni Hāloti B. Lī: "Te u pehē 'oku fie ma'u ke tau ako'i hotau kakaí ke nau kumi 'enau ngaahi talí 'i he folofolá. . . . Ka ko e me'a-pangó, he ko hotau tokolahi 'oku 'ikai ke tau lau 'a e folofolá. 'Oku 'ikai ke tau 'ilo 'a e me'a 'oku 'i aí, pea 'oku tau fakamahamahalo leva 'i he ngaahi me'a 'oku tonu ke tau 'ilo 'ata'atā pē 'i he folofolá. Te u pehē 'oku 'i heni 'a e me'a fakatu'utāmaki lahi taha kia kitautolu he kuongá ni" ("Find the Answers in the Scriptures," *Ensign*, December 1972, 3).

He 'ikai fakamālohi'i 'e taha ia kitautolu ke tau ako 'a e folofolá. Te tau lava 'o kumi ha ngaahi 'uhinga lahi ke 'oua te tau ako ai ia. Ka kuo pau ke tau palani ke ako e folofolá. (Vakai, Lēsoni 32, "Ako 'o e Ongoongolelé 'i Hotau 'Apí," 'i he tohi lēsoni pē ko 'eni.)

- Te tau ikuna'i fēfē 'a e ngaahi fakafe'ātungia ki hono ako 'o e folofolá?

Kapau 'oku tau fie faiako mei he folofolá, kuo pau ke tau fai 'o laka atu mei hono laú 'ata'atā pē 'o ta'e fakakaukau ki aí.

- 'Ai 'a e kau mēmipa 'o e kalasí ke nau lau 'a e Molonai 10:3. Ko e hā 'oku tala mai 'e Molonai fekau'aki mo e ako mei he folofolá?

Na'e pehē 'e Palesiteni Melioni G. Lomenī:

"'I he'eku lau e folofolá, kuó u faingata'a'ia ai 'i he fo'i lea ko e *fifili*. . . . 'Oku pehē 'e he tikisinalé 'oku 'uhinga 'a e *fifili* 'ke to fakafuofua'i faka-atamai, ke fakakaukau fakamātoato ki ai, ke fulifulihi hono fakakaukau'i, ke fakakaukau'i 'i ha vaha'a taimi. . . .'

"Ko e *fifili* 'i he anga 'o 'eku fakakaukau, ko ha fa'ahinga lotu ia. Kuo hoko ia, 'i ha me'a 'e ni'ihī, ko ha founga 'o e kole ki he Laumālie 'o e 'Eikí' ('i he Conference Report, April 1973, 117; pe *Ensign*, July 1973, 90).

Ko 'etau lau pē mo fifili ki he folofolá, te tau lava leva 'o kole ki he Tamai Hēvaní ke tokoni mai ke tau 'ilo pe 'oku na mo'oni 'o fakafou 'i he mālohi 'o e Laumālie Mā'oni'oní, 'o hangē ko e tala'ofa 'a Molonai. Tu'unga 'i he fakahinohino 'a e Laumālié, te tau toe lava ai ke ma'u ha nonga mo ha ngaahi tali ki he ngaahi palopalemá 'i hono ako 'o e folofolá. 'E tokoni 'etau foua 'a e ngaahi me'a ni ke tau ako'i ai mo ha kakai kehe.

- Fakaafe'i 'a e kau mēmipa 'o e kalasí ke nau fakamatala hano tāpuak-
i'i 'enau mo'uí 'i hono ako 'o e folofolá pea mo tokoní'i kinautolu ke
nau teuteu ke ako'i mo ha ní'ihí kehe.

Faka'osí

Koe'uhí ke tau lava 'o ako'i 'a e folofolá, kuo pau ke tau *teuteu* 'aki hano lau ma'u pē kinautolu. Kuo pau ke tau *fifili* ki he nāunaú 'aki ha'atau fakakaukau ki ai. Kuo pau ke tau *lotu* 'i he loto mo'oni mo fakamātoato. Pea kuo pau ke tau toki *fakahoko* 'a e me'a kuo tau 'ilo mo mahino kia kitautolu 'o fakafou mai 'i he Laumālié. Ka hili 'etau faka-
hoko 'ení, te tau lava leva 'o ako'i 'a e folofolá 'i he mālohi mo'oni.

Tukupā

Faka'ilonga'i 'a e ngaahi potu folofola 'oku mahu'inga lahi taha kia koé. Fakafehoanaki 'a e ngaahi potu folofolá mo ho'o mo'uí. 'I he efiafi fakafāmilí, 'i he houakaí, pe 'i he ngaahi me'a 'oku fai 'e he fāmilí, mou talanoa ki he ngaahi talanoa he folofolá. Fakatatau 'a e folofolá ki ho'o-
mou mo'uí.

Ngaahi Potu Folofola Kehé

- 2 Nīfai 4:15–16 (Manako 'a Nīfai 'i he folofolá)
- 2 Nīfai 32:3 ([keinanga] 'i he ngaahi folofola 'a Kalaisí)
- 'Alamā 37:38–47 (Ngaahi akonaki toputapu 'a 'Alamā ki hono foha ko Hilamaní fekau'aki mo e Liahoná)
- Tokāteline mo e Ngaahi Fuakava 11:21–22 (ma'u e folofola 'a e 'Otuá)

Teuteu 'a e Faiakó

Ki mu'a pea toki fakahoko 'a e lēsoni:

1. Ako 'a e *Ngaahi Tefitō'i Mo'oni 'o e Ongoongoleléi* vahe 10, "Ko e Ngaahi Tohi Folofolá."
2. Toe fakamanatu 'a e lēsoni 32 'i he tohi lēsoni ko 'ení, "Ako 'o e Ongoongoleléi 'i Hotau 'Apí."
3. Vahe ki ha mēmipa 'e toko ua 'o e kalasí ke na lau 'a e ngaahi potu folofola ko 'ení pe fakamatala ia 'i he'ena lea pē 'anaua 'a e talanoa 'oku 'i he ngaahi potu folofolá: Taniela 6:1–23 mo e 1 Ngaahi Tu'i 3:16–27.
4. Vahe ki he kau mēmipa 'o e kalasí ke nau fakamatala ha ngaahi tala-
noa, ngaahi potu folofola, pe ngaahi kupu'i lea te ke fie ma'u.

FAIAKO 'I HE IVI MO E MĀLOHI 'O E LAUMĀLIE MĀ'ONÍ'ONÍ

L ē s o n i 3 5

Ko e taumu'a 'o e lēsoni ko 'ení ke tokoni 'i he'etau ako'i 'a e ongoongolelei 'i he mālohi 'o e Laumālie Mā'oni'oní.

'Oku Fiema'u 'e he Kau Faiakó 'a e Fakahinohino 'a e Laumālie Mā'oni'oní

Kuo fekau 'e he 'Eikí ke tau feako'i'aki 'a e ngaahi me'a Hono pule-angá (vakai, T&F 88:77). Koe'uhí ke tau lava 'o faiako, kuo pau ke tau ma'u ha fakamo'oni ki hono mo'oni 'o e ongoongolelei 'o Sīsū Kalaisi kuo fakafoki maí. Kuo pau ke tau faiako 'aki 'a e ivi mo e mālohi 'o e Laumālie Mā'oni'oní.

Na'e pehē 'e Palesiteni Tēvita O. Makei: "Kau faiako, kamata ho'omou teuteu lēsoní 'aki ha lotu. Ako'i ho'o lēsoní 'i he lotu fonu 'i he lotu. Peá ke toki lotu ke fakafonufonu 'e he 'Otuá ho'o pōpoakí . . . 'i he ivi 'o e Laumālie Mā'oni'oní" (*Gospel Ideals* [1953], 223).

Ne fai 'e 'Eletā Haatimeni Lekitā Jr. ha talanoa fekau'aki mo Palesiteni Hāloti B. Lī 'o peheni:

"Taimi nounou pē mei hono fakanofu ia ki he tu'unga [Palesitení], . . . kuo 'eke ange 'e ha taha faiongoongo . . . :

" 'Ko e hā 'okú ke 'amanaki ke ke fakahoko 'i he lolotonga ho'o hoko ko e palesiteni 'o e Siasí? ' . . .

" Na'á ne tala ange, 'Te u toki lava pē 'o tali atu 'a e fehu'i ko iá 'aki 'a e ngaahi lea 'a ha palōfita ma'ongo'onga 'i he taimi ne 'oange ai ha ngāue mei he 'Eikí ke ne 'omai ha lekooti fakakuonga mu'a. Na'á ne pehē:

" ' "[Pea na'e tataki au 'e he Laumālié, 'o 'ikai ke u tomu'a 'ilo 'a e me'a te u fai" ' (*1 Ne. 4:6*)" ('i he Conference Report, 'Okatopa 1973, 134; pe *Ensign*, Sānuali 1974, 106).

'I he'etau hoko ko e kau faiakó, kuo pau ke toe tataki pē kitautolu 'e he Laumālié. Pea koe'uhí ke tau ako'i 'a e ongoongolelei 'o Sīsū Kalaisí, kuo pau ke tau ma'u 'a e fakahinohino 'a e Laumālie Mā'oni'oní.

- Kole ki he kau mēmipa 'o e kalasí ke nau lau 'a e Tokäteline mo e Ngaahi Fuakava 42:12–14. Ko e hā 'oku tala mai ke tau ako'í? 'Oku tau ma'u 'i fē 'a e ngaahi tefito'i mo'oni ko 'eni? Te tau ma'u fēfē 'a e Laumālie ke faiako 'akí? Kapau 'oku 'ikai ke tau ma'u 'a e ivi 'o e Laumālie Mā'oni'oni, ko e hā 'oku 'ikai totonu ai ke tau faiakó?

'E lava 'e he ivi 'o e Laumālie Mā'oni'oni 'o 'ai 'a e ngaahi lea 'a e faiakó ke tōkakano ki he loto 'o e kau fanongó: "He 'o ka lea ha tangata 'i he ivi 'o e Laumālie Mā'oni'oni 'oku fakahū ia 'e he ivi 'o e Laumālie Mā'oni'oni ki he loto 'o e fānau 'a e tangatá" (2 Nifai 33:1).

- Faka'alí'ali 'a e tokoni fakafaiako fika 35-a, "Ko hono ako'í 'e he Tu'i ko Penisimaní hono kakaí mei he fale mā'olungá."

Ne ui fakataha mai 'e he Tu'i ko Penisimaní hono kakaí ke 'oange kia kinautolu ha ngaahi fakahinohino mahu'inga. Na'e loto ke fakamālohia fakalaumālie kinautolu.

- Kole ki he kalasí ke nau lau 'a e Mōsaia 5:1–2. Ko e hā na'á ne 'ai 'a e kakaí ke nau tui ki he lea ne fai 'e he Tu'i ko Penisimaní? Kole ki ha mēmipa 'o e kalasí ke ne lau 'a e Mōsaia 5:3–4. Ne tokoni'i fēfee'i 'e he'enua tuí 'a e me'a ko 'eni ne hoko kia kinautolú?

Ma'u e Fakahinohino 'a e Laumālie Mā'oni'oni

Na'e ako'í 'e he ngaahi foha 'o Mōsaia 'a e ongoongoleléi 'i he ivi 'o e Laumālie Mā'oni'oni. Na'a nau toki ma'u 'a e fakahinohino ko 'eni 'i he hili ha'anau feinga lahi ke ma'u ia.

- Kole ki ha taha 'o e kalasí ke ne lau 'a e 'Alamā 17:2–3. Ko e hā ha sitepu 'e tolu ne muimui ai 'a e ngaahi foha 'o Mōsaia ke nau faiako 'aki 'a e mālohí? Hiki kinautolu 'i he palakipoé.

Hili 'o e teuteu 'aki hono akó, kuo pau ke lotu 'a e faiakó ke ne ma'u 'a e fakahinohino 'a e Laumālie Mā'oni'oni.

Ne fakamatala 'e Palesiteni Melioni G. Lomeni 'a e me'a ne hoko ki hono uai'í 'i he'ene faiako 'aki 'a e Laumālie. Na'e pau ke ne fakahoko ha lēsoni fekau'aki mo e mata-me'a-hā-mai 'a e Palōfita ko Siosefa Sāmitá ki he Tamaí mo e 'Aló. Na'e 'i he'ene kalasí ha taha ne 'osi mei he 'univēsiti ka na'e 'ikai ke Siasi. Ne manavasi'i 'a Sisitā Lomeni na'a 'ikai tali 'ene lēsoni 'e he fefine poto ko 'eni pea na'e 'ikai ke ne fakapau'i pe 'oku mo'oni.

'I he'ene talanoa mo 'ene fa'eé ki he palopalemá ni, ne tala ange ai 'e Sisitā Lomeni: " 'He 'ikai ke u lava 'e au 'o fai 'a e lēsoni ni. 'Oku 'ikai ke u 'ilo 'e au pe na'e ma'u 'e Siosefa Sāmita 'a e me'a-hā-mai ko iá.'

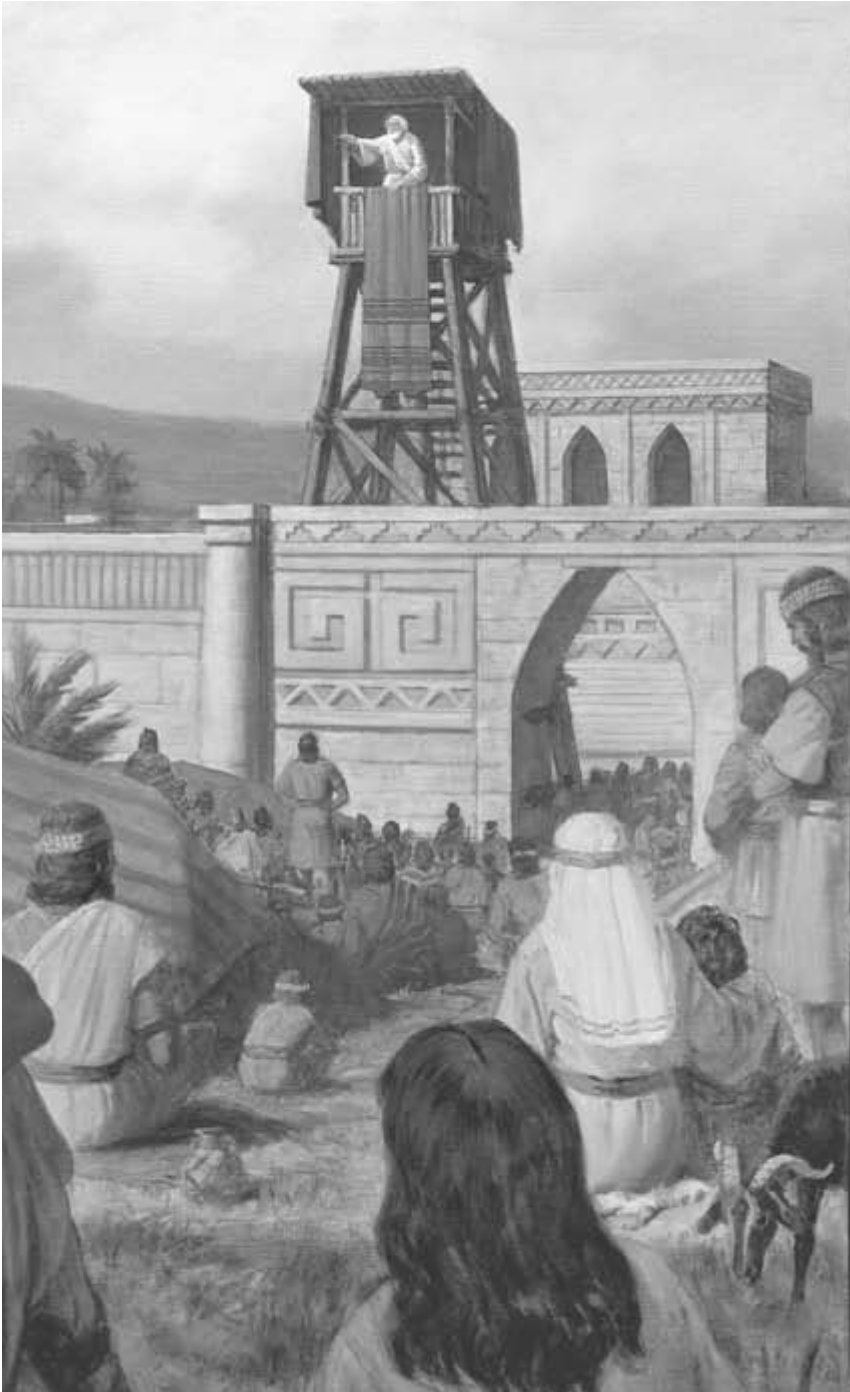

35-a, Ko hono ako'i 'e he Tu'i ko Penisimaní hono kakaí mei he fale mā'olungá

“Na’e ‘ikai ko ha taha ako fēfē ‘ene fine’eikí, ka na’e ‘i ai ‘ene fakamo’o-ni. Na’á ne tala ange ai ki he’ene tamá, “Okú ke ‘ilo’i ‘a e founga ne ma’u ai ‘e he Palōfitá ‘a e me’a-hā-maí, ‘ikai ko iá?”

“ “Io, . . . na’á ne ma’u ia ‘i he’ene lotu ki he ‘Otuá ke ma’u ha potu.’ . . .

“Ne ‘alu heni ‘a [Sisitā Lomení] ki hono lokí ‘o ‘ahi’ahi fakahoko ia. . . . Ko hono olá, na’á ne . . . fakahoko mālohi mo’oni ‘a e lēsoni ko iá, ‘i ha mālohi ‘oku mahulu hake ia ‘i he ngaahi me’a fakanatula ‘okú ne lavá. Na’e anga fēfē ‘ene lava ‘o fakahoko ‘eni? Ko hono mo’oní, ne hifo mai ‘a e Laumālie Mā’oni’oní kiate ia ko ha tali ia ‘o ‘ene fekumí. Na’á ne ongo’i māfana ‘i hono lotó. Na’á ne ‘ilo na’e mamata ‘a Siosefa Sāmita ki he me’a-hā-maí, ‘o hangē pē ko hono ‘ilo’i ‘e Siosefá. Na’e ‘ikai ke ne mamata ‘aki hono matá ki he ngaahi me’a tatau ne mamata ki ai ‘a e Palōfitá, ka na’á ne ma’u ‘a e ‘ilo tatau. Na’á ne ‘ilo mei he fakamatala ‘a Siosefá ‘a e me’a ne mamata ki aí, pea na’á ne ma’u ha fakamo’oni mei he Laumālie Mā’oni’oní ‘oku mo’oni ‘ene fakamatalá” (“How to Gain a Testimony,” *New Era*, May 1976, 10–11).

- Ko e hā ‘a e ngaahi sitepu ne muimui ai ‘a Sisitā Lomení? Fakafehoanaki ‘eni mo e ngaahi sitepu ‘e tolu ‘oku hiki he palakipoé. Ko e hā na’á e ma’u ai ha lotu lahi fe’unga ‘i hono tākaki atu ko ‘eni ‘o e lotú ki he’ene ako ne faí? ‘Oku tau ui ‘a e fakamo’oni ne ma’u ‘e Sisitā Lomení ko e hā?
- Ko e hā hano faikehekehe ‘o ha’ate lau ha me’a mo’oni mo hano tala atu ‘e ha taha ‘okú ke falala ki ai ‘okú ne ‘ilo’i ‘oku mo’oni? ‘Ai ‘a e kau mēmipa ‘o e kalasí ke nau lau ‘a e Molonai 10:4–5. ‘Oku founga fēfē hono tala mai ‘e he Laumālie Mā’oni’oní ‘a e mo’oni? Ko e hā e me’a ke tau fai ke tau ma’u ai ‘a e fakamo’oni ko ‘eni?

Fai ‘o e Fakamo’oní

Ko e faiako ‘aki ‘o e fakamo’oní ‘oku ‘uhinga ia ke faiako ‘aki ‘a e ‘ilo ‘oku mo’oni ‘a e ongoongoleléi. Te tau lava ‘i he laumālie ‘o e fakamo’oní ‘o tokoní’i ha kakai kehe ke mahino ‘a e ongoongolelei kuo fakafoki maí. ‘E lava ‘a e Laumālie Mā’oni’oní ‘o fakamo’oni’i ‘a e mo’oni ‘o e ngaahi tefito’i mo’oni ‘o e ongoongoleléi ki he kau fanongó. (Vakai, 1 Kolinitō 2:12–13.)

- Faka’alí’alí ‘a e tokoni fakafaiako fika 35-b, “Ko ha ongo faifekau ‘i he matapā ‘o ha taha fiefanongo.”

Na’e fai ‘e ‘Eletā ‘Alavini R. Taia ‘a e talanoa ko ‘eni:

“Ne a’u atu ha ongo faifekau ki ha ‘api kuo ho’atā efiafi. . . . Ko e toki teuteu ia ‘a e fāmílí . . . ke nau tangutu ‘o ma’u ‘enua me’atokoni efiafí. . . . Ne ‘ikai fu’u ola lelei e pōpoaki ‘a e ongo faifekau he mata-



35-b, Ko ha ongo faifekau 'i he matapā 'o ha taha fiefanongo

paá, . . . [pea] kamata tāpuni mai 'e he fefinē ia 'a e matapaá. . . . [I he'ene fakahoko 'enī,] ne fakamo'oni atu leva 'a e ongo faifekaú . . . ki hono mo'oni 'o e Ongongoleleí. . . . Ne taumu'a pē ha taha ia 'o e ongo faifekaú ke ongo'i mai 'e kinautolu na'e 'i lotó hono le'ó, pea lea le'o lahi atu pē ia. . . . Hili ia pea [toki] mavahe fakavavevave atu 'a e ongo faifekaú. . . .

"Kuo na mavahe mai 'aki ha ngaahi 'api lahi mo 'ena ongona ha taha 'oku fakau mai. . . . Ne fakaa'ua'u mai ha ki'i talavou 'oku ta'u 14 nai, 'o ne pehē ange, "Oku fie ma'u 'e he'emaui tamaí ke mo foki ange.' Ko ia ne nau toe fakavavevave atu leva ki he 'apí ni. . . . Ne talaange 'e he tamaí ko 'enī na'e 'ikai mahu'inga'ia ia he fakamatala ne na fai 'i he matapaá tuku kehe pē 'a e taimi ne fai ai 'e ha taha 'ia kinaua 'ene fakamo'oni. Peá ne tala ange leva, 'Ne ha'u ha ongo faikehe kiate au, peá u 'ilo'i ne mau fai hala 'i he'emaui tuli kimouá.' Ne hanga 'e he tokanga ko 'eni ne fakaa'e 'e he fakamo'oni mo e laumālie 'o e fakapapau'í, 'o fakatupu ke papitaiso 'a e ki'i fāmili ni" ("When Thou Art Converted," *Instructor*, July 1961, 225).

- Ko e hā ne 'ai ai 'e he tamaí 'a e ongo faifekaú ke na toe foki maí?
- 'Ai 'a e ongo fefine ne 'osi vahé ke na fakamatala 'a e anga 'o 'ena ongó 'i he taimi ne ako'i ange ai 'a e ongoongoleleí.

Faka'osí

'I he'etau faiako 'aki 'a e Laumālie Mā'oni'oni, te tau fakalahi ai 'a e 'iló, mahinó, fakamo'oni, mo e tuí—'ia kitautolu pea mo kinautolu 'oku tau ako'í. Kuo pau ke tau mo'ui taau mo mateuteu ke faiako 'aki 'a e mālohi 'o e Laumālie Mā'oni'oni. Kapau te tau teuteu lelei, te tau ako'í lelei 'a e mo'oni. 'Oku toki hoko mai e fakahinohino 'a e Laumālie Mā'oni'oni 'i he'etau ako, lotu, mo mo'ui'aki 'a e ngaahi fekau 'a e 'Otuá.

"Pea 'e foaki 'a e Laumālie kiate kimoutolu 'i he lotu 'o e tuí; pea kapau 'e 'ikai te mou ma'u 'a e Laumālie 'oua te mou faiako. . . .

"Pea 'i ho'omou hiki hake homou le'ó 'i he Fakafiemālie, te mou lea mo kikite 'o fakatatau mo e me'a 'oku hā ngali lelei kiate aú;

"He vakai, 'oku 'ilo'i 'e he Fakafiemālie 'a e ngaahi me'a kotoa pē" (T&F 42:14, 16–17).

Tukupā

Fekumi ki he fakahinohino 'a e Laumālie Mā'oni'oni 'aki ha'o ako, lotu, pea mo 'aukai. Ko e ngaahi sitepu 'eni 'o e teuteu ke faiakó.

Fakatokanga'i mo faka'aonga'i ho ngaahi faingamālie ke ako'i 'a e fānaú, kau mēmipa kehe 'o e fāmili, ngaahi mahení, pea mo e ngaahi kaungā-'api.

Ngaahi Potu Folofola Kehé

- Luke 24:32 (ne vela e loto 'o e kau ākongá)
- John 14:26 ('oku ako'i 'e he Laumālie Mā'oni'oni 'a e me'a kotoa pē)
- 2 Nifai 32:7–8 (fakafanongo ki he Laumālié)
- 'Alamā 5:43–52 (Fakamo'oni'i 'e 'Alamā 'a e Laumālie Mā'oni'oni)
- Molonai 10:7–8 ('oku 'omi 'a e ngaahi me'a-foaki 'a e 'Otuá 'i he Laumālie 'o e 'Otuá)

Teuteu 'a e Faiakó

Ki mu'a pea toki fakahoko 'a e lēsoni:

1. Muimui 'i he ngaahi sitepu 'oku hiki atu he lēsoni ni ke ma'u ai 'a e tokoni 'a e Laumālie Mā'oni'oni.
2. Vahe ha toko ua 'o e kalasí ke na fakamatala 'a e ongo ne na ma'u 'i hono ako'i ange 'o e ongoongoleléi.
3. Vahe ki he kau mēmipa 'o e kalasí ke nau fakamatala ha ngaahi talanoa, ngaahi potu folofola, pe ngaahi kupu'i lea te ke fie ma'u.

KAU PALESITENI 'O E SIASÍ

1. Siosefa Sāmīta

Na'e fanau'ī ia he 'aho 23 'o Tisema 1805 'i Sālōni he Potufonua Uinisoá 'i Veamoni, ko e tamasi'ī 'a Siosefa Sāmīta ko e Lahī mo Lusi Meki Sāmīta. Na'á ne ma'u 'a e Lakanga Taula'eiki Faka-Melekisēteki (fakanofō ko e 'Aposetolo) 'i he fa'ahita'u failau 'o e 1829 'e he 'Aposetolo ko Pita, Sēmisi, pea mo Sione (vakai, T&F 20:2, 27:12); uui'ī ia 'e he 'Otuá ke ne hoko ko e fuofua kaumātu'a 'o e Siasí he 'aho 6 'o 'Epeleli 1830; fakanofō ko e taula'eiki lahi he 'aho 3 'o Sune 1832 he konifelenisi 'i 'Emasehi he Potufonua Loleiní 'i 'Ōhaiō; fakapoongi he 'aho 27 'o Sune 1844 he Pilisone Kātesí 'i Kātesí, Potufonua Henikokí, 'i 'Ilinoi, 'i hono ta'u 38.

2. Pilikihami 'Iongi

Ne fanau'ī 'i he 'aho 1 'o Sune 1801 'i Uitingihemi he Potufonua Uinihemí 'i Veamoni, ko e tama 'a Sione 'Iongi mo 'Apikale Hau 'Iongi. Na'e fakanofō ko e 'Aposetolo he 'aho 14 'o Fēpueli 1835 'e he Kau Fakamo'oni 'e Toko Tolu ki he Tohi 'a Molomoná: 'e 'Ōliva Kautele, Tēvita Uitemā, mo Māteni Hālisi; fokotu'u ko e Palesiteni 'o e Kōlomu 'o e Kau 'Aposetolo 'e Toko Hongofulu Mā Uá he 'aho 14 'Epeleli 1840; Toe fokotu'utu'u 'a e Kau Palesitenisí 'Uluakí 'o hoko ai 'a Pilikihami 'Iongi ko e Palesiteni 'o e Siasí he 'aho 27 'o Tisema 1847 'i Sōleki Siti, pea pekia he 'aho 29 'o 'Aokosi 1877 'i Sōleki Siti, Potufonua Sōlekí, 'i 'Iutā, 'i hono ta'u 76.

3. Sione Teila

Ne fā'ele'ī he 'aho 1 'o Nōvema 1808 'i Milinifopi, 'i he Potufonua Uesimoaleni 'i 'Ingilani, ko e foha 'o Sēmisi Teila mo 'Akanesi Teila. Fakanofō ko e 'Aposetolo he 'aho 19 'o Tisema 1838 'e Pilikihami 'Iongi mo Hiiipa C. Kimipolo; fokotu'u ko e Palesiteni 'o e Kōlomu 'o e Kau 'Aposetolo 'e Toko Hongofulu Mā Uá he 'aho 6 'o 'Okatopa 1877; fokotu'u ko e Palesiteni 'o e Siasí he 'aho 10 'o 'Okatopa 1880; pekia he 'aho 25 'o Siulai 1887 'i Keisivilī, 'i he Potufonua Teivisí, 'i 'Iutā, 'i hono ta'u 78.

4. Uilifooti Utalafi

Fanau'ī he 'aho 1 'o Mā'asi 1807 'i 'Eivona (Fāmingitoni), Potufonua Haatifōtī, Konetikati, foha 'o 'Āfeki Uototlofi mo Piula Tomisoni Utalafi. Fakanofō ko e 'Aposetolo he 'aho 26 'o 'Epeleli 1839 'e Pilikihami 'Iongi, fokotu'u ko e Palesiteni 'o e Kōlomu 'o e Kau

'Aposetolo 'e Toko Hongofulu Mā Uá he 'aho 10 'o 'Okatopa 1880; fokotu'u ko e Palesiteni 'o e Siasí he 'aho 7 'o 'Epeleli 1889; pekia he 'aho 2 'o Sepitema 1898 'i Seni Felenisisikou, Potufonua Seni Felenisisikou, 'i Kalefōnia, 'i hono ta'u 91.

5. Lolenisō Sinou

Fanau'i he 'aho 3 'o 'Epeleli 1814 'i Manituā, Potufonua Pōtasí, 'i 'Ōhaiō, ko e foha 'o 'Ōliva Sinou mo Lōseta Leonola Petipone Sinou. Fakanofu ko e 'Aposetolo he 'aho 12 'o Fēpueli 1849 'e Hiipa C. Kimipolo; fokotu'u ko e Tokoni kia Palesiteni Pilikihami 'Iongi he 'aho 8 'o 'Epeleli 1873; fokotu'u ko e Tokoni ki he Tokoni 'o Pilikihami 'Iongi he 'aho 9 'o Mē 1874; fokotu'u ko e Palesiteni 'o e Kōlomu 'o e Kau 'Aposetolo 'e Toko Hongofulu Mā Uá he 'aho 7 'o 'Epeleli 1889; Ne fokotu'utu'u 'a e Kau Palesitenisī 'Uluakí 'o hoko 'a Lolenisō Sinou ko e Palesiteni 'o e Siasí he 'aho 13 'o Sepitema 1898; pekia he 'aho 10 'o 'Okatopa 1901 'i Sōleki Siti, Potufonua Sōlekí 'i 'Iutā, 'i hono ta'u 87.

6. Siosefa F. Sāmīta

Fanau'i he 'aho 13 'o Nōvema 1838 'i Hihifo Mama'o he Potufonua Kalatiueló 'i Mīsuli, ko e foha 'o Hailame Sāmīta mo Mele Filitingi Sāmīta. Fakanofu ko e 'Aposetolo mo e Tokoni ki he Kau Palesitenisī 'Uluakí he 'aho 1 'o Siulai 1866 'e Pilikihami 'Iongi, pea hoko ko e mēmīpa 'o e Kōlomu 'o e Kau 'Aposetolo 'e Toko Hongofulu Mā Uá he 'aho 8 'o 'Okatopa 1867; tukuange mei he tokoni ki he Kau Palesitenisī 'Uluakí 'i he pekia 'a Palesiteni 'Iongi he 'aho 29 'o 'Aokosi 1877; fokotu'u ko e Tokoni Ua kia Palesiteni Sione Teila he 'aho 10 'o 'Okatopa 1880; tukuange 'i he pekia 'a Palesiteni Teilá he 'aho 25 'o Siulai 1887; fokotu'u ko e Tokoni Ua kia Palesiteni Lolenisō Sinou he 'aho 13 'o Sepitema 1898; fokotu'u ko e Tokoni 'Uluaki kia Palesiteni Lolenisō Sinou he 'aho 6 'o 'Okatopa 1901 (ne 'ikai vahe'i ki he uiui'i ni); tukuange 'i he pekia 'a Palesiteni Sinoú he 'aho 10 'o 'Okatopa 1901; Toe fokotu'utu'u 'a e Kau Palesitenisī 'Uluakí 'o hoko 'a Siosefa F. Sāmīta ko e Palesiteni 'o e Siasí he 'aho 17 'o 'Okatopa 1901; pekia he 'aho 19 'o Nōvema 1918 'i Sōleki Siti, Potufonua Sōlekí 'i 'Iutā, 'i hono ta'u 80.

7. Hiipa Seti Kalānite

Fanau'i he 'aho 22 'o Nōvema 1856 'i Sōleki Siti, Potufonua Sōlekí 'i 'Iutā, ko e foha 'o Setataia Mōkani Kalānite mo Lesieli Litisieui 'Aivini Kalānite. Fakanofu ko e 'Aposetolo he 'aho 16 'o 'Okatopa 1882 'e Siasī Q. Kēnoni; vahe'i ko e Palesiteni 'o e Kōlomu 'o e Kau 'Aposetolo 'e Toko Hongofulu Mā Uá he 'aho 23 'o Nōvema 1916; tāpuakí'i mo vahe'i ko e Palesiteni 'o e Siasí he 'aho 23 'o Nōvema 1918; pekia he 'aho 14 'o Mē 1945 'i Sōleki Siti, Potufonua Sōlekí 'i 'Iutā, 'i hono ta'u 88.

8. Siasí 'Alipate Sāmita

Fanau'í he 'aho 4 'o 'Epeleli 1870 'i Sōleki Siti, Potufonua Sōlekí 'i 'Iutā, ko e foha 'o Sione Heneli Sāmita mo Sela Fā Sāmita. Fakanofu ko e 'Aposetolo he 'aho 8 'o 'Okatopa 1903 'e Siosefa F. Sāmita; vahe'í ko e Palesiteni 'o e Kōlomu 'o e Kau 'Aposetolo 'e Toko Hongofulu Mā Uá he 'aho 8 'o Siulai 1943; fakanofu mo vahe'í ko e Palesiteni 'o e Siasí he 'aho 21 'o Mē 1945 'i hono ta'u 75; pekia he 'aho 4 'o 'Epeleli 1951 'i Sōleki Siti, Potufonua Sōlekí 'i 'Iutā, 'i hono ta'u 81.

9. Tēvita 'Oumana Makei

Fanau'í he 'aho 8 'o Sepitema 1873 'i Hanivila 'i he Potufonua Uepá, 'i 'Iutā, ko e foha 'o Tēvita Makei mo Sēneti 'Evelini 'Ēveni Makei. Fakanofu ko e 'Aposetolo he 'aho 9 'o 'Epeleli 1906 'e Siosefa F. Sāmita; fokotu'u ko e Tokoni Ua kia Palesiteni Hiipa J. Kalānite he 'aho 6 'o 'Okatopa 1934; fokotu'u ko e Tokoni Ua kia Palesiteni Siasí 'Alipate Sāmita he 'aho 21 'o Mē 1945; fokotu'u ko e Palesiteni 'o e Kōlomu 'o e Kau 'Aposetolo 'e Toko Hongofulu Mā Uá he 'aho 30 'o Sepitema 1950; fokotu'u ko e Palesiteni 'o e Siasí he 'aho 9 'o 'Epeleli 1951; pekia he 'aho 18 'o Sānuai 1970 'i Sōleki Siti, Potufonua Sōlekí, 'i 'Iutā, 'i hono ta'u 96.

10. Siosefa Filitingi Sāmita

Fanau'í he 'aho 19 'o Siulai 1876 'i Sōleki Siti he Potufonua Sōlekí 'i 'Iutā, ko e foha 'o Siosefa F. Sāmita mo Sulina Lemisoni Sāmita. Fakanofu ko e 'Aposetolo he 'aho 7 'o 'Epeleli 1910 'e Siosefa F. Sāmita; fokotu'u ko e Palesiteni Le'ole'o 'o e Kōlomu 'o e Kau 'Aposetolo 'e Toko Hongofulu Mā Uá he 'aho 30 'o Sepitema 1950; fokotu'u ko e Palesiteni 'o e Kōlomu 'o e Kau 'Aposetolo 'e Toko Hongofulu Mā Uá he 'aho 9 'o 'Epeleli 1951; fokotu'u ko e Tokoni 'i he Kau Palesitenisi 'Uluakí he 'aho 29 'o 'Okatopa 1965; fakanofu mo vahe'í ko e Palesiteni 'o e Siasí he 'aho 23 'o Sānuai 1970; pekia he 'aho 2 'o Siulai 1972 'i Sōleki Siti he Potufonua Sōlekí 'i 'Iutā, 'i hono ta'u 95.

11. Hāloti Pingihemi Lī

Fanau'í he 'aho 28 'o Mā'asi 1899 'i Kilifitoni 'i he Potufonua 'Oneitá 'i 'Aitahō, ko e foha 'o Samuela M. Lī mo Lu'isa Pingihemi Lī. Fakanofu ko e 'Aposetolo he 'aho 10 'o 'Epeleli 1941 'e Hiipa J. Kalānite; vahe'í ko e Palesiteni 'o e Kōlomu 'o e Kau 'Aposetolo 'e Toko Hongofulu Mā Uá he 'aho 23 'o Sānuai 1970; fokotu'u ko e Tokoni 'Uluaki kia Palesiteni Siosefa Filitingi Sāmita he 'aho 23 'o Sānuai 1970; fakanofu mo vahe'í ko e Palesiteni 'o e Siasí he 'aho 7 'o Siulai 1972; pekia he 'aho 26 'o Tisema 1973, 'i Sōleki Siti 'i he Potufonua Sōlekí, 'i 'Iutā, 'i hono ta'u 74.

12. Sipenisā Uili Kimipolo

Fanau'i he 'aho 28 'o Mā'asi 1895 'i Sōleki Siti he Potufonua Sōlekí 'i 'Iutā, ko e foha 'o 'Anitelū Kimipolo mo 'Ōlive Uili Kimipolo. Fakanofu ko e 'Aposetolo he 'aho 7 'o 'Okatopa 1943 'e Hiipa J. Kalānite; vahe'i ko e Palesiteni Le'ole'o 'o e Kōlomu 'o e Kau 'Aposetolo 'e Toko Hongofulu Mā Uá he 'aho 23 'o Sānuai 1970; hoko ko e Palesiteni 'o e Kōlomu 'o e Kau 'Aposetolo 'e Toko Hongofulu Mā Uá he 'aho 7 'o Siulai 1972; fakanofu mo vahe'i ko e Palesiteni 'o e Siasí he 'aho 30 'o Tisema 1973; pekia he 'aho 5 'o Nōvema 1985 'i Sōleki Siti he Potufonua Sōlekí, 'i 'Iutā, 'i hono ta'u 90.

13. 'Ēsela Tafu Penisoni

Fanau'i he 'aho 4 'o 'Aokosi 1899 'i Huitinī 'i he Potufonua Felengikilinī 'i 'Aitahō, ko e foha 'o Siaosi T. Penisoni mo Sala Tangikilī Penisoni. Fakanofu ko e 'Aposetolo he 'aho 7 'o 'Okatopa 1943 'e Hiipa J. Kalānite; vahe'i ko e Palesiteni 'o e Kōlomu 'o e Kau 'Aposetolo 'e Toko Hongofulu Mā Uá he 'aho 30 'o Tisema 1973; fakanofu mo vahe'i ko e Palesiteni 'o e Siasí he 'aho 10 'o Nōvema 1985; pekia he 'aho 30 'o Mē 1994 'i Sōleki Siti 'i he Potufonua Sōlekí 'i 'Iutā, 'i hono ta'u 94.

14. Hauati Viliami Hanitā

Fanau'i he 'aho 14 'o Nōvema 1907 'i Poise 'i he Potufonua 'Aitá, 'i 'Aitahó, ko e foha 'o Sione Viliami Hanitā mo Neli Malī Lasimiuseni Hanitā. Fakanofu ko e 'Aposetolo he 'aho 15 'o 'Okatopa 1959 'e Tēvita O. Makei; vahe'i ko e Palesiteni Le'ole'o 'o e Kōlomu 'o e Kau 'Aposetolo 'e Toko Hongofulu Mā Uá he 'aho 10 'o Nōvema 1985; vahe'i ko e Palesiteni 'o e Kōlomu 'o e Kau 'Aposetolo 'e Toko Hongofulu Mā Uá he 'aho 2 'o Sune 1988; fakanofu mo vahe'i ko e Palesiteni 'o e Siasí he 'aho 5 'o Sune 1994; pekia he 'aho 3 'o Mā'asi 1995 'i Sōleki Siti, Potufonua Sōlekí, 'i 'Iutā, 'i hono ta'u 87.

15. Kōtoni Pitinā Hingikelí

Fanau'i he 'aho 23 'o Sune 1910 'i Sōleki Siti, he vahefonua Sōleki Siti, ko e foha 'o Palaieni S. Hingikelí mo 'Eita Pitinā Hingikelí. Fokotu'u ko e Tokoni ki he Toko Hongofulu Mā Uá he 'aho 6 'o 'Epeleli 1958; fakanofu ko e 'Aposetolo he 'aho 5 'o 'Okatopa 1961 'e Tēvita O. Makei; vahe'i ko e Tokoni ki a Palesiteni Sipenisā W. Kimipolo he 'aho 23 'o Siulai 1981; vahe'i ko e Tokoni Ua kia Palesiteni Kimipolo he 'aho 2 Tisema 1982; Hoko ko e Tokoni 'Uluaki kia Palesiteni 'Ēsela Tafu Penisoni he 'aho 10 'o Nōvema 1985; vahe'i ko e Palesiteni 'o e Kōlomu 'o e Kau 'Aposetolo 'e Toko Hongofulu Mā Uá he 'aho 5 'o Sune 1994; ui ko e Tokoni 'Uluaki 'o Palesiteni Hauati W. Hanitā he 'aho 5 'o Sune 1994; fakanofu mo vahe'i ko e Palesiteni 'o e Siasí he 'aho 12 'o Mā'asi 1995.

FAKAHOKOHOKO FAKAMOTU'ALEÁ

A

- 'Akau fuá, tō e, 220-221
- Ako'i
faka'aonga'i 'o e folofolá ki
he'etau mo'uí, 303-307
fai 'o e fakamo'oní, 312-314
'A e fāmilí ki hono mahu'inga 'o
e ngāué mo e fatongiá, lēsoni
ki hono, 249-258
mei he folofolá, lēsoni ki hono,
301-308
ke 'ofa 'ia kinautolu 'oku tau
ako'i, 297-298
hono ma'u 'o e fakahinohino
mei he Laumālie Mā'oni'oní,
298-230, 310-312
'o e mālohi mo e ivi 'o e
Laumālie Mā'oni'oní, lēsoni
ki hono, 309-314
teuteu ke faiakó, lēsoni ki hono,
292-300
teuteu ke ako'i 'a e folofolá, 307
e lotu ke ma'u 'a e Laumālié,
298-300
ngaahi potufolofola ki he, 298-
300
mapule'i kitá, lēsoni ki hono,
259-268
'o e akó mo e teuteú, 296-298
'a e feako'i'akí, 292-296
- 'Alamā 'i He'ene Fai-papitaiso
he Ngaahi Vai 'o Molomoná,
kongā 'o e ngaahi fakatātaá
12
- Anga-ma'á
maumau e fono 'o e anga-ma'á
ko e faiangahala, 69-70
teití mo e, 73
sīpinga lelei 'a e mātu'á mo e, 75
mahu'inga 'o e, 69-70
fono 'o e, 69
lēsoni 'i he, 69-75
vala molumalú mo e, 74
toputapu 'o e sinó, 69-70
ngaahi potufolofola ki he, 75
ako'i 'o e fānaú ki he, 70-75
- 'Apasiá
'i he lotú, 58-60
fa'ifa'itaki'anga lelei mo e, 62
ki he 'Otuá, 55-57
fiefiá mo e, 57
ki he fale 'o e 'Eikí, 57
mahu'inga 'o e, 56
fakalelei'i 'o e, 60
lēsoni ki he, 55-62
'uhinga 'o e, 56
ki he huafa 'o e Tolu'i 'Otuá, 57
"taha 'o e ngaahi 'ulungāanga
lelei taha 'o e mo'uí," 55
mātu'á mo e, 60-62

- ako'i 'o e, 60–62
 'apí mo e, 57–58
- 'Apí
 'ātí 'i he, 276
 senitā ki he akó, 282–283
 lēsoni ki hono fakatupu ha
 'atakai langaki mo'ui 'i he,
 296–281
 fakatupu ha ongo lelei 'i he, 271
 lēsoni ki he ngoué 'i he, 206–216
 mālohi 'o e, 269–271
 tauhi 'o ha 'apí maau, 170–171
 lēsoni ki hono ako 'o e
 ongoongoleléi 'i he, 282–291
 'ai 'o ha fale ke hoko ko ha 'apí,
 271–279
 lēsoni ki hono pule'i lelei 'o e,
 170–176
 mūsika 'i he, 271–276
 feitu'u ki he me'a kotoa he,
 171–173
 palani 'o e ngāue 'i he, 175
 ngaahi tefito'i mo'oni 'o e
 maau 'i he, 171
 lēsoni ki he ngaohi ha me'a 'i
 he, 217–228
 mo'ui fakafalala pē kiate
 kitá mo e ngaohi 'o e 'ū
 me'á 'i he, 217–219
 fakafaingofua'i 'o e ngāue 'i he
 fale nofo'angá, 171–175
- 'Apinetai he 'ao 'o e Tu'i ko Noá,
 kongá 'o e ngaahi fakatātaá 11
- 'Ātakai, 'o e 'apí
 'ātí, 276
 ma'a 'i he, 280
 lēsoni ki hono fakatupu ha, 'oku
 langaki mo'ui 269–281
 fakafiefia, 279–280
 founga ke hiki hake ai 'a e,
 271–280
 ivi 'o e, 'o e 'apí, 269–280
 mūsiká 'i he 'apí, 271–276
- lava ke fakalelei'i 'a e ngaahi
 faka'ofó'ofa 'o natulá,
 276–279
 maau, 280
 ngaahi fakatāta ke fakalelei'i
 e, 276
 ngaahi potufolofola mo e
 ngaahi tohi ki he, 279
 ngaahi talēniti mo e ngaahi
 ngāue fakamea'a, 276
 televīsoné, 280
- 'Ātí
 fakatupulaki 'o e ngaahi talēniti
 he, 276
 pou pou'i 'i he 'apí 'o e, 276
- 'Aukai mo e fakamo'oni, houalotu
 ngaahi ouau 'oku fakahoko he,
 143–145
 taumu'a 'o e, 143–145
 taimi 'oku fakahoko ai 'a e,
 143–145
- 'Aukai
 ngaahi tāpuaki mei he, 49
 fānaú mo e, 50
 'Ēseta mo e, 51–53
 ngaahi fāmilí mo e, 49–50
 lēsoni 'i he, 49–53
 talangofuá mo e, 53
 ngafa 'i he hili 'o e papitaisó,
 28–29
 lotú mo e, 44
 mo e lotú 'okú na fakalelei'i 'a e
 tu'unga fakalaumālié, 49
 'uhinga ki he, 49
 ngaahi potufolofola ki he, 53
 ko e ma'u'anga mālohi, 50–53
- E
- 'Ēseta
 he 'ao 'o e tu'í, fakatāta 'o,
 (6-a), 52
 kongá 'o e ngaahi fakatātaá 4

F

- Faifekau, kau
 pou pou 'i 'o e teuteu
 fakatu'asino ki he, 162
 founa ke te hoko ai ko e,
 152–158
 lēsoni 'i he ngāue fakafaifekau
 mo e fakafeohi, 151–159
 teuteu ki he, 160–164
 lēsoni ki hono teuteu mo
 pou pou 'i 'o e, 160–167
 teuteu 'i 'o e to'utupu, 160–164
 fatongia ki hono teuteu, 160
 ako 'oku fie ma'ú. 162
 Ngaahi fatongia 'o e Kau
 Finemu 'i he tokoni, 164–167
- Faingata'a'ia fakaesino, fekau'aki
 mo e kainingalotu 'oku, vi–vii
- Fakafeohi mo e ngāue
 fakafaifekau, lēsoni 'i he,
 150–159
- Fakahā hono Alo 'i 'o Kalaisi ki he
 Kau Tauhi Sipí, kongā 'o e
 ngaahi fakatātaá 5
- Fakakaungāme'a
 lēsoni 'i he ngāue fakafaifekau
 mo e, 150–159
 ki he kainingalotu fo'ou, 158
- Fua 'i 'akau
 ki he fanga ki 'i pēpeé, 196–197
 ki he me'akai fakatupu mo'ui
 lelei, 186, 187–189
- Fakalalaka fakafotuitui, lēsoni
 ki he, 230–238
- Fakamolemole, 'omi 'e he
 fakatomala 'a e, 17–23
- Fakamo'oni,
 fai 'o e, 48
 fakatupulaki 'etau, mo e, 'a e
 ni'ihī kehē, 47–48
- Tēvita O. Makei, founa 'ene
 ma'u 'ene, 43
 'uhinga 'o e, 41
 holi ke tui ko e 'uluaki sitepú
 ia, 46
 fai e finangalo 'o e 'Otuá ke, 46
 'aukai mo lotu ma'u pē ki ha,
 46–47
 houalotu 'aukai mo e
 fakamo'oni, 143
 founa ke pukepuke ai 'a e,
 47–48
 founa ke ma'u ai ha'atau,
 43–47
 'a Siosefa Sāmitá, 42–43
 lēsoni ki he, 42–48
 Melioni G. Lomeni, founa ne
 ma'u ai e, 45
 fifili mo lotu 'i he tui ke ma'u
 ha, 46
 ue'i ke fai ha, 153–154
 ngaahi mo'oni kuo pau ke hoko
 ko e kongā 'o e, 41
- Fakamo'ui
 Vakai, papitaiso mo e mo'ui
 ta'engata
 ako ki he, 2
- Fakangāue, lēsoni ki he
 fakatupulaki 'o e ngaahi poto,
 240–248
- Fakatātaá, kongā 'o e ngaahi, 335
- Fakatomala
 fie ma'u 'a e taha kotoa ke,
 16–17
 'oku ne 'omi 'a e fakamolemole,
 17–23
 lēsoni ki he, 13–23
 ngaahi potufolofola ki he, 23
 ngaahi me'a 'oku fie ma'u ke
 tau fakatomala ai, 16
 'uhinga 'o e fakatomala, 13–15

Fakatupulaki

poto fakangāué, lēsoni 'i he,
240–248
ngaahi talēnití, lēsoni 'i he,
230–239
mo e ako'i 'o e mapule'i kitá,
lēsoni 'i he, 259–268

Faka'ehi'ehi, mei he mahakí,
lēsoni ki he, 199–205

Fāmilí, ngaahi

lēsoni 'i he talatalaifale mo e,
125–132
lēsoni 'i hono tokanga'i 'o e
me'a fakapa'anga 'a
e, 177–185
lēsoni 'i he me'akai fakatupu
mo'ui lelei ki he, 186–192
lēsoni ki hono ako'i hono
mahu'inga 'o e ngāué mo e
fatongia 'i he, 249–258

Fāmilí, fakahoko e fakataha alēlea
faka, 129

Fāmilí, efiafi faka-

ngaahi tāpuaki mei he, 139–140
'oku totonu ke fakahoko 'e he
fāmilí kotoa 'a e, 133
tokoni ke fakatupu ha ongo'i
lelei 'i he 'apí, 271
lēsoni 'i he, 133–140
'atā 'a e efiafi Mōnité ki he, 133

Fānaú

pisinisi fakafāmilí, ako'i ke nau
tokoni 'i hono tokanga'i
'o e, 255
ngaahi ngāue fakafāmilí mo
e, 256
Ngaahi Tefito'i Mo'oni 'o e
Ongoongoleléi, ako'i e
fānaú ke nau faka'aonga'i 'a
e, 265–266

fānau lalahi angé ke nau
tokanga'i 'a e fānau ikí, ako'i
'o e, 233–255
ha fatongia, 'oange ki he,
267–268
he mapule'i kitá, ako'i e,
264–268

Fatongia, ako'i 'o e fāmilí, lēsoni
ki he, 249–258

Fa'éé

tāpuaki mo e ngaahi fatongia 'o
e fa'é 'i he Kau Mā'oni'oni 'i
he Ngaahi 'Aho Kimui Ní,
115–118
lēsoni ki he me'akai fakatupu
mo'ui lelei ki he fa'éé mo e
pēpēé, 193–198

Fefine 'o e Kau Mā'oni'oni 'i he
Ngaahi 'Aho Kimui Ní
ngaahi fatongia mo e ngaahi
tāpuaki 'o e hoko ko e fa'é
'i he Kau Mā'oni'oni 'i he
Ngaahi 'Aho Kimui Ní,
115–118

ngaahi fatongia mo e ngaahi
tāpuaki 'o e hoko ko e uaifi
'i he Kau Mā'oni'oni 'i he
Ngaahi 'Aho Kimui Ní,
112–114

lēsoni ki he, 112–124
fefine te'eki mali, 118–124
Kau Finemui, 118

Fefine 'i he Vaitupú, tā 'e Carl
Bloch, kongá 'o e ngaahi
fakatātaá 6

Fefine, kau, te'eki mali
ngaahi fatongia, 118–124
tufakanga 'o e, 118–124

- Fefiné, kakai
 mo e lakanga fakataula'eikí,
 lēsoni ki he, 105–111
 ngaahi tāpuaki mei he lakanga
 fakataula'eikí, 105–106
 ngaahi tāpuaki ki he kakai
 fefine te'eki malí, 118–123
 ngaahi tāpuaki 'o ha fa'ē 'i he
 Kau Mā'oni'oni 'i he Ngaahi
 'Aho Kimui Ní, 115–118
 ngaahi tāpuaki 'o ha uaifi 'i he
 Kau Mā'oni'oni 'i he Ngaahi
 'Aho Kimui Ní, 112–114
 fakatupulaki ha ngaahi poto
 fakangāue pa'anga, lēsoni ki
 he, 240–248
 ma'u pē 'i 'api ha pa'anga,
 242–247
 faka'apa'apa'i mo poupou'i 'a e
 lakanga fakataula'eikí,
 106–107
 Kau Mā'oni'oni 'i he Ngaahi
 'Aho Kimui Ní, lēsoni ki he,
 112–124
 ngaahi fa'eé mo e ngāue
 pa'angá, 240–241
 teuteu ki he ma'u ngāué,
 238–242
 fengāue'aki mo e taki lakanga
 fakataula'eiki 'i he Siasí,
 110–111
 fengāue'aki mo e taki lakanga
 fakataula'eiki 'i he 'apí,
 109–110
 ngaahi fatongia 'o e fa'ē 'i he
 Kau Mā'oni'oni 'i he Ngaahi
 'Aho Kimui Ní, 115–118
 ngaahi fatongia 'o e uaifi 'i he
 Kau Mā'oni'oni 'i he Ngaahi
 'Aho Kimui Ní, 112–116
 ngaahi fatongia 'o e fefine 'i he
 Kau Mā'oni'oni 'i he Ngaahi
 'Aho Kimui Ní, lēsoni ki
 he, 112–124
 ngaafa 'o e fefine te'eki malí,
 118–124
 ngaahi potufolofola ki he,
 111, 123
 poupou'i 'o e kau ma'u lakanga
 fakataula'eikí 'i he 'apí,
 109–110
 Feke'ike'í
 ha'u mei he tēvoló, 34–35
 tuli 'a e Laumālie Mā'oni'oni,
 34–35
 Fiema'ú, feau 'etau ngaahi,
 219–225
 Fine'ofá, Fanongonongo 'o e," xi
 Folofolá, ngaahi
 fakatatau 'a e folofolá ki he'etau
 mo'uí, 303–307
 teuteu ke faiakó, 307–308
 ako 'o e, tokoni ke ma'u 'etau
 fakamo'oni, 45–45
 faiako mei he, lēsoni ki he,
 301–308
 Fuakava
 'o e papitaisó, 26
 'uhinga 'o e, 26
 'o e sākalamēnití, 26
 H
 Hanitā, Hauati W., piokālafi
 nounou 'o, 320
 Haohaoá, founga ki he, 29–31
 Hingikeli, Kōtoni B., piokālafi
 nounou 'o, 320
 Houalotu 'a e Siasí
 fakaafe'i 'o e ngaahi mahení, 157

lēsoni ki he, 141–149
ngafa 'i he hili 'o e papitaisó,
28–29

Husepāniti
talatalaifale mo e, 127
fakahaa'i e 'ofa mo e faka'atu'i
ki he, 124–127

K

Kakano'i manú mo e lau'i 'akau
lekiumé
ki he me'akai fakatupu mo'ui
lelei, 186, 187

Kalaisi
mo e Fānau 'o e funga Māmaní,
kongā 'o e ngaahi fakatāā
10
he Tutukí, fakatātā 'o, (2-c), 20
fakatupulaki ha tui kia, 2–12
he'ene lotu 'i Ketisemani,
fakatātā 'o, (2-b), 18
'ai kia kitautolu e huafa 'o, 26

Kalānite, Hiipa J., piokālafi
nounou 'o, 317

Kātaki ki he ngata'angá, 29

Kātaki'i 'a e kakai ta'e Siasí mo e
ngaahi kaungā-me'á, 156–157

Kau Tau 'e Toko Uaafé, kongā 'o e
ngaahi fakatāā, 13

Kaungā-me'á
fakaafe'i ki 'api pe ki he ngaahi
houalotu 'a e Siasí, 156–157
lēsoni 'i he ngāue fakafaifekaú
mo e fakafeohí, 150–158

Kimipolo, Sipenisā W., piokālafi
nounou 'o, 319

“Ko e Fāmilí: Ko ha
Fanongonongo ki Māmani,” x
“Ko e Kalaisi Mo'uí,” viii

L

Lakanga Fakataula'eiki
'uhinga 'o e, 88, 105
faka'apa'apa mo fai pau ki he,
106–107
lēsoni 'i he mahu'inga
'o e, 88–94
lēsoni ki he ngaahi ouau
'o e, 95–104
mahu'inga ki he hakeaki'i
'o e fāmilí, 92–93
tu'unga mo e ngaahi fatongia
'o e, 88
mālohi 'o e, tu'unga he
mā'oni'oni, 91–92
fakafoki mai 'o e, kia Siosefa
Sāmitá, 88
potu folofola ki he, 94
kakai fefine mo e, lēsoni ki he,
105–111

Lakanga Fakataula'eiki, fakataha
taimi 'oku fakahoko aí, 145–146
ko hai 'oku kau ki aí, 145–146

Langa, ngaahi nāunau fiema'u ki
he, 225

Langa 'o e 'A'aké, kongā 'o e
ngaahi fakatāā 1

Laumālie Mā'oni'oni
fakamo'oni ki he, 312–314
fakafiemālie 'a e, 36–37
ngaahi filí mo e, 35
muimui ki he ngaahi ue'i 'a e,
155–156
fakahinohino 'a e, 28, 309–312
tokoni ke tau tupulaki he
Siasí, 35
founga 'oku tokoni mai aí,
35–35
founga ke pukepuke ai Iá, 34–35
ue'i ha ngaahi 'ulungāanga
lelei, 35

- lēsoni 'i he me'a-foaki 'o e,
33–40
ngaahi potufolofola ki he,
38, 315
feinga ke ma'u e feohi 'o e, 38
faiako 'i he ivi mo e mālohi 'o e,
308–309, 312–313
fakamo'oni ki hono mo'oni 'o e,
37–38
fakatokanga mai, 35–36
he 'ikai nofo mo e kau
talangata'á, 34
ko ia 'okú ne ma'u 'a e, 38
'uhinga 'oku tau fie ma'u ai 'a e,
33–34
- Laumālie 'o e 'Eikí, fakatupu ha
ongó'i lelei 'i he 'apí, 271
- Lautohi Faka-Sāpaté, 145
- Lēsoni, 'i he tohi lēsoni ko 'ení,
v–vi
- Li, Hāloti B., piokālafī nounou
'o, 319
- Loto-mā'ulalo, ko ha fiema'u ki he
papitaisó, 26
- Lotu
ki he fakahinohino 'a e
Laumālie Mā'oni'óní, 310
'i he teuteu ke faiakó, 298–299
ko e ngafa, 28
- M**
- Maau mo e ma'a 'o e 'apí, 280
- Mahakí, malu'í 'o e
ma'á, 200
ta'ofi 'o e siemú, 199–200
tō'onga mo'ui lelei, 201–204
saati huhu malu'í, (24-a), 202
ngaahi huhu malu'í, 200–204
malu'í 'o e falé mei he
'inisēkité, 199
- lēsoni 'i he, 199–205
founga faka'auha totonu 'o e
tu'umama'o 'a e monumanú
mo e tangatá, 200
malu'í 'o e me'akaí, 200
Saati ki hono Teke'í mo e Malu'í
'o e Mahakí (24-a), 202
ngaahi faka'ilonga 'o e
mahakí, 204
faito'o 'o e taha puké, 204
- Makei, Tēvita O., piokālafī
nounou, 319
- Mali ta'engatá
ngaahi tāpuaki 'o e, 79–81
lēsoni 'i he, 77–86
teuteu ki he, 81–83
ngaahi 'uhinga ki he, 77
ngaahi fiema'u ki he, 81
feilaulau ki he, 83–84
fili 'o e hoa ta'engatá, 73, 81–82
- Malí
ngaahi tāpuaki 'o e, ta'engatá,
79–81
lēsoni ki he, ta'engatá, 77–86
teuteu ki he, ta'engatá, 81–82
feilaulau ki he, ta'engatá, 82–83
'uhinga 'o e mali tempalé,
77–79
- Mapule'í kita
fakatupulaki mo ako'í 'a e,
lēsoni ki he, 259–268
lava ke, 261–263
'ilo'í kitautolu, 263
fie ma'u ki he fakalakalaká,
259–262
lotu mo lau 'a e folofolá ke
tokoni he fakalakalaká, 267
fokotu'u ha ngaahi taumu'a,
262–267
ako'í 'o e fānaú, 263–267

Mātini, Kau Fononga Toho Saliote
'a, 'i he Anovai Tamalá (Bitter
Creek), 'i Uaiōmingi he 1856;
kongā 'o e ngaahi fakatātaá 15

Mele mo Mā'ata, kongā 'o e
ngaahi fakatātaá, 7

Me'a 'oku ngaohi 'i 'apí,
ngoué, 221
lēsoni ki he, 217–228
poto fakaako, 222–227
pukepuke ma'u, 222
ngaohi pe langa 'a e ngaahi
me'a 'oku fie ma'ú, 225
fakatolonga 'o e me'akai,
221–225
feau 'etau ngaahi fiema'ú,
219–225
monomono 'etau koloá, 225
mo'ui fakafalala kia kita mo e,
217–219
tuituí mo e monomonó, 225

Me'akai fakatupu mo'ui leleí
lēsoni 'i he, ki he fāmílí, 186–192
Pilamiti Fakahinohino ki he
Me'akai (22-b), 190
me'akai 'okú ne 'omi 'a e ivi
fakatupu mo'ui leleí, 186–192
ako 'a e kau faifeakú ke nau
teuteu 'a e me'akai 'oku
fakatupu mo'ui leleí, 162
lēsoni 'i he, ki he fa'eé mo e
pēpēé, 193–196
ki he kakai fefine feitamá,
193–196
teuteu 'o e me'akai fakatupu
mo'ui leleí, 191–192
Lea 'o e Potó mo e, 186–191

Molumalú
lēsoni 'i he, 69–76
kofu molumalú, 75
sīpinga 'a e mātu'á, 75
toputapu 'o e sinó, 69–71

ngaahi potufolofola ki he, 76
ako'i 'o e fānaú ki he, 71–76

Monumanú, tauhi 'o ha, 221

Mōsese 'i he Vao Kutá, kongā 'o e
ngaahi fakatātaá 2

Mo'úa
faka'ehi'ehi mei he, 184
tokanga'i 'o e me'a fakapa'anga
'a e fāmílí, lēsoni 'i he,
177–185

Mo'ui fakafalala pē kiate kita mo
e ngaohi 'a e ngaahi me'a 'o e
'apí, 119–221

N

Natulá, faka'ai'ai ke manako ki,
276–278

Nifai, Ko hono Valokí'i 'e, Hono
Ongo Ta'oketé, kongā 'o e
ngaahi fakatātaá, (1-d), 10

NG

Ngaue fakafaifeakú mo e fakafeohí
'omi 'a e fiefiá, 152
founga fakahokó, 152–158
mahu'inga 'o e, 151–152
lēsoni 'i he, 151–159

Ngāue 'ofa, ko e teuteu ki he
ngāue pa'angá, 241–243

Ngāué
tokoni ki he lavame'a 'a e
fāmílí, 251
pisinisi fakafāmílí, ako'i 'a e
fānaú ke nau tokoni 'i he,
253–254
ngaahi ngāue fakafāmílí, 256
ako 'a e fānaú ke nau sai'ia he,
256–257
faingamālie 'o e, 249–250
ako'i 'o e fānaú ke, 214–251

ako'i ke nau tokanga'i 'enau
 ngaahi fiema'u fakatu'asinó,
 251–255
 ako'i e fānaú ke fiefia 'i he,
 256–258
 ako'i 'o e fāmilí ki hono
 mahu'inga 'o e, lēsoni ki
 he, 249–259
 ako'i 'o e fānau lalahí ke nau
 tokanga'i 'a e fānau ikí, 255
 ngaahi founga ke ako'i ai 'a e
 fānaú, 251–257
 Ngāue mālohi, ako'i e fānaú ke,
 249–250
 Ngoue
 ke ma'u ha me'akai fakatupu
 mo'ui lelei, 206
 lēsoni ki he, 'i 'apí, 206–216
 palani ki he ngoue 'i 'apí,
 205–214
 tō 'o e ngoué, 214
 teuteu 'o e konga kekekele ki he
 ngoué, 212–214
 fale'i 'a e kau palōfitá ki he, 206
 tokanga'i 'o e ngoué, 214

O

'Ofa faka-Kalaisí
 lēsoni 'i he, 63–69
 'ofa haohaoá, 63
 'ofa haohaoa 'a Kalaisí, 63
 tokoní mo e, 65–68
 'Ofa
 'a Kalaisí, 63–64
 fekau ke, 64
 fuakava ke, 65–68
 lēsoni ki he, 63–69
 'ofa haohaoá—'ofa faka-
 Kalaisí, 63
 langaki 'e he tokoní 'a e, 67
 'Ohomohe Faka'osí, Ko e, tā 'e
 Carl Bloch (17-a), 142

konga 'o e ngaahi fakatātaá 8
 Ongoongolelé
 'atimosifia ki he ako 'i he 'apí,
 283–284
 fakamo'oni ki he fānaú, 289–291
 ngaahi tāpuaki hono ako 'o e,
 289–291
 efiafi fakafāmilí mo e, 289
 lēsoni ki hono ako 'o e
 ongoongolelé 'i he
 'apí, 282–291
 kuo pau ke ako'i 'e he mātu'á
 'a e, 282
 palani ki he ako fakafāmilí 'o e,
 283–285
 lotu mo e fāmilí, 283–285
 lēsoni 'i he teuteu ke ako'i 'a e,
 292–300
 ngaahi potufolofola ki he, 291,
 298–300
 ako 'o e ngaahi potufolofola ki
 he, 284–289, 296–298
 ngaahi momeniti ke ako'i ai
 'a e, 284
 feako'i 'aki 'a e, 292–295
 Ouau 'o e Lakanga Fakataula'eikí
 ngaahi tāpuaki mei he, 97–100
 'uhinga mo e lisi 'o e, 95
 lēsoni ki he, 95–104
 kātaki 'i he tatali ki he ngaahi
 tāpuaki mei he, 100–103
 ngaahi potufolofola ki he, 104

P

Palesiteni 'o e Siasí, ngaahi
 piokālafí nounou 'o e Kau,
 316–319
 Papitaisó
 fuakava 'o e, 26
 mo e mo'ui ta'engatá, 24–26
 lēsoni 'i he, 24–32
 ngaahi ngafa hili e, 28–32

ngaahi fie ma'u ki he, 26
ngaahi potufolofola ki he, 32
'uhinga kuo pau ke tau
papitaiso ai, 25

Patisetí
Ngaahi foaki, fakahū pa'anga,
me'akai, vala, fale, fakamole
fakafaito'o, fefononga'aki,
'uhila mo e nāunau 'a e Siasí,
177–185
lēsoni 'i he, 177–185
palani ki hono faka'aonga'i 'o e,
'a e fāmilí, 177–179
sipinga 'o e patisetí (21-b), 180

Pa'angá, me'a faka-
faka'ehi'ehi mei he mo'uá, 184
patisetí, 179–184
lēsoni 'i hono tokanga'i 'o e
me'a, 'a e fāmilí, 177–185
ngaahi fiema'u mo'oní, 183
palani ki hono founa
faka'aonga'i, 177–180
sipinga 'o e patiseti ki he,
(21-b), 180
pa'anga 'oku fakahū, 180–183
vahēhongofulú mo e ngaahi
foaki faka-Siasí, 179–181

Penisoni, 'Ēsela Tafu
piokālafí nounou 'o, 319

Pēpeé,
me'akai ma'á e, 194–198
hu'a huhu 'o e fa'éé mo hono
fafanga hiná, 193–197
me'akai fakatupu mo'ui lelei
ma'á e, 192–198
taimi ke fafanga 'aki ai e ngaahi
me'akai kehé, 197–198

Pita, Sēmisi, mo Sione 'i he'enau
foaki 'a e Lakanga Taula'eiki
Faka-Melekisēteki kia Siosefa
Sāmita mo 'Ōliva Kautelé,
fakatātā (11-a), 89

Pōto'i fakangāue
fakatupulaki ha, lēsoni ki he,
240–248
ma'u ha pa'anga pē 'i 'api,
242–246
ako e ngaahi pōto'i fakangāue
'oku 'ikai ke tau ma'ú,
225–227
ngaahi fa'éé mo e, 240–241
teuteu ki he ngāue pa'angá,
241–242
'uhinga 'e fie ma'u ai 'a e kakai
fēfiné ke ngāue pa'angá, 240
totonu ke taau 'a e kakai
fēfiné ke nau hoko ko e kau
tauhi 'api pea mo toe ngāue
pa'angá, 240–241

Pule'i
lēsoni 'i hono, 'o e me'a
fakapa'anga 'a e fāmilí,
177–185
lēsoni ki hono, lelei hotau 'apí,
170–176

S

Sākalamēnití, 'uhinga 'o e
houalotu, 141–143

Sākalamēnití, ma'u ma'u pē 'o e, 28

Sāmita, Siosefa F, piokālafí
nounou 'o, 317

Sāmita, Siosefa Filitingi, piokālafí
nounou 'o, 318

Sāmita, Siosefa, piokālafí nounou
'o, 316

Sāmita, Siasosi 'Alipate, piokālafí
nounou 'o, 317

Samuela ko e tangata Leimana
'i he Funga 'aá, kongá 'o e
ngaahi fakatātaá 14

Samuela, Ui 'e he 'Eikí 'a e
Tamasi'í ko, kongá 'o e ngaahi
fakatātaá 3

Siasí, houalotu 'a e
ngaahi tāpuaki 'o e ma'u e
ngaahi, 148
ngaahi houalotu 'a e fānaú, 145
ngaahi houalotu 'a e tamaiki
feginé, 145
'aukai mo e fakamo'oni,
143–145
lēsoni ki he, 141–149
'ai 'o e ngaahi houalotú ke ola
leleí, 145–148
ngaahi fakataha lakanga
fakataula'eikí, 143
Palaimelí, 145
ngaahi taumu'a 'o e, 141–146
Fine'ofa, 146
houalotu sākalamēnití, 141–145
ngaahi potufofolola ki he, 149
Lautohi Faka-Sāpaté, 145
ngaahi houalotu 'a e kakai
feginé, 145
Kau Finemui, 145

Silá, loki, 'i he Temipale Vēnolo
'Tutaá, kongá 'o e ngaahi
fakatātaá 16

Sinó, toputapu 'o e, 69–70

Sinou, Lolenisō, piokālafí nounou
'o, 317

Sīpinga lelei, tā ki he fāmilí,
kaungā-me'á, mo e kakai te'eki
Siasí, 156–157

Sīpinga, 'oku tā ki he fāmilí,
kaungā-me'á, mo e kakai te'eki
Siasí, 156–157

Sīsū 'i he Matapaá, kongá 'o e
ngaahi fakatātaá 9

Siuliō
ma'á e fanga ki'i pēpēé, 197

ki he me'akai fakatupu mo'ui
leleí, 187

T

Ta'engatá, ngaahi fiema'u ki he
mo'ui, 29–31

Talatalaifale mo hotau fāmilí
fakataha alēlea fakafāmilí 'i he,
129–131

lēsoni 'i he, 125–132
mahu'inga 'o e, 131

Talēniti, ngaahi
fakatupulaki 'o e, lēsoni ki
hono, 230–239

'ilo'i mo fakatupulaki 'o e,
231–235

ma'u 'e he taha kotoa ha ngaahi
talēniti mo ha ngaahi me'a te
ne lava ke fai, 230–231

ko hono faka'aonga'i totonú te
ne 'omi 'a e fiefiá, 232–239
potufofolola ki he, 239

faka'aonga'i pe 'e mole, 235–236

Tamai, ngaahi

lēsoni 'i he talatalaifale 'a e, mo e
fāmilí, 125–132

talatalaifale mo e uaifí, 127

ngaahi ouau 'o e lakanga
fakataula'eikí, 95, 97

fatongia 'i he 'apí, 107–108, 125

Teila, Sione, piokālafí nounou, 316

Teití, ngaahi tu'unga 'o e,
mo e anga-ma'á, 73
poupou'i 'a e, 73

Temipale Manila Filipainí, kongá
'o e ngaahi fakatātaá 16

Tohi lēsoni, ko 'ení
tonu ke ako 'e he fefine taki
taha he lolotonga 'o e uiké, vi

ngaahi fokotu'u ki he faiako
'o e, v-vi
ma'á e kakai fefine mo e tamaiki
fefine 'i he fakataha he
Sāpaté, v

Tohi, foaki 'o e Tohi 'a Molomoná,
tohi tufá, mo e ngaahi, 'a e
Siasí, 154-155

Tohí, poupou'i ke nau sai'ia 'i he
ngaahi, leleí, 279

Tokoni
langa ki ha 'ofa, 65
fuakava ke fai ha, 65-66
lēsoni ki he, 63-68

Tuí
'uhinga 'o e, 2
faka'aonga'i 'o e, 5-9
founga ke fakatupulaki ai
'a e, 2-5
tauhi 'aki 'a e talangofua, 9-11
lēsoni 'i he, 2-12
ngaahi potufofolola ki he, 12

U

Ue'i 'a e Laumālié, muimui ki he,
155-156

Uelofea 'a e kakai kehé, tokanga
ki he, 28-29

Utalafi, Uilifooti, piokālafí
nounou 'o, 316-317

V

Vaí, faka'aonga'i 'a e vai ma'a
ke hu'i 'aki e hu'akau 'a e
pēpēé, 195

Vaivaí, ngaahi, 'e fakahā mai 'e he
'Eikí hotau ngaahi, 17

Valá, tu'unga taau 'o e
mo molumalu, 73-74
poupou'i 'o e molumalú, 73-74

Vesitapoló
ma'á e fanga pēpēé, 196
ki he me'akai fakatupu mo'ui
leleí, 186, 187
ngoue, 'i 'apí, lēsoni ki he,
206-216
tō mo hono fakatolonga 'o e,
221-223
Mātiu 11:28-30; 2 Nīfai 26:33; 3
Nīfai 9:14-18; Molonai 10:32

KONGA 'O E NGAAHI I FAKATĀTĀÁ

'Oku 'i he kongá ni ha ngaahi fakatātā kuo filifili mei he Ngaahi Fakatātā 'o e Ongoongoleí (34730.900). 'E lava 'o faka'aonga'i 'a e ngaahi fakatātāá ni ko ha ma'u'anga tokoni makehe ki hono ako mo hono ako'i 'o e ongoongoleí 'i he lotú pea mo e 'apí.

Fuakava Motu'á

1. Fo'u 'o e 'A'aké
Sēnesi 6–7; Mōsese 8
2. Ko Mosese 'i he Vao Kutá
'Ekesōtosi 1:1–2:10
3. Ko Tamasi'i ko Samuelá 'i Hono Ui 'e he 'Eikí
1 Samuela 3:1–10, 19–20
4. 'Ēseta
'Ēseta 1–10

Fuakava Fo'ou

5. Ko Hono Talaki hono 'Alo'i 'o Kalaisí ki he Kau Tauhi Sipí
Luke 2:8–20
6. Ko Fefine he Vaitupú (tā 'e Carl Bloch. Faka'aonga'i 'i he ngofua mei he Musiume Hisitōlia Fakafonua 'i Feletilisipoki 'i Hileloti)
Sione 4:3–30, 39–42
7. Mele mo Mā'ata
Luke 10:38–42; Sione 11:5
8. Ko e 'Ohomohe Faka'osí (tā 'e Carl Bloch. Faka'aonga'i 'i he ngofua mei he Musiume Hisitōlia Fakafonua 'i Feletilisipoki 'i Hileloti)
Mātiu 26:17–30; Ma'ake 14:12–26; Luke 22:7–23, 39; Sione 13:1, 23–35; 14–17; 18:1; Liliu 'a Siosefa Sāmita 'o e Mātiu 26:22–24
9. Ko Sisū 'i he Matapaá
Fakahā 3:20
10. Ko Kalaisi mo e Fānau mei he Funga Māmaní
Mātiu 11:28–30; 2 Nīfai 26:33; 3 Nīfai 9:14–18; Molonai 10:32

Tohi 'a Molomoná

11. Ko 'Apinetai he 'Ao 'o e Tu'i ko Noá
Mōsaia 11–17
12. Ko e Fai Papitaiso 'a 'Alamā he Ngaahi Vai 'o Molomoná
Mōsaia 17:2–4; 18:1–17
13. Ko e Kau Talavou 'e Toko Uaafé
'Alamā 53:10–21; 56:44–56; 58:39
14. Ko e Tangata Leimana ko Samuelá 'i he Funga 'aá.
Hilamani 13:1–16:8

Hisitōlia 'o e Siasí

15. Ko e Kau Fononga Toho Saliote 'a Mātiní he Anovai Tamalá (Bitter Creek), 'i Uaiōmingi, 1856
Ko Hotau Tukufakaholó: Ko ha Hisitōlia Nounou 'o e Siasí 'o Sīsū Kalaisi 'o e Kau Mā'oni'oni 'i he Ngaahi 'Aho Kimui Ní, 92–96

Tā 'o e Ngaahi Tamipalé

16. Temipale Manila Filipainí
Loki sila, Temipale Vēnolo 'Iutaá







Henry Cavendish - 1785



























16



17

