

LEKTIONSBOOK FÖR BARNTILLSYNEN

# SEN EDRA SMÅ



# SEN EDRA SMÅ

LEKTIONSBOOK FÖR  
BARNTILLSYNNEN

Utgiven av  
Jesu Kristi Kyrka av Sista Dagars Heliga  
Salt Lake City, Utah

Kommentarer och förslag angående lektionsboken uppskattas.  
Skicka dem till Curriculum Development,  
50 East North Temple Street, Room 2404, Salt Lake City, UT 84150-3200 USA  
[cur-development@ldschurch.org](mailto:cur-development@ldschurch.org)

Ange namn, adress, e-postadress, församling och stav.  
Se till att ange lektionsbokens titel.  
Ge sedan dina kommentarer och förslag angående lektionsbokens starka sidor  
och vad som kan förbättras.

© 2007 Intellectual Reserve, Inc.  
Med ensamrätt  
Printed in the United States of America

Engelskt original godkänt: 7/08  
Godkänt för översättning: 7/08  
Originalets titel: *Nursery Manual: Behold Your Little Ones*  
Swedish  
37108 180 ISBN 91-86881-59-0

## INNEHÅLL

Introduktion . . . . .	1
Brev till föräldrar . . . . .	7
Lektioner	
1. Jag är ett Guds barn . . . . .	8
2. Min himmelske Fader har en plan för mig. . . . .	12
3. Jag kan be till min himmelske Fader . . . . .	16
4. Min himmelske Fader och Jesus Kristus älskar mig . . . . .	20
5. Jesus Kristus visade oss hur man älskar andra . . . . .	24
6. Den Helige Anden hjälper mig. . . . .	28
7. Jesus Kristus skapade världen åt mig . . . . .	32
8. Söndagen är en dag när jag tänker på min himmelske Fader och Jesus Kristus . . . . .	36
9. Jag har en kropp som liknar min himmelske Faders . . . . .	40
10. Jag ska ta hand om min kropp . . . . .	44
11. Jag älskar min familj . . . . .	48
12. Jag kan be tillsammans med min familj . . . . .	52
13. Min familj kan vara tillsammans för evigt . . . . .	56
14. Jag ska lyda . . . . .	60
15. Jag ska vara tacksam . . . . .	64
16. Jag ska säga "förlåt" . . . . .	68
17. Jag ska dela med mig . . . . .	72
18. Jag ska älska andra . . . . .	76
19. Jag kan vara glad . . . . .	80
20. Jag ska vara vördnadsfull. . . . .	84
21. Joseph Smith såg vår himmelske Fader och Jesus Kristus. . . . .	88
22. Mormons bok lär mig om Jesus Kristus . . . . .	92
23. Jag älskar skrifterna. . . . .	96
24. Jag ska följa profeten . . . . .	100
25. Jag är medlem i Jesu Kristi Kyrka av Sista Dagars Heliga . . . . .	104
26. Jag ska döpas och konfirmeras . . . . .	108
27. Sakramentet hjälper mig att tänka på Jesus Kristus . . . . .	112
28. Min himmelske Fader välsignar mig genom prästadömet . . . . .	116
Lektioner för särskilda tillfällen	
29. Jesus Kristus har uppstått (påsk). . . . .	120
30. Jesus Kristus är vår himmelske Faders Son (jul) . . . . .	124
Minilektion: Välkommen till barntillsynen. . . . .	128
Minilektion: Grattis på födelsedagen! . . . . .	129
Aktivitetsregister . . . . .	130
Bildregister. . . . .	131

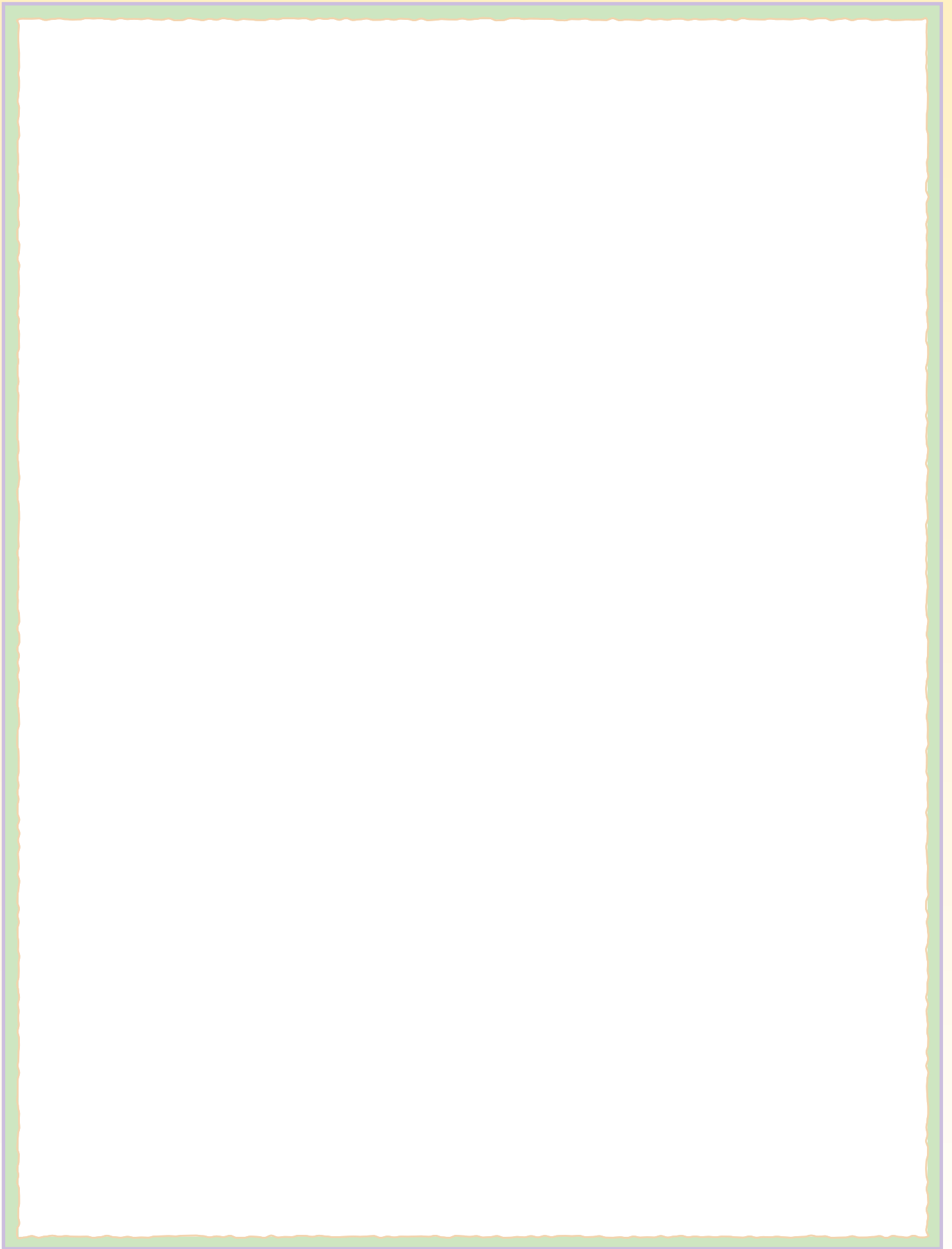

# INTRODUKTION

## BARNTILLSYVEN

**Syfte** Syftet med barntillsynen är att hjälpa barnen lära sig Jesu Kristi återställda evangelium och efterleva det. Barntillsynen ska hjälpa barnen öka sin kunskap om och kärlek till vår himmelske Fader och Jesus Kristus, få positiva upplevelser i kyrkan och stärka sin självkänsla.

**Brev till föräldrar** Några veckor innan ett barn börjar i barntillsynen bör Primärs president ge barnets föräldrar en kopia av brevet på sidan 7.

**Barntillsynsledare** Minst två personer (en barntillsynsledare och en biträdande barntillsynsledare) ska kallas till varje barntillsynsklass. Om barntillsynsledarna inte är man och hustru bör de vara av samma kön. Barntillsynsledarna ska arbeta tillsammans under hela barntillsynen för att försäkra sig om barnens säkerhet och välmående.



**Den fysiska miljön** Barntillsynen ska vara en kärleksfull, trygg och organiserad inlärningsupplevelse för barnen. Rummet ska vara rent, glatt och inbjudande och om möjligt vara i närheten av en toalett. Leksakerna ska vara rena, säkra och i bra skick. Leksaker som kräver klättring ska inte användas.

**Tidsschema** Barntillsynen varar normalt lika länge som tiden för Primär. Tiden ska delas in i flera segment, till exempel lektion, mellanmål, musikstund och lekstund.

Barnens behov hjälper dig avgöra i vilken ordning segmenten ska tas och hur långa de ska vara. Barn tycker om regelbundna vanor, så följ samma ordning varje vecka.

- **Lektion:** Börja och avsluta lektionstiden med en bön, som ett av barnen normalt ska be (med hjälp av en av barntillsynsledarna om så behövs). Under lektionstiden använder du någon eller alla aktiviteterna ur en lektion i den här boken. Du kan upprepa aktiviteterna under hela barntillsynstiden. Annat material som producerats av kyrkan, till exempel *Barnens sångbok* och kyrkans tidningar, kan också vara till hjälp.
- **Lek:** Låt barnen leka fritt med leksaker, pussel och böcker. Barn lär genom att leka. När lekstunden är över hjälper du barnen att städa upp.
- **Mellanmål:** Ge barnen ett nyttigt mellanmål som är lätt att hantera. Fråga föräldrarna om det finns något som de inte vill att barnen ska äta. Hjälper du barnen tvätta händerna och välsigna maten innan de börjar äta. Pengar till mellanmål ska tas ur Primärs budget.

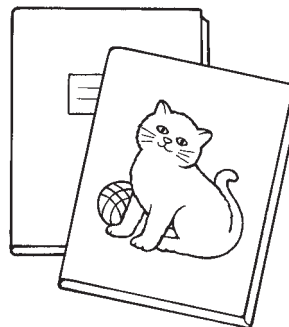

För information om utmärkande drag hos barn i barntillsynsöldern, se *Undervisning: Den högsta kallelsten*, s 110–111.

**Schema:** När du planerar schemat för din barntillsyn bör du tänka på barnens behov. Hur länge kan de sitta stilla innan de behöver röra på sig? När blir de hungriga och behöver ett mellanmål? Kan en lugn aktivitet hjälpa dem förbereda sig för lektionen? Tänk på att många barn inte kan koncentrera sig på en och samma sak så länge. Var uppmärksam på rastlöshet och andra beteenden som visar att barnen behöver ombyte.

**Lek:** Många barn i barntillsynsöldern är inte känslomässigt eller socialt redo att dela med sig av leksaker eller andra saker. Tvinga dem inte att dela med sig om de inte vill det.



- *Musik*: Sjung sånger, spela enkla musikinstrument eller förflytta er eller marschera till musik. (Se "Musik i barntillsynen", på sidan 4.) Denna del av barntillsynstiden kan vara en del av lektionstiden eller hållas separat.

Efter barntillsynen bör lärarna se till att barnen enbart blir hämtade av föräldrarna eller andra medlemmar i den närmaste familjen. De bör inte låta någon annan hämta barnen om inte föräldrarna har godkänt det.

*Övergångar* Skapa en rutin som hjälper barnen gå från en del av barntillsynen till en annan. Ni kan till exempel sjunga en sång som "Sjunga är roligt" (*Barnens sångbok*, s 129) och använda ord som "Städa, det är så roligt så" eller "Tvätta sig är så roligt så", och så vidare.

## OM LEKTIONERNA I DEN HÄR BOKEN

Syftet med lektionerna i den här boken är att hjälpa barntillsynsbarnen lära sig de grundläggande lärdomarna i Jesu Kristi återställda evangelium. Be om vägledning och sök Andens inflytande när du förbereder dig för att hålla dessa lektioner. (Se *Undervisning: Den högsta kallelsen*, s 97–99.) Du kan hålla dem i den ordning du önskar och du kan hålla samma lektion flera veckor i rad. Du kan också hålla samma lektion två gånger under barntillsynstiden, beroende på barnens behov och intresse.

Använd bara sådana hjälpmedel i barntillsynen som kyrkan har producerat. Förutom aktiviteterna i lektionsboken kan du använda lekar, bilder, sånger, berättelser och andra aktiviteter ur kyrkans tidningar.

Använd skrifterna när du undervisar barnen. När det står i lektionen att du ska återge en berättelse ur skrifterna, öppnar du skrifterna och pekar på stället där berättelsen finns. Detta hjälper barnen förstå att det du undervisar om kommer från skrifterna. Lär dem uppskatta och visa värn för skrifterna. Om du inte har egna exemplar av skrifterna frågar du din biskop eller grensresident hur du kan få tag på dem.

När du håller lektionerna bör du vara lyhörd för barnens hem- och familjeförhållanden. När det talas om föräldrar och familjen i lektionerna bör du tänka på de barn som fostras av en ensamstående förälder, av mor- eller farföräldrar eller av andra familjemedlemmar.

Var också lyhörd för känslorna hos de barn som har fysiska handikapp. Koncentrera dig på det som barnen *kan* göra, inte på det de inte kan göra. För mer information om hur man undervisar barn med handikapp, se *Undervisning: Den högsta kallelsen*, s 38–39.

Lektionens huvuddelar anges nedan:

*Till läraren* Varje lektion inleds med en kort förklaring av lärdomen du ska undervisa om och tillhörande skriftställen. Genom att läsa och begrunda inledningen och tillhörande skriftställen förbereder du dig andligt för att undervisa om lärdomen för barnen genom Anden. Det är inte meningen att inledningen ska läsas upp för barnen.

*Tillämpningsaktiviteter* Syftet med tillämpningsaktiviteterna är att lära barnen evangeliet genom att ge dem möjlighet att:

- Höra om lärdomen.
- Se något visuellt som har med lärdomen att göra.

*Aktiviteter*: Var uppmärksam på barnens engagemang under aktiviteterna. Du känner till barnens förmågor och behov i din barntillsyn. Anpassa aktiviteterna efter behov. (Se *Undervisning: Den högsta kallelsen*, s 33–34.)

*Aktivitetslåda*: Du kan göra i ordning en aktivitetslåda som ni kan ha i barntillsynsrummet. Den kan innehålla sådant som ni har gjort eller använt till olika aktiviteter, till exempel pussel, bilder, dockor, kopior av färgläggningsblad och så vidare. Du kan använda dessa saker när som helst under barntillsynstiden.

- Sjunga (eller lyssna på en sång) om lärdomen.
- Göra något fysiskt som har med lärdomen att göra.
- Berätta något om lärdomen.

Gör i ordning en särskild plats i barn tillsynsrummet där du kan samla barnen nära dig för tillämpningsaktiviteten. Det kan vara på en filt eller på en matta på golvet, eller på stolar som placerats i en cirkel. Sitt eller knäböj så att du är nära barnen och sitter i ögonnivå med dem. (Obs: Klä dig passande för att knäböja, sitta på golvet och böja dig fram.)



**Samlingsaktiviteter:** Börja lektionen med att samla barnen genom en sång eller aktivitet som godkänts av kyrkan. Om du använder samma samlingsaktivitet varje vecka kommer barnen att känna igen aktiviteten som en signal om att det är dags för lektion, och detta hjälper dem att göra sig redo för lektionen. En samlingsaktivitet kan vara så enkel som att du klappar händerna rytmiskt och ber barnen klappa händerna tillsammans med dig. Nästan varje sång eller aktivitet som godkänts av kyrkan fungerar om den är enkel och du konsekvent använder den varje vecka.

Här är några andra exempel på samlingsaktiviteter:

- Sjung en sång som barnen tycker om, till exempel "Jag är Guds lilla barn" (*Barnens sångbok*, s 2–3) eller "Älska varandra". (*Barnens sångbok*, s 74)
- Sjung "Klappa händerna" (*Barnens sångbok*, s 125), med följande ord:  
Är du redo för lektionen, sätt dig ner.  
Är du redo för lektionen, sätt dig ner.  
Om vi lyssnar och vi lär oss, då är Anden alltid när oss.  
Är du redo för lektionen, sätt dig ner.
- Återge följande aktivitetsvers och be barnen göra rörelserna tillsammans med dig:  
Jag blir glad varje gång jag kyrkan ser, (sätt ihop fingertopparna så att de bildar en spira)  
här lär jag om Jesus, sjunger (kupa händerna runt munnen) och ber. (Lägg armarna i kors.)

**Valfria aktiviteter** I varje lektion föreslås två till fyra valfria aktiviteter som du kan välja bland som tillägg till lektionen om du så önskar. Du kan också använda dessa aktiviteter vid andra tidpunkter under barntillsynstiden. Många av dessa aktiviteter kräver ytterligare förberedelser. Om materialet som behövs till aktiviteterna inte finns tillgängligt kan du använda annat liknande material. Pengarna till detta material kan tas från Primärs budget.

**Samling:** Beröm de barn som sitter ner tillsammans med dig. Om några av dem inte vill sitta ner så tvingar du dem inte utan uppmuntrar dem med olika aktiviteter. Medan en barntillsynsledare undervisar kan den andra barntillsynsledaren hjälpa till att rikta barnets uppmärksamhet på lektionen.

**Sånger:** Om du använder en sång eller aktivitetsvers som samlingsaktivitet upprepar du den några gånger och med en allt tystare röst varje gång.

**Repetition** hjälper barnen att lära. Om barnen tyckte särskilt mycket om en viss tillämpningsaktivitet eller någon annan aktivitet kan du upprepa den några gånger under barntillsynstiden och under kommande veckor.



**Visuella hjälpmedel** Varje lektion innehåller två sidor med bilder: En färgbild och en bild som kan färgläggas. Syftet med dessa bilder är att förstärka budskapet som undervisas i lektionen. Förslag på hur man kan använda bilderna ges i lektionerna.



**Undervisningsförslag** Till höger på varje sida finns förslag som är till hjälp för dig i undervisningen. Några av förslagen handlar om hur du kan genomföra en viss aktivitet, men de flesta är allmänna principer som du kan använda dig av när du undervisar små barn.

## MUSIK I BARTILLSYNEN

Barn i barntillsynsålder är redo och ivriga att lära sig om vår himmelske Fader och Jesus Kristus, och musik kan vara till hjälp vid inläringen. Musik inbjuder Anden och kan skapa en varm och kärleksfull atmosfär som gör barntillsynen till en glad plats att vara på.

Oroa dig inte om du inte är så duktig på att sjunga. Barnen lyssnar på orden, tittar på dina ansiktsuttryck och gläds åt melodin i stället för att koncentrera sig på din sångförmåga.

**Hur du kan använda musik** Musik kan ha flera olika syften i barntillsynen. Du kan använda den för att:

- Välkomna barnen. Du kan till exempel spela stilla musik i bakgrunden när barnen kommer in i barntillsynsrummet.
- Undervisa om evangeliets principer. I de flesta av lektionerna i den här boken ges förslag på sånger som handlar om lektionens tema.
- Hjälpa barnen förbereda sig för en annan aktivitet — till exempel för att skapa en vördnadsfull atmosfär som förberedelse för lektionstiden.
- Ge barnen en chans att röra på sig och ha roligt.
- Göra barnen bekanta med sångerna de kommer att sjunga i Primär.

**Hjälp barnen att delta** För att lära barnen en sång sjunger du en rad några gånger och ber sedan barnen sjunga den tillsammans med dig. Beröm dem för deras ansträngningar. Först kanske de bara sjunger ett eller två ord, och de mindre barnen kanske inte sjunger alls, men de kan ändå lära sig den och ha roligt medan de lyssnar på dig. De kan också tycka om att göra enkla rörelser som passar till orden i sången. Så småningom lär de sig orden och börjar sjunga tillsammans med dig, särskilt om du sjunger sångerna ofta.



**Visuella hjälpmedel:** För att hjälpa barnen lära sig med hjälp av olika bilder pekar du på detaljer som rör de principer du undervisar om.

**Musik:** Du behöver varken piano eller CD-spelare för att använda dig av musik i barntillsynen. Barnen tycker om att bara samlas runt dig och sjunga. Lär dig texten till sångerna så att du kan ha ögonkontakt med barnen.

**Musikhjälpmedel:** Du kan ha en låda med musikhjälpmedel i barntillsynsrummet. Den kan innehålla listor på sånger och aktivitetsverser som barnen tycker om, enkla bilder som barnen kan hålla i medan ni sjunger och enkla musikinstrument.

*Andra resurser* Texten till flera sånger finns med i lektionerna i den här boken. Du kan också använda:

- *Barnens sångbok* och ljudinspelningar av primärsånger. Sånger som är enkla och har upprepade meningar är särskilt lämpliga för barn i barntillsynsåldern. Du kan lägga till enkla rörelser som texten inbjuder till.
- Kyrkans musikwebbsida [www.lds.org/churchmusic](http://www.lds.org/churchmusic). Här kan du höra musiken till sångerna i *Barnens sångbok* och psalmboken.
- Hjälpa av sångledaren i Primär.

## EVENTUELLA PROBLEM OCH MÖJLIGA LÖSNINGAR

Här följer några vanliga problem som kan uppstå i barntillsynen och några förslag på hur man löser dem. Ge uppriktigt beröm i alla situationer när ett barn uppför sig väl. Att tvinga ett barn till lydnad är ingen lösning på problem med uppförande. Tänk på att det är viktigt att alla barn får en kärleksfull, behaglig upplevelse i barntillsynen.

### PROBLEM

En förälder tar med sig ett barn till barntillsynen och barnet gråter när föräldern ska gå därifrån.

Ett barn verkar skrämt. Han eller hon kanske är rädd för dig eller de andra barnen, vandrar omkring planlöst i barntillsynsrummet, eller vill inte leka med någon.

Ett barn klänger på dig och kräver hela tiden din uppmärksamhet.

Ett barn sitter inte tyst och lyssnar under lektionen. Han eller hon stör eller gör de andra barnen upprörda.

### TÄNKBAR LÖSNING

Be föräldern att stanna kvar tills barnet är lugnt och har kommit till ro. Försök få barnet intresserat av aktiviteten som pågår i barntillsynen och inbjud honom eller henne att vara med.

Var tålmodig. Tvinga inte barnet att delta. Ge honom eller henne tid att lära känna dig, de andra barnen och omgivningen. Ge barnet uppmuntran då och då och fortsätt att inbjuda honom eller henne att delta i en aktivitet. Se till att barntillsynstiden blir en kärleksfull, glad upplevelse för barnet.

Små barn behöver värme och uppmärksamhet. Han eller hon blir ofta nöjd om du pratar och ägnar dig åt honom eller henne på ett kärleksfullt sätt. Uppmuntra sedan barnet att vara med på aktiviteterna.

En barntillsynsledare kan rikta barnets uppmärksamhet mot aktiviteten medan den andra ledaren leder den. Om du ger barnet något att hålla upp kan han eller hon känna sig delaktig i lektionen. Du kanske behöver låta barnet sitta bredvid den andra läraren för att de andra barnen ska kunna ha en trygg,

produktiv lektionsupplevelse. Tänk på att alltid kommunicera med barnen på ett kärleksfullt, upplyftande sätt.



## PROBLEM

Ett barn ställer sig upp och går iväg innan aktiviteten är slut.

Barnen börjar slåss om en leksak.

Ett barn börjar leka på ett våldsamt sätt — slänger, svänger med eller slår på leksaker.

Ett barn börjar gråta och gnälla. När du försöker ge tröst säger han eller hon: "Jag tycker inte om dig" eller "Du är inte min mamma" och drar sig undan.

## TÄNKBAR LÖSNING

Var lyhörd och uppmärksam på varje barns behov, intressen och uppmärksamhetsgrad. Titta efter tecken på rastlöshet så att du kan anpassa aktiviteten efter barnets behov. Medan den ena läraren leder aktiviteten kan den andra läraren inbjuda och uppmuntra ett barn som har tappat intresset. Tvinga inte ett barn att delta i någon aktivitet.

Små barn har svårt att dela med sig. Du kan behöva gå emellan och hjälpa dem lösa problemet eller hindra dem från att göra varandra illa. Ge förslag på hur de kan leka med leksaken tillsammans eller rikta deras uppmärksamhet på andra leksaker och aktiviteter. Se till att det finns tillräckligt med leksaker för barnen. Beröm barnen när de leker tillsammans på ett bra sätt.



I sådana fall måste du ingripa. Barntillsynen ska vara en trygg miljö för barnen. Förklara på ett kärleksfullt sätt att barnet inte får leka på det sättet och rikta sedan barnets uppmärksamhet på någon annan sorts lek. Beröm barnet när han eller hon uppför sig väl.

Rikta barnets uppmärksamhet på det som händer i barn-tillsynen eller på en leksak eller en bok. Detta kan hjälpa barnet att lugna ner sig. Om det inte går att trösta barnet så tar du honom eller henne till en förälder.

## KÄRA FÖRÄLDRAR!

Vi ser fram emot att ha ert barn i vår barntillsyn! Här är några saker du kan göra för att ditt barn ska få en bra upplevelse:

- Säg positiva saker till ditt barn om barntillsynen under veckan innan han eller hon ska komma dit för första gången.
- Berätta vad som händer i barntillsynen för ditt barn. Hjälp honom eller henne förstå vad han eller hon kan vänta sig.
- Ta hand om toalettbesök och mellanmål innan du tar barnet till barntillsynen. Ett barn som behöver blöjbyte tas till en förälder.
- Informera barntillsynsledarna om ditt barn har några särskilda problem, till exempel matallergi.
- Stanna kvar i barntillsynen med ditt barn om han eller hon är rädd.
- Tala om för barntillsynsledarna var du är under barntillsynstiden.
- Försäkra ditt barn om att du kommer tillbaka senare.
- Kom sedan och hämta ditt barn direkt när barntillsynen är över. Om någon annan än en förälder eller ett syskon ska hämta barnet, så ber vi dig tala om för barntillsynsledarna att du har gett tillåtelse till detta.
- Upprepa hemma det som barnet fått undervisning om i barntillsynslektionen.
- Ta om möjligt med dig ett fotografi av ditt barn och ett fotografi av barnets familj.

Ta inte med dig ditt barn till barntillsynen om han eller hon är sjuk eller har några av följande symtom:

- Feber
- Rinnande näsa
- Hosta
- Ovanligt lättirriterad
- Kräkningar
- Diarré
- Utslag
- Ögoninflammation
- Löss
- En sjukdom eller infektion som behandlats med antibiotika under de senaste 48 timmarna
- En sjukdom i smittostadiet:
  - Vattenkoppor (sju dagar)
  - Mässlingen (tills utslagen försvinner)
  - Scharlakansfeber (tills utslagen försvinner)
  - Påssjuka (tills svullnaden är borta, normalt sju dagar)
  - Svinkoppor

Om ditt barn har en allergi som orsakar rinnande näsa, hosta eller utslag ber vi dig tala om för barntillsynsledarna att symtomen inte smittar.

Kontakta gärna barntillsynsledarna om du har några bekymmer eller frågor:

\_\_\_\_\_  
Barntillsynsledare

\_\_\_\_\_  
Telefonnummer

\_\_\_\_\_  
Barntillsynsledare

\_\_\_\_\_  
Telefonnummer

# 1

## JAG ÄR ETT GUDS BARN

### TILL LÄRAREN

För att förbereda dig andligen för att hålla lektionen kan du läsa och begrunda följande:

Var och en av oss är en älskad andlig son eller dotter till himmelska föräldrar. Vi bodde hos dem innan vi föddes. Vår himmelske Fader känner oss personligen och älskar oss. (Se Ps 82:6; Apg 17:28–29; Hebr 12:9.)

### FÖRBEREDELSE

- Ta med dig skrifterna. Markera Psaltaren 82:6 och Moses 1:4 så att du lätt kan slå upp dem.
- Markera sidan 99 i lektionsboken så att du lätt kan slå upp den.

### TILLÄMPNINGSAKTIVITETER

Börja med en samlingsaktivitet. Se sidan 3 för förslag.

*Bön* Inbjud ett barn att be inledningsbön.

*Sång* Sjung eller säg första versen av "Jag är Guds lilla barn" (*Barnens sångbok*, s 2):

Jag är Guds lilla barn,  
och han har satt mig här.

Upprepa orden två eller tre gånger och uppmana barnen att sjunga dem tillsammans med dig.

*Skriftställe* Tala om för barnen att de har en mamma och en pappa på jorden som älskar dem. Sägg att de också har en himmelsk Fader som känner dem och älskar dem. Slå upp Psaltaren 82:6 och läs: "Ni är alla [Guds barn]."

*Skriftberättelse* Visa bilden av Mose på sidan 99. (Du kan täcka över de andra bilderna på sidan för att hjälpa barnen fokusera på Mose.) Sägg att Mose var en stor profet som levde för länge sedan. Sägg att Mose gick upp på ett berg för att be. Be barnen låtsas att de klättrar uppför ett berg och låt dem sedan lägga armarna i kors som om de bad. Slå upp Moses 1:4 i Den kostbara pärlan och säg: "Gud sade till Mose: 'Se, du är min son.'" Förklara att Mose fick veta att han var ett Guds barn.

*Repetition* Be ett barn att ställa sig bredvid dig framför klassen.

Säg: "Det här är [barnets namn]."

Be barnen upprepa barnets namn.

Säg: "[Barnets namn] är ett Guds barn."

Be barnen upprepa: "[Barnets namn] är ett Guds barn."

Upprepa aktiviteten för varje barn i barntillsynen. Om du har en stor barntillsyn kan du presentera två barn åt gången eller förkorta aktiviteten efter behov.

*Bild* Visa bilden på sidan 10, peka på ett av barnen på bilden och fråga: "Är den här personen ett Guds barn?" Nicka och säg ja. Upprepa för varje barn på bilden. Peka sedan på dig själv och fråga: "Är jag ett Guds barn?" Nicka och säg ja. Sägg att *alla* är Guds barn och han känner och älskar oss alla.



### UNDERVISNINGSFÖRSLAG

*Sånger:* Använd musik för att undervisa om evangelieprinciper och inbjuda Anden. Några av barnen kanske försöker sjunga tillsammans med dig, men de flesta tittar nog mest på medan du sjunger. De lär sig sånger genom att lyssna och de tycker om sångstunden även om de inte sjunger.

*Namn:* Barnen i barntillsynen tycker om att höra sitt eget namn och personligen vara en del av lektionen. Visa barnen att du älskar dem genom att lära dig deras namn och berömma dem när de deltar.

*Avslutning* Bär ditt vittnesbörd om att vi alla är barn till Gud och att han känner och älskar oss.

*Bön* Inbjud ett barn att be avslutningsbön.

## VALFRIA AKTIVITETER

*FÖRBEREDELSE* *Affschen:* Be föräldrarna att ta med sig ett fotografi av sitt barn till barntillsynen. (De kanske redan gjorde det när barnet började i barntillsynen. Se sidan 7.) Längst upp på ett affischblad skriver du: "Jag är ett Guds barn." Lämna gott om plats för fotografierna av barnen.  
*Bilderna:* Kopiera bilderna på sidan 11 så att varje barn får en kopia.

*Aktivitetsvers* Be barnen ställa sig upp och göra följande aktivitetsvers tillsammans med dig:

Om jag är väldigt, väldigt lång, (*sträck dig upp och sträck upp händerna*)

känner och älskar vår himmelske Fader mig.

Om jag är väldigt, väldigt kort, (*kryp ihop*)

känner och älskar vår himmelske Fader mig.

Lång, (*sträck dig upp*)

kort, (*kryp ihop*)

lång, (*sträck dig upp*)

kort. (*Kryp ihop.*)

Ingen glömmer vår Fader bort.

*Affisch* Sätt fast fotografierna av barnen på affschen som du har gjort i ordning. Läs affschens titel för barnen och påminn dem om att vi är alla Guds barn. Ha affschen uppe varje vecka och lägg till fler fotografier allteftersom nya barn börjar i barntillsynen.

*Bild* Ge varje barn en kopia av en av bilderna på sidan 11. Be barnen peka på olika delar av ansiktet (ögonen, munnen och så vidare). Låt barnen färglägga bilderna om de vill.

## UNDERVISNINGSFÖRSLAG

*Bön:* Om barnet behöver hjälp med att be så kan du säga några ord i taget som han eller hon upprepar. De äldre barnen kan kanske be med egna ord.

*Kopior:* Om du inte har tillgång till en kopieringsmaskin kan du lägga ett pappersark över illustrationerna och kaldera dem.

*Färgläggning:* Inte alla barn tycker om att måla. Några kanske bara målar ett eller två streck på sidan. Syftet med illustrationerna i lektionerna är att ge barnen en visuell framställning av lektionen som de kan hålla i och ta med sig hem. Det är inte viktigt att de färglägger illustrationerna noga.





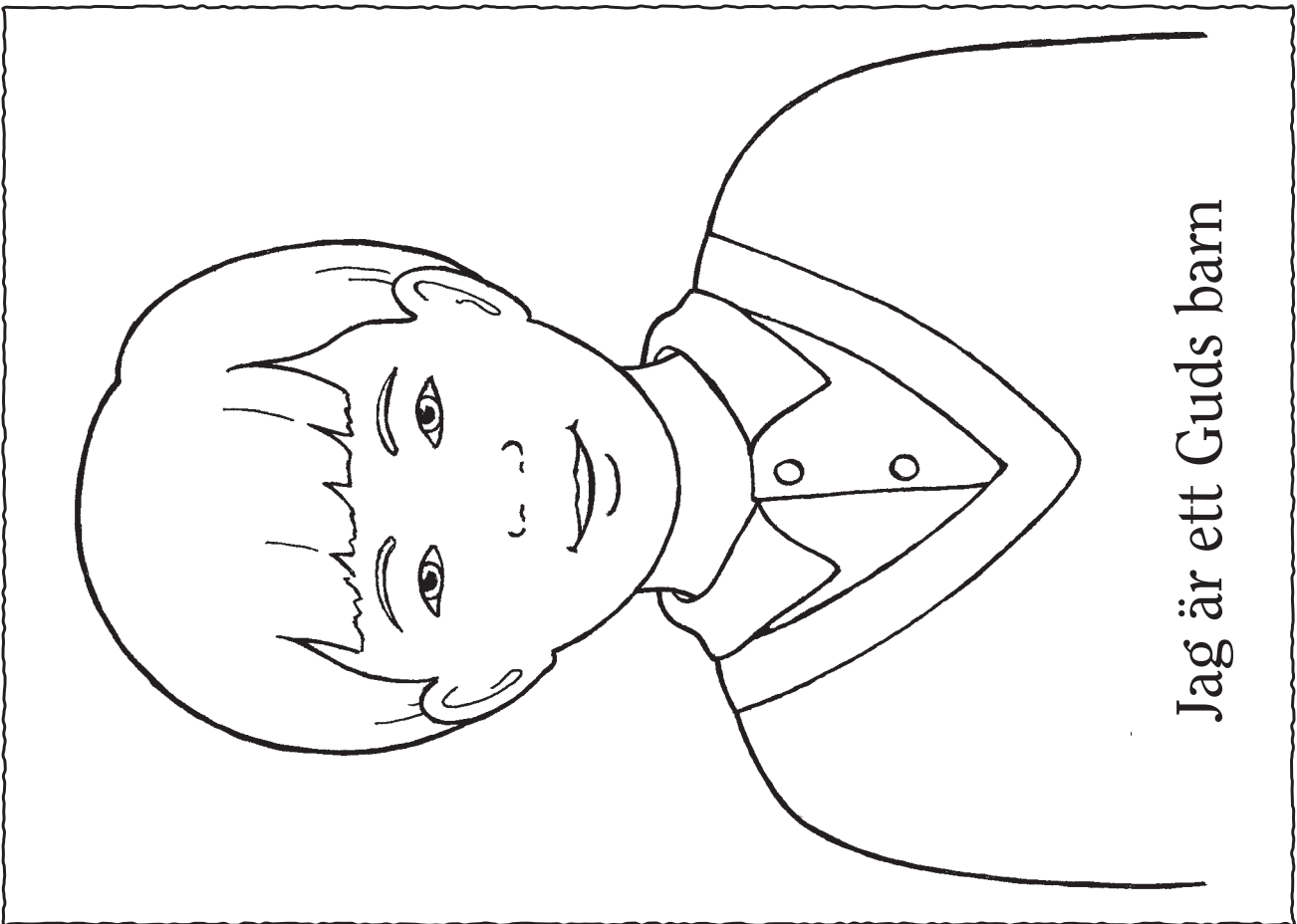
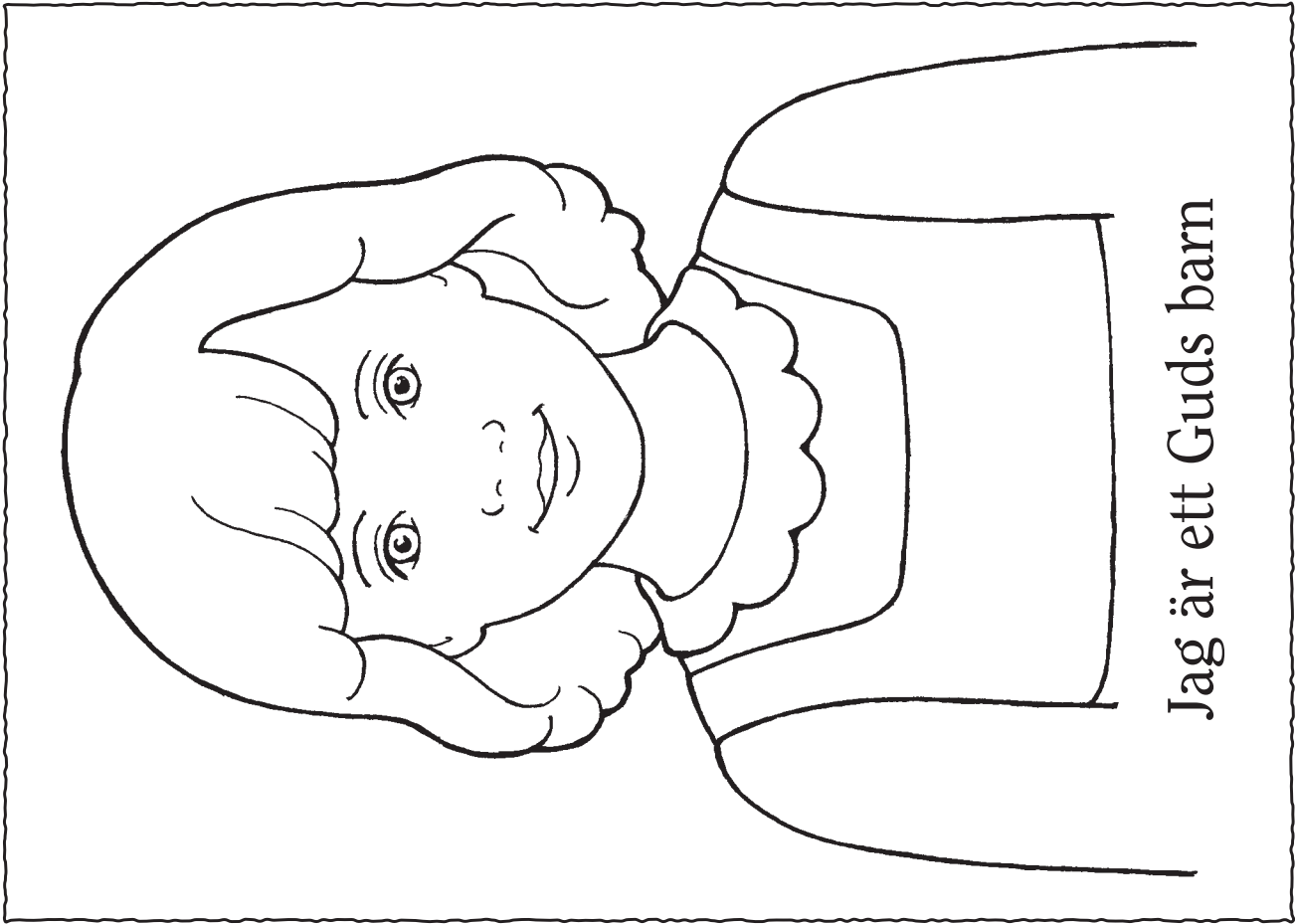

# 2

## MIN HIMMELSKE FADER HAR EN PLAN FÖR MIG

### TILL LÄRAREN

För att förbereda dig andligen för att hålla lektionen kan du läsa och begrunda följande:

Vi bodde hos vår himmelske Fader som andas innan vi föddes. Han förberedde en plan som gör att vi kan komma till jorden och få en fysisk kropp, så att vi kan bli lika honom och återvända till hans närhet. Detta är möjligt genom Jesu Kristi försoning och vår lydnad. Jesus Kristus utvaldes att bli vår Frälsare. (Se Abraham 3:24–27; Trosart 3.)

### FÖRBEREDELSE

Markera sidan 98 i lektionsboken så att du lätt kan slå upp den.

### TILLÄMPNINGSAKTIVITETER

Börja med en samlingsaktivitet. Se sidan 3 för förslag.

**Bön** Inbjud ett barn att be inledningsbön.

**Sjung en berättelse** Använd "Jag är Guds lilla barn" (*Barnens sångbok*, s 2–3) för att undervisa barnen om några grundläggande detaljer i frälsningsplanen. Följande översikt är ett förslag:

Säg till barnen att vi alla bodde hos vår himmelske Fader innan vi föddes.

Sjung eller säg (be barnen göra det tillsammans med dig):

Jag är Guds lilla barn,  
och han har satt mig här.

Säg att vår himmelske Fader har en plan för oss. Han sade att vi skulle komma till jorden och leva här. Vi blev så glada att vi ropade av glädje. Uppmana barnen att säga: "Hurra!"

Visa bilden av en familj på sidan 14. Säg att vi kom till jorden för att bo hos en familj som älskar oss. Be barnen lägga armarna i kors och krama sig själva.

Sjung eller säg:

Han givit mig ett jordiskt hem  
med far och mor så kär.

Säg att när vi är här på jorden så vill vår himmelske Fader att vi ska vara glada och följa hans bud.

Sjung eller säg:

Led mig, stöd mig, gå bredvid mig,  
så att jag en dag

Visa bilden av Jesus Kristus på sidan 98. Säg att vår himmelske Fader valde Jesus Kristus som skulle hjälpa oss att komma tillbaka till honom. Säg att tack vare Jesus kan vi bo hos vår himmelske Fader och vår familj för evigt om vi håller buden.

Sjung eller säg:

återvända kan till Gud,  
om jag har lytt hans lag.



### UNDERVISNINGSFÖRSLAG

**Förberedelser:** Ordna med olika bilder och annat material innan bantillsynen börjar. Då kan du rikta hela din uppmärksamhet på barnen.

#### **Tillämpningsaktiviteter:**

Samla barnen nära dig för att engagera dem och hjälpa dem fokusera på lektionen. Knäböj eller sitt om möjligt så att du är i ögonhöjd med barnen. Håll upp bilderna nära dem.



Sjung hela sången och visa bilderna medan du sjunger:

Jag är Guds lilla barn,  
och han har satt mig här;  
han givit mig ett jordiskt hem (*visa bilden av familjen på sidan 14*)  
med far och mor så kär.

Led mig, stöd mig, gå bredvid mig, (*visa bilden av Jesus på sidan 98*)  
så att jag en dag  
återvända kan till Gud  
om jag har lytt hans lag.

*Avslutning* Bär ditt vittnesbörd om vår himmelske Faders plan för oss.

*Bön* Inbjud ett barn att be avslutningsbön.

## VALFRIA AKTIVITETER

**FÖRBEREDELSE** *Påsleken:* Kopiera och klipp ut bilderna på sidan 15. Ta med något som du kan gömma bilderna i, till exempel en liten påse eller en duk.

*Färgläggningen:* Kopiera sidan 15 åt varje barn. Klipp ut bilderna och ordremsan. Ta med dig snöre eller garn och tejp så att du kan göra mobiler till barnen.

*Påslek* Lägg bilderna i påsen. Låt ett barn ta en bild från påsen. Läs eller sjung bildtexten och låt barnen upprepa eller sjunga orden tillsammans med dig. Upprepa tills alla barn som vill har fått ta en bild.

*Färgläggning* Låt barnen färglägga en kopia av bilderna på sidan 15 och låt dem ta hem den och visa sina föräldrar vad de lärde sig under barntillsynen. Om du har tid kan du använda snöret eller garnet och tejpen och göra mobiler till barnen enligt bilden till höger.

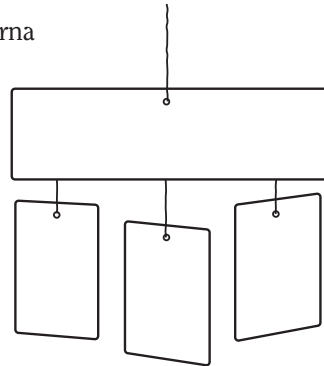

## UNDERVISNINGSFÖRSLAG

**Hjälpmedel:** Använd bara hjälpmedel i barntillsynen som kyrkan producerat. (Se *Undervisning: Den högsta kallelsten*, s 105.) Om du behöver mer material åt barnen kan du välja andra berättelser, lekar, dockor eller färgläggningsaktiviteter ur lektionsboken eller ur kyrkans tidningar. Du kan använda dessa aktiviteter så ofta du vill och du kan hålla samma lektion två eller tre veckor i rad.

**Valfria aktiviteter** kan du använda som tillägg till lektionen om du vill. Om det material som behövs inte finns tillgängligt kan du använda annat liknande material.

**Färgläggning:** Medan barnen färglägger kan du gå igenom principerna som du undervisade om under lektionen. Peka ut detaljer på bilderna och förklara för barnen vad de färglägger. Läs orden på bilden för dem.



# Min himmelske Fader har en plan för mig

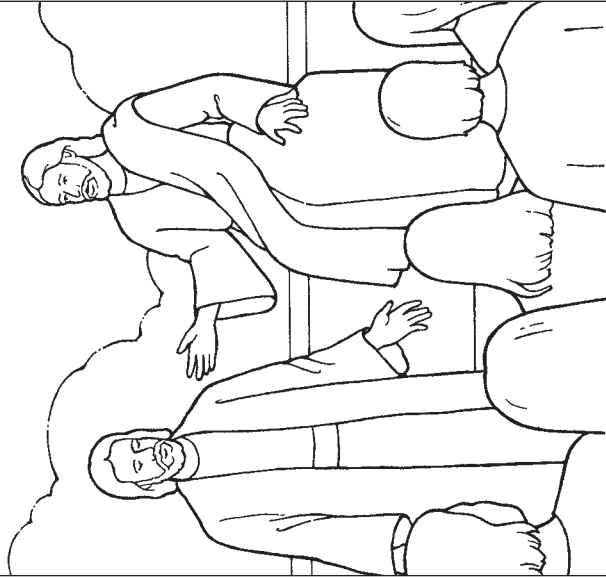

Jag är Guds lilla barn,  
och han satt mig här.

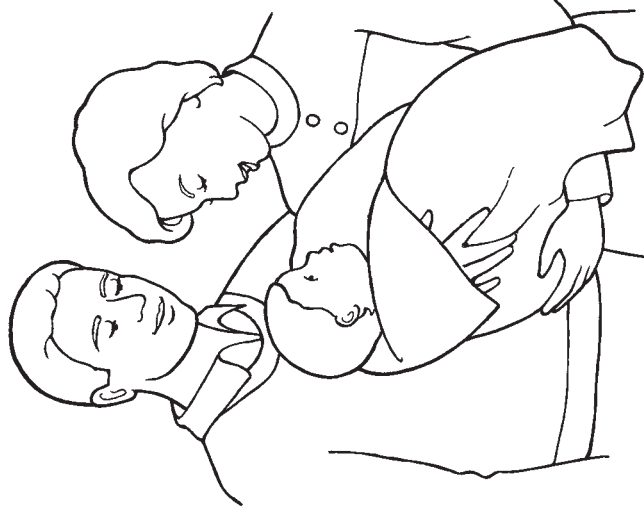

Han givit mig ett  
jordiskt hem med  
far och mor så kär.

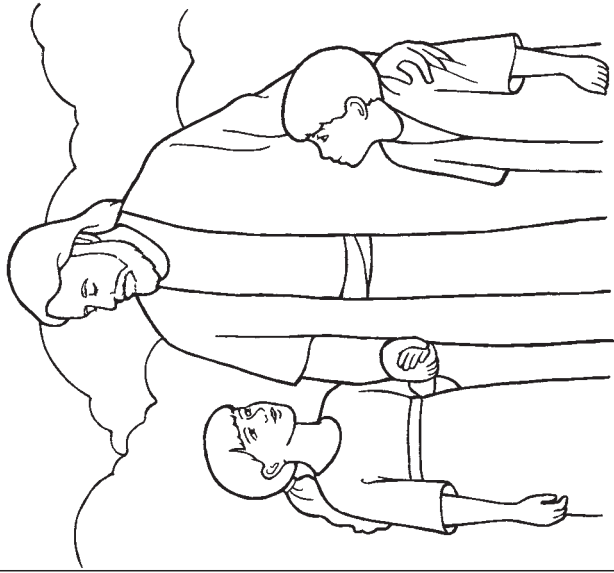

(Jag) återvända kan  
till Gud, om jag har  
lytt hans lag.



# 3

## JAG KAN BE TILL MIN HIMMELSCHE FADER

### TILL LÄRAREN

För att förbereda dig andligen för att hålla lektionen kan du läsa och begrunda följande:

Vi kan prata med vår himmelske Fader genom bön. Vi talar om för honom att vi älskar honom, tackar honom för välsignelser och ber honom om hjälp för oss själva och för andra som har något behov. Vi avslutar våra böner i Jesu Kristi namn. Bönen är en av de största välsignelserna vi har medan vi är här på jorden. (Se Matt 6:9–13; Alma 34:18–27; 3 Nephi 18:19–21.)

### FÖRBEREDELSE

- Ta med dig några små föremål eller bilder som representerar sådant som vi är tacksamma för (till exempel kläder, mat, skrifterna och så vidare) i en stor påse. Skriv "Vi tackar dig" på påsen. Ta med en annan påse med saker eller bilder som representerar sådant som vi kan be om i en bön. (Till exempel en lycklig familj, en stark kropp, kärlek och så vidare.) Skriv "Vi ber dig" på den påsen.
- Markera sidan 106 i lektionsboken så att du lätt kan slå upp den.

### TILLÄMPNINGSAKTIVITETER

Börja med en samlingsaktivitet. Se sidan 3 för förslag.

**Bön** Inbjud ett barn att be inledningsbön.

**Bilder** Visa bilden där Jesus ber som pojke (sidan 18). Säg att det här är en bild av Jesus när han bad som litet barn. Visa bilden där ett barn ber (sidan 18). Förklara att när vi ber så pratar vi med vår himmelske Fader. Vi börjar med att säga: "Käre himmelske Fader." Be barnen säga: "Käre himmelske Fader."

Säg att vi därefter tackar honom för våra välsignelser. Låt ett barn välja ett föremål från påsen med orden "Vi tackar dig". Säg: "Vi tackar dig för vår/vårt [namn på det som barnet valde]." Be barnen säga: "Vi tackar dig." Upprepa aktiviteten tills alla föremålen har valts. Säg sedan att vi därefter ber vår himmelske Fader om välsignelser, och upprepa aktiviteten med påsen som är märkt med orden "Vi ber dig". Uppmana barnen att säga: "Vi ber dig."

Visa bilden av Jesus på sidan 106. Säg att vi avslutar våra böner med att säga: "I Jesu Kristi namn, amen." Be barnen säga det tillsammans med dig.

**Aktivitetsvers** Återge följande aktivitetsvers och be barnen göra den tillsammans med dig:

Jag börjar så: "Käre himmelske Fader" (*lyft ett finger —*

*ha fingrarna lyfta under hela aktivitetsversen*)

och tackar för allt han mig ger. (*Lyft andra fingret.*)

Om allt jag behöver så ödmjukt jag ber (*lyft tredje fingret*)

i Jesu Kristi namn, amen. (*Lyft fjärde fingret.*)

["Jag ber i tro", *Barnens sidor*, mars 1991, s 5]

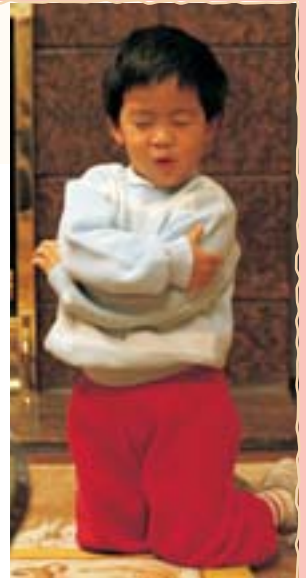

### UNDERVISNINGSFÖRSLAG

**Bön:** Du kan göra mycket för att hjälpa barnen känna sig värdnadsfulla när de förbereder sig för att be. Påminn dem till exempel om att sitta tyst och knäppa händerna. Du kan också hjälpa dem att använda respektfulla ord när de ber. Du kan hjälpa dem medan de ber tills de har lärt sig använda egna ord.

### Uppmuntra till medverkan:

Röstläge, ögonkontakt och gester är viktiga när man undervisar. När du vill att barnen ska svara tittar du på dem och säger något liknande: "Kan ni säga: 'Vi tackar dig?'" Beröm dem när de svarar.

**Avslutning** Påminn barnen om att när de ber så pratar de med sin himmelske Fader. Bär ditt vittnesbörd om att vår himmelske Fader hör våra böner.

**Bön** Inbjud ett barn att be avslutningsbön.

## VALFRIA AKTIVITETER

**FÖRBEREDELSE** *Flikboken:* Kopiera illustrationen på sidan 19. Färglägg den om du vill. Gör flikboken genom att klippa längs de heldragna linjerna och vika längs de streckade linjerna.

*Skriftberättelsen:* Läs Enos 1:1–8 och var beredd att sammanfatta berättelsen för barnen. Ta med dig en Mormons bok. Markera Enos 1 så att du lätt kan slå upp det.

*Färgläggningen:* Kopiera illustrationen på sidan 19 som varje barn kan färglägga. Klipp längs de heldragna linjerna innan barntillsynen börjar.

**Flikbok** Upprepa instruktionerna på sidan 16 om vad vi säger när vi ber, den här gången med hjälp av flikboken som du har gjort. När du förklarar bönens olika delar lyfter du på motsvarande flik eller ber barnen lyfta på flikarna. Du kan också använda flikboken när du återger aktivitetsversionen på sidan 16. Du kan behålla flikboken och använda den i barntillsynen under kommande veckor.

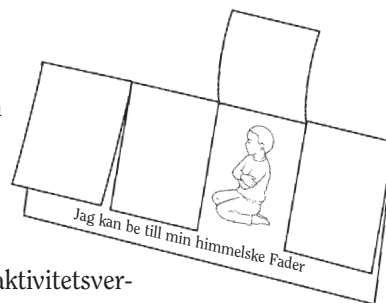

**Skriftberättelse** Slå upp Enos 1 och återge berättelsen om när Enos ber. Här är ett exempel:

En dag gick Enos ut i skogen (*låt barnen hålla upp sina armar och låtsas vara träd*) för att jaga djur. (*Be dem låtsas att de skjuter en pil.*) Medan han var i skogen bad han till vår himmelske Fader. (*Be barnen knäböja som om de bad. Avsluta berättelsen medan de knäböjer.*) Vår himmelske Fader besvarade hans bön och Enos var glad. Han visste att vår himmelske Fader skulle välsigna honom. Säg: "Jag kan be till min himmelske Fader." Be barnen upprepa meningen med dig, några ord åt gången.

**Färgläggning** Låt barnen färglägga en kopia av illustrationen på sidan 19. När de är klara viker du den längs de streckade linjerna.

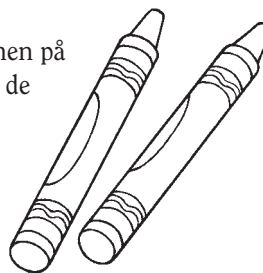

## UNDERVISNINGSFÖRSLAG

**Vittnesbörd:** Bär ditt vittnesbörd på ett enkelt och kortfattat sätt. Du kan till exempel säga: "Jag vet att vår himmelske Fader hör våra böner."

**Äldre barn:** Överväg att be de äldre barnen hjälpa dig att lära de yngre barnen hur man ber. Det är ett bra sätt att förstärka det som du har undervisat om.

**Berättelser:** När barn dramatiserar en berättelse förstår och kommer de ihåg den bättre. Tänk på att Gud Fadern inte får porträtteras när en berättelse ska dramatiseras. Porträttera inte Jesus Kristus utom i julspel. (Se *Undervisning: Den högsta kallelsen*, s 164–166.)

**Färgläggning:** Medan barnen färglägger kan du gå igenom principerna som du undervisade om under lektionen. Peka ut detaljer på bilderna och förklara för barnen vad de färglägger. Läs orden på bilden för dem.





Jag börjar  
med att  
säga: ”Käre  
himmelske  
Fader.”

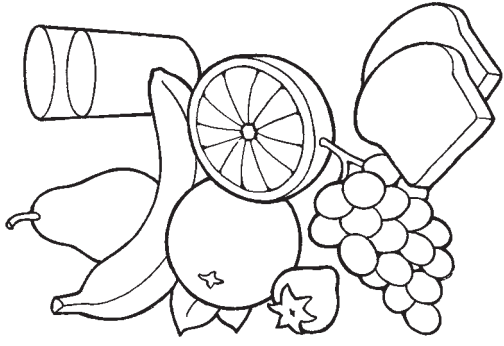

Jag tackar honom  
för välsignelser.

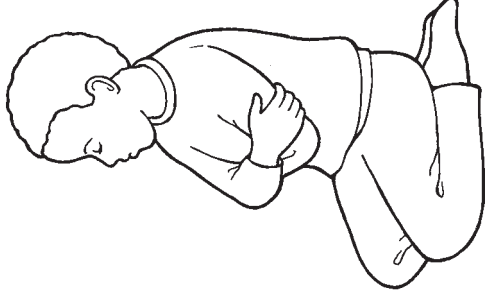

Jag ber honom om  
välsignelser.



I Jesu Kristi namn,  
amen.

Jag kan be till min himmelske Fader

# 4

## MIN HIMMELSKE FADER OCH JESUS KRISTUS ÄLSKAR MIG

### TILL LÄRAREN

För att förbereda dig andligen för att hålla lektionen kan du läsa och begrunda följande:

Vår himmelske Fader och Jesus Kristus har fullkomlig kärlek till var och en av oss personligen. De älskade oss innan vi kom till den här jorden. De fortsätter att älska oss nu och deras stora kärlek till oss kommer aldrig att förändras. Under sin jordiska verksamhet visade Frälsaren stor kärlek, särskilt till små barn. (Se Matt 18:5, 10; Mark 10:13–16; 3 Nephi 17:11–24.)

### FÖRBEREDELSE

- Läs 3 Nephi 17:11–12, 21–24 och var beredd att återge en kort sammanfattning av berättelsen för barnen.
- Ta med dig en Mormons bok.

### TILLÄMPNINGSAKTIVITETER

Börja med en samlingsaktivitet. Se sidan 3 för förslag.

**Bön** Inbjud ett barn att be inledningsbön.

**Doktrinär instruktion** Säga till barnen att du älskar dem och berätta kortfattat om andra människor som älskar dem, till exempel deras föräldrar, bröder och systrar, far- och morföräldrar och så vidare. Förklara sedan att det finns två andra som älskar dem mer än någon annan — vår himmelske Fader och Jesus Kristus. Säga: "Vår himmelske Fader och Jesus vet vilka ni är. Det vet vad ni heter och de älskar er." Peka på ett av barnen och säga: "Vår himmelske Fader och Jesus älskar [barnets namn]." Upprepa med varje barn.

**Aktivitetsvers** Återge följande aktivitetsvers och be barnen säga den tillsammans med dig:

Min Fader känner mig så bra (*peka på dig själv*)  
och vet vad jag vill ha.

Han vet vad jag heter och var jag bor. (*Sätt ihop fingertopparna och forma ett tak.*)

Hans kärlek till mig är stor. (*Krama dig själv.*)

**Skriptberättelse** Visa bilden på sidan 22. Säga att vi lär oss i skrifterna att Jesus älskar små barn. Slå upp Mormons bok och ge en kort sammanfattning av berättelsen där Jesus Kristus välsignar de nephitiska barnen. (3 Nephi 17:11–12, 21–24) Här är ett exempel:

Jesus undervisade folket. (*Peka på Jesus.*) Han bad dem föra sina små barn till honom. (*Peka på barnen på bilden.*) De satt på marken runt omkring honom, och Jesus knäböjde och bad. (*Låt barnen knäböja och böja ner huvudet.*) Sedan välsignade han barnen, ett efter ett. Jesus gjorde det eftersom han älskar små barn. (*Be barnen krama sig själva.*)

**Sång** Sjung eller säg följande ord till "Jag vet han älskar mig" (*Barnens sångbok*, s 42–43) och gör rörelserna nedan. Be barnen göra det tillsammans med dig.



### UNDERVISNINGSFÖRSLAG

**Till läraren:** Att studera skriftställen i "Till läraren" är ett bra sätt att inbjuda Anden i dina lektionsförberedelser. (Se *Undervisning: Den högsta kallelsen*, s 14.)

**Rörelser:** Du kanske vill ta dig tid att prata om rörelserna som hör till sångerna eller aktivitetsverserna. Du kan till exempel förklara att när de sätter ihop fingertopparna (rad tre i den här aktivitetsversen) så bildar de något som liknar ett hustak, och att denna rörelse hör ihop med orden "var jag bor".

**Sång:** Om en sång eller aktivitetsvers är för lång för barnen i barnutvisningen kan du använda en del av den.

Jag vet han älskar mig, (lägg händerna på hjärtat)  
han är min äldre broder ...  
Jag vet han älskar mig, (lägg händerna på hjärtat)  
hans kärlek är oändlig. (Sträck ut armarna.)

**Avslutning** Bär ditt vittnesbörd om att vår himmelske Fader och Jesus älskar var och en av dem. Låt barnen upprepa orden: "Min himmelske Fader och Jesus älskar mig", några ord åt gången.

**Bön** Inbjud ett barn att be avslutningsbön.

## VALFRIA AKTIVITETER

**FÖRBEREDELSE** *Spegeln:* Ta med en liten spegel som är tillräckligt stor för att barnen ska kunna se sitt ansikte i den.

*Bilderna:* Ta med fyra eller fem bilder av sådant som vår himmelske Fader har välsignat oss med, till exempel en familj, ett hem, träd, skrifterna och så vidare. Du kan använda bilder från kyrkans tidningar, kopior av bilder i den här boken eller enkla bilder som du har ritat själv.

*Färgläggningen:* Kopiera och klipp ut bilderna på sidan 23 åt varje barn som de kan färglägga. (En cirkel per barn.) Trä garn eller snöre genom ett hål överst på cirklarna och gör ett halsband av dem.

*Spegeln* Låt barnen sitta i en ring. Gå omkring i ringen med spegeln och låt varje barn titta på sitt ansikte. När barnen tittar sig i spegeln så ber du var och en att säga sitt namn. (Om de kan.) Säg sedan: "Vår himmelske Fader och Jesus älskar [barnets namn]."

*Bilder* Sätt upp bilderna du hade med dig på olika platser i rummet. Säg att vår himmelske Fader och Jesus Kristus har gett oss många välsignelser därför att de älskar oss. Be dem att gå med dig till en av bilderna och hjälp dem komma på vilken välsignelse den representerar. Be dem att göra en rörelse som har med välsignelsen att göra. (Låtsas att du läser skrifterna, låtsas att du är ett träd och så vidare.) Gör samma sak med de andra bilderna.

*Aktivitetsvers* Återge aktivitetsversen på sidan 9.

*Färgläggning* Låt barnen färglägga halsbanden som du har gjort åt dem. Läs meningen på bilden för dem.

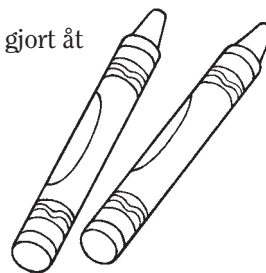

## UNDERVISNINGSFÖRSLAG

**Små barn:** För att hjälpa små barn att vara uppmärksamma och delta i aktiviteterna kan en barnfyllningsledare ge dem extra hjälp och uppmärksamhet medan den andra barnfyllningsledaren undervisar.

**Vittnesbörd:** Du inbjuder Anden när du bär ditt vittnesbörd. Bär ditt vittnesbörd på ett enkelt och kortfattat sätt. Du kan till exempel säga: "Jag vet att vår himmelske Fader och Jesus älskar oss alla."

**Tidigare lektioner:** Om du behöver fler aktiviteter kan du välja något från tidigare lektioner. Hela eller delar av lektionen kan undervisas mer än en gång. Barn tycker om upprepning och det är en bra sammanfattning.







# 5

## JESUS KRISTUS VISADE OSS HUR MAN ÄLSKAR ANDRA

### TILL LÄRAREN

För att förbereda dig andligen för att hålla lektionen kan du läsa och begrunda följande:

Jesus Kristus var ett fullkomligt föredöme i fråga om vänlighet och kärlek. Under hela sin jordiska verksamhet visade Jesus sin kärlek till andra genom att välsigna och tjäna fattiga, sjuka och betryckta. Han sade till sina lärjungar: "Detta är mitt bud att ni skall älska varandra så som jag har älskat er." (Joh 15:12; se också Joh 13:34–35; Moroni 7:46–48.)

### FÖRBEREDELSE

- Markera sidan 22 i lektionsboken så att du lätt kan slå upp den.
- Ta med dig skrifterna.

### TILLÄMPNINGSAKTIVITETER

Börja med en samlingsaktivitet. Se sidan 3 för förslag.

**Bön** Inbjud ett barn att be inledningsbön.

**Sång** Säg att när Jesus Kristus levde på jorden så uppmanade han oss att älska andra. Han visade oss hur genom det han gjorde. Sjung eller säg refrängen till "Jag vill gärna likna Jesus" (*Barnens sångbok*, s 40–41) och gör rörelserna nedan. Be barnen göra det tillsammans med dig.

Älska varandra, som Jesus har sagt. (*Krama dig själv och vänd dig från sida till sida.*)

Han har sin kärlek i människan lagt. (*Nicka flera gånger.*)

Var vänlig och hjälpsam i handling och ord, (*krama dig själv och vänd dig från sida till sida*)

bad Jesus här nere på jord. (*Nicka flera gånger.*)

**Skriftberättelser** Visa barnen skrifterna. Säg att skrifterna lär oss hur Jesus visade sin kärlek. Återge kortfattat följande berättelser:

**Berättelse 1** (visa bilden på sidan 27): Många människor hade kommit för att höra Jesus undervisa. De var där länge och blev mycket hungriga. (*Låt barnen låtsas att de är hungriga.*) Det fanns bara lite bröd och fisk för människorna att dela på. Jesus välsignade maten och bad lärjungarna att dela ut den till folket. Alla hade nog att äta och det blev mycket mat över. (*Låt barnen låtsas att de äter.*) (Se Matt 14:13–21.)

Be barnen säga: "Jesus visade oss hur man älskar andra" tillsammans med dig, några ord åt gången.

**Berättelse 2** (visa bilden på sidan 26): En dag såg Jesus en man som var blind. Han kunde inte se. (*Låt barnen hålla för ögonen.*) Jesus välsignade mannen så att han kunde se. (*Låt barnen ta bort händerna från ögonen.*) (Se Joh 9:1–12.)

Be barnen säga "Jesus visade oss hur man älskar andra" tillsammans med dig.

**Berättelse 3** (visa bilden på sidan 22): När Jesus hade uppstått besökte han nephiterna. Eftersom han älskade barnen välsignade han var och en av dem. (*Låt barnen krama sig själva.*) (Se 3 Nephi 17:21–24.)



### UNDERVISNINGSFÖRSLAG

**Sånger:** Barn tycker om sådant som de har sett och hört förut. Sjung sånger eller läs upp aktivitetsverser från lektionen eller från tidigare lektioner när du vill under barmtillsynen. Denna upprepning hjälper dem lära sig sångerna och komma ihåg evangelieprinciperna du har undervisat om.

**Berättelser:** Läs en berättelse flera gånger för att bekanta dig med den innan du återger den. Titta barnen i ögonen när du återger berättelsen för att behålla deras uppmärksamhet. (Se *Undervisning: Den högsta kallelsen*, s 162.)

**Små barn** kanske inte kan säga alla orden. Hjälp dem att säga viktiga ord som "Jesus" och "älskar".

Be barnen säga "Jesus visade oss hur man älskar andra" tillsammans med dig.

*Sång* Sjung eller säg refrängen till "Jag vill gärna likna Jesus" igen. Be barnen sjunga och göra rörelserna tillsammans med dig.

*Avslutning* Bär ditt vittnesbörd om att vi kan älska andra som Jesus gjorde.

*Bön* Inbjud ett barn att be avslutningsbön.

## VALFRIA AKTIVITETER

### FÖRBEREDELSE

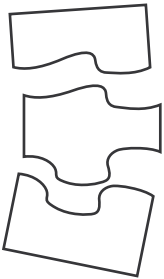

*Pusslet:* Ta med dig en bild av Frälsaren. (Du kan använda bilden på sidan 106 om du vill.) Hitta ett pappersark som är lika stort som bilden (eller klipp ett pappersark till samma storlek) och klipp pappersarket i tre eller fyra bitar så att det blir ett pussel. Skriv "Jag ska älska andra" på baksidan av varje pusselbit.

*Skriftstället:* Ta med dig en bibel. Markera Johannes 15:12 så att du lätt kan slå upp det.

*Illustrationen:* Kopiera illustrationen på sidan 27 till varje barn.

*Pussel* Täck bilden av Jesus med pusselbitarna. Be ett barn att välja en pusselbit. Läs meningerna på pusselbiten och be alla barnen att upprepa den. Be barnen nämna olika sätt vi kan visa kärlek på. (Säga tack, dela med sig, göra det mamma och pappa ber oss om, städa undan leksaker och så vidare.) Fortsätt så med varje pusselbit tills man ser hela bilden. Understryk det faktum att Jesus visade oss hur vi ska älska andra.

*Skriftställe* Säga att Jesus lärde oss hur vi älskar varandra i skrifterna. Slå upp Johannes 15:12 och läs: "Älska varandra." Be barnen säga det tillsammans med dig.

*Sång* Sjung eller säg orden till "Jesus sade: Älska alla" (*Barnens sångbok*, s 39) och gör rörelserna nedan. Be barnen göra det tillsammans med dig.

Jesus sade: Älska alla, (*sträck ut armarna*)

var en trofast vän. (*Nicka flera gånger.*)

Alla som du kärlek visar (*lägg handen på hjärtat*)

älskar dig igen. (*Krama dig själv.*)

*Illustration* Ge varje barn en kopia av bilden på sidan 27. Ställ frågor till barnen om bilden för att påminna dem om berättelsen du återgav tidigare. Till exempel:

Kan ni se Jesus på bilden? (*Låt barnen peka ut Jesus på sitt exemplar av bilden.*)

Vad finns det i korgarna? (*Låt barnen låtsas att de äter.*)

## UNDERVISNINGSFÖRSLAG

*Valfria aktiviteter:* För att barnen ska delta och lära sig aktivt bör du alternera mellan att de får lyssna och aktiviteter där de får röra på sig. Låt ingen aktivitet vara längre än två eller tre minuter.

*Repetition:* Barn i barnutbildningen tycker om repetition, och det hjälper dem att lära. Om barnen fortfarande är intresserade och uppmärksamma kan du upprepa aktiviteterna så att varje barn får en chans att delta.





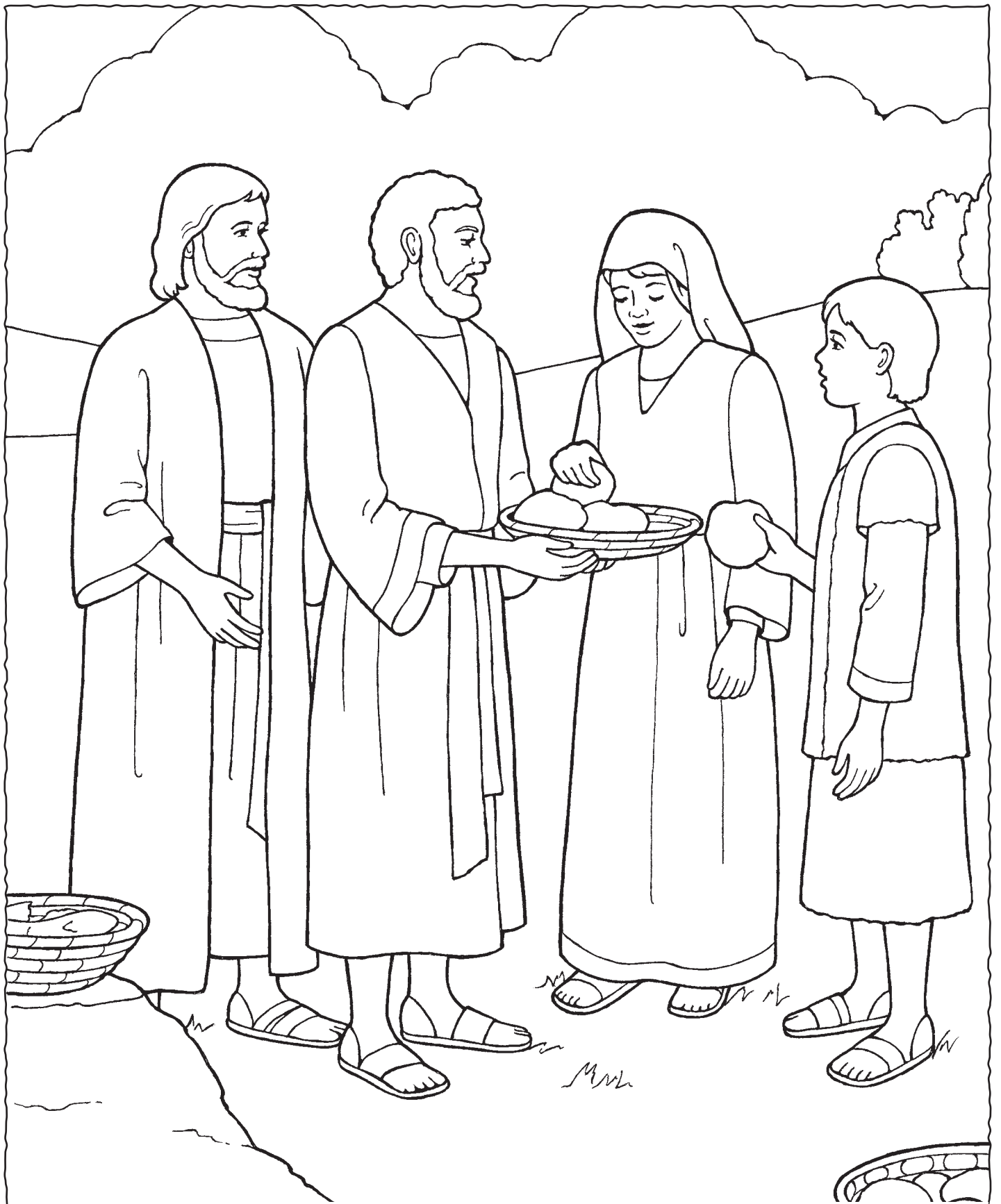

Jesus Kristus visade oss hur man älskar andra



# 6

## DEN HELIGE ANDEN HJÄLPER MIG

### TILL LÄRAREN

För att förbereda dig andligen för att hålla lektionen kan du läsa och begrunda följande:

Den Helige Anden är en medlem av gudomen tillsammans med vår himmelske Fader och Jesus Kristus. Den Helige Anden är en person som består av ande. (Se L&F 130:22.) Den Helige Andens uppgift är att vittna om Fadern och Sonen och om all sanning. (Se 3 Nephi 11:36; Moroni 10:5.) Han kan också leda oss till att göra rättfärdiga val och trösta oss. (Se L&F 31:11.) Det sätt som den Helige Anden talar till oss på beskrivs i skrifterna som "en mild och stilla röst". (Se 1 Nephi 17:45.)

### TILLÄMPNINGSAKTIVITETER

Börja med en samlingsaktivitet. Se sidan 3 för förslag.

**Bön** Inbjud ett barn att be inledningsbön.

**Sång** Säg att ni ska sjunga en sång om vår himmelske Fader. Sjung eller säg den första versen av "Han lever, Fader vår" (*Barnens sångbok*, s 8) och gör rörelserna nedan. Be barnen göra det tillsammans med dig.  
Han lever, Fader vår, och älskar alla små. (*Lägg handen på bröstet.*)  
Ty Anden viskar det till mig och säger det är så, (*kupa handen bakom örat*)  
och säger det är så.

**Repetition** Be barnen säga "Ande". Säg att ett annat namn för Guds ande är den Helige Anden. Be barnen säga: "Den Helige Anden." Förklara att den Helige Anden hjälper oss veta att vår himmelske Fader älskar oss.

**Rollspel** Säg att när vi gör det som är rätt så hjälper den Helige Anden oss att veta att vi har gjort ett bra val. Be barnen göra rollspel tillsammans med dig om sådant som är rätt. Till exempel:  
Det är rätt att gå till kyrkan. Vi låtsas att vi går till kyrkan. (*Sväng armarna medan ni går runt i en ring.*)

Fortsätt med andra exempel, till exempel låna ut en leksak, hjälpa mamma sopa golvet och så vidare.

**Berättelse** Säg att den Helige Anden också kan hjälpa oss när vi är rädda. Återge följande berättelse:

En dag stormade det väldigt utanför Davids hus. Det hördes en åskknall (*låt barnen hålla för öronen*) och starka vindar (*låt barnen blåsa för att härma vinden*) och regn (*låt barnen härma regnet med sina fingrar*). David var rädd. Hans mamma sade att när hon är rädd så ber hon till sin himmelske Fader. (*Visa bilden på sidan 30.*) David och hans mamma bad vår himmelske Fader att han skulle skydda dem. Då kände sig David trygg och glad. Hans mamma sade att vår himmelske Fader hade sänt den Helige Anden för att ge honom de glada känslorna så att han inte skulle vara rädd. Be barnen säga: "Den Helige Anden."



### UNDERVISNINGSFÖRSLAG

**Den Helige Anden:** Också som små kan barn lära sig känna igen den Helige Andens inflytande. Under lektionernas gång kan du hjälpa dem känna igen de känslor av kärlek och värme som kommer från den Helige Anden — särskilt när de lär sig något om vår himmelske Fader och Jesus Kristus.

**Små barn:** Tänk på att de flesta barn har svårt att koncentrera sig under en längre tid. Titta efter tecken på att de behöver ombyte. Om de har suttit ett tag kan du ha en aktivitet där de får röra på sig.

*Avslutning* Bär ditt vittnesbörd om den Helige Anden. Du kan enkelt och kort återge en upplevelse i ditt eget liv när du vägledes av den Helige Anden.

*Bön* Inbjud ett barn att be avslutningsbön.

## VALFRIA AKTIVITETER

*FÖRBEREDELSE* *Skriftstället:* Ta med dig en bibel. Markera Johannes 14:26 så att du lätt kan slå upp det.

*Illustrationen:* Kopiera illustrationen på sidan 31 till varje barn.

*Kubleken:* Kopiera illustrationen på sidan 31. Färglägg den om du så vill. Klipp längs de heldragna linjerna och vik längs de streckade.

Tejpa eller klistra fast flikarna så att det blir en kub.

*Aktivitetsvers* Bilda en ring med barnen och gör följande aktivitetsvers:  
Den Helige Anden talar tyst, (*sätt pekfinger mot läpparna*)  
men om jag lyssnar jag ändå hör. (*Kupa handen runt örat.*)  
Han leder och välsignar oss (*ta varandra i händerna och gå runt i en ring*)  
i allt det som vi gör. (*Sätt dig ner.*)

*Skriftställe* Säga att Jesus lärde oss i skrifterna att den Helige Anden undervisar oss. Slå upp Johannes 14:26 och läs: "Den helige Ande ... skall lära er allt." Be barnen upprepa meningen med dig, några ord åt gången.

*Illustration* Visa illustrationen på sidan 31 och ge varje barn en kopia av den. Peka på bilden av kyrkan och säg att den Helige Anden hjälper oss veta att det är rätt att gå till kyrkan. Be barnen peka på kyrkan på sitt exemplar. Gör samma sak med de andra bilderna.

*Kublek* Kasta kuben som du gjorde. Läs ordet/orden på den sida av kuben som är vänd uppåt och be barnen upprepa det/dem tillsammans med dig. Låt sedan barnen göra några enkla rörelser som hör ihop med bilden. När sidan med orden "Den Helige Anden hjälper mig" kommer upp säger du att den Helige Anden hjälper oss veta när vi har gjort något bra. Fortsätt så att alla barn får chans att kasta kuben.

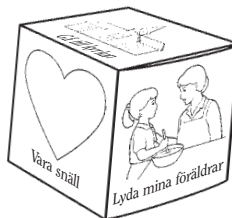

## UNDERVISNINGSFÖRSLAG

*Personliga upplevelser:* När du återger personliga upplevelser kan de du undervisar se hur evangeliet påverkar oss i vårt dagliga liv. (Se *Undervisning: Den högsta kallelsen*, s 45, 161.) För den här åldersgruppen behöver upplevelserna du berättar om vara mycket enkla och kortfattade — inte längre än en eller två meningar.

*Skrifterna:* "När du undervisar barn bör du använda skrifterna ofta och finna vägar att få barnen att tycka om att använda skrifterna." (*Undervisning: Den högsta kallelsen*, s 58) Du kan hjälpa dem utveckla kärlek till skrifterna redan innan de kan läsa. Även om du bara läser en liten del av versen för barnen kan du läsa hela versen när du förbereder lektionen.

*Att turas om* är något som är svårt för små barn. Om du har många barn i klassen kan du kasta kuben själv varje gång i stället för att låta barnen turas om.



Den  
Helige Anden  
hjälp mig

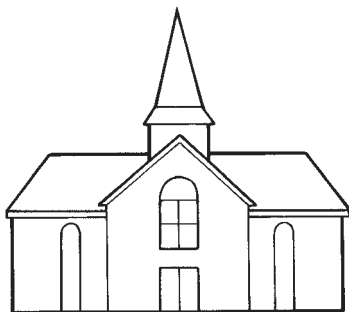

Gå till kyrkan

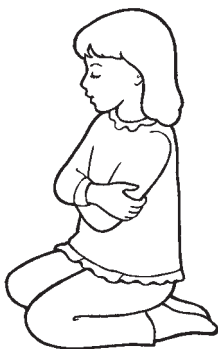

Be

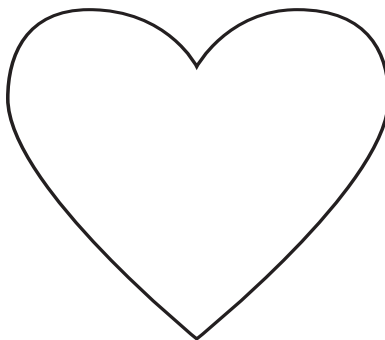

Vara snäll



Lyda mina föräldrar

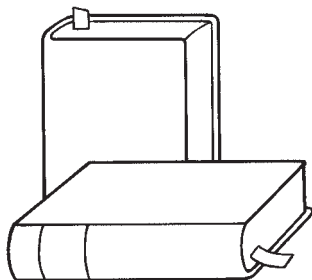

Läsa skrifterna



# 7

## JESUS KRISTUS SKAPADE VÄRLDEN ÅT MIG

### TILL LÄRAREN

För att förbereda dig andligen för att hålla lektionen kan du läsa och begrunda följande:

Under ledning av vår himmelske Fader skapade Jesus Kristus den vackra värld vi lever i. (Se Moses 2:1.) Syftet med jordens skapelse var att vi skulle få en plats där vi kunde prövas och få erfarenheter för att bli mer lika vår himmelske Fader. (Se Abraham 3:24–25.) Allt det underbart vackra på jorden bär vittne om vår himmelske Faders och Jesu Kristi kraft och stora kärlek. (Se Moses 6:63.)

### FÖRBEREDELSE

Ta med dig en bibel. Markera Första Moseboken 1:1 så att du lätt kan slå upp det.

### TILLÄMPNINGSAKTIVITETER

Börja med en samlingsaktivitet. Se sidan 3 för förslag.

**Bön** Inbjud ett barn att be inledningsbön.

**Sång** Sjung eller säg orden till ”Min himmelske Fader älskar mig” (*Barnens sångbok*, s 16–17) och gör rörelserna nedan. Be barnen göra det tillsammans med dig.

Närhelst jag hör fåglars jublande sång (*kupa handen bakom örat*)  
och ser upp mot himlen blå, (*titta upp och låtsas att du skymmer  
ögonen med handen*)

när jag känner regnet mot min kind (*rör vid ansiktet med finger-  
topparna*)

eller fläkten av sommarvind, (*rör händerna fram och tillbaka*)

när jag vidrör rosors mjuka blad (*kupa händerna*)

och känner syreners doft, (*låtsas att du luktar på en blomma*)

fylls hjärtat av tacksamhet, Fader, till dig, (*lägg händerna på hjärtat*)  
för den värld du har skapat åt mig. (*Peka på dig själv.*)

**Skriftställe** Slå upp Första Moseboken 1:1 och läs: ”I begynnelsen skapade Gud himmel och jord.” Be barnen upprepa skriftstället med dig, några ord åt gången. Förklara att vår himmelske Fader lät Jesus Kristus skapa världen och allt i den. Jesus skapade också solen som ger oss ljus. Be barnen lyfta händerna över huvudet i en cirkel och säga ”sol”.

Säg att Jesus skapade stjärnorna som vi ser på kvällen. Be barnen knyta och öppna händerna för att visa hur stjärnor blinkar och säga ”stjärnor”.

**Bild** Visa bilden på sidan 34. Peka på träden och säg att Jesus skapade växterna. Be barnen ställa sig upp och sträcka upp händerna och låtsas att de är träd som vajar i vinden. Be dem att säga ”träd”.

Peka på djuren på bilden och säg att Jesus skapade djuren. Be barnen säga vilka djuren är och göra några djurläten.



### UNDERVISNINGS- FÖRSLAG

**Sånger:** ”De flesta barn tycker om att delta i aktiviteter där musik ingår. Musikens tilltalande rytmer hjälper barnen att komma ihåg ... budskapen i orden. Musik kan öka barnens kunskap om evangeliets principer och stärka deras vittnesbörd.” (*Undervisning: Den högsta kallelsen*, s 173)

**Små barn:** Om barnen blir rastlösa innan du är klar med tillämpningsaktiviteterna gå det bra att avbryta lektionen och låta barnen röra på sig. De kan till exempel gå omkring, låta kroppen svaja fram och tillbaka eller röra på armarna. När barnen blir äldre kommer de att kunna koncentrera sig längre perioder åt gången.

*Avslutning* Säg att Jesus skapade allt detta för att han älskar oss. Uttryck din tack-samhet för vår vackra värld.

*Bön* Inbjud ett barn att be avslutningsbön.

## VALFRIA AKTIVITETER

**FÖRBEREDELSE** *Fröaktiviteten:* Ta med en plastmugg till vart och ett av barnen. Ta också med dig lite jord som ni kan lägga i muggarna och några frön (till exempel bönor, majs eller vetekorn) som barnen kan plantera. På muggarna skriver du "Jesus Kristus skapade frön åt mig". Skriv ett meddelande som barnen kan ta med sig hem med instruktioner om hur man sköter fröet.

*Boken:* Gör en kopia av sidan 35 som varje barn kan färglägga. Ta med dig tejp eller lim.

*Sång* Sjung eller säg orden till "Vad världen är vacker" (*Barnens sångbok*, s 123) och gör rörelserna nedan. Be barnen göra det tillsammans med dig.

Vad världen är vacker! Jag gläder mig så (*dra i mungiporna så att det blir ett leende*)

åt allt Herren skapat åt stora och små. (*Peka på dig själv.*)

Han skapade solen (*lyft upp armarna i en cirkel över huvudet*)  
och blommorna här. (*Låtsas att du luktar på en blomma.*)

Han gav mig ett hem, en familj jag har kär. (*Krama dig själv.*)

*Fröaktivitet* Lägg lite jord i muggarna som du tog med dig och låt barnen plantera ett frö var. Medan de gör det kan du säga att om de vattnar sina frön och sätter dem där de får mycket solljus så kommer de att växa och bli plantor. Påminn dem om att Jesus Kristus skapade fröna, jorden, regnet och solskenet. Låt föräldrarna ta hem sitt barns mugg så att de kan se fröet växa. Denna aktivitet lämpar sig bäst för äldre barn.

*Bok* Låt barnen färglägga en kopia av illustrationen på sidan 35. Medan de färglägger kan du gå igenom det som du undervisade om under lektionen. När de är klara viker du illustrationen på mitten och tejpar eller limmar ihop den enligt instruktionerna på bilden. Läs sedan boken tillsammans med barnen.



## UNDERVISNINGSFÖRSLAG

*Fröaktiviteten:* Om du väljer att ta med den här aktiviteten kan du förvara muggarna med jord på en säker plats tills barnen ska gå hem. Om barntillsynen hålls före sakramentsmötet ska du inte låta barnen ta med muggarna med jord till sakramentsalen. Ge i stället muggarna till föräldrarna efter sakramentsmötet.

*Boken:* Du kan göra i ordning en aktivitetslåda som ni kan ha i barntillsynsrummet. Den kan innehålla boken du gjorde till lektionen och andra saker som du tillverkar eller använder i andra aktiviteter. Då kan du upprepa aktiviteterna i framtida barntillsynslektioner för att repetera tidigare lektioner. Denna repetition kan du göra när som helst under barntillsynen.



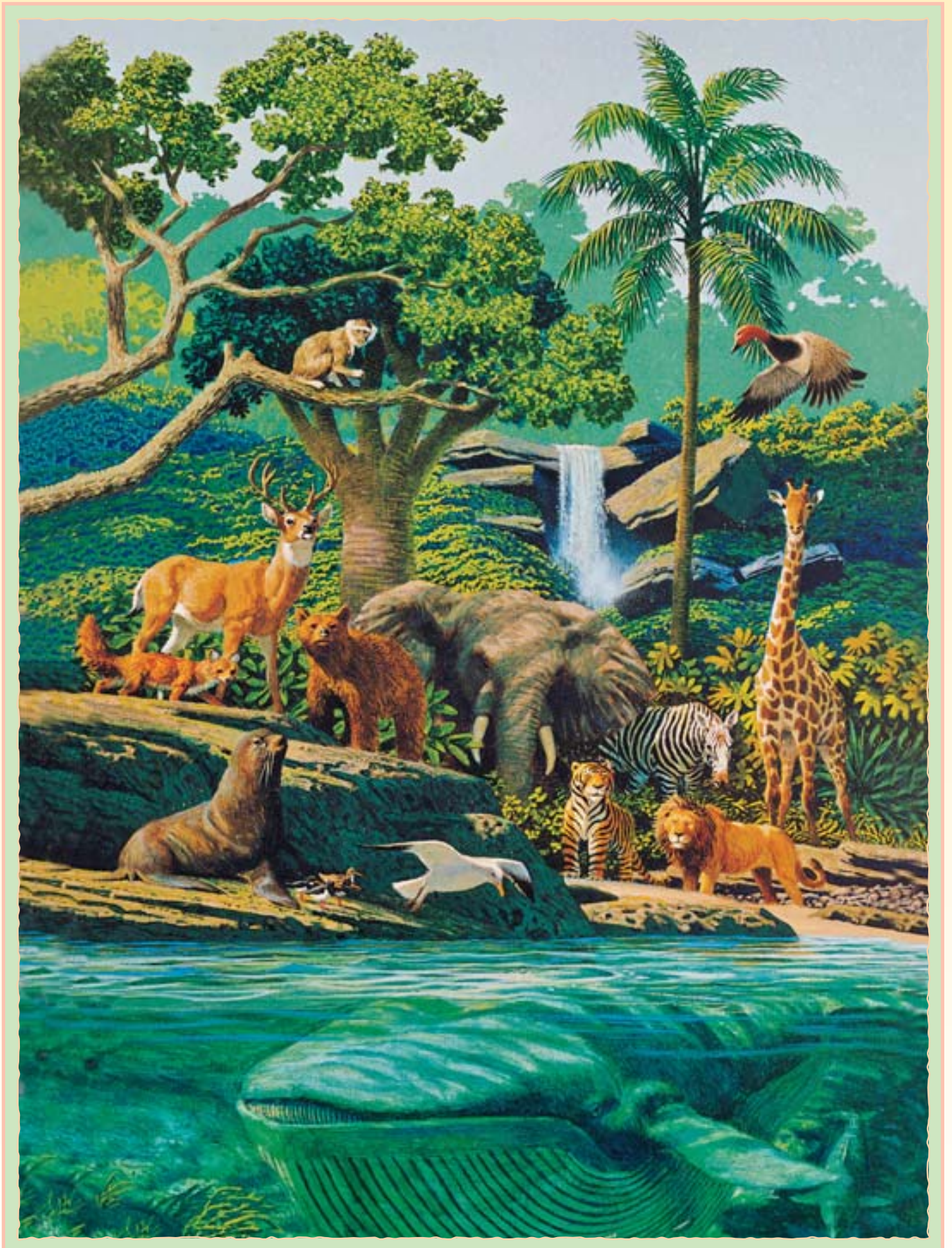

Jesus skapade solen.

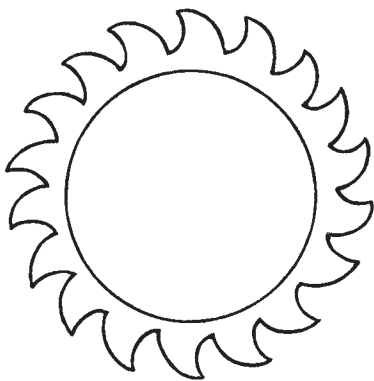

Han skapade månen  
och stjärnorna.

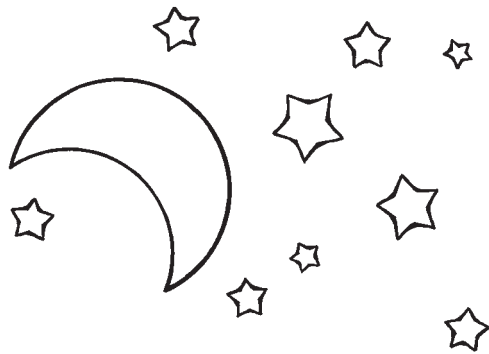

Han skapade växterna.

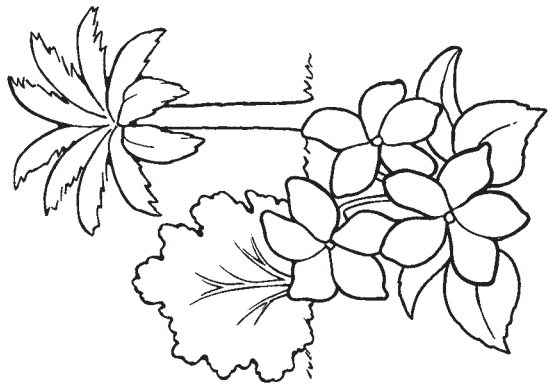

Han skapade djuren.

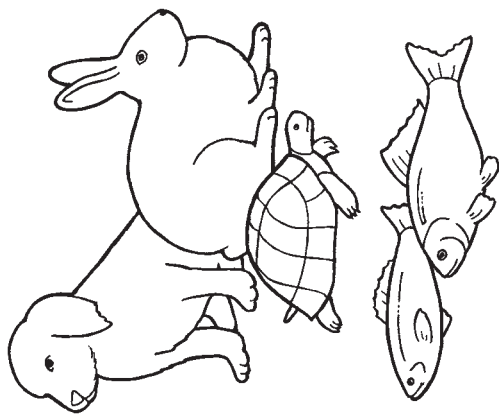

1. Vik längs den här linjen

Jesus Kristus  
skapade  
världen  
åt mig

3. Vik längs den här linjen



5. Vik längs den här linjen



4. Tejpa eller  
limma på  
den här rutan

2. Vik längs den här linjen



Han skapade fåglarna.





# 8

## SÖNDAGEN ÄR EN DAG NÄR JAG TÄNKER PÅ MIN HIMMELSKE FADER OCH JESUS KRISTUS

### TILL LÄRAREN

För att förbereda dig andligen för att hålla lektionen kan du läsa och begrunda följande:

Sedan Gamla testamentets tid har Guds folk avskilt den sjunde dagen som sabbatsdag — en dag när vi vilar från vårt arbete och dyrkar Gud. (Se 1 Mos 2:2–3; 2 Mos 20:8–11.) Herren har upprepat sin befallning i vår tid, och han har lovat att om vi håller sabbatsdagen helig så får vi hjälp att hålla oss ”obefläckade av världen”. (Se L&F 59:9–10.)

### TILLÄMPNINGSAKTIVITETER

Börja med en samlingsaktivitet. Se sidan 3 för förslag.

**Bön** Inbjud ett barn att be inledningsbön.

**Bild** Visa bilden av familjen som är på väg till kyrkan på sidan 38 och säg att den här familjen går till kyrkan på söndagarna. Förklara att söndagen är en särskild dag och att vi går till kyrkan på söndagarna för att dyrka vår himmelske Fader och Jesus Kristus och för att lära oss mer om dem.

**Sånger** Sä: ”Vi låtsas att vi går till kyrkan!” Låt dem gå runt i en ring och sjunga eller säga följande ord till ”Sjunga är roligt” (*Barnens sångbok*, s 129):

Vi ska nu till vår kyrka gå,  
kyrka gå, kyrka gå.  
Vi ska nu till vår kyrka gå,  
till vår kyrka gå.

Låt barnen sätta sig ner och säg att när vi kommer till kyrkan så påminns vi om (*peka på ditt huvud*) och tänker på (*peka på ditt huvud igen*) vår himmelske Fader och Jesus. Sjung eller säg den första raden i ”Vördnadsfullt, tillitsfullt” (*Barnens sångbok*, s 11):

Vördnadsfullt, tillitsfullt har jag alltid på dig tänkt.

Visa bilden av familjen som är hemma på sidan 38. Peka ut de olika familjemedlemmarna och säg att efter kyrkan, när vi är hemma, kan vi tillsammans med vår familj tänka på vår himmelske Fader och Jesus. Vi kan läsa skrifterna tillsammans (*låt barnen låtsas att de läser skrifterna*) och be tillsammans (*låt barnen lägga armarna i kors*) och visa kärlek till varandra. (*Låt barnen lägga sina händer över hjärtat.*) Sjung eller säg orden till ”En lycklig familj”. (*Barnens sångbok*, s 104) Be barnen göra det tillsammans med dig.

Vi har mamma, snäll och rar.

Vi har pappa, underbar.

De oss älskar, du ser här  
en familj som lycklig är.

**Avslutning** Påminn barnen om att söndagen är en dag när vi tänker på vår himmelske Fader och Jesus i kyrkan och hemma med vår familj. Be barnen säga ”söndag”.

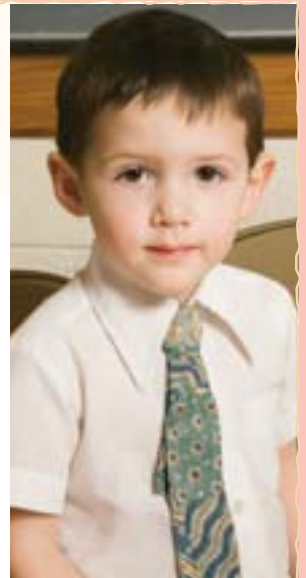

### UNDERVISNINGSFÖRSLAG

**Sånger:** Försök att lära dig orden till sångerna och aktivitetsverserna utantill när du förbereder dig för en lektion. Du kan du koncentrera dig på barnen och deras inläring. (Se *Undervisning: Den högsta kallelsen*, s 177–178.)

**Sånger:** Du kan eventuellt göra en lista på sångerna som barnen håller på att lära sig, särskilt de som de tycker extra mycket om att sjunga. Sjung dem under hela barmtillsynstiden varje vecka, medan barnen leker med leksaker, före eller efter mellanmålet, eller när barnen väntar på sina föräldrar. Det är ett bra sätt att repetera tidigare lektioner. Även om barnen inte sjunger tillsammans med dig till en början så lyssnar de och lär sig.

*Bön* Inbjud ett barn att be avslutningsbön.

## VALFRIA AKTIVITETER

**FÖRBEREDELSE** *Påsleken:* Gör kopior av sidan 39. Klipp ut bilderna och färglägg dem om du vill. Lägg bilderna i en påse eller behållare.  
*Skriftstället:* Ta med dig en bibel. Markera Första Moseboken 2:2 så att du lätt kan slå upp det. Markera också sidan 34 i lektionsboken.  
*Boken:* Kopiera illustrationen på sidan 39 till varje barn så att de kan färglägga den.

**Påslek** Be ett barn att välja en bild ur påsen. Läs meningen och be barnen göra det som står på bilden. (Till exempel gå på stället till "På söndagen går jag till kyrkan" eller peka på huvudet till "Söndagen är en dag när jag tänker på min himmelske Fader och Jesus Kristus".) Be barnen säga nyckelord ur varje mening, till exempel "Jesus", "skrifterna", "familj" och "kyrkan". Fortsätt så med varje bild tills alla barn som vill har fått välja en bild.

**Skriftställe** Visa bilden på sidan 34 och gå igenom skapelseberättelsen med barnen. (Se 1 Mos 1 och lektion 7 i lektionsboken.) Säga att Jesus arbetade i sex dagar för att skapa världen.

Säga att du ska läsa ett skriftställe som berättar vad Jesus gjorde den sjunde dagen. Slå upp Första Moseboken 2:2 och läs: "Han vilade på sjunde dagen från hela det verk som han hade gjort." Betona ordet *vilade* när du läser.

Fråga: "Vad gjorde Jesus den sjunde dagen?"

Svara: "Han vilade."

Säga att vi arbetar sex av veckans dagar. Be barnen dramatisera olika slags arbete, till exempel sopa golvet, gräva i trädgården och så vidare. Säga att vi vilar på söndagen. Be barnen sätta sig ner. Berätta hur tacksam du är för att vår himmelske Fader har gett oss en dag då vi kan vila från vårt arbete.

**Bok** Låt barnen färglägga en kopia av sidan 39. Medan de färglägger kan du prata med dem om illustrationerna och påminna dem om att detta är sådant som vi gör för att tänka på och dyrka vår himmelske Fader och Jesus Kristus på söndagen. När de är klara viker du bilderna längs de streckade linjerna så att det blir en bok. Läs sedan boken för barnen.

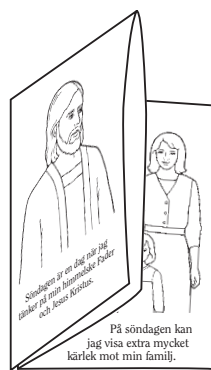

## UNDERVISNINGSFÖRSLAG

**Påsleken:** Om du inte har en påse eller behållare kan du lägga bilderna med framsidan nedåt och låta barnen välja en bild som de vänder på.

**Att turas om** är något som kan vara svårt för barn. Det kan hjälpa att låta dem sitta på en stol eller på golvet medan de väntar på sin tur. Man kan också göra så att den ena barntillsynsledaren koncentrerar sig på att hjälpa dem vänta medan den andra ledaren undervisar.

**Boken:** Uppmuntra barnen att visa sin bok för sin familj. Det ger föräldrarna möjlighet att tillsammans med barnet gå igenom vad han eller hon har lärt sig. (Se *Undervisning: Den högsta kallelsen*, s 176.)



På söndagen kan jag  
gå till kyrkan.

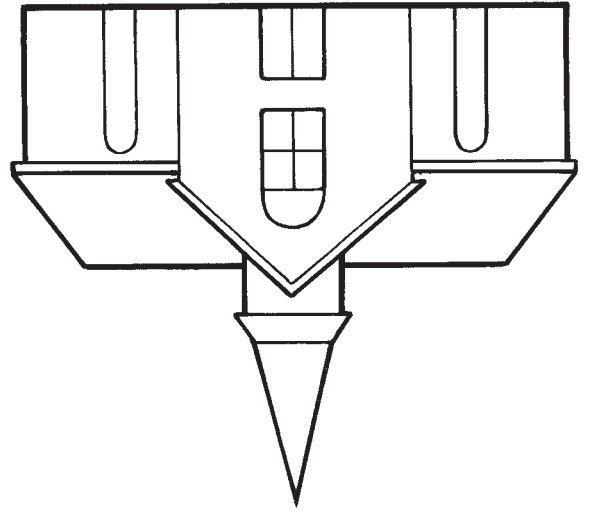

På söndagen kan jag visa extra  
mycket kärlek mot min familj.

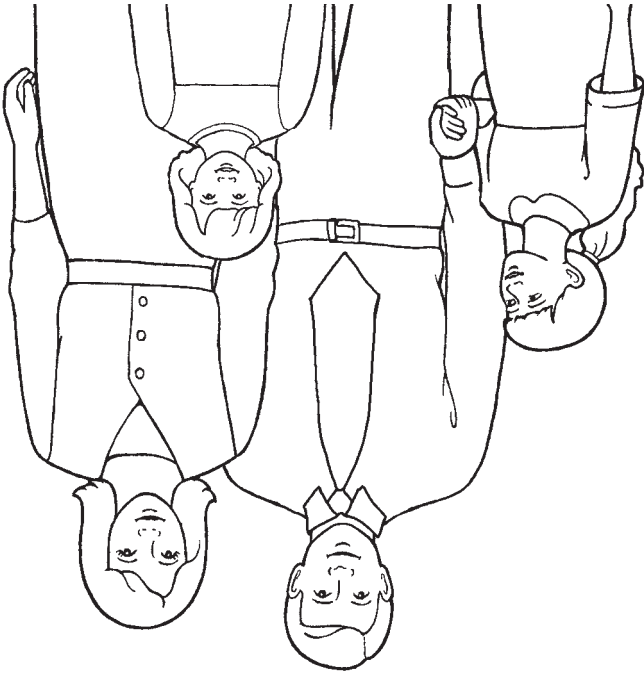

Söndagen är en dag när jag  
tänker på min himmelske  
Fader och Jesus Kristus.

På söndagen kan jag  
läsa skrifterna.

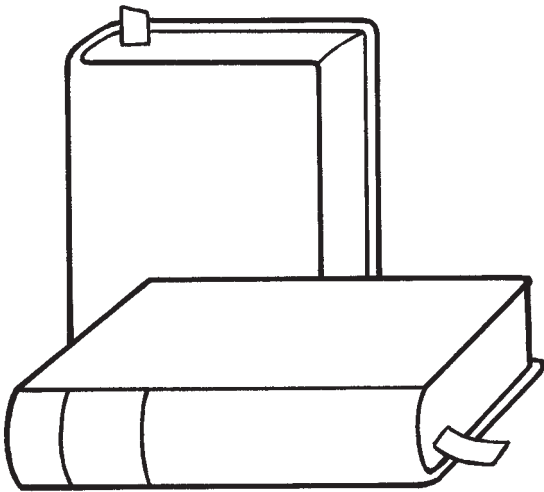



# 9

## JAG HAR EN KROPP SOM LIKNAR MIN HIMMELSKE FADERS

### TILL LÄRAREN

För att förbereda dig andligen för att hålla lektionen kan du läsa och begrunda följande:

Vår och en av oss är ett Guds barn. I skrifterna står det att "Gud skapade människan till sin avbild". (1 Mos 1:27; se också Moses 2:26–27; Abraham 4:26–27.) Det betyder att våra kroppar liknar hans. Profeten Joseph Smith såg vår himmelske Fader och Jesus Kristus, och han sade att "Fadern har en kropp av kött och ben, lika förnimbar som en människas. Så har även Sonen." (L&F 130:22)

### TILLÄMPNINGSAKTIVITETER

Börja med en samlingsaktivitet. Se sidan 3 för förslag.

**Bön** Inbjud ett barn att be inledningsbön.

**Sång** Sjung första versen av "Jag är Guds lilla barn" (*Barnens sångbok*, s 2):  
Jag är Guds lilla barn,  
och han har satt mig här;  
han givit mig ett jordiskt hem  
med far och mor så kär.

Upprepa sången och be barnen lyssna eller sjunga med dig. Säg att när vi säger "Gud" så menar vi vår himmelske Fader.

**Skriftberättelse** Visa bilden på sidan 42. Berätta kortfattat om Joseph Smiths första syn för att lära barnen att vår himmelske Fader har en kropp som liknar vår. (Se JS skrifter 2:17.) Här är ett exempel:  
När Joseph Smith var liten (*peka på Joseph*) bad han till sin himmelske Fader. Något underbart hände. Joseph såg vår himmelske Fader och Jesus Kristus. (*Peka på vår himmelske Fader och på Jesus.*) De kom och pratade med Joseph. Joseph såg att vår himmelske Fader har en kropp som oss. Han har armar. Har ni armar? Visa mig era armar. Vår himmelske Fader har händer. Har ni händer? Visa mig era händer. Vår himmelske Fader har ett ansikte. Har ni ett ansikte? Rör vid ert ansikte. Ni är verkliga personer. Vår himmelske Fader är en verklig person. Han skapade er kropp. Ni har en kropp som liknar vår himmelske Faders.

**Aktivitetsvers** Be barnen ställa sig upp och göra följande aktivitetsvers tillsammans med dig:

Jag har en egen kropp  
som jag kan känna och röra. (*Rör vid bröstet med händerna.*)  
Gud gav mig ögon så jag kan se (*peka på ögonen*)  
och öron så jag kan höra. (*Kupa handen runt örat.*)  
Gud gav mej händer att klappa med. (*Klappa händerna.*)  
Jag kan snurra runt på fötter och tår. (*Snurra runt.*)  
Och när jag böjer mig långt, långt ner, (*böj dig ner och rör vid tårna*)  
ända till tårna jag når.



### UNDERVISNINGSFÖRSLAG

#### Tillämpningsaktiviteter:

lakta barnens engagemang under aktiviteterna. Du vet vilka förmågor och behov barnen i din barntillsyn har. Anpassa aktiviteterna efter behov. (Se *Undervisning: Den högsta kallelsen*, s 33–34.)

**Aktivitetsverser:** Du kan använda aktivitetsverser när som helst under barntillsynen, när barnen behöver röra på sig, eller när du behöver fånga deras uppmärksamhet. De är också till hjälp när du ska repetera en princip som du tidigare har undervisat om.

Jag tänker på min egen kropp (*peka på huvudet*)  
och allt den göra kan.  
Min himmelske Fader har skapat mig  
så att jag ser ut som han. (*Sätt dig tyst ner.*)

*Avslutning* Be barnen upprepa följande ord efter dig, några ord åt gången: "Jag har en kropp som liknar min himmelske Faders." Uttryck din tack-samhet för din kropp.

*Bön* Inbjud ett barn att be avslutningsbön.

## VALFRIA AKTIVITETER

*FÖRBEREDELSE* *Berättelsen med fingerdockor:* Kopiera, färglägg och klipp ut fingerdockorna på sidan 91.  
*Kalkeringen:* Ta med ett tomt pappersark till varje barn och något att skriva med.  
*Illustrationen:* Kopiera illustrationen på sidan 43 till varje barn.

*Sång* Sjung eller säg orden till "Axlar och knä och tår" (*Barnens sångbok*, s 129) och peka på varje kroppsdel när du nämner den. Be barnen sjunga tillsammans med dig.  
Axlar och knä och tår, knä och tår, knä och tår.  
Axlar och knä och tår, öga, mun och hår.  
Sjung sången så ofta som barnen önskar. Påminn dem om att vår himmelske Fader gav oss en kropp som ser ut som hans.

*Berättelse med fingerdockor* Berätta på nytt om den första synen med hjälp av fingerdockorna som du har gjort. (Se JS skrifter 2:11–17; se också exemplet på sidan 88.) Betona det faktum att Joseph Smith såg att vår himmelske Fader och Jesus Kristus har kroppar som liknar våra.

*Kalkering* Kalkera varje barns hand på ett pappersark. Låt dem färglägga händerna. Skriv barnets namn och ålder och datumet på pappersarket.

*Illustration* Visa illustrationen på sidan 43 och ge varje barn en kopia. Peka på pojkens ansikte och påminn barnen om att vi har ansikten och att vår himmelske Fader också har det. Be barnen peka på ansiktet på sitt exemplar av illustrationen. Upprepa med andra kroppsdelar. Låt barnen färglägga illustrationen om de vill.

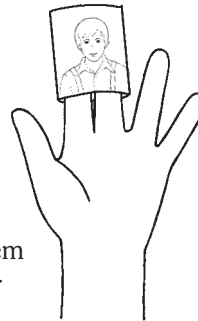

## UNDERVISNINGSFÖRSLAG

*Fingerdockor:* Behåll fingerdockor eller andra undervisningshjälpmedel som du tillverkat till en barnfillsynslektion. Du kan använda dem igen i framtida lektioner.

*Repetition:* Upprepa aktiviteter från tidigare lektioner så ofta som du vill. Repetitioner är roliga för barnen och hjälper dem att lära.



# Jag har en kropp som liknar min himmelske Faders

Jag har ett ansikte,  
precis som min  
himmelske Fader.

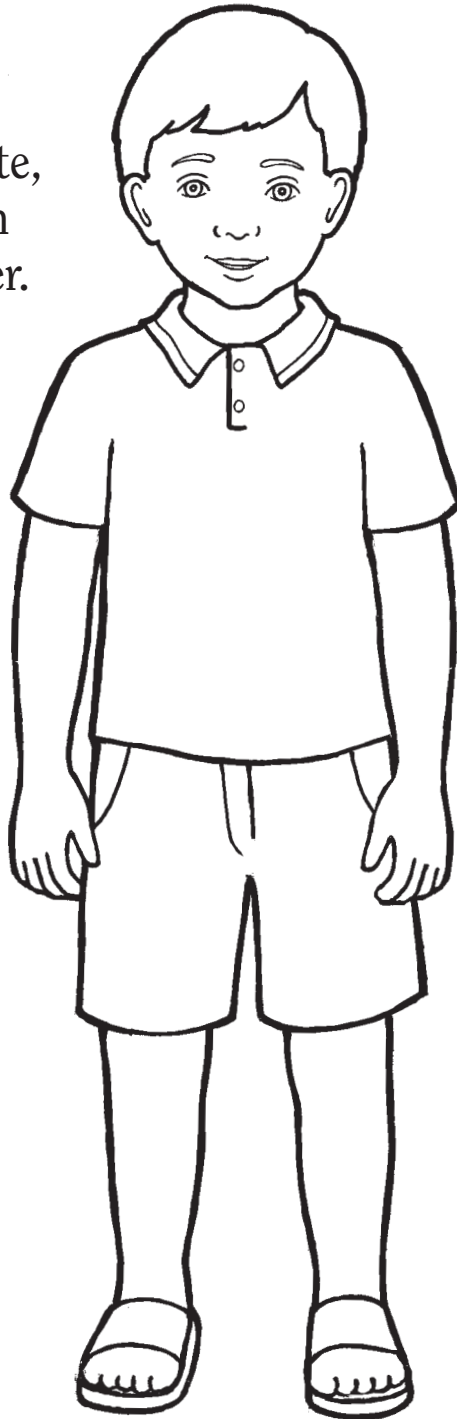

Jag har två händer,  
precis som min  
himmelske Fader.

Jag har två fötter, precis som  
min himmelske Fader.



# 10

## JAG SKA TA HAND OM MIN KROPP

### TILL LÄRAREN

För att förbereda dig andligen för att hålla lektionen kan du läsa och begrunda följande:

En av de största välsignelserna med frälsningsplanen är att alla får en fysisk kropp. Herren vill att vi ska respektera vår kropp och ta väl hand om den. Han välsignar oss när vi gör det. (Se 1 Kor 3:16; L&F 89:18–21.)

### TILLÄMPNINGSAKTIVITETER

Börja med en samlingsaktivitet. Se sidan 3 för förslag.

**Bön** Inbjud ett barn att be inledningsbön.

**Bild** Säga att vår himmelske Fader gav oss en kropp och vi kan göra många underbara saker med hjälp av vår kropp. Visa bilden på sidan 46. Peka på var och en av familjemedlemmarna. När du pekar på det minsta barnet kan du ställa frågor liknande dem nedan. Efter varje fråga ber du barnen svara tillsammans med dig och säga ”nej” medan ni vänder huvudet överdrivet mycket från sida till sida.

- Kan en bebis gå?
- Kan en bebis prata?
- Kan en bebis kasta boll?

Säg att barnen var bebisar en gång men att de har blivit större nu.

**Sång** Låt barnen ställa sig upp. Sjung eller säg följande ord till melodin som tillhör sången ”Snögubben” (*Barnens sångbok*, s 121) och gör rörelserna nedan. Be barnen sjunga tillsammans med dig.

En gång var jag liten, liten, liten. (*Låtsas att du vaggar en bebis i armarna.*)

Jag har varit liten baby först. (*Kryp sakta ihop.*)

Men nu är jag större, större, större. (*Ställ dig sakta upp.*)

Snart så är jag stor, ja, allra störst! (*Sträck händerna över huvudet.*)

**Bild** Visa bilden igen och peka på barnet som leker med sin pappa. Säga att hon är ungefär lika stor som de. Ställ frågor till barnen liknande dem nedan. Efter varje fråga ber du barnen svara tillsammans med dig och säga ”ja” medan ni nickar överdrivet mycket.

- Kan ni gå? (*Låt barnen gå på stället.*)
- Kan ni prata? (*Räkna till fem tillsammans med barnen.*)
- Kan ni kasta boll? (*Låt barnen låtsas att de kastar och tar emot en boll.*)

Säg att barnen blir större eftersom de äter bra mat, sover och tvättar sig för att hålla sig rena.

**Rollspel** Visa illustrationen på sidan 47. Peka på flickan som sover och förklara att vi tar hand om vår kropp när vi sover. Be barnen låtsas att de sover. Fortsätt likadant med de andra bilderna.



### UNDERVISNINGS- FÖRSLAG

**Obs:** Var lyhörd när det gäller känslorna hos de barn i din barntillsyn som eventuellt har fysiska handikapp. Du kan behöva ändra på frågorna du ställer under aktiviteten med bilden. Koncentrera dig på sådant som barnen *kan* göra, inte på vad de inte kan göra. För mer information om hur man undervisar personer med handikapp, se *Undervisning: Den högsta kallelsen*, s 38–39.

**Rollspelet:** Små barn kanske inte vet hur man gör det som föreslås i rollspelet. Som alternativ kan du be dem peka på sina egna kroppsdelar. Du kan till exempel peka på din mun och säga: ”Det här är min mun. Kan ni visa mig er mun?” Klappa händerna och beröm barnen. Upprepa med andra kroppsdelar.

*Avslutning* Uttryck din tacksamhet för att vår himmelske Fader har gett oss en kropp. Be barnen säga: "Jag ska ta hand om min kropp", några ord åt gången.

*Bön* Inbjud ett barn att be avslutningsbön.

## VALFRIA AKTIVITETER

*FÖRBEREDELSE* *Gissningsleken:* Ta med dig tre eller fyra hälsosamma matvaror, till exempel frukt och grönsaker, på en tallrik. Ta med något som du kan täcka över tallriken med, till exempel en stor duk.

*Färgläggningen:* Kopiera illustrationen på sidan 47 till varje barn.

*Gissningslek* Visa barnen tallriken med mat. Peka på varje matvara och hjälp barnen att säga vad det är. Täck över maten med duken. Lägg undan en av varorna och ta bort duken. Be barnen gissa vad det är som fattas. Den här aktiviteten lämpar sig bäst för äldre barn.

*Aktivitetsvers* Återge följande aktivitetsvers och be barnen säga den tillsammans med dig:

Det är läggdags för pojken för nu är det kväll. (*Håll upp ett finger.*)

Han lägger huvudet på kudden, lugn och snäll. (*Lägg fingret på din andra handflata.*)

Han drar täcket över sig så trött. (*Stäng handen över fingret.*)

Hela natten sover han sött.

På morgonen öppnar han ögonen igen.

Täcket slänger han av sig se'n. (*Öppna handen och visa det vilande fingret.*)

Snart är han påklädd och leka vill, (*håll upp fingret*)  
men också arbeta och hjälpa till.

*Färgläggning* Låt barnen färglägga en kopia av illustrationen på sidan 47. Medan de färglägger kan du påpeka att illustrationen visar hur vi kan ta hand om vår kropp.

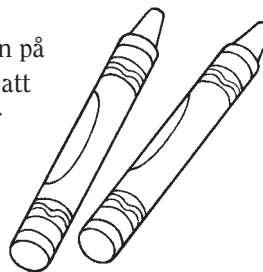

## UNDERVISNINGSFÖRSLAG

*Med hjälp av valfria aktiviteter* kan du uppfylla behoven hos barnen i din barntillsyn. Du kan välja att göra några av aktiviteterna eller alla, och du kan upprepa dem så ofta du vill. Välj aktiviteter som barnen tycker om och som hjälper dem att lära. Anpassa dem till dina omständigheter och behov.

*Färgläggning:* Inte alla barn tycker om att måla. Några kanske bara målar ett eller två streck på sidan. De kan lära sig något av bilderna fastän de inte färglägger dem så mycket.





# Jag ska ta hand om min kropp

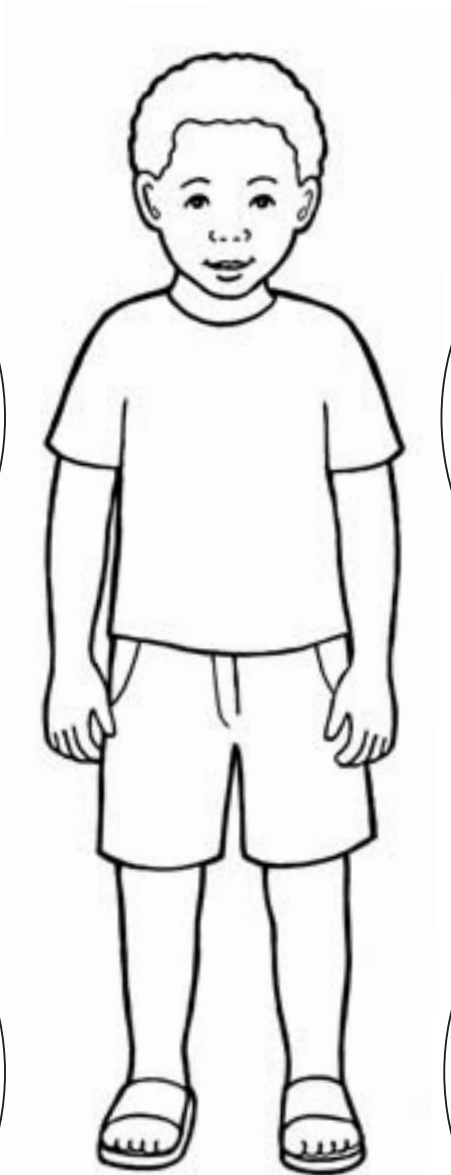
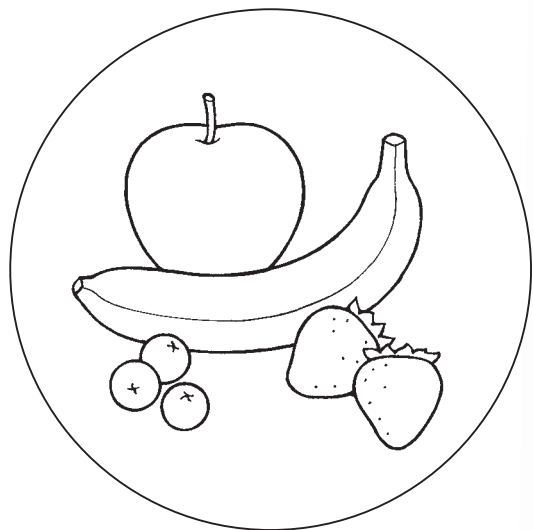



# 11

## JAG ÄLSKAR MIN FAMILJ

### TILL LÄRAREN

För att förbereda dig andligen för att hålla lektionen kan du läsa och begrunda följande:

Familjen har en central roll i frälsningsplanen. Vår himmelske Fader har instiftat familjen för att vi ska bli lyckliga och för att förbereda oss för evigt liv. I en familj kan vi lära oss korrekta principer i en kärleksfull miljö. Det är viktigt att familjemedlemmarna älskar och tar hand om varandra. Vi visar vår kärlek genom att vara hjälpsamma och respektfulla. (Se Ef 6:1–3.) I skrifterna står det att vi ska vara ”goda och barmhärtiga mot varandra.” (Ef 4:32; se också ”Familjen: Ett tillkännagivande för världen”, *Liahona*, okt 2004, s 49.)

### FÖRBEREDELSE

Kalkera av eller kopiera familjefigurerna på sidan 51. Färglägg dem om du vill. Klipp ut dem och lägg dem i en behållare.

### TILLÄMPNINGSAKTIVITETER

Börja med en samlingsaktivitet. Se sidan 3 för förslag.

**Bön** Inbjud ett barn att be inledningsbön.

**Bild** Visa bilden av den lyckliga familjen på sidan 50. Säg att vår himmelske Fader har gett var och en av oss en familj. Säg att vår familj älskar oss och vi kan visa vår kärlek till vår familj genom att vara snälla och hjälpsamma.

**Rollspel** Håll fram behållaren och be ett barn välja en familjefigur. Tala om för barnen vilken av familjemedlemmarna det är (mamma, pappa, bror, syster eller bebis) och be barnen upprepa det tillsammans med dig. Ge förslag på hur de kan visa kärlek till den familjemedlemmen. (Genom att plocka upp leksaker, dela med sig, le och så vidare.) Be dem låtsas göra något av förslagen. Upprepa aktiviteten för varje familjefigur.

**Sång** Sjung eller säg orden till ”En lycklig familj” (*Barnens sångbok*, s 104) och gör rörelserna nedan. Be barnen sjunga tillsammans med dig.

Vi har mamma, snäll och rar. (*Lägg handen på bröstet.*)

Vi har pappa, underbar. (*Nicka flera gånger.*)

De oss älskar, du ser här (*sträck ut armarna*)  
en familj som lycklig är. (*Krama om dig själv.*)

Vi har syster, snäll och rar. (*Lägg handen på bröstet.*)

Vi har bror så underbar. (*Nicka flera gånger.*)

De oss älskar, du ser här (*sträck ut armarna*)  
en familj som lycklig är. (*Krama om dig själv.*)

**Avslutning** Uppmuntra barnen att vara kärleksfulla och snälla mot sina familjemedlemmar. Be dem att säga: ”Jag älskar min familj.”

**Bön** Inbjud ett barn att be avslutningsbön.

### VALFRIA AKTIVITETER

**FÖRBEREDELSE** *Berättelsen:* Markera sidan 18 i lektionsboken så att du lätt kan slå upp den.



### UNDERVISNINGSFÖRSLAG

**Figurer:** Om du inte har tillgång till en kopieringsmaskin kan du lägga ett tomt pappersark på figurerna och kalkera dem med en penna. Det är inte nödvändigt att få med alla detaljer. Kalkera bara ytterlinjerna och tillräckligt med detaljer för att man ska kunna identifiera figurerna. Behåll figurerna så att du kan använda dem i andra lektioner senare (till exempel lektion 13). Du kan också använda dem för att repetera lektionen när som helst under barntillsynstiden.

**Obs:** Var lyhörd för barnens hem- och familjesituation under den här lektionen.

*Affischen:* Be föräldrarna till vart och ett av barnen att ta med ett litet fotografi av barnet tillsammans med sin familj. (De kanske tog med ett sådant fotografi redan när barnet började i barntillsynen. Se sidan 7.) Sätt fast fotografierna på ett affischblad. Överst skriver du "Jag älskar min familj".

*Berättelse* Visa barnen bilden av Jesus och hans mamma (sidan 18). Peka på Jesus och säg att det är en bild av Jesus när han var barn. Peka på Maria och säg att det är Jesus mamma. Förklara att Jesus hade en kärleksfull familj som tog väl hand om honom när han var liten, och han älskade sin familj väldigt mycket. Ge förslag på hur barnen kan visa kärlek mot sin mamma. (Genom att le, hjälpa till att städa, ge henne en kram och så vidare.) Be dem att låtsas göra allt detta.

*Sång* Lägg till nya ord till sången "Sjunga är roligt" (*Barnens sångbok*, s 129) för att visa barnen hur de kan visa kärlek för sin familj. Du kan till exempel säga: "Vi ska visa hur man visar kärlek för sin syster." Sjung "Ge något är så roligt så" och gör enkla rörelser. Andra ord du kan använda är: "Städa, det är så roligt så", "Diska, det är så roligt så", "Krama, det är så roligt så", "Hjälpa, det är så roligt så" och så vidare.

*Affisch* Visa affischen som du har gjort. Peka på ett fotografi och säg: "Det här är [barnets namn]s familj. Här är [barnets namn]." Upprepa för varje barn. Säg att vi alla har familjer som älskar oss och vi älskar dem. Sätt upp affischen varje vecka och låt barnen svara på frågor om sin familj. ("Var är [barnets namn]s familj?" "Var är [barnets namn]?" "Var är pappa?" och så vidare.) Lägg till fotografier på affischen allteftersom nya barn börjar i barntillsynen.

## UNDERVISNINGSFÖRSLAG

*Förberedelser:* Förberedelserna du gör innan barntillsynen börjar gör att du kan koncentrera dig på barnen när de kommer. Hälsa dem välkomna med ett leende. (Se *Undervisning: Den högsta kallelisen*, s 79.)

*Repetition:* En av de viktigaste undervisningsmetoderna för barn i barntillsynsålder är repetition. Barn tycker om att höra samma sånger och berättelser om och om igen. Använd samma ord varje gång.





Jag älskar min familj

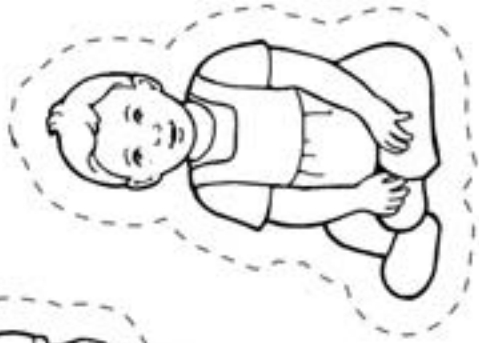
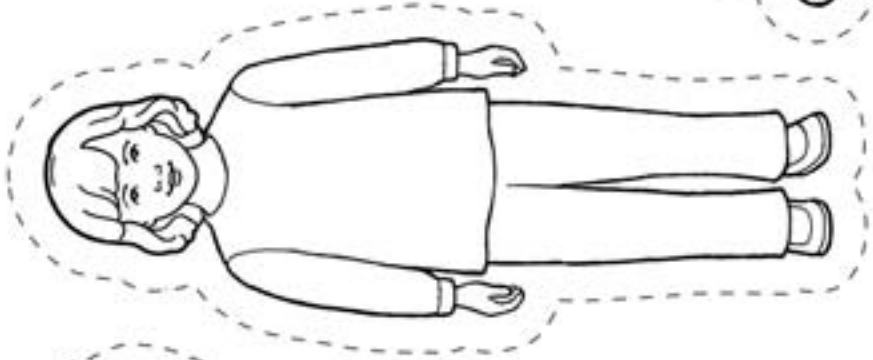
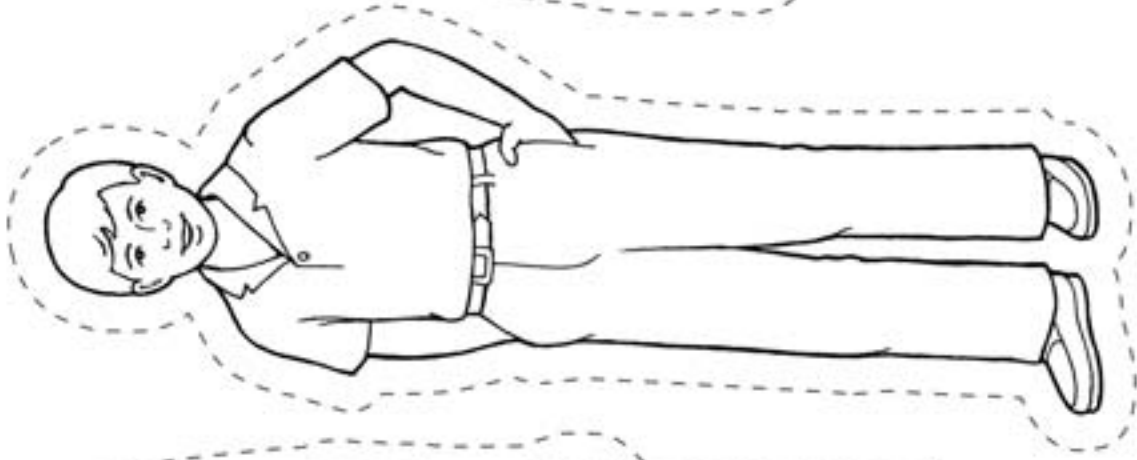
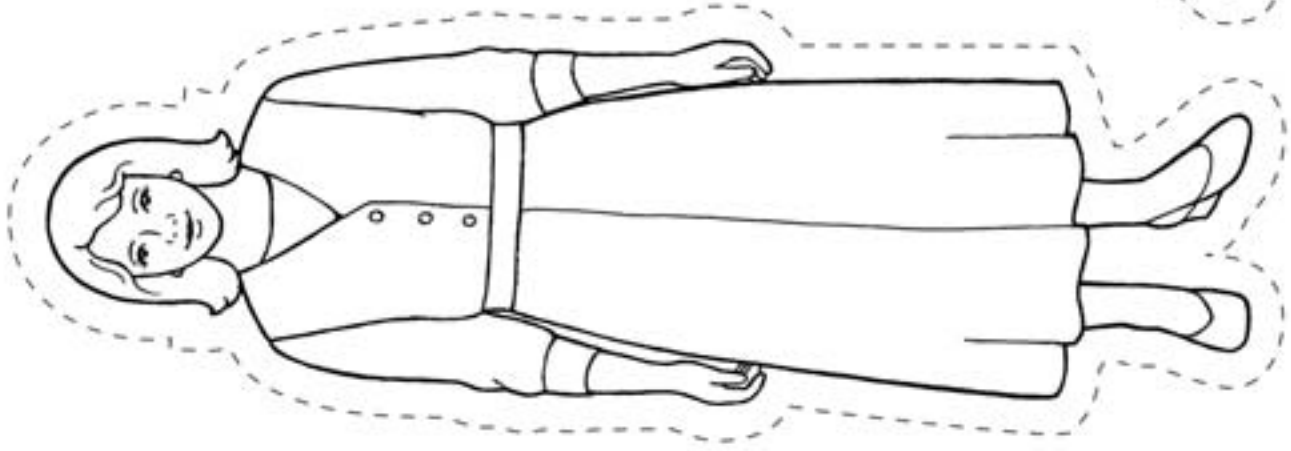
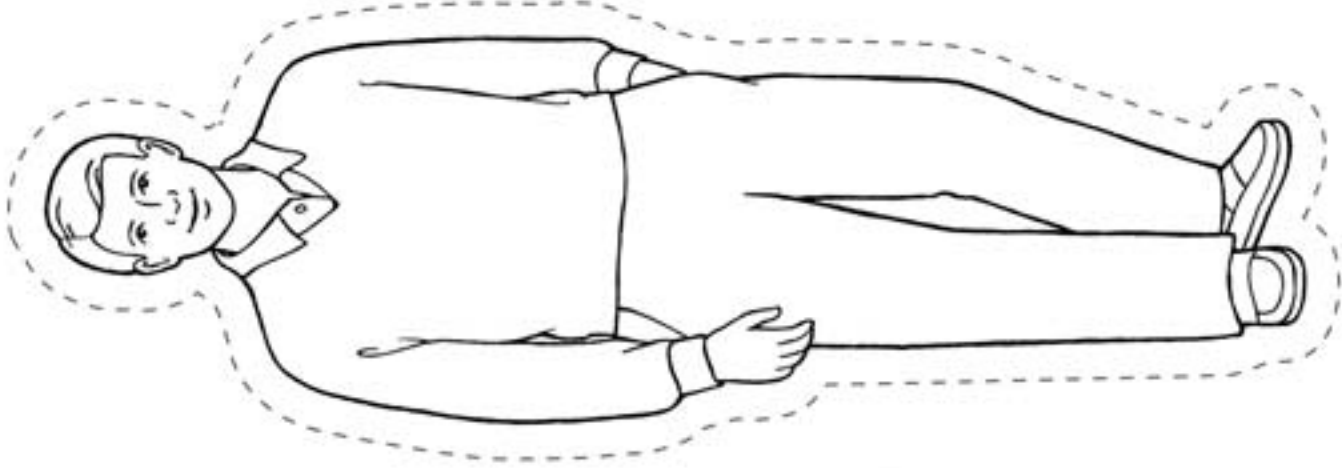



# 12

## JAG KAN BE TILLSAMMANS MED MIN FAMILJ

### TILL LÄRAREN

För att förbereda dig andligen för att hålla lektionen kan du läsa och begrunda följande:

Frälsaren sade: "Be till Fadern i era familjer och alltid i mitt namn, så att era familjer blir välsignade." (Se 3 Nephi 18:21.) Genom att be tillsammans kan familjer komma närmare vår himmelske Fader och varandra och inbjuda den Helige Anden i hemmet. (Se L&F 19:38.)

### FÖRBEREDELSE

- Markera sidan 106 i lektionsboken så att du lätt kan slå upp den.
- Ta med dig en Mormons bok. Markera 3 Nephi 18:21 så att du lätt kan slå upp det.

### TILLÄMPNINGSAKTIVITETER

Börja med en samlingsaktivitet. Se sidan 3 för förslag.

**Bön** Inbjud ett barn att be inledningsbön.

**Sång** Be barnen säga ordet "familjebön" några gånger. Säg att de ska få lära sig en sång om familjebön. Bilda en ring tillsammans med barnen och säg att alla ska hålla varandra i händerna. Sjung eller säg orden till "Familjebön" (*Barnens sångbok*, s 101) och hjälp barnen att göra rörelserna tillsammans med dig:

Låt oss samlas nu tillsammans (*gå runt i ringen*)  
och böja knä i bön (*stanna och knäböj; låt barnen upprepa "familjebön" efter dig*)  
och tacka himlens Fader (*lägg armarna i kors*)  
för hans kärlek rik och skön.

**Bild** Visa bilden av en familj som ber (sidan 54). Hjälp barnen identifiera de olika medlemmarna av familjen och påpeka att de knäböjer och att de har armarna i kors, nedböjda huvuden och att de blundar. Säg att den här familjen har familjebön. Be barnen säga ordet "familjebön". Be dem att knäböja, lägga armarna i kors och böja ner huvudet. Säg att vi pratar med vår himmelske Fader när vi har familjebön. Vi tackar honom för våra välsignelser och ber honom hjälpa och välsigna vår familj.

**Aktivitetsvers** Återge följande aktivitetsvers och be barnen säga den tillsammans med dig:

Här är mamma, som alltid är glad. (*Håll upp tummen.*)  
Här är pappa, som arbetar var dag. (*Håll upp pekfingeret.*)  
Här är storebror, så stark och så lång. (*Håll upp långfingeret.*)  
Här är min syster, hon sjunger på en sång. (*Håll upp ringfingeret.*)  
Och här är jag som är glad och ler. (*Håll upp lillfingeret.*)  
Tillsammans böjer vi knä och ber. (*Stäng handen.*)

**Skriptställe** Visa bilden av Jesus Kristus på sidan 106. Slå upp 3 Nephi 18:21 i Mormons bok och säg: "Jesus sade: 'Be ... i era familjer.'" Be barnen upprepa meningen tillsammans med dig, några ord åt gången.



### UNDERVISNINGSFÖRSLAG

**Sånger:** Lär dig orden och rörelserna till en sång eller aktivitetsvers utantill innan du lär ut den. Betona varje ord och rörelse när du sjunger eller säger orden. Du kan använda enkla, passande rörelser till alla sånger eller verser för att behålla barnens uppmärksamhet och förbättra inläringen. (Se *Undervisning: Den högsta kallelsen*, s 177–178.)

**Små barn** kan inte vara uppmärksamma så länge. Om barnen blir rastlösa innan du är klar med alla aktiviteter kan du avbryta lektionen och låta barnen ställa sig upp och röra på sig och sedan gå tillbaka till lektionen senare.

**Skripterna:** Använd skripterna när du undervisar barnen och när du förbereder dig för att undervisa. Då inbjuder du Anden och det hjälper barnen att lära sig tycka om Guds ord. Visa dem att det du undervisar dem om kommer från skripterna.

*Avslutning* Be barnen säga: "Jag kan be tillsammans med min familj", några ord åt gången.

*Bön* Inbjud ett barn att be avslutningsbön.

## VALFRIA AKTIVITETER

*FÖRBEREDELSE* *Berättelsen med fingerdockor:* Kopiera och klipp ut fingerdockorna på sidan 59. Färglägg dem om du vill.

*Påspelet:* På fyra små påsar skriver du "Vi är tacksamma för våra välsignelser". Lägg en bild av något vi är tacksamma för i varje påse. (Till exempel mat, kläder, ett hus, en familj och så vidare.) Om du vill kan du använda kopior av bilderna på sidan 55 eller andra bilder i lektionsboken.

*Färgläggningen:* Kopiera bilderna på sidan 55 till varje barn för färgläggning. Ta med saxar och tejp.

*Berättelse med fingerdockor* Använd fingerdockorna när du återger följande berättelse om familjebön:

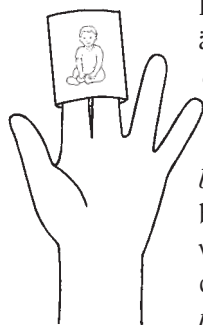

Här är en familj. Det här är pappan, och det här är mamman. Här är systemen och brodern. Det här är Peter, som är lillebror. (*Peka på dockan som föreställer det minsta barnet.*) En dag lekte Peter och gjorde sig illa i ögat. (*Uppmana barnen att täcka över ena ögat med handen.*) Mamma och pappa tog med honom till doktorn. (*Ta bort dockan från fingret och lägg den på golvet.*) Peters familj knäböjde och bad en familjebön. (*Låt barnen sätta sig på knä.*) De bad vår himmelske Fader att välsigna Peter. Vår himmelske Fader hörde deras bön. Han hjälpte Peter att bli bättre. (*Sätt tillbaka dockan på fingret.*) Då bad Peter och hans familj en familjebön igen och tackade vår himmelske Fader för att han hade välsignat Peter.

*Påspelet* Lägg påsarna på golvet. Låt barnen hålla varandra i händerna, bilda en ring runt påsarna och gå runt i ringen medan ni sjunger "Familjebön". Stanna och låt ett barn välja en påse och visa bilden inuti. Säg: "Vi är tacksamma för [namnet på det som är på bilden]." Beröm barnen för deras deltagande. Upprepa tills alla barn som vill har fått välja en påse.

*Färgläggning* Låt barnen färglägga en kopia av sidan 55. När de är klara klipper du ut remsorna och länkar ihop dem med tejp så att det blir en kedja som varje barn kan ta med sig hem.

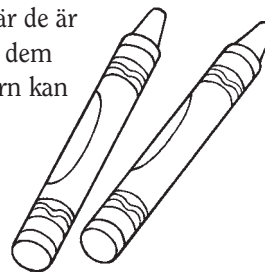

## UNDERVISNINGSFÖRSLAG

*Dockor:* "Du kan använda dig av dockor för att dramatisera delar av en lektion eller berättelse, välkomna barnen till klassen, ge instruktioner, sjunga, hjälpa till med rollspel, ställa frågor eller hjälpa barnen att hålla sig uppmärksamma." (*Undervisning: Den högsta kallelsen, s 164*)

*Påspelet:* Om du inte har några påsar kan du lägga bilderna med framsidan nedåt och låta barnen välja en bild som de vänder på.

*Obs:* Håll saxar och andra potentiellt skadliga föremål utom syn- och räckhåll för barnen.





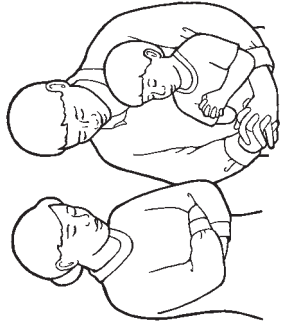

Jag kan be tillsammans med min familj.

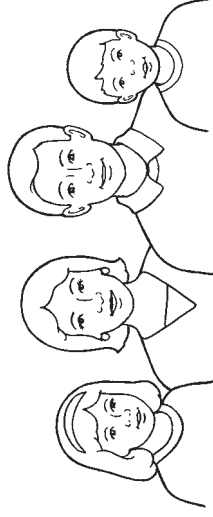

Vi är tacksamma för vår familj.

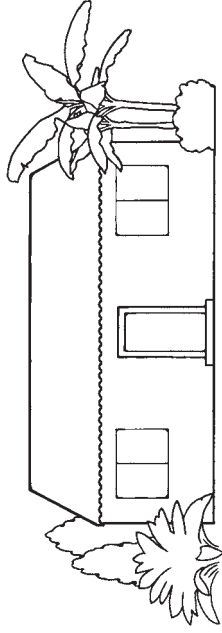

Vi är tacksamma för vårt hem.

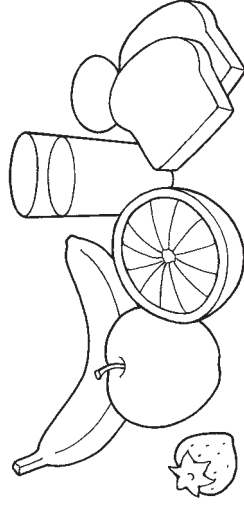

Vi är tacksamma för att vi har mat att äta.

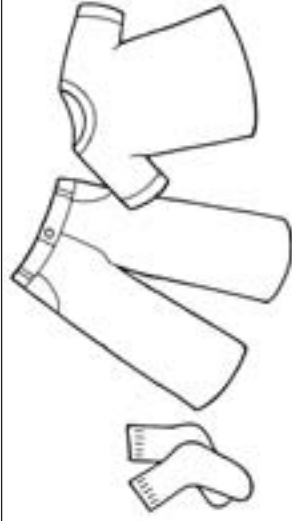

Vi är tacksamma för våra kläder.



# 13

## MIN FAMILJ KAN VARA TILLSAMMANS FÖR EVIGT

### TILL LÄRAREN

För att förbereda dig andligen för att hålla lektionen kan du läsa och begrunda följande:

Vår himmelske Fader har gjort det möjligt för familjerelationer att fortsätta efter det här livet. Om familjemedlemmarna har beseglats i templet och trofast håller förbunden kan de få vara tillsammans för evigt som familj och bo i vår himmelske Faders närhet. (Se Matt 16:19; L&F 138:47–48.)

### FÖRBEREDELSE

Ta om möjligt med dig en bild av templet i ert område.

### TILLÄMPNINGSAKTIVITETER

Börja med en samlingsaktivitet. Se sidan 3 för förslag.

**Bön** Inbjud ett barn att be inledningsbön.

**Bild** Visa en bild av templet i ert område (eller visa bilden på sidan 58). Säg att det här är en bild av ett tempel. Beskriv bilden för dem. Peka på spiran, fönstren, dörrarna och så vidare. Be dem att upprepa ordet "tempel" några gånger. Låt dem låtsas att de är ett vackert tempel genom att sträcka händerna över huvudet och sätta ihop dem så att de blir en tempelspira.

**Sång** Be barnen ställa sig upp. Sjung eller säg orden till "Jag längtar så till templet" (*Barnens sångbok*, s 99) och gör rörelserna nedan. Be barnen sjunga tillsammans med dig.  
Jag längtar så till templet, (sätt ihop fingertopparna så att de bildar en spira)  
att komma dit en dag, (gå på stället)  
få känna Andens maning (lägg handen över hjärtat)  
och lyda Herrens lag. (Lägg armarna i kors.)

Säg att templet är Herrens hus. Be dem att säga: "Herrens hus."  
Betona att templet är en mycket speciell plats. Tack vare templet kan vår familj vara tillsammans för evigt.

**Aktivitetsvers** Återge följande aktivitetsvers och be barnen göra det tillsammans med dig:

Här är mamma. (*Håll upp handen och peka på tummen.*)

Här är pappa. (*Peka på pekfingeret.*)

Här är storebror. (*Peka på långfingeret.*)

Här är lillasyster. (*Peka på ringfingeret.*)

Här är babyn. (*Peka på lillfingeret.*)

Och vi älskar varandra. (*Håll båda händerna mot bröstet.*)

**Sång** Sjung eller säg de två första raderna av refrängen till "Familjer kan vara tillsammans för evigt" (*Barnens sångbok*, s 98):

Att vår familj hör samman för evigt,  
det är vår Faders plan.

Be barnen flera gånger sakta upprepa raderna tillsammans med dig.



### UNDERVISNINGSFÖRSLAG

**Obs:** Var lyhörd för barnens familje- och hemförhållanden under den här lektionen.

**Sånger:** Du kan göra en lista över sånger som barnen tycker om att sjunga och sedan sjunga dem varje vecka vid olika tillfällen under barntillsynstiden. Ni kan till exempel sjunga medan barnen leker med leksaker, före eller efter mellanmålet, eller när barnen väntar på sina föräldrar. Det är ett bra sätt att repetera tidigare lektioner.

**Avslutning:** Den här avslutningen kan vara mycket kort. Säg till exempel: "Jag tycker om templet! Jag vet att familjer kan vara tillsammans för evigt."

*Avslutning* Berätta kort om dina känslor för templet. Bär vittnesbörd om att familjer kan vara tillsammans för evigt.

*Bön* Inbjud ett barn att be avslutningsbön.

## VALFRIA AKTIVITETER

**FÖRBEREDELSE** *Aktivitetsversen:* Kopiera och klipp ut fingerdockorna på sidan 59 eller använd dockorna som du gjorde till den valfria aktiviteten i lektion 12. Färglägg dockorna om du vill.

*Gissningsleken:* Kopiera och klipp ut familjefigurerna på sidan 51 eller använd figurerna du gjorde till lektion 11. Ta med något som du kan använda till att täcka över figurerna med, till exempel en filt eller en duk. Ta om möjligt med dig en bild av templet i ditt område.

*Färgläggningen:* Kopiera och klipp ut cirklarna på sidan 59 till varje barn. Trä garn eller snöre genom ett litet hål längst upp på cirklarna så att det blir ett halsband.

*Fingeraktivitet* Säg att vi måste förbereda oss för att komma till templet. Be dem att hålla upp fem fingrar och hjälp dem räkna upp fem saker som de kan göra för att förbereda sig för att komma till templet när de är äldre. (Be, lyda föräldrarna, älska andra, gå till kyrkan, följa profeten och så vidare.) Den här aktiviteten lämpar sig bäst för äldre barn.

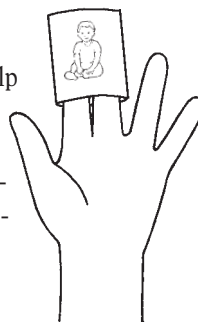

*Aktivitetsvers* Upprepa aktivitetsversen på sidan 56, den här gången med hjälp av fingerdockorna.

*Gissningslek* Lägg familjefigurerna på golvet bredvid bilden av templet (som du har tagit med dig eller den på sidan 58). Täck över figurerna med en filt eller duk. Ta bort en av dockorna. Lyft på duken och fråga vem som fattas. Lägg sedan tillbaka figuren och säg att vår himmelske Fader vill att alla familjer ska vara tillsammans för evigt och att ingen får fattas. Den här aktiviteten lämpar sig bäst för äldre barn.

*Färgläggning* Be barnen färglägga halsbanden som du har gjort. Medan de färglägger kan du åter betona principen att familjer kan vara tillsammans för evigt tack vare templet.

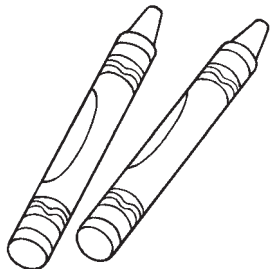

## UNDERVISNINGSFÖRSLAG

**Fingerdockor:** Det är en bra idé att spara bilder, fingerdockor, spel och andra föremål som du gör till dessa lektioner. Du kan använda dem i senare lektioner eller när som helst under barmtillsynen för att repetera principer som du tidigare har undervisat om.

**Färgläggning:** Uppmuntra barnen att visa sitt halsband för sin familj. Detta kan hjälpa dem komma ihåg vad de har lärt sig och det ger föräldrarna möjlighet att diskutera lektionens principer med dem. (Se *Undervisning: Den högsta kallelisen*, s 176.)





Kopiera den här sidan och klipp ut fingerdockorna längs de heldragna linjerna. Vik längs de streckade linjerna. Tejpa sedan ihop sidorna, men lämna nederkanten öppen så att barnen kan sätta dockorna på sina fingrar.

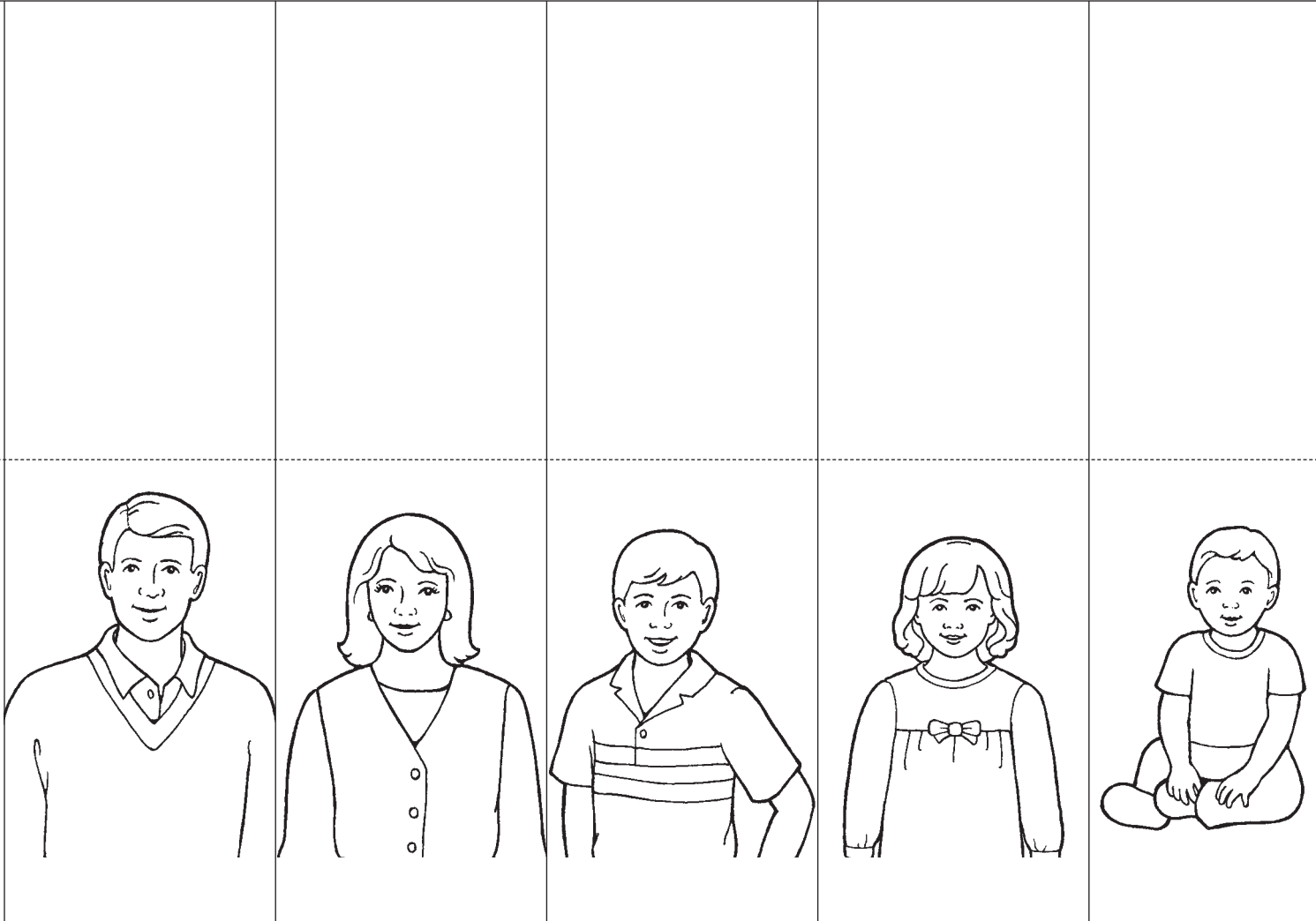



# 14

## JAG SKA LYDA

### TILL LÄRAREN

För att förbereda dig andligen för att hålla lektionen kan du läsa och begrunda följande:

Vår himmelske Fader har gett föräldrarna huvudansvaret för att undervisa sina barn om buden, sörja för deras fysiska och andliga behov och skydda dem från fara. Han uppmanar oss att hedra och lyda våra föräldrar, och när vi gör det välsignar han oss så att vi känner oss trygga och glada. (Se 2 Mos 20:12; Ef 6:1–3; Kol 3:20; "Familjen: Ett tillkännagivande för världen", *Liahona*, okt 2004, s 49.)

### FÖRBEREDELSE

- Ta med dig en bibel. Markera Efesierbrevet 6:1 så att du lätt kan slå upp det.
- Markera sidan 106 i lektionsboken så att du lätt kan slå upp den.

### TILLÄMPNINGSAKTIVITETER

Börja med en samlingsaktivitet. Se sidan 3 för förslag.

**Bön** Inbjud ett barn att be inledningsbön.

**Rörelser** Be barnen göra olika saker, till exempel ställa sig upp, räcka upp händerna, vända sig om, klappa händerna och sätta sig ner. Beröm dem för att de lydde dig.

**Bild** Låt ett barn hålla bilden på sidan 62. Peka på mamman och pappan. Säg att pappan och mamman har bett barnen hjälpa till i trädgården och barnen sade: "Jag ska lyda." Peka på barnen på bilden och betona att de hjälper sina föräldrar.

**Skriftställe** Säg att i skrifterna står det att vår himmelske Fader och Jesus Kristus vill att vi ska lyda våra föräldrar. Slå upp Efesierbrevet 6:1 och läs: "Ni barn, lyd era föräldrar i Herren, det är rätt och riktigt." Be barnen säga: "Jag ska lyda." (*Obs*: Det kan vara så att några av barnen bor med sina far- eller morföräldrar eller andra släktingar. Var lyhörd för sådana situationer under den här lektionen.)

**Sång** Be barnen ställa sig upp. Sjung eller säg orden till "Genast lyder jag" (*Barnens sångbok*, s 71) och gör rörelserna nedan. Be barnen sjunga tillsammans med dig.

När min mamma ropar, (*kupa händerna runt munnen*)  
genast lyder jag. (*Spring tyst på stället.*)  
Jag rätta vägen följa vill, (*nicka flera gånger*)  
lyda Herrens lag.

När min pappa ropar, (*kupa händerna runt munnen*)  
genast lyder jag. (*Spring tyst på stället.*)  
Jag rätta vägen följa vill, (*nicka flera gånger*)  
lyda Herrens lag.



### UNDERVISNINGSFÖRSLAG

**Kärlek:** Sträva efter att älska barnen i bamtillsynen. "När vi älskar dem vi undervisar, ber vi för var och en av dem ... Vi skraddarsyr vår undervisning för att tillgodose deras behov, även om det kräver mer tid och större ansträngningar. Vi lägger märke till när de är frånvarande och uppmärksammar dem när de är närvarande. Vi erbjuder hjälp när det behövs." (*Undervisning: Den högsta kallelsen*, s 31–32)

Himlens Gud välsignar, (*krama om dig själv*)  
hjälp varje dag. (*Fortsätt krama dig själv medan du vänder dig  
från sida till sida.*)  
Jag rätta vägen följa vill, (*nicka flera gånger*)  
lyda Herrens lag.

**Bild** Visa bilden av Jesus på sidan 106. Säg att Jesus lydde vår himmelske Fader, och han vill att vi också ska lyda.

**Avslutning** Vittna om att vi blir glada när vi lyder.

**Bön** Inbjud ett barn att be avslutningsbön.

## VALFRIA AKTIVITETER

**FÖRBEREDELSE** **Åskådningsaktiviteten:** Ta med en låda, korg eller annan behållare med några saker i som ger skydd, till exempel paraply, skor, hatt, jacka eller vantar. Försök att ha minst en sak som varje barn kan hålla.

**Dockorna:** Kopiera och klipp ut bilderna på sidan 63 till varje barn för färgläggning. Klistra eller tejpa fast dem på pinnar eller papperspåsar så att de blir dockor.

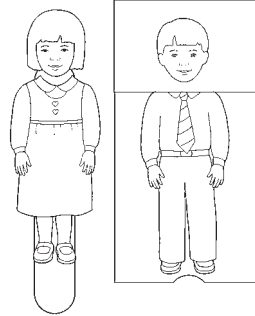

**Rollspel** Säg och gör följande tillsammans med barnen:  
Mamma säger: "Klä på dig." Vi klär på oss. (*Låtsas att du klär på dig.*)  
Pappa säger: "Tvätta ansiktet." Vi tvättar ansiktet. (*Låtsas att du tvättar ansiktet.*)

Fortsätt med andra handlingar, till exempel "ät din frukost", "gå och lägg dig" och så vidare. Beröm barnen för att de lyder.

**Åskådningsaktivitet** Be barnen välja en av sakerna ur lådan och använda den. Prata med barnen om vilket slags skydd saken ger. (Till exempel: Skor skyddar fötterna från smuts och skada, paraplyer skyddar oss från regn eller från sol, och så vidare.) Förklara att dessa saker skyddar oss. Vi kan också känna oss skyddade och glada när vi lyder våra föräldrar.

**Dockor** Låt barnen färglägga dockorna som du har gjort. Läs följande scenarier (eller använd egna). Efter vart och ett låter du barnen använda dockorna för att svara: "Jag ska lyda."

Mamma säger: "Var snäll mot din syster." Vad ska ni säga?

Pappa säger: "Dags att gå och lägga sig." Vad ska ni säga?

Mormor säger: "Kom och ät." Vad ska ni säga?

Läraren säger: "Nu ska vi be." Vad ska ni säga?

Jesus säger: "Älska varandra." Vad ska ni säga?

Den här aktiviteten lämpar sig bäst för äldre barn.

## UNDERVISNINGSFÖRSLAG

**Bön:** Om barnet behöver hjälp med att be så kan du säga korta enkla meningar som han eller hon upprepar. De äldre barnen kan kanske be med egna ord.

**Beröm** är viktigt för barn. De är kärleksfulla och vill bli älskade och accepterade. Bygg upp deras tillit och visa din kärlek till dem genom att uppriktigt berömma dem för deras ansträngningar när så är möjligt.

**Repetition:** När barnen lämnar barn tillsynen kan du hjälpa dem förklara för sina föräldrar vad de har lärt sig.



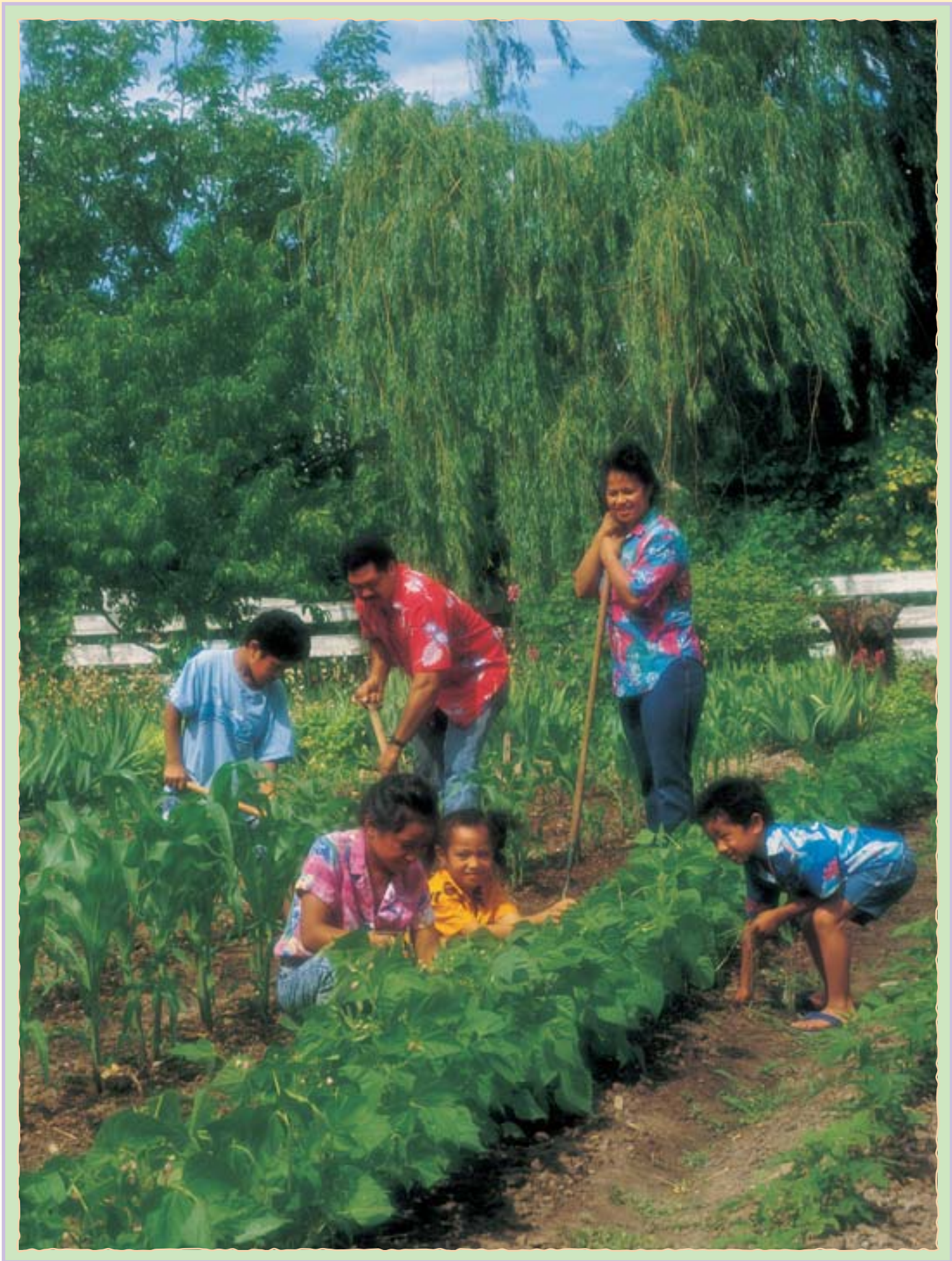

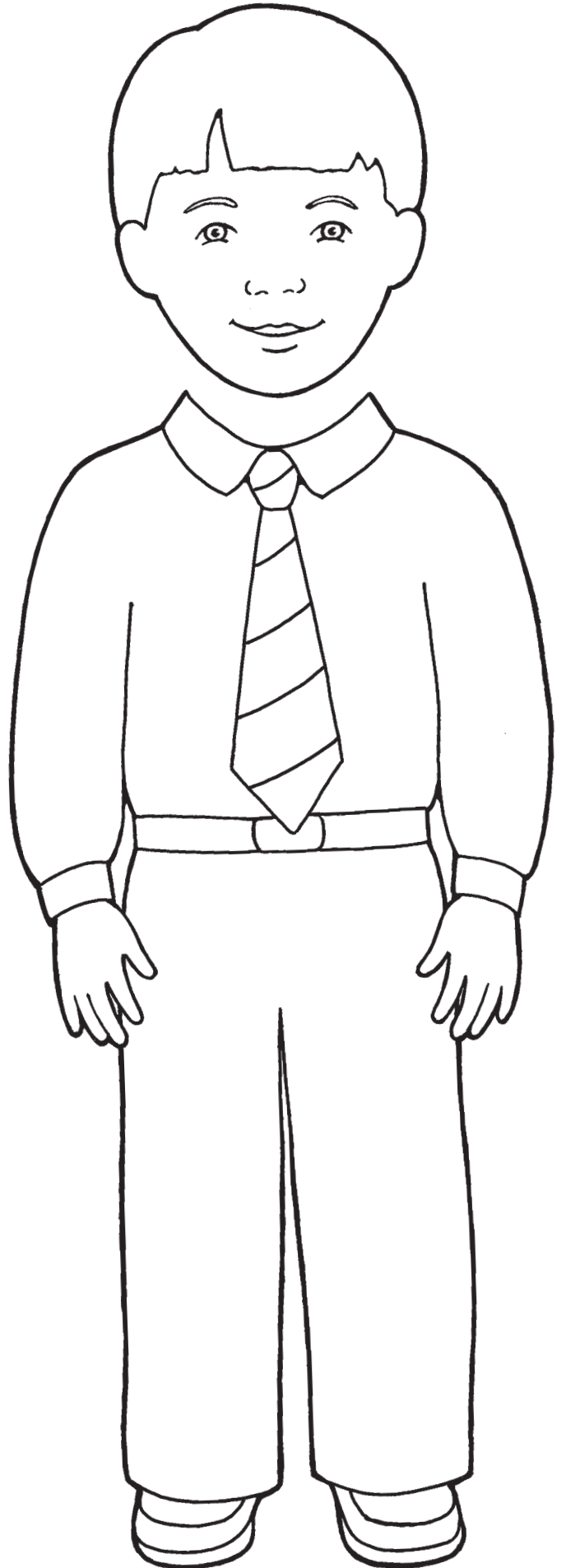
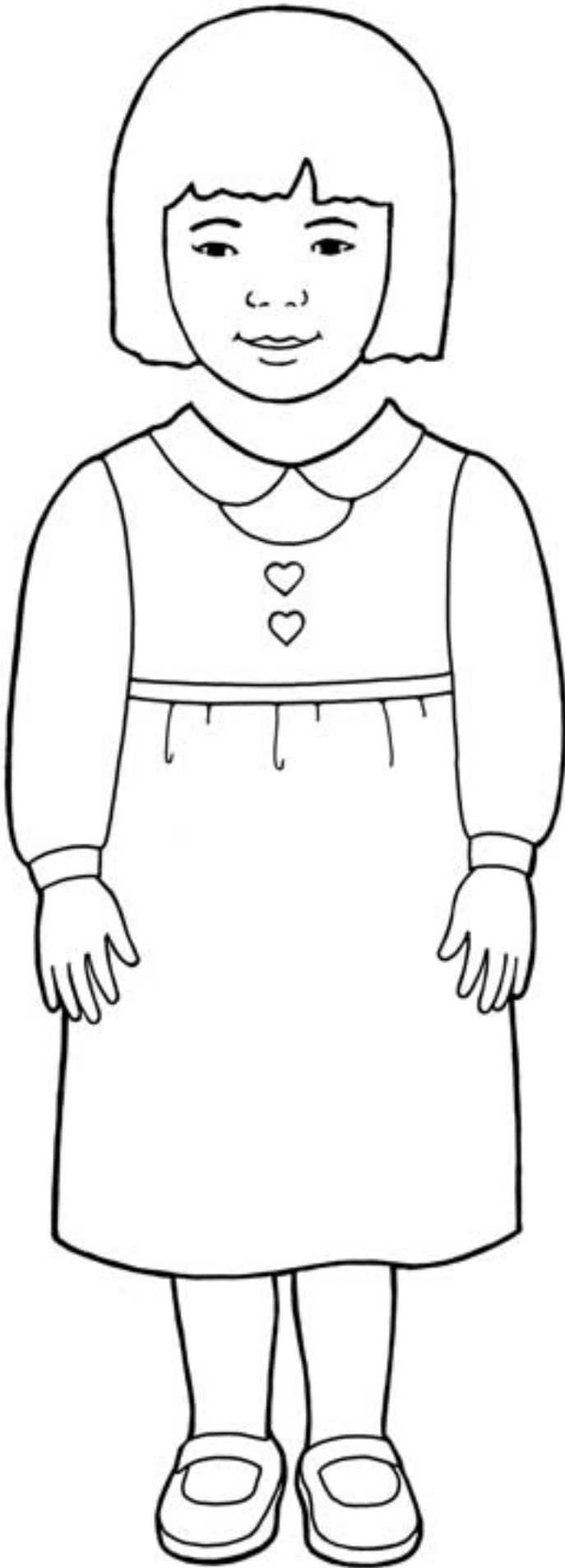



## TILL LÄRAREN

För att förbereda dig andligen för att hålla lektionen kan du läsa och begrunda följande:

Herren har befallt: "Du skall tacka Herren, din Gud, för allting." (L&F 59:7) Vi bör uttrycka vår uppskattning till Gud för alla välsignelser han ger oss. Vi bör också vara tacksamma mot våra föräldrar, lärare, vänner och andra som hjälper oss på något sätt. (Se också Ps 100:3–4.)

## FÖRBEREDELSE

- Läs Lukas 17:11–19 och var beredd att ge en kort sammanfattning av berättelsen om de tio spetälska männen.
- Ta med dig en bibel. Markera Lukas 17:11–19 så att du lätt kan slå upp det.

## TILLÄMPNINGSAKTIVITETER

Börja med en samlingsaktivitet. Se sidan 3 för förslag.

**Bön** Inbjud ett barn att be inledningsbön.

**Doktrinär instruktion** Säg att vår himmelske Fader har gett oss många välsignelser, till exempel vår kropp, växter och djur, vår familj och kyrkan. Säg att vi kan visa vår kärlek till honom genom att säga "tack" och att vi också kan säga "tack" till vår familj och våra vänner och alla som gör något snällt för oss.

**Skriftberättelse** Visa bilden på sidan 66. Peka på Jesus och på personerna som var sjuka. Slå upp Lukas 17:11–19 och återge berättelsen om de tio spetälska männen. Här är ett exempel:  
Det var tio män som var mycket sjuka. Jesus botade dem och gjorde dem friska. (*Peka på Jesus.*) Alla blev mycket glada. (*Peka på de spetälska männen.*) Men det vara bara en som sade "tack" till Jesus. (*Peka på mannen som var tacksam.*) Vi kan säga "tack". (*Be barnen säga "tack".*)

**Bild** Visa illustrationen på sidan 67. Säg att vi visar vår kärlek till vår himmelske Fader när vi tackar honom för allt han har gett oss. Peka på en av bilderna och be barnen göra en handling som har med den bilden att göra. (Till exempel: Sträcka armarna över huvudet och bilda taket på ett hus, låtsas att de plockar frukt från ett träd och äter den, låtsas att de tar på sig skor och så vidare.) Fortsätt likadant med varje bild.

**Sång** Sjung eller säg orden till vers 1 och 2 av "Fader, jag vill tacka dig" (*Barnens sångbok*, s 15) och gör rörelserna nedan. Be barnen sjunga tillsammans med dig.

Fader, jag vill tacka dig, (*lägg armarna i kors*)  
för du är så god mot mig. (*Sträck ut armarna.*)  
Öga, öra, hand och fot, (*peka på ögon, öron, händer och fötter*)  
varma kläder, (*peka på kläderna*) mat så god. (*Låtsas att du äter.*)



## UNDERVISNINGSFÖRSLAG

**Samlingsaktiviteter:** Barn känner sig trygga med rutiner och välbekanta övergångar från en aktivitet till en annan. Det hjälper dem att vara uppmärksamma och engagerade.

**Berättelser:** Var lyhörd för barnens förståelseförmåga. Undvik bebispråk eller ord som är för svåra. Säg till exempel "personer som var mycket sjuka" i stället för "spetälska".

*Avslutning* Uppmana barnen att säga "tack". Berätta kort om din tacksamhet mot vår himmelske Fader och Jesus Kristus.

*Bön* Inbjud ett barn att be avslutningsbön.

## VALFRIA AKTIVITETER

*FÖRBEREDELSE* *Bilderna:* Ta med dig bilder av sådant som du är tacksam för. Du kan använda bilder i lektionsboken eller i kyrkans tidningar, eller så kan du rita egna bilder.

*Färgläggningen och matchningsleken:* Kopiera bilderna på sidan 67 till varje barn för färgläggning. Ta med små papperslappar eller liknande som barnen kan använda som markörer i matchningsleken. Ta med tillräckligt för att varje barn ska få minst fyra markörer.

*Aktivitetsvers* Sägg att vi är tacksamma mot vår himmelske Fader för vår kropp. Be barnen ställa sig upp och göra följande aktivitetsvers med dig. Improvisera de rörelser som föreslås i versen.

Nudda näsan, nudda ögonen,  
nudda tårna, nudda öronen.  
Sträck opp händerna, högt, högt opp,  
ännu högre, sträck på din kropp.  
Lägg händerna på huvudet medan du ler,  
lugnt och stilla sätt dig ner.

Peka på munnen och säg: "Jag är tacksam för min mun." Be barnen upprepa orden och rörelsen. Gör samma sak med ögon, näsa, öron, händer och fötter. Be barnen nämna sådant som de är tacksamma för, och upprepa det tillsammans.

*Bilder* Visa barnen bilderna du har tagit med dig och berätta kort varför du är tacksam för dessa saker. Be barnen nämna något som de är tacksamma för.

*Färgläggning* Låt barnen färglägga en kopia av sidan 67. Medan de färglägger pekar du på olika detaljer på bilderna och förklarar för barnen vad de färglägger. Läs meningarna på bilderna för dem.

*Matchningslek* Ge varje barn fyra små papperslappar. Visa bilderna på sidan 67, peka på bilden av familjen och läs meningen för barnen. Uppmana barnen att lägga en pappersbit på familjen på sitt exemplar. Be dem upprepa meningen på bilden tillsammans med dig. Fortsätt likadant med de andra bilderna.

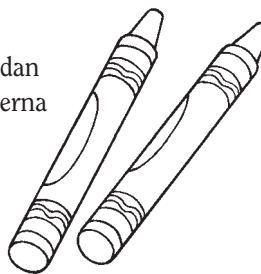

## UNDERVISNINGSFÖRSLAG

*Små barn* kanske inte är engagerade under hela lektionen. Men med kärlek och uppmuntran kan du lära dem att imitera det du gör. Hjälp dem att säga "tack" vid lämpliga tillfällen. Ditt exempel kan vara ditt främsta undervisningsredskap. Barnen lär sig attityder, uppförande och språk genom att observera dig. (Se *Undervisning: Den högsta kallelsen*, s 109.)

*Repetitioner* är roliga för barnen och hjälper dem att lära. De tycker om att höra saker om och om igen. De kan lära sig korta meningar som repeteras och är förutsägbara.



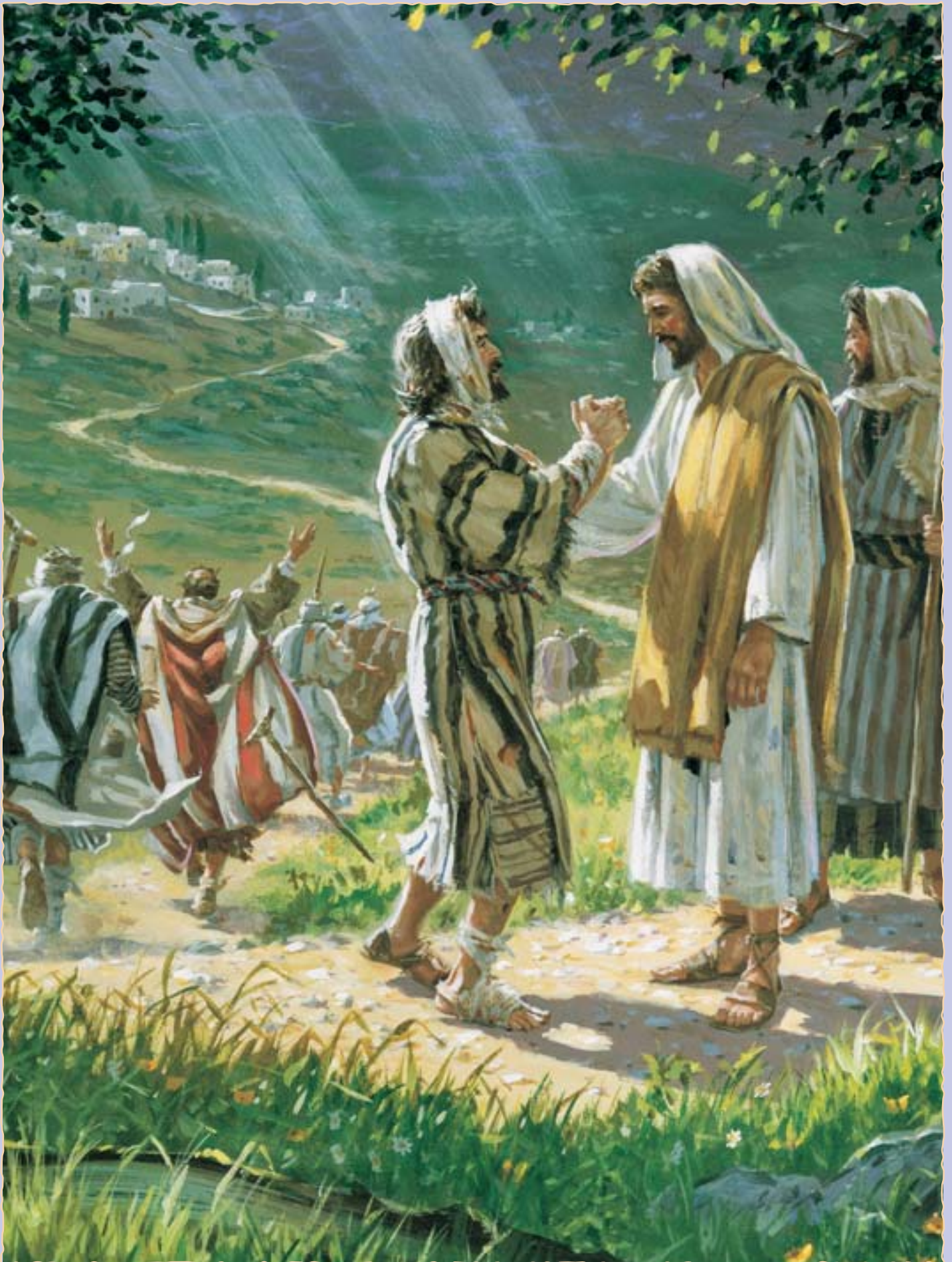

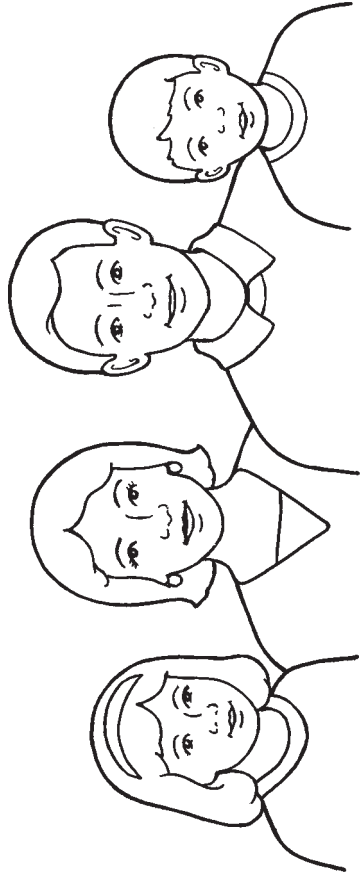

Jag är tacksam för min familj.

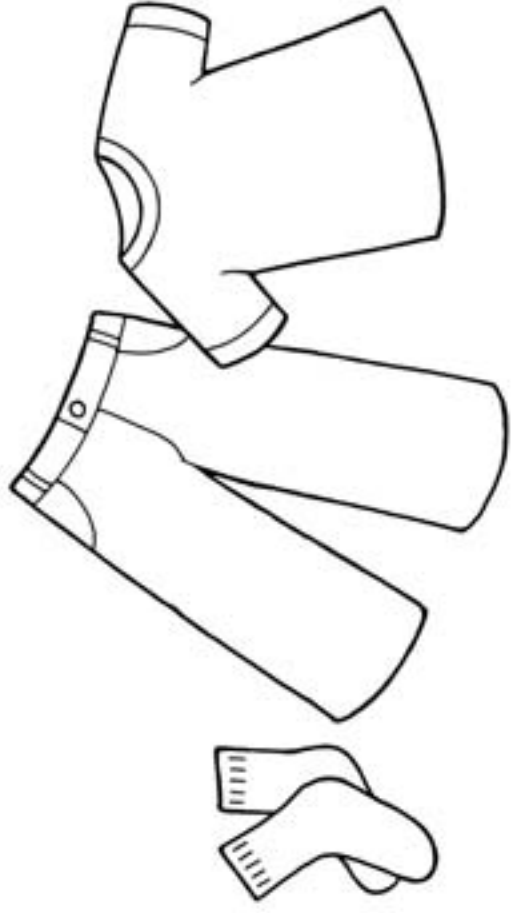

Jag är tacksam för mina kläder.

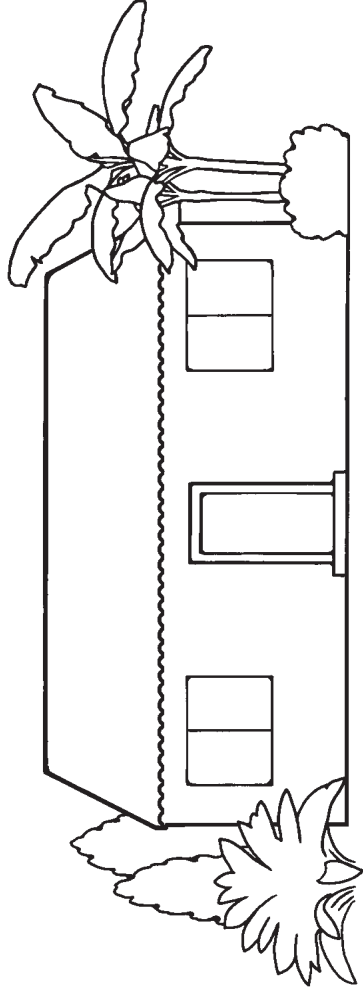

Jag är tacksam för mitt hem.

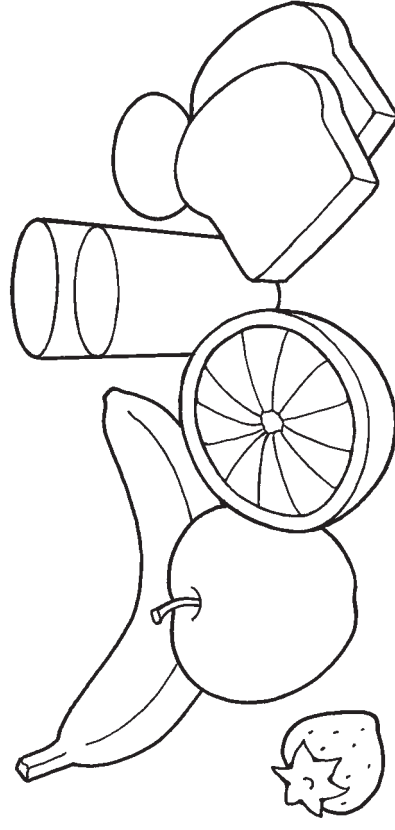

Jag är tacksam för att  
jag har mat att äta.



# 16

## JAG SKA SÄGA "FÖRLÅT"

### TILL LÄRAREN

För att förbereda dig andligen för att hålla lektionen kan du läsa och begrunda följande:

När vi gör något som är fel eller ett misstag bör vi erkänna det och försöka rätta till det. (Se Jak 5:16.) Vår villighet att ödmjuka oss och be om förlåtelse kan mildra vårt hjärta och förbereda oss för att komma till Kristus. (Se 3 Nephi 12:23–24.)

### FÖRBEREDELSE

- Markera sidan 106 i lektionsboken så att du lätt kan slå upp den.
- Läs 1 Nephi 17:7–8, 17–19, 49–55; 18:1. Var beredd att ge en kort sammanfattning av berättelsen om när Nephi och hans bröder byggde en båt.

### TILLÄMPNINGSAKTIVITETER

Börja med en samlingsaktivitet. Se sidan 3 för förslag.

**Bön** Inbjud ett barn att be inledningsbön.

**Bild** Visa bilden av Jesus Kristus på sidan 106. Säg att Jesus har lärt oss hur man blir glad. Förklara att när vi säger snälla saker blir vi glada och kan göra andra glada. När vi gör ett misstag eller något som inte är snällt behöver vi säga följande snälla ord: "Förlåt." Be barnen säga: "Förlåt."

**Sång** Sjung eller säg orden i refrängen till "Jag vill gärna likna Jesus" (*Barnens sångbok*, s 40–41) och gör rörelserna nedan. Be barnen sjunga tillsammans med dig.

Älska varandra, som Jesus har sagt. (*Krama dig själv och vänd dig från sida till sida.*)

Han har sin kärlek i människan lagt. (*Nicka flera gånger.*)

Vår vänlig och hjälpsam i handling och ord, (*krama dig själv och vänd dig från sida till sida*)

bad Jesus här nere på jord. (*Nicka flera gånger.*)

**Skriftberättelse** Visa bilden på Nephi när han bygger en båt (sidan 70) och återge berättelsen om när Nephi och hans bröder byggde en båt. Här är ett exempel:

Det här är Nephi. (*Peka på Nephi i mitten av bilden.*) Herren befallde Nephi att bygga en båt. (*Peka på båten.*) Det här är Nephis bröder. (*Peka på bröderna.*) Några av dem sade ovänliga saker till Nephi och ville inte hjälpa honom bygga båten. Nephi blev ledsen. (*Låt barnen låtsas att de är ledsna.*) Senare sade Nephis bröder förlåt och hjälpte honom bygga båten. Då blev alla glada igen. (*Låt barnen låtsas att de är glada.*)

Påminn barnen om att när vi säger "förlåt" så kan vi bli glada och hjälpa andra att bli glada. Be barnen säga: "Förlåt."



### UNDERVISNINGSFÖRSLAG

**Sånger:** För att hjälpa barnen lära sig en sång kan du sjunga några ord åt gången och be barnen upprepa dem. Låt dem sedan upprepa en hel rad och sedan hela sången.

**Berättelser:** Barn lär sig genom repetition. Återge berättelser som barnen tycker om när som helst under barn-tillsynen. Det är ett roligt sätt att repetera det som barnen har lärt sig.

**Dramatisering** Låt barnen låtsas att de hjälper Nephi att bygga båten — hugga träet, bära det till stranden, hamra spikar i träet och lyfta seglen. Använd olika rörelser och läten för att engagera barnen.

**Avslutning** Vittna om att vi kan bli glada när vi säger "förlåt".

**Bön** Inbjud ett barn att be avslutningsbön.

## VALFRIA AKTIVITETER

**FÖRBEREDELSE** **Gissningsleken:** Gör en kopia av sidan 71 och klipp ut en av cirklarna. Färglägg den om du vill. Ta med dig tre näsdukar eller små tygstycken.

**Armbanden:** Kopiera och klipp ut cirklarna på sidan 71 så att alla barn får en. Trä snöre eller garn genom ett hål högst upp så att det blir ett armband eller halsband till varje barn.

**Gissningslek** Lägg de tre näsdukarna på golvet. Be barnen hålla för ögonen medan du gömmer ansiktet du klippte ut under en av näsdukarna. Låt barnen turas om att lyfta på en näsduk tills de hittar ansiktet. Läs sedan orden för dem och be dem upprepa dem tillsammans med dig. Upprepa tills alla barn som vill har fått leta.



**Berättelser** Återge några enkla berättelser för att hjälpa barnen att säga "förlåt", till exempel:

- En flicka tog en leksak från sin bror. Han blev ledsen. (*Uppmana barnen att puta med läppen.*) Sedan sade hon "förlåt" och gav tillbaka leksaken. (*Uppmana barnen att säga "förlåt".*) Hennes bror blev glad! (*Uppmana barnen att le.*)
- En pojke sprang och knuffade till sin syster. Hans syster blev ledsen. (*Uppmana barnen att puta med läppen.*) Sedan sade han "förlåt". (*Uppmana barnen att säga "förlåt".*) Hans syster blev glad! (*Uppmana barnen att le.*)

Fortsätt likadant med andra exempel.

**Armband** Ge varje barn ett armband eller halsband att ha på sig. Läs meningerna på bilderna för dem.

## UNDERVISNINGSFÖRSLAG

**Dramatisering:** När barn får dramatisera berättelser från skrifterna så förstår och kommer de ihåg det som du försöker lära dem. (Se *Undervisning: Den högsta kallelsen*, s 164–165.)

**Hjälpmedel:** Använd bara sådana hjälpmedel i bamtillsynen som kyrkan har framställt. Om du behöver mer material åt barnen kan du välja andra berättelser, lekar, dockor eller färgläggningsaktiviteter ur lektionsboken eller ur kyrkans tidningar. Du kan använda dessa aktiviteter så ofta du vill och du kan hålla en och samma lektion två eller tre veckor i rad.

**Repetition:** Om barn hör och säger en mening många gånger kan den bli en del av deras vokabulär.

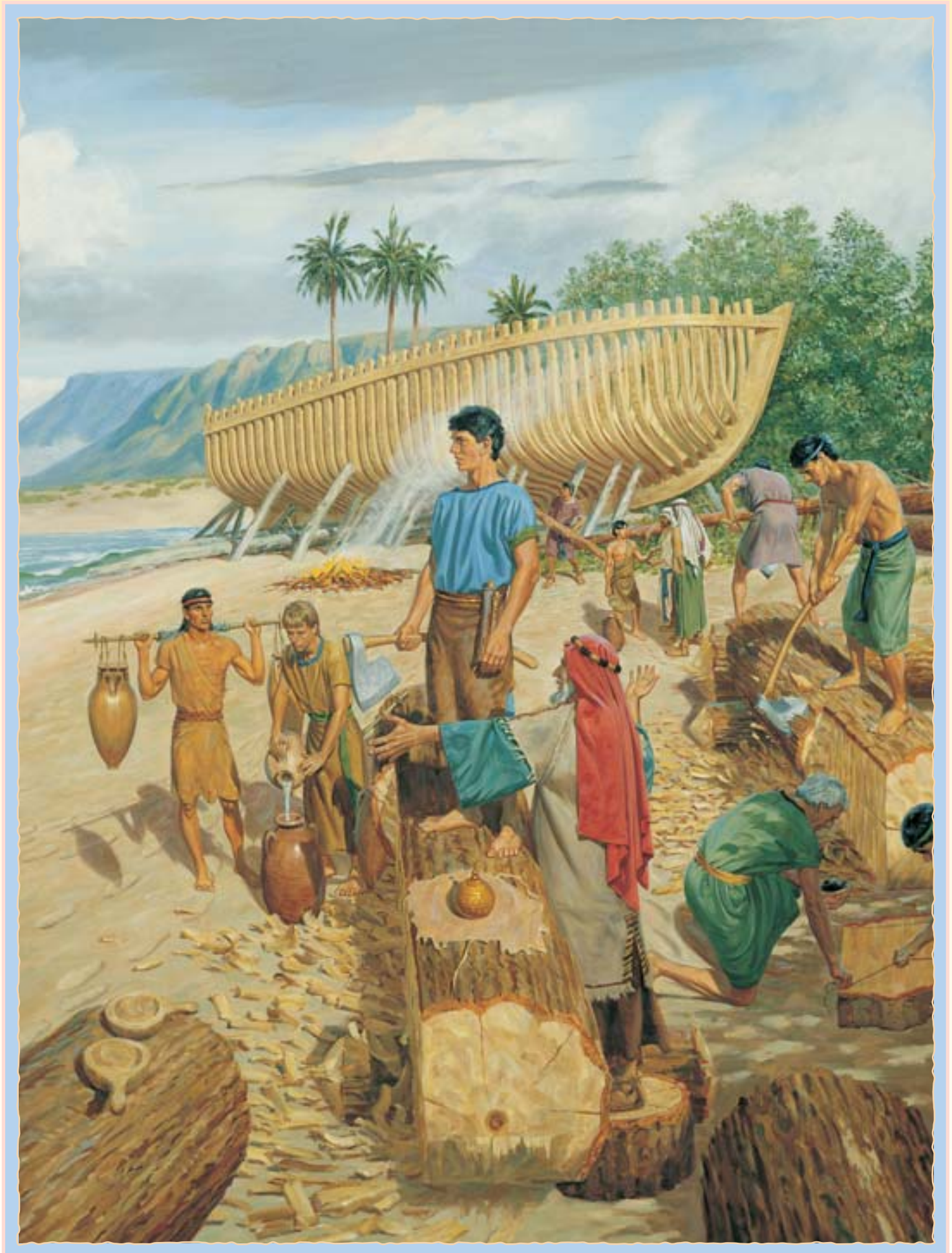







# 17

## JAG SKA DELA MED MIG

### TILL LÄRAREN

För att förbereda dig andligen för att hålla lektionen kan du läsa och begrunda följande:

Jesu Kristi sanna efterföljare har alltid varit kända för sin villighet att dela med sig av vad de har till andra. (Se till exempel Apg 2:44–45; Mosiah 18:28; 4 Nephi 1:3.) När vi delar med oss av våra välsignelser till behövande erkänner vi att dessa välsignelser kommer från Gud, och vi visar vår kärlek till alla hans barn.

### FÖRBEREDELSE

Ta med dig ett enkelt föremål som du kan använda när du ska visa hur man kan dela med sig. (Du kan också använda ett föremål i barn-tillsynsrummet, till exempel en leksak eller en bok.)

### TILLÄMPNINGSAKTIVITETER

Börja med en samlingsaktivitet. Se sidan 3 för förslag.

**Bön** Inbjud ett barn att be inledningsbön.

**Sång** Sjung eller säg orden i refrängen till "Jag vill gärna likna Jesus" (*Bar-nens sångbok*, s 40–41) och gör rörelserna nedan. Be barnen sjunga tillsammans med dig.

Älska varandra, som Jesus har sagt. (*Krama dig själv och vänd dig från sida till sida.*)

Han har sin kärlek i människan lagt. (*Nicka flera gånger.*)

Vår vänlig och hjälpsam i handling och ord, (*krama dig själv och vänd dig från sida till sida*)

bad Jesus här nere på jord. (*Nicka flera gånger.*)

Säg att vår himmelske Fader vill att vi ska vara snälla mot varandra.

Säg att vi är snälla när vi delar med oss.

**Demonstration** Tala om för barnen att du ska öva på att dela med dig. Tala om för dem hur du delar med dig genom att säga "jag ska dela med mig" när du ger den andra barntillsynsledaren föremålet som du har med dig. Betona att man blir glad när man delar med sig. Be barnen säga: "Jag ska dela med mig."

**Bilder** Visa den första bilden på sidan 74. Peka på flickan till vänster och säg att den här flickan har en docka som hon tycker om att leka med. När flickans vänner kommer för att leka, säger hon: "Jag ska dela med mig" och låter dem leka med dockan. Påpeka att båda blir glada då. Uppmana barnen att säga: "Jag ska dela med mig."

Visa den andra bilden på sidan 74. Peka på pojken till höger och säg att den här pojken tycker om att leka med sina leksaker. När pojkens vänner kommer för att leka, säger han: "Jag ska dela med mig" och låter dem leka med leksakerna. Säg att då blir båda glada. Uppmana barnen att säga: "Jag ska dela med mig."



### UNDERVISNINGSFÖRSLAG

*Dela med sig* är något som ofta är svårt för små barn. De lär sig av ditt exempel. Under lektionen och resten av barn-tillsynen kan du visa dem hur du delar med dig och låta dem öva på det. (Se *Undervisning: Den högsta kallelsen*, s 166.) Om de inte vill så visar du dem igen, utan att tvinga dem att dela med sig.

**Sång** Sjung eller säg följande ord till melodin i "Sjunga är roligt" (*Barnens sångbok*, s 129) medan du låtsas dela med dig till barnen. Be barnen sjunga tillsammans med dig.

Dela med mig det vill jag nu,  
vill jag nu, vill jag nu.

Dela med mig det vill jag nu,  
ja, det vill jag nu.

**Avslutning** Berätta för barnen hur glad du blir när du delar med dig. Säg att vår himmelske Fader också blir glad när vi delar med oss.

**Bön** Inbjud ett barn att be avslutningsbön.

## VALFRIA AKTIVITETER

**FÖRBEREDELSE** *Illustrationen:* Kopiera illustrationen på sidan 75 till varje barn.  
*Kubleken:* Kopiera och klipp ut illustrationen på sidan 75. Färglägg den om du vill. Vik längs de streckade linjerna och tejpa eller limma fast flikarna så att det blir en kub.

*Illustration* Visa illustrationen på sidan 75 och ge varje barn ett exemplar. Peka på bilden med den glada pojken och förklara att vi kan dela med oss av våra leenden. Be barnen peka på den glada pojken på sitt exemplar. Gör samma sak med övriga bilder.

*Kubleken* Kasta kuben du gjorde. Låt barnen göra några enkla rörelser som passar med bilden på sidan av kuben som är vänd uppåt. Be sedan barnen att säga följande tillsammans med dig: "Jag ska dela med mig av [mina leenden, mina leksaker, min mat och så vidare]." När sidan som bara har orden "Jag ska dela med mig" kommer upp kan du låta barnen klappa händerna och säga: "Jag ska dela med mig." Fortsätt tills alla barn har fått kasta kuben.



*Aktivitetsvers* Återge följande aktivitetsvers och be barnen göra den tillsammans med dig:

Jag vill följa Jesus  
och vara snäll var dag. (*Krama dig själv.*)  
Jag ler mot dig, (*peka på munnen och le*)  
jag ger till dig. (*Låtsas att du ger någon en leksak.*)  
Då gör jag Jesus glad.

## UNDERVISNINGSFÖRSLAG

**Kopior:** Om du inte har tillgång till en kopieringsmaskin kan du lägga ett tomt pappersark över illustrationerna och kalkera dem med en penna. Det är inte nödvändigt att få med alla detaljer. Kalkera bara ytterlinjerna och tillräckligt med detaljer för att man ska kunna identifiera illustrationerna.

**Kubleken:** Om du har många barn i klassen kan du kasta kuben själv varje gång i stället för att låta barnen turas om.

**Aktivitetsverser:** Barn tycker om dikter och sånger med enkla rörelser. Du kan använda aktivitetsverser som kyrkan godkänt för att hjälpa barnen att känna sig välkomna, göra sig redo att be, lära sig evangelieprinciper eller delta i en lektion.





Jag ska dela med mig  
av mina kriter.

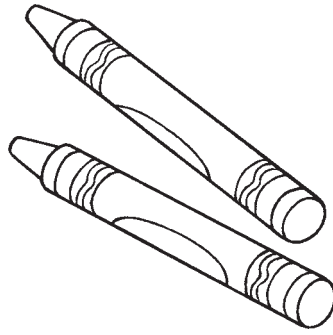

Jag ska dela med mig  
av mina leksaker.

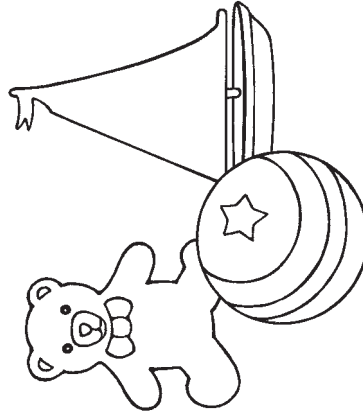

Jag ska dela med mig  
av mina leenden.



Jag  
ska dela  
med mig

Jag ska dela med mig  
av min mat.

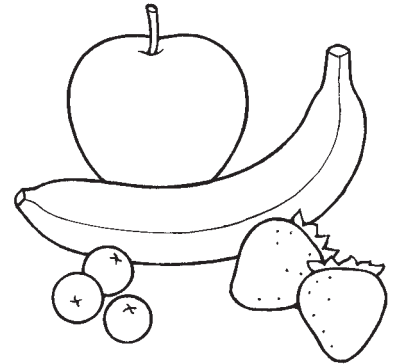

Jag ska dela med mig  
av mina böcker.

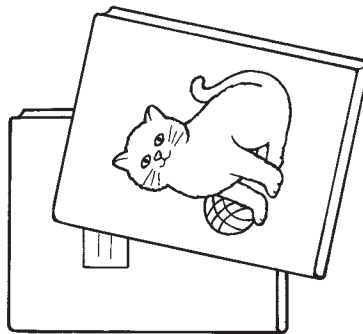



## TILL LÄRAREN

För att förbereda dig andligen för att hålla lektionen kan du läsa och begrunda följande:

Något av det viktigaste vi kan göra för att följa Frälsaren Jesus Kristus är att älska andra, även de som är annorlunda än oss. (Se Joh 13:34–35.) Vi visar vår kärlek till andra genom att vara snälla mot dem, lyssna på dem, trösta dem och tjäna dem. (Se Matt 25:34–40; Mosiah 18:8–9.)

## FÖRBEREDELSE

- Läs Lukas 10:25–37 och var beredd att på ett enkelt sätt återge berättelsen om den barmhärtige samariten.
- Ta med dig en bibel.
- Markera sidan 74 i lektionsboken så att du lätt kan slå upp den.

## TILLÄMPNINGSAKTIVITETER

Börja med en samlingsaktivitet. Se sidan 3 för förslag.

**Bön** Inbjud ett barn att be inledningsbön.

**Bilder** Visa bilderna på sidan 74. Säg att barnen på bilderna leker snällt tillsammans. När vi är snälla mot andra så visar vi kärlek mot dem.

**Sång** Sjung eller säg orden till "Jesus sade: Älska alla" (*Barnens sångbok*, s 39) och gör rörelserna nedan. Be barnen sjunga tillsammans med dig.  
Jesus sade: Älska alla, (*sträck ut armarna*)  
var en trofast vän.  
Alla som du kärlek visar (*lägg handen över hjärtat*)  
älskar dig igen. (*Krama om dig själv.*)

**Skriptberättelse** Visa bilden av den barmhärtige samariten på sidan 78. Slå upp Bibeln och säg att du ska återge något som Jesus berättade om att älska andra. Återge berättelsen om den barmhärtige samariten med enkla ord. Här är ett exempel:

En dag var det en man som låg på marken. (*Peka på den skadade mannen.*) Han var skadad. Två män gick förbi. De såg honom men hjälpte honom inte. En tredje man kom. (*Peka på den barmhärtige samariten.*) Han såg mannen som låg på marken och hjälpte honom. Han visade kärlek.

**Rollspel** Tala om för barnen att Jesus sade att vi också ska visa kärlek. Be dem att gå på en låtsaspromenad och ge dem möjlighet att låtsas visa kärlek mot andra. Till exempel:

Vi går på en promenad. (*Gå på stället.*) Titta, där är en vän som har ramlat. Vi hjälper vår vän att ställa sig upp. (*Låtsas att ni hjälper vännen att ställa sig upp.*) Vi fortsätter gå. Vi ser en vän som är törstig. Vi ger vår vän lite vatten att dricka. (*Låtsas att ni ger någon vatten.*) Vi fortsätter gå. Vi ser vår mamma och pappa. Vi ger dem en kram och säger: "Jag älskar dig". (*Krama dig själv och säg: "Jag älskar dig."*)



## UNDERVISNINGSFÖRSLAG

**Förberedelser:** "När vi undervisar om evangeliet bör vi ödmjukt erkänna att den Helige Anden är den verkliga läraren. Vi har förmånen att få verka som redskap varigenom den Helige Anden kan undervisa, vittna, trösta och inspirera. Vi bör därför bli värdiga att erhålla Anden ... När du förbereder dig andligt och erkänner Herren i din undervisning, blir du ett redskap i hans händer. Den Helige Anden kommer att ge kraft åt dina ord." (*Undervisning: Den högsta kallelsen*, s 41)

**Skripterna:** Använd skripterna när du undervisar barnen. När du återger en berättelse ur skripterna kan du peka på platsen i skripterna där berättelsen finns. Lär barnen att uppskatta och vörda skripterna.

*Avslutning* Sägg uppriktigt till barnen att du älskar dem. Tala om för dem hur glad du känner dig när du visar kärlek mot andra.

*Bön* Inbjud ett barn att be avslutningsbön.

## VALFRIA AKTIVITETER

*FÖRBEREDELSE* *Skriftstället:* Ta med dig en bibel. Markera Johannes 15:12 så att du lätt kan slå upp det.

*Färgläggningen och hjärtat:* Kopiera illustrationen på sidan 79 till varje barn för färgläggning.

*Skriftställe* Sägg att vi kan läsa i skrifterna om hur Jesus lärde oss att älska varandra. Läs Johannes 15:12 och gör rörelserna nedan. Be barnen göra det tillsammans med dig.

Detta är mitt bud  
att ni ska älska varandra (*lägg båda händerna över hjärtat*) så som jag har älskat er. (*Sträck ut armarna.*)

*Färgläggning* Låt barnen färglägga en kopia av illustrationen på sidan 79. Medan de färglägger kan du hjälpa dem förstå att vi alla är barn till Gud och att var och en av oss är speciell. Påminn dem om att vår himmelske Fader och Jesus vill att vi ska älska alla.

*Hjärtaktivitet* Läs följande exempel (eller gör egna) och fråga: "Är det här att visa kärlek?" Efter varje exempel låter du barnen hålla upp sitt pappershjärta och säga: "Kärlek."

När du hjälper till att städa.

När du säger "var snäll" och "tack".

När du delar med dig av något.

När du hjälper någon som har gjort sig illa.

Beröm barnen för att de deltar. Den här aktiviteten lämpar sig bäst för äldre barn.



## UNDERVISNINGSFÖRSLAG

*Avslutning:* Le medan du säger till barnen att du älskar dem. Se dem i ögonen. Dina ansiktsuttryck och ditt kroppsspråk talar om mer för barnen än dina ord.

*Färgläggning:* Små barn kanske inte kan måla innanför linjerna. De kanske bara vill rita ett streck eller två. Kommentera glatt deras ansträngningar utan att be dem måla på ett särskilt sätt. Syftet med illustrationerna i lektionsboken är att ge barnen en visuell framställning av principerna i lektionen.

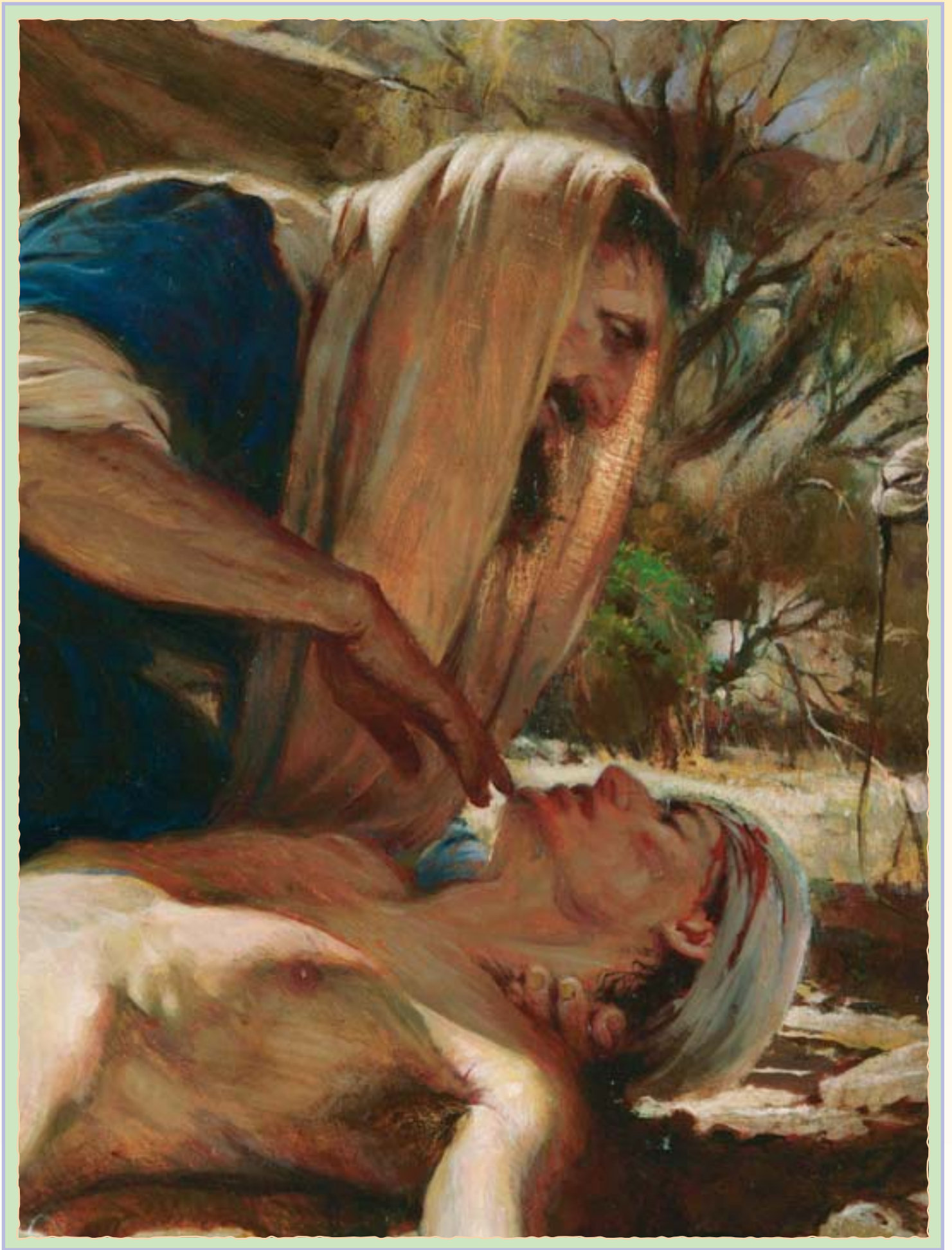

Jag ska älska andra

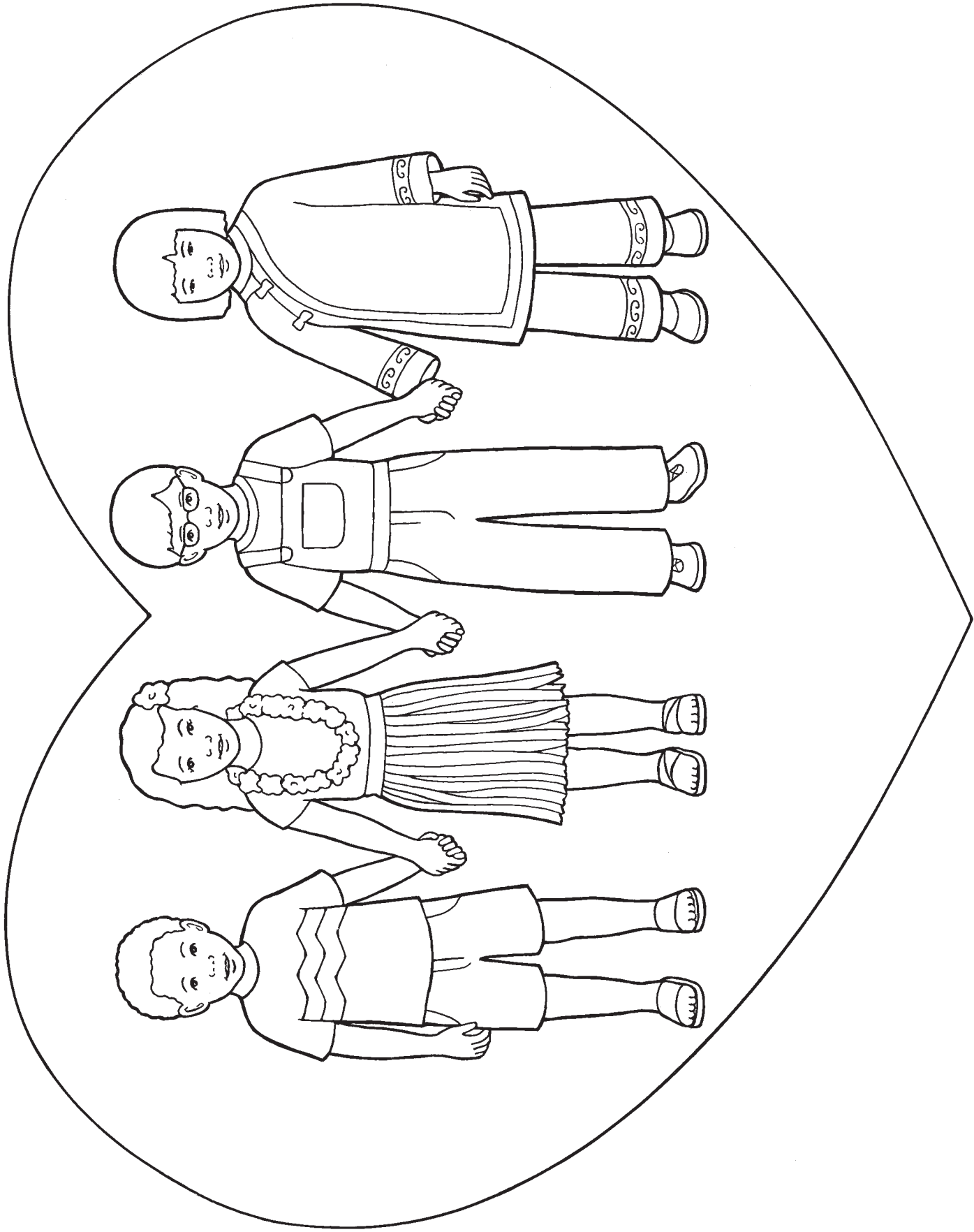



## TILL LÄRAREN

För att förbereda dig andligen för att hålla lektionen kan du läsa och begrunda följande:

Vår himmelske Fader vill att vi ska vara glada och lyckliga. Planen han skapade åt oss kallas ofta "den stora lycksalighetsplanen". (Alma 42:8) Fastän motgångar är en viktig del av livet kan vi välja att vara positiva, och vår glada inställning kan hjälpa andra att också bli mer optimistiska.

## TILLÄMPNINGSAKTIVITETER

Börja med en samlingsaktivitet. Se sidan 3 för förslag.

**Bön** Inbjud ett barn att be inledningsbön.

**Berättelse** Be ett barn att hålla upp bilden på sidan 82. Återge följande berättelse:

Maria och hennes mamma var ute på en promenad. (*Peka på Maria och hennes mamma.*) Några av människorna de mötte såg allvarliga ut. (*Be barnen rynka ögonbrynen.*) Maria frågade sin mamma: "Varför är alla så ledsna?" Mamma sade: "Jag vet inte, men vi kanske kan le mot dem och hjälpa dem att bli glada."

När de fortsatte vägen fram såg Maria en kvinna som kom gående mot dem. Maria log så brett hon kunde. (*Be barnen le så brett de kan.*) När kvinnan såg Marias glada ansikte log hon tillbaka. Maria sade: "Det fungerade!" Mamma sade: "När vi väljer att vara glada så hjälper vi andra att bli glada också."

Uppmana barnen att le mot dig. Säg att deras leenden hjälper alla att känna sig glada. Be barnen säga "glad".

**Sång** Sjung eller säg orden till "Ett leende" (*Barnens sångbok*, s 128) och gör rörelserna nedan. Be barnen sjunga tillsammans med dig.

Om du ser en grinig min, (*dra ner mungiporna och se sur ut*) håll den inte kvar. (*Skaka på huvudet.*)

Vänd den genast upp och ned, ett leende du har. (*Dra upp mungiporna till ett leende.*)

Om du visar sura miner, (*dra ner mungiporna och se sur ut*) ingen gillar dig. (*Skaka på huvudet.*)

Byt dem mot ett leende (*dra upp mungiporna till ett leende*) och allt förändrar sig. (*Nicka flera gånger.*)

**Lek** Låt barnen ställa sig i en ring. Säg att ni ska öva på att dela med er av leenden. Ställ dig framför ett barn och le mot honom eller henne. Uppmana barnet att le. Säg sedan: "Vi går och delar med oss av våra leenden." Ta barnet i handen och gå fram till ett annat barn och le. Be det nya barnet att hålla i det första barnets hand och dela med sig av sina leenden till ett annat barn. Fortsätt tills alla barnen håller i någons hand.



## UNDERVISNINGSFÖRSLAG

**Sånger:** Barn tycker om sådant som de har sett och hört förut. Sjung sånger från den här lektionen eller tidigare lektioner när som helst under barnutvisningen. Denna repetition hjälper dem att lära sig sångerna och komma ihåg evangelieprinciperna som du har undervisat om.

**Leken:** Anpassa leken till hur många barnen är, liksom i alla andra aktiviteter. Om du har många barn kan du dela med dig av ett leende till två eller tre barn åt gången.

*Avslutning* Säga att när vi väljer att vara glada så kan vi hjälpa andra att också bli glada. Be barnen säga: "Jag kan vara glad!"

*Bön* Inbjud ett barn att be avslutningsbön.

## VALFRIA AKTIVITETER

*FÖRBEREDELSE* *Repetitionen:* Markera sidan 67 i lektionsboken så att du lätt kan slå upp den. Ta med dig bilder av sådant som du är tacksam för. Du kan använda bilder i lektionsboken eller i kyrkans tidningar, eller så kan du rita egna bilder.

*Illustrationen:* Kopiera illustrationen på sidan 83 till varje barn.

*Sång* Sjung eller säg orden till "Klappa händerna" (*Barnens sångbok*, s 125) och gör rörelserna nedan. Be barnen sjunga tillsammans med dig.

Klappa händerna när du är riktigt glad. (*Klapp, klapp.*)

Klappa händerna när du är riktigt glad. (*Klapp, klapp.*)

Du kan alltid glädja andra (*le, peka mot ansiktet*)

som på denna jorden vandra.

Klappa händerna när du är riktigt glad. (*Klapp, klapp.*)

Sjung sången igen med andra ord och rörelser, till exempel "stampa fötterna", "slå på dina knän" och så vidare.

*Aktivitetsvers* Återge följande aktivitetsvers och be barnen göra den tillsammans med dig:

Ett leende smittar av sig, (*dra i mungiporna så att det blir ett leende*)

så när jag är ledsen, vet du vad? (*Dra ner mungiporna och se ledsen ut.*)

Då ler jag mot nå'n annan, (*dra i mungiporna så att det blir ett leende*)

så blir jag genast glad! (*Lägg båda händerna över hjärtat.*)

*Repetition* Gör de två bildaktiviteterna från lektion 15 (sidan 64 och 65). Säga att vi kan bli glada av att tänka på allt det underbara som vår himmelske Fader har gett oss.

*Illustration* Ge varje barn en kopia av det leende och det sura ansiktet på sidan 83. Be barnen titta på sin bild medan du sjunger sången "Ett leende" igen. Hjälpa dem att vända ansiktena från en sur min till ett leende när det passar in i sången.

## UNDERVISNINGSFÖRSLAG

*Valfria aktiviteter:* För att behålla barnens uppmärksamhet och aktiva deltagande kan du variera olika undervisningsmetoder. Du kan använda berättelser, sånger, aktivitetsverser, lekar och rörelser. Ingen aktivitet ska ta mer än två eller tre minuter. (Se *Undervisning: Den högsta kallelsen*, s 89–90.)

*Repetition:* Upprepa aktiviteter från tidigare lektioner så ofta som du vill. Repetitioner är roliga för barnen och hjälper dem att lära.



Jag kan vara glad

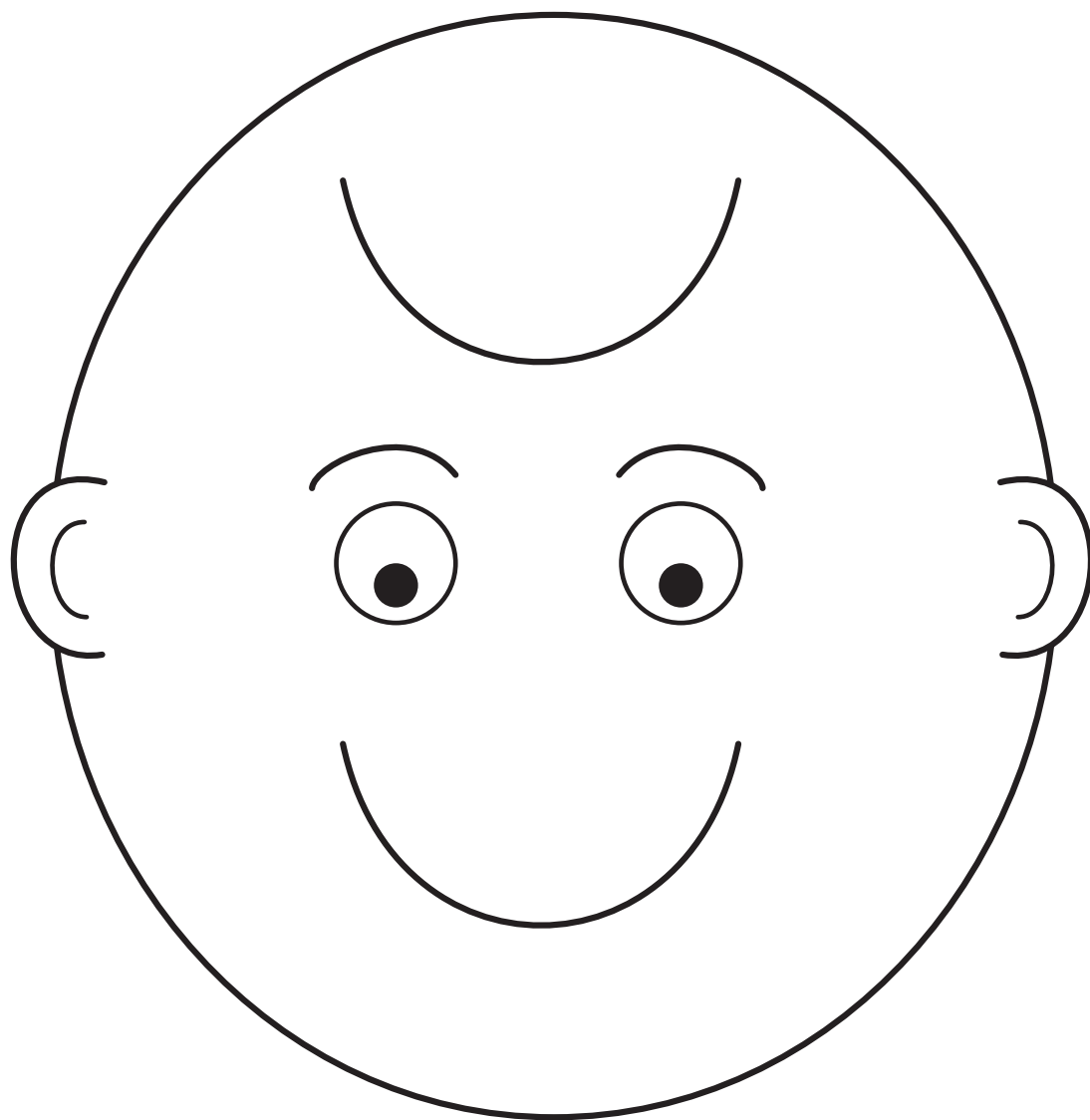



## TILL LÄRAREN

För att förbereda dig andligen för att hålla lektionen kan du läsa och begrunda följande:

Vörndnad är en respektfull och kärleksfull inställning gentemot vår himmelske Fader och Jesus Kristus. Det är mycket mer än att vara tyst och sitta stilla under en lektion, fastän vår vörndnad ofta visas genom hur vi beter oss i kyrkan och på andra heliga platser. När vi strävar efter att bli mer vörndnadsfulla kan vi känna den Helige Andens inflytande starkare i vårt liv. (Se L&F 63:64; 84:54; 109:21.)

## TILLÄMPNINGSAKTIVITETER

Börja med en samlingsaktivitet. Se sidan 3 för förslag.

**Bön** Inbjud ett barn att be inledningsbön.

**Bild** Visa bilden på sidan 86. Säg att den här familjen är i kyrkan och att de är vörndnadsfulla. Be barnen säga "vörndnadsfull". Förklara att vörndnadsfull betyder att man sitter tyst och tänker på vår himmelske Fader och Jesus Kristus. Peka på sådant som familjen gör för att visa att de är vörndnadsfulla. Rikta särskilt uppmärksamheten mot barnen på bilden.

**Tillämpning** Hjälp barnen förstå att när vi kommer till kyrkan så kan vi visa vår kärlek till vår himmelske Fader och Jesus genom att vara vörndnadsfulla. Beskriv olika sätt som vi kan visa vörndnad i kyrkan på, och öva på dem tillsammans med barnen. Till exempel:

- Vi pratar tyst. (*Öva på att prata tyst.*)
- Vi går tyst. (*Öva på att gå tyst.*)
- Vi sitter tysta. (*Öva på att sitta tysta.*)
- Vi lyssnar på våra lärare. (*Kupa handen runt örat.*)
- Vi tänker på Jesus. (*Peka på huvudet.*)

**Sång** Förklara att ett annat sätt att visa vörndnad är att sjunga vörndnadsfulla sånger. Sjung eller säg orden till "Jag älskar så min Fader" (*Barnens sångbok*, s 13) och gör rörelserna nedan. Be barnen sjunga tillsammans med dig.

Jag älskar så min Fader, (*lägg händerna över hjärtat*)  
som bor i himlens höjd. (*Peka upp mot himlen.*)

Vörndnad för hans hus jag har, (*sätt ihop fingertopparna så att de bildar ett tak*)

då gör jag honom nöjd. (*Krama om dig själv.*)

**Avslutning** Beröm barnen för att de har varit vörndnadsfulla. Förklara att detta hjälper oss och andra runt omkring oss att tänka på vår himmelske Fader och Jesus. Be barnen säga: "Jag ska vara vörndnadsfull." Uppmuntra dem att vara vörndnadsfulla i dag.

**Bön** Säg att det är dags för avslutningsbön. Fråga: "Hur kan ni vara vörndnadsfulla när vi ber?" Hjälp dem att öva på att lägga armarna i kors, böja ner huvudet och blunda medan du ber bönen. Påminn barnen om att när vi gör detta så visar vi vår himmelske Fader och Jesus att vi älskar dem. Beröm dem för att de visar vörndnad.



## UNDERVISNINGSFÖRSLAG

**Vörndnad:** "Tänk i förväg ut enkla saker du kan göra för att påminna [barnen] om att vara vörndnadsfulla. Du kanske lyckas återställa en vörndnadsfull atmosfär genom att sjunga tyst eller nynna på en vörndnadsfull sång, visa en bild, eller göra tecken med handen som barnen känner igen som en påminnelse om att vara vörndnadsfull.

Kom ihåg att det är speciellt svårt för barn att sitta stilla under långa perioder. Hjälp barnen att lyssna och delta aktivt. Ge dem en paus då och då." (*Undervisning: Den högsta kallelsen*, s 83)

**Upprepning av meningar:**

Några barn kanske inte upprepar meningar tillsammans med dig. Det är okej. De lär sig ändå genom att titta och lyssna på dig och på de andra barnen.

## VALFRIA AKTIVITETER

**FÖRBEREDELSE** *Flikboken:* Kopiera illustrationen på sidan 87 och färglägg den om du vill. Klipp längs den heldragna linjen så att det blir två flikar. Vik över flikarna så att de täcker bilden.

*Färgläggningen:* Kopiera illustrationen på sidan 87 till varje barn för färgläggning. Gör flikböcker till barnen genom att klippa längs den heldragna linjen.



**Flikbok** Håll upp illustrationen du har förberett med flikarna som täcker bilden. Säg att du ska visa dem några bilder som visar hur vi är vördnadsfulla när vi ber. Öppna den översta fliken och läs meningen på insidan av fliken. Gör samma sak med den nedersta fliken. Upprepa aktiviteten, och den här gången låter du barnen öva på att böja på huvudet, blunda och lägga armarna i kors.

**Aktivitetsvers** Återge följande aktivitetsvers och be barnen göra den tillsammans med dig:

- Öppna, stäng. (*Öppna och stäng händerna.*)
- Öppna, stäng. (*Öppna och stäng händerna.*)
- Klappa en gång eller två. (*Klappa händerna.*)
- Öppna, stäng. (*Öppna och stäng händerna.*)
- Öppna, stäng. (*Öppna och stäng händerna.*)
- Knäpp nu händerna små. (*Knäpp händerna.*)

**Färgläggning** Låt barnen färglägga varsin kopia av flikböckerna som du har gjort åt dem.

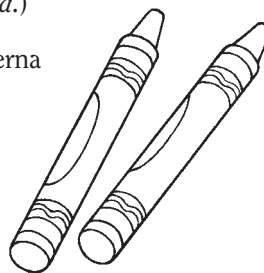

## UNDERVISNINGSFÖRSLAG

**Beröm:** "Belöna inte vördnadsfullt uppträdande med priser eller något ärbart. Ha inga tävlingar för att se vem som kan vara mest vördnadsfull. De har en tendens att rikta uppmärksamheten på fel saker. Undervisa om de verkliga belöningarna för vördnad, till exempel ökad kunskap och Andens inflytande." (*Undervisning: Den högsta kallelsen*, s 83) Ge barnen muntligt beröm när de är vördnadsfulla. Säg till exempel: "Jag tycker om att Maria sitter så vördnadsfullt. Tack, Maria."

**Färgläggning:** Medan barnen färglägger kan du repetera principerna som du undervisade om i lektionen. Peka på detaljer i bilderna och förklara vad det är de färglägger. Läs orden på bilderna för dem.



Jag blundar  
och böjer huvudet

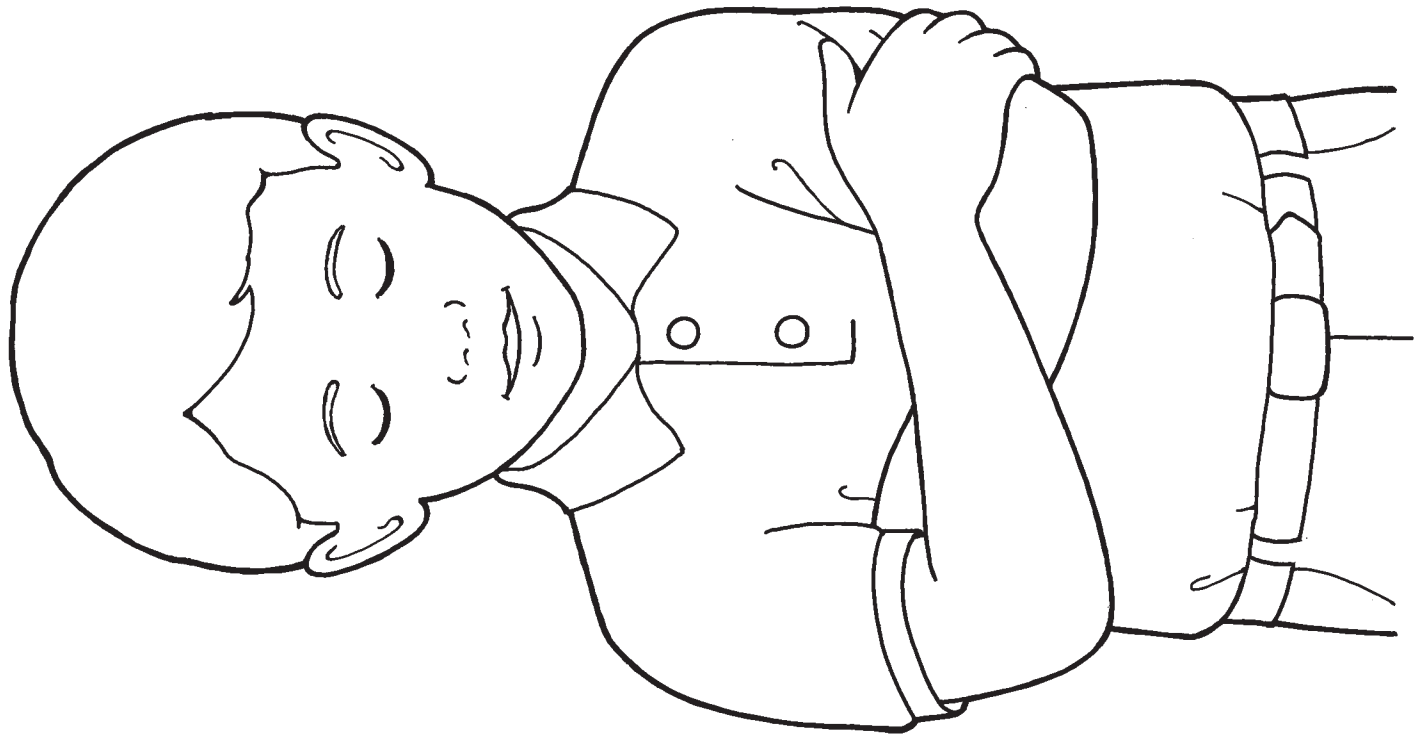

och lägger armarna  
i kors när det är bön.



# 21

## JOSEPH SMITH SÅG VÅR HIMMELSKE FADER OCH JESUS KRISTUS

### TILL LÄRAREN

För att förbereda dig andligen för att hålla lektionen kan du läsa och begrunda följande:

Joseph Smith var vår tids första profet. Han såg och pratade med Gud Fadern och Jesus Kristus. Genom profeten Joseph återställde Herren den sanna kyrkan och evangeliets fullhet. (Se JS skrifter 2:9–19.)

### FÖRBEREDELSE

- Läs Joseph Smiths skrifter 2:9–19 och var beredd att kort återge berättelsen om den första synen.
- Ta med dig en bibel.
- Ta med dig Den kostbara pärlan. Markera Joseph Smiths skrifter 2:17 så att du lätt kan slå upp det.

### TILLÄMPNINGSAKTIVITETER

Börja med en samlingsaktivitet. Se sidan 3 för förslag.

**Bön** Inbjud ett barn att be inledningsbön.

**Skriftberättelse** Visa bilden på sidan 90 medan du kortfattat berättar om den första synen. (Se JS skrifter 2:9–19.) Här är ett exempel:

Det här är en bild av Joseph Smith. (*Peka på Joseph och uppmana barnen att säga "Joseph Smith".*) Han ville veta vilken kyrkan som var sann. Han läste i Bibeln (*slå upp Bibeln*) att vi kan be till vår himmelske Fader för att få veta sanningen. (*Uppmana barnen att låtsas att de läser.*) Joseph gick ut i en lund (*peka på träden*) för att fråga sin himmelske Fader i bön. Medan han bad fick han se vår himmelske Fader och Jesus Kristus.

Slå upp Joseph Smiths skrifter 2:17 och säg att du ska läsa vad vår himmelske Fader sade till Joseph Smith. Säg att han pekade på Jesus Kristus och sade: "Denne är min älskade Son. Hör honom." Säg att Jesus sade till Joseph att han skulle föra tillbaka Jesu Kristi sanna kyrka.

**Övning** Återge berättelsen igen. Den här gången låter du barnen ställa sig upp och sträcka ut armarna och låtsas att de är träd i den heliga lunden. Uppmana barnen att svaja som om vinden blåste på dem medan du berättar om när Joseph bad. Be dem sedan att stå mycket stilla och tysta när du berättar att vår himmelske Fader och Jesus visade sig för Joseph.

**Sång** Sjung eller säg följande ord till "På en härlig vårdag" (*Barnens sångbok*, s 57) och gör rörelserna nedan. Be barnen sjunga tillsammans med dig.

På en härlig vårdag, i en vacker lund (*håll upp armarna som trädgrenar*)  
fick unge Joseph se en syn en dyrbar, helig stund. (*Knäböj och lägg armarna i kors.*)



### UNDERVISNINGSFÖRSLAG

**Berättelser:** Små barn kan inte vara uppmärksamma så länge åt gången. Planera olika sätt att engagera dem i berättelsen. Du kan till exempel låta dem hålla bilder eller upprepa meningar. Gör ofta pauser för att peka på detaljer på bilderna. Visa dem tillräckligt länge så att varje barn ser dem innan du fortsätter med berättelsen. (Se *Undervisning: Den högsta kallelsen*, s 162.)

**Sånger:** "Musikens tilltalande rytmer hjälper barnen att komma ihåg vad de sjunger och budskapen i orden." (*Undervisning: Den högsta kallelsen*, s 173) Musik är också ett bra sätt att inbjuda Anden till klassen.

*Avslutning* Bär kort ditt vittnesbörd om att Joseph Smith såg vår himmelske Fader och Jesus Kristus.

*Bön* Inbjud ett barn att be avslutningsbön.

## VALFRIA AKTIVITETER

*FÖRBEREDELSE* *Fingerdockorna:* Kopiera och klipp ut fingerdockorna på sidan 91 eller använd dockorna som du gjorde till den valfria aktiviteten i lektion 9. Färglägg dem om du vill.

*Färgläggningen:* Kopiera illustrationen på sidan 91 till varje barn för färgläggning.

*Aktivitetsvers* Återge följande aktivitetsvers och be barnen göra den tillsammans med dig:

Joseph böjde knä och bad (*knäpp händerna*)  
i en helig lund. (*Sträck upp armarna som träd.*)  
Han fick se Fadern och hans Son (*titta upp och skugga ögonen med handen*)  
och hörde deras ord i en helig stund. (*Kupa handen runt örat.*)



*Fingerdockor* Återge kort berättelsen om den första synen igen, den här gången med hjälp av fingerdockorna. Låt barnen hålla dockorna om de vill.

*Färgläggning* Låt barnen färglägga var sitt exemplar av illustrationen på sidan 91. Medan de färglägger repeterar du berättelsen om den första synen med dem. Peka på detaljer på bilderna och förklara vad de färglägger. Läs orden på illustrationen för dem.

## UNDERVISNINGSFÖRSLAG

*Vittnesbördet:* Bär ditt vittnesbörd på ett enkelt, kortfattat sätt. Du kan till exempel säga: "Jag vet att Joseph Smith såg vår himmelske Fader och Jesus Kristus."

*Fingerdockorna:* Om du väljer att göra den här aktiviteten kan du, om du vill, göra tillräckligt många fingerdockor så att varje barn har en att leka med.

*Äldre barn:* Om du vill kan du be de äldre barnen att återge berättelsen om den första synen för de yngre barnen. Visa dem hur man använder fingerdockorna eller bilden på sidan 42 när de återger berättelsen. När barnen får undervisa varandra förstärks det som du undervisar dem om på ett effektivt sätt.





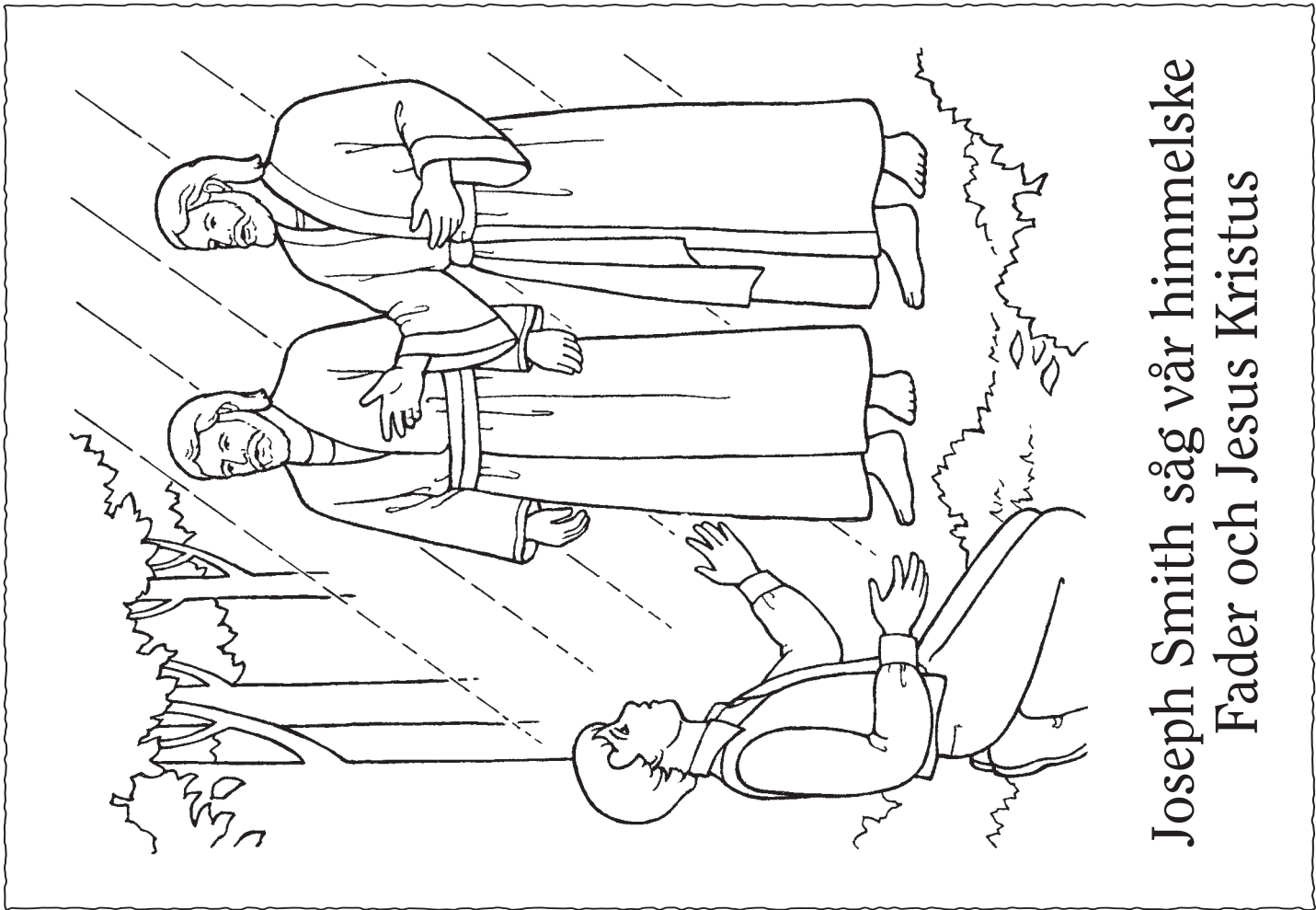

# Joseph Smith såg vår himmelske Fader och Jesus Kristus

Kopiera den här sidan och klipp ut fingerdockorna längs de heldragna linjerna. Vik längs de streckade linjerna. Tejpa sedan ihop sidorna, men lämna nederkanten öppen så att barnen kan sätta dockorna på sina fingrar.

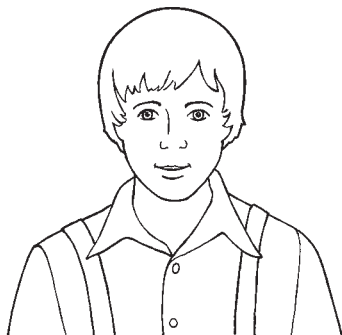



# 22

## MORMONS BOK LÄR MIG OM JESUS KRISTUS

### TILL LÄRAREN

För att förbereda dig andligen för att hålla lektionen kan du läsa och begrunda följande:

Mormons bok är ett mäktigt vittne om Jesus Kristus. Den innehåller vittnesbörd från forntida profeter som förutsåg hans ankomst och kände till hans mission. Den innehåller också en upp-teckning om hans besök till Amerika kort efter hans uppståndelse. (Se 3 Nephi 11–27.) Huvud-syftet med Mormons bok är att övertyga alla människor om ”att Jesus är Kristus, den evige Guden, som uppenbarar sig för alla nationer”. (Mormons boks titelblad; se också 1 Nephi 13:40–41; 2 Nephi 25:26; 33:10–11.)

### FÖRBEREDELSE

- Markera sidorna 22, 94 och 126 i lektionsboken så att du lätt kan slå upp dem.
- Ta med dig en Mormons bok.

### TILLÄMPNINGSAKTIVITETER

Börja med en samlingsaktivitet. Se sidan 3 för förslag.

**Bön** Inbjud ett barn att be inledningsbön.

**Sång** Sjung refrängen till ”Sök, klappa och be” (*Barnens sångbok*, s 66) och gör rörelserna nedan. Be barnen sjunga tillsammans med dig.  
Sök, (*låtsas att du slår upp en bok*) klappa (*låtsas att du klappar på en dörr*) och be, (*lägg armarna i kors*)  
det är vad jag göra kan. (*Peka på dig själv.*)  
Guds ande betyder varje ord, (*lägg handen på bröstet*)  
jag vet att skriften är sann. (*Peka på huvudet.*)

**Bilder** Håll upp Mormons bok. Säg: ”Det här är Mormons bok. Mormons bok undervisar oss om Jesus.” Be barnen säga ”Mormons bok”. Slå upp Mormons bok och lägg den framför dig.

Visa bilden på Maria och Jesusbarnet på sidan 126 i lektionsboken. Peka på Mormons bok och säg att i Mormons bok står det att Jesus Kristus kom till jorden.

Visa bilden på Jesus när han botar nephiterna (sidan 94). Peka på Mormons bok och säg att i Mormons bok står det att Jesus Kristus botade människor som var sjuka.

Visa bilden på Jesus när han välsignar de nephitiska barnen (sidan 22). Peka på Mormons bok och säg att i Mormons bok står det att Jesus Kristus välsignade barnen.

**Avslutning** Be barnen säga ”Mormons bok lär mig om Jesus Kristus”, några ord åt gången. Säg att du vet att Mormons bok är sann.

**Bön** Inbjud ett barn att be avslutningsbön.



### UNDERVISNINGSFÖRSLAG

**Förberedelser:** Om du har förberett berättelser, bilder och lekar väl innan barmtillsynen börjar kan du ägna all din uppmärksamhet åt barnen. Sök under bön vägledning av Anden när du förbereder dig för att undervisa.

**Sånger:** Du kan använda primärsånger i nästan alla lektioner för att introducera eller sammanfatta en tanke. Primärsångerna hjälper barnen att lära sig och komma ihåg evangeliets principer. De gör det också möjligt för barnen att bära sitt vittnesbörd på ett enkelt och vackert sätt.

**Skrifterna:** När du slår upp skrifterna och pekar på dem medan du undervisar hjälper du barnen att förstå att berättelserna om Jesus kommer från skrifterna.

## VALFRIA AKTIVITETER

**FÖRBEREDELSE** *Påsleken:* Kopiera illustrationerna på sidan 95. Klipp längs de streckade linjerna. Lägg bilderna i en påse eller någon annan behållare.

*Boken:* Gör en kopia av sidan 95 till varje barn för färgläggning.

**Aktivitetsvers** Återge följande aktivitetsvers och be barnen göra den tillsammans med dig:

Jag läser Mormons bok, *(börja med att hålla ihop händerna och öppna dem sedan som en bok)*

jag läser varje dag.

Men innan jag läser, *(peka på ögonen)* till Fadern beder jag. *(Lägg armarna i kors.)*

[Terri Clark, "Read the Book of Mormon", *Friend*, mar 2004, s 11]

**Påslek** Be ett barn att välja en bild ur påsen eller behållaren. Läs orden på bilden för barnen. Upprepa tills alla barn som vill har fått välja en bild.

**Bok** Låt barnen färglägga varsin kopia av illustrationerna på sidan 95. Medan de färglägger pratar du med dem om bilderna. Peka på Jesus på varje bild. När de är klara viker du längs de streckade linjerna så att det blir en bok. Läs sedan boken för barnen.

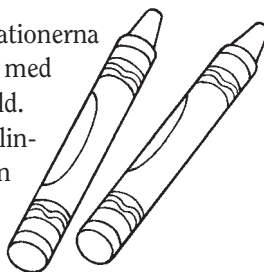

## UNDERVISNINGSFÖRSLAG

**Aktiviteter:** Håll barnen engagerade med hjälp av olika aktiviteter. Detta är förmodligen det bästa sättet att förhindra störande uppförande. (Se *Undervisning: Den högsta kallelsen*, s 72, 80.)

**Små barn** blir lätt distraherade. Medan den ena barntillsynsledaren undervisar eller leder en aktivitet kan den andra barntillsynsledaren hjälpa till att rikta barnens uppmärksamhet mot aktiviteten. Ett sätt att aktivt engagera ett barn i aktiviteten är att ge honom eller henne något att hålla i.





Mormons bok lär mig att Jesus botade sjuka.  
(Se 3 Nephi 17:7-10.)

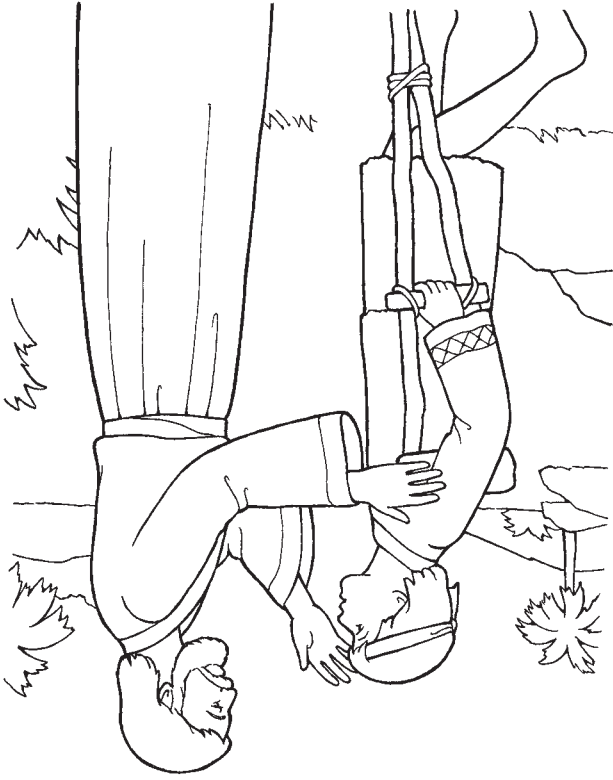

Mormons bok lär mig att Jesus kom till jorden.  
(Se Alma 7:10-12.)

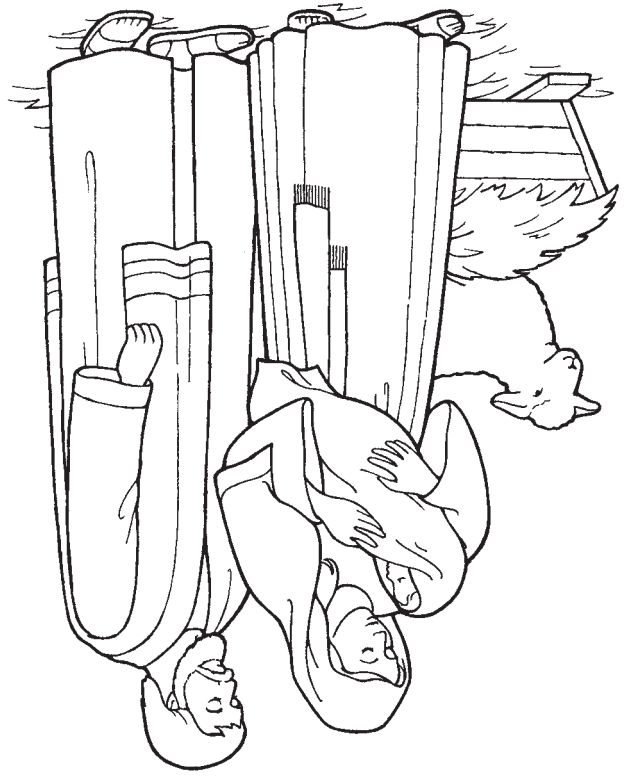

# Mormons bok lär mig om Jesus Kristus

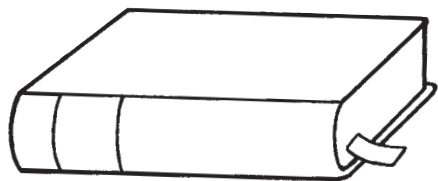

Mormons bok lär mig att Jesus välsignade barnen.  
(Se 3 Nephi 17:21-24.)





## TILL LÄRAREN

För att förbereda dig andligen för att hålla lektionen kan du läsa och begrunda följande:

Jesu Kristi Kyrka av Sista Dagars Heliga godtar Bibeln, Mormons bok, Läran och förbunden och Den kostbara pärlan som helig skrift. Skrifternas syfte är att vittna om Jesus Kristus, hjälpa oss komma till honom och uppnå evigt liv. (Se 2 Nephi 25:26; Helaman 3:29–30.) Skrifterna innehåller också berättelser om människor som välsignades för att de lydde vår himmelske Fader. Nephi uttryckte sin kärlek till skrifterna på följande sätt: ”Min själ fröjdar sig över de heliga skrifterna och mitt hjärta begrundar dem.” (2 Nephi 4:15)

## FÖRBEREDELSE

- Läs Markus 10:13–16 och Första Nephi 17:7–10; 18:1–4. Var beredd att kort sammanfatta dessa berättelser för barnen.
- Ta med dig skrifterna.
- Markera sidan 70 i lektionsboken så att du lätt kan slå upp den.

## TILLÄMPNINGSAKTIVITETER

Börja med en samlingsaktivitet. Se sidan 3 för förslag.

**Bön** Inbjud ett barn att be inledningsbön.

**Doktrinär instruktion** Visa dina skrifter för barnen och tala om hur mycket du tycker om skrifterna. Be barnen säga ”skrifterna”. Säg att vi lär oss om vår himmelske Fader och Jesus Kristus i skrifterna. Vi lär oss att de älskar oss och vill att vi ska vara glada.

**Skriftberättelser** Visa bilden på sidan 98 och peka på Jesus. Säg att skrifterna undervisar om Jesus. Slå upp Bibeln och ge en kort sammanfattning av berättelsen om när Jesus välsignar barnen. (Se Mark 10:13–16.) Här är ett exempel:

Jesus älskar barn. En dag tog några personer med sig sina små barn till Jesus. (*Peka på barnen på bilden.*) Han tog dem i famn och välsignade dem.

Visa bilden på sidan 70. Säg att skrifterna berättar om människor som välsignades när de lydde vår himmelske Fader. Slå upp Mormons bok och ge en kort sammanfattning av berättelsen om Nephi när han bygger en båt. (Se 1 Nephi 17:7–10; 18:1–4.) Här är ett exempel:

Det här är Nephi. (*Peka på Nephi.*) Herren befallde Nephi att bygga en båt. Nephi hade aldrig byggt en båt förut, men han lydde. Herren visade Nephi hur han skulle bygga båten. (*Låt barnen låtsas att de bygger en båt.*)

**Sång** Sjung eller säg refrängen till ”Sök, klappa och be” (*Barnens sångbok*, s 66) och gör rörelserna nedan. Be barnen sjunga tillsammans med dig.

Sök, (*låtsas att du slår upp en bok*) klappa och be, (*lägg armarna i kors*)

det är vad jag göra kan. (*Peka på dig själv.*)



## UNDERVISNINGSFÖRSLAG

**Skrifterna:** ”När du undervisar barn bör du använda skrifterna ofta och finna vägar att få barnen att tycka om att använda skrifterna.” (*Undervisning: Den högsta kallelsen*, s 58) Hjälp dem att bekanta sig med personerna och berättelserna i skrifterna. Visa dem att det du undervisar dem om kommer från skrifterna.

**Sånger:** Lär dig ord och rörelser utantill innan du sjunger eller säger en vers för barnen. Då kan du ha ögonkontakt med barnen och visa din entusiasm för aktiviteten.

Guds ande betyder varje ord,  
jag vet att skriften är sann. *(Låtsas att du håller i en uppslagen bok.)*

**Avslutning** Be barnen upprepa följande mening: "Jag älskar skrifterna." Berätta om din kärlek till skrifterna och vittna om att de är sanna.

**Bön** Inbjud ett barn att be avslutningsbön.

## VALFRIA AKTIVITETER

**FÖRBEREDELSE** *Pinndockorna:* Kopiera och klipp ut figurerna på sidan 99 till varje barn och gör en kopia till dig själv. Tejpa eller limma fast en pinne på baksidan av varje figur så att de blir pinndockor.

**Pinndockor** Låt barnen färglägga figurerna som du har klippt ut. När de är klara håller du upp din Adam och Eva och ber barnen att hålla upp sina. Uppmana dem att säga "Adam och Eva". Slå upp Gamla testamentet och säg att i skrifterna står det att Adam och Eva var de första människorna på jorden. De bodde i Edens lustgård. Låt barnen låtsas att deras dockor går omkring i lustgården.



Håll upp din Noa-docka och be barnen hålla upp sin. Uppmana dem att säga "Noa". Sägg att i skrifterna står det att Noa byggde en ark och samlade djur i arken. Låt barnen låtsas att de är djur.

Håll upp din Mose-docka och be barnen hålla upp sin. Uppmana dem att säga "Mose". Sägg att i skrifterna står det att Herren gav Mose 10 budord. Be barnen hålla upp 10 fingrar medan du räknar till 10.

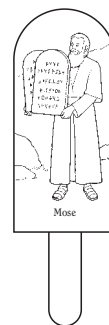

**Aktivitetsvers** Återge följande aktivitetsvers och be barnen göra den tillsammans med dig:

Lär mig skrifterna. *(Låtsas att du läser skrifterna.)*

Lär mig sanningen. *(Peka på dig själv.)*

Lär mig lyda profeternas bud.

Lär mig skrifterna. *(Låtsas att du läser skrifterna.)*

Jag måste veta sanningen, *(peka på dig själv)*

så jag hittar hem till Gud.

## UNDERVISNINGSFÖRSLAG

**Färgläggning:** Medan barnen färglägger kan du berätta något om personerna på bilderna. Sägg att det som står i skrifterna är sanna berättelser om dessa personer och många andra som varit lydiga mot vår himmelske Fader.

Om du vill kan du vänta med att göra barnens pinndockor tills de har färglagt bilderna. Eller så kan du låta barnen ta med sig bilderna hem så att föräldrarna kan sätta ihop dem.

**Aktivitetsverser:** Du kan använda aktivitetsverser när som helst under barntillsynen, när barnen behöver röra på sig, eller när du behöver fånga deras uppmärksamhet. De är också till hjälp när du ska repetera en princip som du tidigare har undervisat om.





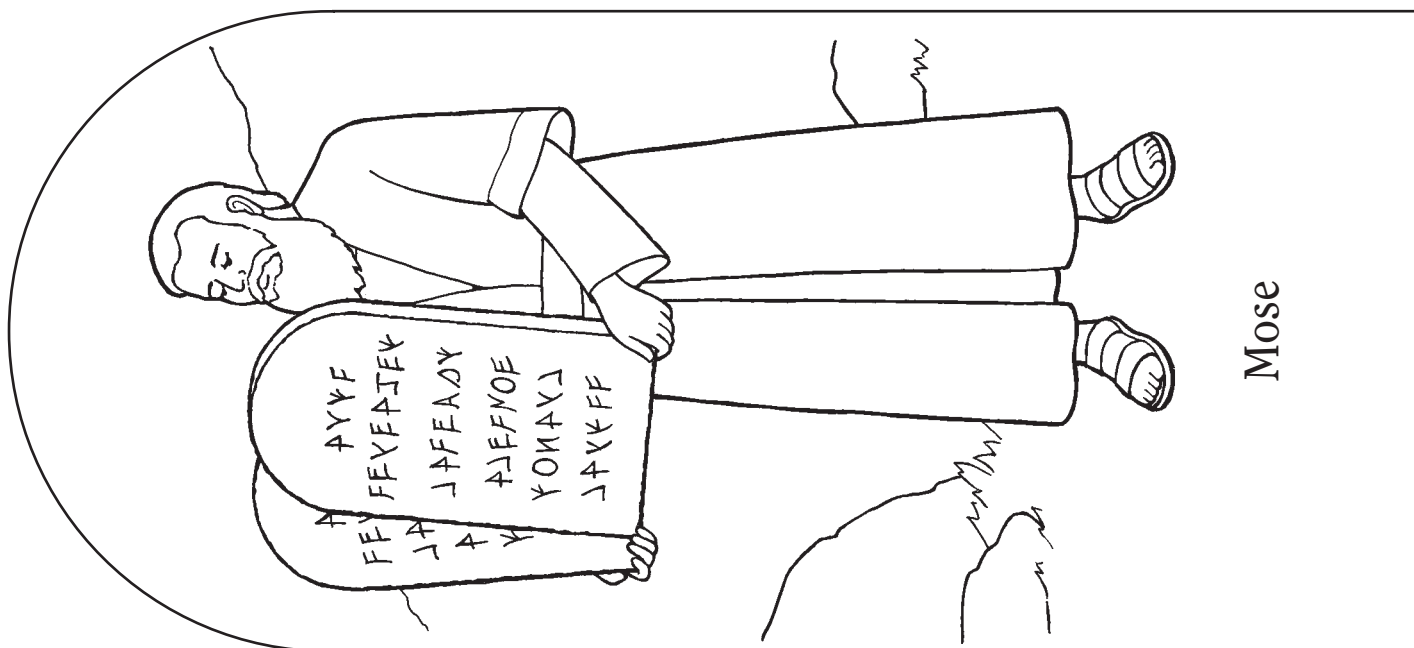

Mose

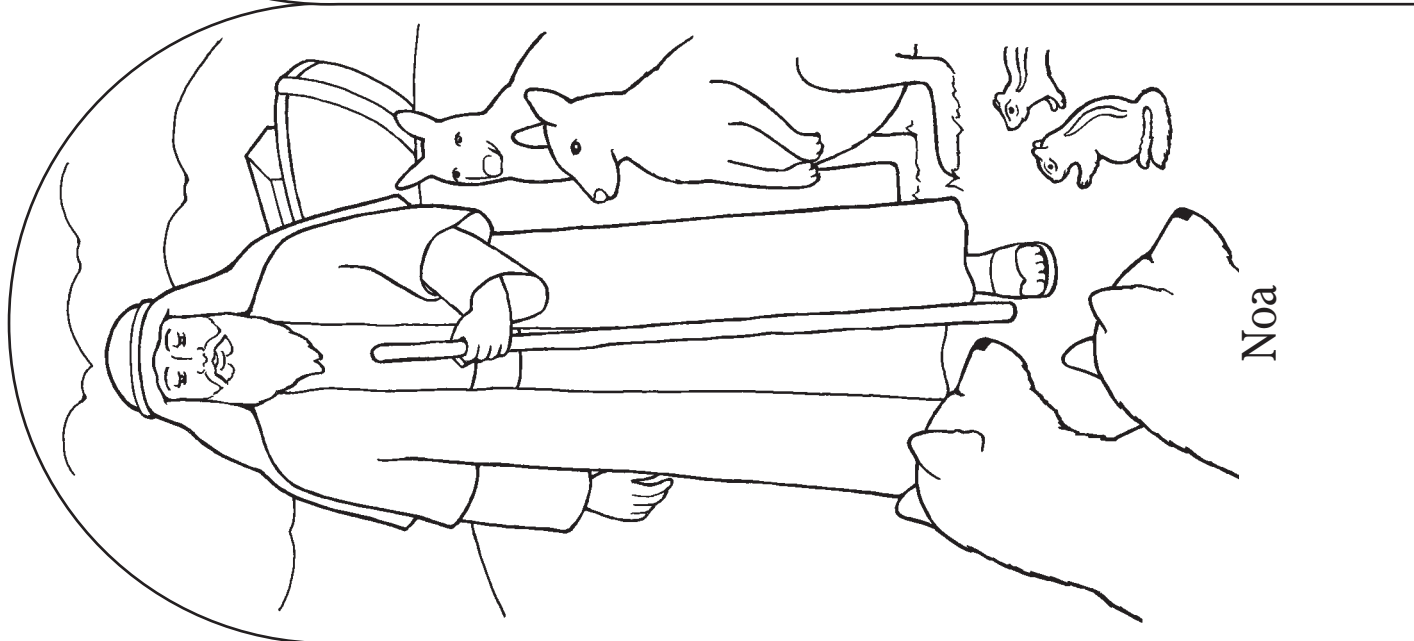

Noa



Adam och Eva



## TILL LÄRAREN

För att förbereda dig andligen för att hålla lektionen kan du läsa och begrunda följande:

En profet är en person som har kallats av Gud att tala i hans ställe. Profeter tar emot Guds ord genom uppenbarelse och har sedan befallts att predika för folket. (Se Amos 3:7; 1 Nephi 22:2; L&F 1:38; Bible Dictionary, "Prophet", s 754.) Vi är välsignade eftersom vi leds av levande profeter. Liksom de forntida profeterna vittnar nutida profeter om Jesus Kristus och undervisar om hans evangelium. Deras undervisning är Herrens sinne och vilja.

## FÖRBEREDELSE

Ta om möjligt med dig en bild av kyrkans nuvarande president.

## TILLÄMPNINGSAKTIVITETER

Börja med en samlingsaktivitet. Se sidan 3 för förslag.

*Bön* Inbjud ett barn att be inledningsbön.

*Lek* Be barnen leka "Följ John" med dig. Välj ett barn som får gå omkring, klappa händerna eller göra någon annat. Säg till de andra barnen att de ska följa efter det första barnet och härma honom eller henne. Upprepa tills alla barn som vill har fått vara "John". Be barnen följa med dig till lektionsområdet och sätta sig ner där.

*Doktrinär instruktion* Säg att vi har en särskild ledare som vi följer, vår profet. Förklara att en profet är en man som pratar med Gud — Gud säger till profeten vad vi ska göra. Säg att om vi följer profeten så blir vi glada och vår himmelske Fader välsignar oss. Förklara att när vi följer profeten betyder det att vi gör det som han säger att vi ska göra.

*Bilder* Visa bilden av Joseph Smith (sidan 102). Säg: "Det här är profeten Joseph Smith. Vår himmelske Fader och Jesus pratade med Joseph Smith." Ge bilden till ett barn som får hålla den. Nämn något för barnen som profeten Joseph Smith sade att vi skulle göra, till exempel att läsa skrifterna. Låt barnen låtsas att de läser skrifterna och uppmana dem att säga: "Följ profeten." Ge bilden till ett annat barn och upprepa aktiviteten med något annat som profeten har sagt att vi ska göra, till exempel be, äta nyttig mat och så vidare. Efter varje handling ber du barnen säga: "Följ profeten." Fortsätt tills alla barn har fått chans att hålla bilden.

Visa om möjligt en bild av kyrkans nuvarande president. Tala om vad han heter och nämn några saker som han har sagt att vi ska göra. Säg att när vi gör dessa saker så välsignas vi.

*Rollspel* Be barnen dramatisera olika sätt som vi kan följa profeten på.



## UNDERVISNINGSFÖRSLAG

*Till läraren:* Ta dig tid att förbereda dig själv andligt innan du börjar förbereda en lektion. Du kan till exempel läsa introduktionen till läraren i början av lektionen och skriftställena som anges. Om du studerar lärdomarna i lektionen blir du mer mottaglig för Andens maningar när du förbereder lektionen och när du undervisar barnen. (Se *Undervisning: Den högsta kallelsen*, s 14.)

**Sång** Be barnen marschera runt i rummet tillsammans med dig medan du sjunger eller säger orden i refrängen till "Lyss till profeten". (*Barnens sångbok*, s 59)

Lyss till profeten, lyss till profeten,  
lyss till profeten, följ Herrens bud.  
Lyss till profeten, lyss till profeten,  
lyss till profeten, han känner Gud.

Be barnen sjunga tillsammans med dig. Upprepa genom att låta barnen turas om att leda marscherandet.

**Avslutning** Säga att du vet att när vi följer profeten så välsignas vi. Låt barnen säga: "Jag ska följa profeten", några ord åt gången.

**Bön** Inbjud ett barn att be avslutningsbön.

## VALFRIA AKTIVITETER

**FÖRBEREDELSE** *Figurerna och gissningsleken:* Kopiera och klipp ut figurerna på sidan 103. Färglägg dem om du vill. Vik längs de streckade linjerna så att figurerna kan ställas upp.

*Färgläggningen:* Kopiera och klipp ut figurerna på sidan 103 till varje barn för färgläggning.

**Figurer** Säga att du ska berätta om några profeter som levde för länge sedan. Ställ de fyra figurerna på golvet eller på ett bord. Låt barnen turas om att välja en figur. Säga profetens namn och läs meningen. Be barnen upprepa ett nyckelord från meningen, till exempel "be", "döpas", "lyda" och "skrifterna". Upprepa tills alla barn som vill har fått välja en figur.

**Gissningslek** Be barnen hålla för ögonen eller vända ryggen mot dig medan du ställer figurerna på olika platser i rummet. Se till att det är lätt att se dem. Be barnen leta efter figurerna. När de hittar en ber du dem ta med den till lektionsområdet. Säga profetens namn och läs meningen för dem. Den här aktiviteten lämpar sig bäst för äldre barn.

**Färgläggning** Låt barnen färglägga kopior av figurerna på sidan 103. När de är klara viker du längs de streckade linjerna så att figurerna kan stå upp. Låt barnen ta med sig figurerna hem. Om du inte har tid att göra figurerna under barntillsynen ber du barnens föräldrar att göra dem hemma.

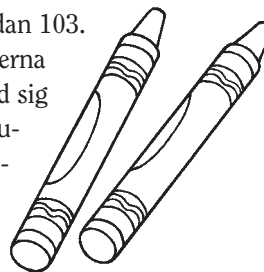

## UNDERVISNINGSFÖRSLAG

*Valfria aktiviteter* finns för att du ska ha möjlighet att använda ytterligare material i lektionen om du så vill. Om det material som behövs till aktiviteterna inte finns att tillgå kan du ersätta det med liknande material.

**Figurerna:** Barnen kan också tycka om att höra berättelser om dessa profeter. Använd Daniel 6:4–23 (Daniel i lejongropen), Matteus 3:13–16 (Johannes Döparen döper Jesus), Helaman 13:2–4; 16:1–3 (Iamaniten Samuel) och inledningen till Mormons bok. (Joseph Smith översätter guldplåtarna.) Tänk på att hålla berättelserna mycket enkla och korta.

**Gissningsleken:** Små barn är av naturen nyfikna och kanske inte håller för ögonen eller vänder sig om. De tycker ändå om att se dig gömma figurerna och att sedan springa och hämta dem när du säger till.



Jag ska följa profeten.

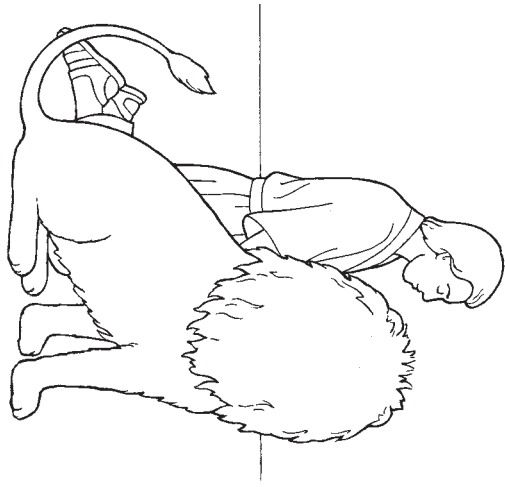

Jag ska följa profeten.

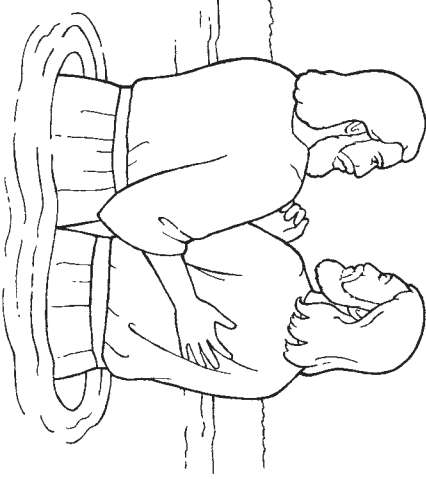

Jag ska följa profeten.

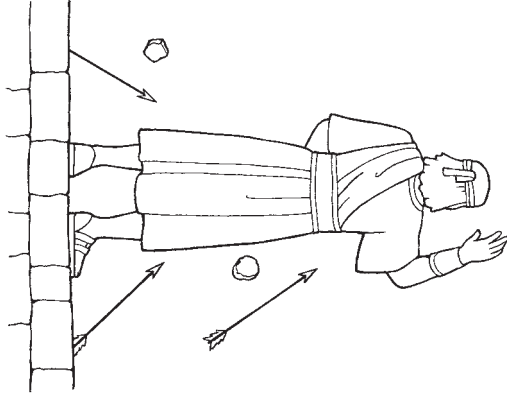

Jag ska följa profeten.

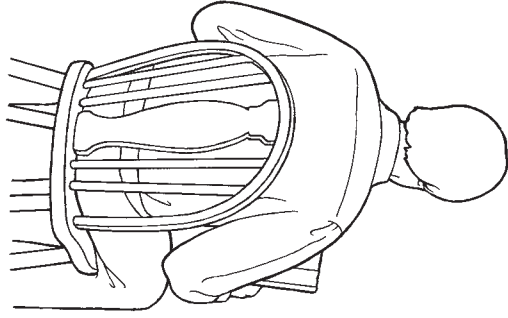

Daniel lärde oss att vi ska be.

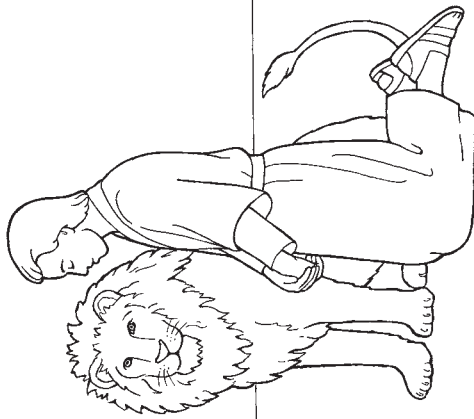

Johannes Döparen lärde oss att vi ska döpas.

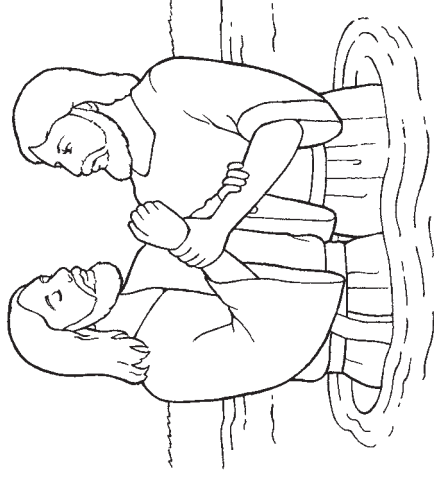

Lamaniten Samuel lärde oss att vi ska lyda vår himmelske Fader.

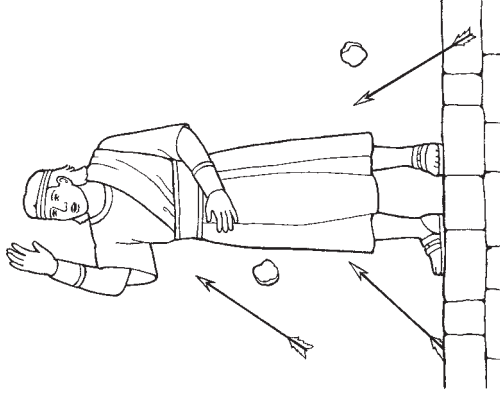

Joseph Smith lärde oss att vi ska läsa skrifterna.

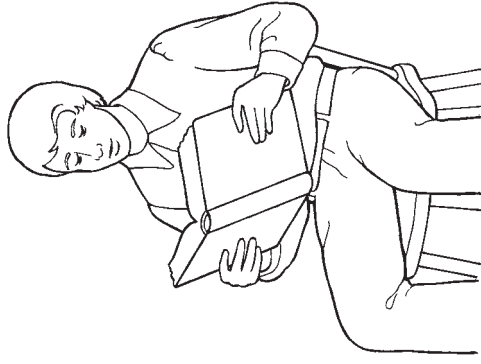



## TILL LÄRAREN

För att förbereda dig andligen för att hålla lektionen kan du läsa och begrunda följande:

När Jesus Kristus levde på jorden upprättade han sin kyrka. Efter Kristi korsfästelse och apostlarnas död förlorades evangeliets fullhet och den sanna kyrkan togs bort från jorden. Genom profeten Joseph Smith har evangeliets fullhet återställts och Jesu Kristi sanna kyrka finns nu åter på jorden. (Se L&F 1:15–30; JS skrifter 2:68–72.)

## FÖRBEREDELSE

- Ta med dig skrifterna. Markera Läran och förbunden 115:4 så att du lätt kan slå upp det.
- Ta om möjligt med dig en bild av kyrkans nuvarande president.

## TILLÄMPNINGSAKTIVITETER

Börja med en samlingsaktivitet. Se sidan 3 för förslag.

**Bön** Inbjud ett barn att be inledningsbön.

**Bild** Visa bilden på sidan 106. Säg att det här är en bild av Jesus Kristus och att vi är medlemmar i hans kyrka. Peka på bilden och fråga:  
"Vem är det här?"  
Svara: "Jesus Kristus."

**Skriftställe** Säg att Jesus talade om vad kyrkan skulle heta i skrifterna. Slå upp Läran och förbunden 115:4 och läs: "Ty så skall min kyrka kallas i de sista dagarna, ja, Jesu Kristi Kyrka av Sista Dagars Heliga." Be barnen upprepa kyrkans namn tillsammans med dig, några ord åt gången.

Håll upp dina skrifter. Säg att Jesus berättar vad han vill att vi ska göra i skrifterna och att vi har skrifter i Jesu Kristi kyrka. Låt barnen hålla sina händer som om de läste skrifterna. Be dem att säga "Jesu Kristi kyrka".

Förklara att Jesus talar till sina profeter och att vi har profeter i Jesu Kristi kyrka. Be barnen säga "Jesu Kristi kyrka". Visa en bild av kyrkans nuvarande president. Säg att han är vår profet i dag. Be barnen säga hans namn tillsammans med dig.

**Sång** Be barnen marschera runt i rummet tillsammans med dig medan ni sjunger eller säger följande ord i "Jesu Kristi kyrka" (*Barnens sångbok*, s 48):

Jag är medlem i Jesu Kristi Kyrka i denna tid.  
Jag vet vem jag är,  
förstår Guds plan  
och har i hjärtat frid.



## UNDERVISNINGSFÖRSLAG

**Bilder:** För att undervisa med hjälp av bilder kan man först tala om för barnen vad eller vem som finns på bilden. Peka på detaljer på bilden för att fånga barnens uppmärksamhet. Uppmana dem sedan att upprepa ett eller två ord tillsammans med dig. När barnen hör och säger orden medan de tittar på bilden börjar de lära sig evangeliets vokabulär.

**Rörelser:** Barn i barnutbildningsålder är mycket aktiva. Använd aktiviteter där ni klappar händerna, marscherar och går omkring för att engagera barnen.

*Avslutning* Bär kort ditt vittnesbörd om att vi är medlemmar i Jesu Kristi sanna kyrka.

*Bön* Inbjud ett barn att be avslutningsbön.

## VALFRIA AKTIVITETER

*FÖRBEREDELSE* *Färgläggningen och matchningsleken:* Kopiera illustrationen på sidan 107 till varje barn för färgläggning. Ta med små papperslappar eller liknande som barnen kan använda som markörer i matchningsleken. Ta med så många att varje barn får tre markörer.

*Färgläggning* Låt barnen färglägga en kopia av sidan 107. Medan de färglägger kan du gå igenom principerna som du undervisade om i lektionen. Peka på detaljer på bilderna och förklara vad det är de färglägger. Läs meningarna på illustrationen för dem.

*Matchningslek* Ge varje barn tre papperslappar. Visa illustrationen på sidan 107. Peka på bilden av Jesus och säg: "Det här är en bild av Jesus Kristus. Vi är medlemmar i hans kyrka." Uppmana barnen att lägga en pappersbit på bilden av Jesus på sitt exemplar.

Peka sedan på bilden av profeten och läs meningen. Be barnen säga "profet" och lägga en papperslapp på sin bild. Fortsätt likadant med bilden av skrifterna. Be sedan barnen sjunga följande tillsammans med dig, några ord åt gången: "Jag är medlem i Jesu Kristi kyrka i denna tid."

*Repetition* Välj en aktivitet från lektion 23 och en från lektion 24 för att repetera det som barnen har lärt sig om skrifterna och profeter. När ni är klara påminner du barnen om att vi har skrifter och profeter i Jesu Kristi kyrka.

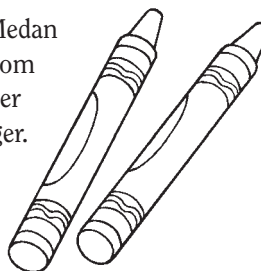

## UNDERVISNINGSFÖRSLAG

*Färgläggning:* Inte alla barn tycker om att måla. Några kanske bara målar ett eller två streck på sidan. Syftet med färgläggningsbilderna i dessa lektioner är att ge barnen en visuell framställning av lektionen som de kan hålla i och ta med sig hem. Det spelar ingen roll om de är duktiga på att färglägga bilderna eller inte.

*Repetition:* Barn lär sig genom repetition. Upprepa berättelser eller andra aktiviteter som de verkar tycka om. Du kan göra det under hela barntillsynstiden, bland annat medan barnen äter mellanmål eller när de väntar på sina föräldrar.

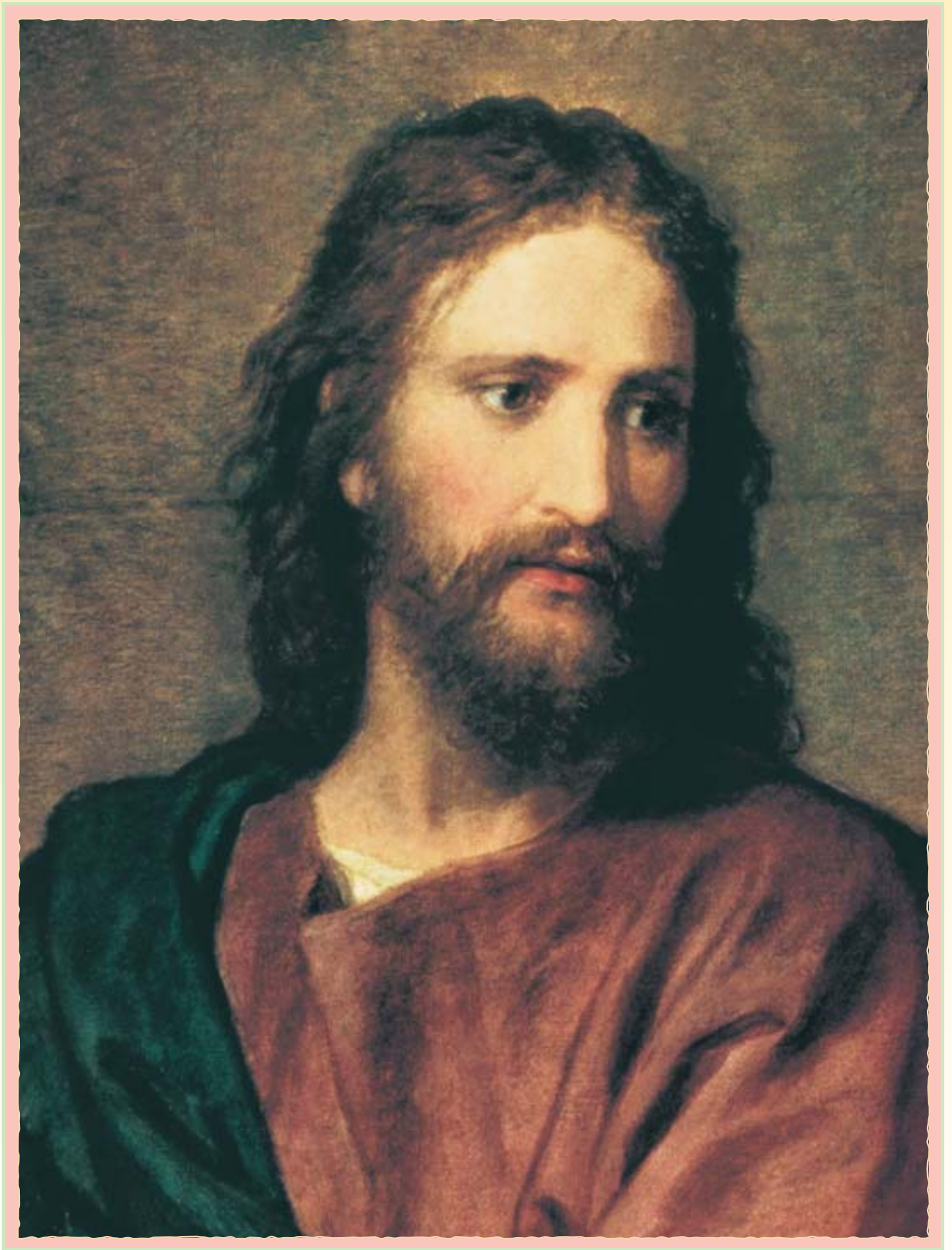

# Jag är medlem i Jesu Kristi Kyrka av Sista Dagars Heliga

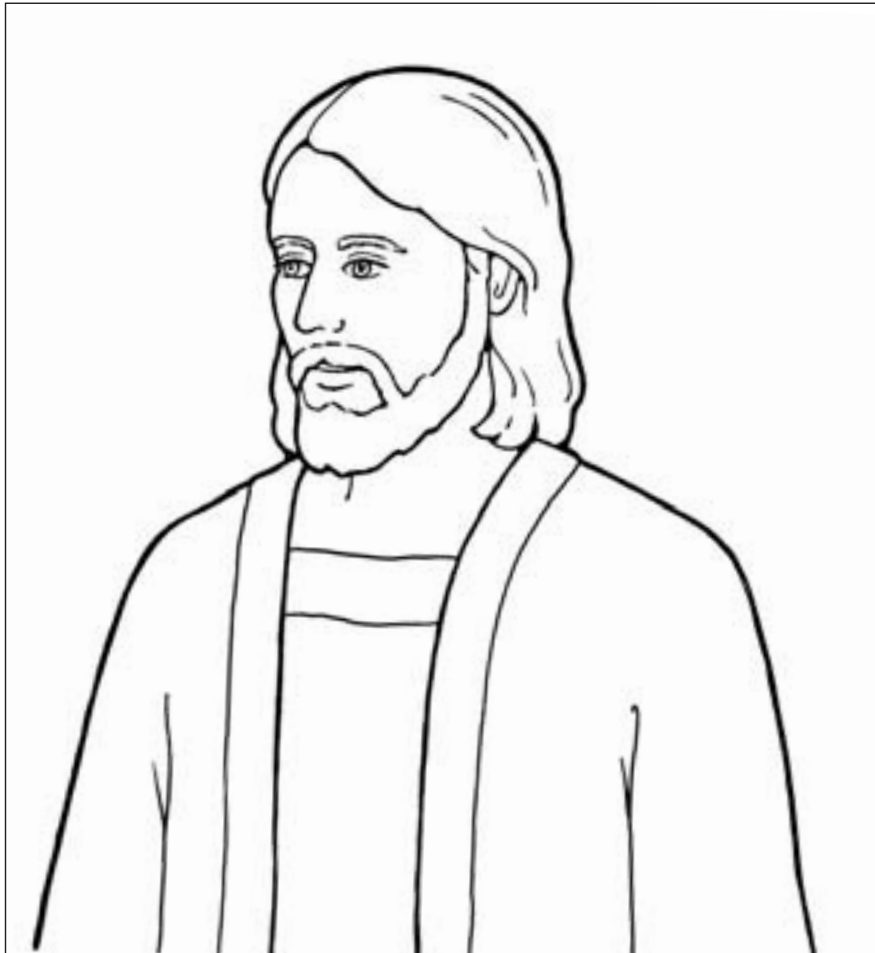

I Jesu Kristi kyrka finns det profeter.

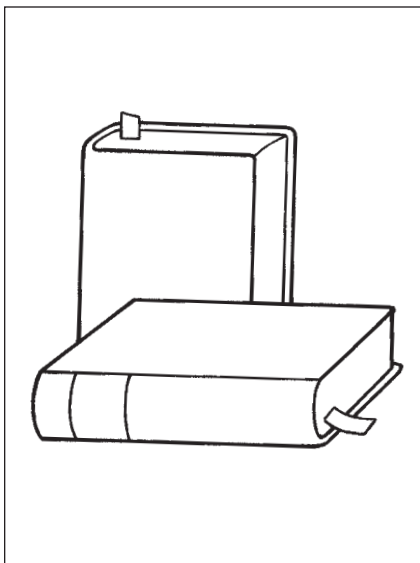

I Jesu Kristi kyrka finns det skrifter.



## TILL LÄRAREN

För att förbereda dig andligen för att hålla lektionen kan du läsa och begrunda följande:

Jesus döptes för att visa ”Fadern, att han vill vara honom lydig och hålla hans bud” och för att vara ett exempel för oss. (Se 2 Nephi 31:7, 9; se också Matt 3:13–17.) När vi döps visar också vi att vi är villiga att följa Frälsaren och lyda hans bud. När Jesus hade döpts ”for ... den Helige Anden ned över honom”. (2 Nephi 31:8) När vi har döpts får vi den Helige Andens gåva genom konfirmationens förrättning. Det innebär att vi alltid kan ha den Helige Andens sällskap om vi håller buden.

## TILLÄMPNINGSAKTIVITETER

Börja med en samlingsaktivitet. Se sidan 3 för förslag.

**Bön** Inbjud ett barn att be inledningsbön.

**Bild** Visa bilden av när Jesus döps (sidan 110). Peka på detaljer på bilden (Jesus, vattnet, Johannes Döparen och så vidare). Förklara att Jesus döptes därför att han älskar sin himmelske Fader och vill lyda honom. Be barnen säga ”Jesus” och ”döpas” tillsammans med dig.

**Dikt** Peka på olika delar av bilden medan du säger orden i första versen av ”Jesu dop”. (*Barnens sångbok*, s 54–55) Be barnen peka tillsammans med dig.

Jesus kom för länge sedan (*peka på Jesus*)

i Judeens öken ut, (*peka på öknen*)

till Johannes för att döpas (*peka på Johannes och sedan på vattnet*)

fastän han var son till Gud.

Du kan förklara att när Jesus döptes så sänktes han ner helt under vattnet.

**Bild** Visa bilden på flickan som döps (sidan 110) och peka på likheterna mellan de två bilderna. Säg till barnen att de kan döpas, precis som Jesus, när de är åtta år. Håll upp åtta fingrar, fyra på varje hand, och räkna dem. Upprepa och be barnen göra det tillsammans med dig. Säg att när vi döps så är det ett sätt vi kan följa Jesus på. När vi döps visar vi att vi älskar vår himmelske Fader och vill lyda honom.

**Bilder** Visa bilderna på sidan 111. Prata med barnen om vad som händer på bilderna. Säg att när vi har döpts så konfirmeras vi. Be barnen säga ”konfirmeras”. Säg att det betyder att män som har prästadömet lägger sina händer på vårt huvud och ger oss den Helige Andens gåva.

**Avslutning** Be barnen säga: ”Jag ska döpas och konfirmeras”, några ord åt gången. Berätta kort hur det kändes när du döptes och konfirmerades.

**Bön** Inbjud ett barn att be avslutningsbön.

UNDERVISNINGS-  
FÖRSLAG

**Bilder:** Om det är två bilder på samma sida kan du hjälpa barnen fokusera på den ena bilden genom att täcka över den andra.

**Små barn:** Några av barnen, särskilt de minsta, kanske inte förstår allt det som du undervisar om i lektionen. Men de lär sig ändå något varje vecka och du hjälper dem att känna Anden och bekanta sig med ord och meningar som har med evangeliet att göra.

## VALFRIA AKTIVITETER

**FÖRBEREDELSE** *Skriftstället:* Ta med dig en Mormons bok. Markera 3 Nephi 12:1 så att du lätt kan slå upp det.

*Gissningsleken:* Kopiera bilderna på sidan 111 och färglägg dem om du vill. Vik sidan på mitten så att bilden med dopet syns på den ena sidan och konfirmationen på den andra.

*Färgläggningen:* Kopiera bilderna på sidan 111 till varje barn för färgläggning.

*Skriftställe* Säga att Jesus Kristus talar om för oss i skrifterna att han vill att vi ska döpas. Slå upp 3 Nephi 12:1 och säg: "Jesus sade: "Tro på mig och bli döpta." Be barnen upprepa meningen tillsammans med dig, några ord åt gången. Påminn dem om att de kan döpas när de är åtta år.

*Gissningslek* Visa barnen din kopia av dopbilden, läs meningen och uppmana barnen att säga "döpas". Vänd på sidan och gör samma sak med konfirmationsbilden.

Göm bilderna bakom ryggen. Visa sedan ena sidan och fråga: "Ska den här pojken döpas eller konfirmeras?" Be barnen säga svaret tillsammans med dig. Göm bilderna bakom ryggen igen och fortsätt med aktiviteten så länge som barnen är intresserade. Den här aktiviteten lämpar sig bäst för äldre barn.

*Färgläggning* Låt barnen färglägga varsitt exemplar av bilderna på sidan 111. Medan de färglägger kan du gå igenom principerna som du undervisade om i lektionen. Peka på detaljer på bilderna, läs meningarna för barnen och förklara vad det är de färglägger.

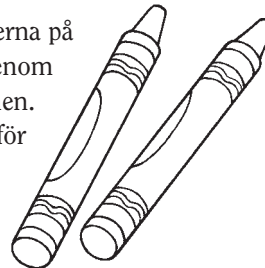

## UNDERVISNINGSFÖRSLAG

*Kopior:* Om du inte har tillgång till en kopieringsmaskin kan du lägga ett tomt pappersark över illustrationerna och kalkera dem med en penna. Det är inte nödvändigt att få med alla detaljer. Kalkera bara ytterlinjerna och tillräckligt med detaljer för att man ska kunna identifiera illustrationerna.

*Färgläggning:* "Uppmuntra [barnen] att visa sina bilder för familjen. Detta hjälper dem att komma ihåg vad de har lärt sig. Det ger också föräldrarna möjlighet att tala om evangeliets principer med sina barn." (Undervisning: Den högsta kallelsen, s 176)



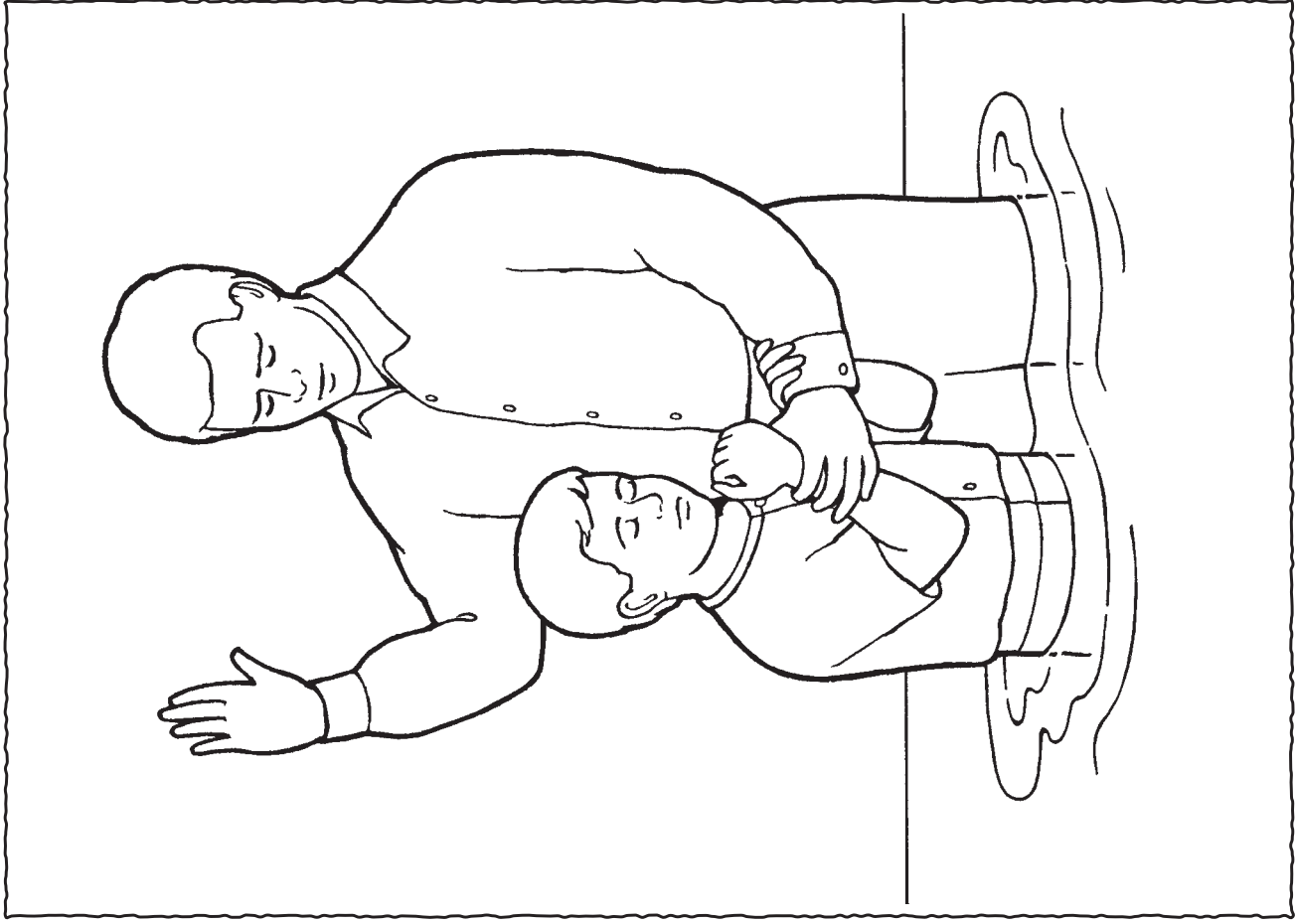

Jag ska döpas

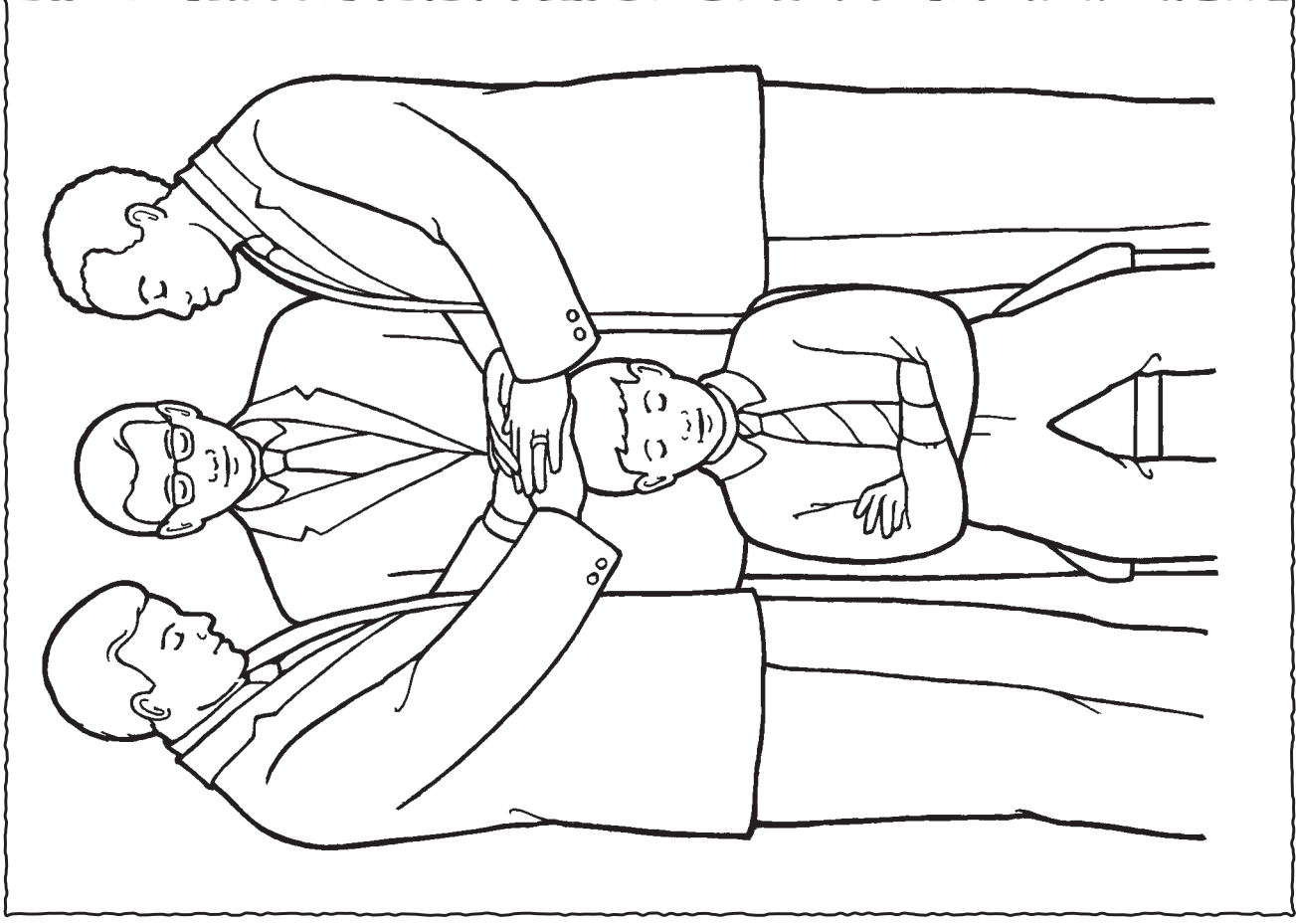

Jag ska konfirmeras



## TILL LÄRAREN

För att förbereda dig andligen för att hålla lektionen kan du läsa och begrunda följande:

Kvällen före sin död på korset gav Jesus Kristus sakramentet till sina apostlar och sade: "Gör detta till minne av mig." (Luk 22:19–20) Efter sin uppståndelse gjorde han samma sak bland nephiterna. (Se 3 Nephi 18:1–11.) I dag tar vi också del av sakramentet till minne av Frälsarens offer för oss. Vi vittnar för Gud att vi alltid ska minnas Jesus Kristus och hålla hans bud. (Se L&F 20:77, 79.)

## FÖRBEREDELSE

- Ta med några tomma sakramentsbrickor till barntillsynen, efter godkännande av biskopen eller grenspresidenten.
- Ta med dig en bibel. Markera Lukas 22:19 så att du lätt kan slå upp det. Markera också sidan 106 i lektionsboken.

## TILLÄMPNINGSAKTIVITETER

Börja med en samlingsaktivitet. Se sidan 3 för förslag.

**Bön** Inbjud ett barn att be inledningsbön.

**Sång** Visa bilden av Jesus på sidan 106 medan du sjunger första raden i "Vördnadsfullt, tillitsfullt" (*Barnens sångbok*, s 11):  
Vördnadsfullt, tillitsfullt har jag alltid på dig tänkt. (*Peka på bilden av Jesus.*)

Upprepa några gånger för att skapa en vördnadsfull atmosfär. Be barnen sjunga tillsammans med dig.

**Skriftställe** Säg att varje söndag gör vi något mycket speciellt för att komma ihåg Jesus — under sakramentsmötet äter vi en liten bit bröd och dricker en liten mugg vatten. Säg att detta kallas sakramentet. Be barnen säga "sakramentet". Säg att vi lär oss i skrifterna att Jesus vill att vi ska ta sakramentet för att komma ihåg honom. Slå upp Lukas 22:19 och säg: "Jesus sade: 'Gör detta till minne av mig.'"

**Bild** Visa bilden av en diakon som delar ut sakramentet (sidan 114). Peka på detaljer på bilden, till exempel diakonen och människorna som sitter tysta. Låt barnen få hålla sakramentsbrickorna du tog med dig medan du med enkla ord förklarar vad som händer när sakramentet administreras — vi lyssnar tyst medan sakramentet välsignas. Vi tar en bit bröd. Vi dricker vattnet och lägger tillbaka muggen på brickan. Och vi tänker på Jesus.

**Aktivitetsvers** Återge följande aktivitetsvers och be barnen göra den tillsammans med dig:

Jag äter tyst av brödet (*låtsas att du äter brödet*)  
och dricker vattnet med. (*Låtsas att du dricker vattnet.*)  
Jag knäpper mina händer (*knäpp händerna*)  
och minns Jesus som kom hit ned. (*Bøj huvudet.*)  
[M W Verbica, "The Sacrament", *Friend*, feb 1995, s 17]



## UNDERVISNINGSFÖRSLAG

**Vördnad:** Prata tyst och respektfullt för att hjälpa barnen förstå att sakramentet är heligt.

**Hålla i föremål:** Små barn tänker enkelt och bokstavligt. De förstår inte abstrakta tankar. Det hjälper dem att hålla i föremål som handlar om lektionen. Se till att de behandlar sakramentsbrickorna med vördnad och respekt. Det bör inte finnas något bröd eller vatten på brickorna under den här aktiviteten.

*Avslutning* Visa bilden av Jesus på sidan 106. Fråga barnen: "Vem ska vi tänka på när vi tar sakramentet?" Uppmana barnen att säga "Jesus".

*Bön* Inbjud ett barn att be avslutningsbön.

## VALFRIA AKTIVITETER

*FÖRBEREDELSE* *Gästen:* Be en bärare av aronska prästadömet att komma till barntillsynen och berätta hur han hjälper till att administrera sakramentet.  
*Rollspelet och leken:* Kopiera korten på sidan 115. Färglägg om du vill, och klipp ut dem.  
*Boken:* Kopiera och klipp ut korten på sidan 115 till varje barn. Ta med dig garn eller snöre.

*Gäst* Presentera er gäst för barnen. Tala om att han har prästadömet. Be honom att med enkla ord berätta hur han förbereder, välsignar eller delar ut sakramentet. Be honom berätta hur han känner för sakramentet.

*Rollspel* Håll upp korten som du har gjort, ett åt gången. Läs meningen och låt barnen låtsas göra det som visas på bilden (för de tre första bilderna). Låt dem till exempel lägga armarna i kors och böja ner huvudet och vördnadsfullt låtsas att de tar brödet och vattnet. Beröm dem för deras ansträngningar varje gång. När du håller upp bilden av Jesus frågar du barnen: "Vem ska vi tänka på när vi tar sakramentet?"

*Lek* Lägg korten som du gjort i ordning med framsidan nedåt på golvet eller på ett bord. Be ett av barnen att vända på ett av korten. Läs meningen på kortet. Upprepa tills alla barn som vill har fått välja ett kort.

*Bok* Ge varje barn de fyra kort som du gjort i ordning åt dem. Slå ett hål i hörnet på varje kort. Trä lite garn eller snöre genom hålen och knyt ihop snöret så att det blir en liten bok till varje barn. Läs sedan boken för barnen.



## UNDERVISNINGSFÖRSLAG

*Bön:* Du kan be inlednings- eller avslutningsbönen själv ibland för att visa barnen hur man ber. De lär sig lika mycket av ditt exempel som av det du säger till dem.

*Vördnad:* När du frågar barnen vem det är vi ska tänka på under sakramentet så kanske några av dem ropar svaret. Om de gör det kan du försiktigt lära dem att säga Jesu Kristi namn vördnadsfullt.

*Anpassa aktiviteterna* efter dina behov och resurser. Om du till exempel inte har garn eller snöre till den här aktiviteten kan du fästa ihop korten på något annat sätt. Eller så kan du låta barnen färglägga bilderna utan att göra en bok av dem.





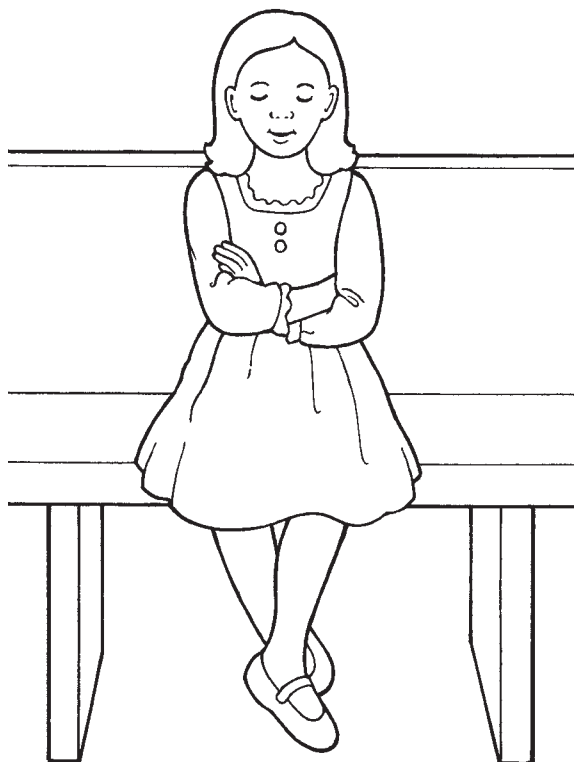

Jag kan lyssna under sakramentsbönerna.

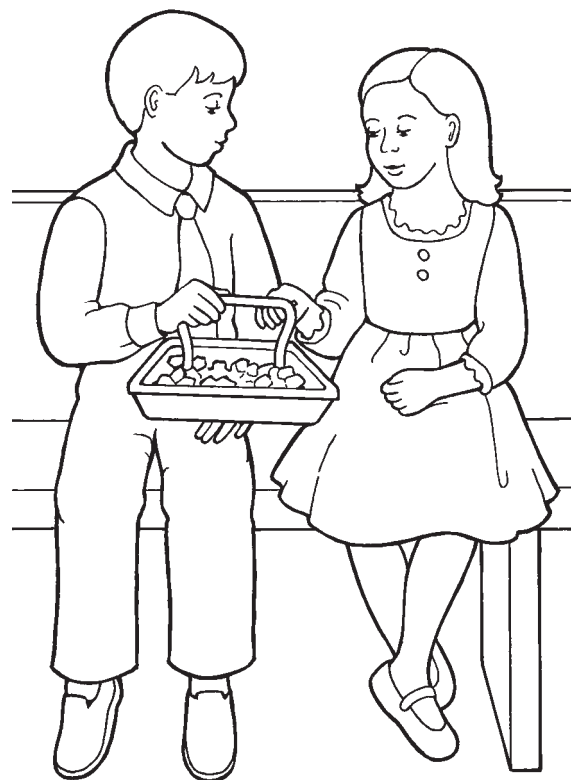

Jag kan tänka på Jesus när jag äter brödet.

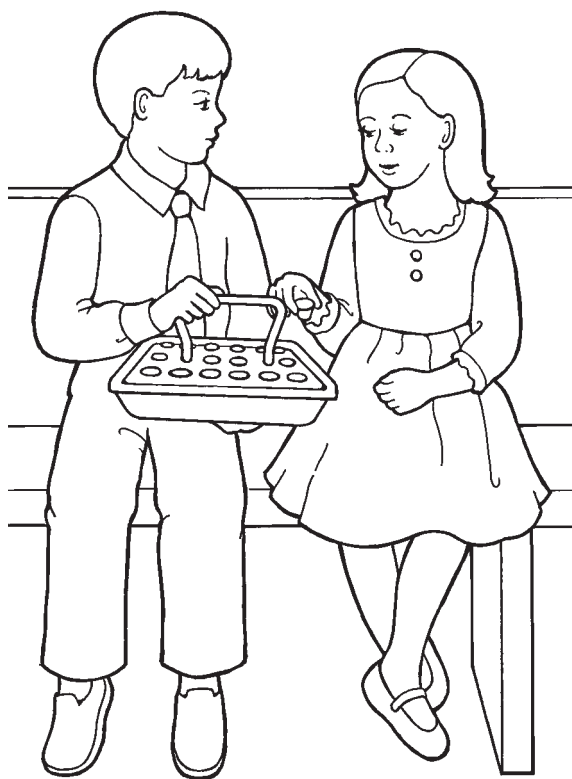

Jag kan tänka på Jesus när jag dricker vattnet.



Sakramentet hjälper mig att tänka på Jesus.



## TILL LÄRAREN

För att förbereda dig andligen för att hålla lektionen kan du läsa och begrunda följande:

Prästadömet är Guds kraft och myndighet. Gud ger denna myndighet till värdiga manliga medlemmar i kyrkan som är 12 år eller äldre så att de kan handla i hans namn för att välsigna andra. Förrättningar i evangeliet så som dop och konfirmation, sakramentet och andra, utförs genom prästadömet. (Se L&F 13; 20:73–79; 84:19–22.) Alla medlemmar i kyrkan kan få hjälp genom prästadömet.

## FÖRBEREDELSE

Markera sidorna 26 och 114 i lektionsboken så att du lätt kan slå upp dem.

## TILLÄMPNINGSAKTIVITETER

Börja med en samlingsaktivitet. Se sidan 3 för förslag.

*Bön* Inbjud ett barn att be inledningsbön.

*Doktrinär instruktion* Säg att prästadömet är Guds kraft. Gud ger prästadömet till äldre pojkar och män så att de kan välsigna sin familj och andra. Be barnen säga "prästadömet". (*Obs:* Var under den här lektionen lyhörd för de barn i barntillsynen som inte har någon pappa hemma eller vars pappa inte har prästadömet.)

*Bilder* Visa bilden på sidan 118 och be barnen låtsas att de håller i en bebis. Säg att bebisar kan välsignas och få ett namn av män som har prästadömet. Be barnen säga "prästadömet".

Visa bilden på sidan 119 där en sjuk person blir välsignad. Säg att någon som har prästadömet kan välsigna personer som är sjuka så att de mår bättre. Gå till bilden på sidan 26. Peka på Jesus och förklara att på den här bilden välsignar Jesus någon som är blind. Be barnen säga "prästadömet".

Visa bilden på sidan 114. Påminn barnen om att vi tar sakramentet varje söndag. Säg att sakramentet förbereds, välsignas och delas ut av personer som har prästadömet. Be barnen säga "prästadömet".

*Sång* Be barnen hålla varandra i handen och gå runt i en ring medan du sjunger eller säger följande ord från "Kärleken råder här" (*Barnens sångbok*, s 102):

Mina föräldrar grunden lagt i hemmet med prästadömet.

*Avslutning* Bär ditt vittnesbörd om att vår himmelske Fader välsignar oss genom prästadömet.

*Bön* Inbjud ett barn att be avslutningsbön.



## UNDERVISNINGSFÖRSLAG

*Doktrinär instruktion:* Den här delen är till för att hjälpa barnen förstå evangeliets grundläggande läror. Några av dem kanske inte förstår allt du säger men de börjar bekanta sig med evangeliets språk och lägger grunden till sådant som de kommer att lära sig senare i livet.

*Små barn* har varierande språkförmåga. (Se *Undervisning: Den högsta kallelsen*, s 110–111.) För att hjälpa de mindre barnen upprepa ord från lektionen kan du försiktigt säga något liknande: "Kan du säga prästadömet? Säg prästadömet tillsammans med mig", och vänta på gensvar. Om inte barnet svarar kan du kärleksfullt upprepa uppmaningen utan att pressa honom eller henne. Barnen kan lära sig av lektionen bara genom att lyssna.

## VALFRIA AKTIVITETER

**FÖRBEREDELSE** *Gästen:* Be en far som välsignat sin bebis nyligen att ta med sig bebis till barn tillsynen och berätta om händelsen.

*Flikboken:* Kopiera illustrationen på sidan 119. Färglägg den om du vill. Klipp längs de heldragna linjerna och vik längs de streckade.

*Aktivitetsverser* Återge någon av eller alla följande aktivitetsverser och be barnen göra dem tillsammans med dig. Efter varje vers påminner du barnen om att prästadömet välsignar oss.

*En bebis välsignas (visa bilden på sidan 118):*

Pappa håller babyn (*låtsas att du håller en bebis i dina armar*) så försiktigt och nära intill.

Han välsignar och ger den ett namn.

Han älskar vår familj! (*Krama om dig själv.*)

*En sjuk person välsignas (peka på bilden på sidan 119):*

När jag är sjuk blir jag välsignad (*peka på dig själv*) av prästadömet sän.

Jag blir så lugn och vet att Gud (*lägg händerna på hjärtat*) gör mig frisk igen.

*Sakramentet (visa bilden på sidan 114):*

Jag äter tyst av brödet (*låtsas att du äter brödet*)

och dricker vattnet med. (*Låtsas att du dricker vattnet.*)

Jag knäpper mina händer (*knäpp händerna*)

och minns Jesus som kom hit ned.

[M W Verbica, "The Sacrament", *Friend*, feb 1995, s 17]

*Gäst* Presentera er gäst för barnen. Säg att han har prästadömet och att han använde prästadömet till att välsigna sin bebis. Ställ frågor till pappan som: "Har du prästadömet?" "Vad heter din bebis?" "Vad sade du när du välsignade din bebis?" "Hur kommer du att använda prästadömet för att välsigna bebisen när han [eller hon] blir större?"

*Flikbok* Visa barnen flikboken som du har gjort i ordning. Lyft på den första fliken, läs meningen och låt barnen säga den tillsammans med dig. Gör samma sak med varje flik.

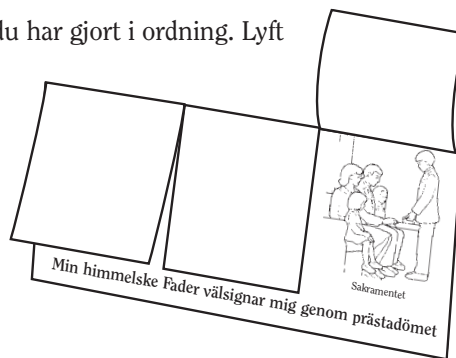

## UNDERVISNINGSFÖRSLAG

**Repetition:** Barn tycker om berättelser, sånger, bilder och aktiviteter som de har sett och hört tidigare. Sjung sånger eller gör aktivitetsverser från den här lektionen eller tidigare lektioner när som helst under barn tillsynen. Denna repetition hjälper dem att komma ihåg de evangelieprinciper som du har undervisat om.



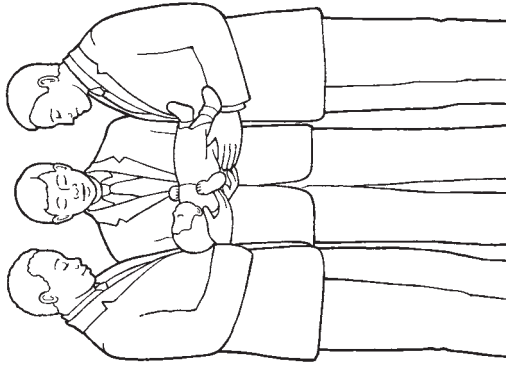

En bebis välsignas

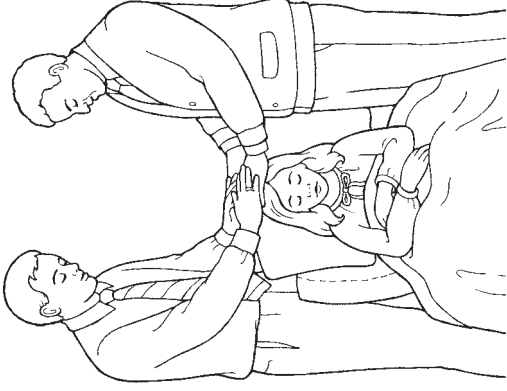

En sjuk person  
välsignas

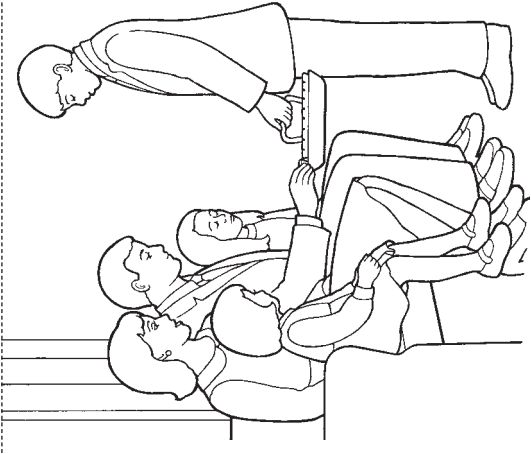

Sakramentet

Min himmelske Fader välsignar mig genom prästadömet



## TILL LÄRAREN

För att förbereda dig andligen för att hålla lektionen kan du läsa och begrunda följande:

På grund av Adams och Evas fall kommer alla att uppleva fysisk död. När vi dör skils vår ande och vår kropp åt. När Jesus Kristus uppstod återförenades hans kropp och ande för att aldrig skiljas åt igen. Tack vare Jesu Kristi försoning kommer alla att uppstå. (Se 1 Kor 15:22; Alma 11:42–45.) När vi förstår och får ett vittnesbörd om uppståndelsen känner vi glädje och hopp. (Se Jes 25:8; Alma 22:14.)

## TILLÄMPNINGSAKTIVITETER

Börja med en samlingsaktivitet. Se sidan 3 för förslag.

**Bön** Inbjud ett barn att be inledningsbön.

**Berättelse** Visa bilden på sidan 122. Peka på detaljerna på bilden medan du med enkla ord återger berättelsen om Jesu Kristi uppståndelse. (Se Joh 19:41–42; 20:1, 11–16.) Här är ett exempel:

När Jesus dog blev hans vänner mycket ledsna. (*Be barnen se ledsna ut.*) De lade Jesus kropp i en grav som såg ut som en grotta. (*Peka på graven på bilden.*) En stor sten rullades fram framför dörren. (*Be barnen låtsas att de rullar på en stor, tung sten.*) Efter tre dagar (*be barnen hålla upp tre fingrar*) rullade två änglar bort stenen. Jesus hade blivit levande igen! (*Peka på Jesus.*) Han hade uppstått. (*Hjälp barnen att säga "uppstått".*) Jesus vänner var mycket glada! Han levde, och han skulle aldrig dö igen!

Maria var en av Jesus vänner. (*Peka på Maria.*) Hon blev ledsen när han dog. När Jesus hade uppstått var Maria den första personen som såg honom. Hon var mycket glad för att Jesus levde. (*Be barnen se glada ut.*)

Säg att tack vare Jesus kommer alla att uppstå och leva för evigt. Be barnen se glada ut igen.

**Sång** Sjung eller säg orden i första versen av "Blev Jesus levande igen?" (*Barnens sångbok*, s 45) och gör rörelserna nedan. Be barnen sjunga tillsammans med dig.

Blev Jesus levande igen,  
han som ju korsfäst var?  
Den mörka graven kunde ej  
hålla honom kvar. (*Lägg armarna i kors.*)

**Avslutning** Be barnen säga: "Jesus Kristus har uppstått", ett eller två ord åt gången. Bär kort vittnesbörd om att Jesus Kristus har uppstått.

**Bön** Inbjud ett barn att be avslutningsbön.



## UNDERVISNINGSFÖRSLAG

**Jesu Kristus:** I många kulturer har man påsktraditioner som är roliga för barn men som inte har så mycket att göra med Jesu Kristi uppståndelse. Låt denna påsklektion vara inriktad på Frälsaren och hjälp till att stärka barnens kärlek till honom. Lär dem att glädjas åt de underbara gåvor han har gett oss, till exempel uppståndelsen och hans lärdomar och fullkomliga exempel.

**Sånger:** Några av barnen kanske inte sjunger tillsammans med dig. Även om de bara gör rörelserna eller bara tittar och lyssnar på dig kan de glädjas åt sångerna och lära av dem.

**Vittnesbörd:** Bär ditt vittnesbörd på ett enkelt, kortfattat sätt. Du kan till exempel säga: "Jag vet att Jesus Kristus har uppstått."

## VALFRIA AKTIVITETER

**FÖRBEREDELSE** *Berättelsen:* Kopiera bilderna på sidan 123. Färglägg dem och limma fast dem på tjockare papper om du vill. Klipp ut figurerna och klipp ut gravöppningen längs den streckade linjen.

*Färgläggningen:* Gör en kopia av sidan 123 till varje barn. Klipp ut figurerna och klipp ut gravöppningen.

**Sång** Be barnen ställa sig i en ring och hålla varandra i händerna. Sjung eller säg följande ord i sången "Jesus har uppstått" (*Barnens sångbok*, s 44) och gör rörelserna nedan:

Jesus har uppstått, (*gå runt i ringen*)

Jesus, vår vän.

Vi är så glada (*stanna upp och lägg händerna över hjärtat*)  
han lever än.

Upprepa sången så många gånger som barnen vill.

**Berättelse** Återge berättelsen om Jesu Kristi uppståndelse igen, den här gången med hjälp av bilderna du har klippt ut. Här är ett exempel:

(*Börja med Jesus som står upp och med stenen bortrullad från gravöppningen.*) När Jesus dog lades hans kropp i en grav. (*Lägg*

*Jesus-figuren i [bakom] graven.*) En stor sten rullades fram framför dörren. (*Rulla fram stenen framför gravöppningen.*) Den tredje dagen kom två änglar och rullade bort stenen. (*Rulla bort stenen från öppningen.*) Jesus hade uppstått. (*Ställ upp Jesus-figuren.*) Hans ande och kropp var tillsammans igen! [Se Susan Payson, "Easter Story", *Friend*, apr 1995, s 32–33.]

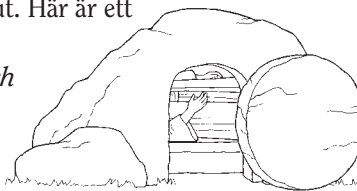

**Färgläggning** Ge barnen bilderna som du har klippt ut åt dem. Visa dem hur de kan använda bilderna för att berätta om när Jesus uppstod. Den här aktiviteten lämpar sig bäst för äldre barn.

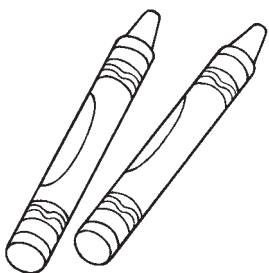

## UNDERVISNINGSFÖRSLAG

*Valfria aktiviteter* finns för att du ska ha möjlighet att använda ytterligare material i lektionen om du så vill. Om det material som behövs till aktiviteterna inte finns att tillgå kan du ersätta det med liknande material.

**Berättelser:** "Små barn tycker om när berättelser upprepas. Om du upprepar en berättelse så inled den och fråga därefter: "Vad hände sedan?" (*Undervisning: Den högsta kallelsen*, s 162) Be ett av de äldre barnen att använda utklippssfigurerna eller bilden på sidan 122 för att återge berättelsen om uppståndelsen för de mindre barnen i barnutvisningen. Erbjud dig att hjälpa till om så behövs.

**Aktivitetslåda:** Om du vill kan du göra i ordning en aktivitetslåda som ni kan ha i barnutvisningsrummet. Den kan innehålla den här färglägningsaktiviteten och andra föremål som du gör eller använder till aktiviteterna. Då kan du göra aktiviteterna igen under andra barnutvisningslektioner för att repetera tidigare lektioner. Denna repetition kan du göra när som helst under barnutvisningen.



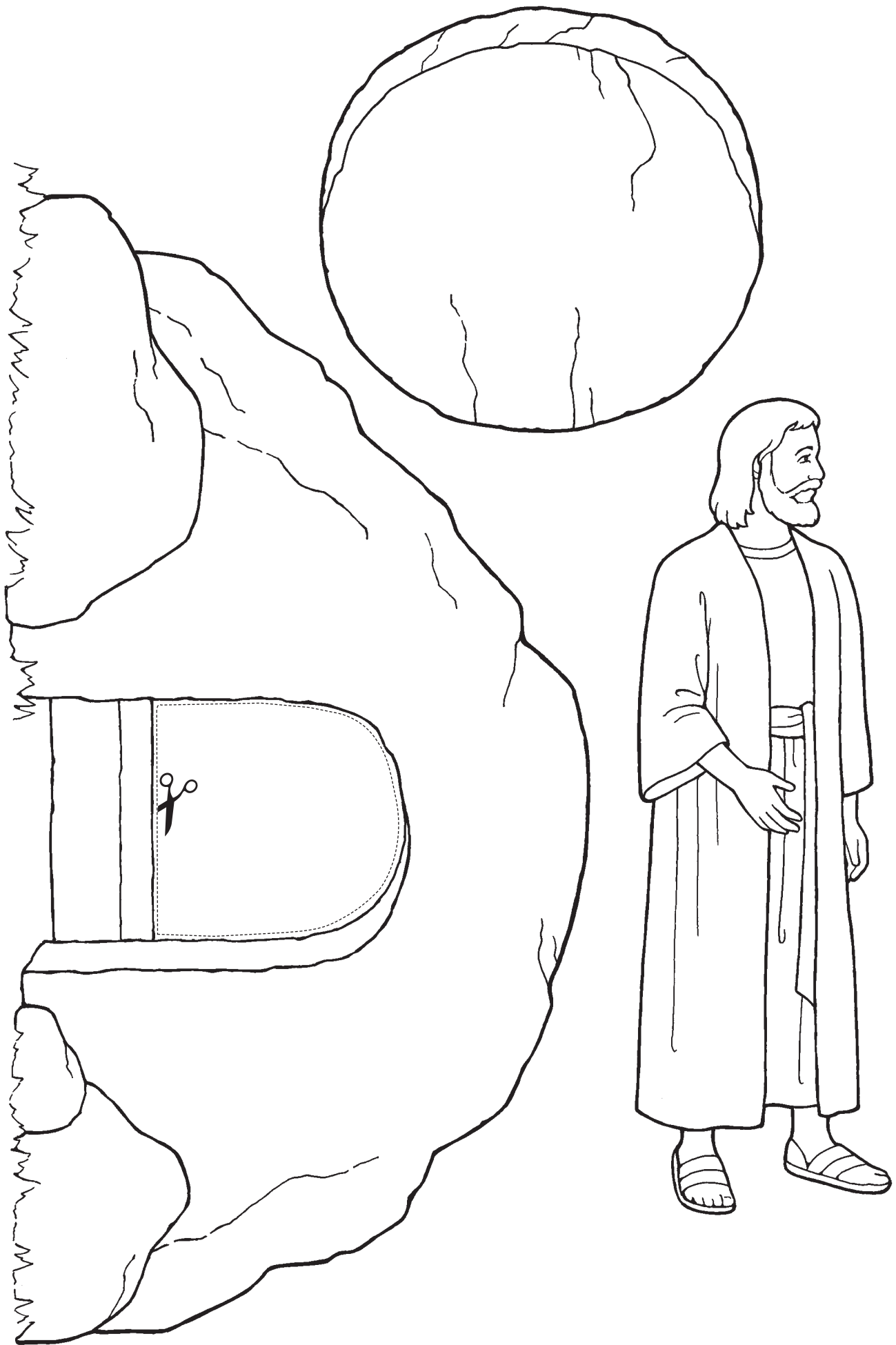



# 30

## JESUS KRISTUS ÄR VÅR HIMMELSKE FADERS SON (JUL)

### TILL LÄRAREN

För att förbereda dig andligen för att hålla lektionen kan du läsa och begrunda följande:

Jesus Kristus föddes av en jordisk mor, Maria, och en odödlig far, vår himmelske Fader. Han är bokstavligen Guds Son. Tack vare vår himmelske Faders stora kärlek till oss sände han Jesus Kristus till jorden. Han skulle vara vår Frälsare och vårt exempel. "Ty så älskade Gud världen att han utgav sin enfödde Son, för att den som tror på honom inte skall gå förlorad utan ha evigt liv." (Joh 3:16)

### FÖRBEREDELSE

Markera sidan 106 i lektionsboken så att du lätt kan slå upp den.

### TILLÄMPNINGSAKTIVITETER

Börja med en samlingsaktivitet. Se sidan 3 för förslag.

**Bön** Inbjud ett barn att be inledningsbön.

**Bild** Visa bilden på sidan 126. Be barnen titta på bebisen på bilden. Säg att han heter Jesus och uppmana barnen att säga "Jesus". Be barnen låtsas att de håller en bebis i sina armar.

Peka på Maria och säg: "Det här är Jesus mamma." Hon heter Maria."

Säg att Jesus är vår himmelske Faders Son. Be barnen upprepa "Jesus är vår himmelske Faders Son", några ord åt gången. Säg att vår himmelske Fader sände sin Son Jesus Kristus till jorden för att han älskar oss.

**Sång** Peka på Jesusbarnet igen. Säg att du ska sjunga en sång. Uppmana barnen att säga "han sände sin Son" när du pekar på Jesusbarnet. Låt dem öva några gånger och sjung eller säg sedan följande ord i "Han sände sin Son" (*Barnens sångbok*, s 20–21):

Hur kunde Fadern säga oss sin kärleks hemlighet?

Han sände oss en nyfödd Son (*peka på bilden med Jesusbarnet*)  
i frid och helighet.

Visa bilden på Jesus Kristus på sidan 106. Säg att Jesusbarnet växte upp och blev vår Frälsare, Jesus Kristus. Uppmana barnen att säga "han sände sin Son" när du pekar på Jesusbarnet. Sjung eller säg följande ord i "Han sände sin Son":

Hur kunde Fadern visa oss den väg som vi bör gå?

Han sände Kristus (*peka på bilden av Frälsaren*) hit till jord; vi  
honom följa må.

**Avslutning** Uttryck din tacksamhet över att vår himmelske Fader sände Jesus Kristus. Bär vittnesbörd om att Jesus Kristus är vår himmelske Faders Son.

**Bön** Inbjud ett barn att be avslutningsbön.



### UNDERVISNINGS- FÖRSLAG

**Jesus Kristus:** "Allt vi undervisar om bör få familjemedlemmar och elever att komma till Kristus ... Kom ihåg detta när du förbereder och håller dina lektioner." (*Undervisning: Den högsta kallelsen*, s 80)

**Små barn:** Titta efter tecken på om barnen är uppmärksamma. För att hjälpa dem vara uppmärksamma kan du vara uppmärksamma kan du försöka variera din undervisningsröst, hålla ögonkontakt och variera dina undervisningsmetoder. (Se *Undervisning: Den högsta kallelsen*, s 71–72.)

## VALFRIA AKTIVITETER

**FÖRBEREDELSE** *Pinndockorna:* Kopiera och klipp ut bilderna på sidan 127 till varje barn. Tejpa eller limma fast en pinne på baksidan av varje bild så att de blir pinndockor.

*Skriftstället:* Ta med dig en Mormons bok. Markera Tredje Nephi 9:15 så att du lätt kan slå upp det.

*Pinndockor* Ge barnen pinndockorna som du har gjort. Återge kort berättelsen om Jesu Kristi födelse med egna ord. (Se Luk 2:4–16.) Be barnen hålla upp sina pinndockor vid lämpliga ställen i berättelsen. Den här aktiviteten lämpar sig bäst för äldre barn.



*Sång* Sjung eller säg följande ord i ”Se här uti stallet” (*Barnens sångbok*, s 26–27) och improvisera de rörelser som orden förevisar. Be barnen sjunga tillsammans med dig.  
Se här uti stallet av halm är hans bädd.  
Se Jesusbarnet i ringhet klädd.  
Den stjärnan på himmelen ser ned på dig,  
till Jesusbarnet den leder mig.

*Aktivitetsvers* Återge följande aktivitetsvers och be barnen göra den tillsammans med dig:  
Ett litet barn i krubban, (*vagga armarna som om du vaggade ett barn*)  
en mor som har honom kär,  
en stjärnas ljus på himlen: (*peka mot himlen*)  
Guds egen Son är här! (*Lägg armarna i kors.*)

*Skriftställe* Säga att Jesus talade om för oss i skrifterna att han är son till Gud, vår himmelske Fader. Slå upp Tredje Nephi 9:15 och läs: ”Se, jag är Jesus Kristus, Guds Son.” Be barnen säga ”Guds Son” tillsammans med dig.

## UNDERVISNINGSFÖRSLAG

*Hjälpmedel:* Använd bara sådana hjälpmedel i bamtillsynen som kyrkan har framställt. Om du behöver mer material åt barnen kan du välja berättelser, lekar, dockor eller färgläggningssbilder ur lektionsboken som du har använt tidigare. Du kan också använda lekar och berättelser från kyrkans tidningar.

*Repetition:* Undervisa hela eller delar av den här lektionen flera gånger under julmånaden. Barn tycker om att höra julberättelsen om och om igen.





Jesus Kristus är vår  
himmelske Faders Son

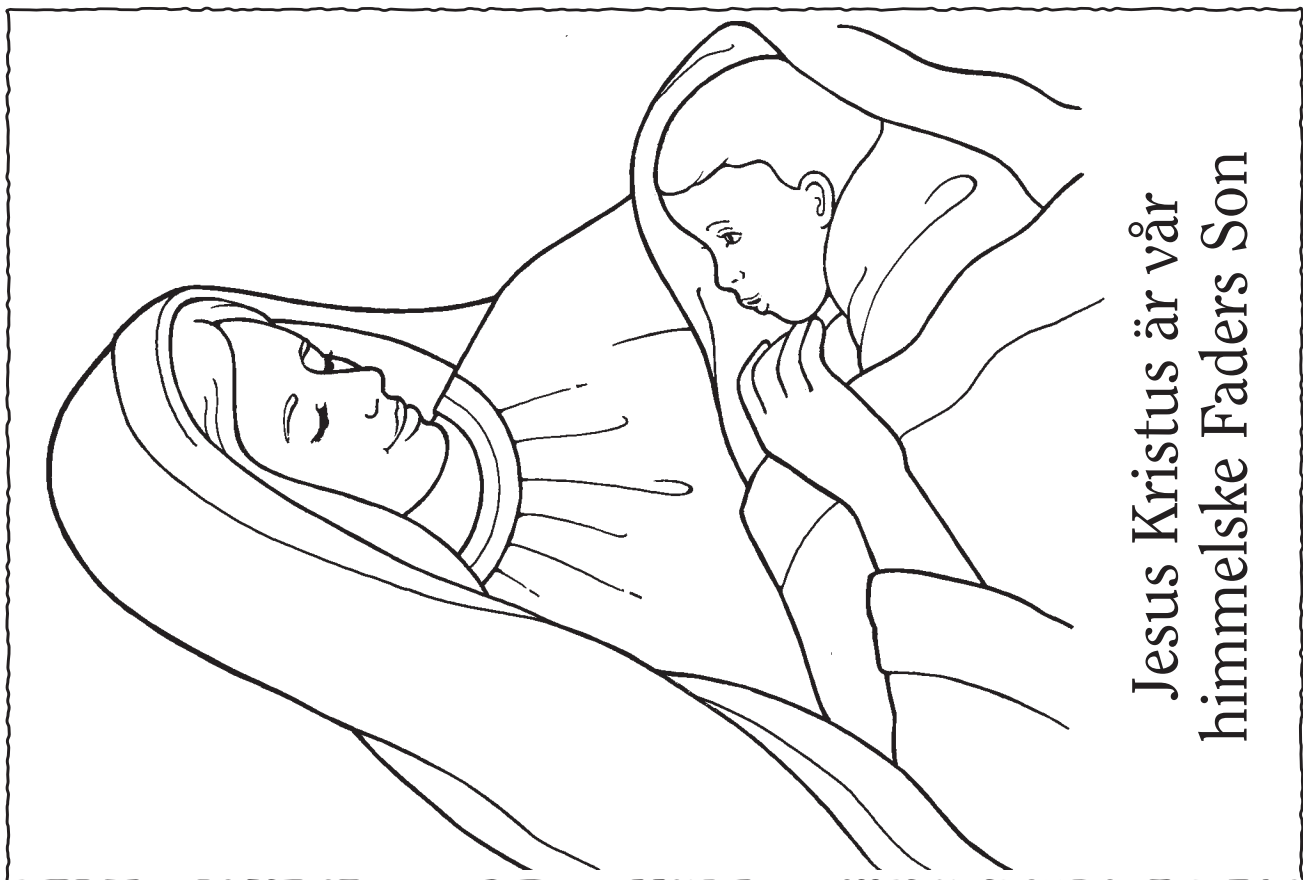

Jesus Kristus är vår  
himmelske Faders Son



# MINILEKTION: VÄLKOMMEN TILL BARNTILLSYNYN

## TILLÄMPNINGSAKTIVITETER

**Välkomsthälsning** När ett barn kommer till barntillsynen för första gången kan du välja en stund när barnen är samlade (till exempel under lektionen, mellan målet eller musikstunden) och tala om för klassen vad det nya barnet heter. Tala om för det nya barnet hur glad du är att han eller hon har börjat i barntillsynen.

**Sång** Säg att du vill sjunga en särskild sång. Sjung eller säg orden till "Hallåsången" (*Barnens sångbok*, s 130) och uppmana barnen att säga "hallå" när du pekar på dem under sången. Du kan öva på det några gånger innan du sjunger sången.

Hallå! (*Peka på barnen: "Hallå!"*) Hallå! (*Peka på barnen: "Hallå!"*)

Välkommen till Primär. (*Peka på barnen: "Hallå!"*)

Hallå! (*Peka på barnen: "Hallå!"*) Hallå! (*Peka på barnen: "Hallå!"*)

Ni alla som är här.

Så glada samlas vi varje gång

med vänner som vi tycker mycket om.

Hallå! (*Peka på barnen: "Hallå!"*) Hallå! (*Peka på barnen: "Hallå!"*)

Välkommen till Primär.

**Avslutning** Säg till det nya barnet: "[Barnets namn], vi är så glada att du har börjat i barntillsynen med oss!"



## UNDERVISNINGSFÖRSLAG

När nya barn börjar i barntillsynen kan de vara ivriga eller rädda. Genom att visa kärlek och tålmod kan du göra mycket för att barnens första upplevelse i barntillsynen ska bli rolig. Barn känner sig bättre till mods när de vet vad de har att vänta sig. Försök, så gott det går, att följa en bestämd rutin under barntillsynen. Ge nya barn tid att lära känna dig, de andra barnen och miljön.

Om barnet vill gå därifrån och vara med sina föräldrar kan du tala om för föräldrarna att det går bra. Uppmana föräldrarna att säga positiva saker om barntillsynen under veckan.

# MINILEKTION: GRATTIS PÅ FÖDELSEDAGEN!

## TILLÄMPNINGSAKTIVITETER

**Aktivitet** Söndagen närmast ett barns födelsedag kan du säga följande till barnen när de är samlade för mellanmålet eller musikstunden: "([Barnets namn] har fyllt år [eller kommer snart att fylla år]!" Uppmana barnen att säga "grattis på födelsedagen".

Tala om hur gammalt barnet blir på sin födelsedag. Be dem att räkna till den siffran på sina fingrar. Upprepa några gånger.

**Sång** Sjung eller säg orden till "Har den äran" (*Barnens sångbok*, s 134) och uppmana barnen att sjunga tillsammans med dig:

Har den äran nu, min kära [barnets namn],  
många glada stunder får du än.

Om jag önska fick, så ville jag  
att alla dagar blev såsom denna dag.

Uppmana barnen att säga "grattis" och klappa händerna.



## UNDERVISNINGSFÖRSLAG

Barn tycker om att höra sitt namn. Den största gåvan du kan ge barnen är att älska och värdesätta dem. Dela inte ut födelsedagspresenter i barn tillsynen. Det är barnet som ska uppmärksammas, inte presenterna.

## AKTIVITETSREGISTER

- affischer, 9, 49
- aktivitetsverser (första raden)
- "Den Helige Anden talar tyst", 29
  - "Det är läggdags för pojken för nu är det kväll", 45
  - "Ett leende smittar av sig", 81
  - "Ett litet barn i krubban", 125
  - "Här är mamma", 56
  - "Här är mamma, som alltid är glad", 52
  - "Jag börjar så: 'Käre himmelske Fader'", 16
  - "Jag har en egen kropp", 40
  - "Jag läser Mormons bok", 93
  - "Jag vill följa Jesus", 73
  - "Jag äter tyst av brödet", 112, 117
  - "Joseph böjde knä och bad", 89
  - "Lär mig skrifterna", 97
  - "Min Fader känner mig så bra", 20
  - "Nudda näsan, nudda ögonen", 65
  - "När jag är sjuk blir jag välsignad", 117
  - "Om jag är väldigt, väldigt lång", 9
  - "Pappa håller baby", 117
  - "Öppna, stäng", 85
- armband, 69, 71
- berättelser
- barmhärtig samarit, 76
  - barn säger "förlåt", 69
  - Enos ber, 17
  - familj ber för skadat barn, 53
  - flicka ler, 80
  - Jesus botar 10 spetälska, 64
  - Jesus botar en blind man, 24
  - Jesus ger mat åt folket, 24
  - Jesus och hans mamma, 49
  - Jesus uppstår, 120, 121
  - Jesus välsignar barn, 20, 24, 96
  - Joseph Smiths första syn, 40, 88
  - Nephi bygger en båt, 68, 96
  - pojke tröstas av den Helige Anden, 28
- böcker, 33, 35, 37, 39, 93, 95, 113, 115 (se också *flickböcker*)
- dockor, 61, 63, 97, 99, 125, 127 (se också *fingerdockor*)
- figurer, 48, 51, 101, 103
- fingeraktivitet, 57
- fingerdockor, 41, 53, 57, 59, 89, 91
- flickböcker, 17, 19, 85, 87, 117, 119
- frö, 33
- följa John, 100
- gissningslekar, 45, 57, 59, 69, 71, 101, 103, 109, 111
- gäst, 113, 117
- halsband, 21, 23, 57, 59, 69, 71
- kalkering, 41
- kedjor, 53, 55
- kuber, 29, 31, 73, 75
- matchningslekar, 65, 67, 105, 107
- mobil, 13, 15
- pussel, 25
- påslekar, 13, 37, 53, 93
- rollspel, 28, 44, 48, 61, 76, 100, 113
- skrifterna, 25, 29, 37, 52, 77, 104, 109, 112, 125
- spegel, 21
- sånger
- "Axlar och knä och tår", 41
  - "Blev Jesus levande igen?" 120
  - "En lycklig familj", 36, 48
  - "Ett leende", 80
  - "Fader, jag vill tacka dig", 64–65
  - "Familjebön", 52
  - "Familjer kan vara tillsammans för evigt", 56
  - "Genast lyder jag", 60
  - "Hallåsången", 128
  - "Han lever, Fader vår", 28
  - "Han sände sin Son", 124
  - "Har den äran", 129
  - "Jag längtar så till templet", 56
  - "Jag vet han älskar mig", 20–21
  - "Jag vill gärna likna Jesus", 24, 68, 72
  - "Jag älskar så min Fader", 84
  - "Jag är Guds lilla barn", 8, 12–13, 40
  - "Jesu dop", 108
  - "Jesu Kristi Kyrka", 104
  - "Jesus har uppstått", 121
  - "Jesus sade: Älska alla", 25, 76
  - "Klappa händerna", 81
  - "Kärleken råder här", 116
  - "Lyss till profeten", 101
  - "Min himmelske Fader älskar mig", 32
  - "På en härlig vårdag", 88
  - "Se här uti stallet", 125
  - "Sjunga är roligt", 36, 49, 72–73
  - "Snögubben", 44
  - "Sök, klappa och be", 92, 96–97
  - "Vad världen är vacker", 33
  - "Vördnadsfullt, tillitsfullt", 36, 112
- verser (se *aktivitetsverser*)

## BILDREGISTER

Adam och Eva, 99  
barmhärtig samarit, 78  
barn delar med sig, 74  
böcker, 75  
bön, 18, 30, 54, 87  
Daniel i lejongropen, 103  
den första synen, 42, 90, 91  
djur, 35  
dop, 110, 111  
en bebis välsignas, 118, 119  
en sjuk person välsignas, 119 (se också *Jesus Kristus: botar*)  
familjen, 14, 15, 18, 31, 38, 39, 46, 50, 51, 54, 55, 59, 62, 67  
förjordiskt liv, 15  
hemmet, 55, 67  
herdar, 127  
Jesus Kristus, 19, 39, 106, 107, 115 (se också *den första synen*)  
    botar, 26, 66, 94, 95  
    ger mat åt fem tusen, 27  
    hans dop, 110  
    hans födelse, 95, 126, 127  
    hans uppståndelse, 122, 123  
    med barn, 15, 22, 95, 98  
    som barn, 18  
Johannes Döparen, 103, 110  
Joseph Smith, 102, 103, 107 (se också *den första synen*)  
kläder, 55, 67  
konfirmation, 111  
kriter, 75  
kropp, 43, 47  
lamaniten Samuel, 103  
leende - surt ansikte, 83  
leksaker, 74, 75  
mat, 19, 47, 55, 67, 75  
Mose, 99  
möteshus, 31, 39  
Nephi, 70  
Noa, 99  
prästadömet, 118, 119  
sakramentet, 114, 115, 119  
skapelser, 34, 35  
skrifterna, 31, 39, 95, 107  
tempel, 58, 59  
vördnad, 86 (se också *bön*)



## BILDER MED COPYRIGHT

Intellectual Reserve, Inc har alla rättigheter till målningar, fotografier och andra bilder i boken, med följande undantag:

Omslagets framsida och sidan 22: *Kristus och barnen i Mormons bok*, av Del Parson. © 1995 Del Parson.

sidan 5: Foto © 2000 Steve Bunderson.

Sidan 8: Foto © Rubberball Productions.

Sidan 18: *I välbehag inför Gud*, av Simon Dewey. © 2001 Simon Dewey. Kopiering förbjuden.

Sidorna 24 och 98: *Sagostund i Galileen*, av Del Parson. © 1990 Del Parson.

Sidan 28: Foto © 1998 Robert Casey.

Sidan 32: Foto © Corbis Images.

Sidan 42: *Den första synen*, av Gary Kapp © 1998 Gary Kapp. Kopiering förbjuden.

Sidan 48: Foto © 2000 Steve Bunderson.

Sidan 54: Foto © 2006 Hyun-Gyu Lee.

Sidan 56: Foto © 2006 Frank Helmrich.

Sidan 66: *Den spetälske som sade "tack"*, av John Steel. © ProvidenceCollection.com. Med ensamrätt.

Sidan 88: *Joseph Smiths första syn*, av Greg K Olsen. © 1988 Greg K Olsen.

Sidan 90: *Mitt hjärtas begär*, av Walter Rane. © 2004 Walter Rane, med tillstånd av Museum of Church History and Art.

Sidan 94: *Och han botade dem alla*, av Gary Kapp. © 1993 Gary Kapp.

Sidan 102: *Broder Joseph*, av David Lindsley. © 1998 David Lindsley.

Sidan 106: Detalj från *Kristus och den rike unge mannen*, av Heinrich Hofmann. Med tillstånd av C. Harrison Conroy Co., Inc.

Sidan 110: *Johannes Döparen döper Jesus*, av Greg K Olsen. © 1988 Greg K Olsen.

Sidan 120: *Han har uppstått*, av Del Parson. © 1996 Del Parson.

Sidan 124: *Ty ett barn blir oss fött*, av Lynne Millman Weidinger. © 2002 Lynne Millman Weidinger, med tillstånd av Museum of Church History and Art.

Sidan 126: *Maria och Jesusbarnet*, av Robert T Barrett. © 1993 Robert T Barrett. Kopiering förbjuden.

Sidan 128: Foto © 1999 Bryant Livingston.



**”***A*lla dina barn skola bliva undervisade av Herren,  
och stor frid skola dina barn hava.” (3 Nephi  
22:13)

*”[Jesus] talade till de församlade och sade till dem: Sen  
edra små! När de blickade omkring sig för att se, lyfte  
de sina ögon mot himmelen och sågo himlarna öppna  
och änglar nedstiga ur himmelen, som om det vore mitt  
i eld. De kommo ned och omringade dessa små, och de  
voro omringade av eld, och änglarna betjänade dem.”  
(3 Nephi 17:23–24)*

*”Det är tydligt att de av oss som fått älskade barn över-  
lämnade i vår vård, har fått ett heligt och ädelt förval-  
tarskap, ty vi är de som Gud har utvalt att omsluta vår  
tids barn med kärlek och trons glöd och kunskapen  
om vilka de är.” (M Russell Ballard, ”Sen edra små”,  
Nordstjärnan, okt 1994, s 40)*

JESU KRISTI  
KYRKA  
AV SISTA DAGARS HELIGA

