

Primär 2

Välj det rätta A

4-7 år

Primär 2

Välj det rätta A

För undervisning av barn 4-7 år

Originalalets titel: Primary 2 Choose the Right A

© 1995

Intellectual Reserve, Inc.

Printed in the United States of America

Engelskt original godkänt: 10/94

Godkänt för översättning: 10/94

ISBN 91-86880-27-6

34484 180

Swedish

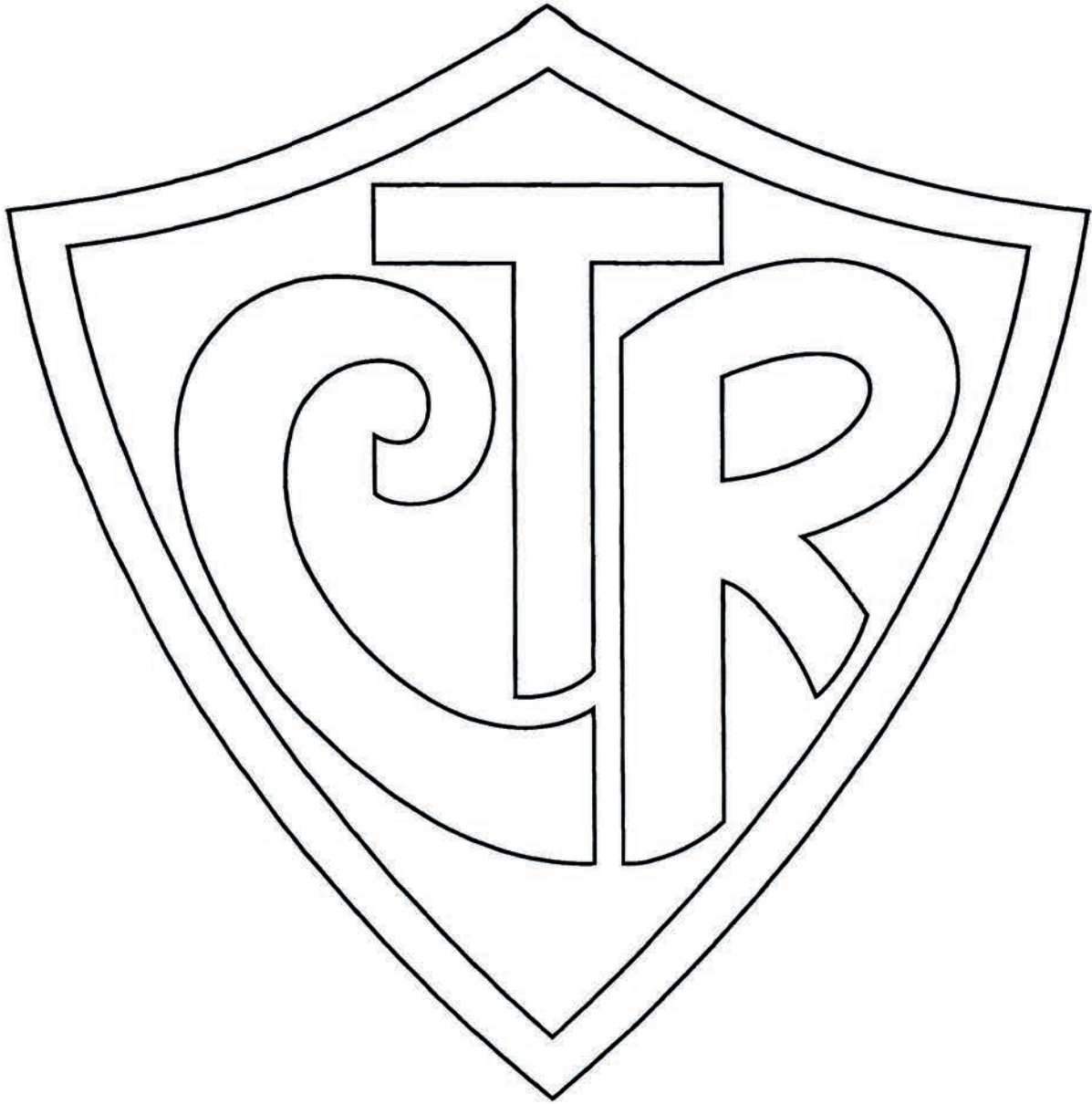

Innehåll

Lektionsnummer och titel	Sida
Råd till läraren	VII
1 Lycka kommer av att välja det rätta	1
2 Jag kan välja det rätta	6
3 Jag är ett Guds barn	11
4 Jag valde att följa Jesus Kristus	16
5 Jag kan välja rätt	21
6 Vi har speciella familjer	25
7 Jesu Kristi födelse förde glädje till jorden	30
8 Min himmelske Fader vakar över mig	35
9 Jesus Kristus var ett barn precis som jag	39
10 Jag kan tala med min himmelske Fader i bön	44
11 Jag kan berätta för andra om Jesus Kristus	50
12 Jag kan förbereda mig för dopet	55
13 Den Helige Andens gåva kan hjälpa mig	61
14 Våga välja det rätta	68
15 Kom och följ mig	75
16 Jesus Kristus har makt att bota	81
17 Prästadömet hjälper mig	86
18 Våra böner besvaras på det sätt som är bäst	91
19 Jesus Kristus älskar mig	96
20 Jesu Kristi lärdomar är en stor skatt	102
21 Jag kan vara vördnadsfull	109
22 Saliga de som håller fred	115
23 Jesus Kristus är den gode herden	119
24 Jag kan visa tacksamhet	124
25 Kom ihåg att säga "Tack"	129
26 När jag väljer det rätta blir jag glad	134
27 Jag kan glädja andra genom att dela med mig	139
28 Jag kan vara vänlig	143

29	Jag kan vara ett gott exempel	149
30	Jag kan vara lydig	155
31	Jag vill lyda landets lagar	162
32	Älska varandra	168
33	Jag kan betala tionde	176
34	Tala alltid sanning	181
35	Jag har talanger	187
36	Jag är vis när jag väljer det rätta	193
37	Jag kan helga sabbatsdagen	199
38	Jag ska minnas Jesus Kristus under sakramentet	206
39	Jag kan följa Jesus Kristus genom att tjäna andra	212
40	Jag kan förlåta andra	217
41	Jesus Kristus är vår Frälsare	223
42	Jesu Kristi Kyrka finns på jorden	229
43	Jesus Kristus kommer tillbaka	235
44	Jag kan visa kärlek till djuren	240
45	Vi firar Jesu Kristi uppståndelse (påskan)	247
46	Jesus Kristus är den största gåvan (julen)	253
	Sångtexter	258

Råd till läraren

Ändamål

Den här boken har skrivits för att hjälpa dig lära barnen att de genom att följa Jesu Kristi exempel kan välja det rätta, döpas och bli medlemmar i Jesu Kristi Kyrka av Sista Dagars Heliga.

Din kallelse

Vår Fader i himlen har gett dig en helig kallelse att undervisa barnen om Jesu Kristi evangelium och hjälpa dem att leva efter det. Då du tjänar barnen och inbjuder dem att "komma till Kristus", blir du till välsignelse för dem. Du kan hjälpa dem att börja förstå vår himmelske Faders välsignelser och få egna vittnesbörd om hans evangelium. Du växer också själv och lär av barnen. Ditt tjänande i Primärföreningen kan ge dig stor glädje. Genom att tjäna primärbarnen, tjänar du också vår himmelske Fader (se Mosiah 2:17).

Då du lever efter evangeliets principer, studerar skrifterna, följer prästadömsledarnas råd och nalkas din himmelske Fader genom bön, får du inspiration från den Helige Anden beträffande de barn du undervisar. Bär ofta vittnesbörd för barnen och låt den Helige Anden verka genom dig i denna betydelsefulla kallelse. Då leder Anden dig till att göra det som är behagligt inför vår himmelske Fader.

Klassinformation

VDR står för *Välj det rätta*. VDR-skölden, som finns längst fram i boken, och VDR-ringen (31362) används i ett flertal lektioner. Vidare innehåller lektion 1 anvisningar om hur man gör en VDR-plansch som också används i ett flertal lektioner. VDR-ringen är en påminnelse för dess ägare om att välja det rätta. Om VDR-ringen finns i ert område, hör då med biskopen eller grenspresidenten om det finns medel i församlingen eller grenen till att köpa in ringar till samtliga barn.

Lektionstiden

Bön

Inled och avsluta varje lektion med bön. Låt varje barn regelbundet få tillfälle att hålla bön. Gör bönerna till en meningsfull del av lektionen genom att ge barnen anvisningar och förslag och genom att be dem föreslå vad man kan be om. Koncentrera dina förslag på klassens behov och lektionens budskap.

Själva undervisningen

Förbered varje lektion noga och under bön så att barnen förstår och tycker om den och så att du får Andens vägledning.

Håll lektionerna i den ordning de står, utom lektionerna 45 och 46 (påsk och jul). Om några av barnen i din klass ska döpas under året kan du hålla lektionerna 12 och 13, som handlar om dopet och konfirmationen, innan det första barnet i klassen döps.

Välj från lektionsmaterialet ut det som lämpar sig för din klass. Särskilda aktiviteter som tas upp i slutet av varje lektion är avsedda att användas under

lektionen som du finner för gott. Allt lektionsmaterial och alla särskilda aktiviteter lämpar sig inte för barnen i din klass eller i ert område. En del aktiviteter kan vara för svåra för fyraåringar. Andra kan vara för alldeles för enkla för att en sjuåring ska tycka om dem.

Välj aktiviteter som barnen i din klass är med på. Om du har yngre barn i klassen kan du använda sånger och fingerlekar ofta under lektionen för att behålla deras uppmärksamhet. Du kan ta en sång eller fingerlek flera gånger om barnen tycker om den. När du undervisar kan du i stället för att använda textremsor illustrera en viss princip genom att visa bilder som du har ritat eller klippt ut från tidskrifter.

Läs inte lektionen för barnen. De lyssnar och deltar bättre om du håller den med egna ord. Bär ett kort, personligt vittnesbörd ofta så att barnen kan höra och ta emot evangeliets budskap med Anden.

Boken *Undervisning - den högsta kallelsen* (33043.180) kan ge dig värdefull hjälp med lektionsframställningen.

Musik i klassrummet

Musik kan föra in Herrens Ande i klassrummet. Gemensam sång kan göra dina lektioner intressantare och få barnen att komma ihåg de olika principerna i lektionen bättre.

Texter till sånger som används mer än en gång i den här boken är tryckta längst bak i boken. Texter till sånger som bara används en gång finns med i lektionen. Musiken till dessa sånger finns i *Barnens sångbok* (34831.180). Inspelad musik från *Barnens sångbok* finns på musikkassetter (52505) eller CD-skivor (50505). (Med sång på engelska MC 52428; CD 50428.)

Man behöver inte vara musiker för att få den gemensamma sången att bli givande. Barnen vet inte om du sjunger bra eller inte. De vet bara att du tycker om att sjunga. Lär dig och öva på sångerna hemma som en del av lektionsförberedelsen. Om du behöver särskild hjälp vänder du dig till Primärs sångledare eller pianist. (För ytterligare hjälp, se "Musik i klassrummet", *Hur man undervisar barn* [31109.180], s 40-42.)

Gör gärna lämpliga rörelser till sångerna, särskilt om du har yngre barn i klassen. Ni kan också läsa texten i stället för att sjunga den.

Trosartiklarna

Trosartiklarna är en viktig del av lärokursen i Primär. När en trosartikel ingår i lektionen uppmuntrar du barnen att så gott de kan lära sig trosartikeln utantill.

Skrifterna

Ta med dig skrifterna till lektionen varje vecka och låt barnen se att du läser och undervisar från dem. Om barnen har egna exemplar av skrifterna uppmuntrar du dem att ta med dessa till lektionerna varje vecka. Hjälp de äldre barnen att hitta och läsa skriftställen som nämns i lektionen. Bär då och då vittnesbörd om de heliga skrifternas värde.

Läromedel

Bilder. De flesta bilder som hör till lektionerna är numrerade och ingår i ett paket som följer med lektionsboken. Dessa bilder ska alltid följa med lektionsboken. De bilder som behövs för varje lektion står under rubriken "Förberedelse". Under "Förberedelse" finns också ett biblioteksnummer för bilder som kan finnas i större storlekar i möteshusets bibliotek (sommå biblioteksbilder kan vara olika bilder av samma sak) och ett Evangeliet i bild-nummer (347 30.180) för bilder som finns med i det paketet.

Utklippsfigurer. Utklippsfigurer som används i lektionerna följer med lektionsboken och ska inte skiljas från denna. Klipp ut och använd figurerna när detta anges. Du kommer att behöva göra ytterligare enkla undervisningshjälpmedel, till exempel textremсор, planscher och utdelningsblad. Spara dessa till andra lektioner och till kommande år.

Musik. Se "Musik i klassrummet", s VIII.

Mat. När förslag om att använda mat ges i lektionsboken är det viktigt att i förväg höra sig för med föräldrarna, eftersom det kan finnas barn som är allergiska eller på annat sätt överkänsliga mot viss mat. Ta inte med mat på fastedagen.

Presentation på samlingsstunden

Ibland kommer din klass att bli ombedd att ge en enkel evangeliepresentation under Primärs samlingsstund. Den ska anpassas från lektionerna. Håll utkik efter lämpliga idéer för samlingsstunden då du förbereder och håller lektionerna. Ni kan också välja ut en princip från det senaste programmet för barnens medverkan vid sakramentsmötet.

Att barnen under din ledning får undervisa om en evangelieprincip under samlingsstunden är ett mycket bra sätt att få dem att lära sig och lära ut den principen.

Se till att presentationen är enkel och inte kräver en rad övningar. Ni kan använda en del av en lektion till att förbereda er för presentationen. Följande förslag kan användas för bra och enkla klasspresentationer:

1. Hjälpt barnen att dramatisera en berättelse eller situation från en lektion.
2. Låt barnen återge en berättelse från en lektion med hjälp av bilder, textremсор eller utklippsfigurer.
3. Låt barnen uttrycka vad de tänker och känner inför sitt dop. Låt de barn som fyllt åtta år och blivit döpta berätta om sitt dop, om de tankar och känslor de har.
4. Hjälpt barnen läsa upp och förklara en trosartikel.

För ytterligare hjälp, se *Idébok till Primärföreningens samlingsstund* (33231.180).

Barnen berättar för sina familjer

Uppmuntra barnen att berätta för sina familjer vad de lärt sig i Primär. Inbjud föräldrarna att då och då komma och delta i lektionerna för att på så sätt berika dem. Var öppen för idéer från föräldrarna som kan göra Primär mer meningsfullt för deras barn.

Dopförberedelse

Om du har sjuåringar i din klass ska förmodligen en del av dem döpas under året. Som primärlärare kan du stödja barnens familjer och hjälpa barnen förbereda sig för dopet. Beakta följande när du gör det:

1. Håll om möjligt lektionerna om dopet och konfirmationen (lektionerna 12 och 13) innan det första barnet i din klass döps.

2. Ta några minuter av lektionstiden söndagen före varje barns dop och tala om vikten av denna heliga handling.
3. Var om möjligt med på varje barns dopmöte, tillsammans med en medlem i Primärs presidentskap och de barn i klassen som kan vara med.
4. Hjälp barnen förbereda klasspresentationer om dopet för samlingsstunden.

Att förstå barnen Din kallelse att undervisa barnen om Jesu Kristi evangelium är ett heligt förtroende som givits dig genom ditt biskopsråd eller grenspresidentskap. Dessa prästadömsledare har kallat dig genom inspiration från vår himmelske Fader. Du kan i hög grad påverka barnen i din klass så att de följer Frälsaren under återstoden av sitt liv.

Ha alltid en positiv och kärleksfull inställning till barnen i din klass. Bekanta dig med varje barns talanger och intressen. Anpassa lektionsaktiviteter som förutsätter läsning och skrivning till barnens förmåga.

Hjälp alla barn utveckla och stärka sin självkänsla genom att lyssna på dem och ge dem så mycket individuell uppmärksamhet som möjligt.

De här lektionerna har skrivits för klasser där barnen är lika gamla eller för klasser med blandade åldersgrupper, från fyra till och med sju år. Dock behöver du anpassa lektionerna efter åldersstrukturen i just din klass. Oavsett klassens sammansättning blir din undervisning bättre om du förstår allmänna saker som kännetecknar barn i olika åldrar. Denna kunskap kan förklara för dig varför barnen uppför sig på ett visst sätt och hjälpa dig undervisa dem på ett sätt så att de verkligen lär sig. Genom att du förstår barnen kan du lättare ha en positiv anda i klassrummet. Studera följande karakteristiska egenskaper och mönster då du förbereder dina lektioner. Kom dock ihåg att varje barn mognar i sin egen takt. Dessa är bara allmänna riktlinjer.

Fyraåringen

Att vara fyra år är att vara vetgirig. *Varför* och *hur* är två av de ord som används mest av en fyraåring. Fyraåringen är mycket aktiv. Här följer några allmänna karakteristiska egenskaper hos en fyraåring:

1. Han kan springa, hoppa och klättra mer obehindrat och med större självförtroende än treåringen. Han kan kasta och sparka boll och bygga hus med klossar och lego.
2. Han säger gärna sådant som "Jag har gjort de så mycke. Jag vill göra nåt annat nu."
3. Han tycker om att leka med andra barn, men är inte socialt mogen för en större grupp.
4. Fast han vill ha och behöver ha andra barn att leka med, leker han mestadels ensam. Han kan leka eller dansa till musik i grupp, men han märker inte mycket av hur de andra barnen leker eller dansar.
5. Förutom att han kan ställa många frågor kan han föra ett samtal med ett annat barn eller med en vuxen.
6. Eftersom han fått sina flesta upplevelser inom hemmets väggar, talar han mest om hemmet och familjen. Han älskar att berätta för läraren om sin

familj. Han är ofta mer intresserad av att själv berätta än att lyssna till de andra barnens berättelser. Han älskar lektioner och aktiviteter som kretsar kring familjen.

7. Han lever helt i nuet. Gårdagen eller morgondagen är föga intressant. När han å andra sidan ska få göra något roligt hoppar han nästan av iver, men eftersom han inte har något begrepp om tiden kan han fråga om en avlägsen händelse: "Är det i morgon?"
8. Han tycker om att lyssna på sagor och barnkammarim. Han vill höra sina favoritsagor gång på gång utan några avvikelser. När han lyssnat på en saga vill han gärna spela de olika personerna i den.
9. Med lite hjälp kan han lära sig att be.

Femåringen

Femåringen är säkrare på sig själv och är allmänt pålitlig. Han har vanligtvis lärt sig att göra det som förväntas av honom i hushållet. Han leker bra tillsammans med andra barn, men han kan också underhålla sig själv på många olika sätt, såsom att hoppa och skutta eller sitta och rita. Följande är typiska beteendemönster hos femåringen:

1. Hans grovmotorik fortsätter att utvecklas. Han kan nu hoppa, göra kullerbyttor och hoppa på en fot. Han kan utan större svårighet dra en kälke eller en vagn.
2. Hans finmotorik tillåter honom nu att klistra, klippa ut bilder och färglägga bilder, även om han inte alltid håller sig innanför linjerna. Det är inte ovanligt att han också kan knyta skorna.
3. Han är mer pålitlig och självständig än fyraåringen. Han tycker ofta om att hjälpa till i hemmet och tycker särskilt mycket om att arbeta tillsammans med sina föräldrar.
4. Han är allvarlig då han frågar: "Vad är den till för?" eller "Hur fungerar den här?" Han vill ha och bör få svar som är genomtänkta och ärliga och som inte är för svåra eller för utförliga.
5. Han älskar sin lärare och tycker det är en förmån att få sitta bredvid honom eller henne. Han blir överförtjust när läraren ber honom att hjälpa till genom att hålla upp en bild eller göra någonting annat.
6. Han tycker om att arbeta i en mindre grupp. Han tycker också om att delta i rollspel om hemmet och familjen.
7. Han älskar att lyssna på och berätta sagor, och han vill gärna att man berättar samma saga om och om igen. Han lär sig främst genom upprepning. Ofta kan han nästan ordagrant återge en saga eller berättelse då han sida efter sida tar sig igenom en bok.
8. Han är vanligtvis vänlig, full av medkänsla, tillgiven och hjälpsam, men när han inte får sin vilja fram kan han vara mycket trilsk.
9. Han tycker om att få nya förmåner som visar att han blivit större och äldre.
10. Eftersom han bara kan ha full koncentration på något i tio till tolv minuter, växlar han snabbt mellan aktiviteterna. Han börjar tycka att han är för gammal för fingerlekar, så han vill ha mer vuxna aktiviteter eller pausaktiviteter.

11. Han kräver ofta att få leka med något som ett annat barn redan leker med. Försök hantera dessa situationer med varsamhet. Lär barnen att turas om.
12. Han föredrar mindre grupper framför större. Han leker hellre med en bästa kompis än med tio barn samtidigt.
13. Han har inte lärt sig att skilja på fantasi och verklighet. Följaktligen kan han säga att hans klocka är gjord av guld, att hans pappa är större än alla andra pappor eller att fisken han fångat var jättestor. Det är en normal fas i hans liv. Det tar tid att lära sig skilja mellan det som är verkligt och det som inte är det. Denna fas är övergående allt eftersom han utvecklas.
14. Han är ivrig att lära. Eftersom vår himmelske Fader är mycket verklig för honom är han mycket intresserad av honom och ställer många frågor om honom. Han tycker om att be och kan be utan hjälp.

Sexåringen

Sexåringen har lärt sig behärska kroppen rätt bra och har en hel del energi över till att lära sig nya färdigheter och fullända dem som han redan har. Exempelvis kan han lära sig hoppa rep, studsa en boll, vissla, göra handvolter och cykla. Sexåringen har fortfarande vissa svårigheter med finmotoriken, men han kan lära sig texta, skriva sitt eget namn och några ord därtill. Här följer ytterligare generella egenskaper som kännetecknar sexåringen:

1. Den tid han kan koncentrera sig på något utan att förlora intresset ökar. Även om han kan bli mycket rastlös, kan han också koncentrera sig på en aktivitet i femton till tjugo minuter, beroende på hur intressant det är.
2. Han tycker om stora kroppsrörelser, till exempel att klättra i träd, tumla om på lekplatsen och tävla om vem som kan springa snabbast.
3. Han tycker om idrottslekar och vänskapliga tävlingar.
4. Vad läraren tycker är mycket viktigt för honom. Han vill sitta bredvid läraren och hjälpa till med lektionen genom att hålla upp bilder och bära tillbaka saker till biblioteket.
5. Han tycker fortfarande om att lyssna på sagor och berättelser, dramatisera dem och låtsas. Det är inte ovanligt att han vill ha vuxenkläder på sig.
6. Han är mycket generös, tillgiven och samarbetsvillig. Men när han inte får sin vilja fram kan han bli mycket trillsk.
7. Han kan till fulländning ha lärt sig att hoppa och skutta och galoppa. Han tycker om att använda dessa färdigheter i olika lekar.
8. Han tänker mycket på vad som är bra och dåligt att göra.
9. Hans tro på vår himmelske Fader och Jesus Kristus tilltar. I de flesta fall kan sexåringen be själv om han fått öva sig på det hemma eller i andra klasser.

Sjuåringen

Sjuåringen står fortfarande nära sina föräldrar och uppskattar deras kärlek, uppmärksamhet och intresse, men han börjar alltmer relatera till människor och situationer utanför hemmet. Han har egna åsikter och uppfattningar och han vill att man ska låta honom fatta en del egna beslut. Han är livlig, ivrig och oerhört intresserad av livet omkring honom. Han upptäcker många nya saker

att göra och vill gärna upprepa det som roar honom. Här följer ytterligare generella egenskaper som kännetecknar sjuåringen:

1. Han har bra grovmotorik, och han blir smidigare, snabbare och rörligare.
2. Hans finmotorik utvecklas än mer. Det är lättare för honom att texta och att göra det rätt.
3. Han tycker ofta om lite tuffa tag när han leker och han tar gärna om samma lek flera gånger.
4. Han är ofta rastlös och har svårt att sitta still. Han är full av energi, men blir också lätt trött. Det är viktigt för honom med viloperioder.
5. Han tycker om att samla på saker och att berätta om dessa. Han vill också berätta om saker han gjort, både saker han gjort på egen hand och saker han gjort tillsammans med andra.
6. Den tid han kan koncentrera sig på något ökar. Han kan nu avsluta ett projekt om det är tillräckligt intressant, även om det tar tjugo till tjugofem minuter. Han behöver fortfarande ha olika aktiviteter under en och samma lektion.
7. Han börjar umgås mindre med medlemmar av det motsatta könet.
8. Han börjar bli mindre dominant och mindre benägen att bara göra som han själv vill.
9. Han blir mer självständig och mer logisk i sitt tänkande.
10. Han är mer medveten om vad som är rätt och fel och är mycket kritisk till dem som inte gör vad han tror är rätt.
11. Han ser fram emot dopet.
12. Han kan be på egen hand och förväntar ofta ett omedelbart svar på sina böner.
13. Han kan känna stolthet över att han på fastedagen klarar att fasta under minst en måltid och över att han betalar tionde.

Särskilda riktlinjer för hur man innesluter barn med handikapp

Frälsaren satte ett exempel för oss när det gäller att hysa och visa medkänsla för människor med handikapp. När han besökte nephiterna efter sin uppståndelse, sade han:

”Haven I några som äro sjuka ibland eder? Fören dem hit! Haven I några, som äro lama eller blinda, halta eller krymplingar, spetälska eller förtvinade eller som äro döva eller på något annat sätt lidande? Fören dem då hit, så vill jag bota dem, ty jag hyser medlidande med eder” (3 Nephi 17:7).

Som primärlärare har du ett utmärkt tillfälle att visa medkänsla. Även om du inte är utbildad för att ge professionell hjälp, kan du förstå och ta hand om barn som har handikapp. Omtanke, förståelse och en önskan att innesluta varje barn i inlärningsaktiviteterna behövs.

Ett barn med handikapp kan röras av Anden oavsett hur mycket han förstår. Även om han inte kan vara med under hela primärtiden, behöver han få tillfälle att vara med en kort stund så att han får känna Anden. Det kan vara nödvändigt att en ledsagare som är lyhörd för hans behov är med honom under Primär, så att han, om han skulle behöva, kan gå ifrån gruppen en stund.

Vissa barn kan ha inlärningssvårigheter, begåvningshandikapp, språksvårigheter, talsvårigheter, synskada, hörselskada, beteendestörning, anpassningssvårigheter, umgängessvårigheter, mentalsjukdom, rörelsesvårigheter eller långvarig sjukdom. Vissa kan tycka att språket som talas eller den kultur de lever i är obekant och svår. Oavsett individuella omständigheter har varje barn samma behov av att bli älskat och accepterat, att lära sig evangeliet, att känna Anden, att delta med framgång och att tjäna andra.

Följande riktlinjer kan hjälpa dig undervisa barn med handikapp:

- Se bortom handikappet och lär känna barnet. Var naturlig, vänlig och kärleksfull.
- Ta reda på barnets starka sidor och utmaningar.
- Gör allt du kan för att lära och påminna barnen om deras skyldighet att respektera varandra i klassen. Genom att hjälpa ett barn som har ett handikapp kan hela klassen få lära sig tjäna honom på ett kristuslikt sätt.
- Sök efter de bästa sätten att undervisa barnet genom att rådfråga föräldrar, syskon och, när så är lämpligt, barnet självt.
- Fråga barnet om han vill delta i lektionen innan du ber honom läsa, be eller medverka på annat sätt. Framhåll barnets färdigheter och talanger och håll utkik efter sätt på vilka barnet kan medverka på ett bra sätt utan att känna sig besvärad.

Anpassa lektionsmaterialet och den fysiska miljön i klassrummet till de behov som barnet har.

Misshandels- problem

Som lärare kan du märka att ett barn blir utsatt för känslomässig eller fysisk misshandel. Om du undrar över ett visst barn i din klass bör du rådgöra med din biskop. Be om Herrens vägledning och hjälp när du förbereder och håller lektionerna. Få varje barn i din klass att känna att han eller hon är ett värdefullt barn till vår himmelske Fader och att vår himmelske Fader och Jesus Kristus älskar oss var och en och vill att vi ska vara lyckliga och trygga.

Lycka kommer av att välja det rätta

Lektion

1

Mål	Att få varje barn att förstå att lycka kommer av att välja det rätta.
Förberedelse	<ol style="list-style-type: none">1. Studera under bön Matteus 5:6 och 3 Nephi 12:6. Se även Läran och förbunden 58:27 och <i>Evangeliets principer</i>, lektion 4.2. Gör en VDR-plansch. Sätt fast bild 2-1, Jesus och ett litet barn, på ett större kartongark. Texta bokstäverna <i>VDR</i> ovanför bilden och texten <i>Jag ska välja det rätta</i> under bilden. Spara denna plansch för framtida lektioner.3. Tala med varje barns föräldrar för att få veta några detaljer om barnet, som du sedan berättar för klassen.4. Gör förberedelser för att sjunga eller läsa texten till "Välj det rätta" (<i>Barnens sångbok</i>, s 82). Texten till sången finns längst bak i den här boken.5. Material:<ol style="list-style-type: none">a. Bibeln eller Mormons bok.b. Skrivtavla, krita och taveisudd.c. En VDR-ring till varje barn som inte redan har en (se "Klassinformation" under "Råd till läraren", s VII).d. En VDR-sköld eller en teckning av den (finns längst fram i boken) till varje barn.e. Färgkritor och saxar.f. En lång garnbit till varje barn.6. Gör nödvändiga förberedelser för de särskilda aktiviteter du vill ha med.
Lektionsförslag	Håll själv inledningsbönen, och uttryck då din kärlek till vår himmelske Fader, Jesus Kristus och barnen i klassen. Vår himmelske Fader och Jesus Kristus älskar oss
Samlande aktivitet	Berätta lite om dig själv för barnen och om dina tankar och önskningar inför det här årets primärkurs. Presentera varje barn för de andra i klassen och berätta då några detaljer om var och en.
VDR-planschen	Sätt upp VDR-planschen som du har gjort. Säg till barnen att det här året i Primär ska de få lära sig om Jesus Kristus, vår Frälsare. Bland det viktigaste de kommer att få lära sig är hur mycket Jesus älskar var och en av dem. Vittna om att Jesus älskar alla barnen i klassen. Nämn varje barn vid namn, till exempel: "Jesus älskar Sandra." Säg till barnen att vår himmelske Fader också älskar var och en av dem.

Vår himmelske Fader och Jesus Kristus vill att vi ska vara lyckliga

Särskild
framställning

Säg till barnen att eftersom vår himmelske Fader och Jesus Kristus älskar oss så mycket vill de att vi ska vara lyckliga. Berätta för barnen om några tillfällen när du har känt dig riktigt lycklig. (Det kan exempelvis vara när du döptes, delade med dig till andra, gjorde något roligt med dina vänner, arbetade på att nå ett mål, hade en fin stund tillsammans med din familj, läste och lärde dig om Jesus, gifte dig i templet eller var på mission.)

Barnen medverkar

Låt barnen berätta om tillfällen när de är lyckliga. Om de behöver lite hjälp på traven kan du ställa några frågor, till exempel:

- Är ni lyckliga när ni leker med era syskon?
- Är ni lyckliga när ni hjälper er mamma eller pappa?
- Är ni lyckliga när ni får göra något ni tycker särskilt mycket om?
- Är ni lyckliga när ni kommer till kyrkan?

Man blir lycklig när man väljer det rätta

Berättelse och
diskussion

Berätta följande med egna ord:

Jakob var en pojke som var precis i den åldern att han kunde tillhöra vår klass. En dag frågade han sin primärlärare om han fick ta med sig sitt husdjur till klassen. Hans lärare svarade: "Välj det rätta, Jakob. Välj det rätta."

- Vad tror ni att Jakob valde att göra?

När han frågade sin primärlärare om han borde ta med sig en kamrat till kyrkan, svarade hon: "Välj det rätta, Jakob. Välj alltid det rätta."

- Vilket val tror ni att han gjorde?

Jakob hade hört sina föräldrar säga samma ord många gånger: "Välj det rätta, Jakob. Vår himmelske Fader och Jesus vill att vi alltid ska välja det rätta."

- Vad innebär det att välja det rätta?

En dag när Jakob kom hem från skolan, såg han att hans mamma hade lagt fram var sin kaka till honom och hans bror. Jakob älskade kakor, så han åt fort upp sin egen. Sedan tittade han på sin brors kaka. Hans bror var inte hemma, och det fanns ingen i närheten som kunde säga: "Välj det rätta, Jakob. Välj alltid det rätta."

- Vad skulle ni göra?
- Vad skulle Jakob göra om han valde det rätta?

Jakob åt upp sin brors kaka. När brodern kom hem såg han att det inte fanns någon kaka kvar till honom. Han trodde att hans mamma hade glömt att lägga fram en kaka till honom, så han blev mycket ledsen. Jakob hade dåligt samvete för att han hade ätit upp sin brors kaka.

- Valde Jakob det rätta?
- Var Jakob lycklig över sitt val?
- Vad bör Jakob göra nu?

Hjälp barnen komma fram till vad Jakob skulle kunna göra för att rätta till sitt felaktiga val. Betona att vi alltid ska försöka välja det rätta, men om vi har valt fel, ska vi försöka rätta till våra felaktiga val. När vi väljer fel blir vi olyckliga, men när vi väljer det rätta blir vi lyckliga.

Skriftställe

Säg till barnen att Jesus har talat om för oss att vi blir lyckliga när vi väljer det rätta. Läs högt Matteus 5:6 eller 3 Nephi 12:6. Förklara att "hungra och törsta efter rättfärdighet" betyder att välja det rätta. Vi välsignas när vi väljer det rätta.

VDR står för Välj det Rätta

Förtydligande på skrivtavlan

- Hur kan er mamma märka något som tillhör er utan att skriva ut hela ert namn? (Hon kan skriva initialerna.)

Förklara att initialerna är första bokstaven i varje namn vi har.

Tala om för barnen vilka initialer du har. Texta dem på skrivtavlan och säg ditt namn samtidigt som du pekar på varje initial.

- Vilka initialer har ni?

Skriv barnens initialer på skrivtavlan och visa hur dessa representerar barnens namn. Texta först initialerna och skriv sedan dit återstoden av varje namn. (Om du har en stor klass använder du bara några barns initialer som exempel.)

Texta *VDR* lodrätt på skrivtavlan enligt exemplet här nedan. Låt barnen räcka upp handen om de kan läsa bokstäverna.

V
D
R

Läs initialerna högt tillsammans med klassen. Säg till barnen att dessa initialer står för tre viktiga ord. Skriv ut orden på skrivtavlan:

Välj
Det
Rätta

Läs orden tillsammans med barnen och låt dem upprepa initialerna. Säg sedan tillsammans vad initialerna står för.

Betona för barnen att när de säger "VDR" bör de tänka på "välj det rätta". Säg till dem att dessa initialer hjälper dem att komma ihåg att följa Jesus Kristus och göra det som gör dem lyckliga.

Vi kan minnas att välja det rätta

VDR-planschen

Peka på bilden av Jesus Kristus på VDR-planschen. Säg till barnen att de i år ska få lära sig om mycket som Jesus gjorde och undervisade om medan han var på jorden. Säg att Jesus alltid valde det rätta och att han vill att vi ska välja det rätta, så att vi blir lyckliga och kan hjälpa andra människor att bli lyckliga. Låt barnen stå upp och tillsammans säga orden på VDR-planschen: "Jag skall välja det rätta."

Sång

Hjälp barnen att sjunga eller säga texten till "Välj det rätta". Repetera sången några gånger tills barnen åtminstone delvis kan sjunga eller säga texten på egen hand.

VDR-ringen

Dela ut VDR-ringen till de barn som inte har fått en (om det inte finns några VDR-ringar att få tag på går du vidare till aktiviteten med VDR-skölden och talar om bokstäverna på den). Låt alla barn titta på sina ringar.

- Vad står initialerna på den här ringen för? (Välj det rätta.)

Säg till barnen att deras VDR-ringar kan hjälpa dem att komma ihåg att Jesus vill att de ska välja det rätta.

Aktivitet med VDR-skölden

Ge barnen färgkritor och en VDR-sköld var som de ska färglägga. Låt varje barn klippa ut skölden och göra ett litet hål längst upp där de kan trä en garnbit igenom. Gör en knut på garnet så att barnet kan ha skölden runt halsen.

Sammanfattning

Repetition

- Vad betyder VDR?
- Vad innebär det att välja det rätta?
- Vilka är det som älskar oss alla och vill att vi ska vara lyckliga? (Vår himmelske Fader och Jesus Kristus.)
- Vad vill vår himmelske Fader och Jesus att vi ska göra så att vi kan bli lyckliga?

Vittnesbörd

Bär ditt vittnesbörd om att vår himmelske Fader och Jesus Kristus älskar oss och vill att vi ska vara lyckliga. Säg också att vi kan finna frid och lycka genom att följa vår himmelske Fader och Jesus och välja det rätta.

Beröm barnen för att de väljer det rätta genom att komma till Primär, och uppmuntra dem att komma varje vecka.

Uppmuntra vidare barnen att lära sig orden på VDR-planschen ("Jag skall välja det rätta") utantill under den kommande veckan.

Be ett av barnen att hålla avslutningsbön.

Särskilda aktiviteter

Välj bland följande aktiviteter ut dem som lämpar sig bäst för barnen i din klass. Du kan använda dem i själva lektionen eller som repetition eller sammanfattning. För ytterligare vägledning, se "Lektionstiden" under "Råd till läraren".

1. Förklara för barnen att de under det kommande primäråret kommer att få lära sig mycket om att välja det rätta.

Sätt upp bild 2-4, Föruttilvaron; bild 2-24, Jesus kallar fiskarna och bild 2-39, Profeten Joseph Smith. Berätta för barnen att de ska få lära sig om några betydelsefulla personer som valde det rätta. Ge en kortfattad förhandsinformation om varje bild.

- Bild 2-4. Vi valde det rätta genom att välja att komma till jorden (se lektion 4).
 - Bild 2-24. Jesu apostlar valde det rätta genom att lämna sitt fiske för att följa honom (se lektion 15).
 - Bild 2-39. Joseph Smith valde det rätta genom att be till Gud om att finna den sanna kyrkan (se lektion 20).
2. Hjälp barnen att lära känna varandra bättre genom att skriva varje barns namn på en lapp och lägga lapparna i en liten ask. Låt varje barn dra ett namn från asken och ge ledtrådar till vilket namn det är tills resten av klassen lyckas gissa. Ledtrådarna kan låta så här: "Den här personen ler mycket", "Den här personen har någonting blått på sig" eller "Den här personen har svart hår."
 3. Beskriv några handlingar som barnen kan göra. Be dem ställa sig upp om handlingen representerar ett riktigt val och att sitta ner om handlingen representerar ett felaktigt val. Använd följande exempel eller hitta på egna:
 - Stiga upp tidigt så att ni i god tid är klara för kyrkan.
 - Klaga högt när ni inte får vad ni vill ha till frukost.
 - Hjälpa lillasyster eller lillebror att hitta sin sko.
 - Hälsa på ett barn som precis har börjat i er primärklass.
 - Stampa hårt i golvet när ni kommer in i möteshuset.
 - Tänka på Jesus Kristus under sakramentet.
 - Sitta tyst och lyssna på lektionen i er primärklass.

Jag kan välja det rätta

Mål	Att få varje barn att förstå att han eller hon kan välja det rätta genom att fråga: "Vad vill Jesus att jag ska göra?"
Förberedelse	<ol style="list-style-type: none"> 1. Studera under bön 2 Nephi 31:10. 2. Gör ett bo med ägg i för att illustrera berättelsen i lektionen. Fyll en skål med halmstrån, gräs eller garn. Lägg tre hårdkokta ägg i boet. Om du inte kan få tag i ägg klipper du till tre äggformade papper och lägger i boet. 3. Numrera fem papperslappar från ett till fem och lägg dem i en liten påse eller ask. 4. Gör förberedelser för att sjunga eller läsa texten till "Jag vill gärna likna Jesus" (<i>Barnens sångbok</i>, s 40). Texten till sången finns längst bak i lektionsboken. 5. Material: <ol style="list-style-type: none"> a. Mormons bok. b. VDR-planschen (se lektion 1). 6. Gör nödvändiga förberedelser för de särskilda aktiviteter du vill ha med.
Lektionsförslag	<p>Be något av barnen att hålla inledningsbön.</p> <p>Om du har uppmuntrat barnen att göra något särskilt under veckan följer du upp detta nu. Fråga gärna om de lyckats lära sig texten på VDR-planschen ("Jag skall välja det rätta") utantill.</p> <p>Jesus Kristus vill att vi ska välja det rätta</p>
Samlande aktivitet	Låt barnen leka "följa John". Alla står på rad. Barnet längst fram springer, hoppar, skuttar eller gör något annat fram till andra sidan av rummet. De andra barnen följer efter och gör precis likadant. Sedan går barnet och ställer sig sist i kön, så får nästa barn vara "John". Upprepa detta tills alla fått vara "John".
Skriftställe	<p>Läs högt första delen av 2 Nephi 31:10 till och med <i>Följ mig</i>. Säg att Jesus Kristus sade dessa ord. Jesus vill att vi ska följa honom.</p> <ul style="list-style-type: none"> • Hur kan vi följa Jesus? <p>Läs högt resten av 2 Nephi 31:10. Säg att vi följer Jesus Kristus när vi lyder buden och gör det som han skulle göra.</p>
VDR-planschen	<p>Sätt upp VDR-planschen. Säg till barnen att ju mer de lär sig om Jesus desto bättre val kan de göra, eftersom Jesu lärdomar talar om för oss vad som är rätt.</p> <p>Säg att när vi har ett svårt val att göra, kan vi fråga oss själva en fråga som kan hjälpa oss att veta vad som är rätt. Frågan är: "Vad vill Jesus att jag ska göra?"</p>

Berätta följande med egna ord. Använd boet du gjort som illustration:

En liten pojke som hette Stefan bodde i närheten av ett fågelreservat. Det är ett område där man skyddar fåglar. Stefans pappas arbete var att hjälpa till med att skydda fåglarna. Stefan hade hittat ett fågelbo i det höga gräset nära sitt hem, och han älskade att titta på äggen i boet när fågelmamman var borta. En dag när Stefan tittade på äggen, hörde han ett starkt ljud. Han tittade upp och såg att två pojkar från hans skola hade skjutit en fågel med en slangbella.

De två pojkarna fick se Stefan och kom fram för att titta på fågelboet. En av pojkarna ville slå sönder äggen. Stefan lyckades övertala pojkarna att inte ha sönder äggen, och han talade om för dem att det var olagligt att döda fåglar i reservatet. Pojkarna hotade Stefan och sade att det var bäst för honom att han inte skvallrade om att de hade dödat en fågel. De ville inte bli straffade för att de brutit mot lagen. Stefan gick mycket långsamt hemåt. Han funderade över hur han skulle göra. Om han berättade för sin pappa om pojkarna, kanske de skulle reta honom eller slå honom.

Peka på bilden av Jesus på VDR-planschen.

- Vilken fråga bör Stefan ställa till sig själv för att lättare kunna välja det rätta? ("Vad vill Jesus att jag ska göra?")
- Vad skulle ni göra?

Stefan bestämde sig för att berätta för sin pappa vad pojkarna hade gjort. Hans pappa sade att han skulle tala med pojkarna och deras föräldrar. När Stefan sade till sin pappa att han var rädd för att träffa pojkarna i skolan, föreslog hans pappa att han skulle tänka ut ett sätt att bli vän med pojkarna.

Stefan ville inte bli vän med pojkar som sköt fåglar och slog sönder deras ägg. Han var arg för att hans pappa kommit med ett sådant förslag. Hela kvällen tänkte Stefan på vad hans pappa hade sagt. Nu hade han ytterligare ett beslut att fatta.

- Vilket beslut måste Stefan fatta?

Peka på bilden av Jesus på VDR-planschen igen.

- Vilken fråga bör Stefan ställa sig själv? ("Vad vill Jesus att jag ska göra?")
- Vad bör Stefan göra?

När Stefan träffade pojkarna igen, var de arga på honom för att han berättat för sin pappa vad de gjort. De hotade att klå upp honom. Stefan blev rädd, men han bestämde sig för att göra vad Jesus skulle vilja att han gjorde. Han berättade för pojkarna att han och hans pappa skulle åka på hajk på lördagen, och frågade om de skulle vilja följa med. Pojkarna blev förvånade och var alldeles tysta en lång stund. De hade inte väntat sig att Stefan skulle vara vänlig mot dem. Slutligen sade de att de ville följa med. När Stefan sade hej till pojkarna, kände han frid inom sig. Han visste att det var rätt att försöka bli vän med pojkarna. (Bearbetning av Claudia Remingtons "The Nest", *Friend*, maj 1980, s 2-5.)

- Varför kände Stefan frid inom sig?

- Kan ni komma ihåg ett tillfälle då ni kände frid därför att ni valde det rätta och gjorde det som Jesus ville att ni skulle göra?

Inbjud barnen att berätta om när de valt det rätta.

Vi kan göra vad Jesus Kristus vill att vi ska göra

Diskussion

Låt barnen upprepa frågan: "Vad vill Jesus att jag ska göra?" Säg att de ska få öva sig i att svara på den frågan. Visa påsen eller asken med de numrerade papperslapparna i. Låt barnen turas om att ta en lapp. Läs situationen som svarar mot det nummer som varje barn valt, och låt barnet besvara frågorna. (Om du har en stor klass, kan du förbereda fler situationer.)

1. Du bygger med klossar. Din lillasyster river omkull det du har byggt upp.
 - Vilken fråga bör du ställa dig själv?
 - Vad vill Jesus att du ska göra?
2. Din kamrat har kommit hem till dig för att leka. Din bror vill leka med er, men du vill helst leka ensam med din kamrat.
 - Vilken fråga bör du ställa dig själv?
 - Vad vill Jesus att du ska göra? (Poängtera att det inte är det enda rätta svaret att säga till sin bror att han får vara med och leka. Hjälp barnen att komma på andra snälla lösningar.)
3. Du vill spela fotboll med grannbarnen. De retar dig och säger att du ska gå hem. Du får lust att ropa dumma saker tillbaka.
 - Vilken fråga bör du ställa dig själv?
 - Vad vill Jesus att du ska göra?
4. Din mamma ber dig bädda sängen innan du går ut och leker. Dina kamrater väntar på dig vid ytterdörren.
 - Vilken fråga bör du ställa dig själv?
 - Vad vill Jesus att du ska göra?
5. Din pappa behöver hjälp med att städa på tomten. Du vill hellre gå in och läsa klart boken som du höll på med.
 - Vilken fråga bör du ställa dig själv?
 - Vad vill Jesus att du ska göra?

Förklara att Jesu lärdomar inte säger exakt vad vi ska göra i varje situation. Jesus vill att vi ska lära oss att göra kloka val. Han vill att vi ska lära oss tänka själva och visa kärlek och vänlighet.

Sammanfattning

Sång

Sjung eller läs tillsammans med barnen texten till "Jag vill gärna likna Jesus".

Vittnesbörd

Påminn barnen om att vi kan bli som Jesus Kristus genom att välja det rätta. Vittna om att Jesus älskar dem och vill att de ska välja det rätta så att de känner glädje och frid inom sig.

Uppmuntra barnen att fråga sig själva: "Vad vill Jesus att jag ska göra?" när de måste fatta ett beslut under veckan som kommer.

Be något av barnen att hålla avslutningsbön. Be barnet nämna i bönen att alla i klassen ska komma ihåg att fråga sig själva vad Jesus vill att de ska göra.

Särskilda aktiviteter

Välj bland följande aktiviteter ut dem som lämpar sig bäst för barnen i din klass. Du kan använda dem i själva lektionen eller som repetition eller sammanfattning. För ytterligare vägledning, se "Lektionstiden" under "Råd till läraren".

1. Ge barnen papper och färgkritor och låt dem rita sådant som Jesus vill att de ska göra, till exempel komma till kyrkan, hjälpa sina föräldrar, trösta ett barn som känner sig ensamt eller leka med sina syskon. Skriv på varje barns papper *Vad vill Jesus att jag ska göra?*
2. Sjung eller läs texten till "Gör alltid rätt" (*Barnens sångbok*, s 80) eller "Nephis mod" (*Barnens sångbok*, s 64). Texten till "Gör alltid rätt" finns i slutet av lektionsboken. Efter sången påminner du barnen om Stefan. Han fick fatta några svåra beslut.

- Varför är det ibland svårt att välja det rätta?

Säg till barnen att om vi alltid försöker välja det rätta, fast det är svårt ibland, känner vi frid och glädje inom oss.

Nephis mod

När Gud befallde Nephi att återvända hem till den onde Laban, som ville hejda dem, Laman och Lemuel alltför rädda var;

Nephi var så modig, lyssna till hans svar:

Jag skall utföra allt som Herren har befallt.

En väg bereder Herren Gud; jag lyda vill hans bud.

Jag skall utföra allt som Herren har befallt.

En väg bereder Herren Gud; jag lyda vill hans bud.

(© 1986 av Wilford N Hansen Jr och Lisa Tensmeyer Hansen. Använd med tillstånd.)

3. Gör en kopia av utdelningsbladet som finns i slutet av lektionen till varje barn. Klipp ut de små textremorna längst ned på utdelningsbladet (ta inte med siffrorna). Ge varje barn en kopia av sången och en uppsättning textremor. Läs textremorna och sången på utdelningsbladet och hjälp barnen komma fram till var textremorna passar in i sången. Ge barnen lite klister eller tejp så att de kan sätta fast textremorna på sången. Texta eller låt barnen texta sitt namn på utdelningsbladet.

När barnen har satt fast sina textremor hjälper du dem att sjunga "Välj det rätta" en eller två gånger. Beröm dem och säg att de sjunger bra.

Välj det rätta

_____ (1) vägen till lycka och glädje,

är att _____ (2) var dag,

och att tänka på _____ (3) och fråga:

Gör jag rätt och är dig till behag?

_____ (4) och bli lycklig.

Jag vill alltid _____ (5).

(1) Rätta

(2) välja det rätta

(3) Jesus

(4) Välj det rätta

(5) välja rätt

Jag är ett Guds barn

Lektion

3

Mål

Att få varje barn att förstå att vår himmelske Fader älskar oss alla eftersom vi är hans barn.

Förberedelse

1. Studera under bön Psaltaren 82:6. Se också Hebreerbrevet 12:9, Moses 1:39 och *Evangeliets principer* (31110.180), lektion 2.
2. Gör en pappersdockskedja genom att vika ett papper som ett dragspel (se illustrationen nedan).

Rita en halv figur på den vikta kanten av papperet. Klipp utefter figuren utan att klippa i den vikta kanten där kroppen är eller runt handen. Dockorna kommer att vecklas ut med händerna ihop. Du kan klippa ut dockorna under lektionen medan barnen ser på eller göra en liten pappersdockskedja till varje barn.

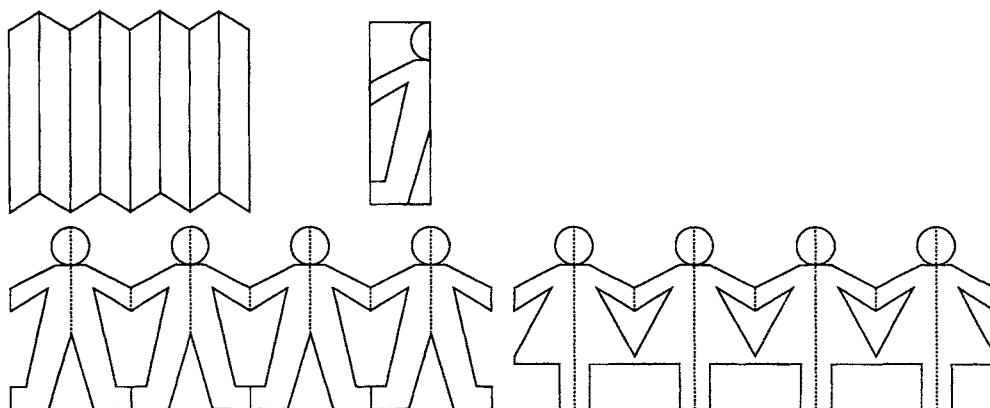

3. Gör tre textremsor:

Ande

Fysisk kropp

Familj

4. Gör förberedelser för att sjunga eller läsa texten till "Min himmelske Fader älskar mig" (*Barnens sångbok*, s 16) och "Jag är Guds lilla barn" (*Barnens sångbok*, s 2). Texten till "Jag är Guds lilla barn" finns längst bak i lektionsboken.
5. Material:
 - a. Bibeln.
 - b. En liten spegel.
 - c. Fingervante (om du inte kan få tag i en kan du ta med dig en bild eller teckning av en vante.)

- d. Bild 2-2, Familj med spädbarn (62307), eller fotografi av ett nyfött barn.
6. Gör nödvändiga förberedelser för de särskilda aktiviteter du vill ha med.
-

Lektionsförslag	<p>Be något av barnen att hålla inledningsbön.</p> <p>Följ upp med barnen om du har uppmuntrat dem att göra något under veckan. Låt dem gärna berätta om sina upplevelser då de frågat sig själva: "Vad vill Jesus att jag ska göra?"</p> <p>Vem är jag?</p>
Samlande aktivitet	<p>Fråga följande:</p> <ul style="list-style-type: none">• Vem är jag? <p>När barnen har svarat säger du ditt fullständiga namn.</p> <p>Peka på varje barn och fråga: "Vem är du?" Låt barnen svara och säga sitt namn. Säg att var och en av oss är speciell.</p>
Diskussion	<p>Visa bild 2-2, Familj med spädbarn, och låt barnen peka ut de olika familjemedlemmarna, eller visa bilden av ett nyfött barn.</p> <ul style="list-style-type: none">• Hur gammalt tror ni att barnet är?• Var bodde barnet innan det föddes på jorden? <p>Säg att vi alla bodde i himlen hos vår himmelske Fader innan vi kom till jorden. Vi är hans barn. Det är därför vi kallar honom vår himmelske Fader. Vi bodde också tillsammans med vår himmelska Moder och alla andra barn till vår himmelske Fader. Alla som har fötts på den här jorden är barn till vår himmelske Fader. Vi kommer inte ihåg att vi har bott hos vår himmelske Fader, men vi vet att vi är hans barn eftersom vi kan läsa om det i skrifterna.</p>
Skriptställe	<p>Läs högt sista delen av Psaltaren 82:6 från och med <i>allesammans</i>. Säg att <i>den Högste</i> betyder vår himmelske Fader.</p> <p>Säg att alla vår himmelske Faders trofasta andebarn vill komma till jorden. Många av hans andebarn har redan fötts, men det finns fortfarande många som väntar.</p> <p>Vi har en ande</p>
Diskussion	<p>Sätt upp textremsan "Ande".</p> <p>Säg till barnen att när vi bodde i himlen innan vi kom till jorden, hade vi inte en fysisk kropp. Vi var andar.</p> <ul style="list-style-type: none">• Vad är en ande? <p>Förklara att vår ande är den del av oss som gör oss levande.</p> <ul style="list-style-type: none">• Hur tror ni att er ande ser ut? <p>Skicka runt en liten spegel och låt barnen titta i den. Fråga barnen om spegeln ger dem någon uppfattning om hur deras ande ser ut.</p> <p>Säg att vår ande ser ut som vår fysiska kropp. Anden har exempelvis ögon, öron, armar och ben.</p>

Åskådnings- exempel	Lägg en fingervante på bordet. Säg att vanten inte kan röra sig, fast den ser ut som en hand, eftersom den inte är levande. När man sticker in handen, kan vanten röra sig. Stick in handen och vicka med fingrarna. Säg att fingervanten är som en fysisk kropp och att handen är som en ande. Vår kropp kan inte röra sig utan vår ande som finns inuti den. Vi kan inte se vår ande inuti vår kropp, liksom vi inte kan se handen inuti vanten. (Se Boyd K Packers bok <i>Teach Ye Diligently</i> [Salt Lake City: Deseret Book Co., 1975], s 231-233.)
	Vi har en fysisk kropp
Diskussion	Sätt upp textremsan "Fysisk kropp". Säg att när vi kom till jorden fick vi en fysisk kropp. Låt barnen nämna några delar på sin kropp, till exempel ögon, öron, armar och ben.
Aktivitet	<ul style="list-style-type: none"> • Vad kan er fysiska kropp göra? <p>Låt barnen nämna och demonstrera några av de många saker som deras fysiska kropp kan göra, till exempel hoppa, skutta, vifta, vicka, tala, krypa och dansa.</p>
Lek	<p>Visa barnen pappersdockskedjan.</p> <ul style="list-style-type: none"> • På vilket sätt liknar vi de här pappersdockorna? (Vi har också armar, ben och huvud.) • Hur skiljer vi oss från dem? (De är gjorda av papper. Vi har en kropp av kött och ben. De lever inte. Vi lever. De ser alla lika ut, men vi ser alla olika ut.) • Hur skulle det vara om vi alla såg likadana ut?
	<p>Be barnen ställa sig upp varje gång du säger något som beskriver dem. Be dem att sitta ner om påståendet inte beskriver dem. Välj påståenden som visar på likheter och skiljaktigheter mellan barnen i klassen, till exempel:</p> <ul style="list-style-type: none"> • Alla flickor ställer sig upp. • Alla med bruna ögon ställer sig upp. • Alla med en näsa ställer sig upp. • Ställ er upp om ni har ljust hår. <p>Påpeka att vi har mycket som är gemensamt, men att det inte finns två människor som är exakt lika varandra. Säg att vår himmelske Fader har bestämt att vi alla ska ha en fysisk kropp som påminner om andras kroppar, utan att vara exakt lika. Var och en av oss är olik alla andra människor.</p>
	Vi har en familj som älskar oss
Särskild framställning	Sätt upp textremsan "Familj". Säg till barnen att vår himmelske Fader älskar oss så mycket att han sänt oss var och en till jorden för att få en kropp. Han har sänt oss till en familj som tar hand om oss och undervisar oss om vår himmelske Fader och Jesus Kristus.
Berättelse	Berätta följande med egna ord:

Tidigt en morgon åkte en pojke och hans far ut på hajk. De ville tillbringa dagen tillsammans med att fiska, så de packade ner fiskeutrustning och började vandra mot en vacker liten sjö. De hade gått länge när pojken började bli trött. Han gick långsammare och långsammare.

När sjön kom inom synhåll, gick pappan fortare för att titta på det vackra blå vattnet. Han trodde att hans son skulle komma ifatt.

När pappan kom till sjön märkte han att hans son inte hade hunnit ifatt honom. Han kunde inte se honom alls. Han lade ifrån sig fiskespöt och letade överallt efter sin son. Han ropade av alla krafter, men sonen svarade inte. Pappan blev rädd. Hade pojken gått vilse? Hade han gjort sig illa?

Pappan knäböjde i bön. Han bad vår himmelske Fader hjälpa honom att hitta sonen. Därpå reste han sig upp och gick tillbaka längs stigen. Efter en kort stund hittade han sin son. Pappan kramade om sin pojke och talade om för honom hur mycket han älskade honom. (Bearbetning av Owen C Bennion, "Turning the Heart of a Father", *Ensign*, maj 1971, s 28-30.)

Diskussion

- Hur visste pojken att hans pappa älskade honom? (Hans pappa tog med honom på en fisketur, letade efter honom när han hade gått vilse, bad för honom och visade vad glad han blev då han fick se honom igen.)
- Hur vet ni att er familj älskar er?

När barnen har svarat säger du att det finns många sätt på vilka våra föräldrar och våra familjer visar oss att de älskar oss.

Vi har en himmelsk Fader som älskar oss

- Hur vet ni att vår himmelske Fader älskar er?

Diskussion

Sång

Säg till barnen att vår himmelske Fader älskar oss och vill att vi ska vara lyckliga. Han har gett oss en vacker värld att leva i. Sjung eller läs texten till "Min himmelske Fader älskar mig", och hjälp barnen att göra de rörelser som anges.

Närhelst jag hör (*kupa händerna runt öronen*) fåglars jublande sång (*gör vingrörelser med armarna*)

eller ser upp mot himlen blå (*höj armarna som i en båge*),

när jag känner regndroppar mot min kind (*pendla snabbt med fingrarna som om de var regndroppar*)

eller fläkten av sommarvind (*vifta fram och tillbaka med båda händerna*),

när jag vidrör rosors mjuka blad (*låtsas smeka ett blomblad*) eller känner syreners doft (*låtsas lukta på en syren*),

fills mitt hjärta av tacksamhet, Fader till dig,

för den värld (*sträck ut händer och armar*) du har skapat åt mig (*krama dig själv*).

Han ögon mig gav så jag kunde se (*peka på ögonen*)

små fjärilars skönhet och färg (*sätt ihop tummarna och gör fladdrande rörelser med fingrarna*).

Han öron mig gav att lyssna till (*peka på öronen*)

alla toner i denna värld (*kupa händerna runt öronen*).

Han gav mig mitt liv, min kropp (*peka på kroppen*), min själ (*lägg båda händerna ihop på bröstet*),

jag tackar så vördnadsfullt (*knäpp händerna*),

för av allt han har skapat är jag en del (*sträck ut händer och armar*),

så jag vet Fader vår älskar mig (*lägg handen på hjärtat*).

- Diskussion
- Vilka saker får er att tänka på att vår himmelske Fader älskar er?
 - Hur känns det att veta att ni är barn till vår himmelske Fader och att han älskar er?

Sammanfattning

Sång
Låt barnen sjunga första versen av "Jag är Guds lilla barn". Säg till barnen att *Gud* är ett annat namn på vår himmelske Fader.

Påpeka att orden i sången talar om för oss att var och en av oss är ett älskat barn till vår himmelske Fader och att han bestämt att vi ska få komma till jorden och få en fysisk kropp. Han har också bestämt att vi ska tillhöra en familj som älskar och undervisar oss så att vi en dag kan återvända till honom.

Vittnesbörd
Vittna om att du vet att vår himmelske Fader älskar oss därför att han har gett oss en fysisk kropp, en vacker jord att bo på och en familj som älskar oss.

Uppmuntra barnen att tacka sin himmelske Fader i sina böner i kväll för att de fått komma till jorden.

Be något av barnen att hålla avslutningsbön.

Särskilda aktiviteter

Välj bland följande aktiviteter ut dem som lämpar sig bäst för barnen i din klass. Du kan använda dem i själva lektionen eller som repetition eller sammanfattning. För ytterligare vägledning, se "Lektionstiden" under "Råd till läraren".

1. Klipp isär pappersdockorna och ge en till varje barn. Låt barnen färglägga eller rita på dockorna. När de är klara får de visa sin docka för resten av klassen. Påpeka vad olika och vackra alla dockorna har blivit. Förklara för barnen att vi påminner om varandra, men att ingen är exakt lik någon annan.
2. Låt barnen sitta i en ring. Kasta en ärtpåse eller något annat mjukt till ett av barnen och ställ en fråga om lektionen. Låt barnet besvara frågan och kasta tillbaka ärtpåsen till dig. Gör om samma sak tills alla barn har fått tillfälle att svara på minst en fråga. Använd följande frågor eller hitta på egna:
 - Var bodde vi alla innan vi kom till jorden? (I himlen.)
 - Vilka levde vi tillsammans med? (Vår himmelske Fader och Jesus Kristus.)
 - Var bor vi nu? (På jorden.)
 - Hur ser vår ande ut? (Som vår fysiska kropp.)
3. Ge barnen papper och penna eller färgkritor och låt dem rita saker som påminner dem om att vår himmelske Fader älskar dem.
4. Låt barnen stå upp och leka leken "Läraren säger". Säg att de bara ska göra det du säger när du säger orden "Läraren säger" innan. Be barnen göra ett antal saker, till exempel lägga armarna i kors, lägga handen på axeln och svänga runt. Ibland säger du "Läraren säger" innan du ger anvisningen och ibland ger du bara anvisningen. Om barnen gör det du säger utan att du har sagt "Läraren säger" måste de sitta ner tills leken är slut. Lek leken så många gånger ni vill.

Påminn barnen om att de kan göra alla dessa saker tack vare att de har en fysisk kropp.

Jag valde att följa Jesus Kristus

Mål	Att få varje barn att förstå att vi i föruttilvaron levde tillsammans med vår himmelske Fader och Jesus Kristus och att vi valde att följa dem.
Förberedelse	<ol style="list-style-type: none"> 1. Studera under bön Job 38:7, Moses 4:1-4, Abraham 3:24-28 och Trosartiklarna 1:1. Se också <i>Evangeliets principer</i> (31110.180), lektion 3. 2. Gör förberedelser för att nynna och sjunga första versen i "Jag är Guds lilla barn" (<i>Barnens sångbok</i>, s 2). Texten till sången finns längst bak i lektionsboken. 3. Material: <ol style="list-style-type: none"> a. Bibeln och Den kostbara pärlan. b. VDR-planschen (se lektion 1). c. Bild 2-3, Jesus Kristus (Evangeliet i bild 240; 62572.180); bild 2-4, Föruttilvaron. 4. Gör nödvändiga förberedelser för de särskilda aktiviteter du vill ha med.
Lektionsförslag	<p>Be något av barnen att hålla inledningsbön.</p> <p>Följ upp med barnen om du har uppmuntrat dem att göra något särskilt under veckan.</p> <p>Vi är Guds barn</p> <p>Samlande aktivitet</p> <p>Säg till barnen att du ska nynna en sång. Be dem lyssna noga och sedan tala om namnet på sången. Nynna "Jag är Guds lilla barn".</p> <ul style="list-style-type: none"> • Vilken sång nynnade jag? • Vilka säger sången att ni är? <p>Låt barnen sjunga första versen av sången.</p> <p>Repetition</p> <p>Påminn barnen om att ni i föregående lektion talade om var vi bodde innan vi kom till jorden.</p> <ul style="list-style-type: none"> • Var bodde vi innan vi kom till jorden? • Vilka levde vi tillsammans med i himlen? • Vad gör oss alla till bröder och systrar? (Vi är alla barn till vår himmelske Fader.) <p>Vi gjorde ett viktigt val i himlen</p> <p>Särskild framställning</p> <p>Säg till barnen att de ska få lära sig något mycket spännande som hände innan vi föddes, medan vi bodde tillsammans med vår himmelske Fader.</p>

Visa bild 2-4, Föruttillvaron. Säg att det är en konstnärs bild av hur himlen ser ut. Förklara att vi i himlen var andar som vandrade och talade med vår himmelske Fader. Be barnen att fundera på hur de tror att det var att leva tillsammans med vår himmelske Fader. Få dem att förstå hur underbart det var att kunna se honom och vara hos honom.

Säg att då vi var i himlen kallade vår himmelske Fader oss till ett stort möte. Alla hans barn var där. Han ville tala till oss.

Vår himmelske Fader talade om för oss att det var nödvändigt att vi lämnade honom en tid så att vi kunde få en fysisk kropp och lära oss att välja det rätta. Han sade att han skulle bereda en plats för oss där vi kunde göra detta.

- Vart ville vår himmelske Fader att vi skulle komma? (Till jorden.)

Vår himmelske Fader berättade att när vi kom till jorden skulle vi inte komma ihåg att vi bott hos honom. Han sade också att vi behövde någon som kunde hjälpa oss att komma tillbaka till himlen och åter få leva tillsammans med honom efter jordelivet. Han lovade att sända någon till vår hjälp.

Diskussion

- Hur känns det att veta att vår himmelske Fader älskade er så mycket att han sände någon som ska hjälpa er att komma tillbaka till Guds närhet?

Säg att när vår himmelske Fader berättade att han skulle sända någon till vår hjälp, höjde vi alla glädjeron (se Job 38:7).

Visa bild 2-3, Jesus Kristus.

- Vem är det här?

Säg att Jesus Kristus bodde i himlen tillsammans med oss. Han är den förstfödde av alla vår himmelske Faders andebarn.

Trosartikel

Säg till barnen att vi i kyrkan har något som kallas trosartiklarna som talar om vad vi tror på. Hjälpa barnen att lära sig första delen av första trosartikeln utantill: "Vi tror på Gud den evige Fadern, på hans Son Jesus Kristus."

Säg att *Gud, den evige Fadern* är ett annat namn på vår himmelske Fader.

Berättelse ur skrifterna och diskussion

Berätta att vår himmelske Fader frågade vem han skulle sända för att undervisa oss. Slå upp Abraham 3:27 i Den kostbara pärlan och läs högt vad Jesus svarade: "Här är jag, sänd mig." Jesus sade att han skulle göra allt som vår himmelske Fader ville att han skulle göra för att hjälpa oss. Läs högt sista delen av Moses 4:2 (från och med *Fader*). Jesus sade också att han skulle ge vår himmelske Fader all ära. Förklara kortfattat innebörden av ordet *ära*.

- Hur vet vi att Jesus älskade vår himmelske Fader? (Han var villig att göra allt som vår himmelske Fader ville att han skulle göra.)
- Jesus älskar också några andra. Vilka? (Oss.)

Betona vilken kärlek Jesus hade till vår himmelske Fader och oss genom att gå igenom vad han var villig att göra.

Jesus Kristus var villig att göra följande:

- Komma till jorden för att hjälpa oss.
- Vittna om vår himmelske Fader.

- Lära oss det rätta sättet att leva och vara lycklig.
- Visa oss vad vi ska göra för att kunna bo hos vår himmelske Fader igen.
- Ge sitt liv för oss.

Berätta att ett annat andebarn som hette Lucifer också ville bli sänd till jorden för att hjälpa oss. Han sade till vår himmelske Fader att han skulle komma hit och tvinga oss alla att göra det som är rätt. Han skulle inte låta oss själva välja. Lucifer ville att vår himmelske Fader skulle ge honom all ära.

Läs högt vår himmelske Faders beslut i Abraham 3:27: "Jag vill sända den förste."

- Vem valde vår himmelske Fader till sin hjälpare?

Berätta att Lucifer blev mycket arg för att inte han blev utsedd. Han sade nej till vår himmelske Faders plan. Och han satte igång en stor strid i himlen. Det var inte en strid där han använde gevär och bomber, utan en strid där han försökte övertala och få människor att följa honom. Lucifer lyckades få en del av våra andliga bröder och systrar att tro att hans onda tankar var goda, och de valde att följa honom i stället för Jesus.

Säg till barnen att Lucifer också kallas Satan eller djävulen.

Diskussion

- Vem valde ni att följa, Jesus eller Satan?

Be barnen att ställa sig upp om de valde att följa Jesus. Bekräfta att de alla valde att följa Jesus. Alla ska följaktligen stå upp.

Förklara att vi vet att vi följde Jesus därför att vi är här på jorden. De andar som följde Satan fick inte födas på jorden och motta en fysisk kropp.

Säg till barnen att du är så glad över att du valde att följa Jesus. Säg vidare att du är stolt över dem för att de valde att följa Jesus och inte Satan. Beröm barnen för att de valde det rätta.

Vi vill fortsätta att följa Jesus Kristus

Särskild framställning

Betona för barnen att de inte tvingades att följa Jesus. De hade möjligheten att välja. De kunde ha följt Satan, men de valde den rätta vägen.

Säg att de har samma valmöjlighet i det här jordelivet. Satan försöker fortfarande få oss att följa honom. Vår himmelske Fader vill att vi ska följa Jesus eftersom det gör oss lyckliga och gör det möjligt för oss att leva tillsammans med dem igen. Men vi är inte tvungna att följa Jesus. Vi kan välja om vi ska göra det goda som Jesus vill att vi ska göra eller det dåliga som Satan vill att vi ska göra.

VDR-planschen

Visa VDR-planschen. Fråga barnen vem som finns på bilden. Läs orden på planschen samtidigt som du pekar på dem. Låt sedan barnen läsa orden tillsammans med dig: "Jag ska välja det rätta."

Diskussion

Låt barnen svara på följande frågor (eller andra som du själv hittat på) om vad de ska göra för att följa Jesus:

- Vad ska ni göra då ni utan att mena det skadat någon om ni väljer att följa Jesus?
- Hur uppträder ni här i klassen om ni väljer att följa Jesus? (Låt barnen visa olika handlingar, till exempel att sitta tyst, lyssna, delta i lektionen på rätt sätt och inte störa de andra barnen.)

- Vad kan ni göra eller säga om någon ger er en present eller gör något för er, om ni väljer att följa Jesus?
- Hur behandlar ni någon som har varit dum mot er, om ni vill följa Jesus?

Peka på VDR-planschen igen och låt barnen läsa texten på den.

Sammanfattning

Vittnesbörd

Bär vittnesbörd om att innan vi kom till jorden gjorde vi alla ett val. Vi valde att följa Jesus Kristus, och vi kommer att få bo hos honom och vår himmelske Fader igen, om vi gör vad Jesus har lärt oss att göra.

Säg att ni varje vecka ska lära er vad Jesus vill att vi ska göra.

Uppmuntra barnen att tacka vår himmelske Fader i sina böner för att han sände Jesus till jorden för att bli vår Frälsare. Föreslå att de ber sin himmelske Fader om hjälp att göra riktiga val så att de kan få bo hos honom och Jesus igen.

Be något av barnen att hålla avslutningsbön.

Särskilda aktiviteter

Välj bland följande aktiviteter ut dem som lämpar sig bäst för barnen i din klass. Du kan använda dem i själva lektionen eller som repetition eller sammanfattning. För ytterligare vägledning, se "Lektionstiden" under "Råd till läraren".

1. Be barnen att titta på sina VDR-ringar. Om de inte har sin ring på sig kan du knyta en snörstump runt varje barns finger så att det ser ut som en ring. Säg att deras ringar påminner dem om att de valt att följa Jesus och att de bör fortsätta göra riktiga val.
2. Sjung eller läs följande text från första versen av "Jag bodde i himlen" (*Nordstjärnan*, aug 1989, s 13):

Vet du att vi var tillsammans i himlen en gång?
 Där fick vi leva i kärlek och glädje och sång.
 Då gav vår himmelske Fader en underbar plan
 för denna jord och för frälsning och liv åt hans barn.

Ställ sedan några frågor om vad sången berättar (läs vid behov om raderna så att barnen kan svara), till exempel:

- Var säger sången att ni bodde? När bodde ni där?
- Vilka levde ni tillsammans med?
- Vad gjorde vår himmelske Fader då vi bodde hos honom i himlen?
- Vad handlade planen om?

Läs andra versen i sången och ställ liknande frågor:

Fadern behövde en Son som var tillräckligt god
 att ge sitt liv för att rädda oss människor på jord.
 Där fanns en son vilken sökte all ära åt sig.
 Jesus bad: Fader, sänd mig, och all ära ske dig.

3. Låt barnen rita hur de tror att himlen ser ut.

4. Sjung eller läs texten till "Han sände sin Son" (*Barnens sångbok*, s 20) eller "Jag kan följa Guds plan" (*Barnens sångbok*, s 86). Texten till "Han sände sin Son" finns längst bak i lektionsboken.

Jag kan följa Guds plan

Det liv som jag fått är del av en plan.

Jag levde i himlen som ett av hans barn.

Jag valde att komma hit till vår vackra värld,
att låta mig ledas av Gud på min färd.

Jag kan följa Guds plan var dag,
alltid håller jag villigt hans lag.

Jag skall kämpa, jag skall be.

Jag skall alltid följa hans bud,
för då blir jag lycklig på jord,
och i mitt hem hos Gud.

Jag kan välja rätt

Lektion 5

Mål Att få varje barn att förstå att vi kan välja det rätta tack vare att vår himmelske Fader har gett oss friheten att handla.

- Förberedelse**
1. Studera under bön Matteus 21:14-16 och Läran och förbunden 37:4. Se också *Evangeliets principer* (31110.180), lektion 4.
 2. Gör förberedelser för att sjunga eller läsa texten till "Välj det rätta" (*Barnens sångbok*, s 82). Texten till sången finns längst bak i lektionsboken.
 3. Om du vill använda aktivitet 1 under "Särskilda aktiviteter" i lektion 6 nästa vecka (se sidan 28), skriver du ett kort meddelande till varje barns föräldrar. Det kan se ut ungefär så här:

Vill ni vara snälla och berätta för [barnets namn] hur hans/hennes tilltalsnamn bestämdes så att vi kan tala om det på lektionen nästa gång. Tack så mycket!

Om du vill använda aktivitet 2 under "Särskilda aktiviteter" i lektion 6 nästa vecka, skriver du ett meddelande till varje barns föräldrar där du ber dem skicka med sitt barn ett familjefotografi nästa vecka (det kan vara samma meddelande som det ovan om du använder båda aktiviteterna).

4. Material:
 - a. Bibeln och Läran och förbunden.
 - b. VDR-planschen (se lektion 1).
 - c. Skål i vilken du har lagt små saker i olika färger, till exempel godis eller blanka stenar. Ha tillräckligt mycket av varje färg så att alla barn får välja bland ett flertal färger.
5. Gör nödvändiga förberedelser för de särskilda aktiviteter du vill ha med.

Lektionsförslag Be något av barnen att hålla inledningsbön.
Följ upp med barnen om du har uppmuntrat dem att göra något särskilt under veckan.

Vår himmelske Fader och Jesus Kristus vill att vi själva ska välja

Samlande aktivitet Visa skålen med de små sakerna i och låt varje barn välja en sak. Säg till barnen att de just har gjort ett val. Vi måste göra många val varje dag.

- Vilka val har ni gjort i dag? (De kan exempelvis svara vad de skulle ha på sig, vad de skulle äta till frukost eller vad de skulle göra på sin fritid.)

Säg till barnen att en mycket viktig del av livet på jorden är just detta att göra olika val. En del val är lätta och en del val är svåra. Vår rätt att välja fick vi då vi bodde i himlen hos vår himmelske Fader och Jesus Kristus.

Särskild framställning	<p>Påminn barnen om att innan vi kom till jorden kallade vår himmelske Fader oss till ett möte. Se om barnen kommer ihåg vad som hände på detta möte. Om de inte gör det gör du bara en kort repetition. Ta då med följande:</p> <p>Vid detta möte lade vår himmelske Fader fram en plan för att hjälpa oss att bli lika honom. Vi valde att följa planen. Därför har vi kommit till jorden och fått en fysisk kropp. Om vi väljer att hålla buden medan vi är här på jorden, kommer vi att få bo hos vår himmelske Fader igen. Jesus Kristus erbjöd sig att komma till jorden för att visa oss vad vi måste göra för att få bo hos vår himmelske Fader igen. Lucifer ville komma till jorden och tvinga alla att hålla buden. Han ville inte ge människorna någon valfrihet. Men Jesus ville följa vår himmelske Faders plan. Han ville att vi skulle kunna välja hur vi ville leva.</p> <p>Säg att vår himmelske Fader visste att det skulle vara bäst för oss att själva få välja så att vi kunde lära oss att göra rätta val. Förmågan att själv välja kallas handlingsfrihet. Låt barnen säga ordet <i>handlingsfrihet</i> högt några gånger.</p> <p>Berätta att Lucifer (som också kallas Satan) och hans medhjälpare fortfarande strider mot vår himmelske Faders plan. De vill att vi ska använda vår handlingsfrihet till att välja att följa dem i stället för att följa Jesus och göra det som är rätt.</p>
VDR-planschen	<p>Sätt upp VDR-planschen.</p>
	<ul style="list-style-type: none"> • Vad ville Jesus göra för att hjälpa oss att välja det rätta? (Han ville komma till jorden för att lära oss vad som är rätt så att vi skulle kunna göra kloka val.)
	<p>Peka på orden på VDR-planschen. Säg dem högt, och låt sedan barnen läsa dem tillsammans med dig.</p>
	<p>Barn kan välja att göra rätt</p>
Berättelse ur skrifterna	<p>Återge med egna ord den berättelse som står i Matteus 21:14-16. Berätta att några av översteprästerna inte trodde att Jesus Kristus var Frälsaren, som vår himmelske Fader hade sänt för att hjälpa dem. De följde honom noga för att se om han gjorde något fel så att de skulle kunna döda honom.</p> <p>Säg att då Jesus botade de blinda och lama i templet, blev översteprästerna arga. När barnen började prisa Jesus, blev prästerna ännu argare. De ville att Jesus skulle hindra barnen. Men i stället frågade han prästerna om de inte hade läst i skrifterna att små barn skulle prisa honom.</p> <p>Påpeka att precis som barnen i den här berättelsen kan barnen i din klass välja att följa och prisa Jesus.</p>
Skriftställe	<p>Slå upp Läran och förbunden och läs högt följande i Läran och förbunden 37:4: "Låt var och en välja för sig själv." Säg att orden <i>var och en</i> i detta skriftställe betyder alla människor. Vi kan alla välja vad vi gör. Låt barnen ställa sig upp och upprepa meningen.</p>
VDR-planschen	<p>Peka på VDR-planschen och låt barnen högt läsa orden på den igen.</p>
	<p>Vi kan välja det rätta</p>
Berättelse	<p>Berätta en berättelse för barnen om ett barn som valde att göra det som Jesus vill. Använd gärna följande berättelse:</p>

När Frida vaknade på söndag morgon var hon på dåligt humör. Hon hade gått och lagt sig för sent och måste gå upp för tidigt. Hon måste vänta på sin tur i badrummet. Sedan kunde hon inte hitta ena skon. Och sedan slog hon i lilltån mot stolen. Hennes storebror var arg på henne därför att han trodde att hon skulle göra så att hela familjen kom för sent.

När de var i Primär sjöng inte Frida med. Hon log inte, och hon lyssnade inte ens. Hon önskade att hon inte var i Primär. Hon satt längst bak i rummet och såg sur ut och lekte med något hon hade i fickan.

- Vilka val gjorde Frida?

Fridas lärare hade lagt ner mycket arbete på att förbereda lektionen och märkte att Frida inte lyssnade. Efter lektionen talade läraren med Frida i enrum och frågade hur det stod till. Frida började gråta. Hon ville vara glad, och hon ville också att hennes lärare skulle vara glad.

Fridas lärare frågade om hon skulle vilja göra ett experiment. Frida tyckte att det lät roligt. Hennes lärare förklarade att detta att välja det rätta och göra det som Jesus vill att vi ska göra kan hjälpa oss att vara lyckliga. Frida gick med på att försöka göra vad Jesus skulle vilja att hon gjorde i Primär nästa söndag.

Följande lördag påminde Fridas lärare henne om experimentet. Frida sade till sig själv: "I morgon ska jag göra vad Jesus vill att jag ska göra."

På söndagsmorgonen när Frida vaknade var hon mycket spänd på att göra experimentet. Hon gjorde sig fort i ordning för kyrkan och hjälpte sin syster bli klar också. När Frida kom till Primär, log hon. Hon sjöng med i inledningssången och satt vördnadsfullt under inledningsbönen. Pojken bredvid satt och viskade till henne hela tiden, och det dröjde inte länge förrän Frida också gjorde det. Så hon hörde ingenting. Alldeles innan de skulle gå till lektionen, tittade Frida upp och fick se bilden av Jesus på väggen. Hon kom då ihåg att hon ville göra vad Jesus skulle vilja att hon gjorde. Hon gick tyst och stilla till lektionen och satte sig längst fram. Hon lyssnade på lektionen och svarade på de frågor som läraren ställde till henne. Frida kände sig mycket glad över att hon valt det rätta. Hon upptäckte att då hon valde det rätta och gjorde som Jesus skulle vilja att hon gjorde, kände hon sig lycklig.

Diskussion

- Varför kände sig Frida lycklig?
- Kan ni berätta om ett tillfälle när ni kände er lyckliga därför att ni valde det rätta?

Sammanfattning

Aktivitet

Be barnen att knyta handen och sträcka ut tummen. Säg att du ska beskriva några val som de kan göra. Om valet som beskrivs är något som Jesus vill att de ska göra, ska de peka uppåt med tummen. Om det som beskrivs är något som Satan vill att de ska göra, ska de peka nedåt med tummen. Använd följande exempel eller hitta på några egna:

- Ni väljer att komma till Primär.
- Ni väljer att sjunga i Primär när sångledaren ber alla att sjunga med.
- Ni väljer att titta under bönen.
- Ni väljer att ta med en kamrat till kyrkan.
- Ni väljer att viska till er kamrat under sakramentet.
- Ni väljer att gå tyst och stilla till klassrummet.

- Ni väljer att skratta när ett annat barn snubblar och faller.
- Ni väljer att störa de andra barnen genom att sitta och väsnas.
- Ni väljer att hjälpa läraren med aktiviteten.
- Ni väljer att retas med någon som svarat fel på en fråga.
- Ni väljer att sitta tyst och lyssna när läraren berättar en berättelse.

Sång

Sjung eller läs texten till "Välj det rätta" tillsammans med barnen.

Vittnesbörd

Tala om för barnen hur tacksam du är för att vår himmelske Fader har gett oss vår handlingsfrihet. Låt barnen förstå att du verkligen tror på deras förmåga att göra rätta val.

Be barnen att nästa vecka vara beredda att berätta för de andra i klassen om ett rätt val som de gjort under veckan.

Utdelningsblad

Om du har skrivit ett meddelande till barnen angående nästa veckas lektion, så ge dem var sitt nu. Förklara vad det står i meddelandet och uppmana dem att ge det till sina föräldrar.

Be något av barnen att hålla avslutningsbön.

Särskilda aktiviteter

Välj bland följande aktiviteter ut dem som lämpar sig bäst för barnen i din klass. Du kan använda dem i själva lektionen eller som repetition eller sammanfattning. För ytterligare vägledning, se "Lektionstiden" under "Råd till läraren".

1. Låt alla barn resa sig upp. Utse en av dem till att vara ledare, och ge honom eller henne ett mynt eller en knapp. Låt ledaren stå längst fram med myntet gömt i ena handen. Låt de andra barnen gissa i vilken hand myntet ligger. När alla har gissat, visar ledaren i vilken hand myntet finns. De barn som gissat rätt tar ett steg framåt mot ledaren. De andra står kvar. Fortsätt tills ett barn är ända framme vid ledaren.
 - Varför gissade inte alla rätt varje gång? (Ni hade ingen kunskap som kunde hjälpa er att gissa.)
 - Är en gissning ett bra sätt att välja?

Få barnen att förstå att vi inte behöver gissa när vi ska fatta ett beslut. Jesus har lärt oss vad vi ska göra. Om vi gör det som vår himmelske Fader och Jesus vill att vi ska göra, väljer vi alltid rätt.
2. Ge barnen papper och färgkritor och låt dem rita sig själva när de gör sådant som Jesus Kristus vill att de ska göra i Primär. Några exempel kan vara att sitta stilla, sjunga med, hjälpa läraren eller gå tyst.
3. Hjälpt barnen att sjunga eller läsa texten till "Lyssna, lyssna" (*Sjung med mig*, B-3) och göra de rörelser som nämns här:

Lyssna hör den stilla röst (*sätt handen till örat*),
 lyssna, lyssna (*sätt fingret för munnen*) som vill ge dig råd och tröst.
 Han dig hjälpa vill alltid (*lägg armarna i kors*).
 Sjung sången flera gånger så att barnen lär sig texten.

Vi har speciella familjer

Lektion

6

Mål Att få varje barn att förstå att vår himmelske Fader har bestämt att barn ska växa upp i en familj.

Förberedelse

1. Studera under bön Lukas 1:26-38 och Matteus 1:18-25.
2. Klipp ut följande bokstäver av papper. Gör varje bokstav ca 10 cm hög:

FAMILJ

3. Gör förberedelser för att sjunga eller läsa texten till "En lycklig familj" (*Barnens sångbok*, s 104). Texten till sången finns längst bak i lektionsboken.
4. Material:
 - a. Bibeln.
 - b. Ett fotografi av din familj (valfritt).
 - c. Papper och pennor eller färgkritor.
 - d. Bild 2-5, Bebådelsen; bild 2-6, Jesus i krubban (Evangeliet i bild 201; 62495.180).
5. Gör nödvändiga förberedelser för de särskilda aktiviteter du vill ha med.

Observera: Var lyhörd för varje barns familjesituation. Få barnen att förstå att det viktigaste med familjen inte är antalet familjemedlemmar utan att familjemedlemmarna älskar och bryr sig om varandra.

Lektionsförslag Be något av barnen att hålla inledningsbön.

Följ upp med barnen om du har uppmuntrat dem att göra något särskilt under veckan. Be gärna samtliga barn att berätta om ett tillfälle under veckan då de valde det rätta.

Familjen är en del av vår himmelske Faders plan

Samlande aktivitet • Var bodde ni innan ni kom till jorden?

Repetera med barnen att var och en av oss valde att följa vår himmelske Faders plan och komma till jorden. Säg att när vi kom till jorden välsignade vår himmelske Fader oss med människor som hjälper oss och älskar oss.

Säg att du ska ge dem ledtrådar för att hjälpa dem komma på vilka dessa människor är. Låt barnen, ett i taget, hålla upp en bokstav i ordet *familj* och säga vad bokstaven heter. Ge sedan en ledtråd som börjar med den bokstaven. Några tänkbara ledtrådar finns nedan.

1. **F**ar tillhör den.
2. **A**lla barn tillhör den.
3. **M**or tillhör den.
4. **I**ntresse och kärlek visas där.
5. **L**ydnad är viktigt där.
6. **J**ag tillhör den.

När du har gett alla ledtrådar säger du ordet *familj* tillsammans med barnen.

Diskussion

- Varför behöver vi familjer?

Säg att när vi var små bebisar behövde vi bo hos människor som kunde ta hand om oss. Vår himmelske Fader har bestämt att vi ska bo hos en familj som älskar oss och tar hand om oss. Då vi blir äldre undervisar familjen oss och hjälper oss att göra kloka val.

Vår himmelske Fader bestämde att Jesus Kristus skulle födas in i en familj

Berättelse ur skrifterna och diskussion

Säg att vår himmelske Fader bestämde att Jesus Kristus skulle födas in i en familj. Den man och den kvinna som utvaldes till att älska och ta hand om Jesus på jorden älskade vår himmelske Fader och höll hans bud.

Visa bild 2-5, Bebådelsen, och berätta om då ängeln Gabriel besökte Maria, som står i Lukas 1:26-38.

- Vem är kvinnan på bilden? (Se Lukas 1:27.)
- Vem är mannen på bilden? (Se Lukas 1:26.)

Berätta att Maria blev förvånad och litet rädd när hon fick se ängeln, men hon var villig att göra allt som vår himmelske Fader ville att hon skulle göra (se Lukas 1:29, 38.)

- Vad sade ängeln till Maria? (Se Lukas 1:31-32.)
- Vem skulle bli barnets fader? (Vår himmelske Fader.)

Visa bild 2-6, Jesus i krubban.

- Vem är mannen på bilden?

Tala om för barnen att Josef var en rättfärdig man som vår himmelske Fader utvalde att gifta sig med Jesu moder och älska och ta hand om Jesus. Berätta att en ängel också besökte Josef innan Jesus föddes. Återge kortfattat berättelsen i Matteus 1:18-25. Läs högt vad ängeln sade till Josef i Matteus 1:21.

- Vilket namn sade ängeln att Maria och Josef skulle ge barnet?

Förklara att namnet *Jesus* betyder frälsare. Jesus Kristus skulle frälsa oss alla från våra synder och hjälpa oss att komma tillbaka till vår himmelske Fader för att bo hos honom i evighet. Profeterna som levde på jorden innan Jesus föddes förutsade att vår Frälsares namn skulle vara Jesus Kristus. Ordet *Kristus* betyder "den smorde", vilket betyder den som utvalts av vår himmelske Fader.

- Varför behövde Jesus en familj?

Vår familj älskar oss

Särskild framställning

Säg att alla familjer är olika. En del familjer har två föräldrar, och en del familjer har bara en. En del familjer har många barn, och en del familjer har bara några barn eller ett barn. En del familjer har barn, föräldrar, far- och morföräldrar, fastrar och mostrar, farbröder och morbröder som alla bor tillsammans eller nära varandra. En del barn bor hos vuxna som inte är släkt med dem, men som ändå älskar dem och bryr sig om dem. Olika familjer gör olika saker tillsammans och visar kärlek på olika sätt. Det viktiga med familjen är att dess medlemmar älskar och bryr sig om varandra. Alla behöver tillhöra en familj.

Diskussion

- Vad gjorde er familj för er när ni var riktigt små?
- Vad gör er familj för er nu?
- Vad gör ni för de andra medlemmarna i er familj?

Barnen medverkar

Visa fotografiet av din familj, om du har tagit med ett. Peka på var och en i familjen och berätta varför han eller hon är betydelsefull för dig. Låt barnen berätta om sina egna familjer. Inbjud barnen att berätta om något tillfälle när de känt sig lyckliga därför att de visste att deras familj älskade dem.

Vår familj hjälper oss

Diskussion

Be barnen att lyssna medan du ger några exempel på familjemedlemmar som hjälpte och älskade varandra. Fråga efter varje exempel hur personerna i exemplet visade varandra kärlek. Använd följande exempel eller hitta på några egna:

- Kristians lillebror Erik var rädd på kvällen, så Kristian hjälpte honom hålla en bön om att han skulle känna sig trygg. Därefter sjöng Kristian en sång för att få Erik att somna.
- Catarinas mamma var borta över natten. Catarina klippte till ett pappershjärta och på det skrev hon till sin mamma att hon älskade henne mycket. Hon lade budskapet på sin mammas kudde så att hon skulle få se det när hon kom hem.
- Anders farmor tog sig tid varje vecka att hjälpa Anders med rättstavningen. Hennes hjälp och beröm uppmuntrade honom så att han lärde sig alla orden han hade i läxa.
- Jens satte som mål att läsa hela Mormons bok innan han döptes. Varje kväll satt hans storasyster med honom och lyssnade då han läste. Hon hjälpte Jens med alla svåra ord. Tack vare hjälpen han fick av sin syster nådde han sitt mål.
- Julia råkade höra då några av hennes klasskamrater retade hennes lillebror. Han var nästan gråtfärdig, så Julia tog med sig honom och lekte en stund med honom. Senare sade hon till sina klasskamrater att de inte borde reta andra barn.

Åskådnings-
exempel

Håll upp handen med fingrarna utsträckta. Säg att medlemmarna i en familj kan arbeta tillsammans liksom tummen och de andra fingrarna på handen. Be barnen att försöka ta upp sina skrifter eller något annat med en hand, utan att använda tummen. Säg att de kanske kan ta upp skrifterna utan att använda

tummen, men att det är mycket lättare när de använder tummen och de andra fingrarna tillsammans. Betona för barnen att varje familjemedlem är betydelsefull. Familjen kan åstadkomma mycket när alla arbetar tillsammans.

Barnen ritat

Ge barnen papper och färgkritor eller pennor och låt dem rita en teckning av sin familj. Skriv rubriken *Min familj älskar mig* på varje teckning.

Sammanfattning

Sång

Sjung eller läs tillsammans med barnen texten till "En lycklig familj".

Vittnesbörd

Bär vittnesbörd om att vår himmelske Fader vill att var och en av oss ska vara älskad och omhändertagen av en familj. Påminn barnen om att alla familjer är olika och att varje familj är betydelsefull. Vittna om att de kan göra mycket för att hjälpa sin familj att vara lycklig.

Uppmuntra barnen att visa sin familj teckningen de ritat och att tala om för alla i familjen hur mycket de älskar dem.

Be något av barnen att hålla avslutningsbön. Be barnet att tacka vår himmelske Fader för våra familjer.

Särskilda aktiviteter

Välj bland följande aktiviteter ut dem som lämpar sig bäst för barnen i din klass. Du kan använda dem i själva lektionen eller som repetition eller sammanfattning. För ytterligare vägledning, se "Lektionstiden" under "Råd till läraren".

1. Låt barnen komma förberedda på att berätta om hur deras tilltalsnamn bestämdes. Det kan göras genom att skicka ett meddelande till barnens föräldrar i slutet av lektion 5, i vilket föräldrarna ombeds att berätta för sitt barn om hur han eller hon fick sitt namn (se sidan 21). Säg på lektionen att då vi föddes, bestämde vår familj vad vi skulle heta. Låt var och en berätta för de andra i klassen hur hans eller hennes namn bestämdes. (Om möjligt kan du kontakta föräldrarna under veckan och påminna dem om att se till att deras barn kommer beredda på att berätta om hur deras tilltalsnamn bestämdes.)
2. Ordna så att barnen tar med sig ett fotografi av sin familj hemifrån (samla in dessa i början av lektionen så att de inte distraherar barnen). Låt barnen, ett i taget, visa sitt fotografi och nämna ett par saker hos sin familj som de tycker om. (Om du tänker använda aktivitet 1 ovan också, kan du på meddelandet som skickades hem efter lektion 5 lägga till att du vill att barnen ska ha med sig ett familjefotografi.)
3. Sjung eller läs tillsammans med barnen texten till "Här vi är tillsammans" (*Sånger och rim*, nr 50), och använd då familjemedlemmarnas olika titlar:
Här vi är tillsammans, tillsammans, tillsammans.
Här vi är tillsammans, tillsammans i dag.
Se fader och moder och syster och broder.
Här är vi tillsammans, tillsammans i dag.

Sjung fler verser och använd då titlar som farmor, farfar, moster och morbror så att också dessa släktingar nämns.

Påminn barnen om att vår himmelske Fader har bestämt att de ska leva i en familj som älskar och hjälper dem.

4. Låt barnen rita ena handens kontur på ett papper. Be dem rita ansikten på fingrarna som representerar familjens medlemmar eller ett hjärta i mitten som symboliserar kärlek. Påminn barnen om att medlemmarna i en familj är som fingrarna på handen: var och en är betydelsefull.
5. Låt barnen genom rollspel åskådliggöra situationer som visar hur familjens medlemmar kan hjälpa varandra. Använd situationerna från lektionen eller hitta på några egna.
6. Hjälp barnen göra rörelserna till följande vers samtidigt som du säger orden:

Min familj

Precis som fågeln i trädet (*slå med armarna som med vingar*)

har jag en egen familj (*peka på dig själv*).

De ger mig mat (*låtsas äta*)

och lär mig leka (*hoppa*).

Jag är glad hela dagen (*le stort*).

7. Läs följande ord samtidigt som barnen håller varandra i handen och går runt i en ring:

Jag tycker om min familj.

Och min familj tycker om mig.

Hurra, hurra för familjen!

Välj ut ett barn som får stå i mitten av ringen då ni sjunger nästa vers:

I familjen har vi en far.

I familjen har vi en far.

Och min far tycker om mig.

Hurra, hurra för familjen!

Sjung om samma vers och ersätt *far* med *mor* och låt ett annat barn stå tillsammans med det första barnet i ringen. Fortsätt, och sätt in namnen på andra familjemedlemmar, tills alla barn står i mitten. Sjung första versen en gång till när alla barnen står tillsammans.

Jesu Kristi födelse förde glädje till jorden

Mål Att få varje barn att känna att Jesu Kristi födelse förde glädje till jorden.

Förberedelse

1. Studera under bön Lukas 2:1-20.
2. Ta med dig en tolvmånaderskalender eller gör en tidslinje för födelsedagsaktiviteten. Den gör du genom att dela upp en lång pappersremsa i tolv lika delar och skriva månadernas namn på.
3. Ta reda på när barnen fyller år genom att fråga Primärs sekreterare, församlingskamrarn eller barnens föräldrar.
4. Inbjud efter godkännande från Primärs president en mor eller blivande mor att kortfattat berätta för barnen om hur hon förbereder sig för barnets födelse. Be henne att bland annat tala om den spänning och förväntan hon känner.
5. Gör förberedelser för att sjunga eller läsa texten till första versen av "Långt härifrån i Judeens land" (*Psalmer*, nr 141).
6. Material:
 - a. Bibeln.
 - b. Ett litet papper och en penna till varje barn.
 - c. Tejp eller liknande.
 - d. Bild 2-6, Jesus i krubban (Evangeliet i bild 201; 62495.180).
7. Gör nödvändiga förberedelser för de särskilda aktiviteter du vill ha med.

Observera: Tänk på, när ni talar om barnens födelse, att det kan finnas adopterade barn eller fosterbarn i klassen. Var lyhörd för deras känslor. Förvissa dig om att de förstår att deras födelse också var en glädjefylld händelse.

Lektionsförslag Be något av barnen att hålla inledningsbön.
Följ upp med barnen om du har uppmuntrat dem att göra något särskilt under veckan.

En födelsedag är speciell

Samlande aktivitet Säg till barnen att du tänker på en speciell dag. Säg att du ska ge dem en ledtråd. Be dem att lyssna till ledtråden och räcka upp handen när de vet vilken dag du tänker på. Nynna en födelsedagssång, till exempel "Hjärtlig lycka till dig" eller ge någon annan tydlig ledtråd.

- Vilken är den speciella dag jag tänker på?
- Vad tycker ni är det bästa med födelsedagar?

Aktivitet med kalen-der eller tidslinje	Dela ut papper och penna. Låt varje barn skriva sitt namn på papperet. (Hjälp dem om de behöver hjälp.)
	Sätt upp kalendern eller tidslinjen. Be barnen att läsa månadernas namn tillsammans med dig. Läs varje månads namn igen, ett i taget, och låt barnen tejsa fast sitt namn på kalendern eller tidslinjen då du nämner den månad då de fyller år.
	<ul style="list-style-type: none"> • Hur tror ni att er familj kände sig när ni föddes?
Gästtalare	Presentera mamman eller den blivande mamman och låt henne berätta hur det känns att förbereda sig för barnets födelse.
Diskussion	Tala med barnen om saker som deras familjer kanske gjorde när de förberedde sig för deras födelse, till exempel bad för att de skulle vara friska, bestämde namn, skaffade babykläder och annat som behövdes och bestämde en plats där de skulle ligga och sova. Få barnen att känna att deras födelse var en glädjefylld och spännande händelse. Om du själv är förälder kan du berätta vad du gjorde och de känslor du hade när ett litet barn föddes in i din familj.
	Påminn barnen om att detta att födas och få en fysisk kropp är en viktig del av vår himmelske Faders plan för oss.
	Jesu Kristi födelsedag var en underbar dag
Särskild framställning	Berätta för barnen att ni ska tala om ett litet barns födelse som människorna hade väntat på i många år. För länge sedan sade profeterna att en dag skulle en frälsare födas. Han skulle göra det möjligt för människorna att återvända till sin himmelske Fader igen. Människorna väntade och väntade på det här barnets födelse.
	<ul style="list-style-type: none"> • Vem var det lilla barnet? (Jesus Kristus.)
	Påpeka att ingen visste exakt när Jesus skulle födas. En del föräldrar lärde sina barn att se fram emot denna stora händelse, eftersom de visste att Jesus skulle visa det rätta sättet att leva och sedan göra det möjligt för alla att återvända till vår himmelske Fader. Utan Jesus som vår Frälsare skulle ingen kunna få bo tillsammans med vår himmelske Fader igen.
Förberedelse för dramatisering	Be barnen låtsas att de levde för länge sedan, före Jesu Kristi födelse. Säg att de är barn som bor nära staden Betlehem. Deras föräldrar har lärt dem att se fram emot Frälsarens födelse. I kväll är de ute och hjälper sina pappor att vakta fåren.
	<ul style="list-style-type: none"> • Vad tar ni med er då ni går ut med era pappor för att vakta fåren? (Exempelvis varma kläder och någonting att äta.)
	Låt barnen blunda och föreställa sig följande scen:
	Kvällen kommer och herdarna för in fåren i fållan, där de kan sova lugnt till morgonen. Det är alldeles klar luft och stjärnorna börjar synas på himlen. Snart är det alldeles fullt med stjärnor som blinkar. Allting är tyst och stilla. (Släck gärna ljuset i klassrummet för att låtsas att det är natt.)
Berättelse ur skrifterna och dramatisering	Berätta om då ängeln besökte herdarna, som står i Lukas 2:8-18. Läs högt några verser ur Bibeln då du återger berättelsen.

Påpeka att herdarna blev rädda när de fick se ängeln, men ängeln sade till dem: "Var inte rädda. Jag bär bud till er om en stor glädje" (Lukas 2:10).

Låt barnen utan att säga något låtsas att de blir rädda då de får se ängeln och sedan glada över att höra vad ängeln hade att säga.

Säg att ängeln berättade för herdarna om Jesu födelse (se Lukas 2:11) och var de kunde finna det lilla Jesusbarnet (se Lukas 2:12). Så plötsligt hörde herdarna många änglar "som prisade Gud: 'Ära i höjden åt Gud och på jorden fred åt dem han har utvalt'" (Lukas 2:13-14).

Sång

Sjung eller läs texten i första versen av "Långt härifrån i Judeens land". Be barnen att sjunga med om de kan texten.

Långt härifrån i Judeens land
herdarna hörde vid öknens rand:
Ära ske Gud, ära ske Gud,
ära ske Gud uti höjden!
Frid på jorden, gott behag,
frid på jorden, gott behag.

Berättelse ur
skrifterna och
dramatisering
fortsätter

Berätta att när änglarna hade farit upp till himlen igen, bestämde herdarna sig för att gå och söka upp Jesusbarnet (se Lukas 2:15). Låt barnen låtsas att de följer med sina pappor till Betlehem för att träffa Jesusbarnet (förflytta er gärna till en annan del av klassrummet).

Visa bild 2-6, Jesus i krubban.

- Vilka är personerna på bilden?

Säg att herdarna fann Jesusbarnet precis som ängeln hade sagt att de skulle göra. Han låg i krubban. Herdarna var tacksamma för allt de hade fått se och höra om Jesus, och de berättade för andra om vad de hade sett och hört (se Lukas 2:17-18).

Sammanfattning

Barnen medverkar

Be barnen att ett i taget stå upp och berätta något som hände den natten då herdarna vaktade sina får. Betona att många var glada efter att ha väntat så länge på Frälsarens födelse.

Vittnesbörd

Tala om för barnen vad glad du är för att Jesus Kristus kom till jorden. Bär vittnesbörd om att Jesus är världen Frälsare. Säg också att lydnad till Jesu lärdomar hjälper oss att komma tillbaka till vår himmelske Fader igen.

Uppmuntra barnen att gå hem och berätta för sina familjer vad de har lärt sig om Jesu Kristi födelse.

Be något av barnen att hålla avslutningsbön. Föreslå att barnet uttrycker tacksamhet för Jesu födelse.

Särskilda aktiviteter

Välj bland följande aktiviteter ut dem som lämpar sig bäst för barnen i din klass. Du kan använda dem i själva lektionen eller som repetition eller sammanfattning. För ytterligare vägledning, se "Lektionstiden" under "Råd till läraren".

1. Hjälp barnen att spela upp händelserna kring Frälsarens födelse. Ha gärna med enklare rekvisita, till exempel scarfar och en babydocka.
2. Hjälp barnen säga orden och göra rörelserna till "En gång var jag liten" (texten kan sjungas till samma melodi som "Snögubben" (*Barnens sångbok*, s 121)). Kryp ihop under den första versen och sträck på er under andra versen.

En gång var jag baby, baby, baby.
En gång var jag liten, liten.
Nu så blir jag större, större, större.
Nu så blir jag större, lång, lång, lång.
3. Sjung eller läs texten till "Se här uti stallet" (*Barnens sångbok*, s 26), "Marias vaggång" (*Barnens sångbok*, s 28) eller "Nu lyssna, min lilla" (*Barnens sångbok*, s 30). Texten till dessa sånger finns längst bak i lektionsboken.
4. Kalkera eller kopiera bilderna av Jesusbarnet och krubban (finns i slutet av lektionen) åt varje barn. Låt barnen färglägga en krubba och klistra fast litet hö, torrt gräs eller garn på den så att barnet får en mjuk bädd. Låt dem sedan färglägga bilden av Jesusbarnet. Hjälp dem klippa ut sina bilder av Jesusbarnet och klistra fast dem på sin krubba.

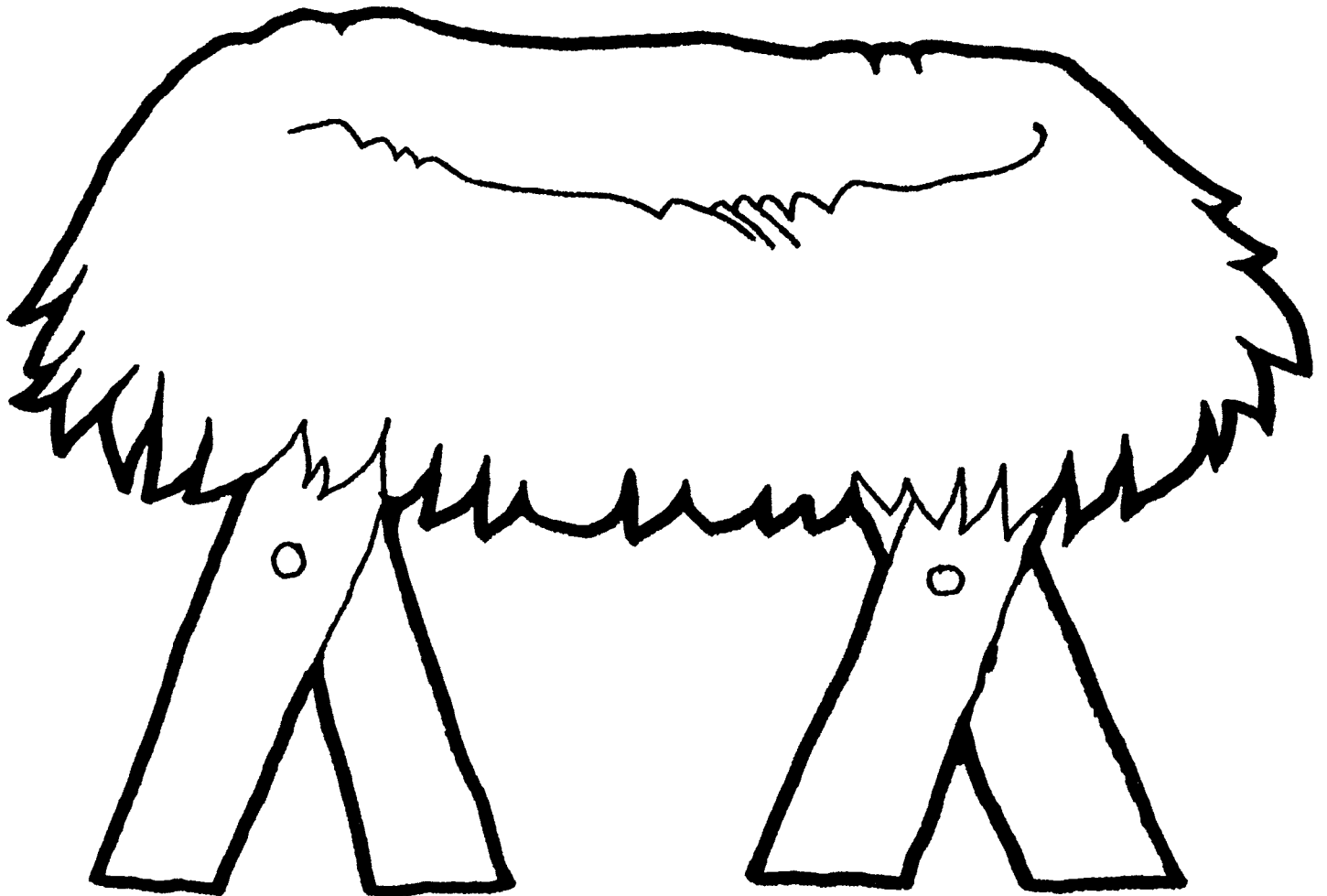
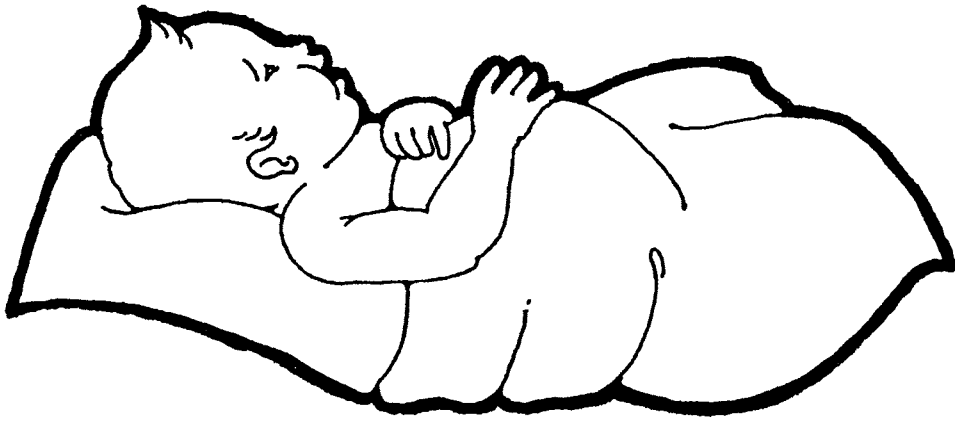

Min himmelske Fader vakar över mig

Lektion
8

Mål Att stärka barnens tro på att vår himmelske Fader hjälper och välsignar oss när vi behöver det.

- Förberedelse**
1. Studera under bön Matteus 2:1-15, 19-20.
 2. Gör var sin papperscirkel åt barnen som är så stor att de får plats att rita sitt ansikte på den. Gör ett hål längst upp och skriv *Min himmelske Fader vakar över mig* runt kanten på cirkeln.
 3. Förbered dig för att berätta om ett tillfälle då du känt att vår himmelske Fader vakat över och beskyddat dig, till exempel när du blivit beskyddad från en olycka, när du måste lösa ett problem eller när du behövde tröst. Eller så kan du efter godkännande från Primärs president inbjuda en medlem i församlingen eller grenen att komma och berätta om en sådan erfarenhet.
 4. Gör förberedelser för att sjunga eller läsa texten till "Jag tackar dig, Fader" (*Barnens sångbok*, s 9). Texten till sången finns längst bak i lektionsboken.
 5. Material:
 - a. Bibeln.
 - b. En liten present till varje barn, till exempel en blomma, en vacker sten eller bara några rader där du talar om hur mycket du uppskattar barnet.
 - c. Färgkritor eller pennor.
 - d. En lång garnbit till varje barn.
 - e. Bild 2-7, De vise männen (Evangeliet i bild 203; 62120.180); bild 2-8, Flykten till Egypten (Evangeliet i bild 204; 62119.180); bild 2-9, David O McKay som liten.
 6. Gör nödvändiga förberedelser för de särskilda aktiviteter du vill ha med.
-

Lektionsförslag Be något av barnen att hålla inledningsbön.
Följ upp med barnen om du har uppmuntrat dem att göra något särskilt under veckan.

Vår himmelske Fader gör mycket för oss

Samlande aktivitet Be barnen att blunda. Lägg en liten present i deras knä och be dem sedan att titta igen. Låt dem få prata en liten stund om överraskningen.

- Vem tror ni lade presenten i knät på er?
- Varför tror ni att jag gav er denna gåva?

- Vet ni några andra som gör snälla saker för er? (Föräldrar, syskon, kamrater, vår himmelske Fader.)
- Vad har vår himmelske Fader gjort för er? (Han har exempelvis bestämt att vi skulle komma till jorden, gett oss en familj och sänt Jesus Kristus till jorden för att bli vår Frälsare.)

Sång

Sjung eller läs tillsammans med barnen texten till ”Jag tackar dig, Fader.”

Berätta att en sak som vår himmelske Fader gör för oss är att beskydda och trösta oss när vi har problem. Om vi har tro på vår himmelske Fader ger han oss mod och hjälper oss fatta kloka beslut när det gäller hur vi ska lösa våra problem.

Vår himmelske Fader beskyddade Jesusbarnet

Berättelse ur skrifterna

Sätt upp bild 2-7, De vise männen. Berätta om de vise männen som söker efter Jesusbarnet, som står i Matteus 2:1-12.

Berätta att kung Herodes sade till de vise männen att han ville hylla, eller visa kärlek till, Jesusbarnet. Men egentligen ville Herodes skada Jesus. Läs högt Matteus 2:12 och förklara att vår himmelske Fader beskyddade Jesus genom att säga till de vise männen att de inte skulle återvända till kung Herodes.

Berättelse ur skrifterna

Sätt upp bild 2-8, Flykten till Egypten. Återge berättelsen som står i Matteus 2:13-15. Läs högt vers 13.

- Varför visade sig ängeln för Josef? (Se Matteus 2:13.)
- Varför sade ängeln till Josef att bege sig till Egypten? (Så att kung Herodes inte skulle kunna hitta Jesus.)
- Varför ville kung Herodes döda Jesusbarnet? (Han var rädd för att Jesus skulle inta hans plats som kung när han blivit stor.)

Säg att vår himmelske Fader vakade över och beskyddade Jesus genom att varna Josef och säga att han skulle ta med sig Jesus och Maria till Egypten. Vår himmelske Fader har alltid vakat över Jesus.

Läs högt Matteus 2:19-20.

- Varför visade sig ängeln för Josef igen? (Se Matteus 2:20.)
- Varför var det säkert för Josef, Maria och Jesusbarnet att återvända till Israel? (Kung Herodes hade dött. Se Matteus 2:19-20.)

Vår himmelske Fader vakar över oss

Diskussion

Påminn barnen om att vi alla är barn till vår himmelske Fader. Han vakar över oss liksom han vakade över Jesus.

När vi lyder vår himmelske Faders bud och ber om hans hjälp, så hjälper han oss. (Påpeka att vår himmelske Fader alltid hjälper oss, men att han ibland inte hjälper oss exakt så som vi väntar att han ska göra.)

- Hur kan ni be om vår himmelske Faders hjälp? (Be.)
- Hur kan vår himmelske Fader hjälpa er när ni är sjuka, känner er ensamma eller är rädda?

Berättelse	<p>Visa bild 2-9, David O McKay som liten. Peka på David O McKay (han sitter i sin fars knä) och säg att den här pojken växte upp och blev kyrkans nionde president. Berätta följande om något han upplevde när han var liten:</p> <p>"En natt när Davids pappa var borta hörde David ett oväsen utanför huset och var säker på att det var inbrottstjuvar. Han visste att hans mamma också skulle bli rädd om hon hörde oväsandet, så han hoppades att hon inte skulle göra det. Då han låg där klarvaken ... bestämde han sig för att göra vad han föräldrar lärt honom att göra - be. Han hade alltid hållit sina böner knästående vid sängen, så han kände att han den här gången också måste stiga upp ur sängen och knäböja vid sängen. Att stiga ur sängen var verkligen svårt för honom. Han måste använda all sin kraft och viljestyrka eftersom han var så rädd. Men han gjorde det!</p> <p>Då han stod på knä bredvid sängen, bad han allvarligt och med verklig tro. Då hörde han en röst, lika tydligt som när en människa talar med en annan, som sade till honom: 'Var inte rädd. Ingenting kommer att göra dig illa.' Därpå kröp David ner i sängen igen och somnade" (Marie F Felt, "David: A Boy of Promise", <i>Instructor</i>, sept 1969, s 330).</p>
Berättelse	<p>Berätta följande om äldste Hugh B Brown, som blev en apostel i kyrkan:</p> <p>"Om jag hade en mardröm om natten när jag var liten vaknade jag och ropade: 'Mamma, är du där?' Eftersom mammas rum låg bredvid mitt, hörde hon mig och svarade med en gång: 'Ja, min pojke, jag är här.'</p> <p>Många år senare när jag skulle åka på mission till England sade min mamma till mig att hon inte skulle finnas till hands och svara mig när jag ville något, men att vår himmelske Fader alltid skulle vara där.</p> <p>Många gånger på min mission och under hela livet har jag ropat: 'Fader, är du där?' ... Och jag har alltid fått ett svar" (Joleen Meredith, "Friend to Friend", <i>Friend</i>, aug 1975, s 7).</p> <p>Säg att vår himmelske Fader kanske inte talar högt till oss, men han vakar alltid över oss. Ibland hjälper han oss genom att ge oss en känsla av frid eller genom att ge oss tankar.</p>
Särskild framställning eller gästtalare	Berätta om ett särskilt tillfälle då du har känt att vår himmelske Fader vakat över och beskyddat dig, eller låt medlemmen i församlingen eller grenen som du inbjudit berätta om sin erfarenhet.
Barnen ritar	Ge barnen färgkritor eller pennor och papperscirkeln. Låt dem rita sitt eget ansikte på cirkeln. Trä garnet genom hålet längst upp och knyt det så att de kan bära den runt halsen. Läs högt eller låt barnen läsa texten på sin cirkel.
	Sammanfattning
Vittnesbörd	<p>Bär vittnesbörd om att precis som vår himmelske Fader älskade och vakade över Jesus Kristus när han var på jorden, älskar och vakar vår himmelske Fader över var och en av oss.</p> <p>Peka på ett barn och säg: "Vår himmelske Fader kommer alltid att vaka över (barnets namn)." Säg detta för varje barn.</p>

Säg till barnen att lita på vår himmelske Fader och be om hans beskydd i sina böner i kväll.

Be något av barnen att hålla avslutningsbön. Be barnet att uttrycka tacksamhet till vår himmelske Fader för hans kärlek och hjälp.

Särskilda aktiviteter

Välj bland följande aktiviteter ut dem som lämpar sig bäst för barnen i din klass. Du kan använda dem i själva lektionen eller som repetition eller sammanfattning. För ytterligare vägledning, se "Lektionstiden" under "Råd till läraren".

1. Skriv på några papperslappar olika situationer i vilka barnen kan be om sin himmelske Faders hjälp. Lägg papperslapparna i en ask och låt barnen turas om att välja en och tala om vad de skulle göra i den situation som beskrivs. Använd gärna följande situationer eller hitta på några egna:
 - a. Hela din familj ska åka bort. Dina föräldrar är litet oroliga för att det kan hända er något på resan.
 - b. Din lillasyster är sjuk och ligger på sjukhus. Du är orolig för henne.
 - c. När du och din familj är ute på hajk, så går du vilse.
 - d. Du har brutit benet och du är trött på smärtan och det obekväma gipsförbandet. Du känner dig ledsen.
 - e. Du ska gå i Primär för första gången i en ny församling eller gren och du känner dig rädd.
2. Ställ stolarna litet huller om buller i rummet och säg till barnen att stolarna representerar de problem vi har i livet. Sätt en bindel för ögonen på ett av barnen och led honom eller henne genom rummet genom att ge muntliga anvisningar. Påpeka att fast vi inte kan se vår himmelske Fader så hjälper lydningen till hans bud oss igenom livet. Om barnet stöter emot en stol, så säger du att vi alla stöter på problem och kan be vår himmelske Fader om tröst och hjälp att klara av våra problem. Låt alla barn som vill gå igenom rummet på samma sätt.
3. Sjung eller läs texten till båda verserna av "Guds omsorg" (*Sjung med mig, B-2*) eller "Han lever, Fader vår" (*Barnens sångbok, s 8*). Texten till "Han lever, Fader vår" finns längst bak i lektionsboken.

Guds omsorg

Gud på himlen räknat har
varje stjärna ljus och klar.
Varje sparv och minsta strå,
allt han städse tänker på.

Alla barn han lära vill
att de hör Guds rike till.
Varje dag och varje natt
har han gett dem änglavakt.

Jesus Kristus var ett barn precis som jag

Lektion
9

Mål Att stärka barnens önskan att bli lika Jesus Kristus genom att ge dem större kunskap om hans barndom.

- Förberedelse**
1. Studera under bön Matteus 2:19-23 och Lukas 2:40-52. Se också *Evangeliets principer* (31110.180), lektion 11.
 2. Använd papper och pinnar för att göra en skriftrulle som syns på bild 2-12, Biblisk skola, och som beskrivs i lektionen. Skriv på skriftrullen orden i Lukas 2:52.
 3. Gör förberedelser för att sjunga eller läsa texten till båda verserna av "Som litet människobarn" (*Barnens sångbok*, s 34). Be Primärs sångledare att om möjligt hjälpa barnen med att öva på denna sång under sångstunden veckan före och samma vecka som denna lektion.
 4. Material:
 - a. Bibeln.
 - b. Babysaker, till exempel nappflaska, filt och skallra.
 - c. VDR-planschen (se lektion 1).
 - d. Bild 2-10, Bibliskt familjeliv; bild 2-11, Jesus Kristus som barn (Evangeliet i bild 206; 62124.180); bild 2-12, Biblisk skola; bild 2-13, Gossen Jesus i templet (Evangeliet i bild 205; 62500.180).
 5. Gör nödvändiga förberedelser för de särskilda aktiviteter du vill ha med.
-

Lektionsförslag Be något av barnen att hålla inledningsbön.
Följ upp med barnen om du har uppmuntrat dem att göra något särskilt under veckan.

Jesus var barn en gång

Samlande aktivitet Skicka runt babysakerna och låt barnen titta på dem och hålla i dem. Förklara vad man har dem till. Påpeka att Jesus Kristus en gång var ett litet barn.

- Tror ni att Jesus använde sådana här saker?

Säg att några av de saker som Jesus hade när han var barn liknade mycket de saker som de själva använde när de var spädbarn. Vissa saker var mycket annorlunda. Säg att ni i dagens lektion ska tala om Jesu liv som barn.

Jesus hade ett hem

Bild och diskussion Sätt upp bild 2-10, Bibliskt familjeliv. Berätta för barnen att detta är ett sådant hem som invånarna i Nasaret bodde i. Nasaret är den stad där Jesu växte upp (se Matteus 2:23), så Jesus kan ha bott i ett hus liknande det här. Låt barnen studera bilden, tala om den och ställa frågor. Om de inte har några frågor kan du ställa några till dem, till exempel:

- Var tror ni att familjen sov? (Peka på mattan som kvinnan lägger undan och skåpet bakom henne så det verkar finnas flera hoprullade mattor. Säg att taken på husen var platta och det fanns trappsteg utanför varje hus som ledde upp till taket. Kanske sov barnen ibland på taket.)
- Var sov barnet i det här rummet? (Peka på vaggan. Säg att Josef var snickare och att han kanske gjorde en vagg som den här åt Jesusbarnet.)
- Vad tror ni de stora krukorna användes till? (Några förvarade man vatten i. Allt vatten som familjen använde bars från brunnen i byn eftersom det inte fanns rinnande vatten i hemmen. En brunn är ett djupt hål i marken med rent vatten i.)
- Vad gör kvinnan som sitter på golvet? (Mal säd för att göra bröd.)
- Hur kunde man lysa upp hemmet utan elektricitet? (Man använde oljelampor. Peka på lampan på pallen bakom kvinnan som mal säd. Kanske några av krukorna innehöll olja till lamporna.)

Bild och diskussion Sätt upp bild 2-11, Jesus Kristus som barn.

- Vilka är personerna på bilden? (Jesus och Josef.)
- Vad gör de?

Säg att Jesus förmodligen hjälpte Josef i hans arbete och att Josef kan ha lärt upp Jesus till snickare som han själv var (se Markus 6:3).

- Vad tror ni Jesus lärde sig mera i sitt hem?

Säg att Jesus i sitt hem fick höra berättelser om profeterna, liksom de berättelser vi läser i Bibeln. Han fick också lära sig att be och att välja det rätta precis som vi får lära oss av våra föräldrar. Maria och Josef trodde på vår himmelske Fader precis som vi gör.

Jesus gjorde mycket som pojke

Aktivitet

Låt barnen hålla fram händerna. Nämn olika slags mat som de skulle kunna äta. Be dem vända handflatorna uppåt om de tror att Jesus åt den maten och att vända handflatorna neråt om de tror att han inte åt den maten. Nämn sådant som barnen äter och som Jesus kunde ha ätit, till exempel bröd, fisk, lamm, honung, vindruvor, fikon, dadlar och mjölk.

Diskussion

- Hur tror ni att er barndom är annorlunda än Jesu barndom var?
- Hur tror ni att er barndom liknar Jesu barndom?

Låt barnen tala om saker de gör som kanske Jesus Kristus gjorde som pojke. Till exempel kan de springa ärenden, hjälpa sina föräldrar, gå i skolan, ta hand om ett litet barn, sjunga sånger, leka, springa och rida. Säg att Jesus förmodligen gjorde dessa eller liknande saker (Jesus kanske aldrig red på en häst, men han red nog på en åsna).

Jesus studerade skrifterna

Bild och diskussion Visa bild 2-12, Biblisk skola. Berätta att de unga pojkarna i Nasaret gick i skola i synagogan eller kyrkan. Läraren var föreståndare för synagogan i byn. Han kallades rabbi.

Låt barnen säga *rabbi* tillsammans.

Säg att Jesus förutom den undervisning han fick hemma kan ha gått i en skola liknande den här.

- Hur är den här skolan annorlunda än er skola? (Pojkarnas klädsel, var de satt och tavlorna de skrev på är några exempel.)

Berätta att de små flickorna inte gick i skolan på den tiden. De fick undervisning av sina mammor i hemmet.

Demonstration
av skriftrulle

Påpeka att skolan inte har några böcker. På Jesu tid lärde pojkarna sig läsa från skriftrullar. Låt barnen säga ordet *skriftrulle*.

Visa barnen den skriftrulle du har gjort. Förklara att en skriftrulle är en lång remsa av pappersliknande material med skrift på, som i vardera änden är fäst vid en stav. Då den ena änden rullas upp rullas den andra ihop så att en bit motsvarande en sidas storlek är synlig. Demonstrera detta med den skriftrulle du har gjort. Lägg sedan skriftrullen åt sidan till senare i lektionen.

Särskild
framställning

Förklara att de skriftrullar pojkarna studerade i skolan innehöll lärdomar från profeter som hade levat innan Jesus Kristus föddes. Visa den del av Bibeln som utgör Gamla testamentet. Säg att den delen av Bibeln innehåller några skrifter och berättelser som fanns på några av skriftrullarna.

Låt något av barnen peka på skriftrullen som rabbin på bilden håller i och skriftrullarna i lådan bredvid honom. Säg att pojkarna lärde sig läsa och skriva från skriftrullarna. Det kan jämföras med att vi lär oss läsa och skriva från Bibeln.

Berättelse ur
skrifterna

Visa bild 2-13, Gossen Jesus i templet, och återge berättelsen som står i Lukas 2:41-50.

Få barnen att förstå hur oroliga och rädda Maria och Josef var i slutet av första dagens resa när de inte kunde hitta Jesus någonstans. De skyndade sig tillbaka till Jerusalem och letade i tre dagar innan de till slut hittade honom.

- Var fann Maria och Josef Jesus?
- Vad gjorde Jesus i templet? (Se Lukas 2:46.)

Berätta att Jesus talade med män som hade studerat skrifterna väldigt mycket. De blev förvånade över att Jesus visste så mycket. Läs högt Lukas 2:47. Förklara att *håpnade* betyder att de blev mycket förvånade.

Vi kan bli mer lika Jesus Kristus

Diskussion

Säg att Jesus återvände till Nasaret tillsammans med Maria och Josef och växte upp där. Ta upp skriftrullen igen och läs Lukas 2:52 från den.

- Vad betyder det att Jesus blev visare?

Förklara för barnen att de också blir visare allt eftersom de lär sig att välja det rätta. Ge flera exempel på hur de är visare nu än de var för några månader sedan.

- Vad betyder det att Jesus "vann Guds ... välbehag"? (Vår himmelske Fader var nöjd eftersom Jesus alltid gjorde det som vår himmelske Fader ville att han skulle göra.)

- Hur kan vår himmelske Fader bli mer nöjd med er?

Säg att vår himmelske Fader känner sig nöjd när vi blir mer lika Jesus. Jesus valde alltid det rätta.

- Hur tror ni att Jesus skulle behandla ett barn som andra retades med?

Låt barnen fråga sig själva: "Hur behandlar jag ett barn som andra retas med?"

- När Jesus lekte som liten och hans mor eller Josef bad honom att göra något, vad tror ni då att han gjorde?

Låt barnen fråga sig själva: "Vad gör jag om mamma eller pappa ber mig att göra något då jag leker?"

Säg att Jesus också blev omtyckt av andra människor (se Lukas 2:52). De tyckte om att vara med honom.

- Skulle ni vilja ha Jesus som vän när han var liten?

VDR-planschen

Sätt upp VDR-planschen och låt barnen läsa texten på den: "Jag ska välja det rätta." Påminn barnen om att de blir mer lika Jesus Kristus när de väljer det rätta.

Sammanfattning

Sjung eller läs tillsammans med barnen texten till båda verserna av "Som litet människobarn". Förklara ord som barnen inte känner till.

Som litet människobarn blev Jesus sänd till denna jord.

Och i hans blick var kärlek tänd, då han talade milda ord.

Så vilja alla små barnen här dig likna i allt, o Jesus kär.

Han lekte som alla andra små och talade alltid sant.

Så när vi till våra lekar gå, låt oss göra likadant.

Så vilja alla små barnen här dig likna i allt, o Jesus kär.

Vittnesbörd

Vitna om att vi blir lyckliga då vi väljer det rätta och blir mer lika Jesus Kristus. Tala om för barnen hur tacksam du är att ha Jesu liv som exempel på hur vi ska leva.

Säg till barnen att Jesu barndom förmodligen var som deras egen på många sätt. Uppmuntra dem att alltid välja det rätta, liksom Jesus gjorde.

Be något av barnen att hålla avslutningsbön.

Särskilda aktiviteter

Välj bland följande aktiviteter ut dem som lämpar sig bäst för barnen i din klass. Du kan använda dem i själva lektionen eller som repetition eller sammanfattning. För ytterligare vägledning, se "Lektionstiden" under "Råd till läraren".

1. Mät längden på varje barn med ett snöre eller en garnbit. Klipp till ett snöre eller en garnbit av samma längd som barnet och som du sedan låter barnet behålla. Säg till barnen att liksom deras kropp växer, bör de också växa andligt så att Gud är nöjd med dem. Det kan de göra genom att göra kloka val, liksom Jesus Kristus gjorde.

2. Hjälp barnen att läsa Lukas 2:52 tillsammans med dig några gånger. Tala om särskilda val de kan göra så att vår himmelske Fader blir mer nöjd med dem.
3. Ta med mat som Jesus Kristus troligtvis åt, till exempel fikon, vindruvor, dadlar, ost, bröd, nötter och oliver, och låt barnen smaka på det. Hör dig för med barnens föräldrar så att ingen av barnen är allergisk mot den mat du tar med dig. (Ta inte med mat om du håller den här lektionen på fastesöndagen.)
4. Tala om vad ett spädbarn kan göra och jämför det med vad barnen kan göra nu. Ställ några frågor, till exempel:
 - Kan det lilla barnet gå? Kan ni gå?
 - Kan det lilla barnet tala? Kan ni tala?Säg att när de växer ökar också deras förmåga att bli mer lika Frälsaren genom att välja det rätta.
5. Ge barnen var sin bit saltdeg (se receptet nedan) och låt dem göra en liten skål, vas eller annan sak som kanske användes när Jesus var liten.

Saltdeg

Ingredienser:

2 koppar mjöl
1 kopp salt
knappt 1 msk olja
vatten
hushållsfärg (valfritt)

Så här gör du: Blanda saltet och mjölet. Tillsätt oljan och tillräckligt med vatten så att blandningen får en lerliknande konsistens. Tillsätt litet vatten i taget tills blandningen är smidig utan att vara kladdig. Knåda försiktigt. Om du vill färga degen, blandar du hushållsfärgen i vattnet innan det tillsätts. Förvara degen i en lufttät behållare.

Jag kan tala med min himmelske Fader i bön

Mål

Att få barnen att förstå att de kan komma närmare vår himmelske Fader genom att be vördnadsfullt.

Förberedelse

1. Studera under bön Matteus 6:9 och 3 Nephi 18:19-20. Se också *Evangeliets principer* (31110.180), lektion 8.
 2. Skriv frågor som de nedan på olika papperslappar. Ha minst en fråga till varje barn i klassen (om klassen är liten kan du ha minst två frågor till varje barn).
 - a. Om någon i din familj måste vara hemifrån en tid, vad kan du då be vår himmelske Fader om i dina böner?
 - b. Om vår lektion handlat om att välja det rätta, vad kan vi då be vår himmelske Fader om i vår klassbön?
 - c. Om vår lektion handlat om att vara snäll och vänlig, vad kan vi då be vår himmelske Fader om i vår klassbön?
 - d. Om din kamrat är sjuk och därför inte kan komma ut och leka, vad kan du då be om i dina böner?
 - e. Vad kan vi be om i våra böner varje morgon och kväll?
 - f. Vad kan vi be om i våra böner när det gäller barnen i vår primärklass?
 3. Gör förberedelser för att sjunga eller läsa texten till "En bönesång" (*Sjung med mig*, A-11).
 4. Material:
 - a. Bibeln och Mormons bok.
 - b. Bild 2-14, Klassbön (62200); bild 2-15, Brigham Young; bild 2-16, Heber J Grant som liten.
 5. Gör nödvändiga förberedelser för de särskilda aktiviteter du vill ha med.
-

Lektionsförslag

Samlande aktivitet

Sätt upp bild 2-14, Klassbön, och sjung eller läs vördnadsfullt texten till "En bönesång" innan du ber någon att hålla inledningsbönen.

Vi böjer våra huvuden, vi knäpper våra händer.

Vi sluter våra ögon och i bön till Gud oss vänder.

- Vad ska vi andra göra när någon i klassen leder oss i bön?

Sjung "En bönesång" igen. Låt barnen förbereda sig för bönen genom att göra det som sägs i sången.

Be något av barnen att hålla inledningsbön.

Vi förbereder oss innan vi ber

Diskussion

- Vad säger sången att vi ska göra för att förbereda oss för bönen?
- Varför böjer vi huvudet när vi ber?

Få barnen att förstå att vi böjer huvudet när vi ber för att visa vår himmelske Fader att vi älskar, ärar och respekterar honom. Vår himmelske Fader är större och mäktigare än en kung, president eller någon annan person på jorden, och han har gjort mycket för oss. Vi bör visa att vi älskar och ärar honom.

- Varför knäpper vi händerna när vi ber?

Få barnen att förstå att det kan vara svårt för andra att lyssna om de rör på händerna under bönen.

- Varför blundar vi när vi ber?

Låt barnen blunda en stund medan de funderar över sitt svar.

Få barnen att förstå att risken att bli störd av saker runt omkring är mycket mindre om de blundar. De kan tänka på vår himmelske Fader och vad de säger till honom.

Vi kan känna oss nära vår himmelske Fader när vi ber

Särskild framställning

Säg att med nedböjt huvud, knäppta händer och slutna ögon kan vi koncentrera oss på vår bön i stället för på saker runt omkring oss. Vi kan få en fridfull känsla och känna oss nära vår himmelske Fader. Vi är beredda att tala med honom.

Berättelse

Visa bilderna 2-15, Brigham Young, och 2-16, Heber J Grant som liten, och återge med egna ord följande berättelse om en liten pojke som kände sig nära vår himmelske Fader under bön:

För många år sedan var Brigham Young kyrkans profet och president. En pojke som var ungefär sex år gammal och som hette Heber J Grant lekte med en av president Youngs små pojkar. Heber var ofta hemma hos president Young och lekte när det var dags att kalla familjen tillsammans för att hålla bön. Heber knäböjde tillsammans med familjen, lade armarna i kors, böjde huvudet, blundade och lyssnade då president Young bad. På grund av president Youngs sätt att tala med vår himmelske Fader, fick Heber känslan att vår himmelske Fader var där i rummet. Ibland tittade Heber till och med upp för att se om vår himmelske Fader var där. Naturligtvis såg han bara president Young och hans familj. Men han var ändå säker på att vår himmelske Fader var med president Young, lyssnade på honom och gav honom den hjälp och vägledning han bad om.

När Heber växte upp blev han apostel och senare president för kyrkan (se Heber J Grant, *Gospel Standards*, G Homer Durham [Salt Lake City: Improvement Era, 1941], s 223-224).

Berätta gärna om ett tillfälle när du kände dig nära vår himmelske Fader under bön, liksom Heber J Grant gjorde.

Säg till barnen att vår himmelske Fader alltid lyssnar på oss när vi ber. Genom att vi böjer huvudet, knäpper händerna och blundar kan vi känna oss nära honom.

Vi talar vördnadsfullt när vi ber

Skriftställe och diskussion

Säg att vi också visar kärlek och respekt för vår himmelske Fader genom vårt sätt att tala till honom när vi ber.

- Vilket är det första ord man säger då man vill tala med någon? (Personens namn.)
- Vad säger ni allra först när ni vill tala med vår himmelske Fader?

Förklara att det första vi säger i en bön är vår himmelske Faders namn. Tala om för barnen att Jesus lärde oss att göra det när han var på jorden. Läs högt Matteus 6:9 och förklara att vi vanligtvis kortar ned "Vår Fader, du som är i himlen" till "Vår Fader i himlen" eller "Vår himmelske Fader".

Berätta att Jesus också talade om för oss hur vi skulle avsluta våra böner. Läs högt 3 Nephi 18:19.

- Hur sade Jesus att vi ska avsluta våra böner? (I hans namn. Vi avslutar våra böner med orden *i Jesu Kristi namn, amen.*)
- När vi har klassbön eller familjbön och den som leder bönen säger "amen", vad gör vi då?

Förklara att när vi säger "amen" efter en gruppbön, betyder det att vi instämmer i det som personen sade i bönen. Vi har bett tillsammans med den som höll bönen.

Textremsor

Fråga barnen om de har märkt att när vi talar till vår himmelske Fader talar vi inte slarvigt utan vördnadsfullt.

Vi ber till vår himmelske Fader om våra välsignelser

Lek

Säg till barnen att det finns två mycket viktiga skäl till att vi ber. För att hjälpa barnen komma underfund med det första viktiga skälet till att be delar du upp dem i två lag. Alternera mellan lagen och låt barnen turas om att nämna något som vår himmelske Fader har gjort för dem. Varje gång måste de nämna något som inte har nämnts tidigare. Om ett lag inte kan svara direkt, får det andra laget svara. Lek denna lek några minuter eller tills inget lag kan komma på något nytt.

Om barnen inte har gett följande tänkbara svar, nämner du dem nu:

- Vår himmelske Fader har gett oss vårt liv.
- Han har gett oss vår familj.
- Han har gett oss jorden.
- Han har sänt Jesus Kristus till jorden för att hjälpa oss.
- Han har lovat att besvara våra böner på bästa sätt.

Diskussion

Diskutera följande frågor med barnen:

- När någon ger er en present eller är snäll och vänlig mot er, vad säger ni då?
- Vem har gett oss fler gåvor än någon annan? (Vår himmelske Fader.)
- Vilket är det första skälet till att be? (Att tacka vår himmelske Fader för de många välsignelser han ger oss.)

Betona att precis som vi tackar våra föräldrar, syskon och kamrater för det de gör för oss, bör vi också tacka vår himmelske Fader för det han gör för oss. Vår himmelske Fader blir glad då vi tackar honom.

Vi ber om vår himmelske Faders hjälp

Berättelse

Återge med egna ord följande berättelse om Markus för att hjälpa barnen att komma underfund med det andra skälet till att vi ber:

Markus och hans föräldrar hade precis flyttat till en ny stad. Första dagen i skolan kände han inte en enda i klassen. Han kände sig inte alls glad. Han ville gå hem. Han böjde ned huvudet mot bänken för att ingen skulle se att han grät.

Läraren märkte snart att Markus hade böjt ned huvudet. Hon trodde att han var sjuk, så hon gick fram till honom. Markus skämdes för att han grät i skolan, så han försökte sluta. Men han var så ledsen att han inte kunde.

Tyst, så att ingen annan kunde höra honom, bad han: "Käre himmelske Fader, hjälp mig att sluta gråta."

Markus kunde snart sluta gråta. Han sade till läraren att det kändes bättre, och han hade sedan roligt under dagen.

Diskussion

- Vad var det som hjälpte Markus att bli glad igen?
- Hur har era böner hjälpt er?

Aktivitet

Säg att det andra skälet till att vi ber är att vi ber om vår himmelske Faders hjälp. Hjälp barnen att förstå på vilka olika sätt de kan be om hjälp i sina böner genom att sprida ut frågelapparna på golvet eller på ett bord. Låt barnen ta en lapp var. Läs varje fråga och låt barnet som valt den svara.

Få barnen att förstå att vi verkligen måste anstränga oss att göra det rätta för att få vår himmelske Faders hjälp. Om vi sedan ber om hjälp och ber om det som vår himmelske Fader vet är bäst för oss, ger han oss det vi bett om (se 3 Nephi 18:20).

Sammanfattning

Diskussion

- Vad kan vi tacka vår himmelske Fader för i vår avslutningsbön i dag? (Exempelvis möjligheten att komma till Primär och lära oss mer om bön.)
- Vad kan vi be vår himmelske Fader om i vår bön?

Vittnesbörd

Bär vittnesbörd om hur viktigt det är att tala med vår himmelske Fader varje dag. Säg att vi bör be på morgonen, på kvällen och närhelst vi behöver särskild hjälp eller känner oss särskilt tacksamma mot vår himmelske Fader.

Uppmuntra barnen att tänka på att be på morgonen och på kvällen varje dag den här veckan.

Be något av barnen att hålla avslutningsbön. Låt barnen förbereda sig för bönen genom att mjukt sjunga "En bönesång" och göra det som sägs i sången. Påminn dem om att vår himmelske Fader lyssnar och att alla i rummet ber fast det bara är en person som säger orden. Påminn dem också om att säga "amen" efter bönen.

Särskilda aktiviteter

Välj bland följande aktiviteter ut dem som lämpar sig bäst för barnen i din klass. Du kan använda dem i själva lektionen eller som repetition eller sammanfattning. För ytterligare vägledning, se "Lektionstiden" under "Råd till läraren".

1. Ge varje barn en kopia av utdelningsbladet "Jag ber vördnadsfullt", som finns i slutet av lektionen. Ge barnen färgkritor och låt dem färglägga sina teckningar. Uppmuntra dem att visa sin teckning för familjen och berätta för familjen vad de har lärt sig om bön i dag.
2. Hjälp barnen att sjunga eller läsa texten till första versen av "Vi ödmjukt böjer huvudet" (*Barnens sångbok*, s 18) och göra de rörelser som anges:
Vi ödmjukt böjer huvudet (*böj huvudet*), en liten bön vi ber (*knäpp händerna*).
Vi tackar Gud, vår Fader god, för gåvorna han ger (*sträck ut armarna*).
3. Sjung eller läs tillsammans med barnen texten till andra versen av "Jag ber i tro" (*Nordstjärnan*, mars 1991, Barnens sidor, s 5) som en påminnelse för barnen om vad de ska säga när de ber.
Jag börjar så: "Käre himmelske Fader"
och tackar för allt han mig ger.
Om allt jag behöver så ödmjukt jag ber
i Jesu Kristi namn, amen.
4. Ge barnen papper och färgkritor eller pennor och låt dem rita teckningar av sig själva när de ber. De kan porträttera familjebön, personlig bön morgon och kväll, bön i samband med maten eller bön vid något annat tillfälle.

Jag ber vördnadsfullt



Jag kan berätta för andra om Jesus Kristus

Mål	Att inspirera barnen att berätta för andra om Jesus Kristus.
Förberedelse	<ol style="list-style-type: none"> 1. Studera under bön Alma 17-19, 23. 2. Gör förberedelser för att sjunga eller läsa texten till "Jag hoppas bli kallad på mission" (<i>Barnens sångbok</i>, s 91). 3. Material: <ol style="list-style-type: none"> a. Mormons bok. b. VDR-planschen (se lektion 1). c. Bild 2-17, Mosiahs fyra söner knäböjer i bön; bild 2-18, Ammon undervisar kung Lamoni. 4. Gör nödvändiga förberedelser för de särskilda aktiviteter du vill ha med.
Lektionsförslag	<p>Be något av barnen att hålla inledningsbön.</p> <p>Följ upp med barnen om du har uppmuntrat dem att göra något särskilt under veckan.</p> <p>Repetition</p> <p>Säg något om barnens värn och om det språk som användes i bönen. Gör en kort tillbakablick på föregående lektion för att betona bönens betydelse.</p> <p>En missionär berättar för andra om Jesus Kristus</p>
Samlande aktivitet	<p>Sjung eller läs tillsammans med barnen texten till "Jag hoppas bli kallad på mission".</p> <p>Jag hoppas jag en dag skall kallas att tjäna som en missionär. Jag hoppas då att vara redo att tänka, tala, handla såsom Anden lär.</p> <p>Jag hoppas kunna dela med mig till den som söker sannings ljus. Jag önskar att få tjäna Herren och hjälpa andra finna vägen till hans hus.</p> <ul style="list-style-type: none"> • Känner ni några missionärer? Låt barnen tala om missionärer som de känner, till exempel syskon eller släktingar som är ute på mission eller missionärerna i ert område. • Vad gör en missionär? <p>Säg att ni i dagens lektion ska tala om på vilka sätt barnen kan vara missionärer nu när de är små.</p>

Berättelse ur skrifterna Visa barnen Mormons bok och berätta om Mosiahs söner, från Alma 17:6-12. Säg att vem som helst av kung Mosiahs söner kunde ha blivit näste kung, men alla ville bli missionärer istället. De ville undervisa lamaniterna, som då var mycket onda. Mosiahs söner ville att alla människor skulle få tillfälle att höra evangeliet. Förklara att eftersom lamaniterna var så onda, var det farligt för Mosiahs söner att missionera bland dem.

- Hur tror ni att Mosiahs söner förberedde sig innan de gav sig av för att undervisa lamaniterna?

Visa bild 2-17, Mosiahs fyra söner knäböjer i bön.

Berätta att Mosiahs söner vände sig till vår himmelske Fader i bön och bad honom hjälpa dem att vara bra missionärer. Vår himmelske Fader talade om för dem att han skulle vaka över dem och att de skulle få undervisa många människor (se Alma 17:10-11). Läs högt Alma 17:12. Påpeka att Mosiahs söner tack vare sina böner fick mod att gå och undervisa lamaniterna.

Berättelse ur skrifterna

Berätta att Mosiahs fyra söner alla gick åt var sitt håll för att undervisa. Visa bild 2-18, Ammon undervisar kung Lamoni, och återge berättelsen som finns i Alma 17:17-25. Berätta att Ammon, en av Mosiahs söner, frivilligt erbjöd sig att bli en tjänare åt den lamanitiska kungen, kung Lamoni. Ammon fick i uppgift att vakta kungens får. Han var den bästa tjänare som kung Lamoni hade. Ammon var ett så gott exempel att kung Lamoni och hans folk ville bli undervisade om evangeliet.

Förklara att tack vare Ammons och hans bröder arbete, anslöt sig tusentals lamaniter till kyrkan (se Alma 23:5).

Diskussion

- Varför riskerade Ammon och hans bröder livet för att undervisa lamaniterna om evangeliet? (Evangeliet hade gjort dem lyckliga. Därför ville de berätta för andra människor om det.)
- Vad gjorde Ammon som hjälpte honom att undervisa lamaniterna om evangeliet? (Han bad om hjälp, han arbetade hårt och han var ett gott exempel.)

Vi kan vara missionärer

Säg att ett sätt på vilket vi kan vara missionärer är att berätta för andra om Jesus Kristus. Det är viktigt att alla får lära sig om Jesus och hans kyrka.

Berättelse

Berätta om ett barn som hjälpte andra få kunskap om Jesus Kristus och hans kyrka. Använd gärna följande berättelse:

Tim hade svårt att sitta stilla och lyssna på stavskonferensen, för han tyckte att de flesta av talen var för vuxna. Men när Tim hörde stavspresidenten säga: "Barn, ni kan också vara missionärer", lyssnade Tim, och han började tänka på olika sätt att vara missionär och berätta för andra om Jesus.

Morgonen därpå vid frukostbordet talade Tim med sina föräldrar om att bjuda hem fru Mattsson, deras närmaste granne, och undervisa henne om kyrkan. Tims föräldrar tyckte det var en bra idé, så Tim gick hem till fru Mattsson och frågade om hon ville lära sig om Jesus och hans kyrka. Fru Mattsson sade att hon gärna ville det, och inom kort fick hon undervisning av missionärerna.

- Vad skulle ha hänt om Tim inte hade frågat fru Mattsson om hon ville lära sig om Jesus och hans kyrka?

Tims mamma och pappa började följa Tims exempel. De talade med sina vänner och andra som de träffade om kyrkan. En del av dem ville inte veta något om kyrkan, men några ville det, och några döptes. När fru Mattsson döptes tackade hon Tim för att han hade hjälpt henne att få lära sig mer om Frälsaren.

Diskussion

Använd Tim som exempel och påpeka för barnen att de också kan vara missionärer och berätta för andra om Jesus Kristus och hans kyrka.

- För vilka kan ni berätta om Jesus?

Hjälp barnen komma på personer för vilka de kan berätta om Jesus, till exempel kamrater, grannar och släktingar som inte är medlemmar i kyrkan eller som inte går i kyrkan.

Säg att vi alla kan vara missionärer genom att vara ett gott exempel, vara snälla och omtänksamma mot andra och genom att leva efter evangeliet. Påminn barnen om att Ammon var en bra missionär bland annat genom att vara ett gott exempel.

Berättelse

Återge med egna ord följande berättelse om barn som var missionärer:

En dag knackade två missionärer på dörren till ett hem. En kvinna som hette fru Jansson kom och öppnade. Missionärerna berättade att de var från Jesu Kristi Kyrka av Sista Dagars Heliga. Fru Jansson bjöd in missionärerna och sade till dem att hon ville veta mera om kyrkan. Det gjorde missionärerna mycket glada.

Fru Jansson berättade för missionärerna att hon tidigare bott granne med en familj som tillhörde kyrkan. Hon sade att barnen i den familjen alltid hade varit så artiga och vänliga. De var renhåriga mot alla och behandlade andras egendom med respekt. Fru Jansson sade att hon skulle vilja lära sig mer om en kyrka som lärde dessa barn att vara så goda och trevliga grannar.

- På vilket sätt var barnen som bodde grannar med fru Jansson missionärer?
- Hur kan ni vara goda exempel för era grannar och kamrater?

Dramatisering

Säg till barnen att ni ska spela upp flera situationer i vilka de kan vara missionärer genom att vara snälla, vänliga och omtänksamma.

Låt barnen lyssna på en situation och välj sedan några som får spela upp vad de skulle göra i den situationen. Ge varje barn tillfälle att medverka i minst en situation. Använd följande exempel eller hitta på egna:

Situation 1 (tre barn behövs)

Två av er går gatan fram. Ni får se ett litet barn som börjar klättra upp i ett mycket högt träd. Ni vet att det är farligt för barnet att göra det.

- Vad bör ni göra?

Situation 2 (två barn behövs)

Ni får syn på en granne som har fullt med matvaror i famnen. En av matkassarna går sönder, och det rullar ut apelsiner överallt.

- Vad bör ni göra?

Situation 3 (tre eller flera barn behövs)

Ni leker med era kamrater. Ett nyinflyttat barn vill vara med och leka.

- Vad gör ni?

Situation 4 (fyra eller flera barn behövs)

En familj flyttar in i grannskapet. De är inte medlemmar i kyrkan. Ni tror att barnen skulle vilja följa med på Primärs aktivitet nästa vecka.

- Vad gör ni?

Efter dramatiseringen tackar du barnen för att de varit goda missionärer.

Sammanfattning

VDR-planschen

Peka på VDR-planschen eller låt barnen titta på sina VDR-ringar. Säg till barnen att de genom att vara missionärer väljer det rätta och följer Jesus Kristus. Be dem läsa texten på planschen högt (eller berätta vad initialerna på deras ring står för).

Vittnesbörd

Beröm barnen för att de vill vara goda missionärer. Bär vittnesbörd om vikten av att undervisa alla människor om Jesus Kristus och hans kyrka. Vi blir lyckliga av att få kunskap om Jesus och hans kyrka.

Hjälp varje barn att komma på ett sätt på vilket han eller hon kan vara missionär under den kommande veckan. Det behöver inte vara komplicerade eller märkvärdiga förslag. Påminn barnen om att de kan vara missionärer genom att vara vänliga och hjälpa andra och genom att inbjuda människor att lära sig mer om kyrkan.

Uppmuntra barnen att tala med sina föräldrar om olika sätt att vara en missionär.

Be något av barnen att hålla avslutningsbön.

Särskilda aktiviteter

Välj bland följande aktiviteter ut dem som lämpar sig bäst för barnen i din klass. Du kan använda dem i själva lektionen eller som repetition eller sammanfattning. För ytterligare vägledning, se "Lektionstiden" under "Råd till läraren".

1. Inbjud efter godkännande från Primärs president missionärerna i ert område eller en nyligen hemkommen missionär att vara med på lektionen de sista få minuterna och berätta för barnen hur de kan vara missionärer nu.
2. Berätta för barnen om då missionärerna undervisat dig eller då du kunde hjälpa någon annan att få veta mer om Jesus Kristus och hans kyrka. Berätta hur det kändes att få göra det.

3. Be barnen att rita teckningar av sig själva som missionärer. Skriv följande på varje teckning:

(Barnets namn)
Missionär
Jesu Kristi Kyrka
av Sista Dagars Heliga

4. Sjung eller läs texten till första versen av "Jag skulle vilja vara missionär" (*Barnens sångbok*, s 90) eller "Vi vill ge världen hans ord" (*Barnens sångbok*, s 92).

Jag skulle vilja vara missionär

Jag skulle vilja vara missionär,
inte vänta tills jag blivit stor.

Fast jag är ung har jag ett vittnesbörd
om min Fader som i himmelen bor.

Vi vill ge världen hans ord

Vi har föräldrar fyllda av tro,
likt Lehi vandrar de bönernas bro.

Vi har fått lära oss att förstå
och lyda Herren sen vi var små.

Kör:

Vi vill vara hans missionärer,
sprida hans sanning på jord.

Vi är som Helamans armé,
vi ger världen Herrens ord.

Jag kan förbereda mig för dopet

Lektion
12

Mål Att ge barnen en starkare önskan att bli döpta och lära dem hur de ska förbereda sig för dopet.

- Förberedelse**
1. Studera under bön Matteus 3:13-17 och Läran och förbunden 20:72-74. Se också Johannes 1:25-34 och *Evangeliets principer* (31110.180), lektion 20.
 2. Be Primärs sångledare att om möjligt låta barnen sjunga "Jesu dop" (*Barnens sångbok*, s 54) under inledningen eller avslutningen.
 3. Skaffa kartongpapp som är så stor att det täcker bild 2-19, Johannes döparen döper Jesus. Klipp upp papperet i så många mindre bitar som det är barn i klassen. Lägg bitarna över bilden så att man inte ser den.
 4. Gör sex stora fotavtryck av kraftig papp.
 5. Kopiera eller kalkera sidan med teckningar i slutet av lektionen åt varje barn.
 6. Förbered dig för att berätta vissa detaljer om ditt eget dop, till exempel vem som döpte dig och var du döptes, och tala helt kort om hur du kände dig när du döptes. Om du döptes som barn, kan du ta med dig ett fotografi av dig själv i den åldern.
 7. Material:
 - a. Bibeln.
 - b. Tejp eller liknande.
 - c. Bild 2-19, Johannes döparen döper Jesus (Evangeliet i bild 208; 62133.180); bild 2-20, Pojke som döps (62018.180).
 8. Gör nödvändiga förberedelser för de särskilda aktiviteter du vill ha med.
- Kommentar till lärare för äldre barn:* Särskilda aktiviteter 5, 6 och 7 är i första hand för äldre barn som snart ska döpas.
-

Lektionsförslag Be något av barnen att hålla inledningsbön.
Följ upp med barnen om du har uppmuntrat dem att göra något särskilt under veckan.

Jesus Kristus döptes

Samlande aktivitet Visa den täckta bilden av Johannes döparen som döper Jesus. Säg att bilden under pappbitarna föreställer två viktiga personer. Be barnen att försöka gissa vilka dessa är, men att inte säga det högt förrän man kan se hela bilden. Be dem ta bort en bit var från den övertäckta bilden, en i taget.

När alla bitarna är borttagna, frågar du:

- Vilka är personerna på bilden?
- Vad gör de?

Berättelse ur
skrifterna

Berätta om Jesu Kristi dop, som står i Matteus 3:13-17. Berätta att Johannes döparen blev förvånad när Jesus bad om att få bli döpt. Johannes visste att Jesus aldrig hade syndat, så han trodde inte att Jesus behövde döpas. Men Jesus talade om för Johannes att dopet var ett bud från vår himmelske Fader, och han ville lyda alla vår himmelske Faders bud.

Peka på floden på bilden och berätta att Johannes döpte Jesus i Jordanfloden. Johannes döpte Jesus genom nedsänkning. *Nedsänkning* betyder att man blir helt täckt av vatten.

Läs högt Matteus 3:17 och förklara att det är vår himmelske Faders ord. Säg till barnen att vår himmelske Fader också blir glad när vi blir döpta.

Lek

Lek "Fyll i det som fattas" med barnen. Läs nedanstående påståenden och utelämnade ord som är understruken. Be ett barn fylla i det som fattas.

Om något av barnen inte minns det rätta svaret, går du till nästa barn tills någon svarat rätt (genera inte ett barn som inte kan svara rätt). Fortsätt tills alla barn har svarat rätt på en fråga. Hjälプ barnen vid behov. Ta samma fråga två gånger om nödvändigt.

1. Jesus Kristus döptes av Johannes döparen.
2. Jesus döptes i Jordanfloden.
3. Jesus lät döpa sig för att lyda vår himmelske Faders bud (lärdom).
4. När Jesus döptes sänktes han ned helt under vattnet.
5. Efter det att Jesus hade döpts hörde han och Johannes vår himmelske Faders röst.
6. När vi är åtta år gamla, kan vi följa Jesu exempel och bli döpta.

Vi kan följa Jesu Kristi exempel genom att bli döpta

Säg till barnen att när de är åtta år, kan de bli döpta. Nu behöver de förbereda sig för den dag då de fyller åtta år och kan bli döpta.

Förklara att när vi döps ingår vi förbund med (avger löften till) vår himmelske Fader. Vi lovar att lyda hans bud, förlåta andra och följa Jesus Kristus. Han i sin tur tar emot oss som medlemmar i kyrkan och lovar att vägleda och hjälpa oss.

Berätta för klassen om ditt dop. Nämn gärna var du döptes (till exempel i en dopfunt eller i en sjö), vem som döpte dig och vilka som var där för att se dig döpas. Om du döptes som barn kan du visa barnen ett fotografi av dig själv i den åldern. Berätta vilka tankar och känslor du hade inför dopet, till exempel stor förväntan och en önskan att bli medlem i kyrkan.

Säg till barnen att de en dag också kan bli döpta såsom Jesus Kristus blev och såsom du blev.

Berättelse

Berätta om ett barn som döptes. Använd gärna följande berättelse:

Johans familj blev medlemmar i kyrkan när han var sju år gammal. Alla i familjen döptes utom Johan. Han var inte tillräckligt gammal. Johan var mycket

besviken för att han inte fick döpas tillsammans med sin familj. Hans mamma sade emellertid till honom att han snart skulle vara tillräckligt gammal för att döpas, och att han skulle utnyttja väntetiden till att förbereda sig.

- Hur kunde Johan förbereda sig för att bli döpt?

Under det år som följde ansträngde sig Johan mycket för att välja det rätta och göra det som Jesus skulle vilja att han gjorde. Så en dag fyllde Johan åtta år. Han fick vita kläder på sig och hans pappa döpte honom. Då Johans pappa tog upp honom ur vattnet igen, var Johan mycket glad över att han fick bli döpt genom nedsänkning, såsom Jesus blev. Han var glad över att vara medlem i Jesu kyrka.

Vi kan förbereda oss nu för dopet

Aktivitet med
fotavtryck

Visa bild 2-20, Pojke som döps, och sätt om möjligt upp den på klassrumsdörren.

- Hur följer det här barnet Jesu exempel?

Påminn barnen om att de just nu kan förbereda sig för dopet. Visa fotavtrycken i papp och ett exemplar av de sex teckningarna från slutet av lektionen. Säg till barnen att teckningarna föreställer steg som leder fram till dopet. Tala om varje steg som illustreras och ställ olika frågor, som de nedan. När ni har talat om ett steg, låter du ett barn lägga ut ett fotavtryck på golvet så att det blir som en gångväg som leder fram till dopbilden.

1. Tro på och lära sig om Jesus Kristus och vår himmelske Fader.
 - Varför ska vi lära oss om Jesus Kristus och vår himmelske Fader?
 - Var kan vi lära oss om dem?
2. Be till vår himmelske Fader.
 - Hur kan bönen hjälpa oss att bli redo för dopet?
3. Vara förlåtande och älska andra.
 - Vad händer när vi förlåter?
 - Hur kan vi visa kärlek till andra?
4. Välja det rätta varje dag.
 - På vilka sätt kan vi välja det rätta?
5. Läs eller lyssna till berättelser ur skrifterna.
 - Hur har skriftstudier hjälpt er?
6. Vara åtta år gammal.
 - Vad kan ni göra innan ni fyller åtta för att förbereda er för dopet?

När alla fotavtryck har lagts ut på golvet låter du barnen, ett i taget, gå tvärs över rummet till dopbilden genom att sätta fötterna på fotavtrycken. Hjälp barnen, då de sätter foten på varje fotavtryck, att förklara hur de förbereder sig för dopet.

Sammanfattning

Utdelningsblad	Ge barnen var sin kopia av de sex teckningarna. Texta eller låt barnen texta sitt namn på dem och ta med sig hem.
Vittnesbörd	<p>Bär vittnesbörd för barnen om dopets betydelse. Påminn dem om att vår himmelske Fader blir glad när vi döps.</p> <p>Föreslå att de använder sidan med teckningarna på för att berätta för sin familj vad de lärt sig om dopet. Uppmuntra barnen att förbereda sig för dopet genom att följa de sex stegen som syns på teckningarna.</p> <p>Be något av barnen att hålla avslutningsbön.</p> <p>När det är dags för barnen att gå låter du dem gå på fotavtrycken en gång till när de går ut ur klassrummet.</p>

Särskilda aktiviteter

Välj bland följande aktiviteter ut dem som lämpar sig bäst för barnen i din klass. Du kan använda dem i själva lektionen eller som repetition eller sammanfattning. För ytterligare vägledning, se "Lektionstiden" under "Råd till läraren".

1. Rita ett fotavtryck på ett papper åt varje barn. Skriv *Jag ska följa Jesus Kristus* på varje fotavtryck. Låt barnen färglägga eller rita på fotavtrycken.
2. Ordna så att barnen får se dopfunten, om det finns en sådan i möteshuset.
3. Sjung eller läs texten till "Dopet" (*Barnens sånger*, nr 72). Texten till denna sång finns längst bak i lektionsboken.
4. Sjung eller läs texten till "Jesu dop" (*Barnens sångbok*, s 54). Texten finns längst bak i lektionsboken.)
5. Sätt upp bild 2-20, Pojke som döps, bredvid bild 2-19, Johannes döparen döper Jesus. Gå med barnen igenom vad de vet om att döpas. Få dem att förstå att dopet är något mycket speciellt att se fram emot. Det är något av det viktigaste de någonsin kommer att göra. Ta upp följande punkter:
 - a. När vi döps blir vi medlemmar i Jesu Kristi Kyrka av Sista Dagars Heliga. (Om någon av de yngre eleverna är fundersam över att han eller hon inte är medlem i kyrkan, kan du lugna barnet och säga att alla barn under åtta år kan betraktas som medlemmar. När de fyllt åtta år, måste de dock bli döpta för att bli officiella medlemmar i kyrkan.)
 - b. Vi måste vara minst åtta år gamla för att döpas.
 - c. Biskopen eller grenspresidenten sitter ner och talar med oss om vårt dop.
 - d. Vi har vita kläder på oss när vi döps (peka på bild 2-20).
 - e. Vi döps genom nedsänkning, vilket betyder att vi helt täcks av vatten. (Förvissa dig om att barnen förstår att de bara är under vattnet i någon sekund, att vattnet inte är djupt och att den som döper håller i dem ordentligt.)
 - f. Den som döper oss måste vara präst eller ha melkisedekska prästadömet.
 - g. Vi döps på samma sätt som Jesus Kristus döptes. Han var ett exempel för oss.

6. Inbjud efter godkännande från Primärs president en prästadömsbärare att tala med barnen om vad som händer när de döps. Be honom förklara hur barnet och den som utför dopet står och hur de håller sina armar. Be honom också förklara att dopförrättaren försiktigt sänker ner barnet under vattnet och sedan snabbt lyfter upp honom eller henne igen. Säg till barnen att när de döps på det sättet, döps de på samma sätt som Jesus döptes.

Prästadömsbäraren kan efter godkännande från biskopen eller grenspresidenten demonstrera i klassrummet hur ett dop går till. (Prästadömsbäraren ska *inte* säga dopbönen under demonstrationen.)

7. Berätta att dopbönen är en av de få böner som måste läsas på exakt samma sätt varje gång. Jesus Kristus har uppenbarat orden i denna bön i skrifterna. Läs högt bönen i Läran och förbunden 20:73 (från och med *Med fullmakt av*).

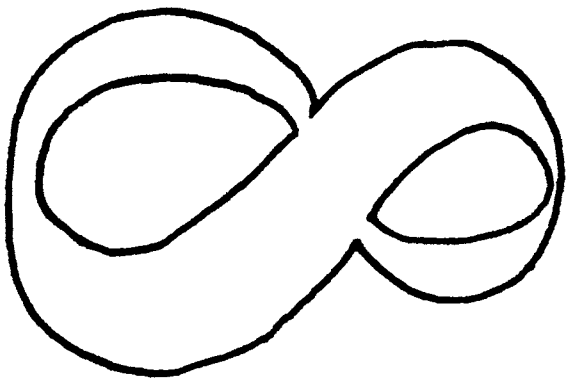
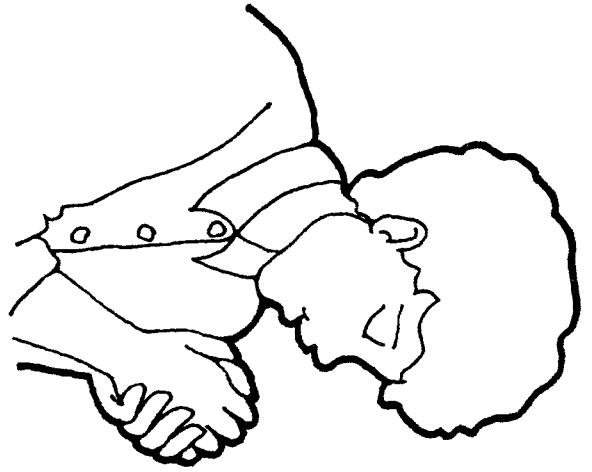
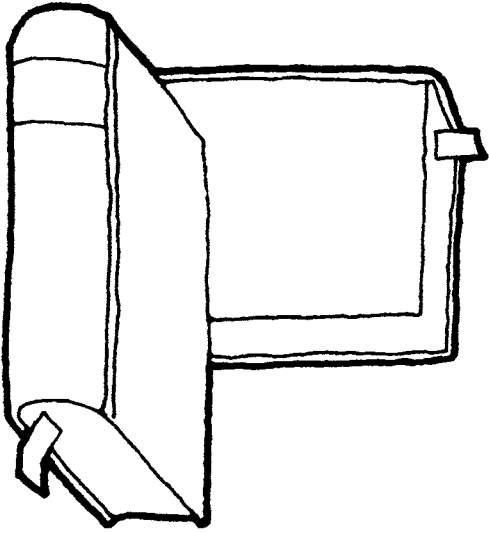
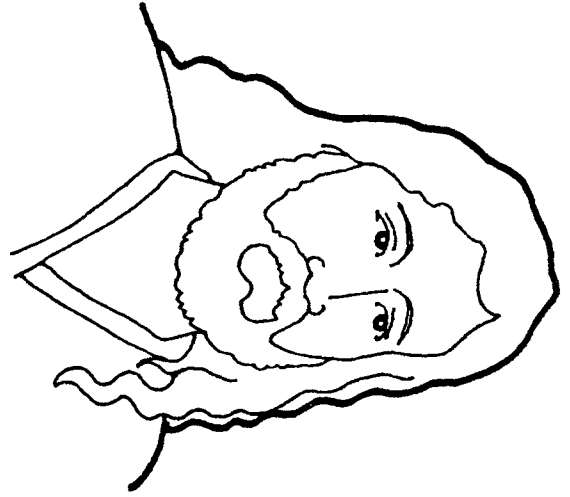
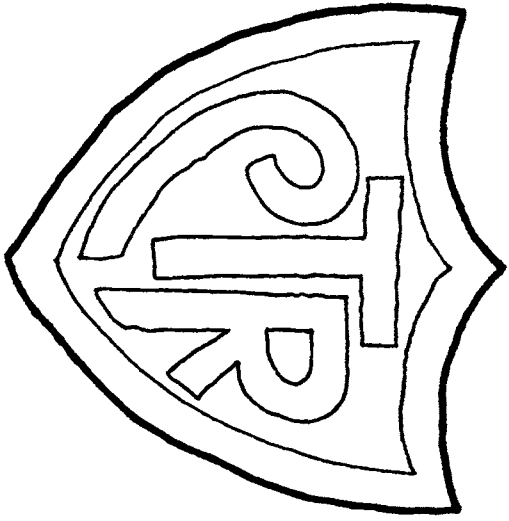

Den Helige Andens gåva kan hjälpa mig

Lektion
13

Mål Att få barnen att förstå att de efter dopet får ta emot den Helige Andens gåva till hjälp för dem.

- Förberedelse**
1. Studera under bön Läran och förbunden 49:13-14, 130:22 och Trosartiklarna 1:1, 4. Se också Moroni 10:5, Läran och förbunden 9:8-9, 85:6 och *Evangeliets principer* (31110.180), lektion 21.
 2. Gör följande "frågeblommor" av kraftig papp:

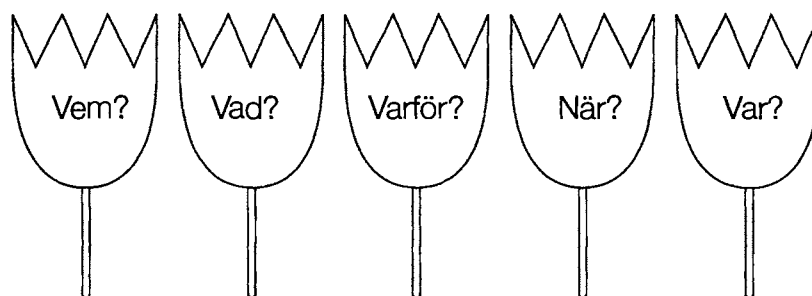

Sätt fast blommorna på små pinnar, 10-15 cm långa, och sätt dem i en vas eller kruka.

3. Gör förberedelser för att sjunga eller läsa texten till "Han lever, Fader vår" (*Barnens sångbok*, s 8). Texten till denna sång finns längst bak i lektionsboken.
4. Material:
 - a. Läran och förbunden.
 - b. Bild 2-19, Johannes döparen döper Jesus (Evangeliet i bild 208; 62133).
5. Gör nödvändiga förberedelser för de särskilda aktiviteter du vill ha med.

Lektionsförslag Be något av barnen att hålla inledningsbön.

Följ upp med barnen om du har uppmuntrat dem att göra något särskilt under veckan.

Vi kan få den Helige Andens gåva

Samlande aktivitet Sätt upp bild 2-19, Johannes döparen döper Jesus. Repetera förra veckans lektion genom att låta barnen välja var sin frågeblomma. Ställ en fråga om Jesu Kristi dop som börjar med ordet på blomman. Om barnet inte kan svara på frågan, låter du de andra i klassen hjälpa till (var försiktig så att inte någon känner sig dum för att han eller hon inte kan svaret).

Tänkbara frågor:	<ul style="list-style-type: none"> • <i>Vem</i> döpte Jesus Kristus? (Johannes döparen.) • <i>Var</i> döptes Jesus? (I Jordanfloden.) • <i>Vad</i> är nedsänkning? (Att helt täckas av vatten.) • <i>Varför</i> döptes Jesus? (För att lyda vår himmelske Faders bud och sätta ett exempel för oss.) • <i>När</i> kan vi döpas? (När vi är åtta år gamla.)
Särskild framställning	<p>Låt barnen tala om för dig vilka de två personerna på bild 2-19 är.</p> <ul style="list-style-type: none"> • Vems röst hörde Jesus Kristus och Johannes döparen efter det att Jesus hade blivit döpt? <p>Säg till barnen att vår himmelske Fader såg på när Jesus döptes och att han var glad för att Jesus döptes. Berätta att det var en annan speciell person närvarande vid Jesu dop. Denne person hjälper vår himmelske Fader och Jesus. Han kallas den Helige Anden.</p>
Trosartikel	Låt barnen stå upp och tillsammans med dig läsa första trosartikeln.
Skriftställe	Förklara att den Helige Anden är som vår himmelske Fader och Jesus Kristus därför att han älskar oss och vill hjälpa oss. Men den Helige Anden har inte en kropp av kött och ben som vår himmelske Fader och Jesus har. Läs högt Läran och förbunden 130:22, till och med <i>som består av ande</i> . Säg att vi inte kan se den Helige Anden, men att han kan hjälpa oss att göra det som är rätt. Han ger oss en varm och god känsla inombords när vi väljer det rätta.
Skriftställe	Berätta för barnen att efter dopet kommer män som har melkisedekska prästadömet att ge dem två stora välsignelser. Läs högt Läran och förbunden 49:14 och säg till barnen att detta skriftställe talar om vad en av dessa välsignelser är. Förklara att orden <i>den som gör detta</i> syftar på den som döps.
Trosartikel	Hjälp barnen att lära sig en del av fjärde trosartikeln utantill: "Vi tror ... [på] handpåläggning för den Helige Andens gåva." Berätta att den Helige Andens gåva är en av de stora välsignelser vi kan få efter dopet.
Särskild framställning	Förklara att när vi har den Helige Andens gåva, hjälper den Helige Anden oss att veta vad som är sant och rätt. Den Helige Anden kan hjälpa oss också innan vi döps och konfirmeras, men efter det att vi fått denna gåva kan vi ha den Helige Anden som ständig följeslagare. Det betyder att så länge vi försöker göra det som är rätt, kan hans inflytande alltid nå oss.
	Vi kan konfirmeras som medlemmar i kyrkan
Särskild framställning	Berätta att den andra välsignelsen vi får efter dopet är att konfirmeras som medlem i Jesu Kristi Kyrka av Sista Dagars Heliga. Det kallas konfirmation. Låt barnen säga <i>konfirmation</i> några gånger.
Bildberättelse	Berätta om "Annikas konfirmation", som finns i slutet av lektionen. Be barnen att samlas runt omkring dig så att de kan se bilderna då du berättar.

Diskussion

Ställ sedan följande frågor:

- Vad fick Annika? (Den Helige Andens gåva.)
- Vem uttalade bönen då hon fick ta emot denna gåva? (Hennes far.)
- Vilken auktoritet har Annikas far? (Melkisedekska prästadömet.)
- Annika fick en varm känsla inom sig. Vad tror ni att det var? (Den Helige Andens inflytande.)

Låt barnen återge berättelsen igen och då berätta om en bild var.

Den Helige Anden hjälper oss att veta vad som är sant

Särskild framställning

Säg att den Helige Anden kan hjälpa oss att veta att kyrkan är sann. Ibland är vi så glada och tacksamma att vi vill berätta för andra hur vi känner. Det händer ofta när vi bär vittnesbörd vid faste- och vittnesbördsrådet.

- Har ni burit ert vittnesbörd på faste- och vittnesbördsrådet?

Låt dem som har gjort det berätta hur det kändes.

Berätta att en del människor till och med gråter lite när de uppfylls av den Helige Anden. Det är inte tårar av sorg, utan tårar av glädje. Säg till barnen att de ibland kan få en varm, fridfull känsla inom sig under vittnesbördsrådet eller när de ber, läser i skrifterna eller sitter i kyrkan och lyssnar. Denna fridfulla känsla är den Helige Andens viskningar om att det är sant och riktigt.

Sång

Sjung eller läs tillsammans med barnen texten till "Han lever, Fader vår".

Förklara att "Anden" som omtalas i sången är den Helige Anden. Den Helige Anden hjälper oss att veta att vår himmelske Fader är verklig och att han älskar oss.

Den Helige Anden kan vägleda och varna oss

Berättelse

Återge med egna ord berättelsen om Sara Jane Jenne Cannon. Be barnen att lyssna och ge akt på vad den Helige Anden viskade till henne.

Sara Jane var en pionjärflicka som levde för länge sedan. Hon vandrade tvärs igenom Amerikas vildmark för att hitta ett nytt hem. Efter ankomsten till Utah, bodde hon hos sin faster i ett halvfärdigt hus. Taket bestod av en tätduk som var uppspänd mellan väggarna och hölls på plats av en stor sten i varje hörn.

En dag då Sara Jane satt hemma och sydde hörde hon en röst som sade: "Flytta dig, fort!" Det fanns ingen annan i rummet, men Sara Jane flyttade sig fort till andra sidan av rummet. Alldeles efter ramlade en av stenarna som höll taket på plats ner i rummet. Om Sara Jane inte hade flyttat på sig, skulle stenen ha träffat henne. (Se "Move Away Quickly", *Remarkable Stories from the Lives of Latter-day Saint Women*, Leon R Hartshorn, 2 vol. [Salt Lake City: Deseret Book Co., 1973-1975], 2:34.)

- Vem talade till Sara Jane?
- Vad sade den Helige Anden till henne?
- Vad gjorde Sara Jane?
- Vad skulle ha hänt om Sara Jane inte hade lyssnat till Andens varning?

Säg till barnen att den Helige Anden inte alltid talar med hörbar röst. Många gånger ger han oss en känsla av vad vi bör göra.

Sammanfattning

Repetition

Be barnen berätta vad de vet om den Helige Anden. Använd gärna frågeblommorna igen som repetition. Här följer några exempel på frågor:

- *Vilken* värdefull gåva kan ni få efter dopet? (Den Helige Andens gåva.)
- *Vem* är den Helige Anden? (En person som hjälper Jesus och vår himmelske Fader; en ande; någon som kan trösta och hjälpa oss.)
- *När* får vi den Helige Andens gåva? (Efter dopet; när vi konfirmeras som medlemmar i kyrkan.)
- *Var* kan vi känna den Helige Andens maningar? (I vårt hjärta och sinne. Svar såsom "hemma", "i kyrkan" eller "överallt då vi väljer det rätta" är också godkända svar.)
- *Varför* har vår himmelske Fader sänt den Helige Anden för att vara hos oss? (För att hjälpa och trösta oss; för att vägleda och varna oss; för att tala om för oss vad som är sant; för att ge oss känslor av kärlek och frid.)

Vittnesbörd

Berätta för barnen om din glädje över den Helige Anden och hur han hjälper och vägleder oss. Berätta gärna om ett tillfälle när den Helige Anden bar vittne för dig eller hjälpte dig.

Uppmuntra barnen att välja det rätta så att de alltid kan ha den Helige Anden hos sig.

Be något av barnen att hålla avslutningsbön.

Särskilda aktiviteter

Välj bland följande aktiviteter ut dem som lämpar sig bäst för barnen i din klass. Du kan använda dem i själva lektionen eller som repetition eller sammanfattning. För ytterligare vägledning, se "Lektionstiden" under "Råd till läraren".

1. Ta med dig något du fått i present, men som inte längre går att använda därför att det gått sönder, slitits ut eller ätits upp, till exempel en trasig tallrik, ett gammalt klädesplagg eller en tom kakburk. Visa barnen presenten som inte längre går att använda. Berätta något intressant om den, till exempel vilka som gav den till dig och när eller varför de gav den till dig. Få barnen att förstå att fast gåvan en gång var värdefull för dig, går den nu inte längre att använda därför att den gått sönder, slitits ut eller ätits upp.

Säg till barnen att när du döptes och konfirmerades, fick du en annan slags gåva. Det är en mycket värdefull gåva, en gåva som inte kan bli utsliten. Denna ovärderliga gåva blir mer värdefull ju mer man använder den.

- Vilken är denna gåva?

När barnen har gissat (eller du har talat om för dem) att denna gåva är den Helige Andens gåva, säger du att de kommer att få många värdefulla gåvor under sitt liv, men den Helige Andens gåva är den värdefullaste gåva de kommer att få medan de är här på jorden.

2. Sjung eller läs texten till "Den stilla rösten" (*Sjung med mig*, B-92).

Med sin stilla röst Guds Ande leder mig;
han beskyddar och mig räddar bort från onskans stig.
På min väg mot Faderns hus genom natt och stormars sus
han leder, bereder för själen himlens ljus.

Gör de rörelser som anges då du sjunger eller läser sista delen av sången:

Lyssna, lyssna (*kupa handen runt örat*),
till Andens röst som viskar (*sätt pekfingeret mot läpparna*).
Lyssna, lyssna (*kupa handen runt örat*)
till hans stilla röst (*handen över hjärtat*).

3. Lek följande tysta lek med barnen för att visa att de kan bli vägledda av en stilla, sakta röst:

Visa barnen en liten sak som du ska gömma. Låt en av dem gå ut en kort stund medan du gömmer saken. Förklara sedan att han eller hon måste lyssna noga för att kunna hitta saken. Gör något som hörs mycket svagt, till exempel knacka med en penna, klappa händerna försiktigt eller nynna en sång, för att visa åt vilket håll han eller hon ska titta efter den gömda saken. Knacka försiktigt när han eller hon tittar åt rätt håll. Knacka fortare (eller nynna starkare) då han eller hon kommer närmare gömstället, tills saken blivit hittad. Gör om samma sak och låt flera barn få tillfälle att leta efter en sak, så många barn som vill.

Säg till barnen att de kan bli vägledda i sitt liv genom att lyssna till den Helige Andens stilla, sakta röst. Påminn dem om att den Helige Anden inte alltid talar med hörbara ord. Ibland ger han oss idéer eller känslor, till exempel en varm känsla när vi gör något som är rätt eller en dålig känsla när vi gör (eller vill göra) något som är fel. Vi måste vara mycket uppmärksamma så att vi förstår vad den Helige Anden säger till oss att göra.

4. Hjälp barnen att göra en konturteckning av händerna med två olika färgkritor. Låt händerna korsas över varandra som en symbol för handpåläggning för den Helige Andens gåva. Skriv barnens namn på teckningarna.
5. Sjung eller läs texten till "Den Helige Anden" (*Barnens sångbok*, s 56) eller tredje versen av "Dopet" (*Barnens sånger*, s 72). Texten till dessa sånger finns längst bak i lektionsboken.

Annikas konfirmation

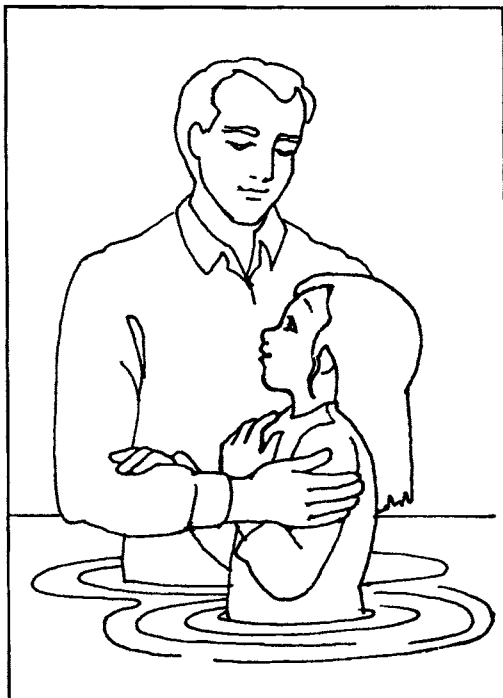

Det är en speciell dag för Annika. Hon har precis blivit döpt. Nu ska hon konfirmeras som medlem i Jesu Kristi Kyrka av Sista Dagars Heliga, och hon ska få den Helige Andens gåva. (Här är det Annikas pappa som döper och konfirmerar henne. Förklara dock för barnen att alla värdiga män som har melkisedeska prästadömet kan utföra dessa heliga handlingar.)



Efter det att Annikas far hjälpt henne upp ur vattnet, väntar hennes mor på henne med torra kläder. Annikas våta hår kammars så att det blir fint, och hon ler och känner sig så lycklig!



När hon är klar, kommer hon tillbaka till sin familj och sina vänner, som har väntat på henne. Hon går tillsammans med sin far till en stol som står längst fram.

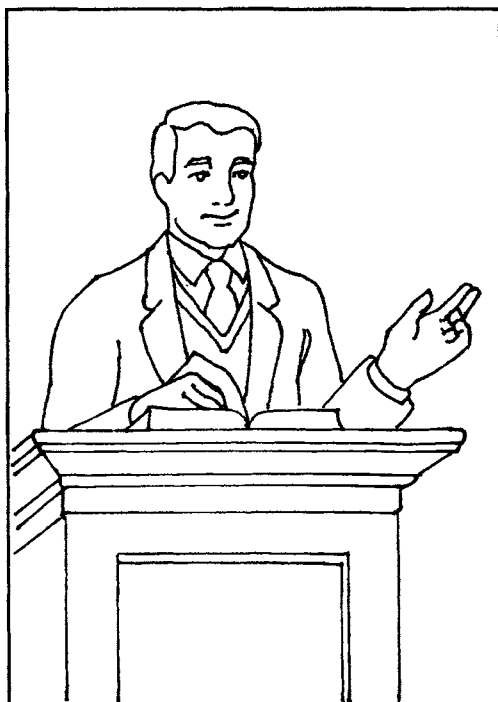

Biskopen [grenspresidenten] ber de män som Annika har utvalt att komma fram och ställa sig i en ring. Annika har bätt sin far, sin farfar, sin farbror och sina hemlärare att vara med. Alla dessa män har melkisedekska prästadömet.

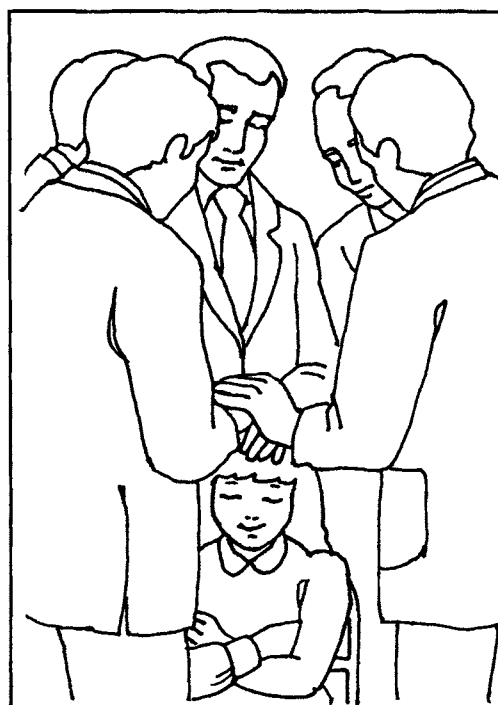

Annika böjer huvudet och blundar. Männen lägger händerna på hennes huvud. Hennes far säger hennes namn och konfirmerar henne som medlem i kyrkan och ger henne den Helige Andens gåva.

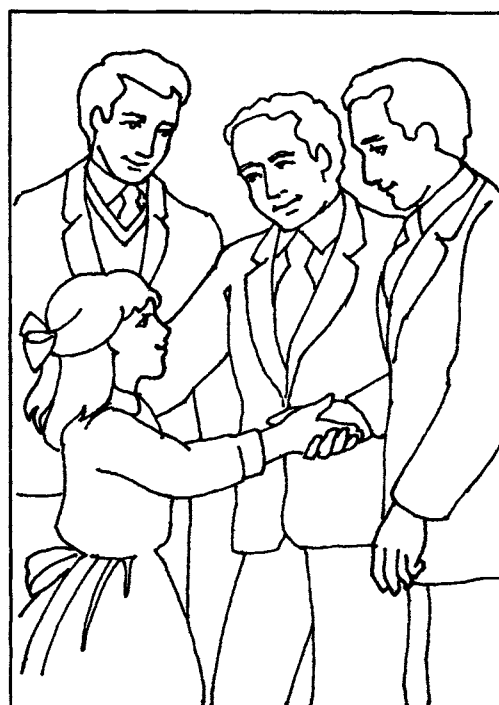

Efter konfirmationen skakar Annika hand med männen i ringen, och de gratulerar henne. Annika har en varm känsla inom sig, och hon vet att hon har valt det rätta.

Mål Att få barnen att förstå att de kan välja det rätta liksom Jesus Kristus gjorde då Satan försökte fresta honom.

Förberedelse

1. Studera under bön Matteus 4:1-11.
2. Gör en enkel krona av kartong eller liknande material såsom visas.



3. Rita av eller kopiera en "Välj det rätta-spelplan" (visas i slutet av lektionen) på styvt papper eller kartong.
4. Skriv frågorna till spelet (sidorna 71-72) på olika papperslappar och lägg dem i en påse eller liknande.
5. Gör förberedelser för att sjunga eller läsa texten till "Gör alltid rätt" (*Barnens sångbok*, s 80). Texten till denna sång finns längst bak i lektionsboken.
6. Valfritt: Kopiera äldste Pinegars brev och lägg det i ett kuvert.
7. Material:
 - a. Bibeln.
 - b. Några stenar.
 - c. Två knappar eller andra små saker i olika former eller färger som ska användas som spelbrickor i "Välj det rätta-spelet."
 - d. VDR-planschen (se lektion 1).
 - e. Bild 2-21, Äldste Rex D Pinegar; bild 2-22, Tempel som användes förr (Evangeliet i bild 118; 62300.180).
8. Gör nödvändiga förberedelser för de särskilda aktiviteter du vill ha med.

Lektionsförslag Be något av barnen att hålla inledningsbön.
Följ upp med barnen om du har uppmuntrat dem att göra något särskilt under veckan.

Vi kan själva välja

Samlande aktivitet Visa spelplanen till "Välj det rätta-spelet" och be barnen lyssna noga till lektionen så att de kan svara på frågorna som hör till spelet.

Diskussion

- Har det hänt att någon utmanat er att göra något särskilt?

Låt barnen berätta om tillfällena då någon utmanat dem att göra något särskilt.

Brev
Säg till barnen att du har ett brev till dem från äldste Rex D Pinegar, en generalauktoritet i kyrkan. Han berättar om något han upplevde när han var sju

år gammal. Visa bild 2-21, äldste Rex D Pinegar, och läs eller återge innehållet i brevet. (Om du har gjort en kopia av brevet och lagt den i ett kuvert, läs då från det brevet i stället för från lektionsboken.)

"Mina kära vänner!

'Gör det om du törs!' är ord som pojkar och flickor ofta hör från sina kamrater som vill att man ska bevisa för dem att man är modig eller stark. De kan be en att göra något som ens föräldrar eller lärare har sagt att man inte får göra - något som man vet är fel att göra. Jag har lärt mig att när vi gör något som vi vet är fel, visar vi snarare svaghet än styrka. Verkligt mod och verklig styrka visar man bara då man har mod att göra det som är rätt.

En gång, när jag var omkring sju år gammal, hade jag en kamrat som jag tyckte mycket om. Vi följdes ofta åt på vägen hem från skolan ... Vi talade om att vara modiga och om att kunna göra många olika saker.

Ibland kunde vi säga: 'Hoppa över diket, om du törs' eller 'Klättra upp i trädet där, om du törs', bara för att bevisa att vi var modiga eller att vi kunde göra det vi sett äldre pojkar och flickor göra.

Då vi kom till mitt hem en dag stod vi ute på gatan och talade om vem som var snabbast i skolan ... När jag bestämt hävdade att jag kunde springa fortare än min kamrat, vände han sig till mig och sade: 'Om du är så snabb, så spring över gatan innan bilen där hinner fram.'

Jag tittade gatan fram och såg en bil bara ett litet stycke bort. Utan ett ord sprang jag ut i gatan för att bevisa att jag var snabb och modig. I nästa ögonblick hördes tjetet av bromsar! Jag träffades av stötfångaren och landade medvetslös på marken.

När jag slog upp ögonen, med värkande kropp och sårad stolthet, fick min mors oroliga ansiktsuttryck mig att inse att jag varken varit snabb eller modig. Jag hade bara varit dåraktig. Jag hade gjort både mig själv och andra ledsna ...

Den läxa jag lärde mig ... har jag haft stor glädje av hela livet. Jag lärde mig att det enda som är viktigt att våga är att VÅGA GÖRA RÄTT.

Om man antar en utmaning att göra något som inte är rätt, något som vår himmelske Fader eller ens föräldrar inte vill att man ska göra, kommer man i slutändan att känna sig ledsen och besviken. När man vågar göra rätt känner man självrespekt.

Oss vänner emellan uppmuntrar jag er att vara lydiga mot era föräldrar och mot Herrens lärdomar ... Genom att våga göra rätt blir ni vän med Jesus Kristus och får hans största välsignelser.

Må ni alltid VÅGA GÖRA RÄTT.

Kära hälsningar, er vän, Rex D Pinegar" ("Friend to Friend", *Friend*, okt 1974, s 10-11).

Diskussion

- Vilket val gjorde den unge Rex Pinegar? (Han valde att springa ut framför bilen.)
- Valde han det rätta?

- Vad borde han ha gjort?
- Vad tror ni att han lärde sig av olyckan?
- Måste man göra det som någon annan utmanar en att göra?

Påminn barnen om att äldste Pinegar uppmanade dem att "våga göra rätt".

- Vad betyder det att våga göra rätt?

Säg att det inte alltid är lätt att välja det rätta, särskilt inte när någon utmanar eller frestar oss att göra det som är fel. Vi vill alla att våra kamrater ska tycka att vi är starka och modiga, och vi vill inte att de skall reta oss. Förklara att om man vågar göra rätt så gör man rätt också när det känns svårt.

Sång

Låt barnen stå upp och sjunga eller läsa texten till första versen av "Gör alltid rätt". Om barnen inte känner till sången, sjunger eller läser du den några gånger för dem så att de kan lära sig texten. Föreslå att nästa gång någon utmanar dem att göra något dumt, tänker de på orden i sången. De påminner dem om att välja det rätta och hjälper dem att ha mod att göra det.

VDR-ringen

Be barnen att titta på sina VDR-ringar om de har dem på sig. Påpeka att deras ringar också kan hjälpa dem att komma ihåg att välja det rätta.

Särskild framställning

Säg till barnen att en utmaning att göra det som är fel kallas frestelse. Låt barnen säga ordet *frestelse* högt några gånger. Säg att Satan försöker fresta människor att göra felaktiga val. Vår himmelske Fader och Jesus Kristus vill att alla ska göra riktiga val, eftersom de vet att det enda sättet att bli lycklig är att alltid försöka välja det rätta. Satan vill inte att vi ska vara lyckliga, och han vet att felaktiga val gör oss olyckliga.

Satan ville att Jesus Kristus skulle välja fel

Berättelse ur skrifterna

Berätta om då Jesus Kristus frestades ute i öknen, från Matteus 4:1-11.

Berätta att efter sitt dop ville Jesus vara ensam för att fasta och be så att han kunde känna större närhet till vår himmelske Fader. Han fastade i fyrtio dagar och fyrtio nätter. Det betyder att han inte åt någonting på fyrtio dagar.

- Hur mår ni när ni inte har ätit någonting på länge?
- Hur tror ni Jesus kände sig efter att ha fastat i fyrtio dagar?

Säg att Satan trodde att det nu skulle vara ett bra tillfälle att fresta Jesus eftersom Jesus var mycket hungrig och svag efter fastan. Satan ville fresta Jesus att använda sin makt på fel sätt. Ta fram stenarna, papperskronan och bild 2-22, Tempel som användes förr. Be barnen att lyssna noga och försöka förstå vad dessa saker har att göra med de frestelser som Satan gav Jesus.

Håll upp stenarna. Läs högt Matteus 4:3. Berätta att Satan först försökte få Frälsaren att förvandla stenarna till bröd. Jesus visste att det inte var rätt att använda sin makt till att göra det, fast han var hungrig. Istället sade han till Satan att mat inte var lika viktigt som att göra det rätta (se Matteus 4:4).

Håll upp bild 2-22, Tempel som användes förr. Berätta att Satan sedan försökte få Frälsaren att bevisa att han var Guds Son genom att hoppa från templet. Satan sade till Jesus att om han hoppade och änglarna skyddade honom så att han inte blev skadad, skulle det bevisa att han var Guds Son (se Matteus 4:6). Jesus vägrade att göra vad Satan utmanade honom att göra.

Han visste att det inte var rätt att göra dumheter och förvänta att vår himmelske Fader skulle skydda honom (se Matteus 4:7).

Håll upp kronan. Berätta att Satan försökte med en frestelse till. Han sade att Jesus skulle få alla världens rikedomar och mäktiga riken om han föll ned och tillbad Satan (se Matteus 4:8-9). Jesus visste att han skulle dyrka vår himmelske Fader och ingen annan. Han befallde Satan att ge sig av.

Skriftställe

Läs högt i Matteus 4:10 vad Jesus sade till Satan: "Gå din väg, Satan." Låt barnen stå upp och säga dessa ord.

Säg att Jesus alltid valde det rätta därför att han älskade det som var rätt och hade lovat att lyda alla vår himmelske Faders bud.

Vi kan välja det rätta liksom Jesus gjorde

VDR-planschen

Sätt upp VDR-planschen och låt barnen läsa texten på den. Säg att vi blir mer lika Jesus genom att alltid försöka välja rätt. Vår himmelske Fader hjälper oss om vi försöker att välja det rätta.

Repetitionsspel

Hjälp barnen att spela "Välj det rätta-spelet". Säg att spelet hjälper dem komma ihåg att Jesus Kristus alltid valde det rätta och att de också kan välja det rätta.

Dela upp klassen i två lag och ge varje lag en knapp eller annan sak som spelbricka. Be båda lagen att lägga ut sin spelbricka där det står "Start". Låt barnen i båda lagen turas om att välja frågor från lapparna du har gjort i ordning (frågorna kan användas mer än en gång). Läs varje fråga och låt lagmedlemmarna svara tillsammans. Om de svarar rätt, flyttar de spelbrickan så många steg som anges efter frågan. Om de svarar fel, måste de låta spelbrickan ligga kvar.

Om något lag hamnar på en "VDR-ruta", klättrar de uppför stegen till rutan ovanför. Om de hamnar på en "FV-ruta" (fel val), halkar de ner till rutan nedanför.

Frågor

1. Varför sprang den unge Rex Pinegar ut framför bilen? (*Gå två steg framåt.*)
2. Var äldste Pinegar glad eller ledsen för att han vågade göra det? (*Gå ett steg framåt.*)
3. Hur många dagar fastade och bad Jesus i öknen? (*Gå två steg framåt.*)
4. Vem var det som försökte fresta Jesus? (*Gå tre steg framåt.*)
5. Vad innebär det att fasta? (*Gå fem steg framåt.*)
6. Satan försökte fresta Jesus på flera sätt. Hur många? (*Gå två steg framåt.*)
7. Vad ville Satan att Jesus skulle göra med stenarna? (*Gå fyra steg framåt.*)
8. Vad ville Satan att Jesus skulle göra uppifrån templet? (*Gå tre steg framåt.*)
9. Satan lovade Jesus något om han ville falla ned och tillbe honom. Vad? (*Gå fem steg framåt.*)
10. Gjorde Jesus vad Satan ville att han skulle göra? (*Gå tre steg framåt.*)

11. Vad vill vår himmelske Fader och Jesus Kristus att vi ska göra, när någon utmanar oss att göra något dumt eller felaktigt? (*Gå fem steg framåt.*)
12. Vad bör vi göra när vi står inför ett val? (*Gå sex steg framåt.*)
13. Vad är en frestelse? (*Gå sex steg framåt.*)
14. Blir vi glada eller ledsna när vi väljer fel? (*Gå ett steg framåt.*)
15. När någon utmanar en att göra något, måste man då göra det? (*Gå två steg framåt.*)

Svar

1. Han antog sin kamrats utmaning att göra det.
2. Ledsen.
3. Fyrtio.
4. Satan.
5. Att inte äta eller dricka någonting.
6. Tre.
7. Förvandla dem till bröd.
8. Hoppa, för att bevisa att han var vår himmelske Faders Son.
9. Alla världens riken och deras makt.
10. Nej.
11. Välja det rätta.
12. Välja det rätta.
13. En utmaning att göra något som är fel.
14. Ledsna.
15. Nej.

Sammanfattning

Särskild framställning

Betona att fastän Jesus Kristus frestades, valde han alltid det rätta. Påminn barnen om att när de står inför ett val kan de fråga sig själva: "Vad vill vår himmelske Fader och Jesus att jag ska göra?" De kan också sjunga "Gör alltid rätt" (eller "Gör rätt val") och titta på sina VDR-ringar. Det påminner dem om att välja det rätta.

VDR-planschen

Låt barnen läsa texten på VDR-planschen igen.

Vittnesbörd

Vitna för barnen om att de blir glada när de väljer det rätta. Berätta gärna om ett tillfälle när någon utmanade dig att göra något dumt. Berätta vilket val du gjorde och hur det kändes efteråt.

Uppmuntra barnen att välja det rätta när någon utmanar dem att göra något dumt.

Be något av barnen att hålla avslutningsbön.

Särskilda aktiviteter

Välj bland följande aktiviteter ut dem som lämpar sig bäst för barnen i din klass. Du kan använda dem i själva lektionen eller som repetition eller sammanfattning. För ytterligare vägledning, se "Lektionstiden" under "Råd till läraren".

1. Hjälp barnen att läsa följande ord eller sjunga dem till samma melodi som "Klappa händerna" (*Barnens sångbok*, s 125), och göra de rörelser som anges:

Att tala sanning är att välja rätt (*lägg fingret på läpparna och snurra runt*).

Att tala sanning är att välja rätt (*lägg fingret på läpparna och snurra runt*).

Jag vill följa Frälsaren, för han är min bästa vän.

Att tala sanning är att välja rätt (*lägg fingret på läpparna och snurra runt*).

Sjung eller läs gärna sången flera gånger och byt ut "Att tala sanning" mot andra uttryck, till exempel "Att vara vänlig" eller "Att be till Fadern"
2. Hjälp barnen att genom rollspel låtsas att de vågar göra rätt i situationer där de står inför ett val. Använd situationerna nedan eller hitta på egna:
 - a. Din kamrat frestar dig att stjäla godis i affären.
 - b. Några barn i primärklassen retar en nyinflyttad pojke för hans kläder.
 - c. Din lillasyster gör sönder din favoritleksak.
 - d. Din mamma har just bett dig att utföra några sysslor åt henne när din kamrat kommer förbi och vill leka.
 - e. Dina kamrater frestar dig att springa ut på en livligt trafikerad gata och hämta bollen de leker med.
 - f. En främling frestar dig med godis.
3. Visa bild 2-38, Den första synen, och berätta kortfattat om den första synen, som återfinns i Joseph Smiths skrifter 2:14-20. Berätta att när Joseph Smith talade om för andra människor att han hade sett vår himmelske Fader och Jesus Kristus, var det många som inte trodde på honom. De drev med honom och hånade honom. De ville att han skulle säga att hans syn inte var verklig (se JS skrifter 2:21-26). Men Joseph Smith vågade göra det rätta - han gjorde det som vår himmelske Fader och Jesus Kristus ville att han skulle göra.
4. Ge barnen var sitt exemplar av VDR-skölden (finns längst bak i lektionsboken) och färgkritor eller pennor. Låt dem färglägga sina sköldar. Säg att detta att våga göra rätt kan vara som en sköld som skyddar dem mot följderna av dumma och dåraktiga val. Be barnen att lägga sina sköldar någonstans i sitt hem där de kan bli påmindas om att välja det rätta.

Välj
det
rätta

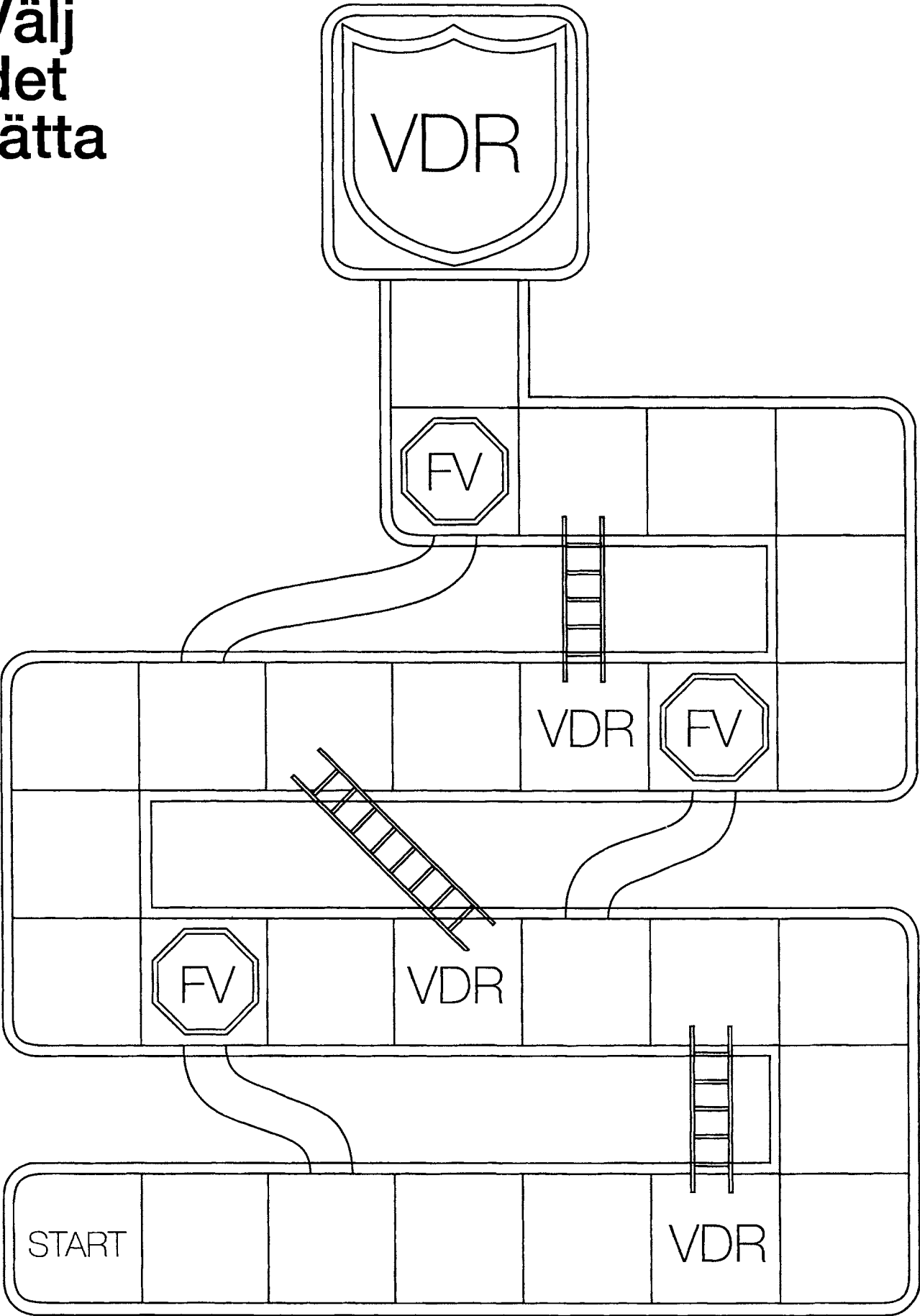

Kom och följ mig

Lektion
15

Mål Att stärka barnens önskan att följa Jesus Kristus.

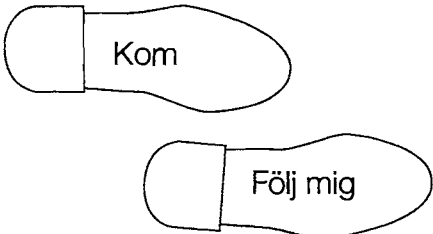
- Förberedelse**
1. Studera under bön Matteus 4:18-22, Lukas 5:1-11 och Johannes 14:15, 15:17.
 2. Klipp ut tre uppsättningar stora fotavtryck i papper. Skriv följande på dem:
 - a. Kom / Följ mig
 - b. Håll / Mina bud
 - c. Älska / Varandra
- 
3. Gör förberedelser för att sjunga eller läsa texten till första versen av "Kom, följ mig" (*Psalmer*, nr 79).
 4. Material:
 - a. Bibeln.
 - b. VDR-planschen (se lektion 1).
 - c. Två papper och en penna till varje barn.
 - d. Bild 2-23, Barn som går i sin fars fotspår; bild 2-24, Fiskarna kallas (Evangeliet i bild 209; 62496.180).
 5. Gör nödvändiga förberedelser för de särskilda aktiviteter du vill ha med.
-

Lektionsförslag Be något av barnen att hålla inledningsbön.

Följ upp med barnen om du har uppmuntrat dem att göra något särskilt under veckan.

Jesus Kristus vill att vi följer honom

Samlande aktivitet Låt barnen leka "Följ John". Alla står på rad. Barnet längst fram springer, hoppar, skuttar eller gör något annat fram till andra sidan av rummet. De andra barnen följer efter och gör precis likadant. Sedan går barnet och ställer sig sist i kön, så får nästa barn vara "John". Upprepa detta tills alla fått vara "John".

Säg till barnen att ni i dagens lektion ska tala om att följa Jesus Kristus.

Berättelse Sätt upp bild 2-23, Barn som går i sin fars fotspår, och berätta följande med egna ord.

Samuel gick ut för att hjälpa sin far med att samla ved till öppna spisen. Det var vinter och snön låg djup. Samuel och hans far tog famnen full av ved och började gå tillbaka hem. Det var svårt för Samuel att gå i den djupa snön med en så tung börda att bära på. Samuels pappa sade till Samuel att gå i

fotspåren som han lämnade efter sig i snön. Det var mycket lättare för Samuel att gå då han gick i sin fars fotspår.

- Varför gick Samuel i sin fars fotspår?
- Varför tror ni att det var lättare för Samuel att gå i snön då han gick i sin fars fotspår?

Berättelse ur skrifterna

Sätt upp bild 2-24, Fiskarna kallas. Återge berättelsen i Matteus 4:18-22 och Lukas 5:1-11. Förklara att när Jesus Kristus var på jorden kallade han män att vara hans lärjungar eller medhjälpare.

Läs vid lämpligt tillfälle under berättelsens gång Matteus 4:19 högt. Förklara att orden "Jag skall göra er till människofiskare" betydde att Jesus ville att dessa män skulle hjälpa honom att undervisa folket.

- Varför följde dessa fiskare Jesus?
- Vad skulle du göra om Jesus bad dig att följa honom och vara hans lärjunge?

Diskussion

Jämför berättelsen om då Jesus Kristus kallar sina lärjungar med berättelsen om Samuel och hans far. Liksom Samuels far bad Samuel att följa honom, ber Jesus oss alla att följa honom. Samuels far visste att det skulle vara lättare för Samuel att gå om han gick i sin fars fotspår. Frälsaren vet att vårt liv blir lättare och att vi blir lyckligare om vi följer honom.

- Vad innebär det att följa Jesus?
- Varför är livet lättare för oss när vi följer Jesus?

Sång

Sjung eller läs texten till första versen av "Kom, följ mig", och förklara de ord som barnen inte känner till.

"Kom, följ mig", så orden löd;
Frälsaren dem oss alla bjöd,
att vi i renhet vandra må
uti hans spår och nåd undfå.

Förklara att vi kan följa Jesus genom att försöka bli lika honom och genom att lyda hans bud. När vi lär oss att förstå hans vilja och göra det han ber oss att göra, går vi i hans fotspår.

Aktivitet med fotavtryck

Visa de två fotavtrycken med texten "Kom" och "Följ mig". Läs orden tillsammans med barnen. Låt dem läsa orden några gånger.

Sätt upp VDR-planschen längst fram i klassrummet. Be något av barnen att placera ut fotavtrycken på golvet på andra sidan av rummet. (Allteftersom lektionen fortskrider och varje uppsättning fotavtryck placeras ut på golvet, bör de forma en väg på vilket ett barn kan gå mot bilden av Frälsaren på VDR-planschen.

Jesus vill att vi skall hålla buden

Skriftställe

Att följa Jesus Kristus innebär att vara villig att göra det han har befallt oss att göra. Be barnen att lyssna medan du läser om något som Jesus har befallt oss att göra.

Läs högt Johannes 14:15. Säg att det är Jesu ord. Låt barnen läsa skriftstället tillsammans med dig.

- Vad sade Jesus att vi måste göra?
- Vad innebär det att hålla Jesu bud?

Aktivitet med fotavtryck

Visa fotavtrycken på vilka det står "Håll" och "Mina bud" och låt barnen säga detta. Be något av barnen att placera ut dessa fotavtryck rätt så nära framför den första uppsättningen fotavtryck. (Fotavtrycken bör vara så pass nära varandra att ett barn kan gå från ett fotavtryck till ett annat.)

Diskussion

Beskriv för barnen några situationer i vilka de kan följa Jesus. Låt dem turas om att förklara vad de skulle göra i varje situation. Använd exemplen nedan eller hitta på några egna som kanske lämpar sig bättre för din klass:

1. När du leker i skolan hittar du en plånbok med pengar i.
 - Hur skall du följa Jesus?
2. Du är klar för sängen och så trött att du vill somna med en gång.
 - Hur skall du följa Jesus innan du kryper ner i sängen?
3. Din mamma har bett dig att se efter din lillasyster så att hon inte springer ut i gatan. Några kamrater kommer förbi och vill att du skall leka med dem.
 - Hur skall du följa Jesus?
4. En nyinflyttad pojke har börjat i din skola, och några av barnen retar honom.
 - Hur skall du följa Jesus?
5. Några kamrater har bett dig följa med dem till några släktingar, men de kommer inte att vara tillbaka i tid för kyrkan.
 - Hur skall du följa Jesus?

Be barnen att beskriva andra situationer där de kan välja att följa Jesus. Påpeka att när vi följer Jesus genom att göra det som han vill att vi skall göra, väljer vi det rätta.

Jesus vill att vi skall älska varandra

Skriftställe

Hjälp barnen att upptäcka ytterligare ett sätt på vilket de kan gå i Jesu fotspår genom att högt läsa Johannes 15:17. Säg att det är Jesu ord. Låt barnen läsa skriftstället tillsammans med dig.

- Vilka vill Jesus att vi skall älska?

Aktivitet med fotavtryck

Visa fotavtrycken på vilka det står "Älska" och "Varandra". Läs dessa ord tillsammans med barnen och låt dem upprepa meningen. Be något av barnen att placera ut fotavtrycken på samma sätt som tidigare.

Berättelse

Återge eller läs följande berättelse om hur en ung pojke som hette Heber följde Jesus Kristus:

Heber darrade av köld och svepte sin tunna rock omkring sig. Han skulle snart fylla år och det enda han önskade sig var en varm rock. Men han visste att

hans mor skulle bli ledsen om han bad om en, därför att hon inte hade råd att köpa honom en. Hebers far hade dött när Heber var spädbarn, och hans mor arbetade mycket hårt för att få ihop de pengar de behövde. Hon satt ofta och sydde kläder åt andra människor till långt in på nätterna.

På Hebers födelsedag gratulerade hans mor honom och överräckte en stilig rock som hon hade sytt åt honom. Heber kunde knappt vänta tills han fick gå ut och känna hur den skulle värma honom.

Några veckor senare, då Heber gick ett ärende, fick han se en pojke som bara hade en tröja på sig. Heber visste hur mycket han måste frysa. Nästan utan att tänka efter tog Heber av sig sin rock och gav den till pojken.

När Hebers mor fick se att han hade sin gamla rock på sig igen, frågade hon vad som hade hänt med hans nya rock.

Heber förklarade: "Jag såg en pojke som behövde den mycket mer än jag gjorde, så jag bara gav den till honom."

Hans mor frågade: "Kunde du inte ha gett honom din gamla rock?"

Heber tittade upp på sin mor och hoppades att hon skulle förstå. Då fick han se att hon hade tårar i ögonen. Hon kramade honom hårt och sade: "Naturligtvis kunde du inte göra det, Heber." (Se Lucile C Reading, "The Coat", *Children's Friend*, nov 1966, s 5.)

- Hur följde Heber Jesus Kristus?

Berätta för barnen att pojken i den här berättelsen var Heber J Grant, som senare i livet blev kyrkans sjunde president.

Diskussion

Låt barnen fundera över hur de kan visa kärlek till andra. Ställ gärna några frågor för att hjälpa dem att komma på några sätt, till exempel:

- Om ni ser någon ramla omkull och skada sig, vad kan ni då göra för att visa kärlek?
- Om någon i skolan blivit utan lunch, vad kan ni då göra för att visa kärlek?

Säg till barnen att kärlek till andra är mer än bara känslor eller ord. Vi visar vår kärlek genom våra handlingar. Be barnen att berätta om hur de har visat kärlek till andra människor under den gångna veckan.

Vi väljer det rätta och följer Jesus Kristus

Aktivitet med fotavtryck

Låt varje barn gå från fotavtryck till fotavtryck och sedan stå framför bilden av Jesus på VDR-planschen. Låt samtliga nämna en sak de skall göra under veckan som kommer för att följa Jesus.

Påminn barnen om att vi följer Jesus Kristus när vi väljer det rätta. Peka på VDR-planschen och låt barnen läsa "Jag vill göra det rätta."

Sammanfattning

Aktivitet

Ge barnen två papper var och en penna. Låt dem göra egna fotavtryck genom att dra med pennan runt sina skor. Skriv eller be dem skriva *Jag ska följa Jesus Kristus* överst på sina papper. Låt dem ta med sig fotavtrycken hem som en påminnelse för dem om deras beslut att följa Jesus.

Vittnesbörd

Berätta för barnen att du har blivit glad och lycklig genom att följa Jesus Kristus. Vittna om att om vi följer Jesus, leder han oss tillbaka till vår himmelske Faders närhet igen.

Uppmuntra barnen att alltid försöka gå i Jesu fotspår. Föreslå att de talar med sina föräldrar om sina fotavtryck.

Be något av barnen att hålla avslutningsbön. Föreslå att han eller hon ber vår himmelske Fader hjälpa barnen att följa Jesus Kristus och välja det rätta.

Särskilda aktiviteter

Välj bland följande aktiviteter ut dem som lämpar sig bäst för barnen i din klass. Du kan använda dem i själva lektionen eller som repetition eller sammanfattning. För ytterligare vägledning, se "Lektionstiden" under "Råd till läraren".

1. Säg till barnen att du skall göra en rörelse (till exempel klappa i händerna, nicka eller marschera). Be dem att göra efter dig. Gör detta en gång. Lägg sedan till en rörelse och be dem att upprepa båda rörelserna. Fortsätt lägga till ytterligare rörelser, en ny för varje gång. Se hur många barnen kan komma ihåg och upprepa i rätt ordning.

Likna detta vid att följa Frälsaren. Vi måste försöka följa hans exempel inte bara i en sak utan i allt vi gör.

2. Gör en pappersdockskedja åt samtliga barn. (De större barnen kanske vill göra sin egen kedja.) Vik ett papper så att det blir som ett dragspel. Rita en docka på det vikta papperet (se illustrationen nedan) och klipp ut dockan. Gör en kedja åt samtliga barn, och skriv *Älska varandra* längst ned på varje kedja. Säg att befallningen att vi skall älska varandra är en av de viktigaste som Jesus har gett oss.

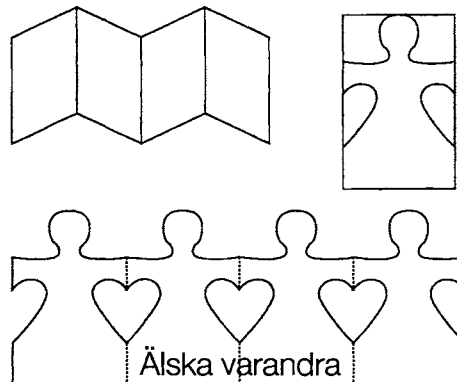

3. Sjung eller läs texten till första versen av "Jag vill gärna likna Jesus" (*Barnens sångbok*, s 40), "Älska varandra" (*Barnens sångbok*, s 74) eller "Håll alla buden" (*Barnens sångbok*, s 68). Texten till "Jag vill gärna likna Jesus" och "Älska varandra" finns längst bak i lektionsboken. Texten till "Håll alla buden" finns på nästa sida.

Håll alla buden
Håll alla buden.
Håll alla buden,
då finner du trygghet,
då finner du frid.
Herren välsignar
alla som följer
maningen till oss
genom profeten:
Håll buden; då finner du frid.

Jesus Kristus har makt att bota

Lektion

16

Mål Att få varje barn att förstå att Jesus Kristus har makt att bota och att prästadömsvälsignelser kan hjälpa till att bota de sjuka.

- Förberedelse**
1. Studera under bön Matteus 9:18-19, 23-26; Markus 5:22-24, 35-43; Lukas 8:41-42, 49-56; Jakob 5:14-15 och Läran och förbunden 42:48.
 2. Kopiera eller kalkera bilderna som finns i slutet av lektionen och klipp isär dem. Dessa teckningar ska användas i aktiviteten "Vad är jag?"
 3. Material:
 - a. Bibeln och Läran och förbunden.
 - b. Förbandslåda eller liknande till hjälp för människor när de är sjuka eller skadade, till exempel salva, plåster och hostmedicin.
 - c. En liten flaska med invigd olja.
 - d. Bild 2-25, Jesus välsignar Jairus' dotter (Evangeliet i bild 215; 62231.180); bild 2-26, Jesus botar sjuka; bild 2-27, Välsignandet av sjuka (62342.180).
 4. Gör nödvändiga förberedelser för de särskilda aktiviteter du vill ha med.
-

Lektionsförslag Be något av barnen att hålla inledningsbön.

Följ upp med barnen om du har uppmuntrat dem att göra något särskilt under veckan.

Vi blir ibland sjuka

Samlande aktivitet Visa barnen förbandslådan som du har med dig och förklara att det finns något inuti den som hjälper oss att bli bra när vi är sjuka eller skadade. Ge barnen några ledtrådar om varje sak så att de lättare kan gissa vad det är (till exempel: "Det håller borta bakterier och smuts från sår").

Visa saken när de har gissat rätt och tala kortfattat om hur den används för att hjälpa människor att bli bättre. Påpeka för barnen att de inte ska använda dessa saker utan sina föräldrars hjälp.

Särskild framställning

Säg att nästan alla blir sjuka eller skadar sig ibland. Ibland varar skador, sår och sjukdomar bara en liten tid under vilken våra föräldrar lätt kan ta hand om oss, men andra gånger är våra sjukdomar och skador så allvarliga att våra föräldrar måste ta en doktor till hjälp.

Berätta att det finns ett sätt till som vi kan bli hjälpta på när vi är sjuka. När Jesus Kristus levde på jorden välsignade han många människor och gjorde dem friska. Han använde prästadömskraft för att bota dem.

Jesus Kristus botade sjuka

Berättelse ur skrifterna

Visa bild 2-25, Jesus välsignar Jairos' dotter, och återge berättelsen om då Jesus uppväcker Jairos' dotter, vilken återfinns i Lukas 8:41-42, 49-56 (Se också Matteus 9:18-19, 23-26 och Markus 5:22-24, 35-43).

Berätta att Jairos hade stor tro. Han trodde att om Jesus kom och välsignade hans sjuka dotter, så skulle hon bli frisk. Då Jesus gick till Jairos' hem, skockades många människor omkring honom och bad honom om hjälp. Medan Jesus hjälpte en annan sjuk kvinna, kom en man med ett budskap till Jairos.

Läs högt Lukas 8:49-50.

- Vad sade budbäraren till Jairos? (Se Lukas 8:49.)
- Vad sade Jesus till Jairos? (Se Lukas 8:50.)

Berätta att när Jesus kom till Jairos hem, sade han till människorna att inte gråta, eftersom flickan inte var död. Men de skrattade åt Jesus och drev med honom därför att de trodde att hon var död (se Lukas 8:52-53).

Jesus sände iväg alla utom sina lärjungar Petrus, Jakob och Johannes samt Jairos och Jairos' hustru. Sedan tog han flickan vid handen och sade till henne att stå upp. Flickan steg upp från sängen, fullkomligt frisk.

- Varför tror ni att Jesus sände iväg alla utom Petrus, Jakob, Johannes och flickans föräldrar? (Kanske därför att de andra skrattade åt honom och vägrade att tro att han kunde bota flickan. De hade inte tro.)
- Varför kunde Jesus bota Jairos' dotter? (Han hade prästadömet. Flickans föräldrar hade tro.)

Särskild framställning

Visa bild 2-26, Jesus botar sjuka, och be barnen att föreställa sig hur det skulle kännas om Jesus kom och välsignade dem när de var sjuka. Betona att Jesus älskar dem alla lika mycket som han älskade barnen som levde på jorden samtidigt som han. Han finns inte här på jorden nu, men han har gett rättfärdiga män prästadömet och makten att handla å hans vägnar. De kan ge oss välsignelser för att bota oss precis som Jesus skulle göra om han var här.

Män som har prästadömet kan välsigna oss

Diskussion

Sätt upp bild 2-27, Välsignandet av sjuka.

- Vad är det som händer på bilden här?

Förklara att då män som har melkisedekska prästadömet ger en välsignelse till någon som är sjuk, kallar vi det att välsigna den sjuke. Låt barnen säga ordet *välsigna* högt flera gånger.

Visa barnen flaskan med invigd olja. Säg att denna olja särskilt välsignats av män som har prästadömet. När någon är sjuk och behöver hjälp med att bli frisk, använder två män som har melkisedekska prästadömet oljan och ger en välsignelse till den sjuke (se Jakob 5:14-15).

- Har någon av er fått en prästadömsvälsignelse?

Låt barnen berätta om prästadömsvälsignelser som de själva fått eller som de sett i sina familjer. Berätta gärna för barnen om ett tillfälle då några prästadömsbärare välsignade dig eller någon i din familj.

Berättelse	<p>Berätta om någon som blivit botad genom en prästadömsvälsignelse. En sann berättelse om dig själv eller någon som barnen känner, till exempel en medlem i församlingen eller grenen, gör starkast intryck. Om du inte känner till någon sådan berättelse, kan du använda följande:</p> <p>När Jessica kom hem från skolan, mötte hennes far henne i dörren och berättade att hon hade fått en lillebror samma morgon. Barnet hade kommit tidigare än beräknat och var mycket litet och svagt. Läkaren sade att det kanske inte skulle leva mer än några timmar.</p> <p>Jessica kunde se hur orolig hennes far var. Hon var ledsen för hon ville att det lilla barnet skulle få leva.</p> <p>Jessicas far kallade till sig en av deras hemlärare så att de tillsammans kunde ge barnet en välsignelse. När hemläraren kom gick de alla till sovrummet där Jessicas mor och det nyfödda barnet låg. Jessicas far och hemläraren lade försiktigt händerna på barnets lilla huvud, och Jessicas far välsignade honom att han skulle leva och fylla sin uppgift på jorden. En varm känsla av lugn och frid genomströmmade Jessica. Hon visste att tack vare prästadöms makt, skulle hennes lillebror växa och bli stark. (Bearbetning av "Moments to Remember", <i>Children's Friend</i>, feb. 1963, s 41.)</p>
Särskild framställning	<p>Säg att vår himmelske Fader och Jesus älskar var och en som ber om att bli botad, men ibland blir människor inte friska fast de har fått en välsignelse. En del blir inte botade därför att vår himmelske Fader vet att de kan bli starkare som människor genom att lära sig att leva med sin sjukdom eller svårighet. Andra blir inte botade därför att tiden är inne för dem att dö och återvända till vår himmelske Fader (se L&F 42:48). Vi måste ha tro på att vår himmelske Fader vet det bästa svaret på varje bön.</p>
Aktivitet	<p>Låt några barn komma fram och hålla teckningarna för aktiviteten "Vad är jag?" Låt barnen tala om vad teckningarna föreställer.</p> <p>Säg att du skall läsa några beskrivningar på saker och människor som har med välsignandet av sjuka att göra. Låt barnen tala om vilken teckning som passar ihop med respektive beskrivning.</p> <ol style="list-style-type: none"> 1. Jag används när någon som är sjuk får en välsignelse. Prästadömsbäraren håller några droppar av mig på den sjukas huvud. Vad är jag? (Invigd olja.) 2. Jag visade människorna hur de skall leva. Tron på mig kan hjälpa människor att bli friska. Vem är jag? (Jesus Kristus.) 3. Jag behöver en särskild välsignelse. Jag har feber. Jag har bett min far ge mig en välsignelse för att jag skall må bättre. Vem är jag? (Ett sjukt barn.) 4. Jag har fått en särskild makt som kallas prästadömet. Med denna makt kan jag ge människor välsignelser. Vem är jag? (En man som har melkisedekska prästadömet.) 5. När någon som är sjuk ber om en välsignelse, tillkallas män som har melkisedekska prästadömet. Vanligtvis deltar ett visst antal män. Jag är den siffran. Vad är jag? (Siffran 2.) 6. När männen som har prästadömet välsignar en sjuk, lägger de oss på den sjukas huvud. Vad är vi? (Händer.)

Sammanfattning

Repetition

Visa förbandslådan igen.

- Vad använder vi dessa saker till?
- Vad finns det mera som kan hjälpa oss när vi är sjuka eller skadade?

Vittnesbörd

Bär vittnesbörd om Jesu Kristi storhet och hans makt att bota. Tala om för barnen hur tacksam du är över att Jesus har gett rättfärdiga män melkisedekska prästadömet så att de kan välsigna oss när vi är sjuka.

Be barnen att fundera över hur de kan berätta för sina familjer vad de har lärt sig. Uppmuntra dem att för sina familjer berätta om då Frälsaren botade Jairos' dotter.

Be något av barnen att hålla avslutningsbön.

Särskilda aktiviteter

Välj bland följande aktiviteter ut dem som lämpar sig bäst för barnen i din klass. Du kan använda dem i själva lektionen eller som repetition eller sammanfattning. För ytterligare vägledning, se "Lektionstiden" under "Råd till läraren".

1. Texta *Vi tror på helbrägdagörelse* på skrivtavlan och förklara att Joseph Smith gav oss denna viktiga sanning som en del av sjunde trosartikeln. Låt barnen stå upp och läsa meningen högt. Hjälプ dem att lära sig den utantill genom att sudda ut ett eller två ord i taget. Låt dem fortsätta läsa meningen tills alla ord har suddats bort och de lärt sig den utantill.
2. Sjung eller läs texten till första versen av "Tro" (*Barnens sångbok*, s 50), och gör de rörelser som anges nedan. Påminn barnen om att tron är viktig för att man skall kunna bli frisk.

Tro är tillit att natt blir dag (*forma en cirkel över huvudet med armarna*)
fast jag ej solen ser.
Tro är tillit att Herren hör (*kupa handen bakom örat*)
de böner som jag ber (*knäpp händerna som i bön*).
Tro är som ett litet frö (*kupa vänster hand och låtsas så ett frö med höger hand*),
i jorden jag det sår.
Tro är en känsla av tillförsikt som inom mig (*lägg händerna mot bröstet*) jag får.
3. Återge berättelsen om då Jesus Kristus botar nephiterna, vilken återfinns i 3 Nephi 17:5-9. Använd om möjligt bild 317 i Evangeliet i bild (eller 62541 i möteshusets bibliotek) som illustration till berättelsen. Låt barnen på sig själva röra vid de kroppsdelar som Jesus botade, till exempel ögon, öron och ben. Tala med barnen om hur underbart det måste ha känts för nephiterna då Jesus botade dem. Läs högt sista delen av vers 8 (från och med *och jag ser*) och påminn barnen om att det är viktigt att ha tro på Jesus Kristus.
4. Ge barnen var sin kopia eller kalkering av bilderna i slutet av lektionen. Ge dem färgkritor och låt dem färglägga bilderna. Uppmuntra dem att använda sig av bilderna då de berättar för sina familjer om hur sjuka kan bli välsignade genom prästadömsvälsignelser.

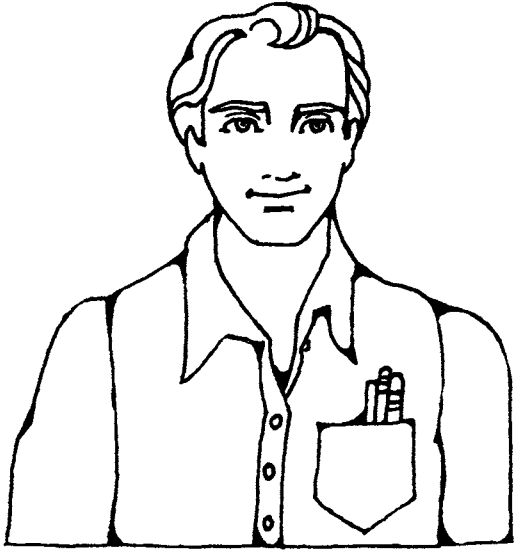
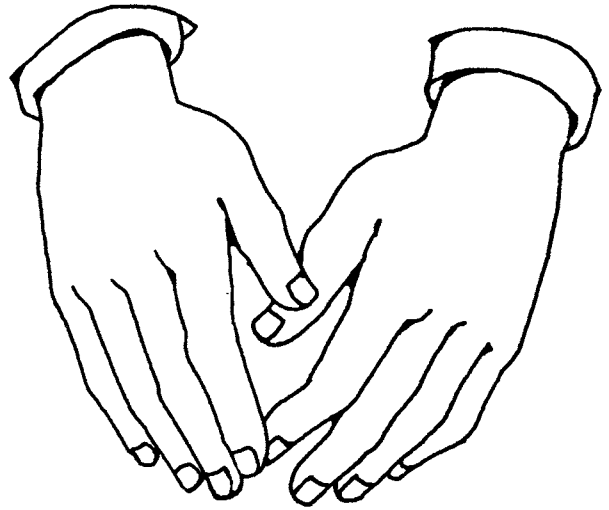
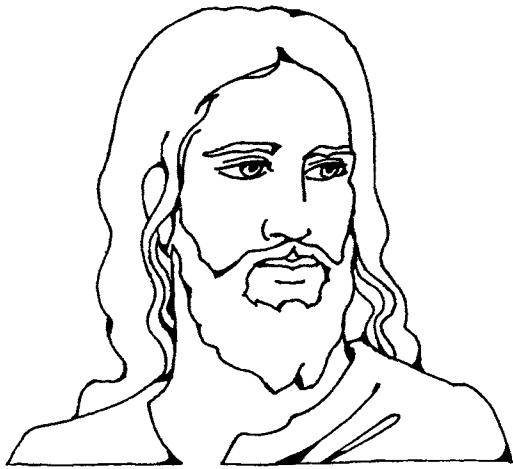

2

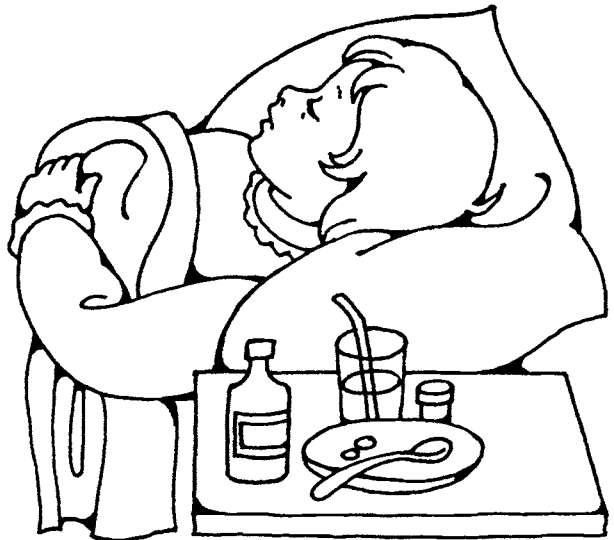
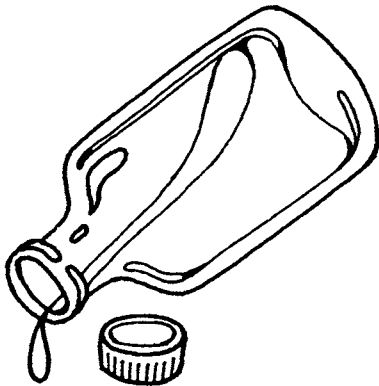

Mål	Att få varje barn att förstå hur prästadömet kan hjälpa oss.
------------	--

Förberedelse	<ol style="list-style-type: none">1. Studera under bön Markus 4:35-41. Se också <i>Evangeliets principer</i> (31110.180), lektion 13.2. Gör förberedelser för att sjunga eller läsa texten till första versen och kören av "Mästare, hör hur det stormar" (<i>Psalmer</i>, nr 66). Var också beredd att förklara innebörden av de ord som är svåra för barnen att förstå.3. Material:<ol style="list-style-type: none">a. Bibeln.b. En ficklampa eller annan mindre lampa. Om du inte kan ta med dig en använder du ljuset i klassrummet.c. Bild 2-20, Pojke som döps (62018); bild 2-27, Välsignandet av sjuka (62342); bild 2-28, Jesus stillar stormen (Evangeliet i bild 214; 62139.180); bild 2-29, Sakramentsutdelning (62021); bild 2-30, Flicka som konfirmeras (62020); bild 2-31, Ett barn välsignas; bild 2-32, Nygift par framför templet; bild 2-33, En far välsignar sin dotter.4. Gör nödvändiga förberedelser för de särskilda aktiviteter du vill ha med. <p><i>Observera:</i> En del barn har inte en far i sitt hem eller har inte en far som har prästadömet. Var lyhörd för deras känslor.</p>
---------------------	--

Lektionsförslag	Be något av barnen att hålla inledningsbön. Följ upp med barnen om du har uppmuntrat dem att göra något särskilt under veckan. Prästadömet är den största kraft som finns
Samlande aktivitet	Använd en ficklampa eller annan mindre lampa eller ljuset i klassrummet för att illustrera innebörden av ordet <i>kraft</i> . Börja diskussionen med ljuset släckt. Påpeka att fast alla delar finns med i ficklampan ger den inte ifrån sig något ljus. <ul style="list-style-type: none">• Vad måste hända innan lampan fungerar? Låt något av barnen visa vad som händer när man tänder lampan. Förklara att ficklampan måste ha elektrisk kraft innan den kan lysa.
Berättelse ur skrifterna	Säg att den här lektionen handlar om en annan slags kraft - en kraft som till och med är större än elektriciteten. Be barnen att lyssna till följande berättelse och tänka på vilken slags kraft som används. Återge berättelsen i Markus 4:35-41. <ul style="list-style-type: none">• Hur skulle ni känna er om ni satt i en båt när det stormar?

Säg att lärjungarna väckte Jesus Kristus därför att de var rädda för stormen. Läs högt vad lärjungarna frågade Jesus i slutet av Markus 4:38 (från och med *Mästare*). Lärjungarna var rädda att stormen skulle göra så att båten sjönk och alla dog.

Visa bild 2-28, Jesus stillar stormen, och läs högt Markus 4:39 för att se vad Jesus gjorde. Låt barnen upprepa Jesu ord: "Tig! Håll tyst!"

Berätta att lärjungarna blev mycket förvånade över att stormen upphörde så fort. Läs högt i Markus 4:41 vad de frågade varandra: "Vem är han? Till och med vinden och sjön lyder honom." Jesu lärjungar blev förvånade över att han hade makt att bestämma över vindarna och vågorna.

Sång

Sjung eller läs texten till första versen och kören av "Mästare, hör hur det stormar". Berätta först för barnen att detta är en sång om den berättelse de just lyssnat till. Be dem att ge akt på Jesu ord ("Frid, var lugn") i kören. (Texten till den här sången kan vara svår för små barn att förstå, men Anden kan hjälpa dem att förstå innebörden av sången. Förklara gärna de ord som barnen har svårt att förstå.)

Hjälp gärna barnen att mima olika rörelser då du sjunger eller läser texten. De kan röra sig fram och tillbaka som i en gungande båt, göra vågliknande rörelser med händerna, visa rädslan i lärjungarnas ansikten och så vidare.

Mästare, hör hur det stormar
och vågorna höga går.
Se, skyarna hotfullt sig formar,
ej skydd eller hjälp vi får.
Märker du ej att vi sjunker?
Hur kan du sova då?
Om du inte står upp till vår räddning,
skall döden oss säkert nå.

Kör:

Ditt ord kan betvinga den vreda våg:
Frid, var lugn.
Mörker och synd och allt ont på jord
ger vika för dina befallande ord.
Ett skepp går ej under med dig ombord,
du jordens och himmelens Konung smord!
De lyder alla din viljas bud:
Frid, var lugn; frid, var lugn.
De lyssnar efter din stämmas ljud:
Frid, frid, var lugn.

- Jesus Kristus hade en stor makt som gjorde att han kunde hejda stormen. Vilken? (Prästadömetets makt, vilken är makten att handla i vår himmelske Faders namn.)

Låt barnen säga *prästadömet* högt.

Vi kan välsignas av prästadömet

Särskild
framställning

Säg att många män i kyrkan har denna makt. Vår himmelske Fader och Jesus Kristus ger prästadömet till värdiga män i kyrkan. När dessa män leds av vår himmelske Fader, kan de använda prästadömet för att hjälpa och välsigna oss.

- Vet ni någon som har prästadömet?

Bilder

Visa bilderna av olika prästadömsförordningar, en i taget. Låt barnen hålla upp eller peka på bilderna och tala om vad som händer på respektive bild. Förklara att allt detta görs av män som har prästadömet. Låt barnen berätta om erfarenheter de haft av dessa förordningar.

Visa bild 2-27, Välsignandet av sjuka. Påminn barnen om det de lärde sig i lektion 16 om välsignandet av sjuka. Hjälプ dem att komma ihåg att män som har prästadömet kan ge välsignelser till dem som är sjuka så att de kan bli friska.

- Har ni fått en prästadömsvälsignelse på grund av att ni varit sjuka?

Visa bild 2-29, Sakramentsutdelning. Förklara att präster i aronska prästadömet eller män som har melkisedekska prästadömet välsignar sakramentet och att diakoner i aronska prästadömet delar ut sakramentet. Låt barnen berätta om äldre familjemedlemmar eller kamrater som hjälper till med sakramentet.

Visa bild 2-20, Pojke som döps. Påminn barnen att vi döps av en man som har prästadömet, precis som Jesus döptes. Johannes döparen hade prästadömet, och kunde därför döpa Jesus.

- Har någon av er varit med på ett dop? (Om några av barnen redan har döpts, kan du be dem att berätta om sitt dop.)

Visa bild 2-30, Flicka som konfirmeras. Påminn barnen om att efter dopet konfirmerar män som har melkisedekska prästadömet dem som medlemmar i Jesu Kristi Kyrka av Sista Dagars Heliga. De får då också ta emot den Helige Andens gåva genom prästadömet matts makt.

Visa bild 2-31, Ett barn välsignas. Säg till barnen att spädbarn i kyrkan kan få en prästadömsvälsignelse då de får sitt namn. Låt barnen berätta om ett litet barn de känner som nyligen välsignats på detta sätt. (Om några av barnen är bekymrade över att de inte välsignades på detta sätt, lugnar du dem och säger att de kommer att få många möjligheter att ta emot prästadömsvälsignelser.)

Visa bild 2-32, Nygift par framför templet. Säg till barnen att när de blir äldre får de möjlighet att komma till templet och gifta sig. Män som har prästadömet beseglade makt viger rättfärdiga par i templet. Tempelvigseln gör det möjligt för en familj att få vara tillsammans för evigt.

Berättelse

Tala om för barnen att de kan få en prästadömsvälsignelse när de har problem. Visa bild 2-33, En far välsignar sin dotter, och berätta om en flicka som välsignades genom prästadömet när hon hade problem. Använd gärna följande berättelse:

Susanne gjorde sig klar för sin första skoldag. Hon hade verkligen sett fram emot att få börja skolan, men nu när dagen äntligen var här kände hon sig rädd.

Hon var tystlåten hela morgonen. Hennes mamma hade lagat hennes favoritfrukost, men Susanne log inte när hon fick se den. Hon försökte äta, men kunde inte.

Hon sade till sin mamma att hon mådde illa. Mamman kände på pannan om hon hade feber. Hon tittade i halsen, men den var inte röd. Susannes mamma frågade henne var hon mådde dåligt. Susanne sade att det bara kändes konstigt inombords.

Susannes pappa sade att det säkert kändes så därför att hon skulle börja skolan. Hon var lite rädd för att hon skulle vara hemifrån hela dagen och för att hon inte visste vad som väntade. Susannes pappa berättade att han kände likadant när han började sitt nya jobb.

Han erbjöd sig att ge henne en välsignelse innan hon gick till skolan.

Välsignelsen skulle hjälpa henne att få bort den där skrämmande och konstiga känslan. Susannes pappa lade sina händer på hennes huvud och gav henne en särskild välsignelse.

När Susanne kom hem på eftermiddagen, var hon glad. Hon sade till sin mamma att hon tyckte om skolan och att hennes lärare var snäll. Susanne var glad över att hennes pappa hade gett henne en särskild välsignelse så att hon kunde känna sig glad i skolan.

Berätta att den här sortens välsignelse kallas ofta en fars välsignelse. Om vår far inte kan ge oss välsignelser, kan vi be andra män som har melkisedekska prästadömet, till exempel våra hemlärare, andra familjemedlemmar eller biskopen eller grenspresidenten, att ge oss välsignelser när vi behöver det.

Sammanfattning

- När kan vi behöva eller vilja ha en prästadömsvälsignelse?

Visa varje bild då barnen nämner den förordning som bilden föreställer. Låt barnen högt säga namnet på varje förordning eller välsignelse. Säg att det bara är något av det som prästadörets makt kan göra för oss.

Vittnesbörd

Bär vittnesbörd om din tacksamhet över att vi har prästadömet, samma makt som Jesus har, till hjälp för oss i vårt liv.

Uppmuntra barnen att be sin far (eller någon annan som bär melkisedekska prästadömet) om en prästadömsvälsignelse när de behöver det.

Be något av barnen att hålla avslutningsbön. Föreslå att barnet uttrycker tacksamhet för prästadörets välsignelser.

Särskilda aktiviteter

Välj bland följande aktiviteter ut dem som lämpar sig bäst för barnen i din klass. Du kan använda dem i själva lektionen eller som repetition eller sammanfattning. För ytterligare vägledning, se "Lektionstiden" under "Råd till läraren".

1. Inbjud efter godkännande från Primärs president en förälder till ett barn i klassen att berätta om då barnet fick sitt namn och sin välsignelse. Be föräldern att berätta om de känslor föräldrarna hade, att de tog på barnet fina kläder och att det kändes så speciellt att hemlärarna, släktingar och deras nära vänner var med och tittade på och medverkade. Be också föräldern att berätta hur det kändes för fadern att kunna använda prästadömetts makt till att ge barnet ett namn och en välsignelse.
2. Låt barnen rollspela berättelsen i Markus 4:35-41.
3. Ge barnen papper och färgkritor eller pennor, och låt dem rita en teckning av en prästadömsförordning, till exempel utdelandet av sakramentet. Skriv namnet på den förordning som barnets teckning illustrerar.
4. Sjung eller läs texten till en eller flera av följande sånger om prästadömsförordningar: "Guds prästadömes kraft" (*Barnens sångbok*, s 60), "När sakramentet delas ut" (*Sjung med mig C-2*), "Jag längtar så till templet" (*Barnens sångbok*, s 99), "Jesu dop" (*Barnens sångbok*, s 54), "Den Helige Anden" (*Barnens sångbok*, s 56). Texten till "Jesu dop" och "Den Helige Anden" finns längst bak i lektionsboken.

Guds prästadömes kraft

Guds prästadömes kraft
har återställts till jord.
Guds sanning lyser åter klar,
han givit oss sitt ord.

När sakramentet delas ut

När sakramentet delas ut
vi sitter en och var
så tysta på vår plats
och händer knäppta har.

Jag längtar så till templet

Jag längtar så till templet, att komma dit en dag,
få känna Andens maning och lyda Herrens lag.
För templet är Guds eget hus, där frid och kärlek råder.
Jag vill förbereda mig var dag, och alltid lyda Guds lag.

Jag längtar så till templet, en dag skall jag gå dit.
Där ingår jag förbund om att lyda Gud med flit.
Ja, templet är en helig plats för kärlek, ljus och sanning.
Där beseglas vi för evig tid. Familjen finner där frid.

Våra böner besvaras på det sätt som är bäst

Lektion
18

Mål	Att få varje barn att förstå att vår himmelske Fader alltid hör våra böner och besvarar dem på det sätt som är bäst för oss.
------------	--

Förberedelse	<ol style="list-style-type: none">1. Studera under bön Lukas 1:5-17. Se också <i>Evangeliets principer</i> (31110.180), lektion 8.2. Gör förberedelser för att sjunga eller läsa texten till alla tre verserna av "Genast lyder jag" (<i>Barnens sångbok</i>, s 71). Texten till denna sång finns längst bak i lektionsboken.3. Förbered dig för att berätta om ett tillfälle då vår himmelske Fader hjälpte dig som svar på en bön.4. Material:<ol style="list-style-type: none">a. Bibeln.b. Bild 2-34, Johannes döparen får sitt namn.5. Gör nödvändiga förberedelser för de särskilda aktiviteter du vill ha med.
---------------------	--

Lektionsförslag	Be något av barnen att hålla inledningsbön. Följ upp med barnen om du har uppmuntrat dem att göra något särskilt under veckan. Vi kan be om hjälp
Samlande aktivitet	Sjung eller läs tillsammans med barnen texten till alla tre verserna av "Genast lyder jag". <ul style="list-style-type: none">• Varför bör vi lyda våra föräldrar och vår himmelske Fader? (Därför att de kan hjälpa oss att göra det som är bäst för oss.)
Berättelse	Berätta följande: Maria hade en mardröm en natt. Hon drömde att hon hade gått vilse och var rädd. När hon vaknade, började hon gråta. <ul style="list-style-type: none">• Vad skulle ni göra om ni var Maria? Maria ropade på sin pappa, och han kom in och kramade om henne. Maria kände sig bättre till mods och somnade snart igen. <ul style="list-style-type: none">• Varför ropade Maria på sin pappa? (Hon behövde hjälp och hon visste att han skulle hjälpa henne.)• Vilken eller vilka ropar ni på när ni behöver hjälp? (Exempelvis vår himmelske Fader, föräldrar, andra familjemedlemmar och kamrater.)• Hur ropar vi på vår himmelske Fader och ber om hans hjälp? (Genom att be.)

Berättelse	<p>Berätta om John A Widtsoe, som senare i livet blev medlem av de tolv apostlarnas kворum:</p> <p>Johns far dog när John var liten, och Johns mor arbetade hårt för att försörja sina barn. John ville skaffa ett arbete för att hjälpa henne. Det var inte lätt att hitta ett arbete som han kunde sköta efter skolan, men till slut hittade han ett. En dag sade mannen som han arbetade för att han hade arbetat mycket bra i flera veckor, och som betalning gav han honom ett femdollarmynt i guld.</p> <p>John sade: "Fem dollar! Vad mycket pengar! Oj, så glad jag blev! Jag tänkte ge hälften till min mor, köpa en ny bok och spara resten. Jag stoppade ner det blänkande nya guldmyntet i byxfickan och sprang hem för att berätta för min mor.</p> <p>På vägen hem stoppade jag ner handen i fickan och trevade ... efter myntet. Men det var inte där! Jag kände igenom hela fickan en gång till. Guldmyntet var inte där! Istället var där ett hål i fickan och myntet hade åkt ut genom det. Fruktansvärt! Jag var så ledsen att jag satte mig ner vid dikeskanten och grät."</p> <p>John gick samma väg tillbaka som han kommit och letade efter myntet. Trottoaren som han hade gått på var gjord av grova brädor, och han letade i springorna mellan varje bräda. Men han kunde inte hitta myntet. Till slut insåg han att myntet var borta för alltid.</p>
Aktivitet (valfri)	<p>Låt barnen låtsas att de är John som letar efter det borttappade myntet och långsamt gå runt i rummet några sekunder som om de letade efter det. Be dem sedan att återvända till sina platser.</p> <ul style="list-style-type: none"> • Vad skulle ni göra nu om ni var John?
Berättelsen fortsätter	<p>John sade: "Men så kom jag att tänka på att Herren visste var guldmyntet låg, så om han hjälpte mig och ville att jag skulle hitta det, skulle jag snart hitta det.</p> <p>Så jag knäböjde bakom ett stort träd och talade med Herren om mitt problem. Jag bad honom, om det var bäst för mig, att hjälpa mig att hitta guldmyntet. När jag reste mig upp kändes det mycket bättre. Jag var säker på att Herren hade hört min bön.</p> <p>Det började bli mörkt. Man kunde inte se någonting på marken särskilt tydligt, speciellt inte ett guldmynt. Men jag fortsatte gå, inte så långsamt den här gången, för jag visste att Herren hjälpte mig. Ungefär när jag hade gått halva nästa kvarter låg mitt femdollarmynt av guld i gräset ... Jag nästan ropade av glädje. Vad glad min mor skulle bli, och vad glad jag skulle bli över boken som jag hade tänkt köpa. Jag lutade mig mot staketet och sade: 'Tack, o Herre, för att du hittade myntet åt mig.'</p> <p>Sedan den gången har jag vetat att Herren hör böner. Och sedan den dagen har jag varit noga med att inte ha hål i fickorna" (John A Widtsoe, "The Lost Gold Piece", <i>Children's Friend</i>, sep 1947, s 369).</p>
Diskussion	<ul style="list-style-type: none"> • Hur många gånger bad John om sitt mynt? • Varför bad John första gången? (För att be vår himmelske Fader om hjälp att hitta myntet.) • Vad blev svaret på Johns bön?

- Varför bad John en andra gång? (För att tacka vår himmelske Fader för hjälpen han fått.)
- Hur har vår himmelske Fader hjälpt er när ni har bätt?

Särskild
framställning

Poängtera för barnen att precis som våra jordiska föräldrar, älskar vår himmelske Fader oss och vill hjälpa oss. När vi ber om hjälp hör vår himmelske Fader oss. Berätta för barnen om ett tillfälle när vår himmelske Fader hjälpte dig som svar på en bön.

Böner besvaras på olika sätt

Berättelse ur
skrifterna

Håll upp Bibeln och säg till barnen att nästa berättelse är från Bibeln.

Sätt upp bild 2-34, Johannes döparen får sitt namn, och återge berättelsen i Lukas 1:5-17.

Förklara att både Sakarias och Elisabet var rättfärdiga människor, och de hade bätt om ett barn i många år. Nu var de båda gamla, men hade fortfarande inte fått något barn.

Berätta att Sakarias blev förvånad och lite rädd när han först fick se ängeln i templet. Läs högt vad ängeln sade till Sakarias i Lukas 1:13-14. Säg att det som ängeln lovade gick i uppfyllelse. Sakarias och Elisabet fick ett litet gossebarn.

Betona att vår himmelske Fader hade hört alla Sakarias' och Elisabets böner. Det var dock inte förrän nu som tiden var inne för deras barn att födas. Ängeln sade till Sakarias att barnet, Johannes, skulle växa upp och bli en stor profet, Johannes döparen. Johannes föddes vid denna tid så att han kunde förbereda många människor för att tro på Jesus Kristus och följa honom.

Särskild
framställning

Säg att vi ibland, liksom Elisabet och Sakarias, ber om något som är bra för oss senare, men inte ännu. Vår himmelske Fader hör alla våra böner och besvarar dem på de sätt och vid de tidpunkter som är bäst för oss.

Påminn barnen om att då John Widtsoe bad om sitt borttappade guldmynt, kom han att tänka på att vår himmelske Fader visste var myntet fanns och skulle hjälpa honom att hitta det "om det var bäst för mig". John hittade myntet nästan med en gång, därför att det var bäst för honom att hitta det.

Förklara att vi ibland ber våra föräldrar om något som de vet inte är bra för oss, så de måste säga "nej". På samma sätt kan vi be om något som vår himmelske Fader vet inte är rätt för oss, så han måste säga "nej".

Berättelse

Berätta följande med egna ord:

Michael, som hade fått svår hosta, var inne när det började snöa - vinterns första ordentliga snöfall. Michael bad sin mamma gång på gång om att få gå ut och leka i snön, men hon sade "nej". Hon var rädd att hans hosta skulle bli värre.

Michael ville verkligen gå ut och leka i snön, så han bad att vår himmelske Fader skulle få hans mamma att ändra sig. Senare kom hans kamrat Anders och frågade om han kunde komma ut och leka i snön. Michael svarade att han måste äta först, men att han sedan kunde därför att han hade bätt om att hans mamma skulle låta honom leka i snön.

Efter maten frågade Michael sin mamma igen om han fick gå ut och leka. Han berättade att han hade bett om att hon skulle låta honom göra det. Michaels mamma såg olycklig ut. Hon frågade Michael om han trodde att vår himmelske Fader ville att han skulle gå ut och leka i snön i dag om det gjorde att han blev sämre.

- Tror ni att vår himmelske Fader hörde Michaels bön?
- Hur besvarade vår himmelske Fader bönen?

När Anders kom tillbaka sade Michael att han inte kunde följa med ut. Anders sade att vår himmelske Fader inte besvarade Michaels bön. Michael förklarade att han visst besvarade bönen, men att svaret blev "nej".

Sammanfattning

Vittnesbörd

Bär vittnesbörd för barnen om att vår himmelske Fader vet vad som är bäst för oss, och han besvarar alltid våra böner på bästa sätt. Ibland säger han "ja", ibland "nej" och ibland ber han oss att vänta en tid innan vi får det vi bett om.

Repetition

- Hur besvarade vår himmelske Fader John Widtsoes bön?
- Hur besvarade vår himmelske Fader Elisabets och Sakarias' böner?
- Hur besvarade vår himmelske Fader Michaels bön?

Uppmuntra barnen att acceptera vår himmelske Faders svar på deras böner, även när svaret är "nej" eller "inte nu".

Be något av barnen att hålla avslutningsbön.

Särskilda aktiviteter

Välj bland följande aktiviteter ut dem som lämpar sig bäst för barnen i din klass. Du kan använda dem i själva lektionen eller som repetition eller sammanfattning. För ytterligare vägledning, se "Lektionstiden" under "Råd till läraren".

1. Säg till barnen att de skall få låtsas att de är föräldrar och bestämma vad som är bäst för deras barn. Be dem att svara "ja", "nej" eller "inte nu" på varje sak som deras barn ber om. Beskriv några saker som barn kan be om. Använd gärna situationerna nedan eller hitta på egna. Diskutera vilket svar som är bäst för varje situation.
 - a. Ni skall snart äta middag. Ditt barn är svettigt och hungrigt och vill ha en glass.
 - Vad svarar du?
 - Varför svarar du så?
 - b. Det är kallt och regnigt ute. Ditt barn vill ta på sig badkläder och gå ut och leka i regnet.
 - Vad svarar du?
 - Varför svarar du så?
 - c. Dina barn har utfört alla sysslor de fått. Det är tidigt på eftermiddagen. De frågar om de får gå ut och leka.

- Vad svarar du?
 - Varför svarar du så?
- d. Din lille pojke har sparat pengar till en leksak och har nu äntligen fått ihop tillräckligt. Han frågar om han får åka till affären med en gång och köpa leksaken. Du (föräldern) skall åka till affären om bara några minuter.
- Vad svarar du?
 - Varför svarar du så?
- e. Ditt barn älskar hästar och frågar om hon kan få en egen häst. Hon är bara fem år gammal.
- Vad svarar du?
 - Varför svarar du så?
- f. Dina barn är inte rädda om sina leksaker och böcker. I stället för att ta hand om de leksaker och böcker de redan har, vill de köpa nya. I affären ser de en av sina favoritböcker och frågar om de får den.
- Vad svarar du?
 - Varför svarar du så?

Förklara att föräldrar vill göra det som är bäst för deras barn. Vår himmelske Fader vill också göra det som är bäst för hans barn. Han besvarar alltid våra böner, men han besvarar dem på de sätt som är bäst för oss. Precis som jordiska föräldrar ibland säger "ja", ibland "nej" och ibland "inte nu", besvarar vår himmelske Fader våra böner ibland med "ja", ibland med "nej" och ibland med "inte nu".

2. Inbjud efter godkännande från Primärs president några gäster att sjunga "Barnets bön" (*Barnens sångbok*, s 6) för barnen.
3. Sjung eller läs texten till "Lär mig, o Herre" (*Barnens sångbok*, s 75) eller "O Fader vår i himlen" (*Sjung med mig*, B-60).

Lär mig, o Herre

Lär mig, o Herre, på ditt eget sätt,
hur jag skall handla för att göra rätt.
Lär mig, o Gud, att dina bud förstå,
så jag en gång din boning kan uppnå.

Jag vill bli vägled av din ömma hand,
höra din röst och göra allt jag kan.
Att varje stund din närhet känna få
styrka mig ger och glädje likaså.

O Fader vår i himlen

O Fader vår i himlen, din hjälp behöver jag.
Du vill jag skall bli lycklig och känna till din lag.
Du vill jag skall bli lycklig och känna till din lag.

Jesus Kristus älskar mig

Mål

Att hjälpa varje barn att känna att Jesus Kristus älskar och välsignar alla barn.

Förberedelse

1. Studera under bön Matteus 25:34-40, Markus 10:13-16 och 3 Nephi 17.
2. Gör om möjligt i ordning följande material för repetitionsspelet:
 - a. Klipp av kraftig papp ut en cirkel som är ungefär lika stor som en tallrik. Måla en tredjedel av cirkeln röd, en tredjedel gul och en tredjedel blå.

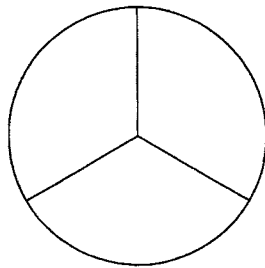

- b. Gör tolv färgade kort eller papperslappar: fyra röda, fyra gula och fyra blå (det kan behövas flera kort för en större klass).
- c. Skriv en repetitionsfråga på varje kort. Här följer några exempel på frågor:

Älskar Jesus Kristus alla barn?
Hur vet ni att Jesus älskar er?
Vad menade Jesus då han sade: "Låt barnen komma hit till mig"?
Vad försökte Jesu lärjungar (medhjälpare) göra då föräldrarna förde fram sina barn för att de skulle få se Jesus?
Hur visade Jesus att han älskade dem som var sjuka och skadade bland folket i Amerika?
Vad gjorde Jesus efter det att han hade välsignat barnen i Amerika?
Vilka såg föräldrarna i Amerika stå runt om deras barn sedan Jesus hade välsignat dem?
Varför välsignade Jesus barnen?
Hur kan vi visa vår kärlek till Jesus?
- d. Lägg korten i en liten ask eller påse med ett frågetecken ritat utanpå.
- e. Ta med en knapp eller ett mynt som kan släppas ned på den färgade cirkeln.

3. Gör förberedelser för att sjunga eller läsa texten till båda verserna av "När Jesus gick bland oss" (*Barnens sångbok*, s 35). Texten till denna sång finns längst bak i lektionsboken.
4. Material:
 - a. Bibeln och Mormons bok.
 - b. Bild 2-35, Kristus och barnen (Evangeliet i bild 216; 62467.180); bild 2-36, Jesus välsignar de nephitiska barnen.
5. Gör nödvändiga förberedelser för de särskilda aktiviteter du vill ha med.

Lektionsförslag

Be något av barnen att hålla inledningsbön.

Följ upp med barnen om du har uppmuntrat dem att göra något särskilt under veckan.

Jesus Kristus älskade och välsignade små barn

Visa asken eller påsen med korten för repetitionsspelet. Berätta för barnen att ni skall spela ett repetitionsspel i slutet av lektionen. De måste lyssna noga till lektionen för att kunna svara på frågorna i spelet.

Samlande aktivitet

Sjung eller läs tillsammans med barnen texten till båda verserna av "När Jesus gick bland oss". (Lär barnen sången eller sjung den för dem.) Tala om orden i sången och låt barnen föreställa sig vad underbart det skulle vara om Jesus Kristus omfamnade dem eller lade sina händer på deras huvud.

Berättelse ur skrifterna

Sätt upp bild 2-35, Kristus och barnen, och visa Bibeln. Säg att berättelsen som du skall berätta finns i Bibeln. Återge berättelsen i Markus 10:13-16.

Säg att lärjungarna var rädda att barnen skulle avbryta och störa Jesus medan han undervisade. Men Frälsaren ville att barnen skulle komma nära honom. Läs högt vad Jesus sade i Markus 10:14 (från och med *Låt barnen*).

- Vad gjorde Jesus när barnen kom till honom?

Läs högt Markus 10:16. Få barnen att förstå vad Jesus gjorde genom att påminna dem om det de lärde sig om prästadömet i lektion 17. Säg att de välsignelser vår far eller andra prästadömsbärare ger oss liknar dem som Jesus skulle ge oss.

- Varför ville Jesus att barnen skulle komma till honom? (Därför att han älskade dem och ville välsigna dem.)

Påpeka att fast Jesus var upptagen med att undervisa de vuxna, tog han sig tid att hålla om och välsigna de små barnen på grund av sin stora kärlek till dem.

Vittnesbörd

Bär vittnesbörd om att Jesus älskar barnen. Sjung gärna "När Jesus gick bland oss" en gång till med barnen.

Berättelse ur skrifterna

Sätt upp bild 2-36, Jesus välsignar de nephitiska barnen. Låt barnen titta på bilden och berätta vad de ser på den. Visa Mormons bok. Säg att Jesus Kristus undervisade människorna både i Amerika och i det heliga landet och att hans besök i Amerika beskrivs i Mormons bok. Återge berättelsen i 3 Nephi 17.

Berätta att när Jesus Kristus hade slutat undervisa människorna i Amerika, ville de inte att han skulle lämna dem. Jesus älskade människorna väldigt mycket, så han välsignade och botade alla som var sjuka eller skadade eller handikappade (se 3 Nephi 17:7-10).

Sedan sade Jesus att man skulle föra fram alla de små barnen till honom. Han samlade dem runt omkring sig och uttalade en underbar bön (se 3 Nephi 17:11-15).

Säg till barnen att det står i Mormons bok att orden i denna bön var så stora och underbara att man inte kunde nedteckna dem (se 3 Nephi 17:15).

Berätta att Jesus sedan tog barnen ett och ett och välsignade dem och bad till vår himmelske Fader för dem. Då föräldrarna tittade fick de se änglar tillsammans med deras barn (se 3 Nephi 17:21-24). Alla som var där kunde känna Jesu stora kärlek till dem.

- Diskussion
- Hur tror ni barnen kände sig när Jesus välsignade och bad för dem?
 - Hur känner ni er när ni tänker på Jesus?

Jesus Kristus älskar oss

- Diskussion
- Säg att även om Jesus Kristus inte är här personligen just nu, älskar han oss lika mycket som han älskade barnen som levde då han var på jorden.
- Hur vet vi att Jesus älskar oss? (Bland annat därför att han skapade jorden för vår skull, gav oss bud att leva efter, gav sitt liv för vår skull, leder kyrkan och talar till oss genom sina profeter, var ett gott exempel för oss.)

- Barnen medverkar
- Påminn barnen om att Jesus Kristus, under vår himmelske Faders ledning, skapat jorden och alla växter och djur på den.
- Be barnen att nämna var sitt favoritdjur eller var sin favoritblomma. Säg till dem att när de ser allt som Jesus har skapat, kan de komma ihåg att han älskar dem.

- Bilder
- Visa återigen bilderna 2-35, Kristus och barnen, och 2-36, Jesus välsignar de nephitiska barnen.
- Tror ni att barnen är glada över att Jesus älskar dem?
 - Är ni glada och lyckliga över att Jesus älskar er?

Vi kan visa Jesus Kristus att vi älskar honom

- Särskild framställning
- Säg att fastän Jesus Kristus inte är här på jorden, kan vi visa honom att vi är tacksamma för hans kärlek till oss och att vi älskar honom. Säg att ett sätt att visa Jesus att vi älskar honom är att hålla hans bud.
- Skriftställe
- Läs högt Matteus 25:40 som beskriver ett annat sätt att visa Jesus att vi älskar honom. (Förklara att *kungen* är ett annat namn på Jesus Kristus.) Säg till barnen att i detta skriftställe säger Frälsaren till oss att om vi är snälla och vänliga mot andra människor, så är det som att vara snäll och vänlig mot honom. När vi behandlar andra vänligt, visar vi Jesus att vi älskar honom.
- Repetitionsspel
- Spela följande spel för att hjälpa barnen att komma ihåg vad de har lärt sig av dagens lektion. (Om det inte varit möjligt att förbereda allt spelmaterial,

anpassar du vid behov spelet, eller läser frågorna under "Förberedelse" och låter barnen turas om att svara på dem.)

Ta upp korten ur asken eller påsen. Lägg dem i högar och med framsidan nedåt på golvet eller på bordet. Lägg varje färg i en hög för sig. Lägg den färgade cirkeln nära korten.

Låt något av barnen släppa knappen eller myntet på cirkeln och sedan välja ett kort med samma färg som området på cirkeln där knappen hamnade. Läs högt frågan på kortet och låt barnet besvara frågan. Ge samtliga barn möjlighet att svara på en fråga.

Om barnet som dragit kortet inte kan svara på frågan, kan du eller de andra barnen vid behov ge ledtrådar. I mån av tid kan ni spela spelet en gång till utan att ge några ledtrådar. Beröm barnen för att de vet så mycket om Jesus och hans kärlek till dem.

Sammanfattning

Vittnesbörd

Säg till barnen att Jesus Kristus älskar dem alla och att han alltid kommer att älska dem. Jesus älskar att vara med barnen och vill hjälpa och välsigna dem. Bär vittnesbörd om att Jesus älskar och uppskattar varje barn i din klass.

Uppmuntra barnen att under den kommande veckan tänka på allt som Jesus har gjort för dem därför att han älskar dem. Be dem gärna att göra upp en lista eller göra teckningar med sådant som de kommer på och ta med sig listan eller teckningarna till Primär nästa vecka.

Påminn barnen om att de kan visa Jesus att de älskar honom genom att lyda buden och vara vänliga mot andra.

Be något av barnen att hålla avslutningsbön. Föreslå att barnet uttrycker tacksamhet för Jesus Kristus och hans kärlek.

Då barnen går ut ur klassrummet, viskar du till var och en: "Jesus älskar dig, och det gör jag också."

Särskilda aktiviteter

Välj bland följande aktiviteter ut dem som lämpar sig bäst för barnen i din klass. Du kan använda dem i själva lektionen eller som repetition eller sammanfattning. För ytterligare vägledning, se "Lektionstiden" under "Råd till läraren".

1. Ta med dig en spegel fäst vid ett styvt papper till lektionen. Låt inte barnen se spegeln. Håll upp baksidan av papperet och säg till barnen att du har en hemlig bild av någon som Jesus Kristus älskar väldigt mycket. Låt barnen komma fram en i sänder och titta på "bilden". Be dem att hemlighålla bilden tills alla har fått komma fram och titta. Påminn barnen om att Jesus älskar dem alla.
2. Hjälp barnen med följande aktivitetsvers:

Jesus älskar alla barn (*sträck ut armarna,*
de som är så små, så små (*visa med ena handen längden på ett knähögt barn*)
barnet i vaggan (*forma en vagg med händerna*)
och den som är så stor som så (*höj upp händerna över huvudet*)

3. Sjung eller läs texten till "Jag vet han älskar mig" (*Barnens sångbok*, s 42).
Texten till denna sång finns längst bak i lektionsboken.
4. Kopiera eller kalkera bilden av Kristus och barnen (finns i slutet av lektionen) åt varje barn. Låt barnen rita dit barnens ansikten på bilden och sedan färglägga ansiktena. Om du inte kan göra en kopia åt varje barn, gör du en kopia och låter varje barn färglägga ett av barnen på bilden.

Säg till barnen att om de hade varit där då Jesus Kristus levde på jorden, skulle han ha omfamnat dem och välsignat dem också. Påminn dem om att fastän Jesus inte är här på jorden just nu, älskar han fortfarande alla människor på jorden.



Jesu Kristi lärdomar är en stor skatt

Mål Att stärka varje barns önskan att lära sig mer om Jesu Kristi lärdomar.

- Förberedelse**
1. Studera under bön Läran och förbunden 19:23-24 och Joseph Smiths skrifter 2:14-20. Se också Matteus 3:13-16; 4:1-11; 6:9; Markus 10:13-16; 3 Nephi 18:19 och *Evangeliets principer* (31110.180), lektion 10.
 2. Texta *Jesu Kristi lärdomar är en stor skatt* på ett papper. Vik papperet och lägg det i en liten ask eller liknande. Göm asken i klassrummet, så att barnen lätt kan hitta den. (Om barnen i din klass inte kan läsa, gömmer du en bild av Jesus eller en bibel eller Mormons bok istället.)
 3. Material:
 - a. Alla skrifterna.
 - b. En sak av personligt värde för dig.
 - c. En ärtpåse eller annat mjukt föremål.
 - d. Bild 2-37, Bergspredikan (Evangeliet i bild 212; 62166.180); bild 2-38, Den första synen (Evangeliet i bild 403; 62470.180); bild 2-39, Profeten Joseph Smith (Evangeliet i bild 401; 62002.180); bild av den levande profeten (från en kyrkans tidskrift eller möteshusets bibliotek).
 4. Gör nödvändiga förberedelser för de särskilda aktiviteter du vill ha med.
-

Lektionsförslag Be något av barnen att hålla inledningsbön.

Följ upp med barnen om du har uppmuntrat dem att göra något särskilt under veckan. Om du har bett barnen att göra listor eller teckningar med sådant som Jesus har gjort för dem därför att han älskar dem, kan ni tala om dessa listor eller teckningar en stund.

Vi har många skatter

Samlande aktivitet Visa barnen saken av personligt värde för dig. Berätta några detaljer om den, till exempel hur man använder den, var du fick tag i den eller hur länge du har haft den. Tala om varför den är viktig för dig och hur ledsen du skulle bli om den kom bort, blev stulen eller gick sönder. Säg att den här saken är en av dina skatter.

- Vad är en skatt? (Någoting av stort värde.)

Berättelse Berätta om ett barn som hade något av mycket stort värde. Använd gärna följande berättelse:

En av Fredrikas skolkamrater hade en medaljong som hon hade på sig varje dag i skolan. Fredrika tyckte att det var den vackraste medaljong hon någonsin sett. Hon önskade att hon fick en likadan.

På morgonen den dagen Fredrika fyllde år, fick hon en present av sin mamma. Det var en liten ask inslagen i vackert papper och band. I asken låg det en

vacker guldmedaljong. Den var hjärtformad och i mitten satt en gnistrande rosa sten. Fredrika kunde knappt tro sina ögon.

Diskussion

- Vad tror ni Fredrika tyckte om medaljongen?
- Vilka skatter har ni? (Du kanske behöver ge barnen några förslag, till exempel husdjur, favoritleksak, favoritbok eller ett klädesplagg.)

Jesu Kristi ord är en stor skatt

Skattjakt

Berätta att det finns en skatt vi alla kan få som är större än (nämn några av de saker barnen nämnt som sina skatter). Denna skatt är värd mer än alla andra saker vi kan ha. Den går inte att köpa för pengar och den går inte att göra sönder eller stjäla. Denna skatt är så värdefull att många människor är villiga att offra allt de äger för att få den. Somliga är till och med villiga att ge sitt liv för den.

Säg till barnen att de skall få ge sig ut på skattjakt för att upptäcka vilken denna skatt är. Berätta att du har gömt en skatt i rummet. Be barnen att leta tyst efter den.

När barnen har hittat asken, låter du en av dem öppna den och läsa budskapet högt. Låt sedan barnen läsa orden i budskapet tillsammans med dig. (Om du har gömt bilden av Jesus eller skrifterna, säger du att denna sak representerar Jesu Kristi lärdomar. Säg till barnen att Jesu Kristi lärdomar är en stor skatt för oss.)

- Varför är Jesu Kristi lärdomar en stor skatt för oss?

Betona att Jesu Kristi lärdomar är en stor skatt för oss därför att de visar hur vi kan vara lyckliga genom att följa vår himmelske Fader och Jesus.

Skriftställe

Läs högt första delen av Läran och förbunden 19:23 (till och med *ord*). Säg att Jesus Kristus sade detta. Han vill att vi skall lära oss om honom och hans lärdomar.

Vi kan lära oss Jesu Kristi lärdomar från skrifterna

Särskild framställning

Visa bild 2-37, Bergspredikan. Låt barnen beskriva vad som händer på bilden.

Berätta att när Frälsaren var på jorden, gick han från samhälle till samhälle och lärde människorna hur de skulle leva för att bli lyckliga och kunna återvända till vår himmelske Faders närhet. Många älskade att lyssna till hans lärdomar och följde honom vart han än gick. Ibland kunde tusentals människor samlas runt omkring honom för att lyssna och lära.

- Hur tror ni att människorna kände sig när de lyssnade till Jesus?

Säg att Jesu lärjungar (medhjälpare) ibland försökte sända bort människorna därför att Jesus var trött och behövde vila. Jesus sade alltid till dem att låta människorna vara kvar och lyssna till hans undervisning. Han ville att alla skulle lyssna och lära så att de kunde få evig lycka och glädje.

Visa skrifterna. Säg att vi kan lära oss många av Jesu lärdomar från skrifterna. Slå upp titelsidan i Nya testamentet. Berätta att en del av det Jesus undervisade om då han var på jorden står skrivet i Nya testamentet.

Förklara att då Jesus var på jorden undervisade han mycket genom sitt exempel. Han vill att vi skall följa hans exempel och göra som han gjorde. Lek leken "Jag tänker på ..." med barnen för att hjälpa dem minnas några av de saker Jesus gjorde och lärde.

Läs först följande beskrivningar av händelser i Jesu Kristi liv och ställ tillhörande frågor, en i taget. Låt barnen räcka upp handen när de vet svaret på en fråga. Kasta en ärtpåse eller annat mjukt föremål till det barn som har räckt upp handen och be honom eller henne att svara på frågan. Ge samtliga barn tillfälle att besvara minst en fråga.

1. Jag tänker på ett tillfälle då Jesus stod i Jordanfloden med Johannes döparen (se Matteus 3:13-15).
 - Vad hände Jesus i Jordanfloden?
 - Hur döptes Jesus? (Genom nedsänkning.)
 - Hur skall vi döpas? (Genom nedsänkning.)
2. Jag tänker på en mycket speciell person som var där när Johannes döparen döpte Jesus. Alla kunde inte se honom, men Jesus och Johannes visste att han var där (se Matteus 3:16).
 - Vem tänker jag på? (Den Helige Anden.)
 - Vad har vi lärt oss att vi skall göra för att få den Helige Andens gåva? (Döpas och konfirmeras.)
3. Jag tänker på ett tillfälle då Jesus var utan mat i fyrtio dagar och fyrtio nätter (se Matteus 4:1-11).
 - Vem var det som försökte fresta Jesus?
 - Vad gjorde Jesus? (Han valde det rätta och befallde Satan att ge sig iväg.)
 - Vad har vi lärt oss att vi skall göra då vi frestas? (Välja det rätta.)
4. Jag tänker på det tillfälle då Jesu lärjungar ville sända bort barnen (se Markus 10:13-16).
 - Vad sade Jesus till sina lärjungar? (Att han ville att barnen skulle vara kvar därför att han älskade dem.)
 - Vilka är det som Jesus älskar? (Oss alla.)
 - Varför undervisar Jesus oss? (Därför att han älskar oss och vill att vi skall vara lyckliga.)
5. Jag tänker på några tillfällen då Jesus lärde människorna hur man ber (se Matteus 6:9 och 3 Nephi 18:19).
 - Vem sade Jesus att vi skulle be till?
 - Hur skall vi avsluta våra böner enligt Jesu ord?
 - När bör vi be? (Acceptera alla svar och påminn barnen om att vi kan be närhelst vi vill känna närhet till vår himmelske Fader, tacka honom eller be om hans hjälp.)

Vi kan få Jesu Kristi lärdomar från den levande profeten

Särskild framställning	<p>Förklara att vi kan lära oss många av Jesu Kristi lärdomar genom att läsa i skrifterna, men skrifterna innehåller inte alla Jesu lärdomar. Jesus slutade inte att undervisa då han lämnade jorden. Nu undervisar han oss genom profeter. Jesus talar till sin profet och säger till honom vad vi behöver veta. Profeten ger sedan Jesu lärdomar till oss.</p>
Berättelse ur skrifterna	<p>Visa bild 2-38, Den första synen, och låt barnen hjälpa dig med att återge berättelsen som står i Joseph Smiths skrifter 2:14-20.</p> <p>Betona att Joseph Smith bereddes av vår himmelske Fader för att bli profet och undervisa om sanningen. Vår himmelske Fader och Jesus visade sig för Joseph och sade till honom att ingen av kyrkorna som fanns på jorden då var sann. Senare hjälpte Joseph Jesus att återställa den sanna kyrkan.</p> <ul style="list-style-type: none"> • Vad heter Jesu Kristi sanna kyrka i dag? (Jesu Kristi Kyrka av Sista Dagars Heliga.) <p>Låt barnen säga namnet tillsammans.</p>
Bild	<p>Sätt upp bild 2-39, Profeten Joseph Smith. Tala om att Joseph Smith blev den förste profeten i Jesu Kristi Kyrka av Sista Dagars Heliga. Han hjälpte de första medlemmarna i kyrkan att veta vad Jesus ville att de skulle göra.</p> <p>Sätt upp bilden av den levande profeten bredvid bilden av Joseph Smith.</p> <ul style="list-style-type: none"> • Vem är det här? <p>Förklara att Jesus Kristus talar till den levande profeten precis som han talade till Joseph Smith. När vi hör profetens ord, hör vi Jesu lärdomar.</p>
Vittnesbörd	<p>Säg till barnen hur underbart det är att ha en profet. Vittna och säg att den nuvarande profeten är en sann profet som ger oss Frälsarens lärdomar.</p>
Berättelse	<p>Jesu Kristi lärdomar är viktiga för oss</p> <p>Säg till barnen att vi ibland kanske glömmer hur underbart det är att vara medlem i kyrkan och ha Frälsarens lärdomar. Vi behöver komma ihåg vilken stor skatt Jesu lärdomar är.</p> <p>Berätta om någon du vet som visade hur viktigt det var att lära sig Jesu Kristi lärdomar och vara medlem i hans kyrka. Om du inte känner till någon sådan berättelse, kan du använda följande:</p> <p>Alette hade talat med missionärerna och visste att de lärde ut Jesu Kristi lärdomar. Hon ville bli medlem i Jesu Kristi Kyrka av Sista Dagars Heliga, men hennes far ville inte att hon skulle döpas. Han visste inte hur mycket det betydde för Alette att få Jesu lärdomar och bli medlem i hans kyrka. Hennes far bad henne att vänta. Alette väntade, men hon fortsatte gå i kyrkan och fortsatte be om att hennes far en dag skulle förstå hur mycket det betydde för henne att få bli medlem i kyrkan.</p> <p>När julen kom, frågade Alettes far henne vad hon ville ha i julklapp. Hon talade om för honom att det enda hon önskade sig var hans tillåtelse att bli döpt. Hennes far bestämde sig för att om dopet var så viktigt för Alette, så skulle han ge henne tillåtelse att döpas. Alette döptes på julafton. Det var den enda julklapp hon fick, men det var en stor skatt som skänkte henne mycket glädje.</p>

- Vilken julklapp ville Alette ha?
- Varför var denna gåva så viktig?

Sammanfattning

Diskussion

Tala med barnen om hur tacksamma vi kan vara för Jesu Kristi lärdomar. Vi kan vara tacksamma att vi -

- kan bli döpta som Frälsaren blev
- kan få den Helige Andens gåva sedan vi blivit döpta
- kan be när vi behöver hjälp
- kan lära oss välja det rätta
- vet att vår himmelske Fader och Jesus Kristus älskar oss
- har skrifterna och en profet som undervisar oss.

Vittnesbörd

Bär vittnesbörd om att det här är Jesu Kristi sanna kyrka, och tala om för barnen hur tacksam du är att få vara medlem och lära dig Jesu lärdomar.

Inbjud barnen att stå upp och uttrycka sin tacksamhet för Jesu lärdomar. (Fordra inte att de skall göra det.) Hjälpt dem vid behov.

Påpeka att ett sätt att bära sitt vittnesbörd är att uttrycka tacksamhet för Frälsaren och hans lärdomar. Säg till barnen att de precis har burit sitt vittnesbörd.

Uppmuntra dem att bära sitt vittnesbörd för familjen. Säg att när Anden manar dem, kan de också bära sitt vittnesbörd på faste- och vittnesbördsmötet och berätta vad de vet om Jesu lärdomar och Jesu Kristi sanna kyrka.

Be något av barnen att hålla avslutningsbön.

Särskilda aktiviteter

Välj bland följande aktiviteter ut dem som lämpar sig bäst för barnen i din klass. Du kan använda dem i själva lektionen eller som repetition eller sammanfattning. För ytterligare vägledning, se "Lektionstiden" under "Råd till läraren".

1. Gör en kopia av sidan med teckningar i slutet av lektionen åt varje barn. Berätta att en del människor förvarar sina värdeföremål i ett litet skrin som det mitt på bilden.
 - Vilka saker skulle ni vilja ha i ett sådant skrin?

Påpeka för barnen att bland det värdefullaste vi har är sådant som vi inte kan lägga i ett skrin, till exempel Jesu Kristi lärdomar. Tala om Jesu lärdomar som representeras av de fyra teckningarna (dop, bön, sakramentet, kärlek).

Låt barnen dra linjer från teckningarna som föreställer lärdomarna till skrinet, och låt dem färglägga teckningarna.

2. Låt barnen turas om att genom rollspel åskådliggöra sådant som Jesus lärt oss att göra. Låt de andra barnen gissa vilken lärdom som åskådliggörs. Det kan exempelvis vara att be, visa vördnad, betala tionde, hjälpa sina föräldrar eller vara snäll och vänlig mot sina syskon.
3. Sjung eller läs texten till "Jag vill gärna likna Jesus" (*Barnens sångbok*, s 40), eller "Jag vill en solstråle vara" (*Barnens sångbok*, s 38). Texterna till dessa sånger finns längst bak i lektionsboken.

Jesu Kristi lärdomar är en stor skatt

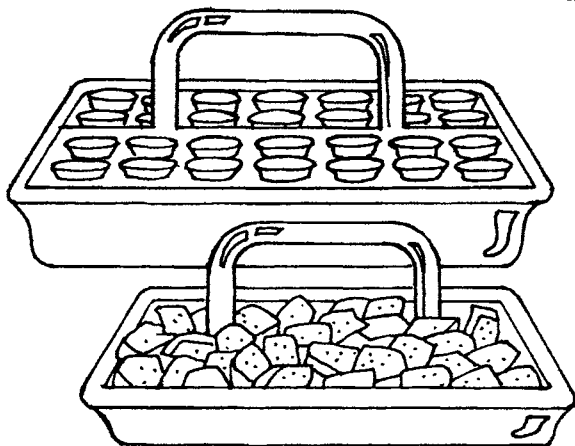
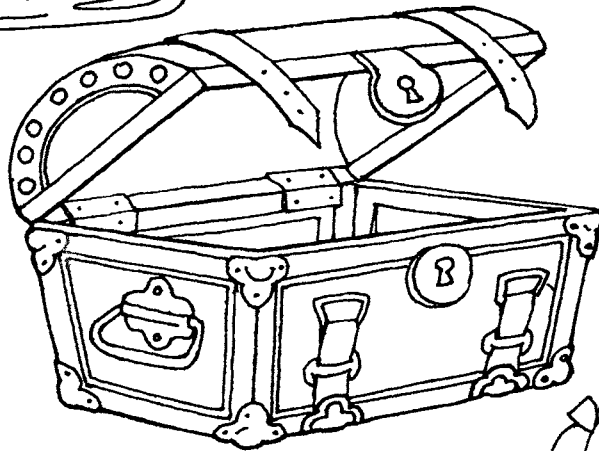

Jag kan vara vörtnadsfull

Lektion 21

Mål Att uppmuntra varje barn till att visa vörtnad för vår himmelske Fader och Jesus Kristus.

- Förberedelse**
1. Studera under bön Lukas 2:1-16 och 3 Nephi 17:11-12, 21-24.
 2. Gör utklippsbilder av mun, ögon, öron, händer och armar, fötter och ben efter mönstret i slutet av lektionen. Lägg utklippsbilderna i en väska eller liknande.
 3. Gör följande textremsa:

Vörtnad

 4. Gör förberedelser för att sjunga eller läsa texten till "Vörtnadsfullt, tillitsfullt" (*Barnens sångbok*, s 11) och "Jag älskar så min Fader" (*Barnens sångbok*, s 13).
 5. Material:
 - a. Bibeln och Mormons bok.
 - b. Bild 2-36, Jesus välsignar de nephitiska barnen; bild 2-40, Vörtnadsfullt barn; bild 2-41, Jesu födelse (Evangeliets i bild 200; 62116.180).
 6. Gör nödvändiga förberedelser för de särskilda aktiviteter du vill ha med.
-

Lektionsförslag Följ upp med barnen om du har uppmuntrat dem att göra något särskilt under veckan.

Samlande aktivitet Sjung eller läs texten till "Vörtnadsfullt, tillitsfullt" före bönen.

Vörtnadsfullt, tillitsfullt har jag alltid på dig tänkt;
vörtnadsfullt, tillitsfullt sångens hyllning jag dig skänkt.
Vörtnadsfullt, tillitsfullt, ödmjukt beder jag:
Låt din Hel'ge Ande bo i mitt bröst i dag.

Sätt upp bild 2-40, Vörtnadsfullt barn. Säg till barnen att barnet på bilden gör sig redo för att tala med sin himmelske Fader i bön.

- Hur gör vi oss redo för bön? (Vi knäpper händerna, blundar och böjer huvudet.)
- Varför knäpper vi händerna, blundar och böjer huvudet för att göra oss redo för bön?

Påpeka att när vi gör detta är det lättare för oss att be och känna närhet till vår himmelske Fader. Förklara att liksom det är viktigt att veta att våra jordiska föräldrar lyssnar när vi talar med dem, är det viktigt att känna att vår himmelske Fader är nära oss när vi ber.

Be något av barnen att hålla inledningsbön.

Uttryck sedan helt kort din tacksamhet för en kärleksfull Fader i himlen och för förmånen att tala med honom i bön.

Vörndnad är en känsla av kärlek och respekt

Textremsa

Sätt upp textremsan "Vörndnad" nära bilden av det vörndnadsfulla barnet. Läs ordet på textremsan och låt barnen säga det.

- Vad är vörndnad?

Betona att vörndnad betyder mer än att bara vara tyst. Vörndnad är en speciell känsla av kärlek och respekt för vår himmelske Fader och Jesus Kristus.

Be barnen att tänka vilka känslor de har när deras föräldrar hjälper dem be eller läser berättelser om Jesus för dem eller när de ser och hör vår himmelske Faders och Jesu Kristi vackra skapelser. Förklara att dessa varma, fridfulla känslor är känslor av vörndnad. Dessa känslor gör att vi vet att vår himmelske Faders ande är nära oss.

Bild

Visa bild 2-36, Jesus välsignar de nephitiska barnen. Låt barnen berätta för dig om bilden (se 3 Nephi 17:11-12, 21-24).

- Vad tror ni att de nephitiska barnen tyckte om Jesus Kristus?

Visa bild 2-41, Jesu födelse, och be barnen att berätta om Jesu födelse (se Lukas 2:1-16). Be dem att titta noga på personerna på bilden.

- Vad tror ni att människorna kände när de såg jesusbarnet?
- Vad tror ni att ni skulle ha känt om ni hade sett jesusbarnet?

Säg att när vi tänker på vår himmelske Fader och Jesus på ett kärleksfullt sätt är vi vörndnadsfulla.

Vi visar vörndnad genom våra handlingar

Diskussion

- Hur visar vi våra känslor av vörndnad (kärlek och respekt) för vår himmelske Fader och Jesus Kristus?

Säg att det är viktigt att vi känner vörndnad oavsett var vi är, men att det är särskilt viktigt att vi är vörndnadsfulla i kyrkan. Möteshuset är vår himmelske Faders hus, så när vi är vörndnadsfulla i vår himmelske Faders hus vet han att vi älskar honom.

Sång

Sjung eller läs tillsammans med barnen texten till "Jag älskar så min Fader".

Jag älskar så min Fader, som bor i himlens höjd. Vörndnad för hans hus jag har, då gör jag honom nöjd.

Aktivitet

Visa väskan med utklippbilderna i. Låt barnen en i sänder ta upp en bild ur väskan, visa den för de andra barnen och fråga: "Vad ska man göra med sin/sina (det som bilden föreställer) för att visa vörndnad i vår himmelske Faders hus?"

Exempel på svar:

Mun — Tala lågmält, le, sjunga med i sångerna, be, hålla den stängd när någon annan talar.

Ögon — Se på läraren eller talaren, blunda under bön.

Händer och armar — Hålla dem stilla, räckta upp dem för att svara på en fråga, knäppa händerna under bön.
 Fötter och ben — Gå tyst, hålla dem stilla.
 Öron — Lyssna till det som sägs.

Aktivitet

Hjälp barnen att säga orden och göra rörelserna till följande pausaktivitet:

Jag är alltid vördnadsfull
 Från topp (*lägg händerna på huvudet*)
 till tå (*vidrör tårna*).
 När jag går (*gå tyst på stället*)
 rör jag mig tyst.
 När jag säger något,
 talar jag tyst (*lägg ett finger mot läpparna*),
 och jag skriker inte (*skaka på huvudet*).
 När jag lyssnar (*kupa handen över örat*),
 är läpparna slutna (*låtsas att ni förseglar läpparna*).
 Jag knäpper händerna (*knäpp händerna*)
 när jag ber
 och jag böjer mitt huvud (*böj huvudet*)
 och blundar (*blunda*).
 Jag är alltid vördnadsfull
 från topp (*lägg händerna på huvudet*)
 till tå (*vidrör tårna*).
 (Fritt efter Diana Eckersell Janson, "I'm Always Reverent", *Friend*, Sep 1993, s 32.)

Vi kan hjälpa andra att vara vördnadsfulla

Särskild framställning

Påminn barnen om att deras handlingar påverkar människor runt omkring dem. Det är ytterligare ett bra skäl till att vara vördnadsfull i kyrkan.

- Hur känns det när någon bredvid er bråkar och stojar i Primär?

Påpeka att det är svårt att tänka på vår himmelske Fader och Jesus Kristus när någon bråkar och stojar. På samma sätt gör vi det svårt för andra att vara vördnadsfulla om vi själva bråkar och stojar eller gör annat som inte är vördnadsfullt. Uppmuntra barnen att uppföra sig på ett sätt som hjälper dem själva och andra att vara vördnadsfulla.

Berättelse

Berättelse om ett barn du känner som hjälpte en kamrat att vara mer vördnadsfull, eller återge följande berättelse:

Pia var en glad flicka. Hon tyckte om att le, skratta och sjunga. Men allra mest tyckte hon om att prata. Hon hade alltid mycket att säga och pratade med alla som ville lyssna. Pias bästa vän var Maria, som tyckte om att prata nästan lika mycket som Pia gjorde.

En söndag besökte Pia Marias primärklass. Under inledningen började Pia berätta för Maria om sina nya skor, men Maria bara skakade på huvudet och visade Pia att hon skulle vara tyst.

Eftersom ingen ville lyssna på Pia, slutade hon prata och blev snart intresserad av berättelsen som läraren berättade. Hon lärde sig om Frälsaren och trivdes i Primär.

Då flickorna gick ut, tackade läraren dem för att de hade varit så vördnadsfulla under lektionen. Efteråt förklarade Maria för Pia varför hon inte hade pratat med henne under Primär. Maria sade att hon älskade vår himmelske Fader och Jesus, och därför försökte hon alltid vara vördnadsfull i kyrkan.

Diskussion

- Varför ville Maria vara vördnadsfull i Primär?
- Hur hjälpte Maria sin vän Pia att vara vördnadsfull?
- Hur kan ni hjälpa andra att vara vördnadsfulla?

Sammanfattning

Vittnesbörd

Vittna för barnen om att de kan lära sig mer om vår himmelske Fader och Jesus Kristus och känna kärlek till dem genom att vara vördnadsfulla. Berätta gärna om ett särskilt tillfälle då du hyste en vördnadsfull känsla för vår himmelske Fader och Jesus.

Låt barnen uttrycka sina känslor av kärlek och respekt för vår himmelske Fader och Jesus.

Uppmuntra dem att vara vördnadsfulla då de går till andra möten eller då de lämnar möteshuset efter Primär.

Be något av barnen att hålla avslutningsbön.

Särskilda aktiviteter

Välj bland följande aktiviteter ut dem som lämpar sig bäst för barnen i din klass. Du kan använda dem i själva lektionen eller som repetition eller sammanfattning. För ytterligare vägledning, se "Lektionstiden" under "Råd till läraren".

1. Hjälp barnen att göra följande fingerlek:

Tyst som solen går ner vid dagens slut (*sträck upp armarna och för dem bågformat ner*).

Tyst som en blomma som slår ut (*knyt näven och öppna långsamt fingrarna som en blomma som slår ut*)

Tyst som en fjäril flyger (*för samman tummarna och vifta med fingrarna som vingar*)

Tyst som en indian smyger (*smyg på tå*).

Lika tyst jag alltid är (*lägg en hand över hjärtat*)

när jag kommer till Primär (*lägg armarna i kors*).

2. Kasta en ärtpåse eller annat mjukt föremål till något av barnen och be honom eller henne att nämna ett sätt att visa vördnad (man kan exempelvis sitta upp ordentligt, lyssna, tänka på Jesus, räcka upp handen, gå tyst, visa respekt för andra och knäppa händerna). Låt sedan barnet kasta tillbaka ärtpåsen till dig. Fortsätt tills alla barn fått säga något. Uppmuntra barnen att tänka ut många olika sätt att visa vördnad.
3. Hjälp barnen att rollspela flera situationer som handlar om vördnad. Använd följande situationer eller hitta på några egna:

- Du vill säga din primärlärare något under lektionen. Hur kan du göra det på ett vördnadsfullt sätt?
 - Du kan inte sången som klassen sjunger. Vad kan du göra för att visa vördnad?
 - Din lillebror pratar med dig under sakramentet. Hur kan du hjälpa honom att vara vördnadsfull?
 - Du kommer in i ett rum medan man ber där. Hur kan du visa vördnad?
4. Hjälp barnen att göra följande fingerlek:
- Här är kyrkan (knäpp händerna med fingrarna inuti),
 här är spiran utanför (sträck ut pekfingret och låt det föreställa ett kyrktorn)
 Öppna dörren (öppna händerna utan att släppa fingrarna)
 se på människorna innanför (vifta med fingrarna).
 Stäng dörren (knäpp åter igen händerna med fingrarna inuti),
 nu är det dags att be (knäpp händerna).
 Öppna dörren (öppna händerna)
 åt olika håll går de (skilj händerna åt).
5. Sjung eller läs texten till "Vördnad är kärlek" (*Barnens sångbok*, s 12) eller "Vördnad för ditt hus mig lär" (*Barnens sångbok*, s 10).

Vördnad är kärlek

Vördnad är mer än att sitta helt stilla
 och visa ett vördnadsfullt sätt.

Ja, vördnad är känslan jag har för min Fader,
 för vördnad och kärlek är ett.

Om jag visar min vördnad i handling och ord,
 den vägen till himmelen bär.

När jag känner vördnad, jag vet inom mig,
 att min Fader och Jesus är när.

Vördnad för ditt hus mig lär

Vördnad för ditt hus mig lär, jag beder dig, o Fader kär.

Knäppa vill jag händer små så att jag stilla vara må.

Lyssna noga du mig lär, ty i ditt hus jag är dig när.

Må jag gå på bödens stig, att jag kan komma hem till dig.

Vördnad för ditt hus mig lär, jag beder dig, o Fader kär.



Saliga de som håller fred

Lektion
22

Mål Att uppmuntra varje barn att hålla fred hemma.

Förberedelse

1. Studera under bön Matteus 5:1-12 (eller 3 Nephi 12:1-12) och 7:1-5, 12 (eller 3 Nephi 14:1-5, 12).
2. Gör en större kopia av följande illustration åt varje barn i klassen och åt dig själv (spara din egen till lektion 26).



3. Skaffa om möjligt fram flera bilder av familjer som gör roliga saker tillsammans.
4. Skriv *Saliga de som håller fred* längst upp på ett papper till varje barn i klassen.
5. Gör förberedelser för att sjunga eller läsa texten till "Ett leende" (*Barnens sångbok*, s 128). Texten till denna sång finns längst bak i lektionsboken.
6. Material:
 - a. Bibeln eller Mormons bok.
 - b. Pennor eller färgkritor.
 - c. VDR-planschen (se lektion 1).
 - d. Bild 2-37, Bergspredikan (Evangeliet i bild 212; 62166.180); bild 2-42, Roligt med familjen.
7. Gör nödvändiga förberedelser för de särskilda aktiviteter du vill ha med.

Lektionsförslag Be något av barnen att hålla inledningsbön.
Följ upp med barnen om du har uppmuntrat dem att göra något särskilt under veckan.

Vi kan ha en glad eller ledsen stämning i vårt hem

Samlande aktivitet Ge barnen var sitt pappersansikte. Låt dem sjunga eller läsa texten till "Ett leende" tillsammans med dig, och vända det ledsna eller det glada ansiktet uppåt enligt texten.

Diskussion Sätt upp bild 2-42, Roligt med familjen, och andra bilder du skaffat där familjer gör roliga saker tillsammans. Be barnen att vända sina pappersansikten så som de tror att människorna på bilderna känner sig.

- Varför tror ni att alla känner sig glada?

Be barnen att vända sina pappersansikten så att de visar hur de tror att familjemedlemmarna känner sig om de bråkar och slåss med varandra.

- Varför blir familjens medlemmar ledsna när de bråkar och slåss med varandra?

Aktivitet

Be barnen visa det ledsna ansiktet och låt var och en säga något som gör en familj ledsen. Låt sedan barnen visa det glada ansiktet och nämna saker som gör deras familjer glada.

- Tycker ni bäst om att er familj är glad eller ledsen?

Samla in pappersansiktena så att inte barnen distraheras av dem. Lämna tillbaka dem efter lektionen så att barnen kan ta dem med sig hem.

Jesus Kristus lärde att vi ska hålla fred

Diskussion

Sätt upp bild 2-37, Bergspredikan, och låt barnen säga vad de vet om bilden. Säg att Jesus Kristus gick upp på ett berg och undervisade folket om många viktiga ting, däribland några sätt att skapa ett lyckligt hem.

Läs högt Matteus 5:9 (eller 3 Nephi 12:9). Säg att Jesus lärde människorna att vara fridstiftare. Låt barnen säga ordet *fridstiftare* tillsammans med dig.

- Vad är en fridstiftare?

Förklara att en fridstiftare är någon som hjälper andra att vara glada i stället för arga. *Frid* betyder lugn och harmoni, så en fridstiftare gör hemmet till en lugn och harmonisk plats.

Säg att vår himmelske Fader och Jesus Kristus är fridstiftare, och var och en av oss också kan vara en fridstiftare. Jesus har sagt hur vi kan bli det.

Läs högt Matteus 7:12 (eller 3 Nephi 14:12). Få barnen att förstå att de bör behandla andra så som de själva vill bli behandlade. Då blir de fridstiftare och bidrar till att skapa en atmosfär av lycka och harmoni i hemmet.

Dramatisering

Beskriv några situationer för barnen och hjälp dem att tänka ut och dramatisera hur en fridstiftare skulle handla i varje situation. Hjälp barnen att komma fram till sätt som gör att alla som är inblandade i situationen blir glada. Använd situationerna nedan eller hitta på några egna:

1. Du sitter i lugn och ro och tittar i en bok då din syster plötsligt kommer och rycker åt sig boken, därför att hon vill läsa den.
 - Hur skulle du vilja bli behandlad?
 - Vad säger eller gör du om du är en fridstiftare?
2. Du går ut i köket för att hämta en av dina favoritkakor. Din bror springer till kakkburken, tar den sista kakan och äter upp den. Du är arg.
 - Hur skulle du vilja bli behandlad?
 - Vad säger eller gör du om du är en fridstiftare?

3. Du och din kamrat sitter och ritat. Hon retar dig för att du målar ett lila träd. Du känner dig sårad och ledsen, och har lust att säga något dumt till henne.

- Hur skulle du vilja bli behandlad?
- Vad säger eller gör du om du är en fridstiftare?

Skriftställe Läs eller återge med egna ord Matteus 7:12 (eller 3 Nephi 14:12) för klassen.

VDR-planschen Sätt upp VDR-planschen. Säg till barnen att när de behandlar andra så som de själva vill bli behandlade, följer de Jesus Kristus och väljer det rätta. Låt barnen läsa texten på planschen tillsammans med dig.

Vi kan alla vara fridstiftare

Berättelse Berätta följande om fridstiftare med egna ord:

En biskop kallade in flera ungdomar på sitt kontor för att hjälpa honom. Han ville att ungdomarna i en månad skulle vara fridstiftare i sina hem men utan att tala om för någon vad de sysslade med. Han sade till dem att vara vänliga och omtänksamma och vara goda föredömen. Han bad dem att förhindra gräl och komma på sätt att visa sin kärlek för sina familjemedlemmar. Ungdomarna skulle komma tillbaks till biskopen om en månad och berätta hur det gick.

Efter en månad träffades de alla igen och berättade vad de hade gjort. Samtliga ungdomar sade att deras hem hade blivit en lyckligare plats att bo tack vare deras ansträngningar att vara fridstiftare. (Se Franklin D Richards, i *Nordstjärnan*, jul 1975, s 40.)

Diskussion

- Vad bad biskopen ungdomarna att göra?
- Vad hände när de gjorde det?
- Hur kan ni vara fridstiftare i ert eget hem?

Barnen ritat Ge barnen var sitt papper på vilket du har skrivit *Saliga de som håller fred*. Läs högt orden längst upp på papperet och låt barnen läsa dem tillsammans. Ge dem pennor eller färgkritor och låt dem rita en teckning där deras familj är lycklig.

Sammanfattning

Sång Dela ut pappersansiktena och sjung eller läs texten till "Ett leende" igen. Påminn barnen om att de kan vända ledsna miner till leenden genom att vara fridstiftare.

Vittnesbörd Vittna om att vår himmelske Fader och Jesus Kristus vill att vi ska vara fridstiftare. Säg till barnen att när de försöker hålla fred hemma, kan de själva och deras familjer bli lyckligare.

Uppmuntra barnen att försöka hålla fred hemma under den kommande veckan. Be dem vara beredda att på lektionen nästa vecka berätta vad de upplevt.

Be något av barnen att hålla avslutningsbön. Föreslå att barnet ber vår himmelske Fader hjälpa klassens medlemmar att vara fridstiftare i sina hem.

Särskilda aktiviteter

Välj bland följande aktiviteter ut dem som lämpar sig bäst för barnen i din klass. Du kan använda dem i själva lektionen eller som repetition eller sammanfattning. För ytterligare vägledning, se "Lektionstiden" under "Råd till läraren".

1. Visa bild 2-3, Jesus Kristus, eller en annan bild av Jesus. Be barnen låtsas att Jesus Kristus kommer på besök till deras hem. Be dem att föreställa sig hur glada de skulle bli att få besök av Jesus.

- Vad skulle ni göra för att förbereda er?
- Hur skulle ni uppträda om Jesus kom?

Låt barnen genom rollspel visa vad de skulle göra om Jesus kom på besök. Säg att om Jesus var i deras hem skulle de verkligen anstränga sig för att vara fridstiftare genom att dela med sig, vara snälla och vänliga mot varandra och låta bli att slåss. Då kunde de njuta av den goda anda som Jesus fört in i deras hem.

Säg till barnen att ett sätt att veta hur de kan vara fridstiftare är att tänka efter hur de skulle uppträda om Jesus var på besök i deras hem.

2. Sjung eller läs texten till "En lycklig familj" (*Barnens sångbok*, s 104).
Texten till denna sång finns längst bak i lektionsboken.

Påminn barnen om att när de håller fred, hjälper de till att göra sin familj lycklig.

3. Sjung eller läs texten till "Klappa händerna" (*Barnens sångbok*, s 125), och ersätt *klappa händerna* med rörelser som barnen föreslår.

Klappa händerna när du är riktigt glad.
Klappa händerna när du är riktigt glad.
Du kan alltid glädja andra
som på denna jorden vandra.
Klappa händerna när du är riktigt glad.

4. Visa barnen att de kan behärska sina reaktioner inför andras handlingar genom att låta två barn stå ansikte mot ansikte. Låt det ena barnet försöka att inte visa några ansiktsuttryck då det andra barnet försöker få det att le, skratta eller göra något annat med ansiktet. Låt alla som vill, turas om att göra detta.

Få barnen att förstå att de ska försöka behärska sina egna reaktioner då någon annan gör något som tar bort friden från hemmet. Till exempel, när en bror eller syster skriker åt dem, kan deras första tanke vara att skrika tillbaka, men om de försöker vara fridstiftare, kan de hitta ett bättre sätt att reagera på.

Jesus Kristus är den gode herden

Lektion
23

Mål Att få varje barn att förstå att varje människa är betydelsefull för Jesus Kristus.

- Förberedelse**
1. Studera under bön Lukas 15:1-7 och Johannes 10:1-18.
 2. Klistra bild 2-44, Det förlorade fåret, på kraftig papp. Klipp sedan upp det i pusselbitar. Låt hela fåret finnas på en pusselbit. (Spara pusselbitarna för framtida bruk.) Innan lektionen börjar gömmer du pusselbiten med fåret på någonstans i klassrummet där den inte går lätt att hitta.
 3. Kopiera eller kalkera ett lamm, med hjälp av mönstret i slutet av lektionen, åt var och en, inklusive dig själv. Skriv varje persons namn på lammet.
 4. Material:
 - a. Bibeln.
 - b. Bild 2-43, En fåraherde.
 5. Gör nödvändiga förberedelser för de särskilda aktiviteter du vill ha med.
-

Lektionsförslag Be något av barnen att hålla inledningsbön.

Följ upp med barnen om du har uppmuntrat dem att göra något särskilt under veckan. Be dem gärna berätta hur det har gått att vara fridstiftare i hemmet.

En herde tar hand om sina får

Samlande aktivitet Visa bild 2-43, En fåraherde

- Vem är denne man?

Säg att mannen på bilden är en herde, liksom de som levde då Jesus Kristus var på jorden.

- Vad har han på sig?

Peka på herdens mantel. Förklara att manteln, som är gjord av fårskinn eller ull, skyddar herden mot den heta ökensolen och de kalla nätterna.

Huvudbonaden skyddar honom också mot solen. Herden har en vattenflaska och en käpp som kallas stav med sig.

- Vad gör en herde?

Säg att en herde tar hand om fåren. Fåren känner igen herdens röst, och de går dit han för dem. Påpeka att herden inte vallar fåren bakifrån. Han går framför dem och visar dem vart de ska gå. Herden för sina får till gröna ängar där de finner gott gräs att äta. Han för dem också till vatten. Till natten för han dem tillbaka till fållan, som är ett område omgivet av en mur eller ett staket eller en grotta där fåren är trygga för vilda djur och rövare. Herden står på vakt vid ingången till fållan och beskyddar sina får. Herden räknar sina får för att se att inget har kommit bort.

Varje lamm är dyrbart för herden

Berättelse

Förklara att alla herdar, på Jesu tid och i vår tid, bryr sig om och beskyddar sina får. Berätta följande med egna ord:

Carl och Jimmy bodde på en gård. Deras familj hade fåruppfödning, och Carl och Jimmy hade själva en liten hjord med lamm. De tog verkligen hand om sina lamm. De var goda herdar.

En natt blåste det upp till storm. Vinden blåste omkull delar av inhägnaden där Carls och Jimmys lamm var. En åskknall skrämde lammen så att de sprang ut ur inhägnaden.

I gryningen sprang Carl och Jimmy ut för att leta efter sina lamm, men de kunde inte hitta dem någonstans. De kände sig oroliga. De började följa lammens spår på den blöta marken. Snart hade de hittat alla sina lamm utom ett.

- Vad tror ni att Carl och Jimmy gjorde?

De förde lammen tillbaka till inhägnaden och gav sig ut för att leta efter det förlorade lammet. De upptäckte att ett spår ledde åt ett annat håll än de andra spåren. De följde detta.

Till slut hittade Carl och Jimmy lammet. Det hade fastnat med ett av benen i ett hål, och det var mycket trött och svagt. Försiktigt bar de hem lammet, och Jimmy höll det medan Carl tvättade såren på dess ben. Carl och Jimmy var mycket glada över att de funnit alla sina lamm.

- Varför fortsatte Carl och Jimmy att leta efter det sista lammet också?

Pussel

Lägg pusselbitarna du har gjort på golvet eller på ett bord, och hjälp barnen att lägga pusslet.

När barnen inser att det fattas en pusselbit, berättar du att det finns en bild av ett får på den.

- Vad gör en god herde när ett får har kommit bort?

Berättelse ur skrifterna

Håll upp Bibeln och berätta för barnen att i Bibeln talar Jesus Kristus om vad en god herde gör när ett får har försvunnit. Säg till barnen att då Jesus var på jorden undervisade han ofta människor genom berättelser. En av hans berättelser handlade om en herde och hans förlorade får. Läs högt Lukas 15:4.

- Vad säger Bibeln att en god herde bör göra?

Dramatisering

Be barnen låtsas att de är herdar. Låt dem låtsas att de tar på sig en mantel och att de håller en stav i sin hand och låt dem sedan leta efter pusselbiten med fåret på. När pusselbiten är återfunnen berömmar du alla herdarna och samlar dem för att lägga färdigt pusslet.

Fråga barnen hur det kändes att hitta pusselbiten.

Skriftställe

Berätta hur herden i liknelsen kände sig när han hittade sitt får, som det återges i Lukas 15:5-6. Jämför barnens upplevelse med det som Jesus sade att en god herde skulle göra och känna.

Jesus Kristus är den gode herden och vi är hans lamm

Skriftställe

Läs högt Johannes 10:14.

- Vem är den gode herden i detta skriftställe?

Förklara att orden i detta skriftställe är Jesu Kristi ord. Han är den gode herden.

- Vilka är fåren i Jesu hjord?

Få barnen att förstå att de är några av fåren i Jesu fårahjord. Säg att Frälsaren liknade sig själv vid en herde därför att han älskar och tar hand om var och en av oss liksom en herde tar hand om fåren. Han vill att vi ska vara trygga och lyckliga. Liksom herden känner vart och ett av fåren, känner Jesus var och en av oss. Vi är alla betydelsefulla för honom.

Aktivitet

Visa papperslammen med barnens namn på. Håll upp ett lamm och säg: "(Barnets namn) är ett av lammen i Jesu fårahjord." Lägg sedan lammet på bordet eller golvet. Fortsätt på samma sätt tills du har nämnt alla, även dig själv. När du kommer till ett barn som inte är närvarande, säger du ungefär så här: "(Barnets namn) är ett av lammen i Jesu fårahjord, och Jesus vet att hon inte är i Primär i dag. Han vill att alla hans lamm ska vara här."

När ni är klara tar du upp alla lammen och låter barnen räkna dem. Påpeka att det är så många barn som det ska vara i klassen eller så många lamm som det ska vara i fållan. Jämför detta antal med antalet barn som är närvarande på lektionen i dag. Säg till barnen att du hoppas att de alla ska komma varje vecka såvida de inte är sjuka eller bortresta eftersom du vill ta hand om dem och undervisa dem. Betona hur viktigt det är för Jesus att alla hans lamm kommer till Primär.

Uppmuntra barnen att vara herdar och söka efter de förlorade lammen — de barn som inte kommer till Primär i dag — och föra dem tillbaka till Primär.

Sammanfattning

Vittnesbörd

Bär vittnesbörd om att varje barn är betydelsefullt för Jesus Kristus och att han älskar och bryr sig om dem.

Ge varje barn lammet med hans eller hennes namn på. Uppmana barnen att ta med sig lammet hem och berätta för sina familjer vad de har lärt sig om herdar och den gode herden.

Be något av barnen att hålla avslutningsbön.

Särskilda aktiviteter

Välj bland följande aktiviteter ut dem som lämpar sig bäst för barnen i din klass. Du kan använda dem i själva lektionen eller som repetition eller sammanfattning. För ytterligare vägledning, se "Lektionstiden" under "Råd till läraren".

1. Be barnen att skriva en rad eller göra en teckning till ett barn som inte var i Primär i dag. Det kan låta ungefär så här: "Vi saknade dig i Primär" eller "Kom och var med i Primär".
2. Låt barnen färglägga sina lamm eller klistra bomull på lammen så att de blir fluffiga.
3. Hjälp barnen med aktivetsversen "Jesus älskar alla barn":
*Jesus älskar alla barn (sträck ut armarna),
de som är så små, så små (visa med ena handen längden på ett knähögt barn)
barnet i vaggan (forma en vagga med händerna)
och den som är så stor som så (höj upp händerna över huvudet).*
4. Sjung eller läs texten till "Jag vet han älskar mig" (*Barnens sångbok*, s 42).
Texten till sången finns längst bak i lektionsboken.
5. Sjung eller läs texten till första versen av "Herren om fåren sig vårdar" (*Psalmer*, nr 153).

Herren om fåren sig vårdar,
dyrbart vart lamm honom är.
Stor är den kärlek han ger dem,
hjorden är Herren så kär.
Herren om fåren sig vårdar,
älskar de skingrade får.
Högt över berg han dem följer,
längs strida strömmar han går.
Långt bort i öknen de vandrar,
hungrande, hjälplöst i nöd.
Varsamt till hjorden han för dem,
skänker dem ledning och stöd.

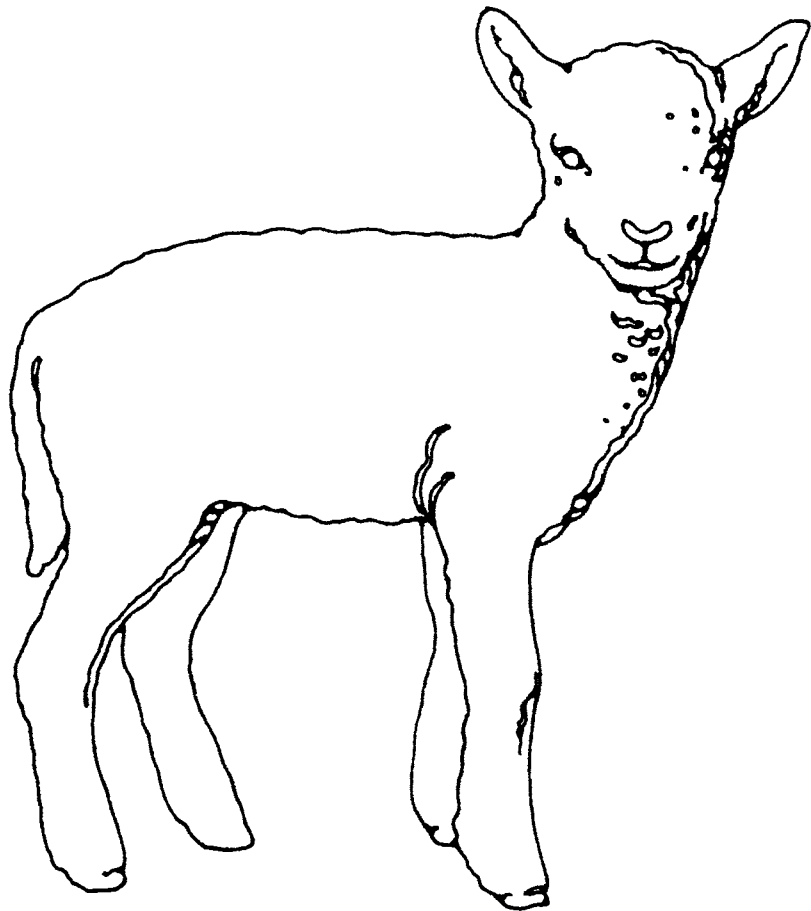
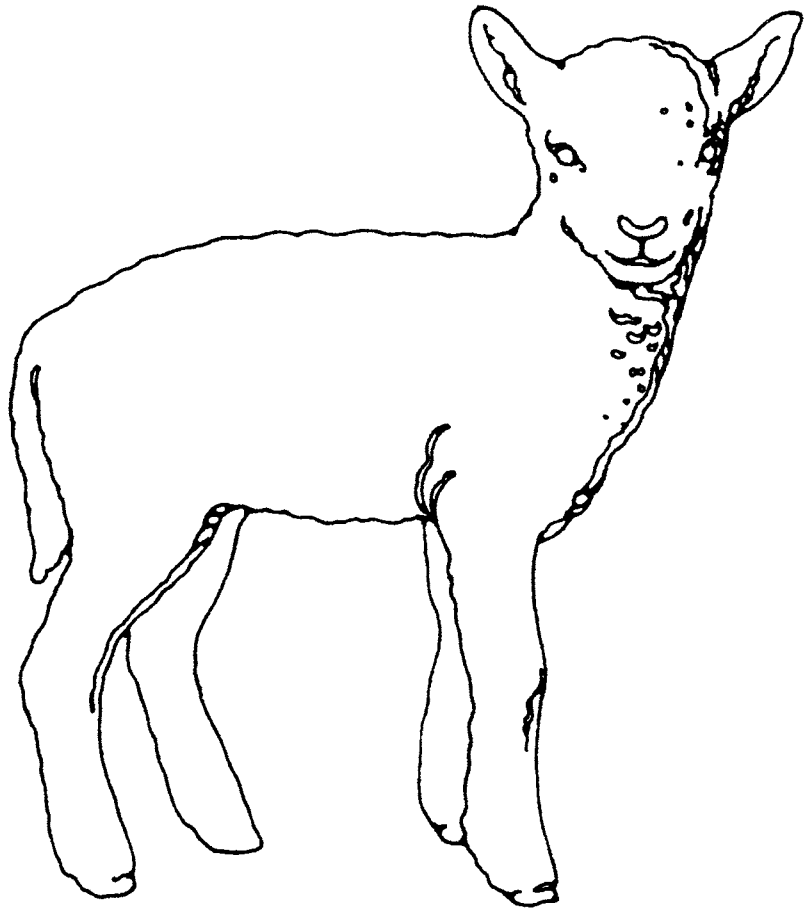

Mål Att uppmuntra varje barn att känna och uttrycka tacksamhet till vår himmelske Fader.

Förberedelse

1. Studera under bön Lukas 17:11-19 och Första Tessalonikerbrevet 5:18.
2. Gör förberedelser för att sjunga eller läsa texten till "Barn i hela världen" (*Barnens sångbok*, s 4).
3. Material:
 - a. Bibeln.
 - b. En liten kopp, en stor sked, en tillbringare med vatten och en flat tallrik som är så stor att den rymmer koppen och tillbringaren.
 - c. Färgkritor och papper till varje barn.
 - d. Skrivtavla, krita och tavel sudd.
 - e. Bild 2-45, De tio spetälska (Evangeliet i bild 221; 62150.180).
4. Gör nödvändiga förberedelser för de särskilda aktiviteter du vill ha med.

Lektionsförslag Be något av barnen att hålla inledningsbön.
Följ upp med barnen om du har uppmuntrat dem att göra något särskilt under veckan.

Vi har fått många välsignelser

Samlande aktivitet Ta fram den tomma koppen, skeden och tillbringaren. Be barnen att tänka på de många välsignelser vår himmelske Fader har gett dem, och säg att varje gång de nämner en välsignelse får de ta en sked vatten från tillbringaren och hålla det i koppen.

Ställ koppen och tillbringaren på den flata tallriken så att det inte kommer vatten utanför. Ställ tallriken på ett vågrätt underlag, till exempel bordet eller golvet. Använd gärna följande frågor för att hjälpa barnen komma på vilka välsignelser de har fått:

- Kan ni nämna några av de vackra skapelser som vår himmelske Fader har gett oss?
- Kan ni nämna några speciella människor som han har välsignat oss med?
- Vad kan våra underbara kroppar göra?

Låt barnen turas om att nämna välsignelser och hålla en sked vatten i koppen tills den flödar över. Säg att vår himmelske Fader älskar oss och har gett oss många välsignelser. När vi tänker på dessa välsignelser, blir vi tacksamma och fyllda av kärlek till vår himmelske Fader. Han har gett oss så många välsignelser att vi kan flöda över av kärlek, precis som koppen flödade över av vatten.

Berättelse och
diskussion

Vi bör känna och visa tacksamhet

Återge berättelsen med egna ord:

Linnéa skulle snart fylla år, och hennes mormor ville ge henne en riktigt fin present. Fastän mormor såg dåligt och började få svårt att sy, bestämde hon sig för att göra en docka till Linnéa. Hon höll på i många timmar och gjorde en docka med flätat hår, broderat ansikte och en vacker spetsklänning. På Linnéas födelsedag slog mormor in dockan och tog den med sig till Linnéa.

Säg till barnen att du kommer att berätta två olika slut på berättelsen. Be dem att lyssna noga och bestämma vilket slut som är bäst.

Slut 1

Linnéa tyckte verkligen det var spännande att fylla år och få presenter. Fort öppnade hon alla presenterna. När hon kom till mormors present, öppnade hon paketet, tittade på dockan ett kort ögonblick, och så lade hon ifrån sig den och fortsatte med nästa present.

- Tror ni Linnéa tyckte om dockan?
- Hur tror ni Linnéas mormor kände sig?

Slut 2

Linnéa tyckte det var så spännande att fylla år och få fina presenter. Hon tog god tid på sig att öppna varje present. Då hon hade öppnat paketet från sin mormor, kände hon sig så glad. Försiktigt rörde hon vid dockans omsorgsfullt flätade hår, det broderade ansiktet och den vackra spetsklänningen. Sedan sprang hon till sin mormor och kramade henne hårt. "Å, tack, mormor", viskade hon.

- Tror ni att Linnéa tyckte om dockan?
- Hur tror ni att Linnéas mormor kände sig?
- I vilket slut på berättelsen visade Linnéa kärlek till sin mormor och uppskattning för de många timmar hennes mormor hade lagt ner på att göra dockan?

Diskussion

Skriv ordet *tacksamhet* på skrivtavlan och säg det tillsammans med barnen. Säg att tacksamhet är en känsla av att man har anledning att tacka. När vi är tacksamma för något som någon har gjort för oss eller gett oss, bör vi visa vår tacksamhet.

- Hur visade Linnéa sin tacksamhet för dockan i det andra slutet av berättelsen?

Säg att vi är glada när vi känner och visar tacksamhet och att den som vi tackar också är glad. Diskutera de känslor av kärlek och lycka som Linnéa och hennes mormor delade därför att Linnéa kände och visade tacksamhet. Berättelse ur skrifterna

Visa bild 2-45, De tio spetälska, och återge berättelsen som står i Lukas 17:11-19.

Förklara att spetälska är en hudsjukdom som förstör delar av kroppen. Människor var rädda för spetälska personer därför att de trodde att de själva kunde bli smittade, så de som hade spetälska fick inte vara på samma plats som sina familjer och vänner.

Betona att när de spetälska gjorde vad Jesus Kristus sade till dem att göra, blev de botade från sin spetälska. De kunde bo tillsammans med sina familjer och vänner igen.

- Hur skulle ni känna er om Jesus Kristus hade gjort detta underverk för er?

Be barnen att lyssna då du högt läser Lukas 17:15-17 och ge akt på hur de spetälska visade sin tacksamhet.

- Hur många av de spetälska blev botade?

Be barnen att hålla upp tio fingrar.

- Hur många av de spetälska kom tillbaka och tackade Jesus?

Be barnen att ta ner nio fingrar. Betona att bara en man av tio visade sin tacksamhet till Jesus för detta stora underverk.

- Varför tror ni att bara en av männen kom tillbaka och tackade Jesus?

Vi kan tacka vår himmelske Fader i våra böner

Skriftställe

Läs högt Första Tessalonikerbrevet 5:18 för barnen.

- Vad står det i detta skriftställe att vi ska göra?

Påminn barnen om att vår himmelske Fader har gett oss många välsignelser. Han blir glad när vi tackar honom för våra välsignelser.

- Hur kan vi tacka vår himmelske Fader för de många välsignelser han gett oss?

Sång

Sjung eller läs texten till "Barn i hela världen".

I hela världen vid dagens slut böjer barnen knä då de ber till Gud. De säger tack på sitt eget sätt, de tackar, tackar på sitt eget sätt. Gracias. Mālo. Wir danken dir, från späda barnaröster hörs. Takk, o Gud, merci, merci, kansha shimasu, we thank thee. Vår Fader till alla lyssnar. Han alla språk förstår. Vår Fader älskar alla, han älskar alla, var och en.

Diskussion

- När ber vi?

Diskutera de olika tidpunkter eller tillfällen då vi uppsänder en bön och det vi kan tacka vår himmelske Fader för i varje bön. Till exempel kan vi, då vi ber före maten, tacka vår himmelske Fader för att han har gett oss mat att äta. Betona hur viktigt det är att i våra böner komma ihåg att tacka vår himmelske Fader.

Vi kan visa vår tacksamhet genom våra handlingar

Diskussion

Säg att vi också kan visa vår tacksamhet genom våra handlingar. När vi lyder buden och gör det som vår himmelske Fader har befallt oss att göra, visar vi att vi älskar honom och uppskattar det han har gett oss.

Beskriv några situationer i vilka man genom sina handlingar kan visa tacksamhet. Be barnen att tala om hur varje person kan visa tacksamhet

genom att vara lydig mot vår himmelske Fader. Använd följande situationer eller hitta på några egna:

1. Maria är äldsta barnet i familjen. Hon har två yngre bröder och två yngre systrar. Hon är tacksam för sin familj.
 - Hur kan Maria visa vår himmelske Fader att hon är tacksam för sin familj? (Genom att visa kärlek och vänlighet mot var och en i familjen.)
2. Johan springer ärenden åt sin granne för att tjäna extra pengar. Han är tacksam att vår himmelske Fader har hjälpt honom att hitta detta arbete.
 - Hur kan Johan visa sin tacksamhet till Gud? (Genom att betala tionde på pengarna han tjänar.)
3. Karin tycker mycket om att spela fotboll. Hon är tacksam att vår himmelske Fader har gett henne en frisk och stark kropp.
 - Vad kan Karin göra för att visa vår himmelske Fader att hon är tacksam för sin kropp? (Lyda visdomsordet, äta nyttig mat och ta hand om sin kropp.)
4. Missionärerna undervisade Kristians familj om evangeliet, och familjen döptes. Kristian är mycket tacksam för missionärerna.
 - Vad kan Kristian göra för att visa sin tacksamhet till vår himmelske Fader? (Förbereda sig så att han själv kan gå ut på mission när han blir äldre.)
5. Anna ser verkligen fram emot söndagarna. Hon älskar att gå i Primär. Hon är tacksam för kyrkan.
 - Vad kan Anna göra för att visa vår himmelske Fader hur tacksam hon är? (Gå på alla möten och vara vördnadsfull i kyrkan.)

Sammanfattning

Barnen ritar

Ge barnen papper och färgkritor och låt dem rita sådant som de är tacksamma för. Be dem att berätta för de andra i klassen om sina teckningar.

Vittnesbörd

Tala om för barnen att du är mycket tacksam över att få vara deras lärare. Berätta hur du visar vår himmelske Fader din tacksamhet för denna välsignelse. Vittna om att vår himmelske Fader har gett oss många välsignelser och att han blir glad då vi känner tacksamhet och tackar honom för våra välsignelser.

Uppmuntra barnen till att komma ihåg att tacka vår himmelske Fader för sina välsignelser, genom sina böner och genom sina handlingar under den kommande veckan.

Fråga barnen inför avslutningsbönen vad de kan tacka vår himmelske Fader för i klassbönen. Be något av barnen att hålla avslutningsbön.

Särskilda aktiviteter

Välj bland följande aktiviteter ut dem som lämpar sig bäst för barnen i din klass. Du kan använda dem i själva lektionen eller som repetition eller sammanfattning. För ytterligare vägledning, se "Lektionstiden" under "Råd till läraren".

1. Be barnen att berätta vilka favoritdjur, favoritgrönsaker och favoritfrukter de har. Betona att vår himmelske Fader har tänkt ut och att Jesus Kristus har skapat allt detta för att vi ska få njuta av det. Vi bör komma ihåg att visa vår tacksamhet för detta.
2. Visa några djurbilder. Tala om vad djuren behöver, till exempel vatten, mat, skötsel och kärlek. Säg att vi visar vår himmelske Fader att vi är tacksamma för djuren och alla andra skapelser genom att vi tar hand om dem.
3. Sjung eller läs texten till "Fader, jag vill tacka dig" (*Barnens sångbok*, s 15), "Kan väl jag som liten är" (*Barnens sångbok*, s 14) eller "Jag tackar dig, Fader" (*Barnens sångbok*, s 9). Texten till "Jag tackar dig, Fader" finns längst bak i lektionsboken.

Säg till barnen att vi också kan tacka vår himmelske Fader genom sång. Förklara att lovsånger till honom är som böner (se L&F 25:12).

Fader, jag vill tacka dig

Fader, jag vill tacka dig,
för du är så god mot mig.

Öga, öra, hand och fot,
varma kläder, mat så god.

Tack för far och tack för mor,
liten syster, liten bror.

Fader, jag vill tacka dig,
för du är så god mot mig.

Kan väl jag som liten är

Kan väl jag som liten är tacka Fadern, god och kär?

Ja, o ja, ty ren och sann, kärleksfull du vara kan.

Älska Herren, lär att väl tacka Gud av all din själ:

Fader, vi tackar! Fader, vi tackar!

Fader i himlen, vi tackar dig!

Kom ihåg att säga "tack"

Lektion
25

Mål Att uppmuntra varje barn att komma ihåg att tacka andra för deras vänliga och kärleksfulla handlingar.

Förberedelse

1. Studera under bön Lukas 17:11-19 och Läran och förbunden 78:19.
2. Gör ett tackkort som ser ut ungefär så här:

Tack! Jag är glad att du är min lärare.
Kära hälsningar från
Rebecka

3. Material:
 - a. Bibeln och Läran och förbunden.
 - b. Pennor eller färgkritor och var sitt papper till barnen.
 - c. Skrivtavla, krita och tavel sudd.
 - d. Bild 2-45, De tio spetälska (Evangeliet i bild 221; 62150.180).
4. Gör nödvändiga förberedelser för de särskilda aktiviteter du vill ha med.

Observera: Gör en särskild ansträngning under lektionen att säga "tack" till barnen närhelst det passar.

Lektionsförslag Be något av barnen att hålla inledningsbön.
Följ upp med barnen om du har uppmuntrat dem att göra något särskilt under veckan.

Vi kan använda ett mycket värdefullt ord

Samlande aktivitet Säga till barnen att det finns ett mycket värdefullt ord som du vill tala med dem om. Detta speciella ord kan användas av alla, men det används inte tillräckligt ofta. Visa "tack" till ett av barnen, och be honom eller henne att visa "tack" till nästa barn. Fortsätt så tills alla har hört ordet. Be det sista barnet ställa sig upp och säga ordet högt.

- När säger vi "tack"?

Säg att vi alla vill att andra ska göra snälla saker för oss, men att vi ibland glömmer att tacka dem.

Berättelse ur
skrifterna

Visa bild 2-45, De tio spetälska, och be barnen berätta vad de minns om bilden från föregående lektion. Låt gärna barnen rollspela berättelsen om de tio spetälska (se Lukas 17:11-19).

Peka på den spetälske på bilden som tackar Kristus.

- Varför kom han tillbaka och tackade Jesus?
- Vad gjorde de andra männen?

Påminn barnen om att Jesus Kristus botade alla tio spetälska, men att bara en kom ihåg att tacka honom. Jesus måste ha blivit glad över att en kom ihåg, men ledsen att de andra inte gjorde det.

Diskussion

- Vad bör vi tacka vår himmelske Fader och Jesus Kristus för?
- Vilka andra bör vi tacka? (Våra familjer, lärare, kamrater, alla som gör något snällt och vänligt för oss.)

Vi kan tacka andra

Berättelse

Berätta följande med egna ord. Illustrera den med enkla teckningar på skrivtavlan (t ex ett metspö, en fisk och en tårta):

Christer tyckte om att campa och fiska och tillbringade gärna nästan varje lördag med att fiska i älven i närheten. Men så dog hans far och mycket förändrades för Christer. Det fanns inte längre någon som kunde ta med honom ut och fiska.

Christer kände sig ledsen och ensam. Hans primärlärare, broder Törngren, märkte hur ledsen han var och ville göra honom glad. Så han frågade om Christer ville följa med honom ut och fiska.

Christer blev mycket glad för att han fick ge sig ut och fiska igen. Han var redan klar och stod och väntade då broder Törngren kom för att hämta honom. Christer och broder Törngren hade en fantastisk dag tillsammans nere vid älven. De fick flera fiskar, och på kvällen åt de fisken till middag tillsammans med Christers mor och syskon.

Christer ville tacka broder Törngren för att han tagit med honom ut.

- Vad kunde Christer göra för att tacka broder Törngren?

Tacka barnen för deras förslag och berätta sedan vad Christer bestämde sig för att göra:

Christer bestämde sig för att tacka broder Törngren genom att göra något extra för honom. Christer och hans mamma hjälptes åt med att baka en tårta. Dagen därpå tog Christer med sig tårtan till broder Törngrens hem. Han gav tårtan till broder Törngren och sade: "Tack så mycket för att jag fick följa med dig ut och fiska."

- Hur tror ni broder Törngren kände sig när Christer kom med tårtan?
- Hur tror ni att Christer kände sig?

Skriftställe

Läs högt Lärans och förbundens 78:19. Förklara att detta skriftställe säger att om vi är tacksamma, så blir vi lyckliga.

- Hur känner man sig när man säger "tack" till någon?
- Hur känner man sig när någon annan säger "tack" till en själv?

Barnen medverkar

Be barnen att berätta om tillfällen då någon tackat dem för något de gjort och förklara hur det kändes att få ett tack. Berätta gärna om något du själv upplevt.

Vi kan säga "tack" på många sätt

Berättelse

Berätta följande med egna ord:

Syster Widén var primärlärare. Hon tyckte om att undervisa och älskade barnen i sin klass. Hon försökte ha en bra lektion förberedd varje söndag. Hon älskade vår himmelske Fader och Jesus Kristus, och hon berättade för barnen om sitt vittnesbörd och hur mycket Jesus älskade var och en av dem. Hon gav barnen i sin klass kärlek och uppmärksamhet. Hon kom alltid ihåg deras födelsedagar och andra speciella händelser.

En söndag efter kyrkan, knackade det på dörren hos syster Widén. Det var Rebecka, en av flickorna i hennes klass. Rebecka gav syster Widén något i ett sött rosa kuvert.

- Kan ni gissa vad det var i kuvertet?

Ta fram tackkortet som du har gjort och läs det för klassen.

Diskussion

- Hur tror ni syster Widén kände sig när hon läste tackkortet?
- Hur sade Rebecka "tack" till sin lärare?
- Kan ni nämna några andra sätt att uttrycka sin tacksamhet?
- Vilka gör snälla och vänliga saker för er?

Skriv upp barnens svar på den sista frågan på skrivtavlan. När alla fått tillfälle att svara pekar du på listan på skrivtavlan och frågar barnen vad de kan tacka varje person för. Fråga exempelvis barnen:

- Vad kan ni tacka medlemmarna i biskopsrådet för?
- Vad kan ni tacka Primärs sångledare eller pianist för?

Barnen ritar

Ge barnen pennor eller färgkritor och papper så att de kan göra tackkort. Texta eller hjälp dem texta *Tack* på sina kort, och låt dem rita på korten med pennorna eller färgkritorna.

Säg att de kan ge sitt kort till någon som de vill tacka. Låt dem tala om vilka de vill ge sitt kort till. Påminn barnen om att då vi tackar någon blir inte bara han eller hon glad, utan vi blir själva glada också.

Sammanfattning

Särskild framställning

Alldeles före lektionens slut tackar du varje barn för något han eller hon har gjort bra under Primär. Var uppriktig och konkret. Du kan tacka barnet för att han eller hon:

- Satt värnadsfullt under lektionen.
- Lyssnade på lektionen.
- Höll inledningsbön.
- Behandlade de andra vänligt.
- Sjöng med under inledningen.
- Räckte upp handen när han eller hon ville säga något.
- Svarade på en fråga.
- Såg glad ut under lektionen.

Uttryck din tacksamhet för varje barn i klassen. Påminn barnen om vilken glädje ett enkelt "tack" kan ge en annan människa.

Inspirera barnen till att lägga märke till hur många gånger de kan använda det värdefulla ordet "tack" under veckan då de är med sin familj och sina kamrater.

Be något av barnen att hålla avslutningsbön.

Särskilda aktiviteter

Välj bland följande aktiviteter ut dem som lämpar sig bäst för barnen i din klass. Du kan använda dem i själva lektionen eller som repetition eller sammanfattning. För ytterligare vägledning, se "Lektionstiden" under "Råd till läraren".

1. Be barnen att ställa sig upp och flytta isär stolarna så att de kan gå runt dem.

Hjälp barnen att sjunga eller läsa texten till första versen och kören av "Jag har ögon och öron" (*Sånger och rim*, nr 42) och göra de rörelser som anges nedan:

Två ögon (*peka på ögonen*) som allt vackert ser,
två öron (*peka på öronen*) som allt hör.
Två fötter som tar med mig dit (*gå runt stolen*)
där jag alltid vara bör.

Kör:

Jag varje dag vill bruka dessa gåvor rätt.
Jag tackar Gud som skapat mig på detta fina sätt (*sitt ner, knäpp händerna och böj huvudet*).

2. Trä en knapp eller ring på en tråd eller garnbit som är så lång att alla barnen kan hålla i den, och knyt ihop ändarna. Låt barnen sitta i en ring och sluta handen över tråden. Be dem skicka knappen eller ringen från det ena barnet till det andra tills du säger "stopp". Barnet som då har knappen eller ringen säger: "Jag är tacksam till (personens namn) för (någonting)." Fortsätt leken tills alla har fått säga något.
3. Sjung eller läs texten till "Fader, jag vill tacka dig" (*Barnens sångbok*, s 15).

Fader, jag vill tacka dig,
för du är så god mot mig.
Öga, öra, hand och fot,
varma kläder, mat så god.
Tack för far och tack för mor,
liten syster, liten bror.
Fader, jag vill tacka dig,
för du är så god mot mig.
4. Gör i ordning saltdeg åt barnen med vilken de kan forma något som de är tacksamma för (recept finns på sidan 43). Be dem att ta med sig sina skapelser hem och placera dem nära den plats där de håller sina böner. Då kan de påminnas om att tacka vår himmelske Fader i bön för sina välsignelser.

5. Berätta om Jarediterna i sina båtar från Ether 2:16-18 och 6:4-11. Du kan illustrera båtarna genom att ställa två likadana skålar med kanterna mot varandra.

Be barnen föreställa sig att Herren har befallt dem och deras familjer att bygga båtar liknande de som Jarediterna hade. Be dem låtsas att de har varit ute på havet i dessa små båtar i nästan ett år. De har kastats omkring på havet och ibland har de varit helt och hållet under vattnet. Det finns också många djur i båtarna.

- Vad skulle ni tycka om att ge er ut på en sådan resa?

Läs högt Ether 6:9 för att se vad Jarediterna tyckte om sin resa. Få barnen att förstå att också när vi går igenom svårigheter har vi mycket att vara tacksamma för. Om vi är sjuka, till exempel, kan vi vara tacksamma för de människor som tar hand om oss. Om vi alltid söker efter saker att vara tacksamma för, ser vi våra många välsignelser.

6. Skicka tackkort till varje barn under den kommande veckan, där du talar om hur mycket du uppskattar att ha honom eller henne i klassen. Nämn något konkret som han eller hon har gjort som varit till hjälp för klassen eller undervisningen i klassen.

När jag väljer det rätta blir jag glad

Mål	Att få varje barn att förstå att vi blir glada av att göra det som är rätt och ledsna av att göra det som är fel.
Förberedelse	<ol style="list-style-type: none">1. Studera under bön Lukas 15:11-24.2. Gör förberedelser för att sjunga eller läsa texten till "Ett leende" (<i>Barnens sångbok</i>, s 128) och "Välj det rätta" (<i>Barnens sångbok</i>, s 82). Texten till dessa sånger finns längst bak i lektionsboken.3. Material:<ol style="list-style-type: none">a. Bibeln.b. En liten sten eller böna till varje barn.c. Det glada/ledsna ansiktet från lektion 22.d. En penna eller färgkrita till varje barn.e. En stor papperscirkel till varje barn.f. Bild 2-46, Den förlorade sonen (Evangeliet i bild 220; 62155.180).4. Gör nödvändiga förberedelser för de särskilda aktiviteter du vill ha med. <i>Observera:</i> Tänk på att barn under åtta år ännu inte är ansvariga och därför inte behöver omvända sig från synd. Uppmuntra barnen att göra det som är rätt, men få dem inte att känna sig skyldiga för saker de har gjort.

Lektionsförslag	Be något av barnen att hålla inledningsbön. Följ upp med barnen om du har uppmuntrat dem att göra något särskilt under veckan. Vi känner oss illa till mods när vi gör det som är fel
Samlande aktivitet	Be ett av barnen att ta av sig ena skon och lägga en liten sten eller böna i den. Barnet ska sedan ta på sig skon igen och gå några steg i rummet. Låt barnet sedan berätta för de andra barnen hur det känns på foten. Säg att när något inte är riktigt känner vi oss eländiga och olyckliga, och tänker mycket på det som är fel. Be sedan barnet att ta bort stenen eller bönan och gå omkring i rummet igen. Låt barnet berätta för klassen hur mycket bättre det känns nu. Ge en sten eller böna till samtliga barn, och låt alla som vill upprepa samma sak — lägga en sten eller böna i skon, gå omkring i rummet, ta bort stenen eller bönan och gå omkring i rummet igen och uppleva hur mycket bättre det nu känns. Likna stenen eller bönan vid en felaktig handling. När vi har gjort något som är fel, känner vi oss eländiga och olyckliga. Men när vi ångrar det vi har gjort och försöker rätta till vårt fel, är det som att ta bort stenen eller bönan från skon: den obehagliga känslan försvinner och vi kan vara glada igen.

Berätta att dagens lektion handlar om att ersätta obehagliga känslor med glada känslor.

Vi kan ersätta olyckliga känslor med lyckliga känslor

- Hur känner ni er när ni gör någonting fel?

Berättelse

Berätta följande om en flicka som handlade fel och kände sig olycklig. Be barnen att lyssna noga och ge akt på vad hon gjorde för att ersätta sin bedrövelse med glädje.

Angelas kamrat Maria hade rolig leksaksmat med små frukter och grönsaker. Angela älskade att leka med den och önskade att den var hennes. En dag när inte Maria såg på, tog Angela några av frukterna och grönsakerna och stoppade dem i fickan. Hon tog dem med sig hem utan att berätta för någon om det.

- Tror ni att Angela hade roligt då hon lekte med låtsasmaten hon hade tagit?

Angela kunde inte leka öppet med låtsasmaten eftersom hon inte ville att hennes mamma skulle få veta att hon tagit den. Hon gömde frukterna och grönsakerna under sängen, så hon måste krypa under sängen då hon ville leka med dem. Angela kände sig olycklig inombords fastän hon nu hade leksakerna hon ville ha.

- Vad kan Angela göra för att få bort sin olyckliga känsla?

Beröm barnen för deras goda förslag, och berätta vad Angela gjorde:

Angelas mor fick se henne då hon lekte under sängen och frågade vad hon höll på med. Angela visade sin mamma leksaksmaten och berättade hur olycklig hon kände sig. Angelas mamma fick henne att förstå vad hon måste göra för att bli glad igen. Angela tog med sig leksaksmaten till Maria och bad om förlåtelse för att hon hade tagit den. Efteråt kände hon sig glad och lättad. Hon var glad att hon kunde rätta till sitt felaktiga val.

- Vad var det Angela gjorde som var fel?

Diskussion

Håll fram det glada/ledsna ansiktet. Visa det ledsna ansiktet och sedan det glada ansiktet.

- Vilket ansikte visar hur Angela kände sig efter att ha tagit leksaksmaten? (Be något av barnen att vända det ledsna ansiktet uppåt.)
- Vad gjorde Angela för att rätta till sitt felaktiga val?
- Vilket ansikte visar hur Angela kände sig efter det att hon lämnat tillbaka maten? (Be något av barnen att vända det glada ansiktet uppåt.)

Säg till barnen att vi alla gör det som är fel ibland. Då blir vi olyckliga. Men när vi ber om förlåtelse och försöker rätta till våra felaktiga val, kan vi bli glada igen.

Jesus Kristus vill att vi ska känna oss lyckliga

Särskild framställning

Förklara för barnen att två av omvändelsens steg just är att be om förlåtelse och försöka rätta till våra felaktiga val.

Låt barnen säga ordet *omvändelse* några gånger.

Säg att Jesus Kristus vill att vi ska välja det rätta, men han vet att vi ibland kommer att göra fel. Han har gjort det möjligt för oss att omvända oss när vi gjort det som är fel. Han har lovat att om vi omvänder oss, får vi förlåtelse för våra felaktiga handlingar och känner oss glada igen. Omvändelse är en viktig del av att vara medlem i Jesu kyrka.

Påminn barnen om att felaktiga handlingar är som att ha en sten i skon. Vi känner oss eländiga. Omvändelse är som att ta bort stenen ur skon. Det känns bra att ha fått bort problemet.

Berättelse ur
skrifterna

Visa Bibeln och säg att i denna heliga skrift berättar Frälsaren om en son som valde att göra fel, men som sedan omvände sig och gjorde det som var rätt. Be barnen att lyssna och ge akt på vad sonen gjorde och hur hans far hjälpte honom.

Återge med egna ord berättelsen i Lukas 15:11-24. Visa bild 2-46, Den förlorade sonen, vid en lämplig tidpunkt.

Säg att den här berättelsen ibland kallas "den förlorade sonen". Förklara att den yngre sonen ville ha sina pengar därför att han inte längre ville arbeta hårt. Han ville göra vad som föll honom in. När han fick pengarna slösade han bort dem. Han kastade ut dem på sådant som inte var bra.

När sonens pengar var slut, insåg han att han varit dåraktig och gjort det som var fel. Han bestämde sig för att återvända till sin far och be om förlåtelse. Han kände att han inte längre var värd att kallas sin fars son, men han bestämde sig för att återvända hem och be om att få bli en av sin fars tjänare.

- Hur tror ni sonen kände sig när han insåg att han handlat fel?

Läs högt Lukas 15:20-24.

- Vad gjorde fadern när hans son kom hem?
- Hur tror ni att sonen kände sig när hans far tog emot honom med öppna armar?

Förklara att liksom den här unge mannens far blev glad över att den unge mannen omvände sig från att göra det som var fel till det som var rätt, blir våra föräldrar och vår himmelske Fader glada när vi försöker rätta till våra felaktiga val. Vi blir också glada när vi väljer att göra det rätta.

Vi kan känna oss glada när vi rättar till våra misstag

Aktivitet

Ge samtliga barn en papperscirkel och en penna eller färgkrita. Låt barnen rita egna glada/ledsna ansikten. Visa dem det färdiga ansiktet så att de kan rita av det, och hjälp dem vid behov.

Beskriv några situationer i vilka någon har gjort ett felaktigt val. Låt barnen hålla upp sina pappersansikten och visa hur varje person känner sig efter att ha gjort ett felaktigt val. Fråga sedan hur personen kan rätta till sitt felaktiga val, och låt barnen med sina pappersansikten visa hur varje person känner sig då. Använd följande exempel eller hitta på några egna:

1. Thomas har klättrat över ett staket på vägen hem från skolan och rivit sönder sina bästa byxor. Han vet att hans mamma kommer att bli arg därför att hon många gånger har sagt till honom att inte klättra över staket i de kläder han har till skolan.
 - Vad bör Thomas göra?
2. Karins mamma har gett henne två godisbitar, en till henne och en till hennes syster. Medan hennes syster är borta, äter Karin upp båda godisbitarna.
 - Vad bör Karin göra?
3. Bo har gått hem till sin kamrat för att leka, men hans kamrat är inte hemma. Då Bo går därifrån, får han se en av sin kamrats leksaker i trädgården. Bo tar hem leksaken och leker med den.
 - Vad bör Bo göra?
4. Nina har hittat en portmonnä på vägen hem från skolan. Senare när en flicka frågar om hon har sett portmonnän, svarar Nina "nej".
 - Vad bör Nina göra?
5. Filip leker med sin bror på baksidan av huset. Hans bror gör något som inte Filip tycker om. Filip slår honom så att han börjar gråta.
 - Vad bör Filip göra nu?

Sång

Be barnen att hålla upp sina glada/ledsna ansikten och sjunga eller läsa texten till "Ett leende" och vända upp rätt ansikte.

Sammanfattning

Vittnesbörd

Bär vittnesbörd för barnen att vi kan känna oss glada och lyckliga när vi väljer det rätta. Vi kan också känna oss glada och lyckliga när vi rättar till felaktiga val. Säg att vi kommer att göra allt färre felaktiga val allteftersom vi lär oss att följa Jesu Kristi lärdomar noggrannare.

Föreslå att barnen tar med sig sina pappersansikten hem och berättar för sina familjer vad de har lärt sig om känslor av lycka och känslor av olycka.

Sång

Sjung eller läs tillsammans med barnen texten till "Välj det rätta".

Be något av barnen att hålla avslutningsbön. Påminn barnet om att be vår himmelske Fader att hjälpa barnen att inse och rätta till sina felaktiga val.

Särskilda aktiviteter

Välj bland följande aktiviteter ut dem som lämpar sig bäst för barnen i din klass. Du kan använda dem i själva lektionen eller som repetition eller sammanfattning. För ytterligare vägledning, se "Lektionstiden" under "Råd till läraren".

1. Använd situationerna du beskrev under avsnittet "Vi kan känna oss glada när vi rättar till våra misstag" och hjälp barnen fundera ut hur de felaktiga valen kan förhindras eller undvikas. Låt dem genom rollspel visa sina lösningar.

2. Sjung eller läs texten till "Klappa händerna" (*Barnens sångbok*, s 125) och hjälp barnen hitta på nya verser och rörelser om lyckliga val.

Till exempel:

Hjälp din nästa varje dag, så blir du glad (*klappa händerna*)!

Hjälp din nästa varje dag, så blir du glad(*klappa händerna*)!

om du alltid gör det rätta, vill du andra bördor lätta.

Hjälp din nästa varje dag, så blir du glad (*klappa händerna*)!

3. Be barnen sitta i en ring. Ställ en repetitionsfråga och kasta en ärtpåse eller annat mjukt föremål till det barn som du vill ska besvara frågan. Be sedan barnet att kasta ärtpåsen tillbaka till dig. Fortsätt tills alla barn har fått svara på minst en fråga.

Tänkbara frågor:

- Hur kändes foten när du hade en sten eller böna i skon?
- Hur känner vi oss när vi gör något som är fel?
- Varför tyckte inte Angela om att leka med den stulna leksaksmaten?
- Vad gjorde Angela för att bli glad igen?
- Hur känner vi oss när vi försöker rätta till ett felaktigt val?

Jag kan glädja andra genom att dela med mig

Lektion
27

Mål Att uppmuntra barnen att glädja andra genom att dela med sig till dem.

- Förberedelse**
1. Studera under bön Markus 6:30-44 och Johannes 6:1-13.
 2. Förbered en liten överraskning till alla barnen och till dig själv. Om det är fastesöndag kan du välja något annat än mat och vid behov anpassa lektionen.
 3. Gör förberedelser för att sjunga eller läsa texten till tredje versen av "Ge, sa den lilla bäck" (*Barnens sångbok*, s 116). Texten till denna sång finns längst bak i lektionsboken.
 4. Material:
 - a. Bibeln.
 - b. Flera saker som man kan dela med sig av, till exempel en boll, en bok och en apelsin. Lägg dessa saker i en papperskasse eller tygkasse.
 - c. Bild 2-47, Bispisningen av de fem tusen (62143); bild 2-48, Hoppa hopprep (62523); bild 2-49, Pojkar som delar på en kaka; bild 2-50, Barn som delar med sig av klossar.
 5. Gör nödvändiga förberedelser för de särskilda aktiviteter du vill ha med.
-

Lektionsförslag Be något av barnen att hålla inledningsbön.
Följ upp med barnen om du har uppmuntrat dem att göra något särskilt under veckan.

Vi kan dela med oss

Samlande aktivitet Visa sakerna du har tagit med dig i en papperskasse eller tygkasse, en i taget, och tala om dem med hjälp av följande frågor:

- Hur många personer kan ha glädje av den här (namnge saken) om jag använder den själv?
- Hur många kan ha glädje av den om jag delar med mig av den?
- På vilka sätt kan jag dela med mig av den?

Diskussion När du har talat med barnen om alla sakerna, frågar du:

- Vad har ni som ni kan dela med er av till någon annan? Hur kan ni göra det?

Uppmuntra barnen att nämna konkreta saker och tala om vem eller vilka de kan dela med sig till och hur de kan göra det.

Om barnen inte redan har nämnt dessa saker, kan du föreslå att vi kan dela med oss av vår tid, våra talanger och evangeliet.

- Hur kan vi dela med oss av vår tid?
- Hur kan vi dela med oss av våra talanger?
- Hur kan vi dela med oss av evangeliet?

Jesus Kristus lärde att vi ska dela med oss

Berättelse ur
skrifterna

Visa Bibeln och förklara att den innehåller en berättelse om en ung pojke som hjälpte Jesus Kristus och många andra genom att dela med sig. Återge berättelsen som står i Johannes 6:1-3 (se också Markus 6:30-44). Visa bild 2-47, Bispisningen av de fem tusen, vid lämplig tidpunkt.

- Hur många bröd och fiskar hade pojken? (Se Johannes 6:9.)
- Hur många personer tror ni att fem bröd och två fiskar skulle räcka till?
- Hur många personer fick mat av Jesus Kristus? (Se Johannes 6:10.)

Få barnen att förstå att det var ett stort antal personer. Jämför dem som fick mat med en grupp på omkring fem tusen som barnen känner till (till exempel: "Jesus gav mat åt lika många som i vårt samhälle" eller "Jesus gav mat åt lika många åskådare som får plats på fotbollsarenan).

Säg att pojken kunde ha ätit upp maten själv. Men tack vare att han var villig att dela med sig, utförde Frälsaren ett underverk som hjälpte tusentals människor.

- Hur tror ni människorna kände sig när pojken delade med sig?
- Hur tror ni det kändes för pojken som delade med sig?

Sång

Sjung eller läs texten till tredje versen av "Ge, sa den lilla bäck".

Påminn barnen om att Jesus Kristus har delat med sig av mycket till oss och vill att vi ska dela med oss till andra.

Vi kan göra oss själva och andra glada genom att dela med oss

Bild

Säg till barnen att liksom pojken på Jesu tid fann ett sätt att dela med sig, kan vi också finna många olika sätt att dela med oss och göra andra glada. Visa bilderna av barnen som delar med sig (2-48, 2-49 och 2-50), en bild i taget, och ställ följande frågor till varje bild:

- Vad gör barnen på bilden?
- Vad är det som de delar med sig av?
- Vad tror ni de tycker om att dela med sig? Varför?

Barnen medverkar

Låt barnen berätta om tillfällena när de har delat med sig och hur det känns när de delar med sig.

Påpeka att vi inte bara gör andra människor glada när vi delar med oss, utan vi blir själva glada också.

Beröm barnen om de har visat villighet att dela med sig. Tala sedan med dem om de goda känslor alla får när man delar med sig. Betona att vi blir glada då vi delar med oss.

Berättelse

Berätta om någon som blev glad och gjorde andra glada när han eller hon delade med sig. Använd gärna följande berättelse:

David hade fått en ny ask med färgkritor och färglade en vacker bild då hans mamma kom med hans lillasyster. Mamma bad David att dela med sig av sina kritor till Anna och hjälpa henne färglägga. David ville inte dela med sig. Anna var inte bra på att färglägga, och han var rädd att hon skulle bryta av någon av hans färgkritor. Han gav henne en färg som han inte tyckte särskilt mycket om.

Efter en kort stund behövde David kritan han hade gett till Anna, så han försökte ta tillbaka den. Anna började gråta. David kände sig illa till mods för att han fått sin syster att gråta, och han insåg att hon också tyckte om att färglägga, även om hon inte var så duktig ännu. David tittade på färgkritorna och kom till den slutsatsen att de gott och väl räckte till båda. Han lät Anna välja en färg, och glatt använde hon den på sitt papper. David var också glad. (Bearbetning av Marjorie A Parker, "Inside the Lines", *Friend*, feb 1993, 28-29.)

- Varför var Anna glad?
- Varför var David glad?

Sammanfattning

Aktivitet

Visa överraskningarna du tagit med dig.

- Hur skulle ni känna er om jag behöll allt detta för mig själv?
- Vad vill Jesus att jag ska göra med det?

Dela upp överraskningarna på två barn, och fråga dem:

- Vad vill Jesus att ni ska göra med det?

Låt barnen dela allt de har med de andra i klassen. Berätta för klassen hur det känns att dela med sig och hur du skulle ha känt dig om du hade behållit allt för dig själv.

Be de två barnen att berätta hur det kändes för dem att dela med sig, och låt sedan de andra i klassen berätta hur det kändes då de två delade med sig.

Vittnesbörd

Vitna för barnen att man blir glad av att dela med sig. Berätta gärna om ett tillfälle när du fick glädjen att dela med dig.

Uppmuntra barnen att dela med sig av något till någon annan under veckan.

Be något av barnen att hålla avslutningsbön. Påminn barnet om att be vår himmelske Fader hjälpa barnen att vara villiga att dela med sig.

Särskilda aktiviteter

Välj bland följande aktiviteter ut dem som lämpar sig bäst för barnen i din klass. Du kan använda dem i själva lektionen eller som repetition eller sammanfattning. För ytterligare vägledning, se "Lektionstiden" under "Råd till läraren".

1. Säga till barnen att vi i kyrkan har en trosartikel där det står att vi tror på att vara barmhärtiga. Det innebär att vi delar med oss till andra människor och gör andra vänliga saker som visar vår kärlek till dem. Låt barnen lära sig en del av trettonde trosartikeln utantill: "Vi tror på att vara ... barmhärtiga."

2. Sjung eller läs texten till "En bön" (*Sjung med mig, A-7*). Påminn barnen om att vår himmelske Fader har gett oss många underbara välsignelser och att han blir glad när vi delar med oss av våra välsignelser till andra.

Fader i himlen, jag ber denna dag
om hjälp till att lyda din eviga lag.
Hjälp mig i allt vara ärlig och sann,
dela med andra så mycket jag kan.
3. Ta med saltdeg till barnen och hjälp dem att göra något som de skulle vilja ge till en kamrat eller en medlem i familjen (recept på saltdegen finns på sidan 43).
4. Visa ett skrin med pennor eller färgkritor i. Säg att du bara har ett skrin med pennor eller färgkritor i, men att du vill att alla barnen ska göra teckningar. Ge skrinet till ett av barnen.
 - Vad kan (barnets namn) göra med färgkritorna (eller pennorna) så att alla kan rita?

Ge barnen var sitt papper och låt dem samsas om färgkritorna eller pennorna och göra teckningar som föreställer dem själva då de delar med sig.
5. Låt barnen spela missionärer genom att mima (knacka på en dörr, läsa i skrifterna, undervisa och utföra annat missionsarbete).
 - Kan ni säga vad missionärerna delar med sig av?
 - Hur tror ni de känner sig när de delar med sig av evangeliet till andra?

Mål Att uppmuntra varje barn att vara vänlig mot andra.

- Förberedelse**
1. Studera under bön Lukas 10:25-37 och Johannes 13:34-35, 15:12. Se också Matteus 22:36-40 och *Evangeliets principer* (31110.180), lektion 30.
 2. Gör förberedelser för att sjunga eller läsa texten till "Jesus sade: Älska alla" (*Barnens sångbok*, s 39). Texten till denna sång finns längst bak i lektionsboken.
 3. Material:
 - a. Bibeln.
 - b. Utklippsfigur 2-1, sårad man; utklippsfigur 2-2, präst; utklippsfigur 2-3, levit; utklippsfigur 2-4, samarier.
 4. Gör nödvändiga förberedelser för de särskilda aktiviteter du vill ha med.
-

Lektionsförslag Be något av barnen att hålla inledningsbön.

Följ upp med barnen om du har uppmuntrat dem att göra något särskilt under veckan. Låt dem gärna berätta på vilka sätt de har delat med sig under veckan.

Jesus Kristus lärde att vi ska vara vänliga mot alla

Samlande aktivitet Visa barnen kartan över det heliga landet som finns i slutet av lektionen.

- Vad är det här? (En karta.)

Om barnen inte vet vad en karta är, förklarar du att en karta är en teckning eller avbildning av ett område, till exempel ett land eller en stad. Man använder en karta för att veta hur man ska ta sig från en plats till en annan. Peka ut olika saker på kartan, till exempel land, hav och floder.

Berätta att den här kartan föreställer det heliga landet, där Jesus Kristus bodde då han var på jorden.

Peka ut Judeen. Berätta att folket som bodde i den delen av det heliga landet kallades judar.

Peka ut Samarien. Berätta att folket som bodde i Samarien kallades samarier.

Tala om att judarna och samarierna på Jesu tid inte förstod eller tyckte om varandra. Judarna tyckte de var bättre än samarierna. Judarna ville inte äta hemma hos en samarier eller äta mat som tillagats av en samarier. Judarna tyckte så illa om samarierna att om de måste färdas till Galileen (peka ut Galileen) tog de vägen runt Samarien, fastän det var kortare att färdas genom Samarien. Visa hur mycket längre det var att färdas runt Samarien i stället för genom det för att komma till Galileen.

Berättelse ur
skrifterna med
utklippsfigurer

Säg till barnen att när Jesus Kristus var på jorden berättade han ofta berättelser för att hjälpa människor att förstå hans lärdomar. En av dessa var berättelsen om en samarier.

Berätta om den barmhärtige samariern, som står i Lukas 10:30-37. Be några av barnen att hjälpa dig med att hålla upp bilder när du säger till.

Betona följande när du berättar:

1. Mannen som blev sårad färdades från Jerusalem till Jeriko (peka ut de två städerna på kartan).
2. Den förste som gick förbi utan att stanna och hjälpa till var en judisk präst. Prästerna arbetade i templet och betraktades som rättfärdiga och heliga män.
3. Den andre som gick förbi utan att hjälpa till var levit. Leviterna arbetade också i templet och var betydelsefulla inom den judiska religionen.
4. Den tredje var samarier. Han stannade och hjälpte den sårade mannen.

Förklara att denne samarier kallas den barmhärtige samariern för att han var så god och omtänksam.

Be barnen att lämna tillbaka utklippsfigurerna till dig.

Dramatisering

Be några av barnen att genom rollspel åskådliggöra berättelsen om den barmhärtige samariten, eller låt alla barnen leka "Följ mig till Jeriko". Så här går det till:

Ett barn ligger på golvet eller sitter på en stol och låtsas vara sårad. Du och de andra barnen låtsas färdas på vägen till Jeriko. Låt barnen följa efter dig och göra som du gör.

Först låtsas du vara prästen som går vägen fram. Börja gå runt i rummet. Plötsligt får du se någon som ligger vid sidan av vägen. Han är svårt sårad.

- Vad gjorde prästen?

Gå över till andra sidan vägen, vilket visar att du inte vill hjälpa den sårade mannen.

Låtsas sedan att du är leviten. Gå runt i rummet. Du får se någon som ligger vid sidan av vägen. Hans kläder är stulna, och han är svårt sårad.

- Vad gjorde leviten?

Stanna och titta på den sårade personen. Fortsätt sedan din färd utan att hjälpa honom.

Låtsas slutligen att du är samariern. Gå runt i rummet. Du får se någon som är svårt sårad ligga vid sidan av vägen.

- Vad gjorde samariern?

Låtsas utföra samarierns vänliga handlingar. (Om klassen är stor kan du låta olika barn mima olika tjänande handlingar). Låtsas rengöra mannens sår, sätta honom på en åsna, föra honom till ett värdshus och lova att betala värden för allt annat som mannen behöver.

Säg till barnen att nu när de har tagit hand om den sårade mannen får de återvända till sina platser. Be dem att sitta ner och tyst lägga händerna i knät.

Diskussion

- Vilken man var god?
- Vilken man gjorde vad Frälsaren skulle vilja att han gjorde?

Tala om för barnen att när Jesus hade berättat detta sade han att vi ska göra som den barmhärtige samariern gjorde och vara goda mot alla.

Vi kan vara vänliga mot varandra

Säg att det inte alltid är lätt att vara vänlig mot alla, särskilt inte om någon gör oss ledsna eller behandlar oss illa.

Berättelse

Berättelse om en flicka som lärde sig en viktig läxa då ett annat barn var ovänligt mot henne. Be barnen att ge akt på hennes lösning på problemet.

Lisa och Tomas var lekkamrater. Men en dag blev de osams. Lisa sade något elakt till Tomas, och Tomas knuffade omkull Lisa. När hon började gråta, gjorde han en grimas åt henne.

- Vad skulle ni göra om ni var Lisa?

Lisa sprang för att hämta sin pappa. Hon visste att han skulle hjälpa henne. Lisa sade till sin pappa att Tomas hade knuffat omkull henne och varit dum mot henne. Hon ville att hennes pappa skulle gå ut och straffa Tomas.

Lisas pappa sade att det kanske inte var det allra bästa att göra. Han bad henne istället att gå ut i köket och göra två marmeladsmörgåsar. Sedan sade han att hon skulle ta med sig den ena smörgåsen och ge Tomas den. Om hon gjorde det, skulle hon få en vän i stället för en ovän, sade han.

Lisa gjorde som hennes pappa hade sagt. När hon kom ut och ville ge honom smörgåsen, tittade han på henne ett ögonblick och så tog han emot gåvan. Tomas och Lisa log mot varandra och satte sig ner och åt sina smörgåsar. De var vänner igen. (Bearbetning av Lucile C Readings "A Piece of Bread and Jam", *Children's Friend*, apr 1967, s 13.)

Diskussion

- Vad ville Lisa göra när Tomas hade knuffat henne?
- Vilken är vår första reaktion när någon är dum mot oss?
- Vad hände när Lisa var snäll mot Tomas?
- Vad skulle ha hänt om Lisa inte hade varit vänlig mot Tomas?

Påminn barnen om att Jesus vill att vi ska vara snälla och vänliga även om andra är dumma mot oss.

Skriftställe

Visa Bibeln och läs högt Johannes 15:12. Säg att det är Jesu Kristi ord. Han har befallt oss att älska varandra. När vi är vänliga mot varandra, visar vi vår kärlek.

Sång

Sjung eller läs tillsammans med barnen texten till "Jesus sade: Älska alla". Säg att den sången kan påminna oss om att vara vänliga och göra vad Jesus vill att vi ska göra.

Diskussion

Beskriv några situationer i vilka barnen kan välja att vara vänliga, och fråga dem vad de skulle göra i varje situation. Uppmana dem att tänka på orden i

sången om de behöver hjälp med att bestämma hur de ska handla. Använd följande situationer eller hitta på några egna:

1. När du går på gatan får du se någon som råkat ut för en cykelolycka. När du kommer närmare ser du att det är den där pojken som alltid brukar reta dig. Hans ena byxben har fastnat i cykelkedjan. Han kommer inte loss utan hjälp.
 - Hur kan du vara vänlig mot pojken?
2. Du ska ha ett roligt födelsedagskalas nästa vecka, och du vill bjuda alla barnen i området utom ett. Hon är nyinflyttad. Hon ser alltid allvarlig ut och hon är inte rolig att leka med.
 - Hur kan du vara vänlig mot henne?
3. Då du och dina kamrater leker, ramlar du omkull. En av dem kallar dig klumpeduns och skrattar åt dig. Nu har han själv ramlat omkull och gråter.
 - Hur kan du vara vänlig mot honom?
4. En pojke i din klass i skolan använder stödskena för att kunna gå. När alla barnen går ut och leker, kommer han efter på grund av att han går så långsamt. Han sitter ofta ensam och ser på när de andra spelar fotboll.
 - Hur kan du vara vänlig mot honom?

Sammanfattning

Repetition

Låt barnen repetera lektionen genom att svara på följande frågor:

- Vad har vi lärt oss av dagens lektion?
- Varför är det viktigt att vara snäll och vänlig?
- Vems exempel följer vi när vi är snälla mot andra?

Skriptställe

Läs högt Johannes 13:34-35. Säg till barnen att när vi älskar andra och är vänliga mot dem, visar vi att vi är Jesu Kristi lärjungar (efterföljare).

Vittnesbörd

Vitna för barnen om att Jesus vill att vi ska visa kärlek till andra genom att vara snälla. Påminn barnen om att vi ska vara vänliga mot alla, även mot dem som inte alltid är snälla mot oss. Bär vittnesbörd om vikten av att följa Jesus genom att välja att vara vänlig.

Uppmuntra barnen att göra en särskild ansträngning att vara vänliga mot andra under den kommande veckan. Uppmana dem att tänka på orden i sången "Jesus sade: Älska alla" när de behöver komma ihåg hur de ska behandla någon. Be dem att lägga märke till vad som händer när de väljer att vara snälla och vänliga. Föreslå att de kommer till Primär nästa vecka beredda att berätta om hur det har gått.

Be något av barnen att hålla avslutningsbön.

**Särskilda
aktiviteter**

Välj bland följande aktiviteter ut dem som lämpar sig bäst för barnen i din klass. Du kan använda dem i själva lektionen eller som repetition eller sammanfattning. För ytterligare vägledning, se "Lektionstiden" under "Råd till läraren".

1. Ge barnen papper och färgkritor eller pennor och låt dem göra teckningar som föreställer olika sätt på vilka de kan visa kärlek till andra genom att vara vänliga. Skriv orden *Jag kan vara vänlig mot andra* på varje barns teckning.

2. Sjung eller läs tillsammans med barnen texten till "Vänlighet börjar inom mig" (*Barnens sångbok*, s 83).

Jag vill vara glad och god och snäll och ha ett vänligt sätt;
för att vänlighet börjar inom mig är både sant och rätt.

Hjälp barnen att tänka på personer som de kan vara vänliga mot (t ex familjemedlemmar, kamrater och klasskamrater) och olika sätt att visa dem vänlighet. Få barnen att förstå hur viktigt det är att vara vänlig mot dem som inte är vänliga mot oss eller som verkar vara olika oss.

3. Sjung eller läs tillsammans med barnen texten till "En gåva" (*Sjung med mig*, B-1).

En gåva stor är kärlek som jag av hjärtat ger.
När jag är snäll och vänlig himlen ler.

Knyt en bit tråd eller garn runt varje barns finger eller handled. Säg att tråden ska påminna dem om att vara vänliga mot alla. Föreslå att de har tråden eller garnet på sig under resten av Primär.

DET HELIGA LANDET



Jag kan vara ett gott exempel

Lektion
29

Mål Att uppmuntra barnen att låta sitt ljus lysa såsom Jesu Kristi efterföljare.

Förberedelse

1. Studera under bön Matteus 5:14-16.
2. Kopiera och klipp ut fyra pappersljus och fyra papperskorgar med hjälp av mönstren i slutet av lektionen. Skriv följande namn på pappersljusen:
Susanne
Johan
Eric och Peter
?
Före lektionen tar du fram de tre ljusen med namnen på och täcker över varje ljus med en papperskorg. Vänta med det fjärde ljuset ("??") och tillhörande papperskorg till senare.
3. Gör ett pappersljus till samtliga barn med hjälp av ljusmönstret.
4. Gör förberedelser för att sjunga eller läsa texten till "Välj det rätta" (*Barnens sångbok*, s 82) och "Jag vill en solstråle vara" (*Barnens sångbok*, s 38).
Texten till dessa sånger finns längst bak i lektionsboken.
5. Material:
 - a. Bibeln.
 - b. Ljus och ljusstake.
 - c. En korg eller låda som helt täcker ljuset.
 - d. VDR-planschen (se lektion 1).
 - e. Pennor eller färgkritor.
6. Gör nödvändiga förberedelser för de särskilda aktiviteter du vill ha med.

Observera: Tänd inte ljuset som du använder under lektionen. Det är emot kyrkans regler att tända ljus i möteshuset.

Lektionsförslag Be något av barnen att hålla inledningsbön.

Följ upp med barnen om du har uppmuntrat dem att göra något särskilt under veckan. Be dem gärna att berätta vad de har upplevt då de visat vänlighet. Viska när du talar med barnen.

Jesus Kristus lärde att vi ska låta vårt ljus lysa

Samlande aktivitet Fortsätt viska till barnen och fråga vad de gjort under veckan eller vad de tycker om Primär, tills något av barnen börjar viska tillbaka. Säg efter en stund att du viskar som en del av ett experiment för att visa att människor ofta gör vad andra människor omkring dem gör. Påpeka att de började viska därför att du viskade till dem. De följde ditt exempel.

Säg till barnen att precis som de följde ditt exempel, följer deras kamrater ofta deras exempel. Jesus Kristus vill att vi ska vara goda exempel.

- Vad betyder det att vara ett gott exempel?

Säg att våra vänner ofta gör det de ser oss göra. Om de ser att vi gör det som är gott och väljer det rätta, är det lättare för dem att också välja det rätta.

Gåta

Be barnen att lösa följande gåta:

Jag är gjord av stearin.
Inuti mig finns en veke.
Jag är till för att lysa upp.
En tändsticka kan få mig att brinna.
Vad är jag?

När barnen har löst gåtan visar du ljuset du tagit med dig och talar om vad ljus används till.

Berättelse ur
skrifterna

Säg till barnen att när Jesus Kristus levde på jorden, fanns det inget elektriskt ljus. När solen hade gått ner och det var mörkt hade människorna ibland ljus tända så att de skulle kunna se.

Säg till barnen att en dag undervisade Jesus sina lärjungar om att vara goda exempel för andra (se Matteus 5:14-16). För att få lärjungarna att förstå hur deras handlingar kunde hjälpa andra, liknade Jesus handlingarna vid ett ljus. Läs högt vad Jesus sade till sina lärjungar. Det står i Matteus 5:15.

Åskådningsexempel

Sätt ljuset under en korg eller låda.

- Vad skulle hända om det var mörkt och vi tände ljuset, men sedan täckte över det med en korg (låda)? (Ingen skulle kunna se ljuset.)

Ta bort korgen eller lådan och sätt ljuset i ljusstaken.

- Vad skulle hända om det var mörkt och vi satte ljuset i ljusstaken och tände ljuset? (Ljuset skulle lysa upp rummet och alla skulle kunna se.)

Förklara att Jesus ville att hans lärjungar skulle vara som ljuset och ge ljus åt andra. Om lärjungarna följde Jesu lärdomar och var goda exempel, då skulle andra människor se vad de borde göra.

Diskussion

Läs högt ur Matteus 5:16 vad Jesus sade till sina lärjungar. Säg att Jesus vill att vi också ska följa den uppmaningen.

- Vad betyder orden *på samma sätt skall ert ljus lysa*? (Att vi ska vara ett gott exempel.)
- Vad kan hända när vi är goda exempel för våra vänner och för andra som vi möter?

Barn kan vara goda exempel

Säg till barnen att vi alla kan följa Jesu Kristi uppmaning att låta vårt ljus lysa genom att vara goda exempel för andra. När vi väljer att följa Jesus, kan andra människor lära sig om honom genom att iaktta oss.

Be något av barnen att ta bort papperskorgen från ett av ljusen. Läs namnet eller namnen på ljuset. Återge sedan berättelsen som hör till det ljuset. Gör

samma sak med de andra två korgarna och ljusen, och berätta de andra två berättelserna.

Berättelsen om
Susanne

Susanne var inbjuden till ett födelsedagskalas för sin kamrat Caroline. Hon såg verkligen fram emot att få gå på kalaset och var säker på att hon skulle få roligt. Men när hon kom hem såg hon inte lika glad ut. Susannes mamma frågade hur kalaset hade varit.

Susanne berättade att man hade serverat iste. Carolines mamma hade sagt att det var en fest precis så som vuxna skulle ordna det.

- Vad tror ni att Susanne gjorde när hon fick te?

Susanne talade om för Carolines mamma att hon inte drack te och förklarade att hon av sina föräldrar och sina primärlärare hade fått lära sig att te inte var bra för kroppen.

Susannes mamma var stolt över henne för att hon inte hade druckit te. Hon förklarade att Caroline och hennes mamma inte var medlemmar i kyrkan och därför inte trodde som Susannes familj gjorde.

Några månader senare fick Susanne och hennes mamma ett brev från Carolines mamma. Carolines mamma berättade att efter det att Susanne stått för sin tro på festen, hade Carolines familj bestämt sig för att lära sig mer om kyrkan. De fick nu undervisning av missionärerna. Carolines mamma sade att hon hoppades att hon kunde vara ett gott exempel för någon annan precis som Susanne hade varit för henne.

- Hur lät Susanne sitt ljus lysa?

Berättelsen om
Johan

Johan och hans familj hade precis flyttat till ett annat område. Johans förste nye vän var en pojke som hette Per. Per var inte medlem i kyrkan. Johan och Per tyckte båda mycket om att spela fotboll. En dag frågade Per om Johan ville följa med honom på en fotbollsmatch söndagen därpå. Johan visste att han inte borde gå och titta på fotboll på en söndag, men han var rädd för att Per skulle ta illa upp om han tackade nej.

- Vad skulle ni göra om ni var Johan?

Johan bestämde sig för att gå i kyrkan i stället för att gå på fotbollsmatchen. Han frågade Per om han ville följa med honom till kyrkan. Och det gjorde han.

- På vilket sätt var Johan ett gott exempel?

Berättelsen om
Eric och Peter

En dag kom en kvinna för att träffa några missionärer i Holland. Hon bad systrarna att lära henne att be. Kvinnan berättade att hennes söner, Eric och Peter, hade gått i Primär och tyckte mycket om det. Där fick de lära sig att be.

Kvinnan berättade att några dagar tidigare hade hennes lilla dotter varit mycket sjuk. Hon lämnade rummet en kort stund, och när hon kom tillbaka knäböjde Eric och Peter vid den lilla flickans säng. Peter bad vår himmelske Fader att välsigna barnet och göra henne frisk. Mamman var glad över att hennes söner hade lärt sig be i Primär och nu ville hon att missionärerna skulle lära henne att be också. Missionärerna lärde kvinnan att be. De var glada att Eric och Peter var goda exempel för sin mamma.

- Hur lät Eric och Peter sina ljus lysa?

Barnen medverkar Ta nu fram ?-ljuset, övertäckt av en papperskorg. Be något av barnen att ta bort korgen. Säg att frågetecknet på ljuset står för vem som helst av barnen som har varit ett gott exempel. Be barnen att berätta om tillfällen när de har varit goda exempel.

Vi kan låta vårt ljus lysa

Skriftställe Läs högt Matteus 5:16 igen. Påminn barnen om att Jesus uppmanar oss att låta våra ljus lysa. Betona hur viktigt det är att vi låter vårt ljus lysa genom att vara goda exempel. Påpeka att vi som medlemmar i Jesu Kristi Kyrka av Sista Dagars Heliga bör följa Jesu Kristi lärdomar och hjälpa andra att göra detsamma.

Sång Sjung eller läs tillsammans med barnen texten till "Jag vill en solstråle vara". Få dem att förstå att vi genom att vara en "solstråle" för Jesus låter vårt ljus lysa, som det står i skriftstället.

Aktivitet Säg till barnen att du ska beskriva några situationer och ge dem två alternativ som de kan välja mellan i varje situation. Be dem att lyssna noga till varje alternativ. Om det är ett gott alternativ, ska de hålla ett finger högt upp i luften, vilket symboliserar deras ljus i ljusstaken. Om det är ett dåligt alternativ, ska de dölja fingret med andra handen, vilket symboliserar att de sätter sitt ljus under sädesmåttet. Efter varje situation diskuterar ni vilket alternativ som är bäst och varför det är ett exempel på att låta vårt ljus lysa.

Använd följande situationer eller hitta på några egna:

1. Du har lekt hela morgonen med några kamrater i området och har haft mycket roligt. Efter lunch kommer en flicka ut som är och hälsar på familjen tvärs över gatan. Hon ser ut som om hon vill vara med och leka. Vad gör du?
 - a. Eftersom du och dina kamrater inte känner flickan och hon inte vet vad ni har lekt, frågar ni inte om hon vill vara med och leka.
 - b. Du säger till dina kamrater: "Kom så frågar vi om hon vill vara med och leka. Jag tror hon vill det."
2. Du spelar fotboll med dina kamrater. Du skjuter ett hårt skott så att bollen träffar grannens fönster, och det går sönder. Vad gör du?
 - a. Du talar om för grannen att ni spelade fotboll och att du sköt så hårt att fönsterrutan gick sönder. Du ber om förlåtelse och erbjuder dig att betala rutan.
 - b. Du går fram och tittar på den sönderslagna rutan. Eftersom den inte gått sönder så mycket, säger du till dina kamrater att ingen kommer att märka något. Du fortsätter spela och försöker vara mera försiktig.
3. Du står i matkön i skolmatsalen (eller väntar på att gå till din primärlektion). Några av barnen i kön blir rastlösa och börjar leka. Barnet bakom dig knuffar till dig. Vad gör du?
 - a. Står i kön utan att knuffa någon.
 - b. Knuffar den som knuffade dig.

Påminn barnen om hur viktigt det är att vara ett gott exempel genom att välja det rätta.

Sammanfattning

VDR-planschen	<p>Peka på VDR-planschen och påminn barnen om att vi väljer det rätta om vi följer Frälsarens lärdomar.</p> <p>Uppmuntra barnen att vara goda exempel för andra, precis som Susanne, Johan, Eric och Peter var.</p>
Ljusaktivitet	<p>Ge samtliga barn ett pappersljus. Skriv eller låt barnen skriva sitt namn på sitt ljus.</p> <p>Hjälp barnen att komma på olika sätt för dem att låta sitt ljus lysa genom att vara goda exempel i hemmet, i skolan och i kyrkan.</p> <p>Låt alla barn nämna ett sätt på vilket de skall vara ett gott exempel under den kommande veckan.</p> <p>Låt dem ta med sig ljusen hem som en påminnelse för dem att låta sitt ljus lysa genom att vara goda exempel.</p>
Vittnesbörd	<p>Vitna för barnen om vikten av att vara ett gott exempel. Berätta gärna om ett tillfälle när du själv var ett gott exempel eller när någon annans exempel hjälpte dig att lära dig om Jesus Kristus.</p>
Sång	<p>Sjung eller läs tillsammans med barnen texten till "Välj det rätta".</p> <p>Be något av barnen att hålla avslutningsbön och att då be vår himmelske Fader att hjälpa barnen att vara goda exempel för andra. Be nu barnen att tyst och stilla gå ut ur klassrummet och hålla pappersljusen framför sig. (Om barnen måste vänta på någon som ska komma till klassrummet och hämta dem, ber du dem att visa sina ljus för den som hämtar dem.)</p>

Särskilda aktiviteter

Välj bland följande aktiviteter ut dem som lämpar sig bäst för barnen i din klass. Du kan använda dem i själva lektionen eller som repetition eller sammanfattning. För ytterligare vägledning, se "Lektionstiden" under "Råd till läraren".

1. Låt barnen genom rollspel åskådliggöra de bästa lösningarna eller alternativen i situationerna under rubriken "Vi kan låta vårt ljus lysa". Barnen kan också rollspela berättelserna om Susanne, Johan och Eric och Peter.
2. Sjung eller läs texten till "Gör såsom jag gör" (*Sjung med mig*, D-22). Texten till denna sång finns längst bak i lektionsboken. Låt barnen turas om att leda sången genom att visa en rörelse som de andra ska göra efter.
 Eller låt barnen leka "Följ John". Låt var och en få vara "John".
 Påpeka att i den här sången eller leken följer alla ledarens exempel. Påminn barnen om att när de väljer det rätta är de goda exempel för andra.

3. Sjung eller läs texten till "Mitt ljus måhända litet är" (*Barnens sångbok*, s 96).

Mitt ljus måhända litet är,
mitt ljus av tro och bön,
men solen, som Guds egen är,
har tänt dess låga skön.

Kör:

Lys upp, lys upp, lys så natten flyr!

Lys upp, lys upp, se, dagen gryr!

Jag ej det ljuset gömma får, min Herre sagt mig så.

Det lysa skall varhelst jag går, dess sken skall alla nå.

4. Ställ en repetitionsfråga till varje barn och viska då precis som du gjorde under den samlande aktiviteten. Be barnen att viska när de svarar. Beröm dem för att de lyssnar och tänker efter noga.

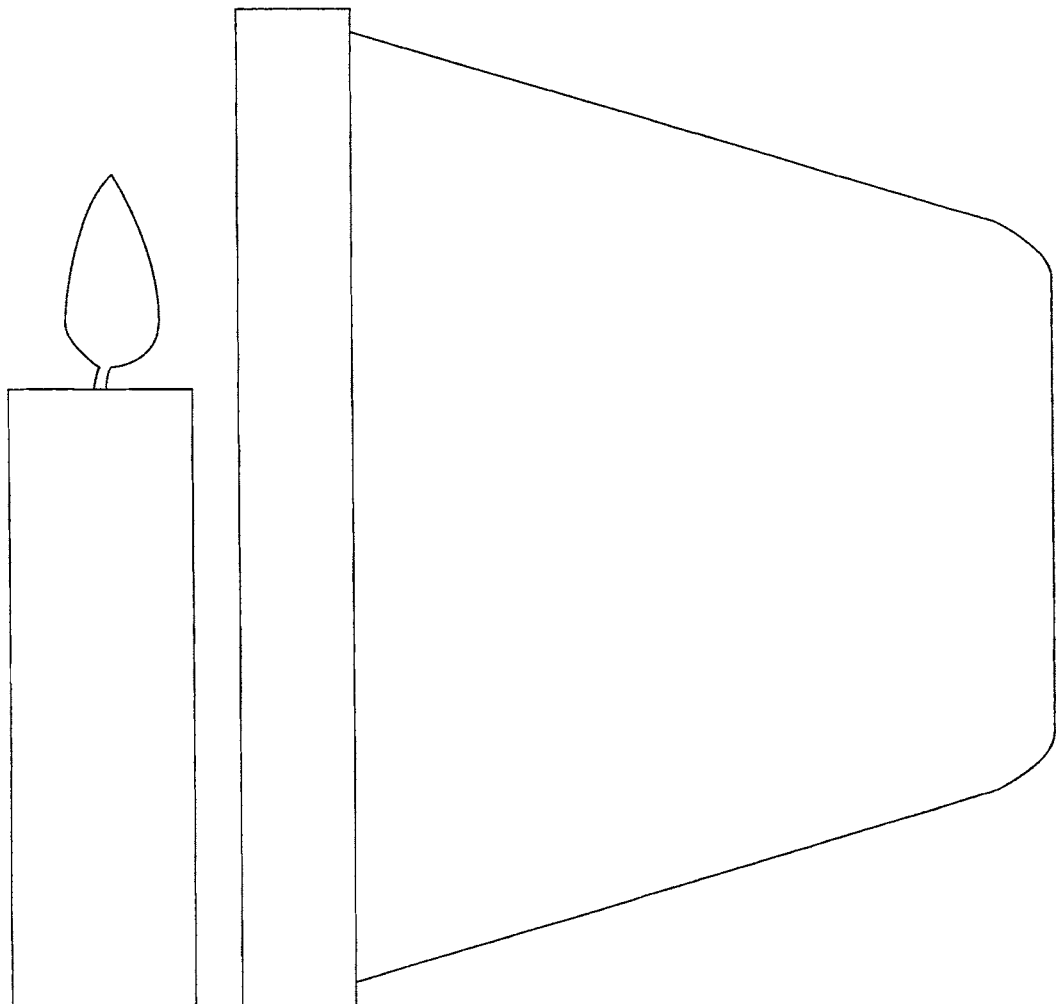

Mål Att uppmuntra varje barn att följa Jesu Kristi exempel genom att vara lydig.

- Förberedelse**
1. Studera under bön Andra Moseboken 20:12, Matteus 26:36-46, Johannes 8:28-29 och Kolosserbrevet 3:20. Se också *Evangeliets principer* (31110.180), lektion 35.
 2. Gör följande textremsa:

Lydig
 3. Texta *Jag kan lyda* på en pappskylt åt varje barn. Ta med tejp eller nålar så att du kan fästa skyltarna på barnens skjorta eller klänning, eller ta med garn så att du kan hänga skyltarna runt halsen på barnen.
 4. Var beredd att sjunga eller läsa texten till alla tre verserna av "Genast lyder jag" (*Barnens sångbok*, s 71). Texten till denna sång finns längst bak i lektionsboken.
 5. Material:
 - a. Bibeln.
 - b. Bild 2-51, Gäss med gässlingar; bild 2-52, Jesus ber i Getsemane (Evangeliet i bild 227; 62175.180).
 6. Gör nödvändiga förberedelser för de särskilda aktiviteter du vill ha med.
Särskilda anvisningar till lärare för äldre barn: Använd gärna särskild aktivitet 1 som samlande aktivitet.
-

Lektionsförslag Be något av barnen att hålla inledningsbön.

Följ upp med barnen om du har uppmuntrat dem att göra något särskilt under veckan. Be dem gärna berätta på vilka sätt de har varit goda exempel under veckan.

Lydnad ger lycka

Samlande aktivitet Visa bild 2-51, Gäss med gässlingar. Be något av barnen att hålla upp bilden medan du med egna ord berättar följande om äldste Theodore M Burton, som var en kyrkans generalauktoritet:

När Theodore M. Burton bara var fem år gammal besökte han sin mormor på hennes bondgård. Theodore tyckte om att leka utomhus på gården. Under detta besök varnade Theodores' mormor honom för att komma för nära hönan med nyfödda kycklingar eftersom hönan skulle kunna tro att han försökte skada hennes kycklingar. Theodore lovade att han inte skulle komma

alltför nära. Men när Theodore såg de fjuniga, gula kycklingarna behövde han bara röra vid en.

Kycklingen sprang sin väg men kycklingmamman sprang mot Theodore och hackade mot hans hand med sin hårda näbb. Theodore sprang gråtande in till sin mormor.

Theodores mormor kramade honom tills han slutade gråta och förklarade sedan att kycklingmamman trodde att Theodore skulle skada hennes kycklingar. Hon försökte skydda sina kycklingar när hon hackade på honom.

Sedan skickade hon ut Theodore igen och påminde honom om att hålla sig borta från hönan. Hon varnade honom också för att inte komma för nära gåsmamman, eftersom hon också hade ungar. Gåsmamman var större än hönan och skulle därför verkligen kunna skada någon som rörde vid hennes ungar. Theodore lovade att han inte skulle röra hennes ungar.

Theodore höll sig borta från kycklingmamman. Men när han såg gåsmamman och hennes ungar flyttade han sig närmare för att se dem bättre. Gåsmamman lyfte på vingarna, sträckte på sin långa hals, öppnade näbben och väste högt åt honom. Theodore blev rädd och sprang tillbaks in i huset. (Se Theodore M Burton, "Mormors läxa", Vänner emellan, i *Nordstjärnan*, feb 1974, s 12-13).

Diskussion

- Varför sade Theodores mormor till honom att inte gå nära hönan eller gåsen?
- Hur kände sig Theodore när han var olydig mot sin mormor?
- Varför kände han sig så?
- Vad tror ni att Theodore lärde sig av denna händelse?

Tala om för barnen att Theodores mormor berättade för honom att det fanns de som beskyddade honom, liksom hönan och gåsen beskyddade sina barn. Förklara att våra föräldrar och syskon och vår himmelske Fader och Jesus Kristus vakar över och beskyddar oss. De lär oss vad vi ska göra för att vara trygga och lyckliga. Det är viktigt att vi lär oss att lyda dem.

Textremsa

Sätt upp textremsan "Lydig". Låt barnen säga ordet högt några gånger tillsammans med dig. Säg att vi är lydiga när vi gör vad vår himmelske Fader, våra föräldrar och våra ledare vill att vi ska göra.

Säg ordet *lyda* och låt barnen upprepa det. Säg att lyda betyder samma sak som att vara lydig.

Vi kan lyda vår himmelske Fader som Jesus Kristus gjorde

Förklara att Jesus Kristus lärde i Bibeln att det är viktigt att lyda vår himmelske Fader. Läs högt följande ord från Johannes 8:28-29: "Jag [gör] inte något av mig själv utan ... så som Fadern har lärt mig ... Jag gör alltid det som behagar honom."

Förklara att det är Jesu Kristi ord, och de betyder att Jesus alltid gjorde det som vår himmelske Fader ville att han skulle göra. Han gjorde bara det som han visste skulle göra vår himmelske Fader glad.

Berättelse ur
skrifterna

Sätt upp bild 2-52, Jesus ber i Getsemane, och återge kortfattat berättelsen i Matteus 26:36-39. Läs högt vad Jesus Kristus sade i sin bön: "Fader, låt denna bågare gå förbi mig, om det är möjligt" (Matteus 26:39). Förklara att Jesus inte ville lida och dö om det fanns något annat sätt att hjälpa oss att återvända till vår himmelske Fader.

Läs högt vad Jesus sade därefter: "Men inte som jag vill utan som du vill" (Matteus 26:39). Förklara att det betyder att Jesus var villig att göra vad vår himmelske Fader ville, fastän det inte var lätt. Säg att vi inte kommer att uppmanas att göra något så svårt som Jesus gjorde. Vi bör dock lyda vår himmelske Fader i allt det han vill att vi ska göra.

- Kan ni nämna några saker som vår himmelske Fader har befallt oss att göra? (Han har exempelvis befallt oss att be, älska varandra, döpas och konfirmeras och vara ärliga.)

Vi kan lyda våra föräldrar

Skriptställe

Säg till barnen att om vi lyder vår himmelske Fader, lyder vi också våra föräldrar. (Anpassa denna diskussion vid behov om det finns barn i klassen som inte bor tillsammans med sina föräldrar. Barnen ska exempelvis också lyda sina far- och morföräldrar.) Påpeka att ett av de tio budorden säger att vi ska lyda våra föräldrar. Läs högt första delen av 2 Moseboken 20:12: "Hedra din fader och din moder." Förklara att ett sätt att hedra våra föräldrar är att lyda dem.

- Varför ska vi lyda våra föräldrar?

Läs högt Kolosserbrevet 3:20. Hjälp barnen att lära sig första delen av versen utantill: "Ni barn, lyd era föräldrar i allt."

- Hur känns det när ni lyder era föräldrar?
- Hur känns det för era föräldrar när ni lyder dem?

Sång

Låt barnen stå upp och sjunga eller läsa texten till alla tre verserna av "Genast lyder jag".

Uppmuntra barnen att nu bestämma sig för att lyda vår himmelske Fader och sina föräldrar.

Berättelse

Berättelse om en flicka (eller pojke) som blev glad för att hon eller han lydde sina föräldrar. Använd gärna följande berättelse:

Kerstin tyckte mycket om att leka hemma hos Annika. Kerstins mamma hade sagt att hon fick leka i en timme. När Annikas mamma sade till henne efter en timme, var det svårt för Kerstin att gå hem. Hon ville spela klart spelet som hon och Annika börjat på. Hon funderade lite, men så bestämde hon sig för att gå hem som hennes mamma hade sagt. Hon sade snabbt hej till Annika och sprang hem.

När Kerstin kom hem, väntade hennes mormor på henne. Hon ville att Kerstin skulle följa med henne och sova över hos henne, men hon hade bråttom hem. Om Kerstin inte hade gått hem när hennes mamma hade sagt, skulle hon ha missat chansen att hälsa på sin mormor.

- Hur tror ni Kerstin kände sig?

Betona att vi inte alltid får en spännande belöning när vi är lydiga, men vi känner glädje och frid inom oss. Denna känsla kommer av att vi vet att vi har valt att göra det som är rätt.

Sammanfattning

Barnen medverkar Be barnen att en i sänder berätta om ett tillfälle när de var lydiga och hur de kände sig, eller om ett sätt på vilket de kan vara lydiga i framtiden (t ex hålla ett av vår himmelske Faders bud, be föräldrarna om lov innan de går ut och leker, hjälpa till och städa hemma, komma första gången en förälder ropar).

När varje barn är klar ger du honom eller henne en "Jag kan lyda"-skylt. Uppmuntra barnen att ha sin skylt där de ofta kan se den, så att de blir påmindra om att lyda. Föreslå för barnen att de berättar om skyltarna för sina familjer och berättar vad de har lärt sig på dagens lektion.

Vittnesbörd Bär vittnesbörd om hur lydnad till vår himmelske Fader och till dina föräldrar varit till välsignelse för dig i ditt liv. Om du vill kan du berätta om ett tillfälle då du blev glad av att lyda.

Uppmuntra barnen att lyda sina föräldrar under den kommande veckan.

Be något av barnen att hålla avslutningsbön.

Särskilda aktiviteter

Välj bland följande aktiviteter ut dem som lämpar sig bäst för barnen i din klass. Du kan använda dem i själva lektionen eller som repetition eller sammanfattning. För ytterligare vägledning, se "Lektionstiden" under "Råd till läraren".

1. Rita en stor cirkel på skrivtavlan med två mindre cirklar inuti (se illustration).

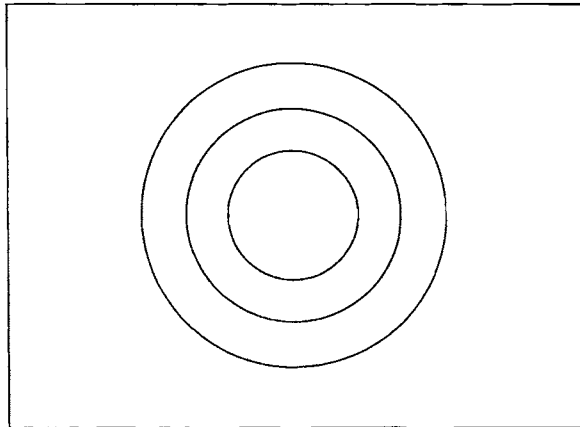

Förklara att den här aktiviteten går ut på att med bindel för ögonen rita ett X inuti den minsta cirkeln. Be om en frivillig. Sätt på personen bindeln och ge honom eller henne en krita. Snurra personen några varv och ställ sedan honom eller henne framför skrivtavlan. Låt vederbörande rita ett X på skrivtavlan. Be sedan personen att rita ett X till efter anvisningar. Låt så någon annan ge olika anvisningar, till exempel "högre", "lägre", "till vänster", "till höger".

Titta på de två X-markeringarna och diskutera hur mycket bättre det gick när den som var bakbunden lydde anvisningar från sin kamrat.

- Varför gick det bättre för (den bakbundnes namn) att rita ett X på skrivtavlan när han (hon) följde anvisningarna?

Låt alla barn som önskar försöka sätta ett X på skrivtavlan med bindel för ögonen och med hjälp av anvisningar från en kamrat.

Betona att de barn som hade bindel för ögonen lyckades bättre när de följde anvisningarna från någon som kunde se cirklarna bättre. Säg att vår himmelske Fader och våra föräldrar ibland kan se saker i vårt liv bättre än vi själva kan. De ger oss anvisningar för att hjälpa oss. Vi blir glada när vi lyder vår himmelske Fader och våra föräldrar.

2. Berätta följande med egna ord:

Mattias älskade tändstickor. Om man skulle tända ljus eller tända en brasa, ville han alltid hjälpa till. Ibland lät hans föräldrar honom tända en tändsticka, men de stod alltid i närheten och såg till att han var försiktig.

En dag när Mattias' föräldrar inte var i rummet, fick Mattias se en tändsticksask ligga på bordet. Han tänkte på hur roligt det skulle vara att tända alla tändstickorna själv. Han tänkte att han i så fall skulle vara väldigt försiktig.

Men så tänkte han på att hans mamma många gånger sagt till honom att tändstickor inte var något att leka med och att han aldrig fick använda dem utan lov. Tyst och stilla lade Mattias undan tändstickorna och gick ut och lekte.

Tala med barnen om de tänkbara följderna om Mattias hade tagit tändstickorna. Betona att Mattias' lydnad var bra för familjen fastän ingen visste om det.

Fortsätt gärna diskussionen med att fråga:

- Vad bör Mattias göra om hans storebror säger till honom att ta med sig tändstickorna till deras sovrum så att de kan leka med dem där?

Säg till barnen att när någon uppmanar oss att göra något som är fel, ska vi inte lyda. Vår himmelske Fader förväntar inte att vi ska lyda när vi uppmanas att göra något som är fel.

3. Gör i ordning papper med enkla anvisningar på, till exempel:

- Sudda ut på skrivtavlan.
- Skaka hand med var och en i klassen.
- Sjung eller läs texten till "Gör såsom jag gör".
- Säg något snällt om var och en i klassen.
- Nämn fem saker som du är tacksam för.
- Visa genom rollspel något som du ska göra för en familjemedlem under veckan.

Lägg papperslapparna i en ask. Låt barnen turas om att ta en lapp ur asken och följa anvisningarna på den.

4. Förbered före lektionen och göm ledtrådar för en liten skattjakt i klassrummet. Varje ledtråd ska leda barnen till nästa ledtråd tills den sista

ledtråden leder till skatten. Som skatt kan du för varje barn ha någonting gott eller någon liten present.

Tala med barnen om att de måste följa anvisningarna på varje ledtråd för att kunna hitta skatten. Börja skattjakten med att läsa första ledtråden högt.

Efter skattjakten säger du till barnen att om vi lyder vår himmelske Fader, kommer han att ge oss den största skatten av alla — gåvan att få leva tillsammans med honom för evigt.

5. Gå igenom berättelsen om Noa och arken, som står i Första Moseboken 6-8. Betona för barnen att tack vare att Noa var lydig, räddades han och hans familj undan syndafloden. Uppmuntra barnen att lyda buden från vår himmelske Fader och Jesus Kristus, som Noa gjorde.

Ge alla barn en kopia av utdelningsbladet i slutet av lektionen. Låt dem färglägga bilden av arken och sedan göra en teckning som visar hur de kan vara lydiga.

Noa var lydig

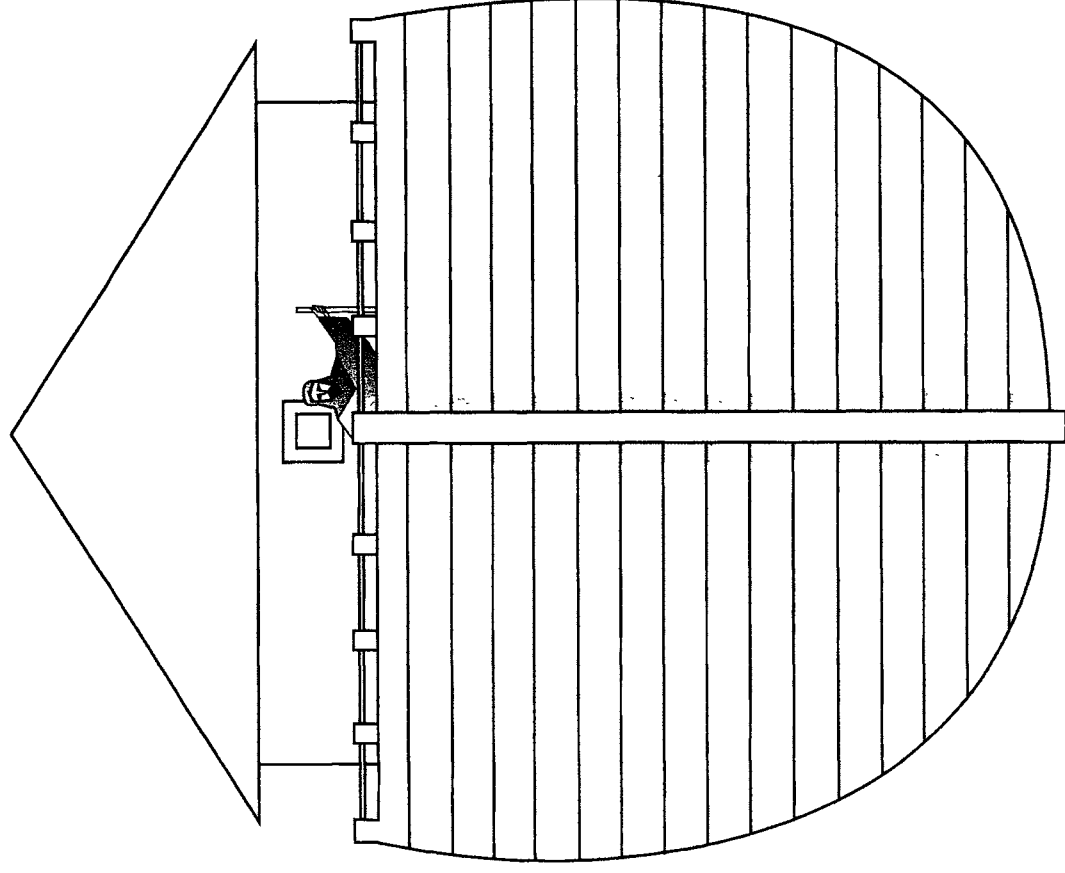

Jag kan vara lydig

Jag vill lyda landets lagar

Mål Att få varje barn att förstå hur viktigt det är att respektera och lyda landets lagar.

- Förberedelse**
1. Studera under bön Matteus 22:15-22 och Trosartiklarna 1:12.
 2. Gör i ordning så mycket saltdeg att alla får var sin bit. Recept på saltdeg finns på sidan 43. (Om det inte går att ordna saltdeg tar du med dig färgkriter och papper till barnen istället.)
 3. Skriv upp på ett papper några situationer som rör lagar och regler som barnen känner till. Beskriv minst en situation för varje barn i klassen, och numrera situationerna. Använd situationerna nedan eller hitta på andra som lämpar sig bättre för barnen i din klass:
 - Du riskerar att komma för sent till skolan. Om du bara går tvärs över gatan i stället för att gå över vid övergångsstället, kommer du fortare fram. Vad gör du om du är laglydig?
 - Du är och handlar med din pappa och du frågar om du kan få en chokladkaka. Din pappa säger nej, men medan han håller på och betalar för maten, ser du att du kan stoppa ner chokladkakan i fickan utan att någon märker något. Vad gör du om du är laglydig?
 - Du är ute och går med hunden i koppel. Du kommer till en park och vill stanna och leka, men på en skylt står det: "Hundar förbjudna!" Du ser inga vuxna i närheten, och du kan ha kopplet knutet runt ett träd medan du leker. Vad gör du om du är laglydig?
 - Du ska gå över gatan i ett gatuhörn med trafikljus. Det kommer inga bilar, och det finns ingen i närheten. Men det är röd gubbe. Vad gör du om du är laglydig?
 - Du är i biblioteket och har hittat en bok som du vill låna, men du har glömt lånekortet hemma. Bibliotekarien står inte vid disken så hon skulle inte märka om du tog med dig boken. Vad gör du om du är laglydig?
 4. Gör i ordning så många små papperslappar som du har situationer. Numrera lapparna och lägg dem i en skål eller korg.
 5. Gör en pappersskylt till varje barn:



6. Gör följande textremsa:

Vi tror på att lyda lagarna.

7. Material:

- a. Bibeln.
- b. Ett mynt (om möjligt med kungen på).
- c. Nålar, tejp eller garn för att fästa skyltarna vid barnens kläder.
- d. Bild 2-53, Ge kejsaren.

8. Gör nödvändiga förberedelser för de särskilda aktiviteter du vill ha med.

Lektionsförslag

Be något av barnen att hålla inledningsbön.

Följ upp med barnen om du har uppmuntrat dem att göra något särskilt under veckan.

Regler och lagar kan hjälpa oss

Samlande aktivitet

Ge barnen saltdeg och låt dem göra ett djur som finns på en bondgård. (Om det inte går att ordna saltdeg eller om den här aktiviteten är för svår för barnen i din klass, ger du dem färgkritor och papper och låter dem rita ett djur istället. Anpassa diskussion därefter.)

Lägg ut alla djuren på bordet eller på golvet. Säg att en bonde måste ta mycket väl hand om sina djur och ge dem mat, vatten och skydd. Om djuren springer iväg, kan de gå vilse eller bli skadade.

- Vad kan vi göra för att hindra djuren från att springa iväg? (Bygga ett staket.)

Rolla lite deg mellan handflatorna och bordet så att det blir en lång bit. Lägg den runt djuren så att de får ett staket. Säg att staketet är bra därför att de gör att djuren kan vara trygga. (Låt djuren vara framme under resten av lektionen. Vid lektionens slut får barnen ta med sig djuren hem.)

Säg att vi också har sådant som hjälper oss att vara trygga. Det kallas lagar och regler. Lagar och regler är som staket, eftersom de hindrar oss från att göra det som är farligt eller som kan göra oss själva eller andra olyckliga. När vi lyder lagarna och reglerna, hjälper de oss att vara trygga och lyckliga.

Diskussion

Välj ett enkelt spel som alla i klassen känner till, till exempel luffarschack. Låt barnen förklara spelets regler och tala om vad som skulle hända om man försökte spela det utan att följa reglerna. Få barnen att förstå att regler är nödvändiga för att ett spel ska vara möjligt och roligt att spela.

- Vilka andra regler än spelregler finns det?
- Vilka regler har ni i ert hem?

Låt samtliga barn nämna en regel som deras familj följer, till exempel "lägga undan leksakerna när man lekt färdigt". Varje gång ett barn nämner en regel, frågar du:

- Hur hjälper den regeln dig?

När alla har nämnt en familjeregler säger du att vi har regler på andra ställen än i hemmet.

- Vilka regler finns det i skolan? I Primär?
- Hur hjälper dessa regler er?

Vårt land ger oss lagar

Berättelse

Säg till barnen att precis som vi har regler hemma, i skolan och i Primär, har vi regler för vårt samhälle, för vår stad och för vårt land. Dessa regler kallas lagar. Lagarna hjälper och skyddar oss liksom hemmets, skolans och Primärs regler gör. Berätta om en pojke (flicka) som lärde sig att lagarna skyddar och hjälper oss när vi lyder dem. Använd följande berättelse eller hitta på en egen:

John hade alltid velat ha en egen hund, så han blev väldigt glad när han fick en gullig liten valp i födelsedagspresent. Han gav hunden namnet Poppe. John och Poppe hade mycket roligt tillsammans.

Där John bodde fanns det en lag om att alla hundar måste vara i koppel då de inte var på inhägnat område. En dag bestämde sig John för att ta med sig Poppe till en kamrat. Han hittade inte Poppes koppel, och hans kamrat bodde bara några kvarter därifrån. John bestämde sig för att ta med sig Poppe utan koppel.

När de gick gatan fram fick Poppe syn på en katt på andra sidan gatan. Innan John hann reagera hade Poppe sprungit ut på gatan och blivit påkörd av en bil.

Med tårar i ögonen lyfte John upp hunden i famnen och bar hem honom. Johns mamma körde dem till veterinären, som skötte om Poppes brutna ben.

När de kom hem, sade Johns mamma till honom att Poppe kunde ha blivit dödad. John förstod att om han hade lytt lagen och haft sin hund i koppel, skulle den inte ha blivit skadad. Han insåg att lagen var till för att skydda honom och hunden, så han bestämde sig för att aldrig mer bryta emot denna lag.

- Varför tror ni att det fanns en lag om att hundar måste hållas i koppel?
- Hur kunde Poppes olycka ha förhindrats?
- Varför har vi lagar och regler som vi måste följa?

Diskussion

Säg att lagarna har kommit till för att hjälpa och skydda oss. Be barnen att nämna några viktiga lagar i ert område. Diskutera varje lag och varför den kommit till. Få barnen att förstå på vilket sätt varje lag är till nytta.

Använd gärna några av följande idéer om de passar i ert område:

Trafikregler

- Stanna vid alla stopptecken. Det förhindrar olyckor.
- Håll hastighetsgränserna. De är satta för att människor ska kunna färdas i säkerhet och kunna stanna snabbt i en nödsituation.

Föreskrifter angående husdjur

- Ha husdjur i koppel när det inte är på inhägnat område. En sådan lag kan skydda djuren mot skador (som Johns hund råkade ut för) och skydda människors egendom mot förstörelse orsakad av djuren.
- Plåga inte djuren. En sådan lag skyddar djuren mot skador.

Lagar om personlig egendom

- Stjäl inte. Om vi tar saker som tillhör andra, blir alla olyckliga.
- Skräpa inte ner. Om alla skräpar ner, blir vårt samhälle fult och skräpigt. Våra föräldrar måste kanske (via skatten) betala för renhållning.

Jesus Kristus vill att vi ska lyda lagarna

Diskussion

- Vad är skatt?

Förklara att skatt är pengar vi ger till staten eller kommunen för att betala för sådant som alla har nytta av, till exempel polis, brandförsvaret, vägar och skolor. Tala helt kort om hur det skulle vara om vi inte hade allt detta. Säg att vi har skattelagar som ser till att alla hjälper till att betala för det.

Berättelse ur skrifterna

Säg till barnen att människorna på Jesu Kristi tid också hade skattelagar. Visa bild 2-53, Ge kejsaren, och återge berättelsen som står i Matteus 22:15-22.

Berätta att människorna frågade Jesus om de skulle betala skatt till sitt land.

Visa myntet du tagit med dig. Säg att Jesus bad människorna att visa honom ett mynt. Han påpekade att det fanns en bild av kejsaren på det. Han var landets ledare. (Peka ut kungen på myntet du har med dig.) Läs högt vad Jesus sade till människorna, vilket står i Matteus 22:21 (från och med *Då sade han till dem*). Förklara att Jesus sade till människorna att de skulle lyda sitt lands lagar *och* vår himmelske Faders lagar. Jesus lärde folket att det var viktigt att lyda sitt lands lagar.

Vi tror på att lyda lagarna

Textremsa

Läs högt meningen på textremsan. Säg att det är en del av den tolfte trosartikeln, en av kyrkans förklaringar om vår tro.

Låt klassen läsa meningen högt några gånger.

Spel

Lägg listan med situationer och skålen eller korgen med numrerade lappar på ett bord eller på golvet. Säg till klassen att de nu får spela ett spel som heter "Lyda lagarna". Sitt sedan bara stilla och vänta en liten stund. Om ingen säger något, frågar du:

- Varför spelar ni inte? (Ingen känner till reglerna.)

Om barnen har försökt att komma på hur de ska göra, kanske genom att lägga de numrerade lapparna i ordning, berömmar du dem för detta och frågar sedan:

- Spelar ni "Lyda lagarna" nu?
- Varför inte?

Påpeka att regler och lagar ger oss hjälp och vägledning. Förklara nu spelreglerna:

1. Välj ett nummer från skålen (eller korgen).
2. Sedan börjar ni spela i tur och ordning. Den med nummer ett börjar, sedan den med nummer två och så vidare.
3. Stå upp när det är er tur.
4. Ge ert nummer till läraren, och besvara sedan lärarens fråga utan att någon annan i klassen hjälper er.
5. Sitt tyst och stilla på en stol innan och efter det är er tur.

Spela spelet genom att låta varje barn ta ett nummer ur skålen eller korgen.

Läs upp för barnet den situation som svarar mot hans eller hennes nummer.

När alla barn har svarat på en fråga, ger du dem skyltarna. Beröm dem för deras goda förslag och svar.

Sammanfattning

Barnen medverkar	Fråga barnen vad de ska säga när deras familjer frågar dem om deras skyltar. När de svarar på detta betonar du hur viktigt det är att lyda lagarna så att vi kan leva lyckliga tillsammans.
Vittnesbörd	Vitna om att lagarna har stiftats för vårt bästa. Berätta gärna om ett tillfälle när du kände dig tacksam för att du åttlydde en lag. Påminn barnen om att lyda vår himmelske Faders lagar och sitt lands lagar. Uppmuntra varje barn att välja ut en lag som han eller hon noggrant ska följa under den kommande veckan. Be något av barnen att hålla avslutningsbön. Föreslå att barnet ber vår himmelske Fader att hjälpa barnen att komma ihåg och lyda lagarna.

Särskilda aktiviteter

Välj bland följande aktiviteter ut dem som lämpar sig bäst för barnen i din klass. Du kan använda dem i själva lektionen eller som repetition eller sammanfattning. För ytterligare vägledning, se "Lektionstiden" under "Råd till läraren".

1. Hjälpa barnen att lära sig tolfte trosartikeln utantill: "Vi tror på att erkänna konungar, presidenter, styresmän och domstolar samt att lyda, ära och understödja lagarna." Förklara ord som barnen inte känner till.

De mindre barnen kan lära sig utantill den del av trosartikeln som står på deras skyltar: "Vi tror på att lyda lagarna."
2. Be klassen att tänka ut fem regler som en familj kan ha för att familjemedlemmarna ska vara trygga och lyckliga. Låt barnen hålla upp ett finger för varje regel som nämns. När de har nämnt fem familjeregler och barnen håller upp fem fingrar, gör du en konturteckning av varje barns hand på skrivtavlan. Skriv barnets namn på varje teckning. Tacka barnen för deras hjälpsamma händer, och uppmuntra dem att tänka på och lyda sin egen familjs regler.

3. Lek följande fingerlek med barnen:

Jag stannar till (*håll upp båda händerna, handflatorna framåt som om ni försökte hejda någonting*),

Jag ser (*lägg handen över ögonen som om ni skuggar dem*)

Jag lyssnar (*kupa handen bakom örat*).

Och då vet jag säkert (*vifta med ett finger fram och tillbaks*)

Att jag (*peka på er själva*) är trygg,

var jag än går (*håll ut armarna för att symbolisera rymd*)

Jag går bara över på övergångsställen (*lägg armarna i kors*),

inte någon annanstans (*skaka på huvudet*);

jag ser mig för (*skugga ögonen med händerna*)

jag tänker mig för (*klappa lätt på huvudet*)

innan jag över gatan går (*gå på platsen*)

Påminn barnen om hur viktigt det är att lyda trafikreglerna,

Mål Att få barnen att förstå att de kan följa Jesu Kristi exempel och visa kärlek genom att hjälpa andra.

- Förberedelse**
1. Studera under bön Markus 6:34-44; Lukas 17:11-19; Johannes 13:15, 34-35 och 3 Nephi 17.
 2. Klipp ut ett stort hjärta från ett papper för den samlade aktiviteten.
 3. Kopiera eller kalkera till varje barn utdelningsmaterialet "Så som jag har älskat er", och hjärtpusslet, som finns i slutet av lektionen. Kopiera eller kalkera om möjligt pusslet på färgat papper. Klipp upp pusslet efter de streckade linjerna.
 4. Gör förberedelser för att sjunga eller läsa texten till "Älska varandra" (*Barnens sångbok*, s 74) och "Jesus sade: Älska alla" (*Barnens sångbok*, s 39). Texten till "Älska varandra" finns längst bak i lektionsboken.
 5. Material:
 - a. Bibeln och Mormons bok.
 - b. Klister.
 - c. Bild 2-36, Jesus välsignar de nephitiska barnen; bild 2-45, De tio spetälska (Evangeliet i bild 221; 62150.180); bild 2-47, Bispisningen av de fem tusen (62143); bild 2-54, Den sista måltiden (Evangeliet i bild 225; 62174.180).
 6. Gör nödvändiga förberedelser för de särskilda aktiviteter du vill ha med.
-

Lektionsförslag Be något av barnen att hålla inledningsbön.
Följ upp med barnen om du har uppmuntrat dem att göra något särskilt under veckan.

Det är viktigt att vara älskad

Samlande aktivitet Visa det stora pappershjärtat för barnen.

- Vad tänker ni på när ni ser ett hjärta? (Kärlek.)
- Hur kan man veta att någon älskar en?

Låt barnen berätta om människor som älskar dem (t ex familjemedlemmar, kamrater och primärlärare) och hur dessa människor visar sin kärlek.

- Hur känns det när människor visar att de älskar en?
- Hur tror ni andra människor känner sig när ni visar att ni älskar dem?

Påpeka att vi alla behöver veta att vi är älskade.

Jesus Kristus lärde att vi ska älska varandra

Särskild framställning

Berätta att innan Jesus Kristus levde på jorden levde människorna efter regeln "öga för öga, tand för tand". Det betydde att om någon var dum eller ovänlig mot en, kunde man vara dum eller ovänlig tillbaka. Berätta vidare att när Jesus kom till jorden, lärde han människorna ett annat sätt att leva.

Berättelse ur skrifterna

Visa bild 2-54, Den sista måltiden. Berätta att alldeles innan Jesus korsfästes, träffade han sina lärjungar och åt en sista måltid tillsammans med dem. Denna måltid kallas den sista måltiden. Under denna berättade Frälsaren för sina lärjungar att han snart skulle lämna dem, och han gav dem några anvisningar.

Visa Bibeln och läs högt Johannes 13:34-35. Säg att det är Jesu ord. Läs första delen av vers 34 en gång till (till och med första *älska varandra*).

- Vad är ett bud?

Påpeka att Jesus inte bara föreslog att vi skulle älska varandra. Han gav oss ett bud att älska varandra. Om vi följer Jesus, älskar vi andra.

Sång

Sjung eller läs texten till "Jesus sade: Älska alla" och gör rörelserna nedan:

Jesus sade: Älska alla (*sträck ut armarna*), var en trofast vän (*skaka hand med den som är närmast*).

Alla som du kärlek visar (*sätt händerna mot hjärtat*) älskar dig (*krama dig själv*) igen.

Jesus Kristus visade kärlek till andra genom att hjälpa dem

Skriftställe

Läs högt Johannes 13:15.

- Vad innebär det att vara ett exempel?
- Vem har varit ett gott exempel för oss?

Säg till barnen att Jesus Kristus sade orden i skriftstället du just läst. Förklara att ett sätt på vilket Jesus var ett exempel för oss var att han älskade andra människor och gjorde snälla och vänliga saker för dem.

Berättelser ur skrifterna

Visa bild 2-45, De tio spetälska. Be barnen att berätta berättelsen som bilden illustrerar (se Lukas 17:11-19).

- Hur hjälpte Jesus de tio spetälska?
- Varför botade han dem?

Visa bild 2-47, Bispisningen av de fem tusen, och be barnen att berätta berättelsen som bilden illustrerar (se Markus 6:34-44). Hjälp dem vid behov.

- Hur hjälpte Jesus dessa människor?
- Varför hjälpte han dem?

Visa bild 2-36, Jesus välsignar de nephitiska barnen, och återge berättelsen i 3 Nephi 17. Säg att Jesus just skulle lämna nephiterna i Amerika och återvända till sin himmelske Fader, men nephiterna ville inte att han skulle göra det (se 3 Nephi 17:4-5). Jesus stannade kvar lite längre och botade alla sjuka och välsignade alla barnen.

- Varför stannade Jesus kvar hos nephiterna?
- Varför botade Jesus de sjuka och välsignade barnen?

Påpeka att i alla dessa berättelser hjälpte Jesus Kristus människorna därför att han älskade dem. Vi kan också visa människor att vi älskar dem genom att hjälpa dem.

Vi kan följa Jesu Kristi exempel genom att hjälpa andra

Skriftställe

Läs Johannes 13:35 en gång till. Säg att när vi visar vår kärlek till andra människor, vet de att vi följer Jesu Kristi exempel.

Sång

Sjung eller läs texten till "Älska varandra".

Berättelse

Säg att vi kan följa Jesu Kristi exempel och visa vår kärlek till andra genom att hjälpa dem. Berätta om en pojke (flicka) som gjorde något vänligt för någon annan för att visa kärlek till denne. Använd gärna följande berättelse:

Tom blev mycket sjuk och måste ligga till sängs en längre tid. Han gick miste om allt roligt han och hans kamrater brukade göra. Under tiden han var sjuk kom några av hans kamrater och hälsade på honom ett par gånger. Men hans kamrat Jan kom ofta och hälsade på. Många gånger när de andra pojkarna var ute och lekte, satt Jan hos Tom och pratade och skrattade och muntrade upp honom.

- Hur visade Jan att han tyckte om Tom?
- Vad tror ni Tom tyckte om Jan? Vad tror ni Jan tyckte om Tom?

Säg att det finns många sätt för oss att visa vår kärlek till andra genom att hjälpa dem. Vi kan göra snälla och vänliga saker för vår familj, våra kamrater, våra grannar, äldre människor, sjuka och andra som behöver vår hjälp.

Aktivitet

Be barnen att lyssna då du berättar för dem första delen av en situation som de skulle kunna råka ut för. Be dem avsluta varje situation med att berätta vad de skulle göra för att visa kärlek. Om du vill kan du låta barnen rollspela ett par av situationerna. Använd följande situationer eller hitta på några egna:

1. Du och din pappa sitter och väntar på bussen. Ni ser en äldre man skynda sig för att hinna med bussen. Han har käpp, men han kan inte röra sig särskilt fort. Bussen stannar till och dörrarna öppnas. När du stiger på bussen, förstår du att han förmodligen inte kommer att hinna fram till bussen i tid.
 - Hur kan du visa kärlek till den gamle mannen?
2. En söndagsmorgon går du till kyrkan. Du ser en ung mamma med sitt lilla barn på ena armen och några böcker på den andra.
 - Vad kan du göra för att följa Frälsarens exempel och visa kärlek till kvinnan?
3. När du kommer hem från skolan, försöker din mamma att sy. Din lillebror är sur och grinig därför att han vill att din mamma ska läsa en saga för honom.
 - Hur kan du visa kärlek till din mamma och din lillebror?

4. En söndag i Primär träffar du en ny flicka från ett annat land. Hon är mycket blyg och säger inte mycket. Senare ser du henne stå och gråta utanför ingången till kapellet.
 - Vad kan du göra för att hjälpa den nya flickan och visa henne kärlek?

Sammanfattning

Pussel

Ge samtliga barn var sitt hjärta och var sin uppsättning hjärt pusselbitar. Hjälp dem lägga pusslet och sedan klistra fast det på hjärtat. Läs därefter orden på pusslet och hjärtat högt tillsammans med barnen.

Låt barnen ta hem utdelningsmaterialet. Uppmuntra dem att berätta för sina familjer vad de har lärt sig i dag om att visa kärlek till andra.

I mån av tid kan du be varje barn nämna en person som han eller hon tycker om och nämna ett sätt på vilket han eller hon kan visa kärlek till den personen. Uppmuntra barnen att visa kärlek till andra genom att hjälpa dem.

Vittnesbörd

Vitna om att vår himmelske Fader och Jesus Kristus vill att vi ska älska varandra. Tala om för barnen hur det känns när man visar kärlek till andra.

Be något av barnen att hålla avslutningsbön. Föreslå att barnet ber vår himmelske Fader hjälpa barnen att visa kärlek till andra som Frälsaren gjorde.

Särskilda aktiviteter

Välj bland följande aktiviteter ut dem som lämpar sig bäst för barnen i din klass. Du kan använda dem i själva lektionen eller som repetition eller sammanfattning. För ytterligare vägledning, se "Lektionstiden" under "Råd till läraren".

1. Låt barnen skriva var sitt brev till någon de älskar och tala om hur mycket de tycker om denne. De mindre barnen kan göra en teckning åt dem de tycker om. Uppmuntra barnen att ge sina brev eller teckningar till dem som de har gjort dem åt.
2. Berätta följande om en gång då John Taylor, som blev kyrkans tredje president, visade kärlek:

När John Taylor var liten pojke, dog hans kamrat Robert West av en allvarlig sjukdom. Efter det flyttade pojkens far, Allee West, från byn för att bli herde. John visste att Allee ibland kände sig ensam, så han frågade sina föräldrar om han fick gå och hälsa på Allee. Johns föräldrar gav sin tillåtelse och gjorde i ordning en korg med mat som John skulle ta med sig.

Det tog hela dagen för John att gå till Allees hus och tillbaka, så han startade tidigt på morgonen. Det var en mödosam vandring, med många kullar att ta sig över. En gång, då John vilade, var han frestad att äta upp maten i korgen. Men han reste sig upp istället och gick resten av sträckan så fort som möjligt.

Allee blev utom sig av glädje över att få se John. De åt tillsammans och talade om gamla tider. (Se Deta Petersen Neeley and Nathan Glen Neeley, *A Child's Story of the Prophet John Taylor* [Salt Lake City: Deseret News Press, 1960], s 12-18.)

- Hur visade John kärlek till sin kamrats far?
- Vad tror ni Allee West tyckte om det John Taylor gjorde?
- Hur tror ni John Taylor kände sig?

Påminn barnen om att när vi visar kärlek till andra, blir de som vi hjälper glada och vi själva blir glada också.

3. Hjälp barnen att läsa texten och göra rörelserna till följande aktivitetsvers:

Jesus älskar alla barn (*sträck ut armarna*),

de som är så små, så små (*visa med ena handen längden på ett knähögt barn*)

barnet i vaggan (*forma en vagg med händerna*)

och den som är så stor som så (*höj upp händerna över huvudet*)

4. Låt två barn stå inför klassen. Tala med klassen om de många sätt på vilka dessa två barn är lika, till exempel att de har två ögon och två öron, tycker om att göra samma saker och är medlemmar i kyrkan. Tala sedan om de många sätt på vilka de är olika, till exempel att de har olika hårfärg, olika fritidsintressen och har olika många syskon. Påpeka att det inte finns två människor som är exakt lika. Vi är alla olika på något sätt.

Säg att människor ibland är olika på sätt som gör oss osäkra på hur vi ska behandla dem. De kan tala ett annat språk, ha ett handikapp eller skilja sig från oss på något annat sätt. Säg att Jesus Kristus älskar alla, och han vill att vi också ska älska alla. Vi bör tycka om och hjälpa dem som är olika oss och dem som är lika oss.

Sjung eller läs gärna texten till "Jag går med dig" (*Barnens sångbok*, s 78) eller "Vi är olika" (*Nordstjärnan*, aug 1992) tillsammans med barnen.

Jag går med dig

Om någon inte går såsom vi, många går bara snabbt förbi,
men jag gör ej så!

Om någon inte pratar som vi, kan han kanske retad bli,
men jag gör ej så! Jag pratar och jag går med dig och visar att jag älskar dig.
Jesus svek ej någon som i nöd och sorg till honom kom.

Jag följer hans spår.

Jesus hjälper mig och dig och säger sen: Kom följ mig.

Jag följer hans spår, följer hans spår.

Jag pratar och jag ler mot dig och visar att jag älskar dig.

Vi är olika

Jag känner dej och du känner mej.
Att vi är olika bekymrar oss ej.
Jag känner dej och du känner mej;
för det är meningen med mej och dej!

Jag hjälper dej och du hjälper mej.
När du mig ber så säger jag aldrig nej.
Jag hjälper dej och du hjälper mej;
för det är meningen med mej och dej!

Jag älskar dej och du älskar mej.
Visst gör vår vänskap livet bättre så säg?
Jag älskar dej och du älskar mej;
för det är meningen med mej och dej!

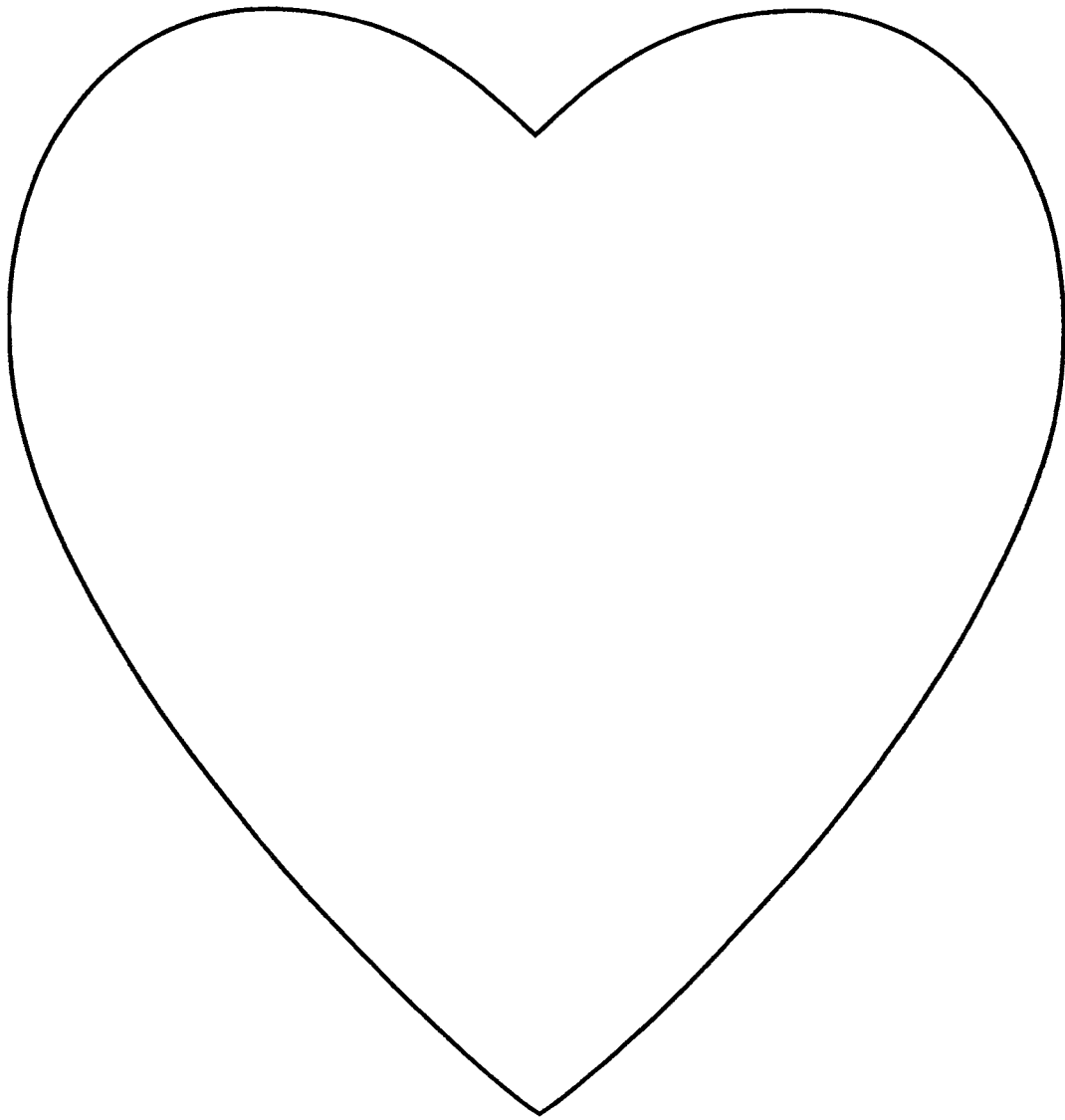

**Så som jag
har älskat er**

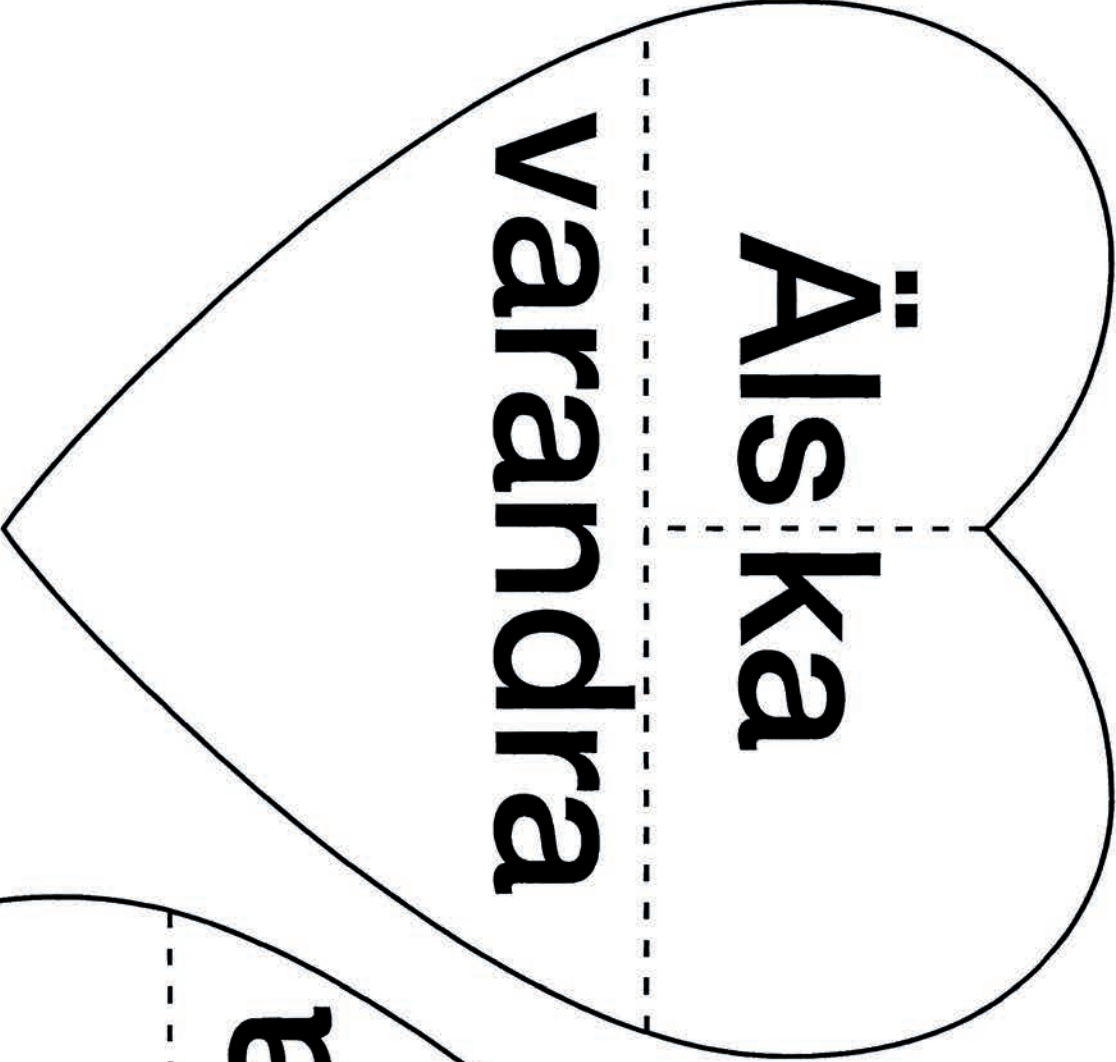

**Älska
varandra**

Ha detta pussel till de mindre barnen.

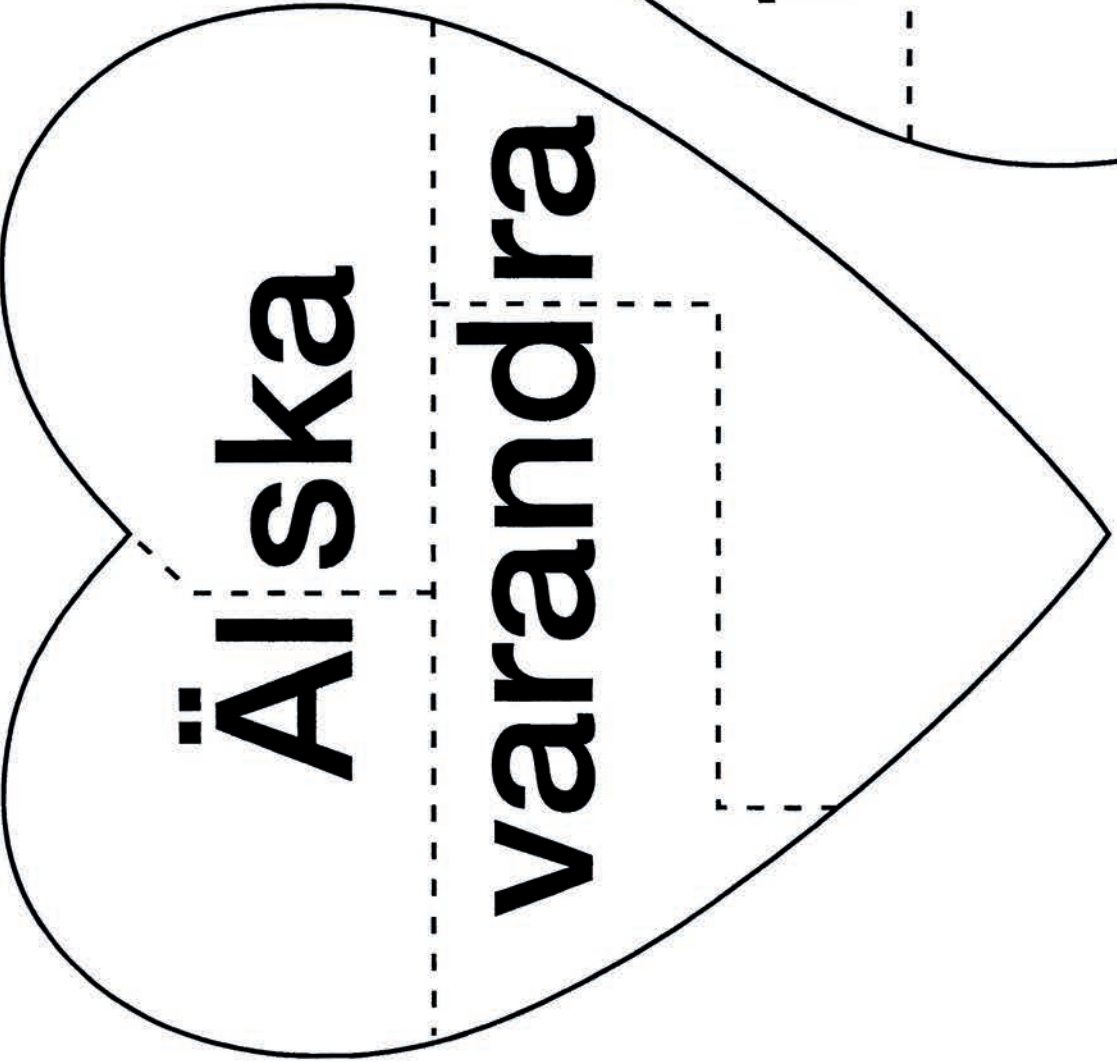

**Älska
varandra**

Ha detta pussel till de mindre barnen.

Mål

Att få varje barn att förstå att vi visar kärlek till vår himmelske Fader och Jesus Kristus då vi betalar tionde.

Förberedelse

1. Studera under bön Markus 12:41-44. Se också *Evangeliets principer* (31110.180), lektion 32, och sidorna 550-551 i James E Talmages *Jesus Kristus*.
2. Gör två skyltar med hjälp av vikta papper, enligt nedan:



3. Gör en sparbössa som illustration till berättelsen om Markus. Man kan använda vilken ask som helst med lock på, och dela upp den i två fack. Se om nödvändigt följande anvisningar och illustrationer för att göra avdelaren.

Klipp en remsa i kartong som är lika hög som asken, men cirka 3 cm bredare. Märk av cirka 1,5 cm i vardera änden på remsan och vik där så att det blir ca 90 graders vinkel. Sätt lim på vinklarna. Sätt ner kartongremsan i asken med förskjutning i sidled så att det blir två avdelningar, den ena större än den andra.

På framsidan av asken eller på locket textar du "Tionde" på det mindre facket och "Att handla för eller spara" på den större.

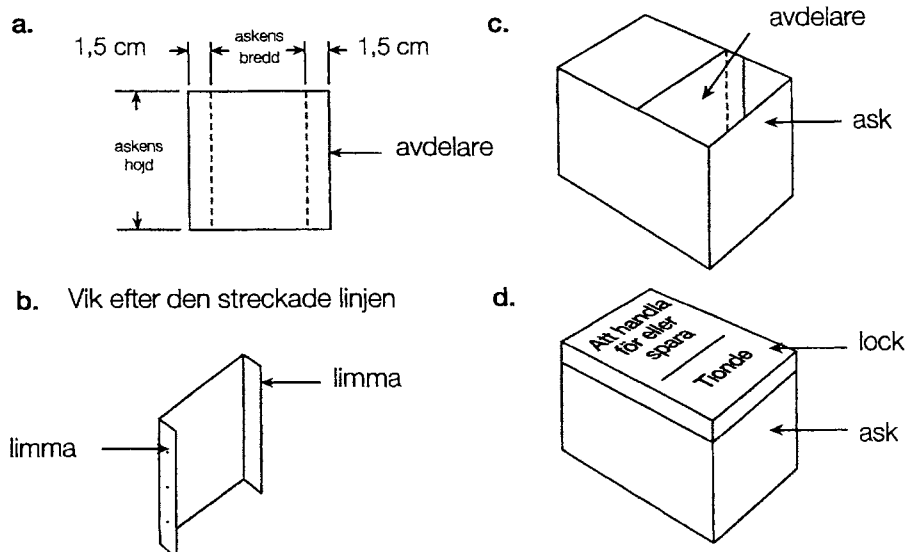

4. Klipp från brunt papper ut två cirklar i samma storlek som små mynt som kallas kopparslantar, som bilden visar:

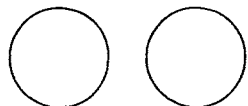

5. Skaffa en tionde- och donationstalong och ett tiondekuvert till varje barn.
6. Gör förberedelser för att sjunga eller läsa texten till "Jag villigt ger mitt tionde" (*Sjung med mig*, B-47).
7. Material:
- Bibeln.
 - Tio mynt (eller sedlar) av samma valör.
 - Bild 2-55, Änkans gåva.
8. Gör nödvändiga förberedelser för de särskilda aktiviteter du vill ha med.

Lektionsförslag

Be något av barnen att hålla inledningsbön.

Följ upp med barnen om du har uppmuntrat dem att göra något särskilt under veckan.

Tionde är en tiondel av det vi tjänar

Samlande aktivitet

Håll de tio mynten i handen och visa dem för barnen.

- Vad skulle ni göra med de här mynten om ni hade tjänat ihop dem?

Låt alla barn svara, och säg något positivt om varje svar som ges. Det finns inga rätta eller felaktiga svar. Fortsätt diskussionen när alla barn har svarat.

Om något av barnen har svarat "betala tionde", säger du att en av dem nämnde något mycket viktigt som vi ska göra när vi tjänat pengar. Om ingen har nämnt tiondebetalning säger du till barnen att ni ska tala om något mycket viktigt som man ska göra när man tjänat pengar.

Säg att vår himmelske Fader har befallt oss att betala tionde på de pengar vi tjänar. När vi betalar tionde ger vi en del av de pengar vi tjänat till kyrkan för att betala för sådant som hjälper människor att få kunskap om vår himmelske Fader och Jesus och evangeliet, till exempel tempel, kyrkobyggnader, lektionsböcker och annat material.

Aktivitet

Be barnen att räkna de tio mynten då du lägger dem på rad på bordet eller på golvet. Sätt skylten "Tionde" på bordet eller på golvet. Läs eller be barnen läsa ordet på skylten. Säg till barnen att en tiondel av de pengar vi tjänat är den summa vi betalar i tionde. Ett mynt av de tio som ligger på bordet eller golvet blir en tiondel. Be något av barnen att lägga ett mynt framför tiondeskylten.

Sätt skylten "Att handla för eller spara" bredvid "Tiondeskylten". Läs eller be barnen läsa orden på skylten.

- Om ni hade tjänat ihop de här pengarna, hur många mynt skulle ni då ha kvar att handla för eller spara efter det att ni betalat tionde?

Be något av barnen att lägga nio mynt framför skylten "Att handla för eller spara", ett i taget, samtidigt som klassen räknar dem.

Peka på mynten framför denna skylt och säg att de pengar vi betalar i tionde är en liten del av de pengar vi tjänat.

Säg att vi ska betala tionde på alla pengar vi tjänar. Om du vill kan du ha olika slags mynt eller sedlar för att få barnen att bättre förstå att de betalar en tiondel av de pengar de tjänar i tionde.

Vi väljer det rätta när vi betalar tionde

Berättelse

Lägg nio mynt i facket "Att handla för eller spara" i asken och berätta med egna ord berättelsen om Markus och hans beslut att betala tionde. Du kan behöva byta ut myntens namn mot ordet *mynt* då du återger berättelsen. Senast Markus var i affären såg han en leksak som han ville köpa. Markus hade arbetat åt sin mamma och sparat pengar för att kunna köpa leksaken. Han hade tjänat ihop nio mynt. Han behövde bara ett mynt till för att kunna köpa leksaken. Hans mamma sade att hon skulle betala honom om han gjorde ett arbete åt henne.

Tidigt på lördag morgon steg Markus upp och åt frukost, och utförde sedan det arbete som hans mamma ville ha utfört. När han var klar, sade hans mamma till honom att hon var mycket nöjd med det han gjort. Hon gav honom ett alldeles nytt och blankt mynt. Markus var så glad för nu kunde han köpa den där leksaken.

Han sprang och hämtade sparbössan, och släppte ner myntet i den. (Lägg ett mynt till i facket "Att handla för eller spara" i asken.) Därefter gick han och hans mamma till affären.

När de kom dit, såg Markus leksaken. Han var glad att den fortfarande fanns kvar. Han tittade mycket och länge på den. Han kunde knappt vänta på att få leka med den.

När Markus gick fram till expediten och skulle betala leksaken, log denne och sade att den kostade tio mynt. Markus tog av locket på sin sparbössa och började räkna upp sina mynt. (Ta av locket från sparbössan och räkna upp mynten från facket "Att handla för eller spara".) När han kom till tio kom han ihåg: ett mynt av tio skulle vara tionde.

Markus visste inte vad han skulle göra. Han ville så gärna ha den där leksaken. Han kunde få den, men bara om han gav expediten sina tiondepengar. Markus tittade på expediten, på leksaken och sedan på tiondemyntet.

- Vad skulle ni göra om ni var Markus?

Markus släppte ner tiondemyntet i tiondefacket av sparbössan. (Lägg ett mynt i "Tiondefacket" i asken.) Han lade tillbaka de nio mynten i facket "Att handla för eller spara" i sparbössan och gick för att lägga tillbaka leksaken på hyllan.

Markus mamma sade ingenting, men hon lade armen om honom och kramade honom hårt. Markus visste att han hade gjort det som var rätt.

Dagen därpå i kyrkan gav Markus sitt tiondekuvert till biskopen. Biskopen tog Markus i hand och tackade honom. Han sade till Markus att vår himmelske Fader var glad att han hade betalat sitt tionde. Markus var också glad. Han

visste att han hade fattat ett riktigt beslut. (Bearbetning av Marshall T Burtons "The Little Red Car", *Instructor*, apr 1966, s 158-159.)

Diskussion

- Vilket beslut måste Markus fatta?
- Varför var det ett svårt beslut för honom?
- Hur kände sig Markus när han hade fattat sitt beslut? Varför?
- Vem mer var glad över Markus beslut?

Då vi betalar tionde visar vi kärlek till vår himmelske Fader och Jesus Kristus

Diskussion

Förklara att vi visar vår kärlek till vår himmelske Fader och Jesus Kristus då vi betalar tionde.

- Vilka välsignelser har vår himmelske Fader och Jesus Kristus gett er?

Påpeka att ett mynt av tio är inte mycket att ge för att tacka vår himmelske Fader och Jesus för de många välsignelser de har gett oss.

Berättelse ur skrifterna

Visa de bruna papperscirklarna för barnen och påpeka hur små de är. Säg att de är lika stora som mynt som kallas kopparslantar, vilka man hade då Jesus Kristus levde på jorden. En kopparslant var inte värd mycket.

Visa bild 2-55, Änkans gåva, och berätta att även om en kopparslant var mycket liten och mycket litet värd, använde en kvinna en sådan för att visa sin kärlek till vår himmelske Fader. Återge berättelsen i Markus 12:41-44.

Berätta att man på Jesu Kristi tid samlade in tionde och offergåvor vid templet i stora kistor som var öppna upptill. (Peka på kistan på bilden.) En dag såg Jesus på när människorna kom och lade sina pengar i kistan. När Jesus såg änkan lägga i sina pengar, kallade han till sig sina lärjungar. Han sade till lärjungarna att änkan hade utfört en enastående handling därför att hon älskade vår himmelske Fader så mycket att hon gav fastän hon nästan inte hade några pengar.

Särskild framställning

Läs högt ur Markus 12:43 vad Jesus sade till lärjungarna. Säg att änkan bara hade gett en liten summa pengar jämfört med de summor som en del rika hade gett, men Jesus visste att hon gav vad hon hade därför att hon älskade vår himmelske Fader. Vi kan också visa vår kärlek till vår himmelske Fader och Jesus Kristus genom att betala vårt tionde, även om det bara är en liten summa.

Påminn barnen om att Markus visade sin kärlek till vår himmelske Fader och Jesus genom att välja att betala sitt tionde i stället för att köpa leksaken. Det var svårt för Markus, men han kände sig glad då han hade fattat ett riktigt beslut.

Sång

Sjung eller läs tillsammans med barnen texten till "Mitt tionde". Ta om sången några gånger så att barnen lär sig texten ordentligt.

Med glädje jag betala vill mitt tionde till Gud.
Han bjudit oss att göra så av lydnad till hans bud.
Han ber om blott en tiondel av pengar som jag får.
Jag vet till kyrkans underhåll skall dessa pengar gå.
(Sjung med mig, B-44.)

Påminn barnen om att när vi betalar vårt tionde, visar vi hur mycket vi älskar vår himmelske Fader och Jesus Kristus.

Hur vi betalar tionde

Aktivitet

Påminn barnen om att på Jesu tid lade människorna sitt tionde och sina offergåvor i kistor vid templet. I dag betalar vi vårt tionde till biskopen (eller grenspresidenten) eller någon av hans rådgivare.

Ge samtliga barn en tionde- och donationstalong och ett tiondekuvert. Säg att vi använder sådana blanketter och kuvert då vi betalar vårt tionde. Visa barnen hur man fyller i denna blankett. Om barnen är intresserade kan du helt kort förklara de andra donationskategorierna som anges på blanketten. Säg att vi lägger både talongen och pengarna i kuvertet och ger det till vår biskop (eller grenspresident) eller en av hans rådgivare.

Sammanfattning

Repetition

Visa de tio mynten igen.

- Om ni har tjänat ihop dessa tio mynt, hur mycket tionde ska ni då lägga i kuvertet?

Låt något av barnen ta rätt summa och lägga i ett kuvert tillsammans med blanketten.

- Vad gör vi med tiondekuvertet?

Vittnesbörd

Bär vittnesbörd om att vi visar kärlek till vår himmelske Fader och Jesus Kristus genom att betala vårt tionde.

Uppmuntra barnen att betala tionde på alla pengar de tjänar ihop, hur lite pengar det än är.

Be något av barnen att hålla avslutningsbön.

Särskilda aktiviteter

Välj bland följande aktiviteter ut dem som lämpar sig bäst för barnen i din klass. Du kan använda dem i själva lektionen eller som repetition eller sammanfattning. För ytterligare vägledning, se "Lektionstiden" under "Råd till läraren".

1. Tala med barnen om några av de saker som tiondepengar används till, till exempel byggandet av tempel och möteshus, missionsverksamhet och lektionsböcker. Tala om hur allt detta är till välsignelse för oss själva och andra.

Ge barnen papper och färgkritor eller pennor, och låt dem rita var sin teckning av något av det ni har talat om.

2. Sjung eller läs texten till "Jag betalar mitt tionde" (*Sjung med mig*, B-44).

Min Fader uti himlen så många gåvor ger:
Den sol som värmer, fågelsång, det regn som faller ner.
Jag alltid betalar mitt tionde av allt jag tjänar,
till hans kyrka och hans verk, som han befallt.

3. Låt varje barn rita på en ask, burk, kuvert eller liknande som ska vara för tionde. Ta själv med dig detta eller be barnen under veckan före lektionen att ta med sig det.

Mål Att stärka barnens önskan att tala sanning, också när det inte är lätt att göra det.

- Förberedelse**
1. Studera under bön Markus 14:53-65 och Trosartiklarna 1:13. Se också *Evangeliets principer* (31110.180), lektion 31.
 2. Gör förberedelser för att sjunga eller läsa texten till "Tala sanning varje dag" (sjungs till samma melodi som "Klappa händerna" (*Barnens sångbok*, s 125).
 3. Material:
 - a. Bibeln.
 - b. En flaska som barnen kan snurra, till exempel en läskedrycksflaska.
 - c. VDR-planschen (se lektion 1).
 - d. Bild 2-56, Jesus inför rätta.
 4. Gör nödvändiga förberedelser för de särskilda aktiviteter du vill ha med.
-

Lektionsförslag Be något av barnen att hålla inledningsbön.
Följ upp med barnen om du har uppmuntrat dem att göra något särskilt under veckan.

Vi kan tala sanning

Samlande aktivitet Berätta följande med egna ord:
En dag åkte Ann-Marie och fiskade med sin morfar. Hon tyckte det var mycket roligt och hon blev särskilt glad då hon fick en fisk.

När hon kom hem, gick hon över och hälsade på sin kamrat Daniel. Han bad henne komma in och tog med henne till köket, där han visade henne en fisk han fångat. Daniels fisk var mycket större än den Ann-Marie hade fått.

Ann-Marie var glad för Daniels fisk, men hon kände sig också besviken. Jämfört med Daniels fisk var hennes mycket liten. Hon ville inte att Daniel skulle få veta hur hon kände sig, så hon sade till honom att då hon och hennes morfar var och fiskade fick de en så stor fisk att de måste använda håv för att få upp den. Ann-Marie sade att hennes fisk var mycket större än hans.

- Diskussion**
- Vad gjorde Ann-Marie som var fel?
 - Vad skulle hon ha gjort?
 - Vad innebär det att tala sanning?

Säg till barnen att en del av att vara ärlig är att tala sanning. När vi talar sanning, säger vi precis som det är.

- Varför är det viktigt att tala sanning?

Be gärna barnen att berätta om tillfällen när de har talat sanning.

Trosartikel

Påminn barnen om att trosartiklarna är en förklaring eller beskrivning av vad kyrkans medlemmar tror på. Säg att en del av den trettonde trosartikeln lyder så här: "Vi tror på att vara ärliga [och] sanna." Låt dem säga dessa ord några gånger.

Jesus Kristus talade sanning

Berättelse ur skrifterna

Sätt upp bild 2-56, Jesus inför rätta. Låt bilden sitta uppe under hela lektionen. Säg till barnen att Jesus Kristus alltid talade sanning, och återge berättelsen i Markus 14:53-65.

Berätta att soldaterna förde Jesus till den judiske översteprästens hem, där de judiska ledarna ställde många frågor till honom. Läs högt ur Markus 14:61 en av de frågor de ställde till honom: "Är du Messias?"

Förklara att Jesus visste att om han sade att han var Messias, vår himmelske Faders Son, skulle inte ledarna släppa honom. Läs högt ur Markus 14:62 vad Jesus sade då han svarade översteprästen: "Jesus svarade: 'Det är jag.'" Påpeka att Jesus alltid talade sanning, också när hans liv var i fara.

Säg att Jesus vill att vi alltid ska tala sanning, också när det är svårt att göra det.

VDR-planschen

Peka på VDR-planschen och be barnen högt läsa texten på den. Låt dem sedan säga efter dig: "Jag ska följa Jesus Kristus och tala sanning."

Sång

Sjung eller läs tillsammans med barnen texten till "Tala sanning varje dag".

Tala sanning varje dag, så blir du glad.

Tala sanning varje dag, så blir du glad.

Det är Herrens eget sätt, och du vet att det är rätt.

Tala sanning varje dag, så blir du glad.

Sjung eller läs texten några gånger så att barnen lär sig den ordentligt.

Vi kan tala sanning också när det är svårt att göra det

Diskussion

Påpeka att det inte alltid är lätt att tala sanning. Ibland är det lättare att säga något som inte är sant eller att inte säga något alls.

- Varför är det ibland svårt att tala sanning? (Exempelvis därför att vi inte vill göra någon arg eller därför att vi är rädda för att få straff.)

Berättelse

Berättelse om en flicka (pojke) som inte talade sanning, men som ångrade sig. Använd gärna följande berättelse:

Johanna råkade göra sönder sin mammas sysax. Hon gömde den i en byrålåda så att hennes mamma inte skulle veta att hon gjort sönder den. Johannas mamma letade efter saxen, och hon frågade om någon hade sett den. Johanna svarade att hon inte hade sett saxen.

Hon hade dåligt samvete för det. Hon visste att hon gjorde fel då hon lekte med saxen fast hon inte fick, och nu hade hon gjort fel igen genom att ljuga om det. Det kändes inte alls bra.

När Johanna kom till familjebönen, blundade hon fort. Hon ville inte se sin mamma i ögonen. Då Johannas pappa ledde bönen, hörde Johanna honom säga: "Ge oss mod att göra det som är rätt, så att vi kan ha sinnesfrid och

känna varaktig glädje.” Johanna visste att hon för att kunna bli glad igen måste säga sanningen till sin mamma.

Johanna gick till sin mamma med den trasiga saxen och berättade som det var. Hon var ledsen för att hon hade gjort sönder saxen och ljugit, och hon ville nu göra rätt. (Bearbetning av Margery Cannons ”A Miss and a Mistake”, *Children’s Friend*, mars 1962, s 14.)

Diskussion

- Talade Johanna sanning första gången när hennes mamma frågade henne om saxen?
- Hur kände hon sig när hon inte hade talat sanning?
- Hur tror ni att Johanna kände sig när hon berättade för sin mamma vad som verkligen hade hänt?
- Var det lätt för Johanna att säga som det var?

Säg att även om det var svårt för Johanna att berätta sanningen på grund av rädslan för straff, kände hon sig lyckligare för att hon hade gjort det.

Lek

Lek ”Tala sanning-leken” med barnen. Låt barnen sitta i en ring och lägg en flaska på golvet mitt i ringen. Säg att du kommer att snurra flaskan och att det barn som flaskan pekar på får svara på en fråga om att tala sanning. När barnet har svarat får han eller hon snurra flaskan för att välja nästa person. (Om flaskan pekar på ett barn som redan har fått en fråga, ber du barnet att snurra en gång till.)

Använd följande situationer och frågor till leken eller hitta på några situationer som lämpar sig bättre för barnen i din klass (om klassen är stor kan du behöva hitta på ytterligare situationer):

1. Du råkar göra sönder en lampa då du leker hemma.
 - Vad bör du göra?
2. Din pappa ber dig att skynda dig till affären och köpa några saker han behöver. Han säger till dig att inte stanna på vägen och leka. När du går förbi grannens hus, ger hon dig några brev att posta. På vägen hem från affären, stannar du till och tittar på din kamrats nya cykel. Plötsligt kommer du ihåg att din pappa väntar, och du skyndar dig hem. Din pappa är arg, och du vill säga att du är sen därför att du postat några brev åt grannen.
 - Vad bör du säga?
3. Du ser en tallrik kakor på bordet. De ser så goda ut att du tar en till dig själv och ger en till din lillebror. När din mamma kommer och ska ta med sig kakorna till sin väninna, ser hon din bror äta en kaka och börjar skälla på honom.
 - Vad bör du göra?
4. Du tar ifrån din lillasyster en av hennes leksaker, och hon börjar gråta. När du hör din mormor komma, ger du fort tillbaka leksaken, men din lillasyster fortsätter bara att gråta. Mormor frågar varför din syster gråter.
 - Vad bör du säga?

5. Du och dina kamrater spelar fotboll framför en grannes hus. Du sparkar till bollen och den slår omkull en blomkruka vid grannens dörr, så att krukans gås sönder.
- Vad bör du göra?

Sammanfattning

Vittnesbörd

Bär ditt vittnesbörd om vikten av att tala sanning, också när det är svårt. Påminn barnen om att Jesus Kristus alltid talade sanning och att han vill att vi alltid talar sanning. Berätta gärna om ett tillfälle när du var glad över att du talade sanning, trots att det var svårt för dig att göra det.

Säg till barnen att de alltid ska försöka välja det rätta. När de talar sanning, väljer de det rätta.

Uppmuntra barnen att berätta för sina familjer vad de har lärt sig i Primär i dag.

Be något av barnen att hålla avslutningsbön. Föreslå att barnet ber vår himmelske Fader hjälpa varje barn i klassen att tala sanning, också när det är svårt.

Särskilda aktiviteter

Välj bland följande aktiviteter ut dem som lämpar sig bäst för barnen i din klass. Du kan använda dem i själva lektionen eller som repetition eller sammanfattning. För ytterligare vägledning, se "Lektionstiden" under "Råd till läraren".

1. Sjung eller läs texten till "Gör alltid rätt" (*Barnens sångbok*, s 80), "Välj det rätta" (*Barnens sångbok*, s 82) eller "Ärlighet i ord och handling" (Barnens medverkan vid sakramentsmötet 1987, PXPR4701SW). Texterna till "Gör alltid rätt" och "Välj det rätta" finns längst bak i lektionsboken.

Ärlighet i ord och handling

Jag borde trofast hålla ord och stå för sanningen på jord, försvara det jag vet är rätt och göra det på Herrens sätt.

Ärlighet i ord och handling är en viktig lag från Gud, och jag vill alltid tala sanning, alltid lyda Herrens bud.

2. Be något av barnen att komma fram och hålla upp båda händerna. Vira en bit tråd eller garn löst runt handlederna och håll i ordentligt. Säg att tråden eller garnet är som en liten lögn. Be barnet att försöka ta sig loss (håll tråden eller garnet så löst att barnet kan ta sig loss).

Linda sedan tråd runt barnets handleder 10-15 varv, samtidigt som du förklarar att en lögn kan leda till många fler då vi försöker skyla över våra lögner. När vi ljuger, måste vi ofta ljuga flera gånger för att inte andra ska få veta att vi ljugit. När vi har ljugit många gånger är det svårare att komma loss. Be barnet att nu försöka ta sig loss. Om barnet lyckas, lindar du tråd eller garn ännu fler varv. Säg att ju mer vi ljuger, desto svårare blir det att välja det rätta och tala sanning.

- Hur kan man ta sig loss från dessa lögner?

Ta en sax och klipp av trådarna, så att barnets händer blir fria. Säg att vi alltid måste tala sanning för att hålla oss fria från lögner. Om vi redan har

ljugit måste vi omvända oss genom att berätta sanningen för den som vi ljugit för. När vi talar sanning, kan vi känna oss glada och lyckliga.



3. Gör åt varje barn en kopia av "hemliga budskapet" som finns i slutet av lektionen. Ge dem budskapet och en penna. Säg att en av Jesu Kristi lärdomar finns i det hemliga budskapet. De kan upptäcka det hemliga budskapet genom att hitta den bokstav som hör ihop med varje symbol och skriva den i rutan under symbolen. Fyll i en bokstav som exempel och hjälp barnen vid behov.

Be barnen att lägga armarna i kors och le när de vet vad det hemliga budskapet är. När alla barnen har upptäckt budskapet, ber du dem läsa orden i det tillsammans med dig: "Tala sanning."

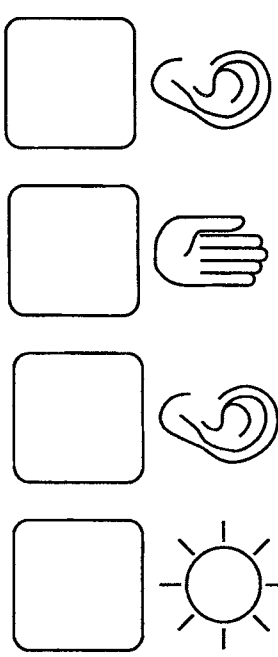
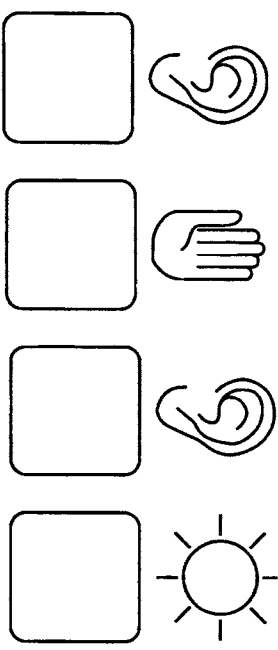
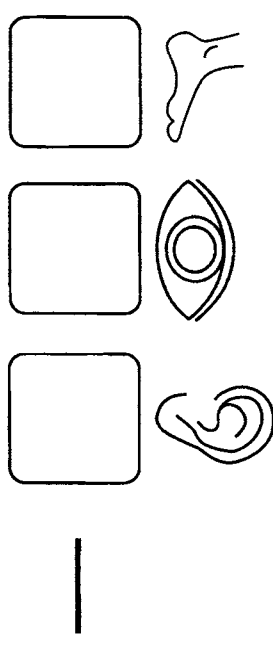
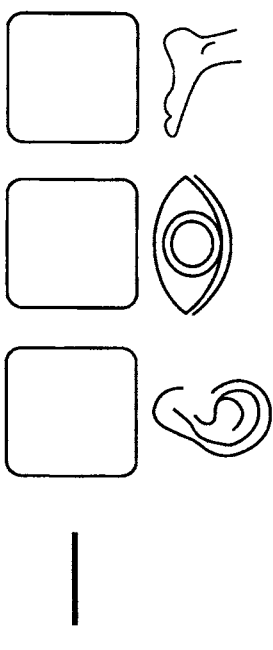
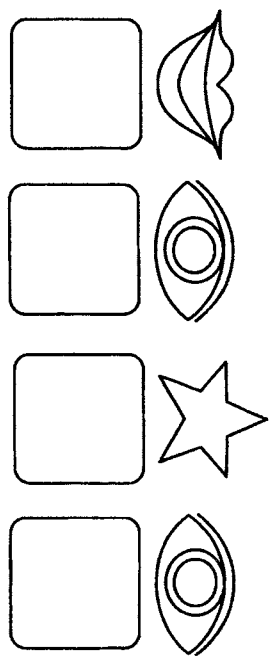
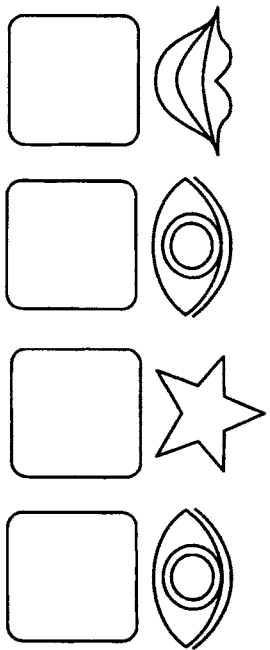
4. Låt barnen genom rollspel åskådliggöra några av situationerna i "Tala sanning-leken" och visa det rätta valet i varje situation.

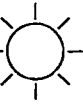

 → A  → S  → G

 → A  → S  → G

 → T  → N

 → T  → N

 → L  → I

 → L  → I

Jag har talanger

Lektion
35

Mål Att få varje barn att förstå att vår himmelske Fader har gett var och en av oss talanger.

- Förberedelse**
1. Studera under bön Matteus 25:14-29. Se också *Evangeliets principer* (31110.180), lektion 34.
 2. Kontakta barnens föräldrar under veckan och fråga dem vilka talanger de har upptäckt hos sina barn. Föreslå om nödvändigt några mindre iögonfallande talanger, till exempel att vara snäll och vänlig, gladlynt, lydig, hjälpsam, förlåtande och andlig. Gör en lista över talanger för varje barn. Lägg till listan de talanger som du själv har sett hos barnet.
 3. Gör med hjälp av listan i ordning ett papper liknande det nedan åt varje barn. Skriv barnets namn på ett papper. Vik papperet på mitten. På ena halvan skriver du barnets talanger som du ska tala om under lektionen. Lämna den andra halvan tom.

<p>(Barnets namn)</p> <p>Fråga mig om mina talanger:</p> <ol style="list-style-type: none">1.2.3.4.5.	
---	--

Se till att det står lika många talanger på alla barns papper och att varje barns lista innehåller minst en talang som man kan visa upp, till exempel sjunga, hoppa eller läsa.

4. Var beredd att visa upp en av dina talanger eller ta med dig en sak som representerar en av dina talanger.
5. Material:
 - a. Bibeln.
 - b. Färgkritor eller pennor.
 - c. Bild 2-57, Heber J Grant.
6. Gör nödvändiga förberedelser för de särskilda aktiviteter du vill ha med.

Lektionsförslag

Be något av barnen att hålla inledningsbön.

Följ upp med barnen om du har uppmuntrat dem att göra något särskilt under veckan.

Talanger är gåvor från vår himmelske Fader

Samlande aktivitet Visa upp en av dina talanger eller den sak du tagit med dig och berätta att den representerar en av dina talanger.

- Vad är en talang?

Om du har tagit med dig en sak berättar du om den och förklarar varför talangen som den representerar är betydelsefull för dig. Om du har visat upp en talang förklarar du varför du tycker om att använda denna talang.

Säg till barnen att vår himmelske Fader har gett alla sina barn talanger. Räkna upp några personer i församlingen eller grenen som har talanger barnen känner till, till exempel talangen att sjunga, spela ett instrument eller få andra att känna sig glada.

Påminn barnen om att var och en av dem är barn till vår himmelske Fader. Därför har var och en av dem talanger, olika talanger.

Var och en av oss har många olika talanger

Berättelse

Berätta med egna ord om ett barn som upptäckte att hon hade talanger:

Viktoria såg sin syster Sanna göra en vacker teckning som föreställde bergen bakom deras hus. Viktoria kände sig ledsen för att hon inte kunde rita så vackert som Sanna. Sanna kunde också spela piano och var duktig i skolan. Viktoria tänkte på allt som Sanna kunde göra så bra. Hon undrade varför inte hon också var så duktig.

- Hur tror ni att Viktoria kände sig när hon tänkte på alla Sannas talanger?

En dag bad Viktorias lärare henne att hålla tal i Primär. Hon arbetade mycket med talet och hon höll ett bra tal. Biskopen hörde Viktorias tal och talade om för henne att han tyckte mycket om det. Han sade till Viktoria att hon var mycket talangfull.

En varm känsla kom över Viktoria. Biskopens ord fick Viktoria att upptäcka något viktigt hos sig själv.

- Vad hjälpte biskopen Viktoria att upptäcka? (Att hon hade talang för att hålla tal.)

Viktoria upptäckte snart att hon hade andra talanger också. Hon hade lätt för att få vänner, och andra barn ville alltid vara med henne. Hon tyckte mycket om att läsa och skriva. När hon gick i kyrkan, var hon vördnadsfull och lyssnade på läraren. Viktoria hade aldrig trott att det var talanger eftersom de inte var som Sannas talanger. Nu insåg hon att hon faktiskt hade talanger, men att hennes talanger skilde sig från hennes systems.

- Vilka talanger hade Viktoria?

Betona för barnen att alla har olika talanger, men att alla talanger är betydelsefulla.

Aktivitet	<p>Säg till barnen att de ska få höra hur många olika talanger barnen i deras primärklass har. Be dem att lyssna noga när du läser upp listan med varje barns talanger. Säg att de ska räcka upp handen utan att säga något när de vet vem du beskriver.</p> <p>När du läser varje lista med talanger börjar du med orden "Jag tänker på någon som har de här talangerna:"</p> <p>När du har läst hela listan för ett visst barn, låter du barnen gissa vem det är som du just har beskrivit. Om barnen inte kan gissa det, ger du några tydliga ledtrådar, till exempel beskriver barnets kläder eller säger om det är en pojke eller flicka.</p>
Uppvisning av talanger	<p>Påminn barnen om att vår himmelske Fader har gett dem dessa talanger. Be dem att visa upp en talang från sin lista. (Se i förväg vilka talanger på varje barns lista som utan svårighet kan visas upp på lektionen, såsom att sjunga en favoritsång, läsa, hoppa eller skutta.)</p>
Berättelse ur skrifterna	<p>Jesus Kristus har sagt att vi ska använda våra talanger</p> <p>Säg till barnen att Jesus Kristus har sagt att vi ska använda våra talanger. Återge kortfattat berättelsen i Matteus 25:14-29. Säg att Jesus berättade denna liknelse för sina lärjungar för att få dem att förstå vad de måste göra för att få bo hos honom och vår himmelske Fader igen efter det här jordelivet.</p> <p>Betona följande då du återger berättelsen:</p> <ol style="list-style-type: none"> 1. På Jesu tid var talenter ett slags mynt. 2. Tjänaren som fick fem talenter använde dem förståndigt och hade snart fått ihop fem till. 3. Tjänaren som fick två talenter använde dem förståndigt och hade snart fått ihop två till. 4. Tjänare som fick en talent gömde den och använde den inte alls. 5. Tjänarnas herre återvände och frågade tjänarna vad de hade gjort av sina talenter. <p>Läs högt ur Matteus 25:21 vad Herren sade till den tjänare som hade fått fem talenter och tjänat ihop fem till.</p> <p>Säg att Herren sade samma sak till den tjänare som hade fått två talenter och tjänat ihop två till. Herren var nöjd med dessa två tjänare därför att de hade använt sina talenter förståndigt.</p> <p>Säg att Herren sade till den tredje tjänaren att eftersom han inte hade använt sin talent, skulle den tas ifrån honom så att han inte längre hade någon (se Matteus 25:26-29).</p>
Särskild framställning	<p>Få barnen att förstå att vi ska vara som de två första tjänarna i liknelsen och använda våra talanger på ett förståndigt sätt.</p> <p>Säg till barnen att som andebarn till vår himmelske Fader har vi alla fått särskilda talanger eller gåvor som vi ska använda och utveckla här på jorden. När vi använder våra talanger, gör vi oss själva och andra lyckliga. Liksom Herren i liknelsen, vill vår himmelske Fader inte att vi ska gömma våra talanger</p>

och kanske förlora dem. Han vill att vi ska använda dem så att de växer. Då kan vi vara redo att leva tillsammans hos vår himmelske Fader och Jesus Kristus igen.

Vi utvecklar våra talanger genom övning

Berättelse

Visa bild 2-57, Heber J Grant. Säg att du ska berätta om Heber J Grant, som senare i livet blev kyrkans profet och president, och vad han gjorde för att utveckla sina talanger:

När Heber var pojke, ville han spela boll. Men han kunde inte kasta bollen särskilt långt. De andra pojkarna drev med honom då han försökte kasta.

Heber bestämde sig för att lära sig spela så bra att han skulle komma med i ett mästarlag. Dag efter dag tränade han på att kasta bollen mot en ladugårdsvägg. Ibland hade han så ont i armen att han knappt kunde sova på natten. Men han fortsatte träna. Efter några år spelade Heber i ett lag som vann ett mästerskap.

- Vilken talang ville Heber ha?
- Vad gjorde han för att utveckla den talangen?
- Vad hände tack vare att han tränade så hårt?

Senare i livet ville Heber arbeta på bank som bokhållare. Men en bokhållares handstil måste vara vacker och lättläst. En av Hebers vänner sade till honom. "Du skriver som en kråka." En annan vän sade: "Det ser ut som om blixten har slagit ner i bläckhornet."

Heber övade och övade i många timmar för att förbättra sin handstil. Några år senare fick han pris för att han hade den vackraste handstilen i delstaten. Han undervisade också i skönskrift och bokföring på universitetet.

- Vilken talang ville Heber ha?
- Vad gjorde han för att utveckla den?
- Vad hände tack vare att han övade upp sin handstil?

När Heber var ung ville hans mor att han skulle lära sig sjunga. När han var tio började han ta sånglektioner. Läraren försökte lära Heber att sjunga, men gav till slut upp och sade till Heber att han aldrig skulle kunna lära sig. Många år senare talade Heber med en god vän som undervisade i sång. Heber nämnde att han skulle tycka det var så roligt att kunna sjunga några psalmer. Vännen sade att det skulle kräva mycket tid och ansträngning, men det var möjligt. Heber var villig att öva mycket, och han lärde sig så småningom att sjunga kyrkans psalmer. (Se Bryant S Hinckleys *Heber J Grant: Highlights in the Life of a Great Leader* [Salt Lake City: Deseret Book Co., 1951], s 37-42, 45-49.)

- Vilken talang ville Heber ha?
- Vad gjorde han som hjälpte honom att lära sig spela boll, förbättra sin handstil och sjunga?

Förklara för barnen att vi utvecklar våra talanger genom att öva, som Heber gjorde. Ju mer vi gör något, desto duktigare blir vi. Heber övade sig i att använda sina talanger om och om igen, så han blev duktigare. Vår himmelske Fader blir glad när vi övar oss i att använda de talanger han har gett oss.

Sammanfattning

Aktivitet	<p>Repetera varje barns talanger, som ni talade om tidigare i lektionen. Ge barnen deras listor med talanger och pennor eller färgkritor. På den tomma delen av papperet ska de rita en talang som de har eller som de skulle vilja ha.</p> <p>Låt barnen berätta för varandra om sina teckningar och tala om hur de kan se till att dessa talanger som de ritat växer.</p>
Vittnesbörd	<p>Bär vittnesbörd om att vår himmelske Fader har gett oss alla olika talanger. Påminn barnen om att Jesus Kristus och vår himmelske Fader vill att vi ska använda våra talanger. När vi använder våra talanger, kan vi göra oss själva och andra lyckliga, och vi gör så att våra talanger växer.</p> <p>Läs högt eller låt barnen läsa orden längst upp på varje lista: "Fråga mig om mina talanger." Uppmuntra barnen att visa sin lista för familjen och berätta för familjen vad de har lärt sig om talanger.</p> <p>Be något av barnen att hålla avslutningsbön. Föreslå att barnet tackar vår himmelske Fader för varje klassmedlems talanger och ber vår himmelske Fader att hjälpa barnen att utveckla sina talanger ordentligt.</p>

Särskilda aktiviteter

Välj bland följande aktiviteter ut dem som lämpar sig bäst för barnen i din klass. Du kan använda dem i själva lektionen eller som repetition eller sammanfattning. För ytterligare vägledning, se "Lektionstiden" under "Råd till läraren".

1. Låt barnen sitta i en ring. Nynna, sjung eller spela någon musik på band medan de skickar runt en ärtpåse eller annat mjukt föremål i ringen. När musiken stannar, får det barn som har ärtpåsen stå i mitten av ringen och visa upp en talang. Det kan exempelvis vara att läsa en dikt, sjunga en sång, läsa ett skriftställe, hoppa på ett ben eller rita en enkel teckning på skrivtavlan. Barnen kan utan ord låtsas använda talanger som inte kan visas upp i klassrummet, till exempel låtsas utföra en vänlig handling eller låtsas sparka boll. Be barnen att applådera försiktigt efter varje uppvisning.

Fortsätt tills alla barn har fått tillfälle att visa upp en talang.

2. Ge barnen färgkritor och var sitt papper på vilket du har ritat en stjärna (mönster för denna stjärna finns i slutet av lektionen). Be barnen att färglägga sina stjärnor på ovanliga sätt. När alla är klara låter du dem visa fram sina stjärnor och läser följande vers:

Olika som stjärnor är alla barn på jord.
 En är tyst och stillsam, en annan full av ord.
 Du är mycket viktig för den du är just nu.
 Du är den enda som alltid är just du.

Få barnen att förstå att liksom deras stjärnor alla är olika, så är de alla olika eftersom de har olika talanger. Påminn dem om att talanger är välsignelser från vår himmelske Fader.

3. Lär barnen någon enkel färdighet som man kan utveckla till en talang, till exempel leda en sång eller göra något hantverk.

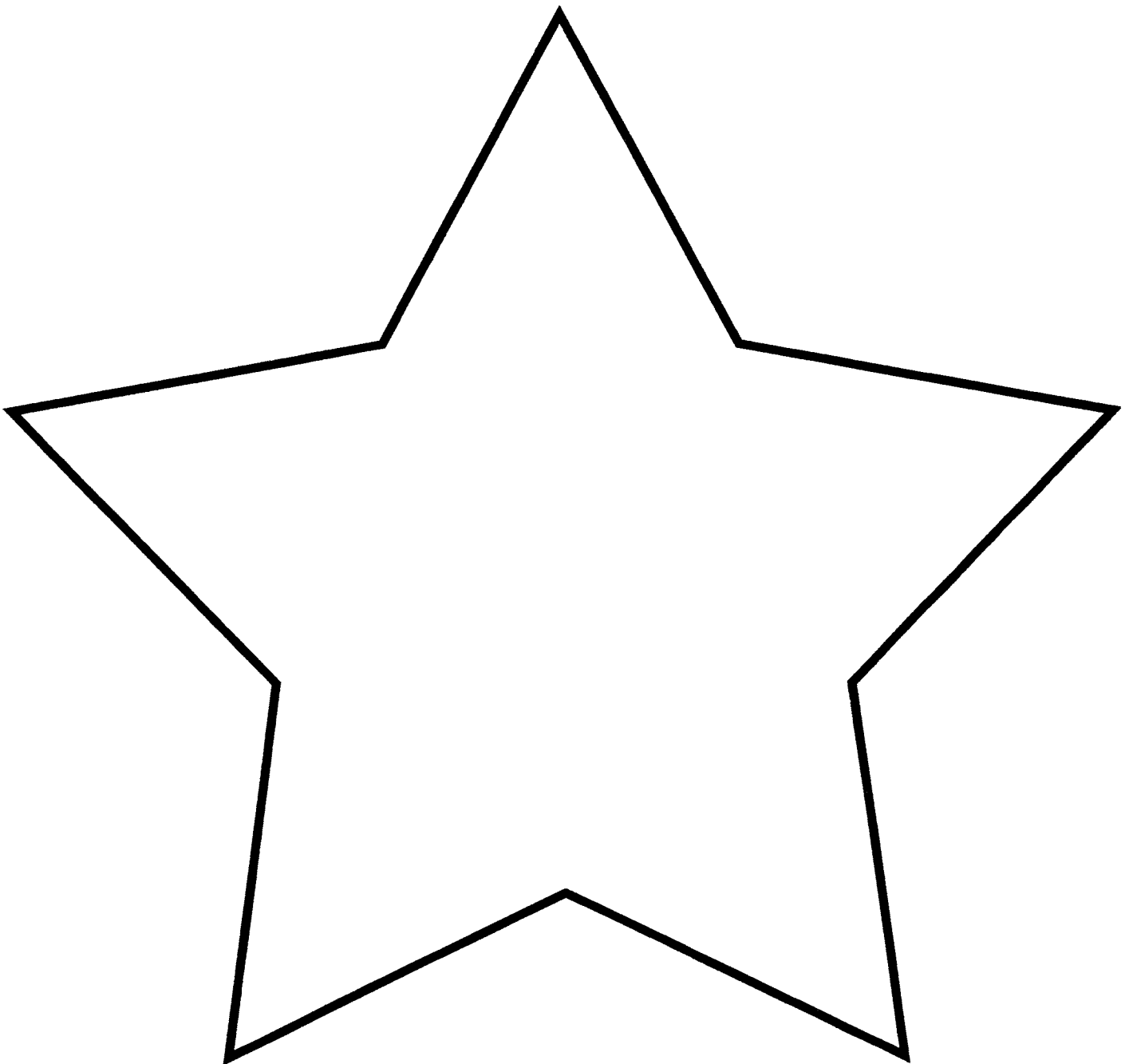

Jag är vis när jag väljer det rätta

Lektion
36

Mål Att få varje barn att förstå att vi är visa när vi lyder Jesu Kristi lärdomar.

- Förberedelse**
1. Studera under bön Matteus 7:24-27.
 2. Gör två skyltar av vikt papper enligt bilden nedan:



3. Gör förberedelser för att sjunga eller läsa texten till "Den vise och den dumme mannen" (*Barnens sångbok*, s 132) och "Välj det rätta" (*Barnens sångbok*, s 82). Texten till "Välj det rätta" finns längst bak i lektionsboken.
4. Skriv några kloka handlingar och några oförståndiga handlingar på små papperslappar. Ta med handlingarna nedan och lägg till egna som lämpar sig för din klass. Lägg papperslapparna i en liten ask, skål eller påse.

Hålla sina böner.
Lyda sina föräldrar.
Vara vördnadsfull i Primär.
Vara snäll och vänlig mot andra.
Dela med sig.
Tala sanning.

Bråka och kivas.
Säga fula ord.
Vara självisk.
Ljuga.
Vara ovänlig.
5. Material:
 - a. Bibeln.
 - b. En mössa, ett par handskar och ett par skor (eller tre andra klädesplagg som barnen i klassen har).
 - c. VDR-planschen (se lektion 1).
6. Gör nödvändiga förberedelser för de särskilda aktiviteter du vill ha med.

Lektionsförslag Be något av barnen att hålla inledningsbön.
Följ upp med barnen om du har uppmuntrat dem att göra något särskilt under veckan.

Vi kan fatta kloka beslut

Samlande aktivitet Ta fram handskarna, mössan och skorna (anpassa vid behov denna aktivitet om du har andra klädesplagg med dig). Lägg handskarna på huvudet.

- Är det så här man ska använda handskarna? Varför inte?
- Vad ska vi använda dem till?

Påpeka att det är dumt att ha handskarna på huvudet eftersom de då inte värmer händerna.

Be något av barnen att visa det kloka sättet att använda handskar.

Lägg mössan på en av dina fötter.

- Är det så här man ska använda mössan? Varför inte?
- Vad ska vi använda den till?

Påpeka att det är dumt att ha mössan på foten eftersom den då inte värmer huvudet.

Be något av de andra barnen att visa det kloka sättet att använda mössan.

Sätt skorna på händerna.

- Är det så här man ska använda skorna? Varför inte?
- Vad ska vi använda dem till?

Påpeka att det är dumt att ha skorna på händerna eftersom de då inte värmer och skyddar fötterna.

Be något av de andra barnen att visa det kloka sättet att använda skorna.

Säg att få människor skulle ha handskar, mössor eller skor på fel ställen på kroppen. Men beslut om vad man ska ha på sig kan också vara kloka eller oförståndiga. Tala helt kort med barnen om när det skulle vara klokt eller dumt att ha olika klädesplagg (det skulle exempelvis vara klokt att ha handskar på sig när man är ute i kyligt väder, men det skulle vara dumt att ha skor på sig i badkaret).

Säg att vi fattar många beslut varje dag. Okloka beslut kan skada oss och göra oss olyckliga. Kloka beslut ger oss trygghet och lycka.

Jesus Kristus vill att vi ska vara kloka och lyda hans lärdomar

Berättelse ur skrifterna

Säg till barnen att Jesus Kristus ofta använde berättelser som kallades liknelser då han undervisade folket. Han berättade en liknelse om en man som fattade ett oförståndigt beslut och en man som fattade ett klokt beslut. Säg att du ska läsa denna liknelse ur Bibeln. Läs högt ur Matteus 7:24-27.

Diskussion

- Hur tror ni att mannen som byggde sitt hus på sand kände sig när stormen slog omkull hans hus?
- Hur tror ni att mannen som byggde sitt hus på berggrund kände sig när stormen inte kunde skada hans hus?

Säg att Jesus liknade oss vid männen i liknelsen. Om vi följer Jesu lärdomar, är vi som den kloke mannen som byggde sitt hus på berggrund. Vi blir lyckliga. Om vi inte följer Jesu lärdomar, är vi som dåren som byggde sitt hus på sand. Vi blir olyckliga.

Sång

Hjälp barnen att sjunga eller läsa texten till "Den vise och den dumme mannen" och göra de rörelser som anges nedan:

Den vise på klippan byggde sitt hus (*sätt höger knytnäve stadigt i vänster handflata*).

Den vise på klippan byggde sitt hus (*sätt höger knytnäve stadigt i vänster handflata*).

Den vise på klippan byggde sitt hus (*sätt höger knytnäve stadigt i vänster handflata*),

och regnet öste ned (*sträck händerna högt i luften; för dem nedåt och rör fingrarna snabbt*).

Fast regnet kommer huset står kvar.

Fast regnet kommer huset står kvar.

Fast regnet kommer huset står kvar.

Det motstår regn och storm.

Den dumme på sanden byggde sitt hus (*rör fingrarna snabbt upp och ner och armarna fram och tillbaka*).

Den dumme på sanden byggde sitt hus (*rör fingrarna snabbt upp och ner och armarna fram och tillbaka*).

Den dumme på sanden byggde sitt hus (*rör fingrarna snabbt upp och ner och armarna fram och tillbaka*),

och regnet öste ned (*sträck händerna högt i luften; för dem nedåt och rör fingrarna snabbt*).

När regnet kommer (*för händerna upp och ner*) huset sveps bort (*svep händerna fram och tillbaka*).

När regnet kommer (*för händerna upp och ner*) huset sveps bort (*svep händerna fram och tillbaka*).

När regnet kommer (*för händerna upp och ner*) huset sveps bort (*svep händerna fram och tillbaka*),

för regnet tar det med (*slå ut med händerna*).

Vi är kloka när vi väljer det rätta

Berättelse

Säg att vi alla gör olika val varje dag. Vi kan göra kloka val eller oförståndiga val. Återge med egna ord följande berättelse om B H (Harry) Roberts, som senare i livet blev generalauktoritet. Låt barnen avgöra om Harrys val i berättelsen är kloka eller dåraktiga.

Harry föddes i England för länge sedan. Hans familj var mycket fattig, så han fick inte möjlighet att gå i skolan. Han ville hemskt gärna lära sig läsa och skriva. Han tänkte att om han fick chansen att lära sig skulle han inte bara läsa böcker utan också skriva böcker.

När Harry var tio år gammal, kom han till Amerika och färdades över prärien med sin syster Polly och andra pionjärer.

Harry fick uppleva många äventyr. En dag hörde han att hans grupp skulle ta sig över en stor flod dagen därpå. Det lät spännande, så Harry smög sig ut ur lägret morgonen därpå för att gå och titta på floden. Det var emot lägrets regler.

- Tycker ni att Harrys beslut att smyga sig ut ur lägret var klokt eller oförståndigt?

Floden var längre bort än Harry trodde, och han var trött när han slutligen kom dit. Han lade sig ner bland några pilträd och somnade djupt.

När Harry vaknade upp hade alla vagnar åkt över floden. Han sprang till flodbanken och ropade för att få någons uppmärksamhet. Han uppmanades att simma över, så han tog av sig rocken och skorna och hoppade i floden. Han lyckades nästan ta sig över hela floden, men han blev så trött att befälhavaren för kompaniet måste ta honom över på hästryggen. Harry var glad att han klarade sig, men det fanns inget sätt att få tillbaka hans rock och skor. Varje natt önskade han att han fortfarande hade sin rock, och varje dag önskade han att han fortfarande hade sina skor.

Harry fick gå närmare 150 mil barfota. Det gjorde att han fick mycket ont i fötterna. Det växte taggig kaktus nära leden, och Harry var så hungrig att han ofta plockade och åt från den. De vassa taggarna stack i hans ömma fötter. Polly drog ut taggarna medan båda grät. Harry grät därför att det gjorde så ont i fötterna, och Polly grät därför att hon tyckte synd om Harry.

- Varför var Harrys beslut att smyga ut ur lägret ett dumt beslut?
- Vad tyckte Harry om sitt beslut efteråt?

När Harry hade kommit fram till Salt Lake City fick han slutligen en möjlighet att gå i skolan. När han var elva år gammal tog en lärarinna honom till sin skola och lärde honom alfabetet. Den enda bok Harry hade var Bibeln, och han läste den om och om igen. Han studerade ihärdigt och blev mycket duktig.

- Vilka val gjorde Harry? (Han valde att lära sig läsa och han valde att studera skrifterna.)
- Var dessa val kloka eller oförståndiga?

När Harry växte upp, blev han en klok och betydelsefull man i kyrkan. Han älskade att läsa och njöt av att läsa i skrifterna. Han skrev också många böcker om kyrkan. Många människor har läst hans böcker och lärt sig mer om kyrkan. (Se *Church News*, 19 juli 1980, s 8-9, och Truman G Madsen *Defender of the Faith: The B H Roberts Story* [Salt Lake City: Bookcraft, 1980], s 19-21, 37-40, 56-57.)

VDR-planschen

Håll fram VDR-planschen och låt barnen läsa orden tillsammans med dig: "Jag vill välja det rätta." Säg till barnen att när vi väljer det rätta fattar vi kloka beslut.

Sammanfattning

Aktivitet

Ställ fram skyltarna "klok" och "oklok" på golvet eller bordet. Be barnen att säga ordet på varje skylt tillsammans med dig. Påpeka att det är ett glatt ansikte på "klok-skylten" därför att den som är klok också är glad. Påpeka vidare att det är ett ledset ansikte på "oklok-skylten" därför att den som är oförständig också är ledsen.

Visa asken med de små papperslapparna i och be barnen att turas om att ta en lapp från asken. Läs eller be barnet läsa upp den handling som står på lappen. Be honom eller henne också att säga om handlingen är klok eller oklok och lägga lappen vid rätt skylt.

Uppmuntra barnen att utföra de handlingar som de sagt är kloka.

Repetition

- Vilka slags val gör oss glada?
- Vems lärdomar behöver vi följa för att kunna vara kloka och lyckliga?
- Varför är det oförståndigt att vara olydig mot Jesus Kristus och göra det som är fel?

Vittnesbörd

Vitna för barnen att vi blir glada när vi gör kloka val. Uttryck din tacksamhet för Jesus Kristus och hans lärdomar som hjälper oss att vara lyckliga.

Uppmuntra barnen att den här veckan särskilt tänka på sina beslut och försöka göra kloka val.

Sång

Sjung eller läs texten till "Välj det rätta" tillsammans med barnen.

Be något av barnen att hålla avslutningsbön. Be barnet att be om att varje klassmedlem ska vara klok och välja det rätta.

Särskilda aktiviteter

Välj bland följande aktiviteter ut dem som lämpar sig bäst för barnen i din klass. Du kan använda dem i själva lektionen eller som repetition eller sammanfattning. För ytterligare vägledning, se "Lektionstiden" under "Råd till läraren".

1. Visa bild 2-7, De österländska stjärntydarna, och be barnen att berätta om bilden. Påminn dem om att de österländska stjärntydarna kom och sökte efter Jesus då han var född (se Matteus 2:1-12). Berätta att dessa män var visa, inte bara därför att de hade stor kunskap utan också därför att de sökte och dyrkade Jesus Kristus. De gjorde det kloka valet att följa Jesus.

Låt gärna barnen genom rollspel åskådliggöra berättelsen om de österländska stjärntydarna som sökte efter Jesus.

2. Be samtliga barn att berätta om ett klokt val de har gjort nyligen (ge förslag om det behövs). Skriv deras svar på olika papper och be dem rita sig själva på dessa. Påminn dem om att rita sig själva med ett glatt ansikte, eftersom man blir glad då man gör kloka val.
3. Visa följande åskådningsexempel (öva detta hemma innan du gör det på lektionen).

Material:

- a. Åtta till tio byggklossar för att bygga två enkla, identiska hus, som bilden visar:

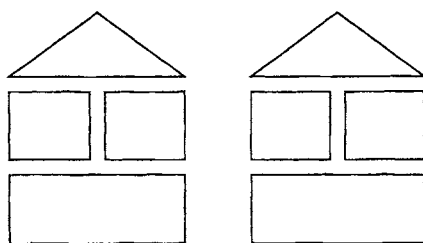

- b. Två lika stora kastruller.
- c. En stor, flat sten att lägga i en av kastrullerna.
- d. En hög sand att lägga i den andra kastrullen.
- e. Vatten i en vattenkanna eller tillbringare.

Häll sanden i en hög i ena kastrullen, och platta till sanden. Lägg den flata stenen i den andra kastrullen.

Visa byggklossarna och säg att du ska ha dem till att bygga två hus. Ett hus ska byggas på sand och det andra på berggrund.

Be gärna barnen att hjälpa till med att bygga huset på berggrund. Huset ska likna det hus du bygger på sand.

När husen är byggda ber du barnen föreställa sig att en storm kommer och kastar sig mot husen. Det regnar kraftigt och vindarna blåser.

- Hur tror ni att en storm skulle påverka dessa två hus?

Efter det att barnen har kommit med sina förslag, säger du ingenting. Stänk försiktigt eller häll vatten på huset som är byggt på sand tills sanden glider undan och huset rasar. Häll lika mycket vatten på huset som är byggt på berggrund, och låt barnen se att huset inte rasar.

Hjälp barnen att komma fram till att det var oklokt att bygga ett hus på sand, medan det var klokt att bygga ett hus på berggrund.

Läs högt första delen av Helaman 5:12 (till och med grundval). Påpeka att i detta skriftställe liknas Jesus Kristus vid en klippa. Påminn barnen om att lydnad till Jesu lärdomar är som att bygga ett hus på berggrund. Det är klokt.

Jag kan helga sabbatsdagen

Lektion
37

Mål Att stärka varje barns önskan att hålla sabbatsdagen helig.

- Förberedelse**
1. Studera under bön Andra Moseboken 20:8-11 och Matteus 12:10-13. Se också *Evangeliets principer* (31110.180), lektion 24.
 2. Kalkera eller kopiera kalendern som finns i slutet av lektionen. Färglägg sabbatsdagarna med rött. Numrera gärna dagarna enligt innevarande månad.
 3. Gör följande textremsa:

"Tänk på sabbatsdagen, så att du helgar den."
 4. Kalkera eller kopiera båda bladen för sabbatsdagsaktiviteten (finns i slutet av lektionen) åt varje barn. Klipp itu sidorna längs de streckade linjerna åt de mindre barnen. Ta med dig några saxar åt de större barnen så att de själva kan klippa itu sidorna.
 5. Gör förberedelser för att sjunga eller läsa texten till "Lördagen" (*Barnens sångbok*, s 105).
 6. Material:
 - a. Bibeln.
 - b. Färgkritor.
 - c. Häftapparat eller annat hjälpmedel för att sätta ihop aktivitetsbladen.
 - d. Bild 2-58, Jesus botar en man med en förtvinad hand.
 7. Gör nödvändiga förberedelser för de särskilda aktiviteter du vill ha med.
-

Lektionsförslag Be något av barnen att hålla inledningsbön.
Följ upp med barnen om du har uppmuntrat dem att göra något särskilt under veckan.

Sabbaten är en speciell dag

Samlande aktivitet Visa barnen kalendern och förklara att den visar alla månadens dagar. Tala kortfattat om vad en kalender kan användas till.

- Vad är ovanligt på den här kalendern?
- Vilken dag är färglagd med rött?
- Varför är det en speciell dag? (Det är sabbatsdagen.)

Särskild framställning Säg till barnen att sedan världens början har en dag i veckan varit avskild för att människan skulle lära sig om och tänka på vår himmelske Fader och Jesus Kristus och göra gott mot andra. Den dagen kallas sabbaten.

- Vilken dag i veckan är sabbatsdagen?

Skriftställe och textremsa	Läs högt Andra Moseboken 20:8 och håll fram textremsan. Låt barnen läsa detta skriftställe tillsammans. Säg att detta är ett bud.
	Förklara att innebörden av att helga sabbatsdagen är att göra det som påminner oss om vår himmelske Fader och Jesus Kristus, till exempel att gå i kyrkan, läsa skrifterna och göra annat som är vördnadsfullt.
	Vi kan helga sabbatsdagen
Diskussion	Diskutera med barnen vilka aktiviteter som är lämpliga på sabbatsdagen. Fråga dem vad de har gjort i dag för att helga sabbatsdagen. Få dem att förstå att några av de saker vi kan göra för att helga sabbatsdagen är att gå i kyrkan, be, sjunga, hålla tal på kyrkans möten, lära oss om Jesu lärdomar och ta del av sakramentet.
	Säg att vi om möjligt ska låta bli att arbeta på söndagen. Vi ska inte heller göra det som hindrar oss från att tänka på vår himmelske Fader och Jesus Kristus.
Aktivitet	<p>Beskriv några saker barnen kan göra. Be dem le om det du nämner är något som vi ska göra på sabbaten och att rynka pannan om det du nämner är något som vi inte ska göra på sabbaten. Använd exemplen nedan eller andra som lämpar sig för barnen i din klass.</p> <ul style="list-style-type: none"> • Gå i kyrkan. • Städa huset. • Hälsa på släktingar. • Gå och handla. • Gå på bio. • Läsa skrifterna eller andra goda böcker. • Be. • Titta på eller delta i sport. • Skriva brev. • Ta en promenad. • Spela spel som handlar om skrifterna. • Besöka någon som är sjuk.
	Jesus Kristus helgade sabbatsdagen
	Säg till barnen att det inte alltid är lätt att veta om vi bör göra en viss sak eller inte på sabbaten. Det bästa sättet att få veta vad man ska göra är att följa Jesu Kristi exempel.
Berättelse ur skrifterna	<p>Visa bild 2-58, Jesus botar en man med en förtvinad hand, och återge berättelsen som står i Matteus 12:10-13.</p> <p>Berätta att fariseerna var en grupp människor som inte tyckte om Jesus Kristus och det han gjorde. De försökte lura honom att säga det som var fel eller emot lagen. De frågade honom om det var fel att bota någon på sabbatsdagen. De ville att han skulle säga att det var fel.</p>

Säg till barnen att Jesus påpekade att om fariseerna hade ett får som föll ner i en grop på sabbaten, skulle de dra upp det. Eftersom människor är viktigare än får är det gott att hjälpa människor på sabbaten. Läs högt andra delen av Matteus 12:12 (från och med *Alltså*).

Säg till barnen att om Jesus skulle göra en viss sak, till exempel hjälpa andra eller vara vänlig mot dem, då är det gott att göra så på sabbatsdagen.

Det kräver förberedelse att helga sabbatsdagen

Diskussion

Påpeka följande för barnen: För att vi på rätt sätt ska kunna helga sabbatsdagen behöver vi redan före sabbaten förbereda oss genom att göra vissa saker.

- Vilka saker behöver du och din familj göra för att vara redo för sabbaten? (Exempelvis tvätta och stryka söndagskläderna, städa huset, laga måltider till sabbaten, ta fram skrifterna och annat som behövs i kyrkan.)
- När bör ni göra dessa saker?

Sång

Sjung eller läs texten till "Lördagen". Hjälp barnen att mima rörelserna som nämns i sången.

Lördag är ju en särskild dag, då vi gör oss beredda för söndag.

Vi städar huset och handlar vår mat och vi arbetar inte förr'n måndag.

Vi borstar kläder och blankar skor, ja, på lördagen allting står redo.

Våra naglar klipps och vi tvättar vårt hår så att vi är redo för söndag.

Uppmuntra barnen att förbereda sig nästa vecka så att de är redo att helga sabbatsdagen.

Sammanfattning

Aktivitet

Ge samtliga barn båda bladen för sabbatsdagsaktiviteten. Hjälp dem att tillsammans med dig läsa rubriken på bladen: "Min sabbatsdagsbok." Hjälp dem att klippa isär sidorna om du inte redan har gjort det.

Läs följande meningar som beskriver lämpliga sabbatsaktiviteter, och hjälp barnen att välja den bild som visar varje aktivitet.

- På sabbaten går vi i kyrkan för att ära vår himmelske Fader och Jesus Kristus och lära oss mer om dem.
- Sabbatsdagen är en bra dag för att studera evangeliet tillsammans med familjen. Vi kan läsa skrifterna och andra goda böcker.
- Sabbatsdagen är en dag för bön. Vi ber i kyrkan, med familjen och på egen hand.
- På sabbatsdagen kan vi sjunga psalmer och lyssna till god musik.
- På sabbatsdagen kan vi skriva dagbok och skriva brev eller göra teckningar till våra släktingar och vänner och till missionärerna.
- Sabbatsdagen är en bra dag att hälsa på släktingar och personer som är sjuka eller ensamma.

Ge barnen färgkritor och låt dem färglägga bilderna. Be dem att på den tomma sidan göra en teckning av något de ska göra för att helga sabbatsdagen.

Hjälp barnen att häfta eller på annat vis sätta ihop sidorna i sin bok.

Vittnesbörd

Bär vittnesbörd om vikten av att helga sabbatsdagen. Nämn gärna ett par saker du tycker om att göra på sabbaten och berätta hur det känns när du gör dessa. Betona att sabbaten ska vara en glad dag då vi tänker på och lär oss mer om vår himmelske Fader och Jesus Kristus.

Uppmuntra barnen att visa sin bok för familjen och berätta vad de har lärt sig i dag. Föreslå att de förvarar boken på ett ställe där de kan bli påmind om att helga sabbatsdagen.

Be något av barnen att hålla avslutningsbön. Föreslå att barnet ber vår himmelske Fader att hjälpa klassmedlemmarna att helga sabbatsdagen.

Särskilda aktiviteter

Välj bland följande aktiviteter ut dem som lämpar sig bäst för barnen i din klass. Du kan använda dem i själva lektionen eller som repetition eller sammanfattning. För ytterligare vägledning, se "Lektionstiden" under "Råd till läraren".

1. Sjung eller läs texten till första versen av "När jag till kyrkan går" (*Sjung med mig*, B-52). Be barnen att stå upp och göra rörelserna som anges nedan när de sjunger:

Jag alltid känner mig så glad
när jag till kyrkan går (*lägg händerna över hjärtat och le*).
Där spelar orgeln dämpad (*kupa händerna bakom öronen*),
då min plats jag intar tyst på tå (*gå på tå på stället och sätt fingret till munnen*)
och nickar glatt (*nicka*) åt vänner små,
när jag till kyrkan går (*sitt ner*).

2. Rita ett par ögon, ett par öron, en mun och två händer på skrivtavlan. Fråga barnen vad var och en av dessa kroppsdelar kan göra för att helga sabbatsdagen.

Exempel:

Ögonen —läsa skrifterna, titta på talarna och lärarna i kyrkan.

Öronen — lyssna till upplyftande musik eller berättelser, lyssna till primärlektionen.

Munnen — sjunga psalmer eller primärsånger, säga snälla och vänliga saker till familjemedlemmarna och till sina kamrater.

Händerna — göra en teckning åt släktingar som bor långt bort, skriva dagbok.

3. Hjälp barnen att lära sig Andra Moseboken 20:8 utantill: "Tänk på sabbatsdagen, så att du helgar den."

4. Sjung eller läs texten till "Avslutningssång" (*Sjung med mig*, A-16).

Fader låt oss säkert gå, låt ej något ont oss nå.

Tills vi nästa sabbatsdag samlas här, vårt tack mottag.

Sabbatsdagen är en helig dag

Söndag	Måndag	Tisdag	Onsdag	Torsdag	Fredag	Lördag

Min sabbats- dagsbok

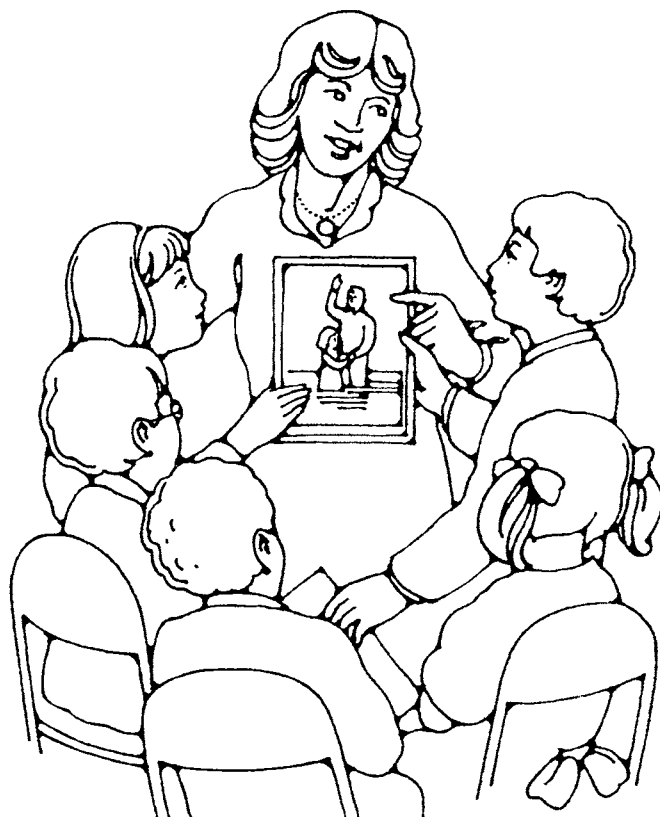

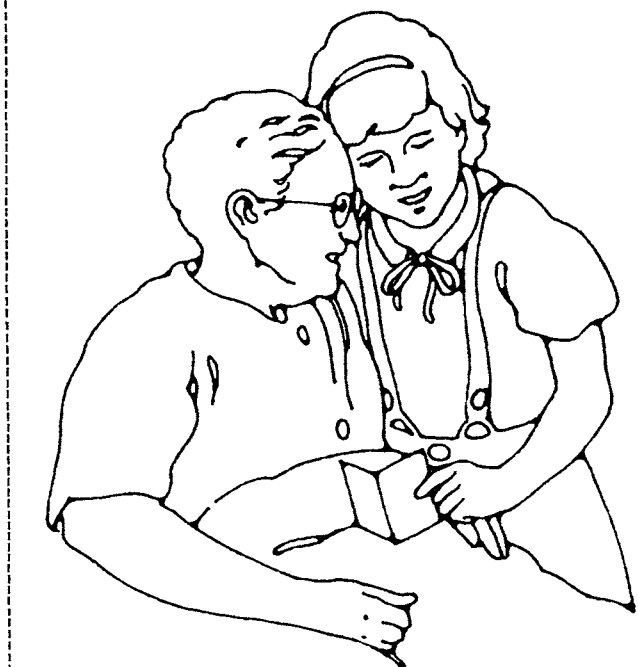

Jag ska minnas Jesus Kristus under sakramentet

Mål

Att inspirera varje barn till att minnas Jesus Kristus under sakramentet.

Förberedelse

1. Studera under bön Lukas 22:7-20 och Läran och förbunden 20:75-79. Se också *Evangeliets principer* (31110.180), lektion 23.
 2. Förbered dig för att hjälpa barnen att sjunga en eller två sånger om Jesus Kristus, till exempel "När Jesus gick bland oss" (*Barnens sångbok*, s 35) och "Jesus sade: Älska alla" (*Barnens sångbok*, s 39). Texterna till dessa sånger och andra om Jesus finns längst bak i lektionsboken.
 3. Förbered dig för att återge en av dina favoritberättelser om Jesus Kristus, och till denna visa en bild.
 4. Material:
 - a. Bibeln och Läran och förbunden.
 - b. Sakramentsbrickor för bröd och vatten.
 - c. Bild 2-29, Sakramentsutdelning (62021); bild 2-54, Den sista måltiden (Evangeliet i bild 225; 62174.180); bild 2-59, *Kristus*.
 5. Gör nödvändiga förberedelser för de särskilda aktiviteter du vill ha med.
-

Lektionsförslag

Be något av barnen att hålla inledningsbön.

Följ upp med barnen om du har uppmuntrat dem att göra något särskilt under veckan.

Jesus Kristus gav oss sakramentet

Samlande aktivitet

Visa barnen sakramentsbrickorna.

- Vad har man dessa till?

Låt barnen berätta vad de vet om sakramentsbrickorna och sakramentet. Säg att dagens lektion handlar om sakramentet.

Berättelse ur skrifterna

Sätt upp bild 2-54, Den sista måltiden. Om barnen känner igen den ber du dem berätta vad som händer på bilden. Om de inte känner igen bilden, säger du att det är en bild av Jesus Kristus och hans apostlar. Be barnen att peka ut Jesus.

Återge berättelsen om den sista måltiden, som står i Lukas 22:7-20. Berätta att Jesus Kristus och hans apostlar firade en särskild judisk högtid som kallades påskhögtiden. Jesus visste att denna påskmåltid skulle bli den sista måltid han åt med apostlarna. Säg till barnen att vi ofta kallar denna måltid för den sista måltiden.

Förklara att Jesus älskade sina apostlar. Han utvalde dessa män till att leda medlemmarna i hans kyrka då han inte längre var där. Han hade lärt dem mycket och ville att de skulle minnas honom och hans lärdomar.

- Varför var det viktigt att apostlarna kom ihåg Jesus?
- Jesus gav dem något för att hjälpa dem att minnas honom. Vad var det?

Läs högt Lukas 22:19. Påpeka att det står i detta skriftställe att Frälsaren bröt brödet i bitar, välsignade det och gav det till apostlarna att äta. Han sade till dem att brödet skulle påminna dem om hans kropp och att de skulle minnas honom när de åt det.

Säg till barnen att efter det att alla apostlarna hade ätit en brödbit, välsignade Jesus en dryck som var gjord av vindruvor och gav den till apostlarna. Han sade till dem att drycken skulle påminna dem om hans blod. När de drack den, skulle de minnas att Jesus dog för att de skulle få leva tillsammans med vår himmelske Fader igen efter det att de dött.

Säg att Jesus visste att om apostlarna kom ihåg honom och hans lärdomar, skulle det hjälpa dem att välja det rätta.

- Vad kallar vi brödet och drycken som Jesus gav sina apostlar vid den sista måltiden? (Sakramentet.)
- Varför gav Jesus sakramentet till apostlarna?

Vi tar sakramentet för att minnas Jesus Kristus

Diskussion

Visa bild 2-29, Sakramentsutdelning, och påminn barnen om att vi tar sakramentet precis som Jesu apostlar gjorde. (Du kanske vill förklara att vi använder vatten i stället för den dryck som Jesus gav sina apostlar.)

- När tar vi sakramentet?

Påpeka att mötet där vi tar sakramentet kallas sakramentsmöte därför att sakramentet är den viktigaste delen av detta möte.

- Varför tar vi sakramentet?
- Hur kan sakramentet hjälpa oss komma ihåg att välja det rätta?

Skriftställe

Påminn barnen om att särskilda böner uppsänds innan sakramentet delas ut. Bönerna nämner för vår himmelske Fader vissa saker vi lovar att göra. Be barnen att lyssna noga medan du läser bönen för brödet, så att de kan upptäcka två löften som vi ger till vår himmelske Fader när vi tar sakramentet.

Läs högt Lära och förbunden 20:77 och betona orden "att de må göra det till åminnelse av din Sons lekamen och betyga för dig" och "alltid minnas honom samt hålla de bud han givit dem".

Säg till barnen att orden "betyga för dig" betyder att vi ger ett löfte till vår himmelske Fader.

- Vilka två saker lovar vi att göra?

Påpeka att varje gång vi tar sakramentet lovar vi att minnas Jesus och hålla hans bud.

Vi kan tänka på Jesu Kristi kärlek till oss under sakramentet

Särskild framställning

Visa bilden 2-59, *Kristus*. Säg att bilden visar en staty av Jesus Kristus. I bakgrunden finns en målning av några planeter och stjärnor. Låt barnen tala lite om bilden.

Säg att vi under sakramentet bör tänka på Frälsaren och hans kärlek till oss. Vi kan tänka på bilder av Jesus som vi har sett, till exempel den ni nyss har sett, och vi kan också tänka på berättelser om Jesus.

Berättelse

Återge en av dina favoritberättelser om Jesus och visa till denna en bild. Betona att berättelsen visar Jesu stora kärlek till människorna.

Barnen medverkar

Låt alla barnen återge en berättelse om Jesus Kristus eller säga något som de minns om honom. Under det att barnen talar betonar du den kärlek Jesus har till oss och som framgår av berättelserna och det som barnen minns om honom.

Beröm barnen för att de kommer ihåg berättelser om Jesus. Säg att det finns många berättelser som vi kan tänka på under sakramentet. När vi under sakramentet tänker på Jesus och hur mycket han älskar oss, minns vi honom.

Sång

Säg att vi också kan många sånger om Jesus Kristus. Även om vi inte sjunger högt när sakramentet delas ut, kan vi tänka på texten till de sånger som hjälper oss att minnas Jesus.

Sjung tillsammans med barnen en eller två välbekanta sånger om Jesus, till exempel "När Jesus gick bland oss" och "Jesus sade: Älska alla".

Vörndnad under sakramentet hjälper oss att minnas Jesus Kristus

Diskussion

Förklara att när vi är vörndnadsfulla under sakramentet är det lättare att tänka på Jesus.

- Hur kan vi vara vörndnadsfulla under sakramentet?

Förvissa dig om att följande nämns:

- Lyssna till sakramentsbönerna och säga "amen" efteråt.
- Inte störa våra föräldrar eller andra. De behöver också tänka på Jesus.
- Lägga undan pennor, böcker och andra saker före sakramentet.
- Vara tysta och sitta stilla på våra platser.
- Tänka på Jesus genom att minnas berättelser och sånger om honom, hans kärlek till oss och det han lärde.
- Ta den brödbit och den vattenbägare som är närmast oss.
- Lägga tillbaka sakramentsbägarna utan att leka med dem.

Aktivitet

Be barnen låtsas att de sitter på ett sakramentsmöte och att det är dags för sakramentet. Be dem visa svaren på följande frågor utan att tala:

- Vad kan man göra med munnen för att visa att man tänker på Jesus?
- Vad kan man göra med huvudet för att visa att man är vörndnadsfull?
- Vad kan man göra med armarna och händerna för att visa att man tänker på Jesus?
- Vad kan man göra med fötterna för att visa att man är vörndnadsfull?

Be barnen sitta tysta en kort stund och tänka på Jesus Kristus, precis som de borde göra då sakramentet delas ut. Be dem sedan berätta vad de tänkte om Jesus.

Sammanfattning

Aktivitet

Be barnen lyssna noga då du läser några påståenden om vad vi kan göra eller tänka på under sakramentet. Säg till barnen att om påståendet beskriver något som vi bör göra eller tänka på under sakramentet, ska de stå upp. Om påståendet beskriver något vi inte bör göra eller tänka på under sakramentet, ska de sitta ner.

Använd följande påståenden eller hitta på några egna:

- Minnas att vår himmelske Fader och Jesus Kristus älskar oss.
- Tänka på att vi skulle vilja gå ut och leka.
- Tänka på att Jesus botade dem som var sjuka.
- Viska och tala med den som sitter närmast intill.
- Sitta och skruva på sig.
- Tänka på sakramentssången eller en annan sång om Jesus.
- Be en bön till vår himmelske Fader.
- Göra en teckning eller leka med en leksak.
- Minnas berättelser om Jesus.

Vittnesbörd

Bär ditt vittnesbörd om Jesus Kristus. Tala om för barnen vad du tycker om att kunna ta del av sakramentet.

Uppmuntra barnen att minnas Jesus Kristus och vara värnadsfulla under sakramentet.

Be något av barnen att hålla avslutningsbön.

Särskilda aktiviteter

Välj bland följande aktiviteter ut dem som lämpar sig bäst för barnen i din klass. Du kan använda dem i själva lektionen eller som repetition eller sammanfattning. För ytterligare vägledning, se "Lektionstiden" under "Råd till läraren".

1. Sjung eller läs texten till "Att tänka på Jesus" (*Sjung med mig*, B-55).
 Det är inte svårt att sitta still och tänka på Jesus och vad han vill och tänka på allt som han gjorde för mig; för mig har han vandrat korsets stig.
 Det är inte svårt fastän liten jag är, att tänka på Jesus, han är mig kär.
 Jag minns den var lång, den väg han gick och jag minns alla barn som hjälp alltid fick.
 Då borde jag hålla min fot så still och lyssna så tyst som Jesus vill.
 Det är inte svårt fastän liten jag är, att tänka på Jesus, han är mig kär.
2. Be efter godkännande av Primärs president, biskopen (eller grenspresidenten) att ordna så att en präst eller diakon besöker klassen och helt kort berättar om sina uppgifter när det gäller sakramentet.

3. Gör en kopia av bilden av barnen som sitter vördnadsfullt (finns i slutet av lektionen), färglägg den och klipp den i fem pusselbitar. Texta en av följande frågor på baksidan av varje bit:

- Vad är det allra viktigaste vi gör på sakramentsmötet?
- Vad gör prästen när det är tid för sakramentet?
- Vad gör diakonerna med sakramentet?
- Hur bör vi sitta under sakramentet?
- Vad bör vi tänka på under sakramentet?

Sprid ut pusselbitarna på golvet eller bordet. Be något av barnen att välja en pusselbit. Ställ frågan som står på baksidan av pusselbiten och hjälp barnen att besvara den. När alla frågorna är besvarade, hjälper du barnen att lägga pusslet.

4. Hjälp barnen att läsa följande vers:

Sakramentet

Med händer stilla, huvud böjt,
så tyst jag sitta vill.

Bönerna jag andaktsfullt
nu ödmjukt lyssnar till.

(DeVota M Peterson)

Upprepa versen några gånger så att barnen kan lära sig den utantill.

Ställ gärna följande frågor innan du upprepar versen:

- Vad är det som vi håller stilla?
- Vad böjer vi?
- Skall vi vara tysta eller stojiga under sakramentet?
- Vem bör vi tänka på under sakramentet?

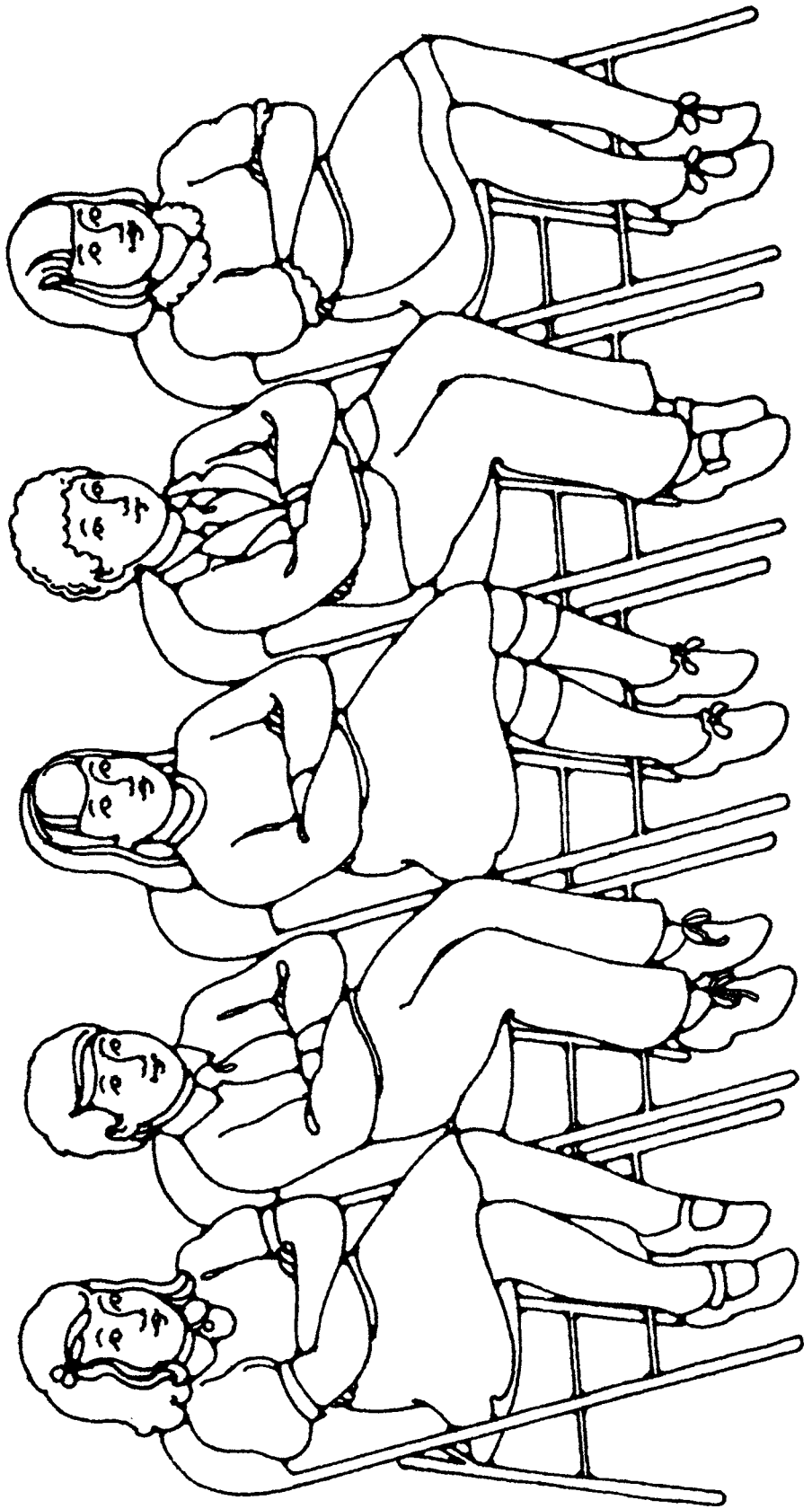

Jag kan följa Jesus Kristus genom att tjäna andra

Mål	Att stärka varje barns önskan att följa Jesus Kristus genom att tjäna andra.
------------	--

Förberedelse	<ol style="list-style-type: none">1. Studera under bön Johannes 13:1-17 och Trosartiklarna 1:13. Se också <i>Evangeliets principer</i> (31110.180), lektion 28.2. Gör förberedelser för att sjunga eller läsa texten till alla tre verserna av "Ge, sa den lilla bäck" (<i>Barnens sångbok</i>, s 116) och den fjärde versen av "Jag vet han älskar mig" (<i>Barnens sångbok</i>, s 42). Texterna till dessa sånger finns längst bak i lektionsboken.3. Var beredd att berätta om ett tillfälle när du välsignades därför att du tjänade någon annan.4. Material:<ol style="list-style-type: none">a. Bibeln.b. Papper och pennor eller färgkritor till samtliga barn.c. Bild 2-60, Jesus tvättar apostlarnas fötter (Evangeliet i bild 226; 62550.180).5. Gör nödvändiga förberedelser för de särskilda aktiviteter du vill ha med.
---------------------	--

Lektionsförslag	Be något av barnen att hålla inledningsbön. Följ upp med barnen om du har uppmuntrat dem att göra något särskilt under veckan. Jesus Kristus vill att vi ska tjäna andra
Samlande aktivitet	När du börjar lektionen ska du "råka" tappa färgkritor, papper eller annat material på golvet i klassrummet. Vänta en stund med att ta upp sakerna så att barnen får en chans att hjälpa dig. (Om ingen anmäler sig frivilligt, ber du dem hjälpa dig.) Tacka barnen för hjälpen och beröm dem för att de tog vara på tillfället att tjäna. Säg att när vi hjälper andra utan att begära något tillbaka, kallas det tjänande. Låt barnen säga ordet <i>tjänande</i> tillsammans med dig.
Sång	Sjung eller läs tillsammans med barnen texten till alla tre verserna av "Ge, sa den lilla bäck". Påpeka att det står i sista versen att vi ska ge så som Jesus gav. Tala om för barnen att då Jesus var på jorden, tjänade han ofta andra människor.
Berättelse ur skrifterna	Visa bild 2-60, Jesus tvättar apostlarnas fötter, och återge berättelsen som står i Johannes 13:1-17. Påminn barnen om att Jesus hade kallat apostlarna på bilden att leda hans kyrka. Påminn barnen om vad de lärde sig i föregående lektion om den sista måltiden. Berätta för barnen att när Kristus hade undervisat sina apostlar om sakramentet, lärde han dem vikten av att tjäna andra.

Säg att det inte var ovanligt att man fick sina fötter tvättade. De flesta hade sandaler och deras fötter blev mycket dammiga och smutsiga. Men vanligtvis var det en tjänare som gjorde detta. Berätta att Petrus inte ville att Jesus skulle tvätta hans fötter, eftersom han inte tyckte det var rätt att Jesus skulle uppträda som en tjänare.

Säg till barnen att Jesus förklarade för apostlarna att han tjänade dem fastän han var Frälsaren. Han ville att de skulle förstå att de behövde tjäna varandra. Läs högt Johannes 13:15 och säg att Jesus vill att vi ska följa hans exempel och tjäna andra.

Diskussion

- Varför tvättade Jesus apostlarnas fötter?
- Vad ville Jesus att apostlarna skulle göra?
- Vad vill Jesus att vi ska göra?

Säg att Jesus Kristus vill att vi ska tjäna andra så fort vi får tillfälle till det, också när vi inte blir ombedda att hjälpa till eller får någon belöning för att vi hjälper till. Påpeka att när vi tjänar andra människor, följer vi Jesus.

Vi kan tjäna andra på många sätt

Berättelse

Be barnen lyssna då du med egna ord berättar följande om en liten pojke som kom på ett sätt att tjäna sin familj:

”Det var så mörkt att den sömnige sjuårige pojken knappt kunde ta sig fram längs stigen som ledde till ladugården. Han hade länge planerat att han skulle stiga upp ur sängen, klä på sig, smyga tyst nerför trappan, ta mjölkspannen från skafferihyllan och gå ut utan att väcka någon.

... Joseph hade sett sin syster, Mary, mjölka kon många gånger. Han märkte att det inte var så lätt som han hade trott ... Det dröjde inte länge förrän det värkte i fingrar och handleder. Han måste ta paus ofta för att vila...

Pojken var så upptagen av att mjölka att han inte märkte hur lång tid det tog. Han blev förvånad då han fick se att det var ljus ute ... då han slutligen lämnade ladugården och gick mot huset. Då han kom in i köket tittade hans mor upp från spisen där hon stod och lagade frukost. Hon frågade: 'Men Joseph, vad har du gjort så tidigt på morgonen?'

Han höll upp den fyllda mjölkspannen till svar, och kände sig alldeles varm och glad då han såg sin mors glada leende. Hon sade: 'Eftersom du verkar vara tillräckligt stor nu, får du ta hand om mjölkningen varje morgon.' Hon gjorde en paus och så frågade hon: 'Men varför var du så ivrig att mjölka?'

Joseph såg allvarligt på sin mor och sade: 'Jag vill bara hjälpa till medan far är på mission. Och Mary har så mycket annat att göra att jag tänkte att jag kunde ta hand om mjölkningen på mornarna, så att hon inte behövde tänka på det!'

... Hans mor lade armarna om honom och höll honom hårt då hon sade: 'Vad glad din far ska bli när jag skriver och berättar för honom att han har en duktig ung man som tar hand om mjölkningen medan han är borta!'" (Lucile C Reading, "The Morning Chore", *Children's Friend*, apr 1970, s 23).

Säg till barnen att den lille pojkens namn var Joseph Fielding Smith. Han blev senare kyrkans tionde president.

- Hur tjänade Joseph Fielding Smith andra?

	<ul style="list-style-type: none"> • Vilka tjänade han?
Trosartikel	Säg att det står i den trettonde trosartikeln att vi tror på att tjäna andra. Låt barnen stå upp, och hjälp dem att säga: "Vi tror på ... att göra gott mot alla."
Aktivitet	<p>Be alla dem som vill vara en Jesu Kristi lärjunge (efterföljare) att ställa sig upp och förbli stående. Påminn barnen om att Jesus vill att alla hans lärjungar ska tjäna andra.</p> <ul style="list-style-type: none"> • Hur kan vi tjäna andra? <p>Låt varje barn sätta sig ner då han eller hon har nämnt ett sätt att tjäna andra. Om något barn har svårt att komma på ett sätt att tjäna andra, kan du föreslå en av följande idéer eller en annan idé som lämpar sig för barnen i din klass:</p> <ul style="list-style-type: none"> • Berätta eller läsa en saga för någon som är mindre. • Göra en teckning åt sina föräldrar eller sina far- eller morföräldrar. • Lägga undan leksaker som ens lillebror tagit fram. • Duka utan att bli ombedd att göra det. <p>Vi känner oss lyckliga då vi tjänar andra</p>
Diskussion	<ul style="list-style-type: none"> • Vilka blir glada då vi tjänar andra? (Exempelvis de vi tjänar, vi själva och vår himmelske Fader och Jesus Kristus.) <p>Betona att när vi tjänar andra, blir inte bara de glada utan vi blir själva glada också.</p> <ul style="list-style-type: none"> • Varför blir man lycklig då man tjänar andra?
Sång	<p>Sjung eller läs tillsammans med barnen texten till fjärde versen av "Jag vet han älskar mig". (Om barnen inte kan fjärde versen, kan du själv sjunga eller läsa texten till den och sedan låta barnen sjunga med i kören.)</p> <p>Sammanfattning</p>
Barnen ritar	Hjälp barnen att komma på enkla tjänande handlingar som de kan utföra i dag, i kyrkan eller hemma. Ge dem papper och färgkritor eller pennor och låt dem rita var sin teckning av en tjänande handling som de ska utföra i dag. Låt dem visa och berätta om sina teckningar för varandra.
Vittnesbörd	<p>Berätta för barnen om ett tillfälle när du välsignades genom att tjäna någon annan. Vittna och säg att sann lycka kommer av att tjäna andra.</p> <p>Uppmuntra barnen att under veckan hålla utkik efter olika sätt att tjäna andra. Be gärna barnen att berätta på lektionen nästa vecka hur det har gått.</p> <p>Be något av barnen att hålla avslutningsbön.</p>

Särskilda aktiviteter

Välj bland följande aktiviteter ut dem som lämpar sig bäst för barnen i din klass. Du kan använda dem i själva lektionen eller som repetition eller sammanfattning. För ytterligare vägledning, se "Lektionstiden" under "Råd till läraren".

1. Gör förberedelser för att låta barnen utföra en tjänande handling tillsammans på lektionen (tänk på att det ska vara något som lämpar sig på sabbaten).

Exempel:

- Kom överens med barntillsynsläraren om att låta din klass sjunga en omtyckt primärsång för barnen i barntillsynsklassen.
- Ta med material så att barnen kan göra tackkort till Primärs sångledare och pianist.
- Hjälプ barnen att göra vad som behövs för att ställa i ordning klassrummet för nästa lektion eller för den kommande veckan, till exempel sudda ut på skrivtavlan och ställa undan stolar.

När barnen har utfört den tjänande handlingen frågar du hur det kändes att tjäna andra. Påminn dem om att vi blir lyckliga då vi tjänar varandra.

2. Gör tre små pappershjärtan åt varje barn. Säg till barnen att du vill starta en "Tjäna andra i det tysta-klubb". Uppmuntra dem att ta med sig sina hjärtan hem och i hemlighet utföra tjänande handlingar för familjens medlemmar, och att lämna kvar ett hjärta på varje ställe där de utfört en tjänande handling. De kan exempelvis bädda sängen åt sin bror eller syster och lägga ett hjärta på kudden. Be barnen att nästa vecka berätta hur det kändes när de tjänade andra i hemlighet.
3. Sjung eller läs texten till andra versen av "Jag vill gärna likna Jesus" (*Barnens sångbok*, s 40). Texten till denna sång finns längst bak i lektionsboken.
4. Be barnen att sitta i en liten ring på golvet. Kasta försiktigt en ärtpåse eller annat mjukt föremål till något av barnen och be honom eller henne att nämna ett sätt att tjäna någon annan. När barnet har svarat ska han eller hon kasta ärtpåsen till ett annat barn i ringen. Fortsätt tills alla har fått nämna åtminstone en tjänande handling.
5. Låt barnen diskutera eller genom rollspel visa vad de skulle göra i var och en av följande situationer om de försökte tjäna andra (anpassa vid behov situationerna så att de lämpar sig för barnen i din klass):
 - Du är på väg till en fotbollsmatch. Du har bråttom, men då du går på vägen till fotbollsplanen får du se en äldre dam tappa en matvarukasse.
 - Du har varit hemma hos en kamrat och lekt. Du är mycket trött. När du kommer in på tomten ser du att din pappa arbetar i trädgården.
 - Då du kommer ut i köket för att dricka vatten, ser du att din bror håller på med middagsdisken.

- Du och några kamrater promenerar hem. Du får se att en hund har vält omkull soptunnan på grannens tomt så att det ligger sopor överallt. Grannen är bortrest och kommer inte tillbaka på några dagar.
- Du ser en ny flicka i skolan och hälsar på henne. Den nya flickan frågar dig var man äter lunch någonstans. Du hade tänkt äta lunch med dina kamrater.
- Du och din familj håller på att göra er klara för kyrkan. Din pappa har redan åkt därför att han skulle vara med på ett möte. Du har flera småsyskon som behöver hjälp med att göra sig klara.

Jag kan förlåta andra

Lektion
40

Mål Att få varje barn att förstå att man känner sig lycklig då man förlåter andra, såsom Jesus Kristus gjorde.

- Förberedelse**
1. Studera under bön Lukas 23:13-34 och Johannes 18:12-14, 19-24; 19:1-5.
 2. Förbered dig för att sjunga eller läsa texten till första versen av "Lär oss, o Fader" (*Barnens sångbok*, s 52).
 3. Gör följande textremsa:

"Fader, förlåt dem, de vet inte vad de gör."
 4. Var beredd att berätta om ett tillfälle när du förlät och hur det kändes att göra det.
 5. Material:
 - a. Bibeln.
 - b. VDR-planschen (se lektion 1).
 - c. Skrivtavla, krita och tavel sudd.
 - d. Bild 2-56, Jesus inför rätta; bild 2-61, Korsfästelsen (Evangeliet i bild 230; 62505.180).
 6. Gör nödvändiga förberedelser för de särskilda aktiviteter du vill ha med.
-

Lektionsförslag Be något av barnen att hålla inledningsbön.
Följ upp med barnen om du har uppmuntrat dem att göra något särskilt under veckan. Be dem berätta hur det har gått att tjäna andra och hur det kändes att göra det.

Vi kan förlåta andra

Samlande aktivitet Be barnen att lyssna noga då du beskriver följande situation (anpassa vid behov situationen så att den lämpar sig för barnen i din klass):

Du går och bär på en massa böcker. Plötsligt stöter någon emot dig. Du ramlar omkull och tappar alla böckerna. Det ligger böcker överallt.

- Har ni råkat ut för något liknande?
- Hur kändes det?

Säg till barnen att du tänker beskriva två olika slut på denna situation. Be dem avgöra vilket slut som är bäst.

Slut 1

Du blir arg för att du ramlat och tappat alla böckerna. När den som stötte till dig ber om förlåtelse och erbjuder sig att ta upp böckerna, säger du argt "Nej!" och knuffar undan honom. Du hoppas att du ska få se honom bära på en massa saker i morgon så att du kan få knuffa omkull honom.

Slut 2

Du blir arg för att du ramlat och tappat alla böckerna. När den som stötte till dig ber om förlåtelse och erbjuder sig att ta upp böckerna, säger du "Tack!". Ni hjälps åt med att ta upp böckerna. Du säger att du förstår att han inte menade att knuffa till dig, och ni går båda därifrån med glatt hjärta.

- Vilket slut är bäst?
- Varför är det andra slutet bättre än det första?
- Vad bör vi göra när någon gör något som vi inte tycker om eller som gör oss ledsna eller arga? (Vi bör förlåta dem.)

Särskild
framställning

Förklara för barnen att då vi förlåter en annan människa tycker vi om henne och vill henne väl, trots att hon har gjort något som fått oss att bli ledsna eller arga. Ibland betyder det att vi måste byta ut vår ilska mot goda och kärleksfulla tankar och känslor. När vi förlåter andra, vill vi inte skada eller hämnas på dem. Vi är snälla och vänliga mot dem, även om de inte är det mot oss.

Jesus Kristus förlät andra

Berättelse ur
skrifterna

Visa Bibeln och säg till barnen att du ska berätta från Bibeln om då Jesus Kristus förlät dem som gjorde honom illa. Återge berättelsen om Kristus inför rätta och korsfästelsen, som står i Lukas 23:13-34 och Johannes 18:12-14, 19-24; 19:1-5.

Berätta att när Jesus och hans apostlar hade ätit den sista måltiden tillsammans, gick Jesus till Getsemane örtagård för att be till vår himmelske Fader. När han hade bett färdigt kom några soldater och band honom med rep och förde honom till översteprästens palats, där han ställdes inför rätta.

Visa bild 2-56, Jesus inför rätta.

Påpeka att soldaterna gjorde många onda saker mot Jesus under rättegången. De slog honom, piskade honom, spottade på honom, satte en törnekrona på hans huvud och hånade honom. Men Jesus blev inte arg.

Visa bild 2-61, Korsfästelsen.

Berätta för barnen att efter rättegången förde soldaterna Jesus till en plats som kallades Skallen och spikade fast honom på ett kors. Säg att Jesus inte var arg på soldaterna för det de hade gjort mot honom. Istället bad han vår himmelske Fader att förlåta soldaterna.

Skriftställe och
textremsa

Be barnen att lyssna till vad Jesus sade alldeles innan han dog. Läs högt första meningen i Lukas 23:34. Sätt upp textremsan och låt den sitta uppe under resten av lektionen. Hjälプ barnen att säga Jesu ord tillsammans med dig.

Påpeka att trots att soldaterna var grymma mot Jesus, förlät han dem och bad vår himmelske Fader att förlåta dem.

Vi känner oss lyckliga då vi förlåter andra

Särskild
framställning

Påminn barnen om att som Jesu Kristi efterföljare försöker vi göra vad han skulle göra. Jesus förlät alltid dem som var kärlekslösa mot honom. Vi bör också förlåta dem som behandlar oss illa.

Sång

Sjung eller läs texten till första versen av "Lär oss, o Fader". Be barnen att lyssna noga på texten. Påpeka att texten är skriven som en bön för att hjälpa oss att känna hur viktigt det är att förlåta andra.

Lär oss, o Fader, att fast vi är små
kan vi förlåta och förstå.

Hjälp oss, o Gud, hålla ditt bud,
att vi i ljuset alltid må gå.

Låt barnen stå upp och sjunga eller läsa texten till sången tillsammans med dig. Uppmuntra dem att tänka på innebörden i orden då de sjunger dem.

Berättelse

Berätta följande om ett barn som kunde förlåta:

Kristians mamma hade bett honom att kratta på tomten. Han krattade ihop alla löv och små grenar som hade ramlat ner från träd och växter på tomten. Kristian arbetade hårt och till slut hade han krattat ihop alla löv och grenar i en stor hög. Just då kom Johan förbi, sprang in i högen och sparkade löven och grenarna åt alla håll. Allt Kristians arbete förstördes på några sekunder.

- Hur tror ni det kändes för Kristian när Johan gjorde så?

Kristians bror såg vad Johan gjorde. Han trodde att Kristian skulle springa efter Johan och klå upp honom för det han hade gjort.

- Vad kan Kristian göra?

Hjälp barnen att komma fram till några förslag. Avsluta sedan berättelsen:

Kristian sprang efter Johan. Men i stället för att slå honom, frågade Kristian om han hade några sysslor kvar att göra den dagen. Johan nickade.

Kristian erbjöd sig att hjälpa Johan med hans sysslor om Johan ville hjälpa honom att kratta ihop löven igen. Johan gick med på det, och de två pojkarna hade roligt då de arbetade tillsammans.

Diskussion

Säg till barnen att om vi förlåter andra och är vänliga mot dem, såsom Kristian var mot Johan, känner vi oss glada inombords. Om vi inte förlåter, fortsätter vi att känna oss sårade och arga, och känner oss inte glada. Vi behöver förlåta andra så att vi kan vara lyckliga.

Beskriv några situationer för barnen och diskutera om barnet i situationen var förlåtande. Om barnet inte var förlåtande, frågar du barnen vad barnet kunde göra för att vara förlåtande och känna sig glad inombords.

Använd situationerna nedan eller hitta på några egna:

1. Ann hade precis gjort klar en vacker teckning då hennes lillebror kom och klottrade med en färgkrita överallt på papperet. Ann blev så arg att hon skrek och slog sin bror på handen.

- Var Ann förlåtande?
 - Hur tror ni att hon kände sig inombords?
 - Hur kunde hon visa att hon förlät sin bror?
2. På lekplatsen gick Elin fram till Carina och knuffade omkull henne. Elin sprang iväg och skrattade. Dagen därpå ramlade Elin av gungan och slog sig på knäet. Carina sprang fram och hjälpte henne upp.
- Var Carina förlåtande?
 - Hur tror ni att Carina kände sig inombords?
3. När Kalle stod och väntade på att få dricka vatten från fontänen, vände sig pojken framför honom om och skvätte vatten på honom. Kalle blev alldeles blöt i ansiktet, men han bara vände sig om och gick därifrån utan att säga någonting. Dagen därpå då Kalle stod och drack vatten, kom samme pojke förbi. Kalle kunde ha skvätt vatten på honom, men det gjorde han inte.
- Var Kalle förlåtande?
 - Hur tror ni att Kalle kände sig inombords?

Sammanfattning

Repetition

Skriv upp siffrorna 1 t o m 8 på skrivtavlan. Låt barnen turas om att sudda ut en siffra och besvara den repetitionsfråga som svarar mot den siffran. Om du har en stor klass behöver du kanske hitta på fler frågor.

1. Vad innebär det att förlåta andra?
2. Hur uppträdde Jesus Kristus mot soldaterna som hängde upp honom på korset?
3. Vad bad Jesus Kristus vår himmelske Fader att göra för soldaterna?
4. Hur tror ni det kändes för Kristian då Johan sparkade omkring alla löven?
5. Hur visade Kristian att han förlät Johan?
6. Hur tror ni att Kristian kände sig då han förlät Johan?
7. Hur tror ni att Johan kände sig då Kristian var vänlig mot honom i stället för att hämnas?
8. Hur känner vi oss inombords då vi förlåter dem som har varit dumma mot oss?

VDR-planschen och VDR-ringen

Håll fram VDR-planschen. Låt barnen läsa orden på planschen. Få barnen att förstå att när vi förlåter andra som Jesus gjorde väljer vi det rätta.

Be barnen att titta på sina VDR-ringar om de har dem på sig. Säg att deras ringar kan påminna dem om att välja det rätta genom att förlåta andra.

Vittnesbörd

Vitna om att vi kan känna oss lyckliga då vi förlåter andra och är vänliga mot dem. Berätta om ett tillfälle när du valde det rätta och förlät någon annan. Berätta hur du kände gentemot den personen tack vare att du var villig att förlåta.

I mån av tid kan du låta barnen berätta om tillfällen när de förlåt någon annan.

Uppmuntra barnen att verkligen anstränga sig att förlåta andra under den kommande veckan. Föreslå att de talar med sina familjer om förlåtelse.

Be något av barnen att hålla avslutningsbön. Föreslå att barnet ber vår himmelske Fader att hjälpa barnen att förlåta andra.

Särskilda aktiviteter

Välj bland följande aktiviteter ut dem som lämpar sig bäst för barnen i din klass. Du kan använda dem i själva lektionen eller som repetition eller sammanfattning. För ytterligare vägledning, se "Lektionstiden" under "Råd till läraren".

1. Ta med dig en stor kasse och några stenar. Tala med barnen om att vi ofta blir arga och vill hämnas då någon har varit dum mot oss. Ta en sten i taget och lägg i kassen under diskussionens gång.

När det ligger några stenar i kassen, låter du barnen turas om att bära den. Be dem att försöka klappa i händerna eller krama någon medan de bär på kassen. Säg till barnen att då vi är arga på andra för att de varit dumma mot oss är det som om vi bar på en kasse med stenar i. Det är en tung börda för oss.

Be barnen att säga "Jag förlåter" några gånger medan du plockar ur stenarna från kassen. Låt dem sedan bära kassen igen. Säg att när vi förlåter andra, behöver vi inte längre bära på en tung börda. Vi känner oss mycket lyckligare då vi förlåter.

2. Sjung eller läs texten till "Gör såsom jag gör" (*Sjung med mig*, D-22). Texten till denna sång finns längst bak i lektionsboken.

Sjung sången några gånger och låt barnen turas om att välja en handling att utföra. Påminn barnen om att då vi följer någon, gör vi vad den gör. Om vi vill vara Jesu Kristi efterföljare, ska vi göra det som han gör, även förlåta dem som behandlar oss illa.

3. Berätta om Josef och hans bröder, som står i Första Moseboken 37 och 41-45. Be gärna barnen att genom rollspel åskådliggöra berättelsen. Tala med barnen om att Josef förlät sina bröder (se Första Moseboken 45: 1-15).
4. Gör var sin kopia åt barnen av den bild som finns i slutet av lektionen. Ge dem färgkritor eller pennor och be dem att ge barnen på bilden glada ansikten. Låt dem sedan färglägga bilderna. Be dem att ta med sig bilderna hem och sätta upp dem på ett ställe där de kan bli påminnda om att förlåta andra.
5. Låt barnen genom rollspel åskådliggöra berättelsen om Kristian och de tre situationerna på sidorna 219-220 i lektionen (i första situationen låter du barnen visa hur Ann kunde visa att hon förlät sin bror). Du kan också hitta på egna liknande situationer som lämpar sig bättre för barnen i din klass och låta barnen åskådliggöra dessa.

Vi känner oss lyckliga då vi förlåter



Mål Att få varje barn att förstå att tack vare att Jesus Kristus uppstod, kommer alla att uppstå.

- Förberedelse**
1. Studera under bön Matteus 27:45-66, 28:1-8, Lukas 24:13-46 och Johannes 19:30, 20:11-18. Se också *Evangeliets principer* (31110.180), lektion 11 och 12.
 2. Klipp ett papper som är lika stort som bild 2-65, Den uppståndne Jesus Kristus (Evangeliet i bild 239; 62187.180) i åtta bitar. Numrera bitarna från 1 till 8. Täck över bilden som exemplet visar genom att försiktigt sätta fast bitarna på bilden med gem eller små tejpbitar.

1	2
3	4
5	6
7	8

3. Sjung eller läs texten till första versen av "Han som dog är nu uppstånden" (*Psalmer*, nr 130) eller ta med en inspelning av denna psalm.
4. Material:
 - a. Bibeln.
 - b. Utklippsbild 2-5, korsfästelsen; utklippsbild 2-6, svepningen av Jesu kropp; utklippsbild 2-7, graven; utklippsbild 2-8, den stora stenen; utklippsbild 2-9, vakterna; utklippsbild 2-10, ängeln; utklippsbild 2-11, kvinnorna med oljor; utklippsbild 2-12, den uppståndne Jesus. Lägga dessa utklippsbilder på varandra i den ordning de ska användas under lektionen.
 - c. Bild 2-2, Familj med spädbarn (62307); bild 2-35, Kristus och barnen (Evangeliet i bild 216; 62467.180); bild 2-62, Maria och den uppståndne Herren (Evangeliet i bild 233; 62186.180); bild 2-63, På vägen till Emmaus; bild 2-64, Jesus visar sina sår (Evangeliet i bild 234; 62503.180).
5. Gör nödvändiga förberedelser för de särskilda aktiviteter du vill ha med.

Lektionsförslag Be något av barnen att hålla inledningsbön.
Följ upp med barnen om du har uppmuntrat dem att göra något särskilt under veckan.

Jesus Kristus gjorde något för oss som vi inte själva kunde göra

Samlande aktivitet Visa bild 2-2, Familj med spädbarn. Låt barnen tänka på när de först kom till jorden som spädbarn.

- Vad gjorde era föräldrar (eller andra familjemedlemmar) för er när ni var små som ni inte själva kunde göra?

Hjälp barnen att komma på vad deras föräldrar (eller andra familjemedlemmar) gjorde för dem. Se till att alla barn får tillfälle att nämna minst en sak.

- Vad gör era föräldrar (eller andra familjemedlemmar) för er nu som ni inte själva kan göra?
- Varför gör de detta för er?

Säg att våra föräldrar och andra familjemedlemmar gärna gör saker för oss som vi inte själva kan göra därför att de älskar oss och vill hjälpa oss.

Diskussion

Säg att det finns någon annan som älskar oss väldigt mycket och som var villig att göra något för oss som vi inte själva kunde göra.

Visa bild 2-35, Kristus och barnen.

- Vem är denne person som älskar oss?

Berätta att innan vi kom till jorden, erbjöd sig Jesus Kristus att bli vår Frälsare. Det betydde att han var villig att dö och uppstå så att vi kunde leva igen och återvända till vår Fader i himlen. Jesus var den ende som hade makt att göra detta för oss. Vi kunde inte själva göra det.

- Vad innebär det att uppstå?

Förklara att när vi dör lämnar vår ande vår fysiska kropp. Efter det att Jesus hade dött återförenades hans ande och hans fysiska kropp som en uppstånden kropp som lever för evigt. Tack vare att Jesus dog och uppstod, kommer vi också att uppstå.

Jesus Kristus uppstod

Säg att vår Frälsares Jesu Kristi uppståndelse var en sådan viktig händelse att vi firar en särskild dag varje år för att vi ska minnas vad som hände.

- Vad kallar vi denna speciella dag? (Påskdagen.)

Påminn barnen om att de vid påsk lärde sig om Jesu Kristi uppståndelse.

Berättelse ur skrifterna med utklippbilder

Berätta om Jesu Kristi korsfästelse, begravning och uppståndelse (se Matteus 27:45, 57-66; 28:1-6 och Johannes 19:30). Låt barnen hålla upp utklippbilderna när du ber dem.

Be något av barnen att hålla upp utklippsbild 2-5, korsfästelsen.

Berätta att Jesus hängdes upp på korset någon gång före middagstid. Vid middagstid (mitt på dagen) förmörkades solen och det blev mörkt över hela landet i tre timmar (se Matteus 27:45). Kristi smärta var mer fruktansvärd än vi skulle kunna uthärda. Kristus kunde ha valt att inte lida och dö, men han hade lovat vår himmelske Fader att han skulle komma till jorden och lida och dö för oss.

Berätta för barnen att jorden skakade. De som stod i mörkret hörde Jesus utropa: "Det är fullbordat" (Johannes 19:30). Hans lidande var slut. Han böjde huvudet och dog. Hans ande lämnade hans kropp.

- Hur tror ni att Jesu vänner och lärjungar kände sig efter Jesu korsfästelse?

Be barnet att lägga ner utklippsbilden av korsfästelsen.

Be ett annat barn att hålla upp utklippsbild 2-6, svepningen av Jesu kropp.

Berätta att Jesu vänner och lärjungar försiktigt tog ner hans kropp från korset. De svepte hans kropp i fint linnetyg med kryddor, som seden var på den tiden.

Be ett barn att hålla upp utklippsbild 2-7, graven.

Berätta att Frälsarens vänner lade hans kropp i en grav. En grav var ett litet rum som ofta höggs ut ur en stor klippa, i vilket människor kunde begravas.

Be barnet att lägga ner utklippsbilden av svepningen av Jesu kropp.

Låt några barn hålla upp utklippsbild 2-8, den stora stenen, och utklippsbild 2-9, vakterna.

Säg till barnen att en stor sten placerades framför ingången till graven, och där stod några vakter.

- Varför placerades stenen och vakterna framför ingången till graven? (Se Matteus 27:62-66.)

Berätta att Jesu kropp låg i graven i tre dagar. Tidigt på den tredje dagen, som var en söndag, skakade jorden igen (se Matteus 28:1-2).

Låt ett barn hålla upp utklippsbild 2-10, ängeln.

Berätta att en ängel kom ner från himlen och rullade undan stenen från ingången till graven.

Be barnet att lägga ner utklippsbilden av den stora stenen.

- Vad hände med dem som vaktade graven? (Se Matteus 28:4.)

Låt barnet lägga ner utklippsbilden av vakterna.

Be ett barn att hålla upp utklippsbild 2-11, kvinnorna med oljor.

Berätta att samma söndagsmorgon kom Maria från Magdala, en Jesu efterföljare, och en annan kvinna för att se på graven (se Matteus 28:1). De ville lägga lite olja och kryddor på Jesu kropp (det var en sed på den tiden). När de kom fram till graven, kunde de se att stenen hade rullats undan. Graven var tom. Jesu kropp var borta.

Berätta att kvinnorna såg ängeln, som sade att de inte skulle vara rädda. Läs högt ur Matteus 28:5-6 vad ängeln sade till kvinnorna.

Be alla barnen att lägga ner sina utklippsbilder. Be ett barn att hålla upp utklippsbild 2-12, den uppståndne Jesus.

Berätta att då ängeln sade "Han har uppstått", talade han om för kvinnorna att Jesu Kristi ande hade återförenats med hans kropp och att han levde igen.

Säg till barnen att Jesu lärjungar och vänner blev mycket glada att få höra att han levde igen.

Sång

Be barnet att fortsätta hålla upp utklippsbilden av den uppståndne Jesus medan ni sjunger eller spelar ett kassetband med första versen av "Han som dog är nu uppstånden". Be sedan barnet att lägga ner utklippsbilden.

Han som dog är nu uppstånden,
kungör det med glädjens ljud!
Hos de fångna löste banden,
hela världen love Gud!
Han i kärlek ren och sann
död och ondska övervann.

Jesus Kristus visade sig för Maria från Magdala och för sina lärjungar

Diskussion

Visa bild 2-62, Maria och den uppståndne Herren.

Berätta att Jesus Kristus visade sig för några av sina efterföljare efter sin uppståndelse. Den första han visade sig för var Maria från Magdala (se Johannes 20:11-18). Maria stod vid graven och grät då Jesus kom till henne.

- Hur tror ni att Maria kände sig då hon fick se Jesus och visste att han levde igen?

Berättelse ur skrifterna

Visa bild 2-63, På vägen till Emmaus, och återge berättelsen som står i Lukas 24:13-46.

Berätta att de två lärjungarna inte kände igen Jesus då han började tala med dem. Lärjungarna berättade för Jesus allt som hade hänt den dagen vid graven. När Jesus stannade för att äta kvällsmat med dem, bröt han brödet, välsignade det och gav det till lärjungarna. Då förstod de vem han var. Därefter försvann han ur deras åsyn.

- Hur tror ni att lärjungarna kände sig efter att ha sett Jesus?
- Vad skulle ni göra om ni var en av lärjungarna och just hade sett Jesus?

Berätta att de två lärjungarna skyndade sig till Jerusalem för att berätta för de andra lärjungarna att de hade sett Jesus. Medan de berättade för de andra om det som hade hänt, kom Jesus och visade sig för dem.

Läs högt Lukas 24:36-37. Berätta att lärjungarna blev rädda när de fick se Jesus därför att de trodde att han var en ande.

Visa bild 2-64, Jesus visar sina sår.

Berätta att Jesus ville att hans lärjungar skulle röra vid hans kropp, så att de skulle veta att han var uppstånden. Läs högt Lukas 24:39-40.

Säg till barnen att Jesus också bad om lite mat att äta. Han åt av maten för att visa lärjungarna att hans fysiska kropp av kött och ben hade återförenats med hans ande och blivit en uppstånden kropp (se Lukas 24:41-43).

Tack vare att Jesus Kristus uppstod kommer vi också att uppstå

Särskild framställning

Säg till barnen att Jesus Kristus, vår Frälsare, lovade att alla människor får leva igen efter döden. Var och en av oss kommer att uppstå liksom Jesus uppstod och få en underbar uppstånden kropp som hans. Jesus gjorde detta möjligt, därför att han älskar oss.

Aktivitet

Visa bilden som är täckt med åtta pappersbitar. Förklara att det bakom pappersbitarna finns en speciell bild. Låt barnen turas om att välja en siffra från 1 till 8. Ställ motsvarande fråga och låt klassen svara (hjälp barnen vid behov). För varje fråga som klassen svarar på tar något av barnen bort motsvarande pappersbit, så att man ser en del av bilden.

Använd följande frågor till aktiviteten (eller hitta på några egna):

1. Vilka kommer att uppstå? (Alla.)
2. Vad innebär det att uppstå? (Att leva igen; att få vår kropp och vår ande återförenade igen efter döden.)
3. Vad menade ängeln då han sade: "Han är uppstånden"? (Att Jesus Kristus hade uppstått.)
4. Kan ni nämna några saker som Jesus Kristus gjorde efter sin uppståndelse? (Han gick, talade, åt mat, visade sig för Maria från Magdala och för sina lärjungar, lät lärjungarna känna på hans händer och fötter.)
5. Vem är vår Frälsare? (Jesus Kristus.)
6. Vilka visade sig Jesus Kristus för efter sin uppståndelse? (För Maria från Magdala och många av sina lärjungar.)
7. Lever Jesus Kristus nu? (Ja, i himlen tillsammans med vår himmelske Fader.)
8. Varför var Jesus villig att dö och uppstå för oss? (Därför att han älskar oss och vill att vi ska kunna leva tillsammans med honom och vår himmelske Fader.)

När hela bilden syns, berättar du att det är en målning av den uppståndne Jesus Kristus. När vi ser den här bilden, kan vi minnas att på grund av att Jesus uppstod kommer alla människor att uppstå.

Sammanfattning

Vittnesbörd

Uttryck din kärlek till Jesus Kristus och bär vittnesbörd om honom och hans uppståndelse. Påminn barnen om att budskapet "Han är uppstånden" är ett glatt budskap för var och en.

Be något av barnen att hålla avslutningsbön. Föreslå att barnet tackar vår himmelske Fader för att han sände sin Son, Jesus Kristus, som gjorde det möjligt för oss att leva igen efter döden.

Särskilda aktiviteter

Välj bland följande aktiviteter ut dem som lämpar sig bäst för barnen i din klass. Du kan använda dem i själva lektionen eller som repetition eller sammanfattning. För ytterligare vägledning, se "Lektionstiden" under "Råd till läraren".

1. Repetera åskådningsexemplet med handen och handsken från lektion 3 (se sidan 13). Fortsätt jämförelsen genom att förklara att döden är som om vi tar av oss handsken. Kroppen (liksom handsken) kan inte röra sig, men anden (liksom handen) lever fortfarande. Vid uppståndelsen återförenas kroppen och anden, så att båda lever igen.

2. Be barnen att ställa sig upp och läsa tredje trosartikeln tillsammans med dig. Säg att på grund av att Jesus Kristus dog och uppstod, kommer vi också att uppstå. Och om vi håller buden, kommer vi en dag att få leva hos Jesus och vår himmelske Fader igen. Hjälプ gärna barnen att lära sig denna trosartikel utantill.
3. Sjung eller läs texten till "Blev Jesus levande igen?" (*Barnens sångbok*, s 45). Hjälプ barnen att göra de rörelser som nämns:

Blev Jesus levande igen (*håll ut händerna med handflatorna uppåt*),
 han som ju korsfäst var?
 Den mörka graven kunde ej hålla honom kvar (*skaka på huvudet*).
 På tredje (*håll upp tre fingrar*) dagen uppstod han,
 att vi ock leva får (*peka på dig själv*).
 Han kom och lät apostlarna röra vid hans sår (*rör vid handleden*).
 För oss har Jesus gett sitt liv; ja för oss har Jesus blött (*peka på dig själv*).
 Blev Jesus levande igen (*händerna ut, handflatorna uppåt*),
 när han hade dött?
 O ja! (*Nicka*) Han lever än!
4. Inbjud efter godkännande från Primärs president en medlem i församlingen eller grenen att komma till klassen och berätta om sin kärlek till Frälsaren och vittna om uppståndelsen.
5. Be barnen att blunda och låtsas att de är blinda. Säg att då vi är uppståndna, kommer det inte längre att finnas någon blindhet eller några andra handikapp. Vår kropp kommer att vara fulländad. Alla kommer att kunna se och höra och springa. Ingen kommer att ha några kroppsliga svårigheter. Ingen kommer att bli sjuk. Be barnen att öppna ögonen och tala om hur underbart det kommer att bli att ha en fullkomlig, frisk kropp.

Jesu Kristi Kyrka finns på jorden

Lektion
42

Mål

Att få varje barn att förstå att Jesu Kristi Kyrka av Sista Dagars Heliga är samma kyrka som Kristus bildade då han levde på jorden.

Förberedelse

1. Studera under bön Läran och förbunden 115:4. Se också *Evangeliets principer* (31110.180), lektion 16 och 17.
2. Gör förberedelser för att sjunga eller läsa texten till första versen av "Låt mig få höra om Jesus" (*Barnens sångbok*, s 36) och "Jesu Kristi Kyrka" (*Barnens sångbok*, s 48).
3. Studera världskartan som finns i slutet av lektionen och namnge några platser som barnen känner till, däribland Sverige.
4. Bilderna som sätts upp på skrivtavlan eller väggen eller läggs ut på golvet under lektionen ska till slut se ut så här:

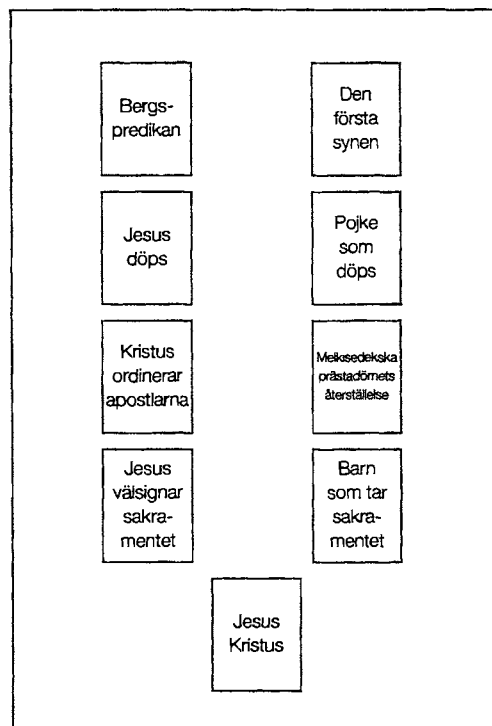

5. Material:
 - a. Bibeln och Läran och förbunden.
 - b. Tejp eller liknande (valfritt).
 - c. Bild 2-3, Jesus Kristus (Evangeliet i bild 240; 62572.180); bild 2-19, Johannes döparen döper Jesus (Evangeliet i bild 208; 62133.180); bild 2-20, Pojke döps (62018); bild 2-37, Bergspredikan (Evangeliet i bild 212; 62166.180); bild 2-38, Den första synen (Evangeliet i bild 403; 62470.180); bild 2-66, Kristus ordinerar apostlarna (Evangeliet i

bild 211; 62557.180); bild 2-67, Jesus välsignar det första sakramentet; bild 2-68, Melkisedekska prästadömetts återställelse (Evangeliet i bild 408; 62371.180); bild 2-69, Barn som tar sakramentet; bild 2-70, Barn från hela världen.

6. Gör nödvändiga förberedelser för de särskilda aktiviteter du vill ha med.

Lektionsförslag

Be något av barnen att hålla inledningsbön.

Följ upp med barnen om du har uppmuntrat dem att göra något särskilt under veckan.

Jesus Kristus bildade sin kyrka i det heliga landet

Samlande aktivitet Visa barnen världskartan som finns i slutet av lektionen.

- Vad är det här? (En karta.)

Tala helt kort om kartor och vad man har dem till. Visa barnen på kartan var de bor. Peka ut några andra platser som barnen känner till, till exempel varifrån en missionär kommer eller där någon är nu eller varifrån en ny familj i församlingen eller grenen kommer.

Säg att det på kartan finns ett område som ofta kallas det heliga landet. Peka ut detta område. Berätta att Jesus Kristus växte upp där, undervisade människorna om evangeliet och bildade sin kyrka. Påminn barnen om att de i Primär det här året har lärt sig mycket om Jesus och hans lärdomar till människorna i det heliga landet.

Särskild framställning

Visa Bibeln och slå upp Nya testamentet. Påminn barnen om att denna heliga skrift innehåller berättelser om Jesus Kristus och människorna i det heliga landet. Vi kan läsa i Nya testamentet om att Jesus bildade sin kyrka i det heliga landet.

Bildaktivitet

Tala om för barnen att du ska tala om vissa delar av Jesu Kristi kyrka som han organiserade den i det heliga landet då han levde på jorden. (Påpeka gärna att Jesus organiserade sin kyrka på samma sätt bland nephiterna i Amerika då han besökte dem efter sin uppståndelse.)

Visa bild 2-37, Bergspredikan, och be något av barnen att sätta den längst upp i vänstra hörnet av skrivtavlan, på väggen eller på golvet inför klassen.

- Vad visar den här bilden? (Jesus Kristus då han undervisar människorna.)
- Kan ni nämna några av Jesu lärdomar?

Säg att Jesus älskade människorna han undervisade och ville att de skulle få kunskap om evangeliet, det som vår himmelske Fader ville att de skulle göra. Ett skäl till att Jesus organiserade sin kyrka var att han ville hjälpa människorna att lära sig evangeliet. Förklara att *organisera* betyder att ordna.

- Varför ville Jesus att människorna skulle få evangeliet? (Han älskade dem och ville att de skulle veta hur de kunde få leva tillsammans med vår himmelske Fader igen.)

Visa bild 2-19, Johannes döparen döper Jesus, och be något av barnen att sätta upp den under bilden av bergspredikan.

Be barnen att berätta vad de vet om bilden. Säg att Jesus genom sitt exempel visade hur vi ska döpas. Dop genom nedsänkning av någon som har prästadömet är en viktig del av Jesu kyrka.

Visa bild 2-66, Kristus ordinerar apostlarna, och be ett barn att sätta upp den under dopbilden.

Berätta att Jesus Kristus valde tolv män till att leda hans kyrka (alla syns inte på bilden). Dessa män kallades apostlar. Jesus gav dem prästadömet för att de skulle kunna leda hans kyrka och tjäna människorna.

Visa bild 2-67, Jesus välsignar det första sakramentet, och be ett barn att sätta upp den under bilden av apostlarna.

Låt barnen berätta vad de vet om bilden. Påminn dem om att Jesus Kristus gav medlemmarna sakramentet för att hjälpa dem att minnas honom.

Visa bild 2-3, Jesus Kristus, och be ett barn att sätta upp den under bilden av det första sakramentet.

Säg till barnen att Jesus ville att alla skulle få veta att den sanna kyrkan var Jesu Kristi Kyrka.

Sång

Be barnen att stå upp och sjunga eller läsa texten till första versen av "Låt mig få höra om Jesus" tillsammans med dig.

Låt mig få höra om Jesus, han är mig kär;
säg det som han skulle säga, om han var här.
Säg allt som hände på sjö och strand,
låt mig få vandra vid Jesu hand.

Jesus Kristus organiserade sin kyrka för vår skull

Särskild framställning

Berätta att apostlarna ledde kyrkan efter Kristi död. Men efter apostlarnas död började människorna glömma Jesus och apostlarna. De följde inte längre buden eller Jesu lärdomar. Det tog inte lång tid förrän Jesu Kristi Kyrka hade försvunnit från jorden. Många hundra år gick och det uppstod många olika kyrkor, men ingen av dem hade det sanna prästadömet.

Säg till barnen att vår himmelske Fader och Jesus fortfarande älskade alla människor på jorden. De ville att Jesu Kristi Kyrka skulle finnas på jorden igen så att människorna kunde lära sig evangeliet.

Karta

Visa världskartan igen och berätta för barnen att år 1820 uppenbarade sig vår himmelske Fader och Jesus Kristus för Joseph Smith, som bodde i New York i Förenta staterna. Visa barnen var staten New York ligger på kartan.

Bild

Visa bild 2-38, Den första synen, och be något av barnen att sätta upp den bredvid bilden av bergspredikan.

Låt barnen berätta vad de vet om bilden. Berätta att Jesus befallde Joseph Smith att organisera Jesu Kristi Kyrka, liksom Jesus själv hade organiserat den när han var på jorden.

Visa Läran och förbunden (eller visa titelbladet i Läran och förbunden i Tre-i-ett). Påpeka att liksom Nya testamentet innehåller Jesu lärdomar då han var på jorden, innehåller Läran och förbunden lärdomar som Jesus har gett till Joseph Smith och andra profeter i vår tid.

Visa bild 2-20, Pojke som döps, och be ett barn sätta upp den bredvid bilden av Jesu dop. Låt barnen berätta om bilden. Påpeka att barnet döps genom nedsänkning (täcks helt av vatten) av någon som innehar prästadömet, liksom Jesus döptes.

Visa bild 2-68, Melkisedekska prästadömet återställelse, och be ett barn sätta upp den bredvid bilden av Jesus då han ordinerar sina apostlar.

Peka ut Petrus, Jakob och Johannes på bilden av melkisedekska prästadömet återställelse. Säg att Petrus, Jakob och Johannes var tre av de ursprungliga apostlarna som fick prästadömet av Jesus Kristus. Berätta för barnen att Jesus sände Petrus, Jakob och Johannes till jorden för att ge prästadömet till Joseph Smith och Oliver Cowdery. Jesus visste att vi behövde prästadömet precis som de första medlemmarna i hans kyrka.

Visa bild 2-69, Barn som tar sakramentet, och be ett barn sätta upp den bredvid bilden av Jesus då han välsignar det första sakramentet.

- Vad är det som händer på bilden?
- Varför tar vi sakramentet?

Påpeka att Jesus Kristus har gett oss sakramentet av samma orsak som han gav det till apostlarna i det heliga landet: för att hjälpa oss att minnas honom.

Flytta bild 2-3, Jesus Kristus, så att den sitter mellan de två bildspalterna.

Säg att vi är medlemmar i Jesu Kristi kyrka, liksom hans efterföljare i det heliga landet var.

Skriftställe

- Vad heter Jesu Kristi kyrka i dag?

Läs högt Lära och förbunden 1:15:4. Förklara att *sista dagarna* betyder den tid vi nu lever i och att *heliga* är de människor som följer Jesu lärdomar.

Be barnen att ställa sig upp och tillsammans säga: "Jag tillhör Jesu Kristi Kyrka av Sista Dagens Heliga" några gånger.

Särskild framställning

Jämför helt kort de två bildspalterna och betona att Jesu kyrka är densamma i dag som den var i det heliga landet. Jesus har gett sina lärdomar till oss liksom han gav dem till människorna i det heliga landet.

Karta

Visa världskartan igen. Peka ut det heliga landet igen och säg att då Jesus levde på jorden bodde de flesta medlemmarna i hans kyrka där.

- Var bor medlemmarna i Jesu Kristi kyrka i dag?

Särskild framställning

Visa bild 2-70, Barn från hela världen, och berätta att medlemmarna i Jesu Kristi Kyrka av Sista Dagens Heliga bor över hela världen. Påpeka att barnen på bilden kommer från många olika länder. Säg att Jesus vill att alla människor, inte bara de som bor i ett par länder, ska få kunskap om hans lärdomar och tillhöra hans kyrka.

Sång

Sjung eller läs texten till "Jesu Kristi Kyrka".

Jag är medlem i Jesu Kristi kyrka i denna tid.

Jag vet vem jag är, förstår Guds plan och har i hjärtat frid.

Jag tror på vår Herre Jesus Kristus, han är min vän.

Jag ärar hans namn, jag följer hans ljus och sprider sanningen.

Sammanfattning

Spelet "Bilda par"

Ta bort alla bilder utom bild 2-3, Jesus Kristus, från skrivtavlan, bordet eller golvet. Blanda bilderna och lägg dem med framsidan nedåt (eller framsidan uppåt för mindre barn) på golvet i två spalter.

Tala om för barnen att det här spelet går ut på att bilda par av bilderna. Låt barnen turas om att vända upp två bilder. Om bilderna hör ihop (bilden av Jesu dop hör exempelvis ihop med bilden av pojken som döps), ska barnet tala om vilken del av Jesu Kristi kyrka som bilderna representerar. Om bilderna inte hör ihop, vänder barnet ner dem igen på samma ställe. (Om du tror att barnen blir distraherade av bilderna på baksidan, sätter du bara slätt papper över.)

Fortsätt tills de har bildat alla fyra paren. Om du har en stor klass kan du blanda och vända bilderna upp och ner igen och ta spelet en gång till så att alla får möjlighet att bilda ett par.

Vittnesbörd

Vitna om att Jesu Kristi Kyrka av Sista Dagars Heliga är samma kyrka som Jesus organiserade då han levde på jorden. Uttryck dina känslor för någon del av evangeliet som ni har talat om i dag (dopet, prästadömet eller sakramentet).

Uppmuntra barnen att berätta för sina familjer om det de har lärt sig i dag. Ställ gärna några frågor för att ge barnen en snabbrepetition av de principer som har tagits upp under lektionen.

Be något av barnen att hålla avslutningsbön. Föreslå att barnet tackar vår himmelske Fader för Jesu Kristi Kyrka av Sista Dagars Heliga.

Särskilda aktiviteter

Välj bland följande aktiviteter ut dem som lämpar sig bäst för barnen i din klass. Du kan använda dem i själva lektionen eller som repetition eller sammanfattning. För ytterligare vägledning, se "Lektionstiden" under "Råd till läraren".

1. Hjälp barnen att lära sig första delen av sjätte trosartikeln utantill: "Vi tror på samma organisation som i den ursprungliga kyrkan." Säg att *den ursprungliga kyrkan* betyder kyrkan i det heliga landet under den tid då Jesus levde på jorden.
2. Ge barnen papper och färgkritor eller pennor och be dem rita sig själva i kyrkan eller byggnaden de samlas i under kyrkans möten. Få dem att förstå att kyrkan är mer än bara en byggnad. Det är en organisation som lär oss hur vi ska leva, så att vi en dag kan återvända till vår himmelske Fader och Jesus Kristus.



Mål Att ge varje barn en önskan att förbereda sig för Jesu Kristi andra ankomst genom att följa hans lärdomar.

- Förberedelse**
1. Studera under bön Matteus 24:36, Lukas 24:50-53 och Apostlagärningarna 1:3, 9-11. Se också *Evangeliets principer* (31110.180), lektion 43.
 2. Gör en kopia av spelplanen till spelet "Jag förbereder mig för Jesu ankomst", som finns på sista sidorna i lektionsboken (om det inte är möjligt att göra en kopia tar du försiktigt bort sidorna ur lektionsboken). Klistra fast spelplanen på kartong eller liknande. Spara spelplanen för framtida bruk.

Om du har en stor klass kan du göra två uppsättningar av spelet så att två grupper kan spela samtidigt. Be en primärledare eller en förälder till något av barnen att komma och ta hand om den andra gruppen.
 3. Klipp till tolv små papperslappar till spelet. Skriv en siffra på varje, siffrorna 1 t o m 6, två gånger. Vik lapparna och lägg dem i en ask.
 4. Var beredd att berätta om ett tillfälle då någon nära anhörig eller nära vän till dig åkte bort en tid. Tala om hur mycket du saknade personen och vilka förberedelser du gjorde för hans eller hennes återkomst.
 5. Gör förberedelser för att sjunga eller läsa texten till andra versen av "När Jesus kommer hit" (*Barnens sångbok*, s 46).
 6. Material:
 - a. Bibeln.
 - b. Ett litet föremål, till exempel en knapp eller sten, till samtliga barn. Dessa föremål ska användas som spelbrickor, och de måste alla se olika ut (till färg, form eller storlek) så att barnen känner igen sin egen spelbricka.
 - c. Bild 2-62, Maria och den uppståndne Herren (Evangeliet i bild 233; 62186.180); bild 2-64, Jesus visar sina sår (Evangeliet i bild 234; 62503.180); bild 2-65, Den uppståndne Jesus Kristus (Evangeliet i bild 239; 62187.180); bild 2-71, Jesu himmelfärd (Evangeliet i bild 236; 62497.180).
 7. Gör nödvändiga förberedelser för de särskilda aktiviteter du vill ha med.

Lektionsförslag Be något av barnen att hålla inledningsbön.
Följ upp med barnen om du har uppmuntrat dem att göra något särskilt under veckan.

Vi förbereder oss för våra närmastes återkomst

Samlande aktivitet Berätta om ett tillfälle när någon nära anhörig eller nära vän till dig åkte bort en tid. Berätta hur det kändes när personen åkte och hur glad och ivrig du var då han eller hon skulle komma hem igen. Berätta om eventuella förberedelser du gjorde och hur det kändes att träffa personen igen.

Hjälp barnen att komma ihåg ett tillfälle då någon som de tycker mycket om åkte bort en tid. Det kan vara en förälder som åkt bort, en mor som åkt in på sjukhus för att föda barn eller ett syskon eller annan släkting som åkt på mission. Tala med barnen om de känslor de hade när dessa personer gav sig av och när de kom hem. Betona att vi saknar våra kära när de åker bort och känner oss glada när de kommer hem. Låt barnen berätta om eventuella förberedelser de och deras familjer gjorde för dessa personers hemkomst, till exempel att de städade och gjorde fint i hemmet, lagade särskild mat och hade särskilda kläder på sig.

Jesus Kristus ska komma tillbaka

Särskild framställning Berätta att då Jesus Kristus levde på jorden hade han vänner som älskade honom väldigt mycket. Dessa följde honom och lyssnade till hans undervisning. På grund av att de gjorde som han lärde dem att göra, kallades de hans lärjungar.

Säg till barnen att Jesus älskade sina lärjungar. Han lärde dem vad de behövde göra för att få leva tillsammans med honom och vår himmelske Fader igen. Han fick dem att förstå skillnaden mellan rätt och fel så att de kunde välja det rätta.

Bild Visa bild 2-62, Maria och den uppståndne Herren, och bild 2-64, Jesus visar sina sår. Påminn barnen om att de för några veckor sedan (lektion 41) lärde sig om då Jesus besökte sina lärjungar efter sin uppståndelse. Låt barnen tala om bilderna en liten stund.

Berätta att Jesus besökte och undervisade sina lärjungar i fyrtio dagar efter sin uppståndelse (se Apg 1:3). Han ville vara säker på att de visste att han levde igen och att de förstod hans lärdomar. Jesus ville att hans lärjungar skulle följa hans lärdomar också när han inte längre var hos dem.

Berättelse ur skrifterna Visa bild 2-71, Jesu himmelsfärd. Återge med egna ord berättelsen om Kristi himmelsfärd, som beskrivs i Lukas 24:50-53 och Apostlagärningarna 1:9-11. Betona följande:

1. Jesus gav lärjungarna en välsignelse.
2. Jesus lämnade sina lärjungar och steg i en molnsky upp till vår Fader i himlen.
3. Lärjungarna stod och tittade tills Jesus försvann ur deras åsyn.

Säg till barnen att medan lärjungarna stod och såg mot himlen, stod plötsligt två änglar i vita kläder bredvid dem.

Läs högt vad änglarna sade till lärjungarna i Apostlagärningarna 1:11 (från och med *varför står ni*).

Berätta att änglarna sade till lärjungarna att Jesus Kristus en dag skulle komma tillbaka till jorden på samma sätt som han gav sig av. Säg att vi kallar detta Kristi andra ankomst.

Påpeka att vi inte vet exakt när Jesus kommer tillbaka. Endast vår himmelske Fader vet den exakta tiden (se Matteus 24:36). Men vi vet att Jesus en dag ska återvända till jorden för att bo här.

Diskussion

Visa bild 2-65, Den uppståndne Jesus Kristus.

Berätta att när Jesus kommer tillbaka ska han leva bland människorna på jorden. Alla ska veta att han är Jesus Kristus, vår Frälsare, och ska dyrka honom.

- Skulle ni vilja vara här när Jesus kommer tillbaka? Varför?

Tala med barnen om hur underbart det kommer att vara på jorden när Jesus kommer tillbaka. Människorna kommer att kunna se Jesus, gå och tala med honom och få känna hans kärleksfulla armar omkring sig. Påpeka att då Jesus är här igen, kommer alla att vara vänner. Det kommer inte att finnas några onda människor. Vi behöver inte låsa våra dörrar eftersom allting och alla är säkra. Det kommer inte att finnas sjukdom och smärta. Alla djur kommer att vara vänner med oss och med varandra.

Repetition

Ställ följande frågor till barnen om Kristi andra ankomst. Uppmana dem att ställa sig upp om de vet svaret på en fråga. När minst fem barn står upp, ber du ett av dem att svara på frågan. Om ingen ställer sig upp, eller om de ser förvirrade ut eller verkar osäkra på svaren, gör du en kort repetition.

- I hur många dagar var Jesus Kristus hos sina lärjungar efter sin uppståndelse? (Fyrtio.)
- Vem vet när Jesus kommer tillbaka? (Endast vår himmelske Fader. Ingen på jorden vet det.)
- Kommer det att vara krig och stridigheter efter det att Jesus kommit tillbaka? (Nej. Alla på jorden kommer att vara vänner.)
- Vad kommer att hända med dem som är sjuka eller handikappade då Jesus kommer tillbaka? (De kommer att bli botade. Det kommer inte att finnas sjukdom eller smärta mer när Jesus återvänder till jorden.)
- Hur kommer djuren att vara när Jesus kommer tillbaka? (De kommer alla att vara vänner med oss och med varandra.)

Vi kan förbereda oss för Jesu Kristi andra ankomst

Särskild framställning

Påminn barnen om de förberedelser de gjorde när någon de tycker mycket om återvände hem. Säg att vi också måste förbereda oss för Jesu Kristi återkomst till jorden. Vi kan förbereda oss genom att lära oss och följa Jesu lärdomar.

Påpeka att om vi är förberedda, kommer vi att vara glada över att möta Frälsaren. Han vill att alla ska leva tillsammans med honom igen, men bara de som följer hans lärdomar och väljer det rätta kommer att kunna göra det. Jesus lärde sina lärjungar vad de måste göra för att få leva tillsammans med honom igen, och han har också gett oss lärdomar så att vi kan vara förberedda när han kommer tillbaka.

Sång

Sjung eller läs texten till andra versen av "När Jesus kommer hit". Hjälプ barnen att göra de rörelser som anges:

Jag undrar, när han kommer hit,
skall jag stå redo där (*sätt fingret mot tinningen*)
och möta Jesu milda blick

och be med honom kär? (*knäpp händerna som vid bön*)
Var dag, om jag gör allt han vill,
så lyser klart mitt ljus (*håll armarna i en båge ovanför huvudet*),
att andra finner vägen hem
till Faderns kungahus (*peka mot himlen*).
Och sen, när han har kommit hit,
så säger han till mig (*krama dig själv*):
"Du tjänat väl, mitt lilla barn,
nu tar jag hand om dig" (*håll ut armarna*).

Spel

Påpeka att vi inte kan förbereda oss för Jesu andra ankomst på en enda dag.
Vi måste förbereda oss hela livet genom att följa Jesu lärdomar.

Visa barnen spelet "Jag förbereder mig för Jesu ankomst". Säg till dem att spelet påminner dem om några saker de kan göra för att bereda sig för att leva tillsammans med Jesus.

Visa att spelet beskriver goda saker vi kan göra för att följa Jesus. Dessa saker leder oss till området "Jag förbereder mig för Jesu ankomst". Påpeka att spelet också visar några felaktiga saker vi kan göra. Dessa leder till området "Jag förbereder mig inte för Jesu ankomst".

Ge barnen var sin spelbricka. Förklara sedan följande regler:

1. Spelet går ut på att ta sig från pilen där det står "Start" till området där det står "Förbereder mig för Jesu ankomst".
2. Spela i tur och ordning.
3. När det är din tur tar du en lapp i asken och flyttar spelbrickan det antal steg som står på lappen. Vik sedan ihop lappen och lägg tillbaka den i asken.
4. Då du kommer på en ruta, läser du eller din lärare högt det som står på rutan. Säg något du kan göra för att följa denna lärdom, eller förklara varför det är viktigt att göra det som står på rutan. Om du kommer på en ruta som beskriver något som är fel, förklarar du vad du bör göra i stället för det som står på rutan. Om du behöver hjälp, får du några förslag från din lärare.
5. Pilen på varje ruta visar i vilken riktning du ska gå *nästa* gång det är din tur.

När ett barn kommer på en ruta som pekar bort från "Förbereder mig för Jesu ankomst", hjälper du barnen att förstå följande: när vi gör det som är fel följer vi inte Jesu lärdomar, men vi kan ändra riktning genom att göra det som är rätt. Spela spelet tills alla har kommit till "Jag förbereder mig för Jesu ankomst" eller tills lektionstiden är nästan slut.

Sammanfattning

Vittnesbörd

Vitna om att Jesus Kristus ska komma tillbaka till jorden, men vi vet inte när. Tala om för barnen hur gärna du vill följa Jesu lärdomar så att du kan få möta honom när han kommer tillbaka. Uttryck din önskan om att varje barn i klassen följer Jesu lärdomar så att ni alla kan vara tillsammans med honom.

VDR-ringen

Be barnen att titta på sin VDR-ring om de har den på sig. Påminn barnen om att deras ring kan hjälpa dem att minnas att välja det rätta och följa Jesu lärdomar.

Be varje barn att tala om för klassen något han eller hon ska göra under den kommande veckan för att förbereda sig för Jesu andra ankomst.

Be något av barnen att hålla avslutningsbön. Föreslå att barnet ber vår himmelske Fader att hjälpa klassmedlemmarna att förbereda sig för Jesu Kristi andra ankomst.

Särskilda aktiviteter

Välj bland följande aktiviteter ut dem som lämpar sig bäst för barnen i din klass. Du kan använda dem i själva lektionen eller som repetition eller sammanfattning. För ytterligare vägledning, se "Lektionstiden" under "Råd till läraren".

1. Sjung eller läs texten till båda verserna av "När Jesus kommer hit" (*Barnens sångbok*, s 46). Texten till andra versen finns på sidorna 237-238.
 Jag undrar, när han kommer hit,
 skall änglar sjunga då?
 Månn' det är jul med snö så vit,
 månn' vår med himmel blå?
 Skall då en stjärna stråla klar,
 långt mer än andra gör?
 Är dagsljus hela natten kvar,
 och sjunger fåglars kör?
 Han säkert kallar sina små
 tillsammans runt om sig,
 ty han har sagt i gången tid:
 "Kom alla barn till mig."
2. Berätta att tionde trosartikeln handlar om Jesu Kristi andra ankomst. Hjälp barnen att lära sig "Vi tror ... att Kristus personligen kommer att regera på jorden" utantill. Förklara innebörden för dem.
3. Visa barnen en fackla eller en enkel teckning av en fackla. Säg att Jesus lärde oss vikten av att förbereda oss för hans ankomst i en berättelse om tio brudtärnor (eller unga flickor) och deras facklor. Återge liknelsen om de tio brudtärnorna, som står i Matteus 25:1-13. Förklara att facklorna inte kan ge ljus om man inte har någon olja till dem. Betona att på grund av att de oförståndiga flickorna inte förberedde sig, fick de inte följa med in till bröllopfesten.
 Förklara att Frälsaren liknade bröllopfesten vid hans andra ankomst. Flickorna som skaffade olja till sina facklor kan liknas vid oss som förbereder oss för att leva tillsammans med Jesus. Om vi inte är redo när han kommer, kommer vi inte att kunna leva tillsammans med honom.
 Be barnen att nämna olika sätt på vilka de kan förbereda sig för Jesu ankomst (du kan behöva ge dem några förslag, till exempel de som används i spelet). Få dem att förstå att vi förbereder oss för Jesu Kristi andra ankomst genom att välja det rätta.
4. Skriv *Jag förbereder mig för Jesu Kristi andra ankomst* längst upp på en pappersmedaljong åt varje barn. Låt barnen använda färgkriter eller pennor och på sin medaljong rita sig själva då de gör något för att förbereda sig för Jesu ankomst. Nåla fast medaljongerna på barnen eller hjälp dem att trä en tråd eller en garnbit genom ett hål längst upp på medaljongen så att det blir ett halsband.

Jag kan visa kärlek till djuren

Mål	Att uppmuntra barnen att respektera och vara snälla mot allt som lever och rör sig.
------------	---

Förberedelse	<ol style="list-style-type: none">1. Studera under bön Första Moseboken 6:11-22; 7:1-24, Jesaja 11:6-9 och Lukas 12:6.2. Ta en kopia av djurrutorna som finns i slutet av lektionen (om det inte är möjligt tar du försiktigt bort sidorna ur lektionsboken). Klipp isär rutorna. Spara dessa rutor för framtida bruk.3. Gör förberedelser för att sjunga eller läsa texten till kören av "Allt som ljukt och vackert är" (<i>Sjung med mig</i>, s B-89).4. Var beredd att berätta om ett tillfälle då du var snäll eller såg någon annan vara snäll mot ett djur.5. Material:<ol style="list-style-type: none">a. Bibeln.b. Papper och färgkritor till varje barn.c. Bild 2-72, Noa och arken med djuren (Evangeliet i bild 103; 62305.180); bild 2-73, Skapelsen — levande varelser (Evangeliet i bild 100; 62483.180); bild 2-74, Tabernaklet i Salt Lake City (Evangeliet i bild 503; 62490.180).6. Gör nödvändiga förberedelser för de särskilda aktiviteter du vill ha med.
---------------------	--

Lektionsförslag	Be något av barnen att hålla inledningsbön. Följ upp med barnen om du har uppmuntrat dem att göra något särskilt under veckan. Djur är viktiga
Samlande aktivitet	Blanda djurrutorna och lägg dem med framsidan nedåt på bordet eller på golvet så att de bildar en kortruta. Be barnen att turas om att vända upp två rutor, en i taget, och lägga dem med bilden uppåt. Om de två djuren bildar ett par, låter du barnet sätta ihop dem i en "djurparad" vid sidan av kortrutan. Om de två djuren inte bildar ett par, låter du barnet vända tillbaka korten igen på samma ställe. Fortsätt tills barnen har bildat par av alla djuren och placerat dem i djurparaden. Fråga barnen om djurparen i paraden påminner dem om en berättelse i Bibeln. Om barnen inte kommer att tänka på berättelsen om Noa och arken, ger du dem några ledtrådar, till exempel: <ul style="list-style-type: none">• Herren befallde någon att bygga något.• Djuren kom två och två.• Det regnade i fyrtio dagar och fyrtio nätter, så att jorden översvämmades.
Berättelse ur skrifterna	Visa bild 2-72, Noa och arken med djuren, och gå igenom berättelsen som återfinns i Första Moseboken 6:11-22; 7:1-24. Berätta att Jesus Kristus ville att djuren skulle räddas undan syndafloden. Han befallde Noa att föra ombord

djuren på arken och talade om för Noa hur han skulle ta hand om så många olika slags djur.

Jesus Kristus har skapat djuren

Bild

Sätt upp bild 2-73, Skapelsen — levande varelser.

- Vilka djur ser ni på den här bilden?
- Vad tycker ni om hos dessa djur?

Låt barnen tala om djuren några minuter.

- Vem har skapat dessa djur?

Påminn barnen om att Jesus Kristus har skapat alla djur under vår himmelske Faders ledning.

Sång

Sjung eller läs tillsammans med barnen texten till kören av "Allt som ljusst och vackert är".

Allt som ljusst och vackert är,
allt skapat smått eller stort,
vist och skönt och underbart,
allt Herren Gud har gjort.

Skriftställe

Påminn barnen om att de i föregående lektion lärde sig om Jesu Kristi andra ankomst. När Jesus kommer tillbaka, ska alla djur leva i vänskap och fred. Läs högt Jesaja 11:6-7, där det står att djuren kommer att leva i fred med varandra då Frälsaren bor på jorden igen.

Vår himmelske Fader och Jesus Kristus älskar alla varelser

Skriftställe

Förklara att vår himmelske Fader och Jesus Kristus vill att alla varelser, också de allra minsta, ska vara lyckliga. De tycker att allt som lever och rör sig är värdefullt. Läs högt Lukas 12:6. Berätta att detta skriftställe talar om för oss att trots att sparvar är mycket små fåglar, bryr sig vår himmelske Fader och Jesus om dem.

Berättelse

Visa bild 2-74, Tabernaklet i Salt Lake City.

- Har ni någon gång sett generalkonferensen på TV i kyrkan?

Berätta att generalkonferensen sänds via satellit från denna byggnad, som kallas tabernaklet. Detta tabernakel i Salt Lake City byggdes av sista dagars heliga pionjärer.

Peka på det höga taket och de många dörrarna i tabernaklet, och berätta följande med egna ord:

"Strax efter generalkonferensen i april 1985 skulle några gästmusiker och en kör framträda tillsammans med tabernakelkören. Detta evenemang skulle spelas in och därför fanns det en hel del utrustning på plats i tabernaklet.

Min avdelning hade ansvar för att stämma den stora orgeln. Detta känsliga instrument påverkas mycket lätt av temperaturväxlingarna inne i byggnaden. Framträdandet hade ägt rum en kväll då det varit speciellt varmt, och därför lät vi dörrarna till tabernaklet stå på vid gavel så att den svala kvällsluften skulle komma in i byggnaden. Orgeln blev då nedkyld och vi skulle stämma den inför konserten kvällen därpå.

Utan att vi visste om det hade en sparv flugit in i tabernaklet medan dörrarna stod öppna. Byggnaden stängdes sedan och fågeln upptäcktes inte förrän nästa morgon.

När jag kom till arbetet fick jag telefonsamtal från mina anställda, som i flera timmar försökt få ut denna fågel från tabernaklet. En djurförening i Salt Lake City hade anlåtats och de kom med nät som de tänkte fånga sparven i.

När jag kom in i byggnaden såg jag mina anställda springa fram och tillbaka genom tabernaklet med långa nät, som de viftade med mot den uppskrämda fågeln. Medan de sprang åt ena hållet med näten, flög fågeln alldeles utom sig till andra sidan av byggnaden.

Den flög från toppen på de stora orgelpiporna till andra änden av byggnaden, där den slog sig ned på en av de översta bänkraderna. Det enda som näten åstadkom var att göra den redan uppskrämda fågeln ännu mer skräckslagen. Den såg inte att alla dörrar i byggnaden hade öppnats för att den skulle kunna fly.

Djurföreningens folk tog fram några hagelbössor. Fastän de visste att man inte fick skjuta med dem på privat område, förklarade de för oss att våra anställda kunde låna dem och skjuta sparven.

Jag satte omedelbart stopp för denna tanke. Taket i denna 118 år gamla byggnad var det ursprungliga... och jag ville inte få det skadat av kulorna. Det fanns andra praktiska orsaker till att det inte var lämpligt att skjuta fågeln, förutom risken att den ömtåliga inspelningsapparaturen kunde komma till skada, eller musikinstrumenten som fortfarande stod på förhöjningen. Det som dock var viktigast för mig, var att det inte kändes rätt att döda denna lilla varelse. Jag kom ihåg ett tal som president Spencer W Kimball, kyrkans tolfte president, höll om att inte skjuta småfåglar.

Djurföreningens folk föreslog sedan att man skulle lägga ut förgiftad mat till fågeln. Det kändes inte heller rätt. Fågeln behövde emellertid komma bort från tabernaklet så fort som möjligt. Samma kväll skulle byggnaden vara fullsatt, och bland gästerna fanns flera generalauktoriteter och andra höga ämbetsmän.

Medan fågeln fortsatte flyga fram och tillbaka med höga pip kom tanken till mig att om denna fågel var betydelsefull för vår himmelske Fader, kanske jag borde fråga honom hur vi skulle få ut den ur byggnaden.

Jag vände ryggen mot de andra, böjde huvudet och uttalade en enkel bön: 'Himmelske Fader, om denna sparv är betydelsefull för dig, vill du vara snäll och visa oss hur vi ska kunna få den härifrån på ett säkert sätt?'

Genast fick jag ett starkt intryck av vad jag skulle göra. Jag avslutade bönen, vände mig om och instruerade arbetarna. De släckte alla ljus i byggnaden, mörklade fönstren och stängde alla dörrar utom en.

Just då hade fågeln slagit sig ned överst på orgeln. Plötsligt lämnade den sin plats högt där uppe, gjorde en sväng nedåt och flög ut genom den öppna dörren till friheten" (Ronald D John, i Nordstjärnan, dec 1989, s 38-39).

- Hur visade broder John att han brydde sig om den lilla fågeln? (Han bad i stället för att skjuta eller förgifta den.)
- Hur vet man att vår himmelske Fader brydde sig om fågeln? (Han talade om för broder John hur han skulle få ut fågeln ur tabernaklet.)

Vi kan vara snälla mot djuren

Diskussion

Säg att vår himmelske Fader och Jesus Kristus vill att vi ska bry oss om djuren så som de gör.

Be barnen berätta om husdjur eller andra djur som de eller deras familj har. (Om barnen inte har djur hemma, kan de berätta vilket slags husdjur de skulle vilja ha.) Be barnen berätta hur de hjälper till att ta hand om djuren. Låt dem mima några av de saker de gör för att ta hand om djuren, till exempel ge dem friskt vatten och nyttig mat, sköta om dem och tala vänligt till dem.

Berättelse	<p>Säg att profeten Joseph Smith, kyrkans förste president, också lärde att vi ska vara snälla mot djuren. Berätta följande med egna ord:</p> <p>Profeten Joseph Smith och några andra män hade slagit läger på stranden till en liten flod. Då profeten skulle slå upp sitt tält, fick han se tre skallerormar. De andra männen ville slå ihjäl ormarna, men profeten hejdade dem och sade att de inte skulle göra ormarna illa. Männerna tog upp ormarna med käppar och bar dem försiktigt till andra sidan floden. Profeten uppmanade männen att inte döda någon orm, fågel eller djur av något slag under deras färd, såvida de inte måste för att få föda. (Se <i>History of the Church</i>, 2:71-72; se också Spencer W Kimball, i <i>Nordstjärnan</i>, apr 1979, s 77.)</p> <p>Sammanfattning</p> <p>Påminn barnen om att Jesus Kristus har skapat alla djur och att allt som lever och rör sig på jorden är en del av vår himmelske Faders plan.</p>
Aktivitet	<p>Låt barnen stå upp, och hjälp dem att säga orden och göra rörelserna till följande vers:</p> <p>Jesus älskar alla levande varelser (<i>håll armarna utsträckta</i>): Elefanter, stora och höga (<i>sträck armarna uppåt ovanför huvudet</i>), Fiskarna i havet (<i>tryck handflatorna mot varandra och rör dem som en fisk</i>), Den lilla musen (<i>kryp ihop</i>). Han älskar de krypande insekterna (<i>låt ena handens fingrar "krypa" på den andra handen</i>), fåglarna som flyger i luften (<i>flaxa med armarna</i>). Rådjuret i skogen (<i>sätt tummarna mot huvudet med fingrarna utåt som horn</i>), alla känner Frälsarens kärlek (<i>sätt händerna till hjärtat</i>).</p>
Vittnesbörd	<p>Berätta om ett tillfälle då du var snäll eller såg någon annan vara snäll mot ett djur. Vittna om att vår himmelske Fader och Jesus Kristus älskar alla levande varelser på jorden och vill att vi ska vara snälla mot djuren.</p> <p>Uppmuntra barnen att göra något snällt mot ett djur under veckan.</p>
Barnen ritar	<p>Ge barnen papper och färgkritor och låt dem rita vad de kan göra för att vara snälla mot djur.</p> <p>Be något av barnen att hålla avslutningsbön.</p>

Särskilda aktiviteter

Välj bland följande aktiviteter ut dem som lämpar sig bäst för barnen i din klass. Du kan använda dem i själva lektionen eller som repetition eller sammanfattning. För ytterligare vägledning, se "Lektionstiden" under "Råd till läraren".

- Återge med egna ord berättelsen som broder John kom ihåg från president Spencer W Kimballs tal:
 "Jag minns hur jag många gånger sjöng med hög röst:
 Döda inte de små fåglarna
 som sjunger i buskar och träd
 hela dagen lång
 sin vackra melodi.
 Skjut inte de små fåglarna!
 Jorden är Guds egendom,
 och han har givit föda
 till stora som små.
 (*Deseret Songs*, 1909, nr 163.)

Jag hade en slangbåge med laddning som jag gjort själv, och som fungerade fint. Det var min uppgift att gå med korna till ängen knappt ett par kilometer från hemmet. Det fanns stora träd längs vägen och jag minns att det var en riktig frestelse att skjuta på fåglarna 'som sjunger i buskar och träd' för jag var en ganska bra skytt och kunde träffa en stolpe eller en trädstam på ca 50 meters avstånd. Men jag tror att det kanske var för att jag sjöng 'Döda inte de små fåglarna' varje söndag som jag avhöll mig från att göra det ... Jag kunde inte se något nöje i att få vackra små fåglar att falla till marken" (Spencer W Kimball, Att stärka familjen — kyrkans grundenhet, i *Nordstjärnan*, okt 1978, s 81).

2. Ge barnen var sin liten bit saltdeg och låt dem göra ett favoritdjur (saltdegsrecept finns på sidan 43). Låt dem ta med sig djuren hem och visa för familjen.
3. Låt barnen turas om att härma ett favoritdjurs rörelser. Be de andra barnen att försöka gissa vilket djur barnet härmar. Om de inte kan gissa vilket djur det är, kan barnet ge några ledtrådar.
4. Ge barnen ledtrådar om olika djur. Säg till barnen att när de vet vilket djur det är, ska de räcka upp handen utan att säga någonting. Be något av barnen som har räckt upp handen att tala om vilket djur det är. Använd följande ledtrådar eller hitta på några för djur som finns i ert område:
 - Jag har sex ben och min dräkt är grön. Ingen hoppar bättre än jag. (Gräshoppa.)
 - Jag är liten och slingrig. Jag ser likadan ut i båda ändar. (Mask.)
 - Jag bor i en sval och mysig liten damm. Jag tycker om att hoppa och kväka. (Groda.)
 - När våren har kommit håller man utkik efter mig. Jag är roströd på bröstet och sitter högt uppe i ett träd. (Rödhake.)
 - Jag har ett runt ansikte och två stora ögon som kan se i mörkret. Det sägs att jag är klok. (Uggla.)
 - Jag har fötter och händer, ögon, öron och näsa. Jag kan hänga från ett träd i svansen eller tårna. (Apa.)
 - Om man tar sig upp på min rygg, så bjuder jag på en tur. Håll i mina tyglar, så kan du lätt styra mig. (Häst.)
 - Jag kan springa upp i ett träd innan du hinner blinka. Min yviga svans viftar hej då, och vips är jag borta. (Ekorre.)
 - Jag bor på en bondgård och har en kort spiralformad svans som vickar fram och tillbaka då jag står och äter ur min spann. (Gris.)
 - Jag älskar att springa och hoppa och skutta och leka. "Bäää" är det enda ord jag kan säga. (Lamm.)
5. Berättelsen om Stefan från lektion 2 en gång till (se s 7).
 - På vilket sätt var Stefan snäll mot djuren?
6. Spela "Bilda par" (med djurrutorna), som står i början av lektionen så många gånger som du eller barnen vill.
7. Hjälpa barnen att göra en enkel fågelmatare som de får ta hem och hänga utomhus. Bred jordnötssmör, marmelad eller liknande på en lustigt tillskuren brödskiva. Doppa brödskivan i fågelfrö. Häng upp fågelmataren i ett träd, en buske eller stolpe med hjälp av ett snöre. (Du kanske vet hur man gör andra enkla fågelmatare med hjälp av material som finns i ert område.)

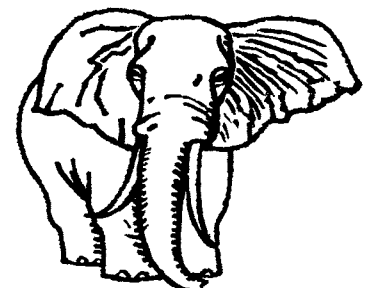
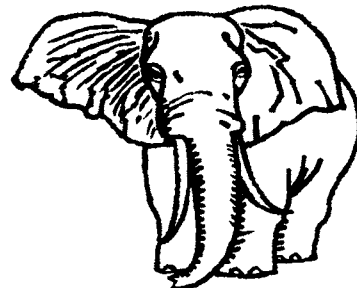
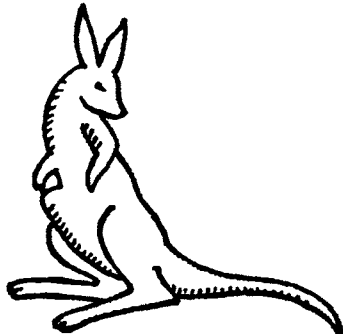
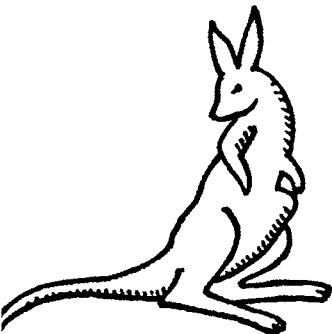
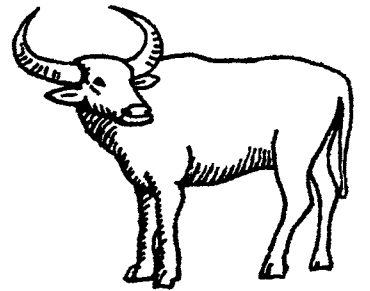
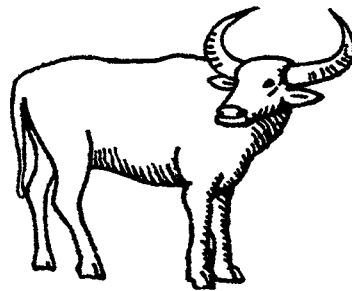
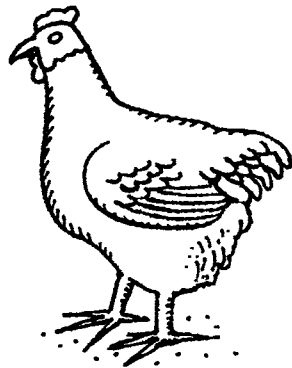
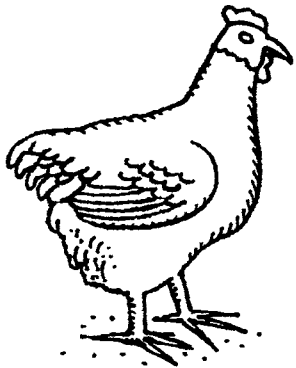
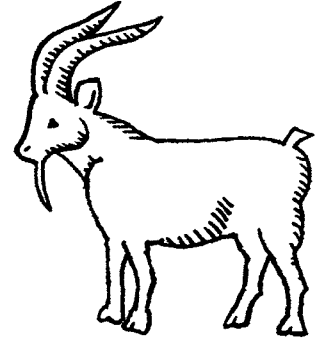
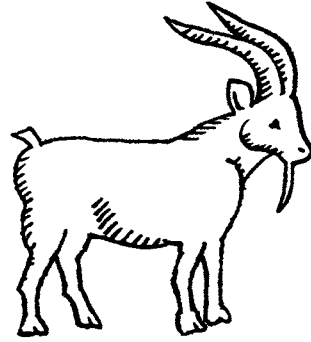
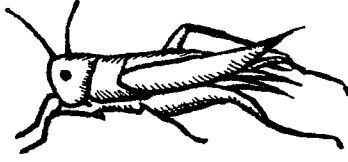
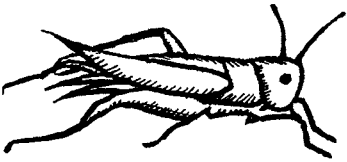
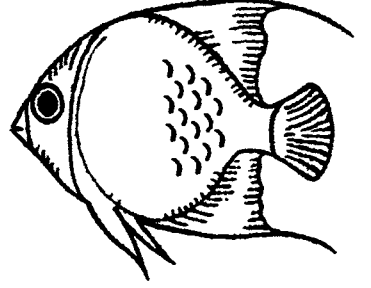
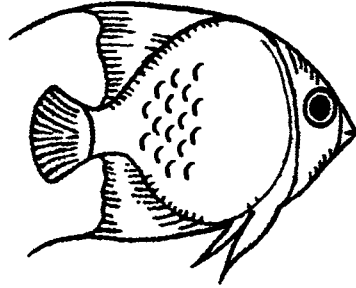
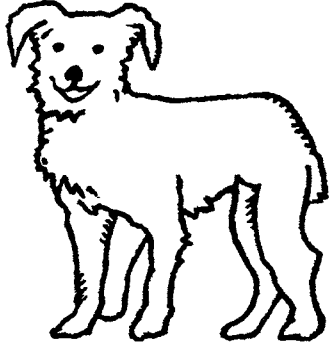
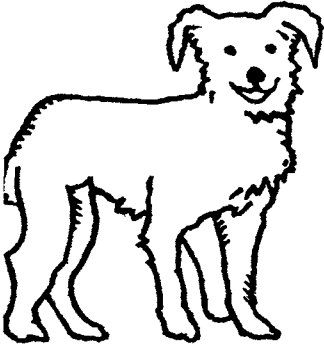
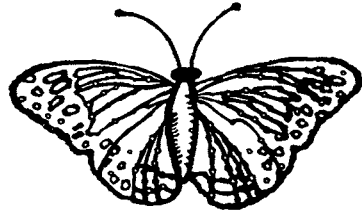
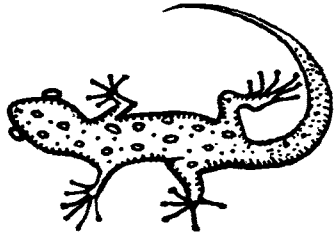
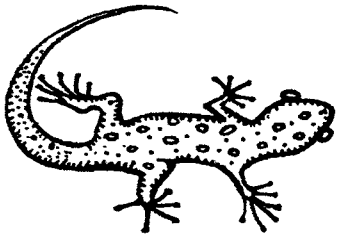

Vi firar Jesu Kristi uppståndelse (påskan)

Lektion
45

Mål Att få varje barn att förstå att vi firar påsk därför att Jesus Kristus uppstod.

- Förberedelse**
1. Studera under bön Matteus 27:57-66; 28:1-8; Markus 15:16-20, 40-47; 16:1-11; Lukas 23:44-46 och Johannes 20:1-18.
 2. Rita eller skaffa bilder av saker som är förknippade med icke religiöst påskfirande i ert område, till exempel godis, ägg, blommor eller särskilda kläder. Ta fram bilderna före lektionen och lägg dem på bordet eller golvet eller sätt upp dem på skrivtavlan. Sätt upp bild 2-12, den uppståndne Jesus, bland de andra bilderna.
 3. Gör förberedelser för att sjunga eller läsa texten till "Blev Jesus levande igen?" (*Barnens sångbok*, s 45).
 4. Material:
 - a. Bibeln.
 - b. En liten påse eller ask.
 - c. Utklippsbild 2-5, korsfästelsen; utklippsbild 2-6, svepningen av Jesu kropp; utklippsbild 2-7, graven; utklippsbild 2-8, den stora stenen; utklippsbild 2-9, vakterna; utklippsbild 2-10, ängeln; utklippsbild 2-11, kvinnorna med oljor; utklippsbild 2-12, den uppståndne Jesus. Lägg bilderna ovanpå varandra i den ordning de ska användas i berättelsen om den första påskan.
 - d. Bild 2-65, Den uppståndne Jesus Kristus (Evangeliet i bild 239; 62187.180).
 5. Gör nödvändiga förberedelser för de särskilda aktiviteter du vill ha med.

Lektionsförslag Be något av barnen att hålla inledningsbön.

Följ upp med barnen om du har uppmuntrat dem att göra något särskilt under veckan.

Vi minns Jesus Kristus vid påskan

Samlande aktivitet Visa bilderna som du har lagt fram eller satt upp. Låt barnen ta en bild i taget och berätta vad den föreställer och förklara på vilket sätt sakerna hör ihop med påskfirandet i ert område.

När barnen har talat om varje sak, frågar du:

- Är detta den verkliga anledningen till att vi firar påsk? (Nej.)

Be sedan något av barnen att ta bort bilden och lägga den i en liten påse eller ask.

Fortsätt tala om bilderna tills bara utklippsbilden av Jesus Kristus finns kvar.

- Är det här den verkliga anledningen till att vi firar påsk? (Ja.)

Påminn barnen om att Jesus Kristus är den verkliga anledningen till att vi firar påsk. Jesus gjorde något mycket underbart för oss den första påskan.

Jesus Kristus uppstod den första påsken

Berättelse ur
skrifterna med
utklippsbilder

Berätta om den första påsken (se Matteus 27:57-66; 28:1-8; Markus 15:16-20, 40-47; 16:1-11; Lukas 23:44-46 och Johannes 20:1-18). Låt barnen turas om att hålla upp respektive utklippsbild vid rätt tidpunkt under berättelsens gång. Om barnen kan berättelsen kan du låta dem hjälpa till att berätta.

Be något av barnen att hålla upp utklippsbild 2-5, korsfästelsen.

Berätta att de onda människorna som inte tyckte om Jesus Kristus till slut hade fått tillåtelse av sina ledare att döda honom. Dessa människor slog Jesus och drev med honom. De förde honom till en kulle utanför staden och spikade fast honom på ett kors.

Be barnet att lägga ner utklippsbilden av korsfästelsen, och be ett annat barn hålla upp utklippsbild 2-6, svepningen av Jesu kropp.

Förklara att när Jesus hade dött, visade hans vänner sin kärlek till honom genom att ta hand om hans kropp. Försiktigt tog de ner den från korset. De svepte den i rent, nytt linne och lade den i en grav — en liten grotta eller rum som huggits ut ur en klippa.

Be barnet lägga ner utklippsbilden av svepningen av Jesu kropp, och be två andra barn hålla upp utklippsbild 2-7, graven, och utklippsbild 2-8, den stora stenen.

Berätta att när Jesu vänner hade lagt hans kropp i graven, rullade de en stor sten framför ingången.

- Hur tror ni att Jesu vänner kände sig den kvällen?

Be något av barnen att hålla upp utklippsbild 2-9, vakterna.

Säg till barnen att senare placerade några av Frälsarens fiender ut vakter vid graven. Det gjorde de därför att Jesus hade sagt till folket att han skulle uppstå inom tre dagar. Hans fiender trodde inte att han skulle uppstå. De trodde att Jesu vänner skulle gömma hans kropp och säga att han levde igen.

Be ett barn hålla upp utklippsbild 2-10, ängeln.

Berätta att på morgonen den tredje dagen kom en ängel och rullade undan stenen framför ingången till graven. Vakterna blev mycket rädda, så de föll till marken som om de vore döda.

Be barnen att lägga ner utklippsbilderna av vakterna och den stora stenen, och be ett annat barn hålla upp utklippsbild 2-11, kvinnorna med oljor.

Säg till barnen att samma dag, vilket var en söndag, gick några kvinnor som var Jesu vänner till graven. De hade med sig kryddor som de skulle lägga på Jesu kropp. Det var något som man gjorde på den tiden för att visa kärlek och respekt för den som hade dött.

Berätta att kvinnorna undrade hur de skulle kunna flytta den tunga stenen från ingången till graven. Men när de kom fram till graven, såg de att stenen hade rullats undan och att Jesu kropp var borta. Nära graven såg de en ängel.

- Hur tror ni att kvinnorna kände sig när de såg att Frälsarens kropp var borta?

Skriftställe	<ul style="list-style-type: none"> • Hur tror ni att de kände sig när de såg ängeln? <p>Läs högt ur Matteus 28:5-6 vad ängeln sade till kvinnorna.</p> <p>Berätta att ängeln också sade till kvinnorna att fort gå och berätta för lärjungarna att Jesus Kristus hade uppstått från de döda (Matteus 28:7).</p> <p>Be barnen att lägga ner utklippbilderna, och be ett annat barn att hålla upp utklippbild 2-12, den uppståndne Jesus.</p> <p>Berätta att kvinnorna gick och berättade för de andra lärjungarna, och senare fick de andra lärjungarna se Jesus. Han levde igen.</p> <ul style="list-style-type: none"> • Hur tror ni att lärjungarna kände sig när de visste att Jesus Kristus levde igen?
Repetition	<p>Lägg ut alla utklippbilder med framsidan nedåt på bordet eller på golvet. Låt barnen turas om att ta en utklippbild och återge det avsnitt av berättelsen om Jesu uppståndelse som den illustrerar.</p> <p>Vid påsken påminns vi om att vi kommer att uppstå</p> <p>Sätt upp bild 2-65, Den uppståndne Jesus Kristus.</p> <p>Berätta att när Jesus Kristus dog, lämnade hans ande hans fysiska kropp och for till himlen. Efter tre dagar kom hans ande tillbaka in i hans fysiska kropp så att hans fysiska kropp levde igen. Vi kallar det uppståndelse. Låt barnen säga <i>uppståndelse</i> högt flera gånger.</p> <p>Berätta att Jesus var den förste av vår himmelske Faders barn som uppstod. Tack vare att han uppstod, kommer också var och en av oss att uppstå. Vi kanske inte uppstår bara tre dagar efter det att vi dött, som Jesus gjorde, men en dag kommer vi att uppstå.</p>
Berättelse	<p>Återge en berättelse om en flicka (pojke) som blev glad då hon tänkte på Jesus Kristus och hans uppståndelse. Använd gärna följande berättelse:</p> <p>Cecilia tyckte om att leka på tomten nära grannens, broder Svensson, tomt. Ofta när broder Svensson arbetade i trädgården pratade Cecilia med honom. De blev goda vänner.</p> <p>En dag berättade Cecilias mamma att på grund av sin höga ålder hade broder Svensson dött. Hans ande hade lämnat hans fysiska kropp, så hans fysiska kropp levde inte längre.</p> <p>Cecilia visste att hon skulle sakna broder Svensson, men hennes mamma påminde henne om påskberättelsen. Cecilia kom ihåg berättelsen om Jesu uppståndelse. Hon visste att Jesus hade sagt att vi alla skulle uppstå och leva igen efter döden. Cecilia visste att broder Svensson också skulle uppstå. Hon kände sig glad då hon tänkte på att Jesus gjort det möjligt för oss att uppstå.</p>
Diskussion	<p>Säg att vi kallar dagen då Jesus Kristus uppstod för den första påskdagen. Människor över hela världen som älskar Jesus firar hans uppståndelse vid påsk.</p> <ul style="list-style-type: none"> • Varför känner vi oss glada vid påsk? (Vi vet att vi och alla våra nära och kära kommer att uppstå precis som Jesus uppstod.)

- Vad kan vi göra för att minnas Jesus Kristus och visa vår glädje vid påsk? (Vi kan exempelvis tala om Jesus i hemmet, sjunga sånger om Jesus tillsammans med familjen och ha särskilda påsklektioner, påskprogram och påksånger i kyrkan.)

Sammanfattning

Sång

Be barnen att stå upp och sjunga eller läsa texten till "Blev Jesus levande igen?" Hjälp dem att göra de rörelser som anges:

Blev Jesus levande igen (*håll ut händerna med handflatorna uppåt*),
han som ju korsfäst var?

Den mörka graven kunde ej hålla honom kvar (*skaka på huvudet*).

På tredje (*håll upp tre fingrar*) dagen uppstod han,
att vi ock leva får (*peka på dig själv*).

Han kom och lät apostlarna röra vid hans sår (*rör vid handleden*).

För oss har Jesus gett sitt liv; ja för oss har Jesus blött (*peka på dig själv*).

Blev Jesus levande igen (*händerna ut, handflatorna uppåt*),
när han hade dött?

O ja! (*Nicka*) Han lever än!

Vittnesbörd

Bär vittnesbörd om Jesu Kristi uppståndelse. Tala om för barnen hur det känns för dig att veta att du och dina kära en dag kommer att uppstå.

Uppmuntra barnen att tala om Jesu Kristi uppståndelse med sina familjer.

Be något av barnen att hålla avslutningsbön.

Särskilda aktiviteter

Välj bland följande aktiviteter ut dem som lämpar sig bäst för barnen i din klass. Du kan använda dem i själva lektionen eller som repetition eller sammanfattning. För ytterligare vägledning, se "Lektionstiden" under "Råd till läraren".

1. Läs bildberättelsen "Den första påskan" (i slutet av lektionen) tillsammans med barnen. Hjälp barnen att vid rätt tidpunkt fylla i de ord som representeras av bilderna. Om möjligt kan du göra en kopia av berättelsen åt varje barn.
2. Ta med ett fotografi av en familjemedlem, släkting eller vän till dig som har dött. Visa bilden för barnen och berätta om några saker du gjorde tillsammans med honom eller henne och varför du beundrar och tycker om honom eller henne. Berätta hur det känns att veta att du en dag kommer att få träffa honom eller henne igen.
3. Ge barnen var sitt papper med rubriken *Vi kommer att leva igen*. Ge dem färgkritor och be dem att måla sina familjer eller någon av sina kära som har dött. Låt dem berätta för de andra i klassen om sina teckningar.

Påminn barnen om att på grund av att Jesus Kristus uppstod, kommer vi alla att uppstå efter döden. Alla våra nära och kära kommer också att uppstå en dag.
4. Tala med barnen om fysiska eller mentala handikapp som de känner till eller har lagt märke till. Få dem att förstå att när vi är uppståndna, kommer

vår kropp att vara fullkomlig (se Alma 40:23). Ingen kommer att ha något handikapp. Tala om hur underbart det kommer att vara.

5. Sjung eller läs texten till "Jesus har uppstått" (*Barnens sångbok*, s 44) tillsammans med barnen.

Jesus har uppstått,
Jesus vår vän.
Vi är så glada
han lever än.
Honom vi prisa vill,
i påskhögtid.
Jesus har uppstått,
Herre och vän.
Jesus har uppstått,
Herre och vän.

Den första påsken



vänner

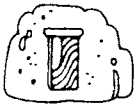

grav



sten

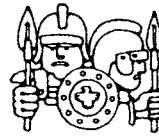

soldaterna



ängel

När Jesus dog blev hans  ledsna. De lade honom

i en . En stor  rullades framför ingången till hans .

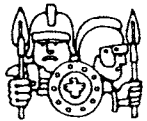

stod bredvid för att se till att ingen rullade undan .

I **3** dagar låg Jesu kropp i en . Men så på morgonen

den tredje dagen, kom en  och rullade undan . När  såg

, blev de rädda.

Den dagen kom Jesu  till hans . De såg att 

hade rullats undan. Det stod en  i .  sade:

”Han är inte här, han har uppstått.”

Jesus dog så att vi alla kan få leva igen efter döden. Vi har påskdagen som påminner oss alla om den dag då Jesus uppstod från de döda.

Jesus Kristus är den största gåvan (julen)

Lektion
46

Mål Att få varje barn att uppskatta den stora gåva som vår himmelske Fader gav oss när han sände Jesus Kristus till jorden.

- Förberedelse**
1. Studera under bön Matteus 2:1-12 och Johannes 3:16.
 2. Lägg om möjligt bild 2-41, Jesu födelse (Evangeliet i bild 200; 62116.180) i en ask, och slå in den som en present. Skriv *Johannes 3:16* på en etikett och sätt fast den på presenten.
 3. Gör ett kort till varje barn genom att vika ett papper på mitten och skriva *God Jul* på framsidan. Ta om möjligt med dig kuvert som barnen kan lägga korten i.
 4. Rita eller klipp ut en pappersstjärna som ska föreställa stjärnan som de österländska stjärntydarna följde (stjärnmönster finns i slutet av lektionen).
 5. Ta med dig enkla klädesartiklar (till exempel scarves och mantlar) som ska användas som dräkter för rollspelet om Maria, Josef och de österländska stjärntydarna. Om det är svårt att få fram dräkterna, gör du namnskyltar för varje rollperson. Ta också med en docka som ska föreställa Jesus och några saker (till exempel en ask, en burk och en vas) som ska föreställa stjärntydarnas gåvor.
 6. Gör förberedelser för att sjunga eller läsa texten till "Han sände sin Son" (*Barnens sångbok*, s 20). Texten till denna sång finns längst bak i lektionsboken.
 7. Material:
 - a. Bibeln.
 - b. Ett kassetband med andlig julmusik (valfritt).
 - c. Pennor eller färgkritor.
 - d. Bild 2-7, De österländska stjärntydarna [De vise männen] (Evangeliet i bild 203; 62120.180).
 8. Gör nödvändiga förberedelser för de särskilda aktiviteter du vill ha med.
-

Lektionsförslag Be något av barnen att hålla inledningsbön.
Följ upp med barnen om du har uppmuntrat dem att göra något särskilt under veckan.

Jesu Kristi födelse var en stor gåva

Samlande aktivitet Visa bilden av den inslagna presenten. Säg till barnen att det finns något inuti paketet som representerar en underbar gåva från någon som älskar oss väldigt mycket.

Låt barnen turas om att hålla i paketet och gissa vad som finns inuti.

Säg att etiketten är en ledtråd. Läs högt Johannes 3:16. Fråga barnen om de nu vet vilken gåva det är och vem den är från (du kanske behöver påminna barnen om att *Gud* är ett annat namn på vår himmelske Fader). Be något av barnen att öppna paketet och hålla upp bilden så att alla kan se den.

Diskussion

- Vad är gåvan?
- Vem är gåvan från?
- Varför är Jesu Kristi födelse en sådan underbar gåva?

Få barnen att förstå att en anledning till att Kristi födelse är en sådan underbar gåva är att Jesus Kristus kom för att lära oss det rätta sättet att leva. Han lärde att vi blir lyckliga genom att älska och hjälpa andra. Genom att sända Jesus till jorden, gav vår himmelske Fader oss en gåva som hjälper oss att finna lycka inte bara vid jul utan alltid.

Sång

Sjung eller läs tillsammans med barnen texten till "Han sände sin Son".

De österländska stjärntydarna gav gåvor till Jesusbarnet

Berättelse ur skrifterna

Påpeka att vår himmelske Fader ville att alla skulle få veta om hans gåva till oss, så därför satte han en vacker ny stjärna på himlen.

Sätt upp bild 2-7, De österländska stjärntydarna, och be barnen att berätta om då de österländska stjärntydarna följde stjärnan för att finna Jesus (se Matteus 2:1-12). Hjälプ barnen med eventuella detaljer de glömt.

Läs högt Matteus 2:11.

- Vilka gåvor hade de österländska stjärntydarna med sig till Jesus?

Berätta att rökelse och myrra var söt doftande parfym som användes vid religiösa ceremonier. Alla tre gåvorna var värdefulla och svåra att få tag på. De österländska stjärntydarna ville ha med sig de finaste gåvor de kunde hitta.

- Varför hade de österländska stjärntydarna med sig dessa gåvor till Jesus? (För att visa att de älskade och ärade honom.)
- Varför föll de ner och tillbad Jesus när de såg honom? (De visste att han var Frälsaren, Son till vår himmelske Fader.)

Rollspel

Låt barnen genom rollspel åskådliggöra berättelsen om de österländska stjärntydarna. Ge en roll till varje barn som vill medverka. Barnen kan vara Maria, Josef och de österländska stjärntydarna (ha så många stjärntydare som du behöver så att alla får medverka). Be också ett barn att hålla pappersstjärnan. Hjälプ barnen att ta på sig sina dräkter eller namnskyltar.

Spela gärna ett kassettband med andlig julmusik svagt i bakgrunden, för att förhöja julstämningen.

Berätta genom att läsa valda verser ur Matteus 2:1-12, särskilt verserna 2 och 9-11. Om du vill kan du låta de österländska stjärntydarna läsa Matteus 2:2 tillsammans med dig. (Förklara om nödvändigt att *judarnas kung* är ett annat namn på Jesus Kristus.)

Vi känner glädje då vi ger gåvor av kärlek

Berättelse

Säg att liksom de österländska stjärntydarna förde med sig gåvor till Jesus för att visa sin kärlek till honom, kan vi ge gåvor till andra för att visa vår kärlek till dem.

Berätta följande om en liten pojke som hette S Dilworth Young, och som senare blev en generalauktoritet:

Julen då S Dilworth Young var fem år gammal, såg han ett pussel i ett skyltfönster. Pusslets motiv var en gammal brandvagn som drogs av en häst. Dilworth önskade det pusslet i julklapp mer än någonting annat.

Äldste Young berättade senare vad som hände med pusslet på juldagen:

”När julmorgonen äntligen kom, hängde det på min stol en socka full med fina saker. Men jag fick genast syn på mitt pussel. Det var inslaget i färgglatt papper, men jag såg på formen vad det var. Jag öppnade fort asken och var snart uppslukad av glädjen att lägga pusslet.

Efter bara en kort stund kom min far in i rummet och berättade för min lillebror, min storasyster och mig att familjen Jensen nyligen hade kommit ända från Danmark och flyttat in på samma gata. Han sade att fadern var utan arbete och utan pengar, och föreslog sedan att vi skulle ta vår julmiddag till dem. Han bad oss också att ta den leksak som vi tyckte allra mest om och ge den till ett av barnen i familjen Jensen ...

Innan vi gick hem till familjen Jensen, tillbringade jag tre lyckliga timmar med att leka med och njuta av mitt pussel. Jag funderade på om jag skulle ge något annat, men djupt inom mig visste jag att det bara fanns en gåva att ge.

Kvart i tolv gick vi alla hemifrån. Far bar kalkonen på ett fat. Mor och min syster Emily följde efter med potatis, sås, dressing, tranbär och dessert. Och under armen, på nytt omsorgsfullt inslaget, var mitt brandvagnspussel.

När vi kom in i familjen Jensens hem, ställde far kalkonen på det smala, nakna bordet i hörnet, och de andra följde efter.

Var och en av oss gav i tur och ordning sin gåva. Emily gav sin vackra docka till flickan. Jag steg fram och såg på pojken som var ungefär i min ålder. ’Var så god’, sade jag och sköt pusslet till honom. Han tog det och log. Därefter gav min bror sin gåva till det minsta barnet. Och så gick vi hem igen.

Det var förunderligt, men på något sätt verkade det som om mina fötter inte nuddade marken då jag gick sträckan mellan familjen Jensens hus och vårt. Det kändes som om jag svävade på moln av goda känslor, för jag visste att jag hade gjort någon annan lycklig.

Till och med vår julmiddag bestående av konserverade bönor, smörgås och konserverad frukt hade en speciell och oförglömlig betydelse denna speciella juldag!” (S Dilworth Young, ”Friend to Friend: A Special Christmas”, *Friend*, dec 1972, s 20-21).

Diskussion

- Vad var det Dilworth gjorde som fick honom att känna sig så lycklig?
- Varför kände han sig lycklig då han hade gett bort sin favoritleksak?
- Har ni gett något till någon annan som gjorde honom eller henne glad?

Låt barnen berätta om tillfällena när de har gjort andra glada genom att ge dem gåvor.

Särskild framställning

Säg till barnen att när vi ger gåvor till andra, visar vi att vi älskar dem. Vi kan bli glada då vi får gåvor, men vi kan också bli glada då vi ger gåvor. Påpeka att gåvorna eller presenterna inte behöver vara dyra för att man ska visa kärlek. Några av de bästa gåvor vi kan ge är gåvor av tjänande.

Berättelse

Återge en berättelse om en flicka (pojke) som gav gåvor av tjänande. Använd gärna följande berättelse:

Julen stod för dörren, och Elisabet ville ge julklappar till sin familj för att visa dem hur mycket hon älskade dem. Men hon hade inga pengar. Hon trodde inte att hon skulle kunna ge dem några julklappar, så hon kände sig mycket ledsen. Men så kom hon ihåg att hennes primärlärare hade sagt till klassen att några av de bästa gåvorna inte går att köpa för pengar. Elisabet bestämde sig för att ge gåvor av tjänande.

Hon gjorde ett kort till var och en i familjen, och på varje kort skrev hon något som hon skulle göra för den familjemedlemmen. På sin lillasysters kort skrev hon att hon skulle leka en lek som hennes syster tyckte mycket om. På sin storebrors kort skrev hon att hon skulle diska en kväll när det var hans tur. Till sin mamma skrev hon och lovade att hon skulle passa sin lillasyster medan mamman sov en stund. Och sin pappa lovade hon att hjälpa med trädgårdsarbetet. Hennes favoritgåva var den som hon gav till sin morfar: hon lovade att ge honom en stor kram direkt på morgonen i en månads tid.

På julaftonskvällen gav Elisabet sina gåvor till sin familj. Alla tyckte om hennes gåvor av tjänande. De visste att Elisabet älskade dem eftersom hon gav dem så underbara gåvor.

Barnen gör julkort

Ge barnen var sitt kort och en penna eller några färgkritor. Säg till barnen att med dessa kort kan de själva ge en gåva av tjänande, precis som Elisabet gjorde.

Diskutera vilka gåvor barnen kan ge, till exempel bädda sängen åt ett syskon, duka bordet till middagen, leka med en lillebror eller lillasyster och gå ärenden åt sina föräldrar. Hjälp barnen välja var sin gåva av tjänande och en person som de ska ge den till.

Hjälp varje barn att skriva *Jag ska längst upp* på insidan av kortet och *för dig* längst ned på sidan.

Mitt på sidan låter du barnet rita vad han eller hon ska göra för någon annan som en gåva av tjänande.

Om du har tagit med dig kuvert delar du ut dem till barnen. Hjälp varje barn att skriva mottagarens namn på kuvertet eller på framsidan av kortet.

Säg att de ska ge sin familj korten när de har julklappsutdelning.

Föreslå gärna att de gör liknande gåvor hemma till andra familjemedlemmar eller vänner.

Sammanfattning

Särskild framställning

Påminn barnen om att Jesus Kristus är den värdefullaste gåva som vår himmelske Fader har gett oss. Det beror på att Jesus hjälper oss att en dag komma tillbaka till honom och vår himmelske Fader och leva i deras närhet. Säg att liksom vår himmelske Fader visade sin kärlek till oss genom att sända Jesus till jorden, kan vi visa vår kärlek till andra genom att ge dem speciella gåvor.

Vittnesbörd

Bär vittnesbörd om att Jesus Kristus är vår Frälsare. Tala om för barnen hur det känns för dig att tänka på hur mycket vår himmelske Fader och Jesus Kristus älskar var och en av oss. Tala också om för barnen hur du känner dig när du ger gåvor till andra.

Uppmuntra barnen att särskilt tänka på vår himmelske Fader och Jesus Kristus då de firar jul.

Be något av barnen att hålla avslutningsbön.

Särskilda aktiviteter

Välj bland följande aktiviteter ut dem som lämpar sig bäst för barnen i din klass. Du kan använda dem i själva lektionen eller som repetition eller sammanfattning. För ytterligare vägledning, se "Lektionstiden" under "Råd till läraren".

1. Sjung eller läs texten till första versen av "Stilla natt" (*Psalmer*, nr 144) tillsammans med barnen.
Stilla natt, heliga natt!
Allt är frid. Stjärnan blid
skiner på barnet i stallets strå
och de vakande fromma två.
Kristus till jorden är kommen.
Oss är en Frälsare född.
2. Sjung eller läs texten till "Se här uti stallet" (*Barnens sångbok*, s 26), "Marias vaggsång" (*Barnens sångbok*, s 28) eller "Nu lyssna, min lilla" (*Barnens sångbok*, s 48). Texterna till dessa sånger finns längst bak i lektionsboken.
3. Läs Matteus 2:1-2, 9-11 högt. Tala om vilken betydelse stjärnan hade för de österländska stjärntydarna. Hjälp barnen klippa ut två trianglar i papper och klistra ihop dem så att det blir en stjärna att hänga i julgranen (se mönstret nedan). Låt barnen ta med sig stjärnorna hem.

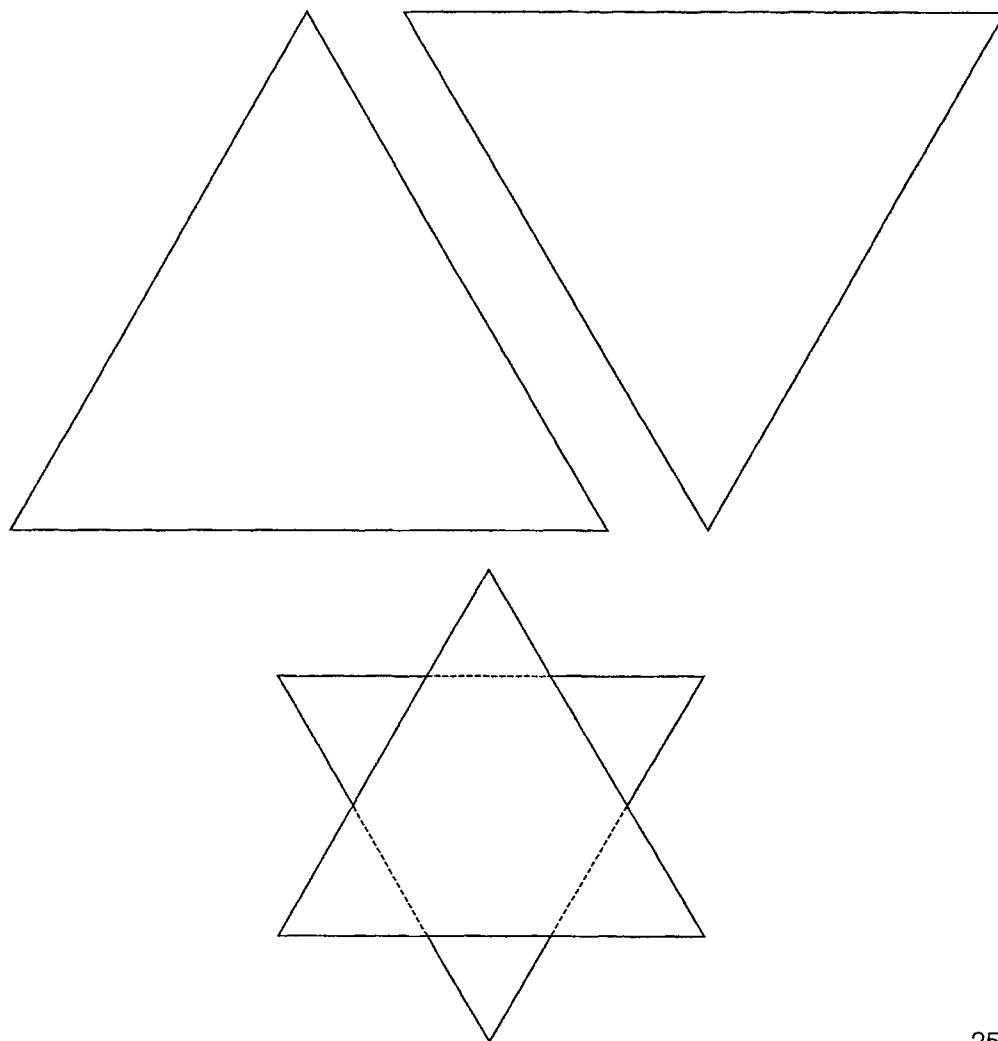

Sångtexter

En lycklig familj

Vi har mamma, snäll och rar.
Vi har pappa, underbar.
De oss älskar,
du ser här en familj som lycklig är.

Vi har syster, snäll och rar.
Vi har bror så underbar.
De oss älskar,
du ser här en familj som lycklig är.
(© 1948, 1975 av Pioneer Music Press, Inc.
Använd med tillstånd av Jackman Music Corp.)

Se här uti stallet

Se här uti stallet av halm är hans bädd.
Se Jesusbarnet i ringhet klädd.
Den stjärnan på himmelen ser ned på dig,
till Jesusbarnet den leder mig.

Se, fåren och oxarna stå vid din bädd,
men Jesusbarnet, du är icke rädd.
Jag älskar barnet i krubban där,
hans blick så mild är oss alla så kär.

Jag ber dig, o Jesus, att stanna hos mig.
För evigt jag önskar att följa din stig.
Välsigna oss Herre med kärleksfull hand,
och för oss tillbaka till himmelens land.

Jesu dop

Jesus kom för länge sedan
i Judeens öken ut,
till Johannes för att döpas
fastän han var son till Gud.

Han steg ned i flodens vatten,
ödmjuk inför himlens Gud.
Han uppfyllde all rättfärdighet
när han lydde Faderns bud.

För att komma till Guds rike
vi må rätta vägen gå
och bli såsom Jesus döpta
för att evig frälsning få.

Välj det rätta

Rätta vägen till lycka och glädje,
är att välja det rätta var dag,
och att tänka på Jesus och fråga:
Gör jag rätt och är dig till behag?

Kör:
Välj det rätta och bli lycklig
Jag vill alltid välja rätt.

Evangeliet lär mig att bedja,
vara trofast och lydig och sann.
När vi gör det som Jesus oss lärde
blir vi glada och älskar varann.

Kör

Gör alltid rätt

Gör alltid rätt, var alltid sann.
Ditt livsverk andra ej utföra kan.
Gör det så modigt, så vänligt, så väl
att änglarna glatt vill berätta om det.
Våga, gör alltid rätt.
Våga, var alltid sann.
Gör alltid rätt, var alltid sann.

Gör såsom jag gör

Gör såsom jag gör,
härma, härma mig!
Gör såsom jag gör,
härma, härma mig!
Gör det lågt och gör det högt,
gör det fort och gör det trögt.
Gör såsom jag gör,
härma, härma mig!
Gör såsom jag gör,
härma, härma mig!
(© 1963 av D C Heath and Company.
Använd med tillstånd)

Ge, sa den lilla bäck

Ge, sa den lilla bäck,
ge och ge, ge och ge.
Ge, sa den lilla bäck,
där den ilade så käck.
Jag är så liten, men var jag går
alla ängar gröna står.

Kör:

Sjunger hela dagen lång:
Ge och ge, av hjärtat ge.
Sjunger hela dagen lång:
Ge, av hjärtat ge.
Ge, sa det lilla regn,
ge och ge, ge och ge.
Ge, sa det lilla regn,
och det föll i lagom mängd
på blomman, som av törst stod böjd,
så den sträcktes upp mot höjd.

Kör

Ge såsom Jesus ger,
ge och ge, ge och ge.
Ge såsom Jesus ger,
vi kan alla något ge,
som blommor och som bäckar
små sprida glädje vart vi går.

Kör

Han sände sin Son

Hur kunde Fadern säga oss sin kärleks
hemlighet?
Han sände oss en nyfödd Son i frid och
helighet.
Hur kunde Fadern visa oss den väg som vi
bör gå?
Han sände Kristus hit till jord; vi honom följa
må.
Hur kunde Fadern lära oss att Kristus är vår
vän?
Han lät sin Son få dö för oss och uppstå
skönt igen.
Vad önskar Fadern då av oss? Vad säger
skriftens ord?
Din nästa hjälp; håll ut i tro; var lydlig här på
jord.
Vad ber han oss? Lev som hans Son.
(© 1982 av Mabel Jones Gabbott. Använd
med tillstånd)

Jag är Guds lilla barn

Jag är Guds lilla barn,
och han har satt mig här;
han givit mig ett jordiskt hem
med far och mor så kär.

Kör:

Led mig, stöd mig, gå bredvid mig,
så att jag en dag
återvända kan till Gud,
om jag har lytt hans lag.

Jag är Guds lilla barn,
och när jag bor på jord,
och innan tiden flyr förbi,
lär mig förstå hans ord.

Kör

Jag är Guds lilla barn,
välsignelser och ro
han lovat mig, om jag gör rätt,
och sen hos honom bo.

Kör

Jag vet han älskar mig

Jag vet han älskar mig,
han är min äldre broder.
Jag känner i mitt bröst
hans värme och hans tröst.

Kör:

Jag vill gå i Jesu spår,
giva min tid, mitt liv.
Jag vet han älskar mig,
hans kärlek är oändlig.

Fjärde versen:

Av tacksamhet till Gud
vill jag min nästa tjäna.
Jag rikligt skörda får
det jag i kärlek sår.

Kör

(© 1978, 1979 av K Newell Dayley. Använd
med tillstånd)

Han lever, Fader vår

Han lever, Fader vår, och älskar alla små.
Ty Anden viskar det till mig och säger
det är så,
och säger det är så.

Jag följa vill hans plan och vara god och
sann.

Och Anden viskar så till mig och säger att
jag kan,
och säger att jag kan.

Dopet

Jag tycker om att fylla år.
Var årsdag är jag alltid glad.
Men tänk, när jag blir åtta år,
får jag gå ned i dopets bad.

Att bli som Jesus döpt
en dag av en som prästadömet bär
och lyda så Guds helga lag,
jag vet det rätta vägen är.

Med handpåläggning får jag se
den Helige Andens gåva stor.
I Jesu fotspår jag vill gå,
ty glädje då i hjärtat bor.

Jag tackar dig, Fader

Jag tackar dig, Fader i himmelens höjd,
för godhet och kärlek, för glädje och fröjd,
för far, mor och syskon och vännen så kär
och för alla gåvor jag njuter av här.

O, hjälp mig att leva i renhet var dag
och hedra föräldrar och lyda din lag.
Med kärlek och mod kan vi hjälpa varann
i allt som är dygdigt och vackert och sant.

När Jesus gick bland oss

När Jesus bland oss gick här nere på jord,
han välsignade barnen, så kär.
Han sade: Låt barnen få komma till mig.
Vad jag önskar jag då varit där!

Han händerna lade på barnen de små.
De vilade tryggt i hans famn.
Han kallade barnen till sitt fårahus;
Kom till Herden, ni mina små lamm.

Jag vill gärna likna Jesus

Jag vill gärna likna Jesus,
jag vill i hans fotspår gå.
Jag vill vara god och vänlig, hans kärlek i
hjärtat få.

Ibland gör jag fel och behöver hans tröst,
och jag alltid lyssnar när hans Ande viskar:

Kör:

Älska varandra, som Jesus har sagt.
Han har sin kärlek i människan lagt.
Var vänlig och hjälpsam i handling och ord,
bad Jesus här nere på jord.

Jag vill vara god mot alla
och vara en trofast vän.
En underbar dag skall Jesus få komma
tillbaks igen.

Jag vill alltid vandra på kärlekens stig för då
hör jag tydligt hur hans Ande viskar:

Kör

(© 1980 av Janice Kapp Perry. Använd med
tillstånd)

Jesus sade: Älska alla

Jesus sade: Älska alla, var en trofast vän.
Alla som du kärlek visar älskar dig igen.

Jag vill en solstråle vara

Jag vill en solstråle vara för Jesus varje dag,
alltid i vännernas skara en sol till hans behag.

Kör:

Ett solsken, ett solsken, stråla jag vill som ett
solsken.

Ett solsken, ett solsken, lysa och värma var
dag.

Alltid jag lydig vill vara och älska en och var.
Jesus för oss vill förklara, att vi hans kärlek har.

Kör

Älska varandra

Älska varandra, så sade Jesus.
 Det är ett nytt bud: Älska varandra.
 Därav skall alla se att ni är mina;
 om ni har kärlek till varandra.
 (© 1961, förnyad 1989 av Luacine C Fox.
 Använd med tillstånd)

Marias vaggång

Vyssa lull, vyssa lull,
 mitt hjärtebarn, din mor är dig så när.
 Vyssa lull, vyssa lull, mitt lilla barn,
 blunda nu, min son så kär.
 Mot Jesusbarnet Josef ler,
 på stallet lyser stjärnan ner.
 Vyssa lull, vyssa lull,
 mitt hjärtebarn, slumra sött, mitt lilla barn.
 En gång du segerns krona bär,
 ty en Kung din Fader är.
 I kärlek ren du leva skall,
 välsigna världen all.
 Med änglar jubla högt och sjung
 en glädjesång till nyfödd Kung.
 Vyssa lull, vyssa lull,
 mitt hjärtebarn, slumra sött, mitt lilla barn.

Nu lyssna, min lilla

Nu lyssna, min lilla, berätta jag skall
 om hur Herren Jesus fick börja sitt kall.
 Han föddes så ringa i avlägset land
 och sändes till jorden av Guds fadershand.

Kör:

Sov nu, min lilla, du är mig kär.
 Sov nu, min lilla, ej ont når dig här.
 Sov nu, min lilla, du är mig kär. Jesus dig
 skyddar, han barnen är när.

Så lyssna till sången från änglarnas här;
 av himmelens skönhet den omstrålad är.
 En tindrande stjärna, så strålande klar,
 oss visar, var barnet sin boning nu har.

Kör

Och herdarna finner, som änglarna sagt,
 att barnet de söker i krubban man lagt.
 Han vilar i ringhet, hans bädd är av strå,
 men han skall oss visa den väg vi bör gå.

Kör

Genast lyder jag

När min mamma ropar,
 genast lyder jag.
 Jag rätta vägen följa vill,
 lyda Herrens lag.

När min pappa ropar,
 genast lyder jag.
 Jag rätta vägen följa vill,
 lyda Herrens lag.

Himlens Gud välsignar,
 hjälper varje dag.
 Jag rätta vägen följa vill,
 lyda Herrens lag.

Ett leende

Om du ser en grinig min,
håll den inte kvar.
Vänd den genast upp och ned,
ett leende du har.

Om du visar sura miner,
ingen gillar dig.
Byt dem mot ett leende
och allt förändrar sig.

Den Helige Anden

Ett löfte Jesus gav när han på jorden var,
att sända hit en hjälpare när han ej mer var kvar.
Den Helige Anden viskar med sin stilla röst.
Han vittnar att vi är Guds barn, han ger vårt hjärta tröst.

Vi måste döpas först och konfirmeras sen
för att den Helige Anden få som hjälpare och vän.
Att lyda Andens maning hjälper oss var dag
att välja rätt och leva rent och följa Herrens lag.

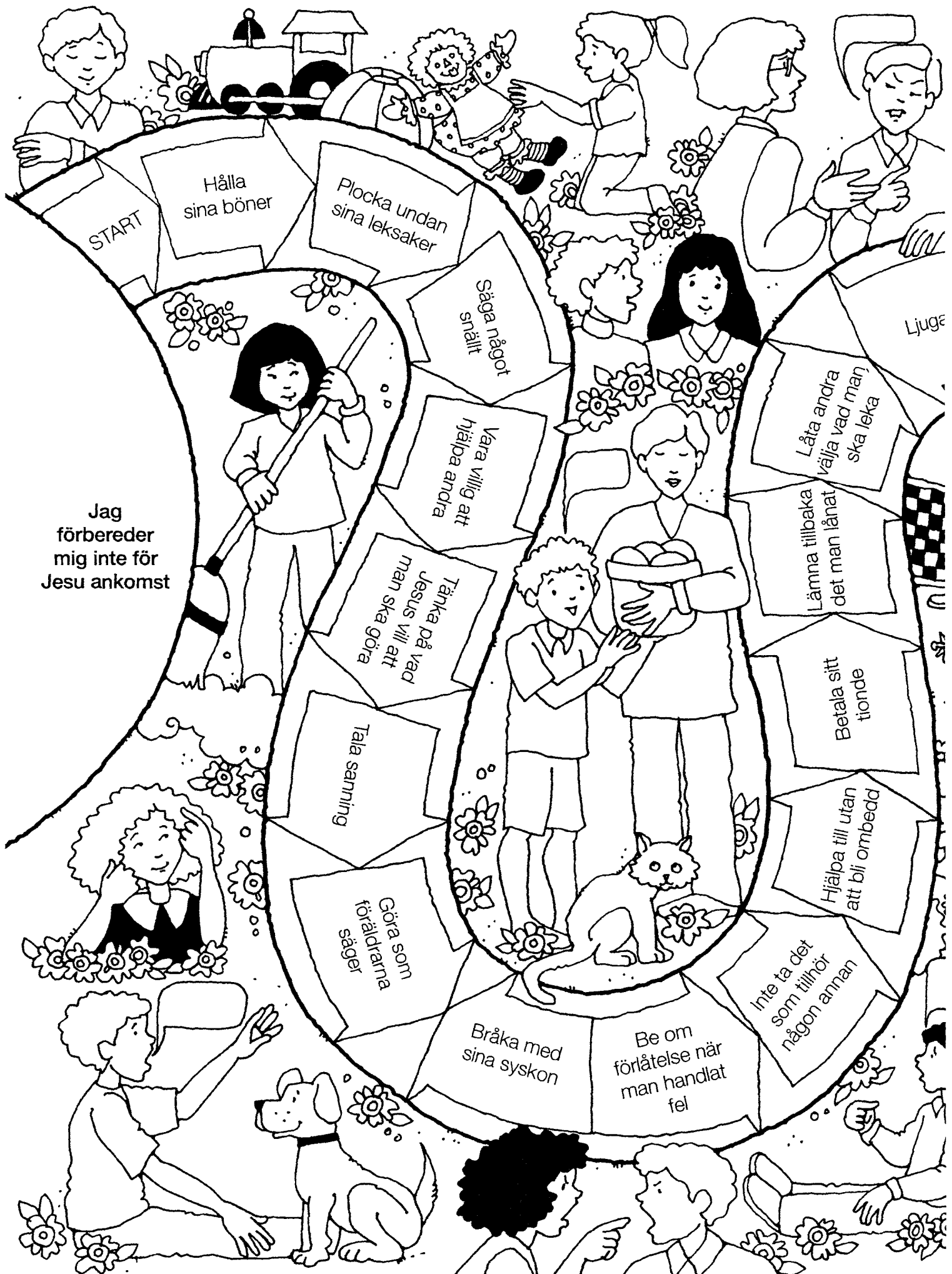

START

Hålla
sina böner

Plocka undan
sina leksaker

Säga något
snällt

Vara villig att
hjälpa andra

Tänka på vad
man ska göra

Tala sanning

Göra som
föräldrarna
säger

Bråka med
sina syskon

Be om
förlåtelse när
man handlat
fel

Inte ta det
som tillhör
någon annan

Hjälpa till utan
att bli ombedd

Betala sitt
tionde

Lämna tillbaka
det man lånat

Låta andra
välja vad man
ska leka

Ljuga

Jag
förbereder
mig inte för
Jesu ankomst

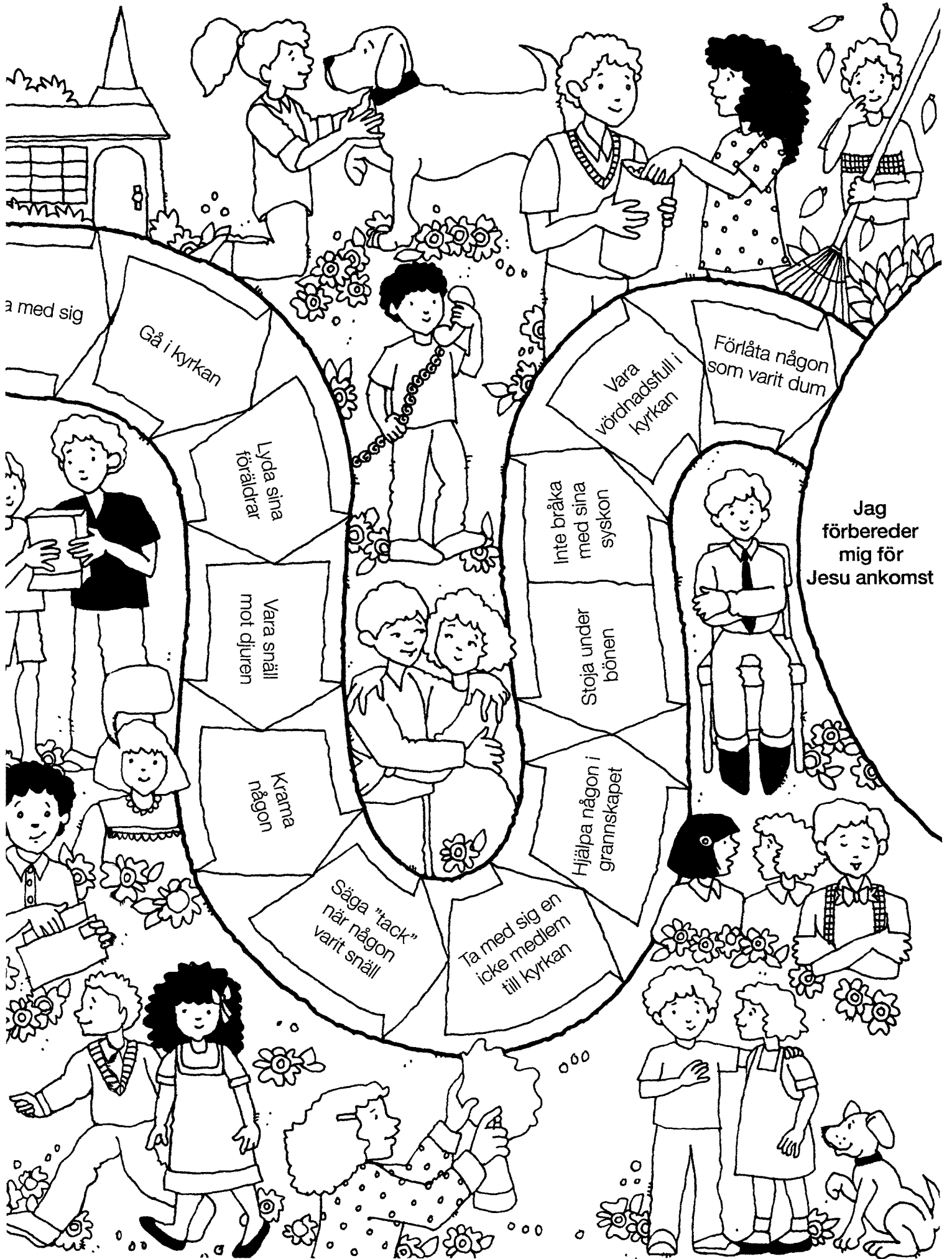

a med sig

Gå i kyrkan

Lyda sina
föräldrar

Vara snäll
mot djuren

Krama
någon

Säga "tack"
när någon
varit snäll

Ta med sig en
icke medlem
till kyrkan

Inte bråka
med sina
syskon

Stoja under
bönen

Hjälpa någon i
grannskapet

Vara
vörnsadstull i
kyrkan

Förlåta någon
som varit dum

Jag
förbereder
mig för
Jesu ankomst

JESU KRISTI
KYRKA
AV SISTA DAGARS HELIGA

