

MANUAL DE LA GUARDERÍA

MIRAD A VUESTROS PEQUEÑITOS



MIRAD A VUESTROS PEQUEÑITOS

MANUAL DE LA GUARDERÍA

Publicado por
La Iglesia de Jesucristo de los Santos de los Últimos Días
Salt Lake City, Utah

Se agradecerán los comentarios y las sugerencias que desee hacer sobre este manual.

Sírvase enviarlos por correo a: Curriculum Development,
50 East North Temple Street, Room 2404, Salt Lake City, UT 84150-3200 USA;
o por correo electrónico a: cur-development@ldschurch.org

Tenga a bien anotar su nombre, su dirección, su dirección de correo electrónico
y el nombre de su barrio y de su estaca. No olvide indicar el título del manual.
Haga constar sus comentarios y sus sugerencias con respecto a las virtudes del libro y
a los aspectos en que podría mejorarse.

© 2008 por Intellectual Reserve, Inc.
Todos los derechos reservados.
Impreso en los Estados Unidos de América

Aprobación del inglés: 7/08
Aprobación de la traducción: 7/08
Traducción de *Nursery Manual: Behold Your Little Ones*
Spanish
37108 002

ÍNDICE DE TEMAS

Introducción	1
Carta a los padres.	7
Lecciones	
1. Soy un hijo de Dios.	8
2. Mi Padre Celestial tiene un plan para mí	12
3. Puedo orar a mi Padre Celestial.	16
4. Mi Padre Celestial y Jesucristo me aman.	20
5. Jesucristo nos mostró cómo amar a los demás	24
6. El Espíritu Santo me ayuda	28
7. Jesucristo creó el mundo para mí	32
8. El domingo es un día para recordar al Padre Celestial y a Jesucristo . . .	36
9. Tengo un cuerpo como el de mi Padre Celestial	40
10. Voy a cuidar mi cuerpo	44
11. Amo a mi familia.	48
12. Puedo orar con mi familia.	52
13. Mi familia puede ser eterna	56
14. Voy a obedecer	60
15. Seré agradecido.	64
16. Voy a pedir “perdón”	68
17. Voy a compartir.	72
18. Voy a amar a los demás.	76
19. Puedo ser feliz.	80
20. Voy a ser reverente	84
21. José Smith vio a nuestro Padre Celestial y a Jesucristo	88
22. El Libro de Mormón me enseña sobre Jesucristo	92
23. Amo las Escrituras	96
24. Voy a seguir al profeta	100
25. Yo soy de La Iglesia de Jesucristo de los Santos de los Últimos Días . .	104
26. Seré bautizado y confirmado.	108
27. La Santa Cena me ayuda a pensar en Jesucristo	112
28. Mi Padre Celestial me bendice por medio del sacerdocio	116
Lecciones para ocasiones especiales	
29. Jesucristo resucitó (La Pascua)	120
30. Jesucristo es el Hijo de nuestro Padre Celestial (La Navidad).	124
Mini lección: Bienvenido a la guardería.	128
Mini lección: Feliz cumpleaños	129
Índice de actividades	130
Índice de ayudas visuales	131

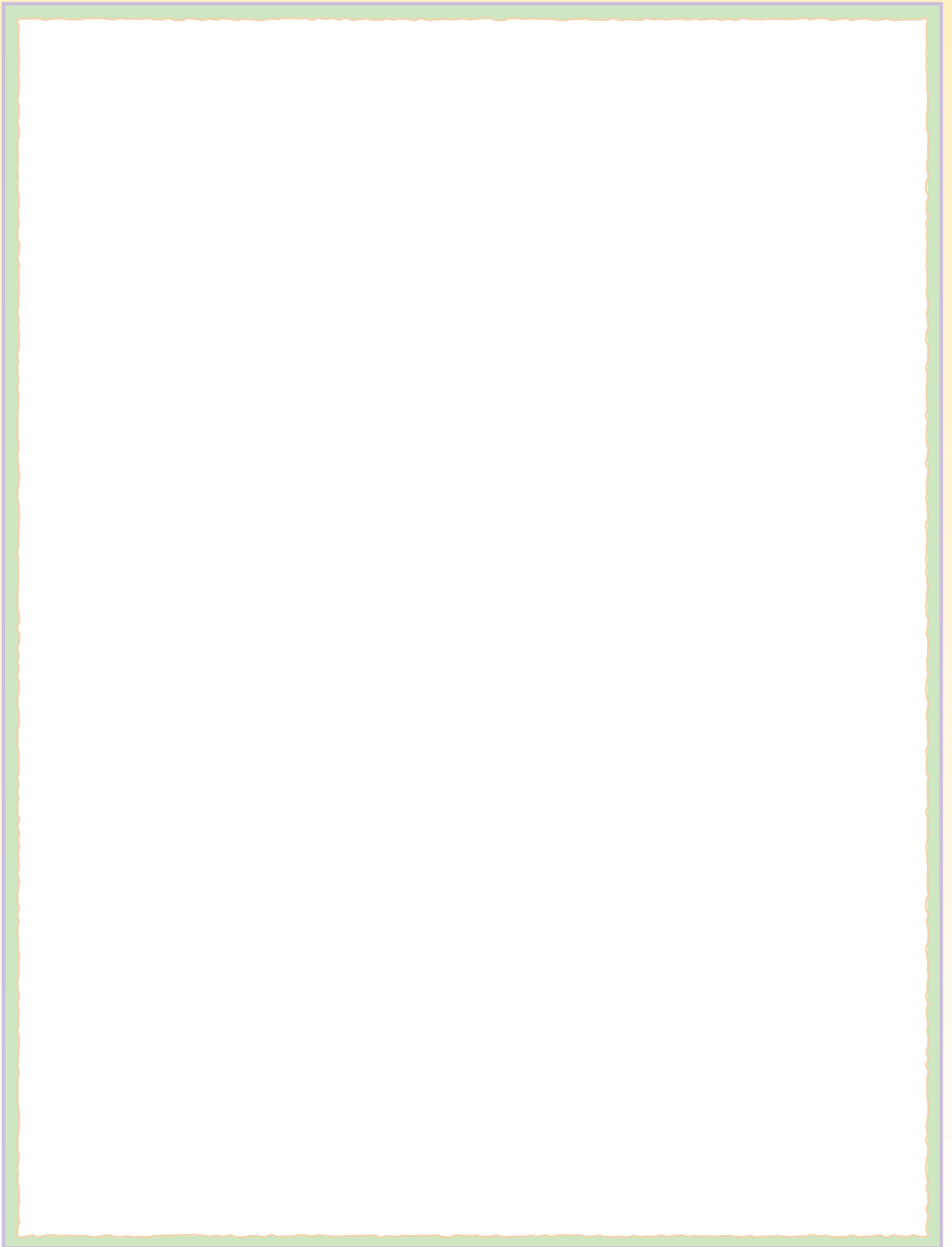

INTRODUCCIÓN

LA CLASE DE LA GUARDERÍA

Objetivo El objetivo de la clase de la guardería es ayudar a los niños a aprender el evangelio restaurado de Jesucristo y a vivirlo. La clase de la guardería debe ayudar a los niños a aumentar su comprensión de nuestro Padre Celestial y de Jesucristo, así como su amor por Ellos. También debe ayudarles a tener experiencias positivas en el entorno de la Iglesia y a desarrollar sus sentimientos de valor individual.

Carta a los padres Unas cuantas semanas antes de que el niño comience a asistir a la clase de la guardería, una hermana miembro de la presidencia de la Primaria debe dar a los padres del niño una copia de la carta que se encuentra en la página 7.

Líderes de la guardería Se debe llamar por lo menos a dos personas (un líder de la guardería y un asistente al líder de la guardería) por cada clase de la guardería. Si los líderes de la guardería no son un matrimonio, deben ser del mismo sexo. Los líderes de la guardería deben trabajar en conjunto durante todo el tiempo de duración de la guardería a fin de asegurar la seguridad y el bienestar de los niños.

Entorno físico La clase de la guardería debe brindar una experiencia de aprendizaje para los niños que sea organizada, segura y llena de amor. El aula debe estar limpia, alegre y atractiva y, de ser posible, debe estar cerca de un baño. Los juguetes deben estar limpios, ser seguros y estar en buenas condiciones. No se deben utilizar juguetes para escalar o trepar.

Horario La clase de la guardería por lo general dura todo el tiempo que se programe para la Primaria. Este período de tiempo se debe dividir en varios segmentos, tales como tiempo para la lección, tiempo para el refrigerio, tiempo para la música y tiempo para jugar.

Las necesidades de los niños le ayudarán a decidir el orden y la duración de los segmentos. Los niños responden bien cuando hay constancia, por lo que se debe seguir el mismo orden cada semana.

- **Lección:** Comience y finalice el tiempo para la lección con una oración, que por lo general debe hacer uno de los niños (con la ayuda de uno de los líderes de la guardería, si fuera necesario).

Durante el tiempo para la lección, presente cualquiera o todas las actividades de una de las lecciones de este manual. Estas actividades se pueden repetir durante la clase de la guardería. También podrían ser de utilidad otros materiales producidos por la Iglesia, tales como *Canciones para los niños* y las revistas de la Iglesia.

- **Jugar:** Permita a los niños que jueguen libremente con juguetes, rompecabezas y libros. Los niños

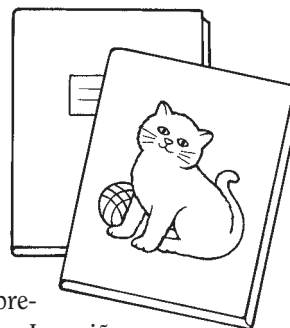

CONSEJOS PRÁCTICOS PARA LA ENSEÑANZA

Para obtener información en cuanto a las características de los niños en edad de la guardería, véase *La enseñanza: el llamamiento más importante, Guía de consulta para la enseñanza del Evangelio*, 2000, págs. 122–124.

Horario: Al disponerse a planear el horario para la clase de la guardería, tenga a bien considerar las necesidades de los niños. ¿Cuánto tiempo pueden permanecer sentados antes de levantarse? ¿Cuándo tendrán hambre y necesitarán un refrigerio? ¿Les ayudaría una actividad tranquila a prepararse para la lección? Recuerde que muchos niños pequeños tienen una capacidad de concentración muy corta. Observe a los niños para reconocer cuando empiecen a ponerse inquietos o cuando surja otro comportamiento que le indique que los niños necesitan un cambio.

aprenden por medio del juego. Al finalizar el tiempo para jugar, ayude a los niños a guardar las cosas.

- **Refrigerio:** Proporcione un refrigerio saludable que sea fácil de manejar. Pregunte a los padres si hay alimentos que no desean que sus hijos coman. Antes de comer, ayude a los niños a lavarse las manos y a hacer una oración pidiendo la bendición de los alimentos. El dinero para comprar el refrigerio debe provenir del presupuesto de la Primaria.
- **Música:** Canten canciones, toquen instrumentos musicales sencillos, o muévase o marchen al ritmo de la música (véase “Música en la clase de la guardería”, en la página 4). Este segmento de la clase de la guardería puede formar parte del tiempo para la lección, o puede ser un segmento aparte dedicado a la música.

Al finalizar la clase de la guardería, los maestros deben asegurarse de que a los niños los recojan sólo sus padres o sus parientes cercanos. No deben permitir que ninguna otra persona se lleve a los niños a menos que los padres hayan dado su permiso.

Transiciones Proporcione a los niños una rutina que les ayude a cambiar de un segmento al otro. Por ejemplo, podrían cantar una canción como “Qué divertido es” (*Canciones para los niños*, pág. 129), usando palabras como “Qué divertido es recoger” (cuando vayan a recoger los juguetes) o “Qué divertido es lavar” (cuando se vayan a lavar las manos), etc.

LAS LECCIONES DE ESTE MANUAL

El propósito de las lecciones de este manual es ayudar a los niños en edad de la guardería a aprender las doctrinas básicas del evangelio restaurado de Jesucristo. A medida que se prepare para enseñar estas lecciones, ore pidiendo guía y busque la influencia del Espíritu (véase *La enseñanza: el llamamiento más importante*, págs. 109–112). Las puede enseñar en cualquier orden, y puede enseñar la misma lección en semanas consecutivas. También puede enseñar la misma lección dos veces durante una clase de la guardería, dependiendo de las necesidades e intereses de los niños.

En la clase de la guardería utilice sólo materiales producidos por la Iglesia. Además de las actividades que se encuentran en este manual, puede utilizar juegos, láminas, canciones, historias y otras actividades de las revistas de la Iglesia.

Utilice las Escrituras conforme enseñe a los niños. Cuando la lección sugiera que relate una historia de las Escrituras, abra el ejemplar de las Escrituras e indique con el dedo el lugar donde se encuentra la historia, ya que esto ayudará a los niños a comprender que lo que está enseñando proviene de las Escrituras. Enséñeles a valorar las Escrituras y a mostrar reverencia por ellas. Si usted no cuenta con su propio ejemplar de las Escrituras, pregúntele a su obispo o presidente de rama cómo puede conseguir uno.

Conforme enseñe estas lecciones, sea sensible a las situaciones del hogar y la familia de los niños. Cuando la lección hable de los padres o la familia de los niños, considere los sentimientos de cualquier niño que esté siendo criado por un solo padre, por los abuelos o por otros miembros de la familia.

También sea sensible a los sentimientos de cualquier niño de la guardería que tenga discapacidades físicas. Concéntrese en las cosas que los niños *sí pueden* hacer, y no en las que no pueden. Para obtener mayor información en cuanto a cómo enseñar a las personas con discapacidades, véase *La enseñanza: el llamamiento más importante*, págs. 41–43.

A continuación se describen las partes principales de las lecciones:

CONSEJOS PRÁCTICOS PARA LA ENSEÑANZA

Juego: Muchos niños en edad de la guardería no están emocional ni socialmente listos para compartir juguetes. No los obligue a compartir si no lo desean.

Actividades: Observe la participación de los niños durante las actividades. Usted sabe la capacidad y las necesidades de los niños de su guardería. Adapte las actividades según sea necesario. (Véase *La enseñanza: el llamamiento más importante*, págs. 35–36.)

Introducción para el maestro

Cada lección comienza con una breve explicación de la doctrina que se enseñará e incluye referencias de las Escrituras. El leer esta introducción y los pasajes de las Escrituras relacionados, y el meditar sobre ellos, le ayudará a prepararse espiritualmente para enseñar la doctrina a los niños por medio del Espíritu. Esta introducción no es para leerse a los niños de la guardería.

Actividades de aprendizaje

El objetivo de las actividades de aprendizaje es enseñar a los niños el Evangelio, dándoles la oportunidad de:

- Escuchar en cuanto a la doctrina.
- Ver una ayuda visual que se relacione con la doctrina.
- Cantar (o escuchar una canción) sobre la doctrina.
- Realizar una actividad física que se relacione con la doctrina.
- Expresar verbalmente algo sobre la doctrina.

Prepare un lugar especial en el aula de la guardería donde pueda reunir a los niños de manera que estén cerca de usted durante las actividades de aprendizaje. Podría ser sobre una manta o un tapete que coloque sobre el piso, o podría ser sobre sillas ordenadas en círculo. Siéntese o arrodílese a fin de que esté cerca de los niños y a la altura de sus ojos. (Nota: Sírvase vestir apropiadamente para arrodillarse, sentarse en el suelo o agacharse).



Actividades de grupo: Para comenzar cada lección, reúna a los niños con una canción aprobada por la Iglesia o con otra actividad. Conforme utilice la misma actividad de grupo cada semana, los niños reconocerán la actividad como una indicación de que está por empezar el tiempo para la lección, lo cual les ayudará a prepararse para ello. Una actividad de grupo podría ser algo tan sencillo como aplaudir en forma rítmica e invitar a los niños a aplaudir junto con usted. Casi cualquier actividad o canción aprobada por la Iglesia funcionará si es sencilla y si la utiliza regularmente cada semana.

A continuación figuran otros ejemplos para las actividades de grupo:

- Cante una canción que los niños disfruten, tal como “Soy un hijo de Dios” (*Canciones para los niños*, págs. 2–3) o “Amad a otros” (*Canciones para los niños*, pág. 74).
- Cante “Si te sientes feliz” (*Canciones para los niños*, pág. 125), substituyendo la letra con las siguientes palabras:
Si te sientes listo para la lección,
si te sientes listo para la lección,
ven conmigo a sentarte, algo bueno aprenderás.
Si te sientes listo para la lección.
- Recite el siguiente verso de movimiento e invite a los niños a hacer las acciones con usted:
En la Iglesia (*juntar los dedos índice para formar la aguja de la capilla*) yo canto (*ahuecar las manos alrededor de la boca*) y oro (*cruzar los brazos*) también,

CONSEJOS PRÁCTICOS PARA LA ENSEÑANZA

Caja de actividades: Tal vez desee elaborar una caja de actividades que pueda mantener en el aula de la guardería. Puede contener cosas que haya hecho o utilizado para las actividades, tales como rompecabezas, láminas, títeres, copias de hojas para colorear, etc. Puede utilizar estos artículos en cualquier momento durante la clase de la guardería.

Al momento de agruparlos: Elogie a los niños que se sienten con usted. Si algunos no desean sentarse, no los obligue; en vez de ello, animélos con una variedad de actividades. Mientras un líder de la guardería esté enseñando, el otro líder puede ayudar a dirigir la atención de los niños.

Canciones: Si utiliza una canción o un verso de movimiento para la actividad de grupo, repítala unas cuantas veces, bajando el volumen de la voz cada vez más.

La repetición ayuda a los niños a aprender. Si a los niños les gusta mucho una actividad de aprendizaje o una de las actividades opcionales, repítala en otras ocasiones durante la clase de la guardería y en las semanas subsiguientes.

De Jesús aprendo y me siento muy bien (*poner ambas manos sobre el corazón*).

Actividades opcionales En cada lección se sugieren de 2 a 4 actividades opcionales entre las cuales puede escoger, si así lo desea, para suplementar la lección. También puede utilizar estas actividades en otras ocasiones durante la clase de la guardería. Muchas de ellas requieren preparación adicional. Si no tiene a su disposición los materiales requeridos para estas actividades, los puede substituir con materiales similares. El dinero requerido para comprar los materiales puede provenir del presupuesto de la Primaria.

Ayudas visuales Cada lección incluye dos páginas de ayudas visuales: una lámina a colores y un dibujo, cuyo propósito es reafirmar visualmente los principios que se hayan enseñado en la lección. En las lecciones se incluyen sugerencias para el uso de las ayudas visuales.



Consejos prácticos para la enseñanza Al lado derecho de cada página hay sugerencias e ideas que le ayudarán a enseñar la lección con éxito. Algunas de éstas son sugerencias en cuanto a la presentación de una actividad específica, pero la mayoría son principios generales que se aplican en cualquier momento que esté enseñando a niños pequeños.

MÚSICA EN LA CLASE DE LA GUARDERÍA

Los niños en edad de la guardería están listos y prestos para aprender sobre el Padre Celestial y Jesucristo, y la música puede ayudarles a hacerlo. La música invita al Espíritu y puede crear un ambiente cálido y de amor, haciendo que la clase de la guardería sea un lugar agradable en donde estar.

No se preocupe si no tiene talento para cantar. Los niños escucharán la letra, observarán sus expresiones de la cara y disfrutarán la melodía en vez de concentrarse en su capacidad para cantar.

Formas de utilizar la música La música puede tener una diversidad de propósitos en la clase de la guardería. Se puede utilizar para:

- Dar la bienvenida a los niños. Por ejemplo, puede tener música suave mientras los niños entran a la guardería.
- Enseñar principios del Evangelio. La mayoría de las lecciones del manual sugieren canciones que se relacionan con el tema de la lección.
- Ayudar a los niños a prepararse para comenzar una actividad diferente; por ejemplo, para establecer un ambiente de reverencia como preparación para el tiempo para la lección.
- Dar a los niños la oportunidad de moverse y divertirse.
- Ayudar a que los niños se familiaricen con las canciones que cantarán en la Primaria.

Cómo ayudar a los niños a participar A fin de enseñar una canción a los niños, cante una línea corta un par de veces y luego invítelos a cantarla con usted. Elógielos por su

CONSEJOS PRÁCTICOS PARA LA ENSEÑANZA

Ayudas visuales: A fin de ayudar a los niños a aprender de las láminas y los dibujos, señale los detalles que se relacionen con los principios que esté enseñando.

Música: Usted no necesita un piano o un reproductor de CDs (discos compactos) para utilizar música en la clase de la guardería. Los niños se sentirán cómodos si usted simplemente los junta a su alrededor y canta. Familiarícese con la letra de la canción para que pueda mantener contacto visual con los niños.

Recursos para la música: Considere preparar una caja de recursos para la música que pueda mantener en el aula de la guardería. Podría contener una lista de canciones y versos de movimiento que les gusten a los niños, dibujos sencillos que los niños puedan sostener mientras usted cante, o instrumentos musicales simples.

esfuerzo. Al principio quizá sólo canten una o dos palabras, y los niños más pequeños tal vez no canten nada, pero de todos modos pueden aprender y divertirse al escucharle cantar. Quizá también disfruten de hacer movimientos sencillos que vayan con la canción. Con el tiempo aprenderán la letra y comenzarán a cantarla con usted, especialmente si repite las canciones.

- Otros recursos* En las lecciones de este manual se incluye la letra de varias canciones. También puede utilizar:
- *Canciones para los niños* y las grabaciones de audio de las canciones de la Primaria. Las canciones que son sencillas y que tienen frases que se repiten son especialmente apropiadas para los niños en edad de la guardería. Usted puede agregar movimientos sencillos que correspondan a las palabras.
 - El sitio Web de música de la Iglesia, www.lds.org/churchmusic. En este sitio puede escuchar la música de las *Canciones para los niños* y de las canciones del himnario.
 - Ayuda del líder de música de la Primaria.

POSIBLES PROBLEMAS Y SOLUCIONES

A continuación figuran algunos problemas comunes que pueden ocurrir en la clase de la guardería y algunas sugerencias para resolverlos. En toda situación, elogie sinceramente al niño cuando él o ella se esté comportando apropiadamente. El obligar a los niños a seguir las instrucciones no es la solución a los problemas de comportamiento. Recuerde que es importante que cada niño tenga una experiencia agradable y llena de amor en la clase de la guardería.

PROBLEMA

Un padre trae al niño a la clase de la guardería y éste llora cuando el padre trata de irse.

El niño parece tenerle miedo a usted o a los otros niños, da vueltas sin rumbo por el aula o no se relaciona con nadie.

El niño se aferra a usted y exige su constante atención.

El niño no se sienta tranquilo y no escucha la lección y distrae o molesta a los otros niños.

POSIBLE SOLUCIÓN

Invite al padre a quedarse hasta que el niño esté tranquilo. Trate de interesar al niño en la actividad que se esté llevando a cabo en la clase de la guardería e invítelo a participar.

Sea paciente; no presione al niño a participar. Déle tiempo para que conozca el entorno y para que lo conozca a usted y a los otros niños. De vez en cuando tranquilícelo y siga invitándolo a unirse a la actividad. Ayude a asegurar que la clase de la guardería sea para el niño una experiencia agradable y llena de amor.

Los niños pequeños precisan afecto y atención. El hablarle y relacionarse con él en una forma amorosa normalmente lo satisfará. Luego anime al niño a participar en las actividades de la guardería.

Un líder de la guardería puede dirigir la atención del niño a la actividad mientras que el otro líder dirige. El dar al niño algo que sostener puede ayudarle a participar activamente en la lección. Quizá sea necesario que el niño se sienta con el segundo maestro a fin de permitir que los otros niños

tengan una experiencia segura y productiva durante la lección. Siempre recuerde relacionarse con los niños en una forma que les demuestre cariño y apoyo.



PROBLEMA

El niño se para y se retira del grupo antes de que finalice la actividad.

Los niños se pelean por un juguete.

El niño empieza a jugar bruscamente: le pega a los juguetes, los arroja o los mueve de tal manera que hay peligro de lastimar a alguien.

El niño comienza a llorar y a quejarse. Cuando usted trata de consolarlo, dice algo como: “Déjame” o “Quiero a mi mamá” y trata de soltarse.

POSIBLE SOLUCIÓN

Esté alerta y consciente de las necesidades, intereses y capacidad de concentración de cada niño. Esté atento a cualquier indicio de que el niño está inquieto a fin de que pueda ajustar la actividad a las necesidades del niño. Mientras un maestro dirige la actividad, el otro puede invitar y animar al niño que ha perdido el interés. No obligue al niño a participar en actividad alguna.

Los niños pequeños tienen dificultad para compartir. Es posible que usted tenga que involucrarse para ayudarles a resolver el problema o para evitar que se lastimen el uno al otro. Sugiera maneras en las que puedan jugar juntos con el juguete, o dirija la



atención de los niños a otros juguetes y actividades. Asegúrese de que haya suficientes juguetes para todos los niños. Elogie a los niños por jugar apropiadamente.

Usted debe intervenir ante este comportamiento. La clase de la guardería debe ser un entorno seguro para los niños. Con amor explique al niño que no puede jugar de esa manera y luego dirija su atención a alguna otra forma de jugar. Elogie al niño cuando se comporte apropiadamente.

Dirija la atención del niño a lo que esté sucediendo en la guardería, o a un juguete o libro. Esto posiblemente ayude al niño a tranquilizarse. Si está inconsolable, llévelo con uno de sus padres.

ESTIMADOS PADRES:

¡Nos dará mucho gusto recibir a su hijo en la clase de la guardería! A continuación figuran algunas cosas que pueden hacer para que su hijo tenga una experiencia agradable:

- Menciónele a su hijo cosas positivas de la clase una semana antes de asistir por primera vez a la guardería.
- Háblele a su hijo en cuanto a lo que se llevará a cabo en la guardería y ayúdele a saber lo que puede esperar.
- De ser necesario, lleve a su hijo al baño y déle algo de comer antes de llevarlo a la clase de la guardería. Si un niño necesita que se le cambie el pañal, se le llevará con uno de sus padres.
- Informe a los líderes de la guardería si su hijo tiene un desafío especial, tal como si es alérgico a algún producto alimenticio.
- Si su hijo tiene miedo, quédese en la clase de la guardería con él.
- Informe a los líderes de la guardería dónde estará usted durante la clase de la guardería.
- Tranquilice a su hijo diciéndole que regresará más tarde.
- Recoja a su hijo puntualmente al final de la clase de la guardería. Debe informar a los líderes de la guardería si alguien que no sea de la familia va a recoger a su hijo para que ellos sepan que dicha persona está autorizada para hacerlo.
- Reafirme en casa lo que se enseñe en la lección de la guardería.
- De ser posible, proporcione una fotografía de su hijo y una fotografía de la familia de su hijo.

Sírvase no llevar a su hijo a la clase de la guardería cuando esté enfermo o cuando presente cualquiera de los siguientes síntomas:

- Fiebre
- Goteo nasal
- Tos
- Irritabilidad poco común
- Vómito
- Diarrea
- Sarpullido
- Secreción ocular
- Piojos
- Una enfermedad o infección que se haya tratado con antibiótico dentro de las últimas 48 horas
- Una enfermedad que se encuentre en la etapa de contagio:
 - Varicela (siete días)
 - Sarampión (hasta que desaparezca el sarpullido)
 - Escarlatina (hasta que desaparezca el sarpullido)
 - Paperas (hasta que haya desaparecido la hinchazón, generalmente siete días)
 - Impétigo

Si su hijo tiene una alergia que le cause goteo nasal, tos o sarpullido, notifique a los líderes de la guardería que los síntomas de su hijo no son contagiosos.

Si tienen preguntas o dudas, no duden en ponerse en contacto con los líderes de la guardería:

Líder de la guardería

Número telefónico

Líder de la guardería

Número telefónico

1

SOY UN HIJO DE DIOS

INTRODUCCIÓN PARA EL MAESTRO

Con el fin de prepararse espiritualmente para enseñar esta lección, tenga a bien leer y meditar en cuanto a lo siguiente:

Cada uno de nosotros somos un hijo amado o una hija amada de padres celestiales. Vivimos en el cielo con Ellos antes de nacer. Nuestro Padre Celestial nos conoce personalmente y nos ama. (Véase Salmos 82:6; Hechos 17:28–29; Hebreos 12:9).

PREPARACIÓN

- Lleve un ejemplar de las Escrituras y marque Salmos 82:6 y Moisés 1:4 para que pueda encontrarlos fácilmente.
- Marque la página 99 de este manual para que la pueda encontrar fácilmente.

ACTIVIDADES DE APRENDIZAJE

Comience con una actividad de grupo. Si necesitara ideas para ello, vea la página 3.

Oración Pida a un niño que haga la primera oración.

Canción Cante o recite la primera estrofa de “Soy un hijo de Dios” (*Canciones para los niños*, págs. 2–3):

Soy un hijo de Dios;
Él me envió aquí.

Repítala dos o tres veces e invite a los niños a que canten con usted.

Pasaje de las Escrituras Diga a los niños que tienen madres y padres en la tierra que les aman. Dígalos que también tienen un Padre Celestial que los conoce y los ama. Abra la Biblia en Salmos 82:6 y lea: “Todos vosotros [sois] hijos [de Dios]”.

Relato de las Escrituras Muestre la ilustración de Moisés que se encuentra en la página 99 (quizá desee cubrir las otras ilustraciones que se encuentran en esta página para que los niños se concentren en Moisés). Explique que Moisés fue un gran profeta que vivió hace mucho tiempo. Diga a los niños que Moisés fue a una montaña a orar. Invite a los niños a hacer de cuenta que están escalando una montaña; luego pídale que crucen los brazos como si estuvieran orando. Abra la Perla de Gran Precio en Moisés 1:4 y diga: “Dios le dijo a Moisés: ‘He aquí, tú eres mi hijo’”. Explique que Moisés aprendió que era hijo de Dios.

Actividad de repetición Pida a un niño que se pare junto a usted frente a la clase.
Diga: “Él (ella) es [nombre del niño o niña]”.
Pida a los niños que repitan el nombre del niño o niña.
Diga: “[Nombre del niño o niña] es un hijo (una hija) de Dios”.
Pida a los niños que repitan: “[Nombre del niño o niña] es un hijo (una hija) de Dios”.

Repita la actividad con cada niño de la guardería. Si la clase de la guardería es grande, podría presentar dos niños a la vez o hacer la actividad más corta según sea necesario.



CONSEJOS PRÁCTICOS PARA LA ENSEÑANZA

Canciones: Utilice la música para enseñar los principios del Evangelio y para invitar al Espíritu. Algunos de los niños quizá traten de cantar con usted, pero la mayoría probablemente sólo le observarán mientras canta. El escuchar las canciones les ayuda a aprenderlas y, aunque no canten, las disfrutan.

Nombres: A los niños de la guardería les gusta escuchar sus propios nombres y ser parte personalmente de la lección. A fin de demostrar a los niños que los ama, apréndase sus nombres y elógielos cuando participen.

Lámina Muestre la lámina de la página 10, señale a un niño de la lámina y pregunte: “¿Es este niño un hijo de Dios?”. Asienta con la cabeza y diga “sí”. Repita lo mismo con cada niño de la lámina. Luego apúntese a sí mismo y pregunte: “¿Soy yo un hijo (una hija) de Dios?”. Asienta con la cabeza y diga “sí”. Haga hincapié en que *todos* somos hijos de Dios y que Él nos conoce y nos ama a todos.

Conclusión Dé su testimonio de que todos somos hijos de Dios y de que Él nos conoce y nos ama.

Oración Pida a un niño que haga la última oración.

ACTIVIDADES OPCIONALES

PREPARACIÓN *Para la actividad con el póster:* Pida a los padres que lleven una fotografía de su hijo a la guardería (es posible que ya hayan proporcionado una cuando su hijo entró por primera vez a la clase de la guardería; véase la página 7). En la parte superior de un pedazo de cartulina escriba: “Soy un hijo de Dios”. Deje suficiente espacio para las fotos de los niños.

Para la actividad con la ilustración: Haga una copia de las ilustraciones de la página 11 para cada niño.

Verso de movimiento Pida a los niños que se pongan de pie y que hagan el siguiente verso de movimiento con usted:

Aunque muy, muy alto seas (*estirarse y levantar los brazos*)

Nuestro Padre Celestial te conoce y te ama.

Aunque muy, muy bajo seas (*agacharse*)

Nuestro Padre Celestial te conoce y te ama.

Alto (*estirarse*)

Bajo (*agacharse*)

Alto (*estirarse*)

Bajo (*agacharse*)

Nuestro Padre Celestial nos conoce y nos ama a todos.

Póster Pegue las fotos de los niños en el póster que preparó. Lea el título del póster a los niños y recuérdelos que todos somos hijos de Dios. Muestre el póster cada semana y agregue las fotos de los niños nuevos que vayan entrando a la guardería.

Ilustración Dé a cada niño una copia de una de las ilustraciones de la página 11. Pida a los niños que señalen las diferentes partes de la cara (tales como los ojos, la boca, etc.). Permita que los niños coloreen las ilustraciones si lo desean.

CONSEJOS PRÁCTICOS PARA LA ENSEÑANZA

Oración: Si el niño precisa ayuda para orar, súrrrele al oído frases cortas y sencillas que pueda repetir. Es posible que los niños mayores puedan orar con sus propias palabras.

Hacer copias: Si no tiene acceso a una fotocopidora, coloque una hoja de papel en blanco sobre las ilustraciones y cálquelas.

Colorear: No a todos los niños les gusta colorear. Algunos tal vez sólo hagan una o dos marcas sobre la hoja. El propósito de las ilustraciones de estas lecciones es dar a los niños una representación visual de la lección que ellos puedan tener y llevar a casa. No es importante que coloreen la ilustración con destreza.



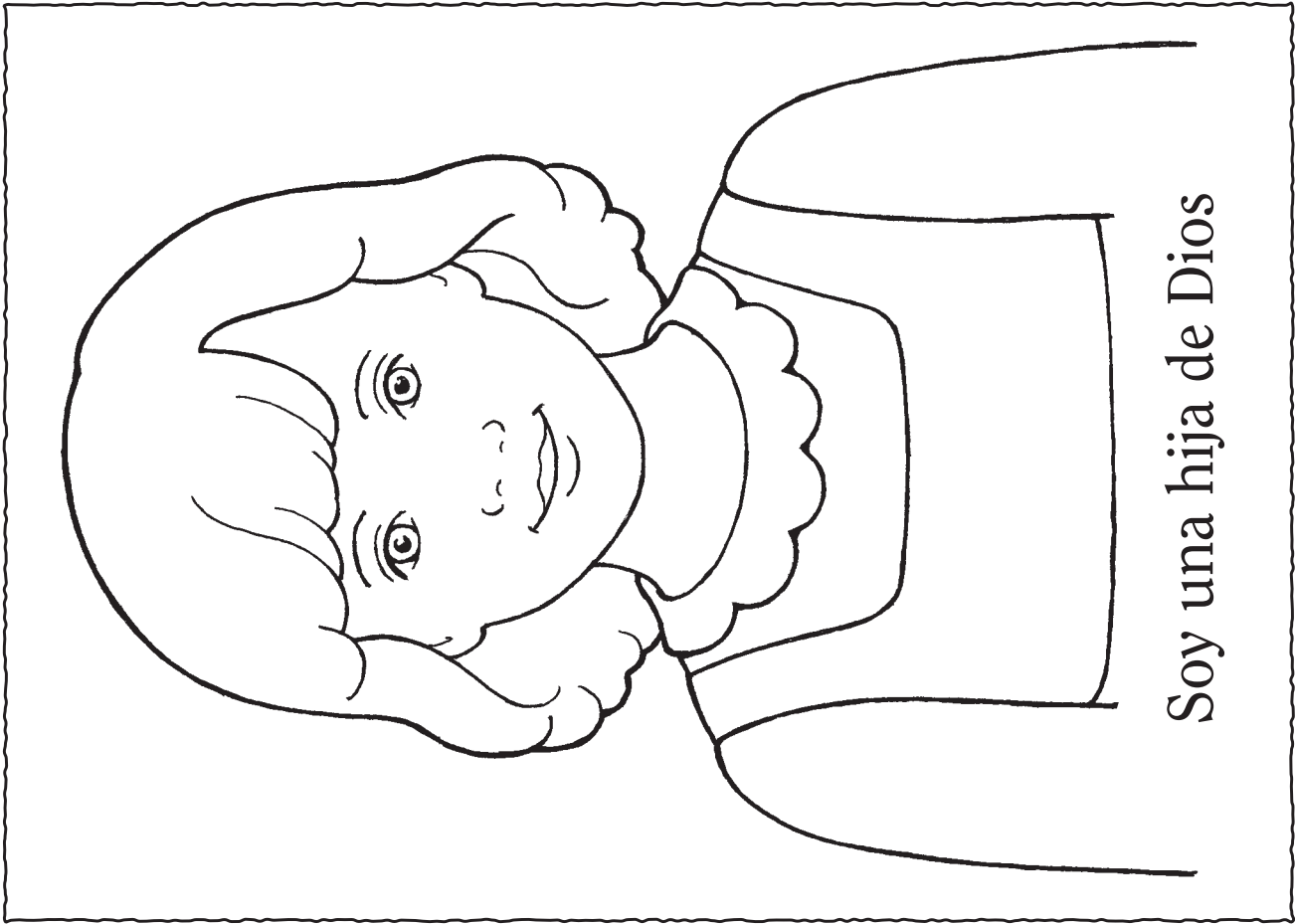

Soy una hija de Dios

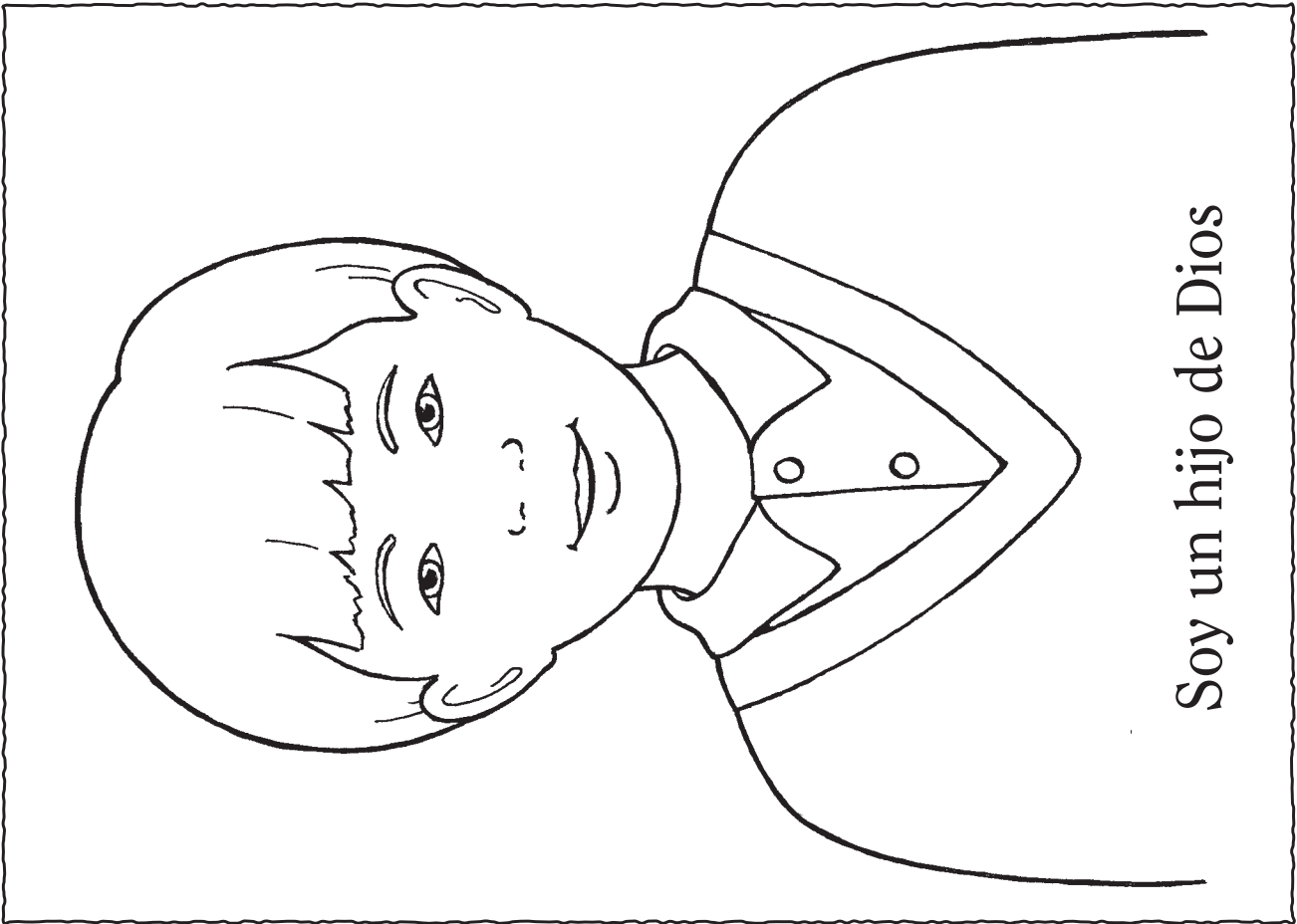

Soy un hijo de Dios

2

MI PADRE CELESTIAL TIENE UN PLAN PARA MÍ

INTRODUCCIÓN PARA EL MAESTRO

Con el fin de prepararse espiritualmente para enseñar esta lección, tenga a bien leer y meditar en cuanto a lo siguiente:

Vivimos con nuestro Padre Celestial como espíritus antes de nacer. Nuestro Padre Celestial preparó un plan que nos permite venir a la tierra y recibir cuerpos físicos a fin de que podamos llegar a ser como Él y que podamos regresar a Su presencia. Esto es posible por medio de la expiación de Jesucristo y de nuestra obediencia. Jesucristo fue elegido para ser nuestro Salvador. (Véase Abraham 3:24–27; Artículos de Fe 1:3).

PREPARACIÓN

Marque la página 98 de este manual para que la pueda encontrar fácilmente.

ACTIVIDADES DE APRENDIZAJE

Comience con una actividad de grupo. Si necesitara ideas para ello, vea la página 3.

Oración Pida a un niño que haga la primera oración.

Cantar un relato Utilice “Soy un hijo de Dios” (*Canciones para los niños*, págs. 2–3) para enseñar a los niños algunos detalles básicos del plan de salvación. El siguiente esquema es una sugerencia:

Diga a los niños que todos vivimos con nuestro Padre Celestial antes de nacer.

Cante o diga (invite a los niños a hacerlo con usted):

Soy un hijo de Dios;
Él me envió aquí.

Diga a los niños que nuestro Padre Celestial tiene un plan para nosotros. Nos dijo que vendríamos a la tierra a vivir. Estábamos tan felices que dimos un grito de alegría. Invite a los niños a decir: “¡Hurra!”.

Muestre la lámina de la familia que se encuentra en la página 14. Diga a los niños que vinimos a la tierra a vivir con una familia que nos ama. Pida a los niños que crucen los brazos y que se abracen a sí mismos.

Cante o diga:

Me ha dado un hogar
y padres buenos para mí.

Diga a los niños que mientras estamos en la tierra, nuestro Padre Celestial desea que seamos felices y que sigamos Sus mandamientos.

Cante o diga:

Guíenme; enséñenme
la senda a seguir

Muestre la lámina de Jesucristo que se encuentra en la página 98. Diga a los niños que nuestro Padre Celestial eligió a Jesucristo para ayudarnos a regresar con Él. Explique que gracias a Jesús y si guardamos los



CONSEJOS PRÁCTICOS PARA LA ENSEÑANZA

Preparación: Prepare las láminas, ilustraciones y otros materiales antes de que empiece la guardería. El hacerlo le permitirá concentrar su atención en los niños.

Actividades de aprendizaje: A fin de captar el interés de los niños y ayudarles a concentrarse en la lección, manténgalos cerca de usted. De ser posible, arrodílese o siéntese para que puedan verle a los ojos. Sostenga las láminas cerca de ellos.

mandamientos, podremos vivir con nuestro Padre Celestial y con nuestra familia por la eternidad.

Cante o diga:
para que algún día yo
con Él pueda vivir.

Cante toda la canción a medida que va mostrando las láminas:

Soy un hijo de Dios;

Él me envió aquí.

Me ha dado un hogar (*muestre la lámina de la familia que se encuentra en la página 14*)

y padres buenos para mí.

Guíenme; enséñenme

la senda a seguir

para que algún día yo (*muestre la lámina de Jesús que se encuentra en la página 98*)

con Él pueda vivir.

Conclusión Dé su testimonio del plan que nuestro Padre Celestial tiene para nosotros.

Oración Pida a un niño que haga la última oración.

ACTIVIDADES OPCIONALES

PREPARACIÓN *Para el juego con la bolsa:* Copie y recorte las ilustraciones de la página 15. Lleve algo donde pueda esconder las ilustraciones, tal como una bolsa o una tela pequeña.

Para la actividad para colorear: Haga una copia de la página 15 para cada niño. Recorte las ilustraciones y el título. Lleve una cuerda o hilo y cinta adhesiva a fin de elaborar móviles para los niños.

Juego con la bolsa Coloque las ilustraciones en la bolsa y pida a un niño que escoja una ilustración. Lea o cante lo que diga y pida a los niños que repitan o canten las palabras con usted. Repita hasta que todo niño que desee participar haya tenido oportunidad de hacerlo.

Colorear Permita que los niños coloreen una copia de las ilustraciones de la página 15 y deje que se la lleven a casa para mostrarle a sus padres lo que aprendieron en la guardería. Si dispone de suficiente tiempo, utilice la cuerda o el hilo y la cinta adhesiva a fin de elaborar móviles para los niños tal como se muestra en el diagrama que se encuentra a la derecha.

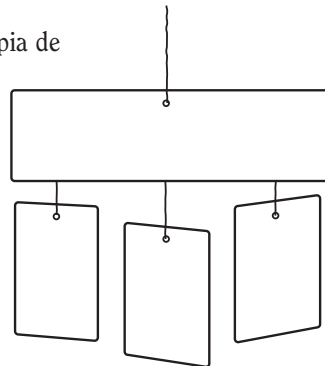

CONSEJOS PRÁCTICOS PARA LA ENSEÑANZA

Materiales: En la clase de la guardería sólo utilice materiales producidos por la Iglesia (véase *La enseñanza: el llamamiento más importante*, pág. 118). Si necesitara más cosas para que los niños hagan, elija otras historias, juegos, títeres o actividades para colorear de este manual o de las revistas de la Iglesia. Puede utilizar estas actividades con la frecuencia que desee y puede enseñar una lección por dos o tres semanas consecutivas.

Las actividades opcionales se proporcionan para que usted las agregue a su lección, si así lo desea. Si no tuviera a su disposición los materiales necesarios para realizarlas, los puede substituir con materiales similares.

Colorear: Mientras los niños colorean, repase los principios que se enseñaron en la lección. Señale los detalles de los dibujos y explique a los niños lo que están coloreando. Léales las palabras que figuran en la ilustración.



Mi Padre Celestial tiene un plan para mí

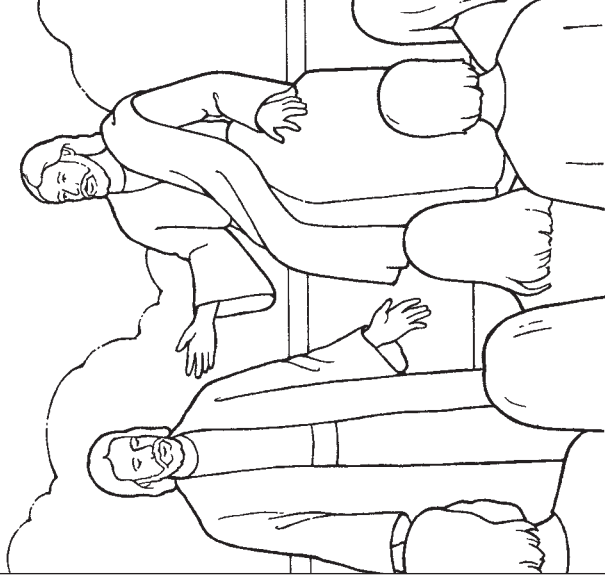

Soy un hijo de Dios;
Él me envió aquí.



Me ha dado un hogar
y padres buenos para mí.

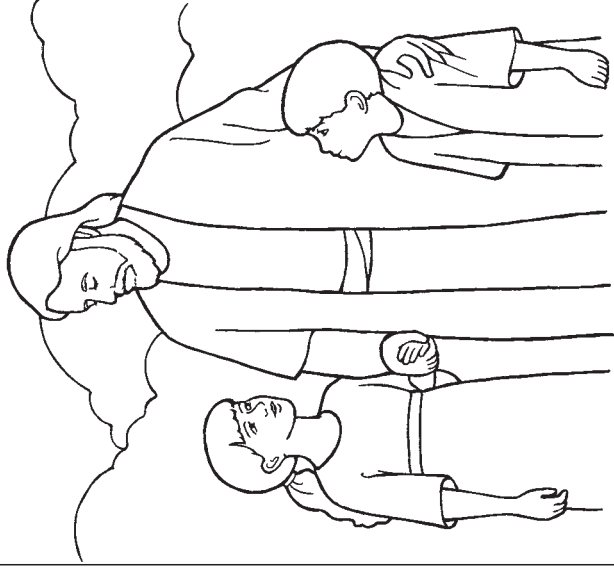

Guíenme; enséñenme
la senda a seguir para
que algún día yo con
Él pueda vivir.

3

PUEDO ORAR A MI PADRE CELESTIAL

INTRODUCCIÓN PARA EL MAESTRO

Con el fin de prepararse espiritualmente para enseñar esta lección, tenga a bien leer y meditar en cuanto a lo siguiente:

Por medio de la oración podemos hablar con nuestro Padre Celestial. Le decimos que lo amamos, le damos gracias por sus bendiciones y le pedimos ayuda para nosotros mismos y para otras personas que tienen necesidad. Finalizamos la oración en el nombre de Jesucristo. La oración es una de las más grandes bendiciones que tenemos mientras estamos aquí en la tierra (véase Mateo 6:9–13; Alma 34:18–27; 3 Nefi 18:19–21).

PREPARACIÓN

- Lleve en una bolsa grande unos cuantos pequeños artículos o láminas que representen cosas por las que estamos agradecidos (tales como ropa, comida, las Escrituras, etc.). Escriba “Te damos gracias” en la bolsa. Lleve otra bolsa con artículos o láminas que representen cosas por las que podríamos pedir en la oración (tales como una familia feliz, cuerpos fuertes, amor, etc.). Escriba “Por favor bendícenos” en la bolsa.
- Marque la página 106 de este manual para que la pueda encontrar fácilmente.

ACTIVIDADES DE APRENDIZAJE

Comience con una actividad de grupo. Si necesitara ideas para ello, vea la página 3.

Oración Pida a un niño que haga la primera oración.

Láminas Muestre la lámina del niño Jesús orando (página 18). Diga a los niños que ésta es una lámina que muestra a Jesús orando cuando era niño. Muestre la lámina de los niños que están orando (página 18). Explique que cuando oramos estamos hablando con nuestro Padre Celestial; comenzamos diciendo “Nuestro Padre Celestial”. Invite a los niños a decir “Nuestro Padre Celestial”.

Diga a los niños que después le damos gracias por las bendiciones. Pida a un niño que seleccione un artículo de la bolsa rotulada “Te damos gracias”. Diga: “Te damos gracias por [nombre del artículo que el niño haya seleccionado]”. Invite a los niños a decir: “Te damos gracias”. Repita esta actividad hasta que se hayan seleccionado todos los artículos. En seguida diga a los niños que después le pedimos bendiciones a nuestro Padre Celestial, y repita la actividad con la bolsa rotulada “Por favor bendícenos”. Invite a los niños a decir: “Por favor bendícenos”.

Muestre la lámina de Jesús de la página 106. Diga a los niños que terminamos la oración diciendo: “En el nombre de Jesucristo. Amén”. Invite a los niños a decirlo junto con usted.

Verso de movimiento Recite el siguiente verso de movimiento e invite a los niños a seguirle: Para empezar digo “Padre Celestial”. (*levante un dedo; mantenga los dedos levantados durante todo el verso de movimiento*) Después le doy gracias a Él. (*levante el segundo dedo*)

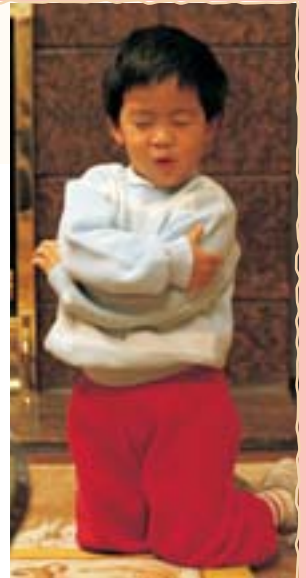

CONSEJOS PRÁCTICOS PARA LA ENSEÑANZA

Oración: Usted puede hacer mucho por ayudar a los niños a sentir reverencia conforme se preparen para orar. Por ejemplo, recuérdelos que se sienten quietecitos y que crucen los brazos. También puede enseñarles a utilizar palabras respetuosas cuando oren. Hasta que aprendan a orar con sus propias palabras, usted puede susurrarles al oído frases cortas que puedan repetir.

Para fomentar la participación: El tono de voz, el contacto visual, la expresión del rostro y lo que se expresa con el cuerpo son importantes cuando se enseña. Cuando esté pidiendo una respuesta, mire a los niños, y con una voz alentadora diga algo como: “¿Pueden decir ‘Te damos gracias?’”. Elogie a los niños cuando participen.

Le pido lo que necesito, (*levante el tercer dedo*)
en el nombre de Jesucristo. Amén. (*levante el cuarto dedo*)
[“Oro con fe”, Sección para los niños de la revista *Liahona*, marzo
de 1991, pág. 5]

Conclusión Recuerde a los niños que cuando oran están hablando con nuestro Padre Celestial. Dé su testimonio de que nuestro Padre Celestial escucha nuestras oraciones.

Oración Pida a un niño que haga la última oración.

ACTIVIDADES OPCIONALES

PREPARACIÓN *Para el librito plegable:* Copie la ilustración de la página 19 y coloréala si lo desea. Haga un librito plegable. Para ello, corte a lo largo de las líneas continuas y doble a lo largo de las líneas punteadas.

Para el relato de las Escrituras: Lea Enós 1:1–8 y esté preparado para hacer un resumen de este relato para los niños. Lleve un ejemplar del Libro de Mormón y marque Enós 1 a fin de que lo pueda encontrar fácilmente.

Para la actividad para colorear: Haga una copia para cada niño de la ilustración de la página 19 para que la puedan colorear. Antes de que empiece la guardería, corte a lo largo de las líneas continuas.

Librito plegable Repita las instrucciones de la página 16 en cuanto a lo que decimos cuando oramos, pero esta vez utilice el librito plegable que ha preparado. A medida que explique cada parte de la oración, levante la hojita correspondiente o pida a un niño que lo haga. También podría usar este librito plegable para recitar el verso de movimiento de la página 16. Quizá desee guardar un librito plegable para usarlo durante la clase de la guardería en semanas subsiguientes.

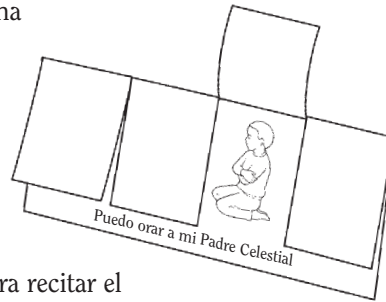

Relato de las Escrituras Abra el Libro de Mormón en Enós 1 y cuente a los niños el relato de cuando Enós oró. A continuación figura un ejemplo:
Un día Enós fue al bosque (*pida a los niños que levanten los brazos y hagan de cuenta que son árboles*) a cazar (*pídales que hagan de cuenta que lanzan una flecha*). Cuando estaba en el bosque, oró al Padre Celestial (*pida a los niños que se arrodillen y hagan de cuenta que están orando; termine el relato mientras estén arrodillados*). El Padre Celestial contestó su oración y Enós estaba feliz.
Él sabía que el Padre Celestial lo bendeciría.
Diga: “Puedo orar a mi Padre Celestial”. Invite a los niños a repetirlo junto con usted, unas pocas palabras a la vez.

Colorear Permita que los niños coloreen una copia de la ilustración de la página 19. Cuando hayan terminado, doble a lo largo de las líneas punteadas.

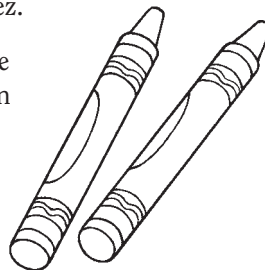

CONSEJOS PRÁCTICOS PARA LA ENSEÑANZA

Testimonio: Exprese su testimonio en una forma sencilla y concisa; por ejemplo: “Sé que nuestro Padre Celestial escucha nuestras oraciones”.

Niños mayores: Considere invitar a los niños mayores a ayudarlo a enseñar a los niños más pequeños, ya que ello constituye una gran manera de reafirmar lo que ha enseñado.

Relatos: Cuando los niños dramatizan los acontecimientos de un relato, lo comprenden y lo recuerdan mejor. Recuerde que no se debe representar a Dios el Padre cuando se dramatice un relato. Tampoco se debe representar a Jesucristo, excepto cuando se trate de la escena de la Navidad. (Véase *La enseñanza: el llamamiento más importante*, págs. 188–189).

Colorear: Mientras los niños coloreen, repase los principios que se enseñaron en la lección. Señale los detalles de los dibujos y explique a los niños lo que están coloreando. Léales las palabras que figuran en la ilustración.



Comienzo
diciendo:
“Nuestro
Padre
Celestial”.



Le doy gracias por
las bendiciones.

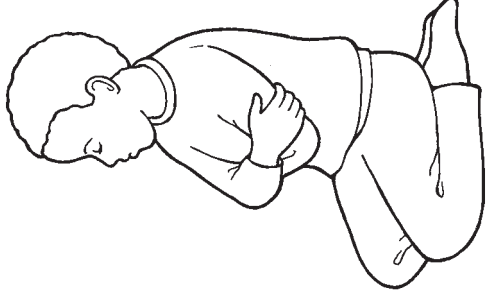

Le pido bendiciones.



En el nombre de
Jesucristo. Amén.

Puedo orar a mi Padre Celestial

4

MI PADRE CELESTIAL Y JESUCRISTO ME AMAN

INTRODUCCIÓN PARA EL MAESTRO

Con el fin de prepararse espiritualmente para enseñar esta lección, tenga a bien leer y meditar en cuanto a lo siguiente:

El Padre Celestial y Jesucristo tienen un amor perfecto por cada uno de nosotros individualmente. Nos amaron antes de venir a la tierra; nos siguen amando y el gran amor que nos tienen nunca cambiará. Durante Su ministerio terrenal, el Salvador demostró gran amor particularmente por los niños pequeños (véase Mateo 18:5, 10; Marcos 10:13–16; 3 Nefi 17:11–24).

PREPARACIÓN

- Lea 3 Nefi 17:11–12, 21–24 y esté preparado para hacer un breve resumen de este relato para los niños.
- Lleve un ejemplar del Libro de Mormón.

ACTIVIDADES DE APRENDIZAJE

Comience con una actividad de grupo. Si necesitara ideas para ello, vea la página 3.

Oración Pida a un niño que haga la primera oración.

Instrucción doctrinal Diga a los niños que los ama y hable brevemente de otras personas que los aman, tales como sus padres, sus hermanos y hermanas, sus abuelos, etc. Luego explíqueles que hay dos personas más que los aman más que ninguna otra persona: el Padre Celestial y Jesucristo. Diga a los niños: “El Padre Celestial y Jesús saben quiénes son ustedes. Saben su nombre y les aman”. Señale a uno de los niños y diga: “El Padre Celestial y Jesús aman a [nombre del niño o niña]”. Repita con cada niño.

Verso de movimiento Recite el siguiente verso de movimiento e invite a los niños a seguirle:
Mi Padre Celestial me conoce (*apuntarse a sí mismo*)
y sabe lo que me gusta hacer.
Sabe mi nombre y el lugar donde vivo. (*juntar las puntas de los dedos para formar el techo de una casa*)
Y que me ama también lo sé. (*abrazarse a sí mismo*)

Relato de las Escrituras Muestre la lámina que se encuentra en la página 22. Diga a los niños que en las Escrituras aprendemos que Jesús ama a los niños pequeños. Abra el Libro de Mormón y resuma brevemente el relato de cuando Jesucristo bendijo a los niños nefitas (3 Nefi 17:11–12, 21–24). A continuación figura un ejemplo:
Jesús estaba enseñando a la gente (*señale a Jesús en la lámina*).
Les pidió que le llevaran a sus niños pequeños (*señale a los niños de la lámina*). Se sentaron alrededor de Él y Jesús se arrodilló y oró (*pida a los niños que se arrodillen e inclinen la cabeza*). Luego bendijo a cada niño, uno por uno. Jesús hizo esto porque ama a los niños pequeños (*pida a los niños que se abracen a sí mismos*).

Canción Cante o diga las siguientes palabras de “Siento el amor de mi Salvador” (*Canciones para los niños*, págs. 42–43) y haga las acciones que se indican a continuación. Invite a los niños a hacerlas con usted.



CONSEJOS PRÁCTICOS PARA LA ENSEÑANZA

Introducción: El estudiar los pasajes de las Escrituras que se indican en la sección de “Introducción para el maestro” es una buena forma de invitar al Espíritu mientras prepara la lección (véase *La enseñanza: el llamamiento más importante*, págs. 14–15).

Acciones: Quizá desee tomarse el tiempo de hablar sobre las acciones que van con las canciones o los versos de movimiento. Por ejemplo, podría explicar que cuando juntan las puntas de los dedos (línea 3 de este verso de movimiento) están haciendo la forma del techo de una casa, y que esta acción corresponde con las palabras “el lugar donde vivo”.

Canción: Si la canción o el verso de movimiento es muy largo para los niños de su guardería, utilice sólo parte del mismo.

Yo siento Su amor (*poner las manos sobre el corazón*)
en la naturaleza; (*extender los brazos*)
amor del Salvador (*poner las manos sobre el corazón*)
que me infunde calma. (*cruzar los brazos en forma de X y*
colocarlos sobre el pecho)

Conclusión Comparta con los niños su testimonio de que nuestro Padre Celestial y Jesús los aman a cada uno de ellos. Pida a los niños que repitan la frase “Mi Padre Celestial y Jesús me aman”, unas pocas palabras a la vez.

Oración Pida a un niño que haga la última oración.

ACTIVIDADES OPCIONALES

PREPARACIÓN *Para la actividad con el espejo:* Lleve un espejo que sea lo suficientemente grande como para que los niños vean su cara.

Para la actividad con la lámina: Lleve cuatro o cinco láminas que representen cosas con las que nuestro Padre Celestial nos ha bendecido, tales como la familia, la casa, los árboles, las Escrituras, etc. Puede utilizar láminas de las revistas de la Iglesia, copias de láminas de este libro, o dibujos sencillos que usted haya hecho.

Para la actividad para colorear: Haga una copia para cada niño de la ilustración de la página 23 y recórtela para que la puedan colorear (un círculo por niño). Pase una cuerda o hilo por la parte superior de cada círculo para hacer un collar.

Actividad con un espejo Pida a los niños que se sienten en un círculo. Circule por la parte interior del círculo con el espejo y permita que cada niño se vea la cara. A medida que cada niño se vea en el espejo, pídale que diga su nombre (si puede). Luego diga: “El Padre Celestial y Jesús aman a [nombre del niño o niña]”.

Láminas Coloque las láminas que haya llevado en varios lugares del aula. Diga a los niños que el Padre Celestial y Jesucristo nos han dado muchas bendiciones porque nos aman. Pídeles que caminen con usted hasta una de las láminas y ayúdeles a nombrar la bendición que representa. Invítelos a hacer una acción que se relacione con esa bendición (hacer de cuenta que leen las Escrituras, hacer de cuenta que son un árbol, etc.). Repita con las otras láminas.

Verso de movimiento Recite el verso de movimiento de la página 9.

Colorear Permita que los niños colorean los collares que usted les preparó. Léales las palabras de la ilustración.

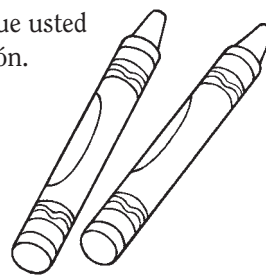

CONSEJOS PRÁCTICOS PARA LA ENSEÑANZA

Testimonio: El testificar invita al Espíritu. Exprese su testimonio de una manera sencilla y concisa; por ejemplo: “Sé que nuestro Padre Celestial y Jesús nos aman a todos”.

Niños pequeños: A fin de ayudar a los niños pequeños a estar atentos y participar en las actividades, un líder de la guardería puede darles ayuda y atención adicionales mientras que el otro líder de la guardería esté enseñando.

Lecciones anteriores: Si en algún momento necesita más cosas para que los niños hagan, elija actividades de las lecciones anteriores. Las lecciones se pueden enseñar más de una vez, ya sea en forma parcial o total. A los niños les gusta la repetición y además es un buen repaso.





5

JESUCRISTO NOS MOSTRÓ CÓMO AMAR A LOS DEMÁS

INTRODUCCIÓN PARA EL MAESTRO

Con el fin de prepararse espiritualmente para enseñar esta lección, tenga a bien leer y meditar en cuanto a lo siguiente:

Jesucristo dio el ejemplo perfecto de bondad y de amor. A lo largo de Su ministerio terrenal, Jesús mostró el amor que tenía por los demás cuando bendecía y servía a los pobres, los enfermos y los afligidos. Les dijo a Sus discípulos: “Este es mi mandamiento: Que os améis unos a otros, como yo os he amado” (Juan 15:12; véase también Juan 13:34–35; Moroni 7:46–48).

PREPARACIÓN

- Marque la página 22 de este manual para que la pueda encontrar fácilmente.
- Lleve un ejemplar de las Escrituras.

ACTIVIDADES DE APRENDIZAJE

Comience con una actividad de grupo. Si necesitara ideas para ello, vea la página 3.

Oración Pida a un niño que haga la primera oración.

Canción Diga a los niños que cuando Jesucristo vivió en la tierra, nos enseñó a amar a los demás; nos mostró cómo hacerlo por medio de las cosas que hizo. Cante o diga el estribillo de “Yo trato de ser como Cristo” (*Canciones para los niños*, págs. 40–41) y haga las acciones que se indican a continuación. Invite a los niños a hacer lo que usted hace.

Ama a otros cual Cristo te ama. (*abrazarse a sí mismo y girar de un lado a otro*)

Sé bondadoso y tierno y fiel. (*mover la cabeza hacia arriba y hacia abajo, como asintiendo*)

Pues esto es lo que Jesús nos enseña. (*poner las manos frente a sí mismo con las palmas hacia arriba, como si fueran un libro*)

Yo quiero seguirlo a Él. (*apuntarse a sí mismo*)

Relatos de las Escrituras Muestre a los niños un ejemplar de las Escrituras. Dígales que en las Escrituras aprendemos cómo mostró amor Jesús. Cuente brevemente los siguientes relatos:

Relato 1 (muestre la ilustración de la página 27): Muchas personas fueron a escuchar a Jesús cuando estaba enseñando. Estuvieron allí mucho tiempo y les entró mucha hambre (*pida a los niños que hagan de cuenta que tienen hambre*). Sólo había un poco de pan y de pescado para alimentar a toda la gente. Jesús bendijo los alimentos y dijo a Sus discípulos que los repartieran a la gente. Todos comieron suficiente y sobró mucha comida (*pida a los niños que hagan de cuenta que están comiendo*) (véase Mateo 14:13–21).

Pida a los niños que repitan con usted: “Jesús nos mostró cómo amar a los demás”, unas pocas palabras a la vez.

Relato 2 (muestre la lámina de la página 26): Un día Jesús vio a un hombre que estaba ciego; no podía ver (*pida a los niños que se cubran los ojos*). Jesús bendijo al hombre para que pudiera ver (*pida a los niños que se descubran los ojos*) (véase Juan 9:1–12).



CONSEJOS PRÁCTICOS PARA LA ENSEÑANZA

Canciones: A los niños les encantan las cosas que han visto y escuchado anteriormente. Cante canciones o haga versos de movimiento de esta lección o de lecciones anteriores en cualquier momento durante la clase de la guardería. Este repaso les ayudará a aprenderse las canciones y a recordar los principios del Evangelio que les ha enseñado.

Relatos: Antes de contar un relato, léalo varias veces a fin de familiarizarse con él. Al relatarlo, mire a los niños a los ojos para mantener su atención. (Véase *La enseñanza: el llamamiento más importante*, págs. 193–194).

Pida a los niños que repitan con usted: “Jesús nos mostró cómo amar a los demás”.

Relato 3 (muestre la lámina de la página 22): Después de que Jesús resucitó, visitó a los nefitas. Como amaba a los niños, bendijo a cada uno de ellos (*pida a los niños que se abracen a sí mismos*) (véase 3 Nefi 17:21–24).

Pida a los niños que repitan con usted: “Jesús nos mostró cómo amar a los demás”.

Canción Cante o diga el estribillo de “Yo trato de ser como Cristo” nuevamente. Invite a los niños a que canten y hagan las acciones con usted.

Conclusión Dé su testimonio de que podemos amar a otros tal como Jesús lo hizo.

Oración Pida a un niño que haga la última oración.

ACTIVIDADES OPCIONALES

PREPARACIÓN *Para el rompecabezas:* Lleve una lámina del Salvador (puede utilizar la que se encuentra en la página 106 si así lo desea). Encuentre una pieza de papel que sea del mismo tamaño que la lámina (o recorte un pedazo de papel para que quede del mismo tamaño) y córtelo en tres o cuatro piezas para hacer un rompecabezas. Escriba “Amaré a los demás” en la parte trasera de cada pieza.

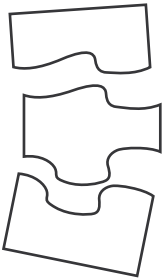

Para la actividad con el pasaje de las Escrituras: Lleve un ejemplar de la Biblia y marque Juan 15:12 para que lo pueda encontrar fácilmente.

Para la actividad con la ilustración: Haga una copia de la ilustración de la página 27 para cada niño.

Rompecabezas Cubra la lámina de Jesús con las piezas del rompecabezas. Pida a un niño que elija una pieza. Lea la frase de la pieza y pida a todos los niños que la repitan. Hable de una forma en que podemos amar a los demás (decir gracias, compartir, hacer lo que piden mamá y papá, guardar los juguetes, etc.). Repita con cada pieza hasta que la ilustración quede completamente descubierta. Reafirme el concepto de que Jesús nos mostró cómo amar a los demás.

Pasaje de las Escrituras Diga a los niños que en las Escrituras Jesús nos enseñó a amarnos unos a otros. Abra la Biblia en Juan 15:12 y lea: “Que os améis unos a otros”. Invite a los niños a repetir la frase con usted.

Canción Cante o diga las palabras de “Ama a todos, dijo el Señor” (*Canciones para los niños*, pág. 39) y haga las acciones que se indican a continuación. Invite a los niños a hacerlo con usted.

Ama a todos con bondad, (*extender los brazos*)
dijo el Señor, (*bajar y subir la cabeza, como asintiendo*)
pues si a otros amas tú, (*poner la mano sobre el corazón*)
te darán su amor. (*abrazarse a sí mismo*)

Ilustración Dé a cada niño una copia de la ilustración de la página 27. Haga preguntas a los niños sobre la ilustración para recordarles la historia que les contó anteriormente. Por ejemplo:

¿Pueden ver a Jesús en la lámina? (*pida a los niños que señalen a Jesús en su copia de la ilustración*)

¿Qué hay en las canastas? (*pida a los niños que hagan de cuenta que están comiendo*)

CONSEJOS PRÁCTICOS PARA LA ENSEÑANZA

Los niños pequeños quizá no puedan repetir esta frase. Ayúdeles a decir palabras clave como “Jesús” y “amar”.

Actividades opcionales: A fin de mantener una participación y un aprendizaje activos, alterne el escuchar con las actividades que requieran movimiento. Mantenga cada actividad a unos dos o tres minutos de duración.

Repetición: A los niños en edad de guardería les gusta la repetición y además les ayuda a aprender. Si los niños todavía se muestran interesados y están poniendo atención, repita las actividades a fin de que cada niño tenga la oportunidad de participar.





Jesucristo nos mostró cómo amar a los demás

6

EL ESPÍRITU SANTO ME AYUDA

INTRODUCCIÓN PARA EL MAESTRO

Con el fin de prepararse espiritualmente para enseñar esta lección, tenga a bien leer y meditar en cuanto a lo siguiente:

El Espíritu Santo es un miembro de la Trinidad, junto con nuestro Padre Celestial y Jesucristo. Él es un personaje de espíritu (véase D. y C. 130:22). La misión del Espíritu Santo es testificar del Padre y del Hijo y de la verdad de todas las cosas (véase 3 Nefi 11:36; Moroni 10:5). También nos puede guiar para tomar decisiones correctas y nos puede consolar (véase D. y C. 31:11). La forma en que el Espíritu Santo nos habla se describe en las Escrituras como una “voz apacible y delicada” (véase 1 Reyes 19:11–12).

ACTIVIDADES DE APRENDIZAJE

Comience con una actividad de grupo. Si necesitara ideas para ello, vea la página 3.

Oración Pida a un niño que haga la primera oración.

Canción Diga a los niños que va a cantar una canción acerca del Padre Celestial. Cante o diga las palabras de la primera estrofa de “Dios vive” (*Canciones para los niños*, pág. 8) y haga las acciones que se indican a continuación. Invite a los niños a hacerlas con usted.

Dios vive y sé que es mi Padre Celestial, (*poner la mano sobre el pecho*)
y el Espíritu me dice que esto es verdad; (*ahuecar la mano sobre el oído*)
me dice que es verdad.

Actividad de repetición Pida a los niños que digan “Espíritu”. Dígalos que otro nombre del Espíritu de Dios es el Espíritu Santo. Invite a los niños a decir “Espíritu Santo”. Explique que el Espíritu Santo nos ayuda a saber que nuestro Padre Celestial nos ama.

Representación dramática Diga a los niños que cuando hacemos lo correcto, el Espíritu Santo nos ayuda a saber que hemos tomado una buena decisión. Invite a los niños a seguirle conforme dramatiza el hacer cosas correctas. Por ejemplo:

Es correcto ir a la Iglesia. Hagamos de cuenta que vamos caminando a la Iglesia (*mueva los brazos alternativamente hacia adelante y hacia atrás conforme camina en un círculo*).

Repita con otros ejemplos, tales como compartir un juguete, ayudar a mamá a barrer el piso, etc.

Relato Explique que el Espíritu Santo también nos puede ayudar cuando tenemos miedo. Cuente el siguiente relato:

Un día había una fuerte tormenta afuera de la casa de David. Había truenos ruidosos (*pida a los niños que se cubran los oídos*) y mucho viento (*pida a los niños que soplen para imitar el viento*) y lluvia (*pida a los niños que imiten la lluvia con los dedos*). David tenía miedo. Su mamá le dijo que cuando ella tiene miedo hace un oración a nuestro Padre Celestial (*muestre la lámina de la página 30*).



CONSEJOS PRÁCTICOS PARA LA ENSEÑANZA

Espíritu Santo: Incluso a temprana edad, los niños pueden aprender a reconocer la influencia del Espíritu Santo. En el transcurso de cualquier lección, ayúdeles a reconocer los sentimientos de amor y calidez que provienen del Espíritu Santo, particularmente cuando estén aprendiendo sobre el Padre Celestial y Jesucristo.

Niños pequeños: Recuerde que la mayoría de los niños tienen dificultad para concentrarse por largos períodos de tiempo. Esté atento a cualquier indicación de que necesiten un cambio. Si han estado sentados por un tiempo, realice una actividad que les permita mover el cuerpo.

David y su mamá oraron pidiendo que nuestro Padre Celestial los cuidara y David se sintió seguro y feliz. Su mamá le dijo que nuestro Padre Celestial había enviado el Espíritu Santo para darle esos sentimientos y para que no tuviera miedo.

Invite a los niños a decir “Espíritu Santo”.

Conclusión Dé su testimonio del Espíritu Santo, el cual podría incluir una experiencia sencilla y breve de su propia vida en la que el Espíritu Santo le haya guiado.

Oración Pida a un niño que haga la última oración.

ACTIVIDADES OPCIONALES

PREPARACIÓN *Para la actividad con el pasaje de las Escrituras:* Lleve un ejemplar de la Biblia y marque Juan 14:26 para que lo pueda encontrar fácilmente.

Para la actividad con la ilustración: Haga una copia de la ilustración de la página 31 para cada uno de los niños.

Para el juego con el cubo: Copie la ilustración de la página 31 y colórela si lo desea. Corte a lo largo de las líneas continuas y doble a lo largo de las líneas punteadas. Pegue las lengüetas con cinta adhesiva o con pegamento para formar un cubo.

Verso de movimiento Forme un círculo con los niños y recite el siguiente verso de movimiento:

El Espíritu Santo susurra. (*poner el dedo sobre los labios*)

Y nunca grita, lo sé. (*ahuecar las manos alrededor de la boca como si se estuviera gritando*)

Me bendecirá y me ayudará (*tomarse de las manos y caminar en un círculo*)

En todo cuanto tenga que hacer. (*sentarse*)

Pasaje de las Escrituras Diga a los niños que Jesús enseñó en las Escrituras que el Espíritu Santo nos enseñará. Abra la Biblia en Juan 14:26 y lea: “El Espíritu Santo... os enseñará todas las cosas”. Invite a los niños a repetir la frase con usted, unas pocas palabras a la vez.

Ilustración Muestre la ilustración de la página 31 y dé a cada niño una copia de la misma. Señale el dibujo de la capilla y explique que el Espíritu Santo nos ayuda a saber que ir a la Iglesia es lo que debemos hacer. Invite a los niños a señalar la capilla que está en su propia copia. Repita con los otros dibujos.

Juego con el cubo Haga rodar el cubo que hizo; lea lo que dice la parte superior y pida a los niños que lo repitan con usted. Luego pida a los niños que hagan acciones sencillas que correspondan con el dibujo. Cuando quede arriba el lado que dice “El Espíritu Santo me ayuda”, diga a los niños que el Espíritu Santo nos ayuda a saber cuando hemos hecho algo bueno. Repita, dando a cada niño la oportunidad de rodar el cubo.

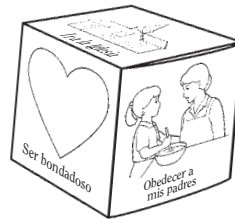

CONSEJOS PRÁCTICOS PARA LA ENSEÑANZA

Experiencias personales: El relatar experiencias personales puede ayudar a los que enseñan a ver cómo el Evangelio influye en nuestra vida diaria (véase *La enseñanza: el llamamiento más importante*, págs. 49–50, 192–193). Para los niños de esta edad, la experiencia que comparta deberá ser muy sencilla y breve: no más de una o dos oraciones.

Escrituras: “Cuando enseñe a los niños, debe utilizar con frecuencia las Escrituras y encontrar maneras de hacerles sentirse cómodos con el empleo de las mismas” (*La enseñanza: el llamamiento más importante*, pág. 64). Usted puede ayudarles a desarrollar un amor por las Escrituras incluso antes de aprender a leer. Aun cuando lea sólo una parte pequeña del versículo a los niños, lea todo el versículo cuando esté preparando la lección.

El turnarse es difícil para los niños pequeños. Si su clase de guardería tiene muchos niños, tal vez desee rodar el cubo usted mismo en vez de dejar que los niños tomen turnos.



El
Espíritu Santo
me ayuda

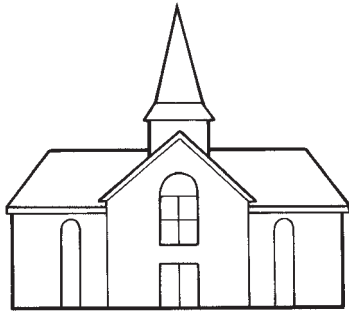

Ir a la Iglesia



Orar

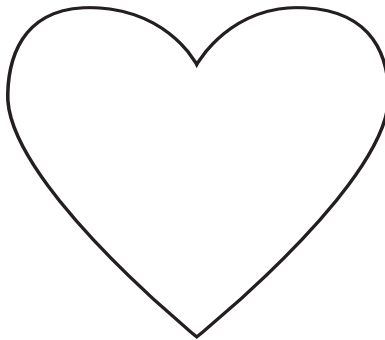

Ser bondadoso



Obedecer a
mis padres

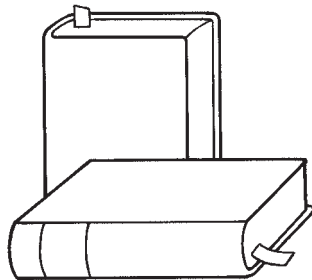

Leer las Escrituras

7

JESUCRISTO CREÓ EL MUNDO PARA MÍ

INTRODUCCIÓN PARA EL MAESTRO

Con el fin de prepararse espiritualmente para enseñar esta lección, tenga a bien leer y meditar en cuanto a lo siguiente:

Bajo la dirección del Padre Celestial, Jesucristo creó el hermoso mundo en el que vivimos (véase Moisés 2:1). El propósito de la creación de la tierra fue darnos un lugar donde pudiéramos ser probados y ganar experiencias a fin de llegar a ser más como nuestro Padre Celestial (véase Abraham 3:24–25). Las maravillosas bellezas de la tierra testifican del poder y gran amor de nuestro Padre Celestial y de Jesucristo (véase Moisés 6:63).

PREPARACIÓN

Lleve un ejemplar de la Biblia y marque Génesis 1:1 para que lo pueda encontrar fácilmente.

ACTIVIDADES DE APRENDIZAJE

Comience con una actividad de grupo. Si necesitara ideas para ello, vea la página 3.

Oración Pida a un niño que haga la primera oración.

Canción Cante o diga la letra de “Mi Padre Celestial me ama” (*Canciones para los niños*, págs. 16–17) y haga las acciones que se indican a continuación. Invite a los niños a que le sigan.

Quando oigo feliz un ave cantar (*ahuecar la mano sobre el oído*)

o puedo el cielo mirar, (*mirar hacia arriba, haciendo de cuenta que se están cubriendo los ojos del sol con la mano*)

o siento la lluvia sobre mi faz, (*tocar la cara con la punta de los dedos*)

o el soplo del viento al pasar. (*mover las manos de un lado a otro*)

Si toco las flores del rosal, (*acariciar una de las manos con la otra*)

o huelo un alhelí, (*hacer de cuenta que se huele una flor*)

¡qué gozo me da en este mundo vivir, (*hacer un círculo con los brazos por encima de la cabeza*)

que mi Padre creó para mí! (*apuntarse a sí mismo*)

Pasaje de las Escrituras Abra la Biblia en Génesis 1:1 y lea: “En el principio creó Dios los cielos y la tierra”. Invite a los niños a repetir el pasaje de las Escrituras con usted, unas pocas palabras a la vez. Explique que el Padre Celestial pidió a Jesucristo que hiciera el mundo y todo lo que hay en él; Jesús también hizo el sol para darnos luz. Invite a los niños a levantar los brazos sobre la cabeza para formar un círculo y que digan “sol”.

Diga a los niños que Jesús hizo las estrellas que vemos en la noche. Invite a los niños a abrir y cerrar las manos como si fueran estrellas que están brillando y que digan “estrellas”.

Lámina Muestre la lámina de la página 34. Señale los árboles y diga a los niños que Jesús hizo las plantas. Invite a los niños a ponerse de pie y a levantar los brazos por encima de la cabeza, haciendo de cuenta que son árboles que se mueven con el viento. Invítelos a decir “árboles”.

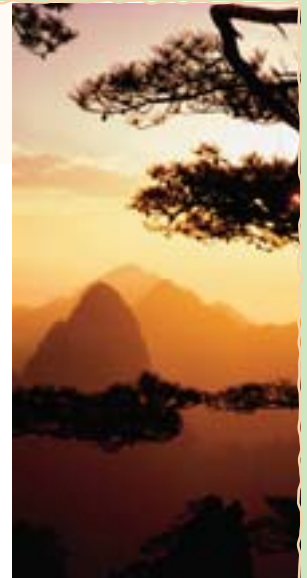

CONSEJOS PRÁCTICOS PARA LA ENSEÑANZA

Canciones: “A la mayoría de los niños les agrada participar en actividades musicales. Los ritmos musicales atrayentes ayudan a los niños a recordar... los mensajes de sus palabras. La música puede incrementar su entendimiento de los principios del Evangelio y fortalecer sus testimonios” (*La enseñanza: el llamamiento más importante*, págs. 201–202).

Niños pequeños: Si los niños se ponen inquietos antes de terminar todas las actividades de aprendizaje, está bien si deja de dar la lección y realiza una actividad que permita que los niños se muevan, tal como caminar, mecerse o mover los brazos. Conforme los niños vayan creciendo, podrán concentrarse por períodos de tiempo más largos.

Señale a los animales de la lámina y explique que Jesús hizo los animales. Invite a los niños a nombrar algunos de los animales y a hacer los ruidos que éstos hacen.

Conclusión Explique que Jesús hizo todas estas cosas porque nos ama. Exprese su gratitud por el hermoso mundo en el que vivimos.

Oración Pida a un niño que haga la última oración.

ACTIVIDADES OPCIONALES

PREPARACIÓN *Para la actividad con semillas:* Lleve un vaso de plástico (desechable) para cada niño. También lleve tierra para poner en los vasos y algunas semillas (tales como semillas de frijol [judía, poroto], maíz [choclo] o trigo) que cada niño pueda plantar. En cada vaso escriba: “Jesucristo hizo semillas para mí”. Prepare una nota que los niños puedan llevar a casa en la que explique cómo cuidar de la semilla.

Para la actividad con el libro: Haga copias de la página 35 que cada niño pueda colorear. Lleve cinta adhesiva o pegamento.

Canción Cante o diga la letra de “¡El mundo es tan bello!” (*Canciones para los niños*, pág. 123) y haga las acciones que se indican a continuación. Invite a los niños a que lo hagan con usted.

¡El mundo es tan bello! ¡Me siento feliz (*poner los dedos índice en las puntas de la boca, para formar una sonrisa*)

porque el Señor lo creó para mí! (*apuntarse a sí mismo*)

Los astros (*abrir y cerrar las manos como estrellas que brillan*), las flores (*hacer de cuenta que se está oliendo una flor*) y la luz del sol (*formar un círculo con los brazos por encima de la cabeza*).

¡La hermosa familia que tanto amo yo! (*abrazarse a sí mismo*)

Actividad con semillas Ponga un poco de tierra en cada uno de los vasos que llevó y deje que cada niño plante una semilla. A medida que lo estén haciendo, dígalos que si riegan la semilla y la ponen donde le dé suficiente luz del sol, las semillas crecerán y se convertirán en plantas. Recuérdeles que Jesucristo hizo las semillas, la tierra, la lluvia y la luz del sol. Permita que los padres se lleven los vasitos a casa para que los niños puedan ver crecer las semillas. Esta actividad es más apropiada para los niños mayores.

Libro Deje que los niños coloreen una copia de la ilustración de la página 35. Mientras estén coloreando, repase las cosas que enseñó en la lección. Cuando hayan terminado, doble la ilustración y péguela con cinta adhesiva o con pegamento de acuerdo a las instrucciones que figuran en la ilustración. Luego lea el libro con los niños.



CONSEJOS PRÁCTICOS PARA LA ENSEÑANZA

Actividad con semillas: Si decide realizar esta actividad, mantenga los vasitos con tierra en un lugar seguro hasta que sea la hora de que los niños se vayan a casa. Si la clase de la guardería se lleva a cabo antes de la reunión sacramental, no deje que los niños lleven los vasitos con tierra al salón sacramental. En vez de ello, déle a los padres los vasitos después de la reunión sacramental.

Libro: Considere hacer una caja de actividades que pueda mantener en la guardería. Puede incluir el libro que hizo para esta lección y otras cosas que haga o utilice para otras actividades. Puede repetir esas actividades en futuras clases de la guardería a fin de repasar las lecciones anteriores. Este repaso se puede llevar a cabo en cualquier momento de la clase de la guardería.

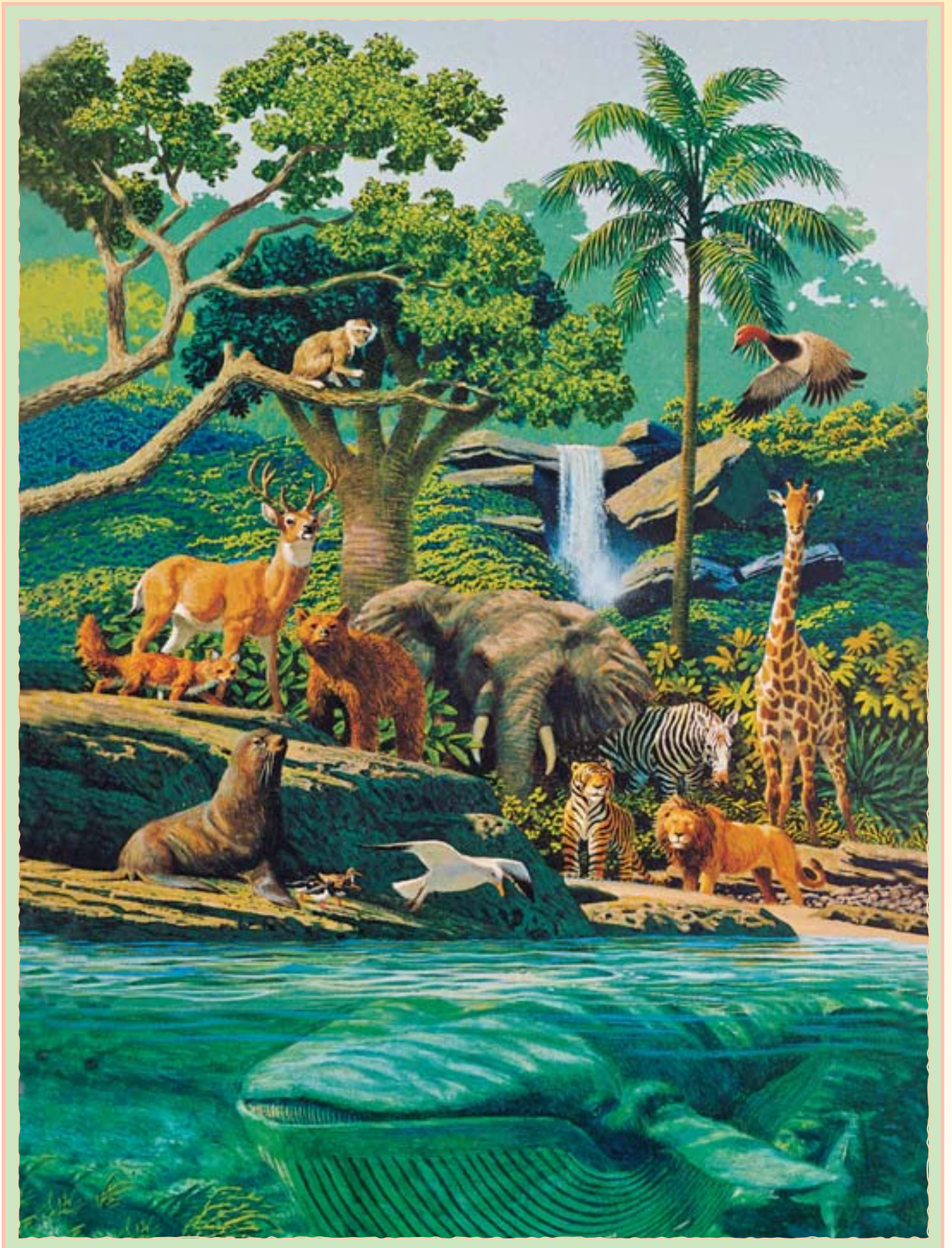

Jesús creó el sol.

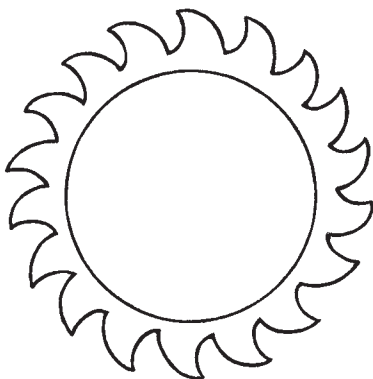

Creó la luna y las estrellas.

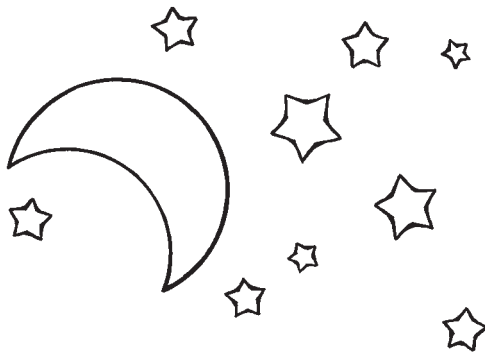

Creó las plantas.

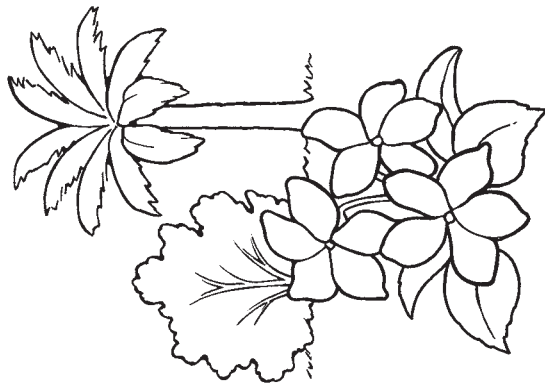

Creó los animales.

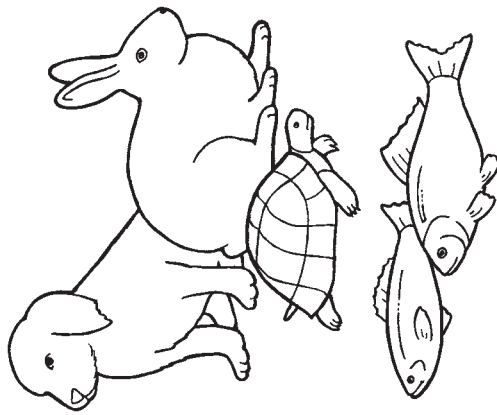

1. Doblar a la mitad a lo largo de esta línea ↓

Jesucristo
creó
el
mundo
para mí

3. Doblar a lo largo de esta línea ↓

5. Doblar a lo largo de esta línea ↓

4. Poner cinta
adhesiva o
pegamento
en este
recuadro

2. Doblar a lo largo de esta línea ↑

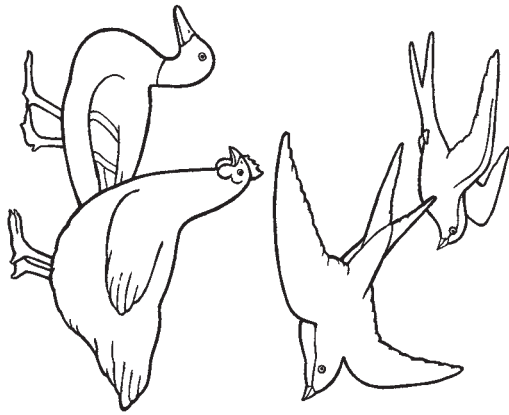

Creó los pájaros.

8

EL DOMINGO ES UN DÍA PARA RECORDAR AL PADRE CELESTIAL Y A JESUCRISTO

INTRODUCCIÓN PARA EL MAESTRO

Con el fin de prepararse espiritualmente para enseñar esta lección, tenga a bien leer y meditar en cuanto a lo siguiente:

Desde la época del Antiguo Testamento, el pueblo de Dios ha apartado un día de cada siete como el día de reposo, que es un día en el que descansamos de nuestras labores y adoramos a Dios (véase Génesis 2:2-3; Éxodo 20:8-11). El Señor ha repetido este mandamiento en la actualidad y ha prometido que el guardar el día de reposo nos ayudará a conservarnos “sin mancha del mundo” (véase D. y C. 59:9-10).

ACTIVIDADES DE APRENDIZAJE

Comience con una actividad de grupo. Si necesitara ideas para ello, vea la página 3.

Oración Pida a un niño que haga la primera oración.

Lámina Muestre la lámina de la página 38 que muestra a una familia que está caminando a la Iglesia y diga a los niños que esta familia está yendo a la Iglesia en domingo. Explique que el domingo es un día especial y que vamos a la Iglesia en domingo para adorar a nuestro Padre Celestial y a Jesucristo y para aprender de Ellos.

Canciones Diga a los niños: “Hagamos de cuenta que vamos a la Iglesia”. Pídales que caminen en círculo y que canten o digan las palabras de esta adaptación de “Qué divertido es” (*Canciones para los niños*, pág. 129):

Qué divertido es venir
a la Iglesia y aprender.
Qué divertido es venir
a la Iglesia, sí.

Pida a los niños que se sienten y dígalos que cuando venimos a la Iglesia recordamos (*señálese la cabeza*) a nuestro Padre Celestial y a Jesucristo y pensamos en Ellos (*señálese la cabeza nuevamente*). Cante o diga la primera línea de “Con quietud” (*Canciones para los niños*, pág. 11):

Con quietud pensaré reverente en ti, Señor.

Muestre la lámina de la página 38 que muestra a una familia en casa. Señale a los diversos miembros de la familia y explique que después de la Iglesia, en nuestras casas, podemos recordar a nuestro Padre Celestial y a Jesucristo con nuestra familia. Podemos leer las Escrituras juntos (*pida a los niños que hagan de cuenta que están leyendo las Escrituras*), orar juntos (*pida a los niños que crucen los brazos*) y mostrar amor el uno por el otro (*pida a los niños que se pongan las manos sobre el corazón*). Cante o diga la letra de “Una familia feliz” (*Canciones para los niños*, pág. 104). Invite a los niños a hacerlo junto con usted.

Amo a mami, y ella a mí,
y a papá amamos, sí.
Él nos ama a su vez;
oh qué feliz mi casa es.



CONSEJOS PRÁCTICOS PARA LA ENSEÑANZA

Canciones: Cuando se esté preparando para enseñar, trate de memorizar la letra de las canciones y de los versos de movimiento. El hacerlo le permitirá concentrarse en los niños y en su aprendizaje. (Véase *La enseñanza: el llamamiento más importante*, pág. 209.)

Canciones: Considere hacer una lista de las canciones que los niños estén aprendiendo, especialmente las canciones que les guste cantar. Cántelas durante la clase de la guardería cada semana, mientras los niños estén jugando con los juguetes, antes o después del refrigerio, o mientras los niños estén esperando a sus padres. Esta es una buena forma de repasar las lecciones anteriores. Aunque los niños no canten con usted al principio, están escuchando y aprendiendo.

Conclusión Recuerde a los niños que el domingo es un día para recordar a nuestro Padre Celestial y a Jesús en la Iglesia y en casa con nuestra familia. Invite a los niños a decir: “Domingo”.

Oración Pida a un niño que haga la última oración.

ACTIVIDADES OPCIONALES

PREPARACIÓN *Para el juego con la bolsa:* Haga una copia de la página 39. Recorte las ilustraciones y coloréelas si lo desea. Coloque las ilustraciones en una bolsa u otro recipiente.

Para la actividad con el pasaje de las Escrituras: Lleve un ejemplar de la Biblia y marque Génesis 2:2 para que lo pueda encontrar fácilmente. También marque la página 34 de este manual.

Para la actividad con el libro: Haga copias de la ilustración de la página 39 para que cada niño pueda colorear.

Juego con la bolsa Invite a un niño a escoger una ilustración de la bolsa. Lea lo que dice e invite a los niños a hacer una acción que corresponda con la ilustración (tal como caminar en su lugar para “El domingo puedo ir a la Iglesia” o apuntarse la cabeza para “El domingo es un día para recordar al Padre Celestial y a Jesucristo”). Invite a los niños a decir palabras clave de lo que dicen las ilustraciones, tales como “Jesús”, “Escrituras”, “familia” e “Iglesia”. Repita con cada ilustración o hasta que cada niño que desee participar lo haya hecho.

Pasaje de las Escrituras Muestre la lámina de la página 34 y repase la historia de la Creación con los niños (véase Génesis 1 y la lección 7 de este manual). Explique que Jesús trabajó seis días para hacer el mundo.

Diga a los niños que les va a leer un pasaje de las Escrituras que habla de lo que Jesús hizo el séptimo día. Abra la Biblia en Génesis 2:2 y lea: “reposó el día séptimo de toda la obra que hizo”. Recalque la palabra *reposó* a medida que vaya leyendo.

Pregunte: “¿Qué hizo Jesús el séptimo día?”.

Responda: “Reposó”.

Diga a los niños que trabajamos durante seis días de la semana. Invítelos a dramatizar diferentes formas de trabajar, tales como barrer el piso, cavar en el jardín, etc. Explique que en domingo descansamos. Invite a los niños a sentarse y dígales lo agradecido que está de que nuestro Padre Celestial nos dio un día para descansar del trabajo.

Libro Permita que los niños colorean una copia de la página 39. Mientras estén coloreando, hábleles sobre las ilustraciones y recuérdelos que son cosas que hacemos para recordar y adorar a nuestro Padre Celestial y a Jesucristo en domingo. Cuando hayan terminado de colorear, doble a lo largo de las líneas punteadas para hacer un libro y léaselo.

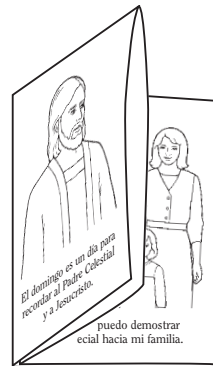

CONSEJOS PRÁCTICOS PARA LA ENSEÑANZA

Juego con la bolsa: Si no tiene una bolsa u otro recipiente, podría colocar las ilustraciones boca abajo y dejar que un niño elija una y la voltee.

El turnarse puede ser difícil para los niños. Puede ser útil pedirles que se sienten en una silla o en el piso mientras estén esperando su turno. También puede pedir a uno de los líderes de la guardería que se concentre en ayudarles a esperar mientras que el otro líder de la guardería esté enseñando.

Libro: Anime a los niños a que muestren su libro a su familia, ya que esto le dará a los padres la oportunidad de repasar con los niños lo que hayan aprendido. (Véase *La enseñanza: el llamamiento más importante*, pág. 181.)



El domingo puedo ir a la Iglesia.

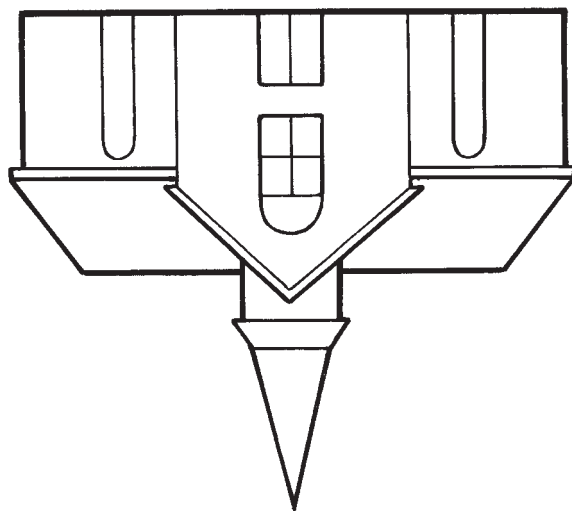

El domingo puedo demostrar amor especial hacia mi familia.

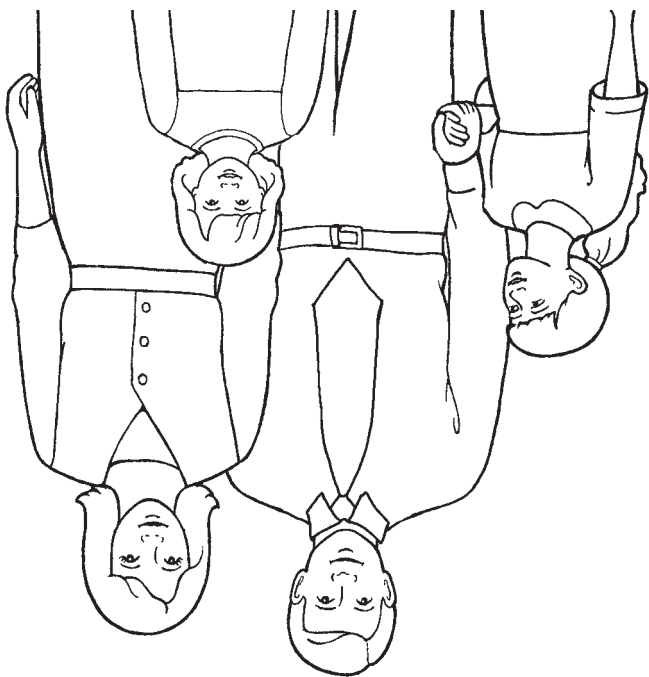

El domingo es un día para recordar al Padre Celestial y a Jesucristo.

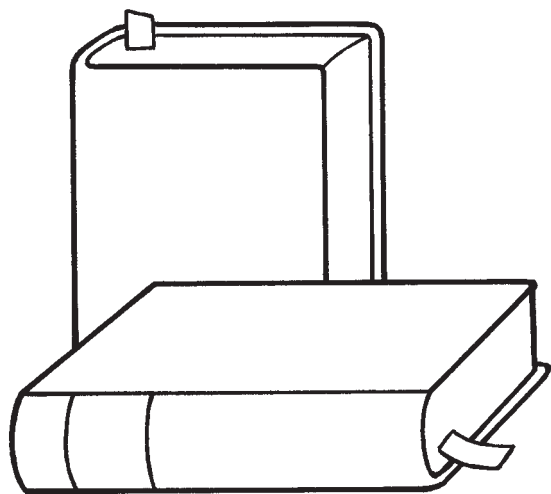

El domingo puedo leer las Escrituras.

9

TENGO UN CUERPO COMO EL DE MI PADRE CELESTIAL

INTRODUCCIÓN PARA EL MAESTRO

Con el fin de prepararse espiritualmente para enseñar esta lección, tenga a bien leer y meditar en cuanto a lo siguiente:

Todos somos hijos de Dios. Las Escrituras nos enseñan que “creó Dios al hombre a su imagen” (Génesis 1:27; véase también Moisés 2:26–27; Abraham 4:26–27). Esto significa que nuestro cuerpo es similar al de Él. El profeta José Smith vio a nuestro Padre Celestial y a Jesucristo, y enseñó que “el Padre tiene un cuerpo de carne y huesos, tangible como el del hombre; así también el Hijo” (D. y C. 130:22).

ACTIVIDADES DE APRENDIZAJE

Comience con una actividad de grupo. Si necesitara ideas para ello, vea la página 3.

Oración Pida a un niño que haga la primera oración.

Canción Cante la primera estrofa de “Soy un hijo de Dios” (*Canciones para los niños*, págs. 2–3):

Soy un hijo de Dios;
Él me envió aquí.
Me ha dado un hogar
y padres buenos para mí.

Repita e invite a los niños a escucharle o a cantar con usted. Dígales que cuando decimos “Dios”, estamos hablando de nuestro Padre Celestial.

Relato de las Escrituras Muestre la lámina de la página 42. Relate brevemente la historia de la Primera Visión de José Smith a fin de enseñar a los niños que nuestro Padre Celestial tiene un cuerpo como el nuestro (véase José Smith—Historia 1:17). A continuación figura un ejemplo:

Cuando José Smith era un jovencito (*señale a José en la lámina*), oró a nuestro Padre Celestial y algo maravilloso sucedió. José vio a nuestro Padre Celestial y a Jesucristo (*señale al Padre Celestial y a Jesús en la lámina*). Vinieron y hablaron con José. José vio que nuestro Padre Celestial tiene un cuerpo como el de nosotros. Nuestro Padre Celestial tiene brazos. ¿Ustedes tienen brazos? Enséñenme sus brazos. Nuestro Padre Celestial tiene manos. ¿Ustedes tienen manos? Enséñenme sus manos. Nuestro Padre Celestial tiene cara. ¿Ustedes tienen cara? Tóquense la cara. Ustedes son una persona real. Nuestro Padre Celestial es una persona real. Él creó el cuerpo de ustedes. Ustedes tienen un cuerpo como el de nuestro Padre Celestial.

Verso de movimiento Pida a los niños que se pongan de pie y que realicen el siguiente verso de movimiento con usted:

Mi Padre Celestial me dio
un cuerpo especial, (*ponerse las manos sobre el pecho*)
con ojos (*tocarse los ojos*) y oídos (*tocarse los oídos*)
es un cuerpo sin igual.



CONSEJOS PRÁCTICOS PARA LA ENSEÑANZA

Actividades de aprendizaje:

Observe la participación de los niños en las actividades. Usted conoce la capacidad y las necesidades de los niños de su guardería. Adapte las actividades según sea necesario. (Véase *La enseñanza: el llamamiento más importante*, págs. 35–36.)

Versos de movimiento:

Puede utilizar los versos de movimiento en cualquier momento durante la clase de la guardería, cuando los niños tengan necesidad de moverse o cuando usted precise atraer su atención. También son una buena forma de repasar los principios que haya enseñado anteriormente.

Me dio manos para aplaudir (*aplaudir*)
y pies para correr (*correr en su lugar*).
Y con la boca que me dio (*señalar la boca*)
puedo hablar y comer. (*hacer de cuenta que se está comiendo*)
Cuando pienso en mi cuerpo (*tocar la cabeza con el dedo*)
lo mejor de todo es
que Dios planeó que fuera
similar al cuerpo de Él. (*sentarse silenciosamente*)

Conclusión Invite a los niños a repetir lo siguiente después de usted, unas pocas palabras a la vez: “Tengo un cuerpo como el de mi Padre Celestial”. Exprese la gratitud que siente por su cuerpo.

Oración Pida a un niño que haga la última oración.

ACTIVIDADES OPCIONALES

PREPARACIÓN *Para el relato con títeres:* Copie, coloree y recorte los títeres de la página 91.
Para la actividad de delinear: Lleve un papel en blanco para cada niño y algo para escribir.
Para la actividad con la ilustración: Haga una copia de la ilustración de la página 43 para cada niño.

Canción Cante o diga la letra de “Cabeza, cara, hombros, pies” (*Canciones para los niños*, pág. 129) y señale cada parte del cuerpo conforme la menciona. Invite a los niños a hacerlo junto con usted.

Cabeza, cara, hombros, pies, hombros, pies, hombros, pies.

Cabeza, cara, hombros, pies, y una vuelta entera.

Repita cuantas veces los niños lo deseen. Recuérdeles que nuestro Padre Celestial nos dio cuerpos que se parecen al de Él.

Relato con títeres Vuelva a contar el relato de la Primera Visión, valiéndose de los títeres para los dedos que ha elaborado (véase José Smith—Historia 1:11–17; véase también el ejemplo que figura en la página 88). Haga hincapié en el hecho de que José Smith vio que nuestro Padre Celestial y Jesucristo tienen cuerpos como los nuestros.

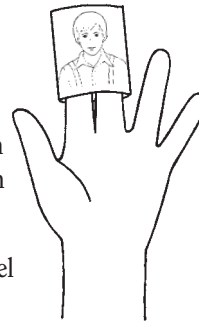

Delinear Delinee la mano de cada niño en una hoja de papel y permita que la coloreen. Escriba en el papel el nombre del niño, su edad y la fecha.

Ilustración Muestre la ilustración de la página 43 y dé a cada niño una copia. Señale la cara del niño y recuerde a los niños que nosotros tenemos una cara al igual que nuestro Padre Celestial. Invite a los niños a señalar la cara del niño en su propia copia de la ilustración. Repita con las otras partes del cuerpo. Permita que los niños coloreen sus ilustraciones, si así lo desean.

CONSEJOS PRÁCTICOS PARA LA ENSEÑANZA

Títeres: Cuando elabore títeres u otras ayudas para la enseñanza de una lección de la guardería, guárdelos. Es posible que pueda volverlos a utilizar en lecciones posteriores.

Repaso: Repita las actividades de las lecciones anteriores con la frecuencia que desee. La repetición es divertida para los niños y les ayuda a aprender.



Tengo un cuerpo como el de mi Padre Celestial

Tengo una cara
como la de mi
Padre Celestial.



Tengo dos manos
como mi
Padre Celestial.

Tengo dos pies como
mi Padre Celestial.

10

VOY A CUIDAR MI CUERPO

INTRODUCCIÓN PARA EL MAESTRO

Con el fin de prepararse espiritualmente para enseñar esta lección, tenga a bien leer y meditar en cuanto a lo siguiente:

Una de las grandes bendiciones del plan de salvación es la oportunidad de recibir un cuerpo físico. El Señor desea que respetemos nuestro cuerpo y que lo cuidemos. Nos bendice cuando lo hacemos (véase 1 Corintios 3:16; D. y C. 89:18–21).

ACTIVIDADES DE APRENDIZAJE

Comience con una actividad de grupo. Si necesitara ideas para ello, vea la página 3.

Oración Pida a un niño que haga la primera oración.

Lámina Diga a los niños que nuestro Padre Celestial nos dio un cuerpo y que con él podemos hacer muchas cosas maravillosas. Muestre la lámina de la página 46. Señale a cada miembro de la familia de la lámina; cuando señale al bebé, haga preguntas similares a las que se indican a continuación. Después de cada pregunta, invite a los niños a responder junto con usted diciendo “No” y moviendo la cabeza de un lado a otro de forma exagerada.

- ¿Un bebé puede caminar?
- ¿Un bebé puede hablar?
- ¿Un bebé puede tirar una pelota?

Diga a los niños que una vez fueron bebés, pero que están creciendo.

Canción Pida a los niños que se pongan de pie. Cante o diga las siguientes palabras con la melodía de “Cae la lluvia alrededor” (*Canciones para los niños*, pág. 117) y haga las acciones que se indican a continuación. Invite a los niños a hacerlo con usted.

Una vez era un bebé, (*hacer de cuenta que arrulla a un bebé en los brazos*)

muy pequeño, sí, lo sé. (*agacharse gradualmente*)

Luego empecé a crecer (*levantarse gradualmente*)

Y muy alto yo seré. (*estirar las manos por encima de la cabeza*)

Lámina Muestre la lámina nuevamente y señale a la niña que está jugando con su padre. Diga a los niños que esta niña es más o menos del mismo tamaño que ellos. Haga preguntas a los niños similares a las que se indican a continuación. Después de cada pregunta, invite a los niños a responder junto con usted diciendo “Sí” y asintiendo con la cabeza de forma exagerada.

- ¿Pueden caminar? (*pidá a los niños que caminen en su lugar*)
- ¿Pueden hablar? (*cuente hasta cinco con los niños*)
- ¿Pueden tirar una pelota? (*pidá a los niños que hagan de cuenta que tiran una pelota y que la agarran*)

Diga a los niños que están creciendo porque comen buena comida, porque se acuestan y duermen, y porque se lavan para estar limpios.



CONSEJOS PRÁCTICOS PARA LA ENSEÑANZA

Nota: En el transcurso de esta lección, sea sensible a los sentimientos de cualquier niño de la guardería que tenga discapacidades físicas. Quizá sea necesario cambiar las preguntas que haga durante las actividades con la lámina. Concéntrese en las cosas que los niños sí pueden hacer, y no en lo que no pueden hacer. Para obtener mayor información en cuanto a cómo enseñar a personas con discapacidades, véase *La enseñanza: el llamamiento más importante*, págs. 41–43.

Representación dramática: Los niños pequeños quizá no sepan cómo hacer algunas de las acciones que se sugieren en la actividad de la representación dramática. En vez de ello, podría invitarlos a señalar las diferentes partes de su cuerpo. Por ejemplo, señale su boca y diga: “Esta es mi boca. ¿Pueden decirme dónde está su boca?”. Aplauda y elogie a los niños. Repita con las otras partes del cuerpo.

Representación dramática Muestre la ilustración de la página 47. Señale a la niña que está durmiendo y explique que dormir es una forma de cuidar nuestro cuerpo. Invite a los niños a hacer de cuenta que están durmiendo. Repita con los otros dibujos de la ilustración.

Conclusión Expresar la gratitud que siente por los cuerpos que nuestro Padre Celestial nos dio. Invite a los niños a decir: "Voy a cuidar mi cuerpo", unas cuantas palabras a la vez.

Oración Pida a un niño que haga la última oración.

ACTIVIDADES OPCIONALES

PREPARACIÓN *Para el juego de adivinar:* Lleve tres o cuatro alimentos saludables, tales como frutas y verduras, en un plato. Lleve algo para cubrir el plato de alimentos, tal como una tela grande.

Para la actividad para colorear: Haga una copia de la ilustración de la página 47 para que cada niño pueda colorear.

Juego de adivinar Muestre a los niños el plato con alimentos. Señale cada cosa y ayude a los niños a nombrarlas. Cubra el plato con la tela, quite una de las cosas y quite la tela. Invite a los niños a adivinar cuál es la que falta. Esta actividad es más eficaz con los niños mayores.

Verso de movimiento Recite el siguiente verso de movimiento e invite a los niños a hacerlo con usted:

Este pequeño quiere descansar. (*levantar el dedo índice*)

Sobre la almohada se va a recostar. (*poner el dedo sobre la palma de la otra mano*)

Con la manta se va a cubrir (*cerrar la mano sobre el dedo*)

Y toda la noche va a dormir.

En la mañana al despertar

se quita la manta (*abrir la mano para mostrar el dedo*) y empieza a orar (*doblar el dedo sobre la palma de la mano como si estuviera arrodillado*)

Se levanta, se viste y sonriente se va (*levantar el dedo*)

Con gusto a trabajar y a jugar.

Colorear Permita que los niños coloreen una copia de la ilustración de la página 47. Mientras coloreen, señale que la ilustración muestra formas en que podemos cuidar nuestro cuerpo.

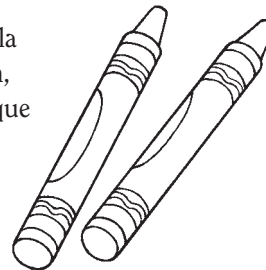

CONSEJOS PRÁCTICOS PARA LA ENSEÑANZA

Las actividades opcionales le permiten satisfacer las necesidades de los niños de su guardería. Usted puede escoger hacer cualquiera de ellas o todas, y las puede repetir cuantas veces desee. Elija actividades que los niños disfruten y que les ayuden a aprender. Siéntase con la libertad de adaptarlas a sus propias circunstancias y necesidades.

Colorear: No a todos los niños les gusta colorear. Algunos quizá sólo hagan una o dos marcas en la hoja, pero de todos modos pueden aprender de las ilustraciones, aun cuando no pasen mucho tiempo coloreándolas.



Voy a cuidar mi cuerpo

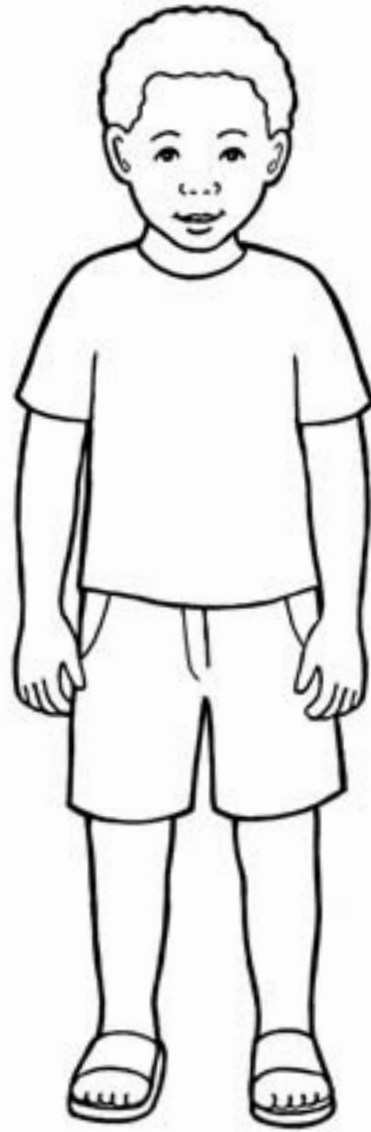
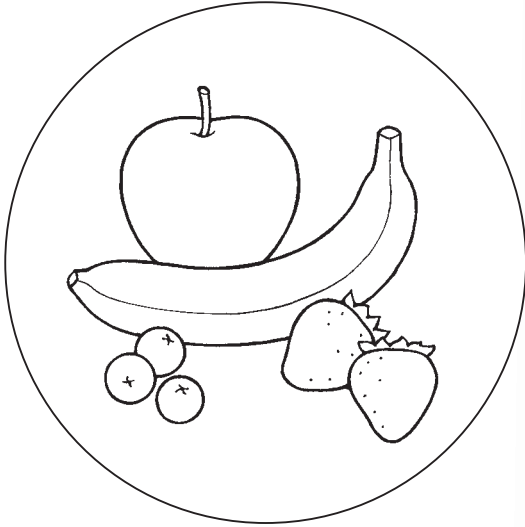

11

AMO A MI FAMILIA

INTRODUCCIÓN PARA EL MAESTRO

Con el fin de prepararse espiritualmente para enseñar esta lección, tenga a bien leer y meditar en cuanto a lo siguiente:

La familia es la parte central del plan de salvación. Nuestro Padre Celestial estableció las familias a fin de brindarnos felicidad y prepararnos para la vida eterna. En la familia podemos aprender principios correctos en un ambiente de amor. Es importante que los miembros de la familia se quieran y se cuiden los unos a los otros. Demostramos nuestro amor al ayudarnos y respetarnos mutuamente (véase Efesios 6:1–3). Las Escrituras nos enseñan que seamos “benignos unos con otros [y] misericordiosos” (Efesios 4:32; véase también “La Familia: Una proclamación para el mundo”, *Liahona*, junio de 1996, págs. 10–11).

PREPARACIÓN

Calque o haga una copia de las figuras de los miembros de la familia que se encuentran en la página 51. Si desea colorearlas, hágalo, y luego recórtelas y póngalas dentro de un recipiente.

ACTIVIDADES DE APRENDIZAJE

Comience con una actividad de grupo. Si necesitara ideas para ello, vea la página 3.

Oración Pida a un niño que haga la primera oración.

Lámina Muestre la lámina de la familia feliz que se encuentra en la página 50. Diga a los niños que nuestro Padre Celestial nos ha dado una familia a cada uno de nosotros. Explique que nuestras familias nos aman y que podemos demostrar amor por nuestra familia siendo bondadosos y serviciales.

Representación dramática Sostenga el recipiente y pida a un niño que elija una figura de un miembro de la familia. Diga a los niños qué miembro de la familia es (mamá, papá, hermano, hermana o bebé) y pida a los niños que lo repitan con usted. Sugiera una forma por la cual ellos pueden mostrar amor por ese miembro de la familia (como recoger juguetes, compartir, sonreír, etc.). Invítelos a hacer de cuenta que hacen lo que usted sugirió. Repita esta actividad con cada figura de los miembros de la familia.

Canción Cante o diga la letra de “Una familia feliz” (*Canciones para los niños*, pág. 104) y haga las acciones que se indican a continuación. Invite a los niños a hacerlo con usted.

Amo a mamá, y ella a mí, (*poner una mano sobre el pecho*)
y a papá amamos, sí. (*asentir con la cabeza*)
Él nos ama a su vez; (*extender los brazos*)
oh qué feliz mi casa es. (*abrazarse a sí mismo*)

Amo a mis hermanos, sí, (*poner una mano sobre el pecho*)
y su amor me dan a mí. (*apuntarse a sí mismo*)
Todos se aman a su vez; (*extender los brazos*)
oh qué feliz mi casa es. (*abrazarse a sí mismo*)



CONSEJOS PRÁCTICOS PARA LA ENSEÑANZA

Figuras: Si no tiene acceso a una fotocopidora, coloque una hoja de papel sobre las figuras y cálquelas con lápiz o bolígrafo. No se preocupe por calcar todos los detalles; simplemente calque el contorno y los detalles suficientes para identificar las figuras.

Guarde las figuras a fin de que las pueda utilizar en lecciones posteriores (tal como en la lección 13). También las puede utilizar para repasar esta lección en cualquier momento durante cualquier clase de la guardería.

Nota: En el transcurso de esta lección, sea sensible a las situaciones familiares de los niños.

Conclusión Anime a los niños a ser cariñosos y bondadosos con los miembros de su familia. Invítelos a decir: “Amo a mi familia”.

Oración Pida a un niño que haga la última oración.

ACTIVIDADES OPCIONALES

PREPARACIÓN *Para el relato:* Marque la página 18 de este manual para que la pueda encontrar fácilmente.

Para el póster: Pida a los padres de cada niño de la guardería que le proporcionen una fotografía pequeña que muestre al niño con su familia (es posible que ya hayan proporcionado esta fotografía cuando el niño entró por primera vez a la clase de la guardería; véase la página 7). Pegue las fotografías a una cartulina en cuya parte superior usted haya escrito “Amo a mi familia”.

Relato Muestre a los niños la lámina de Jesús y Su madre (página 18). Señale a Jesús y diga a los niños que esta es una lámina de Jesús cuando era niño. Señale a María y diga que es la madre de Jesús. Explique que Jesús tuvo una familia amorosa que lo cuidó muy bien cuando era pequeño, y que Él amaba mucho a Su familia. Sugiera formas en que los niños pueden mostrar amor por sus madres (sonreír, ayudar a limpiar, dar un abrazo, etc.). Invítelos a hacer de cuenta que están haciendo las cosas que usted sugirió.

Canción Agregue nuevas palabras a la canción “Qué divertido es” (*Canciones para los niños*, pág. 129) a fin de enseñar a los niños algunas formas en que pueden mostrar amor por su familia. Por ejemplo, diga a los niños: “Vamos a demostrar cómo expresar amor hacia la hermanita”. Canten “Qué divertido es prestar” y hagan acciones sencillas. Otras palabras que se podrían utilizar son: “Qué divertido es guardar”, “Qué divertido es limpiar”, “Qué divertido es reír”, “Qué divertido es jugar”, etc.

Póster Muestre el póster que preparó. Señale una de las fotos y diga: “Esta es la familia de [nombre del niño], y aquí está [nombre del niño]”. Repita con cada fotografía. Haga hincapié en que todos tenemos familias que nos aman y que nosotros amamos. Muestre el póster cada semana y permita que los niños respondan preguntas sobre su familia (“¿Dónde está la familia de [nombre del niño]?”, “¿Dónde está [nombre del niño]?”, “¿Dónde está su papá?”, etc.). Agregue más fotografías al póster a medida que más niños se integren a la guardería.

CONSEJOS PRÁCTICOS PARA LA ENSEÑANZA

Preparación: La preparación que usted lleve a cabo antes de que empiece la guardería le permitirá concentrar su atención en los niños a medida que vayan llegando. Recíbalos con una sonrisa. (Véase *La enseñanza: el llamamiento más importante*, pág. 87.)

Repetición: Uno de los métodos de enseñanza más importantes para los niños en edad de la guardería es la repetición. A los niños les gusta escuchar las mismas canciones y relatos una y otra vez. Siempre utilice las mismas palabras.



Amo a mi familia

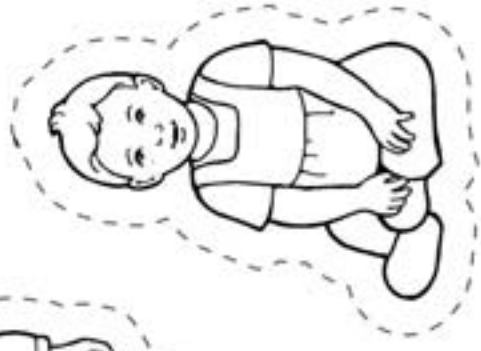
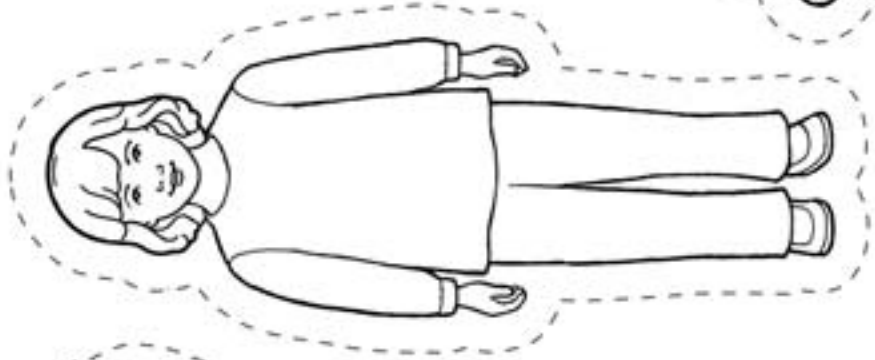
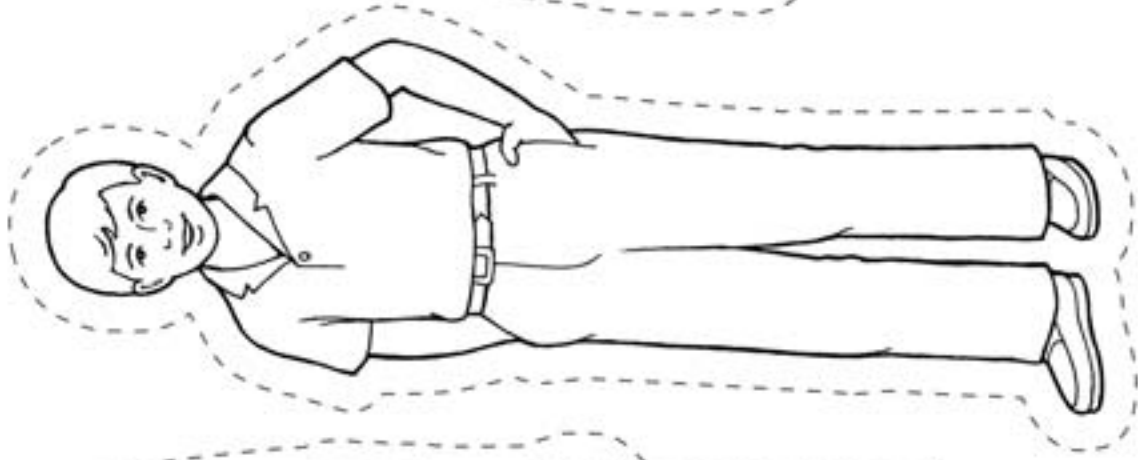
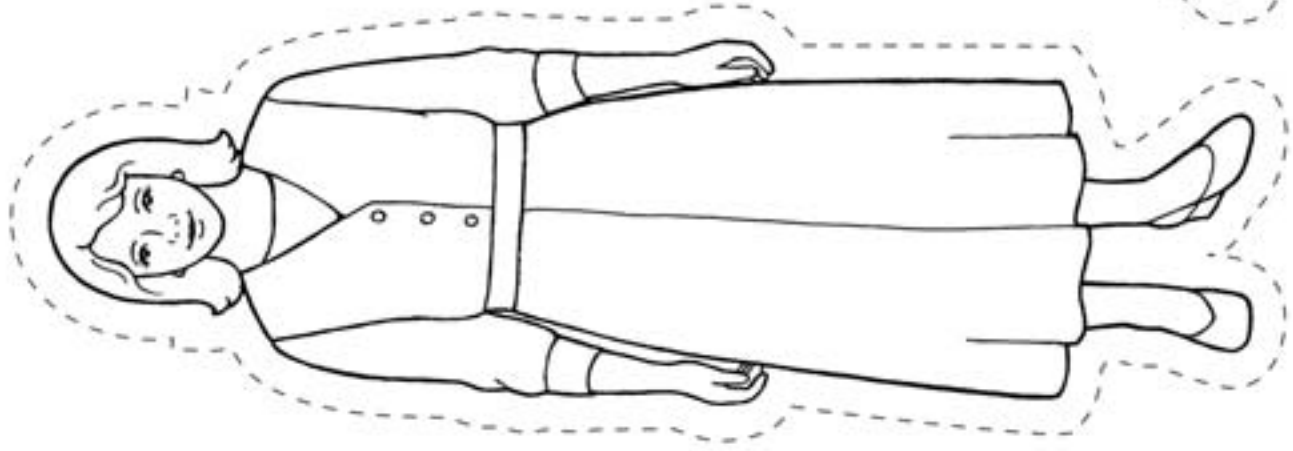
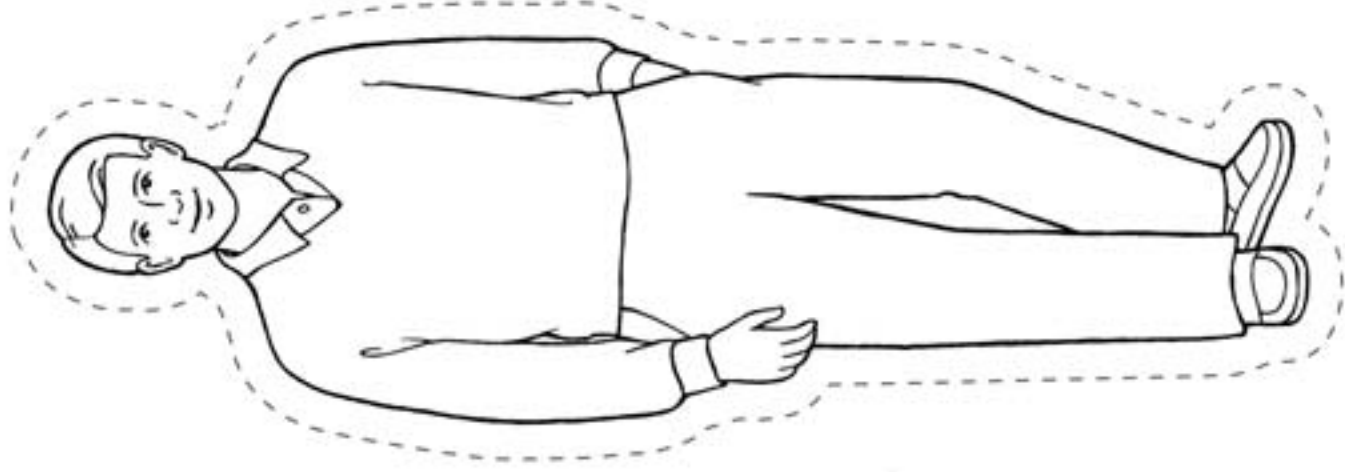

12

PUEDO ORAR CON MI FAMILIA

INTRODUCCIÓN PARA EL MAESTRO

Con el fin de prepararse espiritualmente para enseñar esta lección, tenga a bien leer y meditar en cuanto a lo siguiente:

El Salvador dijo: “Orad al Padre en vuestras familias, siempre en mi nombre, para que sean bendicid[as] vuestras [familias]” (3 Nefi 18:21). Cuando oran juntos, los miembros de la familia pueden acercarse más a nuestro Padre Celestial y el uno al otro e invitar al Espíritu Santo a su hogar (véase D. y C. 19:38).

PREPARACIÓN

- Marque la página 106 de este manual para que la pueda encontrar fácilmente.
- Lleve un ejemplar del Libro de Mormón y marque 3 Nefi 18:21 para que lo pueda encontrar fácilmente.

ACTIVIDADES DE APRENDIZAJE

Comience con una actividad de grupo. Si necesitara ideas para ello, vea la página 3.

Oración Pida a un niño que haga la primera oración.

Canción Invite a los niños a decir las palabras “oración familiar” unas cuantas veces. Dígales que van a aprender una canción sobre la oración familiar. Forme un círculo con los niños y pídale que se tomen de la mano. Cante o diga la letra de “Oración familiar” (*Canciones para los niños*, pág. 101) y ayude a los niños a hacer las acciones junto con usted:

De rodillas hoy oremos, (*pida a los niños que se arrodillen*)
en grupo familiar,
y por Sus bendiciones
al Señor las gracias dar. (*cruzar los brazos*)

Lámina Muestre la lámina de la familia que está orando (página 54). Ayude a los niños a identificar a los diferentes miembros de la familia y hágalos notar que están arrodillados, que tienen los brazos cruzados, que inclinaron la cabeza y que tienen los ojos cerrados. Dígales que esta familia está haciendo una oración familiar. Invite a los niños a decir las palabras “oración familiar”. Pídale que se arrodillen, crucen los brazos e inclinen la cabeza. Explíqueles que cuando hacemos la oración familiar, estamos hablando con nuestro Padre Celestial. Le damos gracias por las bendiciones y le pedimos que ayude y bendiga a nuestra familia.

Verso de movimiento Recite el siguiente verso de movimiento e invite a los niños a hacerlo con usted:

Ésta es mi mami, me ayuda a jugar. (*levantar el pulgar*)
Éste es mi papi, se va a trabajar. (*levantar segundo dedo*)
Éste es mi hermano, que está tan alto. (*levantar tercer dedo*)
Ésta es mi hermana, y le gusta el canto. (*levantar cuarto dedo*)
Y éste soy yo, y me da alegría (*levantar quinto dedo*)
que nos hincamos a orar en familia. (*cerrar el puño*)



CONSEJOS PRÁCTICOS PARA LA ENSEÑANZA

Canciones: A fin de enseñar una canción o un verso de movimiento, memorice las palabras y las acciones con anticipación. Al cantar o recitar las palabras, acentúe cada palabra y cada acción. Usted puede agregar acciones sencillas y apropiadas a cualquier canción o verso para ayudar a los niños a concentrarse y a fin de mejorar la enseñanza. (Véase *La enseñanza: el llamamiento más importante*, págs. 208–209.)

Los niños pequeños tienen una capacidad de concentración muy corta. Si los niños se ponen inquietos antes de que usted termine todas las actividades, puede suspender la lección y dejar que los niños se levanten y se muevan y así entonces reanudar la lección.

Pasaje de las Escrituras Muestre la lámina de Jesucristo que se encuentra en la página 106. Abra el Libro de Mormón en 3 Nefi 18:21 y diga: “Jesús dijo: ‘Orad en vuestras familias’ ”. Invite a los niños a repetir esta frase con usted, unas pocas palabras a la vez.

Conclusión Invite a los niños a decir: “Puedo orar con mi familia”, unas cuantas palabras a la vez.

Oración Pida a un niño que haga la última oración.

ACTIVIDADES OPCIONALES

PREPARACIÓN *Para el relato con los títeres:* Haga una copia de los títeres de la página 59 y recórtelos. Si lo desea, coloréelos.

Para el juego con las bolsas: En cuatro bolsas pequeñas escriba “Damos gracias por nuestras bendiciones”. En cada bolsa coloque una ilustración de algo por lo que estamos agradecidos (tal como comida, ropa, una casa, una familia, etc.). Si lo desea, puede hacer copias de las ilustraciones de la página 55 o de alguna otra página de este manual.

Para la actividad para colorear: Haga una copia de la ilustración de la página 55 para que cada niño pueda colorear. Lleve tijeras y cinta adhesiva.

Relato con títeres Utilice los títeres para los dedos para contar el siguiente relato sobre la oración familiar:

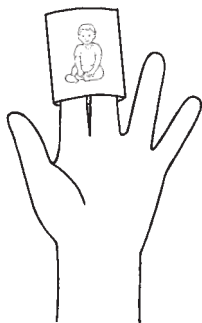

Ésta es una familia. Éste es el papá y ésta es la mamá. Ésta es la hermana y éste el hermano. Éste es Pedro, el hermano chiquito (*señale al títere del bebé*). Un día Pedro estaba jugando y se lastimó el ojo (*invite a los niños a cubrirse el ojo con la mano*). Papá y Mamá lo llevaron al doctor (*quítese el títere del dedo y póngalo en el suelo*). La familia de Pedro se arrodilló e hizo una oración familiar (*invite a los niños a arrodillarse*). Le pidieron a nuestro Padre Celestial que bendijera a Pedro. Nuestro Padre Celestial escuchó su oración y le ayudó a Pedro a mejorarse (*póngase el títere nuevamente en el dedo*). Luego Pedro y su familia hicieron otra oración familiar para agradecer a nuestro Padre Celestial por haber bendecido a Pedro.

Juego con las bolsas Coloque las bolsas sobre el suelo y pida a todos que se tomen de la mano, que formen un círculo alrededor de las bolsas y que caminen en círculo mientras usted canta “Oración familiar”. Luego dejen de caminar y pida a un niño que elija una bolsa y que muestre la ilustración que se encuentra adentro. Diga: “Damos gracias por [nombre de lo representado en la ilustración]”. Elogie a los niños por su participación. Repita hasta que todo niño que desee participar lo haya hecho.

Colorear Permita que los niños coloreen una copia de la página 55. Cuando hayan terminado, recorte las tiras y únalas con cinta adhesiva de manera que formen una cadena que cada niño se pueda llevar a casa.

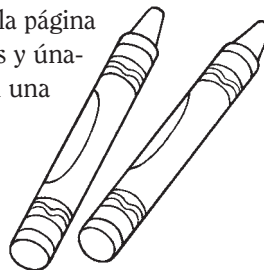

CONSEJOS PRÁCTICOS PARA LA ENSEÑANZA

Escrituras: Utilice las Escrituras a medida que enseñe a los niños, y se prepare para enseñar. Esto invita al Espíritu y ayuda a los niños a desarrollar amor por la palabra de Dios. Muéstreles que lo que les está enseñando proviene de las Escrituras.

Títeres: “Los títeres pueden utilizarse para dramatizar partes de una lección o historia, para dar la bienvenida a los niños de la clase, para darles instrucciones, para cantar, para ayudar con las representaciones dramáticas, para hacer preguntas a los niños o para ayudarles a que continúen prestando atención” (*La enseñanza: el llamamiento más importante*, pág. 208).

Juego con las bolsas: Si no tiene bolsas, podría colocar las ilustraciones boca abajo y permitir que un niño escoja una y la voltee.

Nota: Tenga a bien mantener las tijeras y otros objetos posiblemente peligrosos fuera del alcance y de la vista de los niños.



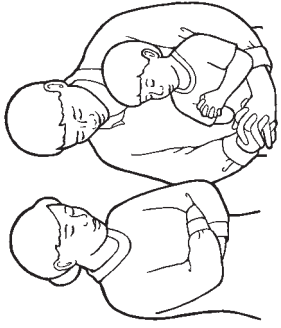

Puedo orar con mi familia

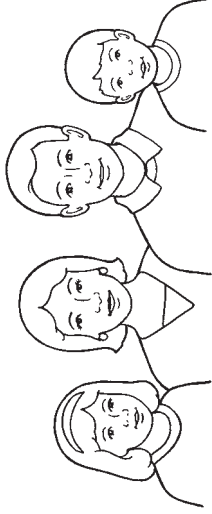

Damos gracias por nuestra familia.

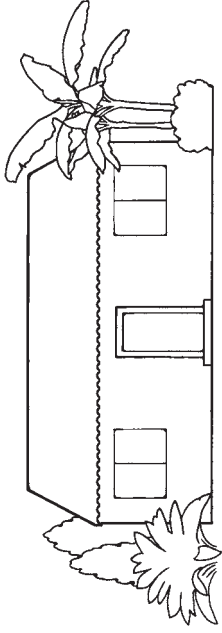

Damos gracias por nuestra casa.

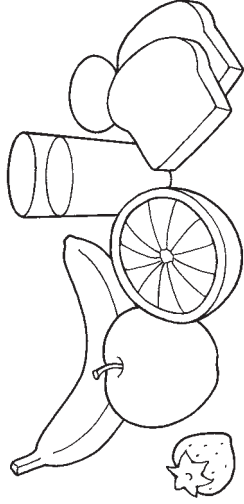

Damos gracias por la comida.

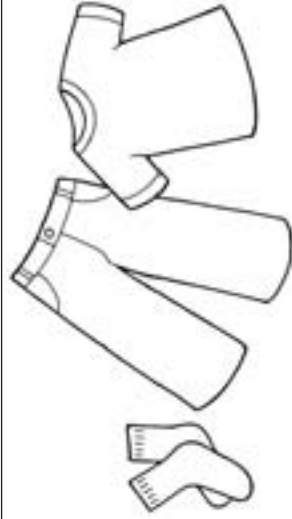

Damos gracias por la ropa.

13

MI FAMILIA PUEDE SER ETERNA

INTRODUCCIÓN PARA EL MAESTRO

Con el fin de prepararse espiritualmente para enseñar esta lección, tenga a bien leer y meditar en cuanto a lo siguiente:

Nuestro Padre Celestial ha hecho posible que las relaciones familiares continúen después de esta vida. Si los miembros de la familia se sellan en el templo y guardan fielmente los mandamientos, pueden estar unidos como familia por la eternidad y vivir en la presencia de nuestro Padre Celestial (véase Mateo 16:19; D. y C. 138:47–48).

PREPARACIÓN

De ser posible, lleve una lámina de un templo en su área.

ACTIVIDADES DE APRENDIZAJE

Comience con una actividad de grupo. Si necesitara ideas para ello, vea la página 3.

Oración Pida a un niño que haga la primera oración.

Lámina Muestre una lámina de un templo en su área (o muestre la lámina de la página 58). Diga a los niños que ésta es una lámina de un templo. Descríbalas la lámina, señalándoles la aguja, las ventanas, las puertas, etc. Pídales que repitan la palabra “templo” unas cuantas veces. Invítelos a que hagan de cuenta que son un hermoso templo, juntando sus manos por encima de la cabeza para formar la aguja de un templo.

Canción Invite a los niños a ponerse de pie. Cante o diga la letra de “Me encanta ver el templo” (*Canciones para los niños*, pág. 99). Pida a los niños que lo hagan junto con usted.

Me encanta ver el templo; (*juntar los dedos índice para formar la aguja del templo*)

un día ir podré. (*caminar en su lugar*)

Me enseñará el Espíritu Santo (*poner la mano sobre el corazón*)
y oraré. (*cruzar los brazos*)

Diga a los niños que el templo es la casa del Señor. Invítelos a decir: “Casa del Señor”. Haga hincapié en que el templo es un lugar muy especial; gracias al templo, nuestras familias pueden ser eternas.

Verso de movimiento Recite el siguiente verso de movimiento e invite a los niños a hacerlo junto con usted:

Ésta es mami. (*levantar la mano y señalar el pulgar*)

Éste es papi. (*señalar el dedo índice*)

Y mi hermano es el alto (*señalar el dedo medio*)

Y mi hermana (*señalar el dedo anular*)

Y el bebé (*señalar el meñique*)

Son la familia a quien quiero tanto. (*poner ambas manos sobre el pecho*)



CONSEJOS PRÁCTICOS PARA LA ENSEÑANZA

Nota: Sea sensible a las situaciones familiares de los niños durante la lección.

Canciones: Considere hacer una lista de canciones que a los niños les guste cantar, y cántelas cada semana en diversos momentos durante la clase de la guardería. Por ejemplo, podría cantar mientras los niños estén jugando con los juguetes, antes o después del refrigerio, o mientras los niños estén esperando a sus padres. Esta es una buena forma de repasar las lecciones anteriores.

Canción Cante o diga las dos primeras líneas del estribillo de “Las familias pueden ser eternas” (*Canciones para los niños*, pág. 98).

Eternas pueden ser las familias
por el divino plan.

Invite a los niños a repetir lentamente estas líneas con usted varias veces.

Conclusión Comparta brevemente sus sentimientos en cuanto al templo. Dé su testimonio de que las familias pueden ser eternas.

Oración Pida a un niño que haga la última oración.

ACTIVIDADES OPCIONALES

PREPARACIÓN *Para el verso de movimiento:* Haga copias de los títeres de la página 59 y recórtelos, o utilice los que hizo para la actividad opcional de la lección 12. Si lo desea, coloréelos.

Para el juego de adivinar: Haga copias de las figuras de los miembros de la familia que se encuentran en la página 51 y recórtelas, o utilice las que preparó para la lección 11. Lleve algo para cubrir las figuras, tal como una manta o una tela. De ser posible, lleve una lámina de un templo en su área.

Para la actividad para colorear: Haga copias de los círculos de la página 59 para cada niño y recórtelos. Pase una cuerda o hilo por la parte superior de los dos círculos para formar un collar.

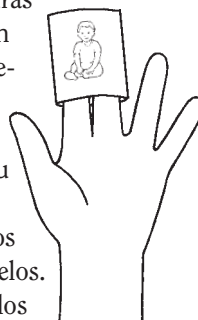

Actividad con los dedos Diga a los niños que debemos prepararnos para ir al templo. Pídales que levanten cinco dedos y ayúdeles a nombrar con los dedos cinco cosas que pueden hacer a fin de prepararse para ir al templo cuando sean mayores (orar, obedecer a los padres, amar a otros, ir a la Iglesia, seguir al profeta, etc.). Esta actividad es particularmente apropiada para los niños mayores.

Verso de movimiento Repita el verso de movimiento de la página 56, pero esta vez utilice los títeres para los dedos.

Juego de adivinar Coloque las figuras de los miembros de la familia sobre el piso junto a la lámina del templo (uno que usted haya llevado o el de la página 58). Cubra las figuras con una manta o tela. Quite uno de los títeres. Quite la tela y pida a los niños que adivinen cuál falta. Luego ponga la figura que falta nuevamente en su lugar y diga a los niños que nuestro Padre Celestial desea que todas las familias sean eternas, y que no falte nadie. Esta actividad es particularmente apropiada para los niños mayores.

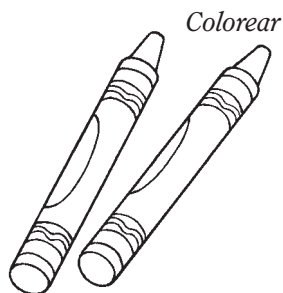

Colorear

Invite a los niños a colorear los collares que usted preparó. Mientras estén coloreando, reafirme el principio de que gracias al templo, las familias pueden ser eternas.

CONSEJOS PRÁCTICOS PARA LA ENSEÑANZA

Conclusión: Esta conclusión puede ser muy breve; por ejemplo: “¡Me encanta el templo! Yo sé que las familias pueden ser eternas”.

Títeres: Es una buena idea guardar las ilustraciones, los títeres, los juegos y otros artículos que prepare para estas lecciones. Los puede utilizar en lecciones posteriores o en cualquier momento durante la clase de la guardería a fin de repasar los principios que haya enseñado anteriormente.

Colorear: Anime a los niños a mostrar los collares a sus familias. Esto les puede ayudar a recordar lo que aprendieron y le da a los padres la oportunidad de hablar sobre los principios de la lección con ellos. (Véase *La enseñanza: el llamamiento más importante*, pág. 181.)





Copie esta página y recorte los títeres siguiendo las líneas continuas. Doble a lo largo de las líneas punteadas y luego pegue los lados con cinta adhesiva, dejando las orillas inferiores abiertas para que los niños se puedan poner los títeres en los dedos.

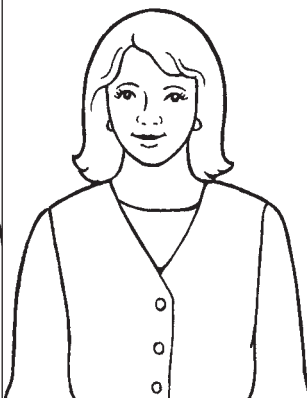
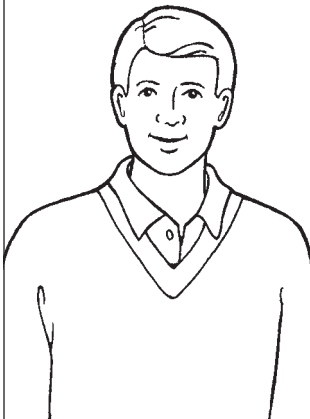

14

VOY A OBEDECER

INTRODUCCIÓN PARA EL MAESTRO

Con el fin de prepararse espiritualmente para enseñar esta lección, tenga a bien leer y meditar en cuanto a lo siguiente:

Nuestro Padre Celestial ha dado a los padres la responsabilidad primordial de enseñar a sus hijos los mandamientos, de proveerles lo necesario para satisfacer sus necesidades físicas y espirituales, y de protegerlos de lo que pudiera dañarlos. Él nos exhorta a honrar y obedecer a nuestros padres, y nos bendice con seguridad y felicidad cuando lo hacemos (véase Éxodo 20:12; Efesios 6:1-3; Colosenses 3:20; “La Familia: Una proclamación para el mundo”, *Liahona*, junio de 1996, págs. 10-11).

PREPARACIÓN

- Lleve un ejemplar de la Biblia y marque Efesios 6:1 para que lo pueda encontrar fácilmente.
- Marque la página 106 de este manual para que la pueda encontrar fácilmente.

ACTIVIDADES DE APRENDIZAJE

Comience con una actividad de grupo. Si necesitara ideas para ello, vea la página 3.

Oración Pida a un niño que haga la primera oración.

Acciones Pida a los niños que hagan cinco o seis acciones, tales como ponerse de pie, levantar las manos, darse la vuelta, aplaudir y sentarse. Elógielos por obedecerle.

Lámina Pida a un niño que sostenga la lámina de la página 62. Señale al padre y a la madre de la lámina. Explique que el padre y la madre pidieron a sus hijos que ayudaran en el huerto y que los niños dijeron “Voy a obedecer”. Señale a los niños de la lámina y haga hincapié en que están ayudando a sus padres.

Pasaje de las Escrituras Diga a los niños que en las Escrituras aprendemos que nuestro Padre Celestial y Jesucristo desean que obedezcamos a nuestros padres. Abra la Biblia en Efesios 6:1 y lea: “Hijos, obedeced en el Señor a vuestros padres, porque esto es justo”. Invite a los niños a decir: “Voy a obedecer”. (*Nota:* Es posible que a algunos de los niños los estén criando sus abuelos u otros parientes. En el transcurso de la lección sea sensible a circunstancias como éstas.)

Canción Invite a los niños a ponerse de pie. Cante o diga la letra de “Obediencia” (*Canciones para los niños*, pág. 71) y haga las acciones que se indican a continuación. Invite a los niños a hacerlo con usted.

Si mi madre llama, (*ahuecar las manos alrededor de la boca*)
he de obedecer.

Yo quiero siempre mejorar (*asentir con la cabeza*)
y el bien hacer.

Si mi padre llama, (*ahuecar las manos alrededor de la boca*)
he de obedecer.

Yo quiero siempre mejorar (*asentir con la cabeza*)
y el bien hacer.



CONSEJOS PRÁCTICOS PARA LA ENSEÑANZA

Amor: Esfuércese por amar a los niños de su guardería. “Cuando amamos a quienes enseñamos, oramos por cada uno de ellos... Adaptamos nuestra enseñanza para satisfacer sus necesidades, aunque ello nos requiera dedicar más tiempo y esfuerzo. Advertimos cuando están ausentes y los reconocemos cuando están presentes. Les ofrecemos ayuda cuando la necesitan” (*La enseñanza: el llamamiento más importante*, pág. 34).

El Señor me ama. (*abrazarse a sí mismo*)
Lo he de obedecer.
Yo quiero siempre mejorar (*asentir con la cabeza*)
y el bien hacer.

Lámina Muestre la lámina de Jesús que figura en la página 106. Diga a los niños que Jesús obedeció a Su Padre Celestial y que desea que nosotros también obedezcamos.

Conclusión Dé su testimonio de que seremos felices si obedecemos.

Oración Pida a un niño que haga la última oración.

ACTIVIDADES OPCIONALES

PREPARACIÓN *Para la actividad con objetos:* Lleve una caja, canasta u otro recipiente con unos cuantos artículos que nos dan protección, tales como un paraguas, unos zapatos, un sombrero, un abrigo o unos guantes. Procure tener por lo menos un artículo por cada niño.

Para la actividad con títeres: Haga copias de la ilustración de la página 63 y recórtelas para que cada niño pueda colorear.

Péguelas con pegamento o con cinta adhesiva a palitos o a bolsas de papel a fin de elaborar títeres.

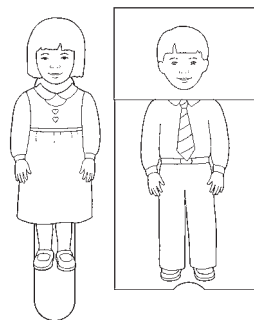

Representación dramática Diga y haga lo siguiente con los niños:
Mami dice: “Vístete, por favor”. Vamos a vestimos (*hagan de cuenta que se están vistiendo*)

Papi dice: “Lávate la cara, por favor”. Vamos a lavarnos la cara (*hagan de cuenta que se lavan la cara*)

Repita con otras acciones, tales como “cómete el desayuno”, “vete a dormir”, etc. Elogie a los niños por obedecer.

Actividad con objetos Pida a un niño que elija uno de los artículos de la caja y que se lo ponga. Hable a los niños sobre el tipo de protección que da el artículo (por ejemplo, los zapatos protegen los pies para que no se ensucien ni se lastimen; los paraguas nos protegen de la lluvia o del sol; etc.). Explique que estas cosas nos mantienen seguros; también podemos estar seguros y felices cuando obedecemos a nuestros padres.

Actividad con títeres Permita que los niños colorean los títeres que preparó. Lea las siguientes situaciones (o invente unas propias). Después de cada una, pida a los niños que utilicen los títeres para contestar: “Voy a obedecer”.

Mami dice: “Sé bueno con tu hermana, por favor”. ¿Qué van a decir ustedes?

Papi dice: “Es hora de irse a dormir, por favor”. ¿Qué van a decir ustedes?

La abuela dice: “Ven a comer, por favor”. ¿Qué van a decir ustedes?

La maestra dice: “Vamos a prepararnos para hacer la oración, por favor”. ¿Qué van a decir ustedes?

Jesús dice: “Ámense unos a otros”. ¿Qué van a decir ustedes?

Esta actividad es particularmente apropiada para los niños mayores.

CONSEJOS PRÁCTICOS PARA LA ENSEÑANZA

Oración: Si el niño necesita ayuda para hacer la oración, súrrrele al oído frases cortas y sencillas para que las repita. Es posible que los niños mayores puedan orar usando sus propias palabras.

El elogiar a los niños es importante. Ellos son muy cariñosos y desean que se les ame y se les acepte. Ayude a que la confianza en sí mismos aumente y, siempre que sea posible, demuéstreles su amor por medio del elogio sincero por el esfuerzo que hacen.

Repaso: Conforme los niños van saliendo de la clase de la guardería, ayúdeles a explicar a sus padres lo que aprendieron.

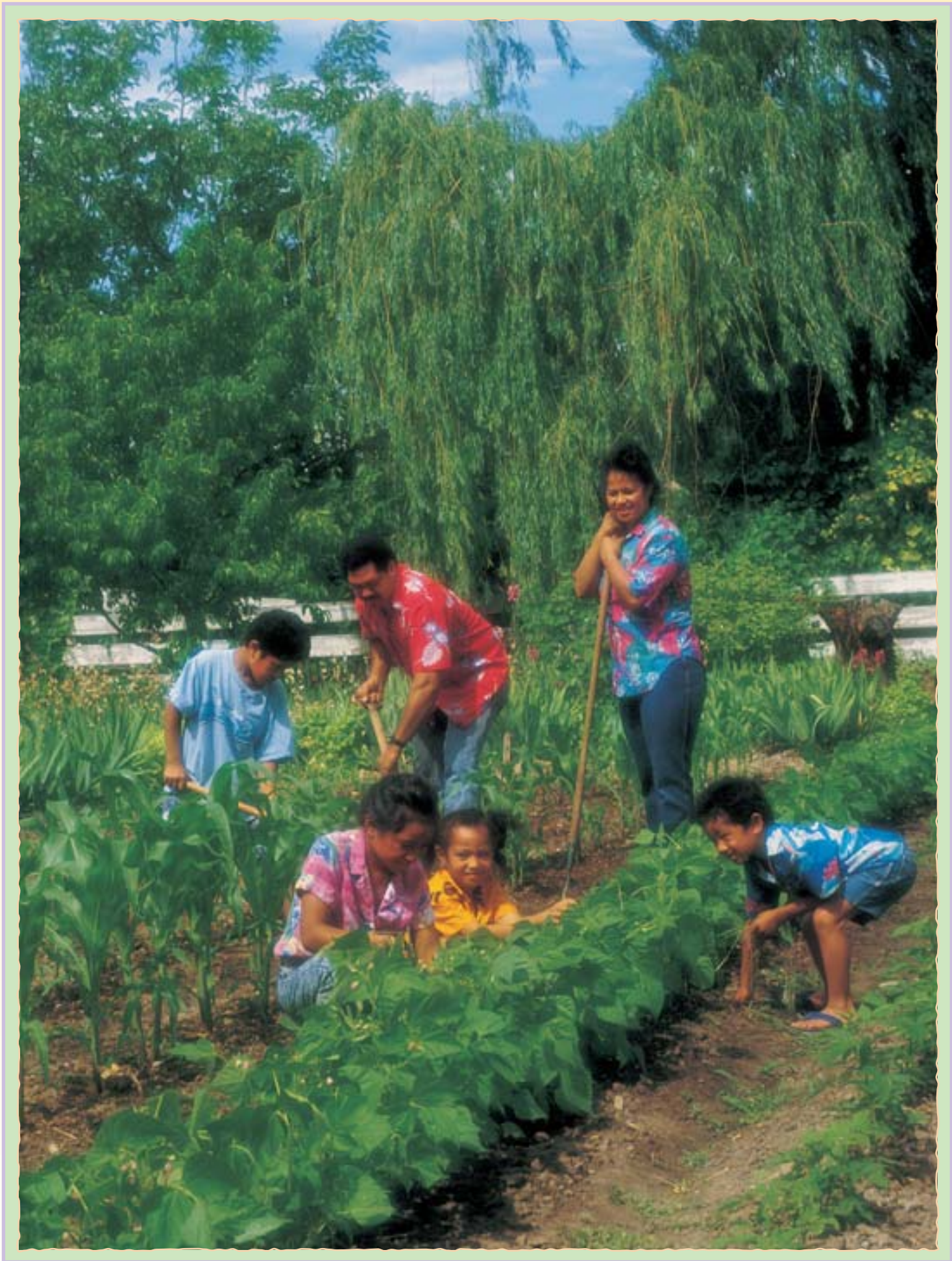

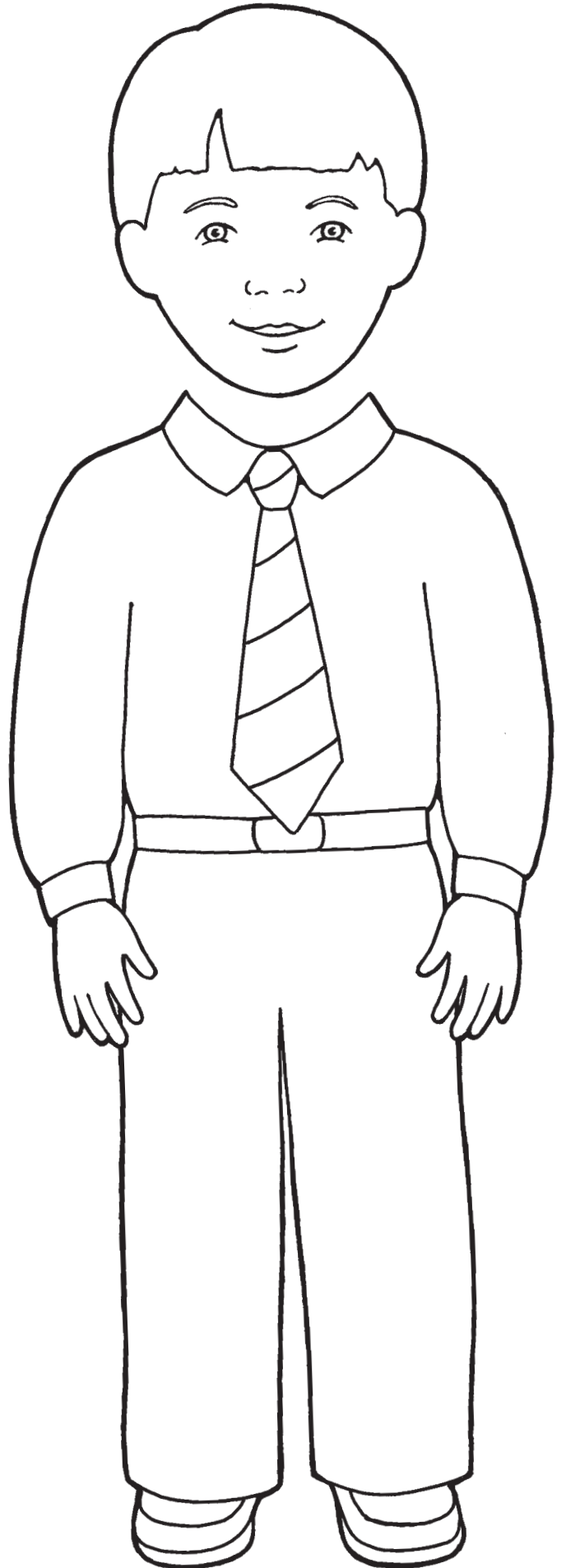
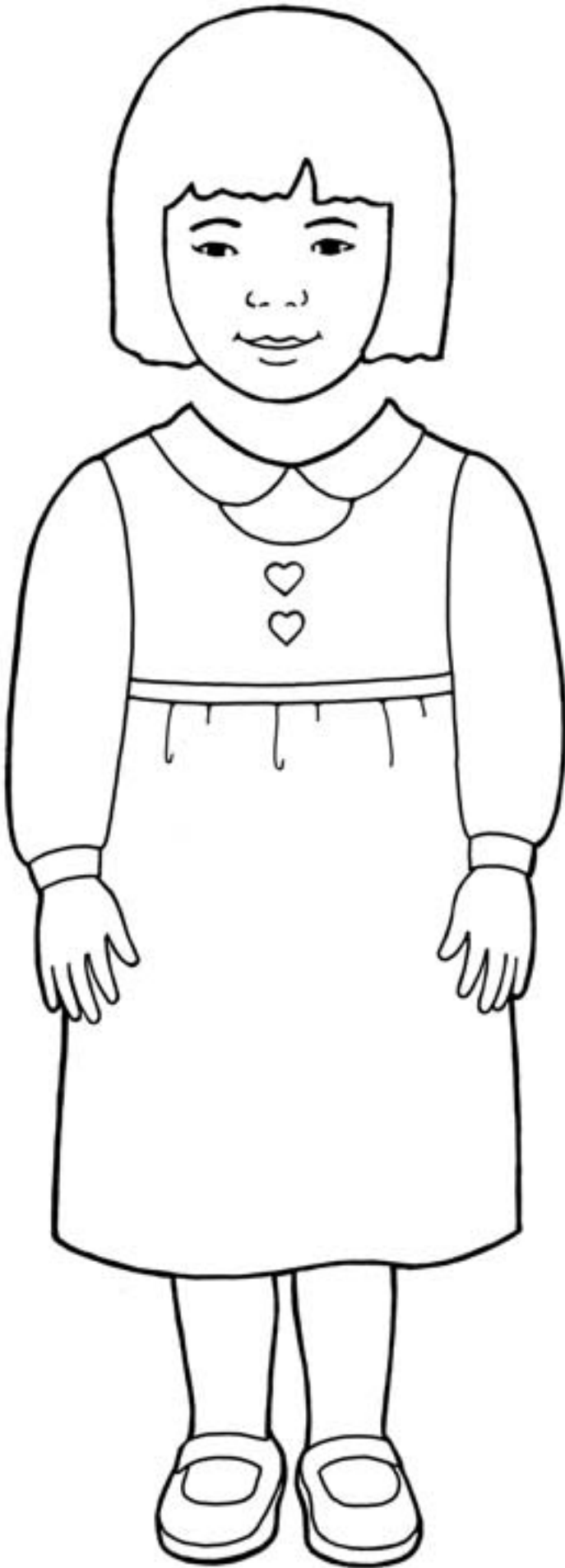

15

SERÉ AGRADECIDO

INTRODUCCIÓN PARA EL MAESTRO

Con el fin de prepararse espiritualmente para enseñar esta lección, tenga a bien leer y meditar en cuanto a lo siguiente:

El Señor mandó: “Darás las gracias al Señor tu Dios en todas las cosas” (D. y C. 59:7). Debemos expresar nuestro agradecimiento a Dios por las muchas bendiciones que nos da. También debemos ser agradecidos con nuestros padres, maestros, amigos y otras personas que nos ayudan de alguna manera (véase Salmos 100:3–4).

PREPARACIÓN

- Lea Lucas 17:11–19 y esté preparado para resumir brevemente el relato de los diez leprosos.
- Lleve un ejemplar de la Biblia y marque Lucas 17:11–19 para que lo pueda encontrar fácilmente.

ACTIVIDADES DE APRENDIZAJE

Comience con una actividad de grupo. Si necesitara ideas para ello, vea la página 3.

Oración Pida a un niño que haga la primera oración.

Instrucción doctrinal Diga a los niños que nuestro Padre Celestial nos ha dado muchas bendiciones, tales como nuestro cuerpo, las plantas y los animales, nuestra familia y la Iglesia. Explique que podemos mostrar nuestro amor por Él al decir “gracias”, y que también podemos decir “gracias” a nuestros familiares y amigos y a cualquiera que haga algo bueno por nosotros.

Relato de las Escrituras Muestre la lámina de la página 66 y señale a Jesús y a la gente que estaba muy enferma. Abra la Biblia en Lucas 17:11–19 y cuente el relato de los diez leprosos. A continuación figura un ejemplo:

Había diez hombres que estaban muy enfermos. Jesús los alivió y los sanó (*señale a Jesús en la lámina*). Todos se pusieron muy felices (*señale a los leprosos de la lámina*), pero sólo un hombre le dijo “gracias” a Jesús (*señale al leproso agradecido de la lámina*). Podemos decir “gracias” (*invite a los niños a decir “gracias”*).

Ilustración Muestre la ilustración de la página 67. Diga a los niños que demostramos nuestro amor al Padre Celestial cuando le agradecemos por todas las cosas que nos da. Señale una de las ilustraciones e invite a los niños a hacer la acción relacionada con ese recuadro (tal como levantar las manos sobre la cabeza y formar el techo de una casa, hacer de cuenta que están recogiendo una fruta de un árbol y que se la comen, hacer de cuenta que se están poniendo los zapatos, etc.). Repita con cada una de las ilustraciones.

Canción Cante o diga la letra de las primeras dos estrofas de “Demos gracias al Padre” (*Canciones para los niños*, pág. 15) y haga las acciones que se indican a continuación. Invite a los niños a hacerlo junto con usted.



CONSEJOS PRÁCTICOS PARA LA ENSEÑANZA

Actividades de grupo:

Los niños se sienten seguros cuando tienen rutinas regulares y transiciones conocidas para pasar de una actividad a otra. Esto les ayuda a poner atención y a participar.

Relatos: Sea sensible a la capacidad de los niños para comprender. Evite hablar como bebé o utilizar palabras que sean muy difíciles. Por ejemplo, diga: “personas que estaban muy enfermas” en vez de “leprosos”.

A nuestro Padre gracias dad (*cruzar los brazos*)
por sus dones y bondad: (*extender los brazos*)
Por nuestras manos, pies también, (*señalar las manos y los pies*)
ropa (*señalar la ropa*), casa (*juntar las manos para formar un
techo*), y sostén.

Conclusión Pida a los niños que digan “gracias”. Comparta brevemente sus sentimientos de gratitud por nuestro Padre Celestial y por Jesucristo.

Oración Pida a un niño que haga la última oración.

ACTIVIDADES OPCIONALES

PREPARACIÓN *Para la actividad con las ilustraciones:* Lleve ilustraciones de cosas por las que está agradecido; podría utilizar las ilustraciones de este manual o de las revistas de la Iglesia, o podría dibujar unas usted mismo.

Para la actividad para colorear y para el juego de hacer parejas:

Haga copias de las ilustraciones de la página 67 para que cada niño pueda colorear. Lleve pedazos pequeños de papel o algo similar que los niños puedan utilizar en el juego de hacer parejas; lleve suficientes como para que cada niño tenga por lo menos cuatro.

Verso de movimiento Diga a los niños que agradecemos a nuestro Padre Celestial por nuestro cuerpo. Invite a los niños a ponerse de pie y a hacer el siguiente verso de movimiento con usted. Improvise acciones que las palabras sugieran.

Éstos son los ojos, ésta es la nariz,
Éstas las orejas, y éstos son los pies.
Tócate los hombros
y estírate hasta arriba
Tócate el cabello
y siéntate en la silla.

Señálese la boca y diga: “Doy gracias por mi boca”. Pida a los niños que repitan la frase y la acción. Repita con los ojos, la nariz, los oídos, las manos y los pies. Invite a los niños a sugerir cosas por las que están agradecidos y repita la frase de las cosas que mencionen.

Ilustraciones Muestre a los niños las ilustraciones que llevó y explique brevemente por qué está agradecido por estas cosas. Invite a los niños a nombrar algo por lo que estén agradecidos.

Colorear Permita que los niños coloreen una copia de la página 67. Mientras estén coloreando, señale los detalles de las ilustraciones y explique a los niños lo que están coloreando. Léales las palabras que figuran en las ilustraciones.

Juego de hacer parejas Dé a cada niño cuatro pedazos pequeños de papel. Muestre las ilustraciones de la página 67, señale la ilustración de la familia y lea lo que dice en ese recuadro. Invite a los niños a poner un pedacito de papel sobre la familia en su propia copia. Invítelos a repetir con usted la frase de la ilustración. Repita esta actividad con las otras ilustraciones.



CONSEJOS PRÁCTICOS PARA LA ENSEÑANZA

Los niños pequeños quizá no participen durante el transcurso de toda la lección. Sin embargo, con amor y ánimo, les puede enseñar a imitar lo que usted hace. Ayúdeles a decir “gracias” en momentos apropiados. El ejemplo que usted les dé puede ser su herramienta de enseñanza más potente. Los niños aprenderán actitudes, conducta y lenguaje al observarlo a usted. (Véase *La enseñanza: el llamamiento más importante*, pág. 121.)

La repetición ayuda a los niños a aprender, además de que es divertido para ellos. Les gusta escuchar las cosas una y otra vez. Pueden aprender frases cortas que sean repetitivas y fáciles de predecir.



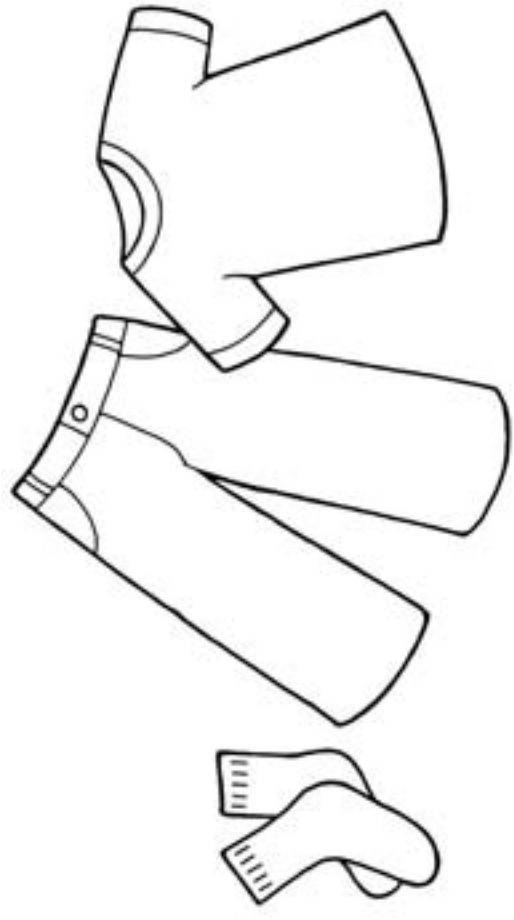

Doy gracias por mi ropa.

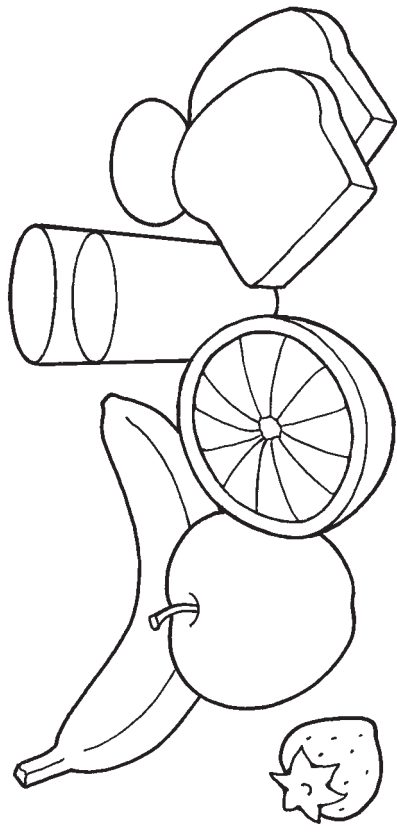

Doy gracias por la comida.

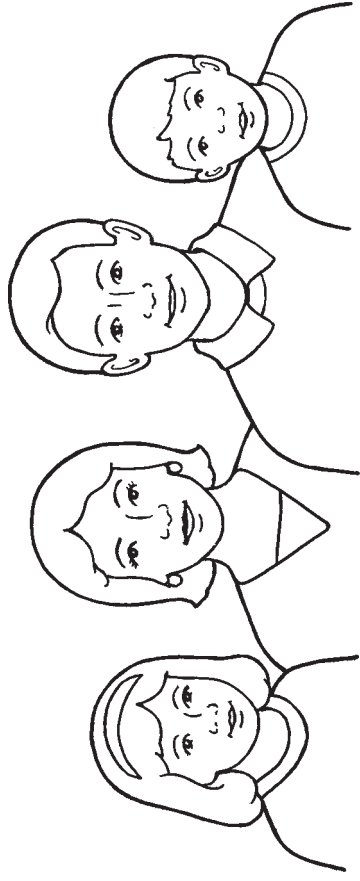

Doy gracias por mi familia.

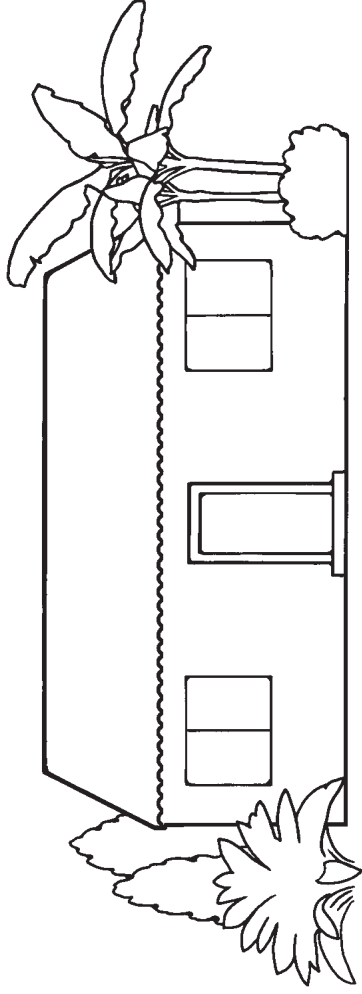

Doy gracias por mi casa.

INTRODUCCIÓN PARA EL MAESTRO

Con el fin de prepararse espiritualmente para enseñar esta lección, tenga a bien leer y meditar en cuanto a lo siguiente:

Siempre que hacemos algo malo o cometemos un error, debemos admitir nuestra falta y tratar de corregirla (véase Santiago 5:16). Nuestra disposición de humillarnos y perdonar puede ablandar corazones y prepararnos para venir a Cristo (véase 3 Nefi 12:23–24).

PREPARACIÓN

- Marque la página 106 de este manual para que la pueda encontrar fácilmente.
- Lea 1 Nefi 17:7–8, 17–19, 49–55; 18:1. Prepárese para resumir brevemente la historia de cuando Nefi y sus hermanos construyeron un barco.

ACTIVIDADES DE APRENDIZAJE

Comience con una actividad de grupo. Si necesitara ideas para ello, vea la página 3.

Oración Pida a un niño que haga la primera oración.

Lámina Muestre la lámina de Jesucristo que se encuentra en la página 106. Diga a los niños que Jesús nos enseñó cómo ser felices. Explique que el decir palabras bondadosas puede hacernos felices a nosotros y a los demás también; cuando cometemos un error o hacemos algo que no está bien, debemos usar esta palabra: “Perdón”. Invite a los niños a decir la palabra “perdón”.

Canción Cante o diga la letra del estribillo de “Yo trato de ser como Cristo” (*Canciones para los niños*, págs. 40–41) y haga las acciones que se indican a continuación. Invite a los niños a hacerlo junto con usted.

Ama a otros cual Cristo te ama. (*abrazarse a sí mismo y girar de un lado a otro*)

Sé bondadoso y tierno y fiel. (*mover la cabeza hacia arriba y hacia abajo, como asintiendo*)

Pues esto es lo que Jesús nos enseña. (*poner las manos frente a sí mismo con las palmas hacia arriba, como si fueran un libro*)

Yo quiero seguirlo a Él. (*apuntarse a sí mismo*)

Relato de las Escrituras Muestre la lámina en la que Nefi está construyendo un barco (página 70) y cuente el relato de cuando Nefi y sus hermanos construyeron uno. A continuación figura un ejemplo:

Éste es Nefi (*señale a Nefi, que está al centro de la lámina*). El Señor le dijo a Nefi que construyera un barco (*señale el barco de la lámina*). Éstos son los hermanos de Nefi (*señálelos en la lámina*). Algunos de ellos le dijeron cosas que lo hicieron sentir triste (*pida a los niños que hagan de cuenta que están tristes*) y no quisieron ayudarlo a construir el barco. Más tarde los hermanos de Nefi se sintieron mal por lo que habían hecho y le ayudaron a construir el



CONSEJOS PRÁCTICOS PARA LA ENSEÑANZA

Canciones: A fin de ayudar a los niños a aprenderse una canción, cante una frase corta y pida a los niños que la repitan después de usted. Luego pídeles que repitan toda una línea y después toda la canción.

Relatos: Los niños aprenden por medio de la repetición. En cualquier momento de la clase de la guardería, vuelva a contar los relatos que a los niños les gusten. Esta es una forma divertida de repasar con los niños lo que hayan aprendido.

barco. Entonces todos se sintieron felices otra vez (*pida a los niños que hagan de cuenta que están felices*).

Recuerde a los niños que cuando pedimos “perdón” podemos sentirnos felices y ayudar a otros a sentirse felices también. Invite a los niños a pedir “perdón”.

Dramatización Pida a los niños que hagan de cuenta que están ayudando a Nefi a construir el barco: cortar la madera, llevarla a la playa, clavar los clavos en la madera e izar las velas. Realice los movimientos y haga los sonidos a fin de ayudar a los niños a poner atención y participar.

Conclusión Dé su testimonio de que podemos ser felices cuando pedimos “perdón”.

Oración Pida a un niño que haga la última oración.

ACTIVIDADES OPCIONALES

PREPARACIÓN *Para el juego de adivinar:* Haga una copia de la página 71 y recorte uno de los círculos. Coloréelo si lo desea. Lleve tres pañuelos o piezas pequeñas de tela.

Para la actividad con el brazalete: Haga una copia de la página 71 y recorte los círculos para que cada niño tenga uno. Pase una cuerda o hilo por la parte superior de cada uno a fin de elaborar un brazalete o un collar para cada niño.

Juego de adivinar Coloque tres pañuelos sobre el suelo. Pida a los niños que se cubran los ojos mientras usted esconde la cara que recortó debajo de uno de los pañuelos. Pida a los niños que se turnen para levantar un pañuelo hasta que encuentren la cara. Luego lea lo que dice el círculo e invítelos a repetirlo junto con usted. Repita el juego hasta que todo niño que desee participar lo haya hecho.

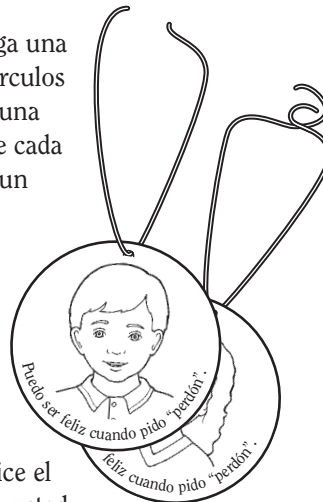

Relatos Cuento algunos relatos sencillos que ayuden a los niños a pedir “perdón”, tales como:

- Una niña tomó el juguete de su hermano y él se puso triste (*pida a los niños que pongan la cara triste*). Luego ella pidió “perdón” y le regresó el juguete (*pida a los niños que digan la palabra “perdón”*). ¡Su hermano se puso feliz! (*pida a los niños que sonrían*).
- Un niño estaba corriendo y chocó con su hermana. Ella se puso triste (*pida a los niños que pongan la cara triste*). Luego le pidió “perdón” (*pida a los niños que digan “perdón”*). ¡Su hermana se puso feliz! (*pida a los niños que sonrían*).

Repita con otros ejemplos.

Brazaletes Dé a cada niño un brazalete o collar para que se lo ponga. Léales lo que dice.

CONSEJOS PRÁCTICOS PARA LA ENSEÑANZA

Dramatización: El dramatizar relatos de las Escrituras ayuda a los niños a entender y a recordar lo que usted trata de enseñarles. (Véase *La enseñanza: el llamamiento más importante*, págs. 188–189.)

Materiales: En la clase de la guardería sólo utilice materiales producidos por la Iglesia. Si necesitara más cosas para que los niños hagan, elija historias, juegos, títeres o actividades para colorear de este manual o de las revistas de la Iglesia. Puede utilizar estas actividades con tanta frecuencia como desee y puede enseñar una lección por dos o tres semanas consecutivas.

Repetición: Si los niños escuchan que se repite una frase muchas veces, puede llegar a ser parte de su vocabulario auditivo. Si dicen la frase muchas veces, puede llegar a ser parte de su vocabulario hablado.

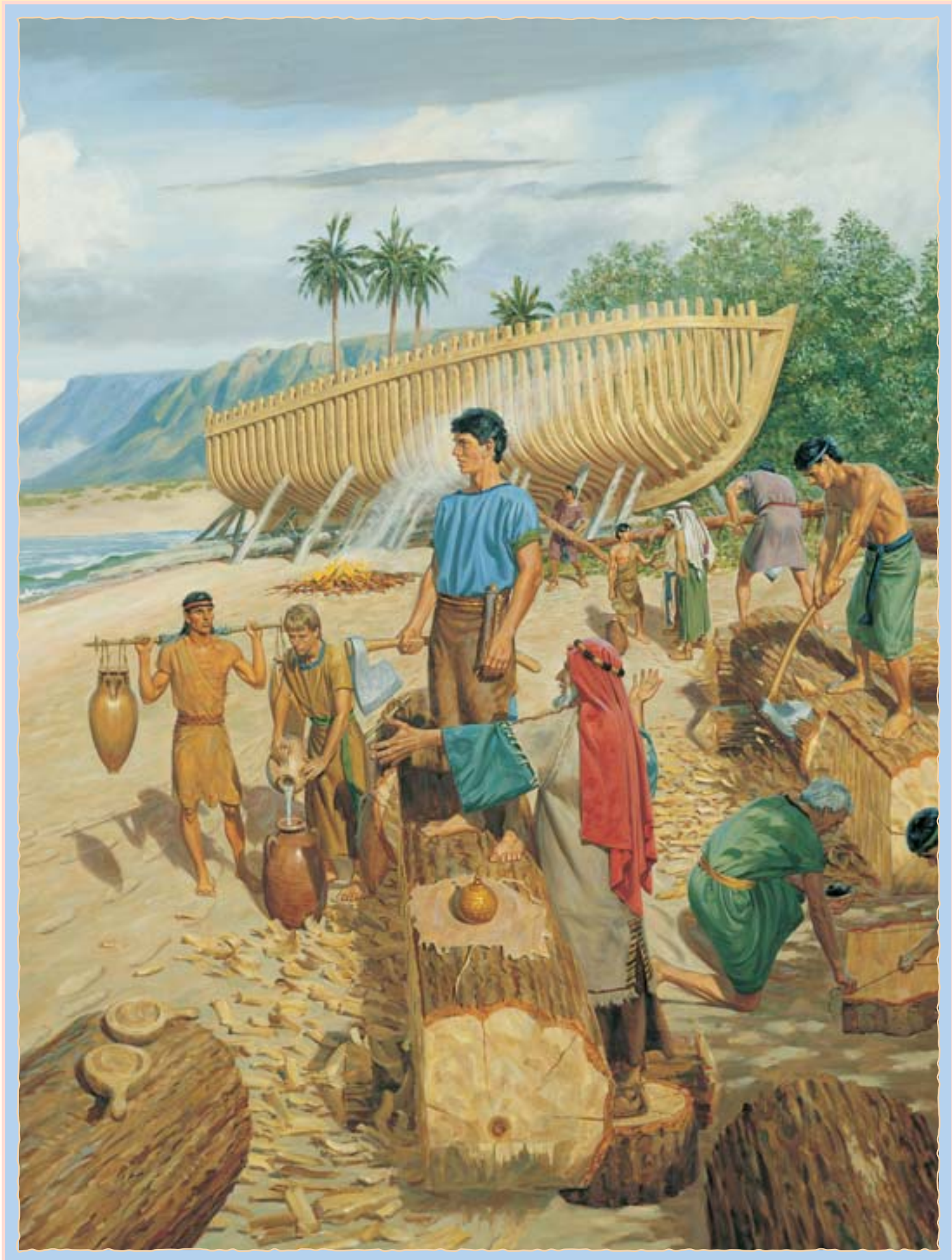



17

VOY A COMPARTIR

INTRODUCCIÓN PARA EL MAESTRO

Con el fin de prepararse espiritualmente para enseñar esta lección, tenga a bien leer y meditar en cuanto a lo siguiente:

A los verdaderos seguidores de Jesucristo siempre se les ha conocido por su disposición de compartir lo que tienen con los demás (véase, por ejemplo, Hechos 2:44–45; Mosíah 18:28; 4 Nefi 1:3). Cuando compartimos nuestras bendiciones con los necesitados, reconocemos que las bendiciones provienen de Dios y mostramos amor por todos Sus hijos.

PREPARACIÓN

Lleve un objeto sencillo que pueda utilizar para demostrar el hecho de compartir (también podría utilizar un objeto del aula de la guardería, tal como un juguete o un libro).

ACTIVIDADES DE APRENDIZAJE

Comience con una actividad de grupo. Si necesitara ideas para ello, vea la página 3.

Oración Pida a un niño que haga la primera oración.

Canción Cante o diga la letra del estribillo de “Yo trato de ser como Cristo” (*Canciones para los niños*, págs. 40–41) y haga las acciones que se indican a continuación. Invite a los niños a hacerlo junto con usted.

Ama a otros cual Cristo te ama. (*abrazarse a sí mismo y girar de un lado a otro*)

Sé bondadoso y tierno y fiel. (*mover la cabeza hacia arriba y hacia abajo, como asintiendo*)

Pues esto es lo que Jesús nos enseña. (*poner las manos frente a sí mismo con las palmas hacia arriba, como si fueran un libro*)

Yo quiero seguirlo a Él. (*apuntarse a sí mismo*)

Diga a los niños que nuestro Padre Celestial quiere que seamos bondadosos los unos con los otros. Explique que cuando compartimos, estamos siendo bondadosos.

Demostración Diga a los niños que usted va a practicar el compartir. Muéstreles cómo compartir al decir “voy a compartir” mientras le da al otro líder de la guardería el objeto que llevó. Haga hincapié en la felicidad que el compartir nos brinda. Invite a los niños a decir “Voy a compartir”.

Láminas Muestre la primera lámina de la página 74. Señale a la niña de la izquierda y diga a los niños que esta niña tiene una muñeca con la que le gusta mucho jugar; cuando su amiguita viene a jugar, la niña dice: “Voy a compartir mi muñeca contigo”. Hágales notar que las dos están felices. Invite a los niños a decir “Voy a compartir”.

Muestre la segunda lámina de la página 74. Señale al niño de la derecha y diga a los niños que a este niño le encanta jugar con sus juguetes; cuando su amigo viene a jugar, el niño dice: “Voy a compartir mis juguetes contigo”. Explique que ahora los dos están felices. Invite a los niños a decir “Voy a compartir”.



CONSEJOS PRÁCTICOS PARA LA ENSEÑANZA

El compartir suele ser difícil para los niños pequeños. Ellos aprenderán de su ejemplo. Durante la lección y en el transcurso de la clase de la guardería, muéstreles cómo comparte y luego permítalos que practiquen lo mismo. (Véase *La enseñanza: el llamamiento más importante*, pág. 190.) Si se muestran reuñentes, simplemente muéstreles nuevamente, sin obligarlos a compartir.

Canción Cante o diga las siguientes palabras de “Qué divertido es” (*Canciones para los niños*, pág. 129) mientras que usted hace de cuenta que comparte con los niños. Invite a los niños a hacerlo junto con usted.

Qué divertido es prestar,
es prestar, prestar, prestar.
Qué divertido es prestar,
prestar, prestar, prestar.

Conclusión Hable a los niños sobre la felicidad que siente cuando comparte. Explique que nuestro Padre Celestial también se siente feliz cuando compartimos.

Oración Pida a un niño que haga la última oración.

ACTIVIDADES OPCIONALES

PREPARACIÓN *Para la actividad con la ilustración:* Haga una copia de la ilustración de la página 75 para cada niño.

Para el juego con el cubo: Copie y recorte la ilustración de la página 75 y coloréela si lo desea. Doble a lo largo de las líneas punteadas y pegue las lengüetas con cinta adhesiva o con pegamento a fin de formar un cubo.

Ilustración Muestre la ilustración de la página 75 y dé a cada niño una copia de la misma. Señale el dibujo del niño sonriente y explique que podemos compartir nuestras sonrisas. Invite a los niños a señalar el dibujo del niño sonriente en su propia copia. Repita con los otros dibujos.

Juego con el cubo Haga rodar el cubo que elaboró. Pida a los niños que hagan acciones sencillas que correspondan con el dibujo que esté en la parte superior del cubo y luego invítelos a decir junto con usted: “Voy a compartir [mis sonrisas, mis juguetes, mi comida, etc.]”. Cuando el lado que dice “Voy a compartir” quede arriba, pida a los niños que aplaudan y digan: “Voy a compartir”. Repita hasta que cada uno de los niños haya tenido la oportunidad de hacer rodar el cubo.



Verso de movimiento Recite el siguiente verso de movimiento e invite a los niños a hacerlo junto con usted:

Quiero seguir a Cristo
bondadoso y bueno seré. (*abrazarse a sí mismo*)
Sonrisas yo compartiré (*sonreír*)
y mis juguetes prestaré. (*hacer de cuenta que se comparte un juguete*)

CONSEJOS PRÁCTICOS PARA LA ENSEÑANZA

Hacer copias: Si no tiene acceso a una fotocopidora, coloque una hoja de papel sobre las ilustraciones y cálquelas con lápiz o bolígrafo. No se preocupe por calcar todos los detalles; simplemente calque el contorno y suficientes detalles para identificar las ilustraciones.

Juego con el cubo: Si hay muchos niños en su clase de la guardería, quizá desee hacer rodar el cubo usted mismo cada vez en lugar de dejar que los niños se turnen para hacerlo.

Versos de movimiento: Los niños disfrutan los poemas y las canciones con acciones sencillas. Usted puede utilizar versos de movimiento aprobados por la Iglesia para ayudar a los niños a sentirse bienvenidos, para prepararlos para orar, para aprender principios del Evangelio o para participar en la lección.



Voy a compartir
mis colores.

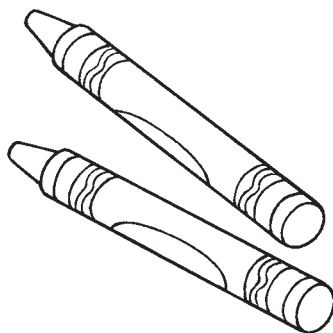

Voy a compartir
mis juguetes.

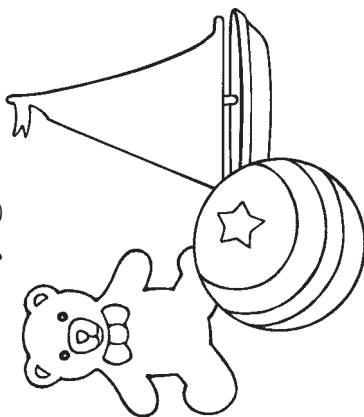

Voy a compartir
mis sonrisas.

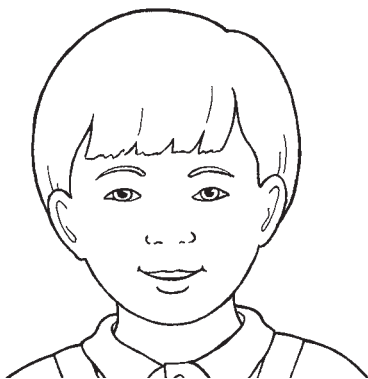

Voy a
compartir

Voy a compartir
mi comida.

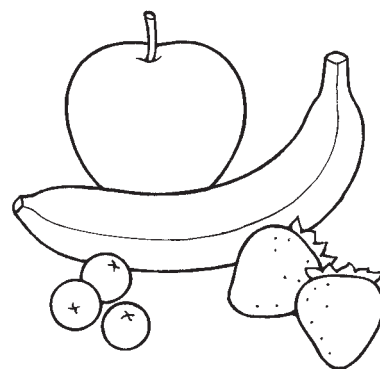

Voy a compartir
mis libros.

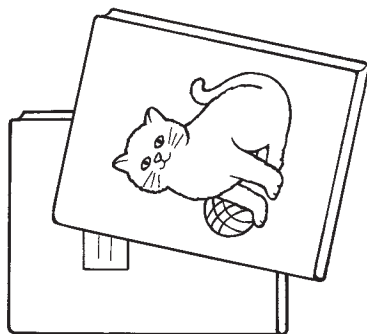

INTRODUCCIÓN PARA EL MAESTRO

Con el fin de prepararse espiritualmente para enseñar esta lección, tenga a bien leer y meditar en cuanto a lo siguiente:

El amar a los demás, incluso a los que sean diferentes de nosotros, es una de las maneras más importantes en que podemos seguir al Salvador Jesucristo (véase Juan 13:34–35). Demostramos nuestro amor por los demás cuando somos bondadosos con ellos, cuando los escuchamos, los consolamos y les prestamos servicio. (Véase Mateo 25:34–40; Mosíah 18:8–9).

PREPARACIÓN

- Lea Lucas 10:25–37 y prepárese para relatar la historia del buen samaritano de una forma muy sencilla.
- Lleve un ejemplar de la Biblia.
- Marque la página 74 de este manual para que la pueda encontrar fácilmente.

ACTIVIDADES DE APRENDIZAJE

Comience con una actividad de grupo. Si necesitara ideas para ello, vea la página 3.

Oración Pida a un niño que haga la primera oración.

Láminas Muestre las láminas de la página 74 y explique que los niños de las láminas muestran bondad al jugar. Cuando somos bondadosos con los demás, les estamos demostrando amor.

Canción Cante o diga la letra de “Ama a todos, dijo el Señor” (*Canciones para los niños*, pág. 39) y haga las acciones que se indican a continuación. Invite a los niños a hacerlo junto con usted.

Ama a todos con bondad, (*extender los brazos*)
dijo el Señor,
pues si a otros amas tú, (*ponerse la mano sobre el corazón*)
te darán su amor. (*abrazarse a sí mismo*)

Relato de las Escrituras Muestre la lámina del buen samaritano que se encuentra en la página 78. Abra la Biblia y diga a los niños que les va a contar una historia que Jesús relató sobre cómo amar a los demás. Con lenguaje sencillo, cuente el relato del buen samaritano. A continuación figura un ejemplo:

Un día había un hombre que estaba tirado en el suelo (*señale al hombre herido de la lámina*). Estaba lastimado. Dos hombres pasaron por allí y lo vieron, pero no le ayudaron. Otro hombre vino (*señale al buen samaritano de la lámina*) y vio al hombre tirado en el suelo y lo ayudó. Le demostró amor.

Representación dramática Diga a los niños que Jesús dijo que nosotros también debemos mostrar amor. Invítelos a acompañarle en un paseo ficticio y déles oportunidades en las cuales hacen de cuenta que muestran amor por los demás. Por ejemplo:



CONSEJOS PRÁCTICOS PARA LA ENSEÑANZA

Preparación: “Cuando enseñamos el Evangelio, debemos reconocer con humildad que el verdadero maestro es el Espíritu Santo. Nuestro privilegio consiste en servir como instrumentos por medio de los cuales el Espíritu Santo pueda enseñar, testificar, consolar e inspirar. Por tanto, debemos llegar a ser dignos de recibir el Espíritu... Al prepararse espiritualmente y reconocer al Señor en sus enseñanzas, usted se convertirá en un instrumento en Sus manos. El Espíritu Santo magnificará sus palabras con gran poder” (*La enseñanza: el llamamiento más importante*, pág. 45).

Escrituras: Utilice las Escrituras a medida que enseñe a los niños. Cuando cuente un relato de las Escrituras, señale el lugar en las Escrituras donde se encuentra el relato. Enseñe a los niños a apreciar las Escrituras y a mostrar reverencia por ellas.

Vamos a caminar (*caminen en su lugar*). Miren, allí está un amigo que se cayó. Vamos a ayudarlo a levantarse (*hagan de cuenta que le ayudan al amigo a levantarse*). Sigamos caminando. Vemos a un amigo que tiene sed. Vamos a darle algo de tomar (*hagan de cuenta que le dan agua*). Sigamos caminando. Vemos a mamá y a papá. Vamos a darles un abrazo y a decirles “Te quiero” (*abrácese a sí mismos y digan “Te quiero”*).

Conclusión Diga sinceramente a los niños que los quiere. Dígalos lo feliz que se sienten cuando muestra amor hacia los demás.

Oración Pida a un niño que haga la última oración.

ACTIVIDADES OPCIONALES

PREPARACIÓN *Para la actividad con el pasaje de las Escrituras:* Lleve un ejemplar de la Biblia y marque Juan 15:12 para que lo pueda encontrar fácilmente.

Para la actividad para colorear y la actividad con el corazón: Haga una copia de la ilustración de la página 79 para que cada niño pueda colorear.

Pasaje de las Escrituras Diga a los niños que en las Escrituras aprendemos que Jesús nos enseñó a amarnos unos a otros. Lea Juan 15:12 y haga las acciones que se indican a continuación. Invite a los niños a hacerlo junto con usted.

Este es mi mandamiento:

Que os améis unos a otros, (*poner ambas manos sobre el corazón*) como yo os he amado. (*extender los brazos*)

Colorear Permita que los niños coloreen una copia de la ilustración de la página 79. Mientras estén coloreando, ayúdeles a comprender que todos somos hijos de Dios y que cada uno de nosotros es especial. Recuérdeles que nuestro Padre Celestial y Jesús desean que amemos a todos.



Actividad con el corazón Lea los siguientes ejemplos (o invéntese unos propios) y pregunte: “¿Demuestra esto amor?”. Después de cada ejemplo, pida a los niños que sostengan en alto sus corazones de papel y que digan: “Amor”.

Cuando ayudan a limpiar.

Cuando dicen “por favor” y “gracias”.

Cuando comparten su juguete.

Cuando le ayudan a alguien que está lastimado.

Elogie a los niños por haber participado. Esta actividad es particularmente apropiada para los niños mayores.

CONSEJOS PRÁCTICOS PARA LA ENSEÑANZA

Conclusión: Sonría mientras le dice a los niños que los ama. Véalos a los ojos. Sus expresiones faciales y sus acciones comunicarán a los niños incluso más de lo que lo harán sus palabras.

Colorear: Los niños pequeños quizá no puedan colorear dentro de las líneas. Tal vez sólo les interese hacer una o dos marcas sobre la hoja. Comente alegremente sobre sus esfuerzos sin pedirles que coloreen de cierta forma. El objetivo de las ilustraciones de este manual es dar a los niños una representación visual de los principios de la lección.

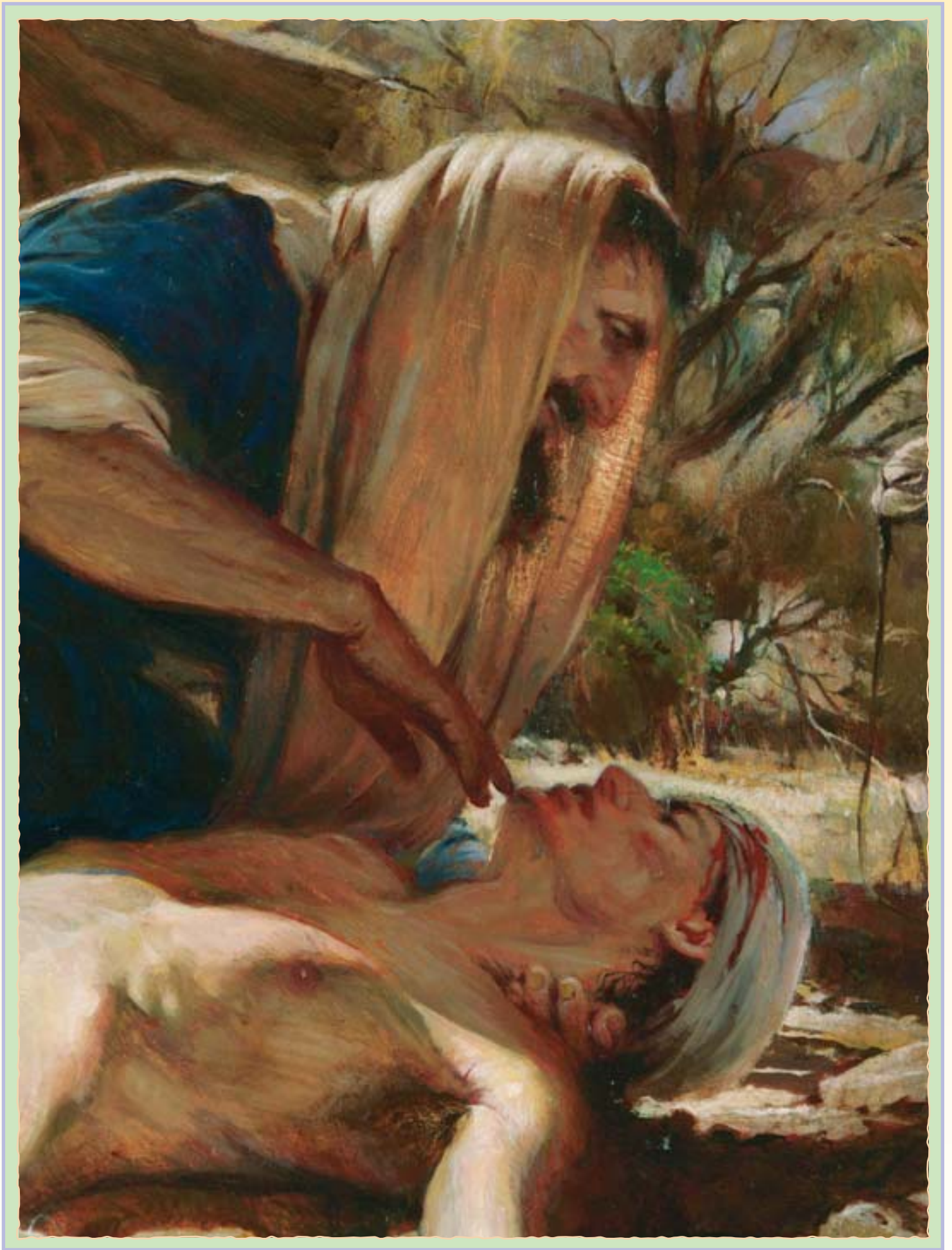

Voy a amar a los demás

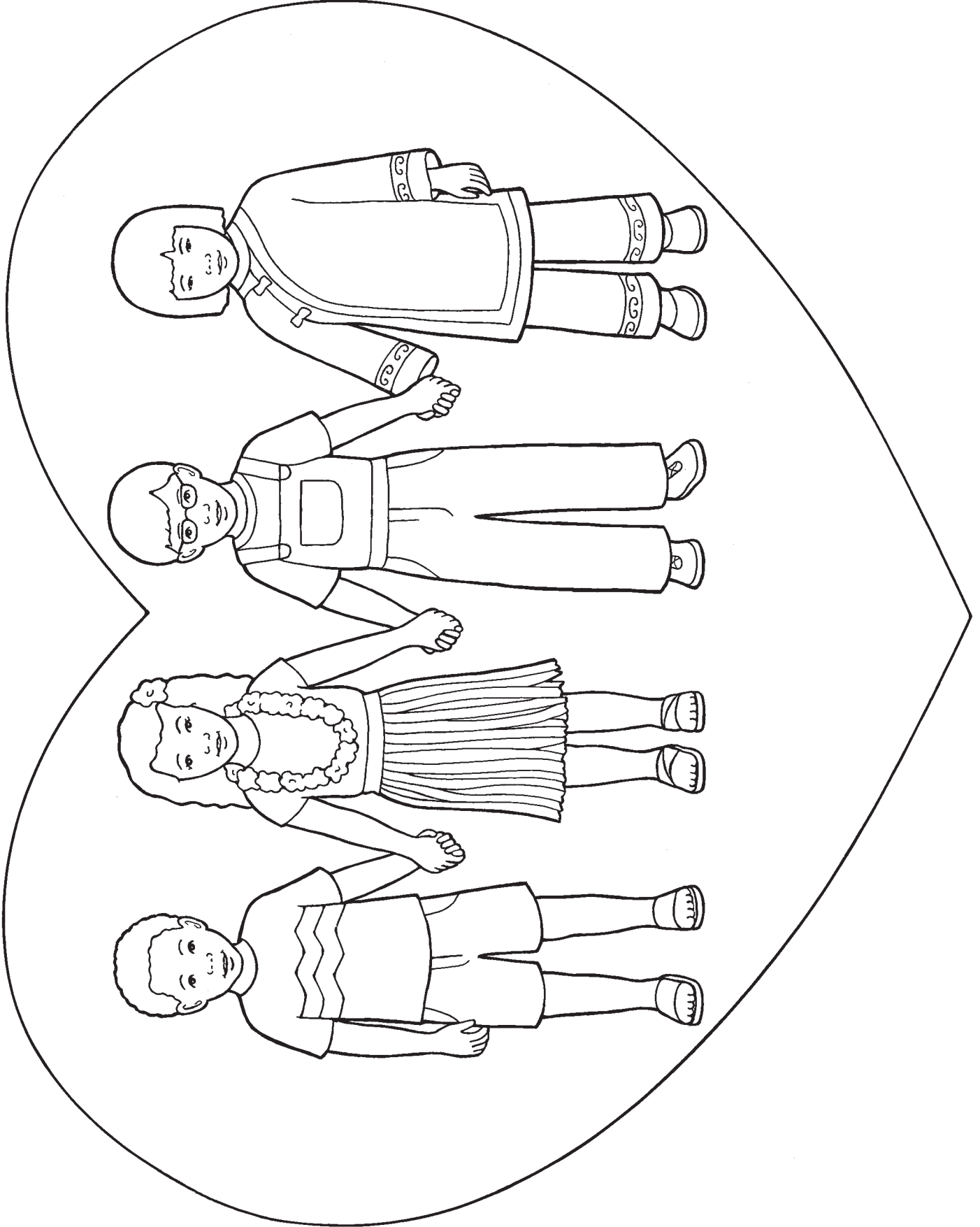

INTRODUCCIÓN PARA EL MAESTRO

Con el fin de prepararse espiritualmente para enseñar esta lección, tenga a bien leer y meditar en cuanto a lo siguiente:

Nuestro Padre Celestial desea que seamos felices; al plan que creó para nosotros a menudo se le llama el “gran plan de felicidad” (Alma 42:8). Aun cuando la adversidad es una parte importante de la vida, podemos elegir tener un punto de vista positivo, y nuestra actitud alegre puede ayudar a los demás a ser más optimistas también.

ACTIVIDADES DE APRENDIZAJE

Comience con una actividad de grupo. Si necesitara ideas para ello, vea la página 3.

Oración Pida a un niño que haga la primera oración.

Relato Pida a un niño que sostenga la lámina que se encuentra en la página 82. Cuente el siguiente relato:

María y su mamá salieron a caminar (*señale a María y a su mamá en la lámina*). Algunas de las personas que se encontraron se veían tristes (*pida a los niños que pongan la cara triste*). María le preguntó a su mamá: “¿Por qué están tan tristes las personas?”. Su mamá le dijo: “No sé, tal vez podemos sonreírles y ayudarles a sentirse felices”.

Siguieron caminando y María vio a una mujer que se acercaba a ellas. María sonrió lo más grande que pudo (*invite a los niños a sonreír lo más grande que puedan*). Cuando la mujer vio la cara feliz de María, ella también le sonrió. María dijo: “¡Se puso feliz!”.

Su mamá le dijo: “Cuando elegimos ser felices, ayuda a que los demás sean felices también”.

Pida a los niños que le sonrían. Díales que sus sonrisas ayudan a todos a sentirse felices. Invite a los niños a decir “felices”.

Canción Cante o diga la letra de “Sonrisas” (*Canciones para los niños*, pág. 128) y haga las acciones que se indican a continuación. Invite a los niños a hacerlo junto con usted.

Si en tu cara enojo hay, (*hacer cara de enojado*)
lo debes quitar, (*mover la cabeza de un lado a otro*)
con una sonrisa (*sonreír*)
tú lo puedes disipar.

El enojo en tu faz (*hacer cara de enojado*)
nadie quiere ver, (*mover la cabeza de un lado a otro*)
tu sonrisa a otros (*sonreír*)
puede muy feliz hacer. (*asentir con la cabeza*)

Juego Pida a los niños que se pongan de pie y formen un círculo. Díales que van a practicar cómo compartir sonrisas. Párese enfrente de un niño y sonríale; invítelo a sonreír. Luego diga: “Vamos a compartir nuestras sonrisas”. Tome al niño de la mano, párense frente a otro niño y sonrían. Invite al nuevo niño a tomar al primer niño de la



CONSEJOS PRÁCTICOS PARA LA ENSEÑANZA

Canciones: A los niños les encantan las cosas que han visto y escuchado anteriormente. Cante canciones de esta lección o de lecciones anteriores en cualquier momento durante el transcurso de la clase de la guardería. Este repaso les ayudará a aprender las canciones y a recordar los principios del Evangelio que les haya enseñado.

Juego: Al igual que con cualquier actividad, adapte este juego a la cantidad de niños que hay en su guardería. Si tiene muchos niños, quizá desee compartir una sonrisa con dos o tres niños a la vez.

mano y a compartir sus sonrisas con otro niño. Continúe hasta que todos los niños estén tomados de la mano.

Conclusión Diga a los niños que cuando elegimos ser felices, podemos ayudar a otros a ser felices también. Invite a los niños a decir: “¡Puedo ser feliz!”.

Oración Pida a un niño que haga la última oración.

ACTIVIDADES OPCIONALES

PREPARACIÓN *Para la actividad de repaso:* Marque la página 67 de este manual para que la pueda encontrar fácilmente. Lleve ilustraciones de cosas por las que esté agradecido; podría utilizar las ilustraciones de este manual o de las revistas de la Iglesia, o podría dibujar unas usted mismo.

Para la actividad con la ilustración: Haga una copia de la ilustración de la página 83 para cada niño.

Canción Cante o diga las palabras de “Si te sientes feliz” (*Canciones para los niños*, pág. 125) y haga las acciones que se indican a continuación. Invite a los niños a hacerlo junto con usted.

Si te sientes hoy feliz, aplaude así. (2 aplausos)

Si te sientes hoy feliz, aplaude así. (2 aplausos)

Si te sientes muy feliz,

tu rostro no podrá mentir. (*sonreír; señalarse la cara*)

Si te sientes hoy feliz, aplaude así. (2 aplausos)

Repita, reemplazando “aplaude así” con otras acciones, tales como “da vuelta así”, “salta así”, etc.

Verso de movimiento Recite el siguiente verso de movimiento e invite a los niños a hacerlo junto con usted:

Cuando yo me siento triste, (*poner la cara triste*)

una sonrisa intento dar; (*sonreír*)

y al instante que lo hago,

me lleno de felicidad. (*poner ambas manos sobre el corazón*)

Repaso Repita las dos actividades de la lección 15 que se realizan con ilustraciones (páginas 64 y 65). Explique que recordar todas las cosas maravillosas que nuestro Padre Celestial nos ha dado puede hacernos sentir felices.

Ilustración Dé a cada niño una copia de la cara sonriente/enojada de la página 83. Invite a los niños a ver la cara mientras usted canta la canción “Sonrisas” otra vez. Ayúdeles a voltear las caras de una enojada a una sonriente en los momentos en que la canción lo indique.

CONSEJOS PRÁCTICOS PARA LA ENSEÑANZA

Actividades opcionales: A fin de mantener el interés y la participación activa de los niños, utilice una variedad de métodos didácticos; alterne los relatos con canciones, versos de movimiento, juegos y movimiento. Planee sólo de dos a tres minutos por cada actividad. (Véase *La enseñanza: el llamamiento más importante*, págs. 78, 99–100.)

Repaso: Repita las actividades de las lecciones anteriores con la frecuencia que desee. La repetición divierte a los niños y les ayuda a aprender.



Puedo ser feliz

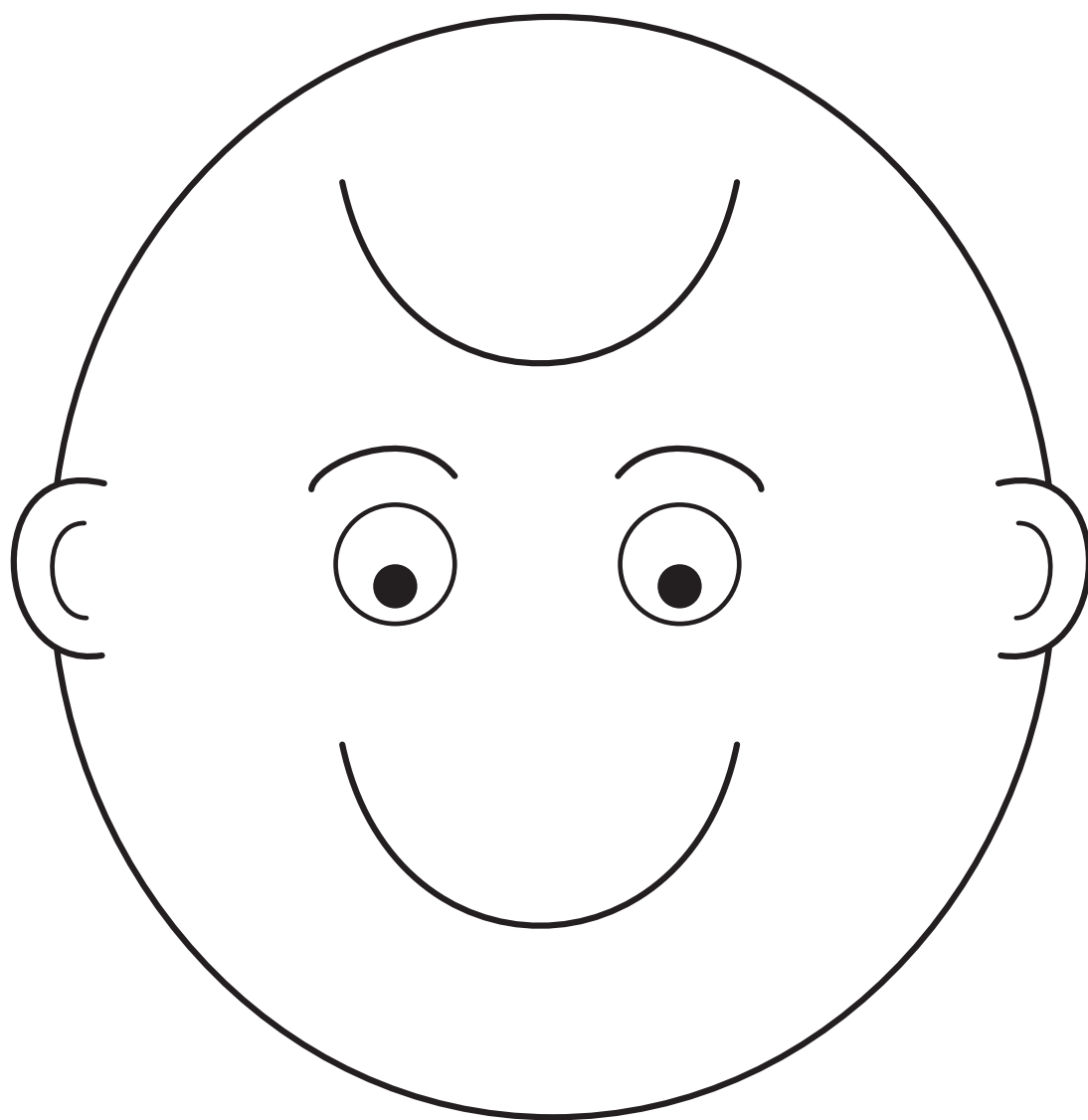

INTRODUCCIÓN PARA EL MAESTRO

Con el fin de prepararse espiritualmente para enseñar esta lección, tenga a bien leer y meditar en cuanto a lo siguiente:

La reverencia es una actitud de profundo respeto y amor por nuestro Padre Celestial y por Jesucristo. Es mucho más que estar callado y estar quieto durante una lección, aunque la reverencia con frecuencia se manifiesta en la forma en que actuamos en la Iglesia y en otros lugares sagrados. Conforme nos esforzamos por llegar a ser más reverentes, sentiremos la influencia del Espíritu Santo con mayor fuerza en nuestra vida (véase D. y C. 63:64; 84:54; 109:21).

ACTIVIDADES DE APRENDIZAJE

Comience con una actividad de grupo. Si necesitara ideas para ello, vea la página 3.

Oración Pida a un niño que haga la primera oración.

Lámina Muestre la lámina de la página 86. Diga a los niños que esta familia está en la Iglesia y que están siendo reverentes. Invite a los niños a decir “reverente”. Explique que ser reverente significa pensar calladamente sobre nuestro Padre Celestial y Jesucristo. Señale lo que los miembros de la familia de la lámina, y particularmente los niños, están haciendo para demostrar que están siendo reverentes.

Practicar Ayude a los niños a comprender que cuando venimos a la Iglesia podemos mostrar nuestro amor por el Padre Celestial y por Jesús siendo reverentes. Describa algunas de las formas en que mostramos reverencia en la Iglesia, y practíquelas con los niños. Por ejemplo:

- Hablamos en voz baja. (*practiquen hablar en voz baja*)
- Caminamos tratando de no hacer ruido con los pies. (*practiquen caminar sin hacer ruido*)
- Nos sentamos silenciosamente. (*practiquen sentarse silenciosamente*)
- Escuchamos a los maestros. (*ahuecar la mano alrededor del oído*)
- Pensamos en Jesús. (*señalarse la cabeza*)

Canción Explique que otra manera de mostrar reverencia es cantar canciones reverentes. Cante o diga la letra de “Reverencia mostraré” (*Canciones para los niños*, pág. 13) y haga las acciones que se indican a continuación. Invite a los niños a hacerlo junto con usted.

Oh Padre Celestial,
reverencia mostraré (*cruzar los brazos*)
en Tu casa al entrar, (*juntar los dedos índice para formar el techo de una casa*)
contigo estaré. (*abrazarse a sí mismo*)

Conclusión Felicite a los niños por ser reverentes. Explique que estas cosas nos ayudan a nosotros y a los que nos rodean a pensar en nuestro Padre Celestial y en Jesús. Pida a los niños que digan: “Voy a ser reverente”. Invítelos a ser reverentes el día de hoy.



CONSEJOS PRÁCTICOS PARA LA ENSEÑANZA

Reverencia: “...piense anticipadamente en cuanto a algunas cosas simples que podría hacer para recordarles [a los niños] que deben ser reverentes. Quizás lograría restablecer un ambiente de reverencia al cantar o entonar con suavidad una canción reverente, al mostrarles una lámina o al emplear un ademán o seña que los niños puedan reconocer como indicación de que deben ser reverentes.

“Recuerde que es particularmente difícil para los niños permanecer sentados por mucho tiempo. Ayúdeles a escuchar con atención y a participar activamente. Permítalos periódicamente que descansen por algunos momentos” (*La enseñanza: el llamamiento más importante*, pág. 91).

Repetición de frases: Es posible que algunos niños no repitan las frases con usted, y está bien. Ellos de todos modos aprenderán al observar y escucharle a usted y a los otros niños.

Oración Diga a los niños que es hora de hacer la última oración. Pregunte: “¿Cómo pueden ser reverentes durante la oración?”. Ayúdeles a practicar cruzar los brazos, inclinar la cabeza y cerrar los ojos mientras usted hace la oración. Recuerde a los niños que el hacer estas cosas nos ayuda a mostrarles a nuestro Padre Celestial y a Jesús que los amamos. Elógielos por mostrar reverencia.

ACTIVIDADES OPCIONALES

PREPARACIÓN *Para la actividad con el libro plegable:* Haga una copia de la ilustración de la página 87 y colórela si lo desea. Corte a lo largo de la línea continua para formar dos cubiertas. Doble la hoja a lo largo de la línea punteada de manera que las cubiertas cubran el dibujo.

Para la actividad para colorear: Haga una copia de la ilustración de la página 87 para que cada niño pueda colorear. Corte a lo largo de la línea continua a fin de hacer libros plegables para los niños.



Libro plegable Levante la ilustración que usted preparó, cerciorándose de que las cubiertas cubran el dibujo. Diga a los niños que les va a mostrar unos dibujos que nos muestran cómo ser reverentes durante la oración. Abra la cubierta superior y lea lo que dice en el interior de la misma. Haga lo mismo con la cubierta inferior. Repita la actividad, pero esta vez invite a los niños a practicar inclinar la cabeza, cerrar los ojos y cruzar los brazos.

Verso de movimiento Recite el siguiente verso de movimiento e invite a los niños a hacerlo junto con usted:

Abre, cierra; (*abrir y cerrar las manos*)
Abre, cierra; (*abrir y cerrar las manos*)
Vamos a aplaudir. (*aplaudir*)
Abre, cierra; (*abrir y cerrar las manos*)
Abre, cierra; (*abrir y cerrar las manos*)
Crúzalos así. (*cruzar los brazos*)

Colorear Permita que los niños coloren una copia de los libros plegables que usted les preparó.

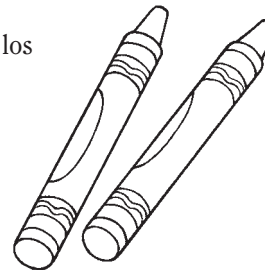

CONSEJOS PRÁCTICOS PARA LA ENSEÑANZA

Elogiar: “No recompense el comportamiento reverente con premios o comida. No proponga ninguna competencia para ver quién es el más reverente, ya que éstas tienden a destacar ideas erróneas. Enséñeles en cuanto a las verdaderas recompensas que se obtienen cuando procedemos con reverencia, tales como un mayor entendimiento y la influencia del Espíritu” (*La enseñanza: el llamamiento más importante*, pág. 91). Elogie a los niños en formas verbales específicas cuando muestren reverencia; por ejemplo: “Me gusta que María está sentada tan reverente. Gracias María”.

Colorear: Mientras los niños estén coloreando, repase los principios que haya enseñado en la lección. Señale los detalles de los dibujos y explíqueles lo que están coloreando. Léales las palabras que figuran en la ilustración.



Los ojitos cerraré,
la cabeza inclinaré,

los bracitos cruzaré,
y al Padre Celestial oraré.

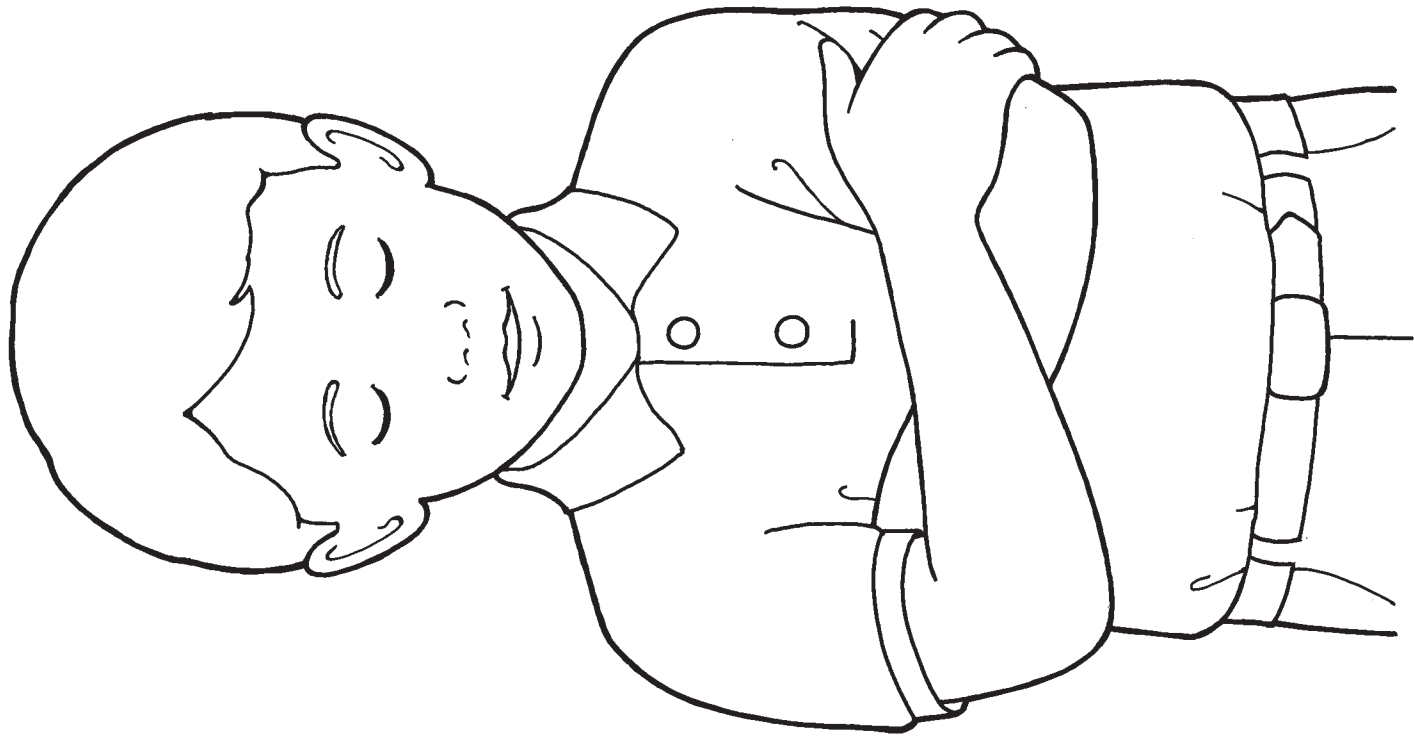

21

JOSÉ SMITH VIO A NUESTRO PADRE CELESTIAL Y A JESUCRISTO

INTRODUCCIÓN PARA EL MAESTRO

Con el fin de prepararse espiritualmente para enseñar esta lección, tenga a bien leer y meditar en cuanto a lo siguiente:

José Smith fue el primer profeta de nuestra era. Vio a Dios el Padre y a Jesucristo, y habló con Ellos. Por medio del profeta José Smith, el Señor restauró la Iglesia verdadera y la plenitud del Evangelio (véase José Smith—Historia 1:9–19).

PREPARACIÓN

- Lea José Smith—Historia 1:9–19 y prepárese para contar brevemente el relato de la Primera Visión.
- Lleve un ejemplar de la Biblia.
- Lleve un ejemplar de la Perla de Gran Precio y marque José Smith—Historia 1:17 para que lo pueda encontrar fácilmente.

ACTIVIDADES DE APRENDIZAJE

Comience con una actividad de grupo. Si necesitara ideas para ello, vea la página 3.

Oración Pida a un niño que haga la primera oración.

Relato de las Escrituras Muestre la lámina de la página 90 conforme cuente el relato de la Primera Visión (véase José Smith—Historia 1:9–19). A continuación figura un ejemplo:

Ésta es una lámina de José Smith (*señale a José; invite a los niños a decir “José Smith”*). Él quería saber cuál iglesia era la verdadera. Leyó en la Biblia (*abra la Biblia*) que podemos orar para saber la verdad (*invite a los niños a hacer de cuenta que están leyendo*).

José fue a una arboleda (*señale los árboles*) para preguntarle a nuestro Padre Celestial en oración. Cuando estaba orando vio a nuestro Padre Celestial y a Jesucristo.

Abra la Perla de Gran Precio en José Smith—Historia 1:17 y diga a los niños que les va a leer lo que nuestro Padre Celestial le dijo a José Smith. Explique que señaló a Jesucristo y dijo: “Éste es mi Hijo Amado: ¡Escúchalo!”. Explique que Jesús le dijo a José que él restauraría la verdadera Iglesia de Jesucristo.

Ejercicio Vuelva a contar el relato, pero esta vez pida a los niños que se pongan en pie con los brazos extendidos haciendo de cuenta que son árboles de la Arboleda Sagrada. Pida a los niños que se mezan como si el viento los moviera mientras que usted habla sobre la oración de José. Luego pídeles que se mantengan en pie pero muy quietecitos y callados cuando les dice que nuestro Padre Celestial y Jesucristo se aparecieron a José.

Canción Cante o diga la letra que figura a continuación de “En la primavera” (*Canciones para los niños*, pág. 57) y haga las acciones que se indican. Invite a los niños a hacerlo junto con usted.



CONSEJOS PRÁCTICOS PARA LA ENSEÑANZA

Relatos: Los niños pequeños tienen una capacidad de concentración muy corta. Planifique diferentes maneras de involucrarlos en el relato. Por ejemplo, podría pedirles que sostengan las láminas o que repitan frases. Deténgase con frecuencia para señalar los detalles de las láminas y muéstreles suficiente tiempo para que cada niño las vea antes de seguir con el relato. (Véase *La enseñanza: el llamamiento más importante*, pág. 194.)

Canciones: “Los ritmos musicales atrayentes ayudan a los niños a recordar lo que cantan y los mensajes de sus palabras” (*La enseñanza: el llamamiento más importante*, págs. 201–202). La música también es una forma eficaz de invitar al Espíritu a la clase.

En la primavera, en un bosque fue (*levantar los brazos haciendo de cuenta que son árboles*) que el Padre y Jesús aparecieron a José. (*arrodillarse y poner ambas manos sobre el pecho*)

Conclusión Comparta brevemente su testimonio de que José Smith vio a nuestro Padre Celestial y a Jesucristo.

Oración Pida a un niño que haga la última oración.

ACTIVIDADES OPCIONALES

PREPARACIÓN *Para la actividad con los títeres:* Copie y recorte los títeres para los dedos de la página 91, o utilice los títeres que hizo para la actividad opcional de la lección 9. Si lo desea, coloree los títeres.

Para la actividad para colorear: Haga una copia de la ilustración de la página 91 para que cada niño pueda colorear.

Verso de movimiento Recite el siguiente verso de movimiento e invite a los niños a hacerlo junto con usted:

José en la arboleda se arrodilló (*levantar los brazos haciendo de cuenta que son árboles*)
y una oración especial ofreció. (*cruzar los brazos*)
Al Padre y al Hijo él allí vio (*mirar hacia arriba, tapándose los ojos con la mano*)
y atentamente los escuchó. (*ahuecar la mano alrededor del oído*)

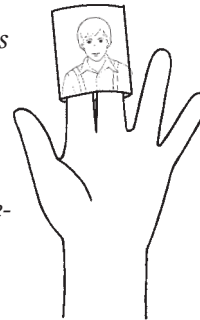

Actividad con títeres Relate brevemente la historia de la Primera Visión, pero esta vez utilice los títeres para los dedos que preparó. Permita que los niños sostengan los títeres si lo desean.

Colorear Permita que cada niño coloree una copia de la ilustración de la página 91. Mientras estén coloreando, repase el relato de la Primera Visión. Señale los detalles de la ilustración y explique a los niños lo que están coloreando. Léales las palabras que contiene la ilustración.

CONSEJOS PRÁCTICOS PARA LA ENSEÑANZA

Testimonio: Expresé su testimonio en una manera sencilla y concisa; por ejemplo: "Yo sé que José Smith vio a nuestro Padre Celestial y a Jesucristo".

Títeres: Si decide realizar esta actividad, quizá desee elaborar suficientes títeres a fin de que cada niño tenga uno para jugar.

Niños mayores: Considere pedir a los niños mayores que relaten la historia de la Primera Visión a los niños más pequeños. Muéstreles cómo utilizar los títeres o la lámina de la página 42 para contar el relato. El ayudar a los niños a enseñarse los unos a los otros es una excelente manera de reafirmar lo que les ha enseñado.



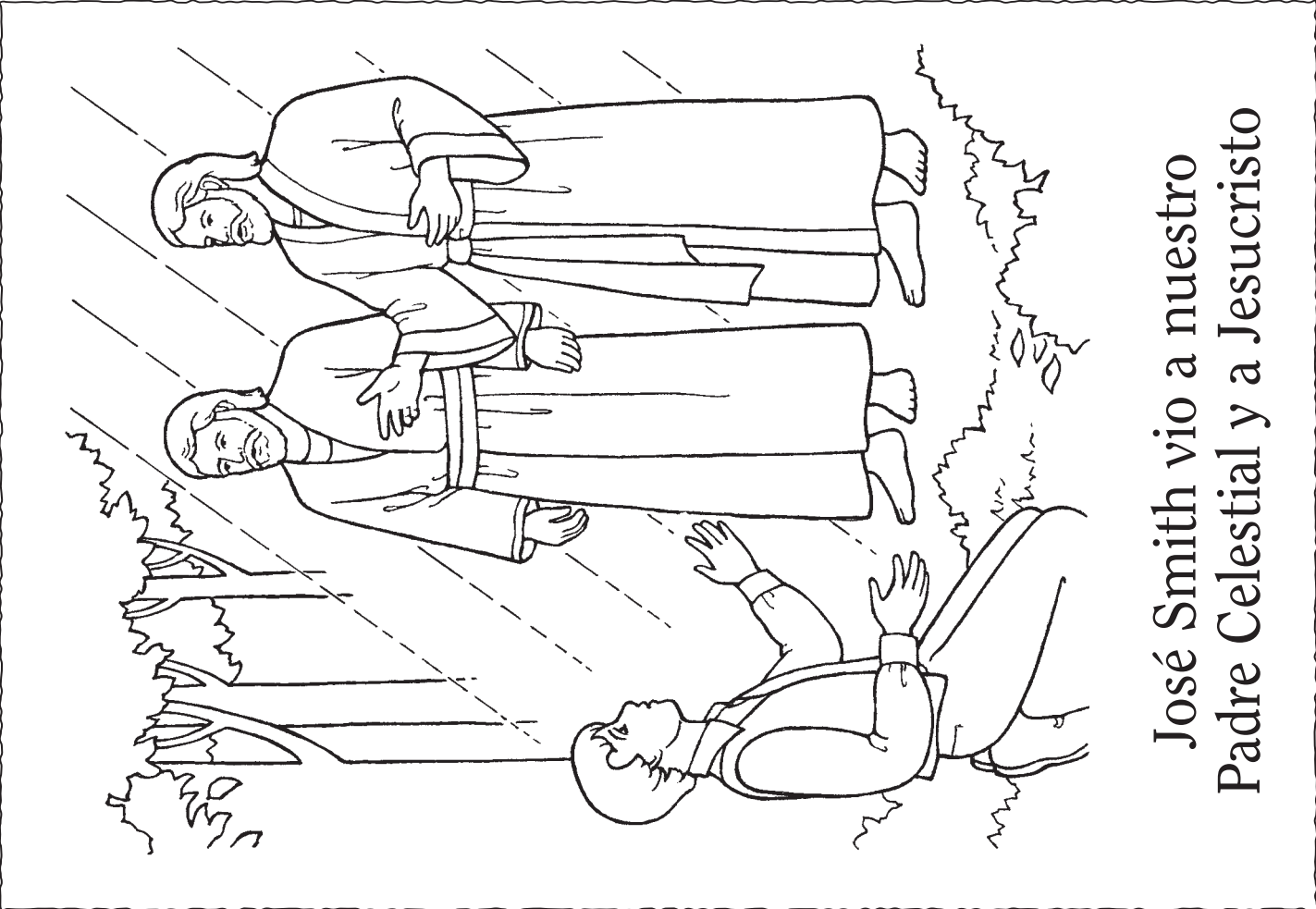

José Smith vio a nuestro Padre Celestial y a Jesucristo

Copie esta página y recorte los títeres a lo largo de las líneas continuas. Doble a lo largo de las líneas punteadas y luego pegue los lados con cinta adhesiva, de manera que las orillas inferiores queden abiertas para que los niños puedan ponerse los títeres en los dedos.

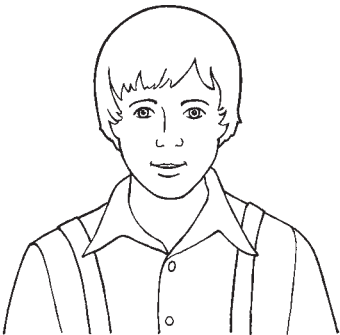

INTRODUCCIÓN PARA EL MAESTRO

Con el fin de prepararse espiritualmente para enseñar esta lección, tenga a bien leer y meditar en cuanto a lo siguiente:

El Libro de Mormón es un potente testigo de Jesucristo. Contiene el testimonio de profetas de la antigüedad que previeron Su venida y comprendieron Su misión. Contiene también un registro de Su visita a las Américas poco después de Su resurrección (véase 3 Nefi 11–27). El propósito principal del Libro de Mormón es convencer a todos de “que Jesús es el Cristo, el Eterno Dios, que se manifiesta a sí mismo a todas las naciones” (portada del Libro de Mormón; véase también 1 Nefi 13:40–41; 2 Nefi 25:26; 33:10–11).

PREPARACIÓN

- Marque las páginas 22, 94 y 126 de este manual para que las pueda encontrar fácilmente.
- Lleve un ejemplar del Libro de Mormón.

ACTIVIDADES DE APRENDIZAJE

Comience con una actividad de grupo. Si necesitara ideas para ello, vea la página 3.

Oración Pida a un niño que haga la primera oración.

Canción Cante el estribillo de “Escudriñar, meditar y orar” (*Canciones para los niños*, pág. 66) y haga las acciones que se indican a continuación. Invite a los niños a hacerlo junto con usted.

Debo escudriñar (*hacer de cuenta que se abre un libro*), meditar (*señalar la cabeza*) y orar (*cruzar los brazos*), por medio del Espíritu sé (*poner las manos sobre el pecho*) que ellas son la verdad (*señalar la cabeza*).

Láminas Sostenga en alto el Libro de Mormón. Diga a los niños: “Éste es el Libro de Mormón. El Libro de Mormón nos enseña sobre Jesucristo”. Invite a los niños a decir “Libro de Mormón”. Abra el Libro de Mormón y póngalo frente a usted.

Muestre la lámina de la Navidad (página 126 de este manual). Señale el Libro de Mormón y diga a los niños que el Libro de Mormón enseña que Jesucristo vino a la tierra.

Muestre la lámina en la que Jesús está sanando a los nefitas (página 94). Señale el Libro de Mormón y diga a los niños que el Libro de Mormón enseña que Jesús sanó a las personas que estaban enfermas.

Muestre la lámina en la que Jesús está bendiciendo a los niños nefitas (página 22). Señale el Libro de Mormón y diga a los niños que el Libro de Mormón enseña que Jesús bendijo a los niños.

Conclusión Pida a los niños que digan: “El Libro de Mormón me enseña sobre Jesucristo”, unas cuantas palabras a la vez. Dígalos que usted sabe que el Libro de Mormón es verdadero.

Oración Pida a un niño que haga la última oración.



CONSEJOS PRÁCTICOS PARA LA ENSEÑANZA

Preparación: Si está bien preparado con relatos, láminas y juegos antes de que comience la clase de la guardería, podrá concentrar su atención en los niños. Por medio de la oración, busque la guía del Espíritu conforme se prepara para enseñar.

Canciones: Puede utilizar canciones de la Primaria en casi cualquier lección a fin de presentar o resumir una idea. Las canciones de la Primaria ayudan a los niños a aprender y recordar los principios del Evangelio al mismo tiempo que permiten que los niños den sus testimonios de una manera sencilla y hermosa.

Escrituras: El abrir las Escrituras y señalarlas mientras usted está enseñando ayuda a los niños a comprender que los relatos de Jesús provienen de las Escrituras.

ACTIVIDADES OPCIONALES

PREPARACIÓN *Para el juego con la bolsa:* Haga una copia de las ilustraciones de la página 95 y corte a lo largo de las líneas punteadas. Coloque las ilustraciones en una bolsa o en otro recipiente.

Para el libro: Haga una copia de la página 95 para que cada niño pueda colorear.



Verso de movimiento Recite el siguiente verso de movimiento e invite a los niños a hacerlo junto con usted:

Cada día lee (*comenzar con las manos juntas, luego abrirlas como un libro*)

el Libro de Mormón.

Y antes de estudiarlo (*señalarse la cabeza*)

haz una oración. (*cruzar los brazos*)

[Terri Clark, "Read the Book of Mormon", *Friend*, marzo de 2004, pág. 11; traducción libre]

Juego con la bolsa Pida a un niño que escoja una ilustración de la bolsa o recipiente. Léales a los niños lo que dice la ilustración. Repita hasta que cada niño que lo desee haya participado.

Libro Permita que cada niño coloree una copia de las ilustraciones de la página 95. Mientras estén coloreando, hableles sobre las ilustraciones. Señale a Jesús en cada ilustración. Cuando hayan terminado, doble a lo largo de las líneas punteadas para formar un libro y luego lea el libro a los niños.

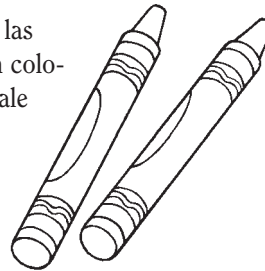

CONSEJOS PRÁCTICOS PARA LA ENSEÑANZA

Actividades: Capte la atención de los niños por medio del uso de una variedad de actividades, lo cual probablemente es la mejor forma de prevenir los problemas de comportamiento. (Véase *La enseñanza: el llamamiento más importante*, págs. 78, 88.)

Los niños pequeños se distraen fácilmente. Mientras un líder de la guardería esté enseñando o dirigiendo una actividad, el otro líder de la guardería puede ayudar a dirigir la atención de los niños a la actividad. El dar a un niño algo que sostener también puede ayudarle a participar activamente en la actividad.



El Libro de Mormón enseña que Jesús sanó a los enfermos
(véase 3 Nefi 17:7-10).

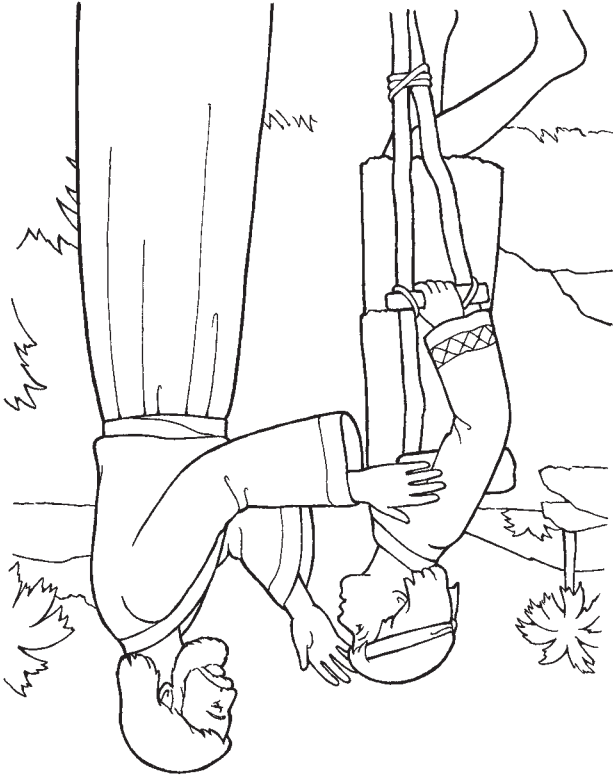

El Libro de Mormón enseña que Jesús vino a la
tierra (véase Alma 7:10-12).

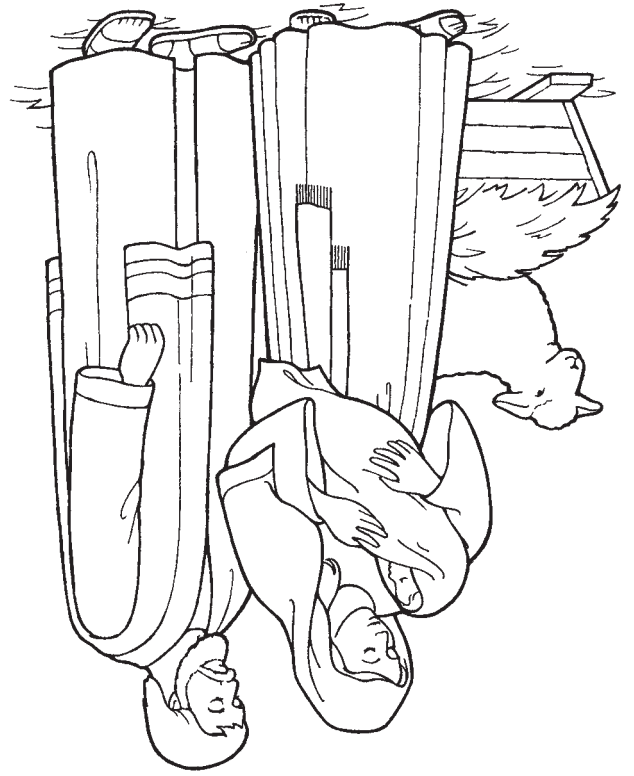

El Libro de Mormón me enseña sobre Jesucristo

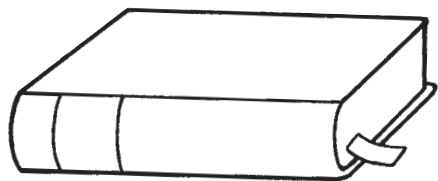

El Libro de Mormón enseña que Jesús bendijo a los niños
(véase 3 Nefi 17:21-24).



23

AMO LAS ESCRITURAS

INTRODUCCIÓN PARA EL MAESTRO

Con el fin de prepararse espiritualmente para enseñar esta lección, tenga a bien leer y meditar en cuanto a lo siguiente:

La Iglesia de Jesucristo de los Santos de los Últimos Días acepta la Biblia, el Libro de Mormón, Doctrina y Convenios, y la Perla de Gran Precio como Escrituras. El propósito de las Escrituras es testificar de Jesucristo, ayudarnos a venir a Él y recibir la vida eterna (véase 2 Nefi 25:26; Helamán 3:29–30). Las Escrituras también contienen historias sobre personas que fueron bendecidas por obedecer a nuestro Padre Celestial. Nefi expresó su amor por las Escrituras de la siguiente manera: “Mi alma se deleita en las Escrituras, y mi corazón las medita” (2 Nefi 4:15).

PREPARACIÓN

- Lea Marcos 10:13–16 y 1 Nefi 17:7–10; 18:1–4 y prepárese para resumir brevemente estos relatos a los niños.
- Lleve su ejemplar de las Escrituras.
- Marque la página 70 de este manual para que la pueda encontrar fácilmente.

ACTIVIDADES DE APRENDIZAJE

Comience con una actividad de grupo. Si necesitara ideas para ello, vea la página 3.

Oración Pida a un niño que haga la primera oración.

Instrucción doctrinal Muestre a los niños sus Escrituras y dígalas cuánto las ama. Invite a los niños a decir “Escrituras”. Dígalas que en las Escrituras aprendemos sobre nuestro Padre Celestial y Jesucristo, que nos aman y quieren que seamos felices.

Relatos de las Escrituras Muestre la lámina de la página 98 y señale a Jesús. Explique que las Escrituras nos enseñan sobre Jesús. Abra la Biblia y resuma brevemente el relato de cuando Jesús bendijo a los niños (véase Marcos 10:13–16). A continuación figura un ejemplo:

Jesús ama a los niños. Un día unas personas llevaron sus niños pequeños a Jesús (*señale a los niños de la lámina*). Él los tomó en Sus brazos y los bendijo.

Muestre la lámina de la página 70. Explique que las Escrituras nos cuentan acerca de personas que fueron bendecidas cuando obedecieron a nuestro Padre Celestial. Abra el Libro de Mormón y brevemente resuma el relato de cuando Nefi construyó un barco (véase 1 Nefi 17:7–10; 18:1–4). A continuación figura un ejemplo:

Éste es Nefi (*señale a Nefi en la lámina*). El Señor le dijo a Nefi que construyera un barco. Nefi nunca había construido un barco, pero obedeció. El Señor le mostró cómo construir el barco. (*Pida a los niños que hagan de cuenta que están construyendo un barco.*)

Canción Cante o diga la letra del estribillo de “Escudriñar, meditar y orar” (*Canciones para los niños*, pág. 66) y haga las acciones que se indican a continuación. Invite a los niños a hacerlo junto con usted.



CONSEJOS PRÁCTICOS PARA LA ENSEÑANZA

Escrituras: “Cuando enseñe a los niños, debe utilizar con frecuencia las Escrituras y encontrar maneras de hacerles sentirse cómodos con el empleo de las mismas” (*La enseñanza: el llamamiento más importante*, pág. 64). Ayúdeles a familiarizarse con los personajes y los relatos de las Escrituras. Ayúdeles a ver que lo que usted les enseña proviene de las Escrituras.

Canciones: Cuando cante o recite un verso a los niños, memorice las palabras y las acciones, ya que ello le permitirá mantener contacto visual con ellos y mostrarles su entusiasmo por la actividad.

Debo escudriñar (*hacer de cuenta que se abre un libro*), meditar (*señalar la cabeza*) y orar (*cruzar los brazos*), por medio del Espíritu sé (*poner las manos sobre el pecho*) que ellas son la verdad (*señalar la cabeza*).

Conclusión Pida a los niños que repitan la frase: “Amo las Escrituras”. Hable del amor que tiene por las Escrituras y comparta su testimonio de que son verdaderas.

Oración Pida a un niño que haga la última oración.

ACTIVIDADES OPCIONALES

PREPARACIÓN Para la actividad con títeres: Haga una copia de las figuras de la página 99 para cada niño y recórtelas, y haga una copia adicional para usted. Pegue un palito en la parte trasera de cada figura con cinta adhesiva o con pegamento para hacer títeres.

Actividad con títeres Permita que los niños colorean las figuras que usted recortó. Cuando hayan terminado, sostenga en alto su títere de Adán y Eva e invite a los niños a sostener en alto el de ellos. Pídales que digan “Adán y Eva”. Abra el Antiguo Testamento y diga a los niños que las Escrituras nos dicen que Adán y Eva fueron las primeras personas en la tierra y que vivieron en el Jardín de Edén. Pida a los niños que hagan de cuenta que hacen caminar a sus títeres en el jardín.



Sostenga en algo su títere de Noé e invite a los niños a hacer lo mismo. Pídales que digan “Noé”. Dígalos que las Escrituras nos dicen que Noé construyó un arca y que puso animales en ella. Pida a los niños que hagan de cuenta que son animales.

Sostenga en alto su títere de Moisés e invite a los niños a hacer lo mismo. Pídales que digan “Moisés”. Dígalos que las Escrituras nos dicen que el Señor le dio a Moisés diez mandamientos. Invite a los niños a levantar diez dedos mientras que usted cuenta hasta diez.

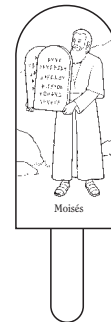

Verso de movimiento Recite el siguiente verso de movimiento e invite a los niños a hacerlo junto con usted:

En las Escrituras aprendo (*hacer de cuenta que se están leyendo las Escrituras*)

lo que es la verdad

y lo que los profetas me enseñan a mí. (*señalarse a sí mismo*)

De las Escrituras aprendo (*hacer de cuenta que se están leyendo las Escrituras*)

lo que es la verdad

y cuál es el camino que debo seguir. (*señalarse a sí mismo*)

CONSEJOS PRÁCTICOS PARA LA ENSEÑANZA

Colorear: Mientras los niños estén coloreando, hábleles sobre las personas de las ilustraciones. Explique que las Escrituras nos cuentan relatos verdaderos sobre estas personas y muchas otras que obedecieron a nuestro Padre Celestial.

Si lo prefiere, podría esperar a elaborar los títeres de los niños hasta después que hayan terminado de colorear las ilustraciones. O bien, podría permitir que los niños se lleven las ilustraciones a casa para que sus padres elaboren los títeres.

Versos de movimiento:

Puede utilizar versos de movimiento en cualquier momento durante la clase de la guardería, cuando los niños necesiten moverse o cuando usted precise captar su atención. También son una buena forma de repasar los principios que usted haya enseñado anteriormente.



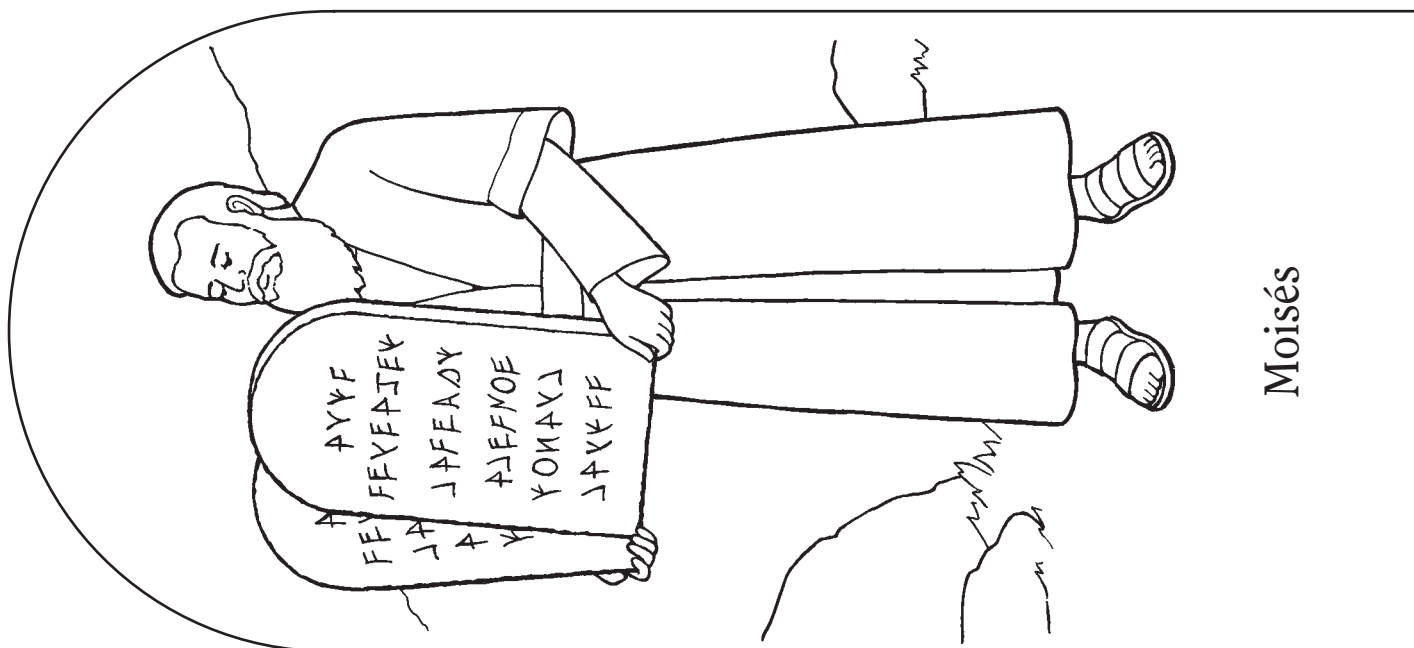

Moisés

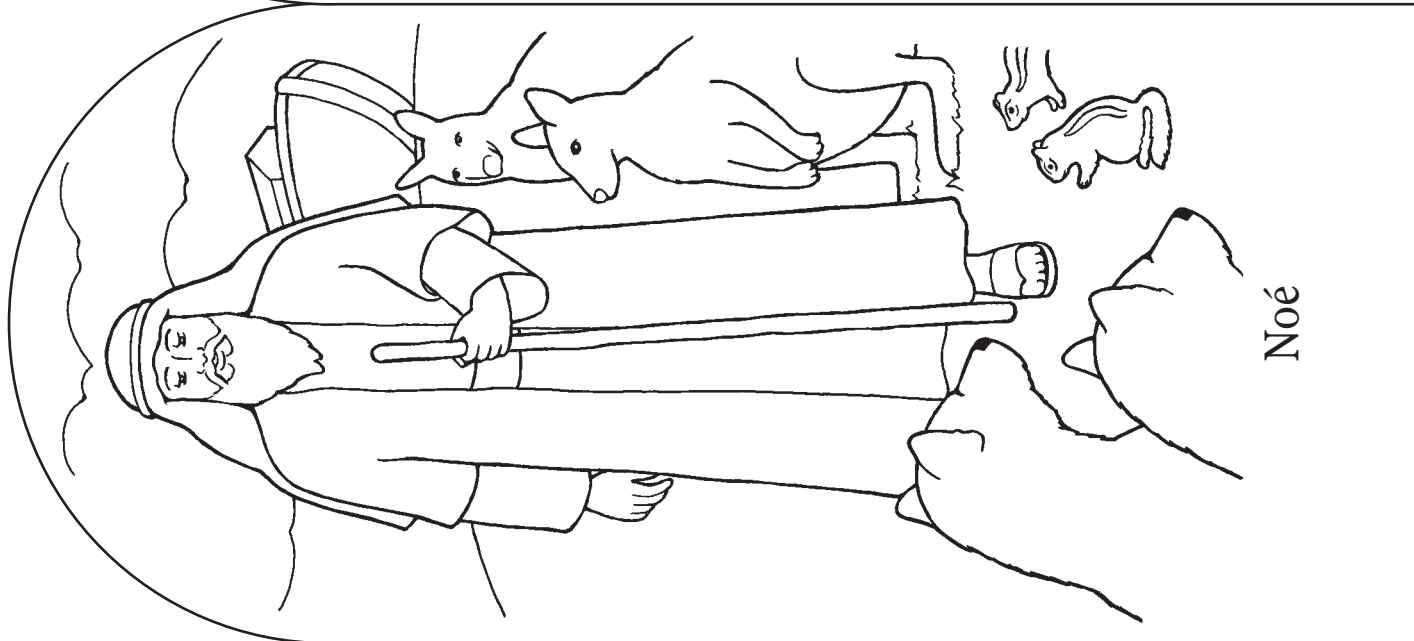

Noé



Adán y Eva

INTRODUCCIÓN PARA EL MAESTRO

Con el fin de prepararse espiritualmente para enseñar esta lección, tenga a bien leer y meditar en cuanto a lo siguiente:

Un profeta es un hombre que ha sido llamado por Dios para hablar en Su nombre. Los profetas reciben la palabra de Dios por revelación y se les manda a predicar a la gente (véase Amós 3:7; 1 Nefi 22:2; D. y C. 1:38; Guía para el Estudio de las Escrituras, “Profeta”, págs. 170–171).

Tenemos la bendición de ser dirigidos por profetas vivientes. Al igual que los profetas de la antigüedad, los profetas de la actualidad testifican de Jesucristo y enseñan Su evangelio. Sus enseñanzas son la mente y la voluntad del Señor.

PREPARACIÓN

Si tuviera una a su disposición, lleve una lámina del presidente actual de la Iglesia.

ACTIVIDADES DE APRENDIZAJE

Comience con una actividad de grupo. Si necesitara ideas para ello, vea la página 3.

Oración Pida a un niño que haga la primera oración.

Juego Invite a los niños a jugar a “sigamos al líder” con usted. Elija a un niño para que camine, aplauda o haga cualquier otra acción. Diga a los otros niños que sigan al primer niño, para lo cual deben hacer lo que él o ella haga. Continúe hasta que todo niño que desee participar siendo el líder lo haya hecho. Pida a los niños que lo sigan a usted al lugar donde dará la lección e invítelos a que se sienten.

Instrucción doctrinal Diga a los niños que tenemos un líder especial a quien seguir: nuestro profeta. Explique que un profeta es un hombre que habla con Dios y que Dios le dice al profeta lo que debemos hacer. Diga a los niños que si seguimos al profeta, seremos felices y nuestro Padre Celestial nos bendecirá. Explique que seguir al profeta significa hacer lo que nos diga que hagamos.

Láminas Muestre la lámina de José Smith (página 102). Diga: “Éste es el profeta José Smith. Nuestro Padre Celestial y Jesucristo hablaron con él”. Déle la lámina a un niño para que la sostenga y diga a los niños una cosa que el profeta José Smith nos enseñó que debemos hacer, tal como leer las Escrituras. Pida a los niños que hagan de cuenta que están leyendo las Escrituras e invítelos a decir: “Sigue al profeta”. Déle la lámina a otro niño y repita la actividad, haciendo una representación de algo más que el Profeta haya enseñado, tal como orar, comer buenos alimentos, etc. Después de cada acción, pida a los niños que digan: “Sigue al profeta”. Continúe hasta que cada niño haya tenido la oportunidad de sostener la lámina.

Si la tuviera a su disposición, muestre una lámina del Presidente actual de la Iglesia. Diga a los niños el nombre del profeta y algunas de las cosas que nos ha enseñado a hacer. Explique que cuando hacemos estas cosas, seremos bendecidos.



CONSEJOS PRÁCTICOS PARA LA ENSEÑANZA

Introducción para el maestro: Antes de preparar una lección, tome un momento para prepararse espiritualmente. Por ejemplo, puede leer la introducción al principio de la lección, incluso los pasajes de las Escrituras que se indican. El estudiar las doctrinas de la lección le puede ayudar a ser receptivo a las impresiones del Espíritu conforme prepare la lección y al enseñársela a los niños. (Véase *La enseñanza: el llamamiento más importante*, pág. 14.)

Representación dramática Invite a los niños a hacer una representación dramática de maneras en que podemos seguir al profeta.

Canción Invite a los niños a marchar alrededor del aula con usted a medida que cante o diga las palabras del estribillo de “Sigue al Profeta” (*Canciones para los niños*, pág. 58):

Sigue al profeta, sigue al profeta,
sigue al profeta, deja el error.
Sigue al profeta, sigue al profeta,
lo que él dice manda el Señor.

Invite a los niños a cantar junto con usted. Repita, permitiendo que los niños se turnen para dirigir al grupo en la marcha. Explique que dejar el error significa no hacer cosas malas.

Conclusión Diga a los niños que usted sabe que seremos bendecidos cuando seguimos al profeta. Pida a los niños que digan: “Voy a seguir al profeta”, unas cuantas palabras a la vez.

Oración Pida a un niño que haga la última oración.

ACTIVIDADES OPCIONALES

PREPARACIÓN *Para la actividad con las figuras y el juego de adivinar:* Haga copias de las figuras de la página 103 y recórtelas. Si lo desea, coloréelas. Doble a lo largo de las líneas punteadas para elaborar figuras que se puedan parar.

Para la actividad para colorear: Copie y recorte las figuras que están en la página 103 para que cada niño pueda colorear.

Figuras Diga a los niños que les va a ayudar a aprender sobre algunos profetas que vivieron hace mucho tiempo. Coloque sobre el suelo o sobre una mesa las cuatro figuras. Pida a los niños que se turnen para escoger una de las figuras. Diga a los niños el nombre del profeta y lea el rótulo. Invite a los niños a repetir una palabra clave del rótulo, tal como “orar”, “bautizados”, “obedecer” y “Escrituras”. Repita hasta que todo niño que desee participar lo haya hecho.

Juego de adivinar Pida a los niños que se cubran los ojos y que se volteen mientras usted coloca las figuras que se pueden parar en algún lugar del aula. Cerciórese de que sean fáciles de ver. Pida a los niños que busquen las figuras. Cuando encuentren una, pídale que la lleven al lugar donde dio la lección. Diga a los niños el nombre del profeta y léales el rótulo. Esta actividad es particularmente apropiada para los niños mayores.

Colorear Permita que los niños colorean una copia de las figuras de la página 103. Cuando hayan terminado, doble a lo largo de las líneas punteadas a fin de elaborar figuras que se puedan parar para que los niños se puedan llevar a casa. Si no tuviera tiempo de elaborar las figuras durante la clase de la guardería, pida a los padres de los niños que lo hagan en casa.

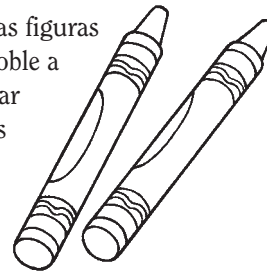

CONSEJOS PRÁCTICOS PARA LA ENSEÑANZA

Las actividades opcionales se proporcionan para que usted les agregue a la lección si lo desea. Si no tuviera a su disposición los materiales necesarios, los puede reemplazar con materiales similares.

Figuras: A los niños quizá también les agrade escuchar relatos sobre estos profetas. Utilice Daniel 6:4–23 (Daniel en el foso de los leones), Mateo 3:13–16 (Juan el Bautista bautiza a Jesús), Helamán 13:2–4; 16:1–3 (Samuel el Lamanita) y la introducción del Libro de Mormón (José Smith traduce las planchas de oro). Recuerde contar los relatos en forma sencilla y breve.

Juego de adivinar: Los niños pequeños son curiosos por naturaleza y quizá no se cubran los ojos ni se volteen. Aún así disfrutarán al verle esconder las figuras y luego ir por ellas cuando usted se los indique.

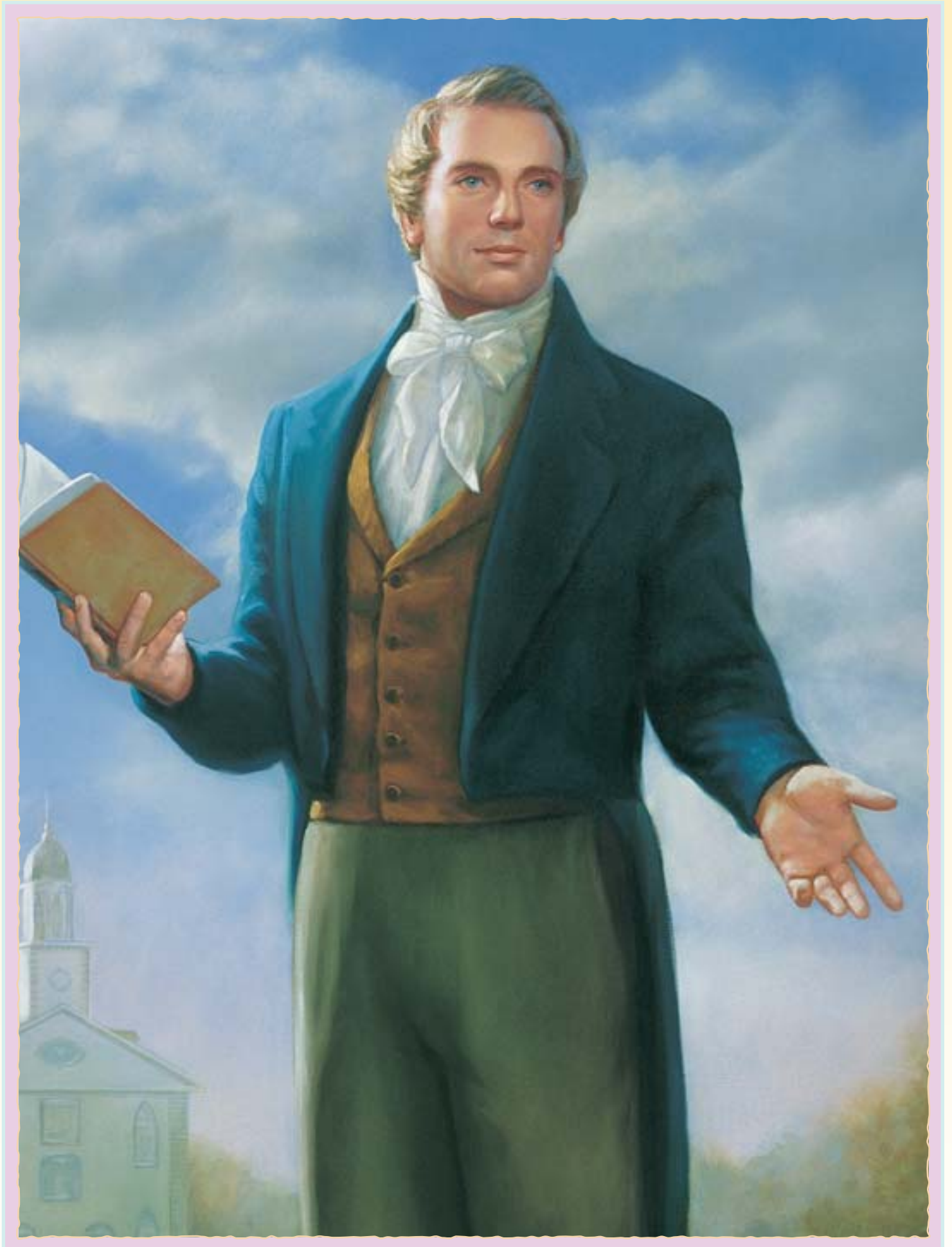

Voy a seguir al profeta.

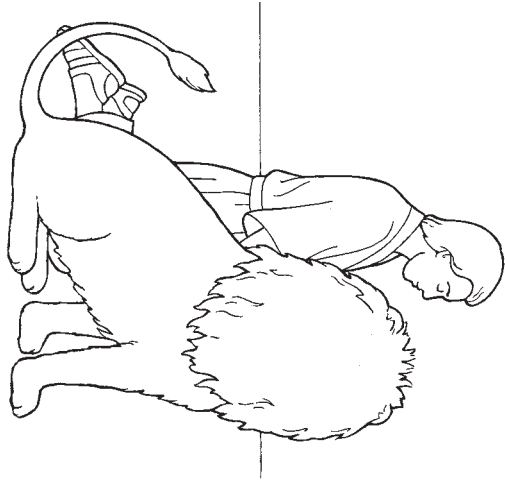

Voy a seguir al profeta.

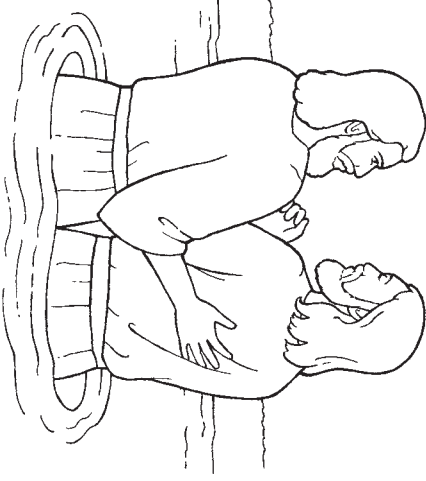

Voy a seguir al profeta.

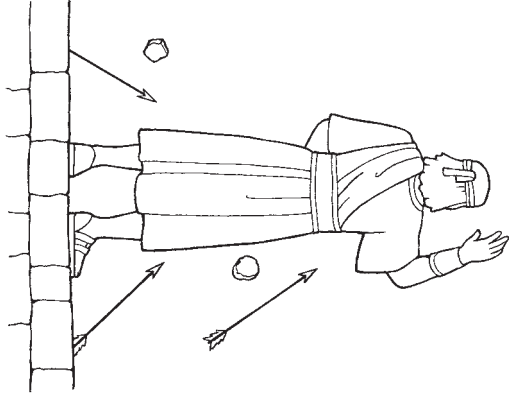

Voy a seguir al profeta.

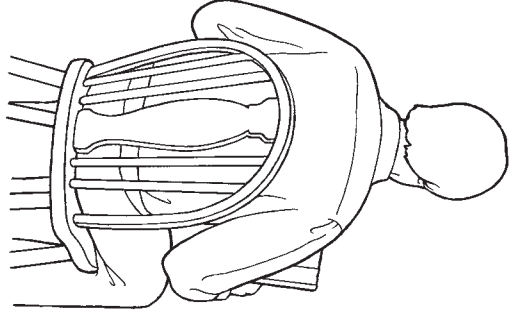

Daniel nos enseñó que debemos orar.

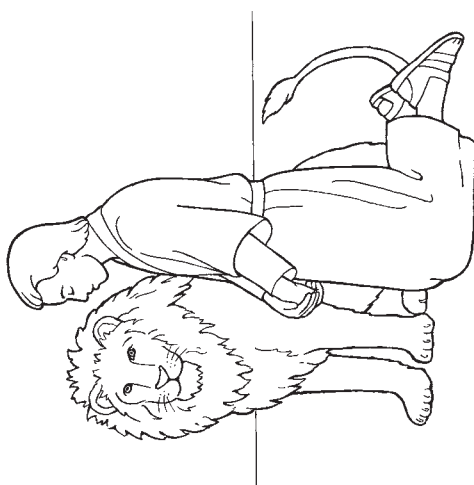

Juan el Bautista nos enseñó que debemos ser bautizados.

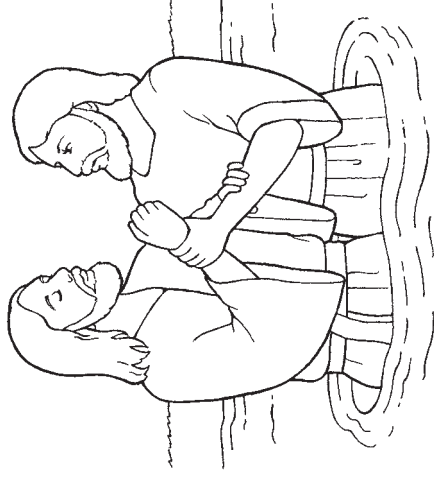

Samuel el Lamanita nos enseñó a obedecer a nuestro Padre Celestial.

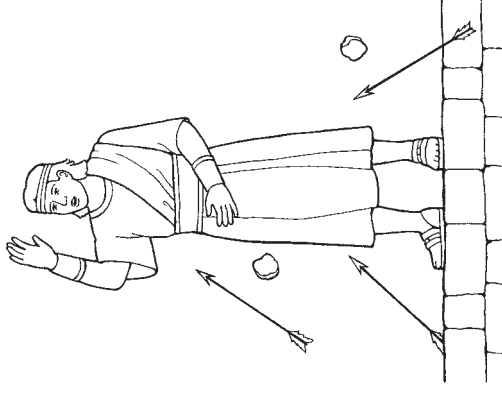

José Smith nos enseñó a leer las Escrituras.

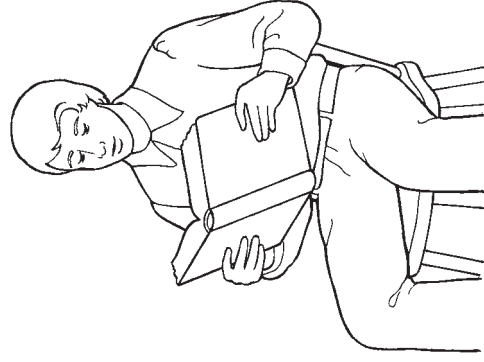

25

YO SOY DE LA IGLESIA DE JESUCRISTO DE LOS SANTOS DE LOS ÚLTIMOS DÍAS

INTRODUCCIÓN PARA EL MAESTRO

Con el fin de prepararse espiritualmente para enseñar esta lección, tenga a bien leer y meditar en cuanto a lo siguiente:

Jesucristo estableció Su Iglesia estando en la tierra. Tras la crucifixión de Cristo y la muerte de los apóstoles, se perdió la plenitud del Evangelio y la Iglesia verdadera fue quitada de la tierra. Por medio del profeta José Smith, la plenitud del Evangelio ha sido restaurada y la verdadera Iglesia de Jesucristo está nuevamente sobre la tierra. (Véase D. y C. 1:15–30; José Smith—Historia 1:68–72).

PREPARACIÓN

- Lleve un ejemplar de las Escrituras y marque D. y C. 115:4 para que lo pueda encontrar fácilmente.
- Si tuviera una a su disposición, lleve una lámina del Presidente actual de la Iglesia.

ACTIVIDADES DE APRENDIZAJE

Comience con una actividad de grupo. Si necesitara ideas para ello, vea la página 3.

Oración Pida a un niño que haga la primera oración.

Lámina Muestre la lámina de la página 106 y diga a los niños que es una lámina de Jesucristo y que nosotros pertenecemos a Su Iglesia. Señale la lámina y pregunte: “¿Quién es”.
Responda: “Jesucristo”.

Pasaje de las Escrituras Diga a los niños que Jesús nos dijo el nombre de la Iglesia en las Escrituras. Abra las Escrituras en D. y C. 115:4 y lea: “Porque así se llamará mi iglesia en los postreros días, a saber, La Iglesia de Jesucristo de los Santos de los Últimos Días”. Invite a los niños a repetir el nombre de la Iglesia junto con usted, unas pocas palabras a la vez.

Sostenga en alto su ejemplar de las Escrituras. Diga a los niños que Jesús nos dice en las Escrituras lo que quiere que sepamos y que en la Iglesia de Jesucristo tenemos Escrituras. Pida a los niños que abran las manos y hagan de cuenta que están leyendo las Escrituras. Invítelos a decir “la Iglesia de Jesucristo”.

Explique que Jesús habla con Sus profetas y que en la Iglesia de Jesucristo tenemos profetas. Invite a los niños a decir “la Iglesia de Jesucristo”. Muestre una lámina del presidente actual de la Iglesia. Explique que él es nuestro profeta hoy en día e invite a los niños a decir su nombre junto con usted.

Canción Invite a los niños a marchar alrededor del aula junto con usted mientras cantan o dicen las siguientes palabras de “La Iglesia de Jesucristo” (*Canciones para los niños*, pág. 48).



CONSEJOS PRÁCTICOS PARA LA ENSEÑANZA

Láminas: Para enseñar valiéndose de láminas, primero diga a los niños qué o quién está representado en la lámina. Señale los detalles de la misma para captar la atención de los niños. Luego invítelos a repetir una o dos palabras con usted. Conforme los niños escuchan y dicen estas palabras mientras están viendo la lámina, comienzan a aprender el vocabulario del Evangelio.

Movimiento: Los niños en edad de la guardería son muy activos. Utilice actividades que incluyan aplaudir, marchar y caminar a fin de ayudar a que los niños se mantengan atentos.

Yo soy de La Iglesia de Jesucristo de los Santos de los Últimos Días.
Yo sé quien soy;
sé el plan de Dios.
Lo seguiré con fe.

Conclusión Comparta brevemente su testimonio de que pertenecemos a la verdadera Iglesia de Jesucristo.

Oración Pida a un niño que haga la última oración.

ACTIVIDADES OPCIONALES

PREPARACIÓN *Para la actividad para colorear y el juego de hacer parejas:* Haga una copia de la ilustración de la página 107 para que cada niño pueda colorear. Lleve pedazos pequeños de papel o algo similar que los niños puedan utilizar en el juego de hacer parejas; lleve suficientes como para que cada niño tenga por lo menos tres.

Colorear Permita que los niños coloreen una copia de la página 107. Mientras estén coloreando, repase los principios que haya enseñado durante la lección. Señale los detalles de las ilustraciones y explique a los niños lo que están coloreando. Léales las palabras que figuran en la ilustración.

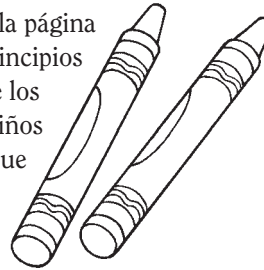

Juego de hacer parejas Dé a cada niño tres pedazos de papel y muestre la ilustración de la página 107. Señale el dibujo de Jesús y diga: “Éste es un dibujo de Jesucristo. Nosotros pertenecemos a Su Iglesia”. Invite a los niños a colocar un pedazo de papel sobre el dibujo de Jesús en sus propias copias. Luego señale el dibujo del profeta y lea el rótulo. Pida a los niños que digan “profeta” y que pongan un pedazo de papel sobre el dibujo. Repita con el dibujo de las Escrituras y luego pida a los niños que digan junto con usted “Yo soy de La Iglesia de Jesucristo de los Santos de los Últimos Días”, unas cuantas palabras a la vez.

Repaso Elija una actividad de la lección 23 y otra de la lección 24 a fin de ayudar a los niños a repasar lo que aprendieron sobre las Escrituras y los profetas. Tras haber realizado estas actividades, recuérdelos que en la Iglesia de Jesucristo tenemos Escrituras y profetas.

CONSEJOS PRÁCTICOS PARA LA ENSEÑANZA

Colorear: No a todos los niños les gusta colorear. Algunos quizá sólo hagan una o dos marcas sobre la hoja. El propósito de las ilustraciones de estas lecciones es dar a los niños una representación visual de la lección que ellos puedan tener y llevar a casa. No es importante que coloreen la ilustración con destreza.

Repaso: Los niños aprenden por medio de la repetición. Repita los relatos u otras actividades que parecen disfrutar. Esto se puede hacer en cualquier momento durante la clase de la guardería, tal como durante el tiempo del refrigerio o mientras los niños estén esperando a sus padres.

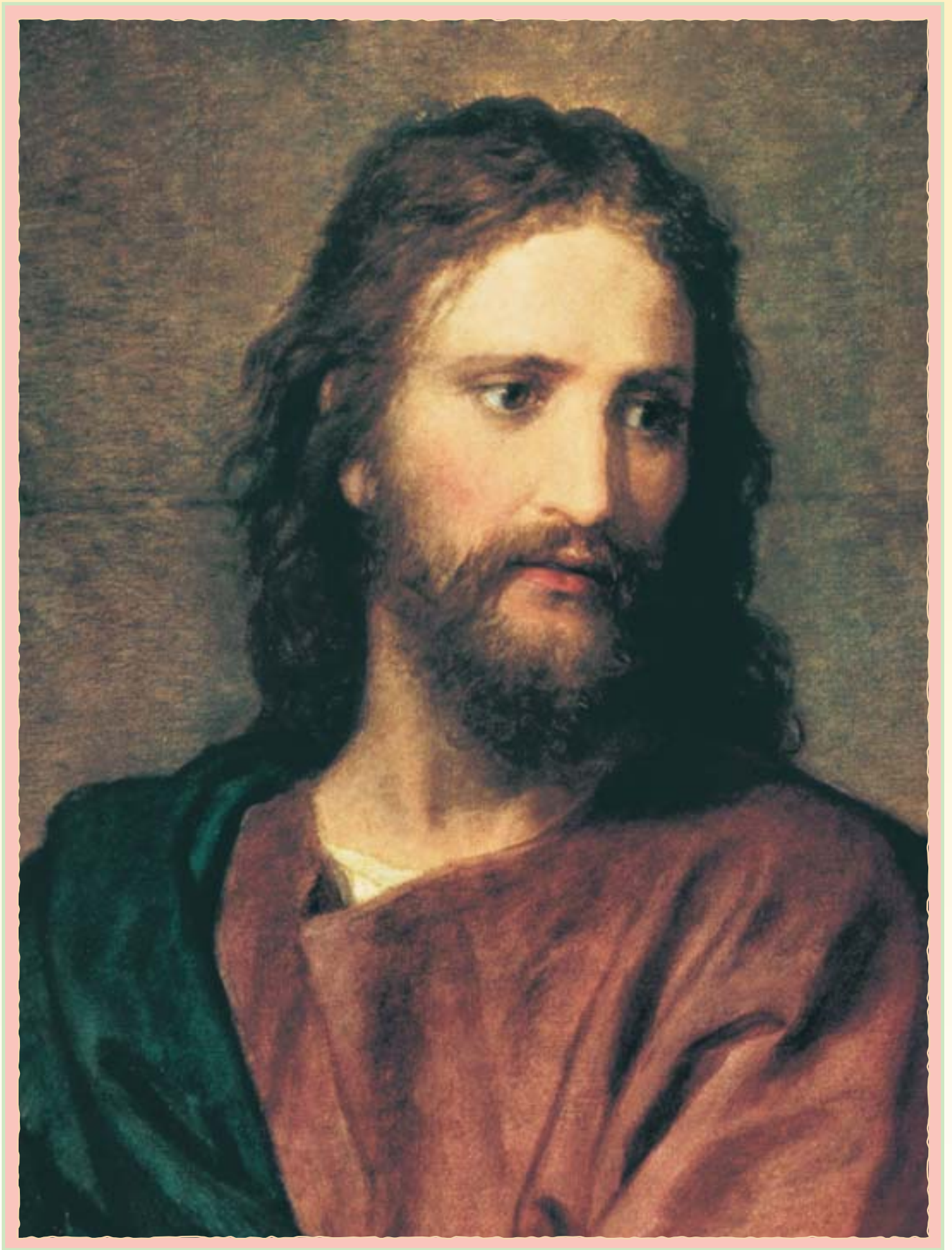

Yo soy de La Iglesia de Jesucristo de los Santos de los Últimos Días

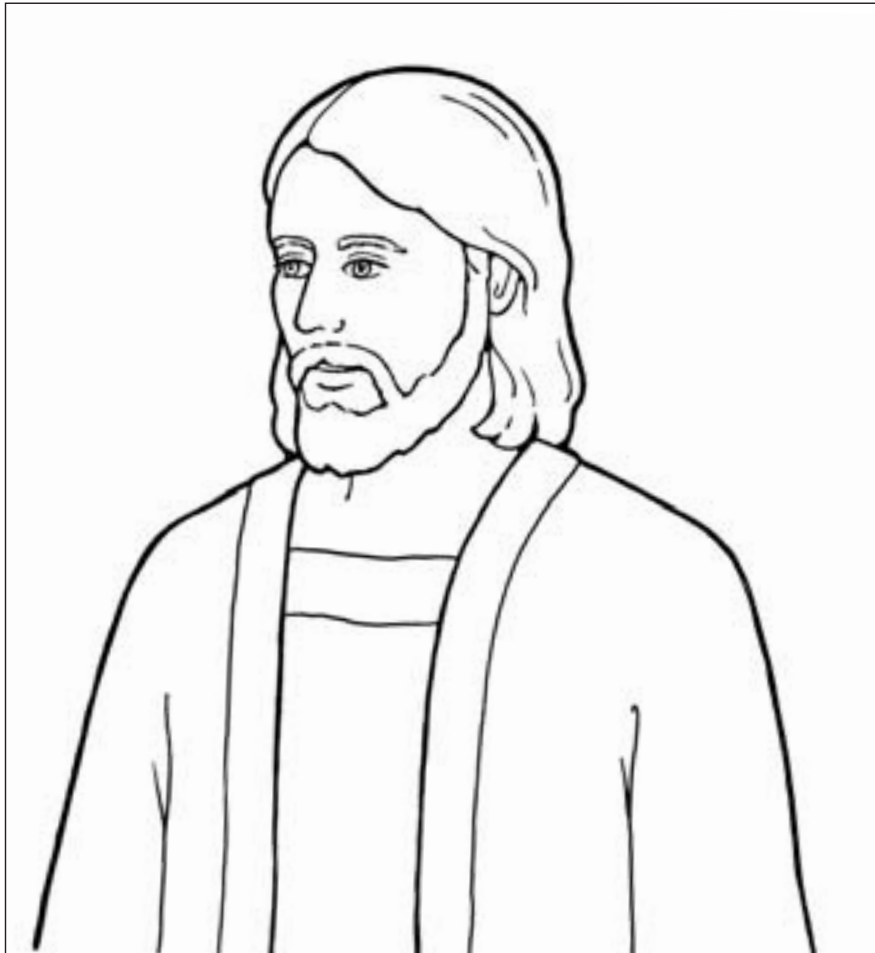

La Iglesia de Jesucristo
tiene profetas.

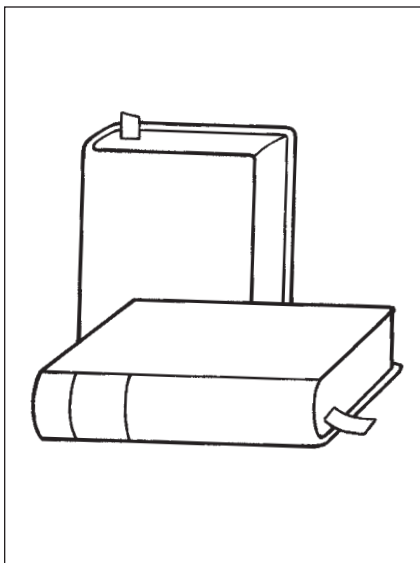

La Iglesia de Jesucristo
tiene Escrituras.

INTRODUCCIÓN PARA EL MAESTRO

Con el fin de prepararse espiritualmente para enseñar esta lección, tenga a bien leer y meditar en cuanto a lo siguiente:

Jesucristo se bautizó para demostrar “al Padre que le sería obediente al observar sus mandamientos” y para ser un ejemplo para nosotros (véase 2 Nefi 31:7, 9; véase también Mateo 3:13–17). Cuando nos bautizamos, también demostramos que estamos dispuestos a seguir al Salvador y a obedecer Sus mandamientos. Después de que Jesús se bautizó, “el Espíritu Santo descendió sobre él” (2 Nefi 31:8). Después de que nos bautizamos, se nos da el don del Espíritu Santo mediante la ordenanza de la confirmación, lo cual significa que podemos tener la compañía constante del Espíritu Santo si guardamos los mandamientos.

ACTIVIDADES DE APRENDIZAJE

Comience con una actividad de grupo. Si necesitara ideas para ello, vea la página 3.

Oración Pida a un niño que haga la primera oración.

Lámina Muestre la lámina del bautismo de Jesús (página 110). Señale los detalles de la lámina (Jesús, el agua, Juan el Bautista, etc.). Explique que Jesús se bautizó porque ama a nuestro Padre Celestial y desea obedecerlo. Invite a los niños a decir “Jesús” y “bautizó” junto con usted.

Poema Señale las diferentes partes de la lámina conforme recita las palabras de la primera estrofa de “El bautismo” (*Canciones para los niños*, págs. 54–55). Invite a los niños a señalar junto con usted.

En Judea siglos hace,
fue Jesús a ver a Juan, (*señale a Jesús, luego a Juan*)
y por Él fue bautizado
en las aguas del Jordán. (*señale el agua*)

Explique a los niños que el bautismo se hace por inmersión y eso significa que todo el cuerpo de Jesús estuvo bajo el agua cuando se bautizó.

Lámina Muestre la lámina del bautismo de la niña (página 110) y señale las similitudes entre las dos láminas. Diga a los niños que ellos pueden bautizarse, tal como lo hizo Jesús, cuando tengan ocho años. Sostenga en alto ocho dedos, cuatro en cada mano, y cuéntelos. Repita e invite a los niños a hacerlo junto con usted. Recalque el hecho de que el ser bautizado es una de las formas en que podemos seguir a Jesús; cuando nos bautizamos demostramos que amamos a nuestro Padre Celestial y que deseamos obedecerle.

Ilustraciones Muestre las ilustraciones de la página 111, hable con los niños sobre lo que está sucediendo en ellas y explique que después de ser bautizados, somos confirmados. Invite a los niños a decir “confirmados”. Dígalos que esto significa que hombres que poseen el sacerdocio ponen sus manos sobre nuestra cabeza para darnos el don del Espíritu Santo.



CONSEJOS PRÁCTICOS PARA LA ENSEÑANZA

Láminas: Cuando haya dos láminas en una sola hoja, puede cubrir la lámina que no desea enseñar a fin de ayudar a los niños a concentrarse en la otra.

Niños pequeños: Algunos de los niños, particularmente los más pequeños, quizá no comprendan todos los conceptos que se enseñan en las lecciones. Sin embargo, están aprendiendo algo cada semana y usted les está ayudando a sentir el Espíritu y a familiarizarse con las palabras y frases que se relacionan con el Evangelio.

Conclusión Invite a los niños a decir “Seré bautizado y confirmado”, unas cuantas palabras a la vez. Dígales brevemente cómo se sintió cuando fue bautizado y confirmado.

Oración Pida a un niño que haga la última oración.

ACTIVIDADES OPCIONALES

PREPARACIÓN *Para la actividad con el pasaje de las Escrituras:* Lleve un ejemplar del Libro de Mormón y marque 3 Nefi 12:1 para que lo pueda encontrar fácilmente.

Para el juego de adivinar: Copie las ilustraciones de la página 111 y coloréelas, si así lo desea. Doble la hoja por la mitad de manera que la ilustración del bautismo quede de un lado y la de la confirmación quede del otro.

Para la actividad para colorear: Haga copias de las ilustraciones de la página 111 para que cada niño pueda colorear.

Pasaje de las Escrituras Diga a los niños que Jesucristo nos dice en las Escrituras que Él quiere que seamos bautizados. Abra el Libro de Mormón en 3 Nefi 12:1 y diga: “Jesús dijo: ‘Creed en mí y sed bautizados’ ”. Invite a los niños a repetir la frase junto con usted, unas pocas palabras a la vez. Recuérdeles que pueden ser bautizados cuando tengan ocho años.

Juego de adivinar Muestre a los niños su copia de la ilustración del bautismo, lea el rótulo e invite a los niños a decir “bautizado”. Voltee la hoja y repita con la ilustración de la confirmación.

Esconda las ilustraciones detrás de su espalda; luego muestre a los niños un lado de la página y pregunte: “¿A este niño lo están bautizando o confirmando?”. Invite a los niños a decir la respuesta junto con usted. Esconda la ilustración detrás de su espalda nuevamente y repita la actividad siempre y cuando los niños sigan mostrando interés. Esta actividad es particularmente apropiada para los niños mayores.

Colorear Permita que los niños colorean una copia de las ilustraciones de la página 111. Mientras estén coloreando, repase los principios que enseñó durante la lección. Señale los detalles de las ilustraciones, léales los rótulos y explíqueles lo que están coloreando.

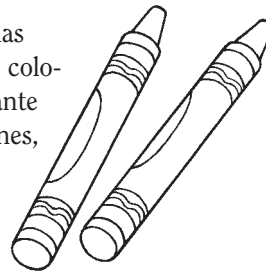

CONSEJOS PRÁCTICOS PARA LA ENSEÑANZA

Copias: Si no tiene acceso a una fotocopidora, coloque una hoja de papel sobre las ilustraciones y cáquelas con lápiz o bolígrafo. No se preocupe por calcar todos los detalles; simplemente calque el contorno y detalles suficientes para identificar las ilustraciones.

Colorear: “Sugiera a los alumnos que lleven los dibujos a casa para mostrárselos a su familia. Esto les ayudará a recordar lo que han aprendido y también ofrecerá a los padres una oportunidad para analizar con sus hijos algunos principios del Evangelio” (*La enseñanza: el llamamiento más importante*, pág. 181).



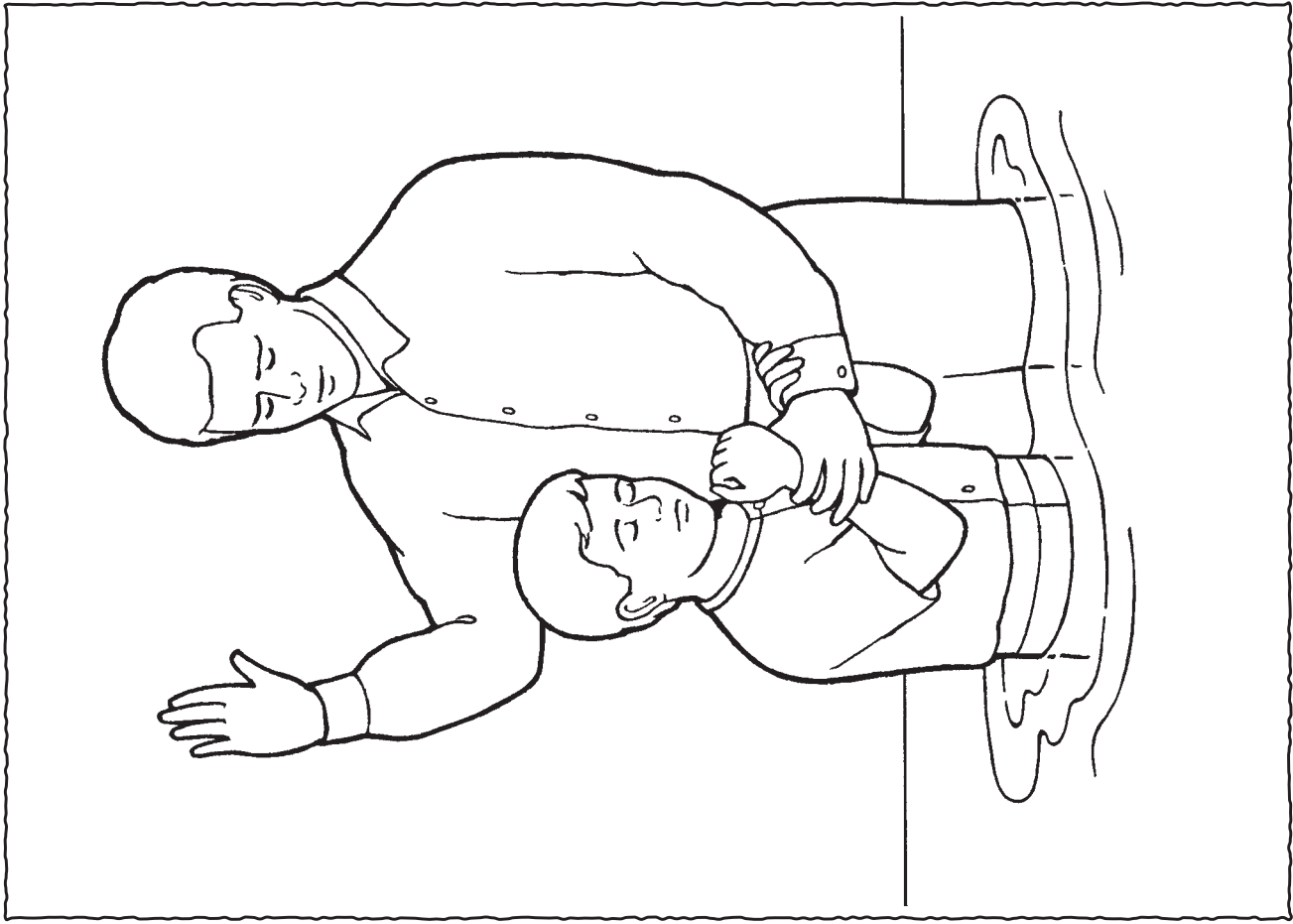

Seré bautizado

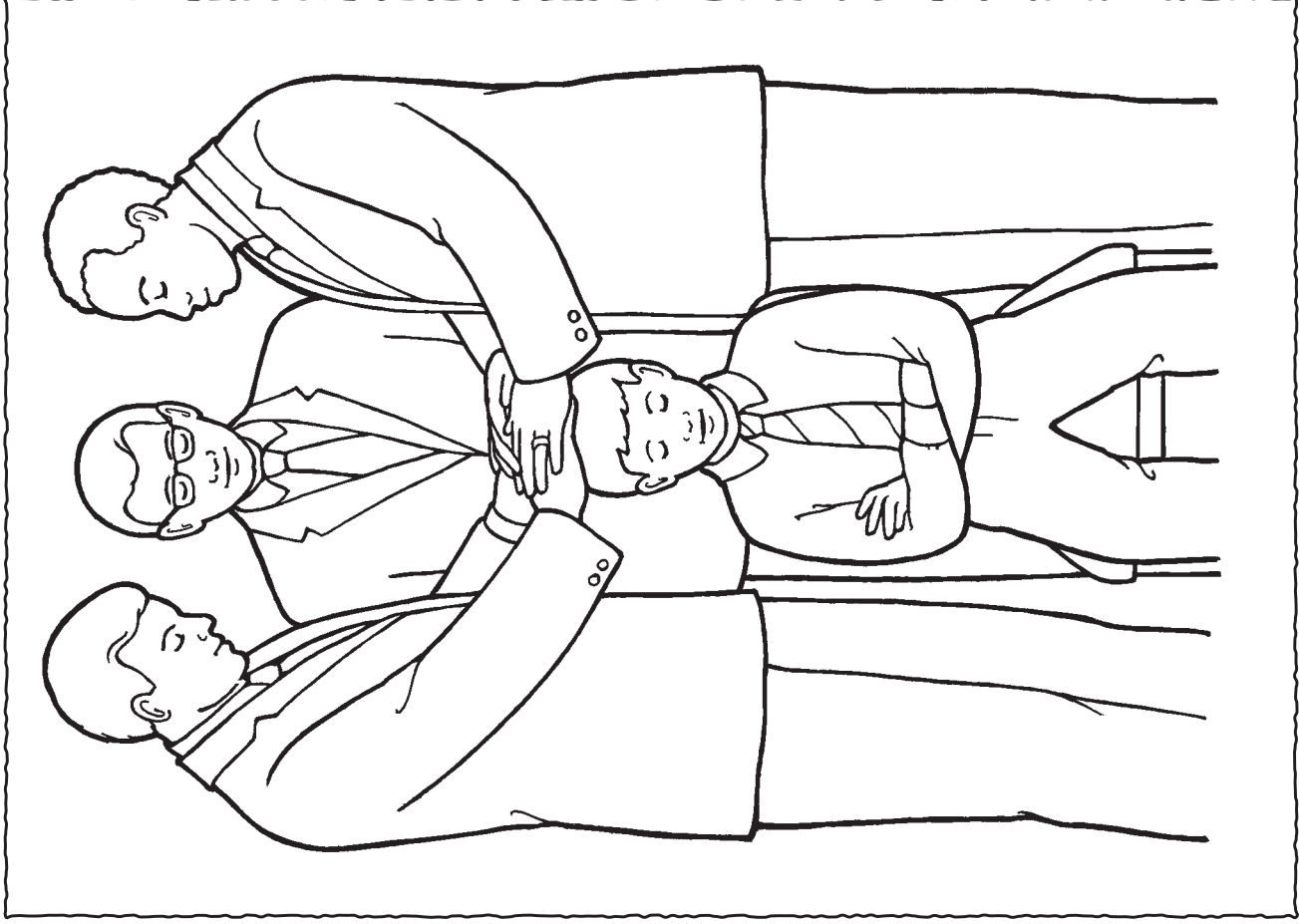

Seré confirmado

INTRODUCCIÓN PARA EL MAESTRO

Con el fin de prepararse espiritualmente para enseñar esta lección, tenga a bien leer y meditar en cuanto a lo siguiente:

La noche anterior a Su muerte en la cruz, Jesucristo dio la Santa Cena a Sus apóstoles y dijo: “Haced esto en memoria de mí” (véase Lucas 22:19–20). Después de Su resurrección, hizo lo mismo entre los nefitas (véase 3 Nefi 18:1–11). En la actualidad también participamos de la Santa Cena en memoria del sacrificio que el Salvador hizo por nosotros. Testificamos a Dios que siempre recordaremos a Jesucristo y que guardaremos Sus mandamientos. (Véase D. y C. 20:77, 79).

PREPARACIÓN

- Con el permiso del obispo o del presidente de rama, lleve bandejas vacías de la Santa Cena a la guardería.
- Lleve un ejemplar de la Biblia y marque Lucas 22:19 para que lo pueda encontrar fácilmente. También marque la página 106 de este manual.

ACTIVIDADES DE APRENDIZAJE

Comience con una actividad de grupo. Si necesitara ideas para ello, vea la página 3.

Oración Pida a un niño que haga la primera oración.

Canción Muestre la lámina de Jesús que se encuentra en la página 106 mientras canta la primera línea de “Con quietud” (*Canciones para los niños*, pág. 11):

Con quietud pensaré reverente en ti, Señor. (*señale la lámina de Jesús*)

Repita unas cuantas veces a fin de ayudar a establecer un ambiente de reverencia. Invite a los niños a cantar junto con usted.

Pasaje de las Escrituras Diga a los niños que cada domingo hacemos algo muy especial para recordar a Jesús: durante la reunión sacramental comemos un pedazo pequeño de pan y tomamos un poco de agua. Dígalos que a eso se le llama la Santa Cena. Invite a los niños a decir “Santa Cena”. Diga a los niños que en las Escrituras aprendemos que Jesús desea que tomemos la Santa Cena para recordarle. Abra la Biblia en Lucas 22:19 y diga: “Jesús dijo: ‘Haced esto en memoria de mí’ ”.

Lámina Muestre la lámina del diácono que está repartiendo la Santa Cena (página 114). Señale los detalles de la lámina, tales como el diácono y las personas que están sentadas reverentemente. Permita que los niños sujeten las bandejas de la Santa Cena que usted llevó mientras explica en términos sencillos lo que sucede durante la administración de la Santa Cena: escuchamos en silencio cuando se está bendiciendo la Santa Cena; tomamos un pedazo de pan; tomamos agua y ponemos el vasito nuevamente en la bandeja; y pensamos en Jesús.

CONSEJOS
PRÁCTICOS
PARA LA
ENSEÑANZA

Reverencia: Hable con voz suave y en forma respetuosa a fin de ayudar a los niños a comprender que la Santa Cena es sagrada.

El sostener objetos: Los niños pequeños piensan en forma sencilla y literal; no comprenden las ideas abstractas. El darles objetos para sostener relacionados con la lección les ayuda a aprender. Cerciérese de que sujeten las bandejas de la Santa Cena con reverencia y respeto. Las bandejas no deben contener pan ni agua para esta actividad.

Verso de movimiento Recite el siguiente verso de movimiento e invite a los niños a hacerlo junto con usted:

En silencio como el pan (*hacer de cuenta que se come el pan*)
y tomo el agua, sí. (*hacer de cuenta que se toma el agua*)
Y cuando pienso en Jesús, (*señalarse la cabeza*)
los brazos cruzo así. (*cruzar los brazos*)

[M. W. Verbica, "The Sacrament", *Friend*, febrero de 1995, pág. 17; traducción libre]

Conclusión Muestre la lámina de Jesús que se encuentra en la página 106 y pregunte a los niños: "¿En quién debemos pensar cuando tomamos la Santa Cena?". Invite a los niños a decir "En Jesús".

Oración Pida a un niño que haga la última oración.

ACTIVIDADES OPCIONALES

PREPARACIÓN *Para la actividad con el invitado:* Haga los arreglos necesarios para que un poseedor del Sacerdocio Aarónico venga a la clase de la guardería y hable sobre cómo ayuda a administrar la Santa Cena. *Para la representación dramática y para el juego:* Copie las tarjetas de la página 115. Coloréelas, si así lo desea y luego recórtelas. *Para el libro:* Haga copias de las tarjetas de la página 115 para cada niño y recórtelas; lleve cuerda o hilo.

Invitado Presente su invitado a los niños y explique que él tiene el sacerdocio. Pídale que hable brevemente sobre cómo prepara, bendice o reparte la Santa Cena. Invítelo a compartir sus sentimientos sobre la Santa Cena.

Representación dramática Sostenga en alto las tarjetas que preparó, una a la vez. Lea el rótulo y pida a los niños que hagan de cuenta que están haciendo lo que muestra el dibujo (sólo con las primeras tres tarjetas). Por ejemplo, pídeles que crucen los brazos y que inclinen la cabeza y que con reverencia hagan de cuenta que toman el pan y el agua. Elógielos cada vez por sus esfuerzos. Cuando sostenga el dibujo de Jesús, pregunte a los niños: "¿En quién debemos pensar cuando tomamos la Santa Cena?".

Juego Coloque boca abajo sobre el suelo o sobre una mesa las tarjetas que preparó. Invite a uno de los niños a voltear una de ellas. Lea el rótulo de la tarjeta. Repita hasta que cada niño que desee participar lo haya hecho.

Libro Dé a cada niño las cuatro tarjetas que les preparó. Perfore un agujero en la esquina de cada tarjeta, pase una cuerda o un hilo por los agujeros y sujételo a fin de formar un pequeño libro para cada niño. Luego lea el libro a los niños.



CONSEJOS PRÁCTICOS PARA LA ENSEÑANZA

Oración: Quizá usted desee hacer la primera o la última oración de vez en cuando para demostrar a los niños la forma de orar. Ellos aprenden tanto de su ejemplo como de lo que usted les dice.

Reverencia: Cuando le pregunte a los niños en quién debemos pensar durante la Santa Cena, algunos de ellos quizá respondan gritando. Si lo hacen, enséñeles con dulzura a utilizar el nombre de Jesucristo con reverencia.

Adapte las actividades a fin de que satisfagan sus necesidades y se ajusten a los recursos que tiene disponibles. Por ejemplo, si no cuenta con cuerda o hilo para esta actividad, podría unir las tarjetas de alguna otra forma. O bien, podría permitir que los niños colorean las ilustraciones sin formar un libro.



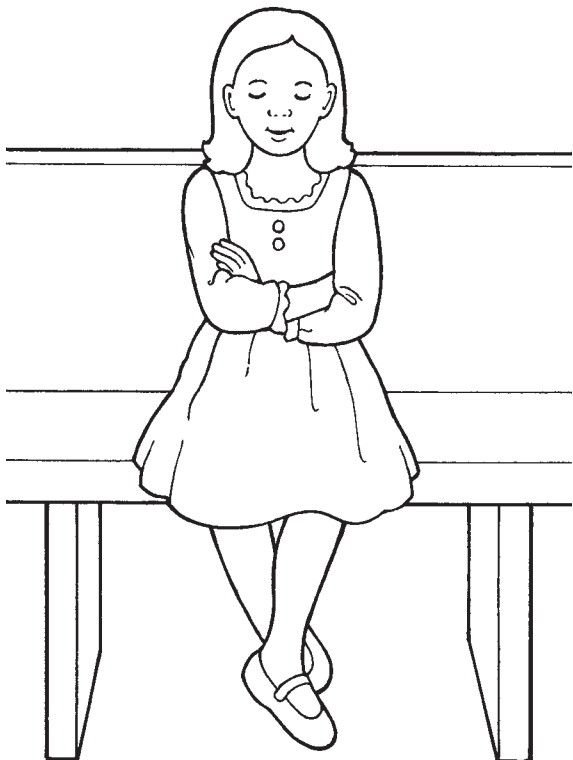

Puedo escuchar mientras se hacen las oraciones sacramentales.

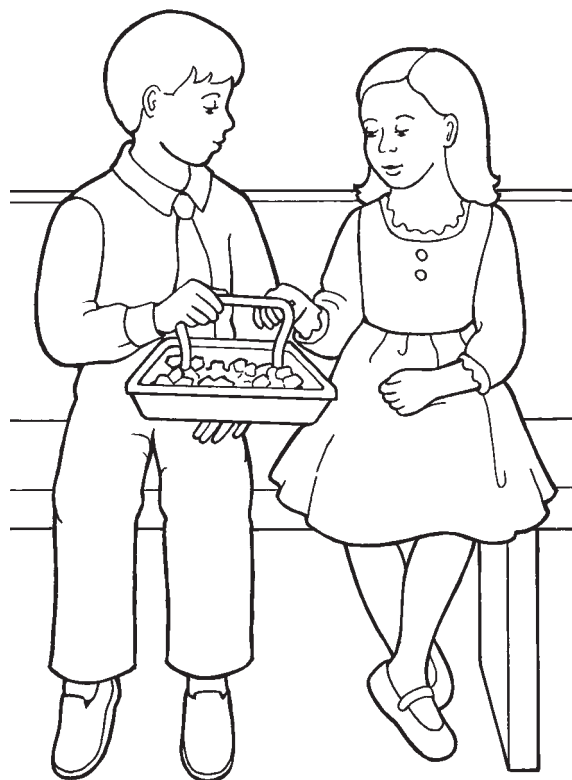

Puedo pensar en Jesús cuando como el pan.

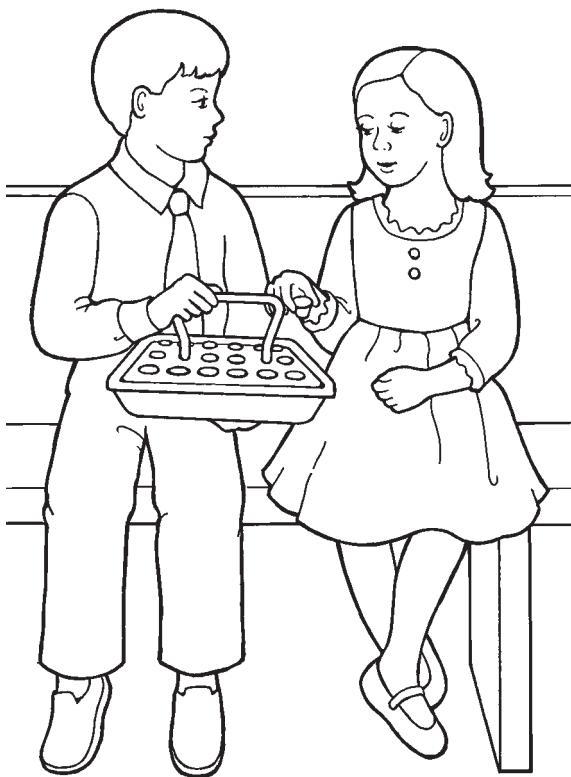

Puedo pensar en Jesús cuando tomo el agua.



La Santa Cena me ayuda a pensar en Jesús.

INTRODUCCIÓN PARA EL MAESTRO

Con el fin de prepararse espiritualmente para enseñar esta lección, tenga a bien leer y meditar en cuanto a lo siguiente:

El sacerdocio es el poder y la autoridad de Dios. Dios da esta autoridad a los varones dignos miembros de la Iglesia de 12 años en adelante para que actúen en Su nombre para bendecir a los demás. Las ordenanzas del Evangelio, tales como el bautismo y la confirmación, la Santa Cena y otros, se realizan por la autoridad del sacerdocio (véase D. y C. 13; 20:73–79; 84:19–22). Todos los miembros de la Iglesia se benefician con el sacerdocio.

PREPARACIÓN

Marque las páginas 26 y 114 de este manual para que las pueda encontrar fácilmente.

ACTIVIDADES DE APRENDIZAJE

Comience con una actividad de grupo. Si necesitara ideas para ello, vea la página 3.

Oración Pida a un niño que haga la primera oración.

Instrucción doctrinal Diga a los niños que el sacerdocio es el poder de Dios; Dios da el sacerdocio a los niños mayores y a los hombres para que puedan bendecir a sus familias y a los demás. Pida a los niños que digan “sacerdocio”. (*Nota:* Durante el transcurso de la lección, sea sensible a los sentimientos de los niños de la guardería que no cuenten con un padre en su hogar o cuyos padres no posean el sacerdocio.)

Láminas Muestre la lámina de la página 118 e invite a los niños a hacer de cuenta que tienen a un bebé en los brazos. Explique que los hombres que tienen el sacerdocio pueden bendecir a los bebés y darles un nombre. Invite a los niños a decir “sacerdocio”.

Muestre la ilustración de la página 119 que muestra una bendición de los enfermos. Diga a los niños que una persona que tiene el sacerdocio puede bendecir a los que están enfermos para que se sientan mejor. Muestre la lámina de la página 26, señale a Jesús y explique que en esta lámina Jesús está bendiciendo a alguien que está ciego. Invite a los niños a decir “sacerdocio”.

Muestre la lámina de la página 114 y recuerde a los niños que tomamos la Santa Cena todos los domingos. Explique que aquellos que tienen el sacerdocio la preparan, la bendicen y la reparten. Invite a los niños a decir “sacerdocio”.

Canción Invite a los niños a tomarse de las manos y caminar en círculo mientras cantan o dicen las siguientes palabras de “Allí donde hay amor” (*Canciones para los niños*, pág. 102):

A toda hora hay en mi hogar de Dios bendiciones sin cesar.

CONSEJOS
PRÁCTICOS
PARA LA
ENSEÑANZA

Instrucción doctrinal: El propósito de esta sección es ayudar a los niños a obtener una comprensión muy básica del Evangelio. Algunos quizá no entiendan todo lo que usted diga, pero se familiarizarán con el lenguaje del Evangelio y establecerán un fundamento para las cosas que aprenderán más tarde en la vida.

Los niños pequeños tienen diferentes capacidades lingüísticas (véase *La enseñanza: el llamamiento más importante*, págs. 122–124). A fin de ayudar a los niños más pequeños a repetir las palabras de la lección, con un tono de voz suave diga algo como lo siguiente: “¿Pueden decir sacerdocio? Digan sacerdocio junto conmigo”, y espere la respuesta. Si el niño no responde, repita la invitación con amor, pero no lo presione. Incluso con el simple hecho de escuchar, los niños pueden aprender de la lección.

Conclusión Dé su testimonio de que nuestro Padre Celestial nos bendice por medio del sacerdocio.

Oración Pida a un niño que haga la última oración.

ACTIVIDADES OPCIONALES

PREPARACIÓN *Para la actividad con el invitado:* Haga los arreglos necesarios para que un padre que haya bendecido recientemente a su bebé lo lleve a la clase de la guardería y hable sobre su experiencia.

Para el libro plegable: Copie la ilustración de la página 119 y coloréela si lo desea. Corte a lo largo de las líneas continuas y doble a lo largo de la línea punteada.

Versos de movimiento Recite todos o cualquiera de los siguientes versos de movimiento e invite a los niños a hacerlo junto con usted. Después de cada estrofa, recuerde a los niños que el sacerdocio bendice nuestra vida.

Bendición de bebé (muestre la lámina de la página 118):

Papi toma al bebé (*hacer de cuenta que se toma a un bebé en los brazos*)

con gran cuidado y amor.

Y con el sacerdocio le dará

un nombre y una bendición. (*asentir con la cabeza*)

Bendición de los enfermos (señale la ilustración de la página 119):

Con el sacerdocio me pueden bendecir (*señalarse a sí mismo*)

cuando una enfermedad me llega a afligir.

Siento paz y tengo fe, pues hombres dignos son (*poner las manos sobre el corazón*)

y sé que pronto, por la fe, me sentiré mejor.

La Santa Cena (muestre la lámina de la página 114):

En silencio como el pan (*hacer de cuenta que se come el pan*)

y tomo el agua, sí. (*hacer de cuenta que se toma el agua*)

Y cuando pienso en Jesús, (*señalarse la cabeza*)

los brazos cruzo así. (*cruzar los brazos*)

[M. W. Verbica, "The Sacrament", *Friend*, febrero de 1995, pág. 17; traducción libre]

Invitado Presente a su invitado a los niños y explíqueles que él tiene el sacerdocio y que lo usó para bendecir a su bebé. Haga preguntas al padre como las siguientes: "¿Usted tiene el sacerdocio?", "¿cómo se llama su bebé?", "¿qué dijo cuando bendijo a su bebé?", "¿cómo va a utilizar el sacerdocio para bendecir a su bebé a medida que vaya creciendo?".

Libro plegable Muestre a los niños el libro plegable que preparó. Levante la primera cubierta, lea el rótulo y pida a los niños que lo digan junto con usted. Repita con cada cubierta.

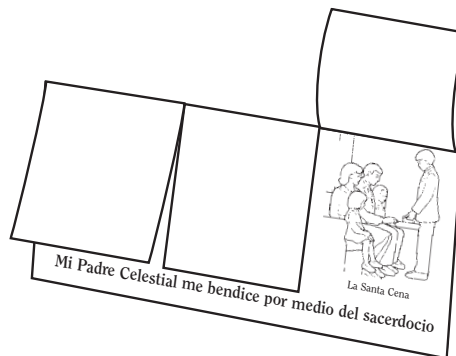

CONSEJOS PRÁCTICOS PARA LA ENSEÑANZA

Repaso: A los niños les encantan los relatos, las canciones, las láminas y las actividades que han visto y escuchado anteriormente. Canten canciones o realicen actividades de esta lección o de lecciones anteriores en cualquier momento durante la clase de la guardería. Este repaso les ayudará a recordar los principios del Evangelio que usted les haya enseñado.



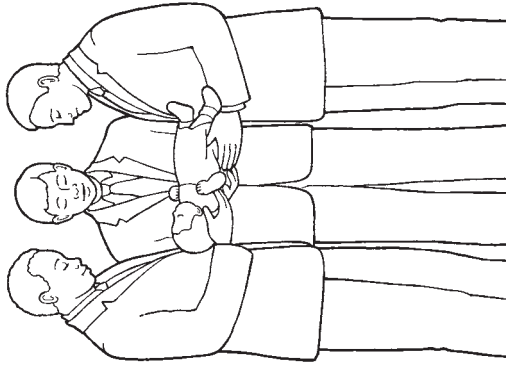

Bendición de bebé

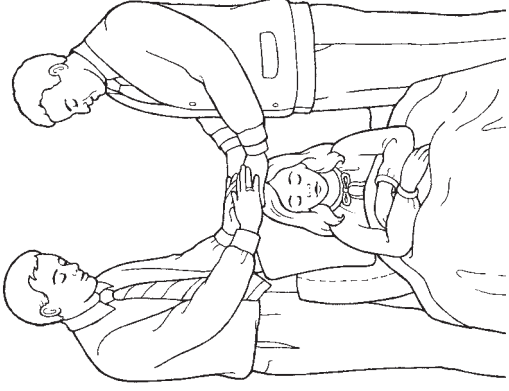

Bendición de los enfermos

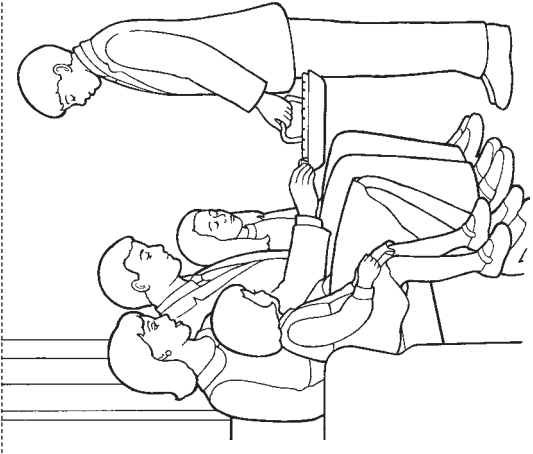

La Santa Cena

Mi Padre Celestial me bendice por medio del sacerdocio

29

JESUCRISTO RESUCITÓ (LA PASCUA)

INTRODUCCIÓN PARA EL MAESTRO

Con el fin de prepararse espiritualmente para enseñar esta lección, tenga a bien leer y meditar en cuanto a lo siguiente:

A causa de la Caída de Adán y Eva, todos sufrirán la muerte física. Cuando morimos, el espíritu y el cuerpo se separan. Cuando Jesucristo resucitó, Su cuerpo y Su espíritu se volvieron a unir para nunca más separarse. Gracias a la expiación de Jesucristo, todos resucitarán (véase 1 Corintios 15:22; Alma 11:42–45). El comprender la Resurrección y el tener un testimonio de ella nos brinda gozo y esperanza (véase Isaías 25:8; Alma 22:14).

ACTIVIDADES DE APRENDIZAJE

Comience con una actividad de grupo. Si necesitara ideas para ello, vea la página 3.

Oración Pida a un niño que haga la primera oración.

Relato Muestre la lámina de la página 122 y señale los detalles de la misma conforme relata de una forma sencilla la historia de la resurrección de Jesucristo (véase Juan 19:41–42; 20:1, 11–16). A continuación figura un ejemplo:

Cuando Jesús murió, Sus amigos se pusieron muy tristes (*pida a los niños que pongan la cara triste*). Pusieron el cuerpo de Jesús en una tumba, que era como una cueva (*señale la cueva de la lámina*). Pusieron una piedra grande frente a la puerta (*pida a los niños que hagan de cuenta que ruedan una piedra grande y pesada*). Después de tres días (*pida a los niños que sostengan en alto tres dedos*), dos ángeles quitaron la piedra. ¡Jesucristo estaba vivo otra vez! (*Señale a Jesús en la lámina*). Él resucitó (*ayude a los niños a decir “resucitó”*). ¡Los amigos de Jesús estaban muy felices, porque estaba vivo y nunca más iba a morir!

María era una de las amigas de Jesús (*señale a María en la lámina*). Ella se puso triste cuando Él murió. Cuando Jesús resucitó, María fue la primera persona que lo vio. Estaba muy feliz porque Jesús estaba vivo (*pida a los niños que pongan la cara feliz*).

Diga a los niños que gracias a Jesús, todos resucitarán y vivirán para siempre. Pida a los niños que pongan la cara feliz nuevamente.

Canción Cante o diga la primera estrofa de “¿Vivió Jesús una vez más?” (*Canciones para los niños*, pág. 45) y haga las acciones que se indican a continuación. Invite a los niños a hacerlo junto con usted.

¿Vivió Jesús una vez más
cuando en la cruz murió?

Al tercer día en el jardín, (*sostener tres dedos en alto*)

A María habló. (*cruzar los brazos*)

Conclusión Invite a los niños a decir: “Jesucristo resucitó”, una palabra a la vez. Comparta brevemente su testimonio con los niños de que Jesucristo resucitó.

Oración Pida a un niño que haga la última oración.

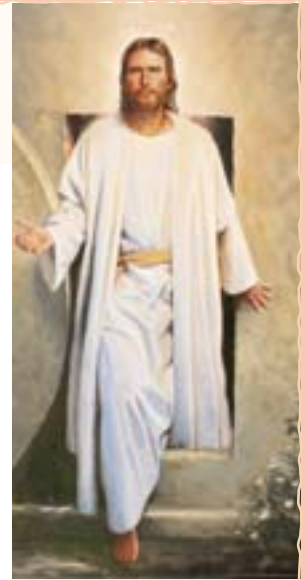

CONSEJOS PRÁCTICOS PARA LA ENSEÑANZA

Jesucristo: Muchas culturas tienen tradiciones de Pascua que son divertidas para los niños pero que tienen que ver muy poco con la resurrección de Jesucristo. Centre esta lección de Pascua en el Salvador y ayude a que el amor de los niños por Él aumente. Enséñeles a regocijarse en los maravillosos dones que nos ha dado, tales como la Resurrección, Sus enseñanzas y Su ejemplo perfecto.

Canciones: Es posible que algunos de los niños no canten con usted. Aun cuando sólo hagan las acciones o simplemente le observen y escuchen, igualmente pueden disfrutar las canciones y aprender de ellas.

Testimonio: Expresar su testimonio en una forma sencilla y concisa; por ejemplo: “Yo sé que Jesucristo resucitó”.

ACTIVIDADES OPCIONALES

PREPARACIÓN *Para el relato:* Copie las ilustraciones de la página 123. Si lo desea, coloréelas y péguelas sobre papel más grueso. Recorte cada figura y recorte la abertura de la puerta de la tumba a lo largo de la línea punteada.

Para la actividad para colorear: Haga una copia de la página 123 para cada niño. Recorte cada figura y recorte la abertura de la puerta de la tumba.

Canción Invite a los niños a pararse en un círculo tomados de la mano. Cante o diga las siguientes palabras de “Resucitó Jesús” (*Canciones para los niños*, pág. 44) y haga las acciones que se indican a continuación:

El Señor vive, (*caminar en círculo*)

¡qué dicha es!

Vive Jesús; (*detenerse y poner la manos sobre el corazón*)

vive otra vez.

Repita cuantas veces los niños lo deseen.

Relato Cuenté el relato de la resurrección de Jesucristo nuevamente, pero esta vez utilice la ilustración que recortó. A continuación figura un ejemplo:

(Comience con la figura de Jesús de pie y la piedra alejada de la entrada de la tumba). Cuando Jesús

murió, pusieron su cuerpo en una

tumba (*ponga la figura de Jesús adentro [detrás] de la tumba*).

Pusieron una piedra grande frente a la puerta (*rueda la piedra hasta que cubra la entrada de la tumba*).

El tercer día vinieron dos ángeles y quitaron la piedra (*rueda la piedra para quitarla de la entrada*).

Jesús resucitó (*ponga la figura de Jesús de pie*). ¡Su espíritu y Su cuerpo estaban juntos otra vez!

[Véase Susan Payson, “Easter Story”, *Friend*, abril de 1995, págs. 32–33].

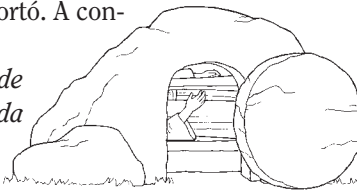

Colorear Dé a los niños las ilustraciones que les recortó. Muéstreles cómo pueden utilizarlas para repasar el relato de la resurrección de Jesús. Esta actividad es particularmente apropiada para los niños mayores.

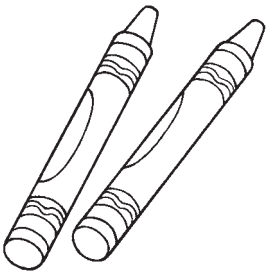

CONSEJOS PRÁCTICOS PARA LA ENSEÑANZA

Las actividades opcionales se proporcionan para que usted las agregue a su lección, si así lo desea. Si no tuviera a su disposición los materiales necesarios, los puede reemplazar con materiales similares.

Relatos: “A los niños pequeños les agrada mucho que se les repitan las historias. Si está repitiéndoles una historia, comience a hacerlo y entonces pregúnteles: ‘¿Qué pasó después?’” (*La enseñanza: el llamamiento más importante*, págs. 193–194). Invite a uno de los niños mayores a utilizar las figuras que usted recortó, o la lámina de la página 122, para contar el relato de la Resurrección a los niños más pequeños de la clase de la guardería. Ofrézcale su ayuda, si fuera necesario.

Caja de actividades:

Considere elaborar una caja de actividades que pueda mantener en la guardería. Puede contener esta actividad para colorear y otras cosas que haya hecho o utilizado para las actividades. Entonces podrá repetir esas actividades en futuras clases de la guardería a fin de repasar las lecciones anteriores. Este repaso se puede llevar a cabo en cualquier momento durante la clase de la guardería.



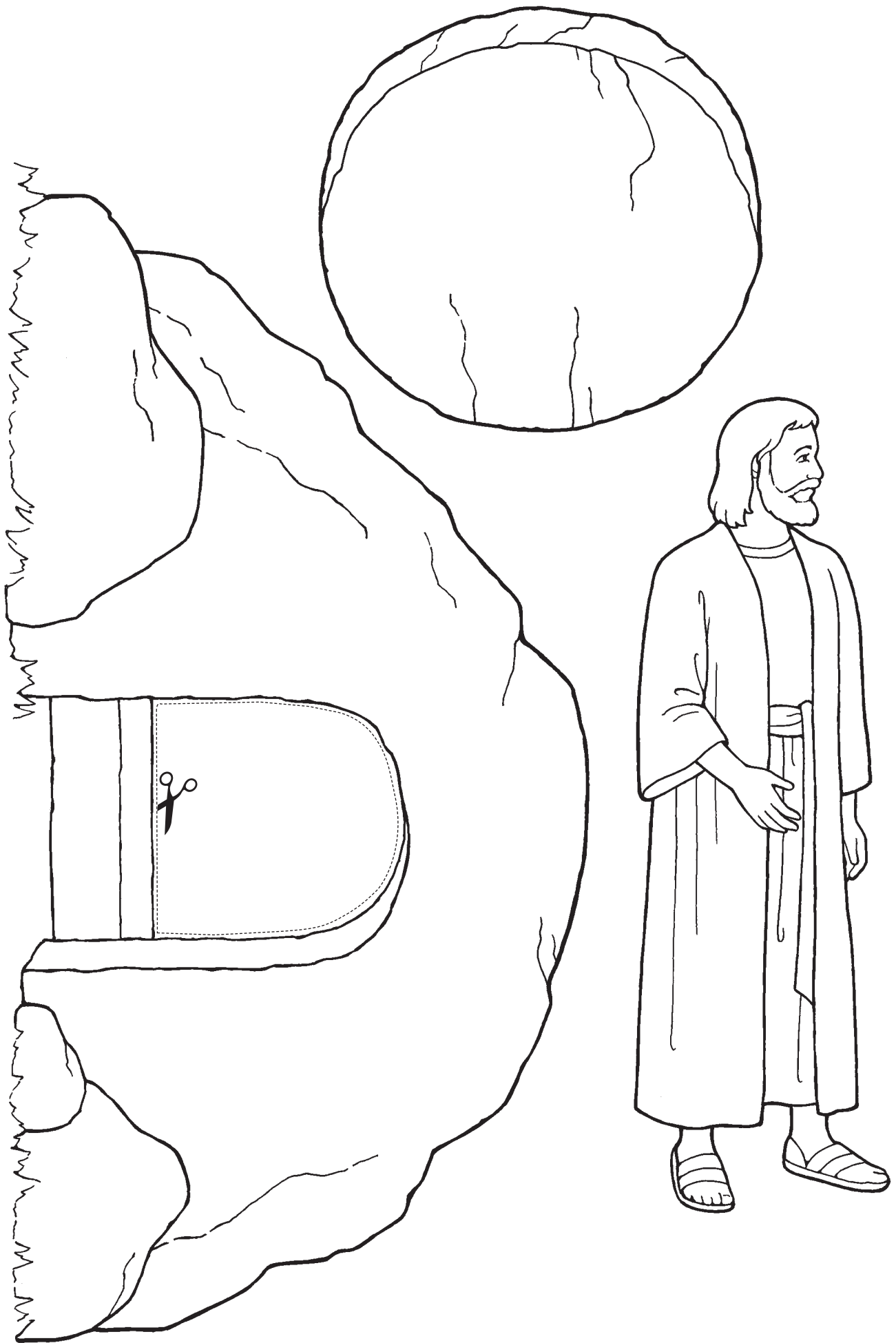

30

JESUCRISTO ES EL HIJO DE NUESTRO PADRE CELESTIAL (LA NAVIDAD)

INTRODUCCIÓN PARA EL MAESTRO

Con el fin de prepararse espiritualmente para enseñar esta lección, tenga a bien leer y meditar en cuanto a lo siguiente:

Jesucristo nació de una madre mortal, María, y de un padre inmortal, nuestro Padre Celestial. Él es literalmente el Hijo de Dios. Gracias al gran amor que nos tiene, el Padre Celestial envió a Jesucristo a la tierra a ser nuestro Salvador y nuestro Ejemplo. “Porque de tal manera amó Dios al mundo, que ha dado a su Hijo unigénito, para que todo aquel que en él cree, no se pierda, mas tenga vida eterna” (Juan 3:16).

PREPARACIÓN

Marque la página 106 de este manual para que la pueda encontrar fácilmente.

ACTIVIDADES DE APRENDIZAJE

Comience con una actividad de grupo. Si necesitara ideas para ello, vea la página 3.

Oración Pida a un niño que haga la primera oración.

Lámina Muestre la lámina de la página 126 e invite a los niños a encontrar al bebé en la lámina. Dígalos que Su nombre es Jesús e invíelos a decir “Jesús”. Pida a los niños a hacer de cuenta que están arrullando a un bebé en los brazos.

Señale a María en la lámina y diga a los niños: “Ésta es la mamá de Jesús. Se llama María”.

Diga a los niños que Jesús es el Hijo de nuestro Padre Celestial. Invite a los niños a repetir “Jesús es el Hijo de nuestro Padre Celestial”, unas pocas palabras a la vez. Dígalos que nuestro Padre Celestial envió a Su Hijo, Jesucristo, a la tierra porque nos ama.

Canción Señale nuevamente al niño Jesús de la lámina y diga a los niños que van a cantar una canción. Invíelos a decir: “Mandó a Su Hijo” cuando usted señale al niño Jesús. Permítales practicar unas cuantas veces y luego cante o diga las siguientes palabras de “Mandó a Su Hijo” (*Canciones para los niños*, págs. 20–21):

¿Cómo podía demostrar el Padre Su amor?

Mandó a Su Hijo (*señale al niño Jesús en la lámina*) a nacer, pequeño Salvador.

Muestre la lámina de Jesucristo que se encuentra en la página 106 y diga a los niños que el niño Jesús creció y llegó a ser nuestro Salvador Jesucristo. Invíelos a decir “Mandó a Su Hijo” cuando usted señale la lámina del Salvador. Cante o diga las siguientes palabras de “Mandó a Su Hijo”:

¿Cómo podía indicar la senda a seguir?

Mandó a Su Hijo (*señale al Salvador en la lámina*) a mostrar cómo a los cielos ir.



CONSEJOS PRÁCTICOS PARA LA ENSEÑANZA

Jesucristo: “Todo lo que enseñemos debe conducir a los miembros de nuestra familia y de la clase hacia Cristo... Recuérdelo siempre al preparar y presentar sus lecciones” (*La enseñanza: el llamamiento más importante*, pág. 88).

Niños pequeños: Esté atento a las señales que le puedan indicar si los niños están poniendo atención. A fin de ayudarles a estar atentos, intente variar el tono de su voz, mantener contacto visual y usar una diversidad de métodos didácticos. (Véase *La enseñanza: el llamamiento más importante*, págs. 76–78).

Conclusión Exprese su gratitud de que nuestro Padre Celestial mandó a Jesucristo. Dé su testimonio de que Jesucristo es el Hijo de nuestro Padre Celestial.

Oración Pida a un niño que haga la última oración.

ACTIVIDADES OPCIONALES

PREPARACIÓN *Para los títeres con palitos:* Haga copias de las ilustraciones de la página 127 para cada niño y recórtelas. Pegue con cinta adhesiva o con pegamento un palito al reverso de cada ilustración a fin de elaborar títeres para los niños.

Para la actividad con el pasaje de las Escrituras: Lleve un ejemplar del Libro de Mormón y marque 3 Nefi 9:15 para que lo pueda encontrar fácilmente.

Títeres Dé a los niños los títeres que les elaboró y cuénteles brevemente el relato del nacimiento de Jesucristo en sus propias palabras (véase Lucas 2:4–16). Invite a los niños a sostener en alto sus títeres en los momentos indicados durante el relato. Esta actividad es particularmente apropiada para los niños mayores.



Canción Cante o diga las siguientes palabras de “Jesús en pesebre” (*Canciones para los niños*, págs. 26–27) e improvise acciones que las palabras le sugieran. Invite a los niños a hacerlo junto con usted.

Jesús en pesebre sin cuna nació;
Su tierna cabeza en heno durmió.
Los astros, brillando, prestaban su luz
al niño dormido, pequeño Jesús.

Verso de movimiento Recite el siguiente verso de movimiento e invite a los niños a hacerlo junto con usted:

Un niño en un pesebre,
Su madre lo arrulló; (*hacer de cuenta que se arrulla a un bebé*)
La estrella en los cielos, (*apuntar hacia el cielo*)
¡Pues hoy Jesús nació! (*cruzar los brazos*)

Pasaje de las Escrituras Diga a los niños que Jesús nos dijo en las Escrituras que Él es el Hijo de Dios, nuestro Padre Celestial. Abra el Libro de Mormón en 3 Nefi 9:15 y lea: “He aquí, soy Jesucristo, el Hijo de Dios”. Invite a los niños a decir “el Hijo de Dios” junto con usted.

CONSEJOS PRÁCTICOS PARA LA ENSEÑANZA

Materiales: En la clase de la guardería sólo utilice materiales producidos por la Iglesia. Si necesitara más cosas para que los niños hagan, elija historias, juegos, títeres o actividades para colorear de este manual que haya utilizado anteriormente. También puede utilizar juegos y relatos de las revistas de la Iglesia.

Repetición: Enseñe toda esta lección o partes de ella varias veces durante la época navideña. A los niños les agrada escuchar el relato de la Navidad una y otra vez.





Jesucristo es el Hijo
de nuestro Padre Celestial



Jesucristo es el Hijo
de nuestro Padre Celestial

MINI LECCIÓN: BIENVENIDO A LA GUARDERÍA

ACTIVIDADES DE APRENDIZAJE

Bienvenida Cuando un niño asista a la clase de la guardería por primera vez, elija un momento en el que todos los niños estén juntos (tal como durante la lección, el refrigerio o el tiempo de música), y diga a los niños cómo se llama el niño nuevo. Diga al niño nuevo lo feliz que se siente de que esté en la clase de la guardería.

Canción Diga a los niños que le gustaría cantar una canción especial. Cante o diga la letra de “¡Hola!” (*Canciones para los niños*, pág. 130) y pida a los niños que digan “hola” cuando usted los señale en el transcurso de la canción. Quizá desee practicarlos unas cuantas veces antes de cantar.

¡Hola! (*señale a los niños: “¡Hola!”*) ¡Hola! (*señale a los niños: “¡Hola!”*)

La bienvenida, sí... (*señale a los niños: “¡Hola!”*)

¡Hola! (*señale a los niños: “¡Hola!”*) ¡Hola! (*señale a los niños: “¡Hola!”*)...

te damos hoy a ti.

Aquí en la Primaria estarás

y un amigo muy especial serás.

¡Hola! (*señale a los niños: “¡Hola!”*) ¡Hola! (*señale a los niños: “¡Hola!”*)

Muy bienvenido aquí.

Conclusión Diga al niño nuevo: “[Nombre del niño o niña], estamos muy felices que estés en nuestra clase de la guardería”.



CONSEJOS PRÁCTICOS PARA LA ENSEÑANZA

El niño puede afrontar la primera vez que asiste a la guardería con entusiasmo o con temor. Al demostrarle amor y paciencia, usted puede hacer mucho para que la primera experiencia del niño en la guardería sea agradable. Los niños se sienten más cómodos cuando saben lo que pueden esperar. Tanto como sea posible, intente mantener una rutina consistente en la guardería. Dé a los niños nuevos tiempo para conocerle a usted, a los niños y el entorno.

Si el niño desea irse y estar con sus padres, informe a los padres que eso está bien. Invite a los padres a decir cosas positivas en cuanto a la guardería durante la semana.

MINI LECCIÓN: FELIZ CUMPLEAÑOS

ACTIVIDADES DE APRENDIZAJE

Actividad Un domingo que esté próximo al cumpleaños del niño, mientras los niños estén reunidos para la lección, el refrigerio o el tiempo para la música, diga a los niños: “¡[Nombre del niño o niña] cumplió [o va a cumplir] años!”. Invite a los niños a decir “Feliz cumpleaños”.

Diga a los niños cuántos años va a cumplir el niño e invítelos a contar con los dedos hasta ese número junto con usted. Repita unas cuantas veces.

Canción Cante o diga las siguientes palabras adaptadas de “Feliz, feliz cumpleaños” (*Canciones para los niños*, pág. 134) e invite a los niños a hacerlo junto con usted:

Te deseamos [nombre del niño] dicha y paz;
y en tu cumpleaños gran solaz.
Queremos de todo corazón,
brindarte muy cordial felicitación.

Invite a los niños a decir “Feliz cumpleaños” y a aplaudir.



CONSEJOS PRÁCTICOS PARA LA ENSEÑANZA

A los niños les agrada mucho escuchar su nombre. El mejor regalo que usted puede dar a los niños es amarlos, reconocerlos y valorarlos. No les dé otros regalos por su cumpleaños en la guardería. Celebre al niño, no el dar regalos en sí.

ÍNDICE DE ACTIVIDADES

- actividad con los dedos, 57
brazaletes, 69, 71
cadenas, 53, 55
Canciones
 “Allí donde hay amor”, 116
 “Ama a todos, dijo el Señor”, 25, 76
 “Cabeza, cara, hombros, pies”, 41
 “Cae la lluvia alrededor”, 44
 “Con quietud”, 36, 112
 “Demos gracias al Padre”, 64–65
 “Dios vive”, 28
 “El bautismo”, 108
 “¡El mundo es tan bello!”, 33
 “En la primavera”, 88
 “Escudriñar, meditar y orar”, 92, 96–97
 “Feliz, feliz cumpleaños”, 129
 “Jesús en pesebre”, 125
 “¡Hola!”, 128
 “La Iglesia de Jesucristo”, 104–105
 “Las familias pueden ser eternas”, 57
 “Mandó a Su Hijo”, 124
 “Me encanta ver el templo”, 56
 “Mi Padre Celestial me ama”, 32
 “Obediencia”, 60
 “Oración familiar”, 52
 “Qué divertido es”, 36, 49, 73
 “Resucitó Jesús”, 121
 “Reverencia mostraré”, 84
 “Si te sientes feliz”, 81
 “Siento el amor de mi Salvador”, 20–21
 “Sigue al Profeta”, 101
 “Sonrisas”, 80
 “Soy un hijo de Dios”, 8, 12–13, 40
 “Una familia feliz”, 36, 48
 “¿Vivió Jesús una vez más?”, 120
 “Yo trato de ser como Cristo”, 24, 68, 72
collares, 21, 23, 57, 59, 69, 71
cubos, 29, 31, 73, 75
delinear, 41
Escrituras, pasajes de las, 25, 29, 37, 53, 77, 104, 109, 112, 125
espejo, 21
figuras, 48, 51, 101, 103
invitado, 113, 117
juegos con una bolsa, 13, 37, 53, 93
juegos de adivinar, 45, 57, 59, 69, 71, 101, 103, 109, 111
juegos de hacer parejas, 65, 67, 105, 107
libros, 33, 35, 37, 39, 93, 95, 113, 115 (véase también *libros plegables*)
libros plegables, 17, 19, 85, 87, 117, 119
móvil, 13, 15
movimiento (véase *versos de movimiento*)
 pósteres, 9, 49
Relatos
 El buen samaritano, 76
 Enós ora, 17
 familia ora por niño lastimado, 53
 Jesús alimenta a la gente, 24
 Jesús bendice a los niños, 20, 25, 96
 Jesús resucita, 120, 121
 Jesús sana a 10 leprosos, 64
 Jesús sana a un ciego, 24
 Jesús y Su madre, 49
 Nefi construye un barco, 68, 96
 niña sonríe, 80
 niño recibe consuelo del Espíritu Santo, 28
 niños dicen “perdón”, 69
 Primera Visión de José Smith, 40, 88
 representaciones dramáticas, 28, 45, 48, 61, 76, 100, 113
 rompecabezas, 25
 semilla, 33
 sigamos al líder, 100
 títeres para los dedos, 41, 53, 57, 59, 89, 91
 títeres, 61, 63, 97, 99, 125, 127 (véase también *títeres para los dedos*)
Versos de movimiento (primeras líneas)
 “Abre, cierra”, 85
 “Aunque muy, muy alto seas”, 9
 “Cada día lee”, 93
 “Con el sacerdocio me pueden bendecir”, 117
 “Cuando yo me siento triste”, 81
 “El Espíritu Santo susurra”, 29
 “En las Escrituras aprendo”, 97
 “En silencio como el pan”, 113, 117
 “Ésta es mami”, 56
 “Ésta es mi mami, me ayuda a jugar”, 52
 “Este pequeño quiere descansar”, 45
 “Éstos son los ojos, ésta es la nariz”, 65
 “José en la arboleda se arrodilló”, 89
 “Mi Padre Celestial me conoce”, 20
 “Mi Padre Celestial me dio”, 40
 “Papi toma al bebé”, 117
 “Para empezar digo ‘Padre en los cielos’”, 16
 “Quiero seguir a Cristo”, 73
 “Un niño en un pesebre”, 125

ÍNDICE DE AYUDAS VISUALES

Adán y Eva, 99
alimentos (véase *comida*)
animales, 35
bautismo, 110, 111
bendición de bebé, 118, 119
bendición de los enfermos, 119 (véase también *Jesucristo: sanando*)
buen samaritano, 78
cara sonriente/enojada, 83
casa, 55, 67
colores, 75
comida, 19, 47, 55, 67, 75
compartir, 74
confirmación, 111
creaciones, 34, 35
cuerpo, 43, 47
Daniel en el foso de los leones, 103
Escrituras, 31, 39, 95, 107
familias, 14, 15, 18, 31, 38, 39, 46, 50, 51, 54, 55, 59, 62, 67
Iglesia, edificio de la, 31, 39
Jesucristo, 19, 39, 106, 107, 115 (véase también *Primera Visión*)
 como niño, 18
 bautismo de, 110
 nacimiento de, 95, 126, 127
 alimentación de los cinco mil, 27
 sanando, 26, 66, 94, 95
 Resurrección de, 122, 123
 con niños, 15, 22, 95, 98
José Smith, 102, 103, 107 (véase también *Primera Visión*)
Juan el Bautista, 103, 110
juguetes, 74, 75
libros, 75
Moisés, 99
Nefi, 70
Noé, 99
oración, 18, 30, 54, 87
pastores, 127
Primera Visión, 42, 90, 91
reverencia, 86 (véase también *oración*)
ropa, 55, 67
sacerdocio, 118, 119
Samuel el Lamanita, 103
Santa Cena, 114, 115, 119
templo, 58, 59
vida preterrenal, 15

Intellectual Reserve, Inc. es propietario de los derechos de autor de las pinturas, fotografías y otras imágenes de este manual, con excepción de las siguientes:

Portada y página 22: *Cristo y los niños del Libro de Mormón*, por Del Parson. © 1995 Del Parson.

Página 5: Fotografía © 2000 Steve Bunderson.

Página 8: Fotografía © Rubberball Productions.

Página 18: *En gracia con Dios*, por Simon Dewey. © 2001 Simon Dewey. No copiar.

Páginas 24 y 98: *Cristo relata historias en Galilea*, por Del Parson. © 1990 Del Parson.

Página 28: Fotografía © 1998 Robert Casey.

Página 32: Fotografía © Corbis Images.

Página 42: *La Primera Visión*, por Gary Kapp. © 1998 Gary Kapp. No copiar.

Página 48: Fotografía © 2000 Steve Bunderson.

Página 54: Fotografía © 2006 Hyun-Gyu Lee.

Página 56: Fotografía © 2006 Frank Helmrich.

Página 66: *El leproso que dijo "gracias"*, por John Steel. © ProvidenceCollection.com. Todos los derechos reservados.

Página 88: *La Primera Visión de José Smith*, por Greg K. Olsen. © 1988 Greg K. Olsen.

Página 90: *Los deseos de mi corazón*, por Walter Rane. © 2004 Walter Rane, cortesía del Museo de Historia y Arte de la Iglesia.

Página 94: *Y los sanó a todos*, por Gary Kapp. © 1993 Gary Kapp.

Página 102: *Hermano José*, por David Lindsley. © 1998 David Lindsley.

Página 106: Detalle de *Cristo y el joven rico*, por Heinrich Hofmann. Cortesía de C. Harrison Conroy Co., Inc.

Página 110: *Juan el Bautista bautiza a Jesús*, por Greg K. Olsen. © 1988 Greg K. Olsen.

Página 120: *Ha resucitado*, por Del Parson. © 1996 Del Parson.

Página 124: *Porque un niño nos es nacido*, por Lynne Millman Weidinger. © 2002 Lynne Millman Weidinger, cortesía del Museo de Historia y Arte de la Iglesia.

Página 126: *María y el niño Jesús*, por Robert T. Barrett. © 1993 Robert T. Barrett. No copiar.

Página 128: Fotografía © 1999 Bryant Livingston.



“Y todos tus hijos serán instruidos por el Señor; y grande será la paz de tus hijos” (3 Nefi 22:13).

“[Jesús] habló a la multitud, y les dijo: Mirad a vuestros pequeñitos. Y he aquí, al levantar la vista para ver, dirigieron la mirada al cielo, y vieron abrirse los cielos, y vieron ángeles que descendían del cielo cual si fuera en medio de fuego; y bajaron y cercaron a aquellos pequeñitos, y fueron rodeados de fuego; y los ángeles les ministraron” (3 Nefi 17:23–24).

“Es evidente que a quienes se nos han confiado esos preciados hijos hemos recibido una sagrada y noble mayordomía, porque fue a nosotros a quienes Dios llamó para que rodeáramos a los niños de esta época con amor y con la luz de la fe, como así también con el conocimiento de saber quiénes son en realidad” (M. Russell Ballard, “Mirad a vuestros pequeñitos”, Liahona, octubre de 1994, pág. 40).

LA IGLESIA DE
JESUCRISTO
DE LOS SANTOS
DE LOS ÚLTIMOS DÍAS

