

# Osnovna 2

Odloči se prav A  
Starost: od 4. do 7. leta

# Osnovna 2

Odloči se prav A

Za poučevanje otrok od četrtega do sedmega leta

© 2010 Intellectual Reserve, Inc.  
Vse pravice pridržane  
Natisnjeno v Nemčiji

V angleščini odobreno: 12/93  
Prevod odobren: 12/93  
Prevod priročnika *Primary 2: Choose the Right A*  
Slovenian





# Vsebina

<b>Številka in naslov lekcije</b>	<b>stran</b>
Napotki učitelju	vii
1 Srečni bomo, če se bomo odločali prav	1
2 Lahko se odločim prav	6
3 Sem Božji otrok	11
4 Odločil sem se slediti Jezusu Kristusu	16
5 Lahko sprejemam prave odločitve	21
6 Moja družina je nekaj posebnega	25
7 Rojstvo Jezusa Kristusa je na Zemljo prineslo radost	30
8 Nebeški Oče bdi nad mano	35
9 Tudi Jezus Kristus je bil otrok	39
10 Z nebeškim Očetom lahko govorim v molitvi	44
11 Drugim lahko povem o Jezusu Kristusu	50
12 Na krst se lahko pripravim	55
13 Dar Svetega Duha mi lahko pomaga	61
14 Upaj si sprejeti pravo odločitev	68
15 Pridi, hodi za mano	75
16 Jezus Kristus ima moč, da ozdravlja	81
17 Duhovništvo mi pomaga	86
18 Molitve so uslišane, kot je najbolje	91
19 Jezus Kristus me ima rad	96
20 Nauki Jezusa Kristusa so velik zaklad	102
21 Lahko sem spoštljiv	109
22 Blagor tem, ki delajo za mir	115
23 Jezus Kristus je dobri pastir	119
24 Lahko izkažem hvaležnost	124
25 Ne pozabi reči »hvala«	129
26 Pravilno odločanje me osrečuje	134
27 Tudi drugim lahko pomagam do sreče	139
28 Lahko sem prijazen	143

29	Lahko sem dober zgled	149
30	Lahko sem poslušen	155
31	Upošteval bom zakone	162
32	Imejte radi drug drugega	168
33	Lahko plačujem desetino	176
34	Vedno govori resnico	181
35	Imam talente	187
36	Moder sem, če se odločam prav	193
37	Lahko posvečujem sobotni dan	199
38	Med zakramentno uredbo se spominjam Jezusa Kristusa	206
39	Ko služim drugim, sledim Jezusu Kristusu	212
40	Lahko odpuščam	217
41	Jezus Kristus je naš Odrešenik	223
42	Cerkev Jezusa Kristusa je na Zemlji	229
43	Jezus Kristus bo ponovno prišel	235
44	Lahko imam rad živali	240
45	Praznujemo vstajenje Jezusa Kristusa (velika noč)	247
46	Jezus Kristus je največji dar (božič)	253
	Besedila pesmi	258

# Napotki učitelju

---

## Namen

Priročnik je bil napisan v pomoč pri učenju otrok, da se lahko zaradi zgleda Jezusa Kristusa odločijo prav, se krstijo in postanejo člani Cerkve Jezusa Kristusa svetih iz poslednjih dni.

---

## Sporočilo učiteljem Osnovne

Nebeški Oče vam je dal sveti poklic, da otroke poučujete evangelij Jezusa Kristusa in jim pomagate, da se bodo naučili po njem živeti. Ko boste služili otrokom in vsakogar povabili, naj »pride h Kristusu«, jim boste blagoslovili življenje. Pomagate jim lahko, da bodo pričeli razumevati blagoslove nebeškega Očeta in prejeli pričevanje o njegovem evangeliju. Osebnostno boste tudi napredovali in se sami učili od otrok. Služenje v Osnovni vam lahko prinese veliko radost. Ko služite otrokom v Osnovni, služite tudi nebeškemu Očetu (gl. Moz 2:17).

Če boste živeli po evangelijskih načelih, preučevali svete spise, upoštevali nasvete duhovniških voditeljev in se v molitvi približali nebeškemu Očetu, boste po Svetem Duhu prejeli navdih glede otrok, ki jih učite. Pogosto jim pričujte in dovolite, da v tem pomembnem poklicu po vas deluje Sveti Duh. Tako vas bo Duh vodil, da bo vaše delo v Osnovni nebeški Oče sprejel.

---

## Podatki o razredu

*OSP* pomeni *Odloči se prav*. V več lekcijah boste uporabili ščit *OSP*, ki je na začetku priročnika, in prstan *OSP* (31362). Poleg tega prva lekcija vsebuje navodila za izdelavo plakata *OSP*, ki ga boste prav tako uporabili v več lekcijah. Prstan *OSP* tistega, ki ga nosi, nenehno spominja, naj se odloča prav. Če je v vašem področju na voljo prstan *OSP*, se s škofom oziroma predsednikom veje posvetujte, da bi ga za vsakega otroka kupili, če to dopuščajo denarna sredstva oddelka oziroma veje.

---

## Učna ura

### Molitev

Vsako učno uro začnite in zaključite z molitvijo. Vsakemu otroku pogosto dajte priložnost za molitev. Molitev napravite za pomemben del ure tako, da otrokom daste navodila in predloge za molitev ter jih vprašate, kaj vse bi lahko molitev vsebovala. V predlogih se osredotočite na potrebe razreda in sporočilo lekcije.

### Poučevanje lekcij

Vsako lekcijo pripravite skrbno in v duhu molitve, da jo bodo otroci razumeli in v njej uživali ter da vas bo Duh vodil.

Lekcije učite po vrsti, razen petinštiridesete in šestinštiridesete, ki učita o veliki noči in božiču. Če se bo med letom krstil kateri od otrok v razredu, lahko še pred krstom prvega učite dvanajsto in trinajsto lekcijo, ki učita o krstu in potrditvi.

Izberite tiste dele lekcije, ki so primerni za vaš razred. Dodatne učne metode, navedene na koncu vsake lekcije, med lekcijo uporabite, kot se vam zdi primerno. Vsi deli lekcije oziroma dodatne učne metode ne bodo ustrezni za otroke v vašem razredu oziroma področju. Nekatere učne metode bodo morda pretežke za štiriletnike, spet druge preveč preproste za sedemletnike, da bi v njih uživali.



Izberite metode, ki jih bodo vaši učenci dobro sprejeli. Če so v razredu mlajši otroci, med lekcijo večkrat uporabite pesmi in prstne igre, kar vam bo pomagalo ohraniti njihovo pozornost. Če bodo otroci v tem uživali, lahko pesem ali prstno igro večkrat ponovite. Za mlajše otroke lahko za ponazoritev sporočila lekcije namesto lističev uporabite risbe, ki ste jih narisali, oziroma slike, ki ste jih izrezali iz revij.

Otrokom lekcije ne berite. Bolje se bodo odzvali, če jo boste predstavili s svojimi besedami. Pogosto na kratko pričujete, ker je verjetneje, da bodo učenci evangelijsko sporočilo slišali in se nanj odzvali z Duhom.

Pri poučevanju lekcij si lahko pomagate s priročnikom *Teaching — No Greater Call* (33043).

#### Glasba v razredu

Glasba lahko v razred privabi Gospodovega Duha. Petje lahko vaše lekcije napravi zanimivejše in pripomore, da si bodo otroci sporočilo lekcije zapomnili bolje.

Besedila pesmi, ki so v tem priročniku uporabljene večkrat, so na koncu priročnika. Besedila pesmi, ki so v priročniku uporabljena zgolj enkrat, so vključena v lekciji. Note za te pesmi so v pesmarici *Children's Songbook* (35395). Posneta glasba iz omenjene pesmarice je na voljo na avdiokaseti (52505 — glasba, 52428 — besedilo in glasba) in zgoščenki (50505 — glasba, 50428 — besedilo in glasba).

Ni potrebno, da bi bili izkušen glasbenik, da bi bilo petje nagrajujoče doživetje. Otroci ne bodo vedeli, ali lepo požete ali ne, vedeli bodo le, da v petju uživate. Priprave na lekcijo naj vključujejo tudi učenje in petje pesmi doma. Če potrebujete posebno pomoč, zanjo prosite glasbeno voditeljico oziroma pianistko Osnovne (več v *The How Book for Teaching Children*, Music in the Classroom, 31109, str. 40–42).

Pesmi lahko popestrite z ustreznimi gibi, zlasti če so v vašem razredu mlajši otroci. Pesem lahko tudi preberete.

#### Členi vere

Členi vere so pomemben del učnega načrta Osnovne. Ko pri lekciji uporabite člen vere, otroke spodbujajte, naj se ga naučijo na pamet.

#### Sveti spisi

Vsak teden na uro prinesite svete spise. Otroci naj vas vidijo brati in poučevati iz njih. Če imajo svoje svete spise, jih spodbujajte, naj jih vsak teden prinesejo s seboj. Starejšim otrokom pomagajte poiskati in prebrati odlomke iz svetih spisov, ki jih boste uporabili pri lekciji. Občasno pričujete o tem, kako dragoceni so sveti spisi.

#### Učni pripomočki

*Slike*. Večina slik, ki jih boste pri lekciji uporabili, je oštevilčenih in vložnih v mapo, ki ste jo dobili s priročnikom. Slike imejte skupaj s priročnikom. Slike, ki jih boste potrebovali pri posamezni lekciji, so navedene v odstavku *Priprave*. V tem odstavku boste našli tudi številko slike v večjem formatu, ki naj bi bila na voljo v cerkveni knjižnici (v knjižnici imajo morda druge slike na isto témo), in številko slike iz zbirke Evangelij v slikah.

*Sličice za izrezovanje*. Priročnik vsebuje tudi izrezanke, ki jih boste uporabili pri lekciji, zato jih imejte skupaj s priročnikom. Like izrežite in jih uporabite pri ustrezni lekciji. Pripravite tudi druge preproste učne pripomočke, ki so predlagani v lekciji, kot so lističi, plakati in izročki. Shranite jih za kasneje, da jih boste uporabili pri drugih lekcijah in v naslednjih letih.

*Glasba*. (gl. Glasba v razredu, str. viii)

*Hrana.* Kadar lekcija vključuje hrano, vas prosimo, da starše vnaprej vprašate, ali ima otrok morda alergijo oziroma druge neželene telesne reakcije na hrano. Prosimo, da hrane ne prinašate na postno nedeljo.

---

### **Predstavitve v času druženja**

Občasno boste zaproseni, da kot razred v času druženja Osnovne pripravite preprosto evangelijsko predstavitev. Povzemite jih iz lekcij. Med pripravami in predstavitvijo razmišljajte tudi o primernih predlogih za čas druženja. Odločite se lahko tudi, da boste predstavili načelo z nedavne predstavitve otrok na zakramentnem sestanku.

Otrokom, ki bodo v času druženja pod vašim vodstvom poučevali evangelijsko načelo, boste učinkovito pomagali, da se bodo načelo naučili in ga predstavili drugim.

Poskrbite, da bodo predstavitve za čas druženja preproste in da zanje ne bo potrebnih veliko priprav, za katere lahko namenite del učne ure. Za učinkovite, preproste razredne predstavitve lahko uporabite naslednje predloge:

1. Otrokom pomagajte odigrati zgodbo oziroma primer iz lekcije.
  2. Otroci naj s pomočjo slik, lističev ali izrezank povedo zgodbo iz lekcije.
  3. Otroci naj izrazijo občutke o bližajočem se krstu. Če je kateri od otrok že dopolnil osem let in se je krstil, ga prosite, naj o krstu izrazi svoje občutke.
  4. Otrokom pomagajte ponoviti in pojasniti člen vere.
- 

### **Vključevanje otrokove družine**

Otroke spodbujajte, naj doma povedo, kaj so se v Osnovni naučili. Občasno v razred povabite otrokove starše, da bodo s svojim sodelovanjem popestrili lekcijo. Bodite dovetni za predloge staršev, ki bodo pripomogli, da bo Osnovna za otroke še bolj pomembna.

---

### **Priprave na krst**

Če imate v razredu sedemletne otroke, se jih bo nekaj najverjetneje med letom krstilo. Kot učitelj Osnovne otrokom in njihovim družinam pomagajte pri pripravah na krst. Pri tem razmislite o naslednjih predlogih:

1. Lekciji o krstu in potrditvi (12. in 13. lekcija) po možnosti učite, preden se bo krstil prvi otrok v razredu.
  2. Pred krstom vsakega otroka se v nedeljo na učni uri nekaj minut pogovarjajte o pomembnosti te uredbe.
  3. Če je možno, se s članico predsedstva Osnovne in tistimi v razredu, ki lahko pridejo, udeležite krsta vsakega otroka.
  4. Otrokom za čas druženja pomagajte pripraviti razredne predstavitve o krstu.
- 

### **Razumevanje otrok**

Vaš poklic, da otroke učite evangelijskega Jezusa Kristusa, je sveto zaupanje, ki ste ga deležni od škofovstva oziroma predsedstva veje. Ti duhovniški voditelji so vas poklicali po navdihu nebeškega Očeta. Na otroke v vašem razredu lahko zelo vplivate, da bodo v življenju sledili Odrešeniku.

Do otrok v razredu imejte vedno pozitiven odnos in jim izkazujte ljubezen. Spoznajte talente, zanimanja in sposobnosti vsakega otroka. Metode pri lekciji prilagodite njihovim bralnim in pisalnim sposobnostim.

Vsem otrokom pomagajte razviti občutek pozitivne samopodobe tako, da jih poslušate in jim namenite kar največ osebne pozornosti.

Lekcije so bile napisane za razrede z otroki bodisi iste starostne skupine bodisi različne starostne skupine od četrtega do sedmega leta starosti, vendar jih po potrebi lahko prilagodite starosti otrok v razredu. Ne glede na to, kako je razred sestavljen, vam bo razumevanje lastnosti otrok določene starostne skupine pomagalo pri učinkovitejšem poučevanju. To vam bo pomagalo vedeti, zakaj se obnašajo tako, kot se, in kako jih lahko učite, da se bodo kar največ naučili. Razumevanje otrok vam bo prav tako pomagalo ohranjati pozitivne občutke v razredu. Ko se pripravljate na lekcije, preglejte naslednje lastnosti, vendar ne pozabite, da vsak otrok dozoreva ob svojem času. To so le splošne smernice:

#### Štiriletni otroci

Četrto leto je obdobje odkrivanja. *Zakaj* in *kako* sta vprašanji, ki ju štiriletniki uporabljajo najpogosteje. Ti otroci so zelo dejavni. Splošne lastnosti štiriletnikov so:

1. Tečejo, skačejo in plezajo z večjo lahkoto in samozavestjo kot triletne otroci. Znajo metati oziroma brcati žogo ter postavljati hišo iz kock.
2. Radi rečejo: »To znam že dolgo, sedaj pa znam nekaj novega.«
3. Radi se igrajo z drugimi otroki, vendar socialno niso pripravljeni na večjo skupino.
4. Čeprav imajo željo in potrebo, da se igrajo z drugimi otroki, se v glavnem igrajo sami. V skupini se igrajo oziroma plešejo na glasbo, vendar niso preveč pozorni na to, kako se igrajo oziroma plešejo drugi otroci.
5. Poleg tega, da veliko sprašujejo, se lahko zapletejo v pogovor z drugim otrokom oziroma odraslim.
6. Ker večino stvari doživljajo doma, se v glavnem pogovarjajo o domu in družini. Otroci te starosti učiteljem radi pripovedujejo o svoji družini. Pogosto bodo raje pripovedovali lastne zgodbe, kot da bi prisluhnili zgodbam drugih otrok. Radi imajo lekcije in dejavnosti, ki se osredotočajo na družino.
7. Živijo popolnoma za tukaj in danes. Včeraj in jutri jim ne pomenita veliko, vendar kažejo veliko navdušenje za prihajajoče dogodke in ker še ne morejo doumeti pomena časa, včasih za kakšen prihodnji dogodek vprašajo: »Ali je že jutri?«
8. Radi poslušajo zgodbe in pesmi. Vedno znova in brez najmanjših sprememb želijo poslušati najljubše zgodbe. Potem ko so zgodbo slišali, radi uprizarjajo osebe.
9. Z malo pomoči se lahko naučijo moliti.

#### Petletni otroci

Petletni otroci so bolj gotovi vase in so večinoma zanesljivi. Običajno so se naučili narediti to, kar se v družini od njih pričakuje. Lepo se igrajo z drugimi otroki, vendar se znajo tudi sami zaposliti na številne načine, kot so poskakovanje ali risanje. Značilni vedenjski vzorci petletnikov so:

1. Usklajenost delovanja njihovih velikih močnih mišic se še naprej izboljšuje. Zdaj lahko skačejo, prevračajo kozolce in poskakujejo po eni nogi. Zlahka vlečejo sani ali voziček.
2. Usklajenost delovanja malih mišic jim sedaj omogoča, da lepijo, izrezujejo sličice in barvajo pobarvanke, četudi včasih barvajo čez črto. Številni si znajo zavezati čevlje.

3. So zanesljivejši in neodvisnejši kot štiriletni otroci. Pogosto radi pomagajo doma in so srečni, če delajo s starši.
4. Resni so, ko vprašajo »Čemu to služi?« ali »Kako to deluje?« Želijo si premišljenega in poštenega odgovora, ki bi jim ga morali posredovati tako, da ga bodo razumeli.
5. Svoje učitelje imajo radi in menijo, da je sedeti poleg njih privilegij. Veseli so, ko jih učitelji prosijo, naj jim pri lekciji pomagajo tako, da pridržiijo sliko ali pa jim pomagajo kako drugače.
6. Radi imajo projekte, v katerih sodeluje manjša skupina, in radi odigrajo prizore, ki so povezani z njihovim domom in družino.
7. Radi poslušajo in pripovedujejo zgodbe ter prosijo, da jim isto zgodbo pripovedujemo vedno znova. Ponavljanje je zanje glavna oblika učenja. Pogosto lahko ob listanju knjige zgodbo skoraj dobesedno ponovijo.
8. Običajno so prijazni, sočutni, ljubeči in uslužni, vendar so lahko zelo prepirljivi, ko ni po njihovo.
9. Radi so deležni novih privilegijev, da pokažejo, da so večji in starejši.
10. Ker pri njih zbranost traja le od deset do dvanajst minut, naglo prehajajo z ene dejavnosti na drugo. Počasi se jim dozdeva, da so za prstne igre prestari, in si želijo več dejavnosti za odrasle oziroma mirnih iger.
11. Pogosto se hočejo igrati z nečim, s čimer se igra že nek drug otrok. Takšne primere poskušajte pazljivo razrešiti. Otroke učite, naj se pri igri izmenjavajo.
12. Raje imajo manjše skupine kot večje. Raje se igrajo z enim, najboljšim prijateljem, kakor v skupini desetih otrok.
13. Niso se še naučili razlikovati med domišljijo in resničnostjo. Zato bo otrok morda rekel, da je njegova ura narejena iz zlata, da je njegov očka večji kot vsak drugi očka oziroma da je bila riba, ki jo je ujel, zeloooooo velika. To je normalna razvojna stopnja v otrokovem življenju. Potrebujejo čas, da se naučijo razlikovati, kaj je resnično in kaj ne. Otrok bo to prerasel.
14. Željni so znanja. Ker je nebeški Oče zanje zelo resničen, se zanj zelo zanimajo in o njem veliko sprašujejo. Uživajo, ko molijo, in znajo moliti brez pomoči.

#### Šestletni otroci

Šestletni otroci so se naučili dobro nadzorovati svoje telo in imajo veliko energije, ki jo lahko porabijo za spoznavanje novih veščin ter izboljševanje že osvojenih. Na primer, morda so se naučili skakati s kolebnico, odbijati žogo, žvižgati, narediti premet in voziti kolo. Šestletni otroci imajo še vedno nekaj težav z obvladovanjem manjših mišic, vendar se lahko naučijo napisati črke abecede, svoje ime in priimek ter nekaj drugih besed. Druge splošne lastnosti šestletnikov so:

1. Povečuje se njihova zbranost. Čeprav lahko postanejo zelo nemirni, se lahko na učno metodo osredotočijo kakšnih petnajst do dvajset minut, odvisno od zanimanja.
2. Uživajo v gibanju celega telesa, kot je plezanje po drevesu, igranje na igralih ali tekmovanjih v teku.
3. Radi imajo igre in prijateljska tekmovanja.
4. Učiteljevo mnenje je zanje zelo pomembno. Želijo sedeti ob učitelju in pomagati pri lekciji tako, da držijo slike oziroma gradivo vrnejo v knjižnico.

5. Še vedno radi poslušajo zgodbe, jih uprizarjajo in se pretvarjajo. Številni se radi oblačijo v oblačila odraslih.
6. Zelo so velikodušni, pristrčni in spravljivi, dokler jih nekaj ne prime, nakar postanejo zelo prepirljivi.
7. Zelo spretno skačejo, tečejo in preskakujejo. Uživajo, ko te spretnosti uporabljajo v igrah.
8. Zelo jih zanima, kaj je lepo in kaj slabo obnašanje.
9. Njihova vera v nebeškega Očeta in Jezusa Kristusa se pogloblja. Večina šestletnikov lahko moli samih, če imajo predhodne izkušnje od doma oziroma iz drugih razredov.

#### Sedemletni otroci

Pri sedmih letih so otroci še vedno navezani na starše in še vedno cenijo njihovo ljubezen, pozornost in naklonjenost, pričenjajo pa se bolj povezovati z drugimi ljudmi in sodelujejo v dejavnostih zunaj doma. Imajo svoj okus in želijo, da bi jim bilo dovoljeno, da se lahko tudi sami kdaj odločajo. So živahni, navdušeni in se izredno zanimajo za življenje okoli sebe. Odkrivajo številne igre in radi ponavljajo tiste, pri katerih se zabavajo. Druge splošne značilnosti sedemletnikov so:

1. Dobro obvladujejo velike močne mišice in postajajo ljubkejši, hitrejši in gibčnejši.
2. Razvijajo nadzor nad malimi mišicami. Pišejo veliko lažje in pravilneje.
3. Številni imajo radi drzne igre in se jih vedno znova igrajo.
4. Pogosto nimajo obstanka in so nemirni. So polni energije, a se tudi hitro utrudijo. Pomemben je čas za počitek.
5. Radi zbirajo stvari in se o njih pogovarjajo. Prav tako se radi pogovarjalo o stvareh, ki so jih naredili bodisi sami bodisi v skupini.
6. Ker se zbranost pri otrocih te starosti povečuje, lahko dokončajo projekt, če jih zanima, četudi za to potrebujejo od dvajset do petindvajset minut. Pri večini lekcij morajo biti učne metode še vedno raznolike.
7. Vse manj se družijo s predstavniki nasprotnega spola.
8. Niso več tako oblastni in odločni, da mora biti po njihovem.
9. Postajajo neodvisnejši, njihovo razmišljanje pa bolj logično.
10. Bolj se zavedajo, kaj je prav in kaj ne, in so zelo kritični do tistih, ki ne delajo, kar se zdi prav njim.
11. Veselijo se krsta.
12. Molijo samostojno in na svoje molitve pogosto pričakujejo takojšen odgovor.
13. Ponosni so, da se lahko na postno nedeljo postijo vsaj en obrok in da plačujejo desetino.

---

#### **Posebne smernice za vključevanje otrok s posebnimi potrebami**

Odrešenik nam je bil vzor v tem, kako je doživljal ljudi s posebnimi potrebami in jim izkazoval sočutje. Ko se je po vstajenju prikazal Nefijcem, je rekel:

»Ali je med vami kdo, ki je bolan? Prinesite jih semkaj. Ali imate koga, ki je hrom ali slep ali šepav ali pohabljen ali gobav ali ki je sušičen ali ki je gluhi ali ki je na nek način prizadet? Prinesite jih semkaj in ozdravil jih bom, kajti sočustvujem z vami.« (3 Ne 17:7)

Kot učitelj v Osnovni imate čudovito priložnost za izkazovanje sočutja. Čeprav verjetno niste usposobljeni, da otrokom s posebnimi potrebami nudite strokovno pomoč, jih lahko razumete in zanje skrbite. Pri tem je potrebna skrb, razumevanje in želja po tem, da bi vsakega otroka v razredu vključili v učne dejavnosti.

Duh se lahko dotakne otrok s posebnimi potrebami ne glede na njihovo sposobnost razumevanja. Čeprav nekateri otroci ne bodo mogli biti prisotni na vseh urah Osnovne, morajo imeti priložnost, da bodo tam vsaj malo, da bodo lahko občutili Duha. Če se bo otrok za nekaj časa ločil od skupine v Osnovni, bo morda potrebno, da z njim ostane eden od učiteljev, ki razume otrokove potrebe.

Nekateri otroci bodo morda imeli izzive zaradi učnih težav, umske zaostalosti, govorne motnje, izgube vida ali sluha, vedenjskih ali socialnih težav, zaradi duševne bolezni, gibalnih oziroma motoričnih težav ali prirojene bolezni. Nekaterim sta jezik ali kulturno okolje tuja in težka. Ne glede na posameznikove okoliščine ima vsak otrok potrebo po tem, da je ljubljen in sprejet, da se uči evangelij, da občuti Duha, da uspešno sodeluje in da služi drugim.

Pri učenju otrok s posebnimi potrebami so vam lahko v pomoč naslednje smernice:

- Ne ozirajte se na prizadetost otroka in ga spoznajte. Bodite spontani, prijazni in topli.
- Spoznajte, v čem je dober in kaj mu je izziv.
- Po svojih najboljših močeh si prizadevajte otroke učiti in jih opozarjati, da so odgovorni spoštovati vsakega otroka v razredu. Na pomoč otroku s posebnimi potrebami naj gledajo kot na izkušnjo pravega Kristusovega učenca.
- Uporabite najboljše metode za poučevanje tako, da se posvetujete s starši, drugimi družinskimi člani in, če je primerno, z otrokom.
- Preden takšnega otroka prosite za branje, molitev ali za kakšno drugačno sodelovanje, ga vprašajte, kako bi se počutil, če bi v razredu sodeloval. Poudarite sposobnosti in talente vsakega otroka in poiščite načine, da bo vsak lahko sodeloval sproščeno in uspešno.
- Lekcijo in učno okolje prilagodite osebnim potrebam otrok s posebnimi potrebami.

---

### **Kako ravnati v primeru zlorab**

Kot učitelj boste morda opazili, da kateri od otrok v vašem razredu trpi zaradi čustvene ali telesne zlorabe. Če vas bo za katerega skrbelo, vas prosimo, da se posvetujete s škofom. Med pripravo in predstavitvijo lekcij molite za Gospodovo vodstvo in smernice. Vsakemu otroku pomagajte, da bo občutil, da je dragoceni otrok nebeškega Očeta in da imata nebeški Oče in Jezus Kristus rada vsakogar od nas in želita, da smo srečni in varni.



# Srečni bomo, če se bomo odločali prav

## 1. lekcija

---

<b>Namen</b>	Vsakemu otroku pomagajte razumeti, da bomo srečni, če se bomo odločali prav.
--------------	--

---

<b>Priprava</b>	<ol style="list-style-type: none"><li>1. V duhu molitve preučite naslednja odlomka: Mt 5:6 in 3 Ne 12:6. Glejte tudi Nauk in zaveze 58:27 in četrto poglavje v priročniku <i>Gospel Principles</i> (31110).</li><li>2. Naredite plakat OSP tako, da sliko 2–1, Jezus z otrokom, pritrpite na večji list ali karton. Nad sliko napišite <i>OSP</i>, pod sliko pa <i>Odločil se bom prav!</i> Plakat shranite in ga uporabite pri naslednjih lekcijah.</li><li>3. Pogovorite se s starši vsakega otroka, da vam bodo o svojem otroku povedali nekaj, kar boste lahko povedali v razredu.</li><li>4. Pripravite se, da boste zapeli ali prebrali pesem <i>Odloči se prav</i> (<i>Children's Songbook</i>, str. 160). Besedilo pesmi je na koncu priročnika.</li><li>5. Potrebno gradivo:<ol style="list-style-type: none"><li>a) Sveto pismo ali Mormonova knjiga,</li><li>b) tabla, kreda in goba,</li><li>c) prstan OSP za vsakega otroka, ki ga še nima (gl. <i>Podatki o razredu</i> v poglavju <i>Napotki učitelju</i>, str. vii),</li><li>d) kopija ali skica ščita z napisom OSP za vsakega otroka (nahaja se na začetku priročnika),</li><li>e) barvice in škarje,</li><li>f) daljša vrvica za vsakega otroka.</li></ol></li><li>6. Pripravite vse potrebno za vsako dodatno učno metodo, ki jo nameravate uporabiti.</li></ol>
-----------------	--

---

<b>Predlagani potek lekcije</b>	Imejte uvodno molitev in izrazite ljubezen do nebeškega Očeta, Jezusa Kristusa ter otrok v razredu.
---------------------------------	---

**Nebeški Oče in Jezus Kristus nas imata rada**

Metoda za pritegnitev pozornosti	Otrokom povejte nekaj malega o sebi in o svojih občutkih ter željah za letošnji razred Osnovne. Vse otroke v razredu predstavite tako, da o njih nekaj poveste.
Plakat OSP	Pokažite plakat OSP, ki ste ga naredili. Otrokom povejte, da se bodo letos v Osnovni učili o Jezusu Kristusu, našem Odrešeniku. Ena najpomembnejših stvari, ki se jih bodo naučili, je, kako zelo ima Jezus rad vsakega od njih. Pričujite, da ima Jezus rad vsakega otroka v razredu. Vsakega otroka omenite poimensko. Na primer: »Jezus ima rad Štefko.« Otrokom povejte, da ima tudi nebeški Oče rad vsakogar od njih.

**Nebeški Oče in Jezus Kristus želita, da bi bili srečni**

Učiteljeva razlaga	Otrokom povejte, da Jezus Kristus in nebeški Oče zato, ker nas imata zelo rada, želita, da bi bili srečni. Povejte, kdaj ste bili resnično srečni. (Primeri lahko govorijo
--------------------	--



o tem, kako ste se krstili, služili drugim, kako ste se s prijatelji zabavali, delali, da bi dosegli cilj, preživljali radostne trenutke z družino, brali in se učili o Jezusu, se poročili v templju ali služili misijon.)

Sodelovanje otrok Otroci naj povejo, kdaj so srečni. Če potrebujejo nekoliko spodbude, jih vprašajte:

- Ali ste srečni, ko se igrati z brati in sestrami?
- Ali ste srečni, ko pomagate mami ali očetu?
- Ali ste srečni, ko ste pri svojem najljubšem opravilu?
- Ali ste srečni, ko pridete v cerkev?

### **Srečni bomo, če se bomo odločali prav**

Zgodba in pogovor S svojimi besedami povejte naslednjo zgodbo:

Jakob je bil deček, ki je bil star ravno prav, da je bil v našem razredu. Nekega dne je učiteljico Osnovne vprašal, če lahko v razred pripelje svojega hišnega ljubljence. Učiteljica je odgovorila: »Jakob, odloči se prav! Odloči se prav!«

- Kaj menite, kako se je Jakob odločil?

Ko je učiteljico Osnovne vprašal, če lahko v cerkev pripelje prijatelja, je rekla: »Jakob, odloči se prav! Vedno se odloči prav!«

- Kaj menite, kako se je odločil?

Jakob je starša velikokrat slišal izreči prav te besede: »Jakob, odloči se prav! Nebeški Oče in Jezus želita, da se vedno odločamo prav.«

- Kaj pomeni odločati se prav?

Ko se je Jakob nekega dne vrnil iz šole, je opazil, da je mama zanj in za brata pustila po en piškot. Jakob je imel rad piškote in je svojega hitro pojedel. Potem je s pogledom ošnil bratovega. Brata ni bilo doma in v bližini ni bilo nikogar, ki bi mu rekel: »Jakob, odloči se prav! Vedno se odloči prav!«

- Kaj bi storili vi?
- Kaj bi storil Jakob, če bi se odločil prav?

Jakob je pojedel bratov piškot. Ko se je brat vrnil domov, je videl, da zanj ni piškota. Mislil je, da mu ga je mama pozabila pripraviti in je bil zelo žalosten. Jakobu je bilo hudo, ker je pojedel bratov piškot.

- Ali se je Jakob odločil prav?
- Ali je bil srečen zaradi svoje odločitve?
- Kaj bi moral storiti sedaj?

Otrokom pomagajte razmisliti, kako bi Jakob lahko popravil svojo napačno odločitev. Poudarite, da bi si morali vedno prizadevati za pravilno odločitev, če pa se odločimo napak, bi morali svoje napačne odločitve popraviti. Če se bomo odločali napačno, bomo nesrečni, če se bomo odločali prav, bomo srečni.

Odlomek iz svetih spisov

Otrokom povejte, da nam je Jezus povedal, da bomo srečni, če se bomo odločali prav. Na glas preberite verz iz Evangelija po Mateju 5:6 ali Tretje Nefijeve knjige 12:6 (do *pravičnosti*). Pojasnite, da biti »lačni in žejni pravičnosti«, pomeni odločati se prav. Če se bomo odločali prav, bomo blagoslovljeni.

**OSP pomeni odločiti se prav**

Uporabljanje table

- Kako vam lahko mami označi nekaj, kar je vaše, ne da bi napisala vaše celo ime? (z začetnicami imena)

Pojasnite, da je začetnica prva črka našega imena.

Otrokom povejte začetnico svojega imena. Napišite jo na tablo in ponovite svoje ime ter v primernem trenutku pokažite na posamezno začetnico.

- Katere so vaše začetnice?

Začetnice otrokovih imen zapišite na tablo in pokažite, kako predstavljajo njihovo ime. Najprej napišite začetnice, potem pa dodajte ostale črke imena in priimka. (Če je otrok v razredu veliko, za ponazoritev uporabite le nekaj imen otrok.)

Začetnice *OSP* napišite na tablo navpično, kot je prikazano spodaj. Otroci naj dvignejo roko, če črke znajo prebrati.



Z otroki v razredu začetnice preberite na glas. Povejte, da te začetnice predstavljajo tri pomembne besede. Izpišite jih na tablo:

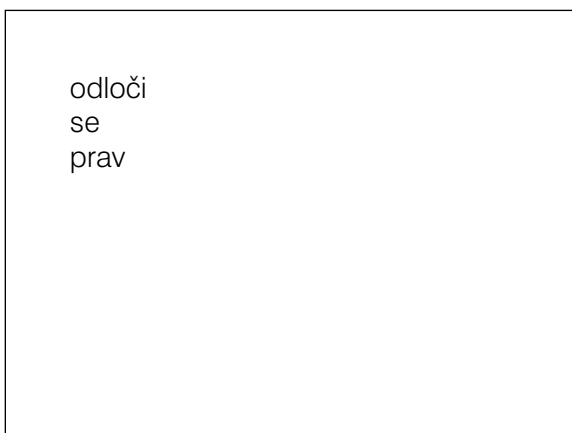

Z otroki besede preberite in jih prosite, naj ponovijo začetnice. Potem skupaj povejte, kaj začetnice pomenijo.

Otrokom poudarite, da bi takrat, ko rečejo *OSP*, morali pomisliti na izraz »odloči se prav«. Povejte jim, da jih bodo te začetnice opominjale, naj sledijo Jezusu Kristusu in delajo, kar jih bo osrečevalo.

## Vedno se lahko odločamo prav

Plakat OSP	Na plakatu OSP pokažite na sliko Jezusa Kristusa. Otrokom povejte, da se bodo letos v Osnovni učili o številnih stvareh, ki jih je Jezus naredil in učil, ko je bil na Zemlji. Pojasnite, da se je Jezus vedno odločil prav in želi, da bi se tudi mi odločali prav, da bomo srečni in da bomo lahko pomagali osrečevati druge. Otroci naj vstanejo in skupaj ponovijo besede s plakata OSP: »Odločil se bom prav!«
Pesem	Z otroki zapojte ali preberite pesem <i>Odloči se prav</i> . Pesem nekajkrat ponovite, dokler je otroci ne bodo znali delno zapeti oziroma povedati.
Prstan OSP	Prstan OSP podarite tistim otrokom, ki ga še nimajo (če prstana ni na voljo, uporabite ščit OSP in se pogovarjajte o črkah na ščitu). Vsi otroci naj pogledajo svoj prstan. <ul style="list-style-type: none"><li>• Kaj pomenijo začetnice na prstanu? (Odloči se prav!)</li></ul> Otrokom povejte, da jim prstan OSP pomaga, da ne pozabijo, da Jezus želi, da se odločajo prav.
Uporabljanje ščita OSP	Vsakemu otroku dajte barvice in sliko ščita OSP, ki naj ga pobarva. Ščit jim pomagajte izrezati in na vrhu narediti luknjico ter skozi jo potegniti vrvico. Naredite vozec, da bodo otroci ščit lahko nosili okrog vratu.

## Povzetek

Povzetek	<ul style="list-style-type: none"><li>• Kaj pomeni <i>OSP</i>?</li><li>• Kaj pomeni odločiti se prav?</li><li>• Kdo ima rad vsakogar od nas in želi, da bi bili srečni? (nebeški Oče, Jezus Kristus)</li><li>• Kaj nebeški Oče in Jezus želita, naj naredimo, da bomo srečni?</li></ul>
Pričevanje	Pričajte, da nas imata nebeški Oče in Jezus Kristus rada in želita, da bi bili srečni. Otrokom povejte, da bomo mir in srečo lahko občutili, če bomo sledili nebeškemu Očetu in Jezusu ter se odločali prav. <p>Pohvalite jih, ker so se odločili prav, ker so prišli v Osnovno, in jih spodbudite, naj pridejo vsak teden.</p> <p>Spodbujajte jih, naj se med tednom na pamet naučijo besede s plakata OSP (Odločil se bom prav!).</p> <p>Enega od otrok prosite za zaključno molitev.</p>

---

## Dodatne učne metode

Med naslednjimi metodami izberite tiste, ki bodo za otroke v razredu najprimernejše. Uporabite jih lahko pri sami lekciji ali kot pregled oziroma povzetek. Več o dodatnih navodilih preberite v *Učni uri* poglavju *Napotki učitelju*.

1. Otrokom pojasnite, da se bodo letos v Osnovni veliko učili o pravih odločitvah.

Pokažite slike 2–4, Predzemeljsko življenje; 2–24, Klic ribičem in 2–39, Prerok Joseph Smith. Otrokom povejte, da se bodo učili o nekaterih pomembnih ljudeh, ki so se odločili prav. Na kratko kaj povejte o vsaki sliki.

- Slika 2–4. Ko smo se odločili priti na Zemljo, smo se odločili prav (gl. 4. lekcija).
- Slika 2–24. Jezusovi apostoli so se odločili prav, ko so pustili ribarjenje in šli za njim (gl. 15. lekcija).

- Slika 2–39. Joseph Smith se je odločil prav, ko je molil, da bi našel pravo cerkev (gl. 20. lekcija).
2. Da bi se otroci med seboj bolje spoznali, na listke napišite ime vsakega otroka in listke položite v posodico. Vsak otrok naj iz posodice izvleče listek z imenom in pove nekaj o tistem, katerega ime je potegnil, dokler ostali v razredu ne uganejo, kdo je. Nekaj namigov: »Ta otrok se rad smeji«, »Ta otrok je oblečen v belo« ali »Ima črne lase«.
3. Opišite nekaj dejanj, ki bi jih otroci lahko naredili. Otroke prosite, naj vstanejo, če dejanje predstavlja pravo odločitev, in sedejo, če dejanje predstavlja napačno odločitev. Uporabite naslednje primere ali pripravite svoje:
- Vstani zgodaj, da boš pravočasno pripravljen za v cerkev.
  - Glasno se pritožuj, če za zajtrk ne dobiš tistega, kar si želiš.
  - Sestri pomagaj poiskati izgubljeni čevelj.
  - Pozdravi novega otroka v Osnovni.
  - Glasno vstopi v kapelo.
  - Med zakramentom razmišljaj o Jezusu Kristusu.
  - Tiho prisluhni lekciji v Osnovni.

# 2.

## lekcija

# Lahko se odločim prav

---

### Namen

Vsakemu otroku pomagajte razumeti, da se lahko, če se vprašajo »Kaj bi Jezus želel, da storim«, odločijo prav.

---

### Priprava

1. V duhu molitve preučite naslednji odlomek: 2 Ne 31:10.
2. Za ponazoritev zgodbe iz lekcije izdelajte gnezdo z jajci. Posodo napolnite s slamo, travo ali volno. V gnezdo položite tri trdo kuhana jajca. Namesto pravih jajc lahko izrežete tri papirnata jajca in jih položite v gnezdo.
3. V vrečko ali drugo posodo dajte pet lističev, oštevilčenih od ena do pet.
4. Pripravite se, da boste zapeli ali prebrali pesem *Poskušam kot Jezus biti* (*Children's Songbook*, str. 78). Besedilo pesmi je na koncu priročnika.
5. Potrebno gradivo:
  - a) Mormonova knjiga,
  - b) plakat OSP (gl. 1. lekcija).
6. Pripravite vse potrebno za vsako dodatno učno metodo, ki jo nameravate uporabiti.

---

### Predlagani potek lekcije

Enega od otrok prosite za uvodno molitev.

Preverite, ali so otroci med tednom opravili nalogo, ki ste jim jo dali. Vprašajte jih, če so se na pamet naučili besedilo s plakata OSP (Odločil se bom prav!).

#### Jezus Kristus želi, da se odločamo prav

Metoda za pritegnitev pozornosti

Otroci naj se igrajo igrico *Posnemati voditelja*. Otroci se postavijo v vrsto. Otrok, ki je prvi v vrsti, naj teče, skače, poskakuje ali kako drugače pride na drugo stran sobe. Drugi otroci naj ga posnemajo. Potem se prvi otrok postavi na konec vrste, drugi otrok v vrsti pa postane voditelj. To ponavljajte, dokler vsak otrok ne bo prišel na vrsto za voditelja.

Pogovor o svetih spisih

Na glas preberite prvi del verza iz Druge Nefijeve knjige 31:10 (do *Sledite mi*)  
Pojasnite, da je te besede izrekel Jezus Kristus, ki želi, da mu sledimo.

- Kako lahko sledimo Jezusu?

Na glas preberite preostanek omenjenega verza in pojasnite, da Jezusu Kristusu sledimo, če smo poslušni zapovedim in delamo to, kar bi naredil on.

Plakat OSP

Pokažite plakat OSP. Otrokom povejte, da bodo sprejemali boljše odločitve, ko bodo Jezusa spoznali bolje, kajti Jezusovi nauki nam povejo, kaj je prav.

Pojasnite, da si pred težko odločitvijo lahko zastavimo vprašanje, ki nam bo pomagalo vedeti, kaj je prav. To vprašanje je: *Kaj bi Jezus želel, da storim?*

Zgodba in pogovor

S svojimi besedami povejte naslednjo zgodbo in za ponazoritev uporabite gnezdo, ki ste ga naredili:

Deček po imenu Valentin je živel blizu ptičjega rezervata. To je kraj, kjer so ptice zaščitene. Valentinov oče se je z zaščito ptic ukvarjal poklicno. Valentin je v visoki travi blizu doma našel gnezdo. Zelo rad je opazoval jajca v gnezdu, ko so samičke ni bilo tam. Ko je nekega dne opazoval jajca, je zaslišal velik hrup. Ozrl se je navzgor in zagledal dečka s svoje šole, ki sta s fračo ustrelila ptico.

Dečka sta videla Valentina in prišla pogledat gnezdo. Eden od dečkov je hotel jajca zdrobiti. Valentin ju je prepričal, naj tega ne storita, in jima povedal, da je ubijanje ptic v rezervatu zakonsko prepovedano. Dečka sta mu rekla, da je bolje, da nikomur ne pove, da sta ustrelila ptico. Nista hotela biti kaznovana zaradi kršenja zakona. Ko se je Valentin vračal domov, je hodil zelo počasi in premišljeval, kaj naj stori. Če bo očetu glede dečkov povedal, se bosta iz njega norčevala ali ga prizadela.

Na plakatu OSP pokažite na Jezusovo sliko.

- Kaj bi se Valentin moral vprašati, da bi se odločil prav? (Kaj bi Jezus želel, da storim?)
- Kaj bi storili vi?

Valentin se je odločil, da bo očetu povedal glede dečkov. Oče je rekel, da se bo z dečkoma in njunima staršema pogovoril. Ko je Valentin očetu povedal, da ga skrbi, ko se bo v šoli srečal z dečkoma, mu je oče predlagal, naj poišče način, da se bo z njima spoprijateljil.

Valentin ni hotel biti prijatelj z dečkoma, ki streljata ptice in jim uničujeta jajca. Očetov predlog ga je vznemiril. Vso noč je razmišljal o očetovih besedah. Sprejeti je moral še eno odločitev.

- Kakšno odločitev je moral Valentin sprejeti?

Na plakatu OSP ponovno pokažite na Jezusovo sliko.

- Kaj bi se Valentin moral vprašati? (Kaj bi Jezus želel, da storim?)
- Kaj bi Valentin moral storiti?

Ko je Valentin ponovno videl dečka, sta bila jezna, ker ju je zatožil očetu. Grozila sta, da ga bosta pretepla. Valentin se je bal, vendar se je odločil narediti to, kar bi želel Jezus. Dečkoma je povedal, da gresta z očetom v soboto na pohod, in ju vprašal, če bi tudi onadva hotela z njima. Dečka sta bila presenečena in nekaj časa nista rekla nič. Nista pričakovala, da bo z njima prijazen. Nazadnje sta privolila. Ko se je Valentin od njiju poslovil, je občutil mir. Vedel je, da se je odločil prav, ker se je z njima spoprijateljil. (prirejeno iz *The Nest*, Claudia Remington, *Friend*, maj 1980, str. 2–5)

- Zakaj je Valentin občutil mir?
- Kdaj ste občutili mir, ker ste se odločili prav in naredili to, kar bi želel Jezus?

Otroke prosite, naj povedo o izkušnjah, ki so jih imeli, ko so se odločali prav.

### **Lahko storimo to, kar od nas želi Jezus Kristus**

Pogovor

Otroci naj ponovijo vprašanje *Kaj bi Jezus želel, da storim?* Povejte jim, da bodo vadili odgovore na to vprašanje. Pokažite vrečo ali posodo, v kateri so oštevilčeni listki. Otroci naj izmenično vlečejo listke. Preberite primer, ki ustreza številki na listku, ki so ga otroci izvlekli, in naj odgovorijo na vprašanje. (Če je otrok v razredu veliko, lahko pripravite več primerov.)

1. Igraš se kockami. Sestrica ti podre vse, kar si zgradil.
  - Kaj bi se moral vprašati?
  - Kaj bi Jezus želel, da storiš?
2. Prijateljica je prišla k tebi domov, da bi se igrali. Bratec se želi igrati z vama, toda ti bi se raje igrala samo s prijateljico.
  - Kaj bi se morala vprašati?
  - Kaj bi Jezus želel, da storiš? (Poudarite, da povabiti bratca k igri ni edini odgovor. Otrokom pomagajte najti druge rešitve.)
3. Rad bi se žogal s sosedovimi otroki. Ozmerjajo te in ti rečejo, da pojdi domov. Tudi sam bi jih najraje ozmerjal.
  - Kaj bi se moral vprašati?
  - Kaj bi Jezus želel, da storiš?
4. Mamica te prosi, da pospraviš posteljo, preden se greš ven igrat. Prijatelji te čakajo pred vrati.
  - Kaj bi se moral vprašati?
  - Kaj bi Jezus želel, da storiš?
5. Oče potrebuje pomoč pri urejanju vrta okrog hiše. Raje bi šla v hišo in do konca prebrala knjigo, ki jo bereš.
  - Kaj bi se morala vprašati?
  - Kaj bi Jezus želel, da storiš?

Pojasnite, da nam Jezusovi nauki ne narekujejo, kaj točno naj v posameznem primeru naredimo. Jezus želi, da se naučimo modro odločati. Želi, da se naučimo razmišljati ter izkazovati ljubezen in prijaznost.

### **Povzetek**

Pesem

Z otroki zapojte ali preberite pesem *Poskušam kot Jezus biti*.

Pričevanje

Otroke opomnite, da smo lahko kot Jezus Kristus tako, da se odločamo prav. Pričujte, da jih ima Jezus rad in želi, da se odločajo prav, da bodo občutili srečo in mir.

Otroke spodbujajte, naj se med tednom, ko se bodo morali odločati, vprašajo: »Kaj bi Jezus želel, da storim?«

Enega od otrok prosite za zaključno molitev. Prosite ga, naj moli za to, da se bodo otroci spomnili in se vprašali, kaj Jezus želi, da storijo.

### **Dodatne učne metode**

Med naslednjimi metodami izberite tiste, ki bodo za otroke v razredu najprimernejše. Uporabite jih lahko pri sami lekciji ali kot pregled oziroma povzetek. Več o dodatnih navodilih preberite v *Učni uri* v poglavju *Napotki učitelju*.

1. Otrokom dajte papir in barvice. Narišejo naj to, kar bi Jezus želel, da delajo, kot je prihajanje v cerkev, pomoč staršem, tolažba osamljenemu otroku ali igranje z brati in sestrami. Vsakemu otroku na list napišite *Kaj bi Jezus želel, da storim?*
2. Zapojte ali preberite pesem *Delaj vse prav (Hvalnice in pesmi, str. 64)* ali *Nefijev pogum (Children's Songbook, str. 120)*. Besedilo pesmi *Delaj vse prav* je na

koncu priročnika. Potem ko boste zapeli, otroke spomnite na zgodbo o Valentinu, ki je moral sprejeti nekaj težkih odločitev.

- Zakaj se je včasih težko odločiti prav?

Povejte, da bomo mir in srečo občutili, če se bomo vedno poskušali odločiti prav, čeprav je to včasih težko.

Nefijev pogum

Gospod je Nefiju zapovedal, naj gre in prinese plošče vse od hudobnega Labana, ki živel znotraj mestnega obzidja je.

Lamana in Lemuela je strah ohromil,

Nefi pa je pogumno odgovoril:

Šel bom in storil, kar Gospod zapove,  
saj vem, da pripravi pot, da izpolnim vse.

Šel bom in storil, kar Gospod zapove,  
saj vem, da pripravi pot, da izpolnim vse.

© 1986 Wilford N. Hansen ml. in Lisa Tensmeyer Hansen. Uporabljeno z dovoljenjem.

3. Za vsakega otroka pripravite izvod lista, ki je na koncu lekcije. Lističe z besedami, ki so na listu spodaj (brez številke), izrežite. Vsakemu otroku dajte izvod pesmi in lističe z besedami. Besede z lističev in pesem preberite ter jim pomagajte, da se bodo odločili, kam v pesem naj besedo dajo. Otrokom dajte lepilo ali lepilni trak, da si bodo lističe z besedami nalepili na izvod pesmi. Otroci naj na list napišejo svoje ime ali pa to naredite vi.

Ko bodo končali z lepljenjem lističev, jim pomagajte enkrat ali dvakrat zapeti pesem *Odloči se prav*. Pohvalite jih za dobro opravljeno nalogo.



# Odloči se prav

Obstaja \_\_\_\_\_ (1) \_\_\_\_\_ način, da živim in sem srečen;

To je, da se vsak dan \_\_\_\_\_ (2) \_\_\_\_\_.

Spoznavam \_\_\_\_\_ (3) \_\_\_\_\_ nauke.

Pomagali mi bodo in mi kazali pot.

\_\_\_\_\_ (4) \_\_\_\_\_ in bodi srečen.

Vedno se moram \_\_\_\_\_ (5) \_\_\_\_\_.

---

(1)

(2)

(3)

(4)

(5)

## Namen

Vsakemu otroku pomagajte spoznati, da nas ima nebeški Oče vse rad, ker smo njegovi otroci.

## Priprava

1. V duhu molitve preučite naslednji odlomek: Ps 82:6. Glejte tudi Pismo Hebrejcem 12:9, Moses 1:39 in drugo poglavje v priročniku *Gospel Principles* (31110).
2. Izdelajte verigo iz papirnatih likov dečkov ali deklic, tako da list zložite v obliki harmonike (gl. spodnjo sliko). Na preganjen rob papirja narišite polovico lika deklice ali dečka. Izrežite lik, vendar ne po prepognjeni strani, kjer se telo stika. Liki bodo z rokami spojeni. Lahko jih izrežete tudi v razredu, da vas bodo otroci opazovali, ali celo naredite kratko verigo z liki za vsakega otroka.

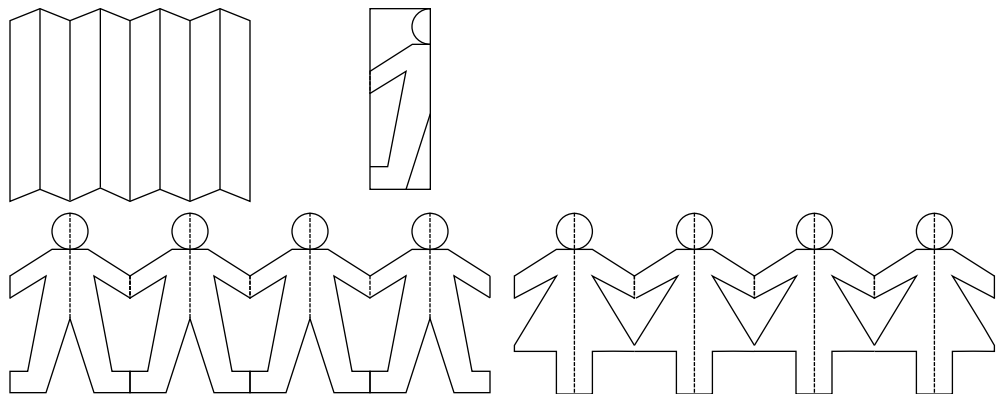

3. Pripravite tri lističe z besedami:

duša

snovno telo

družina

4. Pripravite se, da boste zapeli ali prebrali pesem *Nebeški Oče me ima rad* (*Children's Songbook*, str. 228) in *Božji sem otrok* (*Hvalnice in pesmi*, str. 58). Besedilo pesmi *Božji sem otrok* je na koncu priročnika.
5. Potrebno gradivo:
  - a) Sveto pismo,
  - b) ogledalo,
  - c) rokavica s petimi prsti (namesto rokavice lahko uporabite tudi sliko ali risbo),
  - d) slika 2-2, Družina z dojenčkom (62307), ali fotografija novorojenčka.
6. Pripravite vse potrebno za vsako dodatno učno metodo, ki jo nameravate uporabiti.

---

**Predlagani potek lekcije**

Enega od otrok prosite za uvodno molitev.

Preverite, ali so otroci med tednom opravili nalogo, ki ste jim jo dali. Lahko vam tudi poročajo o svojih izkušnjah, ko so se vprašali *Kaj bi Jezus želel, da storim?*

**Kdo sem?**

Metoda za pritegnitev pozornosti

Vprašajte:

- Kdo sem?

Ko otroci odgovorijo, povejte svoje ime in priimek.

Pokažite na vsakega otroka in vprašajte: »Kdo si?« Vsak otrok naj odgovori tako, da pove svoje ime. Povejte, da je vsak od nas edinstven človek.

Pogovor

Pokažite sliko 2–2, Družina z dojenčkom. Otroci naj naštejejo člane družine oziroma pokažite sliko novorojenčka.

- Kaj menite, koliko je star ta dojenček?
- Kje je ta dojenček živel, preden se je rodil na Zemlji?

Pojasnite, da smo vsi, preden smo prišli na Zemljo, živeli v nebesih z nebeškim Očetom. Smo njegovi otroci. Zato mu pravimo nebeški Oče. Živeli smo tudi z nebeško materjo in vsemi drugimi otroki nebeškega Očeta. Vsakdo, ki se je rodil na Zemlji, je otrok nebeškega Očeta. Življenja z nebeškim Očetom se ne spominjamo, vendar vemo, da smo njegovi otroci, ker o tem beremo v svetih spisih.

Odlomek iz svetih spisov

Na glas preberite zadnji del verza iz Psalmov 82:6; začnite pri *ste sinovi*. Pojasnite, da *Najvišji* pomeni nebeški Oče.

Pojasnite, da vsi zvesti duhovni otroci nebeškega Očeta želijo priti na Zemljo. Številni duhovni otroci so se že rodili, a jih je še vedno veliko, ki čakajo, da bodo prišli na Zemljo.

**Imamo dušo**

Pogovor

Pokažite listič z besedo duša.

Otrokom pojasnite, da v nebesih, kjer smo živeli, preden smo prišli na Zemljo, nismo imeli snovnega telesa. Bili smo duše.

- Kaj je duša?

Pojasnite, da je duša tista, zaradi katere smo živi.

- Kaj menite, kakšen videz ima vaša duša?

Otrokom podajte ogledalo in vsak naj se vanj pogleda. Vprašajte jih, če v ogledalu najdejo kakšen odgovor na to, kakšen videz ima njihova duša.

Pojasnite, da je duša videti kakor snovno telo. Na primer, duša ima oči, ušesa, roke in noge.

Ponazoritev

Na mizo položite rokavico. Pojasnite, da se rokavica, čeprav je izdelana v obliki roke, ne more premikati, ker ni živa. Če si rokavico nataknejo na roko, rokavico lahko premaknejo. Rokavico nataknejo na roko in premikajte prste. Pojasnite, da je rokavica kakor snovno telo, roka pa kakor duša. Telesa ne moremo premakniti brez

duše v njem. Duše v telesu ne moremo videti, kakor tudi roke v rokavici ne moremo videti. (gl. Boyd K. Packer, *Teach Ye Diligently*, Salt Lake City: Deseret Book Co., 1975, str. 231–233)

### **Imamo snovno telo**

Pogovor	<p>Pokažite listič z besedo <i>snovno telo</i>.</p> <p>Pojasnite, da smo ob prihodu na Zemljo prejeli snovno telo. Otroci naj poimenujejo nekaj delov telesa, kot so oči, ušesa, roke in noge.</p> <ul style="list-style-type: none"> <li>• Kaj lahko delamo s telesom?</li> </ul>
Učna metoda	<p>Otroci naj poimenujejo in pokažejo nekaj od številnih gibov, ki jih zmorejo s telesom, kot je skakanje, poskakovanje, mahanje, pogovarjanje, plazenje ali ples.</p>
Pogovor s pomočjo papirnatih likov	<p>Otrokom pokažite verigo iz papirnatih likov.</p> <ul style="list-style-type: none"> <li>• V čem smo tudi mi kakor ti papirnati liki? (Tudi mi imamo roke, noge in glavo.)</li> <li>• V čem se razlikujemo? (Izdelani so iz papirja, mi pa imamo telo iz mesa in kosti. Niso živi, mi smo. Vsi so videti enaki, mi smo različni.)</li> <li>• Kako bi bilo, če bi bili vsi videti enaki?</li> </ul>
Igra	<p>Otroke prosite, naj vstanejo vsakič, ko izjavite nekaj, kar jih opisuje. Prosite jih, naj se ob izjavi, ki jih ne opisuje, usedejo. Uporabite izjave, ki opisujejo podobnosti in razlike med otroki v razredu, kot so:</p> <ul style="list-style-type: none"> <li>• Vse deklice vstanite.</li> <li>• Vsi, ki imate rjave oči, vstanite.</li> <li>• Vsi, ki imate nos, vstanite.</li> <li>• Vstani, če imaš svetle lase.</li> </ul> <p>Poudarite, da imamo vsi veliko skupnega, vendar ni dveh ljudi, ki bi bila popolnoma enaka. Pojasnite, da je nebeški Oče načrtoval, da bomo vsi imeli snovno telo, ki bo podobno drugim telesom, vendar ne čisto enako kot neko drugo telo. Vsi se med seboj razlikujemo.</p>

### **Imamo družino, ki nas ima rada**

Učiteljeva razlaga	<p>Pokažite listič z besedo <i>Družina</i>.</p> <p>Otrokom povejte, da nas ima nebeški Oče tako zelo rad, da je vsakogar od nas poslal na Zemljo, da bomo dobili telo. Poslal nas je v družino, ki bo poskrbela za nas in nas učila o nebeškem Očetu ter Jezusu Kristusu.</p>
Zgodba	<p>S svojimi besedami povejte naslednjo zgodbo:</p> <p>Nekega zgodnjega jutra sta se sin in oče odpravila na dolg pohod. Dan sta hotela preživeti skupaj v ribarjenju, zato sta pripravila opremo in se odpravila proti majhnemu, čudovitemu jezeru. Že kar dolgo sta hodila, ko se je sin utrudil in je hodil vse počasneje.</p> <p>Ko se jima je odprl pogled na jezero, je oče pohitel naprej, da bi videl čudovito modrino jezera. Menil je, da ga bo sin dohitel.</p>

Ko je oče prispel do jezera, je uvidel, da ga sin ni dohitel. Sina ni videl. Spustil je ribiško palico in ga povsod iskal. Vpil je na vso moč, toda sin se ni odzval. Oče se je ustrašil. Ali se je sin izgubil? Ali se je poškodoval?

Oče je pokleknil in molil. Nebeškega Očeta je prosil, naj mu sina pomaga najti. Potem je vstal in šel po poti nazaj. Kmalu ga je našel. Objel ga je in mu povedal, kako zelo ga ima rad (prirejeno po *Turning the Heart of a Father*, Owen C. Bennion, *Ensign*, maj 1971, str. 28–30).

Pogovor

- Zakaj je deček vedel, da ga ima oče rad? (Oče ga je vzel na ribarjenje, iskal ga je, ko se je izgubil, molil zanj in pokazal, kako srečen je, da ga je našel.)
- Zakaj veste, da vas imajo domači radi?

Ko bodo otroci odgovorili, jim pojasnite, da nam lahko starši in družina na številne načine pokažejo, da nas imajo radi.

### **Imamo nebeškega Očeta, ki nas ima rad**

Pogovor

- Zakaj veste, da vas ima nebeški Oče rad?

Pesem

Otrokom povejte, da nas ima nebeški Oče rad in želi da smo srečni. Dal nam je čudovit svet, kjer lahko živimo. Zapijte ali preberite pesem *Nebeški Oče me ima rad* in otrokom pomagajte s predlaganimi gibi.

Kadar zaslišim (*pristavite roke k ušesom*) petje ptic (*z rokami zamahnite, kot da bi imeli krila*)

ali pogledam v modro, modro nebo, (*roko dvignite nad glavo*)

kadar začutim dež na obrazu (*s prsti posnemajte dežne kapljice*)

ali pihljanje vetra, (*z rokamu zamahujte naprej in nazaj*)

ko se dotaknem žametne vrtnice (*pretvarjajte se, da vonjate cvetlico*)

ali hodim mimo španskega bezga, (*hodite na mestu*)

sem vesel, da živim v čudovitem svetu, (*roke iztegnite*)

ki ga je zame ustvaril nebeški Oče. (*objemite se*)

Dal mi je oči, da vidim (*pokažite na oči*)

barvo metuljevih kril. (*sklenite palca in mahajte s prsti kot s krili*)

Dal mi je ušesa, da slišim (*pokažite na ušesa*)

čarobne zvoke. (*na ušesa položite roke*)

Dal mi je življenje, razum (*pokažite na sence*), srce: (*pokažite na srce*)

spoštljivo se mu zahvaljujem (*roke prekrížajte*)

za vse njegove stvaritve, katerih del sem. (*roke iztegnite*)

Da, vem, da me ima nebeški Oče rad. (*roko položite na srce*)

Pogovor

- Kaj vas spominja na to, da vas ima nebeški Oče rad?
- Kako se počutite, ker veste, da ste otroci nebeškega Očeta in da vas ima rad?

### **Povzetek**

Pesem

Otroci naj zapojejo prvo kitico pesmi *Božji sem otrok*. Spomnite jih, da je *Bog* še eno ime za nebeškega Očeta.

Poudarite, da nam besedilo pesmi pove, da je vsak od nas ljubljeni otrok nebeškega Očeta, ki je načrtoval, da bomo prišli na Zemljo in dobili snovno telo. Prav tako je načrtoval, da bomo imeli družino, ki nas bo imela rada in nas učila tisto, zaradi česar bomo ponovno lahko živeli z njim.

## Pričevanje

Pričajte, da veste, da nas ima nebeški Oče rad, ker nam je dal snovno telo, čudovito Zemljo, na kateri živimo, in družino, ki nas ima rada.

Otroke spodbujajte, naj se zvečer v molitvi zahvalijo nebeškemu Očetu, da so lahko prišli na Zemljo.

Enega od otrok prosite za zaključno molitev.

**Dodatne  
učne metode**

Med naslednjimi metodami izberite tiste, ki bodo za otroke v razredu najprimernejše. Uporabite jih lahko pri sami lekciji ali kot pregled oziroma povzetek. Več o dodatnih navodilih preberite v *Učni uri* v poglavju *Napotki učitelju*.

1. Like izrežite in vsakemu otroku dajte enega. Otroci naj lik pobarvajo ali porišejo. Ko končajo, naj ga pokažejo ostalim v razredu. Poudarite, kako različen in lep je vsak papirnati lik. Otroke spomnite, da smo si podobni, da pa niti dva človeka nista popolnoma enaka.
2. Otroci naj se posedejo v krogu. Enemu od otrok podajte vrečko s fižolom ali drug mehak predmet in sprašujte o lekciji. Prosite ga, naj na vprašanje odgovori in vam vrečko s fižolom vrne. To ponavljajte, dokler vsak otrok ne bo vsaj enkrat prišel na vrsto, da bo odgovoril na vprašanje. Zastavite naslednja vprašanja ali pripravite svoja:
  - Kje smo živeli, preden smo prišli na Zemljo? (v nebesih)
  - S kom smo živeli? (z nebeškim Očetom in Jezusom Kristusom ter vsemi drugimi)
  - Kje živimo sedaj? (na Zemlji)
  - Kako je videti naša duša? (kot naše snovno telo)
3. Otrokom dajte papir in svinčnik oziroma barvice. Narišejo naj to, kar jih spominja, da jih ima nebeški Oče rad.
4. Otroci naj vstanejo in se igrajo igro *Učitelj pravi*. Pojasnite, da morajo narediti, kar jim naročite, toda le če rečete *Učitelj pravi*. Otroke prosite, naj na primer prekrižajo roke, se dotikajo ramen in se vrtijo. Včasih recite *Učitelj pravi*, preden jih prosite, včasih pa jim samo Recite mu, naj nekaj ponazorijo z gibi. Če se otroci premikajo, ko niste rekli *Učitelj pravi*, se morajo usesti in počakati na konec igre. Igro ponovite, kolikor krat želite.

Otroke opozorite, da jim vse to omogoča telo.

# 4.

lekcija

# Odločil sem se slediti Jezusu Kristusu

---

<b>Namen</b>	Vsakemu otroku pomagajte razumeti, da smo v predzemeljskem življenju živeli z nebeškim Očetom in Jezusom Kristusom ter se jima odločili slediti.
--------------	--

---

<b>Priprava</b>	<ol style="list-style-type: none"><li>1. V duhu molitve preučite naslednje odlomke: Job 38:7, Moses 4:1–4, Abraham 3:24–28 in Člen vere 1:1. Glejte tudi tretje poglavje v priročniku <i>Gospel Principles</i> (31110).</li><li>2. Pripravite se, da boste zamrmrali in zapeli prvo kitico pesmi <i>Božji sem otrok</i> (<i>Hvalnice in pesmi</i>, str. 58). Besedilo pesmi je na koncu priročnika.</li><li>3. Potrebno gradivo:<ol style="list-style-type: none"><li>a) Sveto pismo in Dragoceni biser,</li><li>b) plakat OSP (gl. 1. lekcijo),</li><li>c) slika 2–3, Jezus Kristus (zbirka Evangelij v slikah, št. 240; 62572), in slika 2–4, Predzemeljsko življenje.</li></ol></li><li>4. Pripravite vse potrebno za vsako dodatno učno metodo, ki jo nameravate uporabiti.</li></ol>
-----------------	---

---

<b>Predlagani potek lekcije</b>	<p>Enega od otrok prosite za uvodno molitev.</p> <p>Preverite, ali so otroci med tednom opravili nalogo, ki ste jim jo dali.</p> <p><b>Božji otroci smo</b></p> <p>Otrokom povejte, da boste zamrmrali pesem. Prosite jih, naj pozorno prisluhnejo in naj vam na koncu povejo naslov pesmi. Zamrmrajte pesem <i>Božji sem otrok</i>.</p> <ul style="list-style-type: none"><li>• Katero pesem sem zamrmrala?</li><li>• Kaj pesem pravi, kdo ste?</li></ul> <p>Otroci naj zapojejo prvo kitico pesmi.</p>
Metoda za pritegnitev pozornosti	
Povzetek	<p>Otroke spomnite, da ste na prejšnjih lekcijah govorili o tem, kje smo živeli, preden smo prišli na Zemljo.</p> <ul style="list-style-type: none"><li>• Kje smo živeli, preden smo prišli na Zemljo?</li><li>• S kom smo živeli v nebesih?</li><li>• Zakaj smo vsi bratje in sestre? (Vsi smo otroci nebeškega Očeta.)</li></ul>
	<p><b>V nebesih smo sprejeli pomembno odločitev</b></p>
Učiteljeva razlaga	<p>Otrokom povejte, da se bodo učili o nečem zelo zanimivem, kar se je zgodilo pred našim rojstvom, ko smo živeli z nebeškim Očetom.</p> <p>Pokažite sliko 2–4, Predzemeljsko življenje. Pojasnite, da si neki umetnik tako predstavlja nebesa. Pojasnite, da smo bili v nebesih vsi duše, kjer smo bivali in se</p>

pogovarjali z nebeškim Očetom. Otroke prosite, naj pomislijo, kakšno bi bilo življenje z nebeškim Očetom. Pomagajte jim razumeti, kako čudovito bi ga bilo videti in biti z njim.

Povejte jim, da nas je nebeški Oče, ko smo bili v nebesih, sklical na véliki zbor. Tam smo bili vsi otroci nebeškega Očeta. Nebeški Oče je želel govoriti z nami.

Pojasnite, da nam je nebeški Oče povedal, da moramo za nekaj časa od njega, zato da bomo dobili snovno telo in se naučili odločati prav. Nebeški Oče nam je rekel, da bo pripravil kraj, kjer bomo vse to lahko uresničili.

- Kam je nebeški Oče želel, da gremo? (na Zemljo)

Nebeški Oče nam je povedal, da se ob prihodu na Zemljo življenja z njim ne bomo več spominjali. Rekel je tudi, da bomo potrebovali nekoga, ki nam bo pomagal, da se bomo vrnili v nebesa, kjer bomo lahko ponovno živeli z njim, potem ko se nam bo iztekel čas na Zemlji. Obljubil je, da bo poslal nekoga, ki nam bo pomagal.

Pogovor

- Kako se počutite, ker veste, da vas ima nebeški Oče tako rad, da je poslal nekoga, ki vam bo pomagal nazaj v nebesa, kjer boste ponovno živeli z njim?

Pojasnite, da smo vsi radostno vriskali (gl. Job 38:7), ko nam je nebeški Oče povedal, da bo poslal nekoga, ki nam bo pomagal.

Pokažite sliko 2–3, Jezus Kristus.

- Kdo je to?

Pojasnite, da je Jezus Kristus živel z nami v nebesih. On je prvorojeni duhovni otrok nebeškega Očeta.

Člen vere

Otrokom povejte, da imamo kot cerkev trditve, imenovane Členi vere, ki govorijo, kaj verjamemo. Pomagajte jim, da se bodo na pamet naučili prvi del prvega člena vere: »Verujemo v Boga, večnega Očeta, in njegovega Sina, Jezusa Kristusa.«

Povejte jim, da je *Bog, večni Oče*, še eno ime za nebeškega Očeta.

Zgodba iz svetih spisov in pogovor

Otrokom povejte, da je nebeški Oče vprašal, koga naj pošlje, da nas bo učil. Jezus je nebeškega Očeta prosil, naj pošlje njega (gl. Abraham 3:27). Jezus je rekel, da bo storil vse, kar bo od njega želel nebeški Oče, da bi nam pomagal. Na glas preberite zadnji del verza v Mosesu 4:2 (začnite pri *Oče*). Jezus je tudi rekel, da bo vso slavo dal nebeškemu Očetu. Na kratko pojasnite pomen *slave*.

- Zakaj veste, da ima Jezus rad nebeškega Očeta? (Bil je pripravljen narediti to, kar je od njega želel nebeški Oče.)
- Koga še ima Jezus rad? (nas)

Poudarite Jezusovo ljubezen do nebeškega Očeta in do nas, tako da obnovite, kaj je bil Jezus pripravljen narediti.

Jezus Kristus je bil pripravljen:

- priti na Zemljo in nam pomagati.
- pričevati o nebeškem Očetu.
- nas poučiti o tem, kako naj živimo prav in smo srečni.
- pokazati, kaj naj naredimo, da bomo lahko ponovno živeli z nebeškim Očetom.
- dati življenje za nas.



Poudarite, da je še en duhovni sin, ki mu je ime Lucifer, prav tako hotel priti na Zemljo, da bi nam pomagal. Nebeškemu Očetu je rekel, da bo prišel na Zemljo in nas vse prisilil, da bomo delali, kar je prav. Ne bo nam dovolil, da bi se sami odločali. Lucifer je hotel, da bi mu nebeški Oče dal vso čast in slavo.

Na glas preberite odločitev nebeškega Očeta v Abrahamu 3:27, ki pravi, da bo poslal Jezusa.

- Koga si je nebeški Oče izbral za pomoč?

Pojasnite, da se je Lucifer zelo razjezil, ker ni bil izbran. Lucifer ni sprejel načrta nebeškega Očeta, temveč je povzročil veliko vojno v nebesih. To ni bila vojna z orožjem in bombami, temveč besedna vojna in poskus, da bi mu ljudje sledili. Lucifer je nekaj naših duhovnih bratov in sester prepričal, da so njegove zlobne zamisli dobre, in odločili so se slediti njemu namesto Jezusu.

Otrokom povejte, da se Lucifer imenuje tudi Satan oziroma hudič.

Pogovor

- Komu ste se odločili slediti, Jezusu ali Satanu?

Otroke prosite, naj vstanejo, če so se odločili slediti Jezusu. Pojasnite, da so se vsi odločili slediti Jezusu, zato bi morali vsi stati.

Pojasnite, da vemo, da smo sledili Jezusu, ker smo na Zemlji. Dušam, ki so sledili Satanu, ni dovoljeno priti na Zemljo in prejeti snovno telo.

Otrokom povejte, kako srečni ste, da ste se odločili slediti Jezusu. Povejte jim, da ste ponosni nanje, ker so se odločili slediti Jezusu in ne Satanu. Pohvalite jih, ker so se odločili prav.

### **Še naprej hočemo slediti Jezus Kristus**

Učiteljeva razlaga

Otrokom poudarite, da niso bili prisiljeni slediti Jezusu. Sami so se odločili. Lahko bi šli za Satanom, vendar so se odločili prav.

Povejte jim, da imajo tudi v zemeljskem življenju enake možnosti. Satan si še vedno prizadeva, da bi nas pripravil do tega, da bi mu sledili. Nebeški Oče želi, da sledimo Jezusu, ker bomo zaradi tega srečni ter bomo ponovno živeli z nebeškim Očetom in Jezusom. Vendar Jezusu nismo prisiljeni slediti. Sami se lahko odločimo, da bomo bodisi delali dobro, kot od nas želi Jezus, ali da bomo delali slábo, kod od nas hoče Satan.

Plakat OSP

Pokažite plakat OSP. Otroke vprašajte, kdo je na sliki. Preberite besede s plakata, ko nanje pokažete. Nato naj otroci za vami ponovijo: »Odločil se bom prav!«

Pogovor

Otroci naj odgovorijo na naslednja vprašanja (ali tista, ki ste jih pripravili sami) o tem, kaj bodo naredili, da bodo sledili Jezusu:

- Če si se odločil slediti Jezusu, kaj lahko narediš, če nekoga nehote prizadaneš?
- Kako se boš obnašal v razredu, če si se odločil slediti Jezusu? (Otroci naj dejanja ponazorijo s tihim sedenjem, poslušanjem, primernim sodelovanjem in tem, da ne motijo drugih otrok.)
- Če si se odločil slediti Jezusu, kaj lahko narediš oziroma rečeš, če ti nekdo podari darilo ali stori nekaj zate.
- Če si se odločil slediti Jezusu, kako boš ravnal z nekom, ki je bil do tebe neprijazen.

Ponovno pokažite plakat OSP in otroke prosite, naj zapisane besede ponovijo.

**Povzetek**

## Pričevanje

Pričujte, da smo se, preden smo prišli na Zemljo, vsi odločili slediti Jezusu Kristusu. Če bomo delali, kar nas je Jezus učil, bomo ponovno živeli z njim in nebeškim Očetom.

Pojasnite, da se bodo v Osnovni vsak teden učili o tem, kar Jezus želi, da delamo.

Otroke spodbujajte, naj se v molitvah zahvalijo nebeškemu Očetu, ker je na Zemljo za Odrešenika poslal Jezusa. Recite jim, naj nebeškega Očeta prosijo, naj jim pomaga sprejeti prave odločitve, da bodo lahko nekega dne ponovno živeli z njim in Jezusom.

Enega od otrok prosite za zaključno molitev.

**Dodatne učne metode**

Med naslednjimi metodami izberite tiste, ki bodo za otroke v razredu najprimernejše. Uporabite jih lahko pri sami lekciji ali kot pregled oziroma povzetek. Več o dodatnih navodilih preberite v *Učni uri* v poglavju *Napotki učitelju*.

- Otroci naj pogledajo svoj prstan OSP. Če ga nimajo, jim lahko okoli prsta kot prstan zavežete vrvico. Povejte jim, da jih bo prstan opominjal, da so se odločili slediti Jezusu in da morajo vztrajno sprejemati prave odločitve.
- Zapojte ali preberite prvo kitico pesmi *V nebesih sem živel* (*Children's Songbook*, str. 4):

Res je, v nebesih sem živel  
in že tam rad ljudi imel. Pa tudi ti.  
Potem je nebeški Oče predstavil čudovit načrt,  
vse o Zemlji in večni odrešitvi ljudi.

Ko boste odpeli, o vsebini pesmi vprašajte naslednje (po potrebi lahko otrokom pri odgovoru pomagate tako, da ponovite nekatere dele pesmi):

- Kaj pravi pesem, kje ste živeli? Kdaj ste živeli tam?
- S kom ste tam živeli?
- Kaj je naredil nebeški Oče, ko smo bili z njim v nebesih?
- Kakšen je bil načrt?

Zapojte drugo kitico pesmi in zastavite podobna vprašanja.

Oče je rekel, da bo na Zemljo poslal,  
tistega, ki bo za nas življenje dal.  
Bil pa je še nekdo, ki si je želel božanske časti.  
Jezus pa je rekel: »Oče, mene pošlji in slava bodi ti.«

© 1987 Janeen Jacobs Brady. Uporabljeno z dovoljenjem.

- Otroci naj narišejo domišljjsko risbo nebes.
- Zapojte ali preberite pesem *Poslal je svojega Sina* (*Children's Songbook*, str. 34) ali *Božjemu načrtu bom sledil* (*Children's Songbook*, str. 164). Besedilo pesmi *Poslal je svojega Sina* je na koncu priročnika.

Božjemu načrtu bom sledil

Moje življenje je dar, moje življenje ima načrt.  
Moje življenje ima namen, v nebesih se je začelo.  
Odločil sem se, da pridem v ta zemeljski dom  
in iščem Božjo luč, da vselej bo z menoj.

Božjemu načrtu bom sledil

in se Božji volji podredil.

Delal bom in molil k njemu,

in vselej hodil po njegovih poteh.

Tedaj bom srečen na Zemlji

in v svojem nebeškem domu.

# Lahko sprejemam prave odločitve

## 5. lekcija

---

### Namen

Vsakemu otroku pomagajte razumeti, da se lahko odločamo prav, ker nam je nebeški Oče dal svobodno voljo.

---

### Priprava

1. V duhu molitve preučite naslednja odlomka: Mt 21:14–16 in NaZ 37:4. Glejte tudi četrto poglavje v priročniku *Gospel Principles* (31110).
2. Pripravite se, da boste zapeli ali prebrali pesem *Odloči se prav* (*Children's Songbook*, str. 160). Besedilo pesmi je na koncu priročnika.
3. Če želite naslednji teden v šesti lekciji uporabiti prvo dodatno učno metodo (gl. 28. stran), za vsakega otroka pripravite obvestilo, podobno naslednjemu, da ga bo doma pokazal staršem:

Prosim povejte, kako ste [otrokovo ime] izbrali ime, da se bomo o tem pogovarjali pri naslednji uri. Hvala.

Če želite naslednji teden v šesti lekciji uporabiti drugo dodatno učno metodo, za vsakega otroka pripravite obvestilo, v katerem starše prosite, naj naslednji teden otroci prinesejo družinsko sliko (če boste uporabili oba predloga, lahko napišete samo eno obvestilo).

4. Potrebno gradivo:
  - a) Sveto pismo in Nauk in zaveze,
  - b) plakat OSP (gl. 1. lekcijo),
  - c) posoda z majhnimi predmeti različnih barv, kot so bonboni ali pisani kamenčki. Vsega imejte dovolj v vsaki barvi, tako da bo vsak otrok lahko izbral med več barvami.
5. Pripravite vse potrebno za vsako dodatno učno metodo, ki jo nameravate uporabiti.

---

### Predlagani potek lekcije

Enega od otrok prosite za uvodno molitev.

Preverite, ali so otroci med tednom opravili nalogo, ki ste jim jo dali.

#### **Nebeški Oče in Jezus Kristus želita, da se odločamo sami**

Metoda za pritegnitev pozornosti

Pokažite posodo z majhnimi predmeti in vsak otrok naj izbere enega. Otrokom povejte, da so se pravkar odločili. Vsak dan moramo sprejeti veliko odločitev.

- O čem ste se morali danes odločiti? (Možni odgovori: odločitev, kaj bomo oblekli, kaj bomo zajtrkovali oziroma kako bomo preživeli prosti čas.)

Otrokom povejte, da je odločanje zelo pomemben del življenja na Zemlji. Nekatere odločitve so lahke, nekatere težke. Pravica do odločanja nam je bila dana v nebesih, kjer smo živeli z nebeškim Očetom in Jezusom Kristusom.

Učiteljeva razlaga      Otroke spomnite, da nas je nebeški Oče, preden smo prišli na Zemljo, sklical na zbor. Preverite, ali se otroci s prejšnje lekcije spomnijo, kaj se je na tem zboru zgodilo. Če ne, na kratko ponovite in poudarite naslednje predloge:

Na tem zboru nam je nebeški Oče predstavil načrt, da bi mu lahko postali bolj podobni. Načrtu smo se odločili slediti, zato smo vsi prišli na Zemljo in prejeli snovno telo. Če se bomo odločili, da bomo tu izpolnjevali zapovedi, bomo lahko spet živeli z nebeškim Očetom. Jezus Kristus se je javil, da bo prišel na Zemljo, da nam bo pokazal, kaj moramo delati, da bomo spet živeli z nebeškim Očetom. Tudi Lucifer je hotel priti na Zemljo in vsakogar prisiliti k izpolnjevanju zapovedi. Ljudem ne bi dal nobenih možnosti odločanja. Jezus je želel slediti načrtu nebeškega Očeta. Želel je, da bi se ljudje lahko sami odločali, kako bodo živeli.

Pojasnite, da je nebeški Oče vedel, da bo za nas najbolje, da se bomo lahko sami odločali, da se bomo tako lahko naučili sprejemati prave odločitve. To, da se lahko sami odločamo, se imenuje svobodna volja. Otroci naj nekajkrat na glas izgovorijo *svobodna volja*.

Pojasnite, da se Lucifer (ki se imenuje tudi Satan) in njegovi privrženci še vedno branijo načrta nebeškega Očeta. Hočejo, da izkoristimo svobodno voljo in se odločimo, da bomo sledili njim, namesto da bi sledili Jezusu in delali to, kar je prav.

Plakat OSP      Pokažite plakat OSP.

- Kaj je Jezus želel narediti, da bi nam pomagal pri pravih odločitvah? (Želel je priti na Zemljo in nas učiti, kaj je prav, da se bomo sami znali modro odločati.)

Pokažite besede na plakatu OSP in jih na glas izgovorite, nakar naj jih otroci ponovijo za vami.

### **Otroci se lahko odločijo prav**

Zgodba iz svetih spisov      S svojimi besedami povejte zgodbo iz Evangelija po Mateju 21:14–16. Pojasnite, da nekateri veliki duhovniki niso verjeli, da je Jezus Kristus Odrešenik, ki ga je nebeški Oče poslal, da bi jim pomagal. Jezusa so budno opazovali, da bi ga skušali zalotiti pri nečem, kar naj bi bilo narobe, da bi ga lahko dali ubiti.

Pojasnite, da so bili veliki duhovniki jezni, ko je Jezus v templju ozdravil slepe in hrome. Ko so otroci pričeli Jezusa hvaliti, so se duhovniki še bolj razjezili in so hoteli, da Jezus otroke ustavi. Namesto tega je duhovnike vprašal, če v svetih spisih niso prebrali, da ga bodo majhni otroci slavili.

Poudarite, da se otroci v vašem razredu, kakor otroci v tej zgodbi, lahko odločijo slediti Jezusu in ga slaviti.

Odlomek iz svetih spisov      Na glas preberite četrti verz sedemintridesetega razdelka Nauka in zavez, ki pravi, naj se vsak človek sam odloči. Pojasnite, da v tem odlomku *vsak človek* pomeni vsi ljudje. Vsi mi se lahko odločimo, kaj bomo storili. Otroci naj vstanejo in misel ponovijo.

OSP plakat      Pokažite na plakat OSP in otroci naj ponovno ponovijo besede s plakata.

### **Odločimo se lahko prav**

Zgodba      Povejte jim zgodbo o otroku, ki se je odločil, da bo storil, kar bi želel Jezus. Poveste lahko naslednjo zgodbo:

Brigita se je v nedeljo zjutraj zbudila zelo čemerna. Spat je šla zelo pozno, vstati pa je morala zelo zgodaj. Čakati je morala, da je prišla na vrsto za v kopalnico. Potem

ni našla enega čevlja. Nato je s prstom na nogi udarila ob stol. Starejši brat je bil nanjo jezen, ker je menil, da bodo zaradi nje pozni vsi v družini.

V Osnovni Brigita ni pela. Ni se smejala, pa tudi poslušala ni. Želela si je, da ne bi bila v Osnovni. Usedla se je v zadnjo vrsto, mrko gledala in se igrala s stvarmi, ki jih je imela v žepu.

- Kakšne odločitve je Brigita sprejela?

Učiteljica se je zelo potrudila, da je pripravila lekcijo. Vedela je, da je Brigita ne poslušala. Po pouku se je učiteljica na samem pogovorila z njo in jo vprašala, kaj je narobe. Brigita je začela jokati. Hotela je biti srečna in hotela je, da bi bila srečna tudi njena učiteljica.

Učiteljica jo je vprašala, če bi hotela nekaj preizkusiti. Brigita je pomislila, da bi bilo lahko zabavno. Učiteljica ji je pojasnila, da nam to, če se odločimo prav in delamo, kar od nas želi Jezus, lahko pomaga, da smo srečni. Brigita je pritrdila, da bo naslednjo nedeljo v Osnovni poskusila narediti to, kar bi od nje želel Jezus.

Naslednjo soboto jo je učiteljica spomnila na njen preizkus. Brigita si je rekla: »Jutri bom naredila to, kar od mene želi Jezus.«

Ko se je Brigita v nedeljo zjutraj zbudila, je bila navdušena, da bo preizkus izvedla. Hitro se je uredila za v cerkev in pri tem pomagala tudi sestri. Brigita je v Osnovno prišla nasmejana. Pela je otvoritveno pesem in med molitvijo sedela spoštljivo. Deček, ki je sedel poleg nje, ji je ves čas nekaj šepetal in kmalu mu je Brigita pričela šepetati nazaj in ni poslušala. Ko je napočil čas, da gre v svoj razred, se je ozrla navzgor in na zidu zagledala Jezusovo sliko. Spomnila se je, da je hotela delati to, kar bi od nje želel on. Tiho je šla v razred in se usedla v prvo vrsto. Poslušala je lekcijo in odgovarjala na učiteljičina vprašanja. Brigita je bila srečna. Bila je vesela, da se je odločila prav. Ugotovila je, da je bila srečna zato, ker se je odločila prav in delala to, kar je od nje želel Jezus.

Pogovor

- Zakaj je bila Brigita srečna?
- Kdaj ste bili srečni, ker ste se odločili prav?

### **Povzetek**

Učna metoda

Otroci naj naredijo pest, palec pa naj iztegnejo. Povejte jim, da boste opisali nekaj odločitev, ki jih lahko sprejmejo. Če odločitev predstavlja neko dejanje, ki bi ga od njih želel Jezus, naj to pokažejo s palcem navzgor. Če odločitev predstavlja neko dejanje, ki bi ga od njih hotel Satan, naj to pokažejo s palcem navzdol. Uporabite naslednje primere ali pripravite svoje:

- Odločil si se, da prideš v Osnovno.
- Odločil si se, da boš pel v Osnovni, ko te to prosijo voditeljice.
- Odločil si se, da boš med molitvijo imel odprte oči.
- Odločil si se, da boš v cerkev pripeljal prijatelja.
- Odločil si se, da boš med zakramentom klepetal s prijateljem.
- Odločil si se, da boš šel tiho v razred.
- Odločil si se, da se boš smejal, ko se bo kdo od otrok spotaknil in padel.
- Odločil si se, da boš druge otroke motil tako, da boš glasen.

- Odločil si se, da boš učiteljici pomagal pri lekciji.
- Odločil si se, da se boš norčeval iz tistega, ki bo na vprašanje odgovoril napačno.
- Odločil si se, da boš pozorno prisluhnil zgodbi, ki jo bo povedala učiteljica.

Pesem	Otrokom pomagajte pri petju oziroma deklamiranju pesmi <i>Odloči se prav</i> .
Pričevanje	Otrokom povejte, kako hvaležni ste, da nam je nebeški Oče dal svobodno voljo. Izrazite zaupanje v sposobnost otrok, da bodo sprejemali prave odločitve.  Otroke prosite, naj se pripravijo, da bodo naslednji teden v razredu spregovorili o pravih odločitvah, ki so jih sprejeli med tednom.
Sporočilo	Če ste za otroke pripravili sporočilo glede lekcije, ki jo bodo imeli naslednji teden, jim ga izročite. Pojasnite jim namen sporočila in jim povejte, naj ga dajo staršem.  Enega od otrok prosite za zaključno molitev.

### **Dodatne učne metode**

Med naslednjimi metodami izberite tiste, ki bodo za otroke v razredu najprimernejše. Uporabite jih lahko pri sami lekciji ali kot pregled oziroma povzetek. Več o dodatnih navodilih preberite v *Učni uri* v poglavju *Napotki učitelju*.

1. Otroci naj vsi vstanejo. Enega od otrok določite za voditelja in mu izročite kovanec ali gumb. Stopi naj pred otroke in v eno roko skrije kovanec ali gumb. Otroci naj poskušajo uganiti, v kateri roki je kovanec. Ko bodo vsi ugibali, naj pokaže, v kateri roki je kovanec. Tisti, ki so uganili, naj stopijo korak naprej. Drugi naj ostanejo na mestu. Z igro nadaljujte tako dolgo, da bo eden od otrok prišel do voditelja.
  - Zakaj vsi niste vsakič uganili? (Ker niste imeli podatkov, ki bi vam bili pri ugibanju v pomoč.)
  - Ali je ugibanje dober način odločanja?

Otrokom pomagajte razumeti, da nam pri odločitvah ni potrebno ugibati. Jezus nas je poučil, kaj bi morali delati. Če bomo delali to, kar od nas želite nebeški Oče in Jezus, se bomo vedno odločili prav.

2. Otrokom dajte papir in barvice. Narišejo naj sebe, ko v Osnovni počnejo to, kar bi od njih želel Jezus Kristus. Nekaj predlogov: ko tiho sedijo, pojejo, pomagajo učitelju ali ko tiho hodijo.

3. Z otroki zapojte ali preberite pesem *Poslušaj!* (*Children's Songbook*, str. 107) in jim pokažite predlagane gibe:

Poslušaj tihi nežni glas! (*roko daj na uho*)  
 Poslušaj ga ves čas! (*položi prst na ustnice*)  
 Ko boš za odločitev prosil, (*roke iztegni z dlanmi navzgor*)  
 te bo vedno vodil. (*roke prekrižaj*)

Pesmico večkrat ponovite, da se jo bodo otroci naučili.

# Moja družina je nekaj posebnega

## 6. lekcija

---

**Namen** Vsakemu otroku pomagajte razumeti, da je nebeški Oče načrtoval, da bodo otroci odraščali v družini.

---

**Priprava**

1. V duhu molitve preučite naslednja odlomka: Lk 1:26–38 in Mt 1:18–25.
2. Iz papirja izrežite naslednje črke, velike približno osem do deset centimetrov.

DRUŽINA

3. Pripravite se, da boste zapeli ali prebrali pesem *Srečna družina* (*Children's Songbook*, str. 198). Besedilo pesmi je na koncu priročnika.
4. Potrebno gradivo:
  - a) Sveto pismo,
  - b) slika vaše družine (po želji),
  - c) papir in svinčniki ali barvice,
  - d) slika 2–5, Oznanilo; slika 2–6, Jasli (zbirka Evangelij v slikah 201; 62495).
5. Pripravite vse potrebno za vsako dodatno učno metodo, ki jo nameravate uporabiti.

*Opomba:* Bodite uvidevni do otrok in njihovh družinskih razmer. Pomagajte jim razumeti, da v družini ni najpomembnejše število družinskih članov, ampak medsebojna ljubezen in skrb.

---

### **Predlagani potek lekcije**

Enega od otrok prosite za uvodno molitev.

Preverite, ali so otroci med tednom opravili nalogo, ki ste jim jo dali. Otroke prosite, naj povejo o dogodku iz preteklega tedna, ko so se odločili prav.

#### **Družina je del načrta nebeškega Očeta**

- Kje ste živeli, preden ste prišli na Zemljo?

Otrokom povejte, da se je vsak od nas odločil slediti načrtu nebeškega Očeta in priti na Zemljo. Povejte jim, da nas je nebeški Oče ob prihodu na Zemljo blagoslovil z ljudmi, ki nam pomagajo in nas imajo radi.

Povejte jim, da jim boste povedali ključne besede, ki jim bodo pomagale uganiti, kdo so ti ljudje. Otroci naj drug za drugim dvignejo posamezno črko besede *družina*. Črko naj izrečejo. Potem jim povejte ključno besedo, ki se začne s to črko. Na naslednji strani je nekaj možnih ključnih besed.

1. **d**edek in babica
2. **r**adost in veselje

Metoda za pritegnitev pozornosti



3. **u**bogljivost
4. **ž**rtvovanje
5. **i**gra in zabava
6. **n**aši starši
7. **a**ngeli

Ko boste povedali vse ključne besede, z otroki ponovite besedo *družina*.

Pogovor

- Zakaj potrebujemo družino?

Pojasnite, da smo, ko smo bili dojenčki, potrebovali starše, ki so za nas skrbeli. Nebeški Oče je načrtoval, da bomo vsi živeli v družini, ki nas bo imela rada in bo za nas skrbela. Tudi v dobi odraščanja nas družina uči in nam pomaga sprejemati modre odločitve.

### **Nebeški Oče je načrtoval, da se je Jezus Kristus rodil v družini**

Zgodba iz svetih spisov in pogovor

Pojasnite, da je nebeški Oče načrtoval, da se bo Jezus Kristus rodil v družini. Moški in ženska, ki sta bila izvoljena, da bosta na Zemlji Jezusa imela rada in zanj skrbela, sta imela rada nebeškega Očeta in izpolnjevala njegove zapovedi.

Pokažite sliko 2–5, Oznanjenje, in povejte zgodbo iz Evangelija po Luku 1:26–38 o angelu Gabrielu, ki se je prikazal Mariji.

- Kdo je ženska na sliki? (gl. Lk 1:27)
- Kdo je moški na sliki? (gl. Lk 1:26)

Pojasnite, da je bila Marija začudena in malce zaskrbljena, ko je zagledala angela, vendar je bila pripravljena narediti vse, kar je od nje želel nebeški Oče (gl. Lk 1:29, 38).

- Kaj je angel povedal Mariji? (gl. Lk 1:31–32)
- Kdo je detetov oče? (nebeški Oče)

Pokažite sliko 2–6, Jasli.

- Kdo je moški na sliki?

Otrokom povejte, da je bil Jožef pravičen mož, ki ga je nebeški Oče izvolil, da se je poročil z Jezusovo materjo ter imel rad Jezusa in zanj skrbel. Pojasnite, da se je angel pred Jezusovim rojstvom prikazal tudi Jožefu. Na kratko povejte zgodbo iz Evangelija po Mateju 1:18–25. Na glas preberite, kaj je v enaindvajsetem verzu angel povedal Jožefu.

- Kaj je angel Mariji in Jožefu povedal, kako naj detetu dasta ime?

Pojasnite, da ime *Jezus* pomeni odrešenik. Jezus Kristus nas bo vse rešil grehov in nam pomagal, da se bomo vrnili k nebeškemu Očetu in večno živeli z njim. Preroki, ki so na Zemlji živeli pred Jezusovim rojstvom, so napovedali, da bo Odrešeniku ime Jezus Kristus. Beseda *Kristus* pomeni »maziljeni«, kar pomeni, da ga je nebeški Oče izvolil.

- Zakaj je Jezus potreboval družino?

### **Družina nas ima rada**

Učiteljeva razlaga

Pojasnite, da so družine različne. Nekatere družine imajo dva starša, nekatere samo enega. Nekatere družine imajo veliko otrok, nekatere jih imajo le nekaj oziroma

enega. V nekaterih družinah otroci, starši, stari starši, tete in strici živijo skupaj. Nekateri otroci živijo z odraslimi, s katerimi niso v sorodu, vendar jih imajo vseeno radi in zanje skrbijo. V družini skupaj počnemo različne stvari in tudi ljubezen drugače izkazujemo drugače. Pomembno pri družini je, da se imajo družinski člani radi in da skrbijo drug za drugega. Vsakdo naj bi imel družino.

Pogovor

- Kaj je vaša družina delala za vas, ko ste bili dojenčki?
- Kaj vaša družina sedaj dela za vas?
- Kaj vi delate za družinske člane?

Sodelovanje otrok

Pokažite sliko svoje družine, če ste jo prinesli s sabo. Pokažite posamezne družinske člane in povejte, zakaj je za vas pomemben čisto vsak. Tudi otroci naj povejo nekaj o svoji družini. Prosite jih, naj povejo o trenutkih, ko so bili srečni, ker so vedeli, da so v družini ljubljeni.

### **Družina nam pomaga**

Pogovor

Otroke prosite, naj prisluhnejo, ko boste navedli nekaj primerov družinskih članov, ki so si med seboj pomagali in se imeli radi. Otroci naj za vsak posamezen primer povedo, kako so si ti ljudje izkazali medsebojno ljubezen. Uporabite naslednje primere ali pripravite svoje:

- Klemnovega bratca Erika je bilo ponoči strah, zato je Klemen z njim molil, da bi se počutil varnega. Da bi Erik lažje zaspal, mu je zapel pesem.
- Katjina mami je bila ponoči zdoma. Katja ji je izrezala papirnati srček in nanj napisala sporočilo, v katerem ji je povedala, kako zelo jo ima rada. Srček je mami pustila na vzglavniku, da ga bo videla, ko se bo vrnila domov.
- Janu je babica vsak teden pomagala pri črkovanju. Njena pomoč in pohvala sta ga spodbudila, da se je naučil vse besede s seznama.
- Tonček si je zastavil cilj, da bo pred krstom prebral Mormonovo knjigo. Njegova starejša sestra je vsak večer prisledla k njemu, ga poslušala pri branju in mu pomagala pri izgovorjavi težkih besed. Zaradi sestrine pomoči je Tonček dosegel svoj cilj.
- Helena je po naključju zaslišala, kako je nekaj njenih sošolcev zbadalo njenega bratca. Bil je na tem, da bo zajokal, zato ga je Helena odpeljala stran in se z njim igrala. Kasneje je sošolcem rekla, da ne smejo zbadati drugih otrok.

Ponazoritev

Dvignite roko. Prsti naj bodo iztegnjeni. Pojasnite, da lahko družinski člani sodelujejo kakor palec in drugi prsti na roki. Otroke prosite, naj z eno roko in brez pomoči palca poskušajo dvigniti svete spise ali kakšen drug predmet. Pojasnite, da je, čeprav neki predmet lahko poberejo zgolj s prsti, veliko lažje, če pri tem uporabijo palec in druge prste. Spomnite jih, da je vsak družinski član pomemben in da lahko veliko dosežejo, če sodelujejo.

Risanje

Otrokom dajte papir in barvice oziroma svinčnik. Narišejo naj svojo družino. Na vsako sliko napišite *Družina me ima rada*.

### **Povzetek**

Pesem

Z otroki zapojte ali preberite pesem *Srečna družina*.

Pričujte, da nebeški Oče želi, da bi bili vsi ljubljeni in da bi družina skrbela za nas. Otroke spomnite, da so družine različne in da je vsaka pomembna. Pričujte, da lahko sami veliko pripomorejo k družinski sreči.

Recite jim, naj doma pokažejo sliko, ki so jo narisali, in naj domačim povejo, kako zelo jih imajo radi.

Enega od otrok prosite za zaključno molitev. Prosite ga, naj se nebeškemu Očetu zahvali za družino.

### Dodatne učne metode

Med naslednjimi metodami izberite tiste, ki bodo za otroke v razredu najprimernejše. Uporabite jih lahko pri sami lekciji ali kot pregled oziroma povzetek. Več o dodatnih navodilih preberite v *Učni uri* v poglavju *Napotki učitelju*.

1. Če ima v vaši kulturi izbira imena kakšen pomen, naj bo vsak otrok pripravljen povedati, kako so mu izbrali ime. To lahko storite tako, da na koncu pete lekcije za starše otrok pripravite obvestilo, v katerem jih prosite, naj otroku povejo, kako so mu izbrali ime (gl. str. 21). Pojasnite, da nam je družina ob rojstvu dala ime. Vsak otrok naj drugim otrokom pove, kako so mu izbrali ime. (Otrokove starše lahko med tednom spomnite na to, da bo otrok pripravljen povedati, kako so mu izbrali ime.)
2. Poskrbite, da bo vsak otrok od doma prinesel sliko svoje družine (slike na začetku ure poberite, da jim ne bodo odvrščale pozornosti). Otroci naj drug za drugim pokažejo svojo sliko in povejo eno ali dve stvari, ki jim je pri njihovi družini všeč. (Če nameravate uporabiti tudi prvo dodatno učno metodo, lahko starše v obvestilu na koncu pete lekcije prosite tudi za sliko.)
3. Z otroki zapojte oziroma preberite pesem *Zbrali smo se skupaj vsi* (*Children's Songbook*, str. 261) in uporabite nazive družinskih članov.

Zbrali smo se skupaj vsi, skupaj vsi,  
skupaj vsi, zbrali kot družina mi.

Oče, mama, sestra, brat

tukaj smo, ko sije sonček zlat.

Zapojte dodatne verze in uporabite nazive, *kot so babica, dedek, teta in stric*, ter tako poimenujte vse družinske člane.

Otroke spomnite, da je nebeški Oče načrtoval, da bodo živeli v družini, ki jih bo imela rada in jim bo pomagala.

4. Otroci naj na list narišejo obris roke. Na prste naj narišejo obraze, ki predstavljajo družinske člane, ali na sredino narišejo srce, da bodo pokazali ljubezen. Spomnite jih, da so družinski člani kot prsti na roki: vsak je pomemben.
5. Otroci naj odigrajo primere, ki opisujejo, kako si lahko družinski člani med seboj pomagajo. Uporabite primere iz lekcije ali pripravite svoje.
6. Pri branju naslednje kitice otrokom kažite predlagane gibe:

Moja družina

Prav kakor ptice visoko na drevesu, (z rokami zamahnite, kot da bi imeli krila)  
tudi jaz družino imam. (pokažite nase)

Hrani me (pretvarjajte se, da jeste)

in uči, kako naj se igram, (poskočite)

da bom varen in srečen ves dan. (široko se nasmejte)

7. Zapijete oziroma preberite naslednje besedilo (pojete lahko na melodijo pesmi *The Farmer in the Dell*), medtem ko se otroci držijo za roke in hodijo v krogu:

Družina te ima rada srčno,  
družina te ima rada srčno.  
Hura, družina!  
Družina te ima rada srčno.

Določite otroka, ki bo stopil v sredino kroga, medtem ko boste zapeli naslednjo kitico:

Ta družina ima očeta,  
ta družina ima očeta.  
Hura, družina!  
Ta družina ima očeta.

Kitico ponovite tako, da *očeta* zamenjajte z *mamo*, drug otrok pa naj pristopi k prvemu sredi kroga. Nadaljujte z nazivi drugih družinskih članov, dokler ne bodo v sredini stali vsi otroci. Ko bodo vsi otroci na sredi, še enkrat zapojte prvo kitico.

# 7.

lekcija

# Rojstvo Jezusa Kristusa je na Zemljo prineslo radost

---

## Namen

Vsakemu otroku pomagajte občutiti radost, ki jo je na Zemljo s svojim rojstvom prinesel Jezus Kristus.

---

## Priprava

1. V duhu molitve preučite naslednji odlomek: Jn 2:1–20.
2. Prinesite koledar oziroma izdelajte časovno razpredelnico za rojstnodnevno dejavnost. Izdelate jo tako, da dolg papirnat trak razdelite na dvanajst enakih delov in na vsakega po vrsti zapišite imena mesecev.
3. Tajnico Osnovne, oddelčnega tajnika ali starše prosite, naj vam posredujejo datum rojstva za posameznega otroka.
4. Z dovoljenjem predsednice Osnovne eno od mamic oziroma bodočih mamic povabite, naj otrokom na kratko pove, kako se je oziroma se pripravlja na rojstvo dojenčka. Prosite jo, naj govori o navdušenju, ki ga občuti.
5. Pripravite se, da boste zapeli ali prebrali prvo kitico hvalnice *Daleč stran, sredi judejskih planjav (Hvalnice in pesmi, str. 52)*.
6. Potrebno gradivo:
  - a) Sveto pismo,
  - b) list in svinčnik za vsakega otroka,
  - c) lepilni trak ali lepilo,
  - d) slika 2–6, Jasli (zbirka Evangelij v slikah, št. 201; 62495).
7. Pripravite vse potrebno za vsako dodatno učno metodo, ki jo nameravate uporabiti.

*Opozorilo:* Ko se boste pogovarjali o rojstnem dnevu, bodite uvidevni do posvojenih ali rejniških otrok v razredu. Prepričajte se, da bodo razumeli, da je tudi njihov rojstni dan radosten trenutek.

---

## Predlagani potek lekcije

Enega od otrok prosite za uvodno molitev.

Preverite, ali so otroci med tednom opravili nalogo, ki ste jim jo dali.

### Rojstni dan je poseben dogodek

Metoda za  
pritegnitev  
pozornosti

Otrokom povejte, da imate v mislih poseben dan. Pojasnite, da jim boste dali ključno besedo, in jih prosite, naj vam prisluhnejo ter dvignejo roko, ko bodo vedeli, kateri dan imate v mislih. Mrmrajte rojstnodnevno pesem, na primer *Vse najboljše za te*, ali povejte kakšno drugo razumljivo ključno besedo.

- Kateri posebni dan imam v mislih?
- Kaj vam je pri rojstnem dnevu najbolj všeč?

Koledar oziroma časovna razpredelnica	<p>Razdelite papir in svinčnike. Otroci naj na papir napišejo svoje ime. (Po potrebi jim pomagajte.)</p> <p>Pokažite koledar oziroma časovno razpredelnico. Otroke prosite, naj z vami preberejo oziroma naštejejo mesece. Posamezne mesece ponovno naštejte drugega za drugim in otroke, ki imajo tisti mesec rojstni dan, prosite, naj svoje ime nalepijo na koledar oziroma časovno razpredelnico.</p> <ul style="list-style-type: none"> <li>• Kaj menite, kako se je ob vašem rojstvu počutila vaša družina?</li> </ul>
Gost	<p>Predstavite mamico oziroma bodočo mamico in jo prosite, naj pove, kaj je doživljala, ko se je pripravljala na otrokovo rojstvo.</p>
Pogovor	<p>Z otroki se pogovarjajte o tem, s čim vse se je njihova družina nemara pripravljala na njihovo rojstvo, kot je molitev, da bi bili otroci zdravi, izbira imena, priprava oblačilc in drugih stvari za dojenčke ter priprava otroške posteljice. Otroci naj občutijo, da je bilo njihovo rojstvo radosten in razburljiv dogodek. Če ste sami starši, boste morda hoteli povedati, kaj ste naredili in občutili, ko se je v vaši družini rodil dojenček.</p> <p>Otroke opomnite, da je rojstvo in prejetje snovnega telesa za nas pomemben v načrtu nebeškega Očeta.</p>
<b>Dan, ko se je rodil Jezus Kristus, je bil čudovit dan</b>	
Učiteljeva razlaga	<p>Otrokom povejte, da se bodo učili o rojstvu deteta, ki so ga ljudje pričakovali veliko let. Pred davnimi časi so preroki rekli, da se bo nekega dne rodil odrešenik, ki bo ljudem omogočil, da se bodo ponovno vrnili k nebeškemu Očetu. Ljudje so čakali in čakali na rojstvo tega deteta.</p> <ul style="list-style-type: none"> <li>• Kdo je bilo to dete? (Jezus Kristus)</li> </ul> <p>Poudarite, da nihče ni točno vedel, kdaj se bo Jezus rodil. Nekateri starši so svoje otroke učili, naj se veselijo tega velikega dogodka, ker so vedeli, da jim bo Jezus pokazal, kako naj živijo prav, in potem vsakomur omogočil vrnitev k nebeškemu Očetu. Brez Jezusa kot Odrešenika nihče ne bi mogel ponovno živeti z nebeškim Očetom.</p>
Priprave na uprizoritev	<p>Otroke prosite, naj se pretvarjajo, da živijo pred davnimi časi, pred rojstvom Jezusa Kristusa. Povejte jim, da živijo v bližini Betlehema. Starši so jih poučili, naj se veselijo Odrešenikovega rojstva. Nocoj na travniku očetom pomagajo pasti ovce.</p> <ul style="list-style-type: none"> <li>• Kaj boste vzeli s sabo, ko boste šli z očetom past ovce? (Možna odgovora: nekaj toplih oblačil ali nekaj hrane.)</li> </ul> <p>Otroci naj zaprejo oči in si zamišljajo naslednji prizor:</p> <p>Bliža se večer in pastirji ženejo ovce v ogrado, kjer bodo lahko mirno spale vse do jutra. Noč je jasna in prikazale so se zvezde. Nebo je kmalu prekrito s svetlimi zvezdami. Vse je mirno in tiho. (Če želite ustvariti noč, ugasnite luči.)</p>
Zgodba iz svetih spisov in uprizoritev	<p>Povejte zgodbo iz Evangelija po Luku 2:8–18 o angelu, ki se je prikazal pastirjem. Ob pripovedovanju zgodbe na glas preberite nekaj verzov iz Svetega pisma.</p> <p>Poudarite, da so se pastirji zbal, ko so zagledali angela, toda angel jim je rekel: »Ne bojte se! Glejte, oznanjam vam veliko veselje [novice].« (Lk 2:10)</p> <p>Otroci naj z mimiko najprej prikažejo strah, ker vidijo angela, in potem veselje, ker slišijo, kaj jim ima angel povedati.</p>

Pojasnite, da je angel pastirjem povedal za Jezusovo rojstvo (gl. Lk 2:11) in kje bodo našli dete Jezusa (gl. Lk 2:12). Nato so pastirji nenadoma zaslišali številne angele, ki so »hvalili Boga in govorili: 'Slava Bogu na višavah in na zemlji mir ljudem.'« (Lk 2:13–14)

Pesem

Zapojte oziroma preberite prvo kitico hvalnice *Daleč stran, sredi judejskih planjav*. Otroke prosite, naj se vam pridružijo, če besedilo poznajo.

Daleč stran, sredi judejskih planjav,  
slišali mile so zvoke z višav:  
Bogu vsa čast, Bogu vsa čast,  
Bogu vsa čas na višavah.  
Mir na Zemlji vsem ljudem,  
mir na Zemlji vsem ljudem.

Zgodba iz svetih spisov in nadaljevanje uprizoritve

Pojasnite, da so se pastirji, potem ko so se angeli vrnili v nebesa, odločili, da bodo poiskali dete Jezusa (gl. Lk 2:15). Otroci naj se pretvarjajo, da z očetom odhajajo v Betlehem, da bi videli dete Jezusa (lahko se pomaknete na drug konec učilnice).

Pokažite sliko 2–6, Jasli.

- Kdo so ljudje na sliki?

Pojasnite, da so pastirji našli dete, prav kakor jim je angel rekel. Bilo je povito in položeno v jasli (pojasnite, da *povito* pomeni, da je bilo dete oblečeno tako, da je bilo zavito v kos blaga. Pastirji so bili hvaležni za veliko tega, kar so videli in slišali o Jezusu. O tem so pripovedovali drugim (gl. Lk 2:17–18).

### **Povzetek**

Sodelovanje otrok

Vsakega otroka prosite, naj vstane in pove nekaj, kar se je zgodilo tiste noči, ko so pastirji čuvali ovce. Poudarite, da je bilo veliko ljudi potem zelo srečnih, saj so tako dolgo čakali na Odrešenikovo rojstvo.

Pričevanje

Povejte, kako srečni ste, da je Jezus Kristus prišel na Zemljo. Pričujte, da je Jezus Odrešenik sveta in da se bomo nekega dne, če bomo sledili Jezusovim naukom, vrnili v navzočnost nebeškega Očeta.

Otrokom Recite mu, naj doma povedo, kaj so se naučili o rojstvu Jezusa Kristusa.

Enega od otrok prosite za zaključno molitev. Recite mu, naj se zahvali za Jezusovo rojstvo.

---

### **Dodatne učne metode**

Med naslednjimi metodami izberite tiste, ki bodo za otroke v razredu najprimernejše. Uporabite jih lahko pri sami lekciji ali kot pregled oziroma povzetek. Več o dodatnih navodilih preberite v *Učni uri* v poglavju *Napotki učitelju*.

1. Otrokom pomagajte odigrati dogodke, ki so se zgodili ob Odrešenikovem rojstvu. V razred lahko prinesete nekaj preprostih pripomočkov, kot so šali in dojenček.
2. Otrokom pomagajte pri naslednji pesmici in jim kažite predlagane gibe na melodijo pesmi *Nekoč sem bil dojenček*. Pri prvi kitici počepnite, pri drugi vstanite.

Nekoč sem bil dojenček, majhen, majhen.

Nekoč sem bil dojenček, prav zares.

Zdaj pa rastem, rastem, rastem.

Zdaj pa rastem, prav zares.

3. Zapijte ali preberite pesem *Le v jasliah brez zibke* (*Children's Songbook*, str. 42), *Marijina uspavanka* (*Children's Songbook*, str. 44) ali *O, spavaj, dete moje* (*Children's Songbook*, str. 48). Besedilo teh pesmi je na koncu priročnika.
4. Za vsakega otroka narišite ali skopirajte ilustracije deteta Jezusa v jasliah (najdete jih na koncu lekcije). Otroci naj jasli pobarvajo in na sliko prilepijo seno, posušeno travo ali volno, da bo detetova posteljica mehka. Potem naj pobarvajo še Jezusa. Otrokom pomagajte sliko deteta izrezati in jo prilepiti na jasli.



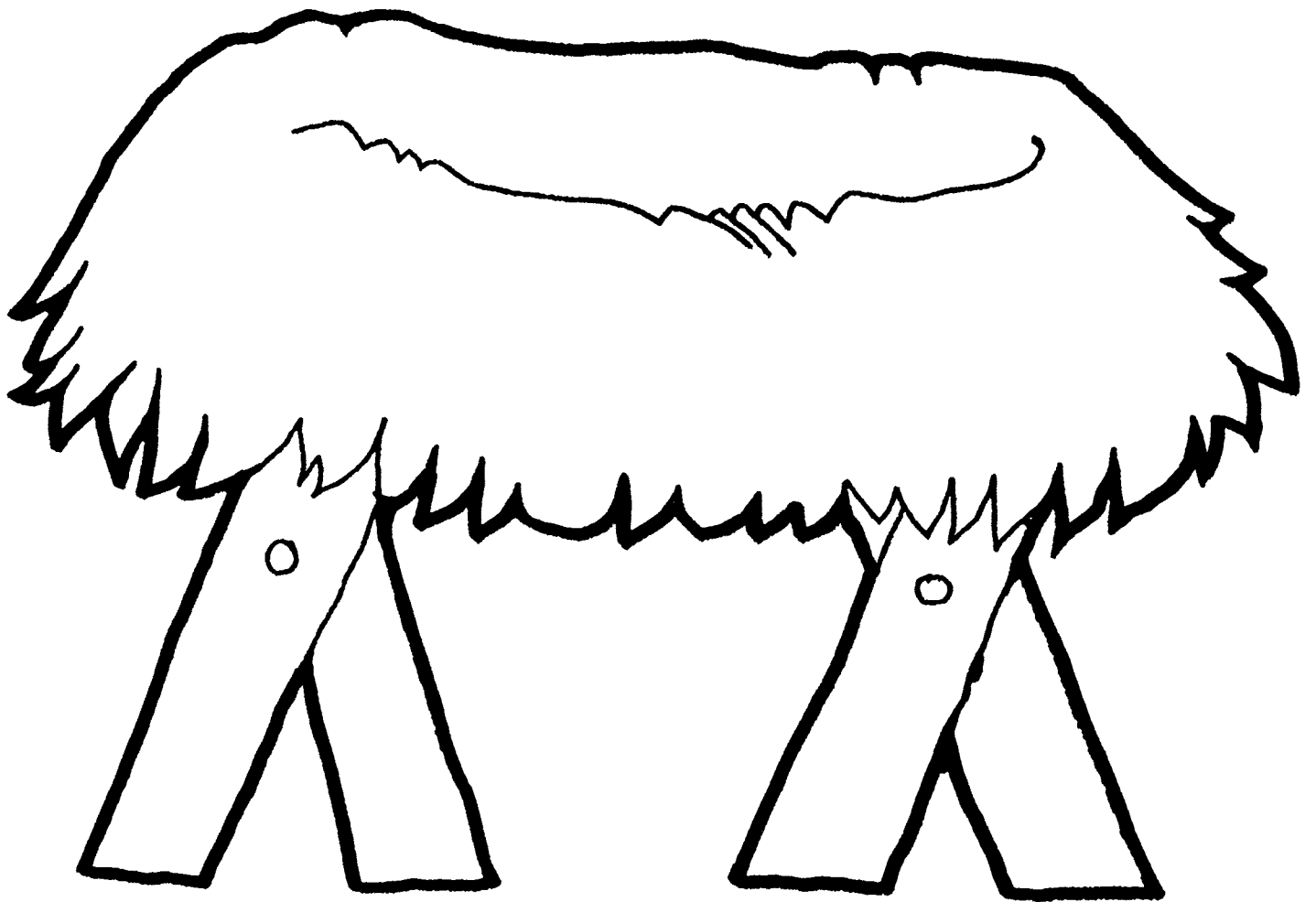
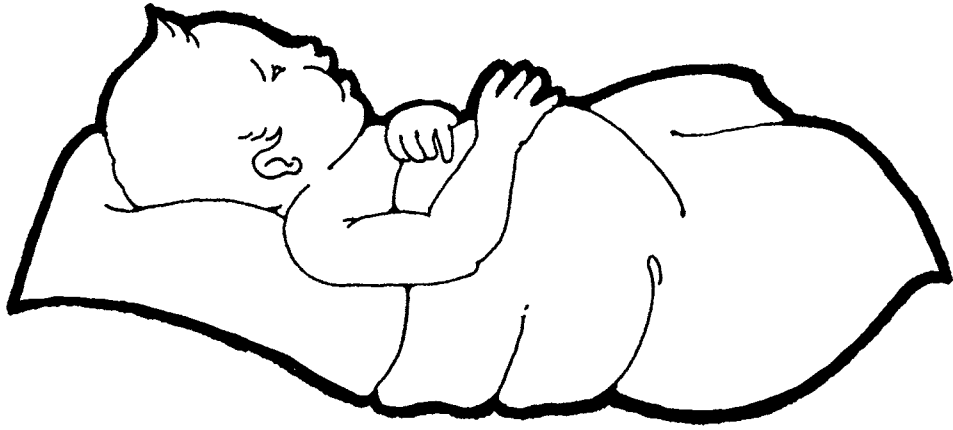

# Nebeški Oče bdi nad mano

## 8. lekcija

---

**Namen** Vsakemu otroku pomagajte okrepite vero, da nam bo nebeški Oče v stiski pomagal in nas blagoslovil.

---

- Priprava**
1. V duhu molitve preučite naslednja odlomka: Mt 2:1–15, 19–20.
  2. Za vsakega otroka izrežite velik papirnati krog, da bo nanj lahko narisal svoj obraz. Na vrhu vsakega kroga naredite luknjico in ob robu kroga napišite *nebeški Oče bdi nad mano*.
  3. Pripovedujte o osebni izkušnji, ko ste čutili, da je nebeški Oče bdal nad vami in vas ščitil, kot na primer ko ste bili obvarovani pred nesrečo, ko ste morali poiskati rešitev za neko težavo ali ko ste potrebovali tolažbo. Z dovoljenem predsednice Osnovne lahko v razred povabite tudi člana oddelka oziroma veje, ki bo govoril o takšni izkušnji.
  4. Pripravite se, da boste zapeli ali prebrali pesem *Hvaležen sem, Oče (Hvalnice in pesmi, str. 61)*. Besedilo pesmi je na koncu priročnika.
  5. Potrebno gradivo:
    - a) Sveto pismo,
    - b) darilce za vsakega otroka (To je lahko roža, lep kamen ali zahvalno pisemce),
    - c) barvice oziroma svinčniki,
    - d) daljša vrvica za vsakega otroka,
    - e) slika 2–7, Modri (zbirka Evangelij v slikah, 203; 62120); slika 2–8, Beg v Egipt (zbirka Evangelij v slikah, 204; 62119); slika 2–9, Deček David O. McKay.
  6. Pripravite vse potrebno za vsako dodatno učno metodo, ki jo nameravate uporabiti.
- 

**Predlagani  
potek lekcije**

Enega od otrok prosite za uvodno molitev.

Preverite, ali so otroci med tednom opravili nalogo, ki ste jim jo dali.

**Nebeški Oče naredi veliko za nas**

Metoda za pritegnitev pozornosti

Otroke prosite, naj zaprejo oči. V naročje jim položite darilce in jih potem prosite, naj oči odprejo. Na kratko naj se pogovorijo o prijetnem presenečenju.

- Kaj menite, kdo vam je dal to darilo?
- Kaj menite, zakaj sem vam ga dal?
- Kdo še za vas naredi kaj lepega? (starši, družina, prijatelji, nebeški Oče)
- Kaj je nebeški Oče naredil za vas? (Možni odgovori: načrtoval je, da bomo prišli na Zemljo, dal nam je družino in za Odrešenika na Zemljo poslal Jezusa Kristusa.)

Pesem	<p>Z otroki zapojte oziroma preberite pesem <i>Hvaležen sem, Oče</i>.</p> <p>Pojasnite, da je ena od stvari, ki jih nebeški Oče dela za nas, ta, da nas ščiti in tolaži, ko imamo težave. Če bomo verovali v nebeškega Očeta, nas bo opogumil in nam pomagal, da bomo sprejeli dobre odločitve o tem, kako reševati težave.</p>
Zgodba iz svetih spisov	<p><b>Nebeški Oče je zaščitil dete Jezusa</b></p> <p>Pokažite sliko 2–7, Modri. Povejte zgodbo iz Evangelija po Mateju 2:1–12 o modrih, ki so iskali malega Kristusa.</p> <p>Pojasnite, da je kralj Herod modrim povedal, da želi malega Kristusa častiti oziroma mu izkazati ljubezen (pojasnite lahko, da je <i>otrok Kristus</i> še eno ime za deteta Jezusa), vendar je kralj Herod Jezusu v resnici hotel škodovati. Na glas preberite verz iz Evangelija po Mateju 2:12 in pojasnite, da je nebeški Oče Jezusa zaščitil tako, da je modrim rekel, naj se ne vračajo h kralju Herodu.</p>
Zgodba iz svetih spisov	<p>Pokažite sliko 2–8, Beg v Egipt. Povejte zgodbo iz Evangelija po Mateju 2:13–15. Na glas preberite trinajsti verz in pojasnite, da umoriti pomeni ubiti.</p> <ul style="list-style-type: none"> <li>• Zakaj se je angel prikazal Jožefu? (gl. Mt 2:13)</li> <li>• Zakaj je angel Jožefu rekel, naj gre v Egipt? (Da kralj Herod ne bi našel Jezusa.)</li> <li>• Zakaj je kralj Herod hotel ubiti malega Jezusa? Bal se je, da ga bo Jezus, ko bo odrasel, kot kralj spodrinil.)</li> </ul> <p>Pojasnite, da je nebeški Oče bdel nad Jezusom in ga zaščitil tako, da je Jožefa posvaril, naj Jezusa in Marijo odvede v Egipt. Nebeški Oče je nad Jezusom vedno bdel.</p> <p>Na glas preberite odlomek iz Evangelija po Mateju 2:19–20.</p> <ul style="list-style-type: none"> <li>• Zakaj se je angel znova prikazal Jožefu? (gl. Mt 2:20)</li> <li>• Zakaj so se Jožef, Marija in Jezus lahko varno vrnili v Izrael? (Kralj Herod je umrl; gl. Mt 2:19–20.)</li> </ul>
Pogovor	<p><b>Nebeški Oče bdi nad nami</b></p> <p>Otroke spomnite, da je vsak od nas otrok nebeškega Očeta, ki nad nami bdi, prav kakor je bdel nad Jezusom. Če bomo poslušni njegovim zapovedim in ga prosili za pomoč, nam bo pomagal. (Poudarite lahko, da nam nebeški Oče vedno pomaga, vendar ta pomoč včasih ni takšna, kakršno pričakujemo od njega.)</p> <ul style="list-style-type: none"> <li>• Kako lahko nebeškega Očeta prosite za pomoč? (molite)</li> <li>• Kako vam nebeški Oče lahko pomaga, ko ste bolni, osamljeni ali prestrašeni?</li> </ul>
Zgodba	<p>Pokažite sliko 2–9, Deček David O. McKay. Pokažite Davida O. McKayja (ki sedi v očetovem naročju) in povejte, da je ta deček, ko je odrasel, postal deveti predsednik Cerkev. Pripovedujte o naslednji izkušnji, ki jo je imel kot deček:</p> <p>»Ko neke noči očeta ni bilo doma, je David [...] okrog hiše zaslišal glasove. Prepričan je bil, da so vlomilci. Vedel je, da se bo tudi mama ustrašila, če bo [glasove] slišala in upal, da jih ne bo. Ko je tako ležal, popolnoma buden, [...] se je odločil, da bo naredil, kakor sta ga starša naučila — molil. Vedno je molil kleče ob postelji in tudi sedaj je čutil, da mora vstati iz postelje in poklekniti k molitvi. To, da bi vstal iz postelje, je bila strašna preizkušnja, ki mu je zaradi strahu vzela vso moč in voljo. Vendar je to naredil!</p> <p>Ko je ob postelji pokleknil, je molil iskreno in z vso vero. Nakar je tako jasno, kot lahko človek glasno reče drugemu, zaslišal glas, ki mu je rekel: 'Ne boj se! Nič</p>

	<p>hudega se ti ne bo zgodilo!' Potem je David zlezal nazaj v posteljo in kmalu zas-pal.« (Marie F. Felt, David: A Boy of Promise, <i>Instructor</i>, sep. 1969, str. 330)</p>
Zgodba	<p>Povejte naslednjo zgodbo o starešini Hughu B. Brownu, ki je postal apostol v Cerkvi.</p> <p>»Ko sem bil otrok, me je tlačila mora, sem se zbudil in zaklical: 'Mami, ali si tam?' Ker je bila mamina soba poleg moje, me je slišala in hitro odgovorila: 'Da, sin, tukaj sem!'</p> <p>Leta kasneje, ko sem odšel na misijon v Anglijo, me je mama spomnila, da je ne bo ob meni, da bi mi odgovorila, ko jo bom klical, da pa bo vedno ob meni nebeški Oče.</p> <p>Na misijonu in v življenju nasploh sem velikokrat zaklical: 'Oče, ali si tam?' [...] Vedno sem prejel odgovor.« (v Friend to Friend, Joleen Meredith, <i>Friend</i>, avg. 1975, str. 7)</p> <p>Pojasnite, da nam nebeški Oče ne govori na glas, vseeno pa nad nami vedno bdi. Včasih nam pomaga tako, da nam daje mirne občutke, ali pa nam omogoči, da se nam v mislih porajajo zamisli.</p>
Učiteljeva razlaga ali gost	<p>Pripovedujte o osebni izkušnji, ko ste čutili, da je nebeški Oče bdel nad vami in vas varoval, ali pa naj o svoji izkušnji spregovori povabljeni član oddelka ali veje.</p>
Risanje	<p>Vsakemu otroku dajte barvice ali svinčnike in papirnati krog. Otroci naj nanj narišejo svoj obraz. Skozi luknjico na vrhu kroga povlecite vrvico in jo zavežite, da ga bodo lahko nosili okrog vratu. Nekdo naj na glas prebere besede, ki jih imajo otroci napi-sane na krogu.</p>
	<p><b>Povzetek</b></p> <p>Pričevanje Pričujte, da ima nebeški Oče rad vsakogar od nas in bdi nad nami, prav kakor je imel rad Jezusa Kristusa in nad njim bdel, ko je bil na Zemlji.</p> <p>Pokažite na otroka in recite: »Nebeški Oče bo vedno bdel nad (otrokovo ime)«. To ponovite pri vsakem otroku.</p> <p>Spodbujajte jih, naj zaupajo nebeškemu Očetu in naj ga zvečer v molitvi prosijo za zaščito.</p> <p>Enega od otrok prosite za zaključno molitev. Prosite ga, naj se nebeškemu Očetu zahvali za ljubezen in pomoč.</p>

---

### Dodatne učne metode

- Med naslednjimi metodami izberite tiste, ki bodo za otroke v razredu najprimernejše. Uporabite jih lahko pri sami lekciji ali kot pregled oziroma povzetek. Več o dodatnih navodilih preberite v *Učni uri* v poglavju *Napotki učitelju*.
1. Pripravite liste z opisom primerov, v katerih otroci lahko nebeškega Očeta prosijo za pomoč. Listke dajte v posodo. Otroci naj vlečejo po enega in povejo, kaj bi v danem primeru naredili. Uporabite lahko naslednje primere ali pripravite svoje:
    - a) Družina se odpravlja na izlet. Starše skrbi za varnost družine, ko bo na poti.
    - b) Sestrica je bolna in je v bolnišnici. Skrbi te zanjo.
    - c) Ko si bil z družino na izletu, si se izgubil.
    - d) Zlomil si si nogo in naveličan si bolečine ter neudobnega mavca. Zelo si nezadovoljen.
    - e) Danes boš prvič v Osnovni v novem oddelku oziroma veji in te je strah.
  2. Stole nemarno namestite po učilnici in otrokom povejte, da stoli predstavljajo težave, ki jih imamo v življenju. Enemu od otroku zavežite oči in ga po sobi vodite tako, da mu dajajte navodila. Pojasnite, da nam bo, čeprav nebeškega Očeta ne

moremo videti, izpolnjevanje njegovih zapovedi v življenju pomagalo. Če otrok zadane ob stol, pojasnite, da vsi zadevamo v težave in da nebeškega Očeta lahko prosimo za tolažbo in pomoč, zato da se z njimi spopadamo. Vsakemu otroku, ki želi sodelovati, zavežite oči in ga vodite po prostoru.

3. Zapojte ali preberite obe kitici pesmi *Bog nad nami bdi* (*Children's Songbook*, str. 229) ali *Vem, Oče moj živi* (*Hvalnice in pesmi*, str. 59. Besedilo pesmi *Vem, Oče moj živi* je na koncu priročnika.)

Bog nad nami bdi

Bog na nebu je preštel  
vse zvezde, ki zgoraj se blešče.  
Svetove tako velike in vrabčke male,  
Bog nad nami bdi.

Spominja se noči in dneva,  
vsakega otroka, ki dela ali prepeva.  
Naučil te bo, kaj ti je storiti  
Bog nad tabo ne neha bdeti.

Naslov izvirnika: *Loving Care* iz serije *Tuning Up of THE WORLD OF MUSIC*,  
© 1936 Silver Burdett & Ginn. Uporabljeno z dovoljenjem.

# Tudi Jezus Kristus je bil otrok

## 9. lekcija

---

<b>Namen</b>	Otroci naj bi imeli željo, da bi bili podobni Jezusu Kristusu, tako da bodo vedeli več o Jezusovem otroštvu.
--------------	--

---

<b>Priprava</b>	<ol style="list-style-type: none"><li>1. V duhu molitve preučite naslednja odlomka: Mt 2:19–23 in Lk 2:40–52. Glejte tudi enajsto poglavje v priročniku <i>Gospel Principles</i> (31110).</li><li>2. Iz papirja in paličic izdelajte zvitek, kot je prikazan na sliki 2–12, Svetopisemska šola, in opisan v lekciji. Nanj napišite besede iz Evangelija po Luku 2:52.</li><li>3. Pripravite se, da boste zapeli ali prebrali pesem <i>Jezus tudi otrok je bil</i> (<i>Children's Songbook</i>, str. 55). Glasbeno voditeljico Osnovne prosite, naj po možnosti z otroki pesem vadi med časom za petje teden prej in takrat, ko boste imeli to lekcijo.</li><li>4. Potrebno gradivo:<ol style="list-style-type: none"><li>a) Sveto pismo,</li><li>b) stvari za dojenčke, kot so steklenička, odejica in ropotuljica,</li><li>c) plakat OSP (gl. 1. lekcija),</li><li>d) slika 2–10, Biblijsko družinsko življenje; slika 2–11, Otroštvo Jezusa Kristusa (zbirka Evangelij v slikah 206; 62124); slika 2–12, Biblijska šola; slika 2–13, Deček Jezus v templju (zbirka Evangelij v slikah 205; 62500).</li></ol></li><li>5. Pripravite vse potrebno za vsako dodatno učno metodo, ki jo nameravate uporabiti.</li></ol>
-----------------	---

---

<b>Predlagani potek lekcije</b>	<p>Enega od otrok prosite za uvodno molitev.</p> <p>Preverite, ali so otroci med tednom opravili nalogo, ki ste jim jo dali.</p> <p><b>Tudi Jezus je bil otrok</b></p>
Metoda za pritegnitev pozornosti	<p>Okrog podajte stvari za dojenčke. Otroci naj si jih ogledajo in potipajo. Pojasnite, zakaj se uporabljajo. Poudarite, da je bil tudi Jezus Kristus nekoč dojenček.</p> <ul style="list-style-type: none"><li>• Ali menite, da je Jezus imel takšne stvari?</li></ul> <p>Poudarite, da so bile nekatere stvari, ki jih je Jezus imel, ko je bil dojenček, zelo podobne tem, ki so jih imeli sami, ko so bili dojenčki, nekatere pa popolnoma drugačne. Pojasnite, da ta lekcija uči o Jezusovem otroštvu.</p> <p><b>Jezus je imel dom</b></p>
Pogovor o sliki	<p>Pokažite sliko 2–10, Biblijsko družinsko življenje. Otrokom povejte, da so v takšnem domu živeli Nazarečani. Nazaret je mesto, kjer je Jezus odraščal (gl. Mt 2:23), in Jezus je morda živel v domu, podobnemu temu. Otroci naj preučijo sliko, se o njej pogovarjajo in zastavljajo vprašanja. Če vprašanj nimajo, lahko vprašate kaj podobnega:</p> <ul style="list-style-type: none"><li>• Kaj menite, kje je družina spala? (Pokažite na rogoznico, ki jo ženska pospravlja in na omaro za njo, v kateri so, tako se zdi, druge zvite rogoznice. Pojasnite, da</li></ul>

so bile strehe hiš ravne in da so nanje vodile zunanje stopnice. Morda so otroci včasih spali na strehi.)

- Kje v tej hiši je spal dojenček? (Pokažite zibelko. Pojasnite, da je bil Jožef tesar in da je morda za dete Jezusa naredil zibelko, podobno tej.)
- Kaj menite, zakaj so uporabljali velike vrče? (V nekaterih so imeli vodo. Vso vodo, ki jo je družina rabila, so nosili iz vaških vodnjakov, ker doma niso imeli tekoče vode. Vodnjak je globoka jama v zemlji, v kateri je čista voda.)
- Kaj počne ženska, ki sedi na tleh? (Melje žito, da bo spekla kruh.)
- Kako so razsvetljevali dom, ker niso imeli elektrike? (Imeli so oljne svetilke. Pokažite svetilko na trinožniku, ki stoji za žensko, ki melje žito. Morda je bilo v nekaterih vrčih olje za svetilke.)

Pogovor o sliki

Pokažite sliko 2–11, Otroštvo Jezusa Kristusa.

- Kdo sta moška na sliki? (Jezus in Jožef.)
- Kaj delata?

Pojasnite, da je Jezus najverjetneje pomagal Jožefu pri delu, Jožef pa ga je morda učil, da bi, tako kot on, postal tesar (gl. Mk 6:3).

- Kaj menite, česa še se je Jezus naučil doma?

Poudarite, da so Jezusu doma pripovedovali zgodbe o prerokih, kakor tiste, ki jih beremo v Svetem pismu. Učili so ga tudi, naj moli in se odloča prav, prav kakor starši učijo nas. Marija in Jožef sta verjela v nebeškega Očeta, prav kakor verjamemo mi.

### **Jezus je kot deček počel veliko stvari**

Učna metoda

Otroci naj iztegnejo roke. Naštejte razne vrste hrane, ki so jo morda jedli. Otrokom recite mu, naj dlani obrnejo navzgor, če menijo, da je Jezus to hrano jedel, oziroma naj dlani obrnejo navzdol, če menijo, da Jezus te hrane ni jedel. Ne pozabite omeniti hrane, ki jo otroci jedo in ki jo je Jezus verjetno jedel, kot so kruh, riba, jag-njetina, med, grozdje, smokve, dateljni in mleko.

Pogovor

- Kaj menite, v čem se vaše otroštvo razlikuje od Jezusovega?
- Kaj menite, v čem je vaše otroštvo podobno Jezusovemu?

Otroci naj se pogovorijo o stvareh, ki jih počnejo, katere je verjetno kot deček počel Jezus Kristus. Na primer, gredo po opravkih, pomagajo staršem, hodijo v šolo, skrbijo za dojenčka, pojejo, se igrajo, tečejo ali jahajo konja. Omenite, da je Jezus najverjetneje delal takšne oziroma podobne stvari (na primer, Jezus morda nikoli ni jahal konja, vendar je najbrž jahal osla).

### **Jezus je preučeval svete spise**

Pogovor o sliki

Pokažite sliko 2–12, Biblijska šola. Pojasnite, da so mladi Nazarečani v šolo hodili v sinagogi oziroma cerkvi. Učitelj v šoli je bil glavni v vaški sinagogi. Imenovali so ga rabin.

Otroci naj skupaj izgovorijo *rabin*.

Pojasnite, da je Jezus poleg tega, da so ga učili doma, morda hodil tudi v šolo, podobno tej.

- Kako se ta šola razlikuje od vaše? (Možni odgovori: kako so se fantje oblačili, kje so sedeli in tablice, na katere so pisali.)

Pojasnite, da takrat deklice niso hodile v šolo. Mame so jih učile doma.

Prikaz z zvitkom

Poudarite, da v šoli ni bilo knjig. V Jezusovem času so se fantje učili brati z zvitkov. Otroci naj ponovijo besedo *zvitok*.

Pokažite jim zvitok, ki ste ga naredili. Pojasnite, da je zvitok dolg trak iz papirju podobnega materiala, popisan, na katerega je spodaj in zgoraj pritrjena palica. Na eni strani ga odvijamo, na drugi zvijamo, tako da imamo pred seboj vedno odvit del, dolg eno stran. Pokažite to na zvitku, ki ste ga naredili. Zvitok potem odložite in ga spet uporabite na koncu lekcije.

Učiteljeva razlaga

Pojasnite, da so zvitki, ki so jih dečki v šoli preučevali, vsebovali nauke prerokov, ki so živeli pred rojstvom Jezusa Kristusa. Pokažite del Svetega pisma, ki mu pravimo Stara zaveza. Otrokom povejte, da ta del Svetega pisma vsebuje nekaj zapisov in zgodb, ki jih je vsebovalo nekaj teh zvitkov.

Eden od otrok naj pokaže zvitok, ki ga drži rabin, in zvitke, ki so v skrinji poleg njega. Pojasnite, da so se dečki naučili brati in pisati z zvitkov, kakor se mi učimo brati in pisati iz Svetega pisma.

Zgodba iz svetih spisov

Pokažite sliko 2–13, Deček Jezus v templju, in povejte zgodbo iz Evangelija po Luku 2:41–50.

Otrokom pomagajte razumeti, kako zaskrbljena in prestrašena sta bila Marija in Jožef na koncu prvega dne potovanja, ko nikjer nista našla Jezusa. Naglo sta se vrnila v Jeruzalem in ga iskala tri dni, preden sta ga končno našla.

- Kje sta Marija in Jožef našla Jezusa?
- Kaj je Jezus počel v templju? (gl. Lk 2:46)

Pojasnite, da je Jezus govoril z možmi, ki so zelo veliko preučevali svete spise. Ti možje so bili presenečeni nad Jezusovim znanjem. Na glas preberite verz iz Evangelija po Luku 2:47. Pojasnite, da *biti iz sebe* pomeni biti presenečen.

### **Lahko smo bolj podobni Jezusu Kristusu**

Pogovor

Pojasnite, da se je Jezus z Marijo in Jožefom vrnil v Nazaret in tam odraščal. Iz zvitka, ki ste ga naredili, preberite verz iz Evangelija po Luku 2:52. Pojasnite, da *napredoval* pomeni, da se je razvijal.

- Kaj pomeni odlomek, ki pravi, da je Jezus rasel v modrosti?

Otrokom pojasnite, da vsak od njih prav tako rase v modrosti, ker se učijo odločati prav. Podajte več primerov o tem, da so sedaj modrejši, kot so bili pred nekaj meseci.

- Kaj pomeni zadnji del verza, ki pravi, da je Jezus napredoval v *milosti pri Bogu*? (Nebeški Oče je bil zadovoljen, ker je Jezus vselej naredil to, kar je od njega želel.)
- Kako si lahko pridobite večjo naklonjenost nebeškega Očeta?

Pojasnite, da je nebeški Oče zadovoljen, ko postanemo bolj podobni Jezusu, ki se je vselej odločil prav.

- Kaj menite, kako bi Jezus ravnal z otrokom, iz katerega se drugi norčujejo?

Otroci naj se vprašajo: »Kako se vedem do otroka, iz katerega se drugi norčujejo?«



- Kaj menite, kaj je storil Jezus, ko sta ga Marija ali Jožef sredi igre prosila, naj nekaj naredi?

Otroci naj se vprašajo: »Kaj naredim, ko se igram in me mami ali oči prosita, naj nekaj naredim?«

Pojasnite, da je Jezus prav tako rasel v *milosti pri ljudeh* (gl. Lk 2:52). Radi so bili v njegovi družbi.

- Ali bi imel rad Jezusa za prijatelja, ko je bil še otrok?

Plakat OSP

Pokažite plakat OSP. Otroci naj ponovijo besede, izpisane na njem: »Odločil se bom prav!« Spomnite jih, da takrat, ko se odločijo prav, postanejo bolj podobni Jezusu Kristusu.

### **Povzetek**

Pesem

Z otroki zapojte oziroma preberite obe kitici pesmi *Jezus tudi otrok je bil*. Pojasnite vse besede, ki so otrokom tuje. Na primer, *jezen* pomeni razburjen. Jezus se ni razburil, če ni bilo po njegovo.

Jezus tudi otrok je bil,  
prav kakor otrok sem jaz.  
Nedolžen, blag in ubogljiv,  
kot bil naj bi vsak od nas.  
Vsi majhni otroci  
zdaj poskušajmo  
in takšni kot Jezus  
bodimo.

Igral se je kot otroci vsi  
vesele igrice,  
toda ni se je jezil, če mu kaj ni šlo,  
govoril le resnico je.  
Vsi majhni otroci  
zdaj poskušajmo  
in takšni kot Jezus  
bodimo.

Pričevanje

Pričujte, da bomo srečni, če se bomo odločali prav in postali podobni Jezusu Kristusu. Povejte, kako hvaležni ste, ker zaradi Jezusovega zglednega življenja veste, kako bi morali živeti.

Omenite, da je bilo Jezusovo otroštvo verjetno v marsičem podobno njihovemu. Spodbujajte jih, naj se, tako kot Jezus, vedno odločajo prav.

Enega od otrok prosite za zaključno molitev.

---

### **Dodatne učne metode**

Med naslednjimi metodami izberite tiste, ki bodo za otroke v razredu najprimernejše. Uporabite jih lahko pri sami lekciji ali kot pregled oziroma povzetek. Več o dodatnih navodilih preberite v *Učni uri* v poglavju *Napotki učitelju*.

1. Z vrvico oziroma volneno nitjo izmerite višino vsakega otroka in mu odrežite tako dolgo vrvico, kolikor je visok. Otroci naj vrvico obdržijo. Spomnite jih, da bi morali s telesno rastjo rasti tudi v milosti pri Bogu. To lahko storijo s sprejemanjem dobrih odločitev, prav kakor je to počel Jezus Kristus.

2. Otroci naj z vami nekajkrat ponovijo verz iz Evangelija po Luku 2:52. Pogovorite se o določenih odločitvah, ki jih lahko sprejmejo, ki jim bodo omogočile, da bodo rasli v milosti pri nebeškem Očetu.
3. Prinesite hrano, ki jo je verjetno jedel Jezus Kristus, kot so smokve, grozdje, dateljni, kruh, oreščki oziroma olive, in otroci naj jih poskusijo. Predhodno pri starših otrok preverite in se prepričajte, ali je kateri od otrok alergičen na hrano, ki jo nameravate prinesiti. (Hrane ne prinašajte, če je lekcija na postno nedeljo.)
4. Pogovarjajte se o stvareh, ki jih zmorejo dojenčki, in to primerjajte s tem, kar zmorejo otroci sedaj. Zastavite vprašanja, kot so:
  - Ali dojenček lahko hodi? Ali vi lahko hodite?
  - Ali dojenček zna govoriti? Ali znate govoriti vi?
 Pojasnite, da se pri otrocih z odraščanjem povečuje tudi sposobnost, da so bolj podobni Odrešeniku, če se odločajo prav.
5. Vsakemu otroku dajte slano testo (gl. spodnji recept), iz katerega naj oblikujejo posodico, vazo oziroma kakšen drug predmet, ki so ga uporabljali takat, ko je bil Jezus Kristus deček.

Slano testo

Sestavine:

2 lončka moke

1 lonček soli

1 žlica olja

voda

barva (po želji)

Priprava: Moki primešajte sol. Dodajte olje in toliko vode, da se bo zmes gnetla kot glina. Po kapljicah dodajte toliko vode, da bo zmes voljna, vendar ne lepljiva. Narahlo jo pregnetite. Če želite testo obarvati, vodi, preden jo zmešate s soljo in moko, dodajte barvo. Testo hranite v nepredušno zaprti posodi.

# 10.

lekcija

# Z nebeškim Očetom lahko govorim v molitvi

---

**Namen** Otrokom pomagajte razumeti, da se lahko nebeškemu Očetu približajo v spoštljivi molitvi.

---

**Priprava** 1. V duhu molitve preučite naslednja odlomka: Mt 6:9 in 3 Ne 18:19–20. Glejte tudi osmo poglavje v priročniku *Gospel Principles* (31110).

2. Pripravite naslednja lističa:

Tebe

Te

3. Na posamezne listke zapišite vprašanja, kot so naslednja. Za vsakega otroka pripravite najmanj eno vprašanje. (Če je skupina majhna, pripravite najmanj po dve vprašanji za vsakega otroka.)
- a) Če bi ti moral za nekaj časa zdoma, kaj bi nekdo iz tvoje družine lahko v molitvah prosil nebeškega Očeta?
  - b) Če lekcija uči o tem, naj se odločimo prav, kaj bi lahko kot razred v molitvi prosili nebeškega Očeta?
  - c) Če lekcija uči o tem, naj bomo prijazni, kaj bi lahko kot razred v molitvi prosili nebeškega Očeta?
  - d) Če bi bil tvoj prijatelj bolan in se ne bi mogel igrati zunaj, kaj bi ti lahko prosil v molitvah?
  - e) Kaj lahko vsako jutro in vsak večer prosimo v molitvi?
  - f) Kaj lahko v molitvi prosimo za otroke v našem razredu Osnovne?
4. Pripravite se, da boste zapeli ali prebrali pesem *Molitvena pesem* (*Children's Songbook*, str. 22).
5. Potrebno gradivo:
- a) Sveto pismo in Mormonova knjiga,
  - b) slika 2–14, Molitev v razredu (62200); slika 2–15, Brigham Young; slika 2–16, deček Heber J. Grant.
6. Pripravite vse potrebno za vsako dodatno učno metodo, ki jo nameravate uporabiti.
- 

## Predlagani potek lekcije

Metoda za pritegnitev pozornosti

Preden enega od otrok prosite za uvodno molitev, pokažite sliko 2–14, Molitev v razredu, in spoštljivo zapojte oziroma preberite pesem *Molitvena pesem*.

Sklonimo glavo,  
prekrižajmo roke,  
zaprimo oči in zmolimo  
z nebeškim Očetom se pogovorimo.

- Kaj bi mi morali delati, ko nekdo v razredu moli?

Ponovno zapojte pesem *Molitvena pesem*. Otroci naj se pripravijo na molitev tako, da storijo to, kar jim govori pesem.

Enega od otrok prosite za uvodno molitev.

### **Preden molimo, se pripravimo**

Pogovor

- Kaj pesem govori o tem, kako se moramo pripraviti na molitev?
- Zakaj med molitvijo sklonimo glavo?

Otrokom pomagajte razumeti, da s sklonjeno glavo med molitvijo nebeškemu Očetu pokažemo, da ga imamo radi, da ga častimo in spoštujemo. Nebeški Oče je večji in mogočnejši od kralja, predsednika oziroma kogar koli na Zemlji in je veliko storil za nas. Pokazati bi mu morali, da ga imamo radi in da ga častimo.

- Zakaj med molitvijo prekrižamo roke?

Otrokom pomagajte razumeti, da bi premikanje rok med molitvijo odvrnilo ljudi od tega, da bi prisluhnili molitvi.

- Zakaj zapremo oči, ko molimo?

Otroci naj medtem, ko preiščujejo, kaj bi odgovorili, za trenutek zaprejo oči.

Pomagajte jim razumeti, da jim bodo stvari okrog njih manj jemale pozornost, če bodo oči imeli zaprte. Mislijo lahko na nebeškega Očeta in na to, kar mu govorijo.

### **Ko molimo, bolj čutimo bližino nebeškega Očeta**

Učiteljeva razlaga

Pojasnite, da se s sklonjeno glavo, s prekrižanimi rokami in zaprtimi očmi lahko posvetimo molitvi, namesto stvarim okrog sebe. Lahko občutimo mir in bližino nebeškega Očeta. Pripravljeni smo na pogovor z njim.

Zgodba

Pokažite sliki 2–15, Brigham Young, in 2–16, deček Heber J. Grant, in s svojimi besedami povejte naslednjo zgodbo o dečku, ki je med molitvijo čutil bližino nebeškega Očeta.

Pred veliko leti je prerok in predsednik Cerkev Brigham Young. Heber J. Grant, ki je bil tedaj star približno šest let, se je igral z enim od sinov predsednika Younga. Heber se je pogosto igral doma pri predsedniku Youngu, ko je bil čas za družinsko molitev. Pokleknil je v njihovem družinskem krogu, prekrižal roke, sklonil glavo, zaprl oči in poslušal molitev predsednika Younga. Heber se je zaradi tega, kako se je predsednik Young pogovarjal z nebeškim Očetom, zdelo, da je nebeški Oče prav tam v sobi. Včasih je celo odprl oči, da bi videl, ali je nebeški Oče tam. Seveda je videl le predsednika Younga in njegovo družino. A vendar je bil prepričan, da je nebeški Oče s predsednikom Youngom, da ga posluša in mu daje pomoč ter vodstvo, za kar ga je prosil.

Ko je Heber odrasel, je postal apostol in kasneje predsednik Cerkev (gl. Heber J. Grant, *Gospel Standards*, zbral G. Homer Durham, Salt Lake City: Improvement Era, 1941, str. 223–224).

Pripovedujte lahko tudi, kako ste sami med molitvijo čutili bližino nebeškega Očeta, tako kot jo je Heber J. Grant.

Otroke opomnite, da nas nebeški Oče vedno posluša, ko molimo. Če bomo med molitvijo sklonili glavo, prekrižali roke in zaprli oči, bomo čutili bližino nebeškega Očeta.

## Ko molimo, govorimo spoštljivo

Pogovor o svetih spisih

Pojasnite, da ljubezen in spoštovanje do nebeškega Očeta pokažemo tudi s tem, kako se v molitvi obračamo nanj.

- Katero besedo izrečete najprej, če želite pritegniti pozornost tistega, s katerim želite govoriti? (njegovo ime)
- Kaj je prvo, kar rečete, če želite govoriti z nebeškim Očetom?

Pojasnite, da v molitvi najprej izrečemo ime nebeškega Očeta. Otrokom povejte, da nas je tako poučil Jezus, ko je bil na Zemlji. Na glas preberite verz iz Evangelija po Mateju 6:9 in pojasnite, da besede »Oče naš, ki si v nebesih« običajno skrajšamo na »Oče v nebesih« ali »nebeški Oče«.

Otrokom povejte, da nam je Jezus tudi povedal, kako naj molitev zaključimo. Na glas preberite verz iz Tretjega Nefija 18:19.

- Kaj nam je Jezus povedal o tem, kako naj zaključimo molitev? (V njegovem imenu. Molitev zaključimo z besedami v *imenu Jezusa Kristusa, amen.*)
- Kaj storimo, ko na koncu molitve v razredu oziroma v družinskem krogu tisti, ki moli, reče »amen«?

Pojasnite, da to, ko na koncu skupinske molitve rečemo »amen«, pomeni, da soglašamo, kar je v molitvi povedal tisti, ki je molil. Da smo molili s tistim, ki je izrekel molitev.

Wordstrip discussion

Ask the children if they have noticed that when we talk to Heavenly Father, we don't say *you*, as in "We thank you" or "We ask you."

Display the wordstrip "You."

- What word do we use instead of *you*? (*Thee.*)

Cover the wordstrip "You" with the wordstrip "Thee." Have the children repeat reverently "We thank thee" and "We ask thee."

- Why do we say *thee* instead of *you*? (It is another way of showing Heavenly Father that we respect and honor him.)

## V molitvi se nebeškemu Očetu zahvalimo za blagoslove

Igra

Povejte, da za molitev obstajata dva pomembna razloga. Da bi otroci odkrili prvi pomembni razlog, jih razdelite v dve skupini. Skupine naj izmenjaje povejo, kaj je nebeški oče naredil zanje. Vsakič morajo povedati nekaj, kar še ni bilo omenjeno. Če ena skupina ne zna takoj odgovoriti, je na vrsti druga. Igro se igrajte nekaj minut oziroma dokler se nobena skupina ne more spomniti ničesar, kar še ni bilo omenjeno.

Če otroci niso navedli naslednjih možnih odgovorov, jih omenite sedaj:

- Nebeški Oče nam je dal življenje.
- Dal nam je družino.
- Dal nam je Zemljo.
- Na Zemljo je poslal Jezusa Kristusa, da bi nam pomagal.
- Obljubil je, da nam bo na molitve odgovoril na najboljši način.

Pogovor

Z otroki se pogovarjajte o naslednjih vprašanjih:

- Kaj bi morali reči, ko vam nekdo da darilo ali je z vami prijazen in ljubeč?
- Kdo nam je dal največ darov? (nebeški Oče)
- Kaj je prvi razlog za molitev? (Da se nebeškemu Očetu zahvalimo za številne blagoslove, ki nam jih je dal.)

Poudarite, da bi se prav tako, kakor se staršem, družinskim članom oziroma prijateljem zahvalimo za to, kar delajo za nas, morali tudi nebeškemu Očetu zahvaliti za to, kar dela za nas. Nebeški Oče je srečen, če se mu zahvalimo.

### **V molitvi nebeškega Očeta prosimo za pomoč**

Zgodba

Da bi otroci odkrili še en razlog za molitev, jim s svojimi besedami povejte naslednjo zgodbo o Štefanu,

ki se je s starši ravno preselil v drugo mesto. Prvi šolski dan se je grozno počutil, ker ni poznal nikogar v razredu. Hotel je domov. Glavo je naslonil na mizo, ker ni želel, da bi ga kdo videl jokati.

Učiteljica je kmalu opazila, da Štefan sklanja glavo. Pomislila je, da je bolan, zato je stopila do njega, da bi se pogovorila. Štefanu je bilo nerodno, ker v šoli joka, in je poskusil nehati, a ni mogel, ker se je počutil tako slabo.

Potihom, da ga ne bi nihče slišal, je molil: »Nebeški Oče, prosim, pomagaj mi, da bom prenehal jokati!«

Štefan je kmalu prenehal jokati. Učiteljici je povedal, da se počuti bolje in potem je bil njegov dan srečen.

Pogovor

- Kaj je Štefanu pomagalo, da se je počutil bolje?
- Kako so vam pomagale vaše molitve?

Učna metoda

Pojasnite, da je drugi razlog za molitev ta, da nebeškega Očeta prosimo za pomoč. Po mizi oziroma tleh razporedite lističe z vprašanji, ki bodo otrokom pomagali, da bodo razumeli, kako lahko v molitvi prosijo za pomoč. Vsak otrok naj izbere en listič. Vsako vprašanje preberite in otrok, ki ga je izbral, naj nanj odgovori.

Otrokom pomagajte razumeti, da se moramo, če želimo biti deležni pomoči nebeškega Očeta, močno truditi, da se bomo odločali prav. Če bomo molili za pomoč in nebeškega Očeta prosili za to, kar ve, da je za nas najbolje, nam bo dal to, za kar smo molili (gl. 3 Ne 18:20).

### **Povzetek**

Pogovor

- Za kaj se lahko danes v zaključni molitvi zahvalimo nebeškemu Očetu? (Možen odgovor: priložnost, da hodimo v Osnovno in izvemo več o molitvi.)
- Kaj lahko v zaključni molitvi prosimo nebeškega Očeta?

Pričevanje

Pričujte, kako pomembno je, da se z nebeškim Očetom pogovarjamo vsak dan. Otroke spomnite, da bi morali moliti zjutraj, zvečer in vselej, ko potrebujemo posebno pomoč oziroma ko občutimo neizmerno hvaležnost do nebeškega Očeta.

Otroke spodbujajte, naj v tem tednu ne pozabijo moliti vsak dan zjutraj in zvečer.

Enega od otrok prosite za zaključno molitev. Otroci naj se na molitev pripravijo s tihim petjem *Molitvene pesmi* in delajo, kar jim ta narekuje. Spomnite jih, da nebeški Oče posluša in da vsi molijo, čeprav besede izreka le eden od njih. Otroke spomnite, naj na koncu molitve rečejo *amen*.

## Dodatne učne metode

Med naslednjimi metodami izberite tiste, ki bodo za otroke v razredu najprimernejše. Uporabite jih lahko pri sami lekciji ali kot pregled oziroma povzetek. Več o dodatnih navodilih preberite v *Učni uri* v poglavju *Napotki učitelju*.

1. Vsakemu otroku dajte list, na katerem piše »Molil bom spoštljivo«, ki je na koncu lekcije. Otrokom dajte barvice, da bodo risbice pobarvali. Recite jim, naj jih pokažejo družinskim članom in jim povedo, kaj so se danes naučili o molitvi.
2. Otrokom pomagajte zapeti oziroma prebrati prvo kitico pesmi *Sklonimo glavo* (*Children's Songbook*, str. 25) in jim kažete predlagane gibe.

Sklonimo glavo (*glavo sklonite*), zapremo oči (*oči zaprite*)  
in na kratko zmolimo. (*prekrižajte roke*)

Oče, zahvaljujemo se srčno  
za blagoslove, ki jih prejemo. (*roke iztegnite*)

3. Zapijte ali preberite prvo kitico pesmi *Molim v veri* (*Children's Songbook*, str. 14), ki bo otroke spomnila na to, kar morajo povedati, ko molijo.

Pričnem z besedami: »Dragi nebeški Oče!«  
Zahvalim se mu za blagoslove, ki mi jih daje,  
in ga ponižno prosim za to, kar potrebujem,  
v imenu Jezusa Kristusa, amen.

© 1987 Janice Kapp Perry. Uporabljeno z dovoljenjem.

4. Otrokom dajte papir in barvice oziroma svinčnik. Narišejo naj, kako molijo. Narišejo lahko, kako molijo z družino, kako molijo sami zjutraj ali zvečer, pred obrokom oziroma kako kjerkoli in kadarkoli molijo.

Molil bom spoštljivo





# 11.

lekcija

# Drugim lahko povem o Jezusu Kristusu

---

**Namen** Vsakega otroka navdihnite, da bo drugim pomagal izvedeti za Jezusa Kristusa.

---

**Priprava**

1. V duhu molitve preučite naslednja odlomka: Al 17–19, 23.
2. Pripravite se, da boste zapeli ali prebrali pesem *Res rad bi šel za misijonarja* (*Children's Songbook*, str. 169).
3. Potrebno gradivo:
  - a) Mormonova knjiga,
  - b) plakat OSP (gl. 1. lekcija),
  - c) slika 2–17, Mozijevi štirje sinovi kleče molijo; slika 2–18, Amon uči kralja Lamonija.
4. Pripravite vse potrebno za vsako dodatno učno metodo, ki jo nameravate uporabiti.

---

**Predlagani  
potek lekcije**

Enega od otrok prosite za uvodno molitev.

Preverite, ali so otroci med tednom opravili nalogo, ki ste jim jo dali.

Obnova lekcije Otroke pohvalite za spoštljivost in besede, izrečene v molitvi. Na hitro obnovite prejšnjo lekcijo, ki govori o pomembnosti molitve.

**Misijonarji oznanjajo o Jezusu Kristusu**

Metoda za pritegnitev pozornosti Z otroki zapojte ali preberite besedilo pesmi *Res rad bi šel za misijonarja*.

Res rad bi šel za misijonarja,  
ko zrastem še za pedenj dva.  
Res rad bi bil takrat pripravljen  
na vse, kar mora znati pravi misijonar.

Res rad bi širil evangelij  
resnice željnim vsem ljudem,  
želim kot misijonar služiti,  
pomoč Gospodu biti v svojih mladih dneh.

- Ali poznate kakšnega misijonarja?

Otroci naj se pogovarjajo o misijonarjih, ki jih poznajo. To so lahko družinski člani ali misijonarji v vašem področju.

- Kaj misijonarji delajo?

Pojasnite, da se bodo otroci v tej lekciji učili, kako so lahko misijonarji, ko so še majhni.

Zgodba iz svetih spisov

Otrokom pokažite Mormonovo knjigo in povejte zgodbo o Mozijevih sinovih, ki je v Almovi knjigi 17:6–12. Pojasnite, da bi kateri koli od Mozijevih sinov lahko postal naslednji kralj, vendar so vsi hoteli biti misijonarji. Hoteli so učiti Lamance, ki so bili takrat zelo hudobni. Mozijevi sinovi so hoteli, da bi vsi ljudje imeli priložnost slišati za evangelij. Pojasnite, da je bilo zaradi velike hudobije Lamancev za Mozijeve sinove nevarno, da bi jih šli učiti.

- Kaj menite, kako so se Mozijevi sinovi pripravili, preden so šli učiti Lamance?

Pokažite sliko 2–17, Mozijevi štirje sinovi kleče molijo.

Pojasnite, da so Mozijevi sinovi molili in nebeškega Očeta prosili, naj jim pomaga, da bodo dobri misijonarji. Nebeški Oče jim je povedal, da bo nad njimi bdel in da bodo lahko učili veliko ljudi (gl. Al 17:10–11). Na glas preberite verz iz Almove knjige 17:12. Poudarite, da je molitev Mozijevim sinovom pomagala, da so prejeli pogum, da so šli učiti Lamance.

Zgodba iz svetih spisov

Pojasnite, da so Mozijevi sinovi šli učiti vsak v drug del dežele. Pokažite sliko 2–18, Amon uči kralja Lamonija, in povejte zgodbo iz Almove knjige 17:17–25. Pojasnite, da se je Amon, eden od Mozijevih sinov, prostovoljno ponudil za služabnika lamanskemu kralju Lamoniju. Amonu je bilo dodeljeno, naj čuva kraljeve ovce. Bil je najboljši služabnik, kar jih je kralj Lamoni imel. Bil je tako zelo dober zgled, da so kralj Lamoni in njegovo ljudstvo hoteli izvedeti o evangeliju.

Pojasnite, da se je zaradi delovanja Amona in njegovih bratov Cerkvi pridružilo na tisoče Lamancev (gl. Al 23:5).

Pogovor

- Zakaj so Amon in njegovi bratje tvegali življenje, da so Lamance učili evangelij? (Evangelij jim je prinesel srečo in o tem so hoteli govoriti z drugimi ljudmi.)
- Kaj je Amon pomagalo, da je Lamance učil evangelij? (Molil je za pomoč, marljivo je delal, bil je dober zgled.)

### **Tudi mi smo lahko misijonarji**

Pojasnite, da smo med drugim misijonarji lahko tako, da ljudem govorimo o Jezusu Kristusu. Pomembno je, da vsakdo izve za Jezusa in njegovo cerkev.

Zgodba

Povejte zgodbo o otroku, ki je drugim pomagal, da so izvedeli za Jezusa Kristusa in njegovo cerkev. Poveste lahko naslednjo zgodbo:

Tadej je včasih težko zbrano poslušal na okoliški konferenci, ker se mu je zdelo, da je večina govorov namenjena odraslim. Ko pa je predsednika okoliša slišal reči: »Otroci, tudi vi ste lahko misijonarji!« je prisluhnil in pričel razmišljati, kako bi bil lahko misijonar in oznanjal o Jezusu.

Naslednje jutro je pri zajtrku starše vprašal, če lahko gospo Murn, sosedo iz sosednje hiše, vpraša, če želi o Cerkvi izvedeti več. Staršem se je zdela zamisel dobra, zato se je Tadej odpravil do hiše gospe Murn in jo vprašal, če bi rada izvedela več o Jezusu in njegovi cerkvi. Gospa Murn je pristala in kmalu sta jo učila misijonarja.

- Kaj bi se zgodilo, če Tadej gospe Murn ne bi vprašal, ali želi izvedeti več o Jezusu in njegovi cerkvi?

Tadejeva mama in oče sta se začela z gledovati po njem. Prijateljem in drugim ljudem, ki sta jih srečevala, sta govorila o Cerkvi. Nekateri o Cerkvi niso hoteli poslušati, nekateri pa so in nekateri so se krstili. Ko se je gospa Murn krstila, se je Tadeju zahvalila, ker ji je pomagal, da je Odrašenika spoznala bolje.

Pogovor	<p>Tadejevo zgodbo uporabite kot primer in poudarite, da so otroci lahko misijonarji ter drugim povejo za Jezusa Kristusa in njegovo cerkev.</p> <ul style="list-style-type: none"> <li>• Komu lahko poveste za Jezusa?</li> </ul> <p>Otroci naj pomislijo, komu lahko povejo za Jezusa. To so lahko prijatelji, sosedje in sorodniki, ki niso člani Cerkve oziroma ne hodijo na cerkvene sestanke.</p> <p>Pojasnite, da je vsak od nas lahko misijonar, s tem da smo dober zgled, da smo prijazni in uvidevni do drugih ter da živimo po evangeliju. Otroke opomnite, da je bil Amon dober misijonar tudi zato, ker je bil dober zgled.</p>
Zgodba	<p>S svojimi besedami povejte naslednjo zgodbo o otrocih, ki so bili misijonarji:</p> <p>Nekega dne sta dva misijonarja potrkala na vrata nekega doma. Vrata je odprla gospa Jamnik. Misijonarja sta ji povedala, da sta iz Cerkve Jezusa Kristusa svetih iz poslednjih dni. Gospa Jamnik je misijonarja povabila naprej in jima povedala, da bi o Cerkvi rada izvedela več. Zaradi tega sta bila misijonarja zelo srečna.</p> <p>Gospa Jamnik je misijonarjema povedala, da je pred časom imela sosede, ki so bili člani Cerkve. Rekla je, da so bili otroci te družine vedno zelo vljudni in prijazni. Z vsemi so se lepo igrali in spoštovali lastnino drugih. Rekla je, da bi rada izvedela več o cerkvi, ki je te otroke naučila, da so tako prijazni sosedje.</p> <ul style="list-style-type: none"> <li>• Kako so bili otroci, ki so živeli v hiši poleg hiše gospe Jamnik, misijonarji?</li> <li>• Kako ste lahko dober zgled sosedom in prijateljem?</li> </ul>
Igra vlog	<p>Otrokom pojasnite, da bodo odigrali več primerov, v katerih so lahko misijonarji, tako da so prijazni in uvidevni.</p> <p>Primeru naj dobro prisluhnejo, potem pa izberite otroke, ki bodo odigrali, kaj bi v tem primeru storili. Vsakemu otroku dajte možnost za sodelovanje v vsaj enem primeru. Uporabite naslednje ali pripravite svoje:</p> <p>1. <i>primer</i> (potrebujete tri otroke)</p> <p>Hodita po cesti. Zagledata majhnega otroka, ki je začel plezati na veliko drevo. Vesta, da je zanj takšno početje nevarno.</p> <ul style="list-style-type: none"> <li>• Kaj bi naredila?</li> </ul> <p>2. <i>primer</i> (potrebujete dva otroke)</p> <p>Zagledata sosedo, ki ima polne roke vrečk z živili. Ena od vrečk se ji strga in po tleh se skotalijo pomaranče.</p> <ul style="list-style-type: none"> <li>• Kaj bi naredila?</li> </ul> <p>3. <i>primer</i> (potrebujete tri ali več otrok)</p> <p>S prijatelji se igrate. Otrok, ki se je ravno priselil v soseščino, se vam želi pridružiti.</p> <ul style="list-style-type: none"> <li>• Kaj bi naredili?</li> </ul> <p>4. <i>primer</i> (potrebujete štiri ali več otrok)</p> <p>V sosesko se preseli nova družina. Niso člani Cerkve. Pomislite, da bi bilo otrokom morda všeč na dejavnosti Osnovne, ki bo naslednji teden.</p> <ul style="list-style-type: none"> <li>• Kaj bi naredili?</li> </ul> <p>Po uprizoritvi se otrokom zahvalite, ker so bili dobri misijonarji.</p>

**Povzetek**

Plakat OSP	Pokažite plakat OSP ali pa naj otroci pogledajo svoj prstan OSP. Povejte jim, da se s tem, ko so misijonarji, odločajo prav in sledijo Jezusu Kristusu. Otroci naj ponovijo besede na plakatu (oziroma povejte, kaj pomeni kratica na prstanu).
Pričevanje	Otroke pohvalite, ker hočejo biti dobri misijonarji. Pričujte o pomembnosti tega, da vsakomur poveste za Jezusa Kristusa in njegovo cerkev. Učenje o Jezusu in njegovi cerkvi nas osrečuje.  Otroci naj pomislijo, kako so ta teden lahko misijonarji. Predlogi naj ne bodo zapleteni ali zahtevni. Spomnite jih, da so lahko misijonarji tako, da so prijazni in pripravljeni pomagati drugim, kakor tudi da ljudi povabijo, naj o Cerkvi izvejo več.  Spodbujajte jih, naj se z družino pogovorijo o tem, kako so lahko misijonarji.  Enega od otrok prosite za zaključno molitev.

**Dodatne učne metode**

Med naslednjimi metodami izberite tiste, ki bodo za otroke v razredu najprimernejše. Uporabite jih lahko pri sami lekciji ali kot pregled oziroma povzetek. Več o dodatnih navodilih preberite v *Učni uri* v poglavju *Napotki učitelju*.

1. Z odobritvijo predsednice Osnovne povabite misijonarje, ki služijo v vašem področju, oziroma misijonarje, ki so se nedavno vrnili z misijona, naj se vam zadnjih nekaj minut pridružijo na učni uri in otrokom povedo, kaj lahko storijo, da bodo že sedaj misijonarji.
2. Otrokom povejte, kako so vam misijonarji pomagali oziroma kako ste lahko vi nekemu pomagali izvedeti za Jezusa Kristusa in njegovo cerkev. Povejte jim, kako ste se ob tem počutili.
3. Otroci naj narišejo sebe kot misijonarje. Na vsako sliko napišite naslednje:

(otrokovo ime in priimek)  
misijonar  
Cerkve Jezusa Kristusa  
svetih iz poslednjih dni

4. Zapojte ali preberite prvo kitico pesmi *Že zdaj bi rad bil misijonar* (*Children's Songbook*, str. 168), *To, kar počnem* (*Children's Songbook*, str. 170) ali *Helamanova vojska* (*Children's Songbook*, str. 172).

Že zdaj bi rad bil misijonar

Že zdaj bi rad bil misijonar.  
in ne ko velik bom in star,  
saj evangelij rad razglašal bi,  
ker v srcu pričevanje mi gori.

To, kar počnem

Premlad sem še, da bi šel v tujino,  
učil in oznanjal Božjo besedo.  
A pokažem, da vem, da je res,  
preprosto s tem, kar delam.

Helamanova vojska

Kot Nefi dobre starše imam,  
ki ljubijo prav zares Boga.  
Učijo nas in razumemo,  
Boga ubogati moramo.

*Priпев:*

Kakor Helamanova vojska smo,  
male učijo nas že  
in misijonarji bomo postali,  
da svet resnico zve.

© 1983 Janice Kapp Perry. Uporabljeno z dovoljenjem.

---

**Namen** Pri vsakem otroku povečajte željo po krstu in da bodo razumeli, kako naj se na krst pripravijo.

---

- Priprava**
1. V duhu molitve preučite naslednja odlomka: Mt 3:13–17 in NaZ 20:72–74. Glejte tudi odlomek iz Evangelija po Janezu 1:25–34 in dvajseto poglavje v priročniku *Gospel Principles* (31110).
  2. Če je izvedljivo, prosite glasbeno voditeljico Osnovne, naj otroci med uvodnimi oziroma zaključnimi dejavnostmi zapojejo pesem *Krst (Children's Songbook, str. 100)*.
  3. Pripravite dovolj velik kos kartona, da boste z njim prekrili sliko 2–19, Janez Krstnik krsti Jezusa. Papir razrežite na toliko koščkov, kolikor je otrok v razredu. S koščki popolnoma prekrijte sliko.
  4. Iz kartona izrežite šest velikih stopinj.
  5. Za vsakega otroka skopirajte ali prerišite risbe, ki so na koncu lekcije.
  6. Povejte nekaj podrobnosti o svojem krstu, na primer, kdo vas je krstil in kje ste se krstili. Na kratko povejte, kaj ste doživljali ob krstu. Če ste se krstili kot otrok, lahko s seboj prinesete tudi sliko, ko ste bili te starosti.
  7. Potrebno gradivo:
    - a) Sveto pismo,
    - b) lepilni trak ali drugo lepilo,
    - c) slika 2–19, Janez Krstnik krsti Jezusa (zbirka Evangelij v slikah, št. 208; 62133); slika 2–20, Deček se krsti (62018).
  8. Pripravite vse potrebno za vsako dodatno učno metodo, ki jo nameravate uporabiti.

*Obvestilo učiteljem starejših otrok:* Peta, šesta in sedma dodatna učna metoda so namenjene predvsem starejšim otrokom, ki se bodo kmalu krstili.

---

**Predlagani potek lekcije**

Enega od otrok prosite za uvodno molitev.

Preverite, ali so otroci med tednom opravili nalogo, ki ste jim jo dali.

**Jezus se je krstil**

Metoda za pritegnitev pozornosti

Pokažite prekrito sliko Janeza Krstnika, ki krsti Jezusa. Otrokom povejte, da sta na prekrito sliko dva pomembna človeka. Prosite jih, naj poskušajo uganiti, kdo sta ta dva človeka, vendar jih opomnite, naj tega ne povedo na glas, dokler ne bodo videli cele slike. Prosite jih, naj koščke, ki prekrivajo sliko, odstranjujejo drugega za drugim.

Ko bodo odstranili vse koščke, vprašajte:

- Kdo je na sliki?
- Kaj delata?

Zgodba iz svetih spisov

Povejte zgodbo iz Evangelija po Mateju 3:13–17 o krstu Jezusa Kristusa. Pojasnite, da je bil Janez Krstnik presenečen, ko je Jezus prosil, naj ga krsti. Janez je vedel, da Jezus ni nikoli grešil, zato je menil, da se mu ni treba krstiti. Jezus pa je Janezu povedal, da je krst zapoved nebeškega Očeta in da želi biti poslušen vsem njegovim zapovedim.

Pokažite reko na sliki in pojasnite, da je Janez Jezusa krstil v reki Jordan. Janez je Jezusa krstil s potopitvijo. *Potopitev* pomeni, da se nas popolnoma potopi pod vodo.

Na glas preberite verz iz Evangelija po Mateju 3:17 in pojasnite, da so to besede nebeškega Očeta. Otrokom povejte, da je tudi nebeški Oče zadovoljen, če se krstimo.

Igra

Z otroki se igrajte *Zadnje besede*. Preberite spodnje izjave, tako da izpustite podčrtane besede. Enega od otrok prosite, naj vstavi ustrezno besedo. Če otrok odgovora ne pozna, vprašajte naslednjega otroka, dokler ne boste dobili pravega odgovora (otroka, ki ne zna odgovoriti na vprašanje, ne spravljajte v zadrego). Nadaljujte, dokler vsak otrok ne odgovori pravilno. Po potrebi jim pomagajte. Vprašanja po potrebi uporabite dvakrat.

1. Jezusa Kristusa je krstil Janez Krstnik.
2. Jezus se je krstil v reki Jordan.
3. Jezus se je krstil, da bi bil poslušen Očetovi zapovedi (nauku).
4. Ko se je Jezus krstil, se ga je popolnoma potopilo pod vodo.
5. Ko se je Jezus krstil, je z Janezom zaslišal glas nebeškega Očeta.
6. Ko smo stari osem let, lahko sledimo Jezusovemu zgledu in se krstimo.

### **Zgledu Jezusa Kristusa lahko sledimo tako, da se krstimo**

Učiteljeva razlaga

Otrokom povejte, da se lahko krstijo, ko dopolnijo osem let. Že sedaj bi se morali pripravljati na dan, ko bodo dopolnili osem let in se bodo lahko krstili.

Pojasnite, da s krstom z nebeškim Očetom sklenemo zaveze (obljube). Obljubimo, da bomo izpolnjevali njegove zapovedi, odpuščali drugim in sledili Jezusu Kristusu. On nas v zameno sprejme v Cerkev in obljubi, da nas bo vodil in nam pomagal.

Pripovedujte o svojem krstu. Omenite lahko, kje ste se krstili (v krstilnici ali reki), kdo vas je krstil in kdo je vašemu krstu prisostvoval. Če ste se krstili kot otrok, pokažite sliko iz tistih let. Povejte, kaj ste doživljali, ko ste se krstili, kot sta navdušenje oziroma želja, da bi postali član Cerkve.

Otrokom povejte, da se bodo lahko nekega dne tudi oni krstili, prav tako kot se je krstil Jezus Kristus in vi.

Zgodba

Povejte zgodbo o otroku, ki se je krstil. Uporabite lahko naslednjo zgodbo:

Markova družina se je Cerkvi pridružila, ko je bilo Marku sedem let. V družini so se krstili vsi, razen njega, ker še ni bil dovolj star. Marko je bil zelo razočaran, ker se ni mogel krstiti z družino, vendar mu je mami povedala, da bo kmalu dovolj star, da se bo lahko krstil, in da čas, ko čaka, izkoristi za priprave.

- Kako bi se lahko Marko pripravil na krst?

V naslednjem letu si je Marko zelo prizadeval, da se je odločal prav in delal to, kar bi od njega želel Jezus. Marko je končno dopolnil osem let. Oblečen je bil v belo, krstil pa ga je oče. Ko ga je oče potegnil iz vode, je bil Marko zelo vesel, da se je lahko krstil s potopitvijo, prav kot se je Jezus. Bil je srečen, da je član Jezusove cerkve.

### Na krst se lahko pripravimo sedaj

Uporaba stopinj

Pokažite sliko 2–20, Deček se krsti, in jo po možnosti pritrdite na vrata.

- Kako ta otrok sledi Jezusovemu zgledu?

Otroke spomnite, da se že sedaj lahko pripravijo na krst. Pokažite papirnate stopinje in sliko šestih risb, ki so na koncu lekcije. Povejte jim, da risbe predstavljajo korake, ki jih bodo vodili h krstu. O vsakem koraku se pogovorite in zastavljajte vprašanja, kot so naslednja. Po pogovoru o vsakem koraku naj otrok na tla položi stopinjo, ki bo vodila do slike krsta.

1. Verjemite ter spoznavajte Jezusa Kristusa in nebeškega Očeta.

- Zakaj naj bi spoznavali nebeškega Očeta in Jezusa Kristusa?
- Kje ju lahko spoznavamo?

2. Molite k nebeškemu Očetu.

- Kako nam lahko molitev pomaga, da bomo pripravljene na krst?

3. Odpuščajte in imejte radi druge.

- Kaj se zgodi, če odpuščamo?
- Kako lahko izkažemo ljubezen do drugih?

4. Vsak dan se odločimo prav.

- Kako se lahko odločamo prav?

5. Preberite oziroma prisluhnite zgodbam iz svetih spisov.

- Kako vam je preučevanje svetih spisov pomagalo?

6. Imeti morate osem let.

- Kako se lahko pred osmim letom starosti pripravite na krst?

Otroci naj potem, ko bodo vse stopinje na tleh, drug za drugim prehodijo sobo do krstne slike tako, da stopajo po stopinjah. Pomagajte jim, da bodo, ko bodo stopili na stopinjo, pojasnili, kako se pripravljajo na krst.

### Povzetek

Izroček

Vsakemu otroku pripravite izvod šestih risb, da jo bodo nesli domov. Otroci naj na svoj list napišejo ime ali pa to naredite vi.

Pričevanje

Otrokom pričujte o pomembnosti krsta. Spomnite jih, da je nebeški Oče zadovoljen, če se krstimo.

Predlagajte jim, naj risbe uporabijo doma, ko bodo družino učili, kaj so se o krstu naučili. Vsakega otroka spodbujajte, naj se pripravi na krst, tako da sledi šestim korakom, ki jih ponazarjajo risbe.

Enega od otrok prosite za zaključno molitev.

Ko bodo otroci ob koncu ure odhajali iz razreda, naj to storijo tako, da bodo ponovno hodili po stopinjah.



---

## Dodatne učne metode

Med naslednjimi metodami izberite tiste, ki bodo za otroke v razredu najprimernejše. Uporabite jih lahko pri sami lekciji ali kot pregled oziroma povzetek. Več o dodatnih navodilih preberite v *Učni uri* v poglavju *Napotki učitelju*.

1. Za vsakega otroka na list narišite stopinjo in nanjo napišite *Sledil bom Jezusu Kristusu*. Otroci naj stopinje pobarvajo oziroma okrasijo.
2. Če imate v zgradbi, v kateri se srečujete, krstilnico, se dogovorite, da jo boste z otroki šli pogledat.
3. Zapijte ali preberite prvi dve kitici pesmi *Rad praznujem rojstni dan* (*Children's Songbook*, str. 104). Besedilo pesmi je na koncu priročnika.
4. Zapijte ali preberite pesem *Krst* (*Children's Songbook*, str. 100) ali *Ko se je Jezus krstil* (*Children's Songbook*, str. 102). Besedilo pesmi *Krst* je na koncu priročnika.

Ko se je Jezus Kristus krstil

Ko se je Jezus Kristus  
v reki Jordan krstil,  
je bila tam  
ljubeča Božja trojica.  
Oče je iz nebes spregovoril,  
ko se je Jezus Kristus krstil,  
in nanj se je kot golob  
Sveti Duh spustil.

S krstom  
bom sledil njegovemu zgledu —  
krstil se bom s potopitvijo,  
s sveto duhovniško močjo  
in postal član  
nebeškega kraljestva  
ter Svetega Duha prejel,  
ki me bo vselej vodil.

5. Pokažite sliki 2–20, Deček se krsti, in 2–19 Janez Krstnik krsti Jezusa. Ponovite, kaj otroci vedo o krstu. Pomagajte jim razumeti, da je krst posebna izkušnja, ki jo lahko veselo pričakujejo. Je ena najpomembnejših stvari, ki jo bodo kdaj naredili. Pogovorite se o naslednjih točkah:
  - a) S krstom postanemo člani Cerkve Jezusa Kristusa svetih iz poslednjih dni. (Če mlajše otroke skrbi, ker še niso člani Cerkve, jim zagotovite, da se na otroke, ki so stari manj kot osem let, gleda kot na člane. Vendar se morajo, ko dopolnijo osem let, krstiti, da uradno postanejo člani Cerkve.)
  - b) Za krst moramo biti stari najmanj osem let.
  - c) Škof oziroma predsednik veje z nami opravi krstni razgovor.
  - d) Ko se krstimo, smo oblečeni v belo (pokažite sliko 2–20).
  - e) Krstimo se s potopitvijo, kar pomeni, da se nas popolnoma potopi pod vodo. (Prepričajte se, da otroci razumejo, da bodo pod vodo le nekaj sekund, da voda ne bo pregloboka in da jih bo ta, ki jih bo krstil, trdno držal.)
  - f) Moški, ki nas bo krstil, mora biti duhovnik oziroma mora imeti Melkizedekovo duhovništvo.
  - g) Krstimo se, prav kakor se je krstil Jezus Kristus, ki nam je bil zgled.

6. Z odobritvijo predsednice Osnovne povabite brata z duhovništvom, ki naj se z otroki pogovori o tem, kaj se bo zgodilo, ko se bodo krstili. Pojasni naj, kako bosta stala tako otrok kot tudi moški, ki bo krst izvedel, in kako se bosta prijela. Pojasni naj, da bo tisti, ki bo krstil, otroka nežno potopil pod v vodo in ga iz vode hitro dvignil. Otroke spomnite, da se bodo s tem krstili tako, kot se je krstil Jezus.

Z odobritvijo škofa oziroma predsednika veje lahko brat z duhovništvom otrokom pokaže, kako se izvede krst. (Med predstavitvijo naj *ne* izreče krsne molitve.)

7. Pojasnite, da je krsna molitev ena od nekaj molitev, ki mora biti vsakič izrečena enako. Jezus Kristus je besede te molitve razodel v svetih spisih. Na glas preberite molitev v Nauku in zavezah 20:73 (začnite pri *Kot mi je bilo poverjeno*).

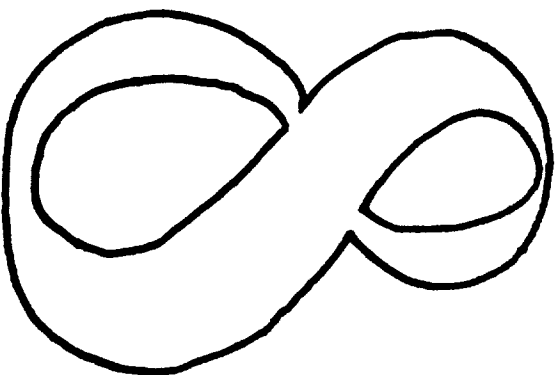
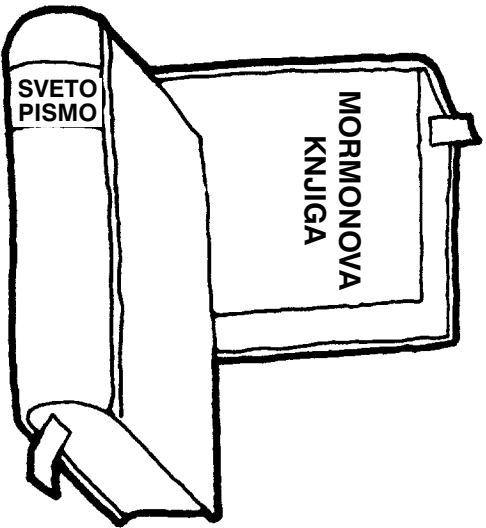
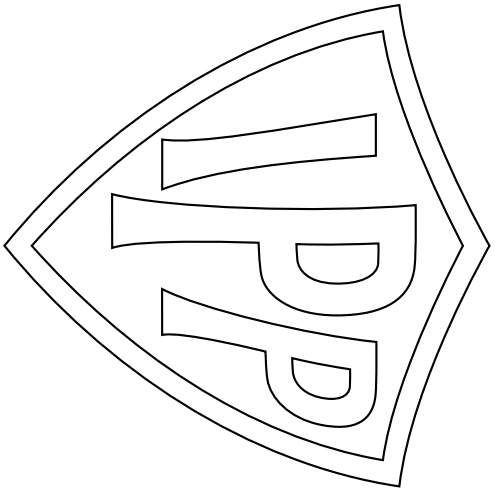
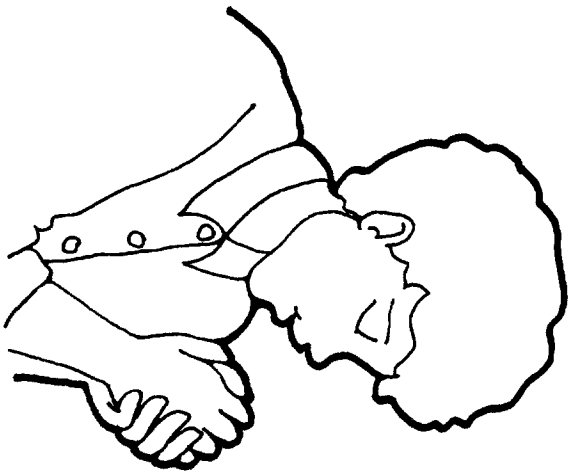
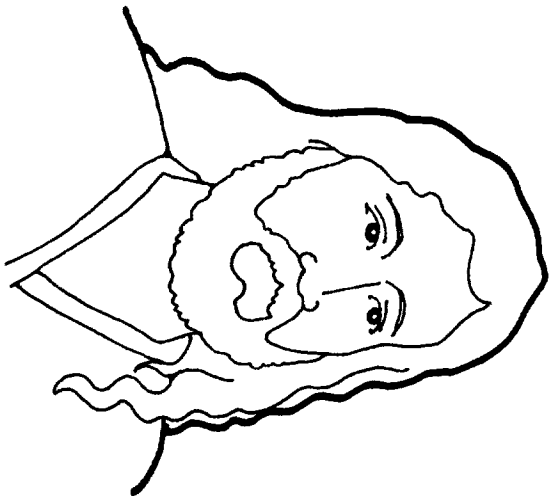

# Dar Svetega Duha mi lahko pomaga

13.  
lekcija

---

**Namen** Otrokom pomagajte razumeti, da bodo po krstu prejeli dar Svetega Duha, ki jim bo pomagal.

---

**Priprava** 1. V duhu molitve preučite naslednje odlomke: NaZ 49:13–14, 130:22 in Člena vere 1:1, 4. Glejte tudi verz iz Moronijeve knjige 10:5, odlomek iz Nauka in zavez 9:8–9, 85:6 in enaindvajseto poglavje v priročniku *Gospel Principles* (31110).

2. Iz kartona pripravite naslednje »rože« z vprašanji:

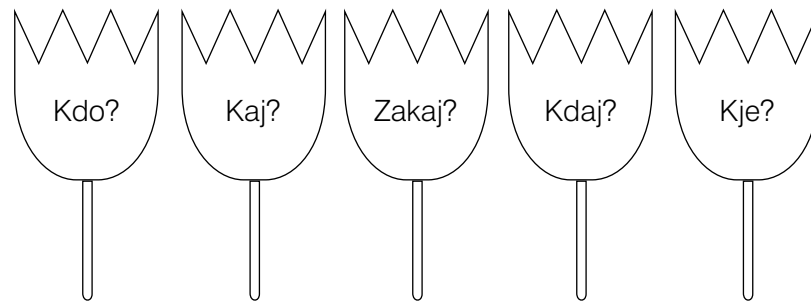

Rože pritrdite na palčke, dolge približno petnajst centimetrov, in jih dajte v vazo ali kozarec.

3. Pripravite se, da boste zapeli ali prebrali pesem *Vem, oče moj živi* (*Hvalnice in pesmi*, str. 59). Besedilo pesmi je na koncu priročnika.
4. Potrebno gradivo:  
a) Nauk in zaveze,  
b) slika 2–19, Janez Krstnik krsti Jezusa (zbirka *Evangelij v slikah*, št. 208; 62133).
5. Pripravite vse potrebno za vsako dodatno učno metodo, ki jo nameravate uporabiti.
- 

## Predlagani potek lekcije

Enega od otrok prosite za uvodno molitev.

Preverite, ali so otroci med tednom opravili nalogo, ki ste jim jo dali.

### Prejmemo lahko dar Svetega Duha

Metoda za pritegnitev pozornosti

Pokažite sliko 2–19, Janez Krstnik krsti Jezusa. Obnovite lekcijo prejšnjega tedna, tako da vsak otrok izbere eno rožo z vprašanjem. Vprašanje o krstu Jezusa Kristusa zastavite s pomočjo vprašalnice, ki je na roži. Če otrok, ki je rožo izbral, na vprašanje ne zna odgovoriti, naj mu pomagajo drugi otroci (pazite, da otroka, ki ne zna odgovoriti, ne boste spravili v zadrego).

Možna vprašanja:

- *Kdo* je krstil Jezusa Kristusa? (Janez Krstnik)
- *Kje* se je Jezus krstil? (v reki Jordan)

- *Kaj* je potopitev? (Potopitev pomeni, da se nas popolnoma potopi pod vodo.)
- *Zakaj* se je Jezus krstil? (Da bi bil poslušen zapovedi nebeškega Očeta in da bi nam bil zgled.)
- *Kdaj* se lahko krstimo? (Ko smo stari osem let.)

Učiteljeva razlaga

Otroci naj vam povedo, kdo je na sliki 2–19.

- Čigav glas sta po Jezusovem krstu zaslišala Jezus Kristus in Janez Krstnik?

Otroke opomnite, da je nebeški Oče spremljal Jezusov krst in bil zadovoljen, da se je Jezus krstil. Povejte jim, da je bil na tem krstu tudi nekdo, ki pomaga nebeškemu Očetu in Jezusu. Imenuje se Sveti Duh.

Člen vere

Otroci naj vstanejo in z vami ponovijo prvi člen vere.

Odlomek iz svetih spisov

Pojasnite, da je Sveti Duh kakor nebeški Oče in Jezus Kristus, ker nas ima rad in nam želi pomagati. Vendar Sveti Duh nima telesa iz mesa in kosti, kot ga imata nebeški Oče in Jezus. Na glas preberite verz iz Nauka in zavez 130:2 vse do izraza *duhovno bitje*. Pojasnite, da Svetega Duha ne moremo videti, vendar nam lahko pomaga, da bomo delali, kar je prav. Če se bomo odločali pravilno, bomo v srcu občutili toplino in srečo.

Odlomek iz svetih spisov

Otrokom povejte, da jim bodo po krstu moški, ki imajo Melkizedekovo duhovništvo, podelili dva velika blagoslova. Na glas preberite verz iz Nauka in zavez 49:14 in povejte, da nam ta verz pove za enega od teh blagoslovov. Pojasnite, da besede *kdor to dela* veljajo za vse, ki se krstijo.

Člen vere

Otrokom pomagajte, da se bodo na pamet naučili prvi del četrtega člena vere: »Verjamemo, [...] polaganje rok za dar Svetega Duha.« Povejte, da je dar Svetega Duha eden velikih blagoslovov, ki jih prejmemo po krstu.

Učiteljeva razlaga

Pojasnite, da nam bo Sveti Duh, ko bomo imeli dar Svetega Duha, pomagal, da bomo vedeli, kaj je res in prav. Sveti Duh nam lahko pomaga celo pred krstom in potrditvijo, toda po prejetju daru bo lahko Sveti Duh vselej prisoten. To pomeni, da nas njegov vpliv vedno spremlja, če se trudimo delati, kar je prav.

### **Potrdi se nas lahko za člana Cerkve**

Učiteljeva razlaga

Pojasnite, da je drugi blagoslov, ki ga po krstu prejmemo, ta, da smo potrjeni za člane Cerkve Jezusa Kristusa svetih iz poslednjih dni. Temu pravimo potrditev. Otroci naj večkrat rečejo *potrditev*.

Zgodba

Povejte zgodbo Rebekine potrditve, ki je na koncu lekcije. Otroci naj se zberejo okrog vas, da bodo videli sliko, medtem ko boste pripovedovali zgodbo.

Pogovor

Ko boste povedali zgodbo, zastavite naslednja vprašanja:

- Kaj je Rebeka dobila? (dar Svetega Duha)
- Kdo je izrekel molitev, da ga je dobila? (njen oče)
- Kakšno polnomočje ima Rebekin oče? (Melkizedekovo duhovništvo)
- Kaj menite, kaj je Rebeki dajalo topel občutek? (vpliv Svetega Duha)

Otroci naj zgodbo obnovijo. Enega od otrok prosite, naj o vsaki sliki nekaj pove.

## Sveti Duh nam bo pomagal vedeti, kaj je res

Učiteljeva razlaga

Pojasnite, da nam Sveti Duh lahko pomaga vedeti, da je Cerkev prava. Včasih smo tako srečni in hvaležni, da želimo drugim povedati, kaj občutimo. To se pogosto zgodi, ko pričujemo na postnem sestanku.

- Ali ste kdaj pričevali na postnem sestanku?

Če je kdo od otrok pričeval, naj pove, kako se je počutil.

Pojasnite, da nekateri, ko jih navda Sveti Duh, včasih tudi malo zajokajo. To niso solze žalosti, ampak solze sreče. Povejte, da bodo na postnem sestanku oziroma ko bodo molili, brali svete spise ali prisluhnili govorom v cerkvi, včasih občutili toplino in mir. Ta občutek miru je šepetanje Svetega Duha, ki jim daje vedeti, da je vse to res in prav.

Pesem

Z otroki zapojte oziroma preberite besedilo pesmi *Vem, Oče moj živi*.

Pojasnite, da je Duh, o katerem pesem govori, Sveti Duh. Sveti Duh nam pomaga vedeti, da nebeški Oče živi in da nas ima rad.

## Sveti Duh nas vodi in svari

Zgodba in pogovor

S svojimi besedami povejte zgodbo Sare Jane Jenne Cannon. Otroke prosite, naj bodo pozorni na to, kaj ji je Sveti Duh šepetal.

Sara Jane je bila pionirska deklica, ki je davno tega šla čez ameriško divjino, da bi našla nov dom. Ko je prispela v Utah, je s teto živela v še nedokončani hiši. Čez vrh nje robove zidov je bila razpeta ponjava, na vsakem vogalu pritrjena z velikimi kamni.

Ko je Sara Jane nekega dne doma šivala, je zaslišala glas: »Umakni se, hitro!« Nikogar ni bilo poleg, vendar je Sara Jane šla na drugo stran sobe. Tik zatem je eden od kamnov, ki je držal streho, padel v prostor. Če se Sara Jane ne bi umaknila, bi jo kamen zadel. (gl. »Move Away Quickly«, v *Remarkable Stories from the Lives of Latter-day Saint Women*, zbral Leon R. Hartshorn, 2. knjiga, Salt Lake City: Deseret Book Co., 1973–1975, 2:34)

- Kdo je spregovoril Sari Jane?
- Kaj ji je Sveti Duh rekel?
- Kako je ravnala?
- Kaj bi se zgodilo, če ne bi poslušala?

Otroke spomnite, da Sveti Duh vedno ne govori z glasom, da bi ga slišali. Velikokrat nam da občutiti, kaj naj storimo.

## Povzetek

Pregled lekcije

Otroke prosite, naj povejo, kaj vedo o Svetem Duhu. Pri ponavljanju lahko ponovno uporabite rože z vprašalnicami. Uporabite lahko naslednja vprašanja:

- *Kateri dragoceni dar lahko prejmete ob krstu?* (dar Svetega Duha)
- *Kdo je Sveti Duh?* (Bitje, ki pomaga Jezusu in nebeškemu Očetu, duh, ki nas tolaži in nam pomaga.)
- *Kdaj prejmemo dar Svetega Duha?* (Po krstu, ko se nas potrdi za člane Cerkve.)
- *Kje lahko občutimo Svetega Duha?* (V srcu in mislih. Sprejemljivi so tudi odgovori, kot so »doma«, »v cerkvi« ali »vedno, ko se odločimo prav«.)

- *Zakaj* nam je nebeški Oče poslal Svetega Duha? (Da bi nam pomagal in nas tolažil, da bi nas vodil in svaril, da bi nam govoril resnico in nas navdajal z ljubeznijo in mirom.)

Pričevanje

Otrokom povejte, kako doživljate Svetega Duha in kako vam pomaga ter vas vodi. Poveste lahko osebno izkušnjo, ko vam je Sveti Duh pričeval oziroma vam pomagal.

Otroke spodbujajte, naj se odločajo prav, da jih bo vselej spremljal Sveti Duh.

Enega od otrok prosite za zaključno molitev.

## Dodatne učne metode

Med naslednjimi metodami izberite tiste, ki bodo za otroke v razredu najprimernejše. Uporabite jih lahko pri sami lekciji ali kot pregled oziroma povzetek. Več o dodatnih navodilih preberite v *Učni uri* v poglavju *Napotki učitelju*.

1. Prinesite nekaj, kar ste prejeli v dar, a ni več uporabno, ker je bodisi pokvarjeno, ponošeno ali porabljeno, kot je razbita posoda, ponošeno oblačilo ali prazna škatla.

Pokažite jim darilo, ki ni več uporabno. Povejte jim, kdo, kdaj in zakaj vam je darilo dal. Pomagajte jim razumeti, da četudi je bilo to darilo za vas nekdaj dragoceno, sedaj ni več uporabno, ker je pokvarjeno, ponošeno ali porabljeno.

Pojasnite, da ste s krstom in potrditvijo prejeli drugačno darilo. To darilo je zelo dragoceno, takšno, ki se ga ne da ponositi oziroma porabiti. To neprecenljivo darilo postane dragocenejše, če se ga uporablja.

- Kaj je to darilo?

Ko bodo otroci uganili (ali jim povejte vi), da je to darilo dar Svetega Duha, jim povejte, da bodo v življenju prejeli veliko daril, da pa je dar Svetega Duha najdragocenejše darilo, ki ga bodo prejeli na Zemlji.

2. Zapišite ali preberite besedilo pesmi *Tih, nežen glas* (*Liahona*, april 2006, str. P13).

S tihim nežnim glasom Duh mi govori,  
varuje pred zlom, ki okrog mene se godi.  
Če bom delal, kar je prav, me bo vodil skozi noč.  
Varuj me, naj v meni njegova sveti luč.

Pri petju oziroma branju zadnjega dela pesmi uporabljajte predlagane gibe:

Tiho, nežno (*kazalec dajte na ustnice*)  
prisluhni mu, prisluhni (*roko približajte ušesu*)  
Sveti Duh bo (*roko dajte na srce*)  
tiho šepetal. (*roko približajte ušesu*)

3. Z otroki se igrajte naslednjo mirno igro, s katero boste prikazali, da jih lahko vodi tihi, miren glas.

Pokažite jim manjši predmet, ki ga boste skrili za to igro. Eden od otrok naj za trenutek odide iz razreda, da boste predmet lahko skrili. Ko se bo otrok vrnil, mu pojasnite, da mora pozorno prisluhniiti, da bo našel predmet. S tihim zvokom, kot je potrkavanje s svinčnikom, ploskanje z rokami oziroma mrmranje pesmi, nakažite, v katero smer naj gre po skriti predmet. Nežno zaploskajte, ko se otrok obrne v pravo smer. Ploskajte hitreje (oziroma mrmrajte glasneje), če se otrok bliža skrivališču, vse dokler predmeta ne najde. Igro ponovite kolikor krat želite, da bodo tudi drugi otroci imeli priložnost poiskati predmet.

Otrokom pojasnite, da imajo lahko v življenju vodstvo, tako da prisluhnejo tihemu, mirnemu glasu Svetega Duha. Opomnite jih, da Sveti Duh ne spregovori vedno na glas. Včasih nam daje misli oziroma občutke, kot so dobri občutki, ko naredimo nekaj prav oziroma slabi občutki, ko naredimo (ali želimo) nekaj slabega. Biti moramo zelo pozorni, da bomo vedeli, kaj nam Sveti Duh govori, naj delamo.

4. Otrokom pomagajte, da bodo na list z različnima barvama zarisali obris obeh rok. Roki naj se prikrivata, kar predstavlja polaganje rok za prejem daru Svetega Duha. Na vsako risbo napišite otrokovo ime.
5. Zapijte ali preberite pesem *Sveti Duh* (*Children's Songbook*, str. 105) ali tretjo kitico pesmi *Rad praznujem rojstni dan* (*Children's Songbook*, str. 104). Besedilo teh pesmi je na koncu priročnika.



## Rebekina potrditev



Za Rebeko je danes poseben dan. Ravno se je krstila, sedaj pa jo bodo potrdili za članico Cerkve Jezusa Kristusa svetih iz poslednjih dni in bo prejela dar Svetega Duha. (Pojasnite, da ti uredbi, ne glede na to, da je Rebeko krstil in posvetil oče, lahko izvede vsak vreden član z Melkizedekovim duhovništvom.)



Po krstu ji je oče pomagal iz vode, mama pa jo je čakala s suhimi oblečili. Njeni mokri lasje so bili kmalu lepo počesani, ona pa se je srečna smejala.



Ko je bila pripravljena, se je vrnila k družini in prijateljem, ki so čakali. Z očetom je šla k stolu v sprednjem delu prostora in sedla nanj.

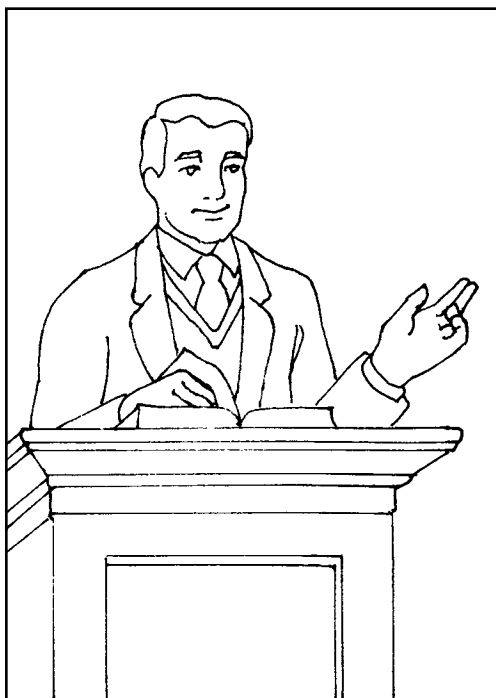

Škof oziroma predsednik veje prosi moške, ki jih je Rebeka izbrala, naj pridejo in stopijo v krog. Rebeka je prosila očeta, dedka, strica in hišna učitelja. Vsi ti moški imajo Melkizedekovo duhovništvo.



Rebeka je sklonila glavo in zaprla oči. Moški so ji na glavo položili roke, oče pa jo je poklical po imenu, jo potrdil za članico Cerkve in ji dal dar Svetega Duha.

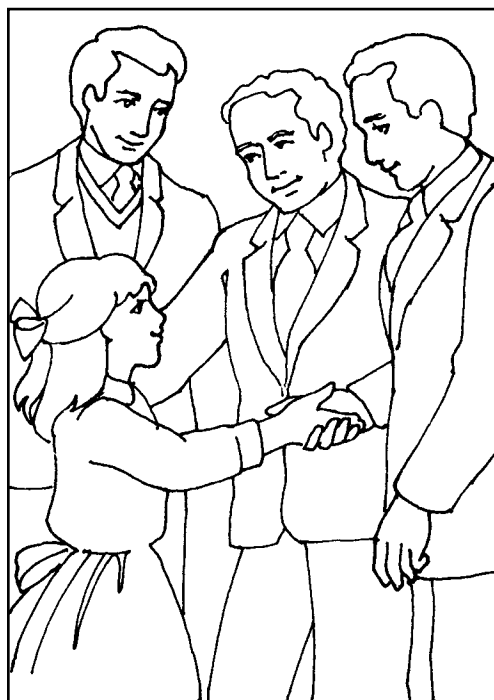

Po končani potrditvi se je Rebeka rokovala z moškimi v krogu, oni pa so ji čestitali. Rebeko so navdajali čudoviti občutki in vedela je, da se je odločila prav.

# 14.

lekcija

# Upaj si sprejeti pravo odločitev

---

## Namen

Otrokom pomagajte razumeti, da se lahko odločijo prav, tako kot se je odločil Jezus Kristus, ko ga je Satan skušal.

---

## Priprava

1. V duhu molitve preučite naslednji odlomek: Mt 4:1–11.
2. Iz papirja oziroma drugega materiala izdelajte preprosto krono, kot je prikazano:



3. Igro *Odloči se prav*, ki je na koncu lekcije, prerišite ali skopirajte in jo prilepite na trd papir oziroma karton.
4. Na posamezne liste napišite vprašanja za igro (str. 71–72) in jih dajte v vrečko ali škatlo.
5. Pripravite se, da boste zapeli ali prebrali prvo kitico pesmi *Delaj vse prav* (*Hvalnice in pesmi*, str. 64). Besedilo pesmi je na koncu priložnika.
6. Po želji: skopirajte pismo starešine Pinegarja in ga dajte v ovojnico.
7. Potrebno gradivo:
  - a) Sveto pismo,
  - b) nekaj kamnov,
  - c) dva gumba oziroma druga manjša predmeta različnih oblik ali barv, ki ju boste uporabili pri igri *Odloči se prav*,
  - d) plakat OSP (glej prvo lekcijo),
  - e) slika 2–21, Starešina Rex D. Pinegar; slika 2–22, Starodavni tempelj (zbirka Evangelij v slikah, št. 118; 62300).
8. Pripravite vse potrebno za vsako dodatno učno metodo, ki jo nameravate uporabiti.

---

## Predlagani potek lekcije

Enega od otrok prosite za uvodno molitev.

Preverite, ali so otroci med tednom opravili nalogo, ki ste jim jo dali.

### Sami se lahko odločamo

Metoda za pritegnitev pozornosti

Pokažite igro *Odloči se prav* in otroke prosite, naj lekcijo pozorno poslušajo, da bodo lahko odgovorili na vprašanja, ki so del igre.

Pogovor

- Ali vas je kdo kdaj izzval?

Otroci naj povejo, kaj se je zgodilo, ko jih je nekdo izzval.

## Pismo

Povejte, da imate zanje pismo starešine Rexa D. Pinegarja, cerkvene generalne osebnosti, v katerem pripoveduje o izkušnji, ki jo je imel z izzivanjem, ko je bil star sedem let. Pokažite sliko 2–21, Starešina Rex D. Pinegar, in preberite pismo ali povejte njegovo vsebino. (Pisma ne preberite iz priročnika, ampak ga raje skopirajte, dajte v ovojnico in ga preberite kot pismo.)

»Moji dragi prijatelji,

‘Ali si upaš?’ so besede, ki jih dečki in deklice pogosto slišite od prijateljev, ki želijo, da jim dokažete, da ste pogumni, močni ali drzni. Morda vas bodo prosili, da storite nekaj, kar so vam starši oziroma učitelji prepovedali — nekaj, kar veste, da ni prav. Spoznal sem, da takrat, ko naredimo nekaj, kar vemo, da ni prav, pokažemo šibkost in ne moč. Človek pravo hrabrost in moč pokaže le, če ima pogum, da naredi, kar je prav.

Ko sem bil star približno sedem let, sem imel prijatelja, ki sem ga imel zelo rad. Pogosto sva se iz šole skupaj vračala domov. [...] Pogovarjala sva se, kako sva pogumna in da že veliko zmoreva.

Včasih sva drug drugega izzvala in skočila čez jarek ali splezala na drevo, zgolj zato da bi dokazala, da sva pogumna oziroma da zmoreva narediti, kar sva videla početi starejše dečke in deklice.

Ko sva nekega dne prišla do naše hiše, sva se ustavila ob cesti in se pogovarjala, kdo v šoli teče najhitreje. Ko sem prijatelju odločno zatrdil, da sem hitrejši od njega, se je obrnil k meni in rekel: ‘Če misliš, da si tako hiter, steci čez cesto, preden bo tisti avtomobil pripeljal do sem.’

Ozrl sem se po cesti in nedaleč stran zagledal avtomobil. Brez besed sem se pogl na cesto, da bi dokazal, da sem hiter in pogumen. Trenutek kasneje se je zaslišalo cviljenje zavor. Zadelo me je z odbijačem in obležal sem nezavesten.

Ko sem odprl oči, sem se zaradi bolečine, ranjenega ponosa in zaskrbljenega maminega pogleda, zavedel, da nisem bil niti hiter niti pogumen, ampak zgolj nes pameten. Sebi in drugim sem povzročil žalost. [...]

Naučil sem se dragoceno lekcijo za vse življenje. Spoznal sem, da je edini izziv, ki bi ga človek morak sprejeti, DA SI UPAMO DELATI PRAV.

Če boste sprejeli izziv, da boste delalim kar ni prav, česar nebeški Oče oziroma starši ne bi želeli, da bi delali, boste na koncu občutili žalost in razočaranje. Če si boste upali delati prav, boste o sebi imeli dobre občutke.

Kot prijatelje vas spodbujam, da bodite poslušni staršem in Gospodovim naukom. [...] Če si boste upali delati prav, boste prijatelji z Jezusom Kristusom in boste deležni njegovih velikih blagoslovov.

Da bi si vselej UPALI DELATI PRAV!

Lepo vas pozdravljam, vaš prijatelj Rex D. Pinegar« (Friend to Friend, *Friend*, okt. 1974, str. 10–11)

## Pogovor

- Kaj se je odločil mladi Rex Pinegar? (Odločil se je, da bo stekel pred avto.)
- Ali se je odločil prav?
- Kaj bi moral storiti?
- Kaj menite, kaj se je iz te nesreče naučil?
- Ko vas nekdo k nečemu izzove, ali morate izziv sprejeti?

Otroke opomnite, da jim je starešina Pinegar povedal, naj si upajo delati prav.

- Kaj pomeni upati si delati prav?

Pojasnite, da se ni vedno lahko odločiti prav, zlasti če nas nekdo izzove, naj naredimo nekaj, kar ni prav. Vsi si želimo, da bi naši prijatelji verjeli, da smo močni in pogumni, in nočemo, da bi nas zmerjali. Pojasnite, da upati si delati prav pomeni, da delamo, kar je prav, četudi je težko.

Pesem

Otroci naj vstanejo in zapojejo oziroma preberejo prvo kitico pesmi *Delaj vse prav*. Če pesmi ne poznajo, jim jo nekajkrat zapojte oziroma preberite, da se jo bodo naučili. Predlagajte, naj se naslednjič, ko jih bo nekdo izzval k nečemu nespametnemu, spomnijo te pesmi, ki jih bo opominjala, naj se odločajo prav, in jim pomagala, da bodo za to dovolj pogumni.

Prstan OSP

Otroke prosite, naj pogledajo svoj prstan OSP, če ga imajo na roki. Poudarite, da jih tudi prstan lahko opominja, naj se odločijo prav.

Učiteljeva razlaga

Otrokom povejte, da se to, ko si drznemo delati, kar ni prav, imenuje skušnjava. Otroci naj besedo *skušnjava* nekajkrat ponovijo. Pojasnite, da Satan ljudi skuša, da bi se odločali napačno. Nebeški Oče in Jezus Kristus želita, da bi se odločali prav, ker vesta, da je edini način za srečo ta, da si vselej prizadevamo odločati prav. Satan noče, da bi bili srečni, in ve, da nas bodo napačne odločitve onesrečile.

### **Satan je hotel, da bi se tudi Jezus Kristus odločil napačno**

Zgodba iz svetih spisov

Povejte zgodbo iz Evangelija po Mateju 4:1–11 o Jezusu Kristusu, ki je bil v divjini skušan. Pojasnite, da se je Jezus po krstu želel na samem postiti in moliti, da bi bil bližje nebeškemu Očetu. Postil se je štirideset dni in štirideset noči. To pomeni, da štirideset dni ni jedel.

- Kako se počutite, če dalj časa ne jeste?
- Kaj menite, kako se je počutil Jezus, ko se je postil štirideset dni?

Pojasnite, da je Satan menil, da je to primeren trenutek, da bi Jezusa skušal, ker je bil zaradi posta zelo lačen in slaboten. Satan je Jezusa skušal, da bi napačno uporabil svojo moč.

Pripravite kamne, papirnato krono in sliko 2–22, Starodavni tempelj. Otroke prosite, naj pozorno prisluhnejo in ugotovijo, kaj imajo ti predmeti opraviti s skušnjavami, s katerimi je Satan skušal Jezusa.

Pokažite kamne. Na glas preberite verz iz Evangelija po Mateju 4:3 in pojasnite, da je Satan sprva hotel, da bi Odrešenik kamne spremenil v kruh. Jezus je vedel, da ni prav, da bi svojo moč uporabil za to, čeprav je bil lačen. Namesto tega je Satanu rekel, da hrana ni tako pomembna kot to, da delamo, kar je prav (gl. Mt 4:4).

Pokažite sliko 2–22, Starodavni tempelj. Pojasnite, da je Satan zatem Odrešenika poskušal pripraviti do tega, da bi dokazal, da je Božji Sin, tako da bi skočil s templja. Satan je Jezusu povedal, da bo, če bo skočil in ga bodo angeli obvarovali pred poškodbami, dokazal, da je Božji Sin (gl. Mt 4:6). Jezus ni želel narediti tega, k čemer ga je izzval Satan. Vedel je, da ni prav, da bi storil nekaj nespametnega in bi pričakoval zaščito nebeškega Očeta (gl. Mt 4:7).

Pokažite krono. Pojasnite, da ga je Satan še enkrat skušal. Jezusu je rekel, da bo imel vsa bogata in mogočna kraljestva sveta, če bo padel pred Satana in ga častil (gl. Mt 4:8–9). Jezus je vedel, da mora častiti samo nebeškega Očeta. Satanu je zapovedal oditi.

Odlomek iz svetih spisov

V Evangeliju po Mateju 4:10 na glas preberite, kaj je Jezus rekel Satanu: »Poberi se, Satan!« Otroci naj vstanejo in te besede ponovijo.

Pojasnite, da se je Jezus vedno odločil prav, ker je imel rad pravičnost in ker je obljubil, da bo poslušen vsem zapovedim nebeškega Očeta.

### **Tudi mi se lahko odločimo prav tako kot Jezus**

Plakat OSP

Pokažite plakat OSP. Otroci naj ponovijo besede s plakata. Pojasnite, da bomo Jezusu bolj podobni, če si bomo vselej prizadevali odločati prav. Nebeški Oče nam bo pri tem pomagal.

Igra

Otrokom pomagajte pri igri *Odloči se prav*. Povejte jim, da jim bo igra pomagala, da si bodo zapomnili, kako se je Jezus Kristus vedno odločil prav.

Razred razdelite v dve skupini. Vsaki dajte gumbek ali drug majhen predmet. Vsaka skupina naj svoj gumb položi na polje, označeno z »Naprej«. Otroci iz vsake skupine naj izmenjaje odgovarjajo na vprašana z listov, ki ste jih pripravili (vprašanja lahko uporabite večkrat). Preberite jih, skupina pa naj nanje odgovori. Če bodo odgovorili pravilno, naj gumb premaknejo za toliko mest, kolikor je navedeno. Če bodo na vprašanje odgovorili napačno, naj gumb pustijo na istem polju.

Če ekipa pristane na kvadratku OSP, naj se povzpne po lestvi navzgor. Če pristanejo na kvadratku z napisom NO (napačna odločitev), naj se pomaknejo na spodnje polje.

#### *Vprašanja*

1. Zakaj je mladi Rex Pinegar stekel pred avto? *(Pomaknite se za dve polji naprej.)*
2. Ali je bil starešina Pinegar vesel ali žalosten, ker je sprejel izziv? *(Pomaknite se za polje naprej.)*
3. Koliko dni se je Jezus Kristus v divjini postil in molil? *(Pomaknite se za dve polji naprej.)*
4. Kdo je skušal Jezusa? *(Pomaknite se za tri polja naprej.)*
5. Kaj pomeni postiti se? *(Pomaknite se za pet polj naprej.)*
6. Kako vse je Satan skušal Jezusa? *(Pomaknite se za dve polji naprej.)*
7. Kaj je Satan hotel, da bi Jezus naredil s kamni? *(Pomaknite se za štiri polja naprej.)*
8. Kaj je Satan hotel, da bi Jezus naredil na vrhu templja? *(Pomaknite se za tri polja naprej.)*
9. Kaj je Satan Jezusu obljubil, če bo padel predenj in ga častil? *(Pomaknite se za pet polj naprej.)*
10. Ali je Jezus naredil, kar je od njega hotel Satan? *(Pomaknite se za tri polja naprej.)*
11. Kaj nebeški Oče in Jezus Kristus želita, da naredimo, če nas nekdo spodbuja k nečemu, kar je napačno ali nespametno? *(Pomaknite se za pet polj naprej.)*
12. Kaj bi morali storiti, ko smo pred odločitvijo? *(Pomaknite se za šest polj naprej.)*
13. Kaj je skušnjava? *(Pomaknite se za šest polj naprej.)*
14. Ali bomo srečni ali nesrečni, če se bomo odločili napačno? *(Pomaknite se za eno polje naprej.)*
15. Ali se morate odzvati, če vas nekdo izzove? *(Pomaknite se za dve polji naprej.)*

### Odgovori na vprašanja

1. Sprejel je prijateljev izziv, da bo to naredil.
2. Žalosten.
3. Štirideset.
4. Satan.
5. Da ne jemo in ne pijemo.
6. Tri.
7. Da bi jih spremenil v kruh.
8. Da bi skočil in tako dokazal, da je Sin nebeškega Očeta.
9. Vsa kraljestva sveta in njih moči.
10. Ne.
11. Da se odločimo prav.
12. Odločiti se prav.
13. Izziv, da naredimo nekaj narobe.
14. Nesrečni.
15. Ne.

### Povzetek

Učiteljeva razlaga	Pojasnite, da se je Jezus Kristus, čeprav je bil skušan, vedno odločil prav. Otroke spomnite, naj se takrat, ko se morajo odločiti, vprašajo: »Kaj bi od mene želela nebeški Oče in Jezus Kristus?« Zapojejo lahko tudi pesem <i>Delaj vse prav</i> (ali <i>Choose the Right</i> ) in pogledajo svoj prstan OSP. To jih bo opominjalo, da se bodo odločili prav.
Plakat OSP	Otroci naj ponovno ponovijo besede na plakatu OSP.
Pričevanje	Otrokom pričujte, da jih bodo pravilne odločitve osrečevale. Pripovedujte o dogodku, ko vas je nekdo izzval k nespametni odločitvi. Pojasnite, kakšne odločitve ste sprejeli in kako ste se potem počutili.  Otroke spodbujajte, naj se odločijo prav, ko jih bo nekdo izzval, naj storijo nekaj nespametnega.  Enega od otrok prosite za zaključno molitev.

---

### Dodatne učne metode

Med naslednjimi metodami izberite tiste, ki bodo za otroke v razredu najprimernejše. Uporabite jih lahko pri sami lekciji ali kot pregled oziroma povzetek. Več o dodatnih navodilih preberite v *Učni uri* v poglavju *Napotki učitelju*.

1. Z otroki preberite naslednjo pesem ali jo zapojte na melodijo pesmi *Če si srečen* (*Children's Songbook*, str. 266) in jim kažete predlagane gibe:

Resnico govorim in vse je prav (*dotaknite se ustnic [ali zaploskajte z rokami] in se obrnite*).

Resnico govorim in vse je prav (*dotaknite se ustnic in se obrnite*).

Gospoda res poznam in res ga rad imam.

Resnico govorim in vse je prav (*dotaknite se ustnic in se obrnite*).

Pesem lahko še večkrat zapojete ali jo preberete in del *Resnico govorim* zamenjate z besedami, kot so *Prijazen bom zelo* ali *Iskreno molil bom*.

2. Otroci naj z vašo pomočjo odigrajo, kako si bodo takrat, ko morajo sprejeti neko odločitev, upali delati prav. Uporabite naslednje primere ali pripravite svoje:
  - a) Prijatelj te izzove, da v trgovini ukradi bonbone.
  - b) Otroci iz tvojega razreda v Osnovni se norčujejo iz novega dečka zaradi njegovih oblačil.
  - c) Sestrica ti pokvari najljubšo igračo.
  - d) Mamica te je ravno prosila, da zanjo nekaj postoriš, ko se pri vratih pojavi prijateljica in te vpraša, če bi se prišla ven igrat.
  - e) Prijatelji te izzovejo, da bi stekel na prometno cesto po žogo, s katero so se igrali.
  - f) Tujec ti ponudi bonbon.
3. Pokažite sliko 2–38, Prvo videnje, in na kratko povejte zgodbo iz Joseph Smith — History 1:14–20 o prvem videnju. Pojasnite, da številni ljudje Josephu Smithu niso verjeli, ko jim je povedal, da je videl nebeškega Očeta in Jezusa Kristusa. Iz njega so se norčevali in ga zmerjali. Hoteli so, da bi videnje zanikal (gl. Joseph Smith — History 1:21–26), toda Joseph Smith si je upal delati prav — naredil je, kar sta želela nebeški Oče in Jezus Kristus.
4. Vsakemu otroku dajte risbo ščita OSP (ki je na začetku priročnika) in barvice ali svinčnik. Ščit naj pobarvajo. Pojasnite jim, da je smelost, da delajo, kar je prav, podobna ščitu, ki jih bo obvaroval pred posledicami nespametnih odločitev. Prosite jih, naj doma dajo ščit tja, kjer jih bo opominjal, da se bodo pravilno odločali.



# Odloči se prav

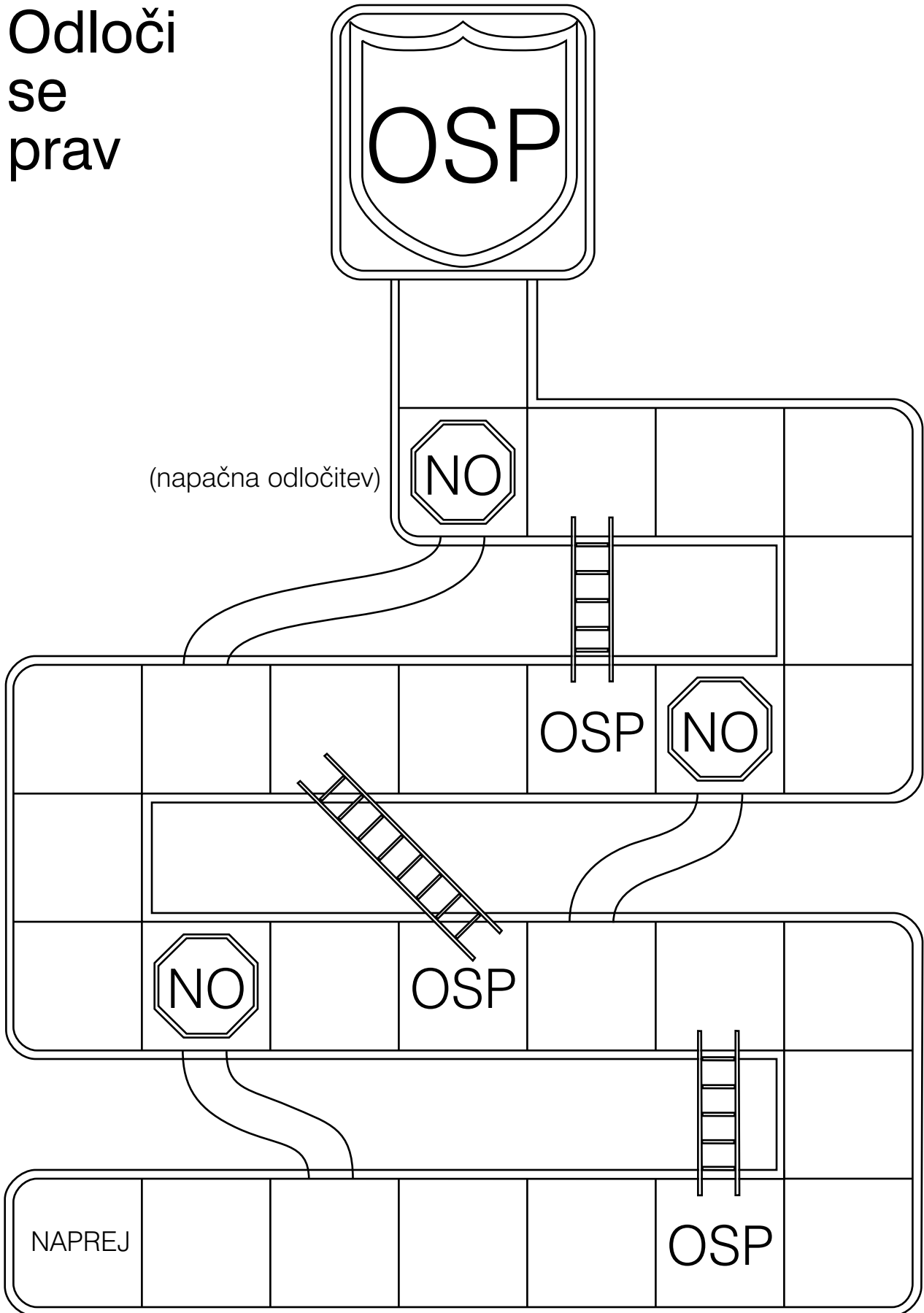

---

**Namen**

Vsakemu otroku pomagajte okrepiti željo, da bo sledil Jezusu Kristusu.

---

**Priprava**

1. V duhu molitve preučite naslednje odlomke: Mt 4:18–22, Lk 5:1–11 in Jn 14:15, 15:17.

2. Iz papirja izrežite tri pare velikih stopinj in nanje napišite:

a) Pridi/hodi za mano.

b) Izpolnjuh/ moje zapovedi.

c) Imejmo/se radi.

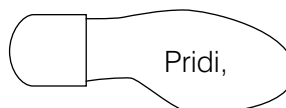

3. Pripravite se, da boste zapeli ali prebrali prvo kitico hvalnice *Hodi za mano* (*Hymns*, št. 116).

4. Potrebno gradivo:

a) Sveto pismo,

b) plakat OSP (gl. 1. lekcija),

c) dva lista in svinčnik za vsakega otroka,

d) slika 2–23, Otrok, ki hodi po Očetovih stopinjah; slika 2–24, Klic ribičem (zbirka Evangelij v slikah, št. 209; 62496).

5. Pripravite vse potrebno za vsako dodatno učno metodo, ki jo nameravate uporabiti.

---

**Predlagani potek lekcije**

Enega od otrok prosite za uvodno molitev.

Preverite, ali so otroci med tednom opravili nalogo, ki ste jim jo dali.

**Jezus Kristus želi, da mu sledimo**

Metoda za pritegnitev pozornosti

Otroci naj se igrajo igro *Posnemati voditelja*. Postavijo naj se v vrsto na eno stran sobe. Otrok, ki je prvi v vrsti, naj teče, skače, poskakuje ali kako drugače pride na drugo stran sobe. Drugi otroci naj ga posnemajo. Potem naj se prvi otrok postavi na konec vrste, naslednji v vrsti pa postane voditelj. Ponavljajte, dokler vsak otrok ne pride na vrsto za voditelja.

Otrokom povejte, da današnja lekcija uči, kako slediti Jezusu Kristusu.

Zgodba

Pokažite sliko 2–23, Otrok, ki hodi po Očetovih stopinjah, in s svojimi besedami povejte naslednjo zgodbo:

Samuel je šel ven, da bi očetu pomagal nabrati drva. Bila je zima in snega je bilo zelo veliko. Tako Samuel kot oče sta nabrala polno naročje drv in se namenila domov. Samuel je s težkim bremenom zelo težko hodil po globokem snegu. Oče

mu je rekel, naj hodi po njegovih stopinjah. Samuelu je bilo veliko lažje hoditi po očetovih stopinjah.

- Zakaj je Samuel sledil očetovim stopinjam?
- Kaj menite, zakaj je bilo Samuelu lažje hoditi po snegu, ko je hodil po očetovih stopinjah?

Zgodba iz svetih spisov

Pokažite sliko 2–24, Klic ribičem. Povejte zgodbo iz Evangelija po Mateju 4:18–22 in iz Evangelija po Luku 5:1–11. Pojasnite, da je Jezus Kristus, ko je živel na Zemlji, poklical može za učence oziroma pomočnike.

Med pripovedovanjem zgodbe v ustreznem trenutku na glas preberite verz iz Evangelija po Mateju 4:19. Pojasnite, da je Jezus z besedami »naredil vaju bom za ribiča ljudi« želel, da bi mu ta moža pomagala učiti ljudi.

- Zakaj sta ribiča Jezusu sledila?
- Kaj bi storili, če bi vas Jezus prosil, da mu sledite in postanete njegovi učenci?

Pogovor

Zgodbo Jezusa Kristusa, ki je poklical učence, primerjajte z zgodbo o Samuelu in njegovem očetu. Prav kakor je oče sina prosil, naj mu sledi, tudi Jezus prosi vse nas, naj mu sledimo. Samuelov oče je vedel, da bo Samuelu lažje, če bo hodil po njegovih stopinjah. Odrešenik ve, da nam bo v življenju lažje in da bomo srečnejši, če mu bomo sledili.

- Kaj pomeni slediti Odrešeniku?
- Zakaj je življenje za nas lažje, če sledimo Jezusu?

Pesem

Zapojte ali preberite prvo kitico hvalnice *Hodi za mano* in pojasnite besede, ki so otrokom tuje.

»Hodi za mano,« rekel je,  
in sledi moje korake,  
ker le tako lahko smo mi  
vsi z Božjim Sinom ljubljenim.

Pojasnite, da Jezusu lahko sledimo tako, da mu poskušamo biti podobni in da izpolnujemo njegove zapovedi. Če spoznamo njegove poti in delamo to, kar nas prosi, sledimo njegovim stopinjam.

Prikaz s stopinjami

Pokažite par stopinj, na katerih piše »Pridi« in »hodi za mano«. Z otroki besede preberite. Otroci naj besede nekajkrat ponovijo.

Na eno stran sobe pritrdite plakat OSP. Eden od otrok naj stopinje položi na tla na drugi strani sobe. (Ko boste v nadaljevanju lekcije polagali stopinje na tla, to delajte tako, da bo nastala pot, po kateri bo otrok hodil proti Odrešenikovi sliki na plakatu OSP.)

### **Jezus želi, da izpolnujemo zapovedi**

Pogovor o svetih spisih

Pojasnite, da slediti Jezusu Kristusu pomeni, da smo pripravljeni narediti to, kar nas je prosil. Otroke prosite, naj vam prisluhnejo, ko boste brali, kaj nas je Jezus med drugim prosil, naj naredimo.

Na glas preberite verz iz Evangelija po Janezu 14:15 in pojasnite, da so to Jezusove besede. Otroci naj odlomek ponovijo za vami.

- Kaj pravi Jezus, da moramo delati?
- Kaj pomeni izpolnjevati Jezusove zapovedi?

Prikaz s stopinjami	Pokažite stopinji, na katerih piše »izpolnjuj« in »moje zapovedi«. Otroci naj besede ponovijo. Enega od otrok prosite, naj stopinji položi nedaleč stran od prvega para stopinj. (Stopinje naj bodo v takšni razdalji, da bodo otroci lahko po njih hodili.)
Pogovor	<p>Otrokom opišite nekaj primerov, kako lahko sledijo Jezusu. Drug za drugim naj povejo, kaj bi v posameznem primeru naredili. Uporabite naslednje primere ali pripravite takšne, ki so primernejši za vaš razred.</p> <ol style="list-style-type: none"> <li>1. V šoli med igro najdeš denarnico, v kateri je denar. <ul style="list-style-type: none"> <li>• Kako boš sledil Jezusu?</li> </ul> </li> <li>2. Pripravljen si na spanje in tako zelo utrujen, da bi najraje šel takoj spat. <ul style="list-style-type: none"> <li>• Kako boš sledil Jezusu, preden boš šel spat?</li> </ul> </li> <li>3. Mamica te je prosila, da popaziš na sestrico, da ne bo stekla na cesto. Mimo pridejo prijatelji in te vabijo, da se greš z njimi igrat. <ul style="list-style-type: none"> <li>• Kako boš sledil Jezusu?</li> </ul> </li> <li>4. Na tvojo šolo je prišel nov učenec in nekaj otrok se iz njega norčuje. <ul style="list-style-type: none"> <li>• Kako boš sledil Jezusu?</li> </ul> </li> <li>5. Prijatelji te vabijo, da greš z njimi na obisk k sorodnikom, a se ne bodo vrnili pravočasno, da bi šel potem v cerkev. <ul style="list-style-type: none"> <li>• Kako boš sledil Jezusu?</li> </ul> </li> </ol> <p>Otroke prosite, naj opišejo druge primere, v katerih se lahko odločijo slediti Jezusu. Poudarite, da se, če sledimo Jezusu in delamo to, kar želi, odločamo prav.</p>

### **Jezus želi, da imamo drug drugega radi**

Odlomek iz svetih spisov	<p>Zato da boste otrokom pomagali odkriti še en način, kako lahko sledijo Jezusovim stopinjam, na glas preberite verz iz Evangelija po Janezu 15:17. Pojasnite, da so to Jezusove besede. Otroci naj verz ponovijo za vami.</p> <ul style="list-style-type: none"> <li>• Koga želi Jezus, naj ga imamo radi?</li> </ul>
Prikaz s stopinjami	Pokažite stopinji, na katerih piše »radi« in »se imejmo«. Besede z otroki preberite, otroci pa naj jih ponovijo. Enega od otrok prosite, naj stopinji položi na tla tako kot prej.
Zgodba	<p>Povejte ali preberite naslednjo zgodbo o fantku po imenu Heber, ki je sledil Jezusu Kristusu.</p> <p>Heber se je premražen zavil v svoj tanek plašč. Kmalu bo imel rojstni dan in želel si je le topel plašč. Vendar je vedel, da bi bila mama žalostna, če bi jo zanj prosil, ker si ni mogla privoščiti, da bi mu ga kupila. Ko je bil Heber dojenček, mu je umrl oče in mama je zelo trdo delala, da je zaslužila denar, ki so ga potrebovali. Pogosto je pozno v noč šivala oblačila za druge.</p> <p>Na rojstni dan je mama Hebru zaželela vse najboljše in mu izročila čudovit plašč, ki ga je zanj sešila. Težko je čakal, ko ga bo zunaj nosil in bo vesel, ker mu bo toplo.</p> <p>Ko je nekaj tednov kasneje Heber šel po opravkih, je zagledal dečka, ki je bil oblečen samo v pulover. Heber je vedel, kako ga mora zebsti. Domala brez razmišljanja si je plašč slekel in ga dal dečku.</p> <p>Ko ga je mama videla v starem plašču, ga je vprašala, kaj se je zgodilo z novim.</p> <p>Heber je pojasnil: »Videl sem dečka, ki ga je potreboval bolj kot jaz, zato sem mu ga dal.«</p>

»Kaj mu nisi mogel dati starega?« je vprašala.

Heber se je v upanju, da bo razumela, ozrl k materi in videl, da so se ji oči napolnile s solzami. Tesno ga je objela in rekla: »Seveda nisi mogel, Heber.« (gl. Lucile C. Reading, *The Coat, Children's Friend*, nov. 1966, str. 5)

- Kako je Heber sledil Jezusu Kristusu?

Otrokom povejte, da je deček v tej zgodbi Heber J. Grant, ki je kasneje postal sedmi predsednik Cerkve.

Pogovor

Otroci naj pomislijo, kako lahko drugim izkazujejo ljubezen. Uporabite lahko vprašanja, kot so naslednja, ki jim bodo pomagala pri razmišljanju:

- Kako bi lahko ljubezen izkazali nekemu, ki je padel in se poškodoval?
- Kako bi lahko ljubezen izkazali nekemu, ki je v šoli ostal brez malice?

Pojasnite, da je ljubezen do drugih več kot občutek in besede. Ljubezen izkazujemo z dejanji. Otroke prosite, naj povejo, kako so v preteklem tednu drugim izkazovali ljubezen.

### **Odločali se bomo prav in sledili Jezusu Kristusu**

Prikaz s stopinjami

Vsakemu otroku omogočite, da bo hodil po stopinjah in potem stal pred Jezusovo sliko na plakatu OSP. Vsak otrok naj pove, kako bo ta teden sledil Jezusu.

Spomnite jih, da Jezusu Kristusu sledimo, če se odločamo prav. Pokažite plakat OSP in otroci naj ponovijo besede »Odločil sem bom prav!«.

### **Povzetek**

Učna metoda

Otrokom dajte po dva lista in svinčnik. Naredijo naj po dve stopinji tako, da bodo naredili obris svojih čevljev. Na lista zgoraj napišite, ali pa naj to storijo sami, »Sledil bom Jezusu Kristusu«. Stopinje naj odnesejo domov, da jih bodo spominjale na obvezo, da bodo sledili Jezusu.

Pričevanje

Otrokom povejte, kako vas hoja za Jezusom Kristusom. Pričujte, da nas bo Jezus, če mu bomo sledili, pripeljal v navzočnost nebeškega Očeta.

Spodbudite jih, naj vselej poskušajo slediti Jezusovim stopinjam. Predlagajte, naj se o papirnatih stopinjah doma pogovorijo s starši.

Enega od otrok prosite za zaključno molitev. Recite mu, naj nebeškega Očeta prosi, naj otrokom pomaga, da bodo sledili Jezusu Kristusu in se odločali pravilno.

---

### **Dodatne učne metode**

Med naslednjimi metodami izberite tiste, ki bodo za otroke v razredu najprimernejše. Uporabite jih lahko pri sami lekciji ali kot pregled oziroma povzetek. Več o dodatnih navodilih preberite v *Učni uri* v poglavju *Napotki učitelju*.

1. Pojasnite, da jim boste pokazali gibe (kot so ploskanje, prikimavanje ali korakanje). Pokažite gib in jih prosite, naj ga ponovijo. Potem pokažite naslednji gib, otroci pa naj ponovijo oba. Nove gibe dodajajte drugega za drugim. Videli boste, koliko si jih otroci lahko zapomnijo in jih ponavljajo v pravilnem zaporedju.

To primerjajte s hojo za Odrešenikom. Po njem se moramo poskušati zgledovati ne le v eni stvari, temveč v vsem, kar počnemo.

2. Za vsakega učenca pripravite verigo iz papirnatih punčk. (Starejši otroci bodo morda raje delali svojo verigo.) Papir zložite v obliki harmonike. Na zgibani papir narišite punčko (gl. spodnjo sliko) in jo izrežite. Za vsakega otroka naredite verigo in na dnu vsake napišite *Imejte radi drug drugega*. Pojasnite, da je medsebojna ljubezen nekaj najpomembnejšega, kar nas je prosil Jezus.

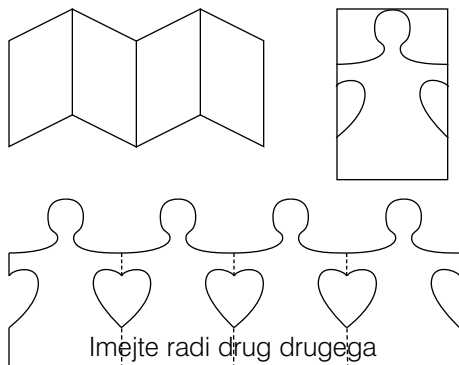

3. Zapijte ali preberite prvo kitico pesmi *Poskušam kot Jezus biti* (*Children's Songbook*, str. 78), *Ljubite druge* (*Children's Songbook*, str. 136) oziroma *Spoštuj zapovedi* (*Children's Songbook*, str. 146). Besedilo pesmi *Poskušam kot Jezus biti* in *Ljubite druge* je na koncu priročnika. Besedilo pesmi *Spoštuj zapovedi* je na naslednji strani.

#### Spoštuj zapovedi

Spoštuj zapovedi!  
 Spoštuj zapovedi!  
 V tem našel boš varnost,  
 v tem našel boš mir.  
 Blagoslovil te bo,  
 blagoslovil te bo,  
 prerok ti pravi:  
 spoštuj zapovedi,  
 v tem našel boš varnost in mir.

# 16.

lekcija

# Jezus Kristus ima moč, da ozdravlja

---

**Namen** Vsakemu otroku pomagajte razumeti, da ima Jezus Kristus moč, da ozdravlja, in da se z duhovniškimi blagoslovi lahko ozdravi bolne.

---

**Priprava**

1. V duhu molitve preučite naslednje odlomke: Mt 9:18–19, 23–26, Mr 5:22–24, 35–43, Lk 8:41–42, 49–56, Jak 5:14–15 in NaZ 42:48.
2. Skopirajte ali prišite risbe na koncu lekcije in jih razrežite. Uporabili jih boste pri igri »Kaj sem?«.
3. Potrebno gradivo:
  - a) Sveto pismo in Nauk in zaveze,
  - b) paket prve pomoči ali vrečka, v kateri je nekaj stvari, kot so zdravila, povoji in sirup za izkašljevanje, ki pomagajo pri zdravljenju obolelih oziroma ranjenih,
  - c) stekleničko posvečenega olja,
  - d) sliko 2–25, Jezus blagoslavlja Jaírovo hči (zbirka Evangelij v slikah, št. 215; 62231); sliko 2–26, Jezus zdravi bolne; sliko 2–27, Blagoslavljanje bolnih (62342).
4. Pripravite vse potrebno za vsako dodatno učno metodo, ki jo nameravate uporabiti.

---

**Predlagani potek lekcije**

Enega od otrok prosite za uvodno molitev.

Preverite, ali so otroci med tednom opravili nalogo, ki ste jim jo dali.

**Včasih zbolimo**

Metoda za pritegnitev pozornosti

Otrokom pokažite paket prve pomoči in pojasnite, da vsebuje nekaj stvari, ki nam pomagajo ozdraveti, če smo bolni ali ranjeni. Za vsak predmet jim dajte namig, da bodo lažje uganili, kaj je (na primer, bacilom in umazaniji preprečuje dostop do ran in ureznin).

Ko bodo otroci predmet uganili, jim ga pokažite in se na kratko pogovorite, kako se ga pri zdravljenju uporablja. Otroke spomnite, naj ga brez pomoči staršev ne uporabljajo.

Učiteljeva razlaga

Pojasnite, da skoraj vsakdo kdaj zboli ali se poškoduje. Včasih je poškodba oziroma bolezen kratkotrajna in za nas zlahka poskrbijo starši, drugič pa je naša bolezen težja in starši nas morajo peljati k zdravniku, da nam pomaga.

Pojasnite, da obstaja še ena oblika pomoči pri bolezni. Ko je Jezus Kristus živel na Zemlji, je blagoslovil in ozdravil veliko ljudi. Zato da jih je ozdravil, je uporabil duhovniško moč.

## **Jezus Kristus je ozdravil bolne**

Zgodba iz svetih spisov

Pokažite sliko 2–25, Jezus blagoslavlja Jaírovo hči, in povejte zgodbo o Jezusu, ki je obudil Jaírovo hči. Zgodba je v Evangeliju po Luku 8:41–42, 49–56 (gl. tudi Mt 9:18–19, 23–26 in Mr 5:22–24, 35–43).

Pojasnite, da je imel Jaír veliko vere. Verjel je, da bo njegova bolna hči ozdravela, če bo Jezus prišel in jo blagoslovil. Ko je Jezus šel na Jaírov dom, so ga številni ljudje obstopili in ga prosili za pomoč. Ko je Jezus pomagal drugi bolni ženski, je neki človek Jaíru prinesel sporočilo.

Na glas preberite odlomek iz Evangelija po Luku 8:49–50.

- Kaj je sel povedal Jaíru? (gl. Lk 8:49)
- Kaj je Jezus povedal Jaíru? (gl. Lk 8:50)

Pojasnite, da je Jezus, ko je stopil v Jaírov dom, ljudem rekel, naj ne jokajo, ker deklica ni mrtva. Vendar so se mu smejali in se iz njega norčevali, ker so mislili, da je mrtva (gl. Lk 8:52–53).

Jezus je vse ljudi, razen svojih učencev Petra, Jakoba in Janeza ter Jaíra in njegove žene, poslal stran. Potem je deklico prijel za roko in ji rekel, naj vstane. Deklica je popolnoma zdrava vstala iz postelje.

- Kaj menite, zakaj je Jezus iz hiše poslal vse, razen Petra, Jakoba in Janeza ter dekličinih staršev? (Morda zato, ker so se mu drugi smejali in niso verjeli, da deklico lahko ozdravi. Niso imeli vere.)
- Zakaj je Jezus lahko ozdravil Jaírovo hči? (Imel je duhovništvo, dekličini starši so imeli vero.)

Učiteljeva razlaga

Pokažite sliko 2–26, Jezus zdravi bolne, in otroke prosite, naj si predstavljajo, kako bi bilo, če bi jih Jezus prišel blagosloviti, če bi bili bolni. Poudarite, da ima Jezus rad vsakogar od njih, prav kakor je imel rad otroke, ki so živeli na Zemlji takrat kot on. Čeprav ga sedaj na Zemlji ni, je pravičnim moškim dal duhovništvo in moč za delovanje v njegovem imenu. Lahko nam dajo blagoslov za ozdravitev, prav kakor bi nam ga dal Jezus, če bi bil tu.

## **Moški, ki imajo duhovništvo, nam lahko služijo**

Pogovor

Pokažite sliko 2–27, Blagoslavljanje bolnih.

- Kaj se na sliki dogaja?

Pojasnite, da dejanju, ko bratje, ki imajo Melkizedekovo duhovništvo, blagoslovijo nekoga, ki je bolan, pravimo blagoslov bolnim. Otroci naj besedo *blagoslov* večkrat ponovijo.

Pokažite stekleničko s posvečenim oljem. Pojasnite, da so to olje posebej blagoslovili bratje, ki imajo duhovništvo. Če je nekdo bolan in potrebuje pomoč, da bi ozdravel, dva brata z Melkizedekovim duhovništvom uporabita olje in bolnemu dasta blagoslov (gl. Jak 5:14–15).

- Ali ste kdaj prejeli blagoslov?

Otroci naj povejo o kakšnem blagoslovu, ki so ga prejeli sami ali kdo drug v družini. Otrokom povejte o tem, kako so bratje z duhovništvom vam ali nekemu iz vaše družine dali blagoslov.



Zgodba	<p>Povejte zgodbo o nekom, ki je ozdravel zaradi duhovniškega blagoslova. Najučinkovitejši bo resničen dogodek, ki ste ga doživeli vi oziroma nekdo, ki ga otroci poznajo, kot je član oddelka oziroma veje. Če ne poznate nobene takšne zgodbe, lahko poveste naslednjo:</p> <p>Ko se je Jasmina vrnila iz šole domov, jo je oče pričakal pri vratih in ji povedal, da je zjutraj dobila bratca. Rodil se je prej, kot so pričakovali, in je bil zelo majhen in slaboten. Zdravnik je rekel, da bo živel le nekaj ur.</p> <p>Jasmina je videla, kako je oče zaskrbljen. Bila je žalostna, ker je hotela, da bi dojenček živel.</p> <p>Oče je poklical enega od hišnih učiteljev in ga prosil, naj pride in se mu pridruži pri blagoslovu dojenčka. Ob prihodu hišnega učitelja so vsi odšli v spalnico, kjer sta bila Jasminina mamica in novorojeni bratec. Jasminin oče in hišni učitelj sta nežno položila roke na dojenčkovo glavo in oče ga je blagoslovil, da bo živel in izpolnil svoje poslanstvo na Zemlji. Jasmina je začutila toplino tolažbe in miru. Vedela je, da bo zaradi duhovniške moči bratec zrasel in se krepil. (vzeto iz Moments to Remember, <i>Children's Friend</i>, feb. 1963, str. 41)</p>
Učiteljeva razlaga	<p>Pojasnite, da imata nebeški Oče in Jezus rada vsakogar, ki prosi za ozdravitev, vendar včasih ljudje kljub blagoslovu ne ozdravijo. Nekateri ne ozdravijo, ker nebeški Oče ve, da bodo postali močnejši, če se bodo naučili živeti s svojo boleznijo ali telesno prizadetostjo. Drugi ne ozdravijo, ker je zanje napočil čas, da umrejo in se vrnejo k nebeškemu Očetu (gl. NaZ 42:48). Verovati moramo, da nebeški Oče na naše molitve odgovori najbolje.</p>
Igra	<p>Več otrok naj pride pred tablo in naj dvignejo risbe, pripravljene za to igro »Kdo sem?«. Povedo naj, kaj risbe predstavljajo.</p> <p>Pojasnite, da nameravate prebrati nekaj opisov stvari in ljudi, ki so sodelovali pri blagoslovu bolnega. Otroci naj se odločijo, katera risba ustreza določenemu opisu.</p> <ol style="list-style-type: none"> <li>1. Uporabljajo me za blagoslov bolnih. Brat z duhovništvom me nekaj kapljic kapne na glavo bolnega. Kdo sem? (posvečeno olje)</li> <li>2. Ljudem sem pokazal, kako naj živijo. Ljudje lahko z vero vame premagajo bolezen. Kdo sem? (Jezus Kristus)</li> <li>3. Potrebujem poseben blagoslov. Imam vročino. Očeta sem prosil, naj mi da blagoslov, da se bom počutil bolje. Kdo sem? (bolan otrok)</li> <li>4. Dana mi je bila posebna moč, ki se imenuje duhovništvo. To moč lahko uporabim za blagoslov ljudi. Kdo sem? (moški z Melkizedekovo duhovništvom)</li> <li>5. Če bolan človek prosi za blagoslov, se pokliče moške, ki imajo Melkizedekovo duhovništvo. Običajno sodeluje določeno število moških. Koliko? (dva)</li> <li>6. Ko moški z duhovništvom blagoslovijo bolnega, nanj položijo... Kaj? (roke)</li> </ol> <p><b>Povzetek</b></p>
Povzetek	<p>Ponovno pokažite paket prve pomoči ali vrečko.</p> <ul style="list-style-type: none"> <li>• Zakaj te stvari uporabljamo?</li> <li>• Kaj še nam lahko pomaga pri ozdravitvi, ko zbolimo oziroma se poškodujemo.</li> </ul>

## Pričevanje

Pričujte o veličini Jezusa Kristusa in njegovi moči zdravljenja. Otrokom povejte, kako hvaležni ste, da je Jezus pravičnim dal Melkizedekovo duhovništvo, da nas lahko blagoslovijo, ko smo bolni.

Otroke prosite, naj pomislijo, kako bi lahko družini povedali, kaj so se naučili. Spodbujajte jih, naj doma povejo, kako je Odrešenik ozdravil Jaírovo hčer.

Enega od otrok prosite za zaključno molitev.

**Dodatne  
učne metode**

Med naslednjimi metodami izberite tiste, ki bodo za otroke v razredu najprimernejše. Uporabite jih lahko pri sami lekciji ali kot pregled oziroma povzetek. Več o dodatnih navodilih preberite v *Učni uri* v poglavju *Napotki učitelju*.

1. Na tablo napišite *Verujemo v dar zdravljenja* in pojasnite, da nam je Joseph Smith to veliko resnico dal kot del sedmega člena vere. Otroci naj vstanejo in poved ponovijo. Pomagajte jim, da se jo bodo naučili na pamet, tako da vsakič zbrisate eno ali dve besedi. Otroci naj poved ponavljajo, dokler ne bo docela zbrisana in jo bodo znali na pamet.
2. Zapijte ali preberite prvo kitico pesmi *Vera* (*Children's Songbook*, str. 96) in pokažite predlagane gibe. Otroke spomnite, da je za ozdravitev pomembna vera.

Vera je, ko veš, da bo sonce vstalo (*roke nad glavo sklenite v krog*)  
in obsijalo vsak nov dan. (*roke počasi spustite do višine ramen*)

Vera je, ko veš, da bo Gospod (*roke sklenite, kot da bi molili*)  
slišal vse moje molitve. (*roke pristonite k ušesom*)

Vera je kot drobceno seme: (*levico oblikujte v skodelico, z desnico pa posnemajte sejanje semena*)

če ga bomo posejali, bo raslo. (*z desno roko nakažite, kako rastlina raste iz levice*)  
Vera se mi v srcu pogloblja. (*roko položite na srce*)

Ko delam prav, (*s kazalcem pokažite navzgor*)  
vem! (*s kazalcem se dotaknite glave*)

3. Povejte zgodbo iz Tretjega Nefija 17:5–9 o Jezusu Kristusu, ki je zdravil Nefijce. Pri tem lahko pokažete sliko št. 317 iz zbirke *Evangelij v slikah* (ali 62541 iz cerkvene knjižnice). Otroci naj se dotaknejo tistih telesnih delov, ki jih je Jezus ozdravil, kot so oči, ušesa in noge. Z otroki se pogovarjajte, kako čudovito so se Nefijci morali počutiti, ko jih je Jezus ozdravil. Na glas preberite zadnji del osmega verza (začnite pri *kajti vidim*) in otroke opomnite, da je pomembno verovati v Jezusa Kristusa.
4. Za vsakega otroka skopirajte ali prerišite slike, ki so na koncu lekcije. Dajte jim barvice, da jih bodo pobarvali. Spodbujajte jih, naj risbe pokažejo družini, ko bodo pripovedovali, kako se bolnike lahko blagoslovi z duhovniškimi blagoslovi.

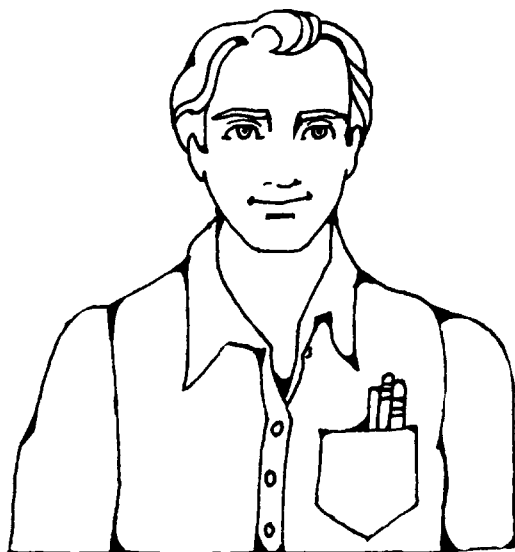
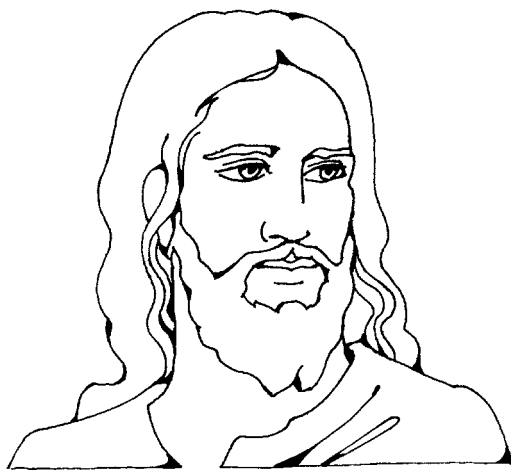

2

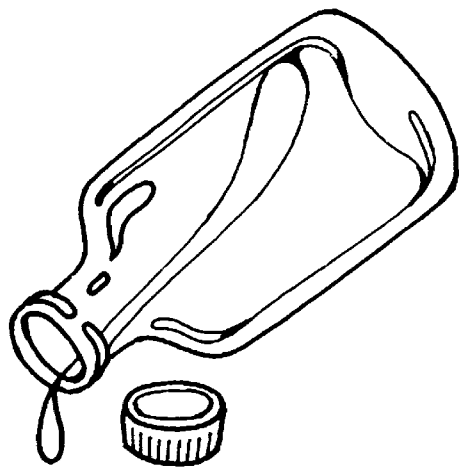

---

**Namen**

Vsakemu otroku pomagajte razumeti, kako nam duhovništvo lahko pomaga.

---

**Priprava**

1. V duhu molitve preučite naslednji odlomek: Mr 4:35–41. Glejte tudi trinajsto poglavje v priročniku *Gospel Principles* (31110).
2. Pripravite se, da boste zapeli ali prebrali prvo kitico in pripev hvalnice *Učitelj, vihar divja!* (*Hymns*, št. 105). Pripravite se tudi, da boste otrokom pojasnili pomen težje razumljivih besed.
3. Potrebno gradivo:
  - a) Sveto pismo,
  - b) svetilka ali lučka. Uporabite lahko tudi luč, ki je v učilnici.
  - c) slika 2–20, Deček se krsti (62018); slika 2–27, Blagoslavljanje bolnih (62342); slika 2–28, Pomiritev viharja (zbirka Evangelij v slikah, št. 214; 62139); slika 2–29, Razdelitev zakramenta (62021); slika 2–30, Potrditev deklice (62020); slika 2–31, Blagoslov dojenčka; slika 2–32, Mladoporočenca pred templjem; slika 2–33, Oče blagoslovi svojo hčer.
4. Pripravite vse potrebno za vsako dodatno učno metodo, ki jo nameravate uporabiti.

*Opozorilo:* Bodite uvidevni do otrok, ki nimajo očeta oziroma katerih očetje nimajo duhovništva.

---

**Predlagani potek lekcije**

Enega od otrok prosite za uvodno molitev.

Preverite, ali so otroci med tednom opravili nalogo, ki ste jim jo dali.

**Duhovništvo je največja moč**

Metoda za pritegnitev pozornosti

Za opisovanje pomena besede *moč* uporabite svetilko, lučko ali luč v učilnici. Pogovor pričnite z ugasnjeno lučjo. Poudarite, da svetilka oziroma luč ne sveti, čeprav se zdi, da so vsi njeni deli na ustreznem mestu.

- Kaj se mora zgoditi, da začne luč svetiti?

Eden od otrok naj pokaže, kaj se zgodi, ko luč prižge. Pojasnite, da mora svetilka oziroma luč dobivati električno energijo, da bo svetila.

Zgodba iz svetih spisov

Otrokom povejte, da lekcija govori o neki drugi vrsti moči — moči, močnejši celo od elektrike. Recite jim, naj prisluhnejo naslednji zgodbi in razmislijo, o kakšni vrsti moči je govora. Povejte zgodbo iz Evangelija po Marku 4:35–41.

- Kako bi se počutili, če bi bili med hudim viharjem na čolnu?

Pojasnite, da so učenci zbudili Jezusa Kristusa, ker so bili prestrašeni zaradi viharja. Preberite, kaj so učenci vprašali Jezusa v zadnjem delu verza Evangelija po Marku 4:38 (začnite pri *Učitelj*). Učenci so se zbal, da se bo čoln zaradi viharja potopil in da bodo pomrli.

Pokažite sliko 2–28, Pomiritev viharja, in na glas preberite verz iz Evangelija po Marku 4:39, da boste izvedeli, kaj je Jezus naredil. Otroci naj ponovijo Jezusove besede: »Utihni! Molči!«

Pojasnite, da so se učenci začudili, da se je vihar tako hitro polegel. V Evangeliju po Marku 4:41 na glas preberite, kaj so se spraševali. »Kdo neki je ta, da sta mu pokorna celo veter in jezero?« Jezusovi učenci so bili presenečeni, da je imel moč, da je obvladoval veter in valove.

Pesem

Zapojte ali preberite prvo kitico in pripev pesmi *Učitelj, vihar divja!* Preden začnete, otrokom povejte, da je to pesem o zgodbi, ki so jo pravkar slišali. Prosite jih, naj prisluhnejo Jezusovim besedam (»Utihni! Molči!«) v pripevu. (Otroci bodo besedilo pesmi morda težko razumeli, vendar jim pomen pesmi lahko pomaga razumeti Duh. Otrokom lahko pojasnite nekaj težje razumljivih besed.)

Ko boste pesem peli oziroma jo brali, lahko z otroki z mimiko prikažete različna dejanja. Gibljejo se lahko sem ter tja, kot da bi bili v zibajočem se čolnu, z rokami naj delajo valove, na obrazu pokažejo strah učencev in tako naprej.

Učitelj, vihar divja!  
Visoko se dvigajo valovi!  
Nebo je zakrila tema.  
Ne zatočišča ne pomoči ni v bližini.  
Ti ni mar, da smo izgubljeni?  
Kako lahko spiš,  
ko nam divje preti  
grob v razburkani globini?

*Pripev:*

Veter in valovi se bodo pokorili tvoji volji:  
Utihni, molči!  
Bodisi, da vihar premetava morje  
ali demoni ali ljudje ali kaj drugega,  
ladje ne more pogoltniti nobeno vodovje,  
na kateri je Gospodar morja, zemlje in neba.  
Prav vsi se ti bodo pokorili:  
Utihni, molči! Utihni, molči!  
Prav vsi se ti bodo pokorili:  
Utihni, utihni, molči!

- Katero veliko moč je imel Jezus Kristus, da je lahko umiril vihar? (Duhovniško moč, ki je moč za delovanje v imenu nebeškega Očeta.)

Otroci naj na glas rečejo *duhovništvo*.

### **Duhovništvo nas lahko blagoslovi**

Učiteljeva razlaga

Pojasnite, da ima prav to moč veliko moških v Cerkv. Nebeški Oče in Jezus Kristus duhovništvo podelita vrednim moškim v Cerkv. Ko te moške vodi nebeški Oče, lahko duhovništvo uporabijo tako, da nam pomagajo in nas blagoslavljujejo.

- Kdo, ki ga poznate, ima duhovništvo?

Pogovor o sliki

Drugo za drugo pokažite slike duhovniških uredb. Otroci naj držijo ali pokažejo na slike in povejo, kaj se na posamezni sliki dogaja. Poudarite, da vse to izvajajo moški, ki imajo duhovništvo. Otroke prosite, naj spregovorijo o izkušnjah, ki so jih imeli s temi uredbami.

Pokažite sliko 2–27, Blagoslavljanje bolnih. Otroke spomnite na to, kar so se o blagoslavljanju bolnih naučili v šestnajsti lekciji. Pomagajte jim, da si bodo zapomnili, da moški, ki imajo duhovništvo, lahko bolnim dajo blagoslov za ozdravitev.

- Ali ste kdaj dobili blagoslov, ker ste bili bolni?

Pokažite sliko 2–29, Razdelitev zakramenta. Pojasnite, da duhovniki v Aronovem duhovništvu oziroma moški, ki imajo Melkizedekovo duhovništvo, blagoslovijo zakrament, diakoni v Aronovem duhovništvu pa zakrament razdelijo. Otroci naj imenujejo starejše družinske člane oziroma prijatelje, ki so pomagali pri zakramentu.

Pokažite sliko 2–20, Deček se krsti. Otroke spomnite, da je vsakega od nas prav kakor Jezusa Kristusa krstil moški z duhovništvom. Janez Krstnik je imel duhovništvo, zato je Jezusa lahko krstil.

- Ali je kdo med vami že bil na krstu? (Če se je kdo od otrok že krstil, ga prosite, naj pove o svojem krstu.)

Pokažite sliko 2–30, Deklico potrdijo. Otroke opomnite, da jih bodo bratje, ki imajo Melkizedekovo duhovništvo, po krstu potrdili za člane Cerkve Jezusa Kristusa svetih iz poslednjih dni. Takrat bodo z duhovniško močjo prejeli tudi dar Svetega Duha.

Pokažite sliko 2–31, Blagoslov dojenčka. Povejte, da v Cerkvi dojenčki duhovniški blagoslov lahko prejmejo ob poimenovanju. Otroci naj imenujejo dojenčka, za katerega vedo, da so ga nedavno tako blagoslovili. (Če je kdo od otrok žalosten, ker ga kot dojenčka niso blagoslovili tako, ga potolažite, da bo imel še veliko priložnosti za duhovniške blagoslove.)

Pokažite sliko 2–32, Mladoporočenca pred templjem. Pojasnite, da se bodo, ko bodo starejši, lahko poročili v templju. Moški, ki imajo duhovniško moč pečatenja, v templju poročijo pravične pare. Tempeljska poroka družini omogoča, da bo za večno skupaj.

## Zgodba

Otrokom povejte, da duhovniški blagoslov lahko prejmejo, ko imajo težave.

Pokažite sliko 2–33, Oče blagoslovi svojo hčer in povejte zgodbo o deklici, ki je v težavah dobila duhovniški blagoslov. Poveste lahko naslednjo zgodbo:

Suzana se je pripravljala na prvi šolski dan. Z navdušenjem je pričakovala začetek pouka, sedaj pa, ko je prišel prvi šolski dan, je bila prestrašena.

Celo jutro je bila tiho. Mamica ji je pripravila najljubši zajtrk, vendar se Suzana ob tem ni niti malce nasmehnila. Poskušala je jesti, a ni mogla.

Mamici je povedala, da misli, da je bolna. Mamica ji je potipala čelo, da bi videla, ali ima vročino. Pogledala je grlo, a ni bilo rdeče. Vprašala jo je, kaj jo boli. Suzana ji je rekla, da se počuti čudno.

Očka ji je rekel, da setako najverjetneje počuti zato, ker je prvi šolski dan. Nekoliko je prestrašena, ker bo ves dan zdoma in ker ne ve, kaj naj pričakuje. Očka ji je pojasnil, da se je tudi sam tak počutil, ko je šel prvič v novo službo.

Rekel ji je še, da ji, preden bo šla v šolo, lahko da blagoslov,

ki ji bo pomagal premagati strah, čuden občutek, ki ga ima. Na glavo ji je položil roke in ji dal poseben blagoslov.

Ko se je Suzana popoldne vrnila domov, je bila srečna. Mamici je povedala, da ji je bilo v šoli vseč in da je učiteljica prijazna. Bila je vesela, da ji je očka dal blagoslov, ki ji je pomagal, da se je v šoli počutila bolje.

Pojasnite, da takšnemu blagoslovu pogosto pravimo očetov blagoslov. Če oče takšnega blagoslova ne more dati, lahko zanj, ko ga potrebujemo, prosimo druge moške, ki imajo Melkizedekovo duhovništvo, kot so hišni učitelji, drugi družinski člani oziroma škof ali predsednik veje.

### **Povzetek**

Ponavljanje  
ob slikah

- Kdaj potrebujemo oziroma želimo duhovniški blagoslov?

Ko otroci omenijo uredbo, pokažite sliko, ki to uredbo ponazarja. Otroci naj na glas povejo ime vsake uredbe oziroma blagoslova. Omenite, da je to le nekaj stvari, ki smo jih lahko deležni zaradi duhovniške moči.

Pričevanje

Pričujte, kako hvaležni ste za duhovništvo — tisto moč, ki jo je imel Jezus — da nam v življenju pomaga.

Otroke spodbudite, naj očeta (ali drugega moškega z Melkizedekovim duhovništvom) prosijo za duhovniški blagoslov, ko ga bodo potrebovali.

Enega od otrok prosite za zaključno molitev. Recite mu, naj se zahvali za duhovniške blagoslove.

---

### **Dodatne učne metode**

Med naslednjimi metodami izberite tiste, ki bodo za otroke v razredu najprimernejše. Uporabite jih lahko pri sami lekciji ali kot pregled oziroma povzetek. Več o dodatnih navodilih preberite v *Učni uri* v poglavju *Napotki učitelju*.

1. Z odobritvijo predsednice Osnovne v razred povabite starša enega od otrok, da bo povedal o njegovem poimenovanju in blagoslovu. Starša prosite, naj pripoveduje, kaj je občutil, o lepih oblačilih, v katerega so otroka oblekli, in kako posebno lepo je bilo, ko so dogodek opazovali oziroma pri tem sodelovali hišni učitelji, družinski člani in drugi prijatelji. Starša prav tako prosite, naj pove, kako se je kot oče počutil, ker je lahko uporabil duhovniško moč za podelitev imena in blagoslov otroka.
2. Otroci naj odigrajo zgodbo iz Evangelija po Marku 4:35–41.
3. Otrokom dajte list in barvice ali svinčnik. Vsak naj nariše kakšno duhovniško uredbo, kot je razdelitev zakramenta. Na slike napišite naziv uredbe.
4. Zapijte ali preberite eno ali več naslednjih pesmi o duhovniških uredbah: Duhovništvo je obnovljeno (*Children's Songbook*, str. 89), Preden vzamem zakrament (*Children's Songbook*, str. 73), Rad bi videl tempelj (*Children's Songbook*, str. 95), Krst (*Children's Songbook*, str. 100), Sveti Duh (*Children's Songbook*, str. 105). Besedilo pesmi *Krst* in *Sveti Duh* sta na koncu priročnika.

Duhovništvo je obnovljeno

Duhovništvo je obnovljeno,  
resnica razkrita ljudem,  
da Bog nam spet govori,  
nam polnomočje podeli.

Preden vzamem zakrament

Preden vzamem zakrament, tiho sedim.  
Vem, da je Jezus prišel na Zemljo in umrl zame.

Pomislim na vse dečke in deklice, ki jih je Jezus poznal,  
na davne dneve, ko je hodil po Zemlji.

Vzamem kruh in vodo ter poskušam biti  
kakor otroci v Galileji, ki jih je imel Jezus rad.

Rad imam tempelj

Rad imam tempelj.  
Nekega dne bom šel tja,  
da občutil bom Duha,  
prisluhnil bom in molil.  
Ker tempelj je hiša Boga,  
kraj ljubezni in lepote.  
Pripravil se bom, ko sem majhen,  
to je moja sveta dolžnost.

Rad imam tempelj.  
Nekega dne bom šel tja  
in z Očetom sklenil zavezo,  
da bom poslušen.  
Kajti tempelj je sveti kraj,  
kjer se pečatimo za večno.  
Kot Božji otrok sem resnico tole spoznal:  
družina je za večno.

© 1980 Janice Kapp Perry. Uporabljeno z dovoljenjem.



# 18.

lekcija

# Molitve so uslišane, kot je najbolje

---

## Namen

Vsakemu otroku pomagajte razumeti, da nebeški Oče vselej sliši naše molitve in nanje odgovori, kot je najbolje.

---

## Priprava

1. V duhu molitve preučite naslednji odlomek: Lk 1:5–17. Glejte tudi osmo poglavje v priročniku *Gospel Principles* (31110).
2. Pripravite se, da boste zapeli ali prebrali vse tri kitice pesmi *Ubogal bom takoj* (*Children's Songbook*, str. 197). Besedilo pesmi je na koncu priročnika.
3. Povejte o tem, kako vam je nebeški Oče pomagal tako, da je odgovoril na molitev.
4. Potrebno gradivo:
  - a) Sveto pismo,
  - b) slika 2–34, Imenovanje Janeza Krstnika.
5. Pripravite vse potrebno za vsako dodatno učno metodo, ki jo nameravate uporabiti.

---

## Predlagani potek lekcije

Enega od otrok prosite za uvodno molitev.

Preverite, ali so otroci med tednom opravili nalogo, ki ste jim jo dali.

### Lahko molimo za pomoč

Metoda za pritegnitev pozornosti

Z otroki zapojte oziroma preberite vse tri kitice pesmi *Ubogal bom takoj*.

- Zakaj bi morali biti poslušni staršem in nebeškemu Očetu? (Ker nam lahko pomagajo delati to, kar je za nas najbolje.)

Zgodba

Povejte naslednjo zgodbo:

Melita je imela neke noči hude sanje. Sanjala je, da se je izgubila in bila prestrašena. Ko se je zbudila, je začela jokati.

- Kaj bi naredili, če bi bili Melita?

Melita je poklicala očka. Prišel je in jo objel. Potem se je bolje počutila in kmalu je spet zaspala.

- Zakaj je Melita poklicala očka? (Potrebovala je pomoč in vedela je, da ji bo pomagal.)
- Koga pokličete, če potrebujete pomoč? (Možni odgovori: nebeškega Očeta, starše, druge družinske člane in prijatelje.)
- Kako pokličemo nebeškega Očeta in ga prosimo za pomoč? (molimo)

Zgodba

Povejte naslednjo zgodbo o Johnu A. Widtsou, ki je kasneje postal član zbora dvanajstih apostolov.

Johnu je oče umrl, ko je bil še mlad, mama pa je trdo delala, da je preživljala otroke. John je hotel dobiti delo, da bi ji pomagal. Ni bilo lahko najti dela, ki bi ga lahko opravljal po šoli, a nazadnje mu je le uspelo. Človek, za katerega je delal, mu je nekega dne povedal, da že več tednov dobro dela, in mu plačal s pet dolarskim kovancem.

John je rekel: »Pet dolarjev! To je denar! Bil sem navdušen! Polovico bom dal mami, kupil si bom novo knjigo, preostanek pa prihranil. Novi zlatnik sem dal v žep in stekel, da mami povem o svoji sreči.

Na poti domov sem z roko segel v žep, da bi potipal denar. Ni ga bilo! Ponovno sem preiskal cel žep. Zlatega kovanca ni bilo! Namesto njega sem v žepu odkril luknjo, skozi katero je kovanec zdrsnil. Bilo je grozno! Bilo mi je tako zelo hudo, da sem se usedel ob jarek in zajokal.«

John se je vrnil po poti in iskal zlati kovanec. Pločnik, po katerem je hodil, je bil narejen iz plošč in preiskal je vsako špranjo med ploščami, vendar denarja ni našel. Končno je sprevidel, da je denar za vedno izgubljen.«

Dejavnost (po želji)

Otroci naj se pretvarjajo, da so John, ki išče izgubljeni kovanec, in naj nekaj sekund počasi hodijo po sobi, kot da bi iskali kovanec. Potem naj se usedejo na stol.

- Kaj bi naredili, če bi bili John?

Nadaljevanje  
zgodbe

John je rekel: »Potem sem se spomnil, da Gospod ve, kje je zlati kovanec, in da, če bi mi pomagal in če bi želel, da ga najdem, ne bi bil več dolgo izgubljen.

Zato sem stopil za veliko drevo, se spustil na kolena in Gospodu povedal za svojo težavo ter ga prosil, naj mi [zlati kovanec] pomaga najti, če meni, da je to zame najbolje. Ko sem vstal, sem se počutil veliko bolje. Bil sem prepričan, da je Gospod mojo molitev slišal.

[Začelo se je temniti.] Nihče ne bi mogel jasno videti ničesar na tleh, zlasti ne zlatega kovančka. Vendar sem hodil naprej, tokrat ne tako počasi, kajti vedel sem, da mi Gospod pomaga. Približno na pol poti pri drugem bloku je v travi ležal moj izgubljeni pet dolarski zlati kovanec. [...] Skoraj sem zavriskal od radosti. Kako vesela bo moja mama in kako se bom veselil knjige, ki sem jo nameraval kupiti! Naslonil sem se na ograjo in rekel: -Hvala, o Gospod, ker si mi pomagal najti denar.'

Odtlej vem, da Gospod sliši molitve. In od tistega dne pazim, da v žepih nimam lukenj.« (John A. Widsoe, *The Lost Gold Piece*, *Children's Friend*, sep. 1947, str. 369)

Pogovor

- Kolikokrat je John molil za svoj kovanec?
- Za kaj je John molil prvič? (Nebeškega Očeta je prosil, naj mu pomaga najti denar.)
- Kakšen je bil odgovor na Johnovo molitev?
- Za kaj je John molil drugič? (Da se je nebeškemu Očetu zahvalil za pomoč.)
- Kako vam je nebeški Oče pomagal, ko ste molili?

Učiteljeva razlaga

Poudarite, da nas ima nebeški Oče rad in nam želi pomagati prav kakor naši zemeljski starši. Slišal nas bo, če ga bomo prosili za pomoč. Otrokom povejte, kdaj vam je nebeški Oče pomagal tako, da je odgovoril na molitev.

## Odgovore na molitev prejmemo različno

Zgodba iz svetih spisov

Pokažite Sveto pismo in povejte, da bo naslednja zgodba iz Svetega pisma.

Pokažite sliko 2–34, Imenovanje Janeza Krstnika, in povejte zgodbo iz Evangelija po Luku 1:5–17.

Pojasnite, da sta bila tako Zaharija kot Elizabeta pravična človeka, ki sta veliko let molila, da bi dobila otroka. Sedaj sta bila že stara, otrok pa še vedno nista imela.

Pojasnite, da je bil Zaharija presenečen in nekoliko prestrašen, ko je prvič v templju zagledal angela. Iz Evangelija po Luku 1:13–14 na glas preberite, kaj je angel rekel Zahariju. Pojasnite, da se je zgodilo to, kar je angel obljubil, in Zaharija ter Elizabeta sta dobila sinčka.

Poudarite, da je nebeški Oče uslišal vse Zaharijeve in Elizabetine molitve, vendar do tedaj še ni napočil čas otrokovega rojstva. Angel je Zahariju povedal, da bo dete, Janez, ko bo odrasel, postal velik prerok — Janez Krstnik. Janez se je takrat rodil, da bi številne ljudi pripravil, da bi verovali v Jezusa Kristusa in mu sledili.

Učiteljeva razlaga

Pojasnite, da včasih tako kot Elizabeta in Zaharija molimo za nekaj, kar bo za nas dobro kasneje in ne sedaj. Nebeški Oče sliši vse naše molitve in nanje odgovori tako in ko je za nas najbolje.

Otroke spomnite, da se je John Widtsoe, ko je molil za izgubljeni kovanec, spomnil, da nebeški Oče ve, kje je kovanec, in da mu bo pomagal, če bo menil, da je to zanj najbolje. John je kovanec takoj našel, ker je bilo to zanj najbolje.

Pojasnite, da morda včasih starše prosimo za nekaj, kar vedo, da za nas ni dobro, in morajo reči »ne«. Podobno tudi mi lahko molimo za nekaj, kar nebeški Oče ve, da za nas ne bo dobro, in nam mora reči »ne«.

Zgodba

S svojimi besedami povejte naslednjo zgodbo:

Ko je Miha zaradi hudega kašlja ležal v sobi, je zunaj snežilo — prvi pravi zimski sneg. Miha je mamico prosil, naj mu dovoli, da se gre ven igrat, vendar mu ni dovolila. Bala se je, da bo še huje kašljal.

Miha si je resnično želel igrati na snegu, zato je nebeškega Očeta prosil, naj se mamica premisli. Ko je prišel prijatelj Aleks in vprašal, če bi se lahko igrala na snegu, mu je Miha odvrnil, da mora pojesti kosilo, da pa se bo po kosilu lahko igral, ker je molil, da mu bo mamica dovolila, da se bo igral na snegu.

Po kosilu je Miha mamico ponovno vprašal, če bi se lahko igral zunaj. Povedal ji je, da je molil, da mu bo dovolila, da se bo igral zunaj. Videti je bila nesrečna.

Vprašala ga je, če meni, da nebeški Oče želi, da bi se danes igral zunaj na snegu, zaradi česar bi lahko še bolj zbolel.

- Ali mislite, da je nebeški Oče uslišal Mihovo molitev?
- Kako je nebeški Oče odgovoril na molitev?

Ko se je Aleks vrnil, mu je Miha povedal, da ne more ven. Aleks je Mihu rekel, da nebeški Oče na njegovo molitev ni odgovoril. Miha je pojasnil, da je nebeški Oče na molitev odgovoril, da pa je bil odgovor »ne«.

**Povzetek**

Pričevanje

Pričujte, da nebeški Oče ve, kaj je za nas najbolje, in da na naše molitve vedno odgovori najbolje. Včasih reče »da«, včasih »ne«, včasih pa nas prosi, naj nekaj časa počakamo, preden bomo dobili to, za kar smo molili.

Pregled

- Kako je nebeški Oče odgovoril na molitev Johna Widtsoa?
- Kako je nebeški oče odgovoril na Elizabetine in Zaharijeve molitve?
- Kako je nebeški Oče odgovoril na Mihovo molitev?

Otroke spodbujajte, naj sprejmejo odgovore nebeškega Očeta, četudi je odgovor »ne« ali »ne zdaj«.

Enega od otrok prosite za zaključno molitev.

**Dodatne učne metode**

Med naslednjimi metodami izberite tiste, ki bodo za otroke v razredu najprimernejše. Uporabite jih lahko pri sami lekciji ali kot pregled oziroma povzetek. Več o dodatnih navodilih preberite v *Učni uri* v poglavju *Napotki učitelju*.

1. Otrokom povejte, naj se pretvarjajo, da so starši, ki se morajo odločiti, kaj je za njihove otroke najbolje. Prosite, naj na vsako otrokovo željo odgovorijo z »da«, »ne« ali »ne zdaj«. Opišite, kaj bi otroci lahko prosili, in uporabite naslednje primere ali pripravite svoje. Pogovorite se o najboljšem možnem odgovoru za posamezni primer.
  - a) Kmalu bo večerja. Vašemu otroku je vroče, lačen je in rad bi jedel sladoled.
    - Kaj odgovorite?
    - Zakaj?
  - b) Je hladen, deževen dan. Otrok bi si rad oblekel kopalke in se igral zunaj.
    - Kaj odgovorite?
    - Zakaj?
  - c) Otroci so končali svoje delo. Je zgodaj popoldne. Radi bi se igrali zunaj.
    - Kaj odgovorite?
    - Zakaj?
  - d) Vaš otrok je varčeval denar za igračo in naposled ga ima dovolj. Nemudoma bi šel rad v trgovino kupit igračo. Vi (starš) pa boste v trgovino šli čez nekaj minut.
    - Kaj odgovorite?
    - Zakaj?
  - e) Vaša hčerka ima zelo rada konje in bi zelo rada imela svojega. Stara je komaj pet let.
    - Kaj odgovorite?
    - Zakaj?

f) Otroci niso pazljivi pri ravnanju z igračkami in knjigami. Namesto da bi skrbeli za igrače in knjige, ki jih imajo, hočejo kupiti nove. V trgovini vidijo eno svojih najljubših knjig in prosijo, če bi jo lahko imeli.

- Kaj odgovorite?
- Zakaj?

Pojasnite, da starši želijo narediti, kar je za otroke najbolje. Tudi nebeški Oče želi narediti, kar je za njegove otroke najbolje. Nebeški Oče vedno odgovarja na naše molitve, in sicer, kot je za nas najbolje. Prav kakor naši zemeljski starši včasih rečejo »da«, včasih »ne« in včasih »ne zdaj«, tudi nebeški Oče na naše molitve odgovarja včasih z »da«, včasih z »ne« in včasih z »ne zdaj«.

2. Namesto zgodbe o Johnu A. Widtsou si lahko, če je v vašem področju na voljo, pogledate zgodbo *The Lost Gold Piece (Izgubljeni zlati kovanec)* na videokaseti *Beginning Course Videocassette*, 1. del, 16. odsek.
3. S privolitvijo predsednice Osnovne povabite nekaj gostov, da bodo otrokom zapeli pesem *Otrokova molitev (Children's Songbook, str. 12)*.
4. Zapijte ali preberite pesem *Povej mi, dragi Gospod (Children's Songbok, str. 176)* ali *Potrebujem nebeškega Očeta (Children's Songbook, str. 18)*.

Povej mi, dragi Gospod

Povej mi, dragi Gospod, so besede, ki v molitvi jih izrečem,  
kaj danes želiš, da naredim in rečem.

O Gospod, nauči me, da bom vedel in vzljubil tvojo voljo,  
pomagaj mi razumeti ljubečo besedo tvojo.

Tvoja ljubeča roka me bo vodila,  
jaz pa bom prisluhnil tvojemu glasu in poslušno izpolnjeval tvoje zapovedi.  
Vsak trenutek, ko bom vedel, da si blizu,  
mi bo dal novih moči in pregnal vse skrbi.

Potrebujem nebeškega Očeta

Potrebujem nebeškega Očeta,  
da mi bo pomagal vsak dan.

Želi, da sem srečen  
in da se odločim prav.

Želi, da sem srečen  
in da se odločim prav.

---

**Namen** Vsakemu otroku pomagajte, da bo začutil, da ima nebeški Oče rad vse otroke in jih blagoslavlja.

---

**Priprava**

1. V duhu molitve preučite naslednje odlomke: Mt 25:34–40, Mr 10:13–16 in 3 Ne 17.
2. Po možnosti pripravite naslednje gradivo za igro:
  - a) Iz kartona izrežite krog v velikosti krožnika. Tretjino pobarvajte z rdečo, drugo tretjino z rumeno in tretjo z modro barvo.

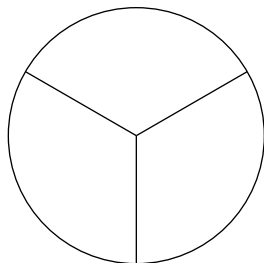

- b) Izdelajte dvanajst barvnih kartic oziroma lističev: štiri rdeče, štiri rumene in štiri modre (za večjo skupino otrok boste potrebovali več kartic).
  - c) Na vsako kartico napišite vprašanje, kot je:

Koga ima Jezus Kristus rad?

Zakaj veš, da te ima Jezus rad?

Kaj je Jezus mislil, ko je rekel: »Pustite otroke, naj prihajajo k meni.«

Kaj so Jezusovi učenci (pomočniki) poskušali narediti, ko so starši otroke pripeljali k Jezusu?

Kako je Jezus ljudem v Ameriki pokazal, da ima rad bolne in prizadete?

Kaj je Jezus naredil, potem ko je blagoslovil otroke v Ameriki?

Koga so starši v Ameriki videli ob svojih otrocih, potem ko jih je Jezus blagoslovil?

Zakaj je Jezus blagoslovil otroke?

Kako lahko Jezusu izkažemo ljubezen?
  - d) Kartice položite v manjšo škatlo ali vrečo, na kateri naj bo narisano vprašanje.
  - e) Prinesite gumb ali kovanec, ki ga boste vrgli na obarvani krog.
3. Pripravite se, da boste zapeli oziroma prebrali obe kitici pesmi *Razmišljam o zgodbi iz pradavnih dni (Hvalnice in pesmi, str. 60)*. Besedilo pesmi je na koncu priložnika.
  4. Potrebno gradivo:
    - a) Sveto pismo in Mormonova knjiga,
    - b) slika 2–35, Kristus in otroci (zbirka Evangelij v slikah, št. 216; 62467), in slika 2–36, Jezus blagoslavlja nefijske otroke.

5. Pripravite vse potrebno za vsako dodatno učno metodo, ki jo nameravate uporabiti.

---

## **Predlagani potek lekcije**

Enega od otrok prosite za uvodno molitev.

Preverite, ali so otroci med tednom opravili nalogo, ki ste jim jo dali.

### **Jezus Kristus je imel rad majhne otroke in jih je blagoslovil**

Pokažite škatlo oziroma vrečko s karticami za igro. Otrokom povejte, da se bodo na koncu lekcije igrali igro. Lekciji bodo morali pozorno prisluhniti, da bodo znali odgovoriti na vprašanja v igri.

Metoda za pritegnitev pozornosti

Z otroki zapojte oziroma preberite obe kitici pesmi *Razmišljam o zgodbi iz pradavnih dni*. (Če otroci pesmi ne poznajo, jih jo naučite ali jo zapojte.) Pogovorite se o besedilu pesmi. Otroci naj si predstavljajo, kako čudovito bi bilo, če bi jih Jezus Kristus objel ali jim na glavo položil roke.

Zgodba iz svetih spisov

Pokažite sliko 2–35, Kristus in otroci, ter pokažite Sveto pismo. Pojasnite, da je zgodba, ki jo boste povedali, iz Svetega pisma. Povejte zgodbo iz Evangelija po Marku 10:13–16.

Pojasnite, da so se učenci zbal, da bodo otroci Jezusa med poučevanjem prekinili in motili. Vendar je Odrešenik želel, da otroci pridejo k njemu. Na glas preberite Jezusove besede v Evangeliju po Marku 10:14 (začnite pri *Pustite otroke*). Jezusove besede preberite znova ter besedo *pustite* zamenjajte z *naj*: »Naj otroci pridejo k meni.«

- Kaj je Jezus naredil, ko so otroci prišli k njemu?

Na glas preberite verz iz Evangelija po Marku 10:16. Da bi otroci lažje razumeli, kaj je Jezus naredil, jih spomnite, kaj so se pri sedemnajsti lekciji naučili o duhovništvu. Pojasnite, da so blagoslovi, ki nam jih dajo očetje oziroma bratje z duhovništvom, podobni tistim, ki bi nam jih dal Jezus.

- Zakaj je Jezus želel, da otroci pridejo k njemu? (Ker jih ima rad in jih želi blagosloviti.)

Poudarite, da si je Jezus, čeprav je bil zaposlen s poučevanjem odraslih, vzel čas, da je otroke, ker jih je imel rad, vzel v naročje in jih blagoslovil.

Pričevanje

Pričujte, da ima Jezus otroke rad. Z otroki lahko ponovno zapojete pesem *Razmišljam o zgodbi iz pradavnih dni*.

Zgodba iz svetih spisov

Pokažite sliko 2–36, Jezus blagoslavlja nefijske otroke. Otroci naj sliko pogledajo in povedo, kaj vidijo. Pokažite Mormonovo knjigo. Pojasnite, da je Jezus Kristus poučeval tako ljudi v Ameriki kot tudi tiste v Sveti deželi in da je dogodek, ko se je prikazal v Ameriki, opisan v Mormonovi knjigi. Povejte zgodbo iz sedemnajstega poglavja Tretjega Nefija.

Pojasnite, da ljudje v Ameriki niso hoteli, da bi Jezus Kristus, potem ko jih je prenehal poučevati, od njih odšel. Jezus je imel ljudi zelo rad, zato je blagoslovil in ozdravil vse, ki so bili bolni, ranjeni ali prizadeti (gl. 3 Ne 17:7–10).

Potem je prosil, naj k njemu pripeljejo vse majhne otroke. Zbral jih je okrog sebe in čudovito molil (gl. 3 Ne 17:11–15).

Povejte, da Mormonova knjiga pravi, da so bile besede tiste molitve tako velike in čudovite, da jih ni bilo moč zapisati (gl. 3 Ne 17:15).

Pojasnite, da je Jezus otroke potem drugega za drugim blagoslovil in zanje molil k nebeškemu Očetu. Ko so starši gledali, so lahko ob otrocih videli angele (gl. 3 Ne 17:21–24). Vsi tamkajšnji ljudje so občutili Jezusovo veliko ljubezen do njih.

- Pogovor
- Kaj menite, kako so se otroci počutili, ko jih je Jezus blagoslovil in zanje molil?
  - Kako se počutite, ko razmišljate o Jezusu?

### **Jezus Kristus nas ima rad**

- Pogovor
- Pojasnite, da nas ima Jezus Kristus, čeprav sedaj sam ni z nami, rad prav tako kakor je imel rad otroke, ki so živeli, ko je bil na Zemlji.

- Kako vemo, da nas ima Jezus rad? (Možni odgovori: za nas je ustvaril Zemljo, dal nam je zapovedi, po katerih naj živimo. Za nas je dal svoje življenje. Vodi Cerkev in nam govori po prerokih. Za nas je dober zgled.)

- Sodelovanje otrok
- Otroke spomnite, da je Jezus Kristus pod vodstvom nebeškega Očeta ustvaril Zemljo in vse rastline ter živali na njej.

Vsakega otroka prosite, naj poimenuje najljubšo žival ali rastlino. Spomnite jih, da se lahko takrat, ko vidijo to, kar je Jezus ustvaril, spomnijo, da jih ima Jezus rad.

- Pogovor o sliki
- Ponovno pokažite sliki 2–35, Kristus in otroci; in 2–36, Jezus blagoslavlja nefijske otroke.

- Ali menite, da so ti otroci srečni, ker jih ima Jezus rad?
- Ali ste srečni, ker vas ima Jezus rad?

### **Jezusu Kristusu lahko izkažemo ljubezen**

- Učiteljeva razlaga
- Pojasnite, da lahko Jezusu Kristusu kljub temu, da ga ni na Zemlji, pokažemo, da smo mu hvaležni za njegovo ljubezen in da ga imamo radi. Pojasnite, da Jezusu lahko med drugim ljubezen izkazujemo tako, da izpolnjujemo njegove zapovedi.

- Odlomek iz svetih spisov
- Na glas preberite verz iz Evangelija po Mateju 25:40 o tem, kako še lahko Jezusu pokažemo, da ga imamo radi. (Pojasnite, da je *Kralj* še eno ime za Jezusa Kristusa.) Pojasnite, da nam v tem odlomku Odrešenik govori, da je to, če smo prijazni do drugih ljudi, kot da bi bili prijazni do njega. Če smo do drugih prijazni, Jezusu pokažemo, da ga imamo radi.

- Igra
- Igrajte naslednjo igro, da si bodo otroci današnjo lekcijo lažje zapomnili. (Če vam ni uspelo pripraviti vsega gradiva za igro, jo po potrebi prilagodite ali preberite vprašanja, ki so navedena v delu za priprave, otroci pa naj drug za drugim nanje odgovarjajo.)

Iz škatle ali vrečke izvlecite kartice in jih obrnjene z vprašanji navzdol po barvah zložite na kupčke na tleh oziroma mizi. Barvni krog položite poleg kartic.

Eden od otrok naj na krog položi gumb oziroma kovanec in izbere kartico, ki naj bo iste barve, kot je polje kroga, na katerem je gumb. Na glas preberite vprašanje s kartice, otrok pa naj nanj odgovori. Na vrsto naj pridejo vsi otroci.

Če otrok, ki je povlekel kartico, ne zna odgovoriti na vprašanje, mu lahko vi ali drugi otroci v razredu pomagate tako, da mu namignete. Če čas dopušča, igro ponovite, tokrat brez namigov. Otroke pohvalite, ker tako veliko vedo o Jezusu in o njegovi ljubezni zanje.



## Povzetek

### Pričevanje

Otrokom povejte, da ima Jezus Kristus rad vsakogar od njih in da jih bo vedno imel rad. Jezus je zelo rad z otroki in jim želi pomagati ter jih blagosloviti. Pričujte, da ima Jezus rad vse otroke v razredu in jih spoštuje.

Otroke spodbujajte, naj med tednom premišljujejo o vsem, kar je Jezus iz ljubezni naredil zanje. Otroci naj naredijo seznam oziroma narišejo stvari, ki so se jih spomnili, in ta seznam oziroma risbo naslednji teden prinesejo v Osnovno.

Spomnite jih, da Jezusu ljubezen lahko izkažejo tako, da izpolnjujejo zapovedi in so prijazni do drugih.

Enega od otrok prosite za zaključno molitev. Recite mu, naj se zahvali za Jezusa Kristusa in njegovo ljubezen.

Vsakemu otroku ob odhodu iz razreda zašepetajte: »Jezus te ima rad in tudi jaz te imam rada.«

---

### Dodatne učne metode

Med naslednjimi metodami izberite tiste, ki bodo za otroke v razredu najprimernejše. Uporabite jih lahko pri sami lekciji ali kot pregled oziroma povzetek. Več o dodatnih navodilih preberite v *Učni uri* v poglavju *Napotki učitelju*.

1. Pripravite ogledalo, pritrjeno na karton. Otroci naj ga ne vidijo. Pokažite hrbtno stran in povejte, da imate v roki skrivnostno sliko nekoga, ki ga ima Jezus Kristus zelo rad. Otrokom dovolite, naj drug za drugim »sliko« pogledajo. Prosite jih, naj o sliki ne govorijo, dokler ne bodo vsi prišli na vrsto. Spomnite jih, da ima Jezus rad vsakogar od njih.
2. Zapijte ali preberite pesem *Jezus ima rad otroke* (*Children's Songbook*, str. 59) ali *Odrešenikova ljubezen* (*Children's Songbook*, str. 74). Besedilo teh pesmi je na koncu priročnika.
3. Otrokom pokažite kretnje pri naslednji pesmici:

Jezus ima rad vse otroke

Jezus ima rad vse otroke, (roke iztegnite)  
majhne, tako majhne še, (z roko nakažite velikost majhnega otroka)  
dojenčka v zibelki (z rokami naredite zibelko)  
ter velike, tako velike. (roke dvignite visoko nad glavo)

(Iz *Finger Fun for Little Folk*, Thea Cannon. © 1949 Standard Publishing Company, Cincinnati, Ohio. Uporabljeno z dovoljenjem.

Igro po želji ponavljajte.

4. Za vsakega otroka naredite izvod risbe Kristus z otroki (nahaja se na koncu lekcije). Otroci naj na sliko narišejo obraze otrok in jo pobarvajo. Če ne morete narediti po enega izvoda za vsakega otroka, naredite le enega in jim Recite mu, naj vsak pobarva enega otroka na sliki.

Povejte jim, da bi jih Jezus Kristus, če bi na Zemlji živeli v njihovem času, vzel v naročje in jih blagoslovil. Spomnite jih, da ima Jezus, čeprav ga sedaj na Zemlji ni, vse ljudi vseeno rad.

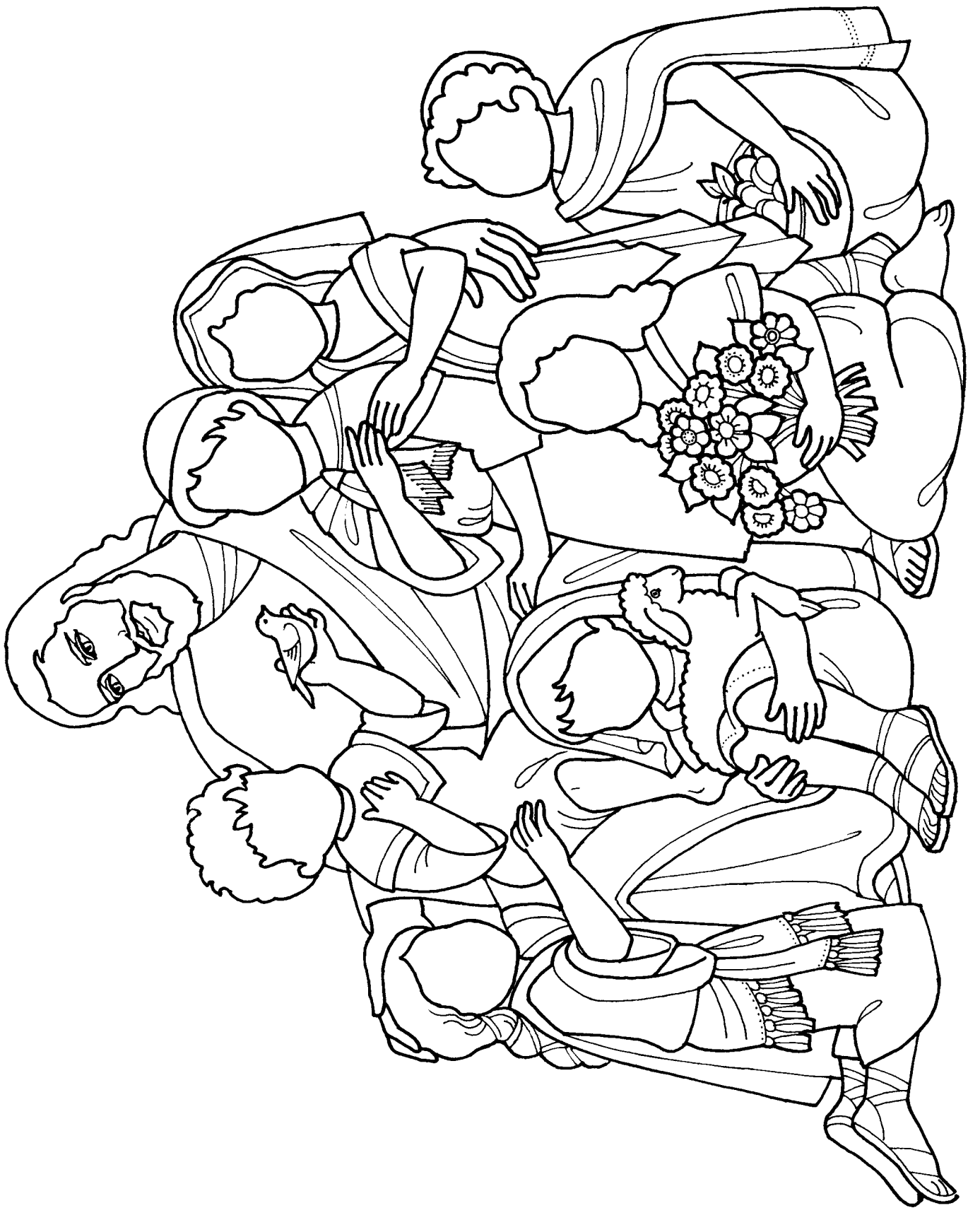

---

**Namen**

Vsakemu otroku pomagajte okrepiti željo, da bi bolje spoznal nauke Jezusa Kristusa.

---

**Priprava**

1. V duhu molitve preučite naslednja odlomka: NaZ 19:23–24 in Joseph Smith — History 1:14–20. Glejte tudi Evangelij po Mateju 3:13–16; 4:1–11; 6:9; Evangelij po Marku 10:13–16; Tretji Nefi 18:19 in deseto poglavje v priročniku *Gospel Principles* (31110).
2. Na list napišite *Nauki Jezusa Kristusa so velik zaklad*. List prepognite in ga položite v manjšo škatlo ali posodo, ki jo skrijete v razredu tako, da se jo bo zlahka našlo. (Če otroci ne znajo brati, skrijte Jezusovo sliko oziroma Sveto pismo ali Mormonovo knjigo.)
3. Potrebno gradivo:
  - a) sveti spisi,
  - b) predmet, ki ima za vas posebno vrednost,
  - c) vrečko, napolnjeno s fižolom ali drug mehak predmet,
  - d) slika 2–37, Govor na gori (zbirka Evangelij v slikah, št. 212; 62166); slika 2–38, Prvo videnje (zbirka Evangelij v slikah, št. 403; 62470); slika 2–39, Prerok Joseph Smith (zbirka Evangelij v slikah, št. 401; 62002); slika živega preroka (iz cerkvene revije ali knjižnice).
4. Pripravite vse potrebno za vsako dodatno učno metodo, ki jo nameravate uporabiti.

---

**Predlagani  
potek lekcije**

Enega od otrok prosite za uvodno molitev.

Preverite, ali so otroci med tednom opravili nalogo, ki ste jim jo dali. Če ste prejšnji teden otroke prosili, naj napravijo seznam oziroma narišejo, kaj je Jezus zaradi ljubezni do njih zanje naredil, se lahko nekaj minut o teh seznamih oziroma slikah pogovarjate.

**Imamo veliko zakladov**

Metoda za pritegnitev pozornosti

Otrokom pokažite predmet, ki vam zelo veliko pomeni. Povejte nekaj podrobnosti o predmetu, kako se ga uporablja, kje ste ga dobili oziroma kako dolgo ga že imate. Poudarite, zakaj vam veliko pomeni in kako žalostni bi bili, če bi ga izgubili, če bi vam ga ukradli ali bi bil uničen. Pojasnite, da je ta predmet eden vaših zakladov.

- Kaj je zaklad? (nekaj dragocenega)

Zgodba

Povejte zgodbo o otroku, ki je imel dragocen zaklad. Uporabite lahko naslednjo zgodbo:

Renatina sošolka je imela obesek, ki ga je v šoli vedno nosila. Renata je menila, da je to najlepši obesek, kar jih je kdaj videla. Želela si je, da bi tudi sama imela podobnega.

Na svoj rojstni dan je Renata zjutraj od mame prejela darilo. Bila je majhna škatlica, zavita v lep papir s pentljo. V njej je Renata našla čudovit zlat obesek v obliki srca in s svetlikajočim se roza kamenčkom. Renata ni mogla verjeti svojim očem.

Pogovor

- Kaj menite, kako se je Renata počutila zaradi obeska?
- Kaj so vaši zakladi? (Predlagajte nekaj stvari, kot so hišni ljubljencek, najljubša igrača oziroma knjiga ali kos oblačila.)

### **Besede Jezusa Kristusa so velik zaklad**

Lov za zakladom

Pojasnite, da obstaja zaklad, ki ga ima lahko vsak od nas, ki je večji kot [imenujte stvari, ki so jih otroci navedli kot svoj zaklad]. Ta zaklad je vreden več kot vsak predmet, ki ga imamo. Tega zaklada ne moremo kupiti z denarjem, ne moremo ga uničiti, niti nam ga ne morejo ukrasti. Ta zaklad je tako dragocen, da so se številni pripravljene odreči vsemu, kar imajo, da bi ga imeli. Nekateri so zanj pripravljene dati celo svoje življenje.

Otrokom povejte, da bodo, če želijo ugotoviti, kaj ta velik zaklad je, šli na lov za zakladom. Pojasnite, da ste zaklad skrili v sobi. Prosite jih, naj zaklad iščejo tiho.

Ko bodo otroci našli škatlo ali posodo, naj jo eden odpre in na glas prebere sporočilo. Potem naj sporočilo za vami ponovijo. (Če ste skrili Jezusovo sliko ali svete spise, pojasnite, da ta predmet predstavlja nauke Jezusa Kristusa. Povejte, da so nauki Jezusa Kristusa za nas velik zaklad.)

- Zakaj so nauki Jezusa Kristusa za nas velik zaklad?

Poudarite, da so nauki Jezusa Kristusa za nas zaklad, ker nam kažejo, kako smo lahko srečni, če sledimo nebeškemu Očetu in Jezusu.

Odlomek iz svetih spisov

Na glas preberite prvi del verza iz Nauka in zavez 19:23 (vse do *besede*). Pojasnite, da je to rekel Jezus Kristus, ki želi, da spoznamo njega in njegove nauke.

### **O naukih Jezusa Kristusa lahko izvemo v svetih spisih**

Učiteljeva razlaga

Pokažite sliko 2–37, Govor na gori. Otroci naj opišejo dogajanje na sliki.

Pojasnite, da je Odrešenik, ko je živel na Zemlji, šel od mesta do mesta in poučeval ljudi, kako naj živijo, da bodo srečni in da se bodo nekega dne lahko vrnili v navzočnost nebeškega Očeta. Številni ljudje so z veseljem prisluhnili njegovim naukom in mu povsod sledili. Včasih se je okrog njega zbralo na tisoče ljudi, da bi mu prisluhnili in se učili.

- Kaj menite, kako so se počutili ljudje, ko so poslušali Jezusa?

Ko je bil Jezus utrujen in je potreboval počitek, so učenci (pomočniki) včasih poskušali odgnati ljudi. Jezus pa jim je vedno rekel, naj ljudem dovolijo ostati, da bodo poslušali njegove nauke. Želel je, da bi vsi ljudje poslušali in se učili, da bi bili srečni in radostni za vedno.

Pokažite svete spise. Pojasnite, da o številnih Jezusovih naukih lahko izvemo iz svetih spisov. Pokažite naslovnico Nove zaveze. Pojasnite, da so nekatere stvari, ki jih je Jezus učil, ko je bil na Zemlji, zapisane v Novi zavezi.

Igra

Pojasnite, da je Jezus, ko je živel na Zemlji, številne stvari učil z zgledom. Želi, da se zgledujemo po njem in delamo, kar je delal. Z otroki se igrajte »Mislim na...«, da si bodo zapomnili nekaj tega, kar je Jezus delal in učil.

Da se boste lahko igrali, preberite naslednje opise dogodkov v življenju Jezusa Kristusa in drugega za drugim zastavite priložena vprašanja. Otroci naj dvignejo roko, če vedo odgovor na vprašanje. Otroku, ki je dvignil roko, podajte vrečko s fižolom ali drug mehak predmet in ga prosite, naj na vprašanje odgovori. Vsakemu otroku dajte priložnost, da odgovori na vsaj eno vprašanje.

1. Mislim na čas, ko je Jezus z Janezom Krstnikom stopil v reko Jordan (gl. Mt 3:13–15).
  - Kaj se je v reki Jordan zgodilo z Jezusom?
  - Kako se je Jezus krstil? (s potopitvijo)
  - Kaj so nas učili, kako se moramo krstiti? (s potopitvijo)
2. Mislim na nekoga zelo posebnega, ki je bil tam, ko je Janez Krstnik krstil Jezusa. Nihče ga ni mogel videti, toda Jezus in Janez sta vedela, da je tam (gl. Mt 3:16).
  - O kom preišlujem? (o Svetem Duhu)
  - Kaj so nas učili, naj naredimo, da bomo prejeli dar Svetega Duha? (Da se krstimo in nas potrdijo.)
3. Mislim na čas, ko je bil Jezus štirideset dni in štirideset noči brez hrane (gl. Mt 4:1–11).
  - Kdo je skušal Jezusa?
  - Kaj je Jezus naredil? (Odločil se je prav in Satanu zapovedal, naj odide.)
  - Kaj nas učijo, naj storimo, ko smo skušani? (Da se odločimo prav.)
4. Mislim na čas, ko so Jezusovi učenci poskušali otroke poslati stran (gl. Mr 10:13–16).
  - Kaj je Jezus povedal učencem? (Da želi, da otroci ostanejo, ker jih ima rad.)
  - Koga ima Jezus rad? (vse nas)
  - Zakaj nas Jezus uči? (Rad nas ima in želi, da smo srečni.)
5. Mislim na čas, ko je Jezus učil ljudi moliti (gl. Mt 6:9 in 3 Ne 18:19).
  - H komu nas je Jezus učil, naj molimo?
  - Kaj nam je Jezus povedal, kako naj zaključimo molitev?
  - Kdaj naj molimo? (Sprejmite vse odgovore in otroke spomnite, da lahko molimo vselej, ko si želimo biti bližje nebeškemu Očetu, ko se mu želimo zahvaliti ali ga prositi za pomoč.)

### **O naukih Jezusa Kristusa lahko izvemo od živih prerokov**

Učiteljeva razlaga

Pojasnite, da lahko o številnih naukih Jezusa Kristusa izvemo z branjem svetih spisov, vendar sveti spisi ne vsebujejo vseh Jezusovih naukov. Jezus ni prenehal poučevati, ko je zapustil Zemljo. Sedaj nas uči po prerokih. Govori svojemu preroku in mu pove, kar moramo vedeti. Prerok potem Jezusove nauke posreduje nam.

Zgodba iz svetih spisov

Pokažite sliko 2–38, Prvo videnje. Otroci naj vam pomagajo pripovedovati zgodbo, zapisano v odlomku Joseph Smith—History 1:14–20.

Poudarite, da je nebeški Oče Josepha Smitha pripravil za preroka in učitelja resnice. Nebeški Oče in Jezus sta se prikazala Josephu in mu povedala, da nobena

od tedanjih cerkva na Zemlji ni prava. Kasneje je Joseph Jezusu pomagal obnoviti pravo Cerkev.

- Kako se danes imenuje prava Cerkev Jezusa Kristusa? (Cerkev Jezusa Kristusa svetih iz poslednjih dni.)

Otroci naj ime skupaj ponovijo.

Pogovor o sliki

Pokažite sliko 2–39, Prerok Joseph Smith. Pojasnite, da je Joseph Smith postal prvi prerok Cerkve Jezusa Kristusa svetih iz poslednjih dni. Prvim članom Cerkve je pomagal, da so vedeli, kaj Jezus želi od njih.

Sliko živega preroka dajte zraven slike Josepha Smitha.

- Kdo je to?

Pojasnite, da Jezus Kristus govori živemu preroku, prav kakor je govoril Josephu Smithu. Ko prisluhnemo prerokovim besedam, prisluhnemo Jezusovim naukom.

Pričevanje

Povejte, kako čudovito je imeti preroka. Pričujte, da je sedanji prerok pravi prerok, ki nam predaja Odrešenikove nauke.

### **Nauki Jezusa Kristusa so za nas pomembni**

Zgodba

Otrokom povejte, da včasih morda pozabimo, kako čudovito je biti član Cerkve in imeti Odrešenikove nauke. Spomniti se moramo, kako velik zaklad so Jezusovi nauki.

Povejte zgodbo o nekom, ki ga poznate, ki je odkril pomembnost učenja naukov Jezusa Kristusa in da smo člani njegove Cerkve. Če ne poznate nobene takšne zgodbe, lahko poveste naslednjo:

Alenka se je pogovarjala z misijonarji in vedela, da poučujejo nauke Jezusa Kristusa. Hotela je postati članica Cerkve Jezusa Kristusa svetih iz poslednjih dni, vendar ji oče ni dovolil, da bi se krstila. Ni razumel, koliko ji pomeni, da se uči o Jezusovih naukih in postane članica Jezusove cerkve. Prosil jo je, naj počaka. Alenka je čakala, vendar je še naprej hodila v cerkev in molila, da bi oče nekega dne razumel, koliko ji pomeni, da bi postala članica Cerkve.

V božičnem času je Alenko oče vprašal, kaj si želi za božič. Povedala mu je, da si želi samo to, da bi ji dovolil, da bi se krstila. Oče se je odločil, da bo Alenki dovolil, da se krsti, če ji krst res toliko pomeni. Alenka se je krstila na božični večer. To je bilo edino darilo, ki ga je dobila, vendar je bil velik zaklad, ki ji je prinesel veliko radosti.

- Katero darilo si je Alenka želela?
- Zakaj je bilo to darilo tako pomembno?

### **Povzetek**

Pogovor

Z otroki se pogovarjajte, kako hvaležni smo lahko za nauke Jezusa Kristusa. Hvaležni smo, da

- se lahko krstimo, kot se je Odrešenik.
- po krstu s polaganjem rok prejmemo dar Svetega Duha.
- lahko molimo, ko potrebujemo pomoč.
- lahko spoznamo, kako naj se odločamo prav.
- vemo, da nas imata nebeški Oče in Jezus Kristus rada.
- da se lahko učimo iz svetih spisov in od preroka.

## Pričevanje

Pričajte, da je to prava Cerkev Jezusa Kristusa in povejte, kako hvaležni ste, ker ste član in ker lahko spoznavate Jezusove nauke.

Vsakega otroka prosite, naj vstane in pove, kako hvaležen je za Jezusove nauke. (Vendar tega od otrok ne zahtevajte.) Po potrebi jim pomagajte.

Poudarite, da je izražanje hvaležnosti za Odrešenika in njegove nauke eden od načinov pričevanja. Otrokom povejte, da so pravkar pričevali.

Spodbudite jih, naj pričujejo doma v družinskem krogu. Omenite, da lahko takrat, ko jih spodbudi Duh, pričujejo tudi na postnem sestanku in povejo, kar vedo o Jezusovih naukih in pravi Cerkvi Jezusa Kristusa.

Enega od otrok prosite za zaključno molitev.

---

## Dodatne učne metode

Med naslednjimi metodami izberite tiste, ki bodo za otroke v razredu najprimernejše. Uporabite jih lahko pri sami lekciji ali kot pregled oziroma povzetek. Več o dodatnih navodilih preberite v *Učni uri* v poglavju *Napotki učitelju*.

1. Za vsakega otroka pripravite izvod strani z risbami, ki so na koncu lekcije.

Pojasnite, da nekateri svoje najdragocenejše imetje hranijo v zakladnici, podobni tej na sredini strani s slikami.

- Kaj bi dali v zakladnico?

Otroke spomnite, da so nekatere od najdragocenejših stvari, ki jih imamo, stvari, ki jih ne moremo dati v zakladnico, kot so nauki Jezusa Kristusa. Pogovarjajte se o Jezusovih naukih, ki jih predstavljajo štiri risbe (krst, molitev, zakrament, ljubezen).

Otroci naj potegnejo črte od risb, ki ponazarjajo nauke, potem pa naj risbe pobarvajo.

2. Otroci naj drug za drugim odigrajo stvari, ki jih je Jezus učil, naj jih delamo. Drugi otroci naj uganejo za kateri nauk gre. Na primer: molitev, spoštljivost, plačevanje desetine, pomoč staršem oziroma prijaznost do bratov in sestra.

3. Zapijte ali preberite pesem *Skušam kot Jezus biti* (*Children's Songbook*, str. 78), *Jezus ima rad otroke* (*Children's Songbook*, str. 59) oziroma *Jezus želi, da sem sonček* (*Children's Songbook*, str. 60). Besedilo teh pesmi je na koncu priročnika.

# Nauki Jezusa Kristusa so velik zaklad

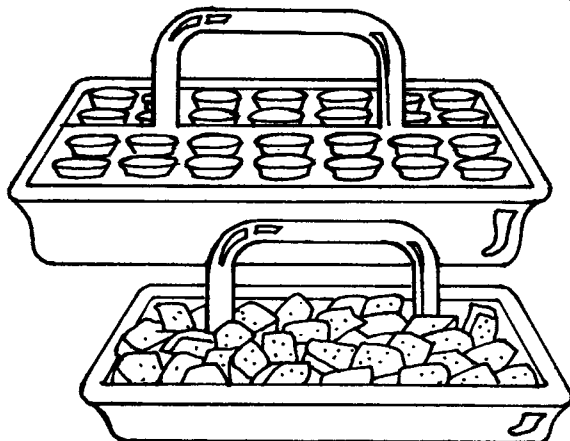
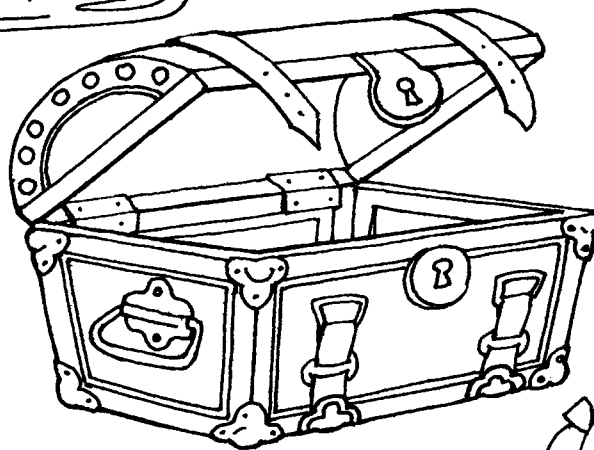



# 21.

lekcija

## Lahko sem spoštljiv

---

### Namen

Vsakega otroka spodbudite, da bo spoštljiv do nebeškega Očeta in Jezusa Kristusa.

---

### Priprava

1. V duhu molitve preučite naslednje odlomke: Lk 2:1–16 in 3 Ne 17:11–12, 21–24.
2. Iz predloge, ki je na koncu lekcije, izrežite usta, oči, ušesa, dlani, roke, noge in jih položite v vrečko oziroma drugo posodo.
3. Pripravite listič z naslednjo besedo:  

spoštljivost
4. Pripravite se, da boste zapeli ali prebrali pesem *Spoštljivo, tiho* (*Children's Songbook*, str. 26) in *Poskušal bom biti spoštljiv* (*Children's Songbook*, str. 28).
5. Potrebno gradivo:
  - a) Sveto pismo in Mormonova knjiga,
  - b) slika 2–36, Jezus blagoslavlja nefijske otroke; slika 2–40, Spoštljiv otrok; slika 2–41, Jezusovo rojstvo (zbirka Evangelij v slikah, št. 200; 62116).
6. Pripravite vse potrebno za vsako dodatno učno metodo, ki jo nameravate uporabiti.

---

### Predlagani potek lekcije

Preverite, ali so otroci med tednom opravili nalogo, ki ste jim jo dali.

#### Metoda za pritegnitev pozornosti

Pred uvodno molitvijo, zapojte ali preberite pesem *Spoštljivo, tiho*.

Spoštljivo, tiho, ljubeče mislimo nate,  
spoštljivo, tiho, to pesem pojemo zate.  
Spoštljivo, tiho, ponižno molimo zdaj,  
Sveti Duh v srcu našem prebiva naj.

Pokažite sliko 2–40, Spoštljiv otrok. Otrokom povejte, da se otrok na sliki pripravlja, da se bo v molitvi pogovarjal z nebeškim Očetom.

- Kako se pripravimo na molitev? (Prekrižamo roke, zapremo oči in sklonimo glavo.)
- Zakaj prekrižamo roke, zapremo oči in sklonimo glavo, ko se pripravljamo na molitev?

Poudarite, da če to delamo, med molitvijo lažje občutimo prisotnost nebeškega Očeta. Pojasnite, da je prav, kakor je pomembno vedeti, da nas naši zemeljski starši poslušajo, ko se z njimi pogovarjamo, pomembno čutiti, da je nebeški Oče blizu, ko molimo.

Enega od otrok prosite za uvodno molitev.

Po molitvi na kratko povejte, kako hvaležni ste za ljubečega nebeškega Očeta in za privilegij, da se lahko z njim pogovarjate v molitvi.

### **Spoštljivost je občutek ljubezni in spoštovanja**

Pogovor

Zraven slike spoštljivega otroka prilepite listek z napisom »spoštljivost«. Preberite besedo na lističu, otroci pa naj jo ponovijo.

- Kaj je spoštljivost?

Poudarite, da spoštljivost pomeni veliko več kot le biti tiho. Spoštljivost je poseben občutek ljubezni in spoštovanja do nebeškega Očeta in Jezusa Kristusa.

Otroke prosite, naj pomislijo, kaj doživljajo, ko jim starši pomagajo pri molitvi ali jim berejo zgodbe o Jezusu ali ko vidijo in slišijo o čudovitih stvaritvah nebeškega Očeta ter Jezusa Kristusa. Pojasnite, da so ti topli, mirni občutki spoštljivost, ki nam pomaga vedeti, da je duh nebeškega Očeta blizu.

Pogovor o sliki

Pokažite sliko 2–36, Jezus blagoslavlja nefijske otroke. Otroci naj vam povedo, kaj slika predstavlja (gl. 3 Ne 17:11–12, 21–24).

- Kaj menite, kaj so nefijski otroci čutili do Jezusa Kristusa?

Pokažite sliko 2–41, Jezusovo rojstvo, in prosite, naj vam povedo zgodbo o Jezusovem rojstvu (gl. Lk 2:1–16). Dobro naj si ogledajo ljudi na sliki.

- Kaj menite, kako so se ljudje počutili, ko so videli dete Jezusa?
- Kaj menite, kako bi se počutili, če bi videli dete Jezusa?

Pojasnite, da smo takrat, ko o nebeškem Očetu in Jezusu razmišljamo ljubeče, spoštljivi.

### **Spoštljivost izkazujemo z dejanji**

Pogovor

- Kako izražamo spoštljivost (ljubezen in spoštovanje) do nebeškega Očeta in Jezusa Kristusa?

Pojasnite, da je ne glede na to, kje smo, pomembno, da smo spoštljivi, vendar bi morali biti še posebej spoštljivi v cerkvi. Zgradba za bogoslužje je hiša nebeškega Očeta in če smo v hiši nebeškega Očeta spoštljivi, nebeški Oče ve, da ga imamo radi.

Pesem

Z otroki zapojte ali preberite pesem *Poskušal bom biti spoštljiv*.

Rad imam nebeškega Očeta.

V njegovi hiši

bom poskušal biti spoštljiv,

da si bom njegovo ljubezen pridobil.

Učna metoda

Pokažite vrečko ali posodo z izrezankami. Otroke prosite, naj drugo za drugo izvlečejo iz vreče, jo pokažejo drugim otrokom in vprašajo: »Kaj bi morali narediti s [tem delom telesa], da boste izkazali spoštljivost v hiši nebeškega Očeta?«

Možni odgovori:

Usta — tiho govoriti, se smehljati, peti pesmi, moliti, biti tiho, ko govori nekdo drug.

Oči — gledati učitelja ali govornika, med molitvijo pa imeti zapre.

Roke — mirovati, jih dvigniti, če želimo odgovoriti na vprašanje, jih med molitvijo skleniti.

Noge — hoditi tiho, mirovati.

Ušesa — prisluhniti temu, kar se govori.

Recitacija Pri naslednji recitaciji otrokom pomagajte z besedilom in jim kaŕite predlagane gibe:

Vedno sem spoŕtljiv,  
 od glave (*roke daj na glavo*)  
 do peta. (*dotakni se pete*)  
 Ko hodim, (*tiho hodi na mestu*)  
 tiho stopam.  
 Ko govorim,  
 besede prihajajo tiho, (*poloŕi prst na ustnice*)  
 ne glasno in drzno. (*odkimavaj z glavo*)  
 Ko posluŕam, (*prisloni roko k uŕesu*)  
 imam usta zaprta (*stisni ustnice*)  
 in roke sklenjene. (*skleni roke*)  
 Ko molim,  
 sklonim glavo (*skloni glavo*)  
 in zaprem oči. (*zapri oči*)  
 Vedno sem spoŕtljiv  
 od glave (*roke poloŕi na glavo*)  
 do peta. (*dotakni se pete*)

(Prirejeno iz Diana Eckersell Janson, "I'm Always Reverent," *Friend*, sept. 1993, str. 32.)

### **Drugim lahko pomagamo, da bodo spoŕtljivi**

Učiiteljeva razlaga

Otroke opomnite, da s svojimi dejanji vplivajo na ljudi okrog sebe. To je ŕe en dober razlog za spoŕtljivost v cerkvi.

- Kako se poŕutite, ko je v Osnovni nekdo v vaŕi bliŕini glasen?

Poudarite, da v hrupnem okolju teŕko razmiŕljamo o nebeŕkem Oŕetu in Jezusu Kristusu. Podobno tudi sami, ko smo preveŕ glasni ali nespoŕtljivi, drugim oteŕujemo, da bi bili spoŕtljivi. Otroke spodbudite, naj se vedejo tako, da bodo sebi in drugim pomagali, da bodo spoŕtljivi.

Zgodba

Povejte zgodbo o otroku, ki ga poznate, ki je prijatelju pomagal, da je bil spoŕtljiveŕŕi, oziroma povejte naslednjo:

Petra je bila zelo sreŕno dekle. Rada se je smehljala, smejala in pela. Toda najraje je govorila. Vedno je imela veliko povedati in pogovarjala se je z vsakim, ki jo je posluŕal. Petrina najboljŕa prijateljica je bila Marjana, ki je skoraj tako rada govorila kot Petra.

Petra je neko nedeljo obiskala Marjanin razred Osnovne. Med uvodnim delom je Petra Marjani govorila o svojih novih ŕevljih, toda Marjana je odkimala in Petri pomignila, naj bo tiho.

Ker je ni nihŕe posluŕal, je Petra prenehala govoriti in kmalu z zanimanjem posluŕala zgodbo, ki jo je pripovedovala učiiteljica. Nauŕila se je nekaj o Odrŕeniku in v Osnovni veselo sodelovala.

Ko so deklice odhajale, se jim je učiiteljica zahvalila za spoŕtljivost v razredu. Po konŕani uri je Marjana Petri pojasnila, zakaj se med Osnovno ni pogovarjala z njo. Marjana je dejala, da ima rada nebeŕskega Oŕeta in Jezusa, zato v cerkvi poskuŕa biti vedno spoŕtljiva.

Pogovor

- Zakaj je Marjana hotela biti spoŕtljiva v Osnovni?
- Kako je Marjana pomagala Petri, da je bila spoŕtljiva?

- Kako lahko drugim pomagata, da so spoštljivi?

### Povzetek

#### Pričevanje

Otrokom pričujte, da jim bo to, da so spoštljivi, pomagalo, da bodo bolje spoznali nebeškega Očeta in Jezusa Kristusa ter ju vzljubili. Poveste lahko tudi, kako ste do nebeškega Očeta in Jezusa začutili posebno spoštovanje.

Otroci naj povejo, kako doživljajo ljubezen in spoštovanje do nebeškega Očeta in Jezusa.

Otroke spodbujajte, naj bodo na drugih sestankih oziroma po koncu Osnovne spoštljivi.

Enega od otrok prosite za zaključno molitev.

#### Dodatne učne metode

Med naslednjimi metodami izberite tiste, ki bodo za otroke v razredu najprimernejše. Uporabite jih lahko pri sami lekciji ali kot pregled oziroma povzetek. Več o dodatnih navodilih preberite v *Učni uri* v poglavju *Napotki učitelju*.

#### 1. Otrokom pomagajte pri naslednji prstni igri:

Tih kot snežinka, (*roke dvignite visoko nad glavo, jih spuščajte in ob tem migajte s prsti*)

tih kot rastoča cvetica, (*naredite pest in prste počasi razpirajte kakor brsteča cvetlica*)

tih kot metulj, (*sklenite palca in s prsti mahajte kot s krili*)

ki tiho mimo gre.

Tako tih bom, (*roko položite na srce*)

ko bom prišel v Osnovno. (*roke prekrížajte*)

#### 2. Enemu od otrok podajte vrečko s fižolom ali drug mehak predmet in ga prosite, naj pove, kako lahko izkaže spoštljivost (možni odgovori: pokončno sedenje, poslušanje, razmišljanje o Jezusu, dviganje rok, tiha hoja, spoštovanje drugih in prekrížane roke med molitvijo). Nato naj vam vrečko vrže nazaj. Nadaljujte, dokler ne bodo vsi otroci večkrat prišli na vrsto. Otroke spodbujajte, naj pomislijo, kako vse lahko izkažejo spoštljivost.

#### 3. Otrokom pomagajte odigrati več primerov, povezanih s spoštljivostjo. Uporabite naslednje primere ali pripravite svoje:

- Med uro bi učiteljici Osnovne rad nekaj povedal. Kako lahko to narediš spoštljivo?
- Ne poznaš pesmi, ki jo pojete. Kaj lahko narediš, da boš pokazal spoštljivost?
- Bratec ti med zakramentnim sestankom nekaj govori. Kaj lahko narediš, da bo tudi on spoštljiv?
- Vstopiš v sobo, ko drugi molijo. Kako lahko izkažeš spoštljivost?

#### 4. Otrokom pomagajte pri naslednji prstni igri:

Tule je cerkev, (*prste sklenite in roke zaprite tako, da bodo prsti znotraj*)  
tule zvonik. (*iztegnite kazalca in naredite zvonik*)

Odprite vrata, (roke razprite dlani, prsti naj ostanejo sklenjeni)  
joj, koliko ljudi! (s prsti migajte)  
Zaprite vrata, (roke ponovno zaprite tako, da bodo prsti znotraj)  
naj tiho molijo.  
Odprite vrata (roke razprite dlani, prsti naj ostanejo sklenjeni)  
in vsi bodo odšli! (roke ločite)

Po prstni igri povejte zgodbo o otroku, ki to prstno igro uporablja med zakramentnim sestankom. Ko otrok pogleda okrog sebe in opazi, da vsi tiho sedijo, se odloči, da bodo tudi »prstni ljudje« spoštljivi in si jih tiho položi v naročje.

5. Zapišite ali preberite pesem *Spoštljivost je ljubezen* (*Children's Songbook*, str. 31) ali *Oče, spoštljiv bom* (*Children's Songbook*, str. 29).

Spoštljivost je ljubezen  
Spoštljivost je več kot tiho sedenje:  
je razmišljanje o nebeškem Očetu,  
občutek, ki me prevzame, ko pomislim na blagoslove dane.  
Spoštljiv sem, kajti spoštljivost je ljubezen.  
Spoštljivost izkazujem v besedah in dejanjih.  
Pot, ki ji moram slediti, je jasno načrtana.  
Ko sem spoštljiv, v srcu vem,  
da sta nebeški Oče in Jezus blizu.  
© 1987 Maggie Olauson. Uporabljeno z dovoljenjem.

Spoštljiv bom, Oče  
Spoštljiv bom, Oče  
in tvoji hiši bom hodil tiho,  
prekrižal roke, sklonil glavo  
in med molitvijo zaprl oči  
ter prisluhnil besedam,  
kajti v tvoji hiši občutim tvojo bližino.  
Naj bodo moje misli čistejše,  
da bom lahko spoštljivejši.  
Spoštljiv bom, Oče,  
in v tvoji hiši bom hodil tiho.



---

**Namen**

Vsakega otroka spodbudite, da bo doma delal za mir.

---

**Priprava**

1. V duhu molitve preučite naslednje odlomke: Mt 5:1–12 (ali 3 Ne 12:1–12) in 7:1–5, 12 (ali 3 Ne 14:1–5, 12).
2. Za vsakega otroka v razredu in tudi zase naredite večjo kopijo naslednje ilustracije (svojo prihranite za 26. lekcijo).

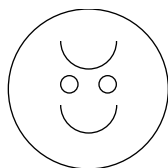

3. Po možnosti priskrbite več slik družin, ki se zabavajo.
4. Za vsakega otroka v razredu na list zgoraj napišite *Blagor tem, ki delajo za mir*.
5. Pripravite se, da boste zapeli ali prebrali pesem *Nasmešek* (*Children's Songbook*, str. 267). Besedilo pesmi je na koncu priročnika.
6. Potrebno gradivo:
  - a) Sveto pismo ali Mormonova knjiga,
  - b) svinčniki ali barvice,
  - c) plakat OSP (gl. 1. lekcijo),
  - d) slika 2–37, Govor na gori (zbirka Evangelij v slikah, št. 212; 62166) in slika 2–42, Družinska zabava.
7. Pripravite vse potrebno za vsako dodatno učno metodo, ki jo nameravate uporabiti.

---

**Predlagani  
potek lekcije**

Enega od otrok prosite za uvodno molitev.

Preverite, ali so otroci med tednom opravili nalogo, ki ste jim jo dali.

**Doma smo lahko srečni ali žalostni**

Metoda za pritegnitev pozornosti

Vsakemu otroku dajte list z narisanim obrazom. Otroci naj z vami zapojejo oziroma preberejo pesem *Nasmešek* in list obračajo, kot narekuje besedilo.

Pogovor

Pokažite sliko 2–42, Družinska zabava, in vse druge slike, ki ste jih dobili o družinskih članih, ki se zabavajo. Otroke prosite, naj list z narisanim obrazom obračajo tako, kot menijo, da se ljudje na slikah počutijo.

- Kaj menite, zakaj so vsi ti ljudje srečni?

Otroke prosite, naj list obrnejo tako, kot menijo, da bi se družinski člani počutili, če bi se prerekli in prepirali.

- Zakaj so družinski člani zaradi prerekanja in preprirov žalostni?

Učna metoda	<p>Otroci naj list obrnejo na žalostni obraz in povejo, s čim bi družino užalostili. Potem naj list obrnejo na srečni obraz in povejo, s čim bi družino osrečili.</p> <ul style="list-style-type: none"> <li>• Ali vam je ljubše, če je vaša družina srečna ali nesrečna?</li> </ul> <p>Otrokom poberite liste, da jim ne bodo odvrčali pozornosti, in jim jih na koncu ure vrnite, da jih bodo odnesli domov.</p>
Pogovor	<p><b>Jezus Kristus nas je učil, naj delamo za mir</b></p> <p>Pokažite sliko 2–37, Govor na gori. Otroci naj vam povedo, kaj vedo o sliki. Pojasnite, da je Jezus Kristus šel na hrib in ljudi učil veliko pomembnega, tudi kako smo lahko doma srečnejši.</p> <p>Na glas preberite verz iz Evangelija po Mateju 5:9 (ali iz Tretjega Nefija 12:9). Pojasnite, da je Jezus ljudi učil, naj delajo za mir. Otroci naj za vami ponovijo besede <i>delati za mir</i>.</p> <ul style="list-style-type: none"> <li>• Kdo dela za mir?</li> </ul> <p>Pojasnite, da za mir dela ta, ki drugim pomaga, da so srečni, namesto da so jezni. <i>Mir</i> pomeni umirjenost in srečo, zato je dom tistega, ki dela za mir, miren in srečen kraj.</p> <p>Pojasnite, da tako nebeški Oče kot Jezus Kristus delata za mir in da za mir lahko delamo tudi vsi mi. Jezus nam je povedal kako.</p> <p>Na glas preberite verz iz Evangelija po Mateju 7:12 (ali Tretjega Nefija 14:12). Otrokom pomagajte razumeti, da naj z drugimi ravnajo, kot bi sami želeli, da bi drugi ravnali z njimi. Tako bodo delali za mir in bodo v svoj dom prinesli srečo.</p>
Igra vlog	<p>Otrokom opišite nekaj primerov in jim pomagajte, da bodo razmislili in odigrali, kako bi v danem primeru ravnal tisti, ki dela za mir. Razmislijo naj, kako bi bili v danem primeru vsi vpleteni lahko srečni. Uporabite naslednje primere ali pripravite svoje:</p> <ol style="list-style-type: none"> <li>1. Tiho listaš knjigo, ko pride sestra in ti jo izpuli iz rok, ker bi jo rada brala. <ul style="list-style-type: none"> <li>• Kako bi hotel, da bi ravnali s tabo?</li> <li>• Kaj bi rekel ali naredil, če bi delal za mir?</li> </ul> </li> <li>2. Greš v kuhinjo po svoje najljubše piškote. Bratec priteče do posode s piškoti, vzame zadnjega in ga poje. Jezna si. <ul style="list-style-type: none"> <li>• Kako bi hotela, da bi ravnali s tabo?</li> <li>• Kaj bi rekla ali naredila, če bi delala za mir?</li> </ul> </li> <li>3. S prijateljico rišeta. Zbada te, ker si drevo pobarvala vijolično. Užaljena si in premišljuješ, s katero grdo besedo bi jo ozmerjala. <ul style="list-style-type: none"> <li>• Kako bi hotela, da bi ravnali s tabo?</li> <li>• Kaj bi rekla ali naredila, če bi delala za mir?</li> </ul> </li> </ol>
Odlomek iz svetih spisov	<p>Ponovno preberite ali opišite verz iz Evangelija po Mateju 7:12 (ali iz Tretjega Nefija 14:12).</p>
Plakat OSP	<p>Pokažite plakat OSP. Otrokom povejte, da se, če z drugimi ravnajo tako, kot bi hoteli, da drugi ravnajo z njimi, zgledujejo po Jezusu Kristusu in se odločajo prav. Za vami naj ponovijo besede na plakatu.</p>



## Vsi lahko delamo za mir

Zgodba	<p>S svojimi besedami povejte naslednjo zgodbo o teh, ki delajo za mir:</p> <p>Škof je več mladih prosil za pomoč. Hotel je, naj doma en mesec delajo za mir, ne da bi o tem govorili drugim. Rekel jim je, naj bodo prijazni in pozorni ter dober zgled. Prosil jih je, naj se doma ne prepirajo in razmislijo, kako bi družinskim članom izkazovali ljubezen. Mladi naj bi čez mesec dni škofu povedali, kaj se je zgodilo.</p> <p>Čez mesec dni so se znova sestali in povedali, kaj so storili. Vsi mladi so rekli, da je njihov dom postal srečnejši kraj, ker so si prizadevali za mir. (gl. Franklin D. Richards, v Conference Report, okt. 1974, str. 153 ali <i>Ensign</i>, nov. 1974, str. 106)</p>
Pogovor	<ul style="list-style-type: none"><li>• Kaj je škof mlade prosil, naj storijo?</li><li>• Kaj se je zgodilo, ko so to delali?</li><li>• Kako lahko doma delate za mir?</li></ul>
Risanje	<p>Vsakemu otroku dajte list, na katerega ste napisali <i>Blagor tem, ki delajo za mir</i>. Na glas preberite besedilo, ki je na listu zgoraj, otroci pa naj ga ponovijo. Dajte jim svinčnike ali barvice, da bodo narisali svojo srečno družino.</p> <p>Recite jim, naj doma sliko obesijo tja, kjer jih bo spominjala, naj delajo za mir.</p>
Pesem	<p>Razdelite liste z obrazi in ponovno zapojte ali preberite pesem <i>Nasmešek</i>. Otroke spomnite, da lahko, ker delajo za mir, mrke obraze spremenijo v nasmejane.</p>
Pričevanje	<p>Pričujte, da nebeški Oče in Jezus Kristus želita, da delamo za mir. Otroke spomnite, da so takrat, ko si prizadevajo za mir, srečni tako oni kot njihova družina.</p> <p>Vsakega otroka spodbujajte, naj si med tednom prizadeva za mir. Prosite jih, naj bodo naslednji teden pripravljeni pripovedovati o svojih izkušnjah.</p> <p>Enega od otrok prosite za zaključno molitev. Recite mu, naj nebeškega Očeta prosi, naj jim pomaga, da bodo doma delali za mir.</p>

### Povzetek

### Dodatne učne metode

Med naslednjimi metodami izberite tiste, ki bodo za otroke v razredu najprimernejše. Uporabite jih lahko pri sami lekciji ali kot pregled oziroma povzetek. Več o dodatnih navodilih preberite v *Učni uri* v poglavju *Napotki učitelju*.

1. Pokažite sliko 2–3, Jezus Kristus, ali drugo Jezusovo sliko. Otroke prosite, naj se pretvarjajo, da jih bo doma obiskal Jezus Kristus. Prosite jih, naj pomislijo, kako navdušeni bi bili, če bi jih Jezus obiskal.

- Kako bi se na to pripravili?
- Kako bi se obnašali, če bi Jezus prišel?

Otroci naj odigrajo, kaj bi delali, če bi jih obiskal Jezus. Pojasnite, da bi si, če bi bil Jezus pri njih doma, zelo močno prizadevali deliti, bili bi prijazni drug do drugega in se ne prepirali. Počutili bi se dobro, za kar bi se morali zahvaliti, ker je k njim prišel Jezus.

Otrokom povejte, da lahko za mir med drugim delajo tako, da razmislijo, kako bi se obnašali, če bi jih Jezus obiskal.

2. Zapojte ali preberite pesem *Srečna družina* (*Children's Songbook*, str. 198). Besedilo pesmi je na koncu priročnika.

Otroke spomnite, da takrat, ko delajo za mir, prispevajo k družinski sreči.

3. Zapojte ali preberite pesem *Če si srečen* (*Children's Songbook*, str. 266) in dejanje z *dlanjo udari v dlan* zamenjajte s tem, kar bodo predlagali otroci.

Če si srečen, daj z dlanjo udari v dlan,  
 če si srečen, daj z dlanjo udari v dlan,  
 če si srečen in če srečo rad bi še delil z nekom,  
 če si srečen, daj z dlanjo udari v dlan.  
 Če si srečen, daj z dlanjo udari v dlan.

4. Zato da boste otrokom pokazali, da lahko nadzorujejo, kako se bodo odzvali na dejanja drugih, naj se dva otroka obrneta drug proti drugemu. Eden naj bo resen (brezizraznega obraza), drugi pa naj ga pripravi do tega, da se bo nasmehnil, zasmejal ali spremenil izraz na obrazu. Vsi otroci, ki želijo sodelovati, naj se pri igri izmenjavajo.

Otrokom pomagajte razumeti, naj se obvladajo, če kdo stori nekaj, zaradi česar doma ni miru. Na primer, če doma bratje ali sestre vpijejo nanje, bi sprva tudi sami najraje zavpili nazaj, toda če hočejo delati za mir, se lahko domislijo bolj-šega odziva.

---

**Namen**

Vsakemu otroku pomagajte razumeti, da je za Jezusa Kristusa pomemben vsak človek.

---

**Priprava**

1. V duhu molitve preučite naslednja odlomka: Lk 15:1–7 in Jn 10:1–18.
2. Sliko 2–44, Izgubljena ovca, nalepite na karton. Izrežite jo v sestavljanke ter poskrbite, da bo ovca na enem delu sestavljanke. (Sestavljanke shranite, da jo boste uporabili pri naslednjih lekcijah.) Pred pričetkom ure del sestavljanke z ovco v razredu skrijte tam, kjer jo bodo otroci težko našli.
3. Za vse v razredu, tudi zase, skopirajte ali prerišite jagnje, ki je na koncu lekcije, in nanj napišite ime vsakega posameznika.
4. Potrebno gradivo:
  - a) Sveto pismo,
  - b) slika 2–43, Pastir.
5. Pripravite vse potrebno za vsako dodatno učno metodo, ki jo nameravate uporabiti.

---

**Predlagani  
potek lekcije**

Enega od otrok prosite za uvodno molitev.

Preverite, ali so otroci med tednom opravili nalogo, ki ste jim jo dali. Otroci naj vam povedo, kaj so doživeli, ko so si doma prizadevali delati za mir.

**Pastirji skrbijo za svoje ovce**

Metoda za  
pritegnitev  
pozornosti

Pokažite sliko 2–43, Pastir.

- Kdo je ta možki?

Pojasnite, da je možki na sliki pastir kakor tisti, ki so živeli, ko je bil Jezus Kristus na Zemlji.

- Kako je oblečen?

Pokažite na pastirjevo ogrinjalo. Pojasnite, da ogrinjalo, izdelano iz ovčje kože oziroma volne, pastirja varuje pred vročim puščavskim soncem in mrzlimi nočmi. Pred soncem ga varuje tudi pokrivalo na glavi. Pastir ima posodo z vodo in palico.

- Kaj pastir dela?

Pojasnite, da pastir skrbi za ovce. Ovce poznajo pastirjev glas in gredo, kamor jih vodi. Poudarite, da pastir ovac ne vodi od zadaj, temveč hodi pred njimi, da jim pokaže pot. Pastir ovce vodi na zelene pašnike, kjer jih čaka dobra trava. Vodi jih tudi k vodi. Zvečer jih pripelje nazaj v ovčjo stajo, ki je obzidan oziroma ograjen prostor ali votlina, kjer so ovce varne pred divjimi živalmi in tatovi. Pastir straži pred vhodom v ovčjo stajo in varuje svoje ovce. Ovce prešteje, da preveri, da se ni nobena izgubila.

## **Za pastirja je pomembna vsaka ovca**

Zgodba

Pojasnite, da vsi pastirji, bodisi v Jezusovem bodisi v današnjem času, skrbijo za svoje ovce in jih varujejo. S svojimi besedami povejte naslednjo zgodbo:

Kaja in Jure sta živela na kmetiji. Doma so vzrejali ovce in tudi sama sta imela majhno čredico jagnjet, za katere sta dobro skrbela. Bila sta dobra pastirja.

Neke noči je nastal strašen vihar. Veter je podrl del ograde, kjer sta Kaja in Jure imela jagnjeta. Grmenje je jagnjeta prestrašilo in vsa so zbežala iz ograde.

Ko je napačilo jutro, sta Kaja in Jure stekla ven, da bi poskrbela za svoja jagnjeta. Toda nikjer jih nista našla. Bila sta v skrbeh. Šla sta po sledih, ki so se vtisnile v mokra tla, in kmalu našla vsa jagnjeta razen enega.

- Kaj menite, kaj sta Kaja in Jure naredila?

Jagnjeta sta pripeljala v ogrado in šla iskat izgubljeno jagnje. Opazila sta, da je par sledi vodil v drugo smer, zato sta šla v tisto smer.

Kaja in Jure sta jagnje naposled našla. Jagnje, ki se mu je noga zagozdila v luknji, je bilo izčrpano in slabotno. Previdno sta ga odnesla domov. Ko mu je Kaja čistila rane na nogi, ga je Jure držal. Kaja in Jure sta bila zelo srečna, da sta našla vsa svoja jagnjeta.

- Zakaj sta Kaja in Jure vztrajno iskala izgubljeno jagnje, potem ko sta druga že našla?

Sestavljanke

Na tla ali na mizo položite dele sestavljanke, ki ste jo izdelali, in jo z otroki sestavite.

Ko bodo otroci ugotovili, da en del manjka, povejte, da je na manjkajočem delu narisana ovca.

- Kaj stori dobri pastir, če izgubi ovco?

Zgodba iz svetih spisov

Pokažite Sveto pismo in otrokom povejte, da nam v Svetem pismu Jezus Kristus pove, kaj naredi dobri pastir, če se ovca izgubi. Pojasnite, da je Jezus, ko je živel na Zemlji, ljudi pogosto učil s pripovedovanjem zgodb. Ena njegovih zgodb govori o pastirju in izgubljeni ovci. Na glas preberite verz iz Evangelija po Luku 15:4.

- Kaj Sveto pismo pravi, da bi moral narediti dobri pastir?

Igra vlog

Otroke prosite, naj se pretvarjajo, da so pastirji. Pretvarjajo naj se, da so ogrinjani in držijo palico, potem pa naj poiščejo skriti del sestavljanke, na katerem je ovca. Ko bodo ta del našli, vse pastirje pohvalite in jih pokličite, naj sestavljanke sestavijo.

Vprašajte, kako so se počutili, ko so našli del sestavljanke.

Odlomek iz svetih spisov

Povejte, kako se je pastir v priliki iz Evangelija po Luku 15:5–6 počutil, ko je ovca našel. Izkušnje otrok primerjajte s tem, kar je Jezus rekel, da bi naredil in občutil dobri pastir.

## **Jezus Kristus je dobri pastir, mi pa smo njegova jagnjeta**

Pogovor o svetih spisih

Na glas preberite verz iz Evangelija po Janezu 10:14.

- Kdo je v tem odlomku dobri pastir?

Pojasnite, da so besede v tem odlomku besede Jezusa Kristusa. Jezus je dobri pastir.

- Kdo so ovce v Jezusovi čredi? (Pojasnite, da tukaj *čreda* pomeni skupino ovc.)

Otrokom pomagajte razumeti, da so ovce v Jezusovi čredi. Pojasnite, da se je Odrešenik poistovetil s pastirjem, ker nas ima vse rad in za nas skrbi, prav kakor za ovce skrbi pastir. Želi, da bi bili vsi varni in srečni. Prav kakor pastir pozna vsako ovco, nas tudi Jezus vse pozna. Zanj smo vsi pomembni.

#### Učna metoda

Pokažite papirnata jagnjeta, na katerih so izpisana imena otrok. Pokažite jagnje in recite: »(otrokovo ime) je ovčica v Jezusovi čredi.« Jagnje potem postavite na mizo ali na tla. Nadaljujte, dokler ne boste omenili vseh, tudi sebe. Ko boste omenili otroka, ki ni prisoten, lahko rečete: »(otrokovo ime) je ovčica v Jezusovi čredi in Jezus ve, da ga/je danes ni v Osnovni. Jezus želi, da bi bile tu vsa ovčice.«

Na koncu predstavitve zberite vsa jagnjeta, otroci pa naj jih preštejejo. Poudarite, da bi toliko otrok morali biti v razredu oziroma da bi v čredi moralo biti toliko jagnjet. Število primerjajte s številom prisotnih otrok. Otrokom povejte, da zato, ker želite skrbeti zanje in jih učiti, upate, da bodo v cerkvi vsak teden, razen če bodo bolni ali na potovanju. Poudarite, da je za Jezusa zelo pomembno, da vsa jagnjeta pridejo v Osnovno.

Predlagajte, naj bodo otroci pastirji in naj poiščejo izgubljene ovce — otroke, ki jih danes ni v Osnovni — in jim pomagajo, da se bodo vrnil.

#### Povzetek

#### Pričevanje

Pričujte, da je za Jezusa Kristusa pomemben vsak otrok in da ima Jezus rad vsakogar od njih ter zanje skrbi.

Vsakemu otroku dajte jagnje, na katerem je izpisano njegovo ime. Recite jih, naj jagnje odnesejo domov in doma pripovedujejo, kaj so se o pastirjih in o dobrem pastirju naučili.

Enega od otrok prosite za zaključno molitev.

---

#### Dodatne učne metode

Med naslednjimi metodami izberite tiste, ki bodo za otroke v razredu najprimernejše. Uporabite jih lahko pri sami lekciji ali kot pregled oziroma povzetek. Več o dodatnih navodilih preberite v *Učni uri* v poglavju *Napotki učitelju*.

1. Otroci naj za otroke, ki jih danes ni v Osnovni, napišejo sporočilo ali narišejo risbico. Napišejo lahko: »Pogrešali smo te v Osnovni!« ali »Pridi, pridruži se nam v Osnovni!«
2. Otroci naj jagnjeta pobarvajo ali nanje nalepijo kosme vate, da bodo puhasta.
3. Pomagajte jim pri pesmici *Jezus ima rad otroke vse*:  
Jezus ima rad otroke vse, (roke imejte iztegnjene)  
majhne, tako majhne še, (z rokami pokažite na majhne otroke)  
dojenčka v zibelki (z rokami naredite zibelko)  
ter velike, tako velike. (roke dvignite visoko nad glavo)  
Iz *Finger Fun for Little Folk*, Thea Cannon. © 1949 the Standard Publishing Company, Cincinnati, Ohio. Uporabljeno z dovoljenjem.
4. Zapijte ali preberite pesem *Jezus ima rad otroke* (*Children's Songbook*, str. 59) ali *Odrešenikova ljubezen* (*Children's Songbook*, str. 74). Besedilo teh pesmi je na koncu priročnika.

5. Zapojte ali preberite prvo kitico hvalnice *Ljube pastirju so ovce* (*Hymns*, št. 221).

Ljube pastirju so ovce,  
ljube prav ljube mu vse.  
Ljuba ljubezen, ki daje,  
ljubša od vsega zlata.  
Ljube pastirju so ovce,  
te, ki izgubile so se.  
V gore za njimi zdaj pojde,  
prebrede globoke vode.  
Zunaj v puščavi trpijo,  
lačne, premražene vse.  
V pomoč jim pastir zdaj hiti,  
da v čredo nazaj jih dobi.

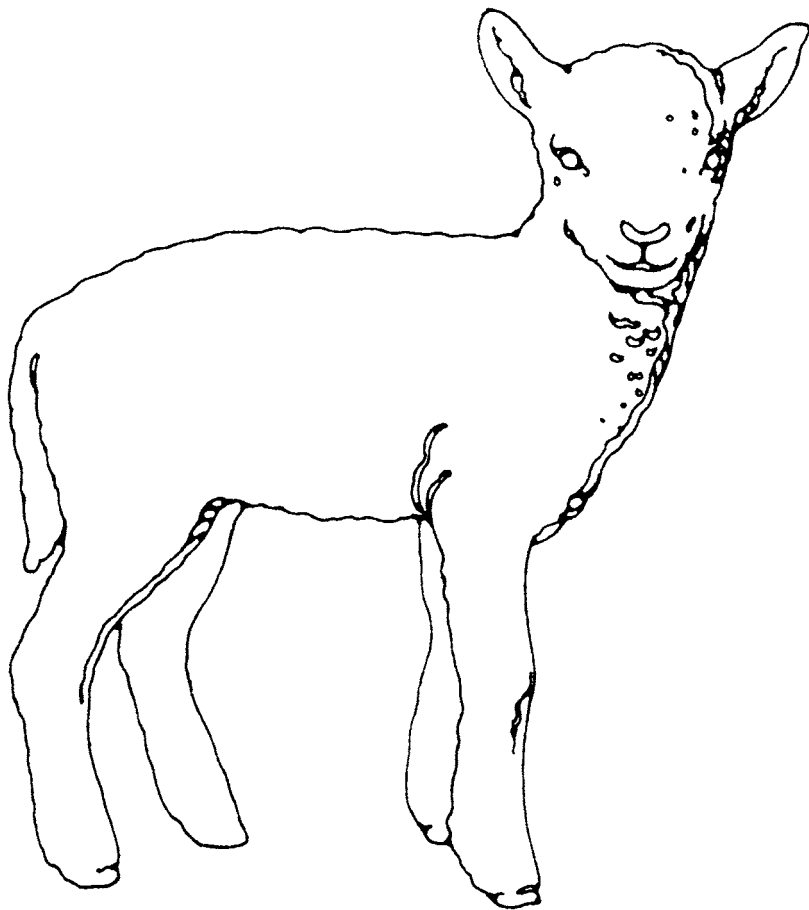
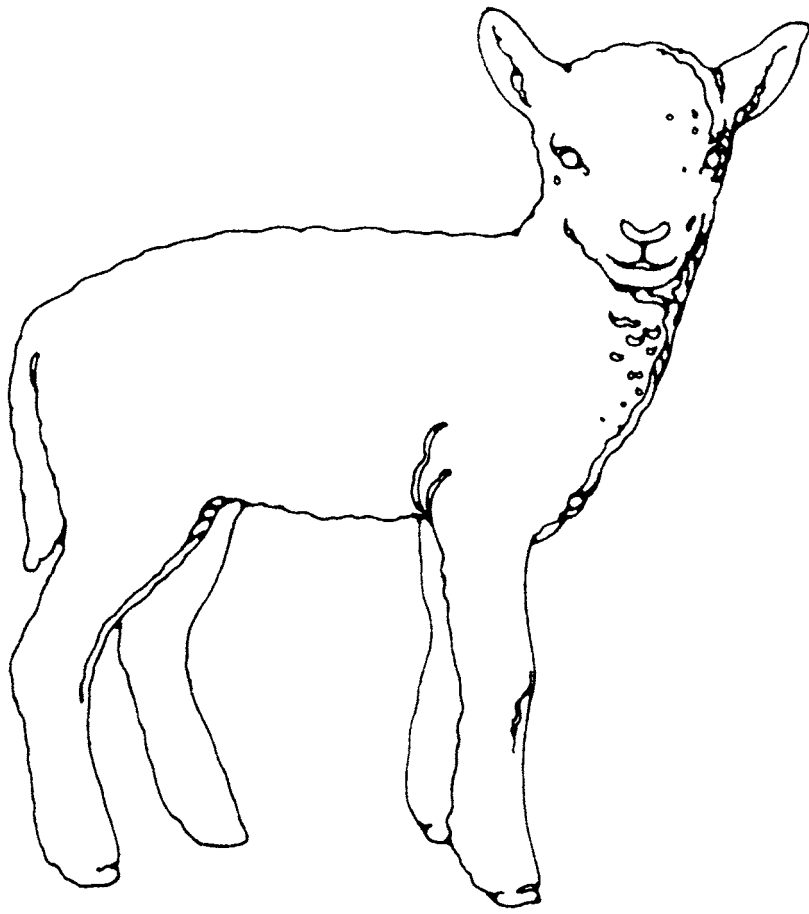

---

**Namen** Vsakega otroka spodbujajte, naj bo nebeškemu Očetu hvaležen in naj mu hvaležnost izkazuje.

---

**Priprava**

1. V duhu molitve preučite naslednja odlomka: Lk 17:11–19 in 1 Tes 5:18.
2. Pripravite se, da boste zapeli ali prebrali pesem *Otroci po vsem svetu* (*Children's Songbook*, str. 16).
3. Potrebno gradivo:
  - a) Sveto pismo,
  - b) manjši kozarec, velika žlica, posoda z vodo in ponev oziroma dovolj velik plitek pladenj, kamor boste kozarec in posodo z vodo položili,
  - c) papir in barvice za vsakega otroka,
  - d) tabla, kreda in goba,
  - e) slika 2–45, Deset gobavcev (zbirka Evangelij v slikah, št. 221; 62150).
4. Pripravite vse potrebno za vsako dodatno učno metodo, ki jo nameravate uporabiti.

---

**Predlagani potek lekcije**

Enega od otrok prosite za uvodno molitev.

Preverite, ali so otroci med tednom opravili nalogo, ki ste jim jo dali.

**Dani so nam bili številni blagoslovi**

Metoda za pritegnitev pozornosti

Na mizo položite prazen kozarec, žlico in posodo z vodo. Otroke prosite, naj pomislijo na številne blagoslove, ki jim jih je dal nebeški Oče, in pojasnite, da lahko za vsak blagoslov, ki ga bodo omenili, iz posode zajamejo polno žlico vode in jo izlijejo v kozarec.

Kozarec in posodo z vodo položite v ponev oziroma na pladenj, da se bo vanj ujela odvečna voda, in to položite na ravno površino, kot je miza oziroma tla.

Otrokom lahko pri razmišljanju o blagoslovih pomagata z naslednjimi vprašanji:

- Ali lahko naštejete nekaj čudovitih stvaritev, ki nam jih je dal nebeški Oče?
- Kdo so posebni ljudje, s katerimi nas je blagoslovil?
- Kaj lahko zmoremo s svojim čudovitim telesom?

Otroci naj drug za drugim imenujejo blagoslove in v kozarec izlivajo vodo z žlico, dokler ta ne bo poln. Pojasnite, da nas ima nebeški Oče rad in da nam je dal številne blagoslove. Ko razmišljamo o teh blagoslovih, nas do nebeškega Očeta navdajata hvaležnost in ljubezen. Nebeški Oče nam je dal toliko blagoslovov, da lahko prekipevamo od ljubezni, prav kakor voda teče čez rob kozarca.



## Čutiti bi morali hvaležnost in jo izkazovati

Zgodba in pogovor

S svojimi besedami povejte naslednjo zgodbo:

Bližal se je Larin rojstni dan in babica ji je hotela dati posebno darilo. Kljub temu da ji je vid pešal in je težko šivala na roke, se je odločila, da bo Lari sešila punčko. Veliko ur je porabila za izdelavo punčke s pletenimi lasmi, poslikanim obrazom in čudovito čipkasto obleko. Babica je na Larin rojstni dan punčko zavila in jo odnesla vnukinji.

Otrokom recite, da jim boste povedali dva različna zaključka zgodbe. Prosite jih, naj pozorno prisluhnejo in se odločijo, kateri zaključek je boljši.

### *Prvi zaključek*

Lara se je veselila svojega rojstnega dne in daril. Vsa je hitro odvila. Ko je prišla do babičinega, je škatlo odprla, punčko za trenutek pogledala, jo vrgla na stran in segla po naslednjem darilu.

- Ali menite, da je bila Lari punčka všeč?
- Kaj menite, kako se je Larina babica počutila?

### *Drugi zaključek*

Lara se je veselila svojega rojstnega dne in daril. Vsa darila je pazljivo odvila. Ko je odvila babičino darilo, jo je ganilo. Nežno se je dotaknila punčkinih pletenih las, skrbno narisane obraza in čipkaste obleke. Potem je stekla do babice in jo močno objela. »O, hvala ti, babica,« je zašepetala.

- Ali menite, da je bila Lari punčka všeč?
- Kaj menite, kako se je počutila Larina babica?
- V katerem primeru je Lara babici izkazala ljubezen in hvaležnost za številne ure, ki jih je babica porabila, da je naredila punčko?

Pogovor

Na tablo napišite *hvaležnost* in besedo z otroki izgovorite. Pojasnite, da je hvaležnost občutek zahvale. Če smo nekomu hvaležni za to, kar nam je storil ali dal, bi mu morali hvaležnost izkazovati.

- Kako je Lara v drugem zaključku zgodbe izkazala hvaležnost?

Pojasnite, da smo takrat, ko čutimo hvaležnost in jo izkazujemo, srečni in da je srečen tudi človek, ki se mu zahvalimo. Pogovorite se o ljubezni in sreči, ki sta jo Lara in babica občutili zaradi Larine izkazane hvaležnosti.

Zgodba iz svetih spisov in pogovor

Pokažite sliko 2–45, Deset gobavcev, in povejte zgodbo iz Evangelija po Luku 17:11–19.

Pojasnite, da je gobavost kožna bolezen, ki uničuje telesne dele. Ljudje so se gobavcev bali, ker so mislili, da se bodo te bolezninalezli, zato gobavci niso smeli živeti z družino in prijatelji.

Poudarite, da so gobavci, ko so naredili, kar jim je naročil Jezus Kristus, ozdraveli in so lahko spet živeli z družino in prijatelji.

- Kako bi se počutili, če bi Jezus Kristus ta veliki čudež naredil za vas?

Preberite odlomek iz Evangelija po Luku 17:15–17. Otroci naj pozorno poslušajo, da bodo ugotovili, kako so gobavci izkazali hvaležnost.

- Koliko gobavcev je ozdravelo?

Otroci naj pokažejo deset prstov.

- Koliko gobavcev se je prišlo Jezusu zahvalit?

Otroci naj skrijejo devet prstov. Poudarite, da je le eden od desetih Jezusu izkazal hvaležnost za ta veliki čudež.

- Kaj menite, zakaj se je le eden od mož vrnil, da bi se Jezusu zahvalil?

### **Nebeškemu Očetu se lahko zahvalimo v molitvah**

Pogovor o svetih spisih

Na glas preberite verz iz Prvega pisma Tesaloničanom 5:18.

- Kaj odlomek pravi, da bi morali delati?

Otroke spomnite, da je nebeški Oče vsem dal številne blagoslove. Srečen je, če se mu zanje zahvalimo.

- Kako naj se nebeškemu Očetu zahvalimo za številne blagoslove, ki nam jih je dal?

Pesem

Zapojte ali preberite pesem *Otroci po vsem svetu*.

Povsod po svetu se na koncu dneva otroci nebeškega Očeta spustijo na kolena.

Vsak po svoje se mu zahvali, na svoj način mu »hvala« pravi.

»Gracias«, »Wir danken dir«, so besede zahvale vir.

Nekateri rečejo »tak«, drugi »merci«, spet drugi »kansha shimasu« ali hvala ti.

Nebeški Oče jim prisluhne,

saj jezike vse razume.

Nebeški Oče jih pozna,

in prav vse jih rad ima.

Pogovor

- Kdaj molimo?

Pogovarjajte se, kdaj molimo in za kaj se lahko v posamezni molitvi zahvalimo nebeškemu Očetu. Na primer, v molitvi pred obrokom se nebeškemu Očetu zahvalimo za hrano, ki nam jo daje. Poudarite, kako pomembno je, da se v molitvah nebeškemu Očetu ne pozabimo zahvaliti.

### **Hvaležnost lahko izkažemo z dejanji**

Pogovor

Pojasnite, da hvaležnost lahko izkažemo tudi z dejanji. Če smo poslušni zapovedim in delamo, kar nas je nebeški Oče prosil, mu pokažemo, da ga imamo radi in cenimo, kar nam je dal.

Opišite nekaj primerov, kako lahko nekdo s svojimi dejanji izkaže hvaležnost.

Otroke prosite, naj povejo, kako lahko vsakdo izkaže hvaležnost s poslušnostjo nebeškemu Očetu. Uporabite naslednje primere ali pripravite svoje:

1. Marija je najstarejši otrok v družini. Ima dva mlajša brata in dve mlajši sestri. Hvaležna je za družino.

- Kako lahko Marija nebeškemu Očetu pokaže, da je hvaležna za družino? (Tako, da je z vsemi družinskimi člani ljubeča in prijazna.)

2. Janez je delal pri sosedu, da bi zaslužil nekaj denarja. Hvaležen je, da mu je nebeški Oče pomagal najti delo.

- Kako bi lahko Janez nebeškemu Očetu izkazal hvaležnost? (S plačevanjem desetine od denarja, ki ga je zaslužil.)

3. Karmen rada igra nogomet. Hvaležna je, da ji je nebeški Oče dal močno in zdravo telo.
  - Kako bi lahko Karmen nebeškemu Očetu izkazovala hvaležnost za telo? (Tako, da bi poslušno izpolnjevala Besedo modrosti, jedla dobro hrano in skrbela za telo.)
4. Misijonarji so Leonovo družino poučevali evangelij in družina se je krstila. Leon je misijonarjem zelo hvaležen.
  - Kako lahko Leon nebeškemu Očetu izkaže hvaležnost? (Tako, da se pripravi, da bo služil misijon, ko bo starejši.)
5. Ana se veseli vsake nedelje. Rada hodi v Osnovno. Hvaležna je za Cerkev.
  - Kako bi lahko Ana nebeškemu Očetu pokazala, kako hvaležna je? (Z udeleževanjem vseh sestankov in spoštljivostjo v cerkvi.)

### **Povzetek**

Risanje

Otrokom dajte papir in barvice. Narišejo naj, za kaj so hvaležni. Otroke prosite, naj drugim otrokom svoje risbe pojasnijo.

Pričevanje

Otrokom povejte, kako hvaležni ste, da ste njihova učiteljica. Pojasnite, kako nebeškemu Očetu izkazujete hvaležnost za ta blagoslov. Pričujte, da nam je nebeški Oče dal številne blagoslove in da je srečen, če smo za blagoslove hvaležni in če se zanje zahvaljujemo.

Otroke spodbujajte, naj se med tednom v molitvah in dejanjih nebeškemu Očetu zahvaljujejo za blagoslove.

Pred zaključno molitvijo jih vprašajte, za kaj bi se lahko v molitvi nebeškemu Očetu zahvalili. Enega od otrok prosite za zaključno molitev.

### **Dodatne učne metode**

Med naslednjimi metodami izberite tiste, ki bodo za otroke v razredu najprimernejše. Uporabite jih lahko pri sami lekciji ali kot pregled oziroma povzetek. Več o dodatnih navodilih preberite v *Učni uri* v poglavju *Napotki učitelju*.

1. Otroke prosite, naj vam povedo, katera je njihova najljubša žival, zelenjava in sadje. Poudarite, da je vse te stvari nebeški Oče načrtoval — ustvaril pa jih je Jezus Kristus — zato da bi v njih uživali. Zato bi za vse to morali izkazovati hvaležnost.
2. Pokažite nekaj slik živali. Pogovorite se o oskrbi, ki jo živali potrebujejo, kot so voda, hrana, nega in ljubezen. Pojasnite, da s tem, ko skrbimo za živali in druge stvaritve, nebeškemu Očetu kažemo, da smo zanje hvaležni.
3. Če je na voljo video *Family Home Evening Video Supplement 2* (53277), pokažite odlomek *Reverence for God and Creation*. Poudarite, da je nebeški Oče načrtoval, Jezus Kristus pa ustvaril vse, kar potrebujemo za življenje in srečo. Pokazati bi jima morali, kako hvaležni smo za številne blagoslove.
4. Zapojte ali preberite pesem *Očetu naj zahvalim se* (*Children's Songbook*, str. 20), *Se majhen otrok, kot sem jaz?* (*Can a Little Child like Me*, *Children's Songbook*, str. 9) ali *Hvaležen sem, Oče* (*Hvalnice in pesmi*, str. 61). Besedilo slednje je na koncu priročnika.

Otrokom recite, da se nebeškemu Očetu lahko zahvalimo tudi s petjem. Pojasnite, da so zahvalne pesmi, namenjene nebeškemu Očetu, kakor molitve (g. NaZ 25:12).

Očetu naj zahvalim se

Očetu naj zahvalim se,  
ker mi daje čisto vse:

oči, ušesa in telo  
hrano in obleko vso.

Očeta, mamó — ljuba mi,  
nebeški Oče, hvala ti.

Očetu naj zahvalim se,  
ker mi daje prav vse.

Se majhen otrok, kot sem jaz

Se majhen otrok, kot sem jaz  
Očetu zna zahvaliti?

Seveda! Bodi dober in zvest,  
potrpežljiv in prijazen.

Ljubi Gospoda in stori svoj del;

Nauči se iskreno govoriti:

Oče, hvala ti!

Oče, hvala ti!

Oče v nebesih, hvala ti!

# 25.

lekcija

## Ne pozabi reči »hvala«

---

### Namen

Vsakega otroka spodbujajte, naj se drugim ne pozabi zahvaliti za prijaznost in ljubezen.

---

### Priprava

1. V duhu molitve preučite naslednja odlomka: Lk 17:11–19 in NaZ 78:19.
2. Pripravite zahvalno sporočilo, kot je prikazano:

Hvala. Vesela sem, da si moja učiteljica.  
Rada te imam!  
Rebeka

3. Potrebno gradivo:
  - a) Sveto pismo in Nauk in zaveze,
  - b) list in svinčnik ali barvice za vsakega otroka,
  - c) tabla, kreda in goba,
  - d) slika 2–45, Deset gobavcev (zbirka Evangelij v slikah, št. 221; 62150).
4. Pripravite vse potrebno za vsako dodatno učno metodo, ki jo nameravate uporabiti.

*Opozorilo:* Zlasti se potrudite, da boste v ustreznem času med lekcijo otrokom rekli »hvala«.

---

### Predlagani potek lekcije

Enega od otrok prosite za uvodno molitev.

Preverite, ali so otroci med tednom opravili nalogo, ki ste jim jo dali.

#### Uporabimo lahko posebno besedo

Metoda za pritegnitev pozornosti

Otrokom povejte, da obstaja posebna beseda, ki bi jo radi povedali vsem. To posebno besedo lahko vsakdo uporablja, vendar je žal ne uporabljamo dovolj pogosto. Enemu od otrok zašepetajte »hvala«, ta pa naj to besedo zašepeta drugemu. Nadaljujte, dokler besede ne bodo slišali vsi otroci. Zadnji naj vstane in besedo pove na glas.

- Kdaj rečemo »hvala«?

Pojasnite, da nam je vsem všeč, če so drugi z nami prijazni, da pa se jim včasih pozabimo zahvaliti.

Zgodba iz svetih spisov	Pokažite sliko 2–45, Deset gobavcev, in otroke prosite, naj vam povejo, kaj so si o sliki zapomnili iz prejšnje lekcije. Otroci lahko zgodbo o desetih gobavcih tudi odigrajo (gl. Lk 17:11–19).
	Ko boste govorili o sliki, pokažite gobavca, ki se je Kristusu zahvalil.
	<ul style="list-style-type: none"> <li>• Zakaj se je ta človek vrnil k Jezusu?</li> <li>• Kaj so storili drugi?</li> </ul>
	Otroke spomnite, da je Jezus Kristus ozdravil vseh deset gobavcev, toda le eden se mu je zahvalil. Jezus je bil zagotovo srečen, da se je eden spomnil, toda žalosten, ker se drugi niso.
Pogovor	<ul style="list-style-type: none"> <li>• Za kaj bi se morali nebeškemu Očetu in Jezusu Kristusu zahvaljevati?</li> <li>• Komu še bi se morali zahvaljevati? (Družinskim članom, učiteljem, prijateljem, vsakomur, ki za nas naredi kaj dobrega.)</li> </ul>
	<b>Zahvalimo se drugim</b>
Zgodba in pogovor	<p>S svojimi besedami povejte naslednjo zgodbo in jo ponazorite na tabli s preprostimi risbami, kot so ribiška palica, riba in torta.</p> <p>Karel je užival v kampiranju in ribolovu in rad je skoraj vsako soboto preživel v ribolovu na bližnji reki. Potem mu je umrl oče in pri njem se je veliko spremenilo. Nikogar več ni imel, ki bi ga vozil na ribolov.</p> <p>Karel je bil žalosten in osamljen. Učitelj v Osnovni, brat Novak, je opazil, da je žalosten in ga je poskušal razveseliti. Povabil ga je na ribolov.</p> <p>Karel je bil zelo srečen, da bo ponovno šel na ribolov. Ko je brat Novak prišel ponj, ga je pripravljen čakal. Karel in brat Novak sta ob reki preživela čudovit dan. Ujela sta več rib in tistega večera so s Karlovo mamo, brati in sestrami za večerjo jedli ribe.</p> <p>Karel se je bratu Novaku hotel zahvaliti, ker ga je peljal na ribolov.</p> <ul style="list-style-type: none"> <li>• Kako bi se Karel lahko zahvalil bratu Novaku?</li> </ul> <p>Ko bodo otroci odgovorili, se jim za predloge zahvalite in jim povejte, kaj je storil Karel.</p> <p>Karel se je odločil, da se mu bo zahvalil tako, da bo zanj naredil nekaj lepega. Mami je pomagal speči torto in naslednji dan mu jo je nesel domov. Ko je bratu Novaku torto dal, mu je rekel: »Hvala, ker si me vzel na ribolov.«</p> <ul style="list-style-type: none"> <li>• Kaj menite, kako se je počutil brat Novak, ko mu je Karel prinesel torto?</li> <li>• Kaj menite, kako se je počutil Karel?</li> </ul>
Odlomek iz svetih spisov	<p>Na glas preberite verz iz Nauka in zavez 78:19. Pojasnite, da govori o tem, da bomo srečni, če bomo hvaležni.</p> <ul style="list-style-type: none"> <li>• Kako se počutite, če nekomu rečete »hvala«?</li> <li>• Kako se počutite, če nekdo »hvala« reče vam?</li> </ul>
Sodelovanje otrok	Otroke prosite, naj povedo, kdaj se jim je kdo zahvalil za to, kar so naredili, in kako so se počutili. Pripovedujete lahko tudi o svoji izkušnji.

## »Hvala« lahko rečemo na številne načine

Zgodba

S svojimi besedami povejte naslednjo zgodbo:

Sestra Velnar je bila učiteljica v Osnovni. Rada je učila in rada je imela svoje učence. Prizadevala si je, da bi se na vsako nedeljsko lekcijo dobro pripravila. Rada je imela nebeškega Očeta in Jezusa Kristusa. Otrokom je pričevala in povedala, kako jih ima Jezus vse rad. Izkazovala jim je ljubezen in jim posvečala pozornost. Vedno se jih je spomnila za rojstni dan in ob drugih posebnih priložnosti.

Neko nedeljo po cerkvenih sestankih je nekdo potrkal na njena vrata. Bila je Rebeka, deklica iz njenega razreda. Rebeka je sestri Velnar izročila lepo roza ovojnico.

- Ali uganete, kaj je bilo v njej?

Pokažite zahvalno sporočilo, ki ste ga pripravili, in ga preberite.

- Kaj menite, kako se je počutila sestra Velnar, ko je sporočilo prebrala?
- Kako je Rebeka učiteljici rekla »hvala«?
- Kako še se lahko zahvalimo?
- Kdo je prijazen z vami?

Pogovor

Odgovore otrok na zadnje vprašanje napišite na tablo. Potem ko bodo odgovorili vsi otroci, pogledjte seznam na tabli in vprašajte, za kaj bi se vsakemu posamezniku zahvalili. Na primer, otroke vprašajte:

- Za kaj bi se lahko zahvalili članom škofovstva?
- Za kaj se lahko zahvalite zborovodkinji ali pianistki Osnovne?

Risanje

Otrokom dajte papir in svinčnik ali barvice, da bodo pripravili zahvalno sporočilo. Na list napišite oziroma jim pomagajte napisati *Hvala*, oni pa naj ga porišejo.

Pojasnite, da lahko sporočilo dajo tistemu, kateremu se želijo zahvaliti. Otroci naj povedo, komu bodo sporočilo izročili. Spomnite jih, da z zahvaljevanjem ne osrečujemo le teh, katerim se zahvalimo, ampak tudi sebe.

### Povzetek

Učiteljeva razlaga

Na koncu ure se vsakemu otroku zahvalite za to, kar je dobrega naredil med Osnovno. Bodite iskreni in jasni. Otroku se lahko zahvalite, ker je:

- bil pri uri spoštljiv.
- poslušal lekcijo.
- imel uvodno molitev.
- bil prijazen do drugih.
- pel v uvodnem del.
- dvignil roko, če je hotel nekaj povedati.
- odgovoril na vprašanje.
- bil vesel.

## Pričevanje

Za vsakega otroka v razredu izrazite hvaležnost. Otroke spomnite, kako lahko nekoga osrečimo s preprostim »hvala«.

Spodbujajte jih, naj ugotovijo, kolikokrat se lahko med tednom zahvalijo družinskim članom in prijateljem.

Enega od otrok prosite za zaključno molitev.

### Dodatne učne metode

Med naslednjimi metodami izberite tiste, ki bodo za otroke v razredu najprimernejše. Uporabite jih lahko pri sami lekciji ali kot pregled oziroma povzetek. Več o dodatnih navodilih preberite v *Učni uri* v poglavju *Napotki učitelju*.

1. Otroke prosite, naj vstanejo in stole postavijo tako, da bo med njimi dovolj prostora.

Otrokom pomagajte zapeti ali prebrati prvo kitico in pripev pesmi *Ušesa imam* (*Children's Songbook*, str. 269) ter jim kažete predlagane gibe.

Ušesa imam, da slišim resnico, (*pokaži ušesa*)  
oči, da vidim dobroto. (*pokaži oči*)  
Noge, da jih premoram,  
kamor iti moram. (*hodite okoli stola*)

*Pripev:*

Poskušal jih bom modro uporabiti,  
pri delu in zabavi. (*pretvarjajte se, da odbijate žogo.*)  
Nebeškemu Očetu sem bom zahvalil,  
ker me je takega ustvaril! (*usedite se, prekrižajte roke in sklonite glavo*)

2. Skozi gumb ali obroček povlecite dovolj dolgo vrvico ali nit, da jo bodo lahko držali vsi otroci in konca zvežite. Otroci naj se posedejo v krogu in vrvico primejo. Gumb oziroma obroček naj si podajajo tako dolgo, dokler ne boste rekli »stoj«. Otrok, pri katerem je gumb ali obroček, naj reče: »(Ime osebe) sem hvaležen za (nekaj).« Z igro nadaljujte tako dolgo, da bo vsak otrok prišel na vrsto vsaj enkrat.
3. Zapijte ali preberite pesem *Hvaležen sem, za to kar sem* (*Children's Songbook*, str. 11).

Zvečer, ko v postelji ležim,  
zaprem oči in uzrem stvari,  
ki od tebe Oče jih dobim,  
za katere hvaležen sem ti.  
Vidim prijatelje, učitelje in druge,  
ki nadvse radi me imajo,  
prav vsi ti blagoslovi  
me s hvaležnostjo navdajo.

4. Pripravite slano testo, da bodo otroci izdelali stvari, za katere so hvaležni (recept za slano testo je na 43. strani). Prosite jih, naj izdelke odnesejo domov in jih položijo tja, kjer molijo. To jih bo spominjalo, da se bodo nebeškemu Očetu v molitvi zahvalili za blagoslove.
5. Povejte zgodbo o Jeredovcih v barkah iz Etrove knjige 2:16–18 in 6:4–11. Barke lahko ponazorite z dvema skledama, ki ju z robovi pritrdite skupaj.



Otroke prosite, naj si predstavljajo, da je Gospod njim in njihovim družinam naročil, naj zgradijo takšne barke, kot so jih Jeredovci. Prosite jih, naj si predstavljajo, da so v teh malih barkah na oceanu že skoraj leto dni, kjer jih premetava in se včasih popolnoma potopijo. V barki je tudi veliko živali.

- Kako bi se počutili, če bi šli na takšno potovanje?

Na glas preberite verz iz Etrove knjige 6:9, da boste razumeli, kako so se Jeredovci na potovanju počutili. Otrokom pomagajte razumeti, da smo celo takrat, ko gremo skozi težke čase, lahko hvaležni za veliko stvari. Če smo bolni, na primer, smo lahko hvaležni za ljudi, ki skrbijo za nas. Če bomo vedno iskali razloge za hvaležnost, bomo videli številne blagoslove.

6. Vsakemu otroku v razredu med tednom pošljite zahvalno pismo, v katerem mu povejte, kako hvaležni ste, ker je v vašem razredu. Navedite nekaj določenega, kar je naredil za dobro razreda.

# Pravilno odločanje me osrečuje

## 26. lekcija

---

**Namen** Vsakemu otroku pomagajte razumeti, da nas pravilno ravnanje osrečuje, medtem ko nas napačno ravnanje onesrečuje.

---

**Priprava**

1. V duhu molitve preučite naslednji odlomek: Lk 15:11–24.
2. Pripravite se, da boste zapeli ali prebrali pesem *Nasmešek* (*Children's Songbook*, str. 267) in pesem *Odloči se prav* (*Children's Songbook*, str. 160). Besedilo teh pesmi je na koncu priročnika.
3. Potrebno gradivo:
  - a) Sveto pismo,
  - b) kamenček ali fižol za vsakega otroka,
  - c) nasmejan/mrk obraz iz 22. lekcije.
  - d) svinčnik ali barvice za vsakega otroka,
  - e) velik papirnat krog za vsakega otroka,
  - f) slika 2–46, Izgubljeni sin (zbirka Evangelij v slikah, št. 220; 62155).
4. Pripravite vse potrebno za vsako dodatno učno metodo, ki jo nameravate uporabiti.

*Opozorilo:* Ne pozabite, da otroci mlajši od osem let še niso odgovorni in se jim za grehe ni potrebno pokesati. Otroke spodbujajte, naj delajo, kar je prav, vendar jim ne vzbujajte krivde za to, kar so naredili.

---

**Predlagani  
potek lekcije**

Enega od otrok prosite za uvodno molitev.

Preverite, ali so otroci med tednom opravili nalogo, ki ste jim jo dali.

**Zaradi napačnega početja nam je neprijetno**

Metoda za  
pritegnitev  
pozornosti

Eden od otrok naj si sezuje čevelj in vanj da kamenček ali fižol. Čevelj naj si ponovno obuje in naredi nekaj korakov. Prosite ga, naj otrokom pove, kako se počuti.

Poudarite, da nam je takrat, ko stvari ne delamo prav, neprijetno in nismo srečni ter veliko premišljujemo, kaj je narobe.

Otroka prosite, naj predmet odstrani in se ponovno sprehodi po prostoru. Otrok naj pove, kako veliko bolje se počuti sedaj.

Vsakemu otroku dajte kamenček ali fižol. Tisti, ki želijo sodelovati, naj si ga dajo v čevelj. Vstanejo naj in naredijo nekaj korakov, da bodo videli, kako neprijetno je. Kamenčke in fižole poberite, otroci pa naj ponovno vstanejo, da bodo videli, kako dobro se počutijo sedaj.

Kamenček ali fižol primerjajte z napačnim dejanjem. Ko naredimo nekaj narobe, nam je neprijetno in smo nesrečni. Ko pa nam je žal, da smo ravnali narobe in poskušamo napačne odločitve popraviti, je to, kot da bi iz čevlja odstranili kamenček ali fižol: neprijetnega občutka ni več in ponovno smo srečni.

Pojasnite, da današnja lekcija govori, naj neprijetne občutke zamenjamo s srečnimi.

## **Občutke nesreče lahko zamenjamo z občutki sreče**

- Kako se počutite, če naredite kaj narobe?

Zgodba in pogovor

S svojimi besedami povejte naslednjo zgodbo o deklici, ki je naredila nekaj narobe in je bila nesrečna. Otroke prosite, naj prisluhnejo, da bodo ugotovili, kaj je naredila, da je občutek žalosti nadomestila z občutkom sreče.

Anjina prijateljica Maša je imela čudovito zbirko igrač majhnih sadežev in zelenjave. Anja se je s temi igračami zelo rada igrala in si je želela, da bi bile njene. Anja si je nekega dne, ko je Maša ni gledala, v žep natlačila polno pest igračk, ki jih je potem odnesla domov, ne da bi o tem komu povedala.

- Ali menite, da se je Anja zabavala, ko se je igrala z igračami, ki jih je vzela?

Anja se je z igračami igrala le skrivaj, ker ni hotela, da bi mama vedela, da jih je vzela. Skrila jih je pod posteljo, kamor se je tudi sama morala splaziti vsakič, ko se je hotela z njimi igrati. Čeprav je Anja sedaj imela igrače, ki si jih je želela, ni bila srečna.

- Kaj bi Anja lahko storila, da ne bi bila več nesrečna?

Otroke pohvalite za njihove primerne predloge in pojasnite, kaj je Anja storila:

Anjina mama je opazila, da se hči igra pod posteljo, in jo je vprašala, kaj počne. Anja ji je pokazala igračke in pojasnila, kako žalostna je. Mami ji je pomagala, da je spoznala, kaj mora narediti, da bo ponovno srečna. Anja je igračke vrnila Maši in ji povedala, kako žal ji je, ker jih je vzela. Ko je to storila, je bila srečna in ji je odleglo. Vesela je bila, da je napako lahko popravila.

- Kaj je Anja naredila narobe?

Pogovor

Pokažite risbo z nasmejanim in mrkim obrazom. Pokažite žalostni obraz, nato pa še srečnega.

- Kateri obraz odraža, kako se je Anja počutila, potem ko je vzela igrače? (Enega od otrok prosite, naj sliko obrne na nesrečni obraz.)
- Kako je Anja svojo napačno odločitev popravila?
- Kateri obraz odraža, kako se je Anja počutila, potem ko je igrače vrnila? (Enega od otrok prosite, naj sliko obrne na veseli obraz.)

Povejte, da vsi kdaj storimo kaj, kar ni prav. Če delamo, kar ni prav, smo nesrečni. Če napačne odločitve obžalujemo in jih poskušamo popraviti, smo ponovno srečni.

## **Jezus Kristus želi, da smo srečni**

Učiteljeva razlaga

Pojasnite, da sta opravičilo in to, da poskušamo popraviti napačne odločitve, dva od korakov kesanja.

Otroci naj besedo *kesanje* nekajkrat ponovijo.

Pojasnite, da Jezus Kristus želi, da se odločamo pravilno, vendar ve, da bomo včasih delali napake. Omogočil nam je, da se lahko za napačno ravnanje pokesamo. Obljubil je, da nam bo, če se bomo svojih napak pokesali, odpuščeno in bomo ponovno srečni. Kesanje je pomemben del tega, da smo člani Jezusove cerkve.

Otroke spomnite, da je napačno ravnanje podobno občutku, ki ga imamo, ko imamo v čevlju kamenček. Počutimo se neprijetno. Kesanje je kakor odstranitev kamenčka iz čevlja. Dobro dene, da težave ni več.

Zgodba iz svetih spisov

Pokažite Sveto pismo in pojasnite, da v tej knjigi svetih spisov Odrešenik pripoveduje o sinu, ki se je odločil za nekaj, kar ni bilo prav, in se je kasneje pokesal in naredil, kar je bilo prav. Otroke prosite, naj prisluhnejo, kaj je ta sin storil in kako mu je oče pomagal.

S svojimi besedami povejte zgodbo iz Evangelija po Luku 15:11–24. V ustreznem trenutku pokažite sliko 2–46, Izgubljeni sin.

Pojasnite, da se včasih ta zgodba imenuje »Izgubljeni sin«. Otrokom povejte, da beseda *izgubljeni* pomeni zapravljivi. Pojasnite, da je mlajši sin hotel svoj delež denarja, ker se mu ni več ljubilo trdo delati. Hotel je delati, kar bi se mu zahotelo. Ko je denar dobil, ga je zapravil. Zapravil ga je za to, kar ni bilo dobro.

Pojasnite, da je sin, potem ko mu je denarja zmanjkalo, spoznal, da je bil nespameten in da je delal napake. Odločil se je, da se bo vrnil k očetu in mu povedal, da mu je žal. Čutil je, da ni več dovolj dober, da bi se imenoval očetov sin, vendar se je odločil, da se bo vrnil domov in prosil, da bi postal eden od očetovih služabnikov.

- Kaj menite, kako se je sin počutil, ko je spoznal, da je grešil?

Na glas preberite odlomek iz Evangelija po Luku 15:20–24.

- Kaj je storil oče, ko se je sin vrnil domov?
- Kaj menite, kako se je sin počutil, ko mu je oče izrekel dobrodošlico?

Pojasnite, da so prav tako, kakor je bil oče tega mladeniča srečen, da je sin prenehal delati slábo in delal dobro, tudi naši starši in naš nebeški Oče srečni, ko poskušamo popraviti svoje napačne odločitve. Tudi mi smo srečni, ko se odločimo delati, kar je prav.

### **Srečo lahko občutimo, če svoje napačne odločitve popravimo**

Učna metoda

Vsakemu otroku dajte papirnati krog in svinčnike ali barvice. Sami naj narišejo nasmejani in mrki obraz. Pokažite dokončan nasmejani in mrki obraz, da ga bodo lahko prerasali, in jim po potrebi pomagajte.

Opišite nekaj primerov, v katerih se je nekdo odločil napačno. Otroci naj dvignejo papirnati obraz in nakažejo, kako se je človek počutil, potem ko se je odločil napačno. Nato vprašajte, kako bi lahko napačno odločitev popravili. Otroci naj s papirjem ponazorijo, kako bi se človek počutil, če bi to storil. Uporabite naslednje primere ali pripravite svoje.

1. Tomaž je na poti iz šole domov preskočil ograjo in si strgal najboljše hlače. Vedel je, da bo mama jezna, saj mu je že večkrat povedala, naj v šolskih oblačilih ne pleza čez ograjo.
  - Kaj bi Tomaž moral storiti?
2. Karmen je od mamice dobila dva bonbona, enega zanjo in enega za sestro. Ker sestre ni bilo doma, je Karmen pojedla oba bonbona.
  - Kaj bi Karmen morala storiti?
3. Benjamin je šel k prijatelju domov, da bi se igrala, a prijatelja ni bilo doma. Ko je odhajal, je na vrtu zagledal prijateljevo igračo. Odnese jo je domov in se z njo igral.
  - Kaj bi Benjamin moral storiti?

4. Rahela je na poti v šolo našla denarnico. Ko jo je kasneje neka deklica vprašala, če je videla denarnico, je Rahela zanikala.
  - Kaj bi Rahela morala storiti?
5. Filip se je na vrtu igral z bratom. Ker Filipu ni bilo všeč, kar je brat storil, ga je udaril in spravil v jok.
  - Kaj bi moral Filip storiti sedaj?

Pesem                      Otroci naj dvignejo smejoči in mrki obraz ter zapojejo ali preberejo pesem *Nasmešek* in v skladu z besedilom papirnati obraz obračajo.

### **Povzetek**

Pričevanje              Otrokom pričujte, da smo srečni, če se odločimo pravilno. Srečo občutimo, če popravimo svoje napačne odločitve. Pojasnite, da bomo, če se bomo naučili bolje slediti naukom Jezusa Kristusa, manj grešili.

Otrokom Recite mu, naj papirnati obraz odnesejo domov in družinskim članom povedo, kaj so se naučili o sreči in žalosti.

Pesem                      Z otroki zapojte ali preberite pesem *Odloči se prav*.

Enega od otrok prosite za zaključno molitev. Spomnite ga, naj nebeškega Očeta prosi, da bo otrokom pomagal prepoznati napačne odločitve in jih popraviti.

### **Dodatne učne metode**

Med naslednjimi metodami izberite tiste, ki bodo za otroke v razredu najprimernejše. Uporabite jih lahko pri sami lekciji ali kot pregled oziroma povzetek. Več o dodatnih navodilih preberite v *Učni uri* v poglavju *Napotki učitelju*.

1. S primeri, opisanimi v delu *Srečo občutimo, če popravimo svoje napačne odločitve*, otrokom pomagajte, naj pomislijo, kako bi napačne odločitve lahko preprečili oziroma se jim izognili. Otroci naj rešitve odigrajo.
2. Zapojte oziroma preberite pesem *Če si srečen* (*Children's Songbook*, str. 266) in otrokom pomagajte sestaviti novo besedilo in gibe o odločitvah, ki prinašajo srečo.

Na primer:

Če si srečen, daj pomagaj prav vsem (*zaploskajte*)!

Če si srečen, daj pomagaj prav vsem (*zaploskajte*)!

Če si srečen in če srečo rad bi še delil z nekom, če si srečen, daj pomagaj prav vsem!

Če si srečen, daj pomagaj prav vsem (*zaploskajte*)!

Druge možnosti:

daj resnico le povej (*dvakrat se dotakni ustnic*)

zdaj z otroki se igraj (*najprej pokažite eno roko, potem drugo*)

k Bogu moli venomer (*prekrižajte roke in sklonite glavo*)

Zadnjo kitico zapojte tako, da združite vse predloge.

Če si srečen in če srečo rad bi še delil z nekom (*zaploskajte*), če si srečen, daj resnico le povej (*dvakrat se dotaknite ustnic*), zdaj z otroki se igraj (*najprej pokažite eno roko, potem drugo*), k Bogu moli venomer (*prekrižajte roke in sklonite glavo*)!

3. Otroci naj se posedejo v krogu. Zastavite jim vprašanja in otroku, za katerega želite, da vam na vprašanje odgovori, podajte vrečko s fižolom ali drug mehak predmet. Ko bo otrok odgovoril, naj vam vrečko vrže nazaj. Nadaljujte, dokler vsak otrok ne bo odgovoril vsaj na eno vprašanje.

Možna vprašanja:

- Kako ste se počutili, ko ste v čevlju imeli kamenček oziroma fižol?
- Kako se počutimo, ko naredimo nekaj narobe?
- Zakaj Anja v igri z ukradenimi igračami ni bila srečna?
- Kaj je Anja storila, da ni bila več nesrečna?
- Kako se počutimo, ko poskušamo popraviti napačne odločitve?

---

**Namen**

Otroke spodbujajte, naj drugim pomagajo do sreče.

---

**Priprava**

1. V duhu molitve preučite naslednja odlomka: Mr 6:30–44 in Jn 6:1–13.
  2. Za otroke in zase pripravite majhen posladek. Če je postna nedelja, namesto hrane pripravite kaj drugega in lekcijo po potrebi prilagodite.
  3. Pripravite se, da boste zapeli ali prebrali tretjo kitico pesmi 'Daj', *potoček je dejal* (*Children's Songbook*, str. 236). Besedilo pesmi je na koncu priročnika.
  4. Potrebno gradivo:
    - a) Sveto pismo.
    - b) Več predmetov, kot so žoga, knjiga in pomaranča. Te stvari dajte v papirnato vrečko ali vrečko iz blaga.
    - c) slika 2–47, Jezus nasiti pet tisoč mož (62143); slika 2–48, Preskakovanje kolebnice (62523); slika 2–49, Dečki si razdelijo piškot; slika 2–50, Otroci se igrajo s kockami.
  5. Pripravite vse potrebno za vsako dodatno učno metodo, ki jo nameravate uporabiti.
- 

**Predlagani potek lekcije**

Enega od otrok prosite za uvodno molitev.

Preverite, ali so otroci med tednom opravili nalogo, ki ste jim jo dali.

**Stvari lahko uporabljamo z drugimi**

Metoda za pritegnitev pozornosti

Pokažite vsakega od predmetov tako, da jih drugega za drugim izvečete iz vrečke, pri pogovoru pa vam bodo v pomoč naslednja vprašanja:

- Koliko ljudi je lahko srečnih (ime predmeta), če ga uporabljam jaz?
- Koliko ljudi je srečnih, če ga delim z drugimi?
- Ali ta predmet lahko posodim drugim?

Pogovor

Ko se boste z otroki pogovorili o vseh predmetih, vprašajte:

- Kaj od tistega, kar imate, bi lahko posodili drugim? Kako bi to lahko naredili?

Otrokom Recite mu, naj naštejejo določene predmete in za vsakega povejo, s kom in kako bi se lahko igrali.

Če otroci naslednjih stvari še niso omenili, predlagajte, da lahko razdajamo svoj čas, talente in evangelij.

- Kako lahko razdajamo svoj čas?
- Kako lahko razdajamo svoje talente?
- Kako lahko oznanjamo evangelij?

## **Jezus Kristus nas je učil, naj se razdajamo**

Zgodba iz svetih spisov in pogovor

Pokažite Sveto pismo in pojasnite, da vsebuje zgodbo o fantu, ki je Jezusu Kristusu in številnim drugim pomagal s svojim služenjem. Povejte zgodbo iz Evangelija po Janezu 6:1–13 (gl. tudi Mr 6:30–44). V primernem trenutku pokažite sliko 2–47, Jezus nasiti pet tisoč mož.

- Koliko hlebov in rib je imel fant? (gl. Jn 6:9)
- Kaj menite, koliko ljudi bi lahko nasitili s petimi hlebi in dvema ribama?
- Koliko ljudi je nasitil Jezus Kristus? (gl. Jn 6:10)

Otrokom pomagajte razumeti, da je šlo za veliko število ljudi. Število ljudi, ki jih je Jezus nasitil, primerjajte s skupino približno pet tisoč ljudi, ki si jo bodo otroci lažje predstavljali (npr., »Jezus je nasitil toliko ljudi, kolikor jih je v našem mestu« ali »Jezus je nasitil toliko ljudi, kolikor jih lahko sprejme naš športni stadion«).

Pojasnite, da bi deček lahko hrano sam pojedel, ker pa jo je bil pripravljen deliti, je Odrešenik izvedel čudež, s katerim je pomagal na tisoče ljudem.

- Kaj menite, kako so se zaradi dečkovega dejanja počutili ljudje?
- Kaj menite, kako se je počutil deček?

Pesem

Zapojte ali preberite tretjo kitico pesmi *'Daj', potoček je dejal*.

Otroke spomnite, da nam je Jezus Kristus dal veliko stvari in želi, da jih tudi mi dajemo drugim.

## **Sebe in druge lahko osrečimo z razdajanjem**

Pogovor o sliki

Otrokom povejte, da se tudi mi tako kot deček v Jezusovem času lahko razdajamo in drugim pomagamo do sreče. Drugo za drugo pokažite slike radodarnih otrok (2–48, 2–49 in 2–50) in ob vsaki sliki vprašajte:

- Kaj počnejo otroci na tej sliki?
- Kako se razdajajo?
- Kaj menite, kaj mislijo o razdajanju? Zakaj?

Sodelovanje otrok

Otrokom dopustite, naj povejo, kdaj so se razdajali in kako so se takrat počutili.

Poudarite, da z razdajanjem do sreče ne pomagamo le drugim, ampak tudi sebi.

Otroke pohvalite, če so pokazali, da so se pripravljene razdajati, nakar se z njimi pogovorite o dobrih občutkih, ki jih lahko ob tem občutijo. Poudarite, da nas razdajanje osrečuje.

Zgodba

Povejte zgodbo o otroku, ki je bil srečen in ki je z razdajanjem osrečil tudi druge. Uporabite lahko naslednjo zgodbo:

David je dobil barvice. Ravno ko je barval čudovito sliko, je mamica v sobo pripe-ljala sestrico. Davida je prosila, naj da barvice tudi Alenki in ji pomaga barvati. A David ji barvic ni hotel dati. Alenka ni znala dobro barvati in zbal se je, da bo katero od barvic zlomila. Dal ji je barvico, katere barva mu ni bila preveč všeč.

David je kmalu potreboval barvico, ki jo je dal Alenki, zato ji jo je hotel vzeti. Alenka je pričela jokati. David se je počutil slabo, ker je sestrico spravil v jok, in spoznal, da tudi ona rada barva, čeprav še ne zna preveč dobro. Ozrl se je po barvicah in videl, da jih je za oba dovolj. Alenki je dovolil izbrati barvico in srečna je barvala list.



Tudi David je bil srečen. (Prirejeno po Marjorie A. Parker, *Inside the Lines, Friend*, feb. 1993, str. 28–29.)

- Zakaj je bila Alenka srečna?
- Zakaj je bil David srečen?

### **Povzetek**

Učna metoda

Pokažite dobrote, ki ste jih prinesli.

- Kako bi se počutili, če bi te dobrote zadržali zase?
- Kaj bi Jezus želel, da storim s temi dobrotami?

Dobrote razdelite dvema otrokoma in ju vprašajte:

- Kaj bi Jezus želel, da s temi dobrotami naredita?

Otroka naj to, kar imata, razdelita med prisotne. Povejte, kaj menite o razdajanju in kako bi se počutili, če bi vse zadržali zase.

Otroka, ki sta dobrote razdelila, naj povesta, kako sta se ob tem počutila, nakar prosite druge otroke, naj povejo, kako so se počutili, ko so tudi sami prejeli dobrote.

Pričevanje

Otrokom pričujte, da razdajanje osrečuje. Poveste lahko tudi, kako je razdajanje osrečilo vas.

Otroke spodbujajte, naj med tednom nekomu nekaj posodijo.

Enega od otrok prosite za zaključno molitev. Spomnite ga, naj nebeškega Očeta prosi, naj otrokom pomaga, da bodo pripravljene stvari posoditi.

---

### **Dodatne učne metode**

Med naslednjimi metodami izberite tiste, ki bodo za otroke v razredu najprimernejše. Uporabite jih lahko pri sami lekciji ali kot pregled oziroma povzetek. Več o dodatnih navodilih preberite v *Učni uri* v poglavju *Napotki učitelju*.

1. Otrokom povejte, da imamo v cerkvi člen vere, ki pravi, da verujemo v dobrohotnost. Biti dobrohoten oziroma dobrotljiv pomeni, da ljudem damo ali posodimo stvari in jim z drugimi prijaznimi dejanji izkazujemo ljubezen. Otrokom pomagajte, da se bodo na pamet naučili del trinajstega člena vere: »Verujemo v [...] dobrohotnost.«
2. Zapojte ali preberite pesem *Molitev* (*Children's Songbook*, str. 22). Otroke spomnite, da nam je nebeški Oče dal številne čudovite blagoslove in da je srečen, če te blagoslove omogočimo drugim.  

Nebeški Oče, pomagaj mi,  
da bom srečen in prijazen.  
Da bom vselej odkrit in pošten,  
da bom hotel druge blagosloviti.
3. Prinesite slano testo in otrokom pomagajte izdelati predmet, ki bi ga radi dali prijateljem ali družinskim članom (recept za slano testo je na 43. strani).
4. Pokažite lonček s svinčniki oziroma barvicami. Pojasnite, da imate le enega, vendar želite, da bi vsak otrok narisal risbo. Lonček dajte enemu od otrok.
  - Kaj naj (otrokovo ime) naredi z barvicami (ali svinčniki), da boste lahko vsi barvali?

Vsakemu otroku dajte list, otroci pa naj si barvice oziroma svinčnike izmenjujejo in narišejo sebe, ko stvari posodijo oziroma dajo drugim.

5. Otroci naj z mimiko prikažejo, da so misijonarji (s trkanjem na vrata, branjem svetih spisov, poučevanjem in opravljanjem drugih misijonarskih nalog).
  - Katero sporočilo prinašajo misijonarji?
  - Kaj menite, kako se misijonarji počutijo, ko oznanjajo evangelij?

# 28.

lekcija

# Lahko sem prijazen

---

## Namen

Vsakega otroka spodbujajte, naj bo z drugimi prijazen.

---

## Priprava

1. V duhu molitve preučite naslednje odlomke: Lk 10:25–37 in Jn 13:34–35, 15:12. Glejte tudi odlomek iz Evangelija po Mateju 22:36–40 in trideseto poglavje v priročniku *Gospel Principles* (31110).
2. Pripravite se, da boste zapeli ali prebrali pesem *Jezus pravi: Ljubi vse!* (*Children's Songbook*, str. 61). Besedilo pesmi je na koncu priročnika.
3. Potrebno gradivo:
  - a) Sveto pismo,
  - b) izrezanka 2–1, ranjeni mož; izrezanka 2–2, duhovnik; izrezanka 2–3, levit; in izrezanka 2–4, Samarijan.
4. Pripravite vse potrebno za vsako dodatno učno metodo, ki jo nameravate uporabiti.

---

## Predlagani potek lekcije

Enega od otrok prosite za uvodno molitev.

Preverite, ali so otroci med tednom opravili nalogo, ki ste jim jo dali. Povedo naj, kako so med tednom z nekom nekaj delili.

### Jezus Kristus nas je učil, naj bomo prijazni z vsemi

Metoda za pritegnitev pozornosti

Otrokom pokažite zemljevid Svete dežele. Zemljevid je na koncu lekcije.

- Kaj je to? (zemljevid)

Če otroci ne vedo, kaj je zemljevid, pojasnite, da je to risba nekega področja, kot je dežela oziroma mesto. Ljudje zemljevide uporabljajo, da znajo priti iz enega kraja v drugega. Pokažite nekaj značilnosti zemljevida, kot so pokrajina, morje in reke.

Pojasnite, da ta zemljevid prikazuje Sveto deželo, kjer je Jezus Kristus živel, ko je bil na Zemlji.

Pokažite Judejo. Pojasnite, da so se ljudje, ki so živeli v tem delu Svete dežele, imenovali Judje.

Pokažite Samarijo. Pojasnite, da so se ljudje, ki so živeli v Samariji, imenovali Samarijani.

Pojasnite, da se Judje in Samarijani v Jezusovem času niso razumeli oziroma se niso marali. Judje so menili, da so boljši od Samarijanov. Judje niso jedli pri Samarijanih doma oziroma niso jedli hrane, ki so jo pripravili Samarijani. Judje so do Samarijanov čutili takšen odpor, da so, če so morali odpotovati v Galilejo (pokažite Galilejo), šli daleč okrog Samarije, čeprav je bila pot skozi krajša. Pokažite, koliko daljša bi bila pot do Galileje, če bi Samarijo obšli, namesto da bi šli skozi njo.

Zgodba iz svetih spisov in sličice za izrezovanje

Pojasnite, da je Jezus Kristus, ko je bil na Zemlji, pogosto ljudem pravil zgodbe, da bi njegove nauke razumeli. Ena od zgodb je bila o Samarijanu.

Povejte zgodbo o usmiljenem Samarijanu iz Evangelija po Luku 10:30–37. Nekaj otrok prosite, naj vam pomagajo in v ustreznem trenutku pokažejo izrezanke.

Med pripovedovanjem zgodbe poudarite naslednja dejstva.

1. Ranjenec je potoval iz Jeruzalema v Jeriho (na zemljevidu pokažite obe mesti).
2. Prvi mož, ki je šel mimo, ne da bi se ustavil, je bil judovski duhovnik. Duhovniki so delali v templju in učili so jih za pravične in svete može.
3. Drugi mož, ki je šel mimo, ne da bi mu pomagal, je bil levit. Tudi leviti so delali v templju in bili pomembni za judovsko veroizpoved.
4. Tretji mož je bil Samarijan. Ustavil se je, da bi ranjenemu pomagal.

Pojasnite, da tega Samarijana zaradi njegove prijaznosti imenujemo usmiljeni Samarijan.

Otroci naj vam izrezanke vrnejo.

Igra vlog

Nekaj otrok naj odigra zgodbo o usmiljenem Samarijanu ali pa naj odigrajo igro *Sledite mi v Jeriho*, tako da naredijo naslednje:

Eden od otrok naj se uleže na tla ali usede na stol in se pretvarja, da je ranjen. Z drugimi otroki se pretvarjajte, da potujete po cesti v Jeriho. Otroci naj vas posnemajo in delajo, kar delate vi.

Najprej se pretvarjate, da ste duhovnik, ki hodi po cesti. Pričnite hoditi po sobi. Nenadoma zagledate nekoga ležati ob robu ceste. Hudo je ranjen.

- Kaj je duhovnik naredil?

Pojdite na drugo stran ceste, nakazujoč, da ranjenemu ne boste pomagali.

Potem se pretvarjajte, da ste levit. Hodite po sobi. Zagledate nekoga, ki leži na tleh ob cesti. Ukradli so mu oblačila. Hudo je ranjen.

- Kaj je storil levit?

Ustavite se in se ozrite po ranjencu. Potem nadaljujte pot, ne da bi mu pomagali.

Sedaj pa se pretvarjajte, da ste Samarijan. Hodite po sobi. Ob cesti zagledate nekoga, ki je hudo ranjen.

- Kaj je Samarijan storil?

Odigrajte prijazna Samarijanova dejanja. (Če je v razredu veliko otrok, lahko otrokom naročite, naj z mimiko prikažejo različno služenje.) Pretvarjajte se, da ranjencu čistite rane, položite ga na »osla«, odpeljite v gostišče in gostilničarju obljubite, da mu boste plačali za vse, kar bo človek potreboval.

Otrokom Recite mu, naj se sedaj, ko so poskrbeli za ranjenega, vrnejo na svoj stol. Potem naj se usedejo in roke mirno položijo v naročje.

Pogovor

- Kateri mož je bil prijazen?
- Kateri mož je naredil, kar bi od njega želel Odrešenik?

Pojasnite, da je Jezus, ko je to zgodbo povedal, rekel, da bi morali delati, kot je storil usmiljeni Samarijan, in biti prijazni z vsemi.

## Lahko smo prijazni z drugimi

Pojasnite, da biti prijazen z vsemi ni vedno lahko, zlasti če nekdo v nas vzbudi slabe občutke oziroma je z nami neprijazen.

Zgodba

S svojimi besedami povejte naslednjo zgodbo o deklici, ki se je naučila pomembne lekcije, ko je bil drug otrok z njo neprijazen. Otroke prosite, naj prisluhnejo, kako je težavo rešila.

Lučka in Tadej sta bila prijatelja in sta se rada igrala skupaj. Vendar sta se nekega popoldneva skregala. Lučka je Tadeja ozmerjala, on pa jo je porinil. Ko je začela jokati, se ji je spakoval.

- Kaj bi naredili, če bi bili Lučka?

Lučka je šla po očeta. Vedela je, da ji bo pomagal. Očetu je povedala, da jo je Tadej porinil in bil z njo nesramen. Očeta je prosila, naj gre ven in Tadeja kaznuje.

Oče je Lučki rekel, da kaznovanje Tadeju ne bi ravno najbolj koristilo. Rekel ji je, naj gre raje v kuhinjo in dva kosa kruha namaže z marmelado. Potem ji je naročil, naj enega odnese Tadeju. Oče ji je rekel, da bo, če bo to storila, imela prijatelja namesto sovražnika.

Lučka je storila, kot ji je oče rekel. Ko je prišla ven, je Tadeju ponudila kruh z marmelado. Trenutek jo je gledal, nakar je darilo sprejel. Tadej in Lučka sta se smejala in se usedla, da bi pojedla kruh z marmelado. Spet sta bila prijatelja. (Prirejeno iz *A Piece of Bread and Jam*, Lucile C. Reading, *Children's Friend*, apr. 1967, str. 13.)

Pogovor

- Kaj je Lučka hotela narediti, potem ko jo je Tadej odrinil?
- Kako se najprej odzovemo, ko je nekdo z nami neprijazen?
- Kaj se je zgodilo, ko je bila Lučka s Tadejem prijazna?
- Kaj bi se zgodilo, če Lučka s Tadejem ne bi bila prijazna?

Otroke spomnite, da Jezus želi, da bi bili prijazni, četudi drugi z nami niso prijazni.

Odlomek iz svetih spisov

Pokažite Sveto pismo in na glas preberite verz iz Evangelija po Janezu 15:12. Pojasnite, da so to besede Jezusa Kristusa, ki nam je zapovedal, naj imamo drug drugega radi. Ko smo drug z drugim prijazni, izkazujemo svojo ljubezen.

Pesem

Z otroki zapojte oziroma preberite pesem *Jezus pravi: Ljubi vse!* Pojasnite, da nas ta pesem lahko opomni, da smo prijazni in delamo, kar bi Jezus želel.

Pogovor

Opišite nekaj primerov, v katerih se otroci lahko odločijo, da bodo prijazni, in jih vprašajte, kaj bi v posameznem primeru storili. Opozorite jih, naj v primeru, ko potrebujejo pomoč za pravilne odločitve, pomislijo na besedilo pesmi. Uporabite naslednje primere ali pripravite svoje:

1. Ko hodiš po ulici, opaziš nekoga, ki se je s kolesom ponesrečil. Ko prideš bližje, vidiš, da je deček, ki te vedno zbada. Hlačnica se mu je zataknila v verigo kolesa. Če mu ne bo kdo pomagal, se ne bo mogel premakniti.
  - Kaj bi lahko storil, da bi bil prijazen z dečkom?
2. Za rojstni dan, ki bo naslednji teden, si načrtovala posebno zabavo. Želiš povabiti vse otroke v soseski, razen ene deklice. V soseski je nova. Nikoli se ne smeje in z njo se ni prav zabavno igrati.
  - Kaj bi lahko storila, da bi bila s to deklico prijazna?

3. Ko si se igral s prijatelji, si padel. Eden od njih ti reče, da si neroda, in se ti smeje. Sedaj pade tvoj prijatelj in joka.
  - Kaj bi lahko storil, da bi bil s prijateljem prijazen?
4. Deček v tvojem razredu v šoli pri hoji uporablja berglo. Ko se vsi odpravijo ven igrat, on zaostaja, ker hodi počasi. Pogosto sedi sam in gleda, kako se drugi igrajo z žogo.
  - Kaj bi lahko storil, da bi bil s tem dečkom prijazen?

### Povzetek

Pregled

Otroci naj lekcijo povzamejo tako, da odgovorijo na naslednja vprašanja:

- Kaj smo se naučili v današnji lekciji?
- Zakaj je pomembno, da smo prijazni?
- Po kom se zgledujemo, če smo prijazni?

Odlomek iz svetih spisov

Na glas preberite odlomek iz Evangelija po Janezu 13:34–35. Pojasnite, da takrat, ko imamo druge radi in smo z njimi prijazni, izkazujemo, da smo učenci (privrženci) Jezusa Kristusa.

Pričevanje

Otrokom pričujte, da Jezus želi, da drugim ljubezen izkazujemo tako, da smo prijazni. Spomnite jih, da bi morali biti prijazni z vsemi, tudi tistimi, ki z nami niso vedno prijazni. Pričujte, kako pomembno je, da sledimo Jezusu s tem, ko se odločimo, da bomo prijazni.

Otroke spodbujajte, naj si med tednom še zlasti prizadevajo biti prijazni z drugimi. Spomnite jih, naj takrat, ko se morajo spomniti, kako ravnati z drugimi, pomislijo na pesem *Jezus pravi: Ljubi vse!* Prosite jih, naj si zapomnijo, kaj se bo zgodilo, če bodo prijazni. Predlagajte, naj bodo naslednji teden o svojih izkušnjah pripravljeni spregovoriti.

Enega od otrok prosite za zaključno molitev.

---

### Dodatne učne metode

Med naslednjimi metodami izberite tiste, ki bodo za otroke v razredu najprimernejše. Uporabite jih lahko pri sami lekciji ali kot pregled oziroma povzetek. Več o dodatnih navodilih preberite v *Učni uri* v poglavju *Napotki učitelju*.

1. Otrokom dajte papir in barvice ali svinčnik. Narišejo naj, kako lahko s prijaznostjo drugim pokažejo, da jih imajo radi. Na vsako risbo napišite *Z drugimi sem lahko prijazen*.
2. Otrokom pomagajte zapeti oziroma prebrati pesem *Prijaznost z menoj naj se začne* (*Hvalnice in pesmi*, str. 63).

Prijazen bom prav do vseh ljudi,  
ker Bog tako želi.  
»In prijaznost z menoj naj se začne,«  
vedno ponavljam si.

Otroci naj pomislijo na ljudi, s katerimi bi lahko bili prijazni (to so lahko družinski člani, prijatelji ali sošolci), in kako bi tem ljudem izkazali prijaznost. Otrokom pomagajte razumeti, kako pomembno je biti prijazen s tistimi, ki niso prijazni z nami oziroma se zdijo drugačni od nas.

3. Z otroki zapojte pesem *Prijaznost je poseben dar* (*Children's Songbook*, str. 145).

Prijaznost je poseben dar,  
ki srečo mi prinaša.  
Ko prijazen sem z ljudmi,  
srce od sreče poje mi.

Ko boste pesem zapeli oziroma prebrali, vsakemu otroku okrog prsta ali zapestja zavežite vrvico oziroma nit. Pojasnite jim, da jih bo vrvica spomnila, naj bodo z vsemi prijazni. Predlagajte, naj vrvico oziroma nit nosijo do konca Osnovne.

# Sveta dežela





---

**Namen**

Otroke spodbujajte, naj sveti njihova luč — učencev Jezusa Kristusa.

---

**Priprava**

1. V duhu molitve preučite naslednji odlomek: Mt 5:14–16.
2. Predlogo na koncu lekcije skopirajte in izrežite štiri papirnate sveče ter štiri papirnate košare. Na papirnate sveče napišite naslednja imena:  
*Suzana*  
*Jure*  
*Erik in Peter*  
?  
Pred začetkom ure razstavite tri sveče z imeni in vsako prekrijte s papirnato posodo. Četrto svečo (?) in posodo shranite za kasneje.
3. Uporabite predlogo in za vsakega otroka izdelajte papirnato svečo.
4. Pripravite se, da boste zapeli ali prebrali pesem *Odloči se prav* (*Children's Songbook*, str. 160) in *Jezus želi, da sem sonček* (*Children's Songbook*, str. 60). Besedilo teh pesmi je na koncu priročnika.
5. Potrebno gradivo:
  - a) Sveto pismo,
  - b) sveča in svečnik ali držalo,
  - c) posoda ali škatla, s katero boste v celoti prekrili svečo,
  - d) plakat OSP (gl. 1. lekcijo),
  - e) svinčniki ali barvice,
6. Pripravite vse potrebno za vsako dodatno učno metodo, ki jo nameravate uporabiti.

*Opozorilo: Sveče, ki jo med lekcijo uporabljate, ne prižigajte. Prižiganje sveč v cerkvenih zgradbah je proti cerkvenim pravilom.*

---

**Predlagani potek lekcije**

Enega od otrok prosite za uvodno molitev.

Preverite, ali so otroci med tednom opravili nalogo, ki ste jim jo dali. Pripovedujejo vam lahko tudi o tem, ko so bili prijazni. Ko se z otroki pogovarjate, šepetajte.

**Jezus Kristus je učil, »naj vaša luč sveti«**

Metoda za pritegnitev pozornosti

Otrokom še naprej šepetajte in jih vprašajte, kaj so delali v preteklem tednu oziroma kaj jim je v Osnovni všeč, dokler tudi kdo med njimi ne bo začel šepetati. Po nekaj minutah pojasnite, da ste šepetali zato, da bi jim pokazali, kako pogosto delamo, kar delajo ljudje okrog nas. Poudarite, da so začeli šepetati, ker ste šepetali vi. Zgledovali so se po vas.

Povejte, da se tudi njihovi prijatelji pogosto zgledujejo po njih, prav kakor so se oni zgledovali po vas. Jezus Kristus želi, da smo dober zgled.

- Kaj pomeni biti dober zgled?

Pojasnite, da bodo naši prijatelji pogosto delali, kar bodo nas videli delati. Če nas bodo videli, da delamo dobro in se odločamo prav, se bodo tudi oni lažje odločali prav.

Uganka

Otroke prosite, naj razrešijo naslednjo uganko.

Voščen striček,  
bela teta,  
skup živita, skup gorita.  
skup kopneta, skup umreta.  
Kaj je to?

Ko bodo otroci uganko rešili, pokažite svečo, ki ste jo prinesli, in se pogovarjajte o tem, čemu služijo sveče.

Zgodba iz svetih spisov

Pojasnite, da takrat, ko je Jezus Kristus živel na Zemlji, ni bilo električnih luči. Ko je sonce zašlo in se je stemnilo, so ljudje včasih doma prižgali sveče, da bi imeli luč, da bi videli.

Otrokom povejte, da je Jezus nekega dne učence učil, naj bodo dober zgled (gl. Mt 5:14–16). Da bi učenci razumeli, kako lahko s svojimi dejanji pomagajo drugim, je Jezus dejanja primerjal s svetlobo sveče. Na glas preberite, kaj je Jezus rekel učencem, kot je zapisano v Evangeliju po Mateju 5:15.

Ponazoritev

Svečo položite pod posodo oziroma škatlo.

- Kaj bi se zgodilo, če bi bilo temno in bi svečo prižgali, potem pa bi jo prekrili s lončkom (škatlo)? (Nihče ne bi videl luči.)

Odstranite posodo ali škatlo in svečo postavite na svečnik.

- Kaj bi se zgodilo, če bi bilo temno in bi svečo položili na svečnik ter jo potem prižgali? (Sveča bi osvetlila prostor in vsi bi videli.)

Pojasnite, da je Jezus želel, da bi bili učenci kakor sveča in bi drugim dajali luč. Če so se učenci ravnali po Jezusovih naukih in bili dober zgled, so drugi ljudje videli, kaj naj storijo.

Pogovor

V Evangeliju po Mateju 5:16 na glas preberite, kaj je Jezus dejal učencem. Poudarite, da Jezus želi, da upoštevamo tudi to navodilo.

- Kaj v tem odlomku iz svetih spisov pomeni *naj vaša luč sveti*? (Da smo dober zgled.)
- Kaj se lahko zgodi, če smo dober zgled prijateljem in ljudem okrog sebe?

### Otroci so lahko dober zgled

Otrokom povejte, da se lahko vsi ravnamo po navodilu Jezusa Kristusa, naj naša luč sveti pred ljudmi, s tem da smo dober zgled. Če se odločimo hoditi za Jezusom, ga lahko drugi spoznajo, ko nas opazujejo.

Enega od otrok prosite, naj odkrije papirnato svečo tako, da odstrani papirnato posodo, ki jo prekriva. Preberite ime oziroma imeni na sveči. Potem povejte zgodbo, ki se na svečo navezuje. Enako naredite z drugima dvema lončkoma in svečama ter povejte drugi dve zgodbi.

Zgodba o Suzani	<p>Suzano je prijateljica Karolina povabila na rojstno dnevno zabavo. Bila je navdušena, da bo šla na zabavo, in prepričana, da se bo imela lepo. Ko pa se je vrnila domov, ni bila več tako navdušena kot takrat, ko je odhajala. Mama jo je vprašala, kako je bilo na zabavi.</p> <p>Suzana je pojasnila, da so na zabavi postregli z ledenim pravim čajem. Karolinina mama je rekla, da je to zabava, kakršno imajo odrasli.</p> <ul style="list-style-type: none"> <li>• Kaj menite, kaj je storila Suzana, ko so ji ponudili čaj?</li> </ul> <p>Suzana je Karolinini mami povedala, da ne pije pravega čaja, in pojasnila, da so jo starši in učitelji v Osnovni učili, da pravi čaj za njeno telo ni dober.</p> <p>Suzanina mama je bila na hčerko ponosna, ker ni pila pravega čaja. Pojasnila je, da Karolina in njena mami nista članici Cerkve in da ne verujeta v iste stvari kot njuna družina.</p> <p>Nekaj mesecev kasneje sta Suzana in mama od Karolinine mame prejeli pismo, v katerem jima je pojasnila, da so se pri njih doma, potem ko se je Suzana na zabavi zavzela za to, v kar verjame, odločili, da o Cerkvi izvejo več. Poučevali so jih misijonarji. Karolinina mami je rekla, da upa, da bo tudi ona dober zgled nekomu, prav kakor je bila Suzana njej.</p> <ul style="list-style-type: none"> <li>• Zakaj je Suzanina luč svetila?</li> </ul>
Zgodba o Juretu	<p>Juretova družina se je nedavno priselila v novo sososko. Juretov prvi novi prijatelj je bil fant, po imenu Pavel, ki ni bil član Cerkve. Jure in Pavel sta imela rada nogomet. Pavel je nekega dne Jureta povabil na nogometno tekmo, ki bo naslednjo nedeljo. Jure je vedel, da v nedeljo ne bi smel na nogometno tekmo, vendar ga je skrbelo, da bo Pavel užaljen, če ne bo šel.</p> <ul style="list-style-type: none"> <li>• Kaj bi naredili, če bi bili Jure?</li> </ul> <p>Jure se je odločil, da bo, namesto da bi šel na nogometno tekmo, šel v cerkev in je povabil Pavla, naj gre z njim. Pavel je privolil, da bo šel z njim v cerkev.</p> <ul style="list-style-type: none"> <li>• Zakaj je bil Jure dober zgled?</li> </ul>
Zgodba o Eriku in Petru	<p>Nekega dne je neka ženska na Nizozemskem poiskala misijonarje. Sestre je prosila, naj jo naučita moliti. Pojasnila jim je, da sta se njena sinova, Erik in Peter, udeležila Osnovne in da jima je bilo zelo všeč. V Osnovni sta se naučila moliti.</p> <p>Povedala je, da je pred nekaj dnevi njena hčerkica zelo zbolela. Za trenutek je odšla iz sobe, ko pa se je vrnila, sta Erik in Peter klečala ob dekličini postelji. Peter je nebeškega Očeta prosil, naj sestrico blagoslovi in jo ozdravi. Mamica je bila zelo vesela, da sta se sinova v Osnovni naučila moliti. Hotela je, da bi misijonarki tudi njo naučile moliti. Misijonarki sta jo naučili moliti. Bili sta veseli, da sta bila Erik in Peter mamici dober zgled.</p> <ul style="list-style-type: none"> <li>• Kaj sta Erik in Peter naredila, da je njuna luč svetila?</li> </ul>
Sodelovanje otrok	<p>Ko boste povedali vse zgodbe, pokažite svečo, prekrito s papirnatim lončkom. Enega od otrok prosite, naj posodo umakne. Pojasnite, da »?« na sveči predstavlja vsakega otroka, ki je bil dober zgled. Otroke prosite, naj povejo, kdaj so bili dober zgled.</p> <p><b>Naša luč lahko sveti</b></p>
Odlomek iz svetih spisov	<p>Ponovno na glas preberite verz iz Evangelija po Mateju 5:16. Otroke spomnite, da nam Jezus govori, naj naša luč sveti. Poudarite, kako pomembno je, da naša luč</p>

sveti tako, da smo dober zgled. Poudarite, da bi kot člani Cerkve Jezusa Kristusa svetih iz poslednjih dni morali slediti naukom Jezusa Kristusa in drugim pomagati, da bi tudi oni sledili Jezusovim naukom.

Pesem

Z otroki zapojte ali preberite pesem *Jezus želi, da sem sonček*. Pomagajte jim razumeti, da biti *sonček* za Jezusa pomeni, da dopustimo, da naša luč sveti, kakor pravijo sveti spisi.

Učna metoda

Otrokom recite, da boste opisali nekaj primerov in jim ponudili dve možnosti, za kateri se lahko v danem primeru odločijo. Prosite jih, naj dobro prisluhnejo. Če je odločitev dobra, naj vsak otrok visoko v zrak dvigne prst in tako ponazori sveče na svečniku. Če odločitev ni dobra, naj prst prekrijejo z drugo roko, kar pomeni, da luč postavljajo pod mernik. Po vsakem primeru se pogovarjajte, katera odločitev je boljša in zakaj je to primer, ko naša luč sveti.

Uporabite naslednje primere ali pripravite svoje:

1. Vse dopoldne se že igraš s prijateljicami iz sošeske in zelo se zabavaš. Neka deklica, ki je na obisku pri družini, ki živi v hiši na drugi strani ceste, po kosilu pride ven in zdi se, da se želi igrati s teboj. Kaj storiš?
  - a) Ker s prijateljicami deklice ne poznate in ker ona ne pozna igre, je ne pokličeš, da bi se igrala z vami.
  - b) Prijateljicam rečeš: »Pokličimo tisto deklico, naj se igra z nami. Zdi se, da se želi igrati.«
2. S prijatelji se žogate. Žogo tako močno brcneš, da poleti v sosedovo okno, ki se razbije. Kaj storiš?
  - a) Sosedu poveš, da ste se žogali in da si žogo tako močno brcnil, da je priletela v okno, da se je razbilo. Pojasniš, da ti je žal in da želiš plačati nastalo škodo.
  - b) Stopiš do razbitega okna. Ker ni popolnoma razbito, prijateljem rečeš, da tega noben ne bo opazil. Še naprej se žogate in poskušate biti pazljivejši.
3. Čakaš v vrsti za šolsko malico (oziroma da boš šel v Osnovno). Nekaj otrok v vrsti postane zelo nemirnih in se začnejo igrati. Otrok za tabo te porine. Kaj storiš?
  - a) Stojiš v vrsti, ne da bi se prerival.
  - b) Porineš tistega, ki je porinil tebe.

Otroke spomnite, kako pomembno je, da smo dober zgled s tem, da se odločamo prav.

### **Povzetek**

Plakat OSP

Pokažite plakat OSP in otroke spomnite, da se bomo odločili pravilno, če se bomo ravnali po Odrešenikovih naukih.

Spodbujajte jih, naj bodo dober zgled, prav kakor so bili dober zgled Suzana, Jure, Erik in Peter.

Igra s svečo

Vsakemu otroku dajte papirnato svečo, na katero napišete njihovo ime ali pa naj to storijo sami.

Otrokom pomagajte, naj razmislijo, kako lahko njihova luč sveti, če bodo doma, v šoli in v cerkvi dober zgled.

Vsak otrok naj pove, kako bo med tednom dober zgled.

Svečo naj odnesejo domov, da jih bo spomnila, naj njihova luč sveti z dobrim zgledom.

Pričevanje	Pričajte, kako pomembno je, da smo dober zgled. Pripovedujete lahko tudi, kako ste bili sami dober zgled oziroma kako vam je nekdo s svojim dobrim zgledom pomagal spoznati Jezusa Kristusa.
Pesem	Z otroki zapojte ali preberite pesem <i>Odloči se prav</i> . Enega od otrok prosite za zaključno molitev. Nebeškega Očeta naj prosijo, naj otrokom pomaga, da bodo dober zgled. Otroke prosite, naj iz razreda odidejo potihoma in pred seboj držijo papirnate sveče. (Če morajo otroci počakati na spremstvo, jim recite mu, naj tistemu, ki jih bo prišel iskat, pokažejo svojo svečo.)

### **Dodatne učne metode**

Med naslednjimi metodami izberite tiste, ki bodo za otroke v razredu najprimernejše. Uporabite jih lahko pri sami lekciji ali kot pregled oziroma povzetek. Več o dodatnih navodilih preberite v *Učni uri* v poglavju *Napotki učitelju*.

- Otroci naj odigrajo, kako se lahko v primerih, ki ste jih obravnavali v poglavju *Naj sveti naša luč*, bolje odzovemo. Otroci lahko odigrajo tudi zgodbe o Suzani, Juretu, Eriku in Petru.
- Zapojte ali preberite pesem *Delaj, kar delam* (*Children's Songbook*, str. 276). Besedilo pesmi je na koncu priročnika. Otroci naj se pri vodenju pesmi izmenjavajo tako, da eden pokaže kretnjo, ki naj jo drugi za njim ponavljajo.

Lahko pa igrajo tudi igro *Posnemati voditelja*. Vsak otrok naj pride na vrsto za voditelja.

Poudarite, da v tej pesmi oziroma igri, vsi posnemajo voditeljev zgled. Otroke spomnite, da so, če se odločajo pravilno, dober zgled za vse okrog sebe.

- Zapojte ali preberite pesem *Sijaj, sijaj* (*Children's Songbook*, str. 144).

Moja luč je majhna,  
luč vere in molitve.  
A glej, sveti kakor sonce,  
ta Božja lučka mala.

*Priпев:*

Sijaj, sijaj, sijaj nam svetlo.  
Sijaj, sijaj, da nov dan napočil bo.

Ne smem zakriti lučke te,  
Gospod mi rekel je.  
Ko vidim jo in spomnim se,  
da bo nekoč obsijala vse.

*Priпев*

- Vsakemu otroku šepetaje postavite vprašanje za ponavljanje, tako kot ste to naredili pri metodi za pritegnitev pozornosti. Otroci naj odgovorijo šepetaje. Pohvalite jih, ker so pozorno poslušali in preišljevali.

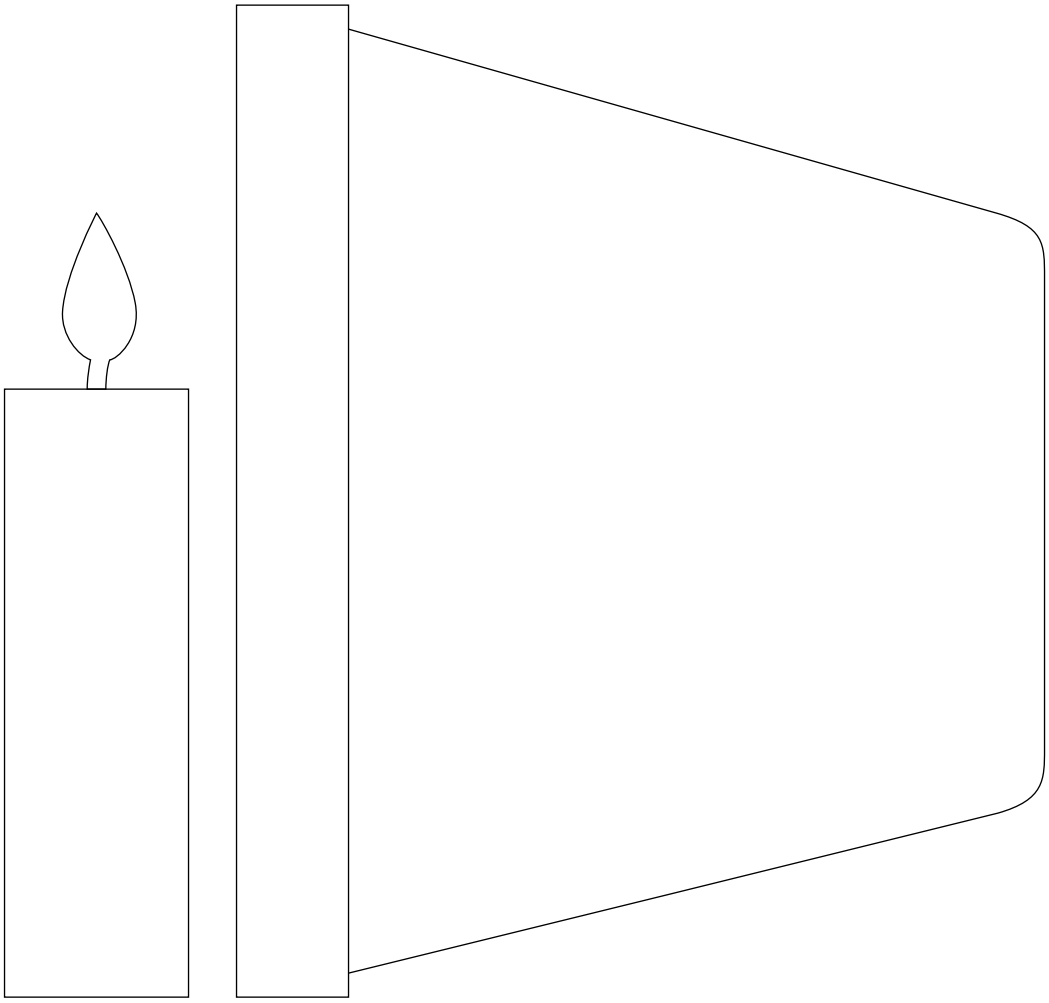

# 30.

lekcija

# Lahko sem poslušen

---

**Namen** Vsakega otroka spodbujajte, naj se zgleduje po Jezusu Kristusu tako, da je poslušen.

---

**Priprava** 1. V duhu molitve preučite naslednje odlomke: 2 Mz 20:12, Mt 26:36–46, Jn 8:28–29 in Kol 3:20. Glejte tudi petintrideseto poglavje v priročniku *Gospel Principles* (31110).

2. Pripravite naslednji listič:

poslušen

3. Za vsakega otroka pripravite papirnato priponko in nanjo napišite *Lahko sem poslušen*. Pripravite tudi lepilni trak ali bucike, s katerimi boste otrokom priponke pripeli na srajco oziroma obleko, ali vrvico, da jim boste priponko obesili okrog vratu.

4. Pripravite se, da boste zapeli ali prebrali vse tri kitice pesmi *Ubogal bom takoj* (*Children's Songbook*, str. 197). Besedilo pesmi je na koncu priročnika.

5. Potrebno gradivo:

a) Sveto pismo,

b) slika 2–51, Goske z goskicami; slika 2–52, Jezus moli v Getsemaniju (zbirka Evangelij v slikah, št. 227; 62175).

6. Pripravite vse potrebno za vsako dodatno učno metodo, ki jo nameravate uporabiti.

*Obvestilo učiteljem starejših otrok:* Prvo dodatno učno metodo lahko uporabite kot metodo za pritegnitev pozornosti.

---

## **Predlagani potek lekcije**

Enega od otrok prosite za uvodno molitev.

Preverite, ali so otroci med tednom opravili nalogo, ki ste jim jo dali. Otroci naj vam povedo, kako so bili v preteklem tednu dober zgled.

### **Poslušnost prinaša srečo**

Metoda za pritegnitev pozornosti

Pokažite sliko 2–51, Goske z goskicami. Enega od otrok prosite, naj sliko drži, medtem ko boste s svojimi besedami povedali naslednjo zgodbo o starešinu Theodoru M. Burtonu, ki je bil cerkvena generalna osebnost.

Ko je bil Theodor M. Burton star pet let, je šel na obisk k babici, ki je živela na kmetiji. Rad se je igral zunaj na kmetiji. Takrat je babica Theodora posvarila, naj se ne približuje kokoši, ki je imela piščančke, ker bi morda mislila, da želi njenim mladičkom škodovati. Obljubil ji je, da ne bo šel preblizu.

Ko pa je zagledal puhaste rumene piščančke, se ni mogel upreti, da se ne bi enega dotaknil. Piščanček je zbežal, mama koklja pa je pritekla do Theodora in ga s trdim kljunom kljunila v roko. Theodor je jokaje stekel k babici.

Babica ga je držala v objemu, dokler ni prenehal jokati, potem pa je pojasnila, da je mama koklja mislila, da bo njenim mladičkom storil kaj hudega. Ko ga je kljuvala, je poskusila le zavarovati svoje mladičke.

Babica je Theodora spet poslala ven in ga opozorila, naj se koklji ne približuje. Posvarila ga je, naj tudi goski ne hodi preblizu, ker ima tudi ona mladičke. Mama goska je bila večja od kokoši, zato bi lahko zares ranila vsakogar, ki bi se mladičev dotaknil. Theodor je obljubil, da se goskic ne bo dotaknil.

Theodor se je koklji izogibal. Toda ko je zagledal mamo gosko in njene goske, je stopil bližje, da bi jih bolje videl. Mama gos, ki je razprla svoja krila in iztegnila vrat, je glasno siknila proti njemu. Theodor se je ustrašil in stekel v hišo. (gl. Theodore M. Burton, *Friend to Friend: Grandmother's Lesson*, *Friend*, okt. 1973, str. 18–19)

Pogovor

- Zakaj je Theodorju babica rekla, naj se ne približuje koklji ali goski?
- Kako se je Theodor počutil, ker babice ni poslušal?
- Zakaj se je tako počutil?
- Kaj menite, kaj se je Theodor iz te izkušnje naučil?

Otrokom povejte, da je babica Theodorju dejala, da tudi njega varujejo ljudje, prav kakor sta kokoš in goska varovali svoje mladičke. Pojasnite, da starši, družina in nebeški Oče ter Jezus Kristus bdijo nad nami ter nas varujejo. Učili nas bodo, kaj naj delamo, da bomo varni in srečni. Pomembno je, da se naučimo ubogljivosti.

Listič

Pokažite listič z besedo *poslušen*. Otroci naj to besedo za vami večkrat ponovijo. Pojasnite, da smo poslušni, če delamo, kar želijo nebeški Oče, starši in voditelji.

Recite *ubogati*, otroci pa naj besedo ponovijo za vami. Pojasnite, da ubogati pomeni isto kot biti poslušen.

### **Nebeškemu Očetu smo lahko poslušni, kakor je bil poslušen Jezus Kristus**

Odlomek iz svetih spisov

Pojasnite, da je v Svetem pismu Jezus Kristus učil, da je pomembno biti poslušen nebeškemu Očetu. Na glas preberite naslednje izraze iz Evangelija po Janezu 8:28–29: »Ničesar ne delam sam od sebe, ampak [...] kar me je naučil Oče. [...] Kajti jaz vedno delam, kar je všeč njemu.«

Pojasnite, da so to besede Jezusa Kristusa in da pomenijo, da je Jezus vedno delal, kar je nebeški Oče od njega želel. Delal je le, kar je vedel, da bo nebeškega Očeta osrečilo.

Zgodba iz svetih spisov

Pokažite sliko 2–52, Jezus moli v Getsemaniju, in na kratko povejte zgodbo iz Evangelija po Mateju 26:36–39.

Na glas preberite, kar je Jezus Kristus rekel v molitvi: »Moj Oče, če je mogoče, naj gre ta kelih mimo mene.« (Mt 26:39) Pojasnite, da Jezus ni želel trpeti in umreti, če bi le obstajala druga pot, da bi se lahko vrnili k nebeškemu Očetu.

Na glas preberite, kaj je Jezus rekel potem: »Vendar ne, kakor jaz hočem, ampak kakor ti.« (Mt 26:39) Pojasnite, da to pomeni, da je bil Jezus pripravljen narediti, kar je želel nebeški Oče, četudi ni bilo lahko. Pojasnite, da nam ne bo potrebno narediti nekaj tako težkega, kot je naredil Jezus, vendar bi morali biti nebeškemu Očetu poslušni v vsem, kar želi.

- Kaj nas nebeški Oče prosi? (Možni odgovori: da molimo, da imamo radi drug drugega, se krstimo, da nas po krstu potrdijo in da smo poštene.)



## Lahko smo poslušni staršem

Pogovor o svetih spisih

Če bomo poslušni nebeškemu Očetu, bomo poslušni tudi staršem. (Če kdo od otrok ne živi s starši, lekcijo po potrebi prilagodite! Na primer, otroci naj ubogajo tudi stare starše.) Poudarite, da ena od desetih zapovedi pravi, naj ubogamo starše. Na glas preberite prvi del verza iz Druge Mojzesove knjige 20:12, ki pravi: »Spoštuj očeta in mater.« Pojasnite, da je poslušnost staršem eden od načinov, da jih spoštujemo.

- Zakaj moramo ubogati starše?

Na glas preberite verz iz Pisma Kološanom 3:20 (otroke spomnite, da je *Gospod* še eno ime za Jezusa Kristusa). Pomagajte jim, da se bodo na pamet naučili prvi del naslednjega verza: »Otroci, ubogajte svoje starše v vsem.«

- Kako se počutite, če starše ubogate?
- Kako se počutijo starši, če jih ubogate?

Pesem

Otroci naj vstanejo in zapojejo oziroma preberejo vse tri kitice pesmi *Ubogal bom takoj*.

Spodbujajte jih, da se bodo sedaj odločili, da bodo poslušni nebeškemu Očetu in staršem.

Zgodba

Povejte zgodbo o otroku, ki je bil srečen, ker je starše ubogal. Poveste lahko naslednjo zgodbo:

Katja se je zelo rada igrala doma pri prijateljici Anji. Katji je mama dovolila, da se gre lahko igrat za eno uro. Ko je Anjina mama rekla, da je ura minila, je bilo Katji zelo težko oditi. Hotela je, da bi z Anjo igro odigrali do konca. Katja je za trenutek pomislila in se odločila, da bo šla domov, kot ji je naročila mami. Hitro se je poslovila od Anje in stekla domov.

Ko se je Katja vrnila, jo je čakala babica. Babica je hotela, da bi Katja noč preživela pri njej, vendar se ji je zelo mudilo domov. Če se Katja ne bi vrnila domov takrat, ko ji je mami naročila, bi zamudila priložnost, da bi obiskala babico.

- Kaj menite, kako se je Katja počutila?

Poudarite, da za svojo poslušnost ne bomo vedno prejeli razburljive nagrade, vendar bomo občutili srečo in mir. Tako se počutimo, ker vemo, da smo se odločili pravilno.

### Povzetek

Sodelovanje otrok

Otroke drugega za drugim prosite, naj vam povedo, kdaj so bili poslušni in kako so se takrat počutili oziroma kako so lahko poslušni v prihodnje (na primer, da izpolnjujejo zapovedi nebeškega Očeta, starše prosijo za dovoljenje, preden se gredo ven igrat, pomagajo doma pospravljati oziroma se odzovejo že na prvi klic staršev).

Vsakemu otroku na koncu dajte priponko z napisom *Lahko sem poslušen*. Otrokom Recite mu, naj priponko hranijo na vidnem mestu, da jih bo opominjala k poslušnosti. Predlagajte jim, naj pomen priponke doma pojasnijo in povejo, kaj so se danes pri lekciji naučili.

Pričevanje

Pričujte, kako ste bili v življenju blagoslovljeni, ker ste bili poslušni nebeškemu Očetu in staršem. Poveste lahko tudi, kako ste bili zaradi poslušnosti srečni.

Otroke spodbujajte, naj bodo v naslednjem tednu poslušni staršem.

Enega od otrok prosite za zaključno molitev.

## Dodatne učne metode

Med naslednjimi metodami izberite tiste, ki bodo za otroke v razredu najprimernejše. Uporabite jih lahko pri sami lekciji ali kot pregled oziroma povzetek. Več o dodatnih navodilih preberite v *Učni uri* v poglavju *Napotki učitelju*.

1. Na tablo narišite velik krog, znotraj njega pa dva manjša (gl. sliko).

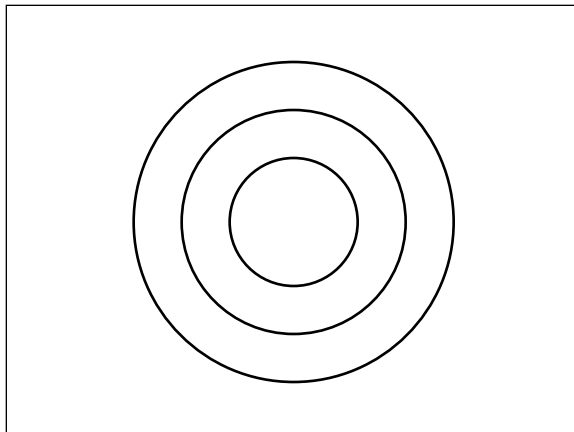

Pojasnite, da je cilj te naloge, da z zavezanimi očmi znotraj najmanjšega kroga napišejo znak X. Poiščite prostovoljca. Zavežite mu oči, v roko pa mu dajte kredo. Dvakrat oziroma trikrat ga zavrtite in postavite pred tablo. Otrok naj na tablo nariše znak X. Prosite ga, naj poskusi znova, ko bo prejel navodila, kje naj napiše znak X. Drugi otrok naj otroku s prevezo na očeh daje navodila, kot so »višje«, »nižje«, »na levo«, »na desno«.

Poglejte oba znaka in se pogovarjajte, kako veliko bolje mu je šlo, ko je poslušal navodila drugega otroka.

- Zakaj je šlo (ime otroka z zavezanimi očmi) bolje, ko je poslušal navodila?

Vsakemu otroku, ki želi sodelovati, dovolite, naj sodeluje in poskuša v krog napisati znak X, medtem ko mu bo drugi dajal navodila.

Poudarite, da so bili otroci z zavezanimi očmi pri pisanju v krog uspešnejši, če so poslušali navodila nekoga, ki je krog videl bolje. Pojasnite, da včasih nebeški Oče in starši lahko vidijo stvari v našem življenju bolje kot mi. Navodila nam dajejo, da bi nam pomagali. Če bomo poslušni nebeškemu Očetu in staršem, bomo srečni.

2. S svojimi besedami povejte naslednjo zgodbo:

Matej je imel rad vžigalice. Vedno je hotel pomagati, če je bilo treba prižgati svečo ali zakuriti ogenj. Včasih so mu starši to dovolili, vendar so bili vedno v bližini, da bi se prepričali, da je previden.

Ko staršev nekega dni ni bilo doma, je Matej na mizi zagledal škatlico vžigalic. Pomislil je, kako zabavno bi bilo, če bi čisto vse vžigalice prižgal sam. Prepričan je bil, da bo pazljiv.

Potem se je spomnil, kako mu je mami večkrat rekla, da vžigalice niso igračka in da jih ne sme nikoli uporabiti brez dovoljenja. Matej je šel stran od vžigalic in se šel ven igrat.

Z otroki se pogovarjajte, kaj bi se lahko zgodilo, če bi se Matej igral z vžigalicami. Poudarite, da je Matej zaradi poslušnosti doma pomagal, četudi se tega ni nihče zavedal.

Pogovor lahko nadaljujete z vprašanjem:

- Kaj bi moral Matej storiti, če bi mu starejši brat rekel, naj prinese vžigalice v sobo, da se bosta z njimi igrala?

Pojasnite, da ne smemo ubogati, če nas nekdo nagovarja k nečemu, kar vemo, da ni prav. Nebeški Oče ne pričakuje, da bomo poslušni, ko nam nekdo reče, naj delamo, kar ni prav.

3. Pripravite listke s preprostimi navodili, kot so naslednja:

- Pobriši tablo.
- Rokuj se z vsakim v razredu.
- Zapoj oziroma preberi pesem *Delaj, kar delam*.
- O vsakem otroku povej nekaj prijaznega.
- Naštej pet stvari, za katere si hvaležen.
- Odigraj, kaj boš med tednom storil za družinskega člana.

Listke dajte v posodo. Otroci naj drug za drugim vlečejo listke iz posode in upoštevajo dana navodila.

4. Pred začetkom ure pripravite in skrijte sledi za iskanje zaklada. Vsaka sled bi morala otroke pripeljati do naslednje sledi, zadnja pa do zaklada. Za vsakega otroka lahko za konec igre pripravite darilce, ki bo predstavljalo zaklad.

Z otroki se pogovarjajte, kako naj za vsako sled upoštevajo navodila, da bodo zaklad našli. Lov na zaklad začnite tako, da na glas preberete prvo sled.

Ko bodo otroci zaklad nehali iskati, jim pomagajte razumeti, da nam bo nebeški Oče, če mu bomo poslušni, dal največjega od vseh zakladov: omogočil bo, da bomo večno živeli z njim.

5. Obnovite zgodbo o Noetu in ladji, ki je v šestem, sedmem in osmem poglavju Prve Mojzesove knjige. Pojasnite, da so bili zaradi Noetove poslušnosti Noe in družina rešeni pred poplavo. Otroke spodbujajte, naj poslušno izpolnjujejo zapovedi nebeškega Očeta in Jezusa Kristusa, kakor je delal Noe.

Za vsakega otroka pripravite zgibanko, ki je na koncu lekcije. Otroci naj ladjo pobarvajo, nato pa naj narišejo risbo, ki bo prikazovala, kako so lahko poslušni.

**Noe je bil poslušen**

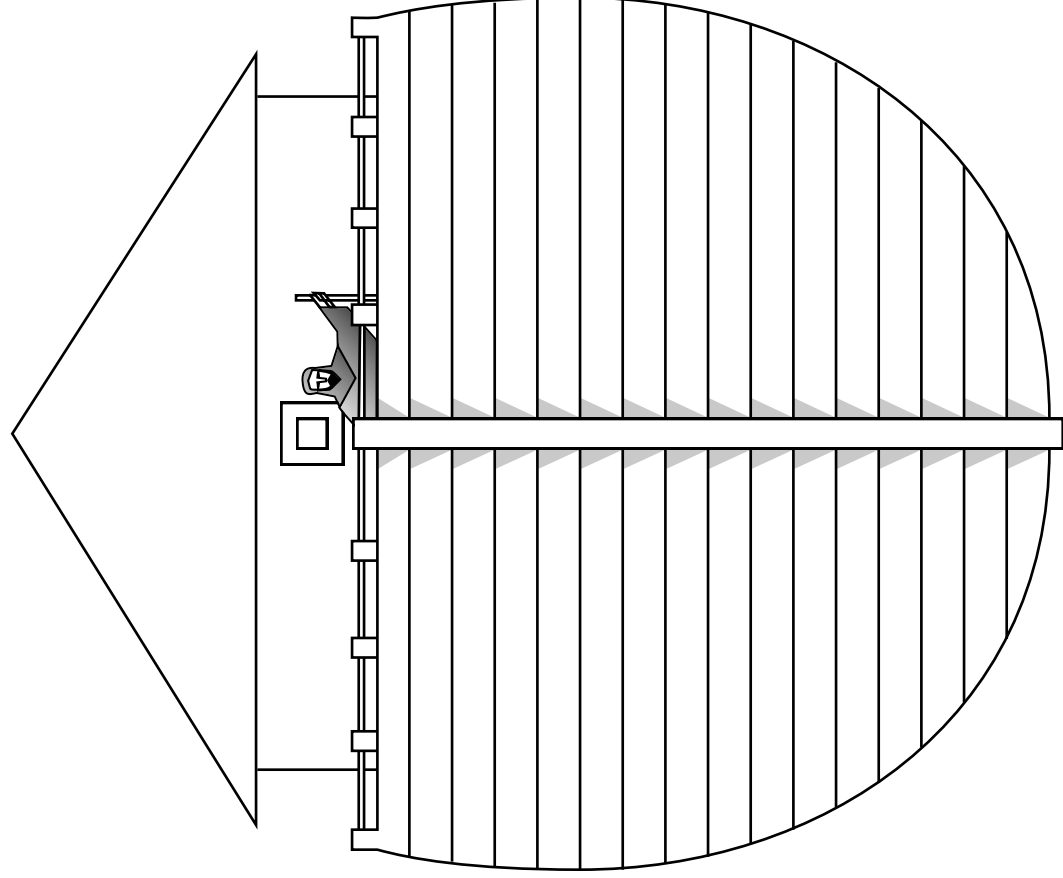

**Lahko sem poslušen**

# 31.

lekcija

# Upošteval bom zakone

---

**Namen**

Vsakemu otroku pomagajte razumeti pomembnost spoštovanja in upoštevanja državnih zakonov.

---

**Priprava**

1. V duhu molitve preučite naslednji odlomek: Mt 22:15–22 in Člen vere 1:12.
2. Pripravite dovolj slanega testa za vsakega otroka. Recept za slano testo je na 43. strani. (Namesto slanega testa lahko uporabite voščenske in papir.)
3. Na list napišite nekaj primerov, ki zadevajo zakone in pravila, ki jih otroci dobro poznajo. Za vsakega otroka opišite vsaj en primer in ga oštevilčite. Uporabite naslednje primere ali pripravite takšne, ki so primernejši za vaš razred:
  - Kaže, da boš zamudil pouk. Če boš cesto prečkal sredi naselja in ne na prehodu za pešce, boš v šoli prej. Kaj boš storil, če hočeš upoštevati zakon?
  - Z očetom nakupujeta in prosiš ga, naj ti kupi čokolado. Oče noče, zato razmišljaš, da bi jo, medtem ko plačuje račun, skrivaj, ne da bi kdo opazil, dal v žep. Kaj boš storil, če hočeš upoštevati zakon?
  - Psa na vrvi pelješ na sprehod. Prideta do parka, kjer bi se rad igral, toda zagledaš napis: »Prepovedano za pse!« V parku ni nobenega odraslega in psa bi lahko imel privezanega k drevesu, medtem ko bi se igral. Kaj boš storil, če hočeš upoštevati zakon?
  - Cesto prečkaš na križišču s semaforjem. Avtomobilov ne vidiš in nikogar ni v bližini. Toda na semaforju gori rdeča luč. Kaj boš storil, če hočeš upoštevati zakon?
  - V knjižnici bi si rada izposodila knjigo, vendar si doma pozabila člansko izkaznico. Knjižničarke ni za pultom in nihče te ne bi videl oditi s knjigo v roki. Kaj boš storila, če hočeš upoštevati zakon?
4. Pripravite toliko lističev, kolikor je primerov. Lističe oštevilčite in jih dajte v posodo.
5. Za vsakega otroka naredite papirnato priponko:



Verujemo  
v pokoravanje  
zakonu.

6. Pripravite listič z napisom:

Verujemo v pokoravanje zakonu.

7. Potrebno gradivo:

- a) Sveto pismo,
- b) kovanec (po možnosti s podobo državnega voditelja),
- c) bucike, lepilni trak ali volna, da boste otrokom priponke pritrdili na oblačilo,
- d) slika 2–53, Dati cesarju.

8. Pripravite vse potrebno za vsako dodatno učno metodo, ki jo nameravate uporabiti.

---

## **Predlagani potek lekcije**

Enega od otrok prosite za uvodno molitev.

Preverite, ali so otroci med tednom opravili nalogo, ki ste jim jo dali.

### **Pravila in zakoni nam lahko pomagajo**

Metoda za pritegnitev pozornosti

Otroci naj iz slanega testa oblikujejo domačo žival. (Če testa nimate oziroma bi bilo to zanje prezahtevno, jim dajte papir in barvice in naj narišejo domačo žival. Pogovor ustrezno prilagodite.)

Vse živali razstavite na mizi ali po tleh. Pojasnite, da mora kmet za živali zelo dobro skrbeti, jih hraniti, jim dajati vodo ter jih varovati. Če živali zatavajo, se lahko izgubijo ali ranijo.

- Kaj lahko storimo, da bi tem živalim preprečili, da bi se izgubile? (Postavimo ograjo.)

Zgnetite testo in ga oblikujte v dolgo vrv, s katero napravite ograjo, v kateri bodo živali. Pojasnite, da so ograje dobre, ker živali varujejo. (Živali naj bodo do konca lekcije na mizi. Po koncu ure, naj jih otroci odnesejo domov.)

Pojasnite, da imamo tudi mi stvari, ki nas varujejo. To so zakoni in pravila. Zakoni in pravila so kakor ograja, ker nam preprečijo, da bi naredili nekaj, kar je nevarno oziroma kar bi nas ali druge spravilo v nesrečo. Če bomo zakone in pravila upoštevali, nam bodo pomagali, da bomo varni in srečni.

Pogovor

Izberite preprosto igro, ki jo poznajo vsi otroci, kot je *Križci in krogci*. Otroci naj vam pojasnijo pravila igre. Pogovarjajte se, kaj bi se zgodilo, če pri igri ne bi upoštevali pravil. Otrokom pomagajte razumeti, da so pravila nujna, če želimo, da bi igra uspela in bila zabavna.

- Kakšna pravila poleg pravil iger še obstajajo?
- Naštejte nekaj pravil pri vas doma?

Vsak otrok naj pove pravilo, ki ga imajo v družini, na primer »Pospravi igrače, ko se prenehaš igrati!« Ko bo vsak otrok povedal eno, vprašajte:

- Kako ti to pravilo pomaga?

Ko bo vsak otrok povedal družinsko pravilo, poudarite, da poleg teh obstajajo še druga pravila.

- Katera pravila veljajo v šoli? V Osnovni?
- Kako vam ta pravila pomagajo?

## Država nam daje zakone

### Zgodba in pogovor

Pojasnite, da poleg pravil doma, v šoli in v Osnovni obstajajo tudi krajevni in državni predpisi, ki se imenujejo zakoni. Zakoni so nam v pomoč in nas varujejo prav kakor pravila doma, v šoli in v Osnovni. Povejte zgodbo o otroku, ki je spoznal, kako nas zakoni, če jih upoštevamo, varujejo in nam pomagajo. Uporabite naslednjo zgodbo ali pripravite svojo:

Jure si je vedno želel psa, zato je bil navdušen, ko je za rojstni dan dobil čudovitega kužka. Imenoval ga je Pik. Jure in Pik sta se zelo zabavala.

V njihovem kraju je veljal predpis, da morajo biti vsi psi, ki niso v ograjenem prostoru, na povodcu. Jure se je nekega dne odločil, da bo Pika vzel s seboj k prijatelju. Ker ni našel povodca, prijatelj pa je živel le nekaj hiš stran, se je odločil, da bo Pika s sabo vzel brez povodca.

Ko sta hodila po ulici, je Pik na drugi strani ceste zagledal mačko. Preden je Jure dojel, kaj se dogaja, je Pik stekel na cesto, kjer ga je zadel avtomobil.

Jure je s solzami v očeh dvignil psa in ga odnesel domov. Juretova mamica je Pika odpeljala k veterinarju, ki mu je oskrbel zlomljeno tačko.

Ko sta se vrnila domov, je mamica Juretu dejala, da bi Pik lahko umrl. Spoznal je, da Pik ne bi bil ranjen, če bi on upošteval predpis in psa imel na povodcu. Spoznal je, da so predpisi zato, da varujejo njega in njegovega psa in odločil se je, da tega predpisa ne bo nikoli več prekršil.

- Kaj mislite, zakaj je bil v njegovem mestu predpis, da morajo biti psi na povodcu?
- Kako bi Pikovo nesrečo lahko preprečil?
- Zakaj imamo zakone in pravila, ki jih moramo upoštevati?

### Pogovor

Pojasnite, da so zakoni zato, da nam pomagajo in nas varujejo. Otroke prosite, naj naštejejo nekaj osnovnih predpisov na vašem področju. Pogovarjajte se o vsakem predpisu in zakaj ga imamo. Otrokom pomagajte razumeti, kako nam vsak lahko koristi.

Uporabite lahko katerega od naslednjih predlogov, če veljajo za vaše področje:

#### *Prometni predpisi*

- Ustavite se pri vsakem prometnem znaku »stop«! To nam bo pomagalo, da se bomo izognili nesrečam.
- Upoštevajte omejitve hitrosti! Omejitve hitrosti so predpisane zaradi varnosti in da v sili lahko vozniki hitro ustavijo.

#### *Predpisi glede hišnih ljubljencev*

- Če pes ni v ograjenem prostoru, ga mora biti na povodcu. Ti predpisi preprečujejo, da bi se živalim kaj zgodilo (kot se je to zgodilo Juretovemu psu Piku) in ščitijo lastnino ljudi pred škodo, ki jo živali povzročajo.
- Živali ne zlorablajte! Ta zakon živali varuje pred nesrečami.

#### *Zakoni glede zasebne lastnine*

- Ne kradite! Če vzamemo nekaj, kar pripada nekemu drugemu, bomo vsi nesrečni.
- Ne onesnažujte okolja! Če za okolje ne bomo skrbeli, bo naše mesto umazano in neurejeno. Za čiščenje okolice bodo najverjetneje plačevali starši (z davki).

## Jezus Kristus želi, da upoštevamo zakon

Pogovor

- Kaj so davki?

Pojasnite, da so davki denar, ki ga namenjamo državi kot pomoč za plačevanje stvari, ki koristijo vsem, kot so policija, gasilci, vzdrževanje cest in šolstvo. Na kratko se pogovorite, kako bi bilo, če tega ne bi imeli. Pojasnite, da imamo davčne zakone zato, da plačujemo za te usluge.

Zgodba iz svetih spisov

Pojasnite, da so tudi ljudje v času Jezusa Kristusa imeli davčne zakone. Pokažite sliko 2–53, Dajte cesarju, in povejte zgodbo iz Evangelija po Mateju 22:15–22.

Pojasnite, da so ljudje Jezusa vprašali, ali naj svoji deželi plačajo dajatev. Dajatev je kakor davek.

Pokažite kovanec, ki ste ga prinesli. Pojasnite, da je Jezus ljudi prosil, naj mu pokažejo kovanec. Poudaril je, da je na kovancu podoba cesarja, voditelja dežele. (Če je na kovancu, ki ste ga prinesli, podoba državnega voditelja, pokažite nanj.) Na glas preberite, kaj je Jezus rekel ljudem, kot je zapisano v Evangeliju po Mateju 22:21 (začnite pri *Tedaj jim je rekel*). Pojasnite, da je Jezus ljudem rekel, naj spoštujejo državne zakone in postave nebeškega Očeta. Učil jih je, da je državne zakone treba spoštovati.

## Verujemo v pokoravanje zakonu

Listič

Na glas preberite izjavo, zapisano na lističu. Pojasnite, da je to del dvanajstega člena vere, ene od cerkvenih izjav o verovanju.

Otroci naj izjavo večkrat ponovijo.

Igra

Na mizo ali tla položite seznam s primeri in posodo s številkami. Otrokom povejte, da se bodo sedaj lahko igrali igro »Spoštovanje zakona«. Potem se usedite in za trenutek počakajte. Če se ne bo nihče odzval, recite:

- Zakaj se igre ne igrate? (Nihče ne pozna pravil.)

Če so si otroci nemara prizadevali dojeti smisel primera, tako da so uredili oštevilčene liste po vrsti, jih za njihov trud pohvalite in vprašajte:

- Ali igrate igo »Pokoravanje zakonu«?
- Zakaj ne?

Poudarite, da nas pravila in predpisi vodijo in usmerjajo. Pojasnite pravila igre:

1. Iz posode potegni številko.
2. Na vrsti boš glede na izvlečeno številko. Igro začne tisti, ki je potegnil številko ena.
3. Stoj, ko prideš na vrsto!
4. Številko daj učitelju in potem brez pomoči drugih otrok odgovori na vprašanje.
5. Preden boš prišel na vrsto in tudi potem, mirno sedi na stolu.

Igraj in vsakemu otroku dovoli, naj iz posode potegne številko.

Vsakemu otroku preberite primer, ki ustreza številki, ki jo je potegnil.

Ko bodo odgovorili vsi otroci, jim izročite priponko. Njihove dobre predloge in odgovore pohvalite.



## Povzetek

Sodelovanje otrok	Otroke vprašajte, kaj bodo rekli, ko jih bodo družinski člani vprašali o priponki. Ko bodo odgovarjali, poudarite pomembnost spoštovanja zakonov, zato lahko vsi živimo srečno.
Pričevanje	<p>Pričujte, da so zakoni za naše dobro. Pripovedujete lahko tudi o tem, kdaj ste bili hvaležni, ker ste upoštevali zakon. Otroke spomnite, naj zakone nebeškega Očeta in državne zakone spoštujejo in upoštevajo.</p> <p>Vsakega otroka spodbudite, naj si izbere zakon, ki ga bo med tednom pozorno upošteval.</p> <p>Enega od otrok prosite za zaključno molitev. Recite mu, naj nebeškega Očeta prosi, da si bodo otroci zakone zapomnili in jih upoštevali.</p>

---

## Dodatne učne metode

Med naslednjimi metodami izberite tiste, ki bodo za otroke v razredu najprimernejše. Uporabite jih lahko pri sami lekciji ali kot pregled oziroma povzetek. Več o dodatnih navodilih preberite v *Učni uri* v poglavju *Napotki učitelju*.

1. Otrokom pomagajte, da se bodo na pamet naučili dvanajsti člen vere: »Verujemo v podložnost kraljem, predsednikom, vladarjem in poglavarjem v pokoravanju, spoštovanju in podpiranju zakona.« Pojasnite vse besede, ki so otrokom tuje.

Mlajši otroci se lahko na pamet naučijo del člena vere, zapisanega na priponki. »Verujemo v pokoravanje zakonu.«

Zato da bi si ga otroci lažje zapomnili, zapojte pesem *The Twelfth Article of Faith* (*Children's Songbook*, str. 131).

2. Otroke prosite, naj se spomnijo pet družinskih pravil, zaradi katerih so varni in srečni. Ob vsakem pravilu naj iztegnejo prst. Ko bodo našteji pet pravil in bodo vsi otroci iztegnili pet prstov, na tablo narišite obris roke vsakega otroka. Na vsak obris napišite otrokovo ime. Zahvalite se jim za pomoč in jih spodbujajte, naj si družinska pravila zapomnijo in jih upoštevajo.

3. Z otroki zaigrajte naslednjo prstno igro:

Ustavim, (roke dvigni, dlani naj bodo obrnjene naprej, kot da želiš nekoga ustaviti)  
pogledam, (z dlanjo si zasenči oči)  
prisluhnem (dlan položi za ušesa)  
in potem vem, (požugaj s prstom)  
da sem (pokaži nase) pazljiv.

Ne glede na to, kam grem, (roke razširi navzven, da nakažeš prostranost)  
prečkam le na prehodu, (roke prekrižaj na prsih)  
in ne sredi ulice. (odkimavaj z glavo)

Pogledam (z dlanjo si zasenči oči),  
pomislím (nalahno potrkaj po sencah)  
in stopim naprej. (hodi na mestu)

Opozorite jih na pomembnost upoštevanja prometnih predpisov.

---

**Namen**

Otrokom pomagajte razumeti, da se lahko, ko pomagajo drugim, zgledujejo po Jezusu Kristusu in izkazujejo ljubezen.

---

**Priprava**

1. V duhu molitve preučite naslednje odlomke: Mr 6:34–44, Lk 17:11–19, Jn 13:15, 34–35 in 3 Ne 17.
2. Iz papirja izrežite veliko srce.
3. Za vsakega otroka skopirajte ali prerišite sliko »Kot sem vas ljubil« in sestavljanke srca, ki je na koncu lekcije. Po možnosti sestavljanke skopirajte ali prerišite na barvni papir. Po črtah jo izrežite na delčke.
4. Pripravite se, da boste zapeli ali prebrali pesem *Ljubite druge* (*Children's Songbook*, str. 136) in pesem *Jezus pravi: Ljubi vse!* (*Children's Songbook*, str. 61). Besedilo pesmi *Ljubite druge* je na koncu priložnika.
5. Potrebno gradivo:
  - a) Sveto pismo in Mormonova knjiga,
  - b) lepilo,
  - c) slika 2–36, Jezus blagoslavlja nefijske otroke; slika 2–45, Deset gobavcev (zbirka Evangelij v slikah, št. 221; 62150); slika 2–47, Jezus nasiti pet tisoč mož (62143); slika 2–54, Zadnja večerja (zbirka Evangelij v slikah, št. 225; 62174).
6. Pripravite vse potrebno za vsako dodatno učno metodo, ki jo nameravate uporabiti.

---

**Predlagani potek lekcije**

Enega od otrok prosite za uvodno molitev.

Preverite, ali so otroci med tednom opravili nalogo, ki ste jim jo dali.

**Pomembno je biti ljubljen**

Metoda za pritegnitev pozornosti

Otrokom pokažite veliko papirnato srce.

- Na kaj pomislite, ko vidite srce? (na ljubezen)
- Kako veste, da vas ima nekdo rad?

Otroci naj pripovedujejo o ljudeh, ki jih imajo radi (o družinskih članih, prijateljih in učiteljih v Osnovni), in kako jim ti ljudje izkazujejo ljubezen.

- Kako se počutite, ko vam ljudje pokažejo, da vas imajo radi?
- Kaj mislite, kako se počutijo ljudje, ko jim vi pokažete, da jih imate radi?

Poudarite, da moramo vsi vedeti, da smo ljubljeni.

**Jezus Kristus nas je učil, naj imamo drug drugega radi**

Učiteljeva razlaga

Pojasnite, da so se ljudje, preden je na Zemlji živel Jezus Kristus, ravnali po pravilu »oko za oko«. To je pomenilo, da si bil, če so bili ljudje do tebe hudobni in neprijazni,

Zgodba iz svetih spisov	<p>tudi ti takšen do njih. Pojasnite, da je Jezus ob prihodu na Zemljo ljudi učil, kako naj živijo drugače.</p> <p>Pokažite sliko 2–54, Zadnja večerja. Pojasnite, da se je Jezus pred križanjem z učenci sestal in so skupaj pojedli zadnji obed. Ta obed je postal znan kot zadnja večerja. Odrešenik je med večerjo učencem rekel, da jih bo kmalu zapustil, in dal jim je nekaj navodil.</p> <p>Pokažite Sveto pismo in na glas preberite odlomek iz Evangelija po Janezu 13:34–35. Pojasnite, da so to besede Jezusa Kristusa. Ponovno preberite prvi del štiriintridesetega verza (do prvega <i>ljubite med seboj</i>).</p> <ul style="list-style-type: none"> <li>• Kaj je zapoved?</li> </ul> <p>Poudarite, da Jezus v svetih spisih ni le predlagal, naj imamo drug drugega radi, ampak nam je to zapovedal. Če se bomo zgledovali po Jezusu, bomo druge imeli radi.</p>
Pesem	<p>Zapojte ali preberite pesem <i>Jezus pravi: Ljubi vse!</i> in pri tem uporabljajte navedene kretnje.</p> <p>Jezus pravi: Ljubi vse! (<i>roke iztegnite</i>)          Bodi ljubezniv! (<i>obrnite se k sosedu in se z njim rokujte</i>)          Ljubljen boš, ko bo srce (<i>roke položite na srce</i>)          žar ljubezni grel (<i>objemite se</i>).</p> <p><b>Jezus Kristus je ljubezen drugim izkazoval tako, da jim je pomagal</b></p>
Odlomek iz svetih spisov	<p>Na glas preberite verz iz Evangelija po Janezu 13:15.</p> <ul style="list-style-type: none"> <li>• Kaj pomeni biti zgled?</li> <li>• Kdo nam je bil dober zgled?</li> </ul> <p>Otrokom povejte, da je besede, ki ste jih ravno prebrali, izrekel Jezus Kristus. Pojasnite, da nam je bil Jezus med drugim zgled tudi tako, da je imel rad ljudi in bil z njimi prijazen.</p>
Zgodba iz svetih spisov in pogovor	<p>Pokažite sliko 2–45, Deset gobavcev. Otroke prosite, naj vam povejo zgodbo, ki jo ponazarja slika (gl. Lk 17:11–19).</p> <ul style="list-style-type: none"> <li>• Kako je Jezus pomagal desetim gobavcem?</li> <li>• Zakaj jih je ozdravil?</li> </ul> <p>Pokažite sliko 2–47, Jezus nasiti pet tisoč mož. Otroke prosite, naj povejo, kaj slika ponazarja (gl. Mr 6:34–44). Po potrebi jim pomagajte.</p> <ul style="list-style-type: none"> <li>• Kako je Jezus ljudem pomagal?</li> <li>• Zakaj jim je pomagal?</li> </ul> <p>Pokažite sliko 2–36, Jezus blagoslavlja nefijske otroke, in povejte zgodbo iz sedemnajstega poglavja Tretjega Nefija. Pojasnite, da je bil Jezus na tem, da bo od Nefijcev v Ameriki odšel in se vrnil k nebeškemu Očetu, vendar Nefijci niso hoteli, da bi odšel (gl. 3 Ne 17:4–5). Jezus je ostal nekoliko dlje in ozdravil vse bolne ter blagoslovil vse otroke.</p> <ul style="list-style-type: none"> <li>• Zakaj je Jezus ostal pri Nefijcih?</li> <li>• Zakaj je Jezus ozdravil bolne in blagoslovil otroke?</li> </ul>

Poudarite, da je Jezus Kristus v vseh teh zgodbah ljudem pomagal, ker jih je imel rad. Tudi mi lahko ljudem pokažemo ljubezen tako, da jim pomagamo.

### Zgledujmo se po Jezusu Kristusu in pomagajmo drugim

Odlomek iz svetih spisov

Ponovno preberite verz iz Evangelija po Janezu 13:35. Pojasnite, da bodo ljudje, če jim bomo izkazovali ljubezen, vedeli, da se zgledujemo po Jezusu Kristusu.

Pesem

Zapojte ali preberite pesem *Ljubite druge*.

Zgodba

Pojasnite, da se lahko zgledujemo po Jezusu Kristusu in drugim izkazujemo ljubezen tako, da jim pomagamo. Povejte zgodbo otroka, ki je ljubezen nekemu izkazal tako, da je zanj naredil nekaj dobrega. Uporabite lahko naslednjo zgodbo:

Tomaž je bil hudo bolan in je moral veliko časa prebiti v postelji. Pogrešal je prijatelje in veselje, ki so ga imeli skupaj. Ko je bil bolan, ga je nekaj prijateljev obiskalo enkrat ali dvakrat. Toda prijatelj Jan, ga je obiskal pogosto. Jan je, ko so se drugi fantje zunaj igrali, velikokrat sedel ob Tomaževi postelji, se z njim pogovarjal in smejal ter mu pomagal, da se je počutil bolje.

- Kako je Jan Tomažu pokazal, da ga ima rad?
- Kaj mislite, kaj je Tomaž čutil do Jana? Kaj mislite, kaj je Jan čutil do Tomaža?

Pojasnite, da lahko ljubezen do drugih izkazujemo na veliko načinov, tako da jim pomagamo. Prijazni smo lahko z družino, prijatelji, sosedi, starejšimi ljudmi, tistimi, ki so bolni, oziroma vsemi, ki potrebujejo pomoč.

Učna metoda

Otroci naj prisluhnejo, ko jim boste pripovedovali prvi del primera, ki bi ga lahko tudi doživeli oni. Prosite jih, naj vsak primer zaključijo tako, da povejo, kako bi izkazali ljubezen. Otroci lahko enega ali več primerov tudi odigrajo. Uporabite naslednje primere ali pripravite svoje:

1. Z očetom sedita na avtobusni postaji in čakata na avtobus. Zagledaš starejšega moškega, ki hiti, da bi avtobus ujel. Pri hoji si pomaga s palico, vendar kljub temu ne hodi hitro. Avtobus se ustavi in vrata se odprejo. Ko se vzpenjaš po stopnicah, si skoraj prepričan, da avtobusa ne bo ujel.
  - Kako bi lahko temu moškemu izkazal ljubezen?
2. Nedelja dopoldne je in si na poti v cerkev. Zagledaš mlado mamico z dojenčkom v eni in knjigami v drugi roki.
  - Kako bi lahko posnemal Odrešenikov zgled in tej ženski izkazal ljubezen?
3. Ko prideš iz šole domov, se mama muči s šivanjem. Bratec sitnari in joka, ker hoče, da bi mu mamica prebrala zgodnico.
  - Kako bi lahko mamici in mlajšemu bratu izkazal ljubezen?
4. Neko nedeljo v Osnovni spoznaš novo deklico iz druge države. Je zelo sramežljiva in tiha. Kasneje jo vidiš jokati pri glavnem vhodu.
  - Kako bi lahko novi deklici izkazala ljubezen?

### Povzetek

Igra s sestavljanke

Vsakemu otroku dajte list v obliki srca in koščke sestavljanke. Sestavljanke jim pomagajte sestaviti, nato naj jo nalepijo na srce. Z otroki na glas preberite besede, zapisane na sestavljanke in listu.

Otroci, naj ju odnesejo domov. Spodbujajte jih, naj družinskim članom povejo, kaj so se danes naučili o izkazovanju ljubezni.

Če vam bo čas dopuščal, vsakega otroka prosite, naj pove ime nekoga, ki ga ima rad, in kako bi mu lahko izkazal ljubezen. Spodbujajte jih, naj do drugih ljubezen izkažejo tako, da jim pomagajo.

Pričevanje

Pričujte, da nebeški Oče in Jezus Kristus želita, da se imamo radi. Otrokom povejte, kaj občutite, ko izkazuje ljubezen.

Enega od otrok prosite za zaključno molitev. Recite mu, naj nebeškega Očeta prosi, naj otrokom pomaga, da bodo ljubezen izkazovali tako, kakor je to počel Odrešenik.

---

## Dodatne učne metode

Med naslednjimi metodami izberite tiste, ki bodo za otroke v razredu najprimernejše. Uporabite jih lahko pri sami lekciji ali kot pregled oziroma povzetek. Več o dodatnih navodilih preberite v *Učni uri* v poglavju *Napotki učitelju*.

1. Vsak otrok naj nekemu, ki ga ima rad, napiše pismo in pojasni, koliko mu pomeni. Mlajši otroci naj tistim, ki jih imajo radi, narišejo risbice. Otroke spodbujajte, naj pisma oziroma risbe pokažejo ljudem, za katere so jih naredili.
2. Povejte naslednjo zgodbo, kako je John Taylor, ki je postal tretji predsednik Cerkve, izkazal ljubezen:

Ko je bil John Taylor še deček, je njegov prijatelj Robert West umrl zaradi hude bolezni. Kasneje se je dečkov oče, Allee West, iz vasi odselil in postal pastir. John je vedel, da je Allee včasih osamljen, zato je starše prosil, če bi ga lahko obiskal. Starša sta privolila in Johnu pripravila košaro s hrano, da mu jo bo odnesel.

John je do Alleejeve hiše in nazaj potreboval cel dan hoda, zato je odšel zgodaj zjutraj. Pot je bila utrujajoča in iti je moral čez veliko hribov. Ko se je ustavil, da bi si odpočil, ga je mikalo, da bi pojedel hrano, ki je bila v košari. Namesto tega je vstal in preostanek poti hodil, kolikor hitro je mogel.

Allee je bil presrečen, da vidi Johna. Jedla sta in se pogovarjala o starih časih. (gl. Deta Petersen Neeley in Nathan Glen Neeley, *A Child's Story of the Prophet John Taylor*, Salt Lake City: Deseret News Press, 1960, str. 12–18)

- Kako je John Taylor pokazal ljubezen prijateljevemu očetu?
- Kaj mislite, kako se je Allee West počutil ob tem, kar je storil John Taylor?
- Kaj mislite, kako se je počutil John Taylor?

Otroke spomnite, da so ljudje takrat, ko jim pokažemo ljubezen in jim pomagamo, srečni, srečni pa smo tudi mi.

3. Otrokom pri naslednji pesmi pomagajte z besedilom in s kretnjami:

Jezus ima rad otroke vse

Jezus ima rad otroke vse, (*roke iztegnite*)

majhne, tako majhne še, (*z roko nakažite velikost majhnega otroka*)

dojenčka v zibelki (*z rokami oblikujte zibko*)

ter velike, tako velike. (*roke dvignite visoko nad glavo*)

Iz *Finger Fun for Little Folk*, Thea Cannon. © 1949 Standard Publishing Company, Cincinnati, Ohio. Uporabljeno z dovoljenjem.

Igro po želji večkrat ponovite.

4. Dva otroka naj prideta pred tablo. Z razredom se pogovarjajte o številnih podobnostih teh dveh otrok, na primer, da imata par oči in ušes, da rada počneta iste stvari oziroma da sta oba člana Cerkve. Nato se pogovarjajte o številnih razlikah, na primer različna barva las, različni konjički oziroma različno število družinskih članov v njihovih družinah. Poudarite, da tudi dva človeka nista popolnoma enaka. Vsi se od drugih nekoliko razlikujemo.

Pojasnite, da so včasih ljudje drugačni, da smo zaradi tega negotovi, kako naj ravnamo z njimi. Lahko govorijo drug jezik, so telesno ali umsko prizadeti ali pa se kako drugače razlikujejo od nas. Pojasnite, da ima Jezus Kristus vse rad in želi, da imamo tudi mi vse radi. Radi imejmo in pomagajmo tistim, ki so drugačni od nas, pa tudi tistim, ki se nam zdijo podobni.

Otroci lahko zapojejo ali preberejo pesem *Hodil bom s tabo* (*Children's Songbook*, str. 140) ali *Smo različni* (*Children's Songbook*, str. 263).

Hodil bom s tabo

Če ne hodiš kot večina ljudi,  
nekateri hrbet obrnejo ti.  
A jaz tega ne bom storil ti!  
Če ne govoriš kot večina ljudi,  
se nekateri posmehujejo ti.  
A jaz tega ne bom storil ti!  
Hodil bom s tabo. Govoril bom s tabo.  
In ti ljubezen tako izkazoval.

Jezus ni nikomur hrbta pokazal.  
Vsem je le ljubezen izkazal.  
Tudi jaz jo bom!  
Jezus je blagoslovil vse,  
se obrnil in rekel: »Hodi za mano!«  
Tudi jaz bom!  
Bom! Bom!  
Hodil bom s tabo. Govoril bom s tabo.  
In ti ljubezen tako izkazoval.

Različno smo  
Poznam te in ti poznaš mene.  
Kot noč in dan sva si različna.  
Poznam te in ti poznaš mene.  
In prav tako mora biti.

Pomagam ti in ti pomagaš meni.  
Iz težav se učiva in pričenjava razumeti.  
Pomagam ti in ti pomagaš meni.  
In prav tako mora biti.

Rad te imam in ti imaš rad mene.  
Skupaj najboljša poskušava postati.  
Rad te imam in ti imaš rad mene.  
In prav tako mora biti.

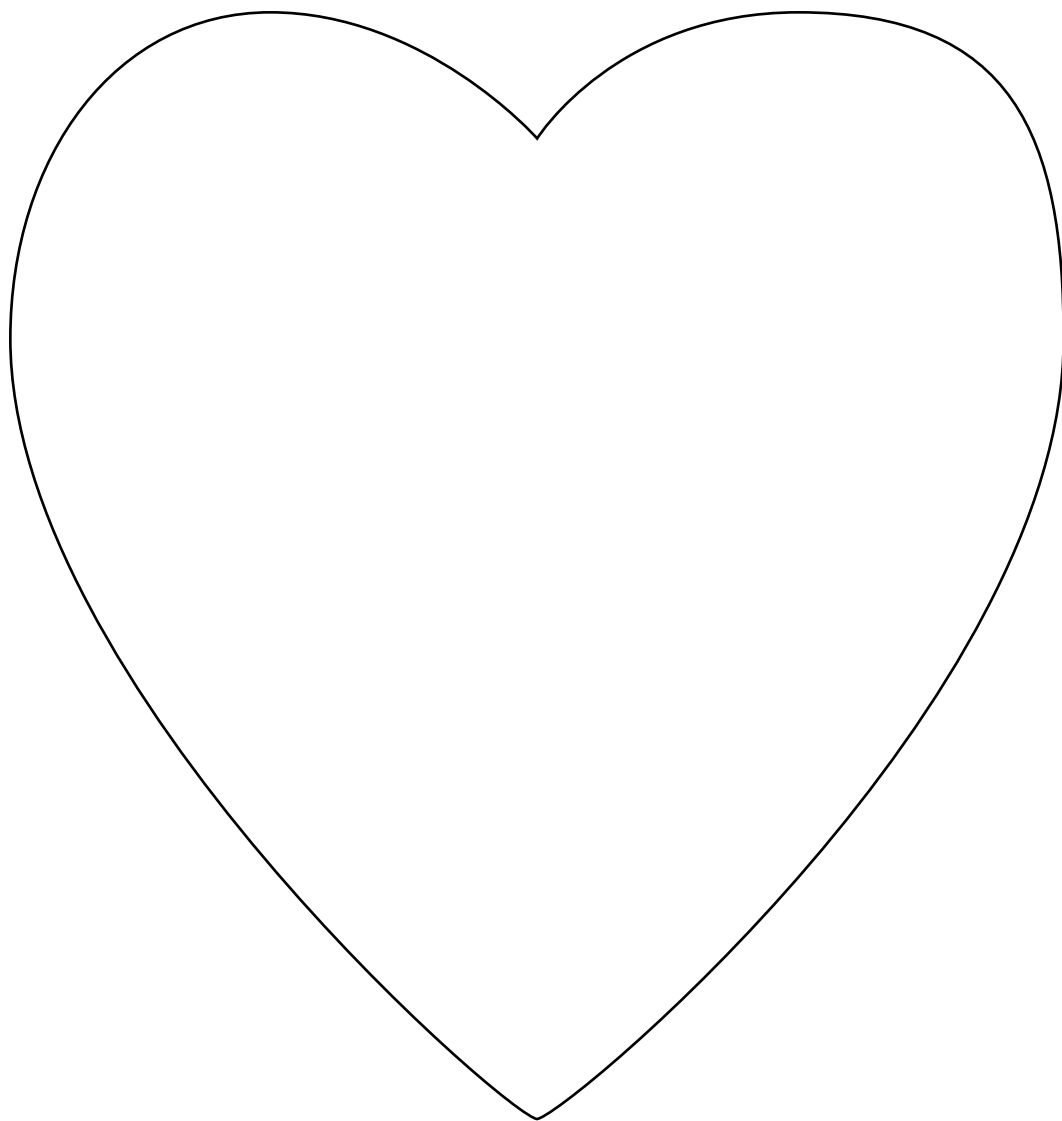

KOT SEM  
JAZ LJUBIL

Sestavljanke uporabite za starejše otroke.

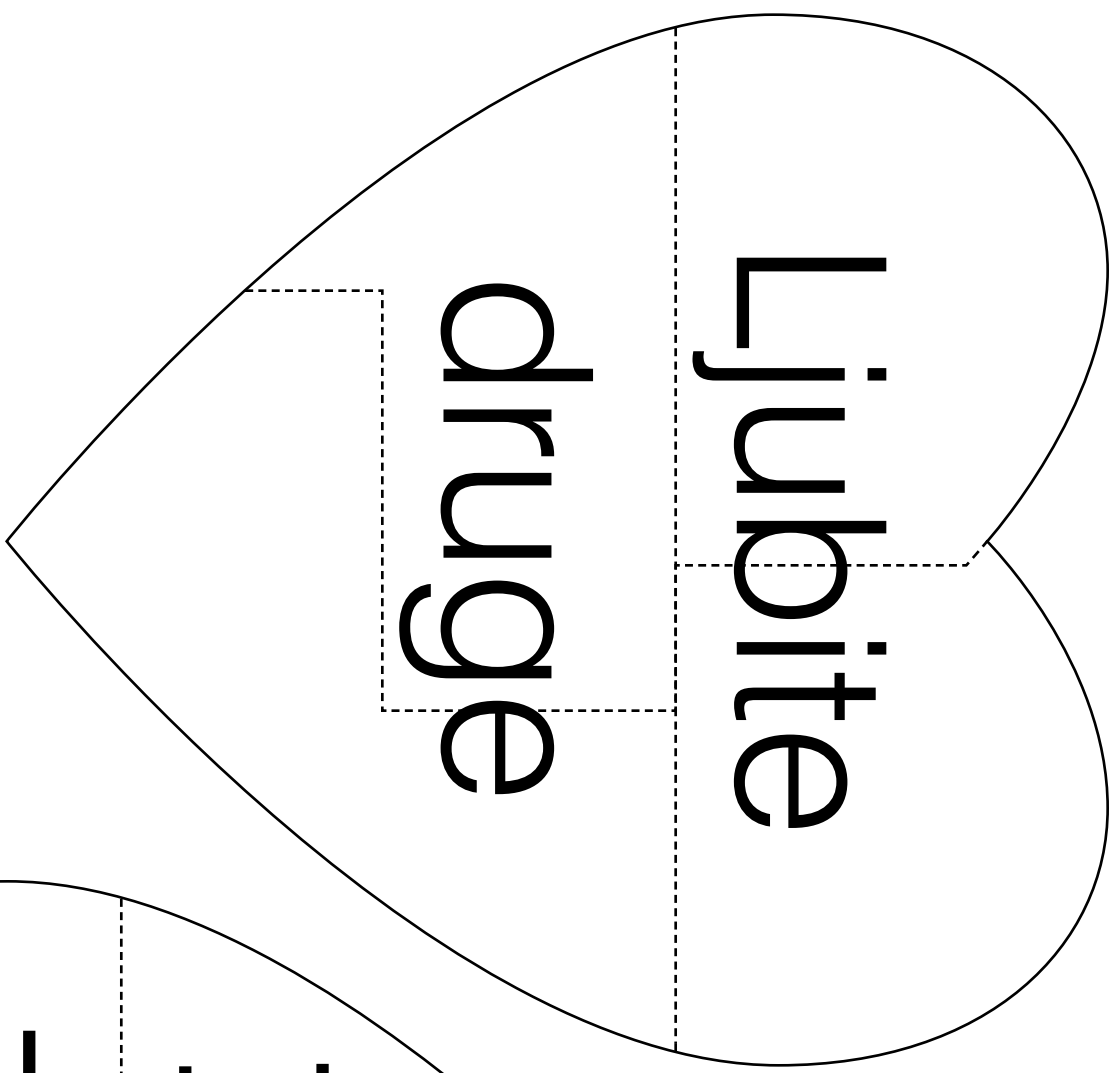

Sestavljanke uporabite za mlajše otroke.

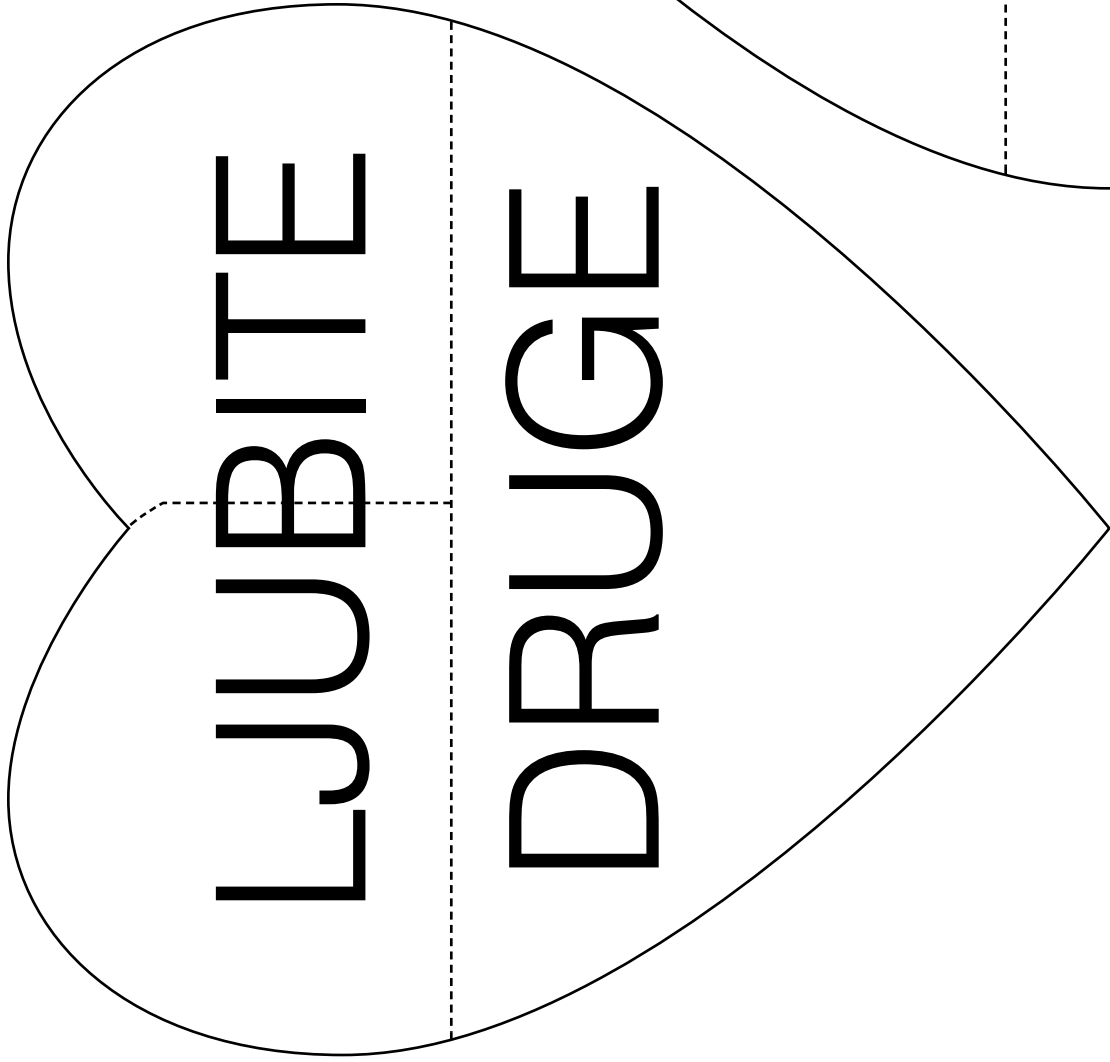



# 33.

lekcija

# Lahko plačujem desetino

## Namen

Vsakemu otroku pomagajte razumeti, da ljubezen do nebeškega Očeta in Jezusa Kristusa pokažemo, če plačujemo desetino.

## Priprava

1. V duhu molitve preučite naslednji odlomek: Mr 12:41–44. Glejte tudi dvaintrideseto poglavje v *Gospel Principles* (31110) in odlomek v knjigi Jamesa E. Talmaga, *Jesus the Christ*, str. 561–562, tretja izdaja, Salt Lake City: The Church of Jesus Christ of Latter-day Saints, 1916.
2. Pripravite dva papirnata napisa:

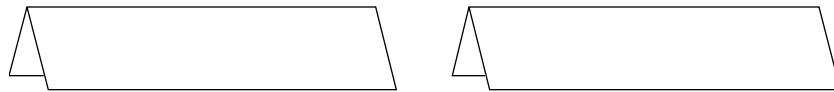

3. Za ponazoritev zgodbe o Marku izdelajte hranilnik. Uporabite lahko škatlico s pokrovom, ki jo razdelite na dva prekata. Za izdelavo prekata po potrebi uporabite naslednja navodila in slike.

Izrežite tako širok trak iz kartona, kot je višina škatlice, vendar pa naj bo tri centimetre daljši. Na vsaki strani označite centimeter in pol in strani prepognite, da boste naredili okvirčka. Na zavihka nanesite lepilo in kartonaste trakove names-tite v škatlo, da boste naredili dva prekata; eden naj bo večji od drugega.

Na sprednjo stran škatle oziroma na pokrov na manjši del napišite »Desetina«, na večjega pa »Izdatki oziroma prihranki«.

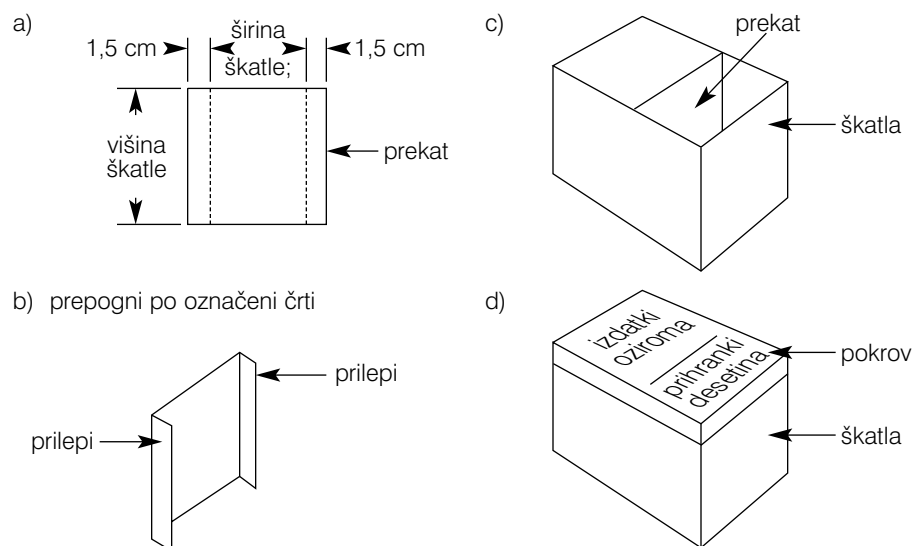

4. Iz rjavega papirja izrežite dva krogca v velikosti kovancev, imenovanih novčiči:

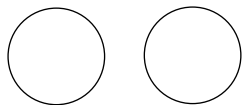

5. Za vsakega otroka pripravite listič *Desetina in druga postna darovanja* in ovojnico za desetino.

6. Pripravite se, da boste zapeli ali prebrali pesem *Gospodu hočem dati desetino* (*Children's Songbook*, str. 150).

7. Potrebno gradivo:

- a) Sveto pismo,
- b) deset kovancev (ali bankovcev) iste vrednosti,
- c) slika 2–55, Vdovin novčič.

8. Pripravite vse potrebno za vsako dodatno učno metodo, ki jo nameravate uporabiti.

---

## Predlagani potek lekcije

Enega od otrok prosite za uvodno molitev.

Preverite, ali so otroci med tednom opravili nalogo, ki ste jim jo dali.

### Desetina je deseti del našega zaslužka

Metoda za pritegnitev pozornosti

Pripravite deset kovancev in jih pokažite otrokom.

- Kaj bi naredili s temi desetimi kovanci, če bi jih zaslužili?

Vsak otrok naj odgovori in po vsakem odgovoru povejte nekaj pozitivnega. Ni pravih niti napačnih odgovorov. Ko bodo vsi otroci odgovorili, nadaljujte s pogovorom.

Če bo kateri otrok omenil plačevanje desetine, pripomnite, da je nekdo omenil nekaj zelo pomembnega, kar morajo narediti vselej, ko zaslužijo denar. Če desetine ne bo nihče omenil, povejte, da bi jim radi pomagali, da se bodo naučili nekaj zelo pomembnega, kar morajo narediti vselej, ko zaslužijo denar.

Pojasnite, da nam je nebeški Oče zapovedal, naj od denarja, ki smo ga zaslužili, plačujemo desetino. Ko plačamo desetino, del prisluženega denarja damo Cerkvi in pomagamo plačevati za to, kar pripomore, da ljudje spoznajo nebeškega Očeta in Jezusa ter evangelij, na primer, cerkvene zgradbe, priročniki in razno gradivo.

Učna metoda

Otroci naj z vami preštejejo deset kovancev, ko jih boste v vrsti polagali na mizo ali tla. Na mizo ali na tla položite napis »Desetina«. Eden med vami naj napis prebere. Otrokom povejte, da je desetina od prisluženega denarja znesek, ki ga plačamo kot desetino. Eden kovanec od desetih na mizi je desetina. Enega od otrok prosite, naj kovanec položi pred napis »Desetina«.

Poleg položite napis »Izdatki oziroma prihranki«. Nekdo naj napis prebere.

- Če bi bil to denar, ki ste ga zaslužili, koliko kovancev bi lahko potrošili ali privarčevali, potem ko bi plačali desetino?

Eden od otrok naj drugega za drugim položi devet kovancev pred napis »Izdatki oziroma prihranki«, drugi otroci pa naj jih štejejo.

Pokažite kovance pred napisom »Izdatki oziroma prihranki« in pojasnite, da je denar, ki ga damo za desetino, le majhen del denarja, ki ga zaslužimo.

Pojasnite, da bi morali plačevati desetino od vsega denarja, ki ga zaslužimo. Uporabite lahko različne kovance ali bankovce, da bodo otroci bolje razumeli plačevanje desetine od denarja, ki ga zaslužijo.

### **Če plačamo desetino, se odločimo prav**

Zgodba

V prekat za izdatke oziroma prihranke dajte devet kovancev in s svojimi besedami povejte zgodbo o Marku, ki se je odločil, da bo plačeval desetino. Med pripovedovanjem zgodbe lahko ime kovancev, ki ste jih uporabili zamenjate z besedo *kovanec*.

Marko je zadnjič v trgovini zagledal igračo, ki bi si jo rad kupil. Marko je za mamo opravljal razna dela in varčeval denar, da bi si igračo kupil. Zaslužil je devet kovancev. Za nakup igrače je potreboval samo še en kovanec. Mamica mu je rekla, da mu bo plačala za delo, ki ga bo zanjo opravil.

Marko je v soboto zgodaj zjutraj vstal in pojedel zajtrk, potem pa opravil, kar ga je mamica prosila. Ko je končal, mu je povedala, da je z opravljenim delom zelo zadovoljna. Marku je izročila nov svetleči se kovanec. Marko je bil navdušen, ker je sedaj imel dovolj denarja za igračo.

Stekel je do hranilnika in kovanec vrgel vanj. (V prekat z izdatki oziroma prihranki vrzite še en kovanec.) Potem je z mamico odšel v trgovino.

Ko sta prispela tja, je Marko poiskal igračo. Bil je srečen, ker je še niso prodali. Zelo pazljivo si jo je ogledal. Komaj je čakal, da se bo z njo igral.

Ko je Marko hotel igračo plačati, se je blagajnik nasmehnil in rekel, da stane deset kovancev. Marko je odstranil pokrov s hranilnika in pričel šteti kovance. (Odstranite pokrov s hranilnika in preštete kovance, ki jih imate v prekату z izdatki oziroma prihranki.) Ko je preštel do desetega, se je spomnil: en kovanec od desetih je desetina.

Marko ni vedel, kaj naj stori. Igračo si je resnično želel. Lahko bi jo imel, vendar samo če bi blagajniku dal denar za desetino. Pogledal je blagajnika, nato igračo in potem še kovanec za desetino.

- Kaj bi naredili, če bi bili Marko?

Marko je kovanec za desetino spustil v prekat v škatli, namenjen desetini. (Kovanec položite v prekat v hranilniku, ki je za desetino.) Kovance je vrnil v prekat z izdatki oziroma prihranki in se vrnil med policami, da bi igračo vrnil na polico.

Markova mama ni rekla ničesar, ampak ga je objela in ga močno prižela k sebi. Vedel je, da je naredil prav.

Marko je naslednjega dne, ko je bil v cerkvi, ovojnico z desetino izročil škofu. Škof mu je stisnil roko in rekel, da je nebeški Oče vesel, ker je plačal desetino. Tudi Marko je bil srečen. Vedel je, da se je odločil prav. (povzeto po Marshall T. Burton, *The Little Red Car, Instructor*, apr. 1966, str. 158–159)

Pogovor

- Kakšno odločitev je moral Marko sprejeti?
- Zakaj je bila ta odločitev zanj težka?
- Kaj je občutil glede odločitve, ki jo je sprejel? Zakaj?
- Kdo še je bil srečen zaradi njegove odločitve?

## S plačevanjem desetine pokažemo, da imamo nebeškega Očeta in Jezusa Kristusa radi

Pogovor	<p>Pojasnite, da s plačevanjem desetine pokažemo, da imamo nebeškega Očeta in Jezusa Kristusa radi.</p> <ul style="list-style-type: none"> <li>• Katere blagoslove sta vam dala nebeški Oče in Jezus Kristus?</li> </ul> <p>Poudarite, da en kovanec od desetih, ki ga damo v zahvalo nebeškemu Očetu in Jezusu za številne blagoslove, ki sta nam jih dala, ni veliko.</p>
Zgodba iz svetih spisov	<p>Otrokom pokažite rjava papirnata krogca in poudarite, kako majhna sta. Pojasnite, da sta ta kroga enako velika kot kovanci oziroma novčiči, ki so jih uporabljali, ko je bil Jezus Kristus na Zemlji. Novčiči niso bili prav dosti vredni.</p> <p>Pokažite sliko 2–55, Vdovin novčič in pojasnite, da je ženska, čeprav sta bila novčiča zelo majhna in tudi malo vredna, z njima izkazala ljubezen do nebeškega Očeta. Povejte zgodbo iz Evangelija po Marku 12:41–44.</p> <p>Pojasnite, da so v času Jezusa Kristusa desetino in darovanja zbirali v templju v veliki posodi, ki je imela na vrhu odprtino (pokažite posodo na sliki). Jezus je nekega dne opazoval ljudi, ki so prihajali in v posodo metali denar. Ko je videl vdovo, ki je prinesla svoj denar, je poklical učence. Povedal jim je, da je vdovino dejanje veliko, saj je iz ljubezni do nebeškega Očeta dala denar, četudi ga nima veliko.</p>
Učiteljeva razlaga	<p>V Evangeliju po Marku 12:43 na glas preberite, kaj je Jezus rekel učencem. Pojasnite, da je vdova v primerjavi z nekaterimi bogatini plačala le majhen znesek, Jezus pa je vedel, da je dala, kar je imela, ker je imela rada nebeškega Očeta. Tudi mi lahko nebeškemu Očetu in Jezusu Kristusu pokažemo ljubezen tako, da plačujemo desetino, pa čeprav le majhen znesek.</p> <p>Otroke spomnite, kako je Marko nebeškemu Očetu in Jezusu pokazal ljubezen, ko se je odločil, da bo namesto, da bi si kupil igračo, plačal desetino. Za Marka je bilo to težko, vendar je bil potem, ko se je odločil prav, srečen.</p>
Pesem	<p>Otrokom pomagajte zapeti ali prebrati pesem <i>Gospodu hočem dati desetino</i>. Pesem večkrat ponovite, da se jo bodo otroci lahko naučili.</p> <p>Gospodu hočem dati desetino, kajti vselej, ko to storim, pomislim na darove, ki od njega jih dobim.</p> <p>Dal nam je življenje, ta prelepi svet. In čeprav plačujem skromno desetino, Gospodu hvaležnost in vero izkazujem spet.</p> <p>Otroke spomnite, da s tem, ko plačujemo desetino, pokažemo, kako zelo imamo radi nebeškega Očeta in Jezusa Kristusa.</p>
Učna metoda	<p><b>Kako plačujemo desetino</b></p> <p>Otroke spomnite, da so ljudje, ko je bil Jezus na Zemlji, desetino in druga darovanja dajali v posodo v templju. Pojasnite, da danes desetino plačujemo škofu (ali predsedniku veje) oziroma enemu njegovih svetovalcev.</p> <p>Za vsakega otroka pripravite listič <i>Desetina in druga postna darovanja</i> in ovojnico za desetino. Pojasnite, da obrazec in ovojnico uporabimo, ko plačamo desetino.</p>

Otrokom pokažite, kako naj obrazec izpolnijo. Če jih zanima, jim lahko na kratko pojasnite druga darovanja, ki so navedena na obrazcu. Pojasnite, da izpolnjeni obrazec skupaj z denarjem damo v ovojnico in jo izročimo škofu (oziroma predsedniku veje) ali enemu od njegovih svetovalcev.

### **Povzetek**

Pregled

Ponovno pokažite deset kovancev.

- Če ste te kovance zaslužili, koliko desetine boste dali v ovojnico?

Otrok naj vzame prav toliko denarja in ga z obrazcem da v ovojnico.

- Kaj naredimo z ovojnico z desetino?

Pričevanje

Pričujte, kako s plačevanjem desetine pokažemo, da imamo nebeškega Očeta in Jezusa Kristusa radi.

Otroke spodbujajte, naj plačujejo desetino od vsega denarja, ki ga zaslužijo, ne glede na to, kako majhen je znesek.

Enega od otrok prosite za zaključno molitev.

---

### **Dodatne učne metode**

Med naslednjimi metodami izberite tiste, ki bodo za otroke v razredu najprimernejše. Uporabite jih lahko pri sami lekciji ali kot pregled oziroma povzetek. Več o dodatnih navodilih preberite v *Učni uri* v poglavju *Napotki učitelju*.

1. Z otroki se pogovarjajte o uporabi denarja od desetine, kot so gradnja templjev in cerkvenih zgradb, opravljanje misijonarskega dela ter tiskanje učnih priročnikov. Pogovarjajte se, kako to koristi nam in drugim.

Otrokom dajte papir in barvice oziroma svinčnike in naj narišejo eno od stvari, o katerih ste se pogovarjali.

2. Zapijte ali preberite pesem *Vesel sem, da plačujem desetino* (*Children's Songbook*, str. 150).

Nebeški Oče mi daje vse, dobro in lepo,  
sonce, ki sije, dež, ki pada, škrjančke, ki pojo.

Vesel sem, da plačujem desetino.

To je malo, ko pomislim na vse, kar mi Bog v zameno daje.

Pogovarjajte se, kako pomembno je, da imamo pravilen pristop, ko se pokoravamo zakonu desetine, kakor vsaki drugi zapovedi, ki nam jo daje nebeški Oče.

3. Vsak otrok naj okraši posodo za desetino, na primer škatlo, pločevinko ali ovojnico. Posode lahko prinesete vi ali pa med tednom pred lekcijo pokličite otroke in jih prosite, naj jo prinesejo sami.

---

**Namen** Vsakemu otroku pomagajte okrepiti željo, da bo govoril resnico, četudi to ne bo lahko.

---

**Priprava**

1. V duhu molitve preučite naslednji odlomek: Mr 14:53–65 in Člen vere 1:13. Glejte tudi enaintrideseto poglavje v *Gospel Principles* (31110).
2. Pripravite se, da boste zapeli oziroma prebrali pesem *Saj to je prav* (na melodijo pesmi *Če si srečen*, *Children's Songbook*, str. 266).
3. Potrebno gradivo:
  - a) Sveto pismo,
  - b) steklenica, ki jo bodo otroci lahko zavrteli, to je lahko plastenka od soka.
  - c) plakat OSP (gl. 1. lekcijo),
  - d) slika 2–56, Zaslíšanje Jezusa.
4. Pripravite vse potrebno za vsako dodatno učno metodo, ki jo nameravate uporabiti.

---

**Predlagani potek lekcije**

Enega od otrok prosite za uvodno molitev.  
Preverite, ali so otroci med tednom opravili nalogo, ki ste jim jo dali.

**Lahko govorimo resnico**

Metoda za pritegnitev pozornosti

S svojimi besedami povejte naslednjo zgodbo:

Anamarija je nekega dne odšla z dedkom na ribolov. Zelo se je zabavala, zlasti srečna pa je bila, ko je ujela ribo.

Ko se je vrnila domov, je obiskala prijatelja Daniela. Povabil jo je k sebi in jo odpeljal v kuhinjo, kjer ji je pokazal ribo, ki jo je ujel. Danielova riba je bila precej večja od ribe, ki jo je ujela Anamarija.

Anamarija je bila vesela, a hkrati razočarana. Njena riba je bila v primerjavi z njegovo zelo majhna. Ni hotela, da bi Daniel vedel, kako neprijetno ji je, zato mu je povedala, da je šla z dedkom ribarit in da sta ujela tako veliko ribo, da sta uporabila mrežo, da sta jo lahko potegnili iz vode. Anamarija je Danielu rekla, da je bila njena riba veliko večja od njegove.

Pogovor

- Kaj je Anamarija naredila narobe?
- Kaj bi morala Anamarija storiti?
- Kaj pomeni govoriti resnico?

Pojasnite, da govoriti resnico pomeni biti pošten. Ko povemo po resnici, povemo natanko tako, kot se je nekaj zgodilo.

- Zakaj je pomembno govoriti resnico?

Otroke prosite, naj vam povejo, kdaj so govorili resnico.

Člen vere	Otroke spomnite, da so Členi vere izjave o tem, kaj člani Cerkve verujejo. Povejte jim, da del trinajstega člena vere pravi: »Verujemo v poštenje [in] resnico.« Otroci naj to večkrat ponovijo.
Zgodba iz svetih spisov	<p><b>Jezus Kristus je govoril resnico</b></p> <p>Pokažite sliko 2–56, Jezusovo zaslišanje. Sliko pustite viseti do konca lekcije. Otrokom povejte, da je Jezus Kristus vselej govoril resnico, in povejte zgodbo, ki je v Evangeliju po Marku 14:53–65.</p> <p>Pojasnite, da so vojaki Jezusa odpeljali na dom judovskega visokega duhovnika, kjer so mu judovski voditelji zastavili veliko vprašanj. V Evangeliju po Marku 14:61 na glas preberite eno od vprašanj, ki so mu jih zastavili: »Si ti Mesija?«</p> <p>Pojasnite, da je Jezus vedel, da ga voditelji ne bodo pustili oditi, če bo rekel, da je Kristus, najljubši Sin nebeškega Očeta. V Evangeliju po Marku 14:62 na glas preberite, kaj je Jezus visokemu duhovniku odgovoril: »Jezus mu je odvrnil: -Jaz sem.'« Poudarite, da je Jezus vedno govoril resnico, tudi ko je bilo njegovo življenje v nevarnosti.</p> <p>Pojasnite, da Jezus želi, da vedno govorimo resnico, četudi je težko.</p>
Plakat OSP	Pokažite plakat OSP in otroke prosite, naj zapisane besede ponovijo. Potem naj za vami ponovijo: »Hodil bom za Jezusom Kristusom in govoril resnico!«
Pesem	<p>Z otroki zapojte ali preberite pesem <i>Saj to je prav</i>.</p> <p>Resnico vam povem, saj to je prav, Resnico vam povem, saj to je prav. Gospoda jaz poznam in tega me ni sram. Resnico vam povem, saj to je prav. Večkrat jo zapojte ali preberite, da se jo bodo otroci naučili.</p>
Pogovor	<p><b>Resnico lahko govorimo, četudi ni lahko</b></p> <p>Poudarite, da ni vedno lahko povedati resnico. Včasih nam je lažje govoriti nekaj, kar ni res, ali pa sploh ne reči nič.</p> <ul style="list-style-type: none"> <li>• Zakaj je včasih težko povedati resnico? (Možna odgovora: ker nočemo nikogar razjeziti ali ker bomo morda kaznovani.)</li> </ul>
Zgodba	<p>Povejte zgodbo o otroku, ki ni povedal resnice in mu je bilo zato žal. Uporabite lahko naslednjo zgodbo:</p> <p>Janja je ponesreči zlomila mamine šiviljske škarje. Skrila jih je v predal, da mamica ne bi vedela, kdo jih je zlomil. Mamica je škarje iskala in vprašala, če jih je kdo videl. Janja ji je rekla, da jih ni videla.</p> <p>Ko je to rekla, se je počutila krivo. Vedela je, da ni bilo prav, da se je igrala s škarjami, ko se ne bi smela, sedaj pa se je še zlagala in tako storila drugo napako. Janja je občutila bolečino.</p> <p>Ko se je Janja pridružila družinski molitvi, je hitro zaprla oči. Mamice ni hotela pogledati. Ko je oče molil, ga je slišala reči: »Daj nam pogum, da bomo delali, kar je prav, da bomo imeli notranji mir in radost na veke.« Janja je vedela, da mora, če želi biti spet srečna, mamici povedati resnico o škarjah.</p>

Zlomljene škarje je odnesla k mami in ji povedala resnico. Bilo ji je žal, ker je škarje zlomila in lagala. Hotela je napraviti, kar je prav. (povzeto iz Margery Cannon, *A Miss and a Mistake, Children's Friend*, mar. 1962, str. 14)

## Pogovor

- Ali je Janja takoj povedala resnico, ko jo je mami vprašala za škarje?
- Kako se je počutila, ker ni povedala resnice?
- Kaj mislite, kako se je počutila, ko je mami povedala resnico?
- Ali ji je bilo lahko povedati resnico?

Pojasnite, da je bila Janja, čeprav ji je bilo težko povedati resnico, ker se je bala, da bo kaznovana zaradi zlomljenih škarij, srečnejša, ko je resnico povedala.

## Igra

Z otroki se igrajte *Povej resnico*. Otroci naj se posedejo v krog. V sredini kroga na tla položite steklenico. Povejte, da boste steklenico zavrteli in da bo otrok, na katerega bo steklenica pokazala, imel priložnost odgovoriti na vprašanje, kako govoriti resnico. Ko bo otrok odgovoril, naj otrok steklenico zavrti, da bo izbral naslednjega otroka. (Če steklenica pokaže na otroka, ki je že odgovoril na vprašanje, naj jo zavrti ponovno.)

Uporabite naslednje primere in vprašanja za igro ali pripravite takšne, ki bodo primernejši za otroke v vašem razredu (če je otrok v razredu veliko, pripravite več primerov):

1. Igraš se doma in po nesreči razbiješ luč.
  - Kaj bi moral storiti?
2. Oče te prosi, da odhiti v trgovino kupit nekaj, kar potrebuje. Prosi te, da se na poti ne ustavljaš in ne igraš. Ko greš mimo sosedove hiše, te sosedo prosi, če bi zanjo oddal pismo na pošto. Na poti iz trgovine domov se ustaviš, da bi pogledal prijateljevo novo kolo. Nenadoma se spomniš, da te oče čaka, in pohitiš domov. Oče je jezen in rad bi mu povedal, da si pozen zato, ker si za sosedo oddal pošto.
  - Kaj bi moral reči?
3. Na mizi vidiš krožnik s piškoti. Videti so tako dobri, da vzameš zase enega, enega pa daš bratu. Ko pride mamica, da bi piškote odnesla prijateljici, vidi tvojega brata jesti piškot in ga začne oštevati.
  - Kaj bi moral storiti?
4. Sestrici vzameš igračo in ona začne jokati. Ko zaslišiš babico, ji igračo hitro vrneš, toda sestra ne preneha jokati. Babica te vpraša, zakaj sestra joka.
  - Kaj bi moral reči?
5. S prijateljem se žogata pred sosedovo hišo. Žogo brcneš, da odleti v cvetlični lonček poleg vrat sosedove hiše in ga razbije.
  - Kaj bi moral storiti?

**Povzetek**

## Pričevanje

Pričujte, da je pomembno govoriti resnico, četudi je težko. Otroke spomnite, da je Jezus Kristus vedno govoril resnico in da želi, da tudi mi vedno govorimo resnico. Povejte, kdaj ste bili veseli, da ste povedali resnico, čeprav je bilo to za vas težko.

Otroke spomnite, naj si vselej prizadevajo za pravilne odločitve. Če govorijo resnico, se odločajo prav.



Spodbujajte jih, da bodo družinskim članom povedali, kaj so se danes naučili v Osnovni.

Enega od otrok prosite za zaključno molitev. Recite mu, naj nebeškega Očeta prosi, naj vsakemu otroku pomaga govoriti resnico, četudi to ne bo lahko.

---

## Dodatne učne metode

Med naslednjimi metodami izberite tiste, ki bodo za otroke v razredu najprimernejše. Uporabite jih pri sami lekciji ali kot pregled oziroma povzetek. Več o dodatnih navodilih preberite v *Učni uri* v poglavju *Napotki učitelju*.

1. Zapojte ali preberite pesem *Delaj vse prav* (*Hvalnice in otroške pesmi*, str. 64), *Odloči se prav* (*Children's Songbook*, str. 160) ali *Verjamem v poštenje* (*Children's Songbook*, str. 149). Besedilo pesmi *Upaj delati prav* in *Delaj vse prav* je na koncu priročnika.

Verjamem v poštenost

Verjamem v poštenost,  
verjamem v iskrenost,  
da bom sam pošten,  
to je moj namen.

V mladosti bom dobre navade razvil:  
resnico bom govoril,  
se za pravico zavzemal  
ter čast svojemu imenu ohranil.

Verjamem v poštenost,  
verjamem v iskrenost,  
da bom sam pošten,  
to je moj namen.

2. Enega od otrok prosite, naj pride pred tablo in dvigne roke. Okoli zapestja mu narahlo ovijte volno oziroma nit. Pojasnite, da je volna oziroma nit kakor majhna laž. Otroka prosite, naj se osvobodi (volna ali nit naj bo dovolj ohlapna, da se bo otrok lahko osvobodil).

Potem jo okrog otrokovega zapestja navijte večkrat, medtem ko boste pojasnili, da ena laž, takrat ko jo skušamo prikriti, vodi v številne druge. Ko lažemo, se moramo pogosto še večkrat zlagati, da bi ljudem onemogočili, da bi laž razkrili. Če veliko lažemo, se bomo stežka osvobodili. Otroka prosite, naj se sedaj osvobodi. Če mu uspe, poskušajte z več nitmi. Pojasnite, da se z vsako lažjo težje odločamo prav in govorimo resnico.

- Kako se lahko osvobodite teh laži?

Uporabite škarje, s katerimi boste prerezali nit in osvobodili otrokove roke. Pojasnite, da moramo vselej govoriti resnico, če se hočemo laži osvoboditi. Če smo se že zlagali, se moramo pokesati tako, da človeku, ki smo se mu zlagali, povemo resnico. Če bomo povedali resnico, bomo srečni.

3. Za vsakega otroka pripravite izvod »skrivnostnega sporočila«, ki je na koncu lekcije. Vsakemu dajte po en izvod in svinčnik. Pojasnite, da je v skrivnostnem sporočilu eden od naukov Jezusa Kristusa. Povejte jim, da skrivnostno sporočilo

lahko odkrijejo tako, da poiščejo črke, ki sodijo k vsaki oznaki, in jih vpišejo v polje pod oznako. Eno črko zapišite kot primer in otrokom po potrebi pomagajte.

Otroke prosite, naj prekrižajo roke in se nasmehnejo, ko bodo skrivnostno sporočilo uganili. Ko bodo sporočilo uganili vsi otroci, naj ga z vami preberejo. »Povej resnico!«

4. Otroci naj uprizorijo nekaj primerov igre »Povej resnico«, ki so v lekciji, in v vsakem primeru prikažejo pravilno odločitev.

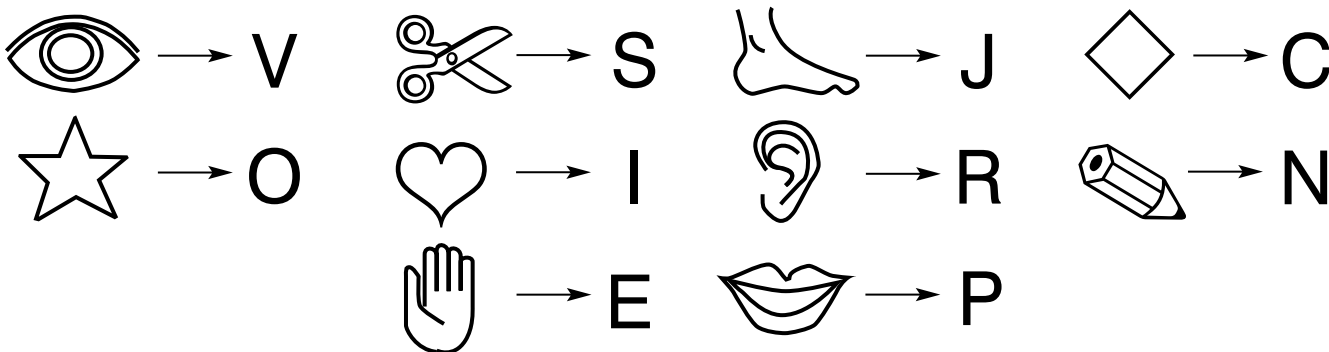
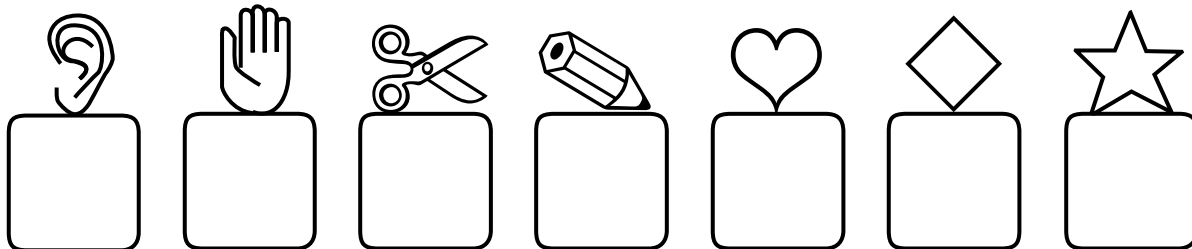
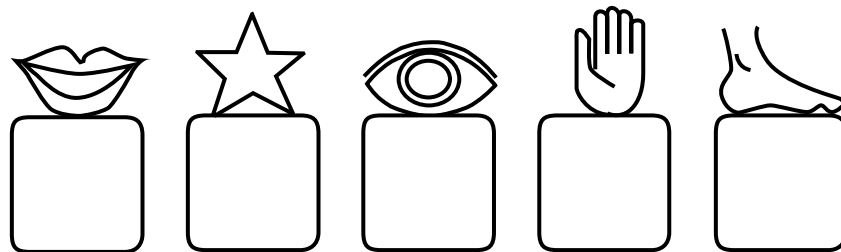
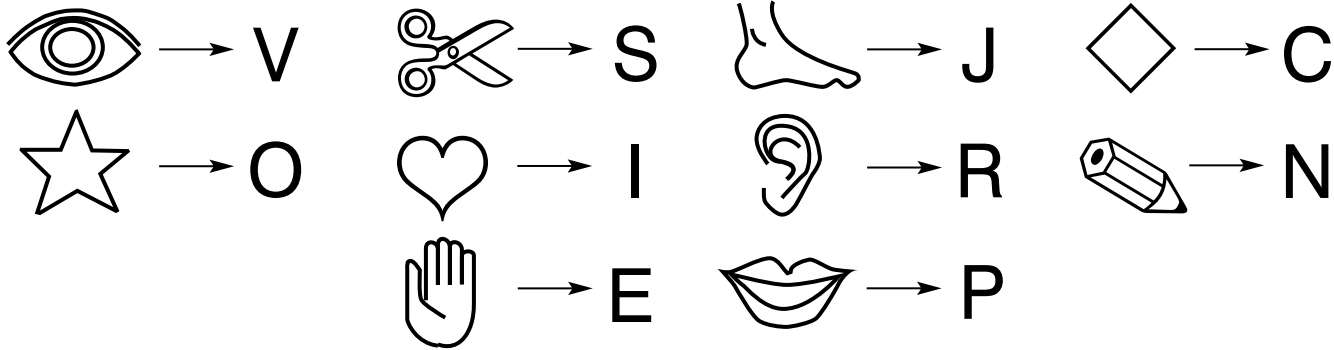
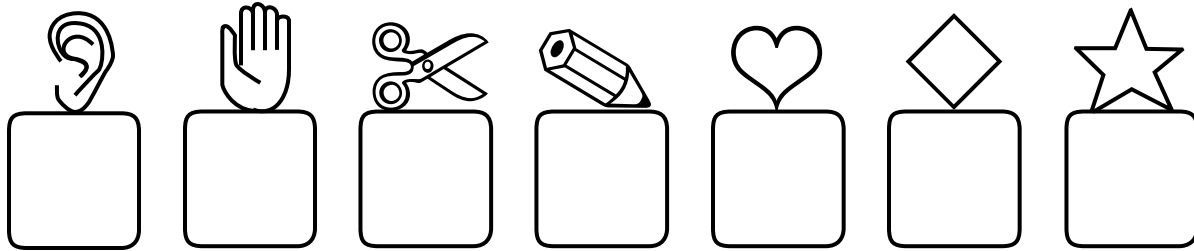
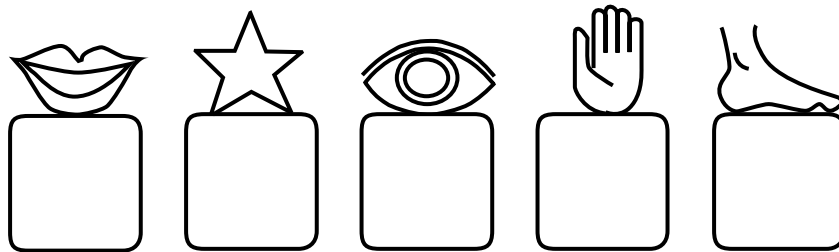

---

**Namen** Vsakemu otroku pomagajte spoznati, da je nebeški Oče vsakomur od nas dal talente.

---

- Priprava**
1. V duhu molitve preučite naslednji odlomek: Mt 25:14–29. Glejte tudi štiriintrideseto poglavje v priročniku *Gospel Principles* (31110).
  2. Med tednom navežite stik s starši otrok in jih vprašajte, kakšne talente so opazili pri svojem otroku. Po potrebi povejte nekaj manj očitnih talentov, na primer, da je prijazen, veder, poslušen, uslužen, odpuščajoč, prijateljski in da rad moli. Za vsakega otroka naredite seznam talentov. Na seznam dopišite talente, ki ste jih pri posameznem otroku opazili.
  3. Za vsakega otroka s pomočjo seznama pripravite list, podoben naslednjemu. Na list napišite otrokovo ime in priimek. List prepognite na pol. Na eni strani napišite otrokove talente, o katerih se boste med lekcijo pogovarjali. Drugo polovico lista pustite prazno.

(otrokovo ime in priimek) Katere talente imam?  1.  2.  3.  4.  5.	
---	--

Poskrbite, da bo na seznamu vsakega otroka enako število talentov in da bo eden takšen, ki se ga da ponazoriti, kot so petje, poskakovanje ali branje.

4. Pripravite se, da boste ponazorili enega svojih talentov, oziroma prinesite predmet, ki predstavlja enega vaših talentov.
5. Potrebno gradivo:
  - a) Sveto pismo,
  - b) barvice oziroma svinčniki,
  - c) slika 2–57, Heber J. Grant.
6. Pripravite vse potrebno za vsako dodatno učno metodo, ki jo nameravate uporabiti.

---

**Predlagani potek lekcije**

Enega od otrok prosite za uvodno molitev.

Preverite, ali so otroci med tednom opravili nalogo, ki ste jim jo dali.

**Talenti so darovi nebeškega Očeta**

Metoda za pritegnitev pozornosti

Ponazorite enega svojih talentov oziroma pokažite predmet, ki ste ga prinesli, in pojasnite, da predstavlja enega vaših talentov.

- Kaj je talent?

Če ste prinesli predmet, povejte nekaj o njem in pojasnite, zakaj je talent, ki ga predstavlja, za vas pomemben. Če ste predstavili talent, pojasnite zakaj uživate, ko ga uporabljate.

Pojasnite, da je nebeški Oče dal blagoslove vsem svojim otrokom. Omenite nekaj ljudi v oddelku ozirom veji, ki imajo talente, za katere otroci vedo, kot so petje, igranje glasbila oziroma da znamo osrečiti druge.

Otroke spomnite, da je vsak od njih otrok nebeškega Očeta, zato ima vsak talente. Pojasnite, da imajo različne talente.

**Vsak od nas ima veliko različnih talentov**

Zgodba in pogovor

S svojimi besedami povejte naslednjo zgodbo deklice, ki je odkrila svoje talente:

Vanda je sestro Simono opazovala pri risanju čudovitih slik gora, ki so bile za njihovo hišo. Bila je malodušna, ker sama ni znala tako dobro risati kot Simona.

Simona je tudi igrala klavir in v šoli ji je šlo zelo dobro. Vanda je premišljevala o vsem, kar je Simona delala dobro. Spraševala se je, zakaj tudi ona ni dobra v tem.

- Kaj mislite, kako se je počutila Vanda, ko je pomislila na vse Simonine talente?

Vando je nekega dne učiteljica prošila, da bi imela govor v Osnovni. Zelo skrbno se je pripravila in imela dober govor. Škof je njen govor poslušal in ji povedal, kako zelo mu je bil všeč. Rekel ji je, da je zelo nadarjena.

Vando je to ganilo. Škof ji je s svojimi besedami pomagal, da je o sebi odkrila nekaj pomembnega.

- Kaj je škof Vandi pomagal odkriti? (Da ima talent za dobre govore.)

Vanda je kmalu ugotovila, da ima tudi druge talente. Zlahka si je našla prijatelje in drugi otroci so vedno želeli biti z njo. Rada je brala in pisala. V cerkvi je bila spoštljiva in je učiteljico poslušala. Vanda ni nikoli pomislila, da so to talenti, kajti niso bili podobni talentom, ki jih je imela Simona. Vanda je torej spoznala, da ima tudi sama talente, da pa se njeni talenti razlikujejo od sestričnih.

- Katere talente ima Vanda?

Poudarite, da ima vsak drugačne talente, da pa so vsi pomembni.

Učna metoda

Otrokom povejte, da bodo sedaj spoznavali številne različne talente otrok v Osnovni. Prosite jih, naj pozorno prisluhnejo, ko boste brali vsak seznam talentov. Otrokom povejte, naj dvignejo roko, ko bodo ugotovili, koga opisujete, vendar naj tega ne povejo na glas.

Pričnite takole: »V mislih imam nekoga, ki ima naslednje talente.« Preberite seznam talentov, ki ste jih pripravili za posameznega otroka.

Ko boste posamezni seznam prebrali, naj otroci ugibajo, koga ste pravkar opisali. Če ne bodo uganili, jim pomagajte z očitnimi ključnimi besedami, kot je opis oblačil, ki jih imajo otroci na sebi, oziroma povejte, ali je deklica ali deček.

Prikaz talentov

Otroke spomnite, da jim je te talente dal nebeški Oče. Vsakega otroka prosite, naj prikaže talent s svojega seznama. (Vnaprej se odločite, kateri talent z otrokovega seznama bi lahko prikazal, na primer, petje najljubše pesmi, branje, poskakovanje ali preskakovanje.)

### **Jezus Kristus nas je učil, naj talente uporabljamo**

Zgodba iz svetih spisov

Otrokom povejte, da nas je Jezus Kristus učil, naj talente uporabljamo. Na kratko povejte zgodbo iz Evangelija po Mateju 25:14–29. Pojasnite, da je Jezus to zgodbo učencem povedal zato, da bi razumeli, kaj naj naredijo, da bodo po življenju na tej Zemlji ponovno živeli z njim in nebeškim Očetom.

Med pripovedovanjem zgodbe poudarite naslednje točke.

1. V Jezusovem času so bili talenti kovanci.
2. Služabnik, ki je dobil pet talentov, jih je modro uporabil in kmalu prislužil pet novih.
3. Služabnik, ki je dobil dva talenta, ju je modro uporabil in kmalu prislužil dva nova.
4. Služabnik, ki je dobil en talent, ga je skrnil in ga sploh ni uporabil.
5. Gospodar služabnikov se je vrnil in služabnike vprašal, kaj so s talenti naredili.

V Evangeliju po Mateju 25:21 na glas preberite, kaj je gospodar rekel služabniku, ki je dobil pet talentov in si je prislužil pet novih.

Pojasnite, da je gospodar enako rekel tudi služabniku, ki je dobil dva talenta in si še dva prislužil. Gospodar je bil s tema služabnikoma, ki sta talente modro uporabila, zadovoljen.

Pojasnite, da je gospodar tretjemu služabniku rekel, da mu bodo talenti, ker jih ni uporabil, odvzeti in jih ne bo več imel (gl. Mt 25:26–29).

Učiteljeva razlaga

Otrokom pomagajte razumeti, da moramo biti kakor prva dva služabnika v priliki. Čeprav besedo *talenti* uporabljamo, ko se navezujemo na to, kar zmoremo, in ne na denar, bi morali talente vseeno modro uporabljati.

Pojasnite, da smo kot duhovni otroci nebeškega Očeta vsi prejeli posebne talente oziroma darove, da jih sedaj na Zemlji uporabljamo in razvijamo. Če bomo talente uporabljali, bomo osrečili sebe in druge. Kakor gospodar v zgodbi tudi nebeški Oče ne želi, da bi talente skrivali in jih nemara celo izgubili. Želi, da talente uporabljamo, da jih razvijamo. Tedaj bomo pripravljeni na ponovno življenje z nebeškim Očetom in Jezusom Kristusom.

### **Talente razvijamo z urjenjem**

Zgodba in pogovor

Pokažite sliko 2–57, Heber J. Grant. Pojasnite, da boste povedali zgodbo o tem, kako je Heber J. Grant, kasnejši prerok in predsednik Cerkve, razvijal svoje talente.

Ko je bil Heber J. Grant še deček, se je hotel žogati, vendar žoge ni vrgel prav daleč. Drugi dečki so se mu posmehovali, ko jo je poskušal vreči.

Heber se je odločil, da se bo naučil metati tako dobro, da ga bodo izbrali v ekipo, ki bo igrala na prvenstvu. Dan za dnem je vadil in žogo metal v zid skednja. Včasih ga je roka tako močno bolela, da je ponoči težko spal. Vendar je vztrajno vadil. Čez nekaj let je Heber igral v ekipi, ki je osvojila prvenstvo.

- Kakšen talent je Heber hotel imeti?
- Kaj je Heber storil, da je ta talent razvil?
- Kaj se je zgodilo, ker je Heber vadil.

Kasneje je Heber hotel delati kot knjigovodja v banki, vendar je moral knjigovodja pisati lepo in čitljivo. Eden od prijateljev mu je rekel: »Tvoja pisava je videti kot kokošje stopinje.« Drugi je rekel: »Videti je, kot da bi v stekleničko s črnim udarila strela.«

Heber je veliko ur vadil, da je izboljšal pisavo. Čez leta je bil nagrajen za najlepšo pisavo v državi. Poleg tega je na univerzi učil lepopisje in knjigovodstvo.

- Kakšen talent je Heber hotel imeti?
- Kaj je Heber storil, da je ta talent razvil?
- Kaj se je zgodilo, ker se je uril v lepopisju.

Ko je bil Heber še deček, je mama želela, da bi se naučil peti. Z desetimi leti se je vpisal v šolo petja. Učitelj se je trudil, da bi ga naučil peti, vendar je navsezadnje nad njim obupal in mu rekel, da se ne bo nikoli naučil. Leta kasneje se je Heber pogovarjal s prijateljem, ki je učil petje. Omenil mu je, da bi rad znal zapeti nekaj hvalnic. Prijatelj mu je rekel, da bo potreben čas in trud, da pa to lahko stori. Heber je bil pripravljen veliko vaditi in naučil se je peti cerkvene hvalnice. (gl. Bryant S. Hinckley, *Heber J. Grant: Highlights in the Life of a Great Leader Salt Lake City*: Deseret Book Co., 1951, str. 37–42, 45–49)

- Kakšen talent je Heber hotel imeti?
- Kaj je naredil, kar mu je pomagalo, da se je naučil igrati z žogo, izboljšati pisavo in peti?

Otrokom pojasnite, da talente razvijemo, ko vadimo, tako kot je to delal Heber. Bolj nekaj delamo, boljši postajamo v tem. Heber je vadil in pri tem vedno znova uporabljal talente, da se je izboljševal. Nebeški Oče je zadovoljen, ko vadimo in pri tem uporabljamo talente, ki nam jih je dal.

### **Povzetek**

Učna metoda

Preglejte določene talente vsakega otroka, o katerih ste se pogovarjali prej v lekciji. Otrokom dajte njihov seznam talentov in svinčnik ali barvice. Na prazno stran naj upodobijo talent, ki ga imajo oziroma bi ga radi imeli.

Otroci naj drug drugemu pripovedujejo o slikah in se pogovarjajo, kako naj razvijejo talente, ki so jih narisali.

Pričevanje

Pričujte, da je nebeški Oče vsakomur od nas dal različne talente. Otroke spomnite, da Jezus Kristus in nebeški Oče želita, da talente uporabljamo. Če jih bomo uporabljali, bomo osrečili sebe in druge ter talente razvijali.

Nekdo naj na glas prebere besede z vrha seznamov otrok. »Katere talente imam?« Recite jim, naj seznam pokažejo družini in jim povejo, kaj so se o talentih naučili.

Enega od otrok prosite za zaključno molitev. Recite mu, naj se nebeškemu Očetu zahvali za talente, ki jih imajo otroci, in ga prosi, naj jim pomaga, da bodo talente dobro uporabili.

## Dodatne učne metode

Med naslednjimi metodami izberite tiste, ki bodo za otroke v razredu najprimernejše. Uporabite jih pri sami lekciji ali kot pregled oziroma povzetek. Več o dodatnih navodilih preberite v *Učni uri* v poglavju *Napotki učitelju*.

1. Otroci naj se posedejo v krog. Mrmrajte, pojte ali poslušajte posneto glasbo, medtem ko si bodo v krogu podajali vrečko s fižolom ali drug mehek predmet. Ko bo glasba utihnila, naj otrok, ki ima v roki vrečko s fižolom, stopi v sredino kroga in uprizori talent. Med talenti so lahko recitiranje in petje pesmi, branje svetih spisov, skakanje po eni nogi ali risanje preprostih risb na tablo. Otroci lahko z mimiko prikažejo talente, ki se jih ne da prikazati v razredu, kot sta služenje in brcanje žoge. Otroke prosite, naj po vsaki uprizoritvi tiho zaploskajo.

Z igro nadaljujte tako dolgo, da bo vsak otrok prišel na vrsto vsaj enkrat.

2. Vsakemu otroku dajte barvice in list, na katerega ste narisali zvezdo (vzorec zvezde je na koncu lekcije). Prosite jih, naj zvezdo pobarvajo, da bo videti neobičajna. Ko bodo otroci z barvanjem končali, naj jo pokažejo in zapojejo oziroma preberejo prvo kitico pesmi *Vsaka zvezda je drugačna* (*Children's Songbook*, str. 142).

Vsaka zvezda je drugačna,  
in tudi vsak otrok.

Nekateri bistri so in srečni,  
nekateri blagi in nežni.

Potrebujemo vsakogar,  
za to, kar zna.

Edini si,  
ki si lahko vedno ti.

© 1980 K. Newell Dayley. Uporabljeno z dovoljenjem.

Otrokom pomagajte razumeti, da se razlikujejo, tako kot se razlikujejo njihove zvezde, ker imajo različne talente in sposobnosto. Spomnite jih, da so talenti blagoslovi nebeškega Očeta.

3. Otroke naučite preproste veščine, ki jo lahko razvijejo v talent, kot je vodenje pesmi ali izdelava nekega izdelka.



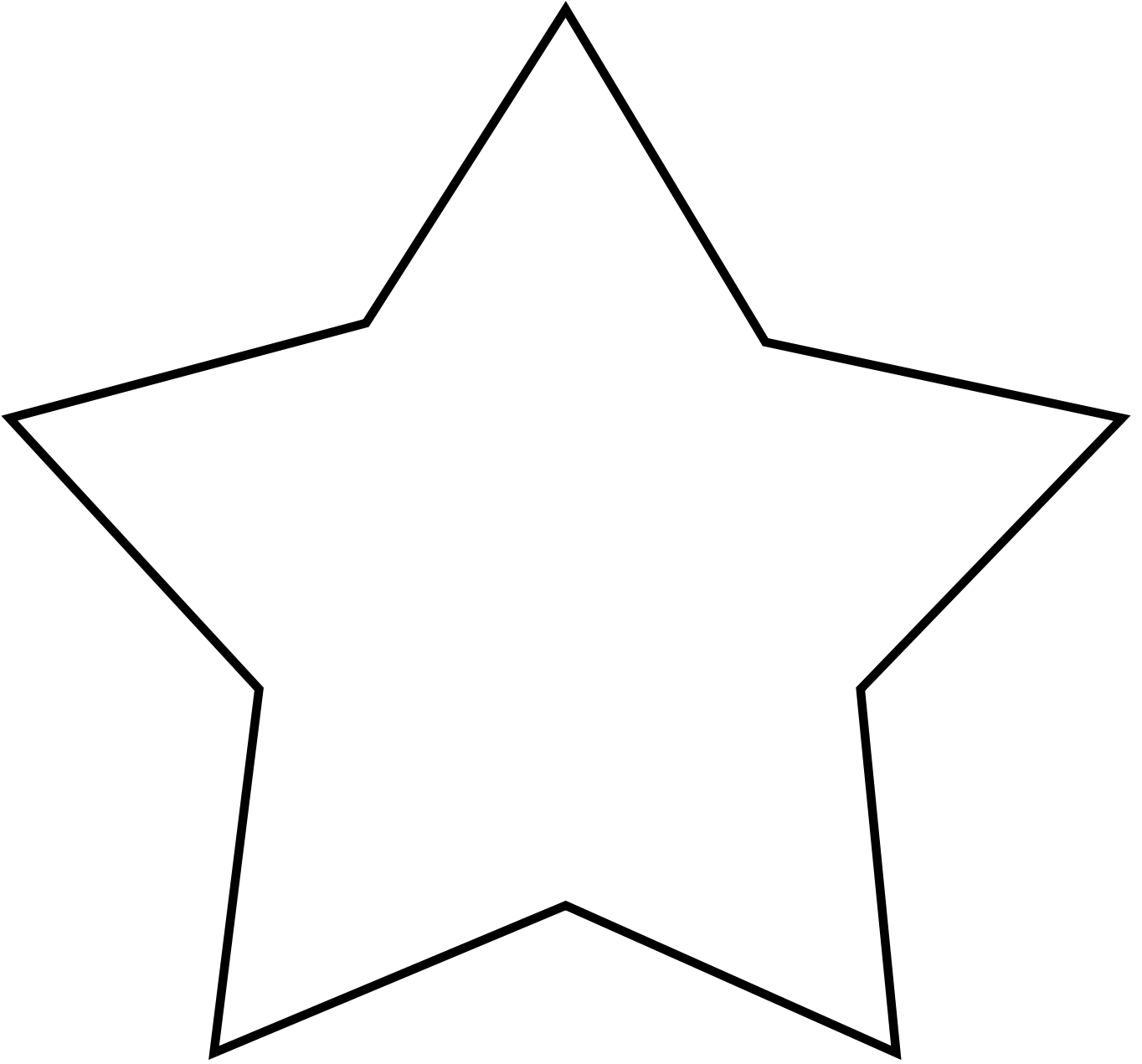

# Moder sem, če se odločim prav

36.  
lekcija

---

**Namen** Vsakemu otroku pomagajte razumeti, da smo modri, če izpolnjujemo nauke Jezusa Kristusa.

---

**Priprava**

1. V duhu molitve preučite naslednji odlomek: Mt 7:24–27.
2. Pripravite dve oznaki na prepognjenih listih, kot je prikazano:



3. Pripravite se, da boste zapeli ali prebrali pesem *Modrec in neumnež* (*Children's Songbook*, str. 281) in *Odloči se prav* (*Children's Songbook*, str. 160). Besedilo pesmi *Odloči se prav* je na koncu priročnika.
4. Na listke napišite nekaj modrih in nekaj nespametnih dejanj. Uporabite naslednja in dodajte tista, ki bodo primerna za vaš razred. Listke dajte v majhno posodo. To je lahko škatla, skleda ali vrečka.  
  
Moli.  
Ubogaj starše.  
V Osnovni bodi spoštljiv.  
Bodi prijazen z drugimi.  
Posojaj drugim.  
Govori resnico.  
  
Prepiraj se.  
Govori grde besede.  
Bodi sebičen.  
Laži.  
Bodi neprijazen.
5. Potrebno gradivo:
  - a) Sveto pismo,
  - b) kapa, par rokavic in čevljev (ali tri kose oblačil, ki bi jih lahko nosili otroci v razredu),
  - c) plakat OSP (gl. 1. lekcijo).
6. Pripravite vse potrebno za vsako dodatno učno metodo, ki jo nameravate uporabiti.

---

**Predlagani potek lekcije**

Enega od otrok prosite za uvodno molitev.  
Preverite, ali so otroci med tednom opravili nalogo, ki ste jim jo dali.

Metoda za pritegnitev pozornosti

### **Lahko se odločamo modro**

Pokažite rokavice, kapo in čevlje (če imate druge kose oblačil, lekcijo po potrebi prilagodite). Rokavice si položite na glavo.

- Ali naj bi tako nosili rokavice? Zakaj?
- Čemu služijo rokavice?

Poudarite, da bi bilo nespametno rokavice dati na glavo, ker si tako ne bi zaščitili rok.

Enega od otrok prosite, naj pokaže, kako rokavice nosimo pravilno.

Kapo si nataknite na nogo.

- Ali naj bi tako nosili kapo? Zakaj?
- Čemu služi kapa?

Poudarite, da bi bilo nespametno dati kapo na noge, ker si potem ne bi zaščitili glave.

D drugega otroka prosite, naj pokaže, kako se kapo nosi pravilno.

Čevlje si nataknite na roke.

- Ali naj bi tako nosili čevlje? Zakaj?
- Čemu služijo čevlji?

Poudarite, da bi bilo nespametno čevlje dati na roke, ker tako ne bi zaščitili nog.

Spet drugega otroka prosite, naj pokaže, kako nosimo čevlje.

Poudarite, da bi si malo ljudi rokavice, kapo ali čevlje nadelo na napačni del telesa. Vendar je tudi odločitev, kaj obleči, lahko modra ali nespametna. Z otroki se na kratko pogovarjajte, kdaj bi bilo modro oziroma nespametno obleči različne kose oblačil (na primer, pametno je, če si rokavice nataknete, ko greste v mrzlem vremenu ven, bilo bi pa nespametno, če bi bili med kopanjem obuti v čevlje).

Pojasnite, da vsak dan sprejemamo številne odločitve. Nespametne nam škodijo in nas onesrečujejo, modre pa nas varujejo in osrečujejo.

### **Jezus Kristus želi, da ste modri in poslušni njegovim naukom**

Zgodba iz svetih spisov

Pojasnite, da je Jezus Kristus pri poučevanju ljudi pogosto uporabil zgodbe, imenovane prilike. Povedal je zgodbo o človeku, ki se je odločil nespametno, in o človeku, ki se je odločil modro. Otrokom povejte, da boste to priliko prebrali v Svetem pismu. Na glas preberite odlomek iz Evangelija po Mateju 7:24–27.

Pogovor

- Kaj mislite, kako se je počutil človek, ko se mu je v neurju podrla hiša, ki jo je zgradil na pesku.
- Kaj mislite, kako se je počutil človek, ki mu neurje hiše ni uničilo, ker jo je zgradil na skali?

Pojasnite, da nas je Jezus primerjal z možema v priliki. Če se bomo zgledovali po Jezusovih naukih, bomo kakor modrec, ki je hišo zgradil na skali. Srečni bomo. Če se ne bomo zgledovali po Jezusovih naukih, bomo kakor neumnež, ki je hišo zgradil na pesku. Nesrečni bomo.

## Pesem

Zapojte ali preberite pesem *Modrec in neumnež* ter pri tem uporabite navedene kretnje:

Na skali hišo modrec je zgradil (z *desno pestjo močno udarite ob dlan levece*),  
 na skali hišo modrec je zgradil (z *desno pestjo močno udarite ob dlan levece*),  
 na skali hišo modrec je zgradil (z *desno pestjo močno udarite ob dlan levece*),  
 dež ulil se je z neba (*roke dvignite visoko v zrak in jih spuščajte tako, da migate s prsti*).  
 Dež padal je, poplave so prišle (*roke ponovno spustite, potem pa jih dvignite z dlanmi, obrnjenimi navzgor*),  
 dež padal je, poplave so prišle (*roke ponovno spustite, potem pa jih dvignite z dlanmi, obrnjenimi navzgor*),  
 dež padal je, poplave so prišle (*roke ponovno spustite, potem pa jih dvignite z dlanmi, obrnjenimi navzgor*),  
 hiša trdno stala je (z *desno pestjo močno udarite ob dlan levece*).

Na pesku hišo neumnež je zgradil (*migajte s prsti in premikajte roke naprej in nazaj pred telesom*),  
 na pesku hišo neumnež je zgradil (*migajte s prsti in premikajte roke naprej in nazaj pred telesom*),  
 na pesku hišo neumnež je zgradil (*migajte s prsti in premikajte roke naprej in nazaj pred telesom*),  
 dež ulil se je z neba (*roke dvignite visoko v zrak in jih spuščajte tako, da migate s prsti*).  
 Dež padal je, poplave so prišle (*roke ponovno spustite, potem pa jih dvignite z dlanmi, obrnjenimi navzgor*),  
 dež padal je, poplave so prišle (*roke ponovno spustite, potem pa jih dvignite z dlanmi, obrnjenimi navzgor*),  
 dež padal je, poplave so prišle (*roke ponovno spustite, potem pa jih dvignite z dlanmi, obrnjenimi navzgor*),  
 hišo voda odnesla je (*migajte s prsti in na široko zamahnite z rokami*).

### Če se odločimo prav, smo modri

## Zgodba in pogovor

Pojasnite, da se vsi odločamo vsak dan. Sprejmemo lahko modre oziroma nespametne odločitve. S svojimi besedami povejte naslednjo zgodbo B. H. (Harryja) Robertsa, ki je kasneje postal generalna osebnost. Otroci naj povejo, ali so Harryjeve odločitve v zgodbi modre ali nespametne.

Harry se je rodil v Angliji pred veliko leti. Njegova družina je bila zelo revna, zato se Harry ni mogel šolati. Zelo močno si je želel naučiti brati in pisati. Menil je, da bi, če bi imel možnost za učenje, knjige ne le bral, ampak bi jih tudi pisal.

Ko je bil star deset let, je prišel v Ameriko in s sestro Polly ter drugimi pionirji šel čez planjave.

Doživel je veliko pustolovščin. Nekega dne je slišal, da bo njegova skupina naslednji dan prečkala veliko reko. To je zvenelo razburljivo, zato je Harry zgodaj naslednje jutro skrivoma zapustil tabor in se odpravil do reke. To je bilo proti pravilom tabora.

- Ali mislite, da je bila Harryjeva odločitev, da zapusti tabor, modra ali nespametna?

Reka je bila bolj daleč, kot je Harry sprva mislil, in ko je nazadnje prišel tja, je bil utrujen. Ulegel se je med vrbe in trdno zaspal.

Ko se je zbudil, so vsi vozovi že prečkali reko. Stekel je do rečnega brega in zaklical, da bi pritegnil pozornost koga. Rekli so mu, naj reko preplava, zato si je slekel plašč, sezul čevlje in skočil. Skoraj mu je uspelo, a se je preveč utrudil in poveljnik skupine ga je posadil na konja in ga tako spravil čez reko. Bil je srečen, da je na varnem, toda plašča in čevljev ni bilo več. Vsako noč si je zaželel, da bi še imel plašč in vsak dan si je zaželel, da bi še imel čevlje.

Harry je moral bos prehoditi dobrih tisoč petsto kilometrov. Zaradi tega je imel noge zelo razbolene. Poleg poti so rasli bodičasti kaktusi in Harry je bil tako lačen, da jih je pogosto nabiral za hrano. Ostre bodice so se mu zasadile v ranjene noge. Ko mu jih je Polly vlekla ven, sta oba jokala. Harry zaradi bolečine v nogah, Polly pa iz usmiljenja do Harryja.

- Zakaj je bila Harryjeva odločitev, da se skrivaj odplazi iz tabora, nespametna?
- Kako se je zaradi te odločitve počutil kasneje?

Ko je Harry prispel v Salt Lake City, je naposled imel priložnost za šolanje. Ko je bil star enajst let, ga je učiteljica vzela v šolo in ga naučila abecedo. Edina knjiga, ki jo je Harry imel, je bila Sveto pismo, in vedno znova ga je bral. V šoli se je prizadevno učil in postal zelo dober učenec.

- Kateri odločitvi je Harry sprejel? (Odločil se je, da se bo naučil brati in da bo preučeval svete spise.)
- Ali sta bili ti odločitvi modri ali nespametni?

Ko je Harry odrasel, je postal moder in pomemben mož v Cerkvi. Rad je bral in z veseljem je prebiral svete spise. Napisal je tudi veliko knjig o Cerkvi. Njegove knjige je prebralo veliko ljudi in Cerkev so spoznali bolje. (gl. *Church News*, 19. jul. 1980, str. 8–9 in Truman G. Madsen, *Defender of the Faith: The B. H. Roberts Story*, Salt Lake City: Bookcraft, 1980, str. 19–21, 37–40, 56–57)

Plakat OSP

Pokažite plakat OSP in otroci naj z vami ponovijo besede na plakatu. Odločil se bom prav. Otrokom pojasnite, da takrat, ko se odločimo prav, sprejmemo modro odločitev.

### **Povzetek**

Učna metoda

Na tla ali na mizo položite oznaki z napisoma *moder* in *nespameten*. Otroci naj za vami ponovijo besedi na obeh oznakah. Poudarite, da ima oznaka *moder* vesel obraz, ker nas bo to, da bomo modri, osrečilo. Poudarite, da ima oznaka *nespametni* žalosten obraz, ker nas nespametnost onesrečuje.

Pokažite posodo z lističi in otroke prosite, naj lističe drugega za drugim izvlečejo. Vsakič, ko bo otrok listek izvleke, preberite besedilo na njem, ali pa naj to stori eden od otrok. Otrok naj se odloči, ali je dejanje modro ali nespametno, in listek položi poleg ustreznega napisa.

Otroke spodbujajte, naj delajo to, kar so izbrali kot modre odločitve.

Povzetek

- Kakšne odločitve nas osrečujejo?
- Čigave nauke bi morali upoštevati, če želimo biti modri in srečni?
- Zakaj je nespametno, če ne ubogamo Jezusa Kristusa in če delamo, kar ni prav.

Pričevanje	Otrokom pričujte, da bomo srečni, če bomo sprejemali modre odločitve. Izrazite hvaležnost za Jezusa Kristusa in za to, kar je učil, kar nam pomaga do sreče. Otroke spodbujajte, naj med tednom še posebej razmislijo o svojih odločitvah in naj si prizadevajo sprejeti modre odločitve.
Pesem	Z otroki zapojte ali preberite pesem <i>Odloči se prav</i> . Enega od otrok prosite za zaključno molitev. Prosite ga, naj moli, da bodo vsi v razredu modi in da se bodo odločali prav.

### Dodatne učne metode

Med naslednjimi metodami izberite tiste, ki bodo za otroke v razredu najprimernejše. Uporabite jih lahko pri sami lekciji ali kot pregled oziroma povzetek. Več o dodatnih navodilih preberite v *Učni uri* v poglavju *Napotki učitelju*.

1. Pokažite sliko 2–7, Modri. Otroci naj vam povejo o sliki. Spomnite jih, da so modri Jezusa prišli pogledat po njegovem rojstvu (gl. Mt 2:1–12). Pojasnite, da so bili ti možje modri ne le zaradi svojega velikega znanja, ampak tudi zato ker so Jezusa Kristusa iskali in ga častili. Modro so se odločili, da se bodo zgledovali po Jezusu.  
Otroci lahko odigrajo zgodbo modrih, ki so iskali Jezusa.
2. Vsakega otroka prosite, naj vam pove o modri odločitvi, ki jo je nedavno sprejel (po potrebi jim kaj predlagajte). Odgovor vsakega otroka zapišite na ločen list, otroci pa naj na svoj list narišejo sebe. Recite jim, naj bodo na risbah nasmejani, ker nas sprejemanje modrih odločitev osrečuje.
3. Prikažite naslednje (predstavitel najprej vadite doma).

Potrebno gradivo:

- a) osem ali deset kock, da boste zgradili dve preprosti in enaki hišici:

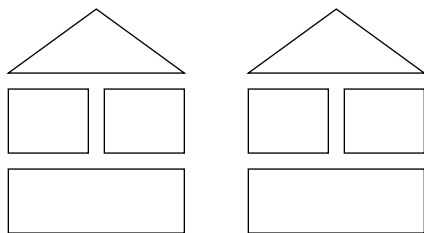

- b) dve globoki posodi enake velikosti,
- c) velik ploščat kamen, ki ga boste položili v eno od posod,
- d) pesek, ki ga boste dali v drugo posodo,
- e) vedro oziroma vrč z vodo.

Pesek stresite na kupček v posodo in ga na vrhu zravnajte. V drugo posodo položite ploščat kamen.

Pokažite kocke in pojasnite, da boste z njimi zgradili dve hiši. Ena bo zgrajena na pesku, druga pa na skali.

Otroci vam lahko pomagajo zgraditi hišo na skali. Hiša naj bo podobna hiši, zgrajeni na pesku.

Ko bosta hiši zgrajeni, naj si otroci predstavljajo, da nevihta udarja ob hišo. Močno dežuje in piha veter.

- Kaj menite, kaj bo nevihta povzročila tema hišama?

Ko bodo otroci odgovarjali, ne dajte nobene pripombe. Previdno škropite ali zlivajte vodo na hišo, zgrajeno na pesku, da bo pesek spolzel in se bo hiša podrla. Enako količino vode zlijte na hišo, zgrajeno na skali. Otroci bodo videli, da se hiša ne bo podrla.

Otrokom pomagajte ugotoviti, da je gradnja hiše na pesku nespametna, gradnja hiše na skali pa modra.

Na glas preberite prvi del verza iz Helamanove knjige 5:12 (do *Božji Sin*). Poudarite, da ta odlomek Jezusa Kristusa primerja s skalo. Otroke spomnite, da je upoštevanje Jezusovih naukov podobno gradnji hiše na skali, in sicer modro.

# Lahko posvečujem sobotni dan

37.  
lekcija

---

## Namen

Vsakemu otroku pomagajte okrepiti željo po posvečevanju sobotnega dne.

---

## Priprava

1. V duhu molitve preučite naslednja odlomka: 2 Mz 20:8—11 in Mt 12:10–13. Glejte tudi štiriindvajseto poglavje v priročniku *Gospel Principles* (31110).
2. Prerišite oziroma skopirajte koledar, ki je na koncu lekcije. Nedelje pobarvajte rdeče. Dneve lahko oštevilčite glede na tekoči mesec.
3. Pripravite naslednji listič:

»Spominjaj se sobotnega dne in ga posvečuj.«

4. Za vsakega otroka prerišite ali skopirajte oba lista nedeljskih dejavnosti, ki sta na koncu lekcije. Mlajšim otrokom strani izrežite po pikčastih črtah. Za starejše prinesite škarje, da jih bodo izrezali sami.
5. Pripravite se, da boste zapeli ali prebrali pesem *Nedelja* (*Children's Songbook*, str. 196).
6. Potrebno gradivo:
  - a) Sveto pismo,
  - b) barvice,
  - c) spenjač ali sponke za pritrditev listov,
  - d) slika 2–58, Jezus ozdravi moža s suho roko.
7. Pripravite vse potrebno za vsako dodatno učno metodo, ki jo nameravate uporabiti.

---

## Predlagani potek lekcije

Enega od otrok prosite za uvodno molitev.

Preverite, ali so otroci med tednom opravili nalogo, ki ste jim jo dali.

### Nedelja je poseben dan

Metoda za  
pritegnitev  
pozornosti

Otrokom pokažite koledar in pojasnite, da so prikazani vsi dnevi v mesecu. Na kratko se pogovarjajte, čemu služi koledar.

- Kaj je na tem koledarju nenavadnega?
- Kateri dan je obarvan rdeče?
- Zakaj je to poseben dan? (Ker je nedelja.)

Učiteljeva razlaga

Otrokom povejte, da je že od začetka sveta naprej en dan v tednu namenjen učenju in premišljevanju o nebeškem Očetu in Jezusu Kristusu ter opravljanju dobrih del za druge. Temu dnevu pravimo sabat (nedelja).

- Kateri dan v tednu je sabat?



Odlomek iz svetih spisov in listič	<p>Na glas preberite verz iz Druge Mojzesove knjige 20:8 in pokažite listič. Otroci naj ta odlomek ponovijo enoglasno. Povejte jim, da je to zapoved.</p> <p>Pojasnite, da posvečevanje nedelje pomeni, da na ta dan delamo, kar nas spominja na nebeškega Očeta in Jezusa Kristusa, in sicer, da hodimo v cerkev, beremo svete spise in smo drugače spoštljivi.</p>
Pogovor	<p><b>Lahko posvečujem sobotni dan</b></p> <p>Z otroki se pogovarjajte, katere dejavnosti so za nedeljo primerne. Vprašajte jih, kaj so danes naredili za posvečevanje nedelje. Pomagajte jim razumeti, da je udeleževanje cerkvenih sestankov, molitev, petje, govori na cerkvenih sestankih, spoznavanje Jezusovih naukov in udeležba pri zakramentu nekaj, kar lahko naredimo za posvečevanje nedelje.</p> <p>Pojasnite, da naj ob nedeljah po možnosti ne delamo in naj ne počnemo tega, kar nas odvraca od razmišljanja o nebeškem Očetu in Jezusu Kristusu.</p>
Učna metoda	<p>Opišite nekaj dejavnosti, pri katerih bi otroci lahko sodelovali. Prosite jih, naj se nasmehnejo, če bi to dejavnost ob nedeljah lahko počeli, oziroma naj se namrščijo, če te dejavnosti ob nedeljah ne bi smeli početi. Uporabite naslednje primere ali druge, primerne za otroke vašega razreda:</p> <ul style="list-style-type: none"> <li>• udeleževanje cerkvenih sestankov,</li> <li>• pospravljanje,</li> <li>• obiskovanje sorodnikov,</li> <li>• nakupovanje,</li> <li>• gledanje kino predstav,</li> <li>• branje svetih spisov ali drugih dobrih knjig,</li> <li>• molitev,</li> <li>• gledanje oziroma tekmovanje v športnih igrah,</li> <li>• pisanje pisem,</li> <li>• sprehod,</li> <li>• igranje iger, ki se navezujejo na svete spise,</li> <li>• obiskovanje bolnih.</li> </ul> <p><b>Jezus Kristus je posvečeval sobotni dan</b></p> <p>Otrokom povejte, da ni vedno lahko vedeti, ali je neka dejavnost primerna za nedeljo ali ne. Najbolje bomo vedeli, če se bomo zgledovali po Jezusu Kristusu.</p>
Zgodba iz svetih spisov	<p>Pokažite sliko 2–58, Jezus ozdravi moža s suho roko, in povejte zgodbo iz Evangelija po Mateju 12:10–13.</p> <p>Pojasnite, da farizeji niso marali Jezusa in tega, kar je delal. Poskušali so ga napeljati, da bi rekel nekaj, kar je narobe ali v nasprotju z zakonom. Vprašali so ga, če je narobe zdraviti ljudi na sobotni dan. Hoteli so, da bi pritrdil.</p> <p>Otrokom povejte, da je Jezus poudaril, da bi farizeji potegnili ovco iz jame, če bi vanjo padla v nedeljo. Ker so ljudje pomembnejši od ovac, je torej dobro, če ljudem pomagamo ob nedeljah. Na glas preberite drugi del verza iz Evangelija po Mateju 12:12 (od <i>Torej</i> naprej).</p>

Otroke spomnite, da so stvari, ki so primerne za nedeljo, tiste, ki bi jih delal Jezus, na primer, da drugim pomagamo in smo prijazni.

### Za posvečevanje nedeljskega dne so potrebne priprave

Pogovor

Poudarite, da moramo nekatere stvari, če želimo posvečevati sobotni dan, opraviti prej, da bi bili pripravljene.

- Kaj morate z družino narediti, da boste pripravljene na nedeljo? (Možni odgovori: pranje in likanje oblačil, ki jih nosite ob nedeljah, pospravljanje stanovanja, priprava hrane za nedeljo in svetih spisov ter drugih stvari, ki jih potrebujete za cerkev.)
- Kdaj naj bi vse to pripravili?

Pesem

Zapojte ali preberite pesem *Sobota*. Otroci naj z mimiko prikažejo gibe, omenjene v pesmi.

Sobota je poseben dan,  
dan, ko se na nedeljo pripravimo,  
vse nakupimo in hišo vso pospravimo,  
to je zares naporen dan.  
Zlikamo oblačila in zloščimo čevlje,  
postorimo vse, kar moramo.  
Umijemo si lase, uredimo nohte,  
in nedeljo tako pričakamo.

Otroke spodbujajte, naj se naslednji teden pripravijo tako, da bodo pripravljene na posvečevanje nedelje.

### Povzetek

Učna metoda

Vsakemu otroku dajte izvod listov z nedeljskimi dejavnostmi. Skupaj preberite naslov: *Moja nedeljska knjižica*. Otrokom pomagajte izrezati liste, če tega prej še niste storili sami.

Preberite naslednje stavke, ki opisujejo primerne nedeljske dejavnosti in otrokom pomagajte izbrati sliko, ki določeno dejavnost prikazuje.

- Ob nedeljah hodimo v cerkev, da častimo nebeškega Očeta in Jezusa Kristusa ter ju spoznavamo.
- Nedelja je dober dan, da z družino preučujemo evangelij. Beremo lahko svete spise in druge dobre knjige.
- Nedelja je dan molitve. Molimo v cerkvi, z družino in sami.
- Ob nedeljah lahko pojemo hvalnice in poslušamo dobro glasbo.
- Ob nedeljah lahko pišemo dnevnik, pišemo pisma ali rišemo slike za sorodnike, prijatelje in misijonarje.
- Nedelja je dober dan za obiskovanje sorodnikov ali bolnih in osamljenih.

Otrokom dajte barvice, da bodo risbice pobarvali. Prosite jih, naj na prazno stran narišejo, kaj bodo delali, da bodo posvečevali sobotni dan.

Otroci naj liste spnejo.

Pričevanje

Pričujte o pomembnosti posvečevanja sobotnega dne. Omenite lahko eno ali dve stvari, ki jih radi počnete ob nedeljah in povejte, kako se ob tem počutite. Poudarite, da bi morala biti nedelja srečen dan, ko razmišljamo o nebeškemu Očetu in Jezusu Kristusu ter ju spoznavamo.

Otroke spodbujajte, naj doma pokažejo knjižico in povejo, kaj so se naučili. Predlagajte jim, naj jo postavijo tja, kjer jih bo spominjala na posvečevanje sobotnega dne.

Enega od otrok prosite za zaključno molitev. Recite mu, naj nebeškega Očeta prosi, naj otrokom pomaga posvečevati sobotni dan.

---

## Dodatne učne metode

Med naslednjimi metodami izberite tiste, ki bodo za otroke v razredu najprimernejše. Uporabite jih lahko pri sami lekciji ali kot pregled oziroma povzetek. Več o dodatnih navodilih preberite v *Učni uri* v poglavju *Napotki učitelju*.

1. Zapojte ali preberite prvo kitico pesmi *Ko grem v cerkev* (*Children's Songbook*, str. 157). Otroci naj vstanejo in ob petju izvajajo predlagane gibe:

Vedno sem vesel,  
ko v cerkev grem. (*roko položite na srce in se nasmehnite*)  
Orgle igrajo tiho in lepo, (*roke položite za ušesa*)  
ko usedom se potihom. (*na mestu hodite po prstih in položite prst na ustnice*)  
Učitelje in prijatelje pozdravim, (*tiho se rokujte z osebo poleg sebe*)  
in se na zakrament pripravim. (*usedite se na stol*)

2. Na tablo narišite oči, ušesa, usta in roke. Otroke prosite, naj vam povejo, kaj lahko storimo, da bomo z vsakim delom telesa posvečevali sobotni dan.

Zgledi:

Oči — beremo svete spise, gledamo govornike in učitelje v cerkvi.

Ušesa — poslušamo povzdigujočo glasbo ali zgodbe, poslušamo lekcijo v Osnovni.

Usta — pojemo hvalnice in otroške pesmi, smo prijazni z družinskimi člani in prijatelji.

Roke — narišemo slike za družinske člane, ki živijo daleč stran, pišemo dnevnik.

3. Otrokom pomagajmo, da se bodo na pamet naučili verz iz Druge Mojzesove knjige 20:8: »Spominjaj se sobotnega dne in ga posvečuj.«

4. Zapojte ali preberite pesem *Spominjaj se sobotnega dne* (*Children's Songbook*, str. 155).

Spominjaj se sobotnega dne  
in vedno ga posvečuj.

Gospod ga je blagoslovil in posvetil,  
da bi Boga lahko častil.

# Sobotni dan je sveti dan

nedelja

ponedeljek

torek

sreda

četrtek

petek

sobota

# Moja nedeljska knjižica

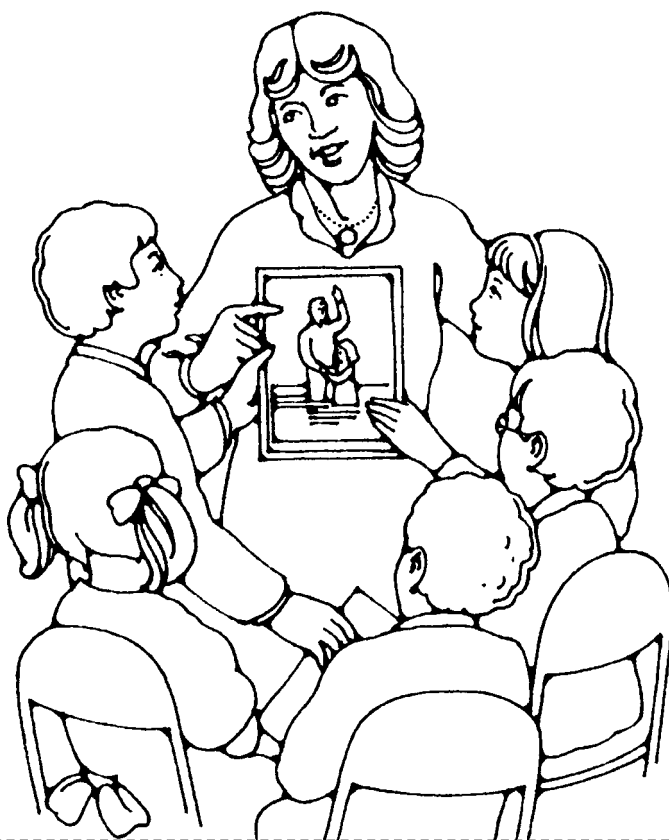



# 38.

lekcija

# Med zakramentno uredbo se spominjam Jezusa Kristusa

---

## Namen

Vsakega otroka navdihnite, da se bo med uredbo zakramenta spominjal Jezusa Kristusa.

---

## Priprava

1. V duhu molitve preučite naslednji odlomek: Lk 22:7–20 in NaZ 20:75–79. Glejte tudi triindvajseto poglavje v *Gospel Principles* (31110).
2. Pripravite se, da boste z otroki zapeli eno ali dve pesmi o Jezusu Kristusu, kot sta *Razmišljam o zgodbi iz pradavnih dni (Hvalnice in otroške pesmi, str. 60)* in *Jezus pravi: Ljubi vse! (Children's Songbook, str. 61)*. Besedila teh pesmi in drugih pesmi o Jezusu so na koncu priročnika.
3. Pripravite se, da boste povedali svojo najljubšo zgodbo o Jezusu Kristusu. Če je slika na voljo, jim jo pokažite.
4. Potrebno gradivo:
  - a) Sveto pismo in Nauk in zaveze,
  - b) zakramentna pladnja za kruh in vodo,
  - c) slika 2–29, Razdeljevanje zakramenta (62021); slika 2–54, Zadnja večerja (zbirka Evangelij v slikah, št. 225; 62174); slika 2–59, Kristus.
5. Pripravite vse potrebno za vsako dodatno učno metodo, ki jo nameravate uporabiti.

---

## Predlagani potek lekcije

Enega od otrok prosite za uvodno molitev.

Preverite, ali so otroci med tednom opravili nalogo, ki ste jim jo dali.

### Jezus Kristus nam je dal zakrament

Metoda za pritegnitev pozornosti

Otrokom pokažite zakramentna pladnja.

- Zakaj se ju uporablja?

Otroci naj povejo, kaj vedo o zakramentnih pladnjih in o zakramentu. Povejte jim, da je današnja lekcija o zakramentu.

Zgodba iz svetih spisov in pogovor

Pokažite sliko 2–54, Zadnja večerja. Če jo otroci poznajo, jih prosite, naj povejo, kaj se na sliki dogaja. Če slike ne poznajo, jim povejte, da je to slika Jezusa Kristusa in apostolov. Otroke prosite, naj pokažejo Jezusa.

Povejte zgodbo o zadnji večerji, ki je zapisana v Evangeliju po Luku 22:7–20.

Pojasnite, da je Jezus Kristus z apostoli praznoval posebni judovski sveti praznik, ki se imenuje pasha. Jezus je vedel, da bo ta pojedina zadnji obrok, ki ga bo jedel z apostoli. Povejte, da temu obroku pogoste rečemo zadnja večerja.

Pojasnite, da je Jezus imel apostole rad. Te može je izbral, da bodo vodili člane njegove cerkve, ko njega ne bo več. Učil jih je veliko stvari in želel, da bi si njega in njegove nauke zapomnili.

- Zakaj je bilo pomembno, da bi se apostoli spominjali Jezusa?
- Kaj je Jezus apostolom dal, da bi se ga lažje spominjali?

Na glas preberite verz iz Evangelija po Luku 22:19. Poudarite, da nam ta verz pove, da je Odrešenik kruh razlomil na koščke, ga blagoslovil in ga dal apostolom, da so jedli. Rekel jim je, da jih bo kruh spominjal na njegovo telo in da naj se ga spominjajo, ko ga bodo jedli.

Otrokom povejte, da je Jezus, potem ko so apostoli kruh pojedli, blagoslovil pijačo, narejeno iz grozdja, in jo dal apostolom. Rekel jim je, da jih bo pijača spominjala na njegovo kri. Ko jo bodo pili, se bodo spominjali, da je Jezus umrl zato, da bodo po smrti lahko spet živeli z nebeškim Očetom.

Pojasnite, da je Jezus vedel, da bo apostolom, če se bodo spominjali njega in njegovih naukov, pomagalo, da se bodo odločili prav.

- Kako rečemo kruhu in pijači, ki ju je Jezus dal apostolom na zadnji večerji? (zakrament)
- Zakaj je Jezus dal zakrament apostolom?

### **Zakrament vzamemo, da se spominjamo Jezusa Kristusa**

Pogovor

Pokažite sliko 2–29, Razdeljevanje zakramenta, in otroke spomnite, da zakrament vzamemo tako, kot so ga Jezusovi apostoli (pojasnite lahko, da namesto pijače, ki jo je Jezus dal apostolom, uporabljamo vodo).

- Kdaj vzamemo zakrament?

Poudarite, da se sestanek, na katerem vzamemo zakrament, imenuje zakramentni sestanek zato, ker je zakrament najpomembnejši del tega sestanka.

- Zakaj vzamemo zakrament?
- Kako nam lahko zakrament pomaga, da se spomnimo odločiti se, kar je prav?

Odlomek iz svetih spisov

Otroke spomnite, da se pred razdelitvijo zakramenta izrečeta posebni molitvi. V molitvah so rečene nekatere stvari, ki jih nebeškemu Očetu obljubimo, da jih bomo delali. Otroke prosite, naj pozorno prisluhnejo, ko boste brali molitev za blagoslov kruha, da bodo ugotovili, kaj obljubimo nebeškemu Očetu, ko vzamemo zakrament.

Na glas preberite verz iz Nauka in zavez 20:77 in poudarite izraz, ki pravi, da bomo jedli v spomin na telo njegovega Sina in mu pričevali ter se ga vedno spominjali in izpolnjevali njegove zapovedi, ki nam jih je dal.

Otrokom povejte, da pričevati pomeni obljubiti nebeškemu Očetu.

- Kaj obljubimo, da bomo storili?

Pojasnite, da vsakič, ko vzamemo zakrament, obljubimo, da se bomo Jezusa spominjali in izpolnjevali njegove zapovedi.

### **Med zakramentom lahko preiščujemo, da nas ima Jezus Kristus rad**

Učiteljeva razlaga

Pokažite sliko 2–59, *Kristus*. Pojasnite, da je to slika kipa Jezusa Kristusa. V ozadju je narisanih nekaj planetov in zvezd. Otroci naj se o sliki na kratko pogovarjajo.

Pojasnite, da bi morali med zakramentom preiščevati o Odrešeniku in njegovi ljubezni do nas. Spominjamo se lahko slik, ki smo jih videli o Jezusu, kot je ta, ki ste jo ravno pokazali, in spominjamo se lahko tudi zgodb o Jezusu.



Zgodba	Povejte eno svojih najljubših zgodb o Jezusu in pri tem uporabite sliko. Pojasnite, kako ta zgodba prikazuje Jezusovo ljubezen do ljudi.
Sodelovanje otrok	Vsak otrok naj pove zgodbo o Jezusu Kristusu ali nekaj, česar se o Jezusu spominja. Med pogovorom poudarite, kako se Jezusova ljubezen do nas odraža v zgodbah in stvareh, ki se jih otroci spominjajo o Jezusu.  Otroke pohvalite za njihovo poznavanje Jzgodb o Jezusu. Povejte jim, da je veliko zgodb, o katerih lahko med zakramentom premisslujemo. Če bomo med zakramentom razmišljali o Jezusu in o tem, kako zelo nas ima rad, se ga bomo spominjali.
Pesem	Pojasnite, da poznamo tudi veliko pesmi o Jezusu Kristusu. Čeprav med razdelitvijo zakramenta ne pojemo na glas, pa lahko razmišljamo o besedilu pesmi, kar nam bo pomagalo, da se bomo Jezusa spominjali.  Z otroki zapojte eno ali dve znani pesmi o Jezusu, kot sta <i>Razmišljam o zgodbi iz pravadnih dni</i> in <i>Jezus pravi: Ljubi vse!</i>
	<b>Spoštljivost med uredbo zakramenta nam bo pomagala, da se bomo spominjali Jezusa Kristusa</b>
Pogovor	Pojasnite, da lahko lažje premisslujemo o Jezusu, če smo med zakramentom spoštljivi. <ul style="list-style-type: none"> <li>• Kako smo lahko spoštljivi med zakramentom?</li> </ul> Ne pozabite omeniti naslednje: <ul style="list-style-type: none"> <li>• Prisluhnimo zakramentnima molitvama in na koncu recimo <i>amen</i>.</li> <li>• Ne motimo staršev oziroma drugih. Tudi oni morajo premissljevat i o Jezusu.</li> <li>• Pred zakramentom pospravimo svinčnike, knjige ali druge stvari.</li> <li>• Bodimo tiho in na svojih stolih.</li> <li>• O Jezusu premisslujmo tako, da se spominjamo zgodb in pesmi o njem, njegove ljubezni do nas in tega, kar je učil.</li> <li>• Kruh in vodo vzemimo od tistega, ki je najbližje.</li> <li>• Zakramentni kozarček vrnite in se z njim ne igrajte.</li> </ul>
Učna metoda	Otroke prosite, naj se pretvarjajo, da sedijo na zakramentnem sestanku in da je čas za zakrament. Prosite jih, naj, ne da bi se pogovarjali, pokažejo odgovore na naslednja vprašanja <ul style="list-style-type: none"> <li>• Kako lahko z usti pokažete, da mislite na Jezusa?</li> <li>• Kako lahko z glavo pokažete spoštljivost?</li> <li>• Kako lahko z rokami pokažete, da mislite na Jezusa?</li> <li>• Kako lahko z nogami pokažete spoštljivost?</li> </ul> Otroci naj kakšno minuto tiho sedijo in premissljujejo o Jezusu Kristusu, tako kot naj bi to delali med razdeljevanjem zakramenta. Potem naj povejo, kaj so razmišljali o Jezusu.
	<b>Povzetek</b>
Učna metoda	Otroke prosite, naj pozorno prisluhnejo, ko boste prebrali nekaj izjav o tem, kar med zakramentom lahko počnejo ali premissljujejo. Prosite jih, naj vstanejo, če izjave opisujejo nekaj, kar bi med zakramentom morali narediti oziroma o čemer bi

morali premišljevat. Če izjave opisujejo nekaj, česar med zakramentom ne bi smeli početi oziroma premišljevat, naj se usedejo.

Uporabite naslednje izjave ali pripravite svoje:

- Pomni, da nas imata nebeški Oče in Jezus Kristus rada.
- Pomisli, da bi se šel ven igrat.
- Pomisli na Jezusa, ki zdravi bolne.
- Šepetaj in se pogovarjaj s sosedom.
- Gugaj se na stolu.
- Pomisli na zakramentno pesem ali drugo pesem o Jezusu.
- Moli k nebeškemu Očetu.
- Riši ali se igraj z igračko.
- Spomni se zgodbe o Jezusu.

Pričevanje

Pričujte o Jezusu Kristusu. Povejte, kaj čutite, ker lahko vzamete zakrament.

Otroke spodbujajte, naj se med zakramentom spominjajo Jezusa Kristusa in so spoštljivi.

Enega od otrok prosite za zaključno molitev.

### **Dodatne učne metode**

Med naslednjimi metodami izberite tiste, ki bodo za otroke v razredu najprimernejše. Uporabite jih lahko pri sami lekciji ali kot pregled oziroma povzetek. Več o dodatnih navodilih preberite v *Učni uri* v poglavju *Napotki učitelju*.

1. Zapojte ali preberite pesem *Razmišljati o Jezusu* (*Children's Songbook*, str. 71).

Saj ni tako težko pri miru biti  
in o Jezusu razmišljati.  
O tem, da je zame trpel in umrl.  
saj ni tako težko tiho biti.  
Ni težko, čeprav sem še majhen,  
O Jezusu razmišljati sploh ni težko.

Mislim na poti, ki jih prehodil je  
in na otroke, ki so ga imeli radi.  
Saj ni tako težko pri miru biti,  
vljudno poslušati, se umiriti.  
Ni težko, čeprav sem še majhen,  
O Jezusu razmišljati sploh ni težko.

2. Z odobritvijo predsednice Osnovne prosite škofa (ali predsednika veje), naj se z duhovnikom oziroma diakonom dogovori, da bi obiskal razred in na kratko pojasnil svoje dolžnosti glede zakramenta.

3. Skopirajte sliko otrok, ki spoštljivo sedijo (slika je na koncu lekcije), jo pobarvajte in izrežite v sestavljanke s petimi deli. Na vsak del zadaj napišite eno od naslednjih vprašanj:

- Kaj je najpomembnejša stvar, ki jo delamo na zakramentnem sestanku?
- Kaj naredi duhovnik, ko je čas za zakrament?

- Kaj diakoni naredijo z zakramentom?
- Kako bi morali med zakramentom sedeti?
- O čem bi morali med zakramentom razmišljati?

Po tleh ali mizi razprostrite sestavljanke. Eden od otrok naj vzame en del. Otrokom zastavite vprašanje, ki je na hrbtni strani dela sestavljanke, in jim pomagajte odgovoriti. Ko bodo na vsa vprašanja odgovorili, jim jo pomagajte sestaviti.

4. Otrokom pomagajte povedati naslednjo kitico:

Zakrament

Prekrižal bom roke, sklonil glavo,  
 sedel bom spoštljivo in tiho.  
 Ko bodo zakrament blagoslovili,  
 bomo Gospoda slavili.

(DeVota M. Peterson)

Pesmico večkrat ponovite, da se jo bodo otroci naučili na pamet.

Preden boste pesmico ponovili, lahko zastavite naslednja vprašanja:

- Kaj prekrižamo?
- Kaj sklonimo?
- Naj bomo med zakramentom tihi ali glasni?
- O kom bi morali med zakramentom premišljevat?

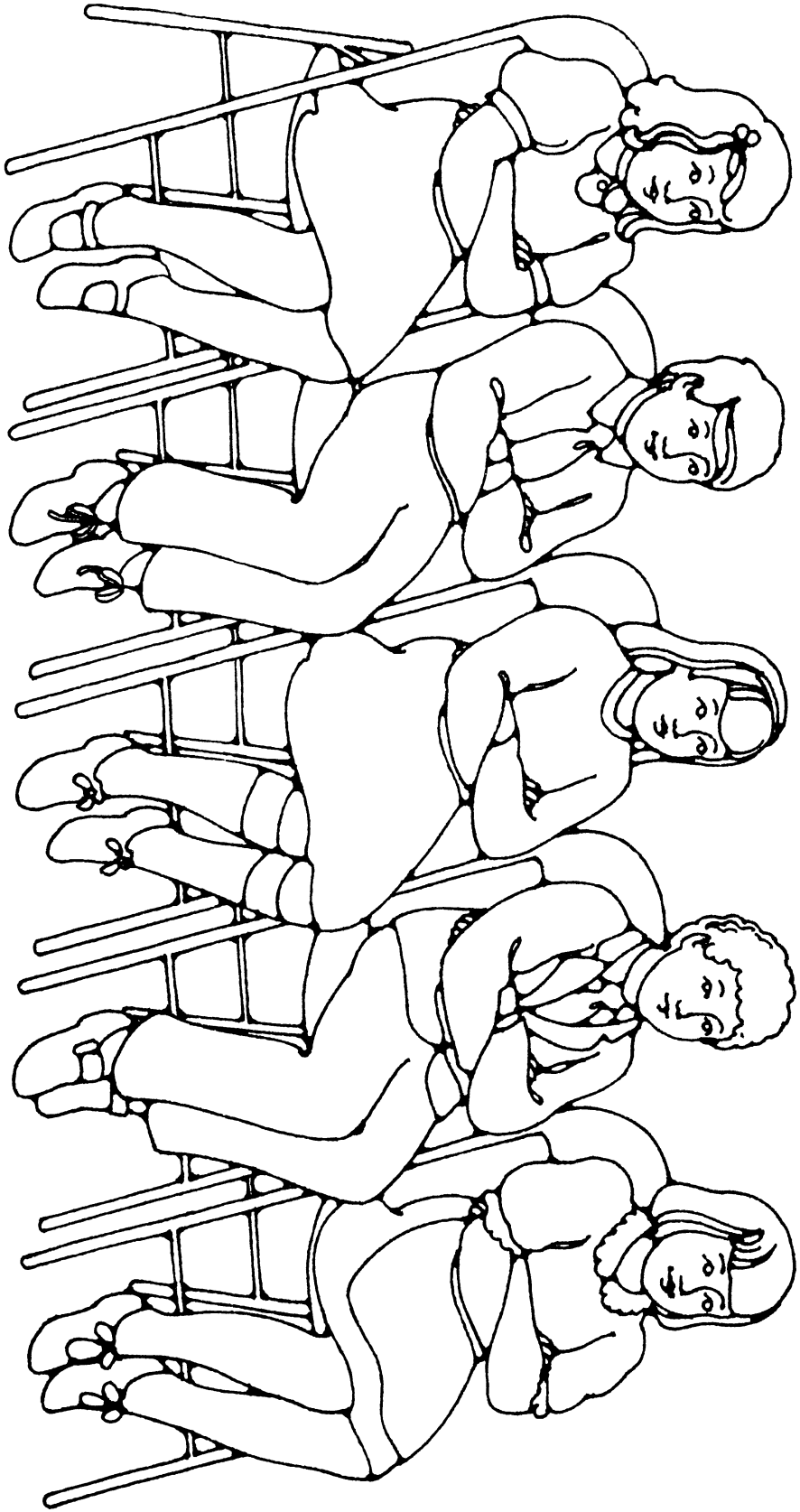

## Namen

Vsakemu otroku pomagajte okrepiti željo, da bo s služenjem drugim sledil Jezusu Kristusu.

## Priprava

1. V duhu molitve preučite naslednji odlomek: Jn 13:1–17 in Člen vere 1:13. Glejte tudi osemindvajseto poglavje v priročniku *Gospel Principles* (31110).
2. Pripravite se, da boste zapeli ali prebrali vse tri kitice pesmi »Daj,« *potoček je dejal* (*Children's Songbook*, str. 236) in četrto kitico pesmi *Odrešenikova ljubezen* (*Children's Songbook*, str. 74). Besedilo teh pesmi je na koncu priročnika.
3. Pripravite se, da boste povedali o tem, ko ste bili blagoslovljeni, ker ste nekomu služili.
4. Potrebno gradivo:
  - a) Sveto pismo,
  - b) list in svinčnik ali barvice za vsakega otroka,
  - c) slika 2–60, Jezus apostolom umiva noge (zbirka Evangelij v slikah, št. 226; 62550).
5. Pripravite vse potrebno za vsako dodatno učno metodo, ki jo nameravate uporabiti.

## Predlagani potek lekcije

Enega od otrok prosite za uvodno molitev.

Preverite, ali so otroci med tednom opravili nalogo, ki ste jim jo dali.

### Jezus Kristus želi, da služimo drugim

Metoda za  
pritegnitev  
pozornosti

Na začetku lekcije naj vam »po nesreči« na tla pade nekaj barvic, listov ali drugega gradiva. S pobiranjem počakajte trenutek, da bodo otroci imeli možnost, da vam pri-skočijo na pomoč (če se ne bodo sami ponudili, da bi vam pomagali, jih prosite vi).

Otrokom se zahvalite za pomoč in jih pohvalite, da so izkoristili priložnost za služe-nje. Pojasnite, da služimo takrat, ko drugim pomagamo, ne da bi zahtevali kaj v zameno. Otroci naj za vami ponovijo besedo *služenje*.

Pesem

Z otroki zapojte ali preberite vse tri kitice pesmi »Daj,« *potoček je dejal*.

Poudarite, da zadnja kitica pravi, naj dajemo, kakor daje Jezus. Otrokom povejte, da je Jezus, ko je bil na Zemlji, pogosto služil drugim ljudem.

Zgodba iz  
svetih spisov

Pokažite sliko 2–60, Jezus apostolom umiva noge, in povejte zgodbo iz Evangelija po Janezu 13:1–17. Otroke spomnite, da je Jezus apostole, ki so na sliki, poklical, da bi mu pomagali voditi cerkev.

Spomnite jih, kaj so se v prejšnji lekciji naučili o zadnji večerji. Pojasnite, da je Jezus apostole, potem ko jih je poučil o zakramentu, učil o pomembnosti služenja.

Pojasnite, da umivanje nog ni bilo nič nenavadnega, saj so ljudje večinoma nosili sandale in so zaradi tega imeli zelo prašne in umazane noge. Vendar je to delo

običajno opravil služabnik. Pojasnite, da Peter ni hotel, da bi mu Jezus umil noge, ker je menil, da ni prav, da bi Jezus služil kot služabnik.

Otrokom povejte, da je Jezus apostolom pojasnil, da jim kljub temu, da je Odrašenik, še vedno služi. Želel je, da bi razumeli, da morajo služiti drug drugemu. Na glas preberite verz iz Evangelija po Janezu 13:15 in pojasnite, da Jezus želi, da se po njem zgledujemo in služimo drugim.

Pogovor

- Zakaj je Jezus apostolom umil noge?
- Kaj je Jezus želel, da bi apostoli delali?
- Kaj Jezus želi od nas?

Pojasnite, da Jezus Kristus želi, da služimo kadar lahko, četudi nas za pomoč ne prosijo oziroma zanjo ne bomo prejeli nobene nagrade. Poudarite, da se takrat, ko služimo, zgledujemo po Jezusu.

### **Služimo lahko na različne načine**

Zgodba

Otroke prosite, naj prisluhnejo, ko boste s svojimi besedami povedali naslednjo zgodbo o mladem fantu, ki se je domislil, kako bo služil družini.

Bilo je tako temno, da je zaspani sedemletni deček komaj našel pot do skednja. Več dni je načrtoval, kako bo vstal iz postelje, se oblekel in se tiho prikradel po stopnicah, s police v shrambi vzel vedro za mleko in, ne da bi koga zbudil, stopil iz hiše.

Joseph je večkrat opazoval sestro Mary pri molži. Ugotovil je, da ni tako lahko, kot je mislil. Kmalu so ga boleli prsti, pa tudi zapestje, zato je moral pogosto počakati in si jih odpočiti. [...]

Deček je bil v molžo tako zaverovan, da se ni zavedal, koliko časa je minilo. [...] Ko je naposled stopil iz skednja in se odpravil proti hiši, je presenečen ugotovil, da se je pričelo daniti. Ko je stopil v kuhinjo, ga je mama, ki je stala za štedilnikom in pripravljala zajtrk, pogledala in vprašala: »No, Joseph, kaj si delal tako zgodaj zjutraj?

V odgovor je dvignil polno vedro mleka in začutil neizmerno radost, ko se je mama odobravajoče nasmehnila. »No,« je rekla, »ker se zdi, da si dovolj velik, bo jutranja molža tvoje opravilo.« Za hip je obmolknila in potem vprašala: »Toda zakaj si tako nestrpno čakal, da bi pomolzel to kravo?«

Joseph je z iskrenim obrazom pogledal mamo in odgovoril: »Samo pomagati sem hotel, medtem ko je oče na misijonu. Veš, [Mary] ima toliko drugih stvari, ki jih mora opraviti, zato sem pomislil, da ji za to ne bi bilo treba skrbeti, če bi lahko jaz zjutraj skrbel za jutranjo molžo!«

Mama ga je močno objela in rekla: »Oče bo zelo vesel, ko mu bom napisala, da ima čudovitega fanta, ki skrbi za molžo, medtem ko njega ni doma.« (Lucile C. Reading, *The Morning Chore*, *Children's Friend*, apr. 1970, str. 23)

Otrokom povejte, da je bilo temu fantu ime Joseph Fielding Smith in da je, ko je odrastel, postal deseti predsednik Cerkve.

- Kako je Joseph Fielding Smith služil?
- Komu je služil?

Člen vere

Otrokom povejte, da trinajsti člen vere pravi, da verujemo v služenje. Otroci naj vstanejo in rečejo: »Verujemo [...] v dobrotnost do vseh ljudi.« (Pojasnite, da *dobrotnost* pomeni služenje.)

Učna metoda	<p>Vsakega otroka, ki želi biti učenec (privrženec) Jezusa Kristusa, prosite, naj vstane in nekaj časa tako stoji. Otroke spomnite, da Jezus želi, da bi vsi njegovi učenci služili.</p> <ul style="list-style-type: none"> <li>• Kako lahko služimo ljudem?</li> </ul> <p>Vsak otrok naj se usede, ko pove, kako lahko služimo.</p> <p>Če se otrok težko domisli, kako bi lahko služili, mu pomagajte z enim od naslednjih predlogov oziroma takšnim, ki bo ustrezal otrokom v vašem razredu.</p> <ul style="list-style-type: none"> <li>• Mlajšemu otroku povej ali preberi zgodbo.</li> <li>• Staršem ali starim staršem nariši risbico.</li> <li>• Pospravi igrače, ki jih je brat razmetal.</li> <li>• Za večerjo pripravi mizo, ne da bi te kdo prosil.</li> </ul> <p><b>Srečni smo, ko služimo</b></p>
Pogovor	<ul style="list-style-type: none"> <li>• Kdo je srečen, ko služimo? (Možni odgovori: ljudje, ki jim služimo, mi sami in nebeški Oče ter Jezus Kristus.)</li> </ul> <p>Poudarite, da takrat, ko služimo, niso srečni le ljudje, ki jim pomagamo, ampak tudi mi.</p> <ul style="list-style-type: none"> <li>• Zakaj ste srečni, ko pomagate drugim?</li> </ul>
Pesem	<p>Z otroki zapojte ali preberite četrto kitico pesmi <i>Odrešenikova ljubezen</i> (če otroci četrte kitice ne poznajo, jim jo zapojte oziroma preberite, otroci pa naj vam se pridružijo pri pripevu).</p>
Risanje	<p><b>Povzetek</b></p> <p>Otrokom pomagajte, da se bodo spomnili preprostega služenja, ki ga lahko opravijo danes, bodisi v cerkvi bodisi doma. Dajte jim papir in barvice ali svinčnike. Vsak otrok naj nariše neko dejanje služenja, ki ga bo danes opravil. Otroci naj pokažejo slike in jih pojasnijo.</p>
Pričevanje	<p>Otrokom pripovedujte o dogodku, ko ste bili blagoslovljeni, ker ste služili nekemu drugemu. Pričujte, da prava sreča pride zaradi služenja.</p> <p>Spodbujajte jih, naj bodo med tednom pozorni na priložnosti za služenje. Prosite jih, naj vam naslednjič poročajo o svojih izkušnjah s služenjem.</p> <p>Enega od otrok prosite za zaključno molitev.</p>

---

**Dodatne učne metode**

Med naslednjimi metodami izberite tiste, ki bodo za otroke v razredu najprimernejše. Uporabite jih lahko pri sami lekciji ali kot pregled oziroma povzetek. Več o dodatnih navodilih preberite v *Učni uri* v poglavju *Napotki učitelju*.

1. Vnaprej se dogovorite, kako bodo otroci med uro služili (prepričajte se, da je ta dejavnost primerna za nedeljo).

Zgledi:

- Z učiteljico v jaslih se dogovorite, da boste otrokom v tej skupini zapeli priljubljeno otroško pesem.
- Pripravite gradivo, da boste z otroki izdelali voščilnici za zborovodkinjo in pianistko v Osnovni.

- Otrokom pomagajte pripraviti prostor za naslednjo uro ali za naslednji teden. Lahko zbrisete tablo in pospravite stole.

Ko bodo otroci to služenje opravili, se pogovarjajte, kaj so ob tem občutili. Spomnite jih, da nas služenje osrečuje.

2. Za vsakega otroka izrežite tri papirnate srčke. Otrokom povejte, da boste ustanovili »Služenje v tajnem društvu«. Spodbujajte jih, naj srčke odnesejo domov in družinskim članom skrivaj služijo in na tistem mestu, kjer so skrivaj služili, pustijo srček. Na primer, bratu ali sestri lahko pospravijo posteljo in srček pustijo na vzglavniku. Otroke prosite, naj vam naslednji teden poročajo, kaj so občutili, ko so skrivaj služili.
3. Zapijte ali preberite drugo kitico pesmi *Poskušam kot Jezus biti* (*Children's Songbook*, str. 78). Besedilo pesmi je na koncu priročnika.
4. Otroci naj se posedejo v krogu na tla. Enemu od otrok podajte vrečko s fižolom ali drug mehak predmet in ga prosite, naj pove, kako lahko služimo. Ko bo odgovoril, naj vrečko poda drugemu otroku v krogu. Z igro nadaljujte tako dolgo, da bo vsak povedal eno dejanje služenja vsaj enkrat.
5. Namesto zgodbe o Josephu Fieldingu Smithu si po možnosti oglejte šestnajstminutni prispevek *The Gift*, ki je na videokaseti *The Worth of Souls* (53147).
6. Otroci naj se pogovarjajo ali odigrajo, kaj bi naredili v naslednjih primerih, če bi hoteli služiti (primere po potrebi prilagodite, da bodo primerni za otroke v vašem razredu).
  - Odpravljáš se na nogometno tekmo. Mudi se ti, toda ko greš po ulici proti igrišču, zagledáš starejšo žensko, ki ji je na tla padla vrečka z živili.
  - Igrala si se pri prijateljici doma. Zelo si utrujena. Ko stopiš na dvorišče, vidiš očeta, ki dela na vrtu.
  - Ko prideš v kuhinjo po pijačo, vidiš brata, ki pomiva posodo po večerji.
  - S prijatelji hodiš proti domu. Opaziš, da je pes na sosedovemu dvorišču prevrnil smetnjak in smeti raznosil naokrog. Sosed je zdoma in ga nekaj dni ne bo nazaj.
  - V šoli vidiš novo deklico in se ji predstaviš. Deklica te vpraša, kje malicaš. Načrtovala si, da boš pomalicala s prijateljicami.
  - Družina se pripravlja na cerkev. Oče je že odšel, ker se mora udeležiti sestanka. Imaš več bratcev in sestic, ki pri oblačenju potrebujejo pomoč.



---

**Namen** Vsakemu otroku pomagajte razumeti, da bomo srečni, če bomo odpuščali drugim, kakor je to delal Jezus Kristus.

---

- Priprava**
1. V duhu molitve preučite naslednje odlomke: Lk 23:13–34 in Jn 18:12–14, 19–24; 19:1–5.
  2. Pripravite se, da boste zapeli prvo kitico pesmi *Pomagaj mi, Oče* (*Children's Songbook*, str. 99).
  3. Pripravite listič z napisom:  

»Oče, odpusti jim, saj ne vedo, kaj delajo.«
  4. Pripravite se, da boste povedali o dogodku, ko ste odpustili in kaj ste takrat občutili.
  5. Potrebno gradivo:
    - a) Sveto pismo,
    - b) plakat OSP (gl. 1. lekcijo),
    - c) tabla, kreda in goba,
    - d) slika 2–56, Jezusovo zaslišanje; slika 2–61, Križanje (zbirka Evangelij v slikah, št. 230; 62505).
  6. Pripravite vse potrebno za vsako dodatno učno metodo, ki jo nameravate uporabiti.
- 

**Predlagani potek lekcije**

Enega od otrok prosite za uvodno molitev.

Preverite, ali so otroci med tednom opravili nalogo, ki ste jim jo dali. Otroke lahko prosite, naj vam poročajo o svojih izkušnjah s služenjem.

**Lahko odpuščamo**

Metoda za pritegnitev pozornosti

Otroke prosite, naj naslednjim primerom pozorno prisluhnejo (primere po potrebi prilagodite, da bodo primerni za otroke):

Hodiš s polnimi rokami knjig in papirjev (ali drugih predmetov), ko se nenadoma nekdo zaleti vate. Padeš in spustiš stvari, ki si jih nosil. Knjige in listi so vsepovsod.

- Ali se vam je že zgodilo kaj podobnega?
- Kako ste se počutili?

Otrokom povejte, da jim boste predstavili dva različna zaključka, in jih prosite, naj se odločijo, kateri je boljši.

*Prvi zaključek*

Jezus si, ker si padel in ker se ti je vse raztreslo. Ko se ti tisti, ki se je vate zaletel, opraviči in ti ponudi pomoč pri pobiranju knjig in listov, ga z jeznim glasom odsloviš

in odrineš vstran. Upaš, da ga boš naslednji dan videl v roki nositi veliko stvari, da ga boš lahko podrl po tleh.

### *Drugi zaključek*

Jezzen si, ker si padel in ker se ti je vse raztreslo. Ko se ti tisti, ki se je zaletel vate, opraviči in ti ponudi pomoč pri pobiranju tvojih stvari, se mu zahvališ. Hitro pobegeta knjige in liste. Poveš mu, da veš, da se ni namerno zaletel vate in oba srečna odideta vsak svojo pot.

- Kateri zaključek zgodbe je boljši?
- Zakaj je drugi zaključek boljši od prvega?
- Kaj bi morali storiti, ko nas nekdo z dejanjem, ki nam ni pogodu, užali ali ujezi? (Morali bi mu odpustiti.)

Učiteljeva razlaga

Pojasnite, da odpustiti nekemu pomeni, da do tistega človeka občutimo ljubezen, čeprav nas je z nečim užalil oziroma razjezil. Včasih to pomeni, da moramo jezo, ki jo gojimo do tega človeka, zamenjati s prijaznostjo. Ko odpuščamo drugim, jih ne želimo prizadeti oziroma se jim maščevati. Z njimi smo prijazni, četudi oni niso prijazni z nami.

### **Jezus Kristus je drugim odpustil**

Zgodba iz svetih spisov

Pokažite Sveto pismo in otrokom povejte, da jim boste iz te knjige povedali zgodbo o tem, kako je Jezus Kristus odpustil tistim, ki so ga prizadeli. Povejte zgodbo o Kristusovem zaslišanju in križanju iz Evangelija po Luku 23:13–34 in Evangelija po Janezu 18:12–14, 19–24; 19:1–5.

Pojasnite, da je Jezus, potem ko je z apostoli pojedel zadnjo večerjo, šel v Getsemanski vrt molit k nebeškemu Očetu. Ko je prenehal moliti, je prišlo nekaj vojakov, ki so ga zvezali z vrvjo in ga privedli na dvor vélikega duhovnika, kjer so ga zaslišali.

Pokažite sliko 2–56, Jezusovo zaslišanje.

Poudarite, da so bili vojaki med zaslišanjem z Jezusom zelo neprijazni. Tepli so ga, ga bičali, pljuvali nanj, na glavo so mu dali trnovo krono in ga zmerjali. Vendar se Jezus ni razjezil.

Pokažite sliko 2–61, Križanje.

Otrokom povejte, da so po zaslišanju vojaki Jezusa odvedli na kraj, ki se imenuje Kalvarija, in ga pribili na križ. Pojasnite, da se Jezus ni jezil na vojake zaradi tega, kar so mu naredili. Namesto tega je nebeškega Očeta prosil, naj jim odpusti.

Odlomek iz svetih spisov in listič

Otroci naj prisluhnejo, kaj je Jezus rekel, preden je umrl. Na glas preberite prvi stavek v Evangeliju po Luku 23:34.

Razstavite lističe in jih pustite do konca ure. Otrokom pomagajte, da bodo za vami ponovili Jezusovo izjavo.

Poudarite, da je Jezus vojakom kljub njihovi neprijaznosti odpustil in nebeškega Očeta prosil, naj jim odpusti tudi on.

### **Sreča pride, ko odpuščamo drugim**

Učiteljeva razlaga

Otroke spomnite, da kot privrženci Jezusa Kristusa poskušamo delati, kar bi delal on. Jezus je vedno odpuščal vsem, ki so bili z njim neprijazni. Tudi mi bi morali odpuščati vsem, ki so neprijazni z nami.

Pesem	<p>Zapojte ali preberite prvo kitico pesmi <i>Pomagaj mi, Oče</i>. Otroke prosite, naj besedilo pozorno prisluhnejo. Poudarite, da so besede napisane kot molitev, da bi se bolj zavedali, kako pomembno je odpuščati drugim.</p> <p>Pomagaj mi, Oče, da odpustim, vsem, ki so neprijazni do mene bili. Oče, pomagaj mi, molim, pomagaj, da bliže bom ti.</p> <p>Otroci naj vstanejo in z vami pesem zapojejo oziroma preberejo. Spodbujajte jih, naj med petjem razmišljajo o pomenu besed.</p>
Zgodba in pogovor	<p>Povejte naslednjo zgodbo o otroku, ki je znal odpuščati:</p> <p>Klemna je mamica prosila, naj pospravi dvorišče. Grabil je listje in vejice, ki so padle z dreves in drugih rastlin v vrtu. Klemen je trdno delal in nazadnje le pograbil vse listje in veje na velik kup. Ravno tedaj je po ulici prišel Jan, se zagnal v kup in listje ter veje zbrcal na vse strani. Klemnovo celotno delo je bilo v nekaj sekundah uničeno.</p> <ul style="list-style-type: none"> <li>• Kaj menite, kako se je počutil Klemen, ko je Jan to storil?</li> </ul> <p>Klemnov brat je videl, kaj je Jan storil. Menil je, da bi ga Klemen moral ujeti in ga preteptati, ker je kup listja in vej razmetal.</p> <ul style="list-style-type: none"> <li>• Kaj bi Klemen lahko naredil?</li> </ul> <p>Otrokom pomagajte z nekaj predlogi. Potem zgodbo končajte:</p> <p>Klemen je stekel za Janom. Vendar ga je, namesto da bi ga udaril, vprašal, če mora danes opraviti še kakšno delo. Jan je prikimal.</p> <p>Klemen se je ponudil, da mu bo pomagal, če mu bo pomagal znova pograbit listje na kup. Jan je privolil in dečka sta se pri tem, ko sta sodelovala, dobro zabavala.</p>
Pogovor	<p>Pojasnite, da bomo srečni, če bomo drugim odpuščali in bili z njimi prijazni, kakor je bil Klemen z Janom. Če ne bomo odpuščali, bomo še naprej užaljeni in jezni in ne bomo srečni. Če želimo biti srečni, moramo drugim odpuščati.</p> <p>Opišite nekaj primerov in se pogovarjajte, ali je otrok v omenjenem primeru odpustil. Če otrok v omenjenem primeru ni odpustil, otroke vprašajte, kako bi lahko odpustil in bil srečen.</p> <p>Uporabite naslednje primere ali pripravite svoje:</p> <ol style="list-style-type: none"> <li>1. Jana je ravno končala z risanjem čudovite slike, ko je prišel bratec in ji vso sliko počekal z barvicami. Jana je bila tako jezna, da je zavpila in bratca udarila po roki. <ul style="list-style-type: none"> <li>• Ali je Jana pokazala odpuščanje?</li> <li>• Kaj menite, kako se je Jana počutila?</li> <li>• Kaj bi Jana lahko storila, da bi bratcu pokazala odpuščanje?</li> </ul> </li> <li>2. Dora je na igrišču stopila do Kaje in jo porinila, potem pa smejoč se stekla stran. Naslednji dan je Dora padla z gugalnice in si poškodovala koleno. Kaja je stekla k njej in ji pomagala na noge. <ul style="list-style-type: none"> <li>• Ali je Kaja pokazala odpuščanje?</li> <li>• Kaj menite, kako se je Kaja počutila?</li> </ul> </li> </ol>

3. Ko je Gaj čakal v vrsti za vodo, se je deček, ki je bil pred njim, obrnil, in ga z vodo pošprical. Gaj je bil v obraz moker, vendar se je samo obrnil in brez besed odšel. Naslednjega dne, ko je bil Gaj spet v vrsti, da bi pil, je vstopil isti deček. Gaj bi lahko dečka polil z vodo, a tega ni storil.

- Ali je Gaj pokazal odpuščanje?
- Kaj menite, kako se je Gaj počutil?

### Povzetek

Pregled lekcije

Na tablo napišite številke od ena do osem. Otroci naj drug za drugim brišejo številke in odgovarjajo na vprašanja, ki se s številko ujemajo. Če je otrok v razredu veliko, pripravite več vprašanj.

1. Kaj pomeni odpuščati?
2. Kako je Jezus Kristus ravnal z vojaki, ki so ga pribili na križ?
3. Kaj je Jezus Kristus za te vojake prosil nebeškega Očeta?
4. Kaj menite, kako se je Klemen počutil, ko mu je Jan razmetal kup z listjem?
5. Kako je Klemen Janu izkazal odpuščanje?
6. Kaj menite, kako se je Klemen počutil, ko je Janu odpustil?
7. Kaj menite, kako se je Jan počutil, ko je bil Klemen z njim prijazen in ne maščevalen?
8. Kako se bomo počutili, če bomo odpuščali tistim, ki so bili z nami neprijazni?

Plakat in prstan OSP

Pokažite plakat OSP. Otroci naj za vami ponavljajo besede na plakatu. Pomagajte jim razumeti, da se takrat, ko odpuščamo drugim, kot je to naredil Jezus, odločamo prav.

Otroke prosite, naj pogledajo svoj prstan OSP, če ga imajo na roki. Povejte jim, da jih prstan lahko opominja, naj se odločajo prav in odpuščajo drugim.

Pričevanje

Pričujte, da smo lahko srečni, če odpuščamo drugim in smo z njimi prijazni. Pripovedujte o dogodku, ko ste se odločili prav in nekemu odpustili. Pojasnite, kaj ste do tega človeka čutili, ker ste bili pripravljeni odpustiti.

Če vam čas dopušča, naj otroci povejo, kdaj so odpustili nekemu.

Spodbujajte jih, naj se zlasti potrudijo, da bodo med tednom odpuščali drugim. Otrokom Recite mu, naj se z družino pogovorijo o odpuščanju.

Enega od otrok prosite za zaključno molitev. Recite mu, naj nebeškega Očeta prosí, naj otrokom pomaga, da bodo odpuščali drugim.

### Dodatne učne metode

Med naslednjimi metodami izberite tiste, ki bodo za otroke v razredu najprimernejše. Uporabite jih lahko pri sami lekciji ali kot pregled oziroma povzetek. Več o dodatnih navodilih preberite v *Učni uri* v poglavju *Napotki učitelju*.

1. Pripravite večjo vrečo in nekaj kamnov. Z otroki se pogovarjajte o tem, kako pogosto se razjezimo na ljudi oziroma se jim želimo maščevati, ker so bili z nami neprijazni. Med pogovorom kamne drugega za drugim polagajte v vrečo.

Ko bo v vreči precejšnje število kamnov, naj jo otroci drug za drugim prenašajo naokrog. Prosite jih, naj medtem ko vrečo prenašajo naokrog, poskušajo za-

ploskati ali nekoga objeti. Pojasnite, da lahko jezo zaradi neprijaznih stvari, ki nam jih je nekdo naredil, primerjamo s prenašanjem vreče s kamni. To je za nas težko breme.

Ko boste kamne jemali iz vreče, naj otroci večkrat rečejo »Odpustil bom«. Potem naj otroci vrečo spet nosijo. Pojasnite, da nam takrat, ko drugim odpustimo, ni več potrebno prenašati težkega bremena. Srečnejši smo, če odpuščamo.

2. Zapišite ali preberite pesem *Delaj, kar delam* (*Children's Songbook*, str. 276), ki je na koncu priročnika.

Pesem večkrat ponovite in pustite otrokom, naj drug za drugim izbirajo gibe. Spomnite jih, da moramo takrat, ko nekomu sledimo, delati to, kar dela on. Če želimo biti privrženci Jezusa Kristusa, moramo delati to, kar dela on, vključno s tem, da odpustimo tem, ki so z nami neprijazni.

3. Povejte zgodbo o Jožefu in njegovih bratih iz Prve Mojzesove knjige 37 in 41–45. Otroci lahko zgodbo tudi odigrajo. Z otroki se pogovarjajte, kako je Jožef odpustil bratom (gl. 1 Mz 45:1–15).
4. Za vsakega otroka naredite izvod slike, ki je na koncu lekcije. Dajte jim barvice oziroma svinčnik. Otrokom na sliki naj narišejo vesele obraze in jo pobarvajo. Recite jim, naj sliko odnesejo domov in jo položijo tja, kjer jih bo opozarjala, da morajo odpuščati drugim.
5. Otroci naj odigrajo zgodbo o Klemnu in o treh primerih na straneh 219–220 (v prvem primeru naj otroci odigrajo, kako bi Jana lahko bratu odpustila) oziroma pripravite podobne primere, ki bodo primernejši za otroke v vašem razredu, in naj jih odigrajo.

# Odpuščanje nas osrečuje



# 41.

lekcija

# Jezus Kristus je naš Odrešenik

---

**Namen**

Vsakemu otroku pomagajte razumeti, da bomo zaradi vstajenja Jezusa Kristusa vsi vstali od mrtvih.

---

**Priprava**

1. V duhu molitve preučite naslednje odlomke: Mt 27:45–66, 28:1–8, Lk 24:13–46 in Jn 19:30, 20:11–18. Glejte tudi enajsto in dvanajsto poglavje v priročniku *Gospel Principles* (31110).

2. Na osem delov razrežite papir velikosti slike 2–65, Vstali Jezus Kristus (zbirka Evangelij v slikah 239; 62187). Dele oštevilčite od ena do osem. Sliko 2–65 prekrijte, kot je prikazano, tako da s sponkami ali lepilnim trakom dele previdno pritrdite k sliki.

1	2
3	4
5	6
7	8

3. Pripravite se, da boste zapeli ali prebrali prvo kitico hvalnice *Jezus vstal je!* (*Hvalnice in otroške pesmi*, št. 55). Uporabite lahko tudi posnetek pesmi.

4. Potrebno gradivo:

a) Sveto pismo,

b) izrezanka 2–5, prizor iz križanja; izrezanka 2–6, obvezovanje Jezusovega telesa; izrezanka 2–7, grob; izrezanka 2–8, veliki kamen; izrezanka 2–9, stražarji; izrezanka 2–10, angel; izrezanka 2–11, ženske z dišavnimi olji; izrezanka 2–12, vstali Jezus. Izrezanke zložite po vrsti tako, kot jih boste uporabili pri lekciji.

c) slika 2–2, Družina z dojenčkom (62307); slika 2–35, Kristus in otroci (zbirka Evangelij v slikah 216; 62467); slika 2–62, Marija in vstali Gospod (zbirka Evangelij v slikah 233; 62186); slika 2–63, Na poti v Emavs; slika 2–64, Jezus kaže svoje rane (zbirka Evangelij v slikah 234; 62503).

5. Pripravite vse potrebno za vsako dodatno učno metodo, ki jo nameravate uporabiti.

---

**Predlagani  
potek lekcije**

Enega od otrok prosite za uvodno molitev.

Preverite, ali so otroci med tednom opravili nalogo, ki ste jim jo dali.

**Jezus Kristus je za nas naredil nekaj, česar mi ne bi mogli**

Metoda za  
pritegnitev  
pozornosti

Pokažite sliko 2–2, Družina z dojenčkom. Otroci naj pomislijo, kdaj so kot dojenčki prišli na Zemljo.

- Kaj so starši (ali drugi družinski člani) delali za vas, ko ste bili dojenček, česar sami niste mogli delati.

Otrokom pomagajte razmisliti o tem, kar so zanje naredili starši (ali drugi družinski člani). Zagotovite, da bo vsak otrok imel priložnost povedati vsaj nekaj.

- Kaj starši (ali drugi družinski člani) sedaj delajo za vas, česar sami ne morete delati zase?
- Zakaj to delajo za vas?

Pojasnite, da so naši starši in drugi družinski člani srečni, da lahko za nas delajo to, česar sami ne moremo, zato ker nas imajo radi in nam želijo pomagati.

Pogovor

Pojasnite, da nas ima še nekdo zelo rad in je bil pripravljen za nas nekaj nekaj, česar sami ne bi mogli.

Pokažite sliko 2–35, Kristus in otroci.

- Kdo je ta, ki vas ima rad?

Pojasnite, da se je Jezus Kristus, preden smo prišli na Zemljo, javil za Odrešenika. To je pomenilo, da je bil pripravljen umreti in vstati od mrtvih, da bomo ponovno živeli in se vrnili k Očetu v nebesih. Jezus je bil edini, ki je imel moč, da je to naredil za nas. Sami tega ne bi mogli narediti.

- Kaj pomeni vstati?

Pojasnite, da po smrti naša duša zapustila telo. Ko je Jezus umrl, sta se njegova duša in telo ponovno združila kot vstalo telo, ki bo živelo za večno. Ker je Jezus umrl in vstal, bomo tudi mi vstali.

### **Vstali Jezus Kristus**

Učiteljeva razlaga

Pojasnite, da je bilo vstajenje Jezusa Kristusa, našega Odrešenika, tako pomemben dogodek, da vsako leto praznujemo poseben dan, kar nam pomaga, da se spominjamo, kaj se je zgodilo.

- Kako pravimo temu posebnemu dnevu? (velika noč)

Otroke spomnite, da so se za veliko noč učili o vstajenju Jezusa Kristusa.

Zgodba iz svetih spisov in izrezki

Povejte zgodbo o križanju, pokopu in vstajenju Jezusa Kristusa (gl. Mt 27:45, 57–66; 28:1–6 in Jn 19:30). Otroci naj v ustreznem trenutku pokažejo izrezanke.

Eden od otrok naj pokaže izrezanko 2–5 prizor iz križanja.

Pojasnite, da so Jezusa na križ pribili malo pred poldnevom. Opoldne se je sonce skrilo in po deželi se je za tri ure stemnilo (gl. Mt 27:45). Kristusova bolečina je bila strašnejša, kot bi jo zmogli prenesti mi. Kristus bi se lahko odločil, da ne bo trpel in umrl, vendar je nebeškemu Očetu objubil, da bo za nas prišel na Zemljo, trpel in umrl.

Otrokom povejte, da se je zemlja tresla in trepetala. Tisti, ki so opazovali v temi, so zaslišali Jezusov vzklik: »Izpolnjeno je.« (Jn 19:30) Njegovega trpljenja je bilo konec. Nagnil je glavo in umrl. Njegova duša je zapustila telo.

- Kaj mislite, kako so se Jezusovi prijatelji in učenci počutili, ko je bil Jezus križan?

Otrok naj odloži izrezanko prizora križanja.

Eden od otrok naj pokaže izrezanko 2–6, povijanje Jezusovega telesa.

Pojasnite, da so Jezusovi prijatelji in učenci njegovo telo previdno sneli s križa. Povili so ga v lep lanen prt z dišavami, kot je bila v tistih časih navada.

Eden od otrok naj pokaže izrezanko 2–7, grob.



Pojasnite, da so prijatelji Odrešenikovo telo položili v grob. Grob je majhen prostor, pogosto izklesan iz velikega kamna, kamor so pokopavali ljudi.

Otrok naj odloži izrezanko, ki prikazuje povijanje Jezusovega telesa.

Otroka naj pokažeta izrezanki 2–8, velik kamen, in 2–9, stražarji.

Povejte jim, da so pred vrata groba zavalili velik kamen in tam so potem stali stražarji.

- Zakaj so pred vrata groba postavili kamen in stražarje? (gl. Mt 27:62–66)

Pojasnite, da je Jezusovo telo v grobu ležalo tri dni. Tretji dan zgodaj zjutraj je bila nedelja in zemlja se je spet tresla in trepetala (gl. Mt 28:1–2).

Eden od otrok naj pokaže izrezanko 2–10, angel.

Pojasnite, da je iz nebes prišel angel in odvalil kamen, ki je bil pred vrati groba.

Otrok naj odloži izrezanko velikega kamna.

- Kaj se je zgodilo z ljudmi, ki so stražili grob? (gl. Mt 28:4)

Otrok naj odloži izrezanko stražarjev.

Eden od otrok naj pokaže izrezanko 2–11, ženske z dišavnimi olji.

Pojasnite, da sta prav tistega nedeljskega jutra Marija Magdalena, Kristusova privržanka, in neka druga ženska prišli pogledat grob (gl. Mt 28:1). Jezusovo telo sta hoteli natreti z dišavnim oljem in dišavami (kar je bilo tedaj v navadi). Ko sta se približali grobu, sta videli, da je kamen odvaljen. Grob je bil prazen. Jezusovo telo je izginilo.

Pojasnite, da sta videli angela, ki jima je rekel, naj se ne bojita. V Evangeliju po Mateju 28:5–6 na glas preberite, kaj jima je angel rekel.

Vsi otroci naj izrezanke odložijo. Eden od otrok naj pokaže izrezanko 2–12, vstali Jezus.

Pojasnite, da je angel, ko je rekel »obujen je bil«, povedal, da je Jezus Kristus vstal. Njegova duša se je vrnila v njegovo telo in spet je živel.

Povejte, da so bili Jezusovi učenci in prijatelji zelo veseli, ko so slišali, da spet živi.

Pesem

Otrok naj med petjem oziroma poslušanjem posnetka prve kitice pesmi *Jezus vstal je!* še vedno kaže izrezanko vstalega Jezusa. Potem naj izrezanko odloži.

Jezus vstal je! Jezus vstal je!

Vsi naj narodi pojó.

Zlomil je okove smrti,

vsi ljudje naj to vedo.

Strah nas smrti nič več ni,

saj življenje ji sledi.

### **Jezus Kristus se je prikazal Mariji Magdaleni in učencem**

Pogovor

Pokažite sliko 2–62, Marija in vstali Gospod.

Pojasnite, da se je Jezus Kristus po vstajenju prikazal nekaterim privržencem. Najprej se je prikazal Mariji Magdaleni (gl. Jn 20:11–18). Ko je Marija pri grobu jokala, je k njej prišel Jezus.

- Kaj menite, kako se je Marija počutila, ko je videla Jezusa in vedela, da spet živi?

Zgodba iz svetih spisov

Pokažite sliko 2–63, Na poti v Emavs, in povejte zgodbo iz Evangelija po Luku 24:13–46.

Pojasnite, da dva učenca nista prepoznala Jezusa, ko se je začel pogovarjati z njima. Jezusu sta pripovedovala o vsem, kar se je tistega dne zgodilo pri grobu. Ko se je Jezus ustavil, da bi z učencema jedel večerjo, je razlomil kruh, ga blagoslovil in jima ga dal. Po tem sta spoznala, kdo je. Jezus je nato od njiju odšel.

- Kaj menite, kako sta se učenca počutila, ko sta videla Jezusa?
- Kaj bi naredili, če bi bili eden od učencev in bi pravkar videli Jezusa?

Pojasnite, da sta učenca pohitela v Jeruzalem drugim učencem povedat, da sta videla Jezusa. Ko sta jim govorila, kaj se je zgodilo, je prišel Jezus.

Na glas preberite odlomek iz Evangelija po Luku 24:36–37. Pojasnite, da so bili učenci prestrašeni, ko so videli Jezusa, ker so mislili, da je duh.

Pokažite sliko 2–64, Jezus kaže svoje rane.

Pojasnite, da je Jezus želel, da bi se učenci dotaknili njegovega telesa, zato da bi vedeli, da je vstal. Na glas preberite odlomek iz Evangelija po Luku 24:39–40.

Otrokom povejte, da je Jezus prosil tudi za hrano. Jedel je, da bi učencem pokazal, da se je njegovo telo iz mesa in kosti ponovno združilo z njegovo dušo v vstalo telo (gl. Lk 24:41–43).

### **Ker je Jezus Kristus vstal, bomo vstali tudi mi**

Učiteljeva razlaga

Otrokom povejte, da je Jezus Kristus, naš Odrešenik, obljubil, da bodo vsi ljudje po smrti ponovno živeli. Vsak od nas bo vstal, prav kakor je vstal Jezus, in imel čudovito vstalo telo, kakor ga ima on. Jezus nam je to omogočil, ker nas ima rad.

Učna metoda

Pokažite sliko, ki je prekrita s papirjem, razrezanim na osem delov. Pojasnite, da je spodaj skrita posebna slika. Otroci naj drug za drugim izberejo eno številko od ena do osem. Zastavite ustrezno vprašanje, na katerega naj odgovorijo (po potrebi jim pomagajte). Ko bodo odgovorili na vsa vprašanja, naj eden od otrok odstrani ustrezen list in odkrije del slike.

Uporabite naslednja vprašanja ali pripravite svoja:

1. Kdo bo vstal od mrtvih? (vsi)
2. Kaj pomeni vstati? (Ponovno živeti. To pomeni, da se bosta po smrti telo in duša spet združila.)
3. Kaj je angel mislil, ko je rekel: »Obujen je bil!«? (Da je Jezus Kristus vstal.)
4. Kaj je Jezus Kristus delal po vstajenju? (Hodil je, se pogovarjal in jedel, prikazal se je Mariji Magdaleni in učencem. Učencem je dovolil, da so se dotaknili njegovih rok in nog.)
5. Kdo je naš Odrešenik? (Jezus Kristus)
6. Komu se je Jezus Kristus po vstajenju prikazal? (Mariji Magdaleni in številnim drugim učencem.)
7. Ali Jezus Kristus danes živi? (Da, v nebesih z nebeškim Očetom.)
8. Zakaj je bil Jezus za nas pripravljen umreti in vstati? (Ker nas ima rad in želi, da bi ponovno živeli z njim in nebeškim Očetom.)

Ko bo slika docela odkrita, pojasnite da gre za sliko vstalega Jezusa Kristusa. Slika nas bo spomnila, da bomo zaradi Jezusovega vstajenja vstali vsi.

### Povzetek

Pričevanje

Izrazite ljubezen do Jezusa Kristusa ter pričujte o njem in njegovem vstajenju. Otroke spomnite, da je novica »Obujen je bil!« dobra novica za vsakogar.

Enega od otrok prosite za zaključno molitev. Recite mu, naj se nebeškemu Očetu zahvali, ker je poslal svojega Sina, Jezusa Kristusa, zaradi katerega bomo po smrti lahko spet živeli.

---

### Dodatne učne metode

Med naslednjimi metodami izberite tiste, ki bodo za otroke v razredu najprimernejše. Uporabite jih lahko pri sami lekciji ali kot pregled oziroma povzetek. Več o dodatnih navodilih preberite v *Učni uri* v poglavju *Napotki učitelju*.

1. Ponovite učno metodo z roko in rokavico iz tretje lekcije (str. 13). Nadaljujte s pojasnilom, da je umiranje podobno jemanju rokavice z roke. Telo (rokavica) se ne more premakniti, duša (roka) pa še živi. Ob vstajenju se duša in telo združita in spet živita.
2. Otroci naj vstanejo in z vami ponovijo tretji člen vere. Pojasnite, da bomo zaradi Jezusove smrti in vstajenja tudi mi vstali. Če pa bomo izpolnjevali zapovedi, bomo nekega dne lahko ponovno živeli z Jezusom in nebeškim Očetom. Otrokom pomagajte, da se bodo ta člen vere naučili na pamet.
3. Zapijte ali preberite pesem *Ali Jezus zares je vstal?* (*Children's Songbook*, str. 64). Otrokom pomagajte z navedenimi gibi:

Ali Jezus zares je vstal? (*iztegni roke z dlanmi navzgor*)  
Da, tretjega dne se je zgodilo, (*izprožite tri prste*)  
da zbudil se je, iz groba stopil, (*stopajte na mestu*)  
in ogovoril je Marijo. (*z dlanmi obkrožite usta*)

Ali Jezus je prišel k tem, ki rad jih je imel? (*roko položi na srce*)  
Da, ljudje so so nog njegovih dotaknili. (*priklonite se in se dotaknite nog*)  
On pa je ribo in satovje  
jedel z njimi. (*pretvarjajte se, da jeste*)

Vsakdo je sledove žeblice prepoznal, (*pokažite roko*)  
rano zaradi sulice na strani. (*pokažite na stran*)  
Ali Jezus zares je vstal

potem ko je umrl? (*iztegnite roke, dlani naj bodo obrnjene navzgor*)  
O seveda! To je obljubljeno tudi meni! (*pokimajte*)

4. Z odobritvijo predsednice Osnovne povabite člana oddelka oziroma veje, naj pride v razred in izrazi ljubezen do Odrešenika ter pričuje o vstajenju.
5. Otroke prosite, naj zaprejo oči in se pretvarjajo, da so slepi. Pojasnite, da po vstajenju ne bo več slepote ali katere druge telesne pomanjkljivosti. Naše telo bo popolno. Vsakdo bo lahko videl, slišal in tekkel; nihče ne bo imel nikakršnih telesnih težav. Nihče ne bo zbolel. Otrokom Recite mu, naj oči odprejo in povedo, kako čudovito bo, ko bomo imeli popolno, zdravo telo.

# Cerkev Jezusa Kristusa je na Zemlji

42.  
lekcija

## Namen

Vsakemu otroku pomagajte razumeti, da je Cerkev Jezusa Kristusa svetih iz poslednjih dni cerkev, ki jo je ustanovil Kristus, ko je bil na Zemlji.

## Priprava

1. V duhu molitve preučite naslednji odlomek: NaZ 115:4. Glejte tudi šestnajsto in sedemnajsto poglavje v priročniku *Gospel Principles* (31110).
2. Pripravite se, da boste zapeli ali prebrali prvo kitico pesmi *Pripoveduj mi zgodbe o Jezusu* (*Children's Songbook*, str. 57) in *Cerkev Jezusa Kristusa* (*Children's Songbook*, str. 77).
3. Preučite zemljevid sveta, ki je na koncu lekcije, in pokažite nekaj dežel, ki jih otroci poznajo, tudi svojo deželo.
4. Slike, ki jih boste med lekcijo dali na tablo, steno ali na tla, naj bodo v naslednjem zaporedju:

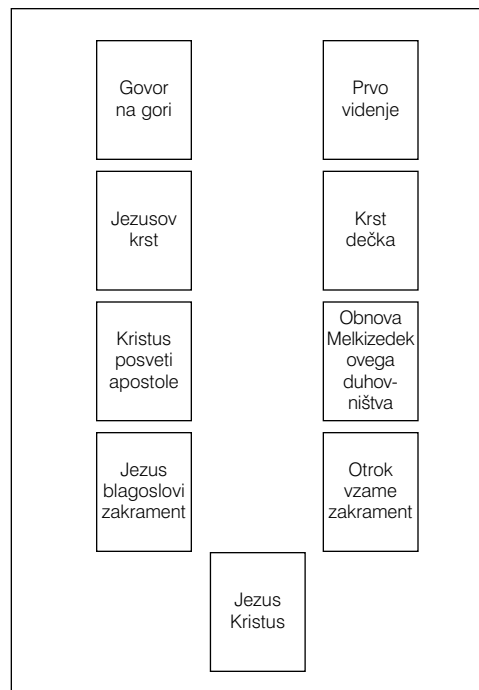

5. Potrebno gradivo:
  - a) Sveto pismo in Nauk in zaveze,
  - b) lepilni trak oziroma lepilo (po izbiri),
  - c) slika 2–3, Jezus Kristus (zbirka Evangelij v slikah 240; 62572); slika 2–19, Janez Krstnik krsti Jezusa (zbirka Evangelij v slikah 208; 62133); slika 2–20, Deček se krsti (62018); slika 2–37, Govor na gori (zbirka Evangelij v slikah 212; 62166); slika 2–38, Prvo videnje (zbirka Evangelij v slikah 403; 62470); slika 2–66, Kristus posveti apostole (zbirka Evangelij v slikah 211, 62557); slika 2–67, Jezus blagoslovi prvi zakrament; slika 2–68, Obnova Melkizedekovega duhovništva (zbirka Evangelij v slikah 408; 62371); slika 2–69, Otroci vzame zakrament; slika 2–70, Otroci z vsega sveta.

6. Pripravite vse potrebno za vsako dodatno učno metodo, ki jo nameravate uporabiti.

---

## **Predlagani potek lekcije**

Enega od otrok prosite za uvodno molitev.

Preverite, ali so otroci med tednom opravili nalogo, ki ste jim jo dali.

### **Jezus Kristus je svojo Cerkev ustanovil v Sveti deželi**

Metoda za pritegnitev pozornosti

Otrokom pokažite zemljevid sveta, ki je na koncu lekcije.

- Kaj je to? (zemljevid)

Na kratko se pogovorite o zemljevidih in čemu služijo. Otrokom na zemljevidu pokažite, kje živijo. Pokažite druge kraje, ki jih otroci morda poznajo, na primer, od kod je misijonar oziroma kje služi oziroma kje je prej živela družina, ki se je priselila v oddelek oziroma vejo.

Pojasnite, da je na tem zemljevidu tudi področje, ki mu pogosto pravijo Sveta dežela. To področje pokažite. Pojasnite, da je to kraj, kjer je Jezus Kristus odraščal, učil ljudi in ustanovil svojo cerkev. Otroke spomnite, da so se letos v Osnovni veliko učili o Jezusu in njegovem poučevanju ljudi v Sveti deželi.

Učiteljeva razlaga

Pokažite Sveto pismo in odprite Novo zavezo. Otroke spomnite, da ta knjiga svetih spisov vsebuje zgodbe o Jezusu Kristusu in ljudstvu Svete dežele. V Novi zavezi lahko preberete, kako je Jezus v Sveti deželi ustanovil svojo cerkev.

Slike

Otrokom povejte, da boste pojasnili nekatere dele Cerkve Jezusa Kristusa, ki jo je ustanovil v Sveti deželi, ko je bil na Zemlji. (Poudarite, da je Jezus svojo cerkev ustanovil tudi med Nefijci v Ameriki, ko je bil tam po svojem vstajenju.)

Pokažite sliko 2–37, Govor na gori. Eden od otrok naj jo da na vrh levega kota na tabli, na steno ali na tla.

- Kaj slika prikazuje? (Jezusa Kristusa, ki uči ljudi.)
- Katerih naukov, ki jih je Jezus učil, se spomnite?

Pojasnite, da je imel Jezus rad ljudi, ki jih je učil, in želel, da bi poznali evangelij, to, kar je nebeški Oče želel, da bi delali. Eden od razlogov zakaj je Jezus ustanovil svojo cerkev, je, da bi ljudje izvedeli za evangelij. Pojasnite, da *ustanoviti* pomeni pravilno zbrati.

- Zakaj je Jezus želel, da bi ljudje imeli evangelij? (Jezus ima ljudi rad in želi, da bi vedeli, kako bodo spet lahko živeli z nebeškim Očetom.)

Pokažite sliko 2–19, Janez Krstnik krsti Jezusa. Eden od otrok naj sliko da pod sliko *Govor na gori*.

Otroke prosite, naj povedo, kaj vedo o sliki. Pojasnite, da je Jezus z zgledom pokazal, kako naj se krstimo. Krst s potopitvijo, ki ga izvrši moški z duhovništvom, je pomemben del Jezusove cerkve.

Pokažite sliko 2–66, Kristus posveti apostole. Eden od otrok naj sliko da pod sliko krsta.

Pojasnite, da je Jezus Kristus izbral dvanajst mož, ki so pomagali voditi cerkev (na sliki niso prikazani vsi možje). Ti možje so se imenovali apostoli. Jezus jim je podelil duhovništvo, da bi jim pomagal pri vodenju cerkve in služenju ljudem.

Pokažite sliko 2–67, Jezus blagoslovi prvi zakrament. Eden od otrok naj sliko da pod sliko apostolov.

Otroci naj povedo, kaj o sliki vedo. Spomnite jih, da je Jezus Kristus zakrament uvedel zato, da bi se ga lažje spominjali.

Pokažite sliko 2–3, Jezus Kristus. Eden od otrok naj sliko da pod sliko prvega zakramenta.

Povejte, da je Jezus želel, da bi vsi vedeli, da je Cerkev Jezusa Kristusa prava cerkev.

Pesem

Otroci naj vstanejo in z vami zapojejo oziroma preberejo prvo kitico pesmi *Pripoveduj mi zgodbe o Jezusu*.

Pripoveduj mi zgodbe o Jezusu,  
to, kar vprašal bi ga, če bil bi tu.  
O dogodkih na poti, povestih morja,  
zgodbe o Jezusu povej mi iz srca.

### **Jezus Kristus je svojo Cerkev ustanovil za nas**

Učiteljeva razlaga

Pojasnite, da so Cerkev po Kristusovi smrti vodili apostoli. Vendar so ljudje, potem ko so apostoli umrli, Jezusa in apostole počasi pozabljali. Nič več niso izpolnjevali zapovedi, niti niso upoštevali Jezusovih naukov. Kmalu Cerkve Jezusa Kristusa na Zemlji ni bilo več. Minilo je več sto let in nastalo je veliko različnih cerkva, vendar nobena od njih ni imela pravega duhovništva.

Povejte, da sta nebeški Oče in Jezus še vedno imela rada vse ljudi na Zemlji. Želela sta, da bi bila Cerkev Jezusa Kristusa ponovno na Zemlji, da bi ljudje izvedeli za evangelij.

Zemljevid

Ponovno pokažite zemljevid sveta in otrokom povejte, da sta se nebeški Oče in Jezus Kristus leta 1820 prikazala Josephu Smithu, ki je živel v New Yorku v Združenih državah. Otrokom pokažite, kje je New York.

Slike

Pokažite sliko 2–38, Prvo videnje. Eden od otrok naj jo postavi zraven slike *Govor na gori*.

Otroci naj povedo, kaj o sliki vedo. Pojasnite, da je Jezus Josephu Smithu zapovedal, naj ustanovi Cerkev Jezusa Kristusa, tako kot jo je ustanovil sam Jezus, ko je bil na Zemlji.

Pokažite knjigo *Nauk in zaveze* (ali naslovnico te knjige v trojni izdaji svetih spisov). Poudarite, da prav kakor Nova zaveza vsebuje Jezusove nauke, ki jih je učil, ko je bil na Zemlji, tudi *Nauk in zaveze* vsebuje nauke, ki jih je Jezus predal Josephu Smithu in drugim prerokom našega časa.

Pokažite sliko 2–20, Deček se krsti. Eden od otrok naj sliko da zraven slike Jezusovega krsta.

Otroci naj povedo, kaj slika prikazuje. Pojasnite, da slika prikazuje krst s potopitvijo (popolnoma se potopiti pod vodo), ki ga moški z duhovništvom izvede tako, prav kot se je krstil Jezus.

Pokažite sliko 2–68, Obnova Melkizedekovega duhovništva. Eden od otrok naj sliko da zraven slike *Jezus posveti apostole*.

Na sliki o obnovi Melkizedekovega duhovništva pokažite Petra, Jakoba in Janeza. Pojasnite, da so bili Peter, Jakob in Janez prvi apostoli, katerim je duhovništvo podelil Jezus Kristus. Otrokom povejte, da je Jezus Petra, Jakoba in Janeza poslal na Zemljo,

da so Josephu Smithu in Oliverju Cowderyju podelili duhovništvo. Jezus je vedel, da bomo duhovništvo potrebovali, prav kakor so ga potrebovali prvotni člani cerkve.

Pokažite sliko 2–69, Otrok vzame zakrament. Eden od otrok naj sliko da zraven slike *Jezus blagoslovi prvi zakrament*.

- Kaj prikazuje slika?
- Zakaj vzamemo zakrament?

Poudarite, da nam je Jezus Kristus dal zakrament iz istega razloga, kot ga je dal apostolom v Sveti deželi — da bi se ga vselej spominjali.

Sliko 2–3, Jezus Kristus premaknite, da bo na sredi med vrstama.

Pojasnite, da smo člani cerkve Jezusa Kristusa, prav kot so to bili njegovi privrženci v Sveti deželi.

Odlomek iz svetih spisov

- Kako se danes imenuje cerkev Jezusa Kristusa?

Na glas preberite verz iz Nauka in zavez 115:4. Poudarite, da *poslednjih dni* pomeni čas, v katerem živimo, *sveti* pa so ljudje, ki so poslušni Jezusovim naukom.

Otroci naj vstanejo in večkrat rečejo *Sem v Cerkvi Jezusa Kristusa svetih iz poslednjih dni*.

Učiteljeva razlaga

Primerjajte stolpca slik in poudarite, da je Jezusova cerkev danes enaka, kot je bila v Sveti deželi. Jezus nam je dal svoje nauke, prav kakor jih je dal ljudem v Sveti deželi.

Zemljevid

Ponovno pokažite zemljevid. Pokažite, kje je Sveta dežela, in pojasnite, da je večina članov, ko je bil Jezus na Zemlji, živela v Sveti deželi.

- Kje danes živijo člani cerkve Jezusa Kristusa?

Učiteljeva razlaga

Pokažite sliko 2–70, Otroci z vsega sveta, in pojasnite, da člani Cerkve Jezusa Kristusa svetih iz poslednjih dni živijo po vsem svetu. Poudarite, da otroci na sliki prihajajo iz številnih različnih dežel. Pojasnite, da Jezus želi, da bi vsi ljudje, ne samo ljudje v eni ali dveh državah, izvedeli za njegove nauke in bili člani njegove cerkve.

Pesem

Zapojte ali preberite pesem *Cerkve Jezusa Kristusa*.

Sem v Cerkvi Jezusa Kristusa svetih iz poslednjih dni.

Vem, kdo sem. Božji načrt poznam.

Verno mu bom sledil.

V Odrašenika Jezusa Kristusa verjamem, njegovo ime bom častil.

Delal bom, kar je prav in luči njegovi sledil.

Njegovo resnico vsem govoril.

### **Povzetek**

Igra

Odstranite vse slike v stolpcih razen slike 2–3, Jezus Kristus. Slike premešajte in jih položite na tla v dve vrsti. Slike naj bodo obrnjene navzdol oziroma navzgor, če so otroci mlajši.

Otrokom povejte, da je cilj te igre, da slike povežejo. Otroci naj drug za drugim obrnejo po dve sliki. Če se sliki ujemata (na primer, slika Jezusov krst se ujema s sliko dečka, ki se krsti), naj otrok pove, kateri del/nauk cerkve Jezusa Kristusa slika predstavlja. Če se sliki ne ujemata, naj ju otrok da nazaj. (Če menite, da bodo otroci zaradi slik na hrbtni strani zbegani, jih prekrijte s praznim listom.)

## Pričevanje

Nadaljuje, dokler ne boste našli vseh štirih parov. Če je otrok v razredu veliko, slike ponovno premešajte in igro ponovite, da bo lahko vsakdo prišel na vrsto.

Pričujte, da je Cerkev Jezusa Kristusa svetih iz poslednjih dni enaka cerkvi, ki jo je ustanovil Jezus, ko je bil na Zemlji. Otrokom pripovedujte, kako doživljate evangelijski vidik, o katerem ste se danes pogovarjali pri lekciji (krst, duhovništvo ali zakrament).

Spodbujajte jih, naj družinskim članom povedo, kaj so se danes naučili. Otrokom lahko zastavite nekaj vprašanj, ki jim bodo pomagala, da bodo obnovili to, kar so se med lekcijo naučili.

Enega od otrok prosite za zaključno molitev. Recite mu, naj se nebeškemu Očetu zahvali za Cerkev Jezusa Kristusa svetih iz poslednjih dni.

**Dodatne  
učne metode**

Med naslednjimi metodami izberite tiste, ki bodo za otroke v razredu najprimernejše. Uporabite jih lahko pri sami lekciji ali kot pregled oziroma povzetek. Več o dodatnih navodilih preberite v *Učni uri* v poglavju *Napotki učitelju*.

1. Otrokom pomagajte, da se bodo na pamet naučili prvi del šestega člena vere: »Verujemo v takšno ureditev, kakršna je obstajala v prvotni Cerkvi.« Pojasnite, da *prvotna Cerkev* pomeni Cerkev v Sveti deželi v dneh, ko je na Zemlji živel Jezus.
2. Otrokom dajte list in barvice ali svinčnik. Narišejo naj sebe, ko so v cerkvi oziroma zgradbi, kjer imajo cerkvene sestanke. Pomagajte jim, da bodo razumeli, da je Cerkev več kot le zgradba. Je ustanova, ki nas uči, kako naj živimo, da bomo nekega dne ponovno z nebeškim Očetom in Jezusom Kristusom.





# Jezus Kristus bo ponovno prišel

43.  
lekcija

---

## Namen

Vsakemu otroku pomagajte, da se bo hotel pripraviti na drugi prihod Jezusa Kristusa tako, da bo sledil Jezusovim naukom.

---

## Priprava

1. V duhu molitve preučite naslednje odlomke: Mt 24:36, Lk 24:50–53 in Apd 1:3, 9–11. Glejte tudi triinštirideseto poglavje v priročniku *Gospel Principles* (31110).
2. Skopirajte igro »Priprave na Jezusov prihod«, ki je na koncu priročnika (če strani ne morete skopirati, list previdno iztrgajte iz priročnika). List prilepite na karton ali trd papir. Na koncu igro pospravite, da jo boste uporabili pri drugih urah.  
  
Če je otrok v razredu veliko, lahko naredite še eno igralno ploščo, da bosta hkrati igrali dve skupini. Voditeljico Osnovne oziroma starša enega od otrok prosite, naj pride v razred in nadzira igro druge skupine.
3. Za igro izrežite dvanajst lističev. Na vsak listič napišite po dvakrat števila od ena do šest. Lističe prepognite in jih dajte v posodo.
4. Pripravite se, da boste pripovedovali o tem, kako je človek, ki vam je blizu, za nekaj časa odpotoval. Načrtujte pogovor, kako ste tega človeka pogrešali in kako ste se pripravili na njegovo vrnitev.
5. Pripravite se, da boste zapeli ali prebrali drugo kitico pesmi *Ko bo Jezus prišel spet* (*Children's Songbook*, str. 82).
6. Potrebno gradivo:
  - a) Sveto pismo,
  - b) majhen predmet, kot je gumb oziroma kamen za vsakega otroka. Te predmete boste uporabili za igro. Med seboj naj se razlikujejo (po barvi, obliki oziroma velikosti), da bodo otroci svojega prepoznali.
  - c) slika 2–62, Marija in vstali Gospod (zbirka Evangelij v slikah 233; 62186); slika 2–64, Jezus kaže svoje rane (zbirka Evangelij v slikah 234; 62503); slika 2–65, Vstali Jezus Kristus (zbirka Evangelij v slikah 239; 62187); slika 2–71, Jezusov vnebohod (zbirka Evangelij v slikah 236; 62497).
7. Pripravite vse potrebno za vsako dodatno učno metodo, ki jo nameravate uporabiti.

---

## Predlagani potek lekcije

Enega od otrok prosite za uvodno molitev.

Preverite, ali so otroci med tednom opravili nalogo, ki ste jim jo dali.

### Pripravimo se na vrnitev naših ljubljenih

Metoda za pritegnitev pozornosti

Pripovedujte, kako je nekdo, ki vam je blizu, za nekaj časa odšel. Pojasnite, kaj ste takrat občutili in kako nestrpno ste pričakovali njegovo vrnitev. Pripovedujte, kako ste se pripravili na vrnitev ljubljenega človeka in kaj ste občutili ob tem, da ga boste spet videli.

Otroci naj se skušajo spomniti, kako je nekdo, ki ga imajo radi za nekaj časa odpo-  
toval. Na primer, ko je starš šel na izlet, ko je mamica šla v porodnišnico oziroma  
ko je sorojenec ali drug družinski član šel na misijon. Z otroki se pogovarjajte, kaj  
so doživljali, ko so ti ljudje odšli in ko so se vrnil domov. Poudarite, da ljubljene  
pogrešamo, ko odidejo, in da smo srečni, ko se vrnejo. Otroci naj pripovedujejo,  
kako so se z družino pripravili na vrnitev teh ljudi. Morda so pospravili in olepšali  
stanovanje, skuhalo najljubšo hrano ali se posebej lepo oblekli.

### **Jezus Kristus se bo vrnil**

Učiteljeva razlaga

Pojasnite, da je Jezus Kristus, ko je živel na Zemlji, imel prijatelje, ki so ga imeli zelo  
radi. Ti prijatelji so mu sledili in prisluhnili njegovim naukom. Ker so delali to, kar jih  
je učil, so se imenovali njegovi učenci.

Pojasnite, da je Jezus učence imel rad. Pomagal jim je spoznati, kaj morajo nare-  
diti, da bodo ponovno živeli z njim in nebeškim Očetom. Pomagal jim je doumeti  
razliko med tem, kar je prav in kaj ne, zato da so se lahko odločali prav.

Pogovor o sliki

Pokažite sliko 2–62, Marija in vstali Gospod, ter sliko 2–64, Jezus pokaže svoje  
rane. Otroke spomnite, da so se pred nekaj tedni učili o Jezusu, ki se je po vstaje-  
nju prikazal učencem (41. lekcija). Otroci naj se nekaj minut pogovarjajo o sliki.

Pojasnite, da je bil Jezus po vstajenju štirideset dni med učenci in jih je učil (gl. Apd  
1:3). Želel se je prepričati, da vedo, da živi, in da njegove nauke razumejo. Jezus je  
želel, da bi bili učenci poslušni njegovim naukom, celo ko ga ne bo več med njimi.

Zgodba iz  
svetih spisov

Pokažite sliko 2–71, Jezusov vnebohod. S svojimi besedami povejte zgodbo o  
Kristusovem vnebohodu iz Evangelija po Luku 24:50–53 in Apostolskih del 1:9–11.  
Poudarite naslednje točke:

1. Jezus je učence blagoslovil.
2. Jezus je učence zapustil in se dvignil v nebo, da se je v nebesih pridružil  
nebeškemu Očetu.
3. Učenci so stali in Jezusa gledali, dokler ni izginil.

Otrokom povejte, da sta se učencem, ki so stali in zrl v nebo, prikazala angela,  
oblečena v belo.

Na glas preberite verz iz Apostolskih del 1:11 o tem, kaj sta angela dejala učencem  
(začnite pri *Kaj stojite*).

Pojasnite, da sta angela učencem dejala, da se bo Jezus Kristus nekoč vrnil na  
Zemljo prav tako, kot je odšel. Povejte, da temu pravimo drugi prihod.

Poudarite, da ne vemo točno, kdaj bo Jezus ponovno prišel. Samo nebeški Oče ve,  
kdaj točno se bo to zgodilo (gl. Mt 24:36). Vemo le, da se bo Jezus nekoč vrnil in  
živel na Zemlji.

Pogovor

Pokažite sliko 2–65, Vstali Jezus Kristus.

Pojasnite, da bo Jezus, ko bo spet prišel na Zemljo, živel z ljudmi. Vsi bodo vedeli,  
da je on Jezus Kristus, naš Odrešenik, in ga bomo častili.

- Ali bi bil rad tu, ko bo Jezus znova prišel? Zakaj?

Pogovarjajte se, kako čudovito bo na Zemlji, ko bo Jezus ponovno prišel. Ljudje  
bodo lahko videli Jezusa, z njim bodo lahko hodili in se pogovarjali, on pa jih bo  
ljubeče objel. Poudarite, da bodo po Jezusovem prihodu vsi ljudje prijatelji. Ljudje  
ne bodo hudobni. Ne bo nam treba zaklepati vrat, ker bomo vsi varni, tudi naša

lastnina. Ne bo bolezni, ki bi povzročile slabost oziroma bolečino. Vse živali bodo naše prijateljice in tudi druga z drugo.

#### Pregled lekcije

Otrokom zastavite naslednja vprašanja o drugem prihodu. Povejte jim, naj vstanejo, ko bodo vedeli odgovor na vprašanje. Ko bo stalo vsaj nekaj otrok, enega od njih prosite, naj na vprašanje odgovori. Če nihče od otrok ne bo stal oziroma bodo zbežani ali negotovi, si vzemite čas in podatke ponovite.

- Koliko dni je bil Jezus Kristus po vstajenju z učenci? (štirideset)
- Kdo ve, kdaj bo Jezus ponovno prišel? (Samo nebeški Oče. Tega ne ve nihče na Zemlji.)
- Ali bodo po Jezusovem ponovnem prihodu vojne oziroma boji? (Ne. Vsi na Zemlji bodo prijatelji.)
- Kaj se bo po Jezusovem prihodu zgodilo z bolnimi oziroma telesno prizadetimi? (Ozdravljeni bodo. Ko se bo Jezus vrnil na Zemljo, ne bo več ne bolezni ne bolečine.)
- Kako se bodo obnašale živali, ko bo Jezus ponovno prišel? (Živali bodo naše prijateljice in tudi druga z drugo.)

#### Lahko se pripravimo na drugi prihod Jezusa Kristusa

#### Učiteljeva razlaga

Otroke spomnite, kako so se pripravili na vrnitev ljubljenih. Pojasnite, da se moramo tudi mi pripraviti na vrnitev Jezusa Kristusa na Zemljo. Pripravimo se lahko tako, da se učimo o Jezusovih naukih in jih upoštevamo.

Poudarite, da bomo, če bomo pripravljeni, srečni, ko bomo Odrešenika videli. Želi, da bi vsi ponovno živeli z njim, vendar bo to omogočeno le tistim, ki bodo sledili njegovim naukom in se odločali pravilno. Jezus je učencem pomagal spoznati, kaj morajo narediti, da bodo lahko ponovno z njim. Tudi nam je dal nauke, ki nam pomagajo, da bomo pripravljeni na njegov ponovni prihod.

#### Pesem

Zapojte ali preberite drugo kitico pesmi *Ko bo Jezus prišel spet*. Otrokom pomagajte z navedenimi kretnjami:

Sprašujem se, ko bo Jezus prišel spet,  
ali bom tam nared, (*s prstom pokažite na tempelj*)  
da v ljubeči se mu bom obraz zazrl  
in molil skupaj z njim? (*prekrižajte roke, kot da bi molili*)  
Vsak dan bom njegovo voljo izvrševal  
in dovolil, da bo moja luč tako sijala, (*roke sklenite nad glavo v krog*)  
da bodo drugi, ki me bodo videli,  
hoteli Božjo luč dobiti. (*z roko si zakrijte oči*)  
Ko napočil bo tisti blagoslovljeni dan,  
mi bo ljubeče rekel: (*objemite se*)  
»Dobro si mi služil, otrok moj.  
Pridi v moj objem!« (*roke iztegnite*)

© 1952, 1980 Mirla Greenwood Thayne. Uporabljeno z dovoljenjem.

#### Igra

Poudarite, da Jezusov prihod ni dogodek, na katerega bi se lahko pripravili v enem dnevu. Nanj se moramo pripravljati vse življenje tako, da sledimo Jezusovim naukom.

Otrokom pokažite igro »Priprave na Jezusov prihod«. Povejte jim, da jih bo ta igra spomnila, kaj vse lahko naredijo, da se bodo pripravili na življenje z Jezusom.

Pokažite, kako igra prikazuje dobre stvari, ki jih lahko delamo, da sledimo Jezusu. To vodi do točke, kjer piše »Priprave na Jezusov prihod«. Poudarite, da igra prikazuje tudi nekatere napake, ki jih morda delamo. To vodi do točke, kjer piše »Na Jezusov prihod se ne pripravljamo«.

Vsakemu otroku dajte majhen predmet, ki ga bodo uporabili za figuro pri igri. Potem jim pojasnite naslednja pravila:

1. Cilj igre je, da se z oznake »Začetek« pomaknete to točke, kjer piše »Priprave na Jezusov prihod«.
2. Pri igri se izmenjavajte.
3. Ko boste na vrsti, iz posode potegnite listek in figuro premaknete za toliko mest, kot piše na listku. Listek ponovno prepognete in ga vrnete v posodo.
4. Ko pridete na neko polje, vi ali učitelj na glas preberite, kaj piše. Povejte, kaj lahko delate, da boste sledili njegovemu nauku, oziroma pojasnite, zakaj je pomembno, da to delamo. Če pridete na polje, ki opisuje napačna dejanja, pojasnite, kaj bi morali delati namesto napisanega. Če potrebujete pomoč, vam bo s predlogi pomagala učiteljica.
5. Puščica na polju označuje, v katero smer morate iti, ko boste *spet* na vrsti.

Ko otrok pristane na polju, ki gre v nasprotno smer od »Priprav na Jezusov prihod«, otrokom pomagajte razumeti, da takrat, ko nekaj delamo narobe, ne sledimo Jezusovim naukom, vendar lahko smer spremenimo, če delamo, kar je prav.

Igro igrajte toliko časa, da bo vsak prišel do točke »Priprave na Jezusov prihod« ali skoraj do konca ure.

### **Povzetek**

Pričevanje

Pričujte, da bo Jezus Kristus ponovno prišel na Zemljo, čeprav ne vemo kdaj. Otrokom povejte, kako močno si želite slediti Jezusovim naukom, da boste imeli privilegij, da ga boste videli, ko bo ponovno prišel. Povejte, kako zelo si želite, da bi vsak otrok sledil Jezusovim naukom, da boste lahko vsi skupaj z njim.

Prstan OSP

Otroke prosite, naj pogledajo svoj prstan OSP, če ga imajo na roki. Recite, da jih prstan opominja, da se bodo odločili prav in sledili Jezusovim naukom.

Vsakega otroka prosite, naj pove, kaj bo naredil čez teden, da se bo pripravil na Jezusov drugi prihod.

Enega od otrok prosite za zaključno molitev. Recite mu, naj nebeškega Očeta prosi, naj vsem v razredu pomaga pri pripravah na prihod Jezusa Kristusa.

---

### **Dodatne učne metode**

Med naslednjimi metodami izberite tiste, ki bodo za otroke v razredu najprimernejše. Uporabite jih lahko pri sami lekciji ali kot pregled oziroma povzetek. Več o dodatnih navodilih preberite v *Učni uri* v poglavju *Napotki učitelju*.

1. Zapišite ali preberite obe kitici pesmi *Ko bo Jezus prišel spet* (*Children's Songbook*, str. 82). Besedilo druge kitice je na straneh 237–238.

Sprašujem se, ko bo Jezus prišel spet,  
ali bodo angeli to najavili?  
Ali bo zemljo pobelil sneg  
ali bo pomlad v deželi?

Sprašujem se, če katera zvezda  
 od drugih bo bolj sijala.  
 Ali bo vso noč svetlo?  
 Ali bodo slavčki zapustili svoja gnezda mala?  
 Prepričan sem, da bo poklical svoje male  
 in si jih na kolena posedel,  
 saj nekoč je rekel:  
 »Dopustite jim, da pridejo k meni!«

© 1952, 1980 Mirla Greenwood Thayne. Uporabljeno z dovoljenjem.

2. Pojasnite, da deseti člen vere govori o drugem prihodu Jezusa Kristusa. Otrokom pomagajte, da se bodo na pamet naučili naslednje: »Verujemo, [...] da bo Kristus osebno kraljeval na Zemlji.« Pojasnite pomen te izjave.
3. Pokažite jim oljno svetilko ali preprosto risbo oljne svetilke. Pojasnite, da nas je Jezus v zgodbi o desetih devicah (oziroma dekletih) in njihovih svetilkah učil, kako pomembno je, da se pripravimo na drugi prihod. Povejte priliko o desetih devicah, ki je zapisana v Evangeliju po Mateju 25:1–13. Pojasnite, da oljne svetilke ne morejo svetiti, če v njih ni olja. Pojasnite, da petim nespametnim dekletom, ki se niso pripravila, ni bilo dovoljeno oditi na svatbo.  
 Pojasnite, da je Odrešenik svatbo primerjal s svojim drugim prihodom. Dekleta, ki vzamejo olje za svetilke, lahko primerjamo s seboj, ki se pripravljamo, da bomo z Jezusom. Če ne bomo pripravljani, ko bo prišel, ne bomo mogli živeti z njim.  
 Otroke prosite, naj povedo, kako se lahko pripravijo na Jezusov prihod (morda jim boste morali pomagati s predlogi, podobnimi tem v igri). Pomagajte jim razumeti, da se, ko se odločamo prav, pripravljamo na drugi prihod Jezusa Kristusa.
4. Vsakemu otroku na vrh priponke napišite *Pripravljam se na prihod Jezusa Kristusa*. Otroci naj z barvicami ali svinčnikom narišejo sebe, ko delajo nekaj, kar jih pripravlja na Jezusov prihod. Priponke jim pripnite ali jim pomagajte, da bodo skozi luknjico potegnili vrvico in naredili ogrlico.

**Namen**

Vsakega otroka spodbujajte, da bo spoštljiv in prijazen z vsemi živimi bitji.

**Priprava**

1. V duhu molitve preučite naslednje odlomke: 1 Mz 6:11–7:24, Iz 11:6–9 in Lk 12:6.
2. Skopirajte list z živalmi, ki je na koncu lekcije (če to ni mogoče, list previdno iztrgajte iz priročnika). Kvadratke izrežite. Pospravite jih, da jih boste uporabili pri drugih urah.
3. Pripravite se, da boste zapeli ali prebrali pripev pesmi *Vse, kar je jasno in lepo* (*Children's Songbook*, str. 231).
4. Pripravite se, da boste povedali, kako ste bili nekoč vi ali nekdo drug prijazni z živalmi.
5. Potrebno gradivo:
  - a) Sveto pismo,
  - b) papir in barvice za vsakega otroka,
  - c) slika 2–72, Noe in ladja z živalmi (zbirka Evangelij v slikah 103; 62305); slika 2–73, Stvarjenje — živa bitja (zbirka Evangelij v slikah 100; 62483); slika 2–74, Tabernakelj v Salt Laku (zbirka Evangelij v slikah 503; 62490).
6. Pripravite vse potrebno za vsako dodatno učno metodo, ki jo nameravate uporabiti.

**Predlagani potek lekcije**

Enega od otrok prosite za uvodno molitev.

Preverite, ali so otroci med tednom opravili nalogo, ki ste jim jo dali.

**Živali so pomembne**

Metoda za pritegnitev pozornosti

Kvadratke z živalmi premešajte in jih obrnjene navzdol položite na mizo ali na tla. Otroke prosite, naj drug za drugim obračajo po dva kvadratka in ju položijo tako, da bo slika obrnjena navzgor. Če se živali ujemata, naj ju otrok da skupaj v tako imenovani »živalski sprevod« ob stran igre. Če se živali ne ujemata, naj otrok kvadratka obrne in položi na isto mesto. Nadaljujte, dokler ne bodo našli vseh parov in jih položili v živalski sprevod.

Otroke vprašajte, če jih pari živali v sprevodu spominjajo na zgodbo iz Svetega pisma. Če otroci ne bodo pomislili na zgodbo o Noetu in ladji, jim podajte nekaj ključnih točk, kot so navedene:

- Gospod je nekemu rekel, naj nekaj zgradi.
- Živali so vstopale v parih.
- Deževalo je štirideset dni in štirideset noči in poplavelo Zemljo.

Zgodba iz svetih spisov

Pokažite sliko 2–72, Noe in ladja z živalmi, in obnovite zgodbo iz Prve Mojzesove knjige 6:11–7:24. Pojasnite, da je Jezus Kristus živali želel rešiti pred povodnijo.

Noetu je rekel, naj jih odpelje na ladjo in mu povedal, kako naj za toliko različnih živali skrbi.

### **Jezus Kristus je ustvaril živali**

Pogovor o sliki

Pokažite sliko 2–73, Stvarjenje — živa bitja.

- Katere živali vidite na sliki?
- Kaj vam je pri teh živalih všeč?

Otroci naj se nekaj minut pogovarjajo o živalih.

- Kdo jih je ustvaril?

Otroke opomnite, da je vse živali ustvaril Jezus Kristus pod vodstvom nebeškega Očeta.

Pesem

Z otroki zapojte oziroma preberite pripev pesmi *Vse, kar je jasno in lepo*.

Vse, kar je jasno in lepo,  
vsa bitja velika in mala,  
vse, kar je pametno in čudovito,  
sta Bog in Jezus ustvarila.

Odlomek iz svetih spisov

Otroke spomnite, da so se v prejšnji lekciji učili o drugem prihodu Jezusa Kristusa. Spomnite jih, da bodo živali ob Jezusovem prihodu naše prijateljice. Na glas preberite odlomek iz Izaijeve knjige 11:6–7, ki opisuje, kako se bodo živali razumele, ko bo Odrešenik ponovno živel na Zemlji.

### **Nebeški Oče in Jezus Kristus imata rada vsa bitja**

Odlomek iz svetih spisov

Pojasnite, da nebeški Oče in Jezus Kristus želita, da bi bila srečna vsa bitja, tudi najmanjša. Zanju je pomembno vsako živo bitje.

Na glas preberite verz iz Evangelija po Luku 12:6. Pojasnite, da nam ta odlomek pove, da nebeški Oče in Jezus, čeprav so vrabci majhni ptiči, kljub temu skrbita zanje.

Zgodba

Pokažite sliko 2–74, Tabernakelj v Salt Laku.

- Ali ste kdaj spremljali generalno konferenco po televiziji oziroma v cerkveni zgradbi preko satelita?

Pojasnite, da se je generalna konferenca do nedavnega predvajala iz te zgradbe, ki se imenuje tabernakelj. Tabernakelj v Salt Lake Cityju v Utahu so zgradili pionirji — sveti iz poslednjih dni.

Opozorite na visoko streho in številna vrata tabernaklja in s svojimi besedami povejte naslednjo zgodbo:

Nekega pomladnega jutra so vrata tabernaklja ostala odprta, da bi se zgradba prezračila. Vanjo je, ne da bi kdo opazil, priletela ptička. Ptička je bila še vedno notri, ko so vrata zaprli in zaklenili.

Ko so naslednjega jutra prišli delavci, da bi pripravili vse za koncert, so ptičko zagledali in se več ur trudili, da bi jo spravili ven. Poklicali so posebej izurjene ljudi, da bi ptičko ujeli v mrežo z dolgimi ročaji.

Ko je prišel upravitelj, brat John, je zagledal, kako so ljudje z mrežami lovili ptico. Vsakič, ko so ljudje z mrežami stekli na en konec zgradbe, je ptica odletela na



drugega. Vsa vrata tabernaklja so bila odprta, da bi ptica lahko odletela ven, vendar je bila preveč prestrašena, da bi to opazila.

Posebej izurjeni ljudje so prinesli pištolo in predlagali, da bi ptico ustrelili. Bratu Johnu predlog ni bil všeč. Orožje bi lahko poškodovalo zgradbo oziroma opremo v njej. Še več, menil je, da ptičke ne bi smeli ubiti. Spomnil se je govora predsednika Spencerja W. Kimballa, dvanajstega predsednika Cerkev, ki je govoril, da ptičkov ne smemo streljati.

Ti posebej izurjeni ljudje so predlagali tudi, da bi ptici dali zastrupljeno hrano. Tudi tega brat John ni dovolil. Vedel pa je, da morajo ptičko kmalu odstraniti, ker je bila tistega večera pomembna prireditev.

Brat John se je obrnil stran in izrekel kratko molitev: »Nebeški Oče, če ti je ta vrabček pomemben, ali nam lahko prosim poveš, kako naj ga varno odstranimo?«

Ko je brat John zmolil, je vedel, kaj narediti. Delavcem je rekel, naj ugasnejo luči v zgradbi in zaprejo vsa vrata, razen enih.

Vrabček je sedel na orglah, vendar je takoj, ko so luči ugasnili in vrata zaprli, odletel naravnost skozi edina odprta vrata. (gl. Ronald D. John, *A Sparrow in the Tabernacle*, *Ensign*, jun. 1989, str. 24–25)

- Kako je brat John pokazal, da mu je bilo za ptičko mar? (Molil je zanjo, namesto da bi jo ustrelil ali zastrupil.)
- Kako veste, da je nebeškega Očeta skrbelo za ptičko? (Bratu Johnu je pomagal vrabčka spraviti iz tabernaklja.)

### **Lahko smo prijazni z živalmi**

Pogovor

Pojasnite, da nebeški Oče in Jezus želita, da bi skrbeli za živali, kot to počneta sama.

Otroke prosite, naj se pogovarjajo o hišnem ljubljenu oziroma živali, ki jo imajo doma. (Če otroci doma nimajo živali, se lahko pogovarjajo, katere hišne ljubljene bi radi imeli.) Otroke prosite, naj vam povedo, kako za te živali skrbijo. Otroci naj z mimiko prikažejo, kako skrbijo za živali, na primer, da jim dajejo čisto vodo in zdravo hrano, jih negujejo oziroma so z njimi prijazni.

Zgodba

Pojasnite, da je prerok Joseph Smith, prvi predsednik Cerkev, prav tako učil, da moramo z živalmi lepo ravnati. S svojimi besedami povejte naslednjo zgodbo:

Prerok Joseph Smith je z nekaj možmi taboril na bregu manjše reke. Ko si je prerok postavil šotor, je opazil tri klopotake. Drugi možje so kače hoteli ubiti, vendar jim je prerok to preprečil in jim rekel, naj jih ne storijo hudega. Možje so kače dvignili s palicami in jih previdno odnesli na drugo stran reke. Prerok je drugim možem rekel, naj ne ubijajo kač, ptic oziroma drugih živali, dokler so na potovanju, razen če bodo potrebovali hrano. (gl. *History of the Church*, 2:71–72; gl tudi Spencer W. Kimball, *Ensign*, nov. 1978, str. 45)

### **Povzetek**

Otroke spomnite, da je Jezus Kristus ustvaril vse živali in da so vsa bitja na Zemlji del načrta nebeškega Očeta.

Učna metoda

Otroci naj vstanejo. Pomagajte jim, da bodo povedali naslednjo pesem in pri tem delali predlagane gibe:

Jezus ima rad vsa bitja, *(roke iztegnite)*  
slone velike, velike, *(iztegnite se z rokami nad glavo)*

ribe velikih morja (*roke sklenite in jih premikajte, kot da bi plavali ribo*)  
 ter miške male. (*počepnite*)  
 Rad ima žuželke, ki se plazijo, (*prsti ene roke naj »gomazijo« po drugi*)  
 ptice, ki na nebu letijo, (*z rokami krilite*)  
 plašno srno v gozdu. (*palca položite na glavo tako, kot bi imeli roge*)  
 Vsi ti Gospodovo ljubezen čutijo. (*roko položite na srce*)

Pričevanje

Povejte, kdaj ste bili sami ali nekdo drug z živalmi ravnali lepo. Pričujte, da imata nebeški Oče in Jezus Kristus rada vsa bitja na Zemlji in želita, da bi z živalmi ravnali lepo.

Vsakega otroka spodbujajte, naj čez teden naredi nekaj prijaznega za žival.

Risanje

Otrokom dajte list in barvice. Narišejo naj, kaj bi lahko naredili, da bi z živalmi lepo ravnali.

Enega od otrok prosite za zaključno molitev.

### Dodatne učne metode

Med naslednjimi metodami izberite tiste, ki bodo za otroke v razredu najprimernejše. Uporabite jih lahko pri sami lekciji ali kot pregled oziroma povzetek. Več o dodatnih navodilih preberite v *Učni uri* v poglavju *Napotki učitelju*.

1. S svojimi besedami povejte zgodbo, katere se je brat John spomnil iz govora predsednika Spencerja W. Kimballa:

»Spominjam se, da sem večkrat na glas pel:

Ne ubijaj ptičic,  
 ki vse poletne dni  
 na drevesu žvrgolijo  
 najlepšo melodijo.  
 Ne streljaj ptičic!  
 Zemlja je Božje polje,  
 ki hrano priskrbi  
 za male in velike.

(*Deseret Songs*, 1909, št. 163.)

Imel sem fračo. Izdelal sem jo sam in je zelo dobro delovala. Zadolžen sem bil, da sem krave gnal na pašo dober poldrugi kilometer od doma. Tam so bili ob cesti zasajeni veliki topoli in spominjam se, da je bila prava skušnjava streljati ptice, ki so žvrgolele, saj sem bil dokaj dober strelec in sem lahko zadel drog z razdalje petdesetih metrov oziroma sem lahko zadel drevesno deblo. Vendar mislim, da me je pred tem verjetno zadrževalo to, da sem skoraj vsako nedeljo pel pesem *Ne ubijaj ptičic*. [...] Prav nič se mi ni zdelo zabavno, da bi mi čudovita ptičica padla pred noge.« (Spencer W. Kimball, v *Conference Report*, apr. 1978, str. 71; gl. tudi *Ensign*, maj 1978, str. 47–48)

2. Vsakemu otroku dajte malo slanega testa, iz katerega naj oblikujejo najljubšo žival (recept za slano testo je na 43. strani). Otroci naj živali odnesejo domov, da jih bodo pokazali družini.
3. Vsakemu otroku omogočite, da bo s pantomimo pokazal, kaj dela njegova najljubša žival. Drugi otroci naj poskušajo uganiti, katero žival oponaša. Če drugi otroci po kretnjah ne bodo uganili, za katero žival gre, naj pove nekaj ključnih besed.

4. Otrokom dajte nekaj ključnih besed o različnih živalih. Povejte jim, naj takrat, ko bodo uganili, za katero žival gre, dvignejo roko, vendar naj nič ne rečejo. Otroka, ki je dvigil roko, prosite, naj pove, katero žival opisujejo določene ključne besede. Uporabite naslednje uganke oziroma pripravite svoje:

- Zelen plašček imam in šest nog,  
da lažje skačem naokrog. (kobilica)
- Pretegnjeni stric brez nog se premika,  
rad ima dež, a ne rabi dežnika. (deževnik)
- Moj dom je prijetno hladna mlaka  
in jaz sem ta, ki skače rada in še kvaka. (žaba)
- Majhen je, brenči in povsem nenevaren se nam zdi,  
toda ko piči — joj, kako boli. (komar)
- Pravijo, da sem modra, imam okrogel obraz in velike oči,  
ki prav dobro vidijo v temi. (sova)
- Noge, roke, oči, ušesa in nos imam,  
z repom z drevesa viseti znam. (opica)
- Uhlji dolgi, zajec ni. Tovor nosi, polžek ni.  
Kadar najbolj se mudi, trmoglavo obstoji. (osel)
- Zdaj je pod drevesom, zdaj švigne na drevo,  
njeni ostri zobki lešnike, orehe tro. (veverica)
- Živim na kmetiji in imam zavit rep,  
s katerim migam vsepovprek. (pujs)
- Tečem, skačem, rada se igram.  
»BEE« edino reči znam. (ovca)

(Uganke, prirejene po Who Am I?, *Children's Friend*, maj 1956, str. 208.)

5. Ponovite zgodbo o Valentinu iz druge lekcije (gl. str. 7).

- Zakaj je Valentin lepo ravnal z živalmi?

6. Igro spomin, ki je na začetku lekcije, na željo otrok večkrat ponovite.

7. Otrokom pomagajte izdelati preprosto ptičjo krmilnico, ki jo bodo lahko odnesli domov in jo obesili zunaj. Borov storž oziroma kos kruha, ki ste ga izrezali v zanimive oblike, premažite z arašidnim maslom. Strož ali kruh potem potresite s ptičjimi semeni. Uporabite vrvico, da boste hrano za ptiče obesili na drevo, grm ali drog. (Pozanimajte se, kako bi lahko naredili drugačno preprosto ptičjo krmilnico z materiali, ki so na voljo v vašem področju.)

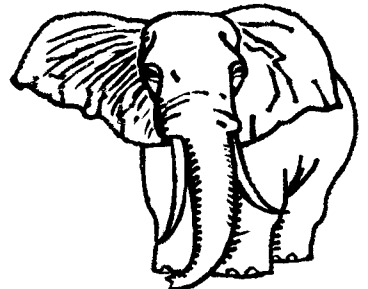
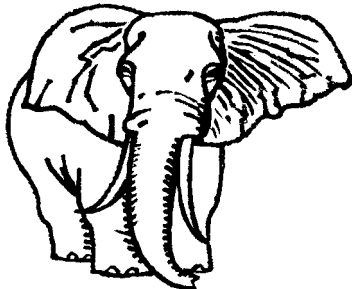
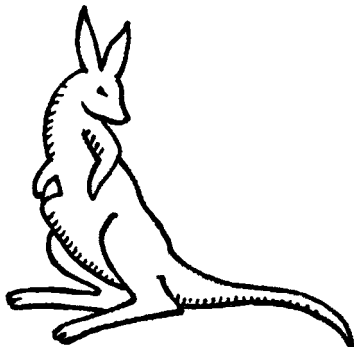
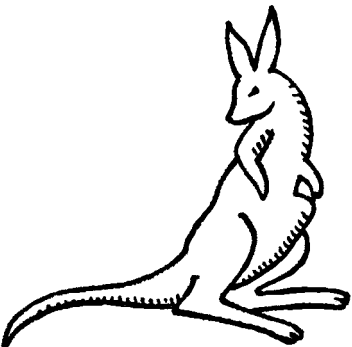
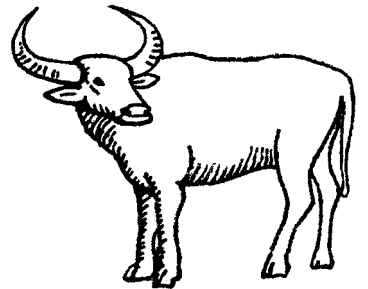
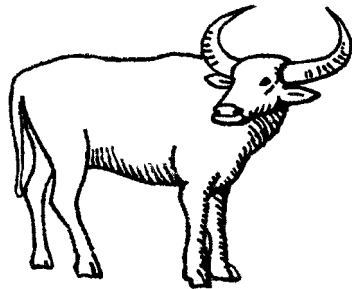
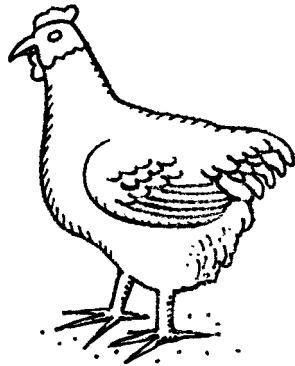
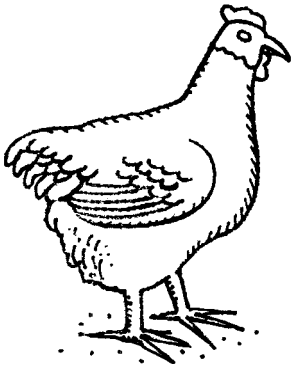
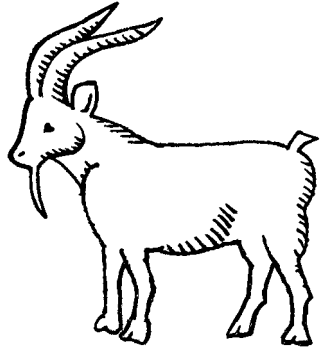
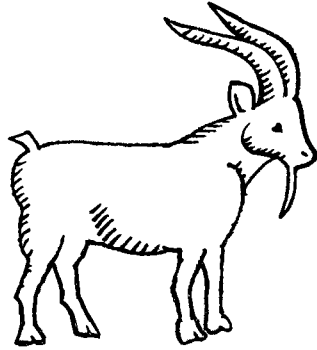
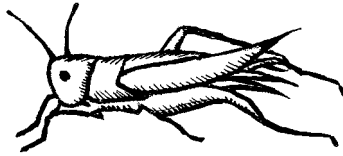
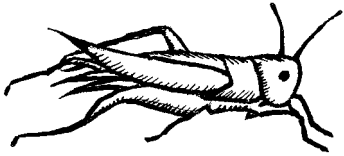
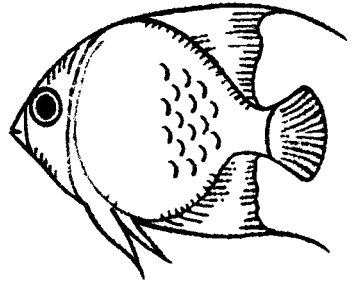
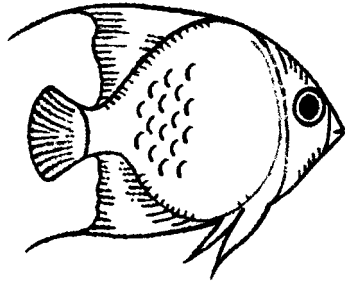
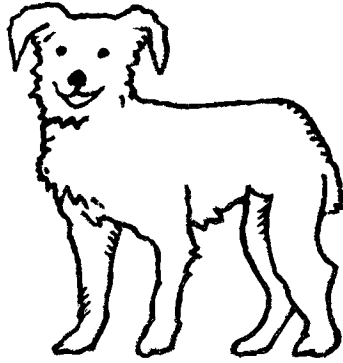
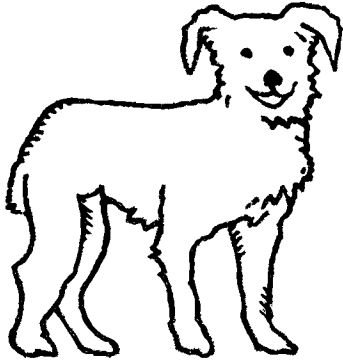
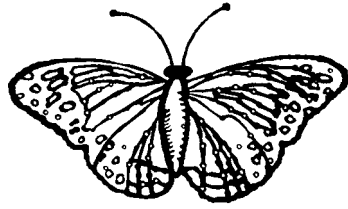
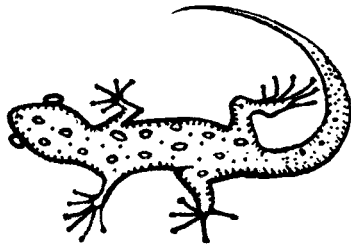
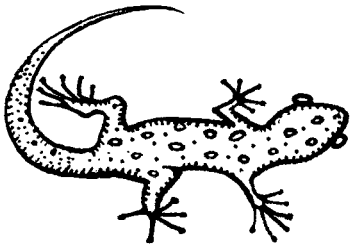

# Praznujemo vstajenje Jezusa Kristusa (velika noč)

---

**Namen**

Vsakemu otroku pomagajte razumeti, da veliko noč praznujemo zato, ker je Jezus Kristus vstal od mrtvih.

---

**Priprava**

1. V duhu molitve preučite naslednje odlomke: Mt 27:57–66, 28:1–8; Mk 15:16–20, 40–47; 16:1–11; Lk 23:44–46 in Jn 20:1–18.
2. Narišite ali pripravite slike predmetov, ki so povezani s praznovanjem velike noči v vašem področju, kot so sveča, jajca, rože ali izbrana oblačila. Pred začetkom ure jih razstavite na mizi, po tleh ali na tablo. Med slike razstavite tudi izrezanko 2–12, vstali Jezus.
3. Pripravite se, da boste zapeli ali prebrali pesem *Ali Jezus zares živi?* (*Children's Songbook*, str. 64).
4. Potrebno gradivo:
  - a) Sveto pismo,
  - b) vrečka ali škatla,
  - c) izrezanka 2–5, prizor s križanja; izrezanka 2–6, povijanje Jezusovega telesa; izrezanka 2–7, grob; izrezanka 2–8, velik kamen; izrezanka 2–9, stražarji; izrezanka 2–10, angel; izrezanka 2–11, ženske z dišavnimi olji; izrezanka 2–12, vstali Jezus. Izrezanke zložite v takšnem vrstnem redu, kot jih boste uporabili v zgodbi o prvi veliki noči,
  - d) slika 2-65, Vstali Jezus Kristus (zbirka Evangelij v slikah, št. 239; 62187).
5. Pripravite vse potrebno za vsako dodatno učno metodo, ki jo nameravate uporabiti.

---

**Predlagani  
potek lekcije**

Enega od otrok prosite za uvodno molitev.

Preverite, ali so otroci med tednom opravili nalogo, ki ste jim jo dali.

**Za veliko noč se spominjamo Jezusa Kristusa**

Metoda za  
pritegnitev  
pozornosti

Pokažite slike, ki ste jih razstavili na mizi, po tleh oziroma na tabli. Otroci naj pojasnijo, kako se predmeti na posameznih slikah navezujejo na krajevne, posvetne velikonosne običaje.

Ko se bodo otroci pogovarjali o posameznem predmetu, jih vprašajte:

- Ali je ta predmet dejanski razlog, zakaj praznujemo veliko noč? (ne)

Eden od otrok naj potem sliko odstrani in jo da v vrečko ali škatlo.

Nadaljujte s pogovorom o slikah, dokler ne bo ostala le izrezanka Jezusa Kristusa.

- Ali zato praznujemo veliko noč? (da)

Otroke spomnite, da je Jezus Kristus pravi razlog za praznovanje velike noči. Jezus je tiste prve velike noči za nas naredil nekaj zelo čudovitega.

## **Jezus Kristus je na prvo veliko noč vstal od mrtvih**

Zgodba iz svetih spisov in sličice za izrezovanje

S svojimi besedami povejte zgodbo o prvi veliki noči (gl. Mt 27:57–66; 28:1–8; Mr 15:16–20, 40–47; 16:1–11; Lk 23:44–46 in Jn 20:1–18). Ko boste zgodbo pripovedovali, naj se otroci izmenjavajo pri kazanju izrezank. Če otroci zgodbo poznajo, naj vam pri pripovedovanju pomagajo.

Otrok naj pokaže izrezanko 2–5, prizor s križanja.

Pojasnite, da so hudobni ljudje, ki Jezusa Kristusa niso marali, nazadnje od svojih voditeljev dobili dovoljenje za njegovo usmrnitev. Ti ljudje so Jezusa pretepli in se iz njega norčevali. Odpeljali so ga na hrib zunaj mesta in ga pribili na križ.

Eden od otrok naj odloži izrezanko križanja, drugi pa naj pokaže izrezanko 2–6, povijanje Jezusovega telesa.

Pojasnite, da so Jezusu po smrti prijatelji ljubezen izkazali tako, da so poskrbeli za njegovo telo. Previdno so ga sneli s križa. Zavili so ga v čist, nov prt in ga položili v grob oziroma majhno jamo oziroma prostor, izklesan v skali na pobočju.

Eden od otrok naj odloži izrezanko *povijanje Jezusovega telesa*, druga dva pa naj pokažeta izrezanki 2–7, grob, in 2–8, velik kamen.

Pojasnite, da so Jezusovi prijatelji, potem ko so njegovo telo položili v grob, pred vhod zvalili velik kamen.

- Kaj mislite, kako so se tistega večera počutili Jezusovi prijatelji?

Eden od otrok naj pokaže izrezanko 2–9, stražarji.

Otrokom povejte, da je nekaj Odrešenikovih sovražnikov pred grob postavilo stražarje. To so storili zato, ker je Jezus ljudem rekel, da bo tretji dan vstal od mrtvih. Njegovi sovražniki temu niso verjeli. Menili so, da bodo Jezusovi prijatelji skrili njegovo telo in rekli, da je vstal in da živi.

Eden od otrok naj pokaže izrezanko 2–10, angel.

Pojasnite, da je tretjega dne zjutraj prišel angel in odmaknil kamen od vhoda v grob. Stražarji so bili zelo preplašeni in so popadali po tleh, kot da bi bili mrtvi.

Otroka naj na mizo odloži izrezanki stražarjev in velikega kamna, eden od otrok pa naj pokaže izrezanko 2–11, ženske z dišavnimi olji.

Povejte jim, da je tistega nedeljskega dne nekaj žensk, ki so bile Jezusove prijateljice, prišlo h grobu. Prinesle so dišavnice, da bi z njimi natrle Jezusovo telo. Ljudje so takrat s tem dejanjem pokojnemu izkazali ljubezen in spoštovanje.

Pojasnite, da so se ženske spraševale, kako bodo premaknile težak kamen pred vhodom v grob. Ko pa so prispele h grobu, so videle, da je bil kamen od vhoda v grob odvaljen in da je Jezusovo telo izginilo. Poleg groba so videle angela.

- Kaj mislite, kako so se ženske počutile, ko so videle, da je Odrešenikovo telo izginilo?
- Kaj mislite, kako so se počutile, ko so zagledale angela?

Odlomek iz svetih spisov

V Evangeliju po Mateju 28:5–6 na glas preberite, kaj je angel rekel ženskama.

Pojasnite, da je angel ženskama tudi rekel, naj hitro stopita do učencev in jim povesta, da je Jezus Kristus vstal od mrtvih (gl. Mt 28:7).

Otroci naj odložijo vse izrezanke, eden od otrok pa naj pokaže izrezanko 2–12, vstali Jezus.

Pojasnite, da sta ženski to šli povedat drugim učencem, ti pa so kasneje Jezusa videli. Spet je živel.

- Kaj mislite, kako so se učenci počutili, ko so spoznali, da Jezus Kristus živi?

Pregled lekcije

Vse izrezanke položite na mizo ali tla. Obrnjeni naj bodo navzdol. Otroci naj drug za drugim izbirajo izrezanke in pripovedujejo tisti del zgodbe o Jezusovem vstajenju, ki se nanaša na izrezanke.

### **Za veliko noč se spomnimo, da bomo vstali**

Učiteljeva razlaga

Razstavite sliko 2–65, Vstali Jezus Kristus.

Pojasnite, da je, ko je Jezus Kristus umrl, njegova duša zapustila telo in šla v nebesa. Po treh dneh se je njegova duša vrnila v telo in snovno telo je oživel. Temu pravimo vstajenje. Otroci naj nekajkrat na glas rečejo *vstajenje*.

Pojasnite, da je bil Jezus prvi od otrok nebeškega Očeta, ki je vstal. Ker je Jezus Kristus vstal, bomo vstali tudi mi. Morda ne bomo vstali po treh dneh, kot je vstal Jezus, ampak nekega dne se bo to zgodilo.

Zgodba

Povejte zgodbo o deklici, ki je bila srečna, ko je razmišljala o Jezusu Kristusu in njegovem vstajenju. Uporabite lahko naslednjo zgodbo:

Karmen se je rada igrala na dvorišču v bližini vrta soseda, brata Šmida. Pogosto se je pogovarjala z bratom Šmidom, ko je delal na vrtu. Postala sta dobra prijatelja.

Nekega dne je Karmen mama povedala, da je brat Šmid, ki je bil že zelo star, umrl. Njegova duša je zapustila snovno telo, v katerem ni bilo več življenja.

Karmen je vedela, da bo brata Šmida pogrešala, toda mamica jo je spomnila na velikonočno zgodbo. Karmen se je spomnila zgodbe o Jezusovem vstajenju. Vedela je, da je Jezus rekel, da bomo po smrti vsi vstali in spet živeli. Vedela je, da bo tudi brat Šmid vstal. Bila je vesela, da nam je Jezus omogočil vstajenje.

Pogovor

Pojasnite, da dnevno, ko je Jezus Kristus vstal, pravimo velika noč. Po vsem svetu ljudje, ki imajo radi Jezusa, za veliko noč praznujejo njegovo vstajenje.

- Zakaj smo srečni, ko je velika noč? (Vemo, da bomo mi in naši ljubljeni vstali, kot je vstal Jezus.)
- Kaj lahko naredimo, da za veliko noč pokažemo, da se spominjamo Jezusa Kristusa in da smo srečni? (Možni odgovori: doma se pogovarjamo o Jezusu, z družino pojemo pesmi o Jezusu, v cerkvi imamo posebno velikonočno lekcijo, programe in pesmi.)

### **Povzetek**

Pesem

Otroci naj vstanejo in zapojejo ali preberejo pesem *Ali Jezus zares je vstal?* Pokažite jim navedene gibe:

*Ali Jezus zares je vstal? (iztegni roke z dlanmi navzgor)*

*Da, tretjega dne se je zgodilo, (iztegnite tri prste)*

*da zbudil se je, iz groba stopil (stopajte na mestu)*

*in ogovoril je Marijo. (dlani v obliki polpesti položite na usta)*

*Ali se je Jezus prikazal tem, ki rad jih je imel? (roko položi na srce)*

*Da, ljudje so se nog njegovih dotaknili, (priklonite se in se dotaknite nog)*

*on pa je ribo in satovje*

*jedel z njimi. (pretvarjajte se, da jeste)*

Vsakdo je sledove žebeljev prepoznal, (*pokažite roko*)  
 rano zaradi sulice na strani. (*pokažite na stran*)  
 Ali Jezus zares je vstal,  
 potem ko je umrl? (*iztegnite roke, dlani naj bodo obrnjene navzdol*)  
 O seveda! To je obljubljeno tudi meni! (*pokimajte*)

Pričevanje

Pričujte o vstajenju Jezusa Kristusa. Otrokom povejte, kaj čutite, ker veste, da boste nekega dne vi in vaši ljubljani vstali.

Spodbujajte jih, naj se doma pogovarjajo o vstajenju Jezusa Kristusa.

Enega od otrok prosite za zaključno molitev.

### Dodatne učne metode

Med naslednjimi metodami izberite tiste, ki bodo za otroke v razredu najprimernejše. Uporabite jih lahko pri sami lekciji ali kot pregled oziroma povzetek. Več o dodatnih navodilih preberite v *Učni uri* v poglavju *Napotki učitelju*.

1. Z otroki preberite zgodbo slike *Prva velika noč*, ki je na koncu lekcije. Otrokom pomagajte, da na ustrezno mesto vpišejo besede, ki jih slike predstavljajo. Po možnosti zgodbo skopirajte za vsakega otroka.
2. Prinesite sliko družinskega člana ali prijatelja, ki je umrl. Sliko pokažite otrokom in se pogovarjajte o nekaterih stvareh, ki ste jih s tem človekom počeli, in zakaj ga občudujete oziroma imate radi. Povejte, kaj občutite, ker veste, da boste tega človeka nekega dne spet videli.
3. Vsakemu otroku dajte papir z napisom *Ponovno bomo živeli*. Otrokom dajte barvice in jih prosite, naj narišejo ljubljene, ki so umrli, ali nekoga iz svoje družine. Otroci naj drugim otrokom pripovedujejo o svojih slikah.  
  
Spomnite jih, da bomo zaradi vstajenja Jezusa Kristusa tudi mi, potem ko bomo umrli, vstali. Prav tako bodo nekega dne vstali tudi vsi naši ljubljani.
4. Z otroki se pogovarjajte o morebitnih telesnih ali umskih hibah, ki jih poznajo oziroma so jih opazili. Pomagajte jim, da bodo razumeli, da bo po vstajenju naše telo popolno (gl. Al 40:23). Nihče ne bo imel nobenih hib. Pogovarjajte se, kako čudovito bo.
5. Z otroki zapojte ali preberite pesem *Jezus je vstal* (*Children's Songbook*, str. 70).

Jezus je vstal,  
 Jezus, naš kralj.  
 Radostni vsi,  
 ker Gospod spet živi.  
 Pojemo hvalnice,  
 velikonočne pesmice  
 Jezus je vstal,  
 Odrešenik naš kralj.  
 Jezus je vstal,  
 Odrešenik naš kralj.



# Velika noč



prijatelji



grob



kamen

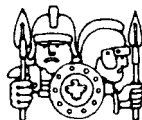



vojaki



angel

Ko je Jezus umrl, so bili njegovi  žalostni. Položili so ga v . Pred  so zvalili velik .  so stali blizu, da ne bi nihče odmaknil .

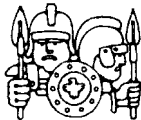
Jezusovo telo je **3** dni ležalo v . Potem pa je zjutraj tretjega dne prišel  in odvalil . Ko so  zagledali [angela], so se zbali.

Tistega dne so Jezusovi  prišli h . Videli so, da je bil  odstranjen. V  je bil .  je rekel: »Ni ga tukaj. Obujen je bil.«

Jezus je umrl, da bomo lahko vsi mi po smrti ponovno živeli. Zato nas velika noč spominja na dan, ko je Jezus vstal od mrtvih.

# Jezus Kristus je največji dar (božič)

46.  
lekcija

---

**Namen** Vsak otrok naj bi cenil veliki dar, ki nam ga je dal nebeški Oče, ko je na Zemljo poslal Jezusa Kristusa.

---

**Priprava**

1. V duhu molitve preučite naslednja odlomka: Mt 2:1–12 in Jn 3:16.
2. Sliko 2–41, Jezusovo rojstvo (zbirka Evangelij v slikah 200; 62116) po možnosti položite v škatlo in jo zavijte kot darilo. Na listek napišite *Jn 3:16* in ga nalepite na škatlo.
3. Za vsakega otroka izdelajte voščilnico tako, da list prepognete in spredaj napišete *Vesel božič*. Otrokom po možnosti pripravite ovojnice, kamor bodo vstavili voščilnico.
4. Narišite ali izrežite zvezdo, da bo predstavljala zvezdo, ki so ji sledili modri (vzorec zvezde je na koncu lekcije).
5. Prinesite preprosta oblačila (kot so rute oziroma halje), ki jih boste uporabili za vlogo Marije, Jožefa in modrih. Če takšnih oblačil nimate, prinesite tablice z izpisanimi vlogami. Prinesite tudi igračo dojenčka, ki bo predstavljal Jezusa, in predmete, kot so škatla, kozarec in vaza, ki bodo predstavljali darove modrih.
6. Pripravite se, da boste zapeli ali prebrali pesem *Poslal je Sina (Children's Songbook, str. 34)*. Besedilo pesmi je na koncu priročnika.
7. Potrebno gradivo:
  - a) Sveto pismo,
  - b) posnetek duhovne božične glasbe (po želji),
  - c) svinčniki in barvice,
  - d) slika 2–7, Modri (zbirka Evangelij v slikah, št. 203; 62120).
8. Pripravite vse potrebno za vsako dodatno učno metodo, ki jo nameravate uporabiti.

---

**Predlagani potek lekcije**

Enega od otrok prosite za uvodno molitev.

Preverite, ali so otroci med tednom opravili nalogo, ki ste jim jo dali.

**Rojstvo Jezusa Kristusa je bil velik dar**

Metoda za pritegnitev pozornosti

Otrokom pokažite zavito darilo. Povejte jim, da je v paketu nekaj, kar predstavlja čudoviti dar od nekoga, ki nas ima zelo rad.

Vsak otrok naj v roke prime paket in poskuša uganiti, kaj je v njem.

Otrokom povejte, da je na listku ključna beseda. Na glas preberite verz iz Evangelija po Janezu 3:16. Otroke vprašajte, če vedo, za kakšno darilo gre in od koga je (otroke spomnite, da je *Bog* še eno ime za nebeškega Očeta). Eden od otrok naj darilo odvijte in sliko pokaže, da jo bodo vsi videli.

Pogovor	<ul style="list-style-type: none"> <li>• Kaj je to darilo?</li> <li>• Kdo je to darilo dal?</li> <li>• Zakaj je rojstvo Jezusa Kristusa tako čudovito darilo?</li> </ul> <p>Otrokom pomagajte razumeti, da je eden od razlogov, da je Kristusovo rojstvo tako velik dar, ta, da je Jezus Kristus prišel, da bi nas naučil, kako moramo prav živeti. Učil nas je, da bomo srečni, če bomo drug drugega imeli radi in si pomagali. S tem, ko je nebeški Oče na Zemljo poslal Jezusa, nam je dal dar, ki nam bo pomagal, da bomo srečni, ne samo v božičnem času, temveč vedno.</p>
Pesem	<p>Z otroki zapojte ali preberite pesem <i>Poslal je Sina</i>.</p> <p><b>Modri so obdarovali dete Jezusa</b></p>
Zgodba iz svetih spisov in pogovor	<p>Poudarite, da je nebeški Oče želel, da bi za njegov dar, ki nam ga je dal, izvedeli vsi, zato je ustvaril novo zvezdo.</p> <p>Pokažite sliko 2–7, Modri, in otroke prosite, naj povedo zgodbo o modrih, ki so sledili zvezdi, da bi našli Jezusa (gl. Mt 2:1–12). Otrokom pomagajte in jih dopolnite, če so morda pozabili kakšno malenkost.</p> <p>Na glas preberite verz iz Evangelija po Mateju 2:11.</p> <ul style="list-style-type: none"> <li>• Katere darove so modri prinesli Jezusu?</li> </ul> <p>Pojasnite, da sta bili kadilo in mira dišavi sladkega vonja, ki so ju uporabljali za verske obrede. Vsi trije darovi so bili dragoceni in težko jih je bilo dobiti. Modri so hoteli Jezusu prinesiti najlepše darove, kar so jih lahko našli.</p> <ul style="list-style-type: none"> <li>• Zakaj so modri te darove prinesli Jezusu? (Da bi mu izkazali ljubezen in ga počastili.)</li> <li>• Zakaj so se modri priklonili in počastili Jezusa, ko so ga zagledali? (Vedeli so, da je Odrešenik, Sin nebeškega Očeta.)</li> </ul>
Igra vlog	<p>Otroci naj odigrajo zgodbo o modrih. Vsakemu otroku, ki želi sodelovati, dodelite vlogo. Otroci imajo lahko vlogo Marije, Jožefa in modrih (modrih je lahko več, da bodo lahko vsi sodelovali). Enega od otrok prosite, naj pridrži papirnato zvezdo. Otrokom pomagajte obleči kostume ali pripeti priponko z imenom.</p> <p>Da bi bila predstava boljša, lahko v ozadju vrtite posnetek tihe duhovne božične glasbe.</p> <p>Program povežite z branjem izbranih odlomkov iz Evangelija po Mateju 2:1–12, zlasti 2., 9. in 11. verza. Modri naj za vami ponovijo verz iz Evangelija po Mateju 2:2. (Po potrebi pojasnite, da je <i>judovski kralj</i> še eno ime za Jezusa Kristusa.)</p> <p><b>Obdarovanje iz ljubezni prinaša radost</b></p>
Zgodba	<p>Pojasnite, da lahko, prav kakor so modri Jezusu prinesli darila, da bi mu izkazali ljubezen, obdarujemo druge, da jim izkažemo ljubezen.</p> <p>Povejte naslednjo zgodbo o fantu po imenu S. Dilworth Young, ki je kasneje postal generalna osebnost:</p> <p>Tistega božiča, ko je bil S. Dilworth Young star pet let, je v izložbenem oknu neke trgovine videl sestavljanjo. Na sliki je bil star gasilski voz s konjsko vprego. Dilworth si je bolj kot kar koli želel, da bi tisto sestavljanjo dobil za božič.</p>

Starešina Young je kasneje pojasnil, kaj se je s sestavljanjo zgodilo na božični dan.

»Ko je nazadnje napočilo božično jutro, je bila na mojem stolu obešena nogavica, polna dobrot. Takoj sem opazil svojo sestavljanjo. Zavita je bila v svetel papir, vendar sem lahko po obliki sklepal, kaj je. Hitro sem odprl škatlo in kmalu sem bil popolnoma zatopljen v sestavljanje.

Kmalu zatem je v sobo vstopil oče in mlajšemu bratu, starejši sestri in meni pojasnil, da je družina Jensen, ki stanuje na koncu ulice, nedavno prišla iz Danske. Rekel je, da oče nima ne službe ne denarja, in predlagal, da jim odnesemo našo božično večerjo. Vsakega od nas je tudi prosil, naj izbere svojo najljubšo igračo in jo podari enemu od otrok v njihovi družini. [...]

Preden smo šli k Jensnovim, sem se tri srečne ure igral in užival v sestavljanju. Pomislil sem, da bi dal nekaj drugega, vendar sem globoko v sebi vedel, da obstaja le eno darilo.

Petnajst minut do polnoči smo se vsi odpravili ven. Oče je nosil pladenj s puranom. Mama in sestra Emily sta šli za njim s krompirjem, omako, polivko, brusnicami in posladkom. Jaz pa sem pod pazduho imel sestavljanjo z gasilskim vozom, ki sem jo ponovno previdno zavil.

Ko smo stopili v dom Jensnovih, je oče položil purana na majhno prazno mizo v kotu, drugi pa smo mu sledili.

Vsak od nas je potem dal še svoje darilo. Emily je deklici izročila svojo čudovito punčko. Stopil sem naprej in gledal dečka približno moje starosti. 'Izvoli,' sem rekel, ko sem mu dal sestavljanjo. Vzel jo je in se nasmehnil. Naslednji je bil moj brat, ki je svoje darilo izročil najmanjšemu otroku. Potem smo se vrnil domov.

Bilo je nenavadno, toda ko sem hodil po ulici od naše do Jensnove hiše, se je nekako zdelo, da se z nogami ne dotikam tal. Počutil sem se, kot da sem v oblakih, kajti v srcu sem vedel, da sem nekoga osrečil.

Celo naša božična večerja, ki je bila sestavljena iz vložnega fižola, kruha, masla in vložnega sadja, je bila tistega posebnega božiča izjemna in nepozabna. (S. Dilworth Young, *Friend to Friend: A Special Christmas*, *Friend*, dec. 1972, str. 20–21)

Pogovor

- Kaj je brata Dilwortha osrečilo?
- Zakaj je bil srečen, ko je podaril svojo najljubšo igračo?
- Ali ste kdaj komu podarili kaj, kar ga je osrečilo?

Otroci naj se pogovarjajo, kakoj so osrečili druge, ko so jih obdarili.

Učiteljeva razlaga

Pojasnite, da drugim ljubezen izkažemo, ko jih obdarimo. Čprav nas lahko osreči, če smo obdarovani, nas lahko osreči tudi, če obdarujemo. Poudarite, da ni potrebno, da bi bila darila draga, da bi izkazali veliko ljubezni. Med najboljšimi darili so darila služenja.

Zgodba

Povejte zgodbo o otroku, ki je služil. Uporabite lahko naslednjo zgodbo:

Božič se je naglo bližal in Bojana je hotela družino obdarovati z božičnimi darili, da bi jim pokazala, kako zelo jih ima rada. Vendar ni imela denarja. Pomislila je, da ne bo mogla nikogar obdarovati, in bila je zelo žalostna. Potem se je spomnila, da je učiteljica v Osnovni povedala, da so med najboljšimi darili ta, ki jih ne moremo kupiti z denarjem. Bojana se je odločila, da bo darovala s služenjem.

Za vsakega družinskega člana je izdelala voščilnico in na vsako napisala nekaj, kar bo zanj ali zanjo naredila. Na voščilnico mlajše sestre je napisala, da se bo z njo igrala tisto, kar ji je všeč. Na voščilnico starejšega brata je napisala, da bo tistega večera, ko bo na vrsti za pomivanje posode, to storila namesto njega. Mamici je obljubila, da bo namesto nje popazila na dojenčka, da bo lahko počivala, očetu pa je obljubila, da mu bo pomagala na vrtu. Njeno najljubše darilo je bilo namenjeno dedku: obljubila mu je, da ga bo mesec dni vsako jutro najprej tesno objela.

Bojana je na božično jutro darila izročila družini. Vsem so bila všeč njena darila služenja. Vedeli so, da jih ima Bojana rada, ker jih je tako čudovito obdarila.

#### Voščilnice

Vsakemu otroku dajte voščilnico in svinčnik ali nekaj barvic. Otrokom povejte, da lahko s temi voščilnicami vsak podari služenje, kot je storila Bojana.

Pogovarjajte se o darovih, ki jih otroci lahko podarijo, na primer, da bratu ali sestri pospraviš posteljo, pripraviš mizo za večerjo, se igraš z dojenčkom ali pomagaš staršem. Vsakemu otroku pomagajte izbrati darilo služenja in človeka, kateremu je namenjeno.

Pomagajte jim, da bodo na notranjo stran voščilnice zgoraj napisali *Bom*, na konec strani pa *zate*.

Na sredino naj otroci narišejo, kako bodo nekomu služili.

Če ste pripravili ovojnice, po eno dajte vsakemu otroku, da bodo vanjo dali voščilnico. Otrokom pomagajte, da bodo na ovojnico oziroma na sprednjo stran voščilnice napisali ime prejemnika.

Spomnite jih, naj voščilnico izročijo, ko bodo doma izmenjavali darila.

Predlagajte, naj doma pripravijo podobna darila za druge družinske člane ali prijatelje.

#### **Povzetek**

#### Učiteljeva razlaga

Otroke spomnite, da je Jezus Kristus najpomembnejši dar, s katerim nas je obdaril nabeški Oče. To pa zato, ker nam bo Jezus pomagal, da se bomo nekoč vrnili k njemu in nebeškemu Očetu. Pojasnite, da tudi mi, prav kakor je nebeški Oče izkazal ljubezen nam, ko je Jezusa poslal na Zemljo, tudi mi ljubezen drugim izkažemo tako, da jim dajemo posebne darove.

#### Pričevanje

Pričujte, da je Jezus Kristus naš Odrešenik. Otrokom povejte, kaj občutite, ko pomislite, kako zelo nas imata nebeški Oče in Jezus Kristus rada. Povejte jim tudi, kako se počutite, ko obdarujete druge.

Spodbujajte jih, naj se med praznovanjem božiča spominjajo nebeškega Očeta in Jezusa Kristusa.

Enega od otrok prosite za zaključno molitev.

---

#### **Dodatne učne metode**

Med naslednjimi metodami izberite tiste, ki bodo za otroke v razredu najprimernejše. Uporabite jih lahko pri sami lekciji ali kot pregled oziroma povzetek. Več o dodatnih navodilih preberite v *Učni uri* v poglavju *Napotki učitelju*.

1. Z otroki zapojte ali preberite prvo kitico hvalnice *Sveta noč* (*Hvalnice in otroške pesmi*, str. 53).

Sveta noč, blažena noč,  
vse že spi, je polnoč;  
le devica z Jožefom tam  
v hlevcu varje detece nam.  
Spavaj, dete sladko,  
spavaj, dete sladko.

2. Zapojte ali preberite pesem *Le v jasliah brez zibke* (*Children's Songbook*, str. 42), *Marijina uspavanka* (*Children's Songbook*, str. 44) ali *O, spavaj, dete moje* (*Children's Songbook*, str. 48). Besedila pesmi so na koncu priročnika.
3. Na glas preberite naslednji odlomek: Mt 2:1–2, 9–11. Pogovarjajte se, zakaj je bila zvezda za modre pomembna. Otrokom pomagajte, da bodo izrezali po dva papirnata trikotnika in ju zlepili skupaj, da bodo dobili zvezdo (gl. spodnji vzorec). Zvezdo naj odnesejo domov.

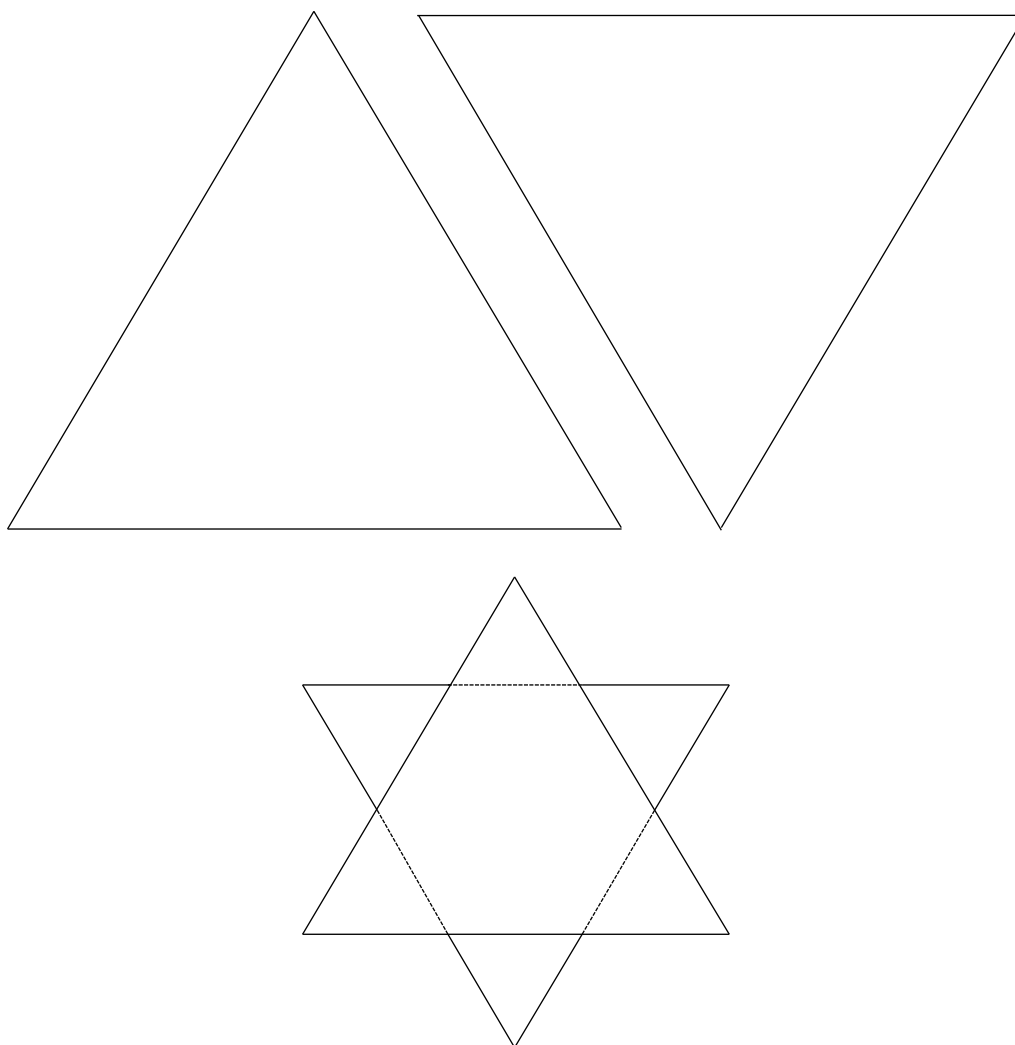

# Besedila pesmi

---

## Srečna družina

Z mamico se imava rada.  
Radi imamo očka, prav zelo,  
on pa ima rad nas in vidite tako,

da srečna družina smo.  
S sestro se rada imava,  
Radi imamo brata, prav zelo.  
on pa ima rad nas in vidite tako,  
da srečna družina smo.

© 1948, 1975 Pioneer Music Press, Inc. Uporabljeno z dovoljenjem Jackman Music Corp.

## Le v jasliah brez zibke

Le v jasliah, brez zibke rodil se je Kralj,  
da Jezus za nas bi Zveličar postal.  
Še zvezde na nebu so bdele nad njim,  
ko v senu zaspal je naš Kralj, Božji Sin.

Živina se v hlevu glasno oglasi,  
a Jezus, Gospod naš, se nič ne boji.  
Ker ljubim te, Jezus, poglej me z neba  
in stoj mi ob strani ter blizu srca.

Mi blizu ostani, te prosim, Gospod,  
za večno ob meni me spremljaj povsod.  
Vse ljube otroke, ki zanje skrbiš,  
povedi v nebesa, kjer ti zdaj živiš.

## Krst

Jezus je prišel v Judejo,  
k Janezu Krstniku.  
Ta krstil ga je s potopitvijo  
v reki Jordanu!

»Da izpolnil bi postavo,« Jezus je dejal,  
ko ga Janez vprašal je, zakaj,  
da vrnil bi se k Očetu,  
ki v nebeškem je kraljestvu«.

Sedaj vemo, kaj nam je storiti  
— Jezusovi besedi verjeti.  
Poslušni bodimo in se krstimo,  
Gospodu Jezusu Kristusu sledimo.

## Odloči se prav

Za življenje in srečo obstaja pot —  
to je, da se odločam prav vedno in povsod.  
da Jezusove nauke spoznavam,  
ki mi bodo pomagali in mi pokazali pot.

*Pripev:*

Odloči se prav in boš srečen.  
Vedno se moram odločiti prav.  
Evangelij me uči, naj molim,  
verujem, se pokesam in prisluhnem.  
Če bom po njegovih naukih živel,  
vem, da bom srečen potem.

Pripev

## Delaj vse prav!

Delaj vse prav! Bodi pošten!  
Bodi pogumen in vedno iskren.  
Čaka te delo, ki tvoje je le.  
Angeli bodo opevali te.  
Delaj, kar je prav.  
Bodi le pošten,  
Vedno pošten, vedno pošten.

## Delaj, kot delam!

Delaj, kot delam,  
sledi, sledi mi!  
Delaj, kot delam,  
sledi, sledi mi!  
Naj bo zgoraj ali spodaj,  
hitro al' počasi.  
Delaj, kot delam,  
sledi, sledi mi!  
Delaj, kot delam,  
sledi, sledi mi!

© 1963 D. C. Heath and Company.  
Uporabljeno z dovoljenjem.

### »Daj,« potoček je dejal

»Daj,« potoček je dejal.  
»Daj, o, daj, daj, o, daj!«  
»Daj,« potoček je dejal,  
ko se je po hribu podal.  
»Majhen sem, a kamor grem,  
polja zelena so povsem.«

*Priпев:*

Pojmo, pojmo prav ves dan:  
»Bodi vdan, o, bodi vdan!«  
Pojmo, pojmo prav ves dan:  
»Bodi vdan, o bodi vdan!«

»Daj,« potoček je dejal,  
»Daj, o, daj, daj, o, daj!«  
»Daj,« dežek je dejal,  
ko na rožah je pristal.  
»Uveli cvet se bo pobral,«  
ko dežek bo na rožah stal.

Priпев

Daj, kot Jezus daje.  
»Daj, o, daj, daj, o, daj!«  
Daj, kot Jezus daje.  
Obstaja nekaj, kar lahko damo vsi.  
Delaj, kar potočki in cvetovi delajo:  
Živi za Boga in druge.

Priпев

### Poslal je Sina

Kako je Oče svetu povedal o ljubezni in blagosti?  
Poslal je Sina, novorojeno dete, v miru in svetosti.  
Kako je Oče svetu pokazal pot, po kateri moramo iti?  
Poslal je Sina, ki je hodil z ljudmi na Zemlji, da bi  
vedeli, kako mu slediti.

Kako je Oče svetu povedal o žrtvovanju, o smrti?  
Poslal je Sina, ki je za nas umrl, vstal in sedaj živi.  
Kaj nas Oče prosi? Kaj pravijo sveti spisi?  
Verujte, upajte, živite kot Sin, pomagajte med sabo si.  
Kaj nas prosi? Živite, kot Sin.

© 1982 Mabel Jones Gabbott. Uporabljeno z  
dovoljenjem.

### Božji sem otrok

Božji sem otrok  
in on me je poslal,  
ljubeče starše, varen dom  
na Zemlji mi je dal.

*Priпев:*

Vodi me in hodi z mano,  
da bom našel pot,  
uči me, kaj naj storim,  
da z mano bo Gospod.

Božji sem otrok,  
Zato pomagaj mi,  
Da nauk njegov bom razumel  
In srečen bom vse dni.

Priпев

Božji sem otrok,  
z darovi sem odet.  
Če delal bom, kot on želi,  
se k njemu vrnem spet.

Priпев

### Odrešenikova ljubezen

Odrešenikova ljubezen  
je v svetu okrog mene.  
Njegov duh dušo mi ogreje  
v vsem, kar vidim.

*Priпев:*

Ve, da mu bom sledil,  
mu življenje posvetil.  
Odrešenikova ljubezen  
je ljubezen, ki mi jo daje.

*Četrta kitica:*

Odrešenikovo ljubezen bom razdajal,  
če bom prostovoljno služil.  
Če bom služil, bom blagoslovljen.  
Če dajem, prejeman.

Priпев

© 1978, 1979 K. Newell Dayley. Vse pravice  
pridržane. Uporabljeno z dovoljenjem.

### Vem, Oče moj živi

Vem, Oče moj živi in ljubi me.  
To Sveti Duh mi šepeta in pravi, da res je  
in pravi, da res je.

Sem on me je poslal, da mu sledim.  
In Sveti Duh mi šepeta, da to lahko storim,  
da to lahko storim.



## **Rad praznujem rojstni dan**

Rad praznujem rojstni dan,  
vsak bolj je z radostjo navdan.  
A komaj čakam, da bom osem bil,  
saj takrat se bom krstil.

Tako kot Jezusa me krstil bo ta,  
ki duhovništvo ima.  
Ker Božje postave hočem izpolniti,  
prav to moram storiti.

Roke na glavo mi bodo položili,  
mi Svetega Duha podelili.  
In če bom prisluhnil pozorno,  
me Bog blagoslovil bo nesporno.

## **Hvaležen sem, Oče**

Hvaležen sem, Oče nebeški, za vse:  
dobroto, prijaznost in ker ljubiš me,  
za starše, prijatelje, da me poznaš,  
za vsak blagoslov, ki ljubeče ga daš.

Pomagaj mi, da bom prijazen in mil,  
da staršev nasvetom bom vedno sledil.  
V imenu njegovem pozna ga prav vsak,  
te prosim, da vodiš me vsak moj korak.

## **Razmišljam o zgodbi iz pradavnih dni**

Razmišljam o zgodbi iz pradavnih dni,  
ko je Jezus prišel med ljudi  
in povabil otroke v svoj nežen objem.  
O, prav rad bi tedaj bil ob njem.

Tam roke na glavo bi mi položil  
in ljubeče me blagoslovil.  
Rad bi slišal, ko je govoril množici:  
»Vse otroke pripeljite mi«.

## **Poskušam kot Jezus biti**

Poskušam kot Jezus biti,  
slediti njegovim potem.  
Ljubiti, kot on je ljubil, prav v vsem, kar naredim.  
Včasih skušnjave mamijo me,  
skušam pa slediti glasu, ki šepče mi:

*Priпев:*

»Ljubite se med seboj kot vas on.  
Naj vam prijaznost napolni srce.  
Pozorni bodite do drugih ljudi,  
Saj Jezus tako nas uči.«

Bližnjega skušam ljubiti,  
učim se služiti ljudem.  
Čakam na dan ljubezni, ko Jezus spet pride  
k nam.

Spominjam se naukov, ki jih je učil,  
Sveti Duh pa v mislih potrdi in pravi mi:

*Priпев*

© 1980 Janice Kapp Perry. Uporabljeno z  
dovoljenjem.

## **Jezus ima rad otroke**

Jezus ima rad otroke  
majhne, kot sem jaz.  
Blagoslovil jih je in jim pomagal,  
v naročje jih posedel in zrl jim v obraz.

Veliko lepega jih je učil,  
to, kar bi morali delati vsi,  
se imeti radi in si pomagati,  
biti pošteni, prijazni in zvesti.

## **Jezus pravi: Ljubi vse!**

Jezus pravi: Ljubi vse!  
Bodi ljubezniv!  
Ljubljen boš, ko bo srce  
žar ljubezni grel!

## **Jezus želi, da sem sonček**

Jezus želi, da sem sonček,  
da sijem zanj vsak dan.  
Skušam mu vedno usreči,  
v šoli in doma.

*Priпев:*

O, sonček, o, sonček,  
Jezus želi, da sem sonček,  
o, sonček, o, sonček,  
sonček za njega bom le!

Jezus želi, da ljubeč sem,  
prijazen do vsega.  
Kažem ljubezen in srečo  
otroka Božjega.

*Priпев*

**Ljubite druge**

Ljubite druge,  
kot sem jaz ljubil.

Nova zapoved:  
ljubite druge.  
S tem pričate,  
da ste moji učenci,  
če ljubite  
druge.

© 1961, prenovljeno 1989, Luacine C. Fox. Uporabljeno  
z dovoljenjem.

**Marijina uspavanka**

Spančkaj, spančkaj otrok ti moj,  
spančkaj otrok ti moj.  
Napočil je tvoj življenjski boj,  
mamica je zdaj s teboj.  
Medtem ko Jožef v noči bdi,  
tam na nebu zvezda se blešči.  
Spančkaj, spančkaj otrok ti moj,  
Spančkaj otrok ti moj.

Nekoč ti bodo krono na glavo dali,  
kajti tvoj Oče je Kralj nad nami.  
S svojimi nežnimi rokami,  
boš blagoslove delil nad nami.  
Naj se mi vse stvarstvo v pesmi pridruži,  
kajti nocoj mir in ljubezen napoči.  
Spančkaj, spančkaj otrok ti moj,  
Spančkaj, otrok ti moj.

**O, spavaj, dete moje**

O, spavaj, dete moje, naj zgodbo ti povem,  
kako je mali Jezus na Zemlji bivati začel.  
Kako se je v daljnji deželi, daleč čez morje,  
rodilo meni drago dete, prav takšno kot si ti.

*Priпев:*

Spančkaj dete, spančkaj ti lepo.  
Spančkaj dete, naj te strah ne bo.  
Spančkaj dete, spančkaj ti lepo.  
Jezus bo skrbel za svoje male, ki tu so.

Zgodbo so povedali angeli ti živi,  
kajti okrog njih je nebeška luč sijala.  
Zvezde so jasno sijale, a ena je pot kazala  
in bila na kraju, kamor so dete položili.

Priпев

Pastirji so ga tu našli, prav kot so angeli rekli,  
ubogi tujec, brez otroške zibke

Tam nizko v jaslih tiho je ležal,  
ta majhni Jezus je na senu spal.

Priпев

**Ubogal bom takoj**

Ko me bo mamica poklicala,  
ubogal bom takoj.  
Hočem delati, kar je najbolje,  
prav vse dni.

Ko me bo očka poklical,  
ubogal bom takoj.  
Hočem delati, kar je najbolje,  
prav vse dni.

Nebeški Oče me ima rad,  
in me vsak dan blagoslovi.  
Hočem delati, kar je najbolje,  
prav vse dni.

**Nasmešek**

Če se zgodi, da vidiš mrk obraz,  
ne dovoli mu tak ostati.  
Hitro se odloči,  
in si dovoli z nasmeškom mrkost pregnati.

Nihče ne mara mrkega obraza,  
spremeni ga v nasmešek.  
Svet napravi boljši tako,  
da smeješ se ves čas.

**Sveti Duh**

Ko je Kristus na Zemlji bival,  
je obljubil, da bo poslal  
tolažnika, Svetega Duha,  
iskrenega in večnega prijatelja.  
Sveti Duh šepetaje,  
s tihim glasom vse izreče.  
O Bogu, Kristusu pričuje,  
da srce se nam raduje.

In ko nas potrdijo  
z duhovniško močjo,  
Svetega Duha dobimo,  
ki nas vselej vodil bo.  
O, da vselej bi poslušal  
ta tihi nežni glas.  
Z lučjo njegovo, bom naredil,  
kar je prav za nas.

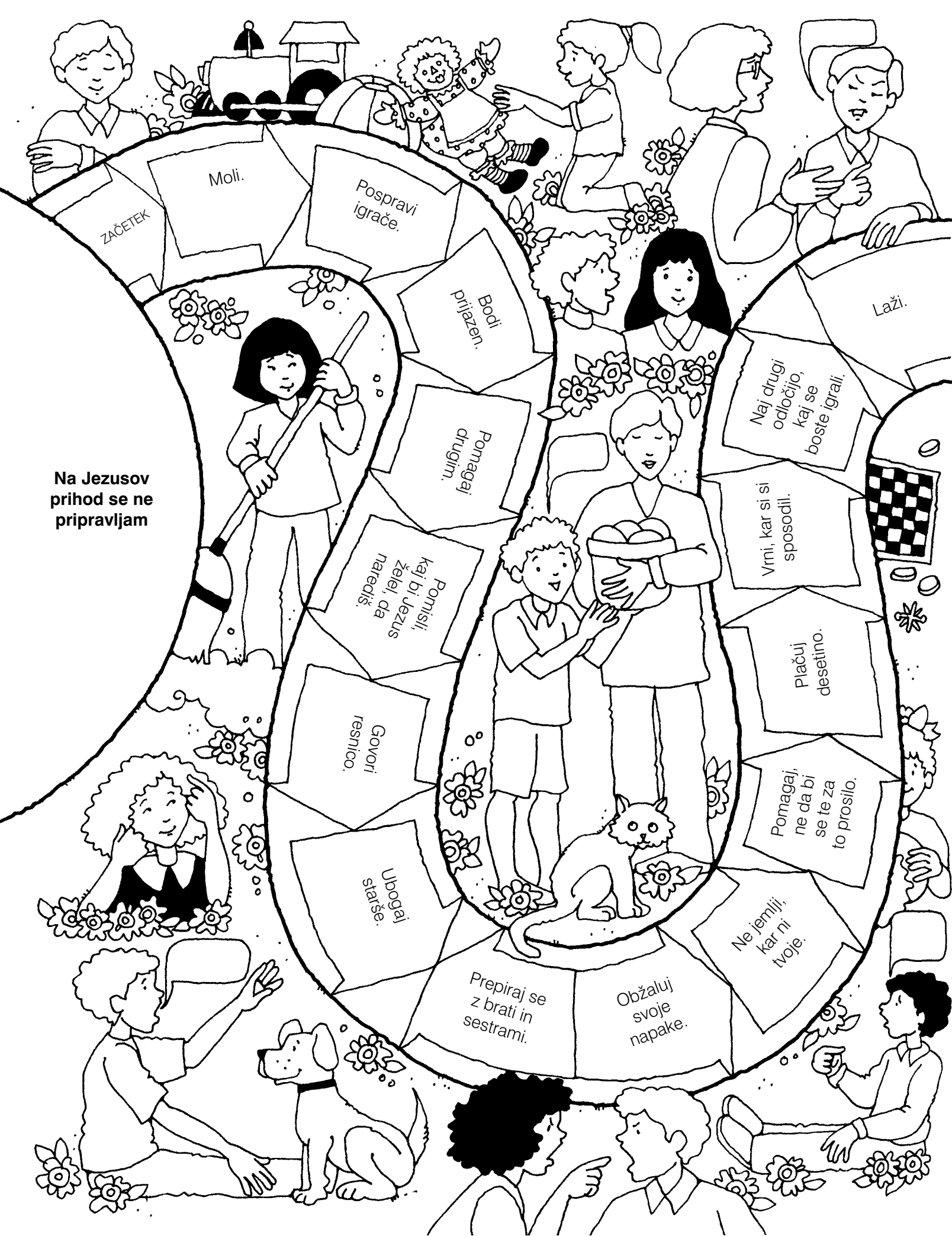

Moli.

Pospravi igrače.

Bodi prijazen.

Pomagaj drugim.

Pomisi, kaj bi Jezus naredil?

Govori resnico.

Upogibaj stariše.

Prepiraj se z brati in sestrami.

Obžaluj svoje napake.

Ne jemlji, kar ni tvoje.

Plaćuj desetino.

Vrni, kar si si sposodil.

Naj drugi odločijo, kaj se boste igrali.

Laži.

ZAČETEK

Na Jezusov prihod se ne pripravljam

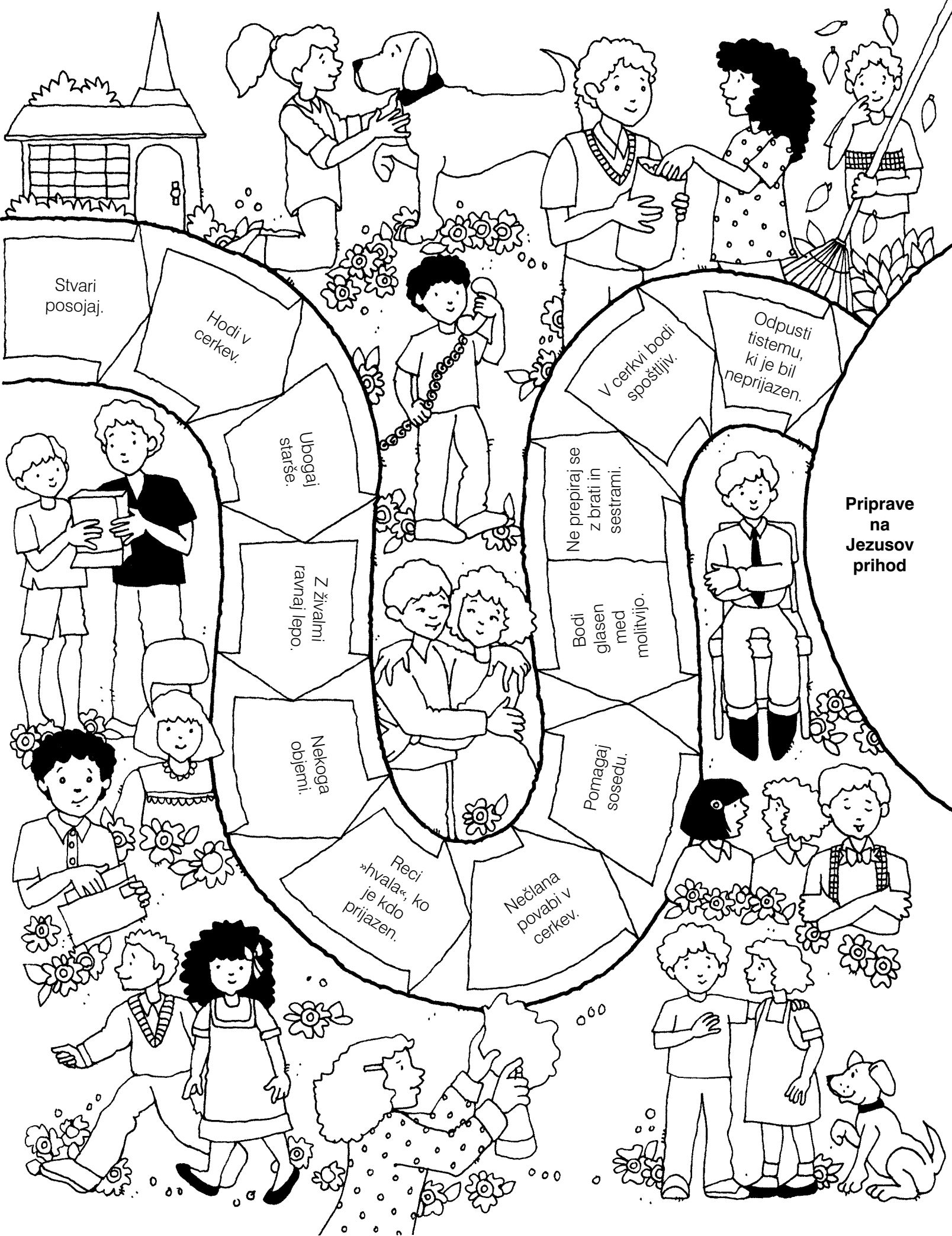

Stvari  
posojaj.

Hodi v  
cerkev.

Ubogaj  
starše.

Z živalmi  
ravnaj lepo.

Nekoga  
obljemi.

Reci  
»hvala«, ko  
je kdo  
prijazen.

Nečlana  
povabi v  
cerkev.

V cerkvi bodi  
spoštljiv.

Ne pripravaj se  
z brati in  
sestrami.

Bodi  
glasen  
med  
molitvijo.

Pomagaj  
sosedu.

Odpusti  
tistemu,  
ki je bil  
neprijazen.

Priznava  
na  
Jezusov  
prihod



CERKEV  
JEZUSA KRISTUSA  
SVETIH  
IZ POSLEDNJIH DNI

