

# Peraimeri 5

Mataupu Faavae ma Feagaiga  
Talafaasolopito o le Ekalesia  
Tausaga 8-11

# Peraimeri 5

## Mataupu Faavae ma Feagaiga Talafaasolopito o le Ekalesia

Mo le aoaoina o tamaiti e valu i le sefulutasi tausaga

Puletaofia  
© 1996, 1997 e le Ekalesia a Iesu Keriso o le Au Paia o Aso e Gata Ai.  
Taofia aia uma  
Lomia i le Lunaite Setete o Amerika  
Faamaonia le faa-Peretania: 6/97  
Faamaonia le faaliliuina: 6/97  
Faaperetania le Primary 5 "D&C/CHURCH HISTORY"

# Faasino Mataupu

<b>Numera o le Lesona ma le Autu</b>	<b>Itulau</b>
Fesoasoaniga mo le Faiaoga	v
Faasologa o Taimi o le Talafaasolopito o le Ekalesia	xvi
1 Iosefa Samita ma le Uluai Faaaliga	1
2. O le Liliuese ma le Manaomia o le Toefuataiina o le Ekalesia a Iesu Keriso	8
3. O le Asiasiga a le Agelu o Moronae ia Iosefa Samita	14
4. Ua Saunia Iosefa Samita e Mauaina Papatusi Auro	18
5. Ua Mauaina e Iosefa Samita ia Papatusi Auro	23
6. Ua Amata Ona Faaliliuina e Iosefa Samita ia Papatusi Auro	29
7. Ua Faaliliuina e Iosefa Samita ia Papatusi Auro	35
8. Ua Toefuataiina Mai le Perisitua	40
9. Ua Vaai Molimau i Papatusi Auro	46
10. Ua Lomiaina le Tusi a Mamona	52
11. Ua Faatulagaina le Ekalesia Toefuataiina a Iesu Keriso	58
12. Ua Toefuataiina Mai Sauniga Taua	64
13. Ua Talaiaina le Talalelei e Uluai Faifeautalai	72
14. Ua Filifilia e Ema Samita Viiga Paia	79
15. Ua Mauaina e le Perofeta Faaaliga mo le Ekalesia	85
16. Ua Faapotopoto le Au Paia I Katelani, Ohaio	90
17. Ua Valaauina Eteuati Paterika e Avea ma Uluai Epikopo	96
18. Ua Faaalia Mai e le Alii le Tulafono o le Faapaiaga	102
19. Ua Aoaina le Au Paia Ina ia Latou Iloa le Lelei mai le Leaga	109
20. Ua Faaliliuina e Iosefa Samita le Tusi Paia ma Isi Tusitusiga Paia	115
21. Ua Valitaina Iosefa Samita ma Faapipii iai Fulufulu Manu	121
22. Ua Lomiaina Faaaliga o Aso e Gata Ai	126
23. Ua Mauaina e le Perofeta se Faaaliga o Mamalu e Tolu	132
24. O le Aoga a Perofeta ma le Upu o le Poto	139
25. Ua Fausiaina le Malumalu o Katelani	146
26. Ua Faapaiaina le Malumalu o Katelani	152
27. Ua Tuliese le Au Paia mai le Itumalo o Siakisone	160

28.	Ua Savavali Atu le Tolauapiga a Siona i Misuri	167
29.	Ua Malaga Atu Faifeautalai i Isi Atunuu	174
30.	Atamu-onai-Amani	183
31.	Tulafono o le Faatamaiaina	190
32.	Ua Faafalepuiiina Fua Iosefa Samita	197
33.	Ua Galulue le Au Paia e Fausia Navu, le Matagofie	204
34.	Ua Aoao Atu Iosefa Samita e Uiga i Papatissoga mo e ua Maliliu	211
35.	Ua Faaogaina le Malumalu o Navu mo Sauniga Paia	217
36.	Ua Tusia e Iosefa Samita ia Mataupu Faavae o le Faatuatua	224
37.	Ua Maliufasia Iosefa ma Ailama Samita	231
38.	Ua Taitaia e Polika Iaga le Ekalesia	238
39.	Ua Fausia e le Au Paia ia Winter Quarters	245
40.	Ua Laasia e le Vaega Muamua o Paionia ia Laufanua	253
41.	Ua Nofioa e le Au Paia le Vanu o Sate Leki	262
42.	Sa Faaalia e Paionia lo Latou Faatuatua ia Iesu Keriso	270
43.	Ua Taunuu Aumalaga ma a Latou Taavale Tosolima i le Vanu o Sate Leki	281
44.	Ua Fausia ma Faapaiaina le Malumalu o Sate Leki	291
45.	Ua Maua e Lorenisio Senoa se Faaaliga e Uiga i le Sefuluai	301
46.	Faamalosia o a Tatou Molimau e Uiga i le Talalelei Toefuataina	310
47.	E Mafai e le Perisitua Ona Faamanuiaina o Tatou Olaga (Lesona Sauniuni mo le Perisitua)	316
	O Tusi Na Maua Mai ai Faamatalaga	321

# Fesoasoaniga mo le Faiaoga

---

Na aoao mai e le Faaola le taua o le usiusitai ma le aoaoina o poloaiga ina ua ia fetalai, “A’o se anaana ma aoao ai, e taua o ia e sili i le malo o le lagi” (Mataio 5:19). Ua tuuina atu ia te oe se faatuatuaga paia o le fesoasoani lea i fanau ina ia aoao pe faapefea ona tausia a latou feagaiga o le papatisoga ma faamalosia a latou molimau. Ao saunia ia fanau teine laiti e avea ma tamaitai talavou ma fanau tama laiti e avea ma alii talavou ma mauaina le perisitua, e mafai ona avea oe ma se aafiaga taua mo le lelei i o latou olaga.

I le 1831, ina ua faatoa faavaeina lava le Ekalesia, na aoao atu ai e le Faaola e faapea o faiaoga “e tatau ona aoao atu mataupu o la’u talalelei, o loo i le Tusi a Mamona ma le Tusi Paia (MFF 42:12), ua na o le pau lena o tusitusiga paia sa iai i lena taimi. O aso nei, ua iai i faiaoga le tiutetauave o le aoao atu o upu moni paia mai tusitusiga faavae e fa, e aofia ai le Mataupu Faavae ma Feagaiga ma le Penina Tautele, ina ia fesoasoani i tamaiti e atinaeina le faatuatua i le Atua ma lona Alo, o Iesu Keriso.

O se lesona faapitoa, “E mafai e le Perisitua Ona Faamanuiaina o Tatou Olaga,” o loo aofia atu ai i lenei tusi lesona. O lenei lesona e faaaogaina e faiaoga o tamaiti e sefulutasi tausaga ao sauniaina tama laiti e avea ma tiakono ma teine laiti e siitia atu i Tamaitai Talavou. Ia aoaoina atu lenei lesona ao lei aulia e le tamaitiiti muamua o lau vasega lona sefululua tausaga. Tatalo mo le taitaiga a le Alii ao e sauniaina ma tuuina atu le lesona ina ia mafai ai e tamaiti ona malamalama i le uiga o le perisitua, ae pe mafai faapefea foi ona faamanuiaina ai o latou olaga, ma le auala e mafai ai ona latou faataunuaina o latou tiutetauave ina ia faamamaluina ai le perisitua.

---

## **Mataupu e Aoaoina**

O tamaiti uma ua ta’ivalu tausaga e oo atu i le sefulutasi i le aso 1 o Ianuari e aoaoina mai tusi lesona a le Peraimeri 4, 5, 6, ma le 7. E na o le tasi le tusi lesona e aoaoina i le tausaga mo tamaiti uma o lea vaitausaga. I le vaitau o le fa tausaga o le a aoaoina ai e tamaiti ia tusi faavae taitasi uma e fa. O le Peraimeri 4 o loo faavae i le Tusi a Mamona; o le Peraimeri 5 o loo faavae i le Talafaasolopito o le Ekalesia, le Mataupu Faavae ma Feagaiga, ma le Talafaasolopito o Iosefa Samita o loo i le Penina Tautele; o le Peraimeri 6 o le Feagaiga Tuai ma tusi a Mose ma Aperamo o loo i le Penina Tautele; ma le Peraimeri 7 o loo faavae i le Feagaiga Fou.

O vasega e tatau ona faatulagaina e faatatau i mea e manaomia i totonu o le iunite ia ma le aofaiga o tamaiti e ta’ivalu tausaga e oo i le sefulutasi. Ae peitai, e tusa lava poo le a le faatulagaga o lau vasega, e manaomia lou mautinoaina ua maua uma e tamaiti taitoatasi le aoaoga e tatau ai.

A aulia e tamaiti lo latou sefululua tausaga, ona amata lea ona latou auai i sauniga a Tamaitai Talavou ma le Perisitua Arona i le taimi o fetufaaiga. Ae peitai, e faaaauau pea ona latou auai i a latou vasega o le Peraimeri i le taimi o le Aoga Sa seia oo i le aso 1 o Ianuari e sosoo ai, ona amata ai lea ona latou auai i vasega o le Aoga Sa.

---

## Aoao Atu i Lenei Tusi Lesona

O lenei tusi lesona o loo aoao atu e uiga i le toefuataiina o le ekalesia a Iesu Keriso i aso e gata ai e ala mai i le Perofeta o Iosefa Samita. A’o e fetuفااai atu ma talanoaina ia tala mai talafaasolopito o loo tuuina atu i lenei lesona ma faamatalaga mai le Mataupu Faavae ma Feagaiga ma le Penina Tautele, o le a mafai e tamaiti ona latou mauaina ni molimau malolosi i le toefuataiina o le ekalesia a Keriso ma le misiona faalelagi a le Perofeta o Iosefa Samita. E mafai foi ona latou mauaina le alofa ma le agaga faafetai mo le Au Paia o e na tutumau i faigata ma sauaga na oo iai ae sa latou faamaoni pea i le talalelei a Iesu Keriso.

Ia uunai tamaiti e faitau i o latou aiga, e tusa lava pe na o i latou poo le faitau faatasi foi ma o latou aiga ia fuaiupu filifilia e tuuina mai i le vaega o “Tusi Fautuaina e Faitau i le Aiga” o loo i le faaiuga o lesona taitasi. Ao aoaoina e tamaiti mataupu taua mai nei lesona, o le a tuputupu a’e lo latou faanaunaga ina ia tausia feagaiga na latou faia ma le Atua ma tuuina atu le auaunaga i lana ekalesia i o latou olaga atoa. O nei upu moni o le a tuuina atu ai foi ia te i latou le malosi e tetee atu ai i faosoosoga o loo i le lalolagi i aso nei.

### Sauniaina o Oe e Aoao Atu

Ina ia faataunuaina lou valaauga paia o le aoaoina o fanau, e tatau ona saunia lelei oe ia le gata i le mafaufau ae faapena foi i le agaga. O se vaega o lenei sauniuniga o le malamalama lea ma mauaina se molimau i mataupu e te aoaoina. O le Faaola, o le faiaoga silisili o tagata uma, na ia aoao mai le ala tatou te saunia ai e aoaoina atu lana talalelei i isi:

- Saili ma le lotomauualalo le Agaga e ala i le tatalo. Na fetalai mai le Alii, “Ia e lotomauualalo ona taitaiina ai lea o oe e le Alii lou Atua, ma tali atu i au talosaga” (MFF 112:10). Afai tatou te lotomauualalo o le a faamanuiaina i tatou i lo tatou iloa lea o le auala o loo finagalo le Alii tatou te aoaoina ai lana fanau.
- Suesue i tusitusiga paia ma saunoaga a perofeta o aso e gata ai. O loo iai se mana sili i le aoao ma suesue i afioga a le Alii. Na ia poloaiina i tatou, “Ia muai saili ia maua la’u upu ona matala ai lea olou laulaufaiva; o le a e maua lo’u Agaga ma la’u upu, ioe, o le mana lea o le Atua i le faatalitonuina o tagata” (MFF 11:21).

O se perofeta o aso e gata ai, o Peresitene Ezra Taft Benson, na ia toe faamautuina mai lo tatou manaomia ona aoao i afioga a le Alii: “Ou te aioi atu ia te outou ina ia outou matuai suesue i tusitusiga paia. Ia lilofia outou i na suesuega i aso taitasi ina ia outou maua ai le mana o le Agaga e auai atu i o outou valaauga” (*Ensign*, May 1986, p. 82).
- Ia tausia au feagaiga. O lou taumafai ina ia taitaiina oe e le Agaga e faalagolago lea i lou faamaoni i le tausiaina o au feagaiga na e faia ma le Tama Faalelagi. O le a e faia foi se faataitaiga lelei pe a e “tausii i feagaiga . . . ma aoao atu” (MFF 42:13). Afai e vaai tamaiti i lou alofa i le Faaola ma lau tautinoga ia ola i le talalelei, o le a matuai faagauaiina mai i latou e mulimuli atu ia te ia.
- Saili mo auala e fesoasoani ai i tamaiti ia latou lagonaina le alofa o le Faaola. Tau atu iai e le aunoa lou alofa tele mo i latou, ma faailoa atu iai lo latou agavaa ma lo latou malosi. O lou alofa ma lou agalelei o le a fesoasoani foi i tamaiti ina ia malamalama i le alofa o le Tama Faalelagi ma Iesu Keriso o loo iai mo i latou. O le a fesoasoani foi ia i latou ina ia aoao e alolofa atu i isi.

O le a fesoasoani lenei tusi lesona ia te oe i le sauniaina o au lesona lea o loo aoao atu ai mea na tutupu i aso e gata ai i le talafaasolopito o le Ekalesia ma faatatau i fuaitau filifilia mai le Mataupu Faavae ma Feagaiga ma le Talafaasolopito o Iosefa Samita o loo i le Penina Tautele. O loo faalagolago isi lesona i isi lesona, ina ia fesoasoani i tamaiti ia malamalama lelei i le Mataupu Faavae ma Feagaiga o se tusitusiga paia o loo aoao mai e uiga i le toefuataiina ma le faavaeina o le ekalesia a lesu Keriso i aso e gata ai. Ia aoao atu lesona i le faasologa e pei ona iai i le tusi lesona. O lesona taitasi uma o loo faaautu i se mataupu o le talalelei ma le ala e mafai ai e tamaiti ona faatatauina i o latou olaga, ae o le autu moni lava o lesona uma o le fesoasoani lea i tamaiti ina ia atinaeina ni a latou molimau i le ekalesia toefuataiina a lesu Keriso.

Aoao atu e tusa ai ma le mea e gafatia e lau vasega, ma ia manatua o le malamalama o le vasega e sili atu ona taua nai lo le faia uma o mea o loo aofia ai i le lesona. Afai e matuai saunia lelei ma matagofie au lesona, o le a matuai faagauaiina mai lava tamaiti ina ia faalogo ma aoao. Ao e saunia ma aoao atu e ala i le Agaga, o le a e fesoasoani i tamaiti e faatupulaia a latou molimau i le moni o le talalelei toefuataiina ma o Iosefa Samita o se Perofeta o le Toefuataiga.

O laasaga nei o le a fesoasoani ia te oe ina ia saunia lelei ma mataalia lau aoao atu i tamaiti o lau vasega:

1. Suesue ma le agaga tatalo le faamoemoega o le lesona, o faamatalaga i talafaasolopito o loo tuuina atu i lesona, ma mau faitau o loo tuuina atu i le vaega o le “Sauniuniga” pe toe vaiaso poo le lua foi vaiaso a’o le’i tuuina atu le lesona. Toe faitau ma saga faitau le faamoemoega o le lesona, o faamatalaga o talafaasolopito, ma mau faitau, ma fuafua pe faapefea ona e faatatauina i tamaiti o lau vasega. Fesili ifo ia te oe lava: “O a manatu sili ona taua poo upu moni mo tamaiti e aoaoina mai lenei lesona? E mafai faapefea e lenei lesona ona fesoasoani i tamaiti ina ia atinaeina le faatuatua ia lesu Keriso, faamalosi a latou molimau, ma mafaia e i latou ona tetee atu i faaososoga a le tiapolo latou te feagai?” Tusi i lalo manatu e oo mai ia te oe.

O le tusi o *Mataupu Faavae o le Talalelei* (31110 890) na sauniaina ina ia avea o se taiala mo suesuega a le tagata lava ia i mataupu faavae ma aoaoga a le talalelei. O mataupu faapitoa mai lenei tusi o loo lisiina atu i le vaega o “Sauniuniga” o nisi o lesona. E mafai ona maua se kopi o Mataupu Faavae o le Talalelei mai i le potutusi o la outou falelotu, e mafai foi ona faatau mai le faletusi o le Ekalesia o latalata ane.

2. E le o tauina tonu atu i lesona pe faapefea ona e aoaoina atu tala mai tusitusiga paia ma tala mai talafaasolopito, o lea e tata ai ona e saili i le Agaga ina ia fesoasoani ia te oe e fuafua poo le a le mea e aoao atu ae pe faapefea foi ona aoao atu. Ia faaoga ni auala eseese mai lea vaiaso i lea vaiaso (tagai i le “Aoaoina Atu o Tala Mai Tusitusiga Paia ma Talafaasolopito,” oi lalo ifo). Ia fuafua ina ia matuai auai tagata o le vasega i le mea e gata mai ai i gaoioiga e aoao mai ai.
3. Filifili mai “Talanoaga ma Fesili e Faatatau Iai” na o le a sili ona fesoasoani i tamaiti ina ia malamalama ai i tala mai talafaasolopito ma mau ma faatatau i o latou olaga. Atonu e mafai ona e tuuina atu ni fesili i soo se taimi lava o le lesona. E le manaomia lou faaogaina uma o fesili.



4. Faitau le “Gaoioiga e Faamaoua Mai Ai” ma fuafua poo le a le taimi e faia ai ae pe faapefea foi ona faaaogaina ia gaoioiga e te lagona o le a sili atu ona fesoasoani i tamaiti oi lau vasega ia malamalama ai i mau, o tala mai talafaasolopito, ma le faamoemoega o le lesona. O vasega taitasi uma o le a eseese, ma o nisi o gaoioiga o le a lelei mo se isi vaega ae faalelelei mo le isi vaega.
5. Fuafua e fetufaai atu ni mea na tutupu ia te oe lava ia o le a faapea ona lagolago ai i le faamoemoega o le lesona. Ia tuu atu i le Agaga na te taitaiina oe ao e fetufaai i le vasega ni mea na tutupu ia te oe ma a’o faapea foi ona fetufaai mai e le vasega ni mea na tutupu ia te i latou ia te oe ma isi. O nisi o mea na tutupu i le tagata lava ia e matuai paia lava poo le le mafaalialia foi ma e le tatau ona talanoaina faalauaitete.

Aoaina Atu o Tala  
Mai Tusitusiga Paia  
ma Talafaasolopito

E tatau lava pea ona e saili atu i le Agaga ao e saunia ma aoaina atu au lesona (tagai i le Alema 17:2–4; MFF 42:12–14; 50:17–22). O le a fesoasoani le Agaga ia te oe ina ia e iloa pe faapefea ona e faamatagofieina au lesona ma aoga mo tamaiti e te aoaina.

O nisi o tamaiti i lau vasega atonu e le masani i tusitusiga paia. A’o outou faitau faatasi, ia nofouta mo i latou o loo i lau vasega o e atonu e moomia le fesoasoani i le aoaina lea pe faapefea ona sueina ia mau. Atonu e te manaomia ona faaalu sina taimi i le amataga o le tausaga, aemaise pe afai o e aoaina tamaiti laiti, e faaali atu ai i tamaiti pe faapefea ona sueina a latou mau mai tusitusiga paia.

O faamatalaga o loo faaaogaina i le tuufaatasia o tala mai talafaasolopito o loo lisiina atu i le pito i tua o le tusi lesona i le vaega o “Faamatalaga”. Tagai i nei fesoasoaniga pe afai e te manaomia nisi faamatalaga faaopoopo i se mataupu tonu o loo taua atu i faamatalaga o talafaasolopito.

Taumafai auala eseese i le tuuina atu lea o mea e fesoasoani i le lesona ina ia faatumaui ai pea le fafia o tamaiti. O fautuaga nei e mafai ona fesoasoani ia te oe i le faaaogaina o auala eseese a’o e aoao atu:

1. Faamatala atu tala mai tusitusiga paia ma talafaasolopito i ni au lava upu. Taumafai e fesoasoani i tamaiti e pu’e i o latou mafaufau mea na tutupu ma tagata o loo iai. Fesoasoani i tamaiti ina ia malamalama o tagata o loo e talanoa iai na soifua foi i latou ma o mea foi na tutupu o ni mea moni lava na tutupu.
2. Tuu atu i tamaiti latou te faitauina sao lava ia mau filifilia mai tusitusiga paia. Ia manatua lelei atonu o le a le mafai e tamaiti ona faitauina lelei ma o le mafaia e le tamaititi ona faitau e le fuafuaina i ona tausaga. Afai e mafaia uma e tamaiti ona faitau, atonu e te tuuina atu iai ni nai minute e faitau lemu ai. A maea, ona mafai lea ona outou talanoaina mea na latou faitauina. Faaaoga le taimi o le talanoaga pe a maea ona faitau tamaiti e fesoasoani ai ia i latou ina ia malamalama i ni upu ma ni fautau faigata.
3. Faaaoga ata na fautuaina atu e fesoasoani ai i tamaiti e pu’e i o latou mafaufau le mea sa tupu. O le tele o lesona o loo lisiina atu ata fautuaina i le vaega o “Mea e Faaaogaina.” O nei ata o loo faanumeraina ma o loo aofia ai i totonu o le tusi lesona. O nisi o nei ata o loo iai foi i le Taga o Ata o le Talalelei poo iai foi i le potutusi o le falelotu (o numera o ata o loo tuuina atu i le vaega o “Mea e Faaaogaina”). O nisi o nei ata o loo iai ni tala e faatatau iai i le pito i tua. Atonu e te faaaogaina foi nisi ata e talafeagai ai.

4. Tuu atu i tamaiti latou te faatinoina se tala mai talafaasolopito. (Ia mautinoa ia aua ne'i aveesea e le faatinoga o le tala le uiga tonu o le mea na tupu.) Atonu e te aumaia ni mea faigofie e faatino ai, e pei o se pulou, se ofu mafanafana, ma isi mea faapena, ma tuu atu i tamaiti latou te faatinoina se vaega o le tala poo le tala atoa foi. Fai atu i tamaiti poo le a so latou lagona pe ana faapea o i latou o tagata ia latou te suia.
5. Tusi ni ata faigofie i luga o le laupapa, poo le faaaoga o ni ata poo ni ata tipi, ao e faamatalaina atu ia tala mai tusitusiga paia poo talafaasolopito.
6. Ia e taitaia se faitauga tusi lea e faitauina ai e nisi tamaiti se mau o loo ta'u mai ai se vaega o se tala mai tusitusiga paia poo se tala mai talafaasolopito. Afai e talafeagai, ia faitau sao e tamaiti mai tusitusiga paia.
7. Ia valaaulia se matua, se tagata o le uarota poo le paranesi, poo se tagata o le vasega na te faamatalaina atu se tala mai tusitusiga paia poo se tala mai talafaasolopito. Ia tuu atu i le tagata lena se vaiaso se tasi poo le lua e sauniuni ai, ma ia mautinoa ia tuu atu ia te ia se taimi faatapulaa mo lana sauniuniga.
8. Tuu atu i tamaiti se suega faigofie muamua, e pei o le moni ma le sese poo ni fesili e pupuu o latou tali, ao le'i tuuina atu le aoaoga o se mataupu poo se talafaasolopito. Ia faamatala atu i le vasega o loo e manao e sue poo le a le tele o lo latou malamalama e uiga i se mataupu poo se talafaasolopito. Ia tuuina atu ia te i latou le suega lava lea e tasi pe a maea le lesona ina ia mafai ona latou vaai iai i le mea na latou aoaoina.
9. Ia lisi i luga o le laupapa poo le faia foi o ni upu e tusia i fasi pepa o upu taua poo igoa o tagata mai tala o tusitusiga paia ma talafaasolopito. Fai atu i tamaiti e faalogologo mo nei upu poo nei igoa ao e faitauina atu ia tala. Fesoasoani i tamaiti ina ia faaleleia lo latou sipelaina o upu ina ia latou malamalama lelei ai i tusitusiga paia ma latou fiefia ai e faitau i o latou aiga.
10. Ao lei tuuina atu le lesona, ia tusi fesili e faatatau i tala mai tusitusiga paia ma talafaasolopito i luga o le laupapa. Ao faalogo tamaiti i tali i le taimi o loo faitauina ai ia tala, ia taofi ma talanoaina ia fesili ma tali.
11. Tau atu le tala mai tusitusiga paia poo le talafaasolopito, ona tuu atu lea i tamaiti e ofo mai e toe faamatala vaega e sili ona latou fiefia iai. E mafai ona e fai atu i se tasi o le vasega na te amataina le tala ona valaau atu lea i se isi na te sosooina.
12. Ia taina se lipine pueleo o fuaiupu filifilia mai tusitusiga paia.
13. Ia faia se taaloga faafetaui. Ia saunia ni seti o pepa e faafetaui e ta'i 3" x 5". I le faataitaiga lenei, o le a e tuuina ai le numera o le mataupu faavae o le faatuatua i luga o le isi pepa ae o le upu autu poo manatu mai lena mataupu faavae o le faatuatua i luga o le isi pepa. Ia faafefiloi ia pepa ma faafao i luga o le laulau poo luga o le fola. Fai atu i tamaiti e auauai mai e fuli i luga pepa tailua. Faitau leotele mea o loo ta'u mai i pepa taitasi. Afai e fetau ia pepa, ona faataliaga pea lea. Afai e le fetau, ona toe faafao lea ae sau le isi tamaitiiti. Ia faaaauu pea seiloga e fetau uma pepa.

O seti nei o pepa e mafai ona e faaaogaina mo se taaloga faafetaui e faaaoga ai Mataupu Faavae o le Faatuatua:

Tasi—Aigaatua

Lua—Atamu  
 Tolu—Togiola  
 Fa—Mataupu Faavae ma Sauniga Muamua  
 Lima—Lima (Aao)  
 Ono—Faalapotopotoga  
 Fitu—Meaalofa  
 Valu—Afioga a le Atua  
 Iva—Faaaliga  
 Sefulu—Ituaiga e Sefulu  
 Sefulutasi—Tapuaiga  
 Sefululua—Tulafono  
 Sefulutolu—Tauleleia

14. Ia faia se taaloga o le tuuina atu o fesili. Tuu ni fesili i totonu o se tamai atigi pusa poo se fagu, ona fai atu lea i le vasega e auauai mai e se'i se fesili se tasi ma tali iai.

Faatautaia o  
 Talanoaga  
 a le Vasega

O le auai i talanoaga ma gaoioiga e aoao mai ai, o le a fesoasoani lea i tamaiti e aoaoina mataupu o le talalelei. O taiala nei e mafai ona fesoasoani ia te oe i lou tuuina atu o ni fesili taua ma faaolaolaina ai le talanoaga a le vasega.

1. Ia tuuina atu fesili ma ni mau ina ia mafai e le vasega ona sailia tali mai tusitusiga paia.
2. Ia tuuina atu ni fesili e le mafai ona taliina mai i le "ioe" poo le "leai" ae moomia ai le mafaufau ma talanoaina. O fesili e amata i le aisea, faapefea, o ai, o le a, o anafea, ma i fea, e masani lava ona sili atu ona aoga.
3. Ia nofouta mo tamaiti e foliga mai e le fia auai. Ia faa-aafia tamaiti o e masani ona le auai e ala i lou valaauina o i latou i o latou igoa ma fesili atu iai se fesili e te lagona e mafai ona latou talia. Ia tuu atu se taimi ia i latou e tali mai ai. Ia tuuina atu se fesoasoani pe afai e manaomia, ae seiloga lava ua uma ona tuuina atu iai se taimi e mafaufau ai ma tali mai.
4. Ia uunai tamaiti e fetufaai atu o latou lagona e tusa ma mea na latou aoaoina. Ia faia ni faamatalaga logoleleia e tusa ai ma mea na latou faia.
5. Ia tuu atu i tamaiti ni faamatalaga faaviivii faamaoni pe a latou taliina mai fesili. Fesoasoani ia i latou ina ia latou iloaina e taua tele o latou manatu ma lagona.

Fesoasoani i  
 Tamaiti e Faaoga  
 Mataupu Faavae  
 na Aoaoina

Fesoasoani atu i tamaiti e faatatau mea na latou aoaoina i o latou olaga. Na luiina i tatou e lakopo ina ia avea i tatou "ma e anaana i le upu, ae le na ona faalogo" (lakopo 1:11). O manatu nei atonu e mafai ona fesoasoani ia te oe ina ia faataunuina ai lea vaega:

1. Ao uunaiina oe e le Agaga, ia tuuina atu lau lava molimau i upu moni o loo e aoaoina atu. O au lesona o le a matuai mamana lava pe afai e te aoao atu ma le faamaoni ma le faatauanau.
2. Ia uunai tamaiti e aumai a latou lava kopi o tusitusiga paia i le vasega.

Afai e leai ni kopi o tusitusiga paia a tamaiti pe ua galo foi ona aumai i le vasega, ia saunia ni kopi faaopoopo mo tamaiti e faaaogaina i le vasega. Afai e iai se potutusi a le uarota poo le paranesi, atonu e mafai ona e maua mai ai iina ni kopi. I le gasologa o le tausaga ia uunaia tagata o le vasega ina ia faailoga i a latou lava tusitusiga paia (ae le o kopi a le potutusi) fuaiupu faapitoa e faatatau tonu lava lona taua i o latou olaga. Mo se faataitaiga, e mafai ona latou faailogaina le Mataupu Faavae ma Feagaiga e 3:7, 4:2, 8:2–3, ma le 14:7.

3. Fai atu i tamaiti e fetufaai mai mea na latou aoaoina. Fesili atu iai pe faapefea ona latou faatatauina ia matupu o le talalelei na latou aoaoina mai i le lesona i o latou olaga.
4. Ia e faafoliga o se tagata tusitala, ma faatalatalanoaina tamaiti e pei lava o tagata mai le talafaasolopito o le Ekalesia. Fesili atu iai e faamatala auiliili atu ia te oe faamatalaga o talafaasolopito ae poo a ni o latou lagona e tusa ai ma le mea na tupu.
5. Ia vaevaeina le vasega i ni vaega se lua poo le sili atu foi. A maea ona e faamatalaina atu se tala mai tusitusiga paia poo se talafaasolopito, ona tuu atu lea i vaega uma e tusi i lalo ni mataupu o le talalelei o loo taua mai i le tala. Ona tuu atu lea i vaega taitasi latou te auauai e talanoaina pe faapefea ona latou faatatauina nei mataupu i o latou olaga.
6. Ia faia se sailiiliga o mau: Tuu atu i le vasega se faamatalaga taufaaataata, e pei o se mea na tupu, se tulaga na iai, poo se faafitauli; ona e luiina lea o tamaiti e sue se mau e faatatau iai. Ia tuu atu i le tamaitiiti e muamua maua lana mau ina ia fesoasoani i isi tamaiti e sueina a latou mau. Ona tuu atu lea ia i latou e ta'u mai pe aisea e fetuai ai le mau i le faamatalaga taufaaataata.
7. Ia fetufaai ni faataitaiga patino pe a e vaaia ia tamaiti o latou usitai i mataupu na talanoaina. Mo se faataitaiga, afai o loo e aoaoina atu se lesona e uiga i le agalelei, e mafai ona e faailoaina atu nisi o faataitaiga pe a e vaaia ia tamaiti o agalelei atu i isi.
8. Ia uunaiina tamaiti e fetufaai mai mea na latou aoaoina ma o latou aiga. Ia saili i le musumusuga a le Agaga ao e iloiloaina se vaega o le lesona lea e mafai ona e fautuaina atu e fetufaai ai tamaiti i o latou aiga. E mafai ona latou faamatalaina se tala, talanoaina se fesili, poo le taitaia o se gaoioiga mai lesona faatasi ma o latou aiga. Ia nofouta mo tamaiti na e iai ni tulaga faapitoa i o latou aiga ma i latou o e mananao e fetufaai mai ni mea na latou aoaoina ma nisi tagata matutua taua i o latou olaga.
9. Toe tulitatao mea na tuu i ai e fai. Soo se taimi lava e te tuuina atu ai se mea e fai poo se lu'i, ia mautinoa ua e fesili atu i tamaiti i so latou malamalamaaga i le amataga o le lesona i le vaiaso e sosoo ai.

Uunaia o Tamaiti e  
Faitau ia Tusitusiga  
Paia i le Fale

O ou uiga e faaalua e tusa ai ma tusitusiga paia o le a iai se aafiaga taua i tamaiti i lau vasega. Ole agaga tatalo e fuafuaina ai auala e faamalositia ai tamaiti ina ia faitau taitoatasi a latou tusitusiga paia poo le faituina faatasi foi ma o latou aiga. Fesoasoani i tamaiti ina ia latou maua le malamalama i le totoina o le afioga a le Atua i o latou loto ma faatupuina ai. Ona tupu ae lea ma avea o se mea matagofie ia te i latou (tagai i le Alema e 32:28). O le “Tusi Fautuaina e Faitau i le Aiga” o loo tuuina atu i faaiuga o lesona taitasi; e mafai ona e tuuina atu i tamaiti taitoatasi se fasi pepa o lisiina atu ai nei fuaiupu i vaiaso taitasi, poo lou tuuina atu foi i tamaiti o se faailoga tusi lea e mafai ona

latou tusia ai i luga le tusi fautuaina e faitau mo vaiaso taitasi. Ia e tali fiafia atu ma faafelanulanuai ala e te uunaia ai tamaiti.

Fesoasoani i Tamaiti e Tauloto ia Mau

O le taulotoina o mau e mafai ona avea ma se auala lelei mo le aoaoina o upu moni o le talalelei. O le toatele o tamaiti latou te fiafia e taulotoina ia mau pe afai e te tuuina atu ni auala faatosina ma matagofie. O fautuaga nei o ni auala lelei e fesoasoani ai i tamaiti e taulotoina mau:

1. Tusi i luga o le laupapa poo se siata le mataitusi muamua o upu taitasi e taulotoina. Mo se faataitaiga, atonu e te faia se siata faapenei mo upu i le mataupu faavae muamua o le faatuatua:

## M t t i | A I T F m L A I K m | A P

Faasino i mataitusi a'o e ta'uina atu upu e faatatau iai. Toe faitau le mau ma tuu atu i tamaiti e faataitai mai iai pe a latou mafaia. E le umi ae latou le toe manaomiaina le siata.

2. Vaevae le mau i ni fuaitau pupuu. Toe fai leotele ia fuaitau taitasi, amata mai i le faaiuga ma agai i luma ina ia mafai ai e tamaiti ona taulotoina le vaega e le masani lelei iai. Mo se faataitaiga, i le Mataupu Faavae ma Feagaiga e 4:2 e mafai e tamaiti ona taulotoina soo le "ina ia mafai ona outou tutu ma le le pona i luma o le Atua i le aso gataaga." Ona mafai lea ona latou faaopoopoina atu iai le fuaitau, "ia outou auauna atu ia te ia ma o outou loto atoa, mafaufau atoa, manatu atoa, ma le malosi atoa." Ona latou mafai ai lea ona taulotoina le fuaiupu atoa.
3. Afai e lelei le faitautusi a tamaiti, ia saunia se kopi o le mau mo tamaiti taitoatasi. Ia 'oti'oti ia kopi taitasi i upu poo fuaiupu. A maea ona ta'u faatasi le fuaiupu atoa mo sina taimi, ona tufa atu lea i tamaiti a latou fasi pepa ma fai atu i tamaiti e faatulaga a latou fasi pepa i le tulaga sa'o.
4. Ia faamatala soo atu le mau, ma taofi ina ia tuu atu i se tamaitiiti na te ta'uina mai le isi upu poo le isi fuaitau e sosoo ai. Ona tuu atu lea i le isi tamaitiiti na te faaopoopoina mai se isi upu poo se isi fuaitau. Ia faaauau pea seia soo uma tamaiti.
5. Ia faaoga le musika ina ia fesoasoani ai i tamaiti e tauloto. Mo se faataitaiga, e mafai ona e aoaoina ia Mataupu Faavae o le Faatuatua mai le *Tusipese a Tamaiti* (itulau 122-32).
6. Tuu atu i tamaiti taitoatasi (poo ni vaega o tamaiti) se upu poo se fuaitau mai se mau, ia mautinoa ua tuuina uma atu upu mai le mau. Fai atu i tamaiti e ta'u mai a latou upu poo fuaitau i le faasologa (mo se faataitaiga, o le tamaitiiti muamua na te tauina mai le upu poo le fuaitau muamua, o le isi tamaitiiti o le fuaitau poo le upu lona lua, ma faasolo ai lava i le mau atoa). Ia faifai soo.
7. Tusi se mau i luga o le laupapa poo luga o se siata. Ia faifai soo le mau, ma auuiai ona tape ese pe ufiufi ia upu seia oo lava ina tauloto e tamaiti le mau atoa.

Faaaogaina Tatau o Taimi Totoe

Afai e maea lau lesona na sauniaina ao le'i uma le taimi o le vasega, atonu e te manao e faia se gaoioiga e faauma ai le taimi o loo totoe. O fautuaga nei e mafai ona fesoasoani ia te oe i lou faaaogaina tatau o lena taimi:

1. Ia tuu atu i nisi tamaiti e faamatala mai ni a latou tala e fiafia iai i tusitusiga paia poo talafaasolopito o le Ekalesia.
2. Ia faia se suega mau e ala lea i lou tuuina atu i tamaiti o ni faamatalaga taufaaataata i se faamatalaga taua i tusitusiga paia ua uma ona latou faailogaina. Ia tuu atu i latou e galulue taitoalua pe faivaega foi ina ia sailia le faamatalaga sao o le mau.
3. Fesoasoani i tamaiti e tauloto se mau po se mataupu faavae o le faatuatua mai le lesona.
4. Fai atu i tamaiti e faamatala mai ni manatu pe faapefea ona latou faaogaina ia mataupu mai le lesona i o latou aiga, i le aoga, ma a latou uo.
5. Vaevae le vasega i ni vaega, ma feauaua'i i le tuuina atu lea o fesili i isi e tusa ai ma le lesona.
6. Ia tuu atu i tamaiti taitoatasi e tusilolomi se upusii pe tusia se ata e faatatau i le lesona e ave i le fale e avea ma faamanatu i le faamoemoega o le lesona.
7. Ia valaaulia tamaiti e faailoga (a latou lava tusitusiga paia) ia mau mai tusitusiga paia mo suesuega i le lumanai. Atonu e te manao e fai atu i tamaiti ina ia faailoga fuaiupu mai le lesona latou te fiafia lava iai, poo lou fautuaina atu foi o fuaiupu e te manatu o le a faamanatu atu ai i tamaiti le faamoemoega o le lesona.
8. Faaaoga tala, o faamatalaga, poo gaioiga mai mekasini a le Ekalesia e fetai ma le lesona.
9. Toe iloilo mataupu poo tala mai tusitusiga paia ma talafaasolopito mai lesona ua mavae.

---

### **Musika i Totonu o le Potuaoga**

O le aoaoina o le talalelei e mafai ona faamauoaina ma faamalosia e ala i musika. E masani lava ona sili atu le mafai e tamaiti ona manatua ma aoaoina se lesona e ala i musika.

E le tau manaomia le avea o oe ma se tagata tomai i mea tau musika ina ia faaoga ai pese talafeagai ina ia fesoasoani ai i tamaiti ia lagonaina le Agaga ma aoaoina le talalelei. E mafai ona e taina se lipine pueleo pe valaaulia foi nisi latou te usuina se pese faapitoa mai *Viiga* poo le *Tusipese a Tamaiti* i le taimi o le lesona poo le amataga foi o se lesona ina ia faamamafa mai ai se mataupu. E mafai foi ona e usuina pe faitau faatasi ma tamaiti ia upu o pese ina ia faaafia ai i latou i lau lesona. Ia faaoga pese a le Peraimeri e le aunoa pe afai e mafai. Afai e maua ia lipine faalogologo o le *Tusipese a Tamaiti* (na o le musika, 52505; upu ma musika, 52428) poo tisiketi faaonaponei (cd) (na o le musika, 50505; upu ma musika, 50428), atonu e mafai ona e faaogaina e fesoasoani ai te oe i le aoaoina o pese poo le faaoga foi e fesoasoani ai i le usuina o pese i totonu o le potuaoga.

---

### **Taimi o Fetufaaiga**

O le a tuuina atu i le vasega mai lea taimi i lea taimi se avanoa e faatinoina ai ni polokalama faigofie o le talalelei i le taimi o fetufaaiga a le Peraimeri. O nei faatinoga e tataua ona sau mai lesona, e moomia ai nai faataitaiga laiti, ma fesoasoani e faamalosia ai mataupu na e aoaoina atu. E mafai ona e faaogaina ia manatu nei mo faatinoga i le taimi o fetufaaiga:

1. Faatino se tala mai tusitusiga paia.
2. Tauloto faatasi e se vasega ia mau.
3. Toe fai pe usuina foi se mataupu faavae o le faatuatua ma faamatala lona uiga.
4. Faatino se faataitaiga i ona po nei o se mataupu o le talalelei.
5. Faafetaui se gaoioiga e faamauoa mai ai.

---

**Mataupu Faavae  
o le Faatuatua**

E tatau ona e faaafiaina ia Mataupu Faavae o le Faatuatua i totonu o au lesona ma uunaia tamaiti taitoatasi ina ia taulotoina ia Mataupu Faavae o le Faatuatua ao le'i siitia ese i latou mai le Peraimeri. Ia faaoga avanoa uma e fesoasoani ai i tamaiti ina ia aoao, malamalama, ma taulotoina ia Mataupu Faavae o le faatuatua.

---

**Malamalama i  
Tamaiti e Valu  
Tausaga e oo  
i le Sefulutasi  
le Matutua**

Ina ia fesoasoani i tamaiti ia aoaoina ma maua lona lagona mautinoa, e manaomia lava lou malamalama lelei i o latou manaoga ma o latou ituaiga tagata ma fuafua iai gaoioiga ma vasega e talafeagai mo i latou. Mo faamatalaga e faatatau i uiga o tamaiti e i le vaitausaga lea, ia tagai i le *Aoao Atu—E Leai Se Isi Valaauga e Sili Atu* (33043 890), itulau 37–38. E mafai ona maua mai lena tusi lesona mai le potutusi o le falelotu, poo le faatauina mai foi i le faletusi tutotonu o le Ekalesia i lo outou atunuu.

---

**Taiala Faapitoa mo  
le Faa-aafiaina o i  
Latou e Iai ni  
Faaletonu i Tino  
Po o Mafaufau**

Na tuuina mai e le Faola se faataitaiga mo i tatou ina ia tatou lagonaina ma faaalua le alofa mutimutivale mo i latou e le atoatoa le malolosi o tino po o mafaufau. Ina ua asiasi atu o ia i Sa Nifae ina ua mavae lona toetu, na ia fetalai atu:

“Po ua ia te outou nisi ua mamai? Aumaia ia i latou iinei. Po ua ia te outou ea nisi ua pipili, pe tauaso, pe setu, pe manua, pe lepela, pe mamae, pe tutuli, pe puapuagatia i se isi mea? Ina aumai ia i latou iinei ou te faamaloloina i latou, aua ua mutimutivale lo'u alofa ia te outou” (3 Nifae 17:7).

I le avea ai ma se faiaoga o le Peraimeri o lena e te iai i se tulaga lelei tele e faaalua ai le alofa mutimutivale. E ui ina e lei aoaoina lelei oe mo le tuuina atu o se fesoasoani atoatoa, ae mafai ona e malamalama ma faafaileleina tamaiti e le atoatoa le malolosi o tino po o mafaufau. E manaomia lou manatu popole, malamalama, ma se naunau ina ia aofia tagata uma o le vasega i se gaoioiga e aoao mai ai.

O tamaiti e iai faaletonu o le tino po o le mafaufau e mafai ona aafia i le Agaga e tusa lava poo le a le tulaga o lo malamalama o iai. E ui o nisi tamaiti atonu e le mafai ona auai i le taimi atoa o le Peraimeri, ae manaomia lo latou auai mo na o sina taimi ina ia latou lagonaina le Agaga. Atonu e fesoasoani tele le iai

faatasi o se tagata matua o le na te silafia lelei manaoga o se tamaitiiti i le taimi o le Peraimeri ina ne'i te'i ua ia manaomia se taimi e alu ese ai mai le vasega.

O nisi tagata o le vasega atonu o le a feagai ma ni luitau e ala i le faigata ona aoao, faaletonu le mafaufau, faafitauli i le gagana poo le tautala, le lelei le vaai ma le faalogo, faafitauli i amioga ma fegalegaleaiga, ma'i tau i le mafaufau, faigata ona gaoioi, poo le tulaga vaivai i faamai. O nisi atonu latou te iloaina le le masani ma le faigata i le aganuu ma le gagana. E tusa lava poo a tulaga taitoatasi, e fetufaai e tamaiti uma manaoga taitasi o le manaomia lea ona alofagia ma taliaina, ina ia aoaoina le talalelei, ina ia lagonaina le Agaga, ia auai ma le fiafia, ma auauna atu i isi.

E mafai ona fesoasoani nei talala ia te oe i le aoaoina o se tamaitiiti e iai ni faaletonu o le tino po o le mafaufau:

- Tagai i luga atu o le le atoatoa o le tamaititi ma ia iloa lelei le tamaitiiti. Ia fai lava e pei ona masani ai, ia faauo, ma ia mafanafana.
- Ia e iloaina lelei ni luitau ma malosiaga patino o le tamaitiiti.
- Ia faia au taumafaiga uma ina ia aoaoina ma faamanatu atu i tagata o le vasega o latou tiutetauave o le faaaloalo i tagata uma o le vasega. O le fesoasoani i se tagata o le vasega e iai sona le atoatoa e mafai ona avea o se aga faaKeriso e aoao mai ai mo le vasega atoa.
- Saili ni auala sili mo le aoaoina o le tamaitiiti i lou feutagai lea ma matua, ma isi tagata o le aiga, afai foi e talafeagai ai, ma le tamaititi.
- Ao lei valaau atu i se tamaitiiti e iai sona le atoatoa e faitau, tatalo, poo le auai foi, ia fesili muamua atu iai poo le a sona lagona e tusa ai ma lona auai i le vasega. Ia faamamafa atu mea e mafaia e tamaiti taitoatasi ma taleni ma vaai mo ni auala e mafai ai e tamaiti taitoatasi ona auai ma le fiafia ma le faamanuiaina.
- Ia faafetaui mea e faaogaina i le lesona ma mea o loo siomia ai le vasega ina ia faafetaiaia ai manaoga o tamaiti e iai ni le atoatoa.

O mea faaopoopo e faaoga mo le aoaoina o tamaiti e iai ni le atoatoa e mafai ona maua mai le faletusi o le Ekalesia i lo outou alalafaga (tagai mo "Mea e Faaogaina mo i Latou e iai ni Le Atoatoa" i le tusi oka a le faletusi).

---

### **Taulimaina o Faafitauli o le Faasaunoa**

I le avea ai ma se faiaoga, atonu o le a e maitauina ni tamaiti o lau vasega o loo mafatia mai le faasaunoa i lagona ma le tino. Afai ua e popole i se tamaititi faapea i lau vasega, faamolemole ia oulua feutagai ma le epikopo. Ao e saunia ma tuuina atu au lesona, ia e tatalo mo le taitaiga ma le faasinomaga a le Alii. Fesoasoani i tamaiti uma o lau vasega ia latou lagonaina o i latou uma o ni fanau faapelepele a le Tama Faalelagi ma e alolofa le Tama Faalelagi ma lesu Keriso ia i tatou uma taitoatasi ma e finagalo i laua ina ia tatou fiafia ma saogalemu.



# Faasologa o Taimi i le Talafaasolopito o le Ekalesia

<b>Niu Ioka</b>			
Manchester	O le Uluai Faaaliga	<b>1820</b>	
	O le Uluai Asiasiga a le Perofeta o Moronae ia Iosefa Samita	<b>1823</b>	
South Bainbridge	Ua faaiipoipo Iosefa Samita ia Ema Hale	<b>1827</b>	
Mauga o Kumora	Ua mauaina e Iosefa ia papatusi auro	<b>1828</b>	<b>Pennsylvania</b> Harmony
			Ua amata ona faaliliuina e Iosefa papatusi auro Ua leiloloa itulau e 116
		<b>1829</b>	Ua toefuataiina mai le Perisitua Arona Ua papatisoina Iosefa Samita ma Oliva Kaotui Ua toefuataiina mai le Perisitua Mekisateko Ua malaga atu Iosefa ma Oliva i Fayette
Fayette	Ua maea le faaliliuina o le Tusi a Mamona Ua vaai Molimau e Toatolu i le agelu o Moronae ma papatusi auro Ua vaai Molimau e Toavalu i papatusi auro		
Palamaira Fayette	Ua lomaiaina le Tusi a Mamona Ua faatulagaina le Ekalesia a Iesu Keriso o le Au Paia o Aso e Gata Ai Ua poloaiina le au paia e malaga atu i Ohaio	<b>1830</b>	
		<b>1831</b>	<b>Ohaio</b> Katelani Ua feiloai Iosefa Samita ma Newel K. Whitney Ua valaauina Eteuati Paterika e aveva ma uluai epikopo
<b>Misuri</b>			
Independence	Ua faatoaina e le au paia le Itumalo o Siakisone Ua faapaiaina le Itumalo o Siakisone e aveva ma Siona		
		<b>1832</b>	Faaaliga i Tikeri e Tolu o le Mamalu Ua valitaina Iosefa ma faapiii iai fulufulu o manu Hiram
		<b>1833</b>	Ua faatulagaina le Aoga a Perofeta Ua faaaliga mai le Upu o le Poto Ua amata le fausiaina o le Malumalu o Katelani Katelani
	Ua faatamaiaina le fale lomitusi Ua tuliese le au paia mai le Itumalo o Siakisone		
	Ua faataapeapeina le Tolauapiga a Siona	<b>1834</b>	Ua faatulagaina le Tolauapiga a Siona
		<b>1835</b>	Ua faatulagaina le Korama a le Toasefululua Ua lomaiaina le Mataupu Faavae ma Feagaiga Ua lomaiaina le uluai tusipese
		<b>1836</b>	Ua faapaiaina le Malumalu o Katelani Ua toefuatai mai ki o le perisitua i totonu o le Malumalu o Katelani
		<b>1837</b>	Ua malaga atu uluai faifeautalati i Egelani

Sisifo Mamao	Ua siitia atu Iosefa Samita i Sisifo Mamao Ua tolauapi le au paia i Sisifo Mamao Ua faaalua mai le tulaga o Atamu-onai-Amani Ua faataatia le maa tulimanu mo le malumalu i Sisifo Mamao Ua fasiotia David Patten Faatonuga o le faatamaiaina Faamalitoto Maoae i Hauns Mill	<b>1838</b>		
Liberty	Iosefa i le Falepuipui i Liberty	<b>1839</b>		
Sisifo Mamao	Ua tuua e le Au Paia ia Misuri ma agai atu i Quincy i Illinois Ua faatagaina Iosefa ona sola ese mai Misuri Ua malaga atu le Au Aposetolo mo misiona i Atumotu o Peretania			
			<b>Illinoi</b> Navu	
			Ua malaga atu Iosefa ma le Au Paia i Commerce (lea na faaigoa mulimuli ane o Navu)	
		<b>1841</b>	Ua amata le fausiaina o le Malumalu o Navu Ua faapaiaina le vai papatisoga o le malumalu	
		<b>1842</b>	O le Tusi a Wentworth (Mataupu Faavae o le Faatuatua) Ua lafi Iosefa	
		<b>1844</b>	Ua tuuina atu Iosefa ma Ailama Samita i le falepuipui i Carthage Ua maliufasia Iosefa ma Ailama Samita Liuaina o Polika laga	Carthage Navu
		<b>1845</b>	Ua faataunuaina uluai faaeeega paia i le Malumalu o Navu	
		<b>1846</b>	Ua amata le faigamalaga a le Au Paia agai i sisifo Faapaiaaga mulimuli o le Malumalu o Navu	
<b>Iowa</b>				
	Mauga o Pisgah Ua faatulagaina le vaegaau a Mamona			
<b>Nebraska</b>				
Winter Quarters	Ua faavaeina le Winter Quarters			
	Ua malaga atu Polika laga ma le vaega muamua o tagata paionia mo le Vanu o Sate Leki	<b>1847</b>		
<b>Iowa</b>				
Kanesville	Ua lagolagoina Polika laga e avea ma Perofeta			
			<b>Iuta</b> Vanu o Sate Leki	
			Ua ulu atu le uluai vaega o le Vanu o Sate Leki	
		<b>1853</b>	Ua amata fausiaina le Malumalu o Sate Leki	Aai o Sate Leki
Aai o Iowa	Ua faimalaga atu le vaega muamua o paionia i taavale tosolima agai i sisifo	<b>1856</b>		
		<b>1893</b>	Ua faapaiaina le Malumalu o Sate Leki	
		<b>1899</b>	Ua Mauaina e Lorenisio Senoa se faaaliga e uiga i le sefuluai	St. George



# Iosefa Samita ma le Uluai Faaaliga

Lesona

## 1

---

### Faamoemoega

Ina ia faamalosia molimau a tamaiti taitoatasi e faapea na vaai le Perofeta o Iosefa Samita i le Tama Faalelagi ma Iona Alo o Iesu Keriso.

---

### Sauniuniga

1. Suesue ma le agaga tatalo le Talafaasolopito o Iosefa Samita 2:1–26 ma le tala mai talafaasolopito o loo tuuina atu i le lesona. Ona suesue lea o le lesona ma iloilo pe faapefea ona e manao e aoao atu i tamaiti ia tala mai tusitusiga paia ma talafaasolopito. (Tagai i le “Sauniaina o Au Lesona,” itulau vi–vii, ma le “Aoaoina atu o Tala Mai Tusitusiga Paia ma Talafaasolopito,” itulau vii–ix.)
2. Filifili ia fesili talanoaina ma gaoioiga e faamauoa mai ai lea o le a aafia ai tamaiti ma o le a sili ona fesoasoani ia i latou ia mauaina le faamoemoega o le lesona.
3. Ia saunia ni koniteina avanoa se lua, e pei o ni atigi pusa poo ni taga pepa, e foliga mai o loo iai ni mea i totonu. Ia faaigoa ia koniteina i upu *Filifili Au!*
4. Mea e manaomia:
  - a. Se Penina Tautele mo tamaiti uma.
  - e. Faafanua o le eria o Niu Ioka–Ohio, o loo maua i le faaiuga o le lesona.
  - i. Ata 5-1, O le Perofeta o Iosefa Samita (Taga Ata o le Talalelei 401; 62002); ata 5-3, Aiga o Iosefa Samita; ata 5-4, Ua Saili e Iosefa Samita le Poto i le Tusi Paia (Taga Ata o le Talalelei 402); ata 5-5, O le Togalaaui Paia; ata 5-6, O le Uluai Faaaliga (Taga Ata o le Talalelei 403; 62470).

---

### Faalautelega

#### Fautuaina

#### o le Lesona

Tofi se tamaitiiti e faia le tatalo amata.

Gaoioiga e  
Faatosina Mai ai

Fai atu i se tamaititi e tuua le potu mo sina taimi. Faaali atu koniteina e lua i le vasega e aunoa ma lou faaali atu iai o totonu. Vaevae le vasega i ni vaega se lua ma tuu atu iai se koniteina. Tau atu i tamaiti o vaega taitasi afai e toe sau i totonu le tamaitiiti o loo i fafo o le potu, ia latou taumafai e faatauanau o ia e filifili a latou koniteina. Ia valaaulia le tamaititi e toe foi mai i totonu o le potu ma filifilia se koniteina. Ia tuuina atu i le tamaititi na filifilia le atigi pusa poo le taga pepa ni fesili e pei o nei:

- Aisea na e filifilia ai lena koniteina?
- O le a se lagona na oo ia te oe ao taumafai isi e tau atu ia te oe le mea e fai?

Ia faamatala atu ina ua sefulufa tausaga le matua o Iosefa Samita, na fenumiai ia te ia se filifiliga na ia manao e faia. Na ia taumafai e mafaufau poo fea le lotu e tatau ona ia auai atu iai. O isi tagata na taumafai e fesoasoani ia te ia e filifilia se lotu, ae na matuai faateleina ai lona fenumiai. Na ia lagonaina lona manaomiaina o nisi faamatalaga faaopoopo ina ia ona faia ai se faaiuga potu: na manao o ia e fia iloa poo fea le lotu e sa'o. O le tulaga sa oo iai Iosefa sa pei

lava o le tulaga na oo iai le tamaititi o le na filifili i koniteina e lua. Na mananao uma tagata e filifilia a latou lotu, ae sa ia le iloa poo fea le lotu sa'o na te filifilia.

Tala Mai  
Tusitusiga Paia  
ma Talafaasolopito

Aoao atu i tamaiti le tala e uiga i le olaga o Iosefa Samita ma mea na tutupu e tau uma atu iai ma aofia ai ma le Uluai Faaaliga, e pei ona faamatalaina mai i le Talafaasolopito o Iosefa Samita 2:1–26 ma le tala lenei. Faaali atu le faafanua ma ata i taimi e talafeagai ai.

Na fanau mai Iosefa Samita i le 1805 i le setete o Vermont i le Lunaite Setete o Amerika. O ia o le lona fa o le fanau e toaiva. O le sefulu o tausaga o Iosefa, na malaga atu ai lo latou aiga i Niu loka, ma nonofo i tafatafa ane ole nuu o Palamaira (faasino le vaega lea i le faafanua). Sa matitiva le aiga o Samita, ma sa galulue malolosi uma lava tagata o le aiga ina ia maua ni meaai ma isi mea e manaomia mo le aiga. E tele mea sa feoi ai le aiga ao lei faamautu i latou i tafatafa o Palamaira, lea na latou maua ai se laueleele lafulemu lea e ola lelei ai meatoto.

Sa lei maua e Iosefa se avanoa tele e aoga ai, o lea na ia aoao ai na o le faavae amata o le faitautusi, tusitusi, ma sina numera faigofie. O le tina o Iosefa na faapea mai sa pei lava o ia o isi tamaiti o lana tupulaga seia oo i le taimi na oo mai ai le faaaliga ia te ia. Na faapea mai o ia, o ia o se tagata filemu ma le mafaufau lelei ma e manao e suesue ma mafaufau i mea taua. O ia o se tagata umi, taalo, ma fiafia ma e seasea ona ita.

Sa alolofa le aiga o Samita i le Atua ma mananao e tausia poloaiga. Sa latou faitauina le Tusi Paia ma tatalo faatasi e le aunoa. E pei o Iosefa, sa fenumiiai foi i latou poo le fea le ekalesia moni a Iesu Keriso. Ina ua maea ona mauaina e Iosefa Samita lana uluai faaaliga, na talitonu lona aiga ia te ia ma lagolago ia te ia i le galuega tele ua valaauina o ia e faia.

Ia faamalamalama atu o le kosi o lenei tausaga o le a maua mai lea i le Mataupu Faavae ma Feagaiga ma le talafaasolopito o le Ekalesia. O le Mataupu Faavae ma Feagaiga o se aotelega o faaaliga mai le lagi, o le tele o na faaaliga na tuuina atu i le Perofeta o Iosefa Samita e Iesu Keriso. O le tele o mea na tutupu i le talafaasolopito i popo fou ole Ekalesia sa faamauamauina e Iosefa Samita lava ia i le vaega o le Penina Tautele ua faaulutalaina “Talafaasolopito o Iosefa Samita.” Fesoasoani i tamaiti ina ia sailia lenei vaega i a latou kopi o le Penina Tautele.

Talanoaga ma  
Fesili e Faatatau Iai

Suesue i fesili nei ma mau nei ao e sauniaina lau lesona. Faaoga fesili e te lagona o le a sili ona fesoasoani i tamaiti ina ia malamalama ai i tusitusiga paia ma faaoga ia mataupu i o latou olaga. O le faitauina ma le talanoaina faatasi ma tamaiti o tusitusiga paia i totonu o le vasega o le a fesoasoani lea ia i latou ina ia maua ai so latou malamalama.

- O fea ae o anafea foi na fanau ai Iosefa Samita? (TIS 2:3.) O ai igoa o matua o Iosefa? (TIS 2:4.) E toafia tamaiti sa iai i le aiga o Iosefa? (TIS 2:4.) Na faapefea ona fesoasoani matua o Iosefa i le sauniaina o ia mo le galuega ole a ia faia?
- O fea na malaga atu iai le aiga o Iosefa Samita ina ua latou tuua Vermont? (TIS 2:3.) Fesoasoani i tamaiti ina ia latou malamalama e ui lava ina ua malaga ese atu le aiga mai Vermont i Niu loka e sue se nofoaga lelei mo faatoaga, o se mafuaaga taua tele mo le siitia ese atu—o se mafuaaga latou te le'i iloa iai—inā ia nofo latalata ia Iosefa i le nofoaga o loo tanumiaina ai ia papatusi auro. O a ni auala atonu e taitaiina ai e le Tama Faalelagi o tatou olaga e aunoa ma lo tatou iloaia?

- Aisea na le mautonu ai losefa poo le fea ekalesia e auai iai? (TIS 2:1–10.) Na faapefea ona fesoasoani tusitusiga paia ia losefa ia fuafua le mea e fai? (TIS 2:11–13.) O faapefea ona fesoasoani tusitusiga paia ia te oe i le faia o faaiuga? (Atonu e te manao e fetufaai atu se mea na oo ia te oe.)
- O fea na alu losefa e tatalo ai? (TIS 2:14.) Aisea tou te manatu ai na manao o ia i se nofoaga ia tau lava o ia e iai? Ia faamalamalama atu o le nofoaga na alu atu losefa Samita e tatalo ai ua taua nei o le “Togalaau Paia.” (Tagai i le gaoioiga e faamauoa mai ai lona 6.)
- O le a le mea na tupu ina ua amata ona tatalo losefa? (TIS 2:15.) O fea na sau ai lea pouliuli? (TIS 2:16.) Na faapefea ona aveesea losefa mai le pouliuli sa siomia ai o ia? (TIS 2:17.) O le a se mea na aoaoina e losefa e uiga ia Satani ma lona mana mai lea mea na tupu? O le a le mea na ia aoaoina e uiga i le mana o le Tama Faalelagi? (E sili atu nai lo le mana o Satani.) Aisea e taua ai ia i tatou ona manatua e sili atu le mana o le Tama Faalelagi nai lo le mana o Satani?
- O le a se tou manatu, aisea na manao ai Satani ina ia taofia losefa mai lona tatalo atu? O faapefea ona taumafai Satani e taofia i tatou mai le tatalo atu poo le faia o le mea sao? O le a se mea e mafai ona tatou faia pe a faaososoina i tatou e Satani?
- O ai na faaali atu ia losefa i le Togalaau Paia? (TIS 2:17.) O a foliga o nei peresona? O le a le fetalaiga a le Tama Faalelagi ia losefa? O le a se mea na aoaoina e losefa e uiga i le Tama Faalelagi ma lesu Keriso mai lenei faaaliga? (Tagai i le gaoioiga e faamauoa mai ai 1.)
- O le a le mea na tauina atu e lesu ia losefa e uiga i le ekalesia e tataua ona auai iai? (TIS 2:18–19.) Aisea? Faaali atu koniteina mai le gaoioiga faatosina ma faaali atu o koniteina uma o loo avanoa. Ia faamanino atu o nei koniteina uma e leai ma se filifiliga sao o iai. Ia faamalamalama atu e leai ma se ekalesia sa iai i le lalolagi i le taimi o losefa Samita sa avea ma filifiliga sao. O nei ekalesia uma e tofua uma ma aoaoga lelei, ae aunoa ma se ekalesia o iai le atoatoaga o le moni o le talalelei.
- O a ni uiga faaaliga o tagata atamamai i mea tau lotu na faaali e uiga i le faaaliga a losefa Samita? (TIS 2:21–22.) Aisea na faateia ai losefa i o latou uiga? (TIS 2:22–23.) Ia faamalamalama atu o le sauaina o lona uiga o le faatigaina lea o se tasi i mea ua latou talitonu iai. Pe ua sauaina ea outou ona o mea ua outou talitonu iai? O le a se mea ua outou faia e uiga i lea mea?
- Na faapefea ona avea le molimau a losefa i lana uluai faaaliga ma aafiaga o sauaga na oo ia te ia? (TIS 2:25.) Aisea e taua tele ai le mauaina o le molimau a le tagata lava ia e uiga i le uluai faaaliga a losefa Samita? (Tagai i le gaoioiga e faamauoa mai ai lona 2.)

---

## Gaoioiga e Faamauoa Mai Ai

E mafai ona e faaaogaina se gaoioiga se tasi poo le sili atu foi o gaoioiga nei i soo se taimi i le faagasologa o le lesona poo le avea foi o se iloiloga, aotelega, poo se lu'i.

1. Ia faia ni kopi o le paso mo tamaiti uma o loo maua i le faaiuga o le lesona. Fesoasoani i tamaiti i le faatumuina, ona talanoaina lea o tali ma i latou. Afai e faigata ona faia ni kopi o le paso mo tamaiti, ona tusi lea o le paso

i luga o le laupapa. Ona faitau atu lea o faamatalaga taufaaataata o le paso i tamaiti, ma taofi ina ia latou filifili ia tali e talafeagai. Ia tuu atu i tamaiti e auauai i le tusiaina o a latou upu o tali o le paso i luga o le laupapa. (Tali: 1-Tama Faalelagi; 2-silisili ese; 3-lesu Keriso; 4-eseese; 5-tali; 6-faatamaia; 7-ekalesia.)

2. Fai atu i ni tamaiti se toalua e tofi i laua ma le upusii lenei e faitauina:

Na saunoa mai Iosefa F. Samita, le Peresitene lona ono o le Ekalesia e faapea: “O le mea silisili na tupu i lenei lalolagi, talu mai le toetu mai o le Alo o le Atua mai le tuugamau ma lona afio a’e i luga, o le oo mai lea o le Tama ma le Alo i le tamaitiiti o Iosefa Samita . . . . O lona taliaina o lenei mea moni, ua faigofie ai ia te au ona taliaina le moni o soo se mea e faailoaina mai e Iosefa Samita” (*Mataupu o le Talalelei*, 5th ed. [Salt Lake City: Deseret Book Co., 1939], pp. 495–96).

Na aoao mai i tatou e Ezra Taft Benson, le Peresitene lona sefulutolu o le Ekalesia e faapea: “E tatau lava pea ona tuuina atu e le aunoa lau molimau i le moni o le Uluai Faaaliga. Na vaaia e Iosefa Samita le Tama ma le Alo. Na latou talanoa e pei ona ia fai mai ai” (*The Teachings of Ezra Taft Benson* [Salt Lake City: Bookcraft, 1988], p. 101).

- Aisea e taua tele ai le iai o se molimau i le Uluai Faaaliga?

Fesoasoani i tamaiti ina ia latou malamalama o le Uluai Faaaliga o le faavae lea o se molimau i le ekalesia moni a Iesu Keriso. O le taimi lava tatou te talitonu ai o le Tama Faalelagi ma Iesu Keriso na faaalitino atu ma talanoa ia Iosefa Samita, ona tatou mautinoa ai lea o mea uma lava na aoaoina mai e le Perofeta poo le toefuataiina mai ia i tatou e moni foi.

3. Fesoasoani i tamaiti ina ia latou taulotoina pe iloiloina le mataupu faavae muamua o le faatuatua. Ia talanoaina pe faapefea ona molimau mai lena mataupu faavae i mea moni na mauaina i le uluai faaaliga a Iosefa Samita: e faapea, o le Atua le Tama Faavavau ma lona Alo, o Iesu Keriso, o ni peresona eseese i laua se lua.
4. Fesoasoani i tamaiti ina ia latou taulotoina le Talafaasolopito o Iosefa Samita 2:25 (amata mai le Na ou vaa i se faaaliga) poo le lakopo 1:5. Faaali atu i tamaiti le vaega o le Feagaiga Fou e iai le lakopo. Ia talanoaina poo le a le uiga o le fuaitau “o le foai mai i tagata uma ma le le toe tautaua.”
5. Ia faamalamalama atu na filifilia Iosefa Samita ao lei fanau mai o ia ina ia toefuataiina le talalelei a Iesu Keriso. Fai atu i tamaiti e sue le 2 Nifae 3:14–15. Ia faamalamalama atu o Iosefa o Aikupito na valoia e faapea o se tasi o ona tupuaga o le a ia toefutaiina le talalelei i le lalolagi. O lona igoa o le a iai o Iosefa, ma o le a faaigoa o ia i lona tama. O le Perofeta o Iosefa sa faaigoaina o ia i le igoa o lona tama. Sa faaigoaina o ia o Iosefa Samita le ltiiti. O lona tama sa faaigoaina o Iosefa Samita le Matua.
6. Ina ia fesoasoani atu i tamaiti ia latou malamalama e faapea o le Togalaau Paia o loo faatumauiina pea e pei ona iai i aso o Iosefa Samita, ia faitauina atu iai le tala lenei:
- “I le 1860 . . . sa faatauina ai e se uo a Iosefa Samita i le vaietimi o laiti i laua. . . le nofoaga sa avea ma faatoaga a le aiga o Samita. Na ia faamatalaina atu i lona atalii e faapea. . . na te le’i tatuina lava i se to’i se laau o le vaega i sisifo o le fanua talu ai o le vaega lena na faailoa mai e Iosefa Samita na ia maua ai

lana faaaliga. . . I le senituri ma le afa talu ona mavae le mauaina o le Uluai Faaaliga, o le sefulu eka o le togalaau o loo faatumauina pea lona matagofie faanatura talu mai lona taimi. O laau na matutua i taimi o Iosefa o loo tumau pea ona iai i totonu o lona togalaau matua ma leva. O le tele o na laau ua sili ma le 200 tausaga le matutua” (Donald Enders, “The Sacred Grove,” *Ensign*, Apr. 1990, p. 16).

Atonu e te manao e faamatala atu lona vaega ae ua tatou iloaina nei o le vaega ua taua nei o le Togalaau Paia o le nofoaga lona na mauaina ai e Iosefa Samita lona uluai faaaliga, ae tatou te le'i iloa tonu le vaega o le togalaau na vaaia ai e Iosefa le faaaliga.

7. Faaali atu le vaega “O le Uluai Faaaliga” (15 minute) mai le kaseti vitio *Moments From Church History* (53145) i tamaiti.
8. Usu pe faitau upu “O le Talosaga Muamua a Iosefa Samita” (Viiga, nu. 14), “O le Togalaau Paia” (*Tusipese a Tamaiti*, nu. 87), poo le fuaiupu e tolu o le “I Se Taea Manaia” (*Liahona Mati*, 1995)

---

## Faaiuga

Molimau	la tau atu lau molimau e uiga i le Uluai Faaaliga ma le Perofeta o Iosefa Samita. la uunaiina tamaiti taitoatasi ina ia tatalo mo le faamalositia o lona lava molimau i le Uluai Faaaliga.
Tusi Fautuaina e Faitau i le Fale	la fautua atu i tamaiti e suesue le Talafaasolopito o Iosefa Samita 2:1–20 i le fale e avea ma iloiloaga o lenei lesona.
Fetufaaiga Fautuaina i le Aiga	la uunaiina tamaiti e fetufaai ma o latou aiga se vaega patino o le lesona, e pei o se tala, fesili, poo se gaoioiga, poo le faitau faatasi foi ma o latou aiga le “Tusi Fautuaina e Faitau i le Aiga.” Tofi se tamaitiiti e faia le tatalo faaiu.



# O le Vaega o Niu Ioka-Ohaio

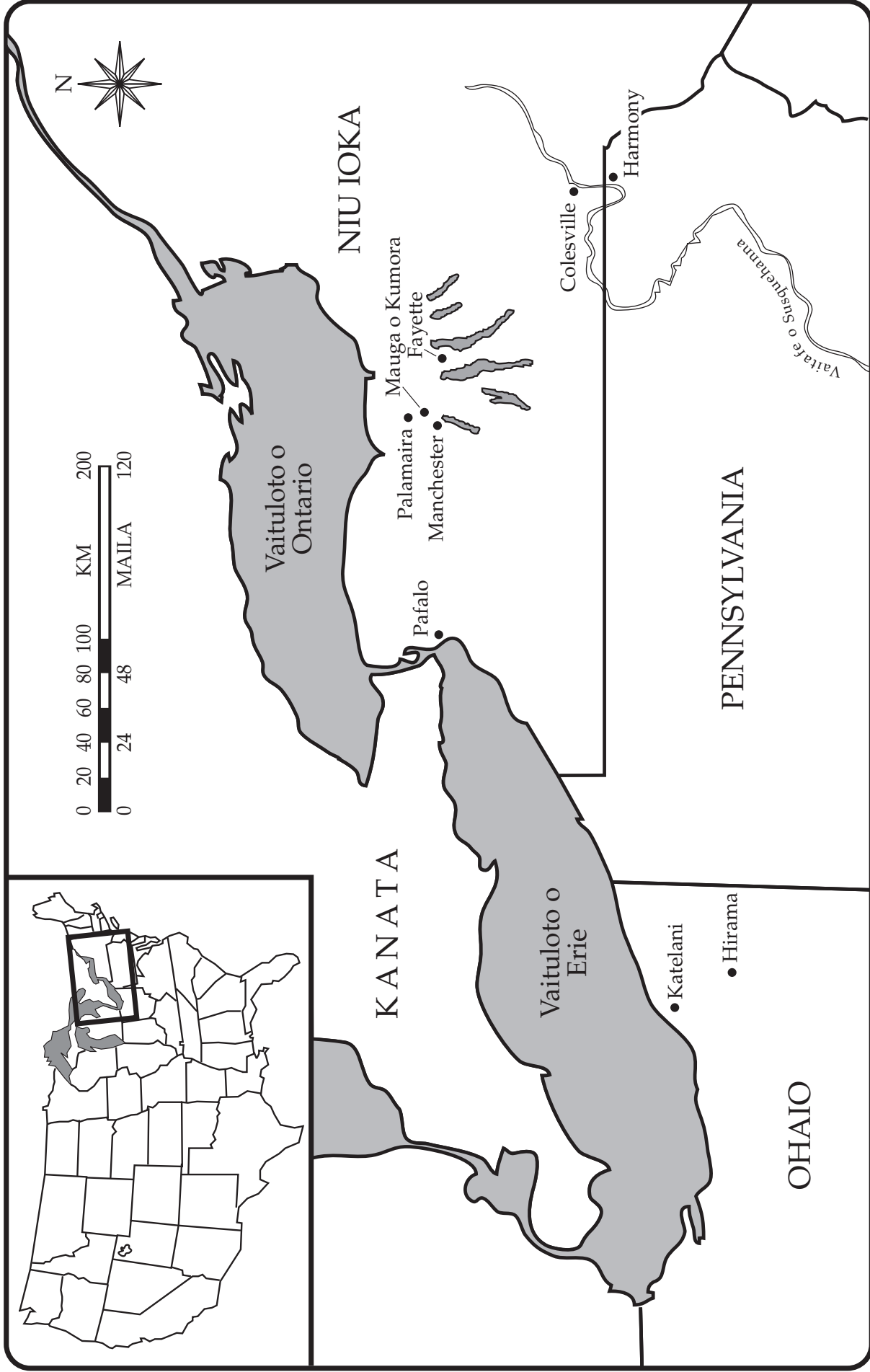

# O Mea Na Tatou Aoaoina Mai le Uluai Faaaliga

1. Ua faia i tatou i le faatusa o le \_\_\_\_\_ ma Iesu Keriso.
2. O le mana o le Tama Faalelagi e \_\_\_\_\_ atu nai lo le mana o Satani.
3. O \_\_\_\_\_ o le Alo o le Tama Faalelagi.
4. O le Tama Faalelagi ma Iesu o ni peresona \_\_\_\_\_ se lua.
5. O le a \_\_\_\_\_ mai le Tama Faalalgi ia tatou tatalo ma le faamaoni.
6. O Satani e moni ma e manao e \_\_\_\_\_ le galuega a le Tama Faalelagi ma Iesu.
7. Na tauina atu e Iesu ia Iosefa e leai se \_\_\_\_\_ o iai i le lalolagi e moni.

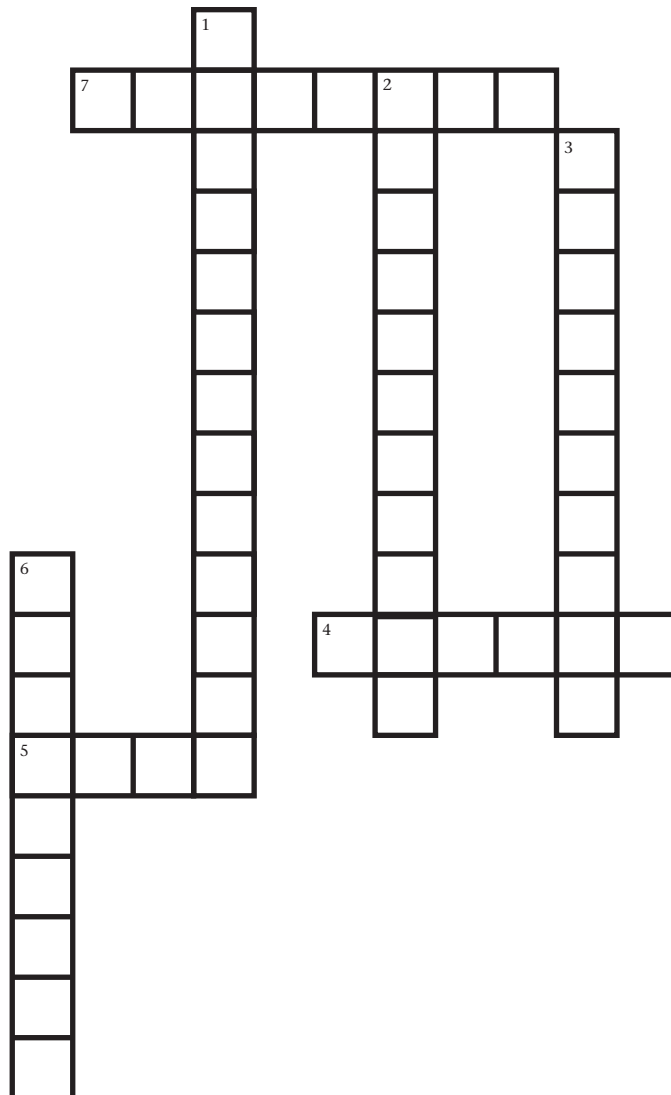

# O le Liliuese ma le Manaomia o le Toefuataina Mai o le Ekalesia a Iesu Keriso

**Faamoemoega**

Ina ia fesoasoani i tamaiti ia malamalama o le ekalesia a Iesu Keriso na aveesea mai le lalolagi talu ai le liliuese ma e ao ona toefuataina mai i le lalolagi.

**Sauniuniga**

1. Suesue ma le agaga tatalo ia faamatalaga nei e uiga i le ekalesia a Iesu Keriso: Mataio 16:17 (faaaliga e faaauauina pea), Luka 9:1-2 ma le Ioane 15:16 (pule o le perisitua), Amosa 3:7 ma le Efeso 2:20 (perofeta soifua ma aposetolo), Mataio 3:16 ma le Galuega 2:38 (sauniga na faia ma aoaoina atu e Iesu), ma le Galuega 7:55-56 (O le Tama Faalelagi, Iesu Keriso, ma le Agaga Paia o ni peresona eseese se tolu). Ia suesue foi le Mataupu Faavae ma Feagaiga 1:1-6, 15-23, 30 ma le tala mai talafaasolopito o loo tuuina atu i leni lesona. Ona suesue lea ma iloilo pe faapefea ona e manao e aoaoina atu i tamaiti tala mai tusitusiga paia ma talafaasolopito. (Tagai i le “Sauniaina o Au Lesona,” itulau vi-vii, ma le “Aoaoina atu o Tala Mai Tusitusiga Paia ma Talafaaasolopito,” itulau vii-ix.)
2. Tusi faitau faaopoopo: Amosa 8:11-12, 2 Tesalonia 2:1-3, ma le 2 Timoteo 4:3-4 (valoaga e uiga i le Liliuese) ma le *Mataupu Faavae o le Talalelei* (31110 890), mataupu 16 ma le 17.
3. Filifili fesili e talanoaina ma gaoioiga e faamauoa mai ai o le a aafia ai tamaiti ma o le a sili atu ona fesoasoani ia i latou ia mauaina le faamoemoega o le lesona.
4. Ia saunia upu nei e tusia i ni fasipepa:

*Seti 1*

Faaaliga e faaauauina pea

Pule o le Perisitua mai le Atua

Perofeta soifua ma Aposetolo

Sauniga e faia e pei ona aoaoina mai e Iesu

O le Tama Faalelagi, Iesu Keriso, ma le Agaga Paia o ni peresona eseese se tolu

*Seti 2*

Le toe iai ni faaaliga

Ua aveesea ki o le perisitua

Ua le toe iai ni perofeta soifua ma ni aposetolo

Ua suia aoaoga ma sauniga

E manatu o le Tama Faalelagi, Iesu Keriso, ma le Agaga Paia o se agaga tele lava se tasi

5. Mea e manaomia:

a. Se Mataupu Faavae ma Feagaiga mo tamaiti uma.

e. Se Tusi Paia.

i. Lua ipu malamalama o iai ni vai mama, ni nai palapala, ma se sipuni poo se fasilaau e saeu ai.

o. Ata 5-6, O le Uluai Faaaliga (Taga Ata o le Talalelei 403; 62470).

---

### **Faalautelega Fautuaina o le Lesona**

Gaoioiga e  
Faatosina Mai Ai

Tofi se tamaititi e faia le tatalo amata

Faaali atu le ata o le Uluai Faaaliga. Toe iloilo le lesona na faia talu ai nei i le faaaogaina lea o fesili e pei o nei:

- Aisea na alu ai Iosefa Samita i le togavao e tatalo ai?
- O le a le tali na ia faamoemoeina na te maua i lana tatalo?
- O le a le tali na ia maua?
- O le a le mea na tupu i le ekalesia na faavaeina e Iesu Keriso ao iai o ia i le lalolagi?

Faaali atu i tamaiti se ipu malamalama o iai ni vai mama. Fesili atu iai pe lelei le vai mo le inu. Tuu atu i se tamaititi na te saeuina ni palapala i totonu seia oo lava ina nenefu. Fesili atu i tamaiti pe latou te mananao nei e inu le vai. Ia faamanino atu e moomia le suiina o le vai i se vai mama ma manino. Ia faamatala atu na uluai faavaeina lava e Iesu Keriso lana ekalesia i le lalolagi, ma sa faavaeina lelei lava ma sa aoaoina atu foi e ona taitai le upu moni. Sa avea le Ekalesia e pei o se vai mama ma manino (faaali atu le isi ipu vai). Ona fesui ai lea e tagata o le Ekalesia, ma ua avea e pei o se ipu vai palapala. Na moomia le toefuataiina mai o le ekalesia moni ma ona aoaoga (toe aumaia) i le lalolagi.

Tala Mai  
Tusitusiga Paia  
ma Talafaasolopito

Aoaoina atu i tamaiti e uiga i le Liliuese ma le toefuataiina mai o le ekalesia a Iesu Keriso, e pei ona talanoaina i mau o loo lisiina atu i le vaega o le "Sauniuniga" faapea tala nei mai talafaasolopito.

Ia faamatala atu ao iai Iesu Keriso i le lalolagi, na ia aoaoina atu lana talalelei, valaauina Aposetolo e toasefululua, ma faatulagaina lana ekalesia. Faapipii upu o loo tusia i fasipepa mai le seti 1 ma faamatala atu o vaega taua nei o le ekalesia moni a Iesu. Ia talanoaina faapuupuu ia upu taitasi ao e faapipiina. (Atonu e te manao e faitau ni nai fuaiupu mai fuaiupu o loo lisiina atu i le vaega o "Sauniuniga" ao outou talanoaina upu o loo tusia i fasipepa e fetau iai.)

Tuu upu o loo tusia i fasipepa mai le seti lona 2 i luga o upu o loo tusia i fasipepa mai le seti 1 ao outou talanoa e uiga i nisi o fesuiaiga na faia i le ekalesia a lesu Keriso:

O le Liliuese (pa'u ese mai le ekalesia moni a lesu) na tupu ina ua maea le faasatauroina o lesu Keriso ma le fasiotia o Peteru ma isi Aposetolo. Na le mafai e le Ekalesia ona toe maua nisi faaaliga ina ua leai ni perofeta ma ni aposetolo soifua. O aoaoga e le moni na faaopoopoina atu i le Ekalesia ae o nisi o upu moni na aoaoina atu e lesu Keriso ua aveesea. O le perisitua (o le pule e galue ai i le suafa o le Atua) na leiloa mai le lalolagi. Na papatisoina tagata i ni auala e pei o le faatulutulu nai lo le faatofuina e pei ona sa faia e lesu. Ua le toe taua o le ekalesia a lesu Keriso. O le ekalesia na faavaeina e lesu ua le toe iai i le lalolagi. E tele ekalesia eseese na faavaeina. O nisi tagata sa latou taumafai e toe faafoi atu a latou ekalesia i aoaoga a lesu Keriso. E ui lava sa latou iloaina e ala i lo latou faitau i le Tusi Paia o nisi o aoaoga a latou ekalesia e sese, ae sa le mafai lava ona latou toe faafoiina atu a latou ekalesia i le ekalesia a lesu Keriso aua sa latou le maua le pule o le perisitua mai ia lesu e faia ai. O le toatele o nei tagata na sauaina ma na oo lava ina fasiotia talu ai o latou talitonuga.

Ia faamatala atu ina ua mavae le oo atu o le ekalesia a lesu Keriso i le liliuese, ona faia ai lea e le Tama Faalelagi ma lesu Keriso sauniuniga mo le toefuataiina mai o le ekalesia moni. Faamatala atu tala o i latou nei e toatolu na latou toe faatutuina nisi o ekalesia. Ia faamatala atu o tagata na toe faatutuina [ia ekalesia] o ni tagata faamaoni o e na latou iloaina le ese tele o ekalesia ua latou auai mai le ekalesia a lesu. Na latou mananao e toefuatai a latou ekalesia ma faia ia faapei o le ekalesia na iai muamua a lesu. O alii nei e toatolu o loo taua atu i nei tala o i latou ia na saunia le lalolagi mo le toefuataiina mai o le ekalesia moni (tagai i le gaioioiga e faamauoa mai ai lona 2).

#### *Ioane Uikilifi (John Wycliffe)*

Na fanau mai Ioane Uikilifi i Egelani i le 1320. Na avea o ia ma se polofesa ma se taitai i lana lava ekalesia. Na iloa e Uikilifi e iai nisi o faiga i lana ekalesia e ese mai mea na ia faitau iai i le Tusi Paia. O le ekalesia na ia auai atu iai e le faatagaina tagata e faitauina tusitusiga paia e i latou lava; ae na o ositaulaga e faitauina ma faaliliuina mai tusitusiga paia i tagata. Na fesoasoani Uikilifi i le faaliliuina o le Tusi Paia i le gagana faaperetania ina ia toatele tagata e mafai ona faitau iai. Na ia auina atu foi e na mulimuli ia te ia o e na nonofo faatasi ma tagata ma fesoasoani i tagata ia malamalama i aoaoga o loo i le Tusi Paia. O taitai o le ekalesia sa auai atu iai Uikilifi, sa taumafai e taofia lana galuega, ae sa faaauauina pea ona fesoasoani atu Uikilifi i tagata ina ia latou malamalama pe faapei le ekalesia o loo finagalo iai lesu.

#### *Matini Luteru (Martin Luther)*

Na fanau mai Matini Luteru i Siamani i le 1483. Na avea o ia ma se ositaulaga i le Ekalesia Katoliko ma ose faiaoga o mataupu faalelotu. Ao ia suesueina tusitusiga paia, sa lagona ai e Matini e le o aoaoina atu e le ekalesia mea e pei ona aoaoina mai i totonu o tusitusiga paia. Na ia tusia ni faamatalaga se ivasefululima e faatatau i le suiga o le ekalesia ua iai mai le ekalesia a lesu Keriso. Na feita taitai o le ekalesia ia Luteru, ae sa faaauauina pea ona ia faapea atu e moni ana faamatalaga. Na faia e taitai o le ekalesia se faamasinoga ma tauina atu ia Luteru e toe faafoi atu ana faamatalaga sese e uiga i le ekalesia. Ae peitai, sa faapea atu Matini Luteru, "sei vagana ua

uunaiina au e Tusitusiga Paia ma se mafuaaga tatau . . . ae le mafai ma ou te le toe faafoiina mai foi soo se mea, aua o le tetee atu lava lea i lo'u lagona o se mea ua le tonu ma le sa'o. Le Atua e fesoasoani mai. Amene" (quoted in Roland H. Bainton, *Here I Stand: A Life of Martin Luther*, p. 185). Sa tauina atu ia Luteru e le mafai ona toe avea o ia ma se tagata o le Ekalesia Katoliko, ma ua faailoa atu o ia o se tagata agasala. Ona ole puipuiga a ana uo, sa alu atu ai Luteru ma faaliliuina le Tusi Paia i le gagana Siamani. Ona o le tomai faaonaponei i masini lomitusi na mafaia ai e le faaliliuga a Luteru o le Tusi Paia ona oo atu i le toatele o tagata.

*Lota Viliamu* (Roger Williams)

I le 1620 na mananao ai se faalapotopotoga o tagata e taua o Pilikilima poo Pulitana (Pilgrims) e maua so latou saolotoga e tapuai ai lava i latou e pei ona latou filifili iai. Na latou malaga atu i Amerika ma fautuina se aai laititi e taua o Plymouth, fausia o latou fale, falelotu, ma mulimuli ane ai ua saoloto i latou e tapuai atu i le Atua e pei ona latou mananao iai. Na taunuu atu Lota Viliamu i Amerika i le 1630, e saili se nofoaga e tapuai saoloto atu ai i le Atua. Talu ai ona sa ia aoao atu o tagata uma lava e tatau ona mafai ona tapuai atu e pei ona latou mananao iai, o lea na tuliese ai o ia e tagata Pulitana mai lo latou aai. Na faavaeina e Lota Viliamu ma nai nisi tagata sa mulimuli atu ia te ia se tasi nuu fou. Na mafaufau Viliamu e faapea o le ekalesia a Iesu Keriso ua le o toe iai i le lalolagi ma o le pule e galulue ai i le suafa o Iesu Keriso ua aveesea. Na ia talitonu e le mafai lava ona faasa'oina le tulaga lea sei vagana lava ua valaauina e Iesu Keriso ni Aposetolo fou faatasi ai ma le pule e faataunuaina ai saunia e pei o le papatisoga ma le faamanuiaina o le faamanatuga.

Fesoasoani atu i tamaiti ina ia latou malamalama lelei o Uikilifi, Luteru, ma Viliamu latou te le'i maua le pule mai ia Iesu Keriso e faasa'oina ai ni sese na latou vaaia i a latou ekalesia. Ae peitai, ona olo latou gauai atu i faafitauli, o lea na latou saunia ai le lalolagi mo le taimi e toefuataiina ai le ekalesia a Iesu.

Ia faamatala atu talu ai ona ua le toe iai i le lalolagi le ekalesia moni, o lea na talafeagai ai ia Iesu Keriso le toe aumaia o lana ekalesia moni i le lalolagi. Ua iloa lelei lea tulaga o le Toefuataiina. Ina ua oo i le taimi tonu e toefuataiina mai ai le ekalesia a Iesu Keriso, o lea na filifilia ai e le Tama Faalelagi Iosefa Samita na te mauaina le pule mo le toe faavaeina o le ekalesia a Iesu Keriso i le lalolagi.

Talanoaga ma Fesili e Faatatau Iai

Suesue i fesili ma mau nei ao e sauniaina lau lesona. Faaaoga fesili e te lagona o le a sili ona fesoasoani i tamaiti ina ia malamalama ai i tusitusiga paia ma faaaogaina ia mataupu i o latou olaga. O le faitauina ma le talanoaina faatasi ma tamaiti o tusitusiga paia i totonu o le vasega o le a fesoasoani lea ia i latou ina ia maua ai so latou malamalama.

- O le a le uiga o le liliuese? O le a le mea na tupu i le ekalesia a Iesu Keriso ina ua uma ona faasatauroina Iesu ma fasiotia ana uluai Aposetolo?
- Aisea na moomia ai le iai o le toefuataiina? (MFF 1:15–16.) Aisea na fetalai atu ai Iesu Keriso ia Iosefa Samita? (MFF 1:17.) Ia faamatala atu o Iosefa Samita o le perofeta lea o le Toefuataiina.
- O a mea na vaaia e loane Uikilifi, Matini Luteru, ma Lota Viliamu o loo sese i ekalesia sa latou auai atu iai? Na faapefea ona latou taumafai e faasa'oina nei faafitauli? Aisea na le mafai ai e i latou ona toefuatai mai le ekalesia a Iesu Keriso i le lalolagi?

- O le a le mea na faaaliga atu e Iesu Keriso ia Iosefa Samita e uiga i lana ekalesia moni? Ao tuuina mai e tamaiti a latou tali, aveese upu o loo tusia i fasipepa i le seti lona 2, ae tuu ai na o upu na iai muamua.
- O ai na finagalo Iesu Keriso e alu atu iai lana talalelei toefuataia? (MFF 1:2,4.) E mafai faapefea ona tatou fetuفاai ma isi le talalelei toefuataiina a Iesu Keriso?

---

**Gaoioiga e  
Faamauoa Mai Ai**

E mafai ona e faaaogaina se gaoioiga se tasi poo le sili atu foi o gaoioiga nei i soo se taimi i le faagasologa o le lesona poo le avea foi o se iloologa, aotelega, poo se lu'i.

1. Tusi i luga o se fasipepa O le Afioga a le Alii. Ao lei amataina le vasega, ia nana le pepa i se mea e le mafai ai e tamaiti ona maua, e pei o totonu o lau taga poo le seevae. Tau atu i tamaiti e iai se mea o loo tusia i se fasipepa o loo i totonu o le potu e te mana'o ina ia latou taumafai e sue. Fai atu iai e sue ma le filemu. A maea lelei a latou sailiga, ona e aveina lea i fafo o le fasipepa.

- O le a le mea sa outou sailia ae lei maua?

Fai atu i tamaiti e faitau leotele upu o loo i le fasipepa.

- O fea sa iai le afioga a le Alii i le taimi o le Liliuese? (O nisi sa i totonu ole Tusi Paia, ae o le tele o aoaoga na aveesea mai le lalolagi.) O fea e mafai ona outou mauaina ai le afioga a le Alii i aso nei? (I le Tusi Paia, Tusi a Mamona, Mataupu Faavae ma Feagaiga, Penina Tautele, ma savali mai perofeta ma aposetolo o aso e gata ai.) Ia faamatala atu o le afioga a le Alii o faaaliga.

Fai atu i se tamaititi e faitau leotele le Amosa 8:11–12.

- O le a le tala a Amosa i le mea o le a tupu?
- O le a le oge?
- O le a le uiga o le upu a Amosa “o le oge i le faalogologo i afioga a le Alii”?

Ia faamatala atu ao lei toefuataiina mai le Ekalesia a Iesu Keriso e ala mai i le Perofeta o Iosefa Samita, e toatele tagata sa latou saili mo le upu moni a le Alii ae sa latou le mafai ona maua. Sa leai ni taitai o le Ekalesia e iai le pule e maua ai faaaliga mai le Alii. Ina ua toefuataiina le Ekalesia, ona amata lea ona toe tuuina mai e le Alii faaaliga i ona taitai filifilia.

2. Pe toe tasi le vaiaso ao lei faia le lesona, ia fai atu i ni tamaiti se toatolu e tuu mai ni a latou faamatalaga e uiga ia loane Uikilifi, o Matini Luteru, ma Lota Viliamu. Ia tuuina atu i tamaiti taitoatasi se kopi o faamatalaga e faatatau ia i latou na e toatolu mai le lesona.
3. Fesoasoani i tamaiti i le taulotoina o le mataupu faavae o le faatuatua lona iva.
4. Ia faamatala atu i tamaiti ao lei fanau mai le Perofeta o Iosefa Samita, sa iai se lagona malosi lava o Asaeli Samita, le tama matua o Iosefa e faapea, o se tasi e tupuga mai ia te ia o le a “matuai faamanuiaina ai tagata” (quoted in *Church History in the Fullness of Times* (Church Educational System manual

(32502), 1993], p. 17; tagai foi i le *History of the Church*, 2:443). Ia talanoaina pe na faapefea ona saunia e Iosefa Samita, le atalii o le atalii o Asaeli, se faamanuiaga sili mo le lalolagi e ala lea i lona fesoasoani ia Iesu Keriso i le toefuataiina mai o Lana ekalesia i le lalolagi.

5. Fai atu i tamaiti e usu pe faamalau mai upu o le fuaiupu muamua o le “Ia Viia Oe le Atua,” (*Viiga*, nu. 19).

---

## Faiuga

Molimau	Ia tuuina atu lau molimau i le moni o le liliuese mai le ekalesia moni a Iesu Keriso ma le toefuataiina o le ekalesia a Keriso i aso e gata ai. Molimau atu o le Perofeta o Iosefa Samita na auala mai ai le toefuataiina mai o le ekalesia a Iesu Keriso i le lalolagi. Ia faaali atu lou agaga faafetai ona o le toefuataiina mai e Iesu Keriso o lana ekalesia ina ia fesoasoani ia i tatou.
Tusi Fautuaina e Faitau i le Fale	Ia fautuaina atu tamaiti e faitau le Mataupu Faavae ma Feagaiga 1:17–23 i le fale e avea o se toe iloiloga o lenei lesona.
Fetufaaiga Fautuaina i le Aiga	Ia uunaiina tamaiti e fetufaai ma o latou aiga se vaega patino o le lesona, e pei o se tala, fesili, poo se gaoioiga, poo le faitauina faatasi foi ma o latou aiga le “Tusi Fautuaina e Faitau i le Fale.” Tofi se tamaitiiti e faia le tatalo faai.



# O Le Asiasiga a le Agelu o Moronae ia Iosefa Samita

---

## Faamoemoega

Ina ia fesoasoani i tamaiti ia malamalama i le taua o le savali a Moronae e faapea o le atoatoaga o le talalelei a Iesu Keriso o le a toefuataiina mai.

---

## Sauniuniga

1. Suesue ma le agaga tatalo le Talafaasolopito o Iosefa Samita 2:27:53; Faaaliga 14:6–7; Mamona 8:1, 4; ma tala mai taalafaasolopito o loo tuuina atu i lenei lesona. Ona suesue lea ma iloilo pe faapefea ona e manao e aoaoina atu i tamaiti tala mai tusitusiga paia ma talafaasolopito. (Tagai i le “Sauniaina o Au Lesona,” itulau vi–vii, ma le “Aoaoina atu o Tala Mai Tusitusiga Paia ma Talafaasolopito,” itulau vii–ix.)
  2. Filifili ia fesili e talanoaina ma gaoioiga e faamauoa mai ai na o le a aafia ai tamaiti ma sili ona fesoasoani ia i latou ia mauaina le faamoemoega o le lesona.
  3. Mea e Manaomia:
    - a. Se Penina Tautele mo tamaiti uma.
    - e. Se Tusi Paia ma se Tusi a Mamona.
    - i. Se mea e faafoliga o se masini faaleotele leo-(mic) (pule oe pe fai)
    - o. Ata 5-7, Le Agelu o Moronae i Luga o le Malumalu o Sate Leki; ata 5-8, Ua Faaali Atu Moronae ia Iosefa Samita i Lona Potu (Taga Ata o le Talalelei 404; 62492); ata 5-9, Ua Tatalaina e Iosefa Samita Papatusi Auro.
- 

## Faalautelega

### Fautuaina

#### o le Lesona

Tofi se tamaititi e faia le tatalo amata.

Gaoioiga e  
Faatosina Mai Ai

- Afai e tuuina atu e se tasi ia te oe se masini faaleoteleleo ma fai atu ia te oe e te tuuina atu se savali i le lalolagi atoa, o le a se savali e te tuuina atu?

Ia tuuina atu i se tasi o tamaiti le “masini faaleoteleleo” ma fai atu iai e tuuina atu se savali. Ia fai atu i nisi o tamaiti e auauai ane. Atonu e te manao foi oe e tuuina atu sau savali.

Tau atu i tamaiti o lenei lesona o le a latou aoao ai e uiga i se savali taua na tuuina mai e se tasi e taua tele ina ia fesoasoani ai i le lalolagi atoa. O lenei savali e le mafai ona auala mai i se masini faaleoteleleo; e le'i auala mai foi i se leitio, poo se televise, poo se satelite.

Faaali atu le ata o le agelu o Moronae o loo i luga o le malumalu.

- O ai lenei? Aisea tou te manatu ai o loo faaalina mai o loo feulaina e le agelu o Moronae se pu?

Fai atu i tamaiti e faalogo i le faamatalaina e loane o le savali a Moronae ma pe faapefea foi ona ia tuuina atu. Faitau leotele le Faaaliga 14:6–7.

Tala o Tusitusiga  
Paia ma  
Talafaasolopito

Aoa atu i tamaiti e uiga i le asiasiga a Moronae ia Iosefa Samita, e pei ona faamatalaina mai i le Talafaasolopito o Iosefa Samita 2:27–53 ma le tala lenei mai talafaasolopito. Faaali atu ata o Iosefa Samita i taimi e talafeagai ai.

E toetiiti lava atoa le tolu ma le afa tausaga talu ona mavae le Uluai Faaaliga, lea na faaali atu ai le Tama Faalelagi ma Iesu Keriso ia Iosefa Samita, ma le asiasiga muamua a le agelu o Moronae ia Iosefa. O le taimi lena, sa galulue ai Iosefa ma lona tama i le faatoaga a lo latou aiga. Na fesoasoani o ia i le totoina ma le seleseleina o fua o faatoaga, faamama ese laau mai le laueleele, ma le aumaia o vai suamalie mai pa'u o laau. O nisi taimi na te faia ai ni galuega eseese mo se tuaoi e igoa ia Matini Harisi. Na tumau pea le molimau a Iosefa e uiga i le Tama Faalelagi ma Iesu Keriso, e ui sa faaaauuina pea le sauaina o ia e tagata o e na le talitonu na ia vaai i se faaaliga.

Talanoaga ma  
Fesili e Faatatau lai

Suesue i fesili nei ma mau nei ao e sauniaina lau lesona. Faaoga fesili e te lagonaina o le sili ona fesoasoani i tamaiti ina ia malamalama ai i tusitusiga paia ma faatatauina ia mataupu i o latou olaga. O le faitauina ma le talanoaina faatasi ma tamaiti o tusitusiga paia i totonu o le vasega o le a fesoasoani lea ia i latou ina ia maua ai so latou malamalama.

- Aisea na tatalo ai Iosefa Samita i le po o le aso 21 o Setema 1823? (TIS 2:29.) Na faapefea ona taliina le tatalo a Iosefa? (TIS 2:30–33.) Aisea e le faaali mai ai agelu ia i tatou pe a tatou tatalo? Fesoasoani i tamaiti ina ia latou malamalama e faapea o le 1823 e le'i iai le upu moni i le lalolagi ma e tatau ona toe aumaia e ni avefeau mai le lagi. Talu ai ona o lenei ua tatou maua le talalelei, o le tele o a tatou tatalo faaletagata e taliina i nisi auuala. O tali i a tatou tatalo e oo mai i o tatou mafaufau i nisi o taimi ao tatou faalogo atu i lesona poo tautalaga i le lotu, o le talanoa atu i o tatou matua, poo le faitau foi i tusitusiga paia.
- O ai Moronae? Faaali atu i tamaiti le tusi a Moronae i totonu o le Tusi a Mamona. Ia faamatala atu o Moronae o le perofeta mulimuli lava o Sa Nifae. Na ola o ia i le 400TLM ma tusia nisi vaega o le Tusi a Mamona. O le a le mea na faia e Moronae ina ua uma ona tusitusi o ia i luga o papatusi auro? (Moronae 8:1,4.) Aisea na filifili ai Moronae e asiasi atu ia Iosefa Samita?
- O le a le mea na fai mai Moronae o le a tupu i le igoa o Iosefa Samita? (TIS 2:33.) O a nisi o faaitaiga e faailoa mai ai le "taulelei ma le tauleagaina o le igoa o Iosefa i nuu uma, ituaiga uma, ma gagana eseese uma"? O faapefea ona avea lou auai i le Ekalesia ma aafiaga e mafaufau ai tagata ia te oe?
- O le a le tusi na tau atu e Moronae ia Iosefa? (TIS 2:34.) O le a le mea o loo iai i totonu o le tusi? O le a le mea na teu faatasi ma papatusi auro? (TIS 2:35.) Aisea na moomia tele ai nei mea? Aisea ua taua tele ai lo tatou mauaina o le Tusi a Mamona i aso nei?
- O a lapataiiga na tuuina atu e Moronae ia Iosefa o loo i le Talafaasolopito o Iosefa Samita 2:42, 46? E mafai faapefea ona fesoasoani lo tatou iloina o Satani ma ana fuafuaga e tetee atu ai i ana faaososoga?
- O le a so outou manatu aisea na faaali faafa atu ai Moronae ia Iosefa (faatolu i le po ma le faatasi i le taeao na sosoo ai), ma tuuina atu ia te ia le savali lava e tasi i taimi uma? (TIS 2:44–46, 49.) E faapefea ona fesoasoani ia i tatou le faalogo soo pe faitau soo i se mea taua? Aisea e fesoasoani tele ai le faitauina pea e le aunoa o tusitusiga paia i aso taitasi o o tatou olaga? (Tagai i le gaoiiga e faamauoa mai ai lona 2.)

- O le a le mea na tupu i le taeao na sosoo ai ina ua mavae le asiasiga a Moronae ia Iosefa? (TIS 2:48–49.) O a uiga na faaalua e le tama o Iosefa ina ua ia faamatala atu iai e uiga ia Moronae? (TIS 2:50.) O le a so outou manatu aisea na talitonu ai le tama o Iosefa ia te ia? E mafai faapefea ona tatou mauaina le faatuatuga ma le talitonuga a o tatou matua?
- Na mafai faapefea e Iosefa ona maua le nofoaga tonu sa tanumia ai papatusi auro? (TIS 2:50.) O le a le igoa o le mauga lea sa tanumia ai papatusi? (Kumora; tagai i le Mamona 6:6.) Aisea na faasa ai ona ave e Iosefa ia papatusi i le taimi lea? (TIS 2:53.) Ia faamanatu atu i tamaiti o le taimi lena faatoa sefulufitu tausaga o Iosefa ma sa tele lava ni mea sa manaomia ona ia aoao iai ao le'i sauni atu o ia e faaliliu ia papatusi.

## Gaoioiga e Faamauoa Mai Ai

E mafai ona e faaaogaina se gaoioiga se tasi poo le sili atu foi o gaoioiga nei i soo se taimi i le faagasologa o le lesona poo le avea foi o se iloologa, aotelega, poo se lu'i.

1. Ia faamanino atu sa taua tele ia Iosefa Samita le savali a Moronae. Na faamatalaina atu i le savali ia Iosefa ua valaauina o ia e le Atua ina ia ona faia se galuega taua ma ta'uina atu ia te ia nisi vaega o lena galuega o le a iai.

- O le a le galuega taua lea na valaauina Iosefa Samita na te faia?

Ia faamanatu atu i tamaiti o le Tusi a Mamona o le faaliliuga lena o papatusi auro.

Ia faamatala atu e taua foi le savali a Moronae ia te i tatou. Tusi i luga o le laupapa *O le a Se Mea e Mafai Ona ou Aoaoina Mai ia Moronae*. Fai atu i tamaiti e faitau ma faaali atu upu nei o loo tusia i fasipepa:

E moni le Tusi a Mamona.

O le Tusi a Mamona o loo faamatala mai ai tagata o e sa nonofo i le konitineta o Amerika i aso ua leva.

O le Tusi a Mamona o loo iai le atoatoaga o le talalelei a Iesu Keriso.

Ia talanoaina upu taitasi o loo tusia i fasipepa ao faapipiina. Ia talanoaina le taua o le Tusi a Mamona ia i tatou i aso nei. Ia faamanino atu e mafai ona tatou aoao mai mea e manaomia ona tatou faia ina ia ola ai i le talalelei a Iesu Keriso e ala lea i le faitauina ma le suesueina o le Tusi a Mamona.

2. Fai atu i se tamaititi e faitau atu le palakalafa lenei:

O Moronae o se avefeau a le Atua na auina atu ia Iosefa Samita. Na tauina atu e Moronae ia Iosefa o loo iai se galuega taua a le Atua mo ia na te faia. Na tauina atu foi e Moronae ia Iosefa e faapea o loo iai se tusi o loo tusia i papatusi auro o loo tanumia i autafa o le mauga o loo aafia ai le atoatoaga o le talalelei ma se talafaasolopito o tagata anamua sa nonofo i le konitineta o Amerika.

Fai atu pe iai se tasi na te mafai ona toe faamatalaina mai le savali na faitauina atu. Toe fai atu i le tamaititi e toe faitau faalua upu lava na e tasi, ma toe fesili atu pe iai se tasi e mafai ona ia toe tauina atu le savali. Ia faamanino atu le taua tele o le toe fai atu ma toe fai atu aua e faigofie ai ona manatua le savali. Ia faamatala atu o le savali atoa na tuuina atu e Moronae e umi atu nai lea na latou faatoa faalogo atu iai. Na toe fai atu e Moronae le savali ina ia fesoasoani ia Iosefa Samita ia malamalama ma manatua le savali.

- Aisea e fesoasoani tele ai le suesue pea e le aunoa i mataupu lava e tasi o le talalelei?

3. Ao lei amataina le vasega, ia saunia ni fasipepa se tele, ia tusi ai se mataupu faavae o le talalelei e pei o le faatuatua ia Iesu Keriso, salamo, papatisoga i le faatofuina, o le meaalofa o le Agaga Paia, o le Tusi Mamona, perofeta soifua, faaaliga faaauauina pea, perisitua, ma sauniga o le malumalu. Tusi i luga o se atigifagu po o se isi koniteina upu nei *O le Talalelei a Iesu Keriso*.

Ia faailoa atu i le vasega le fagu e leai ni mea o iai. Faamanatu atu i tamaiti e faapea na tauina atu e le agelu o Moronae ia Iosefa Samita o le a toefuataiina mai le talalelei i le lalolagi. Ia faamatala atu ua uma ona tupu lena mea.

Fai atu i tamaiti taitoatasi e filifili se fasipepa, faitau leotele, ma tuu i totonu o le fagu. Ia tuu atu i le tamaititi na te faamatalaina mai pe aisea e taua ai lena mataupu o le talalelei ia i tatou. Faaauau pea seia uma lelei ona tuu uma fasipepa i totonu o le fagu, ona faamanino atu lea e faapea, i le aveai ai ma tagata o le Ekalesia a Iesu Keriso o le Au Paia o Aso e Gata Ai ua faamanuaina i tatou i le mauaina lea o le talalelei a Iesu Keriso.

4. Fesoasoani atu i tamaiti ina ia latou taulotoina le mataupu faavae e iva o le faatuatua. Faamamafa atu i tamaiti le taua o faaaliga na mauaina e Iosefa Samita ma le faaauauina pea o faaaliga tatou te mauaina mai le Alii e ala mai i lo tatou perofeta soifua o iai nei.
5. Usu pe faitau upu “O se Agelu na Oo Mai ia Iosefa Samita” (*Tusipese a Tamaiti*, nu. 86), “Saili, Suesue, ma Tatalo” (*Tusipese a Tamaiti*, nu. 109), poo le “Ou Te Fiaola i le Talalelei” (*Tusipese a Tamaiti*, nu. 148).

---

## Faaiuga

Molimau

Ia faaali atu lou agaga faafetai mo le savali na tuuina atu e Moronae ia Iosefa Samita ma i tatou. Ia molimau atu o Iosefa Samita o se perofeta moni lava a le Atua ma o le Tusi a Mamona e moni. Ia uunaiina tamaiti ina ia aoao atili e uiga i le talalelei e ala lea i le faitauina o le Tusi a Mamona i aso taitasi.

Tusi Fautuaina e  
Faitau i le Fale

Ia fautua atu i tamaiti ina ia suesue le Talafaasolopito o Iosefa Samita 2:30-35 i le fale e toe iloilo ai lenei lesona.

Fetufaaiga  
Fautuaina i le Aiga

Ia uunaiina tamaiti e fetufaa'i ma o latou aiga se vaega patino o le lesona, e pei o se tala, fesili, poo se gaoioiga, poo le faitauina faatasi foi ma o latou aiga le “Tusi Fautuaina e Faitau i le Fale.”

Tofi se tamaititi e faia le tatalo faaii.

# Ua Saunia Iosefa Samita e Mauaina Papatusi Auro

## Faamoemoega

Ina ia faamalosia tamaiti e saunia i latou lava e auauna atu ia Iesu Keriso ma o latou uso a tagata.

## Sauniuniga

1. Suesue ma le agaga tatalo le Talafaasolopito o Iosefa Samita 2:53–58 ma le tala mai talafaasolopito o loo tuuina atu i le lesona. Ona suesue lea ma iloilo pe faapefea ona e manao e aoaoina atu i tamaiti tala mai tusitusiga paia ma talafaasolopito. (Tagai i le “Sauniaina o Au Lesona,” itulau vi–vii, ma le “Aoaoina atu o Tala Mai Tusitusiga Paia ma Talafaasolopito,” itulau vii–ix.)
2. Filifili fesili e talanoaina ma gaoioiga e faamauoa mai ai o le a aafia ai tamaiti ma o le a sili atu ona fesoasoani ia i latou ia mauaina le faamoemoega o le lesona.
3. Mea e manaomia:
  - a. Se Penina Tautele mo tamaiti uma.
  - e. Ni fasipepa se ono e le o tusia ai ni upu ma ni peni poo ni penitala.
  - i. Ata 5-8, Ua Faaali Atu Moronae ia Iosefa Samita i Lona Potu (Taga Ata o le Talalelei 404; 62492); ata 5-9, Ua Tatalaina e Iosefa Samita ia Papatusi Auro; ata 5-10, Ua Aoa e Iosefa Samita Lona Aiga.

## Faalautelega Fautuaina o le Lesona

Gaoioiga e Faatosina Mai Ai

Tofi se tamaitiiti e faia le tatalo amata.

Tau atu i tamaiti e te manaomia la latou fesoasoani ia te oe i le sauniaina o nisi mea o le lesona. Tuu atu i nisi tamaiti fasipepa ma ni peni poo ni penitala, ona fai atu lea iai e tusi upu nei i luga o fasipepa: Iosefa Samita, tatalo, malamalama, Moronae, savali, faafa. Fai atu i se isi tamaitiiti e faaali atu le ata o Moronae o loo faaali atu ia Iosefa Samita.

Faafetai atu i tamaiti mo le fesoasoani atu ia te oe.

- Aisea e taua tele ai lo tatou saunia mo ni mea e tutupu, e pei o le sueina o se suega i le aoga poo le tuuina atu o se tautalaga i le Peraimeri? O le a le mea e tupu pe afai tatou te le saunia?

I le faaogaina o upu o loo tusia i fasipepa faapea ma ata e talafeagai, ia tuu atu i tamaiti e fesoasoani ia te oe i le iloiloaina o mea na latou aoaoina mai le lesona 3 e uiga i le asiasiga a Moronae ia Iosefa Samita. Faamanatu atu i tamaiti e le i faatagaina Iosefa na te aveina papatusi i le taimi muamua na ia vaai iai. Ia faamatala atu e iai se galuega tele o le a faia e Iosefa, ae moomia le saunia lelei o ia ina ia mafai ai ona faataunuuna. O lenei lesona o loo talanoaina ai nisi o ana sauniuniga mo lenei galuega tele.

Tala Mai Tusitusiga Paia ma Talafaasolopito

Aoa atu e uiga i sauniuniga a Iosefa Samita i tausaga e fa ina ia mauaina papatusi auro, e pei ona faamatalaina mai i le Talafaasolopito o Iosefa Samita 2:53–58 ma le tala lenei mai talafaasolopito. Ia faamamafa atu le naunau o

Iosefa e faia mea uma e finagalo le Tama Faalelagi ma Iesu Keriso na te faia ma auala na saunia ai Iosefa e faia Ienei galuega. Faaali atu ata i taimi e talafeagai ai.

O le tina o Iosefa Samita, o Lusi Meki Samita, na tusia e faapea ina ua mavae le uluai asiasiga a Moronae, "Na faaauau pea ona mauaina e Iosefa faatonuga mai le Alii, ma sa ma faaauauina pea ona faapotopoto mai le ma fanau i afiafi taitasi mo le faamoemoe e faalogologo atu ia te ia ao ia faamatalaina mai. . . . I taimi o a matou talanoaga i afiafi, e tuuina mai ai pea e Iosefa nisi o faamatalaga ofoofogia e mafai ona mafaufauina. E na te faamatalaina mai i latou sa nonofo i Ienei konitineti i le tele o tausaga ua mavae, o o latou lavalava, o auala o femalagaaiga, ma manu sa latou feoai ai; o o latou aai, o fale, faapea ai ma soo se mea lava; o auala na latou ola ai; faapea foi ma a latou tapuaiga. E na te faamatalaina mai nei mea ma le faigofie tele, e pei lava sa faatasi o ia ma i latou nei i le olaga" (Lucy Mack Smith, *History of Joseph Smith*, pp. 82–83). Talu ai ona e faamaoni pea o ia, o lea na talitonu uma ai lava matua o Iosefa Samita ma ona uso ma ona tuafafine i mea uma na te faamatalaina atu iai latou.

I le lua masina talu ona mavae le uluai asiasiga a Moronae ia Iosefa, na tupu ai se mea matautia na aafia ai le aiga o Samita. Sa matuai mai tigaina lava le uso matua o Iosefa, o Alavini, ma oti ai. Sa alofa tele Iosefa ia Alavini, ma sa faapena foi ia Alavini i lona uso laititi ma sa ia lagolagoina foi o ia. Ao lei maliu ia Alavini, na ia tuuina atu ni fautuaga ia Iosefa ina ia saunia ai o ia e auauna atu i le Alii. Sa faapea atu Alavini ia Iosefa: "Ou te manao ina ia avea oe ma se tama lelei, ma e faia mea uma e tusa ai ma lou malosi ina ia e mauaina Talafaamaumau [papatusi auro]. Ia e faatuatua i le mauaina o faatonuga uma, ma lou tausia o poloaiga uma e tuuina atu ia te oe" (quoted in Smith, p. 87).

Talanoaga ma  
Fesili e Faatatau Iai

Suesue i fesili nei ma mau nei ao e sauniaina lau lesona. Faaoga fesili e te lagona o le a sili ona fesoasoani i tamaiti ina ia malamalama ai i tusitusiga paia ma faaoga ia mataupu i o latou olaga. O le faitauina ma le talanoaina faatasi ma tamaiti o tusitusiga paia i totonu o le vasega o le a fesoasoani lea ia i latou ina ia maua ai so latou malamalama.

- E fia tausaga talu ona tea le taimi na muai vaia ai e Iosefa ia papatusi auro ma le taimi na ia mauaina ai? (TIS 2:53-54.) O le a le mea e tupu i tausaga uma taitasi i le aso 22 o Setema? Na faapefea ona saunia e le agelu o Moronae ia Iosefa mo le galuega ua valaauina o ia na te faia? Ia faamatala atu i Ienei fa tausaga, na feiloai ai foi Iosefa ma nisi o perofeta a Sa Nifae, e pei o Nifae, Alema, Mamona, ma le au soo e toasefululua na filifilia e le Alii i Amerika (tagai i le *Church History in the Fulness of Times*, p. 41). Aisea na asiasi atu ai nei perofeta anamua ia Iosefa?
- Aisea na talitonu ai ma lagolagoina e le aiga o Iosefa o ia? Ia faamanino atu talu ai ona o le faamaoni pea ma le faatuatuaina o ia, ma sa iloa e lona aiga e mafai ona latou talitonu ia te ia. Aisea tou te manatu ai o le lagolago malosi a le aiga sa manaomia tele e Iosefa? O faapefea ona latou lagolagoina oe? E mafai faapefea ona tatou fesoasoani i tagata o o tatou aiga ina ia mulimuli i aoaoga a le Faaola? O faapefea ona fesoasoani tagata o o outou aiga ina ia outou mulimuli i le Faaola?
- Na faapefea ona fesoasoani Iosefa i lona aiga? (TIS 2:55.) O le a so outou manatu, na faapefea ona fesoasoani le galue malosi i le sauniaina o Iosefa e auauna atu i le Alii? O a nisi o auala o loo outou galulue ai i o outou aiga?

O le a faapefea ona fesoasoani ia i tatou le aoao ina ia galue ma tauaveina tiutetauave e auauna ai i le Alii?

- O faapefea ona outou saunia nei mo le galuega atonu o loo finagalo le Tama Faalelagi ma Iesu Keriso tou te faia i le lumanai? (Tagai i le gaoioiga e faamauoa mai ai 1.)
- la faamanino atu sa faamaoni Iosefa Samita i lana molimau ma ola ai i le talalelei e tusa lava poo a sauaga na ia maua mai tagata. Na faapefea ona fesoasoani lenei mea e saunia ai Iosefa mo le galuega tele o le a ia faia? Aisea e tatau ai ona tatou filifili nei e usiusitai i aoaoga a le talalelei? O le a faapefea ona fesoasoani lenei mea i le sauniaina o i tatou e auauna atu i le Ekalesia? (Tagai i le gaoioiga e faamauoa mai ai lona 2.)

---

## Gaoioiga e Faamauoa Mai Ai

E mafai ona e faaaogaina se gaoioiga tasi poo le sili atu foi o gaoioiga nei i soo se taimi i le faagasologa o le lesona poo le avea foi o se iloologa, aotelega, poo se lu'i.

1. Tusi i luga o le laupapa ulutala o le *E fesoasoani le Tama Faalelagi* i le sauniaina o au e ala i le: ma le *E mafai ona ou saunia au e ala i le:* (poo le faapipii foi o ni fasipepa ua uma ona e tusia ai).
  - O a ni mea ua tuuina mai e le Tama Faalelagi ma Iesu Keriso ina ia fesoasoani i le sauniaina o i tatou e auauna atu ia te i laua? (O tali atonu e aofia ai tusitusiga paia, matua, perofeta, faiaoga, le meaalofa o le Agaga Paia, ma le Peraimeri.) Tusi tali a tamaiti i le fesili lenei i lalo ifo o le ulutala *E fesoasoani le Tama Faalelagi i le sauniaina o au e ala i le:*.
  - O le a lo tatou tiutetauave i le fesoasoani lea i le sauniaina o i tatou? I le faaaogaina o vaega o loo lisiina atu i le laupapa, ia talanoaina ma tamaiti mea e moomia e i tatou taitoatasi ona faia i mea ua tuuina mai e le Tama Faalelagi ma Iesu Keriso (mo se faataitaiga: tusitusiga paia—suesue iai i aso taitasi; matua—mulimuli i a latou fautuaga). Ia aotele tali uma i lalo o le ulutala *E mafai ona ou saunia au e ala i le:*.
  - O le a le mea o loo tatou saunia e faia? (Auauna atu i le Tama Faalelagi ma Iesu Keriso ma isi, i tulaga e pei o se faiaoga, faifeautalai, poo se matua.) O faapefea ona fesoasoani lenei sauniuniga ia i tatou i le taimi nei? O le a faapefea ona fesoasoani ia i tatou i le lumanai? Fesoasoani i tamaiti ina ia latou iloa lo latou tiutetauave o le saunia i le taimi nei e auauna atu.
2. la faamatala atu i tamaiti o se tasi auala e mafai ai ona saunia i latou e auauna atu i le Tama Faalelagi ma Iesu Keriso o le fuafua nei o le a latou usitai pea i poloaiga, e tusa lava pe oo atu ni faafitauli ma ni faaososoga. Tusi i luga o le laupapa *E mafai ona ou fuafua nei:*. Fai atu i tamaiti e mafaufau nei i mea e mafai ona latou fuafua e faia nei ina ia latou mulimuli atu ai i le Faaola ma saunia e auauna atu ia te ia. Tusi a latou tali i luga o le laupapa.

Tuu atu i tamati uma se fasipepa ma se peni poo se penitala, ma fai atu i tamaiti e tusi i luga o a latou fasipepa le ulutala *E mafai ona ou fuafua nei:* ona sosoo ai lea ma se vaega o loo i luga o le laupapa. Ia fai atu i tamaiti e talanoaina ma o latou aiga a latou fasipepa ona tuu lea o a latou pepa i se mea e mafai ona latou vaai soo atu iai.

3. Tusi i luga o nisi fasipepa nisi o mea sa aoaoina e Iosefa Samita e faia ao ia saunia e auaua atu i le Alii, e pei o le faatuatua, ia ususitai, ia tatalo, suesue i tusitusiga paia, ma le faatuatua i le Tama Faalelagi ma Iesu Keriso. Tuu atu le avanoa i tamaiti uma e filifili ai se fasipepa ma faitau atu i le vasega. Tuu atu i tamaiti latou te talanoaina ni auala e mafai ai foi ona latou faia nei mea.
4. Usu pe faitau upu o le "Tausi Poloaiga" (*Tusipese a Tamaiti*, nu. 146), "Aoa Mai la Ou Savali i le Malamalama" (*Tusipese a Tamaiti*, nu. 177), poo le "Ou te Iloa O Loo Soifua Lou Tama" (*Tusipese a Tamaiti*, nu. 5).
5. Tusi se taaloga taumate i luga o le laupapa. Faatumu avanoa i numera 1 e oo i le 9:

1	2	3
4	5	6
7	8	9

Vaevae le vasega i ni 'au se lua, ona tuu atu lea i 'au taitasi se faailoga (e pei o le X ma le O). Ia feauauai 'au, ma tuu atu i tamaiti e auauai i le filifilia o numera ma tali mai i fesili o loo faatatau iai na numera. Afai e sao le tali a se tamaititi i se fesili, ona tuu atu lea ia te ia na te suia le numera o le fesili i se faailoga a le 'au. Afai e maua se laina o numera e tolu a se 'au, atonu o le a e manao e toe fesui ai numera o loo i le ata ona toe fai lea o le taaloga.

Fesili talafeagai:

1. E fia tausaga na va ai le uluai asiasiga a Moronae ma le mauaina e Iosefa o papatusi? (Fa.)
2. O fea le mauga na nanaina ai papatusi? (Kumora.)
3. O ai na faaipoipo iai Iosefa? (Emma Hale.)
4. Tau mai mea e fa na faamatalaina atu e Iosefa i lona aiga e uiga i tagata o loo i le Tusi a Mamona. (O o latou ofu, auala na femalagaai ai, manu, aai, taua, poo tapuaiga.)
5. O ai le uso o Iosefa na maliu i le 1823? (Alavini.)
6. Ta'u mai perofeta e toalua a Sa Nifae na asiasi atu ia Iosefa Samita ao saunia o ia e mauaina papatusi auro? (Nifae, Alema, Mamona, Moronae.)
7. O le a le ituaiga galuega sa faia e Iosefa i le faatoaga a Samita? (Totoina o laau, seleseleina o fua o faatoaga, taina i lalo o laau, faia o vai suamalie mai pa'u o laau.)
8. O a uiga o isi tagata na faaalua ia Iosefa ina ua mavae le Uluai Faaaliga? (Sa latou le talitonu ia te ia ma faasaua ia te ia.)
9. O ai na feiloai ma Iosefa Samita i le Mauga o Kumora i tausaga taitasi mo tausaga e fa? (O le agelu o Moronae.)



---

## Faaiuga

Molimau	la molimau atu o le Perofeta o Iosefa Samita o se perofeta moni lava a le Atua. la faaali atu lou agaga faafetai i le sauniaina lelei o ia mo le faaliliuina o papatusi auro. la faamalosiā tamaiti e faia se mea faaopoopo i le gasologa o le vaiaso a sau ina ia fesoasoani ai ina ia saunia i latou e auauna atu i le Alii.
Tusi Fautuaina e Faitau i le Fale	la fautua atu i tamaiti e faitau le Talafaasolopito o Iosefa Samita 2:53–58 i le fale e toe iloilo ai lenei lesona.
Fetufaaiga Fautuaina i le Aiga	la uunaiina tamaiti e fetufaai ma o latou aiga se vaega patino o le lesona, e pei o se tala, fesili, poo se gaoioiga, poo le faitauina faatasi foi ma o latou aiga le “Tusi Fautuaina e Faitau i le Aiga.” Tofi se tamaitiiti e faia le tatalo faaiu.

# Ua Mauaina e Iosefa Samita ia Papatusi Auro

Lesona  
**5**

---

## Faamoemoega

Ina ia fesoasoani i tamaiti ia latou malamalama e faapea, afai tatou te usiusitai ma faia la tatou vaega, o le a fesoasoani mai le Tama Faalelagi ia i tatou.

---

## Sauniuniga

1. Suesue ma le agaga tatalo le Talafaasolopito o Iosefa Samita 2:59–65, Isaia 29:11–12 (valoaga e faatatau i le asiasiga a Matini Harisi i le Polofesa o Anetoni), ma le tala mai talafaasolopito o loo tuuina atu i lenei lesona. Ona suesue lea ma iloilo pe faapefea ona e manao e aoaoina atu i tamaiti tala mai tusitusiga paia ma talafaasolopito. (Tagai i le “Sauniaina o Au Lesona,” itulau vi–vii, ma le “Aoaoina atu o Tala Mai Tusitusiga Paia ma Talafaasolopito,” itulau vii–ix.)
2. Tusi faitau faaopoopo: 2 Nifae 27:15–20.
3. Filifili fesili e talanoaina ma gaoioiga e faamauoa mai ai o le a aafia ai tamaiti ma o le a sili atu ona fesoasoani ia i latou ia mauaina le faamoemoega o le lesona.
4. Kopi tusitusiga nei i luga o se fasipepa poo luga o le laupapa:

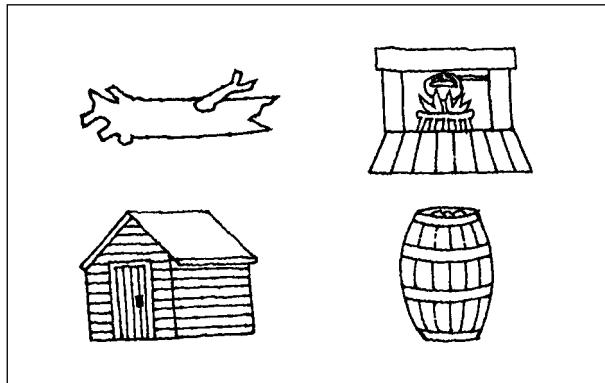

5. Mea e manaomia:
  - a. Se Penina Tautele mo tamaiti uma.
  - e. Se Tusi Paia ma se Tusi a Mamona.
  - i. Faafanua o Niu Ioka–Ohaio, o loo maua i le faaiuga o le lesona 1.
  - o. Ata 5-11, Ua Mauaina e Iosefa Samita Papatusi Auro (Taga Ata o le Talalelei 406; 62012); ata 5-12, Ua Aumaia e Iosefa Samita Papatusi Auro i le Taavale Solofanua; ata 5-13, O Papatusi Auro.

---

## Faalautelega Fautuaina o le Lesona

Tofi se tamaitiiti e faia le tatalo amata.

Gaoioiga e  
Faatosina Mai Ai

Faali atu ata o le laau ua pa'u, ta'inafi, fale faigaluega, ma le paelo o fatupi.

- O le a se mea e tutusa uma ai nei mea?

A maea ona tuuina mai e tamaiti o latou manatu, ona faamatala atu lea o mea uma nei sa faaaogaina e Iosefa Samita e nana ai papatusi auro ma tausia lelei ai mo le saogalemu. Fai atu i tamaiti e faalogo lelei i le lesona ma saili pe na faapefea ona faaaogaina e Iosefa nei vaega uma taitasi.

Tala Mai  
Tusitusiga Paia  
ma Talafaasolopito

Aoao atu i tamaiti e uiga i le mauaina e Iosefa Samita o papatusi auro, o le fautuaga a Moronae ia Iosefa e tusa ai ma le malupuipua o papatusi auro, ma taumafaiga a Iosefa ina ia puipua papatusi, e pei ona faamatalaina mai i le Talafaasolopito o Iosefa Samita 2:59–61, ma le talafaasolopito lenei. Faaaoga ata ma le faafanua i taimi e talafeagai ai.

Ina ua oo mai le taimi e mauaina ai e Iosefa Samita ia papatusi auro, ona ia faanoiina lea o se taavale solofanua ma la o atu ai ma lona toalua o Ema i le mauga o Kumora, lea o loo tanumia ai papatusi. Na tuua e Iosefa ia Ema i le taavale solofanua i le auvaemauga ae a'ea'e atu na o ia i luga o le mauga e feiloai ma le agelu o Moronae. Na tuuina atu e Moronae ia Iosefa ia papatusi auro. Na ia tuuina atu foi ia Iosefa le Urima ma le Tumema ma se ufifatafata, o meafaigaluega e fesoasoani i le faaliliuga o papatusi auro.

Na lapataiina e Moronae ia Iosefa o le a taumafai tagata leaga e saili se avanoa e gaioia ai papatusi ma na ia tauina atu ia Iosefa ina ia ona faia mea uma e tatau ai i lona malosi ina ia tausia ai papatusi ma le saogalemu (tagai i le TIS 2:59). Na iloa mulimuli ane e Iosefa, o le taimi lava e iloa ai e tagata o loo ia te ia papatusi, o le a latou taumafai ai foi e aveesea (tagai i le TIS 2:60). E tele ni vaega na ia nanaina ai papatusi ina ia tausia ma le saogalemu.

Ina ua tuua e Iosefa ma Ema le mauga lea sa tanumia ai papatusi, sa taofi e Iosefa le taavale solofanua ma alu atu i le togavao. O iina na ia mauaina ai se laau tele ua pa'u ma ua pala foi totonu. Na ia vaneina le pa'u o le laau, ma eli se lua i totonu, ma nana ai papatusi, ona toe ufiufi lea i le pa'u o le laau.

I nai aso mulimuli ane ai, ao galue Iosefa i nai maila e mamao ese mai Palamaira, na iloa ai e lona aiga sa iai ni tagata sa o atu i le latou fale e sue papatusi auro. Sa faanatinati ona oso Ema i lana solofanua ma alu atu loa e logo Iosefa e uiga i tagata nei. Na lapataiina foi Iosefa e ala mai i le Urima ma le Tumema e faapea o papatusi o loo i se tulaga lamatia. Na toe foi atu Iosefa i Palamaira ma aveese mai papatusi mai le laau, afifi i se ie, ma agai atu loa i lo latou aiga. Na manatu o ia e saogalemu atu le ui atu i le togavao nai lo le auala, ae sa taia o ia e se tagata mai ona tua i se fana i le togavao. Na taia i lalo e Iosefa le tagata lea na osofaia o ia ma tamoe saosaoa ese atu loa. Sa faalua ona toe osofaia o ia, ae sa mafai lava ona ia solaese mai ai ma avatu ma le saogalemu ia papatusi i lona fale.

I se tasi foi mea, na iloa ai e Iosefa o loo agai atu se vaega o tagata leaga e saili ia papatusi. Na ia avesea ni maa i luma o le ta'inafi ma nana ai i lalo ia papatusi. E lei pine lava ona uma ona faatulaga lelei maa, ae taunuu atu loa ma se vaega o tagata leaga i le fale. Na tamomoe i fafo Iosefa ma lona tama faapea ona uso i le faitotoa i luma ma feei. Na manatu nei tagata leaga e toatele ni tagata o loo fesoasoani ia Iosefa, ma sa latou sosola ese ai ma le fefefe.

I nai aso mulimuli ane, na musuia ai Iosefa e ave ia papatusi, faatasi ai ma se atigipusa laupapa na ia teuina ai, mai lalo o le ta'inafi. Na ia tauaveina atu le pusa lenei mai le isi itu o le aai ile isi itu i se fale e fai ai galuega i le faatoaga a Samita. Na ia aveeseina papatusi mai le atigipusa, ona affi lea i se ie, ma nana i se avanoa i luga o le fale. Ona ia tosoina ese lea o ni laupapa fola, ma nana

ai i lalo le atigipusa e leai se mea o iai i lalo o laupapa nei, ona toe tutui lea o laupapa. Ina ua oo mai le po, na sau se tagata leaga ma sue ia papatusi. Na tosoina ese e tagata leaga laupapa fola ma maua ai le atigipusa e leai se mea o iai, ae o loo tumau pea le saogalemu o papatusi i le mea sa nanaina ai e Iosefa i le avanoa i luga o le fale.

Talu ai ona o sauaga uma ma le taumafai o tagata e gaoia ia papatusi auro, o lea na iloa ai e Iosefa e le mafai ona ia faataunuuina le faaliliuga o papatusi i Palamaira. O lea na fuafua ai Iosefa ma Ema e siitia atu i Harmony i Pennsylvania, lea o loo nonofo ai matua o Ema. Na popole Iosefa e tusa ai ma le malupuipua o papatusi ao agai atu i Harmony. Na ia tuuina papatusi i totonu o se pusa i le pito i lalo o se paelo. Ona faatumuina lea e Iosefa o le paelo i fatu pi ma tuitui mau lona tapuni. Na sauni Iosefa ma Ema e faimalaga atu i Harmony ina ua uma ona tapena la laua uta. E ui lava sa taofia i laua i le ala ma sailia a la taavaletoso e tagata mo le sueina o papatusi, ae sa le maua lava ia papatusi.

Talu ai ona sa faia e Iosefa le mea sili na te mafaia ina ia puipua ai ia papatusi e pei ona poloaiina ai o ia, o lea na fesoasoani ai le Tama Faalelagi ia te ia i le puipua malu o papatusi ma tuuina atu foi le fesoasoani i nisi auala. O se vaega o lenei fesoasoani na maua mai lea i se tasi faifaatoaga faamanuiaina e igoa ia Matini Harisi, o se uo ua leva a le aiga o Samita. Ao sauni ia Iosefa ma Ema e siitia atu i Harmony, na alu atu Matini ia Iosefa ma faapea atu, “O le limasefulu tala lenei alii Samita; ou te tuuina atu ia te oe e faia ai le galuega a le Alii; leai, ou te tuuina atu i le Alii mo lana lava galuega” (quoted in Lucy Mack Smith, History of Joseph Smith, p. 118). O lenei tupe na mafai ai e Iosefa ma Ema ona siitia atu i Harmony ina ia faaauauina ai le galuega a le Alii i le aumaia lea o le Tusi a Mamona.

Na faaauauina pea ona fesoasoani Matini Harisi i le tele o auala. Ina ua mavae le siitia atu o Iosefa ma Ema i Harmony, ona asiasi atu ai foi lea o Matini iina. Na kopiina e Iosefa le tele o faamatalaga mai papatusi auro ma faaliliuina nisi o faamatalaga. Na auina atu e Matini ia faamatalaga nei ma o latou faaliliuga ia Sale Anetoni, o se polofesa i gagana i totonu o le Aai o Niu loka, ma mulimuli ane ai i se Alii Fomai o Mitele (Dr. Mitchell.)

Aoao atu i tamaiti e uiga i le mea na iloa e Matini Harisi mai le Polofesa o Anetoni ma Mitele, e pei ona faamaumauina i le Talafaasolopito o Iosefa Samita 2:62–65. Fesoasoani i tamaiti ina ia latou malamalama o nei mea na tutupu o le faataunuuina lea o valoaga na faia e le perofeta o Isaia (Isaia 29:11–12; tagai foi i le 2 Nifae 27:15–20) i le fia afe o tausaga ao lei oo mai i le taimi o Iosefa Samita.

Talanoaga ma  
Fesili e Faatatau Iai

Suesue i fesili nei ma mau nei ao e sauniaina lau lesona. Faaaoga fesili e te lagona o le a sili ona fesoasoani i tamaiti ina ia malamalama ai i tusitusiga paia ma faaaoga ia mataupu i o latou olaga. O le faitauina ma le talanoaina faatasi ma tamaiti o tusitusiga paia i totonu o le vasega o le a fesoasoani lea ia i latou ina ia maua ai so latou malamalama.

- E fia tausaga talu ona tea le uluai asiasiga muamua a Moronae ma le taimi na mauaina ai e Iosefa Samita ia papatusi auro? (TIS 2:53.) Aisea na umi ai ona faatali Iosefa ae faatoa maua papatusi auro?
- O le a le tiutetauave na tuuina atu e le agelu o Moronae ia Iosefa Samita e faatatau i papatusi auro? (TIS 2:59.) O le a le lapataiga ma le folafolaga na tuuina atu e Moronae ia Iosefa?

- O le a le mea na tupu ina ua iloa o loo ia Iosefa Samita ia papatusi auro? (TIS 2:60.) O le a so outou manatu aisea na mananao ai tagata e taumafai e aveesea papatusi auro mai ia Iosefa Samita? (O papatusi auro e tele naua se tupe e maua ai; sa lei manao Satani e faaliliuina ia papatusi.) Ia faamanino atu e ui lava ina e lei talitonu nei tagata o Iosefa o se perofeta, ae sa latou talitonu o loo ia te ia papatusi auro. Aisea tou te manatu ai na talitonu tagata o loo ia Iosefa ia papatusi auro e ui lava latou te lei talitonu o ia o se perofeta?
- O le a le mea na faia e Iosefa ina ia tausia ai ma le saogalemu ia papatusi? Na faapefea ona iloa e Iosefa le taimi ma le nofoaga e aveina atu iai papatusi auro ina ia malupuipua ai? Fesoasoani i tamaiti ina ia malamalama na fesoasoani le Tama Faalelagi ia Iosefa ina ia ona iloa o loo lamatia ia papatusi. Ia faamanino atu na faia e Iosefa lana vaega ma sa usiusitai o ia i le lapataiga a Moronae.
- A iai ni o tatou faafitauli poo ni faigata, e mafai faapefea ona tatou maua le fesoasoani a le Tama Faalelagi ina ia foia ai? Ia fetufaai atu se mea na e oo iai ina ua e ole atu ma mauaina se fesoasoani mai le Tama Faalelagi. Ia valaaulia tamaiti e talanoa i ni taimi na fesoasoani atu ai le Tama Faalelagi i ni o latou faafitauli.
- O le a se tala a Polofesa Anetoni ina ua faatoa faaali atu ia te ia e Matini Harisi se kopi o nisi o tusitusiga a le Tusi a Mamona? (TIS 2:64.) O le a so outou manatu aisea na saesae ninii ai e Polofesa Anetoni le tusi faamaonia ina ua ia iloaina o se agelu na faaaliina atu ia Iosefa Samita le mea e maua ai papatusi auro? (TIS 2:65.)
- O le a so outou manatu na faapefea ona fesoasoani le malamalama na maua mai e Matini Harisi mai ia Sale Anetoni ma Mitele e faamalositia ai lana molimau o Iosefa Samita o se perofeta? E mafai faapefea e le faitauina o nei mea ona fesoasoani i le faamalositia o a tatou molimau? (Tagai i le Isaia 29:11–12.)

---

## Gaoioiga e

### Faamauoa Mai Ai

E mafai ona e faaaogaina se gaoioiga se tasi poo le sili atu foi o gaoioiga nei i soo se taimi i le faagasologa o le lesona poo le avea foi o se iloiloga, aotelega, poo se lu'i.

1. Ao lei amataina le vasega, tusi i lalo tulaga nei poo nisi e talafeagai mo tamaiti o i lau vasega i ni fasipepa eseese:

- Ole a faia sa outou suega i le aoga.
- Ua faatonuina oe e te tuuina atu se tautalaga i le Peraimeri.
- O le a e taaloga i se taaloga.
- Faatoa e taunuu atu lava i se nuu fou ma ua e manao e faauo atu i ni uo fou.
- Sa iai se lua feeseeseaiga ma sau uo.
- O nisi taimi e te lua tauaimisa ai ma sou uso poo sou tuafafine.
- O le a e faatinoina se polokalama poo se tala.
- O loo e manao tou te taaalo ma au uo ae o loo manaomia lau fesoasoani e ou matua i le fale.

Talanoaina ma tamaiti pe faapefea ona fesoasoani mai le Tama Faalelagi i o tatou faafitauli ma faigata pe afai tatou te faia la tatou vaega. Tusi mea nei i luga o le laupapa:

Tatalo e uiga i le faafitauli poo le faigata.

Ola agavaa ma mulimuli i uunaiiga a le Agaga.

Ia faia mea uma e te mafaia ina ia foia ai le faafitauli.

Tuu atu i tamaiti uma e filifili se fasipepa ma faitau atu i le vasega. Ia talanoaina pe faapefea ona foia e tamaiti le faafitauli poo le faigata i le faaogaina lea o laasaga o loo tusia i le laupapa.

2. Ia iloilo faapuupuu pe na faapefea ona tauina atu e le Alii ia Nifae ina ia toe foi atu i Ierusalem e aumaia papatusi apamemea mai ia Lapana, ma talanoaina taumafaiga na faia e Nifae ina ia maua ai papatusi apamemea (tagai i le 1 Nifae 3–5). Ia faamamafa atu talu ai ona o le ususitai o Nifae ma le faia o le mea e tatau ona ia faia, o lea na fesoasoani ai le Alii i le faataunuaina o le mea o loo ia moomia. Fai atu i se tamaiti na te faitauina leotele mai le 1 Nifae 3:7, ma fesoasoani i tamaiti ia taulotoina le vaega muamua o le mea na tauina atu e Nifae i lona tama: “O le a ou alu ma faia mea ua poloaiina ai au e le Alii.”
3. Fai atu i tamaiti e tau mai igoa o ni tagata o e fesoasoani ia i latou i aso taitasi. Ia lisi igoa o nei tagata i luga o le laupapa. Fesoasoani i tamaiti ia latou malamalama e mafai e le Tama Faalelagi ona tuuina mai le fesoasoani e ala mai i uo. Toe iloilo pe na faapefea ona musuia e le Alii ia Matini Harisi ina ia fesoasoani ia Iosefa Samita ina ua moomia e Iosefa se fesoasoani. Ia talanoaina le taua tele o le avea ma se uo ma le fesoasoani atu i isi pe afai e talafeagai. Fai atu i tamaiti e fetufaai mai se mea na latou iloa ina ua latou moomia se fesoasoani ma na maua mai lena fesoasoani i se uo, poo se mea foi na tupu ina ua mafai ona latou fesoasoani i se uo.
4. Aoa atu i tamaiti e uiga i le Urima ma le Tumema:

O le Urima ma le Tumema o se meafaigaluega paia na tuuina mai e le Atua ina ia fesoasoani i perofeta e mauaina faaaliga mai le Alii ma faaliliuina gagana (tagai i le Bible Dictionary, “Urim and Thummin”).

Na faamatalaina e Iosefa Samita le Urima ma le Tumema o ni “maa se lua ua siomia i le siliva. . sa faamauina i le ufi fatafata” (TIS 2:35). Na faamatala mai e le Perofeta e faapea, pe a lotomauualalo o ia ma tatalo, e mafai ona ia vaai atu i nei maa ma faitauina le gagana ese o loo iai i papatusi auro. E mafai ona ia vaai atu i nei maa ma maua afioga a le Tama Faalelagi e uiga i se mea e tatau ona ia iloa ma faia.

Fesoasoani i tamaiti e sue ma talanoaina mau nei e faatatau i le Urima ma le Tumema:

Esoto 28:30

Mosaea 28:11,13

Eteru 3:23–24, 4 :4–5

Mataupu Faavae ma Feagaiga 17:1

5. Tusi faamatalaga nei i luga o ni fasipepa eseese:

- O lau uma taitasi o papatusi auro e tai ono inisi le lautele ae valu inisi le umi.
- Na faamatalaina e Iosefa Samita o lau taitasi e “le mafiafia e pei o apa taatele.”
- E tolu mama e fusia faatasi ia papatusi.
- O le tusi atoa e tusa ma le ono inisi le mafiafia.
- O loo iai ni togitogi laiti i luga o lau .
- O se vaega o le tusi sa faamaufaailogaina ma e lei mafai ona faaliliuina.
- Na tauina atu ia Iosefa Samita o le vaega o loo faamaufaailogaina o le a faaliliuina i se taimi oi lumanai.

Tuu atu i tamaiti taitoatasi se fasi pepa, ma fai atu i tamaiti e faitau leotele mai faamatalaga ina ia fesoasoani i tagata o le vasega ia malamalama pe faapei foliga o papatusi auro (tagai i le History of the Church, 4:537).

---

## Faaiuga

Molimau

Ia tuuina atu lau molimau e faapea o le Tama Faalelagi e alofa ia i tatou uma taitoatasi ma o le a fesoasoani ia i tatou ao tatou usiusitai ma faia la tatou vaega. Ia faaali atu lou talisapaia mo le faataitaiga ma le filiga o Iosefa Samita ao feagai o ia ma le tele o faafitauli ma luitau ao ia puipua ia papatusi auro.

Tusi Fautuaina e  
Faitau i le Fale

Ia fautuaina atu tamaiti e faitau le Talafaasolopito o Iosefa Samita 2:53–58 i le fale e avea ma iloiloga o lenei lesona

Fetufaaiga  
Fautuaina i le Aiga

Ia uunaiina tamaiti e fetufaai ma o latou aiga se vaega patino o le lesona, e pei o se tala, fesili, poo se gaoioiga, poo le faitauina faatasi foi ma o latou aiga le “Tusi Fautuaina e Faitau i le Aiga.”

Tofi se tamaitiiti e faia le tatalo faaiu.

# Ua Amata Ona Faaliliuina e Iosefa Samita ia Papatusi Auro

Lesona  
**6**

---

## Faamoemoega

Ina ia fesoasoani i tamaiti ia latou malamalama pe a tatou tatalo, e tatau ona tatou sailia tali mai le Tama Faalelagi ma mulimuli i lana taitaiga.

---

## Sauniuniga

1. Suesue ma le agaga tatalo le tala mai talafaasolopito o loo tuuina atu i lenei lesona; Mamona 9:32; ma le Mataupu Faavae ma Feagaiga 3:1–3, 7–10; 10:1–19, 30–32, 38–46. Ona suesue lea ma iloilo pe faapefea ona e manao e aoaoina atu i tamaiti tala mai tusitusiga paia ma talafaasolopito. (Tagai i le “Sauniaina o Au Lesona,” itulau vi–vii, ma le “Aoaoina atu o Tala Mai Tusitusiga Paia ma Talafaasolopito,” itulau vii–ix.)
2. Tusi faitau faapoopo: Upu a Mamona 1:3–7 ma le Mataupu Faavae ma Feagaiga 3:4–6, 11–20; 10:20–29, 33–37.
3. Filifili fesili e talanoaina ma gaoioiga e faamauoa mai ai o le a aafia ai tamaiti ma o le a sili atu ona fesoasoani ia i latou ia mauaina le faamoemoega o le lesona.
4. Mea e manaomia:
  - a. Se Mataupu Faavae ma Feagaiga mo tamaiti uma.
  - e. Se Tusi a Mamona.
  - i. “Ulutala o le Tusi a Mamona,” o loo maua i le faaiuga o le lesona.
  - o. Faafanua o Niu Ioka–Ohaio, o loo maua i le faaiuga o le lesona 1.
  - u. Ata 5-13, O Papatusi Auro.

---

## Faalautelega Fautuaina o le Lesona

Gaoioiga e  
Faatosina Mai Ai

Tofi se tamaitiiti e faia le tatalo amata.

Faali atu le itulau o iai “Ulutala o le Tusi a Mamona.” Fai atu i tamaiti pe mafai ona latou faituina nisi o upu poo faamatalaga. Fesoasoani i tamaiti ia latou iloaina gagana taitasi.

Ia talanoaina le tele o gagana o loo faaaogaina i le lalolagi atoa, ma faamatala atu o le upu faaliliu o lona uiga o le sua lea o tusitusiga poo tautalaga mai le isi gagana i le isi.

Faali atu le ata o papatusi auro, ma talanoaina le faamoemoega o Iosefa Samita o le faaliliuina lea o tusitusiga fou o loo iai i papatusi. Fai atu i se tamaititi na te faituina leotele le Mamona 9:32.

- O le a le gagana o tusitusiga o loo i luga o papatusi auro? (Gagana Aikupito toefaatulagaina.)

Ia faamatala atu e masani lava ona manaomia e tagata faaliliu le malamalama i gagana uma o loo latou galulue ai. Ae peitai, o Iosefa Samita, e laititi lava sona tulaga aoaoina ma sa le mafai ona ia tautala pe faitau foi i nisi gagana e ese mai le faaperetania. O faamatalaga i le gagana toefaatulagaina a Aikupito o loo



i luga o papatusi sa matuai fou lava ia te ia. Na ia faalagolago i le Agaga o le Alii, ae le o lona lava atamai, ina ia fesoasoani ia te ia i le faaliliuina o faamatalaga o loo i papatusi i le Igilisi.

Tala Mai  
Tusitusiga Paia  
ma Talafaasolopito

Ia iloilo ina faapuupu faafitauli na feagai ma Iosefa Samita ina ua ia mauaina papatusi auro mai ia Moronae ma le fesoasoani na mauaina e Iosefa mai ia Matini Harisi (tagai i le lesona 5).

Aoao atu i tamaiti e uiga i le leiloloa o itulau e 116 o tusitusiga ua uma ona faaliliuina mai papatusi auro, e pei ona faamatalaina mai i le tala lenei mai talafaasolopito (faaoga le faafanua pe a talafeagai ai). Ia talanoaina faaaliga e tusa ai ma lenei mea na tupu lea na tuuina atu ia Iosefa Samita i le Mataupu Faavae ma Feagaiga e 3 ma le 10.

Ina ua mapu lelei Iosefa ma Ema Samita i Harmony i Pennsylvania, ona amata loa lea ona faaliliu e Iosefa ia papatusi auro. O le taimi muamua lava sa tau faamasani ai Iosefa ma papatusi faapea ma le gagana o loo tusia ai. Ao ia suesueina ma le agaga tatalo, na fesoasoani le Urima ma le Tumema ina ia malamalama i faamatalaga o loo iai i papatusi. Na aoaoina e Iosefa o le faagasologa o le faaliliuga e moomia ai le faatuatua, galue malosi, agavaa, onosai, ma le usiusitai.

Na alu atu Matini Harisi i le fale o Iosefa Samita i Harmony ina ia fesoasoani i le Perofeta i lana galuega o le faaliliuina o papatusi auro. Na avea Matini ma tagata e tusia faamatalaga e tuuina mai e Iosefa. E faitau leotele mai e Iosefa mai papatusi, ae tusia i lalo e Matini Harisi upu o loo faitauina mai e Iosefa. E mavae le lua masina o le galuega ae ua faaliliuina e Iosefa le vaega muamua o papatusi. E 116 itulau na tusia ai i luga ia le faaliliuga lea.

Na talosaga atu Matini ia Iosefa pe mafai ona foi atu ma ia itulau nei e 116 i Palamaira. Ua faitioina Matini e lona toalua ma ana uo ona o lona tuua o lana faatoaga ae alu e fesoasoani ia Iosefa, ma sa manao Matini e faaali atu ia i latou ia itulau nei ina ia latou talitonu ai o loo ia faia le galuega a le Alii.

Na ole atu Iosefa i le Alii mo se faatagaga e aveina ai e Matini ia itulau ua uma ona faaliliuina, ae sa tali mai le Alii e "leai." Na fai atu Matini ia Iosefa ina ia toe ole atu i le Alii mo le taimi lona lua. Na toe ole atu Iosefa i le Alii, ma o le tali lava e "leai." Na augani atu Matini ia Iosefa ina ia toe fesili tasi atu lava i le Alii. Na manao Iosefa e faamalie ia Matini, o lea na ia toe ole atu ai faatolu i le Alii. O le taimi lea na faapea mai ai le Alii e mafai e Matini ona aveina itulau ua uma ona faaliliuina pe afai e malie o ia ia na o lona toalua lava ma nisi tagata o lona aiga e faaali ia i. Na folafola mai e Matini o le a ia le faaaliina atu lava nei itulau i se isi lava tagata. Na ia aveina atu itulau nei e 116 i lona aiga i Palamaira.

I nai aso talu ona malaga ese atu ia Matini, ae fanau loa e Ema se pepe tama ma na o ni nai itula lava sa mafai ona ola ai o ia. Sa matuai ma'i tigaina lava ia Ema ma toetiiti lava a oti. E lua vaiaso o nofo pea Iosefa i tafatafa o Ema ma tausii ia te ia. Ina ua amata ona toe malosii ia Ema, sa iai se popolega o Iosefa e uiga ia Matini Harisi, ona o lea ua tolu vaiaso talu ona alu ma itulau ua uma ona faaliliuina. Na uunaiina e Ema ia Iosefa ina ia alu atu i Palamaira e sue ia Matini.

Na alu Iosefa i le fale o ona matua i Palamaira ma auina atu se avefeau ia Matini ina ia alu atu ia te feiloai. Ina ua taunuu atu Matini, na ia tagi leotele, "O'i, lo'u agaga e ua leilola! Ua leilola lo'u agaga!" Na oso atu Iosefa mai le mea sa nofo ai ma tagi atu, "Matini, ua leilola lena tusitusiga? Ua e solia ea lau

tautoga, ma e aumaia le tausalaga i o'u luga faapea foi ma oe?" (quoted in Lucy Mack Smith, History of Joseph Smith, p. 128). Na taliaina e Matini lona solia o lana folafolaga ma na ia faaaliina atu ia itulau ua faaliliuina i isi tagata. O itulau e 116 ua leiloloa pe ua gaioia foi.

Na faataio Iosefa, "Ua leiloa mea uma! O le a se mea e tatau ona ou fai? Ua ou agasala—o au lava na ou tofotofoto i le toasa o le Atua. Sa tatau lava ona faamalieina au i le tali muamua na ou mauaina mai le Alii; aua na ia tauina mai ia te au e le saogalemu le tuuina ese atu o tusitusiga mai ia te au" (quoted in Smith, p. 128).

Na matuai mafatia lava Iosefa ma Matini talu ai le leiloloa o le faaliliuga. Na toe foi atu Iosefa i Harmony, lea na ia tatalo ai mo se faamagaloga. Na toe aveesea e le agelu o Moronae ia papatusi auro faatasi ai ma le Urima ma le Tumema mo sina taimi. Mulimuli ane, talu ai ona o le salamo faamaoni o Iosefa, o lea na faamagaloina ai Iosefa e le Alii, ma toe faafoi mai ai e Moronae ia papatusi ma le Urima ma le Tumema. O le taimi lea na maua ai e Iosefa ia faaaliga o loo maua i le Mataupu Faavae ma Feagaiga e 3 ma le 10.

Ia faamatala atu na tauina atu e le Alii ia Iosefa ua faaosoosoina e Satani nisi tagata leaga ina ia aveesea ia itulau. O nei tagata o loo latou taumafai e sui upu ina ia le talitonu ai tagata i le Tusi a Mamona (tagai i le MFF 10:10–19). Na faatonuina Iosefa ina ia aua nei toe faaliliuina le vaega muamua o papatusi (tagai i le MFF 10:30–31). Talu ai ona e silafia e le Alii mea uma, na ia silafia lelei o le a tupu lena mea. O le mea lena na ia poloaiina ai le perofeta anamua o Mamona ina ia tusia se faamatalaga e tai foliga tutusa ma mea o loo aofia ai i itulau e 116 i se isi vaega o papatusi auro (tagai i Upu a Mamona 1:3–7). Na faaliliuina e Iosefa le vaega lenei nai lo le toe faaliliuina o le vaega atoa ua leiloa (tagai ile MFF 10:38–42). Na aoaoina ai e Iosefa e le mafaia e Satani ma tagata amioleaga ona taofia le galuega a le Tama Faalelagi (tagai i le MFF 3:1; 10:43).

Talanoaga ma  
Fesili e Faatatau Iai

Suesue i fesili nei ma mau nei ao e sauniaina lau lesona. Faaaoga fesili e te lagona o le a sili ona fesoasoani i tamaiti ina ia malamalama ai i tusitusiga paia ma faaaoga ia mataupu i o latou olaga. O le faitauina ma le talanoaina faatasi ma tamaiti o tusitusiga paia i totonu o le vasega o le a fesoasoani lea ia i latou ina ia maua ai so latou malamalama.

- O le a le mea sa faia e Iosefa ina ia mafai ai ona ia faaliliu? (E manaomia lona faatuatua ma ia tatalo, usiusitai, ma onosai.)
- E faafia ona fesili atu Iosefa Samita i le Alii ina ia faatagaina Matini Harisi e ave itulau ua uma ona faaliliuina? O le a le tali a le Alii ia Iosefa ina ua ia fesili atu faalua muamua? O le a le tali a le Alii i le taimi lona tolu?
- Aisea na saga tauanau ai pea e Matini Harisi ia Iosefa Samita ina ia saili atu se faatagaga ae o lea ua uma ona tauina mai e "leai"? Na faapefea ona sili atu le fefe o Iosefa i le tagata nai lo le Atua? (MFF 3:7.) Aisea tatou te fefefe ai i tagata i nisi o taimi pe afai tatou te usiusitai i poloaiiga a le Tama Faalelagi?
- O le a so outou manatu o le a se mea na aoaoina mai e Iosefa mai lenei mea na tupu e uiga i le taliaina o le finagalo o le Tama Faalelagi? Aisea e taua tele ai le tatalo atu mo le mea e tonu mo i tatou nai lo le tatalo atu mo na o mea tatou te mananao ai? Aisea e taua tele ai le taliaina o tali a le Tama Faalelagi ia tatou tatalo?

- O le a se lagona na oo ia Iosefa ina ua leiloloa itulau e 116? O le a le mea na tauina atu e le Alii ia Iosefa e fai? (MFF 3:10.) Aisea ua avea ai le salamo ma se mataupu ofoofogia?
- O le a le mea na tauina atu ia Iosefa e faia ina ia faaleagaina ai le fuafuaga a i latou o e na gaoia itulau e 116? (MFF 10:30–31, 38–42.) O le a le uiga o “faamoemoega o le Atua e le mafai ona taofia”? (MFF 3:1.)
- O le a le mea na faaali mai e le Alii ia i tatou i le Mataupu Faavae ma Feagaiga e 10:5 lea o le a fesoasoani ia i tatou e teena aafiaga a Satani?

---

## Gaoioiga e

### Faamauoa Mai Ai

E mafai ona e faaogaina se gaoioiga se tasi poo le sili atu foi o gaoioiga nei i soo se taimi i le faagasologa o le lesona poo le avea foi o se iloiloga, aotelega, poo se lu'i.

1. Ia faamatala atu, pe a tatou tatalo, e tatau ona tatou faalogo atu i le tali a le Tama Faalelagi ma mulimuli i lana taitaiga. O tali i tatalo e oo mai i le tele o auala, e pei o le auala mai i se fautuaga mai se matua poo se taitai o le Ekalesia, mai le faitauina o tusitusiga paia, pe maua mai foi i le faalogo i se lesona poo se lauga i le lotu.

O a tatou tatalo faamaoni e masani lava ona taliina, e ui lava e le masani ona taliina i le auala tatou te mananao iai. O nisi taimi o le tali e “leai,” aua o le mea o loo tatou ole atu ai e le o se mea sili lena mo i tatou. O nisi taimi o le tali o le “ioe,” ma tatou te maua se lagona mafanafana, ma mautinoa e tusa ai ma le mea e tatau ona tatou faia. O nisi taimi o le tali o le “faatali mo sina taimi.” O a tatou tatalo e taliina pea i taimi ma auala e silafia e le Tama Faalelagi o le a sili lea mo i tatou.

Afai e talafeagai, ia tau atu i tamaiti e uiga i se taimi na taliina ai sau tatalo faamaoni i le “leai.” Ia valaaulia tamaiti e fetufaai mai ni mea faapena na oo ia i latou.

2. Faaali atu le ata o Iesu o Loo tatalo i Ketesemane (taga Ata o le Talalelei 227; 62175). Ia faamatala atu o Iesu Keriso o le faataitaiga atoatoa lea o le taliaina o le finagalo o le Tama Faalelagi. I le faaiuga o lona soifuaga i lenei lalolagi, na silafia lelei e Iesu ua oo mai le taimi e tatau ai ona matuai puapuagatia o ia ina ia togiola mo agasala a le lalolagi. Na alu atu Iesu i le Togalaau o Ketesemane. Na faapa'u fao o ia i le eleele ma tatalo ai.

Fai atu i se tamaititi e faitau leotele mai le Mataio 26:39 poo le a le mea na saunoa iai Iesu i lana tatalo: “Lo'u Tama e, afai e mafai, ia aveese lenei ipu ia te au: ae aua nei faia lo'u loto a o lou finagalo.”

Ia faamatala atu na faaali atu se agelu ia Iesu ma tuu atu ia te ia le malosiaga faaleagaga (tagai i le Luka 22:43). Na taliaina e Iesu le finagalo o le Tama Faalelagi; o le a ia togiola mo i tatou e ala i le puapuagatia i le Togalaau o Ketesemane ma le tuuina atu o lona soifua i luga o le satauro.

3. Tusi le vaega lenei i luga o le laupapa: “Afai e poloaiina e le Alii, ia faia loa.”

Ia faamatala atu na aoaoina Iosefa Samita mai ana mea sese ma ona luitau. E ui lava ina feagai o ia ma le faanoanoa tele ona o le leiloloa o itulau e 116, ae sa ia aoaoina ai le taua tele o le usiusitai, salamo, ma le taliaina o le

finagalo o le Tama Faalelagi. Na ia aoao e faalogo atu i uunaiiga a le Agaga ma tuputupu ae i lona mafaia lea ona faaaogaina le Urima ma le Tumema. Mulimuli ane i lona olaga na ia mafai ona faapea mai, “Ou te faia lenei mea ma tulafono ia te au: *Afai e poloaiina e le Alii, ia faia loa*” (*History of the Church*, 2:170).

Ia tuu atu i tamaiti uma latou te kopiina le fuaitau lena i luga o se fasi pepa e ave i le fale.

4. Ia faamatala atu e ui lava na leiloloa ia Matini Harisi itulau ua uma ona faaliliuina e 116, ae na ia salamo ma ia alu atu ma faia nisi galuega auauna atu taua i le Ekalesia. Na le toe faatagaina o ia e toe fesoasoani ia Iosefa i le faaaauuina o le faaliliuina o papatusi auro, ae sa ia faatauina atu se vaega o lana faatoaga ina ia fesoasoani ai i le lolomiina o le Tusi a Mamona. O ia o se tasi o Molimau e Toatolu o le Tusi a Mamona ma molimau atu ai i le moni o le tusi i lona olaga atoa. Faaali atu i tamaiti “O Molimau e Toatolu,” o loo lomina i le pito i luma o le Tusi a Mamona.
5. Ia tuu atu i tamaiti latou te faaaliina ata mai lesona e ono muamua o lenei tusi lesona ao latou toe faamatalaina mea na tutupu o loo faaalina mai i ata.

---

## Faaiuga

Molimau	Ia faaalina atu lou agaga faafetai mo le Perofeta o Iosefa Samita ma ana taumafaiga ina ia faaliliuina le Tusi a Mamona. Ia tuuina atu lau molimau o le a faamanuiaina i tatou pe afai tatou te taliaina le finagalo o le Tama Faalelagi mo i tatou ma faia mea ua ia finagalo tatou te faia.
Tusi Fautuaina e Faitau i le Fale	Ia fautua atu i tamaiti e suesue le Mataupu Faavae ma Feagaiga e 3:1–3 ma le 10:1–5 i le fale e avea ma iloiloga o lenei lesona.
Fetufaaiga Fautuaina i le Aiga	Ia uunaiina tamaiti e fetufaai ma o latou aiga se vaega patino o le lesona, e pei o se tala, fesili, poo se gaoioiga, poo le faitauina faatasi foi ma o latou aiga le “Tusi Fautuaina e Faitau i le Fale.”
	Tofi se tamaititi e faia le tatalo faaii.

# Ulutala o le Tusi a Mamona

---

1. КНИГА МОРМОНА

7. TE BUKA  
A MOROMONA

2. HET  
BOEK VAN MORMON

8. EL  
LIBRO  
DE  
MORMÓN

3. MORMON  
BINAALTSOOS

9. 摩門經

4. モルモン書

10. LE  
LIVRE DE MORMON

5. DAS BUCH MORMON

11. พระคัมภีร์มอรมอน

6. 몰몬경

12. THE  
BOOK OF MORMON

---

10. Farani  
11. Tallani  
12. Iglisi

7. Tahiti  
8. Sipanolo  
9. Saina

4. Iapani  
5. Siamani  
6. Korea

1. Rusia  
2. Take  
3. Navajo

# Ua Faaliliuina e Iosefa Samita ia Papatusi Auro

Lesona  
**7**

---

**Faamoemoega** Ina ia fesoasoani i tamaiti ia malamalama ma iloa le uunaiga a le Agaga Paia ma naunau ia agavaa mo le avea ma ana soa.

---

**Sauniuniga**

1. Suesue ma le agaga tatalo le Talafaasolopito o Iosefa Samita 2:66-67; le tala mai talafaasolopito o loo tuuina atu i lenei lesona; ma le Mataupu Faavae ma Feagaiga e 5:30, 34; 6:14–23; 8:1–3; 9:3–9; 10:4. Ona suesue lea ma iloilo pe faapefea ona e manao e aoaoina atu i tamaiti tala mai tusitusiga paia ma talafaasolopito. (Tagai i le “Sauniaina o Au Lesona,” itulau vi–vii, ma le “Aoaoina atu o Tala Mai Tusitusiga Paia ma Talafaasolopito,” itulau vii–ix.)
2. Tusi faitau faapoopo: Mataupu Faavae o le Talalelei (31110 890), mataupu e 7.
3. Filifili fesili e talanoaina ma gaoioiga e faamauoa mai ai o le a aafia ai tamaiti ma o le a sili atu ona fesoasoani ia i latou ia mauaina le faamoemoega o le lesona.
4. Mea e manaomia:
  - a. Se Mataupu Faavae ma Feagaiga mo tamaiti uma.
  - e. Se Penina Tautele.
  - i. Se tamai leitio (poo se ata o se leitio).
  - o. Ata 5-2, Iosefa Samita (Taga Ata o le Talalelei 400;62449); ata 5-14, Ua Faaliliuina e Iosefa Samita Papatusi Auro.

---

## **Faalautelega Fautuaina o le Lesona**

Tofi se tamaititi e faia le tatalo amata.

Gaoioiga e  
Faatosina Mai Ai

Ia faaali atu le leitio i tamaiti ae aua nei kiina (ia faafetaui le talanoaga pe afai na e aumaia se ata o se leitio). Fai atu i tamaiti pe o mafai ona latou lagonaina le mea o loo faasalalauina mai, ma talanoaina puupuu pe aisea latou te le mafaia ai. Ki i luga le leitio ae aua nei kiina i se alaleo. Ia faamanino atu, o loo ola le leitio, ae le o mafaia lava e tamaiti ona latou lagonaina se faasalalauga.

- O le a se mea e tatau ona tatou faia muamua ao lei mafai ona tatou faalogo manino atu i le leitio?

Fesoasoani i tamaiti ina ia malamalama lelei o le faalogo i le Agaga Paia e mafai ona faatusatusa i le faalogo atu i se leitio. Ao lei mafai ona tatou faalogo atu i le mea o loo finagalo ai le Tama Faalelagi ina ia tatou iloa, e tatau ona tatou gauai atu i le Agaga Paia. Ia faamalamalama atu o le isi igoa o le Agaga Paia o le Agaga o le Upu Moni (tagai i le MFF 6:15). Fai atu i tamaiti e faalogo lelei i le lesona ina ia aoaoina pe na faapefea ona fesoasoani le Agaga Paia ia Iosefa Samita ma Oliva Kaotui.

Tala Mai  
Tusitusiga Paia  
ma Talafaasolopito

Aoao tamaiti e uiga i le malamalama ma le iloa lelei o aafiaga a le Agaga Paia, e pei ona faamatalaina mai i le Mataupu Faavae ma Feagaiga e 6:14–23, 8:1–3, 9:3–9, Talafaasolopito o Iosefa Samita 2:66–67, ma le tala lenei mai talafaasolopito. Ia faaali atu i taimi e talafeagai ai.

Talu ai ona o le leiloloa o itulau e 116 o tusitusiga, o lea na aveesea ai e le agelu o Moronae ia papatusi auro ma le Urima ma le Tumema mai ia Iosefa Samita mo sina taimi (tagai i le lesona 6). Ina ua mavae ona salamo o Iosefa, ona toe faafoi mai uma ai lea o nei mea. Ao faaauauina le faaliliuga a Iosefa, na ia iloaina ai e leai sona taimi e tausia ai lona aiga ma lana faatoaga ae sa faaliliu pea o ia i le saosaoa na ia manao iai. O le galuega foi o le faaliliuga ua telegese ona o le leai o se tasi e tusiaina ao ia faaliliuina. Ua le toe faatagaina nei Matini Harisi e avea ma tusiupu ia Iosefa. O nisi taimi e avea ai Ema ma tusiupu, ae e iai foi isi galuega e faia. Na iloa e Iosefa ua le saosaoa le faaliliuga e pei ona ia manao iai, o lea na ia tatalo atu ai i le Tama Faalelagi mo se fesoasoani. Faitau leotele poo le a le tali a le Alii o loo i le Mataupu Faavae ma Feagaiga e 10:4. I nai masina mulimuli ane na faatonuina ai Iosefa e taofi le faaliliuga sei vagana ua toe faatonuina e le Alii e toe amataina. Na folafola atu e le Alii ia Iosefa afai na te faia lea mea, o le a saunia e le Alii se fesoasoani mo le faaliliuga (tagai i le MFF 5:30, 34).

Ole taimi lea sa faiaoga ai se alii talavou e igoa ia Oliva Kaotui i Palamaira i Niu loka, ma sa nofo o ia i le fale o matua o Iosefa Samita. O se aganuu i lena taimi mo faiaoga, latou te nonofo i fale o a latou tamaiti aoga e tofogi ai lo latou faiaoga. Ao nofo ai Oliva i le fale o le aiga o Samita, na ia faalogo e uiga ia Iosefa Samita ma papatusi auro. Na ia fesili e uiga i papatusi auro, ae sa le mananao le aiga o Samita e talanoa atu ia te ia e uiga i papatusi talu ai ona sa sauaina tele i latou e tagata o e na latou tauina atu iai papatusi.

Ina ua iloa lelei ma talitonuina e le aiga o Samita ia Oliva, o lea na faamatalaina atu ai loa e Iosefa Samita le Matua (le tama o le Perofeta) ia Oliva mea na te iloa e uiga i papatusi auro. E tele aso na mafaufau ai Oliva i mea na tauina atu ia te ia. Mulimuli ane, ona ia tatalo ai lea na o ia. Na ia faalogoina se lagona mautinoa o Iosefa Samita o se perofeta a le Atua (tagai i le MFF 6:22–23) ma ia lagona foi le fiafia ona o le a avea o ia ma tusiupu ia Iosefa Samita.

Na manao Oliva e feiloai ia Iosefa, o lea na ia faimalaga faatasi ai ma Samuelu Samita, se tasi o uso laititi o Iosefa, i Harmony i Pennsylvania, lea o loo nonofo ai Iosefa ma Ema. Ina ua taunuu atu Oliva, na iloa lelei e Iosefa ua auina atu e le Alii ia Oliva e fesoasoani ia te ia i le faaliliuina o le Tusi a Mamona. Na talanoa Iosefa ma Oliva seia oo ina ua leva le afiafi, ma ua malie loa Iosefa e avea Oliva ma ana tusiupu. Na tusia e Oliva lona malamalama i le avea ai ma tusiupu: “O ia aso o ni aso le mafaagaloina—na ou nofo ai ma faalogo i se leo na taitaiina e musumusuga mai le lagi. . . .Sa ou faaauau pea ona ou tusia ao faamatala mai i lona fofoga i lea aso ma lea aso, e aunoa ma le faalavelaveina, le talafaasolopito ua taua o le ‘Tusi a Mamona’, ao faaliliu e ia i le Urima ma le Tumema” (faamatalaga faaopoopo i le Talafaasolopito o Iosefa Samita 2:71).

Na aoaoina e Iosefa e le mafai ona ia faaliliu e aunoa ma le fesoasoani a le Agaga Paia. I se tasi taeao na feeseeseai ai i laua ma Ema e uiga i se mea na faia e Ema. Ao taumafai o ia e faaliliu, na ia iloaina ua le mafai ona ia faaliliu se mea e tasi. Na alu atu Iosefa i le togalaau e tatalo ai ma ole atu i le Alii pe aisea ua le mafai ai ona ia faaliliu. E lei pine ae ona ia iloaina e moomia le faalelei o i laua ma Ema ao lei tuuina mai le fesoasoani o le Agaga Paia. Na toe foi atu o ia i le fale ma talosaga atu ia Ema mo lana faamagaloga. Ona mafai ai lea e ia ona faaauau le faaliliuga.

Faatasi ai ma le fesoasoani a Oliva, o lea na faavavevave ai le faaliliuga o le Tusi a Mamona. Ina ua mavae ona avea ma tusiupu mo sina taimi, na manao

Oliva e avea o ia ma faaliliu. Na tuuina atu ia te ia le faatagaga e faaliliu ai, ae sa le faamanuiaina ao ia taumafai. Na mafaufau Oliva o le agavaa e faaliliu ai, o le a tuuina atu ia te ia i le na o le ole atu ai lea i le Tama Faalelagi, ae na ia aoaoina e moomia ai le tele o taumafaiga faalemafaufau ma le faaleagaga. O le agavaa e faaliliu e tatau ona oo mai i musumusuga a le Agaga Paia.

Ia talanoaina faatasi ma tamaiti le faasologa o le faia o faaiuga lea na faaalii atu ia Oliva Kaotui e ala ia Iosefa Samita i le Mataupu Faavae ma Feagaiga e 9:8–9:

1. Suesue le fesili poo le faafitauli i lou mafaufau. Maufaufau iai pe faapefea ona e foiaina lena faafitauli poo le tali foi i le fesili.
2. Fuafua poo le a le mea ua e mafaufau e tatau ona e faia.
3. Fesili atu i le Tama Faalelagi pe ua sao lau faaiuga.
4. Faalogo ma lou loto ma lou mafaufau. Afai e sao lau faaiuga, o le a tuuina atu e le Agaga Paia se faalogona lelei ia te oe e faatatau iai. Afai e sese lau faaiuga, o le a le lelei lau faalogona, ma e moomia ai lou toe faia o se isi faaiuga e ese ai.

Ia faamatala atu o le faatulagaga lea sa tatau ona faaaogaina e Oliva Kaotui ao ia taumafai e faaliliu. O se faatulagaga e mafai ona tatou faaaogaina uma. Afai tatou te mulimuli i nei laasaga, o le a fesoasoani le Agaga Paia ia i tatou i le faia o faaiuga sao.

#### Talanoaga ma Fesili e Faatatau Iai

Suesue i fesili nei ma mau nei ao e sauniaina lau lesona. Faaaoga fesili e te lagonaina o le a sili ona fesoasoani i tamaiti ina ia malamalama ai i tusitusiga paia ma faatatauina ia mataupu i o latou olaga. O le faitauina ma le talanoaina faatasi ma tamaiti o tusitusiga paia i totonu o le vasega o le a fesoasoani lea ia i latou ina ia maua ai so latou malamalama.

- Aisea na moomia ai e Iosefa le fesoasoani i le faaliliuina o papatusi auro? O le a le mea na faia e Iosefa e uiga i lea faafitauli? Na faapefea ona taliina tatalo a Iosefa? O le a se mea e mafai ona tatou faia pe a iai ni o tatou faafitauli? Ia valaaulia tamaiti e talanoa atu pe faapefea ona taliina e le Tama Faalelagi a latou tatalo.
- O le a le mea na faia e Oliva Kaotui ina ia maua ai sana molimau o Iosefa Samita o se perofeta? (MFF 6:14.) E mafai faapefea ona tatou maua se molimau o Iosefa Samita o se perofeta? E mafai faapefea ona tatou maua se molimau i le moni o le Tusi a Mamona? (Tagai i le gaoioiga e faamauoa mai ai Iona 6.)
- Na faapefea ona taliina tatalo a Oliva Kaotui ina ua ia tatalo atu na te fia iloa pe o Iosefa Samita o se perofeta a le Atua? (MFF 6:15, 23.) O a nisi auala atonu e tali mai ai le Tama Faalelagi ia tatou tatalo? Faamanatu atu i tamaiti o tali i a tatou tatalo e masani lava ona oo mai i se lagona toafilemu.
- O le a le mea na tauina atu ia Oliva Kaotui e tatau ona ia faia ina ia mafai ai ona ia faaliliu? (MFF 9:8–9.) E mafai faapefea ona tatou faaaogaina lena fautuaga i o tatou olaga?
- O a mea e tatau ona tatou faia ina ia saunia ai i tatou e mauaina le fesoasoani mai le Agaga Paia? (Tagai i le gaoioiga e faamauoa mai ai Iona 2.) E faapefea ona tatou iloa ua tatou lagonaina musumusuga a le Agaga Paia? (MFF 6:23; 8:2–3; ma le 9:8–9; tagai i le gaoioiga e faamauoa mai ai Iona 3 ma le 4.)



---

## Gaoioiga e

### Faamauoa Mai Ai

E mafai ona e faaaogaina se gaoioiga se tasi poo le sili atu foi o gaoioiga nei i soo se taimi i le gasologa o le lesona poo le avea foi o se iloiloga, aotelega, poo se lu'i.

1. Ia faamatala atu, ina ua faaliliuina e Iosefa Samita le Tusi a Mamona, na ia tauina atu leotele ia upu, ae tusinga i lalo e lana tusinga. O nisi taimi e tuueseeseina ai Iosefa ma le tusinga e se pupuni ma e le mafai ai e le isi ona vaai atu i le isi.

Tuu se mea vaelua ai se laulau oi le potu poo le fola (mo se faataitaiga, e mafai e ni tamaiti se toalua ona uu se ieafu poo se palanikete poo se pepa lautele foi). Fai atu i se isi tamaiti e nofo i le isi itu o le pupuni ma faitau faatelegese se fuaiupu puupuu mai le Tusi a Mamona ao nofo le isi tamaiti i le isi itu o le pupuni ma tusi i lalo upu o loo faitauina atu. Ona tuu atu lea i le tusinga na te faitauina mai le mea na ia tusinga i lalo ina ia mautinoa e le tamaiti na faitauina mai le mau o loo sao lelei. (Atonu e te manao ia sili atu nai lo le tasi le tusinga ina ia mafai e tamaiti o loo mananao e auai ona latou faia.)

2. Ia tusia ni koluma se lua i luga o le laupapa. Faaigoa le isi o le *Valaaulia le Agaga* ma le isi *Teena le Agaga*. Fesoasoani i tamaiti ina ia latou malamalama o le Agaga (le Agaga Paia) e taua tele i o tatou olaga. Ia faamatala atu o mea lelei e valaaulia le Agaga i o tatou olaga ae o mea leaga e teena ai le Agaga ma mafua ai ona alu ese (tagai i le Moronae 7:12–13). Fai atu i tamaiti e mafaufau i ni mea e faia e lisiina i koluma taitasi, e pei o le faalogologo i musika lelei ma le agalelei i lalo o le koluma *Valaaulia le Agaga* ma le femisaai ma le le faamaoni i lalo o le *Teena le Agaga*.

Ia faamatala atu o le a aoaoina i tatou e le Agaga Paia, faamafanafanaina i tatou, puipua i tatou, faamalosi i tatou, ma taitaiina i tatou (tagai i le Mataupu Faavae o le Talalelei [31110 890], mataupu e 7), ae ina ia mauaina lana fesoasoani e tatau ona tatou faia mea o le a valaaulia ai o ia e faaauau ona faatasi ma i tatou.

3. Fai atu i tamaiti e sue le Mataupu Faavae ma Feagaiga 8:2, ma fai atu i se tamaiti e faitau leotele le fuaiupu. Ia talanoaina pe faapefea ona mafai e se tagata ona maua ni faaaliga e patino ia te ia lava e ala lea i le faalogologo atu i musumusuga a le Agaga Paia. Ia fetufaai atu se mea na oo ia te oe na taitaiina ai oe e le Agaga Paia, ma valaaulia tamaiti e fetufaai atu ni tulaga faapena foi na oo ia i latou.
4. Ia faamatala atu afai e ia i tatou le Agaga, e ese lo tatou faalogona nai lo o tatou lagona pe afai e leai le Agaga ia i tatou poo le aafia foi o i tatou ia Satani. Faitau faamatalaga nei, ma fesili atu i tamaiti e tutu i luga pe afai o le faamatalaga e tuuina atu e faailoa mai ai o tatou lagona pe afai e ia i tatou le Agaga, ma nonofo i lalo pe afai o le faamatalaga e tuuina atu e faailoa mai ai o tatou lagona pe afai e le ia i tatou le Agaga.
  - E te lagona le fiala ma le filemu.
  - E te lagona le manatu faapito.
  - E te lagona le limafoai atu.
  - E faigofie lava ona faalotovaivaiina oe.
  - E te manao e faafiafia i isi.

- E te manao e tutusa mea uma.
  - E te loto faamagalalo ma agalelei.
  - E te lagona le fiafia pe a lelei taumafaiga a isi.
5. Ia lisi i luga o ni fasi pepa eseese ni gaoioiga eseese e valaaulia ai le Agaga ma e mafai ona faatinoina e tamaiti e aunoa ma se leo. Tuu fasi pepa i totonu o se atigi pusa poo se fagu. Tuu atu i tamaiti taitoatasi e filifili se fasi pepa ma faatino e aunoa ma se leo le gaoioiga o loo tusia atu ai ao taumafai isi tamaiti e mate poo le a le gaoioiga lea.

Gaoioiga e mafai ona fai:

- Faitau tusitusiga paia.
- Tatalo.
- Faatino se gaoioiga o le agalelei poo le auauna atu (e pei o le fufuluina o ipu poo le taaalo faatasi ma se pepe).
- Nofo faaaloalo i le lotu.

Atonu e te manao e tuu atu i tamaiti e filifili se gaoioiga o gaoioiga nei e faia i le gasologa o le vaiaso. Tuu atu i tamaiti ia ni pepa ma ni penitala ina ia mafai ai ona latou tusi i lalo mea ua latou filifilia, ma tau atu i tamaiti e tuu a latou pepa i se mea e mafai ona latou vaai atu pea iai ina ia faamanatu atu ai ia te i latou e faia le gaoioiga ua latou filifilia.

6. Usu pe faitau upu o le “Saili, Suesue, ma Tatalo” (*Tusipese a Tamaiti*, nu. 109). Ia talanoaina poo le a le mea o loo aoaoina mai e le pese ia i tatou e faia ina ia maua ai se molimau (atonu e te manao e faamatala atu o le suesue o lona uiga aoao ma mafaufau loloto iai).
7. Usu pe faitau upu o le “O Leo Iiti ma le Malu” (*Tusipese a Tamaiti*, nu. 106) ma talanoaina pe faapefea ona tautala mai le Agaga Paia ia i tatou. Fesoasoani i tamaiti ina ia latou malamalama e faapea e le masani ona tatou faalogoina le Agaga Paia o tautala leotele. E masani lava ona tuuina mai e le Agaga Paia ia lagona poo le tuuina foi o manatu i o tatou mafaufau e uiga i le mea e sao.

---

## Faaiuga

Molimau

Ia fetufaai atu lau molimau e uiga i le aafiaga a le Agaga Paia na oo i lou olaga i le fesoasoani lea ia te oe ia mauaina se molimau ma tuuina atu le faamafanafanaga ma le taitaiga. Fesoasoani i tamaiti ia latou malamalama i le faamanuiaga silisili o le iai o le Agaga Paia ia i latou.

Ia uunaiina tamaiti e fai atu i o latou matua e fetufaai atu se mea na oo ia i latou na latou maua ai le Agaga Paia.

Tusi Fautuaina e  
Faitau i le Fale

Ia fautua atu i tamaiti e suesue le Mataupu Faavae ma Feagaiga e 8:2–3 ma le 9:8–9 i le fale e avea o se toe iloiloga o lenei lesona.

Fetufaaiga  
Fautuaina  
i le Aiga

Ia uunaiina tamaiti e fetufaai ma o latou aiga se vaega patino o le lesona, e pei o se tala, fesili, poo se gaoioiga, poo le faitauina faatasi foi ma o latou aiga le “Tusi Fautuaina e Faitau i le Fale.”

Tofi se tamaititi e faia le tatalo faaii.

---

**Faamoemoega**

Ina ia fesoasoani i tamaiti ia latou malamalama i le taua o le pule o le perisitua ma iai se faanaunauga ina ia agavaa mo sauniga ma faamanuiaga o le perisitua.

---

**Sauniuniga**

1. Suesue ma le agaga tatalo le Talafaasolopito o Iosefa Samita 2:68–74 (e aofia ai ma faamatalaga faaopoopo i le fuaiupu e 71); Mataupu Faavae ma Feagaiga 13; 27:7–8, 12; ma le 128:20 (fuaiupu mulimuli); Mataupu Faavae o le Faatuatua 1:5; ma le talafaasolopito o loo tuuina atu i lenei lesona. Ona suesue lea ma iloilo pe faapefea ona e manao e aoaoina atu i tamaiti tala mai tusitusiga paia ma talafaasolopito. (Tagai i le “Sauniaina o Au Lesona,” itulau vi–vii, ma le “Aoaoina atu o Tala Mai Tusitusiga Paia ma Talafaasolopito,” itulau vii–ix.)
2. Tusi faitau faaopoopo: Mataio 4:18–22 ma le 3 Nifae 11:18–28, 33–34.
3. Filifili fesili e talanoaina ma gaoioiga e faamauoa mai ai o le a aafia ai tamaiti ma o le a sili atu ona fesoasoani ia i latou ia mauaina le faamoemoega o le lesona.
4. Mea e manaomia:
  - a. Se Mataupu Faavae ma Feagaiga ma se Penina Tautele mo tamaiti uma.
  - e. Se Tusi Paia ma se Tusi a Mamona.
  - i. Se fasi manoa pe tusa ma le lua futu le umi.
  - o. Ni mea se tolu po o se fa e mafai ona faaputupu, e pei o tusi, poloka, poo tupe siliva.
  - u. Ata 5-15, Ua Tuuina Atu e loane le Papatiso le Perisitua Arona (Taga Ata o le Talalelei 407; 62013); ata 5-16, Toefuataiina o le Perisitua Mekisateko (Taga Ata o le Talalelei 408; 62371).

---

**Faalautelega  
Fautuaina  
o le Lesona**

Gaoioiga e  
Faatosina Mai Ai

Tofi se tamaititi e faia le tatalo amata.

Fai atu i tamaiti e auuai i le faia o gaoioiga i o latou lima e pei o nei:

- Fai se faapona i se fasi manoa.
- Faaputu ma toe aveese ni mea.
- Faapa ou tamailima.
- Tusi lou igoa i luga o le laupapa.
- Faatalofa ma le faiaoga.
- Nofo i lalo ma piilima ou lima i luga o ou vae.

Afai e toatele lau vasega, o lenei gaoioiga e mafai ona avea o se moligafua. Vaevae le vasega i ni au se lua ma tuu atu ia lava mea e manaomia mo au uma

e lua e faaoga. Ia tuu atu i tagata taitoatasi o au e lua e faatinoina vaega uma e ono ao lei amata le isi tagata o le au. (Taumafai ia aua nei sili atu ma le lima minute e faaalu i lenei gaoioiga.)

Ia faamanino atu o aso uma lava taitasi tatou te faia ai le tele o mea i o tatou lima. Ia faamatala atu o alii ma tama o e umia le perisitua latou te faia ni mea faaopoopo taua i o latou lima.

- O a nisi o mea taua e faia e i latou o loo umia le perisitua i o latou lima pe a latou faaogaina o latou mana o le perisitua? (O tali e mafai ona aofia ai le tuuina atu o faamanuiaga, papatisoga, faamalolo e mamai, saunia ma tufaina atu le faamanatuga, ma faauu e tuuina atu le meaalofo o le Agaga Paia.)
- E mafai ea e tagata uma ona faia nei mea i o latou lima? (Leai. Ia faamatala atu e tatau ona faauuina se alii poo se tama i le perisitua ina ia mafai ai ona faia nei mea. Afai e lei faauuina o ia, o le a le mafai ona silafia e le Alii soo se sauniga na te faia.)

Ia faamatala atu o le perisitua o le mana lea o le Atua. Na fetufaai mai e le Atua lona mana ia i tatou e ala mai ia i latou o loo umia le perisitua ina ia mafai ai ona tatou maua sauniga paia (e pei o le papatisoga) ia o le a fesoasoani ia i tatou ina ia tatou toe foi atu i le afioaga o le Tama Faalelagi. E le mafai ona tuuina atu e se tagata ia te ia lava lenei mana; e tatau ona tuuina atu ia te ia e le Atua. E faataunuuna lea tulaga i le faaee atu o lima o se tasi o loo iai le pule sao. Faamanatu atu i tamaiti le lesona 2 na latou aoaoina ai na aveesea le perisitua mai le lalolagi i le taimi o le Liliuese. Ia faamatala atu o lenei lesona o le a aoaoina ai e tamaiti pe na faapefea ona toefuataiina mai le perisitua i le lalolagi.

Tala Mai  
Tusitusiga Paia  
ma Talafaasolopito

Aoao atu e uiga i le toefuataiina o le perisitua e pei ona faamatalaina mai i le Talafaasolopito o Iosefa Samita 2:68–74; Mataupu Faavae ma Feagaiga 13; 27:7–8, 12; ma tala nei mai talafaasolopito. Faaali atu ata i taimi e talafeagai ai.

Faamanatu atu i tamaiti e faapea ina ua mavae le tolu tausaga talu ona mauaina e Iosefa Samita lana uluai faaaliga i le Tama Faalelagi ma Iesu Keriso, ona faaali atu ai lea o le agelu o Moronae ia Iosefa ma tauina atu ia te ia e uiga i papatusi auro. Ina ua mavae le fa tausaga o sauniuniga, ona mauaina ai lea e Iosefa o papatusi auro. Na amata e Iosefa ona faaliliu papatusi faatasi ai ma le fesoasoani a le Atua.

Ia faamatala atu o le Tusi a Mamona ma faaaliga na tuuina atu ia Iosefa Samita na toefuatai mai ai le tele o upu moni lea na leiloloa i le taimi o le Liliuese. Ae sa le mafai e Iosefa ona faavaeina le ekalesia a Iesu Keriso e aunoa ma le perisitua. E tatau ona toefuataiina atu ia te ia le perisitua e i latou o loo umia le pule sao.

Ia faamatala atu o le perisitua e lua ona vaega: o le Perisitua Mekisateko ma le Perisitua Arona. O le Perisitua Mekisateko i nisi taimi e taua o le perisitua maualuga, ae o le Perisitua Arona e taua o le perisitua maualalo, poo le faasauniuni. O le Perisitua Arona o se vaega o le Perisitua Mekisateko ma e galue i lalo o le taitaiga a le Perisitua Mekisateko. O vaega uma nei o le perisitua na toefuataiina atu ia Iosefa Samita.

#### *Toefuataiina o le Perisitua Arona*

O le tautotogo o le 1829 sa faaliliuina ai e le Perofeta o Iosefa Samita ma Oliva Kaotui le vaega o le Tusi a Mamona o loo faamatalaina ia aoaoga na tuuina atu

e Iesu Keriso toetu i tagata Sa Nifae e faatatau i le papatisoga (tagai i le 3 Nifae 11:18–28, 33–34). O le papatisoga o se tasi lea o mataupu na fefinau ai le au failotu i le taimi o Iosefa, ma sa toatele tagata Kerisiano sa fenumiai ia i latou le papatisoga. Sa latou manatunatu pe o se mea manaomia le papatisoga, ae pe faapefea ona faataunuaina, o ai e mafai ona papatisoina, ae o le a le matua o le tagata e tatau ona papatiso ai. Na mafaufau Iosefa ma Oliva e ole atu i le Alii mo ni tali i nei fesili, ma o le aso 15 o Me 1829 na la o atu ai e tatalo i le togavao i autafa o le Vaitafe o Susquehanna i Pennsylvania. Na faamatalaina e Oliva le mea na tupu: “Sa faafuasei ona fetalai mai le siufofoga o le Togiola ia i maua e pei e fetalai mai i le taulotoaiga o le lagi, ao vaeluaina le ie puipui, sa oo mai le agelu a le Atua e faaofuina i le mamalu, ma tuuina mai le savali sa naunautai iai, faapea ma ki o le Talalelei o le salamo. Faauta i le olioli! Faauta i le ofoofogia! Faauta i se mea uiga esel!” (Faamatalaga faaopoopo i le Talafaasolopito o Iosefa Samita 2:71).

Faamatala atu le toefuataiina o le Perisitua Arona ma le papatisoina o Iosefa ma Oliva, e pei ona faamatalaina mai i le Talafaasolopito o Iosefa Samita 2:68–74 ma le Mataupu Faavae ma Feagaiga 13.

O loane le Papatiso, le agelu lea na faaali ia Iosefa ma Oliva (tagai i le MFF 27:7–8), o le perofeta lototoa na ia papatisoina Iesu Keriso. Ina ua maliu loane, sa ia te ia pea ki o le Perisitua Arona. O lona uiga o loo ia te ia pea le aia ma lona mafaia ona toefuatai le pule o le Perisitua Arona ia Iosefa Samita. Na faauuina e loane Iosefa ma Oliva i le Perisitua Arona i le faaee atu o lima. Ae peitai, sa le'i ia loane ki o le Perisitua Mekisateko, o le mea lea na le mafai ai e ia ona toefuataiina atu ia te i laua.

#### *Toefuataiina o le Perisitua Mekisateko*

E lei leva talu ona mavae le asiasiga a loane le Papatiso, ae ave loa e Iosefa ia Oliva i se faigamalaga i Colesville i Niu loka. Ina ua toe foi atu i laua i Harmony, sa faaali atu ai Peteru, Iakopo, ma loane ia Iosefa ma Oliva i auvai o le Vaitafe o Susquehanna (tagai i le fuaiupu mulimuli o le MFF 128:20). O Peteru, Iakopo, ma loane o Aposetolo a Iesu Keriso ao soifua Iesu i le lalolagi. Na latou mauaina ki o le Perisitua Mekisateko mai ia Keriso i luga o le Mauga o Liua (tagai i le Bible Dictionary, “Transfiguration, Mount of”) ma faaauau pea ona umia nei ki ina ua aveesea le perisitua mai le lalolagi. Na tuuina atu e Peteru, Iakopo, ma loane le Perisitua Mekisateko ma mana uma sa umia e Iesu ma ana uluai Aposetolo (tagai i le MFF 27:12). O le mana o le Atua (le perisitua) ua toe iai i le lalolagi: o lea ua iai nei ia Iosefa ma Oliva le pule e galulue ai mo le Alii i le lalolagi. E le o toe umi ae faavaeina loa le Ekalesia a Iesu Keriso e le pule o le perisitua.

Talanoaga ma  
Fesili e Faatatau Iai

Suesue i fesili nei ma mau nei ao e sauniaina lau lesona. Faaaoga fesili e te lagona o le a sili ona fesoasoani i tamaiti ina ia malamalama ai i tusitusiga paia ma faaaoga ia mataupu i o latou olaga. O le faitauina ma le talanoaina faatasi ma tamaiti o tusitusiga paia i totonu o le vasega o le a fesoasoani lea ia i latou ina ia maua ai so latou malamalama.

- Aisea na o atu ai Iosefa Samita ma Oliva Kaotui i le togavao e tatalo ai? (TIS 2:68–69.) O ai na faaali atu ia te i laua? O ai loane le Papatiso?
- Na faapefea ona faauuina e loane le Papatiso ia Iosefa Samita ma Oliva Kaotui i le Perisitua Arona? Aisea na moomia ai le aumaia o le pule o le perisitua mai se avefeau mai le lagi? (Na moomia le aumaia o le perisitua

e se tasi o iai le pule tonu. Talu ai ona sa aveesea le perisitua mai le lalolagi, o lea e lei iai se tasi i le lalolagi na iai le pule.) O faapefea ona faauuina alii i aso nei? (Mataupu faavae o le Faatuatua 1:5.)

- O ai na papatisoina Iosefa Samita ma Oliva Kaotui? (TIS 2:71.) O a faamanuiaga na mauaina e Iosefa ma Oliva ina ua maea ona papatisoina i laua? (TIS 2:73–74.) O ai na papatisoina oe? O le a le pule sa iai i lena tagata na papatisoina ai oe?
- O le a le pule o le perisitua e moomia e papatiso ai? (Perisitua Arona; tagai i le TIS 2:69.) O le a le pule o le perisitua e moomia ina ia tuuina atu ai le meaalofo o le Agaga Paia? (Perisitua Mekisateko; tagai i le TIS 2:70.)
- O ai Peteru, Iakopo, ma Ioane? (O le Toatolu o nisi o Aposetolo a Iesu; tagai i le Mataio 4:18–22.)
- Ia faamanino atu e ui lava ua na o alii ma tama e umiaina le perisitua, e mafai lava ona faamanuiaina ai tagata uma. O a faamanuiaga e mafai ona outou maua (i le taimi nei poo le lumanai) e ala mai le mana o le perisitua? (O tali e mafai ona aofia ai faamanuiaga o le faamaloloina poo le faamafanafanaina, faamanuiaga faapeteriaka, faauuga o le perisitua mo tama, ma sauniga o le malumalu.) E mafai faapefea ona saunia oe ina ia mauaina faamanuiaga o le perisitua? (Tagai i le gaoioiga e faamauoa mai ai lona 3.)
- E mafai faapefea ona tatou faailoa atu lo tatou agaga faafetai mo le toefuataina o le perisitua?

---

## Gaoioiga e Faamauoa Mai Ai

E mafai ona e faaaogaina se gaoioiga se tasi poo le sili atu foi o gaoioiga nei i soo se taimi i le faagasologa o le lesona poo le avea foi o se iloiloga, aotelega, poo se lu'i.

1. Ia faamatala atu mai uluai taimi lava o le olaga o le faaee atu o lima sa faaaogaina i le faauuina o tagata taitoatasi i le perisitua, i le tuuina atu iai o le Agaga Paia, ma le tuuina atu o faamanuiaga faaleperisitua. Fai atu i tamaiti e sue nisi o mau nei, e talatalanoa iai i sina taimi e uiga i le faaee atu o lima:

Numera 27:18, 22–23

Mareko 6:5

Galuega 8:17

Alema 6:1

Mataupu Faavae ma Feagaiga 20:70

Mataupu Faavae ma Feagaiga 35:6

Mataupu Faavae ma Feagaiga 42:44

Mataupu Faavae ma Feagaiga 68:27

Mataupu Faavae ma Feagaiga 107:65–67

Tuu atu i tamaiti e talatalanoa i ni taimi na latou iloaina ai le faaee atu o lima e i latou o loo umia le perisitua (e pei o le faamanuiaina o se pepe, ina ua faamauina i latou ma tuuina atu le meaalofo o le Agaga Paia, pe o le tuuina atu foi o faamanuiaga ina ua latou mamai).

2. Tusi i luga o le laupapa le *mana o le Perisitua* \_\_\_\_\_  
faatauina atu, ia tuu ai ni avanoa se lua i le va o le upu perisitua ma le faatauina. Faamatala atu le tala ia Simona, o loo maua i le Galuega 8:9–22.

Ia faamatala atu o Simona o se tagata tomai tele i mea faataulaitu, o lea na talitonu ai tagata ua ia te ia le mana o le Atua. Ae ina ua liua ia Simona ma papatisoina i le Ekalesia, na ia iloaina ai e le o ia te ia le mana moni o le Atua, o le perisitua lea.

Fai atu i se tamaititi e faitau leotele le Galuega 8:18–19 ina ia faamatala mai ai pe na faapefea ona taumafai Simona e maua le perisitua. Fai atu i se isi tamaititi e faitau leotele le fuaiupu e 20, o le tali na maua e Simona mai ia Peteru, se tasi o Aposetolo a Iesu.

Fai atu i se isi tamaititi e tusi upu e *le* i avanoa o loo i luga o le laupapa. Faamanatu atu i tamaitai o le perisitua e le mafai ona faatauina i ni tupe, ae auala mai i le ola amiotonu.

3. Fai atu i tamaiti e lisi mai nisi o mea e tatau ona faia e se alii talavou ina ia saunia ai o ia e maua le perisitua, ma tusia a latou tali i luga o le laupapa (o tali e mafai ona aofia ai le auai i le lotu e le aunoa, suesue i tusitusiga paia, tatalo, auauna atu ma alofa i isi, ia faamaoni, ola i le Upu o le Poto, faaoga gagana lelei, usitai i matua ma taitai o le Ekalesia, totogi se sefuluai ma le faamaoni, ma faia se faatalanoaga ma le epikopo). Faamanatu atu i tamaiti e tusa lava pe faataunuaina uma e le alii talavou nei mea, e le mafai lava ona ia mauaina le perisitua sei vagana ua ia mauaina mai se tasi o loo iai le pule tonu.

Fai atu i tamaiti e lisi mai nisi o mea e tatau ona faia e se tamaitai talavou ina ia saunia ai o ia e mauaina faamanuiaga o le perisitua. Lisi a latou tali i luga o le laupapa ( o lenei lisi e tatau ona tutusa ma le lisi mo alii talavou). Ia faamatala atu e ui lava e le umia e tamaiti le perisitua, ae mafai lava ona latou mauaina faamanuiaga o le perisitua.

4. Aoa atu i fanau e tusa ma o latou tiute o tofiga eseese o le Perisitua Arona e ala lea i le faia o le taaloga faafetaui lenei:

Tusi tiute nei i nisi fasi pepa eseese. Tusi le tofiga o le perisitua i mataitusi lapopoa i le isi itu i tua o fasi pepa taitasi. Vaelua fasi pepa ma tufatufa atu i tamaiti. Fai atu i tamaiti latou te sueina le isi afa o a latou fasi pepa e ala lea i lo latou faatusatusaina i fasi pepa a isi tamaiti, ia mautinoa ia fetau luma ma tua. A fetau uma loa fasi pepa, ona faitau lea o le tofiga o le Perisitua Arona ma lona tiute.

<i>Tofiga</i>	<i>Tiute</i>
Tiakono	tufa le faamanatuga
Tiakono	ao le taulaga anapogi
Tiakono	avefeau mo le epikopo
Tiakono	vaaia fanua i autafa o le falelotu
Aoa	saunia le faamanatuga
Aoa	avea ma faiaoga o aiga
Aoa	faataunuaina tiute o le tiakono pe a manaomia

Ositaulaga papatiso isi mo le faamagaloina o a latou agasala

Ositaulaga faamanuia le faamanatuga

Ositaulaga faauu isi ositaulaga, aoao, ma tiakono

Ositaulaga faataunuuina tiute o tiakono ma aoao pe a manaomia

la faamanino atu ina ia faataunuuina nei tiute, e tatau i le tagata ua umiaina le Perisitua Arona ona faatagaina e le epikopo na te faia nei tiute.

5. Fai atu i tamaiti e tauloto mai le mataupu faavae e lima o le faatuatua. Ia faamanino atu e na o le faaeeina atu o lima o e ua i ai le pule e mafai ai ona maua le perisitua. Ia faamatala atu, a maea ona mauaina e se alii poo se tama le perisitua, e mafai ona ia faataunuuina sauniga i le na o le faatagaga e tuuina atu e le taitai perisitua o loo i luga atu o ia. Mo se faataitaiga, e le mafai e se ositaulaga ona papatiso se tagata e aunoa ma le faatagaga a le epikopo. Fesoasoani i tamaiti i le taulotoina o le mataupu e lima o le faatuatua.
6. Usu pe faitau upu o le “Ua Toefuataiina le Perisitua” (*Tusipese a Tamaiti*, nu. 89).

## Faaiuga

Molimau

Ia faaali atu lou agaga faafetai ona ua mafai ona tatou mauaina uma faamanuiaga e talafeagai ai mo i tatou ina ia tatou toe foi atu i le Tama Faalelagi talu ai le toefuataiina o le perisitua. Ia luita tama uma ina ia saunia e maua le mana tele o le perisitua ma ia ola agavaa pea e faaogaina lena mana. Ia luita teine ina ia faamamalu le perisitua ma saunia i latou ina ia agavaa e mauaina faamanuiaga o le perisitua.

Tusi Fautuaina e  
Faitau i le Fale

Ia fautua atu tamaiti e susesue le Mataupu Faavae ma Feagaiga e 13, e aofia ai ma le ulutala, i le fale e avea o se toe iloiloaga o lena lesona.

Fetufaaiga  
Fautuaina  
i le Aiga

Ia uunaiina tamaiti e fetufaai ma o latou aiga se vaega patino o le lesona, e pei o se tala, fesili, poo se gaoioiga, poo le faitauina faatasi foi ma o latou aiga le “Tusi Fautuaina e Faitau i le Fale.”

Tofi se tamaititi e faia le tatalo faai.



# Ua Vaai Molimau i Papatusi Auro

---

## Faamoemoega

Ina ia fesoasoani i tamaiti ia naunau e avea ma molimau i le moni o le Tusi a Mamona.

---

## Sauniuniga

1. Suesue ma le agaga tatalo ia talafaasolopito o loo tuuina atu i lenei lesona; Mataupu Faavae ma Feagaiga 17; “O le Mau a Molimau e Toatolu” ma le “Mau a Molimau e Toavalu” o loo i le faatomuaga o le Tusi a Mamona; 2 Nifae 27:12–14; ma le Eteru 5:2–4. Ona suesue lea ma iloilo pe faapefea ona e manao e aoaoina atu i tamaiti tala mai tusitusiga paia ma talafaasolopito. (Tagai i le “Sauniaina o Au Lesona,” itulau vi–vii, ma le “Aoaoina atu o Tala Mai Tusitusiga Paia ma Talafaaasolopito,” itulau vii–ix.)
  2. Filifili fesili e talanoaina ma gaoioiga e faamauoa mai ai o le a aafia ai tamaiti ma o le a sili atu ona fesoasoani ia i latou ia mauaina le faamoemoega o le lesona.
  3. Mea e manaomia:
    - a. Se Mataupu Faavae ma Feagaiga ma se Tusi a Mamona mo tamaiti uma.
    - e. Se taga poo se atigi pusa o iai ni mea i totonu (tagai i le gaoioiga e faamauoa mai ai).
    - i. O faifaatoaga i le vaega lena latou te faaopoopoina le faalelei eleele i le palapala ina ia faaititia ai le oona.
- 

## Faalautelega

### Fautuaina

#### o le Lesona

Tofi se tamaititi e faia le tatalo amata.

Gaoioiga e  
Faatosina Mai Ai

Faaali atu le taga poo le atigi pusa o loo i ai se mea i totonu. Faamatala atu le mea lea [o loo i totonu] e aunoa ma le faaaliina atu i tamaiti.

- Tou te manatu ea o i ai lenei mea i totonu o le taga [poo le pusa]?

Ia faamanino atu o nisi o tamaiti atonu e talitonu o loo iai le mea lena i totonu o le taga poo le atigi pusa aua ua latou iloa ma faatuatuaina oe, ae o nisi atonu e le talitonu aua e leai ma se isi na vaai iai i lena mea. Ia valaaulia ni tamaiti se toatolu e o atu i luga ma vaavaai i le mea lena. Fai atu iai e faamatala atu i le vasega. Ia faamatala atu o lea ua faigofie nei ona talitonuina o loo iai le mea lena i totonu o le taga poo le pusa aua ua toatolu tagata ua vaai iai, poo le molimauina foi.

Toe iloilo ma tamaiti le tala i le faaliliuina e Iosefa Samita o papatusi auro.

Faamatala atu o le taimi lena sa na o Iosefa Samita lava le tagata sa vaai tino lava i papatusi. Faitau leotele faatasi ma tamaiti le 2 Nifae 27:12.

- O le a le folafolaga a le Tama Faalelagi na tuuina mai pe afai e aumaia le Tusi a Mamona?

Ia faamatala atu na folafola atu e le Tama Faalelagi ina ia faatagaina ni molimau e vaai i papatusi auro ina ia mafai e nei molimau ona tau atu i isi tagata sa iai moni lava ni papatusi.

Tala Mai  
Tusitusiga Paia  
ma Talafaasolopito

Aoao atu e uiga i le malamalama o Molimau e Toatolu ma Molimau e Toavalu o e na vaai i papatusi auro, e pei ona faamatalaina i “Mau a Molimau e Toatolu” ma “Mau a Molimau e Toavalu” i le faatomuaga o le Tusi a Mamona; Mataupu Faavae ma Feagaiga 17; ma tala nei mai talafaasolopito. Faaali atu ata i taimi e talafeagai ai.

#### *Ua Alu Atu Tavita Uitimera e Fesoasoani ia Iosefa Samita*

E oo atu ia Me o le 1829 ua toetiiti maea le faaliliuina o le Tusi a Mamona. E ui lava e tusa ma le lua tausaga o ia Iosefa Samita ia papatusi auro, ae sa ia galue mo le faaliliuina o papatusi mo na o le tolu masina. Sa matuai faaeteete lava Iosefa i le puipua o papatusi ma na te lei faaaliina lava i se isi, ae na popole tele o ia mo le saogalemu ao iai i Harmony. O Oliva Kaotui, o le sa avea ma tusiupu ia Iosefa, na ia tusi atu i lana uo o Tavita Uitimera, o le na te leiloaina Iosefa Samita, ma talosaga atu ia Tavita e sau e avatu i laua ma le Perofeta i Fayette i Niu loka, lea atonu o le a laua saogalemu ai ma mafai ai ona faamaea le faaliliuga.

Ao lei alu atu o ia i lana taavale solofanua e aumai Iosefa ma Oliva, na ia saunia muamua lava lana faatoaga mo le totoina ai o fatu mo le tautotogo. Ina ua alu atu o ia i fafo e amata ona suotosina le elelee i le taeao, na iloa e Tavita ua uma ona suotosina e se tasi nisi vaega o le fanua ma ua saunia. Na matuai lelei lava le galuega a lenei tagata ma na ia suotosina lelei i laina, ua saunia mo le galuega ina ia toe faaauauina. I le faaiuga o se aso e suotosina ai, na iloa ai e Tavita o le galuega lea sa faia i le aso lea e tasi e masani lava ona ia faia i aso e lua. Na matuai faagaetia lava le tama o Tavita le alii o Peteru Uitimera le Matua, i lenei vavega ma faapea atu, “E tatau lava ona iai se aao e pulea nei mea uma, ma ou te manatu e tatau ona e alu atu faavave loa i Pennsylvania pe a maea le luluina o le faalelei elelee” (quoted in Lucy Mack Smith, History of Joseph Smith, p. 148). O faifaatoaga i le vaega lena latou te faaopoopoina le faalelei elelee i le palapala ina ia faaona ai. O le aso na sosoo ai na alu atu ai Tavita i le mea na ia tuuina ai le faalelei elelee, i tafatafa o le fale o lona tuafafine, ae ua leai se faalelei elelee. Na tauina atu e lona tuafafine ia te ia, o le aso ua tuanai na latou vaaia ai ma lana fanau ni tagata ese se toatolu o latou luluina le faalelei elelee i se vave e le mafai ona faamatalaina faatasi ai ma le tomai. Na faapea ia ai o ni tagata na totogi e Tavita, ae na iloa e Tavita o ni fesoasoani na saunia e le Alii.

Na faagaetia Tavita mo lea fesoasoani mai le lagi, ma ia faavave atu loa i Harmony. Na o atu Iosefa ma Oliva e faafetai ia te ia ina ua ia latalata atu i le taulaga, o lea na faateia ai tele ia Tavita aua na te lei tauina atu ia te i laua o le a ia malaga atu. Na tauina atu e Oliva ia Tavita e faapea na vaaia e Iosefa le faigamalaga a Tavita i se faaaliga ma na ia iloa ai le taimi o le a ia taunuu ai. E lei feiloai lava Tavita ia Iosefa Samita muamua, ae na vave ona ia mautinoa o Iosefa o se perofeta moni, ma na avea i laua ma se uo lelei.

#### *Ua Vaai Molimau e Toatolu i Papatusi*

Ina ua maea le faaliliuina o le Tusi a Mamona, na iloa ai e Iosefa e iai isi tagata e toatolu o le a faatagaina e vaai i papatusi auro (tagai i le Eteru 5:2–4). Ina ua iloaina e Matini Harisi, Oliva Kaotui, ma Tavita Uitimera, o e na fesoasoani uma i le faaliliuina o le Tusi a Mamona, e iai isi molimau e toatolu o le a faatagaina e vaai i papatusi auro, na latou talosaga mo se faatagaga ina ia avea i latou ma na molimau. Na tatalo Iosefa Samita e uiga i lenei mea, ma na faaali mai e le Alii afai e lotomauualalo nei alii, o le a faatagaina i latou e avea ma molimau e

toatolu (tagai i le MFF 17). I se aso o le taumafanafana i le 1829, na o atu ai Iosefa Samita, Oliva Kaotui, Tavita Uitimera, ma Matini Harisi i le togavao e latalata ane i le fale o Uitimera ina ia saunia e vaai i papatusi auro. Na latou tootutuli ma tatalo ma auauai taitoatasi i latou e tatalo, ae sa leai se tali na latou maua. Ona latou toe tatalo lea taitoatasi, ae sa leai lava se tali. Na lagona e Matini Harisi ua latou le mauaina se tali talu ai nisi o mea na ia faia, o lea na ia alu ese ai. Ona toe tootutuli lea o isi ma tatalo, ma e lei pine ae faaali mai se malamalama i o latou luga ma ua tu mai le agelu o Moronae i o latou luma. Na uuina e Moronae ia papatusi auro i ona lima ma susueina atu ia papatusi auro ia i latou uma taitoatasi

ina ia latou mafai ona vaai i tusitusiga o iai. Ona fetalai mai lea o le siufofoga o le Alii ia i latou, “O nei papatusi ua faaaliga e le mana o le Atua, ma ua faaliliuina i le mana o le Atua. O le faaliliuga o papatusi nei ua outou vaai iai ua sao, ma ou te poloaiina outou ina ia outou tauaveina se molimau i mea ua outou vaaia ma faalogo iai” (History of the Church, 1:55).

Ona alu atu lea o Iosefa e sue ia Matini Harisi. Na ia mauaina atu Matini o tatalo faatauana ma ia auai faatasi ma ia i le tatalo. O le faaaliga na vaaia e Iosefa, Oliva, ma Tavita na toe faaaliga foi mo Matini Harisi. Na tusitusia ni molimau a Molimau nei e Toatolu e tusa ai ma le mea na latou vaai ma faalogo iai (tagai i le “Mau a Molimau e Toatolu”).

#### *Ua Vaai Molimau e Toavalu i Papatusi Auro*

I nai aso mulimuli ane ai, na valaaulia ai e Iosefa isi alii e toavalu, e aofia ai lona tama ma isi ona uso e toalua, ina ia vaai i papatusi auro. O le taimi lea e lei faaali mai ai se agelu. Na faapotopto ane i latou i tafatafa o Iosefa, ma ia faaaliga atu ia te i latou ia papatusi. Na fetagofi atu nei Molimau e Toavalu i papatusi, ma susue itulau, ma fetagofi atu i upu o loo vaneina ai i le vaega e lei faamaufaailogaina. Na tusia foi la latou molimau e faapea sa iai moni lava ni papatusi auro. O Molimau e Toavalu o Iosefa Samita le Matua, Ailama Samita, Samuelu H. Samita, Kerisiano Uitimera, Iakopo Uitimera, Peteru Uitimera le Itiiti, Ioane Uitimera, ma Hiram Page (tagai i le Mau a “Molimau e Toavalu”).

O molimau uma e toasefulutasi na latou umia mulimuli ane ni tofiga taua i le Ekalesia. O nisi o i latou na o ese ma le Ekalesia i se taimi mulimuli ane, ae leai ma se tasi o i latou na tetee faapea e lei vaai i ni papatusi auro.

Talanoaga ma  
Fesili e Faatatau Iai

Suesue i fesili nei ma mau nei ao e sauniaina lau lesone. Faaaoga fesili e te lagonaina o le a sili ona fesoasoani i tamaiti ina ia malamalama ai i tusitusiga paia ma faaaoga ia mataupu i o latou olaga. O le faitauina ma le talanoaina faatasi ma tamaiti o tusitusiga paia i totonu o le vasega o le a fesoasoani lea ia i latou ina ia maua ai so latou malamalama.

- O a mea na tauina atu ia Oliva Kaotui, Tavita Uitimera, ma Matini Harisi ia latou faia ina ia avea ai i latou ma molimau i papatusi auro? O le a le mea na tupu ina ua o atu Iosefa Samita, Oliva Kaotui, Tavita Uitimera, ma Matini Harisi i le togavao e tatalo ai e uiga i le avea ma molimau? Na faapefea ona faaali atu ia Iosefa, Oliva, ma Tavita ia papatusi auro? O le a le mea na faia e Iosefa Samita e fesoasoani ai ia Matini Harisi? O le a se tou manatu aisea na faatagaina mulimuli ai ia Matini Harisi ina ia ona vaaia le faaaliga lea sa vaaia e isi molimau e toalua? O le a se mea na faagaetia ai outou i le mea na tupu i Molimau e Toatolu?

- O le a le mea na tauina atu i Molimau e Toatolu latou te faia e tusa ai ma le mea na latou vaai ma faalogo iai? O ai na tauina atu ia i latou ina ia latou molimau atu o papatusi auro e moni? (“O le Mau a Molimau e Toatolu.”) O le a se tou manatu aisea na fiafia ai Iosefa Samita ina ua iai nisi tagata e vaai i papatusi auro? (Tagai i le gaoioiga e faamauoa mai ai 1.)
- Na faapefea ona faaalua atu papatusi auro i Molimau e Toavalu? Na faapefea ona ese le mea na vaai ma faalogo iai Molimau e Toavalu mai le mea na iloa e Molimau e Toatolu?
- Aisea na moomia ai le vaai o molimau i papatusi auro? (Eteru 5:4; 2 Nifae 27:12–14.) O faapefea ona faamanuiaina i tatou i aso nei i molimau a i latou na vaai iai? E mafai faapefea ona avefa oe ma se molimau a le Tusi a Mamona? (Suesue iai, tatalo ina ia iloa lona moni, ola ai i ana aoaoga, ma tautau atu i isi tagata.)
- E toafia nisi o outou ua faitauina le Tusi a Mamona i o outou aiga, e outou lava poo le faitau faatasi foi ma lo outou aiga? E mafai faapefea ona faamanuiaina oe ma lou aiga i le faitauina o le Tusi a Mamona?

---

## Gaoioiga e Faamauoa Mai Ai

E mafai ona e faaaogaina se gaoioiga se tasi poo le sili atu foi o gaoioiga nei i soo se taimi i le faagasologa o le lesona poo le avefa foi o se iloiloga, aotelega, poo se lu'i.

1. Ia faamatala atu na faamaumauina uma e le tina o Iosefa Samita mea uma na tutupu ina ua ia toe foi atu i le fale ina ua maea ona faaalua atu i Molimau e Toatolu ia papatusi auro. Faitau pe tau atu le tala leni i tamaiti:

“Ina ua toe foi atu [Iosefa ma Molimau e Toatolu] i le fale ae o le taimi lea o le vaita o le tolu ma le fa i le afiafi. Sa matou nonofo ma le Tina o Uitimera, o le alii o Samita ma a'u i totonu o se potu i le taimi lena. I lona oo mai i totonu, sa faapa'u mai Iosefa i o'u tafatafa ma faapea mai, 'Tama, tina, e te lua le iloa lou matuai fiafia lava ua iai: o lea ua faatagaina e le Alii ona vaai nisi tagata se toatolu i papatusi e ese mai ia te au. . . . O le a latou molimau atu i le moni o le mea na ou fai atu ai . . . ua ou lagonaina le pei e faamatuu atu se avefa na toetoe lava a ou le mafai ona tauamoina' ” (Lucy Mack Smith, History of Joseph Smith, ed. Preston Nibley [Salt Lake City: Bookcraft, 1958], p. 152).

- Aisea na pei e mapu ai Iosefa ina ua vaai e isi ia papatusi auro?
2. Fai atu i tamaiti e mafaufau i ni auala e mafai ai ona avefa i latou ma ni molimau o le Tusi a Mamona ma ona aoaoga. Lisi a latou tali i luga o le laupapa. Fai atu i tamaiti e faatino mai mea e mafai ona latou faia e avefa ai ma ni molimau i se tulaga patino, e pei o le fesili atu o se tasi poo le a le mea e talitono iai le latou ekalesia poo le a foi le mea o loo tauina mai i le Tusi a Mamona.
  3. Ia faamino atu e le i filifilia ia molimau i se faasologa ae o tagata uma lava sa fesoasoani i le aumaia o le Tusi a Mamona. Tau atu faamatalaga nei e uiga i Molimau e Toatolu (poo le logo mamao atu foi o se tamaititi na te tuuina atu faamatalaga nei):

*Matini Harisi*

A o puapuagatia Iosefa Samita ona o sauaga i Niu loka, na tuuina atu ia te ia e Matini Harisi se limasefulu tala e fesoasoani ai ina ia malaga atu i Harmony

i Pennsylvania. Na ofoina atu foi e Matini lana faatoaga ina ia mafai ona faaputu se tupe e lolomiina ai le Tusi a Mamona. O se vaega o lana faatoaga na faatauina atu i se faatautu'i ina ia totogi ai le lolomiina o le Tusi a Mamona. Na avea o ia ma se tusiupu ia Iosefa mo sina taimi puupuu. (Tagai i le *Church History in the Fullness of Times* [Church Educational System manual (32502), 1993], pp. 45–46, 62–65.)

#### *Oliva Kaotui*

O Oliva Kaotui o ia o se faiaoga o le na faalogo e uiga i le faaaliga a Iosefa Samita ma papatusi auro ao nofo ai o ia i le aiga o Samita. Na tatalo o ia ina ia ona iloa pe moni mea ua ia faalogo iai, ma na ia mauaina le tali e moni mea o loo tauina atu e Iosefa. Na alu atu o ia i Harmony i Pennsylvania e feiloai ia Iosefa, ma avea ai ma tusiupu a Iosefa. Na fesoasoani foi Oliva i le lomaiaina o le Tusi a Mamona, ma faatulagaina nisi o lomiga e ia lava i ona lima. (Tagai i le *Church History in the Fullness of Times*, pp. 52–53, 64.)

#### *Tavita Uitimera*

Na maua e Tavita Uitimera ni tusi mai lana uo o Oliva Kaotui, e uiga ia Iosefa Samita ma le faaliliuina o papatusi auro. Na auina atu e Oliva ni nai laina na faaliliuina ma tuuina atu lana molimau i le moni o faamaumauga, ma na fetufaai atu e Tavita nei tusi i lona aiga. Ina ua faateteleina le leaga o sauaga i Harmony, na talosaga atu Oliva ia Tavita ina ia faatagaina Iosefa Samita e nofo i lo latou aiga ina ia faaumaina ai le faaliliuga. Na maitauina e Tavita ni vavega na tutupu ao sauni o ia e alu atu i Harmony e aumai Iosefa. (Tagai i le *Church History in the Fullness of Times*, pp. 56–57.)

#### 4. Faamatala atu le tala lenesi i ni au lava upu:

Sa nonofo Iosefa ma Ema Samita faapea Oliva Kaotui i le fale o Peteru ma Mele Uitimera, o matua ia o Tavita Uitimera, mo se taimi ao faaliliuina le Tusi a Mamona. O le tele o galuega faapoopo i le iai o nei malo sa pa'u atu lea i lima o Mele Uitimera, ae sa le'i faitio lava o ia. I se tasi aso, ao alu atu o ia i le pa povi e tatau susu o povi, sa feiloai o ia i se toeaina matua ma agalelei, ae o le agelu lea o Moronae, o le sa iai papatusi i le taimi lea. Na faapea atu Moronae ia te ia, "Ua e matuai faamaoni ma gauai i au galuega uma, ae ua e vaivai ona o le faateleina o au galuega; o lea ua talafeagai ai le tatau ona e mauaina se molimau o lou faatuatua o le a faamalosi." Ona ia faaali atu lea ia te ia o papatusi auro. O lenesi mea na tupu na faamalosi atoa ai le aiga uma o Uitimera. (Tagai i le "Report of Elders Orson Pratt and Joseph F. Smith," *Millennial Star*, 9 Dec. 1878, pp. 772–73; tagai foi i le *Church History in the Fullness of Times* [Church Educational System manual (32502), 1993], pp. 57–58.)

#### 5. Iloilo muamua ma filifili se vaega o le ata vitio "O Molimau e Toatolu" (30 min.) Mai le kaseti vitio O se Leo mai le Eleele (53144) e faaali atu i tamaiti. (Atonu e te manao e feutagai ma le au peresitene o le Peraimeri ma isi faiaoga ina ia faapotopoto faatasi uma tamaiti ua taivalu tausaga e oo i le sefulutasi e matamata i le vitio lenesi.)

---

## Faaiuga

### Molimau

Ia tuuina atu lau molimau e faapea o le Tusi a Mamona e moni. Ia faaali atu lou agaga faafetai i le mafaia ona avea o oe ma se molimau i le faamaoni o le Tusi

a Mamona ma le Faaola o Iesu Keriso. Ia uunaiina tamaiti ina ia tuu atu a latou molimau i o latou aiga e uiga i le moni o le Tusi a Mamona.

Tusi Fautuaina e  
Faitau i le Fale

la fautua atu i tamaiti e suesue le Mataupu Faavae ma Feagaiga e 13, e aofia ai ma le ulutala, i le fale e avea o se toe iloiloga o lenei lesona.

Fetufaaiga  
Fautuaina i le Aiga

la uunaiina tamaiti e fetufaai ma o latou aiga se vaega patino o le lesona, e pei o se tala, fesili, poo se gaoioiga, poo le faitauina faatasi foi ma o latou aiga le “Tusi Fautuaina e Faitau i le Fale.”

Tofi se tamaititi e faia le tatalo faaiu.

---

**Faamoemoega**

Ina ia fesoasoani i tamaiti ia latou maua le agaga faagaeetia ona o loo avanoa le Tusi a Mamona mo i latou e faitau ma suesue iai.

---

**Sauniuniga**

1. Suesue ma le agaga tatalo le tala mai talafaasolopito o loo tuuina atu i lenei lesona; o le faatomuaga i le Tusi a Mamona; Mataupu Faavae ma Feagaiga 19:26, 20:1–16; ma le Moronae 10:4–5. Ona suesue lea ma iloilo pe faapefea ona e manao e aoaoina atu i tamaiti tala mai tusitusiga paia ma talafaasolopito. (Tagai i le “Sauniaina o Au Lesona,” itulau vi–vii, ma le “Aoaoina atu o Tala Mai Tusitusiga Paia ma Talafaasolopito,” itulau vii–ix.)
2. Filifili fesili e talanoaina ma gaoioiga e faamauoa mai ai o le a aafia ai tamaiti ma o le a sili atu ona fesoasoani ia i latou ia mauaina le faamoemoega o le lesona.
3. Tusi i luga o se fasi pepa ia mataitusi o le faaupuga lea *O le Tusi a Mamona: O Se Tasi Molimau ia Iesu Keriso* ma nisi mataitusi faaopoopo e le manaomia i le faaumaina o le faaupuga. Tusi mataitusi ia lava le lapopoa ma ia lelei le va ina ia mafai ona e ‘oti’otiina. ‘Oti’oti mataitusi ma tuu i totonu o se tamai taga poo se atigi pusa.
4. Mea e manaomia:
  - a. Se Mataupu Faavae ma Feagaiga ma se Tusi a Mamona mo tamaiti uma.
  - e. Ata 5-19, Lomiaina o le Tusi a Mamona.

---

**Faalautelega  
Fautuaina  
o le Lesona**

Gaoioiga e  
Faatosina Mai Ai

Tofi se tamaititi e faia le tatalo amata.

Faaali atu le atigi taga poo le atigi pusa o loo iai mataitusi ma tau atu i tamaiti poo le a le faaupuga e sipelaina mai e nei mataitusi. Fai atu i tamaiti e faatulaga mataitusi i le faatulagaga sao, ae tuuese ia mataitusi e le talafeagai ai. (Atonu e te manao e tusi i luga o le laupapa ia le faaupuga ina ia mafai e tamaiti ona vaai atu iai ma faatulaga ia mataitusi.)

Fai atu i tamaiti e faatulaga mataitusi, ia faamatala atu ina ua faatoa lomina lava le Tusi a Mamona, sa faia lea galuega i lima i le faaaogaina lea o mataitusi uamea. E filifilia le masini e lolomi ai ona tuu lea o mataitusi taitasi iai. Ia faamanino atu o le faiga lena e tele naua se taimi e alu ai, ao mafai e tamaiti ona latou iloaina e ala lea i lo latou tuufaatasia o mataitusi i se faaupuga laititi na e tuuina iai.

Ia faamatala atu o lenei lesona o le a aoao atili ai tamaiti e uiga i le lolomiina o le Tusi a Mamona.

Tala Mai  
Tusitusiga Paia  
ma Talafasolopito

Aoao atu e uiga i le lomina o le Tusi a Mamona, e pei ona faamatalaina i le Mataupu Faavae ma Feagaiga 20:1–16, o le faatomuaga i le Tusi a Mamona, ma le tala lenei mai talafasolopito.

Ina ua toetiiti maea le faaliliuina o le Tusi a Mamona, ona tau saili lea e Iosefa Samita se isi na te lomaiaina le faaliliuga e avea o se tusi. Na ia talanoa atu i se tagata lomitusi i Palamaira e igoa ia Egbert B. Grandin, ma fesili atu ia te ia e tuuina mai se tau e fuafua i le lolomiina o le tusi. Sa lei manao Grandin na te lolomiina le “Tusi Paia auro,” e pei ona ia faaigoaina ai, aua na ia iloa o loo tetea tagata i le tusi, ma sa fefe o ia ina nei tei ua le totogia o ia. Na alu atu Iosefa i Rochester i Niu Ioka e vaai pe iai se isi na te mafai ona faia. O se isi lomitusi na teena le lolomiina o le tusi talu ai ona e le talitonu i le faamatalaga a Iosefa i le mea na ia mauaina mai ai; o le isi na malie e lolomi, ae sa matuai maualuga lava lana tau. Mulimuli ane, ona toe foi atu ai lea o Iosefa i Palamaira ma faatauina ia Grandin ina ia lolomiina le tusi. Na malie Grandin ina ua ofoina atu e Matini Harisi lana faatoaga e faamau ai le tau o le lolomiina o le tusi.

Mo le saogalemu o tusitusiga na faaliliuina, na faatonuina ai e le Alii ia Iosefa Samita ina ia faia e Oliva Kaotui se kopi atoatoa o tusitusiga uma. Na tofia e Iosefa ia Oliva Kaotui ma Ailama Samita e vaai le lolomiina o le tusi. E na o ni nai itulau lava o tusitusiga e auina atu i le fale lomitusi i lea taimi ma lea taimi, ma o lea na asiasi atu ai pea lava ia Oliva ma Ailama i le fale lomitusi mo ni nai masina. Na aoaoina e Oliva Kaotui le tomai tau lomitusi i lea vai taimi ma sa ia faatulagaina lava nisi o lomiga i ona lava lima. O le faamatalaga tusitusia muamua lava sa leai ni palakalafa poo ni faailoga, o lea na faaopoopo iai e le tagata faatulaga a Grandin e igoa ia John H. Gilbert ia faailoga ma palakalafa. O le tusi ua lomai ua faaigoaina o le Tusi a Mamona aua o le perofeta o Mamona na ia tusia ma faasaosaoina le tele o faamaumauga anamua.

O tagata Palamaira sa tetea i le Tusi a Mamona sa faia se latou fonu ma latou autasi ai ia aua nei faatauina le tusi pe a faasalalauina. Na toe popole foi Grandin ina nei le totogia o ia. Na fefe Matini Harisi ina nei tei ua alu atu ai ma lana faatoaga, ma sa ia manatunatu poo le a le mea e fai. Na ole atu Iosefa Samita i le Alii, ma tauina atu e le Alii ia Matini ina ia aua le “manao” i ana lava mea ae ia “foaifuaina atu” mo le lomiga o le Tusi a Mamona (tagai i le MFF 19:26). Na faatauina atu lava e Matini Harisi le 151 eka o lana faatoaga ina ia totonu ai Grandin mo le lomaiaina o le Tusi a Mamona.

Faali atu le ata o le lolomiina o le Tusi a Mamona. Ia faailoa atu ia itulau ua lolomiina ma faaputuina, ua saunia e tuufaatasi e avea o se tusi. Ia faamatala atu e tele itulau na toe faatulagaina, e tasi le mataitusi i lea taimi, ona lolomiina ia lea i ni laupepa tetele (tagai i le gaoioiga e faamauoa mai ai lona 3). E lolomiina e le masini lomitusi se kopi e tasi o le laupepa ma vaai iai pe iai ni mea sese. Afai e sao le laupepa lea, ona lolomiina loa lea o ni kopi se limaselau. O lea faiga sa faaauaina pea seia oo lava ina ua maea ona lomai le lima afe kopi o le Tusi a Mamona. Ona auina atu lea o itulau nei ua uma ona lolomiina i le tagata e tuufaatasia, lea o le a gaugauina ai, tipi, ma tuufaatasia i ni tusi. O le uluai lima afe o kopi o le Tusi a Mamona na tuufaatasia i le tautotogo o le 1830 ma e \$3,000 na lomai ai. Na taumafai malosi Satani e taofia le faaliliuina ma le lomaiaina o le Tusi a Mamona, ae na le faamanuiaina o ia.

Talanoaga ma Fesili  
e Faatatau Iai

Suesue i fesili nei ma mau nei ao e sauniaina lau lesona. Faaoga fesili e te lagona o le a sili ona fesoasoani i tamaiti ina ia malamalama ai i tusitusiga paia ma faaoga ia mataupu i o latou olaga. O le faitauina ma le talanoaina faatasi ma tamaiti o tusitusiga paia i totonu o le vasega o le a fesoasoani lea ia i latou ina ia maua ai so latou malamalama.



- O ai na faaliliuina le Tusi a Mamona? (MFF 20:2, 8.) O a mea o aofia ai i le Tusi a Mamona? (MFF 20:9.) E faapefea ona faamanuiaina o tatou olaga pe a faitauina ma suesueina le Tusi a Mamona? (MFF 20:9–12.) E faapefea ona tatou aoao mai le vaega e 20 e uiga i le popolega o le Alii mo i tatou “i nei ona po ma lenei tupulaga”? (MFF 20:11.)
- O le a le mea o loo molimau mai e le Tusi a Mamona ia i tatou? (O se tasi molimau ia lesu Keriso; tagai i le ulutala O le Tusi a Mamona.) E mafai faapefea ona avea oe ma molimau a lesu Keriso? O le a se mea e mafai ona e faia e faaali atu ai i isi ua e talitonu ia lesu Keriso?
- O le a le mea ua folafolaina atu ia i latou o e mauaina le Tusi a Mamona i le faatuatua? (MFF 20:14.) Ia faamatala atu o le ola e faavavau o le olaga lena faatasi ma le Tama Faalelagi ma lesu Keriso. O le a le mea e tupu ia i latou o e teena le Tusi a Mamona? (MFF 20:15.)
- E mafai faapefea ona e mauaina se molimau i le moni o le Tusi a Mamona? (Moronae 10:4–5.) Aisea e moomia ai le mauaina e le tagata lava ia o sana molimau i le Tusi a Mamona?
- E faapefea ona e lagonaina o le Tama Faalelagi na ia saunia se auala mo i tatou ina ia maua ai le Tusi a Mamona?

## Gaoioiga e Faamauoa Mai Ai

E mafai ona e faaogaina se gaoioiga se tasi poo le sili atu foi o gaoioiga nei i soo se taimi i le faagasologa o le lesona poo le avea foi o se iloiloga, aotelega, poo se lu'i.

1. Fai atu i se tamaititi e faitau mai upusii mai le Perofeta o Iosefa Samita o loo maua i le palakalafa lona ono o le faatomuaga i le Tusi a Mamona (amata mai le *Na ou tauina i le usoga*).

- Ole a le maa 'au'au?

Tusi se ata faigofie o se faitotoa lolo'u i luga o le laupapa (tagai i le ata):

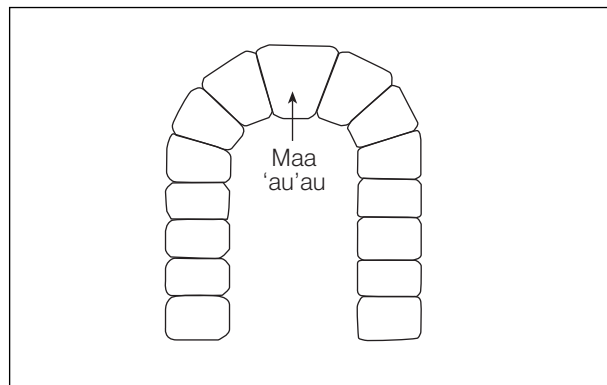

Ia faamatala atu o le maa 'au'au na te taofiina le faitotoa lolo'u atoa; afai e aveesea o le a pa'u i lalo le faitotoa.

- O le a sou manatu aisea na taua ai e Iosefa Samita le Tusi a Mamona “o le maa 'au'au o lo tatou talitonuga”?
2. Ia faamatala atu na matuai naunau lava tagata o le Ekalesia e faitau i le Tusi a Mamona ina ua maea ona lomaiaina. Faamatala atu le tala lea i ni au lava upu:

I le 1828 na malaga atu ai ia Maria Elisapeta Lolini i Katelani i Ohio, faatasi ma lona aiga. I le lua tausaga mulimuli ane ai, na o atu ai faifeautalai i Katelani ina ua faatoa sefululua lena o tausaga o Elisapeta. Na auai Elisapeta ma lona tina i le Ekalesia. I se tasi aso na faalogo ai Maria Elisapeta e faapea o loo iai i lo latou tuaoi o Moli, o loo avea ma toeaina pule faamalumalu i Katelani se kopi o le Tusi a Mamona. E na o le pau lava lea o le kopi i le aai atoa. Na alu atu Maria Elisapeta ia te ia ma talosaga atu iai pe mafai ona ia faanoiiina le tusi e faitau ai. Na tau atu iai e Moli e lei iai sona taimi e faitau ai le tusi. E na o ni nai tagata lava ua mafai ona vaai iai. Na talosaga atu iai Maria Elisapeta pe mafai ona ia aveina le tusi mo na o sina taimi puupuu lava. Na malie iai Moli na te aveina ona toe faafoi atu lea i le taeao lava e sosoo ai.

O le po lena na umi ai lava o feala le aiga o Maria Elisapeta, ma latou feauauai i le faitauina o le tusi. O le taeao na sosoo ai na toe faavave atu ai Maria Elisapeta i le fale o Moli e faafoi le tusi. Sa lei talitonu ia Moli e tele se vaega e mafai e Maria Elisapeta ona faitauina i le po e tasi, ae sa ia faaaliina atu ia te ia le tele o mea na latou faitauina faatasi ma lona aiga. Na ia tauina atu iai le amataina mai o le tusi ma le tala e uiga ia Liae ma lona aiga ma le latou faigamalaga i le vasa. Na matuai maofa le Uso o Moli i le faitau a Maria Elisapeta ma le tele o mea ua ia malamalama ai. Na ia tauina atu iai e mafai ona ia toe aveina le tusi ma faauma ona faitau; o le a ia faatali seia uma ona faitau o ia. Na faaauau ona faitauina e le aiga o Maria Elisapeta le tusi, ma e toeitiiti lava uma ae alu atu loa ma Iosefa Samita i lo latou fale. Na vaai e ia le Tusi a Mamona ona ia fesili lea pe na faapefea ona oo atu iina, ae o lea sa ia auina mai le tusi i le Uso o Moli. Na tauina atu e le tuagane o le tina o Maria Elisapeta ia Iosefa le tala, ma o lea na talosaga ai Iosefa e fia vaai ia Maria Elisapeta. Na faapea mai Maria Elisapeta, "Ina ua ia [Iosefa] vaai mai ia te au ma le faanaunau. . . . Ina ua mavae sina taimi ona ia tuuina lea o ona lima i luga o lo'u ulu ma tuuina mai ia te au se faamanuiaga silisili lava, o le uluai faamanuiaga muamua lea ua ou mauaina, ma tuuina faameaalofa mai ia te au le tusi, ma ia faapea mai o le a ia tuuina atu se isi tusi i le Uso o Moli" (*The Life and Testimony of Mary Lightner* [Salt Lake City: Kraut's Pioneer Press, n.d.], pp. 1–4; tagai foi i le *The Utah Genealogical and Historical Magazine* 17 [July 1926]: 193–95).

- Fai atu i tamaiti uma e gaugauina se fasi pepa i ni vaega se valu (tagai i le faataitaiga). Ona fai atu lea i tamaiti e toe tatala a latou fasi pepa ma tusia fuainumera i itu uma e lua e pei ona faaalua:

6	8	5	12
16	1	4	13

Luma

11	9	7	10
14	3	2	15

Tua

Ia mautinoa ua tusia e tamaiti le numera 15 i tua o le 16 ma le numera 10 i tua o le numera 9.

Fai atu i tamaiti e toe gaugau a latou pepa; muamua ina ia fepaiai le 14 ma le 15; ona sosoo ai lea ma le 12 ma le 13 ia fepaiai; ma mulimuli ina ia fepaiai le 8 ma le 9. O pepa taitasi uma e tatau ona foliga o se tamai tusi, ma le numera 1 i luma ma le 16 i tua. Ia faaoga se seleulu poo se naifi pepa e 'oti ai itu i luga ma pito taumatau o itulau ina ia tatalaina e pei o se tusi. Fai atu i tamaiti e susue ia itulau ina ia mafai ona latou iloa o loo faatulaga sao ia numera. (Ia e faataitaia lenei gaoioiga ao lei faia le vasega ina ia mafai ona e faailoa atu i tamaiti pe faapefea ona faia.)

Ia faamatala atu i tamaiti o le auala lenei na lolomiina ai itulau o le Tusi a Mamona: na faatulagaina itulau ise faatulagaga ona lolomiina ai lea i luga o se pepa lautele. Ona gaugau lea o le pepa lautele lea ma faagatasi ina ia tutusa lelei uma itulau. O le tele o nei tamai "tusi" na tuufaatasia ma faia ai le Tusi a Mamona. O nisi o tusi o loo lomina i aso nei o loo faia pea lava lea faiga.

4. Tuu atu i tamaiti latou te faaogaina ata nei e tau mai ai le uiga o le oo mai o le Tusi a Mamona. E mafai ona faamatala faatasi mai uma e tamaiti ia ata, poo lou tofiaina foi o tamaiti taitoatasi e faamatala ni mea o loo tauina mai se ata.
  - Ata 5-8, Ua Faaali Atu Moronae ia Iosefa i Lona Potu (Taga Ata o le Talalelei 404;62492)
  - Ata 5-11, Ua Mauaina e Iosefa Samita ia Papatusi Auro (Taga Ata o le Talalelei 406;62012)
  - Ata 5-14, Ua Faaliliuina e Iosefa Samita ia Papatusi Auro
  - Ata 5-17, Ua Faaali Atu e Moronae ia Papatusi Auro ia Iosefa Samita, Oliva Kaotui, ma Tavita Uitimera
  - Ata 5-18, Ua Vaai Molimau e Toavalu i Papatusi Auro
  - Ata 5-19, Lomiaina o le Tusi a Mamona
5. Ia faamatala atu na tauina mai e Peresitene Ezra Taft Benson, le Peresitene lona sefulufa o le Ekalesia ia mafuaaga e tolu e tatau ai ona tatou suesueina le Tusi a Mamona:
  - "[O le] maa 'au'au o lo tatou talitonuga." (Tagai i le gaoioiga e faamauoa mai ai 1.)
  - "Na tusia mo o tatou aso."
  - "E fesoasoani ia i tatou ia tatou latalata atu ai i le Atua."

(I le Conference Report, Oct. 1986, pp. 3–7; poo le *Liahona*, Ianuari 1987, pp. 4–7. Tagai foi i le faatomuaga o le Tusi a Mamona ma le Mamona 8:34–35.)

Fai atu i se tamaititi na te faitauina atu le faamatalaga lenei na tuuina atu e Peresitene Benson i tamaiti uma o le Ekalesia:

"Ou te matuai fiafia lava e faalogo atu i lo outou fiafia i le Tusi a Mamona. Ou te fiafia foi iai, ma o loo finagalo le Tama Faalelagi ina ia faaauauina pea lo outou aoaoina mai le Tusi a Mamona i aso taitasi. O le meaalofa faapitoa a le Tama Faalelagi mo outou. O le a outou aoao e faia le finagalo o lo tatou Tama oi le Lagi e ala lea i le mulimuli ai i ona aoaoga" (in Conference Report, Apr. 1989, p. 103; poo le *Liahona*, Iulai 1989, pp. 81–82).

6. Fesoasoani i tamaiti e tauloto le mataupu e valu o le faatuatua poo le Moronae 10:4–5.
7. Usu pe faitau ia upu o le “O se Agelu na Alu Atu ia Iosefa Samita” (*Tusipese a Tamaiti*, nu. 86).
8. Faaali le vaega Iona 3, “O le Tusi a Mamona—O se Talafaamaumau mo i Tatou,” (5:20) mai le *Kaseti Vitio o le Family Home Evening Supplement* (53276).

---

## Faaiuga

Molimau	la faaali atu lou agaga faafetai e faapea, o le faatuatua ma taumafaiga a le Perofeta o Iosefa Samita na mafai ai ona lomua le Tusi a Mamona ina ia mafai ai ona tatou suesue mai ai. Ia tuuina atu lau molimau afai tatou te suesue i le Tusi a Mamona, o le a tatou latalata atu i le Tama Faalelagi ma Iesu Keriso. Ia e luitiina tamaiti ina ia faitau ma suesue le Tusi a Mamona ma tatalo mo se molimau a le tagata lava ia i Iona moni.
Tusi Fautuaina e Faitau i le Fale	la fautua atu i tamaiti e suesue le Mataupu Faavae ma Feagaiga e 20:8–12 ma le faatomuaga o le Tusi a Mamona i le fale e avea o se toe iloiloaga o Ienei Iesona.
Fetufaaiga Fautuaina i le Aiga	la uunaiina tamaiti e fetufaaia ma o latou aiga se vaega patino o le Iesona, e pei o se tala, fesili, poo se gaioioiga, poo le faitauina faatasi foi ma o latou aiga le “Tusi Fautuaina e Faitau i le Fale.” Tofi se tamaititi e faia le tatalo faaiu.

# Ua Faatulagaina le Ekalesia Toefuataiina a Iesu Keriso

---

## Faamoemoega

Ina ia faamallosia molimau a tamaiti taitoatasi e faapea na toefuataiina mai le ekalesia moni i le lalolagi e auala mai i faaaliga.

---

## Sauniuniga

1. Suesue ma le agaga tatalo le tala mai talafaasolopito o loo tuuina atu i le lesona ma le Mataupu Faavae ma Feagaiga 20:1–4, 37, 71–79 ma le 21:1–5. Ona suesue lea ma iloilo pe faapefea ona e manao e aoaoina atu i tamaiti tala mai tusitusiga paia ma talafaasolopito. (Tagai i le “Sauniaina o Au Lesona,” itulau vi–vii, ma le “Aoaoina atu o Tala Mai Tusitusiga Paia ma Talafaasolopito,” itulau vii–ix.)
  2. Tusi faitau faaopoopo: Mataupu Faavae ma Feagaiga 68:27 ma le Mataupu Faavae o le Talalelei (31110 890) mataupu 16 ma le 17.
  3. Filifili fesili e talanoaina ma gaoioiga e faamauoa mai ai o le a aafia ai tamaiti ma o le a sili atu ona fesoasoani ia i latou ia mauaina le faamoemoega o le lesona.
  4. Mea e manaomia:
    - a. Se Mataupu Faavae ma Feagaiga mo tamaiti uma.
    - e. Ata 5-6, O Le Uluai Faaaliga (Taga Ata o le Talalelei 403; 62470); ata 5-8, Ua Faaali Atu Moronae ia Iosefa i Lona Potu (Taga Ata o le Talalelei 404; 62492); ata 5-11, Ua Mauaina e Iosefa Samita ia Papatusi Auro (Taga Ata o le Talalelei 406; 62012); ata 5-14, Ua Faaliliuina e Iosefa Samita ia Papatusi Auro; ata 5-15, Ua Tuuina Atu e Ioane le Papatiso le Perisitua Arona (Taga Ata o le Talalelei 407; 62013); ata 5-16, Ua Toefuataiina le Perisitua Mekisateko (Taga Ata o le Talalelei 408, 62371); ata 5-20, Faavaeina o le Ekalesia.
- 

## Faalautelega

### Fautuaina

#### o le Lesona

Tofi se tamaititi e faia le tatalo amata.

Gaoioiga e  
Faatosina Mai Ai

Toe iloilo mea na tutupu i le olaga o Iosefa Samita lea na taitaiina atu ai i le toefuataiina o le ekalesia moni i le lalolagi e ala lea i le faaaliina atu o ata o loo lisiina atu i le vaega o “Sauniuniga” (o ata uma lava sei vagana ai le ata o le faavaeina o le Ekalesia) ma tuu atu i tamaiti latou te faamatala mai mea na tutupu i ata taitasi.

- Aisea na tutupu uma ai nei mea i le olaga o Iosefa Samita?

Faitau e oe poo le tuu atu foi i se tamaititi na te faitauina mai le upu sii lenei:

“O le aso lenei o le faavaeina o le . . . faauuga lea mo Iosefa mai le sefulu tausaga o lana aoga tulaga ese. . . . O nei mea uma na tutupu o ni faataimuaga i le aso tautaua o Aperila 6” (Gordon B. Hinckley, “150-Year Drama: A Personal View of Our History,” *Ensign*, April 1980, pp. 11-12).

Fesoasoani i tamaiti ina ia latou malamalama o nei mea na tutupu na saunia ai Iosefa Samita mo lana galuega sili ona taua, o le fesoasoani lea i le toefuataiina mai o le ekalesia a Iesu Keriso i le lalolagi.

Tala Mai  
Tusitusiga Paia  
ma Talafaasolopito

Aoao atu i tamaiti e uiga i le faavaeina o le Ekalesia ma faatonuga na tuuina atu i le Perofeta o Iosefa Samita, e pei ona faamatalaina mai i le tala lenei mai talafaasolopito ma mau o loo lisiina atu i le vaega o “Sauniuniga.” Faaali atu le ata o le faavaeina o le Ekalesia i le taimi e talafeagai ai.

Na mauaina e Iosefa Samita ma Oliva Kaotui le Perisitua Arona ma le Perisitua Mekisateko mai ia loane le Papatiso ma Peteru, Iakopo, ma loane i le 1829, ma o le taimi lea na tuuina atu ai ia Iosefa le pule e faavaeina ai ma pule faamalumalu ai i le Ekalesia. Na mauaina e Iosefa Samita ni faaaliga taua lava ia Aperila o le 1830 e faatatau lea i le ala e faavaeina ai le Ekalesia. O nei faaaliga, ua lomina nei i le Mataupu Faavae ma Feagaiga e 20 ma le 21, na tauina atu ai ia Iosefa ina ia faavaeina le Ekalesia e pei lava ona faavaeina ai e Iesu Keriso lana ekalesia ao soifua o ia i le lalolagi.

Na faaali atu e le Alii i le Perofeta le aso tonu e tatau ona faavaeina ai le Ekalesia (tagai i le MFF 20, ulu mataupu ma le fuaiupu 1). O se sauniga e faavaeina ai sa faia i le Aso Lua, 6 o Aperila 1830, i le fale o Peteru Uitimera le Matua i Fayette i Niu loka. E tusa ma le onosefulu tagata sa auai i lea sauniga, lea na taitai ai Iosefa Samita.

O le setete o Niu loka e moomia ai ni tagata aloaia se toaono ao lei mafai ona faavaeina faaletulafono se ekalesia. Na papatisoina Iosefa Samita ma Oliva Kaotui i le aso na la mauaina ai le Perisitua Arona, ona sosoo ai lea ma le papatisoina o Ailama Samita, Peteru Uitimera le Itiiti, Samuelu H. Samita, ma Tavita Uitimera. O alii nei na avea muamua lava ma tagata aloaia o le Ekalesia. O i latou uma nei na latou vaai i papatusi auro ma maua ni a latou molimau o Iosefa Samita o se perofeta ma o le tagata lea o le a toefuatai mai ai e Iesu Keriso lana ekalesia.

Ina ua uma le tatalo, ona fesili atu lea o Iosefa i tagata pe latou te taliaina o ia ma Oliva e avea ma o latou faiaoga ma taitai faaleagaga. Sa tali uma atu tagata ioe e ala lea i le siitia o o latou lima (e pei ona tatou faia i aso nei i le lagolagoina o tagata i o latou tofiga). Ona faauuina ai lea e Iosefa Samita ma Oliva Kaotui o i laua lava i le tofiga o le toeaina. Na faamanuiaina ma tufaina atu e Iosefa ma Oliva le faamanatuga i tagata sa iai i le sauniga, ona faamauiina ai lea o i latou o e na papatisoina ma tuuina atu ia te i latou le meaalofoa a le Agaga Paia. O lea ua toefuataiina nei le ekalesia a Iesu Keriso ma toe faavaeina i le lalolagi. O le Ekalesia a Iesu Keriso o le Au Paia o Aso e Gata Ai o le ekalesia toefuataia lea a Iesu Keriso ma e aoaoina ai le talalelei lava e tasi lea na aoaoina e Iesu ao soifua o ia i le lalolagi (tagai i le gaioioiga e faamauoa mai ai lona 3).

Talanoaga ma Fesili  
e Faatatau Iai

Suesue i fesili nei ma mau nei ao e sauniaina lau lesona. Faaaoga fesili e te lagona o le a sili ona fesoasoani i tamaiti ina ia malamalama ai i tusitusiga paia ma faaaoga ia mataupu i o latou olaga. O le faitauina ma le talanoaina faatasi ma tamaiti o tusitusiga paia i totonu o le vasega o le a fesoasoani lea ia i latou ina ia maua ai so latou malamalama.

- O anafea na faavaeina ai le Ekalesia? (MFF 21:3.) O le a le valaauga na valaauina ai Iosefa i le Ekalesia? (MFF 20:2; 21:1.) O le a le valaauga o Oliva Kaotui? (MFF 20:3.) O ai na tuuina atu ia Iosefa ma Oliva nei valaauga? (MFF 20:4.) O ai e valaauina tagata e avea ma perofeta ma aposetolo i aso nei? (Iesu Keriso.)

- O ai e tatau ona papatisoina? (MFF 20:37, 71.) O le a lona uiga o le taliaina? O le a le tausaga e taliaina ai? (MFF 68:27.) E faapefea ona papatisoina i tatou? (MFF 20:72–74.)
- O a taimi e tatau ai ona tatou aai i le faamanatuga? (MFF 20:75.) Aisea tatou te aai ai i le faamanatuga?
- O a mea na aoaoina e tagata na uluai auai i le Ekalesia e uiga i le Perofeta o Iosefa Samita? (MFF 21:4–5.) O ai e tauina mai ia i tatou mea o loo finagalo Iesu Keriso tatou te faia i aso nei? (O le perofeta soifua.) O fea e mafai ona tatou faalogo poo le faitau ai foi e uiga i aoaoga a le perofeta soifua. Aisea e tatau ai ona tatou aoao mea o loo aoaoina mai e le perofeta soifua i aso nei?
- Aisea e taua tele ai le avea O le Ekalesia a Iesu Keriso o le Au Paia o Aso e Gata Ai ia faapei lava o le ekalesia na faatuina e Iesu ao soifua ai o ia i le lalolagi? Aisea tatou te moomia ai le ekalesia a Iesu Keriso i le lalolagi i aso nei? O a faamanuiaga tou te mauaina i le avea ai ma tagata o le Ekalesia e Iesu Keriso o le Au Paia o Aso e Gata Ai?

## Gaoioiga e

### Faamauoa Mai Ai

E mafai ona e faaaogaina se gaoioiga se tasi poo le sili atu foi o gaoioiga nei i soo se taimi i le faagasologa o le lesona poo le avea foi o se iloiloga, aotelega, poo se lu'i.

1. Tufa atu i tamaiti uma se kopi o le suega o loo maua i le faaiuga o le lesona (afai e faigata ona faia ni kopi, ona tusi lea o le suega i luga o le laupapa). Ia tuu atu i tamaiti latou te faia le suega i le amataga o le lesona ina ia iloa ai poo a mea ua latou iloa e uiga i le faavaeina o le Ekalesia, poo le faia foi i le faaiuga o le lesona e avea o se iloiloga.
2. Ia faamatala atu na tauina atu e Iesu Keriso ia Iosefa Samita le auala tonu lava e tatau ona faavaeina ai le Ekalesia. Na ia tauina atu foi ia Iosefa le igoa o le Ekalesia e tatau ona iai (e ui lava o lenei faaaliga na faatoa oo mai i le 1838, ae ua valu lena o tausaga talu ona faavaeina le Ekalesia).
  - O le a le igoa na tauina atu e Iesu Keriso ia Iosefa Samita e tatau ona igoa ai le Ekalesia?

Fai atu i tamaiti e mulimuli lelei i le Mataupu Faavae ma Feagaiga e 115:4 ao faitauina leotele e se isi tamaititi. Ia faamatala atu ole igoa o le Ekalesia o lona uiga o le ekalesia toefuataiina a Iesu Keriso i le lalolagi i o tatou taimi, o aso e gata ai.
3. Vaevae le vasega i ni vaega se lua. Ia tuu atu i vaega taitasi se tasi o faailoga nei:

Ekalesia a Iesu Keriso ao iai i le lalolagi
---

Ekalesia toefuataiina a Iesu Keriso—O le Ekalesia a Iesu Keriso o le Au Paia o Aso e Gata Ai
--

Tuu atu i le vaega ua tuuina atu iai le “Ekalesia a Iesu Keriso ao iai i le lalolagi” ia mau nei mai le Tusi Paia, ae tuuina atu i le vaega ua tuuina iai le “Ekalesia toefuataiina a Iesu Keriso” ia mau nei mai le Mataupu Faavae ma Feagaiga.

Mataio 3:13, 16 / MFF 20:72–74  
(papatisoga i le faatofuina e se tasi o iai le pule)

Efeso 2:19–20 / MFF 21:1  
(aposetolo ma perofeta soifua)

Amosa 3:7 / MFF 21:5  
(faaaliga i taimi nei)

Luka 22:19–20 / MFF 20:75  
(faamanatuga)

Fai atu i tamaiti taitoatasi e faitau leotele se mau ua tuuina atu ia te ia poo lana vaega. Ia talanoaina faatasi ma tamaiti poo a mea o loo tauina mai i nei mau e uiga i le ekalesia a Iesu Keriso. Fesoasoani atu i tamaiti ina ia latou malamalama ua faavaeina le Ekalesia a Iesu Keriso o le Au Paia o Aso e Gata Ai i le auala lava e tasi na faavaeina ai le Ekalesia a Iesu Keriso ao iai o ia i le lalolagi.

4. Fesoasoani i tamaiti ia latou malamalama e faapea, ina ia maua se molimau ia Iesu Keriso ma lana talalelei toefuataiina, e tatau ona latou talitonu o—
  - Iesu Keriso o le Alo o le Tama Faalelagi ma o lo tatou Faaola.
  - Iosefa Samita o se perofeta a le Atua na auala mai ai le toefuataiina o le talalelei.
  - O le Ekalesia a Iesu Keriso o le Au Paia o Aso e Gata Ai o le ekalesia moni lea a Iesu Keriso.
  - O loo taitaiina i tatou e se perofeta soifua a le Atua i aso nei.

Fesoasoani i tamaiti ina ia malamalama o le suesue ma le tatalo e mafai ai ona latou maua se molimau o nei mea e moni. Fesoasoani ia i latou e mafaufau i ni auala e mafai ai ona latou faamalosia a latou molimau e tusa ai ma nei mataupu taua.

5. Faamanatu i tamaiti o perofeta soifua o nisi ia o vaega taua o le ekalesia a Iesu Keriso. Fai atu i tamaiti e vaai le Mataio 10:2–4 ma faitau mai igoa o uluai Aposetolo e Toasefululua a Iesu. Ona faaali atu lea o ata o Aposetolo e Toasefulua o iai nei (mai le potutusi o le falelotu poo mekasini a le Ekalesia) ma aoao atu i tamaiti o latou igoa.
6. Fesoasoani i tamaiti e tauloto le mataupu e ono o le faatuatua. Faamanino atu o loo iai uma lava i le Ekalesia i aso nei ia tofiga e pei ona taua i lenei mataupu faavae o le faatuatua, e ui ina o loo tatou faaogaina ni igoa eseese mo nisi o tofiga ( o epikopo nai le lo le faifeau ma peteriaka nai lo faievagelia).
7. Fai atu i tamaiti e usu pe faitau upu o le “Ekalesia a Iesu Keriso” (*Tusipese a Tamaiti*, nu. 77). Ao usuina e tamaiti le pese, fai atu iai e faalogo i mea e lua latou te iloa ma mea e lima o le a latou faia i le avea ai ma tagata o le Ekalesia. Ia lisiina i luga o le laupapa nei mea; ona toe usuina lea e tamaiti o le pese.



---

## Faaiuga

Molimau	la tuuina atu lau molimau o Iosefa Samita o se perofeta na auala mai ai le toefuataiina o le ekalesia a Iesu Keriso i le lalolagi. Ia faaali atu lou agaga faafetai mo le tele o faamanuiaga ua aumaia e le Ekalesia i lou olaga. Ia faatagaina tamaiti e fetufaai mai ni auala ua faamanuiaina ai o latou olaga e le Ekalesia.
Tusi Fautuaina e Faitau i le Fale	Ia fautua atu i tamaiti e suesue le Mataupu Faavae ma Feagaiga e 20:8–12 ma le faatomuaga o le Tusi a Mamona i le fale e avea o se toe iloiloga o lena lesona.
Fetufaaiga Fautuaina i le Aiga	Ia uunaiina tamaiti e fetufaai ma o latou aiga se vaega patino o le lesona, e pei o se tala, fesili, poo se gaoioiga, poo le faitauina faatasi foi ma o latou aiga le “Tusi Fautuaina e Faitau i le Fale.” Tofi se tamaititi e faia le tatalo faaiu.

# O le Faatulagaina o le Ekalesia a Iesu Keriso o le Au Paia o Aso e Gata Ai

O le a le aso na faatulagaina ai le Ekalesia?

1. 12 Iuni 1828
2. 6 Aperila 1830
3. 13 Setema 1944

O fea le Setete o le Iunaite Setete na faatulagaina ai le Ekalesia?

1. Misuri
2. Ohio
3. Niu Ioka

E toafia tagata na moomia e le Ekalesia ina ia faavaeina ai faaletulafono?

1. 6
2. 60
3. 600

Lisi mai ni auala se tolu na toefuataiina ai le Ekalesia ia pei o le ekalesia na faavaeina e Iesu Keriso ao iai o ia i le lalolagi.

- 1.
- 2.
- 3.

---

**Faamoemoega**

Ina ia fesoasoani i tamaiti ia latou lagona le agaga faafetai mo le avanoa ua mafai ai ona latou papatiso, faamauina, ma aai i le faamanatuga.

---

**Sauniuniga**

1. Suesue ma le agaga tatalo le Mataupu Faavae ma Feagaiga 20:37, 41, 72–79; 22; 27:1–4 (e aofia ai ma ulu mataupu); 2 Nifae 31:17–21; ma le talafaasolopito o loo tuuina atu ai i lenei lesona. Ona suesue lea ma iloilo pe faapefea ona e manao e aoaoina atu i tamaiti tala mai tusitusiga paia ma talafaasolopito. (Tagai i le “Sauniaina o Au Lesona,” itulau vi–vii, ma le “Aoaoina atu o Tala Mai Tusitusiga Paia ma Talafaaasolopito,” itulau vii–ix.)
2. Tusi faitau faaopoopo: Mataupu Faavae ma Feagaiga 58:42 ma le Talafaasolopito o Iosefa Samita 2:68–74.
3. Fillifili fesili e talanoaina ma gaoioiga e faamauoa mai ai o le a aafia ai tamaiti ma o le a sili atu ona fesoasoani ia i latou ia mauaina le faamoemoega o le lesona.
4. Fai ni kopi ole paso o loo i le faaiuga o le lesona mo tamaiti uma. Afai e le mafai ona faia ni kopi ona tusi lea o le paso lapoa i luga o le laupapa poo luga o se pepa ao lei amataina le vasega.
5. Mea e manaomia:
  - a. Se Mataupu Faavae ma Feagaiga mo tamaiti uma.
  - e. Se Tusi a Mamona ma se Penina Tautele.
  - i. Se penitala mo tamaiti taitoatasi.
  - o. Faafanua o Niu Ioka–Ohio, o loo maua i le faaiuga o le lesona 1.

*Faaaliga i le faiaoga:* Ao outou talanoaina le papatisoga ma le faamauga, ia e nofouta lelei i lagona o soo se tamaititi o le vasega e lei papatisoina ma faamauina.

---

**Faalautelega  
Fautuaina  
o le Lesona**

Gaoioiga e  
Faatosina Mai Ai

Tofi se tamaititi e faia le tatalo amata.

Ia tuu atu i tamaiti taitoatasi se penitala ma se kopi o le paso o loo maua i le faaiuga o le lesona. Fai atu i tamaiti e sue ma faailoga le auala mai le vaega o loo makaina “Faitotoa” e agai atu i le vaega o loo makaina “Ola e Faavavau.” (Afai e iai se kopi lapoa ole paso ia fai atu i tamaiti e galulue faatasi ina ia sailia le auala.)

Fai atu i tamaiti e faatusatusa a latou paso ina ia vaai pe tutusa le auala na latou mauaina uma. Ia faamanino atu e na o le tasi lava le auala manino o loo iai i le paso. O isi auala uma o loo polokaina.

Faamatala atu i tamaiti e mafai ona avea le olaga ma se paso i nisi o taimi. E mafai ona tatou faia ni faaiuga eseese ma mulimuli atu i le tele o auala eseese, ae na o le tasi lava le auala o le a taitaina atu i tatou i le ola e faavavau

faatasi ma le Tama Faalelagi ma Iesu Keriso. O lena auala o le talalelei lea a Iesu Keriso.

- Afai o le auala o loo iai i le paso o le talalelei lea, o le a se tou manatu o le a le vaega o loo suia mai e le “Faitotoa?”

Faitau e oe poo le tuuina atu i se tamaititi na te faitau leotele mai le 2 Nifae 31:17. Ia faamatala atu o le papatisoga i le ekalesia a Iesu Keriso o le “faitotoa” e amata ai ona tatou ui atu i le auala i le ola e faavavau.

- O le a le mea tatou te mauaina pe a uma ona tatou papatiso lea e fesoasoani ia i tatou i le faia o faaiuga sao ma tumau ai i le ala e tau atu i le ola e faavavau? (O le meaalofo o le Agaga Paia.)
- O le a le mea tatou te faia i vaiaso taitasi lea e fesoasoani ai ia i tatou ina ia tatou manatuaina ia sauniga taua o le papatisoga ma le faamauga? (‘Ai i le faamanatuga.)

Faamanatu i tamaiti e faapea, ina ua mavae le Liliuese, ua le toe iai le talalelei a Iesu Keriso i le lalolagi. Ua le toe iai foi le perisitua i le lalolagi, o lea na le mafai ai ona toe papatisoina sao se isi, pe faamauina, poo le taumafa foi i le faamanatuga. O le talalelei ma le perisitua e tatau ona toefuataina mai i le lalolagi i aso e gata ai.

Tala Mai  
Tusitusiga Paia  
ma Talafaasolopito

Ia toe iloilo ina puupuu pe na faapefea ona toefuataina le perisitua ma le ekalesia a Iesu Keriso i nei aso e gata ai (tagai i le lesona 8 ma le 11). Ia faamatala atu, ina ua toefuataina le perisitua, o alii na latou umiaina na mafai ona latou papatiso, faamau, ma faamanuiaina ma tufaina atu le faamanatuga.

O le taimi muamua lava lea talu mai le Liliuese ua faia ai nei sauniga i le pule sao.

Aoao atu i tamaiti e tusa ai ma faatonuga a le Alii e faatatau i le papatisoga, faamauga, ma le faamanatuga, e pei ona tuuina atu i mau o loo lisiina atu i le vaega o “Sauniuniga,” ma le naunau o le Au Paia i na ona po ina ia papatisoina ma faamauina, e pei ona faamatalaina mai i le talafaasolopito lenei. Faaali atu le faafanua i taimi e talafeagai ai.

Na mauaina e Iosefa Samita se faaaliga e faapea o tagata uma lava ua mananao e auai i le ekalesia a Iesu Keriso e tatau ona salamo mai a latou agasala, ia lotomauualalo, ma naunau e auauna atu ia Iesu Keriso (tagai i le MFF 20:37). Ona mafai lea ona papatisoina i latou i le Ekalesia ma faamagaloina a latou agasala.

I le sauniga na faavaeina ai le Ekalesia, o tagata ua uma ona papatisoina na faamauina ai e avea ma tagata o le Ekalesia ma tuuina atu ia te i latou le meaalofo o le Agaga Paia. O tagata sa iai i le sauniga sa latou taumamafa i le faamanatuga. Ina ua mavae le sauniga sa iai isi tagata sa papatisoina ai, e aofia ai ma le tina ma le tama o le Perofeta, o Lusi Meki Samita ma Iosefa Samita le Matua. Na fialia matua o le Perofeta ina ua papatisoina i laua, ma sa faatumulia foi Iosefa ia i le olioli. Na tusia e Lusi Meki Samita ina ua alu ae lona toalua mai le vai lea na papatisoina ai, “sa tutu Iosefa i luga o le pa’u matu, ma uu mai le lima o lona tama, na ia valaau atu, ma loimata o le olioli, ‘Ia viia lo’u Atua! Ua ou ola ou te vaai i lou tama ua papatisoina i totonu o le Ekalesia a Iesu Keriso!’ “ (Lucy Mack Smith, History of Joseph Smith, p. 168).

Ua amata ona olaola le Ekalesia. Ua faalogo tagata i aoaoga a Iosefa Samita, Oliva Kaotui ma isi faifeautalai, ma e toatele na mananao e auai i le Ekalesia.

O nisi tagata ua uma ona papatisoina i isi ekalesia, ae sa latou mafaufau pe aisea e moomia ai le toe papatisoina. Na ole atu Iosefa i le Alii ma mauaina ai se faaaliga o loo tusia i le Mataupu Faavae ma Feagaiga e 22. Na faamatalaina mai ai e le Alii i lenei faaaliga e faapea o tagata uma na papatisoina i isi ekalesia e lei papatisoina i latou e se tasi o iai le pule sao o le perisitua, o lea e moomia ai le toe papatisoina o i latou e se tasi ua iai lena pule.

E lua masina talu ona faavaeina le Ekalesia, ae malaga atu loa Iosefa ma Ema Samita, o Oliva Kaotui, ma isi i Colesville i Niu loka, talu ai ona e iai ni tagata i lena itu o loo mananao e papatiso. Ina ua latou taunuu atu i Colesville, sa latou fausia se faatanoa vai e avea ma vai papatisoga. Ae o le po lava lena na talepeina ai i lalo e ni tagata leaga le faatanoa vai. O le aso na sosoo ai o le Aso Sa, ma sa faia ai se sauniga a le Au Paia lea na lauga atu ai Oliva Kaotui ae tuuina atu molimau a isi tagata e uiga i le salamo, papatisoga, ma le meaalofo a le Agaga Paia. O nisi vaega o tagata leaga sa iai i le sauniga lea ma sa latou faiupu leaga atu ma faasaua i le Au Paia.

O le taeao o le Aso Gafua sa toe fausia ai e le Au Paia le faatanoa vai ma faia ai sauniga o le papatisoga mo le faletua o le Perofeta, o Ema faapea isi tagata e toasefululua. O le taimi na maea ai le sauniga, na toe faapotopoto mai ai foi tagata leaga ma taufaamata'u mai o le a latou fasia le Au Paia. Ina ua malaga atu le Au Paia i se fale taulalata ane, ae sa mulimuli atu tagata leaga ia te i latou, ae sa puipuia e le Tama Faalelagi le Au Paia ma sa le fasia i latou e tagata leaga.

Sa fuafuaina se sauniga i le afiafi lena mo le faamauina oi latou sa papatisoina i lena aso, ao lei amataina le sauniga, sa alu atu se alii leoleo ma pue faamalosi mai ia Iosefa Samita ona o se tagata "le usitai, . . . ona o le faatupu vevesi i le atunuu e ala lea i le talaiina atu o le Tusi a Mamona" (History of the Church, 1:88). Na iloa lelei lava e le alii leoleo o loo taumafai tagata leaga e fasi Iosefa, o lea na ia tuuina ai Iosefa i se taavale solofanua ma aveese atu loa mai tagata leaga. Ao laua malaga ese atu, na mamulu ese se tasi o uili o le taavale, ma na toeitiiti lava maua atu i laua e tagata leaga. Na faavave ona toe faapipii le uili ma faaauau le la faigamalaga. Na ave e le leoleo Iosefa i se aai. O le po lena na moe ai le leoleo ma lana fana i ona tafatafa, ina nei ona manaomia e puipuia ai Iosefa mai tagata leaga.

O le aso na sosoo ai na faia ai le faamasinoga, ae na toe tatalaina i tua Iosefa ona e leai ni faamaoniga e faasaga ia te ia. Na toe pueina foi o ia e se isi leoleo ese ma toe avatu i se isi faamasinoga i se isi aai, ae sa leai foi ni faamaoniga, ma sa faatagaina ai loa Iosefa e alu i le fale.

O le taimi lea, sa nofo tatalo ai le Au Paia i Colesville ina ia saogalemu Iosefa ma ia mafai ona toe foi atu ma faamauina i latou e avea ma tagata o le Ekalesia. I le faaiuga o Aokuso, na toe foi atu ai Iosefa ma Oliva Kaotui faatasi ma isi alii i Colesville. I lo latou foi atu na latou fetai ai ma ni tagata o loo galulue i le auala. O nisi o nei tagata o ni fili ia o le Perofeta, ae ui lava sa latou faataupupula atu i le Perofeta ma ana uo, ae sa le mafai ona latou iloa se tasi o i latou nei. Talu ai ona o lenei vavega, o lea na taunuu ai ma le saogalemu Iosefa i Colesville, ma ua mafai ai ona faamauina ia tagata sa faatalitali mai ma taumamafa i le faamanatuga.

O le amataga lava o Aokuso, na fuafuaina ai e Iosefa se sauniga laititi e faamauina ai lona toalua, o Ema, ma le isi tamaitai. Ina ua alu atu Iosefa e aumai se uaina mo le faamanatuga, na faafetaui o ia e se agelu. Na tauina atu

e le agelu ia te ia e aua nei faatauina mai se uaina mai ona fili (tagai i le MFF 27:3). Na tauina atu foi e le agelu ia te ia e le afaina poo a mea e 'ai ma inuina i le faamanatuga ae o le mea taua ia manatua e i latou o le a taliaina le togiola a Keriso (tagai i le MFF 27:2).

### Talanoaga ma Fesili e Faatatau Iai

Suesue i fesili nei ma mau nei ao e sauniaina lau lesona. Faaaoga fesili e te lagona o le a sili ona fesoasoani i tamaiti ina ia malamalama ai i tusitusiga paia ma faaaoga ia mataupu i o latou olaga. O le faitauina ma le talanoaina faatasi ma tamaiti o tusitusiga paia i totonu o le vasega o le a fesoasoani lea ia i latou ina ia maua ai so latou malamalama.

- Aisea tatou te papatiso ai? (Mo le faamagaloina o a tatou agasala ma ia avea ma tagata o le ekalesia a lesu Keriso; tagai i le MFF 20:37.) O a mea e tatau ona tatou faia ia saunia ai i tatou e papatisoina? (MFF 20:37.) Afai tatou te salamo moni ma papatisoina, o le a le folafolaga ua tuuina mai ia i tatou e tusa ai ma a tatou agasala? (O le a faamagaloina; tagai i le MFF 58:42.)
- O le a le pule poo le perisitua e moomia e faataunuaina ai le papatisoga? (TIS 2:69.) Na faapefea ona mauaina e Iosefa Samita ma Oliva Kaotui lenei perisitua? (TIS 2:68–71.) Aisea na le taliaina ai e le Alii isi papatisoga sa faia e isi ekalesia? (MFF 22.)
- Ina ua uma ona papatisoina i tatou, e faapefea ona faamauina i tatou? (MFF 20:41.) O le pule o le perisitua e moomia e faia ai lenei sauniga? (TIS 2:70, 72.) Pe a faamauina i tatou o tagata o le ekalesia, o le a le meaalofoa tatou te mauaina? E faapefea ona tatou ola ina ia tumau lo tatou agavaa mo le meaalofoa o le Agaga Paia?
- O le a se tou manatu aisea na fiafia ai Iosefa Samita ina ua papatisoina ona matua? Aisea ua outou fiafia ai ina ua papatisoina outou i le ekalesia moni a lesu Keriso?
- Na faapefea ona taumafai fili o le ekalesia e taofia le Au Paia i Colesville mai le papatisoina? O le a le mea na taofia ai le Au Paia na faatoa papatisoina mai le faamauina i le aso lava lena? Na faapefea ona puipuia Iosefa Samita mai tagata leaga?
- O le a se tou te manatu aisea na naunau ai le toatele o le Au Paia e fetai ai ma faigata ina ia mafai ai ona papatiso ma faamauina? O le a se tou manatu o le a se lagona na oo ia te i latou ina ua papatisoina ma faamauina? O le a sou lagona pe a e faia le mea sao?
- O le a le mea na tauina atu e le agelu ia Iosefa Samita e uiga i mea e tatau ona tatou faaaogaina mo le faamanatuga? (MFF 27:2). O le a le mea o loo tatou faaaogaina i aso nei? (Tagai i le faaulutala o le Vaega e 27 o le MFF.) O le a le mea e tatau ona tatou manatua pe a tatou aai i le faamanatuga? (MFF 27:2.)
- A tatou fetagofi atu i le areto, o le a le mea ua tatou folafola atu o le a tatou faia? (MFF 20:77.) A tatou fetagofi atu i le vai, o le a le mea ua tatou folafola atu o le a tatou faia? (MFF 20:79.) O le a le uiga o le tauave i o tatou luga o le suafa o Iesu Keriso? O le a le uiga o le manatua pea o ia? E faapefea ona outou manatuaina lesu Keriso i le gasologa o le vaiaso?
- E faapefea ona faamanatu mai e le faamanatuga ia i tatou ia feagaiga na tatou faia ina ua papatisoina i tatou?

---

## Gaoioiga e

### Faamauoa Mai Ai

E mafai ona e faaaogaina se gaoioiga se tasi poo le sili atu foi o gaoioiga nei i soo se taimi i le faagasologa o le lesona poo le avea foi o se iloiloga, aotelega, poo se lu'i.

1. Ia tuu atu i se tamaititi poo ni tamaiti e faitau leotele mai le Mosaea 18:8–10, ae fai atu i se isi tamaititi e faitau leotele mai le Mataupu Faavae ma Feagaiga 20:37.

Tusi i luga o le laupapa:

Na matou molimau (folafola) atu i le papatisoga o le a matou:

Auauna atu i isi.

Tausi poloaiga.

Tu atu e avea ma molimau a le Atua i taimi uma.

Ave i o matou luga le suafa o Iesu Keriso.

Talanoaina puupuu poo le a le uiga o nei feagaiga (folafolaga) taitasi.

Tuu atu i nisi tamaiti se toalua e faitau mai tatalo o le faamanatuga o loo i le Mataupu Faavae ma Feagaiga 20:77, 79. Fai atu i tamaiti e faalogo lelei i tatalo ona sii mai lea o o latou lima pe a latou faalogo i se feagaiga o tauina atu e tutusa ma lea na tatou faia i le papatisoga.

Ia talanoaina pe mafai faapefea ona fesoasoani lo tatou faalogo atu i le viiga ma tatalo o le faamanatuga ia tatou manatua ai folafolaga na tatou faia ina ua tatou papatiso.

2. Fesoasoani i tamaiti ina ia latou malamalama i le taua o le faaauauina pea ona usiusitai i poloaiga pe a ua mavae le papatisoga (tagai i le 2 Nifae 31:17–20.) Ao lei amataina le vasega, ia lisi i luga o ni fasi pepa eseese ia faamatalaga o loo tau mai ai auala e mafai ai ona tumau i le auala sao ma le vaapiapi pe a uma le papatisoga (e pei o le tatalo, faitau tusitusiga paia, totagi le sefuluai, ma usitai i matua) ma auala e mafai ai ona tatou o ese mai le auala (e pei o le tauaimisa ma uso ma tuafafine, pepelo, poo le le usitai i le Upu o le Poto).

Faamatala atu i tamaiti o nisi taimi e taua ai le talalelei a Iesu Keriso o le “ala sao ma le vaapiapi” (tagai i le 2 Nifae 31:18). Ia faataatia se manoa umi ma sao i luga o le fola e faailoa ai le ala sao ma le vaapiapi.

Fai atu i se tagata e ofo mai e tu i le isi pito o le manoa lea ua e faataatia i luga o le fola. Tuu atu i tamaiti taitoatasi o le vasega se faamatalaga na e saunia. Ao faitauina leotele atu e tamaiti faamatalaga taitasi, ia tuu atu i le tamaititi o loo tu i le manoa e mafaufau pe faatumauiina o ia i le auala sao ma le vaapiapi e le faamatalaga lea. Afai e tumau ai, ia tasi lana laa agai i luma. Afai e leai, fai atu i le tamaititi e tasi lana laa i autafa mai le auala. Afai o le isi faamatalaga e sosoo ai e sao, fai i le tamaititi e toe laa i totonu o le auala. Ia faaauau pea seia oo lava le tamaititi i le isi pito o le manoa.

Faamanatu atu i tamaiti o le usiusitai i poloaiga ma faia mea o loo finagalo ai lesu Keriso tatou te faia o le a fesoasoani lea i le sauniaina o i tatou ina ia tatou ola faatasi ma le Tama Faalelagi e faavavau. Atonu e te manao e tuuina atu i tamaiti ni penitala ma ni pepa ma fai iai e tusi i lalo se mea se tasi poo se lua o le a latou faia i lenei vaiaso ina ia fesoasoani ai ia te i latou e tumau ai i le ala sao ma le vaapiapi.

3. Ao faitauina e se tamaititi le Mataupu Faavae ma Feagaiga e 20:37, ia lisi i luga o le laupapa ia uiga o se tagata ua saunia e papatisoina. O le lisi e mafai ona aofia ai mea nei:

- E lotomauualalo
- E iai le loto momomo
- Ua iai le agaga salamo
- E loto malie e tauave i ona luga le suafa o lesu Keriso
- Ua salamo
- Naunau e auuina i le Alii seia oo i le iuga
- E faaalua mai ana galuega lona faamaoni

la talanoaina ma tamaiti nei uiga ma pe mafai faapefea ona tatou faaauuina ona atinae pe a uma ona papatisoina i tatou. Ia uunaiina tamaiti e faitau ma mafaufau e uiga i le Mataupu Faavae ma Feagaiga e 20:37 i le gasologa o le vaiaso ina ia saunia ai i latou e aai i le faamanatuga.

4. Faaali atu le ata o loane le Papatiso o Loo Papatisoina lesu (ata 208 i le Taga Ata o le Talalelei poo le 62133 i le potutusi o le falelotu).

- O fea na papatisoina ai lesu Keriso?
- O fea na papatisoina ai oe?

la faamatala atu o le toatele o tagata i aso nei ua papatisoina i totonu o vai papatisoga e faatumulia i le vai mama ma le mafanafana. Ae e mafai lava ona papatisoina tagata i soo se mea lava e lava ai le vai ina ia lofia ai le tino o le tagata. O aso nei e pei foi o aso ua tuana'i, sa papatisoina ai tagata i vaitafe, vaituloto, sami, tane vai, ma faatanoa vai e taele ai. O Iosefa Samita sa papatisoina i se vaitafe, ma le toatele o isi Peresitene o le Ekalesia sa papatisoina i vaitafe, vaituloto, poo ala vai. O Howard W. Hunter sa papatisoina i le faatanoa vai e taele ai. (Tagai i le William G Hartley, "Our Prophets' Outdoor Baptisms," *Friend*, Mar. 1988, pp. 30–31; ma "President Howard W. Hunter: The Lord's 'Good and Faithful Servant,'" *Ensign*, Apr. 1995, p. 9.)

- Pe iai ea se afaina o le mea e papatiso ai le tagata?
- O le a le mea taua i le papatisoina o se tagata?

Faamanatu atu i tamaiti o le mea taua tele ina ia papatisoina e ala lea i le faatofuina e se tasi ua iai le pule sao o le perisitua, e tusa lava poo fea e papatiso ai.

5. Ia faamatala atu o le toatele o tagata ua naunau e papatiso latou te fetaiiai ma le tele o luitau. Mo se faaitaiga, o nisi taimi e le lagolagoina i latou e o latou aiga ma uo. I nisi atunuu lea faatoa amata ai ona ola le Ekalesia, e faigata tele ona maua ai se nofoaga e papatiso ai tagata.



Faamatala atu se tala i se tasi sa mafai ona foia ni luitau ina ia papatisoina. Atonu e te manao e faaaoga le tala lenei:

I le Malo o Kenya i Aferika, e tele ni sauniuniga e faia e tagata o le Ekalesia ina ia faia ai papatisoga. Latou te aumaia se tane vai mai se malo tuaoi. Latou te faaaluina se lima itula e pamuina a'e ai le vai mai se vaieli ma lauina atu i le fale o le ekalesia, pe tusa ma le fa maila mai le vaieli. O le maualuga o le vai i totonu o le tane vai e le taitai ona lava ina ia lofia uma ai le tagata o le a papatisoina, o lea e tutu ai ni tagata se toasefulu i totonu ina ia siisii ai i luga le maualuga o le vai. (Tagai i le E. Dale LeBaron, "Pioneers in East Africa," *Ensign*, Oct. 1994, p. 22.)

6. Fesoasoani i tamaiti e toe iloilo poo le taulotoina foi o le mataupu faavae e fa o le faatuatua.
7. Fesoasoani i tamaiti e usu pe faitau upu o le "Pe a Papatisoina A'u" (*Tusipese a Tamaiti*, nu. 103) poo le "Ina ua Papatisoina Iesu Keriso" (*Tusipese a Tamaiti*, nu. 102).

---

## Faaiuga

Molimau	la faaali atu ou lagona o le agaga faafetai mo sauniga o le papatisoga, faamauga, ma le faamanatuga ma faamanuiaga ua e maua talu ai nei sauniga.
Tusi Fautuaina e Faitau i le Fale	la fautua atu i tamaiti e suesue le Mataupu Faavae ma Feagaiga e 20:72–79 i le fale e avea o se toe iloiloga o lenei lesona.
Fetufaaiga Fautuaina i le Aiga	la uunaiina tamaiti e fetufaai ma o latou aiga se vaega patino o le lesona, e pei o se tala, fesili, poo se gaoioiga, poo le faitauina faatasi foi ma o latou aiga le "Tusi Fautuaina e Faitau i le Fale." Tofi se tamaititi e faia le tatalo faaiu.

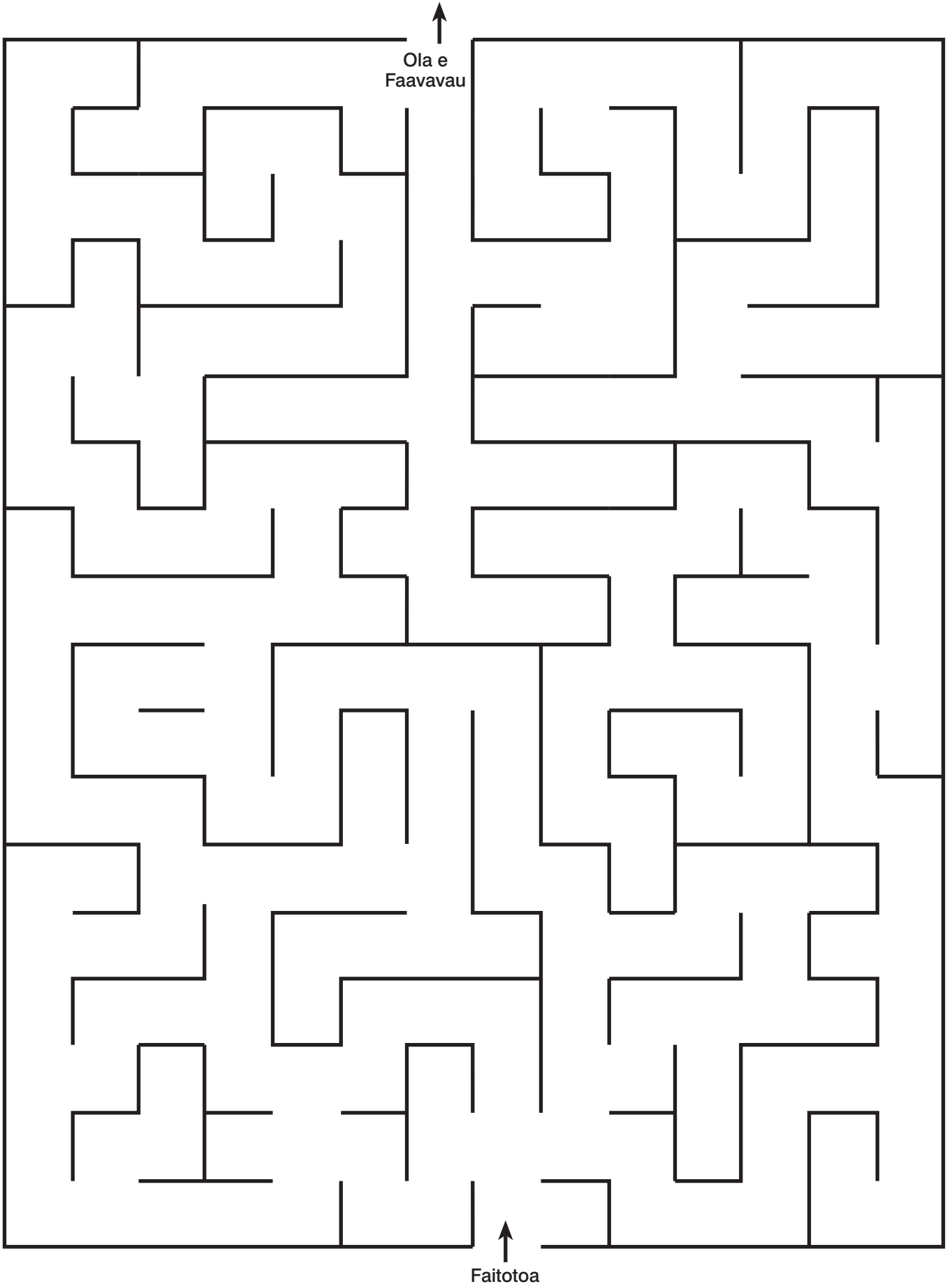

Ola e  
Faavavau

Faitotoa

---

**Faamoemoega**

Ina ia uunaiina tamaiti taitasi e fetufaai atu le talalelei ma atinaeina ia uiga lelei e moomia ina ia avea ai ma se faifeautalai faamanuiaina.

---

**Sauniuniga**

1. Suesue ma le agaga tatalo le Mataupu Faavae ma Feagaiga 4, 14, ma le 133:37; o talafaasolopito o loo tuuina atu i lenei lesona; Mataupu Faavae ma Feagaiga 11:7, 9, 20–22; ma le Mataupu Faavae ma Feagaiga e 32. Ona suesue lea ma iloilo pe faapefea ona e manao e aoaoina atu i tamaiti tala mai tusitusiga paia ma talafaasolopito. (Tagai i le “Sauniaina o Au Lesona,” itulau vi–vii, ma le “Aoaoina atu o Tala Mai Tusitusiga Paia ma Talafaaasolopito,” itulau vii–ix.)
2. Tusi faitau faaopoopo: Mataupu Faavae ma Feagaiga e 12.
3. Fillifili fesili e talanoaina ma gaoioiga e faamauoa mai ai o le a aafia ai tamaiti ma o le a sili atu ona fesoasoani ia i latou ia mauaina le faamoemoega o le lesona.
4. Otioti ni ata laiti se luasefulu pe tolusefulu o ni tagata mai mekasini poo nusipepa, pe saunia ni tamai fasi pepa se luasefulu pe tolusefulu ma tusi ai se igoa i luga, e faaoga iai igoa o tagata o le vasega ma isi igoa taatele.
5. Mea e manaomia:
  - a. Se Mataupu Faavae ma Feagaiga mo tamaiti uma.
  - e. Ata 5-1, O le Perofeta o Iosefa Samita (Taga Ata o le Talalelei 401; 62002), poo le 5-2, Iosefa Samita (Taga Ata o le Talalelei 400; 62449); ata 5-21, Ua Agai Atu Faifeautalai i Independence i Musuri.

---

**Faalautelega  
Fautuaina  
o le Lesona**

Gaoioiga e  
Faatosina Mai Ai

Tofi se tamaititi e faia se tatalo amata.

Ia faataatitia solo ia ata o tagata poo fasi pepa o loo iai igoa i totonu o le potu. Fesili atu mo se tagata e ofo mai. A e fai atu loa “alu,” ona tuu atu lea i le tagata lea na ofo mai na te aoina mai ni “tagata” (ata poo fasi pepa) na te mafai i se taimi faatapulaaina e te tuuina atu iai (pe tusa ma le lima sekone, poo le aofai o le taimi e faitauina lemu ai e isi tamaiti e oo i le lima). Ia faitau pe fia le aofai o tagata na mafai e le tamaititi ona aoina mai.

Fai atu i tamaiti pe mata e mafai ona tele ni tagata e aoina mai pe ana faapea e iai se isi e fesoasoani i le tamaititi. Toe faataatitia ata poo fasi pepa i totonu o le potu, ma toe fesili atu mo se isi tagata e ofo mai. Fai atu i tamaiti uma e toalua e aoina mai ni tagata la te mafaia i le aofaiga lava e tasi o le taimi na tuuina atu muamua. Ia faitau pe fia le aofai o tagata na mafai e tamaiti ona aoina mai.

- E fia tagata na aoina mai e le tamaititi e toatasi? E toafia tagata na aoina mai e tamaiti e toalua?

- E fia tagata e te manatu e mafai ona aoina mai pe ana faapea e galulue faatasi uma le vasega?

Faaali atu le ata o Iosefa Samita.

Ia faamatala atu ina ua uma ona lomina le Tusi a Mamona ma ua faavaeina le Ekalesia, na finagalo le Tama Faalelagi ma Iesu Keriso ia faalogo tagata uma i le talalelei ma maua le avanoa e avea ai ma tagata o le Ekalesia.

Fesoasoani i tamaiti e sue le Mataupu Faavae ma Feagaiga e 133:37, ma fai atu i se tamaititi e faitau leotele le fuaiupu. Ia faamatala atu o le fuaiupu leni o le vaega o se faaaliga na tuuina atu ia Iosefa Samita i le 1831, ina ua mavae le tausaga e tasi talu ona faavaeina le Ekalesia.

- O ai e moomia ona talai atu iai le talalelei?
- O le a le umi e te manatu o le a faaalu e se tagata e toatasi e aoao atu ai le talalelei i tagata uma o le lalolagi?

Ia faamatala atu na iloa lelei e Iosefa Samita e le talafeagai ona aoao atu na o ia le talalelei i tagata uma. Na te moomia nisi e fesoasoani ia te ia. E pei lava ona sili atu ona mafaia e tamaiti e toalua ona aoina mai ni ata se tele (poo fasi pepa) nai lo le tamaititi e toatasi, o le toatele o tagata o le Ekalesia e galulue e fetufaai atu le talalelei ole a mafai ai ona tele tagata e aoaoina nai lo le aoaoina e Iosefa na o ia lava.

Tala Mai  
Tusitusiga Paia  
ma Talafaasolopito

Ia faamatala atu na valaauina e le Alii ia faifeautalai ina ia fesoasoani i le talaiina o le talalelei. Aoao atu i tamaiti uiga ma tiutetauave o faifeautalai, e pei ona faamatalaina mai i le Mataupu Faavae ma Feagaiga e 4 ma le 14. Ia faamatala atu e ui lava o nei faaaliga na tuuina atu i ni tagata patino (Iosefa Samita le Matua ma Tavita Uitimera), ae o faamatalaga o loo iai e faatatau lea i soo se tasi lava ua manao e fetufaai atu le talalelei ma fesoasoani e fausia le malo o le Tama Faalelagi.

Ona aoao atu lea i tamaiti e uiga i mea na tutupu ma lagona o nisi o uluai faifeautalai o le Ekalesia a Iesu Keriso o le Au Paia o Aso e Gata Ai, e pei ona faamatalaina mai i talafaasolopito nei.

*Samuelu Samita, le Uluai Faifeautalai*

O Samuelu Samita o se tasi o uso laititi o Iosefa Samita. O ia le tagata muamua lava na papatiso ina ua mavae ona papatisoina Iosefa Samita ma Oliva Kaotui ma o ia o se tasi o uluai tagata e toaono o le Ekalesia. O ia foi o se tasi o Molimau e Toavalu. E lei leva talu ona faavaeina le Ekalesia, ae avea Samuelu Samita ma uluai faifeautalai femalagaai. Sa na o le luasefululua tausaga o Samuelu, sa ia aveina ni kopi o le Tusi a Mamona ma amata ona ia savali e talai atu le talalelei.

Na ia savali mo le luasefululima maila i le aso muamua ma afe i le tele o aiga e aoao tagata e uiga i le Ekalesia. Ae sa agaleaga tagata ia te ia ma sa le faalogo ia te ia. Ina ua oo mai le po, sa ia afe i se faletalimalo ma taumafai e faatau atu se tusi i le pule o le faletalimalo. Ina ua faalogo le tamaloa lea e faapea o le tusi sa faaliliuina mai i ni papatusi auro, sa ia alaga ma faapea atu, “Oe le tagata pepelo! Alu i fafo ma lo’u fale” (quoted in Lucy Mack Smith, *History of Joseph Smith*, p. 169). Sa lotovaivai ma faanoanoa o ia, ma o lea sa moe ai Samuelu i le palapala i lalo o se laau i lena po.

O le aso na sosoo ai na alu atu ai Samuelu i le fale o John P. Greene, o se faifeau i se tasi lotu. Sa lei manao le alii o Greene e faatau le tusi, ae na ia faapea atu o le a ia taumafai e sue se tasi na te faatauina. Na toe foi mai Samuelu i le fale o Greene i nai vaiaso na lumanai ai ma ia iloaina ai e lei ma se tusi ua taulia. Ae na tauina atu e le Agaga ia te ia ina ia tuuina atu se tusi ia Rhoda Greene, le toalua o John, ma fai atu ia te ia ina ia tatalo na te sailia ai pe moni le tusi. Sa faitauina e John ma Rhoda Greene le Tusi a Mamona ma sa faaliliuina ai i laua. Sa faatauina muamua atu e Samuelu se tusi i le tuagane o Rhoda Greene e igoa ia Phineas Young. Na faitau o ia iai ma talitonu e moni, ma ia tuuina atu ai se kopi i lona uso laititi o Brigham Young, na ia faitau foi iai ma talitonu iai. Ona tuufaasolo ai lea e Brigham Young le tusi, ma na iu lava ina oo atu ia Heber C. Kimball. Na avea uma nei tagata ma o latou aiga ma tagata o le Ekalesia i totonu o le lua tausaga, e faafetaia ai le Tusi a Mamona ma galuega faafaifeautalai a Samuelu Samita (tagai i le gaoioiga e faamauoa mai ai lona 4). Mulimuli ane, sa avea nei tagata ma taitai o le Ekalesia.

#### *Ua Feiloai Ailama Samita ma Parley P. Pratt*

O le Mataupu Faavae ma Feagaiga e 11 o loo aofia ai se faaaliga na tuuina mai e auala mai ia Iosefa Samita mo lona uso o Ailama. O lenei faaaliga na faatonuina ai Ailama ina ia saili le faautauta, aoao tagata ina ia salamo, ma susesue i le talalelei (tagai i le MFF 11:7, 9, 20–21).

I se tasi afiafi ao taitaiina atu e Ailama lana lafu povi agai i le fale, sa oo atu ai se tagata ese ia te ia ma fesili poo fea na te maua iai Iosefa Samita, le faaliliutusi o le Tusi a Mamona. Na tauina atu iai e Ailama pe tusa ma le selau maila le mamao o le mea e nofo ai Iosefa ae o ia o lona uso. Na ia faafeina le tagata malaga i totonu o le fale. O le igoa o le tagata o Parley P. Pratt, ma o ia o se failauga mai se tasi lotu. Na ia tauina ia Ailama ua ia mauaina se kopi o le Tusi a Mamona ma na alu le po atoa o ia faitau i ai. E tasi le vaiaso na faitauina atoa ai e Parley le Tusi a Mamona ae uma ma ia iloa ai e moni, ma ua ia manao ai e aoao atili e uiga i le Ekalesia. Na faaalu e Ailama le po atoa i le aoaoina o le talalelei ia Parley faapea le tuuina atu o lana molimau. I nai aso mulimuli ane ai na savalia ai e Ailama ma Parley le luasefululima maila ina ia o atu ia Oliva Kaotui e papatiso ai ia Parley. Ona asiati atu ai lea o Parley i ona aiga. E lei umi ae papatiso lona uso o Orson Pratt. Na avea uma ia Parley P. Pratt ma Orson Pratt o ni taitai o le Ekalesia mulimuli ane.

#### *O le Misiona i Tagata Initia Amerika*

E tusa ma le ono masina talu ona faavaeina le Ekalesia, ae valaauina loa ni alii se toafa—Oliva Kaotui, Parley P. Pratt, Peteru Uitimera le Itiiti, ma Sipa Pitasene—e talai atu le talalelei i tagata Initia Amerika o loo nonofo latalata ane i le tuaoi o Misuri (tagai i le MFF 32). O nei faifeautalai na latou savavali e sili atu ma le 1,500 maila i le taimi o a latou misiona.

Na latou asia muamua lava tagata Initia i le nofoaga e taua o Cattaragus e latalata i Buffalo i Niu loka. Ona latou malaga atu ai lea e ui atu i le setete o Ohio lea sa avea ai Parley P. Pratt ma failauga. Na afe i latou e asiati atu ia Sidney Rigdon, o se tasi foi failauga e iloa e Parley iina i Ohio. Na faamatala atu e Parley ia Sidney e uiga i le talalelei, ma sa faitau Sidney i le Tusi a Mamona ma sa liua ai o ia i le Ekalesia. Na laua aoaoina atu ma Parley le talalelei i e na mulimuli atu ia te ia ma sa mafai ona papatiso le toetiti lava o le aulotu atoa. O le paranesi i Katelani e lei umi ae avea ma se tasi o paranesi sili ona malosi o le Ekalesia ma mulimuli ane ai avea ma faauluuluga o le Ekalesia.

Na tuua e faifeautalai ia Katelani i le ogatotonu o le taumalulu ma faimalaga e ui atu i le kiona ma le aisa e agai atu i isi ituaiga o Initia (faaali atu le ata o faifeautalai). Na latou faimalaga faatasi ma Frederick G. Williams, o se tagata fou faatoa liliu mai Katelani.

Na taunuu faifeautalai i Independence i Misuri ia Fepuari. O le toatolu oi latou na faimalaga atu i sisifo mamao i le mea o iai Initia Delaware. O le taitai o nei Initia e igoa ia Anderson, na ia taloina se fonofono a taitai uma lava a ona tagata. Na tauina atu iai e Oliva Kaotui i taitai e uiga i le Tusi a Mamona. Na faafetai atu Anderson ia i latou mo le malaga mamao mai e tau mai le tusi. Na manao o ia ina ia faalogo ona tagata e uiga i lenei tusi aua ole talafaamaumau lea o o latou tuua, o Sa Lamana. Ae sa lotoleaga misionare o isi lotu ma talosaga atu i le malo o le lunaite Setete ina ia taofia faifeautalai a le Au Paia o Aso e Gata Ai mai laueleele o tagata Initia. O lea na tuua faamalosi ai e faifeautalai ia tagata o le nuu o Anderson. Na latou toe foi atu i Independence ma aoina tagata papae o loo nonofo ai iina.

O nei faifeautalai e toalima na latou tatalaina le auala mo le Ekalesia e agai atu ai i le itu i sisifo. O le laueleele i tafatafa ane lava o Independence i Misuri na avea mulimuli ane ma se isi nofoaga e faapotopoto iai tagata o le Ekalesia.

Talanoaga ma Fesili  
e Faatatau Iai

Suesue i fesili nei ma mau nei ao e sauniaina lau lesona. Faaoga fesili e te lagona o le a sili ona fesoasoani i tamaiti ina ia malamalama ai i tusitusiga paia ma faaoga ia mataupu i o latou olaga. O le faitauina ma le talanoaina faatasi ma tamaiti o tusitusiga paia i totonu o le vasega o le a fesoasoani lea ia i latou ina ia maua ai so latou malamalama.

- Na faapefea ona faamatalaina mai e le Alii le toefuataiina mai o le talalelei e pei ona iai i le Mataupu Faavae ma Feagaiga e 4:1 ma le 14:1? Aisea ua avea ai le toefuataiina o le talalelei o se “galuega taua ma le ofoofogia”?
- O le a le faatonuga na tuuina mai e le Alii i le Mataupu Faavae ma Feagaiga e 4:2 ia i latou e mananao e auauna atu i le Atua? O le a le uiga o le auauna atu ma lou loto, mafaufau, malosia, ma le manatu atoa? O a nisi o auala e mafai ai ona e auauna atu i le Atua? O le a le mea ua folafolaina mai e le Alii ia i tatou pe afai tatou te auauna atu ma le lototele? (MFF 4:2, 14:3.)
- O a uiga e tatau ona iai i se auauna a le Atua? (MFF 4:5–6.) Na faapefea ona faaalua e uluai faifeautalai nei uiga ao latou talaiina atu le talalelei? O faapefea ona faaali atu e faifeautalai i ona po nei nei uiga? E faapefea ona tatou atinaeina nei uiga?
- Aisea tou te manatu ai o le alofa o se tasi lea o uiga sili ona taua e tatau ona iai i se faifeautalai?

O le a sou lagona pe afai e te iloaina e iai se tasi o loo alofa ia te oe? E faapefea ona faaali atu lou alofa i le Tama Faalelagi ma Iesu Keriso i le avea lea ma faifeautalai?

- O le a le mea na tauina atu e le Alii ia Ailama Samita ma Tavita Uitimera ina ia avea ai ma auauna lelei? (MFF 11:20; 14:5–6.) Pe faatatau ea foi nei faatonuga ia i tatou? Aisea e taua tele ai ia tei tatou le usiusitai i poloaiga? O le a le uiga o le “tumau seia oo i le iuga”? (Ia tumau i le faamaoni i o tatou olaga atoa; tagai i le MFF 14:7.) O a faamanuiaga silisili e oo mai ia i tatou pe afai tatou te faamaoni ma tausia poloaiga? (MFF 14:7–8.)

- la faamanino atu e lei auauna atu Ailama Samita i se misiona aloaia ina ua ia aoaoina atu ia Parley P. Pratt le talalelei. E mafai faapefea i le taimi nei ona e fetufaai atu le talalelei i tagata e te iloa? (O tali e mafai ona aofia ai le tauina atu i tagata e uiga i le Ekalesia, ia valaaulia tagata e auai i sauniga a le Ekalesia, ma faia ni faataitaiga lelei e ala i amioga amiotonu.)

Gaoioiga e  
Faamauoa Mai Ai

E mafai ona e faaaogaina se gaoioiga se tasi poo le sili atu foi o gaoioiga nei i soo se taimi i le faagasologa o le lesona poo le avea foi o se iloiloga, aotelega, poo se lu'i.

1. Ia lisi i luga o le laupapa uiga taitasi o loo taua mai i le Mataupu Faavae ma Feagaiga e 4:5–6 e ala lea i lou tusia na o le mataitusi muamua o le upu ona sosoo ai lea ma avanoa e fetau ma le aofai o mataitusi (mo se faataitaiga, F\_\_\_\_\_ mo le upu *faamoemoe*). Ina ia faafaigata le gaoioiga, ia aua nei lisiina atu uiga i le faasologa e pei ona iai i le mau.

Fai atu i se tamaititi e faitau leotele atu i le vasega le Mataupu Faavae ma Feagaiga e 4:5–6. Ona tuu atu lea i tamaiti e auauai i le faatumuina o avanoa o loo i le laupapa. A uma loa ona faatumu le lisi, ona e fesoasoani lea i tamaiti e faamatala mai soo se upu latou te le masani ai.

Fai atu i tamaiti e fautua mai ni auala e mafai ai ona latou atinaeina nei uiga, ma fai se aotelega o o latou manatu i luga o le laupapa. Ia talanoaina pe mafai faapefea ona fesoasoani nei uiga ina ia avea ai tamaiti ma ni faifeautalai lelei.

2. A uma ona faamatala atu le tala ia Samuelu Samita, ona tuu atu lea i tamaiti latou te faatinoina i le faaaogaina lea o ni a latou lava upu. Tuu atu i tamaiti nei pine faigofie o igoa e iloa ai le tagata o loo sui ai i le tala. Faaaoga se Tusi a Mamona e faaali mai ai le tuuina atu o le tusi mai le isi tagata i le isi tagata ma faaliliuina ai nei tagata ma o latou aiga.
3. Fai atu i tamaiti pe ua latou faalogo i le faaupuga “Alu i le maila faaopoopo.” Fai atu i se tamaititi e faitau leotele le Mataio 5:41, ona tuu atu lea o le faamatalaga lenei e uiga i le mau:

O tagata sa i le Laueleele Paia i le taimi o Keriso sa pulea e Roma. Sa faatagaina e le tulafono se fitafita Roma e fealuai i le aai atoa e faatonuina tagata lautele (o se tagata e le o iai i le fitafita) e tauaveina lana avega mo le maila e tasi. I lana Lauga i luga o le Mauga, sa tau atu ai e Keriso i e na faalogologo e tatau ona latou naunau e tauaveina a latou avega i se isi maila e lua ai maila e ui lava e lei faatonuina atu e fitafita. O le maila muamua na moomia e tatau ona latou faia, ae o le maila lona lua o se auaunaga agalelei lea ma alofa e mafai ona latou tuuina atu. (Tagai i le Bruce R. McConkie, *Doctrinal New Testament Commentary*, 3 vols [Salt Lake City: Bookcraft, 1965–73], 1:228–29.)

Ia faamatala atu ao tatou auauna atu i le Tama Faalelagi ma lesu Keriso ma o tatou loto atoa, manatu atoa, mafaufau atoa, ma le malosi atoa, e masani lava ona tatou manaomia le “alu i le maila faaopoopo.” Ia saunia nisi o faataitaiga ina ia fesoasoani ai i tamaiti ia malamalama i le eseese o le va o le faia o mea ua faamoemoe tatou te faia ma le faia o mea e mafaufauina o le alu lea i le maila faaopoopo. Tusi nei faataitaiga i luga o ni fasi pepa eseese, ma tuu atu i tamaiti taitoatasi e faitau leotele atu ma talanoaina faatasi ma le vasega. Faaaoga faataitaiga nei po o le faia foi o ni au lava faataitaiga e talafeagai ma tausaga ma tulaga o tamaiti oi lau vasega:

- Ua maea ona faamamaina le tou fanua ae ua e iloaina e le o mama le fanua o le tou tuaoi.
- Ua faatonuina oe e te vaai si ou tei laititi mo sina taimi.
- Na vave alu lava lou uso lea e te lua potu faatasi i se gaoioiga; ae ina ua e ala ae ma teu lou moega, na e iloa ai e le i teuina le moega o lou uso.
- Ua fai atu lou tina ia te oe e tuuese ou seevae ae ua e iloaina atu le ofu o lou tuafafine o loo taatia mai i luga o le nofoa.

Atonu e te manao e tuu atu i tamaiti ia ni penitala ma ni pepa ma fai atu iai e tusi i lalo se gaoioiga e “alu ai i se maila faaopoopo” o le a latou faia i le fale i le gasologa o le vaiaso. Ia valaaulia uma i latou e talanoaina ma o latou aiga a latou pepa ma tuu pepa i se mea e iloa gofie ai ina ia mafai ona faamanatu atu ai pea ia te i latou ina ia faia mea o loo i le lisi.

4. Ia fai se laina o maa tomino e faatutu i luga (poo nisi mea faapena e pei o ni poloka laupapa manifinifi, atigi pusa, poo ni tamai tusi). Ia faatutu valavala ia lava le va e mafai ai ona pai atu le isi poloka i le isi, ina ia mafai ona pau atu le isi ma taia ai le isi. Ao e tuleiina le poloka muamua i lalo, fai atu i tamaiti e vaavaai i le faasologa o le toulou i lalo o isi poloka. Ia faamamafa atu le aafia o le isi poloka ona o le isi poloka. Ia faamatala atu e mafai foi ona tatou faaaafia olaga o isi tagata e pei lava o poloka. O le tatou fetufaai atu o le talalelei i se tagata e toatasi, e mafai ai i nisi taimi ona aafia ai olaga o tagata e toatele. (Atonu e te manao e faamanatu atu i tamaiti pe na faapefea ona faatau atu e Samuelu Samita se Tusi a Mamona ia Phineas Young, o le na ia tuuina atu i lona uso o Brigham Young, o le na ia toe tuuina atu foi i le isi. O le tamai galuega a Samuelu Samita sa faia o le faatauina o le Tusi a Mamona na aafia ai le toatele o tagata.)

Ia faamatala atu o le atinaeina o nei uiga o loo taua mai i le Mataupu Faavae ma Feagaiga e 4, e mafai ai ona avea i tatou ma faataitaiga i isi ma faamananao mai ai i latou i le Ekalesia. Ia talanoaina auala e mafai ai ona avea tamaiti ma faataitaiga lelei ina ia fia mananao ai isi tagata e susesue e uiga i le Ekalesia.

5. Fai atu i tamaiti e fetufaai mai ni faataitaiga o ni tagata latou te iloa (e pei o taitai o le Ekalesia, tagata o le aiga, poo faifeautalai) o e na auauna atu i le Atua ma o latou loto, manatu, mafaufau, ma le malosi atoa. Fesoasoani i tamaiti ina ia latou malamalama e tatau ona tatou auauna atu i isi ma ususitai i poloaiga ma le agaga naunautai lava e tasi, galue malosi, ma taumafai.
6. Fesoasoani i tamaiti e tauloto le Mataupu Faavae ma Feagaiga e 14:7 poo le Mataupu Faavae ma Feagaiga e 4:2.
7. Fai atu i tamaiti e usu pe faitau mai upu o fuaiupu uma o le “Ou te Faamoemoe e Valaauina Au i se Misiona” (*Tusipese a Tamaiti*, nu. 169).

---

## Faaiuga

### Molimau

Ia faaalua atu lou agaga faafetai mo le faataitaiga ma le taumafaiga a faifeautalai o le Ekalesia. Ia uunaiina tamaiti e taumafai e atinae uiga moomia e auauna atu ai i isi.



Tusi Fautuaina e  
Faitau i le Fale

la fautua atu i tamaiti e suesue le Mataupu Faavae ma Feagaiga e 4 i le fale e  
avea o se toe iloiloga o lenei lesona.

Fetufaaiga  
Fautuaina i le Aiga

la uunaiina tamaiti e fetufaai ma o latou aiga se vaega patino o le lesona, e pei  
o se tala, fesili, poo se gaoioiga, poo le faitauina faatasi foi ma o latou aiga le  
“Tusi Fautuaina e Faitau i le Fale.”

Tofi se tamaititi e faia le tatalo faaiu.

# Ua Filifilia e Ema Samita Viiga Paia

Lesona  
**14**

---

**Faamoemoega** Ina ia fesoasoani i tamaiti ia naunau e usu viiga paia ao latou tapuai atu i le Tama Faalelagi ma Iesu Keriso.

---

- Sauniuniga**
1. Suesue ma le agaga tatalo le Mataupu Faavae ma Feagaiga e 25 ma le talafaasolopito o loo tuuina atu i lenei lesona. Ona suesue lea ma iloilo pe faapefea ona e manao e aoaoina atu i tamaiti tala mai tusitusiga paia ma talafaasolopito. (Tagai i le “Sauniaina o Au Lesona,” itulau vi–vii, ma le “Aoaoina atu o Tala Mai Tusitusiga Paia ma Talafaasolopito,” itulau vii–ix.)
  2. Tusi faitau faaopoopo: “Upu Tomua a le Au Peresitene Sili,” Viiga, itulau ix–x, ma le faatomuaga i le Tusipese a Tamaiti, itulau iii.
  3. Filifili fesili e talanoaina ma gaoioiga e faamauoa mai ai o le a aafia ai tamaiti ma o le a sili atu ona fesoasoani ia i latou ia mauaina le faamoemoega o le lesona.
  4. Ia saunia se pepa lautele o loo tusia ai upu nei i luga (poo le tusi foi o upu i luga o le laupapa ao lei amataina le vasega):

## SAUNIGA FAAMANATUGA

Faaaliga

Tatalo amata

Pisinisi faaleuarota

Faamanatuga

Lauga

Tatalo faaiu

O LE A LE MEA O LOO MISI?

5. Mea e manaomia:
  - a. Se Mataupu Faavae ma Feagaiga mo tamaiti uma.
  - e. Ata 5-22, Ema Samita (Taga Ata o le Talalelei 405; 62509).

---

**Faalautelega  
Fautuaina  
o le Lesona**

Tofi se tamaititi e faia le tatalo amata.

Gaoioiga e  
Faatosina Mai Ai

Faaali atu le pepa lautele (poo le lisi o loo i luga o le laupapa). Ia faamatala atu o mea o loo i lenei lisi o vaega ia o le sauniga faamanatuga.

- O le a le mea e tupu i le sauniga faamanatuga lea e le o iai i le lisi? (Viiga amata ma le faai; viiga o le faamanatuga; musika e tataina ao lei amataina le sauniga ma le uma o le sauniga.)
- O le a se tou manatu aisea tatou te faaaogaina ai viiga i sauniga a le Ekalesia? Aisea tatou te usuina ai viiga? O le a se eseeseega tou te iloa o le a oo iai pe afai tatou te le usuina viiga i a tatou sauniga faaleEkalesia?

Fesoasoani i tamaiti ina ia latou malamalama o musika, aemaise lava i le usuina o viiga, e masani lava o se vaega sili lea ona taua o le tapuaiga i le Tama Faalelagi ma Iesu Keriso. Na te aumaia se agaga o le faaaloalo ma le alofa i a tatou sauniga faaleEkalesia (tagai i le gaoioiga e faamauo mai ai lona 6).

Tala Mai  
Tusitusiga Paia  
ma Talafaasolopito

Ia talanoaina ma tamaiti le apoapoiga ma le faatonuga a le Alii ia Ema Samita, e pei ona talanoaina i tala nei mai talafaasolopito ma le Mataupu Faavae ma Feagaiga e 25.

Ina ua mavae ona faavaeina le Ekalesia, sa le utuva le sauaina o Iosefa Samita ma isi tagata o le Ekalesia. Sa faalavelave tagata leaga i sauniga ma faafefe i tagata fou, ma o le soifua o le Perofeta sa masani lava ona lamatia. I lea vaitaimi o sauaga, na maua ai e Iosefa Samita le tele o faaaliga e faamalositia, uunaia, ma faatonuina ai le Au Paia. O le vaega e 25 o se faaaliga lea na ia mauaina mo lona toalua o Ema, ina ia faamafanafanaina ai o ia ma fesoasoani ia te ia ina ia malamalama pe mafai faapefea ona ia lagolagoina lona toalua i lenei valaauga maoae. Na faatonuina foi e le Alii ia Ema ina ia tuu faatasia se tusipese mo le Au Paia.

#### *O Ema Samita o se Tamaitai Filifilia*

O Ema Hale Samita sa avea ma se faiaoga mai se aiga atamamai ma faaaloalogia. O ia o se tamaitai umi, lalelei ma lona laulu uliuli ma ona mata e faapea foi (faaali atu le ata o Ema Samita). Sa lei talitonu tagata o lona aiga o Iosefa Samita o se perofeta, ma e ui lava sa latou faauo mulimuli ane ia te ia, ae sa matuai faateia lava i latou ina ua faaipoipo Ema ia Iosefa.

Sa taumafai malosi le faletua o le alii Perofeta ina ia tutumau i sauaga, o faigata, ma mea tiga na oo ia te i laua ma lona toalua. Sa matitiva Ema ma Iosefa. E masani ona laua faalagolago atu i isi mo se mea e nonofo ai ma meaai e aai ai ao faataunuuna e Iosefa ona tiutetauave i le Ekalesia. O le tele foi o taimi e fesuisuia ai mea e nonofo ai Ema ma Iosefa ona o le aloese mai sauaga. Ua leva ona manao Ema ina ia maua lava so latou fale.

Sa fesoasoani ma lagolagoina e Ema lona toalua i lana galuega. Sa laua malaga faatasi atu ma Iosefa i le po na ia mauaina ai papatusi auro i le Mauga o Kumora, ma sa iai foi se taimi na ia faanatinati atu ai ma lapataiina lona toalua e uiga i ni tagata o loo sailia papatusi i le mea sa ia nanaina ai i le vao (tagai i le lesona 5). Na iloa lelei e Iosefa e ala i se faaaliga o loo saogalemu pea ia papatusi, ae sa ia fuafua e toe foi atu ma lona toalua ina ia mafai ona latalata atu i le fale pe afai e tulai mai ni faafitauli.

Ao amata ona faaliliu e Iosefa le Tusi a Mamona, sa avea Ema ma ana tusiupu, e ui lava sa tele nisi o ona tiute faaleaiga. Ina ua taunuu atu Oliva Kaotui, sa mafai ona sui atu o ia ia Oliva pe afai e vaivai o ia i le umi o le taimi e tusitusi ai, ina ia mafai ai lava e le Perofeta ona faaauau lana faaliliuga. Na mau faatasi Ema ma papatusi i lona fale mo le toetiti ato le lua tausaga, ae sa le mafai lava ona faatagaina o ia e vaai iai. E masani lava ona teuina i se tamai pusatoso i totonu o lana pusatu poo luga o se laulau e ufiufi i se ie.

Na faapea mai le tina o Iosefa e uiga ia Ema: “Ou te lei vaia lava se tamaitai i lo’u olaga, ua ia onosaia soo se ituaiga mafatiaga ma faigata, mai lea masina i lea masina, ma mai lea tausaga i lea tausaga, ma lena lototele le feliluiuai, faamauina, ma le onosai, ua ia faia; aua ou te iloa o mea na ia onosaia . . . o le a tauaveina e soo se tamaitai lava” (Lucy Mack Smith, *History of Joseph Smith*, pp. 190–91).

#### *Ua Tuufaatasia e Ema Samita se Tusipese*

Na faatonuina e le Alii ia Ema ina ia tuufaatasia ni viiga e mafaia e le Au Paia ona usuina ia latou sauniga faaleEkalesia (tagai i le MFF 25:11). Na faamaeaina le tusipese i le 1835 ma aofia ai upu mo viiga e ivasefulu. O le tolusefulufa o nei viiga sa tusia e tagata o le Ekalesia e faatatau i le toefuataiina o le talalelei, ae o isi viiga sa filifilia mai viiga o loo faaogaina e isi ekalesia. O le tusipese e lei iai ni fati sa lomaiaina ai. Sa usuina e tagata o le Ekalesia ia upu e faatatau i ni fati ua lauiloa i lena taimi ma o nisi taimi e faaoga ai fati eseese mo viiga lava e tasi. O nisi o viiga na filifilia e Ema o loo aofia ai i la tatou tusipese o iai nei, e aofia ai le “Faaola o Isaraelu,” “Le Faavae Malosi,” ma le “Taitai Mai Matou leova e.”

Talanoaga ma  
Fesili e Faatatau Iai

Suesue i fesili nei ma mau nei ao e sauniaina lau lesona. Faaoga fesili e te lagona o le a sili ona fesoasoani i tamaiti ina ia malamalama ai i tusitusiga paia ma faaoga ia mataupu i o latou olaga. O le faitauina ma le talanoaina faatasi ma tamaiti o tusitusiga paia i totonu o le vasega o le a fesoasoani lea ia i latou ina ia maua ai so latou malamalama.

- Na faapefea ona faamatalaina e le Alii ia Ema? (MFF 25:3.) Na faapefea ona faamatalaina o ia e le tina o le Perofeta? O a uiga lelei o Ema Samita e te fiafia tele iai?
- Tou te manatu o se mea faigata ia Ema le tuu o papatusi auro i lona fale ae le mafai ona faatagaina e vaai iai? Aisea? O le a le mea na tauina atu e le Alii ia te ia e uiga i le vaai iai? (MFF 25:4.) Pe ua outou mananao ea e faia se mea e le o faatagaina outou e faia? O le a se mea na outou aoaoina mai ai?
- O le a le mea na tauina atu e le Alii e tatau ona ia faia ina ia fesoasoani ai i lona toalua? (MFF 25:5–8; atonu e te manao e faamatala atu le uiga o le upu faauuina o loo i le fuaiupu e 7 e faapea o le a faamanuiaina ia Ema e faia le galuega a le Alii e pei ona valaauina iai o ia.) O le a se mea e mafai ona outou tauina mai e uiga i le ituaiga tagata e iai Ema mai mea sa faatonuina ai o ia e faia? E mafai faapefea ona outou saunia e fesoasoani i le Ekalesia e pei ona faia e Ema?
- Fai atu i se tamaititi e faitau leotele le Mataupu Faavae ma Feagaiga e 25:9. O le a se tou manatu aisea atonu na fefe ai ia Ema? O le a le fautuaga na tuuina atu e le Alii ia te ia? (MFF 25:9–10, 13–15.) Ole a se mea e mafai ona tatou aoaoina mai i nei fuaiupu e uiga i le foiaina o o tatou faafitauli ma popolega?
- Aisea na faia ai e Ema se tuufaatasiga o viiga? (MFF 25:11.) O le a le mea na tauina mai e le Tama Faalelagi e uiga i viiga o loo i le Mataupu Faavae ma Feagaiga e 25:12? Fesoasoani i tamaiti ina ia malamalama e pei lava ona tatou talanoa atu i le Tama Faalelagi i le tatalo e faapea foi ona tatou talanoa atu pe a tatou usuina viiga e viia ai o ia.

- O le a le mea na folafola mai e le Tama Faalelagi ia i tatou pe afai tatou te usuina ia viiga e tapuai atu ai ia te ia? (MFF 25:12.) O a ituaiga faamanuiaga atonu tatou te mauaina mai le usuina o viiga? Ia faamalamalama atu o viiga e mafai ona fesoasoani ia i tatou i le aoaoina o le talalelei ma faamalasia o tatou faatuatua ma molimau. E mafai ona fesoasoani ia i tatou ina ia tatou mananao e salamo ma tausia poloaiga. E mafai ona tatou maua ai le lagona fialia pe a tatou faanoanoa ma e mafai ona faatumuina ai o tatou mafaufau i manatu lelei ma mama (tagai i le gaoioiga e faamauoa mai ai lona 5). E faamanatu mai e viiga ia i tatou e alolofa le Tama Faalelagi ma Iesu Keriso ia i tatou.

---

## Gaoioiga e

### Faamauoa Mai Ai

E mafai ona e faaogaina se gaoioiga se tasi poo le sili atu foi o gaoioiga nei i soo se taimi i le faagasologa o le lesona poo le avea foi o se iloiloga, aotelega, poo se lu'i.

1. Fetufaai ma le vasega ou lagona e uiga i se viiga patino ae pe faapefea foi ona faamalasia ai oe. Tufa atu ni kopi o Viiga poo le Tusipese a Tamaiti, ma tuu atu i tamaiti taitoatasi e sue se viiga poo se pese e fialia iai. Usu se fuaiupu se tasi mai nei viiga poo pese, po o le tuu atu foi i le tamaititi e faitau upu o le viiga poo le pese ma faamatala mai pe aisea e fialia ai iai. Atonu e te aumaia foi ni lipine o nai viiga ma fai atu i tamaiti e faalogologo iai.
2. Faamatala atu le tala leni e uiga ia John Taylor, o le na avea ma Peresitene lona tolu o le Ekalesia, ma pe na faapefea ona ia faaogaina ia viiga e foia ai se faafitauli:

E toalua ni tagata o le Ekalesia i le Aai o Sate Leki sa iai se fefinauaiga matuia lava e uiga i tulaga faapisinisi. Na mulimuli ane ona laua malilie lea e fesili atu ia Peresitene John Taylor, o le sa avea ma Peresitene o le Korama a le au Aposetolo e Toasefululua i lona taimi, ina ia fesoasoani e faalelei le la fefinauaiga. Na fai folafolaga a nei alii o le a laua malilie uma i soo se mea e tauina atu e Peresitene Taylor ia te i laua.

Na la o atu ia Peresitene Taylor ma fesili atu iai pe mafai ona faalogo atu i la laua tala ma faia ai se faaiuga mo i laua. Na malie Peresitene Taylor e faalogo. Ae sa ia faapea atu, "Uso e, ae ou te lei faalogo atu i le lua mataupu, ou te manao lava e usu atu se tasi o pese a Siona mo oulua."

O Peresitene Taylor o se tagata leo lelei tele. Na ia usuina atu ma le matagofie tele se viiga i nei alii e toalua. Ina ua maea, ona ia "faapea atu lea e le i faalogo lava o ia i se tasi o pese a Siona ae o loo ia manao e fia faalogo i se isi pese, ma sa ia talosaga atu loa ia i laua ina ia faalogo ao ia usuina se isi pese." Na usuina e Peresitene Taylor le pese lona lua ma lona tolu. Ona ia faapea atu lea, "Uso e, ou te le manao e faaita ia te oulua, ae afai e mafai ona oulua faamagalo mai ia te au, ma faalogo mai i le pese leni e tasi, ou te folafola atu o le a ou le toe pese, ae o le a ou faalogo atu i le lua mataupu."

Ina ua maea ona usuina e Peresitene Taylor le pese lona fa, sa matuai ootia lava loto o leni aualii ma na matuai maligi o laua loimata. Na laua faatalofa, ma faatoese atu ia Peresitene Taylor mo lona taimi ua laua faaaluina, ma laua tuumuli ese atu loa e aunoa ma le tauina atu ia Peresitene Taylor o lo laua faafitauli. (Tagai i le Heber J. Grant, "John Taylor's Hymns," in *Stories for*

*Mormons*, ed. Rick Walton and Fern Oviatt [Salt Lake City: Bookcraft, 1983], p. 92; tagai foi i le Heber J. Grant, "Songs of the Heart," *Improvement Era*, Sept. 1940, p. 522.)

3. Faamatala atu i ni au lava upu le tala lenei:

O se vaega o paionia a le Au Paia o Aso e Gata Ai, sa taitaia e Polika laga, sa latou latalata atu i Mauga Lafulafua. O se tasi po sa latou tolauapi ai i totonu o se tamai vanu. Ina ua maea le taumafataga o le afiafi sa latou fausia loa se afi tele lava. Sa latou pepese ma sisiva faataamilo i autafa o le afi ina ia fesoasoani ia i latou e faagalo lo latou fefefe ma le popole.

Ae latou te lei o atu i o latou moega i totonu o a latou taavaletoso, ae tuua ai na o se leoleo se toatasi, sa latou usuina le "Omai, Omai, Le Au Paia," o se pese latou te faaaogaina e faamalosi ai le tasi i le isi ma faaalua ai le ofoina atu o i latou i le Alii.

O lena po sa lalafi faataaliolio ai le afe o Initia leaga i autafa o le latou tolauapiga, ua sauni e osofaia ia paionia. Ae ina ua maea ona faalogoina e Initia o usuina e paionia ia le "Omai, Omai, Le Au Paia," sa latou le mafafai ona osofai. Sa latou iloaina o le Agaga Silisiliese (o le latou igoa lea mo le Tama Faalelagi) sa vaavaaia ia paionia, o lea sa latou feosofi ai i a latou solofanua ma toe foi, ma tuua ai na o paionia.

I se taimi mulimuli ane, o le alii sa avea ma matai sili i tagata Initia sa ia faamatalaina le tala lenei i nisi o faifeautalai o le Au Paia o Aso e Gata Ai. Ina ua uma ona ia faamatalaina le tala, sa ia tago atu i lana vaiolini ma amata ona ta le "Omai, Omai, Le Au Paia." Na ia faamatala atu i faifeautalai, "O la outou pese lenei, ae o la'u pese foi. Ou te taina lava i po uma ae ou te lei moe. E na te aumaia le Agaga Silisiliese iinei ia te au ma maua ai e au ma ou tagata le filemu ma le fiafia."

(Tagai ia Lucile C. Reading, "Song of the Pioneers," *Children's Friend*, July 1965, p. 37.)

Ia valaaulia tamaiti e faamatala mai ni taimi na avea ai lo latou usuina o se viiga o le Ekalesia ma mea na latou maua ai le filemu ma le fiafia.

4. Ina ia fesoasoani i tamaiti ia malamalama pe na faapefea ona faaaogaina le uluai tusipese, ia faamatala atu e faapea o upu o le tele o viiga eseese e mafai ona usuina i le fati e tasi. Fai atu i tamaiti e usu "Le Faavae Malosi" (*Viiga*, nu. 45). Ona usu lea o upu o le "I se Faatanoa Vao" (*Viiga*, nu. 117) i le fati lava e tasi e pei o le "Le Faavae Malosi" (o le laina mulimuli e manaomia le usu faalua). E mafai foi ona feluiai le usuga, ia usuina ia upu o "Le Faavae Malosi" i le fati o le "I Se Faatanoa Vao."

"I Luga o Mauga" (*Viiga*, nu. 4) ma le "Fiafia o le Alii o le Tupu" (*Viiga*, nu. 38) e faapena foi lona usuina.

5. Fesoasoani i tamaiti ia malamalama o le usuina o viiga ma isi pese amiotonu "e mafai ona fesoasoani e aveesea ai mafaufauga amioletonu lea e ulu mai i o tatou mafaufau. Faitau e oe pe tuu atu i se tamaititi e faitau le upu sii lenei mai ia Bord K. Packer, o se uso ole Korama a Aposetolo e Toasefululua:

"Filifili mai na viiga paia o le Ekalesia se viiga e fiafia iai, se viiga e iai ni upu faagaetia loto ma sona fati e faaloalo, se viiga e te lagonaina ai lou gauai

atu i musumusuga. . . . Mafaufau iai faalelei. Ia e taulotoina. . . . Ia e faaaogaina nei loa lenei viiga e avea o se nofoaga e tulaia uma atu iai ou mafaufauga. . . . Ao amata ona taina le fati ao fuafua foi upu i lou mafaufau, o le a seese malie ese atu lava ia mafaufauga le mama” (“Inspiring Music—Worthy Thoughts,” *Ensign*, Jan. 1974, p. 28).

Usu pe faitau faatasi ma tamaiti upu o le “Usu Lau Pese E te Fiafia Iai” (*Tusipese a Tamaiti*, nu. 152), ma fai atu iai e faalogo lelei. Ia faamatala atu afai e iai ni lagona amioletonu poo se manatu ita ia te i tatou, e mafai ona tatou suia i mafaufauga lelei e ala lea i le usuina poo le mafaufau i upu o se viiga.

6. Fai atu i ni tamaiti se toalua e tofua ma le upu sii o upu sii nei mai taitai o le Ekalesia e faitauina atu:

“O musika o se tasi o vaega silisili ona taua i a tatou sauniga tapuai. Ou te talitonu o i latou e filifilia, taitaia, tuuina atu, ma fesoasoani i musika e mafai ona faa-aafiaina le agaga o le faaaloalo i a tatou sauniga e sili atu nai lo le tagata e lauga” (Boyd K. Packer, in Conference Report, Oct. 1991, p. 28; poo le *Ensign*, Nov. 1991, p. 22).

“Uso e ma tuafafine, ia tatou faaoga viiga e aumai ai le Agaga o le Alii i a tatou potopotoga, o o tatou aiga, ma o tatou lava olaga taitoatasi. Ia tatou taulotoina ma manatunatu iai, tauloto ma usuina, ma taumamafa ia latou tausiga faaleagaga. Ia outou mautinoa o le pese a le amiotonu o se tatalo lea i lo tatou Tama o i le Lagi, ‘ma o le a tali atu ma se faamanuiaga i o [outou] luga’ ” (“Tuleiga Tomua a le Au Peresitene Sili,” *Viiga*, itulau ix).

Ia talanoaina ma tamaiti pe aisea e taua tele ai musika faaaloalo i o tatou olaga ae pe faapefea ona mafai ona tatou faaaogaina viiga ina ia tatou latalata atu ai i le Tama Faalelagi ma Iesu Keriso.

7. Fesoasoani i tamaiti e tauloto le Mataupu Faavae ma Feagaiga e 25:12.

---

## Faaiuga

Molimau	Ia fetufaai atu lau molimau i le taua o le usuina o viiga, ma faaali atu ou manatu e uiga i faamanuiaga lea e mafai ona oo mai i le usuina o viiga ma le amiotonu. Tau atu i tamaiti e fiafia tele le Tama Faalelagi e faafofoga ia i tatou ao tatou pepese. Ia uunaiina tamaiti e auai ma le fiafia i le usuina o viiga, i sauniga a le Ekalesia ma pe a na o i latou foi.
Tusi Fautuaina e Faitau i le Fale	Ia fautua atu i tamaiti e suesue le Mataupu Faavae ma Feagaiga e 25 i le fale e avea o se toe iloiloga o leni lesona.
Fetufaaiga Fautuaina i le Aiga	Ia uunaiina tamaiti e fetufaai ma o latou aiga se vaega patino o le lesona, e pei o se tala, fesili, poo se gaoioiga, poo le faitauina faatasi foi ma o latou aiga le “Tusi Fautuaina e Faitau i le Fale.”
	Tofi se tamaititi e faia le tatalo faaiu.

# Ua Mauaina e le Perofeta Faaaliga mo le Ekalesia

Lesona  
**15**

---

## Faamoemoega

Ina ia fesoasoani i tamaiti ia malamalama o faaaliga mo le Ekalesia atoa e auala mai lea na o le Perofeta soifua lava ma e tatau ona tatou mulimuli atu ia te ia.

---

## Sauniuniga

1. Suesue ma le agaga tatalo le Mataupu Faavae ma Feagaiga e 28, 43:1–7, ma le talafaasolopito o loo tuuina atu i lenei lesona. Ona suesue lea ma iloilo pe faapefea ona e manao e aoaoina atu i tamaiti tala mai tusitusiga paia ma talafaasolopito. (Tagai i le “Sauniaina o Au Lesona,” itulau vi–vii, ma le “Aoaoina atu o Tala Mai Tusitusiga Paia ma Talafaasolopito,” itulau vii–ix.)
2. Filifili fesili e talanoaina ma gaoioiga e faamauoa mai ai o le a aafia ai tamaiti ma o le a sili atu ona fesoasoani ia i latou ia mauaina le faamoemoega o le lesona.
3. Mea e manaomia:
  - a. Se Mataupu Faavae ma Feagaiga mo tamaiti uma.
  - e. Ata 5-1, O le Perofeta o Iosefa Samita (Taga Ata o le Talalelei 401; 62002), poo le 5-2, Iosefa Samita (Taga Ata o le Talalelei 400; 62449); se ata o le perofeta soifua (mai le potutusi o le falelotu poo se mekasini a le Ekalesia).

---

## Faalautelega Fautuaina o le Lesona

Gaoioiga e  
Faatosina Mai Ai

Tofi se tamaititi e faia le tatalo amata.

Tau atu i tamaiti o le a outou faia se taaloga “Fai Mai le Faiaoga.” Ia faamatala atu o le a e tuuina atu nisi o faatonuga, ae tatau lava ona latou usiusitai i se faatonuga seiloga lava ua e fai atu “Fai mai le faiaoga” ao lei tuuina atu le faatonuga. Tuu atu i tamaiti ni nai faatonuga. Ia mautinoa o faatonuga e te tuuina atu muamua ae te lei fai atu “Fai mai le faiaoga” ia aua nei faafeagai ma faatonuga e te tuuina atu i lou faapea atu muamua “Fai mai le faiaoga.”

Faataitaiga:

- Fai mai le faiaoga tuu i luga lou lima taumatau.
- Tuu i lalo lou lima taumatau.
- Faa’uu foliga.
- Fai mai le faiaoga ataata.

Afai e usitai se tamaititi i se faatonuga e le o tauina atu muamua “Fai mai le faiaoga,” ona e fai atu lea iai e nofo i lalo seia uma lava le taaloga. Afai e nonofo uma lava tamaiti i se taimi vave, atonu e te manao e toe fai le taaloga ma vaai poo ai o le a alualu i luma lona mafai ona faalogo lelei i faatonuga.

Tau atu i tamaiti o le a tele ni tagata i o tatou olaga e tauina mai ia tatou le mea e fai. E mafai ona tatou talitonuina nisi o i latou e tuuina mai ni fautuaga lelei. O isi tatou te le talitonuina.



- O ai e tatau ona tatou faalogo atu iai e maua mai ai fautuaga lelei? (O tali atonu e aofia ai o tatou matua, o o tatou faiaoga, ma le perofeta.)

la faamatala atu i tamaiti e tatau lava pea ona tatou faalogo atu i mea e saunoa mai ai le perofeta, aua na te tauina mai ia i tatou mea o loo finagalo iai le Tama Faalelagi ma Iesu Keriso tatou te faia. E mauaina e le perofeta ia faatonuga mai le Tama Faalelagi ma Iesu mo le Ekalesia atoa. E le tatau lava ona tatou faalogo atu i se isi na te tauina mai ia i tatou se mea e fai e ese mai mea na fetalai mai ai le perofeta.

la faataitai le vaega lenei e ala lea i lou tuuina atu o ni faatonuga e feteenai ai e pei ona e faia i le taaloga sa faia, ia suia le “fai mai le faiaoga” i le “fai mai le perofeta.” Fai atu i tamaiti e sii i luga o latou lima pe a faapea o le faatonuga o se mea e tatau ona latou faia.

Faataitaiga:

- Fai mai le perofeta e totonu se sefulu atoa.
- Fai mai le lalolagi ua tele naua le tasi vaesefulu; totonu na o le mea e te mafaia.
- Fai mai le perofeta e aua nei faia ni upu leaga.
- Fai mai le lalolagi e le afaina lou faia o se upu leaga i se taimi.

la faamatala atu i uluai taimi o le Ekalesia, sa iai nai tagata toaititi e ese mai le perofeta sa latou faapea mai sa latou mauaina ni faaaliga mo le Ekalesia atoa. Sa fenumiai tagata o le Ekalesia poo ai o le a latou faalogo atu iai ae o le a foi le mea e tatau ona latou faia. Na tuuina mai e le Alii ni faatonuga, lea ua lomiai nei i le Mataupu Faavae ma Feagaiga, e faatatau i tagata o le Ekalesia poo ai na te mauaina faaaliga mo le Ekalesia atoa.

Tala Mai  
Tusitusiga Paia  
ma Talafaasolopito

la aoao atu i tamaiti e uiga i le fesiligia e Oliva Kaotui ma le au Uitimera o Iosefa Samita ma ana faaaliga ma uiga ia Hiram Page ma le “maa e tali ai faaaliga,” e pei ona faamatalaina mai i le Mataupu Faavae ma Feagaiga e 28, 43:1–7, ma le talafaasolopito lenei. Faaali atu ata i taimi e talafeagai ai.

Ao nonofo Iosefa ma Ema Samita i Harmony i Pennsylvania i nai masina talu ona mavae le faavaeina o le Ekalesia, sa le malie ai Oliva Kaotui i le faaupuna o se tasi o faaaliga na mauaina e Iosefa mai le Alii. Na tusi atu Oliva ia Iosefa Samita ma faapea atu, “Ou te poloaiina oe i le suafa o le Atua ina ia e titinaese na upu!” Na toe tusi faavave atu Iosefa ia Oliva ma fesili atu ia te ia “i le pule a ai na te faatonuina ai au ou te suia pe titinaese, pe faapoo poo le toese, se faaaliga poo se poloaiga mai le Atua Silisiliese” (*History of the Church*, 1:105).

I se taimi puupuu na o atu ai Iosefa ma Ema i Fayette i Niu loka lea na laua iloaina ai ua gauai ia Oliva Kaotui ma le aiga o Uitimera e faapea o lenei faaaliga na mauaina e Iosefa o loo iai se mea sese o loo iai ma e tatau ona suia. Na tele se taimi sa faaalua e Iosefa e taumafai e tau atu le mafuaaga ia Oliva ma le au Uitimera. Mulimuli ane sa talitonu ia Kerisiano Uitimera o le faaaliga e matuai sao lelei lava e pei ona tuuina atu ia Iosefa, ma sa ia fesoasoani e faatalitonu i isi.

Sa suesueina foi e Oliva Kaotui ma le au Uitimera nisi o faaaliga e faapea na mauaina e Hiram Page, o se tasi o Molimau e Toavalu, mai se “maa e tali ai faaaliga.” Na faapea mai Hiram e mafai ona ia iloaina atu ia faaaliga i totonu o lenei maa. Faatasi ai ma nei mea, na ia faapea mai na ia mauaina foi se

faaaliga o faatonuga i le mea o le a tu ai Siona, le nofoaga lea ole a o atu iai le Ekalesia e faatuina ai le malo o le Atua i le lalolagi. E toatele tagata sa talitonu i mea na fai atu ai Hiram Page.

Na popole Iosefa Samita ona ua iai nisi ua faapea mai ua latou mauaina faaaliga mo le Ekalesia. Na fuafua o ia o le a taulimaina le faafitauli lea i le konafesi e le o toe mamao. Ao lei amataina le konafesi, sa tatalo ai Iosefa, ma sa faaali atu ai e le Alii ia te ia le Mataupu Faavae ma Feagaiga e 28, lea na faapea mai ai na o Iosefa Samita lava le ua faatagaina na te mauaina faaaliga mo le Ekalesia atoa (tagai i le fuaiupu e 2). Na umi o talanoaina e alii sa i le konafesi le faapea mai o Hiram Page ua ia mauaina faaaliga, ae mulimuli ane na malilie uma lava i latou e aofia ai ma Hiram Page, e na o Iosefa Samita lava le tagata na te mafai ona mauaina faaaliga mo le Ekalesia.

O isi foi tagata na latou faapea mai ua latou mauaina faaaliga mo le Ekalesia. O se tasi o i latou o se tamaitai lea e igoa ia Hubble. E tusa ai ma le faamatalaga a loane Uitimera, e foliga mai o se tamaitai tomai i mataupu faalelotu, ma sa taitaiseseina ai e ia nisi o tagata. Sa tatalo atu Iosefa Samita i le Tama Faalelagi e uiga i le faafitauli ma mauaina ai le Mataupu Faavae ma Feagaiga e 43 e avea o se tali. O lenei faaaliga o loo faapea mai ai o le perofeta o le Ekalesia, e tusa poo Iosefa Samita poo se isi o le a valaauina e avea ma perofeta pe a mavae atu Iosefa, e na o ia lava na te mauaina faaaliga mo le Ekalesia aoao.

Talanoaga ma Fesili e Faatatau Iai

Suesue i fesili nei ma mau nei ao e sauniaina lau lesona. Faaaoga fesili e te lagona o le a sili ona fesoasoani i tamaiti ina ia malamalama ai i tusitusiga paia ma faaaoga ia mataupu i o latou olaga. O le faitauina ma le talanoaina faatasi ma tamaiti o tusitusiga paia i totonu o le vasega o le a fesoasoani lea ia i latou ina ia maua ai so latou malamalama.

- O ai lava na muai tofia e mauaina poloaiga ma faaaliga mo le Ekalesia atoa? (MFF 28:2; 43:2–5.) Aisea na faia ai lea mea? (MFF 43:6.) O le a se mea atonu e tupu pe ana fai e maua e ni tagata se toatele ia faaaliga i le taimi lava e tasi mo le Ekalesia atoa? (Afai latou te le lotogatasi, o le a leiloa e tagata o le Ekalesia poo ai e mulimuli iai.) O ai le tagata e toatasi lea na te mauaina faaaliga mo le Ekalesia i aso nei? (O le perofeta soifua.) O le a se mea e tatau ona tatou faia pe afai e fai mai se tasi e ese mai le perofeta ua ia mauaina se faaaliga mo tagata o le Ekalesia e tatau ona mulimuli iai? (MFF 43:5–6.)
- E mafai faapefea ona tatou sailia le mea o loo fetalai mai ai le perofeta soifua? (Tagai i le gaoioiga e faamauoa mai ai 1.)
- O le a le eseeseiga i le va o aoaoga a le perofeta soifua ma isi taitai o le Ekalesia? (MFF 28:1–2, 4–5.) Ia faamatala atu o le igoa o Iosefa Samita o loo i le Mataupu Faavae ma Feagaiga e 28;2 e mafai ona suia i le igoa o le perofeta soifua. Poo le uiga ea o lenei mea e le tatau lava ona tatou faalogo atu i se isi ae o le perofeta? Ia faamatala atu o isi taitai o le Ekalesia e mafai foi ona latou aoao i tatou ma tuuina mai faatonuga. Ae peitai, e na o le perofeta soifua lava na te mafai ona tau mai le mea o loo poloaiina ai i tatou o se Ekalesia e faia.
- O ai tatou te maua mai ai faaaliga? Ia faamatala atu e mafai e i tatou taitoatasi ona mauaina ia faaaliga mo le tagata lava ia mo o tatou olaga. E mafai foi ona tatou mauaina faaaliga e tusa ai ma o tatou tiutetauave; mo se faataitaiga, o tama ma tina e mafai ona latou mauaina faaaliga mo

o latou lava aiga, o le peresitene o le Peraimeri e mafai ona ia mauaina faaaliga mo le Peraimeri i lana uarota, ma le epikopo e mafai ona ia mauaina faaaliga mo le uarota atoa.

- O le a le mea o loo iai i le perofeta soifua e le o iai i isi tagata? (O le pule, poo ki, e mauaina ai faaaliga mo le Ekalesia atoa; tagai i le MFF 28:7.)
- O le a le mea sese na faia e Hiram Page? (Na ia faapea mai na ia mauaina faaaliga mo le Ekalesia.) O faapefea ona faaaliga mai i le faatonuga a le Alii ia Oliva Kaotui o loo i le Mataupu Faavae ma Feagaiga e 28:11 le alofa o le Alii mo Hiram Page e ui lava sa moomia lona salamo? E faapefea ona tatou iloa e alofa le Alii ia i tatou e tusa lava pe tatou te le ususitai? E faapefea ona faailoa mai e le Alii ia i tatou pe afai ua tatou faia se mea sese?
- Tuu atu i se tamaititi na te faitauina leotele mai le Mataupu Faavae ma Feagaiga e 28:13. Ia faamatala atu o le uiga o le “finagalo autasi” o le taliaina lea e tagata uma o le Ekalesia ia faatonuga ma faaiuga a taitai o le Ekalesia. E faapefea ona tatou faaali atu lo tatou finagalo autasi i aso nei? (E ala lea i le sii o o tatou lima e lagolagoina ai fuafuaga a o tatou taitai o le Ekalesia.) O le a le uiga o le lagolagoina o o tatou taitai? (Tagai i le gaoioiga e faamauoa mai ai lona 3.)

---

## Gaoioiga e

### Faamauoa Mai Ai

E mafai ona e faaaogaina se gaoioiga se tasi poo le sili atu foi o gaoioiga nei i soo se taimi i le faagasologa o le lesona poo le avea foi o se iloiloga, aotelega, poo se lu'i.

1. Ia maua mai se lauga na tuuina mai e le perofeta soifua i le konafesi aoao. Ia lisi i luga o le laupapa faatonuga na tuuina mai i le lauga a le perofeta e fetau i tamaiti o lau vasega. Ia talanoaina ma tamaiti pe mafai faapefea ona latou mulimuli i faatonuga a le perofeta.

Ia e luuina tamaiti e filifili se faatonuga se tasi poo se lua e galulue iai seia oo i le isi konafesi. Tuu atu i tamaiti peni ma ni pepa, ma fai atu iai e tusi i lalo mea ua latou filifilia. Ia uunaiina tamaiti e fetufaai a latou pepa ma o latou aiga ona tuu lea o pepa i se mea e mafai ona faamanatu atu ai ia te i latou ia faatonuga a le perofeta. Ia uunaiina tamaiti e faalogo lelei poo le faitau foi o savali a le perofeta mai le isi konafesi aoao e sue ai poo a mea o loo finagalo le Alii latou te faia.

2. Fesoasoani i tamaiti ina ia malamalama e atamai tele le mulimuli i le perofeta, e tusa lava pe tatou te le o matuai malamalama pe aisea na te faia mai ai se mea tatou te faia. Afai tatou te mulimuli i le perofeta, o le a tatou faia le mea o loo finagalo le Alii tatou te faia (tagai i le MFF 1:38).

Faitau e oe pe tuu atu i se tamaititi e faitau mai le upu sii lenei mai ia Peresitene Wilford Woodruff, le Peresitene lona fa o le Ekalesia:

“O le a le faatagaina lava e le Alii ia au poo soo se isi lava tagata e avea ma peresitene o le Ekalesia e taitaiseseina outou” (Doctrines and Covenants—Official Declaration 1, “Excerpts from Three Addresses by President Wilford Woodruff”).

Ia faamamafa atu o le a le tauina maia lava e le perofeta se mea tatou te faia e le o finagalo ai le Alii tatou te faia.

3. Fesoasoani i tamaiti ina ia malamalama i le uiga o le auai ma le “finagalo autasi” e ala lea i le lagolagoina o taitai o le Ekalesia pe a tuuina atu i sauniga. Ia faamatala atu afai tatou te siiina o tatou lima e lagolago tagata i o latou valaauga, ua tatou folafola atu e lagolago ma fesoasoani ia i latou. Fai atu i tamaiti e mafaufau i ni auala e mafai ai ona latou fesoasoani ma lagolagoina taitai o le Ekalesia e pei o epikopo, le peresitene o le Peraimeri, lo latou faiaoga o le Peraimeri, ma o latou matua i o latou valaauga o le Ekalesia.
4. Fesoasoani i tamaiti e tauloto le mataupu e iva o le faatuatua.
5. Usu pe faitau upu o le “Ia Viiā Oe le Atua” (*Viiga*, nu. 10) poo le “Mulimuli i le Perofeta” (*Tusipese a Tamaiti*, nu. 110).

---

## Faaiuga

### Molimau

Ia faailoa atu lou agaga faafetai mo le Perofeta o Iosefa Samita ma le perofeta soifua foi. Ia tuuina atu lau molimau o Iesu Keriso e fetalai mai o ia e ala mai i lana perofeta soifua ma o le a tatou ola amiotonu pe afai tatou te mulimuli i le perofeta. Ia faamamafa atu o le perofeta soifua o le a ia aoaoina mai pea mea sao e ao ona fai; e le faatagaina e le Tama Faalelagi ma Iesu Keriso o ia na te aoao mai mea sese.

### Tusi Fautuaina e Faitau i le Fale

Ia fautua atu i tamaiti e suesue le Mataupu Faavae ma Feagaiga e 43:1–7 i le fale e avea o se toe iloiloga o lenei lesona.

### Fetufaaiga Fautuaina i le Aiga

Ia uunaiina tamaiti e fetufaa'i ma o latou aiga se vaega patino o le lesona, e pei o se tala, fesili, poo se gaoioiga, poo le faitauina faatasi foi ma o latou aiga le “Tusi Fautuaina e Faitau i le Fale.”

Tofi se tamaititi e faia le tatalo faaiu.

---

**Faamoemoega**

Ina ia fesoasoani i tamaiti e faamalosia lagona o le lotogatasi ma le alofa i totonu o o latou aiga ma totonu o a latou vasega o le Peraimeri.

---

**Sauniuniga**

1. Suesue ma le agaga tatalo le Mataupu Faavae ma Feagaiga e 37, 38:24–42, 39:15, ma le talafaasolopito o loo tuuina atu i lenei lesona. Ona suesue lea ma iloilo pe faapefea ona e manao e aoaina atu i tamaiti tala mai tusitusiga paia ma talafaasolopito. (Tagai i le “Sauniaina o Au Lesona,” itulau vi–vii, ma le “Aoaina atu o Tala Mai Tusitusiga Paia ma Talafaasolopito,” itulau vii–ix.)
  2. Filifili fesili e talanoaina ma gaoioiga e faamauoa mai ai o le a aafia ai tamaiti ma o le a sili atu ona fesoasoani ia i latou ia mauaina le faamoemoega o le lesona.
  3. Mea e manaomia:
    - a. Se Mataupu Faavae ma Feagaiga mo tamaiti uma.
    - e. Fasi manoa se lua (poo nisi mea e faigofie ona momotu pe sasae gofie, e pei o pepa poo ni fasi laau manifinifi) mo tamaiti uma.
    - i. Faafanua o Niu Ioka–Ohio, o loo maua i le faaiuga o le lesona 1.
- 

**Faalautelega  
Fautuaina  
o le Lesona**

Gaoioiga e  
Faatosina Mai Ai

Tofi se tamaititi e faia le tatalo amata.

Ia tuu atu i tamaiti taitoatasi ni fasi manoa se lua (ia faafetaui lenei lesona i mea o loo e faaaogaina). Fai atu i tamaiti e momotu le manoa e tasi.

- Pe sa faigata ea ona momotu le manoa e tasi?
- O le a le malosi o le manoa e tasi?
- E mafai faapefea ona tatou faamalosia ia manoa?

Ia faapotopoto faatasi manoa a tamaiti e lei motusia. Fai atu i se tamaititi na te momotuina le fusi atoa i le taimi e tasi.

- Aisea ua faigata ai ona momotu ia manoa pe afai e tuufaatasia?

Ia faamatala atu e pei lava ona malosi o manoa pe a tuufaatasi, e faapena foi ona malolosi tagata o le Ekalesia pe afai e tuufaatasia. O le mafuaaga lena na faatonuina ai e le Alii ia uluai tagata o le Ekalesia ina ia faatasiasi i se nofoaga e tasi.

Tala Mai  
Tusitusiga Paia  
ma Talafaasolopito

Aoao atu i tamaiti e uiga i le poloaiga a le Alii i le Au Paia ina ia faapotopoto i Ohio, e pei ona faamatalaina mai i le Mataupu Faavae ma Feagaiga e 37, 38:24–42, 39:15, ma le tala lenei mai talafaasolopito.

*Ua Poloaiina e le Alii le Au Paia e Faapotopoto i Ohio*

Ia faamatala atu i le faaiuga o le 1830, le tausaga lena na faavaeina ai le Ekalesia, e faitau selau tagata na avea ma tagata o le Ekalesia. Faali atu le

faafanua ma fai atu i tamaiti e faasino atu nofoaga na nonofo ai tagata o le Ekalesia ao e iloilo ina puupuu mea na tutupu e latalata ane i na nofoaga.

- Palamaira, Niu loka—Uluai faaaliga a Iosefa Samita, na maua ai papatusi auro, na lomina ai le Tusi a Mamona.
- Harmony, Pennsylvania—Na amata ai ona faaliliuina papatusi auro, toefuataiina ai le perisitua.
- Fayette, Niu loka—Faauma ai le faaliliuina o papatusi auro, tautino ai Molimau o le Tusi a Mamona, faavaeina ai le Ekalesia.
- Colesville, Niu loka—Faavaeina ai le uluai paranesi, tulai mai tagata leaga, faamasino ma toe faasaoloto Iosefa Samita.
- Katelani, Ohio—Faaliliuina e faifeautalai le toatele o tagata i le Ekalesia.

Ia faamatala atu o le faaiuga o le 1830 na faaali atu ai e le Alii ia Iosefa Samita i Niu loka e faapea o tagata o le Ekalesia e tataua ona “faapotopoto faatasi” i Ohio (MFF 37:3).

O le faapotopoto i Ohio o le a mafai ai e tagata o le Ekalesia ona sosola ese mai sauaga ma o latou fili i Niu loka, ma aoaoina e Iosefa Samita ma isi taitai o le Ekalesia, mauaina nisi faatonuga mai le Alii, saunia faatasi e auina atu faifeautalai i atunuu uma, ma lagolago ma fesoasoani le tasi i le tasi ao latou galulue ina ia avea ma tagata amiotonu.

Na faatonuina e Iosefa Samita tagata o le Ekalesia ina ia faatau uma atu poo le lisiina atu foi o a latou faatoaga ma fale ma siitia atu i Ohio. Na iloa e le Au Paia le faigata tele ona faatau atu o a latou faatoaga, mamoe, ma povi i le taimi o le taumalulu. O nisi tagata sa lei talitonu o lenei poloaiga e mai le Alii ma o le a latou le mulimuli atu ai i le faatonuga a le Perofeta. Ae peitai, o le toatele o le Au Paia sa naunau lava e auai ma le Perofeta i Ohio.

#### *Ua Malaga Atu Iosefa ma Ema i Ohio*

Na tauina atu e le Alii ia Iosefa ina ia malaga vave atu loa i Ohio ina ia mafai ai ona ia solaese mai ona fili ma o loo manaomia foi o ia i Katelani. Ae sa popole Iosefa ona o le malaga mai Niu loka i Ohio i le taumalulu o le a faigata tele mo Ema, ma o loo faamoemoeina foi e Ema se isi pepe fou. Sa saunia e Iosefa se mea faasee ina ia faafaigofie ai le faigamalaga mo Ema. Na latou tuua Niu loka mo Ohio i le faaiuga o Ianuari, ma sa tele ni aso sa faaaluina mo le faigamalaga atu i Katelani mo le toluselau maila.

Ina ua taunuu le taavale faasee i le faleoloa o Gilbert ma Whitney i Katelani, Ohio, sa oso ese Iosefa ma alu atu i totonu o le faleoloa. Na faaloaloa atu ona lima i se alii la te le i feiloai muamua lava ma faapea atu iai, “Newel K. Whitney! O oe la lenei!” Na fai si ofo o Newel Whitney, aua na te le i iloaina le Perofeta. “Ua sili atu lou iloaina o au,” sa ia faapea atu ai. “E le mafai ona tauina atu lou igoa e pei ona e faia mai ia te au.” Na tali atu le Perofeta, “O au o Iosefa le Perofeta. Na e tatalo ia ou oo mai iinei, o le a la se mea o e manaomia mai ia te au?” (*History of the Church*, 1:146). Na faalogo Newel Whitney ma lona aiga i le talalelei o talaiina e faifeautalai ma auai i le Ekalesia. Na latou tatalo ina ia latou mauaina le afioga a le Alii. Ao iai i Niu loka, na vaai e le Perofeta i se faaaliga le tatalo a le aiga o Whitney mo ia ina ia oo mai i Katelani. Na saunia e le aiga o Whitney se fale mo Iosefa ma Ema mo nai vaiaso.

Ina ua mavae ni nai masina talu ona laua taunuu i Katelani, sa fanauina ai loa e Ema se masaga, ae sa na o ni nai itula sa ola ai nei pepe. O le uluai pepe a Iosefa ma Ema sa maliu i Pennsylvania, o lea e aunoa ma se tasi o le laua fanau muamua e toatolu na umi o ola. E tasi le aso talu ona fananau le masaga, ae fanauina foi loa e Julia Murdock se masaga, o se tama ma se teine. Ina ua maliu Sister Murdock, sa faatagaina e Iona toalua o John ia Iosefa ma Ema la te tausia faaletulafono lana masaga pepe.

*Ua Alu Atu le Faigamalaga a le Au Paia Mai Niu Ioka e Agai i Ohio*

O le Au Paia mai Niu Ioka sa faimalaga atu i Ohio i ni vaega eseese. Sa malulu le tau ma sa faigata foi le faigamalaga. O le isi vaega sa taitaia e le tina o le Perofeta, o Lusi Meki Samita. Na faamanatu atu pea e Lusi i le Au Paia o loo latou mulimuli i le poloaiga a le Alii ma afai latou te faamaoni, o le a faamanuiaina i latou. Sa ia faamalasia i latou e pepese ma tatalo i le taimi o le faigamalaga. Na ui atu le vaega a Lusi i Pafalo i Niu Ioka, ma fuafua e ui atu i le Vaituloto o Erie, o le a latou latalata atu ai i Katelani, Ohio. Ina ua taunuu atu le vaega i Pafalo, sa latou iloaina e le mafai ona minoi o latou vaa i luga o le vaituloto ona o ni oga aisa lapopoa ua faaleagaina ai le uafu. Sa faatuatua Lusi o le a fesoasoani mai le Alii ia i latou. Ina ua o uma i luga o le vaa le Au Paia i le taeao na sosoo ai, na ia augani atu i le vaega atoa ina ia latou lotogatasi uma i le faatuatua ma tatalo atu i le Alii ina ia faamaapeina le aisa. Sa ia faamatalaina, “Sa faalogoina se leo, e pei o le pa o le faititili. Sa valaau mai le kapeteni, ‘Tu le tagata i lona tulaga.’ Ua faamalepeina le aisa, ae tuua ai na o le auala mo le vaa e ui ai, ma sa matuai vaapiapi lava aua sa faaleagaina ai tapili i autafa ina ua lavelavea i aisa. . . . Na toe fesootai lelei lava le aisa ina ua matou sao ese mai le ala vaa” (Lucy Mack Smith, *History of Joseph Smith*, pp. 204–5).

Na taunuu uma vaega i Katelani. Ina ua auai isi tagata i le Ekalesia mai Kanata ma isi vaega o le lunaite Setete, sa latou o atu foi i Katelani. Sa matuai faafetaia e le Au Paia le nonofo vavalalata i isi tagata o le Au Paia ma iai le Perofeta e faatonuina ma taitaiina i latou.

Talanoaga ma  
Fesili e Faatatau Iai

Suesue i fesili nei ma mau nei ao e sauniaina lau lesona. Faaaoga fesili e te lagona o le a sili ona fesoasoani i tamaiti ina ia malamalama ai i tusitusiga paia ma faaoga ia mataupu i o latou olaga. O le faitauina ma le talanoaina faatasi ma tamaiti o tusitusiga paia i totonu o le vasega o le a fesoasoani lea ia i latou ina ia maua ai so latou malamalama.

- Aisea na poloaiina ai e le Alii le Au Paia ina ia o atu i Ohio? (MFF 38:31–33.) O le a le folafolaga na tuuina atu i le Au Paia pe afai latou te faia? (MFF 38:32; 39:15.) Ia faamatala atu na folafola atu i le Au Paia o le a latou mauaina nisi tulafono faapoopo ma faamanuiaga pe afai latou te faapotopoto i Katelani ma fausia ai se malumalu.
- O a osigataulaga na faia e le Au Paia ina ia mafai ai ona siitia atu i Ohio? O a osigataulaga o loo faia e tagata i aso nei ina ia fesoasoani ai i le Ekalesia ma ona tagata?
- O le a se tou manatu aisea na naunau ai lava le Au Paia e feagai ma faigata ae ia o atu i Ohio? E mafai faapefea e nei uluai Au Paia ona sili atu ona faamalasia e le tasi le tasi pe afai latou te faapotopoto faatasi?
- Aisea e le faamalasia ai e taitai o le Ekalesia ia tagata uma o le Ekalesia ina ia faimalaga atu i le laumua o le Ekalesia i aso nei? Fesoasoani i tamaiti ina ia malamalama e faapea sa poloaiina uluai tagata o le Ekalesia ina ia o atu i se

nofoaga se tasi e faavaeina ai le Ekalesia ma faatuina se nofoaga tutotonu malosi mo le Au Paia. O lea la ua tatou faavaeina le Ekalesia i mea o loo tatou nonofo ai ma galulue ina ia faamalosia a tatou uarota, paranesi, ma siteki.

- O a taimi tatou te faatasitasi ai ma feiloai ai o se Ekalesia? O a faamanuiaga tatou te mauaina pe a tatou feiloai faatasi? E faapefea ona tatou faamalosi atu le tasi i le tasi pe a tatou feiloai faatasi?
- Fai atu i se tamaititi e faitau leotele le Mataupu Faavae ma Feagaiga e 38:24. O le a se tou manatu o le a le uiga o le “ia taitasi le tagata ma manatu i lona uso e pei o ia lava”? E mafai faapefea ona tatou faia lea mea? O le a faapefea ona faamalosia ai le Ekalesia ma ona tagata i lea tulaga?
- O le a le uiga “ia tasi”? (MFF 38:27.) Aisea e taua ai le tuufaatasia? O le a se mea e mafai ona tatou faia ina ia fesoasoani ai i le atinaeina o le lotogatasi ma le alofa i o tatou aiga? I a tatou vasega o le Peraimeri? Aisea e faigata ai ona tuufaatasi pe afai tatou te le alolofa ma tausii i isi?

## Gaoioiga e

### Faamauoa Mai Ai

E mafai ona e faaaogaina se gaoioiga se tasi poo le sili atu foi o gaoioiga nei i soo se taimi i le faagasologa o le lesona poo le avea foi o se iloiloga, aotelega, poo se lu'i.

1. Fesoasoani i tamaiti ina ia malamalama e moomia lo tatou galulue faatasi ina ia fesoasoani ai ia lagona e tagata uma le fiafia i le lotu. Fai atu i tamaiti e fautua mai ni auala ina ia atinaeina ai le lotogatasi i totonu o le tou uarota (paranesi) poo le vasega. Tusi a latou fautuaga i luga o le laupapa. Ia uunaiina tamaiti taitoatasi e filifili se manatu se tasi poo se lua e galue iai i le gasologa o vaiaso o muamua.

Fautuaga e tatau ai:

- Vaia le falelotu.
  - Tausia isi ma le agalelei.
  - Faalogo i failauga.
  - Tatalo mo se isi.
  - Tautala i upu agalelei.
  - Faalogo ma auai i vasega a le Peraimeri.
  - Auai i gaoioiga a le uarota (paranesi).
  - Fesoasoani i tagata uma ina ia latou lagonaina le talilleleia o i latou i sauniga ma gaoioiga a le Ekalesia.
  - Ia fiafia.
  - Ia faaali atu le agaga faafetai mo taitai ma faiaoga o le Ekalesia.
  - Auai ma le agaga naunau pe a fai atu e te tuuina atu se tautalaga, tatalo, pe usu se pese.
2. Ia tusi i luga o ni fasi pepa eseese nisi o gaoioiga, aganuu, ma galuega e mafai ona fesoasoani e atinaeina ai le lotogatasi i totonu o se aiga, e pei o afiafi faaleaiga, tatalo faaleaiga, suesueina o tusitusiga paia i aiga, taimi o meaai, faamanatuina o aso malolo, faamanatuina o aso fanau, agalelei i le isi, ma aua le manatu faapito.



la talanoaina ma tamaiti le uiga o le lotogatasi ma pe faapefea ona atinaeina le lotogatasi i totonu o se aiga. Ina ia fesoasoani i tamaiti ia latou iloa auala e mafai ai e o latou aiga ona atinaeina lagona o le alofa ma le lotogatasi, ia tuu atu i tamaiti taitoatasi e filifilia se fasi pepa ma tuu atu ni faamatalaga taufaaataata i isi tamaiti e uiga i le gaoioiga poo le galuega o loo faamatalaina mai i lana fasi pepa. Fai atu i tamaiti e mate poo le a le gaoioiga poo le galuega. Ona valaaulia lea o tamaiti e faamatala atu pe faapefea ona faamanuiaina ma faamalosi o latou aiga e lena gaoioiga poo lena galuega.

3. Fai atu i tamaiti e fetufaai mai se mea na latou oo iai ina ua latou lagonaina le alofa ma le lagolago mai o latou aiga pe mai tagata o le uarota poo le paranesi. Fesili atu iai poo le a so latou lagona pe a latou mauaina lea ituaiga lagolago. Atonu e te manao e fetufaai atu se mea na e oo foi iai.
4. Faaali atu i tamaiti se mea e faaaogaina iai se tomai (e pei o ni nila suisui poo ni mea fai faaili). Tuu atu se mea i se tamaititi ma fesili atu ia te ia ina ia faaoga lona tomai i lea mea. Afai e ia te oe le tomai sao, ia faaali atu i tamaiti pe faapefea ona faaaogaina sao pe a maea ona taumafai le tamaititi e faaoga. la talanoaina le faigata o le faia o se mea i le taimi muamua e aunoa ma se faatonuga poo se taitaiga a le faiaoga.

la faatatau le vaega lea i le fou o le faavaeina o le Ekalesia i le 1830. Sa nonofo le au paia i nofoaga eseese e aunoa ma ni taitai e latalata atu e taitaiina le Ekalesia ma fesoasoani i tagata ina ia malamalama i aoaoga a le Ekalesia. E masani ona umi se taimi faatoa maua se fesootaiga mai le Perofeta. Sa naunau lava tagata o le Ekalesia e o atu i Ohio, lea e mafai ai ona faatonuina i latou e le Perofeta ma isi taitai o le Ekalesia.

5. Faitau e oe poo le tuu atu i se tamaititi na te faitauina le upu sii lenei mai le Tuafafine o Patricia P. Pinegar, le peresitene aoao lona iva a le Peraimeri, e uiga i le manaomia o le fesoasoani o le isi tagata o le Ekalesia i le isi:

“O laau tetele lanu mumu e ola i le itu i matu o Kalefonia [USA] . . . e le loloto le alu i lalo a ona aa. Ae afai e siosiomia e nisi laau tetele lanu mumu, e le mafai lava ona liaina e se matagi malosi. O aa o nei laau tetele o le a fili faatasi ma faamalosi ai e le tasi laau le isi laau. A oo mai se afa, latou te mafai ona tutu faatasi ma lagolago e le tasi le isi” (Liahona Ianuari 1995, itulau 92).

Tusi i luga o le laupapa ni laau o loo fili faatasi o latou aa (tagai i le faataitaiga). Fai atu i tamaiti e fautua mai ni uiga malolosi latou te vaaia i isi tagata. Faaigoa nisi o aa i o latou manatu, ma talanoaina pe mafai faapefea e malosiaga o le isi ona faamalosi le vaega atoa.

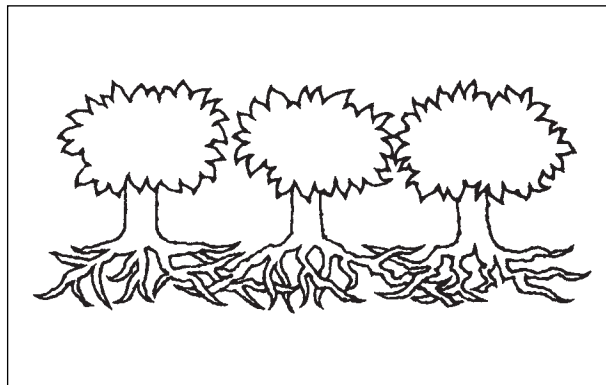

6. Fai atu i tamaiti e tutu i luga. Faaali atu le faigofie ona e tuleiina se tamaititi na o ia. Ona e fai atu lea i tamaiti e fusi e le isi tauau o le isi. Faaali atu le sili ona faigata ona e tuleiina uma tamaiti i le taimi e tasi. Fesoasoani i tamaiti ina ia latou malamalama afai latou te tutu faatasi ma felagolagomai, i le avea ai ma tagata o aiga poo tagata o le Ekalesia, e faigofie ai ia i tatou ona tatou tutumau i o tatou talitonuga ma faia mea tonu.

7. Faaali atu le taua o le galulue faatasi e ala i le faia o le gaoioiga lenei:

“Oti ni manoa poo ni uaea malolosi pe tusa ma le lua iata [lua mita] le umi, ia tofu uma ai tamaiti o le vasega. Ia tuu atu i tamaiti taitasi e nonoaina lana manoa i luga laititi a’e lava o le ogatotonu o se laau pe tusa ma le fa i le lima futu [tasi ma le afa mita] le umi, e pei o se salu poo se au o se mopu.

Faataatia le laau i le ogatotonu o le potu ae ia nonofo faataaliolio ai tamaiti. Fai atu i se tamaititi e vaai pe mafai ona ia siiina i luga le laau ma faatu i luga e ala lea i le tosoina na o lana manoa. Fai atu i se isi tamaititi e auai faatasi ma le na muamua ma vaai pe mafai e manoa e lua ona faatuina pea le laau. Ona fai atu lea i tamaiti uma e toso a latou manoa ina ia faatuina ai pea le laau i luga. (Atonu e te manao e fetuunai vaega e nonoa ai manoa.)

- O le a le mea e tupu pe a tosoina e le tagata e toatasi le laau? O le a le mea e tupu pe a fesoasoani iai se isi?
- O le a le mea e moomia ona fai ina ia faatu sao ai i luga le laau?

Ia faamatala atu e pei lava ona moomia le galulue faatasi o tagata uma ina ia faatu sao i luga le laau, na silafia lelei e le Tama Faalelagi le moomia e uluai tagata o le Ekalesia ona faapotopoto faatasi ina ia faamalosi ma fesoasoaniai i le isi. E mafai ona tatou iloaina le malosiaga ma le lagolago lava lea e tasi i totonu o a tatou lava uarota (poo paranesi).

## Faaiuga

Molimau	Ia faaalua lou agaga faafetai mo le faataitaiga ma le faatuatua o uluai tagata o le Au Paia o e na faamalosi le Ekalesia ma isi ao latou faapotopoto ai i Katelani, Ohio. Ia uunaiina tamaiti ina ia taumafai e faateleina le alofa ma le lotogatasi i totonu o o latou aiga ma totonu o a latou vasega o le Peraimeri.
Tusi Fautuaina e Faitau i le Fale	Ia fautuaina atu tamaiti e suesue le Mataupu Faavae ma Feagaiga e 38:24, 31–32 i le fale e avea o se toe iloiloga o lenei lesona.
Fetufaaiga Fautuaina i le Aiga	Ia uunaiina tamaiti e fetufaai ma o latou aiga se vaega patino o le lesona, e pei o se tala, fesili, poo se gaoioiga, poo le faitauina faatasi foi ma o latou aiga le “Tusi Fautuaina e Faitau i le Fale.” Tofi se tamaititi e faia le tatalo faai.

# Ua Valaauina Eteuati Paterika e Avea ma Uluai Epikopo

---

## Faamoemoega

Ina ia fesoasoani i tamaiti ia malamalama i tiute o se epikopo ma maua le faanaunauga e lagolago i o latou epikopo ma isi taitai o le Ekalesia.

---

## Sauniuniga

1. Suesue ma le agaga tatalo le Mataupu Faavae ma Feagaiga e 41:9–11; 42:30–31, 34–35; 58:14, 17–18; 119:1–4 (e aofia ai le ulu mataupu); ma le talafaasolopito o loo tuuina atu i lenei lesona. Ona suesue lea ma iloilo pe faapefea ona e manao e aoaoina atu i tamaiti tala mai tusitusiga paia ma talafaasolopito. (Tagai i le “Sauniaina o Au Lesona,” itulau vi–vii, ma le “Aoaoina atu o Tala Mai Tusitusiga Paia ma Talafaasolopito,” itulau vii–ix.)
2. Tusi faitau faaopoopo: Mataupu Faavae ma Feagaiga 46:27–29 ma le ulu mataupu o le Mataupu Faavae ma Feagaiga e 36.
3. Fillifili fesili e talanoaina ma gaoioiga e faamauoa mai ai o le a aafia ai tamaiti ma o le a sili atu ona fesoasoani ia i latou ia mauaina le faamoemoega o le lesona.
4. Tusi lolomi le igoa o le epikopo poo le peresitene o le paranesi i se fasi pepa. Gaulua le pepa ina ia le mafai ona iloa atu le igoa.
5. Mea e manaomia:
  - a. Se Mataupu Faavae ma Feagaiga mo tamaiti uma.
  - e. Ata 5-23, Tagata ua Valitaina ma Faapipii iai Fulufulu Manu

*Faaaliga i le faiaoga:* Afai o loo e auai i se paranesi, ia faamatala atu i tamaiti o se peresitene o le paranesi e pei lava o se epikopo, ma faafetaui ia fesili ma gaoioiga e talafeagai ai.

---

## Faalautelega Fautuaina o le Lesona

Gaoioiga e Faatosina Mai Ai

Tofi se tamaititi e faia le tatalo amata.

Faaali atu i tamaiti le fasi pepa o loo iai le igoa o le epikopo poo le peresitene o le paranesi, ae aua le faaaliga atu iai le igoa. Tau atu i tamaiti o loo tusia i luga o lenei fasi pepa le igoa o se tagata e fesoasoani tele ia i latou. Ia valaaulia tamaiti e tuuina mai ni fesili e uiga i le tagata e mafai ona taliina i le “ioe” poo le “leai” (e pei o le “Pe o se tagata ea o le Ekalesia lenei tagata?” poo le “O lenei tagata ea o se tamaitai?”) ma taumafai e saili poo ai le igoa o loo tusia i le fasi pepa.

A mateina mai e tamaiti (pe ua e tauina atu foi iai) le igoa, ia fesili atu:

- O a nisi o auala ua fesoasoani mai ai lo tatou epikopo [peresitene o le paranesi] ia i tatou ina ia tatou ola i le talalelei?

Tau atu i tamaiti o lenei lesona o le a fesoasoani ia i latou ina ia latou malamalama poo le a le mea e faia e le epikopo e fesoasoani ai ia i latou ia ola i le talalelei ae pe faapefea foi ona mafai ona tatou lagolagoina le epikopo ma isi taitai o le Ekalesia i o latou valaauga.

Tala Mai  
Tusitusiga Paia  
ma Talafaasolopito

Aoao atu i tamaiti le tala e uiga i le valaauga o Eteuati Paterika e avea ma epikopo ma tiutetauave o se epikopo, e pei ona faamatalaina mai i mau o loo lisiina atu i le vaega o “Sauniuniga” ma le tala leni mai talafaasolopito.

### *Tiutetauave o se Epikopo*

I le amataga lava o le 1831, ua toeitiiti lena atoa le tausaga talu ona faavaeina le Ekalesia, e toatele tagata na auai atu i le Ekalesia ma faapotopoto atu i Ohio, e pei ona poloaiina ai e le Alii. Ao tuputupu ae le Ekalesia, na iloa e Iosefa Samita lona manaomia o nisi taitai faaopoopo e fesoasoani i le galuega a le Ekalesia. Sa feagai le Ekalesia ma le tele o luitau i mea tau tupe. O le toatele o le Au Paia na faapotopoto atu i Katelani e matitiva. Sa leai ni o latou fanua poo ni a latou tupe ma e laititi foi a latou meaai, o lavalava, poo isi mea e moomia e i latou e ola ai. Na moomia foi e le Ekalesia ia tupe e fausia ai se malumalu ma lolomiina ai mea e pei o faaaliga ma tusi mo faifeautalai. Sa leai foi se fale mo le Perofeta lava ia poo se auala foi e maua ai le tausiga mo lona aiga, ma sa manaomia foi e isi taitai o le Ekalesia o e na auauna atu i le Ekalesia mo o latou olaga atoa se fesoasoani i le tausaiaina o o latou aiga.

Na fesili atu le Perofeta i le Alii poo le a se mea e tatau ona faia ina ia maua uma ai nei manaoga. Ia Fepuari o le 1831 na mauaina ai e le Perofeta se faaaliga ma valaauina ai Eteuati Paterika, o le faatoa lua lena o masina talu ona avea ma tagata o le Ekalesia, e auauna atu o se epikopo o le Ekalesia. O le tiutetauave muamua lava o le epikopo o le fesoasoani lea i le Perofeta e saunia e tali manaoga i le tulaga faaletino ma le tulaga tau tupe o tagata o le Ekalesia. Na mauaina e Iosefa isi faaaliga i masina na sosoo ai na fesoasoani ai ia Epikopo Paterika ia ona iloaina isi mea na te faia i le avea ai ma se epikopo.

Na talosagaina ia Epikopo Paterika ina ia fesoasoani e tausai tagata matitiva o le Ekalesia i meaai, lavalava, ma mea e nonofo ai (tagai i le MFF 42:30–31, 34). O tagata e tele atu a latou meaai ma isi mea na talosagaina ina ia fetufaaai ma i latou e le lava a latou meaai. Na mauaina e Epikopo Paterika nei mea ma tufatufaina atu nei foai, ma teuina i totonu o se fale teuolua ina ia o atu iai i latou o e manaomia le fesoasoani.

O le isi tiute na tuuina atu ia Epikopo Paterika o le faatauina mai ma le tufatufaina atu o fanua mo aiga taitasi ma fale o le Ekalesia (tagai i le MFF 42:35). O ia foi o le faamasino ia Isaraelu (tagai i le MFF 58:17–18). O le uiga o lena mea afai ua le tausai e se tagata o le Ekalesia ia poloaiga uma, e fuafua e le epikopo pe tatau ona toe iai o ia i le Ekalesia pe leai. O se auala taua lava leni e fesoasoani ai i tagata o le Ekalesia e tausai folafolaga uma na latou faia ma le Tama Faalelagi.

I le 1838 na poloaiina ai e le Alii ia tagata o le Ekalesia ina ia totogiina a latou sefuluai. O le sefuluai e faaaogaina e le Ekalesia e fesoasoani ai e totogi ai mea e pei o galuega faafaifeautalai, fausiaina ma le faaleleia o malumalu ma falelotu, ma le lomaiaina o tusi lesona (tagai i le MFF 119:1–4). O epikopo (ma peresitene o paranesi) e tofiaina e taliaina ia sefuluai a tagata o le Ekalesia.

Ina ua amata ona faapotopoto le au paia i Misuri i le faaiuga ole 1831, na valaauina ai e le Perofeta ia Epikopo Paterika e alu i Misuri ma avea ai ma epikopo iina. Na valaauina ia Newel K. Whitney e avea ma epikopo mo le Au Paia sa totoe ai i Ohio. Ao faaauuina pea ona tuputupu ae le Ekalesia, sa valaauina ai isi epikopo e taitaiina tagata o le Ekalesia. Ina ua valaauina ia Epikopo Whitney, na lausilafia ai ia Epikopo Paterika o le Uluai, poo le Epikopo

Pule Faamalumu o le Ekalesia. Sa ia te ia le tiutetauave o epikopo uma lava. I aso nei e toatasi lava le Epikopo Pule Faamalumu o ia nei, ae e toatele epikopo o loo vaavaaia tagata o le Ekalesia i le lalolagi atoa.

### *Osigataulaga a Eteuati Paterika ma Lona Aiga*

E tele osigataulaga sa faia e Eteuati Paterika ma lona aiga ina ia mafai ai ona auauna e avea o se epikopo. Ina ua siitia atu Epikopo Paterika i Misuri, sa ia tuua lona aiga i Ohio. O nisi o lana fanau sa mamai i le misela, ma o se tasi o ona afafine sa matuai mai tigaina lava ma sa leiloa e Epikopo Paterika pe toe vaai o ia iai.

Ina ua malolosi uma lava tamaiti, sa tuua loa e le faletua o Epikopo Paterika ma lana fanau e toalima ia Katelani ae faatasi atu i Misuri. Ao latou faimalaga atu i luga o se vaa i le Vaitafe o Misuri, sa matuai faatumulia lava le vai i le aisa ma sa faamalosi ai i latou i le pau matu ae latou te le i taunuu i Misuri. O se aiga i lena aai sa tuuina atu se fale laau e lua potu ma e leai se faamalama latou te nonofo ai. Ina ua taunuu atu le aiga o Epikopo Paterika i Independence, Misuri, sa latou nonofo uma lava i se fale laau e tasi le potu. Sa latou nonofo ai i le fale lea ma se tina ua oti lana tane ma lana fanau e toafa seia oo ina ua uma ona fausia e Epikopo Paterika se fale e lua ni potu e latalata ane i le mea o le a fausia ai le malumu.

Ao nofo ai ia Epikopo Paterika i Misuri, sa valitaina o ia ma faapipii iai fulufulu manu ona sa le mananao tagata leaga ia te ia poo nisi tagata o le Ekalesia e toe nonofo ai iina. O ona uiga lelei ma ana faataitaiga lelei na faia mo isi o loo faaalua i le tala o loo sosoo ai (faaali le ata o se tagata ua valitaina ma faapipii iai fulufulu manu ao e famatalaina atu le tala lenei):

“Sa aveesea au e tagata leaga mai lo’u fale, . . .sa aveese lo’u pulou, o lo’u peleue ma le vesi ma valita lo’u ulu e oo i o’u vae, ona faapipii ai lea o fulufulu manu i lo’u tino; ma e mafua uma nei mea ona o lo’u le usitai ou te alu ese ma le atunuu, ma lo’u aiga sa ou ola ai i le lua tausaga.

“Ao lei valitaina au ma faapipii iai fulufulu manu sa faatagaina a’u ou te tautala. Sa ou tauina atu iai o le a sauaina lava le Au Paia i augatupulaga uma o le lalolagi; ma e leai se mea sese ua ou faia e tetee ai i se tasi; ma afai o le a latou faasaua ia te au, o le a latou faasaua i se tasi e leai sona sese; ma ua ou naunau ou te puapuagatia ona o Keriso; ae o lo’u tuua o le atunuu, ou te le loto atu iai.

“Sa ou taliaina lou sauaina ma le fiafia ma le agamalu, ma e foliga mai o le ofo o le toatele o tagata, na latou tauanau mai ina ia ou alu ese i le filemu . . . ; ae ia te au lava ia, sa matuai faatumulia au i le Agaga ma le alofa o le Atua, ma sa leai sou ita i e na faasaua mai ia te au poo soo se isi lava” (*History of the Church*, 1:390–91).

O Epikopo Paterika o se auauna faamaoni a le Alii ma o se faataitaiga amiotonu foi i tagata o le Ekalesia ma epikopo o e mulimuli atu ia te ia.

Talanoaga ma  
Fesili e Faatatau Iai

Suesue i fesili nei ma mau nei ao e sauniaina lau lesona. Faaoga fesili e te lagona o le a sili ona fesoasoani i tamaiti ina ia malamalama ai i tusitusiga paia ma faaoga ia mataupu i o latou olaga. O le faitauina ma le talanoaina faatasi ma tamaiti o tusitusiga paia i totonu o le vasega o le a fesoasoani lea ia i latou ina ia maua ai so latou malamalama.

- O ai na filifilia Eteuati Paterika e avea o se epikopo? (MFF 41:9.) O faapefea ona filifilia epikopo i aso nei? (E faaali atu e le Alii i peresitene o siteki i latou e valaauina e avea ma epikopo; tagai i le gaoioiga e faamauoa mai ai 1.)
- O le a le ituaiga tagata e iai Eteuati Paterika? (MFF 41:11.) Ia faamatala atu “o se tasi e leai sona pepelo” o se tagata lea e faamaoni, amiotonu, ma le manatu faapito. Na faapefea ona faamatalaina e Iosefa Samita ia Eteuati Paterika? (Tagai i le ulu mataupu o le MFF 36.) Ia faamatala atu o le “faatulagaga o le amiotonu” o lona uiga na faatuina e Eteuati Paterika se faataitaiga lelei i le avea ai ma se tagata e faamamaluina le Atua ma tausia ia poloaiga. Aisea tou te manatu ai na filifilia e le Alii se tagata faamaoni ma usiusitai e avea ma epikopo?
- O a uiga tou te fiafia ai i se epikopo? E faapefea ona avea le epikopo ma se faataitaiga lelei mo outou? E mafai faapefea ona avea outou ma ni faataitaiga lelei i isi?
- O a nisi o tiute na tuuina atu ia Epikopo Paterika? (MFF 42:30–31, 34–35; 58:14, 17–18.) O a tiute e iai i la tatou epikopo? (Tagai i le gaoioiga e faamauoa mai ai lona 2.) E faapefea ona fesoasoani lo tatou epikopo i e matitiva? (E mafai e le epikopo ona faaoga tupe e tuuina atu e tagata o le Ekalesia o ni taulaga anapogi e fesoasoani ai i e matitiva e maua ai ni a latou meaai, lavalava, fale, ma le tausiga faafomai. E mafai ona ia auina atu i latou i le faleoloa o le epikopo e aumai ai meaai, moega, ma isi mea.)
- O a meaalofo faaleagaga taua e tuuina atu i se epikopo? (MFF 46: 27–29; faamatala atu, faatasi ai ma le meaalofo o le iloaitino e tuuina atu i le epikopo musumusuga na te iloa ai mea taua mo tagata o lana uarota, e pei o le iloaina lea poo ai o loo moomia le fesoasoaniga faaleagaga poo ai foi e valaauina i se tofiga.)
- E mafai faapefea ona outou lagolagoina lo outou epikopo i mea na te faia? E mafai faapefea e outou matua ma isi tagata o le uarota ona lagolago ia te ia?
- E faapefea ona fesoasoani le epikopo ia te oe ma lou aiga? O ai isi taitai o le Ekalesia e fesoasoani ia te outou? E faapefea ona latou fesoasoani ia te outou? (Tagai i le gaoioiga e faamauoa mai ai lona 3.)

---

## Gaoioiga e Faamauoa Mai Ai

E mafai ona e faaogaina se gaoioiga se tasi poo le sili atu foi o gaoioiga nei i soo se taimi i le faagasologa o le lesona poo le avea foi o se iloiloga, aotelega, poo se lu'i.

1. Ina ia faamamafa atu o epikopo e valaauina e le Atua, ia faamatala atu le tala lenei e uiga ia Epikopo Newel K. Whitney, le epikopo lona lua o le Ekalesia:

Ina ua valaauina Newel K. Whitney e avea o se epikopo, na te lei lagonaina o le a mafai ona avea o ia ma se epikopo lelei. Sa faaau o ia ma le Perofeta o Iosefa Samita ma sa ia faapea atu ia te ia, “Ou te le o mafai ona ou iloaina o au o se epikopo, le uso e Iosefa; ae afai e te faapea mai o le finagalo o le Alii, o le a ou taumafai.” “Aua e te manatu ua na o sa'u faamatalaga,” na tali atu ai Iosefa. “Alu lava oe e te fesili i le Tama.”

Na fuafua Newel Whitney e faia e pei ona fautua atu ai le Perofeta. Ao lei moe o ia, sa ia tatalo atu na te fia iloa pe tatau ona ia taliaina le valaauga e avea o se epikopo. Na taliaina lana tatalo faamaulalo. Na ia faalogoina se leo mai le

lagi o faapea mai, “O lou malosi o loo ia te au.” O nei upu faigofie na tauina atu ai i le Uso o Whitney le mea o loo ia fia iloa. Na ia alu atu i le Perofeta ma tau atu iai ua ia naunau e taliaina le valaauga o se epikopo. O lenei mea na tupu faapea ma nisi mea na fesoasoani ai ia Newel Whitney ia ona iloa o loo pulea e le Alii le Ekalesia. (Tagai i le B.H. Roberts, *A Comprehensive History of the Church*, 1:271.)

2. Ia lisi i luga o ni fasi pepa eseese ni mea eseese e faia e se epikopo (poo ona fesoasoani), e pei o loo lisiina atu i lalo:

- Vaavaaia taitai o le uarota.
- Faafeiloai ma faatalofa atu ia te oe i le lotu.
- Asiasi atu i le Peraimeri ma faamalosia oe ina ia e usiusitai i le Tama Faalelagi.
- Taliaina au sefuluai ma auina atu i le laumua o le Ekalesia.
- Valaauina se tasi o le uarota e avea ma faiaoga o le Peraimeri.
- Faatalanoaina se tamaititi ua 12 tausaga le matua ina ia mafai ai ona faauuina o se tiakono.
- Faatalanoaina se teineititi ua 12 tausaga le matua pe a alu atu i Tamaitai Talavou.
- Faatalanoaina se tamaititi ua 8 tausaga le matua ina ia mafai ona papatisoina o ia.
- Fesoasoani i se aiga o loo manaomia le fesoasoani ina ia maua ni latou meaa ma lavalava e ala i le fale teuoloo o le epikopo.
- Tatalo mo tagata oi lana uarota.

Tuu atu i tamaiti e auauai i le filifilia o se pepa ma faatino le gaoioiga o loo tauina atu ai. Fai atu i isi tamaiti e fesoasoani i le faatinoga pe a manaomia. Tuu atu i tamaiti o loo totoe latou te mateina poo le a le gaoioiga.

3. Fesoasoani i tamaiti e tusi ni a latou tusi faafetai i le epikopo, o fesoasoani, poo isi taitai o le Ekalesia poo faiaoga. Ao lei tusia tusi a tamaiti, atonu e te manao tou te talanoaina tiute o tagata o loo tusia e tamaiti. Ia lisi nei tiute i luga o le laupapa ina ia mafai e tamaiti ona vaavaai iai ao latou tusia a latou pepa.
4. Fesoasoani i tamaiti e tauloto pe iloilo le mataupu faavae e lima o le faatuatua. Ia talanoaina pe faapefea e lenei mataupu faavae ona faatatau i le epikopo (e valaauina i latou e le Atua ma faauuina e se tasi o iai le puletonu).
5. Usu pe faitau upu o le “Lo Matou Epikopo” (*Tusipese a Tamaiti*, nu. 135) poo le fuaiupu lona lua o le “Tama” (*Tusipese a Tamaiti*, nu. 209).

---

## Faiiuga

Molimau	<p>la faaali atu lou agaga faafetai mo uluai taitai o le Ekalesia ma mea uma na latou ofoina atu ina ia fesoasoani i le faavaeina o le malo o le Atua i le lalolagi. la fetufaa'i ma tamaiti ni ou lagona lelei e uiga i la outou epikopo ma mea na te faia e fesoasoani ai i isi tagata o le uarota. Atonu e te manao e fetufaa'i atu se mea na tupu ina ua fesoasoani se epikopo ia te oe poo se isi e te iloa ina ia ola ai i le talalelei.</p> <p>la uunaiina tamaiti e mafaufau i ni auala e mafai ai ona latou lagolagoina le epikopo ma isi taitai o le Ekalesia i o latou valaauga.</p>
Tusi Fautuaina e Faitau i le Fale	la fautuaina atu tamaiti e suesue le Mataupu Faavae ma Feagaiga e 41:9–11 i le fale e avea o se toe iloiloiga o lenei lesona.
Fetufaaiga Fautuaina i le Aiga	<p>la uunaiina tamaiti e fetufaa'i ma o latou aiga se vaega patino o le lesona, e pei o se tala, fesili, poo se gaoioiga, poo le faitauina faatasi foi ma o latou aiga le “Tusi Fautuaina e Faitau i le Fale.”</p> <p>Tofi se tamaititi e faia le tatalo faaii.</p>



# Ua Faaalia Mai e le Alii le Tulafono o le Faapaiaga

---

## Faamoemoega

Ina ia uunaiina tamaiti ia naunau e fetufaai atu o latou taimi, taleni, ma mea latou te maua ina ia fesoasoani ai i le fausiaina o le malo o le Atua oi le lalolagi.

---

## Sauniuniga

1. Suesue ma le agaga tatalo le Salamo e 24:1; ma le Mataupu Faavae ma Feagaiga e 42:30–39, 42, 53–55, 71–72 ( le tulafono o le faapaiaga e pei ona faaalua mai e le Alii); ma le talafaasolopito o loo tuuina atu i lena lesona. Ona suesue lea ma iloilo pe faapefea ona e manao e aoaoina atu i tamaiti tala mai tusitusiga paia ma talafaasolopito. (Tagai i le “Sauniaina o Au Lesona,” itulau vi–vii, ma le “Aoaoina atu o Tala Mai Tusitusiga Paia ma Talafaasolopito,” itulau vii–ix.)
  2. Tusi faitau faaopoopo: Mosaea 2:17; Galuega 2:44–45, 4:32; ma le Mataupu Faavae o le Talalelei mataupu e 32 ma le 34.
  3. Filifili fesili e talanoaina ma gaoioiga e faamauoa mai ai o le a aafia ai tamaiti ma o le a sili atu ona fesoasoani ia i latou ia mauaina le faamoemoega o le lesona.
  4. Tusi i luga o ni fasi pepa eseese upu nei, meaai, lavalava, fale, tupe, ma tusi ma taaloga, ona tuu lea o pepa i totonu o se atigi pusa.
  5. Mea e manaomia:
    - a. Se Mataupu Faavae ma Feagaiga mo tamaiti uma.
    - e. Se Tusi Paia ma se Tusi Mamona.
    - i. Se fasi pepa ma se penitala mo tamaiti uma.
- 

## Faalautelega Fautuaina o le Lesona

Tofi se tamaititi e faia le tatalo amata.

Gaoioiga e  
Faatosina Mai Ai

Fai le taaloga “Ou te le Manaomia—E te Manao Iai?” ina ia fesoasoani ai i tamaiti ia malamalama i le manatu o le faasoasoa atu o a latou mea ua totoe ma isi. Tuu atu i tamaiti uma se fasi pepa ma se penitala, ma fai atu i tamaiti ia lisi i luga o a latou pepa ia meaai, lavalava, fale, tupe, ma tusi ma taaloga. O le faamoemoega o le taaloga e mo tamaiti uma taitoatasi e mauaina mea uma o loo i le lisi e ala lea i le aumaia o se mea mai le atigi pusa poo le mauaina mai foi i se isi tamaititi.

Faasolo le atigipusa o loo iai fasi pepa i tamaiti uma ma fai atu iai e filifili se fasi pepa, faitau, ma toe tuu i totonu o le atigipusa. Fai atu i le tamaititi e lio le igoa o le mea sa tusia i le fasi pepa na ia aumaia mai le atigipusa o loo iai i lana lisi. Ona tuu atu lea o le atigipusa i le isi tamaititi. A soo uma loa tamaiti, ona toe faasolo foi lea o le filifilia o se fasi pepa e tamaiti uma mai le atigipusa.

Afai e toe faasolo mai ae toe filifilia foi e se tamaititi se mea ua uma ona lioina i lana lisi, ona liliu atu lea o ia i le tamaititi o loo i lona itu agavale ma faapea atu iai, “Ou te le manaomia—e te manao Iai?” Ona lio lea e le tamaititi o loo i le

itu agavale le mea lena i luga o lana pepa. Afai foi ua uma ona lioina lena mea i le pepa a le tamaititi lena, ona ia tuuina atu foi lea o le fesili i le tamaititi o loo i lona itu agavale. Ia faaauau pea seia oo lava ina ia iai se tamaititi na te lioina lena mea.

Ia faia pea le taaloga seia lioina uma e tamaiti mea o i luga o a latou pepa.

Fai atu i se tamaititi e faitau leotele le Salamo e 24:1.

- O le a le uiga o lea mau?

Ia faamatala atu talu ai na faia e Iesu Keriso le lalolagi i le faatonuga a le Tama Faalelagi, o mea uma lava o iai i le lalolagi o a laua ia. Na laua faamanuiaina ma tuuina mai ia i tatou e faaogaina mea na laua foafoaina. Na finagalo le Tama Faalelagi ma Iesu ina ia tatou fetufaai mea ua tatou maua ma isi, aemaise lava pe a tele ni mea ua tatou maua. O le fetufaai o se tasi lea o auala e mafai ai ona tatou faaali atu lo tatou alolofa i le Tama Faalelagi ma Iesu ma faafetai atu ai ia te i laua mo mea uma ua laua tuuina mai mo i tatou.

Tala Mai  
Tusitusiga Paia  
ma Talafaasolopito

Ia faamatala atu i uluai taimi o le Ekalesia, sa faatonuina ai le Au Paia ina ia fetufaai atu mea ua faamanuiaina ai i latou i isi. O lenei poloaiga ua taua o le tulafono o le faapaiaga. Tusi le upu faapaiaga i luga o le laupapa. Ia faamatala atu o le faapaiaina o lona uiga o le ofoina atu lea poo le tuuina atu mo se faamoemoega paia. Aoa atu i tamaiti e uiga i le tulafono o le faapaiaga, e pei ona faamatalaina mai i le Mataupu Faavae ma Feagaiga e 42:30–39, 42, 53–55, 71–73, ma le tala lenei mai talafasolopito.

Ina ua amata ona faapotopoto le Au Paia i Ohio i le amataga lava o le 1831, sa popole le Perofeta o Iosefa Samita ona o le toatele o i latou sa matuai matitiva lava ma sa latou le maua mea sa latou manaomia, e pei o meaai, lavalava, ma mea e nonofo ai. Na amata ona sailia e le Perofeta se auala e fesoasoani ai i nei tagata matitiva o le Ekalesia.

Ina ua faatoa taunuu lava le Perofeta i Katelani, Ohio, sa ia iloaina ai e iai nisi tagata o le Ekalesia sa nonofo faatasi i se faatoaga sa pule ai Isaako Moli. Sa latou faitau i le Tusi Paia e faapea sa fetufaai e tagata o le Ekalesia mea uma i le taimi o Iesu (tagai i le Gluega 2:44–45; 4:32), ma sa latou taumafai foi e ola i le olaga lava lena e tasi. Ae peitai, o lenei fuafuaga e lei tumau pea lona lelei i taimi uma. Mo se faataitaiga, na manatu se tasi alii afai e lelei le fetufaai o mea uma, o lona uiga e leai lava se afaina pe afai na te faatauina atu se uati a se tasi tagata. Na avea lea mea ma auala na matuai ita ai lava le tagata e ana ia le uati. Na iloa e le Perofeta e ui lava sa lelei le taumafai o nei tagata e fetufaai ma isi, ae o le latou fuafuaga sa lei faamaoniaina lea e le Alii. Sa tatalo Iosefa e saili poo le a le finagalo o le Alii i le mea e faia e tagata o le Ekalesia.

I nai aso talu ona mavae le valaauina o Eteuati Paterika e avea ma epikopo o le Ekalesia, na faaali mai ai e le Alii ia Iosefa Samita le tulafono o le faapaiaga (tagai i le MFF 42:30–39, 42). O lenei tulafono na poloaina ai le Au Paia ina ia fetufaai ma isi i se auala faavaeina lelei. Na tuuina mai e le Alii faatonuga nei:

1. E faapaiaina, pe tuuina atu e le Au Paia, a latou meatotino uma ma mea ua latou maua i le Ekalesia. O le a gafa le epikopo ma nei mea uma.
2. O le a fuafua e le epikopo ma le ulu o le aiga poo a mea e manaomia e le aiga e galulue ma ola ai. O le a tuuina atu e le epikopo nei mea o loo manaomia i le aiga.

3. O le a matuai galulue malosi aiga ina ia tausia e i latou i latou lava i le faaaogaina lea o mea na tuuina atu ia i latou. A maea ona faataunuaina ma faamalieleina mea na latou manaomia, afai e iai se mea e totoe pe sili atu ua latou maua pe gaosia, ona latou tuuina atu lea i le epikopo e fesoasoani ai i tagata matitiva ma faamalosia ai le Ekalesia.

O lenei tulafono na fesoasoani i le faatupulaia o le Ekalesia ma fesoasoani ai i tagata e fetausiai i latou ao latou nonofo ai i Ohio ma Misuri. Na ofoina atu e tagata o latou taimi ma taleni ae le gata foi i lea o a latou tupe ma meatotino ina ia mafai ona faia ai le galuega faafaifeautalai, ia mafai ona fausia se malumalu, ma maua ai e le Au Paia faatoa taunuu atu se mea e nonofo ai ma meaai e aai ai. E ui lava o le toatele o tagata e matitiva, ae ina ua latou fetufaai mea na latou maua, na matuai tofutofusia lava i latou uma.

E tele auala na foai atu ai tagata i le Ekalesia. Mo se faataitaiga, sa fesoasoani uma tagata i le fausiaina o le Malumalu o Katelani. Sa galulue alii i le fauina o le fale lava ia, ae o tamaitai sa galulue i le faia o lavalava mo le au faigaluega ma pupuni ma kapeta mo le malumalu. Ma o nisi sa ofoina atu a latou solofanua ma povi. Sa faatauina atu e le Ekalesia ia manu ma faaaogaina le tupe e faatau ai ni mea e manaomia mo le malumalu ma meaai mo le aufaigaluega sa faia le galuega. O se tasi tamaitai sa galue i le taumafanafana atoa i le miloina o le selau pauna o le vulu. Sa tauina atu ia te ia e mafai ona ia tuuina le isi afa o le vulu ma ia talu ai lana galuega fita, ae sa lei tuuina e ia sina mea e tasi. Sa ia lagonaina o i latou o loo galulue i le fausiaina o le malumalu e sili atu ona latou manaomia le vulu nai lo ia.

E toatele foi tagata sa fesoasoani i le galuega faafaifeautali. Sa o atu alii i misiona, ma isi tagata sa fesoasoani i le tausiga o o latou aiga ma saunia meaai mo i latou ma lavalava ao malaga ese atu o latou alii. Sa fai atu le Perofeta i se tasi taimi ia John E. Page e alu e ave sana misiona i Kanata. Sa faapea mai le Uso o Page e le mafai ona alu talu ai e leai sona peleue e ofuina, o lea sa aveese ai e le Perofeta lona peleue ae tuuina atu mo ia.

Talu ai ona sa naunau lava le Au Paia e galulue malolosi ma fetufaai mea latou te maua, sa matuai tausia lelei lava tagata o le Ekalesia ma ua lava tupe a le Ekalesia mo isi faamoemoega taua, e pei o le faatauina o se elelee i Misuri mo fale ma se malumalu. Ao fesoasoaniai le Au Paia ia i latou lava, sa matuai faatupulaia a latou molimau i le moni o le talalelei ma ua faamalosia le malo o le Atua i le lalolagi.

O uluai tagata o le Ekalesia sa latou ola i le tulafono o le faapaiaga mo sina taimi puupuu lava. E iai se isi aso o le a toe faia ai e le Ekalesia le tulafono o le faapaiaga, ae o aso nei i le avea ai o i tatou ma tagata o le Ekalesia ua faatonuina i tatou ina ia tatou ola na o se vaega o le tulafono. E le o talosaga mai ia i tatou ina ia avatu uma mea ua tatou maua i le Ekalesia, ae ua faatonuina i tatou ina ia totogi a tatou sefuluai ma taulaga anapogi. (Atonu e te manao e faamatala atu le mafuaaga e ala ai ona tatou anapopogi, ua faatonuina i tatou ina ia tatou tuuina atu ma le lotofuatiifo ia le itiiti ifo le aofaiga o le tupe tatou te faaaluina i 'aiga e lua i lona aso. O le taulaga anapogi lona.) O sefuluai ma taulaga anapogi o loo faaoga e tausia ai e matitiva, fausia ai malumalu ma falelotu, ma saunia ai isi mea e pei o tusi lesona. Ua poloaiina foi i tatou ina ia tatou fetufaai atu o tatou taimi ma taleni e ala lea i le faia o mea e pei o le tuuina atu o se lauga poo le aoaoina atu o se vasega a le Peraimeri. Ao tatou fetufaai, o loo tatou fesoasoani i le fausiaina o le malo o le Atua i le lalolagi.

Talanoaga ma Fesili e Faatatau lai

Suesue i fesili nei ma mau nei ao e sauniaina lau lesona. Faaaoga fesili e te lagona o le a sili ona fesoasoani i tamaiti ina ia malamalama ai i tusitusiga paia ma faaaoga ia mataupu i o latou olaga. O le faitauina ma le talanoaina faatasi ma tamaiti o tusitusiga paia i totonu o le vasega o le a fesoasoani lea ia i latou ina ia maua ai so latou malamalama.

- Aisea na tuuina atu ai e le Alii i uluai tagata o le Ekalesia le tulafono o le faapaiaga? (MFF 42:30, 34–35.) O le a le mea na faia e tagata ina ia mulimuli ai i lenei tulafono? (MFF 42:31–33.) O a mea na faia i tupe ma mea na totoe? O faapefea ona talosagaina tagata o le Ekalesia i aso nei ina ia fesoasoani i le fausiaina o fale ma malumalu o le Ekalesia? (E ala i le totogiina o le sefululai.) O faapefea ona faatonuina i tatou e fesoasoani i e matitiva? (E ala i le taulaga anapogi ma isi foai; tagai i le gaoioiga e faamauoa mai ai 1 ma le 2.)
- O fea na teu ai e le Ekalesia ia mea na totoe na ofoina mai e le Au Paia? (MFF 42:34.) O ai na gafa ma le aoina ma le tausaiaina o nei mea? (O le epikopo.) Ia faamatala atu o loo faaaogaina pea lava e le Ekalesia ia fale teuolua o epikopo i nisi o atunuu. O nei faleolua e faatumuina i oloa ma meaai e ofoina pe faatauina foi e le Ekalesia. O tagata o le Ekalesia latou te le mafai ona maua mea latou te moomia e mafai ona auina atu e lo latou epikopo ina ia aumai ni meaai ma isi mea e talafeagai mai nei faleolua.
- O le a le mea na tauina atu e le Alii i le Au Paia e uiga i le taua o le galue? (MFF 42:42.) Aisea e lelei ai le galulue o tagata mo mea latou te manaomia? O a galuega tou te faia e fesoasoani ai i o outou aiga? O a galuega tou te fesoasoani ai i le Ekalesia? O le a se isi mea e te mafaia?
- O ai na tuuina atu ia te oe ia taleni? E mafai faapefea ona e fetufaai atu au taleni poo lou taimi i isi? (Tagai i le gaoioiga e faamauoa mai ai 1.)
- O le a se tou manatu aisea na naunau ai lava le Au Paia e fetufaai mea uma ua latou maua e ui lava o nisi o i latou e le tele ni mea sa iai? O ai tonu lava o loo tatou auauna iai pe afai tatou te fesoasoani i isi? (MFF 42:31, 38; Mosaea 2:17.) E faapefea ona faaali atu i mea tatou te foai atu tatou te alolofa i le Tama Faalelagi ma Iesu Keriso? O le a sou lagona pe a e fetufaai pe fesoasoani atu i se isi? (Tagai i le gaoioiga e faamauoa mai ai lona 3.)

---

## Gaoioiga e Faamauoa Mai Ai

E mafai ona e faaaogaina se gaoioiga se tasi poo le sili atu foi o gaoioiga nei i soo se taimi i le faagasologa o le lesona poo le avea foi o se iloiloga, aotelega, poo se lu'i.

1. Ina ia fesoasoani i tamaiti ia malamalama i auala e mafai ai ona latou fetufaai atu i isi, ia tusi ni koluma se tolu i luga o le laupapa ma faaigoa o Taimi, Taleni, ma Tamaoaiga. Tau atu i tamaiti o le “tamaoaiga” o tupe poo mea ia latou te maua lava e i latou.

Fesoasoani i tamaiti e lisi i lalo ifo o ulutala auala latou te fetufaai atu ai po o latou aiga foi mea e fesoasoani ai i isi ma le fausiaina o le Ekalesia. Mo se faataitaiga, i lalo ifo o le “tamaoaiga” e mafai ona lisi ai le sefuluai, taulaga anapogi, tupe mo faifeautalai, ma lavalava ma meaai e tuuina atu i e matitiva. I lalo o le “taimi” e mafai ona latou lisiina ai lo latou lagolagoina o o latou matua i o latou valaauga faaleEkalesia, tausaiaina o o latou tei laiti ao o atu o latou matua i le malumalu, galue i se galuega faaleuelefea a le Ekalesia,

ma asiati atu i se tasi ua tuua toatasi. I lalo o le “taleni” e mafai ona latou lisiina ai le lauga i le Peraimeri poo le sauniga faamanatuga, taina o se mea faimusika poo le usuina o se pese e faafiafia ai se tasi, ma faia teuga mo gaioiga a le Ekalesia.

Fesoasoani i tamaiti ina ia malamalama e tele nisi auala e mafai ona tatou fetufaai atu ai i isi, e tusa lava pe leai ni a tatou tupe poo ni mea tatou te maua. Atonu e te mana'o e tuu atu i tamaiti ni pepa ma ni penitala ma tusi i lalo se auala o le a ia fetufaai atu ai sona taimi poo se taleni i le gasologa o le vaiaso.

2. Fesoasoani i tamaiti ina ia malamalama pe faapefea ona faaaogaina le taulaga anapogi. Ia faamatala atu e mafai e se epikopo ona faaaogaina le taulaga anapogi e saunia ai meaai, mea e nonofo ai, lavalava, ma le tausiga faafomai mo e matitiva ma le tagolima. E mafai ona e fesili mamao atu i le epikopo pe o faapefea ona ia faaaogaina le taulaga anapogi i la outou uarota ma fetufaai atu lena faamatalaga i tamaiti. Poo le fetufaai atu foi o faamatalaga nei i le faaaogaina o nisi o taulaga anapogi:

I le faaopoopo atu iai i le anapogi i Aso Sa anapogi, o nisi taimi e faia ai e tagata o le Ekalesia ni anapogi faapitoa ina ia fesoasoani ai i tagata matitiva i le lalolagi atoa. O foi o le taulaga anapogi i nei anapogi e faaaogaina i le tele o galuega. O nisi o tupe e faaaogaina e tuuina atu ai tui puipui mo tamaiti i Aferika e puipuia mai ai i latou mai faamai. O nisi tupe e tuuina atu i se isi vaega o Aferika e fesoasoani ai ia i latou ina ia maua se vai inu mama lelei i nuu. E auina atu foi tupe e fesoasoani ai i faifaatoaga i Kuatemala e aoao ai ina ia latou iloa gaosia ai ni meaai lelei mo o latou aiga ma a latou lafumanu. O tupe mai taulaga anapogi e faaaogaina mo le tausiga o le soifua maloloina ma nifo mo i latou e le mafai ona maua le avanoa e vaia ai e se fomai poo se fomai nifo, ma e fesoasoani ai foi ia i latou e mafatia i mafuie poo lologa. E toatele tagata ua faamanuiaina e ala lea i le tuuina atu iai ma le taliaina o le taulaga anapogi. (Tagai i le Thomas S. Monson, in Conference Report, Apr. 1991, pp. 65–67; poo le *Ensign*, May 1991, pp. 48–49.)

3. Faamatala atu se tala se tasi o tala nei na faamatalaina e Peresitene Thomas S. Monson, o se tasi o le Au Peresitene Sili, e uiga i ni tamaiti na fetufaai. Fai atu i tagata o lau vasega e faalogo lelei ma sauni e tau atu ia te oe pe a uma le tala pe na faapefea ona fetufaai e tamaiti o loo i le tala o latou taimi, taleni, poo tamaoaiga.

- a. Ao tamaiti Thomas S. Monson, sa faasaoina e lona faiaoga o le Aoga Sa se tupe mo se pati tele lava. Sa matuai fiafia lava tamaiti ona o keke, kuki, pai, ma asikulimi o le a faatauina i le tupe.

“E leai ma se tasi o i matou o le a faagaloina lena taeao pogisa ia lanuari na faasilasila aloaia mai ai e lo matou faiaoga pele ia i matou e faapea o le tina o se tasi o la matou vasega ua maliu. Na matou manatunatu i o matou lava tina ma le taua ia i matou. Na matou lagona le faanoanoa mo Billy Devenport i le mea ua tupu ai.

O le lesona i lena Aso Sa sa maua mai le tusi o Galuega, mataupu e 20, fuaiupu e 35: ‘Ia outou manatu i le afioga a le Alii o Iesu, na fetalai mai, E sili le manuia o le na te foi atu nai lo le na te talia mai.’ I le faaiuga o le lesona na matagofie lona sauniaina, na faamatala mai ai e le faiaoga le tulaga tau tupe i le aiga o Billy. O taimi sili ia ona faigata; sa utiuti le seleni.

Na ia faapea mai ma lana pupula faanoanoa, 'E faapefea ona outou mananao tou te mulimuli i lenei aoaoga a le Alii? O le a se tou lagona e tusa ai ma le tuuina atu o la outou tupe mo le pati i le aiga o Devenport e avea o se faailoga o lo tatou alofa?' Sa leai se tasi e auese ai i le faaiuga. Sa matou faitauina lelei le tupe atoa ma tuu i totonu o se teutusi.

"Ou te manatuaina lelei lava lo matou savavali atu i lena vaiaai, ma ulu atu i le fale o Billy, ma faafeiloai ia te ia, o ona uso, tuafafine, ma lona tama. O le tagata sa iloagofie lona le iai, o lona tina. Ou te manatuaina pea loimata na maligi i mata o tagata taitoatasi ao tuuina atu lena teutusi paepae o loo iai la matou tupe faapelepele mo le pati i lima o se tama mativa ma le lotovaivai. Sa matou toe foi atu i le falesa. O o matou loto ua matuai fiafia ua sili atu nai lo se isi lava taimi, o lo matou malamalama ua faateleina. O se gaioiga faigofie o le agalelei ua fusia faatasi ai i matou. Na matou aoaoina ai mai lenei mea e moni lava e sili le manuia o le na te foai nai lo le na te talia mai" (in Conference Report, Apr. 1992, pp. 81–82; poo le *Ensign*, May 1992, pp. 59–60).

- e. "Ao avea au ma se tiakono, ou te fiafia tele i le peisipolo. . . . Matou te taaalo ma au uo i si tamai avanoa pumoomoo lava i tua o fale matou te nonofo ai. E ui lava e laititi le malae ae sa leai se afaina, e mafai lava ona e taina le polo agai i totonu. Ae peitai, afai e te taina le polo i le itu taumatau, o se mala paga le mea e oo iai. O iina e nofo ai se tamaitai e matamata ia matou taaloga, ma o le taimi lava e taavale atu ai le polo i lona polotito, e alu ane lana [maile] ma ave le polo ia Mrs. Shinas ao ia tatalaina mai iai le faitotoa. E alu atu Mrs. Shinas i totonu o lona fale ma lena polo ma faaopoopo i le tele o polo na ia faaleagaina muamua. . . . E leai ma se tasi o i matou e iai se upu lelei mo Mrs. Shinas, ae tele naua a matou upu leaga mo ia. . . .

"I se tasi afiafi po ao faia lau galuega o le fuiina lea o le matou mutia, i lo'u uuina lea o le gutu o le faagaau i lo'u lima e pei ona masani ai i aso na, sa ou iloaina ai sa matuai matutu lava le fanua o Mrs. Shinas ma ua lanu enaena le mutia. Ou te faamaoni ou te matuai leiloa lava le mea na oo ia te au, ae sa ou faaaluina ni nai minute e fuiina ai lona mutia. Sa ou faia lea mea i po uma, ma ina ua oo mai le tau e toulua ai lau o laau, sa ou fuiina lona fanua e aunoa ma ni lau e pei foi o le matou fanua, ma ao ia lau laau ma avatu i le faatausiusiuga o le aai ma susunu ai pe faaputu ai foi. I le taimi atoa o le taumafanafana ou te lei toe vaai ai lava ia Mrs. Shinas. Ua umi foi se taimi matou te le i toe taaalo peisipolo i le vaifale. Ua leai ni a matou polo peisipolo ma ua leai ni tupe e faatau ai.

"Ae i se tasi afiafi, sa matala ai le faitotoa i luma o lona fale, ma sa talo mai Mrs. Shinas ia te au. . . . ou te alu atu i luma o lona polotito. . . . [Na] ia valaaulia au i totonu o lona potu malolo, lea sa ou nofo ai i lalo i se nofoa manaia. Sa alu atu o ia i totonu o le umukuka ma toe foi mai ma se atigipusa tele lava o loo faatumulia i polo peisipolo, o loo iloa ai taimi eseese na ia aveina ai nei polo. Na ia tuuina mai lenei pusa tumu ia te au; ae peitai, o le oa taua sa lei mafai ona maua i totonu o le meaalofa, ae o lona leo. Sa ou vaaia mo le taimi muamua le ataata i foliga o Mrs. Shinas, ma faapea mai, 'Tommy, ou te manao e ave ma oe polo peisipolo nei, ma ou te manao ou te faafetai atu ia te oe mo lou agalelei mai ia te au.' Sa ou

faaali atu foi lou agaga faafetai ia te ia ma savali ese loa mai lona fale o se tama sili ona lelei nai lo le taimi na faatoa ou ulu atu iai. Sa lei toe avea i matou ma ni fili. O lea ua avea imatou o ni uo” (in Conference Report, Apr. 1991, pp. 68–69; poo le *Liahona*, Iulai 1991, pp. 49–50).

- i. “I se tasi taeao o se Aso Sa i se falemai mo tagata matutua [lea e auina atu iai tagata matutua ina ia maua ai se tausiga lelei mo i latou] . . . , sa ou molimauina ai le tuuina atu o se meaalofo matagofie ao fetufaai atu e se tamaitai talavou lana taleni tau musika ia i latou ua tuua toatasi ma tina ma tama matutua. . . .

“Sa fifilemu i latou uma ao taina e lenei tamaitai i lana vaiolini se pese matagofie lava. I le faaiuga, sa faapea atu ai se tasi mai, ‘Lau pele, ua matuai matagofie lava.’ Ona amata lea ona patipati ona lima e faailoa atu ai lona fiafia. Sa faaopoopo atu iai ma le isi mai i le patipati o ona lima, na faapena ma lona tolu, lona fa, ma e lei pine ae patipati uma i latou.

“Sa ma savavali faatasi i fafo ma lenei tamaitai talavou mai le falemai. Sa ia faapea mai ia te au, ‘E lei faapea lava le lelei o la’u ta muamua. Ou te lei faalogoina foi se faalogona lelei faapea muamua’ ” (in Conference Report, Apr. 1991, p.81; poo le *Liahona*, Iulai 1991, p. 62).

4. Fesoasoani i tamaiti e taulotoina le Mataupu Faavae ma Feagaiga e 42:38. la talanoaina faatasi ma tamaiti le uiga o lenei mau.
5. Usu pe faitau upu o le “Alofa i le Isi” (*Tusipese a Tamaiti*, nu. 136), “O Le Mea e lai le Alofa” (*Tusipese a Tamaiti*, nu. 138), poo le “Ou te Taumafai ia Faapei o Iesu” (*Tusipese a Tamaiti*, nu. 78).

---

## Faaiuga

### Molimau

la fetufaai atu i tamaiti ou lagona e uiga i le tele o faamanuiaga ua tuuina atu e le Tama Faalelagi ma Iesu Keriso ia te oe. la faaali atu lou naunautaiga ina ia fetufaai atu nei faamanuiaga i isi. Atonu e te manao e faamatala atu se taimi na e fetufaai atu ai i se tasi pe na latou fetufaai mai ai foi ia te oe.

la faamamafa atu i tamaiti le taua o le fetufaai, poo le faapaiaina, o o latou taimi, taleni, ma mea e maua ina ia fesoasoani ai i isi ma mafai ai ona faaauau le faatupulaia o le Ekalesia i le lalolagi.

### Tusi Fautuaina e Faitau i le Fale

la fautuaina atu tamaiti e suesue le Mataupu Faavae ma Feagaiga e 42:34–39 i le fale e avea o se toe iloiloga o lenei lesona.

### Fetufaaiga Fautuaina i le Aiga

la uunaiina tamaiti e fetufaai ma o latou aiga se vaega patino o le lesona, e pei o se tala, fesili, poo se gaoioiga, poo le faitauina faatasi foi ma o latou aiga le “Tusi Fautuaina e Faitau i le Fale.”

Tofi se tamaititi e faia le tatalo faaiu.

# Ua Aoaina le Au Paia Ina ia Latou Iloa le Lelei Mai le Leaga

Lesona  
**19**

---

**Faamoemoega** Ina ia aoaina tamaiti pe faapefea ona latou iloa ma saili meaalofa moni a le Agaga ae aua nei faaseseina e le tiapolo.

---

- Sauniuniga**
1. Suesue ma le agaga tatalo le talafaasolopito o loo tuuina atu i lenei lesona; Mataupu Faavae ma Feagaiga e 50:1–9, 17–24, 31 ma le Moronae e 7:15–17 (pe faapefea ona iloa le eseese o faailoga moni ma le sese); ma le Mataupu Faavae ma Feagaiga e 46:7–26, 32–33 (meaalofa faaleagaga). Ona suesue lea ma iloilo pe faapefea ona e manao e aoaina atu i tamaiti tala mai tusitusiga paia ma talafaasolopito. (Tagai i le “Sauniaina o Au Lesona,” itulau vi–vii, ma le “Aoaina atu o Tala Mai Tusitusiga Paia ma Talafaasolopito,” itulau vii–ix.)
  2. Tusi faitau faaopoopo: Mataupu Faavae o le Talalelei (31110 890), mataupu 22.
  3. Filifili fesili e talanoaina ma gaoioiga e faamauoa mai ai o le a aafia ai tamaiti ma o le a sili atu ona fesoasoani ia i latou ia mauaina le faamoemoega o le lesona.
  4. Mea e manaomia:
    - a. Se Mataupu Faavae ma Feagaiga mo tamaiti uma.
    - e. Se Tusi a Mamona.
    - i. Se mea e faafoliga e pei o se tupe taalo, se maataua e fai i le tioata, poo se fualaau pepa.

---

**Faalautelega  
Fautuaina  
o le Lesona**

Gaoioiga e Faatosina Mai Ai Faaali atu le mea e faafoliga o se mea moni. Ia faamatala atu o lenei mea o se mea pepelo, o se faafoliga o se mea moni.

- O le a le mea e sili atu ia te oe ona e maua—o le faafoliga lenei poo se mea moni lava? Aisea?

Ia faamanino atu o mea faafoliga e masani lava ona leaga pe laititi foi sona tau nai lo mea moni o loo faafoliga iai. Ia faamatala atu o Satani o se pepelo. E taumafai e faasese i tatou i mea leaga e faafoliga o ni mea lelei na tuuina mai e le Tama Faalelagi ma Iesu Keriso. Na te faia lea mea aua e manao ina ia tatou mulimuli atu ia te ia nai lo le Tama Faalelagi ma Iesu. Ia fetufaai atu nisi o faataitaiga o faafoliga a Satani, e pei o nei:

*Mea a le Atua*

Musika ma tifaga e faagaetia  
loto  
Tusitusiga paia ma tusi lelei  
Alofa i le va o le tane ma le ava  
Faia mea lelei

*Faafoliga a Satani*

Musika ma tifaga leaga  
Tusi leaga  
Amioga le mama  
Taumafai ia sili atu lona lelei  
nai lo isi



la faamatala atu e taumafai Satani ina ia faagauai i tatou o ana faafoliga e pei lava lona lelei poo le sili atu foi le lelei nai lo mea a le Atua. Atonu e faigofie ona iloa le eseesea i le va o se mea faafoliga na e faaaliina atu ma se mea moni, ae o nisi o faafoliga a Satani e faigata lava ona iloa. Ia faamatala atu o le a aoaoina e tamaiti i lenei lesona pe faapefea ona latou iloa nisi o faafoliga a Satani ina ia tetee atu ai i le taufaasese.

Tala Mai  
Tusitusiga Paia  
ma Talafaasolopito

Aoao tamaiti e uiga i le eseesea i le va o meaalofo faaleagaga moni ma meaalofo faaleagaga sese ae pe aisea ae pe faapefea foi ona tatou sailia meaalofo a le Agaga, e pei ona faamatalaina i le tala faasolopito lenei ma mau o loo lisiina atu i le vaega o “Sauniuniga.”

#### *E Mafai e Satani Ona Faafoliga ia Vavega ma Meaalofa Faaleagaga*

Ia faamatala atu i uluai taimi o le Ekalesia, sa toatele tagata o le Ekalesia sa latou vaai i vavega. O nei vavega e oo mai ona o meaalofo faaleagaga na tuuina atu e le Alii i tagata o le Ekalesia. Ia iloilo ma tamaiti nisi o vavega ma meaalofo faaleagaga sa outou talanoaina i lesona ua mavae, e pei o le vaaia e le Perofeta o Iosefa Samita ma Molimau e Toatolu o le agelu o Moronae; o le mafaia e le Perofeta ona faaliliuina le Tusi a Mamona i le Igilisi mai le gagana Aikupito toefaatonutonu, o se gagana sa leiloa e ia; ma faaaliga na tuuina atu e le Alii pe faapefea ona tatau ona faavaeina le Ekalesia ae pe faapefea foi ona tatau ona ola tagata. Ia faamanino atu o le toatele o tagata latou te lei vaai patino lava i latou i ni vavega, ae sa faamanuiaina i latou i meaalofo faaleagaga o le talitonu i mea na iloa e isi. O meaalofo faaleagaga mai le Alii e faamalosi ai tagata o le Ekalesia ma taitaiina ai le toatele o tagata e auai i le Ekalesia.

O se failauga Metotisi e igoa ia Esera Puta na alu atu i Katelani i le tautotogo o le 1831 ma se vaega o tagata e aofia ai loane loanesone ma lona toalua o Elisa. Sa lei mafai e Elisa loanesone ona sii i luga lona lima ona e pe. Ao talanoa nei tagata ma Iosefa Samita, sa fesili se tasi o i latou pe iai se tasi i le lalolagi e mafai ona ia faaleleia le lima o Elisa. Mulimuli ane ona tago atu lea o le Perofeta ma uu mai le lima o Elisa ma faapea lemu ane, “Tamaitai e, i le suafa o Iesu Keriso ou te faapea atu ai ia atoatoa oe.” Na matuai ofo tagata uma sa iai, ona ua mafai e Elisa loanesone ona sii i luga lona lima. O le aso na sosoo ai sa tautau ai e ia lana tagamea i le uaea tautau lavalava e aunoa ma se tiga o lona lima mo le taimi muamua i le ono tausaga (*History of the Church*, 1:215–26). O lenei vavega na taitaiina mai ai ia Esera Puta ma isi tagata o le aiga o loanesone e auai i le Ekalesia.

Sa lei manao Satani e vaai mai ua tuputupu ae le Ekalesia, ma sa ia galue malosi e taofia lona tuputupu ae. O se tasi o ana auala o le faafoliga lea o meaalofo faaleagaga e tuuina atu i tagata o le Ekalesia e le Alii. Na ia faia lea mea ina ia faaseseina ai tagata ma taitaieseina ai i latou mai le Ekalesia.

I le uluai tausaga muamua lava talu ona faavaeina le Ekalesia, sa iai nisi tagata sa faapea mai sa latou mauaina faaaliga mo le Ekalesia, e pei lava ona faia e le Perofeta (tagai i le lesona 15). O isi tagata sa latou faapea mai sa latou vaai i ni faaaliga poo nisi mea fou e tutupu ia i latou. Sa maitauina e Parley P. Pratt e faapea o nisi tagata e vaaia ai ni foliga uiga ese i o latou foliga ma foliga mai o le a matapogia. O isi e mimilo o latou tino ma pei e tete. O isi na faapea mai sa latou mauaina ni faaaliga ma ni mea faalialia e faapea latou te le malilie i aoaoga ma le agaga o le talalelei.

E ui lava sa mauaina e nisi tagata ni faaaliga ma ni mea faalialia mai le Alii, ae sa lagona lava e Parley P. Pratt ma isi taitai o nei mea fou e tutupu na latou iloina e le mai le Alii ia. Sa latou fai atu ia Iosefa Samita e fesili atu i le Alii e tusa ai ma nei mea ua tutupu. O le tali na mauaina e Iosefa mai le Alii ia Me o le 1831 o loo maua lea i le Mataupu Faavae ma Feagaiga e 50.

*E Faapefea Ona Iloa le Eseeesega o Meaalofa Faaleagaga Sese Mai Mea Moni*

I le Mataupu Faavae ma Feagaiga e 50:1–9, na faamatala atu ai e le Alii e faapea e i ai meaalofa faaleagaga sese o loo iai, ma e sau mai ia Satani. Ia talanoaina ma tamaiti pe aisea e faaoga ai e Satani nei meaalofa sese (tagai i le fuaiupu e 3).

Ia talanoaina ma tamaiti pe mafai faapefea ona iloa e tagata o le Ekalesia le eseese o meaalofa faaleagaga sese ma le moni, e pei ona faamatalaina mai i le Mataupu Faavae ma Feagaiga e 50:17–24, 31 ma le Moronae 7:15–17. Fesoasoani i tamaiti ina ia malamalama o meaalofa faaleagaga sese e taitaieseina ai i tatou mai ia Keriso, ae o meaalofa faaleagaga moni e taitaiina atu ai i tatou ina ia talitonu ia Keriso ma fesoasoani ina ia tatou mananao e mulimuli atu ia te ia.

*E Mafai Ona Tatou Mauaina Meaalofa Faaleagaga Moni*

Ia faamatala atu na tuuina mai e le Alii i le Mataupu Faavae ma Feagaiga e 46, se faaaliga e uiga i meaalofa faaleagaga moni, i nai masina talu ona mavae le faaaliga mai iai o le Mataupu Faavae ma Feagaiga e 50. Na ia lapataiina ai uluai tagata o le Ekalesia e uiga i meaalofa taufaasese a Satani (tagai i le MFF 46:7–8) ona faamatala atu lea o nisi o meaalofa faaleagaga moni e mafai ona mauaina e tagata o le Ekalesia (tagai MFF 46:9–26).

Ia faamatala atu o meaalofa faaleagaga uma o loo faamatalaina mai i le Mataupu Faavae ma Feagaiga e 46 o loo avanoa mo tagata o le Ekalesia i aso nei. Ia talanoaina ma tamaiti ia meaalofa faaleagaga o loo lisiina mai i le Mataupu Faavae ma Feagaiga e 46:9–26 ae pe faapefea ona maua ma faaogaina. Fesoasoani i tamaiti ina ia malamalama o meaalofa faaleagaga e tuuina atu i tagata amiotonu ma e faaogaina e fesoasoani ai i isi (tagai i le fuaiupu e 9, 12, 26).

Talanoaga ma  
Fesili e Faatatau Iai

Suesue i fesili nei ma mau nei ao e sauniaina lau lesona. Faaoga fesili e te lagona o le a sili ona fesoasoani i tamaiti ina ia malamalama ai i tusitusiga paia ma faatatauina ia mataupu i o latou olaga. O le faitauina ma le talanoaina faatasi ma tamaiti o tusitusiga paia i totonu o le vasega o le a fesoasoani lea ia i latou ina ia maua ai so latou malamalama.

- O fea e sau ai meaalofa faaleagaga sese? (MFF 50:2–3.) E faapefea ona faafenumi ai e meaalofa faafoliga a Satani ia tagata? Aisea e manao ai Satani e faasese i tatou?
- O a mea e tatau ona faia e tagata amiotonu o le Ekalesia ina ia fesoasoani ai ia i latou e iloina meaalofa faaleagaga sese? (O le Agaga Paia, poo le Faamafanafana poo le Agaga o le upu moni; tagai i le MFF 50:17.) E faapefea ona fesoasoani le Agaga Paia ina ia tatou iloa mea tonu?
- E mafai faapefea ona tatou iloa o mea o loo tatou vaai ma faalga iai e mai le Atua? (Moronae 7:15–17; MFF 50:23–24.) Fai atu i se tamaiti e faitau leotele le Mataupu Faavae ma Feagaiga e 50:23. O le a le uiga o le faatupuina o le malamalama? Ia faamatala atu o se mea e faatupuina

ai le malamalama e faagaetia ai i tatou ma tatou mananao ai ina ia tatou tuputupu ae. O mea mai le Atua e faamanoa ai i tatou e mulimuli atu ia Keriso ma avea ma tagata lelei. O mea mai ia Satani e iai ni aafiaga leaga ma taumafai e taitaiina i tatou ia aua nei usiusitai i poloaiga.

- Afai e iai se faafaigata ia i tatou i le iloaina lea poo se mea mai le Atua lea, o le a se mea e mafai ona tatou faia? (MFF 46:7, 50:31; e mafai foi ona tatou talanoa atu i o tatou matua poo taitai o le Ekalesia.)
- Aisea e tuuina mai ai e le Atua ia meaalofo faaleagaga ia i tatou? (MFF 46:8–9, 26.) Aisea e le tutusa ai ia meaalofo faaleagaga e maua e tagata uma? (MFF 46:11–12.)
- O a nisi o meaalofo faaleagaga moni e mafai ona tatou maua? (MFF 46:13–25; tagai i le gaoioiga e faamauoa mai ai 1.) E mafai faapefea ona fesoasoani tele le meaalofo o le talitonu i molimau a isi? (MFF 46:14; tagai i le gaoioiga e faamauoa mai ai lona 2.)
- E faapefea ona tatau ona tatou saili mo meaalofo faaleagaga? (MFF 46:8–9.) O le a se mea e tatau ona tatou faia pe a tatou mauaina se meaalofo faaleagaga? (MFF 46:32.) Ina ia tausua nei meaalofo, o le a se mea e tatau ona tatou faia? (MFF 46:33.)
- O a ni meaalofo faaleagaga ua e molimauina i lou olaga ma olaga o nisi e te iloa?

## Gaoioiga e

### Faamauoa Mai Ai

E mafai ona e faaaogaina se gaoioiga se tasi poo le sili atu foi o gaoioiga nei i soo se taimi i le faagasologa o le lesona poo le avea foi o se iloologa, aotelega, poo se lu'i.

1. Tuu atu i tamaiti uma se fasi pepa o loo lisiina uma atu ai mau ma meaalofo faaleagaga. Fai atu i tamaiti e sue mau ma faafetaui mau ma le meaalofo faaleagaga e talafeagai iai.

- |                 |  |
|-----------------|--|
| 1. MFF 46:14    | a. Meaalofo o le talitonu ia lesu Keriso (molimau)           |
| 2. MFF 46:19–20 | e. Meaalofo o le talitonu i molimau a isi                    |
| 3. MFF 46:13    | i. Meaalofo o le potu ma le faautauta                        |
| 4. MFF 46:17–18 | o. Meaalofo o le faatuatua e faamalolo ai ma faamaloloina ai |
| 5. MFF 46:24–25 | u. Meaalofo o le perofetaga                                  |
| 6. MFF 46:22    | f. Meaalofo o le tautala ma malamalama i gagana eseese       |

(Tali: 1-e; 2-o; 3-a; 4-i; 5-f; 6-u.)

A maea ona faia e tamaiti le gaoioiga faafetaui, ona talanoaina lea o meaalofo taitasi ae pe mafai faapefea foi ona faaaogaina e tagata o iai lena meaalofo lena meaalofo e fesoasoani ai i isi.

2. Ina ia fesoasoani i tamaiti ia malamalama i le meaalofo o le talitonu i molimau a isi, ia faitau atu e oe poo se tamaititi le upu sii lena mai ia Harold B. Lee le Peresitene lona sefulutasi o le Ekalesia:

“Afai e iai ni ou masalosologa, ia e faalogo atu ia i latou na e tuuina atu ia te oe se molimau malosi. . . . Afai e lei iai sau [molimau], ona e pipii mai lea i la’u molimau seia oo ina e atinaeina e oe ma e mauaina sau oe lava molimau” (Qualities of Leadership [address to the Latter-day Saints Student Association, Aug. 1970], p. 8).

- O molimau a ai e mafai ona e faalagolago iai ao e faamalosia lau molimau?

la faamatala atu i tamaiti e moomia e i latou uma le atinaeina o a latou molimau i le moni o le talalelei, ao latou galulue ai ia latou molimau e mafai ona latou talitonu i molimau a taitai o le Ekalesia, o o latou matua, ma isi tagata o le Ekalesia latou te faaaloaloga ma talitonuina.

la talanoaina pe mafai faapefea ona faamalosia i tatou e ala lea i le fetufaai o a tatou molimau i sauniga molimau ma anapogi. Atonu e te manao e fetufaai atu i tamaiti lau molimau i le talalelei.

3. Faamatala atu i ni au lava upu se tala se tasi o tala nei e uiga i le meaalofa o le tautala i gagana:

- a. I le 1921, sa malaga atu ai i Niu Sila ia Elder David O. McKay, o se uso o le Korama a le Au Aposetolo e Toasefululua lea na avea mulimuli ane ma Peresitene o le Ekalesia mo se konafesi faale-ekalesia. Na ia tuuina atu se tautalaga i tagata Maori, ae sa lei tautala o ia i le gagana Maori, ma sa latou le tautatala foi i le gagana Peretania. I le amataga o lana tautalaga sa tau atu ai e Elder McKay i tagata lona moomoo e fia tautala i la latou gagana, ae talu ai e le mafai, o le a ia ole atu i le Alii ina ia tuuina atu ia te i latou le meaalofa o le faaliliuina o gagana ina ia mafai ai ona latou malamalama. Na tau atu e Elder McKay i tagata e tusa lava pe latou te le malamalama i ana upu tonu, ae o le a mafai lava ona latou lagonaina le Agaga ma iloa ai o ana upu na musuia e le Alii.

Ona amata lea ona tuuina atu e Elder McKay lana tautalaga faatasi ai ma le fesoasoani a se faaliliu upu. E na o sina taimi lava e tautala ai faaperetania ia Elder McKay ona faaliliu lea e le faaliliu upu lana tautalaga i le gagana Maori ina ia mafai ai e tagata ona malamalama. E lei pine ae tauvalaau mai le aofia i le faaliliu upu e aua nei toe tautala ae nofo i lalo. O loo malamalama lelei lava i latou i le tautalaga a Elder McKay ma latou te le toe manaomia se faaliliu upu. E ui lava e le malamalama le aofia i le gagana faaperetania, ae sa faamanuaina lava i latou i le meaalofa o le faaliliuina o gagana ma sa mafai ai ona latou malamalama i mea uma lava sa saunoa iai Elder McKay i lana tautalaga. (Tagai ia R. Lanier Britsch, “Roots of Faith,” *Ensign*, Sept. 1989, p. 48.)

- e. Sa valaaulia le Perofeta o Iosefa Samita i se tasi taimi e talai atu le talalelei i se vaega o tagata Initia Amerika. Sa lei mafai ona malamalama Initia i le Igilisi ma sa le mafai foi e le Perofeta ona tautala i gagana Initia, o lea na totogiina ai e le Perofeta se sui faapitoa mai le malo e faaliliuina lana tautalaga i le gagana Initia. Sa saunoa le Perofeta mo nai minute, ma sa faaliliuina e le faaliliu upu lana saunoaga mo tagata Initia. Ina ua faaalua le feita o tagata Initia i le savali, o lea sa fesoasoani ai le Alii i le Perofeta ina ia ona iloa e le o tauina atu e le faaliliu upu i tagata Initia le mea sao. O loo ia tauina atu mea pepelo ina ia faafeita ai tagata Initia. Na tuuese e le Perofeta le sui lenei ma ia tuuina atu se lauga i tagata Initia e aunoa ma se fesoasoani a se faaliliu upu. E ui na te lei tautala atu i la latou gagana, ae sa malamalama tagata Initia i upu uma sa lauga atu ai le Perofeta. Na

faamanuiaina e le Alii tagata Initia i le meaalofa o le faaliliuina o gagana ina ia mafai ai ona latou malamalama i le mea o loo tauina atu e le Perofeta. (Tagai ia E. Cecil McGavin, *The Historical Background of the Doctrines and Covenants* [Salt Lake City: Paragon Printing Co., 1949], p. 156.)

4. Faamatala atu i ni au lava upu le tala lenei e uiga i meaalofa o le faatuatua e faamalolo ma le faatuatua e faamaloloina ai:

Sa tietie atu John Shumway o Orem i Utah i lana uila vilivae i se fonotaga a le Sikauti ae taia ai o ia e se taavale ma oo ai ni manua matuia i lona ulu. Sa aveina atu o ia i se falemai, lea na tauina atu ai e le fomai i le aiga o John e laititi lava se avanoa e ola ai ia John, ma afai ae ola o ia o le a tele se afaina i lona faiai. Sa faaee atu lima o nisi o le au perisitua e aofia ai ma le tama o John i luga o le ulu o John ma tuuina atu ia te ia se faamanuiaga. Na lagonaina e le epikopo le uunaiina o ia ina ia faamanuiaina ia John o le a faamaloloina o ia. Ina ua uma le faamanuiaga, sa faia loa se taotoga faigata i le faiai o John. Sa ola ia John mai le taotoga, ae sa le malamalama o ia mo le tele o aso.

O Randy, o se uo a John sa iai ma John i le taimi na tupu ai le faalavelave, sa ia tatalo pea e le aunoa mo John. Ina ua faia se anapogi faapitoa a le uarota, sa auai ia Randy, ma tatalo faamaoni mo John ina ia toe malosi. O le aso lava lena, sa tauina atu ai e le tama o John ia Randy i le lotu, ua toe malamalama ia John. Sa mauaina e Randy se molimau malosi i le mana o le anapogi ma le tatalo ina ua tauina mulimuli atu iai e John na ia lagonaina o le faatuatua o Randy na fesoasoani ai ia te ia ina ia toe ala mai.

Na iai nisi taotoga o John ma sa tele se taimi e toe faaleleia ai, ae ui lava i lea sa toe faafoisia lava lona malosi. O le mea na ofo ai ana fomai, sa mafai ona ia toe taalo pasiketipolo, aoao e ave se taavale, maua le pine maualuga o le Sikauti, faauu mai le aoga maualuga, ma saunia mo se misiona. Talu ai ona o le faatuatua o le toatele o tagata, sa faamaloloina ai ia John.

Ia faamatala atu i tamaiti e ui lava sa faamaloloina ia John, o nisi taimi e le faamaloloina lava tagata e tusa lava pe tele lo latou faatuatua (tagai i le MFF 42:48). Faamanatu atu i tamaiti e silafia lelei lava e le Tama Faalelagi le mea e sili mo i tatou uma taitoatasi ma tali mai ia tatou talosaga e tusa ai.

5. Fesoasoani i tamaiti e tauloto pe iloilo le mataupu e fitu o le faatuatua. Atonu e te manao e usu e tamaiti le “Faatuatua e Fitu” (*Tusipese a Tamaiti*, nu. 126) ina ia fesoasoani latou te taulotoina ai.

---

## Faaiuga

Molimau	Ia molimau atu i tamaiti i le taua o le sailia o meaalofa a le Agaga. Ia faamalosia i latou ina ia latou faalatalata atu i le Alii ma tatalo e le aunoa ina ia mafai ona latou iloa le eseese o meaalofa faaleagaga moni ma meaalofa faaleagaga sese.
Tusi Fautuaina e Faitau i le Fale	Ia fautua atu i tamaiti e suesue le Mataupu Faavae ma Feagaiga e 46:11–14, 17–26 i le fale e avea o se toe iloilo o lenei lesonea.
Fetufaaiga Fautuaina i le Aiga	Ia uunaiina tamaiti e fetufaai ma o latou aiga se vaega patino o le lesonea, e pei o se tala, fesili, poo se gaioiga, poo le faitauina faatasi foi ma o latou aiga le “Tusi Fautuaina e Faitau i le Fale.”
	Tofi se tamaititi e faia le tatalo faaiu.

# Ua Faaliliuina e Iosefa Samita le Tusi Paia ma Isi Tusitusiga

Lesona  
**20**

---

## Faamoemoega

Ina ia fesoasoani i tamaiti ia latou malamalama i le matafaioi a Iosefa Samita i le aumaia lea o tusitusiga paia ma uunaiina i latou ina ia latou suesueina tusitusiga paia.

---

## Sauniuniga

1. Suesue ma le agaga tatalo le tala faasolopito o loo tuuina atu i lenei lesona: Mataupu Faavae ma Feagaiga e 26:1, 45:60–61; Mataupu Faavae o le Faatuatua 1:8 ma ulu mataupu i tusi a Mose ma le tusi o Aperamo i le Penina Tautele. Ona suesue lea ma iloilo pe faapefea ona e manao e aoaoina atu i tamaiti tala mai tusitusiga paia ma talafaasolopito. (Tagai i le “Sauniaina o Au Lesona,” itulau vi–vii, ma le “Aoaoina atu o Tala Mai Tusitusiga Paia ma Talafaasolopito,” itulau vii–ix.)
2. Tusi faitau faaopoopo: Talafaasolopito o Iosefa Samita 2:9, 12–13, 17–19, 36–39; 1 Nifae 13:26; ma le faamatalaga tomua o le Penina Tautele.
3. Filifili fesili e talanoaina ma gaoioiga e faamauoa mai ai o le a aafia ai tamaiti ma o le a sili atu ona fesoasoani ia i latou ia mauaina le faamoemoega o le lesona.
4. Ia saunia se savali e lua pe tolu fuaiupu e pei o le gaoioiga e faatosina mai ai lenei (afai e toalaiti lau vasega, ia faaumi le savali ma ia tele ni ona faamatalaga):  

O se tuagane ma se tuafafine sa tafue i le auala. Sa tuli e le tuagane se pepe ma pau ai i lalo. Sa fesoasoani lona tuafafine e toe faatu o ia i luga ma laua tamomoe atu loa i le fale.
5. Mea e manaomia:  
Se seti o tusitusiga paia (Tusi Paia, Tusi a Mamona, Mataupu Faavae ma Feagaiga, ma le Penina Tautele) mo tamaiti uma.

---

## Faalautelega Fautuaina o le Lesona

Gaoioiga e  
Faatosina Mai Ai

Tofi se tamaiti e faia le tatalo amata.

Fai atu i tamaiti e tutu i se laina. Musumusu atu le savali lea e lua pe tolu fuaiupu i le taliga o le tamaititi muamua. Fai atu i le tamaititi lena e falii atu i tua ma musumusu atu le savali i le isi tamaititi. Ia faatonuina tamaiti uma e na o le faatasi lava ona musumusu atu le savali. Ia faaauau pea seia oo atu lava le savali i le tamaititi o loo i le faaiuga o le laina. Fai atu i le tamaititi mulimuli e toe tau leotele mai le savali. Faatusatusa le savali na maua e le tamaititi mulimuli ma le uluai savali ina ia iloa ai le suiga ua iai le savali.

- Na faapefea ona suia le savali i le taimi na taunuu atu ai i le faaiuga? O le a le mea ua aveesea? O a mea ua faaopoopoina?
- Aisea tou te manatu ai na suia le savali ao tuuina mai le isi tagata i le isi tagata?

la faamatala atu i tamaiti e pei lava ona suia o le latou savali ao tuuina mai i le isi tagata i le isi tagata, na faapea foi ona suia le tele o mau i le Tusi Paia ao faaliliuina e tagata le Tusi Paia ma faia ni kopi i lima. Sa faia mea sese: o nisi aoaoga sese sa tuuina i le Tusi Paia ae o nisi aoaoga taua ua tuueseina. Na poloaiina Iosefa Samita e le Alii ina ia saunia se faaliliuga o le Tusi Paia lea o le a toe tuuina atu iai aoaoga sao (tagai i le Mataupu Faavae 1:8 o le Faatuatua).

Tala Mai  
Tusitusiga Paia  
ma Talafaasolopito

Aoao atu i tamaiti e uiga i le matafaioi a Iosefa Samita i le aumaia lea o le faaliliuga musuia o le Tusi Paia ma isi tusitusiga paia, e pei ona talanoaina i le talafaasolopito ma mau e pei ona lisiina atu i le vaega o “Sauniuniga” (tagai i le gagaoiga e faamauoa mai ai 1).

#### *Ua Poloaiina Iosefa Samita e Faaliliu le Tusi Paia*

Ao faaliliuina le Tusi a Mamona, na iloa ai e Iosefa Samita o le tele o tausaga ua tuana'i na aveeseina ai poo le leiloloa ai foi o nisi “o vaega silisili ona taua ma sao” o le Tusi Paia (tagai i le 1 Nifae 13:26). O le Tusi Paia o se tusi e paia o loo aofia ai i totonu afioga a le Atua, ae sa iai ni mea sese ao kopiina ma faaliliuina i le tele o gagana eseese. Sa iai upu ua tuueseina, suia, poo le faapoopoina, ma suia ai le uiga o nisi o mau. I le taimi o le liliuese ina ua mavae le maliu o Iesu Keriso, sa leai ni perofeta poo ni aposetolo latou te faamautinoaina le sao lelei ona kopi ma faaliliuina ia tusitusiga paia. Sa poloaiina Iosefa Samita na te saunia se faaliliuga fou o le Tusi Paia o le a toefuatai mai iai vaega sao ma taua.

I se taimi puupuu lava talu ona mavae le faaliliuina o le Tusi a Mamona ma le faavaeina o le Ekalesia, na maua ai e Iosefa Samita se faaaliga na faatonuina ai o ia ina ia suesue i le Tusi Paia (tagai i le MFF 26:1). Ao ia suesueina le tusi o Kenese, sa tele ni fesili sa ia Iosefa, ma o lea na ia tatalo faatauana'u atu ai i le Tama Faalelagi ina ia fesoasoani atu ia te ia ina ia malamalama i le Tusi Paia. I le tali o lana tatalo sa faaali atu iai e le Alii faamatalaga taua e uiga i le talalelei a Iesu Keriso ma le foafoaina o le lalolagi. O lenei faamatalaga o loo lomina i le tusi a Mose i le Penina Tautele. (Tuu atu i tamaiti e sue le ulutala o le tusi a Mose i le Penina Tautele; fai atu foi iai e sue le ulutala o le tusi a Kenese i le Tusi Paia ma ia iloa o loo faaigoaina foi “O le Uluai Tusi a Mose.”)

I le 1830 na amata ai ona galue Iosefa Samita i le faaliliuga sao o le Tusi Paia. O Sini Rikitone sa avea ma ana tusiupu. I le saunia o lea faaliliuga o le Tusi Paia, sa lei faaliliu mai Iosefa mai se gagana anamua, e pei ona ia faia i le Tusi a Mamona, ae sa ia toefuataiina le Tusi Paia i lona uluai uiga sa iai. Ao suesue ma manatunatu Iosefa ile Tusi Paia, sa musuia o ia e ala i le mana ole Agaga Paia ina ia faasoina mea sese o loo iai.

Ao galue Iosefa i lana faaliliuga musuia o le Tusi Paia, sa faatupulaia ai lona malamalama i le talalelei, ma sa faamanuiaina ai o ia e le Agaga Paia. E tele faaaliga i le Mataupu Faavae ma Feagaiga o ni tali i fesili e uiga i ni faamatalaga o loo i le Tusi Paia sa lei malamalama iai Iosefa.

#### *Ua Faaliliuina e Iosefa isi Tusitusiga*

O nisi o faamatalaga na faaaliga atu ia Iosefa Samita ao ia suesueina le Tusi Paia o loo lomina i le Penina Tautele o tusi a Mose. O loo lomina foi i le Penina Tautele le tusi a Aperamo o nisi o faaliliuga musuia a Iosefa Samita i nisi o tusitusiga a Aikupito anamua.

I le faaiuga o le 1820 na maua ai e se tagata suesue mai Italia o lona igoa o Atonio Lepolo ni auivi atualalaina se sefulutasi mai tuugamau anamua a Aikupito. Ina ua maliu ia Lepolo, sa auina atu ia auivi atualalaina nei i le lunaite Setete. O se alii e igoa ia Mikaele Sanela na ia mauaina nei auivi i le 1833. Na ia tatalaina ia pusaoti (pusa o loo iai auivi) ma sa le fiafia o ia ona e lei maua ai ni maataua poo nisi oloa taugata. Sa pipii i nei tino maliu ni ie o loo iai ni taaiga o le papaila (papyrus), o se ituaiga pepa e gaosia mai laau. O nei taaiga pepa o loo iai ni tusitusiga faa-Aikupito. Na aveina atu e Sanela ia taaiga nei i Pennsylvania, lea na ia taumafai ai e saili ni alii aoaoina e faamatala atu ia te ia uiga o tusitusiga, ae sa oo lava i tagata sili ona atamamai, sa latou malamalama i nai vaega laiti lava o tusitusiga.

Sa fuafua ia Sanela e malaga taamilo i le atunuu e faaali atu i tagata auivi nei, ma o le taumafanafana o le 1835 na oo atu ai o ia i Katelani Ohio. O iina na la feiloai ai ma Iosefa Samita, o le na tauina atu ia te ia e mafai ona faaliliuina ia tusitusiga. Mulimuli ane sa faatauina e nisi o uo a le Perofeta ni auivi se fa ma taaiga o papaila mai ia Sanela. Sa aoao e Iosefa Samita ia mataitusi ma le gagana a tagata Aikupito, ona ia faaliliuina ai lea o tusitusiga o loo iai i taaiga papaila faatasi ai ma le fesoasoani a le Agaga Paia. O tusitusiga sa faaliliuina e Iosefa Samita o loo faamatala mai ai e uiga i le perofeta anamua o Aperamo ma o loo lomina nei i le tusi a Aperamo o loo i le Penina Tautele.

Talanoaga ma  
Fesili e Faatatau Iai

Suesue i fesili nei ma mau nei ao e sauniaina lau lesona. Faaaoga fesili e te lagona o le a sili ona fesoasoani i tamaiti ina ia malamalama ai i tusitusiga paia ma faatatauina ia mataupu i o latou olaga. O le faitauina ma le talanoaina faatasi ma tamaiti o tusitusiga paia i totonu o le vasega o le a fesoasoani lea ia i latou ina ia maua ai so latou malamalama.

- Na faapefea ona iloa e Iosefa Samita o loo ai ni mea sese i le Tusi Paia? Na faapefea ona tupu nei mea sese? Na faapefea ona faasaoina e Iosefa nei mea sese?
- O le a le mea na poloaiina ai Iosefa Samita na te faia o loo i le Mataupu Faavae ma Feagaiga e 26:1? Na faapefea ona fesoasoani le suesue o Iosefa i tusitusiga paia i lana faaliliuga? Na faapefea ona faamanuiaina o ia ao ia suesue i tusitusiga paia?
- Aisea e tatau ai ona tatou suesue tusitusiga paia? O le a le mea e tupu i lo tatou malamalama i le talalelei pe a tatou suesue i tusitusiga paia? O ai e mafai ona fesoasoani ia i tatou ina ia tatou malamalama i tusitusiga paia? E faapefea ona tatou latalata atu i le Tama Faalelagi ma Iesu Keriso pe a tatou suesue i tusitusiga paia?
- O le a le mea na faia e Iosefa Samita ao lei amata ona ia faaliliuina ia tusitusiga mai taaiga o papaila? Aisea na ia suesueina ai le gagana Aikupito? Aisea na mafai ai e Iosefa ona faaliliu tusitusiga sa i luga o papaila ae o tagata sili ona atamamai latou te lei mafaia?
- O a tusitusiga paia ua tatou maua i aso nei na fesoasoani ai le Perofeta o Iosefa Samita i le aumaia poo le faaliliuina? (O tusi faavae uma e fa: le Tusi Paia, le Tusi a Mamona, le Mataupu Faavae ma Feagaiga, ma le Penina Tautele.) Iloilo faatasi ma tamaiti le matafaioi a Iosefa Samita i le sauniaina o nei tusi taitasi mo lo tatou faaogaina.



- E mafai faapefea e oe ma lou aiga ona suesueina ia tusitusiga paia? (Tagai i gaoioiga e faamauoa mai ai lona 4 ma le 5.) E faapefea ona avea tusitusiga paia ma faamanuiaga ia te oe ma lou aiga?

---

## Gaoioiga e

### Faamauoa Mai Ai

E mafai ona e faaaogaina se gaoioiga se tasi poo le sili atu foi o gaoioiga nei i soo se taimi i le gasologa o le lesona poo le avea foi o se iloiloga, aotelega, poo se lu'i.

1. Ia saunia se tusi taai faigofie e faaaoga i le lesona. Tusi fuaiupu nei i se pepa umi (poo ni pepa e faapipii faatasi), ia iai se avanoa tele i le va o fuaiupu taitasi e mafai ai ona faaali auauai:

- O le Tusi Paia o se tusi e paia o loo aofia ai afioga a le Atua.
- Sa faia e tagata ni mea sese ao latou kopiina ma faaliliuina le Tusi Paia.
- Na poloaiaina Iosefa Samita na te faasaoina mea sese o loo iai i le Tusi Paia.
- Ao suesueina e Iosefa ia tusitusiga paia, sa faateleina lona malamalama i le talalelei.
- O tusi taai papaila sa maua faatasi ma ni auivi i se tuugamau Aikupito.
- Sa faaliliuina e Iosefa Samita ia faaliliuga sa iai i tusi taai.
- Ao tatou suesueina ia tusitusiga paia, o le a tatou aoao ai e uiga i le Tama Faalelagi ma Iesu Keriso ma le talalelei.

Faapipii pito uma o le pepa i se fasi laau poo se penitala. Taai le pepa i le laau ina ia mafai ai ona iloa atu le fuaiupu muamua.

Faaali atu i tamaiti le tusi taai ma faamatala atu iai o tusitusiga anamua e masani lava ona teuina i taai. Faasolo le pepa i le isi laau ao e aoaoina atu le lesona, ma faaali atu fuaiupu taitasi ao e talanoaina faamatalaga e talafeagai ai.

2. Ia faamatala atu talu ai ona tatou te le o faaaogaina le faaliliuga a Iosefa Samita o le Tusi Paia o se isi tusitusiga e ese mai ai, ae o ona vaega o loo aofia ai i isi tusitusiga a le Au Paia o Aso e Gata Ai. Fesoasoani i tamaiti ina ia latou sueina mea e mafai ona latou maua ai vaega o le Faaliliuga a Iosefa Samita, ma na o le Tusi Paia faaperetania o loo maua ai: Iosefa Samita—Mataio i le Penina Tautele, o le JST i le Tusi Paia, ma le vaega o loo sosoo ma le Iomifefiloi o le Tusi Paia.

Faatusatusa nisi o fuaiupu o le Faaliliuga a Iosefa Samita ma uluai fuaiupu o loo i le Tusi Paia. Fai atu i se tamaititi se toatasi na te faitauina mai le fuaiupu mai le Tusi Paia ma le isi na te faitauina mai le fuaiupu mai le Faaliliuga a Iosefa Samita. Talanoaina ma tamaiti faafaigofieina ma le faamalamalamaina e le Faaliliuga a Iosefa Samita o fuaiupu.

Faataitaiga:

<i>Faamatalaga</i>	<i>Tusi Paia (King James Version)</i>	<i>Faaliliuga a Iosefa Samita</i>
Esoto 32:14	“Ona salamo ai lea o leova i le leaga na fai a faaoo atu i le nuu.”	“Ona fetalai atu ai lea o leova ia Mose, Afai latou te salamo mai le leaga ua latou faia, o le a ou faaliliuese lou toasa mai ia te i latou.”
1 Samuelu 16:14	“Ua tea le Agaga o leova ia Saulo, ona osofia ai lea o ia e le agaga leaga mai ia leova.”	“Ae ua tea le Agaga o leova mai ia Saulo, ae ua osofia o ia e se agaga leaga e le mai ia leova ia.”
Ioane 1:18 (JST, Ioane 1:19)	“E lei vaaia lava le Atua e se tasi; o le Alo e toatasi o loo i le fatafata o le Tama, o ia ua na faailoa mai o ia.	“E leai se tasi ua vaai i le Atua i soo se taimi, sei vagana lava ua ui atu i le Alo; aua ua na o ia lava e mafai ai ona faaolaina ai se tasi.”

3. Iloilo faatasi ma tamaiti le Talafaasolopito o Iosefa Samita e 2:11–14 ma faamanino atu na mauaina e Iosefa Samita lana uluai faaaliga ina ua maea ona ia suesueina le Tusi Paia ma uunaiina o ia e saili le potu mai le Atua. Ia talanoaina le taua o le suesueina o tusitusiga paia ma tatalo atu e ole mo faamanuiaga ma musumusuga mai le Tama Faalelagi.

4. Ia lisi mea nei i luga o le laupapa, ma tusi mau taitasi e faatatau iai i se isi fasi pepa:

Lototele	Teuterome 31:16
Galuega faafaifeautalai	Mataupu Faavae ma Feagaiga 112:28
Faamagaloga	Mataio 6:14–15
Alofa	Ioane 13:34
Alofa o le Tama Faalelagi	Ioane 3:16
O le Aso Sapati	Mose 3:3
Usitai	Mataupu Faavae ma Feagaiga 130:21
Tatalo	3 Nifae 18:21
Papatisoga	Mataupu Faavae ma Feagaiga 20:72–74

Ia faamatala atu i tamaiti e mafai ona tatou mauaina se fautuaga e uiga i mataupu patino ao tatou suesueina tusitusiga paia. Tuu atu i tamaiti uma e filifilia se fasi pepa, sue le mau, ma faitau atu i le vasega. Tuu atu i le vasega e faafetaui le mau ma le mataupu o loo i le lisi i luga o le laupapa.

Fesoasoani i tamaiti e sue le Faasino Mataupu, Lolomifefiloi o le Tusi Paia, ma le Faasino Upu i a latou tusitusiga paia, ma faamatala atu pe mafai faapefea ona latou faaogaina nei vaega i a latou suesuega o tusitusiga i ni mataupu patino.

5. Fai atu i tamaiti e fautua mai ni auala eseese e mafai ai ona latou suesueina ia tusitusiga paia. Ia lisi o latou manatu i luga o le laupapa.

O fautuaga talafeagai:

- Faatu se sini e faitau se fuaiupu se tasi poo le sili atu foi mai tusitusiga paia i aso taitasi.
- Faitau leotele faatasi ma lou aiga ia tusitusiga paia.
- Faitau tala mai tusitusiga paia o loo i le Liahona.
- Faitau tala mai *Tala mai le Feagaiga Tuai* (31118 890), *Tala Mai le Feagaiga Fou* (31119 890), *Tala o le Tusi a Mamona* (31117 890), *Tala o le Mataupu Faavae ma Feagaiga* (31122 890), ma *Tala Mai Tusitusiga Paia* (31120 890).
- A maea ona faalogologo i se tala mai tusitusiga paia i se lauga i le lotu, ona sue lea o le tala i totonu o au tusitusiga paia i le fale ma faitau iai.
- A maea soo se lesona lava a le Peraimeri ia faitau le : “Tusi Fautuaina e Faitau i le Fale” e iloilo ai le lesona.
- Fetufaai atu se mea na e mauaina mai i la outou faitauga tusi ma le tou aiga i le afiafi faaleaiga.

Atonu e te manao e filifili e tamaiti ma tusi i lalo se auala o le a latou suesueina ai tusitusiga paia i le vaiaso a sau.

6. Fesoasoani i tamaiti e tauloto le mataupu faavae e valu o le faatuatua. Ia talanoaina faatasi ma tamaiti pe aisea tatou te talitonu ai i le Tusi Paia “i mea uma ua tonu ona faaliliuina.”

7. Usu pe faitau upu o le “Saili, Manatunatu, ma Tatalo” (*Tusipese a Tamaiti*, nu. 109).

---

## Faaiuga

Molimau	Ia faaali atu lou agaga faafetai mo tusitusiga paia. Ia fetufaai atu se mea na oo ia te oe ina ua matuai taua ai lava ia tusitusiga paia ia te oe.
Tusi Fautuaina e Faitau i le Fale	Ia fautua atu i tamaiti e suesue le afa lona lua o le faaaliga tomua i le Penina Tautele, lea o loo faamalamalamaina mai ai mea o loo i le Penina Tautele, i le fale e avea o se toe iloiloga o lenei lesona.
Fetufaaiga Fautuaina i le Aiga	Ia uunaiina tamaiti e fetufaai ma o latou aiga se vaega patino o le lesona, e pei o se tala, fesili, poo se gaoioiga, poo le faitauina faatasi foi ma o latou aiga le “Tusi Fautuaina e Faitau i le Fale.” Tofi se tamaititi e faia le tatalo faaiu.

# Ua Valitaina Iosefa Samita Ma Faapipii Iai Fulufulumanu

Lesona  
**21**

---

**Faamoemoega** Ina ia fesoasoani i tamaiti e atinae se uiga faamagalo atu.

---

**Sauniuniga**

1. Suesue ma le agaga tatalo le Mataupu Faavae ma Feagaiga e 64:8–11, 15–16 ma le talafaasolopito o loo auina atu i lenei lesona. Ona suesue lea ma iloilo pe faapefea ona e manao e aoaina atu i tamaiti tala mai tusitusiga paia ma talafaasolopito. (Tagai i le “Sauniaina o Au Lesona,” itulau vi–vii, ma le “Aoaina atu o Tala Mai Tusitusiga Paia ma Talafaasolopito,” itulau vii–ix.)
2. Filifili fesili e talanoaina ma gaoioiga e faamauoa mai ai o le a aafia ai tamaiti ma o le a sili atu ona fesoasoani ia i latou ia mauaina le faamoemoega o le lesona.
3. Mea e manaomia:
  - a. Se Mataupu Faavae ma Feagaiga mo tamaiti uma.
  - e. Se penitala ma ni fasi pepa se lua mo tamaiti uma.
  - i. Ata 5-1, O le Perofeta o Iosefa Samita (Taga Ata o le Talalelei 401; 62002), poo le 5-2, Iosefa Samita (Taga Ata o le Talalelei 400; 62449); ata 5-23, Se Tagata ua Valitaina ma Faapipii Iai Fulufulumanu.

---

**Faalautelega  
Fautuaina  
o le Lesona**

Gaoioiga e  
Faatosina Mai Ai

Tofi se tamaititi e faia le tatalo amata

Tuu atu i tamaiti taitoatasi ni fasi pepa se lua ma se penitala. I le fasi pepa muamua, fai atu i tamaiti e tusi ai ni faamanuiaga eseese na mauaina e le tamaititi. O le fasi pepa lona lua, ia tusia ai se mea le lelei sa faia e se tasi ia te ia.

Fai atu i tamaiti e tuu a latou fasi pepa sa tusia ai a latou faamanuiaga i luga o o latou vae ae uu le pepa lea o loo tusia ai se mea le lelei i luma tonu o o latou mata, ma faapapai i o latou isu.

- O mafai ea ona outou vaai atu i pepa sa tusia ai a outou faamanuiaga?

Ia faamatala atu o nisi taimi a faamanuia ai e se tasi o tatou lagona, tatou te manatu tele lava i o tatou lagona ua aafia ma ua le mafai ai ona tatou vaai atu ma fialia i o tatou faamanuiaga. Fai atu i tamaiti e numinumi le pepa lea o iai uiga le lelei. Tuu uma pepa na i le lapisi. Ia faamatala atu tatou te maua le fialia pe a tatou faamagalo atu ma faagalo se uiga le lelei sa faia e se tasi ae tatou tulimatai atu i o tatou faamanuiaga.

Ia faamatala atu sa puapuagatia Iosefa Samita i sauaga mai le toatele o tagata. O faifeau o isi lotu, o tagata ese, e oo lava i nisi o ana uo sa agaleaga atu ia te ia. Sa ia mafau fau pe na te faatagaina nei faiga leaga e faaita ai o ia ma le fialia ai poo lona faamagalo atu i isi tagata.

Aoao atu i tamaiti e tusa ma uiga o Iosefa Samita na faaalua ia i latou na faasaua ia te ia, e pei ona faaalua i le tala faasolopito lenei. Faaali atu ata i taimi e talafeagai ai.

E lei leva talu ona faavaeina le Ekalesia, ae liliuese nisi o tagata, pe ua latou tuua le Ekalesia. Sa latou le toe auai atu i sauniga a le Ekalesia, tetee i le Perofeta, ma faasaua i le Au Paia. Na liliuese tagata ona o le tele o mafuaaga. Mo se faataitaiga, o se tasi alii na ia tuua le Ekalesia talu ai ona ua mate lana solofanua ina ua ia auai atu i le faigamalaga a le Au Paia i Misuri. O se tasi alii na liliuese ina ua vaai o loo taaalo Iosefa Samita ma lana fanau. Na ia manatu o se perofeta e tataua ona matuai faamamalu ma e le tataua ona taaalo ma tamaiti. O se tasi alii na vaai e le o sa'o le sipelaina o lona igoa i se pepa a le Ekalesia ma ia manatu ai e le o musuia Iosefa Samita e le Atua. O isi tagata na latou tuua le Ekalesia talu ai latou te lei mauaina le fesoasoani sa latou faamoemoeina ona o o latou faafitauli tau tupe. O nisi tagata na latou tuua le Ekalesia talu ai ona e le mafai ona latou faamagalalo atu i isi tagata ona o ni mea na latou faia ia i latou. Ina ua tuua le Ekalesia, o nei tagata tetee ua avea ma faasaua i le Ekalesia.

O Esera Puta na auai i le Ekalesia i le 1831 ina ua ia vaai i le faamaloloina e le Perofeta o le lima o Elaisa Ioanesone (tagai i le lesona 19). I nai masina mulimuli ane ai na valaauina ai o ia e faamisiona i Misuri. Na ita o ia ona sa ia savali i le faigamalaga atoa ma e le i faamoemoeina e ia le olaga faafaifeautalai e faapea. Na le fiafia o ia talu ai e le i toe vaaia lava e ia nisi vavega e pei o le faamaloloina o le lima o Elaisa Ioanesone. Na amata ona ia mafaufau ma fai upu leaga i taitai o le Ekalesia. Talu ai ona o ona uiga le talafeagai i le taimi o lana misiona, o lea sa faateaina ai loa Esera Puta mai le Ekalesia ina ua ia toe foi atu i Ohio. O lona uiga ua le toe avea o ia ma se tagata o le Ekalesia. Ae sa le salamo ia Puta, ae ua ia tusia ni tusi i se nusipepa lava i le aai, ma tau uma atu iai pepelo e uiga ia Iosefa Samita ma le Ekalesia. O nei tusi na aafia ai le toatele o tagata i Ohio ma ua amata ai ona masalosalo i tagata o le Ekalesia ma ua latou sau ia i latou.

I se tasi po o le taumalulu na osofaia ai e nisi o tagata onana o e na talitonu i tusi a Esera Puta le fale o Iosefa Samita ma Sini Rikitone i Hiram i Ohio. Sa ala Iosefa i le leva o le po ona o le vaaiga o lona atalii fai, sa maua i le misela, ma faatoa faagalegale moe atu lava ae taunuu atu loa ma nei tagata leaga. Na toso mai i fafo ia Iosefa, ma lafo atu iai upu masoa ma faafefe o le a fasioti o ia. Na latou titina o ia, saei ese ona lavalava, ma taumafai e tulei i totonu o lona gutu se laau vevela o iai le ta ma se fagu vailaau. Na tae le fagu vailaau, ma gau ai se tasi o nifo o Iosefa ma mafua ai ona tautala o ia ma pei e mapu i lona olaga atoa. Na toso mai foi i fafo e tagata leaga ia Sini Rikitone mai lona fale. Ina ua vaaia e Iosefa ia Sini o taoto mai le palapala, na ia manatu ua oti ia Sini. Na mafaufau ia tagata leaga e aua nei fasiotia ia Iosefa, ae sa latou matuai faatigaina ia te ia, sasaa solo le ta vevela i lona tino atoa, ma faapipii iai fulufulumanu.

Ina ua taunuu atu Iosefa i le fale, sa vaaia e Ema o ia ma matapogia ai, talu ai sa faapea o ia o le ta o loo ufitia ai le tino o Iosefa o se toto. Na fesoasoani uo a Iosefa ia te ia i le fufuluina ese o le ta, o se galuega umi ma le tiga. Sa matapogia ia Sini Rikitone ona o le tele o manua ma unooa i lona ulu, ma sa le malamalama o ia i le tele o aso. Ina ua mavae lenei mafatiaga, o le pepe lea sa tausia e Iosefa i le po na tupu ai le faalavelave, ua maua i le fulu ma iu ai ina oti.

O le aso na sosoo ai o le Aso Sa, ma sa alu atu Iosefa i le taimi e masani ai ma tapuai faatasi ma le Au Paia. O nisi o tagata sa ia lauga atu iai o loo aofia ai nisi o tagata leaga ia sa latou valitaina o ia ma faapipii iai fulufulumanu i le po ua mavae. E ui i le mafoefoe o lona tino ma le tiga, ae sa lauga atu pea Iosefa e pei ona masani ai e aunoa ma lona taua o le sauaga i le po ua tea.

#### Talanoaga ma Fesili e Faatatau iai

Suesue i fesili nei ma mau nei ao e sauniaina lau lesona. Faaaoga fesili e te lagona o le a sili ona fesoasoani i tamaiti ina ia malamalama ai i tusitusiga paia ma faaaoga ia mataupu i o latou olaga. O le faitauina ma le talanoaina faatasi ma tamaiti o tusitusiga paia i totonu o le vasega o le a fesoasoani lea ia i latou ina ia maua ai so latou malamalama.

- Aisea na liliuese ai nisi o tagata na uluai auai i le Ekalesia mai le Ekalesia? E mafai faapefea e se uiga faamagalalo ona fesoasoani ia i latou? O le a le fetalaiga a le Alii i le mea e tatau ona tatou faia pe a tetee mai se tasi ia i tatou? (MFF 64:8–11.)
- O le a le fetalaiga a le Alii i le mea sese na faia e Esera Puta? (MFF 64:15–16.) O le a le mea ua tatou le toe maua pe a tatou naunau i le mea sese? (MFF 64:16.)
- O a mea leaga na faia e tagata leaga ia Iosefa Samita ma Sini Rikitone? O le a se tou manatu aisea na latou faia ai nei mea?
- O le a le mea na faia e Iosefa Samita i le taeao na sosoo ai ina ua uma ona valitaina o ia ma faapipii iai fulufulu o manu? O ai sa iai i le faapotopotoga? O a uiga o Isoefa na faaalua mai ai o ia o se tagata faamagalalo? (Sa lei saili e Iosefa Samita e tau atu ma sui ia i latou sa amiolaiga ia te ia. Na ia iloa na taumafai Satani e faaafia i latou ina ia tetee i le galuega taua o le aoaoina o le talalelei toefuataiina ma faavaeina le ekalesia a Iesu i le lalolagi.)
- O le a le mea na faia e Iosefa Samita ao ia feagai ma faigata ma sauaga? (Na ia faaaauaina pea le galuega a le Alii. Na ia malamalama o le a taumafai Satani i mea uma na te mafaia e faaleagaina ai le galuega a le Alii. A tupu mai mea leaga, e faia e Iosefa Samita le mea sili ona lelei ma faaaau pea le galuega a le Alii.)
- O le a se lagona e oo ia te oe pe a agaleaga atu se isi ia te oe? E faapefea ona aafia i tatou i lagona o le ita? Fesoasoani i tamaiti ina ia latou malamalama o le ita poo le agaleaga e le mafai ona fesoasoani ia i tatou ina ia tatou maua le lagona lelei. Afai tatou te tumau ai i le ita poo le tau atu i le agaleaga, ua tatou faateleina lava le le fiafia ia i tatou. O le a se mea e mafai ona e faia pe a agaleaga atu se isi ia te oe? (Tagai i le gaoioiga e faamauoa mai ai 1 ma le 3.) O le a se mea atonu e tupu pe afai e te agaleaga atu i se tagata sa agaleaga mai ia te oe? O le a se mea e tupu pe a e agalelei atu i lona tagata?
- E mafai faapefea ona tatou mulimuli i le faataitaiga a Iosefa Samita ma atinaeina se uiga faamagalalo atu i ai latou e faatiga mai pe tetee mai ia i tatou?
- E aafia faapefea i tatou i se lagona ita ma le le faamagalalo atu? E faapefea ona aafia i tatou i se lagona faamagalalo atu?
- O ai e moomia lo tatou faamagalalo atu iai? (MFF 64:10–11.) Aisea e taua tele ai lo tatou faamagalalo atu i isi? (MFF 64:9.) O le a se lagona e oo ia i tatou pe a tatou faamagalalo atu i se tasi sa faatiga i o tatou lagona?

---

## Gaoioiga e

### Faamauoa Mai Ai

E mafai ona e faaaogaina se gaoioiga se tasi poo le sili atu foi o gaoioiga nei i soo se taimi i le faagasologa o le lesona poo le avefa foi o se iloiloa, aotelega, poo se lu'i.

1. Faitau atu faamatalaga e pei o nei i tamaiti. Fai atu iai e tuu i luga o latou lima matua pe afai e atagia mai se uiga faamagalalo atu i se faamatalaga ma tuu i lalo o latou lima matua pe afai e atagia mai se uiga le faamagalalo atu i se faamatalaga. Ia talanoaina pe faapefea ona faamatalaina e se gaoioiga e pei ona faamatalaina atu le faamagalalo atu poo le leai o se faamagalalo atu.

- Sa lei faauo mai o ia ia te au o lea o le a ou faauo atu iai.
- Soo se taimi lava ma te fetau ai na te tuleiina lava au. E tatau ona iai sona faafitauli poo le aua nei ona faia faapena i isi.
- Na ou fasia o ia ona e taufaalili i lo'u tuafafine laititi.
- Sa tusitusi lo'u uso laititi i au meaaoga, o lea sa ou toe faia uma ai au meaaoga. Sa ou le ita aua e laititi o ia ma e le malamalama i le taua o lena pepa.
- O le a ou faamagalalo ia te ia ae ou te le toe tautala lava iai.
- Sa le taupulea lava le amio a lau uo ia te au i lenei aso. Atonu o loo iai se mea o loo popole ai o ia.

2. Faitau leotele e oe poo se tamaititi le Faataoto e 15:1, ma talanoaina le uiga ma tamaiti. Ona faamatala atu lea o le tala lenei i ni au lava upu:

I le taumafanafana ole 1838, ao nonofo ai Iosefa Samita ma lona aiga i Far West i Misuri, sa faasalalauina ai se tala sese e faapea ua fasiotia e Iosefa ni alii se toafitu ma ua faatuina e ia se vaega e fasiotia ai lava soo se tagata e le auai i le Ekalesia. O se vaega toatele o alii e faaauupegaina sa taitaia mai e ni alii taitai se toavalu sa latou o atu e saili Iosefa i le fale o ona matua, lea sa asiasi atu iai. Na tauina atu e le taitai ia Lusi Samita, le tina o Iosefa, ua latou oo atu e fasioti ia Iosefa Samita ma isi tagata uma o le Ekalesia. Na tali atu Lusi ma le agamalu ma faafeiloai atu Iosefa i nei alii. Sa faatalofa Iosefa ma i latou i se agaga faauo ao latou faataupupula atu i ai ma le le talitonu. Ina ua mavae ona latou faalogo atu i tala uma lava, sa faigata loa ia i latou ona talitonu o lenei tagata agalelei ma le faamaoni, o Iosefa Samita.

Sa talanoa le alii Perofeta ma nei alii mo se taimi umi lava, ma faamatala atu iai lagona o le Ekalesia ma sauaga ua maua e tagata o le Ekalesia. Na ia tauina atu i nei alii afai e solia e soo se tasi o le Ekalesia se tulafono, e tatau ona faamasinoina i se potu faamasino, ao lei faamanualia se isi. Ona sauni lea o Iosefa e toe foi, sa ia faamatala atu i lona tina e moomia lona toe foi atu i le fale ona o loo faatali mai Ema mo ia. E toalua alii taitai na tutu i luga ma faapea mai latou te o e momoli o ia i le fale, ona e le o saogalemu lona malaga toatasi na o ia. Sa leai se toe naunautaiga o nei alii e faaumatia ia Iosefa, ma sa latou toe foi atu i o latou aiga ma lo latou faaaloaloga tele o ia. (Tagai i le Lucy Mack Smith, *History of Joseph Smith*, ed. Preston Nibley [Salt Lake City: Bookcraft, 1958], pp. 254–56.)

- Na faapefea ona mulimuli ia Lusi ma Iosefa Samita i le Faataoto e 15:1 e tusa ai ma le feagai ai ma nei alii?
- O le a le taunuuga o le “tali filemu” a Iosefa?

3. Fai atu i tamaiti e faatino nisi o tulaga e mafai ai ona latou filifili ina ia iai se uiga faamagalalo poo le leai foi o se uiga faamagalalo. Fesoasoani ina ia latou malamalama e tusa lava pe faatigaina i latou, e iai lava le latou saolotoga e filifili ai poo a o latou uiga e iai. Ia fesoasoani foi iai ina ia latou malamalama o le faatiga i lagona e masani ona oo mai ona o le le malamalama nai lo le taumafai e faatiga. Faaaoga tulaga nei poo tulaga na e faaaoga i le gaoioiga e faamauoa mai ai 1:
- Ua uma ona e tapenaina lou potu ae te lei alu i le aoga, ae ina ua e alu, sa alu atu lou tuafafine laititi ma toe faaleaga uma. Ina ua e foi mai le aoga, sa le faatagaina oe e lou tina ona outou taaalo ma au uo ona e le i mama lou potu.
  - O oe lava e filifilia mulimuli i taaloga a le aoga, ma e tiga ai lava lou loto. I lou foi atu i le aoga i se tasi aso sa e vaaia ai se tasi o kapeteni o le au ua pau ese mai lana uila. Ua salalau solo ana api ma ana pepa o le aoga.
  - E iai le pati e faia a lau uo ae le o valaauliaina ai oe.
4. Ia e fetufaai atu ma faatagaina tamaiti e fetufaai mai ni mea na oo ia i latou i lo latou faamagalalo atu i isi poo le faamagaloina foi o i latou.
5. Usu pe faitau upu o le “Fesoasoani mai le Tama Pele” (*Tusipese a Tamaiti*, nu. 99) faatasi ma tamaiti.

---

## Faiuga

Molimau	Ia fetufaai atu lau molimau e uiga i le filemu e mafai ona tatou lagonaina pe a tatou maua se lagona faamagalalo. Ia uunaiina tamaiti e taumafai ina ia malamalama ma agalelei i isi pe a agaleaga atu ia i latou.
Tusi Fautuaina e Faitau i le Fale	Ia fautua atu i tamaiti e suesue le Mataupu Faavae ma Feagaiga e 64:9–11 i le fale e avea o se toe iloiloga o lenei lesona.
Fetufaaiga Fautuaina i le Aiga	Ia uunaiina tamaiti e fetufaai ma o latou aiga se vaega patino o le lesona, e pei o se tala, fesili, poo se gaoioiga, poo le faitauina faatasi foi ma o latou aiga le “Tusi Fautuaina e Faitau i le Fale.”
	Tofi se tamaititi e faia le tatalo faaiu.



---

**Faamoemoega**

Ina ia fesoasoani i tamaiti ia maua se molimau malosi i le taua o le Mataupu Faavae ma Feagaiga ma faaaliga faaauauina pea e ala mai i le perofeta soifua.

---

**Sauniuniga**

1. Suesue ma le agaga tatalo ia tala faasolopito o loo tuuina atu i lenei lesona, le “Faatomuaga Faamalamalama” i le Mataupu Faavae ma Feagaiga, ma le Mataupu Faavae ma Feagaiga e 43:8, 67:4–9, 69:1–2, ma le 70:1–4. Ona suesue lea ma iloilo pe faapefea ona e mana'o e aoaoina atu i tamaiti tala mai tusitusiga paia ma talafaasolopito. (Tagai i le “Sauniaina o Au Lesona,” itulau vi–vii, ma le “Aoaoina atu o Tala Mai Tusitusiga Paia ma Talafaasolopito,” itulau vii–ix.)
  2. Tusi faitau faaopoopo: Mataupu Faavae ma Feagaiga e 28:2.
  3. Filifili fesili e talanoaina ma gaoioiga e faamauoa mai ai o le a aafia ai tamaiti ma o le a sili atu ona fesoasoani ia i latou ia mauaina le faamoemoega o le lesona.
  4. Mea e manaomia:
    - a. Se Mataupu Faavae ma Feagaiga mo tamaiti uma.
    - e. Ata 5-24, Faasaoina o le Tusi o Poloaiga (Taga Ata o le Talalelei 409; 62605).
- 

**Faalautelega  
Fautuaina  
o le Lesona**

Tofi se tamaititi e faia le tatalo amata.

Gaoioiga e  
Faatosina Mai Ai

Ao uma mai kopi o le Mataupu Faavae ma Feagaiga o loo i totonu o le potu ma faaputu i ou tafatafa i luga o le laulau. Tusi i luga o le laupapa le Mataupu Faavae ma Feagaiga e 43:8. Fai atu i tamaiti e talanoaina lenei fuaiupu e i latou lava ma sauni e tau mai ia te oe le uiga o le fuaiupu. Aua nei e faatagaina i latou e faaoga a latou tusitusiga paia pe a faia le vaega lea. A maea sina taimi, ona e fesili atu lea pe ua latou sauni e tau mai ia te oe le uiga o le fuaiupu.

- Aisea tou te le mafai ai ona ta'u mai ia te au le uiga o le fuaiupu?

Toe faafoi atu kopi o le Mataupu Faavae ma Feagaiga, ma avatu ni kopi i tamaiti e leai ni a latou tusi. Fai atu i tamaiti uma lava e sue le fuaiupu o loo tusia atu i luga o le laupapa ma mulimuli atu ia te oe ao e faitauina.

Ia faamatala atu na faatonuina uluai tagata o le Ekalesia ina ia aoao le tasi i le tasi e uiga i faaaliga na tuuina atu ia te i latou e auala atu i le Perofeta o Iosefa Samita, ae sa le maua e tagata o le Ekalesia se tusi e mafai ona latou faitau iai i faaaliga. Na poloaiina e le Alii tagata o le Ekalesia e lomiaina ia faaaliga i se tusi ina ia mafai ai ona latou faitau ma suesue iai. O lea ua tatou taua nei lenei tusi o le Mataupu Faavae ma Feagaiga.

Tala Mai  
Tusitusiga Paia  
ma Talafaasolopito

Aoao atu i tamaiti e uiga i mea na tutupu o loo aofia ai le uluai lomiga o le Tusi o Poloaiga, e pei ona faamatalaina i tala nei mai talafaasolopito ma mau o loo lisiina atu i le vaega o “Sauniuniga.”

*Ua Taumafai Viliamu E. Mekileli e Tusia se Faaaliga*

O faaaliga o loo faamaumuina i le Mataupu Faavae ma Feagaiga e 67–70 na tuuina mai i se faasologa o konafesi sa faia i Ohio ia Novema o le 1831. O se tasi o mea taua sa talanoaina i nei konafesi o le lomaiaina o faaaliga ua uma ona mauaina e le Perofeta o Iosefa Samita. E lomaiaina o se Tusi o Poloaiga. (I tausaga mulimuli ane ai, ona ua tele faaaliga ua faaopoopoina i le tusi, o lea na suia ai lona igoa i le Mataupu Faavae ma Feagaiga.)

I se tasi o na konafesi, sa faitio ai nisi o taitai o le Ekalesia sa iai i le konafesi e uiga i le gagana sa faaogaina i nisi o faaaliga na mauaina e Iosefa Samita. Sa latou manatu e sili atu ni faaaliga e mafai ona latou tusia. I le tali atu iai na tuuina mai ai e le Alii le faaaliga o loo i le Mataupu Faavae ma Feagaiga e 67, o loo molimau mai ai o faaaliga na mauaina e Iosefa Samita e moni (tagai i le MFF 67:4) ma luitauina ai soo se tasi e manao e taumafai na te tusia se faaaliga ina ia faapea ona faia (tagai i le MFF 67:5–8). Na talia e Viliamu E. Mekileli lea lui ma taumafai e tusia se faaaliga. Sa faamaumuina e Iosefa Samita e faapea sa manatu le Uso o Mekileli o ia ua lava lona poto na te tusia ai se faaaliga, ae na te le mafai ona fai. Na faapea mai le Perofeta o se “avanoa silisili ma le taua le tiutetauave o le tusitusi i le suafa ole Alii” (*History of the Church*, 1:226). O i latou uma sa iai ma vaai i le faatoilaloina o le Uso o Mekileli na faamalosia a latou molimau e faapea o faaaliga na mauaina e Iosefa Samita e moni ma e mai le Alii.

Mulimuli ane ona tuua ai lea e Viliamu E. Mekileli le Ekalesia. Na faapea mai Iosefa Samita o tagata uma lava e faitio i le Ekalesia ma ona taitai o le a faasolo atu lava ina liliuese pe afai latou te le salamo (tagai i *Aoaoga a le Perofeta o Iosefa Samita*, itulau 156–57).

*Ua Lomia le Tusi o Poloaiga*

Ina ua mavae le taumafai o Viliamu E. Mekileli e tusia se faaaliga, ona molimau atu ai lea o le Agaga Paia i tagata sa iai i le konafesi e faapea o faaaliga ua mauaina e Iosefa Samita e moni, ma na fuafua ai loa taitai o le Ekalesia e tuufaatasia ma lolomiina ia faaaliga. Na tofiaina ia Oliva Kaotui na te aveina le toeitiiti fitusefulu o faaaliga i Independence, Misuri, lea o loo iai ia Viliamu W. Felepa ma masini lomitusi. Na aveina foi e Oliva ia tupe e fesoasoani ai i le Au Paia i Misuri. Talu ai ona o le a faimalaga atu Oliva i atunuu vevesi, o lea na tauina atu ai e le Alii ia loane Uitimera ina ia laua o atu ma Oliva mo le saogalemu (tagai i le MFF 69:1–2). O se faigamalaga umi, malulu, ae ia lanuari o le 1832 na taunuu ai ma le saogalemu ia Oliva Kaotui ma loane Uitimera i Independence. Na la tuuina atu ia faaaliga i le Uso o Felepa, o le na ia amata loa ona faatulaga ma lomaiaina o se Tusi o Poloaiga. E oo atu ia lulai o le 1833 ua maea ona lolomiina le uluai 160 itulau o le Tusi o Poloaiga.

Talu ai ona o le toatele o le Au Paia ua taunuu atu i Misuri, sa fai lava si faafaigata i tagata na uluai nofoia lea atunuu. Na amata ona latou fefefe ina nei pulea e le Au Paia le atunuu atoa, ma filifilia ni o latou lava taitai, ma tuliese ai tagata na uluai nofoia le eleele. I le Aso Toonai, 20 Iulai 1833, sa fono faatasi ai le fa i le lima selau o tagata e tetee i le Au Paia i le potu faamasino o Independence. Sa faatuina e nei tagata se vaega o tagata

leaga ma faatonuina loa le Au Paia ina ia latou tuua o latou fale poo le fasioti o i latou. Na talosagaina e taitai o le Ekalesia i Misuri se tolu masina sei feutagai ai ma Iosefa Samita o loo i Ohio, ae sa teena e tagata leaga le talosaga. Na tauina atu i le Au Paia e na o le sefululima lava minute e tuuina atu ia te i latou e mafaufau ai i se mea e fai.

Ao lei uma le sefululima minute, ae osofaia loa e tagata leaga le fale o Viliamu W. Felepa, lea o loo iai le fale lomitusi sa lomina ai le Tusi o Poloaga. E lei iai le Uso o Felepa i le fale. Sa aveina e le faletua o Felepa lana tama ma'i ma isi ana fanau ma faanatinati atu loa i le vao. Sa vaaia e se tamaitai e sefulufa tausaga o Maria Elisapeta Rolini ma lona uso laititi e sefululua tausaga o Karoline le tauaiga i fafo e tagata leaga o meaafale ma isi meatotino a le aiga o Felepa i le auala. Ona togi ane lea i fafo o le masini ma le laau lomitusi i le faamalama, faatasi ai ma itulau e lei tuufaatasia o le Tusi o Poloaga. Na lototetele ia Maria Elisapeta ma Karoline ma fuafua e o atu ma faasaoina mai nisi o kopi, e ui lava sa palaai ia Karoline ina nei fasiotia i laua e tagata leaga (faaali atu le ata o Maria Elisapeta ma Karoline o loo faasaoina le Tusi o Poloaga).

Na taufetuli ese mai nei tamaitai mai le mea sa lalafi ai, ma faapotopotoina uma itulau e mafai ona la aveina, ma sosola ese loa. Ina ua vaaia i laua e tagata leaga, sa latou taualaga mai i teineiti e taofi. Na taufetuli atu Maria Elisapeta ma Karoline feosofi i se pu o se pa uaea ma tamomoe atu loa i le toga sana. Na taoto i laua ma le filemu i lalo o sana, ao faalogo atu i le sueina o laua e tamaloloa. Ina ua la faalogoina ua galo atu leo o tagata savavali ma la iloa ai ua laua saogalemu, sa la toe faaputupu ia pepa i o la lima ma amata loa ona toe sailia lo laua auala i fafo mai le toga sana. Ina ua laua latalata atu i se tamai fale laau, sa la faalogoina le pisa o tagata. Na ulu atu i totonu ma le faaeteete ma laua iloaina ai le faletua o Felepa ma lana fanau o loo fai o latou moega mai lala o laau ina ia mafai ai ona latou lalafi mai le po i totonu o lenei fale laau. Na la iloaina e iloa lelei lava e le Uso o Felepa le mea e fai i itulau nei, o lea na laua tuuina atu ai i le faletua o Felepa. Mulimuli ane o nisi o nei uluai itulau ole Tusi o Poloaga na tuufaatasia i ni tusi, ma sa tuuina atu ia Maria Elisapeta ma Karoline e tofi i laua ma le kopi. Na laua faapelepele i nei tusi i o laua olaga atoa.

#### *Ua Lomia le Mataupu Faavae ma Feagaiga*

O faafitauli i Misuri na faalavelaveina ai le lomina o le Tusi o Poloaga. I le 1834 na saunia ai le Au Peresitene Sili e lomina se lomiga fou o faaaliga. Na toe iloiloaina e le Perofeta nisi o faaaliga ina ia faasaoina ia mea sese i le lomiga, ma ua faapoopo atu iai le isi fasefululima ia faaaliga i le Tusi o Poloaga. O le tusi na toe lomina na faasalalauina i Ohio i le 1835 o le Mataupu Faavae ma Feagaiga.

Talanoaga ma Fesili e Faatatau Iai

Suesue i fesili nei ma mau nei ao e sauniaina lau lesona. Faaaoga fesili e te lagonaina o le a sili ona fesoasoani i tamaiti ina ia malamalama ai i tusitusiga paia ma faaaoga ia mataupu i o latou olaga. O le faitauina ma le talanoaina faatasi ma tamaiti o tusitusiga paia i totonu o le vasega o le a fesoasoani lea ia i latou ina ia maua ai so latou malamalama.

- Aisea na le mafai ai e Viliamu E. Mekileli ona tusi se faaaliga? O ai le tagata e toatasi lea na faatagaina e mauaina faaaliga mo le Ekalesia i lena taimi? (MFF 28:2.) O ai o loo mauaina faaaliga mo le Ekalesia i aso nei? (O le perofeta soifua.)

- Aisea na taua ai ia Iosefa Samita le mauaina o faaaliga mo le Ekalesia i ona taimi? Aisea e manaomia ai le mauaina e le perofeta soifua ia faaaliga mo o tatou taimi? (Tagai i le gaoioiga e faamauoa mai ai lona 4.)
- Aisea e le talafeagai ai lo tatou faitio i o tatou taitai, e pei ona faitioina e Viliamu E. Mekileli ma isi ia Iosefa Samita? O le a se mea e tataua ona tatou faia pe a tatou lagona lo tatou faitioina o o tatou taitai?
- Aisea na taua ai le lolomiina o faaaliga na mauaina e Iosefa Samita? (Tagai i le palakalafa muamua lava o le “Faatomuaga Faamalamalama” i le Mataupu Faavae ma Feagaiga.) E faapefea ona fesoasoani le lolomiina o faaaliga i se tusi i le Au Paia ina ia latou aoao ai mea o loo finagalo Iesu Keriso latou te faia? E mafai faapefea e le suesueina o le Mataupu Faavae ma Feagaiga ona fesoasoani ia te oe i le sailia o mea o loo finagalo Iesu e te faia?
- O a tusi faavae e fa o le Ekalesia? E faapefea ona ese le Mataupu Faavae ma Feagaiga mai isi tusitusiga? (Tagai i le palakalafa lona tolu o le “Faatomuaga Faamalamalama” o le Mataupu Faavae ma Feagaiga.) Aisea tatou te manaomia uma ai ia tusi faavae e fa? (Tagai i le gaoioiga e faamauoa mai ai 1.)
- E mafai faapefea e lou suesueina taitasi o tusi faavae e fa ona fesoasoani ia te oe ia e aoao e uiga ia Iesu Keriso? (Tagai i le gaoioiga e faamauoa mai ai 1.)

### **Gaoioiga e Faamauoa Mai Ai**

E mafai ona e faaaogaina se gaoioiga se tasi poo le sili atu foi o gaoioiga nei i soo se taimi i le faagasologa o le lesona poo le avea foi o se iloiloga, aotelega, poo se lu'i.

1. Ia talanoaina ma tamaiti pe aisea tatou te manaomia ai tusi faavae e fa. Tusi faamatalaga nei i luga o ni pepa malo se fa ma tuu atu i se tamaititi na te faitau leoteleina atu i le vasega:
  - O le Tusi Paia o loo tau mai ai valoaga ia Iesu Keriso ma le soifuaga ma aoaoga a le Faola ao iai o ia i le lalolagi.
  - O le Tusi a Mamona o le isi molimau ia Iesu Keriso ma o loo tau mai ai feutagaiga a le Faola ma tagata o le konitineta o Amerika.
  - O le Mataupu Faavae ma Feagaiga o se tuufaatasiga o faaaliga mai ia Iesu Keriso mo aso e gata ai, poo o tatou taimi.
  - O le Penina Tautele o loo tuu mai ai aoaoga ma molimau ia Iesu Keriso mai perofeta anamua e faapea foi o le talafaasolopito o Iosefa Samita ma le molimau a le Tama Faalelagi ma Iesu Keriso.

Ia tufa atu i tamaiti uma ni fasi pepa ta'ifa, ma faaali atu i tamaiti pe faapefea ona gaugau ia pepa ina ia foliga ai i se tusi. Fesoasoani i tamaiti e faaigoa a latou “tusi” Tusi Paia, Tusi a Mamona, Mataupu Faavae ma Feagaiga, ma le Penina Tautele.

Fai atu fesili nei i tamaiti ma fai atu iai e tuu mai i luga le pepa “tusi” e talafeagai ona tali ai le fesili:

- O le fea tusi o loo tau mai ai le tele o feiloaiga a le Alii, ma ona tagata i le Aai Paia, e amata mai lava i le foafoaga o le lalolagi? (Tusi Paia.)
- O le fea tusi o loo tau mai ai le asiasiga a Iesu Keriso i le konitineta o Amerika? (Tusi a Mamona.)

- O le fea tusi o loo tele ai tala e uiga i le fanau mai ma le soifuaga o Iesu Keriso i le lalolagi? (Tusi Paia.)
- O le fea tusi o loo iai se faamaumauga o le faaali atu o le Tama Faalelagi ma Iesu Keriso ia Iosefa Samita i le Togalaau Paia? (Penina Tautele.)
- O le fea tusi o loo iai faaaliga pe faapefea ona faavaeina le Ekalesia i aso e gata ai, na tuuina atu e Iesu Keriso ia Iosefa Samita? (Mataupu Faavae ma Feagaiga.)

Faamanatu atu i tamaiti o tusi faavae uma lava e fa o se molimau lea ia Iesu Keriso ma e tataua ona tatou suesueina uma lava nei tusitusiga.

2. Ina ia fesoasoani i tamaiti e aoao poo a ni vaega o le Mataupu Faavae ma Feagaiga o loo aofia ai, ia lisi atu mea nei i se koluma i luga o le laupapa:

Upu o le Poto

Tatalo o le faamanatuga

Toefuataiina o le Perisitua Arona e loane le Papatiso

Uiga o se Faifeautalai

E mauaina e le Perofeta Faaaliga mo le Ekalesia atoa

Lisi vaega nei o le Mataupu Faavae ma Feagaiga i luga o le laupapa i le koluma lona lua:

MFF 4 (fuaiupu 2, 5–6)

MFF 13

MFF 20 (fuaiupu 75–79)

MFF 28 (fuaiupu 2)

MFF 89

Fai atu i tamaiti e sue vaega taitasi ma faitau le aotelega puupuu o loo i le amataga o le mataupu e fuafua ai poo le fea mataupu e fetau ma ulutala taitasi i le koluma muamua. (Atonu e te manao e faitau e tamaiti laiti ia fuaiupu o loo puipui faapea foi ma le aotelega pe afai e faigata tele mo i latou ona iloilo ia ulutala o mataupu mai aotelega.)

Tusi ia faamatalaga i tafatafa o ulutala pe afai e uma ona faafetaui e tamaiti. Ona titina lea o faamatalaga ma vaai pe fia ni tamaiti e mafai ona latou manatuaina. Ia toe iloilo seia mafai e tamaiti uma o le vasega ona tau mai poo fea le mataupu o le Mataupu Faavae ma Feagaiga o loo aoaoina ai i tatou e uiga i mataupu uma o loo lisiina atu.

3. I luga o pepa malo poo ni fasi pepa, ia faia ai ni kopi o ni ata faigofie poo ni upu e faamatala mai ai mataupu poo mea na tutupu na aoaoina i le Mataupu Faavae ma Feagaiga, e pei o le papatisoga, usuina o viiga, faaliliuina o le Tusi a Mamona, Perisitua Arona, faavaeina o le Ekalesia, ma le faamanatuga. Tuu pepa faafenumiai poo le faafao i luga o le foloa poo le laulau. Tuu atu i tamaiti e auauai i le fuliina i luga o ni pepa se lua ma taumafai e faafetaui. Afai e faafetauia e se tamaititi ia pepa, ona tuu atu lea ia te ia e tuuina mai se mafuaaga pe aisea e taua tele ai lena mataupu i le ekalesia toefuataiina. Afai e faafetauia e se tamaititi, ona fai atu lea iai e toe faafoi pepa i le mea sa iai muamua ona tuu atu lea le avanoa i le isi tamaititi.

4. Fai atu i tamaiti e tau mai ni mea ua latou maua i o latou olaga e lei mafai ona maua e tagata sa iai i le taimi o Iosefa Samita, e pei o leitio, telefoni, televise, komepiuta, poo taavale. Ia faamalamalama atu e ui lava ua tatou maua tusitusiga paia, ae moomia pea lo tatou mauaina o faaaliga faaaauaina pea ina ia fesoasoani ia i tatou ia tatou iloa le mea e fai i lenei lalolagi fesuisui. Fesoasoani i tamaiti e mafaufau i nisi mea atonu e faaali mai e le Alii i le perofeta i aso nei, e pei o le nofoaga e fausia ai se malumalu, o ai e valaauina pe a manaomia ni aposetolo fou, o fea e auina atu iai faifeautalai, ma mea e aoaoina atu i tagata i konafesi aoao.

Atonu e te manao foi e talanoaina faatasi ma tamaiti pe faapefea e nisi o mea na latou tauina mai ua faigofie ai le olaga i nei ona po ona fesoasoani i tagata o le Ekalesia e aoaoina ma fetufaai atu ai le talalelei. Mo se faaitaiga, o le toatele o tagata o le Ekalesia ua latou aoaoina mea o loo finagalo le Alii latou te faia e ala lea i lo latou faalogologo atu i le konafesi aoao i le leitio poo le matamata foi i le televise poo le ui mai foi i le satellite.

---

## Faaiuga

Molimau

Ia tuuina atu lau molimau i le taua o le Mataupu Faavae ma Feagaiga ia i tatou aua na faaalia mai i nei aso e gata ai. Ia faaali atu lou agaga faafetai mo faaaliga faaaauaina pea mo le Ekalesia e ala mai i le perofeta soifua. Ia uunaiina tamaiti e fesili atu i o latou matua poo a mataupu e sili ona fiafia iai i le Mataupu Faavae ma Feagaiga ae pe aisea foi latou te fiafia iai.

Tusi Fautuaina e  
Faitau i le Fale

Ia fautuaina atu tamaiti e suesue le Mataupu Faavae ma Feagaiga e 67:4 i le fale e avea o se toe iloiloiga o lenei lesona.

Fetufaaiga  
Fautuaina i le Aiga

Ia uunaiina tamaiti e fetufaai ma o latou aiga se vaega patino o le lesona, e pei o se tala, fesili, poo se gaoioiga, poo le faitauina faatasi foi ma o latou aiga le "Tusi Fautuaina e Faitau i le Fale."

Tofi se tamaititi e faia le tatalo faaiu.

# Ua Mauaina e le Perofeta se Faaaliga o Mamalu e Tolu

---

**Faamoemoega**

Ina ia tuuina atu i tamaiti se malamalama lelei i tikeri e tolu o le mamalu ma faamalosia lo latou faanaunau e toe foi atu i le Tama Faalelagi ma o latou aiga.

---

**Sauniuniga**

1. Suesue ma le agaga tatalo le talafaasolopito o loo tuuina atu i lenei lesona; Mataupu Faavae ma Feagaiga 131:1–4; 137; ma fuaiupu nei mai le Mataupu Faavae ma Feagaiga e 76: fuaiupu 11–24 (tulaga o faaaliga a Iosefa Samita ma Sini Rikitone o tikeri e tolu o le mamalu); fuaiupu 50–60, 62, 70, 92–93 (tulaga manaomia ma tau'i o le malo selesitila); fuaiupu 71–80, 91 (tulaga manaomia ma tau'i o le malo teresetila); ma fuaiupu 81–90, 100–103 (tulaga manaomia ma tau'i o le malo telesetila). Ona suesue lea ma iloilo pe faapefea ona e manao e aoaoina atu i tamaiti tala mai tusitusiga paia ma talafaasolopito. (Tagai i le “Sauniaina o Au Lesona,” itulau vi–vii, ma le “Aoaoina atu o Tala Mai Tusitusiga Paia ma Talafaasolopito,” itulau vii–ix.)
2. Tusi faitau faapoopo: Ioane 5:28–29 ma le Mataupu Faavae o le Talalelei (31110 890), mataupu 46 ma le 47.
3. Filifili fesili e talanoaina ma gaoiiga e faamauoa mai ai o le a aafia ai tamaiti ma o le a sili atu ona fesoasoani ia i latou ia mauaina le faamoemoega o le lesona.
4. Ia faia ni pepa e tusia ai upu nei:  

Malo Selesitila
-----------------

Malo Teresitila
-----------------

Malo Telesitila
-----------------
5. Mea e manaomia:
  - a. Se Mataupu Faavae ma Feagaiga mo tamaiti uma.
  - e. Se Tusi Paia.

---

**Faalautelega  
Fautuaina  
o le Lesona**

Gaoiiga e  
Faatosina Mai Ai

Tofi se tamaititi e faia le tatalo amata.

Fai atu i tamaiti e moeiini o latou mata ma mafaufau o loo latou nonofo i fafo i se po auaoa ae tei ua pogisa uma mea uma.

- O le a le mea o loo outou vaai atu iai?
- O le a se mea e mafai ona outou vaai atu iai pe ana fai e iai le malamalama o fetu?

- O le a se mea e mafai ona outou vaai atu iai pe ana fai e iai le malamalama o le masina?
- O le a se mea e mafai ona outou vaai atu iai pe ana fai e iai le malamalama o le la?

Fai atu i tamaiti e pupula o latou mata. Tusi ata o se fetu, le masina, ma le la i luga o le laupapa, o le fetu i le pito i lalo o le laupapa, o luga ae o le fetu e iai le masina, ma le la i luga ae o le masina.

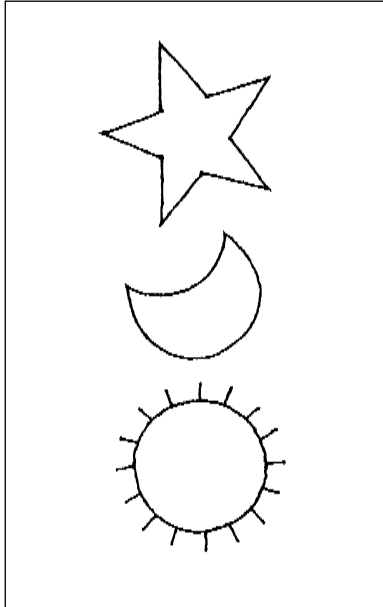

- Afai e mafai ona outou filifilia se malamalama se tasi o nei malamalama tou te vaai ai, o le fea tou te filifilia? Aisea?

Ia faamatala atu ua saunia e le Tama Faalelagi ni nofoaga eseese se tolu mo tagata e nonofo ai pe a uma ona latou toetutu. O nei nofoaga e faaigoaina o malo o le mamalu i le lagi.

Ao e faamatalaina atu ia faamatalaga nei e uiga i nei malo, ia tuu le upu tusia i tafatafa tonu o le ata e fetau iai o le fetu, masina, poo le la:

- O le malo telesitila o le malo maualalo lea. O lona mamalu e faatusaina lea i le pupula o fetu. (Tagai i le MFF 76:81.)
- O le malo teresitila o le malo ogatotonu lea. E faatusaina lona mamalu i le pupula o le masina. (Tagai i le MFF 76:71.)
- O le malo selesitila o le malo maualuga lea. E faatusaina lona mamalu i le pupula o le la. (Tagai i le MFF 76:70.)

Atonu e te manao e toe fai e tamaiti upu o loo tusia i fasi pepa.

Ia faamatala atu tatou te aoao e uiga i nei malo ma i latou o le a nonofo ai i se faaaliga na mauaina e Iosefa Samita ma Sini Rikitone.

Tala Mai  
Tusitusiga Paia  
ma Talafaasolopito

Faamatala atu i tamaiti le faaaliga a Iosefa Samita ma Sini Rikitone e uiga i le lagi, e pei ona faamatalaina i le talafaasolopito lenei. Ona talanoaina lea o le molimau a Iosefa ma Sini ia Iesu Keriso ma le laua faamalamalamaga o malo e tolu ma i latou o le a ola ai, e pei ona faamatalaina mai e mau o loo i le vaega o "Sauniuniga."



Ao outou talanoaina malo e tolu, ia faamamafa atu e finagalo le Tama Faalelagi ma lesu Keriso ia i tatou uma ina ia tatou ola i le tulaga poo le tikeri maualauga, o le malo selesitila lea faatasi ma i laua ma o tatou aiga. Ina ia agavaa mo le malo selesitila, e tatau ona tatou tausia poloaiga a le Tama Faalelagi ma mauaina sauniga taua o le talalelei. O le Ekalesia a lesu Keriso o le Au Paia o Aso e Gata Ai ua toefuataiina i le lalolagi ina ia fesoasoani iai tatou ia taunuu atu i le malo selesitila.

Ao galulue Iosefa Samita ma Sini Rikitone i le faaliliuina o le Feagaiga fou i le 1832, na laua faitau ai i le loane 5:29, o loo talanoa mai ai e uiga i le toetutu o tagata na faia mea lelei ma tagata na faia mea leaga. O lenei mau na mafua ai ona mafaufau Iosefa ma Sini e uiga i le lagi. Na laua iloina ai afai e tauia e le Atua le tagata pe a uma ona oti e fuafua lea i mea na latou faia ao latou iai i le lalolagi, o lona uiga e tatau ona sili atu i le tasi le nofoaga, poo le malo, i le lagi (tagai i le ulutala o le MFF 76). Ao laua manatunatu i nei manatu, na maua ai e Iosefa ma Sini se faaaliga o le Tama Faalelagi ma lesu Keriso, ma tikeri e tolu o le mamalu: o le malo selesitila, malo teresitila, ma le malo telesitila. O lenei faaaliga o loo faamatalaina mai i le Mataupu Faavae ma Feagaiga e 76.

O le faaaliga na tuuina atu i le fale o loane loanesone i Hiram i Ohio, ao nonofo ai Iosefa ma Ema Samita i le taimi lea. E tusa ma le toasefululua isi alii sa iai i totonu o le potu ao mauaina e Iosefa ma Sini lenei faaaliga, ae latou te lei vaai i le faaaliga. Na tusia e Filo Tipolo, o se tasi o alii sa iai e faapea:

“E faapea mai Iosefa i taimi e malolo ai: ‘O le a le mea sa ou vaai iai?’ ao faapea atu se tasi ma vaavaai atu i le faamalama ma faauta o mea uma lava o loo i totonu o le potu o loo mafai ona iloa atu. Ona ia faamatala mai lea o le mea na ia vaai iai po le mea sa ia tilotilo atu iai. Ona faapea mai lea o Sini, ‘O le mea foi lena sa ou vaai iai.’

“Ona faapea mai lea o Sini, ‘O le a le mea na ou vaai iai?’ ona toe faamatala mai lea o le mea na ia vaai iai, ae tali atu Iosefa, ‘O le mea foi lena na ou vaai iai.’

“O lenei ituaiga talanoaga na faaaauina pea i taimi pupuu seia oo lava i le faaiuga o le faaaliga; ma i le taimi atoa e leai ma se tasi na tautala. . . . E oo i se pao poo se gaoioi na faia e se tasi ae o Iosefa ma Sini, e foliga mai ia te au e lei gaoioi lava se sooga o ivi poo se vae i le taimi atoa na ou iai iina, ma ou te iloa e sili atu ma le itula, seia oo lava i le faaiuga o le faaaliga.

“Sa nofo lelei Iosefa i le taimi atoa e leai ma se minoi, i le totonugalemu o se mamalu uiga ese, ae o Sini sa nofo faaseuapa ma ua sesega, e pei lava o se solovae. I le vaavaai atu iai i le faaiuga o le faaaliga, na ata ai Iosefa ma faapea mai, ‘E lei masani ia Sini e pei o au’ ” (quoted in Carter E. Grant, *The Kingdom of God Restored*, pp. 156–57).

Na faaaau pea ona aoao ma suesue Iosefa Samita i malo e tolu o le mamalu. I le 1836 na iloa ai e Iosefa ma isi se isi faaaliga o le Tama ma le Alo ma le malo selesitila ao latou iai i totonu o le Malumalu o Katelani. O lenei faaaliga o loo tusia i le Mataupu Faavae ma Feagaiga e 137. I le 1843 na aoao ai e Iosefa nisi o ana uo e faapea o le malo selesitila e tolu ona vaega, poo tikeri. O le tikeri maualuga e na o le pau lea o le vaega o le a nonofo ai tagata ma o latou aiga. Na aoaoina e le Perofeta e tatau i se tagata ona faaipoipoina mo le faavavau i le malumalu ina ia maua ai le tikeri maualuga o le malo selesitila. O nei aoaoga o loo tusia i le Mataupu Faavae ma Feagaiga e 131:1–4.

Talanoaga ma  
Fesili e Faatatau Iai

Suesue i fesili nei ma mau nei ao e sauniaina lau lesona. Faaaoga fesili e te lagonaina o le a sili ona fesoasoani i tamaiti ina ia malamalama ai i tusitusiga paia ma faatatauina ia mataupu i o latou olaga. O le faitauina ma le talanoaina faatasi ma tamaiti o tusitusiga paia i totonu o le vasega o le a fesoasoani lea ia i latou ina ia maua ai so latou malamalama.

- O le a le mea na vaaia e Iosefa Samita ma Sini Rikitone ao laua manatunatu i le mau o loo i le loane 5:29? (MFF 76:19–21.) O le a le molimau na laua tuuina mai e uiga ia Iesu Keriso? (MFF 76:22–24.) E faapefea ona faamalositia lau molimau ia Iesu Keriso ona o la laua molimau?
- O ai o le a ola i le malo telesitila? (MFF 76:81–82, 103.) O ai sui o le Aigaatua o le a asiasi atu i tagata i le malo telesitila? (MFF 76:86, 88.) Ia faamatala atu o le Agaga Paia ma agelu o le a asiasi atu i tagata i le malo telesitila. O tagata e iai iina o le a latou malamalama e uiga i le Tama Faalelagi ma Iesu Keriso ae o le a latou le mau faatasi pe vaai foi ia i laua. (Tagai i le gaoioiga e faamauoa mai ai lona 3.)
- O ai o le a ola i le malo teresitila? (MFF 76:71–76.) O ai le sui o le Aigaatua o le a asiasi atu i tagata o le malo teresitila? (MFF 76:77.) Ia faamatala atu o Iesu Keriso o le a asiasi atu i tagata o le malo teresitila. O tagata e iai iina o le a latou malamalama i le Tama Faalelagi ae o le a latou le mau faatasi pe vaai foi ia te ia. (Tagai i le gaoioiga e faamauoa mai ai lona 3.)
- O ai o le a ola i le malo selesitila? (MFF 76:50–52.) Ia faamatala atu o le malo selesitila o le a aofia ai tagata faamaoni ole Ekalesia o e na papatisoina ma faamauina ma tausia poloaiga (tagai i le gaoioiga e faamauoa mai ai 1.) O ai le sui o le aigaatua o le a mau faatasi ma tagata i le malo selesitila? (MFF 76:62; tagai i le gaoioiga e faamauoa mai ai lona 3.)
- Na faapefea ona faamatalaina e Iosefa Samita le malo selesitila i le Mataupu Faavae ma Feagaiga e 137? (MFF 137:1–4.) O ai na vaaia e Iosefa, e ese mai le Tama Faalelagi ma Iesu Keriso, i le faaaliga lena o le malo selesitila? (MFF 137:5.) Faamanatu atu i tamaiti o Alavini o le uso matua o Iosefa o le na maluu muamua ao lei mauaina e Iosefa ia papatusi. Aisea na le mautonu ai Iosefa ina ua vaaia ia Alavini i le malo selesitila? (E lei papatisoina ia Alavini; MFF 137:6.) O le a le mea na tauina atu e le Alii ia Iosefa e uiga ia Alavini ma isi tagata e pei o ia, o e na lei maua le avanoa e faalogo ai i le talalelei ma papatisoina? (MFF 137:7.) O le a le mea e tupu i tamaiti e feoti ae lei atoa lo latou valu tausaga le matutua? (MFF 137:10.)
- E fia vaega ua vaevaeina iai le malo selesitila? (MFF 131:1.) O ai o le a nonofo i le tikeri pito i maualuga o le malo selesitila? (MFF 313:2–3.) Ia faamatala atu, i le tikeri pito i maualuga lava o le malo selesitila, o le a nonofo ai i latou o e na faia ma tausia feagaiga (folafolaga) i le malumalu, e aofia ai le faaiipoipo mo le faavavau i totonu o le malumalu. Faamanatu atu i tamaiti o le tikeri pito i maualuga o le malo selesitila e na o le pau lea o le nofoaga e mafai ona nonofo faatasi ai aiga.
- Aisea e te manao ai e te nofo i le malo selesitila?

---

### Gaoioiga e Faamauoa Mai Ai

E mafai ona e faaaogaina se gaoioiga se tasi poo le sili atu foi o gaoioiga nei i soo se taimi i le faagasologa o le lesona poo le avea foi o se iloiloga, aotelega, poo se lu'i.

1. Ao lei amataina le vasega ia faia se faatusa tele lava o le la i se pepa, ma 'oti'oti i ni vaega se fa pei o se paso. Tusi mea nei e fa i luga o fasi pepa taitasi:

- a. la papatisoina ma faamauina o se tagata o le Ekalesia a Iesu Keriso o le Au Paia o Aso e Gata Ai.
- e. Mauaina le Agaga Paia e ala lea i le faaee atu o lima.
- i. Mauaina faaeega paia o le malumalu.
- o. la faaiipoipo, poo le faamauina i le malumalu.

la faamatala atu i tamaiti e tataua ona tatou mauaina ia sauniga ua faatulagaina ina ia mafai ai ona tatou ola faatasi ma le Tama Faalelagi ma Iesu Keriso i le tikeri mauuluga o le malo selesitila. Tuu vaega e fa o le paso i luga o le laulau poo le fola, ma le faataitaiga o loo faapito i luga. Fai atu i se tamaititi e liliu se fasi pepa ma faitau mai poo le a le mea o loo tau mai ai. la faia faapena i isi fasi pepa e tolu. Ona tuu atu lea i tamaiti latou te tuufaatasia le paso.

- O fea o nei sauniga ua outou mauaina? O le fea sauniga o loo manaomia pea lo outou mauaina?

la faamautinoa atu i tamaiti afai latou te ola amiotonu, o le a latou mauaina le avanoa i taimi tonu e maua uma ai nei sauniga.

2. la saunia upu nei e tusia i fasi pepa:

Ola faatasi ma le Tama Faalelagi ma Iesu Keriso (MFF 76:62).

Avea faapei o le Tama Faalelagi (MFF 76:58; 132:20).

Ola faatasi ma tagata amiotonu o lo'u aiga (MFF 131:2-4).

Mauaina le atoatoaga o le olioli (MFF 138:17).

Tusi i luga o le laupapa *Afai ou te agavaa ou te ola i le tikeri mauuluga o le malo selesitila, e mafai ona ou* —.

la valaaulia se tamaititi e filifili se upu tusi se tasi, ona faitau lea, ma faapiii i luga ole laupapa i lalo o le faamatalaga tusitusia. la talanoaina ma tamaiti le faamanuiaga ua folafolaina mai. la faapea foi ona fai i isi upu tusi. Fesoasoani i tamaiti ina ia malamalama i le matagofie o le iai i le malo selesitila, ma uunaiina i latou e tausia poloaiga ina ia mafai ai ona latou agavaa e ola i le tikeri mauuluga o le malo selesitila.

3. la faia se kopi o le pepa o galuega mo tamaiti uma o loo i le faaiuga o lenei lesona. Fai atu i tamaiti e faafetaui le malo o loo i le koluma muamua ma le faamatalaga sao o loo i le koluma lona lua i le tusia lea o ni laina e fesootai ai. Afai e faigata ona maua ni kopi mo tamaiti uma, ia faitau leotele atu ia faamatalaga ona tuu atu lea i tamaiti e galulue faatasi e filifili mai le malo sao. (Tali: a-e; e-1; i-2.)

4. Fesoasoani i tamaiti e tauloto le Mataupu Faavae ma Feagaiga e 76:22-23 e oo i le aao *taumatau o le Atua*.

5. Usu pe faitau upu o le "Ou te lloa O Loo Soifua Lo'u Tama" (*Tusipese a Tamaiti* i. 5).

---

## Faiuga

Molimau	la fetufaai atu i tamaiti ou lagona e uiga i le Tama Faalelagi ma Iesu Keriso ma aisea e te manao ai tou te mau faatasi ma i laua i le malo selesitila. Ia uunaiina tamaiti e filifili e usiusitai i poloaiga ma mauaina sauniga sao ina ia mafai ai ona latou agavaa e ola faatasi ma le Tama Faalelagi ma Iesu Keriso ma o latou aiga i le tikeri maualuga o le malo selesitila.
Tusi Fautuaina e Faitau i le Fale	la fautua atu i tamaiti e suesue le Mataupu Faavae ma Feagaiga e 76:11–24 i le fale e avea o se toe iloiloga o lenei lesona.
Fetufaaiga Fautuaina i le Aiga	la uunaiina tamaiti e fetufaai ma o latou aiga se vaega patino o le lesona, e pei o se tala, fesili, poo se gaoioiga, poo le faitauina faatasi foi ma o latou aiga le “Tusi Fautuaina e Faitau i le Fale.”
	Tofi se tamaititi e faia le tatalo faai.

# O Tikeri e Tolu o le Mamalu

Faafetaui ia le malo o loo i le koluma muamua ma le faamatalaga  
sao o loo i le koluma lona lua i le tusia lea o se laina e fesootai ai.

a. Malo selesitila

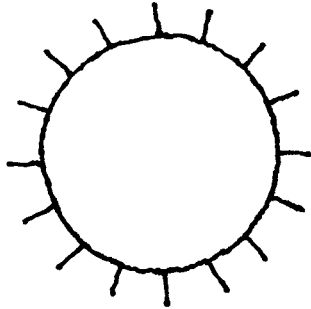

e. Malo teresitila

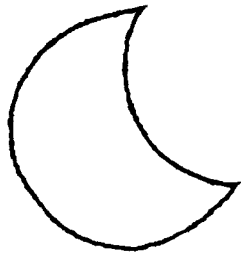

i. Malo telesitila

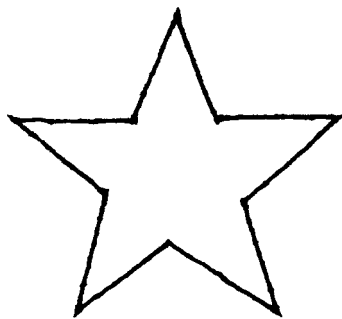

1. O lenei malo e aofia ai tagata lelei o e sa le talitonu i le talalelei ina ua latou faalogo iai i le lalolagi, ae na latou talitonu iai ina ua latou maliliu. Sa latou usitai i nisi poloaiga ae le o poloaiga uma a le Atua. O lenei malo o le a aofia ai foi i latou na taliaina le talalelei ae lei usiusitai atoatoa i poloaiga.

2. O lenei malo e aofia ai i latou e lei taliaina le talalelei ao latou iai i le lalolagi pe ina ua latou maliliu foi. Sa latou le usiusitai i poloaiga a le Atua.

3. O lenei malo o le a aofia ai tagata o le Ekalesia o e na faatuatua ia Iesu Keriso, salamo, usiusitai i poloaiga uma a le Atua, ma faia uma sauniga e moomia.

# O le Aoga a Perofeta ma le Upu o le Poto

Lesona  
**24**

---

## Faamoemoega

Ina ia fesoasoani i tamaiti ia malamalama ma naunau e ola ai i le Upu o le Poto.

---

## Sauniuniga

1. Suesue ma le agaga tatalo le Mataupu Faavae ma Feagaiga e 88:77–80, 118, 122–127; le talafaasolopito o loo tuuina atu i lenei lesona; ma le Mataupu Faavae ma Feagaiga e 89. Ona suesue lea ma iloilo pe faapefea ona e manao e aoaoina atu i tamaiti tala mai tusitusiga paia ma talafaasolopito. (Tagai i le “Sauniaina o Au Lesona,” itulau vi–vii, ma le “Aoaoina atu o Tala Mai Tusitusiga Paia ma Talafaasolopito,” itulau vii–ix.)
2. Tusi faitau faapoopo: Mataupu Faavae ma Feagaiga 49:18–19, 55:4; ma le Mataupu Faavae o le Talalelei (31110 890), mataupu 29.
3. Filifili fesili e talanoaina ma gaoioiga e faamauoa mai ai o le a aafia ai tamaiti ma o le a sili atu ona fesoasoani ia i latou ia mauaina le faamoemoega o le lesona.
4. Ia maua mai se fasi maea mama, manoa mamafa, poo se filo ma faia ai se mailei, e pei ona faaali atu:

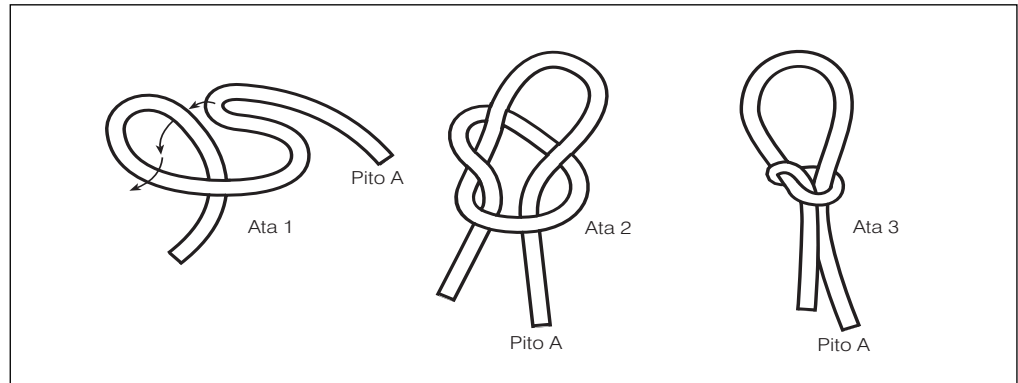

5. Mea e manaomia:  
Se Mataupu Faavae ma Feagaiga mo tamaiti uma.

---

## Faalautelega Fautuaina o le Lesona

Gaoioiga e  
Faatosina Mai Ai

Tofi se tamaititi e faia le tatalo amata.

Faaali atu le mailei na e faia i tamaiti ma faamatala atu iai o tagata tulimanu i nisi taimi latou te faaaogaina ai mailei e pue ai ni manu vaefa poo ni manufelegele. E tuu e tagata tulimanu ia mailei i se auala poo se nofoaga e ui atu ai manuvaefa laiti ma manufelegele e feinu. O nisi taimi e faapipii ai se mailei i se lala laau ma e tautau tonu ifo lava i luga ae o le auala, ma o le a oso iai i totonu se manu. O nisi taimi e tuu ai se mailei i le palapala ma tanumia i ni laulau ina ia faigata ona iloa. O se maunu meaai e mafai ona tuu faalatalata iai i le mailei ina ia faaosoosoina ai se manu poo se manulele e oso iai i le mailei. E pueina ma taofia e le mailei le manu i se auala e le mafai ai ona toe alu ese.

Nonoa le Pito A o le mailei (tagai i le faataitaiga i le vaega o “Sauniuniga”) i se mea e le o minoi, e pei o se loka o se faitotoa poo se vae o se laulua, poo le taofi mau i lou lima. Fai atu i se tamaititi e tuu lona lima i totonu o le matasele o le mailei ma taumafai e toso. Ia faamanino atu pe faapefea ona matuai mau lava le mailei pe afai e toso ese mai le matasele.

Ia faamatala atu e pei lava ona faia e tagata tulimanu o mailei e pueina ai manu, ua faia foi e Satani le tele o mailei mo i tatou. Na te faaogaina ana maunu faafoliga, ma le faamoemoe e pue ai i tatou i se tasi o ana mailei ma faatamaia i tatou (tagai i le gaoioiga e faamauoa mai ai lona 3). Ae peitai, o le aoao e mulimuli i poloaiga a le Alii e mafai ai ona tatou teena ia mailei a Satani.

Tala Mai  
Tusitusiga Paia  
ma Talafaasolopito

Aoao atu i tamaiti e uiga i le faavaeina o le Aoga a Perofeta ma uiga i le faaaliga i le Upu o le Poto, e pei ona faamatalaina mai i mau o lisiina atu i le vaega o “Sauniuniga” ma tala nei mai talafaasolopito. Ona talanoaina lea faatasi ma tamaiti ia taiala o le soifua maloloina o loo tuuina atu i le Upu o le Poto (MFF 89).

#### *Ua Faavaeina le Aoga a Perofeta*

I le Mataupu Faavae ma Feagaiga e 88 na faatonuina ai e le Alii ia Iosefa Samita ina ia faatuina se aoga e aoao ai taitai o le Ekalesia e uiga i le talalelei ma saunia ai i latou e auauna atu i tagata o le Ekalesia. I lenei aoga, ua taua o le Aoga a Perofeta, sa aoaoina ai taitai o le Ekalesia ina ia aoao atu i le tasi e uiga ile talalelei ma isi mataupu taua (tagai i le MFF 88:77–80). O taitai o le Ekalesia sa iai i le itu uma lena o Katelani ua amata ona auai i le Aoga a Perofeta i le faaiuga o Ianuari i le 1833. O le aoga sa faia i afiafi i se potu i luga o le faleoloa o Newell K. Whitney. Na aoaoina e le Perofeta ia alii e uiga i le taua o le aoaoina ma le talaiina atu o le talalelei ma le aoao e uiga i le lalolagi. I le faaopoopo atu iai i le suesueina o tusitusiga paia ma mataupu faavae o le talalelei, sa aoaoina foi e nei alii le faaEperu ma le faaEleni.

I le 1831 na poloaia ai e le Alii ia Oliva Kaotui ma Viliamu W. Felepa ina ia tusia ma filifilia ni tusi aoga mo tamaiti (tagai i le MFF55:4). Ina ua maea ona faavaeina e Iosefa Samita le Aoga a Perofeta mo taitai perisitua o le Ekalesia, ona ia faavaeina ai lea o se aoga mo le fanau. O vasega sa faia i le falealuga o le Malumalu o Katelani. E selaufasefulu tamaiti sa auai i le aoga.

#### *Ua Faaali Mai e le Alii le Upu o le Poto*

E masani ona fono le Aoga a Perofeta e talanoaina le talalelei ma pisinisi faale-ekalesia. O le toatele o alii e ulaula pe lamuina le tapaa i le taimi o fonotaga. (Atonu e te manao e faamatala atu o le taimi lea e le i iloa e tagata e leaga le tapaa mo o latou tino.) O le mea muamua lava e faia e nei alii pe a latou faapotopoto mo a latou fonotaga o le tutuina lea o a latou paipa. Latou te ulaula ao latou talanoa, ae afai ua latou le ulaula ua latou lamuina le tapaa. A latou lamuina le tapaa, latou te feanuina solo i luga o le foloa. Sa lei manao Iosefa Samita na te aoaoina se aoga e “tumu i le ausa o le tapaa,” ma sa le manao foi Ema Samita na te faamamaina le otaota na faia e alii nei i a latou paipa ma le lamuina o a latou tapaa (Brigham Young, in Journal Discourses, 12:158).

O le aso 27 o Fepuari 1833 na ulufale atu ai Iosefa Samita i le potu o loo faia ai le Aoga Perofeta. Na matuai faatumulia le potu i le asu o le tapaa. Faatoa sau lava Iosefa mai fafo i le ea mama, ae ua matuai faaita lava o ia i le manogi o le asu. Na ia tuua le potu ma fesili atu i le Alii poo le a le mea e tatau ona ia faia i

le tulaga lea. Na tali mai le Alii i le tatalo a Iosefa i le faaaliga ua taua nei o le Upu o le Poto (MFF 89).

Talanoaga ma  
Fesili e Faatatau Iai

Suesue i fesili nei ma mau nei ao e sauniaina lau lesona. Faaaoga fesili e te lagonaina o le a sili ona fesoasoani i tamaiti ina ia malamalama ai i tusitusiga paia ma faaaoga ia mataupu i o latou olaga. O le faitauina ma le talanoaina faatasi ma tamaiti o tusitusiga paia i totonu o le vasega o le a fesoasoani lea ia i latou ina ia maua ai so latou malamalama.

- O le a le faamoemoega o le Aoga a Perofeta? (MFF 88:77–78, 80.) O le a le mea na faatonuina ai taitai o le Ekalesia e aoaoina i lenei aoga? (MFF 88:78–79.) Aisea na taua tele ai i nei taitai ona suesue ma aoao? Faamanatu atu i tamaiti na faavaeina foi e Iosefa Samita se aoga mo tamaiti. Aisea e taua tele ai le aoaoina iai tatou uma? Ia faamamafa atu le taua o le aoaoina ma uunaina tamaiti ina ia latou faia mea silisili i le aoga ma isi ituaiga aoaoga.
- Ia faamanino atu o alii na auai i le Aoga a Perofeta na aoaoina ina ia maua “se malamalama . . . atunuu ma malo” (MFF 88:79). E mafai faapefea e le aoaoina o isi atunuu ma aganuu ona fesoasoani i tagata o le Ekalesia ina ia avefa ma faifeautalai lelei?
- E mafai faapefea e tagata o le Ekalesia i aso nei ona aoaoina le talalelei? (O tali e mafai ona aofia ai le auai i le Peraimeri ma isi sauniga a le Ekalesia, o le faitau poo le faalogo i lauga o konafesi aoao, o le faia o afiafi faaleaiga ma suesuega faaleaiga i tusitusiga paia, ma suesuega a le tagata lava ia i tusitusiga paia ma isi tusitusiga a le Ekalesia.) Aisea e taua ai le suesue i tusitusiga paia e pei foi o mataupu i le aoga e pei o le faitau ma le numera?
- Aisea na faaali mai ai e le Alii le Upu o le Poto? Aisea e taua tele ai ia te i tatou ona tausia faalelei o tatou tino faaletino? O ai ni tagata e aofia ai i “tagata faatuputupu leaga” o loo taua mai i le Mataupu Faavae ma Feagaiga e 89:4? Aisea e manao ai Satani tatou te faaogaina mea (e pei o mea e gaosia mai le tapaa poo meainu malolosi) o loo faasaina mai e le Alii i le Upu o le Poto?
- E tusa ai ma le vaega e 89, o a meaai e lelei mo o tatou tino? (Fatu laau, fualaau aina mata, fualaau faisua, sina aano o manu fasi; tagai i le MFF 89:10–16 ma le gaioiga e faamauo mai ai lona 4.) O le a le fautuaga na tuuina mai e le Alii e tusa ai ma le moe? (MFF 88:124.) O le a le folafolaga ua tuuina mai ia i tatou pe afai tatou te usiusitai i le Upu o le Poto ma tausia faalelei o tatou tino? (MFF 89:18–21; atonu e te manao e faamatala atu o nisi tagata e iai ni le atoatoa poo ni mai e taofia ai i latou mai le atoatoa o le soifua maloloina e tusa lava pe latou te usitaia le Upu o le Poto. Ae peitai afai latou te usiusitai i tulafono a le Atua, o le a oo mai le taimi, a le o le olaga nei o le olaga a sau, o le olioli ai i faamanuiaga o loo taua atu i nei fuaiupu.)
- I le vaega e 89, o le a le mea ua poloaiina ai i tatou e le Alii e aua nei faaogaina? (MFF 89:5, 7–9; ia faamatala atu ua tauina mai e perofeta ia i tatou o “meainu vevela” e faatatau lea i le lauti ma le kofe.) Ia faamanino atu o nisi mea e leaga mo i tatou (e pei o fualaau faasaina) e le o faamatalaina maoti mai i le Upu o le Poto, ae ua aoaoina i tatou e taitai o le Ekalesia e aua nei faaogaina lava soo se mea e leaga ai o tatou tino ma mafaufau. (Afai e tauina mai e tamaiti ia fualaau faafomai, ia faamatala atu iai o nisi fualaau e mafai ona fesoasoani ia i tatou pe a tatou mamai, ae tatau lava ona



faaaogaina faatasi ai ma se vaavaaiga a matua poo se fomai.) O a nisi o taunuuga o le faaaogaina o mea e leaga mo i tatou?

- O a leaga e mafai ona oo mai i le le usitaia o le Upu o le Poto? (O tali e mafai ona aofia ai mai ma faamai, mativa, le faamaoni, avea ma masani, faalavelave tau taavale, le toaga ai ile lotu, ma agasala e maua mai i le sese o le faaiuga.) la faamatala atu i taimi o Iosefa Samita sa lei iloa ai e tagata le tele o mea ua tatou iloa nei e faatatau i uiga leaga o le faaaogaina ole tapaa ma le ava malosi. Ae na silafia lelei e le Alii nei uiga leaga, ma sa ia lapataiina ai tagata (tagai i le MFF 89:4). Na silafia foi e le Alii o tagata e le usiusitai i le Upu o le Poto o le a leai so latou faanaunau e usitai i isi poloaiga ma ia avea faapei o Iesu Keriso. O tuinanauga faaletino e mafai ona avea o se vaega e e sili atu ona taua nai le lo tuinanauga faaleagaga ia te i latou.
- O le a se mea e mafai ona e faia pe afai e ofoina atu e se tasi se mea ia te oe e tetee atu ai i le Upu o le Poto? (Tagai i le gaoioiga e faamauoa mai ai lona 2.)

---

## Gaoioiga e

### Faamauoa Mai Ai

E mafai ona e faaaogaina se gaoioiga se tasi poo le sili atu foi o gaoioiga nei i soo se taimi i le faagasologa o le lesona poo le avea foi o se iloiloga, aotelega, poo se lu'i.

1. la faamatala atu na fautuaina i tatou e Spencer W. Kimball le Peresitene lona sefululua o le Ekalesia ina ia tatou fuafua nei o le a tatou tausia le Upu o le Poto. Faitau e oe pe faitau e se tamaititi le upu sii lenei:

“Ao o’u laititi, sa tonu i lo’u mafaufau e aunoa ma se masalosalo o le a ou le tofoina lava le lauti, kofe, tapaa, poo le ava malosi. Na ou iloa o lenei fuafuaga maoti na faasaoina ai au i le tele o taimi i le tele o mea na tutupu ia te au. E tele faafiatiaga sa mafai ai ona ou tofo pe tago atu iai pe faataitaia, ae o le faaiuga le masuia na matuai mausali na ou maua ai se mafuaaga ma se malosiaga lelei e teena ai” (*The Teachings of Spencer W. Kimball*, ed. Edward L. Kimball [Salt Lake City: Bookcraft, 1982], p. 164).

la faamatala atu afai tatou te fuafua i le taimi nei poo a o tatou uiga e faia pe a faaosoosoina i tatou, o le a matuai faigofie lava iai tatou ona faia ni faaiuga poto, nai lo le faatali seia oo mai le faaosoosoga. la uunaiina tamaiti e fuafua nei ia latou usitaia le Upu o le Poto.

2. Tuu atu i tamaiti latou te faatinoina tulaga e faailoa mai ai lo latou teenaina o faaosoosoga e pei o le lauti ma le kofe, tapaa, ava malosi, poo isi fualaau. Fesoasoani ia i latou ia mafaufau i tali i fefinauaiga faapenei:

- “Na ona faataitai lava. E te le afaina ai i le na o le tasi.”
- “O la e fai e tagata uma lava. Pe e te le fia auai ea?”
- “O tagata tautaua uma lava i tifaga o loo latou faia.”
- “E te maua ai se faalogona lelei.”

3. Faaali atu ni faasilasilaga (’oti mai i ni nusipepa poo ni mekasini) mo mea e gaosia e le lelei mo o tatou tino.

- Aisea na lapataia ai e le Alii i tatou e uiga i tagata o e taumafai e maua i tatou ina ia faia mea o loo faasaina e le Upu o le Poto (tagai i le MFF 89:4)?

Faamanatu atu i tamaiti le mailei na e faaalua i le gaioioiga e faatosina mai ai. Faatusatusa le mailei lena i faataitaiga le maloloina e pei o le ulaula tapaa poo le inu ava malosi. Fai atu i tamaiti e suesue i faasalalauga e iloa ai nisi o maunu o loo taumafai tagata e pueina ai i tatou i mailei a Satani. Mo se faataitaiga, e faaaogaina e tagata fai faasalalauga ia ata o tagata faatosina o loo fiafia ma taumafai ai e liliu o tatou manatu o le ulaula ma le inu ava malosi o le a tatou aulelei ma fiafia ai. O nei mea o le a le maua ai e i tatou le fiafia poo le silisili ai foi o le aulelei, ae afai o le a tatou amata ona faaaogaina nei mea o le a pueina i tatou i le mailei ma avea ai ma masani.

la faamanino atu o nisi mea, e pei o fualaau faasaina, e le o faasalalauina, ae o tagata o loo mananao tatou te faatauina ma faaaogaina o loo latou faaaogaina ia fefinauaiga e pei ona iai i faasalalauga.

la faamatala atu o tagata ua fiafia lava i mea e pei o tapaa, ava malosi, poo isi fualaau faasaina ua iai se faafaigata ia te i latou ona tuu, e tusa lava pe ua latou iloa o nei mea e leaga mo o latou tino ma o latou agaga. Afai e iai ni a tatou uo poo ni tagata foi o aiga o e ua manaomia le taofia le faaogaina o nei mea, e mafai ona tatou tatalo mo i latou, faamalosi ia i latou, ma faia ni faataitaiga lelei mo i latou.

4. la lisi i luga o le laupapa nisi o mau e loo tuu mai ai ni fautuaga patino pe faapefea ona tausia o tatou tino, e pei o nei:

MFF 88:124 (ia lava le moe)

MFF 89:7 (aua le inuina meainu e iai vailaau)

MFF 89:8 (aua le faaaogaina le tapaa)

MFF 89:9 (aua le inu mea vevela e pei o lautu ma le kofe)

MFF 89:16 (ai fatu o laau ma fualaau aina mata)

Tuu atu i tamaiti ni penitala ma ni pepa, ma fai atu iai e sue mau nei. Fai atu i tamaiti uma e fai se lisi o ni mea e mafai ona ia faia e tausia ai lona tino. la uunaiina tamaiti e ave a latou lisi i o latou fale ma faamanatu atu ai ia te i latou ina ia tausia faalelei o latou tino.

5. la faamatala atu e manaomia lo tatou faaaogaina o le faamasinoga lelei i le tausiiaina o o tatou tino (tagai i le MFF 59:20). E oo lava foi i ni mea lelei e mafai ona leaga pe afai e soona faaoga.

- O le a se leaga i o tatou tino pe a tele naua lo tatou faamalositino? Moe umi? Ai tele i se meaai e tasi?

Tau atu i tamaiti i le taimi o Iosefa Samita, sa toatele tagata i Katelani, Ohio sa atugalua pe o a mea e lelei mo le tino ae o a foi mea e le lelei. O se faapotopotoga o tagata mai se isi lotu sa nonofo lata ane iai sa matuai tausisi lava ia latou meaai ma latou te lei aina se aano o manu (tagai i le ulu mataupu o le MFF 49).

Fai atu i se tamaititi e faitau leotele mai le Mataupu Faavae ma Feagaiga e 49:18–19 poo le a le mea na tauina atu e le Alii ia Iosefa Samita ia Mati o le 1831 e uiga i le aina o aano o manu.

- O a nisi o mafuaaga na tuuina mai ai e le Alii ia manu vaefa i le lalolagi? (Ina ia maua ai meaai ma lavalava mo i tatou; MFF 49:19.) O le a le mea o loo tauina mai e le Upu o le Poto e faatatau i aano o manu? (MFF 89:12.)

Fesoasoani i tamaiti ina ia malamalama e ui o le aano o manu o se meaai lelei ma taliaina, ae tatau lava ona faaaogaina ma le faautauta ma le fuafua.

6. Faamatala atu se tala se tasi o tala nei i ni au lava upu:

a. O Ana Uitiso, o se tasi o tagata na uluai liliu i le Ekalesia, sa lei aoaoina o ia e uiga i le Upu o le Poto seia oo ina ua avea o ia ma tagata o le Ekalesia mo sina taimi. Sa lei inuina e ia ni meainu malolosi, ae sa ia inuina le kofe ma le lauti, o se mea sa taatele i le atunuu sa ia fanau mai ai. Ina ua aoaoina e Ana le Upu o le Poto, sa “ia fuafua loa e tuueseina le faaaogaina o le lauti ma le kofe, ae sa ia iloaina ai e faigata tele. O po uma lava e suisui ai e oo atu i le tulua o po ma ao, o se ipu kofe lava e foliga mai e faaalaina o ia, sa ia manatu iai. Ina ua mavae se lua masina sa ia tauivi ai, sa ia alu atu ai i le fale i se tasi aso, ua mafaufau loloto lava i le faafitauli o le Upu o le Poto. Ua tonu nei i lona mafaufau. Sa tu o ia i le ogatotonu o le potu ma faapea leotele atu, ‘Ou te le toe faia. Alu ia oe i o’u tua, Satani!’ ma savali faateleai atu i lana kapoti, ma aumai i fao pepa kofe ma lauti, ma togi loa i le afi. Mai lena aso na te lei toe faaaogaina lava le kofe poo le lauti” (“ ‘Get Behind Me, Satan’ ” in Leon R. Hartshorn, comp., *Remarkable Stories from the Lives of Latter-day Saint Women*, 2 vols. [Salt Lake City: Deseret Book. Co., 1973–75], 1:255).

e. O LeGrand Richards, o le na avea ma Epikopo Pule Faamalumalu o le Ekalesia ma avea mulimuli ane o se uso o le Korama a le Au Aposetolo e Toasefululua, ao talavou o ia sa valaaulia ai o ia ese tamaitai talavou i se siva ma se taumafataga faatasi ma ana uo. Na ia faamatalaina mai le mea na tupu i lena taumafataga:

“Ao ma latalata atu i le laulau, sa ou maitauina ai ni fagu pia i tafatafa o ipu taitasi. Sa ou tu faafuasei. Sa ou faataupupula atu i le laulau ma tilotilo atu i le [tamaitai talavou]. Sa ia faapea mai, ‘O le a le mea ua tupu, pe ua tele naua ea lou lelei e inu ai sina pia laititi?’ E tatau ona ou faia se faaiuga vave. O lea na ou tali atu ai, ma tau atu lona igoa, ‘Ou te iloa o le tulaga lena o lea ou te iai; sa ou manatu e te faapena foi. Tofa. . . .’ Na televave lau alu agai i luga i sitepu nai lo lo’u alu ifo i lalo. Ou te le o manatuaina lo’u toe vaai i lena tamaitai talu mai lena aso e oo mai i le taimi nei.

E masani lava ona ou mafaufau pea i lena mea itiiti na tupu ma maofa pe ana fai ou te avea ma Epikopo Pule Faamalumalu o le Ekalesia . . . ae pe a na fai na ou inuina lena fagu pia muamua. Afai e le inuina ese tasi le uluai inumaga ole pia poo le ava malosi, o le a ia le popole lava i le faalua. E faapena foi i le . . . ulaula tapaa” (*Just to Illustrate* [Salt Lake City: Bookcraft, 1961], p. 298).

7. Tusi igoa o ni meaai maloloina i luga o ni fasi pepa (ia mautinoa ia aofia ai nisi o meaai o loo taua mai i le MFF 89). Tuu atu i tamaiti taitasi e filifili se pepa ma taumafai e faamatala mai le meaai o loo lisiina atu i lana pepa e aunoa ma le tauina mai o le igoa. Fai i isi tamaiti e taumafai e mate poo le a le meaai o loo faamatalaina mai e le tamaititi.

8. Afai o loo e aoaoina tamaiti laiti, atonu e te manao e faaaoga ia *Tala Mai le Mataupu Faavae ma Feagaiga*, mataupu 31, i le Upu o le Poto.

---

## Faiiuga

Molimau	la molimau atu i tamaiti i le taua o le suesue ma le aoaoina, aemaise lava le aoaoina i mea o loo finagalo ai le Tama Faalelagi ma Iesu Keriso ia i tatou e faia. Tau atu i tamaiti pe faapefea ona faamanuiaina lou olaga i le tausia o le Upu o le Poto. la uunaiina tamaiti e filifili nei e usiusitai i le Upu o le Poto ma fai atu e “leai” i mea leaga uma e mafai ona faaososoina ai i latou e faaaoga.
Tusi Fautuaina e Faitau i le Fale	la fautua atu i tamaiti e suesue le Mataupu Faavae ma Feagaiga e 89:4–14, 18–21 i le fale e avea o se toe iloiloga o lenei lesona.
Fetufaaiga Fautuaina i le Aiga	la uunaiina tamaiti e fetufaai ma o latou aiga se vaega patino o le lesona, e pei o se tala, fesili, poo se gaoioiga, poo le faitauina faatasi foi ma o latou aiga le “Tusi Fautuaina e Faitau i le Fale.”
	Tofi se tamaititi e faia le tatalo faaii.

---

**Faamoemoega**

Ina ia fesoasoani i tamaiti ia maua le agaga naunau e ofoina atu i latou e fesoasoani i le fausia o le malo o le Atua.

---

**Sauniuniga**

1. Suesue ma le agaga tatalo le Mataupu Faavae ma Feagaiga e 88:119–20; 95:1–3, 8, 11–17; ma le talafaasolopito o loo tuuina atu i lenei lesona. Ona suesue lea ma iloilo pe faapefea ona e manao e aoaoina atu i tamaiti tala mai tusitusiga paia ma talafaasolopito. (Tagai i le “Sauniaina o Au Lesona,” itulau vi–vii, ma le “Aoaoina atu o Tala Mai Tusitusiga Paia ma Talafaasolopito,” itulau vii–ix.)
  2. Filifili fesili e talanoaina ma gaoioiga e faamauoa mai ai o le a aafia ai tamaiti ma o le a sili atu ona fesoasoani ia i latou ia mauaina le faamoemoega o le lesona.
  3. Mea e manaomia:
    - a. Se Mataupu Faavae ma Feagaiga mo tamaiti uma.
    - e. Pepa ma se penivali poo se penitala mo tamaiti uma.
    - i. Ata 5-25, Malumalu o Katelani (Taga Ata o le Talalelei 500; 62431).
- 

**Faalautelega  
Fautuaina  
o le Lesona**

Tofi se tamaititi e faia le tatalo amata.

Gaoioiga e  
Faatosina Mai Ai

Ia tuuina atu i tamaiti uma se pepa ma se penivali poo se penitala. Fai atu i tamaiti e tusi se ata o se malumalu, ma tuu atu ni nai minute e faia ai. Ia tuu atu i tamaiti e faaali atu lana lava ata i le vasega atoa.

Ia faamatala atu atonu sa lei faigata i tamaiti ona tusia se ata o se malumalu talu ai ona ua latou vaai i foliga o malumalu. Ua latou vaai i malumalu poo ata o malumalu. Ae peitai, ina ua poloaiina Iosefa Samita e fausia se malumalu, sa lei vaai lava o ia i se malumalu muamua poo se ata foi o se malumalu. Na faali atu iai e le Alii le ata faataatia o le Malumalu o Katelani i le Perofeta o Iosefa Samita e ala i se faaaliga.

Tala Mai  
Tusitusiga Paia  
ma Talafaasolopito

Aoao atu i tamaiti e uiga i le fausiaina o le Malumalu o Katelani, e pei ona faamatalaina mai i mau o loo lisiina atu i le vaega o “Sauniuniga” ma le tala lenei mai talafaasolopito (tagai i le gaoioiga e faamauoa mai ai 1). Faaali atu le ata o le Malumalu o Katelani i le taimi e talafeagai ai.

Ia Tesema o le 1832 na poloaiina ai e le Alii tagata o le Ekalesia ina ia fausia se malumalu i Katelani, Ohio. Latou te “faavaeina se fale, o se fale o le tatalo, o se fale o le anapogi, o se fale o le faatuatua, o se fale o le aoaoga, o se fale o le mamalu, o se fale o le faatulagaina, o se fale o le Atua” (MFF 88:119).

Sa matuai matitiva lava le Au Paia ma sa latou iloa o le a tele se tupe e alu i le fausiga o le malumalu, o lea na latou le amataina ai le fausiaina o le malumalu. E ono masina mulimuli ane e lei amataina lava le galuega o le malumalu. Ia luni

o le 1833 na faaali atu ai e le Alii ia Iosefa Samita lona le fiafia i le Au Paia i le le amataina o le galuega o lona fale. Na faapea atu le Alii ua matuai faia lava e le Au Paia se “agasala mamafa tele” e ala lea i le le usiusitai i lenei poloaiga (MFF 95:3). Na salamo le Au Paia i lo latou faatuai, ma o le fa o aso na sosoo ai na amata ai ona tosoina e alii ia maa ma eli ia lua e sauniuni ai mo le fausia o le malumalu.

Na fesili atu Iosefa Samita i nisi o taitai o le Ekalesia pe faapefea ona fausia le malumalu. Fai mai nisi e tatau ona faia i ni ogalaau, ae fai mai nisi e tatau ona faia i ni laupapa. Na faapea atu Iosefa, “Uso e, pe tatau ea ona tatou faia se fale mo lo tatou Atua i ni ogalaau? E leai, o loo ia te au se fuafuaga lelei mo lena tulaga. O loo ia te au se ata faataatia o le fale o le Alii, na tuuina mai e ia lava; ma e le pine ae outou vaai iai, i le eseese o a tatou faitauga ma ona manatu i ia mea” (quoted in Lucy Mack Smith, *History of Joseph Smith*, p. 230). O fuafuaga mo le Malumalu o Katelani na faaaliga atu i le Au Peresitene Sili o le Ekalesia—Iosefa Samita, Sini Rikitone, ma Feterika G. Viliamu—i se faaaliga. Na taua e Feterika G. Viliamu e faapea na tauina atu e le Alii ia Iosefa ina ia faapotopoto faatasi ma ona fesoasoani, ma o le a faaali atu e le Alii ia te i latou pe faapefea ona fausia le malumalu (tagai i le MFF 95:14).

Na tootutuli nei alii ma tatalo, ma sa latou vaaia ai se faaaliga o le malumalu. Na latou vaaia muamua lava fafo, ma na foliga mai ua oo mai i o latou luga le fale ma ua mafai ona latou iloa atu totonu. Na faaaliga e Feterika G. Viliamu e faapea ina ua maea le Malumalu o Katelani, sa foliga lava e pei ona latou vaai iai i le faaaliga. I le taimi o le fausiaina o le malumalu sa taumafai nisi e suia e Iosefa Samita nisi o faatulagaga, ae sa tautu pea Iosefa e fausia pea le malumalu e pei ona i ai i le faaaliga.

O le Malumalu o Katelani e le pei o malumalu o ona po nei, lea e faamau ai aiga mo le taimi nei ma le faavavau atoa ma faia ai galuega mo e ua maliliu. Sa pei lava o se falelotu, e faataunuuina ai e le Au Paia a latou sauniga lotu. Na tauina atu lava e le Alii i le Au Paia le tele o le malumalu (MFF 95:15). E tusa e 110 futu mai le palapala e oo atu i le tumutumu. O le malumalu sa fausia i maa, ae o puipui i fafo sa ufiufiina i le sima. O totonu, i le fola e tolu laina o pulelaa i le itu i sasae ma le itu i sisifo. O laina i le isi pito o le fola o pulelaa ia o le Perisitua Mekisateko, ae o laina i le isi itu o pulelaa o le Perisitua Arona. O nofoa i totonu o le potu e mafai ona faafeliuai ina ia mafai ai e le aofia ona faliu atu i itu uma.

Talu ai ona o le matitiva o tagata o le Ekalesia, o lea na latou ofoina atu ai le tele o mea mo le fausiaina o le Malumalu o Katelani. E toetoe lava o alii uma e mafai ona galulue ma i latou e le o o atu i ni misiona sa fesoasoani i le fausiga o le malumalu. O Iosefa Samita sa avea ma fomeni i le vilimaa i le mea sa tipiina mai ai maa mo puipui. O Aso Toonai e tatoso mai ai e alii e iai a latou solofanua ma taavale toso ia maa mai le vilimaa i le mea o loo fai ai le malumalu ia i latou o loo galulue ai ina ia lava ni maa e fai ai a latou galuega i le vaiaso o le a sosoo ai.

O Ema Samita na vaaia ia tamaitai o Katelani i le suiina o lavalava mo alii o galulue i le malumalu. Sa gaosia foi e tamaitai ia kapeta ma pupuni e faia i le papae. O pupuni e tautau ifo mai le faalo o le malumalu ma e mafai foi ona faaaoga e vaevae ai potu tetele o loo i le fogafale muamua ma le lua i ni potu laiti. Sa tautau foi pupuni i luga ae o le pulelaa e maua ai le filemu pe a manaomia.

E toatele tagata sa galulue i le malumalu i aso taitasi. Talu ai ona ua ave uma a latou tupe sa iai i le fausiga o le malumalu, o nisi taimi e tau le lava ai meaai poo ni lavalava mananaia e ofuina mo alii faigaluega. Sa faapea mai Tanielu Taila:

“E masani ona ou vaai i na auauna lotomaulalo, ma faamaoni a le Alii, pe a mavae le aso atoa o galulue i le vilimaa, poo le fale, pe a faatutuina i luga puipui, le lavava ma vaivai, ae feofofoai fiafia, ua malolo atu i o latou aiga ma ni nai pauna o sana malo sa ofoina atu iai. Ae o i latou e leai se povi e maua mai ai se susu, o nisi taimi e na o le sana lava e ai, e na o le pau lena o le mea e faalagolago iai o ia ma lona aiga atoa. A maua sina falaoamata, pata poo se aano o se manu, ua matuai maumea lava i latou. O nisi taimi e ofoina atu ai nai mea suamalie, ae masani lava o lima lava e sailia se galuega i se isi mea ina ia maua mai ai se kalone atoa, ona toe foi atu ai lea e galue i le malumalu” (quoted in Karl Ricks Anderson, *Joseph Smith’s Kirtland: Eyewitness Accounts*, p. 161).

Sa taufai tatalo taitai o le Ekalesia ma tagata mo se fesoasoani ina ia faamaeaina ai le malumalu. O le auala na tali mai ai le Alii i a latou talosaga o le auina atu lea o nisi o tagata maumea o le Au Paia i Katelani. O nei tagata o le Ekalesia e lava ma totoa a latou tupe e toe totogi ai tupe o loo nofo aitalafu ai tagata o le Ekalesia i le faletupe, ina ia aua ai nei aveina e le faletupe le pulega o le malumalu mo latou.

Sa puipuia e tagata o le Ekalesia le malumalu mai le faaleagaina e tagata leaga. O nisi alii e le tele se taimi e momoe ai talu ai latou te galulue i le fausiga o le malumalu i le ao ona latou feala lea i le po e leoleoina le malumalu i a latou fana. Sa taufaamatau foi e tagata leaga le soifua o le Perofeta ma isi taitai o le Ekalesia. Sa faamatalaina mai e Oliva Hatigitone, o le faafeao a Iosefa Samita se mea na tupu:

“I le taimi ao puipuia Iosefa Samita e ana uo i le po ma le ao mai sauaga a tagata leaga. . . . sa iai o ia i totonu o se fale ogalaau i le po. E toatele nisi uso sa faatasi ma ia ma sa latou faia ni fetuunaiga poo ai e tatau ona avea ma leoleo i lena po.

“Sa faalogo atu Iosefa i le tatalo a se tamaititi i le potu o loo sosoo atu ma le potu o loo iai. Sa tatalo lenei tamaititi mo le Perofeta, ina ia mafai ona saogalemu ma puipuia o ia mai ona filii, o tagata leaga ia, i le po.

“Ina ua uma le tatalo a lenei tamaititi, na faliu atu Iosefa i ona uso ma fai atu iai e o uma i o latou moega e momoe i lena po, aua ua faafogaina e le Atua ma o le a tali mai i le tatalo a lena tamaititi. Sa latou foi atu uma i o latou moega ma momoe filemu seia oo i le taeao e leai ma se mea na tupu” (quoted in Anderson, p. 165).

Sa aoina mai e tagata o le Ekalesia ipu ua taei ma tioata ma tuu i le sima ina ia faamatagofie ai le malumalu. Ina ua uma le malumalu, sa matuai iila mai lava le malumalu pe a susulu atu iai le la.

Na faatonuina e le Alii le Au Paia ina ia fausia le Malumalu o Katelani aua e manaomia e ia ma isi avefeau se nofoaga e mafai ona o atu iai ma toefuatai atu iai ki o le perisitua. Na manaomia foi e le Au Paia se nofoaga e mafai ai ona latou feiloai faatasi ma aoao mai ai i o latou taitai. O le fausiga o le Malumalu o Katelani o se galuega tele, ae sa galulue malolosi le Au Paia ma maua le faatuatua o le a fesoasoani mai le Alii iai latou e faia le mea ua ia fai mai latou te faia. E oo atu ia Mati 1836 ua maea le malumalu ma ua faapaiaina.

Talanoaga ma  
Fesili e Faatatau lai

Suesue i fesili nei ma mau nei ao e sauniaina lau lesona. Faaaoga fesili e te lagona o le a sili ona fesoasoani i tamaiti ina ia malamalama ai i tusitusiga paia. ma faatatauina ia mataupu i o latou olaga. O le faitauina ma le talanoaina faatasi ma tamaiti o tusitusiga paia i totonu o le vasega o le a fesoasoani lea ia i latou ina ia maua ai so latou malamalama.

- O le a le ituaiga fale na poloaiina ai le Au Paia e le Alii e fausia? Fai atu i tamaiti e mulimuli ia latou tusitusiga paia ao faitauina e se tamaititi le Mataupu Faavae ma Feagaiga e 88:119. Aisea e taua tele ai le i ai uma o nei mea i le fale o le Alii? O a nisi o mea e mafai ona tatou faia ina ia avea ai o tatou fale e pei o lenei? (Tagai i le gaoioiga e faamauoa mai ai lona 2.)
- Aisea na le fiafia ai le Alii i le Au Paia ia luni 1833? (MFF 95:3.) Aisea na faatuai ai ona amata e le Au Paia le galuega o le malumalu? Pe ua e faatuai ea i le faia o se mea e te iloa e tatau ona e faia ona o lou fefe poo lou leilola fai? Tuu atu i tamaiti e tau mai ni mea faapena latou te mananao e fetufaai mai. O le a le folafolaga a le Alii i le Au Paia pe afai latou te tausia poloaiga? (MFF 95:11.) O le a le mea na ia fai mai o le a tupu pe afai latou te le tausia ana poloaiga? (MFF 95:12.) O le a le mea na folafolaina mai e le Alii ia i tatou pe afai tatou te tausia poloaiga? Ole a le mea e tupu pe afai tatou te le tausia ana poloaiga?
- O ai na tuuina atu fuafuaga mo le malumalu? (MFF 95:13–14.) Na faapefea ona sailia e le Au Paia poo a nei fuafuaga? O ai na vaai i le faaaliga?
- O a nisi o faamoemoega o le Malumalu o Katelani? (MFF 95:16–17.) O a nisi o faamoemoega o malumalu i aso nei?
- O a mea na ofoina atu e le Au Paia ina ia fausia ai le Malumalu o Katelani? O a ni mea ua e ofoina atu mo le Ekalesia? O a ni mea e te ofoina atu pe a talosagaina oe i le lumanai ina ia fesoasoani ai i le fausiaina o le malo o le Atua? (Tagai i le gaoioiga e faamauoa mai ai 3 ma le 4.)
- O le a se tou manatu o le a se lagona na oo i le Au Paia ina ua latou vaai ua maea le Malumalu o Katelani? O le a sou lagona pe a e ofoina atu se mea ina ia faia ai se mea na faatonuina oe e fai?

---

## Gaoioiga e Faamauoa Mai Ai

E mafai ona e faaaogaina se gaoioiga se tasi poo le sili atu foi o gaoioiga nei i soo se taimi i le faagasologa o le lesona poo le avea foi o se iloiloga, aotelega, poo se lu'i.

1. Aumai ni mea e suia ai mea o loo taua i le talafaasolopito, e pei o se maa, fasi ie paepae e sui ai pupuni, se ipu poo se tioata, se nila, sana, tupe taalo (poo ni sene), ma se uati ( e suia ai le taimi na alu i le faiga o le malumalu).

I le amataga o le vasega, ia fai atu i tamaiti uma e filifili se mea se tasi. Ao e taua mea taitasi ao e faamatalaina atu le tala faasolopito, fai atu i le tamaititi e faaali ane le mea lena i luga o le fola poo le laulau. A maea le faitauina atu o le talafaasolopito, ona talanoaina lea pe na faapefea ona faailoa mai e nei mea taitasi se mea na ofoina atu e le Au Paia ina ia fesoasoani ai ile fausiaina o le malumalu.

2. Tusi fuaitau taitasi e faamatalaina o loo i le Mataupu Faavae ma Feagaiga e 88:119 (“o se fale o le tatalo,” “o se fale o le anapogi,” ma isi) i luga o ni fasi pepa eseese, ma tuu fasi pepa i totonu o se atigipusa.



Tuu atu i tamaiti taitasi ( pe taitoalua foi pe a toatele lau vasega) e filifili ia le itiiti ifo i le tasi le fasi pepa mai le atigipusa. Faitau leotele e oe poo se tamaititi le Mataupu Faavae ma Feagaiga e 88:119, ma fai atu i tamaiti e faaali mai a latou fuaitau i le faasologa e pei ona faitauina ai i le mau. Fai atu i le tamaititi (poo tamaiti) na filifilia pepa taitasi e fautua mai se auala se tasi e mafai ai e tamaiti ona latou fesoasoani i o latou aiga ma maua uiga e pei ona faamatalaina. (Mo se faataitaiga, “E mafai ona ou faia lo’u aiga o se fale o le tatalo e ala lea i lo’u faaaloalo i au tatalo ma tatalo faaleaiga” poo le “E mafai ona ou faia lou fale ma se fale o le faatulagaga e ala lea i lou tuuina o ou lavalava ma meataalo i mea e tatau ona tuu ai.”) Ona tuu atu lea i isi tamaiti e tuuina mai nisi fautuaga faaopoopo.

Ia uunaiina tamaiti e filifili se mea se tasi pe lua e galulue iai i le gasologa o le vaiaso ina ia avea ai o latou fale ia pei o le fale o le Alii.

3. Tusi lolomi uma mataitusi o le upu *osigataulaga* i luga o ni fasi pepa eseese. Ia faafenumiai ia mataitusi ma tuu atu i tamaiti e toe faatulaga ina ia sipelaina ai le upu.
  - O a osigataulaga poo mea na ofoina atu e le Au Paia i Katelani ina ia fausia ai le malumalu?
  - O a osigataulaga ua outou vaaia o loo fai e tagata o le Ekalesia i aso nei ina ia auai atu ai i le malumalu?

Faamatala atu se tasi e te iloaina na ia faia se osigataulaga ina ia auai atu i le malumalu, poo le faamatala atu o le tala lenei i ni au lava upu na faamatalaina mai e Elder Claudio R. M. Costa o le Korama e Lua a le Au Fitugafulu:

“O se tasi alii na ou feiloai iai e faatauavaa lava se mea e nofo ai i se tamai aai i le ogatotonu o le Amasone. Ina ua maea ona papatisoina o ia ma lona aiga, sa le mafai ona faatali o ia ina ia atoa le tausaga talu ona auai i le Ekalesia ina ia mafai ai ona alu atu ma avatu lona toalua ma lana fanau i le malumalu. O le Malumalu o Sao Paulo i Pasila e mamao lava mai le Amasone. E masani lava ona fa aso e malaga ai i le vaa ma le fa aso e malaga ai i le pasi ina ia taunuu atu i le malumalu—e tusa lava ma le vaiaso atoa e malaga ai. O lenei alii o se tagata e fau meaafale. E mafai faapefea ona ia faasaoina e ia lava se tupe e totogi ai pasese mo ia, lona toalua, ma lana fanau? E ui lava sa faigaluega o ia mo le tele o masina, ae sa laititi lava se tupe na ia maua.

“Ina ua oo mai le taimi e malaga atu ai ile malumalu, na ia faatauina uma atu ana meaafale ma meatotino, e oo lava i lana ili e alu i le uila ma le auala e tasi e femalagaai ai, o se uila afi—o mea uma lava sa ia te ia— ma malaga atu i le malumalu ma lona toalua ma lana fanau. E valu aso na latou faimalaga atu ai ina ia taunuu i Sao Paulo. Ina ua maea ona latou faaaluina aso matagofie e fa i totonu o le malumalu i le faia o le galuega a le Alii, ona toe foi atu lea o lenei aiga i lo latou aiga mo le isi fitu aso. Ae sa latou toe foi atu i lo latou aiga ma le fiafia, ma o latou lagonaina o o latou faigata ma luitau e leai se uiga pea faatusatusa i le fiafia uiga ese ma faamanuiaga na latou iloaina i le maota o le Alii” (*Liahona* Ianuari, 1995, itulau 30).

4. Tusi i luga o ni fasi pepa laiti nisi o gaoioiga e mafai ona ositaulaga tamaiti latou te faia, e pei o le auai i sauniga lotu, anapogi, totogi sefuluai, faia se galuega fesoasoani, poo le auauna atu o se faifeautalai. Ia faia ia le itiiti ifo i le tasi le pepa mo tamaiti uma i lau vasega.

la tuu atu i tamaiti taitoatasi e filifilia se pepa, ma faitau atu i le vasega, ma tau atu se auala se tasi pe lua atonu e manaomia ai se osigataulaga e le lisi o gaoioiga. Ona fesoasoani lea i tamaiti e mafaufau i auala o le a faamanuiaina ai i latou e ala i lo latou faia o se osigataulaga i mea ua fai atu ai le Alii.

5. Aumai ni seti o poloka e tutusa lelei (poo ni pepa ua otiina i poloka) e mafai ona faaaoga e fausia ai se tamai fale. Vaevae tamaiti i ni vaega se lua, ma fai iai e nonofo valavala ina ia aua nei iloa e le isi vaega le mea o loo faia e le isi vaega. Fai atu i le isi vaega e “fau” se malumalu i a latou poloka, ona latou tuuina atu lea o faatonuga i le vaega lona lua i le auala e fausia ai se malumalu ia tutusa lelei ma le latou malumalu. Fai atu i le vaega lona lua e taumafai e fau se malumalu faapena e ala lea i lo latou faalogo atu i faatonuga, e aunoa ma le vaai atu i le malumalu a le vaega muamua. (Atonu e te manaomia le faia o se taimi faatapulaa mo lenei gaoioiga.)

A maea loa ona fausia le malumalu a le vaega lona lua, ona fai atu lea iai e vaai atu i le malumalu a le vaega muamua ma faia ni faasaosaoga e manaomia ina ia tutusa lelei ai. Ia faamanatu atu i tamaiti e faapea e le gata ina maua e Iosefa Samita ia faatonuga tuugutu i le auala e fausia ai le Malumalu o Katelani, ae na ia vaai foi i se faaaliga, o lea na ia iloa tonu ai lava le auala e tatau ona fausia ai.

6. Usu pe faitau upu o le “Ou Te Fia Vaai i le Malumalu” (*Liahona*, Iuni 1992).

---

## Faaiuga

Molimau	Ia tuuina atu lau molimau e faapea a tatou faia mea ua fai mai ai le Alii, e tusa lava pe tele se osigataulaga e faia ai, o le a ia fesoasoani mai ma faamanuiaina i tatou.
Tusi Fautuaina e Faitau i le Fale	Ia fautua atu i tamaiti e suesue le Mataupu Faavae ma Feagaiga e 88:119 ma le 95:11–12 i le fale e avea o se toe iloiloa o lenei lesona.
Fetufaaiga Fautuaina i le Aiga	Ia uunaiina tamaiti e fetufaai ma o latou aiga se vaega patino o le lesona, e pei o se tala, fesili, poo se gaoioiga, poo le faitauina faatasi foi ma o latou aiga le “Tusi Fautuaina e Faitau i le Fale.”
	Tofi se tamaititi e faia le tatalo faaiu.

---

**Faamoemoega**

Ina ia fesoasoani i tamaiti ia malamalama o ki o le perisitua na tuuina mai ai le pule e faia ai galuega faafaifeautalai ma galuega faamalumalusa na toefuataiina mai i totonu o le Malumalu o Katelani.

---

**Sauniuniga**

1. Suesue ma le agaga tatalo le Mataupu Faavae ma Feagaiga e 109:1–16 (vaega o le tatalo o le faapaiaiga na tuuina atu i le Malumalu o Katelani); Mataupu Faavae ma Feagaiga e 110; ma le talafaasolopito o loo tuuina atu i lena lesona. Ona suesue lea ma iloilo pe faapefea ona e manao e aoaoina atu i tamaiti tala mai tusitusiga paia ma talafaasolopito. (Tagai i le “Sauniaina o Au Lesona,” itulau vi–vii, ma le “Aoaoina atu o Tala Mai Tusitusiga Paia ma Talafaasolopito,” itulau vii–ix.)
  2. Tusi faitau faaopoopo: Le vaega atoa o le Mataupu Faavae ma Feagaiga 109 ma le Mataupu Faavae o le Talalelei (31110 890), mataupu 14.
  3. Filifili fesili e talanoaina ma gaoioiga e faamauoa mai ai o le a aafia ai tamaiti ma o le a sili atu ona fesoasoani ia i latou ia mauaina le faamoemoega o le lesona.
  4. Mea e manaomia:
    - a. Se Mataupu Faavae ma Feagaiga mo tamaiti uma.
    - e. Ni ituaiga ki eseese ma o latou foliga (afai e le maua ni ki mo'i, ia tusia ni ki eseese i luga o le laupapa ao lei amataina le vasega).
    - i. Ata 5-15, loane le Papatiso o Loo Tuuina Atu le Perisitua Arona (Taga Ata o le Talalelei 407; 62013); ata 5-16, Toefuatiina o le Perisitua Mekisateko (Taga Ata o le Talalelei 408; 62371); ata 5-25, Malumalu o Katelani (Taga Ata o le Talalelei 500; 62431).
- 

**Faalautelega  
Fautuaina  
o le Lesona**

Gaoioiga e  
Faatosina Mai Ai

Tofi se tamaititi e faia le tatalo amata.

Faaali atu ituaiga ki foliga eseese (poo ki foi o loo i luga o le laupapa).

- Aisea tatou te faaaogaina ai ki? E faapefea ona tatou faaaogaina?
- O le a se tou manatu o a mea e tatalaina i nei ki?
- O le a se mea e tupu pe afai e leiloa se ki i se mea o loo loka?

la faamatala atu o ki o le perisitua e taua tele i totonu ole Ekalesia, ae le pei o ki ia o loo faaaliina atu. E le faia i se uamea ma e le mafai ona uuina i o tatou lima pe tuu foi i le taga. A tatou talanoa e uiga i ki o le perisitua, o loo tatou mafaufau i le pule ma le mana, na tuuina atu i le perofeta ma isi taitai o le perisitua e ala lea i le faaee atu o lima, ina ia taitaiina ai le galuega a le Atua i le lalolagi. O le Peresitene o le Ekalesia na te umiaina ki o le perisitua, ae o nisi taitai o le perisitua latou te umia nisi o ia ki. O i latou e umia le perisitua e mafai ona latou faataunuaina sauniga o le perisitua i le faatagaga a i latou o loo

umiaina ki o le perisitua e talafeagai iai. Mo se faataitaiga, ao lei papatisoina e se tama se tasi o lana fanau, e tatau ona ia maua le faatagaga mai le epikopo.

Faamanatu atu i tamaiti e faapea, o le taimi o le Liliuese sa leai ai le perisitua mai le lalolagi. O le perisitua ma ki e taitaiina ai le mana o le perisitua na moomia le toefuataiina mai ina ia mafai ai ona toefuataiina le Ekalesia ma mafai ai e tagata o le Ekalesia ona latou mauaina o latou faamanuiaga o le talalelei.

- O ai na toefuataiina mai le Perisitua Arona ia Iosefa Samita? (Faaali atu le ata o loane le Papatiso o loo toefuataiina atu le Perisitua Arona.)
- O ai na toefuataiina mai le Perisitua Mekisateko ia Iosefa Samita? (Peteru, Iakopo, ma loane; faaali atu le ata o le toefuataiina mai o le Perisitua Mekisateko.)

Ia faamatala atu o se tasi o mafuaaga na fausia ai le Malumalu o Katelani o le sauniaina lea o se nofoaga e mafai ai e le Alii ma ana auauna ona toefuatai mai ki o le pule o le perisitua.

Tala Mai  
Tusitusiga Paia  
ma Talafaasolopito

Aoao atu i tamaiti e uiga i le faapaiaina o le Malumalu o Katelani ma faaaliga na mauaina i le malumalu i le vaiaso na lumanai ai, e pei ona faamatalaina i le talafaasolopito ma mau o loo lisiina atu i le vaega o “Sauniuniga.” Faaali atu le ata o le Malumalu o Katelani i se taimi e talafeagai ai.

Atonu e te manao e iloilo mai lesona ua mavae nisi o auala na ositaulaga ai le Au Paia ina ia fausia le malumalu. Faamanatu atu i tamaiti e lei fuafuaina le Malumalu o Katelani mo sauniga o loo tatou faia nei i totonu o malumalu. Sa leai se vai papatisoga e faia ai papatisoga mo e ua maliluu ma sa leai ni fata faitaulaga mo faaipoipoga faalemalumalusa. Ae o le mea sili, o se nofoaga paia e o mai iai i latou mai le lagi ina ia toefuatai mai ki o le perisitua ma o se falelotu e mafai ai e le Au Paia ona faatasitasi e tapuai ma aoao ai le talalelei.

O le Aso Sa, 27 Mati 1836, na faapaiaina ai le Malumalu o Katelani i le Alii. O le *faapaiaina* o lona uiga e tuuina atu e taitai o le Ekalesia se tatalo faapitoa ma ole atu ai i le Alii e taliaina ma faamanuia le malumalu ma tagata uma lava o le a o atu iai. E faitau selau le Au Paia na o atu i Katelani mo sauniga o le faapaiaga; o nisi na malaga mai i mea mamao. E toetiiti lava atoa le afe o nofoa i totonu o le malumalu, ae toatele lava isi tagata na mananao e auai i le faapaiaga. Na tauina atu e le Perofeta i tagata na le mafai ona maua ni o latou nofoa ina ia faia se isi sauniga i le faleaoga o loo latalata ane, ma o le Aso Tofi na sosoo ai na toe faia ai le isi sauniga mo tagata nei ina ia mafai ona faalogologo iai.

I le faaopoopo atu iai i le tatalo o le faapaiaga, o le sauniga e fitu itula o le faapaiaga na aofia ai pesepesega, molimau, le tufaina o le faamanatuga, ma le lua itula ma le afa o se lauga na tuuina atu e Sini Rikitone, ma se potopotoga paia lea na lagolagoina ai Iosefa Samita ma isi taitai o le Ekalesia.

Na faitauina e Iosefa Samita le tatalo o le faapaiaga, lea na tuuina atu ia te ia i se faaaliga. O lenei tatalo o loo tusia i le Mataupu Faavae ma Feagaiga e 109. I le tatalo, na faafetai atu ai le Perofeta i le Tama Faalelagi mo faamanuiaga na ia tuuina mai mo tagata o le Ekalesia. Na tatalo atu Iosefa ina ia avea le malumalu o se nofoaga o le tatalo, anapogi, faatuatua, aoaoga, mamalu, ma le faatulagaga (tagai i le MFF 109:8, 16) ma o i latou e o atu i le malumalu o le a faatupuina i le faatuatua ma le atamai (tagai i le MFF 109:14–15). Na ia ole atu i le Alii ina ia taliaina le malumalu ma avea o se nofoaga paia (tagai i le

MFF 109:4, 12–13). Ina ua maea le tatalo, ona usuina lea e le aupaipese le “Le Agaga Paia” (Viiga, nu. 2), lea na tusia e Viliamu W. Felepa mo le faapaiaga o le malumalu. Ona aai lea o le aofia i le faamanatuga ona faaiuina lea o le sauniga i le tuuina atu o le Valaauga Paia Osana: sa sisii i luga o latou lima ma valaau faatolu, “Osana, osana, osana i le Atua ma le Tamai mamoe, amene, amene, ma amene.”

O faapaiaga o malumalu i aso nei o loo mulimuli lava i le faatulagaga o le faapaiaga o le Malumalu o Katelani. O le perofeta (poo se tasi na te filifilia) e tuuina atu le tatalo o le faapaiaga, e usuina le “Le Agaga o le Atua,” ona tuuina atu lea e le faapotopotoga uma le Valaau Osana.

I le aso na faapaiaina ai le Malumalu o Katelani, na faamanuiaina ai le Au Paia mo a latou osigataulaga i le fausiaina o le malumalu. O tagata uma sa iai na latou lagonaina se faalogona paia ma olioli. E toatele tagata na latou vaai i agelu ma latou faalogoina pesega a agelu, ma isi na latou vaai ni faaaliga, o perofetaga, poo le tautatala i gagana. E toatele ni tagata na latou vaai i se avefeau faalelagi, o le na faapea mai Iosefa Samita o le Aposetolo o Peteru, i totonu o le malumalu. Sa ofu o ia i se ofu talaloa tatatapuvae ma seevae ma sa nofo i tafatafa o le tama o le Perofeta.

O tamaiti laiti tele na le faatagaina ona o atu i le faapaiaga o le malumalu. O se tuafafine na faimalaga mai i se mea mamao lava ma lana pepe e ono vaiaso i le faapaiaga na o atu ia Iosefa Samita le Matua, le peteriaka. Sa le fiafia o ia aua na te leiloa ma se tasi e mafai ona vaai lana pepe, ae le mafai ona ia misia le faapaiaga. Na fai atu iai Peteriaka Samita e avatu lana pepe ma folafola atu iai o le a le faalavelave le pepe i le sauniga. Na faamaonia lava le moni o lana folafolaga: sa filemu pea le pepe, e ui lava sa umi le sauniga o le faapaiaga.

O le afiafi lena sa faia ai se sauniga a le au perisitua. E silia ma le faselau alii sa auai. I le tatalo o le faapaiaga na faia i lena aso, na ole atu ai Iosefa Samita ina ia “faatumulia le malumalu e pei o se matagi matua agi malosi” (MFF 109:37) ina ia faailoa ai ua matuai fiafia lava le Tama Faalelagi ma Iesu Keriso i le malumalu. Na tupu lenei mea i le sauniga a le au perisitua. Na tusia e le Perofeta:

“Na faalogoina se leo e pei o se matagi matuai agi malosi, na faatumulia ai le Malumalu, ma sa tutulai uma le faapotopotoga, ma faagaetia e se mana e le ma vaai; e toatele na tautatala i gagana eseese ma perofeta atu; o isi na latou vaai i faaaliga mamalu; ma ou iloa le faatumulia o le Malumalu i au agelu, lea na ou faailoaina atu i le aofia lo latou moni. O tagata na tuoai sa taufetuli mai (ina ua latou faalogoina le leo e le masani ai i totonu, ma vaai se malamalama e pei o le pupula o le afi o loo nofo i luga o le Malumalu), ma sa faateia i le mea ua tupu. Na faaauau pea lea tulaga seia oo lava ina ua maea le sauniga i le sefulutasi i le po” (*History of the Church*, 2:428).

I le vaiaso na sosoo ai, ina ua maea se sauniga tapuai o le Aso Sa, na o atu ai Iosefa Samita ma Oliva Kaotui i le malumalu e tuu i lalo pupuni i tafatafa o pulelaa o le Perisitua Mekisateko ina ia mafai ona laua tatalo na o i laua. Ao laua tatalo, na laua mauaina se faaaliga matagofie lava (tagai i le MFF 110). Na laua vaai i le Faaola, o le na afio mai e talia le malumalu. Na laua vaai foi i perofeta anamua e iai Mose, Elaia, ma Elia, o e na o mai ma tuuina atu ia Iosefa ma Oliva ia ki o le perisitua e faatagaina ai i laua e faia galuega faafaifeautalai ma galuega faalemalumalusa. Ua faamanuiaina tagata uma o le Ekalesia i aso nei ona o ki o le perisitua na toefuataiina mai i le Malumalu o Katelani.

Ina ua mavae nei mea paia na tutupu na faaauau pea ona avea le Malumalu o Katelani ma nofoaga e feiloai ai le Au Paia seia oo ina ua tuli faamalasia i latou e o ese ma Ohio.

Talanoaga ma  
Fesili e Faatatau Iai

Suesue i fesili nei ma mau nei ao e sauniaina lau lesona. Faaoga fesili e te lagonaina o le a sili ona fesoasoani i tamaiti ina ia malamalama ai i tusitusiga paia. ma faatatauina ia mataupu i o latou olaga. O le faitauina ma le talanoaina faatasi ma tamaiti o tusitusiga paia i totonu o le vasega o le a fesoasoani lea ia i latou ina ia maua ai so latou malamalama.

- Aisea na fausia ai e le Au Paia le Malumalu o Katelani? (MFF 109:2–3, 5, 14–15.) E faapefea ona ese le Malumalu o Katelani mai malumalu ua tatou maua i aso nei?
- O le a le ituaiga fale ia foliga iai le Malumalu o Katelani? (MFF 109:16.) Ia faamatala atu o le malumalu o se nofoaga e paia e mafai ona latalata atu ai le Au Paia i le Tama Faalelagi ma lesu Keriso e ala i le tapuai iai.
- Na faapefea ona faaali atu i le Au Paia le fiafia o le Tama Faalelagi ma lesu Keriso i le Malumalu o Katelani? E faapefea ona molimau mai e le Agaga Paia ia i tatou mea taua? Ia faamatala atu o mea na tutupu i le aso o le faapaiaiga e moni lava o ni vavega. E masani lava ona tauina mai e le Agaga Paia ia i tatou mea taua e ala lea i le tuuina mai o ni lagona mafanafana ma le lelei.
- O ai na muai faaali atu ia Iosefa Samita ma Oliva Kaotui i le Malumalu o Katelani? (MFF 110:2.) O a foliga o le Faaola? (MFF 110:3.) O le a le mea na ia tauina atu ia Iosefa ma Oliva e faatatau i le Malumalu o Katelani? (MFF 110:7.) O ai isi na faaali atu ia Iosefa ma Oliva i totonu o le malumalu i le aso lava lena e tasi? (MFF 110:11–13.)
- O a ki o le perisitua na tuuina atu e Mose ia Iosefa Samita ma Oliva Kaotui? (MFF 110:11.) Ia faamatala atu o nei ki e tuuina atu ai i le perofeta le pule e auina atu ai faifeautalai e talai le talalelei i le lalolagi atoa. Aisea e taua tele ai i le ekalesia ona auina atu faifeautalai i le lalolagi atoa?
- O a faamanuiaga o loo tatou olioli ai i le avea ai ma tagata o le Ekalesia o loo manaomia le mauaina e isi tagata? (Tagai i le gaoioiga e faamauoa mai ai 1.) E mafai faapefea ona tatou fesoasoani i isi ina ia aoao e uiga i le talalelei ma faamanuiaga e maua mai ai?
- O a ki o le perisitua na toefuataiina mai e Elia? (MFF 110:13–16.) Ia faamatala atu o nei ki e taua o ki o le faamaufailogaina. Na tuuina atu i perofeta (ma isi na ia tofiaina) le pule e faia ai sauniga uma i totonu o le malumalu lea e mafai ai e i latou uma o loo feola ma e ua feoti ona faamauina faatasi o ni tane ma ni ava ma o ni aiga. E mafai faapefea ona faamanuiaina oe ma lou aiga talu ai sauniga o le malumalu? (Tagai i le gaoioiga e faamauoa mai ai 1.) Fesoasoani i tamaiti ina ia malamalama o tamaiti uma lava e fananau mai ua uma ona faaipoipo pe faamau o latou matua i le malumalu e otometi lava le faamauina i o latou matua. Tatou te taua lea tulaga o le fanau i le feagaiga. O tamaiti e lei fananau i le feagaiga e mafai ona faamauina i o latou matua.
- Na faapefea ona faamanuiaina le Au Paia mo osigataulaga na latou faia ina ia fausia ai le Malumalu o Katelani? O faapefea ona faamanuiaina i tatou i aso nei talu ai mea na tutupu i le Malumalu o Katelani?

---

**Gaoioiga e****Faamauoa Mai Ai**

E mafai ona e faaaogaina se gaoioiga se tasi poo le sili atu foi o gaoioiga nei i soo se taimi i le faagasologa o le lesona poo le avea foi o se iloiloga, aotelega, poo se lu'i.

1. Ina ia fesoasoani i tamaiti ia malamalama i o latou tiutetauave i le avea ai ma tagata o le Ekalesia e talai atu le talalelei ma auai i sauniga o le malumalu, ia faia se kopi mo tamaiti uma o le pepa o galuega o loo maua i le faaiuga o le lesona. Tuu atu i tamaiti ni penitala ma fai atu iai e faatumu le pepa o galuega. (Afai e faigata ona maua ni kopi mo tamaiti uma, ona kopi lea o le pepa i luga o le laupapa ma fai atu i tamaiti latou te faatumuina faatasi.) Ia talanoaina faatasi ia tali. (Tali: 1-talalelei; 2-malumalu; 3-faamauina; 4-faavavau; 5-galuega faalemalumalusa; 6-vavau.)
2. Fai atu i tamaiti e faatino le talanoaga lenei ina ia fesoasoani ia latou malamalama ai i ki na toefuataiina i le Malumalu o Katelani. O faamatalaga ua tusia mo tagata e toavalu (Mose, Elia, Elaia, Iosefa Samita, ma isi tagata e toafa e le o taua igoa); vaevae poo le tuufaatasia pe a manaomia e fuafua i le aofai o lau vasega. Atonu e te manao e fai ni pine o igoa mo tagata e auai. Fai atu i tamaiti e faitau a latou laina i le faasologa (atonu e te manao e fai ni kopi o faamatalaga).

Faamatala 1: I totonu o le Malumalu o Katelani, na toefuatai mai ai e perofeta anamua ki o le perisitua ia Iosefa Samita ma Oliva Kaotui.

Faamatala 2: O nei ki na tuuina atu i taitai o le Ekalesia le pule ma le mana e taitaiina ai le galuega faafaifeautalai ma galuega faalemalumalusa.

Mose: O lo'u igoa o Mose. O a'u o se perofeta a le Atua.

Faamatala 3: Na fanau Mose i Aikupito ma sa tausia e le afafine o Farao.

Faamatala 4: I se tasi aso ao vaaia e Mose ia mamoe, na fetalai atu ai le Atua ia te ia mai se laau mu talatala.

Mose: Na tauina mai e le Atua ia te au ina ia ou faapotopotoina le fanauga a Isaraelu o loo i Aikupito ma taitaina atu i latou i le nuu ua folafolaina.

Iosefa Samita: O au o Iosefa Samita. Na faaali mai Mose ia maua ma Oliva Kaotui i totonu o le Malumalu o Katelani. Na ia tuuina mai ki o le perisitua na ia umia e faapotopoto ai le fanauga a Isaraelu.

Faamatala 1: Talu ai ona o ki o le toe faapotopotoina ua toefuataiina mai, e faitau miliona tagata o le lalolagi ua faapotopotoina mai i le Ekalesia e faifeautalai.

Faamatala 2: Sa avea foi Aperaamo ma se perofeta. Na folafola atu e le Atua ia Aperaamo o le a auala i lana fanau le faamanuiaina o malo uma o le lalolagi i le talalelei ma le perisitua. Na tuuina atu e le Atua ia Aperaamo ma lana fanau le tiutetauave ina ia aumaia ai faamanuiaga o le talalelei i le lalolagi atoa.

- Faamatala 3: Sa iai se atalii o Aperaaamo e igoa ia Isaako. Sa iai se atalii o Isaako e igoa ia Iakopo. E toasefululua atalii o Iakopo, o o latou aiga na avea ma ituaiga e sefululua o Isaraelu. O tagata uma lava o le Ekalesia e auai i se tasi o na ituaiga o Isaraelu.
- Faamatala 4: I le avea ai ma ni tagata o le aiga o Aperaaamo, tatou te mananao e fesoasoani i tagata uma oi le lalolagi ina ia papatisoina ma faamauina i totonu o le malumalu. Ma, afai tatou te faamaoni, e mafai ona tatou ola ai e faavavau ma o tatou aiga amiotonu faatasi ma le Tama Faalelagi ma Iesu Keriso.
- Iosefa Samita: Na faaali mai Elaia i le Malumalu o Katelani ma tuuina mai ia maua ma Oliva ia ki i faamanuiaga a Aperaaamo.
- Faamatala 1: O lea la afai e auai ia tagata i le Ekalesia, e mafai foi ona latou mauaina faamanuiaga o le talalelei na tuuina atu ia Aperaaamo.
- Elia: O lo'u igoa o Elia. O au o se perofeta. Sa ou nofo i Isaraelu i taimi o le Feagaiga Tuai.
- Faamatala 2: Na tauina atu e le Atua ia Elia soo se mea lava na te fusifusia i le lalolagi e fusifusia foi i le lagi.
- Elia: O au le perofeta mulimuli lava i le lalolagi sa umiaina ki o le mana o le faamaufaailogaina o le Perisitua Mekisateko ao lei oo i le taimi o Iesu Keriso.
- Faamatala 3: Faatasi ai ma le mana o le faamaufaailogaina, e mafai e se alii ma se tamaitai ona tuufaatasia ma avea o se tane ma se ava, ma e mafai ai ona faamauina faatasi aiga mo le olaga nei ma le faavavau i totonu o malumalu paia.
- Iosefa Samita: Na toefuataiina mai e Elia ia ki o le perisitua o le mana o le faamaufaailogaina ia te au ma Oliva i totonu o le Malumalu o Katelani.
- Faamatala 4: Talu ai ona ua toefuataiina mai nei ki, o lea ua mafai ai e aiga amiotonu ona toe faatasia e faavavau.
3. Faatasi ai ma le faamaoniga a le peresitene a la outou Peraimeri, ia fesili atu i tagata o aiga o e e lei leva talu ona faamauina i le malumalu ina ia o atu i le vasega ma tuu atu iai se tolu poo se lima minute e faamatala atu ai i tamaiti e uiga ia latou sauniuniga ina ia o atu i le malumalu ae o a foi ni o latou lagona ina ua faamauina i latou o se aiga.
4. Ia fetufaai atu ni ou lagona ina ua e auai i se faapaiaga o se malumalu poo le asiasi atu foi i se malumalu. (Faatasi ai ma le faamaoniga a le peresitene o la outou Peraimeri, e mafai ona e talosaga atu i se tasi na auai i se faapaiaga o se malumalu e talanoa atu i tamaiti e uiga i lena vaega.) Ia valaaulia tamaiti e fetufaai atu ni o latou manatu e uiga i malumalu.
- Atonu e te manao e faamatala atu le mea lenei na tupu ia Silivia Kata Uepi, o le sa auai i le faapaiaina o le Malumalu o Katelani ao avea o ia ma tamaitai talavou:



“O se tasi o mea sili ona taua ia te au ao ou laititi o le faapaiaga lea o le Malumalu o Katelani. Sa siiina i matou e lo matou tama ma tau mai ia te i matou le mafuaaga o lo matou o atu ma le uiga o le faapaiaina o se fale o le Atua. Ma e ui lava sa ou laititi i lena taimi, ae ou te manatuaina lelei lava le sauniga. E mafai ona ou toe tepa i tua i tausaga ua mavae ma ou iloa atu ai ia Iosefa le Perofeta, o loo tu ma ona lima o loo sisii i le lagi, o ona foliga ua sesega, ma loimata o loo tafe ifo i ona alafau ao ia tautala mai i lena aso e le mafaagaloina. E toetoe lava o tagata uma na fetagisi. Na matuai faatumulia le fale ma o tamaiti uma lava sa iai sa nonofo i luga o vae o tagata matutua; o lou uso sa nofo i luga o vae o lou tama ae o au i luga o vae o lou tina. E mafai foi ona ou manatuaina ia ofu na matou ofuina. Sa laititi lou mafaufau i lena taimi sa ou le iloaina ai le mafuaaga o lenei mea atoa, ae ina ua tuanai atu taimi sa matuai manino lava ia te au, ma ou te matuai faafetai ai lava i le avanoa sa ou iai iina” (quoted in Karl Ricks Anderson, *Joseph Smith’s Kirtland: Eyewitness Accounts* [Salt Lake City: Deseret Book Co., 1989], pp. 182–83).

5. Usu pe faitau upu o le “Le Agaga o le Atua” (*Viiga*, nu. 2) poo le “E Mafai Ona Faavavau Aiga” (*Viiga*, nu. 183).

---

## Faaiuga

Molimau	la faaali atu lou agaga faafetai i le Tama Faalelagi mo le toefuataiina mai o ki o le perisitua o galuega faafaifeautalai ma sauniga o le faamauga i le lalolagi. Fesoasoani i tamaiti ina ia latou malamalama talu ai ona o mea na tutupu i le Malumalu o Katelani, ua mafai ai e i latou ma o latou aiga ona avea ma tagata o le Ekalesia ma maua le avanoa e faamauina ai faatasi o ni aiga. E mafai ona e fetufaai atu ni ou lagona e tusa ai ma le avea ma tagata o le Ekalesia a Iesu Keriso o le Au Paia o Aso e Gata Ai ma lou iloa e mafai pe o le a faamauina foi lou aiga ia te oe mo le faavavau.
Tusi Fautuaina e Faitau i le Fale	la fautuaina atu tamaiti e suesue le Mataupu Faavae ma Feagaiga e 110 i le fale e avea o se toe iloilogaga o lenei lesona.
Fetufaaiga Fautuaina i le Aiga	la uunaiina tamaiti e fetufaai ma o latou aiga se vaega patino o le lesona, e pei o se tala, fesili, poo se gaoioiga, poo le faitauina faatasi foi ma o latou aiga le “Tusi Fautuaina e Faitau i le Fale.”
	Tofi se tamaititi e faia le tatalo faaiu.

# O Ki na Toefuataiina i le Malumalu o Katelani

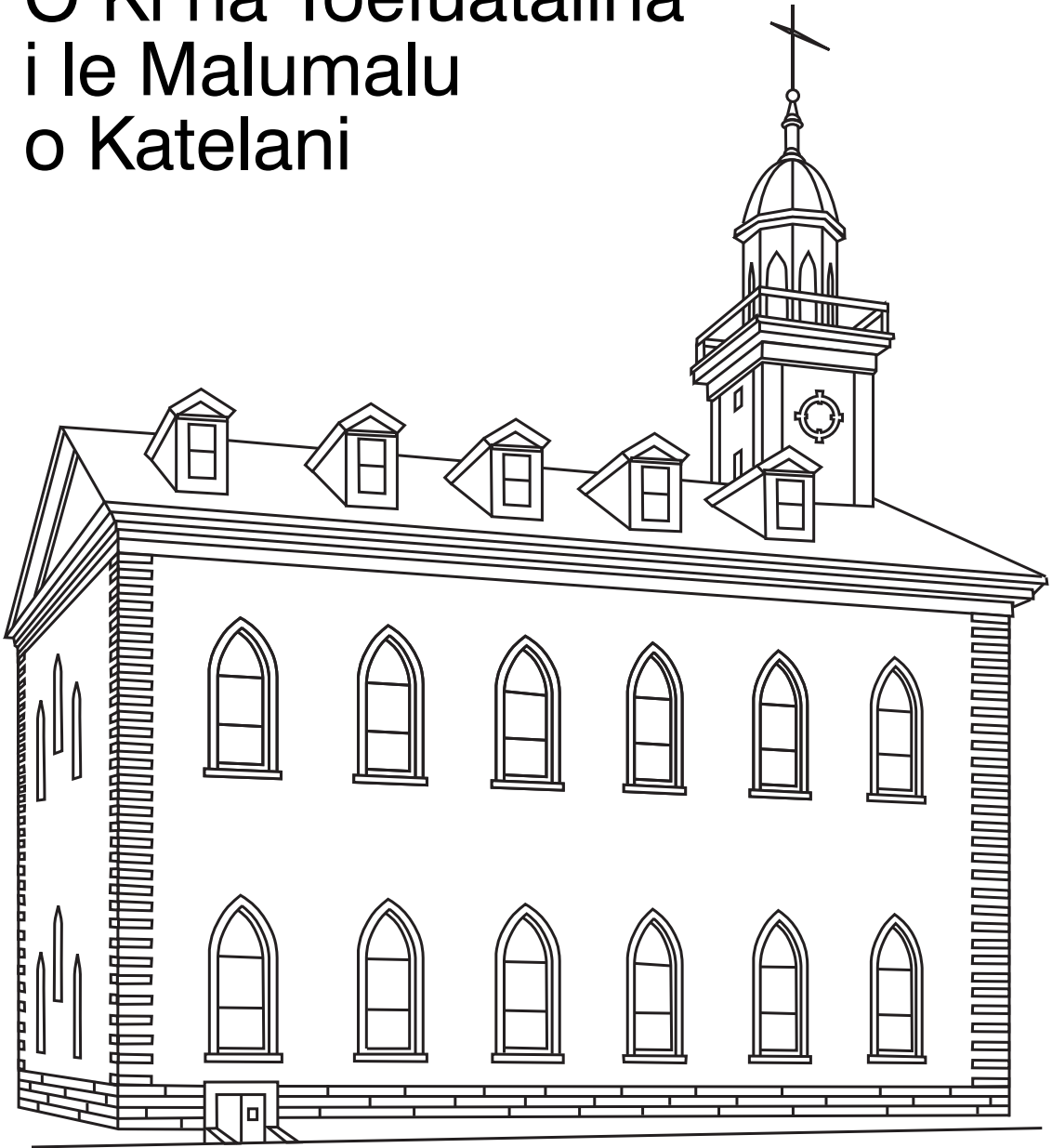

Faatumu avanoa o loo i lalo i se upu se tasi poo se fuaitau: *malumalu, vavau, talalelei, faamauina, faavavau, galuega faamalumalusa.*

Pe a ou fetufaai atu le (1) \_\_\_\_\_ i isi, ona mafai lea e tagata ona aoao e uiga i le Ekalesia, ma papatisoina, ma mauaina sauniga o le (2) \_\_\_\_\_ .

Pe a (3) \_\_\_\_\_ au i la'u tane poo la'u ava i le malumalu, ona mafai lea ona faatasia lo'u aiga e (4) \_\_\_\_\_ pe a matou faamaoni.

Pe a ou faia (5) \_\_\_\_\_ mo i latou ua maliliu, ona mafai lea ona faamauina i latou i o latou aiga mo le (6) \_\_\_\_\_ .

# Ua Tuliese le Au Paia Mai le Itumalo o Siakisone

---

**Faamoemoega**

Ina ia fesoasoani i tamaiti ia latou malamalama e ui lava ina tatou fetaiai ma faafitauli ma faigata, o le a faamanuiaina lava i tatou pe afai tatou te usiusitai ma tumau seia oo i le iuga.

---

**Sauniuniga**

1. Suesue ma le agaga tatalo le Mataupu Faavae ma Feagaiga e 82:10 ma le 57:1–6; le talafaasolopito o loo tuuina atu i lenei lesona; ma le Mataupu Faavae ma Feagaiga e 97:1–2; 98:1–6, 11–14, 22–27; 101:1–9. Ona suesue lea ma iloilo pe faapefea ona e manao e aoaina atu i tamaiti tala mai tusitusiga paia ma talafaasolopito. (Tagai i le “Sauniaina o Au Lesona,” itulau vi–vii, ma le “Aoaina atu o Tala Mai Tusitusiga Paia ma Talafaasolopito,” itulau vii–ix.)
2. Tusi faitau faapoopo: Eteru 13:1–8; Mataupu Faavae ma Feagaiga 45:64–667; 90:34; ma le Mataupu Faavae o le Talalelei (31110 890), mataupu 41.
3. Filifili fesili e talanoaina ma gaoioiga e faamauoa mai ai o le a aafia ai tamaiti ma o le a sili atu ona fesoasoani ia i latou ia mauaina le faamoemoega o le lesona.
4. Faataitai le feteenaiga o kemikolo o loo i le gaoioiga e faatosina mai ai. I le aso o le vasega, ia aumai se fefete, vinika, sipuni fua meaa, ma ni pesini lapopoa e mafai ai ona fai ai totonu le gaoioiga. Afai e te filifili e faia le isi gaoioiga lea e faatosina mai ai, ia aumai la ni penitala ma ni kopi o le savali lenei mo tamaiti uma:  
  
E lefe liuliu ia ileAtua. O leaia faamanu iaina itatoupe a tatouu siusitai iateia.
5. Mea e manaomia:
  - a. Se Mataupu Faavae ma Feagaiga mo tamaiti uma.
  - e. Ata 5-26, Ua Tuliese Mamona mai Misuri.

---

**Faalautelega  
Fautuaina  
o le Lesona**

Gaoioiga e  
Faatosina Mai Ai

Tofi se tamaititi e faia le tatalo amata.

Tuu ni pesini e leai ni mea o iai i luga o le fola poo le laulau. I totonu o le isi pesini, ia faia ai se feteenaiga o kemikolo e ala lea i lou fesuiaina o se sipuni ti o le fefete ma ni sipuni ai se lua o le vinika (afai e le mafai ona maua nei mea, ona fai lea o le isi gaoioiga e faatosina mai ai o loo iai). Ia valaaulia se tamaititi e taumafai e fai le faataitaiga i totonu o le isi pesini. Ia maitauina o le taunuuga o lenei feteenaiga e tutusa lava i taimi uma. A tuufaatasia le fefete ma le vinika, e tulai mai ai se taunuuga e le sua i taimi uma. O lenei feteenaiga e le sua. Fai atu i tamaiti e faamatala mai le upu *le feliuliuai* (o upu e tutusa o latou uiga e pei o nei *le sua, faalagolagoina, faatuatuaaina, tutusa pea*).

la faamatala atu o lo tatou Tama Faalelagi e le feliluiuai ma le suia. A ia faia se folafolaga, e mafai ona tatou faalagolago atu ia te ia i le tausiga. Fai atu i se tamaititi e faitau leotele mai le Mataupu Faavae ma Feagaiga e 82:10. Ia faamatala atu e leai se afaina o faigata ma faafitauli tatou te feagai, pe afai tatou te faamaoni ma usiusitai o le a tatou mauaina lava ia faamanuiaga na folafolaina mai.

Gaoioiga  
Faaopoopo e  
Faatosina Mai Ai

Tuu atu i tamaiti uma se penitala ma se kopi o le savali. Ia faamatala atu iai o mataitusi o le savali e le o sao ona faatulagaina, ae o avanoa o loo i le va o upu e le o sao. Fai atu i tamaiti e iloilo le savali ma tuu se laina i le mea e tatau ona va ai ia upu. Tau atu i tamaiti e aua nei faaaliina atu le savali sei maua uma e tamaiti le avanoa e faauma ai.

Fai atu i se tamaititi e faitau leotele mai le savali (“E le feliluiuai le Atua. O le a ia faamanuiaina i tatou pe a tatou usiusitai ia te ia”). Fai atu i tamaiti e faamatala mai le uiga o le upu *le feliluiuai* (o upu e tutusa o latou uiga e pei o nei *le suia, faalagolagoina, faatuatuaina, tutusa pea*).

la faamatala atu o lo tatou Tama Faalelagi e le feliluiuai ma le suia. A ia faia se folafolaga, e mafai ona tatou faalagolago atu ia te i le tausiga. Fai atu i se tamaititi e faitau leotele mai le Mataupu Faavae ma Feagaiga e 82:10. Ia faamatala atu e leai se afaina o faigata ma faafitauli tatou te feagai, pe afai tatou te faamaoni ma usiusitai o le a tatou mauaina lava ia faamanuiaga na folafolaina mai.

Tala Mai  
Tusitusiga Paia  
ma Talafaasolopito

la faamamafa atu le taua o le faaauauina pea ona usiusitai i poloaiga a le Atua ao e aoaina atu tamaiti e uiga i le Ierusalem Fou (Siona); o sauaga na mafatia ai le Au Paia i le Itumalo o Siakisone i Misuri; ma na oo lava ina tuliese le Au Paia mai le itumalo, e pei ona faamatalaina i talafaasolopito o loo i lalo ma mau o loo lisina atu i le vaega o “sauniuniga.” Faaali atu le ata i le taimi e talafeagai ai.

*Ua Faaali Atu le Tulaga o Siona ma ua Faapaiaina le Laueleele*

Na valoia mai e perofeta o le Tusi a Mamona e faapea o se aai paia e taua o Siona, poo le Ierusalem Fou, lea o le a iai tagata uma amiotonu, o le a faavaeina i le konitineti o Amerika (tagai i le Eteru 13:1–8). Na faamatala mai e le Mataupu Faavae ma Feagaiga lena aai o se nofoaga o le filemu ma le saogalemu mo le Au Paia, o se nofoaga o le a nofo ai Iesu Keriso ma e le o atu iai tagata amioleaga (tagai i le MFF 45:66–67).

Ia lulai o le 1831 na maua ai e Iosefa Samita se faaaliga (MFF 57) e faapea o lea aai o Siona o le a faatuina i le Itumalo o Siakisone i Misuri, ma o le a fausia ai se malumalu i Independence, o se aai i le Itumalo o Siakisone. O le aso 2 o Aokuso 1831 na faapaiaina ai e Sini Rikitone le laueleele o le Itumalo o Siakisone i le Alii mo le faapotopotoina iai o le Au Paia, ae o le aso na sosoo ai na faapaiaina ai e Iosefa Samita le nofoaga o le a fausia ai le malumalu i le nuu o Independence. O se vaega o le faapaiaiga o le laueleele na folafola atu ai e tagata o le Ekalesia sa auai i sauniga o le faapaiaiga o le a latou tausia poloaiga a le Atua ma ia fesoasoani atu i o latou tuaoi ia faapea foi ona latou fai.

*Ua Nonofo le Au Paia i le Itumalo o Siakisone*

E toatele tagata o le Ekalesia sa naunau e malaga atu i le Itumalo o Siakisone ina ia fesoasoani i le fausiaina o le aai o Siona. Ina ua uma ona tuuina mai le faatonuga mai le Alii, ona latou faatauina lea o eleele uma latou te mafaia e fai

ai faatoaga ma o latou fale (tagai i le MFF 57:4–6). O le au Paia na o atu e fausia Siona o se taimi sili lea ona filemu ua latou maua. Sa leai ni tagata gaoini poo ni tagata paie ia te i latou, ma sa latou tapuai faatasi uma i le Atua. Sa faamatala mai e Parley P. Pratt e faatatau i le Au Paia i le Itumalo o Siakisona i lenei taimi, “E seasea lava, pe afai na iai, ona iai ni tagata ua sili ona fiafia i lenei lalolagi nai lo le Ekalesia o le Au Paia i le taimi nei” (*Autobiography of Parley P. Pratt*, p. 93).

Ae peitai, ina ua tea ia taimi, ua amata ona le usiusitai le Au Paia. O nisi sa le fiafia ona e lei malaga atu le Perofeta i Misuri, ma ua amata ona latou faitio ia te ia. O nisi sa finau poo le teena o o latou taitai o le perisitua talu ai ona sa latou manatu e sili atu galuega e mafai ona latou faia nai lo alii ua valaauina e le Atua e taitaiina le Ekalesia. Na faatagaina e le Au Paia se agaga o le lotoleaga ma le le usiusitai ina ia faatasi ma i latou.

Na faatonuina le Au Paia ina ia salamo. Na faamanatu atu ia i latou ina ia faitauina le Tusi a Mamona ma usiusitai i poloaiga na tuuina atu ia te i latou. O le toatele o le Au Paia na salamo, ma latou tautino mai o le a latou tausia poloaiga a le Atua i le lumanai. Ina ua amata ona salamo le Au Paia, na fetalai atu le Alii ia Iosefa Samita e faapea “ua olioli agelu ia te i latou” (MFF 90:34).

#### *Ua Feagai le Au Paia ma Sauaga i le Itumalo o Siakisona*

E ui lava sa mauaina e tagata o le Ekalesia le filemu ia te i latou lava i le Itumalo o Siakisona, ae sa iai nisi sa le auai i le Ekalesia i Misuri sa fefefe poo le feita ia i latou. Ina ua amata ona taunuu atu le Au Paia i le Itumalo o Siakisona, o le aai o Independence o se nuu lafulafua pe na o le luasefulu ni fale ma ni nai faleoloa e iai. E toaititi tagata sa nonofo iina e mafai ona faitau ma tusingisi. O nisi tagata na latou faalogo i le Au Paia o faapea mai na tuuina atu e le Atua ia te i latou le laueleele i le Itumalo o Siakisona. O nei tagata sa latou fefefe ina nei tei ua ave e le Ekalesia le itumalo ma tulieseina ai ma i latou. Sa fefefe foi failotu i totonu o le nuu, ina nei auai atu tagata o a latou lotu ma faatasi ma le Au Paia. Na taumafai malosi le au failotu e faatupu le feinau ma le lotoleaga i tagata.

O Aperila o le 1833 na taitaiina atu ai e lagona o le inoino ma le ita ia tagata leaga e toluselau ina ia latou fono i Independence e fuafua pe faapefea ona aveesea le Au Paia. Na faalogo taitai o le Ekalesia i lenei fono ma tatalo faatauanau atu i le Alii ina ia taofia tagata leaga mai a latou fuafuaga faatiapolo. Sa talia a latou talosaga: na le mafai ona malilie ia nei tagata leaga i sa latou fuafuaga, ua onana ma iu ai ina latou tauaimisa. Ae peitai, sa lei fiu ai tagata leaga nei i a latou taumafaiga ina ia aveesea lava tagata o le Ekalesia mai le Itumalo o Siakisona.

O Iulai o le 1833 na toe fono ai se vaega toatele lava o fili o le Ekalesia. O le fonotaga lenei na latou tautino mai ai o le a latou tulieseina loa le Au Paia “i le filemu pe a tatou mafaia, ae faamalosi pe a tatau ai.” Na faatulaga e tagata sa iai i le fono se vaega o tagata leaga ma latou faaleagaina le fale lomitusi a Viliamu W. Felepa, lea na lomina ai le Tusi o Poloaiga (tagai i le lesona 22). I nai aso mulimuli ane ai na susunuina ai e se vaega o tagata leaga ia faatoaga a le Au Paia ma faaleaga nisi o o latou fale, ona latou taufaamatau lea ma fai mai o le a latou faatamaia foi ma le Au Paia. Na lototetele taitai e toaono o le Ekalesia—Eteuati Paterika, Viliamu W. Felepa, Isaako Moleli, Sini Kilipati, Ioane Uitimera, ma Ioane Korila e sillima atu pe afai o le a le osofaia e tagata leaga isi tagata o le Au Paia, ae sa teena e tagata leaga. Mulimuli ane ona sainia ai lea e

taitai o le Ekalesia se maliliega o le a latou tuua le Itumalo o Siakisone i le amataga o le tausaga e sosoo ai pe afai o le a tuua e tagata leaga le Au Paia ma le filemu.

Sa feita ma fefefe le Au Paia i le Itumalo o Siakisone ona o sauaga na latou oo iai, ma sa latou mafaufau ai loa e tau ai. Ae ui lava sa iloa e le Perofeta le mea atoa o loo feagai ma le Au Paia i le Itumalo o Siakisone, sa ia mauaina se faaaliga (MFF 98) lea na tau atu ai e le Alii i le Au Paia ina ia aua nei saili e tau ai ma sui ae ia onosai ma tumau ma galulue e tusa ai ma tulafono o le laueleele. Na usitai le Au Paia i tulafono o le laueleele ma talosaga atu i le malo ina ia taofia ia sauaga mai tagata leaga, ae sa teena e tagata leaga le tulafono ma faateleina atu le leaga o a latou sauaga. Sa le mafai e le Au Paia ona maua mai se fesoasoani mai le malo; o nisi o tagata ofisa o le malo o ni vaega o tagata leaga. O le toatele o tagata sa nonofo ai i le Itumalo o Siakisone sa faauo i le Au Paia, ae sa latou fefefe e puipui le Au Paia mai tagata leaga.

#### *Ua Tuua e le Au Paia le Itumalo o Siakisone*

I le aso 4 o Novema i le 1833, e latalata ane i le Vaitafe Tele Lanumoana, na amata ai e tagata leaga se taua e faasaga i se vaega toaititi o alii ma tama o le Au Paia o Aso e Gata Ai. O se tasi o tagata o le Ekalesia o se tagata faimeamalie ma fesuisui ai lona leo, ma sa ia faafefeina ia tagata leaga mo se taimi i le faia lea o lona leo e pei e matuai toatele lava le Au Paia ua sauni e tau. Ae peitai, o le mea moni lava, e toatele mamao ia tagata leaga nai lo le Au Paia, e toalua ia tagata leaga i le toatasi o le Au Paia ma e toeititi faatoluina le tele atu o a latou auupega. E ui lava o tagata leaga sa latou muamua osofai ae sa puipuia pea e le Au Paia i latou lava, ae sa faasalalauina e fili o le Ekalesia le tala e faapea ua osofaia e tagata o le Ekalesia ia tagatanuu o le Itumalo o Siakisone. Na uunaiina e taitai o le Ekalesia ia tagata o le Ekalesia ina ia tuua le itumalo mo lo latou saogalemu.

O le lua o aso na sosoo ai e silia i le 1,000 le Au Paia na sosola ese mai o latou fili i le maatiati o le malulu. O le isi vaega e 190, o le toatele o fafine ma tamaiti, na latou savalia le tolusefulu maila o tagutu maamaai o laau, na lavelavea ai o latou vae ao latou sosola atu. O le toatele lava o le Au Paia sa tolauapi i auvai o le Vaitafe o le Misuri, o nisi i faleie ae o nisi i fafo i tafatafa o ni afi, ae maligi malosi ifo timuga. E ui lava sa puapuagatia le Au Paia, ae sa latou iloa lava o loo alofa le Tama Faalelagi iai latou. I se tasi po sa latou vaaia ai le timuto o fetulele. Na mafaufau le Au Paia o se faailoga lea o le a tausua i latou e le Tama Faalelagi. O tagata leaga, sa tietie mai agai i le vaitafe ina ia toe faasaua i le Au Paia, sa latou vaaia foi nei fetulele ma sa maofa ai i latou o lea na latou toe foi atu ai i o latou aiga. Sa latou le toe faasoosa i le Au Paia mo le sefulu aso.

Sa le mafai lava ona toe foi atu le Au Paia i o latou fale i le Itumalo o Siakisone. Ua tele naua sauaga ua latou oo iai, ae sa latou iloaina lava afai latou te faamaoni ma usiusitai o le a latou mauaina lava faamanuiaga na folafolaina atu ia te i latou, afai e le o lenei olaga, o le olaga a sau. Sa le mafai e uluai tagata o le Ekalesia ona latou faatuina Siona, le Ierusalem Fou, ae o le a fausiaina lava e sauniuni ai mo le toe afio faalua mai o le Faaoia.

Talanoaga ma  
Fesili e Faatatau Iai

Suesue i fesili nei ma mau nei ao e sauniaina lau lesona. Faaaoga fesili e te lagona o le a sili ona fesoasoani i tamaiti ina ia malamalama ai i tusitusiga paia ma faaaoga ia mataupu i o latou olaga. O le faitauina ma le talanoaina faatasi ma tamaiti o tusitusiga paia i totonu o le vasega o le a fesoasoani lea ia i latou ina ia maua ai so latou malamalama.

- E tusa ai ma le faaaliga na mauaina e Iosefa Samita, o fea o le a faatuina ai le aai o Siona? (MFF 57:1–2.) O fea o le a faatuina ai le malumalu? (MFF 57:3.) O afea o le a faatuina ai le aai o Siona? (Ao lei oo i le Afio Mai Faalua.) O le a faapei ona foliga mai? (MFF 45:66–67.)
- Na faapefea ona le usiusitai nisi o le Au Paia sa iai i le Itumalo o Siakisone? (MFF 101:6–7.) O le a le uiga o le faatuai ona faalogo? Aisea e tatau ai ona tatou usitai vave? E faapefea ona aafia tali o a tatou talosaga ona o lo tatou usiusitai?
- O a ituaiga faaosoosoga ma uunaiiga atonu e faafeagai ma tamaiti o la outou tupulaga e mafai ona taitaiina atu ai i le le usiusitai? E mafai faapefea ona e teena ia faaosoosoga ma uunaiiga?
- O le a le mea na tauina atu e le Alii i le Au Paia i le Itumalo o Siakisone ina ua ia fautuaina i latou e aua nei tau ma sui? (MFF 98:1–3.) E faapefea ona latou taulimaina faasauaga e oo i o latou aiga? (MFF 98:23–24; tagai i le gaoioiga e faamauoa mai ai lona 2.) E mafai faapefea ona tatou faateleina lo tatou onosai ma le faamagalo atu i a tatou feutagaiga ma i latou o e agaleaga mai ia i tatou?
- Ia faamatala atu na tauina atu e le Alii i le Au Paia ina ia aua nei fefefe e feoti mo le talalelei (MFF 98:13–14). O aso nei o le suega o loo tatou feagai ua le o le suega pe tatou te feoti mo le talalelei ae pe o le a tatou ola ai ea i le talalelei. E mafai faapefea ona tatou ola i le talalelei? E faapefea ona tatou ola e pei ona fetalai mai ai le Alii? (MFF 98:11.)
- O le a le lagona o le Alii e uiga i le Au Paia i le Itumalo o Siakisone, e ui lava sa latou le usiusitai? (MFF 101:1–3, 9.) Ia faamatala atu o nisi o le Au Paia e lei tausala ina i latou ona o agasala matuia ae sa tuliese lava i latou mai o latou aiga. Sa latou maua pe ua toeitiiti ona maua lea o faamanuiaga uma na folafolaina atu mo lo latou usiusitai. O a nisi o faamanuiaga ua uma ona e maua e ala i lou usiusitai? O a nisi o faamanuiaga tatou te faamoemoe e maua i le olaga a sau mo lo tatou usiusitai i poloaiga i lenei olaga?

---

## Gaoioiga e

### Faamauoa Mai Ai

E mafai ona e faaaogaina se gaoioiga se tasi poo le sili atu foi o gaoioiga nei i soo se taimi i le faagasologa o le lesona poo le avea foi o se iloiloga, aotelega, poo se lu'i.

1. Tau mai se poloaiga ua tuuina mai ma se auala se tasi e tausia ai; ona togi atu lea o se taga fatupi poo se isi mea i se tamaititi. Fai atu i le tamaititi lena e tau mai se isi poloaiga ma se auala e tausia ai ona toe togi atu lea o le taga fatupi i se isi tamaititi. Faaauau pea seia soo uma tamaiti ia le silia ma le faatasi.
2. Tuu i totonu o se totini lapoa poo se taga ie ni mea se sefulu e masani ai, e pei o se tamai meataalo, se ki, se faamau, se fao, ma se fasi lole. Nonoa le pito o le totini poo le taga i se manoa ina ia tapuni ai.

Tuu atu i tamaiti ni penitala ma ni pepa, ma faataga tamaiti uma e tagotago atu i le totini poo le taga ma faia se lisi poo le a sona manatu i mea o loo i totonu. A tofu oo uma iai le vasega, ona tatala lea o le totini poo le taga ma faaali atu i tamaiti mea oi totonu. Ia faamanino atu e faigata tele ona iloa mea o loo i totonu o le totini poo le taga e ala i le vaavaai atu iai i fafo poo

le tagotago iai. E faapena foi ona mafai ona tatou vaai i uiga o se tagata, ae le mafai ona tatou vaai atu i ona mafaufauga poo ona lagona lea e mafua ai na uiga.

Ia faamatala atu na poloaiina le Au Paia e le Alii o loo i le Mataupu Faavae ma Feagaiga e 98:23–24 ina ia latou tauaveina ma le onosai sauaga e oo ia i latou ae aua nei saili atu e tau ma sui i o latou fili. Na mafaia e le Au Paia ona iloa atu gaoioiga a o latou fili, ae na o le Alii lava na ia silafia le mafuaaga na faia ai e tagata leaga nei mea. Na o ia na te silafia le faanaunauga o o latou loto. E tataui i le Au Paia ona faamagalalo atu ae le o le tau ma sui.

- O le a le mea e oo i tagata o e le mananao e faamagalalo atu? (O lagona o le ita, lotoa, ma tau ma sui e tulieseai ai le Agaga o le Atua. E leai se tagata e teena le faamagalalo atu e mafai ona maua le fiafia moni.)

### 3. Faamatala atu le tala lenei i ni au lava upu:

I le taimi o le fetuaiga ma tagata leaga i le Itumalo o Siakisone, sa lavea ai le suilapalapa o Filo Tipolo, o se tagata o le Ekalesia i se fana. Sa leai se faamoemoe e ola o ia—o aso na o ituaiga manua faapea e masani lava ona tele le toto e alu ona maliu ai lava lea.

Ua sosola ese le Au Paia mai le Itumalo o Siakisone, ma sa le mananao ia uo a Filo Tipolo e tuua o ia, ae sa matuai manua lava o ia sa faigata ai ia te i latou ona ave o ia ma sa matuai le saogalemu lava pe a latou nonofo. O se tasi o Uo e igoa ia Newel Knight, na tolotolo atu ma sopoia tagata leaga ma oo atu ai i le fale o Filo Tipolo, ma tuuina faavave atu ia Filo se faamanuiaga faaleperisitua, ma toe alu ese loa.

O le aso na sosoo ai na feiloai ai Newel Knight ma Filo Tipolo, ua toeitiiti lava malosi, pe tusa o le sefulu maila mai lona fale. Na tau atu e Filo ia Newel e faapea ina ua uma ona tuuina atu le faamanuiaga, na le toe iai se tiga ma na “tele se vaega o le leaga na alu ese mai lona tino, faatasi ai ma le pulufana ma e oo lava foi i se fasi ie mai lona ofutino.” Talu ai ona o le faamanuiaga faaleperisitua, na matuai toe malosi atoatoa ai ia Filo. Na ia laasia ia laufanua e oo atu ai i Utah ma o ia o se tagata faamaoni o le Ekalesia mo lona olaga atoa. (Tagai i le Dean Hughes ma Tom Hughes, *Great Stories From Mormon History* [Salt Lake City: Deseret Book Co., 1994], pp. 35–37; tagai foi ia Parley P. Pratt, *Autobiography of Parley P. Pratt* [Salt Lake City: Deseret Book Co., 1975], pp. 99–100; ma le *History of the Church*, 1:431.)

4. Fesoasoani i tamaiti e tauloto le Mataupu Faavae ma Feagaiga e 82:10, ma faamamafa atu ia i latou, afai tatou te tausia poloaiga, o le a faamanuiaina i tatou e le Alii.
5. Fesoasoani i tamaiti e tauloto pe iloilo le mataupu faavae e tolu o le faatuatua. Faamanatu atu i tamaiti o le usiusitai i poloaiga a le Atua e moomia mo lo tatou faaolataga.
6. Usu pe faitau upu o le “Tausi Poloaiga” (*Tusipese a Tamaiti*, nu. 146) poo le “Ou te Fia Ola i le Talalelei” (*Tusipese a Tamaiti*, nu. 148).



---

## Faaiuga

Molimau	la e lūina tamaiti ina ia usiusitai i poloaiga a le Atua. Ia molimau atu e ui lava i o tatou faafitauli ma faigata, afai tatou te usiusitai ma tumau seia oo i le iuga, o le a tatou mauaina uma lava faamanuiaga na folafolaina mai.
Tusi Fautuaina e Faitau i le Fale	la fautuaina atu tamaiti e suesue le Mataupu Faavae ma Feagaiga e 82:10 i le fale e avea o se toe iloiloga o lenei lesona.
Fetufaaiga Fautuaina i le Aiga	la uunaiina tamaiti e fetufaai ma o latou aiga se vaega patino o le lesona, e pei o se tala, fesili, poo se gaoioiga, poo le faitauina faatasi foi ma o latou aiga le "Tusi Fautuaina e Faitau i le Fale." Tofi se tamaititi e faia le tatalo faaiu.

# Ua Savavali Atu le Tolauapiga a Siona i Misuri

Lesona  
**28**

---

## Faamoemoega

Ina ia fesoasoani i tamaiti ia malamalama o faigata ma tofotofoga, o le faatuatua e mafai ai ona faamalosi i tatou pe afai tatou te faamaoni ma usiusitai.

---

## Sauniuniga

1. Suesue ma le agaga tatalo le Mataupu Faavae ma Feagaiga e 103:1–6, 27–36; le talafaasolopito o loo tuuina atu i lenei lesona; ma le Mataupu Faavae ma Feagaiga e 105:1–13, 18–23. Ona suesue lea ma iloilo pe faapefea ona e manao e aoaoina atu i tamaiti tala mai tusitusiga paia ma talafaasolopito. (Tagai i le “Sauniaina o Au Lesona,” itulau vi–vii, ma le “Aoaoina atu o Tala Mai Tusitusiga Paia ma Talafaasolopito,” itulau vii–ix.)
2. Tusi faitau faaopoopo: Aperamo 3:24–26 ma le vaega atoa o le Mataupu Faavae ma Feagaiga e 103 ma le 105.
3. Filifili fesili e talanoaina ma gaoioiga e faamauoa mai ai o le a aafia ai tamaiti ma o le a sili atu ona fesoasoani ia i latou ia mauaina le faamoemoega o le lesona.
4. Mea e manaomia:
  - a. Se Mataupu Faavae ma Feagaiga mo tamaiti uma.
  - e. Se Penina Tautele.
  - i. Ni fasi pepa ma ni penitala mo tamaiti uma.
  - o. Ata 5-27, Ua Puipuia e le Alii le Tolauapiga a Siona (62033).

---

## Faalautelega Fautuaina o le Lesona

Gaoioiga e  
Faatosina Mai Ai

Tofi se tamaiti e faia le tatalo amata.

Ia tau atu i tamaiti o le a e tuuina atu se suega ia i latou. Tuu atu i tamaiti uma se fasi pepa ma se penitala, ma fai atu iai e tusi le numera 1 e oo i le 7 i le isi itu o le pepa. Fai atu iai e mafaufau i faamatalaga uma e te faituina atu pe moni pe sese ona tusi lea o le *M* mo le moni ma le *S* mo le sese i tafatafa o le numera e talafeagai ai. Faitau faamatalaga nei:

1. Na vaai Iosefa Samita i le Tama Faalelagi ma Iesu Keriso. (M)
2. Na talanoa le agelu o Moronae ia Iosefa. (M)
3. Na faaliliuina e Iosefa Samita le Tusi a Mamona mai papatusi siliva. (S; o papatusi auro na faaliliuina mai ai.)
4. O Iosefa Samita ma Oliva Kaotui na papatisoina e le tasi le isi ina ua uma ona laua mauaina le Perisitua Mekisateko. (M)
5. O le Perisitua Mekisateko na tuuina atu ia Iosefa ma Oliva e Aperamo, Isaako, ma Iakopo. (S; o le Perisitua Mekisateko na tuuina atu e Peteru, Iakopo, ma Ioane.)

6. O le Ekalesia a Iesu Keriso o le Au Paia o Aso e Gata Ai na faavaeina i le aso 6 o Aperila i le 1830. (M)

7. Na valaauina Iosefa Samita e le Atua e avea ma se perofeta. (M)

la talanoaina puupuu ia tali. Afai e iai ni tali sese a tamaiti, fai atu iai e faasao a latou tali.

la talanoaina ma tamaiti suega latou te faia i le aoga.

- Aisea e tuuina mai ai e faiaoga ia suega? (Ina ia vaai poo tatou aoaoina faamatalaga o se mea poo le aoaoina pe faapefea ona faia se mea, ma fesoasoani iai tatou ia tatou iloa poo aoaoina i tatou.)
- O a isi suega tatou te maua i le olaga?

la faamatala atu o se tasi o mafuaaga na auina mai ai i tatou i le lalolagi ina ia suesueina lo tatou faatuatua ia Iesu Keriso. Ua tatou iai iinei ina ia faamaonia o le a tatou ola i auala o loo finagalo le Tama Faalelagi ma Iesu Keriso tatou te ola ai (tagai i le Aperamo 3:24–25), e ui i ni faigata ma faafitauli tatou te feagai. O nisi taimi tatou te le ola ai i auala o loo finagalo le Tama Faalelagi ma Iesu Keriso tatou te ola ai, ae e mafai ona tatou salamo ma suia i le faia o le mea sao. Tau atu i tamaiti o le a latou aoaoina i lenei lesone le Tolauapiga a Siona, o se mea e mafai ona suesueina ai le faatuatua o nisi o uluai tagata o le Ekalesia.

Tala Mai  
Tusitusiga Paia  
ma Talafaasolopito

Aoao atu i tamaiti e uiga i mea na oo iai le Au Paia i le Tolauapiga a Siona, e pei ona faamatalaina i le talafasolopito lenei ma le Mataupu Faavae ma Feagaiga e 103 ma le 105. Faaali atu le ata i se taimi talafeagai.

I le taumalulu o le 1833–44 sa sauaina ai le Au Paia i le Itumalo o Siakisona ma tulieseai ai mai o latou aiga e tagata leaga. Sa laititi ni meaai na maua e le Au Paia ma sa leai se puipuiga mai le taumalulu. Na folafola atu e le kovana o Misuri, le alii o Tanielu Takilini o le a ia fesoasoani atu i le Au Paia ina ia toe maua o latou eleele ma o latou fale pe afai latou te faatulagaina se vaega o alii e puipuia i latou mai tagata leaga, o lea na auina atu ai e taitai o le Ekalesia i Misuri ia Parley P. Pratt ma Laimani Uati i Katelani e saili se fesoasoani ma se taitaiga mai le Perofeta o Iosefa Samita. Na mauaina e le Perofeta se faaaliga (MFF 103) e taitaiina ai o ia e faatulaga se vaega o alii ina ia savavali atu i Misuri ma fesoasoani i le Au Paia o iai iina. O lenei vaega o le a taua o le Tolauapiga a Siona, latou te avatu meaai, lavalava, ma tupe i le Au Paia i Misuri ma fesoasoani ia i latou ina ia toe maua o latou fale ma fanua.

Na finagalo le Alii ina ia maua le limaselau alii i le Tolauapiga a Siona, ae afai e le mafai e taitai o le Ekalesia ona faapotopotoina se limaselau ona latou sueina lea ia le itiiti ifo ma le selau (tagai i le MFF 103:30–34). Sa telegese ona faapotopoto ia alii, ae e oo atu i le taimi na taunuu ai le tolauapiga i Misuri ua silia ma le luaselau alii, o le tagata pito i laititi e sefuluono tausaga ae o le tagata pito i matua o le fitusefuluiva tausaga. Na iai foi nisi tamaitai ma fanau iti na faimalaga faatasi ma le tolauapiga. E luasefululima taavale toso na o ma le tolauapiga, ae o nei taavale toso na matuai faatumulia i mea e fesoasoani ai i le Au Paia i Misuri, o lea na savavali ai i latou i le ala atoa e tau atu i Misuri.

Ao lei tuuvaa atu le tolauapiga, na faatulagaina e le Perofeta ia alii i ni vaega, faatasi ai ma se kapeteni i vaega taitasi, ma tuuina atu ni tulafono latou te mulimuli ai. O le aso 5 o Me i le 1834 na amata ai ona savalia e alii o le Tolauapiga a Siona le savaliga e afe maila mai Katelani Ohio e agai atu i Misuri. Sa tatalo i latou i taeao uma ma afiafi ma feiloai faatasi i Aso Sa e auai i le

faamanatuga ma faalogo i lauga. Sa faia ni a latou taua (faafoliga) ma aoaoga e saunia ai mo ni osofaiga a tagata leaga. Na faapea atu le Perofeta o Iosefa e tusa ma le latou faigamalaga: “Sa faatasi le Atua ma i tatou, ma sa muamua ana agelu i o tatou luma, ma o le faatuatua o nai o tatou tagata toaitiiti sa le maluelue. Ua tatou iloa o agelu o a tatou soa ia, aua na tatou vaai iai” (*History of the Church*, 2:73; tagai foi i le MFF 103:20).

O lenei savaliga umi sa faigata, ma sa oo nei alii i le tele o faigata. O le tau e vevela ma susu ma o auala e leaga. Na amata ona lavevea o latou vae ma ua tafetotoia. Sa iai le faigata i le mauaina mai o meaai lelei ma vaiinu lelei. Sa masani ona latou aai i meaai mafu ma o nisi taimi e vaimama ai a latou vai ina ia aveesea ni iniseti sa iai. Talu ai ona o nei faigata, o lea na iai ni feeseeseaiga ma ni finauga i le va o nisi o alii. O nisi na latou tuuaia ia Iosefa Samita mo nei faigata.

O se tasi afiafi sa iai se finauga i le va o Suliveta Samita (e le aiga ma le Perofeta) ma nisi o alii. Na latou fai atu i le Perofeta na te foia le finauga. Talu ai ona o Suliveta ma nisi alii sa loto tetee, o lea na faapea atu ai le Perofeta ia i latou, o le a iai nisi faafitauli e tulai mai ae latou te lei tuua le nofoaga lea o loo latou tolauapi ai nei. O le taeao na sosoo ai, e toetoe lava o solofanua uma sa iai i le tolauapiga ua mamai. Na tauina atu e le Perofeta i nei alii afai latou te salamo ma faamaualaloina i latou i luma o le Alii, o le a toe malolosi a latou solofanua. Sa salamo nei alii, ma e oo atu i le aoauli ua toe malolosi uma lava ia solofanua sei vagana ai le solofanua a Suliveta Samita, ua pe.

Ina ua taunuu atu le Tolauapiga a Siona i Misuri, sa auina atu loa e Iosefa Samita ia Parley P. Pratt ma Orson Hyde i le fale laumua o le setete e feiloai ai ma Kovana Dunklin. Ina ua toe foi mai nei alii e toalua, sa laua lipotiina mai ua suia e le kovana lona mafaufau ma ua le manao e fesoasoani i le Au Paia ina ia toe maua o latou fale ma fanua. Na fautua atu iai le kovana e sili pe a tuu uma a latou meatotino o iai i Misuri ae o atu e sue se isi mea e nonofo ai. E ui lava i lenei tala faavaivailoto, ae sa faaauau pea le savaliga a le Tolauapiga a Siona agai atu i le Itumalo o Siakisone.

Ao latou savavali atu, sa faalavelaveina ma mataituina tagata o le Tolauapiga a Siona e tagata leaga o Misuri. O se tasi o taitai o tagata leaga e igoa ia James Campbell na ia tauto e faapea “e ‘aina e aeto ma isi manufelegelele lo’u tino pe afai ou te le fasiotia ia Sio Samita ma lana autau . . . ao lei uma le lua aso.” Na taumafai Campbell ma lana vaega e sopoia le Vaitafe o Misuri, ae na goto lo latou vaa i le ogatotonu o le vai ma sa malelemo ai James Campbell ma isi alii e toaono. Sa tafetafa atu le tino o Campbell i le vaitafe, ma o aeto, ma isi manufelegelele ma manu vaefa sa latou aina lona tino ao lei mauaina. (Tagai i le *History of the Church*, 2:99–100.)

I se tasi po sa malolo ai le Tolauapiga a Siona i tafatafa o le Vaitafe o Fagotaga. Ao faatulagaina e alii le latou tolauapiga, sa oo atu ni alii se toalima o tagata leaga ma faafefe i latou, ma lapataina i latou e faapea o le a oo mai tagata leaga e osofai i latou. O nisi tagata o le Tolauapiga a Siona na mananao e tau ma tagata leaga, ae sa tau atu iai e Iosefa Samita ina ia faatuatua pea i le puipuiga a le Alii. E lei pine ae agi mai se matagi malosilava. Na pau mai timuga ma le uatoa ma ua luluina ai le elelee. O le uila ua le mapu le emo ma faititili ua papa mai. Na susu fana a tagata leaga i le timu, ma ua fefefe a latou solofanua ma sosola ese, ua pupu o latou pulou, ma e oo foi i a latou fana ua gauia. O le mamafa o timuga na sisii ai i luga le vaitafe ma ua le mafai ai e tagata leaga ona sopoia le vaitafe ma osofai le Tolauapiga a Siona.

I le amataga lava o le savaliga na tuuina atu ai e Iosefa Samita se lapataiga faaperofeta i le Tolauapiga a Siona. Na ia tauina atu i tagata sa iai i le tolauapiga afai latou te fefinau ai ma faitio ma le tausia ia poloaiga a le Alii, o le a oo mai se mala (malaia poo se faamai) i luga o le tolauapiga. Na vavalou atu foi le Perofeta e faapea o nisi tagata o le a feoti ona o le mala. Ae na ia faapea atu foi afai o le a faamaualaloina e tagata i latou lava ma salamo, o le tele o le mala o le a faapea ona aveesea.

E tusa ma le tolu vaiaso na lumanai ai ae faataunuaina loa lenei valoaga ina ua iai se faamai matautia e taua o le palagaau i le tolauapiga. Na osofaia e lenei faamai i latou sa usiusitai e faapea foi ma i latou sa fefinau ai ma faitio. E oo lava foi i le Perofeta o Iosefa ma lona uso o Ailama sa mamai ai, ma sa laua taumafai mo le tele o taimi e tatalo atu mo se fesoasoani. E lei pine ae tu ae i luga ia Ailama ma valaau, "Iosefa, e tatau ona tatou toe foi atu i o tatou aiga. Na ou vaai i se faaaliga, lea na ou vaai ai le tina o tootuli i lalo o se apu; ma o loo tatalo atu i le Atua, i ona loimata, ina ia faasaoina o taua ola. . . . O le Agaga na molimau, o ana talosaga, ua tuufaatasia ma a taua talosaga, o le a taliaina" (quoted in Lucy Mack Smith, *History of Joseph Smith*, p. 229).

Ina ua mavae le lona valu o aso o lenei faamai i le tolauapiga, sa feiloai loa Iosefa ma le toatele o le vaega ma faapea atu iai afai latou te faamaualalo i latou i luma o le Alii ma osi feagaiga o le a tausia ana poloaiga, o le a le toe iai se faamai. Sa sisii i luga lima o nei alii ma osi feagaiga ma le Alii, ma ua le toe iai se faamai. E tusa ma le onosefuluvalu tagata o le Tolauapiga a Siona na mafatia i le faamai, ma e sefulufa na maliliu ai.

I le faaiuga o Iuni i le 1834 na mauaina ai e Iosefa Samita se faaaliga (MFF 105) mai le Alii e faatonuina ai alii o le Tolauapiga a Siona ina ia aua nei faasagatau atu i tagata leaga o Misuri. O nisi o alii o le Tolauapiga a Siona na toe foi atu i le galuega faamisiona lea sa latou auauna atu ai, ae o nisi na nonofo ai pea i Misuri, ae ole toatele lava o i latou na toe foi atu io latou fale ma aiga. E ui lava e lei fesoasoani le Tolauapiga a Siona i le Au Paia i Misuri ina ia toe maua o latou fale ma fanua, ae sa iai se faamoemoega taua mo alii sa iai ona o le tofotofoina o lo latou faatuatua. Sa latou aoaoina ina ia mulimuli i le Perofeta o Iosefa Samita e aunoa ma le faitio ma mafai ona foia ia faigata na latou feagai ai. O alii na pasi i lenei suega na tutumau ma le faamaoni ma avea o ni taitai malolosi o le Ekalesia: o le toatele na o uluai sui o le Korama a le Au Aposetolo e Toasefululua ma le Korama Muamua a Fitugafulu sa filifilia mai i lenei vaega.

#### Talanoaga ma Fesili e Faatatau Iai

Suesue i fesili nei ma mau nei ao e sauniaina lau lesone. Faaaoga fesili e te lagonaina o le a sili ona fesoasoani i tamaiti ina ia malamalama ai i tusitusiga paia. ma faaaoga ia mataupu i o latou olaga. O le faitauina ma le talanoaina faatasi ma tamaiti o tusitusiga paia i totonu o le vasega o le a fesoasoani lea ia i latou ina ia maua ai so latou malamalama.

- Aisea na faatulagaina ai e Iosefa Samita le Tolauapiga a Siona? (MFF 103:1.) O le a le mea na uluai faatulagaina ai lenei vaega e faia? E toafia ni tagata na finagalo le Alii e iai i le Tolauapiga a Siona? (MFF 103:30.) Aisea na ia naunau ai e talia na o se toaselau? (Na ia silafia e le o alii uma o le a fesiligia e naunau e fesoasoani; MFF 103:31–34.)
- Aisea na feagai ai le Tolauapiga a Siona ma nisi o tofotofoga? (Tagai i le gaioiga e faamauoa mai ai 1.) O a mea na latou faia na oo mai ai nei faafitauli i o latou luga? E faapefea ona tatou aumaia nisi o faafitauli mo i tatou lava? Aisea e oo mai ai faigata ia i latou o e tumau i le usiusitai e

faapea foi i latou e fefinauai ma faitio? Aisea tatou te iloaina ai nisi o faigata ma faafitauli i nisi o taimi e ui lava ina tatou usiusitai? (O tali sao e mafai ona aofia ai le fesoasoani ia i tatou ina ia tatou tuputupu ae; ina ia tofotofoina i tatou; ona o faalavelave; talu ai ona o isi tagata e iai o latou saolotoga ma e mafai ai ona latou faia ni filifiliga sese e aafia ai ma i tatou.)

- Na faapefea ona iloa e tagata o le Tolauapiga a Siona o loo vaavaaia i latou e le Alii? E mafai faapefea ona tatou iloa o loo vaavaaia i tatou e le Alii? O le a se mea e mafai ona tatou faia ina ia saili atu ai le fesoasoani a le Alii i o tatou olaga?
- Aisea na le faataunuuna ai e le Tolauapiga a Siona le mea na latou faamoemoe e faia, aemaise lava o le toe mauaina lea o fale ma eleele o le Au Paia i Misuri? (MFF 105:1–6.) O le a le mea e moomia ona faia e le Au Paia ao lei faatuina Siona i Misuri? (MFF 105:9–11.) Ia faamanino atu o le faatuina o Siona o loo lumanai pea. O le a tupu i sina taimi puupuu ao lei afio faalua mai le Faaola?
- Aisea na faatagaina ai e le Alii nei alii ina ia latou faatuina le Tolauapiga a Siona, ae mulimuli ane ona faatonuina i latou e aua nei faasagatau atu i tagata leaga e pei ona latou fuafuaina? (MFF 105:19.) O le a le uiga o le “tofotofoina o lo latou faatuatua? Ia faamanino atu o le toatele o alii sa iai i le Tolauapiga a Siona na latou mafai ona tumau i le faatuatua. Latou te lei faitio, femisaai, poo le feita gofie foi. O lo latou faatuatua sa matuai faamalosia ma sa latou aoaoina e uiga i le tulaga faaletaitai ao latou faalogologo ma vaavaai atu i le Perofeta.
- O faapefea ona tofotofoina lou faatuatua i le Tama Faalelagi ma Iesu Keriso? O a faigata na feagai ma lou faatuatua? Na faapefea ona faamalosia oe i nei faigata?
- Fai atu i se tamaititi e faitau leotele mai le Mataupu Faavae ma Feagaiga e 105:23. O a uiga na fetalai atu le Alii e tatau ona iai i le Au Paia? E mafai faapefea e le faamaoni, tatalo, ma le lotomauualalo ona faamalosia ma fesoasoani ia i tatou i taimi o le tofotofoina o lo tatou faatuatua? (Tagai i le gaoioiga e faamauoa mai ai lona 4.)

---

## Gaoioiga e

### Faamauoa Mai Ai

E mafai ona e faaogaina se gaoioiga se tasi poo le sili atu foi o gaoioiga nei i soo se taimi i le faagasologa o le lesona poo le avea foi o se iloiloga, aotelega, poo se lu'i.

1. Aumai se fasi laau talatala umi ma se sanipepa (poo le aumai o se maa talatala ma se maa lamolemole, ma faafetaui le gaoioiga e pei ona i ai).
  - O a nisi o faafitauli sa feagai ma le Au Paia o le Tolauapiga a Siona? (O tali e mafai ona aofia ai le faamai, sauaga mai o latou fili, femisaai, lotoita, meaaai mafu, vai eleelea, ma vae manuanua.)

Ao tauina mai e tamaiti ia faigata, ia faasolo faataamilo le fasi laau ma latou tagotago atu iai. Faatusatusa le laau umi ma talatala i le fanau a le Atua ao lei tofotofoina i latou e faigata ma faafitauli.

  - Pe e te manao ea i se mea e gaosia mai leni fasi laau (e pei o se sipuni poo se penitala) ? Aisea e te le manao ai?

- O a nisi o tofotofoga tatou te feagai i lenei olaga?

Tusi tali a tamaiti i luga o le laupapa.

- E faapefea ona tatou sao mai nei tofotofoga?

Ao outou talanoaina ma tamaiti ia tofotofoga tatou te feagai ae pe faapefea foi ona tatou fetaiiai, ia olo le fasi laau i le sanipepa seia oo lava ina lamolemole se vaega o le laau. Faatusatusa le vaega lenei i aafiaga lelei o le fetaiiai ma faafitauli ma manumalo ai. Ao tatou foiaina ia faafitauli, o o tatou le atoatoa ua “faalamolemoleina” ma ua avea i tatou ma ni tagata lelei ma ua sili ona aoga i le Tama Faalelagi ma Iesu Keriso.

Ia toe faasolo atu le laau ina ia mafai e tamaiti uma ona fetagofi atu iai ma iloa le eseese o le vaega talatala ma le vaega lamolemole.

2. Tusi ni li’o lapopoa i luga o le laupapa. Faaigoa le isi o le *Muai Olaga* ma le isi o le *Olaga i le Lalolagi*. Faitau faatasi ma tamaiti le Aperaamo 3:24–26. Ia faamatala atu o lo tatou tulaga muamua lava o le muai olaga, o lo tatou olaga muamua ae tatou te lei fananau mai i le lalolagi.

- E faapefea ona tatou iloa ua pasi la tatou suega iina? (Ua tatou tausia lo tatou tulaga muamua— ua tatou fananau mai i le lalolagi.)

Ia faamatala atu o lo tatou tulaga lona lua o lo tatou olaga lea i le lalolagi.

- O a mea tatou te faia ina ia pasi ai la tatou suega iinei ma “faamaonia [o le a tatou] faia mea uma o le a poloaiina ai i tatou e le Alii lo tatou Atua”?

Fesoasoani i tamaiti ina ia faia se lisi i luga o le laupapa o mea na fetalai mai le Atua tatou te faia (e pei o le tologi o le sefuluai, alu i le lotu, ma le alofa i isi). Fai atu i tamaiti e filifili se mea se tasi poo se lua e galulue iai i le gasologa o le vaiaso ma tusi i tua o lana pepa suega mai le gaoioga e faatosina mai ai.

Fesoasoani i tamaiti ina ia malamalama o le a tofotofoina i tatou i o tatou olaga atoa—e le mafai ona tatou tausia poloaiga mo se aso se tasi poo se vaiaso se tasi ina ia tatou pasi ai i lenei suega. O le isi itu, afai tatou te solia se poloaiga e le faapea ua tatou matuai toilalo tumau ai lava; afai tatou te salamo ma tausia le poloaiga i le lumanai, o le a tatou agavaa pea ina ia toe foi atu ai i le Tama Faalelagi.

3. Filifili se vaega o le talafaasolopito mo tamaiti e faatino. E mafai ona e tusia faamatalaga a tamaiti e faaoga, poo lou faamatalaina atu foi o le tala ae tuu atu i tamaiti latou te faia taga poo a mea o loo tauina mai e tagata o loo faatinoina.
4. Lisi ma talanoaina ia mataupu faavae o loo i le Mataupu Faavae ma Feagaiga e 105:23–24 lea e faatatau i tamaiti, e pei o le faamaoni, tatalo, ma le lotomaulalalo ae aua le gauai atu ma tosina atu i mea tatou te talitonu iai. Fesoasoani i tamaiti ina ia malamalama pe mafai faapefea e le mulimuli i nei mataupu faavae ona fesoasoani ia i latou i taimi o faigata. Fai atu i tamaiti e fuafua poo le a se mea e mafai ona latou faia i lenei vaiaso ina ia sili atu ai lo latou ola i nei mataupu faavae.
5. Faatulaga le vasega i se Tolauapiga a Siona ma talanoaina poo le a se mea e mafaia e le tou vasega ona fai e fesoasoani atu ai i tagata o la outou uarota poo le paranesi, e pei o le asiasi atu i se tina ua maliu sana tane, auai i se

galuega fesoasoani faamama a le uarota, poo le valaauliaina o se tagata le toaga o le tou vasega e sau i le Peraimeri. Faatasi ai ma le faamaoniga a lo outou taitai perisitua, ia filifili ma tuuina atu se galuega fesoasoani.

6. Usu pe faitau upu o le “O le a Ou Mulimuli i le Fuafuaga a le Atua” (*Tusipese a Tamaiti*, nu. 164).

---

## Faaiuga

Molimau	la fetufaai atu ou lagona e uiga i le mauaina o le avanoa e oo mai ai i le lalolagi, ma faaali atu lou naunau ina ia e agavaa i se aso o le a e toe foi atu ai i le Tama Faalelagi ma Iesu Keriso. Faamanatu atu i tamaiti afai latou te faamaoni ma usiusitai, e tusa lava poo a faigata ma tofotofoga, o le a latou faamaonia atu lava lo latou agavaa mo lenei faamanuiaga silisili.
Tusi Fautuaina e Faitau i le Fale	la fautuaina atu tamaiti e suesue le Mataupu Faavae ma Feagaiga e 105:1–6, 9–10 i le fale e avea o se toe iloiloga o lenei lesona.
Fetufaaiga Fautuaina i le Aiga	la uunaiina tamaiti e fetufaai ma o latou aiga se vaega patino o le lesona, e pei o se tala, fesili, poo se gaoioiga, poo le faituina faatasi foi ma o latou aiga le “Tusi Fautuaina e Faitau i le Fale.”
	Tofi se tamaititi e faia le tatalo faaiu.



---

**Faamoemoega** Ina ia faateleina le naunautai o tamaiti taitoatasi ina ia avea ma se faifeautalai ma fetufaai atu le talalelei i isi.

---

- Sauniuniga**
1. Suesue ma le agaga tatalo le Mataupu Faavae ma Feagaiga e 107:23, 33, 35; 112:vaega o le ulu mataupu, 19–22, 28, 30–34 (o tiutetauave o le Au Aposetolo e Toasefululua) ma talafaasolopito o loo tuuina atu i lenei lesona. Ona suesue lea ma iloilo pe faapefea ona e manao e aoaoina atu i tamaiti tala mai tusitusiga paia ma talafaasolopito. (Tagai i le “Sauniaina o Au Lesona,” itulau vi–vii, ma le “Aoaoina atu o Tala Mai Tusitusiga Paia ma Talafaasolopito,” itulau vii–ix.)
  2. Tusi faitau faaopoopo: Mataupu Faavae ma Feagaiga e 11:21, 18:26–28, ma le 112:4–10.
  3. Filifili fesili e talanoaina ma gaoioiga e faamauoa mai ai o le a aafia ai tamaiti ma o le a sili atu ona fesoasoani ia i latou ia mauaina le faamoemoega o le lesona.
  4. Tusi i luga o ni fasi pepa eseese ia ni upu poo ni fuaitau taua mai le lesona. Ia saunia ia tele ni fasi pepa ona e toatele tamaiti o lau vaega. (Afai e toalaiti lau vasega, e mafai ona e saunia ni fasi pepa se lua mo tamaiti uma.) Ia faaoga upu poo fuaitau e pei o nei:  
Aposetolo e Toasefululua  
“O le a manumalo le upu moni”  
\$87.00  
1,800 tagata  
Taufetuli ina ia papatisoina  
Molimau faapitoa a Iesu Keriso  
Leoleo  
“Ia viia, viia ia Isaraelu.”
  5. Mea e manaomia:
    - a. Se Mataupu Faavae ma Feagaiga mo tamaiti uma.
    - e. Faafanua o le lalolagi, o loo maua i le faaiuga o le lesona.

---

**Faalautelega  
Fauatuaina  
o le Lesona**

Gaoioiga e  
Faatosina Mai Ai

Tofi se tamaititi e faia le tatalo amata.

- Pe ua e alu ea i se faigamalaga poo se faigamalologa? O le a le mamao ese mai lou aiga na e alu ai?

la valaaulia tamaiti e tau mai se tasi o o latou aiga na faimalaga atu i se isi vaega o le lalolagi.

Faaali atu le faafanua o le lalolagi. Fesoasoani i tamaiti e faasino atu nofoaga sa malaga atu iai i latou poo tagata o o latou aiga pe o nonofo ai foi.

- O fea na valaauina iai nisi faifeautalai e te iloaina e auauna atu ai? (Afai e le mafai e tamaiti ona taliina, e mafai ona e faasino atu iai ia nofoaga sa e talai ai, poo nisi o lou aiga, o ni au uo, poo faifeautalai foi o le tou uarota poo le paranesi o loo auauna atu i le taimi nei.)

la faamatala atu o le galuega faafaifeautalai o se tasi lea o vaega sili ona taua o le ekalesia a Iesu Keriso. Ao tuputupu ae ma malosi le Ekalesia i Ohio ma Misuri, na valaauina e le Alii ia faifeautalai e talai atu le talalelei i isi vaega o le lalolagi.

Tala Mai  
Tusitusiga Paia  
ma Talafasolopito

la tuuina atu i tamaiti taitoatasi se fasi pepa na e sauniaina. Fai atu i tamaiti e faalogo lelei mai i a latou upu poo fuaitau ao e aoaoina atu le lesona. A taua loa se upu poo se fuaitau, ona tuu atu lea i le tamaititi o loo iai e sau i luma o le vasega ma faaali atu ai lana pepa i luga o le laupapa poo luga o le laulau.

Aoao atu i tamaiti e uiga i tiutetauave o Aposetolo e Toasefululua o le avea lea ma ni molimau faapitoa a Keriso ma taitaiina le galuega faafaifeautalai, e pei ona faamatalaina atu i mau o loo lisiina atu i le vaega o “Sauniuniga” ma le talafaasolopito “Ua Faatulagaina le Korama a Aposetolo e Toasefululua,” o loo i lalo ifo. Ona aoao atu lea i tamaiti e uiga i taumafaiga a uluai faifeautalai e talai atu le talalelei i isi atunuu, e pei ona faamatalaina atu i isi tala faasolopito. Faasino atu nuu i luga o le faafanua ao e talanoaina ma i latou.

#### *Ua Faatulagaina le Korama a Aposetolo e Toasefululua*

O se vaega taua o le toefuataiina o le ekalesia a Iesu Keriso o le faatulagaina lea o le Korama a Aposetolo e Toasefululua. O Fepuari 1835 na valaauina ma faauuina ai ni alii se toasefululua e avea o ni Aposetolo. Na faaali atu e le Alii i le Perofeta o Iosefa Samita ia tiute o Aposetolo e Toasefululua, ma sa aoaoina atu e le Perofeta i Aposetolo mea latou te faia. O Aposetolo e avea o ni “molimau faapitoa i le suafa o Keriso” ma o atu i le lalolagi uma e talai atu ai le talalelei ma aoao atu tagata e uiga ia Iesu Keriso (tagai i le MFF 107:23, 33, 35; tagai foi i le MFF 18:28). O Aposetolo e Toasefululua o loo iai nei o loo iai foi tiutetauave lava nei e tasi, e ui ina eseese lo latou faataunuuna ma uluai Aposetolo o aso e gata ai.

O nei Aposetolo e Toasefulua latou te faimalaga i le fia afe o maila i le faia o le galuega faafaifeautalai ma faatonutonuina tagata o le Ekalesia. E ui lava sa gafa i latou ma le galuega faatalai a le Ekalesia, ae le na o i latou tagata sa avea ma faifeautalai. O Iosefa Samita lava ia na alu atu mo le tele o ana misiona laiti i setete tau lalata ane i Ohio ma Kanata, ae o isi alii sa valaauina o ni faifeautalai i nofoaga latalata ane i Katelani, Ohio, e aoao atu le toefuataiina mai o le ekalesia moni a Iesu Keriso. O le toatele o faifeautalai e o atu e aoao atu mo ni nai vaiaso poo masina, ona toe foi mai lea i le fale mo sina taimi puupuu, ona toe o atu ai lea i nisi misiona. O taitoalua ma fanau a nei faifeautalai e nonofo i o latou aiga ma tausii o latou aiga ma faatoaga ao auauna atu alii i misiona. E lei pine ae amata ona faimalaga mamao atu ia faifeautalai ma auauna atu mo ni taimi umi e talai atu le talalelei i tagata o le lalolagi atoa.

### *Ua Alu Atu Heber C. Kimball i Egelani*

O luni o le 1837 na alu atu ai Iosefa Samita ia Heber C. Kimball i le Malumalu o Katelani ma fai atu iai, “Le Uso e Heber, ua musumusu mai le Agaga o le Alii ia te au: ‘Ia tuuina atu la’u auauna o Heber e alu atu i Egelani ma talai atu ai la’u Talalelei, ma tatalaina faitotoa o le faaolataga i lena atunuu’ “ (Quoted in Orson F. Whitney, *Life of Heber C. Kimball*, pp. 103–4; tagai foi i le *History of the Church*, 2:490). Sa mativa ia Elder Kimball, ma sa popole o ia pe na te mafaia se misiona, ae sa ia taliaina lava le valaau ma tatalo atu ina ia mafai ona avea o ia ma se faifeautalai lelei.

Na folau atu Elder Kimball ma soa e toaono i Liverpool i Egelani. Ina ua mavae ni nai aso talu ona latou iai i Liverpool, ae tauina atu loa e le Agaga o le Alii ia te i latou ina ia latou o atu i Preston, o se tamai aai e tolusefulu maila le mamao ese. Ina ua latou taunuu atu i Preston, sa faatumuina le aai i lena aso i tagata ona o le aso o le palota. Na vaaia e faifeautalai se faaupuga tele lava o loo iai ni upu faapea “E Manumalo le Upu Moni.” Na latou faamoemoe o se faailoga lenei o le avea o i latou ma faifeautalai faamanuiaina i totonu o lenei atunuu, ma faapea atu, “Amene. Ia faapea ona faia” (quoted in Stanley B. Kimball, *Heber C. Kimball: Mormon Patriarch and Pioneer*, p. 45).

O le aso na sosoo ai na valaauliaina ai nei faifeautalai e se failotu o le nuu e lauga atu i lana aulotu. O nisi o tagata o le faapotopotoga sa latou vaaia nei faifeautalai i ni miti ao lei oo atu i latou i Egelani. Sa talai atu foi faifeautalai i aiga ma aai. I totonu o le vaiaso e tasi, ae ua saunia nisi e papatisoina.

O le taeao o le aso o le a faia ai le uluai papatisoga i Egelani, na faalogoina ai e faifeautalai le iai o agaga leaga i totonu o lo latou potu. Na latou iloaina ai o loo taumafai Satani e taofi le faasalalauina atu o le talalelei i Egelani. Sa tatalo ma le faatauanau ia faifeautalai, ma sa tulieseai e le Alii ia agaga leaga. Na faataunuuina lava le papatisoga e pei ona fuafuaina. O nisi tagata sa naunau lava e papatisoina ma sa latou taufetuli atu i le vai o loo faatalitali mai ai Elder Kimball. O George D. Watt na manumalo i le taufetuliga ma avea o ia ma tagata muamua o Egelani na papatisoina. Na aoaoina ma papatisoina e faifeautalai nei le silia ma le luaafe tagata i totonu o Egelani i totonu o le valu masina. Na toe foi atu Heber C. Kimball i lona aiga i Katelani ia Me o le 1838 ina ua mavae le toetiiti atoa le tausaga talu ona malaga.

### *Ua Malaga Atu Aposetolo e Toasefululua i Egelani*

Na poloaiina sui o le Korama a Aposetolo e Toasefululua e malaga atu i Egelani i le 1839 ma faaaau le talaiina o le talalelei. Ina ua oo mai le taimi e tuuvaa atu ai, sa toatele Aposetolo ma o latou aiga sa maua i le faamai o le mumu. Na fuafua Aposetolo e malaga, e ui lava sa latou mamai, ma sa latou faatuatua i le Alii o le a ia tausaiina i latou.

Na iloa lelei e faletua o Aposetolo, o le toatele o i latou sa mamai, o le a faigata le olaga o le a iai i le aiga ona o le a leai o latou taitoalua i le fale, ae sa latou lagolagoina lava o latou taitoalua i o latou valaauga e auauna atu o ni faifeautalai. E ui lava i le vaivai ma mamai, ae sa faalototeleina lava i latou e Heber C. Kimball ma Brigham Young ao malaga ese atu a latou taavale toso. Sa liai faatolu mai o latou pulou i luga o o latou ulu ma tauvalaau mai, “Tofa, ia faamanuia outou e le Atua” (quoted in Whitney, p. 266).

Sa laititi lava se tupe sa ia Elder Young ma Elder Kimball mo le faigamalaga i Egelani. Sa ia te i laua le \$13.50, lea sa tuuina atu ia i laua e a la uo. Na laua faimalaga mai Misuri i Katelani i se taavale solofanua ma sa faamoemoe e na o sina vaega puupuu o le faigamalaga e mafai ona totogiina i le laua tupe, ae ina ua alu atu Elder Young i lana pusa e aumai le tupe e totogi ai le vaega muamua o le la faigamalaga, na ia iloaina ai o loo lava le tupe e toe faaaauau ai le laua malaga. O le mea foi lea e tasi na tupu i le isi taimi na sosoo ai, ma sa faaaauaina ai pea seia oo lava ina ua la taunuu i Katelani. Na laua faimalaga mo le fasealu maila i le taavale solofanua ma sa laua faaaluina le \$87.00, e ui lava sa na o le \$13.50 na amata ai. Na lagonaina e Elder Young ma Elder Kimball o le tupe faaopoopo sa iai na tuuina i totonu o le pusa e se avefeau mai le lagi o le na ia silafia o loo laua moomia le fesoasoani.

Ina ua taunuu atu sui o le Korama a le Toasefulua i Egelani, ona vaevae loa lea ae o atu i vaega eseese o le atunuu. Na alu atu Wilford Woodruff i le itu i saute i le vaega e taua o Herefordshire, lea na ia mauaina ai le toatele o tagata o loo fia taliaina le talalelei. O nisi taimi e maua ai e Elder Woodruff le sili i le afe tagata e auai i sauniga na te tuuina atu ai se aoaoga. I se tasi sauniga na alu atu ai se leoleo ao tuuina atu e Elder Woodruff se aoaoga. Na fai atu iai le leoleo ua auina atu o ia e se tasi failotu o le nuu e pue mai o ia ona o lana talaiga. Na faamatala atu iai e Elder Woodruff e iai sona laisene faaetulafono e talai atu ai, ma ia fai atu i le leoleo e nofo i lalo. Na ia folafola atu iai o le a laua talanoa pe a maea le sauniga. Na faalogologo atu le leoleo ia Elder Woodruff o aoao atu mataupu o le talalelei mo le sili atu ma le itula. I le faaiuga o le sauniga, e toafitu tagata na mananao e papatisoina, e aofia ai failauga mai isi lotu e toafa ma le leoleo lea na sau e pue atu ia Elder Woodruff. Na toe foi atu le leoleo i le failotu lea ma fai atu iai ua le mafai ona ia pueina mai ia Elder Woodruff, aua ua ia faalogo o laugaina e Elder Woodruff le “talalelei moni e tasi faatoa ia faalogo lava lea iai i lona olaga atoa.” Na auina atu e le failotu nei ni failautusi se toalua e mataituina se isi sauniga ina ia suesue poo a mea o loo talaiina atu e Elder Woodruff. Na liua foi failautusi nei e toalua ma papatisoina. (Tagai ia Matthias F. Cowley, *Wilford Woodruff: History of His Life and Labors*, p. 118.) Ona o taumafaiga a Wilford Woodruff ma ana soa, e silia ma le afe valuselau tagata i le itu i saute o Egelani na avea ma tagata o le Ekalesia.

O isi Aposetolo e tulaga ese foi le faamanuiaina o lo latou talaiina atu o le talalelei i Egelani. E oo atu i le taimi e toe foi atu ai i le lunaite Setete i le tautotogo o le 1841, e afe ma afe tagata ua auai i le Ekalesia. O le toatele o nei tagata liliu mai na o atu i le lunaite Setete e nonofo ai. O le faatuatua ma le lagolago o le Au Paia mai Egelani o se faamanuiaga silisili lea i le Ekalesia.

#### *Ua O Atu Faifeautalai i isi Vaega o le Lalolagi*

Ina ua toe foi atu le Au Aposetolo e Toasefululua i Navu i Ilinoi, lea ua faatuina ai le ofisa autu o le Ekalesia, ona latou fatonutonuina ai lea o le galuega faafaifeautalai i le lalolagi atoa. Ua uma ona talai atu e Elder Orson Hyde le talalelei i Siamani ma Netalani mo sina taimi puupuu ma ua alu atu i Ierusalem e faapaiaina le Laueleele Paia, lea sa soifua ai Iesu ao iai o ia i le lalolagi. E lei pine ae valaauina faifeautalai e o atu i motu o le Vasa Pasefika. O Aposetolo e Toasefulua na amata ai ona salalau atu le afioga a le Alii i atunuu uma o le lalolagi.

Talanoaga ma  
Fesili e Faatatau lai

Suesue i fesili nei ma mau nei ao e sauniaina lau lesona. Faaaoga fesili e te lagona o le a sili ona fesoasoani i tamaiti ina ia malamalama ai i tusitusiga paia. ma faaoga ia mataupu i o latou olaga. O le faitauina ma le talanoaina faatasi ma tamaiti o tusitusiga paia i totonu o le vasega o le a fesoasoani lea ia i latou ina ia maua ai so latou malamalama.

- O le a le tiute autu o Aposetolo e Toasefululua? (MFF 107:23.) O le a le uiga o le avea ma molimau ia lesu Keriso? (Ina ia aoao atu tagata e uiga ia Keriso ma molimau atu o ia o lo tatou Faaola.) O ai e avea ai Aposetolo e Toasefululua ma molimau faapitoa o lesu Keriso?
- I le faaopoopo atu iai i le avea ma molimau ia lesu Keriso, o le a le mea ua valaauina iai Aposetolo e Toasefululua latou te faia? Ia faamatala atu o le Au Aposetoloe Toasefulua e faatonutonuina le galuega faafaifeautal'ai (MFF 18:26–28; 112:21–22) ma isi pisinisi faaleEkalesia (MFF 107:33). Latou te umiaina faatasi uma foi ki uma o le perisitua (MFF 107:35; 112:30–32).
- Na faapefea ona folafola mai e le Alii o le a ia faamanuiaina Aposetolo e Toasefululua ma isi faifeautal'ai ua auina atu e talai le talalelei i isi atunuu? (MFF 112:19, 21.) O le a le mea na faia e faifeautal'ai ina ia maua ai lenei faamanuiaga? (MFF 112:10, 22, 28; tagai foi i le MFF 11:21.) E mafai faapefea e lenei faamanuiaga ona faatatau ia te i tatou? O le a se mea e mafai ona tatou faia ina ia maua ai lenei faamanuiaga?
- O a uiga o tagata Egelani na faaalai i le savali a faifeautal'ai? O le a se tou manatu aisea na oo atu ai agaga leaga ia Elder Kimball ma ana soa? Aisea na manao ai Satani e taofia le galuega faafaifeautal'ai?
- Na faapefea ona lagolagoina e taitoalua ma fanau a le Au Aposetolo e Toasefululua ma isi faifeautal'ai le galuega faafaifeautal'ai? Na faapefea ona faamanuiaina ia faifeautal'ai ma o latou aiga ao aoaoina atu e faifeautal'ai le talalelei? O faapefea ona faamanuiaina faifeautal'ai ma o latou aiga i aso nei? (Atonu e te manao e fetufaai atu se mea na e oo iai i se taimi na faamanuiaina ai oe poo lou aiga mo le auauna atu faafaifeautal'ai poo le lagolagoina foi o se faifeautal'ai.)
- Aisea e finagalo ai le Tama Faalelagi ma lesu Keriso ina ia tatou fetufaai atu le talalelei i isi? O a nisi o faamanuiaga ua tatou fiafia iai ma tatou te mananao foi ia mauaina e isi? (O tali e mafai ona aofia ai le malamalama i le fuafuaga a le Tama Faalelagi ma lona alofa mo i tatou, o le fiafia e maua mai i le usiusitai i poloaiga, ma sauniga ia o le a faatagaina ai i tatou e toe mau faatasi ma le Tama Faalelagi ma lesu i se aso pe afai tatou te agavaa.)
- E mafai faapefea ona avea oe ma se faifeautal'ai i le taimi nei? (Tagai i le gaoioiga e faamauoa mai ai 1.) E mafai faapefea ona e saunia ina ia avea oe ma se faifeautal'ai faamisiona i se aso? (Tagai i le gaoioiga e faamauoa mai ai lona 2.) E faapefea ona fesoasoani le avea ma se faifeautal'ai e latalata atu ai i le Tama Faalelagi ma lesu Keriso?

---

### Gaoioiga e Faamauoa Mai Ai

E mafai ona e faaaogaina se gaoioiga se tasi poo le sili atu foi o gaoioiga nei i soo se taimi i le faagasologa o le lesona poo le avea foi o se iloiloga, aotelega, poo se lu'i.

1. Ao lei amataina le vasega, tusi faatonuga e pei o nei i luga o ni fasi pepa eseese (ia le itiiti ifo ma le tasi le fasi pepa mo tamaiti uma o lau vasega), ona tuu lea o fasi pepa taitasi i totonu o se ipu pepa poo se tamai atigipusa.
  - Toe fai atu pe faamatala atu se mau e te fiafia lava iai.
  - Tauloto ma faamatala atu se mataupu faavae o le faatuatua.
  - Tau mai se gaoioiga a le Ekalesia e mafai ona e valaauliaina ai se uo e auai atu iai.
  - Tau mai se ata vitio a le Ekalesia e mafai ona e faaaliina atu i sau uo.
  - Tau mai se mekasini poo se tusi a le Ekalesia e mafai ona oulua fetufaai ai ma sau uo.
  - Ia fautua mai pe mafai faapefea ona aveia oe ma se uo i se tasi i le aoga e foliga mai ua tuua na o ia.
  - Tau mai ni auala se lua e mafai ai ona e faaaloalo i isi.
  - Tau mai ni auala se lua e mafai ai ona e faia ni faataitaiga lelei mo isi.
  - Usu pe faamatala mai le uiga o se viiga poo se pese o le Ekalesia e te fiafia lava iai.
  - Faamatala mai pe aisea e te talisapaia ai lesu Keriso.
  - Fetufaai mai se mea e mafai ona e tusia i se Tusi a Mamona e auina atu i se uo.
  - Tau mai se mea e mafai ona e faia e fesoasoani ai i le faatupuina o lau molimau.
  - Tuu atu se faamatalaga faamalo i se tasi.
  - Tau mai se tagata e te fiafia lava iai i tusitusiga paia ma le mafuaaga e te fiafia iai.

Tusi i luga o le laupapa *E mafai ona aveia nei au ma se faifeautalai*, ma faamatala atu o le a fai atu nei e faataitai mai ni auala e mafai ai ona aveia i latou ma ni faifeautalai i le taimi nei. Faaputupu faatasi ipu pepa poo atigipusa i luga o le fola, ma tuu atu i se tamaititi se tamai maa poo se faamau. Fai atu i le tamaititi e togi le maa poo le faamau i totonu o se ipu, ona aveese lea o le ipu mai le faaputuga, aveese i fafo le pepa, ma mulimuli i le faatonuga o loo i le pepa. Toe fai i se isi tamaititi, ma faaauau ai pea seia soo uma tamaiti ia le itiiti ifo i le faatasi ma ua faatinoina uma lava faatonuga.

A maea le gaoioiga, atonu e te manao e tuuina atu i tamaiti ni penitala ma ni pepa ma fai atu iai e tusi i lalo se auala patino o le a latou taumafai ina ia aveia ai ma se faifeautalai i le gasologa o le vaiaso. Fai atu i tamaiti e ave pepa nei i le fale e fai ma faamanatu ia te i latou ia aveia nei ma faifeautalai.

2. Lisi i luga o ni fasi pepa eseese ni tomai e mafai e tamaiti ona aoaoina poo ni gaoioiga e mafai ona latou faia e saunia ai i latou e aveia ma faifeautalai faamisiona i le lumanai. Tuu fasi pepa nei i totonu o le atigipusa. Fai atu i tamaiti uma e sei se fasi pepa mai le atigipusa ma faatino e aunoa ma se leo (poo le tusi i luga o le laupapa) faamatalaga taufaaataata ina ia fesoasoani ai i isi tamaiti e mate poo le a le tomai poo le gaoioiga lea.

Faaaoga manatu nei poo le fai foi o ni ou lava manatu (e mafai foi ona e valaauliaina tamaiti e mafaufau i o latou lava tomai poo gaoioiga e faatinoina):

- Faitau tusitusiga paia.
- Tusi lau tusi o talaaga o le olaga.
- Sefe au tupe.
- Faailoa atu lou tagata i isi.
- Auli se ofutino poo se laulavalava.
- Su'i se faamau.
- Sele se fusiua.
- Kuka se meaai.
- Faapipii se pa'u o lau uila.

3. Fesili atu i tamaiti pe toafia nisi o latou na avea ma tagata o le Ekalesia ona o galuega faafaifeautalai. Fesoasoani i tamaiti ina ia latou iloa ina o i latou uma lava o tagata o le Ekalesia aua na aoaoina atu e faifeautalai le talalelei ia te i latou, o o latou matua, poo isi tagata o le aiga. Fetufaai atu se mea na oo ia te oe i le auala na aoaoina ai e tagata o lou aiga le talalelei. Ia faatagaina tamaiti e fetufaai mai ni mea faapena. Ia uunaiina tamaiti e fesili atu i o latou matua pe na faapefea e tagata o lo latou aiga na uluai auai i le Ekalesia ona aoao e uiga i le talalelei.

4. Tusi i luga o le laupapa *Pe ua avea ea au ma faifeautalai i lenei aso?*

Fai atu i se tamaititi e faitau mai le upu sii lenei mai ia Spencer W. Kimball, le Peresitene lona sefululua o le Ekalesia:

“Soo se alii, tamaitai, ma se tamaititi—o tagata talavou uma ma tama laiti uma ma teine laiti uma—e tatau ona ave se misiona. O le uiga o lenei mea e le faapea e tatau ona latou o i fafo atu e auauna atu ai poo le valaauina ma tofiaina aloaia o ni faifeautalai faamisiona. Ae o lona uiga o i tatou uma taitoatasi ua iai le tiutetauave o le tuuina atu o se molimau i le moni o le talalelei ua tuuina mai ia te i tatou. E iai uma lava o tatou aiga, tuaoi, uo, ma tagata e faigaluega faatasi, ma o lo tatou tiutetauave o le fetufaai atu o upu moni o le talalelei ia tei latou, e ala i faataitaiga faapea foi ma aoaoga” (“‘It Becometh Every Man,’” *Ensign*, Oct. 1977, p. 3).

- O le a le uiga o le saunoaga a Peresitene Kimball ina ua ia faapea mai e tatau ona tatou aoao atu le talalelei e ala i faataitaiga? E mafai faapefea ona tatou faia e pei ona fetalai mai o Peresitene Kimball ma avea nei ma faifeautalai? O le a se mea ua e faia atonu e fesoasoani ai i se tasi o loo fia iloa atili e uiga i le talalelei?

5. Fesoasoani i tamaiti e tauloto pe iloilo le mataupu faavae e sefulu o le faatuatua. Ia faamatala atu o le faapotopotoina o Isaraelu e faatatau lea i le aumaia o tagata i totonu o le ekalesia a Iesu Keriso. E faia lea tulaga i le galuega faafaifeautalai ao aoaoina tagata i le talalelei i le lalolagi atoa.

6. Usu pe faitau upu o le “Ou te Fia Faifeautalai Nei” (*Tusipese a Tamaiti*, nu 168) poo le “Ou te Faamoemoe Latou te Valaauina Au i se Misiona” (*Tusipese a Tamaiti*, nu. 169).

---

## Faaiuga

Molimau	la faaali atu lou agaga faafetai mo le toefuataiina mai o le talalelei ma mo faifeautalai o e talaiina atu le talalelei i le lalolagi. la uunaiina tamaiti e mulimuli i faataitaiga a uluai faifeautalai o le Ekalesia ma atinaeina se faanaunauga e fetufaai atu le talalelei i isi.
Tusi Fautuaina e Faitau i le Fale	la fautuaina atu tamaiti e suesue le Mataupu Faavae ma Feagaiga e 107:23 ma le 112:10, 19 i le fale e avea o se toe iloiloga o lenei lesona.
Fetufaaiga Fautuaina i le Aiga	la uunaiina tamaiti e fetufaai ma o latou aiga se vaega patino o le lesona, e pei o se tala, fesili, poo se gaoioiga, poo le faitauina faatasi foi ma o latou aiga le “Tusi Fautuaina e Faitau i le Fale.”
	Tofi se tamaititi e faia le tatalo faaiu.





---

**Faamoemoega** Ina ia fesoasoani i tamaiti e tulimatai atu ma saunia mo le afio faalua mai o Iesu Keriso ma le Meleniuma.

---

- Sauniuniga**
1. Suesue ma le agaga tatalo ia talafaasolopito o loo tuuina atu i lenei lesona ma le Mataupu Faavae ma Feagaiga e 29:9–11; 43:20–23, 29–31; 45:32, 39–40, 44–45, 55–59; 101:22–34; 107:53–56; 115:7–10; ma le 116. Ona suesue lea ma iloilo pe faapefea ona e manao e aoaoina atu i tamaiti tala mai tusitusiga paia ma talafaasolopito. (Tagai i le “Sauniaina o Au Lesona,” itulau vi–vii, ma le “Aoaoina atu o Tala Mai Tusitusiga Paia ma Talafaasolopito,” itulau vii–ix.)
  2. Tusi faitau faapoopo: Mataio 24:36; Galuega 1:9–11; Mataupu Faavae ma Feagaiga 49:7; ma le Mataupu Faavae o le Talalelei (31110 890), mataupu 41, 43, ma le 44.
  3. Filifili fesili e talanoaina ma gaoioiga e faamaua mai ai o le a aafia ai tamaiti ma o le a sili atu ona fesoasoani ia i latou ia mauaina le faamoemoega o le lesona.
  4. Ia faia ni pepa laiti e tusi ai upu nei: *uluai, ava, faatoaga, fua o le laau, tulieseai fao, faaletino, fanau*.
  5. Mea e manaomia:
    - a. Se Mataupu Faavae ma Feagaiga mo tamaiti uma.
    - e. Se Tusi Paia.
    - i. Faafanua o Misuri ma ona Tuaoi, o loo maua i le faaiuga o le lesona.
    - o. Ata 5-28, O le Afio Faalua Mai (Taga Ata o le Talalelei 238; 62562).

---

**Faalautelega  
Fautuaina  
o le Lesona**

Gaoioiga e  
Faatosina Mai Ai

Tofi se tamaititi e faia le tatalo amata.

Tusi le igoa *Atamu* i luga o le laupapa.

- O ai Atamu?

Fai atu i tamaiti e auauai i le filifilia o se tamai upu o loo tusi i se fasi pepa na e sauniaina ma tau atu se mea latou te iloa e uiga ia Atamu, ia faaoga le fasi pepa e fai ma faamanatu. Fesoasoani atu iai pe a manaomia.

Ia mautinoa o taua ai vaega nei:

O Atamu o le uluai tagata na tuuina e le Atua i le lalolagi. O Atamu ma lana ava, o Eva sa nonofo i le Faatoaga o Etena. Ina ua uma ona laua aai i le fua o le laau e iloa ai le lelei ma le leaga, ona tulieseai lea o i laua i fao mai le faatoaga. Ona maua ai lea o o laua tino faaletino ma ua mafai ona maua a laua fanau.

la faamatala atu o lenei lesona o le a aoaoina ai e tamaiti mea e uiga ia Atamu na faaaliina atu ia Iosefa Samita.

Aoao atu i tamaiti e uiga i le olaola o le Ekalesia i le itu i matu o Misuri ma mea na tutupu i Atamu-onai-Amani, e pei ona faamatalaina i talafaasolopito o loo sosoo ai ma le Mataupu Faavae ma Feagaiga e 107:53–56; 115:7–10; ma le 116. Faaali atu le ata ma le faafanua i taimi e talafeagai ai. Ona aoao atu lea i tamaiti le olaga o le a iai i le Meleniuma, e pei ona faamatalaina mai i le Mataupu Faavae ma Feagaiga e 45:55–59 ma le 101:22–34.

#### *Ua Olaola le Ekalesia i Sisifo Mamao*

Ua tuliese tagata o le Ekalesia mai le Itumalo o Siakisone i Misuri, ae i le 1836 na latou maua mai ai se faatagaga mai le pulega o le malo ina ia siitia atu i le itu i matu o Misuri ma amata ai se nuu fou. O lenei nuu e tusa ma le ono maila le lautele o le laueleele e lei faatoaina ina ia mafai ai ona tumau le nonofo valavala o tagata o le Ekalesia ma tagata e le auai i le Ekalesia. Na siitia atu le Au Paia i lea laueleele ma fausia ai se aai tutotonu, ua taua o Sisifo Mamao, faatasi ai ma isi aai e siosiomia ai.

I le toe foi atu i Katelani, sa tele lava ni faafitauli, aemaise lava mai tagata sa auai muamua i le Ekalesia o e na avea ma fili o le alii Perofeta. O Ianuari o le 1838 na lapataina ai Iosefa Samita e faapea o loo iai nisi alii o loo mananao e puleaina le Ekalesia ma fuafua e fasioti o ia. Na manaomia e Iosefa le tuua o Katelani, ma o loo moomia e le Au Paia i Sisifo Mamao le faatulagaina o i latou, o lea na siitia atu ai Iosefa ma Ema Samita i Sisifo Mamao.

Sa lei mananao fili o Iosefa Samita na te tuua ia Katelani, o lea na fesoasoani ai nisi o ana uo e faasola ese o ia mai le nuu. Sa latou faalafi ia te ia i totonu o se pusa lapoa ma tuu i luga o se taavale toso e povi. Ona latou malaga ese atu lea mai le taulaga e aunoa ma le iloaina e fili o le Perofeta o loo iai o ia i totonu o le taavale toso. Ina ua saogalemu ese atu o ia mai le taulaga, ona oso ese lea i fafo o Iosefa mai le pusa, ma oso i luga o lana solofanua, ma tietie atu loa ma Sini Rikitone i Sisifo Mamao. E tusa ma le onosefulu maila na malaga ai, ona faatalitali lea mo o laua aiga ina ia latou faatasi, ona toe faaauau ai lea. O o laua fili sa mulimuli mai pe tusa ma le luaselau maila le va, o loo faaaupegaina i fana, sa le mafai ona maua i laua. Na auina atu e le Au Paia i Sisifo Mamao ia taavale toso o loo iai meaai e faafetaui i le Perofeta ma lana vaega ma faafeiloai atu ma le agaga faafetai ia te i latou ina ua taunuu i Sisifo Mamao.

I nai masina talu ona taunuu ia Iosefa Samita i Sisifo Mamao, na ia maua ai se faaaliga e poloaiina ai le Au Paia ina ia fausia se malumalu iina. Na faatonuina e le Alii le Au Paia ina ia amata ona fausia le malumalu i le aso 4 o Iulai i le 1838 (tagai i le MFF 115:8–10). O le taeao o le aso 4 o Iulai na fai ai se savali tele lava a le autau a Mamona, o taitai o le Ekalesia, ma tagata o le Ekalesia. Sa latou savavali i pese, ma latou o atu i le nofoaga o le a fausia ai le malumalu ma faataaliolio ai. Na lauga Sini Rikitone, ona alalaga ai lea o le aofia “Osana” ae usuina e Solomon Hancock se pese sa fatuina e Levi W. Hancock mo lea faamoemoe. Ona faatonutonuina ai lea e le Perofeta le faataatitiaina o maatulimanu e fa mo le malumalu.

#### *Ua Mauaina e Iosefa Samita ia Faaaliga e Uiga ia Atamu-onai-Amani*

I se tasi aso ia Me o le 1838 sa sailia ai e le Perofeta ma nisi alii ni nofoaga e fausia ai nisi aai mo le Au Paia e nonofo ai. Na latou oo atu ai lea i se nofoaga e taua o Spring Hill, lea na maua ai e Iosefa se isi faaaliga (MFF 116). Na tau atu

e le Alii ia Iosefa o Iana Igoa mo Spring Hill o Atamu-onai-Amani. Na tau mulimuli ane e Orson Pratt e faapea o le uiga o lea Igoa “Vanu o le Atua, lea e nofo ai Atamu” i le “uluai gagana sa faaaogaina e Atamu” (in *Journal Discourses*, 18:343).

Tusi *Atamu-onai-Amani* i luga o le laupapa.

E tusa ai ma le faamatalaga a Iosefa Samita, o Atamu-onai-Amani o iina na talanoa ai le Atua ma Atamu ma o le nofoaga foi lea na tuuina atu ai e Atamu taulaga i le Alii. O Atamu-onai-Amani na faapotopotoina faatasi ai e Atamu Iona aiga ao lei maliu o ia ina ia faamanuia atu iai (tagai i le MFF 107:53–56).

O Atamu-onai-Amani o se nofoaga taua foi i le lumanai: i le taimi e latalata mai ai le afio faalua mai o Keriso, o le a toe oo mai ai Atamu i Atamu-onai-Amani ma faia ai se fono tele lava. O perofeta uma lava na latou umia ki o le pule o le perisitua i lenei lalolagi o le a auai i lea fono ina ia tuuina atu se lipoti o a latou galuega ia Atamu. Ona oo mai ai lea o Iesu Keriso i Atamu-onai-Amani, ona toe faafoi atu ai lea e Atamu ki o le perisitua ia te ia. Ona toe foi mai ai lea o Keriso i le lalolagi e amataina le Meleniuma, le afe tausaga o le a nofo tupu ai Keriso i le lalolagi.

O lenei faamatalaga e uiga ia Atamu-onai-Amani sa matuai faafiafia lava i tagata o le Ekalesia. Na faapea mai Iosefa Samita o le nofoaga lea e tatau ona avea o se nofoaga e faapotopotoina uma iai le Au Paia o e na siitia atu i Misuri mai Katelani. E toatele le Au Paia na malaga atu i Atamu-onai-Amani i le taumafanafana o le 1838. Na latou mafaufau o se faamanuiaga silisili le nofo ai i le mea sa nofo ai Atamu.

#### *O le Meleniuma*

Ao outou talanoaina ma tamaiti le olaga o le a iai i le lalolagi i le taimi o le Meleniuma, ia faamatala atu manatu nei mai le Mataupu Faavae ma Feagaiga e 101:22–34 (atonu e te manao e sueina e tamaiti ia fuaiupu i a latou lava tusitusiga paia):

- O le a mafai e tagata uma ona vaai atu i le Faaola (f. 23).
- O le a faaleagaina mea leaga uma (f. 24).
- O le a nonofo filemu tagata ma manu (f. 26).
- O le a leai se mana ia Satani e faaosooso ai soo se tagata (f. 28).
- O le a leai se faanoanoa poo se oti (f. 29).
- O le a tuputupu ae se tagata, ona suia faafuasei lea mai le tino faaletino i le tino ola pea (f. 30–31).
- O le a faaalua mai e le Alii mea uma e uiga i le lalolagi ma le lagi, e aofia ai le auala na foafoaina ai le lalolagi ma ona foliga o le a iai (f. 32–34).

Talanoaga ma  
Fesili e Faatatau Iai

Suesue i fesili nei ma mau nei ao e sauniaina lau lesona. Faaoga fesili e te lagona o le a sili ona fesoasoani i tamaiti ina ia malamalama ai i tusitusiga paia. ma faaaoga ia mataupu i o latou olaga. O le faitauina ma le talanoaina faatasi ma tamaiti o tusitusiga paia i totonu o le vasega o le a fesoasoani lea ia i latou ina ia maua ai so latou malamalama.

- Aisea ua taua ai le laueleele lea sa taua o Spring Hill? (MFF 107:53–56; 116.)  
O le a sou manatu o a ni lagona o tagata o le Ekalesia ina ua latou iloaina o iina sa nofo ai Atamu?

- O a mea na tutupu i aso la ua leva i Atamu-onai-Amani? (MFF 107:53–56; ia faamanino atu e 927 tausaga o Atamu na ia faamanuiaina ai lona aiga ma ia faailoa mai le mea o le a tupu i e o le a tutupu mai ia te ia.) O le a le mea lea o le a tupu i le lumanai i Atamu-onai-Amani? (O le a toe oo mai Atamu; MFF 116.) Ia faamatala atu o le a toe oo mai foi Keriso i Atamu-onai-Amani e toe tuuina atu ia ki o le pule o le perisitua mai ia Atamu ma isi perofeta, i le sauniuni atu mo lona afio faalua mai ma le amataga o le Meleniuma.
- O le a le uiga o le afio faalua mai o lesu Keriso? Ia faamatala atu ina ua faatoa sau lesu i le lalolagi na sau o ia o se pepe, ae a toe afio mai o ia o le a sau o ia o se tagata matua. Ia faamanatu atu i tamaiti ina ua mavae lona maliu ma lona toetu, na faaali atu Keriso i ana Aposetolo ona afio ae lea o ia i le lagi. E toalua agelu na faaali atu i le Au Aposetolo ma tau atu iai o le a iai se aso e toe afio mai ai lesu i le lalolagi i le auala lava foi na ia afio ae ai (tagai i le Galuega 1:9–11; tagai foi ile MFF 29:11; 45:44). Talu mai lava lena taimi o loo tulimatai atu pea tagata i le toe afio faalua mai o lesu i le lalolagi.
- O afea e taunuu ai le afio faalua mai? (MFF 29:9–11.) Ia faamatala atu o le “ua latalata mai le itula” o lona uiga ua toeitiiti oo mai, ae leai ma se tasi sei vagana ai le Tama Faalelagi na te silafia lelei le taimi o le a oo ai (tagai i le Mataio 24:36; MFF 49:7). Aisea e lelei lo tatou leiloa o le taimi e afio mai ai lesu?
- O le a le umi e pule ai le Faaola i le lalolagi pe a toe afio mai? (MFF 29:11.) O le a le igoa o lea afe tausaga? (MFF 43:30.)
- O le a le mea e tupu i tagata amiotonu pe a toe afio mai lesu? (MFF 45:45, 57–59.) Aisea e tatau ai ona tatou tulimatai atu i le afio faalua mai o lesu Keriso ma le Meleniuma? (MFF 45:29, 44; ia faamatala atu i le fuaiupu e 39 o le upu *mata'u* o lona uiga o se lagona o le faaloalo.) Fesoasoani i tamaiti ia latou iloina o i latou o e alolofa ma usiusitai i le Faaola ma o loo faatalitali ia te ia e afio mai o le a faamanuiaina. E mafai faapefea ona saunia i tatou lava mo le afio faalua mai o le Faaola? (MFF 43:20–23; 45:32, 57; tagai i le gaoioiga e faamauoa mai ai 1.)

---

## Gaoioiga e

### Faamauoa Mai Ai

E mafai ona e faaaogaina se gaoioiga se tasi poo le sili atu foi o gaoioiga nei i soo se taimi i le faagasologa o le lesona poo le avea foi o se iloiloga, aotelega, poo se lu'i.

1. Ia saunia upu nei e tusia i ni fasi pepa o loo faamatala mai ai auala e tatau ona tatou saunia ai mo le Afio Faalua Mai ma le Meleniuma (tagai i le MFF 43:20–23; 45:32, 57):

Salamo ma ia papatisoina.

Tutu i nofoaga paia.

Mauaina le upu moni.

Ia taitaiina oe e le Agaga Paia.

Aua nei faaseseina oe e Satani.

Tuu atu i se tamaititi e filifili se upu tusi, faitau atu i le vasega, ma faaali atu i luga o le laupapa, laulau, poo le fola. Ia talanoaina ma tamaiti le uiga o le fuaitau o loo i luga o le upu tusi ae pe mafai faapefea ona saunia i latou i lena auala (mo se faataitaiga, o le “tutu i nofoaga paia,” e mafai e tamaiti ona ola agavaa ina ia ulu atu i le malumalu, auai i le lotu, aloalo ese mai nofoaga e iai ni aafiaga leaga, ma taumafai e faatumauiina lagona lelei i totonu o o latou aiga).

2. Tusi upu nei poo fuaitau i luga o pepa malo: *Atamu-onai-Amani, Afio Faalua Mai, Meleniuma, Ia Saunia*. Faafao pepa i luga o le laulau poo le fola. Tuu atu i tamaiti e auauai i le liliuina o se pepa malo ma tau mai se mea se tasi na latou aoaoina e uiga i lena mataupu mai le lesona. Fai atu i tamaiti uma e toe faafoi atu le pepa ona toe faafenumiai lea o pepa ao lei tuuina atu le avanoa i le isi tamaititi. Faaauau pea seia soo uma tamaiti ma ua talanoaina uma mataupu.

3. Fai se kopi o ata o loo i le faaiuga o le lesona mo tamaiti uma, poo le tusi foi o ata na i luga o le laupapa. Ia faamatala atu o nei ata uma taitasi o loo taua ai se faailoga o le a oo mai ao lei oo i le afio faalua mai o Iesu Keriso.

Fai atu i tamaiti uma e sue se mau se tasi poo le sili atu foi ma faailoa mai poo le fea ata o loo taua mai i le mau:

MFF 29:14

MFF 29:16

MFF 29:18

MFF 45:26–27

MFF 45:32

MFF 45:33

Ia faamautinoa atu i tamaiti afai o loo tatou taumafai e ola i le talalelei, e le manaomia ona tatou matata'u i le Afio Faalua Mai. O le a puipuia i tatou ina ia mafai ona tatou faia mea ua finagalo le Tama Faalelagi tatou te faia mo ia, ma e mafai ona tatou tulimatai atu i le toe faatasia ma Iesu Keriso.

4. Fesoasoani i tamaiti e tauloto pe iloilo le mataupu faavae e sefulu o le faatuatua.

5. Usu pe faitau upu o le “Pe a Toe Afio Mai o Ia” (*Tusipese a Tamaiti*, nu. 82).

## Faaiuga

Molimau

Ia faaali atu lou alofa ma le agaga faafetai mo le Faaola, ma faamatala atu le matagofie o le a iai pe a toe afio mai o ia i le lalolagi. Ia uunaiina tamaiti ina ia saunia i latou lava mo le Afio Faalua Mai ma le Meleniuma e ala lea i le mulimuli ia Iesu Keriso ma usiusitai i ana poloaiga.

Tusi Fautuaina e  
Faitau i le Fale

Ia fautuaina atu tamaiti e susesue le Mataupu Faavae ma Feagaiga e 29:10-11 ma le 107:53–56 i le fale e avea o se toe iloiloa o lena lesona.

Fetufaaiga  
Fautuaina i le Aiga

Ia uunaiina tamaiti e fetuفاai ma o latou aiga se vaega patino o le lesona, e pei o se tala, fesili, poo se gaoioiga, poo le faitauina faatasi foi ma o latou aiga le “Tusi Fautuaina e Faitau i le Fale.”

Tofi se tamaititi e faia le tatalo faaii.

# Misuri ma Nuu Tuaoi

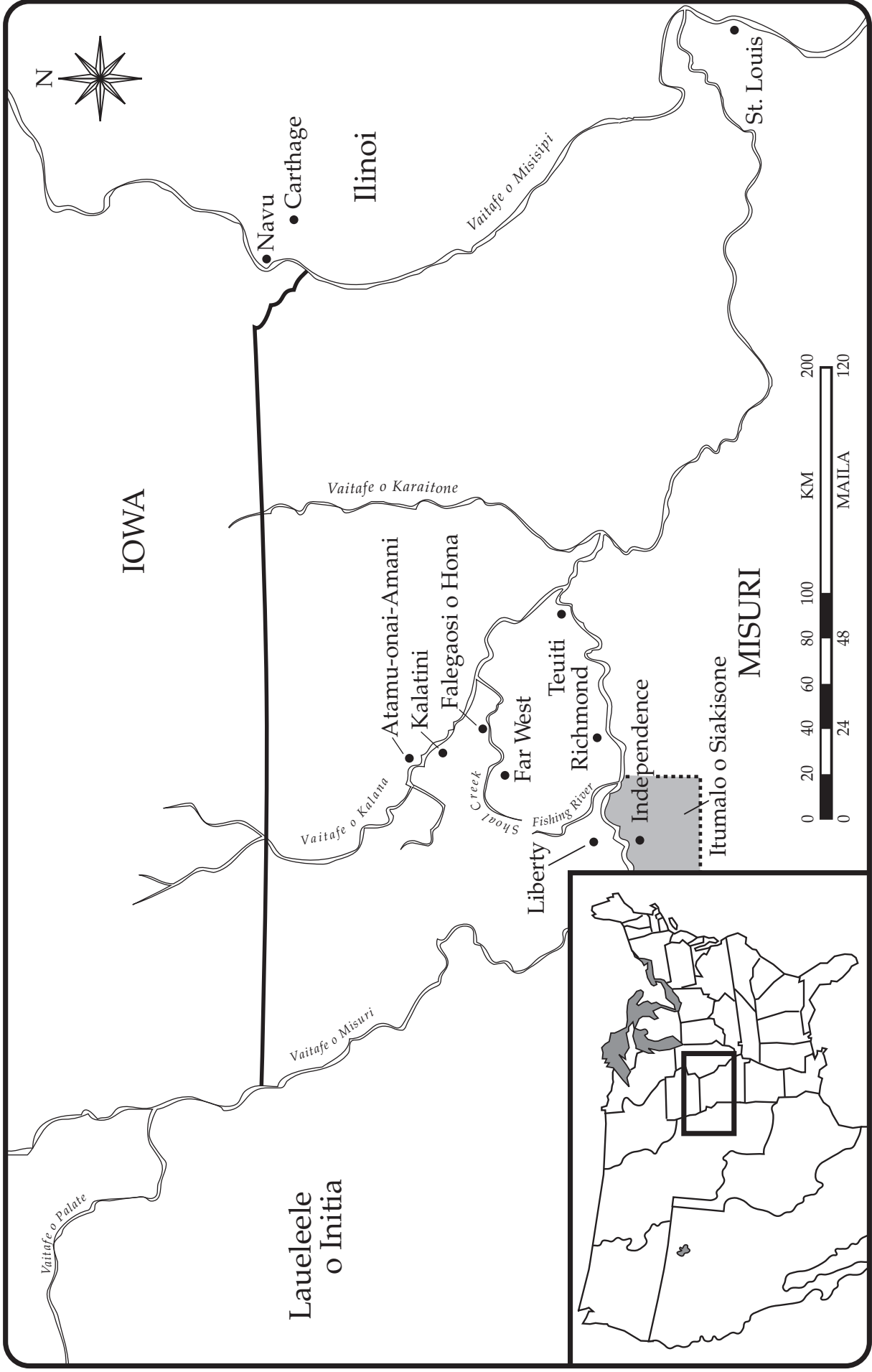

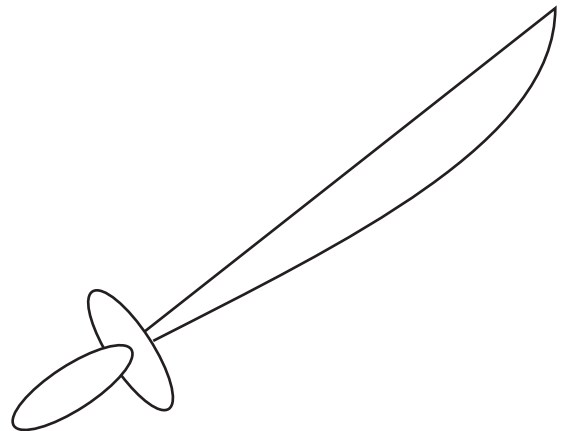
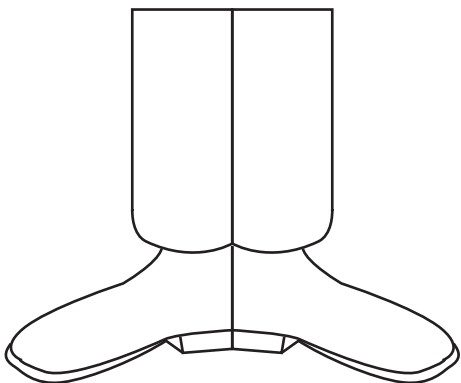
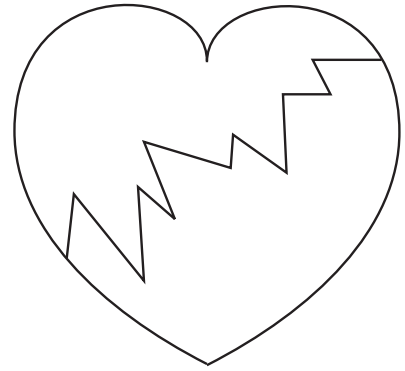
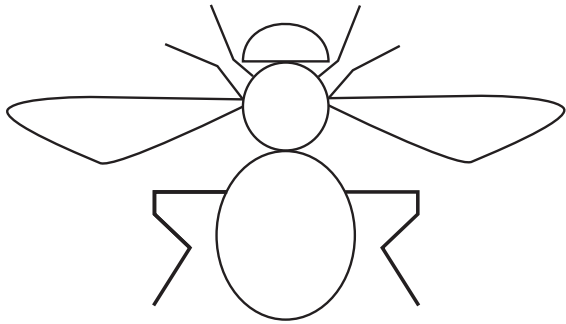
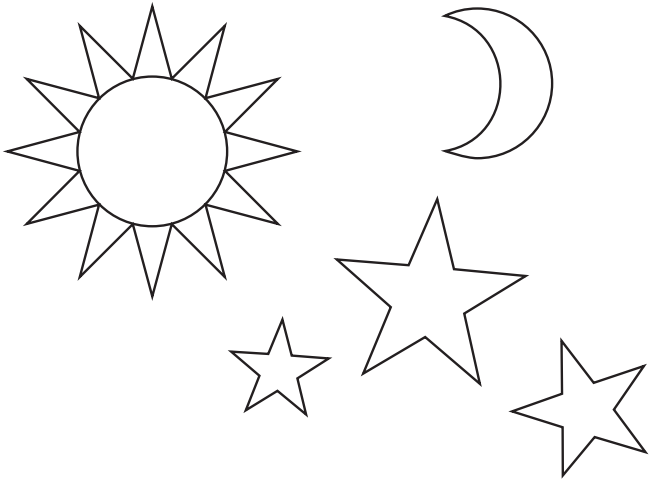



**Faamoemoega**

Ina ia fesoasoani i tamaiti e talisapaia nisi o faigata na feagai ma uluai tagata o le Ekalesia, ma ia faamalosi le naunau o tamaiti e faalogo ma usiusitai i le perofeta.

**Sauniuniga**

1. Suesue ma le agaga tatalo le Mataupu Faavae ma Feagaiga e 105:6–10 ma talafaasolopito o loo tuuina atu i lenei lesona. Ona suesue lea ma iloilo pe faapefea ona e manao e aoaoina atu i tamaiti tala mai tusitusiga paia ma talafaasolopito. (Tagai i le “Sauniaina o Au Lesona,” itulau vi–vii, ma le “Aoaoina atu o Tala Mai Tusitusiga Paia ma Talafaasolopito,” itulau vii–ix.)
2. Filifili fesili e talanoaina ma gaoioiga e faamauoa mai ai o le a aafia ai tamaiti ma o le a sili atu ona fesoasoani ia i latou ia mauaina le faamoemoega o le lesona.
3. Mea e manaomia:
  - a. Se Mataupu Faavae ma Feagaiga mo tamaiti uma.
  - e. Faafanua o Misuri ma Nuu Tuaoi, o loo maua i le faaiuga o le lesona 30.
  - i. Ata 5-29, Falegaosi o Hona; ata o le perofeta soifua (mai le potutusi o le falelotu poo se mekasini a le Ekalesia).

**Faalautelega  
Fautuaina  
o le Lesona**

Gaoioiga e  
Faatosina Mai Ai

Tofi se tamaititi e faia le tatalo amata.

- O le a se mea e te faia pe a e faalogo atu o tauvalaau mai se isi, “O le mu!” ma e tilotilo atu ma e vaaia le asu ua oo mai i totonu o lou potu?
- O le a se mea atonu e tupu pe afai e leai se mea na e faia iai?
- O le a se mea e te faia pe afai e te faalogoina se lapataiga e faapea o se afa (poo se asiosio, lologa, matagi malosi, mauga mu, poo nisi mala faapena) o le a oo mai i le tou nuu?
- O le a se mea atonu e tupu pe afai e leai se mea na e faia iai?

la faamanino atu i tamaiti e manaomia lava lo tatou faalogo ma mulimuli i lapataiga. la faamatala atu o nisi o uluai tagata o le Ekalesia na feagai ma le tele o faigata, o nisi o na faigata na mafai lava ona foiaina e tagata o le Ekalesia pe ana latou faalogo ma mulimuli i lapataiga a le Perofeta o Iosefa Samita.

Tala Mai  
Talafaasolopito

Aoao atu i tamaiti e uiga i nisi o faigata ma sauaga na sauaina ai uluai tagata o le Ekalesia i Misuri, e pei ona faamatalaina mai i talafaasolopito nei. Faaali atu le ata o le Falegaosi o Hona i le taimi e talafeagai ai, ma faaali atu i luga o le faafanua vaega tonu na tutupu ai ia mea. Atonu e te manao i se tamaititi na te tuuina se faailoga i luga o le faafanua ao e tauina atu nofoaga taitasi.

Faamanatu atu i tamaiti na tuliese le Au Paia mai le Itumalo o Siakisone. Na tauina atu iai e le Alii o le a latou faatalitali e faatuina Siona talu ai ona latou te lei usiusitai e pei ona tatau ona iai (tagai i le MFF 105:6–10). Ona nonofo ai lea o le Au Paia i le itu i matu o Misuri, ae sa tutupu ai foi iina ni faafitauli.

#### *Ua Amata Taua ma Misa i Misuri i Matu*

O le aso o le palota ia Aokuso 1838, na o atu ai se vaega o alii o le Au Paia o Aso e Gata Ai mai Atamu-onai-Amani i le nuu o Kalatini e palota ai. Na faafetaui i latou e ni tagata leaga ma mananao e taofi i latou. Na fefefe tagata leaga nei ina nei tei ua le malo le latou sui faatu i le palota pe afai e palota le Au Paia. Na taia e se tagata leaga se tasi o le Au Paia ma pau ai i lalo, ma amata ai loa le misa. E toatele ni tagata sa manunua ai e aofia ai le Au Paia ma tagata leaga. E oo atu i le aso na sosoo ai, ua maua e taitai o le Ekalesia i Sisifo Mamao i Misuri le tala i le misa, ma o lipoti na oo atu ua matuai faateleina lava, ma faapea atu o nisi tagata o le Ekalesia ua fasiotia. Na faaaaupegaina Iosefa Samita ma isi alii ma o atu loa i le nofoaga o Atamu-onai-Amani, lea na latou iloaina ai e leai ma se tasi ua fasiotia. Na tuuaiina sese ia tagata o le Ekalesia e faapea o latou na amataina le misa, ma le tele o isi lipoti sese ua auina atu i le kovana o Misuri, le alii o Lilburn W. Boggs.

O le masina na sosoo ai, na fuafua ai tagata leaga e osofaia le Au Paia i Atamu-onai-Amani. O taitai e toalua o le vaegaau a Misuri, o Tavita Atisone ma Alesana Tonifano, sa laua puipua le Au Paia ma teena ia misa.

O isi tagata leaga na latou faatupuina ni faafitauli mo tagata o le Ekalesia i le aai lata ane o Teuiti. Na auina atu e tagata o le Ekalesia se talosaga mo se fesoasoani i le kovana, ae lei tali atu iai. Ona o le popole i le Au Paia, o lea na alu atu ai Iosefa Samita ma ui atu i auala i tua ma sao atu ai mai tagata leaga seia oo atu ai i Teuiti. Na ia mauaina tagata ua toetoe lava a galala i le fiaai ao taumafai e tetee atu i le toatele o tagata leaga. Na toe talosaga atu foi le Au Paia i le kovana mo se fesoasoani ma se puipuipga, ae sa le manao le kovana e fesoasoani, ae na ia faapea mai “o le feeseeseaiga lava i le va o Mamona ma tagata leaga” ma e tatau lava ona latou “tau ma foia e i latou lava” (*History of the Church*, 3:157). Talu ai ona o le le maua o se fesoasoani, o lea na fuafua ai loa le Au Paia e tuua ia Teuiti. Na latou tapenaina a latou taavaletoso e fitusefulu ma malaga ese atu loa i le aso 11 o Oketopa. O se tamaitai na fanau lana pepe i le aso muamua lava na malaga ese ai na maliu, ma nisi tagata na malililiu ao lei taunuu i latou ma le saogalemu.

Na faafiafiaina tagata leaga i lo latou faamanuiaina ina ua tuliese le Au Paia mai Teuiti ma le teena e le kovana o se fesoasoani. Na latou fuafua e osofaia ia Atamu-onai-Amani. O le alii taitai au o Siaosi M. Hinikolo, o se tagata o le Ekalesia ae o ia foi o se tasi o le vaegaau a Misuri, sa fesoasoani i le faatulagaina o le Au Paia ina ia puipua i latou lava. Na taitaiina e Iosefa Samita nisi o tagata mai Sisifo Mamao ina ia fesoasoani i tagata i Atamu-onai-Amani. Ina ua latou taunuu atu i le ogatotonu o Oketopa, na latou mauaina ai nisi tagata o le Au Paia ua saisaia ma sasaina, o fale ua susunuina i lalo, ma lafumanu ua faataapeapeina.

Ona lapataiina lea o le Au Paia e faapea o loo fuafua le vaegaau a Misuri e osofaia ia Sisifo Mamao, o lea ia saunia ai i latou mo lo latou puipuga. O se vaega o le vaegaau, sa taitaia e Kapeteni Samuelu Pokati, na latou amata ona

osofaia fale o le Au Paia e latalata ane i Sisifo Mamao. Na ave faapagotaina e le vaegaau tagata e toatolu ma faatonuina le isi vaega uma o le Au Paia ina ia tuua loa Misuri. Na faapotopotoina e Hinikolo se vaega o le Au Paia e laveai i pagotata ao lei fasiotia i latou. I se tasi taeao po lava na sauni ai le vaega lenei e laasia le Vaitafe Taviovio, e tusa e luasefulu maila mai Sisifo Mamao. Latou te lei iloa o loo lalafi ia Kapeteni Pokati ma ana fitafita i tafatafa o le vaitafe. Na fanaina mai e se tasi o fitafita a Pokati se fana, ma amata ai loa ma le taua. Na vave ona uma le taua, ae sa taufai manunua uma tagata o itu e lua, e aofia ai ma Elder David W. Patten, o se tasi o Aposetolo e Toasefululua, o le na malii mulimuli ane. E toalua foi isi tagata o le Ekalesia na maliliu ai.

#### *Ua Sainia e Kovana Boggs se Poloaiga Malosi E Matua Faatamaia Uma Ai*

O lipoti o le taua lea na oo atu ia Kovana Boggs ua matuai faateleina lava. Na tauina atu i le kovana e faapea ua fasiotia pe ua faapagotaina e tagata o le Ekalesia ia tagata uma lava o le vaegaau a Kapeteni Pokati. Ae o le itu i matu atoa o Misuri o loo osofaia ai e tagata leaga ia nofoaga o le Au Paia o Aso e Gata Ai, susunuina o latou fale ma mea toto, gaioi a latou povi, ma ave faapagotaina, ae sa talitonu lava le kovana o le Au Paia lava lea e mafua ai faafitauli uma. Na uunaiina e Atisone ia Kovana Boggs ina ia alu atu ma vaai i le mea tonu lava o loo tupu, ae sa talitonu lava le kovana i lipoti sese na ia faalogo iai ma ia faatonuina loa ana vaegaau uma ina ia faasagatau atu i le Au Paia. Na ia tusia, "E tatau ona faia tagata Mamona e pei o ni fili ma ua tatau ona faateaeseina poo le tulieseina mai le setete" (*History of the Church*, 3:175). Ia faamatala atu o le *faatamaia* o lona uiga o le fasiotia poo le aveesea. E oo atu i le faaiuga o Oketopa i le 1838 e silia i le lua afe alii ua faapotopoto i fafo atu o Sisifo Mamao, ua saunia e faataunuina le faatonuga a le kovana "o le faatamaiaina."

#### *Fasiotiga Tagata i le Falegaosi o Hona*

E sefululua maila i le itu i sasae o Sisifo Mamao e iai le Falegaosi o Hona, o se tamai nuu na faavaeina e se tagata o le Ekalesia e igoa ia lakopo Hona. E iai i le nuu se falegaosi mo le nutiliina ai o fatu laau, o se fale seevae, ma nai fale. Ina ua uma le taua i le Vaitafe Taviovio, ona fai atu le o Iosefa Samita i le Au Paia e malaga atu i Sisifo Mamao poo Atamu-onai-Amani mo le saogalemu, ae sa le manao lakopo Hona e tuua ana meatotino. Na ia teena le fai atu o le Perofeta ma ia faatonuina isi aiga e nonofo ai pea i le nuu. Na latou faia ni tagata leoleo e puipuia le falegaosi ma le nuu.

O le aso 30 o Oketopa na taunuu atu ai ni taavale toso se iva mai Katelani i le Falegaosi o Hona. O tagata sa iai i totonu sa taofia e tagata leaga i le lua aso ua tuana'i ma sa faamalositia e tuu uma atu a latou fana ma meata'u. Na latou fuafua e malolo i le Falegaosi o Hona mo ni nai aso ao lei malaga atu i Sisifo Mamao. O le aoauli lava lena na osofaia ai e ni alii se 240 le Falegaosi o Hona. O le toatele o tagata o le nuu na taufetuli atu i le togavao, ae o nisi o alii na laga atu i totonu o le faleseevae ma le faamoemoe e avea ma 'olo. Na faata mai fana a tagata leaga i vaega avanoa faapea le faitotoa o le faleseevae ma tafana mai loa ni pulufana. Ona latou ulu mai lea i totonu o le fale ma fasioti ai se tamaititi e sefulu tausaga le matua o loo lafi ai iina ma toso faatata solo le tama o le tamaititi ua oti i luga o le fola, ma taumafai e gaioi ona seevae. E sefulufitu tagata na fasiotia i le osofaiga lena ma le silia atu ma le sefulutolu i latou na manunua.

I tausaga na lumanai ai sa faapea mai ai Iosefa Samita, “Sa le faalogo tagata sa i le Falegaosi o Hona i la'u fautuaga; ana latou faalogo, semanu e faaolaina i latou” (*History of the Church*, 5:137).

Ina ua tuanai le aso o le osofaiga i le Falegaosi o Hona, sa siomia ai e nisi tagata o le vaegaau a Misuri ia Sisifo Mamao. O le alii taitai o Hinikolo, o se tagata o le Ekalesia lea sa fesoasoani muamua i ona uso o le Au Paia, ua faasagatau mai nei i le Ekalesia. Na ia faalataina Iosefa Samita ma isi taitai o le Ekalesia e ala lea i le faafoliga ona fuafuaina o se fonotaga mo le filemu ma le taitai sili o Samuelu D. Luka. Ae sa ave faapagotaina ai e Luka ia taitai o le Ekalesia. Na faatonuina e Luka le fasiotia o taitai o le Ekalesia, ae o le alii taitai o Tonifano, o se uo a le Au Paia, na ia tetee e auai ma poloaiina ia Luka ia aua nei oo le faasalaga.

Na faatonuina le Au Paia e tuua Misuri, ae sa mulimuli ane ona faatagaina i latou e nonofo ai pea i Sisifo Mamao mo le taumalulu ae aua lava nei totoina ni laau poo le faia foi o nisi fuafuaga e nonofo umi ai.

Talanoaga ma  
Fesili e Faatatau Iai

Suesue i fesili nei ma mau nei ao e sauniaina lau lesona. Faaaoga fesili e te lagona o le a sili ona fesoasoani i tamaiti ina ia malamalama ai i tusitusiga paia. ma faaaoga ia mataupu i o latou olaga. O le faitauina ma le talanoaina faatasi ma tamaiti o tusitusiga paia i totonu o le vasega o le a fesoasoani lea ia i latou ina ia maua ai so latou malamalama.

- Aisea na tulieseai ai le Au Paia mai Misuri e ui lava ua uma ona faapaiaina e avea ma Siona? (MFF 105:6–10.) Faamanatu atu i tamaiti o le a faavaeina lava Siona i le lumanai.
- O le a se mea atonu e taofia i tatou mai le mauaina o faamanuiaga mai le Tama Faalelagi? (Le usiusitai; MFF 105:6.) O le a se mea e mafai ona tatou faia ina ia agavaa ai mo ana faamanuiaga?
- Aisea na le faia ai e lakopo Hona ma tagata sa nonofo ai i le Falegaosi o Hona le mea na fai atu Iosefa Samita e faia? Ia faamanino atu na iloa lelei lava e lakopo Hona le mea na fai atu ai le Perofeta, ae sa ia manatu o loo iai se mafuaaga lelei na te le faia ai. Na ia galue malos i le fausiaina o le falegaosi ma le nuu, ma e le manao o ia e tuulafoai. Na ia manatu e mafai ona ia puipuia. E mafai faapefea ona foia le faaaitauli na tupu i le Falegaosi o Hona?
- Faaali atu le ata o le perofeta soifua. O ai lenei tagata? E mafai faapefea ona tatou aoaoina mea o loo tauina mai e lo tatou perofeta ia i tatou? Aisea e tatau ai ona tatou faia mea ua ia tauina mai tatou te faia? (Tagai i le gaoioiga e faamauoa mai ai lona 2.) Ia faamatala atu o le mulimuli i le perofeta o le a le puipuia ai i tatou mai puapuaga uma. O tagata o le Ekalesia na latou faia mea na tauina atu e le Perofeta o Iosefa Samita e faia sa latou feagai pea ma sauaga i Misuri, ae sa sili atu ona mafatia le Perofeta lava ia. Ua faatagaina e le Tama Faalelagi tagata uma ina ia iai le filifiliga saoloto ma faia filifiliga, ma o nisi taimi tatou te puapuagatia ai ona o filifiliga sese a isi tagata. Ae peitai, o le mulimuli i le perofeta o le a fesoasoani ia i tatou e foiaina ia puapuaga e oo mai ona o a tatou lava filifiliga sese.
- Pe ua agaleagaina ea oe (poo se tasi e te iloa) ona o le avea o oe ma se tagata o le Ekalesia? O a uiga e tatau ona tatou faaali atu ia te i latou o e agaleaga mai ia i tatou?

---

**Gaoioiga e****Faamauoa Mai Ai**

E mafai ona e faaaogaina se gaoioiga se tasi poo le sili atu foi o gaoioiga nei i soo se taimi i le faagasologa o le lesona poo le avefa foi o se iloiloga, aotelega, poo se lu'i.

1. Tusi faamatalaga nei i luga o ni fasi pepa:

1. E faaali atu e Iesu Keriso lona finagalo i le perofeta.
2. E tauina mai e le perofeta ia te i tatou mea o loo finagalo Iesu Keriso tatou te faia.
3. Tatou te faalogo atu i le perofeta.
4. Tatou te faia le mea e fai mai ai le perofeta.
5. E iai se aso tatou te toe foi atu ai ma mau faatasi ma le Tama Faalelagi ma Iesu Keriso.

Ia faia se filifili e ala lea i lou faapipiina faatasi o pepa o loo tusia ai upu. Ia mautinoa o loo i fafo o le sooga ia upu. Faapipii pepa i le faasologa faafuainumera, ma faapipii le numera 5 i le numera 4 ma le numera 1 ina ia mafai ai ona fai se lio. Fai atu i tamaiti e faitau upu o loo tusia i fasi pepa i le faatulagaga o iai ma talanoaina le faatulagaga e taitaina ai i tatou e se perofeta ina ia mafai ai ona tatou toe foi atu ma mau faatasi ma le Tama Faalelagi ma Iesu Keriso. Fesoasoani i tamaiti ina ia malamalama afai tatou te le faia le numera 4, o le a le mafai ona tatou oo atu i le numera 5. E le gata ina tatou faalogo atu i le perofeta ae tatou te faia foi mea e faia mai ai o ia.

2. Ia lisi i luga o le laupapa poo luga o se pepa lautele nisi o mea ua tauina mai e lo tatou perofeta tatou te faia, e pei o le faitauina o tusitusiga paia, tausia se talaaga o le olaga, alolofa i o tatou aiga, ma ia agavaa e auai atu i le malumalu. Ia talanoaina ma tamaiti pe mafai faapefea ona tatou mulimuli i le perofeta i mea uma nei taitasi, ma talanoaina foi faatasi ma tamaiti poo le a se mea e mafai ona tupu pe afai tatou te le mulimuli i le perofeta ma faia nei mea.

3. Ia faamatala atu e ui lava i le ogaoga ma le matautia o sauaga ma puapuaga ae, na iloa lelei lava e le Au Paia o loo vaaia i latou e le Alii. O nisi o i latou sa latou vaaia lava ni vavega. Faitau atu poo le faamatala atu i ni au lava upu le tala leni a Amanda Barnes Smith ma le mea na tupu i le Falegaosi o Hona:

Ina ua oo atu tagata leaga i le Falegaosi o Hona, sa taufetuli ese atu Amanda Barnes Smith ma lana fanau teine e toalua, ma e lei manunua i latou. Sa le toe iai se tauaigafana, ma sa sau Sister Smith e vaai poo le a se mea ua tupu i lona toalua ma lana fanau tama. Na ia tusia e faapea:

“Na savali ese mai ma le faleseevae lau tama matua, o loo sii mai i ona tauau lona uso laititi o Alema. ‘Auoi! Ua oti la’u Alema!’ Sa ou tagi, i lo’u tiga. ‘E lei tina; ou te iloa e lei oti Alema. Ae o tama ma Sardius ua feiti i laua!’ . . .

“ . . . O le sooga atoa o le suilapalapa o si au tama ua matuai manua lava. O le aano, o le sooga o ivi, ua aveesea uma e le malosi o le fana. Sa maua faataotoina Alema i lona moega i lo matou faleie ma ou iloiloaina le manua. O se vaaiga uiga ese. Sa ou leiloa se mea e fai. O lea ua pogisa. . . .

“ . . . ‘O, lo’u Tama e oi le Lagi,’ sa ou tagi atu ai, ‘o le a se mea e tatau ona ou faia? O lea ua e silasila mai i la’u tama ua manua ma ua e silafia lo’u le

malamalama. Lo'u Tama e oi le Lagi faatonu mai au i le mea e fai! Ma sa taitaiina au ao musumusu mai se leo ia te au.

“O lefulefu o la matou afi o loo mumu mai pea. Sa matou susunuina pa'u o se laau sa iai iina. Sa faatonuina au ou te aumaia na lefulefu ma faia ai se vailaau e fufulu ai le manua ma tuu se fasi ieie i totonu o le manua. Sa tiga, ae sa toetoe lava a oti Alema i le onosaia. Sa faia pea ma faia pea le tuuina o le fasi ieie mama i totonu o le manua, ma o taimi uma lava e aumaia ai i fafo le ieie e omai ai foi ma fasi aano ma fasi ponaivi, ma ua amata ona pei e paepae le manua pei o le aano o se fasi moa. Ina ua uma ona faia e pei ona faatonuina ai au ona ou toe tatalo atu ai foi lea i le Alii ma na toe faatonuina foi au e pei lava o se fomai o loo tu mai i ou tafatafa. O tafatafa ane sa iai se laau o le elama. Sa faatonuina au e tatau le sua o le laau ma faatumuina ai totonu o le manua. . . .

“Sa ou aveina atu lenei tamaititi manua i se fale, e fai si mamao ese, i le aso na sosoo ai ma fusi lona suilapalapa, na fatonuina ai au e le Alii e pei o le taimi muamua. Sa faamanatuina mai ia te au o loo iai i totonu o le pusa a lo'u toalua se fagu pasama. Sa ou sasaaina i totonu o le manua, ma sa faaititia ai le tiga o Alema. 'Alema, la'u tama e,' sa ou faapea atu ai, 'e te talitonu o le Alii na faia lou suilapalapa?' 'Ioe, tina.' 'Ia, e mafai e le Alii ona faia se mea e suia ai lou suilapalapa, e te talitonu ea iai na te mafaia, Alema?' 'E te manatu e mafaia e le Alii, tina?' na fesili mai ai le tamaititi, i lona malamalama. 'Ioe, lau tama e,' sa ou tali atu ai, 'na ia faaaliga uma mai lava ia te au i se faaaliga.' Ona ou faafaoina lea o ia, ma faapea atu iai: 'E manaia lena, ma aua e te minoi, o le a faia e le Alii se isi suilapalapa mo oe.'

“O lea na taoto fao ai Alema mo le lima vaiaso, seia oo lava ina ua matua malosi atoatoa—o se uaua malo na tupu ae e suia ai le sooga ua leai . . . .O le aso na sosoo ai na toe asvali ai o ia ao o'u alu ou te asu vai ae ou faalogo mai i le faataio o tamaiti. Na ou toe tamoe mai ma le popole, sa ou ulu atu i totonu, ma ou vaaia ai Alema o loo siva mai i luga o le fola, ae o loo feei tamaiti i le fiafia ma le olioli” (“A Living Miracle of the Power of God,” in Leon R. Hartshorn, comp., *Remarkable Stories from the Lives of Latter-day Saint Women*, 2 vols. [Salt lake City: Deseret Book Co., 1973–75], 1:164–67).

Fesoasoani i tamaiti ina ia latou malamalama e le o tagata uma lava e tatalo atu mo se fesoasoani i taimi o mafatiaga ma sauaga o le a latou mauaina ni vavega. Ae o loo vaaia lava i tatou e le Alii, ma ia silafia le mea e sili ona lelei mo i tatou. Afai na te le faateaseina o tatou puapuaga, o le a ia fesoasoani ia i tatou ina ia mafai ona tatou lavatia ona tumau ai.

4. Faamanatu atu i tamaiti e fetalai mai le Alii ia i tatou e auala mai i lana perofeta soifua. E manaomia lo tatou faalogo atu i le perofeta ma faia mea ua ia fai mai ai.

Tusi upu nei i luga o le laupapa: perofeta, poloaiga, lagona, faalogo, aoao, faia, usiusitai. Tau atu i tamaiti o nei upu e uiga i le faalogo i o tatou perofeta ma faia mea ua latou fai mai ai o loo i totonu o le tele o mau.

Fai atu i tamaiti uma e sue se mau o mau nei:

MFF 1:1

MFF 1:14

MFF 1:32

MFF 19:23

MFF 63:1

MFF 63:5

MFF 82:10

MFF 89:18

Fai atu i tamaiti e faitau leotele mai a latou mau ma sue ia upu o loo i luga o le laupapa. Atonu e te manao e fai atu i se tamaititi e tuu se faailoga i tafatafa o upu taitasi pe a faitauina.

- E mafai faapefea ona tatou faalogo atu i le siufofoga o le Alii ma ana perofeta?
- Aisea e taua tele ai le faia o mea ua tauina mai e le perofeta?

5. Usu pe faitau upu ole “Mulimuli i le Perofeta” (*Tusipese a Tamaiti*, nu. 110) poo le “Tausi Poloaiga” (*Tusipese a Tamaiti*, nu. 146).

---

## Faaiuga

Molimau

la molimau atu i tamaiti o le perofeta soifua o se perofeta a le Atua. la faaali atu lou alofa ma lou talisapaiaina o ia ma ana fautuaga na te tuuina mai. la uunaiina tamaiti e faalogo atu i le perofeta i le isi konafesi aoao o le a sosoo ai ma faia mea ua ia fai mai e fai.

Tusi Fautuaina e  
Faitau i le Fale

la fautuaina atu tamaiti e susesue le Mataupu Faavae ma Feagaiga e 105:6–10 i le fale e avea o se toe iloiloiga o lenei lesona.

Fetufaaiga  
Fautuaina i le Aiga

la uunaiina tamaiti e fetufaai ma o latou aiga se vaega patino o le lesona, e pei o se tala, fesili, poo se gaoioiga, poo le faitauina faatasi foi ma o latou aiga le “Tusi Fautuaina e Faitau i le Fale.”

Tofi se tamaititi e faia le tatalo faaiu.

# Ua Faafalepuipuiina fua Iosefa Samita

Lesona  
**32**

---

**Faamoemoega** Ina ia fesoasoani i tamaiti e faapea afai tatou te faatuatua i le Alii, o le a ia fesoasoani mai ia i tatou ina ia tatou faafetaiaia soo se faigata tatou te feagai.

---

- Sauniuniga**
1. Suesue ma le agaga tatalo le Mataupu Faavae ma Feagaiga 121:1–8, 16–22, 26, 33, 36–37, 41–46; 122:5–9; ma talafaasolopito o loo tuuina atu i lenei lesona. Ona suesue lea ma iloilo pe faapefea ona e manao e aoaoina atu i tamaiti tala mai tusitusiga paia ma talafaasolopito. (Tagai i le “Sauniaina o Au Lesona,” itulau vi–vii, ma le “Aoaoina atu o Tala Mai Tusitusiga Paia ma Talafaasolopito,” itulau vii–ix.)
  2. Tusi faitau faaopoopo: Esoto 20:7.
  3. Filifili fesili e talanoaina ma gaoioiga e faamauoa mai ai o le a aafia ai tamaiti ma o le a sili atu ona fesoasoani ia i latou ia mauaina le faamoemoega o le lesona.
  4. Tusi se igoa i luga o se taga pepa *Faigata* ma tuu iai i totonu ni mea e mafai ona faailoa mai ai se ituaiga faigata, e pei o se tupe e tau mai ai faigata i mea tau tupe, o se atigi fagu sa iai se vai mai le falemai e tau mai ai le mai, se tui poo se sipuni e faailoa mai ai le fia ai, se api aoga e faailoa mai ai faigata i le aoga, poo se ata o se foliga ita e tau mai ai se uo ua ita pe ua agaleaga.
  5. Mea e manaomia:
    - a. Se Mataupu Faavae ma Feagaiga mo tamaiti uma.
    - e. Se Tusi Paia.
    - i. Faafanua o Misuri ma Nu'u Tuaoi, o loo maua i le faaiuga o le lesona 30.
    - o. Ata 5-30, Ua Teena e Togifano le Faasalaina o Taitai o le Ekalesia; ata 5-31, Ua Sasaina e Iosefa Samita Leoleo i le Falepuipui i Richmond; ata 5-32, O Iosefa Samita i le Falepuipui o Liberty.

---

**Faalautelega  
Fautuaina  
o le Lesona**

Gaoioiga e  
Faatosina Mai Ai

Tofi se tamaititi e faia le tatalo amata.

Faaali atu le taga pepa o loo tusia ai le upu *Faigata*.

- O le a le faigata?

Tuu atu i tamaiti uma e aveese se mea mai totonu o le taga pepa ma faamatala atu pe faapefea ona faamatala mai le faigata i lena mea, ae pe faapefea ona feagai se tasi ma lena ituaiga faigata, ae o fea foi e alu atu iai le tagata mo se fesoasoani ma lena ituaiga faigata. Ia mautinoa e taua mai e tamaiti e mafai ona latou liliu atu i le Tama Faalelagi mo se fesoasoani i taimi o faigata. Tau atu i tamaiti o le a latou aoaoina i lenei lesona e uiga i se faigata matautia na feagai ma Iosefa Samita ma isi taitai o le Ekalesia ae pe na faapefea foi ona faamalosi ai i latou i lea mea.



Tala Mai  
Tusitusiga Paia  
ma Talafaasolopito

la valaaulia tamaiti e fetufaai mai se mea na latou manatuaina mai lesona ua mavae e uiga i sauaga na oo i le Au Paia i Misuri. Faamanatu atu i tamaiti na ave faapagotaina e le taitai au o Luka ia Iosefa Samita ma isi taitai o le Ekalesia ina ua uma ona faalataina i latou e le alii o Hinikolo. Aoa atu i tamaiti pe na faapefea ona faafalepuipuiina fua ia Iosefa Samita ma isi taitai o le Ekalesia, e pei ona faamatalaina i le talafaasolopito “Ua Pueina Iosefa Samita ma isi Taitai o le Ekalesia.” Ona talanoaina lea o mea na oo ia Iosefa Samita i le falepuipui, e pei ona faamatalaina i isi talafaasolopito ma mau o loo lisiina atu i le vaega o “Sauniuniga.” Faaali atu ata ma le faafanua i taimi e talafeagai ai.

*Ua Pueina Iosefa Samita ma isi Taitai o le Ekalesia*

E oo atu i le faaiuga o Oketopa 1838, ua saunia tagata leaga e tetee i Mamona ma le vaegaau e osofai ia Sisifo Mamao i Misuri. Sa taumafai le Au Paia i Sisifo Mamao e puipuia le aai i le fausia lea o se pa, ae sa leai se aoga ona e toatele naua o latou fili e toatasi le Mamona ae toalima tagata leaga. Na faia e le taitai au sili o le vaegaau a Misuri o Samuelu D. Luka se fuafuaga faalilolilo ma le alii taitai o Siasosi M. Hinikolo, o se tagata o le Ekalesia ae sa avea foi ma se tasi o le vaegaau. Na avea Hinikolo ma se faalata i le Ekalesia ma ia malie e tuuina atu Iosefa Samita ma isi taitai o le Ekalesia mo se faamasinoga ma faasalaina, e ui lava sa ia iloaina o tuuaiga ia te i latou e le sao. Na malie foi Hinikolo e aveina e fili o le Au Paia meatotino a le Au Paia ma fai atu e lafoai e le Au Paia a latou auupega ma tuua loa Misuri.

Na toe foi atu Hinikolo i Sisifo Mamao ma tau atu ia Iosefa Samita, Sini Rikitone, Laimani Uaite, Parley P. Pratt, ma Siasosi W. Lopinisone o loo manao le alii taitai au o Luka e fia feiloai ia te i latou e talanoaina se maliliega mo se filemu. Ae peitai, ina ua oo atu taitai o le Ekalesia i le feiloaiga, sa ave faapagotaina ai i latou e Luka. Na faamatalaina e Parley P. Pratt le mea na tupu:

“Sa tietie mai leni alii mata faasiasia o Luka, e aunoa ma se tautala mai ia i matou, ma faatonuina loa ana leoleo e siosiomia i matou. Na vave ona latou faia, ma sa matou savavali atu i totonu o se tolauapiga o loo siosiomia e le fia afe o tagata mata feai, o le toatele o i latou o loo oofu ma vali o latou tino pei ni fitafita Initia Amerika. O le mea lea na latou matuai fei ai, e pei o luko feai ua maua o latou fili, e pei lava ua latou maua se manumalo silisili ese i le lalolagi” (*Autobiography of Parley P. Pratt*, pp. 186–87).

Na faalogoina e tagata o le Ekalesia leni fei, ma sa latou fefefe faapea latou ua fasiotia le Perofeta. O le toatele o i latou sa latou faaluina le po atoa e tatalo ai mo le saogalemu o o latou taitai.

Sa faatonuina taitai o le Ekalesia e taotoo i le palapala i le timuga ao faifai atu iai o latou fili ma fai atu iai e fai ni a latou vavega. I le vaeluaga o le po sa faia ai e Luka se faamasinoga faalilolilo ma tuuina atu ai taitai o le Ekalesia e fasiotia i le taeao e sosoo ai. Na ia faatonuina le alii taitai o Alesana W. Togifano, e le o se tagata o le Ekalesia ae o se uo a le Au Paia na te faataunuina le faasalaga. Sa musu ia Togifano, ma ia faapea mai: “O se fasiotiga tagata fai fua. Ou te le usitai i lau faatonuga.” Na sauni Togifano ma lana vaega e tuua ia Sisifo Mamao, ae na ia fai atu lava faapea afai e fasiotia e Luka ia taitai o le Ekalesia, “Ou te tuuaiina oe i luma o se faamasinoga faalemalo, o lea fesoasoani maia ia te au le Atua e” (*History of the Church*, 3:190–91). Sa fefe Luka ona o le tali mai a Togifano ma ua le faataunuina ai le faasalaga. O tatalo a le Au Paia mo le saogalemu o o latou taitai ua talia.

Na fuafua fili o le Ekalesia e pueina mai alii o le Au Paia o Aso e Gata Ai na aafia i le taua i le Vaitafe Taviovio (tagai i le lesona 31), o lea na tuua ai loa e nei alii ia Sisifo Mamao ae malaga atu i Iowa. Sa le mafai e Ailama Samita ma Amasa Laimani ona sosola ese; sa pueina i laua ma tuufaatasi ma isi pagota.

O le taeao na sosoo ai na taitaieseina ai e Hinikolo ia vaega o le Au Paia o Aso e Gata Ai mai Sisifo Mamao, ma ua pulea e le vaegaau le aai. Na latou gaioia meatotino taua uma, pueina nisi o alii, ma faatonuina le toatele o le Au Paia ina ia tuua loa Misuri.

Na fuafua fili o le Ekalesia e ave a latou pagota i le aai o Independence e faamasinoina ai. Na talosaga atu pagota pe mafai ona latou feiloai i o latou aiga ae latou te lei o, ma o lea na avatu ai i latou e leoleo i Sisifo Mamao. Na matuai fiafia lava le toalua o Iosefa o Ema ma lana fanau ina ua latou vaai ia Iosefa, aua sa manatu i latou ua fasiotia o ia. Ae sa lei faatagaina e leoleo ia pagotata ona nonofo umi ma o latou aiga. Na toe taitaiina atu pagota i le taavaletoso ae taunuu atu loa ma Lusi Meki Samita, le tina o Iosefa ma Ailama, ma sa na ona pai atu lava o ia i o laua lima ao aveina atu i laua. Mulimuli ane, na maua ai e Lusi se faaaliga faamafanafana. Na tauina atu ia te ia, “Ia faamafanafanaina lou loto ona o lau fanau, e le tatau ona afaina i laua e o laua fili” (Lucy Mack Smith, *History of Joseph Smith*, p. 291).

#### *Ua Aoaiina e Iosefa Samita ia Leoleo*

Na mauaina foi e Iosefa Samita se faaaliga faamafanafana e pei o lona tina. Na ia tauina atu i ona uso pagota e leai ma se tasi o i latou o le a oti i lenei mea: “Ina fiafia ia, uso e; na oo mai le afioga a le Alii ia te au anapo o o tatou ola e tatau ona tuuina mai ia i tatou, ma o a mea uma tatou te mafatia ai i lenei faaauunua, e leai ma se tasi o i tatou e aveesea sona ola” (quoted in Pratt, p. 192). Na tuuina pagota i se tamai fale tuufua i le aai o Richmond mo le lua vaiaso seia oo i le aso o lo latou faamasinoga. O lenei faamasinoga e ese le faaituau: o molimau sa tetee i taitai o le Ekalesia na tauina atu mea pepelo uma, ae o molimau sa tutu mo taitai o le Ekalesia sa tuuina atu i le falepuipui poo le tulieseina foi ma le nuu ao lei mafai ona latou molimau atu. Sa taumafai Togifano e puipui taitai o le Ekalesia, ae na ia faaiuina faapea “afai e oo mai i lalo nei se vaega tele o agelu, ma faailoa mai e mama taitai o le Ekalesia, o le a tutusa uma lava” (*History of the Church*, 3:213. Ua leva ona uma ona fuafua e le faamasino e tuuina atu taitai o le Ekalesia i le falepuipui, o lea e leai ma se eseese ia te ia o mea uma na tauina atu i le faamasinoga).

I le sefulutolu o aso o le faamasinoga sa lokaina faatasi uma ai pagota i le filifili ma latou taoto i luga o le fola i le po. Sa latou faalogologo atu i leoleo o talatalanoa i mea matautia e uiga ia i latou ma isi tagata o le Au Paia. O se tasi po na faamatala ai e se tasi leoleo ni mea matautia na latou faia i le Au Paia, i le faaogaina o le gagana masoa ma tautau pea lava le suafa o le Alii. O nei mea na matuai tiga ai lava taliga o pagota. E lei pine lava ae tu i luga Iosefa ma faapea atu: “FILEMU, outou na uo a le to e le gata. I le suafa o Iesu Keriso ou te aoaiina ai outou, ma faatonuina outou ia outou filemu; ou te le mafai ona toe ola i se isi minute ma faalogo atu i na ituaiga gagana. Tuu nei a tou tala, nei oti outou poo au i le TAIMI NEI LAVA!” (Quoted Pratt, pp. 179–80).

E ui lava sa lokaina o ia i filifili ma e leai sana auupega, ae sa tulai pea Iosefa ma le filemu ma le mamalu. O ana upu na fefefe ai leoleo, ma sa latou faatoese ma nonofo filemu i se tulimanu i le taimi atoa o le latou leoleoga.

*Ua Aveina Atu Iosefa Samita ma Isi Taitai o le Ekalesia i le Falepuipui i Liberty*

I le faaiuga o lenei faamasinoga sa faasaolotoina ai nisi o pagota ae sa tuua ai pea nisi i le falepuipui i Richmond, ae o Iosefa ma le isi toalima na aveina atu i le isi falepuipui i Liberty i Misuri e faatali ai le isi faamasinoga. O le falepuipui lenei e pei lava o se sela i lalo o le palapala, e na o sina tamai mafanafana lava ma sina malamalama e ui lava o loo taumalulu. O le faalo e matuai maualalo lava e le mafai e pagota ona tutu sao i luga, ma sa tuuina atu ia te i latou ni meaa i leaga latou te aai ai. Sa tuuina ai iina ia Iosefa Samita ma isi pagota mo le fa masina, ao fesoasoani Brigham Young, Heber C. Kimball, ma John Taylor i le Au Paia ina ia tuua Misuri mo Ilinoi.

Ao iai o ia i le falepuipui i Liberty, na fesili atu Iosefa Samita i le Alii poo le a le umi e sauaina ai le Au Paia (tagai i le MFF 121:1–6). Na ia mauaina se tali faamafanafana matagofie mai le Alii lea na faamautinoa ai ia te ia e le faagaloina lava o ia ma isi tagata o le Au Paia e le Alii (tagai i le MFF 121:7–8). Na mauaina e Iosefa Samita isi faaaliga i totonu o le falepuipui, ma sa ia tusia se tusi umi lava i le Au Paia, e tau atu iai e uiga i nei faaaliga (tagai i le MFF 121–23).

O Aperila o le 1839 na aveina atu ai pagota i le Itumalo o Daviess ona avatu ai lea i le Itumalo o Boone mo le faamasinoina. Ao aveina atu i latou i le Itumalo o Boone, na faataga ai e leoleo i latou ona sosola aua na manatu nisi o taitai o le malo e le mafai ona faasalaina ia nei pagota i ni solitulafono na molia ai i latou ma e maimau le taimi e fai ai se faamasinoga. Na o atu Iosefa Samita ma isi pagota i Ilinoi ma faatasi ai ma o latou aiga ma le toatele o le Au Paia.

Talanoaga ma  
Fesili e Faatatau Iai

Suesue i fesili nei ma mau nei ao e sauniaina lau lesona. Faaoga fesili e te lagona o le a sili ona fesoasoani i tamaiti ina ia malamalama ai i tusitusiga paia. ma faaoga ia mataupu i o latou olaga. O le faitauina ma le talanoaina faatasi ma tamaiti o tusitusiga paia i totonu o le vasega o le a fesoasoani lea ia i latou ina ia maua ai so latou malamalama.

- O le a le mea na faia e le alii taitai au o Hinikolo, o se tagata o le Ekalesia e faalataina ai le Perofeta? O le a le mea na faia e le alii taitai au o Togifano, e le o se tagata o le Ekalesia e faasaoina ai le Perofeta? Aisea tou te manatu ai na faia lava e le tagata ia le mea na ia faia? Aisea na faigata ai ia Togifano ona tu atu mo le mea na te iloa e sao? O le a se mea e mafai ona e faia e maua ai se fesoasoani mo ia ituaiga tulaga?
- Na faapefea ona faamafanafanaina e le Alii ia Iosefa Samita ma lona tina ina ua aveina o ia faapagota? O le a sou manatu na faapefea ona fesoasoani nei faaaliga ia Lusi ma Iosefa e tumau ai i nei faigata? E mafai faapefea e le Alii ona faamafanafanaina oe pe a e faanoanoa poo lou iai i ni faafitauli?
- E tatau faapefea ona tatou faaaogaina le suafa o le Alii? (Esoto 20:7.) Aisea tou te manatu ai na faaita Iosefa e leoleo ona o lo latou ta'uta'u fua o le suafa o le Alii? (Tagai i le gaoioiga e faamauoa mai ai lona 3.) O le a se mea e mafai ona tatou faia pe a tatou faalogo o ta'uta'u e nisi le suafa o le Alii? (Tagai i le gaoioiga e faamauoa mai ai lona 2.)
- Aisea e faatagaina ai e le Alii faigata (faafitauli poo fita) i o tatou olaga? (MFF 121:7–8; 122:5–9.) E mafai faapefea e faigata ona tuuina mai le malamalama ma mea lelei mo i tatou? (MFF 122:7.) E mafai faapefea ona tatou aoao mai o tatou faafitauli? O ai na feagai ma le faigata silisili ao iai i le lalolagi? (MFF 122:8.) E mafai faapefea e le iloina o faigata na oo i le Faaola ona fesoasoani i o tatou lava faigata? Atonu e te manao e fetufaai atu

se mea talafeagai na oo ia te oe pe na faapefea ona faamalosi o e faigata poo lou vaalaauliaina o tamaiti e fetufaai mai ni mea na latou oo iai.

- O le a se mea o le a tupu ia i latou o e tetee atu i le upu moni ma tau atu mea pepelo e uiga i le Ekalesia? (MFF 121:16–22.) O a faamanuiaga na folafolaina mai e le Alii ia i latou o e tutumau ma le faamaoni e tusa lava poo a faigata latou te feagai? (MFF 121:7–8, 26, 33.)

## Gaoioiga e Faamauoa Mai Ai

E mafai ona e faaaogaina se gaoioiga se tasi poo le sili atu foi o gaoioiga nei i soo se taimi i le faagasologa o le lesona poo le avea foi o se iloiloga, aotelega, poo se lu'i.

1. Fai atu i se isi tamaititi e faitau leotele mai le Mataupu Faavae ma Feagaiga e 121:7–8 ae fai atu i le isi e faitau mai le Mataupu Faavae ma Feagaiga e 122:7. Iloilo mea nei o loo faaaogaina e faailoa mai ai faigata i le gaoioiga e faatosina mai ai, ma fai atu i tamaiti e fuafua pe faapefea ona avea le onosaia o nei ituaiga faigata latou te maua ai le malamalama ma maua ai se lelei.
2. Ia faamatala atu e malolosi tele ia upu. E mafai ona latou faaosofia ni lagona ma ni ata ina ia oo mai i o tatou mafaufau. Fai atu i tamaiti e moeiini o latou mata ma faalogo ao e tauina atu ni upu faitino. Fai atu faalemu ia upu, ma taofi pe a uma ona tau atu upu taitasi ina ia mafai e se tamaititi ona faamatalaina pe mafai faapefea e le upu ona faaosofia ni ona lagona. Ia eseese tamaiti e faamatala mai upu taitasi.

Faataitaiga:

Nuanua	Ma'i	Suamalie
Faititili	Piipii	Talie
Palapala	Pogisa	Oona
Kerisimasi	Malamalama	Tagi

Ia faamatala atu talu ai ona o nei upu e malolosi tele, e tatau ai ona tatou faaeteete lelei i le filifiliga o upu tatou te faaaogaina. E tatau ona tatou teena upu e oo mai ai ata le talafeagai i o tatou mafaufau poo le faaali atu ai foi o le le faaaloalo i le Tama Faalelagi, Iesu Keriso, poo isi tagata.

Faitau ma talanoaina ma tamaiti le upu sii lenei mai “O O’u Tulaga o le Talalelei” ( o loo maua i le tamaitusi *O O’u Aso o Faataunuuga* [35317]):

“O le a ou faaaogaina ma le faaaloalo ia suafa o le Tama Faalelagi ma Iesu Keriso. O le a ou le palauvale pe faaaogaina upu masoa.”

3. Faamatala atu i ni au lava upu le tala lenei mai ia Elder Spencer W. Kimball, o le na avea ma Peresitene Iona sefululua o le Ekalesia:

“I totonu o le falemai i se tasi aso, sa tosoina mai ai au i fafo mai le potu tipitipi e se alii faigaluega, ma sa ou faalogoina le sau mai ona laugutu o ni upu ita e o mai faatasi ma suafa o le Faola. E ui lava ou te lei malamalama lelei, ae sa ou taunapa atu lava faapenei:

“ ‘Faamolemole! Faamolemole! O le suafa lena o lo’u Alii ua e faifai iai.’ Sa matuai leai se mea e gase, ona ia faapea mai lea i se leo malu: “Malie lou loto ua ou sese’ ” (“Profane Not the Name of Thy God!” *Improvement Era*, May 1953, p. 320).

la faamatala atu, talu ai ona o le alofa ma le faamamalu o Peresitene Kimball i le Tama Faalelagi ma lesu Keriso, sa matuai tiga lava ia te ia le faalogo atu i tagata o faaaogaina o laua suafa i se auala le faaaloalo, e aunoa ma le alofa ma le faamamalu.

4. Fai atu i tamaiti e manatunatu poo a tulaga e iai pe a faaaluina le fa masina i se nofoaga e pei o le Falepuipui i Liberty.

- O le a le mea o le a sili ona e misia?
- E faapefea ona e faaaogaina lou taimi?
- E mafai faapefea ona faamalosia oe i se mea faapea e te oo iai?

Atonu e te manao e faatulaga i se taimi mamao le avea o nisi tamaiti o le vasega e pei o Iosefa Samita, Ailama Samita, ma isi pagota i le Falepuipui o Liberty ae faatalanoa e isi tagata o le vasega e uiga i mea na latou oo iai i totonu o le falepuipui.

5. Faamatala atu i ni au lava upu le tala lenei mai ia Mercy Thompson, o se tuafafine faaletulafono o Ailama Samita:

“E tusa o le aso muamua o Fepuari i le 1839, ona o se talosaga a lona toalua [Ailama Samita], na tuuina atu ai lou uso [May Fielding Smith, o le sa mai i lona taimi] i luga o se moega i totonu o se taavaletoso ma auina atu ai loa mo se faigamalaga pe tusa ma le 40 maila e asiasi atu ia te ia i le falepuipui, o lana tama laititi o Iosefa F. faatoa sefulutasi ona vaiaso le matua. Na matuai malulu lava le tau, sa matuai o matou mafatia lava i le ala. Na matou taunuu i le falepuipui i le afiafi. Na faatagaina i matou i totonu ma sa tapunia faitotoa. O se po e le mafai ona faagaloina. O se po e lei maua ai se moe. Sa ou vaaia ia nei fanau iti [Iosefa F. ma le tama teine e toatasi a Mercy faatoa valu masina le matua] ae o le taeao na sosoo ai na matou toe sauni ai e toe foi atu i le fale ma lou uso mai, ma o le umi lava ona ou manatuaina o le a tumau ai pea i lou mafaufau le o’i o faitotoa na tapuni ifo i luga o na alii sili ona mamalu oi le lalolagi. O ai se tasi na te mafaia ona manatunatu i o matou lagona ina ua matou toe foi atu i le fale, ae pe ou te faatauina atu ea le mamalu na i ou luga i le lokaina faatasi lea o au i totonu o lona falepuipui faatasi ma na tagata mo ni auro? Leai! Leai!” (Quoted in don Cecil Corbett, *Mary Fielding Smith: Daughter of Britain* [Salt Lake City Book co., 1966], p. 86).

6. la faamatala atu o se vaega o le faaaliga na mauaina e Iosefa Samita ao iai o ia i le Falepuipui i Liberty e faatatau lea i le faaaogaina o le perisitua. Fai atu i tamaiti e auuai i le faitauina leotele o le Mataupu Faavae ma Feagaiga e 121:41–46 e sue ai tali i fesili nei:

- E tatau faapefea i alii ona faaaogaina le mana o le perisitua? (MFF 121:41–46.)
- O a faamanuiaga o le tagata e faaaogaina ma le amiotonu le perisitua? (MFF 121:45–46.)
- E mafai faapefea e alii talavou ona saunia ina ia faaaogaina ma le amiotonu le perisitua?
- E mafai faapefea ona e faamamaluina lou perisitua?

7. Usu pe faitau upu o le “Fai le Mea Tonu” (*Tusipese a Tamaiti*, i. 158).

---

## Faaiuga

Molimau	la faaali atu lou agaga faafetai mo Iosefa Samita ma lona naunau e faalagolago atu i le Alii i le taimi ua sili ona faigata. Ia molimau atu e mafai ona faamalosia i tatou e ala i faigata, ma uunaiina tamaiti e faalagolago i le Alii pe a iai ni o latou faafitauli.
Tusi Fautuaina e Faitau i le Fale	la fautuaina atu tamaiti e suesue le Mataupu Faavae ma Feagaiga e 105:6–10 i le fale e avea o se toe iloiloga o lenei lesona.
Fetufaaiga Fautuaina i le Aiga	la uunaiina tamaiti e fetufaaia ma o latou aiga se vaega patino o le lesona, e pei o se tala, fesili, poo se gaoioiga, poo le faitauina faatasi foi ma o latou aiga le “Tusi Fautuaina e Faitau i le Fale.”
	Tofi se tamaititi e faia le tatalo faaiu.

# Ua Galulue le Au Paia e Fausia Navu le Matagofie

---

## Faamoemoega

Ina ia uunaiina tamaiti ia avea ma ni tagata galulue malolosi e pei o le Au Paia na faatoaina Navu.

---

## Sauniuniga

1. Suesue ma le agaga tatalo ia talafaasolopito o loo tuuina atu i lenei lesona ma le Mataupu Faavae ma Feagaiga e 42:40–42, 56:17, 58:27–29, 75:3, 88:124. Ona suesue lea ma iloilo pe faapefea ona e manao e aoaoina atu i tamaiti tala mai tusitusiga paia ma talafaasolopito. (Tagai i le “Sauniaina o Au Lesona,” itulau vi–vii, ma le “Aoaoina atu o Tala Mai Tusitusiga Paia ma Talafaasolopito,” itulau vii–ix.)
2. Tusi faitau faaopoopo: Esoto 20:7.
3. Filifili fesili e talanoaina ma gaoioiga e faamauoa mai ai o le a aafia ai tamaiti ma o le a sili atu ona fesoasoani ia i latou ia mauaina le faamoemoega o le lesona.
4. Lisi i luga o ni fasi pepa eseese ni taaloga eseese o le Olimipeka e mafai e tamaiti ona faatino e aunoa ma se leo, e pei o le siisii uamea mamafa, tamoe, faasee i le aisa, aau, togiina o le ipu salafalafa, soka, ma le pasiketipolo. (Atonu e te manao e aofia ai ma ni fautuaga pe faapefea ona faatinoina e aunoa ma le leo taaloga taitasi.) Ia saunia ia le itiiti ifo ma le tasi le fasi pepa mo tamaiti uma. Tuu pepa i totonu o se atigipusa.
5. Mea e manaomia:
  - a. Se Mataupu Faavae ma Feagaiga mo tamaiti uma.
  - e. Faafanua o Misuri ma Nu'u Tuaoi, o loo maua i le faaiuga o le lesona 30.
  - i. Ata 5-33, O le Aai o Navu; ata 5-34, O Iosefa Samita o Loo Fesoasoani i Tamaiti; ata 5-35, Ema Samita o se Tamaitai Filifilia.

*Faaliga i le faiaoga:* O le gaoioiga e faamauoa mai ai 1 e mafai ona avea ma se isi gaoioiga e faatosina mai ai.

---

## Faalautelega Fautuaina o le Lesona

Gaoioiga e Faatosina Mai Ai

Tofi se tamaititi e faia le tatalo amata.

Tuu atu i tamaiti uma se avanoa e filifili ai se fasi pepa o pepa mai le atigipusa ma fai taga e aunoa ma se leo o le taaloga o loo tusia atu i le fasi pepa. Fai atu i isi tagata o le vasega e mate poo le a le taaloga o loo faatinoina atu e le tamaititi. A soo uma loa tamaiti, ona fesili atu lea:

- E tatau faapefea ona saunia se tagata e tauva i se tasi o nei taaloga i le Olimipeka [poo se isi taaloga]?

Ia faamamafa atu e le taitai lava i se tagata le na o le manao e manumalo; e tatau ia te ia ona galue malosi ma aoaoina ma faataitai le taaloga. Ia faamatala atu e sili atu nai lo le naunau ina ia faataunuuna ai se mea sili ona aoga; e tele ai foi se galuega mamafa ma le naunautaiga.

- O a ni mea na e faataunuina e ala i lou galue malosi? (Tuu atu i tamaiti uma se avanoa e tali mai ai.)

La faamatala atu na poloaiina i tatou e le Tama Faalelagi ma Iesu Keriso ina ia tatou galulue. Faitau e oe pe tuu atu i se tamaititi e faitau le Mataupu Faavae ma Feagaiga 75:3 ma le 88:124. Ia faamatala atu o le paie o lona uiga o le faapalapala ma le le naunau e galue, poo le faamaimau o le taimi e faia ai se mea laititi poo le le faia foi o se mea.

Tala Mai  
Tusitusiga Paia  
ma Talafaasolopito

Aoao atu i tamaiti e uiga i le taua o le galue ao e faamatalaina atu le fausiga o Navu, e pei ona faamatalaina mai i talafaasolopito nei. Ia aoao atu foi e uiga i poloaiga a le Alii e tusa ai ma le galue, e pei ona tuuina mai i mau o loo lisiina atu i le vaega o “Sauniuniga.” Faaali atu ata ma le faafanua i taimi e talafeagai ai.

#### *Ua Galulue le Au Paia i le Fausiaina o Navu*

Ina ua mavae ona tuliese le Au Paia mai Misuri, ona latou faapotopoto lea i Illinois ma faamautu ai i auvai o le Vaitafe o le Misisipi i se tamai nuu e taua o Komesi. Na toe faaigoaina e le Perofeta le nuu ia Navu, o lona uiga o le “matagofie” i le faaEperu. Na fausia Navu i luga o se elelee faataufusi ma na manaomia le faatafeese o le vai ma faamama laau ao lei mafai ona fausiaina ia fale. Ao faia lea mea, sa nonofo le toatele o le Au Paia i totonu o taavaletoso poo faleie. Sa nonofo Iosefa Samita ma lona aiga i totonu o se tasi o falelaau ua leva ona iai, ae o nisi o aiga sa nonofo i totonu o fale sa faaoga e vaegaau i le isi itu o le vaitafe.

Na galulue malolosi le Au Paia i le fausiaina o Navu ia avea ma se nuu olaola. Sa faia e alii ia faatoaga ma fausia fale ma pisinisi, ae o tina sa tausia fanau, vaai e mamai, ma vaai o latou fale. Sa faia a latou meaai i le afi; suisui lavalava mo o latou aiga; tausi a latou manu; toto togalaau; faia fasimoli, moligao, ma lavalava; faala aano o manu ma fualaau aina; ma faia le pata, sisi, siamu, sielo, ma meaai suamalie. O nisi taimi e valaauina ai alii e o atu e fai misiona ae faia e o latou aiga a latou galuega. Na valaauina le toalua o Luisa Barnes Pratt i se misiona; ao malaga ese atu o ia, sa vaai e Luisa le fausiga o se fale mo se aiga ma sa faia foi lava nisi galuega e ia lava mo le fale. Sa galue o ia o se tagata suisui e maua mai ai mea e manaomia mo le tausiga o le aiga. O ia o se tagata suisui talenia tele ma sa ia suia suti mo Iosefa ma Ailama Samita. O le tausaga na sosoo ai na ia maua ai ni tupe i le faia lea o ana aoga i le fale.

Na fesoasoani foi tamaiti i le fausiga o Navu. Ana faapea ua matutua i latou, semanu e fesoasoani i latou i le tausiga o manu ma faatoaga, ao mai fafie ma fualaau aina, ma fesoasoani i le faiga o le vaiinu mai le apu, o le faiga o le fasi moli, ma moligao. Sa latou o atu foi i le aoga. O se tasi vaega o tama sa latou fesoasoani atu i se isi ituaiga auala. E toatele tagata solitulafono e oo atu i Navu, ma e lei mananao le Au Paia i nei tagata i totonu o lo latou nuu ae lei mananao foi le Au Paia e tuliese i latou i ni tauaimisaga. O se vaega o tama sa faavaeina se “au mapumapu ma aveesea.” Soo se taimi lava e vaai ai e tama nei se tagata ese e masalomia i le auala, latou te siosiomia o ia ma savavali faatasi ma ia. Latou te le talanoa, ae na o le latou mapumapu lava ma femusuai ao latou mulimuli atu i le tagata ese, ae le mafai ona latou fufusu ma tama uma i le taimi e tasi, o lea e le pine ai lava ae ona tuua loa le aai (tagai i le gaoioiga e faamaua mai ai lona 2.)



Faatasi ai ma galuega a le Au Paia na vave lava ona avea Navu ma se aai tele ma matagofie. Sa tele fale e faia i ogalaau, ae o nisi tagata ua latou faia ni fogafalelua i piliki. Sa mama ma manaia o latou lotoa. O se tasi fale sa taua o le Fale Tele sa fausia mo le Perofeta e faaoga e faafiafia ma nonofo ai ni tagata asiasi. Mulimuli ane, sa faatonuina le Au Paia e le Alii ina ia fausia se Fale o Navu, o se faletalimalo e tele ni ona potu mo le tele o tagata asiasi atu i Navu (tagai i le MFF 124:22–24).

Sa galulue malolosi le Au Paia, ae sa latou faaaluina foi nisi taimi e taaalo ma fiafia ai. Sa latou o atu i le fale faafiafia ma faia ai a latou siva, polokalama, konaseti a aufaipese ma le faaili, ma savali. E taaalo i polo, piiga, ma faia tauvaga tosogalaau (o se tauvaga o le malosia lea e nonofo faafesagai ai ni tagata se toalua ma tauvai uu se laau, ma taumafai le isi e toso le isi ina ia tu i luga). E masani ona tuufaatasi a latou galuega ma mea e fiafia iai e pei o le suiina o ie, fausiaina o fale e tuu ai meaai a manu ma fale, ma faia tuuga tipigalaau.

O tagata asiasi atu i Navu na matuai maofa lava i le aai. Na tusi atu se tasi tagata i sana uo:

“E te matuai tei lava pe ana e iinei, i le mamao o le alualu i luma na faia i sina taimi puupuu. . . . E te le vaai i se mea e tau o le paie, ae e te faalogoina le uu o galuega ma le leo o le fiafia. . . . Afai e iai sina tamai vaega lava o le amioleaga e tupu i le Au Paia, o le eseese e i le va o le agaga o Keriso ma le pouliuli e matuai tele lava ma o le mea lena ua tele sona aafiaga i lena fiafiaga; . . . ae o isi nofoaga o le aofaiga lava e tasi o soligatulafono o le a faigata lava ona iloa” (quoted in E. Cecil McGavin, *Nauvoo, the Beautiful*, p. 73).

#### *Ua Galulue le Au Paia e Fesoasoani le Tasi i le Isi*

E le gata i lo latou galulue i le fausiaina o o latou fale ma pisinisi, ae sa galulue foi le Au Paia i Navu i le fesoasoani o le tasi i le isi. O le toalua o Drusilla Hendricks, le alii o James, na fanaina o ia i lona ua i le Taua i le Vaitafe Taviovio (tagai i le lesona 31) ma sa le mafai ai e ia ona toe galue, o lea na galue ai Drusilla mo le tausiga o le latou aiga. O le tele o taimi e taofia mai ai le aiga o Hendricks mai le fia aai talu ai le mulimuli i musumusuga a le Agaga Paia ma avatu meaai ia i latou. O se tasi alii na tauina atu ia Drusilla sa matuai pisi lava o ia i ana galuega ae na taofi lava ana galuega ae alu atu e avatu meaai i lona aiga talu ai sa tauina atu e le Agaga Paia ia te ia, “O loo mafatia le aiga o le Uso ia Hendricks” (quoted in *Church History in the Fulness of Times*, p. 215).

I Navu, sa tausia ai e Drusilla lona toalua ma lana fanau e toalima e ala lea i tagata na mautotogi i lo latou fale, o le faia o se togalaau, tatauina o susu o povi, ma le fafagaina o le lafumanu. Sa ia faia falaoa ma vaiinu ma faatau atu i aso fiafia i le taulaga, ma sa ia faia ma faatauina atu foi totini. Ae peitai, i se tasi taumalulu, sa nao sina tamai meaai lava sa mafai ona faatauina e Drusilla. Na fai atu lona toalua ia te ia e tatalo mo se fesoasoani. Ina ua uma lana tatalo, na iloa ai e Drusilla o le a latou mauaina se meaai. E lei pine ae alu atu se tamaloa ma faatau atu se fasi puaa i lona aiga ma tauina atu iai e le manaomia ona totogiina atu mo le sefululua masina.

O le Perofeta o Iosefa Samita o se faataitaiga lelei lava lea o se tasi sa matuai galue malosia ma fesoasoani atu i isi. I le faaopoopo atu iai i ona tiutetauave i le avea ai ma se Perofeta ma taitai o le Ekalesia, sa avea foi Iosefa ma alii lutena o le vaega a Navu (o se vaega pe tusa ma le toluafe alii) ma o se tasi o sui o le fono a Navu. E ui lava sa pisi tele o ia, ae na ia maua lava le taimi e fesoasani ai i isi (tagai i le gaoioiga e faamaoua mai ai lona 3).

Sa alofa le Perofeta i fanau laiti ma fiafia e taaalo ma i latou ma fesoasoani ia i latou. I se tasi aso sa o atu ai Makerita ma Ualesi, o ni tamaiti se toalua e tuaoi ma le Perofeta, i le aoga. Talu ai ona sa timu le aso ua tuanai, sa matuai palapala ai lava le auala, ma sa maumau ai nei tamaiti i le palapala. Sa amata ona fetagisi i laua. Na alu atu le Perofeta ma fesoasoani e aveese i laua mai le palapala, fufulu o laua seevae, soloi o laua loimata, ma faafiafia ia te i laua ao lei toe auina atu i laua i le aoga.

Sa fesoasoani foi Iosefa Samita i le fale. E pisi tele foi lona toalua o Ema, aua o ia lava e kuka ma faamama mea mo le tele o malo e o atu i lo latou fale mo aiga i le afiafi poo le momoe ai foi i le po. O nisi malo e nonofo ai mo le vaiaso. Sa fesoasoani Iosefa ia Ema pe a ia mafaia e ala lea i le faia ole afi, faamama le tainafi, aumaia fafie ma vai i le fale, ma le vaaia o le fanau.

Sa mafaufau se tasi alii o galuega na a fafine ma e le talafeagai i le Perofeta ona faia na ituaiga mea. Sa taumafai lenei alii e tau atu ia Iosefa pe faapefea ona pulea lona aiga i lona faapea atu, “Le Uso e Iosefa, e tele atu galuega mamafa e faia e lo’u toalua lava nai lo lou toalua.” Na tali atu ma le filemu le Perofeta i lenei alii e faapea e tatau ona alofa ma faapelepele i lona toalua “ma faia lona tiute e pei o ia, i le tausii faalelei lea ia te ia” ma fesoasoani ia te ia. Na faapoopo atu iai le Perofeta e faapea afai e le tausii faalelei e se alii sona toalua, o le a le mafai ona faatasi o ia ma ia i le olaga a sau. Ina ua maea ona talanoa atu lenei alii i le Perofeta, sa ia taumafai loa e fesoasoani i lona toalua. (Tagai ia Richard Nietzel Holzapfel ma Jeni Broberg Holzapfel, *Women of Nauvoo*, p. 28.)

#### *Ua Faia e le Au Paia le Galuega a le Alii*

Na faia e le Au Paia le galuega a le Alii e ala lea i le fesoasoani i isi, ma sa tauia e le Alii i lona fesoasoani lea i tagata o Navu. Ina ua faatoa taunuu atu le Au Paia i Navu, sa matuai faataufusia lava le eleele. Sa leiloa e le Au Paia o namu o loo nonofo ai i eleele faataufusi latou te feaveaiina se faamai e taua o le mumu. Sa tausii e Ema Samita le toatele o tagata, ma o lana tama tama e ono tausaga le matua sa fesoasoani ia te ia i le tauamoina lea o vai mo tagata mamai seia oo lava ina ua maua foi ia i le mumu. E oo lava foi i le Perofeta sa mai ai. Ae peitai, sa faamanuiaina e le Alii ia tagata, ma tuuina atu i le Perofeta le avanoa e faamalolo ai ia te i latou. Na taua e Wilford Woodruff le mea na tupu ina ua asiasi atu se vaega o i latou e umiaina le perisitua e taitaiina atu e Iosefa Samita i se fale o se tasi alii ma’i:

“O le isi fale na sosoo ona latou asiasi atu iai o le fale lea o Elijah Fordham, o le na toetoe lava a oti. Ina ua taunuu atu le vaega lenei i totonu o le potu sa savali atu le Perofeta a le Atua i lenei tagata toetoe a oti, ma uu mai lona lima taumatau ma tautala atu ia te ia; ae sa le mafai ona tautala le Uso ia Fordham, o ona mata ua na o le pulatoa agai i luga e pei o se tioata, ma e foliga mai e le o malamalama lava o ia i nei mea uma. Sa uuina e Iosefa lona lima ma pulatoa atu i ona mata mo se taimi umi lava. O se suiga i le malosii o le Uso ia Fordham na amata ona maitauina. Ua toe lelei lana pupula, ma sa fesili atu Iosefa pe na te iloa o ai ia, na ia tali mai i se leo musumusu, ‘loe.’ Na fesili atu Iosefa pe iai lona faatuatua e mafai ona toe faamaloloina o ia. Na ia tali mai, ‘Ou te popole ua fai sina tuai; afai na e vave mai, semanu o le a faamaloloina au.’ Na faapea atu le Perofeta, ‘E te talitonu ia Iesu Keriso?’ Na ia tali mai i se leo vaivai, ‘Ou te talitonu.’ Ona tu lea i luga o Iosefa, ae o loo uu pea lona lima i sina taimi filemu; ona ia tautala atu lea i se leotele, ma faapea atu: ‘Le Uso e Fordham, ou te poloiaina nei oe i le suafa o Iesu Keriso ina ia e tulai mai lou moega ua e atoatoa.’ O lona leo e pei o le siufofoga o le Atua, ae le o se tagata. E foliga

mai na matuai luluina uma le fale atoa e oo lava i lona faavae. O ona vae sa fusifusia [i fusi], na ia kikiina ese, ona fai lea o ona lavalava, ma ia aina se ipu falaoa ma le susu, ma mulimuli atu i le Perofeta i le auala” (quoted in Joseph Fielding Smith, *Essentials in Church History*, pp. 223-24).

Talanoaga ma  
Fesili e Faatatau lai

Suesue i fesili nei ma mau nei ao e sauniaina lau lesona. Faaaoga fesili e te lagona o le a sili ona fesoasoani i tamaiti ina ia malamalama ai i tusitusiga paia ma faaaoga ia mataupu i o latou olaga. O le faitauina ma le talanoaina faatasi ma tamaiti o tusitusiga paia i totonu o le vasega o le a fesoasoani lea ia i latou ina ia maua ai so latou malamalama.

- O a nisi o auala na usitai iai le Au Paia i Navu i le poloaiga o loo i le Mataupu Faavae ma Feagaiga e 58:27? O a nisi o mea lelei e te galue iai ina ia faataunuuina? O le a sou lagona pe a e aoaoina e faia se mea fou poo le faataunuuina foi o se galuega?
- Na faapefea ona mulimuli Lusia Pratt i le fautuaga o loo tuuina mai i le Mataupu Faavae ma Feagaiga e 42:40–42” Aisea e tatau ai ona tatou aoao e galulue malolosi ma faia ni mea mo i tatou lava?
- Na faapefea ona galulue tamaiti i Navu? O a galuega e te faia i le tou aiga e te fesoasoani ai? Na faapefea ona fesoasoani le vaega o tama “sa mapumapu ma magamagagu” e tulieseai ni tagata ese e masalomia i totonu o le nuu? O le a le mea na fetalai mai ai le Alii i le Mataupu Faavae ma Feagaiga e 56:17 e faatatau ia i latou o e mananao e maua tupe ma mea e ala i le gaoinai lo le galulue? (Ia faamatala atu o le uiga o le *avega* o le mafatiaga ma le malaia.)
- O le a le mea na faia e Drusilla Hendricks ina ua le toe mafai e lona toalua ona gaioi? Ina ua uma ona faia e Drusilla mea uma na te mafaia e tausia ai lona aiga, na faapefea ona tausia o ia e le Atua? Ia faamatala atu e masani lava ona fesoasoani mai le Atua i mea tatou te mananao ai i le auina mai lea o isi e fesoasoani ia i tatou. O le a se tou manatu o le a se lagona na oo i alii ia sa fesoasoani i le aiga o Hendricks e tusa ai ma mea na latou faia? O le a se mea e tatau ona tatou faia pe a uunaiina i tatou e fesoasoani i se tasi?
- O le a le ituaiga faataitaiga na faaalua e le Perofeta o Iosefa Samita i ana galuega? E mafai faapefea ona e fesoasoani i tagata o lou aiga i a latou galuega? Aisea e tatau ai ona e fesoasoani i tagata o lou aiga i a latou galuega? E mafai faapefea e le galuega ona fesoasoani ia i tatou ina ia tatou fiafia?
- Ia faamanino atu e le gata i lo tatou faia o a tatou lava galuega patino, ae tatou te fesoasoani atu foi i le galuega a le Alii. O le a le galuega a le Alii? Na faapefea ona faia e le Au Paia i Navu le galuega a le Alii? Na faapefea ona faia e Ema Samita ma lana tama le galuega a le Alii? Na faapefea ona faamanuiaina e le Alii le Au Paia i Navu ona ua latou faia lana galuega ma fesoasoani atu i isi? O le a se mea e mafai ona tatou faia e fesoasoani ai i le galuega a le Alii?

---

## Gaioiga e

### Faamaoua Mai Ai

E mafai ona e faaaogaina se gaioiga se tasi poo le sili atu foi o gaioiga nei i soo se taimi i le faagasologa o le lesona poo le avea foi o se iloiloga, aotelega, poo se lu'i.

1. Faaali atu ni meafaigaluega eseese e faaaogaina i soo se ituaiga galuega, e pei o se peni, se api, se sikulukalaiva, se seleulu, sipuni fua meaai, se fuafiva, se samala, ma se fuatoso.

- O le a se mea e tutusa uma ai nei mea? (E faaaogaina uma lava e fai ai galuega.)

Faaali atu i luga mea taitasi ma fai atu i tamaiti e tau mai se ituaiga galuega e mafai ona faaaoga iai lena mea?

- O le a le mea e te fiafia iai i le galue? O le a se mea e te le fiafia iai i le galue?
- O a nisi o mea e mafai ona tatou faia e faaleleia ai le galue? (Atonu e te manao e faamanatu atu i tamaiti e masani lava ona tuu faatasi e tagata i Navu ia galuega ma ni mea e fiafia iai e pei o le suisui ma tuuga iligalaau.)

2. Faamanatu atu i tamaiti le tala i le “au mapumapu ma musumusu.” la faamanino atu talu ai ona atonu e le o toe aoga le “mapumapu ma magamagagu” i aso nei i o tatou nuu, ae e tele lava nisi mea e mafai e i tatou ona faia e fesoasoani ai i o tatou aiga ma nuu.

- O le a se galuega e mafai ona e fesoasoani ai i lou aiga ma le tou nuu?

Lisi tali a tamaiti i luga o le laupapa, ma fai atu i tamaiti e filifili se mea se tasi o le a ia faia i le vaiaso a sau e fesoasoani ai i le latou aiga poo le nuu.

3. Aumai i le vasega ni fagu mama lapopoa se lua e tutusa lelei le lapopoa, o se tamai polo poo se tamai maa (e pei o se polo tapolo) e mafai ona ofi i totonu o se tasi o fagu, ma ni fatu koko mamago poo ni ilili e faatumu ai le fagu.

Faaali atu fagu avanoa. Fai atu i tamaiti e tau atu mea na latou faia i le aso, ma ao latou talanoa mai, ia faatumu lemu lava se fagu se tasi i fatu koko mamago poo ilili (aia nei luluina le fagu lea). Ia faamatala atu o nisi taimi e tele ni mea e mananao isi tagata e faia i le aso ma ua latou manatu ai ua le lava lo latou taimi e faia ia mea taua e pei o le faitauina o tusitusiga paia, faia o a latou tatalo, poo le fesoasoani i isi.

Faaali atu le polo (po o se maa). Ia faamatala atu o loo avea le polo po o le maa ma sui o mea taua ua poloaiina ai i tatou e lo tatou Tama Faalelagi ina ia faia, ae o fatupi (po o ilili) o loo avea ma sui o isi mea tatou te mananao e faia i se aso.

Tuu le polo i luga o fatu koko ma taumafai e tulei le polo agai i totonu o le fagu. O nisi fatu koko o le a mafitifiti i autafa. Ia faamatala atu afai tatou te faatali seia uma lelei mea tatou te mananao e fai i le aso, o le a le mafai ona tatou faaofiina i totonu ia poloaiiga taua. Tuu nei loa le polo i le pito i lalo o le fagu o loo avanoa ma saasaa lemu ifo lava fatu koko mai le fagu muamua se ia oo lava ina afa le fagu. Lulu malie le fagu ina ia tau lelei fatu koko, ma toe sasaa atu iai fatu koko o loo totoe. Ia faamanino atu ua ofi uma lava le polo ma fatu koko i totonu o le fagu. Ia faamatala atu afai tatou te faia mea ua tauina mai e le Alii tatou te faia, o le a mafai e i tatou ona tatou maua se taimi e faia ai isi mea e manaomia pe tatou te mananao foi e fai.

Ia uunaiina tamaiti e fetufaai atu lenei faataitaiga i o latou aiga i le taimi o afiafi faaleaiga.

4. Faamatala atu i ni au lava upu le tala lenei:

Sa pulea e Iosefa Samita se faatoaga e tusa ma le tolu maila mai Navu. O lenei faatoaga sa faatautaia e Konelio Lota, o le sa nonofo ai ma lona toalua o Pamelaia i le faatoaga ma le laua fanau. E masani lava ona alu atu le Perofeta ma galulue ma Konelio i le faatoaga. Ina ua tulia o ia e tagata leaga i se tasi taimi, sa alu atu o ia i le faatoaga ma fai atu ia Pamelaia Lota e faalafi o ia. Sa teuina e Pamelaia ia moega, o lea na ia tuleiina atu ai i autafa ia vaovao o loo i totonu o lona faamalu vaovao ma fai atu i le Perofeta e oso iai i totonu o le faamalu. Ona ia toe teuina faalelei lava lea o le moega.

Ina ua taunuu atu tagata leaga, sa latou sailia le fale. Sa fai atu Pamelaia pe latou te mananao e sue le moega, ae mea tagata leaga ma fai atu e leai. Sa sueina e tagata leaga isi potu ae sa le mafai ona latou mauaina ai le Perofeta, ma iu ai lava ina latou tuua le faatoaga. (Tagai i *Descendants of Cornelius Peter Lott, 1978–1972*, comp. Rhea Lott Vance [n.p., n.d.], pp. 7–10.)

- Na faapefea ona fesoasoani le Tuafafine o Lota i le Perofeta?
- E mafai faapefea ona tatou fesoasoani i lo tatou Perofeta i aso nei?

5. Fesoasoani i tamaiti e lisi i luga o le laupapa nisi o tagata o e na galulue ma fesoasoani ia i latou, e pei o matua ma faiaoga. Fai atu i tamaiti taitoatasi e filifili se tagata mai le lisi ona tusi lea o se faamatalaga e faafetai atu ai i lena tagata mo le galuega na ia faia.

6. Tusi upu o le Mataupu Faavae ma Feagaiga e 88:124 i luga o se fasi pepa, ona 'oti'oti lea o le fuaiupu i ni vaega i semikolona ma koma uma lava. Tuu atu i tamaiti ia fasipepa ma latou faatulagaina le fuaitau i le faasologa sao. Fai atu iai e taumafai muamua e aunoa ma le faaaogaina o a latou tusitusiga paia; ona faataga lea o i latou e faaaoga a latou tusitusiga paia pe afai e manaomia ina ia faatulaga sao ai le fuaitau. Ia talanoaina faatasi ma tamaiti poo le a so latou manatu o le a le uiga o le mau.

7. Usu pe faitau upu o le “Uunai Atu ia ma Tulei” (*Viiga*, nu. 163).

---

## Faaiuga

Molimau	Ia molimau atu i tamaiti o le faia o a tatou galuega i le mea e gata mai ai lo tatou mafai e mafai ai ona tatou maua se lagona o le faataunuaina ma mafai ai ona aumaia faamanuiaga i o tatou olaga ma olaga o isi ao tatou auauna atu ia te i latou. Ia e luita tamaiti ina ia faia a latou galuega i le faagasologa o le vaiaso ma le naunautai, vave, ma lelei.
Tusi Fautuaina e Faitau i le Fale	Ia fautuaina atu tamaiti e suesue le Mataupu Faavae ma Feagaiga e 58:27-28 ma le 88:124 i le fale e avea o se toe iloiloga o lenei lesona.
Fetufaaiga Fautuaina i le Aiga	Ia uunaiina tamaiti e fetufaai ma o latou aiga se vaega patino o le lesona, e pei o se tala, fesili, poo se gaoioiga, poo le faitauina faatasi foi ma o latou aiga le “Tusi Fautuaina e Faitau i le Fale.” Tofi se tamaititi e faia le tatalo faaii.

# Ua Aoao Atu Iosefa Samita e Uiga i Papatisoga mo e ua Maliliu

Lesona  
**34**

---

**Faamoemoega** Ina ia fesoasoani i tamaiti ia malamalama i le taua o le papatisoga mo e ua maliliu.

---

**Sauniuniga**

1. Suesue ma le agaga tatalo le loane 3:5; Mataupu Faavae ma Feagaiga 127:1, 5–10; 128:1, 12–13, 15–18; 138:6–19, 28–35, 58–60; ma le talafaasolopito o loo tuuina atu i lenei lesona. Ona suesue lea ma iloilo pe faapefea ona e manao e aoaoina atu i tamaiti tala mai tusitusiga paia ma talafaasolopito. (Tagai i le “Sauniaina o Au Lesona,” itulau vi–vii, ma le “Aoaoina atu o Tala Mai Tusitusiga Paia ma Talafaasolopito,” itulau vii–ix.)
2. Tusi faitau faaopoopo: 1 Korinito 15:29; Mataupu Faavae ma Feagaiga 137:1, 5–10; Mataupu Faavae o le Faatuatua 1:4; ma le *Aoaoga Faavae o le Talalelei* (31110 890) mataupu 20.
3. Filifili fesili e talanoaina ma gaoioiga e faamauoa mai ai o le a aafia ai tamaiti ma o le a sili atu ona fesoasoani ia i latou ia mauaina le faamoemoega o le lesona.
4. Mea e manaomia:
  - a. Se Mataupu Faavae ma Feagaiga mo tamaiti uma.
  - e. Se Tusi Paia.
  - i. Se selu.
  - o. Ata 5-36, Vai Papatisoga o le Malumalu (Taga Ata o le Talalelei 504; 62031).

---

**Faalautelega  
Fautuaina  
o le Lesona**

Gaoioiga e Faatosina Mai Ai Tuu atu i se tamaititi se selu. Fai atu iai e selu lona ulu e aunoa ma le faapioina o lona tulilima. Fesili atu i le tamaititi:

- Aisea na le mafai ai ona selu lou ulu?

Fesili atu i tamaiti uma:

- Afai e le mafai ona tatou faapioina o tatou tulilima, e faapefea ona seluina o tatou ulu? (O le a seluina e se tasi o tatou ulu.)
- O anafea na fesoasoani ai se tasi ia te oe i le faia o se mea sa e le mafai ona faia? O le a sou lagona i le fesoasoani atu o se tasi ia te oe? (Tuu atu le avanoa i tamaiti uma e tali mai ai.)

Fai atu i se tamaititi e faitau leotele mai le loane 3:5. Ia talanoaina le uiga o le mau, ma faamanatu atu i tamaiti o le papatisoia o se tasi lea o laasaga

muamua lava o le toe foi atu e mau faatasi ma le Tama Faalelagi ma Iesu Keriso. E le mafai e tagata ona ulu atu i le malo o le Atua sei vagana ua papatisoina.

Ia faamatala atu e toatele tagata sa ola i le lalolagi i taimi e lei iai le papatisoga pe na maliliu foi ao lei maua e i latou le avanoa e aoao ai e uiga i le talalelei moni ma papatisoina e se tasi o iai le pule sao o le perisitua.

- Talu ai ona o le papatisoga e moomia e tagata uma, o le a faapefea la ona toe foi atu nei tagata ma mau faatasi ma le Tama Faalelagi ma Iesu Keriso? (E tatau i se tasi ona sui papatiso mo i latou.)

Ia faamanino atu e alofa tele le Tama Faalelagi i lana fanau uma lava ma e finagalo o ia ina ia maua e i latou le avanoa e toe mau faatasi ai ma ia. Ua faia se auala mo tagata uma o le Ekalesia o e lei papatisoina ao ola ai i le lalolagi. E mafai ona tatou faia ni mea mo nei tagata sa lei mafai ona latou faia mo i latou lava.

Tala Mai  
Tusitusiga Paia  
ma Talafaasolopito

Aoao atu i tamaiti e uiga i faaaliga na mauaina e Iosefa Samita ma Iosefa F. Samita i le papatisoga mo e ua maliliu, e pei ona faamatalaina i le talafaasolopito lenei ma mau o loo lisiina atu i le vaega o "Sauniuniga." Faaali atu le ata o le vai papatisoga i se taimi e talafeagai ai.

O Me o le 1842 na iloa ai e le Au Paia sa nonofo i Navu e faapea ua fanaina ia Lilburn W. Boggs ma manua ai i Independence i Misuri. O Boggs sa avea ma kovana o Misuri ao nonofo ai le Au Paia iina, ma o ia lea na tuuina mai le "faatonuga o le faatamaiaina" na faamalosia ai le Au Paia e tuua Misuri. E tele ni fili faaupufai o Boggs ma sa masalomia i latou nei i le faalavelave, ae sa tuuaiina e taitai faalemalo o Misuri ia Iosefa Samita i le taumafai e fasioti ia Boggs. Na iloa e Iosefa Samita e mama o ia i lenei tuuaiga, o lea na ia faia ai se faamatalaga i se faatonu o se nusipepa ma galo ai le mea na tupu.

E lua masina na lumanai ai ae pueina loa le Perofeta ma lana faafeao o Orrin Porter Rockwell. Na tuuaiina aloaia e Boggs ia Porter Rockwell i lona fanaina o le fana ma Iosefa Samita i lona faia o le faatonuga. Ae peitai, e tusa ai ma tulafono o le lunaite Setete, e lei aloaia ma faatulafonoina le pueina mai o le Perofeta ma Porter Rockwell, o lea na toe faasaolotoina ai i laua. I lona iloaina e le o saogalemu o ia, o lea na alu atu ai le Perofeta ma lafi mo le tele o masina.

I lea vaitaimi o lafi ai, sa tusi atu ai e Iosefa Samita ni tusi musuia se lua i le Au Paia i Vanu. O nei tusi o loo aofia ai ni faatonuga na tuuina mai e le Alii e faatatau lea i le auala e faataunuuna ai papatisoga mo e ua maliliu. O tusi nei ua lomaiina nei i le Mataupu Faavae ma Feagaiga e 127 ma le 128.

I nai tausaga na tuana'i ai, na mauaina ai e Iosefa Samita se faaaliga o le malo selesitila i totonu o le Malumalu o Katelani lea na ia vaai ai i lona uso o Alavini, o le na oti muamua ae lei mauaina e Iosefa ia papatusi auro (tagai i le MFF 137). Na ofo Iosefa i le vaai atu i lona uso o Alavini i le malo selesitila, aua e lei papatisoina Alavini muamua ao lei maliu ai. Na faamatala atu e le Alii ia Iosefa o tagata uma lava na faamoemoe o le a latou mauaina le talalelei, ua papatisoina, ma ola amiotonu pe ana fai e tuuina atu ia te i latou le avanoa, o le a mafai ona latou maua le malo selesitila (tagai i le MFF 137:7). Na iloa ai e Iosefa Samita o papatisoga mo e ua maliliu e mafai ona faia e isi, i le faaogaina lea o tagata o loo i le lalolagi e sui ai.

Tusi upu *faia e isi* ma le *sui* i luga o le laupapa. Ia faamatala atu o le faataunuuina o se mea e faia e isi o lona uiga ua faia e se tagata se mea e suitulaga ai mo se isi. O le tagata o loo faia le galuega poo le gaoioiga e taua o se sui. I totonu o le malumalu e mafai ona papatisoina ai i tatou mo e ua malilii e aunoa ma le papatisoina o i latou. E avea i tatou ma sui mo na tagata. O i tatou ia e o i lalo i le vai papatisoga ma papatisoina ai, ae o i latou ia o loo taulia i le papatisoga. O loo tatou auai i ni papatisoga e faia mo isi.

Ia faamatala atu o tagata uma lava e tatau ona papatisoina ina ia mafai ona ulu atu ai i le malo selesitila. Talu ai ona o le papatisoga o se sauniga faalelalolagi, o papatisoga e mafai ona faia e na o tagata o loo ola i le lalolagi. Ao tatou iai i le lalolagi, e mafai ona tatou fesoasoani i tagata o e e lei papatisoina i le faia lea o papatisoga e sui ai mo i latou.

Ia faamatala atu o papatisoga e faia mo e ua malilii na faataunuuina ina ua mavae le toetu o Iesu Keriso (tagai i le 1 Korinito 15:29) seia oo lava ina ua pa'u atu le ekalesia a Keriso i le liliuese ma ua aveesea le perisitua mai le lalolagi. Ao lei aoaoina le Perofeta o Iosefa e uiga i le papatisoga mo e ua malilii, e leai ma se tasi i lona taimi na iloina o papatisoga e faia mo isi o se vaega o le talalelei a Iesu Keriso.

I le 1918, na maua ai e Iosefa F. Samita, le Peresitene lona ono o le Ekalesia se faaaliga o loo faamatalaina atili mai ai le mea e tupu ia i latou o e ua malilii ae lei papatisoina. O lenei faaaliga na lomaiaina i le Mataupu Faavae ma Feagaiga e 138. Na vaaia e Peresitene Samita Iesu Keriso ma nisi o ona soo i le lalolagi o agaga. Na faatulagaina e Iesu ona soo e aoao atu le talalelei i tagata latou te lei maua le avanoa e aoao ai i le talalelei ma ia papatisoina ae lei malilii. O lenei aoaoga e saunia ai tagata e taliaina le papatisoga lea o le a faia mo i latou.

Talanoaga ma  
Fesili e Faatatau Iai

Suesue i fesili nei ma mau nei ao e sauniaina lau lesona. Faaaoga fesili e te lagona o le a sili ona fesoasoani i tamaiti ina ia malamalama ai i tusitusiga paia ma faaaoga ia mataupu i o latou olaga. O le faitauina ma le talanoaina faatasi ma tamaiti o tusitusiga paia i totonu o le vasega o le a fesoasoani lea ia i latou ina ia maua ai so latou malamalama.

- Aisea e moomia ai lo tatou papatisoina? (Ioane 3:5; Mataupu Faavae o le Faatuatua 1:4.) O le a le papatisoga mo e ua malilii? Aisea e faataunuuina ai e tagata o le Ekalesia papatisoga mo e ua malilii?
- E faapefea ona papatisoina i tatou? Aisea e papatisoina ai i tatou i le faatofu? (O le tulai ese mai le vai o le faatusa lea o lo tatou tutuese mai o tatou tuugamau i le Toetutu; tagai i le MFF 128:12.) Faaali atu le ata o le vai papatisoga o le malumalu. Ia faamatala atu o le vai papatisoga e masani lava ona i le pito lava i lalo o le malumalu. Aisea e tuu ai lava i le vaega pito i lalo o le malumalu le vai papatisoga? (MFF 128:13.)
- Aisea na faatonuina ai e le Alii le Au Paia ina ia tausia ma le faaeteete ia talafaamaumau o papatisoga latou te faataunuuina mo e ua malilii? (MFF 127:6–7, 9; tagai i le gaoioiga e faamauoa mai ai lona 2.)
- O ai e mafai ona papatisoina mo e ua malilii? (Tagata o le Ekalesia ua sefululua tausaga ma sili atu ma ua maua mai se pepa faataga talafeagai o le malumalu mai lo latou epikopo.)



- O le a le mea na vaaia e Iosefa F. Samita i lana faaaliga i le lalolagi o agaga? (MFF 138:11–19, 28–35.) O le a le mea e tupu i tagata na maliliu e aunoa ma le aoaoina atu iai o le talalelei? (MFF 138:31–33.)
- Aisea e taua tele ai ia te i tatou uma taitoatasi ina ia tatou mautinoa ua faataunuaina uma e o tatou tuua le sauniga o le papatisoga mo i latou? (MFF 128:15.) Ia faamatala atu o isi sauniga e pei o le faaipoipoga faalemalumalu, e mafai foi ona faia mo e ua maliliu e nisi e sui ai. O le auala lea e mafai ai ona faamauina uma lava tagata o le aiga mo le faavavau. O o tatou tuua amiotonu uma lava e mafai ona avea o se vaega o lo tatou aiga e faavavau. (Tagai i le gaoioiga e faamauoa mai ai lona 4.)

---

## Gaoioiga e

### Faamauoa Mai Ai

E mafai ona e faaaogaina se gaoioiga se tasi poo le sili atu foi o gaoioiga nei i soo se taimi i le faagasologa o le lesona poo le avea foi o se iloiloga, aotelega, poo se lu'i.

1. Faamatala atu i ni au lava upu le tala lena:

Na feiloai Pilite ma Tala i le vasega tolu i Europa. Faatoa papatisoina lava Tala ma sa manao o ia ina ia iloa uma e tagata o ia o se tagata o le ekalesia moni e tasi. O nisi o tamaiti o le vasega a Tala sa ula ia te ia i lona faia o lea tala, ae sa avea lava Pilite ma ana uo.

O le aiga o Pilite sa matuai malolosi lava i le latou ekalesia, ae sa latou faaaloaloga foi isi talitonuga. E alu atu lava foi Pilite faatasi ma Tala i gaoioiga a le Ekalesia i nisi o taimi. Sa tumau pea ona avea Pilite ma Tala o se uo i le taimi atoa o aoga ai i laua. Ona oo lea ina ua sefulufitu tausaga o Pilite ae maliu loa.

E lua masina na lumanai ai ae ala Tala i le po ina ua vaaia ia Pilite o loo tu mai i vae o lona moega. Sa leai sana upu, ma sa manatunatu Tala pe aisea ua faaali atu ai ia te ia. O le tausaga na sosoo ai na toe asiasi atu ai foi Pilite ia Tala, ma sa toe alu atu foi faatolu i le isi tausaga na sosoo ai.

Na siitia atu Tala i le lunaite Setete ma sa faaipoipo ai i le Malumalu o Sate Lekii. Ina ua uma ona ulu ia Tala i le malumalu, sa le utuva le faaali atu pea o Pilite ia te ia. Ona oo lea i le isi vaiaso na fuafua ai Tala ma lona toalua e malaga atu i le malumalu, sa toe faaali atu ai foi Pilite ia Tala i po sosoo e tolu.

I le po lona tolu, na fafagu ai i luga e Tala lona toalua ma faamatala atu iai e uiga i asiasiga a Pilite. Na laua lagonaina uma ua uma ona aoaoina le talalelei ia Pilite i le lalolagi o agaga ma ua ia taliaina. O lea ua manao nei o ia e papatisoina. Na tatalo Tala ma lona toalua ma ole atu i le Alii pe faapefea ona maua ni faamaumauga sao. Na musuia i laua e faafesootai se tagata sutesue ma mafai ai ona maua mai le pepa maliu o Pilite. O lea ua mafai nei e Tala ona auina atu le igoa o Pilite i le malumalu ina ia mafai ai ona faia ona galuega faalemalumalu, e aofia ai ma lona papatisoga.

I nai vaiaso na lumanai ai na toe ala ai foi Tala ma vaaia ia Pilite. O le taimi lea ua ofu mai Pilite i se ofu talaloga paepae ma o loo tu mai i se nofoaga e pei o se potu papatisoga. O le taeao na sosoo ai na maua mai ai se tusi a Tala mai le malumalu e tau mai ai ua uma ona faia le papatisoga mo Pilite. (Tagai i le Carla Sansom, "From Beyond the Veil," *Ensign*, Feb. 1978, pp. 49–50.)

*Faaaliga i le faiaoga:* Ao lei mafai ona faia sauniga o le malumalu mo se tagata ua maluu na fanau i totonu o le ivasefululima tausaga talu ai, e tatau ona maua mai se faatagaga mai se tasi o le aiga o le ua maluu.

2. Faitau ma talanoaina faatasi ma tamaiti le Mataupu Faavae ma Feagaiga e 127:6–7 ma le 128:6–8. Fesoasoani i tamaiti ina ia latou malamalama pe aisea e taua tele ai le mauaina o faamaumauga sao o sauniga ua uma ona faataunuaina. Ia faamatala atu e tausia e le Ekalesia se faamaumauga o tagata uma e aofia ai mea e pei o aso fanau, papatisoga, ma faaipoipoga ma igoa o nisi o tagata o le aiga. E taua tele foi ia i tatou uma taitoatasi ona tausia ni o tatou lava faamaumauga.

Afai e mafai, ia faaali atu i tamaiti nisi o au faamaumauga taua, e pei o lou pepa fanau ma le pepa faamaonia o lou papatisoga. Ia uunaiina tamaiti e fai i o latou matua e fesoasoani ia i latou e tausia se aotelega faapitoa o o latou faamaumauga.

3. Afai e mafai, ia faaali atu se ata o le tou aiga lautele poo se tasi o ou tuua e mafai ona e faamatalaina atu i lau vasega.

- Pe ua e auai ea i se lotu tuufaatasi faaleaiga?
- O ai sa iai i le lotu tuufaatasi? Pe sa iai ea nisi o matua o ou matua sa iai? O matua o matua o ou matua?

Faamatala atu i tamaiti i se lotu tuufaatasi faaleaiga sa e iai poo lou tuua e ona le ata na e faaliina atu. Faamanatu atu i tamaiti o i latou e ola amiotonu ma mauaina uma sauniga e manaomia o le a latou maua le avanoa e mau faatasi ai ma o latou aiga e faavavau. I le mautinoa ua faia sauniga e pei o le papatisoga mo tagata uma o o tatou aiga ua malilili, o le a tatou fesoasoani ia i latou ina ia mafai ona latou toe mau faatasi ma i tatou e faavavau.

Ia valaaulia tamaiti e fetufaai atu ni tala e uiga i matua o o latou matua poo isi tuua.

4. Faaali atu le ata o le gafa o lou aiga. Ia faamanino atu o tagata uma lava o le aiga o se tamaititi, ma afai e faamauina se tamaititi i ona matua, o le a mafai ona fusia faatasi mo le tele o augatupulaga.

Ia faamatala atu afai e lei mauaina e o tatou tuua sauniga e pei o le papatisoga poo le faamauina i matua, e mafai ona tatou auina atu o latou igoa i le malumalu e faia ai lenei galuega taua. Faamatala atu i tamaiti a tuana'i lo latou tai sefululua tausaga, afai latou te ola amiotonu e mafai ona latou mauaina se pepa faataga o le malumalu ma alu atu ai i le malumalu ma auai i papatisoga mo e ua malilili.

5. Faamatala atu i ni au lava upu le tala lenei:

Na faamatalaina e le Uso o J. Hatten Kamuta sa avea ma se tagata faamaumau o le Malumalu o Manti, se peteriaka sa ia vaaia papatisoga mo e ua malilili o faia i le malumalu i se tasi aso.

Na vaaia e le peteriaka lenei ia agaga o i latou o loo latou vaavaaia i totonu o le vai papatisoga. O loo laulaututu i nei agaga o loo faatalitali lo latou taimi, ma ao valaauina atu e le Tagata Faamaumau le igoa o se tagata o le a papatisoia, e vaaia e le peteriaka foliga ataata i le agaga lea ua valaauina atu lona igoa, ma na te tuua le vaega o agaga ma ui atu i tafatafa o le Tagata

Faamaumau. O iina na te vaaia ai lona lava papatisoga o loo sui ai se tasi, ma ia ui ese ma le olioli ao ia faaavanoa le ala mo le isi agaga o le a ia olioli foi i lea lava avanoa e tasi.”

Ao gasolo pea le taimi, na maitauina ai e le peteriaka e iai ni agaga o loo foliga faanoanoa. Na ia iloaina ua maea galuega a tagata o loo galulue i le malumalu mo papatisoga o lena aso. O agaga le fiafia o i latou na e lei faia o latou papatisoga i lena aso.

“ ‘E masani lava ona ou mafaufau i lena mea,’ le tala lea a le Uso o Kamuta, ‘aua e masani ona ou nofo i tafatafa o le vai papatisoga, ma valaau atu igoa mo sauniga e faataunuuna lea e tele sona taua i e ua maliliu’ ” (quoted in Joseph Heinerman, *Temple Manifestations* [Manti, Utah: Mountain Valley Publishers, 1974], pp. 101–2; tagai foi i le *The Utah Genealogical and Historical Magazine* 11 [July 1920] : 119).

6. Usu pe faitau upu o le “E Mafai na Faavavau Aiga” (*Viiga*, nu. 183) poo le “Talafaasolopito—O Lea Ou te Faia” (*Tusipese a Tamaiti*, nu. 94).

---

## Faaiuga

Molimau	la faaali atu lou agaga faafetai mo lou papatisoga ma le avanoa e fesoasoani ai ina ia avanoa le papatisoga mo soo se tagata lava sa soifua ai i le lalolagi. Afai e talafeagai, ia uunaiina tamaiti e talanoa atu i o latou aiga e uiga i le faia o papatisoga mo o latou tuua.
Tusi Fautuaina e Faitau i le Fale	la fautuaina atu tamaiti e suesue le loane 3:5 ma le Mataupu Faavae ma Feagaiga e 128:15; 138:29–34 i le fale e avea o se toe iloiloga o lenei lesone.
Fetufaaiga Fautuaina i le Aiga	la uunaiina tamaiti e fetufaai ma o latou aiga se vaega patino o le lesone, e pei o se tala, fesili, poo se gaoioiga, poo le faitauina faatasi foi ma o latou aiga le “Tusi Fautuaina e Faitau i le Fale.”
	Tofi se tamaititi e faia le tatalo faaii.

# Ua Faaaogaina le Malumalu o Navu mo Sauniga Paia

Lesona  
**35**

---

**Faamoemoega** Ina ia fesoasoani i tamaiti ia malamalama i le taua o malumalu ma le agavaa e mauaina sauniga o le malumalu.

---

- Sauniuniga**
1. Suesue ma le agaga tatalo le Mataupu Faavae ma Feagaiga e 124:26–47, 55 (o le poloaiga ina ia fausia le Malumalu o Navu); Mataupu Faavae ma Feagaiga e 97:15–17; 105:12, 18; 109:20 (le taua o le agavaa mo le malumalu); Mataupu Faavae ma Feagaiga 109:22–23 (le mana o le faaeega paia); ma talafaasolopito o loo tuuina atu i lenei lesona. Ona suesue lea ma iloilo pe faapefea ona e manao e aoaoina atu i tamaiti tala mai tusitusiga paia ma talafaasolopito. (Tagai i le “Sauniaina o Au Lesona,” itulau vi–vii, ma le “Aoaoina atu o Tala Mai Tusitusiga Paia ma Talafaasolopito,” itulau vii–ix.)
  2. Filifili fesili e talanoaina ma gaoioiga e faamauoa mai ai o le a aafia ai tamaiti ma o le a sili atu ona fesoasoani ia i latou ia mauaina le faamoemoega o le lesona.
  3. Mea e manaomia:
    - a. Se Mataupu Faavae ma Feagaiga mo tamaiti uma.
    - e. Ni solo taele laiti lanu se lua poo ni ie, o le isi e mama ae o le isi e iai ni palapala.
    - i. Se pepa faataga o le malumalu, pe afai e maua.
    - o. Ata 5-36, Vai Papatissoga o le Malumalu (Taga Ata o le Talalelei 504;62031); ata 5-37, Malumalu o Navu (Taga Ata o le Talalelei 501; 62432).

---

**Faalautelega  
Fautuaina  
o le Lesona**

Gaoioiga e  
Faatosina Mai Ai

Tofi se tamaititi e faia le tatalo amata.

Faaali atu i tamaiti le solo mama.

- O le a le mea o le a tupu i le solo lenei pe afai ou te faaaogaina pe a uma ona fufulu ou lima i se fasimoli ma le vai?
- O le a le mea o le a tupu i le solo lenei pe afai ou te faaaogaina ae o loo palapala ou lima?

Faaali atu i luga le solo mama ma le solo palapala.

- O le fea solo tou te faaaogaina? Aisea?

Ia faamatala atu e mafai onat tatou faatusatusaina o tatou olaga i nei solo. Afai tatou te usiusitai i poloaiga ma ola e pei ona tatau ai, o o tatou olaga e pei o le solo mama. E mama i tatou faaleagaga. Afai tatou te faia ni mea sese, e pei o tatou olaga o le solo palapala. E tatou te palapala faaleagaga.

- O le a se mea e mafai ona tatou faia ina ia toe faamamaina ai lenei solo?

la faamatala atu afai tatou te faatusatusaina o tatou olaga i solo, o le salamo e pei o le faamamaina o le solo palapala ina ia toe faamamaina ai. Faamanatu atu i tamaiti e sili atu pe a aua nei faia le agasala i le taimi muamua, ae afai tatou te agasala, ua saunia e le Alii se auala mo i tatou ina ia tatou mama ai faaleagaga e ala i le salamo.

la faamatala atu na faamamafaina mai e le Alii le taua o le mama faaleagaga e ala lea i lona poloai mai e leai se mea eleelea poo se tagata eleelea e tatau ona ulu atu i lona malumalu (tagai i le MFF 109:20). E finagalo o ia ina ia faatumauiina le paia ma le mamalu o le malumalu. Ina ia ulu atu i le malumalu e tatau ona tatou maua se pepa faataga o le malumalu, lea tatou te mauaina pe afai ua tatou agavaa i faatalanoaga ma o tatou epikopo ma se tasi o le tatou au peresitene o le siteki. Faaali atu se pepa faataga o le malumalu, pe afai e mafai.

Faamatala atu i tamaiti e tatau ona latou taumafai ina ia ola amiotonu ma ia agavaa mo se pepa faataga o le malumalu, ina ia mafai ai ona latou maua pe a latou matutua. O lenei lesonea o le a fesoasoani iai latou ina ia malamalama lelei pe faapefea ona ola ina ia agavaa e ulu atu i le malumalu ma auai i sauniga paia o le malumalu.

Tala Mai  
Tusitusiga Paia  
ma Talafaasolopito

Aoao atu i tamaiti e uiga i le fausiga o le Malumalu o Navu ma le taua o le agavaa ina ia mauaina sauniga o le malumalu, e pei ona talanoaina i nei tala faasolopito ma mau o loo lisiina atu i le vaega o “Sauniuniga.” Faaali atu ata i taimi e talafeagai ai.

#### *Ua Poloaiina le Au Paia ina ia Fausia le Malumalu o Navu*

Na maua e Iosefa Samita se faaaliga ia Ianuari 1841 na poloaiina ai le Au Paia ina ia fausia se malumalu i Navu i Illinois (tagai i le MFF 124:26–44). Na filifilia e le Perofeta, ae faamaonia e le Alii, se nofoaga i luga o se mapuepue e vaavaai atu i le aai (tagai i le MFF 124:43).

O fuafuaga mo le Malumalu o Navu e pei o fuafuaga mo le Malumalu o Katelani, lea na faaaliga atu ia Iosefa Samita i se faaaliga. Na tauina atu e Iosefa Samita i le tusiata (le tagata lea na te tusia fuafuaga mo le malumalu) i foliga o le malumalu e tatau ona iai. Ina ua tauina atu e le tusiata lenei i le Perofeta e leai se avanoa mo faamalama lapotopoto o loo ia manao ai, sa faapea atu Iosefa, “Ou te moomoo ina ia e faataunuuna au fuafuaga. Na ou vaai i se faaaliga i le matagofie o foliga o lenei fale . . . ma o le a fausiaina lava e tusa ai ma le faatulagaga na faaaliina mai ia te au” (quoted in E. Cecil McGavin, *The Nauvoo Temple*, p. 6).

E pei foi ona latou faia i le Malumalu i Katelani, sa faia foi e le Au Paia le tele o osigataulaga ina ia fesoasoani ai i le fausiaina o le Malumalu o Navu. O tupe o le sefuluai na faaaogaina e totogi ai mea na faaoga i le galuega, ae sa totogi foi e tagata o le Ekalesia soo se mea lava sa mafai ona latou faatauina mai. O tamaitai o le Aualofa sa latou ofoina atu se pene i vaiaso taitasi e faatau ai tioata ma fao, na iu lava ina latou aoina mai le limaefe pene (limaselau tala). O nei pene e tusa lo latou mamafa ma le 343 pauna! O se tasi alii na tuuina atu ia Brigham Young le luaafe limaselau tala o auro, o se tupe tele lenei tupe i na aso. Na ofo atu alii e galulue e le gata i le mea o loo faia ai le malumalu ae o le vilimaa lea o loo saunia ma aumaia ai maa mo puipui i fafo, e masani ona galulue i le malumalu i le aso lona sefulu e aveva o se sefuluai o galuega. E suisuiina e tamaitai lavalava ma kukaina meaai mo alii o loo fausia le malumalu.

Na galulue le Au Paia ina ia matuai faamatagofie le malumalu i le mea e gata ai. O povi faatagata na vaneina i lalo o le vai papatisoga, mo se faataitaiga, na faatusatusa i povi sili ona aulelei na mafai e le Au Paia ona sue. O meaafale sili ona matagofie na mafai ona maua sa tuuina i totonu o le malumalu ina ia avea ai ma fale talafeagai mo le Alii.

O le malumalu na fausiaina i le sima lanu efuefu vaivai ma e 165 futu lona maualuga mai le palapala e oo atu i le tumutumu, e 55 futu e maualuga ai i le Malumalu o Katelani. O fafo o loo vaneina ai ni ata o le la, masina, ma fetu, e faailoa mai ai tikeri e tolu o le mamalu. I luga ae o faitotoa sa tusia ai i mataitusi auro *O le Maota o le Alii, na fausia e le Ekalesia a Iesu Keriso o le Au Paia o Aso e Gata Ai, Amataina Aperila 6, 1841. E Paia i le Alii*. Na avea le malumalu ma se tasi o fale sili ona matagofie i totonu o le aai atoa ina ua maea ona fausiaina.

#### *Ua Faataunuuina Papatisoga mo e ua Maliliu i le Malumalu o Navu*

Ao lei fausiaina le Malumalu o Navu, sa iai nisi sauniga o le malumalu sa faataunuuina i isi vaega e ese mai le malumalu, talu ai e lei iai se malumalu na iai. O papatisoga mo e ua maliliu sa faataunuuina i le vaitafe. Ae peitai, ina ua poloaiina e le Alii le Au Paia e fausia le Malumalu o Navu, na ia tauina atu ai lea ia te i latou o nisi papatisoga faapena mo e ua maliliu e faia i fafo o le malumalu na te le toe taliaina (tagai i le MFF 124:29–32). O lea na faapaiaina ai loa potu o le malumalu ma faaaogaina i le taimi lava na maea ai. Talu ai ona o le vai papatisoga sa i le vaega pito i lalo o le malumalu, sa sauniaina ma faaaogaina ao lei taitai ona maea le isi vaega atoa o le malumalu. O papatisoga mo e ua maliliu na amataina i totonu o le malumalu ia Novema o le 1841, ao lei oo le maualuga o puipui i fafo i le fogafale muamua.

Ao fausiaina e le Au Paia le malumalu, sa faaaauu pea ona olaola le aai o Navu. O nisi o tagata e le auai i le Ekalesia sa nonofo latalata ane i Navu sa latou vaaia le olaola o le aai ma amata ona popole ina nei tei ua malosi tele le Ekalesia, o lea na amata ai loa ona latou faasaua i tagata o le Ekalesia. Na fasiotia Iosefa Samita ao lei uma ona fausia le malumalu. E lei pine ae malaga ese le Au Paia ma agai atu i sisifo i Mauga Lafulafua e saili ai le filemu ma le saogalemu, ae sa latou mananao ina ia latou mauaina ni sauniga se tele e mafai ona latou mauaina ae latou te lei tuua ia Navu. Sa faavavevave ona faamaeaina e le Au Paia le malumalu.

#### *Ua Faataunuuina Faaeega Paia ma Faamauga i le Malumalu o Navu*

O se tasi o sauniga paia i le malumalu e taua o le faaeega paia. O lenei sauniga e fesoasoani ia i tatou ina ia tatou avea faapei o le Tama Faalelagi ma saunia i tatou ina ia tatou ola i le tikeri maualuga o le malo selesitila. O se vaega o le faaeega paia tatou te osia ai feagaiga, poo ni folafolaga, ma le Tama Faalelagi. O le toatele o tagata o le Ekalesia e mauaina o latou faaeega paia ae lei malaga atu i latou i misiona poo le faaiipoipo foi. A maea ona mauaina faaeega paia, ona mafai lea e tagata o le Ekalesia ona faaiipoipo i le malumalu mo le taimi nei ma le faavavau. A faaiipoipoina se tane ma se ava i le malumlau, o a laua fanau e fananau mai i tua mai e otometi lava ona faamauina ia i laua. E taua lea mea o le fanau i le feagaiga. O tamaiti na fananau muamua ae lei faamauina o latou matua e mafai ona faamauina i o latou matua i totonu o le malumalu. E mafai foi ona tatou faia faaeega paia ma faamauga e sui ai mo isi tagata sa lei mafai ona latou mauaina nei sauniga ao latou ola ai i le lalolagi (tagai i le lesona 34).

O le tele o potu i le vaega pito i luga o le Malumalu i Navu sa faamaeaina ma faapaiaina mo galuega o faaeega paia i le faaiuga o Novema i le 1845, ma o faaeega paia muamua lava na tuuina atu i le vaiaso ma le afa na lumanai ai. O le taimi lena ua matuai mamafa sauaga ma na iloa lelei lava e le Au Paia e le o toe umi ae latou tuua loa ia Navu. Sa latou naunau ia maua o latou faaeega paia ma ia faamauina i o latou aiga ae latou te lei o ese. O Brigham Young o se tasi lea o alii sa latou faia sauniga o le malumalu, ma o Ianuari o le 1846 na ia faapea mai ai e toatele naua le Au Paia o loo naunau e fia maua sauniga o lea na ia tuuina atu atoa ai o ia i le galuega a le Alii i totonu ole Malumalu i le ao ma le po, e le sili atu ma le fa itula e moe ai o ia i le aso e tasi, ae pe na o le faatasi ona alu atu i le fale i le vaiaso” (History of the Church, 7:567). O ni alii sa faaaupegaina sa latou leoleoina le malumalu ona o le fefefe o le Au Paia nei tei ua taumafai tagata leaga e susunu i lalo.

O le taimi atoa lea sa taumafai ai filii o le Ekalesia e pueina ia Brigham Young ma isi o Aposetolo e Toasefululua i ni tuuaiga sese. I le faaiuga o Tesema i le 1845, na iloa ai e Brigham Young o loo iai se taitai au o le lunaite Setete o loo i le aai o loo sau e pue atu ia. O le taimi lena sa iai Peresitene Young i le malumalu, sa ia tootuli ifo i lalo ma tatalo mo le taitaiga ma le pui puiga. Ona ia auina atu lea o lana avetaavale solofanua e aumai lana taavale i le faitotoa i luma o le malumalu.

Na fai atu Peresitene Young i le Uso o William Miller, sa pei lava o lona fuaitino e fesoasoani atu ia te ia. Sa faamaulu e le Uso o Miller le pulou ma se ofu talaloa e pei o le ofu talaloa o Peresitene Young ma alu atu loa i fafo i le mea o iai le taavale solofanua. Ao oso atu le Uso o Miller i totonu o le taavale, na pueina ai o ia e le alii taitai au e aunoa ma lona fesiligia poo ai o ia. Na tau atu e le Uso o Miller i le taitai au o loo sese o ia, ae sa finau mai pea le taitai au o le a ave le Uso o Miller i Carthage mo se faamasinoga.

Na alu atu William Miller i Carthage ao nofo ai pea Brigham Young i Navu, e fesoasoani i le Au Paia i sauniga o le malumalu ma le faia o fuafuaga mo le agai atu i sisifo. Ina ua taunuu atu le Uso o Miller ma le taitai au i Carthage, sa tauina atu iai e tagata o le tagata lea sa ia pueina mai e le o Brigham Young. Ona faatoa fesiligia ai lea e le taitai au le Uso o Miller poo ai lona igoa. Sa ita le taitai au ma ua faalumaina foi aua ua ia iloina na te lei pueina mai ia Brigham Young, ma o lea na ia toe faasaolotoina ai loa le Uso o Miller.

Na fuafua Brigham Young e taofi le faia o sauniga i le malumalu i le amataga lava o Fepuari ina ia mafai ona latou malaga atu ma le saogalemu i Sisifo ao lei pueina o ia e ona filii. Ae talu ai ona o le toatele o le Au Paia sa faatalitali mo le mauaina o o latou faaeega paia, o lea na ia toe nofo ai mo le isi lua vaiaso. E toetiiti lava ono afe tagata o le Ekalesia na mauaina o latou faaeega paia i le Malumalu o Navu.

#### *Ua Faatamaiaina le Malumalu o Navu*

Ina ua tuua e Brigham Young ia Navu, sa le toe iai ni sauniga o le malumalu sa toe faataunuuina i totonu o le Malumalu o Navu, ae sa galulue pea le Au Paia i le faamaeaina o le fale. Sa latou mananao e tuua e ave a se faamanatu i lo latou faatuatua ma galuega fita. Na faamaeaina le malumalu ia Aperila o le 1846 ma sa faapaiaina i le aso 1 o Me i le 1846 e Elder Orson Hyde, o se sui o le Korama a Aposetolo e Toasefululua. I le vaiaso na lumanai ai na tuuina atu ai

e Wilford Woodruff le lauga mulimuli lava i totonu o le malumalu i le pe tusa ma le tolu afe o le Au Paia sa iai pea i Navu. Ona lokaina ai loa lea o le malumalu, ma sa faafaigaluegaina se tagata na te vaia.

O Setema o le 1846 na oo mai ai ni tagata leaga pe tusa ma le afe limaselau o fili o le Ekalesia ma latou puleaina le malumalu ma faaleagaina. Sa latou taaalo tupe, inu pia ai, ma ulaula ai i totonu o le malumalu. Sa latou faaleagaina meaafale ma puipui ma faia ulaga i sauniga paia o le malumalu. E lei umi ona puleaina e tagata leaga le malumalu, ae taia loa e se uila le falelogo ma gau ai le uamea umi sa mau ai le agelu sa i luga o le malumalu. Mulimuli ane, sa totogi e tagata leaga se isi tagata na te susunuina le malumalu. O mea uma sa mu se i vagana ai puipui i fafo aua sa faia i le maa. E lua tausaga na lumanai ai ae feulaina i lalo e se asiosio puipui e tolu o nei puipui, ae mulimuli ane ai le tuiina i lalo o le puipui lona fa.

Talanoaga ma  
Fesili e Faatatau lai

Suesue i fesili nei ma mau nei ao e sauniaina lau lesona. Faaoga fesili e te lagona o le a sili ona fesoasoani i tamaiti ina ia malamalama ai i tusitusiga paia ma faaoga ia mataupu i o latou olaga. O le faitauina ma le talanoaina faatasi ma tamaiti o tusitusiga paia i totonu o le vasega o le a fesoasoani lea ia i latou ina ia maua ai so latou malamalama.

- Aisea na poloaiina ai e le Alii le Au Paia e fausia le Malumalu o Navu? (MFF 124:27–29, 40.) O a nisi o sauniga na faataunuuna i totonu o le Malumalu o Navu? (Papatisoga mo e ua maliliu, faaeega paia ma faamauga mo e ua ola ma e ua oti.) O fea o loo faataunuuna ai nei sauniga i aso nei? Aisea e taua tele ai nei sauniga? (MFF 124:55.)
- Aisea e taua tele ai malumalu i le galuega a le Tama Faalelagi? Aisea e taua ai malumalu ia i tatou?
- O ai na tuuina atu ia Iosefa fuafuaga o le malumalu? (MFF 124:42.) O a ituaiga mea na finagalo le Alii e fausia ai le malumalu? (MFF 124:26–27.) Aisea tou te manatu ai e fausia e le Ekalesia ia malumalu mai mea sili ona lelei e mafai ona maua? Aisea e taua ai le malumalu o le fale o le Alii?
- Aisea na faatagaina ai i se tasi taimi sauniga o le malumalu e faia i se isi nofoaga e ese mai le malumalu? (MFF 124:29–30.) Aisea na faataunuuna ai sauniga o le malumalu i totonu o le Malumalu o Navu ao lei maea le fale atoa? (MFF 124:33, 36; ia faamatala atu “nofoaga . . . mo sulufaiga” e faatatau lea i malumalu. Ia faamanatu atu foi i tamaiti na manaomia e le Au Paia ona faavavevave i le mauaina o o latou faaeega paia ao lei faamalosia i latou e tuua Navu.
- O le a se tou manatu aisea na naunau ai lava le Au Paia ia maua o latou faaeega paia o le malumalu? Ia faamatala atu o le faaeega paia e tuuina atu ai ia te i latou le malosia ma le malamalama faaleagaga (tagai i le MFF 109:22–23) lea e fesoasoani ai ia te i latou e tumau i luitau latou te feagai i le auala agai i sisifo ma le faamautu ai i le laueleele lea ua taua nei o Utah.
- O le a le mea na oo ina tupu i le Malumalu o Navu? E faapefea ona tatou iloa na le toe iai le Agaga o le Alii i le malumalu ina ua pulea e tagata leaga? (MFF 97:17.)



- Aisea e taua ai lo tatou ola ina ia agavaa e ulu atu i le malumalu? (MFF 97:15–17; 105:12, 18; 124:46.) E faapefea ona fesoasoani lo tatou agavaa e ulu atu i le malumalu ia tatou ola ai i ni olaga fiafia? (Tagai i le gaoioiga e faamauoa mai ai 1.) O le a le mea e manaomia ona tatou faia ina ia tatou agavaa ai e ulu atu i le malumalu? E mafai faapefea ona tatou teena ia agasala lea e faaleagavaaina ai i tatou e auai atu i le malumalu? (Tagai i le gaoioiga e faamauoa mai ai lona 3.) O le a se mea e mafai ona tatou faia pe afai tatou te faia ni mea sese poo le faia o se agasala lea o le a tatou le agavaa ai e ulu atu i le malumalu?

---

## Gaoioiga e

### Faamauoa Mai Ai

E mafai ona e faaogaina se gaoioiga se tasi poo le sili atu foi o gaoioiga nei i soo se taimi i le faagasologa o le lesona poo le avea foi o se iloiloga, aotelega, poo se lu'i.

1. Faitau e oe poo le tuuina atu i se tamaititi na te faitauina le upu sii lenei mai ia Howard W. Hunter, le Peresitene lona sefulufa o le Ekalesia:

“O le a fiafia le Alii pe a agavaa tagata matutua uma o le Ekalesia ma tauaveina se pepa faataga o le malumalu o loo aoga. O mea e tatau ona tatou faia tatou te agavaa ai mo se pepa faataga o le malumalu, o mea na e mautinoa ai o le a avea i tatou ma o tatou aiga o ni tagata fiafia” (*Liahona*, Ianuari 1995, itualu 9).

Ia talanoaina ma tamaiti pe faapefea e mea nei taitasi o loo i le lisi ona fesoasoani ia i tatou ina ia tatou fiafia ma mauaina le Agaga o le Alii faapea foi le agavaa i le umiaina o se pepa faataga o le malumalu (mo se faataitaiga, o le agalelei i tagata o le aiga o le a fesoasoani ia i tatou ia faateleina ai le alofa i totonu o tatou aiga; usiusitai i le Upu o le Poto o le a fesoasoani ia i tatou ia tatou maloloina lelei ma malolosi):

- Talitonu i le Tama Faalelagi, Iesu Keriso, ma le Agaga Paia.
- Mauaina se molimau o le Ekalesia e moni.
- Mulimuli i le perofeta.
- Mafaufau i mafaufauga mama.
- Faitau tusitusiga paia.
- Auai i le Peraimeri ma sauniga faamanatuga.
- Lagolago taitai o le Ekalesia.
- Fai faalelei lavalava.
- Ia faamaoni.
- Usitai i le Upu o le Poto.
- Totogi se sefuluai atoa.
- Salamo i au agasala.
- Tatalo.
- Filifili se uo na te filifilia le mea sao.
- Ava i matua ma agalelei i tagata o le aiga.
- Auauna atu i isi.

2. Faatumu se atigi pusa i ni mea, o ata, ma upu e tusia i fasi pepa o loo tauina mai ai faamatalaga taufaaataata e uiga i mea e manaomia ona tatou faia ina ia agavaa ai e ulu atu i le malumalu (tagai i le lisi i le gaoioiga e faamaoua mai ai 1). Mo se faataitaiga, o se ata o le perofeta soifua e mafai ona avea ma faamatalaga taufaaataata mo le mulimuli i le perofeta, o se tupe e mafai ona avea ma taufaaataata o le totogiina o le sefuluai. Tuu atu i tamaiti e filifili se mea, se ata, poo se upu e tusia i fasi pepa mai le atigi pusa ma faamatala atu i isi tamaiti pe faapefea ona faatatau lena mea i le agavaa mo le malumalu.
3. Fesoasoani i tamaiti e iloilo pe tauloto le mataupu faavae e sefulutolu o le faatuatua, ma talanoaina faatasi ma i latou pe faapefea ona faatatau i le agavaa mo le malumalu. Ia faamatala atu o le “nofo mama” ma le “amio mama” o lona uiga o le mama, ia mama mai feusuaiga, ma mama i mafufuaga ma gaoioiga. Ia talanoaina faatasi ma tamaiti poo a mea e mafai ona latou faia ina ia amio mama ma nofo mama ai pe a latou filifilia o latou ofu, faafiafiaga, gagana, ma uo.
4. Pe a faamaonia e le peresitene o le Peraimeri, ia valaaulia se tasi o le au epikopo na te faaaluina se lima minute e talanoaina faatasi ai ma tamaiti le taua o le ola ina ia agavaa e ulu atu i le malumalu.
5. Usu pe faitau upu o le “Ou te fia Vaai i le Malumalu” (*Tusipese a Tamaiti*, nu. 95), “Ua Tuuina Mai e le Alii se Malumalu” (*Tusipese a Tamaiti*, nu. 153), poo le “Hamu Lau Pese e te Fiafia Ai” (*Tusipese a Tamaiti*, nu. 152).

---

## Faaiuga

Molimau	Fesoasoani atu i tamaiti ina ia latou malamalama o malumalu e ese le matagofie, o nofoaga paia e faia ai sauniga taua ina ia fesoasoani ia saunia i latou e toe mau faatasi ma le Tama Faalelagi ma Iesu Keriso. O malumalu e tausia ia paia e ala lea i le faatagaina na o i latou ua agavaa e ulu atu iai. Ia uunaiina tamaiti ina ia ola agavaa nei ina ia mafai ona saunia i latou e ulu atu i le malumalu pe a latou matutua ma auai i sauniga paia o le malumalu.
Tusi Fautuaina e Faitau i le Fale	Ia fautuaina atu tamaiti e suesue le Mataupu Faavae ma Feagaiga e 124:26–29, 40–45 i le fale e avea o se toe iloiloga o lena lesona.
Fetufaaiga Fautuaina i le Aiga	Ia uunaiina tamaiti e fetufaai ma o latou aiga se vaega patino o le lesona, e pei o se tala, fesili, poo se gaoioiga, poo le faitauina faatasi foi ma o latou aiga le “Tusi Fautuaina e Faitau i le Fale.”
	Tofi se tamaititi e faia le tatalo faaii.

# Ua Tusia e Iosefa Samita ia Mataupu Faavae o le Faatuatua

---

**Faamoemoega**

Ina ia faamalasia le naunau o tamaiti ia malamalama ma tauloto ia Mataupu Faavae o le Faatuatua.

---

**Sauniuniga**

1. Suesue ma le agaga tatalo ia Mataupu Faavae o le Faatuatua, o loo i le faaiuga o le Penina Tautele, ma le talafaasolopito o loo tuuina atu i lena lesona. Ona suesue lea ma iloilo pe faapefea ona e manao e aoaoina atu i tamaiti tala mai tusitusiga paia ma talafaasolopito. (Tagai i le “Sauniaina o Au Lesona,” itulau vi–vii, ma le “Aoaoina atu o Tala Mai Tusitusiga Paia ma Talafaasolopito,” itulau vii–ix.)
2. Filifili fesili e talanoaina ma gaoioiga e faamauoa mai ai o le a aafia ai tamaiti ma o le a sili atu ona fesoasoani ia i latou ia mauaina le faamoemoega o le lesona.
3. Mea e manaomia:
  - a. Se Penina Tautele mo tamaiti uma.
  - e. Siata o Mataupu Faavae o le Faatuatua mai le potutusi o le Falelotu (65001–65013 poo le 65014, o loo aafia uma ia lava Mataupu Faavae o le Faatuatua e sefulutolu).

---

**Faalautelega  
Fautuaina  
o le Lesona**

Gaoioiga e  
Faatosina Mai Ai

Tofi se tamaititi e faia le tatalo amata.

- O le a le ituaiga matematika o loo outou aoaoina i le aoga?

A maea ona tuuina mai tali e tamaiti, ona tusi lea o se galuega faafuainumera i luga o le laupapa:

$$a^2 + e^2 = 25$$

- Aisea atonu ai e faigata lena galuega faafuainumera ona outou faia?
- Ae tou te lei faia ni galuega faafuainumera, o le a le mea muamua lava e manaomia ona e aoaoina?

Ia faamatala atu ae latou te lei aoaoina muamua pe faapefea ona faia galuega faafuainumera, e manaomia lava ona aoaoina muamua e tamaiti mataupu faavae o le matematika. E faapena foi pe afai tatou te fia aoao ma fia malamalama i le talalelei, e tatau muamua lava ona tatou aoaoina ia mataupu faavae o le talalelei.

Ia faamatala atu na tusia e le Perofeta o Iosefa Samita ia faamatalaga e sefulutolu e aotele faapuupuu ai nisi o mataupu faavae ma talitonuga o le Ekalesia a Iesu Keriso o le Au Paia o Aso e Gata Ai. O tagata o le Ekalesia

ma isi tagata o loo latou aoaoina e uiga i le Ekalesia e mafai ona latou suesueina nei faamatalaga ina ia fesoasoani ai ia i latou ia malamalama ma manatua ia talitonuga faavae o le Ekalesia.

- O le a le igoa o nei faamatalaga e sefulutolu? (Mataupu Faavae o le Faatuatua.)

Gaoioiga  
Faaopoopo e  
Faatosina Mai Ai

Tusi mataitusi nei i luga o le laupapa:

T L T F L O F V I S S S

- O le a le isi mataitusi e sosoo atu ai i le faasologa?

A maea ona tuuina mai e tamaiti ni tali, ona faamatala atu lea e faapea o mataitusi nei o uluai mataitusi ia o upu “tasi,” “lua,” “tolu,” seia oo atu lava i le “sefululua.” O le isi mataitusi e sosoo atu ai le faasologa o le S mo le “sefulutolu.”

Ia faamatala atu na tusia e le Perofeta o Iosefa Samita ia faamatalaga e sefulutolu e aotele faapuupuu ai nisi o mataupu faavae ma talitonuga o le Ekalesia a Iesu Keriso o le Au Paia o Aso e Gata Ai. O tagata o le Ekalesia ma isi tagata o loo latou aoaoina e uiga i le Ekalesia e mafai ona latou suesueina nei faamatalaga ina ia fesoasoani ai ia i latou ia malamalama ma manatua ia talitonuga faavae o le Ekalesia.

- O le a le igoa o nei faamatalaga e sefulutolu? (Mataupu Faavae o le Faatuatua.)

Tala mai  
Tusitusiga Paia  
ma Talafaasolopito

Aoa atu i tamaiti le tusiaina e Iosefa Samita o le Tusi a Uenuiefi, lea o loo aofia ai Mataupu Faavae o le Faatuatua, e pei ona faamatalaina i le talafaasolopito lenei. Ona faaali atu lea o siata o Mataupu Faavae o le Faatuatua ma talanoaina faatasi ma tamaiti nisi o aoaoga a le Au Paia o Aso e Gata Ai o loo faamatalaina mai i Mataupu Faavae o le Faatuatua.

I le 1842 sa tusia ai e se alii e igoa ia Siasia Pasitou se talaaga o le setete o New Hampshire, ma sa ia manao ina ia aofia ai se mataupu e uiga i tagata o le Ekalesia o loo nonofo ai i Hampshire. E le tele se iloa o le alii o Pasitou e uiga i le Ekalesia ma lona manao e fia iloa poo le a le mea e talitonu iai le Au Paia o Aso e Gata Ai. Talu ai ona o le ofisa tutotonu o le Ekalesia o loo i Navu i Ilinoi, o lea na faafesootai ai loa e Pasitou lana uo o loane Uenuiefi, o le sa avea ma faatonu o se nusipepa i Chicago i Ilinoi.

Na fesili atu le alii o Uenuiefi ia Iosefa Samita e uiga i talitonuga ma le talaaga o le Ekalesia a Iesu Keriso o le Au Paia o Aso e Gata Ai. Na tali atu le Perofeta i se tusi lea sa lauiloa o le Tusi a Uenuiefi. O loo tau atu ai i totonu ia Uenuiefi e uiga i le Uluai Faaaliga ma le auala na ia mauaina ma faaliliuina ai papatusi auro, sa ia faamatalaina atu foi le faavaeina o le Ekalesia ma sauaga ma le talaaga o le Au Paia. I le vaega mulimuli lava o lenei tusi taua, na lisiina atu ai e le Perofeta nisi o talitonuga faavae o le Ekalesia. O lea lisi ua lauiloa nei o Mataupu Faavae o le Talalelei.

Na tusia e Iosefa Samita ia Mataupu Faavae o le Talalelei ina ia fesoasoani ai i tagata e le o ni tagata o le Ekalesia ia latou malamalama pe faapefea ona tulaga ese le Ekalesia a Iesu Keriso o le Au Paia o Aso e Gata Ai mai isi lotu uma. E le o aofia uma ai i Mataupu Faavae o le Faatuatua ia aoaoga ma talitonuga o le Ekalesia, ae o loo latou faamatalaina ai nisi o o tatou talitonuga

sili ona taua. E mafai ona latou fesoasoani i le fausiaina o le faatuatua, malamalama, ma se molimau i le talalelei, ma latou te tuuina mai foi ia i tatou se faavae lelei mo le fetufaaiina atu o le talalelei i isi.

E lei lomiaina lava ia Mataupu Faavae o le Talalelei i le tusi a le alii o Pasitou o New Hampshire poo le nusipepa foi a Ueniuefi, ae sa lomiaina i se nusipepa a le Ekalesia i le 1842. I le 1880 sa siilima ai tagata o le Ekalesia i le konafesi aoao ia Oketopa i le agaga afaatasi e taliaina ia Mataupu Faavae o le Faatuatua e avea o se tusitusiga paia. O lea o loo avea nei ma se vaega o tusitusiga paia i le Penina Tautele.

Talanoaga ma Fesili e Fatatau lai

Suesue i fesili nei ma mau nei ao e sauniaina lau lesona. Faaaoga fesili e te lagona o le a sili ona fesoasoani i tamaiti ina ia malamalama ai i tusitusiga paia. ma faaoga ia mataupu i o latou olaga. O le faitauina ma le talanoaina faatasi ma tamaiti o tusitusiga paia i totonu o le vasega o le a fesoasoani lea ia i latou ina ia mau ai so latou malamalama.

- O a Mataupu Faavae o le Faatuatua? Aisea na tusia ai e Iosefa Samita?
- Aisea e taua ai i tagata o le Ekalesia le faamasani i Mataupu Faavae o le Faatuatua? E faapefea ona fesoasoani ia Mataupu Faavae o le Faatuatua ia i tatou ia tatou malamalama ma ola ai i le talalelei? (Tagai i le gaoioiga e faamauoa mai ai 1.)
- Aisea e fesoasoani tele ai le taulotoina o Mataupu Faavae o le Faatuatua? (Atonu e te manao e iloiloina se mataupu se tasi poo le sili atu foi o Mataupu Faavae o le Faatuatua faatasi ma tamaiti.)
- E mafai faapefea e lo tatou iloaina o Mataupu Faavae o le Faatuatua ona fesoasoani ia i tatou i le fetufaai atu o le talalelei i isi? (Tagai i le gaoioiga e faamauoa mai ai lona 4.) Pe ua e fetufaai atu ea ia Mataupu Faavae o le Faatuatua i se tasi e le o se tagata o le Ekalesia? Faataga atu tamaiti e fetufaai mai ni mea na latou oo iai.

---

## Gaoioiga e Faamauoa Mai Ai

E mafai ona e faaogaina se gaoioiga se tasi poo le sili atu foi o gaoioiga nei i soo se taimi i le faagasologa o le lesona poo le avea foi o se iloiloga, aotelega, poo se lu'i.

1. Ao lei amataina le vasega, tusi i lalo faamatalaga taitasi nei i luga o ni fasi pepa eseese:
  1. Ou te iloaina sui o le Aigaatua.
  2. E pa'u lava i luga o au mea ou te faia.
  3. E mafai ona ou malamalama i le fuafuaga a le Tama Faalelagi mo lana fanau.
  4. E mafai ona ou toe foi atu i le Tama Faalelagi e ala i le usiusitai i mataupu muamua ma sauniga o le talalelei.
  5. Ou te iloaina o taitai o le Ekalesia na valaauina e le Atua e ala i le pule o le perisitua.
  6. Ou te iloaina o le Ekalesia a Iesu Keriso o le Au Paia o Aso e Gata Ai o le ekalesia lava lea e tasi na faavaeina e Iesu ao soifua ai o ia i le lalolagi.
  7. E mafai ona ou mauaina le tele o meaalofa ma faamanuiaga e ala mai le Agaga Paia.
  8. Ou te iloa o tusitusiga paia o afioga ia a le Atua.

9. Ou te iloaina o faaaliga e mai le Atua.
10. Ou te iloaina e toe afio mai lesu Keriso.
11. Ou te saoloto e tapuai atu i le Atua.
12. E manaomia lo'u usiusitai i tulafono a lo'u atunuu.
13. E mafai ona ou atinaeina ni uiga lelei lea o le a fesoasoani ai ia te au ia ou ola ai i le talalelei ma ou maua ai le fiafia.

Tusi *Auala i se Molimau* i luga o se pepa lautele poo luga o le laupapa. I lalo o lenei ulutala ia tusi ai ni maa se sefulutolu e agai atu i se taunuuga e faaigoaina o le *Molimau*. Ia faamatala atu i tamaiti o Mataupu Faavae o le Faatuatua e mafai ona fesoasoani ia i tatou ia tatou malamalama i le talalelei ma faamalositia ai a tatou molimau.

Fai atu i se tamaititi e tu i luga ma faitau mai tusitusiga paia poo le tauloto mai le mataupu faavae muamua o le faatuatua ona faitau lea o le faamatalaga muamua mai fasi pepa na e sauniaina. Ia talanoaina puupuu le uiga o le mataupu faavae o le faatuatua, ona fai atu lea i le tamaititi na te tuuina le pepa i le maa o le laasaga muamua. Ia faapea foi ona faia i isi Mataupu Faavae o le Faatuatua ma faamatalaga e talafeagai iai i le faasologa seia oo lava ina soo uma tamaiti ma ua faitauina uma foi faamatalaga o Mataupu Faavae o le Faatuatua. Ia talanoaina ma tamaiti pe mafai faapefea e Mataupu Faavae o le Faatuatua ona fesoasoani ia i tatou e faamalositia a tatou molimau.

2. Ia faia se kopi o le pepa e tufaina atu "Upu Iloga o Mataupu Faavae o le Faatuatua," o loo maua i le faaiuga o le lesona, poo le tusi o le numera 1 e oo i le 13 ma upu autu e talafeagai iai i luga o le laupapa. Ia talanoaina ma tamaiti pe mafai faapefea e upu autu taitasi ona fesoasoani ina ia tatou manatuaina le mataupu faavae o le faatuatua e fetau iai. Fai atu i tamaiti e fautua mai nisi o auala e mafai ai ona latou taulotoina ai Mataupu Faavae o le Faatuatua. (Tagai i le "Fesoasoaniga i Tamaiti e Tauloto Mau," itulau xi.)
3. Ia faia se taaloga faafetaui ina ia fesoasoani ai i tamaiti e manatua le autu o mataupu faavae taitasi o le faatuatua. Tusi numera 1 e oo i le 13 i luga o ni fasi pepa eseese. Ona tusi lea i luga o nisi fasi pepa ia upu autu o faitau taitasi o loo i luga o pepa e tufaina atu o loo maua i le faaiuga o le lesona. Faafenumiai ia pepa ma faafao i lalo i le fola poo le laulau. Ia faatagaina tamaiti e auauai i le luluina o pepa ma taumafai e faafetaui le upu autu ma le numera o le mataupu faavae o le faatuatua e fetau iai.
4. Faamatala atu i ni au lava upu le tala lenei na faamatalaina mai e Peresitene Thomas S. Monson o le Au Peresitene Sili:

Sa faimalaga se alii i se pasi mai le isi itu o le luniata Setete agai atu i Kalefonia. Ina ua tu le pasi i le Aai o Sate Leki, na oso atu se teine talavou ma nofo i ona tafatafa. Na amata ona laua talatalanoa, ma ia fesili atu i le teineititi pe o ia o se Mamona. Ina ua ia tali mai, "loe, alii," ona ia fesili atu lea iai poo a mea e talitonu iai Mamona. Na tauloto atu iai e le teineititi lenei le mataupu faavae muamua o le faatuatua ma faamatala atu iai i le tamaloa. Ona ia taulotoina ma faamatalaina uma atu lea iai o Mataupu Faavae uma o le Faatuatua. Na matuai faagaetia lava le tamaloa lenei i le malamalama o lenei teineititi, ma ina ua oso ese le teineititi ma le pasi, sa mafaufau pea le tamaloa e uiga i mea na tauina atu e le teineititi ia te ia. Ina ua tanuu o ia i Kalefonia, sa ia telefoni i le peresitene o le misiona iina. Na auina atu e le

peresitene o le misiona ia faifeautalai e aoao i lenei alii, ma iu ai ina papatisoina le aiga atoa o lenei alii, e faafetai ai i se teineititi o le Peraimeri o le sa malamalama ma fetufaai atu Mataupu Faavae o le Faatuatua. (Tagai “Primary days, *Ensign*, Apr. 1994, pp. 67–68.)

5. Ia aumai se tamai pepa o loo tusia ai Mataupu Faavae o le Talalelei (33240; o loo maua i le faletusi o le Ekalesia i Pesega) lea e faaaogaina e faifeautalai. (Afa'i e maua, atonu e te manao ia maua ni pepa mo tamaiti uma o lau vasega.) Faaali atu le pepa lenei i tamaiti ma faamatala atu iai pe faapefea ona faaogaina e faifeautalai nei pepa. Faatasi ai ma le faamaoniga a le peresitene a le tou Peraimeri, atonu e te manao e valaaulia se faifeautalai poo se tasi ua foi mai le misiona e fetufaai atu lona iloa i lona faaaogaina o nei pepa poo le fetufaai atu foi o Mataupu Faavae o le Faatuatua i se isi auala.
6. Fai atu i tamaiti nonofo faataaliolio i luga o le fola. Tuu se fagu (poo se isi mea e mafai ona vili ma faasino i se tasi) i le ogatotonu o le lio. Tau leotele atu le numera o se mataupu faavae o le faatuatua ona faataavili lea o le fagu. A taofi le taavili o le fagu, ona fai atu lea i le tamaiti o loo faasaga iai le gutu o le fagu na te faamatala atu le manatu poo le upu autu mai lena mataupu faavae o le faatuatua. Afa'i e le mafai e le tamaiti ona tauina mai le autu, ona fai atu lea i le isi tamaiti o loo i le itu taumatau na te tauina maia. Ona fai atu lea i le tamaiti na ia tauina maia na te tauina maia se numera o se mataupu faavae o le faatuatua ma faataavili le fagu. Ia faaauau pea le taaloga seia uma lelei ona faaoga Mataupu Faavae o le Faatuatua. (Afa'i sa taulotoina e lau vasega ia Mataupu Faavae o le Faatuatua, atonu e te manao ia i latou e tauloto uma mai le mataupu faavae o le faatuatua nai lo le tauina mai na o le manatu autu.)  
*Se isi auala:* Vaevae se pepa lapoa i ni vaega se sefulutolu, ona tusi lea i luga o vaega taitasi se numera mai le 1 e oo i le 13. Tuu le pepa i luga o le fola, ma fai atu i se tamaiti e togi se mea e pei o se faamau poo se fasi maa i luga o le pepa. Ona fai atu lea i le tamaiti e tau mai le manatu autu (pe tauloto) le mataupu faavae o le faatuatua e fetau ma le numera sa pau iai le faamau poo le fasi maa. Ia faia pea seia soo uma tamaiti.
7. Fesoasoani i tamaiti e tauloto soo se Mataupu Faavae o le Faatuatua (Atonu e te manao e faaoga le siata o Mataupu Faavae o le Faatuatua [65001–65014] e fesoasoani ai i tamaiti e tauloto).
8. Usu soo se pese o Mataupu Faavae o le Faatuatua mai le *Tusipese a Tamaiti*, itulau 122–32.

---

## Faaiuga

Molimau

Ia faaali atu lou agaga faafetai ona ua tatou maua Mataupu Faavae o le Faatuatua ina ia fesoasoani ai ia i tatou ia tatou malamalama ma manatua nisi o talitonuga faavae o le Ekalesia. Ia fetufaai atu se mea na e oo iai ina ua fesoasoani Mataupu Faavae o le Faatuatua ia te oe pe ina ua taua foi ia te oe. Ia uunaiina tamaiti e suesue ma taulotoina ia Mataupu Faavae o le Faatuatua.

Tusi Fautuaina e  
Faitau i le Fale

la fautuaina atu tamaiti e suesue ia Mataupu Faavae o le Faatuatua o loo i le Penina Tautele i le fale e avea o se toe iloiloga o lenei lesona.







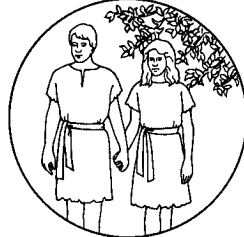

Fetufaaiga  
Fautuaina i le Aiga

la uunaiina tamaiti e fetufaai ma o latou aiga se vaega patino o le lesona, e pei o se tala, fesili, poo se gaoioiga, poo le faitauina faatasi foi ma o latou aiga le “Tusi Fautuaina e Faitau i le Fale.”

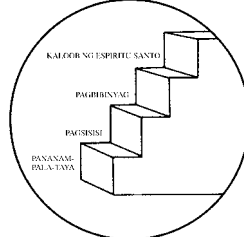
Tofi se tamaititi e faia le tatalo faaii.

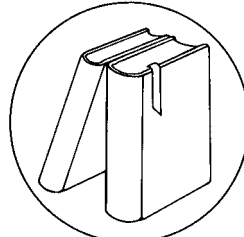
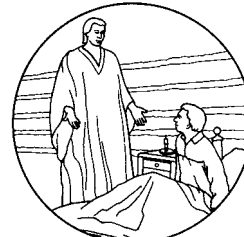

# Upu Autu o Mataupu Faavae o le Faatuatua

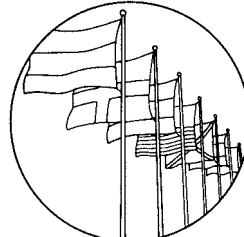
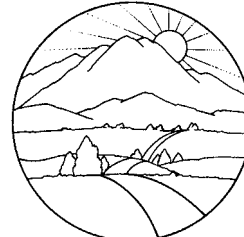
<h1>1</h1>	<h1>2</h1>	<h1>3</h1>	<h1>4</h1>	<h1>5</h1>
<p>AIGAATUA</p>	<p>ATAMU</p>	<p>TOGIOLA</p>	<p>MATAUPU FAAVAE MUAMUA</p>	<p>LIMA</p>
				
<h1>6</h1>	<h1>7</h1>	<h1>8</h1>	<h1>9</h1>	<h1>10</h1>
<p>FAATULAGAGA</p>	<p>MEA FOAIFUA</p>	<p>AFOGA A LE ATUA</p>	<p>FAAALIGA</p>	<p>ITUAIGA E SEFULU</p>
				
<h1>11</h1>	<h1>12</h1>	<h1>13</h1>		
<p>TAPUAI</p>	<p>TULAFONO</p>	<p>TAULELEIA</p>		
				

# Ua Maliufasia Iosefa ma Ailama Samita

Lesona  
**37**

---

**Faamoemoega** Ina ia faamalosia molimau a tamaiti taitoatasi i le Perofeta o Iosefa Samita.

---

**Sauniuniga**

1. Suesue ma le agaga tatalo ia tala mai talafaasolopito o loo tuuina atu i lenei lesona ma le Mataupu Faavae ma Feagaiga e 135. Ona suesue lea ma iloilo pe faapefea ona e manao e aoaoina atu i tamaiti tala mai tusitusiga paia ma talafaasolopito. (Tagai i le “Sauniaina o Au Lesona,” itulau vi–vii, ma le “Aoaoina atu o Tala Mai Tusitusiga Paia ma Talafaasolopito,” itulau vii–ix.)
2. Tusi faitau faaopoopo: Mataupu Faavae ma Feagaiga 124:91, 94–96.
3. Filifili fesili e talanoaina ma gaoioiga e faamauoa mai ai o le a aafia ai tamaiti ma o le a sili atu ona fesoasoani ia i latou ia mauaina le faamoemoega o le lesona.
4. Ia faia upu nei e tusi i fasi pepa:

Tatalo	Tusitusiga Paia	Upumoni
Agaga Paia	Suesue	Usiusitai
Faiaoga	Perofeta	Molimau Atu

5. Mea e manaomia:
  - a. Se Mataupu Faavae ma Feagaiga mo tamaiti uma.
  - e. Ni ipu faaofuofu e tutusa lelei le lapopoa.
  - i. Se faamau poo se tamai maa.
  - o. Faafanua o Misuri ma Nu'u Tuaoi, o loo maua i le faaiuga o le lesona 30.
  - u. Ata 5-1, O Le Perofeta o Iosefa Samita (Taga Ata o le Talalelei 401; 62002), poo le 5-2, Iosefa Samita (Taga Ata o le Talalelei 400; 62449); ata 5-38, Ailama Samita; ata 5-39, Falepuipui i Carthage; ata 5-40, Maliufasia o Iosefa ma Ailama.

---

**Faalautelega  
Fautuaina  
o le Lesona**

Gaoioiga e  
Faatosina Mai Ai

Tofi se tamaititi e faia le tatalo amata.

Tuu ia ipu faaofuofu i luga o le fola i se laina. Tuu fasi pepa taitolu o loo tusia ai upu i totonu o ipu taitasi. Ia tuu atu i tamaiti taitoatasi e auauai e togi se faamau poo se fasi maa i totonu o se ipu, aveese le fasi pepa mai le ipu, ona faamatala atu lea pe mafai faapefea e le upu poo le fuaitau o loo i le fasi pepa ona fesoasoani i tamaiti ia faamalosia a latou molimau. E mafai ona faaaogaina ia sili atu ma le tasi ia fasi pepa pe a manaomia.

Faamanatu atu i tamaiti e faapea o se vaega o le mauaina o se molimau i le talalelei o le iloaina lea o Iosefa Samita o se perofeta moni a le Atua. O le a aoaoina e tamaiti i lenei lesona le maliliu o Iosefa Samita ma lona uso o Ailama.

Tala Mai  
Tusitusiga Paia  
ma Talafaasolopito

Aoao atu i tamaiti e uiga i sauaga ma le maliufasia o Iosefa Samita ma Ailama Samita, e pei ona faamatalaina mai i talafaasolopito o loo mulimuli mai ma le Mataupu Faavae ma Feagaiga e 135. Faaali atu ata ma le faafanua i taimi e talafeagai ai.

#### *Ua Sauaina le Au Paia i Navu*

E oo atu i le 1844 ua fausia e le Au Paia ia Navu o se aai lauolaola i Ilinoi, ma ua toatele tagata o le Ekalesia ua siitia atu i Navu i aso taitasi. Sa toatele tagata e le auai i le Ekalesia i Ilinoi sa fefefe ona o le mautu ma le malosi o le tulaga faaupufai o le toatele o tagata o le Ekalesia. Ona amata lea ona latou faasaua i le Au Paia.

O nisi fili o le Ekalesia sa latou talitonu afai latou te aveesea ia Iosefa Samita, o le a malepe loa le Ekalesia. Sa amataina e nei tagata se nusipepa lea na latou faamatalaina ai le tele o pepelo e uiga ia Iosefa Samita. O le taimi lea o loo avea Iosefa Samita ma pulenuu o Navu, na taloina se fonotaga a le nuu, lea e aofia ai tagata o le Ekalesia ma tagata e le auai i le Ekalesia. Na faailoa mai e le aufono o le “nusipepa o se faasoesa” ma faatonuina ai le leoleo o le nuu e faaleagaina le falelomitusi lea o loo faaaogaina e lolomi ai le nusipepa.

Na faaaogaina e fili o le Ekalesia lenei mea e faamaonia ai le tele o sauaga na oo i le Au Paia ma le Perofeta. O le kovana o Ilinoi, le alii o Tomasi Foti, na ia talosagaina Iosefa Samita ma isi tagata o le aufono a le nuu ina ia o atu i Carthage i Ilinoi, e tutu ai mo so latou faamasinoga mo le faaleagaina o le falelomitusi. Na folafola atu iai e le kovana o le a saogalemu tagata uma. Na tusi atu iai Iosefa i le kovana na te lagonaina lava o le a lamatia o latou ola pe afai ae o atu i Carthage. Na mafaufau Iosefa o se faamasinoga tonu o le a lelei lena, ma sa ia masalosalo i le puipuiga oi latou e le kovana e pei ona ia folafolaina mai.

I le talitonuina ua na o i laua lava o loo manaomia mai e fili o le Ekalesia, o lea na sosola ai Iosefa ma Ailama e lalafi ma faia ia fuafuaga ina ia agai atu i sisifo ma o laua aiga. Ae ina ua taunuu atu i Navu se vaega toatele o tagata e faamalosia ia tulafono mai Carthage, sa latou faamatauina le nuu e faapea o le a latou ave faamalosia le nuu pe afai e le maua Iosefa ma Ailama. O nisi o le Au Paia sa fefefe i le vaega lenei ma valaauina Iosefa ma Ailama o ni tagata palaai ona o le tuua o Navu. Ina ua faalogo Iosefa i lenei mea, sa faanoanoa ai o ia, ma ia faapea atu, “Afai e leai se taua o lo’u ola i a’u uo, e leai foi se taua ia te au.” Sa fesili atu Iosefa ia Ailama poo le a se mea e tatau ona laua faia, ae tali mai Ailama, “Ta toe foi ma tuuina atu i taua i le fili, ma sei o taua vaai iai” (*History of the Church*, 6:549).

Na iloa e Iosefa afai la te toe foi o le a fasiotia loa i laua, ae sa ia tauina atu i isi taitai o le Ekalesia: “Ou te alu atu e pei o le mamoe a fasia, ae ou te filemu e pei o le taeao i le tau vevela. O ia te au le lotofuatiaifo e mama i le Atua ma tagata uma. Afai latou te fasioti ia te au, ou te oti o se tagata mama, ma o le a tagi mai le eleele lou toto mo le tauimasui, ma o le a faapea ane ia te au ‘Na fasiotia o ia ma le loto iai!’ “ (*History of the Church*, 6:555; tagai foi i le MFF 135:4).

#### *Ua Maliufasia Iosefa ma Ailama Samita*

Na o atu Iosefa ma Ailama i Carthage, ma o le aso 25 o Iuni 1844 na tuuaina sese ai i laua i le faatautee ma le faalata (galulue e tetee i le malo). Sa tuuina atu i laua ma nisi o a laua uo i le Falepuipui i Carthage, lea na faafefe ma ulagia

ai i latou e tagata leaga. Sa tatalo i latou ma faitauina le Tusi a Mamona i totonu o le falepuipui. Na tuuina atu e le Perofeta lana molimau i le moni o le talalelei i leoleo sa vaaia i latou.

O Tanu Sione o se tasi lea o alii sa faafalepuipui faatasi ma le Perofeta. I le taeao o le aso 27 o Inui 1844 sa tauina atu ai e se tasi o leoleo o le falepuipui ia te ia e faapea:

“Ua tele naua faalavelave i le tau aumaia o Iosefa iinei ma aua nei toe mafai ona sola o ia ma ola, ma sei vagana ua e manao e te lua oti faatasi ma ia, ae sili lou alu ese ae lei goto le la; . . . ma o le a e vaaia e mafai ona ou vavalalo e sili atu nai lo Iosefa, aua e leai ma se isi o ia poo lona uso, poo soo se tasi lava e totoe ma ia o le a toe vaaia i le la ua goto i le aso” (*History of the Church*, 6:602).

Na lipotiina atu e Tanu Sione lenei taufaamataua ia Kovana Foti, ae sa tali mai le kovana, “E te le o faailoaina atu le saogalemu o au uo, alii, e le faapena le le taupulea o tagata” (*History of the Church*, 6:603). Ona tuua ai lea e le kovana ia Carthage, ae tuua ai nisi o fili sili ona leaga o le Perofeta e vaaia le falepuipui. O le aso lena na toetoe ai lava o uo uma a le Perofeta na faatonuina e tuua le falepuipui.

E na o le toafa alii na totoe ai i le Falepuipui i Carthage: o le Perofeta o Iosefa Samita; o lona uso o Ailama; loane Teila ma Uiliati Risati, o Aposetolo e toalua. O nei alii e toafa sa iai ni a latou fana se lua na tuuina atu iai e ni a latou uo sa asiasi atu iai. Sa iai foi tootoo o Elder Teila ma Elder Risati.

Talu ai ona ua tuua e le kovana ia Carthage ae tuu ai nisi o le vaega o tagata leaga e vaaia le falepuipui, o lea na iloa ai e nei alii e toafa ua lamatia o latou soifua. O le taeao lena na tusia ai e Iosefa se tusi e avatu i lona aiga e tau atu ai lona alofa ia i latou ma e mama lava o ia. Na ia tuuina atu ai foi i le tusi se faamanuiaga i lona aiga ma ana uo. O le aoauli sa usuina ai e loane Teila le pese “Se Tagata Mativa ma Faanoanoa: (*Viiga*, 16). O lenei pese matagofie e uiga i le Faaola na matuai faamafanafanaina ai lava nei alii, ma sa toe talosaga atu le Perofeta ia loane Teila e toe usu.

Pe tusa o le lima i le afiafi ae osofaia loa e ni tagata leaga pe silia atu ma le toaselau le falepuipui. O le toatele o i latou ua vali o latou foliga i palapala ma oge o fana ina ia le mafai ai ona iloa i latou. O leoleo sa i le falepuipui o uo a tagata leaga ma sa leai se faigata i le latou osofaiga. O nisi o tagata leaga sa latou tafanaina faamalama o le falepuipui, ae o isi ua taufetuli atu agai i luga e tafana le tamai potu sa iai taitai o le Ekalesia.

Sa taumafai i latou e pupuni le faitotoa ma faaaogaina nai a latou auupega sa iai e tetee ese atu ai i tagata leaga. Na fanaina e Iosefa Samita se fana ae faaaogaina e loane Teila lona tootoo e ta ai i lalo fana a tagata leaga ao latou taumafai e tulei atu i luga le faitotoa o le potu, ae sa fai lava si toatele o tagata leaga mo i latou e tetee atu iai.

Na fanaina Ailama Samita i ona foliga i se pulu na ati atu i le faitotoa. Na pau o ia i lalo, ma tagi leotele, “O au o se tagata ua oti!” Ao pau o ia i lalo, sa toe lavea foi o ia i nisi pulufana se tolu. Na tagi leotele Iosefa ma faapea atu, “Oi lo'u uso pele e, Ailama!” (*History of the Church*, 6:618).

Na agai atu loane Teila i le faamalama o loo matala, ma lona faamoemoe e oso i fafo mo le saogalemu. O se pulufana mai totonu o le falepuipui na lavea ai

lona vae ma amata ai ona taupau atu i fafo mai le faamalama, ae o le pulufana lona lua mai fafo o le falepuipui na lavea ai lana uati o loo i le taga o lona ofu i se malosi uiga ese na toe tuleiina atu o ia i totonu o le potu, ma faasaoina ai lona ola. Na toe lavea Elder Teila i isi pulufana e tolu ao totolo atu o ia i lalo o le moega.

Ina ua lavevea Ailama ma loane Teila, sa agai atu loa le Perofeta i le faamalama. Na lavea o ia i ni pulufana se lua mai le faitotoa o le potu ma se pulufana lona tolu na fanaina mai fafo o le falepuipui. Na ia tagi leotele ma faapea, "Oi le Alii e, lo'u Atua e!" ma pau atu i fafo o le faitotoa (*History of the Church*, 6:618).

O tagata leaga sa i totonu o le falepuipui sa tamomoe atu i fafo e vaai i le tino o le Perofeta, ma sa tamoe atu foi ma Uiliati Risati i le faamalama. Ina ua maea ona vaai i le tino o le Perofeta, sa tamoe atu loa Uiliati Risati i le faitotoa. Na toe tu o ia ina ua ia faalogoina le valaau mai o loane Teila mai lalo o le moega. Na ia iloaina e le mafai ona ia siiina ia Elder Teila i le taimi lea, o lea na ia faalafiina ai o ia i lalo o se faamalu tuai, ma faapea atu, "Afai e le o tuga ou manua, ou te manao ina ia e ola e te faamatalaina le tala" (*History of the Church*, 6:621). Na faamoemoe Elder Risati e fanaina o ia ao alu ese atu ma le falepuipui, ao lei oo mai tagata leaga e faamautinoa ua fasiotia uma nei alii e toafa, sa iai se tasi sa taufaasese ma lana valaau, "Ua omai Mamona!" ma sosola ese atu loa tagata leaga i le togavao.

Sa manua Elder Risati i le osofaiga. O lenei vavega na faataunuuna ai se valoaga na faia e Iosefa Samita i le tausaga ua tuana'i, na ia tauina atu ai ia Elder Risati e faapea o le a iai le taimi e "felelei mai ai pulufana i ona tafatafa, ma e tatau ona ia vaaia ana uo ua pauu i lona itu taumatau ma le itu tauagavale," ae o le a le afaina o ia (*History of the Church*, 6:619).

Sa agai atu ia Samuelu le uso o le Perofeta i Carthage e fesoasoani i ona uso. Na tulia o ia e tagata leaga i le auala, ma sa ia taunuu mai, ua sela, ma ia iloaina ai ua maliufasia ona uso. Na ia fesoasoani i le aveina atu o tino o nai ona uso i se faletalimalo i Carthage. Ona o lona vaivai mai lana malaga agai i Carthage, sa maua ai Samuelu i se fiva leaga lava, ma iu ai ina maliu o ia i le lua masina mulimuli ane.

Na toe aveina atu tino maliu o Iosefa ma Ailama i Navu i taavale toso ma tuuina i totonu o le Fale Tele. O le aso na sosoo ai, sa faatalitali ai le sefulu afe o le Au Paia i ni laina e savavali atu ai i tafatafa o pusa maliu ma faaalua ai lo latou faaloalo. Sa faanoanoa le Au Paia i le maliu o le Perofeta ma lona uso.

Na tusia e Lusi Meki Samita lona vaaia o lana fanau ua maliliu:

"Sa umi se taimi o tau faaolaola uua uma, ma faamalolosi malosiaga uma o lo'u agaga ma valaau atu i le Atua e faamalosi mai ia te au, ae ina ua ou ulu atu i le potu ma ou vaaia i o'u lava mata la'u fanau e toalua ua maliliu i le taimi e tasi ma lo'u faalogoina o le tagiaue ma le faavauvau o lou aiga . . .ua tele naua; sa ou toe solomuli i tua, ma ou tagi atu i le Alii ma le tiga tele o lou agaga, 'Lou Atua e, lo'u Atua e, aisea ua e tuulafoai mai ai i lenei aiga!' Sa tali mai se leo faapea, 'Ua ou aveina i laua e a'u lava, ina ia mafai ona laua malolo' " (*Lucy Mack Smith, History of Joseph Smith*, p. 324).

O le Mataupu Faavae ma Feagaiga e 135 o loo aofia ai se faamatalaga i le maliufasia na tusia e Elder Ioane Teila, o le sa manua foi i le osofaiga lea na fasiotia ai Iosefa ma Ailama. Na faapea mai Elder Teila e uiga ia Iosefa Samita, “na ola maualuga o ia, ma na oti maualuga o ia i luma o fofoga o le Atua ma lona nuu; e pei foi o le toatele o auauna faauuina a le Alii i aso ua mavae, ua faamaufaailogaina lana misiona ma ana galuega i lona lava toto; ma e faapea foi i lona uso o Ailama. Ina o ola i laua la te le i fevaevaeai, ma i le oti la te le i o eseese lava!” (MFF 135:3).

Ao lei maliu le tama o le Perofeta, na ia tuuina atu ia Iosefa se faamanuiaga ma tauina atu ia te ia, “E tatau lava ona e ola e faauma lau galuega. . . . E tatau lava ona e ola e faataatia le fuafuaga o le galuega uma na tuuina atu e le Atua ia te oe e fai” (quoted in Smith, pp. 309–10). Na faamaeaina ma le lototoa e Iosefa Samita lana galuega, i le faia o mea uma na fai atu ai le Atua ia te ia e faia.

Talanoaga ma  
Fesili e Faatatau Iai

Suesue i fesili nei ma mau nei ao e sauniaina lau lesona. Faaaoga fesili e te lagona o le a sili ona fesoasoani i tamaiti ina ia malamalama ai i tusitusiga paia ma faaaoga ia mataupu i o latou olaga. O le faitauina ma le talanoaina faatasi ma tamaiti o tusitusiga paia i totonu o le vasega o le a fesoasoani lea ia i latou ina ia maua ai so latou malamalama.

- Faamanatu atu i tamaiti upu a Iosefa Samita na fai ao alu atu o ia i Carthage (tagai i le MFF 135:4). O le a le uiga o le iai o le “lotofuafiaifo e mama i le Atua ma tagata uma”? Ia faamanino atu o nisi tatou te taua ai lea mea o le lotofuafiaifo mama. Sa iai ia Iosefa ma Ailama ni lotofuafiaifo mama. O le a se mea e tatau ona faia e i tatou uma taitoatasi ina ia maua ai se lotofuafiaifo?
- O le a le faamatuoina? (O se tasi ua filifili e oti nai lo lona teena poo le le amanaia o se mea e talitonu iai.) Aisea ua mafaufau ai o Iosefa ma Ailama o ni maturo? (Na laua filifili e feoti nai lo le teena o a laua molimau ia Iesu Keriso ma lana talalelei.)
- E faatatau i le auala na laua ola ai, o le a se lagona atonu e oo ia Iosefa ma Ailama ina ua latou feiloai ma Iesu ina ua maea lo laua oti? O le a se lagona atonu e oo i tagata leaga pe a latou feiloai ma Iesu? O le a se lagona e oo ia te outou pe a faapea o le a outou feiloai ma Iesu i le aso?
- Aisea tou te manatu ai na faamanafanafanaina le au uso sa i le Falepuipui o Carthage ina ua usuina e Ioane Teila le pese “Se Tagata Faanoanoa ma Mativa”? O a nisi mea sa faia e i latou e maua ai lo latou mafanafana? O le a se mea tou te maua ai le mafanafana pe a outou fefefe?
- O le a se mea e mafai ona tatou aoaoina e uiga i le ituaiga tagata e iai Iosefa Samita i le mea moni i lona tuuina atu o lana molimau i leoleo o le falepuipui? Pe na outou fefefe ea e tuuina atu a outou molimau i se tasi? E mafai faapefea ona tatou foiaina leni fefe?
- O le a se tou manatu aisea na vali ai e tagata leaga o latou foliga? Ia faamatala atu a faia e tagata mea leaga e masani lava ona latou le mananao e vaai nisi pe iloa i latou e nisi. O a filifiliga tatou te manaomia ona faia ina ia tatou le mama ai e vaai nisi i a tatou gaoioiga?
- Faamanatu atu i tamaiti o nisi vaega o tagata leaga sa latou mafaufau o le fasiotia o Iosefa Samita o le a faatamaia ai le Ekalesia atoa. Aisea na le taapeape ai le Ekalesia ina ua fasiotia le Perofeta?

- Aisea e manaomia i le iai o se molimau o Iosefa Samita o se perofeta a le Atua? Ia faamatala atu afai tatou te le talitonu o Iosefa Samita o se perofeta, e le mafai ona tatou talitonu e moni le Tusi a Mamona poo le talalelei foi a Iesu Keriso ua toe aumaia i le lalolagi. E mafai faapefea ona tatou mauaina se molimau ia Iosefa Samita? (Tagai i le gaoioiga e faamauoa mai ai lona 3.)

## Gaoioiga e

### Faamauoa Mai Ai

E mafai ona e faaaogaina se gaoioiga se tasi poo le sili atu foi o gaoioiga nei i soo se taimi i le faagasologa o le lesona poo le avea foi o se iloiloga, aotelega, poo se lu'i.

1. Tusi upu nei i luga o ni fasi pepa eseese: perofeta, falepuipui, mama, molimau, pese, tagata leaga, tootoo, uati taga, maturo, lotofuatiaifo. Tuu atu i tamaiti uma e filifili se fasi pepa ma tuu atu iai ni faamatalaga taufaaataata e fesoasoani ai i le tamaititi e mate poo le a le upu. Mo se faataitaiga, o le tamaititi na te filifilia le *mama* atonu e faapea mai, "O se tasi e le tausalaina e \_\_\_\_\_" poo le "Afai e tuuaiina oe i se mea e e te le i faia, o loo e \_\_\_\_\_." A maea ona mateina upu taitasi, ona fesili atu lea i tamaiti poo le a se mea na latou aoaoina mai e uiga i le sootaga o le upu i le olaga ma le maliufasia o le Perofeta o Iosefa Samita ma lona uso o Ailama.
2. Faatasi ai ma le faamaoniga a lau peresitene o le Peraimeri, ia valaaulia se tagata e faaoliga ia Elder Ioane Teila ma faamatala atu i tamaiti le tala i le maliufasia, i le faaaogaina lea o le Mataupu Faavae ma Feagaiga e avea ma ana faamatalaga faapea talafaasolopito o loo i lena lesona. Tau atu iai ae toe tasi le vaiaso fai le vasega.
3. Fai ni kopi o faamatalaga nei mo tamaiti uma, poo le tusi i luga o le laupapa. Fai atu i tamaiti e faatutumu avanoa i upu mai le lisi o loo i lalo ifo.
  1. O le laasaga muamua i le mauaina o se molimau o le \_\_\_\_\_ .
  2. E tatau ona tatou \_\_\_\_\_ atu i le Tama Faalelagi i le tatalo ina ia fesoasoani mai ia maua se molimau.
  3. E tatau ona tatou matuai mananao i se molimau ia \_\_\_\_\_ e maua ai.
  4. E tatau ona tatou \_\_\_\_\_ i tusitusiga paia ina ia faateleina ai lo tatou malamalama i le upu moni.
  5. Ina ia tausia a tatou molimau e tatau ona tatou \_\_\_\_\_ i poloaiga.
    - a. ole
    - e. naunau
    - i. usitai
    - o. galue
    - u. suesue

(Tali: 1-e; 2-a; 3-o; 4-u; 5-i.)
4. Fai atu i se tamaititi e faitau le fuaiupu muamua o le Mataupu Faavae ma Feagaiga e 135:3.
  - O le a le uiga o lea faamatalaga a Ioane Teila? O a nisi o faataunuuga maoae a Iosefa Samita?

Fai atu i tamaiti e mulimuli ia latou tusitusiga paia ao e faitauina le vaega atoa o le Mataupu Faavae ma Feagaiga e 135:3. Ao e faitauina ia lisiina i luga o le laupapa ia mea na faataunuuina e Iosefa Samita o loo taua mai le fuaiupu. Ia talanoaina faatasi ma tamaiti pe o le a faapefea ona ese o latou olaga pe ana faapea e le faia e Iosefa Samita nei mea.

5. Faamatala atu i tamaiti e uiga i le malamalama o loane Teila ina ua ia tuua le Falepuipui i Carthage:

Sa tuga manua o loane Teila ma o lea na toe foi vave atu ai i Navu. Ina ua mavae ni nai aso na tauamo ai o ia i lona moega ma mafua ai le tiga tele ona o le le fetai o savavali a i latou sa tauamoina, o lea na fauina ai se moega ae tosoina i le taavale toso i luga o vao tuitui. Sa malaga faatasi Elder Teila ma lona faletua ma ia tuuina ia aisa i luga o ona manua. Sa sologa malie lava le sosolo o le moega faasee i luga o le vao ma avea lea ma mea na faaititia ai le tiga ia Elder Teila. Ina ua latalata atu Elder Teila i Navu, sa toatele ana uo na o ane i le faafeiloai o ia. A latou taunuu atu i vaega mauualalo, ona siiina lea o ia i luga e ana uo ma tauamo o ia i luga o le vai, ma afai latou te laasia vaega palapala o le aai, ona latou talepeina lea i lalo o pa ae tauamoina Elder Teila i luga o laufanua, ina ia le tele se tiga e oo ia te ia. E ui lava sa ia faimalaga mo le sefuluvalu maila i le moega faasee ma sa tele foi le tiga, ae sa fiafia lava Elder Teila ina ua taunuu i lona fale i Navu. (Tagai ia B. H. Roberts, *A Comprehensive History of the Church*, 7:117–19; tagai foi i le “Applying Ice Water to My Wounds,” in Leon Hartshorn, comp., *Classic Stories from the Lives of Our Prophets* [Salt Lake City: Deseret Book Co., 1975], pp. 96–97.)

6. Tau atu i tamaiti o Viliamu W. Felepa, lea sa lauga i le falelauasiga o Iosefa ma Ailama, na ia tusia se solo e uiga i le Perofeta. O lea solo na avea mulimuli ane ma se tasi o viiga matagofie a le Ekalesia, “Ia Viia le na Fetai ai ma leova.” Usu pe faitau upu o le “Ia Viia le na Fetai ai ma leova” (*Viiga*, nu. 15).

---

## Faaiuga

Molimau	Ia molimau atu o Iosefa Samita o se perofeta moni lava a le Atua, ma na ia vaai lava i le Tama Faalelagi ma Iesu Keriso, ma o ia na auale mai ai le toefuataina o le talalelei moni a Iesu Keriso i le lalolagi. Ia e luita tamaiti e suesue a latou tusitusiga paia, tatalo, ma tusia poloaiga ina ia mafai ai ona faamalosi a latou molimau ia Iesu Keriso ma Iosefa Samita.
Tusi Fautuaina e Faitau i le Fale	Ia fautuaina atu tamaiti e suesue le Mataupu Faavae ma Feagaiga e 135:1–4 i le fale e avea o se toe iloiloga o lenei lesona.
Fetufaaiga Fautuaina i le Aiga	Ia uunaiina tamaiti e fetufaai ma o latou aiga se vaega patino o le lesona, e pei o se tala, fesili, poo se gaoioiga, poo le faitauina faatasi foi ma o latou aiga le “Tusi Fautuaina e Faitau i le Fale.”
	Tofi se tamaititi e faia le tatalo faaii.



---

**Faamoemoega**

O fale uma lava i Navu sa faaaogaina o ni fale faigaluega e fausia ai taavale solofanua.

---

**Sauniuniga**

1. Suesue ma le agaga tatalo ia talafaasolopito o loo tuuina atu i lenei lesona ma le Mataupu Faavae ma Feagaiga e 107:23, 33, 35; 112:21, 30–32; 124:127–28. Ona suesue lea ma iloilo pe faapefea ona e manao e aoaoina atu i tamaiti tala mai tusitusiga paia ma talafaasolopito. (Tagai i le “Sauniaina o Au Lesona,” itulau vi–vii, ma le “Aoaoina atu o Tala Mai Tusitusiga Paia ma Talafaasolopito,” itulau vii–ix.)

2. Tusi faitau faaopoopo: Mataupu Faavae ma Feagaiga 124:108–10.

3. Filifili fesili e talanoaina ma gaoioiga e faamauoa mai ai o le a aafia ai tamaiti ma o le a sili atu ona fesoasoani ia i latou ia mauaina le faamoemoega o le lesona.

4. Tusi i luga o ni fasi pepa eseese ni ituaiga galuega eseese e pei o nei:

Fomai

Faiaoga

Leoleo

Tineimu

Faatau pepa

Ia saunia ia le itiiti ifo ma le tasi le fasi pepa mo tamaiti uma o lau vasega, ma tuu nei fasi pepa i totonu o se taga pepa poo se atigi pusa. Ona tusi lea i luga o nisi fasi pepa ia faamatalaga e faamatalaina le pule tonu e uuina e lea tagata i galuega na e tusia i luga o fasi pepa muamua. Tuu fasi pepa nei i totonu o se isi taga pepa poo se isi atigi pusa.

Le pule e tuu atu ai se pepa e tala ai vai

Le pule e tuu atu ai togi i lou lipoti

Le pule e taofia ai tagata solitulafono

Le pule e faaoga ai meafaigaluega a le fuimu

Le pule e faataga ai oe i se tifaga, koneseti, poo ni taaloga

5. Mea e manaomia:

a. Se Mataupu Faavae ma Feagaiga mo tamaiti uma.

e. Ata 5-41, Malaga mai Navu, (Taga Ata o le Talalelei 410; 62493); o se ata o le perofeta soifua (mai le potutusi o le falelotu poo se mekasini a le Ekalesia).

---

**Faalautelega  
Fautuaina  
o le Lesona**

Gaoioiga e  
Faatosina Mai Ai

Tofi se tamaititi e faia le tatalo amata.

Fai atu i se tamaititi e filifili se pepa mai le pusa o “galuega”, ma fai atu i se isi tamaititi e filifili se pepa mai le pusa o le “pule” ( e aunoa ma le taumafai e faafetaui le pulu ma le galuega). Fai atu i tamaiti uma e toalua e faitau a laua pepa, ma talanoaina faatasi ma tamaiti ia tulaga e pei ona faamatalaina, e pei o se faiaoga ua ia tusia mai se pepa e tala ai vai poo se tagata faatau pepa ua ia tuuina atu ni togi o le aoga. Tuu atu i tamaiti e auuauai i le filifilia o pepa uma ma faitauina. Ona fai atu lea i tamaiti e faafetaui ia galuega taitasi ma le pulu e talafeagai iai.

- Aisea e taua tele ai i se tagata lona mauaina o le pulu tonu ae na te le i faataunuaina se galuega?

Tau atu i tamaiti o le a latou aoaoina i lenei lesona pe na faapefea ona iloa e le Au Paia le tagata ua iai le pulu e taitaiina ai le Ekalesia ina ua mavae le maliu o le Perofeta o Iosefa Samita.

Tala Mai  
Tusitusiga Paia  
ma Talafaasolopito

Faamatala atu i tamaiti e uiga i le avea o Polika laga ma taitai o le Ekalesia ma le taitaiina ese mai o le Au Paia mai Navu, e pei ona faamatalaina i tala nei mai talafaasolopito ma mau o loo lisiina atu i le vaega o “Sauniuniga.” Faaali atu le ata o le malaga mai Navu i se taimi e talafeagai ai.

*Ua Avea Polika laga ma Taitai o le Ekalesia*

Ina ua mavae le maliufasia o Iosefa Samita, sa matuai faanoanoa lava ma popole le Au Paia i Navu. Ua maliliu le Perofeta ma le Peteriaka (Ailama Samita), ma o le toatele o sui o le Korama a le Au Aposetolo e Toasefululua o loo galulue i latou i ni misiona. Na tusi atu ia Iosefa Samita i le Au Aposetolo ia luni o le 1844 ma talosaga atu iai e malaga atu i Navu, ae sa lei mauaina e le Au Aposetolo nei tusi seia oo lava ina ua latou faalogo i le maliu o le Perofeta. Na faatonuina e le fono a le aai o Navu le Au Paia ina ia “avea pea ma ni tagatanuu fifilemu, ma faia galuega o le amiotonu” seia talii mai le Au Aposetolo ma tuuina atu nisi faatonuga (*History of the Church*, 7:152). O Viliamu W. Felepa, o se tasi o le aufono a le aai sa avea foi ma tagata lomitusi a le Ekalesia ma o le tusiupu foi a le Perofeta, sa fesoasoani i le faafilemuina o le Au Paia.

O Sini Rikitone, o le sa avea ma Fesoasoani Muamua ia Iosefa Samita i le Au Peresitene Sili o le Ekalesia, sa le fiafia o ia i le Ekalesia ma malaga atu ai i Pennsylvania i lona tetee i le Alii (tagai i le MFF 124:108–10). Ae peitai, ina ua ia faalogo i le maliu o le Perofeta, o lea na toe foi atu ai o ia i Navu. Na ia lagonaina e faapea talu, ai ona o ia sa iai i le Au Peresitene Sili, o lana aia le avea o ia ma le isi taitai o le Ekalesia e sosoo ai. Ao lei toe foi uma atu isi Aposetolo i Navu, sa mafai e Sini ona faagauai nisi o tagata e tatau lava ona ia taitaiina le Ekalesia. Ina ua taunuu uma atu sui o le Korama a le Au Aposetolo e Toasefululua, sa latou feiloai ma Sini, o le na tauina atu ia i latou le mafuaaga e tatau ai ona avea o ia ma taitai o le Ekalesia. O le taimi lena o loo avea Polika laga ma Peresitene o le Korama a le Toasefululua, na ia faailoaina atu e manao e saili le mea o loo finagalo le Alii ia latou faia. Na ia faapea atu:

“Ou te le popole poo ai e taitaiina le ekalesia, . . . ae tasi le mea e tatau ona ou iloa, ma o le mea lena e fetalai mai le Atua e faatatau iai. O loo ia te au ia ki ma le auāala o le mauaina mai o le finagalo o le Atua i lenei mataupu. . . .

“Na tuuina mai e Iosefa i luga o o tatou ulu uma ia ki ma mana e tusa ai ma le tofiga faaAposetolo na ia umiaina ao lei aveesea, ma e leai se tagata poo ni tagata e mafai ona ofi i le va o Iosefa ma le Toasefululua i lenei lalolagi poo le lalolagi a sau” (*History of the Church*, 7:230).

I se sauniga a le Ekalesia i le aso 8 o Aokuso 1844, na tuuina atu ai e Sini Rikitone se lauga e itula ma le afa i le mafuaaga e tatau ai ona avea o ia ma taitai o le Ekalesia. Ona tuuina atu ai lea e Polika laga se tautalaga puupuu, a o ia lauga atu, ma sa iai se vavega na tupu ai. O tagata sa iai i le faapotopotoga, sa faafuasei lo latou vaaia ma faalogoina ia Polika laga ua pei lava o le leo o Iosefa Samita. Na faapea mai Sina Hatinitone i lea mea na tupu: “Sa tautala Peresitene laga. O le leo o Iosefa Samita—ae le o Polika laga. Ua matuai suia atoa lona tagata. . . . sa moeiini o’u mata. Sa toetoe lava a ou ee, na ou iloina o le leo lava o Iosefa Samita! Ae peitai na ou iloina ua leai o ia.” Na faapea mai Siaosi Q. Kanona, “O le leo lava o Iosefa ia; . . . e atagia mai i foliga o tagata e pei lava o Iosefa o loo tu mai i o latou luma.” Na faapea mai Uilifoti Uitilafi, “ana faapea ou te le i vaaia lava o ia i ou lava mata, e leai se tasi e mafai ona ia faatalitonuina au o Iosefa Samita lava sa tautala mai” (quoted in *Church History in the Fulness of Times*, p. 292).

O Konelio ma Pamela Lota, lea sa vaaia le faatoaga a Iosefa Samita e le mamao ese lava ma Navu ma sa la vaaia pea e le aunoa i le Perofeta, sa auai i le sauniga lea ma la laua fanau. Ina ua tulai i luga ia Polika laga e lauga, sa manatu lava ia Alasina Lota ua sefulutasi ona tausaga o Iosefa Samita lea e tulai mai, ma ia liliu atu ma faapea atu i lona tina o Pamela, “Mama, faapea lava au ia ua maliu le Perofeta.” Na tali atu lona tina, “Ua maliu o ia Alasina, ma o le auāala leni ua faaalai mai e le Alii poo ai le isi o tatou taitai ma Perofeta o le a iai nei” (quoted in *Descendants of Cornelius Peter Lott*, pp. 10–11).

O le aoauli lena sa faia ai e tagata o le Ekalesia le isi sauniga. Sa faapea atu Polika laga i lea sauniga, “Afai e mananao tagata ia Peresitene Rikitone na te taitaiina i latou e mafai ona latou aveina o ia; ae ou te fai atu ia te outou o loo iai i le Korama a le Toasefululua ia ki o le malo o le Atua i le lalolagi atoa” (*History of the Church*, 7:233). O nei ki, poo aia tatau i le faaaogaina o le pule o le perisitua, na tuuina atu i uso taitasi uma o le Korama a le Toasefululua e Iosefa Samita ao lei maliu o ia. Sa palotaina e tagata o le Ekalesia ia le Au Aposetolo e Toasefululua e avea ma o latou taitai e aunoa ma se faalavelave.

E lei taliaina e Sini Rikitone le manatu faapea e sili atu le pule o loo i Aposetolo e Toasefululua nai lo ia, o lea na ia faaauau ai pea ona ia taumafai e mauaina le taitaiga o le Ekalesia seia oo ai lava ina faateaeeseina o ia mai le Ekalesia ia Setema o le 1844. Na ia faavaeina lana lava ekalesia ae le i umi ni tausaga na iai.

I le vavega na liua ai ia Polika laga, na iloa ai e le Au Paia ina ua maliu le Perofeta, o le mana ma le pule e taitaiina ai le Ekalesia sa umia lea e le Korama a le Au Aposetolo e Toasefululua. O le tolu ma le afa tausaga na mulimuli ane ai, na faamanuiaina ai ia Polika laga, o le Aposetolo sinia ma o le Peresitene o le Korama a le Au Aposetolo e Toasefululua, e avea ma Peresitene o le Ekalesia. O aso nei a maliu le perofeta, ona taitaiina ai lea o le Ekalesia e le Au Aposetolo. O le Aposetolo sinia (le tagata ua leva ona avea ma se Aposetolo) o le a faauuina e avea ma Peresitene o le Ekalesia.

### *Ua Sauni le Au Paia e Agai Atu i Sisifo*

I le 1842 na tauina atu ai e Iosefa Samita i le Au Paia, “O nisi o outou o le a outou ola ma o atu e fesoasoani i le faia o ni nofoaga e faamautu iai ma fausia aai ma vaai atu i le Au Paia ua avea o ni tagata maoae i le totonugalemu o Mauga Lafulafua” (*History of the Church*, 5:85). Na amata ona faia e le Au Paia ia fuafuaga e agai atu i sisifo i le tautotogo o le 1844, ma sa faaauau pea e le Au Aposetolo leni fuafuaga ina ua lagolagoina i latou e avea ma au pulega pule faamalumu o le Ekalesia. Sa latou fuafua ina ia o ese le Au Paia ia Aperila o le 1846, ina ia lava ai se taimi mo i latou e faamaea ai le fausiaina o le Malumu o Navu ma faia ni faaega paia ma faamauga mo tagata o le Ekalesia ae latou te lei o ese. Ae peitai, sa tuuina ia Polika laga ma isi Aposetolo e toavalu i se tuuaiga sese o le taufaasese, ma sa faalogo ai nisi o le Au Paia i ni tala sese o le a le faatagaina e vaegaau a le malo i latou ona agai atu i sisifo ae ua fuafua o le a fasiotia i latou. O nei mea na tutupu na naunau ai lava le Au Paia e tuua ia Ilinoi i se taimi vave lava.

O le vaega muamua lava na tuua ia Navu i le amataga o Fepuari i le 1846, ae o le Au Aposetolo lava latou na malaga ese i le ogatotonu o Fepuari. Na fuafua taitai o le Ekalesia e tuua e isi vaega le taufaaiiuga o le taumalulu ma le amataga o le tautotogo, ae o le toatele o le Au Paia sa lei mananao e nonofo ai pea i Navu ina ua malaga ese le Au Aposetolo, o lea na amata ai loa ona latou malaga ese nai lo le taimi sa tataua ona o ese ai ma e lei sauniuni lelei foi i latou.

O tagata o le Ekalesia e lei malaga faatasi ma le vaega muamua sa latou taumafai e faatau atu a latou meatotino i Navu ina ia mafai ai ona faatau ni mea latou te avea pe a agai atu i sisifo. O tagata mai nuu tuaoi na malaga atu i Navu ma faatau ai ia fanua i ni tau mauualalo. O se tasi tamaitai na ofoina atu iai le sefulutala ma le luasefulu eka o lona fanua. Na ia lagonaina ua mauualalo tele leni tau, ae sa iloa lelei lava e le tagata o loo faatauina, o loo naunau lava o ia e alu ese, o lea na te le i toe totogiina ai lava se isi tupe. O le toatele o le Au Paia sa faafesuiai o latou fanua ma meaafale mo solofanua, taavaletoso, ma povi, e malaga ai mo le silia i le selau maila e sue mai ai ni povi.

O fale uma lava i Navu sa faaaogaina o ni fale faigaluega, ma e oo atu i le tautotogo ua fausia e le Au Paia ia taavaletoso e sefululua afe. O mea e manaomia ona ave e se aiga e tolima i le vaega muamua e aofia ai se taavaletoso, lua pe tolu ni povi, se afe pauna o falaoamata, se fana mo alii uma, luasefululima pauna o masima, luasefulu pauna o fasimoli, ma ni lave se lima ma ni matau. O le toatele o aiga e sili atu ma le tolima tagata ma sa latou manaomia ai le sili atu foi o mea e ave.

O le vaega muamua lava o le faigamalaga i le Vanu o Sate Leki sa matuai faigata lava i le vaega muamua o paionia. E tusa e 131 aso na latou faimalaga ai mo le 300 maila e agai atu i Iowa. I le tausaga na lumanai ai e tusa ma le 111 aso na faimalaga ai mo le 1050 maila mai Iowa e agai atu i le Vanu Tele o Sate Leki.

### *O le Taua i Navu ma le Vavega o Gogo Sina*

O nisi o tagata o le Ekalesia sa nonofo ai i Navu e oo i le taumafanafana. O nisi o nei tagata sa mananao e selesese a latou faatoaga ma faatau atu a latou meatotino; o isi o tagata faatoa taunuu atu mai sasae o e na fai si tuai ona faatasi atu i vaega o uluai paionia. O le toatele o nei tagata faimalaga atu sa latou faaaogaina uma lava a latou tupe ina ia oo atu ai i Navu.

O Setema o le 1846 pe tusa ma le valu selau tagata e tetee i Mamona faatasi ai ma le ono fanafanua na amata ona latou tetee atu i tagata o loo totoe i Navu. Ina ua mavae ni nai aso o le fetauai, sa faamalosi ai e tagata tetee i Mamona le Au Paia ina ia tuua ia Navu. E toalima alii ma o latou aiga sa faatagaina ona nonofo e faatau atu meatotino a tagata o le Ekalesia. O le toatele na malaga ese uma atu lava i le taimi e tasi e aunoa ma nisi lavalava po ni mea e faaoga i le faigamalaga. O le toatele o nei tagata sa latou laasia le Vaitafe o le Misisipi ma faia ni a latou tolauapiga i le itu o Iowa. O nisi o tagata sa matuai mamai lava ma ua le mafai ona toe malaga, ae o le toatele ua matuai matitiva lava ua le mafai ona faatau ni mea e manaomia e faaoga i le malaga. O le toatele sa na o ni palanikete lava sa iai mo se mea e malutia ai ma nai sana e aai ai.

I se tasi aso na iai se vavega na tupu. E afe ma afe o manufelelei laiti e tau o le gogo sina sa felelei solo i le tolauapiga. Sa iai i soo se mea. E ui lava sa matuai vaivai lava tagata sa i le tolauapiga mai le fia aai ma le mamai, ae sa faigofie lava ona latou mauaina le tele o gogo sina. Sa matuai manaia lava gogo sina i le ai, ma sa latou saunia ai ni meaai moomia mo le Au Paia fia aai.

Ina ua faalogo Polika laga e tusa ma nei Au Paia o loo iai i nei tolauapiga, na ia auina atu ai lea o ni tagata ma ni taavale toso ma ni meaai ma mea e faaoga ma aumai ai tagata o loo iai i nei tolauapiga i isi tolauapiga o loo iai i Iowa atoa lea o loo toatele ai le Au Paia o loo nonofo ai mo le taumalulu.

#### Talanoaga ma Fesili e Faatatau Iai

Suesue i fesili nei ma mau nei ao e sauniaina lau lesona. Faaoga fesili e te lagona o le a sili ona fesoasoani i tamaiti ina ia malamalama ai i tusitusiga paia. ma faaoga ia mataupu i o latou olaga. O le faitauina ma le talanoaina faatasi ma tamaiti o tusitusiga paia i totonu o le vasega o le a fesoasoani lea ia i latou ina ia maua ai so latou malamalama.

- O ai na umiaina ki o le perisitua ma le pule e taitaiina ai le Ekalesia ina ua mavae le maliu o Iosefa Samita? (MFF 112:30–32; 124:128.) O ai na te umiaina ki pe a mavae le maliu o le Peresitene o le Ekalesia i aso nei? O ai o le a avea ma Peresitene fou o le Ekalesia pe a maliu le perofeta? (O le sui pito i leva o le Korama a le Au Aposetolo e Toasefululua.) Aisea e le mafai ai e se tagata ona tofiaina o ia lava e taitaiina le Ekalesia, e pei ona manao ai ia Sini Rikitone?
- Na faapefea ona tuuina atu e le Alii i tagata o Navu ia latou iloaina poo ai o le a taitaiina le Ekalesia ina ua mavae le maliufasia o Iosefa Samita? Faaali atu le ata o le perofeta soifua. E faapefea ona outou iloaina i aso nei ua filifilia le perofeta soifua e le Alii? E faapefea ona e lagonaina ua silafia e le Alii le isi perofeta o le a sosoo ai?
- O a tiute o le Au Aposetolo? (MFF 107:23, 33, 35; 112:21; 124:128.)
- Aisea na moomia ai le tuua e le Au Paia o Navu? O a mea na latou avea ina ua latou agai atu i Sisifo? O a ni mea e te manao e ave pe afai e te alu i se faigamalaga i aso nei e pei o lena faigamalaga? Faamanatu atu i tamaiti o le toatele o le Au Paia sa latou faatauina atu o latou fanua i ni tau taugofie pe na o le tuu foi lava. E le tele ni mea na latou aveina ina ua latou tuua ia Navu. O le a se tou manatu o a ni lagona na oo i le Au Paia e tusa ai ma le faia o nei osigataulaga ina ia agai atu ai i sisifo? O le a se mea tou te naunau e ofoina atu mo le talalelei ma le Ekalesia?

- Na faapefea ona fesoasoani ia gogo sina i le Au Paia sa tolauapi i tafatafa o le vaitafe? Aisea na matuai faigofie ai lava ona pueina ia gogo sina? Na faapefea ona fesoasoani le Tama Faalelagi ia te outou ina ua outou manaomia se fesoasoani?

## Gaoioiga e

### Faamauoa Mai Ai

E mafai ona e faaaogaina se gaoioiga se tasi poo le sili atu foi o gaoioiga nei i soo se taimi i le faagasologa o le lesona poo le avea foi o se iloiloga, aotelega, poo se lu'i.

1. Aumai ata o le Au Peresitene Sili ma le Au Aposetolo o loo iai nei (mai se mekasini a le Ekalesia poo se potutusi o le falelotu). Tau atu i tamaiti igoa o tagata taitasi ma nai faamatalaga e uiga ia te ia, e pei o fea e sau ai, e toafia lana fanau, o le a lana galuega sa iai muamua ao lei valaauina e avea ma se Aposetolo.

Faasino atu le Aposetolo sinia (le tagata ua leva pe ua umi talu ona avea ma se Aposetolo, e sosoo ma le Peresitene o le Ekalesia). Ia faamatala atu o le tagata lenei o loo avea nei ma Peresitene o le korama a Aposetolo e Toasefululua. O le Peresitene o le Korama a le Au Aposetolo e toasefululua e avea ma le isi Peresitene o le Ekalesia e sosoo ai pe a maliu le perofeta. Faamatala atu i tamaiti se mea na tauina atu e lenei Aposetolo i sana lauga i le konafesi talu ai, ma fesoasoani ia i latou e mafaufau i ni auala e mafai ai ona latou faaaogaina nei fautuaga i o latou olaga. (Ia faailoa atu foi o le Aposetolo sinia e mafai foi ona avea ma se fesoasoani i le Au Peresitene Sili. I le tulaga la lea, e avea pea lava ia ma Peresitene o le Korama a le Au Aposetolo e Toasefululua, e ui o loo avea le isi Aposetolo ma Sui Peresitene o le Korama.)

2. Tuu atu i tamaiti uma se fasi pepa ma se penitala. Fai atu i tamaiti e tusi i lalo mea o le a latou aveina pe afai o le a latou tuua o latou fale ma faimalaga mo se mea mamao i se taavale toso poo se taavaletoso lima. Fai atu iai e fetufaai a latou lisi ma talanoaina mea na latou filifilia.

Faali atu i tamaiti le fua o se taavaletoso poo se taavaletoso lima (e tusa ma le 58inisi le umi ae 45inisi le lautele). Atonu e mafai ona e faailogaina le avanoa lea i luga o le fola i se mea faapipii poo se manoa. Fai atu i tamaiti e vaavaai i a latou lisi ma fuafua ai pe fia ni mea oi le lisi o le a ofi ae fia foi ni mea o le a latou le avea.

Ia valaaulia tamaiti e fetufaai ma talanoaina a latou lisi ma o latou aiga.

3. Fai atu i tamaiti e nonofo faataaliolio ma faia le taaloga faamanatu lenei:

Fai atu i se tamaititi e faapea mai, "Ou te alu atu i Mauga Lafulafua ma o le a ou aveina ia \_\_\_\_\_," ma faatumuina le avanoa i se mea ua ia filifilia. Ona fai lea e le isi tamaititi le fuaiupu lava lea e tasi ae tatau ona taulotoina le mea na tauina e le tamaititi muamua ao lei faaopoopo atu iai lana mea na ia filifilia o loo i lana lisi.

4. Fesoasoani i tamaiti e tauloto pe iloilo le mataupu faavae e lima o le fatuatua.
5. Usu pe faitau upu o le "Viia Le na Fetaiai ma leova" (*Viiga*, nu. 15) poo le "Ia Viia oe le Atua" (*Viiga*, nu.10).

---

## Faaiuga

Molimau	la tuuina atu lau molimau na filifilia Polika laga e le Alii e taitaiina le Ekalesia ina ua mavae le maliu o Iosefa Samita ma o le perofeta soifua o loo iai nei na filifilia e le Alii e taitaiina le Ekalesia i aso nei. Ia faaali atu lou agaga faafetai ona o le faavaeina e le Faaola o lana ekalesia ina ia filifilia pea le tagata sao e avea ma perofeta e sosoo ai. Faamatala atu lou faafetaia o le Au Aposetolo e Toasefululua ma o latou tiute i le avea ai o i latou ma molimau faapitoa a Iesu Keriso. Atonu e te manao e fetufaai atu se mea na e oo iai i lou faalogo atu lea i se Aposetolo, poo lou faalogo sao atu iai pe na e faalogo foi i se faasalalauga.
Tusi Fautuaina e Faitau i le Fale	la fautuaina atu tamaiti e suesue le Mataupu Faavae ma Feagaiga e 112:30–32 i le fale e avea o se toe iloiloga o lenei lesona.
Fetufaaiga Fautuaina i le Aiga	la uunaiina tamaiti e fetufaai ma o latou aiga se vaega patino o le lesona, e pei o se tala, fesili, poo se gaoioiga, poo le faituina faatasi foi ma o latou aiga le “Tusi Fautuaina e Faitau i le Fale.” Tofi se tamaititi e faia le tatalo faaiu.

# Ua Fausia e le Au Paia ia Winter Quarters

Lesona  
**39**

---

## Faamoemoega

Ina ia fesoasoani i tamaiti ia latou malamalama e mafai ona faataunuuna mea maoae pe afai e galulue faatasi tagata ma auauna le tasi i le isi.

---

## Sauniuniga

1. Suesue ma le agaga tatalo le Mosaea 2:17, o talafaasolopito o loo tuuina atu i lenei lesona, ma le Mataupu Faavae ma Feagaiga e 136:1–11. Ona suesue lea ma iloilo pe faapefea ona e manao e aoaoina atu i tamaiti tala mai tusitusiga paia ma talafaasolopito. (Tagai i le “Sauniaina o Au Lesona,” itulau vi–vii, ma le “Aoaoina atu o Tala Mai Tusitusiga Paia ma Talafaasolopito,” itulau vii–ix.)
2. Filifili fesili e talanoaina ma gaoioiga e faamauoa mai ai o le a aafia ai tamaiti ma o le a sili atu ona fesoasoani ia i latou ia mauaina le faamoemoega o le lesona.
3. Tusi nisi o mau nei i luga o ni fasi pepa eseese (ia saunia ia lava pepa mo tamaiti o le vasega):

Mosaea 2:18

Mosaea 2:21

Alema 30:8

Moronae 6:3

MFF 4:2

MFF 4:3

MFF 42:29

MFF 76:5

MFF 100:16

Ona 'oti faa'afa lea o pepa ina ia eseese fasi pepa e iai mataupu ma fuaiupu ma le tusi (tagai i le faataitaiga). 'Oti pepa taitasi ini foliga eseese ina ia mafai ona faafetaui fasi pepa e lua e pei o se paso.

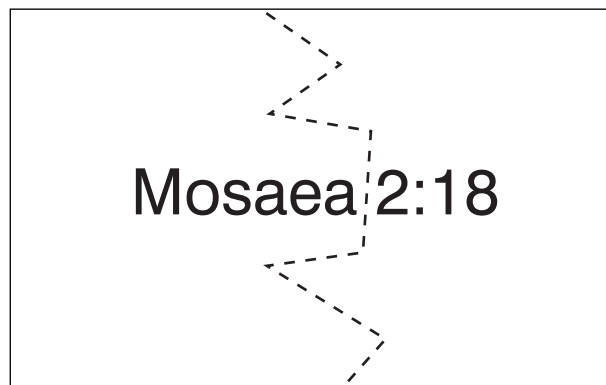



4. Mea e manaomia:

- a. Se Mataupu Faavae ma Feagaiga ma se Tusi a Mamona mo tamaiti uma.
- e. Faafanua o le Auala Agai i Sisifo o le Au Paia, o loo maua i le faaiuga o le lesona.
- i. Ata 5-42, Winter Quarters.

---

**Faalautelega  
Fautuaina  
o le Lesona**

Gaoioiga e  
Faatosina Mai Ai

Tofi se tamaititi e faia le tatalo amata.

Tufa atu pepa ua 'oti'oti i tamaiti ina ia mafai ona maua e le tamaititi e toatasi ia fasi pepa e sili atu ma le tasi. Fai atu i tamaiti e sue mau o loo i luga o a latou pepa.

- Aisea e le mafai ai ona e sueina le mau o loo i lau pepa?

Ia faamatala atu i tamaiti o le a latou galulue faatasi ma fesoasoani le tasi i le isi ina ia sue ai mau. Fai atu i tamaiti e faafetaui faatasi ia fasi pepa uma, ona fai atu lea i ni tamaiti se toalua e sue a laua mau o loo i a laua pepa. Tuu atu i se tamaititi se toatasi na te faitau leoteleina mai le mau na laua sueina. Fai atu i tamaiti e faalogo mo le upu e tasi o loo iai i mau taitasi.

- O le a le upu o loo faaali mai i mau taitasi?

Tusi le upu *AUAUNA ATU* i luga o le laupapa.

- O ai e tatau ona tatou auauna atu iai?
- E faapefea ona tatou auauna atu?

Fai atu i se tamaititi na te faitauina mai le Mosaea e 2:17. Ia talanoaina faatasi ma tamaiti le uiga o lenei mau.

Tau atu i tamaiti, o le a latou aoaoina i lenei lesona pe na faapefea e le Au Paia na tuliese ma Navu ona auauna atu i le Atua e ala lea i le fesoasoaniai ma le auauna atu o le tasi i le isi.

Tala Mai  
Tusitusiga Paia  
ma Talafaasolopito

Aoao atu i tamaiti e uiga i le faigamalaga a le Au Paia i Winter Quarters ma mea na oo iai, e pei ona faamatalaina mai i talafaasolopito nei ma le Mataupu Faavae ma Feagaiga e 136:1–11. Faaali atu le ata o Winter Quarters i se taimi e talafeagai ai.

Faamanatu atu i tamaiti ina ua uma ona galulue le Au Paia e faamaea le Malumalu o Navu ma fausia le aai o Navu e avea ma aai olaola, ona tuliese lea o i latou mai Navu. Ona latou toe tuua foi lea o o latou fale ina ia latou sosola ese mai o latou fili.

*Ua Laasia e le Tolauapiga a Isaraelu ia Iowa*

E oo atu ia Aperila o le 1846, faatoa laasia e le vaega autu o le Au Paia lea na latou faaigoaina i latou o le Tolauapiga a Isaraelu ia Iowa. O nisi tagata o lenei vaega na fuafua e alu pea seia oo lava i Mauga Lafulafua i le taumafanafana lena, ae sa latou le mautinoa pe talafeagai. Sa matuai leaga lava le tau, sa le lava meaai ma mea e manaomia e tagata o le vaega lea, ma o le toatele o le Au Paia o loo iai pea i Navu. Na mafaufau taitai o le Ekalesia ina ia faavaeina ni tolauapiga le tumau ma totoina ai ni faatoaga i tafatafa ane o le auala e agai atu i Sisifo. O nei tolauapiga na saunia se nofoaga mo le Tolauapiga a le Au

Paia o Isaraelu e nonofo ai ma o le a latou maua ai foi ni meaai ma ni mea e nonofo ai mo le Au Paia o le a mulimuli mai. O le lua o uluai tolaupiga na faavaeina o nofoaga ia o le Togalaau Paia ma le Mauga o Pisgah i Iowa.

E tusa o le taimi lava lea e tasi na faavaeina ai e tagata o le Ekalesia ia le Togalaau Paia ma Mauga Pisgah, na faailoa mai ai e le lunaite Setete le taua i Mekisiko. Na talosagaina e le malo o le lunaite Setete ia taitai o le Ekalesia ina ia saunia se vaegaau e fesoasoani i le taua. O se mea sa matuai faigata tele i le Au Paia ona faia, ae sa latou malilie lava iai. Sa latou mananao e faatumauina pea sootaga lelei ma le malo, ma o tupe o le a maua mai e alii mai le taua o le a fesoasoani lea e totogi ai mea o loo latou manaomia i le malaga agai i sisifo. E limaselau alii na tuua o latou aiga ae malaga atu i le taua i Kalefonia. Na folafola atu e Polika laga i nei alii, sa taua o le Vaegaau a Mamona, o le a tausia faalelei o latou aiga ao latou malaga ese atu. Na ia folafola atu foi afai latou te amiotonu ma usiusitai, o le a latou le tau lava i le taua.

Ina ua malaga ese atu le Vaegaau a Mamona, sa fesoasoani isi tagata o le Ekalesia e tausia o latou aiga. O se tasi aso na alu atu ai se tamaitai ia Charles C. Rich, o se tasi o taitai o le Ekalesia i le Mauga o Pisgah, ma tagi atu ma faamatala atu iai le malaga ese atu o lona toalua i le Vaegaau a Mamona ae ua leai se latou meaai ma lana fanau. Na fai atu le Uso o Rich i lona toalua e ave se falaoamata ma le fafine. Sa faamatala atu iai e le faletua o Rich e faapea e laititi lava se latou falaoamata o loo totoe ma ua leai foi se mea e mafai ona faatau mai ai, ae sa faapea atu le Uso o Rich i lona toalua, "Aumai uma le falaoamata lena o loo totoe ma ia, ma faatuatua i le Alii o le a ia saunia se mea mo i tatou." Sa faia e Sister Rich e pei ona faatonuina ai o ia e lona toalua, e ui lava sa mafaufau o ia pe o fea se mea e maua mai ai se meaai mo lo latou aiga. I se taimi mulimuli ane o lena aso sa oo atu ai ni taavale toso i luma o le fale o Rich, ma tuu atu ai e se tamaloa i le Uso o Rich se limasefulu tala, ma faapea atu na tauina atu e le Agaga ia te ia ua leai se tupe a lo latou aiga. Na tuu atu e le Uso o Rich le tupe i lona toalua ma faapea atu, "O lea ua e vaai nei ua tatalaina e le Alii le auala mo i tatou e maua ai se falaoamata." Na tauina atu foi e le tamaloa i le Uso o Rich ma lona toalua o loo iai se taavaletoso e tumu i falaoamata o loo agai mai i le Mauga o Pisgah, ina ia mafai ai ona latou faatauina mai ai ni mea o loo latou manaomia. Na matuai maligi loimata o le Uso o Rich ma lona toalua ina ua laua iloaina le faamanuiaina o i laua e le Alii mo le tufatufa atu o sina falaoamata itiiti. Ina ua taunuu atu le taavaletoso e tumu i falaoamata i le Mauga o Pisgah, sa faatauina e le Uso o Rich ia falaoamata mo lona aiga ma tuuina atu i e mamai ma tagata matitiva i le nofoaga lea. (Tagai ia Sarah Pea Rich, " 'The Spirit Tells Me You Are Out of Money,' " pp. 145–46.)

I le amataga lava o luni i le 1846 na tuua ai e se vaega toaitiiti o le Au Paia, e aofia ai ma nisi o le Korama a le Au Aposetolo e Toasefululua, ia le Mauga o Pisgah ina ia saili se nofoaga e mafai ai e le Au Paia ona nonofo ai mo le taumalulu. Ina ua maea ona feutagai ma tagata Initia Amerika o e o loo nonofo i eleele o loo latou faimalaga atu ai, ona fuafua lea o le vaega e saili se nofoaga i le itu i sisifo o le Vaitafe o Misuri. Sa latou laasia le vaitafe ia Setema seia oo atu i le vaega ua taua nei o Nebraska ma latou filifilia ai se fasi eleele maualuga e tilotilo ifo agai i le vaitafe. O se vaega eleele tele faatasi ai ma le tele o laau e fafaga ai a latou manu. Sa latou faaigoaina o Winter Quarters ma amata ai loa ona latou fuafuaina le nuu.

### *Ua Faavaeina e le Au Paia ia Winter Quarters*

O le toatele o le Au Paia na agai atu i Winter Quarters, ma e oo atu i le faaiuga o le tausaga ua faselau ia fale ma le toeitiiti atoa le fa afe o le Au Paia ua iai i le nofoaga lea. O nisi o fale sa fausia i laau, ae o nisi sa eliina i autafa o mauga. O le nofoaga atoa lava sa siomia e se pa ina ia puipuia ai mai osofaiga ma tagata leaga o Initia.

Sa galulue malolosi uma tagata ina ia fausia le nofoaga i Winter Quarters. Ao fausiaina e nisi o alii ia fale, ae sa galulue isi i le suotosinaina o le eleele ma toto ai laau. O nisi sa latou tausia ia lafu povi tetele ae o nisi o loo saili lava ni vao mo le taumalulu. Sa miloina e tamaitai le filo, suisui lavalava, ma faia ofuvae mai pa'u oti. Na faatonuina e Polika laga nisi tagata ina ia fausia se falegaosi e sosoo atu i le vaiata e faamalu ai fatu laau e aveia ma falaoamata, ae na ia faatonuina isi e faia ni ato ma laupapa ta lavalava e faatau atu. E ui lava i lo latou galulue malosi, ae sa faigata tele i le Au Paia ona fausia ia Winter Quarters. Sa latou faalagolago i le Alii ma isi tagata.

Na iloa e le Au Paia e na o le pau lava le auala e mafai ai ona latou tausia i latou lava o le galulue faatasi lea ma fesoasoaniai. Na tuliese faatasi le aiga o Osone Sipenesa ma le toatele o le Au Paia mai Navu. Na malaga atu le aiga o Sipenesa agai i Winter Quarters, ae sa valaauina le Uso o Sipenesa i se misiona i Egelani a'o lei taunuu i latou i Winter Quarters. Sa lei manao o ia e tuua lana fanau e toaono. O Ellen e matua, ua sefulufa; o Aurelia ua sefululu; o Katerina ua sefulu; o Howard ua valu; o Siaosi ua ono; ma Lusi ua fa. O lo latou tina na maluu i se mai i fafo mai lava o Navu, ma sa leai se tasi e tausia i latou. Ae peitai, sa taliaina lava e le Uso o Sipenesa le valaauga faamisiona. Na ia aveina atu lana fanau i Winter Quarters ma fausia ai se fale mo i latou, ona ia talosaga atu lea i ona tuaoi ina ia tausia lana fanau, ma sa latou aoao uma lava e fesoasoani le tasi i le tasi. O lena taumalulu sa pisi ai le fanau a Sipenesa i le auai atu i le aoga, tausii faamama lo latou fale, suisui lavalava, ma faaalu le taimi ma o latou tuaoi e aoao ai le sipelaina o upu, faamatala tala taumate ma tala, ma faia ni taaloga.

Ina ia fesoasoani i le Au Paia ia tausii faalelei e le tasi le tasi, sa vaevaaina ai ia Winter Quarters i ni uarota se luasefulu. O taitai o uarota taitasi sa faatonuina e vaai faalelei ia tulaga faaleagaga ma manaoga faaletino o tagata i le uarota. Sa faia a latou sauniga i Aso Sa e faamalosi ai le faatuatua o tagata o a latou uarota ma faavaeina ni aoga mo le fanau. O vasega sa faia i fale poo fafo pe a lelei le tau.

O mai sa aveia ma se faafitauli matuia i Winter Quarters. O le tele o mai na mafua mai i le mumu lea e feaveai e namu mai le vaiata aemaise o le le lava o fualaau aina ma fualaau faisua mo meaai lelei. E sili atu ma le onoselau tagata na maliluu ma tanu ai i Winter Quarters i lena tautoulu ma le taumalulu. O le toatele o tagata i Winter Quarters na mamai, ae o nai tagata sa lei mamai sa latou faaaluina le tele o o latou taimi e tausii ai isi o loo mamai. O Vilate Kimball, le faletua o le Aposetolo o Heber C. Kimball, sa alu atu i le nofoaga lea e aumai ni meaai ma tausii e mamai. Sa matuai pisi lava o ia ma na tau le maua ai se taimi e ai ai o ia pe tausii faalelei ai foi lona tino. E toatele tagata na faamaloloina e ala i anapogi ma tatalo ma le naunautai o isi e auauna ma tausii i latou.

Na fesoasoani foi le Au Paia i Winter Quarters i tagata e le o ni tagata o le Ekalesia. Ia Tesema o le 1846 sa tolauapi ai se alii taua o Initia Amerika e igoa ia Ulu Lapoa i tafatafa ane o Winter Quarters faatasi ma lona aiga ma ana uo. I se tasi po sa osofaia ai i latou e se tasi vaega o Initia ma o nisi o lana vaega na matuai manunua lava. O tagata o Winter Quarters sa aveina i latou ma tausi faalelei seia oo ina ua saili mai i latou e isi tagata o le latou vaega.

E ui lava i nei faigata uma, e le gata sa galulue faatasi pea le Au Paia ae sa latou taaalo faatasi foi, sa faia a latou siva, o faatasiga faaleaiga, ma faafiatiaga a le nuu. Sa tele taliega fiafia ma musika i Winter Quarters.

#### *Ua Sauni le Au Paia e Tuua ia Winter Quarters*

Ia Ianuari o le 1847 na maua ai e Polika laga se faaaliga (MFF 136) e faatatau lea i le Tolauapiga a Isaraelu ma a latou sauniuniga e faaaauu agai i sisifo. Ao latou iai i Winter Quarters, sa faatulagaina i latou i ni vaega ma sauni ai mea uma o le a latou manaomia mo le latou faigamalaga e laasia ai lafanua ma atumauga. Sa latou faaaauu foi ona fausia fale ma totoina faatoaga mo le Au Paia o le a nonofo ai i Winter Quarters seia oo i le tautotogo e sosoo ai. O le vaega muamua lava sa taua o le Vaega a Paionia, na tuua Winter Quarters mo le Vanu o Sate Leki ia Aperila 1847, sa taitaia e Polika laga. O isi vaega na malaga ese i se taimi mulimuli ane o le tausaga lava lena ma le tausaga na sosoo ai. E oo ane i le faaiuga o le 1848 ua leai ma se tasi o iai i Winter Quarters.

Talanoaga ma  
Fesili e Faatatau Iai

Suesue i fesili nei ma mau nei ao e sauniaina lau lesona. Faaoga fesili e te lagona o le a sili ona fesoasoani i tamaiti ina ia malamalama ai i tusitusiga paia. ma faaoga ia mataupu i o latou olaga. O le faitauina ma le talanoaina faatasi ma tamaiti o tusitusiga paia i totonu o le vasega o le a fesoasoani lea ia i latou ina ia maua ai so latou malamalama.

- O le a se tou manatu aisea na faigata ai i le Au Paia ona auina atu le Vaegaau a Mamona i Kalefonia e fesoasoani i le taua? O le a se tou manatu aisea na malilie ai nei alii e o? Na faapefea ona matuai faigata le tulaga o le Au Paia ina ua malaga atu nei alii e toalimaselau?
- Na faapefea ona fesoasoani le aiga o Rich i isi tagata? Faamanatu atu i tamaiti na tauina atu e Charles Rich i lona toalua e faatuatua i le Alii. Na faapefea ona fesoasoani le Alii i le aiga o Rich? Ia faamanino atu e masani lava ona fesoasoani mai le Alii ia i tatou e ala lea i le auina mai o isi tagata e fesoasoani ia i tatou i mea o loo tatou manaomia. Aisea e taua tele ai lo tatou malamalama i manaoga o isi tagata ma naunau e fesoasoani iai? Na faapefea ona outou fesoasoani i se tasi o loo manaomia le fesoasoani? O le a se lagona na oo ia te outou ina ua outou fesoasoani i se isi?
- Na faapefea ona fesoasoaniai le Au Paia i le tasi ao latou fausiaina ia Winter Quarters? O le a se mea e tupu pe ana faapea e faia lava e le aiga latou mea uma mo i latou (faia lo latou lava fale, suotosina ma totoina a latou lava faatoaga, lalaga ma suisui o latou lava lavalava)? (Tagai i le gaoioiga e faamauoa mai ai 1.)
- Na faapefea ona fesoasoani ia tuaoi i le aiga o Sipenesa ina ia mafai e le Uso o Sipenesa ona alu atu i se misiona? Na faapefea ona fesoasoaniai le fanau a Sipenesa i le isi o i latou? E mafai faapefea ona outou fesoasoani i o outou tuaoi? E mafai faapefea ona outou fesoasoani i tagata o o outou aiga? (Tagai i le gaoioiga e faamauoa mai ai lona 2.)

- O le a se tou manatu aisea na faaalu ai e le Au Paia i Winter Quarters le taimi e taaalo ai ao tulaga faigata i latou? O le a se tou manatu na faapefea ona fesoasoani le taaalo faatasi ia i latou? Aisea e taua tele ai ia i tatou le galulue faatasi, tapuai faatasi, ma taaalo faatasi i o tatou aiga ma uarota (poo paranesi)?
- O le a le mea na poloaiina ai e le Alii le Au Paia latou te faia ao latou iai i Winter Quarters? (Sauni e agai atu i sisifo; MFF 136:1–2, 5.) O le a le mea na ia tauina atu ia te i latou e faia ina ia fesoasoani ai i isi? (MFF 136:8–9.) O le a le mea na folafolaina atu e le Alii i le Au Paia pe afai latou te saunia ma fesoasoani le tasi i le tasi? (MFF 136:11.)
- O a lesona taua tou te manatu na aoaoina e le Au Paia i Winter Quarters? O a mea e mafai ona tatou aoaoina mai mea na oo ia i latou?

---

## Gaoioiga e Faamauoa Mai Ai

E mafai ona e faaaogaina se gaoioiga se tasi poo le sili atu foi o gaoioiga nei i soo se taimi i le faagasologa o le lesona poo le avea foi o se iloiloga, aotelega, poo se lu'i.

1. Fai atu i tamaiti e faafoliga e pei i latou o paionia lea faatoa taunuu atu lava i Winter Quarters.

- O le a se mea e te manaomia e faia ina ia fesoasoani ai i le fausiaina o Winter Quarters?

Lisi uma tali a tamaiti i luga o le laupapa (o tali e mafai ona aofia ai le fausia o fale, suotosina le eleele, toto faatoaga, tausilafumanu, faaputu le vao, fausia se tamai fale gaosi e faamalu ai le falaoamata, milo ia filo, faia lavalava, ma fausia le pa).

Tuu atu i tamaiti ni fasi pepa ma ni penitala. Fai atu i tamaiti e tasi lava le minute e tusi uma ai mea o loo lisiina i luga o le laupapa. Fai atu iai e amata pe a e fai atu "alu." A maea le minute e tasi ona fai atu lea e faaali mai a latou ata na tusia.

Fai atu i tamaiti e liliu a latou pepa, ma tofia tamaiti uma e tusi se mea se tasi mai le lisi o loo i luga o le laupapa. Toe tuu atu iai se isi minute mo le tusiga o le ata, ona fai atu lea i tamaiti e faaali mai a latou taumafaiga.

- Aisea na tau foliga tutusa ai le ata lona lua ma le auala na fausia ai Winter Quarters?

Ia faamanino atu le tele o mea na mafai ona faataunuuina ina ua galulue faatasi tamaiti.

- O le a se mea e tupu pe afai e te faia uma lava e oe mea e tausia ai lou fale ma lou aiga? O le a se mea e tupu pe afai e faia uma e lou tina poo lou tama mea uma? Aisea e taua tele ai ia i tatou le galulue faatasi ma fesoasoaniai?

2. Fesili atu i tamaiti:

- O le a sou lagona pe afai e faia e se tasi se mea e fesoasoani ai ia te oe? O le a sou lagona pe a e faia se mea e fesoasoani ai i se tasi?

Ia valaaulia tamaiti e fetufaai mai ni mea na latou oo iai i se latou galuega auauna atu.

Tusi upu *Tuaoi* ma le *Aiga* i luga o le laupapa. Fai atu i tamaiti e fautua mai mea e mafai ona latou faia e fesoasoani ai i o latou tuaoi ma o latou aiga, ma tusi tali taitasi i lalo ifo o le ulutala e talafeagai ai. Tuu atu i tamaiti taitoatasi se fasi pepa ma se penitala, ma fai atu i tamaiti e filifili ma tusi i lalo se mea se tasi poo le sili atu foi mai lisi taitasi e faia i le gasologa o le vaiaso.

3. Ia feuatagai ma lou peresitene o le Peraimeri ma le taitai perisitua e uiga i se tamai galuega auauna atu e mafai e tamaiti o se vasega ona faia i totonu o le uarota, paranesi, poo le nuu. Fesoasoani i tamaiti e fuafua ma faataunuu le galuega auauna atu.
4. Fesoasoani i tamaiti e tauloto le Mosaea 2:17. Faamanatu atu i tamaiti e fiafia le Tama Faalelagi pe a latou auauna atu ia te ia ma isi.
5. Iloilo faatasi ma tamaiti le mataupu faavae e sefulutolu o le faatuatua. Ia faamanino atu o le “o le . . . agalelei” ma le “faia o mea lelei i tagata uma” o mataupu ia o le auauna atu.
6. Usu pe faitau upu “Ou te Taumafai ia Faapei o Iesu” (*Tusipese a Tamaiti*, nu. 78) poo le “Ona ua Maua Tele” (*Viiga*, nu. 124).

## Faaiuga

Molimau	Ia molimau atu i tamaiti e faapea o le auauna atu i isi e mafai ai ona avea i tatou faapei o Keriso ma maua ai le fiafia moni. Ia faaali atu lou agaga faafetai mo mea na faia e isi mo oe ma avanoa na e maua e auauna atu ai i isi. Ia uunaiina tamaiti e saili ni auala e fesoasoani ai i o latou aiga ma uo.
Tusi Fautuaina e Faitau i le Fale	Ia fautuaina atu tamaiti e suesue le Mosaea 2:17 i le fale e avea o se toe iloilo o lenei lesona.
Fetufaaiga Fautuaina i le Aiga	Ia uunaiina tamaiti e fetufaai ma o latou aiga se vaega patino o le lesona, e pei o se tala, fesili, poo se gaoioiga, poo le faitauina faatasi foi ma o latou aiga le “Tusi Fautuaina e Faitau i le Fale.”  Tofi se tamaititi e faia le tatalo faaii.

# Auala Agai i Sisifo o le Au Paia

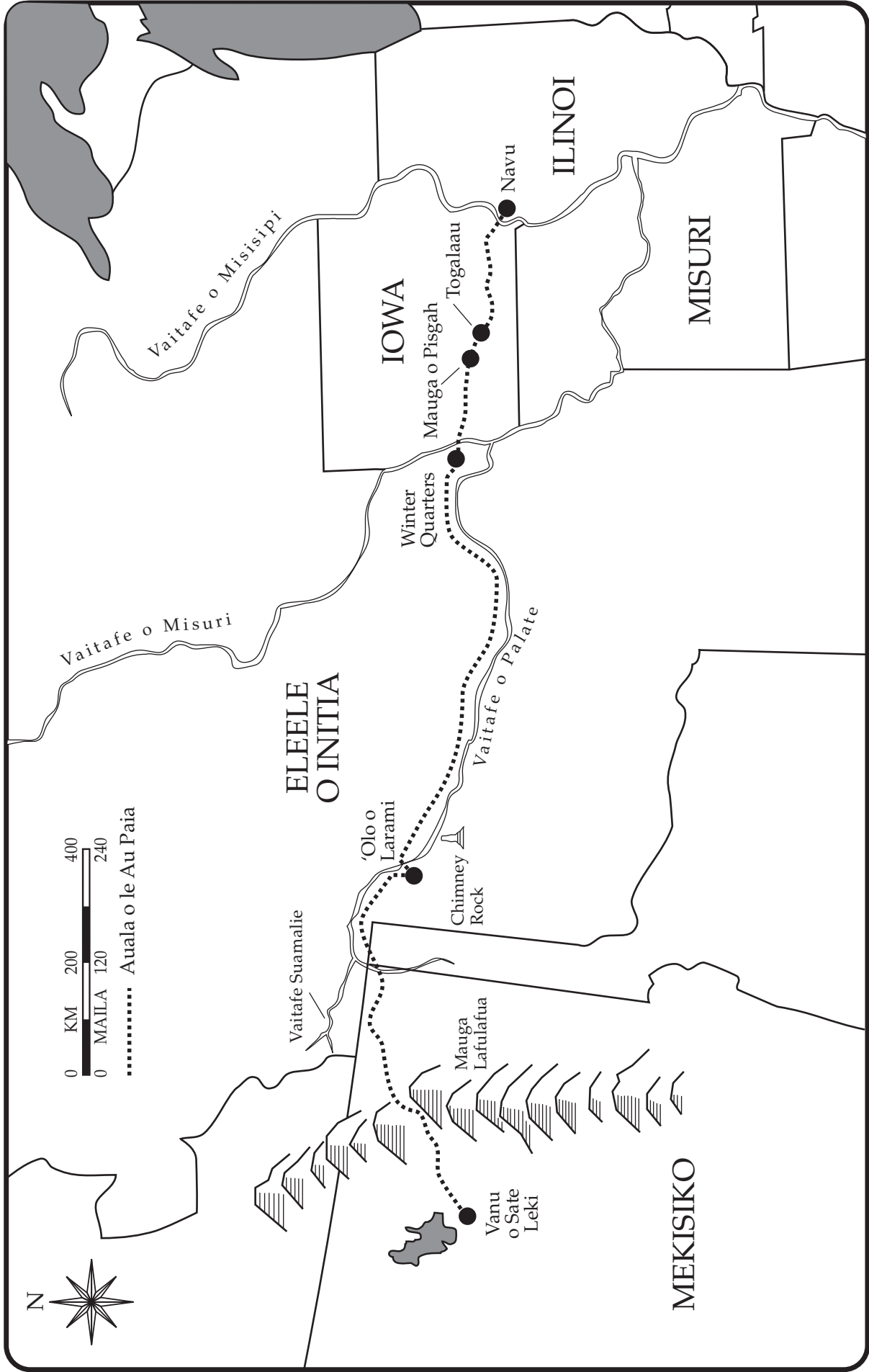

# Ua Laasia e le Vaega Muamua o Paionia ia Laufanua

Lesona  
**40**

---

**Faamoemoega** Ina ia uunaiina tamaiti ia lagona le agaga faafetai mo taumafaiga a uluai paionia ina ia taunuu atu i le Vanu o Sate Leki.

---

- Sauniuniga**
1. Suesue ma le agaga tatalo le Mataupu Faavae ma Feagaiga e 136:1–18, 28–33 ma tala faasolopito o loo tuuina atu i lenei lesona. Ona suesue lea ma iloilo pe faapefea ona e manao e aoaoina atu i tamaiti tala mai tusitusiga paia ma talafaasolopito. (Tagai i le “Sauniaina o Au Lesona,” itulau vi–vii, ma le “Aoaoina atu o Tala Mai Tusitusiga Paia ma Talafaasolopito,” itulau vii–ix.)
  2. Filifili fesili e talanoaina ma gaoioiga e faamauoa mai ai o le a aafia ai tamaiti ma o le a sili atu ona fesoasoani ia i latou ia mauaina le faamoemoega o le lesona.
  3. Tusi pe kopi foi se taavaletoso o loo ufiufi i luga o ni fasi pepa se sefuluono (tagai i le faatulagaga o loo i le faaiuga o le lesona). Faanumera ia taavaletoso mai le 1 e oo i le 16. I le pito i tua o taavaletoso taitasi, ia tusia ai le fesili poo le faamatalaga e faatatau iai mai le numera o ulutala o loo i le vaega o tala mai talafaasolopito (mo se faataitaiga, tusi le upu *O ai sa iai i le vaega muamua lava o paionia?* i tua o le taavaletoso numera 1). Faaali solo ia taavaletoso i totonu o le potu i le faasologa.
  4. Mea e manaomia:
    - a. Se Mataupu Faavae ma Feagaiga mo tamaiti uma.
    - e. Se ie e fusi ai mata.
    - i. Faafanua o le Auala Agai i Sisifo o le Au Paia, o loo maua i le faaiuga o le lesona 39.
    - o. Ata 5-43, Taavaletoso a Paionia; ata 5-44, O le Fuamaila; ata 5-45, Laasiaina o le Palate; ata 5-46, Puletini i Luga o Laufanua.

---

**Faalautelega  
Fautuaina  
o le Lesona**

Gaoioiga e  
Faatosina Mai Ai

Tofi se tamaititi e faia le tatalo amata.

Fai atu i se tamaititi e ofo mai e fusi ona mata. Fusi mata o le tamaititi ona faataamilo lea o ia mo sina taimi. Ona fai atu lea i le tamaititi e sue le auala i le faitotoa o le potu. Fai atu i nisi tamaiti e tutu e faalavelave i le auala. A maea ona fetau le tamaititi ma nai faalavelave, ona toe ave lea o ia i le mea na amata mai ai. Ia faamatala atu iai e iai se auala lelei lava e oo atu ai i le faitotoa.

Fai atu i isi tamaiti e tutu i ni laina se lua, e fai ai se auala e tau atu i le faitotoa. Toe amata ona savali le tamaititi o loo fusi mata i le auala i le va o tamaiti. A oo loa le tamaititi i le faitotoa, ona aveese lea o le mea o loo fusi ai mata ma fai atu i tamaiti uma e toe foi atu i o latou nofoaga.

- O a ituaiga faafitauli na feagai ma (igoa o le tamaititi) ao ia taumafai e oo atu i le faitotoa i le taimi muamua?
- Na faapefea ona tatou fesoasoani ia te ia e taitaiina atu o ia i le faitotoa?



la faamatala atu na silafia lelei e le Alii o le a feagai le Au Paia ma le tele o mea matautia ma faalavelave ao latou agai atu i sisifo i Mauga Lafulafua. E leai ma se tasi o le Au Paia na oo muamua atu i lena vaega o le atunuu. Na tauina atu e le Alii ia Polika laga e filifilia se vaega o tagata e o atu o ni paionia e saunia le ala mo le fia afe o le Au Paia o le a mulimuli atu iai. O lenei vaega o paionia latou te faailogaina se auala agai i sisifo ona toe foi mai lea e taitai atu isi i lo latou aiga fou.

la faamatala atu o se paionia o se tasi lea na te saunia le auala mo isi o le a mulimuli atu ai. Ina ua faatoa faavaeina ia auala o nofoaafi i le 1869, o le Au Paia uma lava sa agai atu i sisifo sa taua i latou o paionia.

Tala Mai  
Tusitusiga Paia  
ma Talafaasolopito

Aoao atu i tamaiti e uiga i faatonuga na tuuina atu e le Alii ia Polika laga e tusa ai ma le auala e faatulagaina ai ina ia agai atu ai i sisifo, e pei ona faamatalaina i le Mataupu Faavae ma Feagaiga e 136:1–18, 28–30.

Ona aoao atu lea i tamaiti e uiga i le uluai faigamalaga a le vaega muamua o paionia agai atu i le Vanu o Sate Leki , e pei ona faamatalaina mai i talafasolopito nei. Faaali atu ata ma le faafanua i taimi e talafeagai ai.

Fai atu i tamaiti e mafau o loo latou faimalaga agai i sisifo e laasia laufanua faatasi ma Polika laga ma le vaega muamua o paionia. la faamatala atu o le faigamalaga i le Vanu o Sate Leki na toetoe atoa le ono vaiaso o alu; o le sefuluono taavaletoso e ufiufi o loo faailoa mai ai vaiaso na e sefuluono. Fai atu i se tamaiti e faitau mai le fesili o loo i tua o le taavaletoso numera muamua; ona tali lea o le fesili faatasi ai ma le faamatalaga i le talafaasolopito e fetau iai. Atonu e te manao e faataga tamaiti e taumafai e tali le fesili ao lei faamatalaina atu le talafaasolopito. Faaauau ai pea i isi taavaletoso o iai i le faasologa.

### *1. O ai sa iai i le vaega muamua o paionia?*

O le vaega muamua lava o paionia na tuua ia Winter Quarters ia Aperila o le 1847 sa taitaia e Polika laga. Na aofia ai i lenei vaega ia alii e 143, tamaiti e 3, ma tamaiti e 2. O nei paionia e 73 a latou taavaletoso sa iai ma solofanua e 93, 66 povi, 52 miula, 19 povi taususu, 17 taifau, ma nai moa. O povi sa latou tosoina ia taavaletoso i luga o laufanua. O ituaiga povi nei e matautia le malolosi, ae telegegese. Sa aveina foi e paionia se vaa faapea se fanafanua.

### *2. O a tulafono o le tolauapiga?*

Na tuuina atu e Polika laga tulafono nei i paionia i le amataga o le faigamalaga:

- a. O le a ilia se pu i le 5:00 i le taeao. E feala uma tagata, tatalo, fai le ti o le taeao, fafaga ma faafeinu meaola, ma sauni e o i le ta o le 7:00 i le taeao lava.
- e. E tuu faatasi taavaletoso pe a faimalaga.
- i. O alii uma lava e tatau ona iai i tafatafa o a latou taavaletoso ma tuu lana fana i ona tafatafa.
- o. A oo i le po e tatau ona tutu faataaliolio ia taavaletoso. O le a ilia le pu i le 8:00 i le po. E fai tatalo tagata uma ma momoe i le 9:00 i le po.

### *3. O a mea sa faia e paionia i aso taitasi?*

O uluai paionia lava sa latou saunia le auala mo le toatele o le Au Paia o le a mulimuli mai i se taimi. Ao latou faimalaga, sa latou faia auala ma saunia auala

laupapa ma isi auala e laasia ai vaitafe ma alia. Sa latou faia foi faafanua o le auala ma faamaumauina faamatalaga o le a fesoasoani i le isi vaega o paionia, e pei o nofoaga lelei e tolauapi ai poo nofoaga lelei e fafaga ai manu. Sa pisi foi paionia e tulimanu mo meaai, faaleleia a latou taavaletoso ma meafaigaluega, ma tausia faalelei a latou manu.

4. *O a mea a paionia na faia i le po?*

A oo i le po ona aumai lea o a latou taavaletoso ua faatutu faataaliolio, ae u mai i fafo ia vaega o loo matala. O solofanua ma povi sa nonoa faatasi i totonu o le lio. O nisi tagata sa latou aumaia ni mea fai faaili ma i latou, ma e fiafia tele paionia e pepese ma sisiva. Na tusia e Willian Clayton, "Omai, Omai Outou le Au Paia" (*Viiga*, nu. 17) i le faigamalaga faigata agai atu i Winter Quarters, ma e masani lava ona usuina e paionia leni pese e maua ai e i latou le lototele e faafeagai ma o latou faafitauli. Sa fiafia foi paionia e taaalo i taaloga e pei o le mu ma le faamatalaina o tala malie.

Fai atu i tamaiti nisi o tala taumate e tai pei o nei sa fiafia iai ia paionia:

Ina ua tuua e Polika laga ia Winter Quarters, o le a le mea na ia vaaia i lona lima taumatau?

(Tamailima e fa ma le lima matua!)

O a manu e mafai ona maualuga a latou oso nai lo o se fale? (O manu uma lava—e le mafai e se fale ona oso!)

O a mea e faaaoga iai atigi fuamoa? (E taofia ai fuamoa!)

5. *O le a le auala na malaga ai paionia?*

Sa iai se auala lelei lava e ui atu i Mauga Lafulafua ao agai atu ia paionia i sisifo. O lea auala sa lauiloa o le Auala o Oregon, ma sa faaaogaina e le fiaselau o tagata e pei o tagata faioloa, tagata faatau fulumanu, ma tagata sailiili. O le Auala o Oregon e mulimuli i tafatafa o le Vaitafe o Palate. Talu ai ona o lo latou manao e teena ni faafitauli e tulai mai i nisi tagata e malaga i sisifo, o lea na fausia ai e Polika laga ma paionia se auala fou i le itu i matu o le Vaitafe o Palate. O le auala fou e faigofie ona ui ai nai lo le Auala o Oregon aua e le tafato. O le auala lea sa taua o le Auala o Mamona.

6. Ina ua faatoa tuua e paionia ia Winter Quarters, sa savali ai William Clayton i tafatafa o lana taavaletoso ma faitau i le aso atoa. O se tasi aso na oo ai lana faitau i le 4,070. O le a le mea sa ia faitauina?

Sa mananao ia paionia e tausia se faamaumauga o le mamao latou te faimalaga ai i aso taitasi, o lea na nonoa ai e William Clayton se fu'a mumu i se tasi o uili o lana taavaletoso ma faitau taimi e taamilo ai le fu'a. Na mafai ona ia fuafuaina le mamao na malaga ai le taavaletoso i lona faaaogaina lea o le umi o le uili ma le aofaiga o taamilosaga o le fu'a. O se galuega faigata tele, o lea na uluai fausia ai e le Uso o Clayton se masini e na te faia le faitauga mo ia. O nisi alii sa fesoasoani ia te ia i le fausiaina o le masini. O le masini leni e taua o le fua maila, sa faapipii i le uili o le taavaletoso. Ao taavale le uili o le taavaletoso, sa taavavale ia ni uili laiti o loo i totonu o le masini ma fua ai le mamao ua faimalaga ai paionia i aso taitasi (tagai i le gaoioiga e faamauoa mai ai 1).

7. *O a manu na vaaia e paionia i luga o laufanua?*

Ao malaga atu paionia ma laasia ia laufanua vaoa, sa latou vaaia le tele o manu feai e pei o anetiloape, tia, ma luko. Sa latou vaai foi i le fiaafe o pafalo. E uma

ona 'ai e pafalo ia vao sa i luga o laufanua, ma e masani lava ona leai se mea e totoe mo manu a paionia e aai ai. A tau leai se meaai mo a latou solofanua ma povi, ona le mamao lea o se mea e malaga ai ia paionia i lena aso. Na fafasi ma aina e paionia nisi o pafalo, ae sa faatonuina i latou e fasi na o manu latou te manaomia.

*8. Na faapefea ona masani ia paionia ma tagata Initia Amerika sa latou feiloai?*

Sa nofouta pea le au paionia e puipuia i latou mai osofaiga a Initia. O nisi taimi e taumafai ai Initia e fetolofi atu i le tolauapiga i le po ma gaoi manu. O isi Initia e matuai mananao lava i meaalofo ina ia mafai ai ona latou laasia o latou laueleele. Ae peitai, o le toatele o Initia sa faauo ma loto fesoasoani ma sa faia faalelei i latou e le Au Paia o ni a latou uo.

*9. Na faapefea ona tausia e paionia le Sapati?*

A oo i Aso Sa ona tauina atu lea e Polika laga i le Au Paia na laasia ia laufanua e faamalolo a latou manu ma i latou. E leai ni fagotaga, tuligamanu, poo ni galuega o soo se ituaiga e faatagaina i le Aso Sa. Sa faia e paionia a latou sauniga faamanatuga, tatalo, ma suesue i tusitusiga paia. O nisi taimi latou te tusia ai ni tusi i o latou aiga o loo faamuli mai.

*10. O le a le mea na faailogaina ai le ogatotonu o le faigamalaga a paionia?*

O Chimney Rock, e latalata i le tuaoi o Nebraska ma Wyoming, sa faailogaina ai le totonugalemu o le faigamalaga mai Winter Quarters i le Vanu o Sate Leki. O lenei papa tele sa pei o se ala asu ma e mafai ona iloa mai le fia maila ao lei taitai ona savalia e le Au Paia i le aso 26 o Me 1847. Sa malolo le Au Paia i le nofoaga e taua o le 'Olo o Larami e faaleleia ai a latou taavaletoso ma meafaigaluega.

*11. Na faapefea ona laasia e paionia le Vaitafe o Palate?*

Ina ua tuua e paionia le 'Olo o Larami, sa manaomia lo latou laasia o le Vaitafe o Palate. Sa latou faaaogaina le vaapa'u sa latou aumaia e la'u ai a latou meatotino i le isi itu, ma sa latou fausia ni vaa laiti e ave ai a latou taavaletoso i le isi itu o le vaitafe. O isi foi tagata sa latou mananao e laasia le Vaitafe o Palate, ma sa latou totogia le Au Paia e la'u a latou uta i le isi itu o le vai, o le pili e tologi i falaoamata, meaai, ma fasi puua. O meaai a le Au Paia ua le lava ma o nei meaai na tuuina mai sa matuai talia ma le fiafia. Na faapea mai Uilifoti Uutilafi, "E foliga mai ia te au o se matuai vavega lava lo'u vaai atu i a matou falaoamata ma taga meaai ua faateleina. . . . Ua matuai faamaoni lava le Alii ia i matou i le matou faigamalaga, ma ua matuai ofoofogia lava le faamanuiaina ma le faasaoina o i matou" (quoted in Joseph Fielding Smith, *Essentials in Church History*, p. 365).

*12. Na faapefea ona tuu e paionia ia ni faamatalaga i le auala?*

Na tusia i lalo e paionia ia maila sa latou malaga ai i aso taitasi ma e masani ona latou tuua ni faamatalaga mo isi paionia o loo mulimuli mai e vaai iai ao latou agai mai i le auala. O nisi taimi o nei faamatalaga sa vaneina i autafa o se laau po o luga o se pou laau o loo faatu i le auala. O isi taimi e vaneina ai e paionia ia faamatalaga i ulu o pafalo sa taatitia i tafatafa o le auala. O nei faamatalaga sa lauiloa o "puletini i luga o laufanua." Na tusia e Polika laga i luga o se ulu o se pafalo e faapea:

O paionia

sa tolauapi iinei

luni 3, 1847

e 15 maila i lenei aso

O loo manuia uma

Polika laga

*(Faaaliga i le faiaoga: E talitonu ia B. H. Roberts o lenei aso e sese ma e tatau ona luni 23. Tagai i le A Comprehensive History of the Church, 3:177–78.)*

13. *O ai Jim Bridger, ae o le a le mea na ia tauina atu i le Au Paia e uiga i le Vanu o Sate Leki?*

Ao malaga atu paionia i tafatafa o le Vaitafe Suamalie e agai atu i le Vanu o Sate Leki, sa latou fetai ai ma le toatele o tagata tulimanu. O se tasi aso na latou feiloai ai ma le tagata tulimanu sili ona lauiloa i Sisifo, o Jim Bridger. Na tauina atu e Bridger ia Polika laga e faapea na te iloa o le a le ola ni mea toto i le Vanu o Sate Leki, ma na ia ofoina atu le \$1,000 mo le uluai toga sana e mafai e paionia ona latou totoina ai iina.

Na faalogo Polika laga o Kalefonia ma Oregon o ni nofoaga matagofie ma e tamaoia le laueleele ma e faigofie ai lava ona ola meatoto. Ae na ia iloa lelei o le afe ma afe o tagata e aofia ai ma nisi fili o le Ekalesia, ua leva ona iai iina i na nofoaga. Na manaomia e le Au Paia ona nonofo i se mea e le toe mafai ai ona sauaina i latou. Na iloa lelei e Polika laga o le a fesoasoani le Tama Faalelagi i le Au Paia ma avea le Vanu o Sate Leki ma se nofoaga matagofie.

14. *O le a le vaega o le faigamalaga sa sili ona faigata?*

Sa faigata i povi ma solofanua ona savavali ina ua taunuu paionia i Mauga Lafulafua. O autafa o mauga sa tafato ma sa tele vai ma alia sa laasia. O le tau i le po sa matuai malulu lava ae matuai vevela lava i le ao. O le vaega lenei o le faigamalaga sa matuai faigata foi i tagata. O le toatele o alii sa mamai i le fiva o mauga. Sa toe vaevae le vaega i ni vaega se tolu; o se vaega toaititi sa muamua i luma ma saunia le auala mo taavaletoso, o le vaega atoa na mulimuli mai ai, ae o le vaega o i latou sa mamai sa mulimuli mai ai i tua.

15. *O ai uluai paionia na ulu atu i le Vanu o Sate Leki?*

O le aso 20 o Iulai, 1847 na taunuu ai se vaega sikauti toalaiti i le Tofe i Sasae, e i luga laititi ae lava o le Vanu o Sate Leki. O le aso na sosoo ai na tietie atu ai ia Orson Pratt ma Erastus Snow i luma o taavaletoso ma o i laua ia uluai paionia na ulu atu i le vanu. O uluai taavaletoso lava na taunuu atu i le aso lona lua na sosoo ai. Sa faapotopoto ia paionia ma faapaiaina le laueleele i le Alii; ona latou amata lea ona totoina ia faatoaga. Sa latou faia se faatanoa vai e latalata ane i se alia ma faatafe atu i le laufanua ina ia saunia ai mo le totoina.

16. *O LE NOFOAGA TONU LENEI!*

Na taunuu uma atu ia Polika laga ma le vaega atoa o paionia i le Vanu o Sate Leki i le aso 24 o Iulai 1847. Sa matuai ma'i lava Polika laga ma sa tietie o ia i le taavale solofanua a Uilifoti Uutilafi. Na liliu e le Uso o Uutilafi le taavale ina ia mafai ai e Peresitene laga ona vaai atu i le vanu. Na faaali atu e le Alii ia Peresitene laga se faaaliga o le nofoaga lea e tatau ona faamautu ai le Au Paia,

ma ina ua uma ona faataupupula atu o ia i le vanu mo se taimi umi, sa faapea atu Polika laga, “Ua lava lea. O le nofoaga tonu lenei. Alu pea!” (quoted in B. H. Roberts, *A Comprehensive History of the Church*, 3:224).

Na matuai faafetai le au paionia ona ua faamanuiaina i latou e le Alii i a latou faigamalaga i lenei laueleele fou. E leai ma se tagata e toatasi na maliu i le faigata o le faigamalaga. O galuega fita ma le lototele o paionia na saunia ai le ala mo le fiaafe o isi tagata o le Au Paia e oo atu ai i le Vanu o Sate Leki. Na iloa e paionia o le a latou faataunuuina le valoaga a Iosefa Samita ma “avea o ni tagata maoae i le totonugalemu o Mauga Lafulafua” (*History of the Church*, 5:85).

Talanoaga ma  
Fesili e Faatatau lai

Suesue i fesili nei ma mau nei ao e sauniaina lau lesona. Faaaoga fesili e te lagona o le a sili ona fesoasoani i tamaiti ina ia malamalama ai i tusitusiga paia. ma faaoga ia mataupu i o latou olaga. O le faitauina ma le talanoaina faatasi ma tamaiti o tusitusiga paia i totonu o le vasega o le a fesoasoani lea ia i latou ina ia maua ai so latou malamalama.

- Na faapefea ona faatulagaina ia paionia ao latou agai atu i sisifo? (MFF 136:2–3.) O le a se tou manatu aisea na faatulagaina ai i latou faapea? O a mea sa aveina e vaega taitasi? (MFF 136:5, 7.) O a faamoemoega o le vaega muamua?
- O le a le mea na folafola mai e paionia o le a latou faia ao latou iai i le latou faigamalaga? (MFF 136:2,4.) Aisea na taua tele ai ia te i latou le tausia uma o poloaiga? Aisea e taua tele ai ia i tatou le tausia uma o poloaiga?
- O le a le mea na poloaiina ai paionia e faia ina ua latou fialia? (MFF 136:28.) Aisea e taua ai le viia o le Alii ma ia loto faafetai? O le a le mea na faia e paionia pe a latou faanoanoa? (MFF 136:29.) O le a se mea e mafai ona tatou faia pe a tatou faanoanoa?
- O le a le taunuuga poo le sini a paionia? O a faigata ma faafitauli na latou feagai ao latou malaga atu i sisifo? Na faapefea ona latou manumalo i nei faafitauli? Na faapefea ona fesoasoani le Alii ia i latou? O a mea na aoaoina e paionia a o latou feagai ai ma nei faafitauli? (MFF 136:31–32.)
- O le a la tatou sini e sili ona taua? (Ina ia toe mau faatasi ma le Tama Faalelagi ma Iesu Keriso i le malo selesitila.) O a faafaigata tatou te feagai ao tatou taumafai e ausia lenei sini? Ia lisi manatu o tamaiti i luga o le laupapa. E mafai faapefea ona tatou manumalo i nei faigata? O le a faapefea ona fesoasoani le Alii ia i tatou?
- O a isi sini o loo ia te outou? O le a le mea e tataua ona outou faia ina ia ausia ai a outou sini?
- O le a le mea na faia e uluai paionia e saunia ai le auala mo isi o le a mulimuli atu ia i latou? E mafai faapefea ona outou fesoasoani i isi ina ia ausia a latou sini? E mafai faapefea ona avea outou ma ni paionia i tamaiti laiti?

---

### **Gaoioiga e Faamauoa Mai Ai**

E mafai ona e faaaogaina se gaoioiga se tasi poo le sili atu foi o gaoioiga nei i soo se taimi i le faagasologa o le lesona poo le avea foi o se iloiloga, aotelega, poo se lu'i.

1. Ia faia se uili lapoa i se pepa malo, ona tuu lea o se penitala poo se laau i le ogatotonu o le uili. Fai atu i tamaiti e faafoliga e pei o William Clayton ma o le uili lenei o le taavaletoso o le a latou savavali ai i autafa.

Fai atu i tamaiti e fai se faailoga i luga o le uili ina ia mafai ai ona latou faitauina ia taavili a le uili. Ona fua lea o le umi o le uili i se fuatoso. Tusi le fua lea i luga o le laupapa. Fai atu i nisi tamaiti e uu le penitala ma faataavale le uili i tafatafa o le puipui o le potu. Fai atu i isi tamaiti e savavali i tafatafa o le uili ma faitau ana taavili. (Afai e toatele lau vasega, atonu e te manao e fai faalua lea gaoioiga, ona vaelua lea o le vasega ae fai ai.)

Faatele le fua o loo i luga o le laupapa i le aofaiga o taaviliga a le uili e fuafua ai le umi o le taamilosaga i le potu. Fai atu i tamaiti e mafaufau i le faitauina o taaviliga a le uili i le aso atoa, e pei ona faia e William Clayton.

2. Fai se li'o tele lava i se pepa malo (e mafai foi ona faaaoga ai le li'o sa faaaogaina i le gaoioiga e faamauo mai ai 1.) Tusi ni laina mai le isi itu i le isi itu o le li'o, ia vaevae ai e pei o se kalafi pai. Ia tusia i vaega taitasi ni sini atonu o loo iai i tamaiti, e pei o nei:

- Tausia lou potu ia mama.
- Usitai i le Upu o le Poto.
- Avea ma tamaititi aoga lelei.
- Aoao e taina se mea fai faaili.
- Ia agalelei i lo'u aiga.
- Ia faamaoni.
- Aoao se taaloga.
- Faitau tusitusiga paia i aso uma.
- Tauloto Mataupu Faavae o le Faatuatua.

Tuu se penitala i le ogatotonu o le li'o ina ia mafai ai ona taavili. Fai atu i se tamaititi e faataavili le uili ma faitau le sini o loo tusia i le vaega o loo pito i luga pe a tu le uili ua le toe taavili. Fai atu i tamaiti e fautua mai ni faigata atonu e tutupu ao latou taumafai e ausia lena sini ma mea latou te mafai ona fai ina ia manumalo ai mai na faigata. Tuu atu i tamaiti uma ia le sili ifo i le tasi le avanoa e faataavili ai le uili.

A soo uma loa tamaiti, ona tusi lea i luga o le laupapa *Ola Faatasi ma le Tama Faalelagi ma Iesu Keriso i le malo selesitila*. Ia talanoaina faatasi ma tamaiti ia faafaigata atonu latou te faafeagai ao latou galulue ina ia ausia lenei sini. Fai atu i tamaiti e fautua mai ni auala e foiaina ai nei faafaigata.

3. Fai atu i nai tamaiti e faafoliga o nisi o uluai paionia, e aofia ai Polika laga, William Clayton, Orson Pratt, ma Erastus Snow. Fai atu i se isi tamaititi na te faatalanoaina i latou ma fesili atu iai e tau mai nisi o faafaigata sa latou faafeagai i le latou faigamalaga, e pei o le laasia o vaitafe, sueina o meaai, fuaina o le mamao, ma le tuuina o faamatalaga mo isi paionia. Fai atu i paionia e faamatala mai pe na faapefea ona latou foiaina nei faafaigata ina ia taunuu atu ai i lo latou taunuuga.

Atonu e te manao e fai atu i tamaiti i se vaiaso ao lumanai le vasega ina ia mafai ona latou aumaia nai teuga faigofie.

4. Ina ia fesoasoani i tamaiti ia malamalama i nisi o faafaigata na feagai ma paionia, ia faamatala atu le tala lenei a Uilifoti Uutilafi i le mea na tupu ao taumafai paionia e laasia le vaega aave o le Vaitafe o Palate i le aso 23 o Aperila 1847:

“E toasefulua i matou sa matou tietie atu ia matou solofanua ma sue se vaega lelei e laasia ai le vaega aave o le Vaitafe o Palate. . . .

“Na mauaina e alii nei . . . se faaputuga oneone tele lava o le vaitafe lea afai e tu ai se solofanua e le umi lava ae magoto. E lua alavai matou te laasia ma se faaputuga oneone i le ogatotonu. O le vaega loloto o le vai pe tusa ma le tolu i le fa futu ma e matuai aave lava ae tusa ma le toluselau iata e laasia ai. O nisi vaega e magoto faatasi ifo ai lava le oneone ma le tagata i le taimi lava lena; ma o le tele lava o lo latou taumafai e o ese, o le tele foi lena o le magoto i lalo. Ae ui i lea, sa matou foiaina lava na tulaga faapea i le mea e gata mai ai. . . .

“. . . E lua au avega o povi ma solofanua i luga o lau taavale ma le pe tusa o le afe pauna o meaai o loo iai. O le taimi lava na amata ai ona ou alu, sa ou vaaia lava ia povi e le o tele se mea latou te mafaia, i le faifaimalie i le ala, ma ua amata ona matou magoto ifo. Na ou oso ese ma la’u taavale i totonu o le vai e gata i o’u sulugatiti. E tusa ma le toasefulu alii na omai ma se maea ma nonoa i le povi ma fesoasoani ia te au i le aveina i le isi itu o le vai, e ui lava sa matuai faigata. Sa matou tutu i luga o se faaputuga oneone i le ogatotonu o le vai, ae sa amata ona magoto ifo au solofanua ma lau taavaletoso.”

Ona lauina ese lea o le uta a le taavaletoso a Elder Uutilafi i luga o se vaa, ma sa tosoina le taavaletoso i le isi itu i le fesoasoani a ni alii ma solofanua. O le tele o isi taavaletoso sa faamalositia ona laasia le vaitafe i itu eseese. O le po lena na tofiaina ai Elder Uutilafi na te vaavaaia le tolauapiga mo le afa muamua o le po. Na ia faapea mai, “E ui lava sa ou i le vai i le aoauli atoa, ae sa ou tulai pea ma leoleo i ou lavalava susu i le afa o le po ma ou moe ai i ou lavalava susu i le isi afa” (quoted in Matthias F. Cowley, *Wilford Woodruff : History of His Life and Labors* [Salt Lake City: Deseret News, 1909], pp. 268–70).

5. Usu pe faitau upu o le “Omai, Omai, le Au Paia” (*Viiga*, nu. 14). Ia talanoaina pe na faapefea ona maua e le Au Paia le faamalositia i upu o lenei pese ao latou laasia ia laufanua. Ia faamanino atu e ui lava sa faigata le faigamalaga a paionia, ae sa latou fiala lava a o latou malaga, aua sa latou alolofa i le talalelei ma mananao ina ia mafai ona ola i le filemu.

---

## Faaiuga

Molimau

Ia fetufaai atu lou agaga faafetai mo paionia ma a latou taumafaiga ina ia faavaeina le Ekalesia i le Vanu o Sate Leki. Ia uunaiina tamaiti e galulue malolosi, e pei ona faia e paionia, ina ia faataunuuina a latou sini ma ia fesoasoani i isi.

Tusi Fautuaina e  
Faitau i le Fale

Ia fautuaina atu tamaiti e suesue le Mataupu Faavae ma Feagaiga e 136:1–5, 7, 28–29 i le fale e avea o se toe iloiloga o lenei lesonea.

Fetufaiga  
Fautuaina i le Aiga

Ia uunaiina tamaiti e fetufaai ma o latou aiga se vaega patino o le lesonea, e pei o se tala, fesili, poo se gaoioiga, poo le faituina faatasi foi ma o latou aiga le “Tusi Fautuaina e Faitau i le Fale.”

Tofi se tamaititi e faia le tatalo faaii.

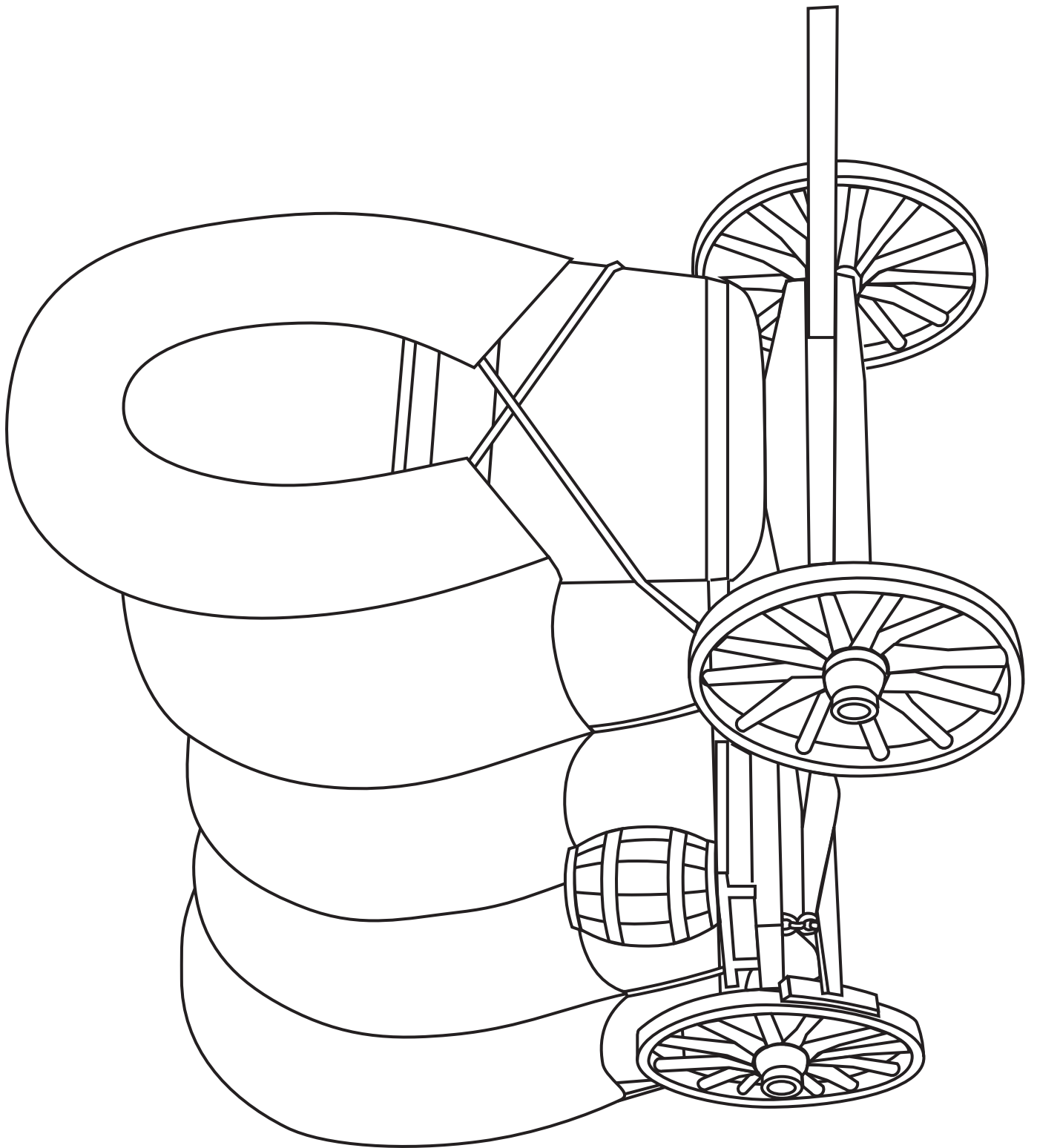



# Ua Nofoa e le Au Paia le Vanu o Sate Leki

---

## Faamoemoega

la fesoasoani i tamaiti ina ia malamalama o le tausia o le aso Sapati ia paia o se tasi lea o auala e faaalua ai le agaga faafetai mo faamanuiaga tatou te maua mai le Tama Faalelagi ma lesu Keriso.

---

## Sauniuniga

1. Suesue ma le agaga tatalo i le Mosaea 18:23, MFF 59:7–21, 46:32, 78:19; ma le faamatalaga o le tala faasolopito o lo o i ai i lenei lesona. Ona suesue lea i le lesona ma filifili po o le a le auala e te manao e aoao atu ai i tamaiti faamatalaga o le tala fasolopito. (Vaai “Sauniuniga o Lau Lesona,” itulau vi–vii, ma le “Aoaoina atu o Tala mai Tusitusiga Paia ma Tala Faasolopito,” itulau vii–ix.)
2. Filifili fesili e talanoaina ma gaoioiga e faamauoa mai ai o le a aafia ai tamaiti ma o le a sili ona fesoasoani ia i latou ia mauaina le faamoemoega o le lesona.
3. Mea e manaomia
  - a. O se Mataupu Faavae ma Feagaiga ma se Tusi a Mamona mo tamaiti taitoatasi.
  - e. Ata 5–47, Vavega o Gogosina (Taga o Ata o le Talalelei 413;62603).

---

## Faalautelega Fautuaina o le Lesona

Gaoioiga e  
Faatosina mai Ai

Tofi se tamaitiiti e faia le tatalo amata.

la faia le taaloga “O lo o ou Mafaufau i se Mea.” la fai atu i tamaiti taitoatasi e mafaufau i se mea o lo o maua ai e ia le agaga faafetai tele. Ona filifili lea o se tamaitiiti e toatasi e tu i luma o le vasega ma tali fesili e uiga i lea mea. la musumusumu mai e le tamaitiiti le igoa o lea mea ia te oe ina ia mafai ona e fesoasoani e tali i fesili pe a fai ua tatau ai.

la fai atu i isi tamaiti e tuuina mai fesili e mafai ona tali i le “ioe” po o le “leai” ina ia taumafai ai e iloa le mea o lo o mafaufau i ai le tamaitiiti (mo se faataitaiga, “Pe Ola Lea Mea?” “Pe sili atu ona Lapoa nai lo se laulau?” “Po o i ai lea mea i totonu o se fale?” “Pe gaosia lea mea i le uamea?”).

A mateia loa lea mea, ia toe fai le taaloga faalua pe faatolu, ma ia eseese tamaiti e tutu i luma o le vasega ma tuuina atu i ai fesili.

la faamatala atu ua poloaiina i tatou ia faaalua le loto faafetai mo o tatou faamanuiaga. la alu ane se tamaitiiti e faitau leotele le MFF 59:7.

- Pe faapefea ona tatou faaalua lo tatou agaga faafetai i le Tama Faalelagi ma lesu Keriso mo faamanuiaga tatou te maua mai ia i laua?

A uma ona tali mai tamaiti, ia faitau leotele mai e se tamaitiiti le Mosaea 18:23. la faamatala atu o se tasi o auala e mafai ona tatou faaalua ai lo tatou agaga faafetai i le Tama Faalelagi ma lesu Keriso o le tausia lea o le aso Sapati ia paia. Tatou te faaalua lo tatou agaga faafetai i le aso Sapati a'o tatou tapuai atu i le Tama Faalelagi ma lesu.

la faamanatu atu faapuupuu le tala e uiga i le malaga a uluai paionia i le sopoia atu o fanua laugatasi faapea ma le ulufale atu i le vanu o Sate Leki (vaai Lesona 40); ona aoao atu lea i tamaiti e uiga i le nofoia o le vanu o Sate Leki, e pei ona faamatala atu sa i ai i paionia le agaga faafetai tele ona ua taitaiina i latou i se laueleele o le filemu ma le saogalemu, e ui lava ina sa latou iloa o lo o i ai le tele o isi mea faigata e manumalo ai. la faamamafa atu o se tasi o auala sa faaalua ai e paionia lo latou agaga faafetai i le Tama Faalelagi ma lesu Keriso o le tausia lea o le aso Sapati ia paia.

*O Uluai Vaiaso i le Vanu*

Ina ua taunuu uluai paionia i le vanu o Sate Leki, o le mea muamua na latou fai o le toto lea o mea toto. O le taimi lea sa tuana'i atu le taumafanafana ma ua mavae atu le tele o le vaitaimi e tutupu ai mea toto. Sa iloa e paionia e tataua ona faanatinati la latou gaoioi pe afai latou te mananao e maua ni fatu mo le tau totogo e sosoo ai faapea ma mea ai mo le taumalulu mo i latou lava faapea ma tagata o e na faamoemoe e taunuu ane i le vanu ao le i oo i le taumalulu. E afe limaselau paionia i aumalaga e sefulu o e sa amata ona malaga mai i le ala agai i le vanu o Sate Leki ma sa faamoemoe e taunuu ane i le amataga o le tau e toulua ai lau o laau.

Sa toto loa lava e paionia pateta. O nisi o i latou sa amata ona toto laua a o le i faia e latou se taumafataga muamua i le vanu. Sa matua malo le eleele ma o le mea lea na gausia ai nisi o a latou suotosina, ma o le mea lea na latou fausia ai se faatanoa vai i se vaitafe laititi ina ia oo atu le vai i le laueleele uma ma faavaivai ai, ona eli lea e i latou ni autu e tatai mai ai le vai mai alava'i o atumauga agai mai i mea toto. O se tasi lea o auala i na onapo sa faaoga e faasusu ai le eleele. O tagata tao mailei ma tagata o atumauga e pei o Jim Bridger sa faapea mai e le mafai ona tutupu ni mea toto i le vanu o Sate Leki, peitai o le tata'iina mai o alava'i i le eleele na mafai ai e paionia ona faamanuiaina a latou taumafaiga i le maua o ni fua o a latou meatoto.

Sa taunuu ma amata ona toto meatoto e le vaega autu o paionia sa taunuu mai i se Aso Toonai. O le aso e sosoo ai o se Aso Sa lea, ma e ui lava ina sa i ai le tele o galuega e fai, ae sa malolo paionia mai a latou galuega ma faia ni sauniga tapuai e faafetai ai i le Tama Faalelagi mo le aumaia saogalemu o i latou i le vanu, sa ia i latou le agaga faafetai ina ua latou maua se nofoaga e mafai ai ona latou nonofo ai i le filemu. Sa lauga atu Polika laga i lena Aso Sa i le Au Paia ma faamanatu atu ia i latou le taua o le tausia o le Aso Sapati ia paia. Sa faamaumauina e Uilifoti Uutilafi se faamatalaga e faapea: ("Sa ia tau atu i le au uso e le tataua ona latou galulue i le aso Sa, [ma afai latou te galulue,] o le a le maua e i latou le faalimaina o mea semanu latou te maua i le tausia o le Aso Sapati" (Quoted in Carter E. Grant, *The Kingdom of God Restored*, p.430).

Sa tele galuega e fai i aso na sosoo ai. Sa suesueina e Polika laga ma le toatele o isi uso lea nofoaga ina ia iloa ai nofoaga sili ona lelei mo le nofoia. Sa tau atu e Peresitene laga i ana aumalaga: "E mafai ona ou ta'u atu ia te outou a'o le i amata ona outou malaga atu, o le a outou maua le tele o mea lelei e nonofo ai . . . i mea uma o lo o siomia ai i tatou, ma o le a foi mai outou ma le lagona faamalieina e faapea o le nofoaga sili ona talafeagai lelei leni . . . O nofoaga leni e atiae ai lo tatou aai" (O lo o taua i le Erastus snow, "This Is the Place," pp. 41–42). Ina ua maea ona malaga suesue i lea nofoaga sa ioe faatasi le au uso ma Peresitene laga. E oo mai i le Aso Lulu ua uma ona faia e le Au Aposetolo se faaiuga e faapea o le a mafola atu le aai i ni faatafafa

lapopoa tetele faatasi ma ni auala lautetele. O le ata lava lea sa faaali i le Perofeta o Iosefa Samita a o fuafua e ia le aai o Siona i Misuri. Sa taitai atu e Peresitene laga i le afiafi o le Aso Lulu ia isi alii i se nofoaga i le va o ni maga se lua o ni alavai tetele. Sa tutui e ia lona tootoo i le elelee ma faapea mai, "O iinei o le a fausia ai le Malumalu a lo tatou Atua!" (O lo o taua i le Grant, p, 432).

E oo mai i le Aso Toonai, 31 o Iulai, ua uma ona fausia e paionia lo latou fale muamua. O se fale paolo, ma o se fale faigofie e leai ni ona puipui ma o lona faalo e gaosia i vaovao ma lala laau, ma e tu ai pou. Sa tu lenei fale paolo i tafatafa o le mea e tu ai le malumalu ma sa faaoga e avea o se nofoaga e tapuai ai ma faapotopoto ai.

Sa faaaau e paionia le tataiina mai o le vai i nisi laueleele ma toto atili nisi mea toto. E oo mai i le vaiaso lona lua ua totogo ae a latou saga ma pateta.

I le tolu vaiaso talu ona taunuu i le vanu, sa toe foi atu Polika laga i Winter Quarters mo le taitaiina mai o se isi aumalaga o paionia i Sate Leki. Sa o atu faatasi ma ia le toatele o alii mai le uluai aumalaga a Paionia ina ia faatasi ma o latou aiga. I tafatafa o Winter Quarters sa fai ai e Aposetolo e Toasefululua se fonotaga faapitoa ina ia talanoaina ai se Au Peresitene Sili fou mo le Ekalesia. I se konafesi i le aso 27 o Tesema 1847, i le tusa lea o le tolu ma le afa tausaga talu ona maliu Iosefa Samita, sa taliaina ai Polika laga e avea ma Peresitene o le Ekalesia, ma sa avea Heber C. Kimball ma Fesoasoani Muamua ae avea Willard Richard ma Fesoasoani Lua.

#### *O le Olaga i le Vanu o Sate Leki*

I le faagasologa o Aukuso ma Setema sa fausia e paionia i totonu o le vanu se pa e siomia ai se vaega elelee e sefulu eka. Sa avea lea pa e siomia ai ni fale le tumau ma puipuia ai paionia mai Initia sau faapea ma matagi malulu o le taumalulu. Ina ua taunuu le aumalaga toatele lona lua o paionia i le tau e toulau ai lau o laau, sa faalapo lenei pa. O fale ogalaau i totonu o lea pa sa mafolafola tau le pito i luga ma e gaosia i ni ogalaau e ufiufi i vaovao ma le elelee. Sa malu lelei ia fale i le faagasologa o le tau e toulau ai lau o laau faapea ma le taumalulu, peitai sa oo mai timuga i le tau e totogo ai laau, ma sa tafe ifo le palapala ma le vai i mea sa ato ai ia fale. Sa tusia e Orson Whitney se faamatalaga e faapea: "Sa manaomia tele ni faamalu, e oo lava i le taimi a'o momoe, ma sa le o se vaaiga e le masani ai le vaai atu i se tina lelei o le aiga o punou ifo e faamalumu ai lana ogaumu, mai le tutulu o luga o le fale, ma uu se faamalu i lona lima tauagavale a'o feliiu e ia se fasipovi pe saeu se meaai i lona lima taumatau" (O lo o taua i le Grant, p. 435). E fiafia tele isumu e fai o latou faamoega i le elelee faapea ma lala laau i le tauluga. Sa faaaluina e Eliza R. Snow i se tasi taimi se po atoa e taoto ai i lona moega ma tetee lona faamalu, ma sa ata a o pauu ifo isumu ma elelee mai le tauluga o le fale. Sa i ai i paionia le agaga faafetai ina ua uma le timu o le tautotogo ma ua mafai nei ona latou malu.

Sa amata le uluai aoga i totonu o le vanu i le masina o Oketopa 1847 e le tamaitai e sefulu ma le fitu tausaga le matua e igoa ia Mary Jane Dilworth. Sa faia le aoga i totonu o se faleie i le ogatotonu o le pa. Sa leai ni nofoa, kesi, po o ni laupapa. Sa nonofo tamaiti i luga o ogalaau. Sa faamatalaina e se tasi teine le uluai aso na alu ai i le aoga: "Sa matou ulufale atu i le faleie, nonofo i lalo i luga o ogalaau i se lio, ma sa faia e se tasi o le 'au uso' le tatalo . . . sa matou aoaoina se tasi o salamo i le Tusi Paia, ma sa matou usuina ni pese" (o lo o taua i le Grant, p. 439). Sa i ai i tamaiti ni tusi, sa malulu le tau, sa sii

atu le aoga ma fai i se fale ogalaau i se tulimanu o le pa. Sa faia ni laulau mo le aoga mai vaega o le taavale toso. Sa leai ni tioata e fai ma faamalama, o le mea lea na toso ai e tamaiti o le aoga ni ie ua vali i le gao e puipui ai faamalama. E laititi si malamalama na sau i ia ie, o le mea lea sa tuu ai pea le faitotoa e faamatala e sau ai se malamalama, e tusa lava pe malulu. Sa i ai i tamaiti se agaga faafetai ona sa mafai ona latou o atu i le aoga ma aoao ai. E oo mai i le faaiuga o le taumalulu muamua i totonu o le vanu, sa tau leai ni mea e faaoga e le Au Paia. Sa le i ai i le toatele o tagata ni seevae po o ni lavalava e tulaga lelei, o le mea lea na latou faaoga ai pau o manu e gaosia ai ni lavalava fou. Sa uma le tele o meaai sei vagana ai le saito ma le saga sa manaomia e paionia e faaoga e fai ma fatu i le tautotogo. Sa faapea mai le tasi tama: “E tele ni masina e leai sa matou falaoa. Sa matou aai i aano o manu, susu, pig-weeds, saito (fua o fugalaau vao), ma vaovao. Sa avea au ma tama e vaaia lafu manu, ma a o matou o atu e leoleo manu, sa masani ona ou aia vaovao seia oo ina tumu lou manava e pei o se povi.” Sa oo lava ina faaoga e le aiga o lenei tama se pau manu ua leva ma ua gaosia ai se supo (ta’ua i le Grant, pp. 433–44). Ina ua oo mai le tautotogo ma ua amata ona toe tutupu mea toto, sa maua e paionia le agaga faafetai ona ua saogalemu i latou i le taimi muamua na feagai ai i latou ma le taumalulu i le vanu.

### *O Se Akelise ma Gogosina*

Sa i ai i paionia le agaga naunautai o le a selesele ia latou mea toto i le tautotogo, peitai sa avea le malulu i le taufaaiuiu o le tautotogo ma mea na mamate ai nisi o a latou mea toto, ma sa pepe atili i le malulu. Ona o mai ai lea o se akelise ma amata ona ai mea uma na totoe. Sa faia e paionia mea uma e mafai ona latou manatunatu i ai e tau faasaga atu ai i nei iniseti. O nisi tagata sa taumafai e tau faamatau i se akelise e ala i le pao leotele; ae sa taumafai isi e lulu ese ia manu mai mea toto. O nisi o i latou a tutuli atu se akelise i faaputuga vaovao ma sa latou tutuina le afi i ia mea, a o nisi o i latou sa tutuli atu se akelise i ni autu ua faatumulia i le vai ina ia malelemo ai. E tusa lava po o le a le mea na faia e paionia, ae ui i lea, sa oo mai pea le tele o se akelise. Sa i ai ia manu i soo se mea i luga o laau ma luga o pa faapea ma totonu o fale, moega ma lavalava.

Sa matua popole paionia. Afai e ai e se akelise mea toto uma, o le a leai se mea e ai e tagata ma o le a feiti i latou i le fia aai. E lua vaiaso o tau tagata faasaga i se akelise ma sa tatalo atu ina ia fesoasoani mai le Tama Faalelagi ia te i latou. Na oo lava ina fai atu le Peresitene o le Siteki i le Au Paia ina ia anapopogi ma tatalo i se aso e tasi. Sa faamatala e Susan Noble Grant, o le sa sefulu ma le ono tausaga o lona matua i le taimi lea, le mea na tupu i lea taimi (faaali atu le ata o le vaega o gogosina a o e tuuina atu lenei faamatalaga):

“Na oo mai le tali i la matou anapogi ma tatalo i se aoauli manino o le taumafanafana.

“Sa matua fefefe i matou, aua sa faafuasei, ona faataamilomilo i luga ae o o matou fanua, ni lafu tetele o gogosina o lo o fetagisi. ‘Ua oo mai ia i matou se isi mala fou.’ O lo matou manatu muamua lea. Sa tau fai faapauu ifo nei manu faaefuefu ma papae e faitau selau ma selau, ona oo ifo ai lea o le faitau afe ma afe, ma tau fai fetagisi a o latou aai i se akelise . . . ona oo mai ai lea o se mea uiga ese. O le taimi lava na aai faatuatuvale ai nei manu i se akelise, sa o atu i latou i se auvai i tafatafa ane, inu sina vai, ma luai a latou mama ma toe foi atu i isi manu sa fetagisi mai. Sa tutu o matou tagata ma le ofo tele! Sa maua le tali o a matou tatalo” (taua i le Grant, p. 446).

Sa toe foi mai gogosina i lea aso ma lea aso mo le tusa o le tolu vaiaso. Sa aina e i latou se akelise seia oo ina uma ia manu. Sa iloa e le Au Paia ua talia mai a latou talosaga i se auala faavavega. Sa ia i latou le agaga faafetai ona ua faasaoina a latou mea toto ma o latou olaga.

I le masina o Aukuso 1848 sa faia e le Au Paia se aiga e faamanatu ai lea seleselega. Sa faaali e i latou fua o a latou faatoaga ma sa faia ni tautalaga, pese, ma siva. Sa i ai ia i latou le agaga faafetai i le Tama Faalelagi ona o le fesoasoani mai ia i latou ina ia maua se seleselega lelei o fua o a latou faatoaga.

E oo mai i le faaiuga o le 1848 ua toetoe lava atoa le toluafe o tagata ua nonofo i vanu o Sate Leki. E tusa lea ma le tasi vaefa o tagata uma sa nonofo i Navu. Sa tusi atu Polika laga i le Au Paia o e sa i ai pea i lowa ma tau atu ia te i latou ua oo ina maua e le ekalesia se nofoaga e mafai ona latou nonofo ai i le filemu ma le saogalemu.

E ui lava ina sa tumu le uluai tausaga i le vanu i le tele o faigata, sa lagona e le Au Paia le matua faamanuiaina. Sa mafai ona ola i latou i mea faigata ma sa liua se toafa ma avea ma se nofoaga toafilemu e mafai ona latou nonofo ai i le filemu ma tapuai i le Tama Faalelagi. Sa latou faaauau pea ona tausia le aso Sapati ia paia e faaalina ai lo latou agaga faafetai i le Tama Faalelagi ma lesu mo faamanuiaga e tele na latou maua.

Talanoaga ma  
Fesili e Faatatau i Ai

Suesue i fesili nei ma mau nei ao e sauniaina lau lesona. Faaaoga fesili e te lagona o le a sili ona fesoasoani i tamaiti ina ia malamalama ai i tusitusiga paia ma faaoga ia mataupu i o latou olaga. O le faitauina ma le talanoaina faatasi ma tamaiti o tusitusiga paia i totonu o le vasega o le a fesoasoani lea ia i latou ina ia maua ai so latou malamalama.

- O le a le poloaiga ua tuuina mai e le alii ia i tatou e uiga i le loto faafetai? (MFF 59:7; 46:32.) Pe faapefea ona faamanuiaina i tatou pe a tatou faaalina le agaga faafetai i le Tama Faalelagi ma lesu Keriso? (MFF 59:15–19; 78:19).
- O le a so outou manatu i le pogai sa i ai le agaga faafetai i le Au Paia ina ua latou faatasi i le vanu o Sate Leki? Pe sa faapefea ona latou faaalina lo latou agaga faafetai? O a nisi o faamanuiaga o lo o outou faafetai ai? (Tagai i gaoioiga e faamauoa mai ai 2,3,4.) Pe mafai faapefea ona tatou faaalina lo tatou agaga faafetai i le Tama Faalelagi ma lesu?
- Pe sa faapefea ona faamanuiaina le Au Paia e ala i lo latou tausia o le Aso Sapati ia paia? (MFF 59:15–19). Pe ua faapefea ona faaalina le agaga faafetai i le tausia o le aso Sapati ia Paia? (vaai gaoioiga e faamauoa mai ai 2.) Pe ua faapefea ona faamanuiaina oe i le tausia o le aso Sapati ia paia?
- O a nisi lui ma mea faigata sa onosai ai le Au Paia i le faagasologa o lo latou tausaga muamua i le vanu o Sate Leki? O le a so outou manatu i le pogai na latou maua ai se fesoasoani ina ua latou tuuina atu le faafetai mo o latou faamanuiaga, e ui lava ina sa feagai i latou ma faigata? Aisea e tatau ai ona tatou tuuina atu le faafetai e tusa lava pe le o gasolo lelei mea mo i tatou? Ia fesoasoani atu i tamaiti ina ia malamalama afai tatou te taumafai e faafetai atu i le Tama Faalelagi ma lesu Keriso mo faamanuiaga ua tatou maua o le a mafai ona tatou manatua le tele o faamanuiaga ua la tuuina mai ia te i tatou. O le a avea lea ma fesoasoani ia i tatou e faaitiitia ai lo tatou lagona loto vaivai. (Tagai i le Gaoioiga e Faamauoa mai Ai 4).

- O a mea na fai e paionia e taumafai ai e faaumatia se akelise? Aisea na loto vaivai ai paionia ona o ia se akelise? O le a se mea semanu e tupu pe ana fai e le faaumatia se akelise? Pe sa faapefea ona iloa e paionia o le oo mai o gogosina o se vavega?
- Aisea sa anapopogi ai paionia ma tatalo mo se fesoasoani i se akelise? O le a le mea e tau o le anapogi? Pe sa faapefea ona tali mai le Tama Faalelagi i le anapogi ma tatalo a Paionia? Pe mafai faapefea e le anapogi ma le tatalo ona fesoasoani mai ia i tatou i o tatou faafitauli? (pe a fai tatou te anapogi ma tatalo, e mafai ona tatou maua le malosi faaleagaga, lea e maua ai e i tatou le faatuatua e sili atu e ole atu ai i le Tama Faalelagi e fesoasoani mai ia i tatou i o tatou faafitauli.)

## Gaoioiga e Faamauoa mai Ai

E mafai ona e faaaogaina se gaoioiga e tasi po o le sili atu foi o gaoioiga nei i soo se taimi i le faagasologa o le lesona poo le avea foi o se iloiloga, aotelega, poo se lu'i.

1. I le faaaogaina o upu sii o lo o taua i lalo mai a Peresitene Ezra Taft Benson, le Peresitene lona sefulu ma le tolu o le ekalesia, ia tusia i ni fasipepa eseese ni gaoioiga e lelei pe a fai i le Sapati faapea ma ni gaoioiga e le lelei pe a fai i le Sapati. Ia tuu fasipepa i se faatanoa po o se isi mea.

a. “E toatele ma e toatele nua ua toeitiiti lava ona taofia lea o lo latou tausia o le Sapati. O le taimi lena ua le gata ina avea o se aso e le faigaluega ai, ae ua avea foi . . . ma se aso e fiafia ai ma faia faafiafiaga: Tapolo ai, faasee ai i le kiona, faasee ai i seevae faasee, tulimanu ai, fagota ai, tafafao ai, taututuu ai, o ai i tifaga, fale faafiafia, taaalo ai, sisiva ai, faapea ma isi ituaiga o mea e fiafia ai, o nei mea uma ua tauau ina avea ma tulafono . . . peitai ua faapea mai le tulafono a le Atua ia tausia le aso Sapati ia paia” (The teachings of Ezra Taft Benson [Salt Lake City: Bookcraft, 1988], p. 438).

e. “O a mea e talafeagai ma le faamoemoega o le Sapati? O nisi nei o mea e fautuaina: O gaoioiga e maua ai le faatupuina atili o le faaleagaga; . . . faatasiga o lotu i le fale tatalo; [o le maua] o le malamalama faaleagaga faitauina o tusitusiga paia, tala faasolopito a le ekalesia ma tala faasolopito o le tagata, faapea ma upu musuia a le Au Uso; malolo faaletino, faamasani i le aiga; [faamatalaina] o tala mai tusitusiga paia . . . , tuuina atu o molimau, faatupuina atili o le lotogatasi faaleaiga; asiasi atu i tagata mamai ma ua matutua . . . ; usuina o pese a Siona ma le faalogologo i musika musuia; . . . tatalo a le tagata lava ia ma le aiga; anapogi, faauuga o mai, faamanuiaga a tama; saunia o meaai ma le manatu tasi o le loto, o meaai faigofie e saunia i le aso Toonai; (*The Teachings of Ezra Taft Benson*, p. 439).

Ina ia fesoasoani i tamaiti ina ia malamalama i le ala e tausia ai le aso Sapati ia paia, ia tusia ni ulutala se lua i luga o le laupapa: *Gaoioiga Lelei Mo Le Sapati* ma *Gaoioiga e Alo ese Ai i le Sapati*. Ia fai atu i tamaiti, o le tasi ma le tasi, ina ia filifili se pepa mai le faatanoa ma faitau atu i le vasega ia filifili e i latou po o le fea ulutala i luga o le laupapa e tatau ona i ai le gaoioiga, ona tusia lea o le gaoioiga i lalo o le ulutala e tatau ai. Pe a oo ina uma ona faitau atu pepa, ia o ane ni tamaiti se toalua e faitau upusii mai ia Peresitene Benson.

*Faaaliga mo le faiaoga:* Ao outou talanoaina faatasi ma tamaiti ituaiga o gaoioiga e talafeagai i le Sapati, ia malamalama i tulaga o lo o i ai aiga o tamaiti i lau vasega. Atonu o lo o i ai i nisi tamaiti ni aiga e faale toaaga po o ni matua e le lolotu (po o isi tagata o le aiga) o e o lo o latou valaauina tamaiti e faia ni gaoioiga e le talafeagai ma le Sapati. Ia uunaiina tamaiti e tatalo mose taitaiga ma ia faia le mea sili ona lelei latou te mafaia e tausia ai le aso sapati ina ia paia e aunoa ma le le faaaloalo po o le le usitai i o latou matua.

Ia alu ane se tamaitiiti e faitau le upusii lenei mai ia Spencer W. Kimball, le Peresitene lona sefulu ma le lua o le Ekalesia:

“O se mea e le mafai ona ofi i lo’u mafaufau le faapea e i ai se tasi e alofa i le Alii ma lona loto atoa ma lona agaga atoa. . . .ae le mafai ona ia faaaluina se aso se tasi mai aso e fitu e faafetai ma vivii ae ai . . . O le tausia o le Sapati o se faailoga e iloa ai lo tatou alofa mo lo tatou Tama Faalelagi” (*The teachings of Spencer W. Kimball*, ed. Edward L. Kimball [Salt Lake City: Bookcraft, 1982], p. 218).

Ia talanoaina faatasi ma tamaiti pe faapefea ona avea le tausia o le aso Sapati ia paia ma tulaga e faaalua ai le alofa mo le Tama Faalelagi ma Iesu Keriso. Ona faanonofu lea o tamaiti i se lio. Ia tuuina atu ia i latou se mea faitino laititi e pei o se polo laititi po o se taga fatupu e tuu faasolosolo atu faataamilo i le lio. Ao maua e se tamaititi lea mea, e ta’ua e ia se mea o lo o maua ai e ia le agaga faafeatai ona tuu faasolo atu lea o lea mea i le isi tamaititi. O le tamaitiiti lona fitu na te maua lea mea e faapea mai, “o le a ou tausia le aso Sapati ia paia” nai lo le ta’ua o se isi mea. A oo i lea taimi ia tutu uma i luga tamaiti ma fesuai nofoa. A oo ina nonofo uma i lalo tamaiti i le nofoa fou, ia toe fai le gaoioiga.

3. Ina ia fesoasoani i tamaiti ina ia latou iloa le tele o faamanuiaga ua tuuina mai e le Tama Faalelagi ia i latou, ia faia e i latou le taaloga lenei:

Ia faanonofu tamaiti i se li’o. Ia auauai tamaiti i le ta’ua o se faamanuiaga e amata i le mataitusi A (mo se faataitaiga, “ua ou faafetai mo apu” po o le “ua ou faafetai mo ato”). Ia faaauau pea faataamilo i le li’o seia oo ina le manatua e le tamaitiiti e sosoo ai se isi faamanuiaga e amata i le A, ona amata lea e lona tamaitiiti i le mataitusi o le E (“ua ou faafetai mo le ea”). Ia faaauau i le tele o ni mataitusi a o mafai ona faalogo mai tamaiti po o le lava foi o le taimi (atonu o le a le mafai ona e faaogaina le alafapeta atoa).

4. Ia faitau po o le alu ane o se tamaitiiti e faitau upusii o lo o i lalo mai ia Peresitene N. Eldon Tanner, o le sa avea ma se tasi o le Au Peresitene Sili:

“A’o tatou faaalua lo tatou agaga faafetai mo le tele o o tatou faamanuiaga, o le a iloa atili e i tatou mea na faia e le Alii mo i tatou, ma faapea ona mafai ai e i tatou ona maua atili le agaga faafetai” (In Conference Report, Oct, 1967, p. 54; or *Improvement Era*, Dec. 1967, p.42).

Ia usu e tamaiti pe fai faatasi upu o le pese “Faitau Ou Manuia” (*Viiga*, numera 151). Ona tufa atu lea i tamaiti taitoatasi se penitala ma se pepa, ma ia faatonuina tamaiti e lisi i lalo le tele o faamanuiaga e mafai ona latou lisiina i le tolu minute (ia fetuunai le taimi faatapulaaaina ina ia talafeagai ma le umi o le taimi e fiafia mai ai tamaiti). Ia faalau mai e tamaiti taitoatasi lana

lisi mo isi tagata o le vasega. Atonu e te manao e faatusatusa e tamaiti a latou lisi ma kolosi ese mea na taua muamua. Ia faamalamalama atu le tele o mea o lo o i ai i lisi taitasi e le i taua muamua i se isi lisi, ma ia faamamafa atu ua tofu i tatou uma ma isi faamanuiaga e sili atu nai lo mea e mafai ona tatou faitauina.

5. Ia fesoasoani atu i tamaiti ina ia latou taulotoina le MFF 59:7.
6. Ia usu pe fai faatasi upu o se pese e tasi pe sili atu o pese nei: “Sa Pepese Tamaiti Paionia A’ o Latou Savavali” (*Tusipese a Tamaiti*, itulau \_\_\_), “Aso Toonai” (*Tusipese a Tamaiti* itulau \_\_\_), “E Mafai e se Tamaitiiti Pei o Au?” (*Tusipese a Tamaiti*, itulau \_\_\_), “Ou te Faafetai Ia te Oo Le Tama e” (*Tusipese a Tamaiti* itulau \_\_\_).

## Faaiuga

Molimau	<p>Ia faaalua lou agaga faafetai mo i latou o e na faitaulaga mo le faavaeina o le Ekalesia i le vanu o Sate Leki. Ia fesoasoani atu i tamaiti ina ia malamalama o le tausia o le aso Sapati ia paia o se tasi lea o auala e mafai ona tatou faaalua ai lo tatou agaga faafetai i le Tama Faalelagi ma Iesu Keriso. Ia faamatala atu le auala ua faamanuiaina ai oe ona o le tausia o le aso Sapati ia paia.</p> <p>Ia fautua atu ina ia talanoaina e tamaiti faatasi ma o latou aiga le auala e mafai ona tatou tausia ai le aso Sapati ia paia.</p>
Tusi Fautuaina e Faitau i le Fale	Ia fautua atu i tamaiti e suesue le Mataupu Faavae ma Feagaiga 59:7–19 ma le 78:19 i le fale e avea o se toe iloiloga o Ienei lesona.
Fetufaaiga Fautuaina i le Aiga	<p>Ia uunaiina tamaiti e fetufaai ma o latou aiga se vaega patino o le lesona, e pei o se tala, fesili, poo se gaoioiga, poo le faitauina faatasi foi ma o latou aiga le “Tusi Fautuaina e Faitau i le Fale.”</p> <p>Tofi se tamaitiiti e faia le tatalo faaiu.</p>



# Sa Faaalia e Paionia lo Latou Faatuatua ia Iesu Keriso

---

## Faamoemoega

Ina ia faamalosia le faatuatua o tamaiti ia Iesu Keriso e ala i le aoaina o i latou e uiga i le faatuatua o Paionia.

---

## Sauniuniga

1. Suesue ma le agaga tatalo i talafaasolopito o lo o tuuina mai i leni lesona: Moronae 7:33; MFF 8:10, 20:29; ma le Mataupu Faavae o le Faatuatua 1:4. Ona suesue lea i le lesona ma filifili pe faapefea ona e manao e aoaina tamaiti i tala faasolopito. (Vaai “saunia o Au Lesona,” itulau vi–vii, ma le “Aoaina o Mau ma faamatalaga o le Talafaasolopito,” itulau vii–ix.)
2. Faitauga faapoopo: Mataupu Faavae o le Talalelei (31110), mataupu 18.
3. Filifili fesili o talanoaga ma gaoioiga e faamauoa mai ai e aafia ai tamaiti ma sili ona fesoasoani ia i latou ia maua le faamoemoega o le lesona.
4. Ia saunia e faamatala atu se tala e uiga i sou tuua paionia po o se paionia o aso nei (o se tasi o le na avea ma uluai tagata o le ekalesia i se nofoaga po o le aiga).
5. Mea e manaomia:
  - a. O se Mataupu Faavae ma Feagaiga mo tamaiti taitoatasi.
  - e. O se Tusi a Mamona
  - i. Ata 5–48, O Iesu le Keriso (Taga Ata o le Talalelei 240; 625272); ata 5–49, O Mary Filitia Samita ma Iosefa F. Samita o lo o La Kolosiina le Laugatasi (Taga Ata o le Talalelei 412; 62608); ata 5-50, Malolo i le Vaisuamalie.

*Faaaliga mo le Faiaoga:* Atonu o lo o i ai i leni lesona le tele o faamatalaga tau le talafaasolopito e sili atu nai lo le mea e mafai ona e faaaogaina i se taimi e tasi o le vasega. Ia filifili faamatalaga o le a sili ona i ai se uiga i tamaiti o lau vasega.

---

## Faalautelega Fautuaina o le Lesona

Gaoioiga e  
Faatosina Mai Ai

Tofi se tamaitiiti e faia le tatalo amata

Ia faia le taaloga o lo o i lalo a paionia faatasi ma tamaiti:

Ia fai atu i se tamaitiiti e alu ese atu ma le potu (po o le moeiini o ona mata) a o e nanaina se mea e puipui ai tamai lima i suisuiga, maa, po o se isi mea e laititi i se mea i totonu o le potu. Ona fai atu lea i le tamaitiiti e toe sau i totonu o le potu (pe pupula ona mata) ma saili lea mea. Ia fesoasoani isi tamaiti i le faapea atu “vevela” pe afai e latalata le tamaitiiti i tafatafa o le mea o nana ai lea mea ma agai atu i lea mea ma le “maalili” pe afai ua mamao ese le tamaitiiti mai lea mea pe aluese mai ai.

Pe a maua e le tamaitiiti lea mea, ia tau atu i tamaiti o leni lesona e faatatau i le faatuatua o paionia. Ia tusi le upu *FAATUATUA* i luga o le laupapa.

- O le a le uiga o le maua o le faatuatua?

la faamatala atu o le maua o le faatuatua o le talitonu lea ma faalagolago e moni se mea e ui lava ina tatou te le i vaai i lea mea i o tatou lava mata. la faamalamalama atu o le tamaitiiti lea sa sue le mea na natia sa ia te ia le faatuatua o lo o i ai lea mea i totonu o le potu, e ui lava ina sa le mafai ona vaai o ia i ai.

- O ai e tatau ona tatou faatuatua i ai?

la faaali atu le ata o Iesu Keriso. la fesoasoani atu i tamaiti i le toe faamanatuina o le Mataupu Faavae lona Fa o le Faatuatua. la faamalamalama atu o lo o faapea mai lea mataupu Faavae o le Faatuatua o le faatuatua ia Iesu Keriso o le muai mataupu faavae lea o le Talalelei.

- Aisea e taua ai le faatuatua ia Iesu Keriso?

la faamatala atu e tatau ona tatou talitonu o Iesu Keriso o lo tatou togiola lea ina ia mafai ai ona tatou talitonu e mafai ona tatou salamo mai a tatou agasala ma toe mau faatasi ma le Tama ma Iesu Keriso.

la faamalamalama atu afai e ia i tatou le agaga naunautai e tausia poloaiga, e tusa lava pe faigata ia i tatou, o lona uiga o lo o faaalua e i tatou lea faatuatua ia Iesu Keriso. O le usiusitai i poloaiga e fesoasoani foi ia i tatou i le faatupuina o lo tatou faatuatua. la fesoasoani atu i tamaiti ina ia malamalama afai latou te auai i sauniga a le Ekalesia ma faia isi filifiliga sao, o lona uiga o lo o faaalua e i latou o lo o latou faatupuina atili le faatuatua ia Iesu Keriso.

#### Faamatalaga Mai Talafaasolopito

la aoao atu i tamaiti e uiga i le faatuatua o Paionia, e pei ona sa faaalua e le faamatalaga lenei o le talafaasolopito. la faamatala ia tele ni faamatalaga e talafeagai ma le taimi, ma ia tuuina atu fesili e talafeagai ai mai le vaega "Talanoaga ma Fesili e Faatatau i Ai". Fesoasoani i tamaiti ina ia latou iloa le ala e aafia ai filifiliga a tagata i faamatalaga taitasi ona o le auala latou te faatuatua ai ia Iesu Keriso. Faaali atu ata i taimi e talafeagai ai.

Ina ua taunuu le aumalaga muamua a paionia i le vanu o Sate Leki, sa amata e Polika laga ona faia sauniuniga e fesoasoani ai i isi o le au Paia ina ia mafai ona malaga mai i fanua laugatasi. I ni nai masina na tuana'i ai sa amata ona taunuu mai isi malaga a le Au Paia. I le tele o tausaga (1847 seia oo i le 1869), sa malaga aumalaga a le Au Paia i fanua laugatasi agai atu i le vanu o Sate Leki i ni taavale toso po o taavale e tulei i lima. Sa omai nisi o tagata i le vasa ma isi laueleele ao le i sopoia e i latou fanua laugatasi. Sa avea o se malaga faigata tele mo Paionia uma. Sa maliliu le toatele o tagata i le ala; o isi sa mafatia i faigata uiga ese. Sa tuua e Paionia o latou aiga ma malaga agai i Sisifo ona o lo latou faatuatua ia Iesu Keriso ma le moni o lana Talalelei toefuataiina. Sa avea lenei faatuatua ma mea na fesoasoani ai ia i latou i nei taimi faigata.

#### *Ua Gaoia Povi a Mary Filitia Samita*

Ina ua mavae ona fasiotia Iosefa Samita ma lona uso o Ailama, sa tuua e le ava a Ailama, o Mary Filitia Samita le aai o Navu ma malaga atu i Winter Quarters faatasi ma lana fanau ma isi tagata sa faanonofa e ia ma Ailama i lo latou aiga.

A'o i ai i latou i Winter Quarters, sa malaga Mary ma nisi o lona aiga agai i Saute i Misuri mo le maua mai o ni mea e faaaoga i la latou malaga agai i Sisifo. Sa avea le leaga o le tau ma mea na faigata ai ia i latou ona malaga, ma sa faigata i povu ona toso taavale toso tutumu ma le mamafa. O le malaga i Misuri e tasi le vaiaso, a o le malaga e toe foi atu i Winter Quarters e sili atu le umi o le taimi e alu ai.

I le toe foi atu, sa tolauapi Mary ma lona aiga i tafatafa o le Vaitafe o le Misuri. Sa tolauapi i tafatafa ane ni tagata o e sa tulituliina atu se lafu povi e faatau i le maketi. Sa masani lava ona tatala e le tama a Mary, o Iosefa F., ma le tuagane o lona tina a latou povi i le po ina ia mafai e povi ona aai ma faigofie ona malolo, peitai talu ai ona sa latalata atu i latou i le isi lafu manu o le mea lea sa tuu ai e i latou amo i luga o povi e le tatalaina. O lona auala o le a faigofie ai ona maua povi pe a fai e fefiloi ma isi manu.

E oo mai le taeao na sosoo ai ua le iloa isi povi. Sa alu le taeao atoa o saili e Iosefa F ma le tuagane o lona tina ia povi, ae sa le mafai ona la maua. Ina ua toe foi atu Iosefa F i le tolauapiga, ma le vaivai ma le lotovaivai, sa vaaia e ia lona tina o ole atu i le Alii e fesoasoani mai ia i latou ina ia maua povi na leiloa ina ia mafai ona faaauau la latou malaga ma le saogalemua.

Ina ua uma le tatalo a Mary, sa vaaia le fiafia i ona mata. E ui lava ina sa faapea mai lona tuagane ua le mafai ona toe maua povi, sa fai mai Mary o le a ia alu atu i fafo ma vaavaai mo sina taimi. Sa taumafai lona tuagane e faatalitonu o ia sa saili o ia ma Iosefa F. i mea uma ma e le aoga ona saili foi o ia, peitai sa alu atu Mary e ui lava i lea fautuaga.

A'o savali ese atu Mary mai i le mea sa latou tolauapi ai, sa valaau mai se tasi o tamaloa o e sa aveina atu povi i le maketi, "Tina, sa ou vaaia au povi o agai atu i lona itu i le taeao nei pe tusa o le vaveao." E ui lava ina sa tusi atu le tamaloa i le isi itu, ae sa faaauau pea ona savali atu Mary agai atu i le vaitafe. Sa vaavaai atu Iosefa F. ia te ia, ma sa tamoe atu o ia ina ua tauvalaau mai lona tina ia te ia. Ina ua latalata atu o ia i lona tina, sa ia vaai atu ia latou povi o nonoa i se laau. Sa natia e se tasi ia povi, sa mafai e Mary Filitia Samita ma lona aiga ona faaauau la latou malaga. (Vaai Don Cecil Corpett, *Mary Fielding Smith: Daughter of Britain*, pp. 209–13.)

#### *Sa Sopoia e Mary Fielding Smith ma lona Aiga Fanua Laugatasi*

Ina ua oo mai le taimi mo Mary Fielding Smith ma lana aumalaga e agai atu ai i sisifo, sa mamate le tele o ana manu ona o le malosi o le malulu. Sa saunia Mary mo le malaga i le mea sili na te mafaia; ae ui i lea, sa tataua ona nonoa faatasi e ia taavale toso e lua ona sa le lava povi sa ia te ia ma tagata e aveina, ma sa le maua ni povi e malolosi mo taavale toso taitasi, o le mea lea sa faaoga ai e ia nai povi laiti e tosoina ana taavale toso. Sa le i aoaoina nei manu ina ia galulue faatasi ma sa faigata ona pulea.

Sa tau atu e le kapeteni o le malaga ia Mary o se mea valea le agai atu o ia agai i sisifo ona e lei saunia. Sa faapea mai lea alii o le a le mafai ona taunuu o ia i le Vanu i Sate Leki ma o le a avea ma se aveaga mamafa i isi tagata o le aumalaga. Sa tau atu e ia ia Mary ina ia toe foi atu i Winter Quarters ma faatali ai mo le malaga mai i le Vanu i Sate Leki seia oo ina maua e ia se isi fesoasoani. Sa tau atu ma le filemu e Mary i le kapeteni e le manaomia e ia lana fesoasoani. E le gata i lea, o lana tala lea, o le a muamua taunuu o ia i le vanu a o le i oo o ia!

Sa saunia e nisi o uo a Mary isi povi, ma o ia povi sa avea ma se faamanuiaga tele ia Mary ma lona aiga, ma a o malaga atu i latou i fanua laugatasi, sa iloa e povi ia sa le aoaoina ona galulue faatasi lelei ma isi. Sa fesoasoani tamaiti uma i le malaga, sa taetae mai e Martha, le aupito i itiiti, ni fafie ma vaovao mo le afi ma sa fesoasoani i le tulituliina atu o povi (o povi ia sa le tosoina ni taavale toso). O Iosefa F. o le sa iva tausaga o lona matua, sa ia tulituliina atu se vaega

o povi, e faapena foi lona uso matua, o loane. Sa fesoasoani Jerusha ma Sarah i feau o aso taitasi ma sa fesoasoani i le tausiga o povi sa tataa saoloto. Sa savavali tamaiti uma e aunoa ma ni seevae i le tele o le ala.

Ao malaga le aumalaga e sopoia Wyoming i se tasi aso, sa faafuasei lava ona taoto i lalo se tasi povi a Mary e pei ua ona i se mea. Sa foliga mai o le a pe le povi, ae sa leai se povi faaleoleo a Mary e sui ai o ia. A o amata ona malo le povi, sa valaau mai le kapeteni a le aumalaga, “ua mate o ia, e le toe aoga le fai i ai o se mea, e tatau ona tatou faia se aualea e avatu ai le fafine ua oti lana tane [o Mary] i le ala. Na ou fai atu ia te ia o le a avea o ia ma se avega mamafa i le au malaga.”

Sa leai se upu a Mary, ae sa tago o ia ma ua aumai se fagu suauu paia mai lana taavale toso ma fai atu i lona tuagane, o Joseph Fielding, ma se tasi alii e faauu lana povi. “Sa avea ma se taimi paia iina i fafo o le lagi vateatea. Sa filemu tagata uma i lea taimi. Sa aveese e alii o latou pulou. Sa punonou o latou ulu a o tuu e Joseph Fielding . . . ona lima i luga o le ulu o le povi o le a mate, ma faia sana tatalo. Sa taoto lenei manu tele ua faaloloa ma le gaoioi. Sa le pupula ona mata. I le taimi lava na uma ai le faauuga sa gaoioi lea manu. Sa amata ona faamimigi ae ona vae. Sa amata ona tulai a’e o ia. Sa faamalosi ona vae i luma. Sa tula’i ae i luga lea manu, e aunoa ma le fesoasoani a se isi, ma sa amata ona malaga ese atu e pei e leai se mea na tupu.” Sa le umi ae faalogoina e se tasi povi le mai ma sa faapea ona faauuina, ma sa malosi ai foi.

I le aso a o le i ulufale le aumalaga i le Vanu o Sate Leki, sa toe leiloa nisi o povi a Mary. Sa tootuli o ia i le tatalo, ma ole atu mo le fesoasoani a le Tama Faalelagi ina ia toe maua ia manu. Sa mautinoa e ia o le a fesoasoani mai le Tama Faalelagi ia te ia.

Sa amata ona o atu le kapeteni ma le isi vaega o le au malaga a o saili pea Mary ma lona aiga mo a latou povi. Sa faafuasei lava ona oo mai se ao pogisa, sa papa faititili, ma emo uila, ma sa maligi timuga. Sa faamalosi tagata uma e faatali. Sa mafai e le tama e sefuluono tausaga le matua o loane ona maua manu na leiloa i le taimi o le tetele o timuga ma sa mafai ona saunia e lea tama ia manu e o atu ina ua manino timuga tetele. Sa amata ona malaga atu le aiga o Mary a o tau faapotopoto pea e isi a latou povi. E tele ni itula sa ulufale ai i latou i le vanu a o le i taunuu atu le kapeteni ma isi o le au malaga. (Vaai Corbett, p. 223-49).

#### *Sa Fesoasoani Margret McNeil i lona Aiga i le Sopoia Atu o Fanua Laugatasi*

Sa auai Margaret McNeil ma lona aiga i le Ekalesia i Sikotilani. Sa malaga mai i latou i luga i le taimi a o sefulu tausaga o le matua o Margaret. Sa savali Margaret i le ala atoa e sopoia ai fanua laugatasi, ma o le tele o taimi e fafa e ia lona tuagane e fa tausaga le matua e igoa ia James i lona papatua. Sa ma’i le tina o Margaret i le malaga, ma o le mea lea sa fesoasoani ai Margaret i le mea sili na te mafaia.

Sa saunia e Margaret le aiga i le taeao ma le aiga i le afiafi mo le aiga i aso taitasi, ma sa vaaia foi e ia povi a le aiga. Sa tatau ona fafaga lelei e ia le povi ina ia mafai ona maua ai le susu mo le aiga. O taeao uma lava e taitaiina atu ai e Margaret le povi i luma o isi povi uma i le aumalaga ma tuu atu e ai e le povi le mutia seia oo ina taunuu atu isi povi uma. Ona faavave atu lea o Margaret ma le povi ina ia o faatasi ma le isi vaega o le aumalaga. Ina ua taunuu i latou i se vaiata, sa taai e Margaret le siusiu umi o le povi i lona lima ma sa feausi faatasi o ia ma le povi i le isi itu.

Sa uma meaai na aumai e le au McNeils faatasi ma i latou i le faiga malaga, o le mea lea sa inu ai e le aiga le susu ma ai fua o vivao. Sa iu lava ina taunuu i latou i luta ma sa faafetai i le Tama Faalelagi mo le fesoasoani ia i latou ina ia taunuu ma le saogalemu. (Vaai Margaret McNeil Ballard, "I Walked Every Step Of The Way," pp. 10-11; Ia vaai foi i le Susan Arrington Madsen, *I Walked To Zion*, pp. 125–26).

*Ua Faamafanafanaina Jedediah M. Grant*

O Jedediah M. Grant o se tasi o le aufono muamua a Fitugafulu ma o se kapeteni o se tasi o aumalaga a paionia. O ia foi o le tama o Heber J. Grant, o le na avea ma Peresitene lona fitu o le ekalesia. A'o sopoia e le aiga o le au Grant fanua laugatasi, sa oo ina ma'i le toalua o Jedediah ma lana tama teine i le ma'i o le palagaau, o se faamai leaga sa maua ai le toatele o tagata a o latou malaga atu i le vanu o Sate Leki. A'o vaivai lea tamaitai o le a oti, sa fai ane le toalua o Jedediah ina ia tanu o ia ma le pepe i le Vanu o Sate Leki. Ae ui i lea, sa muamua ona oti le pepe ma tatau ona tanu i se tuugamau papau i Wyoming. Sa maliu le toalua o Jedediah latalata i le faaiuga o le malaga ma sa tanumia o ia i le Vanu o Sate Leki. I se malaga mulimuli ane i Wyoming, sa asiasi atu Jedediah i le tuugamau o le pepe, ma sa iloa ai e ia ua eli i luga e luko lea tuugamau.

Atonu sa faigata i le Uso o Grant le malilii o lona toalua ma le tamaitiiti, peitai sa faaaauu pea ona mulimuli o ia i taitai o le ekalesia. I le tele o tausaga mulimuli ane sa faatagaina o ia e vaai i se faaaliga e uiga i le lalolagi o agaga. Sa vaaia e ia lona toalua ma la la tama laititi o lo o sii i ona lima. Sa faaali mai e lea tina le tamaitiiti i le Uso o Grant ma faapea mai, "o le teine laititi lenei o Margaret." Sa vaai atu le Uso o Grant e ui lava ina sa maliu le teineitiiti i fanua laugatasi ma faaleagaina le tuugamau e luko, ae sa saogalemu pea lona afafine i le lalolagi o agaga faatasi ma lona tina. (Vaai *Church History In The Fulness of Times*, pp. 337-38).

*Sa Fesoasoani Lydia Knight I Isi I Le Sopoia O Fanua Laugatasi*

Ina ua mavae le maliu fasia o Iosefa ma Ailama Samita, sa amata ona malaga atu i sisifo le aiga o le au Newel ma Lydia Knight faatasi ma isi o le Au Paia. Ae ui i lea, i se tasi po o le taumalulu, sa oo ina mai tigaina Newel ma ua oti ai. Sa tuua Lydia ma tamaiti e toafitu ma le isi e le o toe umi ae fanau mai. Sa le maua e ia se tasi e fesoasoani pe puipuia o ia. Sa toe foi atu o ia i Winter Quarters, ma o iina na fautua ai o ia e Peresitene Polika laga ina ia aua le amata i le malaga faigata agai atu i le Vanu o Sate Leki faatasi ma se pepe fou. Ae ui i lea, sa talosaga atu o ia i lea tamaitai pe mafai ona ia tuuina mai ana povi ma taavale toso ina ia fesoasoani i se isi tagata e faia le malaga. Sa tuuina atu loa lava e Lydia ia povi e aunoa ma le musu. I le lua tausaga mulimuli ane sa mafai e Lydia ona maua isi mea faigaluega ma sa faia loa e ia le malaga agai atu i le Vanu o Sate Leki faatasi ma lana fanau. (Vaai Susa Young Gates, *Lydia Knights History*, pp. 64–76, 84–89).

*Ua Tulituliina Atu e Louisa Wells se Vaega o Povi E Sopoia Fanua Laugatasi*

Ina ua sopoia atu fanua laugatasi e le teine e luasefululua tausaga le matua o Louisa Wells faatasi ma lona aiga, sa tuuina atu ia te ia se galuega o le tulituli atu o se vaega o povi a lona tama faapea foi ma le vaaia o lona tuagane laititi ma lona uso.

Ina ua uma ona teu a latou meatotino i le taavale tulei, sa amata ma le lototele ona alu atu Louisa i le ala. Sa i ai sona pulou lautele i lona ulu faapea ma se mea e pupuni ai le la sa uu i le isi ona lima. O le tasi o ona lima sa uu ai se sasa o povi ina ia fesoasoani ia te ia i le pulea o manu. Sa lelei le gasologa o mea uma mo se taimi puupuu, pe a mafaufau atu e leai se taimi muamua na tulituli atu ai e Luisa se vaega o povi, sa le pine ae amata ona timu. Sa le umi lava ae le aoga lona pulou, ma a o le i oo mai le po sa taugaeleelea o ia ma susu uma ona ofu.

E ui lava i lenei amataga lotovaivai, ae sa faaaauu pea ma le faatuatua le malaga a Luisa. Ina ua taunuu le aumalaga i le Vaitafe o Vaisuamalie, sa mamate povi e lua a Louisa ona o le inu i vai leaga, o le mea lea na tatau ai ia te ia ona faaaoga nisi povi se lua e sui ai. Sa le faaaogaina ni povi i le tosoina o taavale toso, o le mea lea sa tatau ai ia Luisa ona toso ma aoao ia manu i le vaega na totoe o le malaga. Sa mai se fafine i le aumalaga, ma sa tofia Luisa e tausia o ia. E tusa e tolu vaiaso sa savali ai o ia i tafatafa o le taavale toso a lea tamaitai i le aso atoa ma tausia le fafine ua mai i le faagasologa o le po. O le mea e sili ai ona sa mafai e Luisa ona tumau i le soifua maloloina ma taitai atu ma le saogalemu ana povi ma le taavale toso i totonu o le vanu faatasi ma isi tagata o le aumalaga.

Ina ua mavae le aoga o pea seevae e tolu i le malaga, sa su'i e Luisa ni ieie faataamilo i ona vae e puipua ai, peitai sa uma le aoga o ia ieie i ni nai itula. Sa masani lava ona iloga tulagavae e tafetotoi i luga o le auala e savali ai Luisa. (Vaai Edward W Tullidge, *The Women of Mormondom*, pp. 336-37).

#### *Ua Tuuina Atu Ia Jane Allgood se Faamalosiau*

Sa omai le teine o Jane Allgood e sefululima ona tausaga le matua ma ona matua mai Egelani i le 1864 ma sopoia mai fanua laugatasi agai i le Vanu i Sate Leki. Sa faamatala mulimuli ane e Jane i le tama a lana tama le faigata tele o lea malaga. Sa tatau i tagata talavou i le aumalaga ona savavali i le ala atoa. Na pau lava meaai sa mafai ona latou maua o le falaoamata, fatupi, ma peaches mamago. Sa matua vaivai Jane ma lana uo o Emma i se tasi aso ona o le savavali ma o le mea lea sa nonofo ai i laua i lalo e malolo. Sa vaai e i laua taavale toso ua faaaauu pea ona malaga atu e aunoa ma i laua, peitai sa matua tiga o la vae ma o le mea lea sa le popole ai i laua e uiga i le tuua i tua. Sa la lagona e le mafai ona toe malaga atu. Sa faapea mai Jane, "A o ma nonofo i lenei mea ma le matua vaivai lava, sa sau se alii talavou ia i maua i se solofanua. Sa ma le iloa atu po o fea na sau ai o ia ae poo fea foi na alu atu i ai o ia ina ua uma ona talanoa mai ia te i maua. Peitai sa talanoa mai o ia ia i maua i se auala lelei tele ma faalototele mai ina ia ma o atu pea. Sa folafola mai e ia ia i maua afai o le a ma taumafai o le a mafai lava ona ma oo atu, ma o le a le mafai lava ona afaina i maua." Sa faapea mai Jane sa matua vaivai i maua i lenei taimi ma o le mea lea "sa le popole i maua pe feoti pe feola," Peitai sa agalelei tele le alii ma faamalosia mai ia i laua ina ia faaaauu le malaga. E maua atu e i laua le malaga o taavale toso ua pogisa. (Tagai Julie A. Dockstader, "Children enter Valley with hearts all aglow," pp. 8-9).

#### *Ua Atiinae le Ekalesia e Paionia o Aso Nei*

Ia faamanatu atu i tamaiti o se paionia o se tasi lea na te saunia le ala mo isi o e o le a mulimuli mai ai. Ia faamatala atu o le tele o tagata o le ekalesia o i latou o ni paionia o aso nei. Ia faamatala atu i tamaiti se tala mai le Talafaasolopito o

lou aiga po o se tala e uiga i se paionia o aso nei o le sa avea ma uluai tagata o lona aiga po o le nofoaga e auai i le Ekalesia. Ia faamamafa atu le tulaga manaomia mo tagata fou e faaalua le faatuatua ia Iesu Keriso pe a latou auai i le Ekalesia.

Talanoaga ma  
Fesili e Faatatau i Ai

Suesue i fesili nei ma mau nei ao e sauniaina lau lesona. Faaaoga fesili e te lagona o le a sili ona fesoasoani i tamaiti ina ia malamalama ai i tusitusiga paia ma faaaoga ia mataupu i o latou olaga. O le faitauina ma le talanoaina faatasi ma tamaiti o tusitusiga paia i totonu o le vasega o le a fesoasoani lea ia i latou ina ia maua ai so latou malamalama.

- Pe sa faapefea ona avea le faatuatua o Mary Fielding Smith ia Iesu Keriso ma mea na fesoasoani ai ia te ia ina ia maua ana povi sa leiloa? Ia faamatala atu e silafia e le Tama Faalelagi ma Iesu Keriso mea uma, ma e mafai ona tatou maua se taitaiga mai ia i laua pe afai tatou te tatalo i le faatuatua (vaai MFF 8:10). Ia faamalamalama atu sa tatalo Mary mo se fesoasoani, ona faia lea e ia ma lona aiga ia latou vaega e ala i le saili o povi na leiloa.
- Pe sa faapefea ona avea le faatuatua o Mary Fielding Smith i le mana o le Perisitua ma se faamanuiaga ia te ia ma lona aiga? Ia faamanatu atu i tamaiti o le Perisitua o le mana lea ma le pule e galulue ai i le suafa o le Atua. Afai tatou te faaaogaina lo tatou faatuatua i le mana o le perisitua, o lona uiga o lo o faaalua e i tatou le faatuatua ia Iesu Keriso?
- O le a sou manatu i le ala na maua ai e se teine sefulu tausaga le matua le malosia e fai ai le mea na faia e Margaret McNeil? (Moronae 7:33). O le a se mea semanu e faigata ia te oe pe ana faapea o lo o e i ai i le tulaga sa i ai o ia?
- Pe sa faapefea ona tauia le faatuatua o Jedediah M. Grant? Pe faapefea ona avea le usiusitai i le Perofeta ma isi taitai o le ekalesia ma mea e faaalua ai le faatuatua ia Iesu Keriso?
- Aisea atonu sa faigata ai ia Lydia Knight ona tuu e aua le sailia ana povi ma taavale toso? Pe sa faapefea ona avea le faia o lenei mea ma mea e faaalua ai le faatuatua o Lydia?
- O le a sou manatu i le pogai na faaaauu ai e Louisa Wells le faigamalaga e ui lava ina sa faigata? Ia faamatala atu se tulaga na oo ia te oe lava na tatau ai ona e onosai i faafitauli ma mea e le maua ai le toafilemu ona o le talalelei.
- Pe sa faapefea ona fesoasoani le Tama Faalelagi ia Jane Allgood ma lana uo o Ema ina ia la maua le malosia sa la manaomia e faaaauu ai le la faigamalaga? Aisea e taua ai le le fiu pe a oo mai ia i tatou le vaivai po o le lotovaivai? Pe mafai faapefea e lo tatou faatuatua ia Iesu Keriso ona fesoasoani ia i tatou i ni taimi faapea? (Vaai Gaoioiga e Faamaoua Mai Ai 3).
- Pe aisea na faia ai e nei Paionia taulaga e tatau ai ina ia malaga atu e sopoia fanua laugatasi? (Atonu e aofia i tali le fia faatasi ma isi tagata o le ekalesia, ia o ese mai sauaga, ma usiusitai i taitai o le Ekalesia). Ia faamatala atu e faapea i ona po o le amataga o le ekalesia, sa salalau tagata o le ekalesia i le lalolagi atoa ma sa itiiti po o le leai foi se fesoootaiga ma taitai o le ekalesia po o isi tagata o le ekalesia. Sa o mai i latou i le Vanu o Sate Leki ina ia faatasi ma isi tagata o le ekalesia ma aoao mai taitai. O aso nei ua faaleleia atili fesoootaiga, ma e ui lava ina na o ni nai tagata o le ekalesia o lo o i ai i isi nofoaga o le lalolagi, ae ua uunaiina i tatou ina ia nonofo pea i o tatou lava atunuu ma fesoasoani i le atiinae o le ekalesia i le mea ua tatou nonofo ai.

- Pe sa faapefea ona faamalosia e nei paionia taitoatasi lona faatuatua ia lesu Keriso ma le talalelei toefuataina? O le a le mea e tataua ona tatou faia ina ia faamalosia ai lo tatou faatuatua? (Vaai Gaoioiga e Faamauoa mai Ai 4).
- O le a se mea semanu e faigata ia te oe pe ana faapea o oe o se paionia? O le a sou manatu i le auala e te taulimaina ai ia tulaga? O a ni faigata o lo o ia te oe i lenei olaga e le'i i ai i paionia i na ona aso? Pe mafai faapefea e lou faatuatua ia lesu Keriso ona fesoasoani ia te oe i le taulimaina o ia tulaga? (Vaai Gaoioiga e Faamauoa Mai Ai 3).
- O a ni faigata semanu e te malie e mafatia ai pea ina ia faatasi ma isi tagata o le ekalesia ma tapuai atu i le Tama Faalelagi ma lesu Keriso? O le a le taimi atonu e talosagaina ai oe ina ia onosai i faigata o le talalelei? (Atonu e aofia i tali le taimi e fai ai se misiona po o le faitaulaga ina ia fesoasoani ai i se isi tagata ina ia faia se misiona, po o le taimi foi e i ai na o ni nai tagata o le ekalesia i lau aoga po o le alaafaga). Pe mafai faapefea e lou faatuatua ia lesu Keriso ona fesoasoani i tulaga faapea? (Moronae 7:33).
- O le a se taimi na e filifili ai e fai le mea sao e ui lava ina sa faigata? Aisea na e filifili ai e fai le mea sao? Ia faamatala atu afai tatou te filifili e usiusitai i poloaiga, o lona uiga o lo o faaalua e i tatou le faatuatua ia lesu Keriso. Ia faamatala atu o le maua o le faatuatua ia lesu Keriso o lona uiga o le maua lea o le faalagolago ia te ia ma o le a tatou usiusitai ai i se mea e poloai mai ai o ia.
- O le a se eseese e mafai ona faia e lo tatou faatuatua ia lesu Keriso i le ala tatou te ola ai i aso taitasi?
- E mafai faapefea e lo tatou faatuatua ia lesu Keriso ona fesoasoani ia i tatou pe a feagai i tatou ma faanoanoaga po o le i ai foi o ni faafitauli? (Vaai Gaoioiga e Faamauoa mai Ai 3.)

## Gaoioiga e

### Faamauoa mai Ai

E mafai ona e faaaogaina se gaoioiga e tasi po o le sili atu o gaoioiga nei i soo se taimi i le faagasologa o le lesona poo le avea foi o se iloiloga, aotelega, poo se lu'i.

1. Tusi i luga o le laupapa po o ni fasi pepa eseese le ulutala *Faatuatua* faapea ma mau mai Tususiga Paia o lo o i lalo. Ia sue e tamaiti taitoatasi (po o ni tamaiti tai toalua, pe afai e toatele lau vasega) se mau e tasi o mau ma faitau atu i le vasega. Ia talanoaina faatasi e le vasega atoa le mea o lo o aoao mai i mau taitasi e uiga i le faatuatua, ma ia tusia i luga o le laupapa (po o le faapipii foi i se fasipepa o upu) i lalo o mau faatasi se faamatalaga e faamatala ai le mea o lo o aoao e lena mau e uiga i le faatuatua.

Alema 32:21                      O le faatuatua o le talitonu lea i mea moni, e tusa lava pe le mafai ona tatou vaai atu i ai.

Alema 37:33                      O le faatuatua ia lesu Keriso e mafai ona fesoasoani ia i tatou e tetee atu i faaosoosoga.

Moronae 7:33                      Afai tatou te maua le faatuatua ia lesu Keriso, o le a maua e i tatou le mana e mafai ai ona tatou faia soo se mea e fetalai mai ia i tatou e fai.

Moronae 10:4                      E tataua ona tatou maua le faatuatua ia lesu Keriso ina ia maua ai e i tatou se molimau.



MFF 20:29	E tatau ona tatou maua le faatuatua ia Iesu Keriso ina ia mafai ai ona tumau seia oo i le iuga ma maua le ola e faavavau.
MFF 29:6	Afai tatou te tatalo, o lona uiga ua ia i tatou le faatuatua o le a faafofoga mai le Tama Faalelagi ia tatou tatalo ma tali mai i ai.
Mataupu Faavae o le Faatuatua 1:4	O le Faatuatua ia Iesu Keriso o le muai mataupu faavae lea o le Talalelei.

2. Ia faia se kopi mo tamaiti taitoatasi o le pepa o le galuega o lo o maua i le faaiuga o le lesona. Ia tusia e tamaiti se laina e faafesootai ai faafitauli taitasi o lo o i le koluma muamua ma le tulaga e foia ai e tatau ai o lo o i le koluma lona lua. (Tali: 1-2; 2-g; 3-a; 4-u; 5-o; 6-i; 7-f.) Afai e le faigofie ona fai se kopi mo tamaiti taitoatasi, e mafai ona e tusia le fuaitau i ni fasipepa eseese ma ia galulue faatasi tamaiti i le faafetauiina o ia fuaitau. Ia talanoaina faatasi ma tamaiti le pogai e mafai ai e le faatuatua ia Iesu Keriso ona fesoasoani i nei tulaga.
3. Ia talanoaina faatasi ma tamaiti pe mafai faapefea ona avea le maua o le faatuatua ia Iesu Keriso ma mea e fesoasoani ai ia i latou ia taulimaina tulaga e pei o le mai tigaina, o le oti o se ua pele, o le alu atu ma nofo i se uarota fou po o se aoga, lagona le le amanaia, po o le lagona o le loto vaivai e uiga i se faafitauli. Ia toe faamanatu atu i tamaiti o le maua o le faatuatua e aofia ai le faia o mea uma e mafai ona tatou fai e i tatou lava, e pei o le tatalo, anapogi, suesue i tusitusiga paia mo tali, ma le usiusitai i poloaiga; Ma ole atu mo le fesoasoani a le Tama Faalelagi, ma le talia o le finagalo o le Alii i tulaga taitasi faapea.
4. Ia faaali atu i tamaiti se laau laititi po o se fatu foi faatoa tupu ae. Ia faamatala atu e mafai ona faatusaina le faatuatua i se fatu aua e amata ae i le laititi lea mea ma tupu a'e a'o fafaga ma teuteu lelei.
  - O le a se mea e manaomia e laau e fesoasoani ai ia i latou ina ia tutupu a'e ma malolosi?
  - O le a se mea "e fafagaina ai" lo tatou faatuatua ma tausua ai ia malolosi? (Usiusitai i poloaiga).

Ia fesoasoani atu i tamaiti ina ia mafaufau e uiga i ni poloaiga patino, e pei o le tatalo ma le auai i sauniga lotu, e fesoasoani ia i latou ina ia faamallosia lo latou faatuatua ia Iesu Keriso.
5. Ia faataitai i tamaiti taga o se tala e tasi pe sili atu i le lesona, ma ia faaoga ai laei ma teuga faigofie.
6. Ia toe faamanatu pe tauloto faatasi e tamaiti le mataupu faavae lona fa o le faatuatua. Ia talanoaina le taua o le faatuatua ia Iesu Keriso.
7. Ia usu pe fai faatasi upu o le pese "Sa Pepese Tamaiti Paionia A'o Latou Savavali" *Tusipese a Tamaiti, itulau* — ). Ia faamalamalama atu sa mafai e tagata paionia ona pepese ma fiafia i la latou malaga faigata talu ai ona sa latou maua le faatuatua i le Faola. Sa iloa e i latou o le a faamanuiaina i latou, e le gata i lenei olaga a o le olaga a sau, ona o le mulimuli i le Faola faapea ma taitai o lana ekalesia.

---

## Faiuga

Molimau	la tuuina atu lau molimau e uiga i le taua o le maua o le faatuatua ia Iesu Keriso. Atonu e te manao e faamatala atu se taimi na faamanuiaina ai oe ona o le maua o le faatuatua i le Faaola ma usiusitai i faamanuiaga. Ia uunaiina tamaiti ina ia faamalosia lo latou faatuatua e ala i le usiusitai i poloaiga ma aoao atili e uiga i le talalelei.
Tusi Fautuaina e Faitau i le Fale	la fautua atu i tamaiti e suesue le Mataupu Faavae ma Feagaiga e 8:10 faapea ma le 20:29 i le fale e avea o se toe iloiloga o lenei lesona.
Fetufaaiga Fautuaina i le Aiga	la uunaiina tamaiti e fetufaai ma o latou aiga se vaega patino o le lesona, e pei o se tala, fesili, poo se gaoioiga, poo le faitauina faatasi foi ma o latou aiga le "Tusi Fautuaina e Faitau i le Fale."  Tofi se tamaititi e faia le tatalo faaii.

# Faatuatua ia Iesu Keriso

Afai ou te —

1. faia se mea sese ma ua tofotofoina au e pepelo e tusa ma lea mea
2. talosagaina au ou te faia nisi feau faaopoopo i le aiga
3. lagona le ita i se tasi
4. le fiafia pe fefe
5. lagona le matamuli i le faia o se lauga i le Peraimeri
6. talosagaina au e auai i se gaoioiga o taaloga i le aso Sa
7. vaaia se tamaitiiti e manaomia se uo

E mafai ona fesoasoani mai ia te au lou faatuatua ia Iesu Keriso—

- a. pe a ou faamagalato atu
- e. ou faamaoni
- i. tausia le Aso Sapatia ia paia
- o. tatalo mo se fesoasoani, ona saunia lea ma tuuina atu se tautalaga
- u. tatalo mo se faamafanafanaga ma se fesoasoani
- f. faaalua le alofa mo isi
- g. faia galuega fesoasoani ma le agaga fiafia

# Faatuatua ia Iesu Keriso

Afai ou te —

1. faia se mea sese ma ua tofotofoina au e pepelo e tusa ma lea mea
2. talosagaina au ou te faia nisi feau faaopoopo i le aiga
3. lagona le ita i se tasi
4. le fiafia pe fefe
5. lagona le matamuli i le faia o se lauga i le Peraimeri
6. talosagaina au e auai i se gaoioiga o taaloga i le Aso Sa
7. vaaia se tamaitiiti e manaomia se uo

E mafai ona fesoasoani mai ia te au lou faatuatua ia Iesu Keriso—

- a. pe a ou faamagalato atu
- e. ou faamaoni
- i. tausia le Aso Sapatia ia paia
- o. tatalo mo se fesoasoani, ona saunia lea ma tuuina atu se tautalaga
- u. tatalo mo se faamafanafanaga ma se fesoasoani
- f. faaalua le alofa mo isi
- g. faia galuega fesoasoani ma le agaga fiafia

# Ua Taunuu Aumalaga ma A Latou Taavale Tosolima i le Vanu o Sate Leki

Lesona  
**43**

---

**Faamoemoega** la uunaia tamaiti ina ia pei o paionia ma a latou taavale tosolima ma tumau ma le faamaoni seia oo i le iuga.

---

- Sauniuniga**
1. la suesue ma le agaga tatalo i faamatalaga o le tala faasolopito o lo o tuuina mai i lenei lesona faapea ma le Mataupu Faavae ma Feagaiga 14:7; 24:8; 76:5; 121:7–8, 29). Ona suesue lea o le lesona ma filifili pe faapefea ona e manao e aoao atu i tamaiti faamatalaga o le tala faasolopito (vaai “saunia o lau lesona,” pp. vi–vii, ma le “aoaoina atu o mau ma le faamatalaga o talafaasolopito,” pp. vii–ix.)
  2. Filifili ia fesili talanoaina ma gaoioiga e faamauoa mai ai o le a aafia ai tamaiti ma o le a sili ona fesoasoani ia i latou ia mauaina le faamoemoega o le lesona.
  3. Mea e manaomia:
    - a. O se Mataupu Faavae ma Feagaiga mo tamaiti taitoatasi.
    - e. O se uati tele po o se uati laititi e i ai sona vae sekone
    - i. Ata 5–51, Aumalaga o Taavale Tosolima a Matini i Bitter Creek, Wyoming (Taga Ata o le Talalelei 414; 62554; ata 5–52, Alii Talavou e Toatolu Na Laveaiina le Aumalaga o Taavale Tosolima a Matini (Taga Ata o le Talalelei 415; 62606).

---

**Faalautelega  
Fautuaina  
o le Lesona**

Gaoioiga e  
Faatosina mai Ai

Tofi se tamaitiiti e faia le tatalo amata.

Ia tau atu i tamaiti e te manao ia latou faia ni gaoioiga se lua e uiga i le taimi. Ia fai atu i se tamaitiiti e sau i luma o le vasega. Fai atu i le tamaitiiti e faamatala mai ia te oe, e aunoa ma le vaavaai i le uati, po o le a le taimi ua ia manatu ua tea ai le minute e tasi. Ia tuuina atu i le tamaitiiti se faailoga e iloa ai le taimi e amata ai. A'o e matauina le taimi i le uati na e aumaia, ia talanoa faatasi ma le tamaitiiti

ma isi tagata o le vasega ina ia faafaigata ai i le tamaitiiti ona faasagasaga tonu lona mafaufau i le taimi. Pe afai e faapea mai le tamaitiiti ua tasi le minute ua tuanai atu, ia tau atu i tamaiti po o le a le taimi moni ua tuanai atu.

Ona fai atu lea i tamaiti uma ina ia tutu i luga ma vaai pe mafai ona latou tutu sasao lelei ma filemu, ia pei o se faatagata, mo se minute e tasi. Ia tuuina atu i tamaiti se faailoga e amata ai, ma ia faapea atu “taofi” pe a mavae atu le minute e tasi.

Ia faamalamalama atu o le tuanai atu o le taimi e faigata ona maitau. O isi taimi e foliga mai e matua vave lava le tuanai atu o le taimi, ao isi taimi e foliga mai e tuai lava ona tuanai atu.

la faamatala atu e leai se tasi o i tatou na te iloa po o le a le tele o le taimi ua tatou maua e ola ai i lenei lalolagi, ae ua poloaiina i tatou ia tumau seia oo i le iuga e tusa lava po o le a le umi o o tatou olaga. O le tumau seia oo i le iuga o lona uiga o le ola amiotonu, ma salamo pe a tatou faia mea sese, ma ia aua le fiu, e ui lava ina foliga mai e faigata le olaga. Afai tatou te mananao ia toe mau faatasi ma le Tama Faalelagi ma Iesu, e tatau ona tatou tumau seia oo i le iuga ma le faamaoni. la faamatala atu o se tagata faamaoni o se tasi lea e malosi, usitai, lototele, ma faamaoni i le ola i le talalelei a Iesu Keriso. Tau atu i tamaiti o le a latou aoao i lenei lesonea e uiga i nisi o le Au Paia anamua o e na tumau ma le faamaoni seia oo i le iuga o o latou olaga.

#### Faamatalaga o le Talafaasolopito

la aoao atu i tamaiti le taua o le ola ma le faamaoni i le talalelei a Iesu Keriso ma tumau seia oo i le iuga ao e faamatala atu e uiga i aumalaga a taavale toso, e pei ona faamatalaina e uiga i faamatalaga o talafaasolopito o lo o i lalo. Faaali atu ata i taimi e tatau ai.

#### *O le Fuafuaga a Polika Iaga*

E toatele le Au Paia na o mai i le Vanu i Sate Leki i taavale toso e ufiufi e toso e povi. O nisi o nei au paia sa faatau a latou taavale toso ma mea e faaoga i tupe na nono atu ia i latou e le ekalesia. Ina ua taunuu i le vanu, sa galulue i latou e toe totogi ai le tupe na latou nonoina mai. O le tupe sa latou toe totogi atu i le ekalesia sa toe nono atu i isi tagata o le Au Paia o e na malaga mai e sopoia fanua laugatasi. Sa taua lea faiga o le Tupe mo le Faaauauina o le Malaga Mai.

O lea tupe o se fuafuaga lelei tele, peitai o nisi tagata sa matitiva tele mo le totogiina o le tupe na latou nonoina mai, ma e toatele naua isi tagata o le ekalesia sa fia malaga mai i le Vanu o Sate Leki. Sa tatau i taitai o le ekalesia ona saili se isi auuala e taugofie e aumai ai tagata i le vanu. Sa tusia e Peresitene Polika Iaga se faamatalaga i le 1855 e faapea: “E le gafatia e i tatou ona faatau taavale toso ma povi e toso ai i le taimi ua mavae, o le mea lea ua toe alu ai lou mafaufau i lau fuafuaga tuai sa i ai o le faia lea o ni taavale tulei, ma ia tulei ia taavale e tagata malaga . . . o lea faiga o le a mafai ai ona latou omai i se auuala vave, pe afai e le vave, ae sili ona taugofie; (Foreign Correspondence,” p. 813; ia vaai foi i le *Church History in the Fulness of Time*, p. 358). Sa fuafuaina o le faaoga o taavale tulei o le a tusa lea ma le tasi vae tolu i le afa e sili atu ai i le faaogaina o taavale toso.

O taavale tulei e pei o ni taavale toso laiti ma e le ufiufia ma sa tulei pe toso e tagata ae le o povi. E le gata i taavale tulei, sa i ai i aumalaga taitasi a paionia se povi se tasi po o le lua mo tagata e toasefulu ma ni nai taavale toso ma ni povi e aveina ai i latou e le mafai ona savavali. Sa sili atu ona taugofie taavale tulei i lo taavale toso; o nisi vaega o le ala sa faigata ona o ai taavale toso ae sili atu ona faigofie pe a savavali ai, ma talu ai ona sa laiti taavale tulei ma sili atu ona mama nai lo taavale toso, o le mea lea sa sili atu ai ona vave le malaga a paionia. E le gata foi i lea sa sili atu ai ona vave le malaga a paionia. E le gata foi i lea sa le popole i latou i le ave o ni manu se tele. Ae ui i lea sa i ai foi mea e le lelei ai taavale tulei; e laititi le avanoa e tuu ai mea ai ma mea faaoga ma sa leai se avanoa e maua ai se puipuiga mai matagi malolosi.

#### *O Uluai Aumalaga A Taavale Tosolima*

O nisi o le Au Paia sa o mai i le vasa mai Europa sa o atu i nofoaafi i le aai o Iowa, o iina sa ave ai i latou e taavale tulei i la latou malaga i fanua laugatasi. O le uluai malaga a taavale tulei sa tuua le aai o Iowa i le aso 9 Iuni 1856.

Sa feagai le malaga a taavale tulei ma le tele o faigata. I se tasi aso sa lagona ai e le tama e ono tausaga le matua o Arthur Parker, o se tasi o le uluai malaga a taavale tulei, se mai ma sa nofo i lalo e malolo. Sa leiloa e isi tagata o le aumalaga ua nofo o ia se'i vagana ua malolo i latou e tolauapi mulimuli ane i lona aso. Ina ua latou iloa ua leai se Arthur, sa amata ona latou saili o ia, peitai ina ua mavae le lua aso sa tatau ona latou faaaauu la latou faigamalaga. Sa nofo pea le tama o Arthur e saili mo Arthur. Sa tuuina atu e le tina o Arthur i lona tama se ie pulupulu mumu sesega e aui ai lona atalii pe a maua ae ui i lea pe afai e maua o ola, e tatau i lona tama ona talotalo le ie pulupulu e avea ma se faailoga.

Sa saili le aumalaga atoa ma tatalo mo Arthur mo le tolu aso a o saili o ia e lona tama. I le aso lona tolu sa vaavaai atu ai Ann Parker, le tina o Arthur, i le ala na latou malaga mai ai ma vaai atu i lana tane o talotalo solo mai le pulupulu lanu mumu. Sa matua fialia le tina o Arthur ina ua toe vaai atu ia Arthur, ma i lona po sa mafai e ia ona maua se moe lelei mo le taimi muamua talu mai le taimi na iloa ai ua leiloa Arthur.

#### *O Faafitauli na Feagai ma le Aumalaga o Taavale Tosolima a Willie ma Martin*

Sa feagai le uluai malaga e tolu o taavale tosolima ma ni faigata, peitai sa latou sopoia fanua laugatasi ma le saogalemu. Sa le manuia malaga e lua na sosoo ai (vaai Gaoioiga e Faamauoa mai Ai 1). Sa taunuu tagata o le aumalaga o taavale tosolima a Willie ma Martin mai Egelani i le tau mafanafana. Ina ua taunuu mai i latou i le aai o Iowa sa leai ni taavale tosolima na mafai ona maua, o le mea lea na latou faatali ai sei fausia nisi taavale tulei. Sa tuua e aumalaga le aai o Iowa i le tau faaiuga o Iulai 1856. Sa fausia a latou taavale tulei i ni laau mata, o le mea lea sa gau ai taavale tulei ina ua mamago laau sa fai ai, ma faatupuina ai atili le tuai. O le tele o povi a le au paia sa gaoia e ni Initia le alolofa. Sa avea le tuai ona amata le anoano o taimi e tuai ai ma mea na mafua ai le tele o faafitauli mo aumalaga a Willie ma Martin, aua sa vave ona oo mai ni afa o le taumalulu na i lo le tulaga e masani ai i lona tausaga. I se taumafaiga e faamama a latou avega ina ia mafai ai ona vave la latou malaga, sa lafoai e le Au Paia isi o latou lavalava ma mea e faaaoga i moega. O le mea lea na laititi ai mea latou te maua e puipuia ai pe a oo mai matagi ma afa. Sa avea le tetele o afa ma le tetele o le malulu o le tau ma mea na maliliu ai le toatele. O i latou o e na maliliu sa tatau ona tanu i ni tuugamau papau i le faagasologa o lo latou ala.

#### *O Le Laveaiina o le Au Malaga e Taavale Tosolima a Willie ma Martin*

A o saunia Polika laga mo le konafesi aoao ia Oketopa 1856, sa ia maua se tala ua feagai au malaga o taavale tosolima a Willie ma Martin ma ni faalavelave. I le fagasologa o le konafesi, sa faatulaga ai ni vaega fesoasoani.

Sa faatoa taunuu mai i le taimi lea Efaraima K. Hanks i le aai i Sate Leki mai se malaga fagota. Sa faaalu e ia le po na tuana ai e toe foi mai ai i se fale o lana uo. A o le i moe gapepe o ia i lona po, sa faalogo atu i se leo o valaau mai i lona igoa. Sa faapea mai le leo, "Ua feagai tagata o lo o malaga mai ma taavale tulei ma ni faalavelave ma o lo o manaomia oe; pe mafai ona e alu atu ma fesoasoani ia te i latou?" Sa tali atu le Uso o Hanks, "Ioe, o le a ou alu atu pe afai ua valaauina au." Sa faatolu ona faia lenei talanoaga.

Ina ua valaau atu Polika laga mo ni tagata e ofo mai e o atu ma fesoaoani i au malaga a Willie ma Martin ina ia oo mai i Sate Leki, sa faapea mai nisi o alii o le a saunia i latou i ni nai aso, ae sa faapea mai Efaraima Hanks, "Ua ou saunia i

le taimi nei!" Sa avea o ia ma uluai tagata na taunuu i aumalaga o taavale tosolima. I lona ala e agai atu i le sailiga o i latou, sa fetai o ia ma se tasi o afa sili ona leaga na faatoa feagai ma ia i lea taimi. Sa matua mafafia le kiona ma o le mea lea sa le mafai ai ona alu atu lana taavale toso i lea kiona. Sa tuua e ia le tavale toso ma amata ona malaga atu ma solofanua e lua, o le tasi e tietie ai ma le tasi e ave ai mea e faaoga. I le po, a o ia saunia se nofoaga e moe ai, sa ia manatu faauta i le lelei tele semanu e i ai pe ana i ai se ofu talaloa e gaosia i le pau o le pafalo e moe ai i totonu ma sina aano o manu e fai ma ana meaai. Sa tatalo o ia ma ole atu i le Tama Faalelagi ina ia auina mai ia te ia se pafalo. Ina ua uma ona tatalo o ia, sa pupula ae le Uso o Hanks i luga ma vaaia ai se pafalo o latalata atu i le mea sa tolauapi ai. Sa fasi mate e ia le pafalo i le fana e tasi. Sa fana e ia se isi pafalo i le taeao, ma sa ia utaina aano o ia manu i solofanua, ma toe agai atu i le itu i sasae.

Sa taunuu atu Efaraima Hanks i e sa malaga mai i le aumalaga a Matini a o latou faatuina se mea e tolauapi ai mo le po. Sa ootia i latou i le fiafia ina ua latou vaai mai ia te ia ma aano fou o pafalo na ia aumaia. Sa vavalalo se tasi o tagata i le aumalaga i se taimi ua muamua atu a uma mea latou te faaogaina o le a aai le aumalaga i aano o pafalo. Sa fesoasoani Efaraima Hanks i le faataunuaina o lona valoaga ma sa faaauau ona ia faia lona mea a o tafana e ia isi pafalo mo le aumalaga a'o faaauau le latou malaga.

Ina ua taunuu tagata o le aumalaga a taavale tosolima a Martin i le Vaitafe o le Vaisuamalie, sa matua vaivai lava i latou. Sa iloa e i latou le leai o se auale e mafai ona latou sopoia ai le vaitafe, lea sa loloto ma lautele ma e matua malulu lava. Na pau lava le mea na totoe o le tatalo lea. Ae taunuu mai loa tama e tai sefuluvalu tausaga le matutua e toatolu mai le aumalaga laveai mo le laveaiina o lea malaga. Sa feosofi faafuasei George W. Grant, David P. Kimball, ma C. Allen Huntington i le vai malulu ma amata ona latou aveina atu tagata i le vaitafe. E tele taimi na latou toe foi mai ai ma toe ave atu le aumalaga atoa. Sa avea le malulu o le vai ma mea na oo ai faafitauli i le soifua maloloina o nei tama, ma i ni tausaga mulimuli ane sa maliliu nei tama uma e toatolu mai ia faafitauli. Ina ua faalogo Peresitene Polika laga i le mea na fai e nei tama e toatolu, sa tagi o ia. Sa faapea mai o ia i se taimi mulimuli ane, o lea mea e tasi na faia e ia tama o le a mautinoa ai le tuuina o nei tama talavou e toatolu i le malo selesitila.

E toatele tagata o le aumalaga a Willie ma Matini na maliliu ona o afa malulu, ma sa mafatia isi tagata mai i le toa o le kiona i o latou alofivae ma vae. O Mary Coble o se tasi lea o le au malaga o taavale tosolima a Matini. I se tasi taimi, ina ua atoa le tele o aso e leai se latou vai e maua ae na o le kiona ua liu suavai, sa tauanau e le tina ma'i o Mary ia Mary ina ia aumaia se vai mai se vai puna e tusa ma le tele o maila le mamao. Sa o atu se tasi fafine faatasi ma Mary, ma i lo laua ala agai atu i le vaipuna sa maua e i laua se alii matua i le kiona. Sa toetoe lava ufitia lona tino i le kiona, ma sa iloa e i laua ua le toe mamao ae oo le oti ia te ia pe ana faapea e le mafai ona maua se fesoasoani mo ia. Sa tonu i le la filifiliga o le a alu atu pea Mary e aumai se vai ae toe foi atu lana paga i le tolauapiga e saili mai se fesoasoani.

Ao tuua na o Mary sa amata ona popole e uiga i le fetai o i latou ma ni Initia le alolofa. A o taumafai e vaavaai solo mo i latou ia sa oo ina se ma fealuai solo o ia i le kiona e gata i ona tulivae mo le tele o itula. Ina ua maua o ia e se vaega o tagata sa saili ia te ia, sa toetoe lava oo i le tulua o po ma ao. Sa toe aumaia e lea malaga suesue Mary e fafoi mai i le tolauapiga ma sa taumafai i latou e

famafanafana ona vae sa toa ai le kiona e ala i le fofoina o ia vae i le kiona ma tuu i totonu o se pakete vai. Sa avea lea ma se mea tiga tele. Sa toe malolosi vae ma alofivae o Mary, ae peitai sa le toe malolosi ona tamatamaivae.

Sa maliu le tina o Mary i le aso na taunuu ai i latou i le aai o Sate Leki. I le aso na sosoo ai sa asiasi atu ai Polika laga ma se fomai ia Mary. Sa tusia e Mary se faamatalaga e faapea; “Ina ua ulufale mai le Uso o laga, sa ia faatalofa ma i matou uma. Ina ua vaai o ia i le tulaga ua matou oo i ai— ua toa le kiona i o matou vae ma maliu lo matou tina—sa maligi ifo loimata i ona alafau.” Sa tatau i le fomai ona tipi motu se tasi o tamaivae o Mary, ae ui i lea, sa faasolo ina leaga ma o le mea lea na manao ai le fomai e tipi ese vae e lua e gata mai i le tapuvae. Sa musu le tamaitai o Mary, ina ua manatua e ia le mea na folafola mai e le Perofeta. Sa sau se fafine i aso taitasi e sui le fusi o vae o Mary. I le tele o masina mulimuli ane sa toe vaai Mary i le fomai. Sa faapea mai le fomai, “Mary, . . . ou te manatu ua pala ou vae e tau i tulivae i lenei taimi.” Ina ua tau atu e Mary i le fomai ua lelei ona vae, sa le talitonu o ia ia te ia. Sa aveese e Mary ona totini ma faaali atu ia te ia ona vae. Sa faapea mai le fomai o se vavega le faamaloloina o ona vae. (Vaai “Mary Goble Pay,” pp. 144–45).

### *O se Avanoa Taua e Totogi Ai le Tau*

Ona o mea na faatuai ai e le i faamoemoeina ma nisi tulaga le manuia o le mea lea na maliliu ai le silia i le luaselau tagata o aumalaga o taavale tosolima a Willie ma Martin a o le i mafai ona latou taunuu i le Vanu o Sate Leki. E leai se isi o malaga o taavale tosolima na o mai i le vanu i le taimi muamua po o le taimi mulimuli na mafatia ai i ia faaaitauli e tele.

I ni nai tausaga ina ua taunuu le aumalaga a Martin i le aai o Sate Leki, sa faia e se faiaoga i le ekalesia se faamatalaga e uiga i le valea o le omai o le aumalaga a Martin i le sopoia mai o fanua laugatasi. Sa faitioina e le faiaoga taitai o le ekalesia mo le faatagaina o se aumalaga e faia sea malaga e aunoa ma nisi mea e faaoga ma puipui ai i latou.

Sa faalogologo se alii matua o le sa nofo i totonu o lona vasega mo ni nai minute ona tautala atu ai lea, ma faapea atu ia taofia le faitio. Sa faapea mai a ia, pe ua sese ea le auina mai o le aumalaga o taavale tulei i le tau faaiuiu o lea vaitaimi, ioe. Peitai sa ou i ai i lona aumalaga ma sa i ai foi lo’u toalua iina . . . sa mafatia i matou e sili atu i soo se mea e mafai ona e manatu i ai ma e toatele sa maliliu i le fetau ma le tau ma le fia aai, peitai pe sa e faalogo ea i se upu faitio a se tasi na faaolaina i lona aumalaga? E leai se tasi o lona aumalaga na liliuese pe tuua le ekalesia, aua sa o mai i matou uma faatasi ma le malamalama atoatoa o lo o soifua le Atua ma sa masani i matou ia te ia i le feagai ma ia faigata.

“Sa ou tuleiina la’u taavale tulei i le taimi na ou vaivai ai ma tigaina mai le mai ma le le maua o se meaai ma o lea na faigata ai ona laa faamuamua atu le isi vae i luma o le isi vae. Sa ou tilotilo agai i luma ma sa ou vaaia le oneone ma se mapuepue ma sa ou faapea atu, e na ona ou alu atu sei tau atu i lona mamao ma o iina e tatau ona ou fiu ai, aua e le mafai ona ou tulei le uta i lea mapuepue . . . Sa ou alu atu i lona oneone ma ina ua ou taunuu atu i ai, sa amata ona tulei au e le taavale tulei. E tele taimi sa ou tilotilo atu ai i tua ma vaai po o ai o lo o tuleiina lau taavale tulei, ae peitai e leai se tasi na ou iloa atu. Ua ou iloa sa i ai agelu a le Atua i lea mea.



“Pe na ou faanoanoa ea ona sa ou filifilia e sau i le malaga o taavale tulei? E leai. E leai se taimi i lea lava taimi po o soo se minute o lou olaga talu mai lea taimi. O le tofogi sa matou tofogia ina ia faamasani ma le Atua sa avea o se avanoa taua e tatalo ai, ma ua ou faafetai ona sa faamanuiaina au e sau i le au malaga o taavale tosolima a Martin” (Na taua i le David O. McKay, “*Pioneer Women*,” p.8.

Talanoaga ma  
Fesili e Faatatau i Ai

Suesue i fesili nei ma mau nei ao e sauniaina lau lesona. Faaaoga fesili e te lagona o le a sili ona fesoasoani i tamaiti ina ia malamalama ai i tusitusiga paia ma faaoga ia mataupu i o latou olaga. O le faitauina ma le talanoaina faatasi ma tamaiti o tusitusiga paia i totonu o le vasega o le a fesoasoani lea ia i latou ina ia maua ai so latou malamalama.

- O a tulaga e lelei ai le faaoga o taavale tulei e malaga ai i fanua laugatasi? O le a se mea e te iloa e faigata i le malaga i lenei ala? Aisea na naunau ai le Au Paia e savavali i le ala atoa i fanua laugatasi?
- Pe mafai faapefea ona tatou mulimuli i faataitaiga a Efaraima Hanks pe a talosagaina i tatou e fai se mea faigata? Pe mafai faapefea ona tatou auauna atu i o tatou aiga ma uo? O le a le mea o le a faia e le Atua mo i latou e galulue i le amiotonu seia oo i le iuga? (MFF 76:5).
- O le a se mea lotototoa sa faia e tama e toatolu o e e sefulu ma le valu tausaga le matutua ina ia fesoasoani ai ia Martin ma le aumalaga o taavale tosolima? O le a sou manatu i le pogai na latou faia ai lea mea? O le a le mea na tau mai e Polika laga o le a avea ma tau mo galuega le manatu faapito a nei alii talavou e toatolu?
- O le a le mea na fai e Mary Goble na faaalua ai lona faatuatua? O le a le faamafanafanaga e tuuina mai e le Alii ia i latou o e e mafatia i puapuaga? (MFF 121:7–8). O a ituaiga o puapuaga o lo o feagai ma oe? Pe mafai faapefea ona e saunia mo puapuaga? Ia faamatala atu o le maua o le faatuatua ia Iesu Keriso ma ola i le talalelei o le a fesoasoani ia i tatou ina ia saunia mo mea o lo o i lumanai i o tatou olaga.

Aisea na manatu ai le tagata matua o le i ai i le aumalaga taavale tosolima a Matini o se faamanuiaga? O ai na fesoasoani ia te ia i le tuleiina o lana taavale tulei? O ai o le a fesoasoani mai ia i tatou e ala i o tatou puapuaga pe afai tatou te faatuatua ma onosai? (MFF 24:8).

- O le a sou manatu i le mea sili ona faigata semanu e oo iai pe ana fai o oe o se tagata o le malaga taavale tosolima a Willie po o Matini? O le a se mea ua folafola mai e le Alii ia i latou uma o e tumau ma le faamaoni seia oo i le iuga? (MFF 14:7; 121:29).
- O ai tagata o lo o tumau ma le faamaoni? O a nisi o uiga lelei e fesoasoani ia i latou ia ola ma le faamaoni? O a uiga lelei ma le faamaoni o lo o e fia maua? O le a se mea e mafai ona e fai e maua ai ma tausua na uiga lelei? (Vaai Gaoioiga e Faamauoa Mai Ai 2).

---

## Gaoioiga e Faamauoa Mai Ai

E mafai ona e faaogaina se gaoioiga e tasi po o le sili atu foi o gaoioiga nei i soo se taimi i le faagasologa o le lesona poo le avea foi o se iloologa, aotelega, poo se lu'i.

1. Ia faia se kopi o le faafanua “o le malaga i taavale tosolima” o lo o maua i le faaiuga o le lesona. Ia aumaia se mea faitino laititi po o se fasi pepa lanu e avea o se faailoga.

Faaali atu le faafanua i tamaiti, ma ia faamatala atu o lo o faamalamalama mai nisi o faigata ma mafatiaga na feagai ma aumalaga a taavale tosolima a Willie ma Matini. Ia tuuina atu i tamaiti fesili nei (e mafai ona e tuuina atu fesili uma i le faaiuga o le lesona e avea o se mea e toe faamanatu ai po o le tuuina atu ai i tamaiti taitoatasi se fesili e tali mai i ai a o faamatala atu se tala i le faagasologa o le lesona). Ia tuu se faailoga i luga o le faafanua ma ia faasolo atu i luma i le laasaga e tasi i taimi uma e sao ai le tali mai a tamaiti i se fesili. Ia toe fai nisi o fesili pe afai e tatau ai ina ia mafai ai e tamaiti ona taunuu i le Vanu o Sate Leki i le faafanua.

- Aisea na faaoga ai e nei paionia taavale tosolima ae le o taavale toso e povi? (O taavale tulei e faale taugata ma e mafai ona vave o atu nai lo tavale toso e povi).
  - O a nisi o tulaga le manuia o le faaoga o taavale tulei? (E tatau i tagata ona tulei ia taavale; sa le lava se avanoa mo le tele o mea e faaoga; sa le maua ai se puipuiga mai afa.)
  - O le a le faailoga sa tatau i Uso o Parker ona tuuina mai pe a maua lona atalii o ola? (E tatau ona ia talotalo se pulupulu mumu i le ea.)
  - O le a le mea na pogai ai nisi o faatuai mo aumalaga a Willie ma Martin? (Sa tuai ona taunuu mai i latou mai Egelani; sa tatau ona latou faatali sei fai a latou taavale tulei; sa gaoia e Initia le alolofa a latou manu; sa gauia a latou taavale tulei; sa vave ona oo mai afa o le taumalulu).
  - Pe sa faapefea ona sopoia e le au malaga a Martin le vaiatafale o Vaisumalie? (Sa aveina atu i latou i le isi itu e ni tama se toatolu e sefulu ma le valu tausaga le matutua).
  - Pe sa faapefea ona iloa e Efaraima Hanks ua feagai le aumalaga o taavale tosolima ma faalavelave? (Sa tautala mai se leo ia te ia pe tusa o le faatolu.)
  - Sa faapefea ona tali Efaraima i le leo na ia faalogoina? (Sa tali atu, "Ioe, o le a ou alu atu pe a fai ua valaauina au.")
  - Pe sa faapefea ona se Mary Goble? (Ao sailia e ia se vai mo lona tina, sa mafaufau e uiga i Initia. A o tilotilo solo o ia mo ia Initia, sa le iloa e ia lona ala i le kiona).
  - O le a le mea na folafola atu e Polika laga ia Mary e uiga i ona vae? (Sa tau atu e ia i lea tamaitai o le a faamaloloina ona vae ma o le a le tipi motu eseina).
  - O ai na faapea mai le toeaina matua na ia tuleia lana taavale ina ua le toe i ai sona malosai? (Agelu a le Atua).
  - O a uiga lelei ma le faamaoni e te fia maua?
2. Ia fai atu i tamaiti e mafaufau i ni upu e faamatala ai se tasi e faamaoni. Ia tusia tali a tamaiti i luga o le laupapa (atonu o ia tali e aofia ai le *lototele, usitai, alofa, agalelei, faamaoni, malosai, fai mea tonu, faatuatua, faamaoni i mea e fai, le manatu faapito, onosai, amiotonu, ma loto faamagalalo*).

Ia tau atu i tamaiti ua uma ona faamaoni i latou i le tele o mea ma e te manao ina ia latou maua po o le a le tele o upu faamaoni e mafai ona avea ma se vaega o o latou olaga. Ina ia faamalamalama le auala e faia ai e i latou lenei

mea, ia fesoasoani mai i latou ia te oe i le igoa o se tasi o alii famaoni na latou aoao i ai.

O lenei gaoioiga, peitai ia faaaogaina se isi igoa, o lo o maua i le 31365/PCPR18C6, Valiana E, Lesona muamua, "E mafai ona avea i tatou ma tagata faamaoni." Ia suia upu pe a fai e tatau ai ina ia talafeagai ma le igoa o lo o i le faaliliuga. Afai e le fetauti le gaoioiga i le faaliliuga, ia aua le faia le gaoioiga e faamauoa mai ai 2 ma ia toe faafuainumeraina gaoioiga e sosoo ai. Ia tusi agai i luga ma lalo le igoa Efaraima Hanks i luga o le laupapa. Ia fai atu i tamaiti ina ia vaavaai i upu faamaoni o lo o i luga o le laupapa ma vaai pe fia na upu o lo o i ai se mataitusi o lo o i ai foi i le igoa o Efalaima. A maua e i latou se upu, ia tusi le upu i luga o le laupapa ina ia avea lea upu ma se vaega o le igoa o Efalaima, e pei ona i ai i lenei faataitaiga:

**I**Efaapito  
**F**amaoni  
lototo**A**  
pu**L**unaunau  
f**A**tuatua  
onos**I**  
**M**ataalia  
**A**galelel  
  
**H**elpful  
br**A**ve  
lovi**N**g  
**K**ind  
**S**trong

Ia tuuina atu i tamaiti taitoatasi se fasi pepa ma se penitala. Ia talosagaina tamaiti ina ia tusia o latou lava igoa agai i luga ma lalo o le laupapa i o latou igoa (e mafai foi ona latou faaaogaina isi upu totoa e mafai ona latou manatunatu i ai). Ia tuuina atu se lui i tamaiti ina ia avea nei uiga lelei e le gata o se vaega o o latou igoa a ia avea foi ma se vaega o o latou olaga.

3. A o lei amataina le vasega, ia tusi igoa nei i luga o ni fasipepa eseese ma ia faapipii fasipepa i lalo o nofoa eseese i le vasega:

Uso o Paka

Tama e toatolu e tai sefulu valu tausaga le matutua (George, David, D. Allen)

Efaraima Hanks

Mary Goble

O le alii matua i le vasega a le Ekalesia

I le faaiuga o le lesona ia fesili atu i tamaiti e vaavaai i lalo o o latou nofoa ina ia iloa ai po o i ai se igoa o faapipii ai. Ia faamatala mai e tamaiti taitoatasi o e maua se igoa e uiga i lena tagata (poo tagata) o le o lo o faaalua mai ai se uiga lototoa.

4. la fesoasoani i tamaiti i le taulotoina o le MFF 14:7
5. la usu pe fai faatasi upu o le pese “I will Be Valiant” (*Tusipese a Tamaiti* itulau 162). la fai atu i tamaiti taitoatasi e faamatala mai se auala e tasi o le a faamaoni ai o ia i le vaiaso a sau.
6. la usu pe fai faatasi upu o le pese “Pioneer Children Sang as They Walk” (*Tusipese a Tamaiti* itulau 214) po o le “The Handcart Song” (*Tusipese a Tamaiti*, itulau 220).

---

## Faaiuga

Molimau	la molimau atu o le ola faamaoni i le talalelei i aso uma o o tatou olaga o le a fesoasoani lea ia i tatou i le faatoilaloina o puapuaga ma mafai ai e i tatou ona toe foi atu i le afioaga o le Tama Faalelagi ma lesu pe a mavae lenei olaga.
Tusi Fautuaina e Faitau i le Aiga	la fautua atu i tamaiti e suesue i le MFF 14:7 ma le 24:8 i le aiga e avea o se toe iloiloga o lenei lesona.
Fetufaaiga Fautuaina i le Aiga	la uunaiina tamaiti e fetufaai ma o latou aiga se vaega patino o le lesona, e pei o se tala, fesili, poo se gaoioiga, poo le faitauina faatasi foi ma o latou aiga le “Tusi Fautuaina e Faitau i le Fale.”
	Tofi se tamaititi e faia le tatalo faaiu

# O le Malaga i le Taavale Tosolima

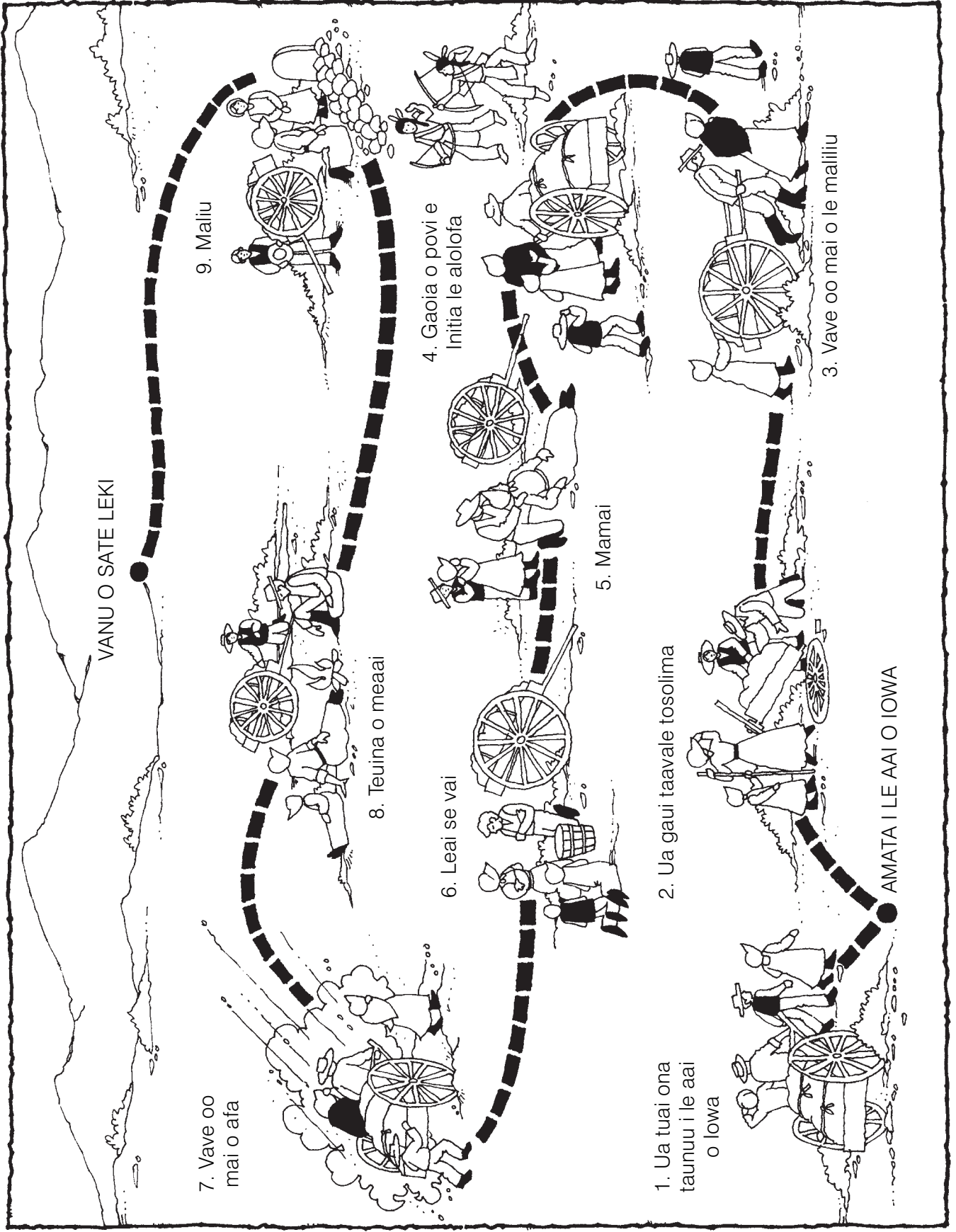

# Ua Fausia ma Faapaiaina le Malumalu o Sate Leki

Lesona  
**44**

---

**Faamoemoega** la fesoasoani i tamaiti ina ia maua le agaga naunautai e ola i le tulafono o le ola mama ma ia agavaa e faaiipoaina i totonu o le malumalu.

---

- Sauniuniga**
1. la suesue ma le agaga tatalo faamatalaga o le tala faasolopito o lo o i ai i lenei lesona; MFF 46:33, 109:20, 131:1–4, 132:15–21; ma le Mose 2:27–28. Ona suesue lea i le lesona ma filifili le auala e te manao ai e aoao atu i tamaiti faamatalaga mai tusitusiga paia ma le tala faasolopito. (tagai i le “Saunia o Au Lesona,” pp. vi–vii, ma le “Aoaoina atu o Faamatalaga o Mau ma le Talafaasolopito,” pp. vii–ix).
  2. Tusi Faitau Faaopoopo: Helamana 5:12 ma le Mataupu Faavae o le Talalelei (31110), mataupu 38 ma le 39.
  3. Filifili ia fesili e talanoaina ma gaoioiga e faamauoa mai ai o le a aafia ai tamaiti ma o le a sili ona fesoasoani ia i latou ia mauaina le faamoemoega o le lesona.
  4. la saunia ni fasipepa uumi se iva e fai ma faailoga o poloka o le faavae, po o le aumaia foi o ni mea faitino moni e pei o poloka laupapa po o piliki. la tusi i poloka taitasi faamatalaga nei.
    - Talitonu i le Tama Faalelagi, Iesu Keriso, ma le Agaga Paia.
    - Mulimuli i le perofeta ma isi taitai o le Ekalesia.
    - Ola i le tulafono o le Ola Mama.
    - la faamaoni.
    - la faaaloalo ma alofa i tagata o le aiga.
    - Auai i le sauniga faamanatuga ma isi sauniga a le Ekalesia.
    - Totogi le sefuluai atoa.
    - Usitai i le Upu o le Poto
    - Salamo i agasala ua mavae.
  5. Mea e manaomia:
    - a. O se Mataupu Faavae ma Feagaiga mo tamaiti taitoatasi.
    - e. O se Penina Tautele ma se Tusi a Mamona
    - i. Ata 5-7, O le Agelu o Moronae o lo o i Luga o le Malumalu i Sate Leki; ata 5–53, O Povi o lo o Aveina Poloka o Maa mo le Malumalu; ata 5–54, Ua Faatumulia Poloka Maa i le Faatafafa o le Malumalu; ata 5-55, O le Malumalu Sa i Sate Leki (Taga Ata o le Talalelei 502;62433); ata 5–56, Atamu ma Eva (Taga Ata o le Talalelei 101; 62461); ata 5–57, o se Ulugalii talavou o lo o o atu i le Malumalu (62559).

*Faaaliga mo le Faiaoga:* Sa faapea mai Peresitene Howard W. Hunter, le Peresitene lona sefulu ma le fa o le ekalesia: “E tatau ona aoaoina tamaiti e uiga i le ola mama i le taimi a o iti lava i latou i se taimi vave lava. E mafai ona faataunuaina lenei mea e ala i le aoao atu o le poloaiga ina ia ola mama i ni upu manino e faigofie i tamaiti ona malamalama i ai faapea ma le faamautuina o ni tulaga patino e mafai ona ola ai tamaiti. E faamalosia e tagata matutua o le ekalesia lenei faatonuga a o avea i latou ma faataitaiga o le ola mama ma le mama i le faiga o o latou laei ma amioga. A o tutupu ae tamaiti ma oo ina latou malamalama i le alofa o lo o i ai i le Alii mo i latou, e foliga mai o le a faaaliga e a latou amioga o latou lagona o le alofa i le Alii e ala i le mulimuli i lenei fautuaga e faatatau i le ola mama ma le legavia”. (Tusi na auina atu i le Au Peresitene Aoao o le Peraimeri, 27 Aokuso 1994).

---

**Faalautelega  
Fautuaina  
o le Lesona**

Gaoioiga e  
Faatosina Mai Ai

Tofi se tamaititi e faia le tatalo amata.

Faaali atu le ata o le malumalu i Sate Leki. Ia talanoaina faapuupuu faatasi ma tamaiti le matagofie ma le mamalu o le mamalu.

- O le a se mea o lo o fesoasoani i lenei maota ia tumau ai lona sao ma le malosi?

Ia faamatala atu o lo o i ai i se mea loloto i lalo ifo o lena fale se faavae malosi o poloka maa e silia i le valu futu le loloto. Sa tuu e tagata fau fale o le Malumalu Sa nei maa iina ina ia i ai i puipui o le malumalu se mea mautu e tietie ai lena malumalu. Ona tumau ai lea i le malosi lena maota ma o le a le ta'e pe pa'u.

Ia tusi se ata faigofie o le Malumalu i Sate Leki i luga o le laupapa (vaai i le ata).

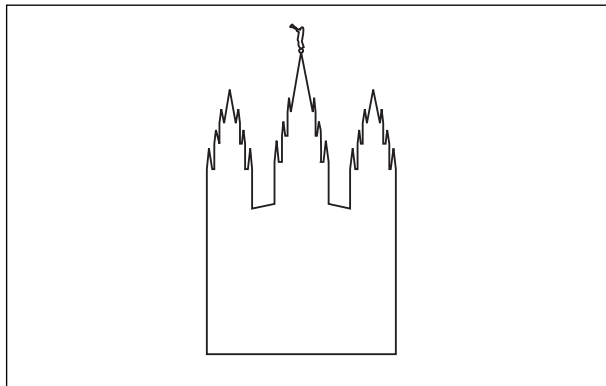

Ia faamatala atu e pei lava ona fausia le malumalu i Sate Leki i luga o se faavae mautu, o le mea foi lea ua finagalo ai le Tama Faalelagi ia i tatou ina ia fausia o tatou olaga i se faavae mautu ina ia tumau i tatou i le amiotonu ma le malosi ma le agavaa e ulufale atu i le malumalu. I le faaogaina o poloka na e saunia mai, ia iloilo ina faatasi ma tamaiti tulaga manaomia mo le agavaa mo le malumalu (atonu e te manao e faamalamalama atu o le a aoao tamaiti e uiga i le tulafono o le ola mama i se taimi mulimuli ane i le lesona). A o e talanoaina tulaga manaomia taitasi, ia faaali atu le poloka e tatau ai i luga o le laupapa i lalo o le ata tusi o le malumalu, ina ia maua i poloka se faavae (afai o e faaogaina ni poloka ma oi po o ni piliki, ia faaputupu i luga o le laulau po o le fola o le fale i tafatafa o le ata).

- O le a se mea e ono tupu pe afai e aveese pe ta'e se poloka se tasi po o le sili atu foi o le faavae i lalo ifo o le malumalu? (O le a vaivai le faavae, ma atonu o le a ta'e le malumalu pe pa'u ai).

la tusi lou lima i poloka o le faavae na e faaali atu.

- O le a se mea manu e tupu pe ana faapea e le i ai se tasi po o le sili atu o nei poloka o le faavae mai o tatou olaga? (O le a vaivai le faavae o lo tatou amiotonu, ma o le a le agavaa i tatou e ulufale atu i le malumalu.)

la faamatala atu i tamaiti e faapea i lenei lesona o le a latou aoao atili e uiga i le auala na fausia ai le malumalu o Sate Leki ma le ala e mafai ona latou fausia ai se faavae o le amiotonu i o latou lava olaga.

Faamatalaga Mai  
Tusitusiga Paia ma  
le Tala Faasolopito

la aoao atu e uiga i le fausia ma le faapaiaina o le malumalu i Sate Leki, e pei ona faamatalaina i le faamatalaga e uiga i le Tala Faasolopito o lo o i lalo. I le faaaogaina la o le vaega o le lesona ua taua "O le Tulafono o le Ola Mama" faapea ma mau o lo o tusia i le vaega "Sauniuniga", ia fesoasoani atu i tamaiti ina ia malamalama i le taua o le ola i le tulafono o le ola mama ina ia mafai ai ona agavaa i latou e faaipoipo i le malumalu ma maua faamanuiaga e faavavau ua folafolaina mai iina. Faaali atu ata i le taimi e tatau ai.

#### *Ua Faataatia le Faavae o le Malumalu*

I le masina o Fepuari 1853, i le lima ma le afa tausaga talu ona taunuu le Au Paia muamua i le Vanu i Sate Leki, sa faia e Polika laga ma isi o le Au Uso se sauniga o le suatia o le eleele ina ia amataina ai ona fausia le malumalu i Sate Leki. I le lua masina mulimuli ane sa latou faia se isi sauniga e faataatia ai le maa tulimanu o le malumalu. I lenei aso sa ta'u ai e Peresitene laga i tagata o le ekalesia e faapea na ia vaai i se faaaliga o le malumalu i taimi uma e vaai atu ai o ia i le nofoaga o le a fausia ai.

Sa tusia e Peresitene laga se ata o le malumalu e pei ona sa vaaia ai e ia i lana faaaliga, ma sa tusia e le tusi ata o Truman O. Angell le ata auiliili e uiga i le auala e tatau ona fausia ai le malumalu. Sa auina atu e Peresitene laga le Uso o Angell i Egelani e suesue ai e uiga i lenei maota matagofie iina ina ia silafia e ia le auala e fausia ai le malumalu ia matagofie ma malosi. Sa faapea mai Peresitene laga sa manao o ia e vaai atu o fausia le malumalu i se tulaga matua malosi lava ina ia "tumau seia oo i le Meleniuma" (tusia le faamatalaga i le Richard Neitcel Holcapfel, *Every Stone a Sermon*, p.21).

Sa amata ona faataatia e le au faigaluega le faavae mo le malumalu, i le faaaogaina o le tele o poloka maa e fatufatu agai i luga. E silia i le valu futu le loloto o le faavae, ma sa galulue ai tagata i lea galuega mo le lima tausaga. Sa taofia le galuega o le malumalu ia Me 1858 mo sina taimi ona o faafitauli i le malo o le lunaite Setete. Sa faalogo le Peresitene o le lunaite Setete e uiga i ni tala ave sese e faapea e le o usitaia e le ekalesia le tulafono, o le mea lea na ia auina atu ai se vaegaau e toe faasagatonu ai mea uma. Sa fefe Polika laga ina nei faaleagaina e le vaegaau le tulaga o le malumalu, o le mea lea na ia faatonuina ai ina ia ufitia le faavae i le eleele ina ia foliga mai ai o se fanua masani.

Ina ua uma ona foia faafitauli i le malo, sa faatonuina e Peresitene laga ina ia toe eli ese eleele sa ufitia ai le faavae. Sa iloa e le afaigaluega ua ta'e i ma aveese nisi o le paluga o le sima faapea ma maa itiiti sa faaaoga i le va o poloka tetele o le faavae. Sa avea lea ma mea na taei ai nisi o maa tetele ma ua le malosi. O le a le mafai ona tu lelei ai i luga le malumalu. Sa aveese e le



aufaigaluega maa laiti faapea ma le paluga o le sima atoa ma poloka maa tetele seia oo lava i maa pito i lalo, ma sa suia ia maa i poloka maa malo. O nei poloka maa malo sa tipiina ina ia fetau lelei, o le mea lea sa le faaoga ai se paluga o sima ina ia gatasi ai poloka maa. I le sefulu ma le fa tausaga talu ona amata le fausiaina o le malumalu, sa maea le toe faiga o le faavae ae amata e tagata faigaluega ona fausia a'e puipui o le malumalu.

#### *Ua Saunia Poloka Maa*

O maa tetele ma le malo mo le malumalu sa tipiina mai i se nofoaga e lua sefulu maila le mamao mai le mea sa fausia ai le malumalu. O ia poloka maa e tusa ma le tele o tane le mamafa o maa taitasi ma sa tatau ona la'u mai e taavale toso e povi. Sa masani lava ona alu le fa o aso o tau aumai le poloka e tasi mai lea nofoaga i le nofoaga e fausia ai le malumalu. E masani lava ona gau'i taavale toso poo le pauu ese o poloka mamafa mai taavale toso ma ta'ei ai. Ina ua taunuu mai nofoa afi i luga i le 1869, sa fausia se ala o nofoaafi mai le mea na tipi mai ai maa seia oo i le mea na fausia ai le malumalu ma sa mafai e nofoa afi ona aumaia le tele o poloka i se aso e tasi. Sa faapea ona vave le faagaioiga o le malumalu.

O le taimi lava e taunuu mai ai poloka i le mea o lo o fausia ai le malumalu, o le taimi foi lea sa faasiepiina ai e ni tagata popoto faapitoa i le foaina o maa. O nisi poloka sa vane i ni faailoga e pei o le la, masina, ma fetu, o mea ia e faamanatu atu ai le taua o mataupu faavae o le talalelei o lo o faaalua i sauniga o le malumalu. O le faafoigaina ma le vaneina o maa taitasi sa alu ai le tele o aso poo vaiaso foi i nisi taimi faatoa maea. Sa fiafia tamaiti o e sa nonofo latalata ane i le nofoaga o le malumalu e taaalo i le taaloga o le ive'a i maa tetele sa faatalitali e tuu i nofoaga e fausia ai.

O John Moyle o se tasi lea o tagata atamai i le foaina o maa o le sa galue i le malumalu. O taeao uma o aso Gafua sa savali o ia i le luasefulu maila mai lona fale agai i le mea o fausia ai le malumalu. E alu le vaiaso o galue o ia i le malumalu, ona toe savali atu lea o ia i le Aso Faraile i le luasefulu maila agai atu i lona aiga ina ia tausua lana faatoaga. Sa manua le Uso o Moyle i se faalavelave tupu faafuasei ma sa tatau ona aveesea ai lona vae, peitai sa faia e ia lava sona vae laupapa. Sa faataitai ona savali o ia i lea vae seia oo ina mafai ona onosai o ia i le tiga na iai. Ona savali ai lea o ia i lona vae laupapa agai mai i le aai o Sate Leki ina ia faaauau ona galue i le Malumalu Sa. Sa vane e ia upu E Paia Mo Le Alii i le itu i sasae o le malumalu.

#### *Ua Maea le Malumalu ma ua Faapaiaina*

I le tofusefulu ma le iva tausaga talu ona mavae le fausiaina o le malumalu, sa tuu i lona nofoaga i luga o le malumalu le maa pito i luga (o le polo lapotopoto lea o lo o i luga o le tumutumu pito i maualuga i luga o le malumalu). E limasefulu afe tagata sa lolofi mai i le Faatafafa o le Malumalu ma le isi afe ma afe sa matamata mai i fale i tafatafa ane a o oomi e Peresitene Uilifoti Uutilafi, le Peresitene lona fa o le ekalesia, se ki o le eletise na mafai ai ona taatia lelei le maa aupito i luga i lona nofoaga. Mulimuli ane i lona aso sa tuu le agelu o Moronae i luga o le maa aupito i luga.

Sa faamaeaina totonu o le malumalu i le tausaga na sosoo ai e kamuta, tagata faamolemole sima, tagata vali, ma isi tagata popoto i le vaneina o mea. Sa teuteu le faalo ma mea e fai i laupapa i ni ata vanevane ofoofogia. Sa vali e tagata tusiata o e na aoaoina i Europa ni ata matagofie i luga o puipui o potu

e fai ai sauniga. Sa maea le teuteuina atoa o totonu o le fale i totonu o le tasi le tausaga.

Sa faapaia le malumalu ia Aperila o le 1893. Sa faia le uluai sauniga o le faapaia i le aso 6 o Aperila o le onosefulu tolu tonu lea o tausaga talu ona faavae le ekalesia ma o le faatoa mavae lea o le fasefulu tausaga talu ona amata le malumalu. O lea aso o se aso malulu ma le afa, ma sa i ai matagi malolosi, timuga, ma le kiona, a o totonu o le malumalu sa filemu mea uma. Sa tootuli Peresitene Uitifafi ma tuuina atu le tatalo o le faapaia. Ina ua uma le tatalo, e pei lava o faapaia o malumalu ua mavae (vaai lesona 26 ma le 35), sa faia e le faapotopotoga le Alaga Osana (Hosana Shout) ma usu le pese “Le Agaga Paia”.

E toatele tagata sa auai i sauniga o le faapaia na vaai i agelu ma faalogo i pesega mai le lagi. Sa taua mulimuli ane e Peresitene Uitifafi; “Sa faatasi ai Au a le Lagi i le uluai sauniga o le faapaia. Ana faapea e pupula lelei mata o le faapotopotoga semanu latou te vaai iosefa ma Ailama Samita, Polika laga, loane Teila, ma alii lelei uma o e na soifua i lenei augatupulaga o lo o faatasi ma i matou, e faapea foi ia Isaia . . . ma Perofeta Paia uma ma Aposetolo o e na vavalo e uiga i le galuega i aso e gata ai” (Siitia mai i le LaRene Gaunt, “The Power of God Was With Us”, p.29; vaai Gaoioiga e Faamauoa Mai Ai 1).

Sa avea mea paia na tutupu i le faagasologa o le faapaia o le Malumalu i Sate Leki ma mea e fesoasoani ai i tagata e lagona le faatasi mai o le Atua ma lagona le faaaloalo tele mo le Malumalu ma ona sauniga. Pe a tatou vaai se malumalu i aso nei, e faamanatu mai ia i tatou e alofa le Tama Faalelagi ma lesu Keriso ia i tatou ma e finagalo ina ia tatou toe mau faatasi ma i laua.

#### *O le Tulafono o le Ola Mama*

Ia faamanatu atu i tamaiti e faapea ina ia mau faatasi ma le Tama Faalelagi, lesu Keriso, ma o tatou aiga i le vaega aupito sili ona maua o le malo Selesitila, e tatau ona tatou faaiipoipo i le malumalu ma tausia folafolaga tatou te osia iina (vaai MFF 131:1–4).

Ia toe ta'ua poloka o le faavae sa e faaaliina atu muamua i le taimi o le gaoioiga e Faatosina Mai Ai, ma ia faasino atu le poloka o lo o faitauina “Ola i le Tulafono o le Ola Mama”. Ia faamatala atu o le ola i le tulafono o le ola mama o se tasi lea o mea e tatau ona tatou faia ina ia mafai ai ona tatou agavaa mo le ulufale atu i le malumalu. O lenei vaega o le lesona o lo o faamatala mai ai le mea e tau o le tulafono o le ola mama ma le pogai ua taua ai le ola i lenei tulafono.

Faaali atu le ata o Atamu ma Eva. Ia faamatala i tamaiti po o ai nei tagata, ona faitau lea po o le alu ane o se tamaitiiti e faitau leotele atu le Mose 2:27–28, seia oo i le faatumuina o le lalolagi.

- O le a le mea na poloai le Tama Faalelagi ina ia fai e Atamu ma Eva ina ua uma ona faaiipoipoina i laua? (Atonu e tatau ona e faamatala atu e faapea o le uiga o le “uluola, ma tumu ai le lalolagi; o le maua lea o fanau).
- Aisea na taua ai ia Atamu ma Eva le maua o fanau?

Ia faamanatu atu i tamaiti o se tasi o pogai ua tatou omai ai i le lalolagi o le maua lea o se tino o aano ma ivi. Ia faamatala atu o se vaega o lana fuafuaga mo lo tatou fiafia, o le tuuina mai lea e le Tama Faalelagi ia i tatou o le avanoa taua e maua ai fanau ma saunia ni tino mo isi agaga latou te maua pe a latou o mai i le lalolagi. O se vaega o le fuafuaga a le Tama Faalelagi mo le maua o le

fiafia o le tutupu a'e lea o tama ma teine ma faaipoipo i le malumalu ma avea ma tama ma tina.

la faamatala atu talu ai ona o le mana e maua ai fanau o se avanoa paia lea, o le mea lea ua tuuina mai ai e le Tama Faalelagi ia i tatou se faatonuga patino e faatatau i le faaogaina o lenei mana. Ua ta'ua nei faatonuga o le tulafono o le ola mama. O le tulafono o le ola mama o se poloaiga lea ina ia tumau i le mama i le va o le alii ma le tamaitai. O lona uiga o lea mea e le tatau ona faia ni feuiaiga i le va o alii ma tamaitai ma soo se tasi ae tau lava o la tatou tane po o le ava. O le tulafono o le ola mama e aofia ai foi le mama ia tatou upu, mafaufauga, ma amioga. E le tatau ona faapea atu, pe mafaufau, po o le faia o soo se mea e faaalua ai le faaaloalo i lenei mana taua tele ua tuuina mai e le Tama Faalelagi ia te i tatou.

Tau atu i tamaiti e mafai ona fesoasoani le Agaga Paia ia te i latou e iloa ai pe sa'o pe sese mea latou te faia. Ia tau atu ia i latou afai e i ai ia i latou ni fesili patino e uiga i le tulafono o le ola mama, e tatau ona latou fesili i o latou matua po o se isi tagata matua ua latou faalagolagoina.

la fesoasoani atu i tamaiti ina ia malamalama o le ola i le tulafono o le ola mama e taua tele mo lo tatou fiafia ma o le mea lea o le a faasoosoina ai i tatou e Satani e soli lea tulafono. A o faasolo ina matutua tamaiti, o le a faasoosoina i latou e solia le tulafono o le ola mama. Afai latou te fausia se faavae malosi o le amiotonu ma filifili i le taimi nei ina ia ola i le tulafono o le ola mama, o le a sili atu ona mafai e i latou ona teena faasoosoga.

Talanoaga ma  
Fesili e Faatatau i Ai

Suesue i fesili nei ma mau nei ao e sauniaina lau lesona. Faaoga fesili e te lagona o le a sili ona fesoasoani i tamaiti ina ia malamalama ai i tusitusiga paia ma faaoga ia mataupu i o latou olaga. O le faitauina ma le talanoaina faatasi ma tamaiti o tusitusiga paia i totonu o le vasega o le a fesoasoani lea ia i latou ina ia maua ai so latou malamalama.

- O a nisi o lu'i sa feagai ma le Au Paia a o fausia e i latou le malumalu o Sate Leki? O le a se lagona e te manatu sa maua e tagata ina ua maea le malumalu? Aisea e taua ai malumalu?
- O le a le mea sa fai e kamuta ina ia umi ona tu le malumalu seia oo i le Meleniama, e pei ona sa finagalo ai Polika laga? Aisea sa tatau ai ona fausia le malumalu i se faavae malosi? Aisea ua tatau ai ona fausia o tatou olaga i se faavae o le amiotonu? (Helamana 5:12). Pe mafai faapefea ona tatou fausia lenei faavae? (vaai Gaoioiga e Faamauoa mai Ai 2&3.)
- Aisea ua taua tele ai le faaipoipo i le malumalu? O a faamanuiaga ua folafola mai e le Tama Faalelagi ia i latou o e faaipoipo i le malumalu ma tausia a latou feagaiga? (MFF 131:1-4; 13:19-21.) Ia toe faamanatu atu i tamaiti o tagata o e faaipoipo i le malumalu ma tausia a latou feagaiga o le a mau i le vaega pito sili ona maua o le malo selesitila faatasi ma le Tama Faalelagi, Iesu Keriso ma tagata amiotonu o o latou aiga.
- O le a le umi o le a faaipoipoina ai pea tagata pe afai e faamauina i latou i le malumalu sa ma tausia a latou feagaiga? (MFF 132:19; vaai gaoioiga e faamauoa mai ai 4&5.) Ia faamatala atu o le a faaipoipoina i latou mo le taimi nei ma le faavavau atoa, o lona uiga o le a faaipoipoina i latou e faavavau.
- O le a le umi o le a faaipoipo ai tagata pe afai latou te le faamau i le malumalu? (mo le taimi nei seia oo ina oti; vaai MFF 132:15.) O le a le mea

o le a tupu i nei tagata? (MFF 132:16). la tautino atu i tamaiti o i latou o e e le i faamauina o latou aiga i le malumalu sa e le tatau ona loto vaivai. E mafai ona latou tatalo, faia se faataitaiga lelei, ma tau atu i o latou matua le lagona o lo o ia i latou e uiga i le faamauina e avea o se aiga. O le avanoa e faamau ai i o latou matua atonu e le i oo mai.

- Aisea e taua naua ai le ola i le tulafono o le ola mama? la faamatala atu e faapea o le taunuuga o le le usiusitai i le tulafono o le legavia (ma le salamo) o lona uiga e le agavaa mo le ulufale atu i le malumalu ma faia sauniga o le malumalu, ma faapea ona le mafai ai ona mau faatasi ma le Tama Faalelagi ma lesu Keriso i le malo selesitila.
- la alu ane se tamaitiiti e faitau leotele le Mataupu Faavae ma Feagaiga 46:33. O le a le uiga o le faatinoina o le ola mama ma le paia? la faamatala atu o le faatinoina o le ola mama o lona uiga o le tausia lea o o tatou mafaufau ma tino ia mama. Pe mafai faapefea ona tatou faatinoina le ola mama e le aunoa? (Vaai Gaoioiga e Faamauoa Mai Ai 2).
- Aisea e tatau ai ona tatou aloese mai le faaoga o upu masoa? la faamatala atu o upu masoa e masani ona faamatala ai le tino i se auala le faaaloalo. la faamanatu atu i tamaiti o le tulafono o le ola mama e le gata ina aofia ai mea tatou te fai ae faapea foi i mea tatou te mafaufau i ai ma tautala ai. E finagalo le Tama Faalelagi ina ia taua o tatou tino ma o latou aoga paia ma le faaaloalo lava.

## Gaoioiga e Faamauoa Mai Ai

E mafai ona e faaogaina se gaoioiga se tasi poo le sili atu foi o gaoioiga nei i soo se taimi i le faagasologa o le lesona poo le avea foi o se iloiloga, aotelega, poo se lu'i.

1. la faamatala atu o le fausia o le malumalu o Sate Leki i luta sa faataunuuina ai se valoaga na faia e Isaia i le selau ma selau o tausaga ua mavae a o le i soifua mai lesu Keriso. la faitau atu po o le alu ane o se tamaititi e faitauina le Isaia 2:2. la faamalamalama atu o lo o i ai le aai o Sate Leki i le atumauga e taua o le Wasatch Mountains i le vaega i sisifo o le lunaite Setete.
2. la saunia fasi pepa nei o upu, ma ia tutusa le uumi o pepa e tusia ai upu:

la lelei le faiga o lavalava.

Faaoga upu mama ma le lelei.

la matamata na o tifaga lelei atoatoa,  
polokalama o televise, ma vitio.

la vaavaai ma faitau na o tusi e lelei atoatoa  
faapea ma mekasini.

Faalogologo i musika e faagaetia ai.

la tausia lou tino ia paia ma mama.

Usitai i le upu o le potu.

la mafaufau i mafaufauga mama.

Aua le faauo sei oo i le sefulu ma le ono tausaga.

Filifili uo lelei.

la tusi se faavae maa lapoa i luga o le laupapa (ia tusia ia lava lona tele ina ia aofia ai fasi pepa uma o upu ) ma ia tusia ai le upu Ola Mama (vaai i le faamalamalamaga). la faataga faapea tamaiti o i latou o tagata atamamai i le tipiina o maa o e e tatau ona latou faafofigaina ia lelei maa ia fetau lelei ma se faavae malosi.



la tuuina atu i tamaiti taitoatasi se fasipepa o upu. la faitau leotele atu e tamaiti a latou fasipepa o upu ona faapipii lea i le faatafafa e le tutusa itu (rectangular) ua uma ona e tusia i luga o le laupapa. A maea lea, ia solo ese le ata o le faavae i luga o le laupapa, ma tuua na o le faavae maa ua uma ona fausia. la fesoasoani atu i tamaiti ia malamalama a o latou faia mea o lo o tusia i fasi pepa, o lona uiga o lo o latou fausia se faavae malosi e fesoasoani ia i latou ia ola i le tulafono o le ola mama.

la faamanatu atu i tamaiti o le paluga o sima ma maa laiti sa faaoga i le faavae muamua o le malumalu i Sate Leki sa ta'ei ma aveesea, ma ua avea lea ma mea e ta'ei ai le faavae maa lapoa. la sailia e tamaiti ni mea e fai o le a tupu ai le ta'ei o la latou faavae maa o le ola mama, e pei o le faaogaina o upu masoa, faitauina po o le matamata i tusi leaga, po o le faia o ofu e le lelei. la uunaiina tamaiti ia aloese mai na amioga.

3. la faamatala atu sa saunoa mai Peresitene Spencer W. Kimball le Peresitene lona sefulu ma le lua o le ekalesia, e tatau i tagata talavou ona vave faia ni faaiuga i o latou olaga e tau atu i le faaipoipoina faaselesitila mulimui ane. la faitau po o le alu ane o se tamaititi e faitau upu sii nei:

“E lua ituaiga o filifiliga: ‘O le a ou faia lenei mea’ ma le ‘O le a ou le faia lenei mea . . . E tatau lava i le autalavou ona ola i se fuafuaga i le amataga lava . . . [E tatau ia i latou] ona faatuina se sini o a latou aoga, se misiona, le maua o se pele e mama e avea ma se soa o le olaga, ia faaipoipoina i le malumalu ma ia galulue i le ekalesia. Afai o le a fuafuaina lea auala ma faatutuina se sini, o le a sili atu ona faigofie ona tetee atu i le tele o faaososoga ma faapea atu ‘e leai’ i le sikareti muamua, ‘e leai’ i le uluai ipu pia, . . . ‘e leai’ i le . . . faiga ola le mama 2 (O le vavega o le Faamagalo Atu Aai o Sate Leki: Bookcraft, 1969) p. . . .

la faatutuina e tamaiti ni sini ua latou faamoemoe e faataunuuna i le olaga o le a fesoasoani ia i latou ia agavaa e faaipoipo i le malumalu, e pei ona fautua mai Peresitene Kimball. Ia tufa atu ia i latou taitoatasi se fasipepa ma se penitala, ma ia tusia ai e i latou i ia pepa O Lau Fuafuaga ina ia Faaipoipo i le Malumalu. I lalo ifo o lenei ulutala, ia tusia ai e i latou upu O le a Ou — ma le O le a Ou Le. . . . . Ia tusia e i latou le tele o mea i lalo o ia ulutala, e pei o le “O le a Ou auai i le Lotu i Aso Sa taitasi, usitai i ou matua, ia maua ni uo lelei, ia agavaa mo le ulufale atu i le malumalu” po o le “O le a ou Le . . . . . faalogologo i musika e tuli ese ai le agaga, matamata i tifaga le mama o le televise, palauvale pe faaoga upu masoa.”

la fesoasoani atu i tamaiti ina ia latou iloa o filifiliga latou te faia i lenei olaga e fesoasoani ai ia i latou ina ia faia se tonu o le ituaiga o tagata o le a avea ai i latou. O le faia o se sini ina ia faaipoipo i le malumalu o le a fesoasoani ia i latou i le faia o ni filifiliga lelei.

4. Ia faamatala atu o lea aso e faaipoipo ai se tagata i le malumalu o se tasi lea o aso sili ona taua o lona olaga atoa.

- Aisea o le a avea ai lenei aso ma se aso taua lava ia te oe? (O se laasaga taua lea agai atu i le toe foi atu e mau faatasi ma le Tama Faalelagi ma Iesu Keriso i le vaega aupito sili ona maua o le malo selesitila).

Afai e faaipoipoina oe i le malumalu pe faamau i le malumalu ina ua uma ona faaipoipo, ia faamatala atu ou lagona e uiga i le mea na tupu i le aso na faamauiina ai oe. Ia faaali atu le ata o le aso na e faaipoipo ai i le malumalu, pe afai e maua. Afai e le i faamauiina oe i le malumalu, ia valaauina se tasi ua uma ona faamau e faamatala atu ona lagona e uiga i lea mea i tamaiti pe afai e faamaonia mai e lou peresitene o le Peraimeri.

5. Faamatala atu le tala lenei na saunia e Heber J. Grant, le Peresitene lona fitu o le ekalesia:

A o le i uma le malumalu o Sate Leki, sa tatau i tagata o le ekalesia o e na nonofo i le aai o Sate Leki ona malaga atu i le malumalu i St. George, i luta, o lona mamao e tusa ma le tolu selau maila, ina ia auai i sauniga o le malumalu, sa faamatala mai e Peresitene Grant e faapea:

“O le a ou maua pea e le aunoa le agaga faafetai, i le aso ou te oti ai, ona ou te le i faalogo i nisi o au uo, a o avea au ma se tama talavou e le i atoa lelei le luasefulu ma le tasi tausaga o lo’u matua, sa ou le kea i le faigata o le malaga atu i le aso atoa mai i luta i St. George ina ia faaipoipoina i le malumalu o St. George . . . O se malaga umi ma le faigata i na taimi, ona o le le lelei o auala ma le le mautinoa, ma o le malaga i aso taitasi sa manaomia ai le tele o aso.

“E toatele sa fautua mai ia te au ina ia aua nei ou taumafai faapea. . . . ina ia aua nei ou alu atu i St. George e faaipoipo ai. O le pogai e faapea e mafai ona ou faaogaina le Peresitene o le Siteki po o lou epikopo e faaipoipoina au, a maea lea e mafai ona ma o atu i le malumalu i Sate Leki pe a maea, ma te faamau ai ma lou toalua ma lau fanau ma ia faamauiina au ia te ia ma faamauiina la ma fanau ia i maua mo le faavavau.

“Aisea na ou le faalogo ai ia te i latou? Aua na ou manao ia faaipoipo mo le taimi nei ma le faavavau . . . aua sa ou manao e amata sa’o le olaga. Mulimuli ane sa ou matua fiafia lava ona o lo’u taunuuga ina ia faaipoipoina

i le malumalu i lena taimi ae le o le faatali seia oo i se isi taimi mulimuli ane ma e foliga mai o se taimi e sili atu ona lelei . . .

“Sa ou auai i se tasi o Siteki ma sa ou auai i se konafesi, ma sa faapea mai se tasi o ou afafine: ‘Ua ou faafetai lava i le Alii ona ua ou fanau mai i le ala e tatau ai, o le fanauina lea i le feagaiga, ua fanau i ni matua o e na faaiipoipoina lelei ma faamauina i le malumalu o le Alii.

“Sa tafe ifo loimata i ou mata, aua sa oti lona tina a o le i maea le malumalu o Sate Leki ma sa ou faafetai ona sa ou le faalogo i faamatalaga a au uo o e sa taumafai e tauanau au ina ia aua nei ou alu atu i le Malumalu i St. George e faaiipoipo ai. Sa ou matua faafetai lava mo le musumusuga ma le agaga maumaututu sa ou maua ina ia amata sao le olaga” (*Gospel Standards* comp. G. Homer Durham [Salt Lake City: Improvement Era 1941] pp. 359–60).

6. la fesoasoani atu i tamaiti i le taulotoina o le Mataupu Faavae lona sefulu ma le tolu o le faatuatua. la talanoaina le faatatau o lea mataupu faavae o le faatuatua i le tulafono o le ola mama.
7. la usu pe fai faatasi upu o se pese e tasi pe sili atu o pese nei: “The Lord Gave Me A Temple” (*Tusipese a Tamaiti*, itulau 153 ), “E Mafai Ona Faavavau Aiga” (*Tusipese a Tamaiti*, itulau 95) , “Ou te Fia Vaai i le Malumalu” (*Tusipese a Tamaiti*, itulau 9), “Fai le Mea Sao” (*Tusipese a Tamaiti*, itulau 158 ), “Ou te Mulimuli i le Fuafuaga a le Atua” (*Tusipese a Tamaiti*, itulau 164).

---

## Faaiuga

Molimau	la tuuina atu lau molimau e uiga i le taua o le usitai i le tulafono o le ola mama ma ola agavaa mo le ulufale atu i le malumalu. la tau atu i tamaiti afai latou te tumau i le agavaa mo le ulu atu i le malumalu sa, o le a maua e i latou le fiafia moni ma o le a mafai ona mau faatasi ma le Tama Faalelagi ma Iesu Keriso faapea ma tagata amiotonu o o latou aiga seia oo i le faavavau i le vaega aupito sili ona maua o le malo selesitila.
Tusi Faitau Fautuaina e Faitau i le Fale	la fautua atu i tamaiti e sutesue i le MFF 131:1–4 ma le 132:15–21 i le fale e avea o se toe iloilo o lena lesonea.
Fetufaaiga Fautuaina i le Aiga	la uunaiina tamaiti e fetufaai ma o latou aiga se vaega patino o le lesonea, e pei o se tala, fesili, poo se gaioiga, poo le faitauina faatasi foi ma o latou aiga le “Tusi Fautuaina e Faitau i le Fale.”
	Tofi se tamaititi e faia le tatalo faaiu.

# Ua Maua e Lorenisio Senoa se Faaaliga e Uiga i le Sefuluai

Lesona  
**45**

---

**Faamoemoega** la fesoasoani i tamaiti ia maua le agaga naunautai e totogi le sefuluai atoa.

---

**Sauniuniga**

1. la suesue ma le agaga tatalo faamatalaga o le tala faasolopito o lo o i ai i lenei lesona; Malaki 3:8–12; ma le MFF 64:23, 119:4. Ona suesue lea i le lesona ma filifili pe faapefea ona e aoao tamaiti i faamatalaga o le tala faasolopito. (vaai, “Saunia o lau lesona,” p. vi–vii, ma le “Aoaoina Atu o Tususiga Paia ma Faamatalaga o le Tala Faasolopito,” p. vii–ix).
2. O isi tusi e Faitau i ai: Mataupu Faavae o le Talalelei (31110), mataupu 32.
3. Filifili ia fesili talanoaina ma gaoioiga e faamauoa mai ai o le a aafia ai tamaiti ma o le a sili ona fesoasoani ia i latou ia mauaina le faamoemoega o le lesona.
4. la faia mo tamaiti taitoatasi se pusa o se meaalofa mai se pepalanu (vaai le ata). Po o le tusia o ni pusa o meaalofa se tele i luga o le laupapa a o le i amataina le vasega.

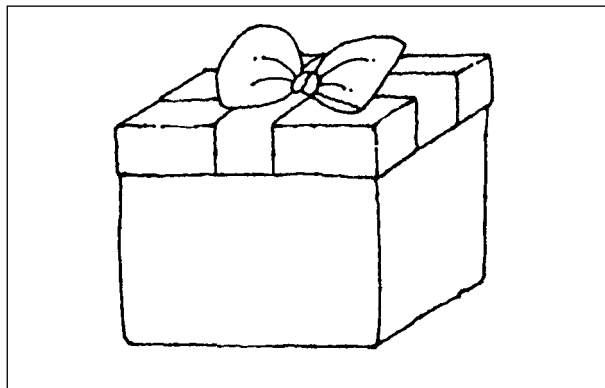

5. Mea e manaomia:
  - a. O se Tusi Paia ma se Mataupu Faavae ma Feagaiga mo tamaiti taitoatasi.
  - e. O se penitala mo tamaiti taitoatasi.
  - i. Ata 5–58, Lorenisio Senoa

---

**Faalautelega  
Fautuaina  
o le Lesona**

Gaoioiga e  
Faatosina Mai Ai

Tofi se tamaititi e faia le tatalo amata.

la tufatufa atu i tamaiti taitoatasi (po o le vaai foi i pusa o meaalofa na e tusia i luga o le laupapa). la fai atu i tamaiti ina ia iloa o totonu o pusa taitasi o lo o i ai se faamanuiaga mai i le Tama Faalelagi.

- O a ni faamanuiaga atonu tatou te maua i totonu o lenei pusa?

la tufatufa atu i tamaiti taitoatasi se penitala ma ia tusia ai e ia i luga o le pusa meaalofa le igoa o se faamanuiaga ua tuuina mai e le Tama Faalelagi ia i tatou.



la faamatala mai e tamaiti taitoatasi a latou tali ma faaali mai a latou pusa i luga o le laupapa, laulau, po o le fola o le fale. (Afa'i na e tusia pusa o meaalofa i luga o le laupapa, ia tau leotele mai e tamaiti nisi o faamanuiaga, a o latou faia lea mea, ia tusia se faamanuiaga i totonu o pusa taitasi i luga o le laupapa.)

- O le a le mea e tatau ona tatou faia ina ia maua faamanuiaga a le Tama Faalelagi?

la talia tali a tamaiti, ona faamatala atu lea i ai se mea e tasi e tatau ona tatou faia o lo o taua i le Malaki 3 fuaiupu e 10. la alu ane se tamaititi e faitau leotele mai le faitau muamua o le Malaki 3:10 (seia oo i le fale e tuu ai mea) a o mulimuli mai isi tamaiti i a latou Tusi Paia. la faamatala atu i tamaiti o le a latou aoao atili e uiga i le sefuluai i lenei lesona ma faamanuiaga tatou te maua mai le totogi o le sefuluai atoa.

Faamatalaga o  
le Tala Faasolopito

la aoao atu i tamaiti e uiga i le nofoia o luta i lalo o le taitaiga a Polika laga, e pei ona faamatala i le faamatalaga o le tala faasolopito o lo o i lalo. Ona fesoasoani atu lea i tamaiti ia malamalama i le ala na avea ai le totogiina o le sefuluai ma mea na faamanuiaina ai tagata i St. George i le taimi o le matutu o le eleele ma le auala na mafai ai e le ekalesia ona faaauau le galuega a le Alii ona o le totogi o le sefuluai. la faamamafa atu le faamanuiaina o tagata o le ekalesia o tagata ia taitoatasi ma tagata e toatele pe a totogi atoa a latou sefuluai.

#### *Ua Faavaeina Ni Nofoga Fou*

I le faagasologa o le sefulu tausaga muamua na nonofo ai le Au Paia i luta, sa faavaeina e Polika laga le tusa o le tasi le selau kolone (nofoga fou) i le nofoaga atoa o luta. Sa taunuu mai le faitau afe ma afe o tagata i tausaga taitasi, ma sa manaomia e i latou uma ni nofoaga e nonofo ai. Sa auina atu e Peresitene laga tagata i le itu i matu, i le itu i saute, sasae, ma sisifo, o le aai o Sate Lek'i ina ia saili ma nofoia nofoaga sa lava le vai e maua ai, eleele, tamaoiga, ma isi fesoasoani e tatau ai ma o ni mea e saogalemu ai tagata mai osofaiga a Initia le alolofa.

Sa filifili e Polika laga ni tagata popoto ma le agavaa e taitaiina nei aumalaga. Sa taitai e Epikopo, toeaina pule faamalumu ma Peresitene o Siteki le atiinaeina o taulaga faapea ma le atiinaeina o uarota ma Paranesi. Pe a oo ina faatuina se nofoaga fou, e masani lava ona valaauina aiga o e o le a faavaeina sea nofoaga fou e uiga i o latou valaauga ma e faalogoina e i latou Peresitene laga o faalau mai o latou igoa i le konafesi aoao. O nisi taimi e filifili e Polika laga taitai mo le nofoaga fou, ona iloa lea e taitai isi aiga o lo o malilie e o atu faatasi ma i latou i le nofoaga fou. Ina ua taunuu tagata o le ekalesia i luta mai Sasae, sa masani lava ona tofia i latou e nonofo i se tasi o nofoaga fou. E masani lava ona tofia se nofoaga e nonofo ai e faalagolago i atamai sa ia i latou. Sa manaomia e nofoaga taitasi tagata faigaluega eseese, e i ai fai faatoaga, kamuta, tagata fai piliki, tagata fasi manu, tagata tao falaoa, ma faiaoga o aoga.

Sa le fiafia tagata uma e uiga i le o atu i ni nofoaga fou, peitai sa masani lava ona usitai le Au Paia ma faia soo se mea e saunoa atu ai le Perofeta ia i latou e fai. I se tasi taimi, sa faatasitasi tagata uma sa nonofo i Nifae, luta, e faafeiloai Peresitene laga ma isi taitai o le ekalesia i lo latou lava nuu faatasi ma ni faili, fua, ma ni auala e teuteu i fugalaau matagofie. Sa papae laei o tamaitai talavou uma o le taulaga latou te faafeiloaia ai le Perofeta. O se tasi o nei tamaitai talavou o le tamaitai lea e sefululima tausaga le matua o Elizabeth Claridge.

Ina ua mavae se taumafataga manaia i fale o e sa nonofo i lea aai, sa faia e Peresitene laga ma isi taitai se fonotaga i le aoauli mo le au Paia uma i Nifae. I le faaiuga o le fonotaga sa faitau e Peresitene laga ni igoa o alii o e ua valaauina e avatu o latou aiga i saute mamao ma nofoia se nofoaga ua taua o le "The Muddy". Sa le iloa e tagata poo ai o le a valaauina seia oo ina faitauina e Peresitene laga igoa o i latou ia. O Samuel Claridge, le tama o Elizabeth, o se tasi ia o alii na valaauina. Ina ua faalogo atu Elizabeth o faalau mai le igoa o lona tama, sa tagi o ia, ona sa le manao e alu ese atu mai le fale o lo latou aiga. Sa valaauina foi le tama o le teine sa nofo i tafatafa o Elizabeth, ma sa faapea mai le teine ia Elizabeth, "O le a le mea e te faanoanoa ai? Ua valaauina foi lou tama, a ua e iloa ou te le o tagi aua ua ou iloa e le alu o ia."

"O le eseeseega lena," o le tali lea a Elizabeth. "Ua valaauina lo'u tama ma ua ou iloa o le a ALU O IA: ma e leai se mea e mafai ona puipua o ia mai i le alu atu. E le mafai ona le faia e ia se mea pe a valaauina: Ma e ui lava ina ou lagona le faanoanoa e uiga i lea mea ae ou te lagona le maasiasi pe a fai e le alu." E ui lava ina faigata ia Elizabeth ona tuua lona aiga ma ana uo, sa ia iloa o le a faamanuiaina lona aiga pe afai e usiusitai lona tama i le Alii ma talia lenei valaauga ina ia faatuina se nofoaga fou. (Vaai St. George Ellsworth, *Samuel Claridge: Pioneering the Outpost of Zion*, pp. 80–81.)

#### *Ua Fausia e le Au Paia ni Fale e Teu ai le Sefuluai*

Sa finagalo Peresitene laga i le Au Paia i nofoaga ina ia mafai ona tausia e i latou lava o latou tulaga manaomia, o le mea lea na ia faatonuina ai i latou e fausia ni fale e teu ai le sefuluai, po o fale teu oloa o epikopo, i nofoaga taitasi. Sa manaomia e le Au Paia ni fale teu oloa e teu ai le sefuluai aua i na ona po sa totogi le sefuluai "i mea". O le uiga o lenei mea e le totogiina ni tupe, ae sa totogi e tagata a latou sefuluai i oloa latou te gaosia. Mo se faataitaiga, mo fuamoa uma e sefulu e tuu e le moa a le faifaatoaga, e aumaia e le faifaatoaga le fuamoa e tasi i le fale teu oloa e avea ma sefuluai. Sa aumaia e tagata a latou meaai na latou totoina, manu sa latou tausia, ma oloa na latou fausia i le aiga i le fale e teu ai le sefuluai. E toatele foi tagata sa totogi le sefuluai i la latou galuega, e ala i le galulue i le aso e tasi mai le sefulu aso i galuega eseese a le ekalesia ae le o a latou lava galuega. E tusa o le tasi vae tolu o le sefuluai e ao mai i alalafaga taitasi sa faaaoga e avatu ai mea sa manaomia e le Au Paia i le alalafaga, ma o le vaega e totoe sa auina atu i le ofisa aoao o le sefuluai i le aai o Sate Leki e faaaoga mo mea lautele e manaomia e le ekalesia.

I se tasi aso sa alu atu Mary Fielding Smith, le fafine ua oti lana tane o Hiram Smith, i le ofisa o le sefuluai i le Aai o Sate Leki e totogi lana sefuluai i se uta o pateta sili ona lelei sa ia totoina. Sa otegia o ia e se tasi o failautusi sa i ai i le ofisa o le sefuluai, ma ua faapea atu, "Le tamaitai e ua oti lana tane o Smith, o se mea e maasiasi ai lou totogiina o le sefuluai." Sa tali atu Mary: "William, e tatau ona e maasiasi ia te oe lava. Pe e te taofia ea mai ia te au se faamanuiaga? Afai ou te le totogiina lau sefuluai, e tatau foi ona taofia e le Alii ana faamanuiaga mai ia te au. Ou te totogi lau sefuluai, ona e le gata o se tulafono mai le Atua, ae ona ua ou faamoemoe e maua se faamanuiaga i le faia o lea mea. O le tausia o lenei tulafono ma isi tulafono, ou te faamoemoe o le a ou olaola lelei ai, ma mafai ai ona ou maua mea e tausii ai lou aiga."

Sa faamaumauina e Joseph F. Smith, le tama tama a Mary, na ala ona olaola lelei Mary ona o le usiusutai i poloaiga a le Atua. Sa maua e le aiga meaai e lava lelei e aai ai, ma sa faatupuina atili e i latou ni molimau malolosi. Sa

faamatala e Joseph F.: “Ina ua ta’u atu e William Thompson i lo’u tina e le tatau ona ia totogi le sefuluai, sa ou mafaufau o ia o se alii sili ona lelei i le lalolagi . . . e tatau ona ou faigaluega e eli ma galue a’u lava. E tatau ona ou fesoasoani i le suotosinaina o le elelee, toto pateta, vele pateta, eli pateta, ma isi tiute uma faapena, ona uta lea i luga o se taavale toso lapoa e tumu i pateta sili ona lelei sa o matou maua, ae tuu ese pateta leaga, ma aumaia le uta i le ofisa o le sefuluai. Sa ou mafaufau i le taimi a o ou laititi o lena auala e foliga mai e fai si faigata, aemaise lava pe a ou vaai atu i nisi o tama matou te taaalo faatasi . . . o lo o taaalo mai, tietie solofanua ma maua ni taimi fiafia, ma e le mafai lava ona faia sina galuega i o latou olaga . . . o le mea lea, ina ua ou maua ni nai tausaga o le poto masani, sa liua lo’u mafaufau, sa ou iloa e sa’o lo’u tina ae sese William Thompson . . . o le totogiina o le sefuluai o se faamanuiaga sa ou olioli ai, ma ou te le fai atu ina ia aveese e se tasi mai ia te au lena faamanuiaga” (*Gospel Doctrine*, pp. 228–30).

### *O le Faaaliga na Maua e Lorenisio Senoa E Uiga i le Sefuluai*

I le tele o tausaga sa faaaauu pea ona alualu i luma nofoaga i luta. Sa maua le faiga o le telekalafi, ma ua sili atu ai ona faigofie mo tagata ona fesootai ma isi i mea mamao. Sa soo le lunaite Setete i taavale nofoa afi, ma ua sili atu ai ona faigofie i tagata ona feoi ma mafai ona maua e tagata i luta mea e faaaoga mai nofoaga e sili atu ona atiinae. Sa i ai i le ekalesia ni faafitauli i le malo o le lunaite Setete faapea ma Initia Amerika i le nofoaga o luta, peitai o nei tulaga uma sa oo ina foia. Sa avea Peresitene loane Teila ma Peresitene o le ekalesia ina ua maliu Polika laga. Sa sosoo ai ma Peresitene Uilifoti Uutilafi, o le na sosoo ma Peresitene Lorenisio Senoa (Faaali le ata o Lorenisio Senoa).

Ina ua avea Lorenisio Senoa ma Peresitene lona lima o le Ekalesia, sa matua nofo aitalafu le ekalesia. Sa taugata i le ekalesia le foia o ona faafitauli ma le malo, ma ua le toe lava se tupe e totogi mo mea uma sa manaomia e le ekalesia. Sa tatalo Peresitene Senoa ma le agaga faatauana ina ia iloa po o le a le mea e tatau ona ia fai e uiga i lena faafitauli matautia. Sa le i maua vave se tali o lana tatalo, ae sa maua e ia se lagona e tatau ona asiasi atu o ia i St. George ma isi taulaga i luta i Saute. Sa le iloa e ia le pogai e malaga atu ai i luta i Saute, ae peitai sa ia iloa e tatau ona ia usiusitai i uunaiga a le Agaga Paia. Sa malaga atu o ia ma isi taitai o le ekalesia i St. George i se nofoaafi faapea ma se taavale toso e solofanua.

I le taimi o le asiasiga a Peresitene Senoa sa le i ai se timu i le itu i Saute i luta mo ni masina. A o malaga taitai o le ekalesia agai i saute, sa iloa e Peresitene Senoa le elelee ua matutu ma mea toto ua fia feinu atoa ma manu. Ona o le leai o se timu o le mea lea na le iloa e tagata i le itu i Saute o luta pe faapefea ona latou totoina ni mea toto ina ia maua ai ni meaai latou te manaomia e ola ai.

I le aso 17 o Me 1899, sa lauga ai Peresitene Senoa i se konafesi i St. George, i luta. I le faagasologa o lana tautalaga, sa faafuasei lava ona tu o ia ua le tautala, sa le pisa se tasi i le potu a o faatali tagata uma mo ia e saunoa mai. Ina ua toe amata ona saunoa o ia, sa matua malosi lona leo, ma sa mafai ona iloa atu e tagata o lo o saunoa o ia e tusa ma musumusuga a le Alii sa ia faapea mai, “o lo o faapea mai le fetalaiga a le alii; Ua oo mai nei le taimi mo tagata uma o le Au Paia o Aso e Gata Ai . . . e fai ai le finagalo o le Alii ma totogi lana sefuluai i le atoatoa. O le fetalaiga lena a le Alii ia te outou, ma o le finagalo foi lea o le Alii i nofoaga uma i le laueleele o Siona; (siitia mai i le Leroi C. Snow, “The Lords Way Out of Bondage,” p. 439).

Sa ta'u atu e Peresitene Senoa i le Au Paia ua le fiafia le Alii ia i latou ona ua latou le totogi a latou sefuluai. Sa folafola atu e le Alii i tagata afai latou te totogi la latou sefuluai, o le a pa'u mai timuga ma o le a mafai e i latou ona toto ma selesele mea toto lelei.

Ina ua mavae lana tautalaga i St. George, sa finagalo Peresitene Senoa ia iloa e le ekalesia atoa lenei faaaliga na ia maua. A'o toe foi atu o ia i le aai o Sate Leki, sa afe o ia i le tele o nofoaga e lauga ai lea tulafono o le sefuluai i tagata, ma ina ua toe foi atu o ia i le Aai o Sate Leki, sa talo e ia se fonotaga taua i le malumalu sa e saunoa atu ai i taitai perisitua e uiga i le sefuluai. Sa faapea mai o ia i se tasi o ana tautalaga: "O le mativa o e ua matitiva e mafai ona totogi le sefuluai; e finagalo le Alii i lea mea ina ia oo mai i o matou lima . . . e tatau i tagata uma ona totogi le sefuluai . . . o le a tausia lenei tulafono . . . ma e tatau ona tatou totogi a tatou aitalafu . . . ia faamanuia atu le Atua ia te outou; (O lo o taua i le Cartar E. Grant, *The Kingdom of God Restored*, p. 546). Sa talia e tagata o le Au Paia i so o se mea le mea na saunoa mai ai Peresitene Senoa ma sa amata ona totogi la latou sefuluai.

Sa faatali ma le naunautai Peresitene Senoa mo le lipoti o le tau mai le itu i saute o luta. Sa tuana'i atu le masina e tasi, ona sosoo lea ma masina e lua, ae leai se timu na oo mai. Sa le gata ina totogi e tagata i St. George se sefuluai atoatoa ae sa tuuina atu foi mea e sili atu e fai ma a latou taulaga i le Alii. Sa atili ai ona tatalo faatauanau le Perofeta ina ia faamanuia e le Alii tagata. Sa ia folafola mai ia i latou le timu pe afai latou te totogi la latou sefuluai. Mulimuli ane, i le aso lua o Aokuso 1899, sa maua e ia se feau e faitauina faapea, "Timu i Saint George." Sa faamanuiaina le Au Paia ma sa mafai ona latou selesele fua o la latou faatoaga i lena tau e toulua ai laau.

I le tausaga na sosoo ma le tausaga na maua ai e Peresitene Senoa lana faaaliga sa totogi e le Au Paia le faaalua o a latou sefuluai e pei ona sa latou faia i tausaga e lua ua mavae atu. Sa le gata ina faamanuiaina le Au Paia i St. George i le timu, peitai i totonu o le valu tausaga sa mafai e le ekalesia ona totogi ana aitalafu uma. Talu mai lea aso, ua faaauau pea e le ekalesia ona lava ana tupe e faataunuaina ai le galuega a le Alii ona ua totogi e tagata faatuatua o le ekalesia a latou sefuluai.

#### Talanoaga Ma Fesili e Faatatau i Ai

Suesue i fesili nei ma mau nei ao e sauniaina lau lesona. Faaoga fesili e te lagona o le a sili ona fesoasoani i tamaiti ina ia malamalama ai i tusitusiga paia ma faaoga ia mataupu i o latou olaga. O le faitauina ma le talanoaina faatasi ma tamaiti o tusitusiga paia i totonu o le vasega o le a fesoasoani lea ia i latou ina ia maua ai so latou malamalama.

- Pe sa faapefea ona iloa e tagata o le ekalesia ua valaauina i latou e nofoia ni nofoaga fou i le teritori o luta? Na faapefea ona latou faaalua lo latou faatuatua e ala i le nofoia o nei nofoaga fou?
- Pe aisea na totogi ai e Mary Fielding Smith le sefuluai e ui lava ina sa le lava ni tupe na ia maua po o ni mea totino? Ia valaauina tamaiti ina ia talanoa e uiga i ni tulaga na latou oo i ai na faamanuiaina ai i latou ma o latou aiga ona o le totogi o le sefuluai.
- Aisea na malaga atu ai Peresitene Senoa i St. George? (Sa uunaiina o ia e le Agaga Paia ina ia alu atu.) Pe sa faapefea ona faamanuiaina Peresitene Senoa ona sa mulimuli o ia i le uunaiga a le Agaga Paia? Pe ua faapefea ona faamanuiaina i tatou pe a tatou mulimuli i uunaiga a le Agaga Paia?

- O le a le faafitauli sa popole i ai Peresitene Senoa ina ua alu atu o ia i St. George? (O aitalafu a le ekalesia). O le a le faafitauli sa popole i ai tagata o St. George? (O le leai o se timu mo aso e tele). O le a le fetalaiga na fetalai mai ai le Alii e mafai ona foia ai e le Au Paia nei faafitauli uma?
- Aisea tatou te totogiina ai le sefuluai? O le a le mea tatou te faia pe a tatou le totogiina le sefuluai atoatoa? (Malaki 3:8) Aisea ua avea ai le sefuluai ma tupe a le Alii? Ia faamanatu atu i tamaiti o mea uma o lo o i le lalolagi sa foafoaina e Iesu Keriso i lalo o le taitaiga a le Tama Faalelagi. O mea uma tatou te maua i le lalolagi o se meaalofa mai ia i laua.
- O le a se mea ua folafola e le Alii mo i latou e totogi atoa le sefuluai? (Malaki 3:10–12; MFF 64:23). O le a le mea e ta'u o le sefuluai atoa? (MFF 119:4; vaai gaoioiga e faamauoa mai ai 1). Ia faamatala atu o le totogi o se sefuluai atoa o lona uiga o le totogi o le tasi o vae sefulu o mea tatou te maua, po o mea tatou te galulue ai, i le Alii.
- Pe sa faapefea ona faamanuiaina le Au Paia i St. George ona o le totogi o le sefuluai? Po o le a le umi o faatali i latou faatoa maua ai le timu? Pe sa faapefea ona faaalua e le Au Paia lo latou faatuatua a o latou faatali mo le oo mai o le timu?
- Pe sa faapefea ona faamanuiaina le ekalesia ina ua amata e tagata ona totogi se sefuluai atoa? Pe ua faapefea ona faaaau le faamanuiaina o le ekalesia i aso nei ona ua totogi e tagata la latou sefuluai? Pe faapefea ona faaoga tupe o le sefuluai? (Vaai Gaoioiga e Faamauoa Mai Ai 3).

---

## Gaoioiga e

### Faamauoa Mai Ai

E mafai ona e faaaogaina se gaoioiga se tasi poo le sili atu foi o gaoioiga nei i soo se taimi i le faagasologa o le lesona poo le avea foi o se iloiloga, aotelega, poo se lu'i.

1. Ia faamanatu atu i tamaiti o se sefuluai atoa o le tasi vae sefulu lea o mea ua tatou maua, po o mea ua maua ia tatou galuega. Ia tusi i luga o le laupapa ni nai aofaiga o tupe, ma ia faaalua atu i tamaiti le ala e iloa ai le tasi vae sefulu o aofaiga taitasi. Ia tuuina atu se fasipepa ma se penitala i tamaiti taitoatasi, ma ia fuafua e tamaiti le aofai o le sefuluai e tataua ona latou totogi i aofaiga eseese o tupe (mo tamaiti laiti, e mafai ona e aumaia ni mea faitino moni, e pei o ni tupe siliva po o ni fasi fualaau aina ma ia fesoasoani atu i tamaiti i le fuafuaina o le sefuluai e totogi i ia mea). Ia faamamafa atu le taua o le totogi o se sefulu pasene atoa: O tupe e maua i lau galuega mo le sefuluai. So o se mea e itiiti ifo o se le faamaoni lea i le Alii.

Atonu e te manao e tuuina atu i tamaiti taitoatasi se pepa o se sefuluai ma isi taulaga ma ia faaali atu i tamaiti le auala e faatumu tataua ai lea pepa.

2. Ina ia fesoasoani i tamaiti ia malamalama o faamanuiaga tatou te maua mai i le totogi o le sefuluai e le faapea na o tupe, ia tusia faamanuiaga nei i luga o fasi pepa ma ia tuu i totonu o se faatanoa (atonu e te manao e faaoga fasipepa ia faafofoga e pei o ni pusa o meaalofa, e pei ona i ai i le gaoioiga e faatosina mai ai):

- O le Malamalama i le Talalelei a Iesu Keriso.
- Molimau malosi
- Lagona o le vavalalata ma le Tama Faalelagi

- Malosi e ola ai i le Talalelei.
- O le mafai ona avea ma se faataitaiga lelei i o tatou aiga.
- Filemu ma le Olioli
- Mafai ona auauna atu i isi e aunoa ma le manatu faapito.
- Ola e Faavavau
- Lava o tupe mo o tatou tulaga manaomia

la faitau atu pe alu ane se tamaititi e faitau le faamatalaga sii lenei mai ia Elder Melvin J. Ballard, o le sa avea ma Uso o le Korama a Aposetolo e Toasefululua:

“Sa folafola mai e le Alii o le alii ma le tamaitai o e e totogi ma le faamaoni le la sefuluai o le a maua lo la tausiga, [peitai] e le o folafola mai e ia o le a faamauoa i laua, e le o mea faaletino. O faamanuiaga silisili a le Alii e faaleagaga, ae le faaletino.” (O lo o taua i le *The Teachings of Ezra Taft Benson* [Salt Lake City: Bookcraft, 1988] p. 472–73).

Ona auauai mai lea o tamaiti i le taimi e tasi e filifili se fasipepa ma faitau leotele le fuitau o lo o i ai. Ia talanoaina faatasi ma tamaiti le taua o nei faamanuiaga taitasi ma le auala e mafai ai e le totogi o le sefuluai ona fesoasoani ia i tatou ina ia maua lenei faamanuiaga.

3. Ia tuuina atu i tamaiti se fasipepa o lo o i ai se tasi o faamatalaga o loo i lalo e uiga i le auala e faaoga ai le tupe o le sefuluai (Faamatala fuitau pe afai e tatau ai).

- Fausia ai falelotu, malumalu, ma isi fale o le ekalesia.
- Totogi mo gaioioiga a uarota ma siteki faapea ma tusi lesona.
- Totogi mo le moli, ea vevela, ma tausia ai falelotu.
- Totogi o tupe mo malaga ma ia saunia mea e faaoga e faifeautalai.
- Totogi malaga ma isi tupe faaalu mo le Au Pulega Aoao
- Saunia komepiuta mo le faaogaina i le malumalu ma galuega tau le talafaasolopito o aiga
- Fesoasoani i le lomina ma le faasalalauina o satellite a le ekalesia
- Saunia o faasalalauga o satellite a le ekalesia
- Saunia o faaliliuga ma le lomina o tusitusiga paia

Ia alu ane se tamaititi e tusi i luga o le laupapa se ata o se mea e faaoga i ai le sefuluai e pei ona faamatalaina i lana pepa. Ia taumate mai e isi tamaiti po o le a le ata o lo o tusia. Ia faapea ona toe faia seia oo ina maua e tamaiti uma se avanoa.

4. Ia faitau ma talanoaina faamatalaga sii o lo o i lalo mai ia Heber J. Grant le Peresitene lona fitu o le ekalesia.

“O le Sefuluai o se Tulafono lea a le Atua ma o le totogiina o le sefuluai e aumaia ai le filemu ma le olioli i le Au Paia o Aso e Gata Ai o e latou te faia. O lo o i ai se filemu e oo mai i le loto o le tagata o le ua matua faamaoni i le Alii . . .

“O lenei, e mafai ona ou talanoa e uiga i le sefuluai, aua e amata mai i le taimi a o avea au ma tama laititi sa ou galue ma maua tupe, sa totogi lau sefuluai. Sa ou faamaoni i le Alii, ma sa ou naunau e faatasi ma maua i aso uma o lo’u ola . . . o lona uiga, ia faamaoni muamua i le Alii” (*Gospel Standards*, comp. G. Homer Durham [Salt Lake City: Improvement Era, 1941], pp. 60, 63).

la faamatala atu i le faaiuga o tausaga taitasi e maua e tatou se avanoa e ta’u atu ai le mea na tatou faamaoni atoatoa ai i le Alii i mea tau tupe. Ua ta’ua lenei feiloaiga o le faamaopoopoga o le sefuluai ma i lea feiloaiga tatou te feiloai ai ma le epikopo (po o le peresitene o le paranesi) ma tau atu ia te ia pe sa tatou totogi atoa le sefuluai pe leai.

la fesoasoani atu i tamaiti i le faia o taga o se faatalanoaga o le faamaopoopoga o le sefuluai, faatasi ma se isi tamaititi e avea ma Epikopo ae avea isi tamaiti ma se aiga o tagata e totogi ma le atoatoa le sefuluai. la fesili le “epikopo” i tagata taitoatasi o le aiga pe o ia o se tagata e totogi atoa le sefuluai, ma ia tali mai tagata taitoatasi o le aiga.

5. la faamatala atu le tala lenei ia oe lava upu:

“Ina ua latalata mai le Kerisimasi [i le tausaga e 1929], e toatele tagata faigaluega sa le maua ni galuega.

“Sa avea lo’u aiga ma aiga sa laki . . . Sa faigaluega pea la’u tane.

“Ae peitai sa faafuasei i se vaiaso a o le i oo mai le Kerisimasi, ona faaiuina lana galuega, ina ua sau o ia i le fale ma lana siaki mulimuli, e tusa lea ma le ono sefulu tolu tala Amerika, o le manatu muamua lava na oo mai ia i maua o le, ‘o le a le auala o le a ma faaalu ai lea tupe?’

“E tele fualaaui aina ma laau aina sa tuu apa e maua, ma sa ia i maua se povi ma ni moa e saunia le susu, pata, ma fuamo. Sa lava a ma meaai sa i ai, o le mea lea na ma saunia ai e faaalu se vaega tupe i meaalofa o le Kerisimasi mo la ma fanau laiti e toatolu, e ono tausaga, fa, ma le tasi.

“Ona faailoa mai lea e le epikopo o le a ia faia le faamaopoopoga o le sefuluai i le faaiuga o le vaiaso e sosoo ai. Sa totogi e maua nisi sefuluai i masina taitasi ae sa ma le totogi atoa. Sa ma faamoemoe i taimi uma o le a faaleleia atili le tulaga o a matou tupe ma mafai e i matou ona toe totogi uma.

“Ina ua mavae ona faavasegaina a ma tusi, sa iloa e i maua o lo o nofo aitalafu i maua i le epikopo i le onosefulu tala e foliga mai o se aofaiga uiga ese le tele! Sa ma aoaoina se tasi o lesona aupito sili ona taua i le olaga: ‘la faamaoni i le Alii i aso totogi taitasi’.

“ . . . Sa tonu ia i maua ia ma savavali atu i le fale o le epikopo ma tuuina atu ia te ia le onosefulu tala a o le i faosoosoina i maua e faaalu se vaega o lea tupe.

“ . . . Sa ia i maua pea le tolu tala na totoe e fai ai a matou faatau o le Kerisimasi. I le aso na sosoo ai . . . sa ma faatauina se apa laititi o le vali uliuli, ma se isi e mumu . . . sa ma galulue ma lo’u toalua i se taimi umi i le taimi e momoe ai le ma fanau, i le gaosia o mea taalo laupapa mai fasi laupapa na totoe ma vali ia laupapa. Sa ou suiina ni manu e faatumu i vavae ma saunia se pepe taalo.

“ . . . Sa matou nonofo i lalo e olioli i le Kerisimasi e ui lava ina sa leai sa matou tupe.

“I le tusa o le ogatotonu o Ianuari, sa maua e la’u tane se telefoni o se galuega e selau limasefulu tala i le masina. Sa foliga mai o se oa taua ia i maua! Sa amata mai i lea taimi seia oo i le aso na oti ai, sa le i i ai lava se taimi na le maua ai e la’u tane se galuega, ma sa tuputupu a’e i matou faaleagaga ma le tulaga i mea tau tupe.

“I le Malaki 3 fuaiupu e 10 ua tatou faitau ai e faapea: ‘Ina aumaia mea e sefulu a’i a outou mea uma lava i le fale e tuu ai mea; ina ia i ai mea e ai i lo’u fale; ma ia outou tofotofo mai ai ia te a’u i lenei mea, ua fetalai mai ai leova o Au, pe ou te le toina pupuni o le lagi mo outou, ma sasaa atu le manuia mo outou, ina seia silisili ona tele.’

“Sa ma talia le lu’i, ma e moni lava sa oo mai faamanuiaga” (Jennie N. Ernstrom, “Tithing Come Before Presents,” *Ensign*, Dec. 1988, p. 41).

6. Faaali atu se vaega o le “The Windows of Heaven” (32 Min.) mai le kaseti vitio *Moments from Church History* (53145). Afai e faamaonia e lou peresitene o le peraimeri, e mafai ona faaalua lenei vitio i le vasega atoa o le Valiana i le gasologa o le taimi o fetufaaiga (e mafai ona vaevae le vitio i ni vaega se lua e tai sefuluono minute le uumi).
7. Fesoasoani i tamaiti i le taulotoina o le Malaki e 3:10.
8. Ia usu pe fai faatasi upu o le pese “Ou Te Fia Totogi le Sefuluai” (*Tusipese a Tamaiti*, p. 150) po o le “Ou Te Fia Avatu i le Alii La’u Sefuluai” (*Tusipese a Tamaiti*, p. 150).

## Faaiuga

Molimau	Ia molimau atu i tamaiti o le a faamanuiaina i latou faaleagaga ma le faaletino pe a latou usiusitai i le tulafono o le sefuluai. Atonu e te manao e faamatala atu e uiga i se taimi na na faamanuiaina ai oe ona sa e totogi lau sefuluai.
Tusi Fautuaina e Faitau i le Aiga	Ia fautua atu i tamaiti e suesue i le Malaki 3:8–12 i le fale e avea o se toe iloiloga o lenei lesona.
Fetufaaiga Fautuaina i le Aiga	Ia uunaiina tamaiti e fetufaaia ma o latou aiga se vaega patino o le lesona, e pei o se tala, fesili, poo se gaoioiga, poo le faitauina faatasi foi ma o latou aiga le “Tusi Fautuaina e Faitau i le Fale.” Tofi se tamaititi e faia le tatalo faaii.



# Faamalosia o a Tatou Molimau e Uiga i le Talalelei Toefuataiina

## Faamoemoega

Ina ia faamalosia molimau a tamaiti o Iesu Keriso na toefuataiina mai lana ekalesia moni e auala mai i le Perofeta o Iosefa Samita ma o Iesu Keriso e taitaiina le Ekalesia i aso nei.

## Sauniuniga

1. Ia suesue ma le agaga tatalo i le 2 Nifae 28:30, Eteru 4:11, ma mau o lo o i lalo o lo o faamatalaina ai le vaega o se molimau;
  - a. Mataupu Faavae ma Feagaiga 19:16–19, 46:13, 76:22–23; Talafaasolopito o Iosefa Samita 2:17 (O Iesu Keriso o le Alo o le Tama Faalelagi ma o lo tatou Faaola.
  - e. Mataupu Faavae ma Feagaiga 21:1–3, 135:3; Talafaasolopito o Iosefa Samita 2:33 (Sa avea Iosefa Samita ma Perofeta na toefuatai mai i ai e Iesu Keriso lana ekalesia i le lalolagi).
  - i. Moronae 10:3–5, MFF 17:6 (E moni le tusi a Mamona).
  - o. Mataupu Faavae ma Feagaiga 1:30, 115:4; Talafaasolopito o Iosefa Samita 2:10–19 (O le Ekalesia a Iesu Keriso o le Au Paia o Aso e Gata Ai o le ekalesia moni e toatasi).
  - u. Mataupu Faavae ma Feagaiga 1:38; 21:1, 4; 28:6–7 (Ua taitaiina i tatou e se perofeta soifua i aso nei).

Ona suesue lea i le lesona ma filifili pe faapefea ona e manao e aoao atu i tamaiti faamatalaga o mau. (vaai “Sauniaina o lau lesona,” p. vi–vii, ma le Aoaina atu o Faamatalaga o Mau ma Tusitusiga Paia,” pp. vii–ix.)
2. Tusi faapoopo e faitau i ai; *Mataupu Faavae o le Talalelei* (31110), mataupu 16 ma le 17.
3. Filifili ia fesili talanoaina ma gaoioiga e faamauoa mai ai o le a aafia ai tamaiti ma o le a sili ona fesoasoani ia i latou ia mauaina le faamoemoega o le lesona.
4. Ia saunia fasipepa nei o upu:

E mafai on ou faamalosia lau molimau—

O Iesu Keriso o le Alo o le Tama Faalelagi  
ma o lo tatou Faaola.

Sa avea Iosefa Samita ma Perofeta na toefuatai mai  
ai e Iesu Keriso lana ekalesia i le lalolagi.

E moni le Tusi a Mamona.

O le Ekalesia a Iesu Keriso o le Au Paia o Aso e Gata  
Ai ona pau lea o le ekalesia moni.

Ua taitaiina e i tatou e se perofeta soifua i aso nei.

5. Mea e manaomia:
  - a. O se Tusi a Mamona, o se Mataupu Faavae ma Feagaiga, o se Penina Tautele mo tamaiti taitoatasi.
  - e. O ni nai tusi e su'e i ai e pei o se lomifefilo po o le tusi e maua mai ai faamatalaga (encyclopaedia) mekasini e pei o le Friend, po o tusi aoga e talafeagai mo le faaali atu i le Peraimeri.
  - i. O se ata o le perofeta soifua (mai le potu tusi o le falelotu po o se mekasini a le ekalesia); ata filifilia mai lesona ua mavae atu e faamalamalama ai mea e tutupu e te toe faamanatuina a o aoaoina atu faamatalaga o mau.

---

**Faalautelega  
Fautuaina  
o le Lesona**

Gaoioiga e  
Faatosina Mai Ai

Tofi se tamaititi e faia le tatalo amata

Tusi le upu malamalama i luga o le laupapa

- Pe faapefea ona e aoaoina ni mea fou pe maua se malamalama?

la tuuina atu tusi e sue i ai, mekasini, po o tusi aoga i tamaiti ma ia saili vave e i latou se faamaoniga e mafai ona latou faamatala faapuupuu mai i le vasega. (Afai e sili atu ona toatele tamaiti nai lo tusi, ia tuu atu e galulue tamaiti e fai au). Ia faatagaina tamaiti ina ia faaali mai mea latou te maua i le vasega. Ia faamatala atu o le maua o se malamalama e taua, peitai o le iloa e moni le talalelei a lesu Keriso o le malamalama sili lea ona taua. O lenei malamalama ua taua o se molimau. Ia tusi le upu molimau i tafatafa o le upu malamalama i luga o le laupapa.

- Pe faapefea ona e maua se molimau?

Faitau le 2 Nifae 28:30 faatasi ma tamaiti ma ia talanoaina le uiga o lenei mau. Ia faamatala atu tatou te maua la tatou molimau e uiga i le talalelei i sia taimi ma sia taimi. A o tatou aoaoina ni nai mea e uiga i le talalelei ma ola ai, o le a tatou aoaoina atili ma faamalasia lo tatou faatuatua i mea ua uma ona tatou aoaoina. A o ola i tatou i mataupu faavae o le talalelei, o le a fesoasoani mai le agaga paia ia i tatou ina ia iloa ai pe faapefea ona maua e Peresitene Joseph F. Smith, le peresitene lona ono o le ekalesia, lana molimau. Ia faitau atu pe alu ane se tamaititi e faitau atu le upu sii lenei:

“E mafai ona ou alu atu i lea taimi ma lea taimi i fafo ma ole atu i le Alii ina ia faaali mai ia te au nisi o mea ofoofogia, ina ia mafai ona ou maua se molimau. Peitai e taofia e le Alii mea ofoofogia e le faaalia mai ia te au, ae faaalia mai e ia ia te au le mea moni, o lea laina ma lea laina, ma lea mataupu ma lea mataupu, i lea mea ma lea mea . . . e le tau auina mai e ia se agelu mai le lagi e faia lea mea . . . o musumusuga a le leo laititi o le agaga o le Atua soifua, ua tuuina mai ai e ia ia te au le molimau ua ou maua” (In Conference Report, Apr. 1900, pp. 40–41).

Ia faamalamalama atu e ui lava ina sa avea Joseph F. Smith ma se perofeta, sa le maua e ia lana molimau i se mea ofoofogia, ae sa maua i sia mea ma sia mea.

Ia tau atu i tamaiti o le a latou talanoaina i lenei lesona nisi o vaega autu o se molimau o le talalelei, iloilo ai mea ua uma ona latou iloa e uiga i nei vaega, ma aoao ai i le auala e mafai ai ona faamalasia a tatou lava molimau i le talalelei.

Faamatalaga  
o Mau

la faaali atu le fasipepa o upu o lo o tusia ai e mafai ona ou faamalasia lau molimau— la talanoaina faatasi ma tamaiti le mea e tau o le molimau. la faamatala atu o se molimau o se malamalama lea, ua faamautuina e le Agaga Paia, e moni se mea. la fesoasoani atu i tamaiti ina ia malamalama a o tatou suesue i le talalelei ma tatalo e uiga i mea tatou te aoaoina, o le a fesoasoani mai le Agaga Paia ia i tatou ina ia iloa e moni le talalelei a lesu Keriso.

la faaalua atu fasipepa o upu i taimi taitasi. Mo fasipepa o upu taitasi, ia faaaoga mau ua tusia i le vaega ua taua o “Sauniuniga” faapea ma le talanoaga e tatau ai faapea ma fesili e faatinoina e aoao atu ai i tamaiti e uiga i vaega autu o se molimau o le talalelei a lesu Keriso. Atonu e te manao e toe faamanatu (po o le toe faamanatu e tamaiti) mea na tutupu na talanoaina i lesona ua mavae, ma ia faaalua mau e talafeagai ai, e fesoasoani ai i tamaiti ina ia malamalama i vaega o se molimau.

A maea ona e talanoaina fasipepa o upu taitasi, ia fesoasoani atu i tamaiti ina ia malamalama o lagona lelei ua tatou maua pe a tatou faalogo i nei mea.. o lesu Keriso o le Alo o le Tama Faalelagi ma o lo tatou Faaola, o Iosefa o se Perofeta o le na toefuatai mai i ai e lesu Keriso lana ekalesia i le lalolagi, e moni le Tusi ai Mamona, o le Ekalesia a lesu Keriso o le Au Paia o Aso e Gata Ai o le Ekalesia moni e toatasi, ma o lo o taitaiina i tatou e se Perofeta soifua o aso nei . . . ma o se molimau lea mai le Agaga Paia e moni nei mea.

la fesoasoani atu i tamaiti ina ia malamalama ua uma ona latou maua amataga o se molimau. Ina ia faamalasia la latou molimau e mafai ona latou suesue i le talalelei, tatalo e uiga i lea mea, usitai i poloaiga a le Tama Faalelagi, ma ia tufatufa atu a latou molimau i isi (vaai gaioiga e faamauoa mai ai 1,2,3 ma le 5). la faamatala atu pe a tatou tuuina atu a tatou molimau i isi, e tatau ona tatou taua ai vaega autu o se molimau.

Talanoaga ma  
Fesili e Faatatau I Ai

Suesue i fesili nei ma mau nei ao e sauniaina lau lesona. Faaoga fesili e te lagona o le a sili ona fesoasoani i tamaiti ina ia malamalama ai i tusitusiga paia ma faaaoga ia mataupu i o latou olaga. O le faitauina ma le talanoaina faatasi ma tamaiti o tusitusiga paia i totonu o le vasega o le a fesoasoani lea ia i latou ina ia maua ai so latou malamalama.

- O ai lesu Keriso? (Talafaasolopito o Iosefa Samita 2:17). Pe ua faapefea ona avea lesu ma o tatou Faaola? (MFF 19:16–19; 46:13). Pe mafai faapefea ona tatou iloa o lesu Keriso o lo tatou Faaola?
- O le a le mea na e aoaoina e uiga ia lesu Keriso ina ua e aoao e uiga i le uluai faaaliga ma le oo mai o lesu Keriso i le malumalu o Katelani? Pe faapefea ona fesoasoani nei mea i le faamalasia o lau molimau o lesu Keriso o le Alo o le Atua ma o lo tatou Faaola?
- Pe sa faapefea ona maua e Iosefa Samita po o le fea ekalesia e tatau ona auai? (Talafaasolopito o Iosefa Samita 2:10–19). Pe mafai faapefea i le mulimuli i le faataitaiga a Iosefa Samita ona fesoasoani ia i tatou i le faamalasia o a tatou molimau o le talalelei?
- O le a le mea na toefuatai mai e lesu Keriso i le lalolagi e auala mai ia Iosefa Samita? Pe mafai faapefea ona tatou iloa o Iosefa Samita o se perofeta na toefuatai mai i ai e lesu Keriso lana ekalesia? (vaai gaioiga e faamauoa mai ai 4).

- Pe sa faapefea ona fesoasoani losefa Samita i le Faaola i le toefuataiina mai o le ekalesia moni i le lalolagi? (MFF 135:3; atonu e te manao e faamatala mai e tamaiti taitoatasi se mea ese na fesoasoani i le toefuataiina o le ekalesia a Iesu Keriso, e pei o le faaali mai o Moronae ia losefa Samita, o le mauaina e losefa o papatusi, o le faaliliuina e losefa o papatusi, po o le faavaeina e losefa o le Ekalesia.
- Aisea e taua ai ona faitau ma suesue i le Tusi a Mamona i o tatou olaga atoa? Pe mafai faapefea ona maua se molimau o le Tusi a Mamona e moni? (Moronae 10:3–5; ia fesoasoani atu i tamaiti ina ia malamalama e mafai ona tatou faaaogaina le ala faatonuina o lo o faamatala i le Moronae 10:3–5; e maua ai se molimau e uiga i soo se mataupu faavae o le talalelei, ae le na o le faapea e moni le Tusi a Mamona).
- Aisea na manaomia ai le toefuataiina mai o le ekalesia a Keriso? (Joseph Smith's History 1:19; MFF 1:30). Pe mafai faapefea ona tatou iloa o le Ekalesia a Iesu Keriso o le Au Paia o Aso e Gata Ai o le ekalesia moni a Iesu Keriso?
- O le a le igoa atoa o le ekalesia? (MFF 115:4). O ai na ia tuuina i le Ekalesia lenei igoa? Ia faamatala atu sa tuuina mai le igoa o le ekalesia ia losefa Samita e Iesu Keriso lava ia. Ia faamanatu atu i tamaiti o le igoa o le ekalesia o lo o faaalia mai ai o le ekalesia moni lenei a Iesu Keriso o lo o i le lalolagi i aso nei.
- O ai le ao o le ekalesia i aso nei? (O Iesu Keriso). O ai le taitai o le ekalesia i le lalolagi? (O le Perofeta soifua). Ia faitau atu po o le alu ane o se tamaititi e faitau le upu sii lenei mai ia Gordon B. Hinckley, o lona sefulu ma le lima lea o Peresitene o le ekalesia: “E le o se ekalesia lenei a le Peresitene, O lona ao o le Alii o Iesu Keriso, o le ua tauaveina i o tatou luga lona suafa” (In Conference Report, Apr. 1995, p. 94; po o le *Liahona*, Iulai 1995, p. 7).
- Ia faaali atu se ata o le Perofeta soifua. O ai lenei tagata? O lea se mea e te iloa e uiga ia te ia? (Ia tuuina atu i tamaiti taitoatasi se avanoa e tau mai ai se mea ua iloa e ia e uiga i le Perofeta). O le a le mea e fai e le perofeta? (Na te aoao mai ia te i tatou mea e finagalo ai le Tama Faalelagi ma Iesu Keriso ina ia tatou iloa ma fai; vaai MFF 1:38; 21:1, 4).
- Pe mafai faapefea ona tatou iloa ua taitaiina i tatou e se perofeta soifua i aso nei?
- O a mea ua aofia i se molimau e uiga i le talalelei a Iesu Keriso? Pe faapefea ona tatou maua se molimau? (E ala i le Agaga Paia; vaai Eteru 4:11).
- O le a le pogai ua taua ai ia i tatou taitoatasi le maua o sa tatou lava molimau e uiga i le talalelei? E mafai faapefea ona tatou faamalosi a tatou molimau? (vaai gaoioiga e faamauoa mai ai 1,2,3, ma le 5.)
- Pe faapefea ona avea lo tatou aoao e uiga i le Mataupu Faavae ma Feagaiga ma le tala faasolopito o le ekalesia i lenei tausaga i le peraimeri ma mea e fesoasoani ai i le faamalosi o lau molimau e uiga i le talalelei.

---

### Gaoioiga e Faamauoa Mai Ai

E mafai ona e faaaogaina se gaoioiga se tasi poo le sili atu foi o gaoioiga nei i soo se taimi i le faagasologa o le lesona poo le avea foi o se iloiloga, aotelega, poo se lu'i.

1. la faamamafa atu le taua i tagata taitoatasi o le ekalesia o le maua o sana lava molimau e uiga i le talalelei a Iesu Keriso. la faitau atu po o le faitauina foi e se tamaititi le upu sii o lo o i lalo mai ia Harold B. Lee, le peresitene Iona sefulu ma se tasi o le ekalesia:

“O le a tatau ona taitaiina oe e le agaga i totonu o oe lava [o lau lava molimau]. Afai e le o ia te oe lea mea, o le a le mafai ona e tumau” - (*Stand Ye in Holy Places* [Salt Lake City: Deseret Book Comp. 1974], p. 95).

la faamatala atu a o tuputupu ae a tatou molimau, e mafai ona tatou faaaoga molimau a isi tagata e fesoasoani ia te i tatou mo se faataitaiga, e mafai ona tatou talitonu e moni le Tusi a Mamona aua ua tatou iloa e iloa e o tatou matua, lo tatou epikopo, po o le perofeta soifua e moni lea tusi. Ae ui i lea, e tatau ia te i tatou taitoatasi ona galulue ina ia maua la tatou lava molimau ma tausia ia malosia.

la auauai tamaiti i le tusia i luga o le laupapa o ni ata o ni auala e faamalosia ai a tatou molimau e pei o le faalogo atu i le perofeta, tatalo, faitauina o mau, avefa ma se faifeautalaitai, alu i le lotu, auai i afiafi faaleaiga, tuuina atu o se tautalaga i le peraimeri, pese i le peraimeri, usitai i le upu o le poto, ma le faia o filifiliga poto. (Atonu e te manao ina ia tusia fautuaga i luga o ni fasipepa eseese ina ia filifili e tamaiti, po o le mafafau le tamaititi ia i ana lava fautuaga). la taumafai isi tamaiti e saili ni ata.

Pe a uma ona maua se taimi e tamaiti taitoatasi, ia fesili atu:

- Pe mafai faapefea e nei mea ona fesoasoani i le faamalosia o lau molimau? O le a se mea e ono tupu o lau molimau pe afai e te filifili ina ia aua nei toe faia ia mea?

2. Tusi le upu molimau i luga o se paluni e le i feulaina. la fautua mai e tamaiti ni mea o le a fesoasoani i a latou molimau ina ia tuputupu ae, e pei o le tatalo, faitauina o tusitusiga paia, ma le tuuina atu o a latou molimau i isi (vaai i fautuaga o lo o i le gaoioiga e faamauoa mai ai 1). A o tuuina mai e tamaiti fautuaga taitasi, ia feula sina ea i totonu o le paluni. la talanoaina le tuputupu ae o le paluni, e pei lava ona tuputupu ae a latou molimau pe afai tatou te faia mea ua latou fautuaina mai.

- O le a le mea e tupu ia tatou molimau pe afai tatou te le faia ia mea?

la faagesegese ona faaalu le ea mai le paluni, ma ia faamatala atu afai tatou te le faia se mea e tuu ae ai a tatou molimau, o le a mimigi a tatou molimau e pei lava o le paluni.

3. la faamatala atu o le maua o se molimau e mafai ona faatusaina i le totoina o se fatu. la faitau ma talanoaina le Alema 32:36–39 faatasi ma tamaiti.

4. la faamatala atu le mea o lo o i lalo na tupu ia Gordon B. Hinckley, le Peresitene Iona sefulu ma le lima o le ekalesia, i se sauniga a le faaleperisitua a o sefulu ma le lua tausaga o Iona matua:

“Sa faatumulia le fale faafiafia i alii . . . ma sii ae o latou leo ma le loto gatasi i lena pese tautaua o le, ‘Viia le na Fetaia’i ma leova! Le Perofeta na Tofia e Iesu. Na te tatala le au tupulaga, Tupu ma Nuu latou te viia [vaai i le viiga numera 15] . . . sa oo mai i lou loto se talitonuga e faapea o le tagata na faatatau i ai le latou pese [Iosefa Samita] o se perofeta moni a le Atua, ma ua ou faafetai ina ua mafai ona ou faapea atu o lena talitonuga, e pei

ona oo mai ia te au, ou te talitonu, e ala i le mana o le Agaga Paia, e lei alu ese ma au: (*Gordon B. Hinckley: Man of Integrity, Peresitene Lona 15 o le Ekalesia*, Kaseti Vitio [53503]).

la valaau atu i tamaiti e faamatala mai ni mea na tutupu ia te i latou ina ua tuuina atu e le Agaga Paia ia te i latou se lagona malosi e moni le talalelei (po o soo se mataupu faavae o le talalelei). Atonu e te manao e faaali atu se mea na oo ia te oe lava.

5. la faitau e se tamaititi le upu sii o lo o i lalo mai ia Bruce R. McConkie, o le sa avea ma se tasi o le Korama a Aposetolo e Toasefululua.

“Pe e te fia iloa ea se auala e tau mai ai ia te oe le auala e maua ai se faaaliga tau ia te oe lava [o se molimau]? O la'u auala e faapenei:

“1. Suesue i tusitusiga paia.

“2. Tausi Poloaiga.

“3. Ia ole atu i le faatuatua.”

(“How to Get Personal Revelation,” *New Era*, June 1980, p. 50).

- Pe sa faapefea ona faaoga e Iosefa Samita lenei ala? Pe mafai faapefea ona e faaogaina?

Atonu e te manao ia tusia e tamaiti lenei auala i pepa e mafai ona latou ave i le fale ma faapipii i totonu o o latou fale e faamanatu atu ai ia i latou ina ia faamalosia e le aunoa a latou molimau.

6. la valaauina tamaiti e faamatala mai o latou lagona e uiga i se faamatalaga e tasi po o le sili atu o lo o tusia i fasipepa o upu e pei ona faaali atu i le faagasologa o le lesona. la fesoasoani atu i tamaiti ina ia iloa o lagona lelei ua latou maua e uiga i le ekalesia ma ona aoaoga o amataga ia o se molimau.

7. la usu pe fai faatasi upu o le Pese “O Le Ekalesia a Iesu Keriso” (*Tusipese a Tamaiti*, p. 77) po o le “Ua Ou Iloa Lo'u Faaola” (*Viiga*, numera 73).

## Faaiuga

### Molimau

la faamamafa atu le taua o le maua e tagata uma o le ekalesia o a latou lava molimau e uiga i le talalelei a Iesu Keriso. la faamanatu atu i tamaiti ua uma ona latou maua amataga o se molimau ma e mafai ona latou faamalosia a latou molimau e ala i le suesue ma tatalo. la faaali atu lou agaga faafetai mo Iesu Keriso, le perofeta o Iosefa Samita, le Tusi a Mamona, le ekalesia, ma le perofeta soifua. la faamatala atu mea na oo ia te oe e uiga i le maua o lau molimau, ma ia valaauina tamaiti ina ia faaalua o latou lagona e uiga i le talalelei.

la uunaiina tamaiti ina ia tuuina atu a latou molimau i o latou aiga.

### Tusi Fautuaina e Faitau i le Fale

la fautua atu i tamaiti e suesue i le Moronae 10:3–5 ma le Mataupu Faavae ma Feagaiga 1:30, 76:22–23 i le fale e avea o se toe iloiloaga o lenei lesona.

### Fetufaaiga Fautuaina i le Aiga

la uunaiina tamaiti e fetufaa'i ma o latou aiga se vaega patino o le lesona, e pei o se tala, fesili, poo se gaoioiga, poo le faitauina faatasi foi ma o latou aiga le “Tusi Fautuaina e Faitau i le Fale.”

Tofi se tamaititi e faia le tatalo faai

# E Mafai e le Perisitua Ona Faamanuiaina o Tatou Olaga (Lesona Sauniuni mo le Perisitua)

---

## Faamoemoega

O lenei lesona ua tusia ina ia fesoasoani ai i tamaiti ua sefulu tasi tausaga ina ia malamalama i faamanuiaga ma tiutetauave o le perisitua. E tatau ona aoaina ao lei aulia e le tamaitiiti muamua o lau vasega lona sefululua tausaga.

---

## Sauniuniga

1. Suesue ma le agaga tatalo le “Molimau a le Perofeta o Iosefa Samita” o loo i le faatomuaga o le Tusi a Mamona poo le Talafaasolopito o Iosefa Samita 2:29–54, 59, 66–72; Mataupu Faavae ma Feagaiga 13, e aofia ai ma le faaulutala; Mataupu Faavae ma Feagaiga 121:34–46.
2. Suesue le lesona ma fuafua pe faapefea ona e manao e aoao atu i tamaiti le tala faatusi paia (tagai i le “Sauniaina o Au Lesona,” i. vi, ma le “Aoao Mai Tususiga Paia,” i. vii). Filifili fesili e talanoaina ma gaoioiga e faamauoa ai lea o le a aafia ai tamaiti ma o le a sili ona fesoasoani ia i latou ia mauaina ai le faamoemoega o le lesona.
3. Mea e manaomia:
  - a. Se Tusi a Mamona mo tamaiti taitasi.
  - e. Se Mataupu Faavae ma Feagaiga.
  - i. Se mea e maua mai ai le malamalama e pei o se moliuila, se matauila, poo se moli matagi.
  - o. Ata 5-48, Iesu le Keriso (Taga Ata o le Talalelei 240; 62572); 5-15, Ioane le Papatiso o Loo Tuuina Atu le Perisitua Arona (Taga Ata o le Talalelei 407; 62013); 5-15 Toefuataiina o le Perisitua Mekisateko (Taga Ata o le Talalelei 408; 62371); ma le Faauuina o le Perisitua (62341).

---

## Faalautelega Fautuaina o le Lesona

Gaoioiga e  
Faatosina Mai Ai

Tofi se tamaitiiti e faia le tatalo amata.

Faali atu se mea e maua mai ai le malamalama.

- O le a se mea e manaomia ina ia maua mai ai se malamalama mai i lenei mea? Afai e iai sau moliuila, ia faali atu e moomia se maa, o se matauila, ma se ki e galulue faatasi uma ina ia maua mai ai le malamalama. E moomia e le matauila ni ona uaea lelei ma e tatau ona faamau lelei i se soketi lea e faapipii atu i le mea e maua mai ai le paoa. E tatau foi ona kiina le ki ina ia mafai ai ona sosolo atu le eletise.

Fai atu i tama o lau vasega e tutu i luga. O nei alii o loo iai le faamoemoega latou te mauaina le perisitua, o se mana lea e sili atu lona malosi nai lo le eletise talu ai ona o le mana ma le pule lea e galulue ai i le suafa o le Atua. O le mana lenei e mafai ai ona papatisoina fanau a le Tama Faalelagi ma mauaina isi sauniga o le Ekalesia. Ae ina ia mafai ona mauaina lenei mana ma

faaaogaina e pei ona fuafuaina e le Atua, e tatau i se tama ona agavaa ma saunia lelei.

Tala Faatusi Paia

I le faaaogaina o ata i taimi e talafeagai ai, ia aoao atu le tala ia Iosefa Samita ma lona mauaina o papatusi auro ma le faauuina i le Perisitua Arona mai le “Molimau a le Perofeta o Iosefa Samita” poo le Talafaasolopito o Iosefa Samita 2:29–54, 59, 66–72. (Mo ala fautuaina e aoao atu ai le tala faatusi paia, tagai i le “Aoao Atu Mai Tusitusiga Paia,” i. vii.) Atonu e te manao e iloiloina faapuupuu ma le vasega mea na tutupu seia oo atu i le mauaina e Iosefa o papatusi auro.

---

## Talanoaga ma Fesili e Faatatau I Ai

Suesue fesili ma mau o loo taua i lalo a o e saunia lau lesona. Faaoga fesili e te lagona o le a sili ona fesoasoani ai i tamaiti ia malamalama i mau ma faaoga ai mataupu faavae i o latou olaga. O le faitauina faatasi ma tamaiti o mau i le vasega o le a fesoasoani latou te mauaina ai malamalamaaga i tusitusiga paia.

- Aisea na le mafai ai e Iosefa Samita ona faaliliuina ia papatusi auro, mauaina le perisitua, ma faavaeina le Ekalesia i le taimi lava ina ua maea ona maua le Uluai Faaaliga? (E le'i saunia o ia; e manaomia le faateleina o lona atamai ma lona malamalama.)
- O le a le galuega sili ona taua na fai atu ai le Alii ia Iosefa Samita ina ia faia? (Faaliliu papatusi auro ina ia mafai ona tatou mauaina le Tusi a Mamona.)
- O le a le mea a Iosefa sa fai i le po muamua na faaali atu ai le agelu o Moronae ia te ia? (Talafaasolopito o Iosefa Samita 2:29–30.) Na faafia ona faaali atu Moronae ia Iosefa Samita ao lei vaai Iosefa i papatusi auro mo le uluai taimi? (Talafaasolopito o Iosefa Samita 2:30, 44–49; faafa.) O le a sou manatu aisea na toe tau faatolu atu ai e Moronae lana savali?
- O le a le isi faatonuga na maua e Iosefa ao le'i mafai ona ia faaliliuina ia papatusi auro? (Talafaasolopito o Iosefa Samita 2:53–54.) Na faapefea ona fesoasoani lenei faatonuga i le sauniaina o Iosefa Samita mo isi mea tetele o le a ia faia? O le a se mea o loo e faia e sauniuni ai mo lou lumanai?
- O a matafaioi faapitoa e tauaveina e le tele o alii talavou o le Au Paia o Aso e Gata Ai i o latou luga pe a oo i le sefululua tausaga? (Latou te mauaina ai le Perisitua Arona ma faauuina o ni tiakono.)
- Na faapefea ona mauaina e Iosefa Samita le Perisitua Arona? (Talafaasolopito o Iosefa Samita 2:68–70.) E faapefea ona maua e se alii talavou le Perisitua Arona i aso nei? (E faatalanoaina o ia mo le agavaa ma e faauuina e ala lea i le faaee atu o lima o se alii o loo iai le pule e faau ai o ia.)
- E tatau faapefea ona saunia tama ina ia maua le perisitua? E tatau faapefea ona saunia teine ina ia mauaina faamanuiaga o le perisitua? (E tutusa uma le auala e saunia ai tama ma teine. Latou te tatalo, ia faatuatua, aoao le talalelei mai o latou matua ma faiaoga, ola agavaa, usiusitai i poloaiga, auauna atu i isi, faaaloalo i isi, ma ia faamaoni.) (Tagai i le gaoioiga e faamaoua ai lona 4.)
- O a tiutetauave o loo iai i tiakono i totonu o le Ekalesia? (MFF 20:59.) E faapefea ona latou faataunuuna nei tiutetauave? (Tufa atu le faamanatuga, ao mai le taulaga anapogi, ave ma se avefeau a le epikopo i le sauniga faamanatuga, ma faia faataitaiga lelei.)



- O ai le tagata muamua lava na tufaina atu le faamanatuga? (Iesu Keriso.) Aisea e paia ai tele le faamanatuga? (O se sauniga e avea ma faatusa o le taulaga na faia e Iesu Keriso mo i tatou uma taitoatasi.)

Faitau e oe pe tuu atu i se tasi o le vasega na te faitauina le upusii lenei mai ia Elder Jeffery R. Holland: “Matou te talosaga atu ia te outou alii talavou o le Perisitua Arona ina ia saunia ma faamanuia ma tufatufaina atu ma le agavaa ma le faaaloalo nei faatusa o le taulaga a le Faaola. E maeu lenei avanoa ofoofogia ma se faatuatuga paia ua tuuina atu i se alii talavou! E le mafai ona ou manatuaina se faamatalaga sili atu e mafai e le lagi ona fai atu ia te outou. Matou te alolofa ia te outou. Ia outou ola i se olaga e sili atu, ma ia sili ona outou aulelei pe a outou auai i le faamanatuina o le Talisuaga a le Alii” (*Liahona*, Ianuari 1996, i. 80).

- E mafai faapefea ona tatou faamamaluina ma lagolagoina uma le perisitua? (E ala lea i le taliaina o valaauga mai taitai perisitua; auaua atu i isi; tautala ma le faaaloalo i taitai o le Ekalesia; ma tatalo mo tama, uso, tagata o le aiga, ma isi o loo umiaina le perisitua.) (Tagai i le gaoioiga e faamauoa ai lona 3.) E mafai faapefea e lou faia o nei mea ona fesoasoani i lou tama poo lou uso i le faamamaluina o lona perisitua? E mafai faapefea ona latou fesoasoani ina ia saunia oe e mauaina le perisitua poo faamanuiaga o le perisitua?

## Gaoioiga e Faamauoa Ai

E mafai ona e faaaogaina se tasi pe sili atu foi o nei gaoioiga i soo se taimi o le lesona pe faaoga foi e avea ma se iloiloga, oototoga, poo se lu'i.

1. Tusi i luga o ni pepa malo eseese poo ni fasi pepa ia faamanuiaga nei e ala mai i le perisitua:

Mauaina o se igoa ma se faamanuiaga  
Papatisoia  
Mauaina o le meaalofo o le Agaga Paia  
Mauaina o se faamanuiaga pe a ma'i  
Taumafa i le faamanatuga  
Auauna atu faamisiona  
Faaipoipo i le malumalu

Vaevae le vasega i ni vaega ma tuu atu iai se pepa se tasi. Ia valaaulia tamaiti i vaega taitasi ina ia fetufaai mai se mea na oo ia te ia poo le aiga foi e fetau i le faamanuiaga o loo i luga o a latou pepa.

2. Ia faapogisa le potu i le mea e mafai ai. Ona faamatala atu lea o le tala i se vaega o tagata asiiasi na o atu i totonu o se ana pogisa. Ina ua latou taunuu i totonu o le ana, sa tape loa e le taitai le moli, ma faatali mo ni nai minute, ona fai atu lea i tagata uma e tusi o latou lima i le auala e foi atu ai i fafo. Ina ua toe ola ia moli, sa eseese uma itu sa tusi atu iai lima o tagata.

Ia toe faamalamalama le tou potu, ma fetufaai atu le upusii lenei mai ia Elder Robert D. Hales: “Ana fai e leai le mana o le peristua i le fogaeleele, semanu e saoloto le tiapolo e fealuai ma nofotupu e le mataofia. Semanu e leai se meaalofo o le Agaga Paia e taitai ma faamalamalama ai i tatou; leai ni perofeta e saunoa mai i le suafa o le Alii; leai ni malumalu e mafai ona tatou osia ai feagaiga paia e faavavau; leai se pule e papatiso ai, e faamalolo pe faamafanafana ai. . . . Semanu e leai se malamalama, leai se faamoemoe—na o le pogisa” (*Liahona*, Ianuari 1996, i. 39).

3. Faitau atu pe faamatala atu le tala lenei e uiga i le mea na faia e se tasi aiga ina ia lagolagoina ai le valaauga faaperisitua o lo latou tama:

“Sa matou nonofo [i le Konafesi Aoao i le tele o tausaga ua tuanai] ma le fanau e toaono a Elder Ezra Taft Benson, o se tasi o i latou o sa’u uo i le aoga. Na faateleina lo’u fiafia ina ua tulai i luga Peresitene Makei ma faailoa mai le isi failauga o le a sosoo ai. Sa ou vaavaai atu ma le totoā ia Elder Benson, o le ou te le’i feiloai lava iai, o savali ane i lea masini faaleotele leo. O ia o se tagata lapoa, e sili atu ma le ono futu lona umi. E iai sona faailoga maualuga faaleaoaoga, o se alii ua lauiloa i le atunuu atoa o le Failautusi o Mea Tau Faatoaga a le lunaite Setete ma o se molimau faapitoa a le Alii, o se alii e to’a ma mautinoa, o se tasi ua lauga atu i tagata o le lalolagi atoa. Na faafuasei ona pa’i mai se lima ia te au. O se teineitiiti na faalagolago mai ia te au ma musumusu mai ma le naunautai, ‘Tatalo mo Tama.’

“Sa ou te’i ma ou ofo, ma ou manatu, ‘O lenei savali o loo faasolo atu i le laina atoa o le nofoa o loo matou iai, ma e tatau ona ou tuuina atu i le isi o loo sosoo atu ai. E tatau ea ona faapea atu, “Tatalo mo Elder Benson”? Pe tatau ona ou faapea atu, “E tatau ona e faia se tatalo mo lou tama”? I lo’u lagonaina o le moomia ona vave ona gaoioi, sa ou faalagolago atu foi ma faapea atu, ‘Tatalo mo Tama.’

“Sa ou vaaia lena musumusu ua faasolo atu agai i le faatausiusiuga o le laina i le mea o loo iai Sister Benson, o loo punou lona ulu.

“I le tele o taimi talu mai lena aso ou te manatuaina ai pea lena savali—Tatalo mo Tama, le peteriaka o le aiga. Tatalo mo ia ao auāuna atu e avea ma peresitene o le itu poo se faiaoga o aiga. Tatalo mo ia pe a avea ma failautusi faapitoa a se faalapotopotoga a le atunuu, pe a faamanuiaina lana pisinisi, pe pau foi lona totogi. Tatalo mo ia ao ia tuuina mai ni fautuaga i afiāfi faaleaiga. Tatalo mo Tama ao ia galue ai i ni itula uumi ina ia mafai e Jerold ona alu atu e faamisiona ma Diane ina ia mafai ona auai i le iunivesite. Tatalo mo ia ao ia lauga atu i le sauniga faamanatuga poo le tuuina atu o se faamanuiaga ia Tina ina ia mafai ona toe malosī o ia. Ma a oo i le afiāfi, pe a foi mai i le fale ua vaivai poo le loto mafatia, tatalo mo ia. Tatalo mo Tama i mea uma atonu o le a ia faia—o mea laiti ma mea tetele.

“Ao gasolo pea tausaga, ma ua tuanai atu lea konafesi aoao ma lea konafesi aoao, ma o taimi uma lava e tulai ai i luga Peresitene Benson e lauga, ou te mafaufau ai lava, ‘I lana fanau o loo aumau solo i lenei atunuu, o loo faatasitasi i le tatalo mo lo latou tama.’

“Ma ua ou talitonu ai i se savali puupuu na tuufaasolo i le laina nofoa i le [tele] o tausaga ua mavae o se savali sili lena ona taua e mafai ona fetufaai ai se aiga. E maeu le mana ma le faatuatua e mafai ai e soo se alii ona maua e faafetaiai ai luitau o le olaga pe afai o loo iai i se vaipanoa o le lalolagi sona atalii poo sona afafine o loo musumusu faapea, ‘Tatalo mo Tama’” (Elaine McKay, “Pray for Dad,” *New Era*, June 1975, p. 33).

4. Pe a tatou ola ai i le talalelei, o le a saunia i tatou e taliaina tiutetauave ma olioli ai i faamanuiaga o le perisitua. Faitau le “O O’u Tulaga Faa-Talalelei” (Tamaitusi o le *O O’u Aso o Faataunuuga* [35317 890], faavaa i tua), taofi pe a maea vaega taitasi ma tuu atu i tamaiti e mafaufau pe faapefea lo latou agavaa i le ola ai i lena faatulagaga. A maea ona faitauina atu le lisi, atonu e te manao e iloilo e ala lea i le faaaogaina o ata, upu autu, pe faatino i taga e aunoa ma se leo.

## O O'u Tulaga Faa-Talalelei

1. O le a ou manatuaina a'u feagaiga o le papatisoga ma faalogo i le Agaga Paia.
  2. O le a ou faamaoni i le Tama Faalelagi, isi, ma a'u lava.
  3. O le a ou sailia uo lelei ma agalelei atu i isi.
  4. O le a ou faia lelei o'u lavalava ia tusaafia ma faaalua lo'u faaaloalo i le Tama Faalelagi ma a'u lava.
  5. O le a ou faitau ma matamata na o mea lava e fialia iai le Tama Faalelagi.
  6. O le a ou faalogologo na o musika e fialia iai le Tama Faalelagi.
  7. O le a ou faaogaina ma le faaaloalo suafa o le Tama Faalelagi ma Iesu Keriso. O le a ou le palauvale pe faaogaina upu masoa.
  8. O le a ou tausia lo'u mafaufau ma le tino ia paia ma mama.
  9. O le a ou le tagofia mea e afaina ai a'u.
  10. O le a ou faia i le Aso Sapati na o mea o le a fesoasoani ai ia te au ia ou lagona ai le latalata atu i le Tama Faalelagi.
  11. O le a ou filifili mea tonu. Ou te iloa e mafai ona ou salamo pe a ou sese.
  12. O le a ou ola nei ina ia ou agavaa e alu atu i le malumalu ma auuina atu faamisiona.
  13. O le a ou mulimuli i le fuafuaga a le Tama Faalelagi mo a'u.
5. Fetufaa'i atu le upu sii lena mai ia Peresitene Gordon B. Hinckley, le Peresitene lona sefululima o le Ekalesia: "O lena ekalesia e le o se ekalesia a le Peresitene. O lona ao o le Alii o Iesu Keriso, o lona suafa lea e tauaveina e i tatou uma taitoatasi [i le taimi o le papatisoga]. O loo tatou iai uma lava o se vaega o lena galuega tele. Ua tatou iai iinei ina ia fesoasoani i lo tatou Tama i Lana galuega ma Lona mamalu, 'ina ia faataunuu le faaofuina o le tagata i le tino ola pea ma le ola e faavavau' (Mose 1:39). O la outou matafaioi e sili ona taua i o outou tiutetauave e pei foi o la'u matafaioi i lo'u foi tiutetauave. E leai se valaauga i lena ekalesia e faatauvaa pe le taua. O i tatou uma o loo tatou taumafai i o tatou tiute ina ia pa'i atu i olaga o isi" (*Liahona*, Iulai 1995, i. 78).
6. Usu pe faitau upu o le "O Loo Tautalagia Iinei le Alofa" (*Tusipese a Tamaiti*).

---

### Faaiuga

Molimau	Atonu e te manao e tuuina atu lau molimau faapea o le perisitua na toefuataina mai ma o le pule lena e galue ai i le suafa o le Atua. Ia uunaiina tama ina ia ola nei ina ia agavaa e umiaina le Perisitua Arona ma tagata uma o le vasega ina ia ola agavaa e mauaina faamanuiaga o le perisitua. Ia uunaiina tamaiti e faamamalu ma lagolagoina taitai o le perisitua.
Fetufaaiga Fautuaina i le Aiga	Ia uunai tamaiti e fetufaa'i ma o latou aiga se vaega patino o le lesona, e pei o se tala, fesili, poo se gaoioiga, poo le faitauina faatasi ma o latou aiga le "Tusi Fautuaina e Faitau i le Fale."
Tusi Fautuaina e Faitau i le Fale	Ia fautua e suesue e tamaiti le Mataupu Faavae ma Feagaiga 121:34-46 i le fale e avea o se toe iloilo o lena lesona. Tofi se tamaiti e faia le tatalo faai.

# O Tusi e Maua Mai ai Faamatalaga

---

O faamatalaga o talafaasolopito i lesona taitasi na aumaia mai tusi o loo lisiina i lalo.

## **Lesona 1**

*Talafaasolopito o le Ekalesia i le Atoaga o Taimi* (Tusi lesona Ofisa o Aoga a le Ekalesia [32502], 1993), pp. 21–24, 29–36.

Dean C. Jessee, ed. *The Personal Writings of Joseph Smith* (Salt Lake City: Deseret Book Co., 1984), p. 4.

J. W. Peterson, “Another Testimony: Statement of William Smith, Concerning Joseph, the Prophet,” *Deseret Evening News*, 20 Jan. 1894, p. 11.

Lucy Mack Smith, *Talafaasolopito o Iosefa Samita*, ed. Preston Hibley (Salt Lake City: Bookcraft, 1958), pp. 67, 82.

## **Lesona 2**

*Talafaasolopito o le Ekalesia i le Atoaga o Taimi* (Tusi lesona Ofisa o Aoga a le Ekalesia [32502], 1993), pp. 3–10, 17.

Milton V. Backman Jr. *American Religions and the Rise of Mormonism*, rev. ed. (Salt Lake City: Deseret Book Co., 1970), pp. 65–69, 179–81.

Roland H. Bainton, *Here I Stand: A Life of Martin Luther* (Nashville: Abingdon Press, 1950), p. 185.

Edwin Scott Gaustad, *A Religious History of America* (New York: Harper and Row, 1966), pp. 47–66.

## **Lesona 3**

*Talafaasolopito o le Ekalesia i le Atoaga o Taimi* (Tusi lesona Ofisa o Aoga a le Ekalesia [32502], 1993), p. 37.

## **Lesona 4**

*Talafaasolopito o le Ekalesia i le Atoaga o Taimi* (Tusi lesona Ofisa o Aoga a le Ekalesia [32502], 1993), p.41–43.

J. W. Peterson, “Another Testimony: Statement of William Smith, Concerning Joseph, the Prophet,” *Deseret Evening News*, 20 Jan. 1894, p. 11

Lucy Mack Smith, *Talafaasolopito o Iosefa Samita*, ed. Preston Nibley (Salt Lake City: Bookcraft, 1958), pp. 82–83, 87.

## **Lesona 5**

*Talafaasolopito o le Ekalesia i le Atoaga o Taimi* (Tusi lesona Ofisa o Aoga a le Ekalesia [32502], 1993), p.44–47.

*Talafaasolopito o le Ekalesia*, 1:18–20; 4:537.

Joseph Fielding Smith, *Essentials in Church History*, 27th ed. (Salt Lake City: Deseret Book Co., 1974), p. 52.

Lucy Mack Smith, *Talafaasolopito o Iosefa Samita*, ed. Preston Nibley (Salt Lake City: Bookcraft, 1958), pp. 104–8, 112–13, 118.

## **Lesona 6**

*Talafaasolopito o le Ekalesia i le Atoaga o Taimi* (Tusi lesona Ofisa o Aoga a le Ekalesia [32502], 1993), pp. 46–50.

*Talafaasolopito o le Ekalesia*, 1:20–28.

Lucy Mack Smith, *Talafaasolopito o Iosefa Samita*, ed. Preston Nibley (Salt Lake City: Bookcraft, 1958), pp. 124–36.

### **Lesona 7**

*Talafaasolopito o le Ekalesia i le Atoaga o Taimi* (Tusi lesona Ofisa o Aoga a le Ekalesia [32502], 1993), pp. 52–54.

B. H. Roberts, *A Comprehensive History of the Church*, 1:117–20, 131.

Lucy Mack Smith, *Talafaasolopito o Iosefa Samita*, ed. Preston Nibley (Salt Lake City: Bookcraft, 1958), pp. 138–42.

### **Lesona 8**

*Talafaasolopito i le Atoaga o Taimi* (Tusi lesona Ofisa o Aoga a le Ekalesia [32502], 1993), pp. 55–56.

*Talafaasolopito o le Ekalesia*, 1:39–42.

### **Lesona 9**

*Talafaasolopito o le Ekalesia i le Atoaga o Taimi* (Tusi lesona Ofisa o Aoga a le Ekalesia [32502], 1993), pp. 56–61.

*Talafaasolopito o le Ekalesia*, 1:52–58.

Lucy Mack Smith, *Talafaasolopito o Iosefa Samita*, ed. Preston Nibley (Salt Lake City: Bookcraft, 1958), pp. 147–55.

“Report of Elders Orson Pratt and Joseph F. Smith,” *Millennial Star* 40 (9 Dec. 1878): 771–73.

### **Lesona 10**

*Talafaasolopito o le Ekalesia i le Atoaga o Taimi* (Tusi lesona Ofisa o Aoga a le Ekalesia [32502], 1993) pp. 62–66.

Lucy Mack Smith, *Talafaasolopito o Iosefa Samita*, ed. Preston Nibley (Salt Lake City: Bookcraft, 1958), pp. 156–59, 166–67.

### **Lesona 11**

*Talafaasolopito o le Ekalesia i le Atoaga o Taimi* (Tusi lesona Ofisa o Aoga a le Ekalesia [32502], 1993), pp. 67–68.

### **Lesona 12**

*Talafaasolopito o le Ekalesia i le Atoaga o Taimi* (Tusi lesona Ofisa o Aoga a le Ekalesia [32502], 1993) pp. 68–69, 71–74.

*Talafaasolopito o le Ekalesia*, 1:78–81, 86–96, 106–9.

Lucy Mack Smith, *Talafaasolopito o Iosefa Samita*, ed. Preston Nibley (Salt Lake City: Bookcraft, 1958), p. 168.

### **Lesona 13**

*Talafaasolopito o le Ekalesia i le Atoaga o Taimi* (Tusi lesona Ofisa o Aoga a le Ekalesia [32502], 1993), pp. 55–56, 75–77, 79–88.

Parley P. Pratt, *Autobiography of Parley P. Pratt* (Salt Lake City: Deseret Book Co., 1975), pp. 36–38, 41–43, 47–48, 52–57.

Lucy Mack Smith, *Talafaasolopito o Iosefa Samita*, ed. Preston Nibley (Salt Lake City: Bookcraft, 1958), pp. 168–71.

### **Lesona 14**

*Talafaasolopito o le Ekalesia i le Atoaga o Taimi* (Tusi lesona Ofisa o Aoga a le Ekalesia [32502], 1993), pp. 42–43, 161–62.

Carter E. Grant, *The Kingdom of God Restored*, 4th ed. (Salt Lake City: Bookcraft, 1965), pp. 83–84.

Lucy Mack Smith, *Talafaasolopito o Iosefa Samita*, ed. Preston Nibley (Salt Lake City: Bookcraft, 1958), pp. 190–91

Buddy Youngreen, *Reflections of Emma, Joseph Smith's Wife* (Oren, Utah: Grandin Book Co., 1982), pp. 4–9, 11–12.

### **Lesona 15**

*Talafaasolopito o le Ekalesia i le Atoaga o Taimi* (Tusi lesona Ofisa o Aoga a le Ekalesia [32502], 1993), pp. 77–78, 93.

*Talafaasolopito o le Ekalesia*, 1:104–5, 109–15.

### **Lesona 16**

*Talafaasolopito o le Ekalesia i le Atoaga o Taimi* (Tusi lesona Ofisa o Aoga a le Ekalesia [32502], 1993), pp. 89–92, 99–100.

*Talafaasolopito o le Ekalesia*, 1:146

Lucy Mack Smith, *Talafaasolopito o Iosefa Samita*, ed. Preston Nibley (Salt Lake City: Bookcraft, 1958), pp. 195–205, 208.

### **Lesona 17**

*Talafaasolopito o le Ekalesia i le Atoaga o Taimi* (Tusi lesona Ofisa o Aoga a le Ekalesia [32502], 1993), pp. 95–99, 120.

*Talafaasolopito o le Ekalesia*, 1:390–91.

Dean C. Jessee, “‘Steadfast and Patient Endurance’: The Legacy of Edward Partridge,” *Ensign*, June 1979, pp. 41–47.

### **Lesona 18**

*Talafaasolopito o le Ekalesia i le Atoaga o Taimi* (Tusi lesona Ofisa o Aoga a le Ekalesia [32502], 1993), pp. 95–99.

Karl Ricks Anderson, *Joseph Smith's Kirtland: Eyewitness Accounts* (Salt Lake City: Deseret Book Co., 1989), pp. 155–67.

Thomas S. Monson, Lipoti o le Konafesi, Oke. 1990, p. 86; po o le *Ensign*, Nov. 1990, p. 68.

### **Lesona 19**

*Talafaasolopito o le Ekalesia i le Atoaga o Taimi* (Tusi lesona Ofisa o Aoga a le Ekalesia [32502], 1993), pp. 93–95.

*Talafaasolopito o le Ekalesia*, 1:215–16.

Parley P. Pratt, *Autobiography of Parley P. Pratt* (Salt Lake City: Deseret Book Co., 1975), pp. 61–62.

George A. Smith, in *Journal of Discourses*, 11:3–5.

### **Lesona 20**

*Talafaasolopito o le Ekalesia i le Atoaga o Taimi* (Tusi lesona Ofisa o Aoga a le Ekalesia [32502], 1993), pp. 73, 117–19, 159, 257–58.

*Talafaasolopito o le Ekalesia*, 2:235–36, 348–51.

William E. Berrett, *O Le Ekalesia Toefuataiina*, 15th ed. (Salt Lake City: Deseret Book Co., 1973), pp. 99–100, 103–7.

H. Donl Peterson, “The Mormon Mummies and Papyri in Ohio,” in Milton V. Backman Jr., ed., *Regional Studies in Latter-day Saint Church History—Ohio* (Provo, Utah: Brigham Young University, 1990), pp. 123–38.

H. Donl Peterson, *The Story of the Book of Abraham: Mummies, Manuscripts, and Mormonism* (Salt Lake City: Deseret Book Co., 1995).

### **Lesona 21**

*Talafaasolopito o le Ekalesia i le Atoaga o Taimi* (Tusi lesona Ofisa o Aoga a le Ekalesia [32502], 1993), pp. 113–15.

*Talafaasolopito o le Ekalesia*, 1:215–17, 260–65.

### **Lesona 22**

*Talafaasolopito o le Ekalesia i le Atoaga o Taimi* (Tusi lesona Ofisa o Aoga a le Ekalesia [32502], 1993), pp. 130–34, 159–60.

*Talafaasolopito o le Ekalesia*, 1:224–29, 234.

Gerry Avant, “Book’s History: A Tale of Mobs, Heroic Rescues,” *Church News*, 30 Dec. 1984, p. 6.

Ivan J. Barrett, *Iosefa Samita ma le Toefuataiga*, rev. ed. (Provo, Utah: Brigham Young University Press, 1973), pp. 244–53.

Maureen Ursenbach Beecher, “Discover Your Heritage: ‘They Will Kill Us!’” *New Era*, Sept. 1974, pp. 36–37.

Joseph Smith, *Teachings of the Prophet Joseph Smith*, sel. Joseph Fielding Smith (Salt Lake City: Deseret Co., 1976), pp. 156–57.

### **Lesona 23**

*Talafaasolopito o le Ekalesia*, 2:379–82; 5:391–92.

Carter E. Grant, *The Kingdom of God Restored*, 4th ed. (Salt Lake City: Deseret Book Co., 1965), pp. 156–57.

### **Lesona 24**

*Talafaasolopito o le Ekalesia i le Atoaga o Taimi* (Tusi lesona Ofisa o Aoga a le Ekalesia [32502], 1993), p. 123.

Ivan J. Barrett, *Iosefa Samita ma le Toefuataiga*, rev. ed. (Provo, Utah: Brigham Young University Press, 1973), pp. 218–21.

William E. Berrett, *O Le Ekalesia Toefuataiina*, 15th ed. (Salt Lake City: Deseret Book Co., 1973), pp. 100–102.

Brigham Young, in *Journal of Discourses*, 12:158.

### **Lesona 25**

*Talafaasolopito o le Ekalesia i le Atoaga o Taimi* (Tusi lesona Ofisa o Aoga a le Ekalesia [32502], 1993), pp. 162–64.

*Talafaasolopito o le Ekalesia*, 1:349–53.

Karl Ricks Anderson, *Joseph Smith’s Kirtland: Eyewitness Accounts* (Salt Lake City: Deseret Book Co. 1989), pp. 155–67.

William E. Berrett, *O Le Ekalesia Toefuataiina*, 15th ed. (Salt Lake City: Deseret Book Co., 1973), pp. 125–27.

Boyd K. Packer, *O Le Malumalu Paia* (Salt Lake City: Bookcraft, 1980), pp. 128–30.

Lucy Mack Smith, *Talafaasolopito o Iosefa Samita*, ed. Preston Nibley (Salt Lake City: Bookcraft, 1958), p. 230.

### **Lesona 26**

*Talafaasolopito o le Ekalesia i le Atoaga o Taimi* (Tusi lesona Ofisa o Aoga a le Ekalesia [32502], 1993), pp. 164–68.

*Talafaasolopito o le Ekalesia*, 2:410–28, 434–36.

Karl Ricks Anderson, *Joseph Smith’s Kirtland: Eyewitness Accounts* (Salt Lake City: Deseret Book Co., 1989), pp. 179–85.

William E. Berrett, *O Le Ekalesia Toefuataiina*, 15th ed. (Salt Lake City: Deseret Book Co., 1973), pp. 127–29.

Edward W. Tullidge, *The Women of Mormondom* (New York: Tullidge and Crandall, 1877), p. 95.

### **Lesona 27**

*Talafaasolopito o le Ekalesia i le Atoaga o Taimi* (Tusi lesona Ofisa o Aoga a le Ekalesia [32502], 1993), pp. 107, 127–39.

*Talafaasolopito o le Ekalesia*, 1:316–21, 374–76, 426–40.

Ivan J. Barrett, *Iosefa Samita ma le Toefuataiga*, rev. ed. (Provo, Utah: Brigham Young University Press, 1973), pp. 233–72.

Parley P. Pratt, *Autobiography of Parley P. Pratt* (Salt Lake City: Deseret Book Co., 1975), pp. 93–106.

### **Lesona 28**

*Talafaasolopito o le Ekalesia i le Atoaga o Taimi* (Tusi lesona Ofisa o Aoga a le Ekalesia [32502], 1993), pp. 141–52.

*Talafaasolopito o le Ekalesia*, 2:63–123.

Carter E. Grant, *The Kingdom of God Restored*, 4th ed. (Salt Lake City: Deseret Book Co., 1965), pp. 182–88.

Lucy Mack Smith, *Talafaasolopito o Iosefa Samita*, ed. Preston Nibley (Salt Lake City: Bookcraft, 1958), pp. 226–29.

### **Lesona 29**

*Talafaasolopito o le Ekalesia i le Atoaga o Taimi* (Tusi lesona Ofisa o Aoga a le Ekalesia [32502], 1993), pp. 117, 153–59, 174–76, 225–39.

*Talafaasolopito o le Ekalesia*, 2:490

Leonard J. Arrington, *Brigham Young: American Moses* (New York: Alfred A. Knopf, 1985), pp. 72–78.

Matthias F. Cowley, Wilford Woodruff: *History of His Life and Labors* (Salt Lake City: Deseret News, 1909), p. 118.

Stanley B. Kimball, Heber C., Kimball: *Mormon Patriarch and Pioneer* (Urbana, Ill: University of Illinois Press, 1981), pp. 44–48, 52–53.

Orson F. Whitney, *Life of Heber C. Kimball*, 3rd ed. (Salt Lake City: Bookcraft, 1967), pp. 103–4, 120–22, 125–32, 265–66.

The Journal of Brigham: *Brigham Young's Story in His Own Words*, comp. Leland R. Nelson (Provo, Utah: Council Press, 1980), pp. 25–26.

### **Lesona 30**

*Talafaasolopito o le Ekalesia i le Atoaga o Taimi* (Tusi lesona Ofisa o Aoga a le Ekalesia [32502], 1993), pp. 176–78, 181–89.

*Talafaasolopito o le Ekalesia*, 3:1–3, 8–9, 34–42.

Carter E. Grant, *The Kingdom of God Restored*, 4th ed. (Salt Lake City: Deseret Book Co., 1965), pp. 211–20.

Bruce R. McConkie, *Mormon Doctrine*, 2nd ed. (Salt Lake City: Bookcraft, 1966), pp. 19–21.

Orson Pratt, in *Journal of Discourses*, 18:343.

### **Lesona 31**

*Talafaasolopito o le Ekalesia i le Atoaga o Taimi* (Tusi lesona Ofisa o Aoga a le Ekalesia [32502], 1993), pp. 193–206.

*Talafaasolopito o le Ekalesia*, 3:149–99.

Carter E. Grant, *The Kingdom of God Restored*, 4th ed. (Salt Lake City: Deseret Book Co., 1965), pp. 235–36.

Amanda Smith, “A Living Miracle of the Power of God,” in Leon R. Hartshorn, comp., *Remarkable Stories from the Lives of Latter-day Saint Women*, 2 vols. (Salt Lake City: Deseret Book Co., 1973–75, 1:164–67.

### **Lesona 32**

*Talafaasolopito o le Ekalesia i le Atoaga o Taimi* (Tusi lesona Ofisa o Aoga a le Ekalesia [32502], 1993), pp. 204–9.

*Talafaasolopito o le Ekalesia*, 3:188–99, 209–13, 306–21.

Parley P. Pratt, *Autobiography of Parley P. Pratt* (Salt Lake City: Deseret Book Co., 1975), pp. 179–80, 186–94, 209–15.



Lucy Mack Smith, *Talafaasolopito o Iosefa Samita*, ed. Preston Nibley (Salt Lake City: Bookcraft, 1958), pp. 290–91.

### **Lesona 33**

*Talafaasolopito o le Ekalesia i le Atoaga o Taimi* (Tusi lesona Ofisa o Aoga a le Ekalesia [32502], 1993), pp. 213–19, 240–50.

William E. Berrett, *O le Ekalesia Toefuataiina*, 15th ed. (Salt Lake City: Deseret Book Co., 1973), pp. 157–63.

Richard Nietzel Holzapfel and Jeni Broberg Holzapfel, *Women in Nauvoo* (Salt Lake City: bookcraft, 1992), pp. 28, 35–37, 53.

E. Cecil McGavin, *Nauvoo, the Beautiful* (Salt Lake City: Stevens and Wallis, Inc., 1946), p. 73.

B. H. Roberts, *A Comprehensive History of the Church*, 2:527.

Joseph Fielding Smith, *Essentials in Church History*, 27th ed. (Salt Lake City: Deseret Book Co., 1974), pp. 223–24.

Ann Gardner Stone, “Louisa B. Pratt,” in Vicky Burgess-Olson, ed., *Sister Saints* (n.p., 1978), p. 46.

“Brother Joseph,” *Friend*, Dec. 1972, p. 19; see also D. L. Searle, “A Disciple in Deed,” *Ensign*, June 1994, p. 12.

### **Lesona 34**

*Talafaasolopito o le Ekalesia i le Atoaga o Taimi* (Tusi lesona Ofisa o Aoga a le Ekalesia [32502], 1993), pp. 251, 266–67.

*Talafaasolopito o le Ekalesia*, 5:86–91.

Ivan J. Barrett, *Iosefa Samita ma le Toefuataiga*, rev. ed. (Provo, Utah: Brigham Young University Press, 1973), pp. 531–33.

### **Lesona 35**

*Talafaasolopito o le Ekalesia i le Atoaga o Taimi* (Tusi lesona Ofisa o Aoga a le Ekalesia [32502], 1993), pp. 242–43, 297–304.

*Talafaasolopito o le Ekalesia*, 7:433, 549–51, 567.

Don Cecil Corbett, Mary Fielding Smith: *Daughter of Britain* (Salt Lake City: Deseret Book Co., 1966), pp. 155–57.

Carter E. Grant, *The Kingdom of God Restored*, 4th ed. (Salt Lake City: Deseret Book Co., 1965), pp. 194, 273–77.

E. Cecil McGavin, *The Nauvoo Temple* (Salt Lake City: Deseret Book Co., 1962), pp. 6, 10, 65, 87–104, 125–26, 139.

Brigham Young, in *Journal of Discourses*, 14:218–19.

### **Lesona 36**

*Talafaasolopito o le Ekalesia i le Atoaga o Taimi* (Tusi lesona Ofisa o Aoga a le Ekalesia [32502], 1993), pp. 256–57.

*Talafaasolopito o le Ekalesia*, 4:535–41.

### **Lesona 37**

*Talafaasolopito o le Ekalesia i le Atoaga o Taimi* (Tusi lesona Ofisa o Aoga a le Ekalesia [32502], 1993), pp. 273–85.

*Talafaasolopito o le Ekalesia*, 6:432–48, 533–41, 545–46, 548–50, 555, 561, 592–622, 626–29; 7:97–106.

Reed Blake, “Martyrdom at Carthage,” *Ensign*, June 1994, pp. 30–39.

Lucy Mack Smith, *Talafaasolopito o Iosefa Samita*, ed. Preston Nibley (Salt Lake City: Bookcraft, 1958), pp. 309–10, 324.

**Lesona 38**

- Talafaasolopito o le Ekalesia i le Atoaga o Taimi* (Tusi lesona Ofisa o Aoga a le Ekalesia [32502], 1993), pp. 286–307, 309, 317–21.
- Talafaasolopito o le Ekalesia*, 5:85; 7:152–53, 223–43.
- Ivan J. Barrett, *Iosefa Samita ma le Toefuataiga*, rev. ed. (Provo, Utah: Brigham Young University Press, 1973), pp. 644–46.
- B. H. Roberts, *A Comprehensive History of the Church*, 2:413–28, 539–41; 3:134–36.
- Descendants of Cornelius Peter Lott, 1798–1972*, comp. Rhea Lott Vance (n. p., n. d.), pp. 7–8, 10–11.

**Lesona 39**

- Talafaasolopito o le Ekalesia i le Atoaga o Taimi* (Tusi lesona Ofisa o Aoga a le Ekalesia [32502], 1993), pp. 309–21, 329–31, 411.
- Talafaasolopito o le Ekalesia*, 7:625–28.
- Richard E. Bennett, *Mormons at the Missouri, 1846–1852* (Norman, Okla: University of Oklahoma Press, 1987), pp. 168–75.
- Sarah Pea Rich, “ ‘The Spirit Tells Me You Are Out of Money,’ “ in Leon R. Hartshorn, comp., *Remarkable Stories from the Lives of Latter-day Saint Women*, 2 vols. (Salt Lake City: Deseret Book Co., 1973–75), 1:145–46.
- B. H. Roberts, *A Comprehensive History of the Church*, 3:147–54.
- Aurelia Spencer Rogers, *Life Sketches of Orson Spencer and Others, and History of Primary Work* (n.p.: George Q. Cannon and Sons, 1898), pp. 47–49, 202.

**Lesona 40**

- Talafaasolopito o le Ekalesia i le Atoaga o Taimi* (Tusi lesona Ofisa o Aoga a le Ekalesia [32502], 1993), pp. 312–13, 329–33.
- Talafaasolopito o le Ekalesia*, 5:85.
- William E. Berrett, *O le Ekalesia Toefuataiina*, 15th ed. (Salt Lake City: Deseret Book Co., 1973), pp. 245–61.
- Paul E. Dahl, “William Clayton: Missionary, Pioneer, and Public Servant” (Ph.D. dissertation, Brigham Young University, 1959), pp. 98–103.
- B. H. Roberts, *A Comprehensive History of the Church*, 3:160–231.
- Joseph Fielding Smith, *Essentials in Church History*, 27th ed. (Salt Lake City: Deseret Book Co., 1974), pp. 356–71.

**Lesona 41**

- Talafaasolopito o le Ekalesia i le Atoaga o Taimi* (Tusi lesona Ofisa o Aoga a le Ekalesia [32502], 1993), pp. 333–40.
- Carter E. Grant, *The Kingdom of God Restored*, 4th ed. (Salt Lake City: Deseret Book Co., 1965), pp. 425–48.
- Jaynann Morgan Payne, “Eliza R. Snow: First Lady of the Pioneers,” *Ensign*, Sept. 1973, pp. 62–67.
- B. H. Roberts, *A Comprehensive History of the Church*, 3:268, 279–88, 292–93, 315–18, 329–35.
- Erastus Snow, “This is the Place,” in Preston Nibley, comp., *Pioneer Stories* (Salt Lake City: Deseret Book Co., 1947), pp. 41–42.
- Edward W. Tullidge, *The Women of Mormondom* (New York: Tullidge and Crandall, 1877), pp. 350–51.

**Lesona 42**

- Talafaasolopito o le Ekalesia i le Atoaga o Taimi* (Tusi lesona Ofisa o Aoga a le Ekalesia [32502], 1993), pp. 337–38.

- Margaret McNeil Ballard, "I Walked Every Step of the Way," in Leon R. Hartshorn, comp., *Remarkable Stores from the Lives of Latter-day Saint Women*, 2 vols. (Salt Lake City: Deseret Book Co., 1973–75), 2:10–11.
- Don Cecil Corbett, *Mary Fielding Smith: Daughter of Britain* (Salt Lake City: Deseret Book Co., 1966), pp. 209–13, 223–49.
- Julie A. Dockstader, "Children Entered Valley with 'Hearts All Aglow,'" *Church News*, 23 Iulai 1994, pp. 8–9.
- Susa Young Gates, *Lydia Knight's History* (Salt Lake City: Juvenile Instructor Office, 1883), pp. 64–76, 84–89.
- Susan Arrington Madsen, *I Walked to Zion* (Salt Lake City: Deseret Book Co., 1994), pp. 124–27.
- Edward W. Tullidge, *The Women of Mormondom* (New York: Tullidge and Crandall, 1877), pp. 336–37.

### **Lesona 43**

- Talafaasolopito o le Ekalesia i le Atoaga o Taimi* (Tusi lesona Ofisa o Aoga a le Ekalesia [32502], 1993), pp. 346–48, 356–61.
- LeRoy R. Hafen and Ann W. Hafen, *Handcarts to Zion* (Lincoln: University of Nebraska Press, 1960).
- Solomon F. Kimball, "Belated Emigrants of 1856," *Improvement Era*, Feb. 1914, pp. 287–88.
- David O. McKay, "Tamaitai Paionia," *Mekasini a le Aualofa*, Ianu. 1948, i. 8.
- Joseph Fielding Smith, *Essentials in Church History*, 27th ed. (Salt Lake City: Deseret Book Co., 1974), pp. 397–402.
- Brigham Young, "Foreign Correspondence," *Millennial Star* 17 (22 Tes. 1855): 813.
- "Church Emigration," *Contributor* 14 (Mar. 1893): 199–205.
- "Mary Goble Pay," in *A Believing People*, comp. Richard H. Cracroft and Neal E. Lambert (Provo, Utah: Brigham Young University Press, 1974), pp. 144–45.

### **Lesona 44**

- Talafaasolopito o le Ekalesia i le Atoaga o Taimi* (Tusi lesona Ofisa o Aoga a le Ekalesia [32502], 1993), pp. 444–46.
- LaRene Gaunt, "The Power of God Was with Us," *Ensign*, Mar. 1993, pp. 28–31.
- Richard Neitzel Holzapfel, *Every Stone a Sermon* (Salt Lake City: Bookcraft, 1992).
- , "Every Window, Every Spire 'Speaks of the Things of God,'" *Ensign*, Mar. 1993, pp. 7–21.
- Wallace Alan Raynor, *The Everlasting Spires: A Story of the Salt Lake Temple* (Salt Lake City: Deseret Book Co., 1965), pp. 102–3.
- Brigham Young, in *Journal of Discourses*, 1:133.
- Journal of Wilford Woodruff, vol. 5, 7 Dec. 1859, Historical Department, O Le Ekalesia a Iesu Keriso o le Au Paia o Aso e Gata Ai, Salt Lake City.
- "The Salt Lake Temple," *Deseret News*, 1 Jan. 1893, pp. 3–6.

### **Lesona 45**

- Talafaasolopito o le Ekalesia i le Atoaga o Taimi* (Tusi lesona Ofisa o Aoga a le Ekalesia [32502], 1993), pp. 361–64, 454–55.
- S. George Ellsworth, *Samuel Claridge: Pioneering the Outposts of Zion* (Logan, Utah: S. George Ellsworth, 1987), pp. 80–81; see also "From An Adobe Hut to a Mansion of Brick and Stone," *Deseret Evening News*, 6 June 1903.
- Carter E. Grant, *The Kingdom of God Restored*, 4th ed. (Salt Lake City: Deseret Book Co., 1965), pp. 546–47.
- Joseph F. Smith, *Mataupu Faavae o le Talalelei*, 5th ed. (Salt Lake City: Deseret Book Co., 1939), pp. 228–30.

LeRoi C. Snow, "The Lord's Way Out of Bondage," *Improvement Era*, July 1938, pp. 400–401, 439–42.

**Lesona 46**

Gordon B. Hinkley, Conference Report, *Ensign*, May 1995, p. 71.

Gordon B. Hinkley, *Man of Integrity, 15th President of the Church*, videocassette 53503.

Harold B. Lee, *Stand Ye in Holy Places*, Deseret Book Co., 1974, p. 95.

Bruce R. McConkie, Conference Report, *Ensign*, May 1900, pp. 40-41.

Joseph F. Smith, Conference Report, *Ensign*, May 1900, pp 40-41.

**Lesona 47**

Robert D. Hales, Conference Report, *Ensign*, Nov. 1995, p. 32

Gordon B. Hinkley, Conference Report, *Ensign*, May 1995, p. 71.

Jeffrey R. Holland, Conference Report, *Ensign*, Nov 1995, p. 68.

Elaine McKay, "Pray for Dad," *New Era*, June 1975, p. 33.

"My Gospel Standards," *My Achievement Days*, 35317.



