

Tusi a Mamona



TAIALA SUESUE A LE TAGATA O LE VASEGA

**Saunia e le
Ofisa o Aoga a le Ekalesia**

**Lolomi ma Faasalalauina
O Le Ekalesia a Iesu Keriso o le Au Paia o Aso e Gata Ai
Aai o Sate Leki, Iuta**

Itulau 84, 85, 87, 100, 103, 106, 108, 112, 116, 134, 136, 138, 140, 145,
148, 149, 152, 154, 162, 205: Ata na aumaia mai le *The Book of Mormon Story*
© 1966 Ronald K. Crosby.

© 2000 The Intellectual Reserve, Inc.
Ua taofia aia tatau uma
Lolomiina i le lumaite Setete o Amerika

Faamaonia le Faa-Peretania: 8/98
Faamaonia le faaliliuina: 8/98

Faaliliuina o le *Book of Mormon Student Study Guide*
Samoan

Faasino Mataupu

Pe Faapefea ona Faaogaina Lenei Tusi Lesona	1		
Suesueina o Mau	2		
Siata o Tusi e Faitauina mo le Tusi a Mamona	6		
Faafeiloaiga i le Tusi a Mamona	7		
O Itulau Tomua o le Tusi a Mamona	8		
Itulau Faaulutala Na Faapefea ma pe Aisea foi na Tusia ai le Tusi a Mamona	8		
Faatomuaga, Molimau, o se Faamatalaga Puupuu, o Igoa ma le Faatulagana o Tusi	8		
O le Tusi Muamua a Nifae	12		
1 Nifae 1 Ua Valaauina le Perofeta o Liae Ina ia Lapataiina Tagata Iutaia	12		
1 Nifae 2 “Ua oo ai Ina ou Tagi Atu i le Atua. Faauta Foi ua Na Asiasi Mai ia te Au”	14		
1 Nifae 3–4 O le Faatuatua o le a Fesoasoani Mai ai le Alii	14		
1 Nifae 5–6 O le Taua o Tususiga Paia	16		
1 Nifae 7 Ua Faatasi Isamaeli ma Liae i le Vao	17		
1 Nifae 8 O le Miti a Liae	17		
1 Nifae 9 O Ituaiga e Lua o Papatusi	19		
1 Nifae 10 O Valoaga a Liae	19		
1 Nifae 11–12 Ua Iloa e Nifae Keriso ma Lana Misiona	20		
1 Nifae 13 O se Faaaliga e Uiga i Aso e Gata Ai	22		
1 Nifae 14 O le Faaaliga ia Nifae e Uiga i Nuu Ese o Aso e Gata Ai	23		
1 Nifae 15 Ua Aoa e Nifae Ona Uso	24		
1 Nifae 16 O le Polo Ofoofogia ma le Āū na Gausia	25		
1 Nifae 17 “Ia e Fau se Vaa”	26		
1 Nifae 18 O le Malaga i le Nuu Folafolaina	28		
1 Nifae 19 “Ina ia Ou Faaleole Atili ia te i Latou ia Talitonu i le Alii”	28		
1 Nifae 20–21 O Savali mai le Perofeta o Isaia	29		
1 Nifae 22 O Mea e Tutupu i Aso Amuli	32		
O le Tusi Lona Lua a Nifae	34		
2 Nifae 1 “Ina Ala Mai ia, O’u Atalii e”	34		
2 Nifae 2 Saoloto e Filifili ai Ona o le Togiola	35		
2 Nifae 3 Ua Vavalo Iosefa e Uiga i se Isi Iosefa	37		
2 Nifae 4 O le Salamo a Nifae	38		
2 Nifae 5 O se Aiga Fevaevaea’i	38		
2 Nifae 6 Na Aoa o Atu Iakopo i Tagata Mai i Tususiga a Isaia	39		
2 Nifae 7 E Fesoasoani le Alii ia i Latou o e Faatuatua ia te Ia	40		
2 Nifae 8 “Ala Maia, Ina Ala Mai!”	41		
2 Nifae 9 “E! Ua Sili Naua le Ala o lo Tatou Atua!”	41		
2 Nifae 10 O le Faataunuuna o Feagaiga a le Alii	42		
2 Nifae 11 O Molimau e Toatolu ia Iesu Keriso	43		
2 Nifae 12 O Mai i le Mauga o le Alii	44		
2 Nifae 13–14 “O Tama Fafine a Siona”	45		
2 Nifae 15 O Agasala ma Taunuuga	46		
2 Nifae 16 Ua Vaai Isaia i le Alii	47		
2 Nifae 17–19 O Valoaga e Uiga i le Mesia	47		
2 Nifae 20 Ua Faatamaiaina Fili o le Nuu o le Atua	49		
2 Nifae 21–22 O le Aso Tele o le Alii	50		
2 Nifae 23–24 O le Pau o Papelonia	50		
2 Nifae 25 “Talitonu ia Keriso”	51		
2 Nifae 26 Ua Valoia e Nifae e Tupuga Mai ia te ia	52		
2 Nifae 27 O le Oo Mai o le Tusi a Mamona	53		
2 Nifae 28 O Agasala ma Mailei i Aso e Gata Ai	54		
2 Nifae 29 “O se Tusi Paia! O se Tusi Paia! Ua ia te i Matou le Tusi Paia”	55		
2 Nifae 30 O le Mana o le Tusi a Mamona	56		
2 Nifae 31 O Aoaoga Faavae a Keriso	57		
2 Nifae 32 Ua Faaauau Ona Aoa o Atu e Nifae Aoaoga Faavae a Keriso	58		
2 Nifae 33 O le Molimau Mulimuli a Nifae	59		
O le Tusi a Iakopo	60		
Iakopo 1 O le Tiute a se Perofeta	60		
Iakopo 2–3 Ua Aoa o Atu Iakopo i Tagata i le Malumalu	61		
Iakopo 4 Ia Faalelei ma le Atua e Ala i le Togisala a Keriso	62		
Iakopo 5–6 O le Faataoto i le Laau o le Olive	63		
Iakopo 7 O le Poto o Tagata ma le Mana o le Atua	64		
O le Tusi a Enosa	66		
Enosa 1 O le Mana o le Faamagalo Atu	66		
O le Tusi a Iaroma	68		
Iaroma 1 Ia Tausi i Poloaiga ma o le a Faatamaoiaigaina ai	68		
O le Tusi a Ominae	69		
Ominae 1 O se Aotelega a Tupu Mai ia Ominae e oo Atu ia Peniamina	69		
O Upu a Mamona	71		
Upu a Mamona 1 O ni Nai Upu e Faamatalaina ai	71		
O le Tusi a Mosaea	72		
Mosaea 1 O le Taua o Faamaumauga Paia	73		
Mosaea 2 Auaunaga i le Atua	73		
Mosaea 3 O le Valoaga ia Keriso	75		
Mosaea 4 Mauaina ma le Faatumauiina o se Faamagaloga o a Tatou Agasala	76		
Mosaea 5 Avea ma Fanau a Keriso	77		
Mosaea 6–7 O le Nofo Pologa o le Nuu o Limae	78		
Mosaea 8 O le a le Tagata Vāai?	79		
Mosaea 9–10 O le Amataga o Tala Tususia a Senifa	80		
Mosaea 11–12 O le Tupu Amioleaga o Noa ma le Perofeta o Apinati	81		
Mosaea 13–14 Ua Luitauina e Apinati ia Faitaulaga Amioleaga	82		
Mosaea 15–16 Ua Aoa o Atu Apinati e Uiga ia Iesu Keriso ma Faamatalaina ē o le a Faaolaina	84		
Mosaea 17–18 Ua Talitonu Alema ia Apinati	86		
Mosaea 19 O le I’uga o le Tupu Amioleaga o Noa	88		
Mosaea 20 Ua Tau le Nuu o Limae Ina ia Puipuia o Latou Aiga	88		
Mosaea 21–22 O le Nofo Pologa ma le Laveaiina	89		
Mosaea 23–24 O le Nofo Pologa ma le Laveaiina o le Nuu o Alema	90		

Mosaea 25	Ua Faatulagaina e Alema le Ekalesia a le Atua	92
Mosaea 26	O le Liliuese i le Tupulaga	93
Mosaea 27	O le Liliu Mai o Alema le Itiit	94
Mosaea 28	O le Tupu o Mosaea, le Tagata Vāai	96
Mosaea 29	O le Faaiuina o Tupu ma le Amataga o Faamasino	97
O le Tusi a Alema 98		
Alema 1 O	Alema ma Neoa	98
Alema 2–3	O le Fouvale o sa Amaleki	100
Alema 4	Ua Tuuina Atu e Alema le Nofoa Faamasino	101
Alema 5	O le Liua Maoae o le Loto	101
Alema 6–7	Ua Lauga Atu Alema i Kiteona	103
Alema 8	Ua Fetaiai Alema ma Amoleka	104
Alema 9	Ua Talai Atu e Alema le Salamo i le Nuu o Amonaea	105
Alema 10	O le Molimau a Amoleka	106
Alema 11	O le Toetutu e “oo Mai i Tagata Uma”	107
Alema 12	Ua Aoao Atu e Alema le Ata o le Faolataga	108
Alema 13	O le Perisitua a le Atua	109
Alema 14	O le Savali o le Talalelei e Faaitaina ai ē Amioleaga	109
Alema 15	O le Misiona i le Nuu o Saitoma	110
Alema 16	O le I’uga o le Aai o Amonaea	111
Alema 17	O le Misiona i sa Lamana	112
Alema 18	O le Liua o le Tupu o Lamonaē	112
Alema 19	Ua Liliu Mai le Masiofo a le Tupu o Lamonaē ma Isi	113
Alema 20	Ua Feiloai Amona i le Tamā o Lamonaē	114
Alema 21	Ua Aoao Atu e Arona ma Ona Uso ia sa Lamana	115
Alema 22	Ua Aoao Atu e Arona le Tupu o sa Lamana	116
Alema 23	O Aneti- Nifae-Liae	117
Alema 24	O se Feagaiga na Tausiaina	117
Alema 25	Ua Taunuu le Valoaga	118
Alema 26	“O Lona Malosi Ou te Mafai ai Mea Uma”	119
Alema 27	O se Nofoaga Fou mo Aneti-Nifae-Liae	119
Alema 28	Ua Puipuia e sa Nifae le Nuu o Amona	120
Alema 29	“E! Ana o A’u se Agelu”	121
Alema 30	O Kori’oa, le Aneti-Keriso	121
Alema 31	O se Misiona i sa Sorama	123
Alema 32	O le Tofotofo i le Upu	123
Alema 33	O Afioga e ao Ona Latou Totoina	124
Alema 34	O le Fuafuaga e Faavavau o le Togiola	125
Alema 35	Ua Sosola Tagata Liliu Mai o sa Sorama i Seasona	126
Alema 36	Ua Aoaina Helamana e Alema e Uiga i Lona Liliu Mai	127
Alema 37	“Ia e Aoao i le Poto Ina o e Taulealea”	128
Alema 38	Ua Apoapoi e Alema Lona Atalii o Sepulona	128
Alema 39	O le Natura Matautia o le Agasala Feusuai	129
Alema 40	O le Lalolagi o Agaga ma le Toetutu	130

Alema 41	“O le Amioleaga e le o le Fiafia Lea”	131
Alema 42	O le Alofa Mutimutivale ma le Faamasinoga Tonu	132
Alema 43	Ua Puipuia e sa Nifae o Latou Aiga, Saolotoga, ma le Lotu	133
Alema 44	O le Manumalo o sa Nifae	134
Alema 45	O le Mavaega a Alema	134
Alema 46	O le Tagavai o le Saolotoga	135
Alema 47	O le Tagata na Fia Avea ma Tupu	136
Alema 48	O le Taitaiu Sili o Moronaē, o se Tagata o le Atua	137
Alema 49	O le Manumalo o sa Nifae	137
Alema 50	E Faatamaoigaina e le Alii Lana Fanau e Usiusitai	138
Alema 51	O le Fouvale o Auaua a le Tupu	138
Alema 52	O le Manumalo o sa Nifae	139
Alema 53	O le Au Tau e Lua Afe o Taulelea	140
Alema 54	O le Feavea’iina o Tusi	141
Alema 55	Ua Faasaolotoina Pagota o sa Nifae	141
Alema 56	O le Au Tau e Lua Afe o Taulelea i le Tauga	142
Alema 57	Ua Faasaoina le Au Tau e Lua Afe o Taulelea	143
Alema 58	Ua Ave Faatagataotauaina e sa Nifae le Aai o Maneti	143
Alema 59	Ua Faatalosagaina e Moronaē se Fesoasoani	144
Alema 60	O le Tusi a Moronaē ia Pa’orana	144
Alema 61	O le Tali a Pa’orana ia Moronaē	145
Alema 62	Ua Savali Moronaē e Fesoasoani ia Pa’orana	145
Alema 63	O Malaga a sa Nifae i le Laueleele i le Itu i Matu	146
O le Tusi a Helamana 147		
Helamana 1	O le Tauga i Saraemila	147
Helamana 2	O le Au Faomea a Katianetona	148
Helamana 3	O se Vaitaimi o le Faatamaoigaina ma le Faatupulaiaina	149
Helamana 4	O le Amioleaga ma Ona Taunuuga	150
Helamana 5	O Nifae ma Liae i le Falepuipui	150
Helamana 6	O le Tamaoiga e Toe Taitaiina Atu ai i le Amioleaga!	151
Helamana 7	Ua Talai Atu e Nifae le Salamo i Lona Nuu	152
Helamana 8	O se Valoaga i le Fasioti Tagata	153
Helamana 9	Ua Maua se Tagata Fasioti Tagata	153
Helamana 10	Ua Tuuina Atu ia Nifae le Mana Sili	154
Helamana 11	Ua Faaagaina e Nifae Lona Mana e Fai ma Sui o le Nuu	155
Helamana 12	“Ma ua Faapea Ona Tatou Iloa”	155
Helamana 13	Ua Vavalo Samuelu le sa Lamana ia sa Nifae	156
Helamana 14	O Faailoga o le Fanau Mai ma le Maliu o Keriso	157
Helamana 15	“Sei Iloga Tou te Salamo.”	158
Helamana 16	O le Tali Atu i le Talaiga a Samuelu	159
O Nifae e Tolu: O le Tusi a Nifae 160		
3 Nifae 1	“A o Taeao e Alu Atu ai A’u i le Lalolagi”	160

3 Nifae 2	O Mea Ofoofogia i le Lotolotoi o le Amioleaga ma Taua	161	Mamona 5	O le Faamoemoega o Tusitusiga a Mamona	186
3 Nifae 3–4	Ua Taufaaamata’u e le Au Faomea a Katianetona le Nuu	162	Mamona 6	“[O] Le Faafanoga o Lo’u Nuu”	186
3 Nifae 5	O se Faamatalaga ma se Molimau Mai ia Mamona	162	Mamona 7	O le Molimau a Mamona i Lona Nuu . . .	187
3 Nifae 6	Mai i le Amiotonu i le “Amioleaga Tele” .	163	Mamona 8	Ua Vaai Moronae i o Tatou Aso	188
3 Nifae 7	O se Fevaevaeaiga Tele	164	Mamona 9	“Ou te Iloa Tou te Faalogo i A’u Upu” . .	189
3 Nifae 8	O le Faafanoga ma le Pouliuli	165	O le Tusi a Eteru	190	
3 Nifae 9–10	E Ati le Siufofoga o Iesu Keriso i le Pouliuli	165	Eteru 1	O sa Iareto i le Olo o Papelu	191
3 Nifae 11	Ua Faaali Mai le Faaola!	166	Eteru 2	Ua Fausia Vaa e sa Iareto	191
3 Nifae 12	O le Lauga i le Malumalu, Vaega 1	168	Eteru 3	O se Faaaliga Paia	192
3 Nifae 13	O le Lauga i le Malumalu, Vaega 2	169	Eteru 4	Ia Salamo, ma o Mai ia Keriso	193
3 Nifae 14	O le Lauga i le Malumalu, Vaega 3	170	Eteru 5	O se Folafolaga i Molimau e Toatolu	194
3 Nifae 15–16	O le Tulafono a Mose ma “Isi Mamoe” . .	171	Eteru 6	Ua Uia e sa Iareto le Vasa	194
3 Nifae 17	“Ua Atoatoa Lo’u Olioli”	172	Eteru 7	O Atalii o Oraea	195
3 Nifae 18	Ua Faatomua mai e le Faaola le Faamanatuga	173	Eteru 8	Ua Amata Pulega Faalilolilo	196
3 Nifae 19	Ua Tatalo Iesu Faatasi ma Tagata mo i Latou	174	Eteru 9	O Aafiaga a i Latou o e Sailia le Pule ma le Oa	196
3 Nifae 20–22	O Valoaga e Uiga i Fanau o le Feagaiga . .	175	Eteru 10	O Tupu o sa Iareto	197
3 Nifae 23	O le Taua o Upu Tusitusia	176	Eteru 11	Ua Lapatai Atu Perofeta e Uiga i Faafanoga	197
3 Nifae 24–25	O Valoaga a Malaki	177	Eteru 12	O le Taua o le Faatuatua, Faamoemoe, ma le Alofa Mama o Keriso	198
3 Nifae 26	O se Tofotofoga mo Tagata i Aso e Gata Ai	178	Eteru 13	O Ierusalema Fou	198
3 Nifae 27	“O La’u Talalelei Lenei”	178	Eteru 14	O se Vaitaimi o Taua ma le Faafanoga Tele	199
3 Nifae 28	O Manaoga Faapitoa o le Au Soo e Toasefululua	179	Eteru 15	O le Iuga o le Nuu o sa Iareto	199
3 Nifae 29–30	O Lapataiga a Mamona	180	O le Tusi a Moronae	200	
O Nifae Lona Fa: O le Tusi a Nifae	181		Moronae 1–3	O le Pule o le Perisitua	201
4 Nifae 1	O Augatupulaga e Fa o le Filemu	181	Moronae 4–5	O Tatalo o le Faamanatuga	201
O le Tusi a Mamona	182		Moronae 6	E Tatau Ona Faapotopoto Soo le Ekalesia .	202
Mamona 1	O le Alii Talavou o Mamona	183	Moronae 7	Ua Tuuina Atu le Agaga o Keriso i Tagata Uma	203
Mamona 2	O se Taitai Malosi i le Taulotoaiga o le Amioleaga Tele	184	Moronae 8	O le Papatisoga ma Fanau Iti	204
Mamona 3	O se Isi Avanoa, O se Isi Teenaina	185	Moronae 9	Itiiti le faamoemoe mo sa Nifae	204
Mamona 4	“E Faasalaina ē Amioleaga e i Latou ua Amioleaga”	185	Moronae 10	O se Molimau o le Tusi a Mamona	205
			O Nofoga Nei o le Tusi a Mamona (pe a faatusatusa)	207	
			Siata o le Faasologa o Mea na Tutupu o le Tusi a Mamona . .	208	

E Faapefea Ona Faaoga Lenei Taiala Suesue

E pei ona ta'ua i le ulutala o lenei tusi taiala, o se taiala lenei i au suesuega o tusitusiga paia. O loo i ai le anoanoa'i o ni vaega e fesoasoani e faateleina ai lou malamalama i mea e te faitauina.

A

1 Nifae 18
O le Malaga i le Nuu Folafoaina

Pe iai e ilostina ni tagata na puapuaqitia ona o a latou agaga? ae ma le muremu e saia i latou. Pe na latou sulamo ea mulimuli? E fa'i ni puapuaqia na oia i latou mo le i saia a latou amio? O'i nei na afa'i ai i latou amio? Na faapea se tagata na oia i Lauana ma Lemueli i le 1 Nifae 18. Vaa'i mea na uumai ai i laua mulimuli ina sulamo. Ia ma'itua foi le au'aga na o'i i le laua aiga atoa o'i o le fa'asama.



E

Malamalama i Mau

1 Nifae 18
Kavea (f. 1)—Matagofie rana, ma tulaga oie
Fanaua (f. 7)—Avea ma tamā
Mea e ai (f. 8)—Mea ma tui
mea o faaoga.
Mapugatamā (f. 17)—
Taitaitala mulioloti
Ua va'ava'i i le tele o la taauga
(f. 17)—Matutua

I

Suesueina o Mau

Fai ni gaoioiga se lua o gaoioiga nei (A-I) ao e suesue i le 1 Nifae 18.

A Faatalanoa se Tagata
Na auai le aiga o Lia e folau i se laualoalo e le iloa i se vaa e oia lava lava faataga (1 Nifae 18:17-17). Afa'i o se oia tagata fai lipoti na faa'aga'aga'aga e faatalanoa tagata e le aiga so le i o oia atia, o le a sou manatu i mea o le a fai mai ai i latou. Filifili ni tagata se tolu o le aiga o Lia mo fai ni fo'oli se lua e se ono fo'oli ai i le ave'a ai o se mea se tagata fai lipoti. Ona tasi loa o mea e te manatu o le a tali mai ai tagata na i lipi fo'oli.

1 Nifae 19
"Ina ia Ou Faaleole Atili i te i Latou ia Talitou i le Atii"

Aisea e manua fiafia ai nisi tagata i fa'atutuga paia ma manatua ai ni au o le fa'asafafaga, fa'asomae, ma fa'atutuga, ae o nisi e foliga mai e le fiafia i ai pe sa manatu foi e lea se aoga? Na fa'atutua mai e Nifae ia i latou o mea o le a fa'atutua o le a le fa'atutuga ai le lakalaga o le a fa'atutuga ai le Atia ma "i latou e le ni o le lakalaga" (1 Nifae 6:5). Aisea e le manatu ai o tagata o loo pupu o latou lotu i mea o lea oia e miti le fiafia i mea o le fa'asomae. Ae e suesue i le 1 Nifae 19, manatu manua sa fiafia ma o loo fiafia e le Atii ina ia uumai ai Laua Janua ia loe foi atia ma manua fiafia ma le.

1. Aua Nei Misi le Auitiiliga
E ototoaga le tala i le aiga o Lia e le folaga i le mau folafolaina ma o loo i ai ni fa'asafafaga au'itili tusa atoa e ono tagafie ona misi. Pe a uma ona faitau le 1 Nifae 18, ona tali loa o fo'oli nei:

- O'i ai tagata fou o haa o le aiga o Lia o loo ta'ua mo le taimi muamua i le mataupu lenei?
- O le a sou manatu atoa na tui ai e le Atii ia Nifae ina ia sa'oina pea mo se taimi umi ae fa'asafafaga o ia i ala fa'ava'ava e pei ona sa fa'a e la i le 1 Nifae 7:18, 16:39; ma le 17:40?
- O le a le mea na tui i le mataupu lenei o loo fa'asafafaga ai le mea na valōa e le Atii i le 1 Nifae 17:13?

1 Nifae 18
1 Nifae 19

2. Sa'ili ni Lesona o le Olaga
O le tala e uiga i le malaga i le mau folafolaina e mafai ona vaava'i i ai o se fa'asafafaga mo loo tagata oia i le lakalaga. Mo se fa'atutuga, e taitaitaga, e pei o oia o Nifae i le 1 Nifae 18:9, o loo pupu i mea o le lakalaga ma fa'atutuga ai le Atia ma loo latou fa'aga'aga i Laua mana. Tali fo'oli nei ma ia iloa ai pe fa'apefea ona tutusa lenei tala ma ni au'aga e mafai ona talanoa i ai:

- E fa'apefea i le mea na fa'a e Nifae mo ona uso i le fa'atutuga o loo fa'atutuga o le mea o loo fa'a e tatau mafafafu (o le mulimulimua o Korio) mo ni latou?
- E tutusa fa'apefea le tagata na le oia ma le afa ma mea o tutupu ia i tatau pe a "noaia" o tatau mafafafu?
- O le a se mea e mafai ona fa'asafafaga i ai o tatau olaga i le fa'asafafaga o Nifae?
- O le a le mea na tui i toso se taimi lava na talalo ai Nifae? E mafai fa'apefea ona fa'asafafaga lenei mea i loo olaga? (tagai fa'atutuga f.1-3, 21-23).
- E mafai fa'apefea i le fa'asafafaga a Nifae e uiga i amio e fa'asafafaga o ona uso, o atili o Hameli, ma a latou afa itagati i le f. 9) ona fa'asafafaga i nisi o amio e aiso nei ma le kua o se fa'atutuga mo lei?

O le a fesoasoani laasaga nei ia te oe a'o e suesue i mau:

- Amata i se tatalo.
- Faitau le faaatomuaga o le mataupu o le a e suesueina, ma manatunatu i isi tomai suesue o loo i le vaega "Ao le'i Faitauina" (tagai i. 2).
- Faitau le mataupu ua faatonuina ma tagai i le vaega talafeagai o le "Malamalama i Mau" mo se fesoasoani. Faaoga tomai suesue o loo i le "I le Taimi a o Faitau" (tagai i. 3-4). Tusi faamatalaga ma fesili i lau api. Ia tusia foi lagona po o uiga e taua ia te oe.
- Fai gaoioiga o loo i le vaega o le "Suesueina o Mau" mo le mataupu o loo e suesue ai. O nisi taimi e te filifili ai po o fea gaoioiga e te faia. Afai e te fia aoao atili, ia faia uma gaoioiga.

Polokalama Faa-Seminare e Suesue i le Aiga

Afai o e auai i se polokalama faa-seminare e suesue i le aiga, o le siata o mea e faitauina o loo i le itulava e 6 o loo faaali atu ai mea e tatau ona e faitauina i vaiaaso taitasi o le seminare. Ia manatua o le seminare, o se aoga faalelotu i aso taitasi, o le faitauina ma le agaga tatalo o au tusitusiga paia e tatau ona faia i aso taitasi, ma e tatau ona e fai au galuega faatonuina o le seminare i aso aoga taitasi tusa lava pe e te le auai i le seminare i aso taitasi. Afai e silia pe itiiti ifo foi nai le tolusefulu ono vaiaaso i lau tausaga faa-seminare, o le a tau atu e lou faiaoga mataupu e tatau ona e faitauina i totonu o se vaiaaso, ma galuega faatonuina e faamaea. O le faitauina o tusitusiga paia ma le faaogaina o lenei taiala suesue, e tatau ona faaalu ai le tolusefulu i le fasefulu minute i aso aoga taitasi e te le auai ai i le seminare.

E tatau ona e tuu atu i lou faiaoga itulava mai lau api o loo i ai ou manatu e uiga i mau ma gaoioiga o le taiala suesue ua e faamaeaina i lena vaiaaso. O le a faitauina e lou faiaoga ma tali atu ona toe faafoi atu lea o lau api ia te oe. E mafai ona lua ni au api e feauauai i vaiaaso. E mafai foi ona faaoga pepa lusi ona ave lea i lou faiaoga itulava na e faia i lena vaiaaso A toe faafoi atu e le faiaoga au pepa, ona toe teu lea i totonu o lau faila.

O le Polokalama o le Seminare i Aso Taitasi

Afai o e ai i se polokalama faa-seminare i aso taitasi, o le a e faaogaina lenei taiala suesue e pei ona faatonuina ai e lou faiaoga.

A Faatomuaga
I lalo ifo o faaulutala o mataupu, o loo lomaiaina i luga o ni papatusi metale, o loo i ai faatomuaga o mataupu i mau ua ta'u atu e faitau. O lenei vaega o loo i ai ituaiga o faamatalaga nei:

- O se tulaga faaletalafaasolopito
- O se faamatalaga pe faatatau faapefea le poloka o mau i mataupu i luma atu po o tua mai foi.
- O fesili ma manatu e mafafau i ai muamua poo le taimi foi e te faitau ai, e fesoasoani ai ia te oe ina ia e malamalama i le savali o loo i le poloka mau.

E Malamalama i Mau
O le vaega o le "Malamalama i Mau" e maua ai le fesoasoani mo upu faigata ma fasi faitau ma faamatalaga e fesoasoani ia e malamalama ai i manatu ma mataupu o loo i ai i mau. O faamatalaga e masani ona aofia ai ma saunoaga a le Au Pulega Aoao o le Ekalesia.

I Suesueina o Mau
O le vaega o le "Suesueina o Mau" o loo i ai fesili ma gaoioiga e fesoasoani ai ia te oe e te mauaina ai, mafafau i ai, ma faaoga mataupu faavae o le talalelei o loo i totonu o mau. E leai se avanoa e te tusitusi ai i totonu o le tusi lesona, o le mea lea e ao ai ona e faia nei gaoioiga i se api poo ni au lava pepa.

1

Ua saunia lenei taiala suesue e fesoasoani ai ia te oe e faitau, suesue, ma malamalama ai i mau. Talu ai o le tele o ou taimi suesue o le a faaalua i le faitauina ma mafau fau e uiga i mau, ua faia lenei vaega e fesoasoani ai ia te oe ina ia sili atu ona aoga.

O Elder Howard W. Hunter, o le sa avea ma se tasi o le Korama a Aposetolo e Toasefululua i lenei taimi na ia tuuina mai i tagata o le Ekalesia fautuaga taua e uiga i le suesue i tusitusiga paia, lea o loo ootoo atu i lalo. E mafai ona e tusia ana fautuaga i se pepa malo ma tuu i se nofoaga e mafai ona e vaai i ai a'o e suesue.

- Faitau ma le faaeteete ina ia e malamalama i mau.
- Suesue i aso uma.
- Faatulaga se taimi patino e te suesue ai i aso uma.
- Suesue i se nofoaga e mafai ona e matua'i ua'i atu ai e aunoa ma se faalavelaveina.
- Suesue mo se taimi [ia lava] nai lo le na ona faitauina o se vaega o ni mataupu poo itulau.
- Ia faia se fuafuaga faataatia mo suesuega (Tagai i le *Liahona*, Mati 1980, 65.)

O le faaogaina o tomai suesue lelei, e mafai ai foi ona faamanuiaina lou suesueina o mau.

Ulutala o Mataupu, Ulutala o Vaega, ma Aotelega o Fuaiupu

O ulutala o mataupu, vaega, ma aotelega o fuaiupu o loo faamatalaina ai ni faamatalaga faaopoopo e fesoasoani ia te oe ina ia malamalama ai i mea o loo e faitauina. Mo se faataitaiga, o a ni faamatalaga fesoasoani e te mauaina mai e ala i le faitauina o le ulutala o le vaega o le Mataupu Faavae ma Feagaiga 89?

O le i ai o fesoasoaniga e suesue ai i totonu o tusitusiga paia a le Au Paia o Aso e Gata Ai, e pei lava o loo i ai sau faaputuga tusi e fesoasoani ai ia te oe—i se nofoaga e tasi!

Tomai mo Suesuega

Na faapea mai Nifae e tatau ona tatou "fiafia i afioga a Keriso" (2 Nifae 32:3), ma na fetalai Iesu i tagata sa Nifae ina ia "sailiili ma le filiga i [na] mea" (3 Nifae 23:1). O lenei ituaiiga o suesuega e tele ni mea e tatau ona faia ai nai lo le na o le faitau faanatinati o mau. O manatu ma tomai nei o le a fesoasoani ia te oe ia sili atu ni mea e te aoaoina pe a faia ni au suesuega. O loo vaevaeina i vaega eseese se tolu: ao le i faitauina, a o faitauina, ma le, pe a uma ona faitauina.

Ao le i Faitauina

Tatalo



Na tusia tusitusiga paia e ala i musumusuga. Ma o le a sili atu ona malamalama i ai pe a tatou maua le mafutaga ma le Agaga. I le Feagaiga Tuai, ua tatou aoaoina ai e uiga i le ositaulaga o Esera, o le "na saunia. . .lona loto e saili i le tulafono a Ieova" (Esera 7:10). Ia saunia lou loto e faitau i tusitusiga paia e ala i le faia

o au tatalo i taimi uma e te faitauina ai.

Ia Maua ni Faamatalaga Fesoasoani

O le malamalama i faamatalaga fesoasoani o talafaasolopito o tusitusiga paia, o le a fesoasoani ia te oe ina ia faalauteleina ai lou malamalama ao e faitauina. O faamatalaga pupuu i le amataga o vaega po o mataupu taitasi o le Mataupu Faavae ma Feagaiga o loo tusia ai ni faamatalaga puupuu o talafaasolopito o faaaliga. O le faasino upu o loo i le pito i tua o le tuufaatasiga o tusitusiga paia e tolu [i le faa-Peretania] o loo i ai foi ni faamatalaga aoga. Afai e i ai sou taimi, e mafai foi ona e suesue i isi tusi ma tusi



lesona ua saunia e le Ekalesia o loo i ai ni faamatalaga fesoasoani e uiga i mau o loo e faitauina.

Fai ni Fesili

A o e le i faitauina tusitusiga paia, e aoga tele pe a e fesili ifo ia te oe lava i fesili nei "O ai na tusia nei fuaiupu?" "E faatatau ia te ai?" "Aisea ua aofia ai nei aoaoga i

tusitusiga paia?" "O le a se mea ou te manao ia ou iloa pe aoaoina o ou faitau i le aso? ma le "O le a se mea o loo finagalo le Alii ia ou aoaoina mai i nei tusitusiga paia?" A o e faitau i tusitusiga paia, ia saili mo tali o au fesili. Ia manatua e mafai foi ona e faaogaina ia tusi lesona ma tusitusiga ua saunia e le Ekalesia e saili ai mo ni tali o au fesili.

Faitau Ulutala o Mataupu ma Aotelega o Fuaiupu



O ulutala o mataupu ma aotelega o fuaiupu o ni aotelega faigofie o manatu autu o se mataupu. O le faitauina muamua o le ulutala o le mataupu a o le'i amataina, e le gata o se tomai suesue lelei e faamasani i ai ae o le a fesoasoani foi ia te oe e saunia ai oe lava e faia ni fesili ma saili mo tali a o e faitauina.

A o Faitauina

Aua le Fefe e Taofi le Faitauina

O le tele o fasi auro laiti e le maua i luga o le fogaeleele ae tatau ona e eli ina ia e mauaina. O le a sili atu ona aoga au suesuega faaletusitusiga paia pe a faatelegese pe taofi foi le faitauina ae faia nisi o gaoioga e pei ona taua i lalo.

Saili Uiga o Upu e te le Malamalama ai



Faaoga se lomifefiloi. O nisi taimi o le sueina o se upu e te manatu ua e iloaina e mafai ona e mauaina ai nisi malamalamaaga faaopoopo. O le vaega o le “Malamalama i Mau” o le tusi lesona lenei o le a fesoasoani ia te oe e malamalama ai i le tele o upu po o fasifuaitau faigata.

Ia manatua foi o nisi taimi, e musuia ai e le Alii Ana perofeta ia aofia ai i a latou tusitusiga ni faamatalaga e fesoasoani ia i tatou ia iloa le uiga o upu ma fasifuaitau. Mo se faataitaiga,

faitau le Mosaea 3:19 ma saili pe o le a le uiga o le avefa faapei o se tamaitiiti e pei ona fai mai ai le Tupu o Peniamina.

Faatatauina o Mau

O le tuuina o lou lava igoa i se fuaiupu o le a fesoasoani i le faaaogaina o aoaoga o loo i tusitusiga paia ia te oe lava ia. Mo se faataitaiga, o le a se eseese e faia i le faaaogaina o lou lava igoa e sui ai le upu “tagata” i le Mose 1:39?

Vaai Faalemafaufau i ai

Vaai faalemafaufau i le mea o loo tupu. Mo se faataitaiga, ao e faitau i le Kenese 37, mafaufau pe o le a sou lagona pe a faapea o oe e e laitiiti i le usoga o le aiga a’o ou uso uma lava e feitai pe lotoleaga foi ia te oe.



E i ai taimi e ta’u mai ai e tusitusiga paia ia i tatou e vaai faalemafaufau. Faitau le Alema 5:15–18 ona taofi lea o le faitauina ae fai le mea o loo fautua mai ai Alema. Ia faaaluina sou taimi e tusi ai po o le a sou lagona ao e vaai faalemafaufau i fuaiupu na.

Vaavaai mo Soo Fuaiupu

O soo fuaiupu e aofia ai le *ma*, *ae peitai*, *aua*, o *lenei*, ma le *ae ui i lea*. Ao e faitauina nei upu, ia mafaufau i mea o loo fesoasoani ia te oe ina ia malamalama e uiga i ni manatu se lua pe sili atu foi. O nisi taimi e faailoa atu ai ni mea se lua pe sili atu foi e tutusa pe eseese.

Mo se faataitaiga, pe a e mafaufau e uiga i le mea o loo faailoa mai e le upu *auā* o loo i le Mosaea 26:2–3, e mafai ona e iloa ai se mea moni taua e uiga i le suesue i tusitusiga paia.

2. Ua latou le talitonu i mea na folafolaina e uiga i le toe tu mai o e ua oti, ma ua latou le faatutua foi i le afio mai o Keriso.

3. O lenei foi ona o lo latou le faatutua, ua le mafai ai ona malamalama ia te i latou le afioga a le Atua, ma ua faamaaina o latou loto.

O le *auā* e faailoa ai le faia o le mafuaaga ma le aafiaga i le va o manatu lē talitonu o tagata faapea lo latou malamalamaaga i tusitusiga paia ma upu a perofeta.

Faitau le MFF 45:30–32 ma vaai le faaaogaina o le upu *ae peitai* o loo faaalai ai le eseese o tulaga o le amioleaga ma le amiotonu i aso e gata ai.

30. O lenā foi ‘tupulaga o le ‘ā fa’ataunu’uina ai aso o Nu’u ‘Ese.

31. E ola foi i lea ‘tupulaga ‘tagata e lē mavae se’ia latou iloa puapugā lutele, auā o le ‘ā ufitia le lau’ele’ele i le ‘fa’ama’i e fa’aumatia.

32. A e tutū pea o’u so’o i ‘mea pa’ia, ma e lē fa’aga’e’etia; a e i ai i ē amioleaga, tagata e si’i a’e ē latou leo ma ‘fāifāi i le Atua a e oti lava.

O le faamamafaina o le upu *ae peitai* o loo tuuina mai ai le faamaoniga o le a faasaina e amiotonu mai nisi o mala ao le i oo mai le Afio Faalua Mai.

Vaavaai mo ni Ata Faatusa

I le 2 Nifae 31:2, sa faapea mai Nifae e manao e tusia nai upu e uiga i aoaoga faavae a Keriso. Ae i le fuaiupu 21 o loo tuuina mai ai lana molimau na faatoa uma ona ia faamatalaina aoaoga faavae a Keriso. Talu ai ua tatou iloa sa aoaoina e Nifae aoaoga faavae a Keriso e amata mai i le fuaiupu e 2 e oo i le 21, e tatau ona tatou toe foi e suesue atili i upu a Nifae ma saili poo le a le aoaoga faavae a Keriso o loo ta’uina mai.



O se tasi o faataitaiga i le vaavaai mo ni ata faatusa o le sailiina o se faamatalaga a se perofeta i le mafuaaga ma le aafiaga, o le vaavaai lea mo lona faaaogaina o upu *afai* ma le *ona*. I le Levitiko e 26, o loo valoia ai e Mose faamanuiga poo faasalaga e oo mai i le

fanauga a Isaraelu. Tagai i fuaiupu 3–4, 18, 23–24, 2–28 ma le 40–42 ma tagai i le faaaogaina e Mose o le ata faatusa o upu *afai* ma le *ona* ina ua ia aoaoga fanauga a Isaraelu e uiga i mea o le a tutupu pe a latou usitaia pe latou te le usitaia foi poloaiga a le Alii.

O le faaaogaina soo o se upu poo se manatu o le tasi lea o ata faatusa e tatau ona sailia. Mo se faataitaiga, vaai pe faafia ona ta’ua le upu *papatiso* i le 3 Nifae 11.

Vaai Mea o loo Faalisiina i Mau

O lisi ia e fesoasoani tele ia te oe i mea ua aoaoga mai e le Alii ma Ana Perofeta. O Tulafono e Sefulu o loo faalisiina (tagai i le Esoto 20). O le Lauga Faaamuia i le 3 Nifae 12:3–11 o loo iloa gofie lona faalisiina. O le sueina o isi mea o loo faalisiina atonu e manaomia ai lou sailiili atili. Mo se faataitaiga, ia faia se lisi mai le MFF 68:25–31 o mea na fetalai le Alii e moomia e matua ona aoaoga atu i fanau.

Fai ni fesili

Ia faaauu pea ona faia ni fesili e pei ona faatonuina ai oe e fai o loo i le vaega o le “Ao le i Faitauina”. Ao e faitau e mafai ona toe faaupu fesili sa e fesili ai ao le i faitauina poo le sui foi o fesili. O le sailia o tali i fesili o se tasi o auala pito sili ona taua e maua ai le malamalamaaga mai i a tatou suesuega o tusitusiga paia. O le tasi o fesili taua e tatau ona fesiliina, “Aisea na musuia ai e le Alii le tusitala ia aofia ai lea mea i tusitusiga paia? Vaai mo nisi mea taua e le tusiaina e tusitala i nisi taimi pe a latou tusia ni upu e pei o lenei, “ma ua faapea ona tatou iloa”

Ia Tali Fesili o loo Aumaia i Tusitusiga Paia

O le tele o taimi, e fesili ai le Alii ma toe tali i se fesili. Sa Ia fesili i le au soo Sa Nifae, “Pe faapefea la outou amio e tatau ai? Ona tali lea o Ia, “E pei lava o au nei” (3 Nifae 27:27).

O nisi taimi e tuuina mai ai ni fesili ae leai ni tali o aumaia ai— i le tele o taimi ona e manatu le tusitala o le tali ua manino lava.

I nisi taimi e le tuuina mai ai e le tusitala le tali, ona o le fesili ua tuuina mai e moomia ai se taimi e mafaufau ai ma atonu e le vave maua se tali. Mo se faaitaiga, faitau le Alema 5:14–33 ma taliina fesili o loo i fuaiupu na, ia faapei lava sa e i ai i lea taimi.

Vaai mo Faatusa ma Uiga o Faafaatusa

E masani ona faaoga e perofeta ia faailoga ma upu faatusa e matua'i faapupulaina atu ai ni a latou savali. Mo se faaitaiga, o le faaogaina o faataoto o se auala lea e faafaigofieina ai se savali ma tuuina atu i se auala e i ai sona uiga e sili atu lona loloto. O le tala o loo i se faataoto e mafai ona aoaoina atu ai le lesone i se ala e sili atu ona le mafaagaloina ma i ai sona uiga.

O fautuaga nei e mafai ona fesoasoani ia te oe ina ia e malamalama i upu faatusa i tusitusiga paia.

1. Vaai mo se faaliliuga o i tusitusiga paia. Mo se faaitaiga, na maua e Liae se faaaliga o loo i le 1 Nifae e 8. Na maua e Nifae mulimuli ane se faaaliga lea na ia iloa ai mea na iloa e lona tama, faatasi ai ma le faaliliuga o faatusa na iloa i le miti a lona tama (tagai i le 1 Nifae 11–14)
2. Mafaufau i uiga o faatusa atoa ai ma ni mea e ono aoaoina ai oe. Sa faaogaina e Alema lea tomai e faamalalamaina ai le Liahona i lona atalii o Helamana (tagai i le Alema 37:38–47).
3. Vaai pe o aoaoina oe e ni faatusa i se mea e uiga i le Faola. Na fetalai le Alii ia Atamu, “o mea uma e molimau ia te au,” (Mose 6:63). Mo se faaitaiga, pe faapefea ona ave mea eseese o loo i le tala i le taulaga a Aperaa mo i lona atalii o Isaako ma molimau i le taulaga a Iesu Keriso? (tagai i le Kenese 22:1–19; Iakopo 4:5).

Ia Tusitusia

Ia i ai pea ni pepa poo se api ia te oe e tusitusia ai i lalo ni manatu e te manao e manatua pea, e pei o lisi, o ni malamalamaaga faapitoa e te mauaina, poo ni ou faalogona e uiga i mea o loo e faitauina. Ina ia fesoasoani ia te oe ia manatua pe a toe faitauina i se isi taimi, e mafai ona e tusiina nei manatu i tafatafa ane o mau i au tusitusiga paia.

O le tele o tagata e fiafia e faailoga upu taua ma fuaiupu i totonu o a latou tusitusiga paia. E leai se auala sa'o pe sese foi i le faia ai o lena mea. (Atonu e te le manao e faia lena mea.) O nisi e valivali pe vase foi lalo o upu poo fuaiupu taua, o loo i ai ni uiga faapitoa i se fuaiupu. O le isi auala e maka ai mau, o le tusia ai lea o tusi o isi mau i tafatafa ane e femolimaua'i ai. O le faia ai o lea mea i fuaiupu e tele e faaautu i se mea e tasi e mafai ai ona tele ni mau e te sueina e uiga i se autu e patino tonu pe o le sueina foi o se tasi o na mau o loo tusia i tafatafa ane. O le faailogaina o mau i tusitusiga paia e masani ona fesoasoani ia te oe i le sueina vave o ni fuaiupu taua.

Pe a Mae'a le Faitauina

Mafaufau Loloto

O le mafaufau loloto o le matua'i manatunatu loloto lea i se mea, ia fuafuaina ma iloiloina i lou mafaufau, o le faia o ni fesili ma

iloiloina mea ua e iloa ma aoaoina. I nisi taimi o loo ta'ua i tusitusiga paia lea mea o le “mafaufau” (tagai i le Iosua 1:8) E tele ni faaitaiga lelei o loo tuuina mai i tusitusiga paia o loo ta'ua ai na oo mai ni faaaliga taua ona o se taunuuga o le mafaufau loloto aemaise lava o le mafaufau loloto i tusitusiga paia (tagai i le MFF 76:15–20, 138:1–11)

Ia Faatatauina Tusitusiga Paia ia te Oe Lava

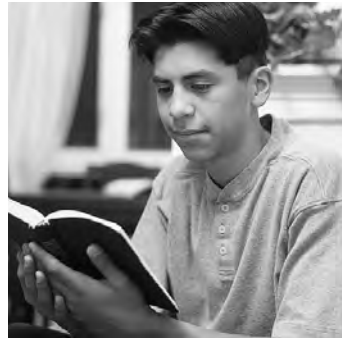

O le faatatauina o tusitusiga paia ia te oe lava o le faatusatusaina lea i lou lava olaga. Ina ia faatatauina tusitusiga paia ia te oe lava, e tatau ona e fesili i ni fesili e pei o nei “O a ni mataupu faavae o le talalelei o loo aoaoina mai e ia tusitusiga paia na faatoa uma ona ou faitauina?” ma le “Pe aoga faapefea na mataupu faavae

i lo'u olaga?” O se vaega taua o le faatatauina o tusitusiga paia ia te oe lava o le faalogo lea i musumusuga a le Agaga, lea na folafola mai e le Alii, “e taitai ia te outou i upu moni uma” (Ioane 16:13).

Mo se faaitaiga, na faatatauina e Nifae ia tusitusiga paia ia te ia lava ma lona aiga i le tulaga na latou oo i ai e ala i le faaogaina o mataupu faavae na aoaoina e Isaia. Na ia aoao ona uso, e pei i latou o fanau a Isaraelu, ua se ese mai le Atua—e le se ese le Atua mai ia i latou. Na ia aoao foi i latou afai latou te salamo, o le a alofagiaina e le Alii ma faamagaloina i latou (tagai i le 1 Nifae 19:24; 21:14–16). Na faapea mai Nifae o le faatatauina o upu a Isaia ia te ia lava ma ona uso, e faateleina ai lo latou talitonuga ia Iesu Keriso o le Togiola (tagai i le 1 Nifae 19:23).

Toe Faitau ma Saga Faitau Pea

E le mafai ona tatou aoao mea uma o loo i se mau o tusitusiga paia i le taimi muamua e tatou te faitauina ai. O le mea moni lava, e faaluina se taimi o le olaga atoa e suesue ai ina ia matua'i malamalama i tusitusiga paia. E masani lava pe a maea ona faitauina faalua pe faatolu ua amata ona tatou iloiloina ni ata faatusa, ua faaleleia la tatou vaai faalemafaufau, ma ua sili atu ona loloto lo tatou



malamalama i tusitusiga paia. Atonu o le a e manao e te vaavaai mo ni mea fou poo le fesiliina o nisi fesili fou ao e toe faitau ma saga faitau. O le taumafai e toe tusiaina se tala pe na o se fuaiupu foi e tasi pe lua i au lava upu atonu e fesoasoani ia te oe ia iloa pe ua e malamalama pe leai foi i mea na e faitauina ma fesoasoani ia te oe ia malamalama atili i tusitusiga paia.

Ia Tusitusia

O nisi tagata e faia ni a latou api faaamaumau e tusia ai manatu autu o mea na latou faitauina, pe o a ni o latou lagona e uiga i mea na latou faitauina, pe manatu faapefea i latou i le faaogaina i o latou olaga o mea na faitau i ai. Afai o loo e faaogaina le tusi taiala lenei mo suesuega faale- Seminare i le aiga, e manaomia

lou faia o se api faamaumau ina ia e maua ai togi e tatau ai. O lea api o le a fai e pei o se api faamaumau mo tusitusiga paia.



E lelei foi le talatalanoa ma isi e uiga i mea sa e faitauina. O le tusiina i lalo o ni faamatalaga ina ia e manatuaina mea e te manao e talanoa i ai ma talatalanoa i mea na e aoaoina, o le a fesoasoani ia te oe e te malamalama ma manatua atili ai mea na e faitauina.

Ia Faaaoga Mea na e Aoaoina

O le aoga moni lava o le malamalama ua e mauaina mai i tusitusiga paia o lou ola ai i mea ua e aoaoina. O le latalata sili atu i le Alii ma le lagonaina o le filemu ua Ia aumaia, o nisi ia o faamanuiaga e oo mai ia i latou o e ola ai i le talalelei. O le isi foi mea, na fetalai mai le Alii, o i latou o e ola ai i mea ua latou aoaoina o le a faateleina lo latou malamalama, a o i latou o e le ola ai i mea ua latou aoaoina o le a aveesea le malamalama ua latou maua (tagai i le Alema 12:9-11).

“Ia outou fiafia i le afioga a Keriso; aua faauta, e faaalua mai ia te outou i le afioga a Keriso mea uma tou te faia” (2 Nifae 32:3).

Siata o Tusi Faitauina mo le Tusi a Mamona

O Aso ou te Faitau ai i le sefulu minute pe sili atu foi

S G L L T F T *Vaiaso 1*

S G L L T F T *Vaiaso 2*

S G L L T F T *Vaiaso 3*

S G L L T F T *Vaiaso 4*

S G L L T F T *Vaiaso 5*

S G L L T F T *Vaiaso 6*

S G L L T F T *Vaiaso 7*

S G L L T F T *Vaiaso 8*

S G L L T F T *Vaiaso 9*

S G L L T F T *Vaiaso 10*

S G L L T F T *Vaiaso 11*

S G L L T F T *Vaiaso 12*

S G L L T F T *Vaiaso 13*

S G L L T F T *Vaiaso 14*

S G L L T F T *Vaiaso 15*

S G L L T F T *Vaiaso 16*

S G L L T F T *Vaiaso 17*

S G L L T F T *Vaiaso 18*

S G L L T F T *Vaiaso 19*

S G L L T F T *Vaiaso 20*

S G L L T F T *Vaiaso 21*

S G L L T F T *Vaiaso 22*

S G L L T F T *Vaiaso 23*

S G L L T F T *Vaiaso 24*

S G L L T F T *Vaiaso 25*

S G L L T F T *Vaiaso 26*

S G L L T F T *Vaiaso 27*

S G L L T F T *Vaiaso 28*

S G L L T F T *Vaiaso 29*

S G L L T F T *Vaiaso 30*

S G L L T F T *Vaiaso 31*

S G L L T F T *Vaiaso 32*

S G L L T F T *Vaiaso 33*

S G L L T F T *Vaiaso 34*

S G L L T F T *Vaiaso 35*

S G L L T F T *Vaiaso 36*

O Mataupu Faatonuina na ou Faitauina i Lenei Vaiaso

"Suesueina o Mau" "Itulau Amata o le Tusi a Mamona" "Faatomuaga, O Molimau,..." 1 Nifae 1 2

1 Nifae 3 4 5 6 7 8 9 10

1 Nifae 11 12 13 14 15 16

1 Nifae 17 18 19 20 21 22

2 Nifae 1 2 3 4 5

2 Nifae 6 7 8 9 10

2 Nifae 11 12 13 14 15 16 17 18 19 20 21 22 23 24

2 Nifae 25 26 27 28 29 30

2 Nefi 31 32 33 Iakopo 1 2 3 4

Iakopo 5 6 7 Enosa 1 Iaroma 1

Ominae 1 Upu a Mamona 1 Mosaea 1 2 3

Mosaea 4 5 6 7 8 9 10

Mosaea 11 12 13 14 15 16 17 18

Mosaea 19 20 21 22 23 24 25

Mosaea 26 27 28 29 Alema 1

Alema 2 3 4 5 6 7

Alema 8 9 10 11 12 13

Alema 14 15 16 17 18 19 20

Alema 21 22 23 24 25 26

Alema 27 28 29 30 31 32 33

Alema 34 35 36 37 38

Alema 39 40 41 42 43 44

Alema 45 46 47 48 49 50

Alema 51 52 53 54 55 56

Alema 57 58 59 60 61 62 63

Helamana 1 2 3 4 5 6

Helamana 7 8 9 10 11 12

Helamana 13 14 15 16 3 Nifae 1 2

3 Nifae 3 4 5 6 7 8 9 10

3 Nifae 11 12 13 14 15 16 17

3 Nifae 18 19 20 21 22 23 24 25 26

3 Nifae 27 28 29 30 4 Nifae 1 Mamona 1 2

Mamona 3 4 5 6 7 8 9

Eteru 1 2 3 4 5 6 7 8

Eteru 9 10 11 12 13 14 15

Morona 1 2 3 4 5 6 7 8 9 10

O le Tusi a Mamona, o se Tasi Molimau ia Iesu Keriso

Atonu ua fesiligaina oe, pe masalo na e taumanatu foi oe lava ia, “Pe o le a *ea* le Tusi a Mamona?” Na fetalai mai le Alii o le Tusi a Mamona “e aofia ai le tala tusia faamauiina o se nuu ua toilalo, ma le atoatoa o le tala lelei a Iesu Keriso” (MFF 20:9). Na Ia fetalai foi o loo faamaonia e le Tusi a Mamona e moni le Tusi Paia ma e valaauina ma musuia e le Atua perofeta o ona po nei e pei lava ona Ia faia anamua (tagai i le MFF 20:10–12).

I le 1982, i le faamaninoina i le lalolagi o le Tusi a Mamona, na faasilasila ai e Elder Boyd K. Packer, o se tasi o le Korama a Aposetolo e Toasefululua: “I se faaiuga talu ai nei a le Au Uso o le a amata atu nei ona tauaveina e le Tusi a Mamona le ulutala ‘O le Tusi a Mamona,’ faatasi ma le Ulutala Faamatala ‘O se Tasi Molimau ia Iesu Keriso’” (*Liahona*, Ianuari 1983, 101).

O le matafaioi autu a le Tusi a Mamona, muamua, “ina ia mautinoa ai tagata Iutaia ma Nuu Ese, o Iesu o le Keriso lava ia, o le Atua Faavavau, o loo faaali mai o ia i atunuu uma” (itulau faaulutala o le Tusi a Mamona). O se faamoemoega lona lua o le Tusi a Mamona o le faamaonia lea i le lalolagi o Iosefa Samita o se perofeta moni a le Atua ma, o lea, e moni le Ekalesia ma o perofeta o loo mulimuli mai o loo tulei saunoa i le suafa o le Atua (tagai i le MFF 20:8–12). O le faamoemoega lona tolu ina ia “faamanao mai tagata ia o mai i le Atua o Aperaamo, o le Atua foi o Isaako, o le Atua foi o Iakopo, ma ia faolaina ai” (1 Nifae 6:4).

O le a se Uiga ia te A’u o le Suesueina o le Tusi a Mamona?

O loo taumanatu nisi tagata pe aisea tatou te manaomia ai le Tusi a Mamona e faaopoopo atu i le Tusi Paia. Na aoao mai Peresitene Ezra Taft Benson, o le na avea i le taimi lea ma Peresitene o le Korama a Aposetolo e Toasefululua:

“O le Tusi a Mamona, o le talaaga o Iosefa, e faamaonia ma faamaninoina ai le Tusi Paia. E aveeseina ai a latou maa e tausuai ai, e toefuataiina ai mea malamalama ma le taua e tele. Matou te molimau atu pe afai e faaaogaina faatasi, e faatoilaloina ai e le Tusi Paia ma le Tusi a Mamona ia mataupu pepelo, faaiuina finauga, ma faatuina le filemu. (Tagai i le 2 Nifae 3:12.)

“Tatou te le tau faamaoniaina le moni o le Tusi a Mamona. O loo faamaoniaina e le tasi lava ia. Pau le mea e tataua ona tatou faia o le faitauina ma tautino atu! E le o le Tusi a Mamona ua faamasinoina—o tagata o le lalolagi, e aofia ai ma tagata o le Ekalesia, o loo faamasinoina i le mea o le a latou faia i leni molimau lona lua mo Keriso.

“Ou te molimau atu o le Tusi a Mamona o le afioga a le Atua; ma o Iesu o le Keriso, o Iosefa Samita o se perofeta, e moni le Ekalesia a Iesu Keriso o le Au Paia o Aso e Gata Ai, faatasi ma ona auuuna ua faatagaina e faia sauniga o le faaolataga i ona po nei” (*Liahona*, Ianuari 1985, 3).

O le Tusi a Mamona o loo i ai moni lava “afioga a Keriso” (tagai i le 2 Nifae 33:10–11; Moronae 10:26–27). Ao amata ona e matua suesue i leni tusi, ia saili i le Faaola ma ia fiafia i Ana afioga. O le a e mauaina o Ia ma o le a fafagaina lelei oe. Tatalo ma mafafau loloto. O le a e mauaina tali o au fesili ma mea o loo e atugalua ai, e ala i upu musuia o le a tuuina atu e le Agaga i lou loto pe ala atu foi i le agaga e le matineia o le tusi lava ia, lea o le a tuuina ai oe i se tulaga e ogatasi ai ma le mauaina o faaaliga.

Ia uai soo atu i le folafolaga a Moronae pe afai e te “ole atu ai ma le loto faamaoni, ma le manatu tonu i ai, ma le faatuatua ia Keriso, na te faaaliga le tonu ia te outou i le mana o le Agaga Paia.

“O le mana foi o le Agaga Paia tou te iloa ai le tonu i mea uma lava” (Moronae 10:4–5).



O Itulau Tomua o le Tusi a Mamona



Itulau Faaulutala Na Faapefea ma pe Aisea foi na Tusia ai le Tusi a Mamona

O le itulau faaulutala o le Tusi a Mamona na tusia e Moronae, le atalii o Mamona. Na faamatalaina e le Perofeta o Iosefa Samita: “o le itulau faaulutala o le Tusi a Mamona o se faaliliuga tonu, na aumaia mai le itulau mulimuli lava, i le itu tauagavale o le tuufaatasiga ia po o le tusi o papatusi, lea o loo aofia ai le talafaamaumau sa faaliliuina, o le gagana atoa o loo i ai e pei lava o le faaEperu i tusitusiga uma; ma o lena itulau autu e le o mea na tuufaatasia i ona po nei, e le o ni a’u upu foi po o se isi lava tagata ua ola i lenei augatupulaga” (History of the Church, 1:71).

O le itulau faaulutala o loo faamatalaina ai le mana na tusiaina ai le Tusi a Mamona ma le mana foi o le a tuuina mai ai i aso e gata ai. Na tuuina mai foi e Moronae ni mafuaaga se tele na ala ai ona tusiaina lenei tala faamaumau paia ma teu ina ia tuuina mai i o tatou aso.

A Saili Faamoemoega

I le parakalafa muamua o le itulau faaulutala, na faamatalaina ai e Moronae o leTusi a Mamona na “tusia ona o le poloaiga, i le ma le agaga o valoaga ma faaliga.” I le parakalafa lona lua, na ia tuuina mai ai faamoemoega e tele, poo mafuaaga na poloaiina ai e le Atua ia tausia nei faamaumau. Saili na faamoemoega i le tele e mafai ona e mauaina ma tusi mea na i lau api. Lio se mea se tasi e pito sili ona taua ia te oe.

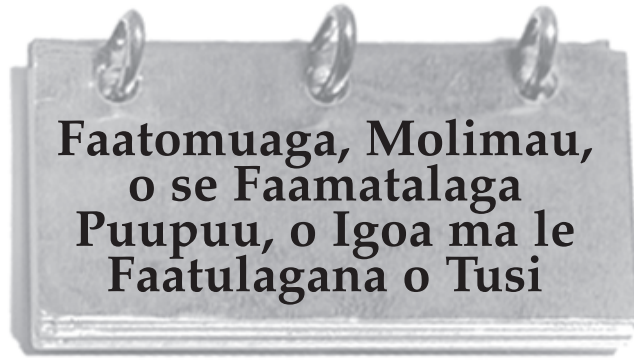

Faatomuaga, Molimau, o se Faamatalaga Puupuu, o Igoa ma le Faatulagana o Tusi

O nei itulau tomua o loo i ai faamatalaga aoga e fesoasoani ia te oe ia malamalama ma taliaina ma le loto faafetai le Tusi a Mamona. Aua nei faamisia itulau nei. O tofa loloto o loo i ai i nei itulau o le a tuuina atu ai ia te oe le faavae e te moomia mo se malamalamaaga i talaaga paia.

Malamalama i Mau

Itulau ulutala

Tala otooto—faapuupuaina, : Toe tagata—O se vaega na aoteleina : : totoe

Itulau FaaUlutala—O le a le uiga o le “Aiga o Isaraelu” “Iutaia,” ma “Nuu Ese”?

O Iakopo, le atalii o Isaako ma o le atalii o le atalii o Aperamo, na tuuina atu i ai le igoa *Isaraelu* e le Alii (tagai i le Kenese 32:28). “O le aiga o Isaraelu” e faatatau lea i e tupuga mai ia te ia. O “Iutaia” na faatatau muamua i se tagata o le ituaiga o Iuta, ae ua faauigaina foi o soo se tasi mai le malo o Iuta, e tusa lava pe e le o ia moni o se tasi o le ituaiga o Iuta. O “Nuu Ese” o lona uiga o “atunuu” ma o loo faatatau atu ia i latou oe e le o i le aiga o Isaraelu poo i latou o e le talitonu i le Atua o Isaraelu. I le Tusi a Mamona o le upu *Nuu Ese* e mafai foi ona faatatau atu ia i latou e na nonofo pe na o mai mai atunuu i fafo atu o Isaraelu, e tusa lava pe o le a lo latou tupuaga.

Suesueina o Mau

Fai le gaioiga A ao e suesue i le itulau faaulutala o le Tusi a Mamona.

Malamalama i Mau

Faatomuaga

Faaeseeseina ai . . . le gagana : Paia (parakalafa 7–8)—Mai (parakalafa 2)—Le tutusa le Atua
gagana : :
Mataupu (parakalafa 6)— : :
Poloaiga, mataupu faavae : : :

Faatomuaga, parakalafa 6—O le a le Maa ‘Au’au?

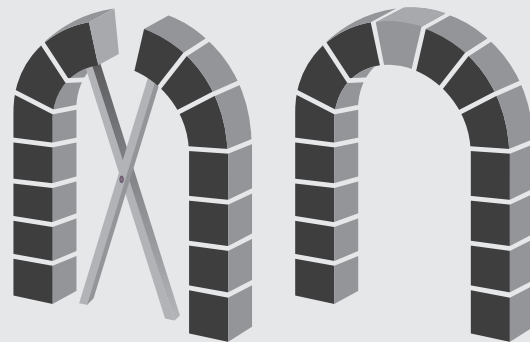

O le Tusi a Mamona o le maa ‘au’au o lo tatou faatuatuaga.

Na saunoa mai le Perofeta o Iosefa Samita “o le Tusi a Mamona, o le tusi lea ua sili ona sa’o nai lo so se isi lava tusi o i le lalolagi, ma o le maa ‘au’au lea o lo tatou faatuatuaga” (History of the

Church, 4:461). Na faapea mai foi o ia: “Pe a aveeseina le Tusi a Mamona ma faaaliga, o fea la lo tatou faatuatuaga faalelotu? Ua leai se mea” (*History of the Church*, 2:52).

Na faamalamalama mai e Ezra Taft Benson:

“O le maa ‘au’au o le maa tutotonu lea o se faitotoa tele faaofuofu. O le maa lena na te taofia faatasi maa uma lava o le faitotoa, a aveese, o le a pau le faitotoa atoa.

“E tolu auala ua avea ai le Tusi a Mamona ma maa ‘au’au o lo tatou faatuatuaga faalelotu. O le maa ‘au’au lea o a tatou molimau ia Keriso. O le maa ‘au’au lea o la tatou aoaoga faavae. O le maa ‘au’au lea o a tatou molimau.



“O le Tusi a Mamona o le maa ‘au’au lea o la tatou molimau ia Iesu Keriso, o Ia lava o le maa tulimanu o mea uma tatou te faia. Ua molimauina e le Tusi a Mamona Lona moni i le mana ma le manino atoatoa. . . .

“O le Tusi a Mamona o le maa ‘au’au foi lea o le mataupu o le toetu. E pei ona ta’ua muamua, o le Alii lava Ia na fetalai mai o loo i le Tusi a Mamona le ‘atoatoa o le talalelei a Iesu Keriso’ (MFF 20:9). E le faapea o loo i ai aoaoga ma mataupu uma lava ua faaaliga mai. Ae o lona uiga, o loo i le Tusi a Mamona le atoatoa o mataupu tatou te maua ai le olataga.

Ma ua aoao manino ai i ni auala faigofie e oo i fanau laiti e mafai ona latou aoao ma iloa ai ala i le faaolataga ma le faaeaga. E tele mea ua aoaoina mai i le Tusi a Mamona e faalautele ai lo tatou malamalamaaga i mataupu o le faaolataga. A aunoa i tatou ma le Tusi a Mamona, o le a le manino ma lē taua le tele o mataupu o loo aoao mai i isi tusitusiga paia.

“O le mea mulimuli, o le Tusi a Mamona o le maa ‘au’au lea o le molimau. E faapei ona pau le faitotoa tele faaofuofu pe a aveese le maa ‘au’au, e faapena foi mea uma lava ua aoaoina ma faia e le Ekalesia pe a aveese le moni o le Tusi a Mamona. Ua malamalama lelei lava fili o le Ekalesia i lena mea. O le pogai lena ua latou tinou ai e ta’u sese le Tusi a Mamona, aua a mafai ona tauseseina, o le a faapea foi le Perofeta o Iosefa Samita. O le a faapena foi lo tatou talitonuga i ki o le perisitua, ma faaaliga ma le Ekalesia toefuataiina. A e a faapea ua moni le Tusi a Mamona—ma e miliona ma miliona ua molimau mai ua latou maua le molimau mai le Agaga ua moni—e tatau la i le tagata ona ia talia talitonuga o le toe fuataiga faapea ma mataupu uma ua ala mai ai” (*Liahona*, Ianuari 1987, 6).

Faatomuaga—O Loo Molimau Perofeta e uiga i le Tusi a Mamona

Na saunoa mai Peresitene Marion G. Romney, o le sa avea ma se tasi o le Au Peresitene Sili: “Pe afai tatou te aloese mai mea leaga o le lalolagi, e tatau ona tatou uia se ala o le a fafagaina ai i aso taitasi o tatou mafaufau ma toe fafaguina ai i latou i mea o le agaga. Ou te iloa e leai lava se isi ala e sili atu nai lo le faitauina i aso taitasi o le Tusi a Mamona” (*Liahona*, Oketopa 1980, 6).

Ua tautino mai e perofeta uma o aso e gata ai le taua o le suesue i le Tusi a Mamona. Na saunoa mai Peresitene Ezra Taft Benson:

“O loo i ai se mana i lena tusi o le a amata ona tafe mai i o outou olaga i le taimi tou te amata ai ona faitau ma suesue ma le loto i ai i lena tusi. O le a outou maua ai le mana tele tou te tetea atu ai i faaosoosoga. O le a outou maua ai le mana e aloese ai i mea taufaaese. O le a outou maua ai le mana e tumau ai i le ala sao ma le vaapiapi. O tusitusiga paia ua faaigoaina ‘o upu o le ola’ (MFF 84:85), ma e leai se isi mea e sili atu ona moni ai lena mea nai lo le Tusi a Mamona. Pe a e matelaina ma galala i upu na, o le a faateleina ona e maua le ola (*Liahona*, Ianuari 1987, 8).

Ou te fia uunaia alii ma tamaitai uma . . . ma tama ma teine uma o e ua lava le matutua ma ua iloa faitautusi, ina ia toe faitauina le Tusi a Mamona i lenei tausaga. Na tusia lenei tusi mo le faatalitonuina o Iutaia ma Nuuese o Iesu o le Keriso. E leai se mea e mafai ona tatou faia e sili atu lona taua nai lo le matuai faamalositia lea i o tatou olaga taitoatasi o se talitonuga maumaututu o Iesu o le Keriso, le Alo o le Atua soifua. O le faamoemoega lena o le oo mai o lenei tusi ofoofogia. Ou te fia fautua atu ina ia outou toe faitauina ma faaoga se penitala, se peni lanumumu pe afai e i ai, ma tuu i ai sina faailoga laitiiti i soo se taimi lava e tulai mai ai se faamatalaga e uiga ia Iesu Keriso i lena tusi. Ma o le a oo mai ai ia te oe se talitonuga a o e faapea ona faia, o se isi molimau moni lava lenei mo le Alii o Iesu Keriso” (*Teachings of Gordon B. Hinckley* [1997], 44).

O le Mau a Molimau e Toatolu

Alofa tunoa o le Atua le Tama—O meaalofa ma le mana o le Atua



Oliva Kaotui

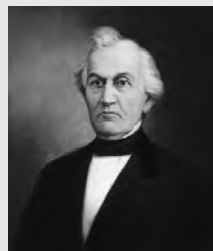

Tavita Uitimera



Matini Harisi

O le Mau a Molimau e Toatolu—O le a le Uiga o le “Mama o Matou Ofu i le Toto o Tagata Uma Lava”?

O le toto e pei ona faaagaina i lenei fasifuaitau, o se uiga faautua o le agasala. O i latou o e mauaina se valaauga mai le Alii ina ia molimau i le lalolagi e ta’ua ua mama mai le toto o le lalolagi pe afai latou te aoao atu ma molimau ma le faamaoni. Afai latou te le faamaoni i lo latou valaauga, o le a tauaveina e i latou nisi o tiga ona o agasala a i latou atonu na mafai ona latou fesoasoani i ai ina ia iloa ina le mea moni (tagai i le Iakopo 1:18–19).

O le Mau a Molimau e Toavalu

Sii i luga—Siina

Mau a Molimau e Toavalu—Aisea na Valaauina ai e le Atua ia Molimau e Toatele?

Na fetalai le Alii “E mautu upu uma i le mau a le toalua po o le toatolu” (tagai i le 2 Korinito 13:1). Na faamalamalamaina e Elder Joseph Fielding Smith, o le sa avea i le taimi lea ma se tasi o le Korama a Aposetolo e Toasefululua: “O afioga a le [Atua] na folafolaina mai pea e ala i fofoga o molimau filifilia o e na filifilia i le taimi e tatau ai ina ia molimau i lana galuega. E le mafai ona oo mai le Tusi a Mamona i soo se isi lava ala nai lo le ala na aumaia ai, ma faataunuuna ai le tulafono. Na tautino mai e ona

auga perofeta, o le a faatuina e le Alii 'o molimau uma e finagalo ai o ia, [tagai i le 2 Nifae 27:12–14] e faatuina lana galuega" (*The Restoration of All Things* [1945], 107).

Molimau a le Perofeta o Iosefa Samita

Aioi (itulau 1, parakalafa 2)—Augani, faatauana

Fofoga (itulau 1, parakalafa 5)—Foliga

Le mea na latou tupuga mai ai (itulau 1, parakalafa 7)—O le nofoaga na muai o mai ai i latou

Maufaufau i le tulaga ese o lea faaaliga (itulau 2, parakalafa 2)—Maufaufau e uiga i le tulaga e le masani ai

Tulaga mativa (itulau 2, parakalafa 4)—Le Tagolima

Faamauina i Molimau Faalelagi (itulau 3, parakalafa 8)—E pei ona fetalai ai le Atua

O Se Faamalamalama Puupuu e uiga i le Tusi a Mamona

Talafaasolopito faalelalolagi (parakalafa 2)—O le talafaasolopito o tupu, taua, ma isi mea

Otootoga (parakalafa 3)—Faapuupuina

Faamatalaga Puupuu—Na Faapefea Ona Faatulagaina Vaega o Papatusi i le Tusi a Mamona?

O le ata o loo i le itulau 11 o le tusi taiala suesue lenei e fesoasoani i le faamatalaina o le ala o loo faatulagaina ai vaega eseese o papatusi i totonu o le Tusi a Mamona. Ia mataituina e sili atu ona tele mea na tusiaina nai lo mea na mafai e Mamona ma Moronae ona tusia i papatusi a Mamona (tagai i le Helamana 3:14–15; Eteru 15:33).

Suesueina o Mau

Fai ni gaoioiga se lua o gaoioiga nei (A–F) ao e suesue i le faatomuaga, o molimau, ma le faamatalaga puupuu.

A O le a le Uiga o na Mea ia te Oe?

I le upusii mai i le Perofeta o Iosefa Samita i le parakalafa 6 o le faatomuaga o loo i ai mataupu faavae nei e tolu e uiga i le Tusi a Mamona. Tusi faamatala mai i lau api pe faapefea ona moni mataupu faavae taitasi ma pe o le a foi lona uiga ia te oe. Faaaoga le faamatalaga o loo i le faatomuaga ma le vaega o le "Malamalama i Mau" e fesoasoani ia te oe.

1. O le Tusi a Mamona "o le tusi lea ua sili ona sa'o nai lo se isi lava tusi o i le lalolagi."
2. O le Tusi a Mamona "o le maa 'au'au lea o lo tatou talitonuga faalelotu."

3. O lea tagata o le a "sili atu ona latalata i le Atua e ala i le mulimuli i ana mataupu, nai lo se isi lava tusi."

E Ia Faia se Maa 'Au'au o se Faitotoa Tele Faaofuofu

Faaaoga ni poloka laupapa poo nisi mea e ono faaaogaina, e fausia ai se faitotoa faaofuofu (tagai i le ata o loo i le i. 8. Faaigoa le maa 'au'au "O le Tusi a Mamona." Ave lau faitotoa sa fausia i le vasega ma faaali atu i ai pe faapefea ona taofia faatasi e le maa 'au'au le faitotoa atoa.

I E Faapefea Ona Ou Iloa e Moni le Tusi a Mamona?

Faitau parakalafa mulimuli e lua o le faatomuaga ma tusi i lau api se faamatalaga i mea e ao ona e faia ina ia maua ai se molimau mai le Agaga e moni le Tusi a Mamona.

O O a Mea na Molimauina e i Latou?

1. Lisi mea na vaaia ma faalogoina e Molimau e Toatolu ma mea na vaaia ma pa'i i ai Molimau e Toavalu.
2. O le a sona uiga ia te oe o alii e toasefulutasi na molimau e moni na i ai i le Perofeta o Iosefa Samita ia papatusi auro ma o le toatolu o i latou na vaaia se agelu ma faalogo i le siufofoga o le Alii?

U O le a se Mea na Faagaetia ai Oe?



A maea le faitauina o le molimau a le Perofeta o Iosefa Samita, tusi se mea se tasi pe sili atu foi na faagaetia ai oe e uiga i lana molimau.

F Ua Tulei Saunoa Mai Perofeta e Uiga i le Tusi a Mamona

Fai se siata e i ai ni koluma se fa. Faaulutala le koluma muamua, "Faamanuiaga na Folafoina Mai," o le lona lua "Apoapoaiga e Uiga i le Tusi a Mamona," lona tolu "Mea o loo i le Tusi," ma le lona fa "Molimau a Perofeta." Faitau le "O le a le Maa 'Au'au?" ma le "O Loo Molimau Perofeta e uiga i le Tusi a Mamona" o loo i le vaega o le "Malamalama i Mau". Vaavaai mo fuaiupu e faatatau i koluma taitasi e fa ma tusi fuaiupu na i le koluma talafagai.

O SosiaTava na Maua Mai ai le Tusi a Mamona

O nisi o sosia o papatusi a Mamona

O papatusi a Mamona na tuvina i le Perofetao Iosefa Samita (e le o faaaliamai ai le faatulagaina tataavo tusi i luga o papatusi)

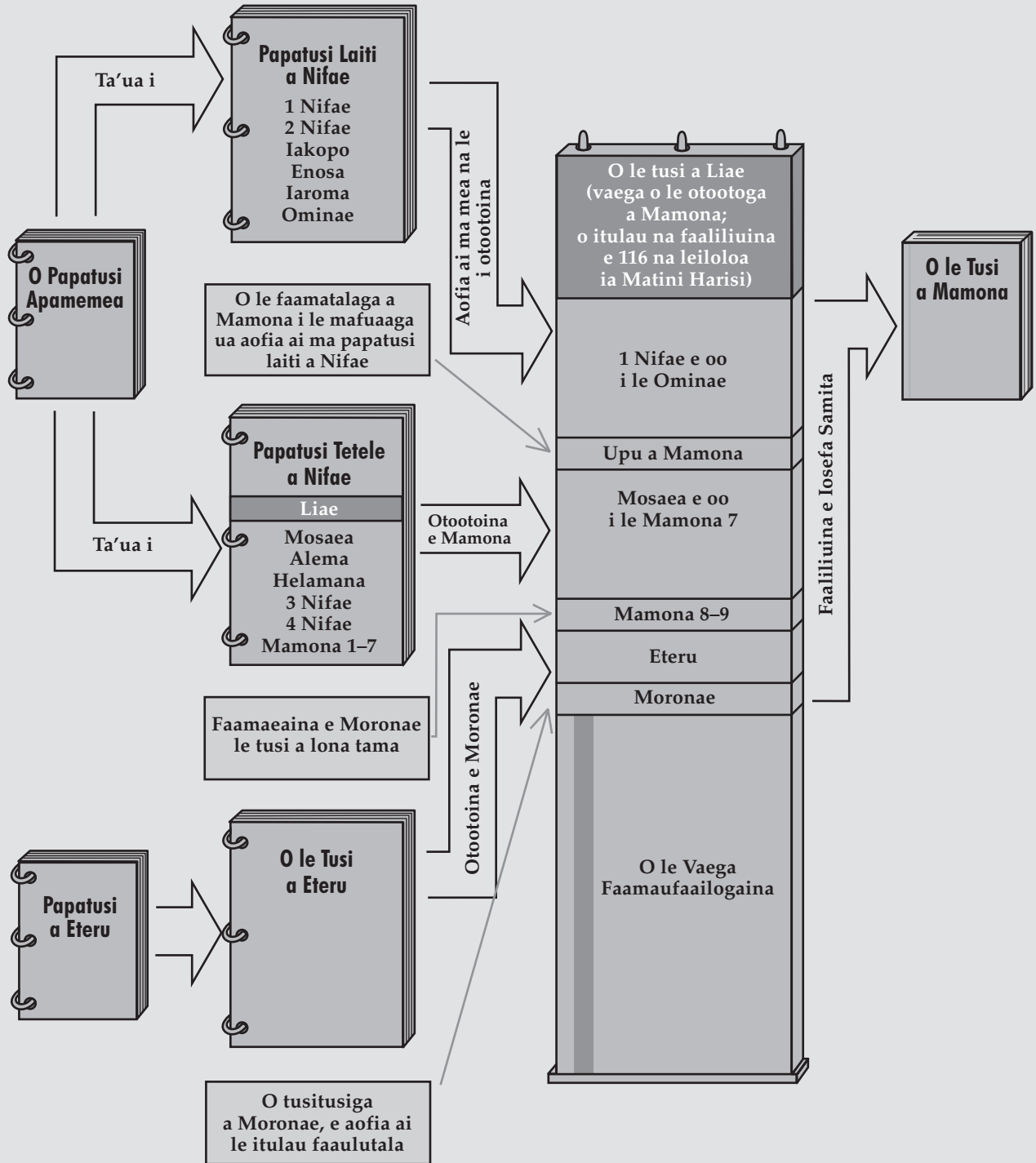

O le Tusi Muamua a Nifae



O le a se Mea e te Iloaina e Uiga i le Perofeta o Nifae?

Atonu e te iloaina o Nifae o se tasi o tusitala o le Tusi a Mamona, ae o a nisi mea e te iloaina e uiga ia te ia? Ao e faitau i le 1 ma le 2 Nifae o le a e iloa ai o Nifae o se tagata atamai, o se tagata tulimanu lelei, o se faiseevae, o se tufuga fauvaa, o se faasino ala, o se tagata gaosi auro, o se tagata na tausia papatusi, o se sulufai, o se tufuga fau malumalu, o se tupu, o se tagata tau, o se perofeta, ma o se tagata vāai. Pe e te manatu e mafai e se tagata e i ai lena ituaiga o tulaga ona aoao mai ia i tatou se mea e uiga i le olaga?

O Fea ma o Anafea na Soifua ai Nifae?

Na nofo Nifae e latalata i Ieruselema, i le Malo o Iuta i Saute pe tusa ma le 600 tausaga a o le i soifua mai Keriso. O atunuu malolosi o Papelonia ma Aikupito na tauva mo le puleaina o lena vaega o le lalolagi ma na tu faavae loto ai lena malo itiiti o tagata Iutaia.

Ona o le amioleaga, na faatoilaloina ai le Malo i Matu o Isaraelu ma na faatagataotauaina ai ona tagata e le au Asuria i le sili atu ma le 100 tausaga. I le vaitaimi o Nifae, na salalau ai le amioleaga, ma na puleaina muamua ai tagata Iutaia e se tasi o malo i fao atu ma se isi foi. O perofeta e pei o Ieremia ma le tamā o Nifae, o Liae, na valoia o le a faatafunaina foi le malo o Iuta pe afai e le salamo tagata. O perofeta o Esekielu ma Tanielu na soifua mai foi i lea lava vaitaimi.

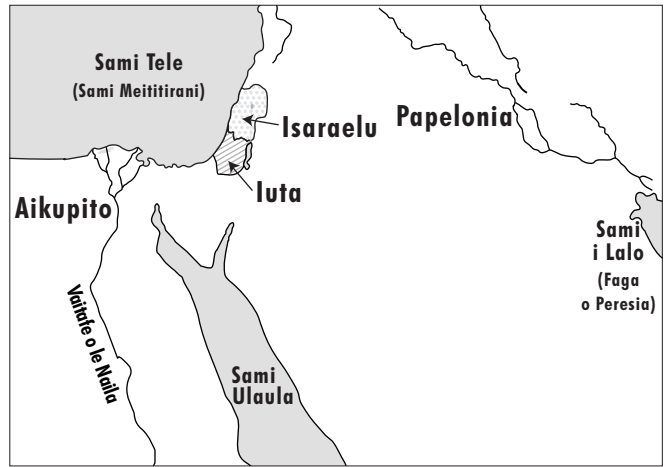

Aisea na Tusia ai e Nifae Lenei Tusi?

E i ai nisi o mea moni patino na faamoemoe Nifae o le a tatou aoao i ai mai lenei tusi. O loo tuuina mai i lana faatomuaga se aotelega puupuu e uiga i lona aiga ma a latou faigamalaga ma tauiviga (tagai i le parakalafa i lalo o le ulutala o le tusi, ao le i oo i le mataupu 1). Na ia tusia o le a ia faaalai o le “alofa mutimutivale o le Atua e i ai ia i latou uma o e ua ia filifilia ona o lo latou faatuatua, e faamalolosi a’i i latou e oo lava i le mana o le faaolaina” (1 Nifae 1:20). Na ia faamatalaina foi o lona faamoemoega o “mea a le Atua o loo [ia] tusi nei” ina ia “faamanao mai tagata ia o mai i le Atua o Aperaamo, o le Atua foi o Isaako, o le Atua foi o Iakopo ma ia faaolaina ai” (1 Nifae 6:3–4; tagai foi i le Iakopo 1:1–4).

O lea ao e faitauina ai le 1 Nifae, ia e iloa o loo ia aoao mai ia i tatou ina ia o mai ia Iesu Keriso ma faaolaina ai. Na ia faaogaina mea na oo i ai lona aiga ina ia faaalai ai le mana o le Alii i le faasaoina o i latou o e faatuatua i le olaga nei ma le olaga a sau. .



O mea o loo tutupu i le 1 Nifae o loo amata i le onosefulu tausaga ao le i soifua mai Keriso. O le taimi lena, na faatoilaloina ai Iutaia i le puleaga malosia a le malo o Papelonia, ona o lo latou amioleaga. Na lapataiina e le perofeta o Ieremia ia tagata Iutaia ina ia usitai ia Papelonia ina nei faatafunaina i latou (tagai i le Ieremia 27:12–13). Na valaauina foi le perofeta o Liae ina ia lapataiina i latou ia salamo (tagai i le 1 Nifae 1:18–19). Ae peitai, na filifili tagata Iutaia e faalogo i apoapoaiga a perofeta sese o e na vavalo o Papelonia, ae le o sa Iutā, o le a faatafunaina (tagai i le Ieremia 28:1–4). Na fouvale i latou ia Papelonia ma pe tusa ma le 586 T.L.M. na faatafunaina ai le malo o Iuta ma lona aai, o Ieruselema, ma e toatele tagata Iutaia na ave faatagataotauaina i Papelonia.

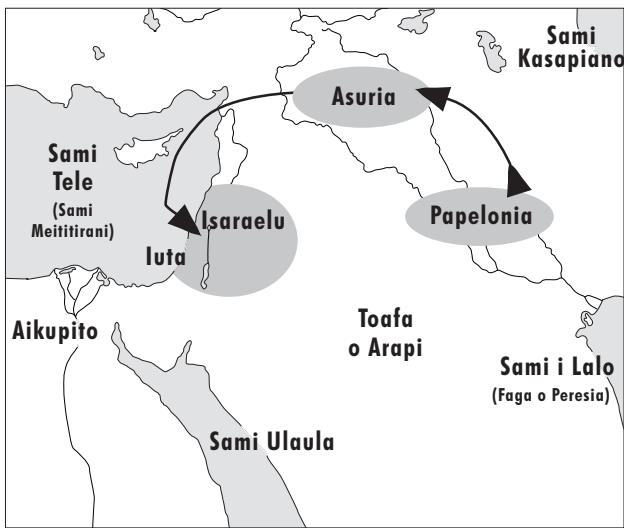

Na faatoilaloina e Papolonia ia Asuria ma faaauau pea ona faatoilaloina Isaraelu atoa.

Pe na e taumanatu ea pe faapefea ona valaauina ma saunia e le Alii ia perofeta moni? Tatou te aoaoina se mea e uiga i leni mea i le 1 Nifae 1 lea o loo ta'uina mai ai e Nifae ia i tatou le ala na valaauina ai e le Alii lona tama, o Liae, ina ia vavalu atu i tagata Iutaia. Ao e faitauina, ia maitau pe tutusa faapefea le valaauina o Liae ma le ala na valaauina ai isi perofeta. (Mo se faataitaiga tagai i le Isaia 6:1–8; Esekielu 1:1–3, 26–28; 2; Faaaliga 10:1–2, 8–11; Iosefa Samita—Talafaasolopito 2:15–35).

Malamalama i Mau

1 Nifae 1

Mea lilo a le Atua (f. 1)—
O mea moni e le mafai ona malamalama i ai e aunoa ma faaaliga mai le Atua

Au e le masino (f. 8)—O se faapotopotoga tele

Pupula (f. 9)—Susulu poo le sesega

Fetalai (f. 11)—Faatonuina, poloaia

Oi talofa (f. 13)—Faanoanoa, talofa e

Mea inosia (f. 13, 19)—
O agasala; o manatunatuga ma amioga e leaga i le silafaga a le Atua
Fano (f. 14)—Faataga
Faoototo (f. 17)—Faamatalaga ua faapuupuuna
Togiola o le lalolagi (f. 19)—
Laveaiina o le lalolagi mai le agasala e ala i le taulaga a Keriso

1 Nifae 1:2—O le a le Gagana na Tusia ai e Nifae ia Papatusi?

Na ta'uina mai e Nifae o le “gagana a lo'u tama” ma le “gagana a tagata Aikupito.” I le taufaaiiuga o le Tusi a Mamona, na faamatalaina ai e Moronae o ana tusitusiga ma tusitusiga a lona tama o le “gagana a Aikupito ua faafouina” (Mamona 9:32). E le iloa pe o Nifae, Mamona, po o Moronae na tusia le faa-Eperu i togitogiga ua suia faa-Aikupito pe na togitogiga foi a latou papatusi i le gagana Aikupito ma togitogiga faa-Aikupito pe na tusitusia foi e Nifae i le tasi gagana ae na tusitusia e Mamona ma Moronae, o e na soifua mai i tausaga e 900 mulimuli ane, i le isi” (i le Daniel H. Ludlow, faasa'osa'oaina e le *Encyclopedia of Mormonism*, 5 lomiga [1992], 1:179).

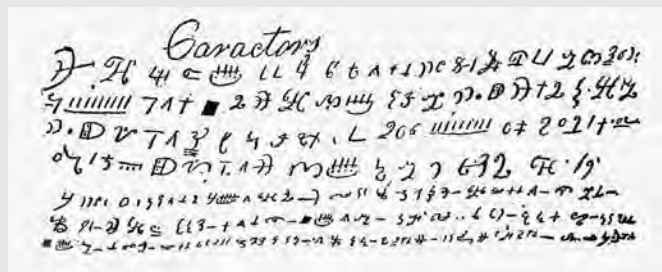

O se faataitaiga o ni togitogiga mai papatusi o le Tusi a Mamona.

1 Nifae 1:20—O le a le Mea na Manao Nifae e Aoao Mai ia i Tatou?

I le fuaiupu e 20, o loo ta'uina mai ai e Nifae le mea ua ala ai ona ia tusitusia le tala i lona aiga (tagai foi “Aisea na Tusia ai e Nifae Lenei Tusi?” i le i. 12 o le tusi lesona leni). Ia maitau faataitaiga o lea faamoemoega ao e faitauina tusi e lua na ia tusia.

Suesueina o Mau

Fai ni gaoioga se lua o gaoioga nei (A–I) ao e suesue i le 1 Nifae 1.

A E Tutusa Faapefea Lou Olaga ma le Olaga o Nifae?

I le amataga o lana tusi, na faailoa mai ai e Nifae ia lava.

- Faitau ma le faaeteete le 1 Nifae 1:1–3 ma su'e upu ma fasi faitau autu o loo faaaliga ai pe na faapei le olaga o Nifae. E mafai ona e makaina upu nei i totonu o mau. Tusi i lau api, se fuaiupu se tasi pe lua e aoteleina ai mea na ta'u mai e Nifae ia i tatou e uiga ia te ia.
- Faamatala se ala se tasi pe sili atu foi o loo tutusa ai lou olaga ma le olaga o Nifae.

E Saili le Fua Faatulagaina

- Faitau le 1 Nifae 1:5–20 ma lisi mea na tutupu ia Liae. O le a fesoasoani fesili nei ia te oe i le sailiina o manatu autu:
 - O le a le mea na faia muamua e Liae? (tagai i le f. 5).
 - O le a le mea na vaaia e ia? (tagai i f. 6–10).
 - O le a le mea na tuuina atu ia te ia? (tagai i le f. 11).
 - O le a le mea na iloina e ia? (tagai i f. 13–14).
 - O le a le mea na ia faia i mea na ia iloina? (tagai i le f. 18).
 - Na faapefea ona tali atu tagata i lana savali? (tagai i f. 19–20).
- Faitau faamatalaga o loo i mau nei ma lisi upu ma fasifuaifua o loo faaaliga ai mea na oo i isi perofeta e tutusa lava ma mea na oo i le perofeta o Liae. Esekielu 1:1–3, 26–28; 2; Faaaliga 10:1–2, 8–11; Iosefa Samita—Talafaasolopito 2:15–35.
- O le a le mea o loo e aoao mai ai e uiga i le valaauga o le Perofeta o Iosefa Samita?

I Tusi se Tala Oototo

Na faitau e Nifae le tala tusitusia a lona tama ma na ia faia ai se ootootoga, poo se tala ua faapuupuuna, i ana lava papatusi. I lona ootootoga, na filifilia ai e Nifae vaega na ia manatu o le a fesoasoani ia i tatou ia malamalama atili ai i le Faola ma Lona finagala e fesoasoani mai ia i tatou. O le tusiaina o se ootootoga e faigata tele ona e tatau i le tagata o loo ootootoga ona filifili i mea e tatau ona aofia ai ma mea mea e tuueseina. Tusi se ootootoga o fuaiupu e tolu

mai le 1 Nifae 1, ma ootooina i se fuaiupu e tasi. Ia tusiaina faatasi ma le faamoemoega e tasi na ia Nifae (tagai "Aisea na Tusia ai e Nifae Lenei Tusi?" i. 12 o le tusi lesone lenei).



E le na o Liae le perofeta na tiga ai tagata Iutaia ona o le aoao atu o le mea moni. Na sauaina foi Ieremia ma faapagotaina i lea lava vaitaimi e tasi. I le 1 Nifae 2 o le a e faitau ai i le mea na faia e le Alii ina ia faasaoina Liae ma lona aiga, e le gata ina aveese mai i tagata Iutaia loto tiga ae faapea foi le faatafunaga o le a oo mai i Ierusalem. O le a se mea ua e aooina mai i ala eseese na tali atu ai le fanau a Liae i mea na poloaia ai e le Alii ia Liae ina ia faia.

Malamalama i Mau



1 Nifae 2

Ūa ma'a'a (f. 11)—
faamaualuga, loto malo

Muimui (f. 12)—Faitio po o
le tomumu

Faafememeaiina i latou
(f. 14)—Faalemautonuina i latou
ma le mafai ai ona tali atu

Matatau ai (f. 14)—E le mafai
ona tautatala atu

Tino ese (f. 16)—Tino telē

Fai ma sasa (f. 24)—Puapuaga,
fetuu, faatigaina

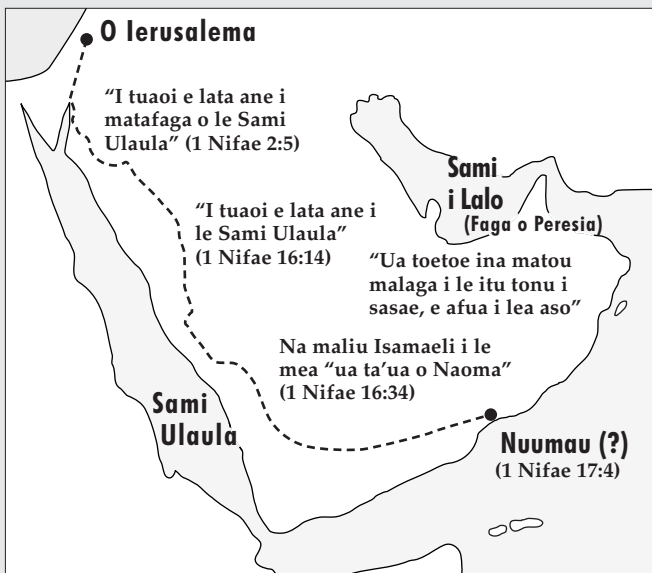

1 Nifae 2:2-6—O Fea le Mea na Ta'ua o le Vao?

Na taitai e Liae lona aiga mai Ierusalem e agai atu i le Sami Ulaula e lata ane i le Faga o Akapa (Gulf of Aqaba). O le mamao pe tusa ma le 180 maila (290 kilomita). O se atunuu vevela ma le

valevalenoa, na lauiloa i tagata gaioi o e na faatalitali e gaioi pe faoa mea a tagata malaga sa le i saunia lelei. Ina ua taunuu i le Sami Ulaula, ona ui atu ai lea o Liae i saute ma malaga ai i nisi aso se tolu ma toluapu ai i se vanu o se vaiata. E sefulufa aso na mafai ona faimalaga ai le aiga o Liae mai le aai o Ierusalem e oo atu i le nofoaga lea. Manatua le taimi ma le mamao na i ai ao e faitau e uiga i a latou malaga toe foi i Ierusalem.

1 Nifae 2:11—O le a "Tagata ua Mau Faaliga"?

Na ta'ua Liae o se tagata ua mau faaliga ona sa ia mauaina faaaliga, miti, ma isi faaaliga mai i le Atua. E manatu le toatele o tagata o se uiga lelei lena mea, ae na faaogaina e Lamana ma Lemuelu le faaupuga e faamatalaina ai Liae o se tagata fai miti faivavale.

Suesueina o Mau



Fai le gaoioga A po o le E ona fai lea o le gaoioga I ao e suesue i le 1 Nifae 2.

A Tusi se Lipoti mo Tala Fou

Na amuamu tagata Iutaia ma feita i le molimau faalauaite a Liae e uiga i lo latou amioleaga. Faapea o oe o se tagata fai lipoti i se nusipepa na alu atu e vaai Liae i lona aiga ma iloa ai ua o ese le aiga. Ina ua e talanoa i tuaoi na e mauaina mai ai faamatalaga o loo i le 1 Nifae 2:1-4. Tusi i lau api se lipoti mo le nusipepa e faamatalaina ai le o ese faafuasei o Liae ma lona aiga.

E Tusi se Tusi

Na ta'ua e Nifae le "ua maaa" o Lamana ma Lemuelu ona o lo la faama'a'a i lo laua amioletonu. Sa le i talitonu i laua na musuia lo la tama e le Atua ma na feita ona o lo latou tuua o o latou fanua ma oa i Ierusalem a ua pagatia i latou i le vao (tagai i le 1 Nifae 2:11-13). O lo laua uso o Nifae na "tigaina . . . ona o le maaa o laua loto, [ma] na [ia] tagi atu i le Atua mo i laua" (f. 18). Tusi se tusi ia Lamana ma Lemuelu e uiga i le taua o le ava i lo laua tama ma ia lotomauualo ina ia o la iloa ai "galuega a le Atua, o Le na faia i laua" (f. 12).

I Faatusatusa Mea na Faia ma Taunuuga

O le tali atu a Lamana ma Lemuelu i le faaiuga a lo laua tama ina ia tuua Ierusalem na matua eseese lava ma le tali atu a Nifae.

1. Toe iloilo le 1 Nifae 2:11-14 ma lisi ni mafuaaga se tolu pe sili atu foi na fouvale ai Lamana ma Lemuelu.
2. Toe faitau fuaiupu 16-17 ma faamatala le mea na faia e Nifae na fesoasoani ia te ia ina ia le fouvale.
3. Mai mea na e aooina i fuaiupu nei, o le a le mea e tatau ona faia e se tagata e taofia ai mai le fouvale i poloaiga a le Atua?



Afai na e taumafai e faia se galuega faigata na tuuina atu e lou tama ia te oe ma sa le mafai ona e faia, faamata e te toe taumafai e toe faia? Afai na toetoe lava a fasiotia ai oe i sau taumafai lona lua ae na le mafai lava ona e faia, faamata o le a e fiu ma tuu loa? Pe i ai se eseese e le ala e te faataunuuiina ai le galuega pe afai e te iloa o le galuega na poloaiina e le Tama Faalelagi ae le o lou tama i le lalolagi? I le 1 Nifae 3–4, o loo tuuina atu ai se galuega faatonuina i atalii o Liae e pei o lena. Ia mataituina pe o ai na faatuatua e mafai ona faataunuuiina le galuega ma pe aisea na ia maua ai lena faatuatua. Ia mataituina foi o le faatuatua sa le i faapea na faigofie ai le faataunuuiina o le galuega, ae sa mafai ai ona faataunuuiina.

Malamalama i Mau



1 Nifae 3

Gafa a o’u tama anamua, gafa o lo’u tama (f. 3, 12)—O igoa ma le talafaasolopito o lou tama ma isi tuua
Togitogiga (f. 3, 12)—vane pe tusi i luga o metale
Naunau mai i ai (f. 25)—Manao lasi
Le mafai (f. 26)—Faia i le malosi
Amioletonu (f. 29)—Agasala

1 Nifae 3:11—O le a le Uiga o le “Fai le Vili”?

O le faia o le vili sa faaaogaina o se auala e faia ai se filifiliga. E le o iloaina le auala tonu, ae peitai o le auala o loo faataunuuiina ai i ona po nei o le se’iina o ni fasi laau po o le vili o le tupe siliva o ni faaitaiga ia o lena mea. Ae peitai, i aso anamua, na talitonuina o le Alii e aumaia ai le tali (tagai i le Faataoto16:33).

1 Nifae 3:3, 12–13, 23–27; 4:7–9, 12–13, 19–22—O le a se Mea ua Tatou Iloa e Uiga ia Lapana?

Na ta’ua e se tasi tusitala a le Au Paia o Aso e Gata Ai ni nai mea e mafai ona tatou iloaina e uiga ia Lapana mai i mataupu nei: “Ua tatou iloa i mea ua tuanai atu na taitai o ia i se vaegaau e tolimasefulu, ma na laeiina e ia ofutau uma e feiloai ai ma ‘au toaina o tagata Iutaia’ (1 Nifae 4:22) mo taupulepulega faalilolilo i le po, na pulea e ia ni oa, sa i ai o ia i ni pulega tuai, e mamao lona piitaga ia Liae lava ia, ma masalo na ia mauaina lana galuega ona o ona tuua, talu ai e mautinoa lava na te le i mauaina ona o ni ona uiga lelei, o lona fale sa teuina ai ni tusitusiga anamua, o ia o se tagata tino ese, itaita gofie, faitogafiti, ma matautia, ma o ana feutanaiga e sau, faaloloto, leai se faautauta, e vaivai, ma e inu tele i le uaina” (Hugh Nibley, *Lehi in the Desert, and the World of the Jaredites* [1988], 97).

1 Nifae 4

O lea itu i lea itu (f. 2)—I i ma o
Ita (f. 4)—Matua ita
Uunaia (f. 10)—Poloaiina, uunaia, fai faamalosi
Tauau ina toaitiiti (f. 13)—Faasolo ina pauu ese ma vaivai
Ofu uma (f. 19)—Vaega uma
Fusi (f. 19)—Laeiina
Nofo faatasi (f. 35)—Nonofo

1 Nifae 4:10–18—Aisea na Fasiotia ai e Nifae ia Lapana?

Na saunoa mai le Perofeta o Iosefa Samita:

“O le mea e sese i se tasi taimi, atonu e mafai, ma e masani lava, ona sao i se isi taimi.



© 1966 Ronald K. Crosby

“Na fetalai le Atua, “Aua e te fasioti tagata’ [Esoto 20:13]; i se isi taimi na la fetalai ai, “A ia matua e faaumatia i latou’ [Teuteromone 20:17]. O le mataupu lenei o loo taitaiina ai le malo o le lagi—e ala i faaaliga e faafetaui i tulaga o loo i ai fanau o le malo [o le lagi]. Soo se mea lava e finagalo i ai le Atua e sa’o, e le afaina pe o le a lava, e ui ina atonu tatou te le iloaina le mafuaaga o lena mea seia oo ina umi se taimi talu ona mavae atu mea na tutupu. Afai tatou te muai saili le malo o le Atua, o le a faaopoopoina mai mea lelei uma” (*Teachings of the Prophet Joseph Smith*, filifilia e. Joseph Fielding Smith [1976], 256).

1 Nifae 4:30–38—O le Mana o se Tautoga i Ona Po o Nifae

“O soifua le Atua, o ola foi a’u” (1 Nifae 4:32) o se faaitaiga lea o se tautoga faamaoni ma sa faia o se mea pito sili ona paia i Sasae Tutotonu anamua. “Ina ia faia o se mea pito sili ona faamautuina ma faamaoni e tatau ona faia se tautoga e ala i le *ola* o se mea, tusa lava pe na o se lauvao. Na o le pau le tautoga e sili atu ona mamafa nai lo o le tautoga faapea ‘o lo’u ola’ po o le ‘ola o lo’u ulu’ (e seasea lava), o le . . . ‘soifua o le Atua,’ po o le ‘ao soifua le Atua’” (Hugh Nibley, *An Approach to the Book of Mormon*, lomiga lona lua [1964], 104).

Ia maitau le vave ona faamalieina o Sorama i upu a Nifae (tagai 1 Nifae 4:35) ma le vave ona talitonuina e le au uso o Sorama ina ua uma ona ia faia se tautoga o le a o ma i latou (tagai f. 37). I o tatou vaitaimi, lea e masani ona foliga mai ua sili atu ona itiiti ai le paia o tautoga, o le mea na tupu i le va o Nifae ma Sorama e matagofie lava. Tagai foi i le 1 Nifae 3:15, lea na faia ai e Nifae se tautoga o le a latou aumaia papatusi apamemea.

Suesueina o Mau



Fai ni gaoioiga se lua o gaoioiga nei (A–I) ao e suesue i le 1 Nifae 3–4.

A Mau Tauloto—1 Nifae 3:7

1. Faitau le 1 Nifae 3:1–8, ona tusi lea i lau api: O le a ou _____ ma _____ aua _____.

Toe iloilo le fuaiupu e 7 ma faatumu avanoa taitasi. Faamatala pe o faapefea ona otooto e lenei fuaiupu le mafuaaga na le muimui ai Nifae e pei o ona uso.

2. Toe tusi le fuaiupu e 7, ma tuu lou lava igoa i le mea o loo i ai le upu *Nifae*. Ona tusi lea e uiga i se taimi e tasi pe sili atu foi na e faatuatua ai ma loto tele e faia se mea faigata na poloaiina ai oe e le Atua e te faia, e pei o *Nifae*.
3. Ia ootoina le uiga o le 1 *Nifae* 3:7, i se fuaiupu puupuu ia faigofie ona manatua, e pei o le “Faatetele au la’a” poo le “O i tatou uma o faifeautalai.”

E O le a se Mea e Mafai Ona Tatou Aoa Ma i Lena Misiona?

1. Na faatolu ona taumafai *Nifae* ma ona uso e aumaia papatusi apamemea mai ia Lapanā. O taumafaiga e lua muamua o loo faamatalaina i le 1 *Nifae* 3:11–27. Fai se siata i lau api e pei o le siata lenē. Mai mea na e faitauina, faatumu pusa ma ta’u mai pe o a mea na tutupu i taumafaiga muamua e lua ma faamatala pe e te manatu aisea na le manuia ai na taumafaiga.

	Taumafaiga Muamua	Taumafaiga Lona Lua	Taumafaiga Lona Tolu
O ai na alu?			
O a mea na ia faia?			
O le a le mea na tupu?			
E te manatu aisea na le manuia pe na manuia ai?			

2. Toe iloilo le 1 *Nifae* 4, faatumu pusa mo le taumafaiga lona tolu, ma tali fesili nei e fesoasoani ia te oe ia mafaufau e uiga i mea na e suesue i ai:
 - a. O a ni eseeseega o loo e maitauina i mea na faalagolago i ai uso o *Nifae* e aumaia ai papatusi i taimi muamua e lua ma mea na faalagolago i ai *Nifae* i le taumafaiga lona tolu (tagai i le 1 *Nifae* 3:11–13, 24; 1 *Nifae* 4:5–12).
 - e. E mafai faapefea i mea ua e iloina e uiga i le faamanuiaina o le taumafaiga lona tolu ona fesoasoani ia te oe ina ia manumalo i luitau e feagai ma oe?
 - i. Mai le poloaiga a le Alii ia *Nifae* ina ia fasioti Lapanā, o le a se mea e mafai ona e aoa mai ai e uiga i Lona faatauina o tusitusiga paia?
3. Faatatau le mea na oo ia *Nifae* i lou lava olaga. Faamatala se luitau se tasi pe sili atu foi o loo feagai ma oe e mafai ona fesoasoani ai le mulimuli i le faaitaiga a *Nifae* i le faia o le filifiliga sa’o.

I Pe Fausiaina e Vavega le Faatuatua?

Ina ua mavae taumafaiga e lua na le manuia, sa tuuaina ai e Lamana ma Lemuelu ia *Nifae* ona o le mea na tupu ma amata ona sasaina o ia ma Sama i se ogalaau.

1. Toe iloilo le 1 *Nifae* 3:28–31 ma tusi faamatala i lau api le mea na tupu e taofia ai i laua.
2. E oo lava foi ina ua mavae le mea na tupu, na tumau lava le faatuatua o le au uso matutua e sili atu le malosi o le Atua nai lo Lapanā (tagai i le f. 31). Tusi se parakalafa puupuu e faamatala ai pe e te manatu aisea na le talitonu ai Lamana ma Lemuelu.
3. Toe iloilo le 1 *Nifae* 4:1–3 ma tusi se isi parakalafa e faamatalaina ai lou manatu pe aisea na matua malosi ai le faatuatua o *Nifae*.



1 Nifae 5–6
O le Tauga o Tusitusiga Paia

O le a le aoga o tusitusiga paia? I le 1 Nifae 4, na iloa ai e Nifae e “lelei ona fano le tagata e toatasi, ae leaga ona tauua ina toaititi ma fano le nuu i le faatuatua” (f. 13). I le 1 Nifae 5 o loo i ai se faamatalaga e uiga i le faanoanoa tele o Liae ma Sarai ina ua toe auina atu le la fanau e aumaia papatusi o tusitusiga paia, faapea foi mea na mauaina e Liae i totonu o na papatusi ua faaalii ai na aoga a latou taumafaiga ma taulaga. I le 1 Nifae 6 o le a e faitau ai i le lagona o Nifae e uiga i tusitusiga paia na ia tusiaina. Ao e faitau i nei mataupu, mafaufau i le aoga tele o tusitusiga paia ia te oe.

Malamalama i Mau



1 Nifae 5

Faanoanoa (f. 1)—Matua : Faasoaina (f. 14–15)—Teuina faanoanoa lava
Amataga (f. 12–13)—Amataina :

1 Nifae 6

Ua lava (f. 2)—Lava ma totoe : Faamanoa (f. 4)—Uunaia

1 Nifae 6:3–6—Aisea na Tusia ai e Nifae se Tala Faamaumau?

O le tele o tusi e tusia ina ia faailoa, faaosofia, pe faafiafia foi, ae o lo latou faamoemoega autu lava ina ia faateleina ma faamalieina le au faitau. Na faamatala e *Nifae* e le i tusia lana tala faamaumau ina ia faamalieina ai le lalolagi ae ina ia faamalieina ai le Atua (tagai i le 1 *Nifae* 6:5). Mo nisi faamatalaga i le faamoemoega o *Nifae* ina ia tusitusia, tagai i le 1 *Nifae* 9.

Suesueina o Mau



Fai ni gaoioiga se lua o gaoioiga nei (A–I) ao e suesue i le 1 *Nifae* 5–6.

A Tusi se Faamatalaga mo se Api o Tala Faamaumau

1. Pe a maea le faitauina o le 1 *Nifae* 5, tusi se faamatalaga mo se api o tala faamaumau, faapea o oe o Sarai ma faamatala lou manatu i le lagona na oo i ai Sarai i fuaiupu 1–9. Ia aofia ai mea nei:
 - a. O mea na muimui ai o ia
 - e. O mea na fai atu ai Liae ia te ia
 - i. O le mea na tupu na faamalosiaina ai lana molimau.

2. Tusi se parakalafa e faamatala ai nisi o mea na e oo i ai na fesoasoani ia te oe ia iloa e tausia e le Atua Ana folafolaga ma faamanuia i latou o e alolofa ma auauna ia te Ia.

E Fai se Lisi

- Fai se lisi o mea na maua e Liae i totonu o papatusi apamemea i le faatumuina lea o fuaiupu nei i lau api (tagai i le 1 Nifae 5:10–16):
 - O loo i totonu o papatusi ia _____ e lima.
 - Faapea foi se talaaga i _____ mai le amataga o le nofoaiga a _____.
 - Faapea foi valoaga a _____, ma valoaga foi e tele a _____.
 - Faapea foi le gafa o _____, lea na ta'uina atu ai ia te ia e tupuga mai ia _____.
- Toe iloilo le 1 Nifae 5:17–22 ma faamatala le aafiaga na oo ia Liae i le faitauina o tusitusiga paia. O le a se aafiaga e avatu e le Agaga ia te oe pe a e faitauina tusitusiga paia?

I Mulimuli i le Faataitaiga a Nifae

- Mai mea na e faitauina i le 1 Nifae 6, o a mea na manao Nifae ia aofia i lana tala faamaumau? O a mea na manao o ia e tuu ese? Aisea?
- Ina ia mulimuli i le faataitaiga a Nifae, lisi mea e lima atonu e te fai atu ai o se vaega o se molimau o le a “finagalo malie ai le Atua atoa ma i latou e le ni o le lalolagi” (f. 5).



Na poloaiina Nifae ma ona uso ina ia faia se isi malaga i Ierusalem. O le taimi lenei, na auina atu ai i latou e aumaia Isamaeli ma lona aiga ina ia faatasi ma i latou i le vao. Aisea na filifilia ai e le Alii le aiga o Isamaeli? Aisea o le a filifili ai Isamaeli e faatasi ma Liae? Ao e faitau i le 1 Nifae 7, vaavaai mo tali e talafeagai ma fesili nei.

Malamalama i Mau 

1 Nifae 7

Tatau (f. 1)—Tonu ma poto : Finau (f. 14)—Galue malosi
 Le toe (f. 14)—Taofia : Uunai (f. 15)—Poloai

1 Nifae 7:2—Aisea na Filifilia ai e le Alii le Aiga o Isamaeli?

Na poloaiina e le Alii ia Liae ina ia auina atu ona atalii i Ierusalem ma aumaia Isamaeli ma lona aiga i le vao. Atonu o se isi mea na filifilia ai Isamaeli ona sa naunau o ia e mulimuli i le Alii. Na tusia

e Nifae na latou “tautala atu ia te ia i le afioga a le Atua” (1 Nifae 7:4) ma na “faamaluluina e le Atua le loto o Isamaeli” (f. 5).



Suesueina o Mau 

Fai le gaoioga A poo le E ao e suesue i le 1 Nifae 7.

A Lisi Mea na Tutupu

Lisi mea taua na tutupu o loo i le 1 Nifae 7. Ia mafaufau atili i fuaiupu 1, 4–6, 8, 16, 18–19, ma le 22.

E Mafaufau ma Iloilo ma Faaoga Mea na Tutupu

- Toe iloilo le 1 Nifae 7:1–5 ma faamatala lou manatu pe aisea na filifilia ai e le Alii ia Isamaeli ma lona aiga ina ia faatasi ma Liae i le vao (tagai i le vaega o le “Malamalama i Mau” mo se fesoasoani faapoopo).
- I fuaiupu 10–12, na ta’ua faatolu ai e Nifae ia le fasifuitau lava lea e tasi. O le a le fasifuitau lea? E mafai faapefea ona avea le galo ma mafuaaga o le fouvale o Lamana ma Lemuel? Lisi ni manatu po o ni tulaga se tolu sa oo i ai lou olaga e mafai ona fesoasoani ia te oe ina ia ususitai atili ai pe afai e te manatua pea.
- Tusi se parakalafa puupuu e faamatalaina ai le ala o loo aumaia ai e le 1 Nifae 7:16–19 se faataitaiga o le “alofa mutimutivale” na folafolaina mai e Nifae o le a ia faailoa mai ia i tatou ina ua amataina e ia lana tusi (tagai i le 1 Nifae 1:20).



O le miti musuia a Liae o loo faaalua ai i lona uiga faatusa lo tatou olaga i la le tino. E mafai ona tatou iloa ai i le miti le faatusaina o i tatou lava ma mafai ai ona iloa le mea o agai i ai o tatou olaga pe afai tatou te tutumau ai i le ala o loo i ai nei. Ia mataituina le mea na aumaia ai le fiafia ma le faanoanoa

ia Liae. Ia mataituina foi mea na faia e le fanau a Liae i le miti. Aisea na i ai ai nisi o i latou i se tulaga lamatia? Mafaufau e uiga i le lagona atonu na oo ia Liae ao ia manatunatu loloto i mea na faaalua e le Alii ia te ia i lenei miti.



Malamalama i Mau

1 Nifae 8

Fetalai (f. 6)—Poloaiina

Tālo (f. 15)—Faailo atu ina ia o mai

Ala sa’o (f. 20)—Vaapiapi ma sa’o (o le faaaogaina o upu e lua e talitutusa uiga, *vaapiapi ma le sa’o*, o se faaupuga faafatuso)

Amata (f. 22)—Faalana’i

Tauemu (f. 28)—Taufaifai, amusiaina

Suesueina o Mau

Fai ni gaoioiga se lua o gaoioiga nei (A–I) ao e suesue i le 1 Nifae 8.

A Saili le Manatu Autu

I le miti a Liae, na iloa ai e ia lava o loo i se fanua pogisa i se taimi umi (tagai 1 Nifae 8:4–9). O le a le mea na faia e Liae ina ia alu ese ai mai le pogisa? E faapefea ona faatusa le pogisa na oo i ai Liae i le lalolagi o loo tatou nonofo ai? E mafai faapefea e le mea na faia e Liae ina ia alu ese ai mai le pogisa ona fesoasoani foi ia te oe?

E Faafetaui le Mau ma se Fasi Fuaitau

E fesoasoani le miti a Liae ia i tatou ina ia malamalama i mataupu faavae taua e uiga i le olaga ma a tatou taumafaiga ina ia ola ai i le talalelei. O mea na iloa i le miti o loo fai ma faatusa, ma o loo tauina mai ai luitau moni o loo feagai ma i tatou i aso uma. Tusi mea na

vaايا e Liae, e pei ona lisiina i lalo, ona filifili lea o fasi fuaitau mai lou faitauina o le 1 Nifae 8, e pito sili ona faamatalaina ai le mea na ia vaايا.

O Mea na Vaايا e Liae	O le Fea Faaupuga e Pito Sili Ona Faamatalaina ai?
1. “Vao pouliuli ma le pogisa” (f. 4)	a. o se nofoaga matagofie e. o se nofoaga taufaafefe
2. “Tagata sa ofu o ia i le ofu sinasina” (f. 5)	a. na fesoasoani ia Liae ina ia lagona le filemu b. na faateleina ai le fefe o Liae
3. “Fanua tele lava ma le lautele” (f. 9)	a. o se nofoaga foi e pogisa ma le tuufua e. o se nofoaga e faaleogalua
4. O se laau e matagofie ona fua e aina (tagai f. 10)	a. o le totonugalemu o le miti e. o le sosia o le popolega o Liae
5. “Vaitafe ua tafe ane” (f. 13)	a. o se mea e lamatia ai e. o se faamanuiga
6. “Ai uamea” (f. 19)	a. faailogaina le ala i le laau e. puipuia ai tagata feoai mai le vaitafe
7. Ala vaapiapi i tafatafa o le vaitafe (tagai i le f. 20)	a. faigofie ona mulimuli i ai e. faigata ona mulimuli i ai
8. “Puao o le pogisa” (f. 23)	a. faafaigata ai ona feoai e. ua mafua ona o le toatele o tagata
9. “O le fale tele ma le vateatea” (f. 26)	a. tu i tafatafa ane o le laau o le ola b. tu i le isi itu o le vaitafe

I Tusi se Faatalanoaga mo Tala Fou

Na ta’uina mai e Liae ia i tatou o le fua o le laau i lana miti “ua manaomia ona fua e faafiafia ai le tagata” (1 Nifae 8:10) ma o le tofoina o le fua na faatunuina ai o ia i le “olioli tele lava” (f. 12). I lana miti, na vaايا ai e Liae ni vaega se fa o ni tagata e faatatau i tagata o le olaga lenei:

- O i latou o e na taumafai e oo atu i le laau ae na leiloloa i le ao pogisa (tagai i f. 21–23)
- O i latou o e na oo atu i le laau ae na pauu ese ina ua tauemuina i latou e le motu o tagata (tagai f. 24–25, 28)
- O i latou o e na sili atu lo latou moomiaina o le fale tele ma le vateatea nai lo le fua o le laau (tagai i f. 26–27, 31–33)
- O i latou o e na oo atu i le laau ma na le i maasiasi i latou (tagai i le f. 30)

1. Faapea o oe o se tagata fai lipoti mo tala fou ma na e faatalanoaina se tagata mai vaega e fa taitasi. Mai mea na e faitauina e uiga i vaega taitasi, tusi ni mea e te manatu o le a tali mai ai tagata taitasi i fesili nei:

- O fea sa e taumafai e te alu i ai? *Aisea?*
- Pe na e oo i le mea na e alu i ai? *Aisea na e oo ai, pe aisea foi na e le oo ai?*
- Pe e te fiafia i le nofoaga na e taunuu i ai? *Aisea na e fiafia ai, pe aisea foi na e le fiafia ai i ai?*

2. Manatu faapea e mafai ona e faatalanoaina tagata lava na e tasi i le olaga a sau. Tusi ni mea e te manatu o le a latou tali atu ai i le fesili mulimuli mai.



Na tausia e Nifae ni ituaiga se lua o papatusi. O le tasi o le talaaga faalelalolagi o lona nuu (o papatusi tetele a Nifae); o le vaega lona lua o se faamaumaua paia (o papatusi laiti a Nifae). Ao e faitau i le 1 Nifae 9, vaavaai mo mafuaaga na tuuina mai e Nifae na faia ai talaaga faamaumau na e lua. I le vaega o le “Malamalama i Mau” o le a e aoao ai i mea ua tatou iloa ina i le asō e uiga i mafuaaga na ia faia ai ni ituaiga se lua o papatusi. O lenei mea ua aoao mai ai i tatou e i ai se fuafuaga a le Alii o loo aofia ai o tatou toilalo ma o tatou manumalo.

Malamalama i Mau



1 Nifae 9

Nofoaiga (f. 4)—Puleaga : Finauga (f. 4)—Feteenaiga,
: fefinaua’i

1 Nifae 9:3–6—Mo se Faamoemoega Poto

I le 1828 na faaliliuina ai e le Perofeta o Iosefa Samita le Tusi a Mamona ma sa maea itulau e 116 sa tუსilima. Na aioi faafia Matini Harisi ia Iosefa ina ia faatagaina o ia e faaali atu le faaliliuga i lona aiga. Na fetalai mai le Alii i le taimi muamua e leai, ae peitai na iu ina tuuina atu mulimuli ane le faatagana pe afai e folafola mai Matini o le a faaalii i nisi e toaititi ua filifilia. Na solia e Matini Harisi lana folafolaga ma na leiloloa ai itulau e 116. Na matua faanoanoa ai lava Iosefa, ae peitai i lea mea na tupu na ia aoaoina ai se lesonea taua e uiga i le ususitai ma e le mafai lava e le amioleaga ona taofia le Tama Faalelagi mai le faataunuuna o Lana galuega (tagai i le MFF 3:1–10).



© Robert T. Barrett



Na silafia e le Alii le mea o le a faia e Matini Harisi ma e silia i le luaafe tausaga na fuafua mamao atu i ai mo lena mea. Na fetalai le Alii ia Nifae ina ia faia ni ituaiga se lua o talaaga faamaumau ina ia aofia ai le vaiataimi lava e tasi. O le tasi, i papatusi tetele, na i ai le talaaga faalelalolagi o sa Nifae. O le isi, o papatusi laiti, na faasaosaina mo o latou talaaga paia. Na amata ona faaliliuina

e Iosefa Samita mai le oototoga a Mamona o papatusi tetele, ma o itulau e 116 na leiloloa ia Matini o loo i ai faamatalaga e uiga i talaaga faalelalolagi.

Na silafia foi e le Alii o le a suia e fili o le Perofeta ia itulau na gaioia aua afai ae toe faaliliuina e Iosefa mea lava e tasi o le a faapea mai i latou e le o se perofeta o ia aua e le mafai ona ia toe faaliliuina faalua i le mea lava e tasi (tagai i le MFF 10:10–19). Na fetalai le Alii ia Iosefa ina ia aua nei toe faaliliuina le vaega lena, ae ia faaliliuina papatusi laiti a Nifae, lea na aofia ai le vaiataimi lava e tasi ae na i ai talaaga paia e sili atu ona taua (tagai i le MFF 10:30–45; tagai foi i le “O SosiaTua na Maua Mai ai le Tusi a Mamona,” i. 11.

Suesueina o Mau



Fai gaioiga A ma le E ao e suesue i le 1 Nifae 9.

A Tusi i Tafatafa o Mau

I le 1 Nifae 9, na faaoga e Nifae fasifuaitau o “nei papatusi” ma “isi papatusi” e faatatau i ituaiga e lua o papatusi na poloaiina ai o ia e le Alii ia faia. I tafatafa o mau, tusi se faaupuga e pei o mea nei e fesoasoani ia te oe ia manatua ai po o le fea o papatusi o loo faatatau i ai: *nei papatusi* = *papatusi laiti* ma *isi papatusi* = *papatusi tetele*.

E Faaagaina i Lou Olaga

Na usitai Nifae i le Alii ma faia ituaigae lua o papatusi e ui ina sa le i ta’uina atu ia te ia pe aisea. E mafai faapefea e le faaitaiga a Nifae i lona faatuatua ma le ususitai ona uunaia oe ia ola i poloaiga atonu e te le malamalama atoatoa i ai?



O mataupu e 1–8 o le 1 Nifae e matele atu i le oototoga a Nifae o tusitusiga faamaumau a lona tama, o Liae, ma le mataupu e 9 o le faamatalaga a Nifae i le faia o ituaiga e lua o papatusi. I le 1 Nifae 10, na amataina ai e Nifae se talaaga o lona lava olaga ma lana misiona (tagai i le 1 Nifae 10:1). Na ia ta’ua ai se valoaga a lona tama e uiga i le lumanai. Ao e faitauina le valoaga lenei, ia mataituina le tele o faamatalaga na mauaina e Liae e ala i faaaliga e uiga i mea o le a tutupu i le lumanai. Ia mataituina foi aafiaga na oo ia Nifae ona o upu a Liae.

Malamalama i Mau



1 Nifae 10

Faaali mai o ia lava (f. 11)— : Toe tagata (f. 14)—Vaega o loo
Faaalia o Ia lava : totoe

Loto gatasi (f. 13)—Auau
faatasi

Faapiiina (f. 14)—Tuu faatasi, soofaatasi

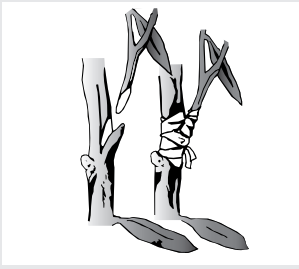

Tatau (f. 15)—Talafeagai, manaomia

Olaga faaitaitai (f. 21)—Suesueina, tofotofoina (o lona uiga o le tatou olaga i le lalolagi)

1 Nifae 10:14—O le Faataapepeina ma le Faapotopotoina o Isaraelu



Na faatusatusaina e Liae le aiga o Isaraelu i se laau olive o ona lala o le a faataapepeina i le lalolagi atoa ona o lo latou le talitonu Na ia vaaia lona lava aiga o le se vaega o lena lava faataapepeina. (Tagai i le 1 Nifae 10:11–13.)

Na valoia foi e ia pe a mavae ona tuuina atu le talalelei i Nuu Ese, o le a toe faapotopotoina lala na faataapepeina o le aiga o Isaraelu. Ona faamatalaina lea e Liae o le “faapiiina” i le laau, lea e faatatau i le aiga o Isaraelu, o lona uiga o le “iloga lelei lea o le . . . Mesia moni” (f. 14). I se isi faamatalaga, o le ala e aveva moni ai se tagata o se tasi o le aiga o Isaraelu o le faalogo lea ma talia le talalelei a Iesu Keriso.

Suesueina o Mau

Fai le gaoioga A po o le E ao e suesue i le 1 Nifae 10.

A **Faitau ia Maua le Tali**



I le 1 Nifae 10:4–11 na faamaumuina ai e Nifae le faamatalaga a Liae i se mea o le a tupu i tausaga e ono selau i le lumanai. Faitau fuaiupu na ina ia fesoasoani ia te oe i le taliina o fesili nei e uiga i Le Paia o Isaraelu:

1. Aisea na manaomia ai se Togiola?
2. O le a le mea o le a tupu i le Mesia?
3. E faapefea ona aoao Nuu Ese e uiga ia Keriso?

E **Faatumu Avanoa**

I le 1 Nifae 10:17–22, na fetufaai ai e Nifae lana molimau e uiga i le mana o le Agaga ina ia fesoasoani ia i tatou ia malamalama i mea a le Atua. Ia aoteleina le molimau a Nifae e uiga i le mana o le Agaga ma faamatala pe mafai faapefea ona faaoga i lou olaga.



O le a se mea e te faia pe a e faitauina se mau pe mauaina ni apoapoaiga mai taitai o le Ekalesia e te iloa e taua ae e te le malamalama i ai? I le 1 Nifae 10:17–19, na molimau Nifae e mafai ona tatou malamalama i mea a le Atua e ala i le mana o le Agaga Paia, ma e fesoasoani o ia ia i tatou ia malamalama i le mea e tatau ona tatou faia. Na manao Nifae ina ia “vaaia, ma faalogo, ma iloa” (f. 17) mea na faaaliga i lona tama i se miti musuia.

I le 1 Nifae 11–14 o se tala faamaumau i le ala na toina atu ai e le Alii le manao o Nifae ma faaaliga ia te ia e le gata i mea na vaaia e Liae, ae na tuuina atu foi ia te ia uiga o le tele o faatusa. Ao e faitau i le mataupu e 11, ia maitau le mea na faia e Nifae ina ia saunia e mauaina lena faaaliga ofoofogia. I le mataupu e 12, vaavaai auuala na faaoga ai e Nifae le faaaliga lena i lona lava nuu.

Malamalama i Mau

1 Nifae 11

Nofo i ona luga (f. 27)—Faapepepe i ona luga

Auauna atu (f. 28, 30)—Tuuina atu o se mea o loo manaomia

Gagana eseese (f. 36)—Gagana

1 Nifae 11:16–36—O le a le “Faamaulalo o le Atua”?

“O le faamaulalo o lona uiga moni o le ‘alu i lalo ma i ai faatasi.’ O le ‘faamaulalo o le Atua’ e tatau ona faamalamalamaina . . . i mea e lua. O le mea muamua o le faamaulalo o le Atua le Tama, o lona uiga o Elohima [tagai i le 1 Nifae 11:16–23]. O le faamaulalo o le Atua o loo i le tulaga moni o ia lea, o se Tagata Faaeaina, ua alu ifo i lalo mai lona nofoalii e faavavau ina ia aveva ma Tama o se Atalii i la le tino, o se Atalii na fanaua “i la le tino” ([Bruce R. McConkie,] *The Mortal Messiah*, 1:314). . . .



“O le vaega lona lua o le faamaulalo o le Atua, o le Atalii lea, o lona uiga o Keriso [tagai i le 1 Nifae 11:24–32]. O Ieova—o le tama o le lagi ma le lalolagi, o le na foafoaina mea uma mai le amataga, o A’u o lē Sili ma o le Atua o Aperamo, Isaako, ma Iakopo—o le a sau i le lalolagi, o le a tuua lona nofoalii faalelagi, o le a maua se tino o aano ma ivi, tuuina atu o ia lava ia puapuagatia i la le tino ma inosia ma sau-

ina e tagata, ma faia lona lava faaolataga o se tagata i la le tino; o le aoaoga faavae lena ‘o le faamaulalo o le Atua’” (Joseph Fielding McConkie ma Robert L. Millet, *Doctrinal Commentary on the Book of Mormon*, 4 lomiga. [1987–92], 1:78, 82).

1 Nifae 12

- Gogolo tetele (f. 4)—Leo tele
- Mavaevae (f. 4)—Saeiina
- Ausa (f. 5)—Puao po o ao
- Vanu tele ma le faigata (f. 18)—Vanu loloto i le eleele

- Tauau ina le talitonu (f. 22)—Pau malie ese atu po o le tauau ina vaivai ona o le lava o le faatuatua

1 Nifae 11–12—O le a le Mea na Aoao e Nifae e Uiga i le Miti a Liae?

O loo ototoo atu i le siata lenei nisi o mea na aoao e Nifae e uiga i le miti a lona tama:

Faatusa mai le Miti a Liae	O le Faauigaga na Tuuina Atu ia Nifae
O le laau ma ona fua sinasina (tagai i le 1 Nifae 8:10–11)	O le alofa o le Atua, lea na Ia faaalua e ala i le tuuina mai o Lona Alo e avea ma o tatou Faaoala (tagai i le 1 Nifae 11:21–25; na ta’ua o le “laau o le ola” i le 15:22)
O le vaitafe o le vai (eleelea) (tagai i le 8:13)	O le lualoto o seoli po o Kēna o le mea e pauu i ai e amioleaga (tagai i le 12:16; na taua “o le mea eleelea” i le 15:27)
O le ai uamea (tagai i le 8:19)	O le afioga a le Atua, lea e mafai ona taitai saogalemu ai i tatou i le laau (tagai i le 11:25)
O puao o le pogisa (tagai i le 8:23)	O “tofotofoga a le tiapolo,” lea e faatauosoina tagata ma leiloa ai lo latou auala ma le mafai ai ona maua le laau (tagai i le 12:17)
O le fale tele ma le vateatea o loo tu i le vanimonimo (tagai i le 8:26)	O le faamaualuga ma mea le aoga o le lalolagi (tagai i le 11:36; 12:18)
O tagata o e na amata i le ala i le laau ae na se ese i le puao (tagai i le 8:21–23)	Sa le i iloaina e Nifae ni tagata patino i le motu o tagata i le miti, ae na ia vaaia ituiga o tagata nei: <ul style="list-style-type: none"> • O tagata na faalogo ia Iesu ae na “tulieseina o ia ai ia te i latou” (tagai i le 11:28) • O tagata na faasatauroina Iesu e oo lava ina ua mavae ona la faamalolo i e mamai ma tulia temoni (tagai f. 31–33) • O tagata na faapotopoto faatasi “i le fale tele ma le vateatea” e tau ma le au Aposetolo e Toasefululua (tagai f. 34–36)
O tagata na taunuu atu i le laau e ala i le pipiimau i le ai uamea ae na pauu ese ina ua amusiaina i latou (tagai i le 8:24–25, 28)	

O tagata o e na sili atu ona mananao i le fale tele ma le vateatea nai lo le laau (tagai i le 8:26–27, 31–33)

- O sa Nifae ma sa Lamana o e na “faapotopotoina . . . i le taua o le tasi i le tasi” (tagai i le 12:1–4, 13–15)
- O sa Nifae, ona o le faamaualuga, na faaumatia ai e sa Lamana (tagai f. 19–23)

O tagata na pipii i le ai uamea, na pauu i lalo i le laau, ma aai i le fua, na le manatu i latou i tagata taufaifai ma na le i pauu ese ai (tagai i le 8:30, 33).

O i latou ua maua le meaalofa silisili o meaalofa uma a le Atua—o le ola e faavavau (tagai 15:36).

Suesueina o Mau

Fai le gaoioiga A ma se tasi o isi gaoioiga e lua (E poo le I) ao e suesue i le 1 Nifae 11–12.

A Iloaina o le Uiga o le Miti

Mai lou faitauina o le 1 Nifae 11 ma le 12, tali fesili nei ina ia faamatalaina ai mea na iloa e Nifae e uiga i le miti a lona tama. Faaoga le vaega o le “Malamalama i Mau” pe afai e manaomia. (E mafai ona e tusia i lau api le uiga o faatusa i tafatafa o fuaiupu talafeagai o le 1 Nifae 8.)

1. O a ni foliga po o ni mea taua e uiga i le laau ma le fua suamalie ua avea ai o se faatusa lelei o le alofa o le Atua mo Lana fanau ma le Togisala a Iesu Keriso?
2. Na faapefea ona faapei le afioga a le Atua (o tusitusiga paia ma upu a perofeta) o le ai uamea na vaai i ai Liae?
3. E faapefea ona fesoasoani le afioga a le Atua ia te oe ina ia “tofo” i le olioli e maua mai le alofa o le Atua?
4. E faatusa faapefea tofotofoga i “puao o le pogisa” ma o le a le ki ina ia le faatauosoina ma se ese ai?
5. O le a le eseese o tagata na taunuu i le laau ma toe pauu ese ma i latou o e na taunuu ma tutumau ai?

E Sue Pe o A Mea na Aoaina e Nifae e Uiga ia Iesu



Ina ua faaaliga ia Nifae le uiga o le miti a lona tama, na ia aoaina ai mea e tele e uiga i mea o le a faia e Iesu pe a afio mai o Ia i le lalolagi i tausaga e 600 mulimuli ane.

1. Toe iloilo le 1 Nifae 11–12 ma lisi ia le itiiti ifo i le valu ni mea na faaali atu ia Nifae e uiga i le soifuga o le Faaoala.
2. O le a se mea ua aoao atu e lenei valoaga ia te oe e uiga i le sa’otoatoa o le silafia o le lumanai e le Atua?

I Fai se Faailoga o le Lapataiga

Fai se ata poo se faailoga e faailoa ai le fale tele ma le vateatea, le laau, ma le vanu na tuueseeseina mea na e lua (tagai i le 1 Nifae 12:18). Faaigoa faatusa taitasi, ona tusi lea o se faaupuga puupuu po o se savali o le lapataiga i luga o le pepa lautele o le a fesoasoani i le lapataiina o isi ina ia aloese mai le fale. Ia mau manatu ma taumafai e faaoga se manatu po o se auala fou i lau ata.



1 Nifae 13 O se Faaaliga E Uiga i Aso e Gata Ai

O le faaaliga na mua e Nifae e tali i lona “mafauafau i [lona] loto” e uiga i le miti a lona tama o loo faamaumauina i le 1 Nifae 11–14. O mataupu e 11–12 o loo i ai se valoaga e uiga i le misiona a Iesu Keriso i la le tino, o Lana Togisala, ma Lana asiasiga i sa Nifae i le konetineta o Amerika. O loo faaauau le faaaliga a Nifae i le mataupu e 13 faatasi ma se valoaga e uiga i mea o le a tutupu i le konetineta o Amerika pe a mavae le faaumatiaina o fanau a Nifae. Ia maitau le aviliili ma le sa’o lelei o lenei valoaga. Ia maitauina foi le tele o mea na iloa e Nifae e uiga i le lumanai o lona nuu i le nuu na folafolaina ao le i tuua e i latou le nofoaga e lata i le Sami Ulaula.

1 Nifae 13:3—O a “Malo o Nuu Ese”?

Na faaaogaina e Nifae le upu nuu ese i le fuaiupu lea e faatatau i atunuu uma i fafo atu o le nuu o Isaraelu.

1 Nifae 13:5–9—O le a le Uiga o le “Lotu ua Sili Ona Inosia”?



E le sa’o le manatu faapea o se isi lotu po o se isi tapuaiga o le “lotu ua sili ona inosia” na ta’ua e Nifae. Soo se vaega o ni tagata e mulimuli i ala o Satani o vaega ia o le malo o le tiapolo ma o fili o Keriso ma Lana Ekalesia (tagai i le 2 Nifae 10:16). E pei i latou o e nonofo i le fale tele ma le vateatea na vaaia e Lia e lana miti.

1 Nifae 13:12—O ai le “Tagata i NuU Ese”?

Na vaaia e Nifae “le tagata i NuU Ese” lea na uunaia e le “Agaga o le Atua” ina ia folau atu i le mea o le a i ai le fanau a Lia e i le nuu na folafolaina. O Kirisitofa Kolumepasa (Christopher Columbus) o se tasi e talafeagai ma ofoofogia lea mo le tagata na faamatalaina e Nifae. Na tusia e Kolumepasa: “Mai le osoosoga o lo’u talavou, sa avea au o se tagata folau ma na faauuina pea seia oo mai i lenei aso . . . Na silafia lelei e le Alii lo’u manao, ma na la tuuina mai ia te au le loto tele ma le malamalama; o le atamai i folauga na Ia foai tele mai ia te au. . . Na tatalaina e le Alii lo’u mafauafau, auina atu a’u e folau i le vasa, ma na aumaia ia te au le manaoga malosi ma le naunautai mo le faia o lea mea. O i latou o e na faalogo e uiga i la’u [folauga] na ta’ua e i latou e faavalevalea, sa aamu ia te au, ma taliē i ai. Ae peitai o ai e mafai ona masalosalo, o le Agaga Paia na uunaia a’u?” (mai le Jacob Wassermann, *Columbus, Don Quixote of the Seas*, 19–20, 46; faapoopo le faatusilima; sii mai le McConkie ma Millet, *Doctrinal Commentary on the Book of Mormon*, 1:91).

Malamalama i Mau



1 Nifae 13

- | | |
|---|---|
| Inosia (f. 5–6)—Amioleaga, faasinosinomia | Faapiopio (f. 27)—Suia i ala o le tiapolo |
| Fafine talitane (f. 7–8)—Tagata le ola mama | Matuā (f. 30)—Atoa, matuai |
| Taugalue (f. 12)—faatosinaina, uunaia | E o totoe (f. 34)—Vaega o loo totoe |
| Taia (f. 14, 34)—Faasalaina, faapuapugatiaina | Tala e olioli ai (f. 37)—Tala fou, o savali |
| Tina o NuU ese (f. 17)—O tagata i atunuu na o mai ai i latou | O isi tusi (f. 39)—O le Tusi a Mamona ma isi tusitusiga paia |
| Le tusi (f. 20)—O le Tusi Paia | Gagana eseese (f. 40)—Gagana |

Suesueina o Mau



Fai ni gaoioga se lua o gaoioga nei (A–I) ao e suesue i le 1 Nifae 13.

A Fai se Faatusatusaga

I le 1 Nifae 13:1–9 na faamatalaina e Nifae se “lotu inosia” ma o lona faamoemoe o le faaumatiaina lea o le Au Paia a le Atua (tagai i le vaega o le “Malamalama i Mau” o loo i luga).

1. Ao e faitau i fuaiupu nei, lisi mea na faapea mai Nifae o manaoga o i latou o loo i aafiaga a Satani. Ona fai lea o se isi lisi o nisi o faamanuiaga e pito sili ona taua i tagata o le Ekalesia.
2. Tusi se parakalafa puupuu e faamatalaina ai pe aisea o le a aumaia ai le fiafia sili atu e faamanuiaga o loo i le lisi o tagata faatuatua nai lo mea o loo tusia i le isi lisi.



© 1977 Dan Thornton

E Faafetaui le Ulutala ma le Fuaiupu

I le 1 Nifae 13:10–19 o loo i ai se tala faamaumau o le faaaliga a Nifae i le mauaina o konetineta o Amerika e tagata folau o Europa. Na ia iloina foi fefinauiga na fetaii ma tagata aumau o Europa ma fanau a Liae ona o o latou laueleele.

1. Tusi ulutala nei i lau api. Ona tusi lea i tafatafa o mea taitasi, se fuaiupu mai le 1 Nifae 13:10–19 e mafai ona o faatasi ma le ulutala:

- Ua Folau Atu i le Lalolagi Fou ia Tagata Lolotu mo se Saolotoga Faaletapuiga
- E ui Ina sa Toaitiiti, ae na Manumalo Vaegaau mo le Saolotoga
- Ua Uia e Vaa Tetele le 3,000 Maila i le Vasa Atalani
- Ua Folau Atu Kolumepasa mo le Lalolagi Fou
- Ua Tulia Ese Tagata o le Eleele o Amerika Mai Mea na Nonofo ai i Latou
- Malo Aupito Tele le Tamaoaiga i le Iunaite Setete
- Ua Faatamaoigaina Tagata o Nuu Ese i Amerika



2. O le a se mea e te iloa e uiga i le talafaasolopito o lou atunuu o loo faaaliga ai le aao o le Alii i le sauniaina ina ia talia le talalelei?

I la Otootoina Valoaga

Na faaaliga ia Nifae le ala e oo mai ai le Tusi Paia, le Tusi a Mamona, ma isi tusinga paia i aso e gata ai. Ia otootoina mea na vaaia e Nifae e ala i le taliina o fesili nei:

1. O le a le mea na ia vaaia o le a tupu i le Tusi Paia, ina ua mavae le tusinga e perofeta ma aposetolo, o le a avea ma mea e “tausuai” ai tagata o Nuu Ese? (tagai i le 1 Nifae 13:20–29).
2. O le a le mea o le a faia e le Alii mo fanau a Nifae, po o e tupuga mai ia te ia, ina ua o ane tagata o Nuu Ese i Amerika? (tagai i le 1 Nifae 13:30–31).
3. O le a le mea o le a faia e le Alii e fesoasoani ai i tagata o Nuu Ese, o Iutaia, o fanau a Liae, ma tagata o Lana Ekalesia i ona po nei ina ia aoao i le talalelei moni? (tagai i le 1 Nifae 13:32–41).
4. E faapefea ona e faaogaina le savali o le fuaiupu e 37 mo au faaiuga i le lumanai?



O loo faaiuina le faaaliga a Nifae i le 1 Nifae 14. Na faaaliga ai ia te ia le tauiviga o le a tupu i le va o le Ekalesia a le Tamai Mamoe a le Atua ma le lotu tele ma le inosia a le tiapolo. Ia maitau folafolaga a le Alii i Nuu Ese o e talia le talalelei i aso e gata ai. E ui lava ina faapea o oe o le Isaraelu, ae o le a avea oe ma tagata o Nuu Ese lea na tusia e Nifae, sei vagana o oe o se tagata Iutaia po o se tasi e tupuga mai ia Liae. Ao e faitauina leni mataupu, vaai po o le a lau matafaioi i le galuega a le Alii i aso e gata ai.

Malamalama i Mau



1 Nifae 14

- | | |
|--|---|
| Faafememeaiina (f. 2)—Fefiloi ma isi tagata ina ia le toe iloina ai lo latou tupuaga | Tino (f. 7)—Faaletino |
| Inosia (f. 3)—Amioleaga, itagia | Fafine talitane (f. 10)—O le lotu a le tiapolo ua ta’ua o le fafine talitane ona ua lafoai e ona tagata le Atua ae mulimuli ia Satani. |
| Matuā (f. 3)—Mea atoa | Pule (f. 11)—Vaega o le puleaina, taofiofimamau |
| Galuega tele ma le ofoofogia (f. 7)—O loo faatatau i le Toefuataina o le talalelei ma le Ekalesia | |

1 Nifae 14:7–10—Aisea ua “na o le Lua [ai] Lotu”

O le “lotu a le tiapolo” e le o faasino i se lotu patino ae o soo se tagata, vaega, faalapotopotoga, po o filosofia o loo faasagatau atu i le ekalesia a Iesu Keriso ma le faaolataga o fanau a le Atua. E moni e mafai ona mauaina mea moni ma lelei i fafo atu O le Ekalesia a Iesu Keriso o le Au Paia o Aso e Gata Ai, ae o le atoatoaga o le talalelei, lea e na o le Ekalesia toefuataiina o loo maua ai, e taua mo le faaolataga o loo finagalo ai lo tatou Tama Faalelagi mo Lana fanau. O le Toefuataiina o le talalelei, o lena “galuega tele ma le ofoofogia” (1 Nifae 14:7), e pei ona sa ta’u atu e le agelu ia Nifae, o le a fevaevaeai ai tagata, a “le o le faamautinoa ia te i latou o le filemu ma le ola faavavau, po o le tuuina atu o i latou i le maa o latou loto ma le tauaso o o latou manatu e oo i le faatoilaloina o i latou faatagataotaua” (f. 7).

Na aoao mai Elder Bruce R. McConkie, o le sa avea ma se tasi o le Korama a Aposetolo e Toasefululua: “E na o le malamalama lava ma le pogisa o loo i ai; e leai se tu faavaeluaia. A le savavali tagata i le malamalama, e le mafai ona faaolaina i latou. Soo se mea lava e itiiti ifo i le faaolataga, e le o se faaolataga. Atonu e sili atu ai le savavali i le tafa o ata ma tepa atu i sina tafa teisi mai o le vaveao nai lo le matua ufitia e le pogisa, ae peitai o le faaolataga lava ia e mo na o i latou o e savavali i le pupula malamalama o le la i le aoauli (*The Millennial Messiah: The Second Coming of the Son of Man* [1982], 54).

Suesueina o Mau

Fai ni gaoioiga se lua o gaoioiga nei (A–I) ao e suesue i le 1 Nifae 14.

A Saili Folafofoga o le “Afai-E”

I le 1 Nifae 14:1–3, na ta’u atu e le agelu ia Nifae ia faamanuiaga e maua e tagata o Nuu Ese, e aofia ai i tatou, pe afai e faia. O nei faamanuiaga o loo ta’ua i folafolaga o le “afai-e”—pe afai e te faia le mea lea, e faia lea e le Atua le mea lena. Saili folafolaga ma tusi faauma fuaiupu nei i lau api.

Pe Afai :

- O Nuu Ese . . .
- Ma faamaaa . . .

E:

- E faitauina i latou faatasi . . .
- E avea i latou . . .
- E le toe . . .
- O le lua foi na elia . . .

E Sue ni Faamaoniga i se Nusipepa

I le 1 Nifae 14:7–10, na ta’u atu ai e le agelu ia Nifae e fai e tagata se faaiuga i le va o ni filifiliga se lua.

1. Iloilo fuaiupu na ma fai se aotelega pe o a na filifiliga e lua (tagai foi i le vaega o le “Malamalama i Mau”).
2. Saili faamatalaga ma faasalalauga i se nusipepa ma sue ai ni faaitaiga se lua pe sili atu foi o ni tagata, po o ni vaega o tagata, po o filosofia o loo mana Satani ia tatou faatuatuaina ae le o le talalelei a Iesu Keriso. Faamatala pe aisea e le mafai ai ona aumaia e na mea ia i tatou le “filemu ma le ola faavavau” (f. 7).

I Tusi ni Au Lava Fesili mo se Suega

I le faaiuga o lana faaaliga, na vaaia ai e Nifae le tauiviga a “le ekalesia a le Tamai Mamoe a le Atua” ma le lotu a le tiapolo. Na ia iloa ai foi o le a tuuina atu i se isi perofeta le faaaliga lava lea e tasi i tausaga e tele mulimuli ane.

1. Sue le 1 Nifae 14:11–30 ma tusi ni fesili mai le ono i le valu e te manatu o ni fesili taua ina ia tali ina e fuaiupu nei. Manatua ia tusi mai ai foi tali.
2. O a mea na e aoaoina mai i fuaiupu nei e uiga i lou lava lumanai pe o le a faapei?



I le 1 Nifae 11–14 o loo i ai se faamatalaga e uiga i se faaaliga ofoofogia na mauaina e Nifae e tali atu ai i lona manao e “fia iloa mea na vaaia e [lona] tama” (tagai 1 Nifae 11:3). Ia maitau i le 1 Nifae 15 le mea na iloina e Nifae e uiga ia Lamana ma Lemuelu ina ua toe foi mai o ia mai le mea na faatonuina ai e agelu. Ao e faitauina le mataupu lenei, vaavaai mo mafuaaga na mafai ai ona savali Nifae i le malamalama o faaaliga paia ae tausuai ona uso i le pogisa. Ia maitau foi faamatalaga faapoopo na tuuina mai e Nifae ina ia fesoasoani ia i tatou ia malamalama i faaaliga na mauaina e ia ma lona tama, o Liae.

Malamalama i Mau

1 Nifae 15

Finauga, fefinauui (f. 2, 6)—

Faaalia (f. 13)—Faavaai i ai
Faamaina (f. 20)—Fefiloi ma isi tagata ma ua le toe iloina ai lo latou faasinomaga

Faamalilieina (f. 20)—Faafilemuina

Ū fanafana mu a lē ita mai (f. 24)—Osafaiga malolosi a Satani

Maufufau (f. 25)—Malosi, mana

Alu a’e (f. 30)—Alu a’e i luga

Aso o le olaga nei (f. 31)—O le taimi e suesueina ma faamaonia ai (o lona uiga o le olaga lenei faitino)

Faaletino (f. 31)—I la le tino

E tusa ma mea i la (f. 33)—E tusa ai

1 Nifae 15:13, 16—O le a le Uiga o le Faapiiina?

Mo se faamatalaga o le ala o loo avea ai le aiga o Isaraelu faapei o se laau ma se faapupulaga e uiga i le faapiiina tagai i le vaega o le “Malamalama i Mau” mo le 1 Nifae 10:14 (i. 20).

Suesueina o Mau

Fai se gaoioiga se tasi o gaoioiga nei (A–I) ao e suesue i le 1 Nifae 15.

A Sue le Faaupuga o le “Afai-E”

Na faalogoina e Nifae ona uso o faapea mai sa le i malamalama i latou i le miti a lo latou tama.

1. Toe iloilo le 1 Nifae 15:1–9 ma faamatala le mea na faia e Nifae, ma mea na le i faia e ona uso, ina ia malamalama ai i mea na fai mai ai lo latou tama.

2. I lau api, faauma fuaiupu nei ina ia faaalua ai le faaupuga o le “Pe afai-E” mo le mauaina o faaaliga na ta’u mai e Nifae i le fuaiupu 11:

Pe afai:

- Tou te le . . .
- A e aoi . . .
- Ma le . . .

E:

- Moni e . . .

3. Mafaufau e uiga i faaupuga o le “Pe afai” ma mea e mafai ona e faia e saga saunia ai oe ia maua tali mai le Tama Faalelagi.

E Faatulaga Lelei le Faasologa o Faaupuga

I le tali atu i ona uso, na faatatauina ai e Nifae le aiga o Isaraelu i se laau o le olive. Faaoga le 1 Nifae 15:12–20 ia fesoasoani ia te oe e faatulaga lelei ai faaupuga nei i lo latou faasologa sa’o.

- E alu atu le talalelei i Nuu Ese ona sa teena e tagata Iutaia ma Sa Lamana.
- O le a taliaina e Nuu Ese le talalelei ma faapiiina i le laau o le olive o loo faatusaina i ai Isaraelu.
- O sa Nifae o se lala na mafa’i ese mai le laau o Isaraelu.
- O le a toefuataina le laau ina ia faataunuaina ai folafolaga na faia ia Aperamo.
- O le a faalogo ma talia e fanau a Liae le talalelei.

I Faaoga i ai se Upusii



Na saunoa mai Elder Neal A. Maxwell, o se tasi o le Korama a Aposetolo e Toasefululua: “E tineia e soo moni ia u fanafana mu a le tiapolo e ala i le uumauina o talipupuni o le faatuatua i le tasi lima, ae o loo pipii atu i le ai uamea i le isi. . . . E le sese lava; e faaaogaina ai lima uma e lua!” (*Liahona*, Iulai 1987)

Faitau ma le faaeteete le 1 Nifae 15:21–36, ona tusi lea o se parakalafa e faamatala ai pe mafai faapefea ona fesoasoani ia te oe le faatuatua ma le taofimau i afioga a le Atua e tete ai i faaososoga e fetai ai ma oe.



1 Nifae 16

A O le Polo Ofoofogia ma le Āū na Gausia

Pe ua e maitauina ea afai e te faalogo atu i le Agaga e sili atu ona faigofie le onosaia o mea faalelelei e oo i lou olaga? I le isi itu, e iloa e le toatele o tagata pe a faatupulaiaina le vava mamao o ia ma le Alii, ua itiiti foi le puleaina o lo latou ita. I le 1 Nifae 16 o le a faitau ai e uiga i ia itu e lua. Ia iloa le ala o loo faaaogaina ai e le Alii i nisi o taimi ia tofotofoga ina ia aoao ai ni lesona taua.

Malamalama i Mau

1 Nifae 16

Mea faigata (f. 1–2)—E faigata : **Apoapoi** (f. 4)—Uunaia, ona talia mea moni faamalosiaiu

Atia ai i latou i le totonugalemu lava (f. 2)— : **Mea ua totoe o a matou meaa** : **uma** (f. 11)—Mea ai ma mea e faaaogaina

Faailoaina lo latou tausalaina : **Maata** (f. 15)—Auupega e faaaoga e lia’i ai ma



O loo faaaogaina pea maata i nisi o nofoaga i aso nei.

Lailoa (f. 19)—Vaivai tele, le lava

: **Aoaiina** (f. 25)—Otegia, faasa’oina



1 Nifae 16:10—O le a le “Polo Lapotopoto ua Ese Lava Lona Gaosiga”?

O le faaupuga o le *Ese Lava Lona Gaosiga* o lona uiga i le fuaiupu lenei o le gaosiaina lelei, auiliiliina, ma anagata. Na saunia e le Alii le polo ina ia taitaiina ai Liae ma lona auai i le vao. Ua tatou aoao mai ia Alema o lenei polo, lea sa fai ma se taiala po o se tapasa, na ta’ua o le Liahona (tagai Alema 37:38).

Na vaai e Liae ma lona aiga le Liahona e i ai ni ona vae e lua, po o ni faasino ala, na faasinoina ia te i latou po o le fea o itu e malaga i ai (tagai i le 1 Nifae 16:10). Na i ai foi se vaega i luga o le polo na faaali mai ai ni mea na tusia ma na “faaliliuina i lea aso ma lea aso” i se ala faavavega (f. 29; tagai f. 26–30). Na mafai ona galue lenei faasino ala e tusa ai ma lo latou faatuatua (tagai f. 28–29).

Suesueina o Mau

Fai le gaoioga I (pule oe pe fai le gaoioga A ma le E) ao e suesue i le 1 Nifae 16.

A Tusi se Faauiuga

Na faitio uso o Nifae ona sa tautala atu Nifae ia i latou i “mea faigata” (1 Nifae 16:1).

1. Suesue fuaiupu 1–3 ma faamatala po o le a sou manatu i le uiga o lo latou faapea atu o “mea faigata”
2. Faamatala pe aisea na le ave ai na mea moni ma “mea faigata” ia Nifae.

E Tusi se Ata

Suesue le 1 Nifae 16:10–30 ma tusi se ata e te manatu na foliga i ai le Liahona. Ia aofia ai ma se faamatalaga o lona tino ma foliga.

I Faia se Aotelega o Mea na Tutupu

Na lailoa Liae ma lona aiga i le vao ina ua gausia le āu a Nifae.

1. Ia aoteleina mea na tutupu i fuaiupu nei mai le 1 Nifae 16, ona faamatala lea o mea e te manatu atonu na aoao mai ai le aiga o Liae mai tulaga taitasi.
 - a. Fuaiupu 17–19
 - e. Fuaiupu 20–21
 - i. Fuaiupu 22–23
 - o. Fuaiupu 24–29
 - u. Fuaiupu 30–31
2. E mafai faapea i le tulaga o le āu na gausia a Nifae, ona fesoasoani ia te oe pe afai e faafuasei ona leai sau galuega sa maua ai se tupe talafeagai e fafaga ma faalavalava ai lou aiga?
3. E ui ina sa muimui Liae, e te manatu aisea na alu atu ai Nifae ia te ia mo se fautuaga i le mea e tatau ona sailia ai meaai?



Na taunuu mulimuli ane le aiga o Liae i la latou malaga i le vao ina ua taitaiina i latou e le Alii i se nofoaga lauusiuisi i le talafatai, lea na latou ta’ua o Nuumau. I le 1 Nifae 17, na ta’uina mai e Nifae nisi o faamatalaga na te le i ta’ua muamua e uiga i mea na latou oo i ai i le vao. Ia maitau le umi na malaga ai i latou i le vao, o mea na aai ai i latou, ma pe na faapefea ona ola i latou i na ituaiga o meaai.



Ata: Warren Aston, na tuuina mai ona o le faaaloaloga o le faalapotopotoga mo Saliiliga Faanumua ma Suesuega Faamamona.

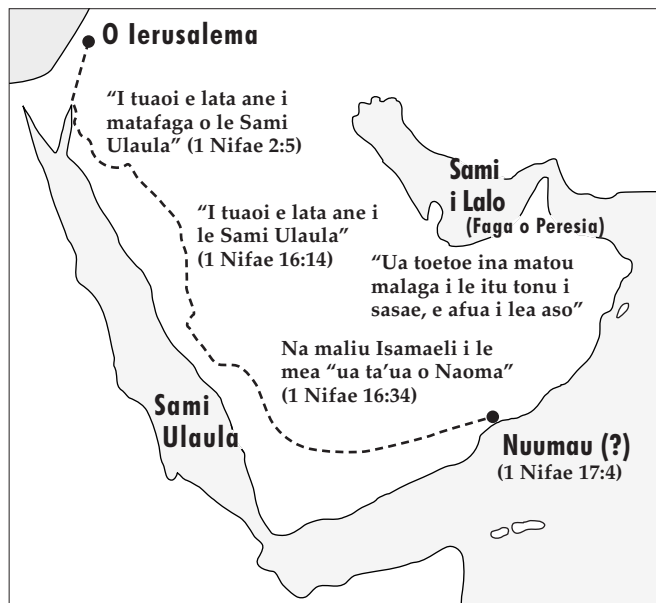

O auala na ono uiaina e le malaga a Liae i le vao.

Malamalama i Mau

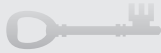

1 Nifae 17

Aumau (f. 3–4)—Nonofo ai mo sina taimi

E ui (f. 6)—E tusa lava

Faaliusuavai (f. 9, 16)—Liusuavai

Tapili (f. 11)—O se mea e faaaogaina e tapili a’i le afi ina ia vevela atili

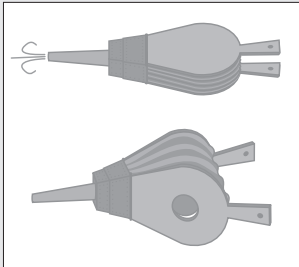

O le Tapili

Tulafono (f. 22)—Tulafono ma poloaiga

Nofopologa (f. 24–25)—Faapologaina

Mafatia (f. 25)—Amoina, puapuagatia

Faifai ia (f. 30, 42)—Tautala leaga e uiga ia te ia, tauemu

Ua tutusa i le Atua tagata uma lava (f. 35)—Tutusa Lana fanau uma ia te Ia

Faasa’oina (f. 41)—Aoa’iina, faasa’oina

Vavaeseina (f. 45)—Mavaevae

Saeia . . . i le atuatuvaie (f. 47)—Nutimomoia i le loto faanoanoa

Faumatia (f. 48)—Faatamaia

Mamae (f. 48)—Mamago, mitiia

Leai (f. 48)—Mea noa

Suesueina o Mau



Fai ni gaoioiga se lua o gaoioiga nei (A–U) ao e suesue i le 1 Nifae 17.

A O le a le Mea na Aoa Atu e Nifae e Uiga i le Malaga i le Vao?

- Toe iloilo le 1 Nifae 17:1–6, 12 ma tali fesili nei e uiga i le malaga i le vao:
 - E fia le umi na malaga ai i latou mai Ierusalem a oo atu i Nuumau?
 - O a a latou meaai masani i le vao?
 - Aisea na fai mai ai Nifae, “Ma ua faapea ona tele o manuia o le Atua ia te i matou” (f. 2)?

- Saili le lesona o le “ma ua faapea ona tatou iloa” e ala i le sailiina o le faatulagana “Afai-E” i le fuaiupu e 3:

Afai _____
e le fanauga a tagata

E “Na te _____ ma _____
ma sauni _____

- Atonu e te le o fealualuai solo i se toafa [vao], ae peitai o loo i ai pea ni luitau faigata i lou olaga. Faamatala pe faapefea ona e faaaogaina lena mea na e aoaoina mai i le “ma ua faapea ona tatou iloa” i lou olaga.

E Faamatala se Faaitaiga i Ona Po Nei

Na fetalai le Alii ia Nifae e fau se vaa—o se galuega sa le mafai ona oo i ai lona poto masani. Suesue le 1 Nifae 17:7–11 ma

maitau le mea na faia e le Alii ma le mea na finagalo o Ia e faia e Nifae. Ona tusi lea o se faamatalaga e uiga i se tagata i aso nei o loo poloaiina e faia se mea faigata ma e tatau ona faalagolago i le Alii ina ia iloa le ala e faataunuaina ai.

I Faatusatusa Nifae ma Ona Uso

- Suesue le 1 Nifae 16:1–3, 18–20, 37–38; 17:17–21, 48 ma lisi mafuaaga na muimui ai, pe na feita ai Lamana ma Lemuelu, ma pe aisea foi na la “olioli ai.”
- Suesue le 1 Nifae 16:4–5; 17:19, 47 ma lisi mafuaaga na olioli ai Nifae ma pe aisea foi na faanoanoa ai o ia.
- O a ni mea o loo e aoaoina mai i uiga o nei alii mai i eseesega o loo i lisi e lua?
- Faatusatusa mea na faapea mai Lamana ma Lemuelu na iloa e i laua i le 1 Nifae 16:38; 17:19, 22 ma mea na la faapea mai na iloa e i laua i le 1 Nifae 17:55. O le a se mea na suia ai lo la malamalamaaga?
- O le a se mea ua e aoaoina mai i le 1 Nifae 17 e mafai ona fesoasoani ia te oe ia avea atili ai e faapei o Nifae ae le faapei o Lamana ma Lemuelu?

O Tusi i ni Au Lava Upu

Na faamanatu e Nifae i ona uso le tala e uiga ia Mose i le taitaiina ese o le fanauga a Isaraelu mai Aikupito ma faatusatusaina ia Liae i le taitaiina o lona aiga mai Ierusalem (tagai i le 1 Nifae 17:23–45).

- Toe iloilo fuaiupu na ma lisi ni mea se fa pe sili atu foi e tutusa ai mea na tutupu i le nuu o Mose ma mea na tutupu i le aiga o Liae.
- Faitau ma le faaeteete le 1 Nifae 17:45 ma faamatala le mea e te manatu o le uiga lea o le faaupuga, ia “lagona” afioga a le Alii, pe faamatala foi se taimi na e lagona ai le tautala atu o tusitusiga paia ia te oe.

U Faamatala le Ata

Sa le i fiafia uso o Nifae ma sa na o le mana lava o le Alii na mafai ona taofia i laua mai le aveesea o le ola o Nifae. I le taumatau o loo i ai se vaaiga mai le 1 Nifae 17:48–55. Faamatala le mea o loo tupu i le ata ma faamatala po o le fea o fuaiupu o loo faatatau i ai.



1 Nifae 18

O le Malaga i le Nuū Folafolaina

Pe ua e iloaaina ni tagata na puapuagatia ona o a latou agasala ae na le mananao e suia i latou. Pe na latou salamo ea mulimuli? E fia ni puapuaga na oo ia i latou ao le i suia a latou amio? O ai isi na aafia ai i a latou amio? Na faapena se tulaga na oo i ai Lamana ma Lemuelu i le 1 Nifae 18. Vaai mea na uunaia ai i laua mulimuli ina ia salamo. Ia maitau foi le aafiaga na oo i lo laua aiga atoa ona o lo la faamaaa.



Malamalama i Mau



1 Nifae 18

Eseese (f. 1)—Matagofie naua, ma tulaga ese

Fanaua (f. 7)—Avea ma tamā

Mea e ai (f. 8)—Meaai ma isi mea e faaagaina

Mapugatamai (f. 17)—Tautatala malolosi

Ua vaivai i le tele o la tausaga (f. 17)—Matutua

Suesueina o Mau



Fai ni gaoioiga se lua o gaoioiga nei (A–I) ao e suesue i le 1 Nifae 18.

A Faatalanoa se Tagata

Na sauni le aiga o Liae e folau i se laueleele e le iloa i se vaa ese lava lona fausaga (1 Nifae 18:1–7). Afai o oe o se tagata fai lipoti na faaigaluegaina e faatalanoa tagata o le aiga ao le i o ese atu, o le a sou manatu i mea o le a fai mai ai i latou. Filifili ni tagata se toatolu o le aiga o Liae ma fai ni fesili se lua e te ono fesili ai i le aveai o oe ma se tagata fai lipoti. Ona tusi lea o mea e te manatu o le a tali mai ai tagata na i au fesili.

E Aua Nei Misi le Auiliiliga

E ofoofogia le tala i le aiga o Liae i le folauga i le nuū folafolaina ma o loo i ai ni faamatalaga auiliili taua atonu e ono faigofie ona misi. Pe a uma ona faitau le 1 Nifae 18, ona tali lea o fesili nei:

1. O ai tagata fou e lua o le aiga o Liae o loo ta'ua mo le taimi muamua i le mataupu lenei?
2. O le a sou manatu aisea na tuu ai e le Alii ia Nifae ina ia saisaiina pea mo se taimi umi ae le faasolotoina o ia i se ala faavavega e pei ona sa faia e Ia i le 1 Nifae 7:18; 16:39; ma le 17:48?
3. O le a le mea na tupu i le mataupu lenei o loo faataunuaina ai le mea na valoaia e le Alii i le 1 Nifae 17:13?

I Saili ni Lesona o le Olaga

O le tala e uiga i le malaga i le nuū folafolaina e mafai ona vaavaai i ai o se faatusa mo lo tatou olaga i le lalolagi. Mo se faaitaiga, e toatele tagata, e pei o uso o Nifae i le 1 Nifae 18:9, o loo pupu i mea o le lalolagi ma faagaloina ai le Atua ma lo latou faalagolago i Lona mana. Tali fesili nei ina ia iloa ai pe faapefea ona tutusa leni tala ma ni aafiaga e mafai ona tatou oo i ai:

1. E faapefea i le mea na faia e Nifae mo ona uso i le fuaiupu e 10 ona faapei o le mea o loo faia e o tatou mafaufau (o le malamalama o Keriso) mo i tatou?
2. E tutusa faapefea le tapasa ua le ola ma le afā ma mea e tutupu ia i tatou pe a “noatia” o tatou mafaufau?
3. O le a se mea e mafai ona faatusatusa i ai o tatou olaga i le faasolotoina o Nifae?
4. O le a le mea na tupu i soo se taimi lava na tatalo ai Nifae? E mafai faapefea ona faaagaina leni mea i lou olaga? (tagai faapitoa f. 1–3, 21–23).
5. E mafai faapefea i le faamatalaga a Nifae e uiga i amioga le faaaloalo a ona uso, o atalii o Isamaeli, ma a latou ava (tagai i le f. 9) ona faatusaina i nisi o amioga i aso nei ma le leai o se faaaloalo mo isi?

1 Nifae 19

“Ina ia Ou Faaleole Atili ia te i Latou ia Talitonu i le Alii”



Aisea e matua fiafia ai nisi tagata i tusitusiga paia ma mauaina ai ni oa o le faamafanafanaga, faamoemoe, ma faalaeiauga, ae o nisi e foliga mai e le fiafia i ai pe ua manatu foi e leai se aoga? Na ta'uina mai e Nifae ia i tatou o mea o le a ia tusia o le a le faafiafiaina ai le lalolagi ae o le a faafiafiaina ai le Atua ma “i latou e le ni o le lalolagi” (1 Nifae 6:5). Aisea e te manatu ai o tagata o loo pupu o latou loto i mea o leni olaga e itiiti le fiafia i mea o le faavavau. Ao e suesue i le 1 Nifae 19, vaavaai mo mea ua faia ma o loo faia e le Alii ina ia uunaia ai Lana fanau ia toe foi atu ma mau faatasi ma Ia.

Malamalama i Mau



1 Nifae 19

Ua oo mai (f. 2)—Na tutupu
 Sese (f. 6)—Faia se mea sese
 Tuugamau (f. 10)—Nofoga e
 tanumia ai (o se loa poo se ana)
 Saeia (f. 12)—Nutililii

Sasaina (f. 13)—Faatigaina,
 faasalaina
 Tauemuga ma upu faatusa
 (f. 14)—tagata faasaua

1 Nifae 19:1–6—O Ituaiga e Lua o Papatusi



I le 1 Nifae 9, na tusia e Nifae na ia faia ni ituaiga se lua o papatusi. O le ituaiga muamua, o papatusi tetele a Nifae, o loo i ai se faamatalaga auiliili e uiga i lona nuu, o le ituaiga lona lua, o papatusi laiti a Nifae, o se tala faamaumau paia faalelotu. I le 1 Nifae 19, o le fasi fuaitau o le “papatusi muamua” poo le “isi papatusi” o loo faatatau i papatusi tetele a Nifae ma le fasi fuaitau o le “papatusi nei” o loo faatatau i papatusi laiti

(tagai i le “O Sosia Taua na Maua Mai ai le Tusi a Mamona,” itulau 11).

Na faamoemoe Nifae o le a fesoasoani i augatupulaga i le lumanai tusitusiga nei i le aumaia o i latou ia Keriso.

1 Nifae 19:10—O ai Senoka, Neuma, ma Senosa?

Na ta’ua e Nifae ia Senoka, Neuma, ma Senosa o ni perofeta i le vaiitami o le Feagaiga Tuai lea e faamaumauina le auililiga o a latou valoaga e uiga ia Iesu Keriso i papatusi apamemea. E le o mauaina a latou molimau i le Feagaiga Tuai lea o loo ia i tatou i aso nei. O le mea moni o a latou tusitusiga o nisi o mea moni e “sili ona taua ma le malamalama” na aveeseina e le “lotu tele ma le inosia” (1 Nifae 13:26). Ana le seanoa le Tusi a Mamona, semanu tatou te le iloaina se mea e uiga i na perofeta faamaoni i vaiitami o le Feagaiga Tuai po o a latou valoaga foi.

Suesueina o Mau



Fai ni gaoioiga se lua o gaoioiga nei (A–I) ao e suesue i le 1 Nifae 19.

A Lisi “Vaega ua Sili Ona Taua ma le Malamalama”

Na poloaiina e le Alii ia Nifae ina ia faaaofia ai i le papatusi lona lua (o papatusi laiti) ia vaega e tele ua sili ona taua ma le malamalama o le a misi mai totonu o le Tusi Paia (tagai i le 1 Nifae 19:3 ma le vaega o le “Malamalama i Mau”).

1. Toe iloilo le 1 Nifae 19:8–14 ma lisi mea moni na iloa e Nifae e uiga i le fanau mai, soifuaga, ma le maliu o Iesu Keriso, faapea foi mea o le a tutupu i le aiga o Isaraelu pe a mavae Lona maliu.

2. I mea moni na e lisiina, faailoa mai mea na faapea mai Nifae na ia iloaina mai le agelu ma mea na ia iloaina mai tusitusiga a Senoka, Neuma, poo Senosa.



E Iloilo pe Faapefea Ona Eese

Mafaufau e uiga i valoaga auiliili e uiga i le soifuaga o Iesu o loo toefuataina e le Tusi a Mamona (tagai i le 1 Nifae 19:8–14). O le a sou manatu i le ala atonu e eese ai talitonuga o tagata Iutaia ma le au Kerisiano pe ana faapea e i ai pea na mea moni i la tatou Feagaiga Tuai?

I Mau Tauloto—1 Nifae 19:23

E tele mea na faitauina e Nifae i lona aiga mai tusitusiga a le perofeta o Isaia. Faitau le 1 Nifae 19:22–24 ma faamatala pe aisea na manao ai Nifae i lona aiga (ma i tatou) ina ia iloa upu a Isaia.



1 Nifae 20–21 O Savali Mai le Perofeta o Isaia

Na faitauina atu e Nifae mea e tele i lona aiga mai i valoaga a Isaia ina ia “faaoleole atili ia te i latou ia talitonu i le Alii, lo latou Togiola (1 Nifae 19:23). I le 1 Nifae 20–21 o loo tusia ai nisi o na valoaga taua a Isaia mai papatusi apamemea, e tutusa ma mea na o loo mauaina i le Feagiga Tuai. Ao e faitauina mataupu nei, vaavaai mo mea na aoao mai e Isaia e uiga i le aiga o Isaraelu. Aisea ua puapuagatia ai Isaraelu i senituri e tele, ma o le a le mea o loo faia e le Alii ina ia toe aumaia ai Lona nuu o le feagaiga ia te Ia? I le avee ai o se vaega o le aiga o Isaraelu i ona po nei, e mafai foi ona tatou faaaogaina upu a Isaia i o tatou olaga.

Malamalama i Mau



1 Nifae 20

Tauto (f. 1)—Osia feagaiga, folafolaga

Faalagolago (f. 2)—Tutumau ma faatuatua i ai

Finauvale (f. 4)—Le finaua'ia

Amio faaoleole (f. 8)—Le faamaoni, e le tutumau

O lē solitulafono (f. 8)—O le tagata na te solia poloaiga

Taofi (f. 9)—Onosaia, faatuatua, tolopo

Faamamaina (f. 10)—Faamama

Folasia (f. 13)—faasopolia

Fanau . . . ē tutupu mai i lou

manava (f. 19)—Fanau e tutupu mai ai, (fanau, fanau a fanau, ma isi faapena)

Vaea (f. 21)—Vavaeeseina

1 Nifae 20:1—O le a le “Vai o luta”?

Na tusia e Elder Bruce R. McConkie: “Na faapea mai Isaia o le ‘aiga o Iakopo’ e ‘o atu nai le *vai o luta*’ (Isa. 48:1), o se faaupuga ua malamalama i ai le Au Paia o Aso e Gata Ai i le itu o loo ta’ua i papatusi apamemea o loo faaopoopo i ai le fasi fuaitau ‘*poo le alu a’e nai le vai o le papatisoga*’ (1 Ne. 20:1), ma o lea ua faatumauina ai i le atoatoa se faaupuga o le Feagaiga Tuai e uiga i le papatisoga” (*Mormon Doctrine*, lomiga lona lua [1966], 832). O se faataitaiga lelei leni o mea moni “ua sili ona taua ma le malamalama” ua aveesea mai le Tusi Paia (1 Nifae 13:29).

1 Nifae 20:1–2—“Ua Latou Faaigoaina i Latou Lava o Tagata o le Aai Paia”

E pei ona ta’ua i le 1 Nifae 20:1–2, na aoaiina e le perofeta o Isaia le aiga o Isaraelu ona o le faapea mai o loo mulimuli i le Alii e aunoa ma le tausia o Ana poloaiga. Na manatu i latou ona o i latou o Lona nuu o le feagaiga ma nonofo i le aai paia o Ierusalem, o lea o le a puipuia pea i latou e le Atua. Na faamanatu atu e Isaia ia i latou e le o le *mea* o loo e nofo ai ae o le *ala* o loo e ola ai e taua (tagai f. 18–22). E moni lena lava mataupu faavae i aso nei.



O Ierusalem, o le Aai Paia Anamua

1 Nifae 20:3–8—“Ua Ou Ta’uina Atua Mea Muamua. . . Ua Ou Faaalia Mea Fou ia te Oe”

Ua tuuina mai e le Alii i Lana fanau molimau e tele po o mafuaaga ina ia talitonu ai i Ana afioga ma Ana perofeta. I le 1 Nifae 20:3–8, o loo ta’ua ai e Ia nisi o na molimau ma faamatalaina mea ua talafeagai ai na valoaga. Na faaalina mamao mai e le Atua i le amataga mea e tele o le a tutupu i le lumanai. O se tasi o Ana faamoemoega i valoaga na tuuina mamao mai mo se taimi umi i le lumanai o le taofia ai lea o tagata amioleaga mai le tuuina atu o le viiga i tupua ma atua pepelo ona o ana galuega ofoofogia (tagai f. 3–5). Ua faaalina mai foi e le Atua mea ua tutupu faafuasei, ina ia

le mafai ai ona faapea mai ē amioleaga, “Na ou iloa ina mea na” (tagai i f. 6–8).

1 Nifae 20:14–17—E Lagolagoina e le Alii Ana Perofeta

E alofa le Alii i Ana perofeta ma “faataunuuina lana afioga ua ia talaiina e i latou” (f. 14). I se faaaliga i ona po nei, na fetalai ai le Alii: “Pe fai atu i lo’u lava leo po o le leo o a’u auauna, ua tusa lava ia” (MFF 1:38).

1 Nifae 21

Taitai (f. 1)—Leoleo mamoe; o le tulaga leni, o taitai faalelotu o tagata lutaia

Talu mai le manava (f. 1)—Ao le i fanauina a’u

Utu (f. 2)—O le mea e ave ai āū

Ona o le mea ua le aoga ma le mea ua leai (f. 4)—Leai se aoga

Inoino (f. 7)—Inosia, itagia

Nuu ua tuufua (f. 8)—O tofi ua tuufua ma ua naumati

Togitogia (f. 16)—Vane, tusia, pe faailogaina

Lautiiti (f. 20)—Ua matua itiiti pe vaiti tele; pe a toe faapotopotoina e le Alii Lana fanau i Siona, o le a toe faatoateleina i latou

Fealuai solo (f. 21)—I lea mea ma lea mea



1 Nifae 21:1—O se Toefuataiina Tava Mai Papatusi Apamemea

O le uluai fuaiupu atoa lava o le valoaga a Isaia o loo tusia i le 1 Nifae 21:1 e le o mauaina i le mataupu talafeagai o loo i le tusi a Isaia (tagai Isaia 49:1). O loo manino lava le i ai o le mea leni i papatusi apamemea na faaogaina e Nifae ae ua aveesea mai i la tatou Tusi Paia o loo i ai nei. I le Isaia 49 (po o le 1 Nifae 21) o loo ta’ua ai e uiga i le afio mai o le Mesia, le faapotopotoina o Isaraelu, ma le aveina atu o le talalelei i Nuū Ese. Mai mea o loo tusia i le Tusi a Mamona ua tatou iloa ai o loo faasilisili lava le taulai atu o leni savali i tagata Isaraelu (e pei o le aiga o Liae) o e na mafa’i ese e pei o lala mai le vaega atoa o Isaraelu ma faataapepeina solo. Ua tatou iloa ina foi o le pogai o lo latou faataapepeina ona o le amioleaga o lo latou taitai i Ierusalem.

1 Nifae 21:1–9—O ai Lea na Valaauina e le Atua ao le i Fanau Mai o Ia?

O fuaiupu 1–9 o loo faamatalaina ai le Faaola, o Iesu Keriso, o lē na valaauina ao le i fanau mai o Ia. (tagai i le f. 1), o Ana afioga e tuia ai lotu o e amioleaga e pei o le pelu maai (tagai i le f. 2), e le pona foi lona soifuaga e pei o se u fanafana ua faapupulaina (tagai i le f. 2), o le malamalama i Nuū Ese (tagai i le f. 6), ma

e inosiaina e tagata (tagai i le f. 7). Talu ai o nisi taimi o olaga o perofeta e faia o ni faatusa, po o ni faaitaiga, o le Faaola, atonu e mafai foi ona faatatauina nei fuaiupu ia Isaia. Atonu foi e faatatauina i le Perofeta o Iosefa Samita:

- *Na muai faauuina o ia.* Na molimau o ia “O tagata uma taitasi o e o loo i ai se valaauga e talai atu i tagata o le lalolagi na faauuina i lena lava faamoemoega i le Fono Sili i le lagi ao le i faia le lalolagi lenei. Ou te manatu na faauuina au i lenei valaauga i lena Fono Sili” (*Teachings of the Prophet Joseph Smith*, 365; tagai foi i le 2 Nifae 3:7–15).
- *O ana afitoga e faataumaai ma o se u fanafana ua faapupulaina lona soifuaga.* Na saunoa o ia: “E pei a’u o se maa tele ma le talatala o loo taavale ifo mai se mauga maualuga; ma pau lava le mea e faalamolemoleina ai a’u o le taia lea o nisi o pito pe a fetoi ma se isi mea, ma fetai ai i se malosi ua faateleina ma mea faanununu faaletapuiga, o faitatuga pepelo, . . . o tagata e faia faasalaluga pepelo, o faamasino ma e molimau ua faatogafitiina, . . . ma lagolagoina e tagata leaga, o e tauto faaoleole, o tane ma fafine mulilulua ma amioleaga—e taia lea pito ma lea pito e mea faaseoli uma. O lea, o le a avea ai a’u ma se u fanafana ua faalamolemoleina ma faapupulaina i le utu a le Silisili Ese (*Teachings of the Prophet Joseph Smith*, 304).
- *Na auina mai o ia e avea ma malamalama i Nuu Ese.* Na fetalai le Alii ia te ia, “O le a maua e lenei tupulaga la’u upu mai ia te oe” (MFF 5:7–10; tagai foi i le MFF 86:11).
- *Na inosiaina o ia e tagata.* Na valoia e le agelu o Moronae o le a tauleleia ma tauleagaina foi Iosefa e tagata uma (tagai i le Iosefa Samita—Talafaasolopito 2:33).



Suesueina o Mau

Fai ni gaioiiga se lua o gaioiiga nei (A–U) ao e suesue i le 1 Nifae 20–21.

A Scaili ni Tali

Na vaai Isaia i mea faalelelei a le fanauga a Isaraelu. Na valaau atu o ia ina ia salamo ina ia mafai ona latou tauaveina le galuega a le Alii na tuina atu ia i latou ma ia maua Ana faamanuiaga. Faitau le 1 Nifae 20:1–11, 20 ma tali fesili nei:

1. O a mea ua faia e le Alii ina ia faamaonia ai i Lona nuu pe o ai Ia? (tagai i f. 3–8; tagai foi i le “Malamalama i Mau” mo le 1 Nifae 20:3–8).
2. E te manatu aisea na faaogaina ai e Isaia ia foliga o se ua uamea (tagai i le f. 4) e faamatalaina ai le fanauga a Isaraelu?
3. E ui ina sa fouvale tagata i taimi ua tuanai, ae o le a le mea na fetalai le Alii o le a faia e Ia mo i latou? Aisea? (tagai i f. 9–11).
4. O le a le mea na fetalai le Alii e tatau ona faia e tagata? (tagai f. 20; tagai foi Mosaea 26:29–30).

5. E mafai faapefea ona faaogaina nei aoaoga a Isaia i o tatou vaitaimi “ina ia aoga e aoooina ai i [tatou]” (1 Nifae 19:23)?

E Faamatala Upu Faafaatusatusa (Similes)

I le 1 Nifae 20:11–17 na tautino mai ai e le Alii Lona tulaga o Lē Foafoa ma le Faaola. O loo ta’ua foi i fuaiupu nei Lona alofa ma le lagolagoina o Ana perofeta. I fuaiupu e 18–22, na faamatala mai ai e Isaia mea na semanu e tutupu i le fanauga a Isaraelu pe ana tumau lo latou usiusitai. Ona ia ta’u atu lea ia te i latou ina ia salamo.

1. Toe iloilo le 1 Nifae 20:18–22 ma faamatala pe faapefea i upu faatusatusa (o faatusatusaga na faaogaina ai le *po ua tusa* po o le *po ua pei*) na faaogaina e Isaia—o vaitafe, o peau o le sami, o oneone, o iliili—e faamatalaina ai folafolaga a le Alii i e faatuatua.
2. E te manatu aisea e leai ai se filemu i e amioleaga? (tagai i le f. 22).

I E Mafai Ona Faataunuaina Valoaga i se Ala e Sili Atu ma le Tasi

O le tele o valoaga a Isaia e mafai ona sili atu nai lo le tasi le tulaga e faatatau i ai atoa ma le faataunuaina.

1. Suesue le 1 Nifae 21:1–10 ma faamatala pe o faapefea ona faamatalaina e fuaiupu nei ia Iesu Keriso.
2. Faamatala le ala o loo mafai ai foi e fuaiupu nei ona faamatalaina le perofeta o Iosefa Samita (tagai foi i le vaega o le “Malamalama i Mau”).

O E Faapefea Ona e Manatuaina le Faaola?



“A e e le galo lava oe ia te au, le aiga o Isaraelu e”

1. Ina ua le mafai ona faamanuiaina e le Alii ia Isaraelu (Siona) ona o le le usiusitai o tagata, o a ni lagona o tagata o le a le mea ua tutupu? (tagai 1 Nifae 21:14).
2. O a mea na fetalai le Alii o le a manatua ai pea e Ia Lona nuu? (tagai f.16).
3. Tusi se parakalafa e faamatala ai mea o loo fesoasoani ia te oe ina ia manatua ai le Faaola, i le lotu ma isi taimi.

U Faasolo Lelei le Faatulagaina o Manatu

I le 1 Nifae 21:22–26 o loo i ai le folafolaga a Isaia o le a faasaoina e le Alii Lona nuu. O ni manatu taua nei mai fuaiupu nei. Toe faatulaga lelei manatu e tusa ma le faasologa o loo faatulagaina ai i totonu o le mau.

- O le a laveaiina e le Alii i latou o e o loo noatia i le agasala ma le amioleaga.
- O tagata faipule ma malolosi o le a lagolagoina le galuega a le Ekalesia.
- O le a iloa e tagata taitasi o Iesu Keriso o le Faaola.
- O le a tau le Alii ma i latou o e faasagatau i Lana Ekalesia.

- O i latou o e faatuatua i le Alii o le a le faamāina i le talalelei.
- O le a toefuataiina e le Alii le Ekalesia i Nuu Ese e avea o se tagavai o le amiotonu mo le lalolagi.
- O i latou o e faasagatau i le Ekalesia o le a faumatiaina i latou lava.



1 Nifae 22

O Mea e Tutupu i Aso Amuli

Na iloa e Nifae e faigata ona malamalama nisi o tagata i upu a Isaia. O le mea moni, na fesili le aiga lava ia o Nifae ia te ia ina ia faamatala le mea na ia ta'ua i le 1 Nifae 20–21 (tagai 1 Nifae 22:1). Ao e faitau i le 1 Nifae 22, ia maitau le faamatalaga a Nifae e uiga i le tele o mea moni o loo maua i le 1 Nifae 20–21. Aemaise ai lava, ia maitau le mea na ta'ua e Nifae e uiga i le faataapepeina o Isaraelu ma le matafaioi a Nuu Ese o le a faia i le faapotopotoina o Isaraelu i aso e gata ai. Ia manatua tagata o Lana Ekalesia i aso nei, e ui lava ina o i tatou o le aiga o Isaraelu e ala i le gafa ma le feagaiga, ae o loo aofia ai i “Nuu Ese” o loo ta'uaina i le mataupu lenei ma o loo i ai se matafaioi i le faapotopotoina o Isaraelu.

Malamalama i Mau



1 Nifae 22

Faaalia (f. 2)—Faailoa mai, faaaliali

Faailoa mai lona aao (f. 10)—Faaalia Lona mana

Pouliuli (f. 12)—O se tulaga e le i iloaina ai i latou

Faamailei (f. 14)—Mailei, pueina

Fai ai le faamasinoga (f. 21)—Faia le faaiuga

Pule (f. 24)—Mana, puleaga

1 Nifae 22:8—O le a le “Galuega Ofoofogia” o le a Faia e le Alii i Aso e Gata Ai?



I le vaega tele o lo latou talafaasolopito umi, sa le faatuatua le fanauga a Isaraelu i le Atua o lē na faia i latou ma Ona nuu filifilia. E ui lava i Ana faamanuiaga, ae na fiafia pea i latou i ala o le lalolagi nai lo ala o le Atua. I lona taunuuga, na faataapepeina ai le toatele o i latou ma leiloa ai lo latou tupuaga. O le fanau a Liae o se faataitaiga lea o se aiga e tasi na faataapepeina ma na faatumauina lo latou tupuaga. Na latou iloaina lava i latou po o lo latou fasinomaga. O le galuega

ofoofogia i aso e gata ai o le faapotopotoina lea o le toatele o fanau na faataapepeina a Isaraelu o e naunau e toe foi i le Alii. E ui lava ina o tagata o le Ekalesia o i latou o le aiga o Isaraelu, na faatatau Nifae ia i tatou o Nuu Ese aua e o mai i tatou mai atunuu o nuu ese.

Suesueina o Mau



Fai ni gaoioiga se lua o gaoioiga nei (A–O) ao e suesue i le 1 Nifae 22.

A O le Faataapepeina o Isaraelu: O Ai, O Fea, O Anafea, ma Pe Aisea?

O upu a Isaia e uiga i le faataapepeina o Isaraelu o loo maua i le 1 Nifae 21:1. Na faamatalaina e Nifae nisi mea e tele e uiga i lena faataapepeina i le 1 Nifae 22:3–5. Ia faia se aotelega o faamatalaga faapoopo ua tatou iloaina e uiga i le faataapepeina mai ia Nifae. Ia manatua ia faamatala pe o ai na faataapepeina, o anafea ma pe o fea foi na faataapepeina i ai, ma pe aisea.

E Tuu le Manatu Sao i Lona Fuaiupu

I le 1 Nifae 21:22, na tautala Isaia i le matafaioi a Nuu Ese i le faapotopotoina o Isaraelu. I le 1 Nifae 22, na tuuina mai e Nifae ia i tatou nisi faamatalaga e uiga i lena faapotopotoina. Toe tusi fuaiupu nei i lau api ma a mae'a ona lisi lea o le fuaiupu po o fuaiupu foi mai le 1 Nifae 22:6–12 o loo i ai le manatu lena:

- O le mana o le Alii e tataua ona i ai mo Nuu Ese ina ia faamanuiaina ai tagata uma i le talalelei.
- O le oa ma le tamaoaga o atunuu o nuu ese o le a faaaoaga e lagolagosua ai i le galuega faafaifeautalai o loo moomia i le faapotopotoina o Isaraelu.
- O le a faapotopotoina Isaraelu e ala i lo latou iloaina o Iesu Keriso o lo latou Faaola.
- O se atunuu tele o tagata o nuu ese o le a faataapepeina fanau a Liae.
- O le a faamanuiaina e Nuu Ese le aiga uma o Isaraelu e ala i le aoaoina atu ia i latou o le talalelei.
- O le a aumaia e le Alii le talalelei i le atunuu tele o tagata o nuu ese. O lena atunuu o le a toe faamanuiaina fanau a Liae e ala i le fetufaai atu o le talalelei ia i latou.
- O le a faaalii feagaiga a le Alii i le lalolagi e ala i le mana o le Alii.



I Tusi se Faamatalaga e Faaautu i ai le Itulau Pito i Luma o se Nusipepa

I le 1 Nifae 22:13–18, na faamatalaina ai e Nifae le faamasinoga o le a oo mai i e amioleaga i aso mulimuli. Mo fuaiupu taitasi na, tusi se faamatalaga e faaautu i ai le itulau pito i luma o se nusipepa, e aotele ai le mea na faamatalaina e Nifae.

O Fai se Faatusatusaga

Na faamatalaina e Nifae nisi o eseeseaga i mea o le a tutupu i e amiotonu ma mea o le a tutupu i e amioleaga i aso mulimuli.

1. Suesue le 1 Nifae 22:16–26 ma lisi folafolaga i e amiotonu. Fai se isi lisi o faasalaga o le a oo i e amioleaga.
2. Faitau le 1 Nifae 22:28–31 ma faamatala mea na manao Nifae ia i tatou ina ia iloa mai mea na ia tusia.



O le Tusi Lona Lua a Nifae



O loo amataina le Nifae e lua ina ua mavae tausaga e tele na tuua ai e le aiga o Liae ia Ierusalem ma ina ua mavae lo latou taunuu i le nuu o le folafolaga. I uluai mataupu e fa, na tusia e Nifae toe upu o apoapoaiga na tuuina atu e lona tama ao le i malii o ia. Ao e faitau i le 2 Nifae, ia maitau mea na tutupu i le aiga ina ua mavae le malii o Liae.



O apoapoaiga a Liae i le 2 Nifae 1 na faasilisili ona taulai atu ia Lamana ma Lemuelu. Ao e le i faitauina, mafaufau i se mea e te ono ta'uina atu ia Lamana ma Lemuelu pe ana faapea o oe o lo la tina po o lo la tama. Ia mataituina mea na fai atu ai Liae ma mafaufau i ona aafiaga atonu e oo i ona atalii.



Malamalama i Mau

2 Nifae 1

Ua fai atu (f. 1)—Toe faamanatu, toe tuuina atu

E ui i o tatou puapuga (f. 5)—E ui ina sa tatou feagai ma luitau ma faigata

Osi Feagaiga (f. 5)—Faia o se folafolaga paia

Tofi (f. 5, 8–9)—Mea totino po o ni mea totino faaleaiga

Faasaina (f. 7, 32)—Tuueseina faapitoo po o le faapolopolo mo mea paia

Faalavelaveina (f. 9)—Mea e fai ma faasoesa, mea e faaleagaina ai

Le talitonu (f. 10)—Pau malie ese atu

Malaia tetele (f. 12)—O le tuuina mai o faasalaga; o mea e faapupula mai ai faamasinoga a le Atua

Faatauina lo'u agaga (f. 15)—Faasaoina; o le uiga moni o le "faatauina mai le nofo pologa"

Tulafono (f. 16)—tulafono, poloaiga, aiaiga

Ātuga (f. 16)—Popole

Faapau (f. 22)—Aumaia i ou luga

Pouliuli (f. 23)—O le tulaga e le iloaina

Saua (f. 26)—O se a'oa'iga

Taofi (f. 26)—Taofiaina

Tautala (f. 27)—Saunoaga

Suesueina o Mau

Fai le gaoioiga A ma le E ao e suesue i le 2 Nifae 1.

A Faauma Fuaiupu Nei

I le 2 Nifae 1:5–12 o loo i ai upu a Liae i ona atalii e uiga i le nuu o lo latou tofi, lea e aofia ai Amerika i Matu ma Saute. Faauma fuaiupu nei o loo aoteleina ai ia aoaoga a Liae. Taumafai e faaupu i ni au lava upu, ae manatua ia aofia ai i lau fuaiupu mea na aoaoina atu e Liae:

1. I le faapoopoo atu i fanau a Liae, o le a fai le nuu ma tofi i . . . (tagai f. 5–7.)

- Afai o le a auaua i le Atua ma tausia Ana poloaiga e i latou o e nonofo i lenei nuu folafolaina ona . . . (tagai f. 7, 9–12.)
- Na taofia e le Alii isi atunuu mai lo latou iloaina o le laueleele i lena taimi ona . . . (tagai i le f. 8.)

E “Ia Faatamatane”



Na faamatalaina e Elder Carlos E. Asay, o le na avea ma se tasi o le Au Peresitene a Fitugafulu, se mea na oo i ai o ia ao avea ma se faitaulaga i le Perisitua Arona i le sefuluvalu o ona tausaga ina ua teena e ia le faatasi atu i se vaega o ni ana uo i a latou gaioioiga le talafeagai. Na tusia e ia: “Ao ou savali ese atu . . . , na taufaalilili mai a’u uo ma tauvalaau mai, ‘O afea o le a e faatagata matua ai?’ ‘O afea ea o le a tuu ai ou uiga faatamaitiiti

ma lou mapo lotu?’ ‘O afea o le a e faatamatane ai?’” (*In the Lord’s Service* [1990], 46; tagai foi i le *Liahona*, Iulai 1992, 50). Na saunoa Liae i ona atalii ina “ia faatamatane” (2 Nifae 1:21), ae peitai na matua ese lava lona faauigaina mai le faauigaina o mea na fai mai ai alii talavou o loo i le tala. Mo le gaioioiga lenei, fai le numera 1, ona fai lea o le 2 po o le 3.

- E faatatau i mea na aoao atu e Liae o loo i le 2 Nifae 1:13–24, ia lisi ni uiga se lima pe sili atu foi na ia Liae i le avea ai ma se tagata o le Atua. Tusi le fuaiupu o loo maua ai uiga taitasi.
- Tusi se parakalafa i le eseeseega o uiga na e lisiina ma le ala o loo faamatalaina ai e tamaiti o loo i le tala a Elder Asay ma isi tagata e toatele faalelalolagi le uiga o le faatamatane.
- Toe iloilo le fuaiupu e 13 ma le 15 ma tusi se parakalafa e faatusatusa ai le tulaga o tagata amiotonu, e pei o Liae, ma le tulaga o tagata faalelalolagi, e pei o Lamana ma Lemuelu.

Na aoao mai Iesu Keriso: “Pe faapefea la outou amio e tatau ai? E moni, ou te fai atu ia te outou, e pei lava o a’u nei” (3 Nifae 27:27).



2 Nifae 2
Saoloto e Filifili Ona
o le Togiola

O *Iakopo* o le uluai atalii o atalii e toalua na fanaua e Liae ma Sarai i le vao (tagai 1 Nifae 18:7). O lea, na oo ia te ia ni tofotofoga e tele ao tuputupu ae o ia—i le faigata o le malaga ma le “faalevao a [ona] uso” (2 Nifae 2:1). O apoapoaiga a Liae i le 2 Nifae 2 sa tuuina atu faapitoa mo *Iakopo*, ma e

fesoasoani i le faamatalaina o le ala e mafai ai ona maua le filemu ma le olioli i le lalolagi o faanoanoaga ma le tuu faafeagai o mea. O le tasi lenei o mataupu i le Tusi a Mamona o loo ta’u mai ai ia i tatou mea e tele e uiga i le fuafuaga o le fiafia a le Tama Faalelagi.

Malamalama i Mau



2 Nifae 2

- Puapuaga** (f. 1)—Lutia i faigata
- Faapaiaina** (f. 2)—Tuueseina mo se faamoemoega paia
- Togiola** (f. 3)—O se tasi e totogiina le tau ina ia faaolaina ai se tasi mai noataga faaleagaga (O Iesu Keriso)
- Ta’uamiotonuina** (f. 5)—Faailoaina le saoloto mai agasala poo le ta’usalaina, faamagaloina
- Salamo** (f. 7)—Faanoanoa ona o le agasala, lotomauualalo
- Tau (f. 8)—O le alofa tunoa ma galuega lelei (o le Togisala lea a le Faaola—lea e aofia ai Ona puapuaga, maliu, ma le Toetu)**
- Alofa tunoa o le Mesia Paia** (f. 8)—Mana o Iesu Keriso
- Fautua** (f. 9–10)—Fai ma faufautua e fesoasoani i le foia o se faafitauli po o se eseeseega i ni vaega se lua (o le fesoasoani lea a le Faaola mo tagata uma o e ua o ese mai le Tama Faalelagi ona o le agasala)
- Faao** (f. 10)—Tuuina atu, faataunuu
- Tu ai** (f. 10)—Faapipiina, faamauina
- Filogia** (f. 11)—O le tuufaataasi o ni mea se lua pe sili atu foi e fausia ai se mea e tasi
- E leai** (f. 12)—E leai se faamoemoega, e leai se aoga
- Faosooina** (f. 16)—Faasoosoina, faasufi
- Faalevalevaina** (f. 21)—Faateleina, faaumiumi
- Ola faataitai** (f. 21; tagai foi f. 30)—Taimi e tofotofoina ai, pe faamaonia ai
- Solitulafono** (f. 21–22)—Solia se tulafono
- Sei iloga** (f. 26)—Sei vagana
- E tatau** (f. 27)—Talafeagai, taua
- Puluvaga** (f. 27–28)—O se tasi e galue ina ia faafilemuina ni vaega se lua e le o loto gatasi (o Iesu Keriso lava ia)
- Faamoemoe** (f. 30)—Faamoemoega

2 Nifae 2:3–10—“Ua Saunia foi le Ala . . . e le Faatauina ai le Olataga”

O le Togisala a Iesu Keriso e faasaolotoina ai tagata uma mai aafiaga ua oo mai ona o le Pau ma saunia ai se auala e faalagolago [i lo tatou usiusitai] e saoloto ai mai agasala a le tagata lava ia (tagai i le ata o loo tuuina atu). E pei ona sa ta’uina atu e Liae ia *Iakopo*, “e le faatauina . . . le olataga” (2 Nifae 2:4). E le i faaolaina i tatou ona o se mea na faia e se tasi o i tatou ae [ua faaolaina] ona o le Togiola a Iesu Keriso. Ae peitai, e i ai mea e manaomia e ao ona tatou faataunuina, ina ia mauaina ai faamanuiaga uma o le Togisala a le Faaola. Na faapea mai Liae na o i latou o e “o i ai le loto momomo ma le agaga salamo” e tuuina atu i ai le faaolataga” (f. 7). Afai tatou te mauaina faamanuiaga o le Togisala a Keriso lea e faalagolago [i lo tatou usiusitai], e ao ona tatou faatuatua atili ia te Ia ina ia salamo mai i a tatou agasala uma. E leai lava se isi ala e mauaina ai le atoatoaga o faamanuiaga o lenei galuega faaola (Tagai i le *Book of Mormon Student Manual* [Religion 121–22, 1996], 23).

O Taunuuga o le Pau o Atamu Lea e Manaomia ai le Faaolaina o i Tatou

- Oti faaletino: Ua fananau mai i tatou uma ma ni tino faitino o le a oo i ai le oti i le taimi mulimuli.
- Oti faaleagaga: Ua fananau mai i tatou uma i se lalolagi pagatia ma ua tuveseina ai i tatou mai lo tatou Tama Faalelagi.
- O loo nonofo i tatou i se lalolagi telesitila ma le pagatia.



O Taunuuga o lo Tatou Lava Pau Lea e Manaomia ai le Faaolaina o i Tatou

- Ao faamasinoina i tatou i a tatou filifiliga, o a tatou agasala ua le agavaa ai i tatou e toe foi atu i le afioaga o lo tatou Tama Faalelagi (tagai i le Mosaea 16:2–5).

O Faamanuiaga lē Faatuaoia o le Togiola

- O e uma na soifua mai o le a toetutu ma ni tino toetutu faaletino (tagai i le Alema 11:42–44).
- O le a toe aumaia tagata uma i le afioaga o le Atua mo le faamasinoga (tagai i le Alema 11:44; Helamana 14:15–17).
- O le a i ai le lalolagi i se tulaga selesitila (tagai i le MFF 88:18–20).

O Faamanuiaga Le Faatuaoia o le Togiola e Faalagolago [i lo Tatou Ususitai]

- Afai tatou te faatutua ia Iesu Keriso, salamo, ma papatisoina, e mafai ona faamamaina i tatou mai a tatou agasala. E ala i le meaalofa o le Agaga Paia e mafai ai ona faapaiaina ma faaagavaaina i tatou ina ia tutumau ai i le afioaga o le Tama ma avea ai faapei o la (tagai i le Alema 34:13–17; 42:15; Moronae 10:32–33; MFF 76:58; 132:19–20; Mose 5:5–11).

2 Nifae 2:5—“E le Ta’uamiotonuina . . . le Tino i le Tulafono”

O le ta’uamiotonuina o lona uiga o le tautinoa mai o le le ta’usalaina, ma le faamagaloina o agasala. O le taliaina po o le amiotonu lea i luma o le Atua. Na aoao mai Liae e leai se tasi e ta’uamiotonuina e le tulafono, ae peitai ona o le solia o le tulafono, ua vavaeseina ai tagata mai le Atua (tagai 2 Nifae 2:5). E pei ona sa aoao mai le Aposetolo o Paulo, “ua agasala tagata uma lava, ma ua le oo i le viiga mai le Atua” (Roma 3:23). “O lea ona o le tulafono, o lona uiga foi, o le tautala atu e foliga e leai se mea ae o loo faataunuuna i le tulafono, o le a vavaeseina ai faaletino atoa ma le faaleagaga ia tagata. O le a vavaeseina faaletino i latou ona ua le mafai e i latou ona tausia atoatoa tulafono ma o le a vavaeseina faaleagaga i latou ona e faaleeleaina le tagata i le solia o le tulafono ma ‘e le mafai ona i ai se mea le mama . . . [i] Ona luma’

(Mose 6:57; tagai foi i le 2 Nifae 9:6–10)” (Gerald N. Lund, “The Fall of Man and His Redemption,” i le Monte S. Nyman ma Charles D. Tate Jr., faatonu, *The Book of Mormon: Second Nephi, the Doctrinal Structure* [1989], 90). “E oo mai ai le Togiola talu le Mesia Paia” ona “e avae o ia e ia lava e fai ma taulaga ona o agasala, e faaatoatoa ai tuga o le tulafono” (2 Nifae 2:6–7).

Suesueina o Mau

Fai ni gaoioiga se tolu o gaoioiga nei (A–O) ao e suesue i le 2 Nifae 2.

A Faamatala le Ala e le Faatauina ai le Faaolataga

1. Suesue le 2 Nifae 2:3–9 ma ia faamatala le moni o le saunoaga a Liae “e le faatauina ai le olataga” (f. 4) ma lana saunoaga e tuuina atu le olataga ia i latou o e talitonu ma mulimuli ia Iesu Keriso (tagai f. 9). (Tagai i le vaega o le “Malamalama i Mau” mo se fesoasoani, pe afai e manaomia.)
2. Saili i le 2 Nifae 2:5–8 ma faamatala le tau na togiina e le Faaolaina ia ia faaolaina ai faaletino ma faaleagaga i tatou. O le a se tulaga e oo ia i tatou pe ana faapea e leai se Faaola? (tagai i le f. 5).

E O Tulafono a le Atua: O Ki ia i le Fiafia

E manatu nisi o tagata na faia e tagata tulafono uma—e leai ni tulafono o le faavavau ma, e leai foi se mea ua ta’ua o le agasala. E talitonu i latou e tatau ona mafai e tagata ona faia soo se mea latou te loto i ai pau lava le mea ia aua ne’i o latou faatiga i se tasi. Ina ua maea ona aoao atu e uiga i le tatau ona i ai “le faafeagai o mea uma” (2 Nifae 2:11), na faamatala atu e Liae le faia o tulafono a le Atua ma lo tatou fiafia. Faitau le 2 Nifae 2:13 tusi i lau api le mataupu faavae e te manatu na aoao mai e Liae.

I Mau Tauloto—2 Nifae 2:25

1. O le fuaiupu puupuua leni o loo tuuina atu ai se mea moni faigofie e uiga i le Pau. Faitau foi le 2 Nifae 2:22–23, o loo faamatalaina ai le mea semanu e tupu pe ana le solitulafono Atamu ma ai i le fua o le lauu faasaina. Tusi le “Ona ua pau Atamu . . .” ma faauma le fuaiupu i le lisiina o taunuuga o le Pau o loo ta’ua i le 2 Nifae 2:22–25. (Na faamatalaina e Liae i nisi taimi mea na semanu e le tutupu pe ana leai le Pau; toe faaupu taunuuga na ina ia faamatalaina ai mea na tutupu.)
2. Na faapea mai Liae, “Ua ola tagata, ina ia latou maua le olioli” (f. 25). Ia toe iloilo fuaiupu o le 2 Nifae 2 o loo i ai upu *fiafia*, *olioli*, *malaia* (f. 5, 10–11, 13, 18, 23, 25, 27). O a mea na aoao mai e Liae i na fuaiupu e uiga i le ala e mafai ai ma pe aisea foi e tatau ai ona tatou mauaina le olioli ma pe o ai foi o loo manao ia tatou malaia?



O Mau Tauloto—2 Nifae 2:27

I lau api, tusi se ata o loo faaalua ai le aoaoga faavae taua o loo aoaoina i le fuaiupu lenei. Fai lau ata ina ia mafai ona tautau pe faapipii i se nofoaga e masani ona e vaai atu i ai, ina ia faamanatu atu ai ia te oe nei mea moni taua.



I le 2 Nifae 3, na ta'ua ai e Liae ni alii eseese se toafa ua faaigoaina ia Iosefa. Na tuuina atu ana upu i lona atalii pito ititi, o Iosefa. Na saunua Liae e uiga i le perofeta sili o Iosefa lea na faatauina atu i Aikupito. O Iosefa lea na tupuga mai ai le aiga o Liae. Na ta'ua e Liae se valoaga a Iosefa o Aikupito na faia ao le i maliu o ia. I lena valoaga na saunua ai Iosefa e uiga i aso e gata ai ma isi tagata e toalua e igoa ia Iosefa o le a tupuga mai foi ia te ia. Ao e suesue i le mataupu lenei, ia e iloa pe o ai Iosefa nei i aso e gata ai ma pe aisea foi ua t'ua ai i laua.

Malamalama i Mau



2 Nifae 3

Le fua o . . . sulugatiti (f. 5–7, 11–12, 18–19, 21)—Fanau

Faalua (f. 5)—Faailoa mai, faaali mai

Tagata v'iai (f. 6–7, 11, 14)—O se tagata e mafai ona ia iloa ina mea ua tuana'i, le taimi nei, ma le lumanai (tagai Mosaea 8:13–17)

Tauleleia (f. 7)—Tauaogaina, faaaloalogaia

Faatoilaloina, faafememeaiina (f. 12, 14)—Tuuina atu i le le mautonu ma le fememea'i

Faaiuina (f. 12)—Taofia

Amata (f. 13)—Amatalia

Faalogo (f. 23)—Faalogo ma ususitai

Toefuataiina (f. 24)—Toe aumaia (i le mea lenei, o le toe aumaia o Isaraelu i lo latou Atua, i le mea moni, i a latou feagaiga, ma o latou nuu)

2 Nifae 3:6–21—O Fea o loo Maua ai le Valoaga a Iosefa?

O le valoaga a Iosefa, lea na faatauina i Aikupito, na ta'ua e Liae i lona atalii o Iosefa e le o maua i le Tusi Paia o loo ia i tatou i le asō. Na maua e Liae i totonu o papatusi apamemea na aumaia mai ia Lapana i Ierusalem (tagai 1 Nifae 3:3, 19–20; 5:10–16; 2 Nifae 4:1–2).

2 Nifae 3:6–18—O Iosefa o Aso e Gata Ai

O le valoaga anamua a Iosefa na faatatau i se Iosefa o aso e gata ai o le a avea ma se perofeta sili ma se faamanuiga i fanau a Liae faapea le aiga atoa o Isaraelu. Na faapea mai le valoaga o lenei

Iosefa o aso e gata ai o le a i ai lona tama e igoa foi ia Iosefa. O lenei perofeta o aso e gata ai o le Perofeta o Iosefa Samita. O lea la, e toafa Iosefa eseese o loo ta'ua i le 2 Nifae 3: o Iosefa o Aikupito; o le atalii o Liae o Iosefa; o le Perofeta o Iosefa Samita; ma Iosefa Samita le Matua., o le tama lea o le Perofeta o Iosefa Samita.



Suesueina o Mau



Fai le gaoioga A ma pe afai e te moomia, ma le gaoioga. E ao e suesue i le 2 Nifae 3.

A Auiliili le Misiona a le Perofeta

1. O le tagata v'iai na faatatau i ai le 2 Nifae 3:6–21 o le Perofeta o Iosefa Samita. Lisi mea ua e iloa e uiga i lana misiona mai lenei valoaga. (E sili atu ma le sefulu mea o loo ta'ua.) Taumafai e faapuina mea taitasi i ni au lava upu.
2. Filifili se vaega se tasi o le misiona a le Perofeta ma faamatala pe faapefea ona i ai sona aafiaga taua i lou olaga.

E O se Valoaga ua Faatauina i lo Tatou Vaitaimi

E lua ni tusi o loo ta'ua i le 2 Nifae 3:12—o le tasi na tusia e i latou na tupuga mai ia Iosefa (o le Tusi a Mamona) ma le isi na tusiaina e i latou oē na tupuga mai ia Iuta (o le Tusi Paia).

1. Lisi pe o a mea o loo ta'ua i le valoaga o le a faatauina faatasi e nei tusi e lua.
2. Faamatala pe faapefea ona faatauina faamoemoega na e lisiina ona o le i ai o ia tusi e lua.
3. Faitau le faapoopoga talu ai nei i le ulutala o le Tusi a Mamona. O a ni ala o loo avea ai lenei tusi "O se Tasi Molimau ia Iesu Keriso"?

Na saunua Elder Boyd K. Packer, o se tasi o le Korama a Aposetolo e Toasefululua, o le Tusi Paia ma le Tusi a Mamona "ua lalagaina nei faatasi i se ala ao o e matua suesueina atili le tasi e te tosina atu foi i le isi, ao e aoa mai i le tasi e faamalalamaina oe e le isi. E moni lava ua avea i laua ma tusi e tasi ua i o tatou lima. Ua faatauina ai nei le valoaga a Esekielu [o loo i le Esekielu 37:15–19]" (*Liahona*, Ianuari 1983, 101).



2 Nifae 4 O le Salamo a Nifae

O nisi o toe upu na saunoa i ai le perofeta sili o Liae o loo tusia i le 2 Nifae 4. Ina ua mavae le maliu o lona tama, na tustitusia ai e Nifae nisi o manatu ma lagona e uiga i lona lava ola faaleagaga. Na tusia faatauloto e ia ia mea—e pei o salamo o loo i le Feagaiga Tuai. O lea ua ta’ua soo ai le 2 Nifae 4:16–35 “o le salamo a Nifae.” O lenei salamo e mafai ona avea ma puna o le malosi mo soo se tasi e alofa i le Alii ma fia auauna mo Ia ae o loo lagona le le agavaa ona o o latou vaivaiga.

Malamalama i Mau

2 Nifae 4

Ae taui atu ai i luga o outou matua (f. 6)—O le a faamasinoina ai o outou matua
Ua Toeaina, faamalosi (f. 12, 24)—ua avea ma tagata matua
Apoapoaiga (f. 13)—Aoaiga ona o agasala
Uunaia (f. 14)—Faatonuina, poloaiina
Malaia (f. 17)—Le fialia, le agavaa
Faanoanoa (f. 17)—Loto faanoanoa
Siosiomia (f. 18)—Faatumuliaina
Taumaileia (f. 18)—Faalavelave
Faafememeaiina (f. 22)—Fememea’i, le mautonu

Vaosia (f. 25)—Poloaiina
Ua asiasi le Atua i lona faamaulalo (f. 26)—o Iesu Keriso, o se tagata faalelagi, auauna atu i isi
Faavaivai (f. 26, 29)—Faaititiitia
Momomo (f. 32)—Loto maulalo, e aunoa ma le faamaualuga
Salamo (f. 32)—Faamaulalo, faanoanoa ona o agasala
Punitia (f. 33)—Pupuni
Lima o le tagata (f. 34)—Poto o le tagata
Foai tele (f. 35)—Faateleina
Faalētatau (f. 35)—Le tatau ai, mo ni mafuaaga sese

Suesueina o Mau

Fai le gaioiga A ma le E ao e suesue i le 2 Nifae 4.

A Manatuaina o le Perofeta o Liae

E Manatua ai Liae



Toe faitau toe upu a Liae o loo i le 2 Nifae 4:1–11. Mafaufau i mea na e aoaoina mai ia Liae ma mea e uiga ia te ia talu mai le 1 Nifae 1 ma lisi ni faataitaiga se tolu o ni ona uiga e tatau ona manatuaina ai o ia. Mo mea taitasi, faamatala pe aisea ua e filifilia ai lena mea ma pe ete manatu faapefea o le a avea le manatuaina o lena mea ma faamanuiaga i ana fanau.

E Tustitusi Mea o Lou Agaga

I le 2 Nifae 4:15–35, o loo tatou faitau ai i nisi o “mea [o le] agaga [o Nifae]” (f. 15). O se poloka o mau lelei lenei e faitau faaleotele. Pe a maea ona e faitauina, filifili ni fasi fuaitau poo ni fuaiupu se lima mai mea na faapea mai Nifae o se vaega foi “o mea a [lou] agaga.” Faamatala pe aisea ua e manatu ai e taua mea taitasi ia te oe.



2 Nifae 5 O se Aiga Fevaevaeai

E ui lava i ni apoapoaiga a Liae ina ia lotogatasi (tagai 2 Nifae 1:21), ae na i ai se fevaevaeaiga i le aiga ona o le faauauina pea o le loto leaga ma le feita o Lamana ma Lemuelu i lo laua uso o Nifae. Ae peitai, e pei ona sa molimau Nifae i le 1 Nifae 1:20, na alofa mutimutivale le Alii i le laveaiina o e faatuatua. Ao e faitauina le 2 Nifae 5, ia maitau le eseese o le ala na ola ai vaega e lua o tagata ona o se taunuuga o a latou amioga ma mea na latou faia.

Malamalama i Mau

2 Nifae 5

Ua lava (f. 4, 34)—Ua tele ma totoe
Tulafono (f. 10)—Poloaiga, aiaiga
Lūlū (f. 11)—Totō
Selesele (f. 11)—Fafai
Manaomia (f. 21)—Faasooso, faatosina
Faainosia (f. 22)—Inoino, inosia

Paie (f. 24)—Ivā
Pepelo (f. 24)—Faitogafiti, fealoalofa’i
Fai ma sasa (f. 25)—Puapuaga, malaia
Faasaina (f. 26)—Tuu eseina mo se faamoemoega paia

2 Nifae 5:20–25—“O le Fetuu” e le o le “Faauliuli . . . o Pa’u”

“O le fetuu” na faao atu e le Alii ia sa Lamana na fouvale o le vavaeeseina lea mai luma o le Atua (tagai i le 2 Nifae 5:20–21). Na “faauliuli . . . e le Alii . . . o latou pa’u” ina ia le fefiloi, ma fenofoa’i i latou ma sa Nifae, ma oo atu ai le fetuu ia i latou lava (tagai i le f. 21–23).

Suesueina o Mau 

Fai le gaioiga A ao e suesue i le 2 Nifae 5.

A Faailoa Mai Mea e Eseese Ai

1. Tusi se siata e pei o lenei i totonu o lau api ma faatumu i faamatalaga e te maua mai mau o loo tuuina atu:

Sa Nifae	O Mea e Saili	Sa Lamana
	O a ni lagona o taitai? O a mea na latou faia? (tagai i le 2 Nifae 5:1–4, 12, 14–18, 26, 29, 31– 32).	
	O a mea na faia e tagata? (tagai f. 6–11, 15, 17, 20–22, 24–27)	
	O a ni taunuuga? (tagai f. 11, 13, 16, 20–22, 25–27, 34).	

2. Na “nonofo [sa Nifae] ma le fiafia” (2 Nifae 5:27). Toe faitau le 2 Nifae 5, ma lisi auala e tolu ina ia ola ai “ma le fiafia.”



I le 2 Nifae 5:26, o loo ta’ua ai na faauuina e Nifae ia Iakopo ma Iosefa e “fai ma ositaulaga ma aoao” i sa Nifae. O nisi o aoaoga a Iakopo o loo tusia i le 2 Nifae 6–10, o lana lauga lea e lua aso na tuuina atu ai i tagata o sa Nifae. I le vaega tele o mataupu 6–8, na ta’ua ai e Iakopo upu a le perofeta o Isaia (Isaia 49:22–52:2). Na ia faamatalaina foi le pogai na ia ta’ua ai na fuaiupu ma mea e tatau ona faia e tagata ina ia malamalama atili ai i na mea. Atonu e te fia faitauina muamua ia mataupu 6–10, ma mafaufau pea i faamatalaga nei. Ona toe foi lea i tua ma suesue mataupu taitasi e faaoga ai fesoasoaniga o loo i lenei tusi taiala suesue.

- “Ina ia aoaoina outou ma ia faamamalu le suafoa o lo outou Atua” (2 Nifae 6:4). Ao e faitau mataupu 6–8, ia maitau mea na aoao atu e Iakopo e uiga i le Atua ma le ala na ia uunaia ai lona nuu ina ia faamamalu ia te Ia (ia alolofa ma mulimuli ia te Ia ma le lotomaulalo ma le faaaloalo).
- “E mafai . . . ona faatusaina ia te outou” (2 Nifae 6:5). O le taimi lona lua lea ua faatusaina ai e se perofeta o le Tusi a Mamona ia upu a Isaia ia i tatou lava (tagai i le 1 Nifae 19:23; tagai foi i le “Faatautaina o Mau,” itulau 3 o le tusi taiala suesue lenei).
- I le 2 Nifae 6:8–15, o loo faamatala ai e Iakopo le uiga o nisi o fuaiupu na ia faitauina i lona nuu.
- “Ua ou faitauina mea nei ina ia iloa e outou o feagaiga a le Atua” (2 Nifae 9:1). Ao e faitauina mataupu 6–8, mafaufau i mea o loo aoaoina mai e uiga i feagaiga a le Alii—o a ia feagaiga ma aisea ua matua faamaoni ai le Alii ina ia faataunuuna ia mea.
- “Ua ou fai atu ia mea ia te outou ina ia outou olioli” (2 Nifae 9:3). Ao e faitauina upu a Isaia, mafaufau i le ala o loo tuuina atu ai e na upu le fiafia ia te oe.
- I le 2 Nifae 9:4–54, na talanoaina ai e Iakopo le aoaoga faavae o loo aumaia i le savali a Isaia.
- I le 2 Nifae 10, na faauuina ai e Iakopo le lauga na amataina e ia i le aso ua tuana'i.

Malamalama i Mau 

2 Nifae 6

- Popole** (f. 3)—Lagona o le atugalua ma le alofa
- Apoapoai** (f. 3)—Uunaia, faamalosiua
- Tagāvai** (f. 6)—O se mea ua faatuina i se pule e aveva ma se tulafono e faamasinoina ai isi; o se faailoga foi (i lea tulaga, o le faailoga o le talalelei lea)
- Faaali** (f. 9, 14)—Faailoa atu
- Sasa** (f. 9)—Sasaina i se sasa e i ai ni fasi ponaivi ma maa i ona faataausiusiuga
- Taia ma faatigaina** (f. 10)—Faasalaina ma puapuagatia i tiga o le tino ma le mafaufau
- O lea itu ma lea itu** (f. 11)—i ma o
- Tuuina atu ia fano** (f. 11)—Faataga ia matua faatamaiaina
- Afā** (f. 15)—O se matagi matua malosi
- Faama’i** (f. 15)—Mala, ma’i
- Vete** (f. 16–17)—Faatigaina e le fili
- Laveaiina** (f. 16)—Pagota ua faasaolotoina
- Finau atu** (f. 17)—Tetee atu
- Sauā** (f. 18)—Faiga le sa’o

2 Nifae 6:6–18—O le a le Faatulagaga o le a Tutupu ai Nei Mea?

O mea o loo tusia i le 2 Nifae 6 e le o lisiina i le faatulagaga na tutupu ai pe o le a tutupu ai foi. Pe a na faatulagaina mea nei i taimi e tutupu ai, ua faatulagaina fuaiupu 8–11, 6–7, 11–18. O mea nei o loo tuuina atu ai manatu autu o loo talanoaina i fuaiupu nei:

- O fuaiupu 6–7 o loo i ai valoaga a Isaia i le faapotopotoina o Isaraelu i lo tatou vaitaimi, e fesoasoani i ai Nuu Ese.



- O fuaiupu 8–9 o loo ta’ua ai le pau o Ierusalem, o le faatafeaga o tagata Iutaia i Papelonia, ma lo latou toe foi atu i Ierusalem i lalo o pulega a Sairo le Sili,
- O fuaiupu 9–11 o loo valoia ai le afio muamua mai o Iesu Keriso i tagata Iutaia ma le ala o le a latou puapuagatia ai ma faataapepeina ona o le teenaina o Ia.
- O fuaiupu 11–18 o loo i ai nisi faamatalaga a Iakopo o valoaga a Isaia o loo i fuaiupu 6–7 e uiga i le faapotopotoina o Isaraelu i aso e gata ai.

2 Nifae 6:7, 13—“Faatalitali” mo le Alii

O le upu *faatalitali*, e pei ona faaaogaina e Isaia, o lona uiga o le tutumau ma le malosi ao faatalitali pea seia oo ina tupu se mea o loo faamoemoe e tupu. O le “faatalitali i le Atua” o le tutumau ma le faamaoni ia te Ia seia oo i le taimi ua silafia e Ia ua talafeagai e sasaa mai ai le atoatoaga o Ana faamanuiga.

2 Nifae 6:12—O le “Lotu Tele ma le Inosia”

Tagai i le vaega o le “Malamalama i Mau” mo le 1 Nifae 13:5–9 (itulau 22).

2 Nifae 6:14—O le a Toe Laveai Faalua e le Alii Lona Nuu

O le taimi muamua na laveai ai e le Alii Lona nuu, o Isaraelu, ina ua Ia aumaia i latou nai Aikupito ma tuuina atu e atinae lo latou nuu folafolaina. O le taimi lona lua na Ia saili ai e toe laveai Lona nuu, o le tispipenisione lenei. Na aoao mai le Perofeta o Iosefa Samita: “O lenei ua oo mai le taimi ua toe tuuina mai ai e le Atua o Aperaamo, Isaako, ma Iakopo, lona aao ina ia laveai le toe vaega o lona nuu” (*Teachings of the Prophet Joseph Smith*, 14). O ki o lenei faapotopotoina na toefuataiina mai e Mose i le Malumalu o Katelani i le 1836 (tagai MFF 110:11).

Suesueina o Mau

Fai le gaoioiga I ma le gaoioiga A po o le E ao e suesue i le 2 Nifae 6.

A Aisea e Tatau ai Ona Ou Faalogo?

1. Mafaufau faapea o loo e soifua i le vaitaimi o Iakopo. Mai mea na e faitauina i le 2 Nifae 6:1–4, lisi ni mafuaaga se tolu e te tuuina atu ina ia uunaia ai sau uo e te lua o atu ma faalogologo i aooga a Iakopo.
2. Faamatala pe faapefea ona faaaogaina mafuaaga na i lo tatou faalogo i o tatou taitai perisitua i aso nei.

E Faamatala le Eseelega

1. Faitau le faamatalaga a Iakopo i le taimi muamua ma le lona lua o le a “faaalai mai ai [e Iesu Keriso] o ia lava” (tagai i le

2 Nifae 6:8–10, 14–15). Faatusatusa ia mea e lua e ala i le maitauina o mea e tutusa ai ma mea foi e eseese ai.

2. Aisea e te manatu ai o le a matua eseese ai le afio faalua mai o le Faaola mai Lona uluai afio mai?

I Faatatauina o Mau

Na ta’uina atu e Nifae ma Iakopo i lo la nuu e ao ona faatatau atu pe faaaogaina ia i latou lava ia tusitusiga paia, aemaise lava upu a Isaia (tagai i le 1 Nifae 19:23; 2 Nifae 6:5). O le faatatauina o mau ia i tatou lava o le aoao lea pe o le a le uiga o mau, ia iloa pe o a mataupu faavae o loo i ai, ma ia faaaogaina mataupu faavae na i o tatou olaga. Suesue le 2 Nifae 6:6–18 ma lisi ni mataupu faavae se tolu, po o ni upu moni, ma faamatala pe faapefea ona faaaogaina i lou olaga.



O le valoaga matagofie ma auiliili a Isaia e uiga i le Mesia, o loo maua i le Isaia 50 i le Tusi Paia, o loo tusia foi i le 2 Nifae 7. Tagai i le faatomuaga o le 2 Nifae 6 mo nisi faatomuaga auiliili i le mataupu lenei ma isi mataupu na aumaia mai tusitusiga a Isaia.

Malamalama i Mau

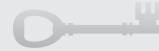

2 Nifae 7

Tusi alei (f. 1)—Tusi ua faatulafonoina

Tagata ua ou aitalafu ai (f. 1)—O e o loo aitalafu mai ai tupe

Ie talatala (f. 3)—Lavalava e faia mai le pa’u talatala o le oti po o fulufulu kamela e ofu i taimi o faanoanoaga

O le sasa mai (f. 6)—O se tasi na te sasaina se isi tagata

Futi le ava (f. 6)—Se’i fulufulu o le ava [tulou]; o se faailoga lea o le le faaloalo

Faamaina (f. 7)—Faamaasiasiina

Papa ‘alā (f. 7)—Maa e matua malo

Tauamionu (f. 8)—Faamagalo

Siosiomia (f. 11)—Li’oina

Suesueina o Mau

Fai gaoioiga A ma le E ao e suesue i le 2 Nifae 7.

A Saili se Savali

Sue le 2 Nifae 7 ma saili se savali e te manatu o le a fesoasoani i tagata nei. Tusi le savali i lau api ma faamatala pe aisea ua e manatu ai o le a fesoasoani i tagata taitasi.

1. O se tagata e le i usiusitai lava i poloaiga ma manatu o le a le toe fesoasoani lava le Alii ia te ia..
2. O se tagata o loo faafaigata ona malamalama pe aisea e taua ai le mulimuli i poloaiga a le Alii.

E O se Valoaga



O le fea o fuaiupu i le 2 Nifae 7 na tusiaina e Isaia ae e foliga o Iesu Keriso o loo fetalai? Faamatala pe aisea.



Pe i ai ea se mea poo se tasi e mafai ona e faalagolago pea i ai i lenei olaga? O le tali a Isaia i lena fesili e mafai ona maua i le 2 Nifae 8. Ao e faitauina le mataupu lena, ia manatunatu loloto o se matuā faamanuiaga lava le fausiaina o lou olaga i se faavae e le mafai ona sese.

Malamalama i Mau



2 Nifae 8

Faafaoaina (f. 1)—Tipiina
Aao (f. 5, 9)—Malosiaga, mana
Aveese (f. 6)—Tuu ese
Faaluma (f. 7)—Tuuaiia poo le le faamaonia
Faifai (f. 7)—Upu faifai, gagana faasaua
Togiola (f. 10)—Faalaina, laveaiina mai le faatafeaga (o le fuaiupu lenei e foliga mai o loo faatatau i le malaga umi a Isaraelu mai Aikupito i le vaiitimi o Mose ma lo latou laasiaina o le Sami Ulaula)
ita o le faasaua (f. 13)—O le agaleaga po o le ita a le fili

Tagata tāfea (f. 14)—O se tagata o loo faapologaina i fafo atu o lona atunuu
Faavave (f. 14)—Faatopetope
Alu o le Ipu (f. 17, 22)—O se mea e ese lava o loo to’a i le pito i lalo o se ipu o loo tuu ai le uaina; o le “feinu i ‘alu” o se mea, o le feinu lea i se vaega pito sili ona leaga o lena mea.
Aoaiga (f. 20)—Aoaiga e tuuina atu ina ia faasaoina ai
Le peritomeina (f. 24)—E le o i le feagaiga, o tagata e le faaaloalo pe usitai i le Alii

Suesueina o Mau



Fai gaoioiga A ma le E ao e suesue i le 2 Nifae 8.

A I ni Au Lava Upu

I le 2 Nifae 8:17–21 (tagai foi i le Isaia 51:17–21) na valaaulia e le Alii ia Isaraelu ina ia ala maia i le mea moni e leai se filemu po o se faamafanafanaga i le agasala. I le tuuafaefagai, na molimau le Alii i le filemu ma le faamafanafanaga e oo mai i le mulimuli ia te Ia. Faitau le 2 Nifae 8:3, 6–8, 11–12, 22–24 ma lisi, e faaaogaina ai ni au lava upu, mea na fetalai ai le Alii ia Isaraelu e uiga ia i latou o e faatuatua ma mulimuli ia te Ia.

E Faatatauina o Mau

Filifili se tasi o fuaiupu nei ma tusi se mea e mafai ona e ta’uina atu i sau uo e faaalua ni lagona faapena. Faaaoga mea na e aoaoina i le 2 Nifae 8 ma ia aofia ai se tasi pe sili atu foi o folafolaga a le Alii na e faaalua i le gaoioiga A.

1. “Ou te iloa e tatau ona ou salamo ma toe foi i le lotu ma ola e tusa ai ma aoaoga o le talalelei, ae ou te popole lava i le mea o le a fai mai ai po o manatu o a’u uo ma le tagata o loo o’u faigaluega ai. O le a matua’i tele se suiga o lo’u olaga!”
2. “Ou te taumafai lava ia ou salamo, ae ou te lagona lava le ta’usalaina i taimi uma. Pe mafai ea ona faamagaloina moni lava a’u ma ou toe lagonaina le mama? Ma e tusa lava foi pe ou te salamo—ua uma ona ou faatiga i isi e toatele ona o a’u agasala. O le a ea le aoga?”
3. “Aisea e tatau ai ona ou salamo? Pe faapefea ona sili atu ona lelei le ola i se olaga faalelotu nai lo le olaga o loo ou ola ai i le taimi nei?”



O mataupu o le Isaia na siiina mai e Iakopo i le 2 Nifae 6–8 o loo faaalua ai mea e tele e uiga i le mana o le Alii e laveai Lona nuu. E ui ina sa molimau Isaia i le mea o le a faia e le Alii mo le aiga o Isaraelu e laveai i latou mai o latou fili ma faapotopotoina i latou i o latou nuu folafolaina, ae na uunaia e Iakopo le faatusaina o upu a Isaia i o tatou olaga taitoatasi (tagai i le 2 Nifae 6:5). O se faataitaiga sili o le faatusaina o aoaoga a Isaia o loo maua i le 2 Nifae 9 ao aoa atu Iakopo ma molimau i le mana o le Alii e laveaiina i tatou mai o tatou fili pito sili—o le oti ma seoli. O lena mataupu o loo i ai ni mea moni taua e uiga i le fuafuaga a le Tama Faalelagi mo Lana fanau, e aofia ai ma le taua o le Togiola a Iesu Keriso i lena fuafuaga.

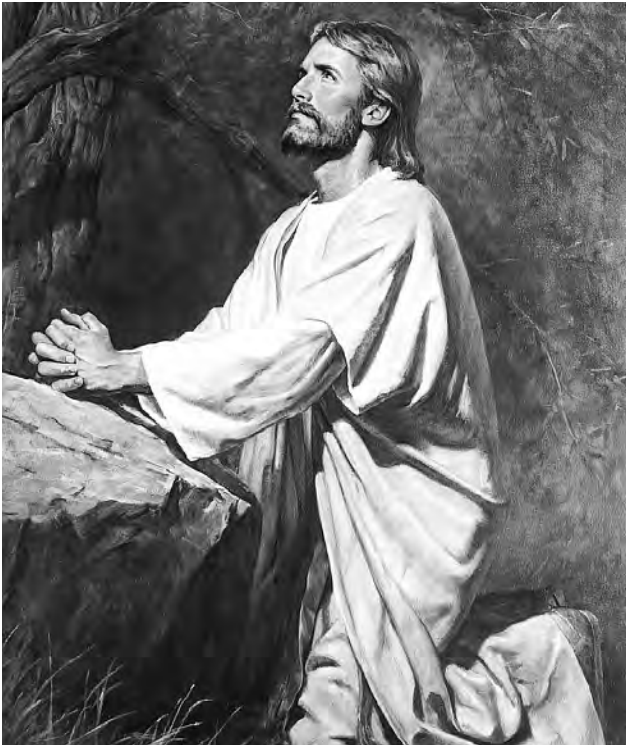

Suesueina o Mau

Fai gaoioiga nei (A–O) ao e suesue i le 2 Nifae 9.

A O le Tulaga Faalelagi o le Atua

Na aoao mai le Perofeta o Iosefa Samita o le tasi o mea e tatau ona i ai ina ia “faataunuuna ai le faatuatua i le Atua i le ola ma le faaolataga” o le i ai lea “o se malamalama sa’o i foliga o le Atua, atoatoaga, ma uiga” (*Lectures on Faith* [1985], 38). Lisi mea na e aoaoina e uiga i le Atua mai upu saafiafi a Iakopo (o fuaiupu o loo amataina i le upu saafiafi o le “E!”) o loo i le 2 Nifae 9:8, 10, 13, 17, 19–20.

E Tusi Fesili

O se tasi auala e suesueina ai tusitusiga paia o le mafaufau loloto lea i le moni o mea o loo e faitauina o loo i ai tali taua mai le Atua ona fesili lea ia te oe lava “O a ia fesili?” O le tele o mea moni taua e uiga i le ata a le Tama Faalelagi o le faaolataga mo Lana fanau o loo i le 2 Nifae 9:5–27. Tusi ni fesili taua se lima o aoaoga faavae e mafai ona taliina mai i fuaiupu nei. A maea fesili taitasi, ia aofia ai ma le tali mai le 2 Nifae 9.

I Mau Tauloto—2 Nifae 9:28–29

1. E faapefea ona fesootai le aoaoga faavae o loo aoaoina i le 2 Nifae 9:20 ma le faaaitaui na faapea mai Iakopo o loo maua ai nisi o tagata? (tagai i f. 28–29).
2. Faaoga le 2 Nifae 9:28–29 ina ia fesoasoani ia te oe i le faamatalaina o se mea o le a e fai atu ai i se tagata o le Ekalesia na ia faia ni faamatalaga nei:
 - a. “O le a ou lē matua taumafai malosi i aoaoga. E leai lava se aoga ma e mo na o sina taimi.”
 - e. “E lelei le inu o sina mea inu malosi itiiti. Fai mai nisi saientisi o tagata e inuina sina mea itiiti e sili atu ona maloloina nai lo i latou o e e le tagofiaina.”
 - i. “Ou te le iloa pe aisea na latou valaauina ai o ia i lena tofiga i le Ekalesia. E matua sili atu lo’u iloa nai lo ia ma o le mea moni e le atamai i tusitusiga paia.”

O Tusi se Ata

Tusi se ata o mea o loo ta’uina mai i le 2 Nifae 9:41–42.



Na toe talanoaina e Iakopo le lumanai o le aiga o Isaraelu i le 2 Nifae 10. Na vavalu o ia e uiga i mea o le a tutupu i tagata

Malamalama i Mau

2 Nifae 9

Foai mai (f. 3)—Tuuina mai

E tatau (f. 5, 47–48)—
Talafeagai, tatau ai

E tatau (f. 5)—Talafeagai ma fetau tonu

Tuuina atu (f. 5, 8)—Lalo o le puleaga po o le puleaina

Tino iuvale (f. 7)—O loo faatatau i le tino faitino e oti

Tino ola pea (f. 7, 13)—O loo faatatau i le tino toetu e ola pea

Faamasinoga muamua (f. 7)—
“E te oti ai lava” (Kenese 2:17) o le faamasinoga muamua a le Atua na tuuina atu i le tagata

Faaseseina (f. 9)—Taitasi sese

Tali tutusa (f. 9)—Tali foliga faatasi

E le oti (f. 13, 15)—Mafai ona ola e faavavau (aemaise lava i le tulaga o le toetu)

Faia (f. 17)—Faataunuuu

Inoino (f. 18, 42)—Inosia

Tausalaina (f. 25)—
Faamasinoina ina ia ta’usalaina

Togafiti (f. 28)—Taufaasese

Faamaualuga (f. 28)—Loto fefete, manatu ia te ia lava

Vaivai (f. 28)—Vaivaiga

Le aoga ia i latou (f. 28)—
E leai se aoga ia i latou

Gauai i mailei (f. 39)—Gauai i faaosoosoga

Loto i la le tino (f. 39)—
Faalelalolagi, gauai atu i lagona ma manaoga o le tino

Faautauta (f. 43)—Faateete, potu

Uunai (f. 46)—Uunaia

Vete (f. 46)—Tagata ua faatigaina pe ua faaleagaina

Faatiga (f. 47)—Faamafatia

Inoino (f. 49)—Fulitua, lafoa’i

Faamaulalo (f. 53)—O le talaiga a Iesu Keriso, o se tagata faalelagi, i isi

Iutaia, i mea o le a tutupu i lona lava nuu, ma mea o le a tutupu i tagata o Nuu Ese o e o le a nonofo i laueleele o lona nuu. Ia maitauina pe aisea na faataapepeina ai tagata Iutaia ma pe o le a le mea e tatau ona tupu ao le i toe faapotopotoina i latou i lo latou nuu. Ia maitauina foi le mea na saunoa ai Iakopo e ao ona tatou faia ao le i "talia [i tatou] i le malo faavavau o le Atua" (f. 25).

Malamalama i Mau

2 Nifae 10

E tatau (f. 3)—Talafeagai ai

Faia (f. 4)—Faataunuaina

Faitaulaga pepelo (f. 5)—

Lauga atu ina ia maua ni mea ma viiga (tagai i le 2 Nifae 26:29)

Faataapepeina (f. 8)—

Faasalalauina

Fai olo (f. 12)—Faamalolosi

Pologa (f. 16)—Auauna po o le tavini

Faasaina (f. 19)—Faaagaaga mo se faamoemoega paia

Faalelei outou (f. 24)—

Usiusitai, tausia

Alofa tunoa (f. 25)—Mana mai le Atua

Suesueina o Mau

Fai le gaioiga A ma le E ao e suesue i le 2 Nifae 10.

A Faauma Fuaiupu

1. O le nuu o Iutaia sa na o le pau lea o le nuu i le lalolagi o le a . . . (Tagai i le 2 Nifae 10:3-4.)
2. Na faasatauroina Iesu e tagata i Ierusalem ona o lo latou . . . (Tagai i f. 4-5.)
3. Ona o a latou agasala, na . . . tagata Iutaia. (Tagai i le f. 6.)
4. O le a faapotopotoina tagata Iutaia . . . (Tagai i f. 7-9.)

E O Mea ia Manatua



1. Mai i lana molimau o loo i le 2 Nifae 10:23-24, o a manatu autu e lua na manao Iakopo ina ia manatua e lona nuu? O le a le uiga o le "faalelei ma le finagalo o le Atua"?
2. E faapefea ona ese lou olaga pe afai e te manatua pea na mea moni e lua?
3. Tusi e uiga i ni auala se lua o le a e taumafai e manatua ai na mea mea moni e lua i le vaiaso e sosoo ai.



2 Nifae 11 O Molimau e Toatolu ia Iesu Keriso

Pe a maea le faitauina o upu a Iakopo i mataupu e lima ua te'a, ona tatou toe foi lea i upu a Nifae. Na ta'ua foi e Nifae le perofeta o Isaia, ma i le 2 Nifae 11 na ia tuuina mai ai nisi o ana mafuaaga na ia faia ai lena mea.

I itulau tomua o le Tusi a Mamona o loo e faitau ai i le molimau a molimau faapitoa e toatolu o le Tusi a Mamona. I le 2 Nifae 11 o le a e faitau ai i molimau faapitoa e toatolu i totonu o le Tusi a Mamona. Ia vaavaai mo mea o loo latou molimau ai.

Malamalama i Mau

2 Nifae 11

Ua lava (f. 1)—Lava ma totoe

Faatūsaina (f. 4)—Faatusa ma uiga

2 Nifae 11:4—E Faapefea Ona Fai ma Faatusa o le Faaola "Mea Uma ua Foaaina Mai e le Atua"?

Na molimau Nifae o "mea uma ua foaina mai e le Atua" o uiga ma faatusa ia o Iesu Keriso, o Lona soifuaga, misiona, ma le Togiola. Na fetalai le Alii ia Mose, "Ua foafoaina ma faia mea uma ia latou molimauina au" (Mose 6:63). O le soifuaga ma le misiona a Mose o se faataitaiga lelei lea i le moni o lea mea. O le mea na faia e Mose i le fanauga a Isaraelu i ona aso o se faataitaiga, po o se faatusa, o mea o le a faia e Iesu Keriso mo tagata uma. O Mose o se tagata laveai, o se faaola, o se tagata na tuuina atu tulafono, ma o se taiala mo lona nuu. I se tulaga pito sili ona maualuga atu, o tulaga uma foi na e i ai Iesu Keriso ma e sili atu i fanau uma a le Tama Faalelagi.

E le na o soifuaga o perofeta o loo faamanatu mai ai ia i tatou le Faaola. O Iesu lava Ia na faaogaina mea masani e tele ina ia fai ma faatusa o Lona lava tulaga i o tatou olaga. Mo se faataitaiga, na Ia aoa mai e pei Ia o le areto (tagai i le Ioane 6:35), o le vai (tagai i le Ioane 7:37-38), o le malamalama (tagai i le Ioane 8:12), o se vine (tagai i le Ioane 15:5), ma e pei foi o se moa (tagai i le Mataio 23:37). Na aoa mai Elder Bruce R. McConkie, o le na avea ma se tasi o le Korama a Aposetolo e Toasefululua: "Pe afai e lava lo tatou malamalamaaga, o le a tatou iloaia ai i sauniga uma o le talalelei, i faiga uma ua avea ma se vaega o le lotu ua faaalai mai, i faatinoga uma ua poloaiina e le Atua, i mea uma o loo tuuina mai e le Atua i lana fanau, o loo i ai se mea o loo fai ma faatusa o le misiona e faavavau a Keriso e Faavavau" (*The Promised Messiah: The First Coming of Christ* [1978], 378).

Suesueina o Mau

Fai le gaioiga A po o le E ao e suesue i le 2 Nifae 11.

A O Ai? Aisea?

1. O ai molimau faapitoa e toatolu ia Keriso o loo ta'ua i le 2 Nifae 11?
3. O le a sou manatu aisea na mana'o ai Nifae ia tatou iloa e uiga i nei molimau? I lau tali, faa'oga le mea na fai mai ai Nifae o loo i le 2 Nifae 11 faapea ni ou lava manatu.



E O a Mea e Aumaia ia te oe le Fiafia?

1. Sue taimi e lima na faapea mai ai Nifae, "e olioli lou agaga" i le 2 Nifae 11. Lisi mea na faapea mai o ia na aumaia ia te ia le fiafia ma le olioli.
2. Tusi ni au lava fuaiupu se tolu o le "e olioli lou agaga"—e pei o mea na tusitusia e Nifae—e ta'uina mai ai mea o loo aumaia ia te oe le fiafia ma le loto faamalieina, ma faamatala pe aisea.



O mataupu e sefulutolu o loo sosoo ai, o le 2 Nifae 12–24, o loo sii mai i le tusi a Isaia (tagai i le Isaia 2–14). Na faapea mai Nifae na ia tuuina atu upu a Isaia aua o loo i ai le molimau a Isaia ia Keriso ma o i latou uma o e faitau i ai ia "faaea e i latou uma . . . o latou loto ma olioli ona o tagata uma" (2 Nifae 11:8; tagai foi i le f. 2). I le toe tuuina atu o mea na aoao muamua atu e ia ma lona uso o Iakopo, na faapea atu Nifae ia "faatatau" upu a Isaia ia i tatou lava (2 Nifae 11:8; tagai foi i le 1 Nifae 19:23; 2 Nifae 6:5). Tatou te faatatauina mau ia i tatou lava pe a tatou taumafai e faaaogaina i o tatou olaga i ona po nei se mea na tupu i tusitusiga paia.

Ina ua maea ona sii mai le tusi a Isaia, ona tusia lea e Nifae e uiga i le faamalalamaina o le savali a Isaia. E mafai ona e faitauina le 2 Nifae 25:1–8 ao le i faitauina le 2 Nifae 12–24 ma iloa ai le mea na aoao atu e Nifae e uiga i valoaga a Isaia. Na tusitusi Isaia i se tulaga e ese lava mai isi tagata tusitusi o le Tusi a Mamona. Na ia faaaogaina le gagana tusisolo ma faatusa e tusa ai ma tu a tagata lutaia ina ia tuuina atu ai lana savali. Ao e vaavaai mo mataupu faavae o loo ta'ua i ana solo ma faatusa ma faatatauina i latou i o tatou vaitaimi ma i

tatou lava, o le a e iloaina ai fuaitau e tele o loo i nei mataupu e matua aoga lava ia te oe.

Ina ua vavalo Isaia, e lua ni malo o le fanauga a Isaraelu na i ai—o le malo i saute o Iuta ma le malo i matu o Isaraelu (na ta'ua foi o Efaraima). E toatele le fanauga a Isaraelu o malo uma e lua na liliu ese mai le Alii ma ua faalagolago i a latou tupua ma lo latou lava potu ma le malosi. Ma le isi mea, na faaa'auu pea le faamata'uina o atunuu uma e lua i taua ma nuu tuaoi tetea, aemaise lava le atunuu malosi o Asuria. Na faailoa manino mai i savali a Isaia ia agasala a le fanauga a Isaraelu, o taunuuga o na agasala, o mea e mafai ona faia e tagata ina ia salamo, faapea le alofa mutimutivale o le Alii e i ai ia i latou pe afai latou te salamo. O nei savali e mafai ona faatatauina i tagata uma o le feagaiga o e ua o ese mai le Alii.

Malamalama i Mau

2 Nifae 12

- | | |
|---|---|
| Faamaualugaina (f. 2, 11, 17)—Sii ae i luga, tuu i se nofoaga maualuga | Faasiaasia (f. 11–12)—Mimita |
| Aoai (f. 4)—Valaau ia salamo, faatonuina | Faamaualuga (f. 11, 17)—Loto fefete |
| Ua faamalosia i latou mai sasa'e (f. 6)—Ua faafailaina faaleagaga i latou mai tapuaiga faapaupau a Asuria ma Papelonia | Matua faaumatia (f. 18)—Matua faaleagaina uma |
| O e iite (f. 6)—O tagata ua taumafai e faamatala mea o le a tutupu i le lumanai, | Lafoai (f. 20)—Tuu ese |
| | Soia le faatuatua i tagata (f. 22)—Aua le faalagolago i le potu o tagata |
| | Manatua ai (f. 22)—Manatu i ai, e tusa ai |

2 Nifae 12:2–4—"Le Mauga o le Fale o le Atua"



I ona po o Isaia, o le fasifuaitau o le “mauga o le fale o le Atua” na faatatau patino lava i le malumalu i Ierusalem. Na aoao mai perofeta o o tatou vaiitami, o loo faatatau foi i malumalu uma, ua avea ma “mauga o le Alii” e o mai i ai tagata ma aoao i ala o le Atua ina ia mafai ona latou savavali i Ona ala. Na aoao mai Peresitene Howard W. Hunter o le faaaliga a Isaia e faatatau lea i tagata taitoatasi ma le lalolagi atoa. Ina ua maea ona uunaia tagata o le Ekalesia ina ia avea le “tapuai i le malumalu ma feagaiga o le malumalu ma le faaiipoipoga i le malumalu, e fai ma a tatou sini silisili i le lalolagi ma le olaga sili atu i la le tino,” na tuuina atu ai e ia le valaaulia ma le folafolaga lenei:



“Tau ia ina ia avea le uiga ma le matagofie ma le filemu o le malumalu ma mea ia oo mai atili i o outou olaga i aso taitasi, ina ia oo mai ai le aso o le meleniuma, lena taimi na folafola mai o le a ‘latou tu’i ai i a latou pelu e fai ma uamea o suotosina, o latou tao foi e fai ma polo e teu a’i vine; e le sii atu le pelu e le tasi nuu i le tasi nuu, latou te le toe aoao foi i taua . . . [ae] savavali i le malamalama o Ieova” (Isaia 2:4–5) (Liahona, Ianuari 1995, 104).

2 Nifae 12:12—“Le Aso o le Atua”

“O le aso o le Atua” o se fasi fuaitau lea o loo faatatau i le taimi o le faamasinoga. I le toatele o le fanauga a Isaraelu, o le taimi lea ina ua oo mai le au Asuria ma Papelonia e faatoilalo. O le Afio Faalua Mai o Keriso o le a fai lea ma “aso o le Alii” o le a faatafunaina ai ē amioleaga. I le tulaga o tagata taitoatasi, o le aso o le Alii atonu o le aso lea tatou te feoti ma toe foi atu ai i le Atua po o se taimi foi lea ua tatou iloa ai ua le mafai ona tatou lavatia mea e oo mai ma ua tatou manaomia ai le fesoasoani a le Alii. E pei ona ta’u mai i le 2 Nifae 12:10–22, na matuai faamatalaina e Isaia o mea o le lalolagi e foliga mai e matua taua lava i isi, o le a na o se mea noa i lea aso.

Suesueina o Mau

Fai le gaioiga A ao e suesue i le 2 Nifae 12.

A Tusi se Ata o le Savali

E pei ona ta’ua i le 2 Nifae 12:2–4, na valoia e Isaia ia faamanuiaga o le a oo mai i Isaraelu pe a latou tuuina le malumalu ma ona sauniga ma feagaiga ia faalauuluga i mea uma o le lalolagi. I le 2 Nifae 12:5–9 o loo ia faamatalaina ai mea na manatu tagata e taua ma mea na latou faatuatua i ai ae o le Alii. Tusi se ata o le savali a Isaia o loo i le 2 Nifae 12:1–9. Tusi se ata, e mafai foi ona faia se ata fatufatua’i e faaoga ai ata mai mekasini ma nusipepa, pe faaoga foi ia mea uma e lua. Ia aofia ai mea e te manatu o faataitaiga faaonapo nei o tupua ma ala sese e maua ai taitaiga lea na saunoa i ai Isaia i fuaiupu 6–9.

2 Nifae 13–14

“O Tama Fafine a Siona”

I le 2 Nifae 13:1–12 o le faaauuga o le saunoaga a Isaia i le mea o le a tupu pe afai e tumau pea le fanauga a Isaraelu i le faatuatuaina o lotu sese. Na ta’ua e Isaia le fanauga a Isaraelu o “tama fafine a Siona” (f. 16), lea e i ai le manatu o i latou o fanau o le feagaiga, ma na ia faatatauina i se fafine faamaualuga e faamaualoima. I le tuufaafegai, i le 2 Nifae 14 o loo i ai le faamatalaga a Isaia o mea o le a tutupu pe a faamaualoima e tama fafine a Siona i latou lava, salamo, ma liliu atu i le Alii.

Malamalama i Mau

2 Nifae 13

O lea lagolago ma lea lagolago (f. 1)—O mea uma e lagolagoina i latou

Tufuga atamai (f. 3)—Tufuga ua i ai le tomai

Failauga poto (f. 3)—Failauga atamai

Faasauaina (f. 5)—Puleaina, faapologaina

Tagata leaga (f. 5)—Tagata pito i maulalo

Faanoono (f. 8)—Faaita

Amio (f. 9)—Uiga ma foliga

Vete (f. 14)—Mea ua aveeseina mai i isi i ala taufaamata’u poo taua

Faamataitu (f. 16)—Manao o le tino, e aunoa ma le manatu i le tulafono o le ola mama

Faateine (f. 16)—Savali faatosina

Faalia foi o latou tino uma (f. 17)—Faaaliali ua le ufiufia, ma faamaasiasiina

2 Nifae 14

Luma (f. 1)—Faamaina, maasiasi

Matagofie (f. 2)—Manaia

Mulumulu (f. 4)—Faamama

Faleapitaga (f. 6)—Fale e api ai

Teuga faauepega (f. 18)—Upega i o latou lauulu

Mea e asoa ai (f. 18)—O asoa e faafoliga i le masina e faailoa ai le tapuai i se atua fafine o le masina

Ofutetele . . . ie pulupulu . . . pine e vi’o ai (f. 22)—O pulupulu, o pulou, ma mea fai ulu fevi’ovi’oa’i

Fusi (f. 24)—Fusipa’u

Masae (f. 24)—Sasae

Ofu matagofie (f. 24)—Ofu talaloa

Ofu talatala (f. 24)—Ofu e faia i pa’u talatala o le oti po o le fulufulu kamela e ofuina i taimi o faanoanoaga

Tagi aue (f. 26)—Tagi, auega

Faagaogaina (f. 26)—Tuufua; tuulafoaiina e le Atua

Mea e malu ai (f. 6)—Filemu ma le saogalemu

Mea e ulu ai (f. 6)—Fale e aumau ai

2 Nifae 13–14—O Afea o le a Faataunuaina ai le Valoaga a Isaia?

O se tulaga i le tele o valoaga a Isaia e i ai ni o latou faataunuuga e sili atu ma le tasi. O se faataunuaina o le valoaga faamomoi loto o loo faamatalaina i le 2 Nifae 13 (Isaia 3) e mafai ona iloa i mea na tutupu i le pau o luta ma Ierusalem (tagai i le 2 Nifae 13:8; Isaia 3:8) i lima o Papelonia pe tusa ma le 587 T.L.M. Ae ia manatua o le autu o le 2 Nifae 14 o loo manino ai le faataunuaina o na mea i le “aso meleniuma.” Pe a tatou tilotilo i le 2 Nifae 13 i se tulaga faafaatusa, e le faigata lava ona iloa i mea o loo faamatalaina i na fuaiupu ia agasala o aso mulimuli nei.



2 Nifae 14:1—O Fafine e Toafitu

I le faaauaina o le faamatalaga i tama fafine a Siona o loo amata mai i le 2 Nifae 13, o le mataupu 14 o loo i ai le faamatalaga a Isaia i fafine e na matua faalotomaulaloina i o latou tulaga ma e toafitu ai i latou o le a mananao e faaipoipo i le tane e tasi. E masani ona faaogaina e le Alii ia faaipoipoga e fai ma faatusa o le sootaga faafeagaiga i le va o Ia ma Lana Ekalesia; o le Alii o ia o le faatoafaiava ma le Ekalesia o ia o le faatoanofotane. Ona o le faatuatua ma le tapuai i tupua, na tuua ai faafaatusa e Isaraelu le Alii ma faaipoipo atu i se isi. Ae peitai e pei ona faamatalaina i le 2 Nifae 12–13, o na tupua e le aumaia le puipuiga ma e faatafunaina i le “aso o le Alii” (tagai i le 2 Nifae 12:12–13). Ona iloa ai lea e Isaraelu o le mea na latou faatuatua i ai e le aumaia ai se fesoasoani (tagai i le 2 Nifae 13:18). Ma i le 2 Nifae 14:1 o loo faamatalaina ai faafaatusa le faamaulalo o tama fafine a Siona ao latou saili e toe faaipoipoina, pe toe foi atu i le Alii. O lena ituaiga o faamaulalo e oo mai ai lo latou faaolataga ma le faamamaina (tagai i le 2 Nifae 14:2–4).

Suesueina o Mau

Fai le gaoioga A ao e suesue i le 2 Nifae 13–14.

A Saili ni Autu

I le 2 Nifae 13–14 o loo i ai ni faamatalaga maloloi na faaogaina e Isaia e faamatalaina ai mea e taofia ai tagata mai le o mai ia Keriso, faapea foi mataupu faavae taua e fesootai ma le o mai ia Keriso. Tusi autu nei i lau api. I lalo ifo o autu taitasi, tusi ai upu ma fasifuitau mai le 2 Nifae 13–14 o loo faamatalaina ai mea na

aoao mai e Isaia e uiga ia i latou, ma fuaiupu na e maua mai ai upu ma fasifuitau.

1. O le faamaulalo ma le faalelalolagi
2. Faanoanoa ona o agasala
3. O le mana o le Atua e faamamaina ai i tatou mai le agasala ma le ta'usalaina
4. O le mana e tausia ai feagaiga e puipuia ai i tatou mai le tiapolo



I le 2 Nifae 15 (Isaia 5) o loo faauau ai le faailoaina mai e Isaia o agasala a le fanauga a Isaraelu ma o latou taunuuga pe afai e le salamo tagata. Afai e te faitauina ma le faaeteete, o le a e iloa ai o agasala a tagata i ona po o Isaia e matua pei lava o agasala a tagata o loo faia i aso nei.

Malamalama i Mau



2 Nifae 15

E uiga (f. 1)—E tusa ai
Puipui (f. 5)—Pa e puipuia ai
Faamasinoga (f. 7)—Faamasinoga tonu
Faasaua (f. 7)—Faiga le tonu ma faasaua
Faatafuna (f. 9)—Valevalenoa
Sefulu eka . . . paita ma le somera . . . efa (f. 10)—O le a fua itiiti mai le fanua nai lo le mea e tatau ona fua mai ai

Otilaina (f. 13)—Matelaina
Mitamita (f. 14)—Faafefeteina
Ta'u paiaina (f. 16)—Faapaiaina
Toso (f. 18)—Faia
Tagata mafaufau (f. 21)—Faeteete, faautauta
Tauamionuina (f. 23)—E le ta'usalaina
Aputi saito (f. 24)—O le atigi po o le pa'u o le saito

2 Nifae 15:8—“I e Faasosoo Lea Fale i Lea Fale”

Na tofu aiga taitasi o Isaraelu ma se vaega patino o le elelee ina ua ulu atu i latou i le nuu folafolaina i ona po o Mose ma Iosua. O lea elelee sa le mafai ona faatauina atu (tagai i le Levitiko 25:23–24; 1 Tupu 21:1–3), ae peitai na taumafai pea tagata matapeapea ina ia latou mauaina. O le “faasosoo lea fale i lea fale” o loo faatatau atu i taumafaiga a le au matapeapea ina ia faatauina uma elelee i Isaraelu.

Suesueina o Mau

Fai le gaoioga A ao e suesue i le 2 Nifae 15.

A Ia Tuu Mai i Onapo Nei le Savali

O le faaupuga o le *oi talofa* o loo faatatau i se tulaga o le faanoanoa loloto. Na faaaogaina faaono e Isaia ao ia faailoaina mai agasala a le fanauga a Isaraelu (tagai i le 2 Nifae 15:8–22). Na silafia e ia pe afai latou te le salamo, o taunuuga o a latou agasala o le a oo mai ai le faanoanoa loloto—aemaise le taimi o le faamasinoga. Pe afai o Isaia o se perofeta i le lalolagi i le asō, masalo o le a ia iloaina ituaiga o agasala lava ia e tasi. Tusi se fuaiupu o le “oi talofa” mo mea taitasi e ono na ta’uleagaina e Isaia. E tatau ona i ai i mea taitasi se faataitaiga i le ala o loo faia ai e tagata, pe o loo faaososoina ai ia faia, ia agasala nei i le asō.



2 Nifae 16
Ua Vaai Isaia i le Alii

Na faapea mai Nifae na vaai Isaia i le Alii (tagai i le 2 Nifae 11:2). O le tala a Isaia e uiga i lana faaaliga ma lona valaauga e avea o se perofeta o loo ta’ua i le 2 Nifae 16. Na faapea mai le Perofeta o Iosefa Samita: “O alii uma o e o loo i ai se valaauga e talai atu i tagata o le lalolagi, na faauuina i latou mo lena lava faamoemoega i le Fono Tele i le lagi ao le i faia lenei lalolagi” (Teachings of the Prophet Joseph Smith, 365).

Malamalama i Mau

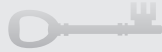

2 Nifae 16

O e auauna (f. 1)—O le pito o lona ofutalaloa; o le faamatalaina o loo faatumulia ai le malumalu e fai lea ma faatusa ma ua faauigaina o le silisili ese o le Alii

Serafi (f. 2, 6)—O tagata faalelagi, o agelu

- **Vaivai** (f. 5)—Faaleagaina, faafanoina
- **Faamagaloina** (f. 7)—Faamamaina
- **Le iloa** (f. 9)—Le iloaina po o le le malamalama
- **Tuulafoaiina** (f. 12)—Tuua, lafoai

2 Nifae 16:2—Aisea na Faia ai Apaau o Serafi?

O apaau na faatatau i lo latou mana e feoai ai, e galulue ai, ma faia isi mea (tagai i le MFF 77:4).

2 Nifae 16:8—Na Mulimuli Isaia i le Faataitaiga a le Faaola

O le tali atu a Isaia i le valaau e auauna atu na tutusa lea ma le ala na tali atu ai Iesu Keriso i le muai olaga (tagai i le Mose 4:1; Aperaamo 3:27).

2 Nifae 16:9–11—O le a le Mea e Tatau Ona Faia e Isaia pe a Talai Atu o ia?



O loo faamatalaina i le fuaiupu e 9 e ui ina o le a faailoaina atu e Isaia le mea moni i lona nuu, ae o le a teenaina e i latou. O lea e atagia mai ai i le fuaiupu e 10 e faafeagai ma faasualua lona uiga. Na fetalai le Alii o le tele ona aoaoina atu e Isaia o le mea moni, o le tele foi lena o le tapuniina e tagata o o latou mata ma taliga i ai. O lea la, o le valaauga o Isaia o le aoao ma molimau atu seia oo ina matua tapuniina uma e tagata o latou taliga ma mata, pe pei

foi ona faapea mai le fuaiupu 11, seia oo ina leai se tasi e talai atu i ai. Na tuuina atu ia Mamona ma Moronae se valaauga e tutusa ma lena i se taimi mulimuli ane i le Tusi a Mamona (tagai i le Moronae 9:6).

Suesueina o Mau



Fai le gaoioiga A ao e suesue i le 2 Nifae 16.

A O le a le Lesona?

1. O a ni lagona o Isaia i le afioaga o le Alii? (tagai i le f. 5).
2. O le a le mea na suia ai lona lagona? (tagai i le f. 6–7).
3. O le a se mea o loo aoaoina mai e lenei mea ia i tatou e uiga i le mea e ao ona tatou faia ina ia tatou laulaututu i le afioaga o le Alii ma le mautinoa?



2 Nifae 17–19
O Valoaga e Uiga i le Mesia



O mataupu 17–19 o le 2 Nifae (Isaia 7–9) o loo faaautuina i mea patino na tutupu i le talafaasolopito faapea tagata i ona po o Isaia (na vavalo o ia pe tusa ma le 740–700 T.L.M.). O le malo o Iuta—lea na valoia e Isaia i mataupu nei—na faamata’uina e le malo i matu o Isaraelu (na ta’ua o Efaraima), lea na tuufaatasia ma Suria ina ia osofaia [le malo] o Iuta (tagai i le 2 Nifae 17:1–2). O le savali a le Alii e ala i le perofeta o Isaia e faapea o le nuu o Iuta e ao ona faatuatua i le Alii ma o le a Ia laveaiina i latou. E le tatau ona tuufaatasia i latou ma isi atunuu mo le puipuiga (tagai i le 2 Nifae 18:11–12) pe faalogo foi i nisi lava o fautuaga (tagai f. 19–22), ae ia tau lava o le faatuatua i le Alii (tagai f. 8–10, 13–17).

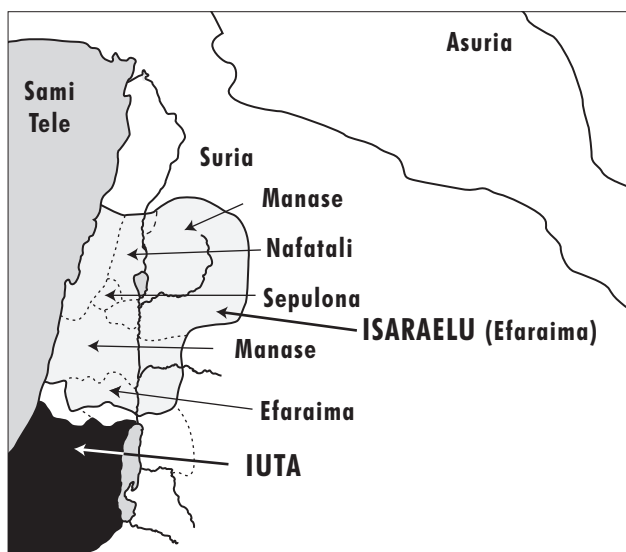

O nofoaga o loo ta’ua i le 2 Nifae 17–19

Masalo o le mafuaaga pito sili ona taua na folafola ai e le Alii e laveai le malo o Iutaia aua ina ua afio mai o Ia e faataunuu Lana misiona i la le tino o le a fanau mai o Ia i le aiga o Iuta o se gafa tonu o le Tupu o Tavita. I le iuga, o le a Ia faasaina Lona nuu seia oo ina tupu lena mea na folafolaina mai (tagai i le 2 Nifae 20:27; ia manatua o le upu Mesia o lona uiga “o lē ua faapaiaina”). Ao e faitauina mataupu nei, vaavaai mo valoaga taua e uiga i le fanau mai ma le misiona a Iesu Keriso o loo maua i saunoaga uma a Isaia i tagata Iutaia. Ia maitau foi le ala o loo aoga ai ia te oe lava ia le savali a Isaia e uiga i le faatuatua i le mana laveai o le Alii, faapea foi i tagata uma o e o loo faatalitali mo le Afio Faalua Mai o le Mesia.

Malamalama i Mau



2 Nifae 17

Le aiga o Tavita (f. 2)—O le tupu o Iuta

Au faatasi (f. 2)—Tuufaatasia i se feagaiga

Alāvai (f. 3)—Mea e faaogaina e faatafe ai le vai

I’uaulama o loo pupusa (f. 4)—O sulu ua pepe ae ua na o le ausa

Faatuatuvale (f. 6)—Faaita, faatiga

Lepetia se ala mo tatou (f. 6)—Faia faamalosi so tatou auala i totonu

Emanuelu (f. 14)—O le upu Eperu o lona uiga “Ua ia i tatou le Atua”; o loo faatatau ia Iesu Keriso

O le nuu ua e inoino i ai (f. 16)—O atunuu o ou fili

Itu mamao (f. 18)—Pito sili ona mamao

Suō (f. 25)—Ituaiga o suo e sua ai le elelee

2 Nifae 17:8, 16—O se Valoaga i Fili o Iuta

O le valoaga leni e uiga i le faatafunaina o Efaraima (le malo i matu o Isaraelu) ma Suria na faataunuuna i le 721 T.L.M. ina ua faatoilaloina i latou e Asuria (tagai foi i le 2 Nifae 18:4). Na ave faatagataotauaina e le au Asuria ia tagata Isaraelu e toatele o le malo i matu (tagai i le 2 Tupu 17:22–23) ma na ta’ua ai i latou o le “ituaiga o Isaraelu ua leiloa” (tagai i le 3 Nifae 15:15; 17:4).

2 Nifae 18

Lautele (f. 8)—O lona tele

Faatasi ia outou . . . fufusi ia outou (f. 9)—Sauni e tau

Faaleaogaina (f. 10)—Leai se aoga

Malumalu (f. 14)—Nofoga o le saogalemu ma le puipuiga

Mailei ma le matasele (f. 14)—O se mailei

Puapuagatia (f. 21)—I se tulaga faigata ma pagatia

Atuatuvaile (f. 21)—Faaita pe faatiga

2 Nifae 18:1–8—Macli-sala-asa-pasa

I le 2 Nifae 17, o loo ta’ua ai na folafola atu le Alii ia Aasa, le tupu o Iuta, o le a i ai faatasi o Ia i le nuu o Iuta ma faasaina i latou. I le avea ai ma se faailoga, na fetalai le Alii ia Aasa o le a mauaina e se fafine se tama tane ma o lona igoa o Emanuelu, o lona uiga “Ua ia i tatou le Atua.” Na aoao mai Elder Jeffrey R. Holland, o se tasi o le Korama a Aposetolo e Toasefululua: “E i ai ni uiga se tele o leni valoaga, e pei lava o le tele o tusitusiga a Isaia. O le uiga pito lata mai atonu na taulai atu i le ava a Isaia, o se tamaitai amio mama ma lelei lea na fanauina mai se tama tane i lea vaitaimi, o le tamaitiiti na avea ma uiga ma faatusa o lē e sili atu, o le faataunuuga mulimuli ane o le valoaga o le a iloaina i le fanau mai o Iesu Keriso” (Christ and the New Covenant [1997], 79).



I le 2 Nifae 18 o loo ta’ua ai na fanauina e le ava a Isaia se pepe ma na fetalai le Alii ia te ia ia faaigoaina o ia ia Macli-sala-asa-pasa, o lona uiga “ia faavave i le mea ua leaga, ia faataalise o ia i le mea ua fai ma mea e ai,” pe “o le a tupu le faatafunaga.” Na teena e le tupu o Iuta le apoapoaga a Isaia ma na le faatasi i ai le Atua ma i latou, ae na faatamaiaina i latou i lima o le au Asuria. Ae peitai, e pei ona tusitusia i valoaga mulimuli ane a Isaia, sa le i faatagaina e le Alii ia le au Asuria e matua faatamaiaina uma le nuu o

Iuta. Na faasaina e Ia le aai o Ierusalem ma isi tausaga e 100, ina ua ave faatagataotauaina i latou e se malo na feoloolo ifo lo latou saua—o le au Papelonian. I le taimi mulimuli, o lea puipuiga alofa a le Alii na saunia ai se auala mo tagata Iutaia e toe foi ai i Ierusalem ma mo Iesu ina ia fanau mai i Iutaia i le nuu na valoiaina i tusitusiga paia, ma na sili ona faataunuuna ai le valoaga na tuuina atu ia Aasa e Isaia (tagai i le 2 Nifae 17:14).

2 Nifae 19

Vete (f. 3)—Mea totino ua aveeseina mai o latou fili i taua

Amo (f. 4)—Faatusa o le nofo pologa po o le faapologaina

Sasa, tootoo (f. 4)—Laau e faaaoga e aoai pe sasaina ai manu ma pologa o nisi taimi e faaaogaina e fai ma tootoo e savali ai

Maelega (f. 7)—Loto i ai

Faapuapuagatia atili (f. 1)—Ua tele atu faigata, ma tiga

Malosi (f. 9)—Mamafa

O e tau (f. 11)—Fili

Tagata pepelo (f. 17)—O se tagata e faafoliga

Valea (f. 17)—Vale

Laau tuitui (f. 18)—Laau matuituia

2 Nifae 19:1–7—Valoaga e Uiga i le Vaega o Kalilaia



O le itu mamao i matu o Isaraelu, e lata i le sami o Kalilaia, sa i ai le vaega o Isarelu na muai osofaia e fili na o mai mai matu (tagai i le faafanua i le i. 48). Ina ua o mai na autau e faatoilalo, na pito sili ona tigaina ma faatamaiaina le vaega leni [o Isaraelu]. O le valoaga a Isaia na ta'ua i le 2 Nifae 19:1–7 na folafolaina le laveaiina i lenei vaega e ala i se tamaitiiti, o le gafa o Tavita, e avea foi ma o latou “Atua Malosi.” O lenei vaega o Kalilaia sa faaaluina

i ai e Iesu le tele o Lana misiona i la le tino. E pei ona tusia i le 2 Nifae 19:5, na Ia aveeseina lo latou nofo faatagaotauaina ma avega e le ala i ni taua faaletino, ae ala atu i le mu o le loto i le Agaga Paia. (tagai foi i le MFF 19:31).

Suesueina o Mau

Fai le gaoioiga A ao e suesue i le 2 Nifae 17–19.

A O Valoaga e Uiga i a Iesu Keriso

1. O le a le fuaiupu mai le 2 Nifae 17 (Isaia 7) o loo faaalua mai i le Mataio1:20–23 na faataunuaina? E mafai ona e sailia mau nei e lua ma faatusatusa.
2. Lisi suafa ma faalagina o Iesu Keriso o loo i le 2 Nifae 18:13–14; 19:6. I tafatafa o igoa taitasi, tusi pe aisea ua talafeagai ai le suafa ma le faalagina mo Ia.



2 Nifae 20

Ua Faatamaiaina Fili o le Nuu o le Atua



Na faatagaina e le Alii ia le au Asuria e faatoilaloina le malo i matu o Isaraelu. Na Ia faatagaina foi i latou e faatamaiaina vaega e tele o le malo o Iuta. I le 2 Nifae 20 (Isaia 10), o loo tatou faitau ai i le mea na fetalai ai le Alii e uiga i le au Asuria ma le mafuaaga na le faatagaina ai i latou e matua faatoilaloina uma Iuta.

Ao e faitauina le mataupu leni, mafaufau i ni ala e ono aoga ai upu a Isaia i le tagata o le Alii i aso mulimuli ma i latou o e sauaina i latou. O aoaoga i lenei mataupu e mafai foi ona faatatauina i se tagata ua liliu mai i le Alii ma lagona le faamasinoga a le Atua ia te ia ma taumanatu pe o i ai se faamoemoe e toe foi atu ia te Ia.

Malamalama i Mau

2 Nifae 20

Pule i pulega leaga (f. 1)—Tuuina atu faatonuga ma tulafono leaga

Faasaua (f. 1)—Leai se faamasinoga tonu, faanoanoa

Pulea (f. 1)—Faatonuina

Faamasinoga (f. 2)—Faamasinoga tonu, sa'o

Vete (f. 2, 6)—Tagata ua faaleagaina

Ita (f. 5, 25)—Loto tiga, inoino

Palapala (f. 6)—Autu poo le pala

Sa sili (f. 10)—Silisili atu

Malosi (f. 12)—Mitamita

- **Taia** (f. 15)—Tipiina
- **Ave fu'a** (f. 18)—Tagata e aveina le fua i le taua
- **O e o totoe** (f. 20–22)—Vaega o totoe
- **Faalagolago** (f. 20)—Faamoemoe ma faalagolago i ai
- **Faafanoga** (f. 22–23)—Faatamaiaina
- **E sili foi le sasa** (f. 26)—Tuuina atu le faasalaga
- **Vaevaeeseina** (f. 33)—Tipiina ese le lala
- **Faamaualuga** (f. 33)—Faafefeteina

2 Nifae 20:28–34—O Aai i Isaraelu ma luta

O nei fuaiupu o loo faamatalaina ai se autau mai le itu i matu e agai atu i Ierusalem, ma na faaleagaina ai aai na latou uia.

Pe a taunuu le autau i Ierusalem, o le a lepetiaina fili e le Alii ma o le a faasaoina ai tagata Iutaia. O se tasi o faataunuuga faaletalafaasolopito o leni mea o loo tusia i le Isaia 36–37.

Suesueina o Mau

Fai le gaoioiga A ao e suesue i le 2 Nifae 20.

A Faailoa mai le Mataupu Faavae

1. E tusa ai ma le 2 Nifae 20:13–16, o a uiga o le au Asuria na toasa ai le Alii? (O uiga po o amioga lava ia e tasi na aumaia ai e Isaraelu puapuaga i o latou lava luga; tagai i le 2 Nifae 12:8–9; 15:21). O a ni auala o loo faaalua ai e tagata ia lava uiga po o amioga i aso nei?

2. E tusa ai ma fuaiupu 20–22, o le a se suiga o le a faia e le vaega o totoe o Isaraelu o le a toe aumaia ai i latou i le Alii? E faapefea ona aoga lenei mea i tagata i aso nei o e fia mananao, pe manaomia le toe foi atu i le Alii?



2 Nifae 21–22 O le Aso Tele o le Alii

Ina ua asiasi Moronae i le Perofeta o Iosefa Samita i le 1823, na faapea atu o ia ia Iosefa o le Isaia 11 (lea o loo ta’ua i le 2 Nifae 21) “ua lata ona faataunuuina” (Iosefa Samita—2:40). O loo fesoasoani lena mea ia i tatou ia malamalama ai o valoaga a Isaia o loo ta’ua i le 2 Nifae 21–22 e uiga i aso mulimuli ma le nofo tupu o Keriso i le meleniūma.

O nei mataupu o le a avea ma puna o le faamoemoe i tagata o Isaraelu o e na malamalama e ui ina o le a lepetiaina e le Alii Lona nuu ona o a latou amioleaga, ae o le pogai po o le tatupu o le a totoe ai pe a mae’a ona lepetiaina, o le a afio mai ai le Mesia (tagai i le 2 Nifae 21:1). E mafai foi e lenei savali ona tuuina atu le faamoemoe i tagata taitoatasi o e lagona ua i ai ni faaletonu i o latou olaga. E i ai le mana i le Atua e faia ai mea sili mai mea e foliga mai e faaletonu. O i latou o e faaaogaina Ana faamanuiaga o le alofa mutimutivale e latou te ono lagoina le vivii atu i le Atua e pei o i latou o loo ta’ua i le 2 Nifae 22.

Malamalama i Mau



2 Nifae 21

La laau (f. 1)—Tatupu, lala,
Pogai (f. 1)—O le tino o le laau
Aoai atu (f. 3–4)—Otegia po o le faasa’oina faatasi ma se faamoemoega lelei
Tonu (f. 4)—Faamasinoga tonu, sa’o
Faamaulalo (f. 4)—Lotomaulalo
Sasa (f. 4)—Aoai
Fusi o lona sulugatiti, fusi o lona tino (f. 5)—Faataatau i se fusi
E le i te’a ma le susu (f. 8)—pepe meamea, faasusuina

Tagavai (f. 10, 12)—O se fu’a e faapotopotoina i ai i latou o e i ai se tautinoga i ai
Faataapeapeina (f. 12)—Faasalalauina
Mataua (f. 13)—Fuā
Autau (f. 13)—Fili
Faasaua (f. 13)—Faaita, faatigaina
Vetea (f. 14)—Faaleagaina ma aveina oa
Faasevaeina (f. 15)—E aunoa ma le faasusuina o o latou vae

2 Nifae 21: 1–5—O Iesu Kersio o le Lālā

Na aoao mai Elder Jeffrey R. Holland i lana saunoaga e uiga i le 2 Nifae 21: “O loo faamanino mai i le Tusi a Mamona ma le



Mataupu Faavae ma Feagaiga o le tagata autu i nei mau o Iesu Keriso lea” (*Christ and the New Covenant*, 86; tagai foi i le 2 Nifae 30:7–9; MFF 113:1–6). O Iese o loo faataatau i ai le 2 Nifae 21:1, o le tamā lea o le Tupu o Tavita, ma o lea ua avea ai ma tamā o le tuufaasologa o tupu i Isaraelu. E ui ina sa le i toe nofotupu mai ni tupu o le aiga o Tavita i Iutaia i le vaitaimi na fanau ai Keriso, ae na soifua mai Iesu i lena

aiga tau tupu (tagai i le Mataio 1:1–17). Na faataunuuina e Iesu le valoaga a Isaia ma na fanau mai o ia i se vaitaimi na mafuli atu ai ina faapei le malo o Iuta o se ogalaau ua tu’uina i lalo ma ua le toe avea ma laau mafalā ma lauusiisi sa faapea ona i ai i le vaitaimi o Tavita ma Solomona.

Suesueina o Mau



Fai le gaoioga A ao e suesue i le 2 Nifae 21–22.

A Aoao Atili e Uiga ia Iesu Keriso

1. Lisi mea na e aoaoina e uiga i le Faaola mai le 2 Nifae 21:1–5; 22:1–6.
2. Filifili se mea se tasi mai lau lisi o loo musuiaina oe ina ia “faaea[ina] ai [lou] loto ma olioli” e pei ona faamoemoe i ai Nifae i le 2 Nifae 11:8. Faamatala pe aisea ua musuia ma faaeaina ai oe e lena mea.



2 Nifae 23–24 O le Pau o Papelonia

Aia na puaina e Gerald Silver i le Faigamalaga a Lynn Hilton, 1976



Na faasaoina le malo o Iuta mai le faatamaiaina i lima o le au Asuria i le 721 T.L.M.. Ae peitai, ona o le faatupulaiaina o le amioleaga o le nuu o Iuta, na faatoilaloina ai e le au Papelonia pe tusa ma le 587 T.L.M. O le sosola ese mai mai lena faafanoga na taitaiina ese ai e le Alii ia Liae ma lona aiga mai i Ierusalem. O Papelonia o se atunuu sa faalelologa i ma ifo i tupua. O

loo faaalua i valoaga nei a Isaia e ui ina sa faaaogaina e le Alii ia Papelonia ina ia faasalaina ai Iutaia, ae o le oo mai lava le aso o le faamasinoga o Papelonia e pei ona sa oo ia Iutaia.

Ona o le faalelalolagi ma le amioleaga o Papelonia, na avea ai ma se faatusa mo mea faalelalolagi ma amioleaga uma (tagai i le MFF 1:16; 133:14). O le faatamaiaina o Papelonia faaleagaga o le a tupu i le Afio Faalua Mai o Iesu Keriso. Mafaufau pe faapefea ona faataunuaina valoaga nei a Isaia i lena taimi ma o le a le ala e mafai ai ona latou uunaia oe ina ia faatuatua i se lalolagi e foliga mai e puleaina e Papelonia. Ia maitau foi i le 2 Nifae 24 (Isaia 14) o loo faatusaliaina ai le tupu o Papelonia ia Lusifelo. Mai lena mataupu o loo tatou iloa ai le ala na pau ai Lusifelo i le muai olaga.

Malamalama i Mau



2 Nifae 23

Avega (f. 1)—Savali o le faamasinoga

Tagata faapaiaina (f. 3)—Tagata amiotonu o le feagaiga, o le Au Paia

Vavaō (f. 4)—Le mautonu, le faatulagaina lelei

Aofai (f. 4)—Valaauina faatasi

Faatafuna (f. 9, 22)—Gaogao

Faasausili (f. 11)—Faamaualuga, Manatu ua sili ae o ia i lo isi

Fetosoina (f. 16)—Tosoina ma aveina ese i le sau, ave faamalosi

O fanau (f. 18)—Fanau iti

Manu leaga (f. 21)—Manu feai o loo nonofo i le toafa

Oti (f. 21)—‘Oti po’a po o temoni

Faafualoa (f. 22)—Faaumiumi

2 Nifae 23:11, 15, 19—O le Agasala o le Faamaualuga

O loo tatou faitau i le 2 Nifae 23–24 na faasalaina e le Atua ia Papelonia ona o ituaiga agasala lava e tasi ia na Ia faasalaina ai tagata Isaraelu ma Asuria—na faaautuina uma lava i le faamaualuga (tagai i le 2 Nifae 12:10–12; 13:15–26; 15:15, 21; 18:9–10; 20:12–15).

2 Nifae 24

Pipii (f. 1)—Tuufaatasia

O e sa faasaua (f. 2, 4)—O i latou o e pule ma le sau

Faataoto (f. 4)—O se muagagana o loo aoao mai ai se mea moni

Mavae atu (f. 4)—Taofia le pule

Tootoo (f. 5)—Tootoo e fai ma faatusa o le pule e taitai ai

Faalavelave (f. 6)—Taofia ai

Faalialia (f. 11)—Fia iloa

Alu a’e (f. 13–14)—Alu a’e i luga

Tino oti (f. 19)—Tino maliu

Ta’ua e faavavau (f. 20)—

Lauiloa, tauia ona o faataunuuga sili

Kifota (f. 23)—O se manulele na te aiaina i’a, o se manu e uumi ona vae ma lona ua e pei o le mataitusi o le S

Tafi (f. 23)—Salu

Faaleaoga (f. 27)—Toe aveese

Tootoo (f. 29)—O le laau e faaaogaina mo faasalaga pe fesoasoani e savali ai

O le tino o le gata e tupu mai ai le gata uogo . . . ma le gata lele mūmū (f. 29)—Mai le gata e itiiti ifo lona uogo o le a tupu mai ai se gata e matua uogo lava

Pogai (f. 30)—Tatupu, Amataga

Faavaivai (f. 31)—Faaleagaina, faaumatiaina

Suesueina o Mau



Fai le tasi o gaoioiga o le A po o le E ao e suesue i le 2 Nifae 23–24.

A Tusi se Suega



O le valoaga a Isaia e uiga i le faatafunaina o Papelonia ma lona tupu o loo ta’ua i le 2 Nifae 23–24. Tusi se suega e 10 ni ona fesili o loo taulai atu i mea e te manatu o mataupu pito sili ona taua o loo aoaoina i mataupu nei e lua. Tusi tali ma faapuipuiina i tafatafa o fesili taitasi.

E Aoteleina le Aoaoga Faavae

1. Tusi ni faamatalaga e aoteleina ai mea na e aoaoina mai le 2 Nifae 24:4–20 e uiga i le ala na avea ai Lusifelo ma Satani ma o le a foi le mea o le a tupu mulimuli ia te ia ma i latou o e o loo auuina ia te ia.
2. O a nisi mea ua e aoaoina e uiga ia Satani ma e o loo mulimuli ia te ia mai le Mataupu Faavae ma Feagaiga 76:25–30, 33, 36–38, 44–46 ma le Mose 4:1–4?



2 Nifae 25 “Talitonu ia Keriso”

O se tasi o mafuaaga na tuuina mai e Nifae i le ta’uaina o upu a Isaia i papatusi laiti ona o le molimau a Isaia ia Keriso (tagai i le 2 Nifae 11:1, 4, 6, 8). Ina ua mavae ona ta’ua e Nifae ia le Isaia, na ia faamatalaina na ia iloa ina o le a faigata ona malamalama i upu a Isaia, ae peitai e matua aoga lava. Vaavaai mo ni auala e mafai ai ona tatou malamalama lelei i valoaga a Isaia (tagai aemaise lava i le 2 Nifae 25:1–8). Vaavaai foi mo valoaga a Nifae lava ia e uiga i a Keriso, lea na “malamalama” lona tuuina atu (2 Nifae 25:4).

Malamalama i Mau



2 Nifae 25

Inoino ai (f. 2)—Agasala; o manatu ma mea e faia e leaga i le Atua

Tautalatino (f. 8)—Faagata

Sasaina (f. 16)—Faasalaina

Ona po e tatau ai (f. 16, 30)—Talafeagai ai, tatau ai

Faalelei (f. 23)—Toe faalelei se maseiga

Alofa tunoa (f. 23)—O le mana o Iesu Keriso

Faamaoni (f. 24)—Tutumau manatu po o faamoemoega

Ua lava (f. 28)—Lava ma totee

E Iē (f. 29)—E le o se isi lava auala po o se tulaga

2 Nifae 25:1–8—O Mea Autu e Lima ia Malamalama ai i le Isaia

A o faamatalaina e Nifae le mafuaaga “sa faigata [ai] ona lagona e nisi e toatele o lo’u nuu” upu a Isaia (2 Nifae 25:1), na ia saunia mea autu nei mo le mauaina o se malamalamaaga atili e uiga i le Isaia:

1. *Malamalamaaga i tagata i Iutaia* (f. 1–2, 5). O “valoaga a tagata Iutaia,” e pei o lo latou faaagaina o faatusa ma uiga e tele, ma isi “mea a tagata Iutaia” na tulaga ese.
2. *Faaoga tusitusiga paia o ona po nei* (f. 3–4). O tusitusiga paia o ona po nei o le faamalamalama pito sili ona lelei lea e uiga i le Isaia.
3. Tatalo mo le “agaga o le valoaga” (f. 4). Ao tatou ola agavaa mo meaaloa a le Agaga, o le a faaalaina mea uma ia i tatou e tusa ai ma le finagalo o le Alii ma ao mafai foi ona tatou mauaina na mea (tagai foi i le Alema 12:9–11).
4. *Suesue i tulaga, foliga ma le siosiomaga o le Nuu Paia* (f. 6). Na masani ona faaagaina e Isaia le tulaga o le siosiomaga o le Nuu Paia—o tagata, o atunuu, ma nofoaga—e faapupulaina ai lana savali.
5. *Ia mataituina le faataunuuina o valoaga* (f. 7–8). O vaega o valoaga a Isaia o loo tumau pea lo tatou le malamalama i ai o le a faamanino ao tatou vaia le faataunuuina i aso mulimuli nei.

2 Nifae 25:23—E Faalaina i Tatou i le Alofa Tunoa, pe a Uma Ona Faia Mea Uma Tatou te Mafaia

E faalaina i tatou i le mana o le Togiola a Iesu Keriso. Ae peitai, e ao ia i tatou, ona tatou o mai ia Keriso i Ona tulaga ina ia mauaina ai faamanuiaga uma o loo Ia ofoina fua mai ia i tatou. Tatou te o mai ia Keriso e ala i le faia “o mea uma tatou te mafaia” ia manatua o Ia, tausia a tatou feagaiga ma Ia, ma usitai i Ana poloaiga (tagai i le MFF 20:77, 79; tagai foi i le Aperaamo 3:25).

Suesueina o Mau



Fai gaoioiga A ma le E ao e suesue i le 2 Nifae 25.

A Fai se Lisi o Mea na Tutupu i Aso

Fai se lisi i lau api o mea e tutupu i aso ma ta’ua o “Aso o Nifae” i le tasi pito ma le “Afio Faalua Mai o Iesu Keriso” i le isi pito. Ia

faatumuina i mea e lima o valoaga a Nifae o loo i le 2 Nifae 25:10–19. E mafai ona e faaopoopo nisi mea i le lisi ao e faitauina nai isi mataupu o loo sosoo ai o le 2 Nifae.

E Tali le Fesili a se Tagata e le Auai i le Ekalesia

1. Mafaufau i se tasi e le auai i le Ekalesia na fesili “Pe tapuai ea le Au Paia o Aso e Gata Ai pe talitonu foi ia Keriso?” Lisi ni mea moni se lima pe sili atu foi mai le 2 Nifae 25:20–30 e mafai ona e faailoa atu o loo faapupulaina ai o tatou talitonuga ia Iesu Keriso ma lo tatou va ma Ia.
2. O a ni lagona valalata ma se molimau e uiga ia Keriso o le a e fetufaai atu i lena tagata?



2 Nifae 26 Ua Valoia e Nifae e Tupuga Mai ia te ia

Ina ua mae’a ona valoia i le 2 Nifae 25 e uiga i le faafanoga ma le faataapeapeina o tagata Iutaia, ona valoia ai lea e Nifae i le mataupu e 26 le faafanoga ma le faataapeapeina o lona lava nuu. Ia maitau le mafuaaga na ia faapea mai ai o le a tupu ma o a foi ona lagona ma lagona o le Alii i ai.

Na saunao foi Nifae e uiga i tagata o Nuu Ese o aso mulimuli ma lo latou fesootaiga ma lona nuu. I lenei tulaga, o Nuu Ese o atunuu ma tagata ia o le lalolagi o e e le o ni Iutaia po o e tupuga mai ia Lia. Talu ai na nonofo i latou i atunuu o “Nuu Ese”, ua ta’ua ai le Perofeta o Iosefa Samita ma isi o e na aveva ma vaega o le Toefuataiina o le talalelei, ma tagata o Nuu Ese i valoaga a Nifae.

Malamalama i Mau

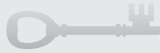

2 Nifae 26

Finauga (f. 2)—Feteenaiga, lē loto faatasi

Tagutugutugutu o saito (4, 6)—Au mago o saito e toetoe pe a mavae le seleselega

Tali faaumatia ai a'u (f. 7)—Toetoe ina a aveeseina uma ai lo'u malosi

I le mea ua leai (f. 10)—Leai se mea

Gauai (f. 10)—Loto i ai

Finau (f. 11)—Finafinau, galue malosi

Le talitonu (f. 15, 17, 19)—Pau malie ese atu

Vagavagaia (f. 15)—Osofaia

Mataua (f. 21)—Loto leaga, fua

Fefinauaiga (f. 21)—Feteenaiga

Faaloloto (f. 21, 32)—Manao e faaleaga i le tasi

Maea vavae (f. 22)—O se manoa e faia i ie lino

Manuia (f. 29)—Fiafia ma ola lelei

Siona (f. 29–31)—O le malo o le Atua i le lalolagi

Faitaaga (f. 32)—Agasala o le feuiaga

Faapaupau (f. 33)—Tagata le talitonu

2 Nifae 26:20—O le Maa Tele Tausuai a Nuū Ese

E tusa ai ma aoaoga a Nifae i le 1 Nifae 13:29, na tausuai Nuū Ese ona ua aveese “mea malamalama ma le taua” mai tusitusiga paia, ma ua le manino ai ia i latou ia aoaoga faavae moni o le talalelei a Iesu Keriso.

Suesueina o Mau



Fai ni gaoioga se lua o gaoioga nei e tolu (A–I) ao e suesue i le 2 Nifae 26.

A Fuafuaina se Ata

Tusi se ata i se itulau atoa o lau api o loo faaalua ai manatu i le 2 Nifae 26:3, 8, 10 e uiga i le pogai na faaumatiaina ai sa Nifae.

E Autu Taua o le Talalelei mo o Tatou Aso

1. Na saunoa Peresitene Ezra Taft Benson said: “O le tala faamaumau o le talafaasolopito o sa Nifae ao lumanai le asiasiga a le Faaola o loo faaalua ai mea e tali tutusa ma o tatou lava aso ao tatou faatalitali atu i le afio faalua mai o le Faaola” (*Liahona*, Iulai 1987, 4). E tusa ai ma mea na aoao atu e Nifae e uiga i lena vaitaimi i le 2 Nifae 26:1–11, lisi ni autu se tolu o le talalelei o le a e ta'uaina pe afai e tofia oe e tuuina atu se tautalaga e uiga i le saunia e faatasi ma le Faaola i Lona Afio Faalua mai. I tafatafa o autu taitasi, tusi ai fuaiupu o loo maua ai i le 2 Nifae 26 .

2. Faaopoopo ni autu se fa i lau lisi, e tusa ai ma mea na aoao atu e Nifae i le 2 Nifae 26:20–22, 29–32 e uiga i Nuū Ese i aso mulimuli.



I Aoao i Mea Taua e Uiga i le Atua

1. E tusa ai ma mea na e faitauina i le 2 Nifae 26:23–28, 33, lisi ni fuaiupu se tolu e uiga i foliga o le Alii.
2. Mo fuaiupu taitasi, faamatala pe o le a le eseese e te manatu e i ai pe a e iloaina lena upumoni e uiga i le Alii.



I le 2 Nifae 26:16–17, na valoia ai e Nifae o ana upu ma upu a lona nuu o le a tautala mai “nai le efuefu” i ana fanau i aso e gata ai. I le 2 Nifae 27, na valoia atili ai e ia e uiga i le ala o le a faataunuuina ai lena mea i “aso e gata ai o aso foi ia o nuu ese” (f. 1).



Malamalama i Mau



2 Nifae 27

Afā (f. 2)—Matagi malosi

Ia outou faatuatuai (f. 4)—
Ia taofi ma mafaufau i ai

Tagata vaai (f. 5)—Perofeta,
o alii ma faaaliga faaleagaga

Faasaoina (f. 22)—Faaolaina

Upu (f. 25)—Poloaiga,
mataupu

Faatusaina (f. 27–28)—O lona
aogā, aloaiaina

Pouliuli (f. 29)—O se tulaga
e le faailoaina

O e agamalu (f. 30)—
Faamaulalo, lotomaulalo

O lē tauemu (f. 31)—O lē e
taufafai ma amuamu

Lē ua fai finauga (f. 32)—O le
tagata e i ai le pule e ta'uina
atu ai lou sese (e pei o se
faamasino, epikopo po o
matua)



Suesueina o Mau



Fai le gaoioiga A ao e suesue i le 2 Nifae 27.

A Faamatala le Faataunuina o le Valoaga

1. I lau api, fai se siata e pei o le siata lenei. I le koluma o loo faaauituina “Valoaga,” tusi fuaiupu mai le 2 Nifae 27 o loo i ai le valoaga na faataunuina i mea o loo faamatalaina i mau na e faitauina i le koluma “Faataunuina”

Valoaga	Faataunuina
	Iosefa Samita—Talafaasolopito 2:59, 63–64
	O le Mau a Molimau e Toatolu
	O le Mau a Molimau e Toavalu
	Iosefa Samita—Talafaasolopito 2:63–65
	Iosefa Samita—Talafaasolopito 2:19



2. I le faitauina o tusitusiga paia i le koluma “Faataunuina,” ia tuuina mai igoa o tagata o loo faatatau i ai fuaiupu nei i le 2 Nifae 27: “i le tagata” (f. 9), “i le tasi” (f. 9, 15), “molimau e toatolu” (f. 12), “o le toaitiiti” (f. 13), “le ua aoaoina” (f. 15, 18), “le ua le aoaoina” (f. 19–20).



I le 2 Nifae 27, na valoia ai e Nifae le oo mai o le Tusi a Mamona i aso e gata ai ina ia aveeseina ai le pouliuli o le Liliuese. I le 2 Nifae 28, na faamatalaina ai e Nifae mea o le a taumafai Satani e faia ina ia taofia ai tagata mai le iloaina o lena malamalama ma aoa e uiga i le Alii ma Ana upu moni. O i latou o e faitau, malamalama, ma mulimuli i apoapoiga o loo i le 2 Nifae 28 o le a i ai se malosiga sili i le faatoilaloina o mailei a Satani ma aoaoga sese a tagata i aso e gata ai.

Malamalama i Mau



2 Nifae 28

Uunai (f. 1)—Poloaiina,
uunaia

Toe tagata (f. 2)—Vaega o
totoe

Fefinauai (f. 4)—Feteenai,
finauga

O lē foai mai le upu (f. 4)—
Faaaliga, musumusuga

Mataupu (f. 5–6, 14, 26, 30)—
Poloaiga, mataupu faavae

Ta'uamiotonuina (f. 8)—E lē
tausalaina

Malumalu (f. 13)—Fale lotu

Faapioese (f. 15)—Suia i ala
o le tiapolo

Ta'u leagaina (f. 16)—Tautala
leaga, tautala i gagana saua

Faaloto malie (f. 21)—Lē gaoiā

Faamoe filemu (f. 21)—
Faafilemu

I la le tino (f. 21)—
Faalelalolagi, e le faaleagaga

Pueina (f. 23)—Faatafeaga

Fai tagata mona lima (f. 31)—
Faia le tagata e avea ma puna
silisili o le mana

Lima ua faaloaloa atu (f. 32)—
O loo i ai le mana e fesoasoani
ai

2 Nifae 28:7–8—“Ai, Inu, ma Olioli”

Tatou te ioe e toatele tagata o le lalolagi i nei aso o loo talitonu i amioga o loo faamatalaina i le 2 Nifae 28:7–8. Ae peitai, na ta’ua e Iosefa Filitia Samita fuaiupu na ma faapea mai: “Aua nei manatu na faataatau lenei mea i le lalolagi. . . . O loo faataatauina i tagata o le Ekalesia” (*Seek Ye Earnestly* . . . [1970], 143). O loo talitonu nisi tagata o le Ekalesia e mafai ona latou agasala nei ae salamo mulimuli ane. O loo talitonu i latou o le ola ai i le talalelei o le aveeseaina ai lo latou fiafia i le olaga. Ae peitai, mai tulaga na oo i ai ma faaaliga, e mafai ona tatou iloaina ai “o le amioleaga e le o le fiafia (Alema 41:10) ma “e le mafai foi ona sao le mea eleelea i le malo o le Atua” (1 Nifae 15:34).

Na faapea mai Epikopo Richard C. Edgley, o se fesoasoani i le Au Epikopo Pulefaamalumu

“E le mafai ona tatou faapea atu o le a tatou faia sina agasala itiiti i lo tatou talavou pe na o lo tatou sailiili teisi lava i tuaoi o le agasala. E leai ni tuaoi o le agasala. O mea uma e faia, lelei po o le leaga, e i ai se taunuuga. O mea lelei uma e faia e faaleleia ai lo tatou mafaia ona faia o le lelei ma mausali ai ona tetee atu i le agasala po o le leaga. O soligatulafono uma, e tusa lava pe o le a le itiiti, o le a atili ai ona faafaigofieina aafiaga a Satani ia i tatou i se isi taimi e na te faaososoina ai i tatou. E aveina lemu i tatou e Satani, ma faasese i tatou i taunuuga o mea ua ta’ua o agasala laiti seia oo ina ona taitaiina i tatou i solitulafono mamafa. Ua faamatalaina e Nifae lea mea o se taufaaleole, faapele, ma le faamimitaina o i tatou seia oo ina ‘faamauiina i [tatou] e ia i ana filifili matautia e le malaveaiina mai ai’ (2 Nifae 28:22; tagai foi i le f. 21)” (*Liahona*, Ianuari 1995, 48).

Suesueina o Mau

Fai ni gaoioga se lua o gaoioga nei (A–I) ao e suesue i le 2 Nifae 28.

A Mau Tauloto—2 Nifae 28:7–9

1. Tusi se faaupuga faaona po nei e faamatala ai manatu sese taitasi i le 2 Nifae 28:7–9 na faapea mai Nifae o le a taatele i o tatou vaitaimi (mo se faataitaiga, o le manatu i le fuaiupu e 7 e ono faamatalaina faapea “Ia faia semanu o mafai ona e faia; e na o le pau lenei o le taimi”).
2. Mo faaupuga taitasi sue ni mau se tolu e faamatalaina ai pe aisea ua avea ai lena amioga ma “mataupu pepelo, ma le le aoga, ma le faavalea” (f. 9).
3. Faamatala pe aisea ua e filifilia ai mau taitasi. E mafai ona e tusiaina mau i tafatafa o le 2 Nifae 28:7–9 ina ia mafai ona e fesoasoani ai e faamalosi i nisi o le a faaososoina i nei filisifia taatele ae faavalevalea.

E Faailoa Mai Auala a Satani

1. Faitau le 2 Nifae 28:19–23 ma lisi auala eseese o loo taumafai ai Satani e “faamauiina” tagata i ana “filifili faavavau.”
2. Mo mea taitasi i lau lisi, tuu mai se faataitaiga i le ala o loo ia faaogaina ai na auala i le tupulaga talavou i aso nei.

I O Tagata Faanoanoa

O le faaupuga *oi talofa* e faataatau i le faanoanoa loloto ma le lagona salamo. Lisi uiga ma amioga mai le 2 Nifae 28:15–16,

24–32 na faapea mai Nifae o le a oo mai ai lea lagona o le “oi talofa” i tagata.



O nisi taimi e faapea mai ai tagata e le auai i le Ekalesia e le mafai ona mori le Tusi a Mamona aua e na o le Tusi Paia le tusi o tusitusiga paia na tuuina mai e le Atua i tagata. I le 2 Nifae 29, na valoia ai e Nifae leni aoga sese ma tusi atu ma le naunautai i tagata na o e o loo i ai lena manatu. O leni mataupu o se faaauaiina o manatu o loo ta’uina mai i le faaiuga o le 2 Nifae 28 e uiga i Nuu Ese i le teenaina atili o afioga a le Atua ma faalagolago i o latou lava atamai (tagai i le 2 Nifae 28:27–32).

Malamalama i Mau

2 Nifae 29

Latou (f. 1)—O Nuu Ese
Tagavai (f. 2)—O se mea e faatuina i le pule e avea o se tulafono e faamasinoina ai isi (o le talalelei)
Alu atu (f. 2–3)—O se leo e faia ia uai mai ai mafaufau; tautala atu, valaau atu

Malaga (f. 4)—Galuega faigata, galue malosi, puapuaga
Filiga (f. 4)—Taumafaiga malosi, naunautai

2 Nifae 29:12–14—“Upu a Ituaiga o Isaraelu ua Leiloa”

Na saunoa mai Elder Bruce R. McConkie o tusitusiga faamaumau o loo ta’ua i le 2 Nifae 29:12–14 “o le a oo mai i se tulaga ofoofogia,

i le taitaiga a le peresitene o le Ekalesia a Iesu Keriso o le Au Paia o Aso e Gata Ai, o se tali faaaliga ma se faaliliu upu ma e na te umiaina ki o le malo o le Atua i le lalolagi e faatatau i tagata uma, e aofia ai ma Ituaiga e Sefulu” (*The Millennial Messiah*, 217). Ua tatou iloa na asiasi le Faaola i nisi o ituaiga leiloloa o Isaraelu ina ua mavae Lona Toetu ma ina ua maea foi ona Ia asiasi i Sa Nifae (tagai i le 3 Nifae 16:1–3; 17:4).

Suesueina o Mau

Fai le gaoioiga A ao e suesue i le 2 Nifae 29.

A Tali Atua i le Au Faitio i le Tusi a Mamona

I le iloaina o finauga a tagata i o tatou vaitaimi o e faapea mai ua ia i latou se Tusi Paia, na tuuina mai ai e Nifae ni mataupu faavae e fitu e tatau ona mafaufau i ai tagata na ao le i o latou faamatuuina atu le Tusi a Mamona o se tusitusiga paia. O fuaiupu ma fesili nei e faatatau i mea na tusia e Nifae. Tusi mea na i lau api, ona tusi lea o mea na tusi e Nifae i le 2 Nifae 29:7–11 e tusa ai ma mea taitasi na, faatasi ai ma le fuaiupu o lo mauaina ai le upu sii. (E le o faatulagaina atu le lisi i le faatulagana o loo i ai i le mataupu.)

1. E galue le Atua e ala i molimau e toalua pe toatolu foi (tagai i le Mataio 18:16; 2 Korinito 13:1). O le Tusi a Mamona o se molimau lona lua lea o aoaoga i le Tusi Paia e moni (tagai i le Mamona 7:8–9).
2. Aisea e te faitio ai i le i ai o nisi tusitusiga paia e fesoasoani e taitaiina oe?
3. Pe e te manatu o loo i ai i le Tusi Paia mea uma na fetalai mai ai le Atua pe o le a fetalai mai ai foi?
4. Talu ai na fetalai le Atua i Tusi Paia, pe o lona uiga ea la e le mafai ona Ia fetalai mai i se isi taimi pe o se isi nofoaga?
5. O le Tusi Paia o le tala faamaumau i fesootaiga a le Atua ma tagata o Isaraelu i atunuu i Sasae tutotonu. Ae peitai, o Ia o le Atua o tagata Isaraelu i soo se mea, ma atunuu uma. Na te tuuina atu foi Lana afioga ia i latou.



6. Ua poloaiina atunuu uma o e fetalai i ai le Atua ina ia tusitusia Ana afioga. O le a faamasinoina i tatou mai mea ua tusia (tagai i le Faaaliga 20:12–13).
7. O loo molimau se tasi o tusi o tusitusiga paia o loo i ai molimau faapoopo o le talalelei o le Atua e le suia lava o ananafi, o le asō, ma le faavavau.

2 Nifae 30 O le Mana o le Tusi a Mamona

Na tusia e Elder Bruce R. McConkie: “E toaitiiti ni tagata i le lalolagi, i totonu po o fafo atu o le Ekalesia, ua malamalama i le faaaliga e uiga i le Tusi a Mamona. E toaitiiti i latou o e iloa le vaega o loo ia faataunuuna pe o le a ia faataunuuna i le sauniaina o le ala mo le afio mai o Ia o lē o loo avea ai ma se molimau fou” (*The Millennial Messiah*, 159).

O Nifae o se tasi o na “tagata toaitiiti” o lē na malamalama i le vaega a le Tusi a Mamona i aso e gata ai. Na tusia e ia e uiga i le faataapeapeina o tagata Iutaia, le pa’u o lona lava nuu, ma le amioleaga o atunuu o Nuu Ese i aso e gata ai ona o le toatele o le a teenaina le Tusi a Mamona o se molimau lona lua ia Iesu Keriso ma Lana talalelei. Ao e faitauina le 2 Nifae 30, vaavaai mo mea na valoia e Nifae o le a faia e le Tusi a Mamona e faamanuiaina ai vaega e tolu o tagata uma na ao le i oo i le Afio Faalua Mai o Keriso.

Malamalama i Mau

2 Nifae 30

Tuuina atu (f. 1)—Faatagaina

Amata (f. 8)—Amataina

Ituaiga (f. 8)—O aiga

Faamasino (f. 9)—Tuuina i ai le faamasinoga

Tonu (f. 9)—Faamasinoga tonu ma sa’o

Fusi o ona sulugatiti, fusi o lona tino (f. 11)—Faatatau i se fusi (o loo faaaogaina faafaatusa)

Tama e le i te’a ma le susu (f. 14)—Tamaitiiti o loo faasusu

Lua, gata uogo (f. 14)—Gata oona

2 Nifae 30:2—O Ai Tagata o le Feagaiga a le Atua?

Ia maitau le 2 Nifae 30:2 o loo faapea mai o e uma e faatuatua ia Iesu Keriso ma salamo o “tagata o le feagaiga a le Atua.” O le mea lea na faapea mai ai Paulo “aia o tagata mai ia Isaraelu e le o Isaraelu i latou uma lava” (Roma 9:6). Ina ia avea o se tasi o le aiga o Isaraelu, e mauaina faamanuiaga uma o le aiga o le feagaiga, e le na o le tupuaga mai tuaa e moomia ai. O i latou o le i fananau mai i le aiga o Isaraelu e avea ma tagata o le aiga o le feagaiga e ala i lo latou faatuatua ia Iesu Keriso, salamo, ma osi feagaiga i le papatisoga, lea na mafai ona faia ona o le Togiola a Iesu Keriso.

Suesueina o Mau

Fai le gaoioiga A ao e suesue i le 2 Nifae 30.

A O le a se Mea ua e Aoa Mai ai?

1. Tusi ulutala nei e tolu e faasolosolo i le pito i luga o se itulau o lau api: Tagata Iutaia, Tupuga mai ia Liae, ma Nuu Ese. Faitau le 2 Nifae 30:1-7, ma lalo o ulutala taitasi lisi mea uma ua e aoao mai e uiga i lena vaega. Tuu se fetu i tafatafa o fuaiupu i lau lisi o loo i ai se mea e uiga i le Tusi a Mamona.
2. I le 2 Nifae 30:8-18, na faamatalaina ai e Nifae ia mea e lua e tutupu, po o vaitaimi, o le a fesoasoani le Tusi a Mamona e saunia i ai i tatou. O a ta'uga e masani ona ta'u ai vaitaimi na?



3. Mo mea taitasi o loo tutupu o loo ta'ua i luga, lisi mea uma o loo aoaoina mai e le mataupu e 30 e uiga i ai.
4. O le a sou lagona i le mea o loo pito sili ona faatalitali i ai e tusa ai ma le ola agavaa i le vaitaimi o loo faamatalaina i fuaiupu 12-18?



E tele mea ua tatou iloa e uiga ia Nifae mai lava i le amataga o le Tusi a Mamona. A o le i tuuina atu e ia papatusi i lona uso o Iakopo ma sauni e tuua le olaga faitino, na ootoina ai e Nifae aoaoga taua e uiga i le talalelei a Iesu Keriso ma tuuina mai lana molimau i le moni o mea na ia tusia.

I le 2 Nifae 31:2, na tusia ai e Nifae na manao o ia e tuuina mai ia i tatou ni"nai upu . . . e uiga i le mataupu a Keriso." Ma i le fuaiupu e 21, na ia molimau ai na ia aoaoina atu le mataupu moni a Keriso. Suesue ma le faaeteete mea o loo ta'ua i le va o le fuaiupu e 2 ma le 21 ina ia e iloaina ai pe o a mea taua o le mataupu a Keriso.

Malamalama i Mau



2 Nifae 31

- Lava ia te au** (f. 2)—Lava lea mo o'u faamoemoega
- Aooga faavae** (f. 2, 21)—Mataupu faavae, mea moni
- Pe faapefea** (f. 6)—O a ni auala
- Molimau atu** (f. 7)—Faatuina le mea moni, tuuina atu molimau
- Mea pepelo** (f. 13)—Faatagā, faafiaamiotonu

- Faaoleolega** (f. 13)—Le faamaoni, faa'ole'ole
- Faamagaloina** (f. 17)—Faamagaloga
- Galuega** (f. 19)—O le tulaga lelei ma le atoatoa e aloaia pe tauia ai
- Lotomau** (f. 20)—Tumau le manatu ma le faamoemoe

2 Nifae 31:13-14—"Gagana a Agelu"

Tagai 2 Nifae 32:2-3 ina ia fesoasoani e te malamalama ai i le uiga o gagana a agelu.

2 Nifae 31:21—O le Tasi o le AigaAtua



I le le malamalama atoatoa i mataupu e uiga i le natura o le Atua, ua faaluafesasi ai tagata i faaupuga e uiga ia i latou o le AigaAtua e faapea e "toatasi." O le Tama ma le Alo na faaali atu i laua uma i le Perofeta o Iosefa Samita (tagai i le Iosefa Samita—Talafaasolopito 2:17), ma na faailoa atu ia te ia e tuueseese ma tuumavaevae i latou o le AigaAtua (tagai i le MFF 130:22). Ae peitai e "tasi" i

latou i le tulaga o afioga ma galuega a soo se tasi o le AigaAtua o afioga ma galuega foi ia a isi e toalua (tagai i le 3 Nifae 11:32-36). E atoatoa lo latou lotogatasi i le faamoemoega e tasi..

Suesueina o Mau



Fai ni gaoioiga se lua pe sili atu foi o gaoioiga nei e fa (A-O) ao e suesue i le 2 Nifae 31.

A Aoteleina Aoaoga a Nifae

I se parakalafa e tasi, ia aoteleina ai "le mataupu a Keriso" o loo i le 2 Nifae 31:3-20. Ia manatua ia aofia ai mataupu faavae taua taitasi.

E Aisea na Papatiso ai?



© 1988 Greg K. Olsen

1. Faitau le 2 Nifae 31:5-9 ma lisi mafuaaga na papatisoina ai Iesu.
2. O a mea e tatau ona faaopopo atu i le lisi pe afai tatou te lisiina mafuaaga e tatau ai ona papatisoina i tatou? (tagai i le MFF 33:11; Mataupu Faavae o le Faatuatua 1:4).

I Tusi le Ata

Tusi se ata e faamatalaina ai mea na aoao atu e Nifae o loo i le 2 Nifae 31:17–20 e uiga i ala e mafai ai ona tatou mauaina le ola e faavavau. Ia aofia ai manatu uma ma mea na saunoa ai Nifae. Faaali lau ata i se uo po o se tagata o le aiga ma fesili pe o manino lona uiga ia i latou.

A Tuu Mai Nisi Faamatalaga

O nisi taimi o se upu po o se faaupuga faatauvaa i tusitusiga paia ae mafai ona faamatalaina ai ni manatu loloto, taua ma malolosi. Mafaufau i upu nei ma fasi fuaitau mai le 2 Nifae 31. Faamatala le taua ma le savali [o loo aumai] i fuaitau taitasi.

1. “Le sa’o o le ala” (f. 9)
2. “Ma le loto atoa” (f. 13)
3. “Le Faitotoa” (f. 17)
4. “Fiafia” (f. 20)



O le tulaga o le mauaina o le ola faavavau e ala ia Iesu Keriso lea na tusia e Nifae i le 2 Nifae 31 e matagofie, faagaetia loto, ma faigofie ona faamatalaina. Pe pau ia o mea e tatau ona tatou faia?

Na lagona e Nifae e i ai nisi tagata e masalosalo pea i o latou loto i mea e tatau ona latou faia pe a uma ona latou ui atu “i le ala” (2 Nifae 32:1). I le 2 Nifae 32, na faamatalaina ai e Nifae le ala tatou te faaaauau ai.

Malamalama i Mau



2 Nifae 32

Masalosalo (f. 1, 8)—

: Iloa (f. 8)—Manatu, lagona, maitau

I le ala (f. 1, 5)—I le ala e ui atu i le ola e faavavau (e pei ona faamatalaina i le 2 Nifae 31)

: Faapaia (f. 9)—Faamanuiaina mo se faamoemoega paia

2 Nifae 32:3—“E Faaalia Mai ia te Outou i le Afioga a Keriso Mea Uma Tou te Faia”

Na aoao mai Elder Boyd K. Packer: “Afa [e te] masani ma iloa lelei faaaliga, e leai lava se fesili e le mafai ona taliina—pe tau i le tagata lava ia, pe tau i le vafealoai pe tau foi i le galuega. O loo i ai iina le atoatoaga o le talalelei e faavavau. O iina tatou te maua ai mataupu faavae o le mea moni o le a foia ai le le maotonu ma faafitauli uma ma tulaga faigata uma o le a feagai ma tagata uma

po o tagata taitoatasi foi” (“Teach the Scriptures,” i le *Charge to Religious Educators* [lomiga lona 3], 89).



2 Nifae 32:8–9—Tatalo

Na aoao mai Peresitene Gordon B. Hinckley: “E mafai ona tatou faia ni laa tetele i le itu o le faaatoatoaina o amio a le tagata lava ia. E mafai ona tatou atoatoa i a tatou tatalo i lo tatou Tama o i le Lagi. O loo i ai ni nai mea e matua faigata lava ona faaatoatoa, peitau ou te faamoemoe o i latou uma . . . o le a tootutuli ifo i o latou tulivae i le taeao ma le afiafi ma faafetai atu i le Alii mo Ana faamanuiaga, faafetai i le Alii mo Lona agalelei, faafetai i le Alii mo meaalofo uma ua Ia tuuina mai, ma tatalo mo le malosi e faia ai le mea sa’o ma ia manatua e tatalo atu i le Alii mo tagata uma o loo manaomia le fesoasoani ma o loo faanoanoa. E mafai ona tatou atoatoa i a tatou tatalo, o’u uso e ma tuafafine.” (*Liahona*, Aperila 1999, 19).

Suesueina o Mau



Fai gaoioga A ma le E ao e suesue i le 2 Nifae 32.

A Mau Tauloto—2 Nifae 32:3

1. E tusa ai ma le 2 Nifae 32:1–3, o le a le mea e ao ona tatou faia pe a uma ona tatou ui ai i le ala e tau atu i le ola e faavavau?
2. E tutusa faapefea lena mea ma le mea na vaaia e Liae i lana miti o le a tumau ai tagata i le ala (tagai i le 1 Nifae 8)?
3. Ta’u mai ala eseese se tolu e mafai ona mauaina ma olioli ai i afioga a Keriso.

E Mau Tauloto—2 Nifae 32:8–9

Mafaufau faapea e i ai sau uo o loo faafaigata ona ia mauaina se molimau ma ua fai atu o ia ia te oe i faamatalaga nei. Tusi faamatalaga taitasi i lau api faatasi ai ma se fasi fuaitau po o se fuaiupu mai le 2 Nifae 32:8–9 e ono fesoasoani ia te oe i le mea e te fai atu ai i lau uo.

1. “E le masani ona ou tatalo.”
2. “O nisi taimi ou te manatu ai masalo e tatau ona ou tatalo, ae oo mai foi le lagona ou te le fia tatalo, ona ou le tatalo loa lea.”
3. “Talu ai e itiiti lava ni tulaga faaleagaga ua oo ia te au, ou te manatu o le a ou le toe tatalo ai lava.”

4. “Ua ou faitauina nisi o vaega o le Tusi a Mamona, ae foliga mai lava e leai se fesoasoani ia te au. O le a se mea e fesoasoani ia te au ina ia tele ni mea ou te mauaina mai ai?”



O toe upu a Nifae na tusia i le Tusi a Mamona o loo maua i le 2 Nifae 33. O loo ia faamatalaina ai lona alofa naunautai ma le faamaoni i lona nuu, faapea foi lana molimau malosi ia Iesu Keriso. O loo tatou iloina ai foi ona lagona e uiga i mea na ia tusia ma le uiga o ana tusitusiga ia i latou o e faitauina. Ao e faitau, ia mafaufau loloto e uiga i lenei molimau faapitua mai se tasi o perofeta filifilia a le Atua. Ia maitau le taimi na fai mai Nifae o le a oulua toe fetai ai.

Malamalama i Mau

2 Nifae 33

Faapea a i latou ua le aoga (f. 2)—Manatu ua le aoga
Saua (f. 5)—Leoleoa i upu malolosi
Alofa (f. 7-9)—O le alofa mama o Keriso (tagai i le Moronae 7:47)

• **Faalelei** (f. 9)—O le toe aumaia i le loto gatasitasi ina ua uma se feteenaiga
 • **Aso o le olaga faataitai** (f. 9)—Taimi e suesue ma faamaoniaina ai (o lona uiga o le olaga lenei faitino)

Suesueina o Mau

Fai le gaoioga A po o le E ao e suesue i le 2 Nifae 33.

A “Aoga Tele”



1. Na tusia e Nifae o aoaoga i le Tusi a Mamona e “aoga tele” (2 Nifae 33:3). Faitau fuaiupu e 4–5 ma tusi i lalo ala e fa e mafai ona avea ai le Tusi a Mamona ma se faamanuiga ia i tatou.
2. Tusi pe na faapefea ona faaaafia oe e le Tusi a Mamona i se tasi o na ala na, pe faamatala foi pe o le fea o na ala e fa o loo pito sili ona taua ia te oe i lou suesueina o le Tusi a Mamona e oo mai i lenei mataupu.

E Sauniuniga o le Misiona

I lana saunoaga i se sauniga perisitua i le konafesi aoao, na faapea mai Perisitene Ezra Taft Benson o le Tusi a Mamona “o le tusi pito sili ona taua lea o le a e faitauina e saunia ai mo se misiona ma le olaga. O se alii talavou ua malamalama ma fiafia i le Tusi a Mamona, ua ia faitauina soo, ua ia mauaina se molimau tumau i le moni o le tusi, ma faaaogaina ona aoaoga, o le a mafai ona tetee atu i mailei uma a le tiapolo ma avea ma meafaigaluega malosi i aao o le Alii. (*Liahona*, Iulai 1986, 38). Filifili ni mea se lua e tatau ona iloa, faia, pe faaaogaina foi e faifeautalai mai le 2 Nifae 33 ina ia fesoasoani ai ia i latou ia avea ma faifeautalai e sili atu ona aoga. Faamatala mea taitasi e pei lava o loo e talanoa atu i se faifeautalai o le a alu e talai.

O le Tusi a Iakopo



O a ni Mea ua Tatou Iloa e Uiga i le Perofeta o Iakopo?

O isi mea nei ua tatou iloina e uiga ia Iakopo, e faaopoopo atu i le avea ai o ia ma uso laitiiti o Nifae.

- Na fanaua o ia e Sarai ma Liae i totonu o le valu tausaga na malaga ai i latou i le vao.
- O lona uiga e i lalo ifo o le sefulu tausaga o lona matua ina ua taunuu o ia i le nuu folafolaina.
- Na “faasaina” pe faapaiaina o ia e lona uso o Nifae e avea ma se faitaulaga ma se aoa (tagai i le 2 Nifae 6:2; Iakopo 1:18).
- Na avea o ia ma lē na tausia papatusi a Sa Nifae ina ua mavae Nifae (tagai i le Iakopo 1:1–2). Atonu pe ua tusa lena ma le limasefulu tausaga o lona soifua i lena taimi.
- I lona talavou, na faamanuiaina o ia e vaai i le Faola (tagai i le 2 Nifae 2:3–4; 11:2–3).
- O ia o se tamā amiotonu (tagai i le Enosa 1:1).
- O ia o se tasi o faiaoga sili o aoaoga faavae i totonu o le Tusi a Mamona (tagai i le 2 Nifae 6–10; Iakopo 1–7).

O Aoaga Faavae Tava o loo Aoaina i le Tusi a Iakopo

O Iakopo o se tasi o faiaoga pito sili ona malosi o aoaoga faavae i totonu o le Tusi a Mamona. O nisi o mea e mafai ona tatou aoa ai mai i le tusi a Iakopo:

- O le taua o le faataunuaina o o tatou valaauga (tagai i le Iakopo 1)

- O le matautia o le faamaualuga, o oa, ma le ola le mama. (tagai i le Iakopo 2–3)
- O le ala e maua ai le faatuatua e le faamaluelueina. (tagai i le Iakopo 4)
- O le faataapepeina ma le faapotopotoina o Isaraelu (tagai i le Iakopo 5)
- O le taulimaina o ē liliuese ma mea e tutupu i ē saili i faailoga (tagai i le Iakopo 7)



Pe a tatou alolofa i se tasi, tatou te popole mo le lelei o lena tagata. Na faamatalaina e le perofeta o Iakopo le alofa na ia lagonaina, o le “popole tele” mo lona nuu. Na i ai sona malamalamaaga faavaaloga e uiga i le ata o le faaolataga ma na ia iloina taunuuga o le a oo ia i latou pe afai e tumau pea i a latou agasala. Ia maitau le ala na faamanuiaina ai e le Alii ia Iakopo ona o lona “faatuatua ma le popole tele” (tagai i le Iakopo 1:5–6).

Malamalama i Mau



Iakopo 1

Togitogia (f. 1)—Vane pe tusi i luga o le metale

Upu sili (f. 4)—Vaega pito sili ona taua

Popole (f. 5)—Atugalua,

Ta’ua (f. 14)—E iloina ai

Latou fai (f. 15)—Lolo atu, soona faamalie o latou manaoga

Palake (f. 15)—O ava faaletulafono e maulalo ane o latou tulaga ma e itiiti foi a latou aia tatau nai lo o le ava masani.

Iakopo 1:1—O Papatusi Laiti

Na tusia e Iakopo lana tala faamaumau i papatusi laiti a Nifae. (Mo se faamatalaga o papatusi eseese na faia ai le Tusi a Mamona tagai i le “O Sosia na Maua Mai ai le Tusi a Mamona,” itulau 11.

Iakopo 1:7–8—“Le Faanoono . . . i le Vao”

Ina ua mavae ona aumaia e le Alii, e ala i le tele o vavega tetele, ia le fanauga a Isaraelu nai Aikupito, na latou faatiga ia te Ia i lo latou le usiusitai. O lona taunuuga, sa le faatagaina lena augatupulaga e ulu atu i le nuu na folafolaina.

Iakopo 1:17-19—“Na Ma Faamamalu Foi o Maua Tofiga”



Na faamatalaina e Peresitene Thomas S. Monson, o le Fesoasoani Muamua i le Au Peresitene Sili, le mafuaaga e tatau ai ona tatou faalauteleina o tatou valaauga ma le ala e faia ai lena mea:

“Na lapataiina i tatou e Peresitene Ioane Teila, ‘Afa i te le faalauteleina lou valaauga, o le a faamasinoina oe e le Atua mo i latou atonu na mafai ona e laveaiina pe ana faia lou tiute.’ . .

“E faapefea ona faalauteleina e se tasi lona valaauga? E ala lea i le faia o le auaunaga e tusa ai ma lena valaauga” (*Liahona*, Iulai 1996, 51).

Suesue i Mau

Fai le gaoioiga A ma le E ao e suesue i le Iakopo 1

A Saili le Muai Vaaiga a Iakopo

I lenei uluai mataupu, na tuuina mai ai e Iakopo ia i tatou se muai vaaiga o mea o le a ia tusiaina i le Iakopo 2-3. Saili tali o fesili nei i le Iakopo 1:

1. O a “amioleaga” sa faia e sa Nifae? (f. 15)
2. E faapefea ona faatusatusa na agasala amioleaga o loo faia i le lalolagi i aso nei?

E Tusi se Tusi

Faapea o oe o se taitai i le vasega o le korama a perisitua po o Tamaitai Talavou ma na talosagaina oe e tuuina atu se apoapoiga i se tagata o lau vaega sa le i faataunuina lona valaauga. Faaoga le mea na aoao mai i le Iakopo 1:17-2:3 ma tusi se tusi i lenei tagata ia fesoasoani ia te ia ina ia malamalama i le taua o le faia o lo tatou tiute i o tatou valaauga (tagai foi i le vaega o le “Malamalama i Mau” mo le Iakopo 1:17-19).



Na amata e Iakopo lana talaiga i le aoaoina atu o lona nuu ina ia aloese mai agasala e tolu: o le alofa i oa, faamaualuga, ma le ola le mama. Soo se taimi lava na oo ai sa Nifae i le amioleaga, sa faia ai se tasi po o le sili atu foi o nei agasala. Ao e vaavaai i le olaga, pe o i ai ea nei agasala i le aso? O a agasala i aso nei e masani ona oo ifo ai tagata ma atunuu i le amioleaga?

Malamalama i Mau

Iakopo 2

- Uunaia** (f. 9)—Faamalasia
- Apoapoai** (f. 9)—Lapatai, faalaeiau
- Faamafanafana** (f. 9)—Lagona mafana
- Na alofa tele lava [Ia]** (v.13)—Atua
- Tauamitonuina**(f. 13)—Le tausalaina oe, faamagaloina oe
- Tauau ina amioletonu** (f. 23)—Faateleina le amioleaga
- Faitaaga** (f. 23, 28, 33)—Agasala o le feuiiai
- Palake** (f. 24, 27)—O ava e maulalo o latou tulaga i le lalolagi ma itiiti atu a latou aia tatau nai lo o le ava masani

Iakopo 2:13—“O le Taugata o Outou Ofu”

E toatele tagata i aso nei ua latou faamasino isi tagata e ala i o latou foliga ma laei. “E tele ni taimi o loo ta’ua ai le faaupuga o le ‘taugata o ofu’ i totonu o le Tusi a Mamona. Toetoe lava o le tele o taimi o loo faamatalaina ai ni tagata o e ua faatamaoigaina e le Alii, ua pupu ia latou lava ma mea ua latou maua, ma mulimuli ane ai ua amata ona latou tuuina le faamuamua sili atu i le ilaila o o latou foliga i fafo nai lo o le mama o totonu o a latou ipu” (McConkie ma Millet, *Doctrinal Commentary on the Book of Mormon*, 2:14).

Iakopo 2:23-30—O Le Tele o Ava o se Mea Lea e Inosia i le Atua

Ina ia malamalama i upu a Iakopo i le mea lenei e fesoasoani lou iloaina e na o Tavita ma Solomona na ta’uleagaina ona o le tele o a laua avā ma palake. Sa le i tauleagaina Aperaamo, Iakopo, ma Mose, o e na i ai foi a latou ava ma palake. I faaaliga i ona po nei, na faamatalaina ai e le Alii na agasala Tavita ma Solomona ina ua la aveina ni ava e le i tuuina atu e le Atua ia i laua (tagai i le MFF 132:34-39). Na faaaliga foi e Iakopo o se tasi o mafuaaga na faatagaina ai e le Alii le tele o ava ina ia faatoatele ai ni fanau mo Ia, ae peitai afa i le i poloaiina e Ia, ua faasaina le faaipoipo i ava e toatele (tagai i le Iakopo 2:30).

Iakopo 3

- Faamafanafanaina** (f. 1)—Lagona le mafanafana
- Sasa** (f. 3)—Faasala
- Faifai** (f. 9)—Faatiga, faaaogaina o upu sau
- Fagua manatu o outou agaga** (f. 11)—Fafaguina le malosi ma lagona
- Faitaaga ma le mataaitu** (f. 12)—Agasala o le feuiiai ma le manao lasi o le tino

Iakopo 3:11—O le a le “Oti Lona Lua”?

O le a laulaututu uma fanau uma a le Tama Faalelagi i luma o le Alii mo le faamasinoina. O i latou o e le salamo ma le agavaa e mauaina se tikeri o le mamalu, o i latou o e feoti i mea o le amiotonu, o le a vavaeeseina mai le afioaga o le Atua. Ua ta’ua lea o le “oti faalua” (tagai i le Alema 12:15-18; Helamana 14:14-19).

Suesue i Mau

Fai ni gaoioiga se lua o gaoioiga nei (A-I) ao e suesue i le Iakopo 2-3.

A Sue le Mataupu Faavae o le Talalelei

1. Faatusatusa le Iakopo 2:5; le Alema 12:3; ma le Mataupu Faavae ma Feagaiga 6:16, ma faaaoga lau api, e faamatala mai ai le mana o loo i le Atua e le mafai lava ona mauaina e se tasi sei vagana lava ua tuuina atu e Ia.
2. E faapefea ona aafia tatalo a se tagata i le iloaina lea o loo i ai i le Atua lenei mana?

E Mau Tauloto—Iakopo 2:18–19

Toe iloilo apoapoaiga a Iakopo i lona nuu e uiga i le matautia o le faamaualuga ma oa i le Iakopo 2:12–21. Tusi ni parakalafa se fa e faamatalaina ai pe o le a faapefea ona ese lou aiga, o lau aoga, o lou alalafaga ma lou atunuu pe afai e mulimuli tagata uma i apoapoaiga a Iakopo, aemaise lava i fuaiupu 17–19.

I Aoteleina Mea na Aoaina e Iakopo

Toe iloilo mea na aoao mai e Iakopo e uiga i faaiipoipoga ma le ola mama i le Iakopo 2:23–35; 3:10–12. Fai se aotelega o mea na aoao mai e Iakopo ia i tatou e uiga i avā, o tina, ma afafine.



Iakopo 4 Ia Faalelei ma le Atua e Ala i le Togiola a Keriso

O le a se mea ua e iloa e uiga i le Togiola a Iesu Keriso? E faapefea ona e aafia ai i Lana taulaga? Pe o e malamalama ea i lou matua manaomiaina o le Faaola? Na valoia e Iakopo o tagata Iutaia o le a mau faatasi ma Iesu, o le a le malamalama ia te Ia ma Lana misiona. O le a latou teenaina o Ia ma Lana talalelei (tagai i le Iakopo 4:15) ma, o se taunuuga o lea mea, o le a tiaiaina i latou ma faataapepeina e pei o Ituaiga e Sefulu na muamua ia i latou.

Malamalama i Mau



Iakopo 4

Inoino (f. 3)—Leai se faaaloalo, leai se loto faafetai
Faamaualalo tele (f. 7)—Finagalo ina ia faamanuia
Faalelei (f. 11)—Finagalo i ai pe ua taliaina e le Atua e ala i le Togiola
Maua (f.12)—Aapa atu

Iakopo 4:11—“Faapolopolo o Keriso”

O tagata uma o e na ola mai i le lalolagi o le a toetutu, ae peitai o i latou o e “faalelei ma [le Atua] i le togisala a Keriso” o “faapolopolo [ia] o Keriso.” O i latou ia oē o a’e i le toetutu muamua ma mauaina le tofi o le malo selesitila.

Iakopo 4:14–17—O Iesu Keriso o le “Faavae Tonu e Tasi Lava”

O le uiga o le “vaavaai i ona tala atu o le faailoga” (Iakopo 4:14), na vaavaai tagata Iutaia mo se mea e ese mai ia Iesu Keriso e faaolaina ai i latou. Na valoia e Iakopo o le a teenaina e tagata Iutaia le Mesia, o le “maa e mafai ona ati ae ai i latou ma maua le faavae mausali” (f. 15). Ona ia faatatau lea i tusitusiga paia o loo faapea mai o le a avea pea o Ia ma o latou “faavae tonu e tasi lava” (f. 16; tagai i le Salamo 118:22; Mataio 21:42). Afai e le fausiaina i tatou ia Iesu Keriso, o le a tatou le mauaina le olioli e faavavau faatasi ma Ia. O loo faamatalaina i le Iakopo 5–6 le ala o le a fausiaina ai tagata Iutaia, ma le aiga uma o Isaraelu i le faavae o Iesu Keriso lea.

Suesue i Mau



Fai le gaoiiga A po o le E ao e suesue i le Iakopo 4.

A Fua Faatatau o le Faatuatua e le Faamaluelueina

Na faamatalaina e Iakopo le ala na ia mauaina ai le faatuatua e le maluelueina ma le mana e mafuli ai mauga.

1. Toe iloilo le Iakopo 4:6–7 ma vaavaai mo upu *suesue*, *faaaliga*, *valoaga*, *molimau*, *faamoemoe*, ma le alofa tunoa.
2. Faaaoga upu na e faamatala ai le ala na faapea mai ai Iakopo e mafai ona tatou mauaina ai lena faatuatua mamana.

E Aisea e Faalogo ai i le Atua

Na tusia e Iakopo le silisili o le Atua ma le mafuaaga e tatau ai ona tatou faalogo ia te Ia. Saili tali o fesili nei i le Iakopo 4:8–13:

1. E mafai faapefea ona tatou iloa e uiga i le Atua?
2. O le a le mana na foafoaina ai le lalolagi?
3. Aisea e tatau ai ona tatou faalogo i apoapoaiga a le Atua?
4. O le a le faamanuiaga e tuuina atu ia i latou o e faalelei i le Atua e ala i le Togiola? (Tagai foi i le vaega o le “Malamalama i Mau” mo le Iakopo 4:11.)

5. O le a le mea moni? O ai e iloaina mea moni uma?
6. Faaoga mea na e aoaoina mai i fesili ua uma atu, o le a sau faamatalaga e fai atu i se tasi sa le manatu o le a fesoasoani le iloaina e uiga i le Atua?



Iakopo 5-6 O le Faataoto i le Laau o le Olive

O se faataoto o se tala lea e faaaogaina ai faatusa e faamatalaina ai mea moni taua. O le faataoto i le laau o le olive i le Iakopo 5 o loo aoa ai i tatou e uiga i faamoemoega a le Alii i le faataapepeina ma le faapotopotoina o le aiga o Isaraelu. I le mataupu e 6, na ootooina ai e le perofeta o Iakopo ia manatu autu o le faataoto. I le faaiuga o le Iakopo 4, na fesili ai Iakopo pe faapefea ona fausia tagata lutaia i le “faavae tonu” o Iesu Keriso pe a mavae lo latou teenaina o Ia (tagai i le Iakopo 4:17). Vaavaai mo le tali o lena fesili i le Iakopo 5-6.

Malamalama i Mau



Iakopo 5

Ua leva (f. 3)—Ua afu

Faaleaogaina (f. 9, 30)—Avega mamafa

Itu mamao (f. 13-14, 19, 38)—Pito sili ona maulalo

soo se mea (f. 13)—Po o fea lava

i le mea (f. 20)—Le nofoaga

iiinei (f. 21, 23-25)—I le mea nei

mamae (f. 40, 43, 45)—Maanuminumi pe mamago

Taia (f. 46-47, 49)—Tipi, ta

Nasu (f. 47, 64)—Faaleleiina le elelee, faamalu

Iakopo 5:1—O ai le Perofeta o Senosa?

O Senosa, faatasi ma Senoka ma Neuma, o perofeta ia i le vaiataimi o le Feagaiga Tuai, e le o maua a latou tusitusiga i le Tusi Paia ae na mauaina i papatusi apamemea (tagai i le 1 Nifae 19:10; vaega o le “Suesue i Mau” mo le 1 Nifae 19:10, i. 29).

Iakopo 5—Malamalamaaga i le Faataoto a Senosa

E le faapea o mea taitasi uma o loo ta’ua i totonu o se faataoto o faatusa i se isi mea, ae peitai e tatau ona malamalama i nisi o faatusa autu taua ina ia malamalama ai i le faataoto. E taua faatusa nei mo se malamalamaaga i le faataoto i le laau o le olive.

Faatusa	O Mea e Ono Faatusa i ai
O le tovine	O le lalolagi
Matai o le tovine; Alii o le tovine	O le Atua
Auauna	O perofeta a le Alii
O le olive totō	O le aiga o Isaraelu, o le nuu o le feagaiga a le Alii
O le olive vao	O Nuu Ese, po o tagata e le o ni Isaraelu (o lala o le olive vao o tagata o Isaraelu ua liliuese)
O lala	O vaega o tagata
O aa o le olive totō	O feagaiga e onia e le Alii ma Lana fanau, o se puna faifai pea lea o le malosia ma le ola mo e faatuatua.
O le fua	O olaga po o galuega a tagata
Eli faataamilo, teuteu, tausia	O le galuega a le Alii o loo faia mo Lana fanau ina ia fesoasoani ia i latou ia ususitai ma ia fua mai.
Toe totoina lala	Faataapepeina o vaega o tagata i le lalolagi atoa, po o le toe fuataiina o i latou i le mea na o mai ai i latou.
Faapiipiina	O le tuufaatasia o le tasi vaega ma le isi vaega o tagata; e faatatau ia Isaraelu na faataapepeina, o lona uiga foi o le “iloa lelei o le tala lelei a le Mesia moni” (tagai 1 Nifae 10:14)
O lala pala	O le oti o tagata faaleagaga mai le agasala ma le liliuese
Lafoina o lala i le afi	O faamasinoga a le Atua

Iakopo 5:8-10—O le a le Uiga o le “Faapiipiina” o Lala?



Faapiipiina lala

O le faapiipiina o lala, o le tipiina mai o lala lelei ma ola mai se laau ma faapiipiina i se isi nofoaga (tagai i le ata o loo tuuina atu). O lala i lena faataoto o loo faatatau atu i vaega o tagata o loo aveina e le Alii mai i se tasi nofoaga ma totoina i latou i se isi nofoaga. I le tulaga o tusitusiga paia, o le uiga o le faapiipiina o le “iloa lelei o le tala lelei o le Mesia moni” (1 Nifae 10:14).

Iakopo 5:8, 13-14, 19-25—O La “Laiti ma le Mu’amu’a” o le Aiga o Isaraelu

O “la laititi ma le mu’amu’a” e foliga mai o tagata o loo tali atu i le “teteuina ma le tausaiaina” e le Atua ma Ana perofeta. E sili atu ona faigofie ona aoaoina i latou nai lo o lala tuai ua mamau, po o vaega o tagata Isaraelu o e na aveeseina ma faaumatia.

Na aoao mai Peresitene Iosefa Filitia Samita: “I lena faataoto o le laau o le olive o le Aiga o Isaraelu. . . Na amata ona pe i lona lava eleele na ola ane ai. Ma na aveina ai e le Alii ia lala e pei o sa Nifae, e pei o ituaiga na leiloloa, ma isi foi na taitaieseina e le Alii tatou te le o iloaina se mea e uiga ia i latou, i isi vaega o le lalolagi. Na la totoina i latou i lana tovine atoa, o le lalolagi lea” (*Answers to Gospel Questions*, tuufaatasia e Joseph Fielding Smith Jr., 5 vaega. [1957–66], 4:204).

E fesoasoani le faataoto a Senosa tatou te malamalama ai o le faataapepeina o lala o Isaraelu i le lalolagi atoa o se faamanuiaga lea ia Isaraelu ma le vaega atoa o le fanau a le Tama Faalelagi, o Nuu Ese. Na faamatalaina e Elder Bruce R. McConkie, o le sa avea ma se tasi o le Korama a Aposetolo e Toasefululua: “I le tulaga lautele, o loo auina mai e le Alii i le lalolagi i le gafa o Iakopo [Isaraelu] ia agaga o e atiae i le muai olaga se taleni faapitoa o le faaleagaga ma iloaina le mea moni. O i latou o e fananau mai i lenei gafa, o loo i ai le toto o Isaraelu i o latou alātoto ma e faigofie ona latou taliaina le talalelei, ua ta’ua i latou e ola mai ma le *toto talitonu*” (*Mormon Doctrine*, 81).

Ao fefiloi faatasi Isaraelu na faataapepeina ma Nuu Ese o loo siomia ai i latou, na faasalalauina atili ai le toto o Isaraelu. Na saunoa mai Elder James E. Faust, o le sa avea i lena taimi ma se tasi o le Korama a Aposetolo e Toasefulua: “O le faataapepeina o Isaraelu i le lalolagi atoa ua sausu atu ai le toto talitonu, ina ia mafai ai e atunuu e tele ona aai ma feinu i le fuafuaga o le talalelei” (*Liahona*, Ianuari 1983).

Iakopo 5:32–46—O Anafea na Leaga ai Laau Uma?

O le vaega o le faataoto o loo fua ai laau uma i fua leaga e foliga mai o loo faataatau i le vaitaimi o le Liliuese, i luma atu o le toefuataiina o le talalelei. Ina ua fetalai le Alii ia Iosefa Samita i le Uluai Faaaliga, na Ia faapea atu ia Iosefa e le tataua ona ia auai i se tasi o ekalesia aua e “sese” i latou uma (Iosefa Samita—*Talafaasolopito* 2:19).

Iakopo 6

- Ua malōlō (f. 4)—Le fia : Aioi (f. 5)—Faatoga, ole atu
- faalogo, loto malo : Pipii (f. 5)—Sosoo faatasi,
- Finauvale (f. 4)—Feteenai, : uumauina
- teena :

Suesue i Mau 

Fai le gaoioga A ma le E ao e suesue i le Iakopo 5–6.

A O a ni Mea o loo Aoao Mai e le Faataoto a Senosa ia i Tatou e Uiga i le Aiga o Isaraelu?

A maea ona e suesue i le faataoto o le laau o le olive i le Iakopo 5, tusi i lau api pe moni pe sese faamatalaga nei ma lisi fuaiupu na e mauaina ai ia tali. (Faaoga le siata o loo i le itulau 63) o le tusi taiala suesue lenei mo fesoasoaniga faaopoopo.)

1. O le olive toto o loo faataatau i le aiga o Isaraelu ma o lala pala o loo faataatau i tagata amioleaga.
2. Na teteu ma eli faataamiloina ma tausia le laau e le pule o le tovine ina ia fua mai ai ni fua lelei.
3. Na fouvale la laitai ma le mu’amu’a ma na suia le mea na totoina ai pe na faataapepeina foi e fai ma faasalaga.

4. O lala o le olive toto, na totoina i le eleele lelei, na fua mai i ni fua lelei ma fua leaga e mafai ona faataatauina o sa Nifae ma sa Lamana.
5. E i ai se taimi e fua mai ai e laau uma ia fua leaga. Ona faia lea e le Alii e toe fuataiina le talalelei e ala i le Perofeta o Iosefa Samita.
6. O lala o laau na faataapepeina na toe faapipiina mulimuli ane i le laau o lo latou tupuaga.
7. E leai lava se taimi e fua mai ai e laau uma na o fua lelei.

E Faapefea Ona Aoga Lenei Faataoto ia te Au

Tusi i lau api ni tali o ni fesili se tolu:

1. O le a le vaega o le faataoto e te manatu o loo tatou ola ai i aso nei? Aisea?
2. E te manatu aisea na naunau ai Iakopo ina ia faamaumauina lenei faataoto i papatusi?
3. O le a le uiga ia te oe o le faataapepeina ma le faapotopotoina o Isaraelu?
4. O a ni mea ua e aoaoina mai i lenei faataoto e uiga i le popolega o le Tama Faalelagi mo Ana fanau uma?
5. O a ni mea ua faia e le Alii i lou olaga ina ia “teteu ma eli faataamiloina ai” ma “tausia” oe?
6. O le Iakopo 6 o se aotelega o le Iakopo 5. O a fuaiupu i le Iakopo 6:5–13, e te manatu o le a sili ona lelei le aoteleina ai o le uiga o le faataoto i le laau o le olive ia te oe? Faamatala pe aisea ua e filifilia ai fuaiupu na?



Pe ua e talanoaina ea le talalelei ma se tasi e lelei le aoaoga ma atamai e tautala lea e le gata ina le talitonu ae e faitio foi i ou talitonuga? E mafai ona faalotovaivaiina ai oe ma e fefe ai. I le Iakopo 7, o loo ta’uina mai ai e Iakopo se tulaga faapena na oo ia te ia. Ia maitau pe aisea na “le mafai ai ona luluina” Iakopo mai ona talitonuga (Iakopo 7:5).

Malamalama i Mau 

Iakopo 7

- Faapiopio (f. 7)—Suia, leaga : Puapuaga (f. 26)—Mafatiaga
- Faifai (f. 7)—Tautala leaga, le : migao, po o le le faaloalo i mea
- paia :



Iakopo 7:13–20—O le Leaga o le Saili i Faailoga

Na faapea mai Serema “Ina faali mai ia ia te au se faailoga” (Iakopo 7:13), ae peitai e le o le faailoga le mea na mana moni i ai o ia. Na faamautinoaina e Satani ia Serema e le mafai ona iloa se mea e le mafai ona vaaia. Na iloa e Iakopo e ui ina le mafai ona tatou vaaia i le Agaga Paia, ae e le mafai ona faafitia lona mana. O faailoga folafolaina o i latou ia o e talitonu ia Iesu Keriso, e le ina ia fausiaina ai le faatuatua, ae ona o lo latou faatuatua. O i latou o e saili i faailoga e aunoa ma le faatuatua o le a ta’usalaina i molimau latou te sailia. (tagai i le MFF 63:9–11).

Suesue i Mau



Fai gaoioiga A ma le E ao e suesue i le Iakopo 7.

A Suesue i le Fili o Iakopo

Ina ia malamalama i le mea na aoao atu e Serema ma le mafuaaga na mafai ai ona taufaasese e ia tagata e toatele, toe tusi fuaiupu 1–9 i lau api ma faatumu vaega o loo avanoa i faamatalaga mai le Iakopo 7:1–9. Ona tali lea o le fesili 10 ma le 11.

1. Na aoao atu Serema e leai _____.
2. Na galue o ia _____.
3. Na _____ o ia _____.
4. Na iloa lele e ia le atoatoa _____.
5. Na malosi i upu e tusa ma le mana o _____.
6. O le puna o lona mana o le _____.
7. Na aoao atu e ia e le tataui tagata ona vaavaai atu i le afio mai o Keriso ae e tataui ona tausia le tulafono a _____.
8. Na faapea mai o ia e le mafai e Iakopo ona iloa e uiga i le afio mai o Keriso aua e le mafai ona ia iloa mea _____.
9. Na faapea mai Serema e leai se Keriso, na le i ai foi i aso ua te’a, ma e le i ai foi i _____.
10. O faamatalaga mulimuli e lua a Serema e feteenai. Faamatala pe aisea e le mafai ai ona moni uma fuaiupu e 8 ma le 9.
11. O le a se mea o ta’u atu ai i lenei mea e uiga i le ala o loo galue ai le tiapolo?

E Suesue i Malosiaga o Iakopo

Toe iloilo le Iakopo 7:5, 8, 10–12, 21–22 ma tusi se parakalafa i lau api e faamatala ai ni mafuaaga se tolu pe sili atu foi na “le mafai ai ona luluina” Iakopo e le poto o Serema ma lona atamai i le gagana.

O le Tusi a Enosa



O Mea e Tataui Ona e Iloa a o le i Faitauina le Enosa

O Enosa o le atalii o Iakopo (tagai i le Iakopo 7:27) ma, o lona uiga la, o ia o le atalii o le atalii o Liae. Na faaiuina e Enosa lana tala tusitusia i le faapea mai ua toeaina o ia ma ua tuana i tausaga e 179 talu ona tuua e Liae ia Ierusalem. Ma pe tusa lena ma le 420 T.L.M. na tusia ai e ia.



Enosa 1 O le Mana o le Faamagalo Atu

O nai tagata toaitiiti, e pei o Paulo, Enosa, ma Alema le Itiiti, o le iloaina o le leaga o le agasala ma le tulaga faaeaina o

folafolaga a le Atua i e amiotonu e foliga e oo mai i le taimi e tasi. O le suia i le lelei (liuaina) atonu e le o se mea e tupu pea faafuasei. E tusa ai ma le faagasologa o le salamo, na saunoa i ai Peresitene Ezra Taft Benson:

“E tatau ona tatou faaeteete ao tatou saili ia avea atili i tatou faapei o le Atua, ina ia aua nei o tatou atuatuvaale ma lē maua le faamoemoe. O le avea faapei o Keriso o se taumafaiga e faia i le olaga atoa, ma e masani ona aafia ai le tuputupu ae ma le suiga lena e oo mai lemu ma faifai malie. O loo faamaumau i tusitusiga paia ni faamatalaga ofoofogia e uiga i ni tagata na oo i ai se suiga ofoofogia i o latou olaga, i se taimi vave lava, e pei ona i ai: Alema le Itiiti, Paulo i le ala i Tamaseko, Enosa sa tatalo se’ia tau i le leva o le po, Tupu o Lamona. O ia faaitaiga ofoofogia o le mana e suia ai na agasala mamafa ua maua ai le lagona mautinoa e mafai ona oo atu le Togiola ia i latou o loo sili ona faanoanoa.

“Ae e ao lava ona tatou faaeteete ao tatou talanoaina nei faaitaiga ofoofogia. E ui e moni ma mamana, peitai, o ni aafiaga uiga ese ia ma e seasea ona tutupu. Aua o Paulo uma, o Enosa uma, ma Tupu Lamona uma lava, e faitau fia selau afe tagata ua latou iloa o le faasologa o le salamo, e sili atu ona maaleale ma lemu lona faagasologa. O lea aso ma lea aso e latou te faalatalata atu ai i le Alii, ma lo latou le iloa moni o loo atiina ae e i latou se olaga faapei o le Atua. O loo latou ola i ni olaga lelei o le filemu, auauna atu, ma le maelega” (Liahona, Mati 1990, 7).

Ao e suesue i le tusi a Enosa, ia maitau a’a o mea na oo i ai o ia—o le a le mea na taitaiina ai Enosa i ona tulivae, ma tagi atu i le Alii “i le tatalo faatauana ma le aioi atu mo lo’u lava agaga” (Enosa 1:4). Ia maitauina foi fua na oo mai—ia te ia lava ma isi—ao sailia ma mauaina e ia se faamagaloga o ana agasala.

Malamalama i Mau

Enosa 1

Aoaiga (f. 1)—Aoaoga e pei o aoaoga a matua alolofa o loo tuuina atu i a latou fanau

Apoapoaiga (f. 1)—O se lapataiga filemu e uiga i le agasala, apoapoai

Feai (f. 20)—Taufeai

Simetea (f. 20)—Pelu e pi’o

Suesue i Mau

Fai le gaoioga A po o le E ao e suesue i le Enosa 1.

A O le a le Ituaiga Tatalo?



1. Sue le Enosa 1:1–10 ma lisi i lau api ia upu o loo faamatalaina ai mea na mafauai i ai Enosa, o mea na lagona e ia, ma le ala na tatalo ai o ia. Na faapefea ona ese le tatalo a Enosa mai le tele o tatalo?
2. Faamatala pe mafai faapefea ona tatou faia ia sili atu ona aoga a tatou lava tatalo e ala i le mulimuli i le faaitaiga a Enosa.

E O le a le Taunuuga Moni o le Faamagaloina?

1. O le uluai popolega o Enosa na tatau lava ma talafeagai mo lona lava faaolataga (tagai Enosa 1:1–8). Ina ua mauaina e ia le faamagaloga o ana lava agasala, ona ia faateleina ai lea o le lio o e na popole i ai o ia.

Tusi le ata lenei i lau api ma faaigoa pe o ai na tatalo i ai Enosa i le taimi lona lua (tagai i f. 9–10) ma le lona tolu (tagai i f. 11–17).

2. E tutusa faapefea tatalo a Enosa ma le lagona na oo ia Liae i le 1 Nifae 8:10–18? O a ni mea o loo aoao ai i tatou e Enosa ma Liae e uiga ia i latou o e liua moni ma fanaufouina?

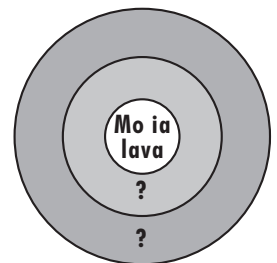

O le Tusi a Iaroma



O a ni Mea ua Tatou Iloa e Uiga ia Iaroma?

O Iaroma o le atalii o Enosa, o le atalii o le atalii o Iakopo, ma o le atalii, o le atalii, o le atalii o Liae (tagai i le Iaroma 1:1). O loo aofia ai i lana tusi se vaitaimi pe tusa ma le ono tausaga, mai le 420–361 T.L.M. (tagai i le Enosa 1:25; Iaroma 1:13).



O se tasi o fiafiaga o le auai i le Ekalesia moni o le vaaia lea o faataunuuga o valoaga ma folafolaga a le Alii i o tatou olaga.

E tele ni taimi na folafola ai e le Alii ia Nifae ma lona nuu afai latou te tausia poloaiga a le Atua o le a manuia i latou i le laueleele ma laveaiina mai o latou fili (tagai i le 1 Nifae 1:20; 2:20–24). Na tusia e Iaroma lana tusi ina ia molimau e tausia e le Alii Ana folafolaga. Ia maitau mea na faia e Sa Nifae i ona po o Iaroma ina ia faatoilaloina ai o latou fili.

Malamalama i Mau

Iaroma 1

- Ua lava foi ia te au nei** (f. 2)—
Ua lava lea mo a’u
- Mafuta** (f. 4)—Fesootaiga, mafutaga
- Faaali** (f. 4)—Faailoaina, tuuina mai
- Ua latou le upu leaga, ua latou le faifai foi i le Atua** (f. 5)—Sa le i tautatala i latou ma le le migao i mea paia; sa le tuumāmāina e i latou
- Faamaonia** (f. 9)—
Faamaoniaina e moni
- Finauga, ma fevaevaeaiga** (f. 13)—Fefinauaiga, misa, ma le le loto gatasitasi

Suesue i Mau

Fai le gaoioga A ao e suesue i le Iaroma 1.

A Sue le Lisi

Na tusia e Iaroma, “Ona ua faapea ona saunia i matou e tau ma sa Lamana, ua le manumalo ai i latou ia te i matou” (Iaroma 1:9).

1. Sue fuaiupu 4–8 ma lisi i lau api ia ni ala se tolu pe sili atu foi na saunia ai sa Nifae mo o latou fili.
2. Mai i lau lisi, filifili se mea se tasi e mafai ona e faia e fesoasoani ia te oe ia faatoilaloina faaososoga ma aafiaga a Satani ma faamatala pe mafai faapefea i le faia o lena mea ona taofia o ia mai le manumalo ia te oe.

O le Tusi a Ominae



O ai Ominae?

O Ominae o le atalii o Iaroma, o le atalii o le atalii o Enosa, ma o le atalii o le atalii o le atalii o Iakopo.

O a ni Mea e Tulaga Ese ai Lenei Tusi?

O le tusi a Ominae o lo o i ai tusitusiga a sa Nifae eseese e toalima na tausia papatusi ma e aofia ai le vaitaimi mai le 361 T.L.M. e oo atu i le pe tusa ma le 130 T.L.M. (tagai i le Iaroma 1:13; Mosaea 1:10). O le tusi foi a Ominae o le tusi mulimuli lea na faaliliuina mai papatusi laiti a Nifae (tagai i le "O Sosia na Maua Mai ai le Tusi a Mamona," i. 11).



O le tusi a Ominae e na o le tolusefulu ona fuaiupu. Na tusia e tagata tusitala eseese e toalima ma e aofia ai tausaga pe tusa ma le 200. E ui ina pupuu tusitusiga a ia alii, ae o loo fesoasoani ia i tatou e iloa ai mea na tutupu i le va o le vaitaimi o lē na tausia papatusi, o Ominae, ma le nofoaiga a le Tupu o Peniamina. Aemaise lava o mea na tutupu i ona po o le Tupu o Mosaea, le tama o le Tupu o Peniamina, ina ua toe poloaiina ē amiotonu o sa Nifae ina ia sosola ese i se isi vaega o le laueleele.

Malamalama i Mau



Ominae 1

Tulafono (f.2)—Poloaiga, aiaiga, faatonuga

Tuuina atu ai (f.3)—Faasolo atu, tauaaoina atu

E le tuuina atu (f. 6)—Faatagaina

Apoapoiina (f. 13)—Faufautua, tuuina atu faatonuga

Faaleagaina (f. 17)—Suia mai le faamatalaga sa'o

Faaseeseina (f. 22)—Le malamalama i ai

Fanau (f. 25)—O e tupuga mai

Ominae 1:12-30—O ai Uma o loo i le Tusi a Ominae?

O Amaleki, le tusitala lona lima i le tusi a Ominae, na ia ta'ua ni vaega o tagata eseese nei i le Ominae 1:12-30 (tagai foi i le "Siata o le Faasologa o Mea na Tutupu i le Tusi a Mamona" itulau 208):

- O sa Nifae o e na mulimuli i le Tupu o Mosaea I nai le nuu o Nifae ma malaga atu i le vao ma tau atu i latou i le nuu o Saraemila.
- O sa Lamana (ma soo se sa Nifae lava o e na aufaatasi ma i latou) sa totoe ai i le nuu o Nifae.
- O le nuu o Saraemila (na ta'ua i nisi taimi o sa Molekā) na o mai mai Ierusalemia i ona po o Setekaia (pe tusa ma le 587 T.L.M.).
- "O Korianetuma, ma tagata o lona nuu ua fasiotia" (f. 21; na ta'ua o sa Iareto o ē na o mai mai le olo o Papelu).
- O le au sa Nifae na taitaiina e Senifa mai le nuu o Saraemila ma toe foi atu i le nuu o Nifae.

Suesue i Mau



Fai ni gaoiiga se tolu o gaoiiga nei (A-U) ao e suesue i le Ominae 1.

A Saili le Autu e Tasi

O le tusi a Ominae o loo i ai tusitusiga a alii eseese e toalima: O Ominae, Emarona, Kemiso, Apinatome, ma Amaleki.

1. Tusi igoa o alii taitasi i lau api, ma i tafatafa o igoa taitasi, ia tusi ai fuaiupu na tusia e alii taitasi.
2. O a mea na tutupu na taufai tusitusia e Ominae, Emarona, Apinatome, ma Amaleki? O a ni mea e ono aoaoina ai i tatou e uiga i tausaga pe tusa ma le 200 o loo aofia ai i lenei tusi?

E Fai se Faatusatusaga

Faitau le Ominae 1:12-13, ona faitau lea o le 1 Nifae 2:1-4 ma le 2 Nifae 5:5-8.

1. O a ni mea e tutusa ai nei faamatalaga?
2. E faapefea ona avea faamatalaga uma na ma faataitaiga o mea na aoao mai e Nifae i le 1 Nifae 1:20?
3. O le a se lesona e mafai ona e aoaoina mai faamatalaga nei e faataata i lou olaga?

I Faataunuina o Valoaga

O le aiga o Liae ma le nuu o Saraemila (na ta'ua i nisi taimi o sa Moleka) na sosola ese mai i Ierusalem, ae e eseese vaitaimi. O se tasi eseese tatau na aveina e le aiga o Liae ia tusitusiga paia faatasi ma i latou ae sa le i aveina e le nuu o Saraemila. Toe iloilu le Ominae 1:14–17 ma faamatala le aafiaga na faia e lena eseese o le nuu o Saraemila ma le ala o loo faaalua ai e lena mea le moni o le fetalaiga a le Alii ia Nifae i le 1 Nifae 4:12–17.

O Tusi se Ata e Faailoa ai le Faiā po o le Sootaga o Vaega

Tusi i lau api se ata e pei o le ata o loo faaalua i lalo, ma faaigoaina vaega e lima o tagata eseese o loo ta'ua i le tusi a Ominae. Ia aofia ai se faamatalaga o vaega taitasi ma tausaga taua (mo se fesoasoani, tagai i le vaega o le “Malamalama i Mau” mo le Ominae 1:12–30; “Siata o le Faasologa o Mea na Tutupu i le Tusi a Mamona,” i. 208). E mafai ona e tusia igoa o ia vaega i tafatafa o mau i totonu o lau tusitusiga paia i le tusi a Ominae.

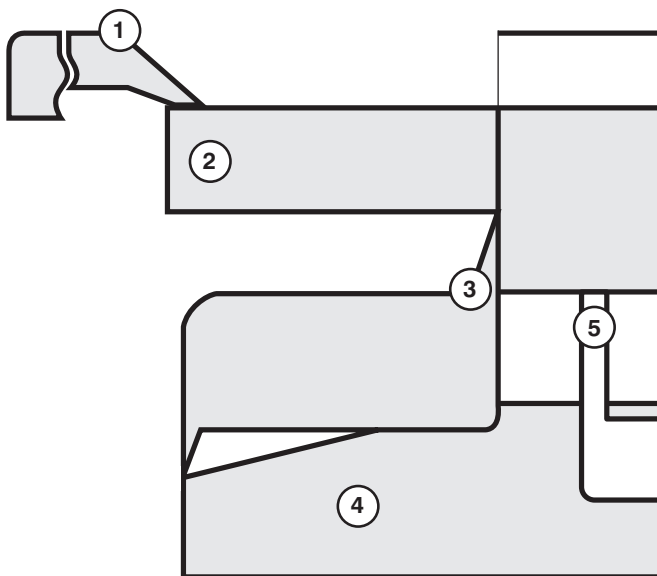

U Saili le Tali

Na faaiuina e Amaleki lana tala faamaumau i se ootoga e uiga i le olaga o le Tupu o Peniamina, le atalii o le Tupu o Mosaea I. Ao e faitau i le Ominae 1:23–30, tali fesili nei i lau api:

1. Pe na faapei le lelei o le Tupu o Peniamina i le aveia ai ma se tupu na tau i taua?
2. Aisea na aveina ai e Amaleki ia talaaga o sa Nifae i le Tupu o Peniamina?
3. E faapefea ona tatou iloa o Amaleki o se tagata amiotonu?
4. O le a le mea na tupu i le vaega muamua na tuua Saraemila ma mananao e toe foi i le nuu o Nifae?

O Upu a Mamona



A Tusi e Ese Lona Vaitaimi

O le tusi puupuu ua ta'ua o Upu a Mamona na tusiaina e le perofeta ma lē na tausia papatusi o Mamona pe tusa ma le T.A. 385, e sili atu ma le 500 tausaga ina ua mavae tusitusiga a le tusitala mulimuli i le tusi a Ominae. O le faamatalaga a Mamona i le mafuaaga ua aofia ai papatusi laiti a Nifae faatasi ma lana oototoga o papatusi tetele a Nifae. O le a e aoao e uiga i le perofeta o Mamona i se taimi mulimuli ane pe a e suesue i ana tusitusiga.



O Mamona, e pei foi o Nifae (tagai i le 1 Nifae 9:5; 19:3), na te lei iloaina le mafuaaga e tatau ai ona faia ni vaega se lua o papatusi mo le vaitaimi e tasi. Na tuu faatasia e Mamona ia papatusi laiti uma a Nifae faatasi ma lana oototoga o papatusi tetele a Nifae aua na musuia o ia e le Alii ina ia faia lena mea. Vaavaai mo le mafuaaga na manatu ai Mamona e matua taua tele papatusi laiti. (Tagai i le "O Sosia na Maua Mai ai le Tusi a Mamona," itulau 11, mo nisi faamatalaga.)

Malamalama i Mau



Upu a Mamona 1

Aoga (f. 2)—Mea e lelei ai, manuia
Otootoina le Tala (f. 3)—Faamatalaga na faapuupuaina
Fefinauaiga (f. 16)—Finau, femisaai

: Fevaevaeai e tele o tagata na o atu i sa Lamana (f. 16)—E toatele sa Nifae na o ese ma tuu faatasi ma sa Lamana

Upu a Mamona 1:5–7—O le a le Faamoemoega Poto na Faaafia ai Papatusi Laiti a Nifae?

Na poloa'ina e le Alii ia Nifae ina ia faia ni vaega se lua o papatusi: o se talaaga o talafaasolopito i papatusi tetele ma, mo se "faamoemoega faapitoa," o se talaaga faalelotu i papatusi laiti (tagai i le 1 Nifae 9). E ui ina sa faia e Mamona se oototoga mai papatusi tetele a Nifae na aofia ai le vaitaimi mai ia Liae e oo atu i le Tupu o Peniamina, ae na musuia o ia e faaopoopo i ai papatusi laiti a Nifae, lea na aofia ai lena vaitaimi lava e tasi, "ona o le manatu poto" (Upu a Mamona 1:7). Na ia faaopopoina atu i ai e aunoa ma lona faia o ni suiga i ai. Mo se faamatalaga pe o le a lena manatu poto, tagai i le vaega o le "Malamalama i Mau" mo le 1 Nifae 9:3–6 (itulau 19).

Suesue i Mau



Fai ni gaoioiga se lua o gaoioiga nei (A–I) ao e suesue i le Upu a Mamona 1.

A Faafetaui le Fasifuitau ma le Uiga

O nisi taimi e faigata ai ona iloa pe o le fea o papatusi o loo faataatai i ai Mamona ina ua tusia e ia talaaga esese na ia galue ai. Tusi fasifuitau nei i lau api. Ma, ao e faitau i Upu a Mamona 1:1–9, faafetaui uiga taitasi e fa i fasifuitau taitasi.

O Fasifuitau

- "Le tusi ua ou faia" (f. 1)
- "Ia tusi" (f. 2)
- "Papatusi a Nifae" (f. 3)
- "Tusi na tuuina mai i o'u lima" (f. 3)
- "Na ou maua foi nei papatusi" (f. 3)
- "Ua lelei ia te au mea ua i ai i nei papatusi" (f. 4)
- "Ou te filifilia ai nei mea" (f. 5)
- "La'u tusi" (f. 5)
- "Papatusi a Nifae" (f. 5)
- "Ou te ave nei papatusi" (f. 6)
- "Taufaaii la'u tusi" (f. 9)

O Uiga

1. O le Tusi a Mamona
2. O le talafaasolopito a Nifae (o papatusi tetele)
3. O papatusi faalelotu a Nifae (o papatusi laiti)
4. O le tuufaatasiga o talaaga po o tusi na faaogaina e Mamona mo lana otootoga.

E Mamanu le Faavaa o se Tusi

Tusi i lau api se ata o se faavaa o le tusi mo papatusi laiti a Nifae o loo faaalua ai mea o loo i totonu o le tusi. Ia mamanu ina ia

faatosina ai tagata e faitauina. Faitau le Upu a Mamona 1:3–6 mo manatu atonu e te manao e aofia ai i le faavaa o le tusi.

I Faia se Faasologa o Mea na Tutupu

Talu ai ona sa amata le tusi a Mosaea ina ua toeaina le Tupu o Peniamina, na manao Mamona ina ia tatou iloa ina mea sili na faataunuaina e ia. Pe a mae'a ona faitau le Upu a Mamona 1:12–18, tusi se faasologa o mea na tutupu i le soifuaga o le Tupu o Peniamina. Ona tusi lea o se fuaiupu se tasi e aotele ai lona soifuaga.

O le Tusi a Mosaea



O ai na Tusia le Tusi a Mosaea?

O tusi o le Tusi a Mamona na aumaia mai papatusi laiti a Nifae (1 Nifae–Ominae) sa le i otootoina e Mamona. Na ia tuuina faatasi papatusi na e aunoa ma ni suiga, ma lana otootoga o

papatusi tetele. E amata mai i le tusi a Mosaea, o loo tatou faitauina ai le otootoga a Moronae o papatusi tetele a Nifae.

Ua faaigoaina le tusi a Mosaea i le tupu ma le perofeta o Mosaea o le atalii lea o le Tupu o Peniamina ma o le atalii o le atalii o le Tupu o Mosaea I, lea na outou faitau i ai i le tusi a Ominae (tagai i le Ominae 1:12).

O a Mea e Mafai Ona e Mauaina i Lenei Tusi?

I le Mosaea o le a e faitau ai e uiga i toa sili, e pei o le Tupu o Peniamina, o le Tupu o Mosaea II, o Apinati, ma Alema le Matua. O le a e iloa ina ai foi faamatalaga i tagata leaga, e pei o le Tupu o Noa ma Amulona. Aemaise ai lava, o le a e iloa ina ai foi le talalelei a Iesu Keriso i ni lauga matagofie ma na faaalua i ni tala faagaetia lotu.

Na amataina le tusi a Mosaea pe tusa ma le 130 T.L.M. ma faaiuina pe tusa ma le 91 T.L.M. Ae peitai, e le o se tala e tasi na faaaauaina. I lana otootoga, na tuufaatasia ai e Mamona ia tala o vaega felatai e tolu o sa Nifae.

- O sa Nifae i Saraemila (Mosaea 1–8; 25–29)
- O sa Nifae o e na mulimuli ia Senifa e toe foi atu i le nuu o Nifae (Mosaea 9–22)
- O Alema le Matua ma lana vaega o e na lilii mai (Mosaea 23–24)

O le siata lenei o loo faaalua ai le vaega o faamatalaga o le Tusi a Mamona o loo aofia ai i le tusi a Mosaea (tagai i le “Siata o le Faasologa o Mea na Tutupu i le Tusi a Mamona,” i. 208, mo nisi auiliiliga).

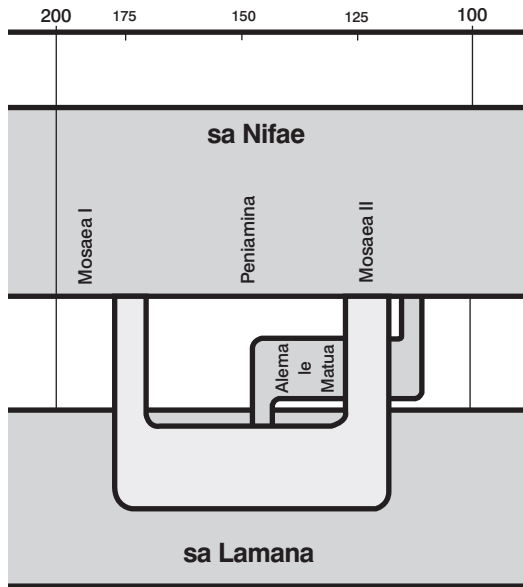

Pe na e mafaufau ea pe o le a faapei lou olaga e aunoa ma le Tusi Paia ma le Tusi a Mamona? O a ni mea o le a e iloaina e uiga i le faamoemoega o lenei olaga ma mea e mafai ona e faamoemoe i ai pe a mavae le oti? E pei lava ona avea le Tusi a Mamona ma molimau moni ia i tatou o Iosefa Samita o se perofeta a le Atua, o papatusi a Nifae ma papatusi apamemea o molimau ia ia sa Nifae na taitaiina moni lava e le Alii o latou tuua nai le nuu o Ierusalem.

Ao e faitauina le Mosaea 1–5, ia manatua e le i aumaia aoaoga a le Alii ina ia valaauina tagata amioleaga ia salamo. O nei sa Nifae sa usiusitai i poloaiga ma faamaoni ia latou feagaiga, lea na ala ai ona manao le Tupu o Peniamina e tuuina atu ia i latou se igoa fou (tagai i le Mosaea 1:11). Ia mataituina pe o le a lena igoa fou ma le ala e mafai ona e mauaina ai lena lava faamanuiaga.

Malamalama i Mau

Mosaea 1

Faatumaaina (f. 5)—Faasaoina mo se mafuaaga faapitoa

Mea lilo (f. 5)—O mea moni e na o le faatuatua ma faaaliga e iloaina ai

Le faatuatua (f. 5)—Pauu lemu ese atu

Toeaina (f. 9)—Matua, loa

Tatau (f. 9)—Talafeagai, manaomiaina

Talaiga (f. 10)—Faasilasilaga, Tautinoga

Faailogaina (f. 11)—E iloa ai, ua ta'ua

Tinea (f. 12)—Soloieseina

Mulilua (f. 13)—Le faamaoni i feagaiga ma folafolaga, ola le mama

Faatonu (f. 15–16)—Tiutetauave

Faatupuina (f. 17)—Mafua ai

Suesue i Mau

Fai le gaioiga A ma le E ao e suesue i le Mosaea 1.

A Tusi se Faamatalaga mo se Api Faamaumau

Faapea o oe o Mosaea II, le atalii o le Tupu o Peniamina. Suesue le Mosaea 1:1–8, ona tusi lea i lau api o se faamatalaga mo se api faamaumau e ototoina ai apoapoiga na tuuina atu a lou tama ia te oe i fuaiupu na. Manatua ia aofia ai ni mataupu faavae se lua pe sili atu foi na ia aoaoina ai oe e uiga i tusitusiga paia.

E Faia se Suega Puupu

Toe iloilo le Mosaea 1:11–18 ma tusi ni fesili se tolu mo se suega puupu: e tasi mai i fuaiupu 11–12, o le tasi mai i fuaiupu 13–15, ma le tasi mai i fuaiupu 16–18. Manatua ia aofia ai ma tali.



© 1967 Bill L. Hill

Ao faasolo ina taufaaiiui le soifua o le Tupu o Peniamina, na manao o ia e saunoa atu i lona nuu e uiga i le talalelei ma faasilasilaina atu ai lo latou tupu fou. O le lauga a le Tupu o Peniamina o loo amataina i le Mosaea 2 ma faaauau atu ai i le mataupu 3 ma le 4. E mafai ona

fesoasoani lenei lauga matagofie ia i tatou ina ia malamalama ai i le talalelei. Ia manatua sa le i tuuina atu lenei lauga i tagata le faatuatua, ae o tagata na ola i le filemu. O le nuu o le Tupu o Peniamina o ni tagata faatuatua o e na saunia e faia le laasaga e sosoo ai i lo latou alualu i luma i le toe fanau fouina faaleagaga (tagai i le Mosaea 1:11; 5:7). Ao e suesue i le lauga a le Tupu o Peniamina, ia maitau mafuaaga na ia tuuina atu i le avea ai “ma tagata amiotonu ona o le togiola a Keriso” (Mosaea 3:19).

Malamalama i Mau



Mosaea 2

Faapolopolo (f. 3)—Ulumatua	Mafatia (f. 14)—Avega mamafa
Ta’ufaatauvaa (f. 9)—Le faatauaina	Le aoga (f. 21)—Leai se aoga
Vaivai (f. 11)—Vaivaiga, faama’i	Liliu (f. 22)—Sui
Faauuina (f. 11)—Faasaosao mo faamoemoega paia	E pei ona faia (f. 31)—Na faia muamua
Tuuna mai (f. 11–13)—Faatagaina	Loto (f. 33)—Manaoga, manao i ai
	Tau (f. 34)—Tuuina atu, avatu

Mosaea 2:16–17—Aisea e Finagalo ai le Atua ia i Tatou ia Feauaunaa’i le Tasi i le Isi?

Na aoao mai Peresitene Marion G. Romney, o se tasi o le Au Peresitene Sili:

“O le auauna atu e le o se mea e tatou te onosaia i lenei olaga ina ia mafai ai ona tatou mauaina le aia tatau e ola ai i le malo selesitila. O le auauna atu o le aano ma le amioga moni lea o se olaga faaeaina i le malo selesitila.

“Ona ua tatou iloa o le auauna atu o le mea lea ua faaatoatoaina ai lo tatou Tama oi le Lagi, ma ona ua tatou iloa foi tatou te fia nonofo faatasi ma Ia ma ia faapei o Ia, aisea e ao ai ona poloaiina i tatou e feauaunaa’i le tasi i le isi? Se aso ina a manaia pe a oo mai lava nei mea uma ona o le mama o o tatou loto. I lena aso o le a tau le manaomia se poloaiga aua o le a tatou iloaia ai e i tatou lava e na o lo tatou auauna atu ma le le manatu faapito tatou te maua ai le fiafia moni (*Liahona*, Ianuari 1983, 174).



Mosaea 2:20–24—Aisea na Saunoa ai le Tupu o Peniamina o i Tatou o “Auauna le Aoga”

Na tuuina mai e le Tupu o Peniamina ni mafuaaga se lua ua le aoga ai i tatou. Muamua, o mea uma o loo tatou mauaina ma avea ai i tatou ua mafai ona o le meaalofa a le Atua o le ola lea mo Ana fanau uma (tagai i le Mosaea 2:23). O loo tatou nofo aitalafu ia te Ia ona o o tatou lava ola. Lona lua, pe afai tatou te usiusitai, “ua ia faamanuia loa ia te outou, o lea foi ua ia totogi ai outou, ma ua ia te outou e tui atu ai ia te ia” (f. 24). O le faamanuiaga pito sili ona taua o na faamanuiaga, o le meaalofa lea o le Togiola. O le tau na totogiina e Iesu Keriso ina ia togiolaina ai i tatou mai le agasala ma le oti e leai se gataaga, o se tau e le mafai lava ona tatou toe totogiina. Ae peitai, e le taua ona tatou manatu o loo faatusaliaina e le Atua mea uma ua ia faia mo i tatou ma mea tatou te faia mo Ia. E alofa o Ia ia i tatou ma o loo fiafia i a tatou taumafaiga uma e auauna atu ma usiusitai ai.

Mosaea 2:27–28—O le a le Uiga o le “Faamamaina O’u Ofu ai lo Outou Toto”?

I Isaraelu anamua, sa taatele le fausiaina o se olo i se nuu ma tuuina i ai se tagata vaai i luga o le olo e lapataina tagata i mea matautia o loo fotuai mai. Afai e le tuuina mai e le tagata vaai se lapataiga pe a oo mai se fili, o le a tali atu o ia mo ola o i latou na faaumatiaina i le osofaiga, po o se isi faaupuga i le gagana o le Feagaiga Tuai, o lo latou “toto” o le a i luga o lima ma ofu o le tagata vaai o le olo. Na malamalama le Tupu o Peniamina o lona valaauga i le avea ai ma perofeta ma tupu sa faapei o le valaauga o se tagata vaai i luga o se olo (tagai i le Esekielu 33:1–9). Afai e na te le aoao atu ma molimau faamaoni ma lapataina tagata ina ia salamo, o lo latou “toto” (i le tulaga faaleagaga) o le a i luga o ona ofu (tagai foi i le Iakopo 1:18–19).

Suesue i Mau



Fai gaoioga A–I ao e suesue i le Mosaea 2

A Tusi se Faamatalaga

1. Toe iloilo le Mosaea 2:9–16 ma tusi se faamatalaga o le ituaiga o taitai na i ai le Tupu o Peniamina, e aofia ai ma uiga uma na e mauaina i fuaiupu na..
2. Aisea o le a e fia nofo ai i se nofoaga e taitaiina e se tupu faapena?

E Mau Tauloto—Mosaea 2:17

Na faamatalaina e Peniamina pe a tatou auauna atu i isi tagata ua tatou auauna lava i le Atua.

1. Aisea e te manatu ai e finagalo le Alii ia i tatou ina ia feauaunaa’i o le tasi i le isi? (tagai i le vaega o le “Malamalama i Mau” mo le Mosaea 2:16–17 mo fesoasoaniga faaopopo).
2. Faamatala se taimi na e tuuina atu ai se auaunaga le faapito ma faamatala pe o le a sou lagona i lena mea.

I Mafaufau Loloto i Aoaoga a le Tupu o Peniamina

O loo faatumulia le lauga a le Tupu o Peniamina i aoaoga faavae taua e tatau ona manatunatu lelei i ai. Suesue le Mosaea 2:18–41 ma tali ni fesili se *tolu* o fesili nei:

1. O upu a ai e te manatuaina i le Mosaea 2:18 (tagai i le Luka 22:24–26)? O le a se mea o loo aoao atu ai ia te oe e uiga i taitai amiotonu?
2. Faitau le Mosaea 2:20–24. O a ala o loo avea ai i tatou ma “auauna le aoga”? E te manatu o a ni lagona o le Atua e uiga ia i tatou e ui ina “le aoga” i tatou?
3. Faitau le Mosaea 2:25 ma le Helamana 12:4–13. O a ala e ono avea ai i tatou ma e ititi ifo nai le efuefu o le elelee?
4. Toe iloilo le Mosaea 2:27–28. Aisea na manao ai le Tupu o Peniamina ina ia saunoa tasi atu i lona nuu mo le taimi mulimuli. O a mea e ao ona tatou faia ina ia mautinoa e le o pisipisia o tatou ofu i le toto o o tatou uso a tagata? (tagai i le vaega o le “Malamalama i Mau” mo le Mosaea 2:27–28 mo fesoasoaniga faaopopo).
5. O le a le uiga o le “matua fouvale i le Atua” (tagai i f. 36–37). Faamatala ni tulaga se lua pe sili atu foi e te ono “matua fouvale” ai ma masalo e te le o iloaia.

6. I fuaiupu 38–41, na saunoa ai le Tupu o Peniamina i se “mea matautia” faapea “le fiafia.” O le a le uiga o fasi faitau taitasi? O ai o le a i ai i tulaga taitasi?



Mosaea 3 O le Valoaga ia Keriso

O le Mosaea e 3 o se faaauuga o le lauga matagofie a le Tupu o Peniamina i lona nuu. E sili atu ma le selau tausaga ao le i fanau mai Keriso, na faaali atu ai se agelu i le Tupu o Peniamina ma ta’u atu ia te ia le afio mai o le Faaola i ni auiliiliga matagofie. Vaavaai mo le faamatalaga o loo faamatalaina ai le ala o loo mafai ai e le Faaola ona fesoasoani ia i tatou ia toe foi atu i lo tatou Tama Faalelagi. Pe a maea ona faitauina le mataupu lenei o le a e mauaina se malamalamaaga atili i le mea na faia e Keriso mo i tatou.



© 1967 Bill L. Hill

Malamalama i Mau



Mosaea 3

Talalelei (f. 3)—Tala fou e lelei	Togisala (f. 11, 16)—Totogi le tau
Le Alii e pule aoao (f. 5)—E puleaina atoa	Aoga (f. 15)—O le tau e aoga ai
Fale omea (f. 5)—Tino faaletino	Gauai (f. 19)—Naunau ia ususitai
Puapuaga (f. 7)—Faanoanoaga, Mea tiga	Tuaina atu (f. 25)—Avatu, tauaaoina atu
Sasa (f. 9)—Sasaina i se sasa e i ai ni fasi ponaivi po o ni maa i pito	

Mosaea 3:15—“Faatusa, ma Ata”

O faatusa ma ata o faailoga ia e aoao ma molimau atu i mea moni sili. Na i ai i le tulafono a Mose ia faailoga e tele na aoao

ma molimau atu e uiga i le olaga i le lumanai ma le misiona a le Faaola. Mo se faataitaiga, o le ulumatua, o le mamoe po’a e le pona na ofoina atu o ni taulaga o faailoga (faatusa) ma faamanatu (ata) ia o le togiola i le lumanai a Iesu Keriso o se Tamai Mamoe a le Atua (tagai i le Alema 25:15).

Mosaea 3:19—O le a le “Tagata o le Lalolagi” Lea e Tatau Ona Tatou Tuueseina?



Na faamatalaina mai e Elder Neal A. Maxwell, o se tasi o le Korama a Aposetolo e Toasefululua:

“O le mea muamua lava, o le tagata o le lalolagi ‘o lē ita lea i le Atua’ (Mosaea 3:19.) O lona uiga o tagata taitoatasi faapena (pe o loo malamalama atoatoa i taunuuga o lo latou lava tetee pe leai foi) o le a tetee i le faamoemoega maua luga o le Atua mo le tagata, lea e pei ona

tatou iloaina ‘ia faataunuu le faaofuina o le tagata i le tino ola pea ma le ola faavavau.’ (Mose1:39.) I le tuuina mai o o tatou faamoemoega e faavavau, o lea e le avea ai le tagata o le lalolagi ma a tatou uo, e ui ina e i ai taimi e foliga mai e tatou te talisapaiaina ai. . . .

“Nai lo le avea ma se tagata amiotonu, i le avea e pei o se tamaitiiti ma “le fia gauai” i lo tatou Tama e faavavau, o le tagata o le lalolagi e tetee ma manao e faia lona lava loto. E faatamaitiiti o ia ae e le faapei o se tamaitiiti.

“E sailia foi ma le loto maaa e le tagata o le lalolagi le fiafia i le agasala—o se manatu faavalevlea matautia e uiga i le natura o le fiafia ma le lalolagi. . . .

“O lea o le tagata o le lalolagi, i le taumafai e ola e ‘aunooa . . . ma le Atua i le lalolagi’ ma matua gaua

i atu i ona lagona faalelalolagi, o le i ai moni lava lea o i latou ‘i le tofi e leai se fiafia.’ (Alema 41:11.)” (*Notwithstanding My Weakness* [1981], 71–2).

Suesue i Mau



Fai ni gaoioga se lua o gaoioga nei (A–I) ao e suesue i le Mosaea 3.

A Faaoga le Mau

Na aoaoina le Tupu o Peniamina e le agelu e uiga i le afio mai o Iesu Keriso.

1. Ao e faitau i le Mosaea 3:1–8, lisi mea moni taua e lima e uiga ia Keriso.

E O ai e Faolaina i le Toto o Keriso?

Pe ana fai e le togiola i le Togiola a Iesu Keriso a tatou agasala, e le mafai ona faolaina i tatou. I le Mosaea 3:11–18, na faailoa mai ai e le Tupu o Peniamina ni vaega se tolu o ni tagata na “togiola” e le toto o Keriso. Sue fuaiupu na ma faamatala vaega na e tolu o tagata. O le a le mea na faapea mai le Tupu o Peniamina e tatau ona tatou faia ina ia maua ai le faaolataga “e oo mai foi atali ona o le togisala o le toto o Keriso, le Alii e pule aoao (f. 18)?

I Mau Tauloto—Mosaea 3:19

Ina ia fesoasoani ia te oe i le taua o le tuueseina o le tagata o le lalolagi ma avea ma se tagata Amiotonu, tali fesili nei ao e suesue i le Mosaea 3:19:

1. O le a le “tagata o le lalolagi,” ma aisea ua avea ai o ia ma lē e ita i le Atua? (tagai i le 1 Korinito 2:12–14; Alema 41:11; ma le vaega o le “Malamalama i Mau” mo le Mosaea 3:19).
2. E faapefea ona “faagauaiina” i tatou e le Agaga Paia?
3. O le a le mea a le Togiola a Iesu Keriso o loo faia e fesoasoani ia te oe i le avea ai ma se tagata Amiotonu? (tagai i le Mosaea 5:2; 27:25–26).



I le Mosaea 3:19 o loo uunaia ai i tatou ina ia tuueseina le “tagata o le agasala” ae ia avea ma “tagata amiotonu ona o le togiola a Keriso le Alii.” I le Mosaea 4 o le a e faitau ai i le ala na mafai ai e le nuu o le Tupu o Peniamina ona faia lena mea. Ona fai atu lea o le tupu ia i latou i le ala e aloese ai mai le aveeseina o lena faamanuiaga sili ua latou maua. Vaavaai mo ala na faapea mai ai le Tupu o Peniamina o le liua moni e suia ai le tagata.

O loo faaiiina i le Mosaea 4 le saunoaga a le Tupu o Peniamina i lona nuu lea na amata i le Mosaea 2. Ia manatua na faaafia ai e Mamona nisi o aoaoga tulituliloa a le Tupu o Peniamina i le Mosaea 5.

Malamalama i Mau



Mosaea 4

Vaai solo (f. 1)—Fetilofai, faataamilo solo le vaai

Tuinanau (f. 2)—Tulaga i le lalolagi po o le pau

Faamagaloina (f. 3, 11–12)—Faamagaloga o agasala

Iloa/silafia (f. 9)—Malamalama

Fesoasoani (f. 16)—Lagolagosua

Aioi (f. 16, 22)—Talosaga pe faatoga mo se fesoasoani

Taofi ai lo’u I ima (f. 17)—Taofi la’u fesoasoan

Tuuina atu (f. 17, 21, 26)—Avatu, fetufaai atu

Tausalaina (f. 22)—Faamasinoina faapea e le agavaa ai

Manumanu (f. 25)—Manaoga manatu faapito

Tatau (f. 27)—Manaomiaina

Tatau (f. 27)—Talafeagai ai, tāua

Tele (f. 29)—Toatele ma eseese

Suesue i Mau



Fai le gaoioiga A po o le E ma le gaoioiga I po o le O ao e suesue i le Mosaea 4.

A Iloilo le Mea na Tupu

Na oo se suiga uiga ese i tagata ona o se taunuuga o le faaogaina o aoaoga a le Tupu o Peniamina i o latou olaga.

1. Faitau le Mosaea 4:1–3 ma tali fesili o loo i le siata lenei i lau api.

O a mea na latou iloaia?



O a mea na fesili ai i latou?



O le a le taunuuga?

2. E faapefea ona avea le mea na tupu i lenei nuu ma faaitaiga o le mea na faapea mai le Tupu o Peniamina e tatau ona latou faia o loo i le Mosaea 3:19?

3. E faapefea ona tutusa lenei mea ma le mea na vaايا e Liae i lana miti? (tagai i le 1 Nifae 8:10–12).

E Fai ni Lisi

Na manao le Tupu o Peniamina i lona nuu ina ia malamalama i le ala e faaolaina ai i le malo o le Atua. E pei ona faaalai le Mosaea 4:1–3, na iloa e i latou le lagona e oo i ai i le mauaina o le faamagaloga o a latou agasala ona o se taunuuga o lo latou faatuatua.

1. I fuaiupu 4–10, na toe faamatalaina ai e le Tupu o Peniamina mea e moomia mo le faaolataga. Suesue i fuaiupu nei ma, tusi i lau api se lisi se tasi o mea moni na saunoa mai o ia e tatau ona tatou malamalama i ai (tagai f. 5–7) ma se isi lisi o mataupu faavae na ia saunoa mai e tatau ona muamua ona tatou “talitonu” i ai ona “faia” ai lea ina ia maua ai le faaolataga (tagai f. 8–10).
2. E tusa lava pe maea ona faamagaloina ma faamamaina i tatou, e le faigofie pea ona tatou tutumau i le mama. Suesue i fuaiupu 11–12 ma lisi mai mea na saunoa mai le Tupu o Peniamina e tatau ona tatou faia ina ia “taofi pea le faamagaloina o a [tatou] agasala.”
3. I fuaiupu 12–16, o loo lisi mai ai e le Tupu o Peniamina ia faamanuiaga tatou te maua pe “afai” tatou te faia mea o loo aoao mai i le fuaiupu 11. Ia manatua o le “taofi pea o le faamagaloina o a tatou agasala” o se tasi lea o faamanuiaga o le usiusitai. Tusi i lalo se lisi o faamanuiaga na ta’ua e ia ona filifili lea o ni mea se lua ma faamatala pe aisea e te manaomia ai.

I O le a so Latou Alofaga?

O le ata o loo tuuina atu o loo faaalai ai manatu o le Tupu o Peniamina e uiga ia i latou o le mananao e foai atu i e matitiva. Faitau le Mosaea 4:17–25 ma, faaoga lau api, e faauma ai fuaiupu i mea e ono ta’u mai e tagata i tulaga taitasi. O le a le mea na saunoa mai ai le Tupu o Peniamina e tatau ona avea ma a latou amio?



Ou te le tuuina
atu aua . . .



E le mafai ona ou
tuuina atu aua . . .

O Mau Tauloto—Mosaea 4:30

1. I lau api, tusi se ata e i ai se faaupuga e faaalua ai le manatu na aoao mai e le Tupu o Peniamina i le Mosaea 4:30.
2. Faamatala pe e te manatu aisea e taua ai ona “vaavaai” o tatou manatunatuga, o upu, ma mea e faia.



Mosaea 5
Avea ma Fanau a Keriso

I le Mosaea 5 o loo i ai se faamaumauga o apoapoaiga a le Tupu o Peniamina i lona nuu ina ua mavae lana lauga o loo maua i le Mosaea 2–4. Ia manatua na tuuina atu lana lauga ina ia uunaia ma faamalosiaina ai i se tulaga mauuluga atu o le amiotonu ma le liua moni se nuu na lelei ma usiusitai (tagai i le faatomuaga o le Mosaea 1 i le tusi taiala lenei, i le itulau 73). Vaavaai mo apoapoaiga a le Tupu o Peniamina na fesoasoani i tagata ina ia suia ai ma le faamanuiaga sili i latou mauaina ona o lena suiga.

Malamalama i Mau



Mosaea 5

- Manatu** (f. 2)—Manaoga malosi
- Tatau** (f. 3)—Talafeagai, manaomia

- Pule** (f. 8)—Suafa o Keriso
- Fua mai** (f. 15)—Faatumulia i

Mosaea 5:7—Aisea ua Ta’ua ai i Tatou o Fanau a Keriso?

O lo tatou Tama Faalelagi o le tama lea o o tatou agaga (tagai i le Eperu12:9). O o tatou tama i le lalolagi o tama ia o o tatou tino faitino i lenei olaga. I lana lauga matagofie, na faamatalaina ai e le Tupu o Peniamina ona o Lana taulaga togisala, o Iesu Keriso o le tama lea o lo tatou fanaufouina faaleagaga (tagai i le Mosaea 3:19; 5:7). O le “faaliliuina” na oo i loto o le nuu o le Tupu o Peniamina o se faataitaiga matagofie lea o le “fanaufouina” (tagai i le Mosaea 4:2–3; 5:2; 27:24–26; Ioane 3:5). Na aoao mai Peresitene Iosefa Filitia Samita, o Keriso “e avea o se tama ia i tatou aua na ia aumaia ia i tatou le tino ola pea po o le ola e faavavau e ala i lona maliu ma le taulaga i luga o le satauro” (Answers to Gospel Questions, 4:178–79).

Mosaea 5:8–15—O le a le Uiga o le “Ave i Luga ia te Outou le Suafa o Keriso”?

Na faamalalama mai e Elder M. Russell Ballard, o se tasi o le Korama a Aposetolo e Toasefululua: “E ala i le papatisoga tatou te tauaveina ai i o tatou luga le suafa o Keriso ma folafola e faia mea o le a Ia faia, e aofia ai ma le usiusitai i poloaiga a le Atua. O lona taunuuga, na folafola mai e le Alii e auina mai Lona agaga e taiala, faamalosiua ma faamafanafana ia i tatou [tagai i le 2 Nifae 31:13; Mosaea 18:8–10]. Masalo o le mea pito sili ona taua, na Ia folafola mai foi e faamagaloina i tatou i a tatou agasala mo mea ua tatou salamo moni ai [tagai i le 2 Nifae 31:17]. I lona uiga moni, o i latou o e o atu i lalo i le vai o le papatisoga ua faamamaina a latou agasala. E o a’e i latou nai le vai papatiso ua saoloto mai i agasala ma mama e pei o le aso na fananau ai i latou” (Our Search For Happiness [1993], 90).

O le aveina i o tatou luga o le suafa o Keriso e le o se mea e faia i se taimi e tasi. Na saunoa Peresitene Boyd K. Packer, o le Peresitene o loo i ai nei o le Korama a Aposetolo e Toasefululua: “E i ai nisi o loo tomanatu pe faamata ua vave tele ona papatiso i latou. Maimau pe ana mafai ona papatisoina i latou i le taimi nei ma faia ai se amataga mama. Ae peitai e le talafeagai lena mea! E ala i le sauniga o le faamanatuga, e te faafouina ai feagaiga na faia i le papatisoga. Afai e te uia tulaga uma o le salamo, po o le a lava le faigata, e mafai ona faamagaloina oe ma o le a le toe faalavelaveina ai lou mafaufau i au agasala” (Liahona, Iulai 1997, 11).

Ia maitau le ese o le talalelei mai manatu o le lalolagi. E foliga mai o se manatu taatele i tagata e toatele le sailia pe “o ai i latou” e ala i le tofotofo i le agasala. Na faamamafaina mai e le Tupu o Peniamina o se fesili e sili atu ona taua o le “o ai e ana ia oe.” O le aveina i o tatou luga o le suafa o Keriso o lona uiga o le avea mo Ia e ala i le feagaiga. Pe a i’u o tatou aso i le lalolagi, o le a “valaauina [i tatou] i le suafa o Keriso” (Mosaea 5:9) ma avea mo Ia (tagai i le f. 15), pe o le a “valaauina i [tatou] i se tasi igoa” ma lē avea mo Keriso ae mo Satani (f. 10; tagai i le Alema 5:38–39).

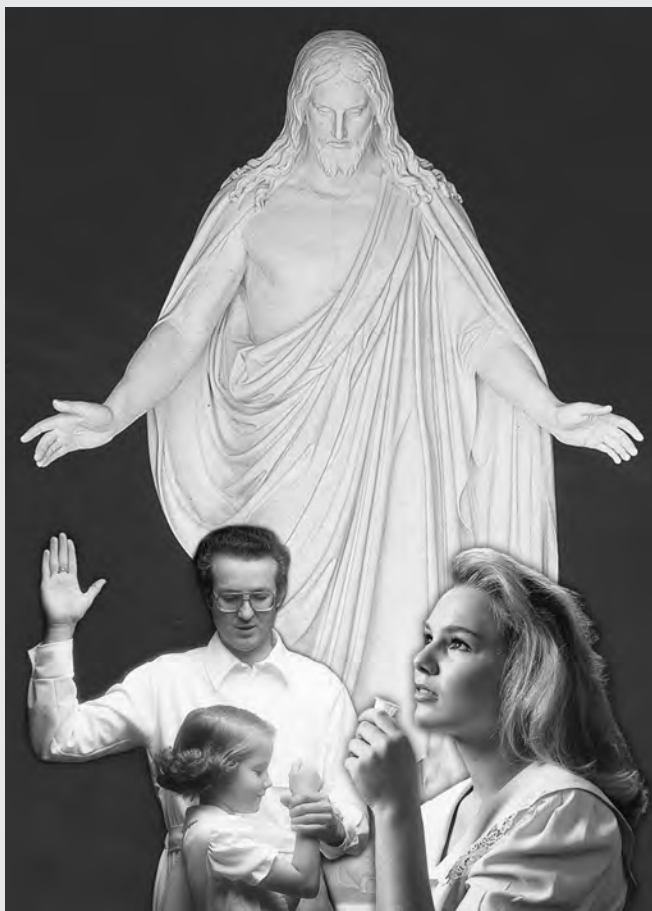

Mosaea 6-7 O le Nofo Pologa o le Nu'u o Lima'e

Ina ua maea ona tusia se faamaumauga o i latou uma o e na osia se feagaiga ma Keriso, ona tofia lea e le Tupu o Peniamina lona atalii o Mosaea (Mosaea II) e pulea le malo. E te manatu o le a le mea o le a faia muamua e le tupu fou? Atonu e te maofa i le mea na faia e Mosaea. O loo tuuina mai i le Mosaea 7 se muai vaaiga i le mea na tupu ia sa Nifae o e na toe foi atu i le nuu o Nifae lea na tatou faitau i ai i le Ominae 1:27-30. O le a e faitau i lenei tala i sona auiliiliga i le Mosaea 9-22.

Malamalama i Mau



Mosaea 6

Ua tatau (f. 1)—Talafeagai, tatau ai

Mosaea 7

Fesili soo (f. 1)—Molimanao soo atu

Taumafai (f. 12)—Taumafaiga
Faatoilaloina (f. 18, 22)—Lalo o le puleaga a isi

Aoga (f. 18)—Taua

Maelega (f. 21)—Matua naunauta'i

Poto i pepelo (f. 21)—Auala taufaasese

Fesoasoani (f. 29)—Lagolago, soosoo tauau atu,

Puipuia (f. 29)—Pupuniina

Mosaea 7:1-6—O Fea sa i ai le Aai o Liae-Nifae i Lona Sootaga ma le Nu'u o Saraemila?

I se taimi ina ua mavae le taunuu atu o le Tupu o Mosaea I (le tama o le Tupu o Peniamina) i Saraemila, na mananao se vaega o ni tagata e toe foi atu i le aai o Nifae. Na lē manuia le vaega muamua na o ona o le fefinauai (tagai i le Ominae 1:27-28). O se vaega lona lua, na taitaiina e Senifa, na faamanuiaina i le faatuina o se nofoaga i le aai o Liae-Nifae (tagai i le Ominae 1:29-30; Mosaea 7:9, 21). Pe tusa ma le limasefulu tausaga mulimuli ane, ona auina atu ai lea e le Tupu o Mosaea II se vaega [o ni tagata] i lalo o le taitaiga a Amona e saili pe o le a le mea na tupu i le nuu o Senifa (tagai i le Mosaea 7:1-6). Mo nisi faamatalaga, tagai i le "Nofoaga i le Tusi a Mamona (i le Fesootaiina)" (itulau 207).

Suesue i Mau



Fai le gaoioga A ao e suesue i le Mosaea 5.

A Faamatala Mea na Tutupu

O loo faaalai i le Mosaea 5 nisi o laasaga taua e tatau ia i tatou uma ona faia e o mai ai ia Keriso.

1. Tusi i lau api se ata e tutusa ma le ata lenei ma faatumu pusa i tali o fesili. (E tatau ona tusi faatetele teisi atu au pusa.)

O le a le "liliuga tele" na oo i tagata ma aisea na oo mai ai lena liua? (tagai i le Mosaea 5:1-4).



O le a le mea na naunau tagata ia sosoo ai. (tagai i le Mosaea 5:5-6).



O le a le isi mea na sosoo ai? (tagai i le Mosaea 5:7-9).

2. Tusi se faaitaiga faaona po nei pe faapefea ona aafia amioga ma faatinoga a le tagata i lea aso ma lea aso, ona o ia o se atalii po o se afafine o Keriso i la le agaga.

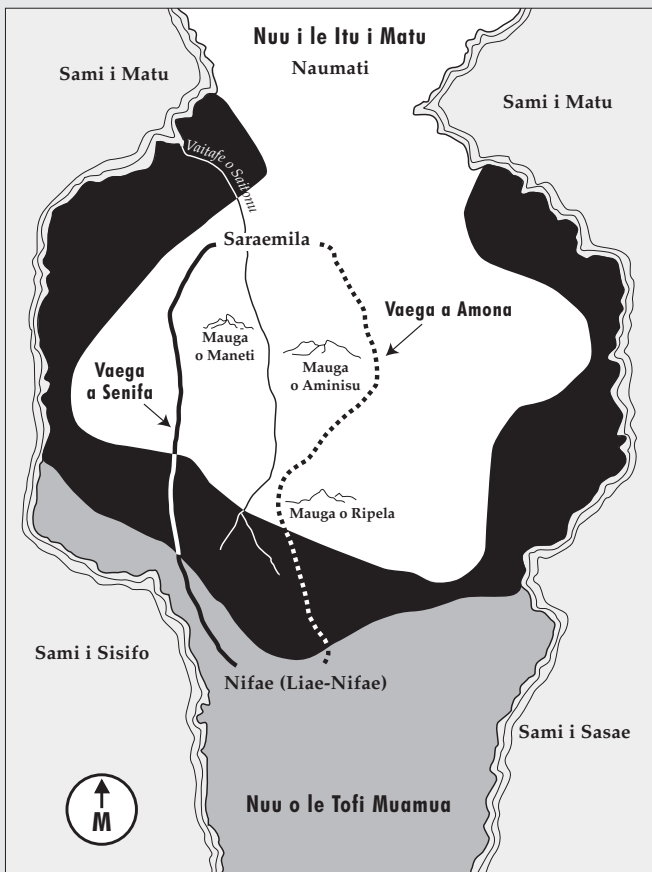

I le Mosaea 7, na faamatalaina puupuu e le Tupu o Limae le mea na tupu i lona nuu talu mai le taimi na taitai ai e lona tama matua, o Senifa, lena vaegaau o sa Nifae mai le nuu o Saraemila e toe foi atu i le aai o Liae-Nifae. I le Mosaea 8, na faamatalaina e Amona ia Limae le ala na faaliliuina ai tusitusiga o anamua ma le esesega o se perofeta ma se tagata vaai. Aisea na manaomia ai e Limae lena faamatalaga? E faapefa ona fesoasoani lenei mataupu ia faatupulaiaina ai lou loto faafetai mo taitai o le Ekalesia i aso nei?

Malamalama i Mau



Mosaea 8

Tala (f. 2–3)—Toe fai, toe iloilo : O mea e faamatala ai (f. 13)—
 Faamatala gagana (f. 6)— : O le Urima ma le Tumema
 Faaliliu : Le maatia (f. 20)—Faamalō, lē
 Atiatia (f. 11)—faaleagaina : māa’oa’oina

Mosaea 8:16—“O le Tagata Vāai, o lē Faali Mea Lilo . . . Atoa Foi ma le Perofeta”

Mai le faamatalaga a Amona i le Mosaea 8:13–18, ua tatou iloaina ai e ui ina folafolaina e se perofeta ma se tagata vāai le afioga a le Atua, ae o le tagata vāai e i ai mea e maua ai faaaliga mai le Atua e le mauaina e perofeta uma. (tagai i le f. 13). E le gata ina mafai e ia ona iloa le lumanai, ae faapea foi ona iloa mea ua tuanai ma mea natia i le manino faalelagi (tagai i le f. 17). E “iloa” e se tagata vāai i le mana o le Atua mea e le mafai ona iloa e mata faaletino (tagai i le Mose 6:35–36). O taimi uma tatou te lagolagoina ai taitai o le Ekalesia i se konafesi aoao, o loo tatou iloaina ai o le Au Perisitene Sili o le Ekalesia ma le Korama a Aposetolo e Toasefululua o ni perofeta, tagata vaai, ma tali faaaliga.



Suesue i Mau



Fai le gaoioga A po o le E ao e suesue i le Mosaea 6–7.

A Tusi Au Lava Tala Faamaumau

Na talosagaina e le Tupu o Peniamina ina ia faia se tala faamaumau o tagata na osi feagaiga e mulimuli ia Iesu Keriso (tagai i le Mosaea 6:1). I le Ekalesia i le asō o loo tausia foi e i tatou ia tala faamaumau. O tagata taitasi uma o le Ekalesia e i ai tala faamaumau e faaaliga ai faia ma aso taua. E pei o le nuu o le Tupu o Peniamina, ua tusia lou igoa e ave ma se tasi na osi feagaiga ma Keriso. Lisi mea taua e tele ua tutupu ma o le a tutupu i lou olaga. Tusi foi aso o mea ua uma ona tutupu.

E Tusi se Tusi

Faapea sa e ola i le taimi o Limae ma sa i ai ni tagata o lou aiga sa mamai ma le mafai ona faalogo i le lauga a Limae i lona nuu. Suesue le Mosaea 7:17–33, ona tusi lea o se tusi i lou aiga, e auiliili ai mataupu faavae na aoao mai e Limae. Ia manatua e faamatala mea nei:

1. Aisea e tatau ai ona “faamafanafanaina” i latou (f. 18)
2. Aisea na tuu ai e sa Lamana ia tagata e toe foi i le aai o Liae-Nifae
3. O le mafuaaga moni o faafitauli o loo i ai nei
4. O mea e tatau ona faia e tagata ina ia laveaiina ai i latou

Suesue i Mau

Fai ni gaoioiga se lua o gaoioiga nei (A–I) ao e suesue i le Mosaea 8.

A Auina Atu se Savali ma se Faafanua

Na ta’uina atu e Limae ia Amona e uiga i se vaega sailiili na auina atu i matu e saili Saraemila. Sa le i mauaina e i latou ia Saraemila ae peitai na latou mauaina le nuu o le au Sa Iareto (na ta’ua foi o le Nuu i le Itu i Matu po o Naumati).

1. I lau api, tusi se faafanua e pei o le faafanua o loo i le vaega o le “Malamalama i Mau” mo le Mosaea 7:1–6 ma faaopoopo i ai se laina mo le auala na ono uia e lenei vaega sailiili (tagai foi i le faafanua i le itulau 207).
2. Faapea o oe o le taitai o le vaega lena. Suesue le Mosaea 8:7–11 ma tusi se savali e faamatalaina ai le mea na e mauaina iina.

E Faamatala pe o le a le Uiga i le Asō

1. Suesue le Mosaea 8:13–18 ma faamatala meaalofo na i le Tupu o Mosaea i le avea ai ma se tagata vāai na sili atu ai o ia nai lo o se perofeta (tagai i le vaega o le “Malamalama i Mau” mo le Mosaea 8:16 mo se fesoasoani faaopoopo).
2. Toe iloilo nisi o savali e le i leva atu ua tatou mauaina mai i o tatou perofeta, o tagata vaai, ma tali faaaliga o ona po nei (mai lauga o konafesi, o mekasini a le Ekalesia, po o isi mea o loo maua ai) ma faamatala nisi o mea moni ma ni mea matautia o loo latou “vaaia” e le o mafai ona vaaia e tagata o le lalolagi.



Mosaea 9–10 O le Amataga o Tala Tusitusia a Senifa

Ia manatua, ao e faitauina le Mosaea 9–24, e toalua ma o nisi taimi e toatolu ai vaega o sa Nifae na nonofo i vaega eseese o le nuu (tagai i le ata o loo tuuina atu ma le siata o le Faasologa o Tausaga o Mea na Tutupu i le Tusi a Mamona o loo i le itulau 208).

Ia manatua na lapataiina Mosaea I e le Alii ina ia aveina e amiotonu o e o le a mulimuli ia te ia ma “sola ese ai le nuu o Nifae” (Ominae 1:12). Na mauaina e ia ma lona nuu se isi vaega o ni tagata o loo nonofo i le nuu na latou ta’ua o Saraemila. Na avea mulimuli o ia ma tupu o vaega na tuu faatasia o sa Nifae ma le nuu o Saraemila. Na mulimuli ai lona atalii, o Peniamina, ma le atalii o lona atalii, o Mosaea II.

I se taimi ina ua mavae le taunuu o Mosaea I i Saraemila, na taitaiina atu ai e Senifa se vaega o ni tagata e toe foi atu i le nuu o Nifae (tagai i le Ominae 1:27–30; Mosaea 7:21). Na ia faatuina ai se kolone i sa Lamana ma avea o ia ma o latou tupu. O le Mosaea 9–22 o loo aumaia mai le tusi a Senifa. O loo aofia ai i le faamatalaga le sili atu ma le limasefulu tausaga ma e

aofia ai ma faamatalaga a ē na mulimuli mai ia Senifa: o lona atalii o Noa ma le atalii o lona atalii o Limae. O le a e faitau ai foi e uiga ia Apinati ma Alema le Matua, o ni perofeta sili e toalua na matua eseese le amataga ma le faaiuga o a la misiona.

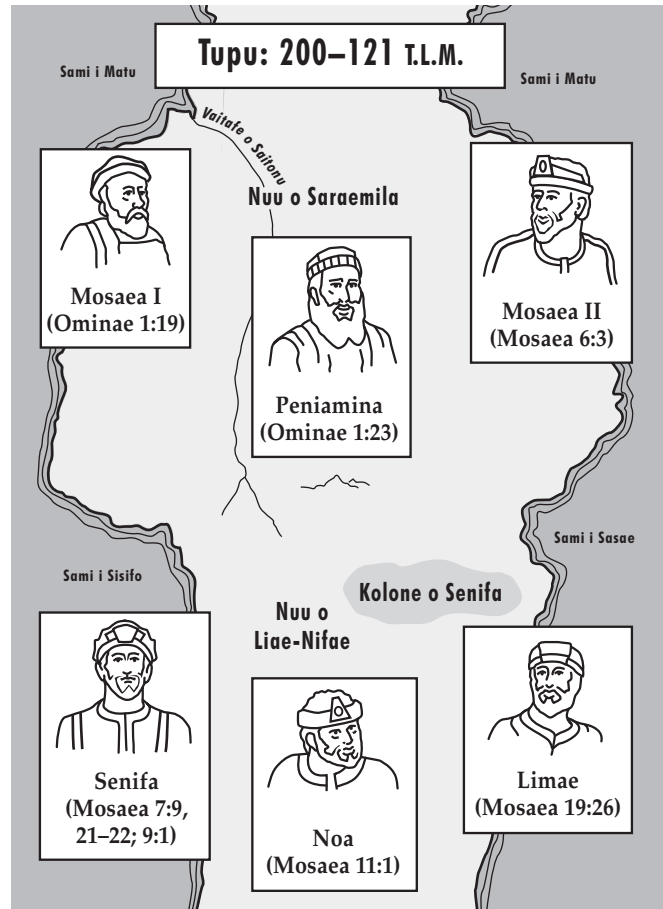

Malamalama i Mau

Mosaea 9

Laeleele lea na muai nonofo ai o matou tamā (f. 1)—O le nofoaga muamua na latou nonofo ai ina ua taunuu i latou i Amerika	: Taia (f. 3)—Faasalaina, puapuaga
Matapaū (f. 2)—Faasaua, malosi	: Manatu (f. 5)—Uiga, manaoga
Maelega anoanoai (f. 3)—Soona naunau	: Tupu (f. 11)—Tuputupu ae, avea
	: Vavao (f. 12)—Faatumuina
	: Tagi auē (f. 19)—Faanoanoa tele

Mosaea 10

Fusi pa’u (f. 8)—Fusi pa’u lautele	: Ita (f. 14)—Ita tele
Sulugatiti (f. 8)—Puimanava	: Faasooina (f. 19)—Taufaaoso

Mosaea 10:11–18—O le Matautia o Uputuu Sese

Na aoaoina e sa Lamana i a latou fanau le “ita tele e faavavau” i sa Nifae ona o uputuu sese na latou aoaoina mai o latou tamā (tagai i le Mosaea 10:13–17). I le Mosaea 10:11–18 o loo faaalua

ai le moni o le faaaliga lenei na tuuina atu i le Perofeta o Iosefa Samita: “A e oo mai lē amioleaga ma aveesea le malamalama ma le upu moni, mai le fanau a tagata, i le lē usiusitai, ma uputuu a o latou tamā” (MFF 93:39).

Na aoao mai Elder Richard G. Scott, o se tasi o le Korama a Aposetolo e Toasefululua, i le ala e mafai ai ona tatou aloese mai le aveesea o le malamalama o le talalelei ona o uputuu sese:

“Ia suesue ma le faaeteete tusitusiga paia ma fautuaga a perofeta ina ia malamalama ai i le ala e finagalo le Alii tatou te ola ai. Ona iloilo lea o vaega taitasi o lou olaga ma faia soo se suiga e manaomia. Ia saili atu se fesoasoani mai se isi e te iloa na mafai ona ia faataatia ese ni tautinoga loloto sa ia umia po o ni tu masani e le ogatasi ma le fuafuaga a le Alii. Afai e te le o mautinoa ona e fesili lea ia te oe lava, “Pe o le mea lea e finagalo le Faaola ou te faia?” . .

“Ou te molimau atu o le a e aveesea papupuni i le fiafia ma maua ai le filemu sili atu pe a e faamuamuaina lou faaaloalo ma le faamaoni i lou avea ai ma tagata o le Ekalesia a Iesu Keriso, ma avea Ana aoaoga ma faavae o lou olaga. O mea o loo feteenai ai tu masani a lou aiga po o lou atunuu, po o tu ma aga-i-fanua, ma aoaoga a le Atua, ia faapafala pe faataatia ese. O mea e ogatasi ai tu masani ma aganuu ma Ana aoaoga, e tatau ona faapelepele i ai ma mulimuli ai e faasaina lau aganuu ma lou tupuaga. E na o le tasi le aga-i-fanua e le tatau lava ona e suia . O le aga-i-fanua lea e maua mai i lou avea ai ma se atalii po o se afafine o le Tama o i le Lagi. Mo lou fiafia, ia faatautaia oe e lena” (*Liahona*, Iulai 1998, 98).



Suesue i Mau



Fai le gaoioiga A po o le E ao e suesue i le Mosaea 9–10.

A O Mai Faalogo i le Perofeta

O le tala o loo i le Mosaea 9 o loo taliina ai se fesili o faaona po nei: O le a le aoga o le i ai o se perofeta soifua mo i tatou pe afai tatou te le faalogo i mea o loo fai mai ai o ia?

1. Toe iloilo le Ominae 1:12–13 ma faamatala pe o ai na taitaiina sa Nifae mai le nuu o Nifae i Saraemila ma pe *aisea*.
2. Toe iloilo le Mosaea 9:1–3 ma faamatala pe o ai na taitaiina vaega nei o sa Nifae e toe foi atu i le nuu o Nifae ma pe *aisea*.
3. Suesue le Mosaea 9:4–19 ma otooto le mea na tupu i sa Nifae na toe foi atu i le nuu o Nifae.
4. O le a se mea ua e aoaoina e uiga i le mafuaaga na ta’u atu ai e le Alii ia i latou e tuua i le taimi muamua, ona o lo latou aafiaga ma sa Lamana?
5. Faamatala le suiga na oo i tagata nei mai le Mosaea 9:3 i le 9:17–19 ma pe na faapefea ona faaolaina i latou i lena suiga.
6. Na aoaoina e le nuu o Senifa lena lesona taua, ae peitai na semanu e mafai ona latou aloese mai le faia o le taua ma faasaina ai ola e tele pe ana latou mulimuli lava i lo latou perofeta, o Mosaea I, ma nonofo ai i le nuu o Saraemila. Mafaufau e uiga i le apoapoaiga a le perofeta soifua na tuuina

mai i le Ekalesia talu ai nei. Lisi mataupu faavae e tolu na ia aoao mai ia i tatou ina ia faia ma faamatala faafitauli e te manatu e mafai ona e aloese mai ai pe afai e te mulimuli i ana apoapoaiga.

E Faaoga Apoapoaiga a le Alii i Lou Lava Olaga

I le Mosaea 10:11–18 lisi nisi o uputuu sese (talitonuga) a sa Lamana, na aoaoina atu i a latou fanau ma faatupuina ai lo latou feita i a sa Nifae.

1. Mo mea taitasi nei na tutupu, faamatala talitonuga po o faaliliuga sese a sa Lamana ona faamatala lea o mea moni na tutupu:
 - a. Tuua Ierusalem
 - e. Laasia le sami
 - i. Taunuu i le nuu na folafolaina (po o le nuu o lo latou uluai tofi)
 - o. O Nifae ma i latou uma o e faatuatua ua sosola ese mai ia Lamana ma Lemuelu agai atu i le vao.
2. Toe iloilo le saunoaga a Elder Scott o loo i le vaega o le “Malamalama i Mau” mo le Mosaea 10:11–13. Faamatala le mea e tatau ona e faia ina ia faailoa mai ai tu ma aga na po o uputuu mai lau aganuu po o le atunuu e le ogatasi ma le talalelei a Iesu Keriso.



O le a se eseesega e i ai pe a i ai se nuu ni taitai amiotonu? Mafaufau e uiga i le Tupu amiotonu o Peniamina i le Mosaea 1–5. E te manatu o le a le mea na tupu i le nuu o Senifa ina ua taitaiina i latou e le Tupu amioleaga o Noa? Ao e faitauina le Mosaea 11–12, ia maitau le aafiaga tele i olaga o o latou tagatanuu ona o uiga ma mea e faia e taitai. Ia mataituina foi le aafiaga na oo i lenei nuu ona o le molimau lototele a Apinati.

Malamalama i Mau



Mosaea 11

Tuuina atu (f. 1)—Tuu atu, avatu

Palake (f. 2)—O avā i le tulafono e maulalo atu o latou tulaga faalelalogagi nai lo o le avā moni faatasi ma ni nai aiā tatau

Faitaaga (f. 2, 6)—Agasala o le feuiāi

Manu pepeti (f. 3)—O manu laiti e faapepetiina mo le fasiga

Avea ma e tapuai i tupua (f. 7)—Amata ona tapuai i atua sese

Tulaga (f. 11)—O se papuipui pe tusa lona mauulaga ma le fatafata

Malologa (f. 13)—Nofoaga e sulufai i ai

Fafine talitane (f. 14)—Fafine faitaaga

Avea ma lē inu soo i le uaina (f. 15)—O se tasi e inu ma onā tele i le uaina

Ita (f. 26–27)—Ita tele

Mosaea 11:2—O “Avā . . . [e Toatele] ma . . . Palake” a le Tupu o Noa

I le taimi lea, na faasaina ai e le Alii le faia o avā e sili atu ma le toatasi ma le faia o palake (tagai i le vaega o le “Malamalama i Mau” mo le Iakopo 2:23–30, itulau 61).

Mosaea 12

Oge ma faama’i (f. 4)—O le fiaai ma ma’i e oo mai

Saisaitia (f. 5)—Noanoatia

Gūgū (f. 5)—Le mafai ona tautala

Faailoa (f. 8)—Faalia, faalauaitelina

Taumaileia (f. 19)—Faia ina ia faaluafesasiina ia lava

Faafememeai (f. 19)—Faaluafesasiina i latou

Faapiopioina (f. 26)—Suia, faaleagaina

Mosaea 12:31–32—“Pe Maua ea le Olataga i le Tulafono a Mose?”

Na fesili Apinati i faitaulaga amioleaga a le Tupu o Noa pe oo mai ea le faaolataga “i le tulafono a Mose” (Mosaea 12:31). Na tali i latou e mafai e se tagata ona faaolaina e ala i le ola ai i le tulafono a Mose. Ae peitai, o lena tali, sa na o sina vaega e sa’o. Na tuuina atu e Apinati se tali e sili atu ona atoatoa i le Mosaea 13:27–35.

Suesue i Mau



Fai ni gaioiga se lua o gaioiga nei (A–I) ao e suesue i le Mosaea 11–12.

A Faama le Lisi

1. Saili upu nei i le Mosaea 11:1–15, ona tusi lea o se fuaiupu mo upu taitasi, ma faamatala pe na suia faapefea le malo ina ua pule Noa:

- | | |
|-----------------|-------------------|
| a. Poloaiga | f. Tapuai i tupua |
| e. Avā | g. Fale |
| i. Agasala | l. Olo |
| o. Tasi vaelima | m. Ulavale |
| u. Faitaulaga | n. Uaina |

2. Lisi nisi o eseese i le va o le Tupu o Noa ma le Tupu o Peniamina, lea o loo e faitau i ai i le Mosaea 1–2. O le fea e te manao e fai ma ou taitai? Aisea?

E Faatusatusa ia Valoaga

Na valaauina e le Alii ia Apinati ia lapataiina le Tupu o Noa ma lona nuu ina ia salamo ina nei oo mai faasalaga.

1. Sue le Mosaea 11:20–25 ma sue ia fasi fuaitau “afai foi latou te le salamo” ma le “pe afai e le salamo lo’u nuu.” Lisi faasalaga e fa na faapea mai Apinati o le a oo mai i tagata pe afai latou te le salamo.
2. O le a le mea na fai e le Tupu o Noa ma lona nuu ina ua faalogo i latou i le savali a Apinati? (tagai i le Mosaea 11:26–29).
3. O loo tatou faitau i le Mosaea 12 ina ua mavae le lua tausaga na toe auina ai e le Alii ia Apinati ina ia vavalu i le nuu. Sue le Mosaea 12:1–7 mo upu *ou te faia foi* ma le *e oo foi*, ma lisi mea na faapea mai Apinati *o le a* tutupu i lena nuu.
4. E faapefea ona eseese le valoaga lona lua a Apinati mai lana lapataiga muamua i upu *ou te faia* ma le *e oo foi* o loo i le Mosaea 11:20–25?
5. Faitau le Mosaea 12:8 ma faamatala pe o a la mea na fetalai le Alii ia Apinati o le a tutupu i le nuu i le taimi lea “pe afai latou te le salamo.”

I Sue Sona Faaogaina i Onapo Nei

I le Mosaea 12:9–37, o loo e faitau ai e uiga i le moliaina o Apinati ma le amataga o lona faamasinoga i luma o le Tupu o Noa ma ana faitaulaga.

1. Toe iloilo fuaiupu 9–16 ma faamatala le mea e te manatu o le mafuaaga moni o le feita o tagata ia Apinati. E faapefea ona ono faaaogaina lena mea i o tatou vaitaimi pe a faafaigata i nisi o tagata o le Ekalesia ona talia apoapoaiga ua tuuina mai e le perofeta?
2. O le a le mafuaaga na tuuina mai e Apinati i le Mosaea 12:27 o le lē malamalama o faitaulaga i mau? Faitau foi le 1 Korinito 2:11–14 ma faamatala mea o loo aoaoina mai e mau na e lua e uiga i le faia ina ia matua aoga a’u suesuega o tusitusiga paia.



Mosaea 13–14

Ua Luitauina e Apinati ia Faitaulaga Amioleaga

Pe a tuuina mai e le Alii se tofiga, e aumaia foi e la le mana e faataunuaina ai (tagai i le 1 Nifae 3:7). O le tofiga o Apinati o le valaauina o le Tupu o Noa ma lona nuu i le salamo. I le Mosaea 13–14 o le a e faitau e uiga i le ala ofoofogia na fesoasoani ai le Alii ia Apinati e faataunuaina lena tofiga. Ao e faitau i lana molimau malosi, mafaufau faapea o loo aoaoina atu e Apinati nei mea i taitai malolosi o upu fai i le asō. E te manatu e faapefea ona latou ono taliaina o ia?

O loo tatou faitau i le Mosaea 14 o loo ta'ua ai e Apinati ia le Isaia 53, lea o loo faamatalaina ai le tau o le a totogiina e Keriso mo a tatou agasala ma le le loto faafetai o tagata o le a ai mo lenei meaalofa. E te manatu aisea na filifilia ai e Apinati lena mataupu ina ia ta'u atu i na faitaulaga amioleaga.

Malamalama i Mau



Mosaea 13

Fasa (f. 1, 4)—Vale

Fefe (f. 5)—Mata'ua

Faapaiaina (f. 19)—Faasā po o le paia

Manao (f. 24)—Manao tele po o le manatu faapito

E ao (f. 27, 29)—E tatau, talafeagai

Tulafono o taulaga ma sauniga (f. 30)—O tulaga ma sauniga o le tulafono a Mose

Mosaea 13:10—"O le Faatusa Lea ma le Ata o Mea e oo Mai"

O faatusa ma ata o faailoga ia ma mea e fai ma faamanatu e aoao ma molimau i mea moni silisili (tagai i le vaega o le "Malamalama i Mau" mo le Mosaea 3:15, itulau 75). Na lapataiina e Apinati le Tupu o Noa ma ana faitaulaga e faapea, soo se mea lava latou te filifili e fai ia te ia o se "faatusa" lava lena o le mea o le a oo ia i latou ma isi. O le a e faitau e uiga i le faataunuuna o lenei valoaga mulumuli ane i le Mosaea 19 ma le Alema 25.



Mosaea 13:27–28—"E le oo Mai le Olataga i le Tulafono pe a na o Lea"

I le Mosaea 13:27–28, na faasa'oina e Apinati se manatu sese na faaalaina e faitaulaga a le Tupu o Noa (tagai i le Mosaea 12:31–32). Na ia aoao mai o le ususitai i le na o le tulafono a Mose e le mafai ona latou maua ai le olataga. E manaomia e i latou uma le Faaola ina ia togiolaina (totogi le tau) a latou agasala aua "e ui lava i le tulafono a Mose, e fano lava i latou."

Na faaaogaina e Elder Bruce R. McConkie, o se tasi o le Korama a Aposetolo e Toasefululua, lena lava lesona i o tatou vaitaimi:

"Sei o tatou manatunatu i se tulaga faaonapo nei. Mafaufau faapea o loo ia i tatou tusitusiga paia, le perisitua, le Ekalesia, o sauniga, o le faatulagaga, faapea foi ki o le malo—o mea uma lava o loo i ai nei, e oo lava i iota ma fasi mataitusi uma—ae leai se togiola a Keriso. O le a la le mea e oo i ai? Pe mafai ea ona faaolaina i tatou?"

Pe o le a faaolaina ea i tatou i a tatou galuega lelei? Pe o le a tauia ea i tatou i a tatou amiotonu uma?

"O le mea matua mautinoa lava e leai. E le faaolaina i tatou i na o a tatou galuega, e tusa lava pe o le a le lelei; ua faaolaina i tatou aua na auina mai e le Atua Lona Alo e faamalagiina lona toto i Ketesemane ma Kalevario ina ia faasaolotoina ai mea uma e ala mai ia te ia. Ua faaolaina i tatou i le toto o Keriso (Galuega 20:28; 1 Korinito 6:20).

"I le toe faaupuina o [upu a] Apinati: 'E le oo mai le faaolataga i le na o le Ekalesia lava; ma pe ana leai le togiola, ua tuuina mai o se meaalofa foaifua i le alofa tunoa o le Atua, ma e ui lava i le Ekalesia ma mea uma o loo i ai, o le a fano lava tagata uma'" (Doctrines of the Restoration: Sermons and Writings of Bruce R. McConkie, faatonutonuina e Mark L. McConkie [1989], 76).

Mosaea 14

Ua lē aulelei pe lalelei (f. 2)— E le matagofie pe manaia

Manatua (f. 3)—Faatauaaina, aloaiaina

O le aoaiga e filemu ai tatou (f. 5)—O le faasalaga na puapuagatia ai Keriso ua aumaia ai ia i tatou le filemu

Faalavalava (f. 5)—O manu'a mai le sasaina po o le taina; o Ona puapuaga ma tiga Faalevalevaina (f. 10)— Faaumiumi Tiga (f. 11)—Puapuaga, lagona o le tiga Fautua (f. 12)—Teteaina, talosaga po o le aioi atu e fai ma sui

Suesue i Mau



Fai le gaoioiga A ma le I ma le gaoioiga E po o le O ao e suesue i le Mosaea 13–14.

A Tusi se Tusi

Faapea o oe o se auauna i le mea e nofo ai le Tupu o Noa ma na e i ai iina ina ua aumaia Apinati e faamasinoina. Mai mea na e aoaoina i le Mosaea 12:17–14:12, tusi i lau api se tusi i se uo, e faamatala i ai le mea na tupu. Manatua ia aofia ai ma se aotelega o le mea na fai atu ai Apinati ma valoaga na ia faia. Faamatala foi le ala na tali atu ai le tupu ma ana faitaulaga ma nisi mea na tutupu sa le masani ai. Ia faaiuina i ou lagona ma manatu e uiga ia Apinati. E mafai ona avea lenei mea ma se tautalaga mo se sauniga faamanatuga i le lumanai.

E O Poloaga e Sefulu i le Asō

I le Mosaea 12:34–13:24, na toe tolaulauina atu ai e Apinati i le Tupu o Noa ma ana faitaulaga ia Poloaga e Sefulu.

1. Sue ma maka poloaga taitasi uma o Poloaga e Sefulu i au tusitusiga paia (faatusatasa le Esoto 20:3–17 mo se fesoasoani faaopoopo).
2. Filifili ni poloaga se tolu ma tusi se parakalafa, mo mea taitasi, e faamatalaina ai pe suia faapefea lou tuaoi pe afai e talitonu ma ola ai tagata uma i lena poloaga.

I Faavasega le Tali a Apinati

Na fesili Apinati i faitaulaga amioleaga pe mafai ona faasaoina se tagata e ala i le ola ai i le tulafono a Mose (tagai i le Mosaea 12:31–32). Na tali i latou e mafai ona faaolaina se tagata i le ola ai

i lena tulafono. Ona faamatalaina lea e Apinati le mafuaaga e le moni atoatoa ai lena tali (tagai i le Mosaea 12:33–13:26). Na ioe o ia o le tausia o poloaiga a le Atua, e aofia ai Poloaiga e Sefulu na mauaina e Mose, e tatau ai ae le lava lea. Ona ia aoao mai ai lea o se lesone taua tele. Suesue le Mosaea 13:27–35 ma tali fesili nei:

1. O le a le mea na ta'ua mai e Apinati o le a tupu i le tulafono a Mose i le lumanai?
2. O le a le faamoemoega o le tulafono a Mose? (tagai f. 29–30).
3. O le a le mea na taumafai le Alii e aoao atu ia i latou e ala i sauniga ma taulaga o le tulafono a Mose? (tagai f. 31–35).
4. Aisea ua le lava ai na o le tulafono e faaolaina ai tagata uma? (tagai foi i le Roma 3:20, 23; 2 Nifae 2:5–7).
5. E faapefea ona faaaogaina foi le faamatalaga a Apinati i le tulaga o le tulafono a Mose ma sauniga o le talalelei i o tatou vaiataimi? (tagai i le vaega o le "Malamalama i Mau" mo le Mosaea 13:27–28).

🕒 Faafetaui le fasi fuaitau ma Lona Fuaiupu

I le lagolagoina o lana aoaoga e uiga i le manaomiaina o le Faaola, na ta'ua ai e Apinati nisi o aoaoga a le perofeta o Isaia e uiga ia Iesu Keriso.

1. Faitau le Mosaea 14, ona toe tusi lea o fuaiupu nei i lau api. Pe a mae'a fuaiupu taitasi, tusi le fuainumera o le fuaiupu o loo maua ai lena mea moni.



- a. Na maliu o Ia faatasi ma ē amioleaga e ui ina sa le i faia lava e Ia se mea sese.
- e. Na tigaina o Ia ona o a tatou agasala ma o Lona faasalaga na aumaia ai le filemu ia i tatou.
- i. O le toatele o tagata na teena o Ia, lea na matua faanoanoa tele ai o Ia.
- o. Sa le i taumafai o Ia e puipui ia te Ia lava pe laveai i Lona lava ola.

- u. O Iesu Keriso o se auauna amiotonu, ma ona o Lana Togiola, o le a faaolaina ai tagata e toatele.



Pe ua e maua se avanoa e talanoa ai ma se tasi mai se isi ekalesia Kerisiano pe faapei le Atua? O le tele o isi ekalesia Kerisiano o loo aoao atu le mataupu faavae o le Tolutasi, lea e faapea o le Atua le Tama, Iesu Keriso, ma le Agaga Paia o

ta'uga eseese e tolu po o foliga ia o le Tagata e tasi. Ina ua vaai le Perofeta o Iosefa Samita le Tama ma le Alo i le Togavao Paia, na iloa ai e ia o le Aigaatua e i ai ni Peresona mavaevae e toatolu (tagai i le Iosefa Samita—Talafaasolopito 2:15–20; MFF 130:22–23).

I le Mosaea 15, na aoao mai e Apinati o Iesu "o le Tama foi o ia ma le Alo" ma "o i laua o le Atua e tasi, ioe, o le Tama Faavavau lava o le lagi ma le lalolagi" (f. 2, 4). Atonu e foliga e faaluafesasi lena mea i le taimi muamua, ae peitai pe a malamalama sa'o i ai o loo faaalai ai se mea moni taua e uiga i le Aigaatua, aemaise o Iesu Keriso, e i ai taimi tatou te le amanaiaina ai. Ia faaeteete ia aua nei misi le mea moni lena ao e suesue i le molimau a Apinati.

O loo faaiuina le Mosaea 15–16 i aoaoga a Apinati i luma o le Tupu o Noa ma ana faitaulaga amioleaga. Ia maitau lana faamatalaga i ē uma o le a faaolaina i le Togiola a Iesu Keriso ma ē o le a le faaolaina. I le faaiuga o nei mataupu o le a mafai ona e faamatalaina mea e mafai ona tatou faamoemoe i ai pe a faaolaina tagata uma.

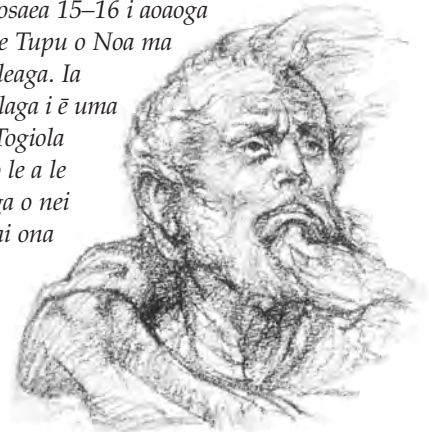

Apinati

Malamalama i Mau



Mosaea 15

Le tino e gauai (f. 2)—Faia ia usiusitai le tino faaletino
Na fanau (f. 3)—Foafoaina, tuuina i ai le ola
Tuulafoaiina (f. 5)—Teenaina
Fautua mo le fanauga a tagata (f. 8)—Teteaina, talosaga po o le aioli atu e fai ma sui

Tu i le va (f. 9)—O le va
Fanau (f. 10)—Fanauga, o e tupuga ma fananau mai (o loo faaaogaina faafaatusa pe faaleagaga foi)
Loto i ai (f. 26)—Faamoemoeina, manatu i ai

Mosaea 15:1–7—E Faapefea Ona Avea Keriso ma Tama ma le Alo?

I le 1916 na tuuina mai ai e le Au Peresitene Sili ma le Korama a Aposetolo e Toasefululua se faamatalaga auiliili e uiga i le Tama ma le Alo. O mea nei o nisi ia o faaitaiga o mea na latou aoao mai i le ala o loo tulai mai ai Iesu Keriso ma Tama:

1. O Ia o Lē Foafoa o mea uma ma o lea ua faatatau i ai mau e tele o tusitusiga paia "o le Tama faavavau lava o le lagi ma le lalolagi" (tagai i le Mosaea 15:4; 16:15; Alema 11:38–39; Eteru 4:7).
2. O Ia o le Tama o i latou uma o e taliaina Lana taulaga togiola ma osi feagaiga ma Ia ina ia usiusitai i Lana talalelei e faavavau (tagai i le Mosaea 5:7; 15:10–13; Eteru 3:14; MFF 25:1).
3. O Ia o le Tama e ala "i le tuuina i ai o le pule paia." O lona uiga o le Faaola ua tuuina atoatoa i ai le pule ma faatagaina

e fai ma sui o Lona Tama, ma soo se mea lava e faia e Ia e faataunuina ai le finagalo o le Tama e i ai le aafiaaga tumau ma le o'oo'o aua o loo faataunuina e le sui filifilia o le Tama.

Mosaea 15:21—O le a le Uluai Toetutu?

O le "uluai toetutu" na ta'ua e Apinati na amataina i le Toetu o Iesu Keriso. I lena taimi o le toatele o i latou o e na maliliu ao le i maliu o Ia, o e na tatau ona mauaina le mamalu selesitila, na toetutu i latou. Pe a toe afio mai le Faaola o le a faasinoala o Ia i le taeao o le uluai toetutu, lea o le a toetutu ai i latou o e ua maliliu ma ua tatau ona mauaina le mamalu selesitila (tagai i le MFF 88:96–98). O le uluai toetutu o le a faaauuina seia oo i le iuga o le Meleniuma.

Mosaea 16

Lilivau o nifo (f. 2)—Lili o nifo i le ita po o le tiga

Faasesē (f. 3)—Taufaasese, faatosinaina

Faalelalolagi, mataitu faatiapolo (f. 3)—Manatu i fiafiaga faaletino ma manaoga o le lalolagi

Leaga (f. 10)—Olaga faitino

Lē le leaga (f. 10)—Tino ola pea

Suesue i Mau 

Fai ni gaoioga se lua mai le A–O ma le gaoioga e tasi mai le U–F ao e suesue i le Mosaea 15–16.

A Ootoo le Mataupu Faavae

Suesue i upu a Apinati i le Mosaea 15:1–7 ma faamatala pe faapefea ona avea Iesu "o le Tama ma le Alo" (tagai i le vaega o le "Malamalama i Mau" mo le Mosaea 15:1–7 mo se fesoasoani faapoopoo).

E O le a le Fesili?

O fasifuaitau nei mai le Mosaea 15:8–9. O fuaiupu na o loo faamatala ai le ala o loo faasaolotoina ai e Iesu Keriso i tatou mai le agasala ma le oti. Ia manatunatu i fasifuaitau taitasi ma mafaufau i se fesili e mafai ona taliina e le fasifuaitau.

O le tali	O le a le Fesili?
"Motusia . . . noanoaga o le oti"	
"E fautua mo le fanauga a tagata"	
"Ua tumu foi i le alofa mutimutivale"	
"Ua ave i ona lava luga a latou amioletonu"	
"Faamalie ai poloaiga a le faamasinoga"	

I Saili le Lisi

Na tuuina mai e Apinati ia faataitaiga ia i latou o e o loo avea ai Iesu Keriso ma se Tama.

1. Suesue le Mosaea 15:11–13 ma lisi ni vaega se lua o ni tagata o le a ta'uaina o "fanau" a Iesu Keriso.
2. Faitau fuaiupu 14–17 ma faamatala se isi vaega [o ni tagata] e mafai ona ta'ua o "fanau" a Keriso aua ua latou faia mea lava e tasi e pei o i latou na i le vaega lona lua na e lisiina.



O ai o le a Toetutu i le Uluai Toetutu?

I le Mosaea 15:19–26, na faamatalaina e Apinati ia ni vaega se tolu o ni tagata o le a toetutu i le uluai toetutu ina ia maua le ola e faavavau.

1. Faitau fuaiupu na, ma vaavaai i upu autu o le *na talitonu*, *na i le pouliuli*, *ma tamaiti*. Tusi se fuaiupu e faamatalaina ai vaega taitasi e tolu.
2. O se tasi o faamanuiaga o le i ai o perofeta soifua o le mafai lea e i latou ona faamaninoina mai mataupu faavae. Atonu e foliga mai na faaalua mai e Apinati o *tagata uma* o e na maliliu e aunoa ma le faalogo i le talalelei o le a otometi ona mauaina le ola e faavavau, ae peitai e le o le tulaga lea. Faitau le Mataupu Faavae ma Feagaiga 137:7–9 ma faamatala le ala o loo faamaninoina ai e fuaiupu na pe o le fea o tagata uma o e "na maliliu e aunoa ma se malamalama o le talalelei" o le a mauaina le malo selesitila.
3. Faitau le Mosaea 15:26–27 ma faamatala i latou o e lē tutu mai i le uluai toetutu.

U Tali se Tusi

Faapea na e mauaina le tusi lenei mai i se uo na e feiloai i ai i le taumafanafana na te'a nei. Faaaoga mea moni na aoao mai e Apinati i le Mosaea 16 ma tusi i lau api se tali i fesili a lau uo.

Le uo pele,

Sa ou mafaufau lava i la ta talanoaga i le taumafanafana na te'a nei. Sa ese ni o'u lagona ina ua e ta'uina mai mea na e talitonu i ai. Ao ou mafaufau e uiga i mea na e fai mai ai e uiga ia Iesu Keriso, sa fenumiai lo'u mafaufau i se mea e tasi. Sa e fai mai e te talitonu o Iesu o lou Faaola. Ou te le malamalama pe aisea e tatau ai ona faaolaina i tatou pe o le a foi le mea e tatau ona faaolaina mai ai i tatou. Afai na foafoaina e le Atua i tatou, e le tatau ona matua leaga tele i tatou. O le isi foi mea, na faagaetiaina lava a'u i le filemu na foliga mai o loo tuuina atu e ou talitonuga ia te oe. E foliga mai o loo sili atu lou fiafia nai lo au. Aisea e mafua ai lena mea? O le a le mea o le a tupu pe afai ou te le talitonu e pei ona e talitonu ai ma ou le faia mea o loo aoaoina e lau Ekalesia? Ou te faamoemoe ia i ai se taimi e te tali mai ai ia te au ona ua ou fia iloa lava mea o loo e talitonu i ai.

O lau uo.

F Faauma le Fuaiupu

I le Mosaea 16:6–9, na molimau Apinati i le ala o le a faatoilaloina ai le oti mo tagata uma e ala i le mana o Iesu Keriso. Faauma fuaiupu nei, ma faaoga mea na e aoaoina mai i fuaiupu na:

1. Ana le afio mai Keriso, po ua . . .
2. Ana le faatoilaloina e Keriso le oti, po ua . . .
3. Ona o Lona toetu, . . .
4. Ona o Keriso o le ola ma le malamalama o le lalolagi, ua . . .
5. O mea moni na aoao mai e Apinati o loo faia ai se eseeseaga i lo'u olaga aua . . .



Mosaea 17–18

Ua Talitonu Alema ia Apinati

I le Mosaea 12–16, na aoai ai e Apinati le Tupu o Noa ma ana faitaulaga amioleaga ma sa ia valaau atu ia i latou ia salamo. E pei lava ona e ono faamoemoeina, na teenaina e le tupu amioleaga le savali ma faatonuina ina ia fasiotia Apinati. Ae o se tasi o faitaulaga a le Tupu o Noa na talitonu i le savali a Apinati ma salamo ai o ia. Na taumafai foi o ia e laveai Apinati. O lenei tagata o loo i ai lana vaega taua i le tusi atoa o le Mosaea. O le a le ituaiga lototele e te manatu e tatau ona i ai e tetee atu ai i le tupu ma ana faitaulaga ma puipuia ai se tagata o loo latou feita i ai ma mananao e fasiotia?



O Alema



© 1966 Ronald K. Crosby

Malamalama i Mau



Mosaea 17

Mea e molia ai oe (f. 7)—O se : **Faamuina** (f. 13)—Taina, solitulafono e molia ai oe : sasaina

Faifāia (f. 12)—Faaita, le malie : **Afi** (f. 13)—Fusi vaovao, fusi : fasi laau po o lālā laau

Mosaea 18

Afio a'e (f. 2)—Alu ifo i luga, : **Fefinuaiga** (f. 21)— : siitia i luga : Tauaimisa, feupuai

Alu i ai (f. 5)—Alu i ai iina : **Foai** (f. 27)—Tuuina atu, : fetufaai

Ulu vao o laau iti (f. 5)— : **Faalia** (f. 34)—Ta'uina atu : Vaovao mafiafia : e uiga i ai

Mosaea 18:13—Na Faapefea Ona Maua e Alema le Pule e Papatiso ai?

Na aoao mai Peresitene Iosefa Filitia Samita: “Atonu tatou te faapea mai na umia e Alema le perisitua ao le i faalavelaveina o ia, faatasi ai ma isi, e le Tupu o Noa. Pe moni lenei mea pe leai foi e leai lava se eseeseaga aua o loo ta'ua i le Tusi a Mosaea na ia te ia moni le pule [tagai i le Mosaea 18:13, 18]” (*Answers to Gospel Questions*, 3:203).



Mosaea 18:14–15—Pe Mafai ea e se Tagata Ona Papatisoina o ia Lava?

Ina ua papatisoina e Alema ia Helama i le vai o Mamona, na ia faatofuina Helama i lalo o le vai ma alu ane o ia i lalo o le vai faatasi ma ia. I le papatisoga na sosoo ai, na faatofuina ai e Alema na o le tagata lena ma sa le i alu ifo o ia lava i lalo o le vai. Na faamatalaina e Peresitene Iosefa Filitia Samita: “Ina ua papatisoina e Alema o ia lava faatasi ma Helama e le o le tulaga lena na papatisoina ai e Alema o ia lava, ae peitai ua na o se faatusa [faailoga] i le Alii i lona faamaulalo ma le salamo atoatoa” (*Answers to Gospel Questions*, 3:203).

Suesue i Mau

Fai le gaoioiga A po o le E ma le tasi o isi gaoioiga (I–U) ao e suesue i le Mosaea 17–18.

A O le a le Mea na Faia e Apinati “ua Tatau [ai] Ona Oti?”

Ina ua mae’a ona latou faalogo i a Apinati, e tolu aso na saili ai e Noa ma ana faitaulaga ia se moliaiga e faasaga ia Apinati ina ia faaalai ai “ua tatau ona oti” o ia (tagai i le Mosaea 17:6–8).

1. Faitau le Mosaea 17:6–8 ma le faamatalaga muamua a Limae o loo i le Mosaea 7:26–28. O le a la latou moliaiga e faasaga i a Apinati?
2. E te manatu aisea na feita tele ai Noa ma ana faitaulaga ona o lena “solitulafono”?

E Tusi se Faamatalaga a le Tagata na Molimauiina

O loo ta’ua i le Mosaea 17:9–20 le molimau ma le valoaga mulimuli a Apinati. Suesue i fuaiupu na, ona tusi lea o se faamatalaga o le mea na tupu e pei lava na e i ai e aveva ma se tagata fai lipoti mo se nusipepa. Ia manatua e faamatala le mea na faaopoopo i ai e Apinati i lenei valoaga i le mea ua uma ona valoia e ia e uiga i le Tupu o Noa o loo i le Mosaea 12:3.

I Aumai se Faaitaiga Faanonapo Nei

Ao le i valaauliaina tagata e talia le papatisoga, na faamatalaina e Alema ia i latou nisi o folafolaga o loo faia faatasi ma lena feagaiga.

1. I lau api, fai se siata e pei o le siata o loo faaali atu i iinei. Ao e suesue i le Mosaea 18:8–10, faaoga upu o loo faapuipuiina e fesoasoani ia te oe ina ia iloa ai le mea na manaomia na ta’ua e Alema, o folafolaga tatou te faia, ma folafolaga e faia e le Alii. Faatumu le siata i faamatalaga e te mauaina. Atonu e te manao e maka ma faanumera folafolaga na i au tusitusiga paia.

O le Mea Muamua e Manaomia	O Mea ou te Folafolaina	O Mea e Folafola mai e le Alii
1.(manaoga)	1.(avega)	1.(togiolaina)
	2.(faanoanoa)	2.(muamua)
	3.(faamafanafanaga)	3.(faavavau)
	4.(tulai)	4.(Agaga)
	5.(auauna)	
	6.(tausia)	



2. Filifili ni folafolaga se tolu o loo tatou faia i le papatisoga ma tuuina mai se faaitaiga faanonapo nei o le uiga o na mea i le Ekalesia i le aso.

Faatusatusa ou Lagona

I le Mosaea 18:11–16 o loo faamatalaina ai le mea na tupu ma le lagona na oo i tagata ao papatisoina e Alema i le vai o Mamona. I lau api, tusi se parakalafa e faamatala ai le lagona na oo ia te oe i lou papatisoga. E faapefea ona e vaaia folafolaga a le Alii o loo faataunuaina i lou olaga? O le a se mea o loo e loto faafetai ai e uiga i lou papatisoga e sili atu i le taimi nei nai lo o le taimi lena?



U Tusi se Faamatalaga e Faamatalaina ai se Taitai o le Ekalesia

Ina ua mae'a ona papatisoina tagata e Alema, na manao o ia e faatulaga le Ekalesia i le vao ina ia tausai ai i latou. O loo faamatalaina i le Mosaea 18:18–26 e uiga i faitaulaga, po o taitai o le Ekalesia, na valaauina e ia.

1. Suesue i fuaiupu na, ona tusi lea o se faamatalaga o mea e manaomia mo taitai na o le Ekalesia. (Mo se faataitaiga: "O se taitai o le Ekalesia e . . . ma e naunau ina ia . . .") E tutusa faapefea na mea manaomia ma tulaga foi o le valaauga o se epikopo po o se peresitene o le paranesi?
2. Faitau le Mosaea 18:21–30 ma tusi se isi faamatalaga e faamatalaina ai mea o loo faamoemoeina mo tagata fou o le Ekalesia.
3. E te manatu aisea na matua fiafia ai tagata na?



Pe ua e vaai ea i se tasi na sauaina o tu e tetee atu i le tagata saua? I le Mosaea 19, o le a e faitau ai i le tu atu o Kiteona e tetee atu i le Tupu o Noa. O le a e faitau foi i le ala na faasaoina ai le Tupu o Noa mai ia Kitiona ae le o le valoaga a Apinati. Ao e faitau i lenei mataupu, ia maitau foi le ala na faataunuuiina ai le valoaga a Apinati.

Malamalama i Mau

Mosaea 19

- Atuatuvaile** (f. 7)—Mata'u, fefe
Nonofo (f. 13)—Faamuli
Taulaga (f. 15, 26)—Lafoga, totogi faamalosi ina ia maua ai le filemu
Faasoesa (f. 29)—
 Faalavelaveina, faaleagaina



O le Tupu o Noa



O le Tupu o Limae

Suesue i Mau

Fai se gaoioiga se tasi o gaoioiga nei (A–I) ao e suesue i le Mosaea 19.

A Tusi se Vaaiga Mai le Tala

A mae'a ona e faitauina le Mosaea 19, filifili se vaaiga se tasi mai le tala ma tusi se ata faigofie o le vaaiga lena i lau api. Ia aofia ai auiliiliga taua uma o le vaega o le tala ua e filifilia e tusi le ata. I tafatafa o lau ata ia faamatala ai le ata na e tusia ma lisi fuaiupu na e faamatalaina.

E Tuufaatasi le Valoaga ma Lona Faataunuuga

1. Iloilo valoaga a Apinati e uiga i le Tupu o Noa ma lona nuu i le Mosaea 12:2–3. Ona suesue lea i le Mosaea 19 ma saili ma lisi fuaiupu o loo faaalai ai na faataunuuiina na valoaga e lua. Atonu e te manao e tusi le mau o loo maua ai le valoaga i tafatafa o mau o loo faaalai ai le faataunuuiina.
2. I lau api, faamatala le ala o loo faataunuuiina ai valoaga taitasi.

I Faatalanoa se Tagata

O le taunuuga o le Tupu o Noa o loo faamatalaina i le Mosaea 19:18–24. Faapea o oe o le tagata fai lipoti mo talafou o loo malaga faatasi atu ma tagata a Kitiona ma na e faatalanoaina se tasi o alii o e na o atu faatasi ma le Tupu o Noa. Tusi lou manatu i se tali e ono tali ai o ia i fesili nei:

- Aisea na e alu atu ai faatasi ma le tupu ae e te le i nofo e faatasi ma lou aiga?
- Aisea ua le i ai faatasi le tupu ma oe i le taimi nei?
- O le a le mea na tupu ia te ia?
- O le a le mea na tupu i faitaulaga?
- Aisea ua e toe foi mai ai?
- Afai e te toe faia atoa lava, o le a le mea o le a ese ona e faia?



O le toatele o faitaulaga a le Tupu o Noa o tagata amioleaga. I le Mosaea 20 o le a e faitau ai i le ala na faaauaiina ai lo latou amioleaga e oo lava ina ua mavae le fasiotiaina o le Tupu o Noa ma na sosola i latou mo le faasaoina o o latou ola i le vao. Ao e faitau i lenei mataupu, ia maitau le mana na i le nuu o Limae ao tau mo se mafuaaga amiotonu.

Malamalama i Mau

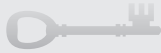

Mosaea 20

Le mafai (f. 3)—Fefefe

Faigata (f. 10)—Matua malosi, feai

Faamalosi (f. 11)—Matua tuu i ai le malosi sili

Fusia (f. 13)—Fusifusia

Faapalepale (f. 17)—Taofia, onosaia

Aua foi e te tuuaiina atu lenei mea ia te i latou (f. 17)—Aua le tuuaia i latou

Faalotomalie (f. 19–20, 22, 24)—Faatoafilemu, faaoleole

Tuu tonu (f. 23)—Tuuaiina

Suesue i Mau



Fai le gaioiga A po o le E ao e suesue i le Mosaea 20.

A O le a le Mea ua e Iloaina e Uiga ia Kitiona?



Ua uma ona e faitau i mea e tele na oo ia Kitiona. Mo se faataitaiga, na tu atu o ia e tete i le Tupu o Noa ma auina atu ni tagata e saili mea na tutupu i le tupu ma i latou o e na tuua o latou aiga ma sosola ese faatasi ma ia (tagai i le Mosaea 19). Suesue le Mosaea 20 ma tali fesili:

1. O le a le tulaga na umia e Kitiona i le malo o le Tupu o Limae?
2. O le a le mea na faia e Kitiona e taofi ai Sa Lamana mai le toe osofaiaina o i latou? (tagai i le Mosaea 20:14–24).
3. O le a le mea na faapea mai Kitiona o le mafuaaga o puapuaga na puapuagatia ai le nuu o Limae?
4. O le a le mea o loo faaalai i lenei mea e uiga i le ituaiga o tagata e i ai Kitiona?

E Tusi se Suega

Mai lou faitauina o le Mosaea 20, tusi fesili e lima e uiga i mea taua e lima na tutupu po o mataupu faavae i le mataupu lena. Manatua ia aofia ai ma le tali ma fuaiupu o loo mauaina ai le tali pe a mae'a fesili taitasi.



Mosaea 21–22
O le Nofu Pologa
ma le Laveaiina

Pe a e nofo pologa i se fili e na te faaaogaina oe o se manu faalafua ma faia oe ina ia amoina avega mamafa, o le a se mea o le a e faia ina ia toe maua ai lou saolotoga? O fea o le a e liliu i ai mo se fesoasoani? Ao e faitau i le Mosaea 21–22, vaavaai mo mea na faia e le nuu o Limae i lena tulaga. Ia maitau foi le ala na faaauuaina ai le faataunuuiina o valonga a Apinati.

Malamalama i Mau

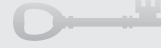

Mosaea 21

Auēga (f. 9)—O foliga o le faanoanoa ma le salamo

Tuuina atu i latou (f. 13)—Malilie i ai

Tauamata ona manuia (f. 16)—Auuauai ona faamanuiaina

Mosaea 21:22–24—Ua Toe Tuufaatasia ni Tala se Lua

E fesoasoani le manatuaina o le Mosaea 1–8 o le oototoga lea a Mamona o faamaumauga a Mosaea ma o loo i ai le tala i a sa Nifae i Saraemila seia oo i le nofoaiga a Mosaea II (tagai i le “Siata o le Faasologa o Mea na Tutupu o le Tusi a Mamona,” itulau 208). O le Mosaea 9–22 o loo aumaia mai faamaumauga a Senifa ma o loo faamatalaina ai le tala ia sa Nifae o e na tuua Saraemila i le taimi o Mosaea I ma toe mulimuli atu ia Senifa i le nuu o Liae-Nifae.

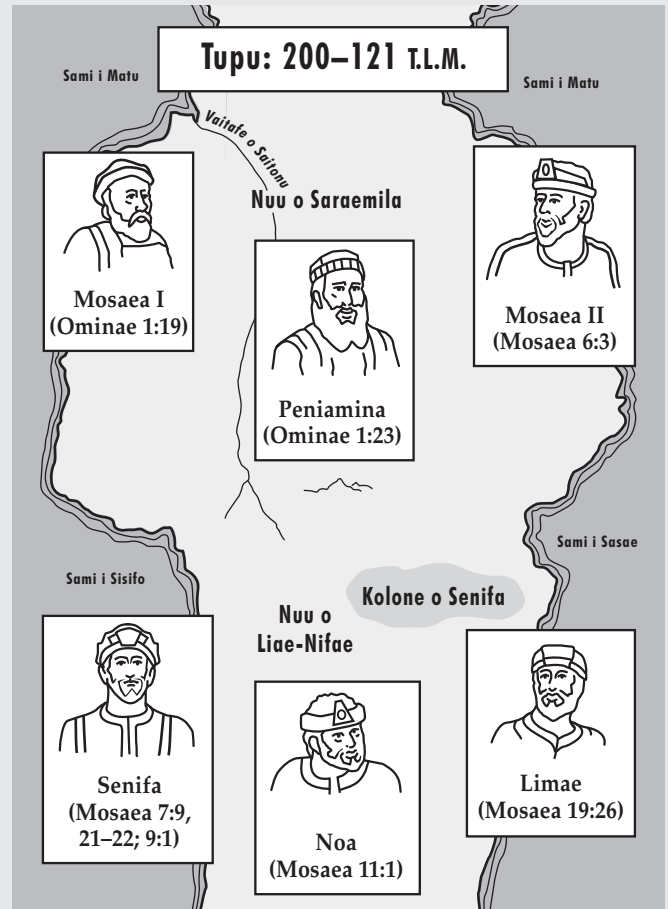

O loo tatou faitau i le Mosaea 7–9 na auina atu e Mosaea II se aumalaga, na taitaia e Amona, e saili le mea na tupu i le kolone a Senifa, lea na tuua Saraemila pe sili atu ma le limasefulu tausaga ua mavae. Na maua e Amona le atalii o Senifa, le Tupu o Limae, ma lona nuu o loo nofo pologa i sa Lamana. O loo tatou faitau i le Mosaea 21, e uiga i le oo mai o Amona ma lana vaegaau mai le faamatalaga a Limae.

Mosaea 22

Aso ua mavae (f. 3–4)—Tuanai : **A latou mea taua uma , atoa**
Talaiga (f. 6)—Faasilasilaga, : **ma a latou meaai** (f. 12)—
 faasalalauina atu : Meaai ma isi mea
Taulaga mulimuli (f. 7)—
 Lafoga, tologiina mo le nofo
 filemu

Suesue i Mau

Fai ni gaoioiga se lua o gaoioiga nei (A–I) ao e suesue i le Mosaea 21–22.

A Na Faapefea Ona Faataunuaina Lenei Valoaga?

E ui ina sa fasiotia Apinati i se taimi ua leva ona tuanai atu, ae na iu lava ina faataunuaina ana valoaga.

1. Faatusatusa le Mosaea 12:1–8 i le 21:1–3. Faamatala le mea na tupu i le nuu o Limae lea na valoia e Apinati.
2. Faatusatusa le Mosaea 11:23–25 i le 21:13–15. Faamatala se isi mea na tupu i le nuu o Limae na valoia e Apinati.

E Saili le Mafuaaga Moni

E pei lava ona sa valoia e le perofeta o Apinati, na nofo pologa le nuu o Limae ia sa Lamana. I lau api, tusi se ata e pei o le ata lenei:

Taumafaiga e Sosola Ese	Taunuuga
Mosaea 21:6–9	
Mosaea 21:10–11	
Mosaea 21:12	
Mosaea 21:25–26 (Mosaea 8:7–8)	
Mosaea 21:13–15; 22:1–16	

1. Suesue i fuaiupu o loo lisiina i le koluma muamua ma, i le koluma lava lena, faapuupu le faamatalaina o taumafaiga taitasi na faia e le nuu o Limae ina ia sosola ese ai mai le nofo pologa i a Sa Lamana. Ona faamatala lea, i le koluma lona lua, o taunuuga o taumafaiga taitasi.

2. Iloilo le mea na valoia e Apinati i le Mosaea 11:23 ma faaoga le fuaiupu lena e faamatala ai le mafuaaga moni na le manuia ai ia taumafaiga muamua e fa.
3. E te manatu aisea na o mai ai Amona ma ona tagata mai Saraemila ina ua mavae ona “faamaulaloina [le nuu o Limae] i latou lava” ma “ua latou tagi malosi i le Atua” (Mosaea 21:14)?
4. E te manatu o ai na musuiaina Kitiona ina ia mafaufau i le tonu na faamanuiaina e sosola ese ai.
5. Mafaufau e uiga i le “nofo pologa” e oo mai pe a usiusitai se tagata i faaososoga a Satani. O le a se mea o loo e vaai i le tulaga na oo i ai le nuu o Limae e mafai ona faaogaina i a tatou lava taumafaiga e sosola ese ai mai le nofo pologa i le agasala?



I Tusi se Faafanua

Suesue i le Mosaea 21:23–27 ma le Mosaea 8:7–9 ma tusi se faafanua e faaalai ai le ala na ono uia e le aumalaga e toafasefulu ma le tolu a Limae. Ia faailoa mai le nuu na latou sailia ma le nuu na latou mauaina. Faaaoga ata o nuu o le Tusi a Mamona o loo i lenei tusi taiala (itulau 207) mo se fesoasoani.



Faatasi ai ma le nuu o Limae na toe foi atu ma le saogalemu i Saraemila, o loo suia le faamatalaga i le Mosaea 23–24 mai le nuu o Limae e oo atu i mea na tutupu ia Alema ma tagata faatuatua o e na mulimuli ia te ia. Na tatou faitau e uiga i lo latou sosola ese mai i vaegaau a le Tupu o Noa i le Mosaea 18.

Ao e faitau i mataupu nei, o le a e iloaina ai foi le mea na tupu i e na fai muamua ma aumea a Alema—o faitaulaga amioleaga a le Tupu o Noa. Na faaauau pea ona latou faia ala o le amioleaga. Ao e faitauina, ia mataituina le ala na faaauauina ai le faataunuaina o valoaga a Apinati.

Malamalama i Mau

Mosaea 23

Tatau (f. 7)—Alagataatau ai, fautuaina

Sili i lo isi (f. 7)—Tāua, ava

Mailei (f. 9)—Taumailai

Matuā tele (f. 9)—Faanoanoa, tiga

Puapuaga (f. 10)—Tigaina

• **Noanoaga** (f. 13)—Pologa
 • **Noanoaga o le amioletonu** (f. 13)—Noatiaina mai le saolotoga o le tagata lava ia, o taunuuga o le agasala
 • **Mea e uiga** (f. 18)—Le mea e faia i ai

Mosaea 23:21–24—O le Nofu Pologa ma le Laveaiina o le Nuu o Alema

O le valoaga a Apinati e uiga i le Tupu o Noa ma lona nuu e lua ni vaega. Ina ua lapataiina e Apinati i latou i le taimi muamua na ia fai atu ai ia i latou o le a oo ia i latou puapuaga ma le nofo pologa pe afai e le salamo (tagai i le Mosaea 11). Ina ua ia lapataiina i latou i le taimi lona lua, i tausaga e lua mulimuli ane, sa tumau pea le le salamo o i latou. I lana lapataiga lona lua na ia fai atu ai e moni o le a oo mai lava le nofo pologa ma puapuaga ma, afai e tumau pea lo latou le salamo, o le a faumatiaina i latou (tagai i le Mosaea 12). E ui ina sa salamo Alema ma lona nuu ina ua mavae le lapataiga lona lua a Apinati, ae sa le i vave ona salamo i latou ina ia le oo mai ai le nofo pologa ma puapuaga sa valoia.

Mosaea 24

Poto (f. 7)—Poto leaga, faitogafiti, taufaasese

• **Vete** (f. 7)—Gaoi, faomea
 • **Gase** (f. 19)—Loloto, mamafa

Suesue i Mau

Fai ni gaoioga se lua o gaoioga nei (A–O) ao e suesue i le Mosaea 23–24.

A Faatulaga Sa’o ia Tagata ma Nuu

O le ata o loo tuuina atu e mai se vaega o le “Siata o le Faasologa o Mea na Tutupu i le Tusi a Mamona” (tagai i le itulau 208). Tusi se ata pe lolomiina le ata lenei i lau api ma, mai lou faitauina o le Mosaea 1–24, tusi igoa ma nofoaga nei i o latou tulaga sa’o i luga o le siata: Senifa, Mosaea I, Tupu o Noa, Apinati, Tupu o Peniamina, Tupu o Mosaea II, Tupu o Lima, Alema le Matua, o le nuu o Saraemila, o le nuu o Liae-Nifae.

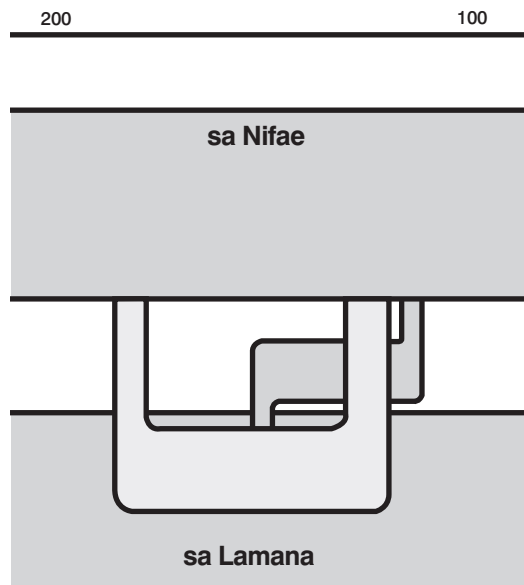

E Faamatala Mea e le i Faamoemoeina

I le Mosaea 23:16–24:4, e tele ni mea na tutupu e foliga mai e ese lava. Suesue i fesili taitasi o loo i lalo ma faamatala pe e te manatu aisea na tutupu ai mea taitasi e pei ona sa tutupu:

1. E te talitonu aisea na faatagaina ai e le Alii ia Alema ma lona nuu ina ia nofo pologa ia sa Lamana ae na salamo ma amioletonu i latou? (Ia manatua ia aofia ai mea na e aoaoina mai le Mosaea 11:23; 12:1–2 i lau tali; tagai i le vaega o le “Malamalama i Mau” mo le Mosaea 23:21–24 mo se fesoasoani faaopoopo.)
2. E te manatu aisea na oso ai le alofa o le vaega a sa Lamana (o e na tuliaina le nuu o Lima) ia Alema ma lona nuu?
3. E te manatu aisea na aioi ai afafine o sa Lamana ia sa Lamana ina ia alolofa i faitaulaga amioleaga lea na ave faamalosiina i latou?
4. E te manatu aisea na tuuina atu ai tulaga o le pule ia Amulona ma isi faitaulaga amioleaga i sa Lamana?

I Faatusatusa Tagata

Na avea Amulona ma Alema o ni faitaulaga i le maota o le Tupu o Noa, ae peitai na eseese ala na la uia talu mai lena taimi.

1. Sue le Mosaea 23:6–20 ma le 24:8–12 ma tusi se parakalafa e faatusatusa ai le ituaiga o tagata na avea ai Alema ma le ituaiga o tagata na i ai Amulona.
2. O a ni mea o loo aoaoina atu e nei eseese ia te oe e uiga i le aafiaga o se tagata ona o se molimau o le talalelei? E te manatu aisea e matua feita ai ē amioleaga ia i latou o e taumafai e avea ma ni tagata lelei?



○ Faatusatusa Solaaga

E i ai nisi o eseeseega matagofie i le ala na laveaiina ai Alema ma lona nuu mai ia sa Lamana ma le ala na laveaiina ai Limae ma lona nuu. Mai au suesuega o le Mosaea 21–24, ia tali fesili nei:

1. O a ni eseeseega na e maua *ina* ua filifili vaega taitasi e lilii atu i le Alii i le tatalo mo se laveai? (faatusatusa le Mosaea 21:11–15 ma le 23:25–29; 24:9–12).
2. O a ni eseeseega na e mauaina i le ala na fesoasoani ai le Alii i vaega taitasi i a latou avega? (faatusatusa le Mosaea 21:15–17 ma le 24:13–15).
3. O a ni eseeseega na e maua i le i ai lea o le Alii i le mea na tupu i leoleo o sa Lamana, lea na mafai ai ona sosola ese vaega taitasi? (faatusatusa le Mosaea 22:3–11 ma le 24:16–19).
4. O a ni eseeseega na e mauaina i le i ai o le Alii i le mea na tupu i vaegaau na auina atu e toe pu'eina mai vaega taitasi? (faatusatusa le Mosaea 22:13–16 ma le 24:20–25).
5. O a ni ala e tutusa ai tofotofoga ma luitau o aso nei ma mea na feagai ai ma le nuu o Alema?
6. O a nisi o faaitaiga o ala o loo faamaaa ai loto i le asō?



Na toe foi saogalemu atu i le taimi mulimuli ia vaega eseese o sa Nifae i le nuu o Saraemila. Faapea o oe o se sa Nifae na nofo lava i Saraemila i le taimi atoa. O a ni mea e te ono manatunatu i ai ina ua mavae lou faalogoina o tala i le nuu o Limae ma le nuu o Alema? Ia maitau le mea na faia e le Tupu o Mosaea II ma Alema mo le manuia o tagata i Saraemila.

Malamalama i Mau



Mosaea 25

Nonofo faamuli (f. 7)— : **Apoapoai** (f. 16)—Uunaia, Nonofo ai pea, nonofo tumau ai faamalosia, aoao atu
Atuatuva (f. 11)—Faanoanoa

Mosaea 25:1–4, 13—O ai sa Avea ma sa Nifae?

O vaega autu e lua o tagata i le Tusi a Mamona o sa Nifae ma sa Lamana. Ae peitai, e leai se vaega na tasi se ituaiga tagata na i ai. Na aofia ai i sa Lamana e le gata o e na tupuga mai ia Lamana, Lemuelu, ma i latou mai le aumalaga a Liae o e na nonofo ma i latou, ae faapea foi sa Nifae amioleaga na faatasi atu ia i latou mulimuli ane. O sa Nifae na aofia ai e na tupuga mai ia Nifae ma i latou mai le aumalaga a Liae o e na mulimuli ia te ia, atoa ai ma le nuu o Saraemila (tagai i le Mosaea 25:13).

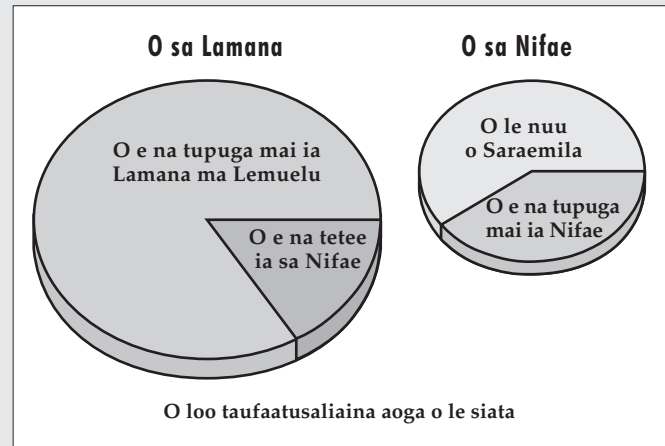

Atonu e faigofie atu ona manatua, i se tulaga lautele, o sa Nifae o i latou na na mulimuli i le talalelei a Iesu Keriso ae o sa Lamana sa le i mulimuli i latou. E sili atu i le faaluaina ona toatele atu i latou o e na ta'ua o sa Lamana nai lo o le tuufaatasiga o sa Nifae ma le nuu o Saraemila (tagai i le Mosaea 25:2–3).

Suesue i Mau



Fai le gaoiiga A po o le E ao e suesue i le Mosaea 25.

○ A o a ni o Latou Lagona?

Ao faalogo tagata i tala o mea na tutupu i le taimi na i ai ma ina ua mavae atu le Tupu o Noa, na “ofo, ma ua taufaiofo lava” i latou (Mosaea 25:7). Faitau fuaiupu nei ma faamatala mea na latou faalogo i ai ma lagonaina. O le Numera 1 o loo tuuina atu o se faaitaiga.

1. Mosaea 25:8—Na faalogo i latou i le ala na laveai ai le nuu o Limae mai le nofo pologa i sa Lamana. Na faatumulia i latou i le olioli tele.
2. Mosaea 25:9
3. Mosaea 25:10
4. Mosaea 25:11
5. Mosaea 25:12

E O se Faapotopotoga i Saraemila

- O loo tatou faitau i le Mosaea 25:1 na valaauina e Mosaea ia tagata uma ia potopoto mai. O lea faapotopotoga atonu e faatusatusaina i konafesi aoao o loo tatou faia pea i le Ekalesia i le aso. I lau api, tusi ni mataupu e talanoaina po o se lipoti e pei o le mea o loo faaali atu iinei ma faatumuina mai au suesuega o fuaiupu o loo lisiina.

Mataupu e Talanoaina i le Faapotopotoga i Saraemila

Aso: (tagai i aso fautuaina mo le Mosaea 24:25)

Pulefaamalumu: (tagai i le Mosaea 25:1)

Lauga #1: (tagai i le Mosaea 25:5)

Autu: (tagai i le Mosaea 25:5–6)

Tali atu a tagata: (tagai i le Mosaea 25:7–13)

Lauga #2: (tagai i le Mosaea 25:14)

Autu: (tagai i le Mosaea 25:15–16)

Tali atu a tagata: (tagai i le Mosaea 25:17)

Ina ua maea le Konafesi:

(Faitau le Mosaea 25:18–23 ma faamatala le mea na tupu i Saraemila ina ua mavae lenei konafesi taua.)

- E mafai faapefea ona faaaogaina i aso nei mea na oo ia i latou?
- E tusa ai ma le Mosaea 25:24, o le a le mea na faia e le Alii mo tagata nei?
- E te manatu aisea e taua ai le iloa ina o le mea na faia e le Alii mo i latou?



Mosaea 26

O le Liliuese i le Tupulaga

Faatasi ai ma sa Nifae uma ua toe foi saogalemu atu i Saraemila ma saoloto mai ia sa Lamana, atonu o le a e manatu ai o le a filemu ma leai ni faafitauli i le olaga. Ae peitai, e masani lava ona foliga mai e le o le tulaga lena i le olaga. O le toatele o tagata matutua i sa Nifae na matua oo i latou i tofotofoga faigata e oo mai ona o le amioleaga ma le olioli e maua ona o le mauaina o le faamagaloga ma le laveai a le Alii. Ae peitai, sa le i oo a latou fanau i na lava tulaga e tasi ma e toatele na teenaina aoaoga ma molimau a o latou matua? Pe o i ai ea ni tagata talavou i le taimi nei o loo tauivi i lena lava ala e tasi ma fouvale i o latou matua? Ao e faitauina le Mosaea 26, vaavaai mo le mea na faailoaina mai e le Alii o le mafuaaga o lena fouvale ma le mea e oo i ai.

Malamalama i Mau



Mosaea 26

Fevaevaeaiiga (f. 5)—Lē loto gatasi, fefinauaiga

Aoaiina (f. 6)—Lapataiina o le faia o le agasala

Amioletonu uiga eseese (f. 11)—Agasala eseese

O e solitulafono (f. 19)—Tagata e solia le tulafono

Faatatau (f. 37)—Taitai, pulea

Faateete (f. 37)—Faautauta, mataala

Mosaea 26:5–12—O Tulafono a le Atua ma Tulafono a Tagata

E taua le iloa ina e mafai ona i ai se eseese o le agasala ma le solitulafono. O se solitulafono o le solia lea o tulafono o le atunu, ae o se agasala o le solia lea o tulafono a le Atua. O le faia o se mea [sese], e masani lava ona avea o mea uma e lua, [o se agasala ma se solitulafono], ae peitai o nisi mea e faia o ni agasala e mafai ona le avea o ni tulafono a tagata. Na saili e Alema se fesoasoani a le tupu ona o mea sese na faia e lona nuu. Na iloa e le Tupu o Mosaea e ui ina sa sese le tele o talitonuga o lenei nuu ma na faaseseina nisi o tagata o le Ekalesia i “upu faaviivii” (Mosaea 26:6), ae sa le i avea ma ni tulafono a sa Nifae. Ona liliu atu lea o Alema i le Alii ina ia fesoasoani ia te ia i le faafeagai ai ma mea sese i le Ekalesia. Tagai i le Mataupu Faavae ma Feagaiga 134 mo se faaaliga i ona po nei e uiga i lenei mataupu.

Suesue i Mau



Fai soo se gaoioga o gaoioga nei (A–O) ao e suesue i le Mosaea 26.

A Saili Mafuaaga

E foliga mai i augatupulaga uma e i ai lava tagata talavou o le “tupulaga” (Mosaea 26:1) o e teenaina lesona na aoaoina mai ma aoaoina atu e o latou matua. O loo faamatalaina i le Mosaea 26 se tulaga faapena i Saraemila.

- Suesue le Mosaea 26:1–5, ona tusi lea o se ata i lau api e pei o le ata o loo faaalia atu iinei. Ia sui le faailoga fesili (?) o loo i totonu o pusa i le mea na mafua ai, poo le mafuaaga, o le faafitauli o loo lisiina atu i fuaiupu o mau.

?(Tagai i le f. 1–2)

O le a le mea na tupu na mafua ai nei faafitauli?

?(Tagai i le f. 4.)

Sa le mafai ona malamalama i latou i afioga a le Atua ma na faamaa o latou loto (f. 3).

E le papatisoina i latou pe i ai foi i le Ekalesia (f. 4).

- Mafaufau i tagata o loo e iloaina e lē taumafai lava e fia malamalama i le talalelei, po o i latou o e tetee e auai pe toaaga mai i le Ekalesia. Tusi se parakalafa e faamatala ai mea e te iloa e tutusa ai mafuaaga o a latou faafitauli ma mafuaaga o faafitauli i Saraemila.
- Faitau le Mataupu Faavae ma Feagaiga 136:32–33 ma faamatala mea e mafai ona tatou faia ina ia foiaina ai nei faafitauli ma o latou mafuaaga.

E Sue ia Maua le Faagasologa



I le Mosaea 26, na faamatalaina ai e Mamona se faafitauli faigata na feagai ma Alema i le avea ai ma se taitai o le Ekalesia. O le Tautinoga Tonu 2, i le faaiuga o le Mataupu Faavae ma Feagaiga, o loo faamatalaina ai se faafitauli faigata na feagai ma Peresitene Spencer W. Kimball a o avea ma Peresitene o le Ekalesia i o tatou aso.

- Suesue le Mosaea 26:1–12 ma faamatala le faafitauli na feagai ma Alema.
- Faitau le Tautinoga Tonu 2 ma faamatala le faafitauli na feagai ma Peresitene Kimball.
- Faitau le Mosaea 26:13–14 ma lisi upu po o fasifuaaitau o loo faamatalaina ai le *lagona* o Alema ma le mea na *faia* e ia ao le i “tulei mai le siufofoga o le Atua ia te ia.”
- Sailiili i le Tautinoga Tonu 2 ma tusi mai upu ma fasifuaaitau e faamatala ai le mea na muamua ona fai e Peresitene Kimball ma le Au Peresitene Sili a o le’i tuuina mai lena faaaliga.
- O le a se mea o loo aoaina atu e lenei lisi ia te oe e uiga i le sauniuniga mo le mauaina o faaaliga?

I Saili Faamanuiga

O le upu *amuia* o loo ta’ua i fuaiupu taitasi o le Mosaea 26:15–19.

- Sue fuaiupu na ma lisi pe o ai na fetalai le Alii e “faamanuaina” i fuaiupu taitasi ma *aisea* ua faamanuaina ai i latou.
- O le a le feagaiga po o le folafolaga na tuuina atu e le Alii ia Alema i le Mosaea 26:20?

O Saili ni Tali

Na saili Alema i le Alii ma mauaina se faaaliga i le mea e faia e uiga i tagata o le Ekalesia o e na faia agasala mamafa. Ao e faitau i le Mosaea 26:21–39, vaavaai mo tali o fesili nei:

- O le a le mea e faia e le Alii mo i latou o e talitonu ma papatisoina? (tagai i le f. 21–24).
- O le a le taunuuga o i latou o e le salamo ma le taliaina le talalelei? (tagai i le f. 25–28).

- O le a le mea e faia e le Ekalesia pe a faia e se tagata o le ekalesia se agasala mamafa ma salamo mulimuli ane? (tagai f. 29–31).
- O le a le mea e faia e le Ekalesia pe afai e le fia salamo se tagata o le ekalesia? (tagai i le f. 32).
- O le a le uiga o le “le faitauina faatasi” ma tagata o le Alii? (tagai i le f. 36).
- O le a se aafiaga na oo i le Ekalesia ona o mea na faia e Alema? (tagai i le f. 37–39).



E te manatu o le a faapefea sou lagona pe a e faia se taumafaiga sili e faataunuuina ai se mea ae sau se tagata ma taumafai e faaleaga se mea na e faia? Pe o le a i ai se eseese e faia pe afai o le tagata na taumafai e faaleagaina lau galuega o se tasi e te alofa i ai? O le tulaga lena na taufai feagai ai le perofeta o Alema ma le Tupu o Mosaea. I le Mosaea 27, o le a e faitau ai ia i latou o e na faamoemoe e faaleagaina le galuega a nei alii lelei o o latou lava atalii! Ao e faitauina, ia maitau le faatuatua o se tamā faamaoni ma le finagalo o le Tama o i le Lagi ina ia tauia le faatuatua sili. O mea na tutupu i lenei mataupu na i ai se aafiaga o’oo’o i na alii talavou, faapea sa Nifae ma sa Lamana.

Malamalama i Mau



Mosaea 27

- | | |
|--|---|
| Faia (f. 1)—Faamalosi, tuuina atu | : Au oona (f. 29)—O le ituaiga o tiga pito sili ona leaga ma tigaina |
| Faasiasia (f. 4)—Faatiga, faamaualuga | : Vanu (f. 29)—O se lua e le gata |
| Ua tusa (f. 4)—Ava, taua | : Puapuaga (f. 29)—Matua tiga tele |
| Faalavelave (f. 9)—Mea e taofia ai | : Faamafanafanaina (f. 33)—Upu faamafanafana, faamalosiua |
| Vavaeseina (f. 18)—Vaeluaina | : Tiga (f. 33)—Faigata |
| Ua fai atu (f. 23)—Valaauliaina, faalaeia | : Vilivilitai (f. 35)—Naunau, filifiliga |

Mosaea 27:11–26—O le Faaliliuina Ofoofogia o Alema le Itiiti



O le tala i le faaliliuina mai o Alema le Itiiti o se faataitaiga matagofie lea o le mea o loo faia e le Togiola a Iesu Keriso mo i latou o e salamo. O le “togiolaina . . . e le Atua” (Mosaea 27:24) o loo ta’ua ai le faasaoina, laveaiina, po o le toe faatauina mai se tulaga o le matuā nofo aitalafu (tagai i f. 27–29). O le “fanauina . . . i la le Agaga,” o le “toe fanauina,” po o le “fanauina i la le Atua” o le liua mai le faaletino ma le pau “i le amiotonu” ma “ua avea mona atalii ma afafine”

(f. 25–26). E le toe avea i tatou ma pologa i le agasala ae ua mananao e faia pea le lelei (tagai i le Mosaea 5:2).

E ui ina ofoofogia le tala i le liua o Alema le Itiiti, ae na tuuina mai e Peresitene Ezra Taft Benson le lapataiga lenei:

“E tatou ona tatou faaeteete ao tatou saili ia avea atili i tatou faapei o le Atua, ina ia aua nei o tatou atuatuvaale ma lē maua le faamoemoe. O le avea faapei o Keriso o se taumafaiga e faia i le olaga atoa, ma e masani ona aafia ai le tuputupu ae ma le suiga lena e oo mai lemu ma faifai malie. O loo faamaumau i tusitusiga paia ni faamatalaga ofoofogia e uiga i ni tagata na oo i ai se suiga ofoofogia i o latou olaga, i se taimi vave lava, e pei ona i ai: Alema le Itiiti, Paulo i le ala i Tamaseko, Enosa sa tatalo se’ia tau i le leva o le po, Tupu o Lamona. O ia faataitaiga ofoofogia o le mana e suia ai na agasala mamafa ua maua ai le lagona mautinoa e mafai ona oo atu le Togiola ia i latou o loo sili ona faanoanoa.



“Ae e ao lava ona tatou faaeteete ao tatou talanoaina nei faataitaiga ofoofogia. E ui e moni ma mamana, peitai, o ni aafiaga uiga ese ia ma e seasea ona tutupu. Aua o Paulo uma, o Enosa uma, ma Tupu Lamona uma lava, e faitau fia selau afe tagata ua latou iloa o le faasologa o le salamo, e sili atu ona maaleale ma lemu lona faagasologa. O lea aso ma lea aso e latou te faalatalata atu ai i le Alii, ma lo latou le iloa moni o loo atiina ae e i latou se olaga faapei o le Atua. O loo latou ola i ni olaga lelei o le filemu, auauna atu, ma le maelega” (*Liahona*, Mati 1990, 7).

“E le tatau lava ona leai so tatou faamoemoe. O le faamoemoe o se taula lea i agaga o tagata. E manao Satani ia tatou lafoai lenei taula. O se ala lea e mafai ai ona ia aumaia ai le atuatuvaale ma le toilalo. Ae peitai e ao lava ona aua nei tuueseina lo tatou faamoemoe. E

fiafia le Alii i taumafaiga uma e oo lava i taumafaiga faatauavaa tatou te faia i aso taitasi, tatou te taumafai ai ia avea atili i tatou faapei o Ia. E ui atonu tatou te vaai atu e mamao tele le ala tatou te ui ai i le atoatoaga, ae le tatau lava ona uma ai lo tatou faamoemoe” (*Liahona*, Mati 1990, 7)

Mosaea 27:29—O le a le Umi o le “Faasala e Faavavau”

Ao matapogia Alema le Itiiti, na “feseai [o ia] i puapuaga e tele, ma ua salamo foi e tali oo i le oti” (Mosaea 27:28). Na matua tele lona tigaina ma na faamatalaina e ia sa “puapuagatia . . . i le faasala faavavau” (f. 29). O le fasifuaitau o le “faasala faavavau” e ono faaluafesasiina ai, talu ai ua tatou iloa mai lenei mataupu na matapogia o ia i ni nai aso e sili atu ma le lua.

E tatau ona tatou malamalama o le upu *faavavau* e ese lona uiga i le Alii mai le faauigaina e le lalolagi. I se faaaliga faaona po nei, na fetalai mai ai le Alii:

“E leai so’u iuga, ma o le faasalaga e tuuina atu mai lo’u lima o le faasalaga le gata lea, aua o Lē lē gata, o lo’u igoa lea. O le mea lea—

“O le faasalaga faavavau o le faasalaga lea a le Atua” (MFF 19:10–11).

O faaupuga e pei o le “faasala faavavau” o se faamatalaina lea o le *ituuiga* o faasala (o le faasala a le Atua) ae le o le umi o le faasalaina (tagai i le MFF 19:6–12). Ia manatua foi o loo faamatalaina i lenei mea le faasalaga mo agasala e le salamo ai.

Suesue i Mau

Fai ni gaioiga se lua o gaioiga nei (A–O) ao e suesue i le Mosaea 27.

A Filifili Faamatalaga Sa’o

A maea ona faitau le Mosaea 27:1–7, ona faitau lea o le faamatalaga ma faailoa mai pe sao pe sese. Afai e te manatu e sese le fuaiupu, ia toe tusi ina ia faasa’oina.

1. O sa Nifae i Saraemila na tuufaatasia o ni tagata o le Ekalesia.
2. Na pasia e le tupu se tulafono e tatau ona faaaloalo tagata uma i le Ekalesia.
3. Na faitio tagata matitiva o le Ekalesia i le agaleaga o tagata mauoa o le Ekalesia ia i latou.
4. O taitai o le Ekalesia o ni tagata na ofo atu e auauna e aunoa ma se totogi.
5. Talu ai sa matua tele tagata matitiva o le Ekalesia, o lea na tauivi ai ma le mativa le Ekalesia.

E Tusi i ni au Lava Upu

O le asiasiga a le agelu na mamana se aafiaga ai o Alema le Itiiti.

1. Suesue i le Mosaea 28:13–16 ma, i ni au lava upu, toe tusi le mea na fai atu ai le agelu. Ia manatua na tuusao atu e le agelu ma na fetalai o ia i se auala na tuua ai Alema e aunoa ma se alofaga.
2. O le a le mea o loo e maua i fuaiupu o loo fesoasoani e faamatalaina le mafuaaga na auina mai ai e le Alii se agelu ia Alema le Itiiti ma atalii o Mosaea?

I Faia se Faatalanoaga

Mafaufau i se tagata i lau uarota, paranesi, siteki, po o le itu, pe o se tagata foi o lou aiga, e te matā'ia lava lona faatuatua i le Atua ma lona usiusitai i le talalelei.

1. Faatalanoa le tagata lena ma fai atu i ai fesili nei:
 - Na faapefea ona e mauaina se molimau o le talalelei a Iesu Keriso?
 - Pe na oo mai lau molimau i se taimi e tasi pe o se vaitaimi umi atu?
 - O le a le umi na e tauasa mai ai i le tulaga o le usiusitai ma le faamaoni ua e i ai nei?
2. Faamatala le ala e tutusa pe ecese ai le mea na oo i ai o ia mai le mea na oo i ai Alema le Itiiti i le Mosaea 27:23–32.
3. Faitau foi le saunoaga a Peresitene Ezra Taft Benson o loo i le vaega o le “Malamalama i Mau” mo le Mosaea 27:11–26 ma faamatala mea na e aoaoina e uiga i le faagasologa o le avea faapei o Keriso.

O Faamatala le Ala e Ecese ai

1. Iloilo le Mosaea 27:8–10, 32–37 ma faamatala le ala na suia ai Alema le Itiiti ma atalii e toafa o Mosaea ona o se taunuuga o lo latou liua.
2. E faapefea ona avea nei alii ma se faaitaiga o le mea na aoa mai i le Mosaea 27:25–26? O le a se mea ua aoa mai e lenei mea ia i tatou e uiga i se tagata e liua moni?



Afai e te ma'i tigaina lava i se faama'i leaga na fasiotia ai le faitau afe o tagata o loo siomiaina oe ona tuuina atu lea o se fua mo se vailaau mamana na togafitia atoatoa ai oe, o le a se mea o le a e faia i lena fua? Mata o le a e taofia ia te oe lava? Pe o le a e faatauina atu? Pe o le a e foaiina atu ea? I se isi itu, e tutusa lava le mea lena ma le tulaga i atalii e toafa o Mosaea. Ao e faitau i le Mosaea 28, saili pe o le a le “faama'i” ma pe o le a le mea na latou faia i le vaifofo na tuuina atu i ai.

Malamalama i Mau

Mosaea 28

Silimua (f. 4)—Pito sili ona amioleaga

Puapuaga (f. 4)—Faanoanoaga

Faeseeseina (f. 17)—Le malamalama i ai

Mea e faamatala'i ai gagana (f. 20)—O le Urima ma le Tumema (tagai foi f. 13–14)

Mosaea 28:11–19—O Fea Tatou te Mau ai Faamatalaga na Faaliliuina e Mosaea Mai Nei Papatusi Auro?

O papatusi auro na mauaina e le nuu o Limae o loo faamatalaina ai le tala ia sa Iareto. Na tusia e Moronae mulimuli ane se oototoga o na papatusi, lea o loo i le tusi a Eteru (tagai i le Eteru 1:1). Tagai foi i le “O Sosia na Maua Mai ai le Tusi a Mamona” (itulau 11).

Suesue i Mau

Fai le gaoioga A po o le E ao e suesue i le Mosaea 28.

A Tusi se Tusi i le Tupu o Mosaea

I le Mosaea 28:1–5, na faamatalaina e Mamona le lagona na oo i atalii e toafa o Mosaea e uiga i le faia o se misiona i sa Lamana.

1. Suesue i fuaiupu na ma maitau mafuaaga uma e mafai ona e maua o loo faamatala ai pe aisea na mananao ai i latou e faia se misiona.
2. Tusi se tusi i le tupu o Mosaea faapea o oe o Amona poo Arona ma faamatala le mea e te fia alu i ai ma pe aisea. Ia manatua ia aofia ai mafuaaga na e mauaina i fuaiupu 1–5.
3. O le fea o mafuaaga na e te lagona atonu na pito sili ona taua i na alii? Aisea?



Na mananao atalii o Mosaea ina ia faia se misiona, e sili atu i lo se isi lava mea.

E Sa'ili Mea Moni

Ina ua talosaga atalii o Mosaea e o atu ma faia se misiona i sa Lamana, na manao le Tupu o Mosaea ina ia faia ni faaiuga taua. Sue le Mosaea 28:5–20 mo tali o fesili nei:

1. O le a le mea na uunaia malosi ai Mosaea ina ia tuu atu ona atalii e o e faia se misiona i o latou fili o sa Lamana? (tagai i f. 5–9).
2. O a folafolaga e tolu na tuuina atu e le Alii ia Mosaea e tusa ai ma ona atalii? (tagai i le f. 7).
3. O le a le mea na lafoai e atalii o Mosaea ae o atu e faia la latou misiona? (tagai i le f. 10).
4. O a ituaiga e tolu o papatusi o loo ta'ua i le fuaiupu e 11?
5. O le fea ituaiga o papatusi na faaliliuina e Mosaea, ma na faapefea ona mafai ona ia faaliliuina? (tagai f. 11–13).
6. O fea e mafai ona e mauaina ai le faamatalaga na faaliliuina e Mosaea mai papatusi auro?



7. O ai na tuuina atu i ai e Mosaea ia papatusi? O le a se mea o loo aoaoina mai e lena mea e uiga i le finagalo naunau o le Alii ina ia faamagalalo atu?

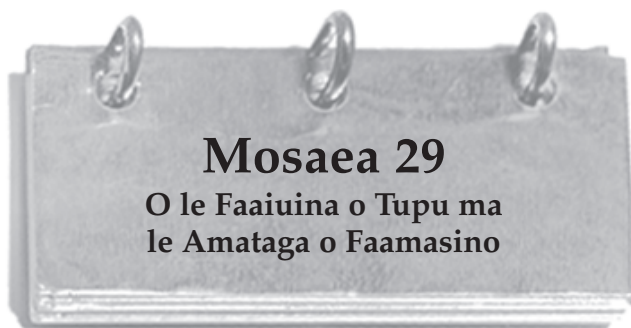

Sa lei se tasi o atalii o le Tupu o Mosaea na manao e fai ma tupu e sosoo ai. Na filifili i latou ina ia o atu e faia se misiona i sa Lamana (tagai i le Mosaea 28:5–10). I le Mosaea 29, o le a e faitau ai e uiga i luitau na oo ia sa Nifae ona o la latou faaiuga ma le mea na filifili le Tupu o Mosaea e faia. Ao e faitau i le mataupu lena, ia maitau le mea na fai mai Mosaea e lelei ma e leaga foi e uiga i se malo e puleaina e se tupu. O le a le isi ituaiga o malo na fautuaina e ia, ma o a ni tulaga lelei ma leaga na ia vaaia e uiga i ai?

Malamalama i Mau



Mosaea 29

Faapiopioina, faaliliueseina (f. 7, 23)—Suia le lelei i le leaga, faaleagaina

Ua lelei, tatau ai, tatau ona (f. 13, 16, 24)—Talafeagai ai, manaomia

Poto (f. 14)—Mea e mafai ona faia

Puluvaga o le na faia i latou (f. 19)—Laveaiina e le Atua

Aveese (f. 21)—Tuu ese, faamatu ese
Faia (f. 23)—Pasiaina, faatuina
Ua le tonu (f. 26)—Tetee atu, fouvale
Ātuga (f. 33)—Tigaina, tiga
Tuu ai (f. 38)—Taofia, le toe faia
Oloa (f. 40)—Oa, tamaoaiga

Suesue i Mau



Fai gaoioiga A ma le E ao e suesue i le Mosaea 29.

A Tuu Mai se Manatu

O faaupuga nei e ioe i le i ai o se tupu. Faaaoga manatu mai le Mosaea 29:18–25 ina ia faasa'oina ai se fuaiupu e te manatu e sese.

1. O se Tupu e na o ia lava; e le aafia ai tagata i ona faafitauli.
2. O se Tupu na te faia le mea e loto i ai tagata.
3. O tupu e noatia i tulafono a le atunuu.
4. O malo e sili o malo ia e i ai tupu.

E Faailoa Mai Mataupu Faavae Taua

O loo ta'ua i le Mosaea 29:25–31 ia mataupu faavae taua e tele. O upu autu ma mau nei mai le Mosaea 29. A mae'a ona faituina le mau, tusi se mataupu faavae lautele o loo ta'ua mai ai.

1. E masani (f. 26)
2. Faafanoga (f. 27)
3. E le faamasino e tusa ma le tulafono, le faia faamasinoga tonu (f. 28–29)
4. Tauu atu ai i luga o o latou lava ulu (f. 30)
5. Tauu atu ai . . . i luga o ulu o o latou tupu (f. 31)

O le Tusi a Alema



O ai na Tusia le Tusi a Alema?

E pei ona e maitauina i le itulau muamua o le tusi a Alema, o le ulutala atoa ma le faatomuaga o loo faamatalaina ai o Alema, le atalii o Alema ma e masani ona ta'ua o Alema le Itiiti, o le perofeta o loo faaigoaina ai le tusi lenei. O le tusi o le otootoga a Mamona o le tusi a Alema mai papatusi tetele a Nifae (tagai i le “O Sosia na Maua Mai ai le Tusi a Mamona,” itulau 11).

E ui ina o loo faaigoaina le tusi i le igoa o Alema, ae o loo aofia ai tusitusiga a isi tusitala:

- Mataupu 1–44 e mai i tusitusiga a Alema.
- Mataupu 45–62 e mai i tusitusiga a Helamana, o se tasi o atalii o Alema.
- Mataupu 63 e tele ina maua mai i faamatalaga na tusia e Sepulona, o se isi atalii o Alema.

O a ni Mea o le a ou Mauaina i le Tusi a Alema?

O le Tusi a Alema o le tusi pito sili ona umi i le Tusi a Mamona, ae peitai o loo aofia ai se vaitaimi e itiiti ifo i le 40 tausaga (pe tusa ma le 91–52 T.L.M.). I lenei tusi o le a e mauaina ai nisi o tala matagofie faafaifeautalai. Mo se faaitaiga, o le a e aoao ai e uiga i mea na tutupu i atalii e toafa o Mosaea, o e na filifili uma e o atu e faia ni misiona i sa Lamana nai lo le fai o se tasi o i latou ma tupu i sa Nifae. Na e faitau e uiga i la latou faaiuga i le Mosaea 28.

O loo i ai foi i le tusi a Alema nisi o aoaoga faavae taua i le Tusi a Mamona.

- O valaauga o le Perisitua ao le i oo mai i lenei olaga faitino.
- O le mana o le Togiola a Iesu Keriso e aumaia le Toetu i tagata uma ma le faaolataga ia i latou o e salamo.

- O le mana o le afigoa a le Atua e sili atu nai lo o le malosi o le pelu
- O le sootaga taua i le va o le Fofoaga, le Pau, ma le Togiola.
- O le ala o loo fesoasoani ai le faatuatua ia Iesu Keriso ma le salamo ia i tatou ina ia agavaa ai mo le alofa mutimutivale e ala i le Togiola ma faataunuaina ai vaega o le faamasinoga tonu.

O loo i ai foi i le tusi a Alema le talaaga o taua e tele, aemaise lava i mataupu 43–62. O le a e maitauina ai e ui lava ina o nei mataupu e uiga i taua matautia, ae o loo tumau pea le aoaoina ai o mea moni tāua ma lē faatapulaaina e aoga mo o tatou vaitaimi.



O Alema sa fai ma faamasino sili i Saraemila ma taitai o le Ekalesia. O se tasi o luitau na feagai ma ia o le faamasinoina o se tagata e igoa ia Neoa o lē na faatuina se ekalesia sa fouvale, aoaoina aoaoga faavae sese, ma fasiotia se tagata amiotonu o sa Nifae. E toatele tagata i aso nei o loo talitonu ma aoao atu aoaoga faavae sese lava ia e tasi na aoaoina atu e Neoa. Ao e faitau i le Alema 1, mafaufau pe o le a le mea e sese ai le aoaoga faavae a Neoa ma pe aisea na faapea mai ai Alema e matautia.

Malamalama i Mau



Alema 1

Ua ao ai (f. 1)—Moomiaina ai, tatau ai

Faasagatau (f. 3)—Tetee malosi atu

Viia (f. 3)—Faaviiviina ma mataina e tagata, fiafia i ai

Ofu tautele (f. 6, 27)—Laei taugata

Aoaiina (f. 7)—Faasa’oina, lapataiina

Mafatia (f. 9)—Tigaina, vaivai

Faamalosi (f. 12)—Taumafai

Tauia (f. 13)—Faasalaga

Maasiasi (f. 15)—Faamaina, faalumaina

Avatu (f. 20)—Tuuina atu, aoao atu

Finau (f. 22)—Misa, fefinauai

Tineia (f. 24)—Aveeseina, tapeina

Onomea (f. 27)—Aulelei, matagofie

Fiafia i latou (f. 32)—Tuuina atu i latou i o latou manaoga, loto i ai

Faatauapua (f. 32)—Fefinauaiga e leai se uiga, talanoaga le aoga

Mafai (f. 33)—Faia

Alema 1:12—O le a le Faitaulaga Pepelo? O le a le Mea na Aoao Atu e Neoa sa Matua Lauiloa?

E pei ona sa faamatalaina e Nifae, “o le faitaulaga pepelo lenei, ua talai atu e tagata ma latou faatuina i latou lava e fai ma malamalama i le lalolagi ina ia latou maua le oloa, atoa ma le viiga o le lalolagi, a ua latou le saili le manuia o Siona” (2 Nifae 26:29). E tusa ai ma lena faamatalaga, o le mea na aoaoina atu e Neoa o le faitaulaga pepelo lea.

- Na ia faitioina le Ekalesia ma aoao atu e tatau ona lauiloa faitaulaga ma faiaoga i tagata (tagai i le Alema 1:3). O loo faaalua i lenei mea na mana'o o ia i tagata ina ia vivii ma mulimuli ia te ia nai lo o le Atua.
- Na aoao atu e ia e tatau ona totogiina faitaulaga ma faiaoga uma (e pei o ia) mo le lauga atu nai lo o le galulue ina ia tausaiina i latou lava (tagai i le f. 3). O loo faaalua i lenei mea na mana'o o ia ina ia maua ni ana mea ma oa mai galuega a isi.
- Ina ia totogiina mo le lauga atu, o lea na aoao atu ai e Neoa, e pei o faiaoga pepelo uma, mea na manana'o tagata e faalogo i ai. Na aoao atu o ia e faapea “e faolaina tagata uma lava i le aso gataaga” (f. 4). O lena aoaoga o le a matua fiafia lava i ai i latou o e lē ususitai. E matua sili atu ona faigofie ma faafiafia loto le faalogo atu o le a faolaina tagata uma nai lo o le tuuina mai o mataupu faavae e pei o le faatuatua, salamo, ma le ususitai e taua ma tatau ai mo le faaolataga. O loo faaalua i lenei mea na sili atu ona popole Neoa i lona lava manuia nai lo o le fesoasoani atu i tagata ina ia ola i le amiotonu ma le manuia o Siona.



Na faaooina le oti ia Neoa ona o le fasiotiaina o Kitiona, ae peitai sa le i faaiiina ai iina le lauiloa o ana aoaoga. Ao e faaauuina au suesuega o le Tusi a Mamona o le a e fetai ai ma tagata (e pei o sa Amiliki, o sa Amaleki, o sa Amulonā, ma sa Amonaeā) o e na mulimuli i aoaoga a Neoa.

Suesue i Mau 

Fai se gaioiga se tasi o gaioiga nei (A–I) ao e suesue i le Alema 1.

A Faasa’o le Aoaga Faavae

Na tausala ina Neoa i le faitaulaga pepelo ma le fasioti tagata.

1. Ina ia fesoasoani ia te oe ia malamalama i aoaga faavae a Neoa ma le leaga o le faitaulaga pepelo, tusi se ata i lau api, e pei ona faaalua atu iinei.

Neoa	Faitaulaga pepelo	Perisitua
1.		
2.		
3.		

2. I le koluma muamua, lisi vaega e tolu o aoaoga faavae a Neoa mai le Alema 1:3–4.
3. I le koluma lona lua, faamatala le ala o loo fetau ai ia aoaoga faavae sese taitasi na ia aoaoina atu ma le faitaulaga pepelo e pei ona faamatalaina i le 2 Nifae 26:29 (tagai i le vaega o le “Malamalama i Mau” mo le Alema 1:12 mo se fesoasoani pe a manaomia).
4. I le koluma lona tolu, faasa’o ia manatu sese taitasi faatasi ai ma se faamatalaga o le mea o le a aoaoina atu e se tasi e umiaina moni le perisitua.

E Pe i ai ea se Auala Sese e Faasoina ai le Mea Moni?

O loo e faitau i le Alema 1:19–20 e uiga i sauaga na feagai ma tagata o le Ekalesia.

1. Na faapefea ona tali atu nisi o tagata o le Ekalesia i sauaga na? (tagai f. 21–22).
2. O le a le aafiaga i le Ekalesia atoa ma i latou lava o la latou tali atu i sauaga? (tagai f. 22–24).
3. E tutusa faapefea le tali atu o tagata na o le Ekalesia i puapuaga ma le tali a Neoa o loo maua i le Alema 1:7–9?
4. Faamatala le mea o loo aoaoina mai e lenei mataupu ia i tatou e uiga i le tali atu i sauaga ma pe aisea ua avea ai lena auala ma auala pito sili ona lelei.

I O se Vaitaimi i le Olaga o se Tamaitiiti Talavou o sa Nifae

Iloilo le Alema 1:25–33, o loo faamatalaina ai le faape’i o le olaga na i ai le Ekalesia i le vaitaimi o Alema, ona faataunuuna lea o se tasi o galuega faatonuina nei.

1. Faapea o oe o se talavou i vaitaimi o Alema. Faamatala pe o le a faape’i ni mea e te faia i se aso i lena nuu faamanuiaina. Ia sogasoga ou manatu ma faamatala lou aiga, i le sauniuni atu mo le aoga, o mea e te ofu ai, pe faape’i au fegalegalea’iga ma isi, ma pe o le a foi lou sootaga ma tagata le talitonu.
2. Faatusatusa lou alalafaga ma le nuu o loo faamatalaina i le Alema 1:25–33. O a ni mea e tutusa ai? O a ni mea e eseese ai? O le a se mea e mafai ona e faia ina ia avea ai oe lava ma lou alalafaga ia avea atili faapei o le nuu na faamatalaina e Alema?



Alema 2–3

O le Fouvale o sa Amaleki

O le oti o Neoa (tagai i le Alema 1) sa le i faaiuina ai faafitauli na oo mai i ana aoaoga faatiapolo. I le Alema 2–3 o le a e faitau ai e uiga ia Amaleki, o se tasi na mulimuli ia Neoa, lea na manao i se mea e sili atu nai lo o le amataina o se ekalesia fouvale mo le mauaina o lona lava viiga. Ao e faitau i nei mataupu, vaavaai mo mea na manao moni i ai Amaleki ma le ala na taulimaina ai e Alema ma isi tagata o le Ekalesia lena taufaamata’u. Ia maitau foi le ala e mafai ai ona faaogaina i o tatou vaitaimi le talanoaina e Alema o le faailogaina e tagata amioleaga o i latou lava.

Malamalama i Mau



Alema 2

Taumafai (f. 2)—Faia ni taumafaiga
Filifiliga (f. 3–4)—Filifili
Aveeseina (f. 4)—Aveesea
Finauga (f. 5)—Finau, fefinauai

• **Ofoofogia** (f. 5)—Faateia
• **Faailogaina** (f. 11)—E iloa ai, faailoaina
• **Feai** (f. 37)—Taufeai, matua fiaaai

Alema 3

Solia (f. 2)—Soliina, solipalaina
Tafia (f. 4)—Seleina
Fusia (f. 5)—Afifi pe noanoa
Faiava pe nofotane (f. 9, 15)—Faaipoipo ma faia ni fanau

• **Ua ta’ua ai o ia i lea lava igoa** (f. 10)—Ua iloa ai o ia i lena igoa
• **Faasala** (f. 19)—Faasalaga, sala
• **Tuuina atu ai, na loto . . . i ai** (f. 26–27)—Manao i ai, faalogo i ai

Alema 3:6–12—O ai Sa Lamana ae o ai foi Sa Nifae?

I le taimi lea i le faamatalaga a le Tusi a Mamona, o le tupuaga o Sa Nifae ma Sa Lamana sa le i matele atu i ni sootaga tau gafa ae sa matele i tulaga o talitonuga. O i latou o e na “taitaieseina e sa Lamana” (Alema 3:10) na ta’ua o sa Lamana e tusa lava pe o ai le tupuaga moni o o latou aiga. O i latou o e na talitonu i tusi a sa Nifae ma “o e foi ua talitonu i poloaiga a le Atua” (f. 11) na ta’ua o sa Nifae e tusa lava pe o ai o latou tupuaga.

Suesue i Mau



Fai le gaoioga E ma le gaoioga A po o le I ao e suesue i le Alema 2–3.

A Faamatala le Faafitauli



O Amaleki

O Amaleki o se tagata talenia ma fai togafiti. Na iloa e Alema o le a fai o ia ma taufaamatau i le nuu.

1. Suesue le Alema 2:1–4 ma faamatala le mea na fuafua Amaleki na te faia.
2. E faapefea ona faaalai i fuaiupu 5–10 ia atugaluga o Alema e uiga ia Amaleki e sa’o?

E Saili Sona Faaogaina

O loo faamatalaina i le Alema 2:12–38 ia sauniuniga ma fetaua’iga na tutupu i le taua i le va o sa Nifae ma sa Amaleki ma sa Lamana. Ao e mafaufau loloto i nei mea na tutupu, mafaufau i le ala o loo faapei ai taua nei o taua e tatau ona e tauina e faasagatau atu i le amioleaga. Tali fesili nei:

1. E faapefea ona tutusa le fuafuaga a Amaleki mo sa Nifae ma le fuafuaga a Satani.



2. Faamatala ni mea se lua pe sili atu foi na faia e Alema e tetee atu ai ia Amaleki e pei lava o mea e mafai ona e faia e tetee atu ai i osofaga a Satani.

I Tuuina Mai se Faataitaiga i Faaona Po Nei

I le Alema 3, o loo faamanatu mai ai e Mamona ia i tatou le fetuu na oo i luga o sa Lamana i vaitaimi o Nifae (tagai i le 2 Nifae 5:20–25; ma le vaega o le “Malamalama i Mau,” mo le 2 Nifae 5:20–25, itulau 39).

1. Iloilo le Alema 3:4–10 ma faamatala le mafuaaga o lena fetuu.
2. O le a le folafolaga na faia e le Alii ia i latou o e na tuuafaatasia ma sa Lamana ma faasaga tau atu ia sa Nifae? (tagai i fuaiupu 9–17).
3. O le a le mea na faia e sa Amaleki ina ia faataunuuna ai lena folafolaga e i latou lava.
4. E faapefea e tagata ona “faailogaina i latou lava” e pei o tagata le talitonu i le asō?

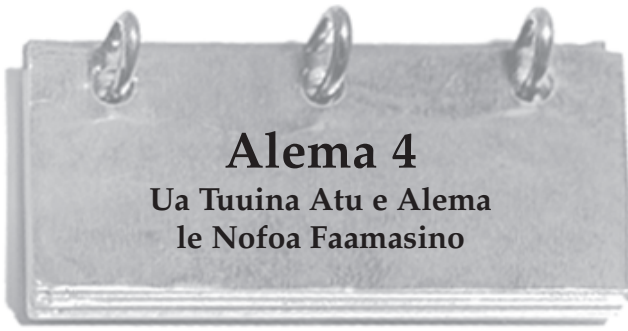

Alema 4

Ua Tuuina Atu e Alema le Nofoa Faamasino

Na folafola atu e le Alii ia sa Nifae i taimi e tele afai latou te tausia poloaiga o le a faatamaoaigna i latou i le nuu (mo se faataitaiga, tagai i le Mosaea 1:7). I le Alema 2–3 o loo e faitau ai i le ala na faasaoina ai tagata faatuatua o sa Nifae mai i le taufaamata’u a sa Amaleki ma sa Lamana e ala i le valaau atu i le Alii mo le malosi. Na faamanuiaina ma laveaiina i latou e le Alii.

I le Alema 4, e leai se fili mai fafo atu, leai ni taua po o ni fefinauaiga, ae peitai o le mea moni lava sa sili atu ona toatuga le tulaga lena nai lo o osofaiga a sa Lamana. O le a le pogai o lena toatuga? Na aoa mai Peresitene Siaoasi Q. Cannon, o se fesoasoani i le Au Peresitene Sili: “E ao ona tofotofoina i tatou i mea uma, ma e toeitiiti ane e ao foi ona tofotofoina i tatou i le tamaoiga ma mea e tele e maua. E toatele tagata o le Au Paia o Aso e Gata Ai o loo tutumau i le faatuatua ao matitiva i latou e ono le mafai ona tatali pe a tamaoiga i latou. E [i ai] aafiaga leaga o oa i le loto o le tagata, ma e moomia ai ni tagata mama atoatoa ina ia faamaoni, amio mama, lotomaulalo ma amiotonu pe a siomiaina e le oa ma le tamaoiga, ia faapei foi ona siomia i latou i tulaga o le mativa ma le le maua o ni mea” (Gospel Truth, faatonutonuina e Jerreld L. Newquist, volumna 2 [1957, 1974], 2:319).

Ao e suesue i le Alema 4, vaavaai mo le ala o loo aoga ai le saunoaga lena a Peresitene Cannon i sa Nifae na, ma i tatou!

Malamalama i Mau

Alema 4

Puapuagatia (f. 2)—faigata, tigaina	••• Faamaulalo (f. 13)—Loto maulalo
Faanoanoa (f. 7)—Lagona faanoanoa, tumu i faanoanoaga	••• Tausi (f. 13)—Fesoasoani, lagolagoina, tausiana
Faalotoloto (f. 9)—Agaleaga, ita	•••

Suesue i Mau

Fai le gaioiga A ao e suesue i le Alema 4.

A Faatusatusa Vaitaimi e Lua

E i ai mea matagofie e tutusa ma eseesega taua i le faamatalaina o le Ekalesia i le Alema 1 ma le Alema 4. I le tausaga lona lua o le nofoaiga a faamasino, na tamaoiga ai le Ekalesia ma ona tagata (tagai i le Alema 1:31), ae i le ono tausaga mulimuli ane “ua faapea ona amata ona vaivai le ekalesia i lona alualu i luma” (Alema 4:9–10).

1. Tusi se siata i lau api e pei o le siata o loo faaali atu iinei. Suesue i fuaiupu o loo lisiina mo koluma taitasi ma faamatala le ala o loo fesootai ai autu taitasi ma le Ekalesia i vaitaimi taitasi. Mo se faataitaiga, o le a le tele o le tamaoiga na i ai tagata o le Ekalesia ma o le a le aafiaga o lena tamaoiga ia i latou? (tagai i le Alema 1:29–31; 4:6–8).

	Alema 1:25–31	Alema 4:6–12
Sauaga		
Tutusa tagata uma ma le alofa mama		
Faamaualuga		
Toafilemu		
Tamaoiga		

2. Faatusatusa lisi e lua ma otooto ia mafuaaga na amata ai ona vaivai le Ekalesia o loo tuuina mai i le Alema 4.
3. Mafaufau e uiga i lou lava olaga i vaega lava na e tasi. O a nisi o auala e mafai ona e faateleina ai lou amiotonu ma fesoasoani ai i le alualu i luma o le Ekalesia?



Alema 5

O le Liua Maoae o le Loto

Pe ua e faalogo ea i se tasi o faapea mai se faamatalaga e pei o le “E te le tau atoatoa lava ina ia e sao ai i le lagi; o le a faatagaina lava oe e le Atua e te ulufale atu ae pau lava le mea o lou aloese mai i le faia o agasala matuia. Masalo e te iloina ni tagata e le fai mai faapena ae peitai o loo ola ai e pei ona latou talitonu i ai e moni lena mea. O le a sau tala o le a fai atu i se tagata faapena? O le a le tele o se lelei e tatau ona tatou i ai ina ia toe foi atu e mau faatasi ma le Atua? O le a le mea o le a faia e le alofa mutimutivale o le Atua mo i tatou, ma e faapefea ona tatou mauaina lena alofa mutimutivale? O le Alema e 5 ua talafeagai e sailiina ai tali i fesili faapena.

Na tuuina atu e Alema lona tofi o le faamasino sili ina ia tuuina atoa lona taimi i le fausiaina o le Ekalesia (tagai i le Alema 4:11–20). Na amata e ia i le aai o Saraemila. O le Alema 5 e tutusa ma se lauga o se konafesi aoao mai le perofeta o Alema. O le savali na ia aumaia o se tasi o savali pito sili ona taua i le Tusi a Mamona. Ao e faitau i mea na ia saunoa mai ai, mafaufau e uiga i lona faatatauina ia te oe.

Malamalama i Mau



Alema 5

Manatua e pei ona tatau ai (f. 6)—Ia manatua

Maua ona foliga i outou mata (f. 14)—Avea faapei o Keriso i amioga ma uiga

Nofoa faamasino (f. 18)—Nofoaga o le faamasinoga

Tuu faamelea (f. 18)—Le usiusitai ma le iloa, tetee atu

Faamamaina ona ofu ia sisina (f. 21)—O se faatusa e faatatau i le faamamaina o agasala

Fai ma mea e tauemu ai (f. 30)—Taufaifai, faaalua o le faaaloalo

Fai mai (f. 37)—Faapea mai, faatagā

Sese (f. 43)—Faia se mea sese

Tofiga (f. 49)—Pule o le perisitua

Alema 5:9—Pe Faaolaina ea Oe?



Na saunoa mai Elder Dallin H. Oaks, o se tasi o le Korama a Aposetolo e Toasefululua: “Pe a faaogaina e Au Paia o Aso e Gata Ai le faaolaina po o le faaolataga, e tusa ma le ono ona faauigaina eseese. E tusa ai ma nisi o nei uiga, ua mautinoa lo tatou faaolataga—ua uma ona faaolaina i tatou. I isi uiga, o le faaolataga o loo ta’ua o se mea e tupu i le lumanai . . . pe ua faatulagaina mo le lumanai. . . . Ae peitai i uiga uma nei, po o ituaiga

o faaolataga, e oo mai ma ala mai ia Iesu Keriso” (*Liahona*, Iulai 1998, 69). O mea nei o aotelega o uiga eseese e ono na saunoa ai Elder Oaks:

1. Ua faaolaina i tatou mai aafiaga tumau o le oti. Ona o le Toetu o Iesu Keriso, o le a toetutu ai tagata uma.
2. Ua faaolaina i tatou mai le agasala e ala i le Togiola a Keriso ma e ala i le mulimuli i le fuafuaga po o le ata o le talalelei. O le salamo o se vaega taua o le faaolaina mai taunuuga o a tatou agasala.
3. Ua faaolaina i tatou pe a “toe fanaufouina” i tatou. O loo tupu lenei mea pe a tatou ulu atu i se sootaga o le feagaiga faatasi ma Keriso e ala i le taliaina o le papatisoga, mauaina le Agaga Paia, ma aveina le suafa o Keriso i o tatou luaga. E ao foi ona tatou tausua ma le faamaoni ma faafouina lena sootaga o le feagaiga.
4. Ua faaolaina i tatou mai le pouliuli o le valea ao tatou aoao e uiga i le fuafuaga a le talalelei. O loo aumaia e le talalelei a Iesu Keriso le malamalama i o tatou olaga.

5. Ua faaolaina i tatou mai le oti faalua, o le oti mulimuli faaleagaga lea, ona o le Togiola a Keriso. O tagata uma, sei vagana ai le toaitiiti o i latou na o atalii o le malaia, o le a ulu atu i se malo o le mamalu.
6. O lo tatou faamoemoe o le a faaolaina i tatou mulimuli i le malo selesitila. E faaopoopo atu i isi mea e manaomia, o lenei faaolataga, po o le faaeaina, e manaomia ai foi lo tatou faia o feagaiga paia i malumalu o le Atua ma tutumau ma le faamaoni i ai (*Liahona*, Iulai 1998, 69).

Alema 5:7–14—O le a Lenei Liua Maoae o Loto?

Afai tatou te saili i ni nai mau o loo faamatalaina ai lenei faaliliuina, o loo tatou iloa ai o nisi o uiga ua faaalua e i latou na oo i ai lenei faaliliuina tele e aofia ai mea nei:

- “Ua le toe i ai so [latou] manatu e fai amio leaga, ae fia fai pea lava le amio lelei” (Mosaea 5:2).
- Ua “liua [i latou] mai le faaletino ma le pau, i le amiotonu” (Mosaea 27:25).
- Ua “fagua i latou ai le moegase,” ma “ua faamalamalamagia o latou agaga i le malamalama o le upu faavavau” (Alema 5:7).
- “Na latou faamaulaloina foi i latou lava, ma ua faamoemoe i le Atua moni o loo soifua” (Alema 5:13).

Na aoao mai Elder Merrill J. Bateman, o se tasi o Fitugafulu, i le ala e mauaina ai lenei liua maoae: “O suiga i le loto ma le agaga e tupu mai o se taunuuga o le totoina ma le faafailleina o le fatu [tagai i le Alema 32:28]. O le suesue i tusitusiga paia, tatalo, usiusitai, ma le auaua atu o vaega taua ia i le fausiaina o le faatuatua ia Keriso” (*Liahona*, Ianuari 1993, 35).

Na faatinoina e le Tupu o Peniamina ma Alema le mana o le talaiina o le afitoga a le Atua i le aumaia o le faaliliuina tele (tagai i le Mosaea 4:1–3; 5:1–2; Alema 5:7, 11–13).

I se saunoaga i le mana o tusitusiga paia, aemaise le Tusi a Mamona, ina ia faaliliuina olaga, na saunoa mai Peresitene Ezra Taft Benson: “Ua le na o le faapea ua aoao mai e le Tusi a Mamona ia i tatou upu moni, e ui ina moni lena mea. E le na o le faapea ua molimau mai e le Tusi a Mamona ia i tatou Keriso, e ui ina tonu lena mea. Ae e i ai se mea e sili atu. O loo i ai se mana i lena tusi o le a amata ona tafe mai i o outou olaga i le taimi tou te amata ai ona faitau ma suesue ma le loto i ai i lena tusi. O le a outou maua ai le mana tele tou te tetee atu ai i faaososoga. O lea a outou maua ai le mana e aloese ai mai mea tau faasese. O le a outou maua ai le mana e tumau ai i le ala sao ma le vaapiapi. O tusitusiga paia ua faaigoaina ‘o upu o le ola’ (MFF 84:85), ma e leai se isi mea e sili atu ona moni nai lo o le Tusi a Mamona. A amata loa ona e matelaina ma galala i le fia maua o ia upu, o le a faateleina ma faatupulaiaina ona e maua le ‘ola atali’” (*Liahona*, Ianuari 1987, 8).

Suesue i Mau



Fai le gaoioga A ma se isi gaoioga e tasi (E–O) ao e suesue i le Alema 5.

A Tusi se Tusi

Faapea e i ai sau uo e le manatu mamafa tele i le lotu ma le talalelei. E manatu o ia e le tau aveaina i tatou ma ni tagata lelei atoatoa ina ia faaolaina ai i tatou. E talitonu lau uo e silafia e le

Atua o tatou vaivaiga ma o le a faaolaina lava i tatou; pau lava le mea o lo tatou aloese mai agasala tetele. E te alofa tele i lau uo ma e te manao ia te ia ina ia malamalama ma mauaina le fiafia. Tusi se tusi i lea uo, e faamatala ai mea e le sa’o o ona manatu e tusa ai ma le Togiola. Faaoga mea moni na aoao mai e Alema i le Alema 5:10–42 ina ia fesoasoani ia te oe e aoao lau uo. Manatua ia faamatala mea nei i lau tusi:

- O le a le uiga o le upu *faaolaina*?
- O le a le uiga o le ai i le “faaliliuina tele” ma le “fanauina i le Atua”? E mafai faapefea ona fesoasoani lenei mataupu faavae i le suia o se tagata?
- O le a le mea e mafai ona tatou faia ina ia mauaina ai lena faaliliuina tele?
- O le a le mea e tatau ona i ai ina ia faaliliuina ai o tatou loto ma fanauina i le Atua?
- O le a le mea o le a oo ia i tatou pe afai e le suia i tatou?

E Faamatala le Aso Faamasino

Na faamatalaina e Alema le aso faamasino, o le a tatou o atu uma ai i luma o le Atua ina ia faamasinoina.

1. Faaoga faamatalaga i le Alema 5:16–25, e faatusatusa ai lagona o le tagata e le salamo ma le tagata salamo.
2. O loo tuuina mai i le Mataupu Faavae ma Feagaiga 76:5–10 nisi faamatalaga e uiga i le ala o le a faamanuiaina ai le tagata salamo ma amiotonu. Suesue i fuaiupu na ma faatusatusa mea e ofoina atu e le Alii ia i latou o e mulimuli ia te Ia ma mea e ofoina atu e le tiapolo i e mulimuli ia te ia. O le fea e sili ai ona e mauaina? Aisea? O le a sou lagona pe afai e fetalai le Alii ia te oe i upu na i le Alema 5:16?

I Faatusatusa i Vaitaimi i Ona Po Nei

Na iloa e Alema na feagai tagata o le Ekalesia i ona vaitaimi ma luitau faigata. Sue le Alema 5:26–35, 52–62 ma lisi luitau e lua na ta’ua e Alema o loo fai foi ma luitau i o tatou vaitaimi. Faaoga mea na e aoaoina mai le Alema, ma faamatala mea e mafai ona tatou faia e faatoilaloina ai mea na.

O Tusi se Aotelega o Upu Autu



Na fetufaai mai e Alema lana molimau i le Alema 5:37–52. Lisi mea e te manatu o upu po o fasi fuaitau taua e lima o lana molimau. Faamatala ni au mafuaaga ua e filifilia ai upu po o fasi fuaitau taitasi.



Alema 6–7 Ua Lauga Atu Alema i Kiteona

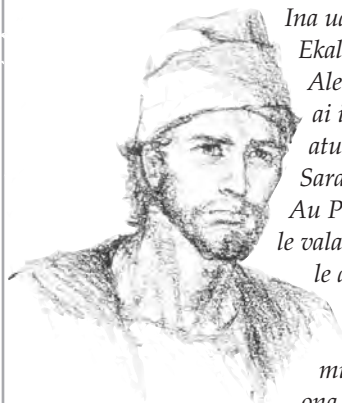

O Alema

Ina ua mavae ona faamalosiaina le Ekalesia i Saraemila, ona alu atu lea Alema i le aai o Kiteona. Na ia tau ai i tagata o le Ekalesia iina na sili atu ona faatuatua nai lo i latou i Saraemila. O lea la, o lana savali i le Au Paia i Kiteona sa le i matele atu i le valaauina i le salamo ae o se savali o le apoapoaiga ma le faalaeiauga. Ia maitau le mea na aoao mai e Alema i le Alema 6–7 e uiga i le misiona a le Faaola ma le mea e ao ona tatou faia ina ia faamamaina ai i tatou e ala i Lana Togiola.

Malamalama i Mau



Alema 6

Alofa (f. 5)—Ofo fuaina atu, e le faatuaioa

Faatonuga (f. 7)—Tulafono

Alema 7

Faatoga atu i lona alofa tunoa (f. 3)—Tatalo mo se fesoasoani faalelagi

Faaseseina (f. 15)—Faalavelaveina

Puapuaga (f. 3, 18)—Faigata, tulaga toatuga

Ua le liliu lona ala e faavavau (f. 20)—O ala o le Atua e faavavau ma e le feliliuina

Ipu filifilia (f. 10)—Tagata e i ai ni uiga taua ma se valaauga faapitoa

Ia ganagofie (f. 23)—Saunia e talia faatonuga po o fautuaga

Vaivai (f. 12)—Vaivaiga, le atoatoa

Faatatau (f. 23)—E le soona fai, puleaina o le tagata lava ia

Tausi (f. 12)—Fesoasoani, lagolagosua

Alema 7:11–13—E Mafai Faapefea e le Togiola a Iesu Keriso Ona Fesoasoani ia te A’u?

E toatele tagata Kerisiano o loo malamalama ona o Ona puapuaga i Ketesemane ma luga o le satauro na totogiina ai e le Faaola a tatou agasala. I le Alema 7:11–13, na faamatala mai ai e le perofeta o Alema na faia e le Togiola lena mea. Na molimau Alema na afio mai le Faaola i le lalolagi ina ia aveina i Ona lava luga ia ituaiga uma o puapuaga o loo aveia ma se vaega o lenei olaga faitino.

- Na Ia aveina i Ona lava luga “puapuaga ma ma’i o lona nuu” (f. 11). O lenei mea e aofia ai ia ituaiga o faigata uma e oo mai ia i tatou, e tusa lava pe tatou te le faia se mea sese.
- Na Ia aveina i Ona lava luga le oti ina ia mafai ona tatou toetutu (tagai i le f. 12).
- Na Ia aveina i Ona lava luga a tatou agasala (tagai i le f. 12), lea e aofia ai o tatou vaivaiga ma le le atoatoa i le tino, mafaufau, po o uiga o loo tatou tauivi ona o lo tatou mananao ina ia ave faapei o Keriso.
- Na Ia aveina i Ona lava luga a tatou agasala ina ia faamagaloina i tatou (tagai i le f. 13).

Na saunoa mai Elder John H. Groberg, o se tasi o Fitugafulu: “Ou te molimau atu e leai se tasi o le a oo i soo se tulaga, pe o faanoanoaga, o le faaseseina, o le tiga, o sauaga, o puapuaga, pe soo se mea lava, e le i mafai ma e le i faatoilaloina e le Faaola! E leai se tiga ua e lagonaina, faalemaufau po o le faaletino, ua le i lagonaina e Ia. E leai se tuufaatasiga o lagona faaletagata po o ma’i faaletino po o tiga, ua le mafai ona maua se sulufaiga i le taulaga a le Faaola mo i tatou. E *silafia* e Ia le ala e fesoasoani ai ia i tatou. E *finagalo* o Ia e fesoasoani ia i tatou. Faamolemole ia talosagaina Lana fesoasoani” (“Trust the Lord” [faeasaite a le OAE mo le autalavou matutua, 1 Me 1994], 6).

Suesue i Mau

Fai le gaoioiga E ma le gaoioiga A po o le I ao e suesue i le Alema 6–7.

A Aoteleina le Feagaiga o le Papatisoga

O le feagaiga o se maliliega, folafolaga, po o se ioega i le va o ni tagata se toalua po o ni vaega o ni tagata. Faatusatusa le Alema 7:15–16 ma le Mataupu Faavae ma Feagaiga 20:77 ma tusi se aotelega o mea tatou te folafola atu i le Tama Faalelagi ma mea e folafola mai e Ia ia i tatou pe a tatou osia feagaiga o le papatisoga (tagai i le Mosaea 18 mo se fesoasoani faapoopoo).

E Faaoga le Togiola i o Tatou Vaitaimi

I le Alema 7:9–16, na fetufaai mai ai e Alema lana molimau e uiga i le soifuaga ma le misiona a Iesu Keriso.

1. Sue fuaiupu 11–13 ma lisi luitau eseese e fa atonu tatou te feagai i lenei olaga o loo fesoasoani i ai le soifua ma le Togiola a Iesu Keriso (tagai foi i faamatalaga i le vaega o le “Malamalama i Mau” mo le Alema 7:11–13).
2. Mo tulaga taitasi nei, faailoa mai pe o le fea o luitau e fa o loo faaalua ma faamatala mai ai le ala o le a fesoasoani ai i lona tagata le liliu atu ia Iesu Keriso:
 - a. E sefululua tausaga le matua o Melina. I le masina na te’a nei pipili ai ona vae ona o se faalavelave tau taavale.
 - e. Na faia e Iuana ni filifiliga le lelei ma faia ni mea o loo maasiasi ai nei o ia. Ua lagona e ia le faanoanoa ma le le agavaa.
 - i. E 45 tausaga le matua o Mikaele. E i ai lona toalua ma le fanau. Faatoa iloa e ia e maua o ia i le kanesa ma ua fai mai fomai e le sili atu ma le tasi le tausaga e ola ai o ia. O loo faanoanoa ma le mautonu o ia, ma o loo fai foi si ona ita teisi.

- o. Ua faato’a valaauina Ema e peresitene i lana vasega o le Lora. E le i i ai lava sona tofiga faapea muamua. E fiafia o ia i le talalelei ma manao e fai i ai lona fai mea lelei ae peitai e matua lagona e ia le fefe ma e le lava lona iloa.

I Faapupula le Mau

Suesue le Alema 7:19–21 ma tusi se ata o se mataupu faavae o le talalelei e te iloa o loo faamatala mai iina. Faaautu lau ata i se fasi fuaitau o loo faamatalaina ai le mea o loo tusia i le ata.



E moomia e le galuega faifeautalai ia taumafaiga sili ma e mafai foi ona faavaivailoto i nisi taimi. Ao avefa Peresitene Gordon B. Hinckley o se faifeautalai talavou i Egelani, na matua lagona e ia le faavaivai. “Na tusi o [ia] i lona tama e leai lava se uiga o le galuega faafaipeautalai ia te ia, ma e leai foi se uiga e maimau ai lona taimi ma tupe a lona tama. Sa tali atu lona tama o Bryant Hinckley ma o ia foi o le peresitene o le siteki, i le tusi, ma e puupuu lava ma tuusa’o: Le pele Gordon, ua ou mauaina lau tusi talu ai nei. E na o le tasi lava la’u fautuaga: ia faagalo ia te oe lava ae alu e fai le galuega” (Sheri L. Dew, Go Forward With Faith: The Biography of Gordon B. Hinckley [1996], 64).



Na amata ona faavaivai
Alema ao talai atu i
Amonaea. Ao e faitau i le
mea na oo i ai o ia, vaavaai
mo le ala na uunaia ma
faamalosiavaina ai e le Alii
ina ia faaauau ai ana
taumafaiga.

Malamalama i Mau



Alema 8

Tofiga paia (f. 4)—Perisitua
Mekisateko

Faifai (f. 13)—Faaita, sauaina

Tiga (f. 14)—Faanoanoa,
tagitu'i

Ua le tusa foi lea mea i
tulafono (f. 17)—Tetee atu
i tulafono

Saga leaga atili (f. 28)—Atili ai
ona leaga

Suesue i Mau



Fai ni gaoioga se lua o gaoioga nei (A–I) ao e suesue i le Alema 8.

A Tusi se Faamatalaga

Faatusatasa mea na oo i ai Alema i le nuu o Meleka (tagai i le Alema 8:3–6) ma Amonaea (tagai f. 7–13). Afai o oe o se tagata fai lipoti o se nusipepa na tofia e tusi se faamatalaga e uiga i le asiati atu o Alema i nofoaga taitasi, o a mea o le a e tusiaina? Manatua ia aofia ai ma le ala na taliaina ai o ia ma pe aisea foi na taliaina ai o ia i se auala faapena.

E Aoteleina le Mea na Fai Atu ai



Na fetalai atu se agelu
ia Alema ma Amoleka.

1. Ia aoteleina le mea
na fai atu ai le agelu
ia Alema (tagai i le
Alema 8:14–17) ma
Amoleka (tagai i le
Alema 8:20; 10:7).

2. E mafai faapefea i le
mea na fetalai ai le
agelu ona uunaia
faifeautalai i le asō?

I Tusi se Tusi i le Aiga

Faapea o oe o Alema po o Amoleka o loo tusiina se tusi i lou aiga. Suesue le Alema 8:21–32 ma tusi se tusi i lou aiga e uiga i mea o loo tutupu i le misiona i Amonaea.



Alema 9

Ua Talai Atu e Alema le Salamo i le Nu'u o Amonaea

Na feita ma taufai fai le nuu loto maaa o Amonaea ia Alema ma Amoleka. Mulimuli ane, na lafoina nei faifeautalai faamaoni i le falepuipui. Pe a e feagai ai ma lenei ituaiga tetee, e faapea ona e tali atu i ai? Ao e faitauina le Alema 9, mafaufau faapea o loo e i ai iina faatasi ma Alema. O le a le ituaiga o lototele o le a moomiaina ina ia feagai ai ma tagata na? O a ni mea e mafai ona e fai atu ai o le a pito sili ona fesoasoani ia i latou. O aoaoga a Alema ma Amoleka i le nuu o Amonaea o loo maua i mataupu 9–14.

Malamalama i Mau



Alema 9

Finau (f. 1)—Misa, finauga

Ua malo (f. 5, 31)—Loto maaa,
faamaualuga

**Tupulaga amioleaga ma le
faapiopio** (f. 8)—Tagata
amioleaga

Tuuina atu i le malaia (f. 11)—
Tofia i se tulaga

Faataunuaina (f. 14)—
Faamaonia lona moni

E sili ona lelei (f. 15, 23)—lelei
atu nai lo le isi

Tului o latou olaga (f. 16)—
Faaumiumi o latou aso

Ua latalata mai (f. 25)—
O le a lata ona oo mai

Faamasinoga tonu (f. 26)—
Tonu le faaiuga, faamasino
tonu

Tuuina atu (f. 33)—Faatagaina

Alema 9:26–27—O le Faagasologa o le Faamalologa a le Salamo

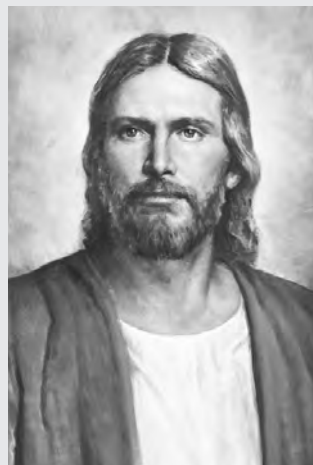

Na saunoa mai Perisitene James E. Faust, o le Fesoasoani Lua i le Au Perisitene Sili: “O i tatou uma ua i ai ni filifiliga sese ua tatou faia i le ala. Ou te talitonu o le Atua agalelei ma alofa mutimutivale, o Lana fanau i tatou uma, o le a faamasinoina i tatou i le māmā Na te mafaia , i sese sa tatou faia, ma tuuina mai ia i tatou faamanuiaga silisili mo mea lelei o loo tatou faia. O le aioi faatauana a Alema [i le Alema 9:26] e foliga mai ia te au o se faamaoniga lea o lenei mea” (*Liahona*, Ianuari 1997, 65).

Suesue i Mau



Fai le gaoioga A ma le E po o le I ao e suesue i le Alema 9.

A O a ni Mea e Mafai Ona Tatou Aoao Mai i le Talafaasolopito?

Faitau pe na faafia ona faaaoga e Alema ia fasi fuaitau “Tou te le manatua ea” ma le “ua faapea ea ona . . . galo ia te outou” i le Alema 9:7–14.

1. Lisi ia faaitaitaiga na ia faaaogaina mai le talafaasolopito o sa Nifae ma sa Lamana ina ia faaalua ai le tataua ona i ai o le salamo.
2. Tusi ou manatu e uiga i le ala o le a fesoasoani ai ia nei faaitaitaiga taitasi i tagata o Amonaea ina ia salamo.
3. O a ni auala o loo fesoasoani ai ana faaitaitaiga ia te oe ina ia i ai se manaoga sili atu ina ia salamo?

E Fai se Suegāoloa

O loo lisiina e Alema ia faamanuiaga e tele na mauaina e sa Nifae i le Alema 9:18–22.

1. Fai ni koluma se lua i lau api. I le isi koluma lisi ai faamanuiaga faaletino ma le isi koluma lisi ai faamanuiaga faaleagaga na latou maua.
2. Faitau le lapataiga a Alema o loo i le Alema 9:23–24. E faapefea ona faaaogaina ia lana lapataiga i le Mataupu Faavae ma Feagaiga 82:3? Aisea?

I Fai se Ata o se Savali i se Pepa Lautele

Fai se ata o se savali i se pepa lautele o loo faaalua ai ia aoaoga faavae o loo aoao mai i le Alema 9:25–30. Fuafua le ata i se auala e mafai ona e faaaogaina ai i le vasega ina ia fesoasoani i isi tamaiti ia malamalama atili i aoaoga a Alema e uiga ia Iesu Keriso.



Alema 10
O le Molimau a Amoleka

Na aoao mai Epikopo H. David Burton, sa avea i le taimi lea ma Fesoasoani Muamua i le Au Epikopo Pulefaamalumu: “Sa faalogo Alema ma Amoleka i le agelu. Sa tali atu i lau i le valaau e auuina atu faafaifeautilai, ma sa lau talai atu le salamo. Sa le fefefe i lau i puapuaga ma le tuuina i le falepuipui.



O Amoleka

O i lau o ni toa ma e tataua ona tatou faaitaitai i o lau olaga” (Liahona, Iulai 1993, 58). Ao e faitau i le liua o Amoleka ma lana molimau, mafauafau i le ala na fesoasoani ai ia te ia lona malamalama ia Iesu Keriso i lona taimi faigata. O a uiga lelei o Amoleka e te manao e te faaitaitai i ai?

Malamalama i Mau



Alema 10

- Aiga** (f. 4, 7, 11)—Tagata o aiga
- I lo’u filifiligā** (f. 4)—O lo’u galue malosi ma le faamaoni
- Mea lilo** (f. 5)—Mea moni e na o faaaliga paia lava e mafai ona faaalua mai ai
- Faasaoina** (f. 5)—Faaolaina
- Faailoa** (f. 10)—Faaalia
- Taumaileia** (f. 13)—Ala le lelei ma le taufaasese e tuuina atu ai ni fesili ma tautala atu ai
- Faapiopio** (f. 18)—Suia, leaga
- Faama’i** (f. 22–23)—Ma’i
- Tauleagaina, faifaia** (f. 24, 29)—Faitio, faatiga
- Tausolomua** (f. 31)—Muamua i se tulaga tofi po o le faatauaina

Alema 10:22–23—“Talosaga a Tagata Amiotonu”

Na saunoa mai Peresitene Spencer W. Kimball, na avea i le taimi lea ma Persitene o le Korama a Aposetolo e Toasefululua: “E tele mea faatosina loto o loo uunaiaina fiafiaga o le tino ma le faamalieleina o manaoga o le loto. Ua leai se mea e ese ai lo tatou lalolagi i le taimi nei ma ona po o le perofeta o sa Nifae, o lē na faapea mai: ‘. . . ana le se anoā talosaga a tagata amiotonu . . . po ua asiasia nei lava outou ma le faafanoga atoatoa . . .’ (Alema 10:22.) Ioe, e toatele naua e amiotonu ma faatuatua ua ola i poloaiga uma, ma o a latou talosaga ma olaga ua faasaoina mai ai le lalolagi mai le faaumatia” (Liahona, Oketopa 1971, 15).

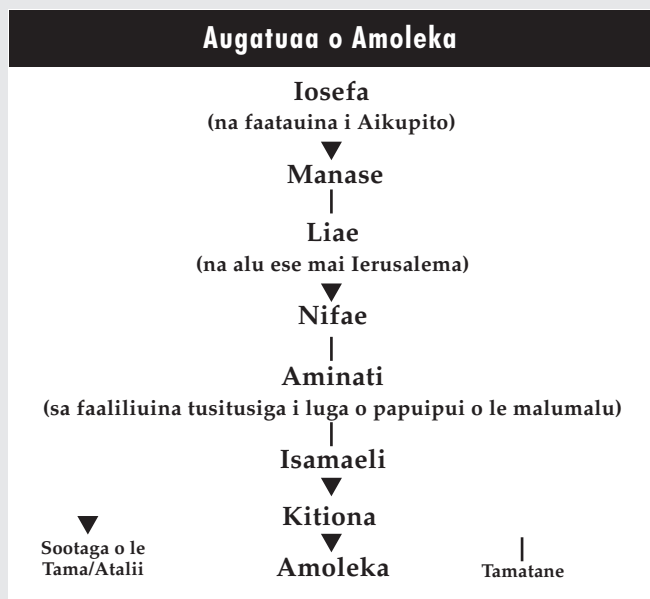

Suesue i Mau



Fai ni gaoioiga se lua o gaoioiga nei (A–I) ao e suesue i le Alema 10.

A Faatalanoa se Tagata Faatoa Liliu Mai

Talanoa i se tagata faatoa liliu mai talu ai nei i le Ekalesia e uiga i lona liliu mai ma lana molimau. Faatusatusa le mea na oo i ai le tagata liliu mai lenei ma le mea na oo ia Amoleka i le Alema 10:1–11. Tali fesili nei:

1. E tutusa faapefea mea na oo i ai i laua?
2. E eseese faapefea mea na oo i ai i laua?
3. E tutusa faapefea le Alema 10:8 ma le 1 Nifae 3:7?

E Fai se Lisi o Upu

1. Ao e faitau i le Alema 10:12–32, lisi upu o loo faamatalaina ai loa ma faamasino i Amonaea.
2. E te manatu aisea na matua popole ai na tagata atamamai, mauoa, ma taualoa i upu a Alema ma Amoleka?

I Faamatala

I le Alema 10:22–23, na aoa mai e Amoleka se aoaoga faavae taua. Suesue i fuaiupu na ma tali fesili nei:

1. O le a le mea na puipuia ai le aai o Amonaea mai le faatafunaina?
2. O a nisi o faataitaiga o loo faaalua ai le moni o lenei mataupu faavae i aso nei?
3. O le a se faamafanafanaga ma se faamautinoaga o loo tuuina atu e lenei mea ia te oe?



Pe o le a e faafitia ea lau molimau mo se tupe tele? I le Alema 11, na luitauina ai e Sesaroma, o se loa amioleaga, ia aoaoga a Alema ma Amoleka. Ia maitau pe o le a le tele o le tupe na ofoina ia Amoleka ina ia faafitia ai le i ai o le Atua. Ia maitau foi le ala na faafememeai ai e Amoleka ia Sesaroma.

Malamalama i Mau

Alema 11

Uunaia (f. 2)—Faamalasia

Faitau (f. 5, 14, 18)—O se auala e fetuunai ai

Tupe (f. 24)—Tupe na faaaogaina i na onapo

Taofi (f. 25)—Tausisia

Tatalaina nonaoga o lenei oti faaletino (f. 41–42)—Faatoilaloina o le oti e ala i le Toetu

Faaletino (f. 42)—Faitino

Toefuataiina (f. 44)—Toetutu

E aumaia (f. 44)—Valaauina e tali atu, molia i le faia o se mea sese

Le toe mafai ona . . . iloa le leaga (f. 45)—E le toe oti lava

Alema 11:5–19—O le Faiga o Tupe a Sa Nifae

O le siata lenei o le a fesoasoani ia te oe ina ia e malamalama atili ai i le faiga o tupe a sa Nifae i le vaietimi o le nofoaiga a faamasino. Ia maitau o le togoti i aso taitasi o se faamasino i lena vaietimi sa tusa ia ma le senine auro (tagai i le Alema 11:3).

O le Faitau ma Fua a Sa Nifae

Tupe siliva	= Tupe auro	= Tusa ma le karite
O le Lea	e leai a	o lona fuataga e 1/8
O le Sipelumo	e leai a	o lona fuataga e 1/4
O le Sipelona	e leai a	o lona fuataga e 1/2
O le Senuma	e leai a	o lona fuataga e 1
Leai se mea	o le Oneti	o lona fuataga e 1 1/2
O le Amino	a Seone	o lona fuataga e 2
O le Eserom	a Sume	o lona fuataga e 4
O le Oneti	Limena	o lona fuataga e 7

Alema 11:38–39—E Faapefea Ona Avea Foi Iesu Keriso ma "Tama e Faavavau"

Tagai i le vaega o le "Malamalama i Mau" mo le Mosaea 15:1–7 (itulau 84).

Suesue i Mau

Fai gaoioiga A ma le E ao e suesue i le Alema 11.

A Faaoga le Faamatematika

Faitau le Alema 11:1–19 ma sue tali o matematika nei:

1. E fia le fuataga o karite e mafai ona faatauina e se faamasino o sa Nifae i lona togoti i aso taitasi? (tagai f. 3, 7).
2. E fia aso togoti e tusa ma le oneti ario? (tagai f. 11–13).
3. E fia aso togoti na ofoina atu e Sesaroma ia Amoleka pe afai o le a faafitia e ia lana molimau? (tagai i le f. 22).
4. O le a sau mate e tusa ma le fia se aofaiga o le tupe i aso nei lea na fai ai le faatosinaga a Sesaroma?
5. O le a sou manatu e taua i se a ia faamatalaga i le faiga o tupe a sa Nifae?

E Mau e Fesoasoani mo Faifeautalai

E tele fesili e fesiligia ai faifeautalai. Tusi pe o le fea o fuaiupu mai le Alema 11:36–46 o le a e faaaogaina e tali ai ia fesili taitasi nei:

1. E faapei o'u foliga pe a ou toetu?
2. E toafia tagata o e ola i le lalolagi o le a toetutu?
3. O le a le mea e tatau ona ou faia ina ia sao atu ai i le lagi?
4. Pe a mavae ona ou toetu, pe ou te toe oti ea?

Alema 12

Ua Aoao Atu e Alema le Ata o le Faolataga



O Sesoroma

Atonu e tele ni avanoa o loo e maua i lou olaga e fetufaai ai le talalelei i isi ma aoao atu i latou oē e le auai i le Ekalesia. O le Alema 11 o se talaaga i le mea na oo ia Amoleka ma Sesoroma. O le Alema 12 o se talaaga i le aoaoina e Alema o Sesoroma ma tagata na latalata atu i ai. Ao e faitauina le mataupu e 12, mafaufau e uiga i le ala e ono faaogaina ai e faifeautalai i le asō ia aoaoga nei po o aoaoga faavae i a latou lesona.

Malamalama i Mau

Alema 12

Iloa (f. 1)—Malamalamaaga, manatua
Faapea ona tautala (f. 2)—Tautala atu faapenei
Togafiti poto (f. 4)—Poto leaga, fai togafiti
Faifaia (f. 4)—Faitio, faatiga
Matasele (f. 6)—Mailei
Tuaina (f. 9)—Tuu i ai
Avatu (f. 9)—Tuuina atu
Gauai ma filifiliga (f. 9)—Ususitai ma faatuatua
E fiafia . . . pe afai (f. 14)—Talotalo, loto i ai
Kerupi (f. 21)—O se ituaiga o agelu

Mea noa (f. 23)—Leai se aoga
Olaga faataitai (f. 24, 26)—Taimi e suesueina ai
Talu le faavaeina o le lalolagi (f. 25)—I le muai olaga
Faamagaloina (f. 34)—Faamagaloga
Faa'ono'ono (f. 36–37)—Faia o se mea e ita ai se isi tagata, o le “faaonono muamua” e mafai ona faatatauina i le Pau o le tagata po o le vaitaimi na muimui ai le fanauga a Isaraelu ma filifili le amioleaga ina ua mavae ona laveaiina i latou e le Alii mai Aikupito.

Alema 12:9–10—E Faapefea Ona ou “Iloa Mea Lilo a le Atua”?

O loo faamanino mai e faaaliga i ona po nei e tatou te alualu i luma mai lea laasaga i lea laasaga. E mauaina atili e i tatou le malamalama ma le upu moni ao tatou tausia poloaiga a le Atua ma ola tutumau i le malamalama ma le upu moni ua tatou mauaina. (Tagai i le MFF 84:44–47; 93:20, 27–28.)

Alema 12:16–18, 32—O le a le Oti Faalua

Na faamatalaina e Elder Boyd K. Packer, o se tasi o le Korama a Aposetolo e Toasefululua: “Sa matua taua a’ia’i le Togiola ina ia mafai ona faamamaina tagata mai le agasala ma manumalo i le oti faalua, o le oti faaleagaga lea, o le vavaeesea lea mai lo tatou Tama o i le lagi. Aua ua ta’u mai e tusitusiga paia ia i tatou, e faafitu ona ta’u mai ia i tatou, e le mafai e se mea eleelea ona ulu atu i le afioaga o le Atua” (*Liahona*, Iulai 1988, 70; tagai foi i le numera o le vaega o le “Malamalama i Mau” mo le Alema 5:9, itulau 102).

Suesue i Mau

Fai ni gaoioga se lua o gaoioga nei (A–I) ao e suesue i le Alema 12.

A Faamatala le Uiga

1. Faitau le Alema 12:6 ma lisi ni fasifuaitau se tolu o loo faaaliga ai faamoemoega o Satani.
2. Mo fasifuaitau taitasi na e lisiina, tusi i lalo se metotia se tasi o loo faaogaina e Satani e tosoina ai i lalo le autalavou i aso nei.
3. Suesue le Alema 12:9–11 ma tusi se uiga o le faaupuga “o filifili o seoli.”

E Tusi se Tautalaga

Faapea na tofiaina oe e lauga i se sauniga faamanatuga i le mataupu “O le Faamasinoga Mulimuli.” Tusi se tautalaga puupuu e faaoga ai le Alema 12:12–18 e faatatau i ai. Faaoga ni upusii se lua mai i fuaiupu na.

I O le Pau Manumalo



Faitau le Alema 12:19–27 ma tali fesili nei:

1. O le a le mea na tupu ina ua ai e Atamu le fua faasaina?
2. O le a le mea semanu e tupu pe ana tagofia e Atamu le laau o le ola ina ua mavae ona ai e ia le fua faasaina? (tagai i le f. 23).
3. E tatau i se a ona i ai “aso e faataitai ai” ao le i oo i lo tatou toetutu ma le faamasinoga? (tagai i le Alema 42:4–5).



Alema 13

O le Perisitua a le Atua

O le perisitua o le pule a le Atua ua tuuina mai i le tagata ina ia fesoasoani mo le faaolataga o Lana fanau. Na filifilia e le Tama Faalelagi ia alii i le muai olaga o e na silafia e Ia o le a mafai ona fesoasoani ia te Ia i le olaga faitino. Na faapefea ona silafia e Ia i latou o le a filifilia? Na faamatalaina e Alema lenei mea ma fesoasoani ia i tatou ia malamalama i le tiutetauave sili o loo i luga o i latou o e mauaina le perisitua. A mae'a ona faitauina le Alema 13 o le a mafai ona e faamatalaina le mafuaaga e taua ai le perisitua ma le mea o loo faamoemoe i ai le Alii ia i latou o e umiaina lenei mana.

Malamalama i Mau



Alema 13

Ia amaamanai mai o outou loto (f. 1)—Fai atu ia te oe e mafafau e uiga i le amataga

Silasila mamao o le Atua/silasila mamao e i ai i mea uma (f. 3, 7)—O le mafaia e le Atua ona vave silafia le lumanai.

Faapaiaina (f. 11)—Faamamaina mai agasala

Faasisinaina o latou ofu (f. 11)—Faamagaloina a latou agasala

Inoino (f. 12)—Inosia
Fua e tatau mo (f. 13)—O galuega lelei e faamalieina ai mea e manaomiaina
Faatusa (f. 16)—Uiga faatusa
Tupu (f. 17)—Avea
Faauigaese (f. 20)—Faapiopio, fefaapiopioa i le uiga

Alema 13:1–18—“Tofiga Mai le Atua”

O le fasi faitau o le “tofiga mai le Atua,” po o se tulaga faapea, o loo faaalua soo i le Alema 13. O loo faatatau i le Perisitua Mekisateko. Ao le i oo i ona po o Mekisateko o lona perisitua “sa ta’ua o le Perisitua Paia, e tusa ma le faatulagaga a le Alo o le Atua.

“A ona o le faaaloalo po o le migao i le igoa o Lē Silisili, ina ia aloese ai le faaaga soo o lona igoa, na faaigoaina ai lea perisitua ia Mekisateko, po o le Perisitua faa-Mekisateko, e i latou, le ekalesia, i aso anamua.” (MFF 107:3–4).

Suesue i Mau



Fai le gaoioga A ma le gaoioga E po o le I ao e suesue i le Alema 13.

A Faamatala le Uiga

Ao e faitau i le Alema 13:1–6, ia ototoina le savali i ni au lava upu.

E Faatalanoa se Tasi o loo Umiaina le Perisitua

Faitau le Alema 13:7–13 faatasi ma se tasi o loo umiaina le Perisitua Mekisateko. Fai atu i ai fesili nei ma tusi ana tali:

1. I lou manatu, o le a le aoaga faavae pito sili ona taua o loo aoaina i fuaiupu nei?
2. E te manatu aisea ua avea ai o se avanoa mamalu le umiaina o le Perisitua Mekisateko?
3. O le a sou manatu o le a faapei pe afai e faapei i latou uma o loo umiaina le perisitua o le faamatalaga o loo i le fuaiupu e 12?

I Faasilasila Aloaia Atu se Tasi o le Ekalesia

Ua talosagaina oe e te faasilasila aloaia atu Mekisateko o se failauga i se faeasaite. Faaaoga le Alema 13:14–19 e tuuina mai ai ni faamatalaga moni e faaoga i lau faasilasilaga. Tusi i lalo mea o le a e fai atu ai ina ia faasilasila aloaia atu ai lenei tagata lelei.



Alema 14

O le Savali o le Talalelei e Faaitaina ai ē Amioleaga

E masani ona moomia le lototele e mulimuli ai i aoaga a auaua a le Alii. Ae peitai, o luitau na feagai ai ma e lotomaulalo i le Alema 14, e matua ofoofogia lava. Atonu e te maofa i le tele o mea e ao ona onosaia e tagata fou liliu mai ma isi tagata amiotonu ona o lo latou faatuatua. Ia matua mataituina le lagona na oo i a Amoleka e uiga i mea na ia vaaia ma le malosia ma le pota o Alema. Ma le isi mea, ia taumafai e vaai faalemafafau i mea na manatunatu i ai ē amioleaga ina ua latou vaaia mea na tutupu mulimuli ia Alema ma Amoleka.

Malamalama i Mau



Alema 14

Faifai (f. 2, 5, 7)—Faitioina, tauemuina

Faalilo (f. 3)—Faalilolilo

Atuatuva (f. 6)—Faatigaina, tiga

Fasioti ai molimau (f. 9)—Puapuaga ma le oti o se tasi ona o lona faatuatuga ma talitonuga

Susunuina (f. 9–10, 14)—Faaumatiaina, susunuina i le oti

Taofia (f. 11)—Faamalosia, faatonuina

Tu’i (f. 14–15, 17, 20, 24–25)—Fepō

Lepa afi ma le teio (f. 14)—Afi mumu talai; faatusa o le tiga ma puapuaga e oo i e amioleaga

Vaeluaina (f. 27)—Saeluaina

Loa (f. 28)—Vave nei loa

Alema 14:8–11—Aisea e Faatagaina ai e le Alii e Amiotonu ia Puapuagatia?

E toatele i tatou atonu e lagona faapei o Amoleka ina ua vaai e ia le tiga na oo i tagata amiotonu ma lotomaulalo. Ae peitai, na fesoasoani Alema ia te ia (ma i tatou) ia malamalama e sili atu ona silafia e le Tama Faalelagi mea e foliga mai e pei o ni faanoanoaga i alii ma tamaiti i lenei olaga faitino. Na faamalamalamaina e Elder Spencer W. Kimball, na avea i le taimi lea ma se tasi o le Korama a Aposetolo e Toasefululua:

“Tatou te iloa e toatele tagata e faitio pe a fasiotia se tagata amiotonu, aveesea se tama po o se tina talavou mai se aiga, pe oo mai foi le oti i faalavelave. E i ai nisi e oo i ai le loto tiga pe a foliga mai e le tali maia a latou tatalo o loo saga faia pea. E i

ai nisi e vaivai le faatuatua ma le fiafia pe a foliga mai ua le amanaiaina ia galuega faapaiaina a tagata paia. . . . Ae peitai pe afai e faamaloloina tagata mama’i uma, pe afai e puipuia tagata amiotonu uma ma faaumatiaina ē amioleaga, o le a faaleaogaina le polokalama atoa a le Tama ma o le a faaiuina foi le mataupu faavae autu o le talalelei, o le filifiliga saoloto lea. . . .

“Afai e vave taliina tatalo uma e tusa ai ma o tatou manaoga manatu faapito ma o tatou malamalama e gata mai, ona itiiti lea pe leai foi ni puapuaga, faanoanoaga, le fiafia, po o le oti, e oo mai; ma afai e le oo mai nei mea, o le a leai foi se fiafia, manuia, toetutu, ola e faavavau, ma tulaga faaleatua” (*Liahona*, Iulai 1968, 180; *tagai* foi i le Alema 60:13; MFF 98:13).

Suesue i Mau

Fai le gaioiga A po o le E ao e suesue i le Alema 14.

A Faamatala Mataupu Faavae

1. Suesue le Alema 14:8–11; 60:13; ma le saunoaga a Elder Kimball o loo maua i le vaega o le “Malamalama i Mau” mo le Alema 14:8–11, ona faamatala lea pe aisea ua e talitonu ai sa le i faaaogaina e Alema ma Amoleka le mana o le perisitua e faasaoina ai e amiotonu o e na fasiotia. Ia maitau le itu na mulimuli ai Alema mai le Agaga.

2. O le a se manatu o loo maua mai le saunoaga a Elder Kimball e faamatalaina ai le mafuaaga na tatau ai ona faatali Alema ma Amoleka mo se taimi umi ao le i tuuina atu ia i laua le mana e laveai ai i laua lava mai le falepuipui? (*tagai* i le Alema 14:26–29).

E O Fesili e le i Taliina

Ina ua mavae ona faamalosi Alema ma Amoleka e vaavaai atu i le susunuina o tagata talitonu ma faatuatua, na tuuina atu ai e faamasino amioleaga o Amonaea ia i laua ni fesili se tele, o le fitu o fesili na o loo tusitusia i le Alema 14:14–21.

1. Saili fesili na ma tusi i lau api, ona tusi lea o le tali e te manatu e ono tuuina atu e Alema ma Amoleka pe ana manatu i laua na tatau ma tonu ona la tali atu.
2. Iloilo le Alema 14:2–5 ona faitau lea o le 3 Nifae 14:6 ma le Mataio 27:11–14 ma faamatala pe e te manatu aisea na mumusu ai i laua e tali atu i fesili a faamasino amioleaga.
3. Pe talafeagai ea le tali atu i tagata uma e tauemu mai ia te oe ona o ou talitonuga po o e faitioina le galuega a le Alii? Aisea e talafeagai ai pe aisea e le talafeagai ai foi?



© 1991 Cary L. Kapp

Alema 15

O le Misiona i le Nuu o Saitoma

E pei ona e aoaoina i le Alema 14, na tutuli e tagata amioleaga o Amonaea ia nisi o tagata na talitonu i le savali a Alema, e aofia ai ma Sesaroma, ma susunuina isi i le afi. O loo ta’u mai e le Alema 15 ia i tatou le mea na o i ai tagata talitonu na ma le mea na tupu ia Sesaroma ma Amoleka, o e na aveesea mea uma sa ia i laua i Amonaea. Ia maitau foi le mea o loo aoao mai e lenei mataupu ia i tatou e uiga i aafiaga o le tausalaina ma le mana o le Togiola.

Malamalama i Mau



Alema 15

Atuatuvaile (f. 3)—Puapuaga

Tigaina (f. 3)—O faigata ma tiga

Aioi (f. 5)—Talosaga

Taofi (f. 15)—Tuuina atu o le lelei

Vaosia (f. 17)—Taofi, tuu

Mea paia (f. 17)—Nofoaga o tapuaiga

Suesue i Mau



Fai se gaoioiga se tasi o gaoioiga nei (A–I) ao e suesue i le Alema 15.

A O le a se Mea e Ono Fai Atu ai o ia?



Iloilo le Alema 15:1–4, ona tusi lea o se savali e faamatala ai le mea e te manatu o le a manao Sesaroma e fai atu ai ia Alema ma Amoleka.

E Tusi se Faamatalaga mo se Api Faamaumau

Tusi se faamatalaga mo se api faamaumau faapea o oe o Sesaroma po o Alema o loo faamatalaina ai e uiga i mea na tutupu o loo ta'ua i le Alema 15:5–12.

I Tuu Mai se Faataitaiga i Ona Po Nei

1. Mai le Alema 15:16, lisi mea na taulagaina e Amoleka ina ia auauna atu ai i le Alii.
2. Tusi se faamatalaga o se tasi e te iloa, e pei o Amoleka, na naunautai e faataulagaina ia lava ina ia alu e fai se misiona.



Alema 16

O le Iuga o le Aai o Amonaea

Na lapataiina e Alema ia tagata amioleag o Amonaea o le a faamatiaina i latou pe afai latou te le salamo (tagai i le Alema 8:16–17; 9:4). O loo ta'ua i le Alema 16 le ala na faataunuuina ai lena valoaga. Ae peitai, o le tuufaafegai, na olioli le nuu atoa i faamanuiaga sili mai le Alii ao tuputupu ae le Ekalesia i lalo o aoaoga ma le taitaiga a Alema. Ao e

faitau i le mataupu lenei, mafauafau e uiga i le mea na manao Mamona ia tatou iloaina e ala i le tuufaafegai o le tala ia Amonaea ma le faamatalaina o faamanuiaga na oo i e amiotonu.

Malamalama i Mau



Alema 16

Lava (f. 3)—Tele ma totoa

Faatafunaina (f. 10–11)—Lē aināina

Faataugāina tino oti (f. 10)—Saeia tino oti

Sunako (f. 13)—Falelotu, nofoaga o tapuaiga

La laau ese ua faapipiina i le vine moni (f. 17)—Soofaatasi ma Keriso ma Lana Ekalesia

Finauga (f. 18)—Fefinauiga, femisaai

Matau'a (f. 18)—Manao e faatigai i isi, feitagai

Taufaifaiga (f. 18)—Faitioga

Matāitu uma (f. 18)—Tuinanauga o le tino



O le faapipiina o le soofaatasi lea o le lala o se tasi laau ma le ogalaau o se isi laau. O se faatusa o le ala e soofaatasi ai i tatou ia Iesu Keriso.

Suesue i Mau



Fai se gaoioiga se tasi o gaoioiga nei (A–I) ao e suesue i le Alema 16.

A Tusi se Faafanua

1. I lau api, tusi se faafanua faigofie o nuu o le Tusi a Mamona o loo maua i le itulau 207. Faaigoa le faafanua i nofoaga o loo ta'ua i le Alema 16:1–8. Ona faaāua lea o faaāū ma faamatalaga, e faaalai ai mea na tutupu o loo i fuaiupu 1–8.
2. O le a se lesonea e te manatu na manao Mamona tatou te aoaina mai lenei tala?

E Vaai Faalemafauafau ia te oe Lava i Totonu o Lenei Tala

Iloilo pe na faapei le olaga i Saraemila ina ua mavae le “faatuina o le ekalesia i le nuu uma” (Alema 16:15; tagai i le f. 15–21). Faamatala mea e lua semanu e sili ona e fiafia i ai i le nofo ai iina i lena vaitaimi.

I Faamatala Faamanuiaga

Sue le Alema 16 ma faamatala ni faamanuiaga se tolu o le a oo mai i lou alalafaga pe afai e ola tagata uma i le talalelei.



Alema 17

O le Misiona i sa Lamana



O Amona, Arona, Ominea, Himinae

I le Mosaea 28, na mananao atalii e toafa o le Tupu o Mosaea e faia ni misiona nai lo o se tasi o i latou e fai ma tupu. O loo amataina le Alema 17 i le faamatalaga o a latou misiona i sa Lamana, o loo faaalua ai faataitaiga matagofie i le uiga o le avea ai ma se faifeautalai. Ao e faitau i nai mataupu o loo sosoo ai, ia matua mataituina mea na e aoaoina e uiga i sauniuniga, o mea na fai, ma aoaoga a faifeautalai faamanuiaina. Manatua, e le faapea seiloga o oe o se faifeautalai faamisiona ona e faatoa amata faaaogaina lea o mea ua e aoaoina.

Malamalama i Mau



Alema 17

Tutupu (f. 2)—Tuputupu ae : Paie (f. 15)—Le toaga
Lailoa (f. 5)—Vaivai : Tofiga (f. 18)—Valaauga
Leaga (f. 9)—Amioleaga :

Suesue i Mau



Fai le gaioiga A po o le E ao e suesue i le Alema 17.

A Faailoa Mai le Ata Faataatia

1. Tusi se ata faigofie, e pei o le ata o loo i lalo, i lau api. Ona sue lea o le Alema 17:2-3 ma lisi i pusa ia le ata faataatia na mulimulita i ai atalii o Mosaea mo le mauaina o le mana faaleagaga.

O mea na latou
faia e sauniuni ai:



O le taunuuga
na oo i ai:

2. O le fea o faamanuiaga faaleagaga na o le a e matua manao lava ia e mauaina?

E Faaogaina o Mau

Manatunatu i le tulaga lenei: O Elder Brown ma Elder Wilson o uluai faifeautalai na tofia e talai i se aai laitiiti ma mamao ese. Na iloa ane e le faipule o le aai ua taunuu atu faifeautalai ma auina atu se savali ia i laua e le taliaina i laua i le aai. I le la suesuega o le talalelei i le taeao na faitau ai faifeautalai i le Alema 17. Na lagona e i laua e tatau ona la faaaogaina mea na la aoaoina mai i lena mataupu i lenei foi vaitaimi.

1. Tusi se faaiuga i lenei tala e aofia ai ma mea e te manatu e mafai ona faia e nei faifeautalai e toluva ina ia faaaogaina ai mataupu faavae na la aoaoina mai le Alema 17. Taumafai e faaofia ai ni mataupu faavae se tele e mafai ona e mauaina o le galuega faafaifeautalai lelei.
2. I le faaiuga o lau tala, lisi mataupu faavae na la faaaogaina ma fuaiupu na e mauaina ai mataupu faavae taitasi.



Alema 18

O le Liua o le Tupu o Lamona

O se tulaga lelei faafaifeautalai e masani ona faalagolago i le ala e muai tuuina atu ai le savali o le talalelei. E faapefea ona e amata aoaoina atu se tupu? Ao e faitau le Alema 18, vaavaai mo nisi faataitaiga i le ala e aoaoina lelei ai le talalelei i isi—i mea e aoaoina atu ma le ala e aoao atu ai.



© 1995 Gary L. Kapp



Malamalama i Mau



Alema 18

Vete (f. 7)—Gaoi

Mata'u (f. 11)—Lotoa

Mata (f. 12)—Foliga

Iloa (f. 16)—Malamalama

Iloa (f. 18)—Iloaina

Togafiti (f. 23)—Ala e faia faatogafiti

• Faamatalaina (f. 38–40)—

Faamatala

• Taufaitagi ona o lona maliu

(f. 43)—Lagona o le faanoanoa aua na manatu i latou ua oti

Alema 18:36–43—O le Mana o Aoaoga Faavae o le Talalelei

O fea e te amata mai ai pe a e mauaina se avanoa e aoao atu ai le talalelei i se tasi e matua le iloa se mea e uiga i le Atua? Ia maitau na amataina e Amona e ala i le tali atu i fesili a le Tupu o Lamona e uiga i le Atua (tagai i le Alema 18:18–28) ona aoaoina lea o ia e uiga i le Fofoaga (tagai i f. 28–36), o le Pau, e aofia ai ma amioga o le pau a ona tuua (tagai i f. 36–38), ma le Togiola, po o le “ala o le togiola” (f. 39). O le filifiliga a Amona i mea e aoao atu ma le faatulagaga e aoao atu ai sa musuiaina ma sa i ai se aafiaga o’oo’o i le Tupu o Lamona (tagai i f. 42–43).

Na fesoasoani Elder Russell M. Nelson, o se tasi o le Korama a Aposetolo e Toasefululua, ia i tatou ina ia malamalama i le mafuaaga ua matua taua ai nei aoaoga faavae: “Ona o le autu lea o le fuafuaga, e ao ina tatou taumafai ia malamalama i le uiga o le Togiola. Peitai ina ia tatou malamalama i ai, e ao ina muamua o tatou malamalama i le pau o Atamu. Ae ina ia tatou malamalama atoatoa i le Pau, e ao ina muamua o tatou malamalama i le Fofoaga. O ia mea e tolu—o le Fofoaga, o le Pau, ma le Togiola—o poutu ia e tolu o le fuafuaga a le Atua, ma e fesoootai faaleaoaoga faavae.” (*Liahona*, Ianuari 1994, 40).

Suesue i Mau



Fai ni gaoioiga se lua o gaoioiga nei (A–I) ao e suesue i le Alema 18.

A Faatusatusa Mau i se Faataitaiga i Ona Po Nei

1. Faitau le tala lenei na faamatalaina e Elder Robert E. Wells, o le sa avea ma se tasi o Fitugafulu. E faapefea ona tutusa lenei tala ma mea na oo ia Amona o loo maua i le Alema 17–18?

“Na feiloai ma aoao atu e ni faifeautalai se toalua ia se polofesa. . . . Sa le i taliaina e ia le la savali, ae peitai na alu atu le alii i le falemai mo se taotoga. Ao faatalitali o ia i le falemai ina ia toe malosi, na pagatia ai lona fanua ma lona togalaau. Na uunaia faifeautalai e faaoga lo la aso sauniuni e moa ai lona fanua, sala lana pa, ma vele lona togalaau.

“Na faamatala e le faletua i lona toalua le mea na faia e faifeautalai. Na aami e le alii lea ia faifeautalai e susū mai i le falemai, ma a o maligi ona loimata na ia faapea mai, ‘E leai se tasi ua faia se taumafaiga e faia ai se mea mo a’u i lo’u olaga atoa.’

“Na suia ona uiga. Na faalogologo o ia i lesona a faifeautalai. Sa masalosalo o ia muamua, ae ua matua uai atu nei o ia ma ua vaايا foi lona agamalu ma le lotomauualalo. Talu mai lona tamaitiiti faatoa toe tatalo lea, ma na mauaina e ia se molimau ma ua papatiso (*Liahona*, Ianuari 1986, 22).

2. O a ituaiga o auunaga e mafai ona e tuuina atu i lou aiga, tuaoi, ma le alalafaga i lenei taimi o lou olaga?

E O se Fuafuaga mo le Aoaoina Atu o le Talalelei

Na tuuina atu e Amona le talalelei mo le taimi muamua i le tupu e se ala faafasitepu.

1. Tusi se ata i lau api e pei o le ata o loo faaalua atu iinei ma faatumu faasitepu taitasi o mea na aoao atu e Amona i le tupu o Sa Lamana i le Alema 18:24–40.

O le Liua o se Tupu

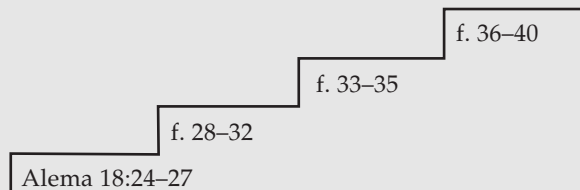

2. Faamatala le mafuaaga e te manatu ai na filifili Amona e aoaoina atu aoaoga faavae na i lona faatulagaga (tagai i le vaega o le “Malamalama i Mau” mo le Alema 18:36–43 mo se fesoasoani, pe afai e manaomia).

I Mataupu Faavae o le Fetufaaina o le Talalelei

Tusi ni mataupu faavae taua se tolu na e aoaoina mai le Alema 17–18 e uiga i le fetufaaina o le talalelei e te manatu e mafai ona faaoga e tagata uma o le Ekalesia—ae le na o faifeautalai.

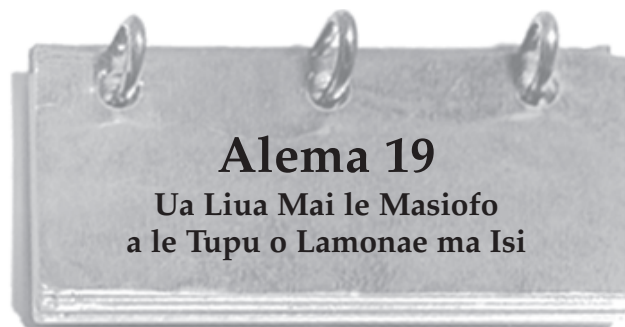

O loo tusitusia i le Alema 19 nisi o mea ofoofogia faaleagaga na tutupu. Atonu e foliga mai e sili atu lo latou ofoofogia pe afai e te toe faitauina le faamatalaga o loo i le Alema 17:14–15 i ituaiga o tagata na talai i ai Alema. Ia matua mataituina le mea na mana Mamona ia i tatou ia aoaoina mai i nei mea na tutupu, e pei ona ta’ua i le faaiuga o le Alema 19.



Malamalama i Mau

Alema 19

Tuugamau (f. 1, 5)—Loa	Aoai (f. 20–21, 26)—Le taliaina
Ufimata (f. 6)—Ie pupuni	Faamafanafana atu (f. 33)—
Faatupuina (f. 6)—Faatumulia, musuia	Fesoasoani
Faapau fao (f. 17–18)—Pau toele i le elelee	Talatala (f. 34)—Tautalagia

Suesue i Mau

Fai gaoioiga A ma le E ao e suesue i le Alema 19.

A O le Faagasologa o le Faaliliuina Mai

E tele ni mea o loo aoao mai e le Alema 19 e uiga i le faagasologa o le faaliliuina mai. Tali fesili nei ina ia fesoasoani ia te oe ia iloa lenei faagasologa:

1. Mai le Alema 19:6, 33, e te manatu o a upu ma fasifuitau pito sili ona taua o loo faamatalaina ai le faaliliuina mai o le Tupu o Lamona ma ana auauna? E te manatu aisea ua taua ai upu taitasi ma fasifuitau na e filifilia?



2. E tusa ai ma le Alema 19:16–17, na faapefea ona faaliliuina mai Apiso?
 3. E tusa ai ma le Alema 19:29–35, na faapefea ona faaliliuina mai isi Sa Lamana?
 4. O le a sou manatu aisea na le liliu mai ai isi?
- Mafaufau e uiga pe o le fea o upu, fasifuitau, po o me a na tutupu i le Alema 19 e pito sili ona faapei o le faagasologa o lou lava liliu mai.

E O le a le Aoaga o le Tala

I le Alema 19:36, na faamatalaina e le perofeta ma le tusi talafaasolopito o Mamona le mea na manao o ia ina ia tatou aoaina mai mea na oo ia Amona.

1. I ni au lava upu, faamatala le mea na fai mai Mamona o le lesona ma lisi mea e lua na tutupu mai le Alema 17–19 o loo faaalai ai lena mataupu faavae.
2. O le a se eseese o loo faia e lena mataupu faavae i lou olaga?



Alema 20

Ua Feiloai Amona i le Tamā o Lamona

E le i maua uma e atalii o Mosaea le ituaiga o faamanuiaga faafai feautalai lea na i ai Amona. I le Alema 20 o le a e faitau ai i le ala na iu ai le uso o Amona, o Arona, ma ana soa i le faalepuipui. O le a e faitau foi i le ala na manumalo ai Amona i le faasaolotoina mai o i latou i se taugā pelu na la faia ma le tamā o Lamona! O se mea na avea ma tulaga matautia i le amataga, ae na iu ina avea ma se isi avanoa sili faafai feautalai.

Malamalama i Mau

Alema 20

Faamatala (f. 11, 13)—Faamalamalama	Tau ma sui (f. 18)—Faasalaga
Olegia (f. 13)—Faitogafiti	Ua faia (f. 24)—Aafia ai
E tatau ona e onosai (f. 18)—Ua talafeagai ona e taofi	

Suesue i Mau

Fai se gaoioiga se tasi o gaoioiga nei (A–I) ao e suesue i le Alema 20.

A Faatalanoa se Faifeautalai

1. Iloilo le Alema 20:1–5 ma faamatala le ala na iloa ai e Amona sa i le falepuipui ona uso.
2. Faatalanoa se tasi o lau siteki po o le itu o le misiona na faia, pe o loo faia nei foi se misiona ma fai atu ia te ia e faamatala atu ia te oe se mea na oo ia te ia ina ua taitaiina o ia e le Agaga. Ia tusi se aotelega o lena mea i lau api.

E Faauma Fuaiupu



Na tautala malosi atu Amona i le tamā sauā o le Tupu o Lamonaē. O mea o loo i lalo o fasifuaiteu o loo aoteleina ai mea na fai atu ai o ia ma le ala na tali mai ai le tamā o le Tupu o Lamonaē. Tusi ia fasifuaiteu i lau api ma faauma i ni au lava upu, e faaoga ai mea na e aoaoina mai le Alema 20:17–27. A mae’a fasifuaiteu taitasi, ia faailoa mai pe o ai le tagata o loo tautala.

1. Aua le fasiotia lou atalii. Ae peitai, afai e te fasiotia . . .
2. Afai e te oti, ona . . .
3. Ou te iloa afai ou te fasiotia lo’u atalii . . .
4. Tuu mai ou uso nai le falepuipui . . .
5. Afai o le a e faasaoina lo’u ola . . .
6. Ona o lou alofa i lo’u atalii . . .

I Suia o le Loto

Faaoga upu sii sa’o mai le Alema 20 e taliina ai fesili 1 ma le 2. Tali le fesili lona tolu i ni au lava upu:

1. Na faapefea ni lagona o le tama o le Tupu o Lamonaē ina ua muai feiloai i laua?
2. Aisea na suia ai lona mafaufau?
3. O le a se lesona o loo aoaoina mai e lenei mea ia i tatou e uiga i le taulimaina o i latou o e tetei i le mea moni?

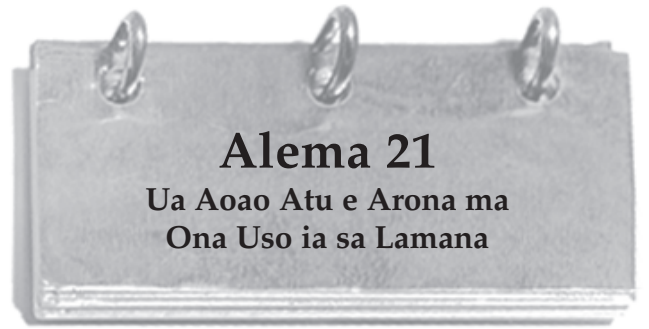

Alema 21

Ua Aoao Atu e Arona ma Ona Uso ia sa Lamana

O le Alema 21–26 o le talaaga o galuega faafaiifeautalai a Arona, Muloki, ma o la uso. Na matua ese lava mea na oo ia i latou mai mea na oo ia Amona. Ao e faitauina le Alema 21, vaavaai mo mea na eseese ai ma pe aisea. Atonu e te maofa i le tagata na matua mafua ai faigata ia i latou.

Malamalama i Mau

Alema 21

Nuu moni (f. 1)—Nuu na fanau ai

Malolosi (f. 3)—Tuputupu ae, avea

Mea inosia (f. 3)—Agasala, manatunatu ma mea e faia e leaga i le Atua

Sunako, malumalu (f. 5–6, 11, 16, 20)—Falelotu, nofoaga e tapuai ai
Togiola (f. 7)—Faaola
Maelega (f. 23)—Naunauta’i, filigā

Alema 21:3—O ai sa Amaleki ma le Nuū o Amulona?

O sa Amaleki o tagata o sa Nifae na liliuese. O le taimi muamua lea o loo ta’ua ai e le Tusi a Mamona i latou. O le nuu o Amulona o e na tupuga mai i faitaulaga amioleaga a le Tupu o Noa lea na tuulafoaiina o latou aiga, sosola atu i le vao, faaipoipo i fafine o sa Lamana, ma avea o se vaega o le nuu o sa Lamana (tagai i le Mosaea 23:31–35).

Alema 21:4—O le Tu a sa Neoa

Mo se faamatalaga i le “tu a sa Neoa” tagai i le vaega o le “Malamalama i Mau” mo le Alema 1:12 (itulau 98–99).

Suesue i Mau

Fai le gaoioiga A po o le E ao e suesue i le Alema 21.

A Tusi se Tusi

A maea ona faitauina le Alema 21, ona faaoga lea o lau api e tusi ai se tusi i lou aiga faapea o oe o Arona ma fai se faamatalaga puupuu o mea na e oo i ai.

Dear Family: _____
March 31
Hi! How are you all? I am fine. I want to thank you all for the love and support you have shown me. Thank you all for the love and support you have shown me.

E O le Mau e te Fiafia Lava i ai

Iloilo le Alema 21:9. Faapea e te manao e “tatalaina tusitusinga paia” i se uo e uiga i le Faaola. O le a se mau o le Tusi a Mamona ua mae’a ona e suesueina o le a e fetuفاai atu ia te ia? Aisea?

Alema 22

Ua Aoao Atu e Arona le Tupu o sa Lamana

Ua poloaiina faifeautalai e aoao atu le talalelei.
Ae peitai, o lena valaauga e o mai faatasi ai
ma luitau e tele. E ao i se faifeautalai
ona fesili: O a mea ou te aoao atu?

E mafai faapefea ona ou fesoasoani
i tagata ia lagonaina le Agaga? E
faapefea ona ou tali atu i a latou
fesili? Vaavaai mo faataitaiga lelei
o le aoaoina atu o le talalelei ao e
faitau e uiga i le aoaoina e Arona
o le tama o le Tupu o Lamanae.
Faatusatusa le ala ma mea na ia
aoaoina atu i mea na oo ia Amona
i le Alema 18:22–40.



O le Tamā
o Lamanae



“E leai se tasi ua lava lona iloa tonu o le mafuaaga ua ia manaomia
ai Keriso seia malamalama o ia ma talia le mataupu faavae o le
Pau ma lona aafiaga i tagata ola uma. Ma e leai se isi tusi i le
lalolagi e tali tutusa le lelei o le faamatalaina o lenei aoaoga faavae
taua e pei o le Tusi a Mamona. . . . (Liahona, Iulai 1987).

“Pe o tatou taliaina ea ma aoaoina atu mea o loo ta’uina mai e
faaaliga ia i tatou e uiga i le Fofoaga, Atamu ma le pau o le tagata,
ma le togiolaina mai lena pau e ala i le togiola a Keriso? . . .

“Pe o tatou malamalama ea ma lelei lo tatou aoaoina ma le
talaiina atu o le Togiola? O le a le uiga i le tagata lava ia o
puapuaga o le Alii i Ketesemane ma Kalevario mo i tatou
taitoatasi?

“O le a le uiga ia i tatou o le togiolaina mai le Pau?” (Liahona,
Iulai 1987, 107).

Malamalama i Mau



Alema 22

Loto alofa (f. 3)—Lē manatu
faapito

Ola faalelalolagi (f. 13)—Olaga
faitino po o le tulaga faaletino

Tatau (f. 14)—Agavaa pe ua
talafeagai ai

Aveeseina . . . mai lo’u

fatafata (f. 15)—Aveesea mai
lo’u loto po o le agaga

Faafao lava o ia i le elelee
(f. 17)—Faapau toele i le migao

Loto malie (f. 25)—
Faatoafilemuina

Punitia (f. 33)—Siomiaina

Alema 22:12–14—Ina ia Malamalama i le Togiola e Tatau Ona Tatou Muai Malamalama i Mataupu Faavae o le Fofoaga ma le Pau o Atamu

Na tusia e Elder Bruce R. McConkie, sa avea ma se tasi o le
Korama a Aposetolo e Toasefululua: “O le fuafuaga e faavavau
a le Tama na tatau ai mo le fofoaga, le pau, ma le togiola, ua
tuu faatasia uma i se mea atoatoa e tasi” (*A New Witness for the
Articles of Faith* [1985], 82).

Na faamalalamaina atili mai e Peresitene Ezra Taft Benson
ia i tatou:

“Na iloa e Au Paia o le Tusi a Mamona o le fuafuaga mo le
togiolaina, e tatau ona amata i le tala i le pau o Atamu. . . .

“E pei lava ona le matua manaomiaina e se tagata mea taumafa
seia fia taumafa o ia, e faapea foi ona le manaomiaina e ia le
faaolataga ia Keriso seia silafia e ia le mafuaaga ua ia manaomia
ai Keriso.

Suesue i Mau



Fai gaoioiga A ma le E ao e suesue i le Alema 22.

A Faailoa Mai Upu Autu

1. Iloilo le Alema 22:5–11 ma lisi upu autu e lima o loo
faamatalaina ai manatu autu o loo i lenei mau.
2. Lio le upu e te manatu e pito sili ona taua ma faamatala pe
aisea ua e filifilia ai.
3. E te manatu aisea e amata ai [galuega a] faifeautalai i le
aoaoina atu o mataupu faavae autu o le talalelei?

E Tali Fesili

1. E tusa ai ma le Alema 22:12–14, o a aoaoga faavae taua e tolu na
aoaoina ai e Arona le tupu? (tagai i le vaega o le “Malamalama i
Mau” mo le Alema 22:12–14 mo se fesoasoani, pe a manaomia).
2. Ina ua mae’a ona aoaoina aoaoga faavae na, na fesili atu le
tupu i ni fesili taua se lua (tagai f. 15). Tusi fesili na e lua i ni
au lava upu.
3. Faaaoga le Alema 22:15–18 e fai ma ata faataatia, tusi sau tali
pe afai o le a fesili atu se uo i fesili na.



Alema 23

O Aneti-Nifae-Liae

Pe e te iloaina ea se tasi na faaliliuina mai i le Alii ma Lana talalelei e ala i le galuega faafaifeautalai? Na suia faapefa i latou ina ua taliaina e i latou le talalelei? O a ni ala ua aafia ai lou olaga i le suesueina o le Tusi a Mamona? Ao e faitauina le Alema 23, ia maitau le ala na suia ai e le savali o le talalelei ia tagata na aoaoina e Amona. Vaavaai mo le feagaiga na latou osia ma mafaufau i le ala o le a aafia ai i latou i le lumanai.

Malamalama i Mau

- Alema 23**
- Poloaiga** (f. 2)—Tulafono, faatonuga malosi
 - Tuu saoloto** (f. 2)—Saolotoga e o atu ma o mai e pei ona mananao i ai i latou
 - Vete** (f. 3)—Gaoi
 - Faauuina** (f. 4)—Tuueseina mo se faamoemoega paia
 - Filifili** (f. 16)—Talanoaina, saili se fautuaga
 - Faailogaina** (f. 16)—Iloaina pe faailoaina ai
 - Matua maelega** (f. 18)—Galue malosi, tamaoaiga
 - Feaveai tusi** (f. 18)—Mafutaga ma fesootaiga

Alema 23:17—O le a le Uiga o le Igoa Aneti-Nifae-Liae?

Atonu o le uiga o le igoa *Aneti-Nifae-Liae* o tagata fou liliu mai na mananao e avea faapei o Nifae ma Liae ma atonu na filifilia se igoa foi e atagia ai o latou manaoga amiotonu. O loo faaalua i sailiiliga i nisi gagana e i ai se upu taatele e tutusa ma le upu *aneti* o lona uiga “i foliga o” po o le “faasaga,” e pei ona e faasaga i se faata. Atonu e i ai sona uiga e tutusa ma le upu *faataitai*. I lenei la malamalama, o le igoa *Aneti-Nifae-Liae* atonu e faatatau ia i latou o e mananao e faataitai mea na aoaoina e i latou na tupuga mai ia Nifae ma Liae.

Suesue i Mau

Fai ni gaoioiga se lua o gaoioiga nei (A–I) ao e suesue i le Alema 23.

A O se Liua Moni

Faitau le Alema 23:6–13 ma tali fesili nei:

- O a mea na faia e sa Lamana na papatisoina na faaalua ai ua faaliliuina i latou i le Alii?
- E te manatu aisea na “le toe liliu ese” ai lava ia sa Lamana na? (f. 6)
- O a auupega o le fouvale i le Atua e tatau ona “lafoai” e tagata i aso nei?

E Aoaoina Atu o le Talalelei

Suesue le Alema 23:4–6 ma tali fesili nei:



- O a mea na faaoga e Arona ma ona uso o se punaoa autu mo le aoao atu?
- O le a le mana na fesoasoani ia i latou i la latou aoao atu?
- O a ni fasifuitau o loo faamatalaina ai le lelei o la latou aoao atu?
- O a ni aafiaga ua faamalosi ai lau molimau?

I Faamatala pe o Ai ma pe Aisea

Iloilo le Alema 23:6–13, 16–18. Faamatala pe o ai tagata na tauave i o latou lava luga le igoa *Aneti-Nifae-Liae* ma pe aisea na matua faamaoni ai i latou i le tausaiaina o poloaiga.

Alema 24

O se Feagaiga na Tausiaina



Maufaufau i feagaiga na e faia i le papatisoga ma le taua o na feagaiga. Pe o le a e loto e tuuina atu lou ola nai lo le solia o na feagaiga? Na faatauaaina e Aneti-Nifae-Liae a latou feagaiga e sili atu nai lo o latou lava ola. Ao e faitau e uiga i lo latou faamaoni, mafaufau e uiga i le lototele e manaomia ina ia tausai ai au feagaiga i le lalolagi i aso nei.

Malamalama i Mau



Alema 24

Alofa (f. 10)—Galuega amiotonu, Togiola

Faaeleelea (f. 11–13, 15)—Pisia; i le fuaiupu e 11 ma le taimi muamua o loo faaaogaina ai i fuaiupu 12 ma le 15, o loo faaaogaina faafaatusa ai o lona uiga o le tausalaina po o agasala

Tuaina mai (f. 15)—Aumaia

Tauto (f. 18)—Folafola atu

Faapau fao i le eleele (f. 21)—Taoto i lalo

Tuia (f. 25)—Lagona le tiga ma le faanoanoa

Iloa tino (f. 30)—Iloa, vaai

Suesue i Mau



Fai gaoioiga A ma le E ao e suesue i le Alema 24.

A Sao pe Sese?



Tusi fuaiupu nei i lau api. Faaoga le Alema 24:11–19, ma faailoa mai pe o le fea o fuaiupu e sao i le tusiaina lea o le *sao* i le faaiuga o le fuaiupu. Toe tusi le fuaiupu sese ma faasa’oina.

1. Na lagona e le nuu o i latou o ni tagata pito sili ona taase i tagata ola uma ona o le fasioti tagata na latou faia ao le i faaliliuina mai i latou (tagai i le f. 11).

2. Na mautinoa e Aneti-Nifae-Liae e mafai ona faamagaloina i latou pe afai e toe o atu i latou e tau (tagai i f. 12–13).

3. Na le faaaupagaina e tagata i latou lava aua sa fefefe i latou e o atu i le taua ma fasiotia ai (tagai i le f. 16).

4. Nai lo o le fasioti tagata ma gāoi, na tonu i nei tagata liliu mai ina ia fafagaina ma tausaiaina i latou e sa Nifae (tagai i le f. 18).

5. Ona o le malosi tele o lo latou liua, o lea na sili ai ia te i latou le oti nai lo le agasala. (tagai i le f. 19).

E Faia se Faailoga Faaletalafaasolopito

Faitau le Alema 24:17–26. Faapea na tuuina se faailoga faaletalafaasolopito i le nofoaga na tupu ai mea na. Tusi se ata o se mea o le a e manao e foliga i ai le faailoga ma le mea e te manatu e tatau ona tusia i luga o le faailoga.



Alema 25 Ua Taunuu le Valoaga

Na auina mai e le Alii ia Ana perofeta ina ia avea ma Ana avefeau ma faailoa atu ai Lona finagalo. O nisi taimi latou te vavalo ai i mea e tutupu i le lumanai. O loo faaalii i le Alema 25 i ni faamatalaga matagofie le faataunuuina o nisi o valoaga a le perofeta o Apinati lea na fasiotia. Ao e faitau, ia mafaufau loloto i le savali a le perofeta o aso nei ma le mafuaaga e oo mai ai le fiafia sili pe a tatou mulimuli i ana apoapoaiga.

Malamalama i Mau



Alema 25

Taui ma sui (f. 1)—Toe taui atu

Fao (f. 5)—Aveeseina le tonu pe faamalosiesaina

Faatusa (f. 10)—Uiga faafaatusa, foliga i ai

Faataunuuina (f. 12)—

Faamaoniaina le moni

Sauniga vaaia (f. 15)—

Sauniga e fesootai ma tulafono a Mose

Suesue i Mau



Fai le gaoioiga E ma le A po o le I ao e suesue i le Alema 25.

A Sue le Mau

Faitau le Alema 8:16 ma le Alema 16:9 o loo tuuina atu ai se faamatalaga i le mafuaaga na faaumatiaina ai tagata i le nuu o Amonaea. Tusi se aotelega o le mea na tupu ia Amonaea ma pe aisea foi.

E Na Faapefea Ona Faataunuuina le Valoaga?

1. Na vavalo Apinati e faatatau i tagata na moliaina o ia ma a latou fanau ao susunuina o ia seia iu ina maluu. Faitau upu mulimuli a Apinati i le Mosaea 17:14–19 ma lisi ni aotelega pupuu o vaega taitasi o lana valoaga.



2. Sue le Alema 25:4–12 ma faailoa mai pe o le fea o mea na tutupu na faataunuuina ai upu a Apinati. Tuu le numera o le fuaiupu i tafatafa o le valoaga i lau lisi.

3. Ia talanoaina faatasi ma ou matua, faiaoga, po o se isi tagata matua o le Ekalesia nisi o upu faavaloga a perofeta o aso e gata ai ua faataunuuina. Tusi i lalo mea na e aoaoina.

I Saili ia Manatu Autu

O le toatele o Sa Lamana na tuufaatasi ma tagata o Aneti-Nifae-Liae ma taliaina le tulafono a Mose. Saili faisufaitau i le Alema 25:15–16 o loo faamatalaina ai pe aisea na avea ai le tulafono a Mose o se vaega taua o le talalelei i lena vaitaimi, ona aotele lea i se fuaiupu se tasi pe aisea ua e manatu ai na fesoasoani lena tulafono ia Sa Nifae.

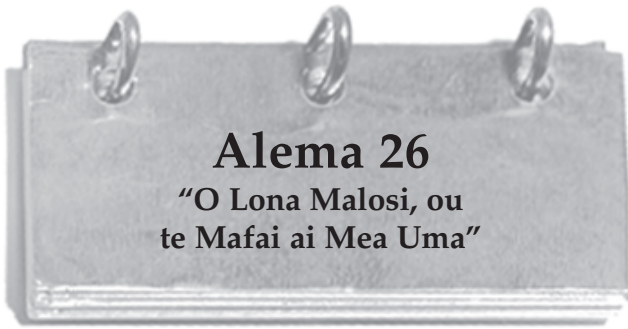

Alema 26

“O Lona Malosi, ou te Mafai ai Mea Uma”



E masani ona toe foi faifeautalai i aiga ma le sagisagi. Pe a toe foi atu faifeautalai faamaoni, o le a se tulaga masani e tautalatala ai e tusa ma o latou aafiaga i le misiona, o tagata na latou aaoaina, ma le Alii? Ao e faitau i le Alema 26, mafaufau faapea na e i ai i le taimi na mafaufau loloto ai Amona e uiga i lana misiona. Pe foliga ea

na mitamita pe na lotomaulalo o ia? O ai na ia tuuina atu i ai le viiga ona o le faamanuiaina o ia? O le a se mea e mafai ona e aaoaina e uiga i le loto faafetai mai lana faataitaiga?

Malamalama i Mau

Alema 26

Vanu aupito pouliuli (f. 3)—O se lua e matua loloto, o se lua e leai sona gataaga

Lafu mamoe a le Atua (f. 4)—Ekaleasia

Fusi saito . . . faaputupuutuina ai foi i falesaito (f. 5)—Faataatau i le seleselega; o se ala faafaatusa e uiga i tagata liliu mai o loo aumaia i le Ekalesia

Lē mafaatusaina (f. 15)—Matua tele

Faapalepale (f. 16)—Onosai

Tuu (f. 19)—Laveai, tumau

Loto salamo (f. 21)—Salamo, loto maualalo

Tigaina . . . i puapuaga uma (f. 28)—Alu e aunoa ma mea na manaomiaina



Suesue i Mau

Fai ni gaoioiga se lua o gaoioiga nei (A–I) ao e suesue i le Alema 26.

A Faatumu le Siata

Na faaaogaina e Amona upu e faamatalaina ma faaalua ai ona manatu i le Alema 26:3–7. Toe tusi i lau api ma faauma le siata lenei:

Alema 26	O Upu a Amona	O le Faaugaina
f. 3	“Vanu aupito pouliuli lava”	O se tulaga e tumu i le agasala
f. 3	“Tufugaaao i le Atua”	
f. 5	“Sa afu le tosaio”	
f. 5		Galulue e talaiina le talalelei ma faamanuiaina
f. 5		Tagata liliu mai o loo aumaia i le Ekalesia
f. 6		Tutumau i le faatuatua i taimi o faaososoga
f. 7	“O le Alii o le seleselegasaito”	

E Tali i ni Au Lava Upu

Iloilo le Alema 26:10 ma sue mea na manatu Arona na faia e Amona.

- Iloilo le Alema 26:11–16 ma aoteleina mea e te manatu na tautala ai ma faia moni lava e Amona.
- Tusi i lalo ni faataitaiga mai lou olaga na e mauaina ai le fesoasoani mai le Alii.

I Tusi se Tusi

- Faitau le Mataupu Faavae ma Feagaiga 18:13–16 ma lisi folafolaga na faia e le Alii ia i latou e talaiina atu le talalelei. Sue faamatalaga i le Alema 26:1–4, 13–14, 35 e tutusa ma folafolaga na ma i tafatafa o folafolaga taitasi na e lisiina, tusi ai le numera o le fuaiupu o loo ta’u mai ai.
- Tusi se tusi i se faifeautalai e te iloina, pe talanoa ma se tasi ua mae’a le misiona, ma tuuina atu i ai fuaiupu mai le Alema 26 e pito sili ona e fiafia i ai. Fai atu ia te ia e ta’u mai ia te oe se faamatalaga puupuuu i le olioli silisili na ia mauaina ao auauna atu i le Alii.

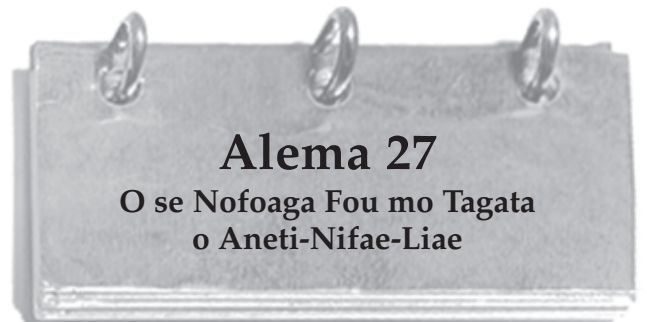

Alema 27

O se Nofoga Fou mo Tagata o Aneti-Nifae-Liae

O le mea moni e toatele sa Lamana o e na faaliliuina mai i le Alii ma taulagaina o latou olaga nai lo o le toe faaaogaina o a

latou auupega na faaalua lo latou naunau ma le faamaoni ia te Ia. Ao e faitau i le Alema 24, ia manatua o mea na faia e na sa Lamana naunautai ma salamo na fesoasoani i le faaliliuina atili mai o sa Lamana. Ae peitai, e le i faaliliuina uma mai tagata uma i mea na latou faia. O isi sa Lamana (ma sa Nifae o e na tete) na faaauau pea ona taumafai e faaumatia le au Aneti-Nifae-Lifae. I le Alema 27 o le a e iloaina ai le mea na fetalai ai le Alii e uiga i lena mea. Ao e faitau, mafaufau e uiga i le faaiuga na faia e sa Nifae. Pe o le a e filifili faapefea? Aisea? O a ni ala e mafai ai ona faaogaina la latou faataitaiga i aso nei?

Malamalama i Mau

Alema 27

Lē aoga (f. 1)—Leai se aoga

Fano (f. 10, 12)—Oti

Tofotofo (f. 15)—Suesue ina ia iloa ai o latou lagona

Salamo faamaulalo (f. 18)—Agaga salamo, loto maualalo

Tausia (f. 24)—Lagolagoina, saunia mea mo

Faailogaina (f. 26–27)—Iloaina, faailoaina

Maelega (f. 27, 30)—

Naunautai

Inoino (f. 28)—Feitagai, matua inoino

Pulea (f. 28)—Faaosofiaina, faaoleoleina

Aupito leaga (f. 29)—Matua tiga tele

Faao (f. 29)—Faamalosalia, tuuina atu

Suesue i Mau

Fai ni gaoioiga se lua o gaoioiga nei (A–I) ao e suesue i le Alema 27.

A O le a le Fuafuaga?

O le siata lenei o le a fesoasoani e mulimuli ai i le faafitauli na feagai ma Alema ma le fuafuaga na ia filifili e faataunuu. Kopi le siata i lau api, ona faaoga lea o le faamatalaga i le Alema 27:1–12 ina ia fesoasoani ia te oe i le faatumuina.

O le Saogalemu o Tagata o Aneti-Nifae-Liae

O le Faafitauli
(tagai i le Alema
27:1–4)

O le
Fuafuaga
(tagai i le
f. 5)

Mea lelei

1.

2.

Mea le lelei

1.

2.

(tagai i f. 6–9)

Na Faia Faapefea
le Faaiuga
(tagai f. 10–12)

O le a le Mea Tonu
na Tupu (tagai
f. 14–15, 20–26)

E O a ni Tulaga e Manaomia ina ia Mau Ai?

1. E tusa ai ma le Alema 27:18, o ai na oo i ai le olioli ma le fiafia tele?
2. O ai o le a le iloaina lava pe ua moni pe sese le aooga a Alema 27:18? O ai o le a matua le iloaina lava?

I Faailoa Mai Upu ma Fasifua'itau

1. Lisi upu ma fasifua'itau mai le Alema 27:27–30 o loo iloa ai tagata o Aneti-Nifae-Liae, o le nuu o Amona.
2. O le fea o i latou na e pito sili ona fia manao e ta'u ma iloa ai oe? Aisea?



O le faatagaina o le nuu o Amona e nonofo i laueleele na nonofo ai sa Nifae e foliga mai o se mea sa'o ma tonu. Ae peitai e faapefea pe afai o le tau o se faaiuga faapena e aofia ai le aveeseina o se tamā po o se tuagane i se taua ona o le leoleoina o i latou? I le Alema 28 o loo faaalua mai ai ia i tatou le matua faamaoni o sa Nifae ina ia fesoasoani ia i latou o e na puapuagatia ma faia le mea na latou iloa na finagalo le Alii latou te faia. Ia matua mataituina fuaiupu mulimuli o le mataupu, lea na faamanatu mai ai e Mamona ia i tatou sa le tatau ona tutupu le tele o puapuaga ma faanoanoaga o loo tatou faitau i ai i le Alema 28. Na faailoaina mai e ia le mafuaaga moni o lena mea ma isi mea "le tutusa"—i se isi faamatalaga, o le mafuaaga e tutupu ai nisi o mea e le tutusa ma tonu. Na ia faamanatu mai foi ia i tatou le mea e mafai ona taofia ai le tutupu o mea faapena.

Malamalama i Mau

Alema 28

Auega (f. 4)—Faanoanoaga tele, tagitu'i

Faamatalaloto (f. 6)—Auiliiliina

Le mafuatia (f. 8)—Foliga e le mafai ona malamalama

Liu elelee (f. 11)—liu palapala, pala

Tuuina (f. 11)—Tofiaina, naunau

Puapuaga (f. 11)—Faanoanoa

Olioli (f. 12)—Fiafia

Saunia e taumaleia ai (f. 13)—Faia po o le fuafuaina ina ia maileia

Suesue i Mau

Fai le gaoioiga A ao e suesue i le Alema 28.

A Ta’u Mai le Aoaoga

I le Alema 28:13, na tusia e Mamona ia uluai fuaiupu e lua o le “ma ua faapea ona tatou iloa.” Na ia faamatalaina lea o se lesona e mafai ona aoaoina mai mea na tutupu o loo faamatalaina. I ni au lava upu, ia aoteleina le lesona na ia aoaoina atu ma faamatala le ala o loo fesootai ai i mea na tutupu o loo ta’ua i le mataupu. I le Alema 28:14 o loo i ai ni fuaiupu faapoopo se lua o le “ma ua faapea ona tatou iloa.” Atonu e te manao e makaina mea na i totonu o lau tusitusiga paia.



O le faia o se misiona faamaoni e maua ai ni lesona ma ni avanoa aoga mo le tuputupu ae faaleagaga. E aumaia ai se lagona e faatumuliaina ai le loto i le fiafia. Ao e faitau i le Alema 29, taumafai ia e lagonaina le olioli na lagona e Alema ao mafauafau o ia i faamanuiaiga na oo mai ia te ia ma isi ona o lona i ai i le galuega a le Alii. E mafai ona lagona e faifeautalai i le asō le ituaiga o olioli lava lena e tasi ao latou faamanuiaina isi i la latou auaunaga. Ia maitau foi le aafiaga o le olioli o Alema na faia i ona manaoga.

Malamalama i Mau

Alema 29

Lotomalie (f. 3)—Faamalieleina

Tuuina (f. 3–4)—Tuuina atu, tofiaina

Faaatuatuvale (f. 4)—Lagona puapuagatia po o le tigaina

Lē masuia (f. 4)—Le suia

Tiga o le loto fuatiaifo (f. 5)—Lagona salamo, lagona o le tausalaina

Silafia ua tatau (f. 8)—Lagona ua talafeagai ai

Suesue i Mau

Fai ni gaoioiga se lua o gaoioiga nei (A–I) ao e suesue i le Alema 29.

A Tuuina Atu ni Apoapoiga

Faaaoga mea na e aoaoina mai i le Alema 29, ma tusi se tusi apoapoi e mafai ona tuuina atu i se alii talavou o le a alu atu i le misiona. Ia aofia ai ni manatu se lua mai i le Alema 29 i uiga o se faifeautalai lelei tele.

E Maitau se Upu Taua

O le upu *manatua* o loo faaalua faafia mai i le Alema 29:10–13. Atonu e te manao e faailogaina i taimi uma e ta’u mai ai.

1. O a mea na manatua e Alema? Aisea na ia manatua ai mea na?
2. O a mea e te manatua pe a e manao e faatupulaiaina ou lagona faaleagaga?

I Faamatala le Uiga o se Upu

E tusa ai ma le Alema 29:13–17, e faapefea ona faamatalaina e Alema le uiga o le *manuia* i le avea ai ma se tasi o auauna a le Alii—e pei ona avea ai ma se faifeautalai? (Tagai i le Alema 8:15 i le mea na fetalai ai le agelu ia Alema i le taimi muamua i lona olaga o le a fai ma mea e olioli ai o ia e oo lava i ana taumafaiga e foliga mai e le faamanuaina.)



Na faamanatu mai e Peresitene Ezra Taft Benson ia i tatou “o le Tusi a Mamona o loo faaalitino mai ai fili o Keriso. . . . Ua faamalositia ai soo lotomauualalo o Keriso e tetea atu i fuafuaga leaga uma, o mea faatogafiti uma ma mataupu faavae faatiapolo uma i o tatou aso. O ituaiga liliu ese uma o loo taua mai i le Tusi a Mamona e tutusa lelei lava ma ituaiga o loo feagai ma i tatou i ona po nei. O le Atua, i Lona poto e le gata mai, sa Ia saunia lelei ai le Tusi a Mamona ina ia tatou iloa ai ma vaai i mea sese ma tatou iloa ai ona tatou tetea atu i aoaoga sese, o mea faapolokiki leaga, o aoaoga faalelotu sese ma poto faafilosofia leaga o tatou taimi” (“O Le Tusi a Mamona o le Afioga ia a le Atua,” Liahona, Aokuso 1975, 64).



O le Alema 30 e foliga mai o se tasi o mataupu na tautalagia e Peresitene Benson. I lena mataupu o le a e faitau ai e uiga i se Aneti-Keriso o ana aoaoga e matua tutusa lava ma aoaoga ma talitonuga o nisi o tagata i le asō. Ao e faitauina, vaavaai mo mea sese i manatu na ia faaaogaina ina ia faia ai aoaoga sese ma leaga ia foliga mai o se mea e mafai ona taliaina e soo se tagata poto. E matua aoga lena mataupu ina ia fesoasoani ia i tatou ia iloa ma tetea i aoaoga sese a o tatou vaitaimi.

Malamalama i Mau



Alema 30

Matua le tusa (f. 7)—Tetee atu
Noanoatia (f. 13, 28)—Soo faatasi
Valea (f. 16)—Le mautonu
Valea (f. 16)—Faavalevalea
A ia taitasi (f. 17)—Faasaoina, faamanuiaina
Faatatau o tagata (f. 17)—Puleaina o mea e faia a le tagata
Faaeaina i luga o latou ulu (f. 18, 23)—Le lagona tausalaia, mitamita
Faapiopio, taufaapiopio (f. 22, 60)—Suia, leaga
Fao (f. 23)—Ave faamalosia ma le le amiotonu
Taileleia (f. 27, 31–32)—Mauaina o mea e sili atu ona tele nai lo mea o loo manaomia, ola i le tele o mea e maua

Soona fai (f. 28)—Manaoga faivavale
Faifai (f. 29, 31)—Taufaifai, faitio
Upu leaga (f. 30)—Tautala le migao e uiga i mea paia
Faafefete (f. 31)—Amata ona leotele ma faalialia
Togafiti (f. 42)—Fuafuaga, auala faatogafiti
Faailoaina (f. 44)—Faaalia, faailoa
Gūgū (f. 47, 49, 52)—Le mafai ona tautala
Gagana (f. 49–50)—Mafai ona tautala
La le tino (f. 53)—Faalelalolagi, e le faaleagaga

Alema 30:12–50—Faitioina o le Ekalesia ma le Saili i Faailoga

Na aoao mai le Perofeta o Iosefa Samita: “O lena tagata e tulai atu ma tauleagaina isi, ma saili masei i le Ekalesia, ma faapea mai ua le ui i latou i le ala, ao ia lava ua amiotonu, ona iloa ai lea ma le mautinoa, o lena tagata ua maualuga lona ala i le liliuese; ma afai e le salamo o ia, o le a liliuese o ia, ao soifua le Atua. O le mataupu faavae e moni ia e pei o lea na tuuina mai e Iesu ma fetalai mai o lē ua sailia mai se faailoga o le tagata mulilua lea; ma e faavavau lena mataupu faavae, e le sese lava, ma e tumau e pei o poutu o le lagi; aua pe a e vaaia se tagata o loo saili i se faailoga, o le a e ta’ua o ia o se tagata mulilua” (*Teachings of the Prophet Joseph Smith*, 156–57). O le moni o lana saunoaga lena o loo mafai ona iloa i le Alema 30:18, 53.

Suesue i Mau



Fai le gaoioiga A po o le E ona fai lea o le gaoioiga I po o le O ao e suesue i le Alema 30.

A Faamatala Aafiaga

Na aoao mai Elder Boyd K. Packer, o se tasi o le Korama a Aposetolo e Toasefululua: “O aoaoga faavae moni, pe a malamalama i ai, e suia ai uiga ma amioga” (*Liahona*, Ianuari 1987, 17). E mafai foi ona faapea mai o le talitonu i aoaoga faavae sese o le a suia ai uiga ma amioga a se tasi. E mafai ona tatou vaaia lenei mea i le tala ia Kori’oa.

1. Fai se siata o ni koluma se fa, e pei o le siata o loo i lalo. I le koluma muamua, lisi ni aoaoga faavae se lima po o aoaoga a Kori’oa na folafolaina o ni mea moni i le Alema 30:13–18. I le koluma lona lua, tusi le aafiaga e te manatu o le a faia i uiga ma amioga a se tagata ona o le talitonu i lena aoaoga. I le koluma lona tolu, tusi le aoaoga faavae sao. I le koluma lona

fa, tusi le aafiaga e ono faia e lenei aoaoga faavae sao i uiga ma amioga a se tagata.

O Aafiaga o Aoaoga Faavae Sao ma Sese

Aoaoga Faavae Sese a Kori’oa	Aafiaga i Uiga ma Amioga	Aoaoga Faavae Sao	Aafiaga i Uiga ma Amioga

2. E tusa ai ma le Alema 30:17–18, na faapefea ona faatosina mai pe faamoemoe foi Kori’oa na te faatosina maia uiga ma amioga a tagata?

E Faailoa Mai Faafitauli i le Manatu Sa’o

Pe a finau ni tagata, e masani ona latou taumafai e faaaoaga le manatu sa’o e faaalua ai le sa’o ma tonu o le tulaga o loo finau ai. Ae peitai, o le manatu sa’o, e amataina i ni manatu patino o loo talitonu i ai se tagata pe manatu foi ua moni ia. Sa faapea le manatu o Kori’oa. Na ia faia ni faaiuga o ni “manatu” se lua i le Alema 30:12–18. E mafai ona faapea o le taunuuga o lona manatu ma lana finau ina ua ia faapea mai “o lea,” po o se isi faaupuga, “e tatau ona tatou manatunatu tonu ma faia se faaiuga e faapea.”

1. Faailoa mai le faaiuga a Kori’oa i le fuaiupu e 15. Ona faailoa mai lea o mea na manatu o ia e moni ina ia faia ai e ia lena faaiuga.
2. Faailoa mai le faaiuga a Korioa i le fuaiupu e 17. Ona faailoa mai lea o mea na manatu o ia e moni ina ia faia ai e ia lena faaiuga.
3. O le a le faafitauli i mea na manatu Korioa ua moni?
4. Na fesili Korioa i tagata talitonu pe na faapefea ona latou iloa ma le mautinoa e moni mea na latou talitonu i ai. E mafai ona tatou fesili foi i le fesili lava lea e tasi ia Korioa. Ia maitau le mea na fesili atu ai Alema ia te ia i le fuaiupu e 40. O a ni molimau na tuuina atu e Alema i fuaiupu 41 ma le 44 o mea na talitonu o ia, o Alema, e moni?

I E Faapefea Ona Faupuina i Aso Nei?

Lisi faamatalaga e lima na faia e Korioa i le Alema 30:12–18, 23–28 o loo faaaogaina pea e tagata o ni manatu tetee i le talalelei moni a Iesu Keriso i aso nei. I tafatafa o faamatalaga taitasi a Korioa, tusi le ala o loo faaaogaina ai e tagata lena manatu e tasi i aso nei.

O Tuu Mai ni Mea e Lagolagoina ai Lenei Faaiuga

I le Alema 30:60, na faamatala e Mamona le mea na manao tatou te aoaina mai le faataitaiga a Korioa. Faaaoaga le mea na e aoaina mai le Alema 30 ina ia faia ai se lisi o mea e lagolagoina ai le moni o le faamatalaga a Mamona.



Alema 31

O se Misiona i sa Sorama

I le faaiuga o le Alema 30 o loo ta'ua ai na oti Korioa ao aioi atu i ni tagata ua ta'ua o sa Sorama. I le Alema 31 o loo tatou faitau ai e uiga ia Alema ma isi na o atu e talai atu le talalelei ia i latou. E ui ina sa latou soliina Korioa i o latou vae, ae o le tele o ona manatu na faaalua i le lotu a sa Sorama. Vaavaai mo manatu na ao e faitau i le mataupu lenei. O le a e faitau foi i ni tatalo eseese se lua i le Alema 31. Ao e faitauina, mafau fau i mea o loo faaalua e na tatalo e uiga i tagata na faia.

Malamalama i Mau



Alema 31

Tala (f. 1)—Tala fou, faamatalaga

Feaveai (f. 4)—Mafutaga ma le fesootaiga

Tagata vavae (f. 8)—Tagata fouvale, tagata tetea ese

Faatoga (f. 10)—Aioi

Filifilia (f. 16–17)—Filifilia faapitoa

Faanoanoa (f. 24)—Loto faanoanoa

Fefete (f. 27)—Tumu i le faamaualuga ma le mimita

Amioletonu (f. 30)—Leai se faamaoni a'ia'i po o le tutumau

Vaivai (f. 30)—Vaivaiga

Onosai (f. 33)—Tutumau

Ua ia faaee atu ona lima ia te i latou (f. 36)—Tuu ona lima i o latou luga mo se faamanuiaga faaleperisitua

Alema 31:3—O sa Sorama



I le Tusi a Mamona e lua ni vaega o ni tagata ua ta'ua o sa Sorama. O le vaega muamua o e na tupuga mai ia Sorama, le auvana a Lapana, o e na tuua Ierusalem faatasi ma Nifae. O le vaega lona lua o e na mulimuli i se sa Nifae na liliuese ua igoa ia Sorama lea na taitaiina lona nuu e fouvale ia sa Nifae ma ala o le Alii.

Alema 31:5—O le Mana o le Afioga a le Atua

O se mea matagofie ia maitauina na saili Alema e foia se faafitauli faaupufai i se fofa faaleagaga. Na popole sa Nifae ina nei faatupu e sa Sorama le ita i sa Lamana e faasagatau atu ia sa Nifae. Na lagona e Alema o le auala pito sili ona lelei e taofia ai

lena mea o le talaiina atu o le talalelei ia sa Sorama ina ia latou iloaina ai se suia o le lotu. Na filifili Alema ina ia galue agai i le mafuaaga o le faafitauli, ae le o aūga o le faafitauli.

I se lauga na faaautuina “O le Mana o le Upu,” na apoapoi atu ai Peresitene Ezra Taft Benson i taitai perisitua e uiga i le galue agai i a’ a o faafitauli i le Ekalesia: “E masani ona tatou faaalu taumafaiga sili i le taumafai e faatupulaiaina tulaga o gaoioga i a tatou siteki. O loo tatou galulue ma le naunautai ina ia faateleina le pasene o i latou o e auai i sauniga faamanatuga. O loo tatou galulue malolosi ina ia faateleina se pasene maualuga atu o a tatou alii talavou ia faia ni misiona. O loo tatou taumafai ina ia faaleleia le fuainumera o i latou e faaipoipo i le malumalu. O nei mea uma o ni taumafaiga matagofie ma taua i le tuputupu ae o le malo [o le Atua]. Ae peitai, pe a toaaga tagata taitoatasi o le Ekalesia ma aiga e faitauina ma suesue pea lava pea ia tusitusiga paia, o le a faigofie ona oo mai isi vaega uma o nei gaoioga. O le a faatupulaiaina molimau. O le a faamalosi le faamaoni. O le a mautu faavae o aiga. O le a oo mai faaaliga i le tagata lava ia” (Liahona, Iulai 1986, 81).

Suesue i Mau



Fai ni gaoioga se lua o gaoioga nei (A–I) ao e suesue i le Alema 31.

A Tusi se Faataitaiga

O loo e faitau i le Alema 31:5 na talitonu Alema e i ai le mana i afioga a le Atua e musuiaina ai tagata e faia le mea e le mafaia e le pelu po o se isi lava auupega o le faamalosi ona faia. Tuu mai se faataitaiga mai lou lava olaga, e faaalua ai le ala na musuiaina ai oe e tusitusiga paia po o aoaoga a taitai o le Ekalesia ina ia faia se mea i se auala e le mafai ona faamalosi ai oe e se tasi e te faia.

E Fai se Sootaga

Tusi fasifuaaitau mai le Alema 31:8–20 e faaalua ai le ala o loo tutusa ai aoaoga leaga ma faiga amioleaga a sa Sorama ma mea na aoao atu e Kori’oa. A mae’a fasifuaaitau taitasi, tusi le numera o le fuaiupu mai le Alema 30 lea o loo aoao mai ai e Korioa lena manatu.

I Fai se Faatusatusaga

Faatusatusa uiga ma tatalo a sa Sorama o loo i le Alema 31:13–18, 23 i uiga ma tatalo o loo i le Alema 31:24–38. Ia aofia ai i lau faatusatusaga ni auala se lua o loo eseese ai. Ia faaii i le tusiaina o le mea e te manatu e tatau ona aoaoina ai le aufaitau i ona po nei ina ia fesoasoani ai ia i latou i le mataupu faavae o le tatalo.



Alema 32

O le Tofotofo i le Upu

O loo e faitau i le Alema 31 e uiga i le galuega faafaifeautalai i sa Sorama. Pe afai o oe o Alema, o le a se mea o le a e manao e aoaoina atu ia i latou? E faapefea ona e aoaoina atu lena mea?

O le Alema 32 e fiafia lava i ai faifeautalai aua o loo fesoasoani e faamatala i tagata o loo latou aoaoina atu le ala e mafai ai ona maua e i latou se malamalamaaga i le moni o mataupu faavae o le talalelei. Ae peitai, e le mo na o tagata sailiili o le Ekalesia. O i tatou uma—e tusa lava pe o a tulaga o o tatou ola faaleagaga—e mafai ona faaaogaina mataupu faavae na aoaoina mai e Alema i lenei mataupu.

Malamalama i Mau



Alema 32

Talatala (f. 2)—Le lelei ma mataga

Ofu (f. 2)—Laei

Ta’ua (f. 3)—Manatu

Otaota (f. 3)—Itiiti le taua po o le aoga

Inosia (f. 5, 12)—Inoino, itagia

Salamo (f. 7)—Agaga salamo, loto maualo

Toa’i (f. 13–16, 25)—Faamalosi ona o tulaga

Foai (f. 23)—Tuuina atu

• **Faafememea’i** (f. 23)—Le mautonu

• **Fagua outou mafaufau**

(f. 27)—Ia mataala ma uai mai

• **To’a** (f. 34)—e le faagaioioia, e le faaaogaina

• **Iloa gofie** (f. 35)—

Malamalama gofie,

• **Lafulafua** (f. 39)—Le lelei mo le ola ai ni mea

• **Selesele** (f. 43)—Fua mai ma faaaogaina, faaputuputuina

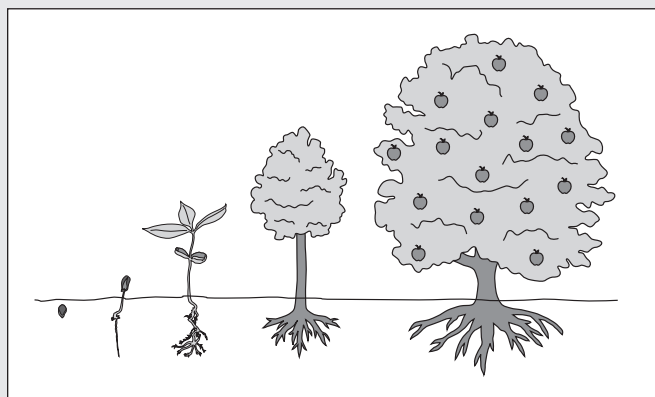

Alema 32:21–22—O le a le Eseeesega o le Talitonu, Faatuatua, ma le Malamalama po o le Iloa?

O le talitonu e mafai ona avea ma se mea e le faatinoa, ua na o le taliaina o se mea e moni, ae o le faatuatua e moomia ai le talitonuga ma le faatuatua. E aumaia ai ia i tatou le manatu mautinoa ma le maumaututu ma taitaiina ai i tatou i le faia o faatinoga. E le mafai ona tatou maua le faatuatua e aunoa ma le talitonu, ae e mafai ona tatou talitonu e aunoa ma le faatuatua. O lea, e le lava ai le tau o le talitonu ia Iesu Keriso. Ina ia faamanuiaina o tatou olaga e le talalelei, e ao ona tatou maua le faatuatua lea e uunaia i tatou e mulimuli ai ia te Ia. E i ai se malamalama faapitoa e oo mai pe a tatou faatinoina le faatuatua ma saili e ola i le talalelei. Pe a tatou faataunuaina le faatinoina o o tatou talitonuga faatasi ma le faatuatua, e pa’i mai le agaga i o tatou loto ma mafaufau. E tatou te mauaina se molimau faaleagaga mai le Agaga Paia lea e mafai ai ona tatou faapea mai “matou te iloa” o Keriso o lo matou Faaola ma e moni le Ekalesia.

Suesue i Mau



Fai ni gaoioiga se lua o gaoioiga nei (A–I) ao e suesue i le Alema 32.

A Mau Tauloto—Alema 32:21

1. Tusi se faaitaiga e faamatalaina ai le ala o loo faaalua ai le faatuatua o se tagata i le usiusitai lea i poloaiga a le Atua. Ia faaalua ai i lau faaitaiga ni ala e le manaomia ai e se tagata “le mautinoa lea o mea,” ae e manaomia le “faamoemoe i mea e le o vaaia, a ua moni ia.”
2. Faapea na e talanoa ma sau uo e uiga i le faatuatua. Na e tuuina atu le faamatalaga a Alema i le uiga o le faatuatua o loo i le Alema 32:21. Ona fesili lea o lau uo, “Ae e faapefea ona e iloa se mea e le o vaaia e moni ia?” Pe faapefea ona e tali atu i ai? Tuu mai se faaitaiga patino o se mea e te iloa e moni ae le o vaaia.

E Tusi ni Faatonuga

Tusi ni laasaga faasitepu o ni faatonuga o le “tofotofo” o loo faamatalaina e Alema i le Alema 32:27–43. Manatua ia aofia ai faaeteetega mo mea o le a taofia ai se tagata mai le mauaina o taunuuga sa’o.

I Sue ma Faamatala se Manatu o loo Saga Faaalia Pea

Saili ni upu se tolu o loo faaalua mai i fuaiupu taitasi o le Alema 32:41–43. Faamatala po o a mea e te manatu e taua ai nei uiga lelei e tolu i le faagasologa o le tuputupu ae faaleagaga ma le malamalama. Atonu e te manao e makaina upu na i au tusitusiga paia.



I le Alema 32, na aoaoina e Alema ia sa Sorama e uiga i le faagasologa o le tuputupu ae o le faatuatua faaleagaga ma le malamalama. Na ia uunaia i latou ina ia totoina mea moni o le talalelei i o latou loto e ala i afioga a le Atua ma na ia faamatalaina le ala e mafai ai e lena fatu itiiti o afioga a le Atua ona tuputupu ae o se laau malosi o le malamalama, olioli, ma le ola e faavavau. I le Alema 33 o loo tatou faitau ai i mea moni patino o le talalelei na manao o ia ia i latou ina ia “totoina” i lena taimi. Ia maitau le ala na tali patino ai e aoaoga a Alema ia fesili ma faafitauli na ia vaaia i sa Sorama i le Alema 31–32.

Malamalama i Mau



Alema 33

- Sese** (f. 2)—Faia se mea sese tele
- : **Faatusa** (f. 19)—Uiga faafaatusa, foliga i ai
 - : **Fetepatepaa'i** (f. 21)—Vaavaai solo
 - : **Faapaie** (f. 21)—Paie
- Foaiina** (f. 16)—Tuuina atu, faasafuaina atu

Alema 33:3–17—O Senosa ma Senoka

Tagai i le vaega o le “Malamalama i Mau” mo le 1 Nifae 19:10 (itulau 29).

Alema 33:18–22—Aisea na Siitia ai e Mose se Gata i Luga o le Laau?

Na aoao mai Elder Bruce R. McConkie, sa avea ma se tasi o le Korama a Aposetolo e Toasefululua: “O Mose, i le vao, ina ua auina mai e le Alii ia te i latou ‘gata feai ua felelei’, ina ia ūtia ai ma feoti ai tagata e toatele o Isaraelu, na faia se gata apa memea ma tuu i luga i se laau. Ma o i latou uma o e na utiaina e meaola fetolofi ūogo ma vaavaai atu i ai i le apamemea ma le faatuatua, na ola i latou; ae na feoti isi. Aisea? Aua na poloaia Mose e le Atua ina ia faia lena mea, ma o se sauniga lena mea i Isaraelu—o se sauniga na faia e fai ma faatusa o le mea moni o le siitiaina ae i luga o le satauro o le Mesia Folafolaina, ma o e uma o e vaavaai ia te ia i le faatuatua o le a faaolaina; ae o isi o le a feoti” (*The Mortal Messiah: From Bethlehem to Calvary*, 4 voluma. [1979–81], 1:476–77).

Suesue i Mau



Fai le gaoioga A po o le E ao e suesue i le Alema 33.

A O le Vaifofo a le Alii

1. I le Alema 31:8–23 ma le 32:2–5 o loo tatou faitau ai i faafitauli i sa Sorama ma ala na leaga ai i latou. Faailoa mai ni faafitauli se lua ma ni aoaoga sese, ona aoteleina lea o mea na aoao mai e Alema i le Alema 33 o loo tuuina mai ai tali po o vaifofo i mea taitasi na na e lisiina.
2. Aisea na t̄aua ia ia Alema le aoaoina atu o sa Sorama e uiga i le tofotofu o le afioga a le Atua (i le Alema 32) ao le i fautuaina atu i latou i auala e mafai ona latou foiaina ai o latou faafitauli (i le Alema 33)?

E O le Gata i Luga o se Laau

1. Faitau le Numera 21:4–9 ma le Alema 33:18–22 ma faamatala pe na avea faapefea ma faatusa o Iesu Keriso le gata apa memea i luga o le laau (tagai i le vaega o le “Malamalama i Mau” mo le Alema 33:18–22 mo se fesoasoani, pe afai e manaomia).
2. E mafai faapefea i le vaavaai po o le liliu atu ia Keriso ona fesoasoani ia te oe i lou olaga?



Alema 34

O le Fuafuaga e Faavavau o le Togiola

Pe na e se ea? I le Alema 34, na molimau ai Amoleka pe ana le seanoa le Togiola a le Faaola, semanu o le a feoti tagata ola uma i ni oti eseese se lua ma fano uma ai e faavavau. O mea na o aafiaga ogaoga i tagata ola uma ona o le Pau o Atamu. Ao e faituaina, mafau fau loloto i ala o loo fesoasoani ai le Togiola a Iesu Keriso ia i tatou i le faatoilaloina o oti nei. Manatua ia tatou mauaina faamanuiaga uma o le ala a le Atua o le faaolataga e tatau ona tatou mauaina e ala i le faia o mea o loo manaomia ai i tatou e le Tama Faalelagi. Vaavaai mo mea e ao ona e faia ina ia faataunuu ai Lana fuafuaga.

Malamalama i Mau



Alema 34

- Vavaese** (f. 2)—Fouvale, liliuese
- : **Otaota ua lafoaiina** (f. 29)—Otaota, e itiiti lona taua po o le aoga
- E tatau** (f. 9–10, 13)—Talafeagai ai, taua
- : **Faatuai** (f. 33, 35)—Tuu ese, tuu i tua
 - : **Faatoilaloina** (f. 35)—Puleaina e
 - : **Agatele** (f. 40)—Faatiga, faitio
- O iota ma fasi mataitusi** (f. 13)—E oo lava i sina vaega pito itiiti (o iota ma mataitusi o mataitusi pito sili ona ninii i le gagana Eperu)
- E le aoga ia te outou i se mea e tasi** (f. 28)—E le aoga ia te oe, e le fesoasoani ia te oe

Alema 34:9–14—“Le Taulaga Sili ma le Faaiu”

Na aoao mai Amoleka e na o “le taulaga e le mafuatia ma le faavavau” e i ai le mana e faaolaina ai fanau a le Atua mai le Pau o Atamu, lea na aumaia le agasala ma le oti i le lalolagi (tagai i le Alema 34:10–12). Na aoao mai Elder Russell M. Nelson: “E na o Iesu lava e mafai ona ofoina atu se togisala e le faatuaoia faapena, aua sa fanau o ia mai se tina faitino ma se Tama e tino ola pea. Ona o lena tofi tulaga ese, na avea ai Iesu ma se Tagata e leai se gataaga” (*Liahona*, Ianuari 1997, 40).



Alema 34:32–34—Aisea e Taua ai le Salamo ma le Saunia i Lenei Olaga?

Na aoao mai Elder Bruce R. McConkie: “O lenei olaga o le taimi lea ua tuuina atu i tagata e salamo ma sauniuni ai e fetai ai ma le Atua. O i latou o e mauaina le avanoa i lenei olaga e taliaina ai le mea moni ua i ai le matafaioi ina ia faaogaina; a leai, o le a faafitia ia i latou le atoatoaga o le faaolataga. O faamoemoega mo ni tau i ala i le mea ua ta’ua o le *salamo i le gutu o le tuugamau* e le aoga lea” (*Mormon Doctrine*, 631).

Suesue i Mau

Fai ni gaoioiga se lua o gaoioiga nei (A–O) ao e suesue i le Alema 34.

A O a Mea e Fausia ai se Molimau?

I le Alema 34:8–16 o loo tusia ai se vaega o le molimau a Amoleka.

1. Iloilo ia vaega taitasi o mau nei mai le Alema 34 ma tusi i lau api mea e te manatu o o latou uiga: o fuaiupu e 8–9; 10–12; 13–14; ma le 15–16.
2. Faamatala le mea e te manatu o le faavae o le molimau a Amoleka.
3. O le a le vaega o le molimau a Amoleka o loo avea foi ma se vaega o lau molimau?

E Tusi se Tusi

Ua ta’u atu e se uo ia te oe e le o toe tatalo lava o ia ona e leai se nofoaga paganoa e tatalo ai ma e le iloa pe o a ni mea e tatalo ai o ia. Suesue i le Alema 34:17–27 ma tusi se tusi ia te ia, e faatatau i le apoapoaiga a Amoleka, o loo tuuina atu ai ni fautuaga se lima i le nofoaga ma le taimi e mafai ona tatalo ai ma mea e mafai ona tatalo ai o ia.

I Mau Tauloto—Alema 34:32–34

O loo e popole lava e uiga i se uo e le o tausaiaina poloaiga. O loo lisi atu i lalo ana faamatalaga. Tusi mea na i lau api. Ona tusi lea o se tali mo mea taitasi. Ia aofia ai i lau tali upu po o fasifuaiau mai le Alema 34:32–34.

1. “Ou te salamo lava ao le i faia la’u misiona, ae peitai ou te manao sei fai sina evaeva teisi seia oo atu i lena taimi.”
2. “Pe afai ou te oti, e mafai lava ona ou salamo i le lalolagi o agaga. Pe le o le mea ea lena e tatau ona i ai?”

O Tusi se Suega

Mo fuaiupu taitasi i le Alema 34:37–41, tusi se fesili e mafai ona taliina i lena fuaiupu. Pe a mae’a fesili taitasi ona tusi ai le ma lau tali.



O le ola ai i le talalelei o nisi taimi e moomia ai ni suiga faigata i o tatou olaga. Atonu e tatau ona suia ai a tatou galuega, filifilia ni uo fou, po o le malaga ese foi. Ao e faitauina le Alema 35, ia maitau suiga faigata na oo mai i olaga o sa Sorama o e na talitonu i upu a Alema ma Amoleka atoa ai ma le ala na saunia e le Alii mo i latou ina ia mauaina ai le olioli i le talalelei. Mafaufau pe mafai faapefea e lenei mea ona tuuina atu ia te oe le faamoemoe i luitau o loo e feagai ai.

Malamalama i Mau

Alema 35

Taupulepule (f. 3)—Talanoa, apoapoai	: Mapugātamai (f. 9)—Tautala, faaalua
Faiva (f. 3)—Galuega	: I le va (f. 13)—O le va
Faalilolilo (f. 5)—Mea lilo ma natia	: Ma’a’a loto (f. 15)—Tetee i le amiotonu

Suesue i Mau

Fai se gaoioiga se tasi o gaoioiga nei (A–I) ao e suesue i le Alema 35.

A Faailoa Mai le Fuafuaga Lilo

Faapea o oe o se sipai na maitauina le taitaiga a sa Sorama. A mae’a le faitauina o le Alema 35:1–6, ona tusi lea o se tusi puupuu e faamatala ai le fuafuaga leaga a sa Sorama ma le ala o le a aafia ai i latou o e ola ai i mataupu faavae o le talalelei.

E Tusi se Lipoti mo Tala Fou

Faitau le Alema 35:7–12 ma tusi se lipoti mo se nusipepa e uiga i le faafitauli i Seasona. Ia ofia ai mea nei:

1. O se ulutala
2. O se faaitaiga o taufaamata'u e te manatu na "mapugatama'i" e sa Sorama.
3. O se aotelega o le tali a le nuu o Amona ma le ala e ono faaleleia ai nisi o tulaga i le mea o loo e aumau ai.

I Faamatala Lagona

1. Mafaufau loloto i le Alema 35:14–16 ma faamatala lagona o Alema e uiga i lena mea ma le mea na faia e ia.
2. E faapefea ona tutusa le mea lenei ma mea na aoao mai ia i tatou e perofeta o aso e gata ai e uiga i le sauniaina o o tatou aiga mo taimi faigata i le lumanai lea ua valoia mai?

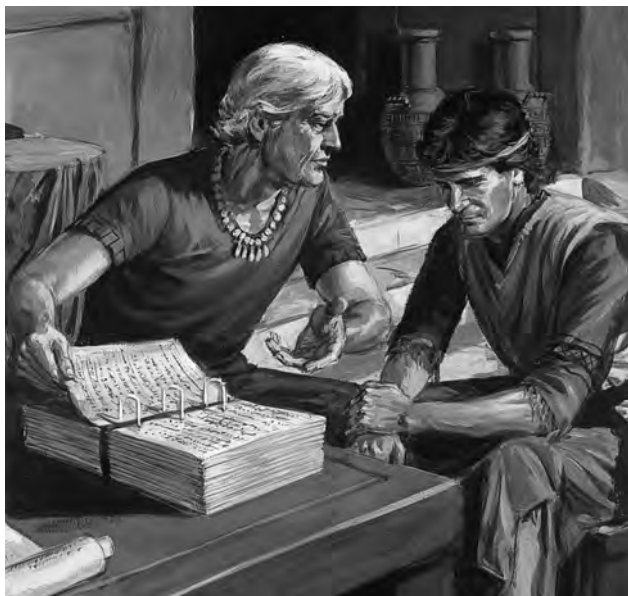

E faapefea ona saunia e se tama alofa lana fanau ina ia tetea atu i faaososoga a Satani? E mafai faapefea ona ia uunaia i latou ina ia mananao i faamanuiaga o le talalelei ia sili atu nai lo o faatosinaga e le tumau o le lalolagi? O le Alema 36–42 o se faamatalaga o apoapoiga a le perofeta o Alema i lona atalii. Suesue ma le agaga tatalo i mataupu nei ina ia malamalama ai i mea na mana Alema ina ia iloa ma faia e

lana fanau. O mea moni na ia aoaina atu o folafolaga mo o tatou faamanuiaga faaletino ma le faavavau, e sili atu nai lo soo se mea e ofoina mai e Satani.

Malamalama i Mau



Alema 36

- | | |
|--|---|
| Aioi atu (f. 3)—Faatoga | ••• Atuatuvale (f. 12, 17, 19)— |
| Faaletino (f. 4)—Tino faitino | ••• Tiga, faanoanoaga loloto |
| Manatu i la le tino (f. 4)—Poto o le lalolagi | ••• Silisili ona oona (f. 21)—O'oo'o |
| Tigaina, puapuagatia (f. 12, 14, 16–17)—Lagona le tiga ma le tigaina i puapuaga | ••• |

Alema 36:18—O le Au Oona

Tatou te oo i le tulaga o le "au oona" pe a tatou lagonaina le le fiafia po o lagona loloto o le faanoanoa mo mea sese na faia. Ae peitai e le faatagaina e tagata uma i latou lava e oo i ai lenei lagona le fiafia. Na aoao mai Peresitene Spencer W. Kimball, "o i latou e filifilia lea auala e matua maa o latou loto ma latou le maua ai se manao ina ia salamo. O le isi auala o le faatagaina lea o le le fiafia e taitaiina [i tatou] i le faanoanoa a'ia'i, ona sosoo ai lea ma le salamo, ma iu atu ai i le faamagaloga" ("O Le Talalelei o le Salamo," *Liahona* Mati 1983, 3).

Suesue i Mau



Fai ni gaoiiga se lua o gaoiiga nei (A–I) ao e suesue i le Alema 36.

A Ia Manatua le Tafeaga a Outou Tuua

O loo amata ma faaiuina le Alema 36 i le apoapoiga a Alema i lona atalii o Helamana ina ia manatua le tafeaga a o latou tuua ma le laveaiina o i latou e le aao o le Atua i le taimi mulimuli (tagai i le Alema 36:2, 28–29). Ia maitau le ala na faaogaina ai e Alema lona lava olaga e fai ma se faaitaiga o lena mataupu faavae.

1. Faitau le Alema 36:6–16 ma faamatala ala na saisaitia ai Alema.
2. Faitau fuaiupu 17–21 ma faamatala ala na laveaiina ai Alema e le mana o le Atua.
3. Tusi se parakalafa puupuu e faamatala ai pe faapefea ona fesoasoani na mea ia te oe e te talitonu ai e laveaiina oe e le mana o le Atua mai tofotofoga o le olaga e foliga mai o loo saisaitia ai oe.

E Faailoa Mai Elemene

E faavae i le Alema 36:13–24, aumai ni faamaoniga na oo Alema i elemene taitasi nei o le salamo:

1. Iloa le Agasala
2. Lagona le faanoanoa faaleatua
3. Ta'uta'u atu
4. Faia se faaleleiga (toe totogi mea na aveesea)

I Faamatala le Fasifuaitau Autu

Mafaufau loloto i faamanuiaga na lisiina i le Alema 36:25–29. Mo fasifuaitau ma upu autu taitasi nei, ia faia se aotelega o faamanuiaga e maua ai ma faamatala pe aisea e taua ai na faamanuiaga:

1. “Fanauina i la le Atua” (f. 26)
2. “Lagolagoina” (f. 27)
3. “Faatuina mai a’u” (f. 28)



Pe ua e faaaogaina ea se tapasa po o se faasino ala? O le a se mea e mafai ona faia e se tapasa mo oe? E i ai taimi tatou te manaomiaina ai se tapasa faaleagaga ina ia taitaiina ma faasino ala ia i tatou. Ua saunia e le Alii mo i tatou se tapasa faaleagaga. Ao e faitau i le Alema 37, vaavaai pe o le a lena tapasa faaleagaga ma le ala o loo mafai ona avea ai ma se fesoasoani mo oe i le asō.

Malamalama i Mau



Alema 37

Tusi paia (f. 5)—Tusitusiga paia	Inoino (f. 29)—Feitagai
Faafememeai (f. 6)—Le mautonu	Ese lona gaosiga (f. 39)—Faia ma le faaeteete, faamatagofieina ma teuteuina faalelei
Le toe lagona (f. 11)—Taofi	Paie (f. 41, 43, 46)—Faalolololo
Maa faasino (f. 21)—O le Urima ma le Tumema	Olioli (f. 44)—Olioli sili
Kaselema (f. 23)—O se igoa na tuuina atu i se tagata vaai e le o iloa	Vanu (f. 45)—Faatusa o le olaga faitino
Ne’i (f. 27)—Masalo, atonu	

Alema 37:21–31—O Papatusi e Luasefulu ma le Fa ma Pulega Faalilo

Na lapataiina e Alema ia Helamana ina ia puipuia tusitusiga a sa Iareto (o papatusi auro e luasefulu fa) ina ia aua nei faailoa atu ia sa Nifae tautoga, o faailoga, ma feagaiga o pulega faalilolilo na faaumatia ai sa Iareto. Na tusia e Elder Bruce R. McConkie: “E oo mai lava i tausaga uma na mulimuli mai, e i ai ni vaega, faalapopotoga, ekalesia, ma malo o loo i ai ni pulega ma ni faamoemoga faalilolilo—e musuia uma e Satani” (*Mormon Doctrine*, 471).

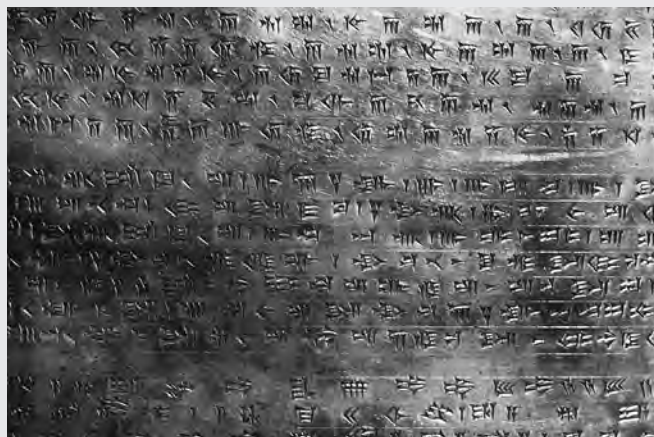

Suesue i Mau



Fai le gaoioga A po o le E ma le I ao e suesue i le Alema 37.

A Mau Tauloto—Alema 37:6–7

E foliga mai e manatu nisi tagata o tusitusiga paia ua na o ni tusitusiga i vaitaimi ua tuana'i ma e le mafai ona avea ma ni fesoasoaniga ia i latou i le taimi nei.

1. Iloilo le Alema 37:6–7 ma aumai se faataitaiga se tasi o se fuaiupu o se mau o se “mea faatauva ma faavalea” ua avea ma se faamanuiaga i lou olaga.
2. Sue le Alema 37:8–20 ma lisi ni “faautautaga poto” se tolu na faasaoina ai tusitusiga paia ma fai se aotelega pe mafai faapefea ona faamanuiaina i tatou i faamoemoga na i le aso

E Mau Tauloto—Alema 37:35

Mafaufau e uiga i le Alema 37:35 ma le ala o le a e aoaoina atu ai i se tamaitiiti e lima tausaga lona matua. Tusi se auivi po o se oototoga o mea o le a e fai atu ai, ma lagolagoina ou manatu i faamatalaga o loo i fuaiupu e 36–37.

I Tusi ni Faatonuga

I le Alema 37:38–47 na faatusalia e Alema le Liahona, po o le Faasino Ala, i tusitusiga paia, po o “afioga a Keriso.”

1. Iloilo fuaiupu na ma tusi ni faatonuga pe faapefea ona faaaogaina ai le Liahona.
2. Faamatala pe mafai faapefea e na faatonuga ona fesoasoani ia te oe ina ia faaaogaina lelei ia tusitusiga paia.



E puupuu le apoapoaiga a Alema i lona atalii o Sepulona (e na o le tasi le mataupu) ae peitai na mamana ana upu. Suesue i ai ma le faaeteete ao e aoao e uiga i mea e malosi ma mea foi e vaivai ai Sepulona. Ia vaavaai foi mo ala e mafai ona e aumaia ai le fiafia i ou matua.



Malamalama i Mau

Alema 38

Noanoaga (f. 4)—Noanoatia

Tiga matua tele lava (f. 8)—
Faanoanoaga, puapuaga,
mafatia

Le gaoia (f. 10)—Puleaina o ia
lava

• Faasaua (f. 12)—Malosi, pulea
faamalosi

• Faautauta (f. 15)—Silasila
mamao

Alema 38:12—“Ia e Taofi ou Tuinanau Uma”

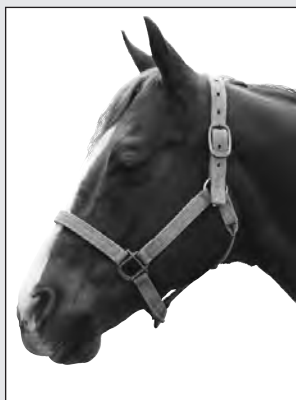

O le faamoemoega o le taofi po o le faagutu o le taofiofia lea ma faatonutonu le solofanua, ae le o le faatigaina po o le faaumatiaina ai o le solofanua. O le uiga lena o le apoapoaiga ia “taofi” o tatou tuinanau. “Pe ua atamai ea le faafitia o i tatou lava ona e i ai se mea e sese i o tatou manaoga malolosi, pe ona e i ai se mea e sa’o i o tatou manaoga malolosi? Na aoao e Alema lona atalii: ‘Ia e taofi ou tuinanau uma, ina ia faatumuina oe i le alofa.’ (Alema

38:12; faamamafa faapoopo.) Sa le i faapea mai o ia e aveeseina pe faatoilalo ou tuinanau, ae peitai ia *taofia*—ia noatiaina, ia tapasaina, ma ia faatonutonu lelei. Aisea? Aua foi o le puleaina e mafai ai ona saga faatamaoigaina ma loloto le alofa” (Bruce C. Hafen and Marie K. Hafen, *The Belonging Heart* [1994], 302).

Suesue i Mau

Fai le gaoioiga A po o le E ao e suesue i le Alema 38.

A Avea Mea Vaivai ma Mea Malolosi

1. Tusi ni koluma se lua i lau api ma faaulutalaina le tasi “O Mea e Malosi ai Sepulona” ma le isi “Lapataiga na Tuuina Atu ia Sepulona.” Faitau le Alema 38:1–5, 10–15 ma lisi mea e te manatu o mea e malosi ai o ia ma lapataiga.
2. Faitau le Eteru 12:27 ma faamatala pe mafai faapefea i le faalogo ma usitaia o lapataiga a o tatou taitai ona faamalolosi i tatou.

E Tusi se Tusi

Na aoao e Alema lona atalii o Sepulona i le auala e maua ai le malamalama faaleagaga.

1. Tusi se siata e pei o le siata lenei, ae aua le tusiina ai fesili. Ao e iloiloaina le Alema 38:6–9, vaavaai mo tali i fesili ma, i totonu o pusa, tusi le fuaiupu po o fuaiupu o loo taliina ai fesili na.

O le a le ala e tasi lea e mafai ai ona faaulutalaina i tatou?



O le a le mea na onosaia e Alema ina ia maua ai le faamagaloga o ana agasala?



Na faapefea ona faamatalaina e Alema le fanauina lea e oo i ai tagata pe a salamo i latou?



E faapefea ona mauaina e i latou o e ua fananau i le Atua le malamalama sili faaleagaga?



Malamalama Faaleagaga

2. Tusi i lau api se tusi i sau uo, e faamatala ai pe faapefea ona maua le malamalama faaleagaga.



Alema 39

O le Natura Matautia
o le Agasala Feusuai

Na fiafia Alema i ona atalii o Helamana ma Sepulona. Ae peitai, sa le i fiafia o ia i amioga le mama a lona atalii o Korianetona. Na iloa e Alema le tiga e oo mai ona o le agasala ma na ia manao ai i isi ina ia aloese mai lena tiga (tagai i le Alema 36:11–16). O lea na sili ai ona tele mea na ia fai atu ai ia Korianetona nai lo isi ona atalii. Ia maitau mea na apoapoai atu ai Alema i lona atalii ia faia ina ia faatoilaloaina ai ana agasala.

Malamalama i Mau



Alema 39

Na tigaina ai au (f. 3)—
Faanoanoa, le lelei

Talitane (f. 3)—Fafine e le
tausia le ola mama, fafine
faitaaga ma mulilua

Faaatuatuvale (f. 7)—
Puapuaga, tiga, faanoanoaga

Lafoai (f. 9)—Tuu ese, fulitua
Faafiti, lafoai (f. 9)—taofi, tuu
ese

Aloalosa (f. 12)—Ia e aloese
mai ai, aua le faia

Tala lelei (f. 15)—Tala fou

Alema 39:5–6—E Matautia Faapefea Agasala Feusuai i le Silafaga a le Alii?



Na tautino mai e le Au Peresitene Sili, i se savali na faitauina i le konafesi aoao ia Oketopa 1942:

“O le agasala o le feusuai . . . i lona matuia, e sosoo atu i le fasioti tagata. . . .

“ . . . E le mafai ona e faia ni mafutaga feusuai i fafo atu o faaipoipoga ma le tulafono . . . ma e solaese mai ai i faasalaga ma faamasinoga ua folafolaina mai e le Alii i lenei agasala” (i le Conference Report, Oketopa 1942, 11).

Alema 39:6—O le a le Tulaga e Mafai ai ona Faamagalo le Fasioti Tagata?

Na aoao mai Elder Bruce R. McConkie: “E iu lava ina faamagaloina ē fasioti tagata ae pe a faapea lenei ua faamagaloina agasala uma vagana ai le agasala i le Agaga Paia; e le faamagaloina i latou pe a faapea na maua e i latou le avanoa mo le faaolataga faaselesitila” (*Mormon Doctrine*, 520).

Na faamalamalama mai e Elder Spencer W. Kimball, o le na avea i le taimi lea ma se tasi o le Korama a Aposetolo e Toasefululua:

“Na tusia e Ioane ‘e leai sē fasioti tagata e tumau ia te ia le ola e faavavau.’ [1 Ioane 3:15.] Ua faafitia e le fasioti tagata le faaolataga mo ia lava i le malo selesitila, ma i lea tulaga e le mafai ona faamagaloina o ia mo lana agasala. . . .

“E moni, o tulafono a le atunuu ma tulafono a le Atua o loo iloa ai le eseese tele i le va o le fasioti tagata po o le fasioti tagata faamoemoeina ma le fasioti tagata e le i faamoemoeina. Ae peitai, e faapea foi ona aveesea e tagata ola o isi i taua” (*The Miracle of Forgiveness* [1969], 127, 129).

Suesue i Mau



Fai le gaoioiga E ma le gaoioiga A po o le I ao e suesue i le Alema 39.

A Aisea na Faanoanoa ai Alema?

- Faitau le Alema 39:1–11 ma lisi mea e lima na faanoanoa ai Alema ona sa faia pe na le i faia foi e Korianetona ma na taofia ai Korianetona mai le avea ma se faifeautalai lelei.
- Tusi le mea e tatau ona faia e Korianetona ina ia salamo ai (tagai f. 7–13).

E Tusi se Tusi

Na aoao mai Peresitene Ezra Taft Benson: “O le agasala ua pipisi tele i lenei augatupulaga o le faitaaga lea (*Liahona*, Iulai 1986, 3). Iloilo le Alema 39:3–9 ma tusi se parakalafa i lau api e faamalosiaina ai se tasi e tetea atu i faaososoga o le ola le mama.

- Faamatala le matautia tele o le ola le mama.
- Faamatala pe aisea ua e filifili ai e te le faamatuu atu i faaososoga.
- Faaaoga le faamatalaga o loo i le vaega o le “Malamalama i Mau” mo le Alema 39:5–6 ma faamatala pe aisea e te manatu ai ua matua matautia ai agasala nei (tagai foi i le MFF 42:24–25).

I O le a se Eseese e i ai Ona o Lau Faaitaiga?

Iloilo le Alema 39:11–13 ma mafaufau e uiga i le aafiaga o le faaitaiga a Korianetona ia sa Sorama.

- Faatusatusa mea na faia e Korianetona (tagai i le f. 11) ma mea na valaauina o ia e tautino atu (tagai f. 15–16).
- O le a se aafiaga e mafai ona i ai i tagata ona o se faaitaiga leaga?
- O le a se aafiaga e mafai ona i ai i tagata ona o se faaitaiga lelei?



Alema 40

O le Lalolagi o Agaga ma le Toetutu

Pe ua fesili atu ea se uo ia te oe pe o fea tatou te o i ai pe a mavae le oti? E faapefea ona e tali atu i lenei fesili? I le Alema 40 o loo i ai tali a Alema i fesili e tele e uiga i le olaga pe a mavae le oti. Faitau mea na aoao mai e Alema ma vaai pe ua ia taliina ni au fesili sa i ai e uiga i le olaga pe a mavae le olaga lenei.

Malamalama i Mau



Alema 40

E le ofu lenei tino iuvale i le tino ola pea (f. 2)—O le a le toetu lenei tino faitino.

Aso e va ai (f. 6)—Le vaitaimi i le va

Toasa e mumu (f. 14)—Toasa tele ma le amiotonu

Tofia (f. 15, 17, 26)—Tofiga, faamasinoga

Toe tuuina atu (f. 23)—Toe aumaia

‘Alu (f. 26)—O le ‘alu o loo to’a i le pito i lalo o le ipu o loo tuu ai le uaina; o le “feinu . . . i le ‘alu o le ipu oona” o le inuina lea o le vaega pito sili ona leaga



© 1994 Jolyrn M. Hegsted

Suesue i Mau

Fai le gaoioiga I ma le gaoioiga A po o le E ao e suesue i le Alema 40.

A Faauma le Fuaiupu

Tagatagai totoa i le Alema 40:1–8 ma saili upu o loo faauma ai fuaiupu taitasi nei. Tusi fuaiupu atoatoa i lau api.

1. “E leai se toe tu mai . . . seia _____.”
2. “Ua tuupoina le aso _____.”
3. “E ao ina i ai _____.”

E Parataiso po o le Falepuipui?

I le Alema 40:11–15 o loo ta’ua ai tulaga e lua i le lalolagi o agaga. Faitau fuaiupu na ma lisi ni taunuuga e mulimuli mai i le oti o e amiotonu ma e amioleaga.

I Faafetaui le Faaupuga i se Fuaiupu

Mai mea na e aoaoina i le Alema 40:15–26, tusi se faamatalaga faaleaoaga faavae e uiga i le Toetutu mo fasifuitau taitasi nei:

1. O le agaga ma le tino
2. I le taimi o le Toetu o Keriso
3. I le va o le oti ma le toetutu
4. I le mea e fiafia ai po o le faanoanoa
5. Tutu i luma o le Atua
6. Toefuataia mea uma

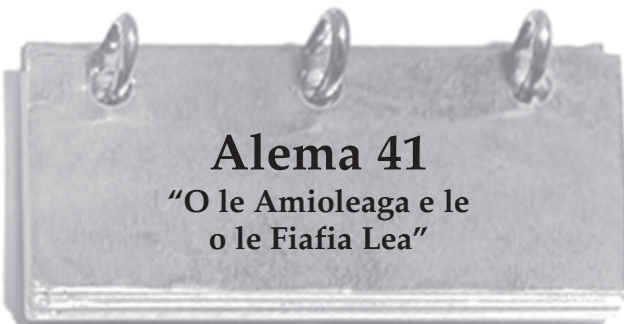

Alema 41 “O le Amioleaga e le o le Fiafia Lea”

Pe na e taumanatu ea pe aisea e foliga mai ai e aloese nisi mai taunuuga o le faia o se mea sese? Na faamatalaina e Alema i

lona atalii o Korianetona e uiga i le mea e tupu ia i latou o e manatu e maua le fiafia i le amioleaga. Ao e faitau i le Alema 41, ia maitau ana aoaoga e uiga i le faamasinoga mulimuli, e uiga i le mataupu faavae o le toefuataiina, ma i le Toetutu o le a toe mauaina ai e tagata uma ia uiga ma amioaga na latou mauaina i le olaga faitino.



Malamalama i Mau

Alema 41

Faauigaese (f. 1)— : **Faaletino** (f. 11, 13)—I le
Faapiopoina po o le suiina o : lalolagi, faitino
le uiga : **Tauamiotonuina** (f. 15)—
Tatau (f. 2–3)—Manaomia : Faamagaloina
E le liua (f. 8)—E le suia :

Alema 41:2—O le a le “Ala o le Toefuataiina”?

O le upu *toefuataiina* o lona uiga ia toe aumaia i lona tulaga sa i ai. I le Alema 40:1–41:2 o loo faamatalaina ai le ala o le toefuataiina o le Toetutu lea, e toe tuufaatasia ai le agaga ma le tino. O se isi faamatalaga o lona uiga o loo tuuina mai i le Alema 41:3–15. O le ala o le toefuataiina o loo aofia ai foi le faamasinoga mulimuli, pe a tatou mauaina se tau e tusa ai ma mea na tatou faia i le olaga faitino. Na aoao mai Peresitene Iosefa Filitia Samita: “E i ai se tulafono paia o le toe faaleleia. O lea o le olaga faitino o se nofoaga leae tofotofoina ai. E faamasinoina tagata i mea na latou faia, ma e i ai se tau po o se faasalaga mo mea na faia i le olaga faitino. E leai se faaituau i le malo o le Atua. O le mea e mauaina e le tagata o le mea lea ua talafeagai ma ia” (*Answers to Gospel Questions*, 5:16). I se tulaga moni lava, o le tulaga tatou te i ai i le faavavau e fua lava i a tatou amioaga ma manaoga i le olaga faitino (tagai i le MFF 88:21–32).

Alema 41:11—“Au Oona”

Tagai i le “Malamalama i Mau” mo le Alema 36:18 (itulau 127).

Suesue i Mau

Fai gaoioiga A ma le E ao e suesue i le Alema 41.

A Tali se Fesili

Faitau le Alema 41:1–6 ma tusi tali mo ni fesili e lua o fesili nei e uiga i le ala o le toefuataiina:

1. I nei fuaiupu o le upu *toefuataiina* o nisi taimi o loo faatatau ai i le toetutu. Faamatala isi ala o loo faaogaina ai le *toefuataiina* iinei.

2. E faapefea ona tonu ma sa’o le ala o le toefuataiina?
3. O le a le mea e tupu i e amioleaga, e tusa ai ma faamasinoga a le Atua?
4. E tusa ai ma le Mosaea 4:30, o a vaega o o tatou olaga o le a faamasinoina ai i tatou?

E Mau Tauloto—Alema 41:10

Na saunoa mai Peresitene Ezra Taft Benson: “E le mafai ona e faia le mea sese ma e lagonaina le sa’o. E le mafai lava!” (“To the Rising Generation,” *New Era*, Iuni 1986, 5). Faaoga le Alema 41:3–10 ina ia fesoasoani ia te oe e tali fesili nei:

1. Aisea e moni ai le saunoaga a Peresitene Benson i le olaga lenei ma le olaga a sau?
2. Aisea e le mafai ai ona avea le amioleaga ma se fiafiaga? Aisea e sili ai ona tatou fiafia ao tatou taumafai e mulimuli i le faataitaiga ma aoaoga a Iesu Keriso?



Ao faaiuina e Alema ana aoaoga ia Korianetona, na ia taliina ai fesili pe o le a faapei le olaga e aunoa ma le salamo, agasala, tulafono, ma faasalaga. O le Atua e faamasino tonu ma alofa mutimutivale foi. E mafai ona fesoasoani le Alema 42 ia te oe ina ia e malamalama ai i le mafuaaga o lou i ai iinei i le lalolagi ma le taua o le olaga i le lalolagi i lou alualu i luma e faavaava.

Malamalama i Mau

Alema 42

Tuuina atu (f. 1, 14)—Tofiaina, faamasinoina

Kerupi (f. 2–3)—O se ituaiga o agelu

Aso e faataitai ai (f. 4, 10, 13)—Vaitaimi o loo suesueina pe tofotofoina ai (olaga faitino)

Faaletino (f. 7–9)—Faitino

Faataunuaina (f. 15)—Faia, faamalieina

Tiga o le loto fuatiaifo (f. 18)—Maasiasi, ta’usalaina, salamo ma le faanoanoa

Faao (f. 22)—Faataunuaina, faamalosiaina

Salamo (f. 23–24)—Loto salamo, loto maulalo

Sina mea ititi (f. 25)—Vaega ititi

Faautauta (f. 31)—Silasila mamao

Alema 42:7–9, 15—O le Oti Faaletino ma le Faaaleagaga na oo Mai i le Pau ma ua Faatoilaloina i le Togiola a Iesu Keriso

Na tautino mai e le Au Peresitene Sili ma le Korama a Aposetolo e Toasefululua i la latou molimau ia Iesu Keriso:

“Na Ia tuuina atu Lona soifua e togiola ai agasala a tagata uma. O Lana [taulaga] o se meaalofa sili foaifua mo i latou uma e soifua mai i luga o le fogaeleele.

Matou te ta’utino atu i upu ma le faamaoni a’ia’i, o Lona soifua, lea e totonugalemu i le talafaasolopito o tagata uma, e le’i amataina mai i Peteleema pe faaiuina foi i luga o Kalevario. O Ia o le Ulumatua a le Tama, o le Alo Pele e Toatasi i la le tino, o le Faaola ia o le lalolagi.

Na toe tu mai o Ia mai le tuugamau e ‘avea ma faapolopolo o e ua momoe’ (1 Korinito 15:20)” (*The Living Christ* [1 Ianuari 2000]).

Suesue i Mau

Fai le gaoioga E po o le gaoioga A ma le I ao e suesue i le Alema 42.

A Tusi au Tali



Faaoga le Alema 42:1–10 ina ia fesoasoani ia te oe e tali fesili nei:

1. O a oti e lua na oo mai ona o se taunuuga o le Pau o Atamu?
2. O le fea o oti semanu e leai sona aafiaga pe ana fai e ai e Atamu le laau o le ola?
3. O le fea o oti o le a tumau ai pea Atamu pe ana fai e ai e Atamu le laau o le ola?
4. O le a taunuuga e oo i ai pe ana fai e ai e Atamu le laau o le ola ina ua mavae le Pau?
5. O le a le mea na faia e le Alii i le laau o le ola ina ua mavae le Pau? Aisea?
6. O le a le faamoemoega e tasi o le taimi o le olaga faataitai o tatou i ai nei, po o le olaga faitino?
7. E mafai faapefea ona e faaoga ma le potole taimi o lou olaga faataitai?

E Faatumu le Ata

Tusi le ata lenei i lau api. Faaoga le Alema 42:11–24 ma le faamatalaga mai le vaega o le “Malamalama i Mau” mo le Alema 42:7–9, 15 ina ia faatumuina ai li’o i taunuuga autu e lua o le Pau ma le faatafafa i le ala e faatoilaloina ai taunuuga. Ona tali lea o fesili.

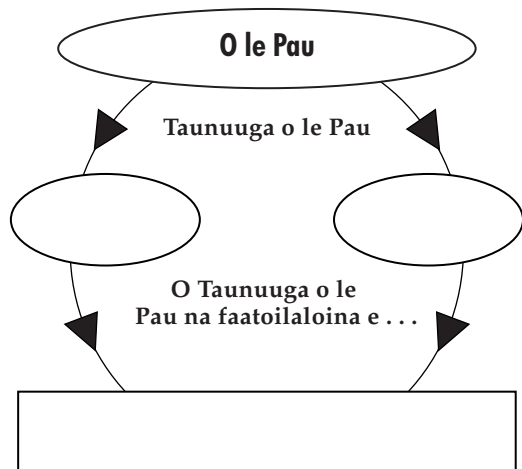

1. E tusa ai ma le fuaiupu 15, o le a le mea na “faataunuaina” e le Togiola ma o le a foi le mea ua ia “faaleleia”?
2. Tusi le fuaiupu lenesi i lau api, ma faatumu avanoa i faamatalaga mai le fuaiupu e 17: E le mafai e le tagata ona _____ seiloga e _____ muamua o ia, lea e le mafai ona ia faia seiloga e i ai se _____, lea e le mafai ona i ai e aunoa ma se _____.
3. E faapefea ona faatoilaloina e le Togiola le oti faaletino? (tagai i le f. 23).
4. E faapefea ona faatoilaloina e le Togiola le oti faaleagaga na oo mai i le Pau o Atamu? (tagai i le f. 23).
5. O le a le vaega [o tagata] e tuuina atu i ai le alofa mutimutivale? (tagai f. 23–24).
6. O a ni auala o loo aafia ai ou lagona e uiga ia Iesu Keriso ina ua e iloa le mea e faia e le Togiola mo oe?

I Tusi se Aotelega

O upu faaii a Alema i lona atalii o Korianetona o loo maua i le Alema 42:27–31. Mafaufau faapea o oe o se matua e i ai se atalii po o se afafine e faalogogata. Iloilo le Alema 42:27–31 ma tusi se aotelega o mea o le a e fai atu ai e faamalosi ai lou alo.

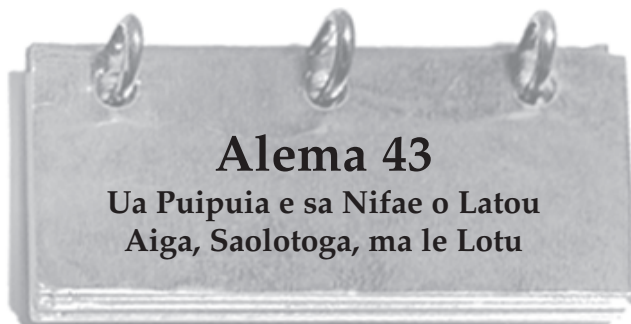

I le Alema 43 o loo faamatalaina ai le Taitaiu o Moronae, o se taitaiu sili o sa Nifae, ma o loo faaaauaina ai le faamatalaga i taua i le va o sa Lamana ma sa Nifae. E tele ni mafuaaga na tuuina ai e Mamona faamatalaga o taua i le Tusi a Mamona. Ao e faitau ma suesue i nei itulau, mafaufau e uiga i mea o le a e naunau e te sii taua ai. Pe i ai ea se mea o le a e tuuina atu ai lou ola ina ia puipuia?

Malamalama i Mau



Alema 43

Tofiga paia (f. 2)—Perisitua
Faatoilaloina (f. 7)—Puleina
Faao (f. 8)—Ave faamalosi ma le le tonu
Sa ao ai (f. 14)—Na tatau ai, manaomiaina

Sulu i lo latou sulugatiti (f. 20)—Fusi o latou sulugatiti
Tanuau (f. 27)—Faalilo, natia
Faamamalu i togafiti (f. 30)—Fuafuaga e faia ma le faaeteete

Suesue i Mau



Fai le gaoioiga A ma le gaoioiga E po o le I ao e suesue i le Alema 43.

A Faailoa Mai ni Mafuaaga o Taua

1. Faitau le Alema 43:4–8 ma lisi mafuaaga na sii taua ai sa Lamana?
2. Faitau fuaiupu 9–12, 26, 30 ma lisi mafuaaga na sii taua ai sa Nifae?
3. Faitau fuaiupu 18–21 ma lisi ala na sauniuni ai sa Nifae e sii taua atu.
4. O a mea e mafai ona e aoaoina mai ia sa Nifae e uiga i le saunia o oe lava e tetea atu i faaososoga o le olaga faitino? (tagai foi i le MFF 27:15–18).



E Faamatala Moronae

1. Faitau le Alema 43:16–17, 23–26, 53–54 ma tusi se faamatalaga e faamatalaina ai Moronae, o se taitaiu sili o sa Nifae.
2. Faamatala se tagata e te iloa o loo i ai nisi o uiga o Moronae.
3. Faailoa mai ni uiga se lua sa ia Moronae e pito sili ona e manao ia e mauaina.

I Tusi se Faafanua

Iloilo le Alema 43:22–53 e faapei o loo e suesue ma aoao i talafaasolopito faavaegaau ma fai mea nei:

1. Faatatau atu i le “O Nofoga o le Tusi a Mamona (i le Fesooteai ai)” (itulau 207) ma faailoa mai nofoaga o loo ta’ua i le Alema 43:22–53.

2. Faatusatusa le mea na uunaia ai sa Lamana e sii taua ma le mea na uunaia ai sa Nifae e sii taua ma faamatala pe aisea na manumalo ai sa Nifae (tagai f. 43–50).
3. Tusi se parakalafa e uiga i le mea e te manatu o le lesona pito sili ona taua na aoaina mai lena taua.



Alema 44

O le Manumalo o sa Nifae

Aisea na fai atu ai Moronae i ana autau e taofi le taua ina ua lata ina latou faatamaiaina o latou fili? O le a se mea o loo ta'uina atu e lenei mea ia te oe e uiga i le loto o Moronae? O le taitaiga a Moronae sa matua eseese ma le taitaiga a Sera'emina. Ia manatua o i laua uma o sa Nifae ma o le tele o le taua sa faia i le va o tagata faatuatua o sa Nifae ma tagata liliu ese o sa Nifae faatasi ma sa Lamana na latou faasufiina e sii taua ma i latou. O lenei taua sa le tatau ona tupu pe ana leai tagata e pei o Sera'emina. O a ni lagona e oo ia te oe pe a tupu i lou olaga se mea e le tatau ona tupu?

Malamalama i Mau



Alema 44

Ō ese teisi (f. 1)—Soso ese teisi : Au (f. 12)—'Au
 Fafasi (f. 7)—Fasioti : Ita (f. 16)—Toatamai
 Faaumatia ai (f. 7)—Feoti uma :

Suesue i Mau



Fai ni gaoioiga se lua o gaoioiga nei (A–I) ao e suesue i le Alema 44.

A Faia se Faatalanoaga



Mafaufau faapea e mafai ona e faatalanoaina Taitaiu Sili o Moronae ma Sera'emina ina ua mavae le taua. Iloilo le Alema 44:1–9 ma faaafia ai mea nei i lau faatalanoaga:

1. Faatusatusa mea na fai mai ai Moronae ma Sera'emina o le mafuaaga o le manumalo o sa Nifae (tagai i le Alema 44:3–4, 9).
2. Faamatala pe aisea e te manatu ai e faigata i nisi tagata ona iloa le mana o le Atua (tagai i le 3 Nifae 2:1–2).

E Tusi se Lipoti mo Talafou

Tusi se lipoti mo talafou mai le vaaiga o le taua o loo faamatalaina i le Alema 44:11–24, e tuuina atu i se aofia o loo fia iloa ni tala e uiga i le taua.

I Fai se Faatusatusaga

1. Iloilo le Alema 44:11–24 ma lisi ala na faalia ai e Moronae le faamasinoga tonu ma le alofa mutimutivale e oo lava i le taimi o le taua (tagai i le Alema 43:54).
2. Faitau le Alema 42:22–24 ma faatusatusa le faamasino tonu ma le alofa mutimutivale o Moronae i le faamasinoga tonu ma le alofa mutimutivale o le Atua.



Alema 45

O le Mavaega a Alema

O le a le taimi mulimuli na faia ai sau faatalanoaga ma lou tama po o se taitai perisitua? Sa faatalanoa ma faamanuia e Alema lona atalii o Helamana, a o le i tuuina atu i ai papatusi ma le taitaiga. Vaavaai mo ni mea e tutusa ai le faatalanoaga o Helamana ma ni ou faatalanoaga. Ia maitau apoapoiga taua na tuuina atu ia te ia ma le faigata o lona valaauga.

Malamalama i Mau



Alema 45

Le faatuatua (f. 10, 12)—Faifai : Mataitu (f. 12)—Ola le mama, malie atu lava : manao o le tino
 Faama'i (f. 11)—Ma'i pipisi : Maseiga (f. 21, 23)—eseese : Fouvalega, liliu ese
 Faaumatia (f. 11, 14)— : Faatatauina (f. 21)—Faatamaiaina atoa : Faasa'oina, toe faatulagaina



O Alema

Alema 45:18–19—Pe na Liuvaina ea Alema?

Na aoao mai Peresitene Iosefa Filitia Samita: “O se manatu matua talafeagai le talitonu e faapea o Mose ma Alema, e pei o Elia ma Ioane [le tali faaaliga], na liuvaina ina ia faataunuuina ai nisi o galuega ua saunia e le Alii mo i latou i se aso o i luma” (*Answers to Gospel Questions*, 5:38). Pe a liuvaina ni tagata amiotonu, e liua o latou tino ina ia le oo i ai le tiga po o le oti i le olaga faitino. O nisi taimi o tagata ua liuvaina e aveesea mai le lalolagi e aunoa ma le oo i ai o le oti ina ia faataunuuina ai faamoemoega o le Alii. Ae peitai, o tagata ua liuvaina, o le a laasia e i latou se suiga i le lumanai mai le tulaga liua i le tulaga toetutu.

Suesue i Mau

Fai ni gaoioiga se lua o gaoioiga nei (A–I) ao e suesue i le Alema 45.

A O se Faatalanoaga ma Alema

I le Alema 45:1–8 o loo i ai le faatalanoaga a Alema ma lona atalii o Helamana. Faapea na faatalanoaina oe e Alema. Tusi fesili a Alema ma pe faapefea ona e tali atu i ai.

E Faaali mai Sou Manatu

Iloilo le Alema 45:9–14.

1. Ia faia se aotelega o le valoaga taua na fai atu Alema ia Helamana ina ia tausia ma natia.
2. Tusi lou manatu pe aisea na manaomia ai e tausia ma natia le valoaga.
3. O le a le mea o loo aoaoina mai e lenei valoaga ia i tatou e uiga i le agavaa o Alema e vavalu ma iloina le lumanai o se meaalofa mai le Atua?

I O Tagata ua Liuvaina

Faitau le Alema 45:18–19, ma le saunoaga a Peresitene Iosefa Filitia Samita i le vaega o le “Malamalama i Mau” mo le Alema 45:18–19. Tusi ni mea moni se tolu na e aoaoina mai mea nei e uiga i tagata ua liuvaina.



Alema 46
O le Tagavai
o le Saolotoga

Pe e te manatua lou faitauina e uiga i le fouvale o Amaleki i le Alema 2? O se fouvale faapea sa tupu i le Alema 46. O

Amalekia, o se tasi o le a avea ma tupu, na saili e faatoilaloina le malo o sa Nifae. Ia maitau le taitaiiau o sa Nifae lea sa tu atu e tete ia te ia. Masalo o le a avea o ia ma se tasi o toa e te fiafia lava i ai i le Tusi a Mamona. Ia maitau foi le ala na faaogaina e lenei taitaiiau ina ia tuufaatasia ai lona nuu mo le saolotoga, ma mafaufau loloto pe aisea na matua faamanuaina ai.

Malamalama i Mau

Alema 46

- Ita tele** (f. 2–4)—Toatamai
- Matua faaletonu** (f. 7)—E le saogalemu
- Mau upu faaoleole** (f. 10)—Fuafuaga faatogafiti potu
- Saia** (f. 12–13, 19, 21)—Sasaaina
- Fusia i o latou sulugatiti** (f. 21)—Sulu i o latou sulugatiti
- Toe tagata** (f. 23–24, 27)—Vaega o loo totoe
- Sisi’o mai** (f. 32)—Taofia, muamua atu i luma ma si’o mai
- Faatuina** (f. 36)—Sisiina i luga

Suesue i Mau

Fai se gaoioiga se tasi o gaoioiga nei (A–I) ao e suesue i le Alema 46.

A Faailoa Mai Upu Autu

1. Tusi ni koluma se tolu ma faaulutalaina “Manaoga o Amalekia,” “Auala a Amalekia,” ma le “Aafiaga o Amalekia.” Iloilo le Alema 46:1–7 ma lisi upu autu o loo i lalo o ulutala nei.
2. Sue fuaiupu 8–10 ma faamatala mea e mafai ona tatou aoaoina mai le taunuuga o le aafiaga o Amalekia ia sa Nifae.
3. O ai tagata, vaega, po o faalapotopotoga i aso nei e ono i ai manaoga lava ia ma faaogaina auala lava ia e tasi na faaogaina e Amalekia?

E Tusi se Faamatalaga o Faona Po Nei

Faitau le mea na tusia e Taitaiiau Sili o Moronae i luga o le tagavai o le saolotoga, o loo i le Alema 46:12. (Atonu e te manao e maka i au tusitusiga paia.) Ia saunia sau lava tagavai o le saolotoga e mafai ona e faapipiina i totonu o lou potu po o potu o le seminare. Ia aofia ai upu po o ata o mea e te manatu e taua ona faasaoina pe puipuia.

I Faamatala le Ata



Iloilo le Alema 46:21–28 ma tusi se faamatalaga mo se api faamaumau faapei sa e i ai iina. Faamatala le mea na tupu i le ata ma le lagona e te ono oo i ai ao e faalogo atu i le Taitaiu Sili o Moronae.



Alema 47
O le Tagata na Fia
Avea ma Tupu

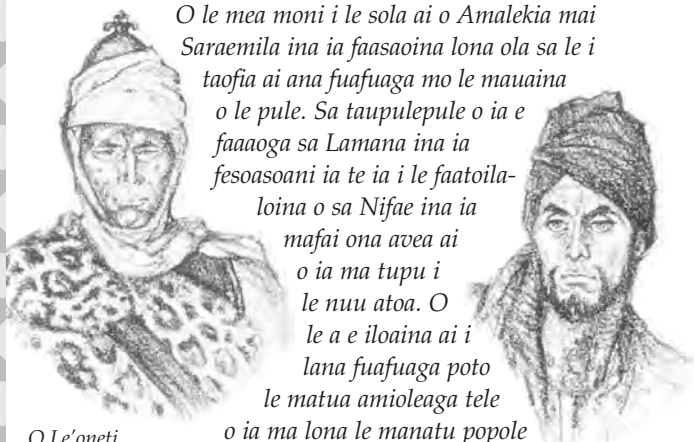

O Le'oneti

O Amalekia

O le mea moni i le sola ai o Amalekia mai Saraemila ina ia faasaoina lona ola sa le i taofia ai ana fuafuaga mo le mauaina o le pule. Sa taupulepule o ia e faaaoga sa Lamana ina ia fesoasoani ia te ia i le faatoilaloina o sa Nifae ina ia mafai ona aveai o ia ma tupu i le nuu ato. O le a e iloina ai i lana fuafuaga poto le matua amioleaga tele o ia ma lona le manatu popole i se tasi ae na o ia lava.

Malamalama i Mau



Alema 47

Poloaiga (f. 1–2)—Savali po o se faasilasilaga aloaia

Uunai latou e tau (f. 3)—Faamalosiaina ai i latou e tau

I ai (f. 5)—Iina

Feagaiga (f. 6)—Ta'utinoga, maliliega

Faatoilaloina (f. 6)—Faia faamalosi, pulea

Faupau (f. 8)—Aveese mai le pule

Savali faalilo (f. 10, 32)—Avefeau aloaia

Avatu lemu (f. 18)—Sina vaega itiiti i lea taimi ma lea taimi, fai lemu

Faailoga (f. 23)—Faatusa

Pepelo (f. 30, 35)—Le faamaoni, faimamago

Atamamai (f. 35)—Taufaasese, faitogafiti leaga

Tagata vavae (f. 35–36)—Tagata fouvale

Suesue i Mau



Fai ni gaoioiga se lua o gaoioiga nei (A–I) ao e suesue i le Alema 47.

A Faataatia mai se Fuafuaga

I le Alema 47:4–19 o loo faamatalaina ai e uiga i le fuafuaga a Amalekia ina ia avea ma tupu. I le faaaogaina o fuaiupu o loo lisiina i lalo, faamatala pe o le a lana fuafuaga ma pe aisea foi.

O le a le mea na faia e Amalekia?	Aisea na ia faia ai?
(tagai i le f. 5)	(tagai i le f. 4)
(tagai i le f. 10)	(tagai i le f. 8)
(tagai i le f. 13)	
(tagai i le f. 18)	

E Faamata o a Ni a Latou Tala

A maea ona faitauina le mea na faia e Amalekia o loo i le Alema 47:20–29, tusi se faamatalaga puupuu e te manatu e faaalua ai le mea o le a ono fai mai ai nei tagata e uiga i le mea na tupu:

1. O auauna a le tupu
2. O auauna a Amalekia
3. O le nuu o Amona

I Tusi se fuaiupu o le "Ua Faapea ona Tatou Iloa"

I le Alema 47:36 o loo aoao mai ai ni mea moni matagofie e uiga i le olaga. Mafaufau loloto i le mea na tusia e Mamona ona tusi lea o se lesone se tasi e mafai ona tatou aoaoina mai lenei fuaiupu ma le ala e aoga ai lena lesone i o tatou vaitaimi.



Alema 48

O le Taitaiu Sili o Moronae, o se Tagata o le Atua



matagofie na tuuina mai e Mamona i lena taitai lototele.

Mafaufau i se taitai sa i ai sona aafiaga malosi i lou olaga? O a ni uiga lelei e te manatu e i ai i se taitai faamanuiaina? Na faamanuiaina e le Alii sa Nifae i se taitai lelei i se vaitaimi na naunau ai sa Lamana ina ia puleaina le nuu atoa. O le a se mea na ala ai ona maoae le Taitaiu Sili o Moronae? Ao e faitauina le Alema 48, faailoa mai nisi o ona uiga e te fia manao ia e mauaina i lou olaga. Ia maitau foi le saafiifiga

Suesue i Mau

Fai ni gaoioiga se lua o gaoioiga nei (A–I) ao e suesue i le Alema 48.

A Faatusatusa Sauniuniga

Sa i ai se fuafuaga a Moronae faapea foi Amalekia mo le manumalo i le taua na lupe.

1. Iloilo le Alema 48:1–10 ma faatusatusa mea na faia e taitai taitasi ina ia saunia ai tagata o o la nuu.
2. O le a le mea na faia muamua e le Taitaiu Sili o Moronae ina ia saunia ai lona nuu? O le a le mea o loo aoaoina mai e lena mea ia te oe e uiga i lona poto ma lona faatuatua?
3. O a ni auala e mafai ai ona e faaogaina le mea na faia e Moronae i luitau o loo e feagai ai i lou olaga?

E Tusi se Faafeiloaiga

Faaoga manatu mai le Alema 48:10–13, 17–18, ma tusi se parakalafa e mafai ona faitauina pe a talosagaina oe e faailoa atu Moronae e fai ma failauga i se faeasaite a le autalavou.

I O le a le Mea na Talitonu i ai i Latou e Uiga i Taua?

Faapea na talosagaina e lou faiaoga o talafaasolopito tagata o le vasega ina ia sailili po o a talitonuga o lotu po o aganuu eseese e uiga i taua.

1. Suesue le Alema 48:14–16, 23–25 ma tusi se parakalafa e faamatalaina ai talitonuga o sa Nifae.
2. O le a se eseese e te manatu o le a faia i le lalolagi pe afai e talitonu tagata uma i lena mea?

Malamalama i Mau

Alema 48

Lafitaga (f. 5, 8)—Saogalemu, sulufaiga

Olo (f. 9)—Lafitaga, nofoaga e faaoga mo le pui puiga

Aoga (f. 19)—Fesoasoani, i ai se aoga

Tau toai, le lotu i ai (f. 21–22)—Faalotolotua

Saua (f. 24)—Agaleaga, faasaua

Alema 48:19—“Ua le Itiiti le Aoga”



© 1988 Merrett T. Smith

Pe a tatou faitau e uiga i toa maoae i tusitusiga paia, atonu tatou te lagona lo tatou le fetaitaina i ma o latou tulaga maualuluga pe tatou te manatu o le a le tele ni mea e faataunuaina e fesoasoani ai i le fausiaina o le malo o le Atua. Na aoa mai Peresitene Howard W. Hunter, o le sa avea i le taimi lea ma Peresitene o le Korama a Aposetolo e Toasefululua: “E le o tagata uma i le aoga o le a avea ma peresitene o tamaiti aoga po o le peresitene o le Aualofa,



Alema 49

O le Manumalo o sa Nifae

I le Alema 48 o loo faamatalaina ai sauniuniga a Moronae ma Amalekia na taitasi i lava ma faia mo le taua. I le Alema 49 o le a e faitau ai e uiga i taunuuga o na sauniuniga. O le a le eseese e te manatu e i ai pe a e faalagolago i lou lava malosi, e

pei o Amalekia, ma le faalagolago i le Alii, e pei o Moronae? Ao e faitau i le mataupu lenei, ia vaavaai ni auala e mafai ai ona e faaaogaina i lou lava olaga ia mataupu faavae o loo e aoaoina.

Malamalama i Mau



Alema 49

Tofia (f. 2)—Tuuina i ai
Faafaulaia . . . le ole elelee (f. 4)—Pa puipui e faia i le elelee po o le palapala

Faaliliuina (f. 11)—Suia
Matua tele (f. 21)—Sili ona toatele

Suesue i Mau



Fai le gaoioiga A ao e suesue i le Alema 49.

A Ia Avea ma se Tagata Fai Lipoti o Tauga

Faapea o oe o se tagata fai lipoti mo talafou na tofia e mulimuli i le vaegaau a sa Lamana i le taua.

1. Mo vaega taitasi e tolu o fuaiupu nei, ia faia se ulutala ma se lipoti puupuu o talafou e faamatala ai i le aufaitau le mea na tupu:
2. Na aoao mai le Aposetolo o Paulo “Aua tatou te le tau ma tagata, a o alii sili, ma faipule, ma alii o le pouliuli o lenei lalolagi, atoa ma agaga leaga i mea o i le lagi” (Efeso 6:12). Faamatala le ala e mafai ai ona e aumaia le lesonea na e aoaoina mai sauniuniga a sa Nifae mo le taua ma faaaoga i au taua faaleagaga po o tulaga e faasagatau atu ai i le agasala ma le amioleaga.



Alema 50

E Faatamaoigaina e le Alii Ana Fanau e Usiuitai

Mai lou faitauina o le Tusi a Mamona e oo mai i lenei mataupu, ua faafia ona e tau i le folafolaga a le Alii afai e tausi e tagata Ana poloaiga, o le a manuia i latou i le nuu? Ma e faafia ona e vaai faamaoniga o le moni o lena folafolaga i olaga o tagata o le Tusi a Mamona? O loo ta’ua foi i le Alema 50 se isi faataitaiga o lena mea moni. Aisea e te manatu ai na faia e le Alii ina ia saga ta’uina mai pea lava pea e Ana auaua lena savali?



Malamalama i Mau



Alema 50

Puipui laau laiti (f. 3)—Pa e faia i laau maamaai mata

Faamaonia (f. 19)—Faamaonia e moni
Tuuina atu (f. 22)—Tofiaina, avatu

Suesue i Mau



Fai le gaoioiga A po o le E ao e suesue i le Alema 50.

A Tusi se Ata

I le Alema 50:1–6 o loo tuuina mai ai se faamatalaga o ituaiga o puipuiga na fausia ina ia puipuia ai aai. Tusi mea e te manatu na foliga i ai na puipuiga. Ia manatua, na lavatia lava e na puipuiga, ma sa mafai ai e sa Nifae ona toe faatumuliina atu le autau toatele a sa Lamana.

E Faamatala pe Aisea

O loo ta’ua i le Alema 50:23 se mea taua na maitauina e uiga i lena vaitaimi o le talafaasolopito o sa Nifae.

1. Suesue le Alema 50:17–22 ma lisi mea moni na manao Mamona ia tatou iloa.
2. Aisea e te manatu ai na matua fiafia na tagata?



Alema 51

O le Fouvale o Auaua a le Tupu

O le a le mea e te faia pe a e fetaii ma ni manatu faaluafesasi e uiga i ni mataupu taua? Ao e faitau i le Alema 51, vaavaai mo le tulaga faaluafesasi na feagai ma sa Nifae ma o le a se mea na atili ai ona faigata lena tulaga. Mafaufau pe o le fea o vaega o le a e au i ai pe ana fai e te ola ai i lena vaitaimi.

Malamalama i Mau



Alema 51

Tamāalii (f. 8)—Fananaui mai i tulaga iloga, tamaoiga, ma le pule
Toasa (f. 13–14)—Ita tele

Tagi (f. 15)—Talosaga tusia ma le aloaia
Igoa (f. 21)—Igoa, faalagina

O e na faapea o tamaalii i latou (f. 21)—O tagata na faapea mai o i latou e maualuluga tulaga o o latou aiga na fananau mai ai

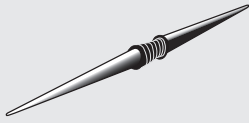

Atamai e le masino (f. 27)—Fuafuaga faatogafiti poto, fai togafiti

Le taunuu (f. 31)—Toe tolopoina

Fasia (f. 32)—Osofaia pea lava ma faaita

Tao (f. 34)—Auupega o le tao

Alema 51:5–6—O ai Tagata Saoloto ma Tagata Tupu?

E lua ituaiga o malo o loo faamatalaina i le Alema 51. O le tasi na faavaeina i le manatu o le vaega tele o tagata (tagata saoloto) o le a filifili “i le mea ua tonu” (Mosaea 29:26). O le isi o se vaega o tagata (tagata tupu) o e “ua fiamamalu ma fiapule i le nuu” (Alema 51:8).

Suesue i Mau

Fai ni gaoioga se lua o gaoioga nei (A–I) ao e suesue i le Alema 51.

A Tusi se Faamatalaga

O a ituaiga o savali na ono tuuina atu e tagata tupu ma tagata saoloto ina ia faasuifina ai tagata ia lagolago la latou itu? A mae’a ona faitau le Alema 51:1–8, tusi se faamatalaga puupuuu o manatu faaupufai a vaega taitasi.

E Saili le Tali

Ao e suesue i le Alema 51:13–21, tusi tali i fesili nei:

1. O le a le tali a tagata tupu i le osofaiga a sa Lamana?
2. Na faapefea ona tali atu le malo i mea na faia e tagata tupu?
3. Na faapefea ona faaiuina e Moronae le fouvalega a tagata tupu?
4. Aisea e te manatu ai na talafeagai ia Moronae ona faia le mea na ia faia?
5. Aisea e te manatu ai na tuuina e Mamona ia faamatalaga uma na e uiga i le taufaamata’u i le saolotoga i lana oototoga o papatusi a Nifae? (tagai i le Mamona 8:34–35).

I Faamatala se Tala

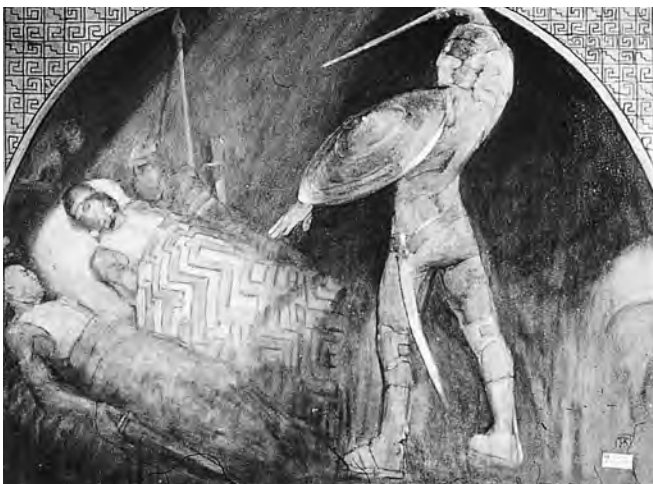

Iloilo le Alema 51:29–37 ma, i ni au lava upu, tusi se tala ia Teanekuma ma Amalekia e mafai ona e faamatalaina i tamaiti o le Peraimeri.



Pe na e feagai ea ma se tulaga faigata e faia ai se filifiliga? O lea tulaga e moomia ai se faaiuga faigata e filifili ai i ni magaala. I le Alema 52, na feagai sa Nifae ma se isi tulaga faigata e filifili ai. Ao e faitau i lenei mataupu, ia maitau pe na faapefea ona fesoasoani le Alii ia i latou ina ia foia lena tulaga faigata ma mafau fau i ni ala e mafai ai ona fesoasoani lena auala ia te oe e foia ai tulaga faigata.

Malamalama i Mau

Alema 52

Lafitaga (f. 6)—Saogalemu, sulufaiga

Togiola (f. 8)—Tau e tologiina e fai ma sui

Lamalama (f. 10)—Osofai atu

Togafiti (f. 10)—Fuafuaga e faia ma le faaeteete

Faaoleole (f. 19)—Faasuifina, faaosofia

Savali (f. 20)—Avefeau aloaia

Mafuli (f. 21)—Mafau fau ai, tonu ai i le mafau fau

Ta’ita’i ese ai (f. 21)—Faatogafitiina, taumaileia ai

Malosi (f. 24)—Malosiaga

I ai le agaga e le mafaatoilaloina (f. 33)—Le mananao ia tuuina atu i latou pe sisii o latou lima

Tuua (f. 37)—Taofi



Suesue i Mau



Fai le gaoioiga A ao e suesue i le Alema 52.

A Faailoa Mai le Tulaga Faigata ma Fai se Aotelega o le Vaifofo

Na faatoilaloina e sa Lamana aai e tele o sa Nifae ma faaogaina puipuiga e puipuia ai a latou vaegaau mai vaegaau a sa Nifae. Faitau le Alema 52:16–20 ma faailoa mai le tulaga faigata na feagai ma taitai o sa Nifae.

1. Iloilo fuaiupu 21–32 ma tusi se parakalafa puupuu e otooto mai ai le auala na faaogaina e sa Nifae ina ia faatoilalo ai sa Lamana.
2. O a ni fuafuaga po o faaiuga e mafai ona e faia nei e fesoasoani ia te oe e faatoilaloina ai osofaiga a Satani i lou olaga?



Alema 53 O le Au Tau e Lua Afe o Taulelea



Na saunoa mai Elder Rex D. Pinegar, o se tasi o le Fitugafulu: “O outou o e ua faitauina le Tusi a Mamona ua iloina le tala i atalii o Helamana.

(Tagai i le Alema 53:56–58.) Ina ua faaliliuina mai o latou tamā i le talalelei, sa osi feagaiga tamā ma le Alii o le a latou le toe fetagofi i le auupega.

Ae peitai i le taimi mulimuli na faamata’uina o latou aiga e

O Helamana vaegaau fouvale, ma na oo i le tulaga e tatau ai ona filifili o latou tamā pe tau pe oti i latou. O lea na ofo atu ai taulelea e lua afe, o e na le i noatia i lena lava feagaiga, ina ia puipuia o latou matua ma o latou aiga” (Liahona, Ianuari 1983, 25). O le a se mea e mafai ona tatou aoao mai lo latou faatuatua ma mea na latou faia? Na saunoa Peresitene James E. Faust i e o loo umia le Perisitua Arona a le Ekalesia: “Ia te a’u lava ia, o outou alii talavou e faapei o le au tau taulelea a Helamana, ‘ua matua totoa foi ma le loto tele, ma le malosi atoa ma le atamai.’ E faapei o i latou, matou te faamoemoe o outou o ni alii ‘faamaoni i aso uma, i mea uma ua tuuina atu ia te [outou]’ (Liahona, Iulai 1998, 51).

Malamalama i Mau



Alema 53

Pule, ua oo ina tatau (f. 1, 5, 15)—fai faamalosia

Olo o laau tetele (f. 4)—Pa puipui e faia i laau

Faaaoga (f. 7)—Faagalulue

Taupulepulega (f. 8–9)—Fuafuaga faalilolilo

Fouvalega (f. 8–9)—Fefinauaiga, femisai

Matua totoa i le loto tele (f. 20)—Matua loto tetele ma loto totoa

Faautauta (f. 21)—Silasila mamamo

Taulelea (f. 22)—Talavou



Suesue i Mau



Fai ni gaoioiga se lua o gaoioiga nei (A–I) ao e suesue i le Alema 53.

A Faailoa Mai ni Vaifofo

Na manumalo lava vaegaau a sa Nifae, ae peitai mulimuli ane na fetai ai ma faafitauli e tele.

1. Faitau le Alema 53:1–7 ma faailoa mai faafitauli e tolu na feagai ma sa Nifae i lena vaitaimi.
2. Faailoa mai vaifofo na mauaina e le Taitai i Sili o Moronae mo faafitauli taitasi.

E Faatusatusa Feagaiga

1. Faatusatusa le feagaiga na osia e le nuu o Amona (tagai i le Alema 53:10–15) ma le feagaiga na osia e o latou atalii (tagai i le f. 17).

2. Tusi se parakalafa e faamatala ai pe aisea e taua ai le tusia o feagaiga.

I Sailsi Uiga Tutusa

Faitau le Alema 53:20–21 ma lisi uiga o le autau e lua afe o taulelea ma uiga e tatau ona mauaina e a tatou faifeautalai faamisiona.



Na tusia e le Taitaiu Sili o Moronae se tusi ia Amorona, o le taitai o sa Lamana, ina ia faia se fetuunaiaga e faafesui ai o latou tagata sa faatagataotauaina.

O le a se mea o le a e tusia i se tusi i se fili? O le mea na filifili Moronae e tusia e ono faateia ai oe. Ao e faitauina le tusi a Moronae ma le tali atu a Amorona, ia maitau lagona loloto i itu uma e lua o le faafitauli.

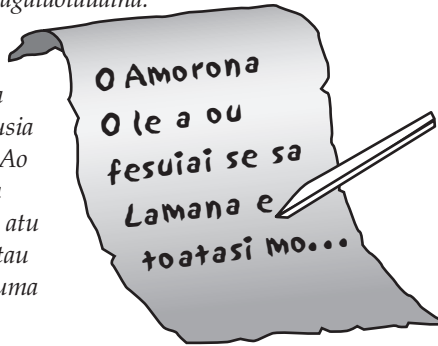

A Tusi e Tolu

Iloilo le feaveaiina o tusi o loo i le Alema 54:1–4, 11–12, 15, 20.

1. O ai na tusia le uluai tusi? O le a le mea na manao ai o ia?
2. O ai na tusia le tusi lona lua? O le a le fuafuaga a le Taitaiu sili o Moronae mo le fesui aiina o tagata o taua?
3. O ai na tusia le tusi lona tolu? Aisea na ioe ai o ia i tuutuuga?

E Toe Tusi Folafolaga

Mafaufau i folafolaga a le Taitaiu Sili o Moronae ma toe tusi i le gagana faaonapo nei.

1. Folafolaga muamua (tagai i le Alema 54:6)
2. Folafolaga lona lua (tagai i le f. 10)
3. Folafolaga lona tolu (tagai i le f. 12)
4. Aisea e te manatu ai na matua ita Moronae ia Amorona? O le a sou lagona pe a e iloaina se tasi o loo taufaamata'u i isi i le malosiaga faaletino?

I Faatusatusa Alii e Toalua

Faatusatusa upu a Moronae (tagai i le Alema 54:4–14) ma upu a Amorona (tagai i f. 16–24). Tusi mea na e aoaoina e uiga i na alii e toalua mai mea na la tusia.



Na aoaoina atu e le Faqola Lona au soo ina ia "atamamai pei o gata" (Mataio 10:16). Na manaomia foi e lona au soo i Amerika ia le uunaiga ma le poto, ma le atamai, ina ia puipuia ai lo latou saolotoga. Tagai i auala faatogafiti a Moronae na faaaogaina e laveai ai tagata o taua o sa Nifae e aunoa ma se ola na aveesea.

Malamalama i Mau



Alema 54

Mea e ai (f. 2)—Mea taumafa ma mea e faaaogaina

Tusi (f. 4, 11, 14–15, 24)—Tusi i laupepa

Pelu o lona toasa (f. 6)—Faasalaga a le Atua

Laeleele o lo matou tofi muamua (f. 12)—Nofoga na muai nonofo ai o matou tagata (o le nuu o Nifae)

Tau ma sui lona toto i ou luga (f. 16)—Fasiotia oe ona o lou fasiotia o ia

Mapugatamai (f. 19)—Tautala, faaalua

Faumatia (f. 20)—Faatamaia atoa

Suesue i Mau



Fai ni gaoioiga se lua o gaoioiga nei (A–I) ao e suesue i le Alema 54.

Malamalama i Mau



Alema 55

Pepelo (f. 1)—Taufaasese, taufaavalea

E le o se mea tonu (f. 1)—Mataupu faavae amiotonu, faamoemoega

Toetiiti (f. 14)—Ua lata mai

Le gagana lava (f. 17)—Leai lava se gagana mai

Teisi (f. 21)—Sina mamao itiiti

Taupulepulega (f. 27)—Fuafuaga faalilolilo

Suesue i Mau

Fai le gaoioiga A ao e suesue i le Alema 55.

A Fai se Suega

Iloilo le ala na faasaolotoina ai e Moronae ia tagata o taua o sa Nifae i le Alema 55:4–24 ma tusi ni fesili se ono mo se suega ma o latou tali. E tatau ona manaomia e fesili ia fuaiupu atoatoa i tali.



Alema 56 O le Au Tau e Lua Afe o Taulelea i le Taua



Pe na e fesootai ea ma se tasi e ala i tusi? Masalo ua e tusi soo atu i se uo po o se tagata o lou aiga o loo faia se misiona. Atonu ua e atiaaina se faigauo ma se tasi i se isi aai po o le atunuu. Pe a tatou fetufaai ni tala e lelei, e mafai ona siitia ai le agaga o se isi, maua ai se aso fiafia, ma i ai se aafiaga tele i le fiafia o lona tagata. Ao e faitau i le Alema 56, ia maitau le tala lelei na fetufaai mai e Helamana e uiga i ana fitafita fou. Ia

maitau foi le mea na ia tusia i le Taitaiu Sili o Moronae e uiga i le puipuiga a le Alii i na taulelea faatuatua.

Malamalama i Mau

Alema 56

Itu (f. 1)—Vaega	Galulue (f. 15)—Galue punouai
Puapuaga (f. 2, 7)—Faafitauli, faanoanoaga	Malosi (f. 16)—Loto tele
Ua lava ai ia te au (f. 5)—Ua lava lea	Fefefe (f. 24–25, 40)—Matatau
Faamafanafanaina (f. 11)—Faamafanafanaga, faamaoniga	Tau oso mai (f. 29)—Vave i luma e osofai
	Ona o le (f. 51)—Na mafua ona o le

Suesue i Mau

Fai ni gaoioiga se lua o gaoioiga nei (A–I) ao e suesue i le Alema 56.

A Loto Tetele i le Taua

Faitau le Alema 56:42–56 ma tali fesili nei:

1. Aisea na matua loto tetele ai atalii o Amona?
2. O le a le mea na aumai ai le “olioli tele” ia Helamana ina ua mavae le taua?

E Tusi se Tusi



Iloilo le Alema 56:27–29, 47–48, 54–56 ma mafaufau faapea o oe o se tasi o le au tau taulelea. Tusi se tusi i ou matua e faamatala i ai pe na faapefea ona fesoasoani lo la sao ma a la’ua faatosinaga ia te oe, i lou avea ai ma fitafita.

I Faamatala le Mea o loo Tupu i le Fuaiupu

O le faafanua leni o loo faaalai ai mea na tutupu o loo i le Alema 56:27–54. Lisi mau taitasi o loo tusia i luga o le faafanua ma faamatala pe o le a le mea na tupu i lena taimi i le tala.

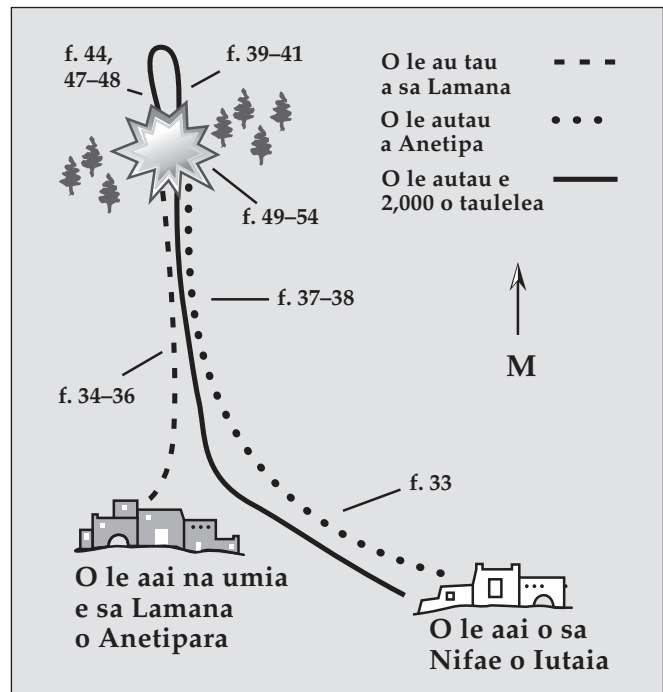

Alema 57

Ua Faasaina le Au Tau
e Lua Afe o Taulelea

O fanau o e mulimuli ma le faamaoni i aoaoga a matua ma taitai amiotonu e mafai ona faataunuuna mea silisili i o latou olaga. O le au tau a Helamana e lua afe o taulelea o ni fanau faapena o e na tau ma le loto totoa i le taua ma sa Lamana. Ao e faitau i le Alema 57, mafaufau e uiga i mea na faataunuuna e na fitafita talavou ma pe aisea na mafai ai ona latou faataunuuna lena mea.

Malamalama i Mau



Alema 57

Tusi (f. 1–3)—Tusi i laupepa

Tau (f. 7)—Faaauau pea

Fesoasoani (f. 12)—Lagolago, faamalosiua

Ao ina (f. 13)—Faamalosiua, uunaia

• **Lē matatau** (f. 20)—Leai se fefe, leai se palaa

• **Momoli** (f. 22)—Ave

• **Tuuna atu** (f. 26)—Faailoa, faaalua

• **Faatasi** (f. 33)—O se vaega

Alema 58

Ua Ave Faatagataotauaina
e sa Nifae le Aai o Maneti

Na masani ona fetaiai le vaegaau a sa Nifae ma vaegaau e sili atu ona toatele a sa Lamana i taua. I le Alema 58 o loo ta'ua ai se taimi na matua manaomia ai e sa Nifae ia mea tau ma le uunaiga. Pe ua oo ea ia te oe se lagona atuatuvaale ona o tulaga i lou olaga? O le a le mea na fesoasoani ia te oe? Ao e faitau i le mataupu lena, ia maitau le mea na uunaia ai sa Nifae ina ia faaauau pea. Vaavaai mo talitonuga na maua ai e i latou le naunautaiiga ia faatoilalaina faigata.

Malamalama i Mau



Alema 58

Ta'ita'i ese (f. 1)—

Faatogafitiina, taumaileia

Savali (f. 4)—Avefaeua aloaia

Tauso (f. 6)—Oso vave i luma e osofai

• **Togafiti** (f. 6, 28)—Fuafuaga e faia ma le faaeteete

• **Lalafi** (f. 16–17)—Faalilo

• **Nisi tagata** (f. 36)—Vaega vavae ese

• **Tulafono** (f. 40)—Poloaiga

Suesue i Mau



Fai le gaoioiga A po o le E ao e suesue i le Alema 57.

A Tusi Upu Autu

Iloilo le Alema 57:19–27.

1. Tusi upu autu ma fasifuaitau e te manatu e faamatalaina ai mea na faia ma talitonu ai nei fitafita talavou na matua ofoofogia ai le faaolaina o i latou.
2. Tusi se faamatalaga puupuu e uiga i le ala na e atiaeina ai lou faatuatua ma se taimi na fesoasoani ai le mana o le Atua ia te oe ona o lou faatuatua.

E Fai se Fonotaga mo Talafou

Faapea o oe o se sui o le malo o sa Nifae o loo faia se fonotaga mo tala fou e uiga i taua. Faaoga le faamatalaga i le Alema 57:19–36 ina ia tali ai fesili nei:

1. E toafia na fasiotia ma faamanu'alia i le fetauiga talu ai nei?
2. E faapefea ona e faamatalaina le leai o se tagata oti i le autau e lua afe o taulelea.
3. Aisea na maliliu ai le toatele o tagata o taua o sa Lamana?

Suesue i Mau



Fai le gaoioiga A po o le E ao e suesue i le Alema 58.

A Mafaufau i se Tulaga i Ona Po Nei

Faitau le Alema 58:1–13.

1. O le a le mea na faia e sa Nifae ina ua latou feagai ma se tulaga na lofituina ai i latou?
2. Tusi e uiga i se tulaga i ona po nei e ono mafai ona foia i le faia o lena lava mea e tasi.

E Pe A Na Fai o Oe

Faitau le Alema 58:39–41.

1. Lisi faapupuu mea na fai mai ai Helamana e uiga i le autau o taulelea.
2. Afai o oe o se tamaitai talavou, o le a sou lagona i le faauo atu pe tafafao faamasani ma se alii o loo i ai nei uiga lelei? Aisea? Afai o oe o se alii talavou, o le a sou lagona pe afai e faamatalaina oe o loo i ai nei uiga lelei? O le a se mea e mafai ona suia i lou olaga ina ia atiae ai nei uiga lelei?



Alema 59

Ua Faatalosagaina e Moronae se Fesoasoani

Na tuputupu a'e vaegaau a sa Lamana ma le malolosi ma na taufaamata'u i aai o sa Nifae. Na auina atu e le Taitai Sili o Moronae se tusi ia Pa'orana, e talosaga ai ni fitafita e toatele e fesoasoani i le puipuiina o lo latou nuu, ae peitai sa leai se fesoasoani na tuuina atu. Ao e faitau i le Alema 59, ia maitau le mea na tupu ona o se taunuuga o le leai o se fesoasoani na tuuina atu ma maitauina foi ni atugaluga se lua o Moronae e uiga i lona nuu ma le malo na tatau ona fesoasoani atu ia te ia.

Malamalama i Mau



Alema 59

Sosola (f. 6)—Fai faamalosi : **Faatalale** (f. 13)—Itiiti le
: sagisagi mai, le manatu i ai

Suesue i Mau



Fai le gaoioiga A ao e suesue i le Alema 59.

A Tusi se Tusi

Iloilo le Alema 59:3–13 ma tusi se tusi ia Pa'orana ia aofia ai faafitauli ma atugaluga o le a feagai ma oe e uiga i lena tulaga pe a na fai o oe o Moronae.



Alema 60

O le Tusi a Moronae ia Pa'orana

Na maitauina e le Taitai Sili o Moronae ua tauau ina lolo atu le pule ia sa Lamana. Ao faatoateleina le fuainumera o vaegaau a sa Lamana, sa le i mauaina e sa Nifae ni autau ma se puipuiga mai ia Pa'orana. Pe ana fai o oe o Moronae, o a ni ou atugaluga o le a i ai? O le a sou lagona e uiga ia Pa'orana? I le Alema 60 o loo i ai se tusi a Moronae na tusia ia Pa'orana. Vaavaai pe tutusa manatu ma lagona o Moronae ma ni ou manatu ma lagona o le a i ai.

Malamalama i Mau



Alema 60

Tuuina mai (f. 5)—Auina mai : **Faumatia** (f. 27)—Aveese
Tautulemoe (f. 7)—Le faamalosi
manatunatu : **Faamalolosi** (f. 29)—Ala ia
outou i luga, tulai ma o atu
Paie tele (f. 14)—Faapalapala, faapaie : **Faalavelaveina** (f. 30)—
Faasalavei, fai ma pa pupuni
Faataapeapeina (f. 16)— : **Pipii mau** (f. 34)—Tutumau
Salalau solo : ma le faamaoni, lagolagosua
Fouvalega (f. 27)—Femisai, feinauaiga

Alema 60:23–24—“Ia Muai Faamama Totonu o le Ipu”

E sili atu ona taua le tausia ia mama o tatou loto ma mafaufau nai lo o le soona popole i le faamamaina o fafo, e pei ona aoao mai se faataoto “e pei ona manatu o ia i lona loto, ua faapea lava o ia” (Faataoto 23:7). Ina ua fesiligia Lona ausoo i le le faataunuuna o se tu masani o le mulumuluina o lima ao le i aai, na aoao mai Iesu “e alu ae mai le loto o le manatu leaga, o le fasioti tagata, o le mulilua, o le faitaaga, o le gaoi, o le molimau pepelo, ma le upu leaga.” Na faaauau ona fetalai o ia “O mea ia e leaga ai le tagata” ae le o lima e le i fafanoina (Mataio 15:19–20).

Na faapopoleina Moronae ua mama'i faaleagaga tagata o lona malo ma e manaomia ona ia faamamaina. Na aoao mai Peresitene Ezra Taft Benson e uiga i le manaomia o lena faamamaina i o tatou vaitaimi:

“Afai o le a tatou faamama totonu o le ipu, e ao ina tatou lafoai le faitaaga ae faamamaina. . . .

“O'u uso ma tuafafine pele, afai tatou te faamama totonu o le ipu, e tatau ona suia o tatou olaga, ma olaga o o tatou aiga, ma le Ekalesia” (*Liahona*, Iulai 1986, 4-5).

Suesue i Mau



Fai ni gaoioiga se lua o gaoioiga nei (A–I) ao e suesue i le Alema 60.

A Filifili se Taitai

Maufaufau faapea o le Taitai Sili o Moronae o se sui tauva e avefa ma taitai o lou atunuu. Faitau le Alema 60:2–10 ma lisi uiga na e te manatu o le a fai ai o ia ma taitai lelei.

E Filifili se Taitai



Sue le Alema 60:10–15 ma tusi i lau api ia fuaiupu e tolu o fuaiupu nei e te manatu o loo faaalua ai manatu o Moronae na tuuina atu i le tusi ia Pa'orana.

1. O taitai o sa Nifae na alolofa ma lagolagosua i a latou au tau.
2. Na i luga o taitai o sa Nifae le leaga ona o le feoti o o latou fitafita.
3. Sa na o le nonofo o taitai o sa Nifae e leai ni mea na faia ao feoti fitafita i le taua.
4. Na feoti fitafita o sa Nifae ona o le itiiti o lo latou faatuatua.
5. Sa paie le malo o sa Nifae ma tuulafoaiina lana vaegaau.

I Toe Tusi Fasifuaitau

O loo i ai fasifuaitau i lalo na aumaia mai le Alema 60:23–36. Faitau fuaiupu taitasi ma toe tusi fasifuaitau i ni au lava upu.

1. “Seia muamua ona matou faamamaina totonu o lo tatou ipu” (f. 24)
2. “Ou te faatupuina fouvalega ia te outou” (f. 27)
3. “Ona o la outou amioletonu foi ua tigaina ai i matou i nei malaia tetele” (f. 28)
4. “Sei iloga tou te tausia mai ina ia laveaiina i matou, faauta, ou te alu atu ia te outou” (f. 30)
5. “Ao la outou amioletonu ua ala mai i lo outou manao i le viiga ma mea le aoga a le lalolagi” (f. 32)
6. “Ou te le saili le mamalu, a e peitai, ia soloia i lalo” (f. 36)



Na puleaina le aai o Saraemila ma le malo o sa Nifae e fili o le saolotoga ma le amiotonu. O le vaitaimi matautia lena na mauaina ai e Pa'orana le tusi a Moronae. E faapefea ona e tali atu i le tusi a Moronae pe ana fai o oe o Pa'orana? Ao e faitauina le tali a Pa'orana, manatua le malolosi o upu o le tusi a Moronae ma mafaufau e uiga i le ituaiga tagata sa i ai Pa'orana.

Malamalama i Mau 

Alema 61

- | | |
|--|--|
| <ul style="list-style-type: none"> Faamata'uina (f. 4)—Faalotovaivaiina Lu'ia (f. 7)—Faasagatau atu Matatau (f. 7)—Fefefe | <ul style="list-style-type: none"> : Sootaga (f. 8)—Maliliega : Aoai mai (f. 9)—Faitioina, tuua'i mai : Tatau (f. 12)—Talafeagai, manaomiaina |
|--|--|

Suesue i Mau 

Fai gaoioiga A ma le E ao e suesue i le Alema 61.

A O Faafitauli ma Vaifofa

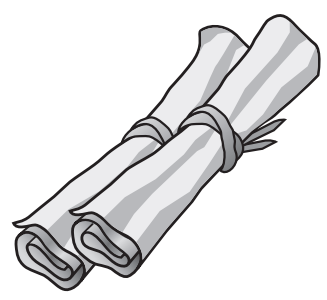

Tusi koluma e lua i lau api ma faaulutalaina le tasi “O le Faafitauli” ma le isi “O le Vaifofa.” Faitau le Alema 61 ma faamatala le faafitauli na feagai ma Pa’orana ma lisi mea na faapea mai o ia e faia. Faitau le ulutala mataupu o le Alema 51 ma faamatala le ala e te manatu o le a tali atu ai Moronae i le vaifofa a Pa’orana.

E Fetufaai se Faataitaiga

Iloilo le Alema 61:15–21.

1. Tusi ni faataitaiga se lua o ni tagata e te iloa ua faamanuiaina ona o le malosiaga na la mauaina mai le Alii.
2. Tusi ni ala se lua e mafai ai ona e maua teisi le malosiaga o le Alii i lou olaga.



Ona o le lototele ma le tomai faaletaitai o Moronae ma isi taitai o sa Nifae, na taofia ai le fouvalega a tagata tupu i Saraemila ma i'u ai ina faaiuina le taua ma sa Lamana. O a ituaiga o aafiaga e te manatu na oo i le atunuu ona o le fouvale? O a aafiaga e te manatu na oo i nuu o sa Nifae ma le Ekalesia ona o le taua umi ma le leaga ma sa Lamana? Vaavaai mo tali o fesili nei ao e suesue i le Alema 62.



O Moronae



O Pa'orana

Malamalama i Mau 

Alema 62

- | | |
|---|---|
| <ul style="list-style-type: none"> Tagata vavae (f. 6)—Tagata fouvale o sa Nifae Malosi (f. 37)—Lototele, faamalosi Tuu atu (f. 43)—Tuuina atu | <ul style="list-style-type: none"> : Faatonuina (f. 44)—Faasa’oina, toe faatulagaina : Tupu (f. 48, 51)—Tuputupu ae, faatupulaiaina |
|---|---|

Suesue i Mau

Fai ni gaoioiga se lua o gaoioiga nei (A–O) ao e suesue i le Alema 62.

A Faailoa Mai Mea na Tutupu

Mo mea autu taitasi nei na tutupu o loo i le Alema 62:1–11, tusi ni faamatalaga auiliili se lua e faatatau i le tala:

1. Sisi le tagavai (tagai f. 1–5)
2. Manumalo i tagata tupu (tagai f. 6–9)
3. Faamalosiaina le tulafono (tagai f. 10–11)

E O le a se Mea e te Ta’uina Atu

Iloilo le Alema 62:12–17. Mafaufau faapea o loo avea oe ma se taitai o le nuu o Amona. Tusi se mea o le a e ta’uina atu i tagata o taua a sa Lamana.

I Tusi se Faasilasilaga o se Faasalalauga o se Maliu

Faitau le Alema 62:35–38 ma tusi se faasilasilaga o se faasalalauga o le maliu o Teanekuma. (O se faasilasilaga o se faasalalauga o se faamatalaga puupuu e uiga i lē ua maliu.) Ia aofia ai se faamatalaga e pei o le ituaiga o tagata sa i ai o ia, o mea na ia faatauunuina, ma pe aisea na ia faia ai mea na ia faia.

O Faia se Aotelega o se Parakalafa

Iloilo le Alema 62:39–51.

1. Lisi nisi o mafuaaga e te manatu na “faamaaaina” ai nisi o sa Nifae i le taua ao nisi na “faamaulaloina”.
2. Faamatala pe na faapefea ona fesoasoani Helamana ma ona uso i tagata ina ia faatoilaloina ai aafiaga o le taua.
3. O a ni mea e mafai ona e faia i le taimi nei ina ia e saunia ai mo taimi faigata o le a oo mai i lou olaga ina ia le “faamaaaina” ai lou loto?



Alema 63

O Malaga a sa Nifae i le Laueleele i le Itu i Matu

Faatasi ai ma le faaiuina o le taua a sa Lamana, na faalauteleina ai e sa Nifae o latou nofoaga i le laueleele i le itu i matu. Aisea e te manatu na manaomia ai le faia o lena mea? Pe na faia ea ona o le manatu i se nofoaga fou ma ni avanoa e sili atu, pe sa i ai nisi mafuaaga? O nisi o i latou o e na malaga atu i le laueleele i matu na mou ese atu, ma o le nofoaga na latou nonofo ai e le o iloina lava. Faamata o fea ua o i ai i latou?



Malamalama i Mau

Alema 63

Mea paia (f. 1, 11)—O tusitusiga ma mea paia a sa Nifae

Tuuina mai ai ia (f. 13)—Tuuina atu ia

Alema 63:5–9—O ai Hakota?

Na fausia e Hakota vaa tetele ma folau atu i matu. Sa le i iloina e sa Nifae le mea na taunuu i ai i latou. Ua folafolaina mai e perofeta o aso e gata ai na taunuu vaa i atumotu o le Pasefika, lea na avea ma vaega o le aganuu faa-Polenisia. I le 1913, i le tali atu i se tusi faauaealesi na ia mauaina i se taimi ua mavae atu e faapea “masalo” o i latou o nisi o le nuu o Hakota, na ta’u atu e Peresitene Iosefa F. Samita i ni tagata o le Au Paia Polenisia: “Ou te fia faapea atu ia te outou uso e ma tuafafine mai Niu Sila, o outou o nisi o tagata o Hakota, ma e matua LEAI SE MASALOSALO e uiga i lena mea!” Na faamatalaina e ia ao avea o ia o se faifeautalai i Hawaii, na molimauina atu e le Agaga ia te ia o tagata Polenisia na tupuga mai ia Liae (i le William A. Cole ma Elwin W. Jensen, *Israel in the Pacific* [1961], 388). Mulimuli ane i le tatalo o le faapaia mo le malumalu i Hawaii, na faafetai ai Peresitene Heber J. Grant i le Tama Faalelagi “o le faitau afe ma afe o e tupuga mai ia Liae, i lenei laueleele filifilia, ua mauaina se malamalamaaga o le talalelei” (“The Dedicatory Prayer in the Hawaiian Temple,” *Improvement Era*, Fepuari 1920, 283).

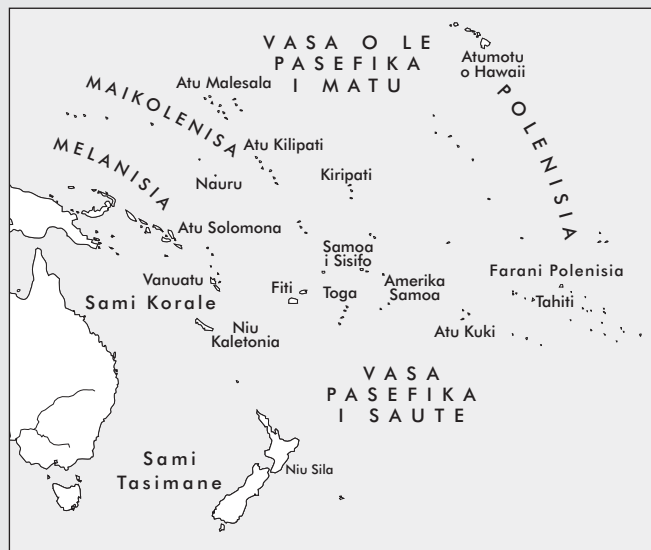

Suesue i Mau

Fai le gaoioiga A po o le E ao e suesue i le Alema 63.

A Faaoga le Faamatematika

Iloilo le Alema 43:3, 17; 62:39; 63:3 sue mai ai faamatalaga nei:

1. E fia tausaga na faaaluina e Moronae e tau ai ma sa Lamana?
2. E fia tausaga na olioli ai o ia ona o se malologa filemu ina ua faaiuina le taua?

E Tusi e Uiga i Mea na e Aoaoina

Ua mae'a nei ona e faitauina le tusi a Alema. Tusi e uiga i se mau, tala, po o se vaega o le tusi e te lagona ua i ai sona aafiaga lelei i lou olaga. Faamatala pe na fesoasoani faapefea lena mea ia te oe ina ia avea ai ma tagata ua sili nai lo le mea sa i ai.

O le Tusi a Helamana



O Taimi o le Amiotonu ma le Amioleaga

E oo mai i le vaega lena o le Tusi a Mamona ua e faitau e uiga i taimi na amiotonu ai sa Nifae ma taimi na amioleaga ai i latou. I le tusi a Helamana o le tele o taimi e fefo'ifo'ia'i ai i le amiotonu ma le amioleaga ma e toetoe lava ina a fenumiai ai i tatou. Tatou te taumanatunatu ai pe aisea lava na saga le mautu i latou. Atonu e te manao e faaumaui i lau api, pe fai foi se faailoga faapitoa i au tusitusiga paia, o taimi uma lava e te faitau ai ua suia sa Nifae mai le amiotonu i le amioleaga, po o le amioleaga foi i le amiotonu, i le tusi a Helamana. Ia faapitoa ona e mataituina o le Helamana 12 o loo i ai le faamatalaga a Mamona e uiga i nei suiga.

Na Suia Foi sa Lamana

O se tasi o tulaga e le masani ai o le tusi a Helamana sa tele ina sili atu ona amiotonu sa Lamana nai lo o sa Nifae. O le mea moni, o se tasi o perofeta pito sili ona manatua pea i lena tusi, faapea le Tusi a Mamona atoa, o se sa Lamana e igoa ia Samuelu.

Saunia mo le Faaola

O loo faaiuina le tusi a Helamana ao lumanai le fanau mai o Iesu Keriso. Na aoa mai Peresitene Ezra Taft Benson "o le talaaga o le talafaasolopito o sa Nifae ao lumanai le asiasiga a le Faaola o loo faaalai ai mea e tele e tutusa ma o tatou aso ao tatou faatalitali atu i le afio faalua mai o le Faaola" (*Liahona*, Iulai 1987, 4). O le a e manao e vaavaai nei mea e tutusa ai ao e faitauina le tusi a Helamana.



Ina ua malii le faamasino lelei o sa Nifae o Pa'orana, sa i ai se fefinauiga pe o ai o le a sui ia te ia. O lea mea na oo ai o le fetaua'i ma le faamasaaaina o le toto. I lena vaitaimi na feagai ai sa Nifae ma fili e toalua: o Kisakumena ma Korianetuma. O ai na alii e toalua ma o a foi o la faamoemoega? Ao tau i laua ma sa Nifae i ala eseese, sa tutusa i laua i lo la mananao e faaumatia le nuu o sa Nifae.

 <p>PA'ORANA I .. o le faamasino sili lelei</p>	 <p>PA'ORANA II .. na tofia e fai ma faamasino sili fou; na fasiotia e Kisakumena</p>	 <p>PAKUMENAE .. o le uso o Pa'orana II; na tofia e fai ma faamasino sili ina ua mavae le fasiotiaina o lona uso</p>	 <p>MORONAEA .. o le taitai o vaegaau a sa Nifae; atalii o le Taitai Sili o Moronaea</p>
 <p>PAANATI .. o le uso o Pa'orana II; na taitaia se fouvalega e faasagatau i lona uso</p>	 <p>KISAKUMENA .. na fasiotia Pa'orana II ona ia faatulagaina lea o se faatasiga lilo</p>	 <p>KORIANETUMA .. o se tagata vavae ese o sa Nifae; na taitaia le autau a sa Lamana</p>	 <p>TUPALOTA .. o le atalii o le tupu o sa Lamana, o Amarana</p>

Malamalama i Mau



Helamana 1

E le mafaitaulia (f. 14)—
Matua toatele, le mafaitauina

Na fasia ai . . . le au leoleo
(f. 20)—Fasiotia fitafita

Olo (f. 22)—Puipuiga

Nofo (f. 23)—Aumau ai

Laumua (f. 27)—Nofoga
tutotonu aloaia o le malo

Sisi'o (f. 30)—Vavaeeseina
i latou

Lafoina (f. 32)—Tuu vave ina

Totonu (f. 32)—Ogatotonu

Suesue i Mau



Fai ni gaoioiga se lua o gaoioiga nei (A–I) ao e suesue i le Helamana 1.

A O Ai Sa Faia le A?

1. Tusi se fuaiupu e tasi e uiga i mea na faia e tagata taitasi nei o loo i le Helamana 1: o Pa'orana (le atalii), o Paanati, o Pakumena, o Kisakumena, o Korianetuma, o Tupalota, o Moronaea.
2. Mafaufau i mea o loo faaalua mai e le Helamana 1:13–17 e uiga ia Korianetuma ma Tupalota. Faaoga faamatalaga o loo i fuaiupu ina ia iloa ai mea na tutusa ai alii amioleaga na e toalua. Atonu o le a e ofo ai.

E O le Aooga o le Tala

1. O a ni lesona e te manatu sa tatau ona aoaoina e sa Nifae mai mea na tutupu i le Helamana 1? Ia tuuina mai ni faaitaiga patino mai le mataupu.
2. O a ni lesona e te manatu e ono aoaoina mai e tagata o o tatou vaitaimi mai le Helamana 1? Ia tuuina mai ni faaitaiga patino mai le mataupu.

I Tusi se Ata

I le Helamana 1:18–34 o loo i ai se faamatalaga o le auala leaga faavaegaau a Korianetuma na faia, lea na oo ai ina faatoilaloina o ia. A mae'a ona faitauina le tala, tusi se ata e faaalua ai mea na tutupu i vaegaau a sa Lamana ma pe aisea na mafai ai e Moronaea ona faatoilaloina i latou.



Helamana 2

O le Au Faomea a Katianetona

I le Helamana 1, na tusia ai e Mamona e uiga i faamasino sili e lua na fasiotiaina. Ao e faitau i le Helamana 2, ia maitau pe o ai na fai ma faamasino sili fou. Aisea e te manatu na latou filifilia ai o ia? O le a le mea na ia faia ina ia taofia ai mai le ave ma faamasino lona tolu e fasiotiaina? O le a se mea na mafai ona faia e uiga i lena taufaamata'u fou ma le malos i le nuu o sa Nifae? Ia maitau foi le mea na fai mai ai Mamona e uiga i le aafiaga o na pulega lilo.

Malamalama i Mau



Helamana 2

Lamalama (f. 3)—Faatalitali
atu faalilolilo

Pulega (f. 8)—Vaega ua
faatulagaina faalilolilo

Helamana 2:8—O le a le Pulega Faalilolilo?



Katianetona

O le au faomea a Katianetona, po o le faalapotopotoga, o se pulega faalilolilo. O pulega faalilolilo o vaega o ni tagata o e faaogaina ala amioleaga e mau ai le pule ma le tamaoaga. E faalilolilo ona faia aua e saili i latou ina ia faaseseina ma taufaaoleole i isi. E latou te faaogaina togafiti leaga, le fasioti tagata, ma le taufaasese ma o fili i latou o malo amiotonu ma tagata lelei i soo se mea. E naunau i latou e faia soo se mea e talafeagai ai ina ia faataunuuna o latou

faamoemoega. Ua lapataiina i tatou e perofeta o ona po nei o loo i ai ni faalapotopotoga i le asō e matautia e pei lava o vaega a Katianetona i vaitaimi o sa Nifae.

Suesue i Mau

Fai gaoioiga A ma le E ao e suesue i le Helamana 2.

A Faailoa Mai Vaega Autu

1. I le Helamana 2:13–14, o le a le mea na tusia e Mamona e uiga i le aafiaga mulimuli o pulega faalilolilo ia sa Nifae?
2. I le faaaogaina o le Helamana 1:9–12 ma le 2:1–8, 11, lisi mea e faia e pulega faalilolilo, aisea e faia ai e i latou, ma e faapefea foi ona faia e i latou.

E Tuuina Mai se Faaitaiga Faiona Po Nei

1. Mafaufau i mea na e aoaoina mai le gaoioiga A, tusi e uiga i aafiaga o lou olaga e ono faia e pulega faalilolilo.
2. E te manatu e mafai faapea ona tatou fesoasoani ina ia taofia le salalau atu o pulega faalilolilo?



Helamana 3

O se Vaitaimi o le Faatamaoigaina ma le Faatupulaiaina



I le Helamana 3 o loo aofia ai mea na tutupu pe tusa ma le sefulu tausaga i sa Nifae. O se taimi na oo ai sa Nifae i se tamaoiga tele. Sa matua faatupulaiaina foi le Ekalesia. Na faia e Mamona se faamatalaga faapitoa i mea e mafai ona aoaoina e i tatou mai lenei tala. Ia maitauina fasifuaiteu “ua faapea ona tatou iloa” ma le “ua tatou iloa ai” mo na lesona taua.

Ae peitai, sa le i solosolo lelei mea uma. Ia maitau luitau na feagai ma sa Nifae. O a ni mafuaaga o na luitau?

O Helamana, le atalii o Helamana

Malamalama i Mau



Helamana 3

- Maseiga** (f. 1, 3, 14, 17)—Fefinauiga, fouvalega
- Faatafunaina** (f. 5–6)—Faaleagaina, faaumatiaina
- Mea na faia** (f. 13)—Gaoioiga ma galuega
- Faamasinoga tonu** (f. 20)—Faamasino tonu ma amiotonu
- Vavaeseina** (f. 29)—Faaalia, faaleagaina
- Atamai** (f. 29)—Poto leaga, taufaasese
- Mailei** (f. 29)—Taulamalama
- Togafiti** (f. 29)—Mea taufaasese
- Tofatumoanaina** (f. 29)—Foloina
- Faamafanafanaina** (f. 35)—Faamafanafanaga
- Faapaiaina** (f. 35)—Faamamaina
- Tuuina atu** (f. 35)—Avatu, tuu atu

Suesue i Mau

Fai ni gaoioiga se lua o gaoioiga nei (A–I) ao e suesue i le Helamana 3.

A Fai se Faasologa o Aso

I le Helamana 3 o loo i ai aso. O fuaiupu taitasi o loo lisiina i le faasologa o aso nei o loo tuuina atu ai se mea na tupu ma le tausaga na tupu ai lena mea. I lau api, tusi se faasologa o aso e pei o le faasologa o loo i lalo ma faamaea i mea na e mauaina mai le Helamana 3.

Faasologa o Aso: Helamana 3

Fuaiupu	1	3	18	19	23	32	33	37
Tausaga								
O le a le mea na tupu?								

E Faamatala le Sootaga

E tusa ai ma le Helamana 3:1, o le a le sootaga o le faamauluga ma le fefinauiai?

I Faaoga Mau

Mafaufau faapea e i ai sau uo o loo tauivi ma le faia o filifiliga sa’o. O loo iloa e lau uo e moni le talalelei, ae peitai o filifiliga sese ua oo mai ai le lagona o le tausalaina ma fesiligia ai pe mafai ona salamo, ma pe ua tatau pe le tatau ai foi le salamo. O a ni ala patino e mafai ai ona e faaaogaina le Helamana 3:27–30, 35 ina ia fesoasoani ai i lau uo ina ia aloese mai faaososoga, toe foi mai i le Ekalesia, ma faatupulaiaina lona faatuatua ia Iesu Keriso?



Helamana 4 O le Amioleaga ma Ona Taunuuga

O le tamaoiga e mafai ona taitaiina atu ai i le amioleaga. O le amioleaga e mafai ona taitaiina atu ai i le faafanoga. E moni lenei mea e le gata mo tagata sa Nifae ae mo tagata foi i aso nei. Aisea e tatau ai ona taufaamata'uina i tatou i le faafanoga ao le i iloaina e i tatou o loo tatou i ai i faigata faaleagaga. Aisea na le usitai ai sa Nifae i le Alii i taimi o manū ma taimi o faigata. I le Helamana 4, na faamatalaina ai e Mamona le mea na tupu i le tamaoiga e oo ina taitaiina atu ai i le amioleaga. E mafai ona faaogaina foi ana upu ia i tatou ma nisi o tulaga i lo tatou atunuu i le taimi nei.

Malamalama i Mau



Helamana 4

Taumafai (f. 3)—tausili	• Faaleogaina (f. 21)—
Faasaua (f. 12)—Agaleaga ma le saua	• Tuulafoaiina, le usitaia, le faatauaina
Lototele (f. 16)—Alu atu, amataina	• Piimau (f. 25)—Uumau, tutumau i le faatuatua

Suesue i Mau



Fai gaoioiga A ma le E ao e suesue i le Helamana 4.

A O le Agasala Taatele

1. Ua faapea mai o le faamaualuga o le agasala taatele lea, o lona uiga e toetoe lava o agasala uma e fesootai ma le faamaualuga. I lau api, tusi le sootaga lenei e ala i le tuuina o le upu faamaualuga i le ogatotonu o se itulau. Li'o le upu ma tusi āu e faasasaga i fafo mai i itu uma o le lio. I mata o āu taitasi, lisi agasala taitasi o loo ta'u mai i le Helamana 4:12–13 na oo mai ona o le faamaualuga o sa Nifae.

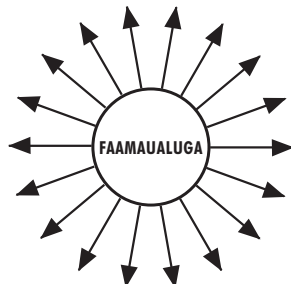

2. Filifili agasala e tolu o agasala na e tusiaina i lalo ma faamatala le ala e mafai ai e le faamaualuga ona taitaiina atu i lena ituaiga o agasala.

3. O le a le mea na fai mai le Helamana 3:35 e mafai ona tatou faia ina ia taofia ma aveesea ai le faamaualuga mai o tatou olaga ma taofia ai le tele o agasala eseese?

E Ua ou Iloa Nei

1. Sue ona faailoga lea o le fasifuitau “ua latou iloa” o loo i le Helamana 4:23–26 ma lisi taunuuga o le agasala na vaaia e Nifae.
2. O le a le faamanuiaga ua saunia e le Alii ina ia fesoasoani ia i tatou ina ia “iloa” mamao atu ai taunuuga ina ia le oo i ai i tatou? (tagai i le Mosaea 8:16–18).
3. Ia tuuina mai se faaitaiga patino o se taunuuga na fesoasoani le Alii ia te oe po o lou aiga ia iloa ma aloese mai ai ona o lenei faamanuiaga.



Helamana 5 O Nifae ma Liae i le Falepuipui

O Nifae, le atalii o Helamana, na tuuina atu le nofoa faamasino ina ia tele atu le taimi e faaluina i le talaiina o le talalelei, e pei lava ona sa faia e Alema i ni nai sefulu o tausaga ua tuanai atu (tagai i le Alema 4:15–19). O a mea o loo aoaoina mai ia i tatou e mea na faia e na perofeta e tolua uiga i le ala e pito sili ona lelei e tatau ai ona toe faatulagaina alalafaga ma atunuu? O le soa a Nifae i le talaiga, o lona uso o Liae, o se alii e pei lava lona faaleagaga o le faaleagaga o Nifae (tagai i le Helamana 11:19). I le Helamana 5 o le a e faitau ai e uiga i na faifeautalai lelei atoa ai ma apoapoiga na la mauaina mai lo laua tama. Ao e faitauina lenei mataupu, vaavaai mo ni mea e faamaonia ai na faalogo i laua i apoapoiga a lo laua tama.



O Nifae ma Liae o Iloa Sioniamina e se Afi Faamitititi © 1966 Ronald K. Crosby

Malamalama i Mau



Helamana 5

Tauau ina saunia ai (f. 2)— Lata ina oo mai	Matafi ese (f. 31, 42–43)—Alu ese, mou ese
Tala (f. 11, 29)—Savali, tala fou	Vaevaeina (f. 33)—Tuu eseese ina
Faamaina (f. 17)— Faafememeai, fenumiai	Tautala (f. 38–39)—Talanoa
Pisapisao (f. 30)—Leo tele	Poloiaina (f. 49)—Ta’u atu, valaauliaina

Suesue i Mau



Fai ni gaoioiga se lua o gaoioiga nei (A–I) ao e suesue i le Helamana 5.

A O se Upu Tava

Na saunoa Elder Spencer W. Kimball, o le taimi lea a o avea ma se tasi o le Korama a Aposetolo e Toasefululua: “Pe a e tilotilo i le lomifefiloi mo le upu e pito sili ona taua, pe e te iloiaina ea o le a lena upu? E mafai ona faapea o le ‘manatua.’ Aua o outou uma ua osia feagaiga—ua e iloa le mea e fai ma ua e iloa foi le ala e faia ai—o le mea pito sili ona manaomia o le manatua lea. . . . O le upu o le ‘manatua.’ O le polokalama o le ‘manatua’ (“Circles of Exaltation” [lauga i faiaoga o mataupu faalelotu, 28 Iuni 1968], 8).

1. Sue ona faailoga lea o le upu *manatua* i apoapoiga a Helamana i ona atalii o loo i le Helamana 5:5–14, ma faia se lisi i lau api o mea na mana o ia ia manatua e i laua.
2. Filifili se mea se tasi mai lau lisi ma faamatala le aafiaga o le a i ai i le olaga o se tagata pe afai e manatua pea lava pea e ia lena mataupu faavae.
3. E tusa ai ma le Helamana 5:5, 14, na faapefea ona tali atu Nifae ma Liae i apoapoiga a lo la tama?

E Mau Tauloto—Helamana 5:12

Foafoa soo se ituaiga o ata—e mafai ana e tusiaina se ata, pe faaoga ni ata e te otioitiina mai, pe o mea uma foi e lua—o le a fesoasoani ia te oe e aoao atu ai le Helamana 5:12 i tamaiti o le Peraimeri. Ia fetufaai atu i lou aiga.

I Saunia Faamaoniga

O loo ta’ua soo i tusitusiga paia le mana o le afioga a le Atua. O loo faatauu lena mea i le aafiaga o le aoaoina atu o le talalelei ma le ala o loo fesoasoani ai i tagata ia suia ma salamo ia latou agasala. Ao e iloiloina le Helamana 5:13–19, vaavaai mo faaitaiga o le “mana o afioga.” Faamatala le ala na suia ai tagata o le nuu o Nifae ona o lana talaiga ia i latou.



Helamana 6

O le Tamaoaiga e Toe Taitaiina Atu ai i le Amioleaga!

I le Helamana 6 o loo tatou faitau ai e uiga i nisi o aafiaga o le misiona a Nifae ma Liae i tagata—aemaise lava sa Lamana. Sa i ai le filemu ma le tamaoaiga tele. Ae peitai, e masani lava ona faigofie atu ona galo le Alii i taimi o le filemu ma le tamaoaiga. Pe a taulai atu tagata i faaososoga a lena lalolagi, e mafai ona pule ai Satani ia i latou. O se tasi o ana auupega pito sili o pulega faalilolilo. E faatupulaiaina pulega faalilolilo i le mea o loo i ai le manatu faapito, manao tele, ma le matape’ape’a i le pule. O loo ta’ua i lena mataupu le ala na toe mauaina ai e Satani ma pulega faalilolilo le puleaina o sa Nifae. O le a se mea e mafai ona tatou aoaoina mai lena mea? Faitau ma le faateete ina ia iloa ai le mea na mana Mamona ma finagalo le Alii ia i tatou ia malamalama i ai ina ia tatou le faia ai mea sese lava na e tasi ma pauu atu ai i le mana o le fili.

Malamalama i Mau



Helamana 6

Le salamo (f. 2)—Leai se salamo, leai se faanoanoa i mea sese na faia	Vete (f. 17–18, 21, 23)—Ave faamalosiina o mea totino a isi
Apoapoai (f. 4)— Faamalosiaina, uunaia	Olegia (f. 26)—Faatosina, faaososo
Feaveai (f. 8)—Fefaatauaiga, fesootaiga	Faaseseina (f. 38)—Faaosoina i le le usiisitai
Tupuolaola (f. 12)— Faatamaoigaina, faaleleia	Vete (f. 38)—Oa na gaoiina mai

Suesue i Mau



Fai ni gaoioiga se lua o gaoioiga nei (A–O) ao e suesue i le Helamana 6.

A Saili Fasifuaitau Tava

1. I le Helamana 6:31 o loo aoao mai ai i tatou na puleaina e Satani loto o “le toatele” o sa Nifae. Sa le i faia e ia, ma e le mafai foi, ona ia faia faamalosi ina ia pule ai o ia ia i latou. Sue ni fasifuaitau se lua o loo faamatala ai le ala na mafai ai ona ia puleaina loto o sa Nifae. Tusi mea na i lau api.

2. O le a se mea e mafai ona e faia e taofia ai Satani mai le puleaina o lou loto? E mafai ona e mafauau i nisi o mataupu faavae na e aoaina mai i le Helamana 5 e fai ma vaega o lau tali.

E Mafauau i se Fesili

Tusi i lau api se siata e pei o le siata o loo i lalo, o loo i ai fasifuaitau mai le Helamana 6:21–31. Mafauau i se fesili e mafai ona taliina e le fasifuaitau ua tuuina atu. O le mea muamua o se faaitaiga ina ia fesoasoani ia te oe i le amataina.

Helamana 6	Tali	Fesili
f. 21	Satani	O ai o loo musuiaina taitai o pulega faalilolilo?
f. 22	“Ina ia latou iloa ai se uso ua osia le feagaiga”	
f. 26	Katianetona	
f. 28	“Malaia atoa”	
f. 30	“O le pogai o agasala uma”	
f. 31	“Ua soli i o latou vae”	

I O le a se Mea e Mafai ona e Faia?

1. Lisi mea o loo aoaina e le Helamana 6:17–40 e uiga i pulega faalilolilo. Ia maitau fuaiupu na e mauaina ai mea taitasi o loo i lau lisi.

2. E faatatau i le Helamana 6, fai se isi lisi o mea e tolu e mafai ona e faia e taofia pe aveesea ai pulega faalilolilo ma o latou aafiaga leaga mai lou alalafaga po o le atunuu. Ia tuuina mai se mau mai le Helamana 6 (po o nisi mau i tusitusiga paia) mo manatu taitasi e te mauaina.

O Fai se Faatusatusaga

I lau api, fai se siata e tutusa ma le siata lenei ina ia faatusatusa ai tulaga o sa Nifae ma tulaga o sa Lamana i le faaiuga o le Helamana 6. Mo fuaiupu taitasi o loo lisiina mai le Helamana 6, tusi mea o loo faaalua e uiga i tulaga o sa Nifae ma sa Lamana. O nisi o fuaiupu o loo tuuina mai ai faamatalaga e uiga i le na o le tasi o vaega.

Sa Nifae	Helamana 6	Sa Lamana
	f. 34	
	f. 35	
	f. 36	
	f. 37	
	f. 38	
	f. 39	
	f. 40	

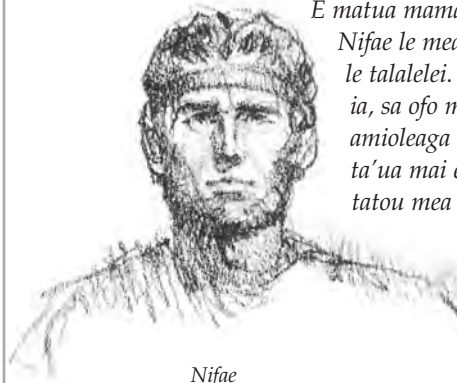

Nifae

E matua mamao ese mai le aiga o Nifae le mea sa talaiina ai e ia le talalelei. Ina ua toe foi mai o ia, sa ofo ma lē fiafia o ia i le amioleaga tele o tagata. O loo ta'ua mai e le Helamana 7 ia i tatou mea na ta'u atu e ia i tagata e uiga i le tulaga na i ai i latou.

Malamalama i Mau

Helamana 7

Nuu na fanauina ai o ia (f. 3)—Nuu na fanau ai o ia (Saraemila)

Fao (f. 4)—Mau le pule i se auala e le faatulafonoina

Tusa (f. 4)—Tonu

• **Faalogogofie** (f. 7)—Faaosofiaina

• **Tofia** (f. 9)—Faia, lotomalie

• **Taufaiifo** (f. 15)—Lagona maofa

• **Gauai** (f. 16)—Faaosoosoga

Suesue i Mau

Fai gaoioiga A ma le E ao e suesue i le Helamana 7.

A Fautuaina Mai se Viiga

Iloilo le Helamana 7:1–11. O le a se viiga lelei e fesoasoani i le siitiaina o le agaga o Nifae. Aisea? (Mo se fesoasoani faaopoopo, tagai i autu o le faasino upu i le pito i tua o le tusi pese.)

E Faailoa Mai Manatu Taua

Faaoga mea na e aoaina mai i le Helamana 7:11–29, ma tali fesili nei:

1. O le a le mea na ta'u mai e Nifae o le mafuaaga o lona “faanoanoa tele” (f. 11) mo sa Nifae?
2. O le a le mea na ta'u mai e Nifae o le a tupu pe afai latou te le salamo? (Vaavaai mo fasifuaitau o loo ta'ua soo o le “sei iloga tou te salamo” i fuaiupu nei.)
3. O a lapataiga ua e faalogo ua tuuina mai e o tatou perofeta soifua i tagata o o tatou vaitaimi?



Helamana 8

O se Valoaga i le Fasioti Tagata

I le Helamana 7 na faaalua ai na tuusa'o atu e Nifae le talaiina o le salamo. O le a le mea na tupu ina ua matua tuusa'o atu e Liae, Nifae, Apinati, Alema, ma Amoleka i tagata o lo latou nuu? E te manatu na faapefea ona taliaina aoaoga a Nifae e tagata o lona nuu? Ia mataituina le mea na fai mai ai ma faia e faamasino a Katianetona.

Malamalama i Mau



Helamana 8

- | | |
|---|--------------------------------------|
| Pu'e (f. 1)—Molia | ••• Taofia (f. 10)—Faamalosiaina |
| Upu leaga (f. 2, 5)—Taufaifai, otegia | ••• Uunaia (f. 11)—Uunaia e le Agaga |
| Ua le tusa (f. 3)—Tetee atu, faasagatau atu | ••• Apamemea (f. 14)—Apamemea |
| E oo mai (f. 8)—E tutupu mai | ••• |

Helamana 8:19–20—O ai Senosa, Senoka, ma Esaia?

Na'o le pau lenei o le taimi o loo ta'ua ai Esaia i tusitusiga paia. E pei o aoaoga a Senosa ma Senoka, na i ai foi ana aoaoga i papatusi apamemea (tagai i le vaega o le "Malamalama i Mau" mo le 1 Nifae 19:10, itulau 29).

Helamana 8:21—O Moleka, le Atalii o Setekaia

O e na tupuga mai ia Moleka o se vaega o le nuu o Saraemila na mauaina e Mosaea I ma lona nuu (tagai i le Ominae 1:14–19). Na aveia i latou ma sa Nifae.

Suesue i Mau



Fai le gaoioga A po o le E ao e suesue i le Helamana 8.

A Fai se Faatusatusaga

- I le Helamana 8:1–10, na ta'uleagaina ai e nisi o taitai amioleaga ia Nifae. E tusa ai ma fuaiupu 4 ma le 10, aisea na latou le aveina ai Nifae ma tuuina atu o ia ia faaleagaina.
- I le tuufaapeagai o lagona o tagata amioleaga o loo i le Helamana 8, faailoa mai le fasifuaitau i le Mataupu Faavae ma Feagaiga 121:45 o loo faamatalaina ai le lagona e mafai ona tatou mauaina pe a tatou ola i se olaga mama ma amiotonu.
- Tusi se fuaiupu e fai ai se aotelega o se lesonea e mafai ona tatou aoaoina mai i le Helamana 8:4, 10.

E Faamae'a le Oototoga

Na faaaogaina e Nifae faataitaiga mai le talafaasolopito ina ia fesoasoani ai i tagata ia malamalama i le mea moni. I lau api, tusi se ata e pei o le ata o loo i lalo ina ia faia ai se oototoga o manatu autu na ia tuuina mai. Faaaoga le Helamana 8:11–20 ina ia faamae'a ina ai manatu o loo misi i le oototoga.

Na aoaoina e Nifae mea moni e tasi na aoaoina e isi perofeta na muamua atu ia te ia.

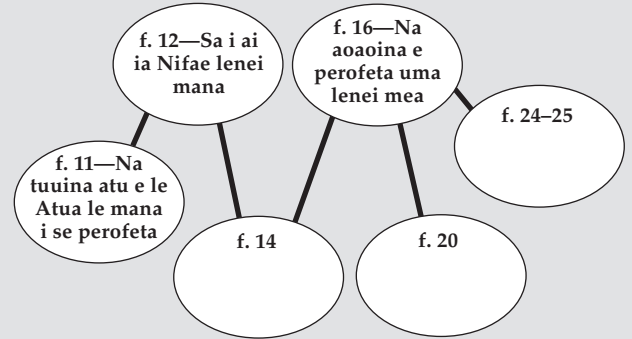

Helamana 9

Ua Maua se Tagata Fasioti Tagata

E mafai faapefea e se tagata ona iloa se tasi o se perofeta. I le Helamana 8, na valoia ai e Nifae le oti o le faamasino sili. E foliga mai talafeagai lelei lava, ina ua iloa e tagata le moni o lena valoaga, o le a faamaonia ai ia te i latou o Nifae lava o se perofeta. Ao e faitauina le Helamana 9, vaavaai mo lagona eseese i le faataunuuiina o lana valoaga, ma mafaufau e uiga i le mafuaaga na oo ai i tagata na lagona eseese faapena. Pe na malamalama ea na tagata i le matafaioi a se perofeta? O le a le matafaioi pito sili ona taua a se perofeta?



Malamalama i Mau

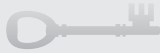

Helamana 9

Ofu (f. 6)—Ufitiaina	•••••	Soo ma le tasi (f. 20)—
Taia (f. 8)—Laveia	•••••	Tuufaatasia i se taupulepulega
Taupulepule (f. 16)—	•••••	leaga
Faamatala o latou manatu	•••••	Ua le peritomeina o outou
Tuu saoloto (f. 18)—Faasaoloto	•••••	loto (f. 21)—Tagata e le mama
Eseese (f. 19)—E le tutusa	•••••	loto
Taumaileia (f. 19)—Tauanau	•••••	Iloa (f. 30)—Silafia
e tautala mai i se mea sese	•••••	

Suesue i Mau



Fai gaoioiga e lua o gaoioiga nei (A–I) ao e suesue i le Helamana 9.

A O le a le Mea na Latou Iloaina?

Iloilo le Helamana 9:1–15 ma tali fesili nei:

1. O le a le mea na iloa e sa Nifae e toalima e uiga i le valoaga a Nifae?
2. Aisea na “mata’u” ma “gatete” ma “pauu ai i le eleele” i latou ona o mea na latou vaaiia? (Ia ta’u patino mai; sii mai fuaiupu mai le Helamana 7 e fai ma vaega o lau tali.)
3. Aisea na tuuina ai sa Nifae e toalima i le falepuipui?

E Saili le Mafuaaga Tonu

1. E tusa ai ma le Helamana 9:16–20, o le a le faamatalaga na tuuina atu e faamasino amioleaga ona o le sa’o atoatoa o le valoaga a Nifae?
2. Ana faapea e fesiligia faamasino amioleaga e faamatala mai pe aisea ua manatu ai i latou na faia e Nifae le mea na latou tuuina ai o ia, o a mea e te manatu o le a fai mai ai i latou?
3. O le a le mea e te manatu o la latou mafuaaga tonu mo le tuuina o Nifae?
4. E tutusa faapefea faamasino na ma tagata i aso nei o e mumusu e talitonu i molimau o loo soifua le Atua ma e fetalai o Ia i Ana perofeta?

I Fauma le Fuaiupu

Toe tusi i lau api fuaiupu nei e le o faaumaina. Ona fauma lea o fuaiupu mai faamatalaga o loo i le Helamana 9:39–41.

1. Na talitonu nisi tagata i upu a Nifae ona . . .
2. Na faalogo isi i sa Nifae e toalima ma talitonu ona . . .
3. O nisi na faapea mai o Nifae o se perofeta aua . . .
4. O isi na faapea mai o ia o se atua ona . . .



Helamana 10

Ua Tuuina Atu ia Nifae le Mana Sili

Atonu e manatu i tatou o le a mananao tagata e mulimuli ia Nifae ina ua mavae le faataunuuina o ana valoaga e uiga i le faamasino sili. Ae peitai, o le feteenaiga i le faaiuga o le Helamana 9, o se faamaoniga lea e le liliu mai tagata i vavega. Sue i le Helamana 10 ia uiga e mafai ai e se tagata ona tutumau. Ia maitauina foi le mana faapitoa na tuuina atu e le Alii ia Nifae ma pe aisea foi na tuuina atu ai ia te ia se faamanuiaga faapena. Na aafia faapefea tagata i lena mana mai le Atua? Na faapefea ona tatau ona aafia ai i latou?

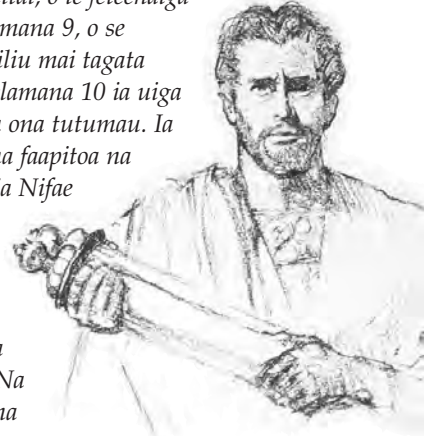

Nifae

Malamalama i Mau



Helamana 10

Taapeape (f. 1)—Salalau solo i i ma o	•••••	Faamaufailogaina (f. 7)—
Faanoanoa (f. 3)—Le fiafia, faavaivai lotu	•••••	Faamauina pe faamaoniaina e
Saili e faasaoina lou lava ola (f. 4)—Popole mo na o oe lava ia	•••••	le pule patino o le perisitua
Faama’i (f. 6)—Ma’i, faamai o fua o faatoaga po o tagata	•••••	Taia (f. 10)—Sasa, faasala
	•••••	E ui lava (f. 13)—Tusa lava
	•••••	Aveseina (f. 16)—Ave ina

Helamana 10:4–10—Na Mauaina e Nifae le Mana Tonu Mai le Atua

I le Helamana 10:7 o loo aoao mai ai na folafolaina e le Alii ia Nifae soo se mea e faamauina pe tatalaina i le lalolagi o le a faamauina pe tatalaina foi i le lagi. O le mana lava lea e tasi na tuuina atu e le Faaola ia Peteru, Iakopo, ma Ioane (tagai i le Mataio 16:19) ma le Perofeta o Iosefa Samita (tagai i le MFF 128:8–10; 132:46). O nei lava mana e tasi, po o ki, o loo umia e le Perisitene o le Ekalesia a Iesu Keriso o le Au Paia o Aso e Gata Ai. Ua tatou iloina mai le faamatalaga o loo i le Helamana 10 o lena mana e na o i latou lava o e mafai ona faatuatuaaina e le Alii e tuu atu i ai.

Suesue i Mau

Fai gaoioiga A ma le E ao e suesue i le Helamana 10.

A Aisea na Mauaina ai e Nifae Lena Mana Sili?

1. Lisi folafolaga na faia ia Nifae o loo i le Helamana 10:4–10.
2. E tusa ai ma fuaiupu na, aisea na finagalo ai le Alii e tuuina atu ia te ia lena mana sili?
3. Faitau foi le Mataupu Faavae ma Feagaiga 50:29 ma faamatala le mea o loo aoaoina mai e lenei fuaiupu e uiga i le pogai na matua faamanuiaina ai Nifae. Ia faamatala foi pe o le a le uiga o lenei fuaiupu ia te oe.

E O le a Sau Tala?

Faapea o oe o se sa Nifae na ola i le vaitaimi o le Helamana 10 ma sa e molimauina mea o loo tusia iina. Afai e te tusi atu i se uo o loo i se taulaga e mamao ese e uiga i le perofeta o Nifae, o a ni ona uiga se tolu o le a e ta'ua i lau tusi? Faamatala ni lagona ua e maua mai i na uiga taitasi e faatatau ia Nifae.



Afai na tuuina atu ia te oe le mana na tuuina atu e le Alii ia Nifae i le Helamana 10, e faapefea ona e matua faaogaina lelei ina ia fesoasoani ai i ou tagata? I le Helamana 11 o loo ta'ua ai le mea na faia e Nifae ma le ala na tali atu ai tagata. Ia maitauina foi nisi o aafiaga o le au faomea a Katianetona i le atunuu. O le a se mea e te ta'uina atu faapea o le faafitauli silisili i tagata sa Nifae? E faapefea ona faaalua (vaaia) lenei faafitauli i aso nei?

Malamalama i Mau

Helamana 11

Ie talatala (f. 9)—O se ie talatala e laeiina e fai ma faailoga o le faanoanoa

Lava (f. 11)—Faamalieina, faaiuina

Ava (f. 18)—Mafaufau, talia, faaaloalo

I se mea e tasi (f. 19)—Vaega itiiti

Faafanoga (f. 27)—Faaleagaina, le mautonu, faatafunaina

Ua oo foi (f. 31)—Faamalosiaina

Nonofo (f. 31)—Avea mo i latou, faatumuliaina

Faasa'osa'oina (f. 36)—Salamo, faasa'o, sua

Suesue i Mau

Fai ni gaoioiga se lua o gaoioiga nei(A– I) ao e suesue i le Helamana 11.

A Faailoa Mai Faamatalaga Auiliili

Tusi ulutala nei i lau api. Sue ma lisi faamatalaga auiliili mai faamatalaga o loo i le Helamana 11:1–18 o loo i ai i lalo o ulutala taitasi.

- O le Faafitauli
- O le Vaifofo a Nifae
- O le Aafiaga
- O le Iuga Mulimuli

E Fai se Itulau Pito i Luma

I le Helamana 11:17–22 o loo faamatalaina mea na tutupu i le vaitaimi o tausaga e tele o le nofoaiga a faamasino (pe tusa ma le 16–14 T.L.M.). Faaoga le faataitaiga o le itulau pito i luma lenei mo le tausaga lona fitusefulu ma le ono, ma faia ni itulau pito i luma mo tausaga lona fitusefulu ma le fitu ma le fitusefulu ma le valu e faaogaina ai mea na tutupu o loo faamatalaina mo tausaga taitasi.



I Na Faapefea Ona Tupu?

Iloilo le Helamana 11:28–37 ma tali fesili nei:

1. O a mea na faia e sa Nifae ma sa Lamana e taumafai ai e aveesea ia le au faomea a Katianetona?
2. Na faamanuiaina faapefea i latou?
3. Aisea na matua malolosi ai le au faomea a Katianetona? O le a se lesonea e ono aoaoina mo o tatou vaitaimi?



I le Helamana 12 na faamotu ai e Mamona lana faamatalaga ia sa Nifae ina ia saunoa sa’o mai ai ia i tatou. I mataupu ua tuanai na ia tusia ai le ala na o ese ai sa Nifae mai le amioleaga i le amiotonu ona toe foi atu foi lea i le amioleaga—ma toe foi foi ma saga fai. O se mea na foliga mai na sili ona faanoanoa ai Mamona ona sa na o taimi lava e matua manaomia ai e sa Nifae le fesoasoani a le Atua na amiotonu ai i latou. Na foliga mai sa le i ola amiotonu i latou ina ua faamanuiaina ma faatamaoiaigaina e le Alii. Faitau ma le faaeteete lenei mataupu aua sa tusiaina lava mo o tatou aso ma vaitaimi. E faamoemoe o le a mafai ona tatou aoao mai i apoapoiga a Mamona ma aloese mai i faafitauli na oo i ai sa Nifae.



O le tulaga o loo i le Helamana 13 e ese mai mea e masani ona tatou mauaina i le Tusi a Mamona. O loo faamatalaina e lenei mataupu e uiga i se perofeta o sa Lamana, o Samuelu, lea na vavalo atu i sa Nifae na le i salamo e uiga i lo latou faafanoga o le a oo mai. Na teena e sa Nifae ia Samuelu—ae peitai e le ona o ia o se sa Lamana. Ao e faitauina lenei mataupu, mafaufau

e uiga i le savali a Samuelu ma pe aisea na manao ai o ia e tuuina atu. Fesili ifo ia te oe lava pe aisea na teena ai Samuelu ma lana savali e tagata. Aisea e teena ai e tagata i soo se taimi savali a perofeta?

Malamalama i Mau



Helamana 12

- Ina o faia** (f. 2)—Ina ia patino tonu : **Ta’ufaatauvaaina** (f. 6)—Faia e le aoga, leai se uiga
- Faatonuga** (f. 5)—Fautuaga, aoaoga : **Fetuuina** (f. 18–20)—Faasalaina, faamalaiaina

Suesue i Mau



Fai ni gaioiga se lua o gaioiga nei (A–I) ao e suesue i le Helamana 12.

A Tagai i Mataupu Faavae

1. I uluai fuaiupu taitasi e tolu o le Helamana 12, na tusia ai e Mamona e uiga i mea e tatau ona tatou “iloa” mai le faaitaiga a sa Nifae. Atonu e te manao e faailogaina fasifuaitau “ua faapea ona tatou iloa,” “tatou te iloa” “e mafai ona tatou iloa,” ma le “ma ua faapea ona tatou iloa” o loo i fuaiupu 1–3. Ona lisi lea i ni au lava upu i lau api ia mataupu faavae na manao Mamona ia mautinoa ua tatou malamalama i ai.
2. Faapoopo i lau lisi mataupu faavae e uiga i le Atua ma le tagata na faailoa mai e Mamona i fuaiupu 4–6.
3. Ia tuuina mai se faaitaiga e faaalai ai se tasi o nei mataupu faavae ua e vaaia o aoga i aso nei.

E Filifili ma Faaoga Upu Tava

I le Helamana 12:8–20 o loo faamatalaina ai le mana o le Alii. Mo fuaiupu taitasi i lenei mau, filifili se upu po o se fasifuaitau e te manatu e taua i mea na aoaoina mai e Mamona ia i tatou. A maea ona e lisiina upu autu, ona faaoga uma lea i le tusiaina o se aotelega o le savali a Mamona o loo i fuaiupu nei.

I O le Faaiuga

I le Helamana 12:23–26 o loo i ai le apoapoiga a Mamona mo mea o loo finagalo ai le Alii ia i tatou. Faapea e i ai sau uo o loo i ai ni faafitauli e tutusa ma faafitauli na oo ia sa Nifae. Faapea ua mae’a ona e faamatalaina atu mataupu faavae na aoaoina mai e Mamona i le Helamana 12:1–22 ma, i ni au lava upu, tusi le apoapoiga lena e tasi i lau uo.

Malamalama i Mau



Helamana 13

- Tala** (f. 7)—Tala fou : **Faalotoloto** (f. 22)—Manao e faaleaga
- Faama’i** (f. 9)—Faama’i pipisi : **Faatafunaina** (f. 32)—Faasalaga
- Mea inosia** (f. 14–17)—Agasala mataga : **Faata’ita’i** (f. 38)—Tofotofoina ma suesueina i le olaga faitino
- Togia** (f. 19)—Faasaoina, faaoga lelei
- Finauga** (f. 22)—Finau, fefinauaiga

Helamana 13:24–29—Teenaina o Perofeta

Pe a tatou teenaina perofeta moni, o e vāai e ala i le malamalama o faaaliga, ae mulimuli atu ia i latou o e leai ni malamalama faalelagi, ua tatou mulimuli moni lava i “taitai . . . tauaso” (Helamana 13:29). Na saunoa Peresitene Marion G. Romney, o le sa avea ma se tasi o le Au Peresitene Sili: “O i latou e faapea mai ua talia le talalelei, ae faitio ma mumusu e mulimuli i fautuaga a le perofeta, ua i ai i latou i se tulaga e le mapuipua. O lea ituaiga agaga e taitaiina ai i le liliu ese.” (*Liahona*, Iulai 1983, 28). Na aoao mai e Peresitene Ezra Taft Benson, ao avea o ia ma se Peresitene o le Korama a Aposetolo e Toasefululua: “O se tofotofoga o lo tatou

faamaoni, le ala e tatou te tali atu ai i upu a se perofeta soifua, pe a ia tau mai ia i tatou le mea o loo tatou fia iloa, ae le fia faalogo i ai” (*Liahona*, Iuni 1981, 4).

Helamana 13:38—E Faapefea Ona Mauaina le Fiafia?
Na aoao mai le Perofeta o Iosefa Samita:

“O le fiafia o le faamoemoega ma le fuafuaga lea o lo tatou ola ai i lenei olaga; ma o le a faaiuina, pe afai tatou te uiaina le ala e tau atu i ai; ma o lea ala o le amio mama, amiotonu, faatuatua, paia, ma tausia poloaiga uma a le Atua. . . .

“ . . . O le a Ia le faatulagaina lava se sauniga pe tuuina mai se poloaiga i Ona tagata ae e le i sauniaina [fuafuaina] i lona tulaga faanatura ina ia siitiaina ai lona fiafia ua Ia fuafuaina, ma o le a le faaiuina ona o le matua anoanoai o le lelei ma le mamalu o i latou o e mauaina ana tulafono ma sauniga” (*History of the Church*, 5:134–35).

Suesue i Mau 

Fai gaoioiga A ma le E ao e suesue i le Helamana 13.

A Lisi Agasala ma Taunuuga

1. Saili ma lisi agasala na fetalai le Alii e pito sili ona faasoosoina ai tagata (tagai f. 7–8, 14–24, 26–28, 38).
2. O le fea o agasala na e te manatu o loo pito sili ona faasoosoina ai tagata o lau tupulaga i le aso?
3. Lisi taunuuga na lapatai mai ai le Alii pe afai e le salamo sa Nifae (tagai f. 8–10, 17–20, 29–38).
4. O a ni auala ua oo mai ai nei taunuuga ia i latou o e teenaina le salamo i le aso?

E Perofeta Moni, Perofeta Sese

I le Helamana 13:24–28, na faamatalaina e Samuelu le ala na teenaina ai e sa Nifae ia perofeta moni ae usitai i perofeta pepelo. Iloilo faatasi ma se tasi o ou matua po o se taitai o le Ekalesia na fuaiupu ona faatumu lea o mea nei:

1. Lisi ni faataitaiga o loo faaalua ai le ala o loo teena ai e tagata ia perofeta moni a le Alii i aso nei.
2. Lisi ni faataitaiga o tagata po o faalapotopotoga o loo vaavaai i ai tagata mo le taitaiga ma le taiala ae le o perofeta a le Alii.
3. Sue le Helamana 13:29–39 ma faamatala le ala e ono faataunuuga ai fuaiupu na i o tatou vaitaimi.



© 1995 Asey Harper



Helamana 14
O Faailoga o le Fanau Mai
ma le Maliu o Keriso

Na tuueseeseina sa Nifae i se mamao e faitau fia selau maila mai le talaiga a le Faaola i le olaga faitino. Na iloa e i latou Iesu Keriso ma Lana talalelei e ala i a latou tusitusiga paia ma le molimau a o latou perofeta faapea foi faaaliga a le tagata lava ia. I le Helamana 14, o le a e faitau ai i nisi o faailoga e matua patino lava na folafolaina ia sa Nifae o le a faailogaina ai le fanau mai ma le maliu o Iesu Keriso i Isaraelu. Ao e faaauauina au suesuega i le tusi atoa a Helamana ma faasolo atu i le 3 Nifae, vaavaai mo le faataunuuga o na faailoga. Ia maitau foi e na talitonu i na molimau, ma pe o ai foi na le i talitonu, ma pe aisea.

O loo tatou i ai i le tulaga lava lea e tasi. O loo tuueseeseina i tatou i se vaitaimi e faitau selau ma selau o tausaga mai le talaiga a le Faaola i le olaga faitino, O loo ia i tatou molimau lava ia e tasi ma le avanoa lava lea e tasi e mauaina ai faaaliga a le tagata lava ia. O loo maua foi e i tatou le molimau a perofeta o ona po nei o Iesu Keriso e moni lava o le Alo o le Atua ma o le a toe afio mai o Ia. O loo ia i tatou foi faailoga patino na folafolaina mai e faatatau i le Afio Faalua Mai. Ao e faitauina le ala na faataunuuga atoatoa ai valoaga e uiga i le afio muamua mai o le Faaola, ia mafaufau loloto i mea e tutusa ai valoaga o loo ia i tatou e uiga i Lona Afio Faalua Mai (tagai foi i le MFF 1:37–38).

Malamalama i Mau 

Helamana 14

- O le mea lava lenei** (f. 11–12, 28–29)—Faamoemoega
- Agalelei** (f. 13)—Togiola ma uiga, amioga
- E tatau ia te ia** (f. 15)—Ua alagatatau ai ia te ia
- E ao foi** (f. 15)—Talafeagai ai, taua
- Taia** (f. 18)—Tuueseina
- Saeluaina** (f. 22)—Vaeluaina
- Afa tetele** (f. 23, 27)—Afa malolosi ma matautia

Helamana 14:18–20—O le a le “Oti Faaleagaga” po o le “Oti Faalua”?

Mo nisi faamatalaga, tagai i le vaega o le “Malamalama i Mau” mo le Alema 12 (itulau 108).

Helamana 14:29–31—E Mafai Ona Tatou Filifili i Mea Tatou te Faia, ae le o Taunuuga

Na aoao mai Elder Richard G. Scott, o se tasi o le Korama a Aposetolo e Toasefululua:



“Pe a tuuina atu e isi ia te oe ni fautuaga, pe e te faapea atu, ‘Ou te le talitonu lava i lena mea. O na mea o a oe lava na tulaga ma au mataupu. E i ai foi o’u lava tulaga faatonuina ma mataupu faavae’? Faamolemole ia malamalama e leai se isi e mafai ona suia le mea moni. O manatunatuga fetuunai, o le malosi o le manatu faapito, o fefinauiga uma a tagata, o le ita, po o le loto o le tagata lava ia e le mafai lava ona suia ai le mea

moni. O loo iloa e Satani lena mea, ma o loo taumafai o ia e faatupu se tulaga e aunoa ma le iloa e se tasi ua oo ia te ia se lagona e le gata ina faia se siosiomaga o le a amata ona lagonaina ai e se tasi ma le le iloa e le gata ina le mafai ona filifili e ia le mea e faia, ae o le a mafai foi ona iloa e ia le mea sao e faia. E naunau Satani e faasoosoina i tatou ina ia ola i mea moni i fafo atu e ala i manatunatuga fetuunai o a tatou mea e faia o le *aia tatau lea e filifili ai*.

“Ae peitai, o lo tatou Tama e Faavavau ua ia faamaninoina le upumoni ma fautuina le meatonu ma le mea ua le tonu ao le’i foafoaina le lalolagi. Sa ia faamauiina foi tau e ono oo mai e tusa ai ma le usiusitai ma le le usiusitai e faatautu i nei upumoni. Sa ia puipuia la tatou aia tatau e filifili ai o tatou ala i le olaga ina ia mafai ona tatou ola ai, tuputupu ae, ma maua ai le fiafia, *ae ua le o ia i tatou le aia tatau e filifili ai i taunuuga o a tatou amioga*. . .

“Faamolemole ia malamalama, e leai se tasi e i ai se aia e filifili ai pe o le a le mea e sao. Ua faapolopolo e le Atua lena lava aia tatau ia te Ia lava. O lo tatou saolotoga o loo faatagaina ai i tatou e filifili i magaala eseese, ae peitai ua noatia i tatou i taunuuga ua poloaiina e le Atua. Mulimuli ane, pe afai tatou te le fiafia i le mea ua oo i ai lo tatou auala, na pau lava le auala i fafo o le salamo lea” (*Liahona*, Ianuari 1993, 76).

Suesue i Mau

Fai ni gaoioga se lua o gaoioga nei (A–I) ao e suesue i le Helamana 14.

A Lisi Faailoga

1. Fai ni koluma se lua i lau api. Faaulutala le tasi “Faailoga o le Fanau Mai o Keriso” ma faaulutala le isi “Faailoga o le Maluu o Keriso.” Lisi faailoga na tuuina atu e Samuelu i tagata i le Helamana 14:2–7, 20–28; lisi foi ma le fuaiupu o loo tusia ai le faailoga.
2. E tusa ai ma le Helamana 14:8–13, 28–31, o le a le faamoemoega o faailoga?

E Aisea na Tatau ai Ona Maluu Iesu?



Det Nationalhistoriske Museum på Frederiksborg

I le Helamana 14:14 o loo amata ai valoaga a Samuelu o faailoga o le maluu o Iesu Keriso. O se vaega o lenei valoaga na faamatalaina ai e ia le mafuaaga na tatau ai ona maluu Keriso. Ia faia se aotelega o nei aoaoga taua e ala i le lisiina o mafuaaga na tuuina mai e Samuelu i le Helamana 14:15–19.

I Faaoga Mau e Tali Ai

Faapea na fai atu se tagata talavou, “Ua tiga o’u taliga i tagata uma nei! O o’u matua, o o’u taitai, o o’u faiaoga—latou te taufai ta’u mai ia te au le mea e tatau ona fai. Aisea ua matua tele ai poloaiga? O le a le mea e le tuu ai pea a’u e faitalia a’u ma a’u faaiuga?” Faaoga le Helamana 14:29–31 ma le saunoaga a Elder Scott mai le vaega o le “Malamalama i Mau” ma tusi se tali i fesili a lena tagata. Ia mautinoa ia aofia ai ma se faamatalaga o le sootaga i le va o le filifiliga saoloto, taunuuga, ma poloaiga a le Tama Faalelagi.



I le vaega tele o faamatalaga o le Tusi a Mamona, na olioli sa Nifae i faamanuiaga o le talalelei, e aofia ai ma le faamanuiaga o le i ai o perofeta ma tusitusiga paia. Na fetalai le Alii o le ua foaiina atu i ai mea e tele, e sueina atu foi ia te ia o mea e tele (tagai i le Luka 12:48; MFF 82:3). Ia maituina le ala na aoao ai e Samuelu lenei mataupu faavae i le Helamana 15.

Malamalama i Mau

Helamana 15

Faatafunaina (f. 1)—Faamaumauina, faaleagaina, valevalenoa
Failele ai (f. 2)—Faasusu a latou pepe
Mea e lafi ai (f. 2, 12)—Apitaga mo le saogalemu

• **Aoaiina** (f. 3)—Faasa’oina i le faasalaga po o puapuaga
 • **Faautauta** (f. 5)—I le amiotonu
 • **Tulafono** (f. 5)—Poloaiga
 • **E iu ina le faatuatua**, (f. 11, 15)—Liliu malie ese mai le mea moni

Suesue i Mau

Fai le gaoioiga A po o le E ao e suesue i le Helamana 15.

A Faamatala le Manatu

1. E tusa ai ma le Helamana 15:3 ma le Mataupu Faavae ma Feagaiga 95:1; 101:1–9, o le a le faamoemoega o le aoaiga a le Alii?
2. E faapefea ona avea le aoaiga e faaalai ai le alofa o le Atua ia i tatou?
3. O a ala e tutusa ai le alofa aoai o le Alii ma le alofa o matua ao latou aoai a latou fanau pe a tatau ai?
4. Iloilo le lapataiga a Samuelu na tuuina atu ia sa Nifae i le Helamana 15:14–17 ma faamatala le ala o loo tutusa ai lenei mau ma le lapataiga a le Alii o loo i le Mataupu Faavae ma Feagaiga 82:1–4.

E O le Ala e Mausali ma Tutumau ai

Na faaalai e Samuelu o sa Lamana na liliu mai e ala i le talaiga a Amona ma ona uso na tutumau i le faatuatua e ui ina sa le i tutumau sa Nifae (tagai i le Helamana 15:1–6).

1. Sue le Helamana 15:7–8 ma faailoa mai le mea na tupu ia sa Lamana na mafua ai ona “mausali ma le le faagaetia i le faatuatua” i latou.
2. Tusi le ata lenei i lau api ma faatumu avanoa o loo misu mai mea na e aoaoina i fuaiupu 7–8.

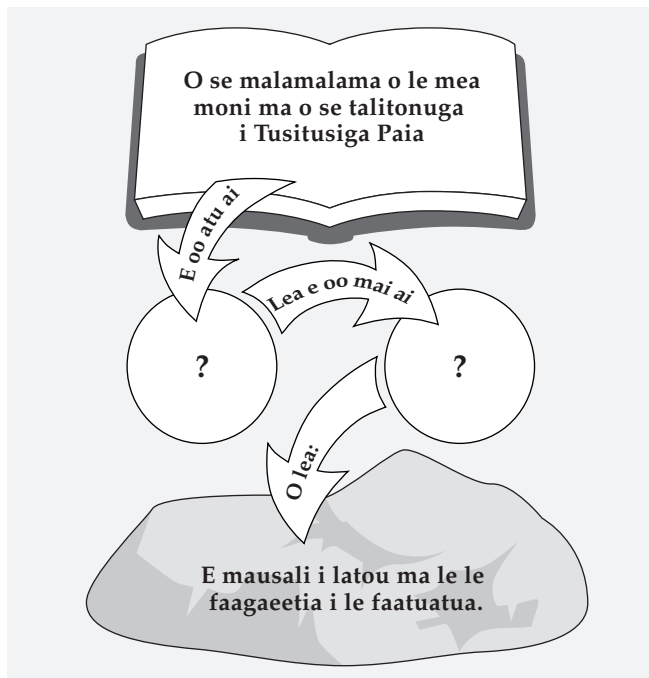

3. O le a le vaega o lenei faagasologa e te lagona e tatau ona e faaleleia ina ia faatupulaiaina ai lou faatuatua ia Iesu Keriso?

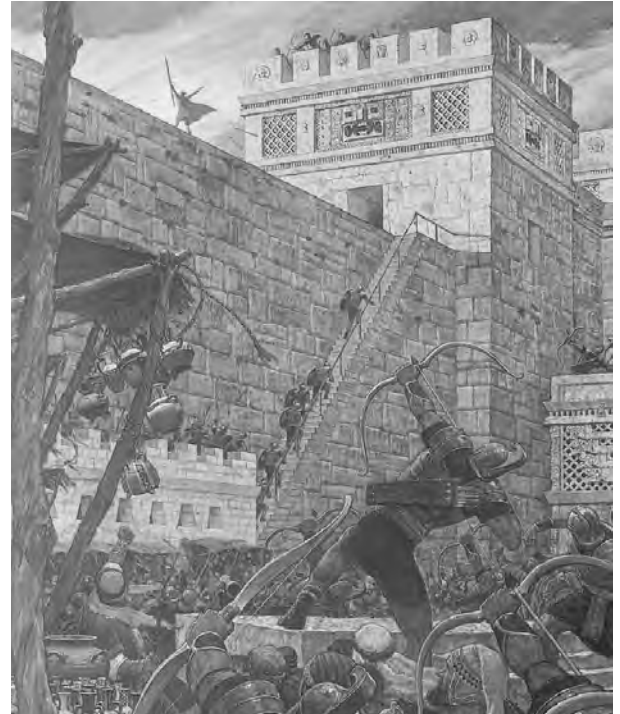

I le Helamana 13–15 o loo ta’ua ai valoaga a Samuelu ia sa Nifae, i le Helamana 16 o loo ta’ua ai ala eseese na tali atu ai tagata i ana valoaga. O le savali o le talalelei e mafai ona mapuna mai ai tali eseese e tele. Na saunoa Peresitene Spencer W. Kimball o le agaga tapuai “o se matafaioi lea a tagata taitoatasi, ma e tusa lava pe o a mea o loo laugaina mai le pulelaa, ae afai e finagalo se tasi e tapuai i le Alii i le agaga ma le faamaoni, e mafai ona ia faia lena mea e ala i le auai i sauniga, taumafa i le faamanatuga, ma manatunatu loloto i le matagofie o le talalelei. Afai e le lelei le sauniga [lotu] ia te oe, ua e le lelei foi. E leai se tasi e mafai ona tapuai mo oe; e tatau ona e faalagolago oe lava ia i le Alii” (Liahona, Iulai, 1978, 1). Ao e faitau i le ala na tali atu ai tagata ia Samuelu, mafaufau i le ala e te ono tali atu ai i le savali. Ia maitauina foi le ala na suia ai lagona ao faasolo ina tele tausaga ua tuanai mai le taimi na vavalo ai Samuelu.

Malamalama i Mau



Helamana 16

Faautauta (f. 10)—Amiotonu : **Atamai** (f. 21)—Togafiti poto, faatogafiti
 Faaleliliu (f. 12)—Itiiti se suiga : **Le aogā** (f. 22)—Leai se aoga, valea

Suesue i Mau



Fai le gaoioiga A ao e suesue i le Helamana 16.

A Faatusatusa Fevaevaeaiga i le Nuu

1. Lisi mea nei i lau api: “toatele” (Helamana 16:1), “nisi e toatele” (f. 2), “nisi e toatele” (f. 3), “o i latou uma” (f. 5), “le toatele o i latou” (f. 6), “le toatele o le nuu” (f. 10), “le toaitiiti” (f. 10), “le nuu” (f. 12), “tagata, tagata popoto” (f. 14), “o le nuu” (f. 15–22), “le nuu o le Atua” (f. 23). A mae’a ona lisiina taitasi, tusi i ni au lava upu le ala na tali atu ai lena vaega o tagata i le savali a Samuelu, i aoaoga a Nifae, po o faailoga ma mea ofoofogia na oo mai i tausaga mulimuli e lima ao le i oo i le fanau mai o Iesu Keriso.
2. Mafaufau loloto pe na faapei le avea ai ma se tagata mulimuli moni ia Iesu Keriso i le vaiataimi o le Helamana 16. Tusi mea e mafai ona e faia i le asō i au sauniuniga faaletagata lava ia mo Lona Afio Faalua Mai ma pe aisea ua taua ai.

O le Tolu Nifae: O le Tusi a Nifae



E Uiga i le 3 Nifae

Ao le i faia le lomiga faa-Peretania o le Tusi a Mamona i le 1879, sa faaulutalaina lenei tusi, “O le Tusi a Nifae, le atalii o Nifae, le atalii lea o Helamana.” Na fautuaina mai e Elder Orson Pratt, o le sa avea ma se tasi o le Korama a Aposetolo e Toasefululua, le faaulutalaina i le “Tolu Nifae,” lea na faamaoniaina e le Au Peresitene Sili.

Na tuufaatasia e Mamona le tusi o le 3 Nifae mai tusitusiga a se perofeta na igoa ia Nifae, o le na tupuga mai le aiga o Alema na tausia papatusi (tagai i le siata).

O e na Tausia Papatusi

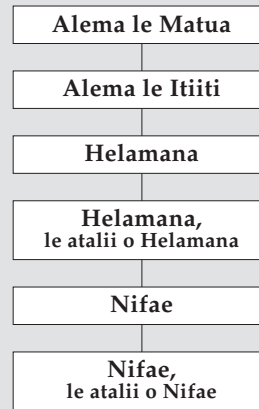

O lenei tusi o loo amataina mai le taimi o le fanau mai o le Faaola. O nai uluai mataupu o loo faamatalaina ai mea na tutupu ia sa Nifae ma sa Lamana i le vaiataimi o le soifuaga faitino o Iesu Keriso. O le vaega tele o le 3 Nifae o loo tusitusia ai fetalaiga ma mea na fai a le Faaola i le vaiataimi o Lana asiasiga i tagata o le Tusi a Mamona ina ua mavae Lona Faasatauroga ma le Toetu.



Pe na ulagia ea oe ona o ou talitonuga? Mafaufau pe o le a se tele o le faatuatua e manaomia ina ia tutumau ai i le moni ma le faamaoni e tusa lava pe tuuina atu ai i le falepuipui pe

faasalaina ai i le oti. Na oo i tagata talitonu o sa Nifae ma sa Lamana lea lava luitau ao latalata ina oo i le tami e faataunuuna ai valoaga a Samuelu e tusa ai ma le afio mai o Iesu Keriso. Ao e faitau i le 3 Nifae 1, taumafai e vaai faalemafaufau i mea na ono fai mai ai tagata le talitonu ma le faigata na tatau ona i ai e tutumau ai i le faatuatua i na aso. O le toatele o i tatou o loo iloa lelei le tala i le fanau mai o le Faaola i Peteleema, ae peitai o mea na tutupu i tagata o le Tusi a Mamona i le taimi o le fanau mai o Keriso e matua taua lava foi.



Malamalama i Mau

3 Nifae 1

Poloai atu (f. 2)—Tiutetauave

Mona sui (f. 3)—Tulaga

Faia (f. 4)—Maea ona fai

Le aoga (f. 6, 8)—Leai se aoga, valea

Faanununu (f. 7)—Faalavelaveina

O iota uma lava (f. 20, 25)—Mea itiiti uma

Taumafai (f. 24)—Faia taumafaiga

Aoga (f. 24)—Talafeagai

Iota po o sina mataitusi (f. 25)—Mea pito sili ona itiiti

Olo (f. 27)—Puipuiga

Tagata vavae (f. 28)—O tagata ua le toe talitonu ma ua au atu i le fili

Loto malolosi (f. 29)—Manatu faapito, fouvale

Tupulaga (f. 30)—Autalavou

Suesue i Mau

Fai gaoioiga A po o le E ao e suesue i le 3 Nifae 1.

A Tusi se Faamatalaga mo se Api Faamaumau

1. Tusi mea e te manatu e ono tusia e se tasi na ola ai i lena vaitaimi i lana api faamaumau ina ua mavae mea na tutupu o loo i le 3 Nifae 1:1–21. Faamatala le tulaga na oo i ai—o faamoemoega, o mea na fefe i ai, o lagona ma manatu atonu na oo i lenei tagata.

2. Faamatala mea e mafai ona tatou aoaoina e uiga i le Alii ma Ana perofeta mai se tulaga faapena.

E Liuaina

1. Lisi ni vaega eseese e fa o tagata o loo faatatau i ai i le 3 Nifae 1:22–30 ma faamatala pe o a ni aafiaga o faailoga o le fanau mai o Keriso i molimau a vaega taitasi ma lo latou liuaina.
2. O le a se mea o loo aoaoina atu ia te oe e uiga i le taua o faailoga i le faagasologa o le liuaina?



Na liua le “toatele o le nuu” ina ua tuuina mai faailoga o le fanau mai o Keriso (tagai i le 3 Nifae 1:22). Ae peitai, e le liua tagata i faailoga, ae e faamalolosiina ma faamaoniaina ai mea moni mo i latou o e ua liuaina. I le 3 Nifae 2 o loo tusia ai mea na tutupu i tagata o e faavae lo latou liuaina i faailoga ma na faagaloina mea ofoofogia ma mea na tutupu na latou molimauina.

Malamalama i Mau

3 Nifae 2

Faitau (f. 8)—Tau, fuafua

Faatafunaina (f. 11)—

Faaleagaina

Malaia (f. 11)—Faafanoga,

faamaligiina o le toto

Ua tatau (f. 12)—Faamalosiaina

Suesue i Mau

Fai gaoioiga A ma le E ao e suesue i le 3 Nifae 2.

A Laasaga o le Solo i Tua

E ui ina e foliga mai na vave ona tupu le suia o amioga a tagata o loo e faitau e uiga i ai i le 3 Nifae 2:3, ae sa le i tupu i se taimi e tasi.

1. Tusi se ata e faaalua ai ala faafasitepu na uia e nisi o tagata na aumaia ai i latou mai le “faamagaloina [o] agasala” o loo i le 3 Nifae 1:23 e oo atu i le “amioleaga tele” o loo i le 3 Nifae 2:3. Faaulutala ala faafasitepu taitasi i fasifuaitau mai le 3 Nifae 1:27–2:3.
2. Tusi se isi ata e faaalua ai le faagasologa agai i luga i le ola sili faaleagaga. Faailoa mai mea e mafai ona e faia ina ia tutumau ai i le talalelei ma faatupulaiaina ai lou faatuatua ma le molimau ia Iesu Keriso.

E Mataupu Faavae o le Puipuiga

1. O a mea na faia e sa Nifae ma sa Lamana ina ia puipuia ai i latou lava ma “manumalo teisi” ai i le au faomea a Katianetona? (tagai i le 3 Nifae 2:11–12, 17).
2. O le a le mea na tuuina atu ai i le au faomea a Katianetona le “manumalo . . . i nisi mea e tele”? (tagai i le f. 18).
3. O le a sou manatu o le a le savali mai nei mea na tutupu mo tagata o le Ekalesia i ona po nei?



Pe na e fefe ea ona o aafiaga o le amioleaga i le lalolagi? O loo aoao mai tusitusiga paia ia i tatou, “Aua ua le foaiina mai e le Atua le agaga e mata’u ai; ao le agaga e faamalosi ai, ma alofa ai, ma mafaufau tonu ai” (2 Timoteo 1:7), ma “afai ua saunia outou o le a outou le matatau ai lava” (MFF 38:30). I le 3 Nifae 3–4, na taumafai le au faomea a Katianetona e tuuina atu le mata’u i loto o e faatuatua. Ao e suesue i nei mataupu, ia maitauina le ala na tali atu ai sa Nifae ma sa Lamana i le tiapolo i le faatuatua ae le o le mata’u.



Kitiana

Malamalama i Mau

3 Nifae 3

- | | |
|--|---|
| Mausali (f. 2, 5)—Naunautaiga tumau, Mau’i ma tutumau | Faaumatia (f. 8)—Faaleagaina, faatafunaina |
| Ma la latou auupega (f. 3)—Faatasi ma a latou mea tau ma auupega o taua | Vavae mai, vavae atu (f. 10–11)—Fouvalea, fouvaleina |
| Ma le alofa ia te outou (f. 5)—Popolega mo outou | Poloaiga (f. 13, 22)—Savali, faasilasilaga |
| A sau (f. 8)—E sosoo ai | Taumafai (f. 16)—Fai taumafaiga sili |

3 Nifae 4

- | | |
|---|---------------------------------------|
| Feosofi (f. 1)—Faataalise | Gaoi (f. 4–5)—Aveese faamalosi |
| Manu aina (f. 2, 20)—Manu mo meaai | |

- | | |
|---|--|
| Mea ai (f. 4, 18–19)—Meaai e teuina mo i latou | Faatoga atu (f. 10)—Aioi atu |
| Ola ai (f. 4–5)—Aai ai ma faaogaina | Amata (f. 11)—Amataina |
| Fusia (f. 7)—Ofuina | Vagavagai (f. 16–18, 23)—Siomiaina ma osofaia |
| Selea (f. 7)—Ulupoo | Itiiti (f. 19)—Tau leai |

Suesue i Mau

Fai le gaoioiga A po o le E ao e suesue i le 3 Nifae 3–4.

A Iloa ma Faatoilalo Aafiaga a le Tiapolo

1. Lisi mea na faia ma fai mai ai Kitiana e ma Seminaraea o loo i le 3 Nifae 3:1–10; 4:7, 16–23 o loo faamanatu atu ai ia te oe auala ma faaososoga a Satani.
2. E mafai faapefea ona e faaogaina apoapoiga a Lakoneu ma Kitekitonae i le 3 Nifae 3:11–22, 24–26; 4:8–10, 15, 18, 33 ina ia faatoilaloina ai osofaiga a Satani i le aso?

E Laei e Faalialia ai

1. Faamatala pe na faapefea ona faia laei o le au faomea a Katianetona (tagai i le 3 Nifae 4:7–8) ma faamatala pe aisea na laei ai faapena i latou. Pe na taulau ea o latou faamoemoega?
2. Faamatala se tulaga i lou olaga na e manao ai e laeiina ou laei i se auala faalialia.
3. Ia faia se aotelega o le apoapoiga a taitai i “Laei ma Foliga” e pei ona tuuina mai i le tamai tusi, *Mo le Malosi o le Au Talavou*.



I le 3 Nifae 4 na e faitau ai i le ala na uunaia ai sa Nifae ma sa Lamana e salamo ona o taufaamata’u a le au faomea a Katianetona. I le 3 Nifae 5 o le a e faitau ai e uiga i faamanuiaga na latou maua ona o lo latou salamo. Mai mea ua e faitauina e amata mai i le amataga e oo mai i le mataupu lenei o le Tusi a Mamona, e fia le umi e te manatu na tumau ai lena filemu ma le tamaoiga? Na faailoa mai e Mamona o ia lava i le mataupu lenei ma faamatala le pogai na ia tausia ma ootooina ai papatusi ua ta’ua nei e i tatou o le Tusi a Mamona. Ia maitauina o le a tuuina atu le talalelei i tagata uma i aso mulimuli ma o le a faapotopotoina ai le aiga o Isaraelu.



Malamalama i Mau

3 Nifae 5

Tuu ai (f. 3)—Tuu ese	Ua mavae atu (f. 14)—Feoti
Faitaaga (f. 3)—Ola le mama	Amataga (f. 16)—I le amataga
Taunuu (f. 8)—Tutupu	O e totoe (f. 23–24)—O se vaega o loo totoe
Mea uma ua faia (f. 9)—Talafaasolopito, mea nautupu	Faataapepeina (f. 26)—Salalau solo

3 Nifae 5:13—O Mamona, o se Soo o Iesu Keriso

Na aoao mai e Elder Theodore M. Burton, o le sa avea ma se tasi o Fitugafulu, “o le upu *aoai* ma le upu *soo* i le faa-Peretania e tutusa o la upu faavae” (*Liahona*, Ianuari 1986, 51). E mafai ona faapea mai o se soo o se tagata aoaia lea, o lē e talia, aoao, ma ola e tusa ai ma se aoaoga faavae po o tulaga o le olaga (tagai i le Ioane 3:25). O Mamona o se tagata na mulimuli ia Iesu Keriso ma na ola e tusa ai ma Ana aoaoga.

3 Nifae 5:21–26—O le Aiga o Isaraelu ma le Fanauga a Iosefa

I le 3 Nifae 5:21–26, na toe tuuina mai ai e Mamona se savali autu o loo saga ta’ua mai pea i le Tusi a Mamona—o le faapotopotoina o le aiga o Iakopo, po o le fanauga a Isaraelu. “O e totoe o le fanauga a Iosefa” o loo faatatau i e tupuga mai ia Lia e loo soifua i le asō. O valoaga e uiga i le fanau a Lia e faataunuaina nei i ni auala ofoofogia.

Suesue i Mau

Fai le gaioiga A ao e suesue i le 3 Nifae 5.

A Feiloai ma le Tusitala

- Iloilo le 3 Nifae 5:8–20 ma lisi mea e lima ua e aoaoina e uiga:
 - ia Mamona
 - i papatusi na ootootina e Mamona mo le Tusi a Mamona
- O le a se mea o loo faaopoopoina atu e lenei malamalamaaga i loo iloa ma le taliaina ma le loto faafetai o le Tusi a Mamona?



Mafaufau e uiga i se tasi o lau augatupulaga o loo amiotonu ma o loo i ai se molimau malosi. Mafaufau faapea i le fa tausaga i le lumanai o le a e toe vaai ai i lena tagata ma o loo faia e ia ni amioleaga eseese. O a ni mea na ono tutupu i na tausaga e fa? Na faapefea ona vave ona tupu lena mea ae o le molimau a lena tagata sa matua malosi lava? E tutusa lelei lena mea ma le tala o loo i le 3 Nifae 6. O loo amata le mataupu i le tausaga lona luasefulu ma le ono ina ua mavae le fanau mai o Keriso ma o loo faaiuina i le tausaga lona sefulu ma le tolu. Ao e faitauina le mea na tupu ia sa Nifae i se taimi matua puupuu lava, ia maitauina mea na tuuina mai e Mamona na mafua ai le vave o lo latou pau.

Malamalama i Mau

3 Nifae 6

‘Aina (f. 2)—Taumafaina	Fefafai ai, agatele atu (f. 13)—Faatiga, taufaifai
Mea latou te ola ai (f. 3)—Lava mea e faaoga e ola ai	Salamo (f. 13)—Loto salamo
Faalavelave ai (f. 5)—Taofia ai	Le tusa (f. 24)—Tetee atu, le ogatasi
Feupuaiga (f. 10)—Fefinauaiga	Aiga (f. 27)—Tagata o aiga
Vasega (f. 12)—Tuueseeseina, iloa ai	Fouvale (f. 30)—Le usitaia, faaleaga
Valelea (f. 12)—Leai se aoaoga, le aooga	

Suesue i Mau

Fai le gaioiga A po o le E ao e suesue i le 3 Nifae 6.

A Fai se Faafanua o le Auala

- Tusi i lau api se faafanua o le auala o loo amataina i le “Tulaga o le Amiotonu” ma faaiuina i le “Tulaga o le Amioleaga Tele.” Suesue ma le faaeteete le 3 Nifae 6:9–18, ma tuu ni faailoga i luga o le faafanua e faaalai ai “nofoaga” na uia e tagata i lo

latou auala i lalo i se tulaga o le amioleaga tele. Tuu igoa i faailoga taitasi o loo faamatalaina ai mea na faia e sa Nifae na faatinoina ai lo latou o ese mai le amiotonu ma mataituina le fuaiupu na e maua ai.

2. Faapoopo se isi auala i lau faafanua e tau atu i le ola e faavavau. E pei ona faia i le isi auala, tuu igoa i faailoga e faaalua ai mea na faia e nai tagata toaitiiti i le 3 Nifae 6 e tutumau ai i le amiotonu e ui ina toetoe lava o tagata uma na uia le auala i le amioleaga.

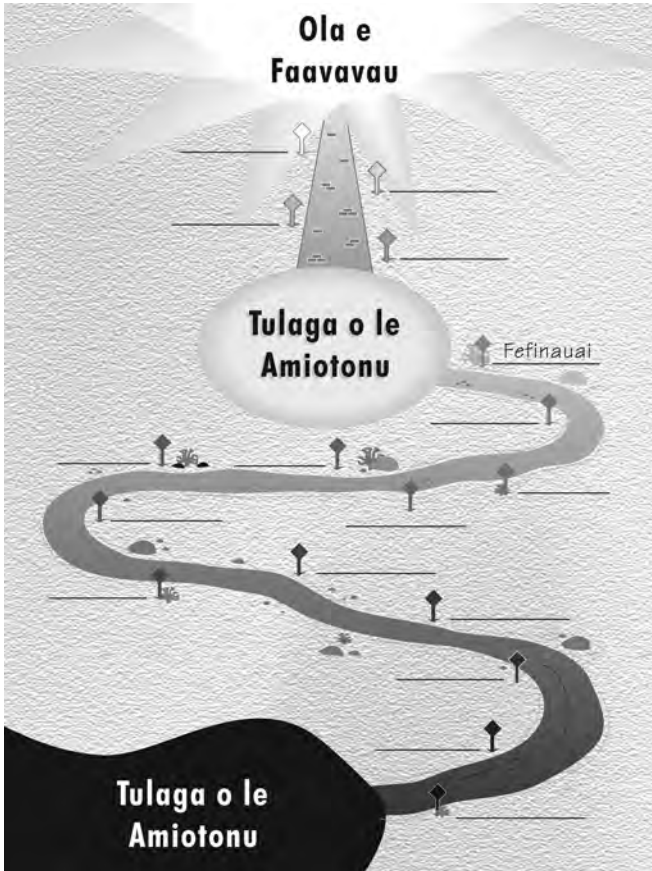

E Taunuuga Matautia

1. I ni au lava upu, fai se aotelega o le mea na maituina e Mamona na pito sili ona sese e uiga i le amioleaga o tagata i le 3 Nifae 6:17–18.
2. O le a le mea na ta'u mai i le Mosaea 2:36–39 o taunuuga o uiga ma amioga faapena?



3 Nifae 7 O se Fevaevaeiga Tele



Aisea e faigata ai i nisi taimi ona tutumau i le faatuatua ē mauoa i le taulotoaiga o lo latou tamaoaiga? Ina ua mavae ona manumalo sa Nifae ma sa Lamana i lo latou saolotoga i se taua tele ma le au faomea a Katianetona, sa leai lava se mea sei vagana ai a latou agasala na taofia ai i latou mai le faaauuina o lo latou tamaoaiga (tagai i le 3 Nifae 6:4–5). O nisi na mananao i se mea e sili atu nai lo o le saolotoga mai taua ma manaoga. Na mananao i latou i le saolotoga mai tulafono a tagata ma poloaiga a le Atua. Na aoao mai Elder Neal A. Maxwell, o se tasi o le Korama a Aposetolo e Toasefululua: “E saoloto i tatou e usitai pe le usitai foi i poloaiga a le Atua, ae e le saoloto i tatou e suia tulaga o poloaiga. E le mafai foi ona tatou aloese mai taunuuga o le solia o na poloaiga. O le filifili e usitai pe le usitai foi e aofia ai pea lava pea ma le manao i taunuuga o a tatou filifiliga” (Wherefore, Ye Must Press Forward [1977], 11). Ao e faitauina le mea na tupu i na tagata i le 3 Nifae 7, mafaufau pe na fiafia moni lava i latou i taunuuga o o latou manaoga amioleaga.

Malamalama i Mau



3 Nifae 7

Faatonuga (f. 6)—Tulafono

Puaa i lona taafili i le

palapala (f. 8)—O se puaa ua lopala

Tagata vavae (f. 12)—Tagata o e fouvale ia i latou o e o loo i ai le pule

Faalavelaveina (f. 13)—Faasalaveiina, faatuatuaiina

Felaaiiai (f. 14)—Faia le sese, agasala

Lava (f. 17)—Lava ma toetoe

Faailoa (f. 21)—Faaali atu, faaalua

Vaivai (f. 22)—Vaivaiga

Galueaiina (f. 22)—Faamanuiaina, aafiaga a le

Suesue i Mau



Fai le gaoioga A po o le E ao e suesue i le 3 Nifae 7.

A Saili Mea Moni

Faauma fuaiupu nei i ni au lava upu i mea na e aoaoina mai le 3 Nifae 7. Tusi fuaiupu taitasi i lau api.

1. Ina ua mavae le fasiotia o le faamasino sili . . . (tagai f. 1–8)
2. O Iakopo . . . (tagai f. 9–14)
3. Na matua tele le faatuatua o Nifae . . . (tagai f. 15–20)
4. O tagata o e na faaliliuina mai . . . (tagai f. 21–26)

E Aisea e Faaalua ai e le Alii Vavega i e Amioleaga?

I le 3 Nifae 7:14 o loo tatou iloa ua tolusefulu ma le tasi tausaga talu le fanau mai o Keriso. E le toe umi ae oo le faafanoga i tagata na valoia, o le a oo mai i le maliu o Iesu Keriso (tagai i le 3 Nifae 8:5).

1. Iloilo le 3 Nifae 7:15–22 ma lisi faamaoniga uma o le mana o le Atua o loo maua i fuaiupu nei ma ala eseese na tali atu i ai tagata.
2. Faitau le Esekielu 33:6–11 (i le Feagaiga Tuai) ma faamatala pe aisea e te manatu na faaalai e le Alii ia sa Nifae lena mana sili.
3. O a apoapoiga ua tuuina mai e o tatou perofeta soifua ina ia saunia ai tagata mo faafanoga na valoia mo le Afio Faalua Mai o le Faaola?



I le Afio Faalua Mai o Iesu Keriso, o le a faaumatiaina ai e amioleaga ae o e amiotonu o le a aveina ae e fetai'a'i ma le Faaola. Pe ua e mafau fau loloto ea pe o le a faapei lena mea? I le 3 Nifae 8 o loo i ai se faamatalaga o faafanoga na tutupu ia sa Nifae i le taimi na faasatauroina ai Iesu i Ierusalem. Ao e faitauina, ia maitau pe o ai na faaumatiaina ma pe aisea. Ia maitau foi na tutupu mea e pei lava ona sa valoiaina e Samuelu le sa Lamana (tagai i le Helamana 14:20–27).



Malamalama i Mau

3 Nifae 8

Amiotonu (f. 1)—Faamaoni, tonu amio
Faitauina (f. 2)—Tauina o aso
Naunau (f. 3)—Sagisagi atu
Matagi tetele (f. 6, 12, 17)—Matagi matautia
Vaeluaina (f. 6)—Mavaevae

Tuufaatafunaina (f. 14)—Valevalenoa, gaogao
Mavaevae (f. 18)—Vaeluaina
Pauu (f. 20)—Feoti
Ausa (f. 20)—Ao

3 Nifae 8:25—Teenaina o Perofeta

O le toatele o i latou o e na faasaoina mai faafanoga o loo faamatalaina i le 3 Nifae 8 na iloa pe ana faapea e le teenaina e le vaega tele o tagata ia perofeta semanu e le faaumatiaina i latou.

Suesue i Mau

Fai le gaoioiga A po o le E ao e suesue i le 3 Nifae 8.

A Faatusatusa Mea e Lua na Tutupu

1. O a mea na faatalitali i ai tagata ma le “naunau tele” (f. 3) ma pe aisea foi?
2. Ia faia se aotelega o le mea o loo fai mai ai le Mataupu Faavae ma Feagaiga 133:38–45 e uiga i lagona o e amiotonu o le a i ai pe a oo mai le taimi o le Afio Faalua Mai o le Faaola.
3. Faatusatusa le 3 Nifae 8:4–22 ma le Iosefa Samita—Mataupu 1:28–33 ma lisi mea o loo e vaaia e tutusa i le afio mai o le Faaola i sa Nifae ma mea o loo valoia o le a tamua mai i Lona Afio Faalua Mai.

E O se Tusi ia te Oe Lava

1. Aisea na i ai le “tagiaue tele,” “uio,” ma le “tagitu’i” i le nuu i le 3 Nifae 8:23?
2. Mai le 3 Nifae 8:24–25, o le a se mea na moomoo i latou, o se nuu, ia faia ina ia aloese mai ai i lena faanoanoa sili?
3. Faapea o oe o se perofeta a le Alii. Tusi se savali i tagata uma e tusa ai ma mea e ao ona latou faia ina ia aloese ai mai faafanoga o aso mulimuli na folafolaina pe afai o le a le salamo tagata.



O tagata na faasaoina mai mea matautia o loo faamatalaina i le 3 Nifae 8 na faalogoina le siufofoga o Iesu Keriso i le pouliuli. O loo tusia Lana savali i le 3 Nifae 9. Sa filemu mo sina taimi, ona latou toe faalogoina lea o Lona siufofoga. O lana savali lona lua o loo tusia i le 3 Nifae 10. Ia matua maitauina le mea na fetalai ai le Faaola e uiga i faafanoga i le laueleele ma mea na tatau ona faia e i latou o e na faasaoina.

Malamalama i Mau

3 Nifae 9

Oi talofa (f. 2)—Faanoanoa, auega

Le toe oo mai ia te au . . . e fai ma mea e molia ai i latou (f. 5, 7–9, 11)—Tagi mai ia te au mo le faamasinoga tonu

Sui a'i (f. 7)—Suitulaga
 Alefa ma le Omeka (f. 18)—
 O mataitusi muamua ma le
 mulimuli o le alefapeta faa-
 Eleni, e faatusa i Lana pule i
 mea uma mai le amataga e oo
 i le gataaga.

• Faamaliigiina o le toto (f. 19)—
 Faia o taulaga i manu i lalo o
 le tulafono a Mose
 • Loto momomo (f. 20)—Loto
 maualalo, faigofie ona aoao
 • Agaga salamo (f. 20)—Loto
 salamo, faigofie ona aoao

3 Nifae 9:13—"Ina ia Ou Faamaloloina Outou"

Sa ofoofogia le i ai o se tasi e sao mai faafaanoga. O i latou oe na tutumau na lava lo latou amiotonu e faasoina ai ae peitai sa matua sili atu se mea na manaomia ia i latou. Na poloaiina i latou ina ia "foi mai" ma "salamo" ma "ia faaliliuina ina ia ou faamaloloina outou." Na faapea mai Peresitene Harold B. Lee: "o vavega silisili ua ou vaaia i le aso e le o le faamaloloina o tino mamai, ae peitai o vavega silisili ua ou vaaia o le faamaloloina o agaga mamai" (*Liahona*, Mati 1974, 35).

3 Nifae 9:16—"Na Ou Sau i O'u Lava Tagata, a ua le Talia A'u e O'u Lava Tagata"

Na amataina e Iesu lana galuega i Lona nuu o le feagaiga anamua, o le fanauga a Isaraelu—aemaise lava i tagata o Iutaia. Sa ia i latou upu a perofeta ma le tulafono a Mose ma na molimauina e i latou vavega e tele a le Faaola, o mea uma lava ia na molimau ia te Ia. Ae peitai, ona o lo latou le faatuatua, na teenaina ai e le vaega tele o i latou o Ia ma Ana aoaga. (Tagai foi i le Ioane 1:11; MFF 6:21.)

3 Nifae 10

Tuua ai le auega ma le uio (f. 2)—Le toe fetagisi ma tagiaue
 Fafagaina (f. 4)—
 Faamalosiua ma
 faamanuiaina
 Te'a ese (f. 9)—Alu ese
 Vaea (f. 9)—Mavaevae

• Gogolo tele (f. 9)—Leo tele
 • Pipii (f. 10)—Sosoo faatasi
 • Tototoe o a laua fanau, tagata tototoe (f. 16–17)—Vaega o e na tupuga mai ia i latou
 • Afio ae (f. 18)—Alu ae i luga



E pei o se moa ona ofafoatai i lana toloai i lalo o ona apaau, o loo saunia foi e le Faaola le puipuiga alofa mo i latou o e mulimuli ia te Ia e ala i le faaauuina pea ona lapataia o i latou i mea leaga ma faapotopotoina i latou ia saogalemu.

Suesue i Mau

Fai ni gaoioga se lua o gaoioga nei (A–I) ao e suesue i le 3 Nifae 9–10.

A Faailoa Mai se Manatu o loo Saga Ta'ua Pea Lava Pea

1. Ao e iloiloina le 3 Nifae 9:5, 7–9, 11; 10:12, vaavaai mo mea na faailoa manino mai e le Faola o le mafuaaga na faaumatiaina ai nisi tagata ae faasoina isi.
2. O le a le mea na manao Mamona ia i tatou ina ia malamalama i ai i le 3 Nifae 10:14–16?
3. E tusa ai ma le Mataupu Faavae ma Feagaiga 1:14, e tutusa faapefea le Afio Faalua Mai o le Faaola ma Lona faaali mai i le Tusi a Mamona?

E "O Mai ia te A'u"

1. Fai ni koluma se lua i lau api. I le tasi pito, lisi mea na fetalai ai Iesu i e "ua sili ona amiotonu" ina ia faia i le 3 Nifae 9:12–22. I le isi pito, lisi mea na folafolaina e Iesu ia i latou i fuaiupu na.
2. O le a se mea o loo aoaoina atu e lenei mea ia te oe e uiga ia Iesu Keriso o loo tuuina atu ai ia te oe le faatuatua e faia mea ua talosagaina e Ia ma talitonu e mafai ona la faataunuaina Ana folafolaga?

I Iloaina o le Alofa o le Faaola

1. Faatusatusa le tali a le tiapolo i faafanoga i le nuu o loo i le 3 Nifae 9:2 ma le ala na tali atu ai le Faaola o loo i le 3 Nifae 9:13–14; 10:4–6.
2. Faitau le 2 Nifae 2:18, 27; 26:24–25 ma faamatala pe aisea na matua eseese ai tali a le tiapolo ma Iesu.
3. Tusi e uiga i se taimi na "faapotopotoina" pe na "fafagaina" ai oe e le Faaola e pei ona sa Ia folafolaina na te faia mo Lona nuu i le 3 Nifae 10:4–6.



I tausaga e 600, na tautatala, tusia, ma valoia ai e perofeta sa Nifae ma sa Lamana le afio mai o Iesu Keriso. Sa iloa e i latou o le a le afio mai o Ia ia i latou i le vaitaimi o Lona soifua faaletino, ae o le a faaali mai o Ia i le fanau a Liae pe a mavae Lona Toetu (tagai i le 2 Nifae 26:9; Alema 16:20). Na tuuina atu atoa le faatuatua ma le faamoemoe o e na talitonu ia te Ia ma Lana misiona faaola. I le 3 Nifae 11 o le a e faitau ai i le faataunuuga matagofie o na valoaga. O le tala tusitusia i le asiasiga a le Faaola i Amerika o loo faaauau e oo atu i le 3 Nifae 28. Ao e faitauina nei mataupu, mafaufau loloto pe na faapei mo i latou o e na i ai ina ua faaali mai le Faaola. Mafaufau lelei i mea na filifili Iesu e fetalai atu ai ma faia i le taimi puupuu na Ia faaaluina ma i latou ma pe o le a foi le mea o loo aoaoina mai ia i tatou e uiga i mea na faataunuaina e Ia.



Malamalama i Mau



3 Nifae 11

Latou fevaavaaia (f. 3, 8)—
Vaavaai

Tino (f. 13)—O latou tino

Fefefe (f. 8)—Le mafafai,
matatau

Iloa (f. 8)—Silafia

Tigaina (f. 11)—Usitaa

Afio ae (f. 12)—Alu ae i luga

Faatasi (f. 16)—Tuufaatasiga

Osana! (f. 17)—Aumaia ia te
au le faaolataga!

E faapenei (f. 22–23)—O le ala
lenei e faia ai

Finauga (f. 22, 28)—Finau,
fefinauai

Faatofu (f. 26)—Lilo ma ufitia
atoa

Fai mo latou tofi (f. 33, 38)—
Mauaina atoatoa i le aia tatau

Faitotoa o seoli (f. 39–40)—
Mana o le tiapolo

Manumalo (f. 39)—
Faatoilaloina

3 Nifae 11:14–15—O Manu’a o le Faola

Na saunoa mai Elder Jeffrey R. Holland, o se tasi o le Korama a Aposetolo e Toasefululua:

“E ui ina mafai ona faia e le mana o le Toetu—ma e mautinoa lava o le a faia i se aso—le toefuataiina atoatoa ma faafouina manu’a mai le faasatauroga, ae peitai na filifili Keriso e faatumauina pea na manu’a mo se faamoemoega, e aofia ai foi mo lona faaali mai i aso mulimuli o le a ia faaalua ai na faailoga ma faailoa mai na manua o ia ‘i le fale o [ana] uo’ [Sakaria 13:6; tagai foi i le MFF 45:52].

“O manu’a i ona lima, vae, ma lona itu o faailoga ia, i le olaga faitino, e tutupu mea tiga e oo lava i e mama ma e atoatoa, o faailoga ia o faigata e le o ni faamaoniga lea o le le alofa o le Atua ia i tatou. O se mea moni taua ma i ai le faamoemoe o le Keriso na manu’a lea e afio mai e laveai i tatou. O Ia o lē tauave mailaila

o le taulaga, o manu’a o le alofa, o faailoga o le loto maulalo ma le faamagalo atu o le Taitaiu Sili lea o o tatou Agaga. O lena faamaoniga o le tiga i le olaga faitino e le taumateina lava o loo faamoemoe ina ia tuuina atu le faamalosiua i isi o e o loo tiga foi ma manualia i le olaga, atonu o totonu lava o fale o a latou uo” (Christ and the New Covenant [1997], 258–59).



3 Nifae 11:1–8—E Faapefea Ona Fetalai le Atua i le Tagata?

Na faapea Peresitene Iosefa F. Samita, o le sa avea i le taimi lea ma se fesoasoani i le Au Peresitene Sili: “O le Agaga Paia o le Atua ua tautala mai ia te au—e le ala mai i le taliga, e le ala i mata, ae i lo’u loto, i le vaega o au o loo ola ma faavavau,—ma ua faailoa mai ia te au o Iesu o le Keriso, o le Alo o le Atua soifua” (Aoaoga a Peresitene o le Ekalesia: Iosefa F. Samita [1998], 7).

3 Nifae 11:27, 32–36—O le Lotogatasi o le Tama, le Alo ma le Agaga Paia

I le 3 Nifae 11 o loo i ai se isi molimau o le aoaoga faavae o le Aiga Atua e tuumavaevae i latou ae peitai e lotogatasi atoatoa i latou i a latou taumafaiga “ia faataunuu le faaofuina o le tagata i le tino ola pea ma le ola faavavau” (Mose 1:39). E mafai ona tautatala mai mo se tasi o i latou ona o le lotogatasi o i latou i le faamoemoega ma le mataupu. Na lagona e tagata le siufofoga o le Tama, na vaaia ma faalogoina e i latou Iesu Keriso, ma na aoaina i latou e tusa ai ma matafaioi eseese, ae lotogatasi, a nei tagata e toalua ma le Agaga Paia. (Tagai foi i le Ioane 17:20–23 ma le MFF 130:22 e tusa ai ma le lotogatasitasi, ma le tuumavaevaeina, o le Aiga Atua.)

Suesue i Mau



Fai ni gaoioiga se lua o gaoioiga nei (A–U) ao e suesue i le 3 Nifae 11.

A Tusi se Tautalaga

Faapea ua tofiaina oe e faia se tautalaga i le sauniga faamanatuga i le mataupu “Aoa Ina ia Faalogo i le Atua.”

1. Tusi se tautalaga e faaoga ai le 3 Nifae 11:1–8 ina ia faamatalaina ai le ala e mafai ai ona saunia lelei i tatou lava ina ia lagonaina le afioga a le Atua. Mafaufau e talanoaina fesili e pei o nei: Na faapefea ona sau le leo? E faapefea ona faamatalaina? O a mea na faia e tagata ina ia lagonaina ai? Aisea na latou le lagonaina ai i le taimi muamua?
2. Faitau foi le Mataupu Faavae ma Feagaiga 136:32–33 ma faaoga fesoasoaniga suesue i au tusitusiga paia ina ia saili ai nisi mau e mafai ona fesoasoani i se tagata ia lagona ma malamalama i le siufofoga o le Atua e ala i le Agaga Paia. Faamatala mau nei i lau tautalaga (tagai i le MFF 1:38; 18:34–36 mo fesoasoaniga faaopoopo).

E Mafaufau pe o le a Lona Uiga Moni

1. I ala uma lava na mafai ona faailoa mai ai e Iesu o Ia lava, aisea e te manatu na fetalai mai ai o Ia i le mea na Ia faia i le 3 Nifae 11:10–11? O a mea e mafai ona tatou aoaoina e uiga i le Faaola mai Lona faailoaina mai o Ia?
2. Faitau le Mataupu Faavae ma Feagaiga 19:16–20 ma faamatala mea na aofia ai i le inuina o le “ipu oona.”

I Avea o se Molimau

1. Iloilo le 3 Nifae 11:14–16 ma faamatala le mea na finagalo Iesu ia iloa e tagata ma le mea na faia e tagata ina ia maua ai lena molimau.
2. Tusi ni nai fuaiupu e faamatalaina ai pe aisea e te manatu na faatagaina ai e Iesu tagata ia taitasi ma vaavaai ma fetagofi ia te Ia.
3. E mafai faapefea ona e iloa na toetu Iesu, e aunoa ma le vaai tino ma pai atu i Ona manu’a?

O Lisi Aoaga Faavae o le Papatisoga

Lisi mea moni taua e fa ua tatou aoaoina e uiga i le papatisoga mai mea na fetalai ma faia e Iesu i le 3 Nifae 11:18–40.

U Mau Tauloto—3 Nifae 11:29

1. Tusi ni fesili se lua e uiga i le fefinauai e mafai ona taliina mai le faitauina o le 3 Nifae 11:28–30. Ia aofia ai ma tali.
2. Faitau le Faataoto 15:1 ma faia se aotelega i le mea o loo fai mai e uiga i le ala e tasi e aloese ai mai fefinauaiga. Ona tuuina mai lea o nisi ala se lua e te manatu e mafai e se tagata ona aloese mai le fefinauai i sootaga faaleaiga.

Na faapea mai Elder Lynn G. Robbins, o se tasi o le Fitugafulu:

“O le ita o le gauai atu lea i le aafiaga a Satani e ala i le tuueseina o lo tatou puleaina o le tagata lava ia . . .

“O le malamalama i le va o le filifiliga ma le ita o le laasaga muamua lea i le aveeseina o le ita mai o tatou olaga. E mafai ona tatou filifili ia aua nei o tatou feita” (*Liahona*, Iulai 1998, 81).



O le Lauga i le Mauga, o loo maua i le Mataio 5–7 i le Feagaiga Fou, e mafai ona avea ma puna silisili e tasi o loo i ai le faavae o aoaoga a Iesu Keriso i le vaitaimi o Lana galuega i le olaga faitino. E le o se mea e maofa ai le aoaoina atu e Iesu le toetoe lava o le lauga lava lea e tasi ia sa Nifae ina ua Ia asiasi atu ia i latou. Ia maitauina le ala o loo faamaninoina ai e Lana lauga i le fanauga a Liae ma tuuina mai se malamalamaaga faaopoopo i mea o loo tatou faitauina i le Feagaiga Fou. O lena lauga i le malumalu o loo tusitusia i le 3 Nifae 12–14. O loo aoao mai ia i tatou le mea o loo faamoemoe i ai le Faaola ia i latou o e mananao e avea ma Ona soo.

Malamalama i Mau



3 Nifae 12

Tausi (f. 1)—Usitai

Loto maualalo (f. 3)—Agaga faamaualalo

Agamalu (f. 5)—Loto maualalo, onosai

Upuleaga (f. 11)—Tautatala agaleaga e uiga i ai

Magalo (f. 13)—Oona ma le manogi

Tulafono po o le au perofeta (f. 17)—O le tulafono a Mose ma aoaoga a perofeta i le Feagaiga Tuai

Se iota po o sina fasi mataitusi (f. 18)—O le mataitusi ma le faailoga pito sili ona itiiti i le alefapeta faa-Eperu

Raka (f. 22)—O se igoa taufaifai (e faatatau atu i se tagata e valea)

Fono (f. 22)—Faamasino

Se mea (f. 23)—Soo se mea

Faalelei (f. 24)—Fai se faaleleiga

Le ua tagi (f. 25)—Fili

Senine uma lava (f. 26)—Aofai atoa (o le senine o le tupe a sa Nifae)

Manao i ai (f. 28)—I ai manatunatuga eleelea e uiga i ai, manao lasi

Ave ai e outou o outou satauro (f. 30)—Fai se mea matua faigata lava e faataunuuna ai le ave a oe ma soo

Mulilua (f. 32)—Agasala o le feuiiai

Tauto pepelo (f. 33)—Solia lau folafolaga, tauto faaoleole

Tauto (f. 34, 36)—Faia ni folafolaga

Tuuai fua mai (f. 44)—I se auala agaleaga ma le faia i le ita

Suesue i Mau



Fai ni gaoioiga se lua o gaoioiga nei (A–I) ao e suesue i le 3 Nifae 12.

A O le Ala e Faamanuiaina ai

1. Sue ma vase lalo o le upu *amuia* i taimi uma o loo tusia ai i le 3 Nifae 12:1–11. O le vaega lenei o le lauga a Iesu e masani ona ta’ua “o le faamuia,” e mafua mai i le upu Latina “faamanuia,” o lona uiga “ia manuia ma ia fiafia.”
2. Tusi i lau api se siata e pei o le faaitaiga lenei ma faatumuina i faamatalaga o loo e aoaina mai le 3 Nifae 12:1–12 ma mai ou lava manatu ma lagona.

O Mea na Fetalai ai Iesu o le a “Faamanuiaina” ai i Tatou	O Faamanuiga na Fetalai Iesu o le a oo Mai	O le Mafuaaga o le Manuia ma le Fiafia o se Tagata
O le faalogo ma usitai i upu a soo e toasefululua na filifilia e Iesu (f. 1)	Ia papatisoina i le vai, afi, ma le Agaga Paia (f. 1)	Aua e taua le papatisoga mo le faamagaloina o agasala

E Faamatala Faatusatusaga

I le 3 Nifae 12:13–16 na faatusatusa e Iesu ē mulimumi ia te Ia i le masima ma le malamalama. E i ai nisi tagata atonu e manatu sa tatau ona fetalai o Ia o i latou e faapei o ni auro pe afai na matua finagalo lava o Ia ina ia faatauaina i latou. Ia talanoaina lenei aoaoga faatasi ma ou matua po o lou faiaoga ma fai mea nei:

1. Lisi mafuaaga uma e mafai ona e mafaufau i ai pe aisea e sili atu ai ona aoga le masima nai lo o le auro.
2. Faamatala pe aisea e avefa ai le malamalama ma se faatusa talafeagai o se soo moni o Iesu Keriso.

I O le Uiga Moni o le Tulafono



Na fetalai Iesu ia sa Nifae sa le i afio mai o Ia e faaleaga le tulafono ae ia faataunuuiina (tagai i le 3 Nifae 12:17). O se tasi o auala sa Ia faia ai lena mea o le fesoasoani lea i tagata ina ia malamalama i le uiga atoatoa o tulafono ma poloaiga na Ia tuuina atu i le taimi ua te’a i le fanauga a Isaraelu. O mea nei o se lisi o tulafono na fesoasoani o Ia ia i latou ina ia

malamalama atili ai i le 3 Nifae 12:20–48. Mo mea taitasi, faamatala le uiga atoa o le tulafono i le talalelei a Keriso, e pei ona Ia faataatiaina mai i lenei mataupu.

1. “Aua e te fasioti tagata” (f. 21).
2. “Aua e te mulilua” (f. 27).
3. “Aua e te tauto pepelo” (f. 33).
4. “E suia le mata i le mata, e suia foi le nifo i le nifo” (f. 38).
5. “Ia e alofa atu i le lua te tuaoi” (f. 43).



© 1995 Gary L. Kapp

I le 3 Nifae 13, na faaauau pea ona aoao atu le Faaola e uiga i se tulaga maualuga sili atu o le amiotonu ma na ia tuuina atu ai le faafitauli o le pepelo po o le faafiaamiotonu. O se tagata pepelo po o le faafiaamiotonu o se tagata e le ogatasi faamatalaga ma mea e faia. Mo se faaitaiga, o se tagata e folafolaina atu le leaga o le matamata i ata vitio le talafeagai, ae faalilolilo ona matamata ai. Ia maitau o loo aoao atu le Faaola e ao ona tatou faia le mea sa’o ona o le mafuaaga sa’o i a tatou amioga lilo faapea le tulaga lautele.

Malamalama i Mau

3 Nifae 13

- Mea alofa** (f. 1–4)—Faiga lelei, mea e tuuina atu
- Tagata pepelo** (f. 2, 5, 16)—O tagata e ese tala e fai mai ese mea o loo faia
- Afeafe** (f. 6)—O se mea paganoa i lou fale
- Tautu i a outou upu** (f. 7)—O upu o loo faia pea lava pea e aunoa ma se mafaufau ma se lagona i ai
- Nuu ese** (f. 7)—O i latou o e le taliaina le talalelei
- Paia** (f. 9)—Faamamaluina, faapaiaina
- Mata** (f. 16)—Foliga faaalua, foliga
- Lelei** (f. 22)—Tulai atu i le amiotonu, e le faaluafesasiina pe faalavelaveina
- mamone** (f. 24)—Oa faalelalolagi
- Ofu** (f. 25, 28)—Laei
- Lulu** (f. 26)—Toto
- Selesele** (f. 26)—Faaaogaina fua
- Kupita** (f. 27)—O se iunite e fua a’i (pe tusa ma le 18 inisi pe 46 senitimita)
- Tino** (f. 27)—Umi

Galulue (f. 28)—Ia gaioui
Milo (f. 28)—Faia ai ofu
Ofu (f. 29)—Laei matagofie

E lava le aso i lona lava leaga
(f. 34)—O loo i ai lava le aso
ma ona mea leaga e tutupu ai

3 Nifae 13:25–34—Aua e te Popole e Uiga i Mea e te Ai, Inu pe Laei ai

E toatele tagata o loo sese ona malamalama i le apoapoiga a le Faaola ina ia “aua nei outou popole i outou ola” i le Mataio 6:25–34. O nisi ua manatu o lona uiga e le tatau ona popole i latou e uiga i le mauaina o se galuega ma fesoasoani ai ia i latou lava. O le faamatalaga a Nifae i lenei lauga o loo fesoasoani ia i tatou ina ia malamalama ai o lenei apoapoiga na tuuina patino atu i Aposetolo e Toasefululua ma le au soo sa Nifae e toasefululua, o e sa tatau ona lafoaiina mea o le lalolagi na pupu i ai i latou ma ia tuuina atu o latou malosi uma i lo latou valaauga. Ae peitai, o tagata uma o le Ekalesia e mafai ona faaaogaina nei mataupu faavae ia i latou lava e ala i le taulai teisi atu i mea faaleagaga ae ia itiiti i mea o le lalolagi.

Suesue i Mau

Fai se tasi o gaoioiga nei (A–I) ao e suesue i le 3 Nifae 13.

A Tuu Mai se Faataitaiga Faaona Po Nei

Iloilo le 3 Nifae 13:1–24 ma lisi faataitaiga e fa na tuuina mai e Iesu i le faia o le mea sa’o mo se mafuaaga sese. Pe a mavae faataitaiga taitasi, tuu mai se faataitaiga faaona po nei i le ala e mafai ai e se tagata ona faia mea mo mafuaaga sa’o.

E Tatalo e ‘Anoa



Tusi e uiga i ala o le a e faaaogaina ai le 3 Nifae 13:5–15 e aoao atu ai se lesona puupuu e uiga i le tatalo i se vasega o ni tamaiti laiti. Ia aofia ai manatu uma e te manao e fetufaaai atu mai fuaiupu nei ma le ala e faaaogaina ai i tagata o le vasega.

I Mafaufau i se Tulaga e Faaogaina ai

Faamatala ni tulaga se lua e masani ona taatele i tagata o lau augatupulaga e faataunuuna ai le faia o ni faaiuga se tele. O a ni ala e ono faia ai apoapoiga a le Faaola i le 3 Nifae 13:19–20, 33 e fesoasoani i le faia o faaiuga amiotonu.



3 Nifae 14 O le Lauga i le Malumalu, Vaega 3

Pe na e iloina ea se tasi na foliga mai na lagona le taua o le avefa ai ma se tasi o le Ekalesia ae peitai o le tausina o poloaiga uma sa le i manaomiaina moni pe na faamoemoeina? I le 3 Nifae 14, lea e tutusa ma le Mataio 7, na tuuina mai e Iesu Keriso apoapoiga patino ia i latou o e faapea mai e mulimuli ia te Ia ae le tausina Ana poloaiga.

Malamalama i Mau



3 Nifae 14

O le fua foi tou te fuaina atu ai (f. 2)—Tulaga e fua ai pe faamasinoina ai

Fasi laau (f. 3–5)—Si mea itiiti po o se fasi mea iti

Utupoto (f. 3–5)—Fasilaau tele

Puaa (f. 6)—Mea i tuoalo

Saeia (f. 6)—Sasae

O le tulafono lea ma le au perofeta (f. 12)—O le uiga o le tulafono a Mose ma aoaoga a perofeta o le Feagaiga Tuai

Vaapiapi (f. 13–14)—Lauti, sa’o

Feai (f. 15)—Faaupuga e faatusaina ai tagata o e taumailei, faaoga ma sau ia isi ina ia faamalie ai o latou lava manaoga

Ta’utino (f. 23)—Fai atu

Fai amioleaga (f. 23)—Faia mea leaga

Suesue i Mau



Fai se tasi o gaoioiga nei (A–I) ao e suesue i le 3 Nifae 14.

A E Faapefea Ona e Tali Atu?

E masani ona malamalama sese tagata i le 3 Nifae 14:1–5 (po o le Mataio 7:1–5) ma faaaogaina sese ai foi. Mo se faataitaiga, faapea o se uo na valaauliaina oe e auai i se gaoioiga na e iloina sa le ogatasi ma tulaga faatonuina a le Alii. Ua sii mai e lau uo le Mataio e 7:1–5 ma faapea mai afai e te le taliaina o lona uiga o loo e faamasinoina o ia ma isi, ma e le o se mea lena e tatau ona faia e se Kerisiano. Tusi se mea e te manatu o le a finagalo le Faaola ia te oe e te fai atu ai. I lana faaliliuga musuia o le Tusi Paia faa-Peretania, na faamaninoina ai e le Perofeta o Iosefa Samita le aoaoga a le Faaola, e tatau ona tatou “le faamasino atu ma le tonu, ina ia le faamasinoina outou; ae ia faamasino atu ma le amiotonu” e mafai ona fesoasoani le 3 Nifae 14:15–20 ma le Moronae 7:14–19).

E Tatalo ma Tali

1. O le a se mea o loo e aoaoina e uiga i le Tama Faalelagi mai aoaoga a Iesu Keriso i le 3 Nifae 14:7–11?
2. E tusa ai ma mea o loo aoaoina i nei fuaiupu, o le a le mea o le a faia e le Tama Faalelagi pe afai e te ole atu mo se areto po o se i’a? Pe o le a Ia avatu ea se mea leaga? O le a le mea o le a faia e ou matua?
3. Tusi e uiga i se taimi sa e loto faafetai ai ina ua le tuuina mai e le Tama Faalelagi ia te oe le mea na e manatu e te manao ai. Faamatala pe aisea pe o le a foi le ala e ono fesoasoani ai lena tulaga ia te oe i tatalo ma mea e te ole atu ai i le lumanai.
4. Mai mea o loo e aoaoina i le 3 Nifae 18:20; Mataupu Faavae ma Feagaiga 50:28–29; 88:64–65, fai se aotelega o le ala o loo tali ai lo tatou Tama Faalelagi i mea o loo tatou ole atu ai.

I Tusi ni au Lava Fesili

Tusi ni fesili taua ma le aoga se tolu e masani ona tuufesili ai tagata e mafai ona taliina i le 3 Nifae 14:13–27. Ia tuuina mai tali mai tusitusiga paia.



3 Nifae 15–16 O le Tulafono a Mose ma "Isi Mamoe"

Sa ola le fanauga amiotonu a Isaraelu sa nonofo i Amerika i le tulafono a Mose, seia oo i le asiasiga a Iesu Keriso. I le 3 Nifae 15, na aoa e Iesu tagata o le tulafono a Mose ua faataunuaina ia te Ia. I mataupu 15–16, na faamatalaina e Iesu o Lana asiasiga ia i latou o se faataunuaina lea o se valoaga na Ia faia i le olaga faitino (tagai i le Ioane 10:16). Na aofia ai i lana fetalaiga ia valoaga faaopoopo e uiga i le aiga o Isaraelu.



Malamalama i Mau



3 Nifae 15

Silasila solo (f. 1)—Tagatagai solo, faataamilo le vaai

Silafia (f. 2)—Iloaina e aunoa ma le faapea mai o se tasi

Lotoa (f. 17, 21)—Lafu ua tuufaatasia ma faapotopotoina

Faali (f. 23)—Faailoa atu

3 Nifae 15:2–7—O le Faataunuaina o le Tulafono a Mose

Ina ua folafolaina mai e Iesu ua "faataunuaina" le tulafono a Mose ma "ua iu ai," sa le i faaalina mai e Ia ua faaiuina mataupu ma aoaoga faavae, ae peitai o sauniga ma taulaga na faasaga i Lana Togiola ua faaiuina (tagai i le Alema 34:13–14). Ua mae'a ona e aoaoina ala na matua faalauteleina ai i le tulafono o le

talalelei nisi o mataupu faavae o le tulafono na tuuina atu ia Mose (tagai i le 3 Nifae 12:21–48; tagai foi i le 3 Nifae 24; 25; MFF 59:5–14). I se isi faamatalaga, o le ala na faatinoina ai le talalelei i lalo o le tulafono a Mose na faaiuina, ae e le o poloaiga autu, o mataupu ma aoaoga faavae o le talalelei, lea e i ai pea e faavavau.

3 Nifae 16

E ui lava (f. 8)—Tusa lava

Taia ma . . . puapuagatia (f. 9)—Faatiga ma faatigaina e isi

Avea ma uisa ma upu faatusa (f. 9)—Ulagiaina, faia tala leaga e uiga i ai

Faa'ole'olega (f. 10)—Faiga le faamaoni

Ulavale (f. 10)—Amioleaga

Faitaulaga pepelo (f. 10)—Lauga ma talai atu mo tupe ma le viiga o isi (tagai i le 2 Nifae 26:29)

Faitaaga (f. 10)—Amioga le mama, feuiiai

Leoleo (f. 18)—I aso anamua na tutu ai leoleo i luga o se olo e vaavaaia le fili po o ni avefeau (i lenei tulaga o le vaavaai atu mo le tala fou e lelei ua faatuina Siona)



Faau i le Atua le ofu ai lona aao (f. 20)—Faaalia Lona mana

3 Nifae 16:4–15—O Nuu Ese

O le upu *nuu ese* o lona uiga "o atunuu." O loo faataata ia i latou o le o i le aiga o Isaraelu pe o e le talitonu i le Atua o Isaraelu. E pei ona faaaogaina le upu i le Tusi a Mamona, o loo faataata foi ia i latou o e o mai mai atunuu o nuu ese, o atunuu uma ia o loo i fafo atu o le nuu o Isaraelu, e tusa lava pe o i latou e tupuga mai Isaraelu i le toto (tagai i le 1 Nifae 13:13–19).

Suesue i Mau



Fai ni gaoioga se lua o gaoioga nei (A–O) ao e suesue i le 3 Nifae 15–16.

A Ae Faapefea le Tulafono a Mose?

1. Faitau le Mosaea 13:27–30 ma le Alema 25:15–16 ma le vaega o le "Malamalama i Mau" mo le 3 Nifae 15:2–7, ma fai se aotelega o mea o loo aoaoina mai e mea na e uiga i le tulafono a Mose.
2. Fai se aotelega o mea na fetalai ai Iesu e uiga i le tulafono a Mose i le 3 Nifae 15:2–10.
3. Faamatala mea e te manatu o le uiga o le fetalaiga a Iesu i le fuaiupu muamua o le 3 Nifae 15:9.

E Avea ma se Faifeautal'ai

Faapea o se tasi e le o se tagata o le Ekalesia o loo fesili atu ia te oe i le uiga o le Ioane 10:16.

1. I le faaaogaina o mea na e aoaoina mai le 3 Nifae 15–16, tusi mea o le a e fai atu ai i lenei tagata.
2. O le a se mea o le a e fai atu ai pe afai e fesiligia oe, "E mafai faapefea ona ou iloa e moni mea o loo fai mai ai le Tusi a Mamona?"

I O le a le Lesona?

1. E tusa ai ma le 3 Nifae 15:11–16:5, aisea na le iloa ai e le au soo o Iesu i Ierusalem pe o ai “isi mamoe”?
2. O le a le mea na poloaiina e le Alii ina ia mautinoa o lenei malamalama o le a lē mou atu?
3. Ia fautuaina mai ni lesona se lua e mafai ona tatou aoao mai ai i lenei mea.

O Valoaga e Ao ina Faataunuaina

Pe a tautala le Tusi a Mamona i Nuu Ese o loo faatatau atu i soo se tasi e le o le aiga o Isaraelu pe e le mai le nuu foi o Isaraelu. E ui o le toatele o tagata o le Ekalesia i le asō o tagata o le aiga o Isaraelu e ala i le gafa, ae i tagata o le Tusi a Mamona o i tatou o Nuu Ese.

1. O le a le mea na folafolaina e le Alii e ofoina atu i Nuu Ese (i tatou) i le 3 Nifae 16:1–7? Pe ua faataunuaina ea lenei valoaga? Afai ua faataunuaina, o a ala ua faataunuaina ai?
2. O le a le mea na Ia fetalai o le a tupu pe afai e taliaina e Nuu Ese lea mea ua ofoina atu ma o le a le mea o le a tupu pe afai e teenaina e i latou? (tagai f. 8–15). O a ni molimau o loo e vaaia i soo se mea o loo tutupu i le taimi nei?
3. O le a le mea na folafola mai e le Alii i e tupuga mai ia Liae? (tagai i le f. 16).



3 Nifae 17 “Ua Atoatoa Lo’u Olioli”

O le toatele o tagata o e na nonofo i le mea na aoao atu ai Iesu i le vaitaimi o Lana galuega i le olaga faitino sa le i talitonu o Ia o le Mesia na folafolaina. O i latou uma o e na vaai i le Faaola i le nuu o Nuumau na talitonu ia te Ia, tapuai ia te Ia, ma faalogo i Ana aoaoga aua o i latou o e na amiotonu na totoe na faasaoina i le faatafunaina i le taimi o Lona Faasatauroga (tagai i le 3 Nifae 10:9–14). I le 3 Nifae 17, o lo latou uluai aso faatasi ma Ia ua lata ina faaiuina. Taumafai e vaai faalemafaufau sa e i ai iina ao e faitauina le mataupu lenei.



Malamalama i Mau

3 Nifae 17

Nonofo (f. 5)—Mau faatasi

Loto (f. 6–7)—Lagona loloto

Alofa mutimutivale (f. 6–7)—

Lagona o le alofa ma le agalelei

Pipili (f. 7, 9)—Le mafai ona savavali

Setu (f. 7)—Faigata ona savavali, savavali ma le tiga

Manu’a (f. 7)—Soo se ituaiga o manu’a

Lava (f. 8)—Sili ona tele

Gūgū (f. 9)—Le mafai ona tautatala

Malolo (f. 10)—Ola ma malolosi

Ofi (f. 17)—Mafaufau, vaai faalemafaufau

Poloai atu (f. 19)—Fai atu ia i latou

Auauna (f. 24)—Aoao, faamanuia, auauna atu

Suesue i Mau

Fai se gaoioiga se tasi o gaoioiga nei (A–I) ao e suesue i le 3 Nifae 17.

A O se Ata Faataatia o le Aoao

1. O le a le mea na fetalai Iesu ia sa Nifae ia faia i le 3 Nifae 17:1–3 ina ia fesoasoani ai ia i latou ia malamalama atili i Ana aoaoga?
2. Fai se lisi o mea e mafai ona e faia ina ia faaoga ai mataupu faavae lava na e tasi o le aoao i au lava suesuega o le talalelei.

E Pe Ana Fai na e i ai lina

Ao e mafaufau i mea uma na tutupu i le 3 Nifae 17, tusi e uiga i mea patino na tutupu o le a e fiafia e vaavaai i ai pe auai ai foi ma faamatala pe aisea.

I Aoao e Uiga i le Natura o Iesu Keriso

Faatatusa le mea na faia e Iesu i le 3 Nifae 17:14 faatasi ma le mea na tupu i fuaiupu 15–24 ma tali fesili nei:

1. Aisea na ātu ai Iesu i le fuaiupu 14?
2. Aisea na tagi ai o Ia i fuaiupu 21–23?
3. O a mea o loo aoaoina mai ia i tatou e uiga ia Iesu, i na mea na tutupu?
4. E mafai faapefea ona fesoasoani le iloaina o lagona o Iesu mo i tatou, i le tagata agasala ia salamo?



3 Nifae 18

Ua Faatomua Mai e le Faola le Faamanatuga

O le i ai faatasi ma Iesu Keriso o se mea matagofie ma faaleagaga lea mo tagata i le nuu o Nuumau. E faigofie ona malamalama i le mafuaaga na le mananao ai i latou ia te Ia e alu ese atu (tagai i le 3 Nifae 17:5) Ae peitai, ao le i tuua e Ia i latou, na ia aoao i latou i le ala e mafai ai ona latou maua pea lava pea le Agaga faatasi ma i latou. O mea na aoao atu e le Faola i le 3 Nifae 18 e uiga i le mauaina o Lona Agaga o loo matua faatatauina ia i tatou i aso nei e pei lava ona sa faatatauina atu i tagata o le Tusi a Mamona.

Malamalama i Mau

3 Nifae 18

Molimau atu (f. 10–11)—Molimau i se ala patino

Ne'i (f. 15, 18)—E popole nei

Lulu o ia ia te outou e pei o le saito (f. 18)—Maua outou i lona mana

Tago . . . i lo'u tino ma lo'u toto (f. 28–30)—Aai ma feinu i le faamanatuga

Tufatufa atu, galulue (f. 28, 30, 32)—Auauna atu, faamanuia

Faasala (f. 29)—Taofia le alualu i luma faaleagaga

Loto atoa (f. 32)—O se tasi ua ioe atoatoa e usiusitai

Faasala (f. 33)—Faasalaga

3 Nifae 18:6–14—O Faamanuiga o le Faamanatuga

Na aoao mai Elder Jeffrey R. Holland: "E taulai atu sauniga uma o le talalelei i le togioala a le Alii o Iesu Keriso, ma o le mea moni, o le ala lea e faigofie ai ona oo mai soo ia te i tatou lenei sauniga

patino ma ona faatusa ma faailoga uma nai lo se isi lava i o tatou olaga. E oo mai e pei ona ta'ua e "aupito mamalu, e aupito pa'ia i lo sauniga uma lava o le Ekalesia" (Joseph Fielding Smith, *Doctrines of Salvation*, tuufaatasia e Bruce R. McConkie, 3 voluma [Salt Lake City: Bookcraft, 1954–56], 2:340)" (*Liahona*, Ianuari 1996, 80).

Na saunoa Elder Melvin J. Ballard, o se tasi o le Korama a Aposetolo e Toasefululua:

"O ai ea so i tatou e le manua lona agaga i upu, mafaufauga, po o amioga, mai lea Sapati i lea Sapati? E i ai mea tatou te faia tatou te salamo ai ma tatou mananao ai i se faamagaloga. . . . Afai e i ai se lagona i o tatou loto tatou te mananao mo le faamagaloga, o le ala la e maua ai le faamagaloga e le o le toe papatisoina ; . . . ae o le salamo i a tatou agasala, o atu i e ua tatou sese i ai pe ua agasala i ai ina ia maua mai la latou faamagaloga ona tatou o atu ai lea mo le toe faaleleia i le laoi o le faamanatuga, ma o iina afai ua tatou salamo ma le faamaoni ma tuuina atu i tatou lava i le tulaga e tatau ai, o le a faamagaloina i tatou, ma o le a oo mai le faamalologa faaleagaga i o tatou agaga. . . .

"O au o se molimau o loo i ai se agaga o loo auai i le faamanuaina ma le tufatufaina atu o le faamanatuga o loo faamafanafanaina le agaga mai le ulu e oo i vae; e te lagonaina le faamaloloina o manu'a o le agaga, ma le avega ua sii ese. O le mafanafana ma le fiafia e oo mai i le agaga e agavaa ma manao moni e taumafa i lenei meaai faaleagaga" (*Melvin J. Ballard: Crusader for Righteousness* [1966], 132–33).



3 Nifae 18:28–29—O le a le Taimi e Agavaa ai i Tatou e Tagofia le Faamanatuga?

Na aoao mai Elder John H. Groberg, o se tasi o Fitugafulu: "Afai tatou te mananao e faaleleia (o le salamo lea) ma e le o i ai i se tulaga faasaina o le perisitua, ona ou manatu lea, o loo agavaa i tatou. Ae peitai, afai e leai se manaoga ia i tatou e faaleleia, afai e leai so tatou faamoemoe e mulimuli i le taitaiga a le Agaga, e ao ona tatou fesili ifo: Pe o agavaa ea i tatou e tagofia, pe o tatou ulagia ea le faamoemoega moni o le faamanatuga?" (*Liahona*, Iulai 1989, 38).

Suesue i Mau

Fai le gaoioga A ma le gaoioga E po o le I ao e suesue i le 3 Nifae 18.

A Tuu i le Loloto Lou Malamalamaaga

1. Tusi ni mea moni taua se lima e mafai ona tatou aoaoina e uiga i le faamanatuga mai mea na aoao mai e Iesu i le 3 Nifae 18:1–14, 28–32.
2. Faatusatusa mea na fetalai ai Iesu e uiga i le faamanatuga i le 3 Nifae 18:12–13 i mea na Ia fetalai ai e uiga i le papatisoga i le 3 Nifae 11:38–40. O le a se mea o loo faaalua mai e lena mea e uiga i le taua o le faamanatuga?
3. A maea ona faitauina le 3 Nifae 18:1–14, 28–32 ma upusii e uiga i le faamanatuga mai le vaega o le “Malamalama i Mau”, ona tusi lea o se fuafuaga faataatia mo mea o loo e faamoemoe e faia ina ia faia ai le faamanatuga ma se vaega e i ai sona uiga sili atu i lou olaga.

E O le a le Fesili?

Tusi ni fesili se lima e uiga i le tatalo e mafai ona taliina mai le 3 Nifae 18:15–23. Pe a mae’a fesili taitasi, tusi lau tali, faatasi ma le fuaiupu na aumaia ai lau tali.

I E Faapefea Ona Faia?

I le 3 Nifae 12:14–16, na poloaiina e Iesu e na mulimuli ia te Ia ina ia avea ma “malamalama o lenei nuu” ma ia pupula atu lo latou malamalama i luma o isi. O lena mataupu faavae o loo tutusa lava lona faatatauina ia i tatou i le aso. E tusa ai ma le 3 Nifae 18:22–25, o le a le malamalama e tatau ona tatou tuuina i luga? E faapefea ona tatou tuuina i luga lenei malamalama?



Ina ua mavae mea na tutupu i le 3 Nifae 18, sa tuua e Iesu Keriso le nuu ma afio a’e i le lagi. O le mataupu 19 o loo ta’ua ai mea na faia e tagata i le po atoa ma le aso na sosoo ai, ina ua toe foi Iesu. I le faaiuga o lenei mataupu o loo i ai le molimau a Iesu e uiga i le malosi o lo latou faatuatua. Ao e faitau, vaavaai mo mea na latou faia na faaalua ai lo latou faatuatua, ma mafaufau i le ala e mafai ai ona e mulimuli i la latou faaitaiga.

Malamalama i Mau

3 Nifae 19

Taapeape (f. 1)—Salalau atu	Latou le tautu i upu e tele
Faasalalauina le tala (f. 2–3)—	(f. 24)—Na latou tatalo e pei
Talanoaina i ai i soo se mea	ona sa taitaiina ai e le Agaga
Ua ese (f. 8)—Eseese	Paia
Tuua lava (f. 24, 30)—Taofiaina	Fofoga (f. 25)—Foliga

3 Nifae 19:11–13—Pe na le i Mae’a ea Ona Papatisoina Nei Tagata?

Na aoao mai Peresitene Iosefa Filitia Samita, o lē sa avea i le taimi lea ma Peresitene o le Korama a Aposetolo e Toasefululua:

“E ui ina sa papatisoina i latou i le taimi muamua mo le faamagaloina o a latou agasala. . . . ae na poloaiina e le Faaola ia Nifae ma tagata ina ia toe papatisoina, ona sa fou lona toe faatulagaina o le Ekalesia i lalo o le talalelei. Ao le i oo i lena mea sa faatulagaina ai i lalo o le tulafono [a Mose].

“Mo le mafuaaga lava e tasi na toe papatisoina ai Iosefa Samita ma i latou o e na papatisoina a o le i oo i le aso 6 o Aperila 1830, o le aso lea o le faatulagaina o le Ekalesia” (*Doctrines of Salvation*, tuuafaatasia e Bruce R. McConkie, 3 voluma [1954–56], 2:336).

Suesue i Mau

Fai le gaoioga E ma le A po o le I ao e suesue i le 3 Nifae 19.

A Mauaina o le Agaga Paia

A mae’a ona papatisoina i tatou, o le tagata e faamauina i tatou [o ni tagata o le ekalesia] o le a faamanuina i tatou ina ia “mauaina le Agaga Paia.” I se isi faamatalaga, o le mana o le perisitua e mafai ona faaeeina mai ai pe tuuina mai foi le meaalofa o le Agaga Paia, ae peitai e ia i tatou le faitalia e taliaina ai.

1. O a mea na faia e soo i le 3 Nifae 19:8–14 na taitai atu ai i latou i le mauaina o le Agaga Paia?
2. E mafai faapefea ona e mulimuli i le faaitaiga a soo na ina ia lagonaina atili ai le Agaga Paia i lou olaga? Ao e taliina, mafaufau foi i mea na e aoaoina i le 3 Nifae 18.

E O Tatalo a Iesu



1. Lisi mea na fetalai ai Iesu i Ana tatalo e uiga ia i latou o e talitonu ia te Ia (tagai i le 3 Nifae 19:19–23, 27–29).
2. O le a le mea na pito sili ona faagaetia ai oe e uiga i mea na tatalo ai Iesu?
3. O le a se eseese e ono faia i lou olaga i aso taitasi ina ia iloa ai o le tatalo lenei a le Faaola mo oe?

I Faaitaiga o le Faatuatua

I le 3 Nifae 19:35, na fetalai Iesu na faaalua e le au soo le “faatuatua tele.” Tusi mea e te manatu o faaitaiga taua e lua o le faatuatua i le 3 Nifae 19.



3 Nifae 20-22 O Valoaga e Uiga i Fanau o le Feagaiga

I le 3 Nifae 20-22 o loo i ai valoaga e uiga i le aiga o Isaraelu ma Nuu Ese ma le ala o le faataunuuina ai e le Alii feagaiga ua Ia osia ma Ana fanau. O e tupuga mai ia i latou o e ua faia feagaiga ma le Alii ua ta'ua o "fanau a le feagaiga" ma e mauaina faamanuiaga faapitoa e oo faatasi mai ma na feagaiga pe afai latou te tutumau i le faatuatua. Ae peitai, o le feagaiga a le Alii o le a maua e fanau uma a le Tama Faalelagi le avanoa e avea ai ma se vaega o le aiga o le feagaiga ma maua le faaolataga ma le faaaina. O aoga i nei mataupu e tolu o ni molimau ia mai ia Iesu Keriso lava Ia o le a i ai le taimi e faataunuuina ai e Ia ia vaega uma o leni feagaiga sili mo le aiga o Isaraelu faapea foi ma Nuu Ese—i se isi faaupuga mo le aiga atoa o le Atua.

Malamalama i Mau



3 Nifae 20

O e totoe (f. 10, 13, 16)—Vaega o loo totoe

E fai mo latou tofi (f. 14, 29, 33, 46)—Mea totino (e masani o se mea e tuu faasoloina mai se matua po o se tuua)

Solia (f. 16)—Soli i vae, solituina

Fusi saito (f. 18)—Fusi saito o loo fusia faatasi

Mea e soli ai saito (f. 18)—Nofoga e soli ai le saito

Ou te faia lou nifo ma uamea, ou te faia foi ou atigivae ma apamemea (f. 19)—O le a ou faia ia e matua malosi i aso amuli

Faapaiaina a latou vete (f. 19)—Faia ia paia lo latou oa e ala i le tuuina atu

Aiga (f. 25, 27)—Auaiga

Sasa (f. 28)—O se sasa (faatusa o faaososoga ma puapuaga)

Faau i le Tama le ofu ai lona aao paia (f. 35)—Faalia Lona mana

Lē ua lē peritomeina (f. 36)—O i latou e le i faia feagaiga ma le Alii

I le mea ua leai (f. 38)—Leai se aoga

Tauave ipu a le Atua (f. 41)—Fai le galuega a le Alii, tauave mea e paia

Muliau (f. 42)—Puipuiga

Viia (f. 43)—Faaviiviiina

Fofoga (f. 44)—Foliga

Faaleaga (f. 44)—Ponā

3 Nifae 21

Faataapepeina (f. 1, 26-27)—Faasalalauina

Faia (f. 5)—Faataunuuina

Tatau (f. 6)—Alagatau ai

O e iite i ao o le lagi (f. 16)—Tagata o e ta'uta'u mea o le lumanai pe faia vaveg ae le mai le Atua

Togalaau (f. 18)—Nofoga na tapuai ai tagata i tupua i vaitaimi o le Feagaiga Tuai

Faitaulaga pepelo (f. 19)—Lauga pe talai atu mo se totagi ma viiga (tagai i le 2 Nifae 26:29)

Tau i atu (f. 21)—Faamasinoga tonu ma le malosi, faasalaga

3 Nifae 21:6—Faitaulia Faatasi Nuu Ese ma le Aiga o Isaraelu

Na aoa mai Peresitene Iosefa Filitia Samita: "O tagata uma o e opogi le talalelei e avea ma se tasi o le aiga o Isaraelu. I se isi faamatalaga, e avea i latou ma tagata o le gafa filifilia, poo fanau a Aperaamo e ala ia Isaako ma Iakopo o e na faia i ai folafolaga" (*Doctrines of Salvation*, 3:246; tagai foi i le 2 Nifae 30:1-2).

3 Nifae 21:22-25 (tagai foi i le 3 Nifae 20:22)—O Ieruselema Fou

Ieruselema Fou

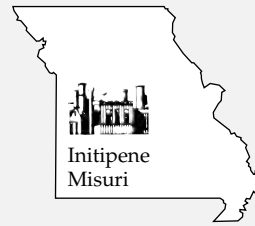

O le aai o Ieruselema Fou o le a fausia i le Itumalo o Jackson, i Misuri, ma o le a ta'ua o le aai o Siona (tagai i le MFF 45:64-68; 57:1-3; Mose 7:62).

3 Nifae 22

Fafine pa (f. 1)—O se fafine e le fanau

Faatiga (f. 1)—O tiga i le fanauga

Nofofua (f. 1, 3)—Nofo toatasi, tuufua, tuulafoaiina

Luma (f. 4)—Maasiasi ma le faalumaina i agasala ua tuanai

Safaira, maa mūmū, maa tioata (f. 11-12)—Maa taua anagata

Tuifao (f. 16)—Fai uamea (o se tasi e gaosia mea eseese mai uamea)

3 Nifae 22:2—O Puipui, Maea, ma Fao

Na faatusalia e Isaia le aiga o Isaraelu i se faleie. O le uumi atu o maea ma puipui, ma le malolosi sili atu o fao, o le sili atu foi lena ona telē o le faleie.

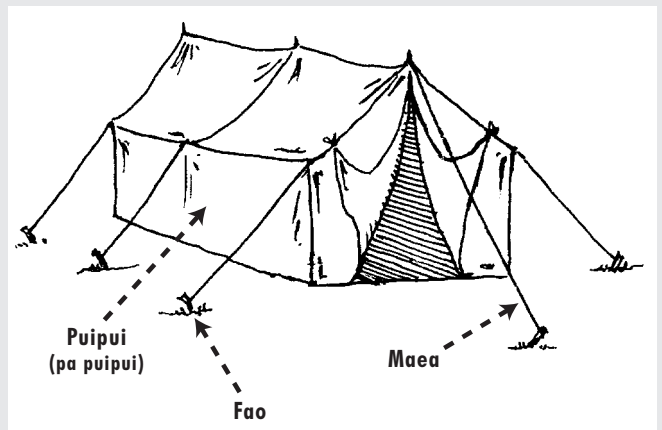

Suesue i Mau

Fai ni gaoioiga se lua o gaoioiga nei (A–O) ao e suesue i le 3 Nifae 20–22.

A O le Faapotopotoina o Isaraelu

O le faapotopotoina o Isaraelu e le mo na o isi tagata i isi nofoaga; o loo i ai foi i tatou ma lo tatou vaitami. Suesue le 3 Nifae 20:13, 18–19, 29–33; 21:1, 20–28; 22:13–14, 17 ma lisi mea na fetalai le Alii e uiga i le mafuaaga o le a Ia faapotopotoina ai Isaraelu ma le mea o le a tupu pe a faataunuaina e Ia.

E Faamanuiaga Mai le Alii

1. E tusa ma le 3 Nifae 20:25–26, o le a se tasi o ala ua faamanuiaina, ma o loo faaauau pea ona faamanuiaina ai e le Alii ia “fanau o le feagaiga”?
2. E tusa ma le 3 Nifae 20:27, o a ni ala ua faamanuiaina ai e le Alii ia atunuu o nuu ese?
3. Ua faapefea ona fesoasoani nei faamanuiaga e lua ia te oe i lou olaga? (Tagai i le faatomuaga i le 3 Nifae 20–22 ma le vaega o le “Malamalama i Mau” mo se fesoasoani, pe a manaomia.)

I O se Savali mo Atunuu o NuU Ese

1. I ni au lava upu, faamatala le mea na fetalai ai le Alii i le 3 Nifae 21:14–21 e uiga i le mea o le a tupu pe afai e le salamo atunuu o nuu ese? Faaoga nisi o faataitaiga i ona po nei o mea na fetalai ai.
2. O le a le mea na fetalai ai le Alii i le 3 Nifae 21:22–25 e uiga i NuU Ese o e le salamo ma o loo faapotopotoina i Ierusalem Fou?

O Faatatau Upu a Isaia

I le 3 Nifae 22, na ta’ua e le Faola le Isaia 54, o se molimau faafatusolo lea o le alofa o le Alii mo Lona nuu ao Ia faataunuaina Lana feagaiga e faapotopoto faatasi i latou, ma i le afioaga o le Atua.

1. I tusitusiga paia, e masani ona faatusatusa e le Alii Ana sootaga tau i feagaiga ma Lana Ekalesia i se sootaga o le faaiipoipoga. O Ia o le Tane, ma o le Ekalesia o le avā lea. Mafaufau i nisi o uiga lelei o le Alii i le aveai ai ma se tane lelei i Lana Ekalesia, e pei o le aveai ai ma se faataitaiga amiotonu ma tuuina mai le alofa, o mea e manaomia e faaaogaina, o le faamafanafanaga, ma le puipuiga mo Lona aiga. Mo tiutetauave taitasi nei, saili se fasifuitau se tasi mai le 3 Nifae 22 o loo faaalai ai le ala o loo aveai ai le Alii ma “tane” atoatoa i le Ekalesia.
2. E faapefea ona maua e se tagata fou liliu mai le faamafanafanaga mai le savali o le 3 Nifae 22? E faapefea ona tatou ono faaaogaina le mea na fetalai ai le Alii i le 3 Nifae 22 ina ia fesoasoani ia i tatou e tausia tagata fou liliu mai?

3 Nifae 23

O le Taua o Upu Tusitusia

Pe na i ai ea sou manatunatuga po o se mea na e oo i ai na e manao ia manatua? Pe na e tusiaina i lalo ina ia manino lou manatuaina? Pe na e maitauina afai e te tusitusia se faamaumauga o na mea na e oo i ai ma manatunatuga, o le manatuaina o na mea e mou atu ma suia foi? Vaavaai mo le ala na aoao atu ai e le Faola lenei mataupu faavae ia sa Nifae i le 3 Nifae 23.

Malamalama i Mau

3 Nifae 23

Filiga (f. 1)—Taumafaiga naunautai

E uiga (f. 2)—E uiga i ai

Faalogo (f. 5)—Faalogo ma usitai

Faamatala (f. 6, 14)—Aoao, faamatala le uiga



Suesue i Mau

Fai le gaoioiga A po o le E ao e suesue i le 3 Nifae 23.

A Ia Ta’u Patino Mai

1. Faailoa mai ni upu se lua na faaaogaina e Iesu e faamatala ai le ala e tatau ona tatou faitauina ai valoaga a Isaia. Atonu e te manao e vaseina lalo o upu na i au tusitusiga paia.
2. Tusi e uiga i metotia e tolu e mafai ona faaaoga e se tagata e faitau ai tusitusiga paia i le ala na faamatalaina e Iesu.

E E Faapefea Ona Faatatau ia te Oe?

Iloilo le 3 Nifae 23:6–13 ma faamatala le mea na fetalai Iesu ia Nifae ia faia, ona tusi lea pe faapefea ona e faaaogaina lenei savali ia te oe.



3 Nifae 24–25 O Valoaga a Malaki

O Malaki o se perofeta o le Feagaiga Tuai na aoao atu pe tusa ma le 430 T.L.M., toetoe lua selau tausaga ina ua mavae le tuua e Liae o Ierusalem. I le 3 Nifae 24–25, na ta’ua e le Faaola upu o loo i ai nei i le Malaki 3–4 ina ia mauaina e sa Nifae na aooga taua. O nei mataupu o loo i ai foi se savali faapitoa mo i tatou i aso e gata ai.

Malamalama i Mau



3 Nifae 24

Lavā tali (f. 2)—Onosaia, tatalia

Tunu auro (f. 2–3)—O se tasi e faaiusuavaiaina maa ina ia maua ai le uamea mao’i (O lenei faatusa o loo faaogaina e aoao mai ai o le a faamamaina tagata i lo latou le mama ma agasala i le Afio Faalua Mai o Keriso.)

Lē ta ofu (f. 2)—O se tagata e ta mamaina ofu ia papa’e

Faate’a ese le eleele (f. 3)—Faia ia mama

O e fai togafiti faataulaitu (f. 5)—Tagata o loo faia mea faa-Satani ma uiga leaga faataulaitu

Faasaua atu i le tauti o le auaua tauia (f. 5)—

Faafaimamagoina pe soona faaoga tagata faigaluega

Faaumatia (f. 6)—Faaleagaina

Lē na te aina (f. 11)—Le e faaleaga

Mamafa (f. 13)—Malosi

E le aoga (f. 14)—Leai se aoga

Faiaeina (f. 15)—Faamanuiaina

Tofotofo i le Atua (f. 15)—

Faaita i le Atua e ala i le le usitaia o Ana poloaiga

Matata’u (f. 16)—Faaloologia, alofagia, usitaia

3 Nifae 24:3–4—O Atalii o Levi

I lalo o le tulafono a Mose, na umiaina e tagata o le aiga o Levi le perisitua ma faatinoina sauniga o le tulafono mo le nuu. O aso nei ua ta’ua e i tatou le perisitua na latou umia o le “Perisitua Arona” (tagai i le MFF 13:1; 84:31–32; 128:24).

3 Nifae 24:10–12—O le Faamanuiaga o le Sefuluai



Na saunoa Peresitene Heber J. Grant e uiga i faamanuiaga faaletino ma faaleagaga o le sefuluai e faapea: “E oo mai le tamaoiga e oo mai ia i latou o e tausia le tulafono o le sefuluai. I lo’u ta’ua o le tamaoiga

ou te le o mafaufau na o ni tupe. . . O le mea ou te faitaulia o le tamaoiga moni . . . o le tuputupu ae i le malamalama o le Atua, ma i se molimau, faapea le mana e ola ai i le talalelei ma uunaia o tatou aiga ina ia faia faapena. O le tamaoiga moni lava lena” (Gospel Standards [1941], 58).

3 Nifae 25

Tagutugutu saito (f. 1)—O tagutugutu mamago o saito o loo i ai pea i le fanua ina ua mae’a ona seleseleina le saito

Se aa, po o se laau (f. 1)—Matua, matua o matua (tuua), po o fanau foi (gafa)

Tulafono (f. 4)—Poloaiga
Aso o le Atua e sili ma le matautia (f. 5)—O le Afio Faalua Mai o Iesu Keriso

3 Nifae 25:5–6—O le a Auina Mai e le Alii ia Elia



I le faataunuaina o le folafolaga a le Alii e ala ia Malaki, na toe foi mai ai Elia i le lalolagi i le 1836 i le Malumalu o Katelani ma tuuina mai ki o le perisitua ma mafai ai ona faia sauniga faaola mo i latou o e ua maliliu (tagai i le MFF 110:13–16). Na toe fuataiina e ia le mea ua ta’ua i nisi taimi o le mana faamau o le perisitua. O le mana lenei o loo faamauina faatasi ai aiga mo le faavavau.

Suesue i Mau



Fai le gaoioiga A ma le gaoioiga E po o le I ao e suedue i le 3 Nifae 24–25.

A O ai o le a Faasaoina ma o ai Foi o le a le Faasaoina i le Afio Faalua Mai?

Fai ni koluma se lua i lau api. I le tasi koluma, tusi ai upu ma fasifuitau mai le 3 Nifae 24–25 o loo faamatala ai pe o ai o le a le mafai ona “lavā tali le aso” ma o le a le mea o le a tupu ia i latou. I le isi koluma tusi mea o loo fai mai ai mataupu nei e lua e uiga i e o le a “lavā ona tali le aso,” ma o le a foi le mea o le a tupu ia i latou ma mea o le a latou faia.

E O Faamanuiaga o le Sefuluai

1. O le a le mea na fetalai mai ai le Alii i le 3 Nifae 24:8–9 e uiga ia i latou o e le totogiina a latou sefuluiai?
2. Mai fuaiupu 10–12, tusi mea na fetalai mai ai le Alii e uiga ia i latou o e totogi a latou sefuluiai.
3. Faatusatusa le Mataupu Faavae ma Feagaiga 64:23 i le 3 Nifae 25:1 ma tusi mea na folafola mai e le Alii i tagata e totogiina le sefuluiai ma le faamaoni. I le faaopoopo atu i le sefuluiai, o le a se isi mea e ono ositaulaga ai i tatou i le Alii e saunia ai mo Lona Afio Faalua Mai?

I E Faapefea Ona Aafia ai Oe?

Tusi e uiga i ala pito sili ona taua e te manatu o le faataunuaina o le 3 Nifae 25:5–6 ua aafia ai lou olaga.



O le asiasiga lona lua a Iesu ia sa Nifae, lea na amataina i le 3 Nifae 19, o loo faaiuina i le mataupu 26. O le a e maitauina ai na faamatalaina e Mamona i le mataupu lenei e sili ona tele atu ni mea na fetalai ma faia e Iesu i tagata nai lo o mea o loo tusitusia i le Tusi a Mamona. Ae peitai, na ia faapea mai foi e mafai ona tatou mauaina i se aso ni tusitusiga faaopoopo o mea na fetalai ma faia e Ia. Ao e faitauina, varavai mo le mafuaaga ua tatou le mauaina ai na tusitusiga ma le mea e ao ona tatou faia ina ia mauaina ai na mea.

Malamalama i Mau



3 Nifae 26

Ua mu (f. 3)—Ua matua mu	Vaosia (f. 11)—Poloaia o ia e aua
Tofotofoto (f. 9, 11)—Suesue	Tautala (f. 14, 16)—Gagana mai
Faaalia (f. 9)—Faailoa mai	Ua tuu tele a latou mea uma (f. 19)—Fetufaai atu i isi mea uma na ia i latou
Ta'usalaina (f. 10)—Faasalaga, taofia le alualu i luma	

3 Nifae 26:9–11—E Taofia “Mea ua Sili”

Na faapea mai Peresitene Iosefa Filitia Samita, sa avea i le taimi lea ma Peresitene o le Korama a Aposetolo e Toasefululua: “Pe a naunau i tatou lava o uso o le Ekalesia, e tausia poloaiga e faapei ona tuuina mai ia i tatou ma faaalua lo tatou faatuatua . . . , ona saunia ai lea o le Alii e faaalua mai isi tala faamaumau ma tuuina mai ia i tatou, ae ua le i saunia i tatou e maua i le taimi nei. Aisea? Ona ua tatou le ola e tusa ai ma tulaga manaomia i lenei tulaga faaitaitai i le faitauina o tala faamaumau ua tuuina mai ia i tatou ma mulimuli ai i ana fautuaga” (i le Conference Report, Setema-Oketopa 1961, 20).



Suesue i Mau

Fai le gaoioiga A ao e suesue i le 3 Nifae 26.

A O Mea Sili ma Mea Itiiti

1. Iloilo le 3 Nifae 26:6–12 ma tusi mea ua tatou aoaoina o loo i le Tusi a Mamona.
2. Faitau foi le Alema 12:9–11, Mataupu Faavae ma Feagaiga 84:54–58, ma le vaega o le “Malamalama i Mau” o loo i luga, ma tusi e uiga i le mea e ao ona tatou faia taitoatasi ma le mea e ao ona faia e le Ekalesia i le tulaga aoao ina ia maua ai “mea ua sili” mai le Alii.
3. Lisi nisi o “mea ua sili” na tutupu i sa Nifae ina ua mavae le maliu ese o Iesu (tagai i le 3 Nifae 26:15–21).



I le vaitaimi o Ana uluai asiasiga e lua i Amerika, na aoao atu e Iesu Keriso lava Ia Lana talalelei ma taitaiina le faatulagana o Lana Ekalesia i sa Nifae. Na Ia filifiliina ma faauuina taitai ina ia faaauuina Lana galuega. Na faaauuina e i latou le aoaoina atu o Lana talalelei ma faia sauniga faaola o le perisitua. E pei ona tusia i le 3 Nifae 27, ina ua mavae se vaitaimi e le o ta’uaina, na faia ai e le Faaola se asiasiga lona tolu i Lana au soo i sa Nifae. O lena asiasiga o loo aoaoina ai i tatou o Iesu Keriso, o le ao o Lana Ekalesia, e le o mamao ese ma o loo i ai Lana taitaiga i taitai o Lana Ekalesia. O loo faaauuau pea ona taitaiina e le Alii Lana Ekalesia e ala i Ana auuina ua tofiaina. Na molimau Peresitene Gordon B. Hinkley: “Ia iloa e tagata uma o Iesu Keriso o Ia lava lea e tu i le ao o lenei Ekalesia ua faaigoaina i Lona suafa paia. O loo Ia leoleoina. O loo Ia taitaia. O loo tu o Ia i le itu taumatau o

Lona Tama ma Ia taitaia lenei galuega” (Liahona, Iulai 1994, 72). Ao e faitauina, ia maitau mea na aoaoina e Iesu e uiga i Lana talalelei o loo i lenei mataupu.

Malamalama i Mau

3 Nifae 27

Fefinauiga (f. 3)—Fefinauai
Taia (f. 11–12, 17)—Aveeseina
Tosina (f. 14–15)—Aumaia, faatosina mai

Faapaiaina (f. 20)—Faia ia mama ma paia, faamamaina
O le tagata o le malaia (f. 32)—O se tasi ua oo i ai le oti faalua (faaleagaga)

3 Nifae 27:3–8—O le Igoa o le Ekalesia

Na faamanoina mai e Iesu i le 3 Nifae 27 o Lana Ekalesia o le a faaigoaina i Lona suafa. Ao toefuataina mai e le Alii Lana talalelei i o tatou aso, na faaali mai e Ia e tatau ona toe faaigoa Lana Ekalesia i Lona suafa (tagai i le MFF 115:3–4). I ekalesia eseese uma na faapea mai o Kerisiano i le vaitaimi o Iosefa Samita, e toaitiiti na valaauina i le suafa o Iesu Keriso.

Suesue i Mau

Fai le gaioiga E ma le A po o le I ao e suesue i le 3 Nifae 27.

A “I Lo’u Igoa”

1. Atonu e te manao e faailogaina i le 3 Nifae 27:1–10 soo se faisufaitau o loo faapea mai i le suafa o Keriso (e pei o le, “i le suafa o Iesu,” “le igoa o Keriso,” “o le igoa lea,” “i lona suafa,” po o le “i lo’u igoa”). Faitau foi le Mosaea 3:17; 5:7–13 ma tusi se parakalafa e faamatala ai le pogai e tatau ai ona faia mea uma tatou te faia ma tautatala ai i le Ekalesia “i le suafa o Iesu Keriso.”

E O le a le “Tala e Lelei”?

O le upu *talalelei* o lona uiga moni lava o le “tala e lelei” po o “tala fiafia.”

- Faitau ma le faaeteete le 3 Nifae 27:9–21 ma vase lalo o le upu *talalelei* i taimi uma e ta’u mai ai.
- O le a le mea patino o loo fetalai mai Iesu o loo faia ai Lana talalelei?
- Ia faia se aotelega i se parakalafa i le ala o loo fesootai ai fuaiupu nei e uiga i le talalelei a Iesu Keriso ma mataupu faavae lona tolu ma le lona fa o le faatuatua.
- E faapefea ona fai le talalelei ma “tala e lelei” ia te oe?
- I lou olaga faaletagata lava ia, o le a le uiga o le “ola i le talalelei”?

I Mau Tauloto—3 Nifae 27:27

- O le a le tofiga faapitoa na mauaina e le au soo e toasefululua o sa Nifae mai le Faaola i le 3 Nifae 27:24–27?
- O le a le mea na fetalai Iesu e tatau ona latou faia pe avea ai i latou ina ia manuia le latou galuega?

- Tusi se parakalafa e faamatalaina ai le ala o loo e taumafai ai e avea atili faapei o Keriso. Ia aofia patino ai mea ua e faia ma mea o le a e manao e faia ina ia lelei atili.



3 Nifae 28 O Manaoga Faapitoa o le Au Soo e Toasefululua

Afai e mafai ona e talosaga mo se mea na e manao ai mai le Faaola, o le a lena mea? Na tuuina atu i le au soo e toasefululua o sa Nifae lenei avanoa. Ia maitauina le mea na talosagaina e i latou. Pe o le a tutusa pe eseese lau talosaga mai i la latou talosaga?



Malamalama i Mau

3 Nifae 28

Tausaga o le tagata (f. 2)—O le aofai o tausaga e ola ai se tagata
O le emo o le mata (f. 8)—I lena lava taimi
Tino e oti, tino iuvale (f. 8, 36)—I ai o le tino faitino e oti
Tino e le oti, tino e le oti lava (f. 8, 36)—Maua le tino toetu e le mafai ona oti

Tino (f. 9)—Tino faitino
Nonofo (f. 12)—Tumau i le lalolagi
Faamauina (f. 18)—Faaliliuina mai
Saeluaina (f. 19)—Vaeluaina
Le mafai ai (f. 20)—Lava
Tamitiiti . . . e le i tea ma le susu (f. 22)—Pepe

3 Nifae 28:13–17, 36–40—O le Liuaina ma le Faaliliuina

Na saunoa mai Mamona o le toatolu o soo e toasefululua o sa Nifae na “liuaina.” O loo faatatau lenei mea i se suiga e le tumau e tatau ona oo i ai se tagata ina ia tu ai i le afioaga o le Atua ma le faaumatiaina (tagai i le MFF 67:11; Mose 1:11). E le tatau ona fenumiai le liua ma le faaliliuina o le tino, e ui ina e aafia ai le

tino i ala uma e lua. O le liua o se suiga [o le tino] mo sina taimi, ae o le faaliliuina o se suiga mo se taimi umi o le tino e faaiuina lea pe a laasiaina e se tasi mai le tino faitino i le tino ola pea, po o le tino toetu (tagai i le 3 Nifae 28:8). O nisi o i latou o e na faaliliuina i nisi o vaitaimi o Enoka ma le nuu o Siona (Mose 7:18–23, 27), o Elia, o le Aposetolo o Ioane (MFF 7), ma soo sa Nifae e toatolu (3 Nifae 28:4–11, 15–40).

Suesue i Mau

Fai gaoioiga A ma le E ao e suesue i le 3 Nifae 28.

A O le a le Mea e te Manao ai?

1. Tusi le mea na mananao ai le toaiva o soo sa Nifae e toasefululua i le 3 Nifae 28 ma lisi faamanuiaga na folafolaina e le Alii ia i latou.
2. Tusi le mea na mananao ai le isi toatolu o soo i le 3 Nifae 28 ma lisi faamanuiaga na folafolaina e le Alii ia i latou.
3. Afai e tuuina atu ia te oe e filifili le mea na tuuina atu i le toaiva po o le toatolu, o le fea o mea na o le a e filifiliina? Aisea?

E Tusi se Suega

Faaaoga mea na e aoaoina e uiga i tagata ua faaliliuina i se tulaga lautele aemaise lava sa Nifae e toatolu, ma tusi se suega o le “sao pe sese”. E tatau ona aofia ai i le suega fuaiupu e lima. A maea fuaiupu taitasi, tusi le tali sa’o ma le fuaiupu na e mauaina mai ai.



3 Nifae 29–30 O Lapataiga a Mamona

Na le i faaauauina e ia le faamatalaina o le mea na tupu ina ua mavae le asiasiga a Iesu Keriso ia sa Nifae, ae na faaiuina e Mamona le 3 Nifae i lana lava molimau, apoapoaiga, ma lapataiga i le au faitau i le lumanai. Manatua, ao e faitauina mataupu 29–30, na tusia tonu e Mamona agai i tagata o o tatou aso.

Malamalama i Mau

3 Nifae 29

Iuvale (f. 3)—Leai se aoga
Tetee atu (f. 4–5, 8)—Teena, tuumamaina

Uisa . . . pe faianaga (f. 8)—
Tauemu pe taufaifai
Faao atu (f. 9)—
Faataunuaina, faia

3 Nifae 30

Faitaaga (f. 2)—Agasala o le feui

Mea inosia (f. 2)—Agasala matuia; manatunatu ma mea e faia e leaga i le silafaga a le Atua

Ifo i tupua (f. 2)—Tapuai i atua sese
Faamagaloina (f. 2)—
Faamaloga, saoloto mai le ta’usalaina

Suesue i Mau

Fai gaoioiga A ma le E ao e suesue i le 3 Nifae 29–30.

A Fai se Lisi

1. Faitau le mea na fai mai ai Mamona i le 3 Nifae 29:1–4, 8–9 ma lisi mea e tatau ona tatou iloa pe faia ona ua tuuina mai lenei tusitusiga i le lalolagi. Afai e i ai se mafuaaga o loo tuuina mai i fuaiupu nei i le mea e tatau ai ona tatou iloa ma faia na mea, ia tusi i tafatafa o le mea lena i lau lisi.
2. Lisi vaega patino o tagata na tuuina mai i ai lapataiga a Mamona i le 3 Nifae 29:5–7; 30:2. Afai e i ai se taunuuga i le lapataiga o loo ta’ua, ia tusia i tafatafa o le mea lena i lau lisi.
3. Mai apoapoaiga ma lapataiga na ia tuuina mai i le 3 Nifae 29–30, lisi le mea na musuia ai Mamona ia iloa e uiga i o tatou aso.

E O ai o loo Tautala?

Faitau ma le faaeteete le 3 Nifae 30:1–2. O upu a ai o loo tusia i le fuaiupu e 2? E te manatu aisea na poloaiina ai Mamona ina ia tusiaina mea na?

O le Fa Nifae : O le Tusi a Nifae



Uiga i le 4 Nifae

Ao le i faia le lomiga faa-Peretania o le Tusi a Mamona i le 1879, sa faaulutalaina lenei tusi, “O le Tusi a Nifae, le atalii o Nifae, o se tasi o soo o Iesu Keriso.” Na fautuaina mai e Elder Orson Pratt, o le sa avea ma se tasi o le Korama a Aposetolo e Toasefululua, e faaulutalaina i le “4 Nifae,” lea na faamaoniaina e le Au Peresitene Sili.

O le vaega muamua o le 4 Nifae ua ta’ua i nisi taimi “O le Vaitaimi Faaauuro.” Mo tausaga e 170 na lotogatasitasi ai tagata ma nonofo i le filemu e aunoa ma ni fefinauiga, ma “ua tuu tele foi a latou mea uma” (4 Nifae 1:3). Na mafai faapefea e i latou ona faatuina se vaitaimi faamanuaina ma le faatamaoigaina faapena? Mulimuli ane, na amata ona toe fevaevaeai tagata ma faia “amioletonu uiga eseese” (f. 34). Ina ua mavae se vaitaimi faamanuaina o le filemu, aisea lava na filifili ai e tagata se ala faapena ?



Ina ua mavae ona faaumatiaina e amioleaga ma aoaoina e le Faaola ma agelu o le lagi ia tagata na totoe, na nonofo le nuu i le filemu ma le amiotonu i le tele o augatupulaga. Na tutusa

o latou olaga ma le mea na oo i ai le nuu o Enoka, o e na ta’ua o Siona (tagai i le Mose 7:18). Na tusia e Mamona “e le mafai ona sili i ai le fiafia o se tasi nuu” (4 Nifae 1:16). Ao e faitauina, vaavaai pe o a mataupu faavae o le talalelei na ola ai i latou na oo mai ai lo latou fiafia tele.

Ae peitai, na iu ina amioleaga le nuu e pei lava o aso ao le i afio mai Iesu Keriso. E tatau ona tatou manatunatu ma aoao ma le faateete mai mea sese na latou faia i lena pau mai le amiotonu ma le fiafia e oo atu i le amioleaga ma le faanoanoa, lea na oo mai ai le faafanoga mulimuli o le nuu o sa Nifae.

Malamalama i Mau



4 Nifae 1

Ua tuu tele foi a latou mea uma (f. 3)—Na iloa e tagata uma o mea uma na latou maua na aumaia mai le Alii, ma sa latou naunautai ai e fetufaai i isi mea na latou maua ma mo le fausiaina o le malo o le Atua.

Faia (f. 5)—Faataunuaina

Suia (f. 9, 19)—Suitulaga i ai

Faanununu (f. 16)—Mea na fai ma faalavelave, fouvalega

Faamatāitu (f. 16)—Manao lasi o le tino, agasala o le feuiiai

Ofu (f. 24)—Laei

Vaevasega (f. 26)—Tuu faavaeaina o tagata ona o tupe ma le lauiloa

Tauau (f. 34, 38)—Pau lemu ese atu

Teuteu (f. 41)—Faia teuteuga

Loto fefete (f. 43)—Manatu faapito

Fefaatauai mea eseese (f. 46)—Faatauina mai ma faatauina atu mea e tele, fefaatauaiga

Uunaia (f. 48)—Poloaiina

I e totoe (f. 49)—O e tupuga mai, o e na totoe

Suesue i Mau



Fai ni gaoioiga se lua o gaoioiga nei (A–I) ao e suesue i le 4 Nifae.

A O le Nuu Matua Fiafia Tele

1. I le 4 Nifae 1:16, na tusia e Mamona sa leai se isi nuu sa sili ona fiafia tele nai lo o le nuu na faamatalaina i le 4 Nifae 1:1–22. Lisi mataupu faavae e lima o loo maua i fuaiupu nei e te talitonu na pito sili ona i ai ni aafiaga na taitaiina atu ai i latou i lenei fiafia.

2. E tusa ai ma le 4 Nifae 1:15, o le a le mafuaaga e tasi na aveesea ai le fefinaui? Faamatala aisea e te manatu na i ai se eseeseaga na faia ona o lena uiga lelei.

E Faia se Faatalanoaga

Faapea sa i ai se vaega o tagata talavou mai le vaitaimi o loo faamatalaina i le 4 Nifae 1:1–22 ma o le a faatalanoaina i lo tatou vaitaimi. Tusi fesili e tolu e te manatu o le a mananao tagata talavou mai lo tatou vaitaimi e fesili atu ai ia i latou. Ona tusi lea o tali e te manatu e ono tuuina mai e i latou, e faatatau i mea na e faitauina i le 4 Nifae.

I O Ala Faasitepu Agai i Lalo

1. Na aoao mai Elder Spencer W. Kimball, sa avea i le taimi lea ma se tasi o le Korama a Aposetolo e Toasefululua: “O le agasala, e pei lava o se faigamalaga, e amata i le laasaga muamua” (*The Miracle of Forgiveness* [1969], 214). I le 4 Nifae, na nonofo usiusitai ai le nuu o sa Nifae i poloaiga a le Atua i le afa muamua o le mataupu, ae peitai i le faaiuga na matua amioleaga ai lava i latou. I lau api, tusi se ala faasitepu agai i lalo. E tatau ona lima i le valu ni sitepu. I le sitepu pito i luga, tusi le mea e foliga mai o loo faaalua i le 4 Nifae o le laasaga muamua na faia e tagata na taitaiina atu ai i latou i lalo ma lisi le fuaiupu na e mauaina ai lena mea. Faaauau pea ona faaulutalaina sitepu taitasi i mea uma o loo aoao mai e le 4 Nifae o isi laasaga ia agai i lalo, na taitaiina ese ai tagata mai le ituaiga olaga na finagalo le Alii e ola ai i latou.

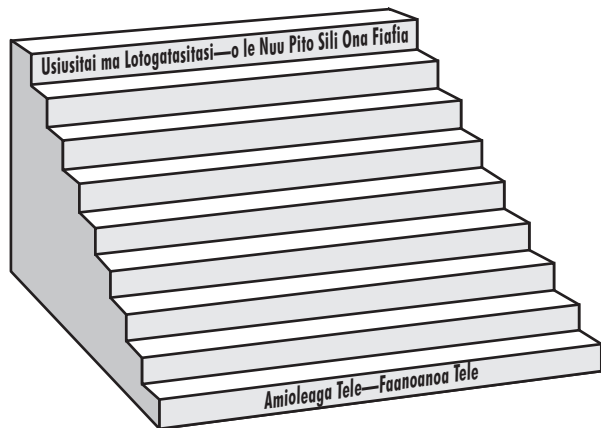

2. I le faaiuga o le 4 Nifae, e matua toaitiiti lava tagata i lo latou nuu na mafai ona amiotonu. I tafatafa o sitepu taitasi i lau ata, tusi faapupuu mea e te manatu na ono faia e tagata amiotonu ina ia tutumau ai i le amiotonu ao uia e le vaega atoa o lo latou nuu le laasaga lena agai i lalo.
3. E te manatu e faapefea le lagona e ono oo i ai i le avea ai ma se tasi o le toaitiiti na ola faamaoni i aoaoga a Iesu Keriso i le faaiuga o le 4 Nifae? O a luitau e te manatu o le a feagai ma se tagata amiotonu i lena vaiataimi?

O le Tusi a Mamona



O le Tusi a le Tusitala Lava ia

Ina ua mae’a ona tuufaatasia ma tusitusia tusi uma ua tatou ta’ua nei o le Tusi a Mamona, na tusia ai e le perofeta o Mamona se tala i ona lava aso. O le tusi laitiiti lenei o loo ta’ua foi “o le tusi a Mamona,” e ui lava ina o loo i totonu o le tusi tele ua ta’ua o le Tusi a Mamona. Na fasiotia Mamona i se taimi ina ua mavae ona ia tusia mea o loo maua i le Mamona 7. O lona atalii, o Moronae, na faamaeaina le tala na amata e lona tama (tagai i le Mamona 8–9).

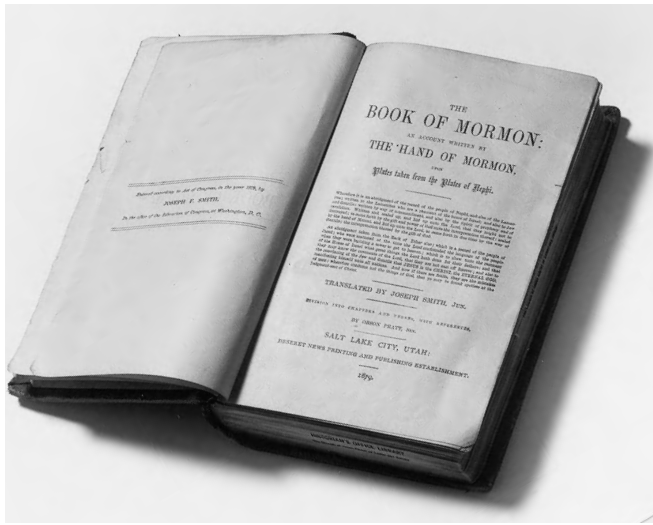

“Lelei Tele”

I se taumafaiga e faasa’oina se mea sese i le faauigaina e nisi o tagata o le upu *Mamona*, na tusia e le Perofeta o Iosefa Samita se tusi i le faatonu o le *Taimi ma Vaitau*, (*Times and Seasons*) o se lomiga a le Ekalesia i uluai vaitaimi. I lena tusi na ia tusiaina ai:

“E ala atu i le auala o fesootaiga a lau nusipepa ou te fia faasa’oina ai se mea sese. . . .

“O le mea sese ua ou ta’ua o le faauigaina o le upu ‘Mamona.’ Sa faaupuina mai faapea o lenei upu na aumaia mai le upu faa-Eleni o le *mormo*. E le sa’o lenei mea. E leai se faa-Eleni po o se faa-Latina na i ai i papatusi, lea na ou faaliliuina mai ai le Tusi a Mamona, e ala i le alofa tunoa o le Alii. . . .

“O le upu Mamona, o lona uiga moni lava, o le lelei tele” (*History of the Church*, 5:399–400).

Mamona = Lelei Tele

I lana saunoaga e uiga i tagata o e le auai i le Ekalesia o loo faaigoaina i tatou o “Mamona,” na aoao mai ai e Peresitene Gordon B. Hinckley i tagata o le Ekalesia se ala e lilii ai lena igoa i se faaupuga lelei. Na ia saunoa mai:

“O lea, e ui ina ou faanoanoa i nisi taimi i le lē ta’ua e tagata o le Ekalesia lenei i lona igoa sa’o, ae ou te fiafia o le igoa ua latou faaogaina, o se igoa mamalu tele na tuuina mai e se alii maoae ma se tusi ua tuuina mai ai se molimau e lē mafaatusalia, e uiga i le Togiola o le lalolagi.

“Soo se tasi e malamalama i lenei alii o Mamona, e ala i lona faitau ma manatunatu loloto i ana upu, soo se tasi na te faitau lenei ‘oa peleina o le talafaasolopito sa tuu faatasi ma faasaoina e ia, o le a ia iloa o le upu o le *Mamona* e le o se upu e faatauva, ae o loo ta’u mai ai le lelei tele—e mai le Atua. O le faaliliutusi o ona po nei, na faaliliuina lenei tusi mai anamua, o lē na tautino mai o le faitauina o lenei tusi, o le a sili ona latalata atu ai le tagata i le Atua, nai lo lona faitauina o soo se isi lava tusi.

“O nei mea uma ua pa’ū ai i luga o i tatou o le Ekalesia ma le augatupulaga lenei, se tiute ia tatou iloa a valaau i tatou e tagata o Mamona, e ao ina tatou ola i ni olaga ina ia avea a tatou faataitaiga ma mea e faateleina ai le uiga o le upu *Mamona*, o le “lelei tele.” (*Liahona*, Ianuari 1991, 57–58).

Ao e faitau e uiga ia Mamona i nei mataupu itiiti, mafaufau e uiga i le ala e mafai ai ona e mulimuli i lana faataitaiga ma avea [ma se tasi] e “lelei tele” pe faia foi le lelei i lou olaga.



Mamona 1 O le Alii Talavou o Mamona

O *Mamona* o se tagata lelei tele e oo lava i lona talavou. Ina ua saunoa atu o ia i alii talavou o le Ekalesia, na ta’ua ai e Peresitene Spencer W. Kimball e faapea: “O outou alii talavou e le tataua ona faatali ina ia avea ma maoae. E mafai ona avea outou ma faifeautalai maoae, alii talavou malolosi, soa sili, ma taitai fiafia ma faatuatuaaina. E le tataua ona outou faatali seia aulia a taeao” (*Liahona*, Oketopa 1976, 45). Na apoapoai atu Peresitene Gordon B. Hinckley i alii ma tamaitai talavou ina ia “talitonu e i ai o outou tulaga e gafatia ai ona aoao ma faia se mea i o outou olaga. Ia faia le mea tonu ma ia agai i luma” (*Teachings of Gordon B. Hinckley*, 715).



Ao e faitauina le *Mamona 1*, ia maitau le matua o *Mamona* ma le mea na ta’ua e uiga ia te ia i ona tausaga na. Ia mafaufau foi e uiga i mea na e faitauina i le vaega mulimuli o le 4 Nifae e uiga i le ituaiga o alalafaga na tuputupu a’e ai *Mamona*. O ana faataitaiga o le amiotonu i le talavou i le taulotoaiga o le amioleaga tele o se lesona lea e matua malosi lava e pei lava o mea na ia talaiina.

Malamalama i Mau



Mamona 1

Mafaufau (f. 2, 15)—Mafai ona mafaufau tonu e uiga i mataupu taua, manatunatu faaleagaga

Atamai (f. 2)—Aoa, malamalama

Tusi (f. 3–4)—Tusitusiga, tusi i u’amea

Tuua . . . lo latou manatu (f. 12)—Tuu ese a latou fuafuaga, solomuli

I ai (f. 13)—Pito sili ona i ai le aafiaga

Taumafai (f. 16)—Taumafaiga, amanamana’i

Itega i ao (f. 19)—Taumafaiga ia mau faaaliga sese mai ala faatiapolo

Suesue i Mau



Fai le gaioioga A ao e suesue i le Mamona 1.

A Taunuuga

O le upu *auā* po o le *ona* e taua le maitauina i totonu o tusitusiga paia. E masani ona fesoasoani ia i tatou e faailoa ai mea e faia ma o latou taunuuga, o le lelei po o le leaga.

1. Faaagoga mea na e faitauina i le Mamona 1:13–14, ma tusi se ata e pei o le ata lenei ma faailoa mai taunuuga na oo i ai sa Nifae ma mea na faia na oo mai ai na taunuuga.

Mea na faia “Aua/Ona” Taunuuga

2. Faapea o se sa Nifae i le vaitaimi o Mamona na vaai i lau ata pe na faitauina fuaiupu na, ma na faamatalaina atu i ai mataupu faavae, ae na tali mai o ia, “E a la?” Tusi se tali i se tagata faapena ina ia fesoasoani ia i latou ia malamalama i le taua tele o na taunuuga. Ia aofia ai faaitaiga patino i le ala ua ese ai lou olaga ona ua e mauaina faamanuiga lea na ta’ua e Mamona.



Mamona 2 O se Taitai Malosi i le Lotolotoi o le Amioleaga Tele

Na tatou faitau i le Mamona 1 e uiga i taunuuga faaleagaga o le amioleaga o sa Nifae. I le Mamona 2 o loo tatou aoa ai e uiga i nisi o a latou soligatulafono ma taunuuga na mulimuli mai ai. O nisi taimi, o le tutupu o mea leaga ia i tatou e mafai ona faalotomaulaloina ai i tatou ma taitaiina ai i tatou ina ia vaavaai totoa i o tatou olaga ma faia ni suiga e manaomia. Ao e faitauina le Mamona 2, ia maitau le ala na tali atu ai sa

Nifae o le vaitaimi o Mamona i le toilalo, puapuaga, ma faanoanoaga na oo mai ona o mea na latou faia. O le a se mea e mafai ona e aoaoina mai i la latou faaitaiga. O le a se mea e mafai ona e aoaoina mai le faaitaiga a Mamona o loo i lenei mataupu?

Malamalama i Mau



Mamona 2

Tino ese (f. 1)—Mauluga

Malaia (f. 8)—Tino oti ma manunu’a, fasiga

Fouvale moni (f. 8)—Faiga na faauuina pea

Faanoanoa ma le auega (f. 11–12)—Faanoanoaga tele, tagi aue, faanoanoaga loloto

I’u vale (f. 13)—Aunoa ma se faamoemoega, leai se aoga

Loto momomo (f. 14)—Loto maulalo, faanoanoa faaleatua

Agaga salamo (f. 14)—O se manaoga loloto ina ia salamo ma faia le finagalo o le Atua

Taia (f. 15)—Fasiotia i le taua

Mea inosia (f. 18, 27)—

Agasala matuia; manatunatuga ma mea faia e leaga i le Atua

Faamalosia teisi (f. 24)—Taumafaiga sili, malosiaga

Mala (f. 27)—Puapuaga, mea leaga e tutupu mai

Mamona 2:11–14—“Faanoanoa o e Faasalaina” po o le “Faanoanoa . . . e iu i le Salamo”

Na aoa mai Peresitene Spencer W. Kimball, “e masani ona manatu tagata ua salamo i latou ma ua agavaa mo le faamagaloga pe a na o le pau le mea ua latou faia o le faaaliga o le faanoanoa po o le lagona salamo i le mea leaga na faia” (*Teachings of Spencer W. Kimball*, faatonutonuina e Edward L. Kimball [1982], 87). O le faamatalaga a Mamona i le Mamona 2:11–14 o loo fesoasoani ia i tatou ia malamalama e na o le faanoanoa lava “e iu i le salamo” e taitaiina atu ai i ituaiga o suiga e faamamaina ai i tatou ma suia ai le faanoanoa i le fiafia. O lenei “tiga e tusa i le Atua” (tagai i le 2 Korinito 7:10) o le iloa lea o a tatou mea leaga na faia, o le mea moni lava, o le fouvale lea i le Atua (tagai i le Mamona 2:15) ma ua tatou avatuina le puapuaga i isi—e aofia ai ma le Faola (tagai i le Mosaea 14:5; MFF 19:16–19). O le “faanoanoa . . . e iu i le salamo” o lona uiga ua tatou mananao ia suia.



Mamona 2:15—“Ua Mavae le Aso Alofa”

Na faamatalaina e Peresitene Iosefa Filitia Samita, na avea i le taimi lea ma Peresitene o le Korama a Aposetolo e Toasefululua, “e mafai ona matua mamao le oo atu o tagata i le pogisa e ala i le fouvale ma le amioleaga ma alu ese ai le agaga o le salamo ia i latou . . . ma oo ai i latou i tua atu o le mana o le salamo” (Doctrines of Salvation, 2:194; tagai foi i le Helamana 13:38).

E tele ni mea e mafai ona tatou aoaoina e uiga i uiga o Mamona i le ala na faaauau ai pea ona fesoasoani o ia i lona nuu ina ua mavae ona iloina e ia “ua mavae le aso alofa.”

Suesue i Mau

Fai le gaoioiga A ao e suesue i le Mamona 2.

A O Mafuaaga o le Faanoanoa

1. E tusa ai ma le Mamona 2:10–15, aisea na faanoanoa ai sa Nifae? Pe a uma ona lisiina mafuaaga taitasi, tusi ai le fuaiupu po o fuaiupu na e mauaina ai.
2. E tusa ai ma le Mamona 2:10–15, 18–19, 25–27, aisea na faanoanoa ai Mamona? Pe a uma ona lisiina mafuaaga taitasi, tusi ai le fuaiupu po o fuaiupu na e mauaina ai.
3. O le a le esesega o le faanoanoaga o sa Nifae ma le faanoanoaga o Mamona?
4. Faamatala le ala o loo fesoatai ai mau taitasi nei i le faanoanoaga o sa Nifae, i le faanoanoaga o Mamona, po o mea uma e lua: Alema 41:10; 42:29; Moronae 10:22; Mose 7:28–40.



Mamona 3 O se Isi Avanoa, o se Isi Teenaina



I le Mamona 3 e tele ni mea o loo tatou aoaoina e uiga i le alofa mutimutivale o le Atua ma le lelei tele o Mamona pe a tatou mafaufau atu na tuuina atu e le Alii se isi avanoa ia sa Nifae amioleaga ia salamo ai. Na fesoasoani foi le Alii ia i latou i a latou taua ma sa Lamana. Na fetalai le Alii i le

perofeta o le Feagaiga Tuai o Esekielu, “Ou te fiafia ea i le oti ol e ua amio leaga? . . . pe a liliu ese i lona ala ia ola ai o ia?” (Esekielu 18:23). E ui ina finagalo tele le Alii i tagata uma ia salamo, ae o le a Ia le faamalosiaina i tatou, ma o le tulafono o le faamasinoga tonu e ao ona faamalieina. Ao e faitauina le Mamona 3, ia maitau ma le faateete mea na faia ma amioaga na tuueseeseina ai sa Nifae mai le Alii. Ae peitai, e toatele tagata i le aso o loo faia na mea sese e tasi. E foliga mai na manao Mamona ia i tatou ia aoao mai lenei tala faanoanoa o le faaumatiaina o sa Nifae o i latou lava, talu ai na ia tusi patino mai lava i o tatou aso i le vaega mulimuli o lenei mataupu.

Malamalama i Mau

Mamona 3

- | | |
|---|-------------|
| Fai fua (f. 3)—Leai se aoga | Le ‘au i ai |
| Tusi (f. 4)—Tusi i laupepa | Faalia mai |
| Le mafai lava (f. 11)—Atoatoa | Faailoaina |
| Atu tolu (f. 13)—Faatolu | Amataina |
| Tau ma sui (f. 15)—Faamasinoga tonu ma le malos, faasalaga | |

Suesue i Mau

Fai le gaoioiga A ao e suesue i le Mamona 3.

A O le Leo Mai le Efuefu

Ao e faitauina itulau mulimuli o le Tusi a Mamona, e i ai mea e foliga mai ai na iloa lelei e Mamona ma Moronae o tatou aso e pei ona sa iloa lelei e i laua o laua vaitaimi. O le saunoa tuu sao mai ia i tatou i le Mamona 3:17, na faapea mai Mamona, “O le mea lea . . .” po o se isi faamatalaga, “Ona o mea ua e iloina nei, o le a ou ta’uina atu ai lenei . . .”

1. Lisi mea moni na molimau ai Mamona i le Mamona 3:17–22.
2. Tusi le ala o le a fesoasonai ai mea moni nei ia te oe i le taofia o oe mai le toe faia ma saga faia o mea sese matautia a sa Nifae.



Mamona 4 “E Faasalaina ē Amioleaga e i Latou ua Amioleaga”

I le Mamona 3 o loo tatou faitau ai na teena e Mamona le avea ai ma taitaiu o vaegaau a sa Nifae ona o le faamaaaina o o latou loto ma ua fiafia i le faamasaina o le toto e le aunoa. Ae peitai, na faaauau pea ona vaavaai Mamona ma na ia faia se tala tusitusia o lona nuu. Ao e faitau i le Mamona 4, vaavaai mo soo se suiga i amioaga a sa Nifae po o le manumalo i taua.

Malamalama i Mau



Mamona 4

Taia (f. 4)—Faatoilaloina

Teena (f. 8)—Teenaina lo latou faamoemoega

Tausisi (f. 10)—Faaauau pea

Malaia (f. 11)—Tino oti, fasiga

Suesue i Mau



Fai le gaoioiga A po o le E ao e suesue i le Mamona 4.

A Tusi se Suega

Tusi se suega puupuu e aofia ai mea e te manatu o manatu po o mea na tutupu e tolu i le lima e pito sili ona taua i le Mamona 4. E mafai ona e tusiaina o se suega o le “sa’o pe sese” pe o ni fesili foi faatasi ma ni tali pupuu. Ia aofia ai se ki o tali o loo lisiina ai le fuaiupu po o fuaiupu o loo mauaina ai tali taitasi.

E Tetee i le Salamo

I le Mamona 4:10–18, maka fuaiupu na e te lagona o loo faamatalaina ai mea na tutupu ia sa Nifae ona ua mumusu i latou e salamo. Tusi lou manatu i le lagona sa oo i ai sa Nifae i lena taimi ma pe aisea.



Mamona 5 O le Faamoemoega o Tusinga a Mamona

O le tala a Mamona i mea na tutupu i ona aso ua faatumuliaina i faanoanoaga ma le atuatuwale, ma o lea, ona o le latou amiroleaga, sa le lelei ai tulaga o le olaga mo sa Nifae. Na faaaluina e Mamona le taimi i le Mamona 5 e faamatalaina ai mea na manatu o ia e tataua ona aoaoina e tagata i aso e gata ai mai lenei tala faanoanoa.

Malamalama i Mau



Mamona 5

Puapuaga (f. 1)—Faugata, mea tiga

Taofia (f. 4)—Tausia, umia, leoleo, puipui

Faatigaina (f. 8)—Faapuapuagatia

Ele taulia (f. 9)—Leai se mea

Tala puupuu (f. 9)—Faamatalaga ua faapuupuaina

Malaia (f. 11)—Puapuaga, mea leaga e tutupu

O le mea (f. 14)—Faamoemoega

Fanauga (f. 15)—O e tupuga mai

Inosia (f. 15)—Inoino, inosiaina

Aputi saito (f. 16, 18)—O le atigi pito i fafo o le saito po o le saga

Suesue i Mau



Fai le gaoioiga A po o le E ao e suesue i le Mamona 5.

A Faamoemoega o le Tusi a Mamona

1. I le Mamona 5:14–15, na tuuina mai ai e Mamona mafuaaga o le a tuuina mai ai le Tusi a Mamona i o tatou aso. Lisi faamoemoega na i lau api.
2. I lau lisi, faaopoopo i ai faamoemoega o loo maua i le 1 Nifae 13:40; 2 Nifae 3:12; Mataupu Faavae ma Feagaiga 3:19–20; 10:48–52, 62–63; 20:11–12.

E “Nuu Ese Pele e . . .”

Na iloa e Mamona o atunuu o nuu ese i aso e gata ai o le a mauaina ana upu. Na ia tusi patino atu ia i latou se vaega tele o le Mamona 5:9–24. Fai se aotelega o le savali a Mamona mo Nuu Ese e ala i le tusiaina i ni au lava upu se tusi o loo faatuatusi atu “Mo Nuu Ese i aso e gata ai.” Ao e tusiaina, ia maitau na tusia e Mamona e uiga i tagata o Nuu Ese faapea foi i tagata o Nuu Ese.



Mamona 6 “O le Faafanoga o Lo’u Nuu”



E sili atu ma le onosefulu tausaga ua tuanai i le va o tusitusiga o loo i le Mamona 1 ma le 6. Na tuua e Mamona vaegaau a sa Nifae mo tausaga e sili atu ma le limasefulu. Ae peitai, e pei ona e faitauina, na tete sa Nifae ina ia faia ni suiga i o latou olaga na semanu e faatagaina ai i latou e mauaina le fesoasoani a le Alii ma faasaoina ai i latou mai le faamatiaina. O loo tuuina mai i le Mamona 6 se faamatalaga o taua mulimuli na tauina e le nuu o sa Nifae— o se atunuu na amataina i le sili atu ma le iva selau tausaga na muamua atu, o se atunuu faatasi ma ni folafolaga faapitoa mai le Alii, ma o se atunuu na faamanuiaina i se avanoa e asiaina ai e le Alo toetu o le Atua. Ao e faitau i faanoanoaga o Mamona, mafaufau i le ala o loo tutusa ai ana upu ma fetalaiga a Iesu Keriso ina ua Ia fetalai mai, “Ierusalem e, Ierusalem e, . . . ua tele lava o’u manao e faapotopoto i lau fanau, e pei o le moa ona ofaofatai i lana tolai i lalo i ona apaaui, ae le i mafafai outou!” (Mataio 23:37).

Malamalama i Mau

Mamona 6

Tuu atu (f. 6)—Faataga, tuuina : Tino e le oti (f. 21)—O se tino atu toetu o le a ola e faavavau

Liuefuefu (f. 15)—Pala

Saieia lou agaga i le puapuaga (f. 16)—Nutimomoia i tiga faalemafaufau

Mamona 6—O se Faasologa o le Soifuaga o Mamona

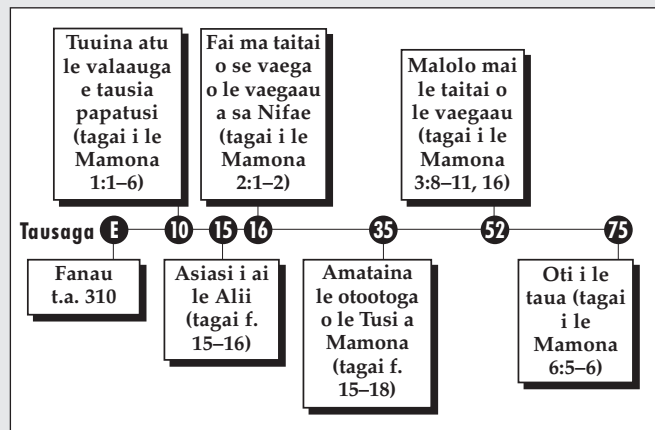

Suesue i Mau

Fai le gaoioiga A ao e suesue i le Mamona 6.

A Fai se Faatusatusaga

Ao tatou faitau e uiga i le faamatiaina o se nuu o e na liliu mai le amiotonu i le amioleaga tele, e tatau ona tatou iloina foi o se tala i se alii na ola amiotonu mo tausaga e sili atu ma le

onosefulu i le taulotoaiga o le tetele o le amioleaga. O se silasila totoa i ai e mafai ona fesoasoani ai ia i tatou ina ia talia atoatoa ma le loto faafetai atili le tulaga faa-Keriso na i ai Mamona, faapea foi le tuuina mai o se faataitaiga i le ala e faia ai faaiuga amiotonu i o tatou aso.

1. Vaevae se itulau o lau api i ni koluma se lua. Faaulutala le tasi itu, “O sa Nifae” ma lisi ai mea uma na e aoaoina mai mau nei e uiga ia sa Nifae i le vaitaimi o Mamona: Mamona 1:13–14, 16–17, 19; 2:10–15, 18, 26; 3:9–10, 13–14; 4:8, 10–12; 5:2, 15–18; 6:7.
2. Faaulutala le koluma lona lua o loo i le itulau ia “Mamona” ma lisi ai mea uma na e aoaoina mai i mau nei e uiga ia Mamona: Mamona 1:1–2, 5, 15–17; 2:1–2, 9, 12–15, 19, 23–24, 27; 3:1–3, 11–14, 16–22; 5:1–2, 8–11, 13; 6:2–4, 6, 16–22. Taumafai ia malamalama i mea o loo tau faaalai mai i nisi o mau e uiga ia Mamona e iloa ai mea o loo latou faailoaina mai e uiga i ona uiga. Mo se faataitaiga, mafaufau i se tulaga i le mea na ia faia ma le mea na semanu na te faia. Po o le mafaufau foi i ana mea na faia e tusa ai ma ni ituaiga o tagata na ola faatasi ma ia ma taitaiina.
3. Tusi se parakalafa i le mafuaaga e mafai ai ona ta’ua Mamona o se tasi o alii pito sili ona faapei o Keriso i tusitusiga paia.



Mamona 7 O le Molimau a Mamona i Lona Nu

Na tatou faitau i le Mamona 6 i taua matautia ma le leaga lea na faamanu’aliaina ai lava Mamona. O le Mamona 7 o le savali a Mamona “i e totoe o lenei nuu o e ua faasaoina” (f. 1) i ona aso ma aso e gata ai. Talu ai na tusiaina e le atalii o Mamona, o Moronae, le Mamona 8 ma o loo faamatalaina ai ia i tatou le maliu o Mamona, o le molimau faaii lenei na tusiaina e Mamona i lenei tusi.



Malamalama i Mau



Mamona 7

Lenei tusi (f. 9)—O le Tusi a Mamona : **Lena** (f. 9)—O le Tusi Paia
 : **Na faia** (f. 9)—Faataunuaina

Suesue i Mau



Fai gaoioiga A ma le E ao e suesue i le Mamona 7.

A O le A ma pe Aisea

I lana molimau faaiu i e na tupuga mai ia sa Nifae ma sa Lamana, na tusia e Mamona le mea na manao o ia ia i latou ina ia iloa ma faia. I le pito i luga o se itulau i lau api, lisi mai le Mamona 7 mea na manao o ia ia iloa e tagata. I le pito i lalo o le itulau, lisi mea na manao o ia ia i latou ia faia. I tafatafa o mea taitasi o lisi uma e lua, faamatala faapuupuu le mafuaaga e te manatu na manao ai o ia ia i latou ina ia iloina pe faia lena mea.

E O Upu Faaiu a Mamona

Mamona 1-7 o upu mulimuli ia na tusiaina e Mamona i luga o papatsui. Tusi se parakalafa pe faapefea ni ou lagona e uiga ia Mamona ma mea na ia tusia.



Mamona 8 Ua Vaai Moronae i o Tatou Aso

O tusitusiga a le atalii o Mamona, o Moronae, o loo amataina i le Mamona 8. Na ia tusia na fasiotia lona tama ma na tuua ai na o ia, o Moronae. I le vaega atoa o le mataupu, na tusia e Moronae e uiga i le oo mai o le Tusi a Mamona i aso e gata ai e ala i le mana o le Atua. Na poloaiina o ia e lona tama ina ia tusia se vaega o na mea (tagai i le Mamona 8:1), ma o le

vaega atoa na tusia e ia mai faaliga na faali atu e le Faaola ia te ia e tusa ai ma aso e gata ai (tagai f. 34-41).

Na iloa e Moronae e leai se tasi i ona aso o le a faitauina le tala tusitusia ma na ia tusiaina mo o tatou aso. I le iloa ai na vaaia e Moronae ma isi perofeta o le Tusi a Mamona o tatou aso, na apoapoi mai Peresitene Ezra Taft Benson: “Afai na latou vaai i o tatou aso, ma latou filifili mea e sili ona taua mo i tatou, e lē o se pogai sili ea lena ona taua e tatau ai ona tatou suesue ma aoao i le Tusi a Mamona? E tatau ona tatou fesili ifo soo ia i tatou lava, “O le a le pogai na musuia ai e le Alii ia Mamona po o Moronae po o Alema ia tuu lena mea i le tusi? O le a se lesona e mafai ona ou aoaoina mai lena mea e fesoasoani ia te au ou te ola ai i nei aso ma ona po? (Liahona, Ianuari 1987, 6).



Malamalama i Mau



Mamona 8

Le mea (f. 4)—O fea : **Āu oona** (f. 31)—Tagai i le
 : vaega o le “Malamalama i
Lona aoga (f. 5)—O lona faamoemoega : **Mau**” mo le Alema 36:18
 : (itulau 127)
Aiga (f. 5)—Tagata o lona aiga : **Noanoaga o le amioletonu**
 : (f. 31)—Noataga o le agasala
Faataapeapeina (f. 15)— : **Faapiopio** (f. 33)—Faaleagaina,
 : o le le ususitai ma le loto i ai
 Faasalalauina : **Ua malolo** (f. 33)—
 : Faamaualuga
Sauā (f. 19)—Faavave, e aunoa : **Faaugaeseina** (f. 33)—Suia,
 : faaleagaina
 ma se faaeteete, soona fai : **Ofu** (f. 36-37)—Laei
Tau ma sui (f. 20, 40-41)— : **Faalotoloto** (f. 36)—Ita, feitagai
 : Faamasinoga tonu ma le
 malosi, faasalaga : **Teuteuga** (f. 37)—Soon
Faaleagaina (f. 28)—Eleelea, : teuteu, teuga ua soona tele
 e le paia, leaga
Matagi tetele (f. 29)—Matagi :
 matautia, afa
Puao (f. 29)—Ao o le lagi
I lea mea ma lea mea (f. 30)— :
 Eseese e tele

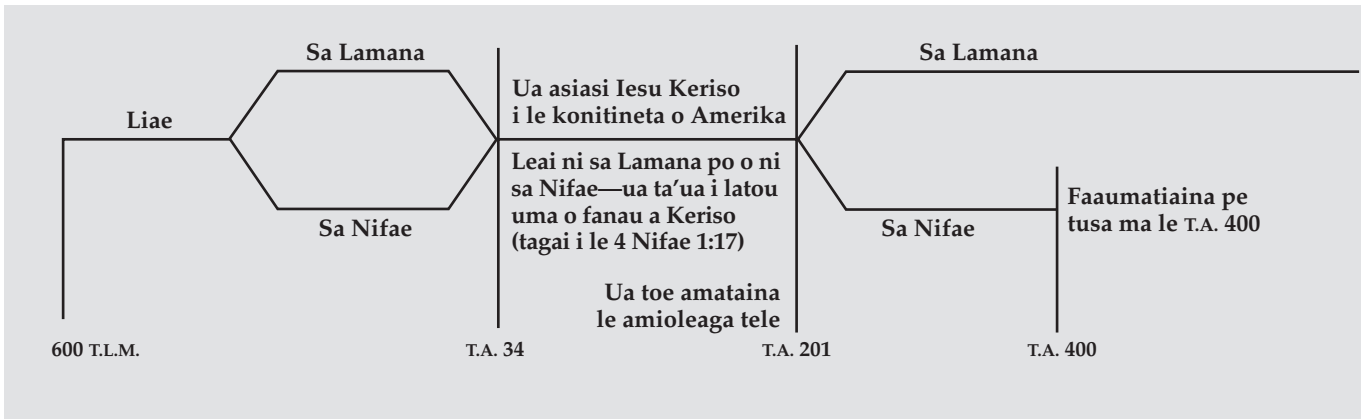

Pala (f. 38)—Leaga ma faaleagaina

Tauia ma suia (f. 41)—Tau ma sui mo

Mamona 8:7—O le Faafanoina Atoa o sa Nifae

Ina ua mavae le asiasiga a Iesu Keriso ia i latou, e leai se isi na ta'ua o se "sa Nifae" po o se "sa Lamana"; na tuu faatasia tagata uma ia te Ia. Mulimuli ane, na amata ona toe tuueseeseina tagata i vaega ma ta'ua i latou lava o sa Lamana ma sa Nifae, e tusa ai ma o latou talitonuga ma tu ma aga masani, ae le ona o e na tupuga mai ai i latou. I le taunuuga, pe a tatou faitau na faaumatiaina atoa sa Nifae, o lona uiga o i latou uma o e na taua i latou lava o e mulimuli i tu ma aga masani a sa Nifae na faaumatiaina. E i ai e na tupuga mai ia Nifae, Sama, Iakopo, ma Iosefa sa i le au sa Lamana sa le i faaumatiaina.

Suesue i Mau

Fai ni gaoioiga se lua o gaoioiga nei (A–I) ao e suesue i le Mamona 8.

A Fautuaga mo le Faitauina

E faatatau i mea na tusia e Moronae i le Mamona 8:12, 17–19, 21, 23, 34–35, fai se lisi o "Faatonuga ma Fautuaga mo le Aufaitau o le Tusi a Mamona."

E Faamatala le Aso

1. I le Mamona 8:26–32, na faamatalaina e Moronae le aso o le a oo mai ai le Tusi a Mamona i le lalolagi. Lisi ni tulaga se sefulu na faapea mai Moronae o le a i ai i lena taimi.
2. O le a le mea o loo pito sili ona e maofa ai e uiga i le valoaga a Moronae e tusa ai ma o tatou aso?

I Tali ia Moronae



1. I le Mamona 8:34–35, na molimau Moronae na vaai o ia i o tatou aso. E faatatau i mea na e faitauina i fuaiupu 36–41, o le a le mea na foliga mai na pito sili ona atugaluga i ai o ia?
2. Saili ma lisi fesili uma na fesili ai Moronae i le Mamona 8:36–41. Ona tusi lea o se tali e te manatu e pito sili ona faaalua ai uiga o le lalolagi i le aso.
3. Tusi se tusi puupuu e faapei o loo e toe tali atu ia Moronae. Faamatala ia te ia mea o loo e faia e oe lava ia e uiga i atugaluga na ia faamatalaina i le Mamona 8:36–41.



Ao e faitau i le Mamona 8, na vaai e Moronae o tatou aso ma iloa le taimi o le a faataunuaina ai ana valoaga. I le Mamona 9, na ia faaogaina ai le mea ua ia manatu o le avanoa mulimuli lea e tautala atu ai i tagata le talitonu o o tatou aso (tagai i le Moronae 1:1). Ae peitai, o i latou o e talitonu, o le a aoao i mea e tele mai mea na aoao atu e ia ma le ala na ia aoao atu ai.

Malamalama i Mau



Mamona 9

Asiasiga (f. 2)—O le taimi o le Afio Faalua Mai o Iesu Keriso

Puapuagaina (f. 3)—Faatigaina, faigata

E le matineia (f. 5)—E le mafai ona tapēina

Faaletumau (f. 9–10)—Suia

Faaletino (f. 13)—Faitino

Lē fai pea (f. 15, 19–20)—Taofia, faaiuina

Faia (f. 16–19)—Faataunuaina

Ona soo o e nonofo (f. 22)—O soo sa Nifae e toatolu o e na faaliliuina ma faaaauina la latou galuega i le lalolagi

Faamaonia (f. 25)—Faia pe moni

Inoio (f. 26–27)—Feitagai

Aso o outou olaga (f. 28)—Tofotofoina i lenei olaga faitino

Fauma ai i o outou tuinanau (f. 28)—Faamalieina o outou manaoga faaletino po o le faalelalolagi

Faaliliuina (f. 32–33)—Suia

Suesue i Mau



Fai le gaoioiga A po o le E ao e suesue i le Mamona 9.

A Apoapoaiga mo Tagata Patino

Na tautala mai Moronae i ni vaega se fa o tagata i le Mamona 9. Fai se aotelega o lana savali mo:

1. I latou “o e le talitonu ia Keriso” (f. 1–6).
2. I latou “o e faafitia faaaliga a le Atua” (f. 7–14).
3. I latou o e le talitonu o le Atua e mafai ona faia vavega (f. 15–25).
4. I latou o e “inoio i galuega a le Atua” (f. 26–31).

E Aoaoga Faavae o le Fuafuaga a le Atua

E leai se vaega e tasi o ni mau o tusitusiga paia o loo i ai se faamatalaga auiliili o le fuafuaga a le Atua o le faaolataga pe o loo faaaliga ai foi se sootaga o elemene uma o le fuafuaga o le tasi i le isi. O aoaoga faavae o le fuafuaga o loo salalau solo i tusitusiga paia ma o i latou o e suesue i ai ma le maelega e mafai ona mauaina ma faaaogaina mea na. O le taumafaiga e moomia e faia ai lena mea o le faatauaina atili ma manatuaina ai mea na aoaoina. I le Mamona 9 o loo i ai ni aoaoga faavae taua se tele e fesootai ma le “ala sili o le fiafia.” I le Mamona 9, saili mea e te manatu o aoaoga faavae taua e lima e fesootai ma le fuafuaga. Tusi i lau api, faatasi ai ma se faamatalaga puupuu o le taua o lenei aoaoga faavae i le fuafuaga atoa.

O le Tusi a Eteru



O ai Eteru?

O Eteru o le perofeta ma le tagata mulimuli na tausia papatusi a sa Iareto (tagai i le Eteru 15:33–34). O lana faamatalaga i le manumalo ma le toilalo o le nuu o sa Iareto na tusiaina i papatusi e luasefulufa na mauaina e le nuu o le Tupu o Limae (tagai i le Mosaea 8:7–11). I le taimi mulimuli, na faaliliuina e le Tupu o Mosaea le faamatalaga ma na oo ai le faanoanoa tele ia te ia ma lona nuu (tagai i le Mosaea 28:18). Ao fealuai solo Moronae i le nuu sa ia otootoina le tala tusitusia a sa Iareto ma tuufaatasia ma isi tusi o le Tusi a Mamona aua ua faapea mai lona tama o Mamona, “e ao ina iloa e nuu uma lava mea ua tusia i lenei talaaga” (Mosaea 28:19).

O ai sa Iareto?

O mea na tutupu o loo faamatalaina i le tusi a Eteru o loo amata i le taimi o le Olo o Papelu (pe tusa ma le 2200 T.L.M.) ina ua faaeseseina e le Alii gagana. Na faamanuiaina e le Alii Iareto ma lona uso ma o laua aiga i le faaeseseina o la latou gagana ma taitaiina i latou i le konitineti o Amerika. Na ta’ua i latou o sa Iareto. O iina sa faatamaoagaina ai i latou ma mauaina faamanuiaga a le Alii i le avea ai o i latou ma Ona nuu filifilia. Ae peitai, o le tala a sa Iareto na faaiuina i le ala lava lea e tasi na iu i ai le nuu o sa Nifae i ni tausaga e 2,600 mulimuli ane. O le faamaualuga, o pulega faalilolilo, ma le teenaina o upu a perofeta na mafua ai ona liliu ese nuu uma e lua mai le Atua ma na matua faaumatiaina ai.

O le a se Mea e Mafai Ona ou Aoa Mai i Lenei Talaaga?

O le tusi a Eteru o loo i ai tala e tele i taua, fouvalega, ma le faafanoga i le nuu o sa Iareto. Ae peitai, i le taulotoaiga o lenei amioleaga tele o loo i ai ni talaaga faagaetia loto o tagata o e na faaaogaina le faatuatua ia Iesu Keriso ma mauaina vavega mamana e tele mai le Alii. E tele aoaoga faavae taua o loo aoaoina foi i totonu o ona itulau. I le avea ai ma se tagata o le Ekalesia o loo ola i aso e gata ai, e masani foi ona siomiaina oe i aafiaga a le tiapolo. O lesona mai le tusi a Eteru o le a fesoasoani ia te oe ia tutumau i le malosi ma le ta'umamaina. Faitau ma le faaeteete le tusitusiga lenei o anamua ma manatunatu pe aisea na faasaoina ai. Fesili ia te oe lava i mea e mafai ona e aoaoina mai i na tagata faatuatua e pei o le uso o Iareto, Emera, Eteru, ma isi.



Pe na i ai ea se taimi na e manaomia ai le fesoasoani faapitoa mai le Alii—ina ua e manaomiaina faamanuiaga po o le malosiaga e sili atu ma lou lava malosi? Na manaomia e ni aiga se lua na ola i le vaitaimi o le Olo o Papelu le fesoasoani faapitoa mai le Alii. Ao e faitau i le Eteru 1, vaavaai mo le faamanuiaga faapitoa na latou sailia ma vaavaai mo le ala na agavaa ai i latou mo lena mea.



Aia Pue Fausiaina o le Olo o Papelu © 1986 Sotheby's

Malamalama i Mau

Eteru 1

Ua taunuu (f. 3–4)—Na tutupu : **Faaseeseina** (f. 33–37)—Faia
Tauto i lona toasa (f. 33)—Na : ia eseese
 folafola mai i Lona toasa tele : **Muamua atu** (f. 42)—Taitai

Suesue i Mau

Fai gaoioiga A ma le E ao e suesue i le Eteru 1.

A Tusi se Aotelega

O loo faatatau le Eteru 1:2 i “papatusi e luasefulu ma le fa.” Iloilo le faamatalaga “O Sosia Autu na Mauaina ai Papatusi o le Tusi a Mamona” (itulau 11) faapea ma mau nei, ma tusi se aotelega o mea o loo e aoaoina e uiga i lenei talaaga: Mosaea 8:9; 21:27; 22:14; 28:11; Alema 37:21–32.

E Foiaina o Faafitauli i le Fesoasoani a le Alii

Kopi le siata lenei i lau api. Faitau le Eteru 1:33–43 ma tali fesili taitasi e faaaogaina ai mea na e aoaoina mai fuaiupu o loo lisiina.

O le a le faafitauli?	O le a le mea na latou faia?	Na faapefea ona faamanuiaina i latou e le Alii?
f. 33–34	f. 35	f. 35
f. 36	f. 37	f. 37
f. 38	f. 39–40	f. 41–43

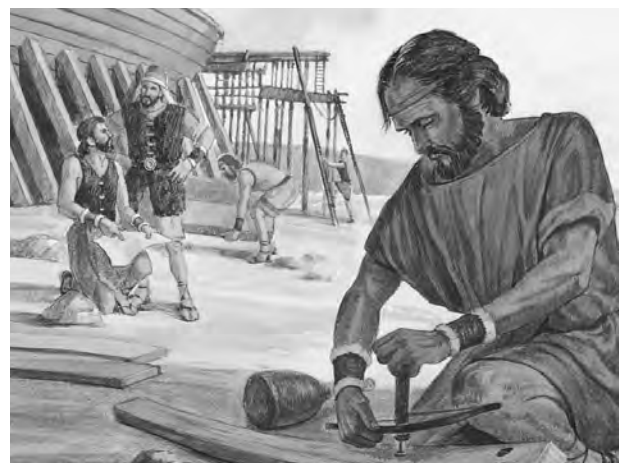

Na malaga sa Iareto i vai e tele ao taitaiina i latou agai i le nuu folafolaina (tagai i le Eteru 2:6–7). Na silafia e le Alii la latou faigamalaga i le sami o le a faigata ma na tuuina atu ia i latou ni faatonuga patino i le ala e fausiaina ai vaa o le a fesoasoani ia i latou ina ia faimalaga ai ma le saogalemu. Ao e faitau i le Eteru 2, faatusatusa la latou faigamalaga i le nuu folafolaina i lou olaga ao e alualu i luma i le malo selesitila. Na aoa mai Elder Gordon B. Hinckley, sa avea i le taimi lea

ma se tasi o le Korama a Aposetolo e Toasefululua, o le a faigata foi la tatou faigamalaga i le olaga:

“E toatele tagata ua ou feiloai atu i ai, latou te faitio pea lava pea e uiga i le mamafa o o latou tiutetauave. E moni e tele fesouaiga malolosi. E tele naua mea e faia. . . . Ia sui ou manatunatuga. O le talalelei o le tala e lelei. Ua ola tagata ina ia latou maua le olioli. Ia fiafia! Ia ave lona fiafia ia susulu mai i o outou foliga ma tautatala mai i a outou molimau. . . .

“Ou te fiafia lava i upu nei a Jenkins Lloyd Jones. . . .

“Soo se tasi e faapea ifo o loo sologa lelei mea uma o le a faamaimauina taimi e tele e fetamoeai solo ai ma faataia ua faoa ana mea.

“O le tele o polo o tãgã polo e le taavavale uma i le pu. O le tele o fasipovi e fefeu. O le toatele o fanau e tutupu ae lava i latou e na o ni tagata soifua. O le tele o faaipoipoga manuia e manaomia ai le matua maualuga o le onosai. O le tele o galuega e masani ona le malie.

“O le olaga e pei lava o se faigamalaga a se nofoaafi o fausaga tuai—e faifaiaga, e uia nisi mea sa le i faamoemoeina e uia, e asu, e pefua, e oso ma tu faafuasei, ma e fesuisui ai ma vaaiga matagofie i le ala faapea le lagona lili’a pe a saosaoa.

“O le ki, o le faafetai lea i le Alii ona ua e soifua mai. (Deseret News, 12 Iuni 1973)” (Four Imperatives for Religious Educators [lauga i e aoaoina mataupu faalelotu, 15 Setema 1978] 4) (Liahona, Novema 1997, 20).

Malamalama i Mau



Eteru 2

Sele (f. 2)—Mailei

Pe a faaliliuina (f. 3)—O lona uiga

I le mea (f. 5)—I le nofoaga

Vaa (f. 6, 16, 18)—Vaa tetele

Mafai, tuuina mai (f. 7, 22)—Faatagaina

• **Faasaoina** (f. 7)—Faaolaina, puipuia

• **Aoi** (f. 14)—Faasa’oina

• **Faamaamaai** (f. 17)—Mata maamaai

• **Nutililia** (f. 23)—Taei

Eteru 2:13—“Morianekumeri”



“Ao nofo Elder Reynolds Cahoon i Katelani, na fanauina ai se atalii. I se tasi aso ao uia e Peresitene Iosefa Samita lona faitotoa na ia valaauina ai le Perofeta e susū mai i totonu ma talosagaina o ia e faamanuia ma faaigoa le pepe. Na faia lea mea e Iosefa ma tuuina atu i le tamaitiiti le igoa o Mahanorae Morianekumeri. Ina ua mae’a ona faia e ia le faamanuiaga na ia faataotoina le tamaitiiti i luga o le moega, ma liliu atu ia Elder Cahoon ma ia faapea atu, o le igoa ua ou tuuina atu i lou atalii o le igoa lea o le uso o Iareto; ua faatoa faaalua mai e le Alii ia te au”

(“Questions and Answers,” *Improvement Era*, Iulai 1905, 705).

Suesue i Mau



Fai ni gaoioiga se lua o gaoioiga nei (A–I) ao e suesue i le Eteru 2.

A Tali Atu i se Fesili

Faapea o se uo e le o se tagata o le Ekalesia na fesili atu ia te oe pe o le a le uiga o le faaupuga “nuu o le folafolaga” (Eteru 2:9). Faaoga le Eteru 2:8–12 ma tusi mea o le a e fai atu ai e fesoasoani i lau uo ia malamalama i se tasi o uiga o lenei faaupuga, e pei ona fesootai ai ma le nuu o loo faataata i ai i fuaiupu nei.

E Tusi se Fuaiupu o le “Ma ua Faapea”

A maea le faitauina o le Eteru 2:13–16, mafaufau i se lesiona o loo aoaoina mai e lenei tala ma tusi se fuaiupu o le “ma ua faapea” o loo aoteleina ai le mea o loo finagalo le Alii ia i tatou ia aoao mai i lenei mea.

I Tusi se Ata

1. Iloilo le Eteru 2:16–25 ma tusi se ata e te manatu na foliga i ai vaa o sa Iareto. E tataua ona faaalua i lau ata le ala na faagaoiina ai vaa ma pe aisea foi na faamanuiaina ai o latou fausaga.
2. Faaoga le Eteru 2:1–7; 6:1–4 ma fai se lisi o mea na aveina e sa Iareto faatasi ma i latou i o latou vaa.



Eteru 3 O se Faaaliga Paia



Pe a e maliu, o le a se uiga e te manao i tagata e iloa ai oe pe a mafaufau i lou olaga? Na iloa le uso o Iareto ona o lona faatuatua. O le mea moni, ona o lona faatuatua na vaai ai e ia Iesu Keriso ao le i faitino o Ia. Na faamatalaina e Elder Jeffrey R. Holland, o se tasi o le Korama a Aposetolo e Toasefululua, ina ua fetalai mai Keriso, "Ou te le i faaali atu foi a'u i tagata ua ou faia i lenei ala, e aunoa ma lo'u loto i ai, na faataunuui lava i le faatuatua o le ua vaai i ai." I le aveva ai ma se tulafono, e valaaulia perofeta i le afioaga o le Alii. . . . O le mea moni na fesootaiina e le Alii lava ia le faatuatua le mafaatusalia ma lenei faaaliga e le mafaatusaliaina foi" (Christ and the New Covenant, 23). Ao e suesue i le Eteru 3, vaavaai mo mea e mafai ona e aoao e uiga i le mana o le faatuatua mai le uso o Iareto.

Malamalama i Mau



Eteru 3

Gaosia (f. 1, 3)—Faavevela ma faaliusuavai	Ufimata (f. 6, 19–20)—Pupuni po o se papupuni e le iloa
Siosiomia (f. 2)—Siomiaina, ufitiaina	Taia (f. 8)—Ta
Moana tele (f. 3)—Matagi te tele	Maa e lua (f. 23, 28)—Urima ma le Tumema

Suesue i Mau



Fai gaoioiga A ma le E ao e suesue i le Eteru 3.

A Faitau mo ni Tali

Tali fesili nei ao e suesue i le Eteru 3:1–8:

1. Aisea na faia ai e le uso o Iareto ia ma'a manino?
2. Aisea na manatu ai le uso o Iareto i toatamai le Alii?
3. O le a le mea na tatalo ai le uso o Iareto?

E O le a le Mea na e Aoaoina?

I le Eteru 3, e tele mea na aoaoina e le uso o Iareto e uiga ia Iesu Keriso, "o le malamalama, le ola, ma le upu moni a le lalolagi" (Eteru 4:12). Iloilo le Eteru 3 ma lisi upu moni e sefulu na e aoaoina mai e uiga i le Faailoga.



Atonu e te manatuaina sa i ai se vaega o papatusi auro na mauaina e le Perofeta o Iosefa Samita na faamaufailogaina. Pe na e taumanatu ea o a mea o loo i ai i lena vaega o tusitusiga

paia? I le Eteru 4, na tuuina mai ai e Moronae ni faamatalaga e tusa ai ma mea o loo i ai i lenei tusitusiga. Ao e faitauina, vaavaai mo tali i fesili nei: Aisea ua tatou le mauaina ai tusitusiga a le uso o Iareto ina ia suesue i ai? O le a le mea e tatau ona tupu ao le i tatalaina ana tusitusiga? O le a le mea e manaomia mai ia i tatou taitoatasi?



Malamalama i Mau



Eteru 4

Ua uma ona faaaliga (f. 2, 4, 14, 16)—Faailoaina mai	Anatema (f. 8)—Fetuuina, faatigaina
Oo ina le faatuatua (f. 3)—Pau malie ese	Saeluaina (f. 15)—Saeia
Mea e faamatala a'i (f. 5)—Urima ma le Tumema	Amataina (f. 17)—Amata

Suesue i Mau



Fai le gaoioiga A ma le gaoioiga E po o le I ao e suesue i le Eteru 4.

A Faamatala Mea o le a ia Fai Mai ai

Mai mea na e aoaoina i le Eteru 4:1–6, tusi mea e te manatu e ono tali atu ai Moronae i fesili nei:

1. Aisea na tatau ai ona e natiaina tusitusiga ma mea e faamatala a'i?
2. O le a le mea e tatau ona tupu ao le i faaaliga tusitusiga?
3. O le a se mea ua e faitauina o loo i le tusitusiga?

E Tusi se Faamatalaga

Faitau le Eteru 4:11–12 ma tusi se uiga o le upu *amiotelele/lelei* e pei ona faaogaina i fuaiupu na.

I Tusi se Aotelega o le Fuaiupu

Faaoga upu taitasi nei mai le Eteru 4:13–19, ma tusi fuaiupu e lua pe tolu o loo faamatalaina ai le manatu autu o lenei mau: *Nuu Ese, faailoa atu, saeluaina, folafolaina atu, amataina, faeaina.*

A Tusi se Faamatalaga mo se Api Faamaumau

Faitau le Eteru 6:1–11 ma vaai faalemafaufau i le avea ai ma se tagata o le pasese i se tasi o vaa o sa Iareto.

1. Tusi se faamatalaga mo se api faamaumau e te manatu o se faamatalaga masani mo se aso se tasi. Mafaufau ia aofia ai faamatalaga e uiga i vaa, o tulaga i le faigamalaga, o taimi o le matatau, ma taimi o le fiafia.
2. Faatusatusa faigata na feagai ma i latou i faigata o loo e feagai ai i lau faigamalaga i le olaga. Tusi pe o le a se mea o loo tuuina atu ia te oe le “malamalama” i lou olaga, ma pe faapefea foi ona faamanuiaina lou olaga ona o lena mea.



E Fai se Faamatalaga Ina ia Faasalalauina

Faapea na faatalanoaina e le au fai lipoti a le televise ia Iareto ma lona aiga e tusa ai ma le manao o le nuu ina ia i ai se tupu. Mai mea na e aoaoina i le Eteru 6:22–30, tusi se tali e te manatu o le a tuuina atu e tagata i fesili:

- Uso o Iareto: “Aisea e te tetee ai i le i ai o se tupu?”
- Iareto: “O le a sou lagona e uiga i le manatu o le i ai o se tupu?”
- Pakaka “O le a sau tali atu i le filifilia o oe e fai ma tupu?”
- Oraea “Aisea na e taliaina ai le filifilia o oe e fai ma tupu?”



**Eteru 7
O Atalii o Oraea**

O le apoapoaiga a le uso o Iareto i le i ai o se tupu sa uunaiaina, e pei ona faalia i fetineiaiga ma le losilosi i le pule na pogai mai nofoaiga a tupu. O e na tupuga mai ia Oraea na femisaai ona o le puleaina o le malo. O leni amioleaga i tulaga mauualuluga na taitaiina atu ai i le amioleaga o le nuu. Ao e faitau i le Eteru 7, maitau le mea na taitaiina mulimuli ai tagata i le salamo.

Malamalama i Mau



Eteru 7

Ua oo ina faia (f. 1, 11, 24–25, 27)—Aumaia, faataunuaina : **Upuleaga** (f. 24)—Tautala
leaga
Gaosi (f. 9)—Faaliusuavai le sila

Suesue i Mau



Fai le gaoioiga A ao e suesue i le Eteru 7.

A O Ai Lea [Tagata] a o Ai Le La?

Faitau ma le faaeteete le Eteru 7:1–8:7 ma kopi le siata leni o gafa i lau api.

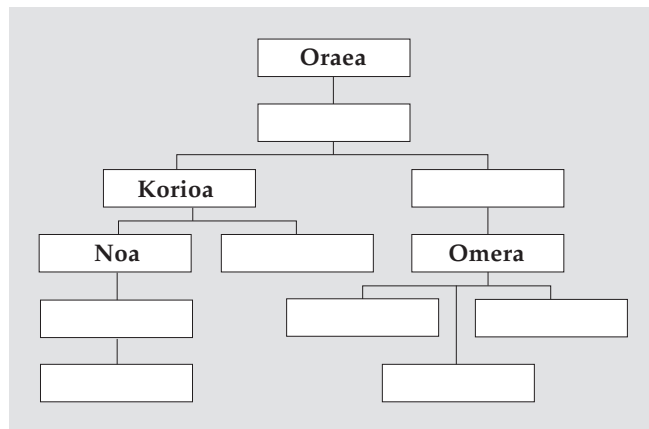

1. Faatumu vaega avanoa o le siata.
2. Li’o igoa o i latou na fai ma tupu.
3. Tusi le Mataitusi “A” i tafatafa o i latou o e amiotonu ma le mataitusi “E” i tafatafa o i latou o e amioleaga.

4. Tusi fesili nei e uiga i lau siata.

- a. E faapefea ona faaalii i lenei mea le faataunuuna o le valoaga a le uso o Iareto i le Eteru 6:23?
- e. O le tagata o le aiga lenei e sili ona e fiafia i ai? Aisea?



Na faaaauu pea faafitauli ao fevataau'i taitai o sa Iareto ona o le pule ma le oa. Ae peitai i le Eteru 8 na faatupulaiaina ai faafitauli. Vaavaai mo le faailoaina mai o se mea leaga na fesoasoani mulimuli i le faaumatiaina o le nuu o sa Iareto. Na faaiuina e Moronae le mataupu i se lapataiga malosi i e o le a faitauina i le lumanai. E faapefea ona faaaogaina lana lapataiga ia te oe?

Malamalama i Mau

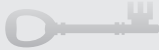

Eteru 8

- Poto tele (f. 8)—Poto, atamai
- Faia (f. 8)—Foafaina, fuafuaina
- Lalelei (f. 9)—Aulelei
- Tauto mai (f. 13–14)—Folafola mai
- Ta'u atu (f. 14)—Faailoa atu
- Tautoga (f. 15–16, 20)—Folafolaga
- Inosia (f. 18)—Matautia, faaumatia
- Tauia ma suia (f. 22, 24)—Faasalaga
- Olegia (f. 25)—Faaseseina

Eteru 8:9–22—Pulega Faalilolilo

O se pulega faalilolilo o se vaega lea o ni tagata amioleaga o e na tuufaatasi ina ia faia le pepelo, leaga, gaoi, fasioti tagata, pe faia soo se mea e talafeagai ina ia mauaina ai le oa, tamaoai, ma le pule (tagai i le Helamana 7:21; 8:26–28). O le uluai pulega faalilolilo sa faia lea e Satani ma Kaino, lea na fasiotiaina lona uso o Apelu (tagai i le Mose 5:28–32). O pulega faalilolilo na taitaiina atu ai i le faafanoga o tagata i aso o Noa faapea nuu o sa Iareto ma sa Nifae (tagai i le Eteru 8:21).

Suesue i Mau



Fai le gaioiga A ao e suesue i le Eteru 8.

A O se Leo o le Lapataiga

Tusi ni lapataiga o le a e tuuina atu i tulaga nei:

1. O oe o se leoleo nanā ma ua e iloaina le fuafuaga a Akiso (tagai i le Eteru 8:4–12). Tusi se lipoti e lapataina ai lou taitai i lenei fuafuaga faalilolilo.

2. Na tofia oe e le perofeta e tuuina atu se lauga, ma faaoga le Eteru 8:20–26 e fai ma au lauga. Tusi se parakalafa e faamatalaina ai le lapataiga e te manatu e manaomiaina e tagata o le Ekalesia i ona po nei.



I le Eteru 9 o loo faaalii ai mea pito sili ona lelei ma mea pito sili ona leaga i le nuu o sa Iareto. O le a e faitau ai e uiga i tupu amioleaga ma tupu amiotonu, o atalii na faatuatua ma atalii na fouvale i o latou tama. Ao e faitauina, vaavaai mo le ala na suia ai tagata faapea e na fai ma tupu ina ua faateteleina le amioleaga.

Malamalama i Mau



Eteru 9

- Lea mea (f. 3)—Lena nofoaga
- Mauoloa (f. 11)—Oa
- Kureloma, atoa ma kumoma (f. 19)—E le o mautinoa pe o a ia ituaiga o manu
- Faia (f. 26)—Talia
- Oge (f. 30)—Leai ni vai ma meaai
- Punitia (f. 33)—Pupuni
- 'Aina (f. 34)—Ai faatuatuvale
- Ola (f. 35)—Maua le malosi

Eteru 9—O Ai La [Tagata] a o Ai Lea i le Eteru 9

O se faasologa lenei o mea na tutupu e fesoasoani ia te oe ina ia malamalama ai i tagata ma mea e tele na tutupu i le Eteru 9.

E le Mafai Ona Aumaia le Fiafia i le Amioleaga



Suesue i Mau

Fai le gaoioiga A ao e suesue i le Eteru 9.

A Saunia se Lipoti

Faaoga le Eteru 9:1–9, ma tusi le mea na ono fai atu ai Nimiara i lana lipoti ia Omera e uiga i mea na tupu i le malo.



Eteru 10 O Tupu o sa Iareto

Na foliga mai sa le i aoaoina lava sa Iareto mai mea na tutupu ia i latou i taimi ua tuanai. Na latou faia pea lava pea agasala lava ia e tasi. Ao e faitauina le Eteru 10, mafaufau i le sootaga o le tamaoiga ma faafitauli o sa Iareto. O le a le lesona na manao Moronae ia i tatou ia malamalama i ai mai lana faamatalaga i tupu o sa Iareto?

Malamalama i Mau

Eteru 10

Faigata (f. 5)—E le faigofie, tigaina

Tauave (f. 5)—Onosaia, lavā ona talia

• **Faapuapuagatia** (f. 7)—
• Faasaua, avega mamafa,
• aumaia faigata ma le leaga
• **Feaveai** (f. 22)—Fefaatauai

Suesue i Mau

Fai le gaoioiga E ma le A po o le I ao e suesue i le Eteru 10.

A Tusi se Faatomuaga

Iloilo le Eteru 10:1–8 ma tusi se parakalafa puupuu e faailoa mai ai Sesa ma lona atalii o Ripelakiso. Manatua o se faatomuaga e tatau ona faamamafaina ai mea na faia e tagata ma ni sao na la tuuina atu i le avea ai ma ni taitai.

E Fai se Faamasinoga

1. I lau api, lisi taitai e toasefululua o sa Iareto o loo i le Eteru 10:9–34.
2. I tafatafa o igoa taitasi, tusi ai pe na tausia e le taitai poloaiga pe leai, pe e te le o mautinoaina foi.

I Faamatala se Fasifuaitau

Na tusia e Moronae i le Eteru 10:28, “E le mafai ona faasili le manuia o se tasi nuu i lo latou manuia.”

1. O ai na saunoa ai o ia?
2. E te manatu o le a le faamoemoega o Moronae na tusia ai lenei fasi fuaitau?



Eteru 11 Ua Lapatai Atu Perofeta e Uiga i Faafanoga

E valaauina perofeta a le Atua e talai atu le salamo. O i latou o e mulimuli i perofeta o loo iloaina le tausia e la o Ana upu ma o loo maua e i latou faamanuiaga ua folafolaina. O i latou o e le mulimuli i perofeta e vavaeeseina i latou mai na faamanuiaga (tagai i le MFF 1:14). Na lapataiina e perofeta sa Iareto i taimi e tele ina ia salamo. Afai e leai, o le a oo mai le faafanoga ia i latou. Ao e faitau e uiga i le ala na faafanoina ai lo latou nuu, mafaufau e uiga i lesona e mafai ona e aoaoina mai i a latou mea sese.

Malamalama i Mau

Eteru 11

Malaia (f. 6)—Puapuaga, faanoanoaga

Faama'i (f. 7)—Faama'i pipisi

• **Matuā faaumatia** (f. 12)—
• Faaumatia uma

Suesue i Mau

Fai le gaoioiga A po o le E ao e suesue i le Eteru 11.

A Tusi se Faamatalaga

Iloilo le Eteru 11:1–5, 13–23 ma tali fesili nei:

1. Aisea na teena ai e sa Iareto perofeta ma saili e fasioti i latou?
2. O a ni ala e te manatu e mafai ona teena ai e tagata perofeta i le aso?
3. E te manatu aisea e taua ai le mulimuli i apoapoaga a le perofeta?

E Faamatala le Ata

Maufaufau i le ata lenei ao e suesue i le Eteru 11:5–12.

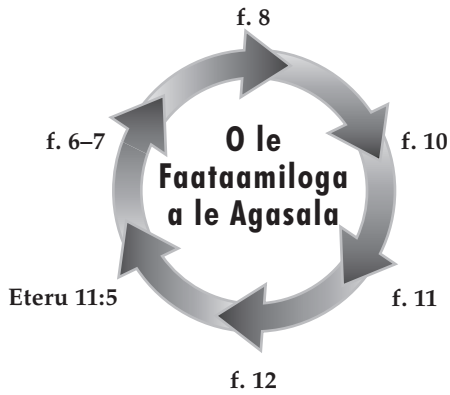

1. Faamatala mea autu na tutupu o mau taitasi ua tuuina mai.
2. Faamatala le ala o loo faaalua ai i le ata le mea na tupu i le nuu o sa Iareto.



O le a le faatuatua i le Alii o Iesu Keriso? O a ni ala e mafai ai e lena mea ona faaleleia lou olaga? E mafai faapefea i le faatupulaiana o lou faatuatua ona tuuina atu ia te oe le mana e faamanuia ai i olaga o isi? Na saunia e Moronae ni tali i nei mea ma isi fesili taua ao ia aoao atu mai mea na oo i ai o ia e uiga i le faatuatua, faamoemoe ma le alofa.

Malamalama i Mau

Eteru 12

Vaosia (f. 2)—Taofia, taofiofia : **Alofa** (f. 28, 34–37)—O le alofa
Alualu i luma (f. 4)—Faia mea : mama o Keriso
 e tele : **Molimau** (f. 41)—Fai ma
Maua (f. 8–9)—Mauaina : molimau
Ala mai ai, faia, fai, (f. 14–16, :
 18)—Galuaeina, faataunuaina :

Suesue i Mau

Fai ni gaoioiga se lua o gaoioiga nei (A–I) ao e suesue i le Eteru 12.

A Mau Tauloto—Eteru 12:6

Faapea na e mauaina se tusi mai se uo o loo sailiili i le Ekalesia ma e le mautonu i le faamatalaga a le Perofeta o Iosefa Samita i le Uluai Faaaliga ma o loo fesili mo se faamaoniga i le moni o le faamatalaga.. Faaoga le Eteru 12:4–9, ma tusi se tusi faatasi ma lau tali.

E Fai se Lisi

Faitau le Eteru 12:10–22.

1. Lisi faataitaiga o vavega po o mea ofoofogia na tusia e Moronae o loo aoao mai ai e uiga i le faatuatua.
2. Filifili se tasi o vavega na ma tusi se mea e mafai ona e mauaina ai se faamaumauga o lena mea i tusitusiga paia.
3. I ni au lava upu, fai se aotelega o le manatu autu na aoao mai e Moronae faatasi ma faataitaiga na.



© 1995 Gary L. Kapp

© 1991 Gary L. Kapp

I Mau Tauloto—Eteru 12:27

Faapea na talosagaina oe e aoao atu se lesonea i le Eteru 12:27–29. Tusi se faataitaiga o loo faaalua ai le ala o loo faaogaina ai lenei mau i se mea na tupu i ona po nei.



O le mataupu faavae o le faatuatua lona sefulu o loo faapea mai matou te talitonu “o le a faatuina Siona (o Ierusalem Fou) i lenei konitineti o Amerika.” Pe na e taumanatu ea pe o le a le uiga o lenei mea, pe o fea o le a fausia ai Siona, o afea o le a fausiaina ai, pe o ai foi o le a fausiaina? O lenei valoaga

o loo i ai se taua tele i mea na tutupu ao le i oo i le Afio Faalua Mai o le Faaola. Ao e faitauina le Eteru 13, vaavaai mo mea o loo aoaoina mai e uiga i le Ierusalem Fou.



Malamalama i Mau

Eteru 13

Maui (f. 2)—Faaitiitia	...	Ana (f. 13)—Lua
I e totoe (f. 6)—O i latou o loo totoe, vaega o loo totoe	...	Vavao atu (f. 31)—Taofiaina, vaosiaina
Faamaina (f. 8)—Faaluafesasiina, faafememeaiina	...	

Suesue i Mau

Fai le gaioioiga A po o le E ao e suesue i le Eteru 13.

A Tusi se Faamatalaga mo le Enisaikolopia (Encyclopedia)

Ua talosagaina oe e tusia se faamatalaga mo le enisaikolopia a tamaiti. O lau autu o le aai o Ierusalem Fou. Faaaoga le Eteru 13:1-12 e fesoasoani ia te oe i le tusiaina o se faamatalaga e limasefulu upu le umi ma ina ia mafai ona malamalama i ai se tamaitiiti e sefulutasi tausaga le matua.

E Tusi se Faasologa o Faamatalaga mo se Api Faamaumau



© Gary E. Smith

Faitau le Eteru 13:13-22 ma tusi ni faamatalaga se fa mo se api faamaumau e faapei o loo e i ai i le nofoaga lava lena e tasi faatasi ma Eteru. E tatau ona aofia ai i au faamatalaga mo se api faamaumau le vaitaimi o le lafitaga o Eteru.

Eteru 14

O se Vaitaimi o Taua ma le Faafanoga Tele

Pe na semanu e sili atu ona amioleaga sa Iareto nai lo o le mea na i ai i latou? Ao e faitauina le Eteru 14, mafaufau e uiga i le mea na ala ai ona tusia e Moronae le amioleaga tele o sa Iareto. Aisea ua avea ai lena mea ma se lesona taua mai le Tusi a Mamona?

Malamalama i Mau

Eteru 14

Uumau (f. 2)—Pipiimau atu	...	Faasalalauina (f. 22)—Salalau
Vagavagaia (f. 5)—Faauauau	...	solo
pea ona osofai atu, siosiomaiina	...	

Suesue i Mau

Fai gaioioiga A ma le E ao e suesue i le Eteru 14.

A Faailoa Mai Tagata

I le Eteru 14:1-17 o loo ta'ua ai taitai sa Iareto e toafa, e faapoopo atu ia Korianetumu.

1. Lisi igoa o nei alii e toafa.
2. Faamatala mea na tutupu i taitai taitasi nei faapea ma Korianetumu.

E Auina Atu se Lipoti mo Tala Fou

O oe o se tagata fai lipoti i se nofoaga o le taua ma o loo gafa ma le auina atu o lipoti o tala fou ia i latou o e e le o i ai i le taua. Iloilo le Eteru 14:18-31 ma tusi ni lipoti pupuu se tolu i lau faatonu e fesoasoani i lau au faitau ia malamalama i le mea o loo tupu i le taua a sa Iareto lava latou.

Eteru 15

O le Iuga o le Nuu o sa Iareto

Ua oo mai le iuga mo sa Iareto. Pe na faasaoina ea se tasi? O le a le mea na tupu i le perofeta o Eteru? Ao e faitau i le faamatalaga a Moronae o le faafanoga o sa Iareto, manatua na aumaia e sa Nifae le faafanoga ia i latou lava i le ala lava lea e tasi. O le a se mea na ono manatuaina e Moronae ao tusiaina e ia e uiga ia sa Iareto? Mafaufau e uiga i lesona e tatau ona tatou aoaoina mai i nei nuu na aveva ma ni nuu silisili.



Malamalama i Mau



Eteru 15

Matuā (f. 3)—Faamatalaga taitasi uma, mea uma

Matua oo ae ai (f. 16–17)—Faatumulia ai, ati atu

Auega (f. 16)—Tagiaue, faanoanoa

Suesue i Mau



Fai ni gaoioiga se lua o gaoioiga nei (A–I) ao e suesue i le Eteru 15.

A Tusi se Tusi

Iloilo le Eteru 15:1–12 ma tusi se tusi e te manatu e ono tusia e Korianetuma i lona aiga.

E Faamatala pe Aisea

Faitau ma le faaeteete le Eteru 15:19 ma tusi se parakalafa e faamatala ai pe aisea na matua leaga ai lava mo sa Iareto le tulaga o loo tusiaina i le Eteru 15:13–22.

I O le a le Lesona?

A mavae le faitauina o le Eteru 15:19, tusi le mea e te manatu o le lesona na manao Moronae ia i tatou ia aoaoina mai le nuu o sa Iareto (tagai foi i le Ominae 1:20–22).

O le Tusi a Moronae



E pei lava o le tuuina o se faailoga upufoi i le faaiuga o se fuaiupu, o le molimau a Moronae o se faaiuga talafeagai lea i le Tusi a Mamona. Na tuuina atu e le Alii ia Moronae se faaaliga ofoofogia i o tatou aso. Ina ua saunoa mai Moronae ia i tatou sa ia tautino mai, “Faauta, ou te tautala ia te outou e peiseai ua tatou faatasi, a e leai. Faauta foi, ua faaaliga mai outou ia te au e Iesu Keriso, ou te iloa foi a outou amio” (Mamona 8:35). O le tuuina mai o lana vaaiga faaperofeta, e taua le iloa atili e uiga ia Moronae ma lana savali.

O ai Moronae?

Na faamatala e Elder Mark E. Petersen, o se tasi o le Korama a Aposetolo e Toasefululua, o Moronae “na soifua i Amerika i ni tausaga e afelimaselau ua mavae ma o se perofeta a le Atua i lona vaiitaimi. O ia ma lona tama, o Mamona, o tagata tusitalafaasolopito o tagata na aināina muamua lenei atunuu. Na la tusia le talafaasolopito o lo la atunuu, ma togitogia i luga o papatusi auro ina ia faasaoina ai i le loa o tausaga, aua o na tusitusiga o le a i ai sona taua tele i aso e gata ai” (*Liahona*, Ianuari 1984, 29).

Na natia e Moronae ia tusitusiga paia i le Mauga o Kumora pe tusa ma le T.A. 421. Na i ai pea papatusi iina seia oo i le aso 22 o Setema 1827, ina ua tuuina mai e Moronae, o ia o se agelu, papatusi i le Perofeta o Iosefa Samita mo le faaliliuina (tagai i le Iosefa Samita—Talafaasolopito 2:59).

Aisea e Tatau ai Ona ou Faitauina le Tusi a Mamona?

Na faaiuina e Moronae lana tusi faatasi ma se valaaulia mo tagata uma ina ia “o mai ia Keriso” (Moronae 10:32). I nei mataupu o le a e mauaina ai aoaoga a Moronae e tusa ai ma le ala e faia ai lena mea. Na ia faamatalaina mai i le tagata o loo sailia moni le mea moni le ala e faamasino ai i le va o le lelei ma le leaga (tagai i le Moronae 7:13–19) ma le ala e mafai ai e se tasi ona iloa e moni le Tusi a Mamona (tagai i le Moronae 10:4–5). Na ia tusia ai foi faamatalaga auiliili taua ina ia fesoasoani i le faailoaina o faailoga ma tulaga o le Ekalesia moni a Iesu Keriso (tagai i le Moronae 1–6; 8:10–12; 10:8–18). Na tautino mai e Moronae e na o Iesu Keriso lava e mafai ai ona faamamaina ma faaatoatoaina i tatou. O lenei savali o’o’o o se faaiuga talafeagai lea i le savali a le Tusi a Mamona, o le faailoa atu i tagata uma “o Iesu o le Keriso lava ia, o le Atua Faavavau” (itulau ulutala o le Tusi a Mamona).



Vaai faalemafaufau faapea ua tuua na o oe. E leai sou aiga, ua fasiotia au uo ma lou aiga, ma o loo sailia nei lou ola e tagata o e na fasiotia i latou. O le tulaga lea na i ai Moronae ao faamae’aina e ia tusitusiga a lona tama. E ui ina sa manatu o ia e le tele se taimi e tusia ai, ae sa faaeteete o ia ina ia faaopoopo atu i ai mea na manatu o ia o le a aoga i augatupulaga i le lumanai. Ao e faitauina le Moronae 1–3, vaavaai mo aoaoga faavae ma sauniga taua o le talalelei ma mataupu faavae o pulega a le Ekalesia.

Malamalama i Mau



Moronae 1

Faaii le faaotootoina (f. 1)— : A ua le pei (f. 4)—E ese mai ai,
Faamaeaina le ootootoina po o : le ogatusa
le faapuupuaina : :

Moronae 2

Soo (f. 1)—O taitai e sefululua o le Ekalesia i sa Nifae

Moronae 3

Tofia (f. 1, 3–4)—Tuuina atu i ai le pule o le perisitua

Suesue i Mau



Fai nei gaoioiga se lua o gaoioiga nei (A–I) ao e suesue i le Moronae 1–3.

A Tusi se Tusi Faafetai

Iloilo le Moronae 1 ma tusi se tusi faafetai ia Moronae e faamalo atu ai i luitau na feagai ma ia ma faaalua ai lou loto faafetai mo lana galuega.

E Ia Faamatala i se Tagata e le Auai i le Ekalesia



Faapea o se uo e le auai i le Ekalesia na asiasi atu i la outou lotu faamanatuga ma na ia vaaia ai le faamauiina o se tagata e avea ma se tasi o le Ekalesia. Faaoga le Moronae 2, ma tusi mea o le a e fai atu ai i lau uo e uiga i lenei sauniga ma le mana lea o loo tuuina mai ai le meaalofa o le Agaga Paia.

I Fai se Ata Faataatia

Na talosagaina oe e lau epikopo po o le perisitene o le paranesi e aoa se alii talavou e uiga i le Perisitua Arona e ala i le faaogaina o le Moronae 3. Tusi se ata faataatia o mea o le a e aoaina atu.



Na faapea mai Elder David B. Haight, o se tasi o le Korama a Aposetolo e Toasefululua: “O le mea ua sili ona taua i a tatou tapuaiga i le sauniga faamanatuga, o le sauniga paia lea o le faamanatuga, aua ua i ai le avanoa e tepa taulai atu ai o tatou faamoemoe ma loto i le Faola ma Lana taulaga” (Liahona, Ianuari 1990, 62). Ua talafeagai lelei le lagona uunaia o Moronae ia aofia ai tatalo o le faamanatuga i lana tusi.

Malamalama i Mau



Moronae 4

Na fai ai (f. 1)—Sauniaina ma : Faapaiaina (f. 3)—Faia ia paia,
le tufatufaina aloaia atu : faamamaina

Moronaē 5

Moronaē 5:1—O le Faamanatuga

Ina ua saunua atu o ia i alii talavou o le Ekalesia, na ta'ua ai e Elder Robert D. Hales, o se tasi o le Korama a Aposetolo e Toasefululua e faapea:

“O outou tiakono, aoao, ma ositaulaga talavou: Pe o outou agavaa ea e auai i le sauniuniga, tufatufaina, ma le faapaiaina o le faamanatuga? O tiutetauave paia nei. O le areto ma le vai o faatusa o le tino ma le toto o lo tatou Faaola; o loo suitulaga i Lana taulaga togiola.



“Mafaufau i lena mea mo sina minute. O le faamanatuga o loo outou faia i vaiaso taitasi o le faamanatuga o le Togiola a Iesu Keriso. O le meaalofo ofoofogia o le Togiola e faatoilalo ai ma le lē faatuaolia e oti faaletino, ma e lē faatuaolia aua e mo i latou uma sa ola ma o le a ola i le olaga faitino. O le Togiola, e faaolaina ai i tatou uma mai le Pau o Atamu ma o le a toetutu.

“Peitai, ina ia i ai faamanuiaga atoatoa o le Togiola i o tatou olaga ma faataga ai i tatou e toe foi atu e nonofo faatasi ma lo tatou Tama Faalelagi, o lea e tatau ai ona tatou salamo ia tatou agasala ma ia faamaoni i le usitaia o poloaiga a le Atua. O le mea lea, o faamanuiaga faa-faaola o le salamo ma le faamagaloga o se vaega taua lea o le Togiola, peitai e fuafua i lo tatou faamaoni i le usitaia o poloaiga ma sauniga a le Atua.

“Toe, e maeu le tulaga e faamanuiaina ai e le Alii i latou o loo tauaveina ma le agavaa le Perisitua Arona o ē e faamanuiaina ma tufatuaina atu le faamanatuga i tagata faamaoni o le Ekalesia mo Lona faamanatuina! Na te faamanuiaina foi i latou o ē aai ma le agavaa i le faamanatuga!” (*Liahona*, Iulai 1996, 43).

Suesue i Mau

Fai le gaoioga A ao e suesue i le Moronaē 4–5.

A Manatua le Feagaiga

Pe a tatou tagofia le faamanatuga ua tatou faafouina feagaiga na tatou faia i le papatisoga. Faitau ma le faaeteete i tatalo o le faamanatuga i le Moronaē 4:3 and 5:2, ona tali lea o fesili nei:

1. O a folafaolga e te faia i le Atua pe a e tagofia le faamanatuga?
2. O a faamanuiaga o loo folafolaina mai e le Alii ia i latou o e tausia a latou feagaiga?

3. O le a se sini se tasi e mafai ona e faatuina e fesoasoani ia te oe i le tausiaina o feagaiga o loo e faafouina i le taimi o le faamanatuga?



Pe na oo ea ia te oe se lagona e le mafai ona e faia se mea taua tele i le Ekalesia ona e te talavou? Na tuuina mai e Moronaē ni apoapoiga autu i e iti ma e matutua e uiga i le avea ai o i latou ma tagata o le Ekalesia. Ao e faitau i le Moronaē 6, fesili ifo ia te oe lava fesili nei: O le a se mea o loo ou faia e fesoasoani ai i le tausiaina o lo'u aiga ma uo i le “afioga lelei a le Atua”? O le a se mea e mafai ona ou faia e fesoasoani ai i sauniga lotu a le Ekalesia ina ia siitiaina atili faaleagaga.

Malamalama i Mau



Moronaē 6

Fua ua faasino (f. 1)—Galuega o loo faaalai ai

Agaga salamo (f. 2)—Loto salamo

Liua (f. 4)—Suia

Tausia (f. 4)—Fafagaina

Alofa (f. 4)—Togiola ma uiga, amioga, uiga lelei

Tineia (f. 7)—Aveeseina, tapēina

Loto i ai (f. 8)—Manatu atoa, loto atoa, mafaufau atoa, faia ma le loto faamaoni atoa

Apoapoai atu (f. 9)—Faamalosiaiu atu, faalaei, uunaia

Aioi atu (f. 9)—Ole atu ma le faamaulalo mo faamanuiaga

Suesue i Mau



Fai le gaoioga A po o le E ao e suesue i le Moronaē 6.

A Faamatala i se Uo

Ua tusi atu e lau uo se tusi ia te oe e faaalai ai lona manao e fia auai i le Ekalesia. Faitau le Moronaē 6:1–4 ma tusi se tusi ia te ia e faamatalaina ai:

1. O mea e manaomia mo le papatisoga.
2. O le mea o loo faamoemoe i ai le Alii na te faia pe a uma ona papatiso.
3. O le fesoasoani o le a ia mauaina mai i isi tagata o le Ekalesia pe a mae'a ona papatiso.

E Faatalanoa se Taitai o le Ekalesia

Faatalanoa se taitai i lau uarota po o le paranesi po o se tagata o lou aiga ma tusi ni ana faamatalaga i fasifuaitau nei mai le Moronae 6:5–9:

1. “Fetautalatalai i le manuia o latou agaga” (f. 5)
2. “Ua latou lamalama ma le le faatamala ina ia leai se amioletonu ia te i latou” (f. 7)
3. “Ua ta’usalaina i latou . . . i luma o toeaina” (f. 7)
4. “Ua faamagaloina i latou” (f. 8)
5. “Ua faia foi a latou lotu . . . e tusa ma le galuega a le Agaga” (f. 9)

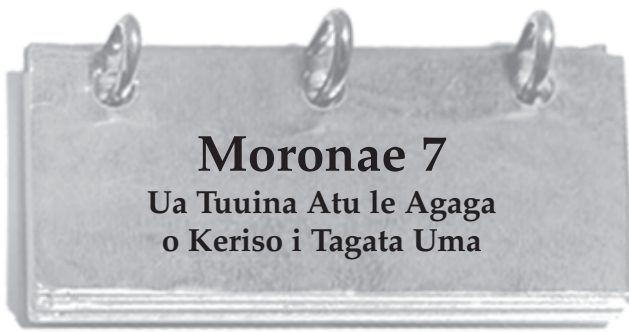

O le a faaeteete faapefea lau faalogo pe afai e saunoa le perofeta i lau uarota po o le paranesi? Na saunoa le perofeta Mamona i lona nuu i se tasi o o latou nofoaga o tapuaiga, ma na tuuina i ai e Moronae le tele o lona savali i le Moronae 7. Vaavaai mo mea na aoaoina e Mamona e uiga i le tatalo, e uiga i le ala e iloa ai le eseesea i le va o le lelei ma le leaga, atoa ai ma mea e mafai ai ona tutupu vavega. Mafaufau loloto i mea na fai mai ai Mamona e uiga i le alofa ma pe aisea ua talafeagai ai mo le ola e faavavau.



O le Togiola o le galuega o le alofa pito silisili lea a Keriso.

Malamalama i Mau



Moronae 7

Muimui (f. 8)—Le loto i ai, musuā

Faalatalata (f. 12–13)—Faaosofiaina, faaosoosoina

Aioi atu (f. 19)—Faatoga, talosaga atu ma le loto maualo

Faailoa mai (f. 22)—Faaalia

Tele (f. 24)—Eseese e tele

Fautua (f. 28)—Faufautua atu
Totoe (f. 32)—Vaega o loo totoe
E tatau ai (f. 33)—Talafeagai ai
Onosai (f. 45)—Onosai e aunoa ma le faitio
E le saili e ia ana lava mea (f. 45)—Tuu faamuamua le Atua ma isi nai lo ia lava

Moroni 7:6–9—Pe Mama ea ou Faamoemoega?

Na aoao mai Elder Dallin H. Oaks, o se tasi o le Korama a Aposetolo e Toasefululua:

“E le tatau ona tatou faia na o le mea sa’o. E tatau ona tatou faia mo ni mafuaaga sa’o. O le upu o loo faaaogaina i ona po nei o le *faamoemoega tonu*. E masani ona faaaogaina e tusitusiga paia lena lagona talafeagai faalemafaufau i upu o le *faamoemoega atoatoa o le loto* po o le *faamoemoega moni*.

“O loo faamanoina mai e tusitusiga paia o loo malamalama le Atua i o tatou faamoemoega ma o le a faamasinoina a tatou mea e faia e tusa ma o tatou faamoemoega. Afai tatou te le faia ona o ni mafuaaga sa’o, o le a le ta’uamiotonuina a tatou mea e faia” (*Pure in Heart* [1988], 15).

Moronae 7:45–47—O le a le Alofa Mama o Keriso?

Na faapea mai Elder C. Max Caldwell, o le sa avea ma se tasi o Fitugafulu: “O le alofa moni e le na o se mataupu po o se mataupu faavae. E le na o se upu foi e faamatala ai amioga ma uiga. A o se mea e tatau ona faatupuina i le loto ma faatinoina i galuega ina ia malamalama ai. O le a avea i tatou ma e maua le alofa moni po o le alofa mama o Keriso pe a avea le alofa ma se vaega o o tatou olaga. O tagata o e maua le alofa moni ua latou maua le alofa mo le Faaola, ua latou maua foi lona alofa, ma alolofa atu foi i isi e pei ona Ia faia.” (*Liahona*, Ianuari 1993, 37).

Suesue i Mau



Fai le gaoioiga O ma le lua o gaoioiga nei (A–I) ao e suesue i le Moronae 7.

A Faauma le Fuaiupu

Faaaoga le Moronae 7:1–11, ma faauma fuaiupu nei e le uma:

1. Na manatu Mamona o le nuu o ni tagata faatuatua o le Ekalesia ona . . .
2. O tatalo e le faia ma le loto e le aoga aua . . .

E Mau Tauloto—Moronae 7:16–17

Na saunoa mai Peresitene Ezra Taft Benson: “Ia tatou faaoga tulaga faatonuina a [Mamona] e fua i ai pe avea foi ma faamasino o mea tatou te faitau ai, o musika tatou te faalogologo i ai, o faafiafiaga tatou te maimoa i ai, ma mafauauga tatou te mafauauina. Ia avea atili i tatou e faapei o Keriso.” (*Liahona*, Iulai 1986, 69). Faitau le Moronae 7:12–19 ma lisi pe mafai faapefea ona e iloa le lelei po o le leaga.

I O le Faatuatua, Faamoemoe ma le Alofa

Faailoga upu *faatuatua*, *faamoemoe*, ma le *alofa* i taimi uma e faali mai ai i le Moronae 7:21–48; Eteru 12:3–36; ma le Moronae 10:20–23. Tusi faapuupu ni mea na e aoaoina e uiga i le faatuatua, faamoemoe, ma le alofa.

O Mau Tauloto—Moronae 7:45

Fai se ata faataatia o se tautalaga mo le 3–5 minute i le mataupu o le alofa, ma aofia ai ma ni ala e mafai ai ona avea i tatou faapei o le Faaola i o tatou olaga masani i aso taitasi. Faaaoga le Moronae 7:45–48, ma le saunoaga a Elder Caldwell i le vaega o le “Malamalama i Mau”, ma ni faaitaiga i le ala e mafai ai e se tasi ona faatinoina le alofa mama o Keriso.



Moronae 8 O le Papatisoga ma Fanau Iti

Pe e te iloina aisea e le papatisoina ai tamaiti seia valu o latou tausaga le matutua? Na faamatalaina e Mamona le mafuaaga i se tasi i lona atalii, o Moronae. Na tuuina i ai e Moronae lena apoapoiga taua i lana tusitusiga paia. Mafaufau loloto i aoaoga a Mamona ma vaavaai mo le ala o loo molimau ai na mea i le mana o le Togiola a Iesu Keriso.

Malamalama i Mau



Moronae 8

Tusi (f. 1, 6)—Tusi puupu

Finauga (f. 4–5)—Femisai, fefinauaiga

Matua sese (f. 6)—Matuia, taatele

Malolo (f. 8)—Tagata malolosi ma maloloina

Ua fai mea paia ma ulaga (f. 9, 23)—Faiga matuia o le le migao ma le le ava i mea paia

- **Alofa faapito** (f. 12, 18)—Le sa’o, faaauau po o le faaituau
- **Faailogaina tagata** (f. 12)—O se tasi e faapito le alofa i tagata, faailoga tagata
- **Au oona** (f. 14)—Tagai i le vaega o le “Malamalama i Mau” mo le Alema 36:18 (itulau 127)
- **Faaleaogaina** (f. 20)—Faapea mai e leai se mana po o se aoga

Moronae 8:8—“O A’u Foi ua Mavae ai le Tulafono o le Faaperetomeina”

Moronae 8:8–24—Papatisoga o Tamaiti



I le 1830 na aoao ai e le Perofeta o Iosefa Samita “na togiolaina tamaiti mai le faavaeina o le lalolagi” e ala ia Keriso. “O le mea lea e le mafai ai ona agasala i latou, aua e le i tuuina atu le mana ia Satani e faasooso i tamaiti, vagana ona ua amata ona tatau ia te au ona sueina a latou amio i o’u luma” (MFF 29:46–47). I se tausaga mulimuli ane, i le 1831, na faaalua e le Alii i le Perofeta e tatau ona sueina a latou amio i le valu tausaga o le matutua (tagai i le MFF 68:25–27).

Suesue i Mau



Fai gaoioga A ma le E ao e suesue i le Moronae 8.

A O le a se Mea e Mafai Ona e Fai Atu ai?

O ou tuaoi e le o ni tagata o le Ekalesia. Na faafuasei ona maliu le la pepe fou faatoa fanau mai. Iloilo le Moronae 8:5–22 ma tusi se tusi o le faamafanafanaga e faatatau i aoaoga a Mamona. Ia aofia ai le faamatalaga a Mamona i le mea e ala ai ona le manaomiaina le papatisoina o tamaiti.

E Faatatau se Mau i se Tala

Faitau le Moronae 8:25–26 ma lisi mataupu faavae o loo faaalua i le tala lenei:

Na papatisoina Tomasi anapo. E sefuluiva ona tausaga ma na faalogo muamua e uiga i le Ekalesia mai i se uo i le kolisi. Ina ua mavae ona aoaoina o ia e faifeautalai, na tuu e ia le inu kofe, lauti, ma le pia. E fiafia o ia e sau i le lotu ma ua faia foi ni uo fou. O loo faapea mai ana uo tuai ua sui o ia—ua fai si matamuli teisi ma mafaufau, ua faamatua teisi, ae ua le o toe malie. O loo sagisagi atu Tomasi i lona olaga i le Ekalesia. O loo faamoemoe o ia e alu atu i se misiona i le taimi lava e atoa ai le tausaga i le avea ai o ia ma se tasi o le Ekalesia, ina ia mafai ona ia fesoasoani atu i isi ina ia maua le mea ua ia mauaina.



Moronae 9 Itiiti le Faamoemoe mo sa Nifae

Ina ua mavae se taimi puupu na taunuu ai i le nuu folafolaina, na vavalo Liae i lona nuu “pe a uma ona latou

maua manuia e faapea ona tele mai le aao o le Atua,” pe afai “latou te teena Lē paia o Isaraelu, o le Mesia moni, lo latou Togiola ma lo latou Atua, faauta, e tumau ia te i latou faamasinoga a Lē amiotonu” (2 Nifae 1:10). Na ia faapea mai o le Atua “na te aveeseina foi fanua o lo latou tofi ia te i latou, na te faasalalauina foi ma taia i latou” (f. 11–12). Ao e faitauina le tusi a Mamona i lona atalii, o Moronae, vaavaai mo mafuaaga na lata ai ina faataunuuiua le valoaga a Liae. O a ni lesona mai le Moronae 9 e mafai ona fesoasoani ia te oe ina ia tetee ai i le amioleaga i le lalolagi i nei aso?

Malamalama i Mau



Moronae 9

Faanoanoa (f. 1)—Faigata ona faamatalaina, tiga i le agaga

Finau (f. 4)—Galue, tauivi

I lenei faleapitaga omea (f. 6)—Tino faitino

Mea inosia (f. 9, 13, 15)—Amioleaga tele, faatiapolo

Malamalama (f. 12)—Usiusitai, faaaloalo

Va (f. 17)—Tova

Loto leaga (f. 18)—Mea leaga

Mimilo (f. 19)—Faatiapolo, mea leaga

Mafatia (f. 25)—Faanoanoa, mafatia le loto

Moronae 9:9—Aisea ua Matua Tauga ai le Tulafono o le Legavia po o le Ola Mama?

Na aoa mai Elder Richard G. Scott, o se tasi o le Korama a Aposetolo e Toasefululua: “O feusuaiga le mama e tula’i mai ai se pa pupuni i faatosinaga a le Agaga Paia ma avanoa lelei uma e siitia ma faamalamalamaina ai. O feusuaiga le mama e mafua mai ai lagona malolosi faaletino ma faalogona taufaaoso. E i ai taimi na te faatupuina ai se lagona faatosina e ta’ina atu ai lē ua solitulafono i se agasala sili atu. Na te faatupuina le faaloloto ma e mafai ona tulai mai ai le faatupu vevesi, faapa’ū pepe, faaoga faalētatau o le mana o foafoaga, ma solitulafono mamafa. O na lagona faatosina e mafai ona oo atu ai i uiga faaulugalii o alii, ma o amio faatiapolo na ma le matua sese a’ia’i.” (*Liahona*, Ianuari 1995, 45).

Suesue i Mau



Fai gaoioga A ma le E ao e suesue i le Moronae 9.

A Ta’u Mai ni Mea o loo Molimauina ai

I le Moronae 9:4, na atuatuva le Mamona aua ua tuua e le Agaga o le Alii ia sa Nifae.

- Iloilo le Moronae 9:1–20 ma tusi fasifuitau e sefulu o loo faaalai ai e moni mea na maitauina e Mamona.
- Faitau fuaiupu 21–26 ma tusi se parakalafa e te talitonu o loo aoteleina ai lagona o Mamona.
- Tali i le fesili na tuuina atu e Mamona i lona atalii o loo i fuaiupu 13–14.

- Faamatala le mea e te manatu o le uiga o le “le toe lagona i o latou loto fuatiaifo.” O a ni mea o loo molimauina ai lenei tulaga o loo e vaai i le aso?



E Ta’u Mai Sou Manatu

Faitau le Moronae 9:9 ma faamatala pe aisea e te talitonu ai o le legavia ma le mama o “mea ua sili ona pele ma taua ai mea uma lava.”



Moronae 10

O se Molimau o le Tusi a Mamona

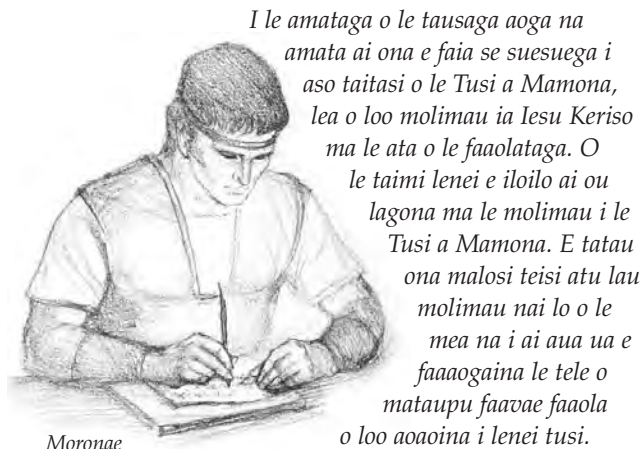

Moronae

I le amataga o le tausaga aoga na amata ai ona e faia se suesuega i aso taitasi o le Tusi a Mamona, lea o loo molimau ia Iesu Keriso ma le ata o le faaolataga. O le taimi lenei e iloilo ai ou lagona ma le molimau i le Tusi a Mamona. E tataua ona malosi teisi atu lau molimau nai lo o le mea na i ai aua ua e faaogaina le tele o mataupu faavae faaola o loo aoaoina i lenei tusi.

O lou faitauina o le mataupu mulimuli o le Tusi a Mamona e le tataua ona avea ma taimi mulimuli e te faitauina ma suesueina ai lenei tusi paia. Ia faia le suesueina o lenei tusi ma se mea e faia i le olaga atoa o le a fesoasoani ia te oe ina ia “o mai ia Keriso, ina ia faaatoatoaina outou e ia” (Moronae 10:32).

Malamalama i Mau



Moronae 10

Apoapoiga, apoapoai
(f. 2–4)—Faamalosianga,
faalaeiauga, uunaiga

Taitasi (f. 17)—Taitoatasi

Faatoilaloina o outou manatu
(f. 22)—Leai se faamoemoe

E oo atu (f. 28)—Salalau atu,
faalogoina, ati atu

Maasiasi (f. 31)—Tuueseeseina

Suesue i Mau



Fai le gaoioiga A ma se tasi o isi gaoioiga (E–O) ao e suesue i le Moronae 10.

A Mau Tauloto—Moronae 10:4–5



1. Faitau le Moronae 10:3–7 ma lisi mea e tatau ona tatou faia ina ia tatou “iloa ai le tonu i mea uma lava.”
2. Tusi se faamatalaga mo se api faamaumau o loo aofia ai (1) lau molimau i le Tusi a Mamona, (2) le ala o loo fesoasoani ai i le faatupulaiaina o lau molimau e ala lea i le mulimuli i le apoapoaiga o loo tuuina mai i fuaiupu na, ma (3) le suia faapefea o lau molimau ao e suesue i le Tusi a Mamona i lenei tausaga i le seminare.

E Faailoa Mai Meaalofa a le Agaga

I le Moronae 10:8–19 o le a e mauaina ai faataitaiga o meaalofa a le Agaga.

1. Tusi i lau api meaalofa na ta’ua e Moronae.
2. E te manatu aisea o loo tuuina atu ai nei meaalofa a le Atua i tagata?
3. Faamatala le ala o loo mafai ai i le i ai o nei meaalofa ona fesoasoani ia te oe, lou aiga, ma isi, e auuina atu ai.

I Faauma le Fuaiupu

Faaoga mea na e aoaoina i le Moronae 10:24–29, e faauma ai fuaiupu nei:

1. Oi talofa ia i latou o e oti ia latou agasala aua . . .
2. O le a iloa e tagata uma le mea moni pe a . . .
3. E mafai ona iloa le mea moni ona o le . . .

O Manatua se Mea na Tupu

Maufaufau e uiga i mea na tutupu ia te oe i le seminare i lenei tausaga ma tali fesili nei e uiga i le Moronae 10:32–34:

1. Fuaiupu 32: O le a se mea e tasi na tupu ia te oe na fesoasoani ia te oe ina ia e “[sau ai] ia Keriso” ma “ia teena e [oe] le amioletonu uma”?



2. Fuaiupu 33: O le a se lesona e tasi e mafai ona e manatua mai suesuega i lenei tausaga na fesoasoani ia te oe i le manao ina ia aveae oe ia “paia ma le le pona”?
3. Fuaiupu 34: O ai le isi perofeta o le Tusi a Mamona na aoaoina mai le aoaga faavae lava lea e tasi e pei ona sa faia e Moronae i le fuaiupu lenei (tagai i le Iakopo 6:13).

O Nofoga Nei o le Tusi a Mamona (pe a faatusatusa)



Atonu o le fesootaiina ia o nofoaga o le Tusi a Mamona e tusa ai ma faamatalaga o loo ta'ua mai i totonu. E le tatau ona i ai se taumafaiga e faia ina ia faailoa mai ai nofoaga o loo i luga o lenei faafanua i ni nofoaga o loo i ai nei. Na muai sauniaina e Daniel H. Ludlow ma na faaogaina e ala atu i lana faatagana.

Siata o le Faasologa o Mea na Tutupu o le Tusi a Mamona

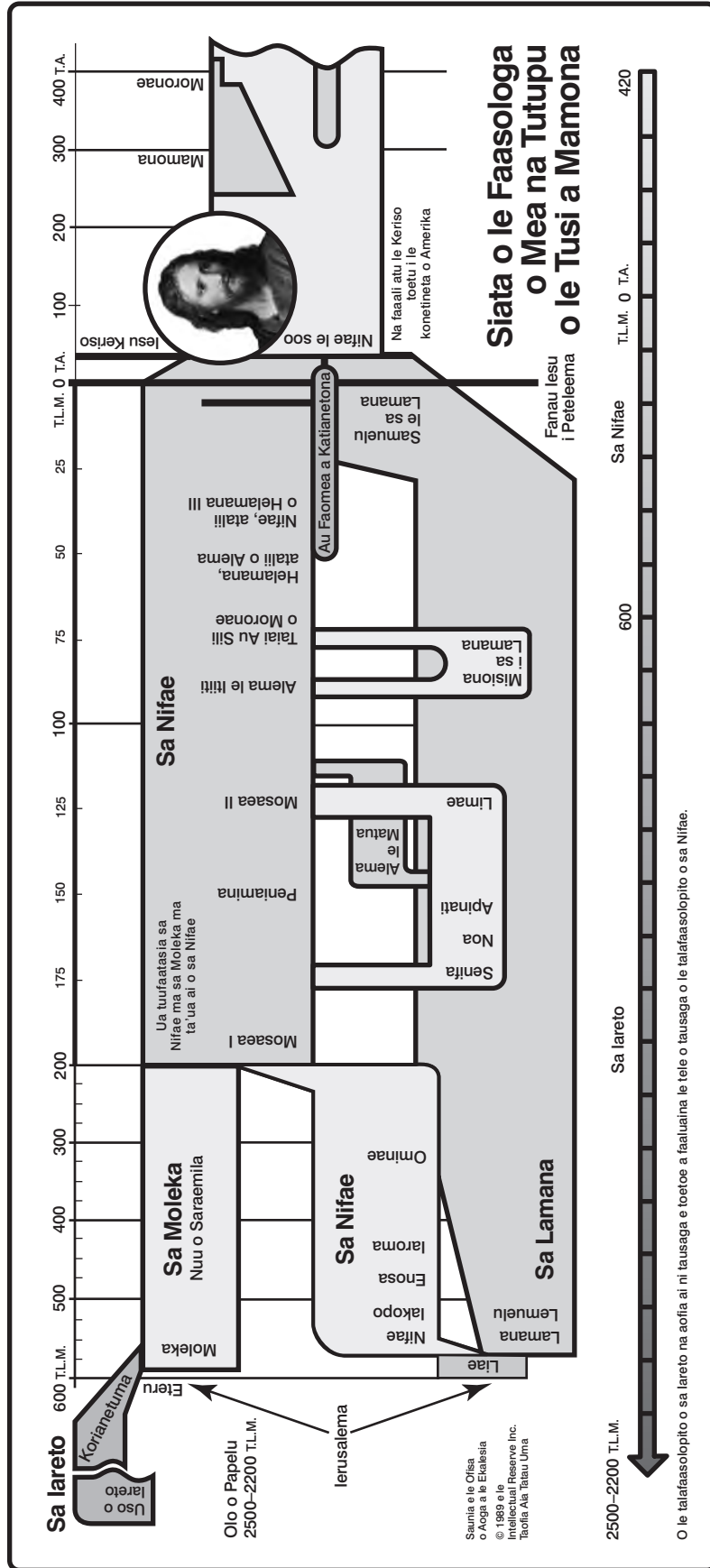

Handwritten text in the right margin, including a date '2021' and other illegible markings.

O LE EKALESIA A
IESU KERISO
O LE AU PAIA O ASO
E GATA AI

