

Первоначальное общество 2

Выбирай истину А

Для детей в возрасте от четырех до семи лет

Первоначальное общество 2

Выбирай истину А

Для детей в возрасте от четырех до семи лет

Авторское право © 1997 г. сохранено за
Церковью Иисуса Христа Святых последних дней

Все права защищены

Printed in Germany

Английский текст утвержден: 10/94

Перевод утвержден: 10/94

Название английского оригинала:

Primary 2

Choose the Right A

34484 173

Russian



Содержание

Номер и название урока	Стр.
В помощь учителю	VII
1 Выбирая истину, мы обретаем счастье	1
2 Я могу выбрать истину	6
3 Я Господне дитя	11
4 Я сделал выбор следовать за Иисусом	16
5 Я могу принимать верные решения	21
6 У нас есть своя семья	25
7 Рождение Иисуса Христа принесло радость миру	30
8 Небесный Отец оберегает меня	35
9 Иисус Христос был таким же ребенком, как и я	39
10 Я могу разговаривать с Небесным Отцом во время молитвы	44
11 Я могу рассказать другим об Иисусе Христе	50
12 Я могу подготовиться к крещению	55
13 Дар Святого Духа будет помогать мне	61
14 Смело выбирай истину	68
15 Приходи и следуй за Мной	75
16 Иисус обладает силой исцеления	81
17 Священство помогает мне	86
18 Ответы на наши молитвы даются наилучшим для нас способом	91
19 Иисус Христос любит меня	96
20 Учения Иисуса Христа – это великое сокровище	102
21 Я могу быть благоговейным	109
22 Блаженны миротворцы	115
23 Иисус Христос – добрый Пастырь	119
24 Я могу проявлять свою благодарность	124
25 Не забывайте говорить «спасибо»	129
26 Выбирая истину, я испытываю чувство радости	134
27 Я могу доставлять радость людям своей щедростью	139
28 Я могу быть добрым	143
29 Служить хорошим примером	149
30 Я могу быть послушным	155

31	Я буду соблюдать закон	162
32	Любите друг друга	168
33	Я могу платить десятину	176
34	Всегда говори правду	181
35	У меня есть таланты	187
36	Выбирая истину, я поступаю благоразумно	193
37	Я могу соблюдать святость субботнего дня	199
38	Я буду вспоминать об Иисусе Христе во время причащения	206
39	Я могу следовать за Иисусом Христом, служа другим	212
40	Я могу прощать	217
41	Иисус – наш Спаситель	223
42	Церковь Иисуса Христа на Земле	229
43	Иисус придет снова	235
44	Я могу проявлять любовь к животным	240
45	Мы празднуем Воскресение Иисуса Христа (Пасха)	247
46	Иисус Христос – величайший дар (Рождество)	253
	Слова песен	258

В помощь учителю

Цель Данное руководство предназначено для того, чтобы помочь детям понять: что, следуя примеру Иисуса, они могут выбрать истину, принять крещение и стать членами Церкви Иисуса Христа Святых последних дней.

Послание учителям Первоначального общества

Наш Небесный Отец доверил нам священное призвание-учить детей Евангелию Иисуса Христа и помогать им жить согласно ему. Служение детям и приглашение их «прийти ко Христу» принесет вам много благословений. Вы сможете им проникнуться пониманием благословений Небесного Отца и обрести свидетельство о Его Евангелии. Вы также станете духовно более зрелыми и многому научитесь у детей. Ваше служение в Первоначальном обществе принесет вам огромную радость. Служа детям из Первоначального общества, вы также служите Небесному Отцу (см. Мосия 2:17).

Живя по законам Евангелия, изучая Священные Писания, следуя советам руководителей священства и становясь ближе к Небесному Отцу через молитву, вы будете получать вдохновение от Святого Духа относительно детей, которым вы преподаете. Как можно чаще приносите детям свое свидетельство, и пусть Святой Дух работает через вас в этом важном призвании. Святой Дух будет направлять вас в вашем служении, дабы все то, что вы делаете в Первоначальном обществе, соответствовало воле нашего Небесного Отца.

Информация о курсе

Девиз курса *ВИ – Выбирай истину*. На многих уроках вы будете использовать эмблему ВИ, помещенную в начале этого руководства, и колечко ВИ (31362 173). Кроме того, в уроке 1 содержатся указания о том, как изготовить карточку ВИ, которую вы также будете использовать на нескольких занятиях. Ношение колечка ВИ поможет его владельцам помнить о выборе истины. Если возможно приобрести такие колечки в вашей зоне, проконсультируйтесь с епископом или президентом небольшого прихода об их покупке для каждого ребенка за счет денежных фондов прихода или небольшого прихода.

Время занятий

Молитва Начинайте и заканчивайте каждое занятие молитвой. Предоставляйте каждому ребенку возможность читать молитву. Вы сможете сделать молитву важной частью занятия, помогая детям своими указаниями и советами или прося их включать в нее те или иные мысли. Сосредоточивайтесь на мыслях, отвечающих потребностям курса и теме урока.

Проведение урока Готовьте уроки тщательно и с молитвой, чтобы дети понимали их содержание и принимали их с удовольствием, а вы учили бы их под руководством Духа.

Проводите уроки в том порядке, как они расположены в учебном руководстве, за исключением уроков 45 и 46 (Пасха и Рождество). Если кто-нибудь из ваших детей примет крещение в течение учебного года, то перед крещением первого ребенка следует провести уроки 12 и 13, где говорится о крещении и конфирмации.

Выберите из материалов урока то, что, по вашему мнению, вызовет наибольший интерес у детей из вашего класса. В конце каждого урока содержится раздел «Дополнительные задания». Используйте его в ходе урока, когда сочтете нужным. Не все мате-

риалы урока и раздела «Дополнительные задания» подойдут для детей из вашего класса или зоны. Некоторые упражнения могут быть слишком сложными для четырехлетних детей; другие могут показаться чересчур простыми для семилетних.

Выбирайте из материала уроков те задания, что больше всего подходят для детей вашего класса. Если в вашем классе больше детей младшего возраста, вы можете чаще использовать песни и игры для пальцев, чтобы удерживать их внимание. Если детям особенно понравится та или иная песня или игра для пальцев, можно повторить ее несколько раз. Чтобы дети младшего возраста лучше понимали изучаемый материал, вы можете вместо показа полосок бумаги с надписью использовать собственные рисунки или вырезки из журналов.

Не зачитывайте урок детям. Им будет гораздо интереснее, если вы перескажете его содержание своими словами. Часто приносите ваше краткое личное свидетельство, чтобы ученики вашего класса чувствовали присутствие Святого Духа и могли лучше понять послание Евангелия и ответить на него, исполнившись Духа.

При проведении уроков вам поможет учебное руководство *Обучение – нет призвания выше* (33043).

Музыка в классе

Музыка может привести Дух Господа в класс. Совместное пение сделает ваши уроки более интересными и поможет детям лучше запомнить материал урока.

В конце руководства помещены слова песен, которые исполняются более одного раза. Слова песен, исполняемых только на одном занятии, помещены в тексте этого урока. Музыку этих песен вы найдете в сборнике *Children's Songbook* (35395).

Вам вовсе не нужно быть профессиональным музыкантом, чтобы пение в классе доставляло радость. Дети не разберутся, хорошо или плохо вы поете; они поймут лишь то, что вам нравится петь в классе. Готовясь к уроку, выучивайте наизусть и репетируйте песни. Если вам потребуется помощь, обратитесь к музыкальному руководителю Первоначального общества или пианисту. (Дополнительную информацию вы найдете в разделе "Music in the Classroom" книги *The How Book for Teaching Children* [31109], pp. 40–42.)

Можно сопровождать песни соответствующими движениями, особенно если в вашем классе есть дети младшего возраста. Иногда вместо пения можно декламировать слова песен.

Символы веры

Изучение Символов веры – важная часть учебного плана Первоначального общества. Если Символы веры изучаются в ходе урока, призывайте детей заучивать наизусть столько, сколько они смогут запомнить.

Священные Писания

Каждую неделю приносите в класс Священные Писания, чтобы дети видели: вы сами читаете их и преподаете с их помощью. Если у детей есть собственные экземпляры Священных Писаний, призывайте их каждую неделю приносить книги в класс. Просите детей более старшего возраста находить и читать вслух отрывки из Священных Писаний, которые используются в ходе урока. Периодически делитесь с детьми вашим свидетельством о важности Священных Писаний.

Учебные пособия

Иллюстрации. Большинство иллюстраций, используемых на уроках, пронумерованы и включены в комплект, прилагаемый к этому руководству. Иллюстрации должны храниться вместе с руководством. Перечень иллюстраций, используемых на уроке, приводится в разделе «Подготовка к уроку». В этом разделе дается также номер этой иллюстрации большего формата, по которому вы сможете разыскать ее в библиотеке молитвенного дома (иногда это могут быть разные иллюстрации на одну и ту же тему), а также номер этой иллюстрации в комплекте иллюстраций «Евангелие в искусстве».

Наглядные пособия и картинки для вырезания. Картинки для вырезания, используемые на уроках, включены в руководство и должны храниться вместе с ним. Вырежьте фигурки и используйте их во время соответствующих уроков. Вы можете изготовить и другие простые наглядные пособия, предлагаемые в уроках, например, плакатики, диаграммы и памятки. Эти пособия следует сохранить, чтобы использовать их на других уроках и в последующие годы.

Музыка. См. «Музыка в классе», стр. VIII.

Угощения. Если на уроке предусматривается угощение, поговорите заранее с родителями и справьтесь у них, не вызовет ли та или иная пища аллергическую или какую-нибудь другую реакцию у их детей. Пожалуйста, не приносите угощение в постное воскресенье.

Выступления детей на общем детском собрании

Иногда к ученикам вашего класса будут обращаться с просьбой подготовить простое детское выступление на общем детском собрании Первоначального общества на ту или иную Евангельскую тему. Эти детские выступления должны быть основаны на материале урока. Готовясь к урокам и проводя их, подбирайте подходящие темы для выступлений на общих детских собраниях. Вы можете также построить представление на основе последнего выступления детей на причастном собрании.

Изучение детьми одного из Евангельских принципов под вашим руководством на общем детском собрании – чрезвычайно эффективный способ помочь детям понять этот принцип и поделиться своими знаниями с другими.

Нужно, чтобы детское выступление на общем детском собрании было простым и не требовало множества репетиций. Подготовке к таким выступлениям вы можете уделить часть времени, отведенного для занятий в классе. Приведенные ниже советы помогут вам в подготовке интересных и простых детских выступлений:

1. Помогите детям разыграть какую-нибудь историю или ситуацию из урока.
2. Попросите детей пересказать какую-нибудь историю из урока, используя иллюстрации, плакатики или вырезанные фигурки.
3. Попросите детей высказать свои чувства в связи с предстоящим крещением. Если в классе есть дети, достигшие восьмилетнего возраста и принявшие крещение, попросите их поделиться своими мыслями о крещении с другими детьми.
4. Помогите детям повторить один из Символов веры и объяснить его значение. Вы можете также попросить детей спеть одну из песен о Символах веры из издания *Children's Songbook*, pp. 122–133.

Дополнительные предложения приведены в учебном руководстве *Primary Sharing Time Resource Manual* (33231).

Первоначальное общество и семья

Поощряйте желание детей рассказывать своим домашним то, что они узнали на занятиях Первоначального общества. Время от времени приглашайте родителей посещать занятия Первоначального общества и принимать в них участие. Благодаря этому ваши уроки могут стать гораздо интереснее. С благодарностью принимайте от родителей любые идеи, которые способствовали бы тому, чтобы Первоначальное общество играло важную роль в жизни их детей.

Подготовка к крещению

Если в вашем классе есть семилетние дети, некоторым из них в течение года, возможно, предстоит крещение. Как учитель Первоначального общества, вы можете оказать поддержку семьям и помочь ученикам подготовиться к крещению. Воспользуйтесь для этого следующими предложениями:

1. По возможности проведите уроки, посвященные крещению и конфирмации (уроки 12 и 13), до крещения первого ребенка в вашем классе.
2. На каждом занятии накануне крещения отводите несколько минут, чтобы подчеркнуть важность этого таинства.

3. По возможности вместе с членами президентства Первоначального общества и с теми учениками, которые смогут прийти, посещайте крещение каждого ребенка.
4. Помогайте ученикам готовить их выступления о крещении на общих детских собраниях.

Знайте своих учеников

Призвание учить детей Евангелию Иисуса Христа – священное доверие, оказанное вам епископством или президентством вашего небольшого прихода. Эти руководители священства призвали вас по вдохновению, полученному от Небесного Отца. Вы можете оказать огромное влияние на детей вашего класса, так что они на протяжении всей своей жизни будут следовать учениям Спасителя.

Проявляйте любовь к ученикам, будьте доброжелательны. Постарайтесь выявить способности, интересы и наклонности каждого ребенка. Проводите задания, в которых от детей требуется умение читать и писать, с учетом возможностей ваших учеников.

Постарайтесь помочь детям обрести чувство собственного достоинства, выслушивая их и как можно чаще обращаясь к ним лично.

Эти уроки предназначены для учеников одного возраста или для смешанных групп учеников в возрасте от четырех до семи лет. Однако можно адаптировать их в соответствии с возрастом детей вашего класса. Независимо от того, как строится работа в вашем классе, знание типичных возрастных характеристик детей сделает ваши уроки более успешными. Это поможет вам понять, почему дети ведут себя так, а не иначе и как обучать их таким образом, чтобы они как можно лучше усваивали материал. Готовясь к уроку, освежайте в памяти возрастные особенности детей вашего класса. Владая материалом этого раздела, вы сможете создать доверительную атмосферу на занятиях. Однако не забывайте, что каждый ребенок взрослеет по-своему. Поэтому приведенные характеристики являются обобщенными.

Четырехлетние дети

Четырехлетний возраст – это возраст познания. Чаще всего от четырехлетних детей можно услышать вопросы, начинающиеся со слов «почему» и «как». Дети в этом возрасте очень активны. Ниже приводятся общие особенности развития четырехлетних детей.

1. Они умеют бегать, прыгать и лазать гораздо легче и увереннее, чем трехлетние дети. Они умеют бросать мяч или поддавать его ногой, а также строить домики из кубиков.
2. Им нравится говорить: «Я уже делал это, а теперь я могу сделать что-нибудь другое».
3. Им нравится играть с другими детьми, но им все еще трудно находиться в большом коллективе.
4. И хотя им хочется играть с другими детьми – они просто испытывают в этом потребность, – в большинстве случаев они предпочитают играть в одиночку. Они могут играть или плясать под музыку с другими детьми в группе, однако их не очень занимает, как это делают другие.
5. Помимо того, что они задают много вопросов, они умеют поддерживать разговор с другим ребенком или со взрослым.
6. Поскольку круг их общения ограничен в основном семьей, больше всего они разговаривают о доме и домашних. Дети этого возраста любят рассказывать учителям о своей семье. Они с гораздо большим энтузиазмом рассказывают о себе, чем слушают рассказы других. Им нравятся уроки и мероприятия, связанные с жизнью в семье.

7. Они живут исключительно сегодняшним днем. Такие понятия, как «вчера» и «завтра», мало что для них значат. Тем не менее они с нетерпением ожидают грядущих событий, и поскольку они еще не могут осознать, что такое время, могут спросить о каком-нибудь предстоящем событии: «Это будет завтра?»
8. Им нравится слушать рассказы и стихи ясельной группы. Им хочется слушать любимые рассказы снова и снова и без всяких изменений. Прослушав рассказ, они с удовольствием изображают тех, о ком там говорится.
9. Чтобы научиться произносить молитву, им требуется некоторая помощь.

Пятилетние дети

Пятилетние дети испытывают большую уверенность в своих силах, на них обычно можно положиться. Как правило, они уже умеют помогать по дому. В играх они хорошо ладят с другими детьми, однако вполне могут занять себя сами, например, попрыгать через скакалку или порисовать. Ниже приводятся общие особенности развития пятилетних детей.

1. Продолжается развитие координации крупных мышц. Они уже умеют прыгать через скакалку, кувыркаться и прыгать на одной ноге. Они без всяких затруднений могут везти за собой санки или тележку.
2. Достаточная координация мелких мышц помогает им наклеивать, вырезать и раскрашивать готовые картинки, хотя они еще могут выходить за пределы контура. Многие умеют зашнуровывать ботинки.
3. На них можно положиться в гораздо большей степени, чем на четырехлетних детей. Часто им нравится помогать по дому, они с удовольствием трудятся вместе с родителями.
4. Они на полном серьезе спрашивают «А это для чего?» или «А как это работает?». Им хочется, чтобы ответы на их вопросы были серьезными, честными, понятными и подробными.
5. Они любят своих учителей и считают за честь сидеть рядом с ними. Они с удовольствием выполняют просьбу учителя помочь во время урока: подержать иллюстрацию или сделать что-нибудь еще.
6. Им нравится выполнять задания в небольших группах и разыгрывать сценки на тему о доме и семье.
7. Им нравится слушать и рассказывать истории, и они просят снова и снова повторять их. Повторение – их главный способ заучивания. Часто они, листая страницы какой-нибудь книги, могут слово в слово пересказать ту или иную историю.
8. Обычно они дружелюбны, вызывают симпатию, нежны, с готовностью помогают. Однако когда что-то складывается не так, как им хотелось бы, могут становиться задиристыми и упрямыми.
9. Им нравится, когда им оказывают доверие, и они любят показывать, что они подросли и повзрослели.
10. Из-за неспособности удерживать внимание более десяти-двенадцати минут подряд они часто меняют род занятий. Им кажется, что они уже слишком взрослые, чтобы играть в игры для пальцев. Им хочется выполнять более сложные задания или упражнения для отдыха, рассчитанные на более взрослых детей.
11. Им непременно хочется играть с тем, с чем играет другой ребенок. Подходите к этому крайне осторожно; учите детей играть по очереди.
12. Они предпочитают занятия в небольших группах. Им больше нравится играть с одним-единственным хорошим другом или подругой, чем в группе из десяти детей.

13. Они пока еще не научились отличать воображаемое от действительного. Так, ребенок может заявить, что у него золотые часы, что его отец выше всех ростом или что рыба, которую он поймал, была невероятно больших размеров. Это нормальный этап в жизни ребенка; потребуется определенное время, чтобы он смог научиться отличать реальное от выдуманного. С возрастом это проходит.
14. Они с удовольствием учатся. Поскольку Небесный Отец для них – Лицо, существующее вполне реально, они с интересом стараются как можно больше узнать о Нем и задают при этом множество вопросов. Им очень нравится молиться, и они уже могут молиться сами.

Шестилетний ребенок

Шестилетние дети в состоянии хорошо управлять своим телом и обладают огромным зарядом энергии, что позволяет им приобретать новые и совершенствовать уже приобретенные навыки. Например, они могут научиться прыгать через скакалку, вести рукой мяч, свистеть, кувыркаться и кататься на велосипеде. Шестилетние дети все еще испытывают трудности при работе мелкими мышцами, однако они уже могут научиться писать отдельные печатные буквы, составлять из них свое имя и другие слова. Ниже приведены общие особенности развития шестилетних детей.

1. Внимание становится более устойчивым. Временами они ведут себя очень спокойно, однако в состоянии концентрировать внимание на той или иной деятельности от пятнадцати до двадцати минут, в зависимости от того, насколько им интересно то, чем они занимаются.
2. Им нравится деятельность, требующая участия всех мышц, например, лазанье по деревьям, игра на детской площадке, оборудованной специальными устройствами, бег наперегонки.
3. Им нравится играть в игры и в дружеской атмосфере состязаться с другими.
4. Мнение учителя для них очень важно. Им нравится сидеть возле учителя и помогать в проведении урока – держать иллюстрации или относить материалы в библиотеку.
5. Им все еще нравится слушать рассказы, они любят разыгрывать сценки и воображать себя персонажами рассказов. Многие дети с удовольствием переодеваются в одежду взрослых.
6. Они щедры, ласковы и легко ладят с другими, однако до тех пор, пока все идет так, как им хочется. Если же этого не происходит, они могут стать довольно агрессивными.
7. Они уже умеют гораздо лучше прыгать через скакалку, бегать и прыгать. С удовольствием используют эти навыки в играх.
8. Прекрасно знают, что хорошо, а что плохо.
9. Укрепляется их вера в Небесного Отца и Иисуса Христа. Многие шестилетние дети умеют молиться сами, если они уже делали это дома или в классе.

Семилетние дети

Дети в семилетнем возрасте все еще очень привязаны к родителям, ценят их любовь, внимание и симпатию, однако начинают все больше и больше сталкиваться с различными людьми и ситуациями вне дома. У них появляются собственные вкусы и желание принимать самостоятельные решения. Они очень милы, с огромным интересом относятся к окружающему миру и стремятся его познать. Знакомятся со многими видами деятельности и любят возвращаться к тому, что доставляет им удовольствие. Ниже приводятся общие характеристики семилетних детей.

1. Хорошо владеют крупными мышцами, становятся более грациозными, быстрыми и проворными.
2. Развивается деятельность мелких мышц. Совершенствуются навыки письма, почерк становится более аккуратным.
3. Многим нравятся активные, подвижные игры, в которые они с интересом играют вновь и вновь.

4. Часто становятся непоседливыми и с трудом могут уговориться. Они полны энергии, но быстро утомляются, поэтому очень важно чаще давать им отдыхать.
5. Им нравится собирать разные предметы и разговаривать о них. Им нравится говорить о том, что они сделали сами или в группе.
6. Внимание становится более устойчивым. Дети этого возраста в состоянии закончить дело, если оно им интересно, даже если это занимает от двадцати до двадцати пяти минут. Однако в ходе большинства уроков требуется смена видов деятельности.
7. Начинают меньше играть с детьми противоположного пола.
8. Меньше стремятся к превосходству над другими и не проявляют желаний непременно настоять на своем.
9. Становятся более самостоятельными, мыслят более логично.
10. Знают, что такое «прав» и что такое «виноват». Очень критически настроены к тем, кто, по их мнению, делает что-то неверно.
11. С нетерпением ожидают крещения.
12. Они могут молиться самостоятельно и часто ожидают немедленного ответа на свои молитвы.
13. Они могут испытывать чувство гордости от того, что в состоянии пропускать по крайней мере один прием пищи в постное воскресенье и платить десятину.

Особые указания для занятий с детьми- инвалидами

Спаситель показал нам пример того, с какой любовью нужно относиться к инвалидам. Во время посещения Нефийцев после Своего Воскресения Он сказал:

«Есть ли больные среди вас? Принесите их сюда. Есть ли среди вас калеки или слепые, хромые и увечные, прокаженные или иссохшие, глухие или страдающие от чего-либо еще? Приведите их сюда, и Я исцелю их, ибо Я чувствую к вам сострадание; и чрево Мое преисполнено милосердием» (3 Нефий 17:7).

Ваше призвание учителя предоставляет вам блестящую возможность проявить сострадание. И хотя у вас может не быть специального образования для оказания детям-инвалидам профессиональной помощи, вы вполне в состоянии понимать чувства таких детей и заниматься их воспитанием. Для этого требуется лишь забота, стремление понять и желание подключить каждого ученика к процессу обучения.

Дети-инвалиды могут ощутить Дух независимо от того, насколько они понимают происходящее вокруг. И хотя некоторые дети не в состоянии присутствовать на уроке Первоначального общества от начала до конца, им необходимо предоставить возможность присутствовать хотя бы в течение какого-то времени, чтобы они могли ощутить влияние Духа. Иногда на занятиях Первоначального общества может потребоваться присутствие сопровождающего лица, которое хорошо его знает и сможет побыть с ним, если ребенка нужно будет на какое-то время отделить от остальной группы.

У некоторых учеников вашего класса могут быть проблемы с усвоением материала, ослабленный интеллект, трудности с выражением вслух своих мыслей и дефекты речи, слабое зрение или слух, поведенческие и социальные проблемы, умственные отклонения, нарушения опорно-двигательного аппарата или хронические заболевания. У других могут быть языковые проблемы и трудности адаптации в незнакомой культурной среде. Независимо от индивидуальных особенностей к каждому ребенку необходимо относиться с любовью и пониманием, предоставлять им возможность изучать Евангелие, ощущать Дух, принимать участие в работе на уроке, а также служить другим.

Следующие основные идеи помогут вам обучать детей-инвалидов:

- Не заостряйте свое внимание на заболевании ребенка и попытайтесь поближе узнать его. Ваше поведение должно быть естественным, дружеским и полным любви к ребенку.
- Попытайтесь узнать сильные и слабые стороны ребенка.
- Используйте каждую возможность, чтобы учить детей уважительному отношению к каждому ученику в классе, и постоянно напоминайте им об этом. Оказание помощи ребенку-инвалиду может предоставить всем ученикам возможность проявлять качества, подобные Христовым.
- Поговорите с родителями ребенка, другими членами его семьи или, если возможно, с ним самим, чтобы выяснить, какие методы обучения вам следует использовать.
- Прежде чем обращаться к ученикам-инвалидам с просьбой почитать, помолиться или сделать что-нибудь еще, спросите их, нравится ли им присутствовать на уроке. Постарайтесь мобилизовать все способности и таланты каждого ребенка, создать в классе такую атмосферу, чтобы каждый ребенок чувствовал себя комфортно и мог полноценно участвовать в занятиях.
- Адаптируйте материал уроков и оборудование класса, максимально учитывая потребности детей-инвалидов.

Жестокое обращение с детьми

Будучи учителем, вы можете обнаружить, что в вашем классе есть дети, эмоционально или физически подвергшиеся жестокому обращению. Если тот или иной ребенок в классе вызывает у вас беспокойство, посоветуйтесь с епископом. Готовясь к занятиям и проводя их, молитесь Господу и просите Его руководства. Помогите каждому ребенку в классе почувствовать, что он – бесценное дитя Небесного Отца, что Небесный Отец и Иисус Христос любят каждого из нас и хотят, чтобы мы были счастливы и спокойны.

Выбирая истину, мы обретаем счастье

Цель урока Помочь каждому ребенку понять, что, выбирая истину, мы обретаем счастье.

**Подготовка
к уроку**

1. Помолившись, внимательно прочитайте от Матфея 5:6 и 3 Нефий 12:6. Просмотрите также Учение и Заветы 58:27 и *Основы Евангелия* (31110 173), глава 4.
2. Сделайте карточку ВИ. Прикрепите иллюстрацию 2-1: «Иисус с ребенком» к большому листу бумаги или планшету. Затем напишите сверху «ВИ», а внизу – «Я выберу истину». Эта карточка будет использоваться на нескольких уроках в течение курса.
3. Поговорив с родителями детей, узнайте что-нибудь особенное о каждом ребенке, чтобы рассказать об этом всему классу.
4. Подготовьтесь спеть песню «Выбирай верный путь» (“Choose the Right Way”), *Children’s Songbook*, p. 160, или продекламировать ее слова. Текст этой песни помещен в конце данного руководства.
5. Вам понадобятся следующие материалы:
 - а) Библия или Книга Мормона;
 - б) мел, классная доска и тряпка;
 - в) колечко ВИ для детей, у которых его еще нет (см. «Информация о курсе» в разделе «В помощь учителю», стр. VII);
 - г) рисунок с изображением эмблемы ВИ (помещена в начале руководства) или его копия для каждого ребенка;
 - д) фломастеры и ножницы;
 - е) длинный кусок тесьмы для каждого ребенка.
6. Если вы захотите выполнить на уроке дополнительные задания, подготовьтесь к ним заранее.

**Рекомендуемый
порядок**

проведения урока Произнесите вступительную молитву и выразите свою любовь к Небесному Отцу, Иисусу Христу и детям в классе.

Небесный Отец и Иисус Христос любят нас

Концентрация внимания Расскажите детям немного о себе, о чувствах, которые вы испытываете, приступая в этом году к занятиям Первоначального общества, и о ваших планах на будущее. Представляя классу учеников, расскажите что-нибудь о каждом из них.

Карточка ВИ Повесьте сделанную вами карточку ВИ. Скажите детям, что в этом году на уроках Первоначального общества они узнают об Иисусе Христе, нашем Спасителе. Пожалуй, самое главное, о чем им предстоит узнать, – это то, как сильно Иисус любит каждого из них. Поделитесь свидетельством, что Иисус любит каждого ребенка из вашего класса. Назовите каждого ребенка по имени и скажите о нем что-нибудь особенное, например: «Иисус очень любит Сережу». Скажите детям, что Небесный Отец так же сильно любит каждого из них.

Небесный Отец и Иисус хотят, чтобы мы были счастливы

Выступление
учителя

Скажите детям: Иисус и Небесный Отец очень любят нас, и поэтому Они хотят, чтобы мы были счастливы. Поделитесь с детьми вашими воспоминаниями о нескольких счастливых событиях из своей жизни. (Можно, например, рассказать о вашем крещении, о том, как вы помогли кому-то, о том, как вы веселились с друзьями, о том, как трудились ради достижения важной цели, о счастливых моментах в семье, о том, как прочитали и узнали об Иисусе, о бракосочетании в храме или о служении на миссии.)

Общая беседа

Предоставьте детям возможность рассказать о тех моментах, когда они были особенно счастливы. Если ответа не последует, задайте детям такие вопросы:

- Счастлив(а) ли ты, когда играешь со своими братьями и сестрами?
- Счастлив(а) ли ты, когда помогаешь маме или папе?
- Счастлив(а) ли ты, когда занимаешься любимым делом?
- Счастлив(а) ли ты, когда приходишь в церковь?

Выбор истины приносит счастье

Рассказ и
обсуждение

Расскажите своими словами такую историю:

Петя был достаточно взрослым, чтобы посещать наши уроки. Однажды он спросил свою учительницу Первоначального общества, можно ли ему принести в класс своего котенка. Учительница ответила: «Выбирай истину, Петя. Выбирай истину».

- Как вы думаете, что он решил?

Когда он спросил свою учительницу Первоначального общества, следует ли ему привести в церковь своего друга, она сказала: «Выбирай истину, Петя. Всегда выбирай истину».

- Как вы думаете, какое решение он принял?

Петя много раз слышал те же самые слова от своих родителей: «Выбирай истину, Петя. Наш Небесный Отец и Иисус хотят, чтобы мы всегда выбирали истину».

- Что значит «выбирать истину»?

Как-то Петя пришел домой из школы и увидел, что мама оставила два печенья: одно – для него, другое – для его брата. Петя любил печенье и немедленно съел свое. Потом он взглянул на печенье брата. Брата не было дома, и некому было сказать: «Выбирай истину, Петя. Всегда выбирай истину».

- Что сделали бы вы?
- Что сделал бы Петя, если бы выбрал истину?

Петя съел печенье брата. Придя домой, брат увидел пустую тарелку. Он подумал, что мама, должно быть, забыла оставить ему печенье, и очень расстроился. Пете стало стыдно, что он съел печенье брата.

- Выбрал ли Петя истину?
- Был ли доволен Петя своим поступком?
- Что же Пете теперь делать?

Помогите детям придумать, что нужно сделать Пете, чтобы исправить свою ошибку. Подчеркните: мы всегда должны стараться выбирать истину, а уж если мы совершили плохой поступок, то нужно обязательно исправить ошибку. Плохой поступок расстроит нас, а хороший – принесет счастье.

Священное
Писание

Скажите детям, что Иисус говорил нам: когда мы выбираем истину, мы испытываем радость. Прочитайте классу от Матфея 5:6 или 3 Нефий 12:6 (до слова *праведности* включительно). Объясните, что слова «алчущие и жаждущие праведности» означают «выбирающие истину». Мы будем благословлены, если выберем истину.

Задание у
классной доски

ВИ означает «**Выбирай истину**»

- Как могла бы твоя мама поставить метку на одной из твоих вещей, не написав на ней твое полное имя? (Она могла бы написать мои инициалы.)

Объясните: наши инициалы – это начальные буквы нашего имени и фамилии.

Назовите детям свои инициалы. Напишите их на классной доске и повторите свое имя и фамилию, указывая на соответствующую букву и называя ее.

- Кто хочет назвать нам свои инициалы?

Напишите инициалы детей на классной доске, чтобы каждый мог видеть, что они обозначают его имя. Напишите сначала инициалы, а потом допишите остальные буквы, образующие имя и фамилию. (Если в вашем классе много учеников, в качестве примера напишите инициалы некоторых детей.)

Напишите вертикально печатными буквами на классной доске ВИ, как это показано ниже. Попросите поднять руки тех детей, кто может прочитать эти буквы.

В
И

Прочитайте эти буквы вместе с детьми. Скажите детям, что они означают два важных слова. Допишите эти слова на классной доске:

Выбирай
Истину

Прочитайте слова вместе с детьми и попросите их повторить буквы, которые образуют название их курса. Затем пусть дети все вместе скажут, что обозначают эти буквы.

Подчеркните: произнося «ВИ», дети должны подразумевать «Выбирай истину». Скажите детям: это поможет им не забывать следовать примеру Иисуса Христа и делать то, что принесет им счастье.

Мы можем помнить, что должны выбирать истину

Карточка ВИ	Укажите на изображение Иисуса Христа на карточке ВИ. Скажите детям: в этом году на уроках Первоначального общества они узнают многое о том, что делал и чему учил Иисус, когда был на Земле. Объясните им: Иисус всегда выбирал истину; Он хочет, чтобы и мы выбирали истину для того, чтобы мы могли быть счастливы сами и принесли счастье другим. Попросите детей встать и хором прочитать девиз, изображенный на карточке ВИ: «Я выберу истину».
Песня	Помогите детям спеть песню курса «Выбирай верный путь» («Choose the Right Way», <i>Children's Songbook</i> , p. 160) (слова песни приведены в конце руководства). Повторите песню или ее слова несколько раз, чтобы дети научились ее петь или декламировать слова без вашей помощи.
Колечко ВИ	Раздайте колечки ВИ тем детям, у которых их еще нет (если вы не смогли достать колечки ВИ, переходите к той части урока, где рассказывается об эмблеме ВИ, и обсудите значение букв, написанных на ней). Пусть все дети посмотрят на свои колечки. <ul style="list-style-type: none">• Что означают буквы на колечке? (Выбирай истину.) Скажите детям: их колечки ВИ помогают им помнить, что Иисус хочет, чтобы они всегда выбирали истину.
Задание с использованием эмблемы ВИ	Раздайте каждому ребенку фломастеры и по экземпляру эмблемы ВИ для раскрашивания. Помогите каждому ребенку вырезать эмблему и проделать в ее верхней части небольшое отверстие, чтобы продернуть нитку. Завяжите на нитке узелок, и пусть каждый ребенок повесит ее на шею.
Заключение	
Повторение	<ul style="list-style-type: none">• Что означают буквы ВИ?• Что это значит – «выбирать истину»?• Кто любит каждого из нас и хочет, чтобы мы были счастливы? (Небесный Отец, Иисус Христос.)• Что хотят Небесный Отец и Иисус, чтобы мы делали для того, чтобы быть счастливыми?
Свидетельство	Принесите свое свидетельство о том, что Небесный Отец и Иисус Христос любят нас и хотят, чтобы мы были счастливы. Скажите детям: мы можем обрести покой и счастье, следуя Небесному Отцу и Иисусу и выбирая истину. Похвалите детей за то, что они выбрали истину, придя на урок Первоначального общества, и пригласите их приходить на эти уроки каждую неделю. Попросите детей на будущей неделе выучить наизусть слова, написанные на карточке ВИ («Я выберу истину») Попросите кого-нибудь из детей прочитать заключительную молитву.

Дополнительные задания

Выберите из следующих заданий те, что больше всего подходят для детей вашего класса. Вы можете выполнить их по ходу урока либо для повторения или заключения. Дополнительные указания вы найдете в «Информации о курсе» раздела «В помощь учителю».

1. Объясните детям: на уроках Первоначального общества в этом году они узнают многое о том, как выбирать истину.

Покажите иллюстрации 2-4: «Предземная жизнь», 2-24: «Призвание рыбаков» и 2-39: «Пророк Джозеф Смит». Скажите детям: они узнают о некоторых выдающихся людях, которые выбрали истину. Кратко расскажите о каждой иллюстрации.

- Иллюстрация 2-4. Мы выбрали истину, решив прийти на Землю (см. урок 4).

- Иллюстрация 2-24. Апостолы Иисуса выбрали истину, когда перестали ловить рыбу, чтобы последовать за Ним (см. урок 15).
 - Иллюстрация 2-39. Джозеф Смит выбрал истину, когда молился, чтобы найти истинную церковь (см. урок 20).
2. Чтобы помочь детям ближе познакомиться друг с другом, напишите на листочках бумаги имя каждого ребенка и сложите листочки в какую-нибудь коробку. Попросите каждого ребенка вынимать из коробки по листочку и что-нибудь сказать о том, чье имя там написано, а другие дети должны отгадать, кто это. Подсказки могут быть такими: «Этот человек много улыбается», «Этот человек одет в голубое» или «У этого человека темные волосы».
3. Опишите некоторые поступки, которые могут совершить дети. Попросите детей вставать, если поступок свидетельствует о верном решении, и продолжать сидеть, если поступок свидетельствует о неверном решении. Воспользуйтесь следующими примерами или придумайте ситуации сами:
- Встать рано утром, чтобы собраться и прийти в церковь вовремя.
 - Громко возмущаться, если на завтрак тебе подали не то, что тебе хотелось бы.
 - Помочь младшей сестренке отыскать затерявшуюся туфельку.
 - Поздороваться с ребенком, который пришел на урок Первоначального общества в первый раз.
 - Громко топать, входя в молитвенный дом.
 - Думать об Иисусе Христе во время причастного собрания.
 - Тихо сидеть и внимательно слушать на уроке Первоначального общества.

Цель урока

Укрепить в сознании каждого ребенка понимание того, как он может выбрать истину, задавая себе вопрос: «Что хотел бы Иисус, чтобы я сделал?»

Подготовка к уроку

1. Помолившись, прочитайте 2 Нефий 31:10.
2. Сделайте гнездышко с яйцами, чтобы проиллюстрировать рассказ, содержащийся в уроке. Положите в чашу солому, траву или пряжу, а затем три сваренных вкрутую яйца. Если вы не смогли принести яйца, вырежьте их из бумаги и положите в гнездо.
3. Пронумеруйте пять листочков бумаги от 1 до 5 и сложите их в небольшой мешочек или какую-нибудь коробку.
4. Подготовьтесь спеть песню «Хочу быть Христу подобным» («I'm Trying to Be like Jesus», *Children's Songbook*, p. 78) или продекламировать ее слова. Слова этой песни помещены в конце данного руководства.
5. Вам понадобятся следующие материалы:
 - а) Книга Мормона;
 - б) карточка ВИ (см. урок 1).
6. Если вы захотите выполнить на уроке дополнительные задания, подготовьтесь к ним заранее.

Рекомендуемый порядок проведения урока

Попросите одного из детей прочитать вступительную молитву.

Если вы дали детям задание на неделю, проконтролируйте его выполнение. Можно спросить детей, смогли ли они выучить наизусть слова, написанные на карточке ВИ («Я выберу истину»).

Иисус хочет, чтобы мы выбирали истину

Концентрация внимания

Предложите детям поиграть в игру «Следуй за лидером». Дети выстраиваются цепочкой в одном конце комнаты. Ребенок, который стоит первым, бежит, подпрыгивает, скачет или выполняет какие-нибудь другие движения, направляясь к противоположному концу комнаты. Другие дети копируют его движения. Затем первый ребенок встает в конец цепочки, а второй становится лидером. Повторяйте игру до тех пор, пока все дети не побывают в роли лидера.

Обсуждение Священного Писания

Прочитайте классу первую часть 2 Нефия 31:10 до слов «Следуйте за Мною». Объясните: эти слова были сказаны Иисусом Христом. Иисус хочет, чтобы мы следовали за Ним.

- Как мы можем следовать за Иисусом?

Дочитайте ученикам 2 Нефия 31:10 до конца. Объясните: мы следуем за Иисусом Христом, если соблюдаем заповеди и делаем то, что сделал бы Он на нашем месте.

Карточка ВИ

Покажите карточку ВИ. Объясните детям: после того, как они больше узнают об Иисусе, они научатся принимать верные решения, ибо Он учил тому, что есть истина.

Рассказ и
обсуждение

Объясните: порой, когда выбрать верное решение особенно трудно, мы можем задать себе один вопрос, который подскажет нам, что есть истина. Вопрос звучит так: «Что хотел бы Иисус, чтобы я сделал?»

Расскажите детям своими словами следующую историю, для наглядности показывая сделанное вами гнездо.

Маленький мальчик по имени Витя жил недалеко от заповедника, где охраняют птиц. Отец Вити работал в этом заповеднике и следил, чтобы никто не причинял птицам вреда. Витя нашел в высокой траве рядом с домом птичье гнездо, и ему очень нравилось смотреть на яйца в гнезде, когда птица-мать улетала. Однажды, когда Витя рассматривал яйца, он услышал шум. Он вскочил и увидел двух ребят из его школы, подстреливших птицу из рогатки.

Двое мальчишек увидели Витю и тоже подошли посмотреть на гнездо. Один из них хотел раздавить яйца. Витя убедил ребят, что убивать птиц на территории заповедника нельзя, это противозаконно. Мальчишки попросили Витю никому не говорить, что они подстрелили птицу. Им не хотелось, чтобы их наказывали за нарушение закона. Витя брел очень медленно, думая, что же ему теперь делать. Если он пожалуется на мальчишек отцу, они могут высмеять или отлупить его.

Укажите на изображение Иисуса на карточке ВИ.

- Какой вопрос, который помог бы Вите выбрать истину, он должен был задать себе? («Что хотел бы Иисус, чтобы я сделал?»)
- А что сделали бы вы?

Витя решил рассказать об этих мальчишках отцу. Отец сказал, что ему придется поговорить с этими ребятами и их родителями. Когда Витя сказал отцу, что теперь он боится встречаться с этими мальчишками в школе, его отец предложил ему подумать о том, как подружиться с ними.

Витя вовсе не желал дружить с ребятами, которые стреляют в птиц и дают птичьи яйца. Он был возмущен тем, что отец мог ему такое предложить. Весь вечер Витя думал о том, что сказал ему отец. Витя собирался принять другое решение.

- Какое решение должен был принять Витя?

Вновь укажите на изображение Иисуса на карточке ВИ.

- Какой вопрос Витя должен был бы задать себе? («Что хотел бы Иисус, чтобы я сделал?»)
- Как должен был поступить Витя?

Когда Витя увидел ребят в следующий раз, он понял: они разозлились на него за то, что он рассказал о них. Они грозились отлупить его. Витя боялся, но решил сделать то, что Иисус хотел бы, чтобы он сделал. Он сказал мальчикам, что в субботу они с отцом собираются пойти на прогулку, и пригласил их пойти вместе с ними. Мальчики удивленно и молча смотрели друг на друга. Они никак не ожидали, что Витя по-дружески отнесется к ним. В конце концов они согласились пойти. Распрощавшись с ребятами, Витя успокоился. Он понял: подружиться с мальчишками – это было верное решение (цит. по Claudia Remington, «The Nest,» *Friend*, May 1980, pp. 2–5).

- Почему Витя успокоился?
- Случалось ли и вам ощущать подобное чувство, когда вы выбирали истину и делали то, что хотел бы Иисус, чтобы вы сделали?

Попросите детей поделиться своими воспоминаниями о том, как они выбирали истину.

Мы можем делать то, что Иисус Христос хотел бы, чтобы мы сделали

Попросите детей повторить вопрос «Что хотел бы Иисус, чтобы я сделал?». Скажите им, что вы собираетесь дать им возможность поупражняться в ответах на этот важный вопрос. Достаньте мешочек или коробку с пронумерованными листочками бумаги. Попросите детей по очереди тянуть бумажки с номерами. Зачитывайте следующие ситуации в соответствии с вытянутыми номерами и просите их отвечать на вопросы. (Если у вас большой класс, можно придумать дополнительные ситуации.)

1. Ты строишь небоскреб из кубиков. Твоя маленькая сестренка опрокидывает его.
 - Какой вопрос ты должен задать себе?
 - Что хотел бы Иисус, чтобы ты сделал?
2. К тебе зашел поиграть друг. Твой младший братишка хочет поиграть с вами обоими, а тебе хочется поиграть с другом наедине.
 - Какой вопрос ты должен задать себе?
 - Что хотел бы Иисус, чтобы ты сделал? (Отметьте: приглашение вашего брата поиграть – не единственно возможный ответ. Помогите детям придумать другие вежливые ответы.)
3. Тебе хочется поиграть в мяч с соседскими ребятами, а они обзывают тебя малышом и велят отправляться домой. Тебе тоже хочется обзвать их.
 - Какой вопрос ты должен задать себе?
 - Что хотел бы Иисус, чтобы ты сделал?
4. Мама попросила тебя убрать постель, прежде чем ты пойдешь играть на улицу. А твои приятели уже ждут тебя у входа.
 - О чем ты должен спросить сам себя?
 - Как ты думаешь, что хотел бы Иисус, чтобы ты сделал?
5. Твоему отцу требуется помощь в уборке двора вокруг дома. Тебе хочется пойти домой и закончить книгу, которую ты не дочитал.
 - О чем ты должен спросить сам себя?
 - Что хотел бы Иисус, чтобы ты сделал?

Объясните детям: учения Иисуса не указывают, как мы должны поступать в том или ином конкретном случае. Иисус хочет, чтобы мы сами научились принимать мудрые решения. Он хочет, чтобы мы научились чувствовать и проявлять любовь и доброту.

Заключение

Песня

Вместе с детьми спойте песню «Хочу быть Христу подобным» («I'm Trying to Be like Jesus») или продекламируйте ее слова.

Свидетельство

Напомните детям: мы можем быть похожими на Иисуса Христа, если будем выбирать истину. Поделитесь с детьми свидетельством о том, что Иисус любит их и хочет, чтобы они выбирали истину и испытывали радостные и добрые чувства.

Призовите детей задавать себе вопрос: «Что хотел бы Иисус, чтобы я сделал?», когда им на будущей неделе придется принимать решения.

Попросите кого-нибудь из детей прочитать заключительную молитву, и пусть он помолится о том, чтобы каждый ученик не забывал задавать себе вопрос, что Иисус хочет, чтобы он сделал.

Дополнительные задания

Выберите из следующих заданий те, что больше всего подходят для детей вашего класса. Вы можете выполнить их по ходу урока либо для повторения или заключения. Дополнительные указания вы найдете в «Информации о курсе» раздела «В помощь учителю».

1. Раздайте детям листочки бумаги и фломастеры и попросите нарисовать, что Иисус хотел бы, чтобы они делали (например, ходили в церковь, помогали родителям, успокаивали грустившего малыша или играли со своими братьями и сестрами). Напишите на листочке бумаги для каждого ребенка: «Что хотел бы Иисус, чтобы я сделал?»
2. Пусть дети споют песни «Смело дерзай праведным быть» («Dare to Do Right», *Children's Songbook*, p. 158) или «Храбрость Нефия» («Nephi's Courage», *Children's Songbook*, p. 120) или продекламируют их слова. Слова песни помещены в конце данного руководства. Спев песни, напомните детям историю про Витю, которому пришлось принять несколько трудных решений.

- Почему порой так трудно бывает выбрать истину?

Скажите детям: несмотря на то, что порой это бывает трудным, мы ощутим покой и счастье, если всегда будем стараться выбирать истину.

Храбрость Нефия

Небесный Отец наш, сойдя с высоты,

Приказ дал словами простыми:

«Ты, Нефий, достань у Лавана листья,

Отцу принеси их в пустыню».

В Писании сказано: Нефий был смел.

Он Богу ответил словами:

«Я сделаю то, что Ты мне повелел,

И ночью пойду за листьями».

Он, скрывшись за стенами, в город проник,

С опасностью страшной столкнулся,

Но цели, поставленной Богом, достиг –

В шатер свой с листьями вернулся.

(©1986 by Wilford N. Hansen Jr. and Lisa Tensmeyer Hansen. Используется с разрешения.)

3. Сделайте для каждого ребенка по экземпляру памятки, данной в конце урока. Вырежьте (вместе с номерами) расположенные в нижней части памятки плакатики. Раздайте каждому ребенку по экземпляру песни и набору полосок с надписью. Прочитайте надписи на плакатиках и слова песни, содержащиеся в памятках. Помогите детям определить, сочетаются ли надписи на плакатиках со словами песни. Дайте детям клей или клейкую ленту, чтобы прикрепить плакатики к их экземплярам песни. Напишите на памятках печатными буквами имена детей или попросите это сделать их самих.

Как только дети закончат прикреплять плакатики, помогите им один или два раза спеть песню «Выбирай верный путь». Похвалите их за хорошую работу.

Выбирай верный путь

_____ (1) _____ путь для меня быть счастливым –

Это _____ (2) _____ каждый день.

Изучаю я жизнь _____ (3) _____

И молюсь я Отцу каждый день.

_____ (4) _____ путь, счастлив ты будь.

_____ (5) _____ выбирай.

(1)

(2)

(3)

(4)

(5)

Цель урока

Помочь каждому ребенку осознать: Небесный Отец любит его, потому что он Его дитя.

Подготовка к уроку

1. Помолившись, внимательно прочитайте Псалтирь 81:6. См. также Послание к Евреям 12:9; Моисей 1:39 и *Основы Евангелия* (31110 173), глава 2.
2. Изготовьте бумажную цепочку из кукол, сложив бумагу гармошкой (см. рисунок). Нарисуйте на сложенной бумаге половину фигурки мальчика или девочки. Вырежьте фигурку, но не разрезайте бумагу по сгибам ни по спине фигурки, ни по рукам. Затем разверните бумагу, и у вас получится цепочка из человечков, взявшихся за руки. Если хотите, можно вырезать их прямо на уроке, чтобы дети увидели, как вы это делаете. Можно также заранее вырезать маленькую цепочку из человечков для каждого ребенка.

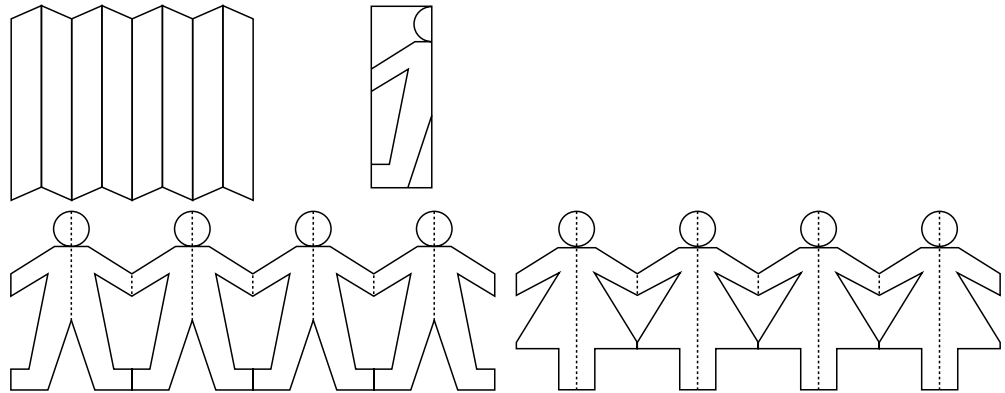

3. Изготовьте три плакатика:

Дух

Физическое тело

Семья

4. Подготовьтесь спеть песни «Пенья птиц повсюду слышу» («My Heavenly Father Loves Me», *Children's Songbook*, p. 228) и «Я Господне дитя» (*Гимны и песни для детей*, стр. 56) или продекламировать их слова. (Слова последней песни помещены в конце данного руководства.)
5. Вам понадобятся следующие материалы:
 - а) Библия;
 - б) маленькое зеркальце;
 - в) перчатка (если перчатку принести не удалось, можно просто ее нарисовать);
 - г) иллюстрация 2-2: «Семья с младенцем» (62307) или фотография новорожденного младенца.
6. Если вы захотите выполнить на уроке дополнительные задания, подготовьтесь к ним заранее.

**Рекомендуемый
порядок
проведения урока**

Попросите одного из детей прочитать вступительную молитву.

Если вы дали детям задание на неделю, проконтролируйте его выполнение. Можно попросить их рассказать о тех произошедших с ними случаях, когда они задавали себе вопрос «Что хотел бы Иисус, чтобы я сделал?».

Кто я такой?

Концентрация
внимания

Задайте вопрос:

- Кто я такая?

После того как дети ответят на него, повторите ваше имя, отчество и фамилию.

Указывая на каждого ребенка, спросите: «Кто ты такой?» Пусть каждый ребенок ответит, назвав свое имя. Объясните им, что каждый из нас – человек, и другого такого на Земле больше нет.

Обсуждение

Покажите иллюстрацию 2-2: «Семья с младенцем» и попросите детей показать членов семьи или покажите им фотографию новорожденного младенца.

- Как вы думаете, каков возраст этого младенца?
- Где жил этот младенец до того, как родился на Земле?

Объясните: все мы жили на Небесах с Небесным Отцом перед тем, как пришли на эту Землю. Мы – Его дети. Именно поэтому мы называем Его Небесным Отцом. Мы жили также с нашей Небесной Матерью и остальными детьми Небесного Отца. Каждый, кто рожден на Земле, – дитя Небесного Отца. Мы не помним того, как мы жили с Небесным Отцом, но мы знаем, что мы – Его дети, потому что об этом написано в Священных Писаниях.

Священное
Писание

Прочитайте классу заключительную часть Псалма 81:6, начиная со слов «сыны Всевышнего». Объясните, что *Всевышний* – значит Небесный Отец.

Объясните: все праведные духовные дети Небесного Отца хотят прийти на Землю. Многие из Его духовных детей уже родились, но есть еще много таких, что только ожидают своего прихода на Землю.

У нас есть духи

Обсуждение

Покажите плакатик с надписью «Дух».

Объясните детям: перед тем как прийти на Землю, мы жили на Небесах. Тогда у нас не было физического тела. Мы были духами.

- Что такое дух?

Объясните: наши духи – это часть нас самих, которая делает нас живыми.

- Как, по вашему мнению, выглядит ваш дух?

Пустите по рукам зеркальце и попросите детей посмотреться в него. Спросите их, не наводит ли их зеркальце на мысль о том, как выглядит их дух.

Объясните: наш дух выглядит так же, как и физическое тело. Например, у духов есть глаза, уши, руки и ноги.

Предметный урок

Положите на стол перчатку. Объясните: несмотря на то, что перчатка имеет форму руки, она не может двигаться, потому что она неживая. Если перчатку надеть на руку, она сможет двигаться. Наденьте перчатку на руку и пошевелите пальцами. Объясните: перчатка сродни физическому телу, а рука похожа на дух. Наше тело не может двигаться, если внутри него нет духа. Дух не виден внутри тела, так же как не видна рука внутри перчатки (см. Boyd K. Packer, *Teach Ye Diligently* [Salt Lake City: Deseret Book Co., 1975], pp. 231–33).

У нас есть физические тела

Обсуждение	<p>Покажите плакатик с надписью «Физическое тело».</p> <p>Объясните: когда мы пришли на Землю, каждому из нас было дано физическое тело. Попросите детей назвать некоторые части их физического тела, например, глаза, уши, руки и ноги.</p> <ul style="list-style-type: none"> • Что может делать ваше физическое тело?
Задание	<p>Пусть дети назовут и покажут, что может делать их физическое тело, например, прыгать, скакать, качаться, говорить, ползать или танцевать.</p>
Обсуждение с использованием цепочки бумажных кукол	<p>Покажите детям цепочку из бумажных кукол.</p> <ul style="list-style-type: none"> • Чем мы похожи на этих бумажных кукол? (У нас тоже есть руки, ноги и головы.) • Чем мы отличаемся от них? (Они сделаны из бумаги, а наши тела состоят из плоти и костей. Они неживые, а мы – живые. Они все одинаково выглядят, мы же отличаемся друг от друга.) • А что было бы, если бы все выглядели абсолютно одинаково?
Игра	<p>Попросите детей вставать, когда вы будете описывать их внешность. Попросите их продолжать сидеть, когда вы описываете внешность кого-то другого. Используйте характеристики, позволяющие выявить сходство и различие между детьми в вашем классе, например:</p> <ul style="list-style-type: none"> • Пусть встанут все девочки. • Пусть встанут все, у кого карие глаза. • Пусть встанут все, у кого есть нос. • Пусть встанут все, у кого светлые волосы. <p>Скажите детям: несмотря на то, что у всех нас есть много общего, не существует двух абсолютно похожих друг на друга людей. Объясните: Небесный Отец задумал так, чтобы у каждого из нас было физическое тело, которое было бы похоже на тела других, но в то же время отличалось бы от них. Каждый из нас отличается от любого другого человека.</p>

У нас есть семьи, где нас любят

Выступление учителя	<p>Покажите плакатик с надписью «Семья».</p> <p>Скажите детям: Небесный Отец любит нас так сильно, что направил каждого из нас на Землю, чтобы мы получили тело. Он послал нас в семьи, где заботятся о нас и учат о Небесном Отце и Иисусе Христе.</p>
Рассказ	<p>Перескажите своими словами такую историю:</p> <p>Однажды рано утром один мальчик отправился с отцом далеко в горы. Они хотели в тот день вместе порыбачить. Взяв с собой рыболовные снасти, они направились к чудесному маленькому озеру. Они шли довольно долго. Мальчик стал уставать и шел все медленнее.</p> <p>Когда показалось озеро, мальчик уже сильно отстал от своего отца. Отец же, увидев впереди прекрасные голубые воды озера, прибавил шагу, полагая, что сын догонит его.</p> <p>Когда отец добрался до озера, он вдруг заметил, что сын отстал. Его нигде не было видно. Он бросил удочку и стал повсюду искать его. Он принялся кричать что есть мочи, но сын так и не отозвался. Отец перепугался. Может быть, сын заблудился? А может, с ним что-то случилось?</p> <p>Отец опустился на колени и начал молиться. Он просил Небесного Отца помочь ему отыскать сына. Потом он поднялся с колен и зашагал обратно по тропинке. Вскоре он</p>

нашел сына. Отец обнял мальчика и сказал ему, как сильно он его любит (цит. по Owen C. Bennion, "Turning the Heart of a Father," *Ensign*, May 1971, pp. 28–30).

Обсуждение

- Откуда мальчик узнал, что отец любит его? (Он взял его на рыбалку, искал его, когда тот потерялся, молился за него и показал, как он обрадовался, когда нашел его.)
- Откуда вы знаете, что ваши родители любят вас?

После того как дети ответят на эти вопросы, объясните им, что наши родители проявляют свою любовь к нам самыми разными способами.

У нас есть Небесный Отец, Который любит нас

Обсуждение

- Откуда вы знаете, что Небесный Отец любит вас?

Песня

Скажите детям, что Небесный Отец любит нас и хочет, чтобы мы были счастливы. Он дал нам прекрасный мир, в котором мы можем жить. Спойте песню «Пенье птиц повсюду слышу» ("My Heavenly Father Loves Me") или продекламируйте ее слова и помогите детям выполнить действия, указанные в песне:

Пенье птиц повсюду слышу (*поднимите руки к ушам, откройте и закройте пальцы рук, изображая клюв птицы*),

Вижу небо голубое (*поднимите руки через стороны вверх*).

Дождик капает по крыше (*изобразите капли дождя, постукивая пальцами по лицу*),

Ветер манит за собою (*помащите обеими руками*).

Розы лепестка коснусь (*покажите, что прикасаетесь к цветку или нюхаете его*)

Иль пройду я мимо сада (*пройдитесь*),

Знаю я печаль и грусть (*коснитесь руками уголков губ и легонько опустите их вниз*),

Но в душе – любовь и радость (*разведите руки*).

Бог глаза мне дал – я вижу (*коснитесь глаз*)

Мир огромный пред собою (*вытяните руки вперед и разведите их в стороны*).

Вижу, бабочки летают (*соедините большие пальцы и подвигайте остальными, изображая, как порхает бабочка*),

Солнце светит над Землею (*очертите руками круг*).

Он мне уши дал – я слышу (*приставьте к ушам согнутые лодочкой ладошки*)

Много звуков над собою (*вытяните руки вверх и подвигайте пальцами*).

Слышу, как смеется мама (*улыбнитесь*),

Нежно шепчет: «Я с тобою!» (*укажите на себя*).

Дал мне Бог и ум, и сердце (*укажите на голову и на сердце*),

Создал Землю, все живое (*очертите руками круг*).

Как Ему я благодарен,

Что любовь Его со мною (*приложите руки к сердцу*).

Обсуждение

- Откуда мы знаем, что Небесный Отец нас любит?
- Что ты чувствуешь, зная, что ты дитя Небесного Отца и что Он любит тебя?

Заключение

Песня

Попросите детей спеть первый куплет песни «Я Господне дитя».

Подчеркните: слова этой песни говорят нам, что каждый из нас – любимое дитя нашего Небесного Отца. Это Он задумал, чтобы мы явились на Землю и обрели наши физические тела. Он также задумал, чтобы у нас были родители, которые бы любили и учили нас, дабы мы могли вернуться к Нему и снова жить вместе с Ним.

Свидетельство

Поделитесь с детьми свидетельством о том, что Небесный Отец любит нас. Ведь это Он дал нам физическое тело, прекрасную Землю, на которой мы можем жить, и семью, которая нас любит.

Призовите детей вечером помолиться Небесному Отцу и поблагодарить Его за то, что мы смогли прийти на Землю.

Попросите кого-нибудь из детей прочитать заключительную молитву.

Дополнительные задания

Выберите из следующих заданий те, что больше всего подходят для детей вашего класса. Вы можете выполнить их по ходу урока либо для повторения или заключения. Дополнительные указания вы найдете в «Информации о курсе» раздела «В помощь учителю».

1. Разрежьте бумажную цепочку из кукол на отдельные фигурки и раздайте каждому ребенку по одной фигурке. Попросите их раскрасить или нарядить кукол. После того как дети закончат работу, попросите их показать своих кукол остальным ученикам. Отметьте: все куклы получились разными и очень красивыми. Напомните детям: хотя мы похожи на этих кукол, нет ни одного человека, который был бы как две капли воды похож на другого.
2. Рассадите детей в кружок. Бросьте кому-нибудь из детей мешочек с фасолью или какой-нибудь мягкий предмет и задайте при этом вопрос на тему урока. Попросите ребенка ответить на заданный вопрос и бросить мешочек с фасолью обратно. Повторяйте до тех пор, пока все дети не ответят по крайней мере на один вопрос. Задайте следующие вопросы или придумайте вопросы сами:
 - Где все мы жили перед тем, как прийти на Землю? (На Небесах.)
 - С кем мы жили? (С Небесным Отцом и Иисусом Христом и со всеми остальными.)
 - Где мы живем сейчас? (На Земле.)
 - Как выглядят наши души? (Так же, как и наши физические тела.)
3. Раздайте детям по листку бумаги и карандашу или фломастеру и попросите их нарисовать картинки, которые напоминали бы им, что Небесный Отец любит их.
4. Попросите детей встать и сыграть в игру «Учитель говорит». Объясните: дети должны делать то, что вы им скажете, только тогда, когда вы произнесете слова: «Учитель говорит». Попросите их проделать разные движения: коснуться плеч, повернуться вокруг себя и так далее. При этом иногда произносите слова: «Учитель говорит», а иногда просто велите им что-нибудь сделать. Если кто-то из детей выполнит команду учителя, когда тот *не* произнес фразу: «Учитель говорит», он должен сесть на стул и сидеть до конца игры. Повторите игру столько раз, сколько посчитаете нужным.

Напомните детям: это их физические тела дают им возможность производить все эти действия.

Я сделал выбор следовать за Иисусом

Цель урока

Помочь каждому ребенку понять, что в предземной жизни он жил с Небесным Отцом и Иисусом и сделал выбор следовать за Ними.

Подготовка к уроку

1. Помолившись, внимательно прочитайте Иов 38:7, Моисей 4:1–4, Авраам 3:24–28 и Символы веры 1:1. См. также *Основы Евангелия* (31110 173), глава 3.
2. Подготовьтесь напеть мелодию и исполнить первый куплет песни «Я Господне дитя» (*Гимны и песни для детей*, стр. 2). Слова этой песни помещены в конце данного руководства.
3. Вам понадобятся следующие материалы:
 - а) Библия и Драгоценная Жемчужина;
 - б) карточка ВИ (см. урок 1);
 - в) иллюстрация 2-3: «Иисус Христос» (комплект иллюстраций «Евангелие в искусстве» 240; 62572); иллюстрация 2-4: «Предземная жизнь».
4. Если вы захотите выполнить на уроке дополнительные задания, подготовьтесь к ним заранее.

Рекомендуемый порядок проведения урока

Попросите одного из детей прочитать вступительную молитву.
Если вы дали детям задание на неделю, проконтролируйте его выполнение.

Мы дети Божьи

Концентрация внимания

Объясните: сейчас вы будете напевать мелодию одной песни, а дети должны внимательно слушать и, когда вы закончите пение, угадать, что это за песня. Напойте мотив песни «Я Господне дитя».

- Мотив какой песни я вам напела?
- Кто ты такой, судя по словам этой песни?

Попросите детей спеть первый куплет этой песни.

Повторение

Напомните детям: на предыдущем уроке говорилось о том, где мы жили до того, как пришли на эту Землю.

- Где мы жили до того, как пришли на эту Землю?
- С кем мы жили на Небесах?
- Что делает всех нас братьями и сестрами? (Мы все – дети нашего Небесного Отца.)

На Небесах мы приняли одно важное решение

Выступление учителя

Скажите детям: сейчас они узнают о чем-то очень важном, что произошло еще до нашего рождения, когда мы жили с Небесным Отцом.

Покажите иллюстрацию 2-4: «Предземная жизнь». Объясните: на этой иллюстрации художник изобразил Небеса такими, какими они ему представляются. Скажите детям: на Небесах все мы были духами, гуляли и разговаривали с Небесным Отцом. Попросите детей подумать над тем, какой, в их представлении, могла быть их жизнь

с Небесным Отцом. Помогите им представить себе, как это было бы чудесно – иметь возможность видеть Его и пребывать с Ним.

Расскажите детям: когда мы были на Небесах, Небесный Отец созвал нас на одно великое собрание. Там были все дети Небесного Отца. Небесный Отец хотел поговорить с нами.

Объясните: Небесный Отец сказал, что нам нужно будет на время покинуть Его и отправиться в путешествие, чтобы обрести физическое тело и научиться выбирать истину. Небесный Отец сказал, что Он предоставит нам место, где мы сможем все это делать.

- Куда по желанию Небесного Отца мы должны были отправиться? (На Землю.)

Небесный Отец сказал нам: когда мы окажемся на Земле, мы не будем помнить о жизни с Ним. Он также сказал нам, что нам нужен будет Кто-нибудь, Кто помог бы нам вернуться на Небеса, чтобы вновь жить с Ним после того, как закончится наше земное бытие. Он обещал послать к нам Кого-то, Кто смог бы помочь нам.

Обсуждение

Что вы чувствуете, зная, что Небесный Отец настолько любил нас, что послал Кого-то помочь нам вернуться обратно на Небеса и жить с Ним?

Объясните: когда Небесный Отец сказал нам, что Он собирается послать на Землю Кого-то, Кто помог бы нам, мы все вскрикнули от радости (см. Иов 38:7).

Покажите иллюстрацию 2-3: «Иисус Христос».

- Кто это такой?

Объясните: Иисус жил с нами на Небесах. Он – самый первый из духовных детей нашего Небесного Отца.

Символ веры

Скажите детям: в нашей Церкви имеются важные положения, называемые Символами веры, где говорится, во что мы верим. Помогите детям запомнить первую часть первого Символа веры: «Мы верим в Бога, Вечного Отца, и в Сына Его, Иисуса Христа».

Скажите детям, что Бог, Вечный Отец – это еще одно имя Небесного Отца.

Рассказ из Священного Писания и обсуждение

Скажите детям: Небесный Отец спросил, кого Ему следует послать, чтобы обучать нас. Откройте Драгоценную Жемчужину (Авраам 3:27) и прочитайте классу ответ Иисуса: «Вот Я, пошли Меня». Иисус сказал, что будет делать все, что Небесный Отец захочет от Него, чтобы помочь нам. Прочитайте классу заключительную часть Моисей 4:2 (начиная со слова *Отче*). Еще Иисус сказал, что все почести Он предоставит Небесному Отцу. Кратко объясните значение слова *почести*.

- Как вы можете показать, что Иисус любил Небесного Отца? (Он с готовностью делал то, что Небесный Отец хотел от Него.)
- Кого еще любит Иисус? (Нас.)

Подчеркните любовь Иисуса к Небесному Отцу и к нам, повторив с детьми, что был готов сделать Иисус.

Иисус Христос был готов:

- прийти на Землю, чтобы помочь нам;
- свидетельствовать о Небесном Отце;
- учить нас тому, как нужно жить, чтобы быть счастливыми;
- показать нам, что делать, чтобы мы могли снова жить с Небесным Отцом;
- умереть за нас.

Расскажите: другой духовный сын Бога, по имени Люцифер, также хотел, чтобы его послали на Землю, чтобы помочь нам. Он сказал Небесному Отцу, что придет на Землю и заставит всех нас делать то, что истинно. Он не разрешит нам выбирать самим. Люцифер хотел, чтобы Небесный Отец отдал ему все почести и славу.

Прочитайте классу Авраам 3:27 о решении, которое принял Небесный Отец: «Я пошлю первого».

- Кого Небесный Отец выбрал Себе в помощники?

Объясните: Люцифер очень рассердился, что его не выбрали. Он не принял план Небесного Отца. Вместо этого Люцифер начал на Небесах великую войну. Это не была война с пушками и бомбами, но это была война словами, попытка увлечь всех за собой. Люцифер убедил некоторых из наших духовных братьев и сестер в том, что он не зло, и, а на самом деле хороший, и они решили последовать за ним, а не за Иисусом.

Скажите детям, что Люцифера еще называют сатаной или дьяволом.

Обсуждение

- А за кем вы решили следовать: за Иисусом или за сатаной?

Пусть встанут те дети, которые решили следовать за Иисусом. Объясните: все они решили следовать за Иисусом, поэтому все должны встать.

Объясните: мы знаем, что последовали за Иисусом, потому что мы здесь, на Земле. Тем духам, которые приняли решение следовать сатане, не было позволено родиться на Земле и получить физическое тело.

Скажите детям: вы очень рады, что последовали за Иисусом. Скажите им: вы гордитесь ими, поскольку они решили следовать за Иисусом, а не за сатаной. Похвалите детей за то, что они сделали верный выбор.

Мы хотим и дальше следовать за Иисусом Христом

Выступление учителя

Помогите детям понять: никто не заставлял их следовать за Иисусом. У них был выбор. Они могли последовать за сатаной. Но они выбрали верный путь.

Скажите детям: на Земле у них есть точно такой же выбор. Сатана все еще пытается сделать так, чтобы мы последовали за ним. Небесный Отец хочет, чтобы мы следовали за Иисусом, так как это путь к счастью и возможность снова жить с Небесным Отцом и Иисусом. Но нас никто не заставляет следовать за Иисусом. Мы сами для себя решаем, хотим ли мы делать то хорошее, что угодно Иисусу, или то плохое, чего хочет сатана.

Карточка ВИ

Покажите карточку ВИ. Попросите детей сказать, чье это изображение. Прочитайте слова, написанные на карточке, указывая на них. Потом попросите детей произнести вместе с вами: «Я выберу истину».

Обсуждение

Попросите детей ответить на следующие вопросы (или те, которые вы придумаете сами) о том, что они могли бы сделать, чтобы следовать за Иисусом:

- Если вы решили следовать за Иисусом, то что бы вы сделали, если бы случайно обидели кого-нибудь?
- Как вы будете себя вести в классе, если вы решили следовать за Иисусом? (Пусть дети покажут, как они тихо сидят, слушают и не мешают другим детям.)
- Если вы решите следовать за Иисусом, то что вы сделаете или скажете, если кто-нибудь даст вам подарок или сделает что-нибудь хорошее для вас?
- Если вы решили следовать за Иисусом, то как бы вы отнеслись к тому, кто обидел вас?

Снова обратите внимание детей на карточку ВИ и попросите их повторить написанные на ней слова.

Заключение

Свидетельство

Поделитесь с детьми свидетельством: до того, как прийти на Землю, каждый из детей сделал выбор. Мы выбрали решение следовать за Иисусом Христом и снова будем жить с Ним и с Небесным Отцом, если будем делать то, что Иисус учил нас делать.

Объясните: каждую неделю в классе дети будут узнавать о чем-то таком, что Иисус хочет, чтобы мы делали.

Попросите детей поблагодарить Небесного Отца в своих молитвах за то, что Он послал на Землю Иисуса, чтобы Он был нашим Спасителем. Предложите им попросить Небесного Отца помочь им принимать верные решения, чтобы они могли когда-нибудь снова жить с Ним и с Иисусом.

Попросите кого-нибудь из детей прочитать заключительную молитву.

Дополнительные задания

Выберите из следующих заданий те, что больше всего подходят для детей вашего класса. Вы можете выполнить их по ходу урока либо для повторения или заключения. Дополнительные указания вы найдете в «Информации о курсе» раздела «В помощь учителю».

1. Попросите детей посмотреть на их колечки ВИ. Если у кого-то из детей нет колечка ВИ, обвяжите каждому его пальчик шнурком наподобие колечка. Скажите детям: эти колечки будут напоминать им о том, что они решили следовать за Иисусом и должны продолжать принимать верные решения.
2. Спойте или продекламируйте первый куплет песни «Когда-то я на Небе жил» (“I Lived in Heaven”, *Children’s Songbook*, p. 4):

Когда-то я на Небе жил –
 Отец Небесный был со мной.
 Но Он меня благословил
 Для жизни праведной земной.
 Стал светом в жизни христиан
 И целью радостной моей
 Чудесный этот Божий план
 Спасенья вечного людей.

После того как вы споете куплет, задайте по его содержанию примерно такие вопросы (при необходимости повторите строки песни, чтобы помочь детям ответить на вопросы):

- О чем говорится в этой песне? Когда вы там жили?
- С кем вы там жили?
- Что делал Небесный Отец, когда мы пребывали с Ним на Небесах?
- В чем заключался Его план?

Спойте второй куплет песни и задайте вопросы.

Отец сказал, что нужен Кто-то,
 Кто б мог Свою любовь отдать
 И жизнь Свою за то, чтоб люди
 Смогли на Небе жить опять.
 Был и другой, кто добивался
 Взять больше почестей с Земли.
 Иисус на это отозвался,
 Сказав: «Отец, Меня пошли».
 Тогда Твоя да будет слава,
 Чтоб, избавляясь от грехов,
 Вернулись люди к жизни правой,
 Неся с собою свет Христов.

(© 1987 by Janeen Jacobs Brady. Используется с разрешения.)

3. Попросите детей нарисовать, как они представляют себе Небеса.

4. Подготовьтесь спеть песню «Я исполню Божий план» (“I Will Follow God’s Plan”, *Children’s Songbook*, p. 164) или продекламировать ее слова.

Я исполню Божий план

Знаю я: моя жизнь – Божий дар,
И она протекает по Божьему плану.
Цель у праведной жизни есть только одна,
К ней я буду идти неустанно.
Жизнь когда-то на Небе моя началась,
Но решение я принимаю:
За любовь и за Божие слово держась,
В славный дом на Земле отправляюсь.
Чтобы там, на Земле, Божий свет отыскать
Он нас должен вести на собою.
Буду страстно молиться, трудиться и знать:
Счастье это дано мне Тобою.
Знаю я: Ты на Небе, Спаситель Ты мой.
Знаю, будешь навечно Ты с нами.
Обещаю, что буду идти за Тобой,
Мой Спаситель, Твоими путями.

Я могу принимать верные решения

Урок
5

Цель урока

Помочь детям понять: мы можем выбирать истину, потому что Небесный Отец дал нам такую свободу.

Подготовка к уроку

1. Помолившись, внимательно прочитайте от Матфея 21:14–16 и Учение и Заветы 37:4. См. также *Основы Евангелия* (31110 173), глава 4.
2. Подготовьтесь спеть или продекламировать слова песни «Выбирай верный путь» («Choose the Right Way», *Children's Songbook*, р. 160). Слова этой песни помещены в конце руководства.
3. Если во время следующего занятия вы захотите выполнить задание 1 раздела «Дополнительные задания» урока 6, заранее напишите записку следующего содержания, которую каждый ребенок должен будет отнести домой и показать родителям:

«Пожалуйста, расскажите (имя ребенка), как было выбрано его имя, чтобы мы могли поговорить об этом на следующем занятии. Спасибо».

Если во время следующего занятия вы захотите выполнить задание 2 раздела «Дополнительные задания» урока 6, заранее напишите для каждого ребенка записку с просьбой дать ему на следующее занятие семейную фотографию (если вы захотите выполнить оба задания, включите в эту основу записку и просьбу, приведенную выше).

4. Вам понадобятся следующие материалы:
 - а) Библия или экземпляр Учения и Заветов;
 - б) карточка ВИ (см. урок 1);
 - в) чаша с небольшими разноцветными предметами, например, конфетами или блестящими камешками. Предметы одного и того же цвета должны быть в достаточном количестве, чтобы каждый ребенок мог взять предметы нескольких цветов.
 5. Если вы захотите выполнить на уроке дополнительные задания, подготовьтесь к ним заранее.
-

Рекомендуемый порядок проведения урока

Попросите одного из детей прочитать вступительную молитву.

Если вы дали детям задание на неделю, проконтролируйте его выполнение.

Небесный Отец и Иисус Христос хотят, чтобы мы сами выбирали, как нам поступать

Концентрация внимания

Покажите чашу с набором небольших предметов и дайте возможность каждому ребенку выбрать один из них. Скажите детям, что только что они приняли решение. Каждый день нам приходится принимать много решений.

- Какие решения вы сегодня приняли? (Ответы могут быть такими: что они решили на себя надеть, что съесть на завтрак или чем решили заняться в свободное время.)

Выступление учителя	<p>Скажите детям: принятие решений – очень важная часть земной жизни. Некоторые решения принимаются легко, другие – с большим трудом. Право выбора было дано нам, когда мы жили на Небесах с Небесным Отцом и Иисусом Христом.</p> <p>Напомните детям: еще до того, как мы пришли на Землю, Небесный Отец созвал нас на собрание. Выясните, помнят ли они с прошлого урока, что произошло на том собрании. Если не помнят, то вкратце повторите следующие мысли.</p> <p>На этом собрании Небесный Отец представил Свой план, чтобы помочь нам стать такими, как Он. Мы приняли решение следовать этому плану, поэтому каждый из нас пришел на Землю и получил физическое тело. Если, живя на Земле, мы соблюдаем заповеди, мы получим возможность снова вернуться и жить с Небесным Отцом. Иисус Христос вызвался прийти на Землю и показать нам, что мы должны делать, чтобы снова вернуться жить с Небесным Отцом. Люцифер хотел прийти на Землю и заставить каждого соблюдать заповеди. Он хотел лишить людей возможности выбирать самим. Но Иисус захотел следовать плану Небесного Отца. Он хотел, чтобы люди сами могли выбирать, как им жить.</p> <p>Объясните: Небесный Отец знал, что для нас будет лучше, если мы будем выбирать сами. Только так мы сможем научиться принимать верные решения. Возможность выбирать самим называется свободой выбора. Попросите детей повторить несколько раз слова «свобода выбора».</p> <p>Объясните, что Люцифер (которого называют также сатаной) и его последователи все еще воюют против плана Небесного Отца. Они хотят, чтобы мы воспользовались нашей свободой выбора и вместо того, чтобы следовать за Иисусом и делать то, что верно, последовали за ними.</p>
Карточка ВИ	<p>Покажите карточку ВИ.</p> <ul style="list-style-type: none"> • Что захотел сделать Иисус, чтобы помочь нам выбирать истину? (Он захотел прийти на Землю и научить нас тому, что истинно, чтобы мы могли выбирать с умом.) <p>Покажите слова на карточке ВИ. Произнесите их сами, а потом попросите детей повторить их вместе с вами.</p>
Рассказ из Священного Писания	<p>Дети могут выбирать правильные поступки</p> <p>Перескажите детям следующий рассказ из Евангелия от Матфея 21:14–16. Объясните: некоторые первосвященники не верили, что Иисус Христос – это Спаситель, Тот, Кого Небесный Отец послал на Землю, чтобы помочь им. Они пристально следили за Иисусом, стараясь обнаружить в Его действиях что-нибудь несправедливое, за что они могли бы Его убить.</p> <p>Объясните: после того, как Иисус исцелил слепых и калек в храме, первосвященники очень на Него рассердились. Когда дети начали кричать и петь хвалу Иисусу, священники еще больше разозлились. Они захотели, чтобы Иисус остановил детей. Но вместо этого Он спросил священников: разве они не читали в Священных Писаниях, что малые дети будут хвалить Его?</p> <p>Подчеркните, что как дети из этого рассказа, так и дети из вашего класса могут сделать свой выбор: они могут следовать за Иисусом и восхвалять Его.</p>
Священное Писание	<p>Откройте Учение и Заветы и прочитайте классу Учение и Заветы 37:4: «Пусть каждый человек избирает для себя». Поясните: в этом месте Священного Писания под словами <i>каждый человек</i> подразумеваются все люди. Мы все можем выбирать, что нам делать. Попросите детей встать и повторить эту фразу.</p>
Карточка ВИ	<p>Укажите на карточку ВИ и попросите детей снова повторить написанные на ней слова.</p>
	<p>Мы можем выбрать истину</p>
Рассказ	<p>Расскажите детям историю об одной девочке, которая выбрала то, что хотел от нее Иисус. Однажды воскресным утром Валя проснулась явно не в духе. Накануне она очень поздно легла спать, а вставать ей нужно было спозаранку. Ей пришлось ждать своей</p>

очереди в ванную. Потом она никак не могла найти туфли. Потом она больно удари-лась ногой о стул. Старший брат ворчал на нее, потому что из-за Вали вся семья могла опоздать.

На уроке Первоначального общества Валя не пела. Валя не улыбалась. Она даже тол-ком не слушала. Ей хотелось только одного – чтобы занятия поскорее закончились. На уроке она сидела на заднем ряду, хмурилась и играла с содержимым своего кармана.

- Какой выбор сделала Валя?

Учительница Вали очень старательно готовилась к этому уроку, и она видела, что Валя ее не слушает. После урока учительница поговорила с Валею наедине. Она поинтере-совалась, в чем дело. Валя расплакалась. Ей самой хотелось быть в хорошем настрое-нии. Ей также хотелось, чтобы хорошее настроение было и у ее учительницы.

Учительница Вали предложила ей эксперимент. Валя подумала, что эксперимент – это что-нибудь забавное. Учительница объяснила: выбирая истину и делая то, что хотел бы Иисус, чтобы мы делали, мы сможем испытать большую радость. Валя согласилась попробовать делать на занятии Первоначального общества в следующее воскресенье то, что было бы приятно Иисусу.

В следующую субботу учительница напомнила Вале об ее обещании. Валя сказала сама себе: «Завтра я буду делать то, что Иисус хочет, чтобы я делала».

В воскресенье утром, проснувшись, Вале не терпелось провести этот эксперимент. Она быстренько собралась в церковь сама и помогла сестренке. Когда Валя пришла на занятие Первоначального общества, она улыбалась. Она спела вступительный гимн и благоговейно сидела во время вступительной молитвы. Мальчик, сидящий с ней по соседству, как и раньше, шепотом обратился к ней, и вскоре Валя уже шепталась с ним и не слушала, о чем говорят на собрании.

Как раз перед тем, как разделиться на классы, Валя взглянула на висящее на стене изображение Иисуса. Она вспомнила, что собиралась делать то, что понравилось бы Иисусу. Валя тихонько прошла в класс и села в первом ряду. Она слушала, о чем гово-рят на уроке, и отвечала на вопросы, которые задавала ей учительница. На душе у Вали было радостно. Ей понравилось выбирать истину. Она почувствовала: выбирая истину и делая то, чего хочет от нее Иисус, она ощущает радость.

Обсуждение

- Почему Валя почувствовала радость?
- Когда вы ощущали радость, потому что выбрали истину?

Заключение

Игра

Попросите детей сжать руку в кулак и отвести большой палец в сторону. Скажите детям: по ходу игры вы будете описывать то, как они могли бы поступить. Если вы назовете то, что хотел бы Иисус, чтобы они сделали, то дети должны поднять вверх большой палец. Если же будете говорить о том, что понравилось бы сатане, они должны указать большим пальцем вниз. Используйте следующие примеры или придумайте их сами:

- Ты решил прийти на урок Первоначального общества.
- Ты решил петь на уроке Первоначального общества, когда руководитель попросил всех спеть.
- Ты решил не закрывать глаза во время молитвы.
- Ты решил привести в церковь друга (подругу).
- Ты решил пошептать со своим другом (подругой) во время принятия причастия.
- Ты решил тихонечко войти в свой класс.
- Ты решил рассмеяться, когда другой ученик споткнулся и упал.
- Ты решил шуметь и мешать другим детям.

- Ты решил помочь учителю выполнить задание, когда он тебя вызвал.
- Ты решил посмеяться над другим учеником, который неверно ответил на вопрос.
- Ты решил внимательно слушать рассказ учителя.

Песня	Руководите детьми во время пения или декламации слов песни «Выбирай верный путь».
Свидетельство	Скажите детям, насколько вы благодарны Небесному Отцу за то, что Он дал нам право выбора. Выразите свою уверенность в способности детей принимать верные решения. Попросите детей подготовиться и рассказать на следующем уроке о том, какие верные решения они принимали на прошлой неделе.
Памятки	Если вы подготовили для детей записки по поводу содержания следующего урока, раздайте их каждому ребенку. Объясните, о чем говорится в этих записках, и попросите детей отдать их родителям. Попросите кого-нибудь из детей прочитать заключительную молитву.

Дополнительные задания

Выберите из следующих заданий те, что больше всего подходят для детей вашего класса. Вы можете выполнить их по ходу урока либо для повторения или заключения. Дополнительные указания вы найдете в «Информации о курсе» раздела «В помощь учителю».

1. Попросите всех детей встать. Пусть кто-нибудь из детей будет ведущим. Дайте ему или ей монетку или пуговицу. Попросите ведущего встать перед классом и спрятать монетку в одной руке. Пусть другие дети догадаются, в какой руке ведущий спрятал монетку. После того как все дети выскажут свои предположения, попросите ведущего показать, в какой руке спрятана монетка. Попросите детей, которые догадались правильно, встать по одну сторону от ведущего, а остальные пусть остаются на местах. Продолжайте игру до тех пор, пока все дети не побывают в роли ведущего.
 - Почему каждый из вас не угадывает каждый раз правильно? (Чтобы угадать правильно, вам не хватило информации.)
 - Может ли быть надежным способом для принятия верных решений?

Помогите детям понять: нам вовсе не нужно гадать о том, какое решение нам следует принять. Иисус научил нас тому, что мы должны делать. Если мы будем делать то, что Небесный Отец и Иисус хотят, чтобы мы делали, мы всегда будем принимать верные решения.

2. Раздайте детям бумагу и фломастеры и попросите их нарисовать, как на уроках Первоначального общества они делают то, что Иисус Христос просил их делать. Например, они могут нарисовать, как они тихо сидят, поют, помогают учительнице или бесшумно ходят.
3. Помогите детям спеть песню «Слушай, слушай» (“Listen, Listen”, *Children’s Songbook*, р. 107) или продекламировать ее слова, выполняя при этом указанные движения:

Слушай, слушай, слушай, слушай (*сложите ладошку лодочкой и приложите к уху*)
 То, что шепчет Дух Святой (*коснитесь указательным пальцем губ*).
 Слушай, слушай, сердцем слушай (*положите ладонь на левую сторону груди в области сердца*)
 Тихий, кроткий голос Мой (*сложите ладошку лодочкой и приложите к уху*).

Повторите песню несколько раз и помогите детям запомнить наизусть ее слова.

Цель урока

Помочь каждому ребенку понять: Небесный Отец задумал так, чтобы каждый ребенок рос в семье.

Подготовка к уроку

1. Помолившись, внимательно прочитайте от Луки 1:26–38 и от Матфея 1:18–25.
2. Вырежьте из бумаги следующие буквы высотой примерно в семь или десять сантиметров:

СЕМЬЯ

3. Подготовьтесь спеть песню «Счастливая семья» («A Happy Family», *Children's Songbook*, p. 198) или продекламировать ее слова. Слова этой песни помещены в конце данного руководства.
4. Вам понадобятся следующие материалы:
 - а) Библия;
 - б) фотография вашей семьи (по желанию);
 - в) бумага и карандаши или фломастеры;
 - г) иллюстрация 2-5: «Благовещение»; иллюстрация 2-6: «Рождество» (комплект иллюстраций «Евангелие в искусстве» 201; 62495).
5. Если вы захотите выполнить на уроке дополнительные задания, подготовьтесь к ним заранее.

Примечание. Учитывайте семейные особенности ваших учеников. Помогите детям понять, что главное – не количество человек в семье, а взаимная любовь и забота.

Рекомендуемый порядок проведения урока

Попросите одного из детей прочитать вступительную молитву.

Если вы дали детям задание на неделю, проконтролируйте его выполнение. Можно попросить всех детей рассказать о том, как на прошлой неделе они выбирали праведные поступки.

Семья – часть плана Небесного Отца

- Где вы жили перед тем, как пришли на Землю?

Напомните детям: каждый из нас решил следовать плану Небесного Отца и прийти на Землю. Скажите детям: когда мы пришли на Землю, Небесный Отец благословил нас людьми, которые помогают нам и любят нас.

Скажите детям: вы дадите им ключи-подсказки, чтобы они смогли отгадать, что это за люди. Пусть дети по очереди поднимут каждую букву, составляющую слово *семья*. Попросите детей назвать каждую букву. Затем дайте им слова, которые служат ключом-подсказкой. Выделенные жирным шрифтом буквы ключей-подсказок совпадают с буквами этого слова. Несколько таких ключей-подсказок приведено на следующей странице.

Концентрация
внимания

1. **Сестры и братья** – его часть.
2. **Единство** – его часть.
3. **Мама** – его часть.
4. **Любовь** – его часть.
5. **Я** – тоже его часть.

После того как вы дадите детям все ключи-подсказки, повторите вместе с ними слово *семья*.

Обсуждение

- Для чего нам нужны семьи?

Объясните детям: когда мы были совсем маленькими, нам нужен был кто-то, кто ухаживал бы за нами. В Своем плане Небесный Отец предусмотрел, чтобы мы жили в семье, где нас любят и заботятся о нас. Когда мы подрастаем, в семье нас учат и помогают принимать мудрые решения.

Небесный Отец предусмотрел, чтобы Иисус Христос родился в семье

Рассказ из Священного Писания и обсуждение

Объясните: Небесный Отец предусмотрел в Своем плане праведную семью для Иисуса Христа. Мужчина и женщина, выбранные Им для того, чтобы любить Иисуса и ухаживать за Ним на Земле, любили Небесного Отца и соблюдали Его заповеди.

Покажите иллюстрацию 2-5: «Благовещение» и расскажите историю из Евангелия от Луки 1:26–38 о явлении Марии Ангела Гавриила.

- Что за женщина изображена на этой иллюстрации? (См. от Луки 1:27.)
- Что за мужчина изображен на этой иллюстрации? (См. от Луки 1:26.)

Объясните: Мария, увидев Ангела, удивилась и немного смутилась. Однако она горела желанием сделать все, чего хотел от нее Небесный Отец (см. от Луки 1:29, 38).

- Что Ангел Гавриил сказал Марии? (См. от Луки 1:31–32.)
- Кто должен был стать отцом ребенка? (Небесный Отец.)

Покажите иллюстрацию 2-6: «Рождество».

- Что за мужчина изображен на этой иллюстрации?

Скажите детям, что Иосиф был праведным человеком. Небесный Отец выбрал его, чтобы он стал мужем матери Иисуса, любил бы Его и ухаживал бы за Ним. Объясните: еще до рождения Иисуса Ангел Небесный явился также и Иосифу. Кратко расскажите историю из Евангелия от Матфея 1:18–25. Прочитайте классу о том, что Ангел сказал Иосифу (см. от Матфея 1:21).

- Как Ангел велел Марии и Иосифу назвать младенца?

Объясните, что имя *Иисус* означает Спаситель. Иисус должен был спасти всех нас от наших грехов и помочь нам вернуться к вечной жизни с Небесным Отцом. Пророки, которые жили на Земле еще до рождения Иисуса, предсказывали, что нашего Спасителя будут звать Иисус Христос. Слово *Христос* означает «помазанник», то есть «избранный Небесным Отцом».

- Для чего Иисусу нужна была семья?

Наши домашние любят нас

Выступление учителя

Объясните: семьи могут быть самые разные. В одних семьях есть оба родителя, в других только один. В одних семьях много детей, в других мало или всего один ребенок. В некоторых семьях дети, родители, бабушки и дедушки, тети и дяди живут все вместе. Некоторые дети живут вместе со взрослыми, которые не являются их родственниками, но любят их и ухаживают за ними. Домашние могут отдыхать и проявлять любовь друг к другу по-разному. Самое главное, чтобы домашние любили и заботились друг о друге. У каждого человека должна быть семья.

Обсуждение	<ul style="list-style-type: none"> • Как ваши домашние заботились о вас, когда вы были совсем маленькими? • Как ваши домашние заботятся о вас сейчас? • Как вы заботитесь о своих домашних?
Общая беседа	Покажите свою семейную фотографию, если вы ее принесли. Покажите на фотографии всех своих домашних и расскажите, почему каждый из них по-своему дорог вам. Пусть дети расскажут о своих семьях. Пусть каждый ребенок припомнит момент, когда он почувствовал радость от сознания того, как его любят в его семье.

Наши домашние помогают нам

Обсуждение	<p>Попросите детей послушать несколько примеров о том, как домашние помогают друг другу и любят друг друга. Приведя свои примеры, попросите детей рассказать, как эти люди проявляли любовь друг к другу. Приведите следующие примеры или придумайте их сами:</p> <ul style="list-style-type: none"> • Маленький братишка Кирилл Эрик боялся засыпать в темноте, поэтому Кирилл помог ему помолиться перед сном. Потом Кирилл спел Эрику колыбельную песенку, чтобы братишка быстрее заснул. • Мама Кати работала в ночную смену. Катя вырезала из бумаги сердечко и написала на нем, что она очень ее любит. Она положила записку на мамину подушку, чтобы та, придя домой, прочитала ее. • Бабушка Яна каждую неделю занималась с ним и помогала учиться правильно писать слова на уроках в школе. Ее помощь и похвала помогли ему выучить правописание всех слов, встречавшихся в домашних заданиях. • Алеша решил прочитать Книгу Мормона до своего крещения. Каждый вечер старшая сестра садилась вместе с ним и слушала, как он читает. Она помогала Алеше понять значение трудных слов. С помощью сестры он выполнил поставленную цель. • Света случайно услышала, как ее одноклассники дразнят ее младшего братишку. Он уже готов был расплакаться, поэтому Света вывела его на улицу и стала играть с ним. Позже она сказала своим одноклассникам, что они не должны дразнить малышей.
Предметный урок	Поднимите руку с растопыренными пальцами. Объясните, что члены семьи могут вместе работать, как все пальцы на руке. Попросите детей попробовать поднять свои Священные Писания или какой-нибудь другой предмет одной рукой, без помощи большого пальца. Объясните: они все-таки смогли поднять предмет четырьмя пальцами, однако сделать это было бы гораздо легче, если бы одновременно работали все пять пальцев. Напомните детям: каждый член семьи дорог и нужен всем остальным. Члены семьи смогут добиться гораздо большего, если будут трудиться все вместе.
Задание по рисованию	Раздайте детям бумагу и фломастеры или карандаши и попросите их нарисовать своих домашних. Попросите их написать под каждым рисунком фразу <i>Мои домашние любят меня</i> .

Заключение

Песня	Спойте с детьми песню «Счастливая семья» или продекламируйте ее слова.
Свидетельство	<p>Поделитесь с детьми свидетельством: Небесный Отец хочет, чтобы всех нас любили и обо всех нас заботились в семье. Напомните детям: все семьи разные и каждая семья – особенная. Засвидетельствуйте, что они могут сделать многое, чтобы помочь своим домашним чувствовать себя счастливыми.</p> <p>Попросите детей показать свои рисунки домашним и сказать им, как сильно они их любят.</p> <p>Пригласите кого-нибудь из детей прочитать заключительную молитву и поблагодарить Небесного Отца за свои семьи.</p>

Дополнительные задания

Выберите из следующих заданий те, что больше всего подходят для детей вашего класса. Вы можете выполнить их по ходу урока либо для повторения или заключения. Дополнительные указания вы найдете в «Информации о курсе» раздела «В помощь учителю».

1. Если это соответствует культурным традициям вашей страны, дайте каждому ребенку задание узнать, почему его или ее так назвали. Вы сможете это сделать, если в конце урока 5 раздали детям записки с просьбой рассказать ребенку, как было выбрано его имя (см. стр.21). В классе объясните: во время нашего рождения или заранее наши домашние выбирают для нас имя. Попросите детей рассказать, как выбрали их имя. (По возможности в течение недели свяжитесь с родителями ваших учеников и напомните им, чтобы дети подготовились рассказать на уроке о том, как им выбрали имя.)
2. Попросите каждого ребенка принести из дома свою семейную фотографию (в начале урока соберите их и положите на своем столе). Попросите детей по очереди показать свои фотографии и назвать одну или две причины, почему они любят своих домашних. (Если вы собираетесь также выполнить дополнительное задание 1, то вы должны были приписать в записке для родителей в конце урока 5 просьбу – дать ребенку на следующее занятие семейную фотографию.)
3. Спойте с детьми песню «Вот мы вместе» (“Here We Are Together”, *Children’s Songbook*, p. 261) или продекламируйте ее слова, перечисляя всех членов семьи:
Вот мы вместе всей семьей –
Папа, мама, брат с сестрой.
Все собрались вчетвером
Этим ясным летним днем.

Продекламируйте дополнительные куплеты, подставляя слова «дедушка», «бабушка», «тетя» и «дядя» до тех пор, пока не перечислите всех членов семьи.

Напомните детям: Небесный Отец задумал, чтобы все они жили в семье, где все любят их и заботятся о них.
4. Попросите детей обвести свою руку на листе бумаги. Пусть дети нарисуют на каждом из пальцев по личику, будто это члены их семьи, или нарисуют посередине ладонки сердечко, чтобы выразить свою любовь. Напомните детям, что члены семьи похожи на пальцы на руке: каждый из них особенный.
5. Попросите детей разыграть по ролям сценки о том, как домашние могут помогать друг другу. Воспользуйтесь сценками из урока или придумайте свои.
6. Продекламируйте стихотворение и помогите детям выполнить необходимые движения.
Моя семья

Как у птиц на деревьях семья (*помащите руками, как крыльями*),
Папа с мамой любят меня (*покажите на себя*).
И напоят всегда, приготовят еду (*сделайте вид, что пьете и едите*),
И научат играть во дворе и в саду (*попрыгайте*).
Потому я с семьей никого не боюсь,
И от счастья весь день я резвлюсь и смеюсь (*попрыгайте и улыбнитесь*).
7. Спойте или продекламируйте следующие слова (их можно спеть на мелодию “The Farmer in the Dell”), попросив детей взяться за руки, встать в круг и вместе походить.

Любят все в семье меня.
Любят все в семье меня.
Хей-хо, в семье – о!
Любят все в семье меня.

Попросите одного из детей встать в середину круга, а остальных спеть следующий куплет песни:

Есть в семье отец у нас:
Детям нужен глаз да глаз.
Хей-хо, в семье – о!
Есть в семье отец у нас.

Повторите куплет, изменяя первую и последнюю строки: *мама есть в семье у нас*. Попросите второго ребенка выйти в круг и встать рядом с первым. Продолжайте игру, перечисляя остальных членов семьи до тех пор, пока все дети не выйдут в центр круга. Когда в центре круга окажутся все дети, спойте первый куплет еще раз.

Рождение Иисуса Христа принесло радость миру

Цель урока

Помочь каждому ребенку испытать радость от того, что Иисус родился на Земле.

**Подготовка
к уроку**

1. Помолившись, внимательно прочитайте от Луки 2:1–20.
2. Принесите календарь-ежегодник или составьте график дней рождения. Для этого разделите плакатик на двенадцать равных отрезков и по порядку напишите на нем названия месяцев – по одному на каждом отрезке.
3. Обратитесь к секретарю Первоначального общества, секретарю прихода или родителям детей и выясните у них дни рождения детей из вашего класса.
4. С одобрения президента Первоначального общества пригласите одну из мам или будущих мам в класс и попросите ее кратко рассказать, как она готовилась (или готовится) к рождению ребенка. Попросите ее рассказать о том волнении, которое она испытывала (или испытывает).
5. Разучите первый куплет гимна «Некогда с Неба» (*Гимны и песни для детей*, стр. 50) или продекламируйте его.
6. Вам понадобятся следующие материалы:
 - а) Библия;
 - б) маленький листок бумаги и карандаш для каждого ребенка;
 - в) клейкая лента или клей;
 - г) иллюстрация 2-6: «Рождение Иисуса» (комплект иллюстраций «Евангелие в искусстве» 201; 62495).
7. Если вы захотите выполнить на уроке дополнительные задания, подготовьтесь к ним заранее.

Примечание. Обсуждая дни рождения детей, проявите деликатность в отношении чувств приемных детей из вашего класса. Помогите им понять, что их рождение тоже было радостным событием.

**Рекомендуемый
порядок
проведения урока**

Попросите кого-нибудь прочитать вступительную молитву.

Если вы дали детям задание на неделю, проконтролируйте его выполнение.

Дни рождения – особенные дни

Концентрация
внимания

Скажите детям, что вы сейчас думаете о каком-то особенном дне. Объясните, что вы дадите им подсказку, и если кто-то догадается, о каком особенном дне вы думаете, то он должен будет поднять руку. Напойте им мелодию песенки «С днем рождения» или дайте какую-нибудь другую очевидную подсказку.

- О каком особенном дне я думаю?
- Что тебе приятнее всего в твоём дне рождения?

Календарик или задание по составлению графика дней рождения	<p>Раздайте детям листочки бумаги и карандаши. Попросите их написать на листочке свое имя. (Если потребуется, помогите им.)</p> <p>Повесьте календарик или график. Прочитайте названия месяцев и попросите детей повторить их вместе с вами. Прочитайте названия месяцев еще раз и спросите, есть ли у кого-нибудь из детей день рождения в этом месяце. Если такие найдутся, то пусть они по очереди подойдут к календару или графику и напишут свои имена под названием этого месяца.</p> <ul style="list-style-type: none"> • Как вы думаете, какие чувства испытывали ваши домашние, когда вы родились?
Приглашенный выступающий	<p>Пусть одна из мам или будущая мама расскажет о своих чувствах, связанных с ожиданием рождения ребенка.</p>
Обсуждение	<p>Поговорите с детьми о том, что делали домашние, чтобы подготовиться к их рождению (например, молились о том, чтобы они родились здоровыми, выбирали для них имя, покупали детскую одежду и все необходимое, выделили место, где они будут спать). Помогите детям понять, что их рождение было радостным и волнующим событием. Если у вас есть дети, расскажите о том, что вы делали и какие чувства испытывали, когда в вашей семье родился ребенок.</p> <p>Напомните детям: рождение и получение физического тела – важная часть плана, задуманного для нас Небесным Отцом.</p>
День рождения Спасителя был особенным	
Выступление учителя	<p>Скажите детям: сейчас они узнают о рождении еще одного ребенка, которого люди ждали долгие годы. Давным-давно Пророки говорили, что однажды родится Спаситель. Спаситель должен был сделать так, чтобы люди смогли вернуться к Небесному Отцу и вновь жить с Ним. И люди с нетерпением ждали этого чудесного события – рождения такого особенного ребенка.</p> <ul style="list-style-type: none"> • Кто был этот ребенок? (Иисус.)
Подготовка к инсценировке	<p>Подчеркните: никто не знал в точности, когда должен будет родиться Иисус. Некоторые родители учили своих детей, чтобы те с нетерпением ждали этого великого события, потому что знали, что Иисус укажет им истинный путь и сделает так, чтобы каждый смог вернуться к Небесному Отцу и жить с Ним. Без Иисуса – нашего Спасителя – никто не смог бы вернуться к Небесному Отцу и жить с Ним.</p> <p>Скажите детям: сейчас им нужно будет представить себе, что они живут в очень давние времена, еще до рождения Иисуса Христа. Попросите их представить себе, что они – дети, живущие неподалеку от Вифлеема. Родители учили вас с нетерпением ждать рождения Спасителя. И вот сегодня ночью вы вышли в поле, чтобы помочь отцу стеречь овец.</p> <ul style="list-style-type: none"> • Как вы думаете, что бы вы взяли с собой, собираясь отправиться со своим отцом стеречь овец? (Какую-нибудь теплую одежду и еду.)
	<p>Попросите детей закрыть глаза и представить себе такую картину:</p> <p>Спускается вечер, и пастухи собирают овец в загон, где они могут спать спокойно до самого утра. В эту дивную ночь мы видим, как на небе появляются звезды, и вот уже все небо усыпано яркими звездами. Вокруг мир и покой. (Вы можете даже выключить свет, чтобы создать полное впечатление темноты.)</p>
Рассказ из Священного Писания и инсценировка	<p>Расскажите историю из Евангелия от Луки 2:8–18 о явлении Ангела пастухам. Во время рассказа прочитайте классу несколько стихов из Библии.</p> <p>Отметьте: пастухи, увидев Ангела, испугались, но Ангел сказал им: «Не бойтесь; я возвещаю вам великую радость» (от Луки 2:10).</p> <p>Пусть дети разыграют пантомиму: как они сначала испугались Ангела, а потом обрадовались, услышав его слова.</p>

Объясните: Ангел рассказал пастухам о рождении Спасителя (см. от Луки 2:11) и о том, где они могут найти Младенца Иисуса (см. от Луки 2:12). Затем пастухи вдруг услышали, как многочисленное воинство небесное славит Бога и поет: «Слава в вышних Богу, и на земле мир, в человеках благоволение!» (от Луки 2:13–14).

Песня

Спойте или продекламируйте первый куплет гимна «Некогда с неба» (*Гимны и песни для детей*, стр. 50). Предложите детям, которые знают слова, спеть вместе с вами.

Был пастухам Иудейских степей
Некогда с Неба глагол явлен сей:
Славься, Господь,
Славься, Господь,
Славься, о Господи, в Небе!
Мир на Землю, людям добро!
Мир на Землю, людям добро!

Продолжение рассказа из Библии и инсценировки

Объясните: когда Ангелы отправились обратно на Небо, пастухи решили отправиться на поиски Младенца Иисуса (см. от Луки 2:15). Пусть дети представят, будто они пошли со своими отцами в Вифлеем, чтобы увидеть Младенца Иисуса. (Можно передвинуться в какое-нибудь другое место в классе.)

Покажите иллюстрацию 2-6: «Рождение Иисуса».

- Кто изображен на этой иллюстрации?

Объясните: пастухи нашли Младенца, как и предсказал им Ангел. Он был в пеленах и лежал в яслях. (Вы можете объяснить, что слова «был в пеленах» означают, что Младенца просто запеленали в кусок ткани.) Пастухи были благодарны за то, что им позволено было услышать об Иисусе и увидеть Его. Они рассказали другим о том, что видели и слышали (см. от Луки 2:18).

Заключение

Общая беседа

Дайте каждому ребенку возможность встать и рассказать об одном из событий, произошедших в ту ночь, когда пастухи стерегли своих овец. Подчеркните: многие люди испытали огромное счастье после стольких лет ожидания рождения Спасителя.

Свидетельство

Скажите детям, насколько вы счастливы, что Иисус Христос пришел на Землю. Поделитесь с детьми свидетельством о том, что Он есть Спаситель мира, и скажите детям: если они будут жить по учениям Иисуса, то смогут когда-нибудь вернуться к Небесному Отцу и жить с Ним.

Предложите детям, придя домой, рассказать о том, что они узнали о рождении Иисуса Христа.

Попросите кого-нибудь из детей прочитать заключительную молитву и предложите ему выразить благодарность за рождение Иисуса.

Дополнительные задания

Выберите из следующих заданий те, что больше всего подходят для детей вашего класса. Вы можете выполнить их по ходу урока либо для повторения или заключения. Дополнительные указания вы найдете в «Информации о курсе» раздела «В помощь учителю».

1. Помогите детям разыграть сценку, повествующую о событиях, происходивших до и после рождения Спасителя. Вы можете принести из дому несложный реквизит, например, шарфы и куклу-младенца.
2. Помогите детям продекламировать слова и проделать движения песни «Я был когда-то маленьким» (“Once I Was a Baby” [слова можно спеть на мотив песни “Once There Was a Snowman”, *Children’s Songbook*, p. 249]). Используйте сгибаемые движения для первого куплета и растягивающие – для второго.

Я был когда-то маленьким,
Как этот белый мишка,
Как эта кукла на тахте,
Как этот вот зайчишка.

Теперь я вырос – во каким!
Почти как стол большой.
Мамулей, папочкой любим
И с доброю душой.

3. Спойте песни «В яслях, не в кроватке» (“Away in a Manger”, *Children’s Songbook*, p. 42), «Колыбельная Марии» (*Посток*, декабрь 1995 г.) или «Спи-усни, родная крошка» (“Oh, Hush Thee, My Baby”, *Children’s Songbook*, p. 48) или продекламируйте их слова. Слова этих песен помещены в конце руководства.
4. Переведите или сделайте для каждого ребенка копию изображения Младенца Иисуса и яслей (помещено в конце руководства). Пусть дети раскрасят ясли, наклеят солому, сухую траву или пряжу, чтобы постель Младенца стала помягче. Помогите детям вырезать рисунки Младенца Иисуса и приклеить их к яслям.

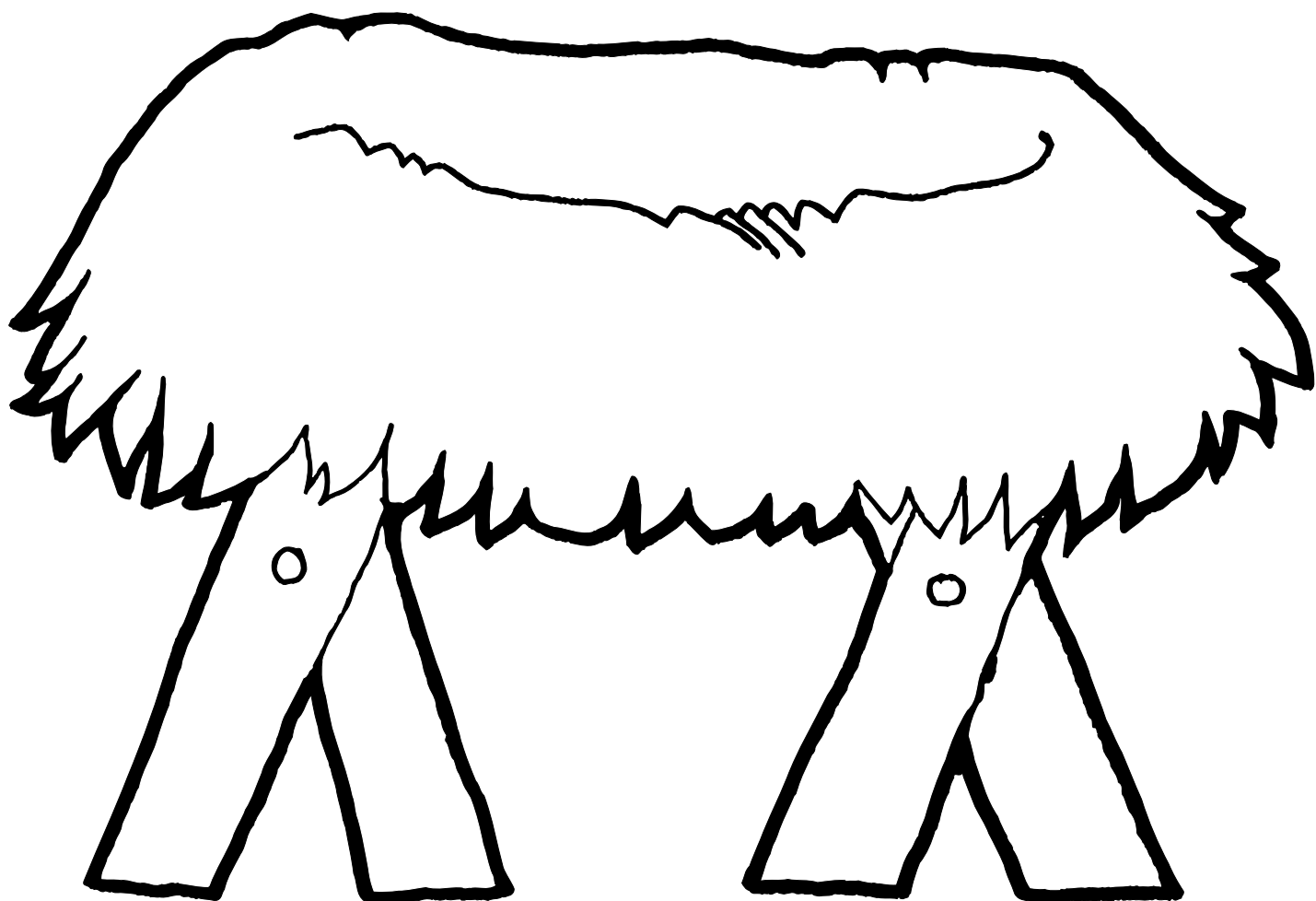
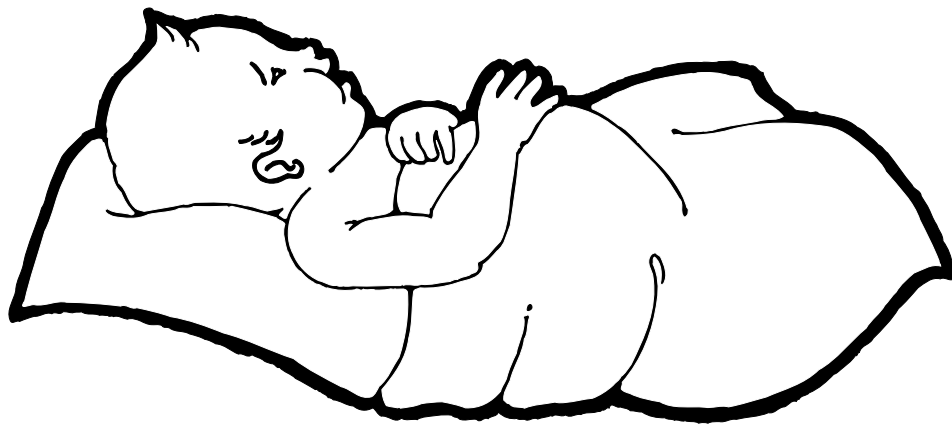

Небесный Отец оберегает меня

Урок
8

Цель урока

Укрепить веру каждого ребенка в то, что Небесный Отец поможет и благословит нас, когда нам это будет необходимо.

Подготовка к уроку

1. Помолившись, внимательно прочитайте историю из Евангелия от Матфея 2:1–15, 19–20.
 2. Приготовьте для каждого ребенка бумажный круг такого размера, чтобы дети смогли нарисовать внутри него свое лицо. Вверху каждого круга сделайте отверстие и напишите по окружности: *Небесный Отец оберегает меня*.
 3. Приготовьтесь поделиться с детьми вашим личным воспоминанием о том, когда вы чувствовали, что Небесный Отец оберегает и защищает вас. Это может быть момент, когда вы избежали какого-то серьезного несчастного случая или разрешили какую-то личную проблему, или же нуждались в утешении. Можно также с разрешения президента вашего Первоначального общества пригласить кого-нибудь из членов прихода или небольшого прихода прийти на урок и рассказать о похожем случае из его жизни.
 4. Приготовьтесь спеть песню «Благодарю, Отец Небесный» («I Thank Thee, Dear Father», *Children's Songbook*, p. 7) или продекламировать ее слова. Слова этой песни помещены в конце руководства.
 5. Вам понадобятся следующие материалы:
 - а) Библия;
 - б) маленький подарок для каждого ребенка, например, цветок, красивый камешек или короткая записка с выражением любви и благодарности;
 - в) фломастеры или карандаши;
 - г) длинная нитка для каждого ребенка;
 - д) иллюстрация 2-7: «Волхвы» (комплект иллюстраций «Евангелие в искусстве» 203; 62120); иллюстрация 2-8: «Бегство в Египет» (комплект иллюстраций «Евангелие в искусстве» 204; 62119); иллюстрация 2-9: «Дэвид О. Маккей в детстве».
 6. Если вы захотите выполнить на уроке дополнительные задания, подготовьтесь к ним заранее.
-

Рекомендуемый порядок проведения урока

Попросите одного из детей прочитать вступительную молитву.
Если вы дали детям задание на неделю, проконтролируйте его выполнение.

Небесный Отец многое делает для нас

Концентрация
внимания

Попросите детей закрыть глаза. Положите каждому ребенку на колени по маленькому подарку, а затем пусть дети откроют глаза. Отведите время, чтобы они могли поделиться своими чувствами об этом сюрпризе.

- Кто, как вы думаете, положил вам на колени этот подарок?
- Как вы думаете, почему вам подарили эти подарки?
- Кто еще делает для нас приятное? (Родители, члены семьи, друзья, Небесный Отец.)

- Что сделал для вас Небесный Отец? (Возможные ответы: задумал наш приход на Землю, дал нам семьи и послал на Землю нашего Спасителя, Иисуса Христа.)

Песня

Спойте вместе с детьми песню «Благодарю, Отец Небесный» или продекламируйте ее слова.

Объясните: Небесный Отец оберегает и успокаивает нас, когда нам нелегко. Если мы по-настоящему верим в Небесного Отца, Он вселит в нас мужество и подскажет, как разрешить наши проблемы.

Небесный Отец оберегал Младенца Иисуса

Рассказ из Священного Писания

Покажите иллюстрацию 2-7: «Волхвы». Расскажите историю из Евангелия от Матфея 2:1–12 о волхвах, которые отправились на розыски Младенца Иисуса.

Объясните: царь Ирод сказал волхвам, что он тоже хотел бы поклониться и показать свою любовь к Младенцу Христу (вы можете объяснить, что Младенец Христос – еще одно имя Младенца Иисуса). Но на самом деле царь Ирод задумал причинить зло Иисусу. Прочитайте классу от Матфея 2:12 и объясните: Небесный Отец оберегал Иисуса и предупредил волхвов, чтобы они не возвращались к царю Ироду.

Рассказ из Священного Писания

Покажите иллюстрацию 2-8: «Бегство в Египет». Расскажите историю из Евангелия от Матфея 2:13–15. Прочитайте классу стих 13 и объясните, что «погубить» означает убить.

- Почему Ангел Господень явился Иосифу? (См. от Матфея 2:13.)
- Почему этот Ангел велел Иосифу отправиться в Египет? (Надо было защитить Иисуса от царя Ирода.)
- Почему царь Ирод хотел убить Младенца Иисуса? (Он боялся, что когда Иисус станет взрослым, Он станет царем вместо него.)

Объясните: Небесный Отец уберег и защитил Иисуса: Он велел Иосифу взять Младенца и Марию и бежать в Египет. Небесный Отец всегда оберегал Иисуса.

Прочитайте от Матфея 2:19–20.

- Почему Ангел опять явился Иосифу? (См. от Матфея 2:20.)
- Почему Иосифу, Марии и Младенцу Иисусу можно было теперь вернуться в Египет? (Царь Ирод умер. См. от Матфея 2:19–20.)

Наш Небесный Отец оберегает нас

Обсуждение

Напомните детям: каждый из нас – дитя нашего Небесного Отца. Он оберегает нас так же, как оберегал Иисуса. Если мы соблюдаем Его заповеди и обращаемся к Нему за помощью, Небесный Отец всегда поможет нам. (Вы можете отметить: Небесный Отец всегда помогает нам, но иногда Он делает это не так, как мы ожидаем.)

- Как вы можете попросить Небесного Отца о помощи? (Помолившись.)
- Как Небесный Отец может помочь вам, когда вы заболели? Когда вам плохо? Когда вы испугались чего-нибудь?

Рассказ

Покажите детям иллюстрацию 2-9: «Дэвид О. Маккей в детстве». Укажите его изображение на иллюстрации (он сидит на коленях у отца) и скажите: в зрелом возрасте Дэвид О. Маккей стал девятым Президентом Церкви. Расскажите следующую историю об одном случае, который произошел с ним в детстве.

«Однажды ночью, когда отца не было дома, Дэвид услышал вокруг дома какие-то шорохи. Он был уверен, что это грабители. Он знал, что мама тоже испугается, если услышит эти звуки, и надеялся, что она крепко спит. И тогда, лежа с широко раскрытыми глазами . . . он решил сделать то, чему его учили родители: помолиться. До этого он всегда молился, становясь на колени рядом с кроватью, поэтому и теперь он понимал, что надо вылезти из кровати и опуститься на колени для молитвы. Выбраться из

кровати было для него ужасным испытанием; ему потребовалось собрать для этого всю свою храбрость и силу воли – так сильно он боялся. Но он сделал это!

Встав на колени рядом с кроватью, он молился искренне и с глубокой верой. И тогда он отчетливо, как если бы один человек вслух сказал это другому человеку, услышал обращенный к нему голос: "Не бойся. Тебе ничто не угрожает". Дэвид залез обратно в кровать и быстро уснул» (Marie F. Felt, "David: A Boy of Promise", *Instructor*, Sept. 1969, p. 330).

Рассказ

Расскажите следующую историю о Хью Б. Брауне, который был Апостолом:

«Когда мне в детстве ночью снился какой-нибудь страшный сон, я просыпался и звал: "Мама, ты здесь?" И так как мамина комната была рядом с моей, она слышала меня и быстро отвечала: "Да, сынок, я здесь".»

Спустя годы, когда я уже отправлялся на миссию в Англию, мама напомнила мне, что ее не будет там рядом со мной и она не сможет отозваться на мой зов, но что наш Небесный Отец всегда будет рядом.

Множество раз на миссии и в течение всей моей жизни мне приходилось взывать: "Отец, Ты здесь?". – И я всегда получал ответ» (цит. по Joleen Meredith, in "Friend to Friend", *Friend*, Aug. 1975, p. 7).

Объясните: Небесный Отец, может быть, не разговаривает с нами вслух, но Он всегда оберегает нас. Временами Он помогает нам, просто вселяя в нас покой или подавая нам те или иные идеи.

Выступление учителя или приглашенного выступающего

Расскажите случай из своей жизни, когда вы чувствовали, что Небесный Отец оберегает и охраняет вас. Можно также пригласить одного из членов прихода или небольшого прихода и попросить его рассказать о подобном случае.

Задание по рисованию

Раздайте детям фломастеры, карандаши и вырезанные из бумаги круги. Попросите детей нарисовать в круге свое лицо. Прodelайте в верхней части круга дырочку и продерните в нее нитку, чтобы дети смогли надеть его, повесив на шею. Прочитайте сами или попросите детей прочитать надпись на круге.

Заключение

Свидетельство

Поделитесь с детьми своим свидетельством: точно так же, как Небесный Отец любил и оберегал Иисуса Христа, когда Он жил на Земле, Небесный Отец любит и оберегает каждого из нас.

Укажите на одного из детей и скажите: «Небесный Отец всегда будет оберегать (назовите ребенка по имени)». Повторите эти слова, обратившись по отдельности ко всем остальным детям.

Призовите детей верить Небесному Отцу и во время вечерней молитвы попросить Его заботиться о них и защищать их.

Пригласите одного из детей прочитать заключительную молитву. Пусть он выразит благодарность Небесному Отцу за Его любовь и помощь.

Дополнительные задания

Выберите из следующих заданий те, что больше всего подходят для детей вашего класса. Вы можете выполнить их по ходу урока либо для повторения или заключения. Дополнительные указания вы найдете в «Информации о курсе» раздела «В помощь учителю».

1. Приготовьте листочки бумаги с описанием ситуаций, при которых дети могут попросить Небесного Отца о помощи. Сложите листочки в коробку и попросите детей по очереди вытянуть по одному листочку и сказать, что они могут предпринять в подобной ситуации. Воспользуйтесь следующими примерами или придумайте их сами:

а) Ваша семья собирается в путешествие. Родители беспокоятся о безопасности семьи во время путешествия.

- б) Ваша сестренка заболела, и ее пришлось положить в больницу. Вы волнуетесь за нее.
 - в) Вы отравились в поход и заблудились.
 - г) Вы сломали ногу. Вам досаждают постоянная боль и неудобный гипс. Вы очень расстроены.
 - д) Сегодня вы в первый раз идете в новый приход или небольшой приход и очень волнуетесь.
2. Расставьте по классу стулья и скажите детям, что стулья – это проблемы, с которыми мы сталкиваемся в жизни. Завяжите глаза кому-нибудь из детей и, подсказывая дорогу, помогите пройти из одного конца класса в другой. Объясните: мы не можем видеть Небесного Отца, но соблюдение Его заповедей поможет нам в жизни. Если ребенок наткнется на стул, объясните ему: все мы сталкиваемся с проблемами и можем попросить Небесного Отца, чтобы Он утешил нас и помог разрешить наши проблемы. Предоставьте каждому ребенку возможность пройти сквозь комнату с завязанными глазами.
3. Спойте песню «Бог следит за всем на свете» («God Is Watching Over All», *Children's Songbook*, p. 229) или «Я знаю – жив Отец!» (*Гимны и песни для детей*, стр. 57) или продекламируйте их куплеты. Слова песни «Я знаю – жив Отец!» помещены в конце данного руководства.

Бог следит за всем на свете

Бог следит за всем на свете:
Звезды все, что в Небе светят,
Он давным-давно создал,
И зажег, и сосчитал.

Чередует дни с ночами,
Наблюдает за мирами,
Согревает наше тело,
Учит нас, что нужно делать.

Помнит каждого ребенка,
Слышит смех и голос звонкий.
И когда дитя играет,
Бог его оберегает.

(Original title: "Loving Care." From *Tuning Up* of THE WORLD OF MUSIC series, © 1936 by Silver Burdett & Ginn. Используется с разрешения.)

Иисус Христос был таким же ребенком, как и я

Урок
9

Цель урока

Укрепить желание каждого ребенка быть похожим на Иисуса Христа, дав ему возможность побольше узнать о детстве и отрочестве Иисуса.

Подготовка к уроку

1. Помолившись, внимательно прочитайте от Матфея 2:19–23 и от Луки 2:40–52. См. также *Основы Евангелия* (31110 173), глава 11.
 2. Возьмите бумагу и две небольшие палки. Изготовьте свиток, как показано на иллюстрации 2-12: «Библейская школа» и описано в конце текста этого урока. Напишите на свитке слова из Евангелия от Луки 2:52.
 3. Разучите оба куплета песни «Иисус-дитя» («Jesus Once Was a Little Child», *Children's Songbook*, p. 55) или продекламируйте их слова. По возможности попросите музыкального руководителя Первоначального общества помочь детям отрепетировать эту песню в отведенное для пения время за неделю до этого урока или в день урока до начала занятий.
 4. Вам понадобятся следующие материалы:
 - а) Библия;
 - б) принадлежности, необходимые для младенцев: бутылочка, одеяло и погремушка;
 - в) карточка ВИ (см. урок 1);
 - г) иллюстрация 2-10: «Жизнь библейской семьи»; иллюстрация 2-11: «Детство Иисуса Христа» (комплект иллюстраций «Евангелие в искусстве» 206; 62124); иллюстрация 2-12: «Библейская школа»; иллюстрация 2-13: «Отрок Иисус в храме» (комплект иллюстраций «Евангелие в искусстве» 205; 62500).
 5. Если вы захотите выполнить на уроке дополнительные задания, подготовьтесь к ним заранее.
-

Рекомендуемый порядок проведения урока

Попросите одного из детей прочитать вступительную молитву.
Если вы дали детям задание на неделю, проконтролируйте его выполнение.

Иисус тоже был ребенком

Концентрация внимания

Раздайте детям принадлежности, необходимые для младенцев. Дайте им посмотреть на них и поддержать их в руках. Объясните, для чего используются эти предметы. Объясните: Иисус Христос тоже был младенцем.

- Как вы думаете, были ли у Иисуса такие же предметы?

Объясните: у Иисуса, когда Он был младенцем, были вещи, очень похожие на те, что были у вас, когда вы были совсем маленькими. Были и вещи, совершенно отличные от ваших. Объясните: на этом уроке дети узнают о детстве Христа.

Иисус жил в доме

Обсуждение иллюстраций

Покажите иллюстрацию 2-10: «Жизнь библейской семьи». Скажите детям, что в таких домах люди жили в Назарете. Назарет – это город, где вырос Иисус (см. от Матфея 2:23). Возможно, Иисус жил в очень похожем доме. Дайте возможность детям рассмотреть эту иллюстрацию, обсудить ее и задать вопросы. Если у детей не возникнет вопросов, вы можете задать им вопросы сами:

- Как вы думаете, где спали члены такой семьи? (Обратите внимание на циновку, или подстилку, которую убирает женщина, и на шкаф позади нее, в котором, видимо, хранились остальные циновки. Объясните: крыши в таких домах были плоские, и наружная лестница вела прямо на крышу. Возможно, некоторые дети иногда спали на крыше.)
- Где спал младенец в этом доме? (Укажите на колыбель. Объясните: Иосиф был плотником, и, наверное, он сам сделал для Младенца Иисуса такую же колыбель, как на этом рисунке.)
- Как вы думаете, зачем были нужны эти большие кувшины? (В некоторых хранили воду. Всю воду, которой пользовались в семье, приходилось носить из деревенских колодцев, так как в домах в то время не было водопровода. Колодец – это глубокая яма с чистой водой, вырытая в земле.)
- Что делает женщина, сидящая на полу? (Она мелет зерно, чтобы испечь хлеб.)
- Как же они освещали свой дом, не имея электричества? (Они пользовались маленькими масляными лампами. Покажите такую лампу на табурете позади той женщины, что мелет зерно. Вероятно, в некоторых кувшинах хранилось масло для лампы.)

Обсуждение
иллюстрации

Покажите иллюстрацию 2-11: «Детство Иисуса Христа».

- Что за люди изображены на этой иллюстрации? (Иисус и Иосиф.)
- Что они делают?

Объясните: Иисус, вероятно, помогал Иосифу по работе, а Иосиф, будучи плотником, по всей видимости, учил Иисуса плотницкому делу (см. от Марка 6:3).

- Чему, по вашему мнению, учили Иисуса дома?

Подчеркните: дома Иисусу рассказывали истории о Пророках, похожие на те, что мы читаем в Библии. Еще Его учили молиться и принимать праведные решения, подобно тому как нас учат наши родители. Мария и Иосиф верили в Небесного Отца так же, как верим мы.

В детстве Иисус делал многое

Игра

Попросите детей вытянуть руки вперед. Называйте различные съестные продукты, которые они едят. При упоминании каждого съестного продукта просите детей поворачивать ладонки вверх, если они думают, что Иисус тоже это ел. Если они думают, что Он не ел этого, пусть они повернут ладонки вниз. Вы, конечно, должны называть всякую пищу, которую едят дети и которую, возможно, ел Иисус, например, хлеб, рыбу, баранину, мед, виноград, инжир, финики и молоко.

Обсуждение

- Чем, по вашему мнению, ваши детские годы отличаются от детских лет Иисуса?
- Чем, по вашему мнению, ваши детские годы похожи на детские годы Иисуса?

Пусть дети припомнят, чем они занимаются, и обсудят, что из этого мог делать Иисус. Например, они, возможно, выполняют чьи-нибудь поручения, помогают своим папам или мамам, ходят в школу, заботятся о малышах, поют песни, играют в мяч, бегают наперегонки или катаются на лошадях. Предположите, что Иисус тоже занимался этим или чем-то подобным (например, Иисус, возможно, никогда не ездил верхом на лошади, но, вполне возможно, катался на ослике).

Иисус изучал Священные Писания

Обсуждение
иллюстрации

Покажите иллюстрацию 2-12: «Библейская школа». Объясните, что школа, которую посещали мальчики в Назарете, находилась в синагоге, или церкви, и что учителем в такой школе был мужчина, который возглавлял деревенскую синагогу. Называли его «раввин».

Попросите детей хором произнести слово *раввин*.

Объясните: Иисус учился не только дома, но и ходил в школу, похожую на эту.

- Чем эта школа отличается от вашей? (Ответы могут быть следующими: тем, как мальчики были одеты, где они сидели и на чем (на дощечках) они писали.)

Обратите внимание: девочки вообще не ходили в школу. Их обучали дома мамы.

Показ свитка

Обратите внимание детей на то, что в школах вообще не было учебников. В то время, когда жил Иисус, мальчики учились читать по свиткам. Пусть дети повторят хором слово *свиток*.

Покажите детям тот свиток, который вы изготовили. Объясните, что свиток представлял собой длинную ленту или лист из материала наподобие бумаги, на котором был написан текст. Каждый конец свитка был прикреплен к палке. При чтении нужно было разматывать один конец и сворачивать другой конец свитка, оставляя между ними пространство размером со страницу. Покажите, как это делалось, используя в качестве образца изготовленный вами свиток. Затем отложите свиток в сторону. Он еще понадобится вам на этом уроке.

Выступление учителя

Объясните: на свитках, которые мальчики изучали в школе, излагались учения тех Пророков, которые жили до рождения Иисуса. Покажите ту часть Библии, которая представляет собой Ветхий Завет. Скажите детям: в этой части Библии содержатся некоторые записи и рассказы, которые были записаны на этих свитках.

Пусть кто-нибудь из детей покажет на иллюстрации свиток, который держит раввин, и те свитки, что находятся в ящичке рядом. Объясните, что по этим свиткам мальчики учились читать и писать. Это похоже на то, как если бы мы учились читать и писать по Библии.

Рассказ из Священного Писания

Покажите иллюстрацию 2-13: «Отрок Иисус в храме» и расскажите историю из Евангелия от Луки 2:41–50.

Помогите детям почувствовать, как обеспокоены и испуганы были Мария и Иосиф, когда к концу первого дня пути они нигде не могли найти Иисуса. Они поспешили обратно в Иерусалим и разыскивали Его там три дня, пока наконец нашли.

- Как вы думаете, где Мария и Иосиф обнаружили Иисуса?
- Что Иисус делал в храме? (См. от Луки 2:46.)

Объясните: Иисус беседовал с мужчинами, которые очень хорошо разбирались в Священных Писаниях. Эти мужчины очень удивлялись тому, как много знает Иисус. Прочитайте классу от Луки 2:47. Объясните, что *дивились* – значит удивлялись.

Стараясь больше походить на Иисуса

Обсуждение

Объясните: Иисус возвратился со Своей мамой и Иосифом в Назарет и вырос там. Возьмите ваш самодельный свиток и прочитайте с него стих 2:52 из Евангелия от Луки. Объясните, что *преуспевал в премудрости* – значит становился мудрее.

- Что означают в этом стихе слова о том, что Иисус становился мудрее?

Объясните детям: каждый из них тоже становится мудрее, потому что они учатся выбирать истину. Приведите несколько примеров, показывающих, что сейчас они стали мудрее, чем были несколько месяцев назад.

Что означает последняя часть этого стиха, где говорится, что Иисус преуспевал «в любви у Бога»? (Это значит, что Небесный Отец был доволен Иисусом: ведь Иисус всегда делал то, что Небесный Отец хотел, чтобы Он делал.)

- Как вы можете расти в любви у нашего Небесного Отца?

Объясните: Небесный Отец доволен, когда мы становимся больше похожи на Иисуса. Иисус всегда выбирал истину.

- Как, по вашему мнению, Иисус отнесся бы к ребенку, над которым смеются другие?

- Предложите детям, чтобы они спросили сами себя: «А как я отнесся бы к ребенку, над которым смеются другие?»
- Как бы поступил Иисус, если бы Он играл, а Его мама или Иосиф попросили бы Его о чем-нибудь?

Предложите детям, чтобы они спросили сами себя: «А как бы я поступил, если бы я играл, а мама или папа попросили бы меня о чем-нибудь?»

Объясните, что Иисус также «преуспевал . . . в любви» у других людей (см. от Луки 2:52). Им нравилось находиться рядом с Ним.

- А вам хотелось бы, чтобы мальчик Иисус был вашим другом?

Карточка ВИ

Повесьте карточку ВИ и прочитайте написанные на ней слова: «Я выберу истину». Напомните детям: выбирая истину, они становятся больше похожи на Иисуса.

Заключение

Песня

Спойте или продекламируйте вместе с детьми оба куплета песни «Иисус-дитя». Объясните все непонятные детям слова. Например, *малым* означает маленьким.

Был Иисус ребенком малым –
Совсем таким, как вы и я.
И мама, что Его ласкала,
Была такая, как твоя.
Господу душу с детства отдай.
Сердцем всем слушай,
Знай, знай, знай.

Играл Он так, как мы, детишки.
Не злился, правду говорил.
Смиранным, честным был мальчишкой,
И Сам всегда добро творил.
Господу душу с детства отдай.
Сердцем всем слушай,
Знай, знай, знай.

Свидетельство

Поделитесь с детьми своим свидетельством: выбирая истину и стараясь больше походить на Иисуса, мы становимся счастливее. Скажите детям, как вы благодарны, что жизнь Иисуса служит для нас примером того, как нам самим нужно жить.

Скажите детям: детство Иисуса, возможно, было очень похоже на их детство. Призовите их всегда выбирать истину, как это делал Иисус.

Попросите одного из детей прочитать заключительную молитву.

Дополнительные задания

Выберите из следующих заданий те, что больше всего подходят для детей вашего класса. Вы можете выполнить их по ходу урока либо для повторения или заключения. Дополнительные указания вы найдете в «Информации о курсе» раздела «В помощь учителю».

1. Измерьте рост каждого ребенка веревкой или бечевкой. Отрежьте кусочки веревки или бечевки, соответствующие их росту, и попросите детей сохранить эти кусочки. Напомните детям: по мере того, как растет их тело, они тоже должны расти в любви у Бога. Они могут добиться этого, если станут принимать верные решения – так, как это делал Иисус Христос.
2. Помогите детям повторить вместе с вами несколько раз от Луки 2:52. Обсудите, какие решения они должны принимать, чтобы расти в любви у Небесного Отца.
3. Принесите различные съестные продукты, которые, возможно, ел Иисус, например, инжир, виноград, финики, сыр, хлеб, орехи или маслины, и дайте детям попробовать их. Заранее свяжитесь с родителями детей и выясните, нет ли у них аллергии

на продукты, которые вы собираетесь принести. (Не приносите продукты, если ваш урок приходится на постное воскресенье.)

4. Обсудите с детьми, что умеют делать младенцы, и сравните это с тем, что умеют делать они сами. Задайте такие вопросы:

- Умеет ли младенец ходить? А вы умеете ходить?
- Умеет ли младенец говорить? А вы умеете говорить?

Объясните детям: по мере того, как они взрослеют, они станут больше похожими на Спасителя, если будут выбирать истину.

5. Раздайте каждому ребенку по кусочку соленого теста (рецепт см. ниже) и попросите слепить из него небольшую чашу или какой-нибудь другой предмет, которым мог пользоваться Иисус Христос в детстве.

Соленое тесто

Вам понадобятся:

2 небольшие чашки муки;
1 небольшая чашка соли;
1 столовая ложка растительного масла;
вода;
пищевой краситель (по желанию).

Способ приготовления: смешайте муку с солью. Добавьте в растительное масло воду (столько, сколько необходимо, чтобы по плотности масса напоминала глину). Добавляйте воду понемногу, до тех пор, пока смесь не станет совсем мягкой, но не липкой. Слегка вымесите тесто. Если вам захочется подкрасить его, перед тем, как добавить воду в муку с солью, всыпьте в нее пищевой краситель. Положите тесто в посуду с плотно пригнанной крышкой.

Я могу разговаривать с Небесным Отцом во время молитвы

Цель урока

Помочь детям понять, что они могут приблизиться к Небесному Отцу, если будут молиться с благоговением.

**Подготовка
к уроку**

1. Помолвившись, внимательно прочитайте от Матфея 6:9 и 3 Нефий 18:19–20. См. также *Основы Евангелия* (31110 173), глава 8.
 2. Напишите следующие вопросы, причем каждый вопрос должен быть на отдельном плакатике. Каждый ученик из вашего класса должен получить как минимум по одному вопросу (если у вас мало учеников, то дайте каждому ребенку по два или больше вопросов).
 - а) Если кто-нибудь из ваших домашних должен на какое-то время уехать из дома, о чем вы можете попросить в молитве Небесного Отца?
 - б) Если бы наш урок учил нас выбирать истину, о чем мы могли бы попросить Небесного Отца в нашей общей молитве?
 - в) Если бы наш урок учил нас быть добрыми, то о чем мы могли бы попросить Небесного Отца в нашей общей молитве?
 - г) Если бы один из наших учеников заболел и не смог прийти на урок Первоначального общества, то о чем мы могли бы попросить Небесного Отца в нашей общей молитве?
 - д) Что мы могли бы просить в наших утренних и вечерних молитвах?
 - е) Что мы могли бы попросить в нашей молитве для детей нашего класса Первоначального общества?
 3. Подготовьтесь спеть «Молитвенную песнь» («A Prayer Song», *Children's Songbook*, с. 22) или продекламировать ее слова.
 4. Вам понадобятся следующие материалы:
 - а) Библия и Книга Мормона;
 - б) иллюстрация 2-14: «Молитва в классе» (62200); иллюстрация 2-15: «Бригам Янг» и иллюстрация 2-16: «Хиббер Дж. Грант в детстве».
 5. Если вы захотите выполнить на уроке дополнительные задания, подготовьтесь к ним заранее.
-

**Рекомендуемый
порядок
проведения урока**

Концентрация
внимания

Прежде чем попросить одного из детей прочитать вступительную молитву, покажите иллюстрацию 2-14: «Молитва в классе» и с благоговением спойте «Молитвенную песнь» или продекламируйте ее слова.

В молитве головы свои
Мы склоним с послушанием.
Отец Небесный осенит
Наш дух за все старания.

- Когда кто-то в классе читает молитву, что делаем мы, все остальные?

Спойте «Молитвенную песнь». Пусть дети приготовятся к молитве, сделав то, о чем говорится в словах этой песни.

Попросите одного из детей прочитать вступительную молитву.

Мы готовимся к молитве

Обсуждение

- Что говорится в этой песне о том, как надо подготовиться к молитве?
- Зачем мы склоняем головы, когда молимся?

Помогите детям понять: склоняя головы во время молитвы, мы показываем Небесному Отцу, что мы любим, почитаем и уважаем Его. Небесный Отец более велик и могуществен, чем любой король, президент или какой угодно другой земной человек, и Он так много для нас сделал. Мы должны показывать, что мы любим и почитаем Его.

- Почему мы складываем руки, когда молимся?

Помогите детям понять: двигая руками во время молитвы, они могут помешать тем, кто рядом, слушать молитву.

- Почему мы закрываем глаза, когда молимся?

Вы можете попросить детей ненадолго закрыть глаза, пока они думают над ответом.

Помогите детям понять: с закрытыми глазами им легче сосредоточиться на молитве. Они, не отвлекаясь, могут думать о Небесном Отце и о том, что они Ему говорят.

Когда мы молимся, мы чувствуем, что становимся ближе к Небесному Отцу

Выступление учителя

Объясните: когда мы склоняем головы, складываем руки и закрываем глаза, все лишнее исчезает для нас. К нам приходит спокойствие, и мы ощущаем свою близость к Небесному Отцу. Мы готовы говорить с Ним.

Рассказ

Покажите иллюстрации 2-15: «Бригам Янг» и 2-16: «Хибер Дж. Грант в детстве». Перескажите своими словами следующую историю о маленьком мальчике, который, молясь, испытал сильное чувство близости к нашему Небесному Отцу.

Это произошло много лет назад, когда Бригам Янг был Пророком и Президентом нашей Церкви. Один маленький мальчик по имени Хибер Дж. Грант играл с младшим сыном Президента Янга. Часто бывало так, что Хибер играл с ним в доме Президента Янга, и наступало время, когда вся семья Президента собиралась для совместной молитвы. Тогда Хибер становился вместе с ними на колени, складывал руки, склонял голову, закрывал глаза и слушал, как молится Президент Янг. Президент Янг общался с Небесным Отцом так, что Хиберу казалось, будто наш Небесный Отец находится прямо здесь же, в комнате. Однажды Хибер не утерпел и открыл глаза, чтобы посмотреть, есть ли тут Небесный Отец. Конечно же, он увидел только Президента Янга и его семью. И тем не менее он был уверен, что Небесный Отец находится рядом с Президентом Янгом, что Он слышит его, помогает ему и направляет его во всем, о чем тот Его просит.

Когда Хибер вырос, он стал Апостолом, а затем и Президентом Церкви (см. Heber J. Grant, *Gospel Standards*, comp. G. Homer Durham [Salt Lake City: *Improvement Era*, 1941], pp. 223–224).

Вы можете поделиться своим личным опытом о том, как вы, подобно Хиберу Дж. Гранту, испытали сильное чувство близости к нашему Небесному Отцу во время молитвы.

Напомните детям: Небесный Отец всегда слышит нас, когда мы молимся. Если мы склоняем головы, складываем руки и закрываем глаза во время молитвы, мы можем сильнее почувствовать, что Небесный Отец рядом с нами.

Когда мы молимся, мы произносим слова с благоговением

Объясните: мы проявляем любовь и уважение к Небесному Отцу даже тем тоном, которым мы обращаемся к Нему во время молитвы.

- Собираясь обратиться к кому-нибудь, какое самое первое слово вы произнесете, чтобы привлечь его внимание? (Назовите его по имени.)
- Если вы захотите обратиться к Небесному Отцу, то что вы скажете первым делом?

Объясните: молитва начинается с обращения к Небесному Отцу по имени. Скажите детям, что Иисус, будучи на Земле, учил нас начинать нашу молитву именно так. Прочитайте классу от Матфея 6:9 и объясните, что мы обычно сокращаем «Отче наш, сущий на небесах!» до обращения «Наш Отец Небесный» или «Наш Небесный Отец».

Скажите детям: что Иисус также учил нас, как заканчивать молитву. Прочитайте классу 3 Нефий 18:19.

- Что Иисус велел нам говорить в конце нашей молитвы? (В конце молитвы мы говорим: *Во имя Иисуса Христа, аминь.*)
- Что мы делаем, когда человек, читающий молитву в классе или в семье, произносит *Аминь*?

Объясните: когда мы говорим *Аминь* в конце молитвы, это означает, что мы согласны с тем, что сказал читающий молитву, и это также и наша молитва. Мы молились вместе с тем, кто читал молитву.

Мы молимся, чтобы поблагодарить Небесного Отца за наши благословения

Скажите детям: есть две очень важные причины, почему мы молимся. Чтобы им было легче догадаться, в чем заключается первая из них, разделите класс на две команды. Пусть дети из обеих команд по очереди называют то, что сделал для них Небесный Отец. Ответы не должны повторяться, иначе очередь переходит к другой команде. Игра заканчивается тогда, когда ни одной из команд не удастся без промедления назвать нечто такое, о чем не говорилось раньше.

Если дети не упомянули того, что написано ниже, обратите на это их внимание.

- Небесный Отец дал нам нашу жизнь.
- Он дал нам семью.
- Он дал нам эту Землю.
- Он послал на Землю Иисуса нам в помощь.
- Он пообещал отвечать на наши молитвы наилучшим способом.

Обсудите с детьми следующие вопросы:

- Когда кто-нибудь вам дарит что-то или проявляет по отношению к вам доброту и любовь, что мы должны сказать? (Спасибо.)
- Кто подарил нам больше всего подарков? (Небесный Отец.)
- Что мы должны прежде всего сказать в молитве? (Поблагодарить нашего Небесного Отца за многие благословения, которые Он дает нам.)

Подчеркните: подобно тому, как мы благодарим своих родителей, родственников или друзей за то хорошее, что они делают для нас, нам также следует благодарить Небесного Отца за то, что Он делает для нас. Небесный Отец радуется, когда мы благодарим Его.

Мы молимся, чтобы попросить Небесного Отца о помощи

Расскажите своими словами следующую историю про Сережу, в которой содержится намек на вторую причину, по которой мы молимся.

Сереза с родителями переехал в другой город, где пошел в школу. В тот первый школьный день в классе, куда он пришел, не было ни одного ученика, с которым он был бы знаком прежде. Сереза чувствовал себя ужасно. Ему хотелось домой. Он положил голову на стол, потому что не хотел, чтобы кто-нибудь видел, как он плачет.

Вскоре учительница заметила, что Сереза сидит, положив голову на стол. Она подумала, что он, наверное, заболел, и поэтому подошла к нему и стала разговаривать. Серезе было стыдно плакать в школе, и он попытался успокоиться. Но ему было так плохо, что остановиться он никак не мог.

Тихонечко, чтобы никто не слышал, он начал молиться: «Небесный Отец, пожалуйста, помоги мне перестать плакать».

Вскоре Сереза почувствовал, что ему больше не хочется плакать. Он сказал учительнице, что ему стало лучше, и день у него прошел очень хорошо.

Обсуждение

- Что помогло Серезе почувствовать себя лучше?
- Как ваши молитвы помогали вам?

Игра

Объясните: вторая причина, по которой мы молимся, состоит в том, чтобы попросить Небесного Отца о помощи. Чтобы помочь детям понять, о чем они могут просить Небесного Отца в молитвах, разложите на столе или на полу бумажки с вопросами. Пусть каждый ребенок выберет себе одну бумажку. Прочитайте каждый вопрос и попросите ответить на него ребенка, который его выбрал.

Помогите детям уяснить: желая получить помощь от Небесного Отца, мы должны приложить все усилия, чтобы выбрать истину. Затем, если мы помолились о помощи и попросили Небесного Отца о том, что, по Его мнению, лучше всего для нас, Он даст нам то, о чем мы Его просили (см. 3 Нефий 18:20).

Заключение

Обсуждение

- За что нам следует поблагодарить Небесного Отца в нашей сегодняшней заключительной молитве? (Один из ответов может быть таким: «За то, что Он помог нам прийти на урок Первоначального общества и научиться лучше молиться».)
- О чем мы могли попросить Небесного Отца в молитве?

Свидетельство

Поделитесь с детьми свидетельством о том, насколько важно ежедневно говорить с Небесным Отцом. Напомните детям: мы должны молиться по утрам, по вечерам и всегда, когда мы особенно нуждаемся в помощи или особенно благодарны Небесному Отцу.

Попросите детей не забывать о том, что на будущей неделе они должны молиться каждый день утром и вечером.

Попросите одного из детей прочитать заключительную молитву. Перед молитвой попросите детей подготовиться к ней, негромко исполнив вместе с вами «Молитвенную песнь», и проделать все то, о чем говорится в этой песне. Напомните им: Небесный Отец слушает их вслух, и каждый в этой комнате молится, хотя слова произносит только кто-то один. Напомните всем детям, чтобы они сказали «Аминь» после молитвы.

Дополнительные задания

Выберите из следующих заданий те, что больше всего подходят для детей вашего класса. Вы можете выполнить их по ходу урока либо для повторения или заключения. Дополнительные указания вы найдете в «Информации о курсе» раздела «В помощь учителю».

1. Раздайте каждому ребенку по экземпляру памятки «Я молюсь с благоговением» (вы можете наложить на листки бумаги трафарет с этой надписью, помещенный в конце урока, и обвести его). Раздайте детям фломастеры и попросите их раскрасить свои памятки. Предложите детям показать памятки домашним и рассказать им, что они узнали сегодня о молитве.

2. Попросите детей спеть или продекламировать первый куплет песни «Головку в молитве склонив» (“We Bow Our Heads”, *Children’s Songbook*, p. 25) и проделать все движения, о которых там говорится:

Головку в молитве склонив (*склоните голову*),
Глазки покрепче прикрыв (*закройте глаза*),
Ручки сложив на груди (*сложите руки*),
Начнем разговаривать с Ним –
И Он нас от зла оградит (*опишите руками окружность*).

3. Спойте или продекламируйте второй куплет песни «Я молюсь с верой» (“I Pray in Faith”, *Children’s Songbook*, p. 14), чтобы напомнить детям слова, которые они должны произносить, когда молятся.

Я начинаю молитву словами: «Дорогой мой Небесный Отец!»
Все мы живем Твоими дарами: сеятель, пахарь и жнец.
Потом я о нуждах прошу у Отца, смиренно колени склонив,
Во имя Учителя и Творца, Иисуса Христа. Аминь.
(© 1987 by Janice Kapp Perry. Используется с разрешения.)

4. Раздайте детям бумагу и фломастеры или карандаши и попросите их нарисовать, как они молятся. Они также могут нарисовать, как молятся их домашние, как кто-нибудь молится утром или вечером, как кто-нибудь молится перед едой, как молятся в каком-нибудь другом месте или в другое время.

Я молюсь с благоговением.



Я могу рассказать другим об Иисусе Христе

Цель

Воодушевить каждого ребенка помочь другим узнать об Иисусе.

Подготовка к уроку

1. Помолившись, внимательно прочитайте Алма 17–19, 23.
 2. Разучите песню «Всегда мне служит Бог примером» («I Hope They Call Me on a Mission», *Children's Songbook*, p. 169) или продекламируйте ее слова.
 3. Вам понадобятся следующие материалы:
 - а) Книга Мормона;
 - б) карточка ВИ (см. урок 1);
 - в) иллюстрация 2-17: «Четверо сыновей Мосии преклоняют колени в молитве», иллюстрация 2-18: «Аммон обучает царя Ламония».
 4. Если вы захотите выполнить на уроке дополнительные задания, подготовьтесь к ним заранее.
-

Рекомендуемый порядок проведения урока

Попросите одного из детей прочитать вступительную молитву.

Если вы дали детям задание на неделю, проконтролируйте его выполнение.

Повторение

Поговорите с детьми о том, что они должны быть благоговейными, и о том, какие слова им нужно произносить во время молитвы. Кратко повторите содержание предыдущего урока и подчеркните важную роль молитвы.

Миссионеры рассказывают другим об Иисусе Христе

Концентрация внимания

Спойте с детьми песню «Всегда мне служит Бог примером» или продекламируйте ее слова.

Всегда мне служит Бог примером,
И я ношу в себе мечту:
Я быть хочу миссионером,
Когда с годами подрасту.

Чтоб тех учить, пока я молод,
Кто хочет истину узнать.
Работать буду в жар и холод,
Служить и Богу помогать.

Я знаю: дело непростое
Людей Писаниям учить.
Чтоб проповедовать святое,
Я буду правду говорить.

- Знакомы ли вы хотя бы с одним миссионером?

Пусть дети расскажут о знакомых миссионерах, например, членах их семьи, которые служат на миссии, или миссионерах, служащих в вашей зоне.

- Что делают миссионеры?

Объясните: на этом уроке дети узнают о том, как они могут быть миссионерами уже в детском возрасте.

Рассказ из Священного Писания

Покажите детям Книгу Мормона и расскажите историю о сыновьях Мосии из Книги Алмы 17:6–12. Объясните: любой из сыновей царя Мосии мог стать царем после отца, однако все они хотели стать миссионерами. Они хотели обучать Ламанийцев, которые в то время были очень злыми. Сыновья Мосии хотели, чтобы у каждого человека была возможность услышать о Евангелии. Объясните: из-за того, что Ламанийцы были такими злыми, жизнь сыновей Мосии, намеревавшихся их обучать, подвергалась опасности.

- Как, по вашему мнению, сыновья Мосии готовились к тому, чтобы отправиться обучать Ламанийцев?

Покажите иллюстрацию 2-17: «Четверо сыновей Мосии преклоняют колени в молитве».

Объясните: сыновья Мосии молились и просили Небесного Отца помочь им стать хорошими миссионерами. Небесный Отец сказал, что Он будет оберегать их и они смогут обучить многих людей (см. Алма 17:10–11). Прочитайте классу Алма 17:10–12. Подчеркните: именно молитва помогла сыновьям Мосии обрести мужество и отправиться обучать Ламанийцев.

Рассказ из Священного Писания

Объясните: все сыновья Мосии отправились обучать в разные районы. Покажите иллюстрацию 2-18: «Аммон обучает царя Ламония» и расскажите историю из Книги Алмы 17–25. Расскажите: Аммон, один из сыновей Мосии, вызвался быть слугой у царя Ламанийцев Ламония, и ему было поручено охранять царских овец. Аммон был самым верным слугой у царя Ламония. Аммон показал такой хороший пример, что царь Ламоний и его люди захотели узнать о Евангелии.

Объясните: благодаря труду Аммона и его братьев тысячи Ламанийцев вступили в Церковь (см. Алма 23:5).

Обсуждение

- Ради чего Аммон и его братья подвергали свою жизнь опасности и обучали Ламанийцев Евангелию? (Евангелие принесло им счастье, и им хотелось рассказать о нем другим людям.)
- Что помогало Аммону обучать Ламанийцев Евангелию? (Он молился о помощи; он усердно трудился и сам служил хорошим примером.)

Мы можем быть миссионерами

Объясните: мы тоже можем быть миссионерами, рассказывая другим об Иисусе Христе. Это очень важно, чтобы каждый человек узнал об Иисусе и Его Церкви.

Рассказ

Пусть дети послушают рассказ о маленьком мальчике, который помогал другим узнать об Иисусе Христе и о Его Церкви.

Паше порой было трудно слушать то, о чем говорилось на конференции кола. Ему казалось, что все эти выступления – для взрослых. Но когда президент кола однажды сказал: «Дети, вы тоже можете быть миссионерами», Паша стал вслушиваться и размышлять о том, как это он мог бы стать миссионером и рассказывать другим об Иисусе.

На следующее утро за завтраком Паша посоветовался со своими родителями, не пригласить ли им Александру Ивановну, их соседку, чтобы рассказать ей о Церкви. Родители поддержали его идею, и тогда Паша сам отправился домой к Александре Ивановне и спросил ее, не хочет ли она узнать об Иисусе и Его Церкви. Александра Ивановна согласилась, и вскоре она уже беседовала об Иисусе с миссионерами.

- Что было бы, если бы Паша не спросил у Александры Ивановны, хочет ли она узнать об Иисусе и Его Церкви?

Мать и отец Паши последовали его примеру. Они рассказывали о Церкви своим друзьям и людям, с которыми они встречались. Были люди, которые отказывались слушать о Церкви, но были и такие, кто хотел, и они затем принимали крещение. После того как Александра Ивановна крестилась, она поблагодарила Пашу за то, что он помог ей больше узнать о Спасителе.

Обсуждение	<p>Приведя Пашу в качестве примера, подчеркните: дети тоже могут быть миссионерами и рассказывать другим об Иисусе Христе и о Его Церкви.</p> <ul style="list-style-type: none"> • Кому вы могли бы рассказать об Иисусе?
Рассказ	<p>Подскажите детям, чтобы они подумали о ком-нибудь из их друзей, соседей или родственников, кто еще не стал членом Церкви или малоактивен в Церкви.</p> <p>Объясните: каждый из нас может быть миссионером, если станет хорошим примером для других – будет добрым и заботливым и будет жить по законам Евангелия. Напомните детям: Аммон был хорошим миссионером, потому что служил хорошим примером для других.</p> <p>Перескажите своими словами следующую историю о детях, которые были миссионерами.</p> <p>Однажды двое миссионеров постучались в дверь одного дома. Женщина по имени Мария Сергеевна открыла дверь. Миссионеры сказали ей, что они из Церкви Иисуса Христа Святых последних дней. Мария Сергеевна попросила миссионеров войти и сказала, что хочет узнать побольше об этой Церкви. Миссионеры почувствовали себя счастливыми.</p> <p>Мария Сергеевна сказала миссионерам, что она когда-то жила по соседству с одной семьей, принадлежавшей к Церкви. Она сказала, что дети в этой семье всегда были вежливы и добры. Играя с другими детьми, они никогда не обманывали и относились с уважением к вещам, которые принадлежали другим. Мария Сергеевна сказала, что ей хотелось бы побольше узнать о Церкви, где детей учат так хорошо относиться к соседям.</p> <ul style="list-style-type: none"> • Почему можно сказать, что дети, жившие по соседству с Марией Сергеевной, были миссионерами? • Как вы можете служить хорошим примером вашим соседям и друзьям?
Инсценировка	<p>Объясните детям: сейчас они разыграют несколько сценок, в которых они смогут стать миссионерами, проявляя доброту и заботу.</p> <p>Пусть дети сначала познакомятся с ситуацией, а затем отберите тех, кто будет разыгрывать ее. Дайте каждому ребенку возможность участвовать по крайней мере в одной сценке. Вы можете воспользоваться приведенными ниже примерами или придумать ситуации сами.</p> <p><i>Ситуация 1 (потребуется трое детей)</i></p> <p>Вы вдвоем идете по улице. Вы видите, как маленький ребенок собирается влезть на очень высокое дерево. Вы понимаете, что это опасно для ребенка.</p> <ul style="list-style-type: none"> • Что вы предпримете? <p><i>Ситуация 2 (потребуется двое детей)</i></p> <p>Вы видите, как сосед несет из магазина сумки, полные продуктов. Одна из сумок рвется, и по земле рассыпаются апельсины.</p> <ul style="list-style-type: none"> • Что вы сделаете? <p><i>Ситуация 3 (потребуется трое или более детей)</i></p> <p>Вы играете с друзьями. Ребенок, недавно переехавший в один из домов по соседству, просится поиграть с вами.</p> <ul style="list-style-type: none"> • Что вы предпримете? <p><i>Ситуация 4 (потребуется четверо или более детей)</i></p> <p>По соседству с вами поселилась новая семья. Никто из них не является членом Церкви. Вы считаете, что детям доставит удовольствие побывать на уроке Первоначального общества на будущей неделе.</p> <ul style="list-style-type: none"> • Что вы предпримете?

После того как сценки будут разыграны, поблагодарите детей за то, что они были хорошими миссионерами.

Заключение

Карточка ВИ

Укажите на карточку ВИ или попросите детей посмотреть на их колечки ВИ. Скажите детям: работая миссионерами, они выбирают истину и следуют за Иисусом Христом. Пусть класс повторит девиз ВИ, написанный на карточке (или напомним им, что означают начальные буквы слов на их колечках).

Свидетельство

Похвалите детей за их желание быть хорошими миссионерами. Принесите свидетельство о том, как важно рассказывать другим людям об Иисусе и Его Церкви, поскольку таким образом эти люди смогут обрести свое счастье.

Помогите каждому ребенку придумать, как он может стать миссионером в течение будущей недели. Эти идеи не должны быть чересчур сложными или требующими слишком больших усилий. Напомните детям: они могут быть миссионерами, если будут по-дружески относиться к другим и помогать им. Они также могут рассказать кому-нибудь о Церкви.

Предложите детям поговорить со своими домашними о том, как можно стать миссионером.

Попросите одного из детей прочитать заключительную молитву.

Дополнительные задания

Выберите из следующих заданий те, что больше всего подходят для детей вашего класса. Вы можете выполнить их по ходу урока либо для повторения или заключения. Дополнительные указания вы найдете в «Информации о курсе» раздела «В помощь учителю».

1. С одобрения вашего президента Первоначального общества пригласите миссионеров, которые служат в вашей зоне, или миссионера, вернувшегося недавно с миссии, прийти к вам на урок за несколько минут до его окончания и рассказать детям, что они уже сейчас могут делать, чтобы быть миссионерами.
2. Расскажите детям о том, как миссионеры помогли вам узнать об Иисусе Христе и о Его Церкви, или о том, как вы сами смогли кому-нибудь в этом помочь. Поделитесь с ними чувствами, которые вы при этом испытали.
3. Попросите детей нарисовать себя в качестве миссионеров. Поставьте под каждым рисунком такую подпись:

(Имя ребенка)
Миссионер
Церкви Иисуса Христа
Святых последних дней

4. Спойте или продекламируйте первый куплет песен «Я стать хочу миссионером» (“I Want to Be a Missionary Now”, *Children’s Songbook*, p. 168), «Мои дела» (“The Things I Do”, *Children’s Songbook*, p. 170) или «Мы истину миру несем» (“We’ll Bring the World His Truth”, *Children’s Songbook*, p. 172).

Я стать хочу миссионером

Я стать хочу миссионером,
Когда придет заветный час.
Мое решение очень просто:
Миссионером быть сейчас.

Возьму Писание Святое
И к людям выйду вместе с ним.
И все рассказанное мною
Скреплю свидетельством своим.

Мои дела

Я мал, чтоб ехать за границу
И слову Божьему учить.
Но я и здесь могу молиться,
Могу делами подтвердить,
Что слово Господа правдиво
И то, что истинно оно.
И быть поэтому счастливым
Отцом Небесным мне дано.

Мы истину миру несем

Мы родились, как древний Нефий,
Мы любим Бога, мать с отцом.
И так же, как Отец на Небе,
Святую истину несем.
Мы из Писания узнали,
Что мы есть Божья кровь и плоть,
И учат нас, чтоб поступали,
Как заповедал нам Господь.

Припев:

И став бойцами Геламана,
На трудном жизненном пути,
Мы будем с верой неустанно
Святую истину нести.

(© 1983 by Janice Kapp Perry. Используется с разрешения.)

Я могу подготовиться к крещению

Урок
12

Цель урока

Укрепить желание каждого ребенка креститься и помочь детям понять, как подготовиться к крещению.

Подготовка к уроку

1. Помолившись, внимательно прочитайте от Матфея 3:13–17 или Учение и Заветы 20:72–74. См. также от Иоанна 1:25–34 и *Основы Евангелия* (31110 173), глава 20.
2. По возможности попросите музыкального руководителя Первоначального общества во время вступительной или заключительной части урока разучить с детьми песню «Крещение» (“Baptism”, *Children’s Songbook*, p. 100).
3. Достаньте кусок плотной бумаги, равный по размеру иллюстрации 2-19: «Иоанн Креститель крестит Иисуса». Разрежьте лист на несколько небольших частей, по числу учеников в вашем классе. Наложите эти части на иллюстрацию так, чтобы они ее полностью закрыли.
4. Вырежьте из плотного листа бумаги шесть следов.
5. В конце урока переведите или сделайте рисунки следов для каждого ребенка.
6. Подготовьтесь рассказать о некоторых моментах вашего крещения, например, кто вас крестил и где вы крестились, кратко поделитесь с детьми, какие чувства вы испытали во время крещения. Если вы крестились в детском возрасте, можно принести вашу фотографию тех лет.
7. Вам понадобятся следующие материалы:
 - а) Библия;
 - б) клейкая лента или клей;
 - в) иллюстрация 2-19: «Иоанн Креститель крестит Иисуса» (комплект иллюстраций «Евангелие в искусстве» 208; 62133); иллюстрация 2-20: «Крещение мальчика» (62018).
8. Если вы захотите выполнить на уроке дополнительные задания, подготовьтесь к ним заранее.

К сведению учителей: дополнительные задания 5, 6 и 7 предназначены специально для более взрослых детей, которым предстоит в скором времени принять крещение.

Рекомендуемый порядок проведения урока

Попросите одного из детей прочитать вступительную молитву.

Если вы дали детям задание на неделю, проконтролируйте его выполнение.

Иисус Христос был крещен

Концентрация внимания

Покажите иллюстрацию с изображением Иоанна Крестителя, крестящего Иисуса, с наложенной на нее и разрезанной на части бумагой. Скажите детям, что на нижнем листе бумаги изображены два великих человека. Попросите детей, по очереди убирая куски бумаги с иллюстрации, угадать, кто эти люди, но при этом те, кто догадался, не должны произносить их имена до тех пор, пока не будет видна вся иллюстрация.

Когда все куски бумаги будут сняты, спросите:

- Что за люди изображены на иллюстрации?
- Что они делают?

Рассказ из Священного Писания

Попросите детей послушать рассказ о крещении Иисуса Христа из Евангелия от Матфея 3:13–17. Объясните: Иоанн Креститель очень удивился, когда Иисус попросил Иоанна, чтобы тот крестил Его. Он знал, что Иисус ни разу не согрешил, поэтому он думал, что Иисусу не нужно креститься. Но Иисус сказал Иоанну, что креститься – это заповедь нашего Небесного Отца, а Иисус хотел выполнять все Его заповеди.

Укажите реку на иллюстрации и объясните, что Иоанн крестил Иисуса в реке Иордан погружением в воду. *Погружение* означает, что человек был полностью покрыт водой.

Прочитайте классу от Матфея 3:17 и объясните, что это слова Небесного Отца. Скажите детям, что Небесный Отец радуется и тогда, когда крестимся мы.

Игра

Сыграйте с детьми в игру «Последние слова». Прочитайте помещенные ниже предложения, пропуская подчеркнутые слова. Их должен произнести ребенок. Если тот не знает, что сказать, обратитесь к другому ребенку и так далее, пока не будет дан правильный ответ (не смущайте детей, которые не могут ответить на вопрос). Продолжайте до тех пор, пока каждый ребенок не ответит правильно. Если надо, повторяйте вопросы.

1. Иисуса крестил (Иоанн Креститель).
2. Иисус был крещен в реке (Иордан).
3. Иисус принял крещение, чтобы выполнить (заповедь/учение) Небесного Отца.
4. Когда Иисус крестился, Он был полностью покрыт (водой).
5. После того как Иисус принял крещение, Он и Иоанн услышали голос (Небесного Отца).
6. Когда нам исполнится восемь лет, мы можем последовать примеру Иисуса и принять (крещение).

Мы можем последовать примеру Иисуса Христа, если примем крещение

Выступление учителя

Скажите детям: когда им исполнится восемь лет, они могут быть крещены. Но готовиться к этому следует уже сейчас, чтобы к тому времени, когда им исполнится восемь лет, они могли принять крещение.

Объясните: принимая крещение, мы вступаем в заветы (даем обещания) с Небесным Отцом. Мы обещаем исполнять Его заповеди, прощать других и следовать за Иисусом Христом. Он, в Свою очередь, принимает нас в Церковь и обещает направлять нас и помогать нам.

Расскажите ученикам о вашем крещении. Вы можете рассказать, где вы были крещены (купель, река . . .), кто вас крестил и кто присутствовал при вашем крещении. Если вы крестились в детстве, покажите ученикам свою детскую фотографию того времени. Поделитесь с ними теми чувствами, которые вы испытали в связи с крещением (например, волнение или желание стать членом Церкви).

Скажите детям, что когда-нибудь они тоже будут крещены, как был крещен Иисус и как были крещены вы.

Рассказ

Расскажите ученикам историю о крещении ребенка.

Семья Геры вступила в Церковь, когда ему было семь лет. Все в его семье, кроме него самого, были членами Церкви. Он был тогда слишком мал. Гера очень расстроился, когда узнал, что не может принять крещение вместе со своими домашними, но мама сказала ему: пройдет совсем немного времени, и он станет достаточно взрослым, чтобы принять крещение, а пока он не должен терять время понапрасну и может как следует подготовиться к своему крещению.

- Как Гера мог подготовиться к крещению?

В течение всего следующего года Гера очень старался выбирать истину и делать то, что Иисус хотел бы, чтобы он делал. Наконец Гере исполнилось восемь лет. Он оделся во все белое, и его папа покрестил его. Гера был рад тому, что он, как Иисус, сможет креститься погружением. То, что он стал членом Церкви, доставило ему большую радость.

Мы уже сейчас можем подготовиться к крещению

Задание «Следы – ступени роста»

Покажите иллюстрацию 2-20: «Крещение ребенка». По возможности прикрепите иллюстрацию к двери класса.

- Как этот мальчик следует примеру Иисуса?

Напомните детям: они могут готовиться к крещению уже сейчас. Покажите бумажные следы и один из семи рисунков, помещенных в конце урока. Скажите детям, что рисунки – это ступени, ведущие к крещению. Обсудите с детьми каждую ступень, изображенную на рисунке, и задайте вопросы по типу тех, что перечислены ниже. Обсудив каждую ступень, попросите кого-нибудь из детей разложить следы на полу в виде дорожки, ведущей к иллюстрации о крещении мальчика.

1. Веруйте в Иисуса Христа и Небесного Отца и старайтесь больше узнать о Них.
 - Зачем нам нужно узнавать об Иисусе Христе и Небесном Отце?
 - Где мы можем узнать о Них?
2. Молитесь Небесному Отцу.
 - Как молитва может помочь нам подготовиться к крещению?
3. Прощайте и любите других.
 - Что происходит, если мы прощаем?
 - Как мы можем показать нашу любовь к другим?
4. Каждый день выбирайте истину.
 - Как мы можем выбирать истину?
5. Читайте или слушайте рассказы из Священных Писаний.
 - Какую помощь оказало вам изучение Священных Писаний?
6. Вам необходимо достичь восьмилетнего возраста.
 - Что вы можете сделать до того, как вам исполнится восемь лет, чтобы подготовиться к крещению?

Разложив все следы на полу, попросите детей по очереди пройти через классную комнату к тому месту, где помещена иллюстрация о крещении, наступая при этом на разложенные следы. Помогите детям по мере того, как они наступают на каждый след, понять, как они могут подготовиться к крещению.

Заключение

Памятки

Дайте каждому ребенку домой набор из шести рисунков. Напишите на всех листах печатными буквами имя и фамилию ребенка, которому вы их дали, или попросите сделать это самих детей.

Свидетельство

Принесите детям свидетельство о важности крещения. Напомните детям: Небесный Отец радуется, когда мы принимаем крещение.

Предложите детям, воспользовавшись этими рисунками, рассказать дома, что они узнали о крещении. Призовите каждого ребенка подготовиться к крещению, пройдя через шесть ступеней, изображенных на рисунках.

Попросите одного из детей прочитать заключительную молитву.

Перед тем как дети выйдут из класса, попросите их, направляясь к выходу, пройти по следам еще раз.

Дополнительные задания

Выберите из следующих заданий те, что больше всего подходят для детей вашего класса. Вы можете выполнить их по ходу урока либо для повторения или заключения. Дополнительные указания вы найдете в «Информации о курсе» раздела «В помощь учителю».

1. Нарисуйте на листе бумаги для каждого ребенка контур ступни. Напишите на каждом контуре слова *Я буду следовать за Иисусом Христом*. Пусть дети раскрасят контуры ступни.
2. Если в вашем молитвенном доме есть купель, можно сводить детей на экскурсию, чтобы дети посмотрели, как она выглядит.
3. Спойте или продекламируйте первые два куплета песни «Люблю я день рожденья свой» (“I Like My Birthdays”, *Children’s Songbook*, p. 104). Слова этой песни помещены в конце данного руководства.
4. Спойте песни «Крещение» (“Baptism”, *Children’s Songbook*, p. 100) или «Когда Иисус крестился» (*Росток*, сентябрь 1997 г.) или продекламируйте их слова. Слова песни «Крещение» помещены в конце данного руководства.

Когда Иисус крестился

Когда Иисус крестился
В Священном Иордане,
С Небес к Нему спустился,
Как голубь, Дух Святой.
Раздался голос Бога,
Который был на Небе:
«Прими благословение,
Возлюбленный Мой Сын».
Теперь вслед за Иисусом
Я в воду погружаюсь
И стану членом Царства
Небесного Отца.
Светла моя дорога:
Ведь через власть священства,
Крестясь, Святого Духа
От Бога получу.

5. Поместите иллюстрацию 2-20: «Крещение мальчика» рядом с иллюстрацией 2-19: «Иоанн Креститель крестит Иисуса». Повторите с детьми то, что они знают о крещении. Постарайтесь помочь им почувствовать, что крещение – это нечто особенное, достойное самого трепетного ожидания, потому что это – одно из самых важных событий, которые им когда-либо доведется пережить. Проследите, чтобы при обсуждении было отмечено следующее:
 - а. Принимая крещение, мы становимся членами Церкви Иисуса Христа Святых последних дней. (Если дети младшего возраста расстроены, что они пока не являются членами Церкви, убедите их: дети, не достигшие восьмилетнего возраста, тоже считаются членами Церкви. Однако после достижения восьмилетнего возраста они должны принять крещение, чтобы стать членами Церкви официально.)
 - б. Чтобы мы могли креститься, нам должно быть как минимум восемь лет.
 - в. Наш епископ или президент небольшого прихода должен поговорить с нами о предстоящем крещении.
 - г. На крещение мы надеваем белые одежды (укажите на иллюстрацию 2-20).

- д. Мы крестимся погружением, полностью покрываясь водой. (Убедитесь в том, что дети понимают: под водой им нужно находиться всего одну-две секунды, там совсем не глубоко, и тот, кто их крестит, обеспечивает их полную безопасность.)
 - е. Тот, кто нас крестит, должен быть священником или носителем Священства Мелхиседекова.
 - ж. Всем нам следует креститься точно так же, как крестился Иисус Христос. Он показал нам пример, как это нужно делать.
6. С одобрения вашего президента Первоначального общества пригласите носителя священства побеседовать с детьми о том, что должно произойти, когда они примут крещение. Попросите его объяснить, как должен стоять ребенок, а также тот, кто будет его крестить, и как они будут держать друг друга за руки. Пусть он объяснит, что этот человек осторожно погрузит ребенка в воду и затем поднимет его из воды. Напомните детям: крестясь таким образом, они будут креститься так же, как крестился Иисус.
- С одобрения вашего епископа или президента небольшого прихода носитель священства может продемонстрировать в классе, как проводится крещение. (Во время демонстрации носитель священства *не должен* произносить молитву крещения.)
7. Объясните: молитва крещения – одна из немногих молитв, которую всегда необходимо произносить одинаково. Иисус Христос открыл слова этой молитвы в Священных Писаниях. Прочитайте вслух Учение и Заветы 20:73 (со слов *Будучи уполномочен*).

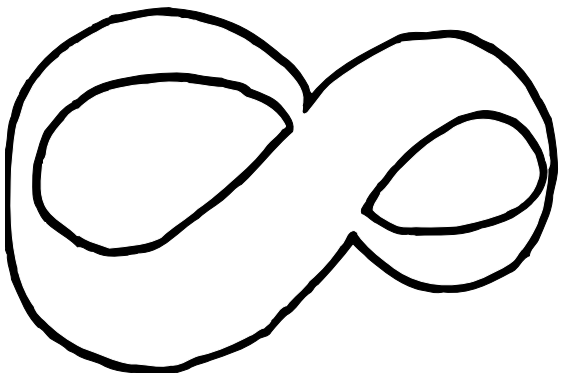
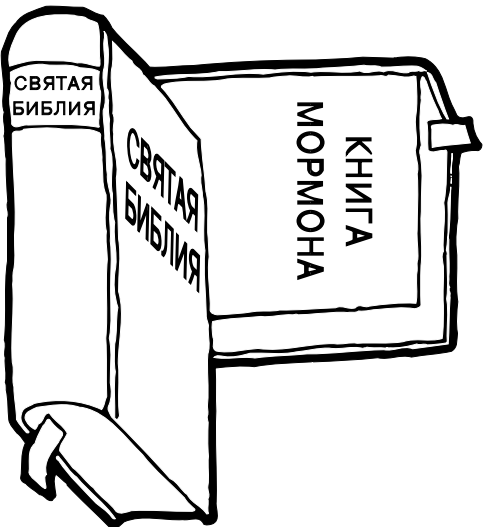
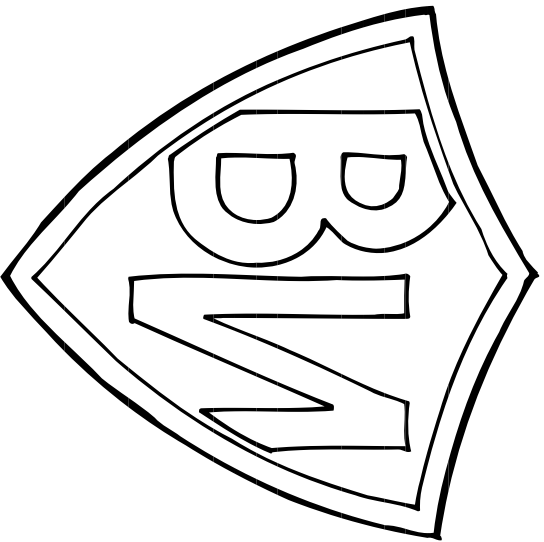
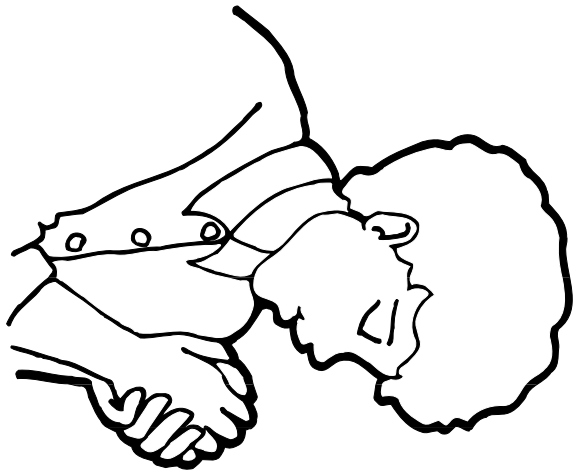
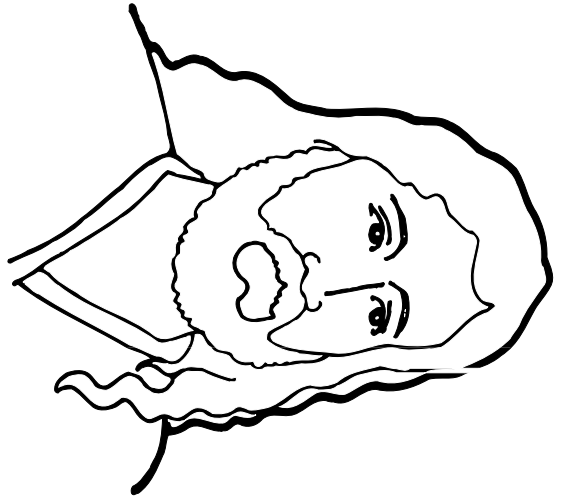

Дар Святого Духа будет помогать мне

Урок
13

Цель урока

Помочь детям понять, что после крещения они получают себе в помощь дар Святого Духа.

Подготовка к уроку

1. Помолившись, внимательно прочитайте Учение и Заветы 49:13–14; 130:22 и Символы веры 1:1, 4. См. также Мороний 10:5; Учение и Заветы 9:8–9; 85:6 и *Основы Евангелия* (31110 173), глава 21.
2. Сделайте из плотной бумаги такой «букет вопросов»:



Насадите цветы на небольшие палочки длиной в десять или пятнадцать сантиметров и поставьте их в вазу или какой-нибудь сосуд.

3. Подготовьтесь спеть песню «Я знаю – жив Отец!» («I Know My Father Lives», *Children's Songbook*, p. 5). Слова этой песни помещены в конце руководства.
 4. Вам понадобятся следующие материалы:
 - а) Учение и Заветы;
 - б) иллюстрация 2-19: «Иоанн Креститель крестит Иисуса» (комплект иллюстраций «Евангелие в искусстве» 208; 62133).
 5. Если вы захотите выполнить на уроке дополнительные задания, подготовьтесь к ним заранее.
-

Рекомендуемый порядок проведения урока

Попросите одного из детей прочитать вступительную молитву.
Если вы дали детям задание на неделю, проконтролируйте его выполнение.

Мы можем получить дар Святого Духа

Концентрация внимания

Покажите иллюстрацию 2-19: «Иоанн Креститель крестит Иисуса». Повторите тему прошлого урока, попросив каждого ребенка выбрать цветок с вопросом. Задайте вопрос о крещении Иисуса Христа, который начинается со слова, написанного на цветке. Если ребенок, выбравший цветок, не может ответить на вопрос, попросите других помочь ему (проявите деликатность, чтобы не смутить ребенка, который затрудняется с ответом).

Предлагаемые вопросы:

- Кто крестил Иисуса Христа? (Иоанн Креститель.)
- Где был крещен Иисус? (В реке Иордан.)
- Что такое крещение погружением? (Нужно быть полностью покрытым водой.)
- Почему Иисус принял крещение? (Чтобы выполнить заповедь и чтобы показать нам истинный путь.)
- Когда мы можем креститься? (После того, как нам исполнится восемь лет.)

Выступление учителя

Попросите детей сказать вам, кто эти двое людей, изображенных на иллюстрации 2-19.

- Чей голос слышали Иисус Христос и Иоанн Креститель после крещения Иисуса?

Объясните детям: Небесный Отец наблюдал за крещением Иисуса и был доволен Своим Сыном. Скажите детям, что на крещении Иисуса присутствовал еще Кто-то. Его зовут Святой Дух.

Символ веры

Попросите детей встать и повторить вместе с вами первый Символ веры.

Священное Писание

Объясните: Святой Дух похож на Небесного Отца и Иисуса Христа, потому что Он любит нас и хочет помогать нам. Но у Святого Духа нет тела из плоти и костей, как у Небесного Отца и Иисуса. Прочитайте вслух Учение и Заветы 130:22, до слов *Сущность Духовная* включительно. Объясните: мы не можем видеть Святого Духа, но Он помогает нам выбирать истину. И когда мы выбираем истину, Он пробуждает в нас ощущение счастья и внутреннего тепла.

Священное Писание

Скажите детям: что после того, как они примут крещение, мужчины – носители Священства Мелхиседекова дадут им два великих благословения. Прочитайте вслух Учение и Заветы 49:14 и объясните детям: в этом стихе говорится о том, в чем состоит одно из этих благословений. Объясните: выражение «всякий, кто делает это» относится к человеку, принимающему крещение.

Символы веры

Помогите детям выучить наизусть часть четвертого Символа веры: «Мы верим . . . в рукоположение для дарования Святого Духа». Скажите детям: дар Святого Духа – одно из великих благословений, которое мы можем получить после крещения.

Выступление учителя

Объясните: если у нас есть дар Святого Духа, то Святой Дух поможет нам узнать, что истинно и верно. Святой Дух помогает нам еще до нашего крещения и конфирмации, но после получения этого дара Святой Дух может стать нашим постоянным спутником. Это значит, что пока мы стараемся выбирать истину, Он всегда будет оказывать нам помощь.

Мы можем быть конфирмованы в члены Церкви

Выступление учителя

Объясните: другое благословение, которое мы получаем после крещения, – это посвящение в члены Церкви Иисуса Христа Святых последних дней. Это таинство называется конфирмацией. Пусть дети несколько раз повторят слово *конфирмация*.

Рассказ с рисунками

Расскажите историю «Конфирмация Нади», помещенную в конце урока. Попросите детей сесть вокруг вас, чтобы во время рассказа им были видны эти рисунки.

Обсуждение

После того как вы расскажете эту историю, задайте детям вопросы:

- Что получила Надя? (Дар Святого Духа.)
- Кто читал молитву, когда она получала его? (Ее папа.)
- Какую власть имеет папа Нади? (Власть Священства Мелхиседекова.)
- Как вы думаете, что за внутреннее тепло ощутила Надя? (Влияние Святого Духа.)

Попросите детей своими словами пересказать этот рассказ. Пусть каждый ребенок, глядя на тот или иной рисунок, своими словами расскажет, что на нем изображено.

Святой Дух поможет нам узнать, что такое истина

Выступление
учителя

Объясните: Святой Дух поможет нам узнать, что эта Церковь истинна. Иногда мы чувствуем такую радость и благодарность, что хотим поделиться этим чувством с другими. Это бывает на собрании свидетельств в постное воскресенье, когда мы делимся своими свидетельствами.

- Приходилось ли вам когда-нибудь выступать со своим свидетельством в постное воскресенье на собрании свидетельств?

Если кто-нибудь из детей делился своим свидетельством, попросите его рассказать, что он при этом чувствовал.

Некоторые люди настолько сильно чувствуют Святого Духа, что они могут даже всплакнуть. Эти слезы не от горя – они от радости. Скажите детям: иногда в постное воскресенье на собрании свидетельств, во время молитвы, чтения Священных Писаний или даже тогда, когда они просто слушают, что говорится в Церкви, у них может возникнуть теплое и радостное чувство. Это чувство радостного покоя возникает, когда они слышат то, что шепчет им Святой Дух. Он дает им понять, что все это истинно и верно.

Песня

Спойте вместе с детьми песню «Я знаю – жив Отец!» или продекламируйте ее слова.

Объясните, что слово «Дух» в этой песне означает Святой Дух. Святой Дух помогает нам узнать, что Небесный Отец жив и любит нас.

Святой Дух может направлять и предупреждать нас

Рассказ и
обсуждение

Перескажите своими словами историю о Саре Джейн Кэннон. Пусть дети послушают, что шептал ей Святой Дух.

Сара Джейн Кэннон была девочкой, когда много лет назад вместе с первыми переселенцами пересекла нетронутые земли в Америке в поисках нового пристанища. По прибытии в Юту она жила вместе со своей тетей в недостроенном доме. Крышей им служил холст, натянутый поверх стен и прижатый по углам камнями.

Однажды Сара Джейн сидела в углу на сундуке и шила, когда услышала, как какой-то голос сказал ей: «Скорее отойди оттуда». Вокруг никого не было, но она послушалась этого голоса. И прежде чем она успела отойти на несколько шагов, один из тяжелых камней свалился вниз. Если бы Сара Джейн не отошла в сторону, камень изувечил бы ее (см. "Move Away Quickly," in *Remarkable Stories from the Lives of Latter-day Saint Women*, comp. Leon R. Hartshorn, 2 vols. [Salt Lake City: Deseret Book Co., 1973–1975], 2:34).

- Кто обратился к Саре Джейн?
- Что сказал ей Святой Дух?
- Что сделала Сара Джейн?
- Что случилось бы, если бы Сара Джейн не прислушалась к этому голосу?

Напомните детям: Святой Дух далеко не всегда говорит с нами голосом, который мы можем услышать. Часто Он просто дает нам почувствовать, что нам нужно делать.

Заключение

Повторение

Попросите детей рассказать, что они знают о Святом Духе. Для подведения итогов можно еще раз воспользоваться «букетом вопросов». Вы можете задать такие вопросы:

- Какой ценный дар вы можете получить после того, как примете крещение? (Дар Святого Духа.)
- Кто такой Святой Дух? (Существо, Которое помогает Иисусу и Небесному Отцу; Дух; Тот, Кто успокаивает нас и помогает нам.)

- *Когда* мы получаем Дар Святого Духа? (После того, как мы приняли крещение; когда мы конфирмованы в члены Церкви.)
- *Где* мы можем почувствовать увещания Святого Духа? (В сердце или в душе. Подойдут также ответы: «дома», «в Церкви» или «где бы мы ни находились, лишь бы мы выбрали истину».)
- *Почему* Небесный Отец послал к нам Святого Духа? (Чтобы помогать нам и успокаивать нас; чтобы направлять и предупреждать нас; сообщать нам то, что истинно; вселять в нас чувство любви и покоя.)

Свидетельство

Поделитесь с детьми своими чувствами о Святом Духе и о том, как Он помогает нам и направляет нас. Вы можете поделиться своим личным воспоминанием о том, как Святой Дух свидетельствовал или помогал вам.

Призовите детей выбирать истину, чтобы Святой Дух всегда был с ними.

Попросите кого-нибудь прочитать заключительную молитву.

Дополнительные задания

Выберите из следующих заданий те, что больше всего подходят для детей вашего класса. Вы можете выполнить их по ходу урока либо для повторения или заключения. Дополнительные указания вы найдете в «Информации о курсе» раздела «В помощь учителю».

1. Принесите какую-нибудь вещь, которую вы когда-то получили в подарок, но не можете больше использовать, потому что она сломалась, износилась или испортилась, например, треснувшую тарелку, старую одежду или пустую упаковку из-под чего-нибудь съестного.

Покажите детям подарок, который уже отслужил свой срок. Расскажите им любую интересную историю, связанную с этим подарком, например, кто, когда и в связи с чем подарил его вам. Помогите детям понять: несмотря на то, что когда-то это был очень ценный подарок, теперь он вам уже не нужен, так как сломался, износился или испортился.

Объясните: когда вы приняли крещение или прошли конфирмацию, вы получили подарок другого рода. Это драгоценный дар, и он никогда не износится и не испортится. Этот бесценный дар становится все ценнее по мере того, как мы им пользуемся.

- Что это за дар?

Когда дети догадаются (или вы подскажите им), что этот дар – дар Святого Духа, скажите им: в процессе жизни они получают немало подарков, но дар Святого Духа – самый ценный из всего, что они когда-либо могут получить на Земле.

2. Спойте или декламируйте слова песни «Тихий, кроткий голос» (“The Still Small Voice”, *Children’s Songbook*, p. 106).

Когда Дух Божий говорит,
 Стихает все, что в нас болит.
 Уйду я навсегда от скверны
 И буду делать то, что верно.
 Я верю голосу тому:
 Он поведет меня сквозь тьму,
 От зла спасет и защитит
 И душу светом озарит.

Во время декламации или пения последнего куплета песни выполните указанные ниже движения:

Ты терпеливо слушай (*сложите ладошку лодочкой и приложите ее к уху*),
 Что будет Дух Святой шептать (*прикоснитесь указательным пальцем к губам*).
 Тот тихий, кроткий голос в душу (*прижмите руки к груди*)
 Войдет, чтоб многое сказать.

3. Проведите с детьми спокойную игру, демонстрирующую, как их может направлять тихий, кроткий голос.

Покажите детям небольшой предмет, который вы спрячете на время игры. Попросите кого-нибудь из детей ненадолго выйти из класса, пока вы его будете прятать. Когда ребенок вернется, объясните ему: для того, чтобы найти этот предмет, он должен внимательно слушать подсказки. Тихими звуками подсказывайте ребенку, в каком направлении ему нужно двигаться, чтобы отыскать спрятанный предмет: потихоньку постукивайте карандашом, негромко хлопайте в ладоши или напевайте шепотом какую-нибудь песенку. Тихо постучите карандашом, когда ребенок начнет двигаться в верном направлении. Постукивайте или пойте все громче по мере того, как ребенок будет приближаться к тому месту, где спрятан предмет, и, наконец, отыщет его. Повторите игру столько раз, сколько сочтете нужным, предоставив возможность найти предмет и другим детям.

Объясните детям: в жизни их также может направлять тихий, кроткий голос Святого Духа. Напомните им: Святой Дух вовсе не обязательно говорит вслух. Иногда Он посылает нам какие-то мысли или чувства, например, ощущение внутреннего тепла, когда мы делаем что-нибудь правильно, или неприятное чувство, когда мы делаем (или собираемся сделать) что-то плохое. Мы должны очень внимательно прислушиваться к тому, что советует нам сделать Святой Дух.

4. Помогите детям обвести свои ладошки разноцветными фломастерами на листе бумаги. Пусть изображения накладываются друг на друга, символизируя возложение рук во время получения дара Святого Духа. На каждом рисунке подпишите имя и фамилию ребенка.
5. Спойте песню "The Holy Ghost" («Святой Дух») (*Children's Songbook*, p. 105) или третий куплет песни «Люблю я день рожденья свой» ("I Like My Birthdays", *Children's Songbook*, p. 104) или продекламируйте их слова. Слова второй песни помещены в конце данного руководства.

Конфирмация Нади



Это был особенный день для Нади. Она только что приняла крещение, а сейчас она будет конфирмована в члены Церкви Иисуса Христа и получит дар Святого Духа. (Вы можете объяснить детям: хотя Надя была крещена и конфирмована своим отцом, эти таинства может выполнить любой достойный носитель Священства Мелхиседекова.)



Когда отец Нади помог ей выйти из воды, мама уже ждала ее с сухой одеждой в руках. Мама аккуратно расчесывает ее мокрые волосы, и вот Надя уже улыбается и чувствует себя счастливой!



Как только Надя готова, она возвращается к своим домашним и друзьям, которые ее ждут. Она вместе с отцом направляется к стулу посреди комнаты.

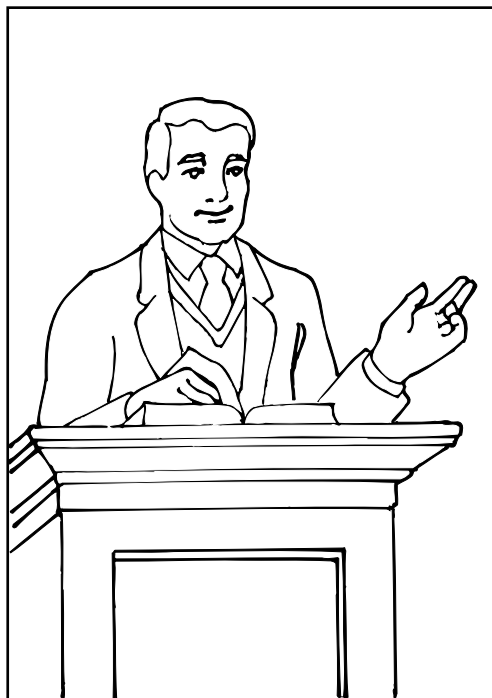

Епископ [президент небольшого прихода] приглашает мужчин, выбранных Надей, чтобы они подошли и встали вокруг. Надя выбрала для этого своего папу, дедушку, дядю и домашних учителей. Все эти мужчины – носители Священства Мелхиседекова.



Надя опускает голову и закрывает глаза. Мужчины возлагают руки на ее голову, а папа называет Надю по имени, подтверждает ее в члены Церкви и дает ей дар Святого Духа.



После окончания конфирмации мужчины, стоящие в кругу, пожимают Наде руку и поздравляют ее. Надя ощущает приятное чувство внутреннего тепла. Она знает, что выбрала истину.

Цель урока

Помочь каждому ребенку понять, что он может выбирать истину подобно тому, как это делал Иисус, когда Его пытался искушать сатана.

Подготовка к уроку

1. Помолившись, внимательно прочитайте от Матфея 4:1–11.
2. Сделайте из бумаги простую корону наподобие той, что нарисована ниже.

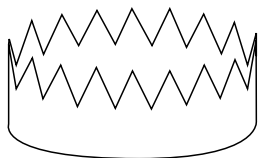

3. Переснимите или начертите на листе плотной бумаги или картона игру «Выбирай истину», помещенную в конце этого урока.
4. На отдельных листках бумаги выпишите вопросы к игре (стр. 71–72) и сложите их в небольшой пакет или коробку.
5. Разучите первый куплет песни «Делай, что верно» (*Гимны и песни для детей*, стр. 32) или продекламируйте его. Слова этой песни помещены в конце данного руководства.
6. Вы можете сделать копию письма старейшины Пинегара и вложить ее в конверт (не обязательно).
7. Вам понадобятся следующие материалы:
 - а) Библия;
 - б) несколько маленьких камешков;
 - в) две пуговицы разной формы или цвета в качестве фишек для игры на повторение «Выбирай истину»;
 - г) карточка ВИ (см. урок 1);
 - д) иллюстрация 2-21: «Старейшина Рекс Д. Пинегар»; иллюстрация 2-22: «Храм в древности» (комплект иллюстраций «Евангелие в искусстве» 118; 62300).
8. Если вы захотите выполнить на уроке дополнительные задания, подготовьтесь к ним заранее.

Рекомендуемый порядок проведения урока

Попросите одного из детей прочитать вступительную молитву.
Если вы дали детям задание на неделю, проконтролируйте его выполнение.

Мы сами можем принимать решения

Концентрация
внимания

Покажите детям игру «Выбирай истину» и попросите их быть особенно внимательными на уроке, чтобы они смогли отвечать на вопросы по ходу игры.

Обсуждение

- Уговаривал ли вас кто-нибудь совершить дурной поступок?
- Попросите детей рассказать, подбивал ли их кто-нибудь на что-то плохое.

Письмо

Скажите детям, что у вас есть для них письмо от одного из руководителей Церкви – старейшины Рекса Д. Пинегара. Объясните: в этом письме он вспоминает об одном случае, который произошел с ним, когда ему было семь лет и его подбивали совершить несправедливый поступок. Покажите иллюстрацию 2-21: «Старейшина Рекс Д. Пинегар» и прочитайте или перескажите письмо. (Если вы сделали копию письма и вложили ее в конверт, прочитайте письмо вслух вместо того, чтобы зачитывать его текст из руководства.)

«Дорогие мои друзья!

Мальчики и девочки часто слышат слова "А вот слабо тебе!", когда друзья хотят, чтобы вы доказали им свою отвагу, или силу, или бесстрашие. Они могут подбивать вас на что-нибудь такое, чего вам не велели делать родители или учителя, да вы и сами прекрасно знаете, что этого делать нельзя. Я теперь понял: когда мы делаем что-то, зная, что этого делать нельзя, мы демонстрируем скорее слабость, чем силу. Человек проявляет истинную отвагу и силу только тогда, когда у него есть смелость поступать праведно.

Когда мне было примерно семь лет, у меня был один приятель, который мне очень нравился. Мы с ним часто вместе возвращались из школы... Мы рассуждали о смелости и о способности совершать разные поступки.

Иногда мы подбивали друг друга перепрыгнуть через канаву или залезть на дерево, просто чтобы показать друг другу свою отвагу или доказать, что мы можем делать то же, что и ребята постарше.

Однажды мы подошли к моему дому и стояли у дороги, рассуждая о том, кто самый быстрый бегун в школе... Когда я твердо заявил, что мог бы пробежать быстрее, чем мой приятель, он повернулся ко мне и сказал: "Если уж ты такой быстрый, попробуй-ка пробеги через дорогу раньше, чем здесь окажется вон тот автомобиль!"

Я бросил взгляд на дорогу и увидел приближающийся автомобиль. Не говоря ни слова, я кинулся ему наперерез, чтобы доказать, какой я шустрый и бесстрашный. Через мгновение раздался визг тормозов, я ощутил удар бампера и потерял сознание.

Когда я открыл глаза, то мое ноющее тело, посрамленная гордость и полное тревоги лицо мамы заставили меня осознать, что я не шустрый и не бесстрашный. Я просто-напросто глуп. Я доставил неприятности и себе, и другим...

Урок, который я усвоил... повлиял на всю мою жизнь. Я усвоил, что единственное решение, которое должен принять человек, – это РЕШЕНИЕ ПОСТУПАТЬ ПРАВЕДНО.

Если вы решите совершить нечто несправедливое, что-то такое, что не угодно Небесному Отцу или вашим родителям, то у вас останется горькое чувство разочарования. Если же вы отважитесь на праведный поступок, то будете довольны собой.

Как ваш истинный друг, я призываю вас слушаться своих родителей и учений Господних... Отваживаясь на праведные поступки, вы станете друзьями Иисуса Христа и насладитесь Его величайшими благословениями.

Пусть у вас всегда хватает мужества ПОСТУПАТЬ ПРАВЕДНО.

С любовью, ваш друг Рекс Д. Пинегар» ("Friend to Friend," *Friend*, Oct. 1974, pp. 10–11).

Обсуждение

- Какой поступок решил совершить юный Рекс Пинегар? (Он решил кинуться наперерез приближающемуся автомобилю.)
- Праведно ли он поступил?
- Как ему следовало поступить?
- Как вы думаете, какой урок извлек старейшина Пинегар из этого происшествия?
- Если кто-нибудь подбивает нас на глупый поступок, то должны ли мы его совершать?

Напомните детям: старейшина Пинегар советовал им «смело выбрать истину».

- Что это значит – «смело выбирать истину»?

Объясните: у нас есть свобода выбора, но сделать верный выбор не всегда просто, особенно когда вас подбивают на что-то запретное. Нам хочется, чтобы наши друзья считали нас сильными и смелыми, и нам не хочется, чтобы они обзывались. Объясните: «смело выбирать истину» – значит совершать праведные поступки даже тогда, когда это трудно.

Песня

Попросите детей встать и спеть или продекламировать первый куплет песни «Смело выбирай истину» (“Dare to Do Right”, *Children’s songbook*, p. 158). Если дети не знают эту песню, несколько раз спойте ее сами или продекламируйте ее слова, чтобы помочь детям выучить их. Скажите детям: когда в следующий раз кто-нибудь начнет подбивать их на глупый поступок, пусть они вспомнят слова этой песни. Эти слова напомнят им, что они должны выбирать истину, и придадут им смелости поступать так, как нужно.

Колечко ВИ

Попросите детей посмотреть на свои колечки ВИ, если они у них есть. Заметьте: эти колечки также помогут им помнить, что они должны выбирать истину.

Выступление учителя

Скажите детям: подбивание на несправедные действия по-другому называется *искушением*. Напишите слово *искушение* на классной доске. Пусть дети несколько раз повторят это слово вместе с вами. Объясните: это сатана пытается искушать людей совершать несправедные поступки. Небесный Отец и Иисус хотят, чтобы каждый из нас выбирал истину, потому что Они желают нам счастья. Они знают, что единственный путь к счастью – всегда стараться выбирать истину. Сатана не хочет, чтобы мы были счастливы, и ему известно, что если мы поступаем несправедно, то мы становимся несчастными.

Сатана хотел, чтобы Иисус Христос поступал несправедно

Рассказ из Священного Писания

Расскажите историю о том, как Иисус Христос подвергся искушению в пустыне из Евангелия от Матфея 4:1–11. Объясните: после крещения Иисус хотел побыть в одиночестве, поститься и молиться, чтобы почувствовать себя ближе к Небесному Отцу. Иисус постился сорок дней и сорок ночей. Это значит, что Он ничего не ел и не пил сорок дней.

- Что вы ощущаете, когда долго голодаете?
- Как, по вашему мнению, чувствовал себя Иисус после сорокадневного поста?

Объясните: сатана думал, что это как раз будет очень удобный случай, так как он знал, что Иисус будет голоден и слаб, потому что Он долго не ел. Сатана хотел искушить Иисуса, чтобы Иисус распорядился Своей властью несправедно.

Достаньте камешки, бумажную корону и иллюстрацию 2-22: «Храм в древности». Попросите детей внимательно послушать и выяснить, какое отношение все эти предметы имеют к искушению Иисуса сатаной.

Возьмите камешки. Прочитайте от Матфея 4:3. Объясните: в первый раз сатана пришел к Иисусу и стал подбивать Его на то, чтобы Он превратил эти камни в хлеб. Иисус знал, что было бы несправедно употребить Свою власть таким образом, хотя Он и был голоден. Вместо этого Он сказал сатане, что праведность важнее еды (см. от Матфея 4:4).

Покажите иллюстрацию 2-22: «Храм в древности». Объясните: после этого сатана пытался заставить Спасителя доказать, что Он Сын Божий, прыгнув с храма вниз. Сатана сказал Иисусу: если Он прыгнет и Ангелы уберегут Его, чтобы Он не разбился, то Он докажет, что Он действительно Сын Божий (см. от Матфея 4:6). Иисус отказался сделать то, что искушал Его сделать сатана. Он знал, что делать глупости и ожидать, что Небесный Отец защитит Его, – это несправедно (см. от Матфея 4:7).

Возьмите корону. Объясните, что сатана решил подступить к Нему еще с одним искушением. Сатана сказал Иисусу, что он отдаст Ему все богатые и славные царства мира, если Иисус падет пред ним и поклонится ему (см. от Матфея 4:8–9). Иисус знал, что Он должен поклоняться только Небесному Отцу. Он велел сатане убираться прочь.

Священное Писание	<p>Вслух прочитайте из Евангелия от Матфея 4:10, что Иисус сказал сатане: «Отойди от Меня, сатана». Попросите детей встать и повторить эти слова.</p> <p>Объясните: Иисус всегда выбирал истину, потому что любил истину и обещал исполнять все заповеди Небесного Отца.</p> <p>Мы можем, подобно Иисусу, выбирать истину</p>
Карточка ВИ	<p>Повесьте карточку ВИ и попросите детей повторить написанные там слова. Объясните: мы становимся больше похожими на Иисуса, если всегда стараемся совершать праведные поступки. Небесный Отец поможет нам, если мы будем стараться выбирать истину.</p>
Игра на повторение	<p>Помогите детям сыграть в игру «Выбирай истину». Скажите детям: эта игра должна напомнить им о том, что Иисус Христос всегда выбирал истину и что они тоже могут выбирать истину.</p> <p>Поделите класс на две команды и дайте каждой команде пуговицу или какой-нибудь другой небольшой предмет в качестве фишки. Пусть обе команды поставят свои фишки на площадку с надписью «Старт». Попросите детей из каждой команды по очереди вытягивать вопросы, написанные на подготовленных вами листках бумаги (каждый вопрос может использоваться более одного раза). Читайте им эти вопросы и просите участников команд вместе отвечать на них. Если они отвечают правильно, то передвигаются на указанное число позиций. Если же участники команд отвечают неправильно, то фишка остается там, где она была.</p> <p>Если команда попадает на площадку «ВИ», она взбирается по лестнице выше. Если команда оказывается на площадке «НВ» («Неправедный выбор»), то она съезжает вниз.</p> <p><i>Вопросы для игры</i></p> <ol style="list-style-type: none"> 1. Почему юный старейшина Рекс Д. Пинегар выбежал на дорогу перед машиной? <i>(Передвиньтесь вперед на две позиции.)</i> 2. Был ли старейшина Рекс Д. Пинегар рад тому, что принял это решение? <i>(Передвиньтесь вперед на одну позицию.)</i> 3. Сколько дней Иисус постился и молился в пустыне? <i>(Передвиньтесь вперед на две позиции.)</i> 4. Кто пытался искушать Иисуса? <i>(Передвиньтесь вперед на три позиции.)</i> 5. Что значит <i>поститься</i>? <i>(Передвиньтесь вперед на пять позиций.)</i> 6. Сколько раз сатана пытался искушать Иисуса? <i>(Передвиньтесь вперед на две позиции.)</i> 7. Что хотел сатана, чтобы Иисус сделал с камнями? <i>(Передвиньтесь вперед на четыре позиции.)</i> 8. Что хотел сатана, чтобы Иисус сделал, когда Он находился на крыше храма? <i>(Передвиньтесь вперед на три позиции.)</i> 9. Что обещал сатана Иисусу, если бы Он пал и поклонился ему? <i>(Передвиньтесь вперед на пять позиций.)</i> 10. Сделал ли Иисус то, что хотел от Него сатана? <i>(Передвиньтесь вперед на три позиции.)</i> 11. Что хотят Небесный Отец и Иисус, чтобы мы сделали, если кто-нибудь подбивает нас совершить глупость? <i>(Передвиньтесь вперед на пять позиций.)</i> 12. Что нам следует делать, если нам предстоит принять какое-нибудь решение? <i>(Передвиньтесь вперед на шесть позиций.)</i> 13. Что такое искушение? <i>(Передвиньтесь вперед на шесть позиций.)</i> 14. Будет ли нам приятно или мы расстроимся, если примем неправедное решение? <i>(Передвиньтесь вперед на одну позицию.)</i>

15. Если кто-то подбивает вас сделать что-то плохое, должны ли вы это делать?
(Передвиньтесь вперед на две позиции.)

Ответы на вопросы

1. Он поддался на уговоры приятеля, который подбивал его на это.
2. Он не был рад.
3. Сорок дней.
4. Сатана.
5. Ничего не есть и не пить.
6. Три раза.
7. Чтобы Он превратил их в хлеб.
8. Чтобы Он спрыгнул вниз и доказал, что Он – Сын Небесного Отца.
9. Все царства мира и их славу.
10. Нет.
11. Чтобы мы выбрали истину.
12. Выбирать истину.
13. Когда кто-то подбивает нас совершить несправедный поступок.
14. Мы расстроимся.
15. Нет.

Заключение

Выступление
учителя

Объясните: несмотря на искушения, Иисус всегда выбирал истину. Напомните детям: когда им бывает нужно сделать выбор, они могут спросить сами себя: «Что хотели бы Небесный Отец и Иисус, чтобы я сделал?» А еще они могут спеть про себя песню «Делай, что верно», а также посмотреть на свои колечки ВИ. Это поможет им выбрать истину.

Карточка ВИ

Попросите детей повторить девиз ВИ.

Свидетельство

Поделитесь с детьми своим свидетельством о том, что выбор истины приносит счастье. Вы можете рассказать эпизод из своей жизни, когда кто-нибудь подбивал вас совершить глупый поступок. Скажите, какое вы приняли решение и что вы после этого чувствовали.

Призовите детей выбирать истину, когда кто-то подбивает их на глупый поступок.

Попросите одного из детей прочитать заключительную молитву.

Дополнительные задания

Выберите из следующих заданий те, что больше всего подходят для детей вашего класса. Вы можете выполнить их по ходу урока либо для повторения или заключения. Дополнительные указания вы найдете в «Информации о курсе» раздела «В помощь учителю».

1. Помогите детям спеть приведенное ниже стихотворение на мотив песни “If You’re Happy” (*Children’s Songbook*, p. 266), выполняя при этом указанные движения.

Чтоб истине служить, я правду говорю (*похлопайте в ладоши и повернитесь вокруг себя*).

Чтоб истине служить, я правду говорю (*похлопайте в ладоши и повернитесь вокруг себя*).

Правду говорю – и тем истине служу (*похлопайте в ладоши и повернитесь вокруг себя*).

Вы можете спеть эту песню или продекламировать ее слова еще несколько раз, заменяя слова «Я правду говорю» другими, например, «Добро всегда творю» или «Христу всегда молюсь».

2. Помогите детям разыграть сценку о том, как они поступят в тех или иных ситуациях, когда им нужно будет принять решение. Воспользуйтесь ситуациями, приведенными ниже, или придумайте их сами.
 - а. Один из друзей подбивает вас украсть в магазине конфету.
 - б. Дети из Первоначального общества подтрунивают над одеждой нового мальчика.
 - в. Младшая сестра сломала вашу любимую игрушку.
 - г. Мама только что попросила вас помочь ей, как вдруг приходит ваш друг и просит выйти поиграть с ним.
 - д. Друзья подбивают вас выбежать на середину оживленной улицы и достать мяч, которым они играли.
 - е. Незнакомец предлагает вам конфету.
3. Покажите иллюстрацию 2-38: «Первое видение» и кратко расскажите о нем детям (рассказ содержится в брошюре «Повествование Пророка Джозефа Смита», стр. 7). Объясните: когда Джозеф Смит рассказал другим людям о том, что он видел Небесного Отца и Иисуса Христа, многие ему не поверили. Они смеялись над ним и обзывали его обманщиком. Они добивались, чтобы он признал, что никакого видения не было (см. «Повествование Пророка Джозефа Смита», стр. 9). Но Джозеф Смит смело выбрал истину – он сделал то, что Небесный Отец и Иисус Христос хотели от него.
4. Раздайте каждому ребенку по эмблеме ВИ (помещенной в начале руководства), а также фломастеры или карандаши. Попросите детей раскрасить свои эмблемы. Объясните детям: смелый выбор истины похож на щит, который защищает их от последствий глупых поступков. Пусть дети поместят эмблему дома на видном месте, чтобы она напоминала им, что они всегда должны выбирать истину.

Выбирай
истину

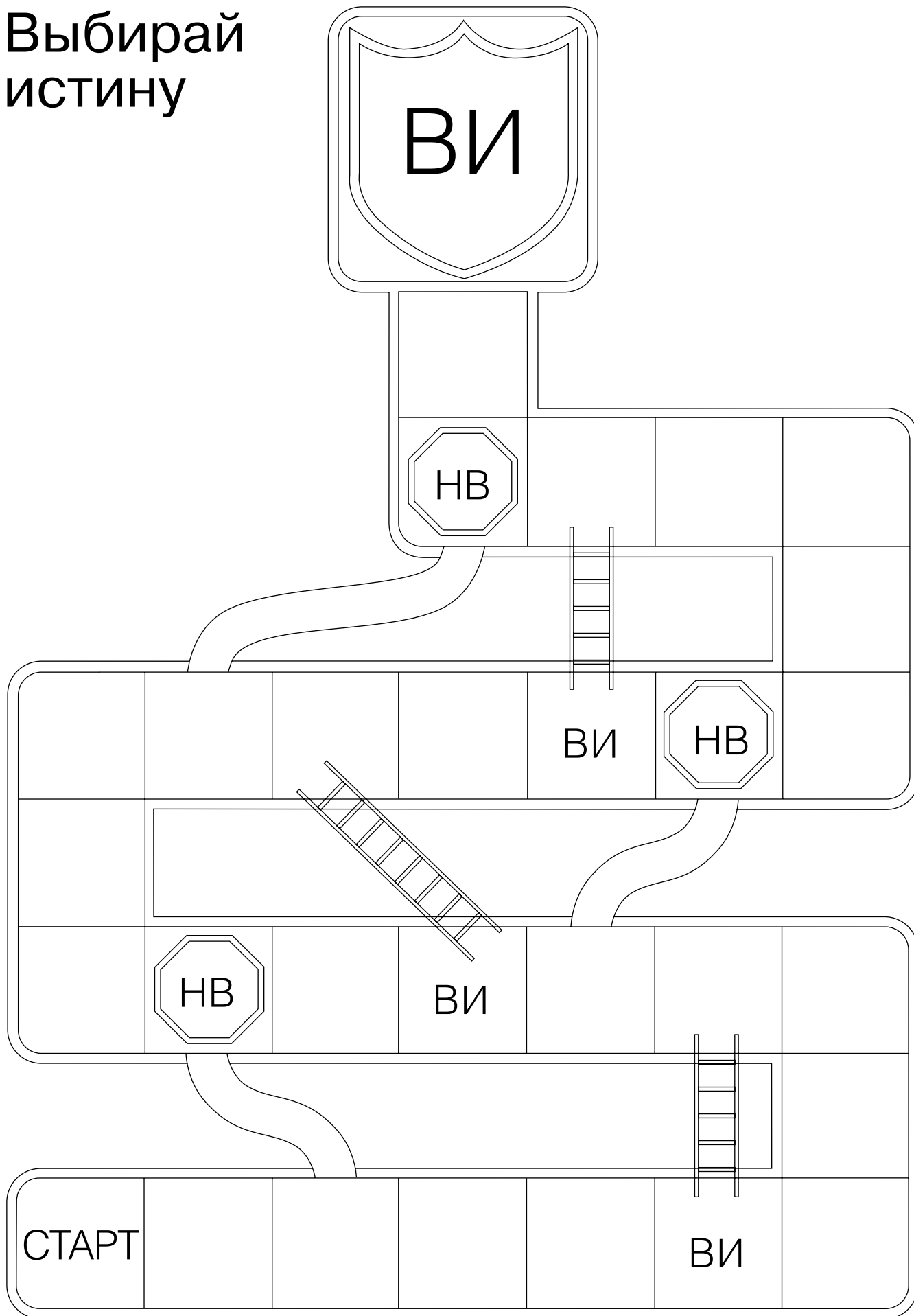

Приходи и следуй за Мной

Урок
15

Цель урока

Укрепить желание каждого ребенка следовать за Иисусом.

Подготовка к уроку

1. Помолившись, внимательно прочитайте от Матфея 4:18–22; от Луки 5:1–11 и от Иоанна 14:15; 15:17.
2. Вырежьте из бумаги три пары следов взрослого человека. Сделайте на них следующие надписи:
 - а) Приходи/Следуй за Мной;
 - б) Соблюдай/Мои заповеди;
 - в) Любите/Друг друга.

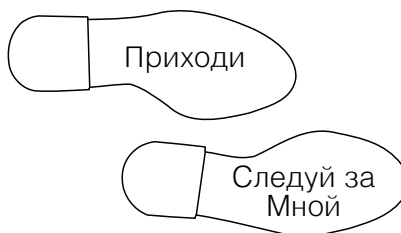

3. Разучите первый куплет гимна «Следуй за Мной» («Come, Follow Me», *Hymns*, no. 116) или продекламируйте его.
 4. Вам понадобятся следующие материалы:
 - а) Библия;
 - б) карточка ВИ (см. урок 1);
 - в) два листка бумаги и карандаш для каждого ребенка;
 - г) иллюстрация 2-23: «Ребенок, идущий по следам своего отца»; иллюстрация 2-24: «Призвание рыбаков» (комплект иллюстраций «Евангелие в искусстве» 209; 62496).
 5. Если вы захотите выполнить на уроке дополнительные задания, подготовьтесь к ним заранее.
-

Рекомендуемый порядок проведения урока

Попросите одного из детей прочитать вступительную молитву.
Если вы дали детям задание на неделю, проконтролируйте его выполнение.

Иисус Христос хочет, чтобы мы следовали за Ним

Концентрация
внимания

Предложите детям поиграть в игру «Следуй за лидером». Дети выстраиваются цепочкой в углу комнаты. Ребенок, который стоит первым, бежит, прыгает, скачет или выполняет какие-нибудь другие движения, направляясь при этом в противоположный конец комнаты. Другие дети повторяют его движения. Затем первый ребенок встает в конец цепочки, а второй становится лидером. Повторяйте игру до тех пор, пока все дети не побывают в роли лидера.

Скажите детям: на сегодняшнем уроке они узнают о том, как следовать за Иисусом Христом.

Рассказ	<p>Покажите иллюстрацию 2-23: «Мальчик, идущий по следам своего отца» и перескажите своими словами следующую историю (если дети из вашего класса никогда не видели снега, вы можете изменить некоторые детали, чтобы история соответствовала местному климату и природе).</p> <p>Максим вышел из дома, чтобы помочь отцу набрать поленья для печки. Была зима, и кругом лежал глубокий снег. Максим с отцом набрали по полной связке поленьев и отправились домой. Максиму было трудно идти по снегу с такой тяжелой ношей. Тогда отец велел ему идти по своим следам на снегу. Когда Максим стал шагать по следам отца, идти ему стало гораздо легче.</p> <ul style="list-style-type: none"> • Почему Максим стал идти по следам своего отца? • Как вы думаете, почему Максиму стало легче идти по глубокому снегу, когда он стал шагать по следам отца?
Рассказ из Священного Писания	<p>Покажите иллюстрацию 2-24: «Призвание рыболовов». Расскажите историю из Евангелия от Матфея 4:18–22 и от Луки 5:1–11. Объясните: когда Иисус Христос был на Земле, Он призвал людей стать Его учениками, или помощниками.</p> <p>В соответствующем месте рассказа прочитайте вслух отрывок из Евангелия от Матфея 4:19. Объясните: слова «Я сделаю вас ловцами человеков» означают, что Иисус хотел, чтобы эти люди помогли Ему обучать людей.</p> <ul style="list-style-type: none"> • Почему эти рыболовы были готовы последовать за Иисусом? • А вы готовы следовать за Иисусом и быть Его последователями?
Обсуждение	<p>Сравните рассказ о том, как Иисус Христос призывал учеников, с историей о Максиме и его отце. Так же, как отец Максима велел мальчику следовать за ним, Иисус призывает всех нас следовать за Собой. Отец Максима знал, что мальчику будет легче идти, если он пойдет по его следам. Спаситель знает, что нам легче будет жить и мы станем более счастливыми людьми, если последуем за Ним.</p> <ul style="list-style-type: none"> • Что означает «следовать за Иисусом»? • Почему нам легче жить, если мы следуем за Иисусом?
Песня	<p>Спойте первый куплет песни «Следуй за Мной» или продекламируйте ее текст, объясняя непонятные детям слова (например, <i>рѣк</i>).</p> <p>«Следуй за Мной», – Спаситель рек. Внемлем призыву: «Следуй за Мной». Всех нас ведет Единый Бог: Отец и Сын и Дух Святой.</p> <p>Объясните: мы можем следовать за Иисусом, стараясь быть похожими на Него и соблюдая Его заповеди. Изучая Его пути и делая то, что Он повелевает нам делать, мы как раз и идем по Его следам.</p>
Задание с использованием следов	<p>Покажите детям два следа с надписями «Приходи» и «Следуй за Мной». Прочитайте с детьми эти слова. Пусть они несколько раз повторят их.</p> <p>Повесьте карточку ВИ на классную доску. Пусть кто-нибудь из детей положит следы на пол в одном конце комнаты. (Когда по ходу урока каждая пара следов займет свое место на полу, все они вместе должны образовать путь, следуя по которому ребенок мог бы подойти к иллюстрации с изображением Спасителя на карточке ВИ.)</p> <p>Иисус хочет, чтобы мы соблюдали заповеди</p>
Обсуждение Священного Писания	<p>Обсудите: следовать за Иисусом Христом – это значит, что мы должны быть готовы делать то, что Он повелел нам делать. Попросите детей послушать, как вы читаете о том, что Иисус просил нас делать.</p> <p>Прочитайте вслух от Иоанна 14:15. Объясните, что это – слова Иисуса. Пусть дети прочитают это Священное Писание вместе с вами.</p>

- Что, по словам Иисуса, мы должны делать?
- Что значит «соблюдать заповеди Иисуса»?

Задание
с использованием
следов

Покажите следы «Соблюдай» и «Мои заповеди» и попросите детей повторить эти слова. Попросите кого-нибудь из детей положить эти следы впереди первой пары следов. (Следы должны быть на таком расстоянии друг от друга, чтобы ребенок мог свободно переступить с одного следа на другой.)

Обсуждение

Обсудите с детьми некоторые ситуации, когда они могут следовать за Иисусом. Попросите детей по очереди объяснить, что они могли бы сделать в каждой из этих ситуаций. Воспользуйтесь примерами, приведенными ниже, или замените их более подходящими для ваших детей.

1. Ты играешь в школе и находишь кошелек с деньгами.
 - Что ты сделаешь, чтобы следовать за Иисусом?
2. Ты собираешься ложиться спать и чувствуешь такую усталость, что хочешь сразу лечь и уснуть.
 - Что ты сделаешь, чтобы следовать за Иисусом, перед тем как забраться в постель?
3. Твоя мама попросила тебя проследить, чтобы младшая сестричка не выбегала на дорогу, а тем временем пришли твои друзья и позвали тебя с собой.
 - Что ты сделаешь, чтобы следовать за Иисусом?
4. В твою школу пришел новичок, и кое-кто из ребят стал смеяться над ним.
 - Что ты сделаешь, чтобы следовать за Иисусом?
5. Твои друзья пригласили тебя поехать вместе с ними к родственникам, но они не собираются вернуться к началу церковной службы.
 - Что ты сделаешь, чтобы следовать за Иисусом?

Попросите детей придумать другие ситуации, когда они могли бы следовать за Иисусом. Подчеркните: когда мы следуем за Иисусом и делаем то, что Он нам велит, мы выбираем истину.

Иисус хочет, чтобы мы любили друг друга

Священное
Писание

Чтобы помочь детям узнать еще один путь, как они могут следовать за Иисусом, прочитайте вслух от Иоанна 15:17. Объясните: это – слова Иисуса. Попросите детей повторить этот стих из Священного Писания вместе с вами.

- Кого хочет Иисус, чтобы мы любили? (Всех.)

Задание
с использованием
следов

Покажите следы «Любите» и «друг друга». Прочитайте эти слова вместе с детьми, и пусть они повторят их. Попросите кого-нибудь из детей положить эти следы на пол таким же образом, как и раньше.

Рассказ

Расскажите или прочитайте детям следующую подлинную историю о том, как маленький мальчик по имени Хибер следовал за Иисусом.

Хибер дрожал от холода. Он кутался в свое тоненькое пальтишко. Скоро должен был наступить день его рождения, и все, чего он желал, было теплое пальто. Он знал, что, если бы он сказал об этой своей мечте маме, это огорчило бы ее, потому что они были очень бедны. Отец Хибера умер, когда он был совсем крошечным, а его мама работает от зари до зари, чтобы заработать денег, которые им так нужны. Ей часто приходится засиживаться допоздна за шитьем: она шьет одежду для других людей.

Когда наступил день рождения Хибера, мама поздравила его и вручила ему самое замечательное пальто, какое он когда-нибудь видел. Хибер никак не мог дождаться, когда же можно будет выйти на улицу и проверить, насколько оно теплое.

Несколько недель спустя Хибер бегал по какому-то поручению и увидел на улице мальчика, на котором был только лишь свитер. Хибер представлял себе, как ему должно быть холодно. Он остановился, почти не раздумывая, снял свое пальто и протянул его этому мальчику.

В тот день мама Хибера увидела его опять в старом пальто. Она спросила его, что же он сделал со своим любимым новым пальто.

Хибер объяснил: «Я увидел мальчика, которому оно было нужнее, чем мне, и я просто отдал его ему».

«А ты не мог отдать ему старое?» – спросила мама.

Хибер взглянул на маму в надежде, что она поймет его, и увидел ее глаза, полные слез. Он кинулся ей на шею, когда она сама ответила на свой вопрос: «Конечно же, Хибер, ты не мог!» (см. Lucile C. Reading, "The Coat," *Children's Friend*, Nov. 1966, p. 5).

- Как Хибер последовал за Иисусом Христом?

Скажите детям, что мальчиком, о котором идет речь в рассказе, был Хибер Дж. Грант, который впоследствии стал седьмым Президентом Церкви.

Обсуждение

Пусть дети подумают, как бы они могли проявить свою любовь к другим. Им помогут следующие вопросы:

- Если бы вы увидели, что кто-то упал и больно ушибся, то как бы вы проявили свою любовь?
- Если бы кто-то из школьников забыл взять с собой завтрак, как бы вы проявили свою любовь?

Объясните: любовь к другим – это больше, чем чувства или слова. Нам следует проявлять свою любовь своими поступками. Пусть дети расскажут, как они проявляли свою любовь к другим в течение прошлой недели.

Я буду выбирать истину и следовать за Иисусом

Задание с использованием следов

Дайте каждому ребенку возможность прошагать по этим следам и встать рядом с картинкой на карточке ВИ, изображающей Иисуса. Пусть каждый ребенок скажет, что он (или она) будет делать на будущей неделе, чтобы следовать за Иисусом.

Напомните детям: мы следуем за Иисусом, когда выбираем истину. Укажите на карточку ВИ и попросите детей повторить «Я буду выбирать истину».

Заключение

Задание

Дайте каждому ребенку два листка бумаги и карандаш. Пусть они сделают себе пару следов, обведя карандашом подошвы своих ботинок. Пусть они перепишут следующие слова, которые вы напишете на классной доске: «Я буду следовать за Иисусом». Пусть дети возьмут свои следы домой, чтобы помнить о принятом ими обязательстве следовать за Иисусом.

Свидетельство

Скажите детям: следуя за Иисусом Христом, вы испытываете счастье. Принесите свое свидетельство, что если мы следуем за Ним, Он поможет нам вернуться и жить с Небесным Отцом.

Призовите детей всегда стараться идти по следам Иисуса. Предложите им показать следы родителям и поговорить с ними об этом.

Попросите одного из детей прочитать заключительную молитву. Предложите ему попросить Небесного Отца помогать детям следовать за Иисусом Христом и выбирать истину.

Дополнительные задания

Выберите из следующих заданий те, что больше всего подходят для детей вашего класса. Вы можете выполнить их по ходу урока либо для повторения или заключения. Дополнительные указания вы найдете в «Информации о курсе» раздела «В помощь учителю».

1. Объясните детям: сейчас вы собираетесь что-то сделать (например, похлопать в ладоши, кивнуть головой или помаршировать). Попросите их повторить это движение вслед за вами. Прodelайте это один раз. Потом добавьте еще одно движение и попросите детей повторить вслед за вами уже два движения. Продолжайте, каждый раз добавляя по одному новому движению. Выясните, сколько движений дети могут запомнить и повторить в нужной последовательности.

Сравните эту игру с тем, как мы можем следовать Спасителю. Мы должны стараться следовать Его примеру не только в каком-то одном поступке, но во всем, что мы делаем.

2. Сделайте бумажную цепочку из кукол для каждого ученика. (Детям более старшего возраста, возможно, захочется изготовить такую цепочку самостоятельно.) Для этого сложите бумагу гармошкой. Нарисуйте на сложенной бумаге куклу (см. иллюстрацию ниже) и вырежьте ее. Сделайте цепочку для каждого ребенка и напишите внизу каждой цепочки «Любите друг друга». Объясните, что любить друг друга – это самое главное, что просил нас делать Иисус.

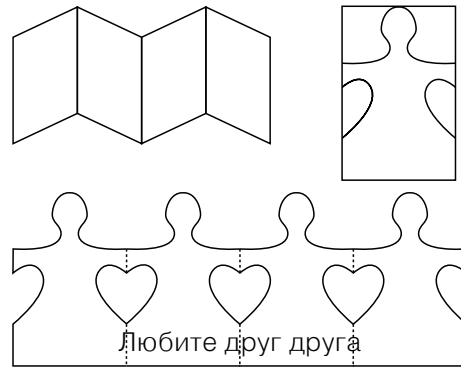

3. Спойте или продекламируйте слова первого куплета песни «Хочу быть Христу подобным» (“I’m Trying to Be like Jesus”, *Children’s Songbook*, p. 78), «Любите друг друга» (“Love One Another”, *Children’s Songbook*, p. 136) или «Заповеди храни!» (*Росток*, сентябрь 1994 г.). Слова песен «Хочу быть Христу подобным» и «Любите друг друга» помещены в конце руководства. Слова песни «Заповеди храни!» помещены ниже.

Заповеди храни!

Заповеди храни,

Заповеди храни!

В них безопасность, в них радость и мир.

Благословения даст Отец, Отец.

Слово Пророка: заповеди храни!

В них безопасность и мир.

Мы – Его дети,

Мы – Его дети.

И все испытанья нам надо пройти.

Внемлем Его словам, внемлем Его словам,

Внемлем Пророкам:

Заповеди храни!

В них безопасность и мир.

Иисус обладает силой исцеления

Урок
16

Цель урока

Помочь каждому ребенку укрепиться в понимании того, что Иисус Христос обладает силой исцеления и благословения священства помогают исцелять больных.

Подготовка к уроку

1. Помолившись, внимательно прочитайте от Матфея 9:18–19, 23–26; от Марка 5:22–24, 35–43; от Луки 8:41–42, 49–56; от Иоанна 4:46–54; Учение и Заветы 42:48.
 2. Срисуйте или обведите рисунки, помещенные в конце урока, и разрежьте их. Эти рисунки пригодятся вам при выполнении задания «Кто я такой?».
 3. Вам понадобятся следующие материалы:
 - а) Библия и Учение и Заветы;
 - б) аптечка первой помощи либо набор с предметами ухода за больными или получившими травму, например, с мазью, бинтами, микстурой от кашля и т.д.;
 - в) небольшой пузырек с освященным маслом;
 - г) иллюстрация 2-25: «Иисус благословляет дочь Иаира» (комплект иллюстраций «Евангелие в искусстве» 215; 62231); иллюстрация 2-26: «Иисус прислуживает больным» (62342); иллюстрация 2-27: «Прислуживание больной» (62342).
 4. Если вы захотите выполнить на уроке дополнительные задания, подготовьтесь к ним заранее.
-

Рекомендуемый порядок проведения урока

Попросите одного из детей прочитать вступительную молитву.
Если вы дали детям задание на неделю, проконтролируйте его выполнение.

Все мы время от времени заболеваем**Концентрация внимания**

Покажите детям аптечку первой помощи или набор с предметами ухода и медикаментами и объясните: все это нужно для того, чтобы побыстрее заживали наши раны и порезы. Дайте детям подсказки относительно применения каждого предмета, чтобы они могли догадаться, что это за предмет, например: «Это помогает предохранять раны или порезы от микробов и грязи».

Попросите детей догадаться, для чего нужен тот или иной предмет, и, пока они отгадывают, кратко расскажите о каждом предмете и о том, как его используют при лечении. Напомните детям, что пользоваться этими предметами без разрешения родителей нельзя.

Выступление учителя

Объясните: почти каждый человек время от времени заболевает или что-нибудь себе повреждает. Иногда наши повреждения или заболевания проходят довольно быстро и родители могут сами помочь нам, но бывает и так, что мы заболеваем серьезно, и тогда родители обращаются за помощью к врачам.

Объясните: существует другой способ помочь больным людям. Когда Иисус Христос был на Земле, Он благословил многих людей и вылечил их. Чтобы исцелить их, Он использовал власть священства.

Иисус Христос исцелял больных

Рассказ из Священного Писания

Покажите иллюстрацию 2-25: «Иисус благословляет дочь Иаира» и расскажите историю о том, как Иисус исцелил дочь Иаира, из Евангелия от Луки: 8:41–42, 49–56 (см. также от Матфея 9:18–19, 23–26 и от Марка 5:22–24, 35–43).

Объясните: у Иаира была великая вера. Он верил: если Иисус придет и благословит его больную дочь, то она поправится. Когда Иисус входил в его дом, Его окружило множество людей, которые просили Его о помощи. Пока Иисус помогал другой больной женщине, пришел посыльный с запиской для Иаира.

Прочитайте вслух от Луки 8:49–50.

- Что посыльный сказал Иаиру? (См. от Луки 8:49.)
- Что Иисус сказал Иаиру? (См. от Луки 8:50.)

Объясните: когда Иисус пришел в дом Иаира, Он велел людям перестать плакать, потому что девочка «не умерла, но спит». Люди смеялись над Иисусом и подтрунивали над Ним – они думали, что она умерла (см. от Луки 8:52–53).

Иисус выслал всех вон, кроме Своих учеников: Петра, Иакова и Иоанна, а также Иаира и его жены. Затем Иисус взял девочку за руку и приказал ей встать. Девочка, совершенно поправившаяся, поднялась с постели.

- Как вы думаете, почему Иисус выслал всех вон из дома, кроме Петра, Иакова, Иоанна, а также родителей девочки? (Потому что другие люди смеялись над Ним и не верили, что Он сможет исцелить девочку. У них не было веры.)
- Почему Иисус смог исцелить дочь Иаира? (У Него была власть священства, а у родителей девочки была вера.)

Выступление учителя

Покажите иллюстрацию 2-26: «Иисус, исцеляющий больного» и попросите детей представить себе, что бы они почувствовали, если бы Иисус пришел благословить их во время болезни. Подчеркните: Иисус любит каждого из них так же сильно, как Он любил тех детей, которые жили, когда Он был на Земле. Сейчас Его здесь нет, но Он дал праведным людям священство и власть действовать от Его имени. Они могут дать нам благословение и исцелить нас, как сделал бы Иисус, если бы Он тут был.

Человек, являющийся носителем священства, может прислуживать нам

Обсуждение

Повесьте иллюстрацию 2-27: «Прислуживание больной».

- Что изображено на этой иллюстрации?

Объясните: когда человек, являющийся носителем Священства Мелхиседекова, дает благословение тому, кто заболел, мы называем это «прислуживание больным». Пусть дети несколько раз повторят слово «прислуживать».

Покажите детям пузырек с освященным маслом. Объясните: это масло было благословлено особым способом носителем священства. Когда кто-то болеет и нуждается в помощи, чтобы поправиться, двое мужчин – носителей Священства Мелхиседекова берут это масло и дают благословение больному (см. Иакова 5:14–15).

- Прислуживали ли вам когда-нибудь?

Пусть дети расскажут о благословении священства, которое было дано им или членам их семьи. Вы можете рассказать детям о том, как носители священства прислуживали вам или членам вашей семьи.

Рассказ

Расскажите об исцелении кого-нибудь через благословение священства. Случай из вашей жизни или жизни тех, кого дети знают, например, одного из членов прихода или небольшого прихода, произведет на детей наиболее сильное впечатление. Если вы не сможете припомнить такого случая, воспользуйтесь следующим рассказом.

Когда Анжела вернулась домой из школы, в дверях ее встретил отец и сказал, что сегодня утром у нее появился маленький братик. Он родился раньше, чем ожидалось, и поэтому он совсем крошечный и слабенький. Врач сказал, что он, скорее всего, проживет лишь несколько часов.

Анжела заметила, что отец очень взволнован. Она расстроилась, потому что ей очень хотелось, чтобы ребенок выжил.

Отец Анжелы попросил одного из их домашних учителей прийти и помочь ему благословить младенца. Когда домашний учитель пришел, все они отправились в спальню, где находилась мама Анжелы с младенцем. Отец Анжелы вместе с домашним учителем легонько возложили руки на головку новорожденного, и отец Анжелы благословил его, чтобы он остался жить и исполнил свою миссию на Земле. Анжела утешилась и успокоилась: она знала, что благодаря власти священства ее маленький братик станет взрослым и сильным (цит. по "Moments to Remember," *Children's Friend*, Feb. 1963, p. 41).

Выступление
учителя

Объясните: наш Небесный Отец и Иисус любят каждого, кто обращается за исцелением, но иногда люди не исцеляются, даже когда им прислуживают. Некоторые не получают исцеления, потому что Небесный Отец знает, что они могут стать сильнее, научившись преодолевать свои болезни или физические недостатки. Другие не исцеляются, потому что для них наступило время умереть и вернуться к нашему Небесному Отцу (см. Учение и Заветы 42:48). Мы должны верить, что Небесный Отец знает, каким должен быть наилучший ответ на каждую молитву.

Игра

Попросите нескольких детей выйти вперед и поднять рисунки для игры «Что я такое?». Попросите детей рассказать, что изображено на рисунках.

Объясните, что вы собираетесь дать им описание предметов и людей, которые имеют отношение к прислуживанию больным. Дети должны определить, какой из рисунков соответствует тому или иному описанию.

1. Меня используют при благословении больных. Носитель священства наносит несколько моих капель на голову больного. Что я такое? (Освященное масло.)
2. Я показал людям, как им нужно жить. Вера в Меня помогает людям справляться с болезнями. Кто я? (Иисус Христос.)
3. Мне нужно особое благословение. У меня температура. Я попросил своего отца дать мне благословение, которое поможет мне поправиться. Кто я такой? (Заболевший ребенок.)
4. Мне дана особая сила, которая называется священством. Я могу пользоваться этой силой для благословения людей. Кто я такой? (Мужчина, являющийся носителем Священства Мелхиседекова.)
5. Когда больной человек просит дать ему благословение, то обращаются к мужчине, который является носителем Священства Мелхиседекова. Обычно в этом участвует определенное число людей. Я – это число. Что я такое? (Число 2.)
6. Когда мужчины – носители священства благословляют больного, они возлагают нас на его голову. Что мы такое? (Руки.)

Заключение

Повторение

Еще раз покажите детям аптечку первой помощи или набор с предметами для ухода за больными.

- Для чего нам нужны эти предметы?
- Что еще помогает нам исцелять людей, если они заболевают или получают травму?

Свидетельство

Поделитесь с детьми свидетельством о величии Иисуса Христа и силе исцеления, которой Он обладает. Скажите детям, насколько вы благодарны Иисусу за то, что Он дал праведным мужчинам Священство Мелхиседеково, чтобы они могли благословлять нас, когда мы заболеваем.

Попросите детей подумать, как они могли бы поделиться тем, что они узнали на уроке, со своими домашними. Призовите детей рассказать своим домашним историю о том, как Спаситель исцелил дочь Иаира.

Попросите одного из детей прочитать заключительную молитву.

Дополнительные задания

Выберите из следующих заданий те, что больше всего подходят для детей вашего класса. Вы можете выполнить их по ходу урока либо для повторения или заключения. Дополнительные указания вы найдете в «Информации о курсе» раздела «В помощь учителю».

1. Напишите на классной доске печатными буквами: «Мы верим в дар исцеления» – и объясните, что Джозеф Смит дал нам эту великую истину как часть седьмого Символа веры. Пусть дети встанут и повторят написанное. Помогите им запомнить написанное, стирая с доски по одному или по два слова и продолжая повторять это до тех пор, пока вы все не сотрете, а дети не выучат написанное наизусть.
2. Спойте или продекламируйте первый куплет песни «Вера» (*Росток*, сентябрь 1995 г.) с движениями, указанными ниже. Напомните детям, что для исцеления важно иметь веру.

Вера – знание, что луч зари осветит новый день (*поднимите руки вверх и образуйте круг*),

Осветит новый день (*медленно опустите руки на уровень плеч*).

Вера – знание, что Бог поймет молитву мою здесь (*сложите руки ладонками внутрь, будто вы молитесь*).

Вера – малое зерно. Посадишь – и растет (*согните левую ладонку, а правой рукой покажите, будто вы сажаете в нее зерно*).

Вера – в сердце моем тепло (*положите руки на грудь*):

Меня Господь спасет (*вытяните руки вверх и сомкните ладони*).

3. Поделитесь с детьми рассказом о том, как Иисус Христос исцелял Нефийцев из 3 Нефия 17:5–9. По возможности для наглядности воспользуйтесь иллюстрацией 317 из Сборника иллюстраций «Евангелие в искусстве» (или 62541 в библиотеке молитвенного дома). Попросите детей прикоснуться к тем частям тела, которые исцелял Иисус, например, к глазам, ушам и ногам. Обсудите с детьми, какие прекрасные чувства должны были испытывать Нефийцы после того, как Иисус исцелил их. Прочитайте вслух окончание стиха 8 (со слов *ибо вера ваша*) и напомните детям, насколько важно иметь веру в Иисуса Христа.
4. В конце урока сделайте для каждого ребенка копию рисунка или обведите его по контуру. Раздайте детям фломастеры и попросите их раскрасить рисунки. Призовите их воспользоваться рисунками и рассказать своим домашним о том, как с помощью благословений священства можно благословлять больных.

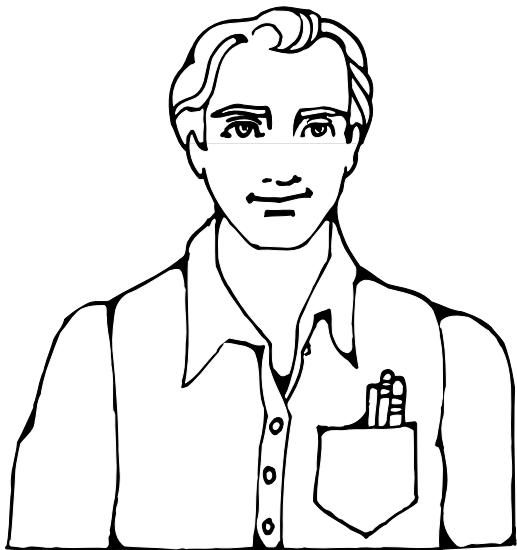
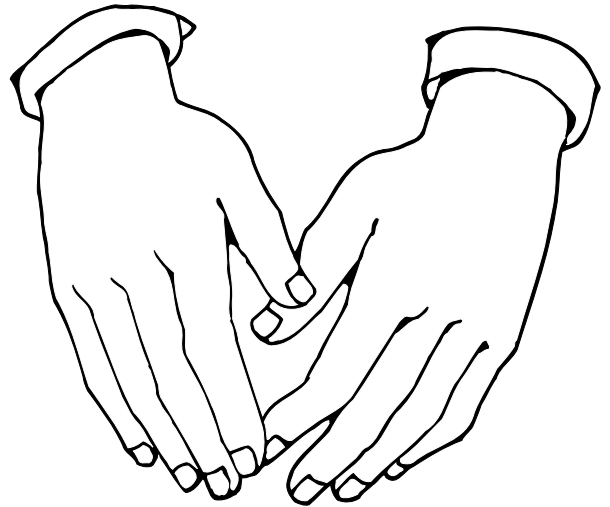
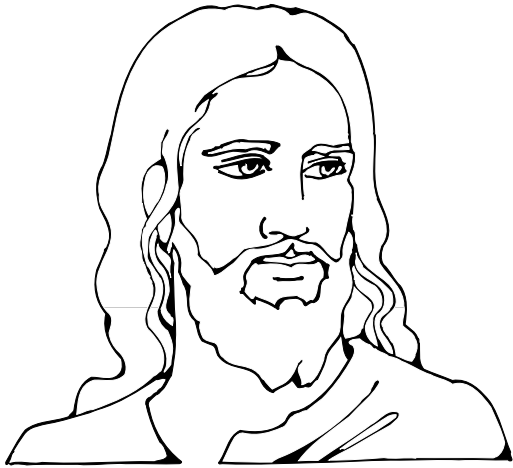

2



Цель урока

Помочь детям понять, как нам помогает священство.

Подготовка к уроку

1. Помолившись, внимательно прочитайте от Марка 4:35–41. См. также *Основы Евангелия* (31110 173), глава 13.
2. Подготовьтесь спеть первый куплет и припев гимна «Буря бушует, Учитель» («Master, the Tempest Is Raging», *Hymns*, no. 105) или продекламировать их слова. Подготовьтесь также объяснить значение слов, трудных для детского понимания.
3. Вам понадобятся следующие материалы:
 - а) Библия;
 - б) фонарик или маленькая лампочка. Если достать их невозможно, воспользуйтесь тем освещением, которое есть в вашем классе;
 - в) иллюстрация 2-20: «Крещение мальчика» (62018); иллюстрация 2-27: «Прислуживание больной» (62342); иллюстрация 2-28: «Укрощение бури» (комплект иллюстраций «Евангелие в искусстве» 214; 62139); иллюстрация 2-29: «Разнесение причастия» (62021); иллюстрация 2-30: «Конфирмация девочки» (62020); иллюстрация 2-31: «Благословение младенца»; иллюстрация 2-32: «Молодожены перед храмом»; иллюстрация 2-33: «Отец, благословляющий свою дочь».
4. Если вы захотите выполнить на уроке дополнительные задания, подготовьтесь к ним заранее.

Примечание. Проявите деликатность в отношении тех детей вашего класса, у кого нет отцов, или тех детей, отцы которых не являются носителями Священства Мелхиседекова.

Рекомендуемый порядок проведения урока

Попросите одного из детей прочитать вступительную молитву.

Если вы захотите выполнить на уроке дополнительные задания, подготовьтесь к ним заранее.

Священство – это великая сила

Концентрация внимания

Используйте фонарик, маленькую лампочку или освещение в вашем классе, чтобы проиллюстрировать значение слова *сила*. Начните обсуждение при выключенном освещении. Отметьте: хотя лампочка и находится на своем месте, фонарик или люстра все же не дают света.

- Что должно произойти, чтобы лампочка зажглась?

Попросите кого-нибудь из детей показать, что изменится, если он включит свет. Объясните: лампочке нужен электрический ток, чтобы она зажглась.

Рассказ из Священного Писания

Скажите детям: этот урок посвящен другому виду силы – силы, более мощной, чем электричество. Предложите детям послушать следующий рассказ и подумать, что за сила тут используется. Расскажите историю из Евангелия от Марка 4:35–41.

- Что бы вы почувствовали, если бы оказались в лодке во время сильного шторма?

Объясните: ученики принялись будить Иисуса Христа, потому что испугались бури. Прочитайте вслух последнюю часть Евангелия от Марка 4:38 (со слова *Учитель*). Ученики боялись, что лодка пойдет ко дну и все они погибнут.

Покажите иллюстрацию 2-28: «Укрощение бури» и прочитайте вслух из Евангелия от Марка 4:39, где говорится о том, что сделал Иисус. Попросите детей повторить слова Иисуса: «Умолкни, перестань».

Ученики дивились тому, что буря так быстро утихла. Прочитайте вслух из Евангелия от Марка 4:41 вопрос, который они задавали друг другу: «Кто же это, что и ветер и море повинуются Ему?» Ученики Иисуса удивлялись тому, что у Него была сила управлять и ветром, и волнами.

Песня

Спойте или продекламируйте первый куплет и припев песни «Буря бушует, Учитель». Перед тем как начать пение или декламацию, скажите детям, что в этой песне говорится о рассказе, который они только что слушали. Попросите их обратить внимание на слова Иисуса («Умолкни, перестань»), звучащие в припеве. (Маленьким детям, возможно, будет трудно понять содержание песни, но Дух поможет им в этом. Вы можете объяснить детям некоторые наиболее трудные слова песни.)

По мере того, как вы будете петь песню или декламировать ее слова, можно помочь детям изобразить различные действия, которые в ней происходят. Они могут раскачиваться подобно качающейся на волнах лодке, делать волнообразные движения руками, изобразить на лице испуг, который испытали ученики, и т.д.

Буря бушует, Учитель!
Волны летят через край.
И черные тучи над нами.
Господи, нам помогай!
Или Ты спишь и не видишь,
Что погибаем мы?
Проснись же, Господь, и не медли.
Волною нас может смыть!

Припев:

Руке Твоей ветры подвластны вмиг.
Мир, покой.
Ветер и шторм не потопят наш бриг.
Демонский дух, удались от меня!
Но ветер с водою над головой.
Учитель, сними этот вал крутой.
На все, Бог светлый наш, выбор Твой.
Мир, покой. Мир, покой.
На все, Бог светлый наш, выбор Твой.
Мир, покой. Мир, покой.

- Что за великая сила была у Иисуса Христа, которая позволяла Ему укрощать бури? (Сила священства, то есть полномочие действовать от имени Небесного Отца.)

Пусть дети произнесут вслух слово *священство*.

Мы можем получить благословения носителей священства

Выступление
учителя

Объясните: в Церкви есть люди, которые имеют такую же силу. Небесный Отец и Иисус дали священство достойным мужчинам в Церкви. Если этих мужчин направляет Небесный Отец, они могут использовать свое священство, чтобы помогать нам и благословлять нас.

- Кого вы знаете из тех, кто имеет эту силу?

Покажите иллюстрации с изображением таинств священства. Пусть дети помогут вам держать иллюстрации или указывать на них во время рассказа о том, что там изображено. Подчеркните: все это совершается мужчинами – носителями священства. Попросите детей поделиться воспоминаниями о том, как они получали эти таинства.

Покажите иллюстрацию 2-27: «Прислуживание больной». Напомните детям о том, что они узнали на уроке 16 о прислуживании больным. Помогите детям запомнить: мужчины – носители священства могут давать благословение больным, чтобы помочь им выздороветь.

- Прислуживали ли вам когда-нибудь во время болезни?

Покажите иллюстрацию 2-29: «Разнесение причастия». Объясните: священники в Священстве Аароновом или мужчины – носители Священства Мелхиседекова благословляют причастие, а дьяконы в Священстве Аароновом разносят его. Пусть дети расскажут о ком-нибудь из своих домашних более старшего возраста или о друзьях, которые помогают прислуживать причастие.

Покажите иллюстрацию 2-20: «Крещение мальчика». Напомните детям: каждого из них крестил мужчина, обладавший тем же священством, что и Иисус Христос. Иоанн Креститель был носителем священства, и поэтому он мог крестить Иисуса.

- Присутствовал ли кто-нибудь из вас на крещении? (Если кто-нибудь из детей уже был крещен, можно попросить их рассказать об этом.)

Покажите иллюстрацию 2-30: «Конфирмация девочки». Напомните детям: после крещения мужчины – носители Священства Мелхиседекова должны конфирмовать каждого из них в члены Церкви Иисуса Христа Святых последних дней. Одновременно через власть священства они также получают дар Святого Духа.

Покажите иллюстрацию 2-31: «Благословение младенца». Скажите детям, что у малышей в нашей Церкви есть особая возможность получить благословение священства при наречении (получении имени). Пусть дети расскажут вам о каком-нибудь известном им малыше, который недавно получил такое благословение. (Если кто-то из детей расстроится из-за того, что не получил такого благословения, когда был малышом, убедите его: у него еще будет много возможностей получить благословения священства.)

Покажите иллюстрацию 2-32: «Молодожены перед храмом». Объясните детям: когда они подрастут, они смогут вступить в брак в храме. Мужчины, которые обладают запечатывающей властью священства, совершают таинство бракосочетания в храме для достойных пар. Храмовый брак даст возможность семье быть вместе навечно.

Скажите детям: они могут получить благословение священства, когда сталкиваются с какой-нибудь проблемой. Покажите иллюстрацию 2-33: «Отец, благословляющий свою дочь» и расскажите историю о девочке, которая получила благословение священства, когда она столкнулась с серьезной проблемой.

Оля готовилась к первому учебному дню в школе. Она с нетерпением ожидала начала учебы, но буквально накануне этого дня вдруг почувствовала страх.

Все утро ее буквально не было слышно. На завтрак мама приготовила ее любимые кушанья, но при виде их Оля даже не улыбнулась. Она пыталась заставить себя есть, но так и не смогла.

Оля сказала маме, что ей нездоровится. Мама дотронулась до ее лба, чтобы выяснить, нет ли у нее температуры. Она проверила горло, но покраснения там не было. Мама спросила у Оли, где у нее болит. Оля ответила, что она просто очень волнуется.

Олин папа заметил: она так волнуется, потому что сегодня – первый учебный день. Ей немного страшно, ведь она должна будет уйти из дома на весь день, и она не знает, что ее ожидает. Папа объяснил: и у него было такое же чувство, когда он впервые шел на новую работу.

Олин папа предложил дать ей благословение перед тем, как она отправится в школу.

Благословение должно было помочь ей преодолеть чувство страха, которое ее охватило перед уходом в школу. Олин папа возложил руки ей на голову и дал особое благословение.

Когда Оля вернулась домой из школы, она была в прекрасном настроении. Она сказала маме, что в школе ей все понравилось и что у нее замечательная учительница. Оля была рада, что отец дал ей благословение и ей так понравилось в школе.

Объясните: такой вид благословения часто называется отцовским благословением. Если наш отец не может дать нам благословения, мы можем попросить другого человека – носителя Священства Мелхиседекова, например, нашего домашнего учителя, другого члена семьи, а также епископа или президента небольшого прихода, дать нам благословение, если это будет нам необходимо.

Заключение

Обзор
иллюстраций

- Когда нам может потребоваться благословение священства?

Попросите детей хором произнести название каждого таинства или благословения, когда вы будете показывать на соответствующую иллюстрацию. Заметьте: это далеко не все, что может делать для нас сила священства.

Свидетельство

Выразите свою признательность за то, что у нас имеется священство – такая же сила, как у Иисуса, чтобы помогать нам в нашей жизни.

Призовите детей при необходимости обращаться за благословением священства к своим отцам (или другим носителям Священства Мелхиседекова).

Попросите одного из детей прочитать заключительную молитву. Предложите ему выразить благодарность за благословения священства.

Дополнительные задания

Выберите из следующих заданий те, что больше всего подходят для детей вашего класса. Вы можете выполнить их по ходу урока либо для повторения или заключения. Дополнительные указания вы найдете в «Информации о курсе» раздела «В помощь учителю».

1. С одобрения вашего президента Первоначального общества пригласите кого-нибудь из родителей ваших учеников и попросите его рассказать о наречении и благословении своего ребенка. Пусть он расскажет, какую гордость испытывали родители, как они одели своего ребенка в самую красивую одежду и как это было замечательно, когда посмотреть на это таинство или принять в нем участие пришли домашние учителя, члены семьи и близкие друзья. Пусть этот родитель расскажет, какое счастье ощутил отец, имея возможность использовать силу священства, чтобы дать младенцу имя и благословение.
2. Попросите детей разыграть по ролям историю из Евангелия от Марка 4:35–41.
3. Раздайте детям бумагу и фломастеры или карандаши и попросите каждого ребенка сделать рисунок одного из таинств священства, например, разнесения причастия. На каждом рисунке напишите название таинства, которое там изображено.
4. Спойте или продекламируйте слова одной или нескольких песен, посвященных таинствам священства: «Восстановленное священство» (“The Priesthood Is Restored”, *Children’s Songbook*, p. 89), «Перед причастием» (“Before I Take the Sacrament”, *Children’s Songbook*, p. 73), «Я люблю смотреть на храм» (“I Love to See the Temple”, *Children’s Songbook*, p. 95), «Крещение» (“Baptism”, *Children’s Songbook*, p. 100), «Святой Дух» (“The Holy Ghost”, *Children’s Songbook*, p. 105). Слова песен «Крещение» и «Святой Дух» помещены в конце данного руководства.

Восстановленное священство

Священство – власть и сила Бога,
И восстановлено оно.

Священство избранным дано –
Кто для спасенья сделал много.
Путь к вечной истине открыт,
И Божья сила правит нами.
Отец наш с нами говорит,
И мы живем Его словами.

Перед причастием

Перед причастием сижу
И тихо про себя твержу:
«Сын Божий, знаю, нас храня,
В мученьях умер за меня.

Погиб за тех, кого встречал,
За тех детей, которых знал.
Когда тому немало лет,
Зажег Он в Галилее свет.

Я причащаюсь, Дух Святой,
Насущным хлебом и водой.
Хочу, чтоб я похожим был
На тех, кого Иисус любил».

Я так люблю смотреть на храм

Я так люблю смотреть на храм –
Шпиль стремится к Небесам.
Когда однажды в храм войду,
Я Дух Господень в нем найду.
И буду я молиться здесь,
Святым огнем наполнен весь.

Себя готовить буду я:

Ведь то обязанность моя.
С Отцом заветы заключу,
Благословенье получу.

Я знаю истину, и Бог
Мне жить согласно ей помог.
И в храме том, где Дух Святой,
Мы запечатаны с семьей.

(© 1980 by Janice Karp Perry. Используется с разрешения.)

Ответы на наши молитвы даются наилучшим для нас способом

Урок
18

Цель урока

Помочь всем детям обрести уверенность в том, что наш Небесный Отец всегда слышит молитвы и отвечает на них наилучшим способом.

Подготовка к уроку

1. Помолившись, внимательно прочитайте от Луки 1:5–17. См. также *Основы Евангелия* (31110 173), глава 8.
 2. Разучите все три куплета песни «Слушаюсь я сразу же» («Quickly I'll Obey», *Children's Songbook*, р. 197) или продекламируйте их слова. Слова этой песни помещены в конце данного руководства.
 3. Подготовьтесь рассказать детям о случае из вашей жизни, когда Небесный Отец помог вам, ответив на вашу молитву.
 4. Вам понадобятся следующие материалы:
 - а) Библия;
 - б) иллюстрация 2-34: «Наречение Иоанна Крестителя».
 5. Если вы захотите выполнить на уроке дополнительные задания, подготовьтесь к ним заранее.
-

Рекомендуемый порядок проведения урока

Попросите одного из детей прочитать вступительную молитву.
Если вы дали детям задание на неделю, проконтролируйте его выполнение.

Мы можем молиться о помощи

Концентрация
внимания

Спойте или продекламируйте вместе с детьми слова всех трех куплетов песни «Слушаюсь я сразу же».

- Почему мы слушаемся родителей и Небесного Отца? (Потому что они помогают нам делать то, что лучше всего для нас.)

Рассказ

Расскажите такую историю:

Ночью Полине приснился страшный сон. Ей приснилось, будто она потерялась и очень испугалась. Она проснулась и расплакалась.

- Что бы вы сделали на месте Полины?

Полина позвала своего папу, он подошел к ней и обнял ее. Полина успокоилась, и вскоре она опять заснула.

- Почему Полина стала звать своего папу? (Ей требовалась помощь, и она знала, что папа ей поможет.)
- Кого вы зовете, когда вам требуется помощь? (Возможные ответы: Небесного Отца, родителей, других домашних, друзей.)
- Как мы зовем Небесного Отца и просим Его о помощи? (В молитве.)

Рассказ

Расскажите детям следующую историю о юном Джоне А. Уидтсоу, который позже стал членом Кворума Двенадцати Апостолов.

Отец Джона умер, когда он был совсем маленьким, и матери приходилось тяжело работать, чтобы прокормить детей. Джон хотел найти какую-нибудь работу, чтобы помочь ей. Найти такую работу, где можно было бы работать после уроков, было нелегко, но в конце концов он отыскал одно место. Однажды, спустя несколько недель, его работодатель сказал ему, что он хорошо потрудился, и дал ему пятидолларовую золотую монетку.

Джон воскликнул: «Пять долларов! Вот это деньги!» Я ликовал! Половину я бы отдал маме, купил бы новую книгу, а оставшиеся деньги отложил бы. Новая золотая монетка перекочевала в карман моих брюк, и я помчался к маме поделиться своей удачей.

По пути домой я засунул руку в карман, чтобы ощупать и погладить монетку. Но ее там не было! Я еще раз обшарил весь карман. Золотой монетки не было! Вместо монетки я обнаружил дырку, через которую она и выскользнула. Это было ужасно! Я так расстроился, что сел на краю канавы и заплакал».

Джон медленно побрел назад той же дорогой, по которой пришел, глядя себе под ноги в поисках этой золотой монетки. Тротуар, по которому он шел, был деревянный [дощатый]. Он заглядывал в каждую щель, надеясь найти свое утерянное богатство. В конце концов он решил, что монетка исчезла безвозвратно.

Инсценировка
(не обязательно)

Пусть дети представят себя на месте Джона, ищущего свою потерянную монетку. Они могут в течение нескольких секунд медленно походить по комнате, как бы разыскивая ее. Затем по вашему зову они должны сразу же занять свои места.

- Что бы вы делали дальше, если бы оказались на месте Джона?

Продолжение
рассказа

Вот что рассказал дальше Джон: «И тогда мне пришло в голову: ведь Господь знает, где эта золотая монетка, и если бы Он помог мне, если бы Он захотел, чтобы я нашел ее, то она вскоре обнаружилась бы.

Итак, я опустился на колени позади одного большого дерева и поведал Господу всю свою беду. Я спросил у Него, считает ли Он, что это как раз то, что мне нужно, если Он поможет мне отыскать мою пропажу. Когда я поднялся с колен, мне было уже гораздо легче. Я был уверен, что Господь услышал мою молитву.

Сгущались сумерки. Уже едва можно было разглядеть что-нибудь на земле, в особенности маленькую золотую монетку. Но я устремился вперед, на этот раз не так быстро, поскольку знал, что мне помогает Господь. Примерно посередине следующего квартала в траве лежала моя потерявшаяся пятидолларовая золотая монетка. . . Я почти закричал от радости. Как обрадуется моя мама, и с каким удовольствием я буду читать ту книгу, которую я собирался купить! Я прислонился к ограде и произнес: "Спасибо Тебе, о Господи, что Ты нашел мне мою монетку".

С того самого времени я знаю, что Господь слышит наши молитвы. И с того самого дня я слежу за тем, чтобы у меня в карманах не было дырок» (John A. Widtsoe, "The Lost Gold Piece," *Children's Friend*, Sept. 1947, p. 369).

Обсуждение

- Сколько раз Джон молился о своей монетке?
- О чем молился Джон в первый раз? (Он просил Небесного Отца помочь ему найти монетку.)
- Какой ответ получил Джон на свою молитву?
- Почему он молился во второй раз? (Чтобы поблагодарить Небесного Отца за помощь.)
- Как Небесный Отец помогал вам, когда вы в молитве просили Его о помощи?

Выступление
учителя

Подчеркните: как и наши родители на Земле, Небесный Отец любит нас и хочет помочь нам. Когда мы просим Его о помощи, Небесный Отец слышит нас. Расскажите детям о случае из вашей жизни, когда Небесный Отец помог вам, ответив на вашу молитву.

Ответы на наши молитвы даются по-разному

Рассказ из Священного Писания

Возьмите в руки Библию. Скажите детям, что следующий рассказ будет из Библии.

Покажите иллюстрацию 2-34: «Наречение Иоанна Крестителя» и расскажите детям историю из Евангелия от Луки 1:5–17.

Объясните, что Захария и Елисавета были праведными людьми. Долгие годы они молились о том, чтобы у них был ребенок. Теперь они оба уже состарились, а детей у них так и нет.

Объясните, что Захария смутился и немножко испугался, когда впервые увидел в храме Ангела. Прочитайте из Евангелия от Луки 1:13–14 о том, что Ангел сказал Захарии. Объясните, что обещание Ангела исполнилось, и у Захарии с Елисаветой родился мальчик.

Подчеркните: наш Небесный Отец слышал все, о чем молились Захария и Елисавета. Но их ребенку пока еще не настало время родиться. Ангел сказал Захарии, что младенец Иоанн вырастет и станет великим Пророком – Иоанном Крестителем. Иоанн родился как раз в такое время, чтобы он смог подготовить многих людей к тому, чтобы они поверили в Иисуса и последовали за Ним.

Выступление учителя

Объясните: бывает и так, что, подобно Захарии и Елисавете, мы молимся ради чего-то такого, что будет нам нужнее не сейчас, а позже. Небесный Отец слышит все наши молитвы и отвечает на них наилучшим для нас способом и в самый подходящий для нас момент.

Напомните детям: когда Джон Уидтсоу молился о своей потерявшейся золотой монетке, он вспомнил: Небесный Отец знает, где эта монетка, и поможет ему найти ее, «если сочтет, что это как раз то, что ему нужно». И он сразу нашел монетку, потому что найти ее – это и было как раз то, что ему было нужно.

Объясните: иногда мы просим у наших родителей что-то, а они знают, что это не то, что нам нужно, и им приходится отказывать нам. Точно так же мы можем молиться о чем-то таком, чего нам на самом деле не нужно, и Небесный Отец, зная об этом, будет вынужден отказать нам.

Рассказ

Перескажите следующую историю своими словами:

Когда Миша сидел дома с сильным кашлем, на улице пошел снег – первый зимний снег. Миша стал упрашивать маму разрешить ему поиграть на улице в снежки, но она отказала ему в этом. Она боялась, что он станет еще сильнее кашлять.

Мише казалось, что ему просто необходимо поиграть в снежки, поэтому он молился, чтобы Небесный Отец заставил маму передумать. Тут как раз зашел его друг Саша и позвал его на улицу. Миша сказал, что ему сперва нужно пообедать, а потом он выйдет, потому что молился, чтобы мама передумала и разрешила ему пойти поиграть в снежки.

После обеда Миша попросил маму разрешить ему поиграть на улице. Он сказал ей, что молился, чтобы она разрешила. Мишина мама расстроилась. Она спросила Мишу: неужели он думает, что Небесный Отец захочет, чтобы он пошел на улицу играть в снежки, если это может усилить его болезнь?

- Как вы думаете, услышал ли Небесный Отец Мишину молитву?
- Как Небесный Отец ответил на его молитву?

Как раз в этот момент вернулся Саша, и Миша сказал ему, что не сможет выйти гулять. Саша поинтересовался: неужели Небесный Отец так и не ответил на его молитву? Миша объяснил ему: Небесный Отец ответил на его молитву, но Его ответ был отрицательным.

Заключение

Свидетельство

Принесите детям свидетельство о том, что Небесный Отец знает, что для нас лучше всего, и Он всегда отвечает на наши молитвы наилучшим способом. Иногда Он говорит «да», иногда «нет», но бывает и так, что Он просит нас подождать какое-то время, прежде чем мы получим то, о чем мы молились.

Повторение

- Как Небесный Отец ответил на молитву Джона Уидтсоу?
- Как Небесный Отец ответил на молитвы Елисаветы и Захарии?
- Как Небесный Отец ответил на Мишину молитву?

Призовите детей принимать все ответы Небесного Отца на их молитвы, даже если Господь отвечает «нет» или «сейчас не время».

Попросите одного из детей прочитать заключительную молитву.

Дополнительные задания

Выберите из следующих заданий те, что больше всего подходят для детей вашего класса. Вы можете выполнить их по ходу урока либо для повторения или заключения. Дополнительные указания вы найдете в «Информации о курсе» раздела «В помощь учителю».

1. Попросите детей представить себе, что они – родители и им предстоит принять решение о том, что лучше всего для их детей. Попросите их ответить на каждую просьбу их детей словами «да», «нет» или «сейчас не время». Подскажите, о чем могут попросить их дети, используя ситуации, приведенные ниже, или придумайте ситуации сами:
 - a. Пришла пора ужинать. Ваш ребенок вспотел и проголодался. Он просит дать ему мороженое.
 - Что вы на это скажете?
 - Почему ваш ответ будет именно таким?
 - б. Стоит холодный, дождливый день. Ваш малыш собирается выйти погулять и хочет надеть купальный костюм.
 - Что вы на это скажете?
 - Почему ваш ответ будет именно таким?
 - в. Ваши дети сделали все уроки. Полдень. Они просят вашего разрешения пойти погулять.
 - Что вы на это скажете?
 - Почему ваш ответ будет именно таким?
 - г. Ваш ребенок копил деньги на игрушку и наконец скопил достаточно, чтобы ее купить. Он просит вас немедленно пойти в магазин и купить игрушку. Вы (папа или мама) собираетесь пойти в магазин буквально через несколько минут.
 - Что вы на это скажете?
 - Почему ваш ответ будет именно таким?
 - д. Ваша малышка обожает кататься на велосипеде и просит вас купить ей взрослый велосипед. Девочке всего пять лет.
 - Что вы на это скажете?
 - Почему ваш ответ будет именно таким?

е. Ваши дети не берегут игрушки и книжки. Вместо того, чтобы аккуратно обращаться с игрушками и книгами, которые у них уже есть, они просят купить им новые. В магазине они увидели свои любимые книжки и просят вас их купить.

- Что вы на это скажете?
- Почему ваш ответ будет именно таким?

Объясните детям: родители хотят им только добра. Небесный Отец тоже хочет Своим детям только добра. Небесный Отец всегда отвечает на наши молитвы, и отвечает на них наилучшим для нас способом. Как наши земные родители иногда говорят нам «да», иногда «нет», иногда «сейчас не время», так и наш Небесный Отец иногда отвечает нам «да», «нет» или «сейчас не время».

2. Если вы сможете достать видеокассету *Beginning Course Videocassette*, т. 1, фрагмент 16, "The Lost Gold Piece" (53178, 3:08), покажите ее вместо рассказа о Джоне А. Уидтсоу.
3. С разрешения вашего президента Первоначального общества пригласите нескольких гостей и попросите их спеть для детей песню "A Child's Prayer" (*Children's Songbook*, p. 12).
4. Спойте песни «Скажи, мой Господь, что Ты хочешь» ("Tell Me, Dear Lord", *Children's Songbook*, p. 176) или «Отец Небесный нужен мне» ("I Need My Heavenly Father", *Children's Songbook*, p. 18) или продекламируйте их слова.

Скажи, мой Господь, что Ты хочешь

Господь мой! Молюсь я во имя Твое.
Но чтобы я действовал смело,
Скажи, что Ты хочешь, чтоб я говорил.
Скажи, что мне следует делать.

Любовь ежечасно Твою познаю,
А ум мой и сердце готовы
Узнать милосердную волю Твою,
Понять Твое вечное слово.

Я заповедь каждую буду хранить,
Шаги свои с ними сверяя.
Я стану упорно трудиться и жить,
Заветы Твои выполняя.
Уверен, ко мне Твоя сила придет.
Любовь Твоя будет наградой.
И страх мой оставит меня и уйдет,
Когда Ты находишься рядом.

Отец Небесный нужен мне

Отец Небесный нужен мне
Со мною рядом в каждом дне.
Он хочет, чтоб я был счастливым,
Здоровым был и терпеливым.

Хочу, чтоб Бог мой направлял,
Учил меня и помогал
На трудном жизненном пути
Святую истину найти.

Цель урока

Помочь детям почувствовать, что Иисус Христос любит и благословляет всех детей.

**Подготовка
к уроку**

1. Помолившись, внимательно прочитайте от Матфея 25:34–40, от Марка 10:13–16, а также 3 Нефий 17.
2. По возможности приготовьте следующие материалы для проведения игры на повторение:
 - а) вырежьте бумажный круг размером с обеденную тарелку. Закрасьте одну треть круга красным цветом, одну треть – желтым и одну треть – голубым;

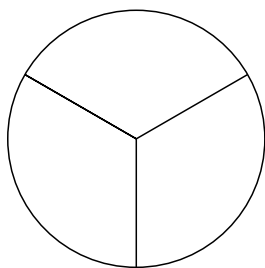

- б) приготовьте двенадцать карточек или листочков бумаги: четыре красных, четыре желтых и четыре голубых (для класса, где много учеников, может понадобиться больше карточек);
 - в) напишите на каждой карточке по одному из следующих вопросов на повторение:

Кого любит Иисус Христос?

Откуда ты знаешь, что Иисус любит тебя?

Что имел в виду Иисус, говоря: «Пустите детей приходить ко Мне»?

Что ученики (помощники) Иисуса попытались сделать, когда родители привели своих детей посмотреть на Иисуса?

Как Иисус проявлял любовь к больным и калекам в Америке?

Что Иисус сделал после того, как благословил детей в Америке?

Кого увидели родители в Америке рядом со своими детьми после того, как Иисус благословил их?

Зачем Иисус благословлял детей?

Как мы можем проявить нашу любовь к Иисусу?
 - г) положите эти карточки в небольшую коробку или мешочек, а снаружи нарисуйте вопросительный знак;
 - д) принесите пуговицу или монетку, которую можно было бы бросать на этот раскрашенный круг;
3. Подготовьтесь спеть оба куплета песни «Как пастырь, Иисус созывал по Земле» (*Гимны и песни для детей*, стр. 59) или продекламировать их слова. Слова этой песни помещены в конце данного руководства.

4. Вам понадобятся следующие материалы:
 - а) Библия и Книга Мормона;
 - б) иллюстрация 2-35: «Христос и дети» (комплект иллюстраций «Евангелие в искусстве» 216; 62467); иллюстрация 2-36: «Иисус благословляет Нефийских детей».
5. Если вы захотите выполнить на уроке дополнительные задания, подготовьтесь к ним заранее.

**Рекомендуемый
порядок
проведения урока**

Попросите одного из детей прочесть вступительную молитву.
Если вы дали детям задание на неделю, проконтролируйте его выполнение.

Иисус Христос любил и благословлял маленьких детей

Покажите детям коробку или мешочек с карточками для игры на повторение. Объясните: в конце сегодняшнего урока они будут играть в эту игру. Скажите им: для того, чтобы знать ответы в этой игре, им нужно будет внимательно слушать все, о чем пойдет речь на уроке.

Концентрация
внимания

Спойте или продекламируйте с детьми оба куплета песни «Как пастырь, Иисус созывал по Земле». (Если дети не знают эту песню, научите их петь ее или спойте песню сами.) Обсудите с детьми слова этой песни, и пусть они представят себе, как чудесно было бы, если бы Иисус их обнял и возложил руки им на головы.

Рассказ из
Священного
Писания

Покажите детям иллюстрацию 2-35: «Христос и дети», а также Библию. Объясните: то, о чем пойдет речь, описано в Библии. Расскажите им историю из Евангелия от Марка 10:13–16.

Объясните: ученики опасались, что дети будут мешать Иисусу проповедовать. Но Спаситель хотел, чтобы дети подошли поближе к Нему. Прочитайте вслух слова Иисуса из Евангелия от Марка 10:14 (начиная со слов *Пустите детей*). Объясните: *пустить* означает «разрешить» или «позволить». Перечитайте эти слова Иисуса, заменив слово *пустите* на слово *позвольте*: «Позвольте детям приходить ко Мне».

- Что сделал Иисус, когда дети пришли к Нему?

Прочитайте вслух от Марка 10:16. Чтобы помочь детям лучше понять, что сделал Иисус, напомните им материал о священстве, который они изучали на уроке 17. Объясните: те благословения, что дают нам наши отцы и другие носители священства, равносильны тому, как если бы Иисус делал это Сам.

- Почему Иисус хотел, чтобы дети приблизились к Нему? (Потому что Он любил и хотел благословить их.)

Подчеркните: несмотря на то, что Иисус был занят – Он учил взрослых, – Он все-таки нашел время приласкать и благословить маленьких детей, потому что Он очень любил их.

Свидетельство

Поделитесь с детьми свидетельством о том, что Иисус Христос любит детей. При желании можно еще раз спеть вместе с детьми песню «Как пастырь, Иисус созывал по Земле».

Рассказ из
Священного
Писания

Покажите иллюстрацию 2-36: «Иисус благословляет Нефийских детей». Попросите детей посмотреть на нее и поговорить о ней. Покажите Книгу Мормона. Объясните: Иисус Христос учил людей в Америке, так же как и людей на Святой земле. Объясните: этот рассказ содержится в Книге Мормона. Перескажите своими словами историю из 3 Нефия 17.

Объясните: когда Иисус Христос закончил учить людей в Америке, они не хотели, чтобы Он уходил от них. Иисус очень любил детей, поэтому Он благословил и исцелил всех больных и калек (см. 3 Нефий 17:7–10).

Затем Иисус попросил привести к Нему всех маленьких детей. Он собрал их вокруг Себя и произнес чудесную молитву (см. 3 Нефий 17:11–15).

Скажите детям: в Книге Мормона говорится о том, что слова этой молитвы были столь дивны и чудесны, что их нельзя описать словами (см. 3 Нефий 17:15).

Объясните: после этого Иисус брал детей одного за другим, благословлял их и молился за них Небесному Отцу. Родители обратили глаза свои к Небу и увидели рядом со своими детьми Ангелов (см. 3 Нефий 17:21–24). Все, кто при этом был, почувствовали великую любовь Иисуса.

Обсуждение

- Что, по вашему мнению, чувствовали дети, когда Иисус благословлял их и молился за них?
- Что вы чувствуете, когда думаете об Иисусе?

Иисус Христос любит нас

Обсуждение

Объясните: хотя Иисуса Христа нет сейчас с нами, Он любит нас так же сильно, как любил тех детей, когда был на Земле.

- Откуда мы знаем, что Иисус любит нас? (Возможные ответы: Он сотворил для нас Землю; Он дал нам заповеди, по которым мы должны жить; Он отдал за нас Свою жизнь; Он направляет Церковь и говорит с нами через Пророков; Он служит нам хорошим примером.)

Общая беседа

Напомните детям: под руководством Небесного Отца Иисус Христос сотворил Землю, а также все растения и всех животных.

Попросите каждого ребенка назвать его любимое животное или растение. Напомните детям: каждый раз, когда они видят все то, что сотворил Иисус, они могут вспоминать, что Иисус любит их.

Обсуждение
иллюстрации

Еще раз покажите иллюстрацию 2-35: «Христос и дети», а также иллюстрацию 2-36: «Иисус благословляет Нефийских детей».

- Как вы думаете, счастливы ли были эти дети, зная, что Иисус любит их?
- Счастливы ли вы, что Иисус любит вас?

Мы можем показать Иисусу Христу, что любим Его

Выступление
учителя

Объясните: хотя Иисуса Христа нет сегодня на Земле, мы можем показать, что мы благодарны за Его любовь и любим Его сами. Объясните: один из способов показать, как мы Его любим, – соблюдать Его заповеди.

Священное
Писание

Прочитайте вслух от Матфея 25:40 и расскажите детям еще об одном способе, как мы можем показать Иисусу, что любим Его. (Поясните, что Царь – еще одно имя Иисуса Христа.) Объясните: в этом стихе Спаситель говорит нам: если мы будем хорошо относиться к другим людям, это будет означать, что мы хорошо относимся к Нему Самому. Когда мы по-доброму относимся к другим, мы показываем Иисусу, что любим Его.

Игра на
повторение

Чтобы помочь детям запомнить то, что они узнали на уроке, поиграйте с ними в следующую игру. (Если вам не удастся приготовить все, что нужно для игры, измените ее по мере необходимости или прочитайте вопросы, перечисленные в разделе «Подготовка к уроку», и попросите детей по очереди ответить на них.)

Выньте карточки из мешочка или коробки и разложите их лицевой стороной вниз на полу или на столе на кучки в соответствии с цветом. Поместите рядом с карточками разноцветный круг.

Пусть каждый ребенок по очереди бросает на этот круг пуговицу или монетку. Цвет, на котором окажется пуговица, определяет цвет карточки, которую он может перевернуть лицевой стороной вверх. Прочитайте классу, что написано на этой карточке, а ребенку, чья очередь отвечать, дайте возможность ответить. Пусть у каждого ребенка будет возможность ответить.

Если ребенок, вытянувший карточку, не может ответить на вопрос, дайте ему подсказку или разрешите другим ученикам помочь ему подсказками. Если позволит время, сыграйте в эту игру еще раз, но теперь уже без всяких подсказок. Похвалите детей за то, что они знают так много об Иисусе Христе и о том, как Он любит их.

Заключение

Свидетельство

Скажите детям, что Иисус Христос любит каждого из них и будет любить всегда. Иисусу нравится быть с детьми, и Он хочет помогать им и благословлять их. Поделитесь с детьми своим свидетельством о том, что Иисус любит и ценит каждого ребенка в вашем классе.

Попросите детей на будущей неделе подумать обо всем том, что Иисус сделал для них, потому что Он их любит. Вы можете попросить их перечислить все это на бумаге или нарисовать и принести список или рисунки на следующее занятие Первоначального общества.

Напомните детям: они могут показать Иисусу, что любят Его, если будут соблюдать заповеди и по-доброму относиться к другим.

Попросите одного из детей прочитать заключительную молитву. Предложите ему выразить благодарность за Иисуса Христа и Его любовь.

Когда дети будут выходить из класса, скажите каждому из них на ушко: «Иисус любит тебя, и я тоже люблю тебя».

Дополнительные задания

Выберите из следующих заданий те, что больше всего подходят для детей вашего класса. Вы можете выполнить их по ходу урока либо для повторения или заключения. Дополнительные указания вы найдете в «Информации о курсе» раздела «В помощь учителю».

1. Принесите в класс маленькое зеркальце, прикрепленное к плотному листу бумаги. Спрячьте его от детей. Держа бумагу обратной стороной к детям, скажите им, что у вас есть секрет – портрет кого-то, кого очень любит Иисус Христос. Пусть дети по очереди подходят к вам посмотреть на «портрет». Попросите их молчать о том, что они увидят, до тех пор, пока этот «портрет» не увидят все дети. Напомните им: Иисус любит каждого из них.
2. Спойте или продекламируйте слова песни «Иисус любил детишек» (“Jesus Loved the Little Children”, *Children’s Songbook*, p. 59) или «Любовь Спасителя» (*Росток*, март 1994 г.). Слова этих песен помещены в конце данного руководства.
3. Помогите детям прочитать следующее стихотворение, сопровождая его указанными движениями.

Иисус нас любит всех

Иисус нас любит всех (*поднимите вверх руки*):

Тех, кто плачет в колыбели (*изобразите, что вы качаете в колыбели малыша*),

Тех, что подрасти успели (*покажите рукой рост ребенка, начинающего ходить*),

Маленьких совсем и взрослых (*покажите рост до колен, а затем поднимите руку вверх и поднимитесь на цыпочки, изображая взрослого человека*),

Очень низеньких и рослых (*повторите предыдущие движения*).

(From *Finger Fun for Little Folk* by Thea Cannon. © 1949 by the Standard Publishing Company, Cincinnati, Ohio. Используется с разрешения.)

Повторите стихотворение столько раз, сколько вам захочется.

4. Сделайте для каждого ребенка копию рисунка с изображением Христа с детьми (помещенного в конце урока). Пусть ученики нарисуют лица детей на этом рисунке, а затем раскрасят свои рисунки. Если вам не удастся сделать копию для каждого ребенка, сделайте одну копию на всех, а потом попросите каждого из детей раскрасить по одному изображению ребенка на рисунке.

Скажите детям: если бы они жили на Земле в период земной жизни Христа, Он также брал бы их на руки и благословлял их. Напомните детям: хотя Христа сейчас нет на Земле, Он все еще любит всех землян.



Цель урока

Укрепить желание каждого ребенка больше узнавать об учениях Иисуса Христа.

Подготовка к уроку

1. Помолившись, внимательно прочитайте Учение и Заветы 19:23–24 и Джозеф Смит – История 1:14–20. См. также от Матфея 3:13–16; 4:1–11; 6:9; от Марка 10:13–16; 3 Нефий 18:19 и *Основы Евангелия* (31110 173), глава 10.
2. На листке напишите: «Учения Иисуса Христа – это великое сокровище». Сложите листок и положите его в небольшую коробку или какую-нибудь другую емкость. Спрячьте ее в классе, но так, чтобы ее можно было легко найти. (Если дети в вашем классе еще не умеют читать, спрячьте вместо листка иллюстрацию с изображением Иисуса или экземпляр Библии или Книги Мормона.)
3. Вам понадобятся следующие материалы:
 - а) комплект Священных Писаний;
 - б) какой-нибудь предмет, особенно ценный для вас;
 - в) мешочек с фасолью или какой-нибудь небольшой мягкий предмет;
 - г) иллюстрация 2-37: «Нагорная проповедь» (комплект иллюстраций «Евангелие в искусстве» 212; 62166); иллюстрация 2-38: «Первое видение» (комплект иллюстраций «Евангелие в искусстве» 403; 62470); иллюстрация 2-39: «Пророк Джозеф Смит» (комплект иллюстраций «Евангелие в искусстве» 401; 62002); портрет живого Пророка из церковного журнала или из библиотеки молитвенного дома.
4. Если вы захотите выполнить на уроке дополнительные задания, подготовьтесь к ним заранее.

Рекомендуемый порядок проведения урока

Попросите одного из детей прочитать вступительную молитву.

Если вы дали детям задание на неделю, проконтролируйте его выполнение. Если вы попросили их составить список всего того, что сделал для них Иисус, потому что Он их любит, или нарисовать это, вы можете посвятить несколько минут обсуждению составленных детьми списков или сделанных ими рисунков.

У нас есть много сокровищ

Концентрация внимания

Покажите детям особенно ценный для вас предмет, который вы принесли. Вкратце расскажите о нем, показав, как им пользоваться, скажите, где вы его приобрели, давно ли он у вас и т. д. Отметьте, почему он столь дорог вам, и как бы вы огорчились, если бы он потерялся, сломался или если бы его у вас похитили. Объясните, что этот предмет для вас – настоящее сокровище.

- Что такое сокровище? (Нечто очень ценное.)

Рассказ

Расскажите следующую историю о сокровище, которое было у одной девочки.

У одной из школьных подружек Кати был медальон, который она каждый день носила в школу. Кате казалось, что это самый красивый медальон, который она только видела. Ей очень хотелось иметь такой же.

Утром в день рождения Кати мама вручила ей подарок. Это была маленькая коробочка, завернутая в красивую бумагу и перевязанная ленточкой. Внутри Катя обнаружила восхитительный золотой медальон. Он был в форме сердца, а посередине сверкал розовый камень. Катя едва могла поверить своим глазам.

Обсуждение

- Как, по вашему мнению, Катя отнеслась к этому подарку?
- А что есть у вас, чем вы очень дорожите? (Возможно, вам нужно будет подсказать детям ответы: например, любимое домашнее животное, любимая игрушка или любимый наряд.)

Слова Иисуса Христа есть величайшее сокровище

Поиски сокровищ

Объясните: существует одно еще более драгоценное сокровище, и каждый из нас может иметь его (перечислите несколько предметов, которые дети назвали в качестве своих сокровищ). Оно гораздо ценнее любого другого сокровища, какое только может быть у человека. Его нельзя купить за деньги. Его нельзя сломать или похитить. Оно настолько ценно, что многие люди готовы отдать за него все, что у них есть. А некоторые даже готовы отдать за него свою жизнь.

Скажите детям: для того, чтобы узнать, что это за великое сокровище, они должны сейчас же отправиться на поиски. Объясните, что это сокровище вы спрятали в классе. Попросите детей начать бесшумно разыскивать его.

После того как дети найдут коробку или другую емкость, попросите одного из них открыть ее и прочитать вслух то, что написано на листке. Затем попросите детей повторить эти слова вместе с вами. (Если вы спрятали иллюстрацию с изображением Иисуса или книгу Священных Писаний, объясните, что в ней содержатся учения Иисуса Христа. Скажите детям, что учения Иисуса Христа – великое сокровище для нас.)

- Почему учения Иисуса Христа для нас великое сокровище?

Подчеркните: учения Иисуса Христа являются для нас сокровищем потому, что они указывают нам путь к счастью, если мы будем следовать Небесному Отцу и Иисусу.

Священное Писание

Прочитайте вслух первую часть Учения и Заветов 19:23 (до слов *слова Мои* включительно). Объясните, что это слова Иисуса Христа. Он хочет, чтобы мы узнали о Нем и Его учениях.

Мы можем узнать об учениях Иисуса Христа из Священных Писаний

Выступление учителя

Покажите иллюстрацию 2-37: «Нагорная проповедь». Попросите детей описать, что изображено на иллюстрации.

Объясните: когда Иисус был на Земле, Он ходил из города в город и учил людей тому, как им следует жить, чтобы они были счастливы и чтобы они когда-нибудь смогли вернуться и жить с Небесным Отцом. Многие люди с огромным интересом слушали Его учения и повсюду следовали за Ним. Иногда вокруг Него собиралось несколько тысяч человек, чтобы послушать и поучиться.

- Как, по вашему мнению, чувствовали себя люди, слушавшие Иисуса?

Объясните: иногда ученики (помощники) Иисуса пытались отослать этих людей, зная, что Иисус устал и Ему нужно отдохнуть. Иисус же всегда говорил им, чтобы они позволили людям остаться и слушать Его учения. Он хотел, чтобы все слушали и учились, чтобы вечно иметь радость и счастье.

Покажите комплект Священных Писаний. Объясните: мы можем узнать из Священных Писаний многое об учениях Иисуса. Откройте титульную страницу Нового Завета. Объясните: многое из того, чему учил Иисус, пока Он был на Земле, содержится в Новом Завете.

Игра

Скажите детям: когда Иисус был на Земле, Он излагал многие Свои учения с помощью примера. Он хочет, чтобы мы следовали Его примеру и делали то, что Он делал. Пусть они сыграют в игру «Я думаю о...», чтобы им легче было запомнить, что делал и чему учил Иисус.

Прежде чем играть в эту игру, попросите детей послушать рассказ о событиях из жизни Иисуса Христа и один за другим задавайте соответствующие вопросы. Попросите детей поднимать руки, если они знают ответ. Бросайте мешочек с фасолью или какой-нибудь другой мягкий предмет ребенку, поднявшему руку, и просите его ответить на вопрос. Пусть каждый ребенок ответит хотя бы на один вопрос.

1. Я думаю о том, как Иисус стоял в реке Иордан с Иоанном Крестителем (см. от Матфея 3:13–15).
 - Что произошло с Иисусом в реке Иордан?
 - Как был крещен Иисус? (Погружением в воду.)
 - А как нас учили креститься? (Тоже погружением.)
2. Я думаю о Ком-то очень особом, присутствовавшем, когда Иоанн Креститель крестил Иисуса. Его не было видно, но Иисус и Иоанн знали, что Он там был (см. от Матфея 3:16).
 - О Ком я думаю? (О Святом Духе.)
 - Что нас учили делать, чтобы получить дар Святого Духа? (Принять крещение и конфирмацию.)
3. Я думаю о том, как Иисус был без пищи сорок дней и сорок ночей (см. от Матфея 4:1–11).
 - Кто пытался искушать Иисуса?
 - Что делал Иисус? (Иисус всегда выбирал истину и велел сатане отойти от Него.)
 - Что нас учили делать, когда мы подвергаемся искушениям? (Выбирать истину.)
4. Я думаю о том, как ученики Иисуса пытались не допустить к Иисусу детей (см. от Марка 10:13–16).
 - Что сказал Иисус Своим ученикам? (Что Он хочет, чтобы дети остались, потому что Он их любит.)
 - Кого любит Иисус? (Всех нас.)
 - Почему Иисус учит нас? (Потому что Он любит нас и хочет, чтобы мы были счастливы.)
5. Я думаю о том времени, когда Иисус учил людей молиться (см. от Матфея 6:9 и 3 Нефий 18:19).
 - Кому Иисус учил нас молиться?
 - Какими словами Иисус учил нас заканчивать молитву?
 - Когда нам нужно молиться? (Выслушайте все ответы и напомните детям: мы можем молиться, когда хотим почувствовать себя ближе к Небесному Отцу, поблагодарить Его или попросить Его о помощи.)

Мы можем узнать об учениях Иисуса Христа от живых Пророков

Выступление учителя	Объясните: мы можем многое узнать об учениях Иисуса Христа, читая Священные Писания, но в Священных Писаниях содержатся не все учения Иисуса. Иисус не перестал учить после того, как покинул Землю. Сегодня Он учит нас через Пророков. Иисус говорит со Своим Пророком и открывает ему то, что нам нужно знать. Потом Пророк передает учения Иисуса нам.
Рассказ из Священного Писания	<p>Покажите иллюстрацию 2-38: «Первое видение» и попросите детей помочь вам рассказать историю, содержащуюся в книге Джозеф Смит–История 1:14–20.</p> <p>Подчеркните: Небесный Отец готовил Джозефа Смита стать Пророком и обучать истине. Небесный Отец и Иисус явились ему. Они сказали ему, что в то время ни одна из тех церквей на Земле не была истинной. Позже Джозеф Смит помог Иисусу восстановить истинную Церковь.</p> <ul style="list-style-type: none"> • Как называется истинная Церковь Иисуса Христа? (Церковь Иисуса Христа Святых последних дней.) <p>Пусть дети хором повторяют это название.</p>
Обсуждение иллюстрации	<p>Покажите иллюстрацию 2-39: «Пророк Джозеф Смит». Объясните, что Джозеф Смит стал первым Пророком Церкви Иисуса Христа Святых последних дней. Он помог первым членам Церкви узнать, что Иисус хотел, чтобы они делали.</p> <p>Поставьте портрет живого Пророка рядом с изображением Джозефа Смита.</p> <ul style="list-style-type: none"> • Чей это портрет? <p>Объясните: Иисус Христос говорит с живым Пророком так же, как Он говорил с Джозефом Смитом. Когда мы слышим слова Пророка, мы слышим учения Иисуса.</p>
Свидетельство	Скажите детям, как это прекрасно – знать, что у нас есть живой Пророк. Поделитесь с детьми свидетельством о том, что нынешний Пророк – истинный Пророк, который передает нам учения Спасителя.

Учения Иисуса Христа важны для нас

Рассказ	<p>Скажите детям: иногда мы забываем, как это чудесно – быть членом Церкви Иисуса и иметь учения Спасителя. Нам нужно помнить, что за великое сокровище – учения Иисуса.</p> <p>Расскажите историю об одном из ваших знакомых, который понял, как это важно – постигать учения Иисуса Христа и быть членом Его Церкви. Если вы не можете припомнить такой истории, воспользуйтесь следующим рассказом.</p> <p>Алена поговорила с миссионерами и узнала, что они обучают истинным учениям Иисуса Христа. Ей так захотелось стать членом этой Церкви! Но отец Алены не хотел, чтобы она крестилась. Он не понимал, как много это значило для его дочери – изучать учения Иисуса и стать членом Его Церкви. Отец Алены просил ее подождать с крещением, и она ждала, продолжая при этом ходить в церковь и не переставая молиться о том, чтобы когда-нибудь ее отец понял, как много значит для нее вступление в Церковь.</p> <p>Приближалось Рождество, и отец Алены спросил ее, что она хотела бы получить к Рождеству. Алена сказала ему, что единственное, чего она хочет, – это чтобы он разрешил ей креститься. Отец решил: раз уж крещение так важно для его дочери, он даст ей свое разрешение. Алена крестилась в канун Рождества. Это был единственный подарок, который получила Алена, но это было для нее настоящим сокровищем, и она была счастлива.</p>
---------	--

- Какой подарок хотела получить Алена?
- Почему этот подарок был для нее так важен?

Заключение

Обсуждение

Обсудите с детьми, как мы благодарны за учения Иисуса Христа. Мы можем быть благодарны за возможность:

- креститься, как крестился Иисус;
- получить после крещения дар Святого Духа;
- молиться, когда нужна помощь;
- узнать, как выбрать истину;
- знать, что Небесный Отец и Иисус любят нас;
- иметь Священные Писания и Пророка, который учит нас.

Свидетельство

Поделитесь своим свидетельством об истинности этой Церкви и скажите детям, как вы благодарны за то, что мы все – ее члены и можем изучать учения Иисуса.

Попросите нескольких детей встать и выразить свою благодарность за учения Иисуса. (Не обязательно обращаться с этой просьбой ко всем детям.) Если потребуется, помогите детям.

Подчеркните: выразить свою благодарность за учения Иисуса Христа – это один из способов принести свое свидетельство. Скажите детям, что только что они как раз и поделились своим свидетельством.

Предложите им поделиться своим свидетельством у себя в семье. Скажите им: если Дух подсказывает им, они смогут также принести свои свидетельства на собрании свидетельств в постное воскресенье и сказать при этом, что они знают об учениях Иисуса и об истинной Церкви Иисуса Христа.

Попросите кого-нибудь прочитать заключительную молитву.

Дополнительные задания

Выберите из следующих заданий те, что больше всего подходят для детей вашего класса. Вы можете выполнить их по ходу урока либо для повторения или заключения. Дополнительные указания вы найдете в «Информации о курсе» раздела «В помощь учителю».

1. Сделайте для каждого ребенка копию страницы с рисунками, помещенной в конце урока. Объясните: некоторые люди хранят свои любимые предметы в шкатулках для драгоценностей наподобие той, что изображена посередине страницы с рисунками.

- Что бы вы хранили в шкатулке для драгоценностей?

Напомните детям: самое ценное, что у нас есть, – это то, что мы не можем положить в шкатулку для драгоценностей, например, учения Иисуса Христа. Обсудите с детьми учения Иисуса, представленные на четырех рисунках (крещение, молитва, причастие, любовь).

Попросите детей провести линии от этих рисунков, представляющие учения, к шкатулке для драгоценностей, а потом раскрасить рисунки.

2. Попросите детей по очереди изобразить в пантомиме то, что Иисус хочет, чтобы мы делали. Пусть другие дети догадаются, о каком учении идет речь. Например, можно показать, как дети молятся, благоговейно ведут себя, платят десятину, помогают родителям или по-доброму относятся к своим братьям и сестрам.

3. Спойте песни «Хочу быть Христу подобным» (“I’m Trying to Be like Jesus”, *Children’s Songbook*, p. 78), «Иисус любил маленьких детей» (“Jesus Loved the Little Children”, *Children’s Songbook*, p. 59) или «Как солнца луч я быть стремлюсь» (“Jesus Wants Me for a Sunbeam”, *Children’s Songbook*, p. 60) или продекламируйте их слова. Слова этих песен помещены в конце данного руководства.

Учения Иисуса Христа – величайшее сокровище

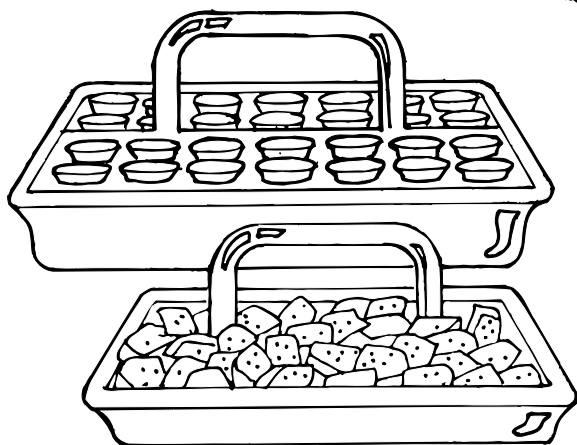
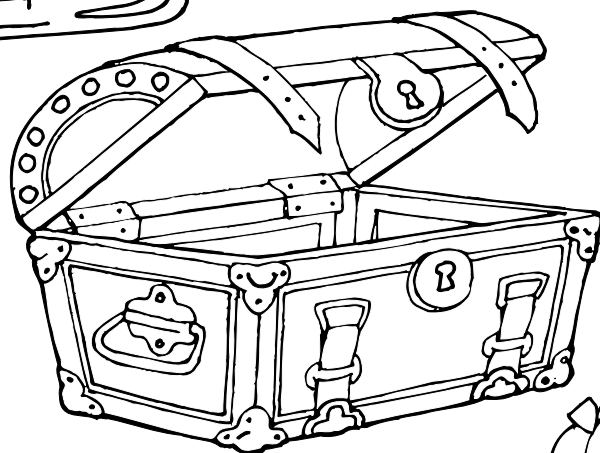

Я могу быть благоговеиным

Урок
21

Цель урока

Привить детям желание проявлять благоговение к Небесному Отцу и Иисусу Христу.

Подготовка к уроку

1. Помолившись, изучите от Луки 2:1–16 и 3 Нефий 17:11–12, 21–24.
2. Вырежьте изображения губ, глаз, ушей, рук и ног, помещенные в конце этого урока. Сложите все эти картинки в пакет или коробку.
3. Приготовьте плакатик с надписью:

Благоговение

4. Разучите песни «Каждый день, всякий час» (“Reverently, Quietly”, *Children’s Songbook*, р. 26) и «Благоговеиным быть хочу я» (“I Will Try to Be Reverent”, *Children’s Songbook*, р. 28) или продекламируйте их слова.
 5. Вам понадобятся следующие материалы:
 - а) Библия или Книга Мормона;
 - б) иллюстрация 2-36: «Иисус благословляет Нефийских детей»; иллюстрация 2-40: «Благоговеиный ребенок»; иллюстрация 2-41: «Рождение Иисуса» (комплект иллюстраций «Евангелие в искусстве» 200; 62116).
 6. Если вы захотите выполнить на уроке дополнительные задания, подготовьтесь к ним заранее.
-

Рекомендуемый порядок проведения урока

Если вы дали детям задание на неделю, проконтролируйте его выполнение.

Концентрация внимания

Перед вступительной молитвой спойте или продекламируйте слова песни «Каждый день, всякий час».

Каждый день, всякий час
Думаем мы о Тебе.
Каждый день, всякий час
Гимны в честь Твою поем.
Каждый день, всякий час
Молимся Тебе.
И пусть ясным, тихим днем
Дух сойдет на нас.

Покажите иллюстрацию 2-40: «Благоговеиный ребенок». Скажите детям, что этот мальчик на иллюстрации готовится говорить с Небесным Отцом в молитве.

- Как мы готовимся к молитве? (Мы складываем руки, закрываем глаза и склоняем голову.)
- Почему мы складываем руки, закрываем глаза и склоняем голову, готовясь к молитве?

Подчеркните: если мы исполняем все это, когда молимся, нам легче ощущать близость к нашему Небесному Отцу. Отметьте, что ощущать рядом нашего Небесного Отца, когда мы молимся, столь же важно, как и знать, что наши земные родители слушают нас, когда мы разговариваем с ними.

Попросите одного из детей прочитать вступительную молитву.

После вступительной молитвы выразите свою благодарность за любящего нас Небесного Отца и за счастливую возможность говорить с Ним в молитве.

Благоговение – это чувство любви и уважения

Обсуждение
с использованием
плакатика

Поместите плакатик рядом с иллюстрацией, изображающей благоговейного ребенка. Прочитайте слово, написанное на плакатике, и попросите детей повторить его.

- Что такое благоговение?

Подчеркните: благоговение – это нечто большее, чем просто тишина. Благоговение – это особое чувство любви и уважения к Небесному Отцу и Иисусу Христу.

Попросите детей представить себе те чувства, которые охватывают их, когда отец помогает им молиться или читает им рассказы об Иисусе или когда они видят и слышат прекрасные творения Небесного Отца и Иисуса Христа. Объясните: это хорошее, теплое, мирное чувство и есть чувство благоговения. Ощущая такие чувства, мы понимаем, что Дух Небесного Отца рядом с нами.

Обсуждение
иллюстрации

Покажите иллюстрацию 2-36: «Иисус благословляет Нефийских детей». Попросите детей рассказать, что на ней изображено (см. 3 Нефий 17:11–12, 21–24).

- Как вы думаете, какие чувства испытывали к Иисусу Христу Нефийские дети?

Покажите иллюстрацию 2-41: «Рождение Иисуса» и попросите детей рассказать историю о рождении Иисуса (см. от Луки 2:1–16). Попросите их внимательно рассмотреть людей, изображенных на иллюстрации.

- Как вы думаете, какие чувства испытывали эти люди при виде Младенца Иисуса?
- А что почувствовали бы вы, если бы увидели Младенца Иисуса?

Объясните: когда мы думаем о Небесном Отце и Иисусе с любовью, мы проявляем благоговение.

Мы проявляем благоговение своими действиями

Обсуждение

- Как мы проявляем наше чувство благоговения (любви и уважения) к нашему Небесному Отцу и Иисусу Христу?

Объясните: это очень важно – чувствовать благоговение, где бы мы ни находились, но когда мы входим в наш молитвенный дом, мы должны постоянно помнить о том, что надо вести себя почтительно. Молитвенный дом – это дом нашего Небесного Отца, и если мы благоговейны в доме нашего Небесного Отца, то Он чувствует, что мы Его любим.

Песня

Спойте или продекламируйте вместе с детьми слова песни «Благоговейным быть хочу» («I Will Try to Be Reverent»).

Люблю Небесного Отца.
Во имя Господа молюсь.
Благоговейным быть хочу,
Когда я в церкви нахожусь.

И будет рядом Он со мной,
Всего живущего Творец,
Создатель и Учитель мой –
Бог Всемогущий, Бог-Отец.

Задание

Покажите пакет или коробку с вырезанными картинками. Попросите детей по очереди доставать по одной картинке из пакета, показывать ее другому ребенку и задавать вопрос: «Что ты должен с этим делать, чтобы показать благоговение в доме Небесного Отца?»

Возможные ответы:

Губы – Разговаривать тихонечко, улыбаться, петь песни, молиться, держать сомкнутыми, когда кто-нибудь другой говорит.

Глаза – Смотреть на учителя или на того, кто говорит; закрывать во время молитвы.

Руки – Держать спокойно; поднимать, чтобы ответить на вопрос; складывать во время молитвы.

Ноги – Ходить тихонечко, не топтать, не шуметь.

Уши – Слушать то, о чем говорят на собрании.

Задание

Помогите детям выполнить следующее упражнение для отдыха, декламируя стихи и выполняя соответствующие движения.

Благоговеен я всегда,

Когда я в церкви, видит Бог (*вытяните руки вверх*),

От головы (*положите руки на голову*) до пальцев ног (*дотроньтесь до пальцев ног*).

Когда куда-нибудь иду (*походите на месте*),

Ступаю тихо на ходу (*продолжайте ходьбу на месте*).

Когда я говорю с друзьями,

Тихонько двигаю губами (*дотроньтесь пальцем до губ*),

Но если кто-то говорит,

То рот мой накрепко закрыт (*сожмите губы*)

И руки сложены мои (*сложите руки*).

Когда молиться начинаю (*сложите ладони*),

Я низко голову склоняю (*склоните голову*).

И я всегда благоговеен,

Когда я в церкви, видит Бог (*вытяните руки вверх*),

От головы (*положите руки на голову*) до пальцев ног (*дотроньтесь до пальцев ног*).

(Цит по. Diana Eckersell Janson, "I'm Always Reverent," *Friend*, Sept. 1993, p. 32.)

Мы можем помочь другим проявлять благоговение

Выступление
учителя

Напомните детям: их поведение в церкви оказывает влияние на окружающих, и это еще одна причина, почему в церкви следует проявлять благоговение.

- Если кто-нибудь рядом с вами шумит и не проявляет благоговения, то что вы при этом чувствуете?

Поясните: если кто-нибудь рядом с нами шумит, нам трудно думать о Небесном Отце и об Иисусе Христе. Точно так же, если мы сами шумим или заняты чем-то таким, что мешает нам проявлять благоговение, мы не даем возможности проявлять благоговение другим. Призовите детей вести себя так, чтобы они помогали себе и другим проявлять благоговение.

Рассказ

Расскажите историю о ком-нибудь из знакомых вам детей, который помог одному из своих друзей проявить благоговение, или расскажите историю о Даше.

Даша – очень жизнерадостная девочка. Она всегда улыбается, смеется или поет. Но больше всего на свете она любит поговорить. Ей всегда есть о чем поговорить, и она рада болтать со всеми, кто готов ее слушать. Ее лучшей подругой была Кира, которая любила поговорить почти так же, как Даша.

Однажды в воскресенье Даша отправилась на урок Первоначального общества к Кире. Во время вступительной молитвы Даша начала рассказывать Кире о своих новых туфельках, но Кира только покачала головой и сделала Даше знак, чтобы та вела себя тихо.

И поскольку никто ее не слушал, Даша прекратила болтовню и стала с интересом слушать историю, которую рассказывала учительница. Она узнала о Спасителе, и ей очень понравилось на уроке Первоначального общества.

Когда девочки уходили, учительница поблагодарила их за благоговение в классе.

После занятий Кира объяснила Даше, почему она не разговаривала с ней во время

урока. Кира сказала Даше, что она любит своего Небесного Отца и Иисуса и поэтому старается быть благоговейной в церкви.

Обсуждение

- Почему Кире хотелось проявлять благоговение на уроке Первоначального общества?
- Как Кира помогла Даше проявлять благоговение?
- Как ваше благоговейное поведение может стать примером для других и помочь им?

Заключение

Свидетельство

Принесите детям свидетельство: если они будут проявлять благоговение, то они больше узнают о Небесном Отце и об Иисусе Христе и почувствуют большую любовь к Ним. Вы можете поделиться с детьми вашим личным воспоминанием о том, где и когда вы ощущали особое, благоговейное чувство к Небесному Отцу и Иисусу.

Позвольте детям выразить их чувство любви и уважения к Небесному Отцу и Иисусу.

Призовите детей проявлять благоговение во время других церковных собраний или когда они пойдут домой после окончания урока Первоначального общества.

Попросите одного из детей прочитать заключительную молитву.

Дополнительные задания

Выберите из следующих заданий те, что больше всего подходят для детей вашего класса. Вы можете выполнить их по ходу урока либо для повторения или заключения. Дополнительные указания вы найдете в «Информации о курсе» раздела «В помощь учителю».

1. Научите детей игре для пальцев:

Я буду тихим, как снежинка (*поднимите руки вверх, затем опустите их вниз, шевеля пальцами*),

Спокойным, как бутон цветка (*сожмите руку в кулачок и разомкните пальцы, имитируя распускающийся бутон*),

Как голубок, летящий мимо (*соедините большие пальцы и помашите всеми остальными пальцами, как крылышками*),

Как в синем небе облака (*проведите руками на уровне лица слева направо, шевеля пальцами*).

Таким я буду на занятиях:

Спокоен, молчалив и тих (*приложите указательный палец к губам*).

Среди моих сестер и братьев,

Среди друзей, мне дорогих (*сложите ладошки и переплетите пальцы*).

2. Бросьте ребенку мешочек с фасолью или другой мягкий предмет и спросите, как он может проявить чувство благоговения (варианты ответов: спокойно сидеть на стуле, слушать, думать об Иисусе, поднимать руку, тихо ходить, проявлять уважение к другим и складывать руки). Попросите ответившего ребенка бросить мешочек обратно вам. Продолжайте до тех пор, пока каждый ребенок ответит несколько раз. Призовите детей подумать о различных способах проявления чувства благоговения.

3. Помогите детям разыграть несколько ситуаций, когда они могут проявить чувство благоговения. Воспользуйтесь следующими идеями или придумайте такие ситуации сами:

- Тебе хочется во время урока сказать что-то учительнице Первоначального общества. Как ты можешь это сделать, проявив чувство благоговения?
- Ты не знаешь песню, которую поет класс. Что ты можешь сделать, чтобы проявить благоговение?
- Твой младший братишка разговаривает с тобой в то время, когда разносят причастие. Что ты можешь сделать, чтобы он ощутил чувство благоговения?

- Тыходишь в комнату во время чтения молитвы. Как ты можешь проявить чувство благоговения?

4. Помогите детям поиграть в такую игру для пальцев:

Вот церковь наша, посмотри (*сомкните ладошки на уровне груди и переплетите пальцы*).

Вот шпиль высокий и прямой (*вытяните вверх указательные пальцы и поднимите руки вверх*).

Ты дверь открой, кто там внутри (*руки в стороны, ладошки сжаты*),

Пришел и молится с тобой (*сложите ладошки, будто вы молитесь*)?

Теперь тихонько дверь закрой (*вытяните руки вперед, ладошки сжаты*),

Потом их снова отвори (*руки в стороны, пальцы вместе*).

Из церкви все ушли домой («*походите пальцами*»),

И никого там нет внутри (*опустите руки*).

После игры для пальцев расскажите историю о ребенке, который играет со своими пальцами во время причастного собрания. Потом ребенок смотрит вокруг и замечает, что все остальные сидят тихо. Поэтому он тоже решает сидеть тихо, спокойно положив пальцы на колени.

5. Спойте или продекламируйте слова песен «Благоговение – это любовь» (“*Reverence Is Love*”, *Children’s Songbook*, p. 31) или «Отец, я стал благоговейным!» (“*Father, I Will Reverent Be*”, *Children’s Songbook*, p. 29).

Благоговение – это любовь

Благоговенье – это больше,

Чем то, что тихо я сижу.

Отец! Свое благоговенье

Тебе делами докажу.

Всегда Твои благословенья

Я в сердце чувствую своим.

Я потому благоговееен,

Что рядом Бог и Сын вдвоем.

Я вижу, что мой путь свободен:

Мне нужно по нему идти,

Чтобы Свое благоговенье

С любовью Богу принести.

(© 1987 by Maggie Olason. Используется с разрешения.)

Отец, я стал благоговейным!

Когда приду в Твой храм молиться,

То буду тихо в нем ходить.

Нельзя в нем бегать и кружиться,

Шуметь и громко говорить.

И будто бы в кругу семейном,

В церковном хоре мы поем.

Отец! Я стал благоговейным –

Мне в Доме хорошо Твоем.

Молитву про себя читаю.

Когда в Твой Дом я захожу,

То низко голову склоняю

И руки на груди сложу.

И здесь, когда глаза закрою,

Вдруг возникают предо мной,

Кому мы молимся – все Трое:

Сам Бог, Иисус и Дух Святой.



Цель урока

Призвать каждого ребенка быть миротворцем в собственном доме.

Подготовка к уроку

1. Помолившись, внимательно прочитайте от Матфея 5:1–12 (или 3 Нефий 12:1–12) и 7:1–5, 12 (или 3 Нефий 14:1–5, 12).
2. Сделайте для каждого ребенка и для себя увеличенные копии приведенного ниже рисунка (оставьте одну копию для себя – она понадобится вам на уроке 26).



3. По возможности найдите несколько фотографий, на которых какие-нибудь семьи все вместе занимаются интересным делом.
 4. Напишите «Блаженны миротворцы» в верхней части листов бумаги и раздайте их ученикам.
 5. Подготовьтесь спеть песню «Улыбка» (“Smiles”, *Children’s Songbook*, p. 267). Слова этой песни помещены в конце данного руководства.
 6. Вам понадобятся следующие материалы:
 - а) Библия или Книга Мормона;
 - б) карандаши или фломастеры;
 - в) карточка ВИ (см. урок 1);
 - г) иллюстрация 2-37: «Нагорная проповедь» (комплект иллюстраций «Евангелие в искусстве» 212; 62166) и иллюстрация 2-42: «Досуг семьи».
 7. Если вы захотите выполнить на уроке дополнительные задания, подготовьтесь к ним заранее.
-

Рекомендуемый порядок проведения урока

Попросите одного из детей прочитать вступительную молитву.
Если вы дали детям задание на неделю, проконтролируйте его выполнение.

В доме может быть и радостно, и грустно

Концентрация внимания

Раздайте каждому ребенку по одному бумажному лицу. Попросите их спеть вместе с вами или продекламировать слова песни «Улыбка», поворачивая лицо то вверх, то вниз, в соответствии со словами песни.

Обсуждение

Покажите иллюстрацию 2-42: «Досуг семьи», а также любые другие иллюстрации, которые вам удалось найти, с изображением членов семьи, занимающихся вместе каким-нибудь приятным делом. Попросите детей повернуть их бумажные лица той стороной, которая, по их мнению, соответствует настроению людей на иллюстрации.

- Как вам кажется, почему все эти люди такие счастливые?

Попросите детей повернуть их бумажные лица такой стороной, которая, как они считают, соответствует чувствам людей, когда они спорят и ссорятся.

- Почему споры и ссоры приводят к тому, что домашние расстраиваются?

Игра

Попросите детей повернуть их рисунки так, чтобы лица стали грустными, и сказать, что может расстроить их домашних. Затем попросите детей перевернуть их рисунки, чтобы лица стали веселыми, и назвать, что может доставить их домашним радость.

- Что вам больше нравится – когда домашние радостны или когда они расстроены?

Соберите бумажные лица, чтобы они не отвлекали детей. Верните их детям в конце урока, чтобы они могли взять их домой.

Иисус Христос учил нас быть миротворцами

Обсуждение

Покажите иллюстрацию 2-37: «Нагорная проповедь» и попросите детей рассказать, что они знают о том, что на ней изображено. Объясните детям: Иисус Христос поднялся на склон горы, чтобы учить людей важным вещам, в том числе и тому, что можно сделать, чтобы в нашем доме царила радость.

Прочитайте вслух от Матфея 5:9 (или 3 Нефий 12:9). Объясните: Иисус учил людей быть миротворцами. Попросите детей повторить вместе с вами слово «миротворец».

- Что такое миротворец?

Объясните детям: миротворец – это тот, кто помогает другим людям быть спокойными и радостными вместо того, чтобы сердиться. Слово «мир» означает покой и счастье, поэтому миротворец делает все, чтобы в его семье царили покой и счастье.

Объясните, что Небесный Отец и Иисус Христос – миротворцы. Каждый из нас тоже может быть миротворцем. И Иисус объяснил нам, как мы можем этого добиться.

Прочитайте вслух от Матфея 7:12. Помогите детям понять: они должны относиться к другим людям так же, как им хочется, чтобы другие относились к ним. Тогда они и будут миротворцами и помогут создать радостную атмосферу у себя дома.

Инсценировка

Опишите детям несколько ситуаций и помогите им подумать и повести себя так, как повел бы себя миротворец в этих ситуациях. Помогите детям подумать, как должны вести себя все участники этих ситуаций, чтобы испытывать радость. Воспользуйтесь ситуациями, приведенными ниже, или придумайте свои варианты.

1. Вы спокойно рассматриваете книжку, как вдруг появляется ваша сестра, подходит к вам и выхватывает книжку у вас из рук, потому что она нужна ей самой.
 - Как бы вам хотелось, чтобы поступили с вами?
 - Что бы вы сказали или сделали, если бы были миротворцем?
2. Вы направляетесь на кухню, чтобы взять там свое любимое печенье. Ваш брат бросается первым к коробке с печеньем, берет последнее печенье и съедает его. Вы не на шутку рассержены.
 - Как бы вам хотелось, чтобы поступили с вами?
 - Что бы вы сказали или сделали, если бы были миротворцем?
3. Вы с сестрой рисуете. Она дразнит вас за то, что ваше дерево фиолетовое. Вам обидно, и вы думаете, как бы ее обозвать.
 - Как бы вам хотелось, чтобы поступили с вами?
 - Что бы вы сказали или сделали, если бы были миротворцем?

Священное Писание

Еще раз прочитайте классу или перескажите от Матфея 7:12 (или 3 Нефий 14:12).

Карточка ВИ	Покажите карточку ВИ. Скажите детям, что, когда они поступают с другими так, как хотели бы, чтобы другие поступали с ними, они следуют за Иисусом и выбирают истину. Пусть они повторят вместе с вами написанные на карточке слова.
	Мы все можем быть миротворцами
Рассказ	Перескажите своими словами следующий рассказ о миротворцах: Один епископ пригласил к себе в кабинет нескольких молодых людей и попросил их помочь ему. Он хотел, чтобы в течение месяца эти молодые люди были миротворцами у себя дома, но при этом никому не рассказывали о том, что они делают. Он попросил их, чтобы они были добрыми, заботливыми и являли собой хороший пример. Он попросил, чтобы они помогали гасить конфликты и находить способы проявлять любовь по отношению к членам семьи. Эти молодые люди должны были через месяц опять прийти к епископу и рассказать ему, как все происходило. Через месяц они снова встретились и рассказали о том, что они делали. Каждый из них сказал, что благодаря тому, что они делали, жизнь у них дома стала радостнее и приятнее (см. Franklin D. Richards, in Conference Report, Oct. 1974, p. 153; или <i>Ensign</i> , Nov. 1974, p. 106).
Обсуждение	<ul style="list-style-type: none"> • В чем заключалась просьба епископа к молодым людям? • Что произошло, когда они поступили так, как он их просил? • Как вы можете быть миротворцами у себя дома?
Творческое задание	<p>Дайте каждому ребенку листок бумаги, на котором вы написали «Блаженны миротворцы». Прочитайте вслух слова, написанные на их листках, и попросите детей повторить их. Раздайте им карандаши или фломастеры и попросите детей нарисовать свою семью, пребывающую в замечательном настроении.</p> <p>Предложите им повесить эту картинку дома на таком месте, чтобы она напоминала им о том, что они должны быть миротворцами.</p>
	Заключение
Песня	Раздайте бумажные лица и еще раз спойте или продекламируйте слова песни «Улыбка». Напомните детям, что, будучи миротворцами, они помогают людям перестать сердиться и начать радоваться.
Свидетельство	<p>Поделитесь с детьми свидетельством о том, что Небесный Отец и Иисус Христос хотят, чтобы мы были миротворцами. Напомните детям: если они постараются быть миротворцами дома, то и они сами, и их домашние станут более счастливыми.</p> <p>Призовите каждого ребенка на будущей неделе постараться быть миротворцем у себя дома. Попросите их быть готовыми рассказать на следующем уроке о том, как это происходило.</p> <p>Пригласите кого-нибудь из детей прочитать заключительную молитву и попросить Небесного Отца помочь им быть миротворцами у себя дома.</p>

Дополнительные задания

Выберите из следующих заданий те, что больше всего подходят для детей вашего класса. Вы можете выполнить их по ходу урока либо для повторения или заключения. Дополнительные указания вы найдете в «Информации о курсе» раздела «В помощь учителю».

1. Покажите иллюстрацию 2-3: «Иисус Христос» или другое изображение Иисуса. Пусть дети представят себе, что Иисус Христос пришел к ним домой. Попросите их представить, как они обрадуются приходу Христа.
 - Как вы будете готовиться к Его приходу?
 - Как вы будете себя вести, когда Иисус придет вас навестить?

Попросите детей разыграть сцену прихода Иисуса в их дом. Объясните: если бы Иисус пришел к ним домой, они постарались бы сделать все, чтобы стать миротворцами. Они делились бы с домашними тем, что у них есть, были бы добры к ним и перестали бы с ними ссориться. И они испытали бы огромную радость, воцарившуюся в их семье с приходом Иисуса.

Скажите детям: единственный способ стать миротворцем – думать о том, как они стали бы вести себя, если бы Иисус пришел навестить их.

2. Спойте песню «Счастливая семья» (“A Happy Family”, *Children’s Songbook*, p. 198) или продекламируйте ее слова. Слова этой песни помещены в конце данного руководства.

Напомните детям: если они станут миротворцами, они доставят радость и себе и своим домашним.

3. Спойте песню «Если ты счастлив» (“If You’re Happy”, *Children’s Songbook*, p. 266) или продекламируйте ее слова, заменяя хлопки в ладоши движениями, которые предложат сами дети.

Если ты счастлив и знаешь об этом,
Громко в ладоши похлопай – вот так!
Если ты счастлив и знаешь об этом,
Громко в ладоши похлопай – вот так!
Если живешь ты с душой, полной света,
Значит, высокая в сердце мечта.
Если живешь ты для счастья ближних,
Значит, на Небе увидишь Христа!
Если ты счастлив и знаешь об этом,
Громко в ладоши похлопай – вот так!

4. Чтобы показать детям, что они могут контролировать свою реакцию на поступки других людей, попросите двоих детей стать лицом друг к другу. Пусть один ребенок стоит с безразличным лицом (не проявляя никаких эмоций), а другой попытается заставить его (или ее) улыбнуться, рассмеяться или принять какое-нибудь другое выражение лица. Пусть все желающие по очереди поиграют в эту игру.

Помогите детям понять, что они должны контролировать свои чувства, если кто-то из домашних поступками или словами создает в семье напряженную атмосферу. Например, если кто-нибудь из братьев или сестер повышает на них голос, их первым желанием будет ответить им в таком же духе. Однако если они постараются быть миротворцами, они смогут найти гораздо лучший выход из сложных ситуаций.

Иисус Христос – добрый Пастырь

Урок
23

Цель урока Помочь каждому ребенку понять, что Иисусу Христу дорог каждый человек.

**Подготовка
к уроку**

1. Помолившись, внимательно прочитайте от Луки 15:1–7 и от Иоанна 10:1–18.
 2. Наклейте на более плотную бумагу картинку «Потерявшаяся овца». Затем разрежьте ее на кусочки, чтобы их потом можно было собрать как головоломку. При этом потерявшаяся овца целиком должна остаться на одном из кусочков головоломки. (Сохраните кусочки этой головоломки для последующего использования.) Перед началом урока спрячьте кусочки головоломки в классе так, чтобы их легко можно было найти.
 3. С помощью фигурок, помещенных в конце урока, сделайте для каждого ребенка, а также для себя по одному ягненку. Напишите на каждом ягненке имя ребенка.
 4. Вам понадобятся следующие материалы:
 - а) Библия;
 - б) иллюстрация 2-43: «Пастырь».
 5. Если вы захотите выполнить на уроке дополнительные задания, подготовьтесь к ним заранее.
-

**Рекомендуемый
порядок
проведения урока**

Попросите одного из детей прочитать вступительную молитву.

Если вы дали детям задание на неделю, проконтролируйте его выполнение. Можно попросить детей рассказать о том, как это у них получилось – быть миротворцами у себя дома.

Пастырь заботится о своих овцах

Концентрация
внимания

Покажите иллюстрацию 2-43: «Пастырь».

- Кто это?

Объясните: человек, изображенный на иллюстрации, – пастырь. Он похож на тех пастухов, которые жили на Земле во времена Иисуса Христа.

- Во что он одет?

Покажите накидку пастыря. Объясните, что такие накидки из овчины, кожи или шерсти защищают пастуха от жаркого солнца пустыни и от ночного холода. Платок, покрывающий голову, защищает ее от солнца. Пастырь носит с собой фляжку с водой и палку, которая называется посохом.

- Что делает пастырь?

Пастырь смотрит за овцами. Овцы знают его по голосу и идут за ним туда, куда он их ведет. Заметьте: пастырь никогда не гонит стадо, находясь позади него. Он идет впереди и указывает овцам дорогу. Пастырь ведет овец к зеленым пастбищам, где они пасутся и едят сочную зеленую траву. Он также водит их на водопой. Вечером он отводит их обратно в загон – огороженное пространство или пещеру, где овцам не страшны ни дикие звери, ни воры. Пастырь стоит на страже у входа в загон и защищает овец. Он пересчитывает своих овец, чтобы проверить, не заблудилась ли какая-нибудь из них.

Пастырю дорог каждый ягненок

Рассказ

Объясните детям: все пастыри, как во времена Христа, так и в наше время, смотрят за своими овцами и защищают их. Расскажите своими словами такую историю:

Володя и Юра жили в деревне. Их семья держала овец, а у Володи и Юры даже было собственное небольшое стадо ягнят. Они как следует заботились о своих ягнятах. Они были добрыми пастырями.

Однажды ночью разразилась сильная буря. Порыв ветра разрушил часть изгороди в загоне, где Володя с Юрой держали своих ягнят. Удар грома напугал ягнят, и они вырвались из своего загона.

Наступило утро, и Володя с Юрой пошли проведать своих ягнят. Но ягнят и след простыл. Ребят охватила тревога. Они пошли по оставшимся на влажной земле овечьим следам. Вскоре они отыскивали всех ягнят, кроме одного.

- Как вы думаете, что сделали Володя и Юра?

Они загнали овец в загон и отправились на поиски потерявшегося ягненка. Они заметили один след, отделившийся от остальных, и пошли по этому следу.

Вскоре Володя с Юрой отыскивали ягненка. Его копытце попало в яму и застряло там. Ягненок не мог им пошевелить, и оно затекло и ослабло. Мальчики осторожно отнесли ягненка домой. Володя держал его, а Юра соскреб грязь, налипшую на копыто ягненка. Володя с Юрой были счастливы, потому что они разыскали всех ягнят.

- Почему Володя с Юрой продолжали разыскивать последнего ягненка после того, как они нашли всех остальных?

Задание
с головоломкой

Разложите на полу или на столе кусочки сделанной вами головоломки и помогите детям сложить ее.

Когда будут собраны все кусочки, дети обнаружат, что одного кусочка не хватает. Скажите им, что на недостающем кусочке нарисована овечка.

- Что сделал бы добрый пастырь, если бы пропала одна из его овец?

Рассказ из
Священного
Писания

Покажите детям Библию и скажите им: в ней рассказывается о том, что Иисус Христос учил нас тому, что должен делать добрый пастырь, если потеряется одна из его овец. Скажите детям: когда Иисус был на Земле, Он часто учил людей, рассказывая им разные истории. Одна из Его историй была про пастыря и про его потерявшуюся овцу. Прочитайте от Луки 15:4.

- Что говорится в Библии о том, что должен делать добрый пастырь?

Инсценировка

Скажите детям, что сейчас им нужно будет представить себе, что они пастыри. Пусть они вообразят, что на них надета накидка, в руках посох и т. д. Пошлите их на поиски пропавшего кусочка головоломки с изображением овечки. Когда кто-то из детей найдет его, похвалите всех пастырей, позовите обратно всех остальных детей и попросите их собрать головоломку до конца.

Спросите детей, что они почувствовали, отыскав недостающий кусочек головоломки.

Священное
Писание

Расскажите детям, что чувствовал пастырь из притчи, описанной в Евангелии от Луки 15:5–6, разыскав свою овцу. Сравните то, что сейчас пережили дети, с тем, что, как сказал Иисус, должен делать и чувствовать добрый пастырь.

Иисус – Добрый Пастырь, а мы – Его овцы

Обсуждение
Священного
Писания

Прочитайте вслух от Иоанна 10:14.

- Кто этот Добрый Пастырь, о котором говорится в стихе?

Объясните: эти слова сказаны Иисусом Христом. Добрый Пастырь – это Он Сам.

- А кто же тогда овцы Иисуса?

Помогите детям понять, что они и есть ягнята из стада Иисуса. Объясните: Иисус сравнивает Себя с пастырем, потому что Он любит и заботится о каждом из нас, точно так же, как пастырь заботится об овцах. Он хочет, чтобы каждый из нас был в безопасности. Он хочет, чтобы каждый был счастлив. Иисус, как пастырь, знает каждого из нас, и каждый из нас дорог Ему.

Игра

Покажите бумажных ягнят с именами детей. Держа ягненка в поднятой руке, скажите: «(имя ребенка) – ягненок из паствы Иисуса». Затем положите этого ягненка на стол или на пол. Продолжайте так до тех пор, пока не перечислите всех, включая и себя. Когда вы дойдете до отсутствующего ребенка, скажите что-нибудь вроде: «(имя ребенка) – тоже ягненок из паствы Иисуса, и Иисус знает, что сегодня его нет на уроке Первоначального общества. Он хочет, чтобы все Его ягнята были здесь».

После этого соберите всех ягнят, и пусть дети вместе пересчитают их. Отметьте, что именно столько детей должно быть в классе или именно столько ягнят должно быть в пастве. Сравните это число с числом детей, присутствующих сегодня на уроке. Скажите детям: вы надеетесь, что все они будут приходить каждую неделю, если будут здоровы и никуда не уедут, потому что вы хотите помогать им, заботиться о них и учить их. Подчеркните, как это важно для Иисуса, чтобы все Его ягнята приходили на уроки Первоначального общества.

Предложите детям, чтобы они, как пастыри, нашли потерянных ягнят, то есть тех детей, которые не пришли на урок Первоначального общества, и помогли привести их обратно на эти уроки.

Заключение

Свидетельство

Поделитесь с детьми свидетельством о том, что каждый ребенок дорог Иисусу и что Иисус любит их и заботится о каждом.

Дайте каждому ребенку изображение ягненка с его именем, написанным на нем. Предложите детям взять этих ягнят домой и поделиться с членами их семей тем, что они узнали о пастырях и о Добром Пастыре.

Попросите одного из детей прочитать заключительную молитву.

Дополнительные задания

Выберите из следующих заданий те, что больше всего подходят для детей вашего класса. Вы можете выполнить их по ходу урока либо для повторения или заключения. Дополнительные указания вы найдете в «Информации о курсе» раздела «В помощь учителю».

1. Попросите детей написать записку или что-нибудь нарисовать для тех детей, которых не было сегодня на уроке Первоначального общества. Вы можете написать, например: «Сегодня на уроке Первоначального общества мы скучали по тебе» или «Приходи к нам на урок Первоначального общества».
2. Пусть дети раскрасят своих ягнят или приклеят к ним ватные шарики, чтобы ягнята стали пушистыми.
3. Помогите детям прочитать стихотворение-игру «Иисус нас любит всех»:

Иисус нас любит всех (*поднимите вверх руки*):
Тех, кто плачет в колыбели (*изобразите, что вы качаете в колыбели малыша*),
Тех, кто подрасти успели (*покажите рукой рост ребенка, начинающего ходить*),
Маленьких совсем и взрослых (*покажите рост до колен, а затем поднимите руку
вверх и поднимитесь на цыпочки, изображая взрослого человека*),
Очень низеньких и рослых (*повторите предыдущие движения*).
(From *Finger Fun for Little Folk* by Thea Cannon. © 1949 by the Standard Publishing
Company, Cincinnati, Ohio. Используется с разрешения.)

4. Спойте песни «Иисус любил детишек» (“Jesus Loved the Little Children”, *Children’s Songbook*, p. 59) или «Любовь Спасителя» (*Росток*, март 1994 г., стр. 6). Слова этих песен помещены в конце данного руководства.
5. Спойте или продекламируйте первый куплет песни «Бог любит овец, как детей дорогих» (“Dear to the Heart of the Shepherd”, *Hymns*, no. 221).

Бог любит овец, как детей дорогих,
И каждая – Богу отрада.
Он их бережет для свершений благих,
С любовью пасет Свое стадо.
Наш Пастырь глубокие воды пройдет
И горы, что в холоде стынут.
Несчастных, заблудших овец Он найдет
И выведет их из пустыни.
Спасет их от гибели Божья любовь,
Что злата дороже стократно.
Холодных, голодных накормит и вновь
Он в стадо вернет их обратно.

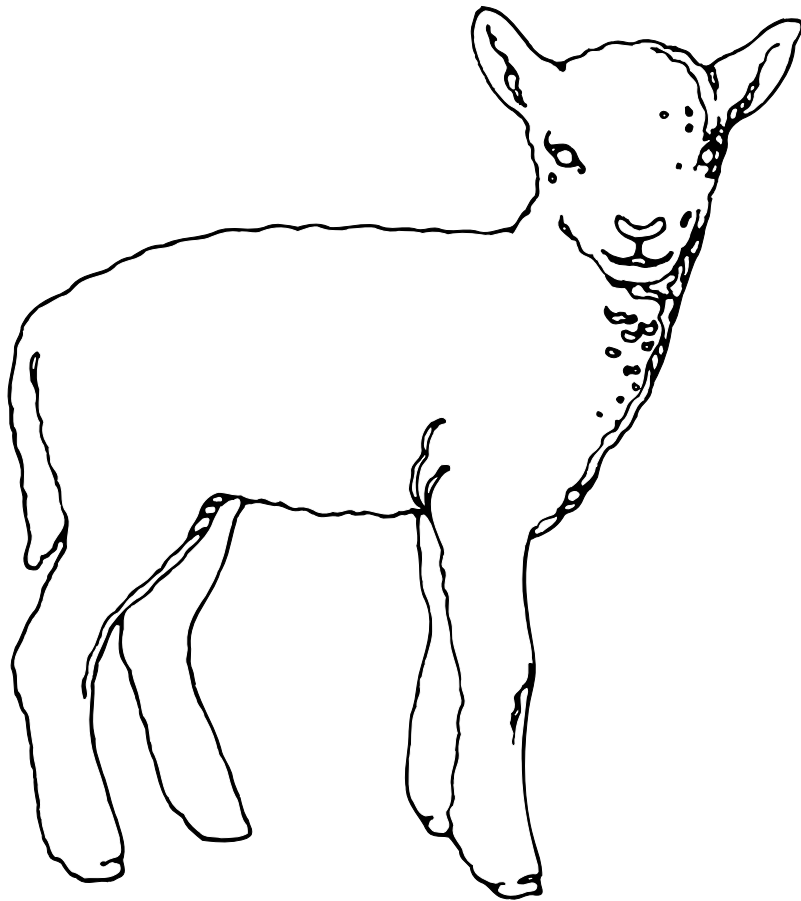
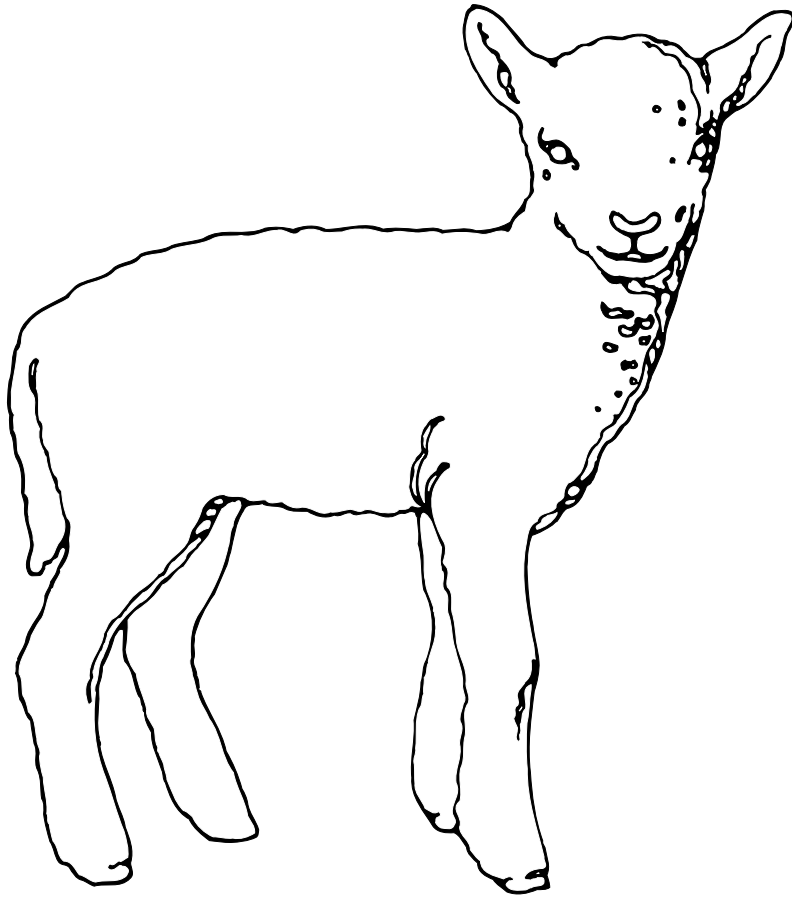

Цель урока

Призвать каждого ребенка к тому, чтобы он чувствовал благодарность Небесному Отцу и проявлял ее.

Подготовка к уроку

1. Помолившись, внимательно прочитайте от Луки 17:11–19 и 1-е послание к Фессалоникийцам 5:18.
2. Подготовьтесь спеть песню «Дети всего света» (“Children All Over the World”, *Children’s Songbook*, p. 16) или продекламировать ее слова.
3. Вам понадобятся следующие материалы:
 - а) Библия;
 - б) маленькая чашка, большая ложка, сосуд с водой, кастрюля или плоское блюдо, достаточно большое, чтобы на него можно было поставить чашку и сосуд с водой;
 - в) фломастеры и лист бумаги для каждого ребенка;
 - г) классная доска, мел и тряпка;
 - д) иллюстрация 2-45: «Десять прокаженных» (комплект иллюстраций «Евангелие в искусстве» 221; 62150).
4. Если вы захотите выполнить на уроке дополнительные задания, подготовьтесь к ним заранее.

Рекомендуемый порядок проведения урока

Попросите одного из детей прочитать вступительную молитву.

Если вы дали детям задание на неделю, проконтролируйте его выполнение.

Нам дано много благословений

Концентрация
внимания

Разложите на столе пустую чашку, ложку и сосуд с водой. Попросите детей подумать о многих благословениях, которые дал им Небесный Отец, и объясните: каждый раз, когда они будут называть благословения, они должны зачерпнуть одну ложку воды из сосуда с водой и вылить ее в чашку.

Поставьте чашку или сосуд с водой в кастрюлю или блюдо, чтобы не закапать стол или пол, куда вы их поставили.

Чтобы помочь детям вспомнить об их благословениях, вы можете задать им такие вопросы:

- Какие прекрасные творения дал нам Небесный Отец?
- Какими особыми людьми Он нас благословил?
- Что мы можем делать с помощью нашего замечательного тела?

Пусть дети по очереди перечислят благословения и ложка за ложкой наливают в чашку воду до тех пор, пока она не переполнится до краев. Объясните: Небесный Отец любит нас и дарует нам много благословений. Когда мы думаем об этих благословениях, мы испытываем благодарность и любовь к Небесному Отцу. Небесный Отец даровал нам так много благословений, что мы, будто эта чашка с водой, до краев наполнены Его любовью.

Мы должны чувствовать благодарность и проявлять ее

Рассказ и его
обсуждение

Своими словами поведайте детям такой рассказ:

Приближался день рождения Ларисы, и ее бабушка захотела сделать ей особенный подарок. И хотя бабушка совсем плохо видела и ей было трудно заниматься рукоделием, она решила сшить для Ларисы куклу. Дни напролет она шила ей куклу с косичками, вышитым лицом, наряженную в изумительное кружевное платье. В день рождения Ларисы она завернула куклу и отнесла ее внучке.

Скажите детям: у этой истории могут быть два разных конца. Попросите их внимательно выслушать оба варианта и решить, какой из них лучше.

Вариант 1

Лариса была в восторге от дня рождения и подарков. Она быстро распечатала все подарки. Дойдя до бабушкиной куклы, она взглянула на нее, отбросила в сторону и принялась разглядывать следующий подарок.

- Как вы считаете, понравилась ли Ларисе кукла?
- Что, по вашему мнению, почувствовала бабушка?

Вариант 2

Лариса была в восторге от дня рождения и подарков. Она медленно разворачивала их все. Дойдя до бабушкиного подарка, она очень обрадовалась. Она осторожно дотронулась до аккуратно заплетенных косичек куклы, ее вышитого лица и кружевного платья. Потом она подбежала к бабушке и горячо ее обняла. Она прошептала ей: «Огромное спасибо, бабулечка!»

- Как вы считаете, понравилась ли Ларисе кукла?
- Что, по вашему мнению, почувствовала бабушка?
- В каком из вариантов окончания рассказа Лариса проявила любовь к бабушке и благодарность за то, что она дни напролет шила ей куклу?

Обсуждение

Напишите на доске слово *благодарность* и произнесите его вслух вместе с детьми. Объясните: благодарность – это чувство признательности. Когда мы испытываем чувство благодарности к кому-нибудь за то хорошее, что он для нас сделал, или за то, что он что-то нам дал, мы должны проявлять это чувство.

- Что говорится во втором окончании рассказа о том, как Лариса проявила благодарность за подаренную куклу?

Объясните: если мы чувствуем и проявляем благодарность, мы испытываем радость. Человек, которому мы выражаем свою благодарность, тоже радуется. Обсудите то чувство любви и счастья, которое испытали Лариса и ее бабушка, потому что Лариса не только почувствовала благодарность, но и проявила ее.

Рассказ из
Священного
Писания
и обсуждение

Покажите иллюстрацию 2-45: «Десять прокаженных» и расскажите историю из Евангелия от Луки 17:11–19.

Объясните, что проказа – это кожная болезнь, разрушающая тело. Люди всячески избегали прокаженных, потому что боялись от них заразиться. Поэтому прокаженные должны были жить отдельно от семьи и друзей.

Подчеркните: когда прокаженные сделали то, что им велел Иисус Христос, они излечились от проказы. Они смогли опять вернуться к своим родным и друзьям.

- Что бы вы почувствовали, если бы Иисус Христос сотворил для вас удивительное чудо?

Прочитайте вслух от Луки 17:15–17 и попросите детей внимательно послушать и выяснить, как прокаженные выразили свою благодарность.

- Сколько прокаженных излечились?

Попросите детей поднять десять пальцев.

- Сколько прокаженных вернулись поблагодарить Иисуса?

Попросите детей опустить девять пальцев. Подчеркните: только один прокаженный из десяти поблагодарил Иисуса за это удивительное чудо.

- Как вы думаете, почему только один из них вернулся поблагодарить Иисуса?

Мы можем благодарить Небесного Отца в молитвах

Обсуждение
Священного
Писания

Прочитайте вслух 1-е послание к Фессалоникийцам 5:18.

- Что сказано в этом стихе о том, что нам нужно делать?

Напомните детям: Небесный Отец даровал каждому из нас много благословений. Он радуется, когда мы благодарим Его за эти благословения.

- Как мы можем благодарить Небесного Отца за те многие благословения, которые Он нам дал?

Песня

Спойте песню «Дети всего света» или продекламируйте ее слова.

Все дети Божьи с закатом дня
В молитве на коленях.
Отца за счастье в мире благодарят,
«Gracias», «Ma-lo», «Wir danken dir».
Услышит нежные песни мир.
Кто-то «tak», кто-то «merci».
«Kansha shimasu», «Спасибо, Бог».
Наш Вечный Отец их слышит.
Он понимает их.
Наш Вечный Бог их любит.
Он любит, любит, любит,
Любит, любит их.

Обсуждение

- Когда мы молимся?

Обсудите, в каких случаях мы молимся и за что благодарим Небесного Отца в каждой молитве. Например, когда мы молимся перед едой, мы можем поблагодарить Небесного Отца за то, что Он дает нам пищу. Скажите детям: очень важно помнить о том, что мы всегда должны благодарить Небесного Отца в молитвах.

Мы можем выражать благодарность своими поступками

Игра-обсуждение

Объясните: мы также можем выражать благодарность своими поступками. Если мы соблюдаем заповеди и делаем то, чего хочет от нас Небесный Отец, мы показываем, что любим Небесного Отца и ценим все то, что Он нам даровал.

Опишите некоторые ситуации, в которых человек выражает благодарность поступками. Попросите детей рассказать, как каждый человек может выразить благодарность Небесному Отцу, проявляя послушание. Воспользуйтесь следующими ситуациями или придумайте ситуации сами.

1. Маша – старшая дочь в семье. У нее два младших брата и две младшие сестры. Она благодарна за то, что у нее есть такая семья.
 - Как Маша могла бы выразить благодарность Небесному Отцу за свою семью? (Проявляя любовь и доброту ко всем своим домашним.)
2. Ваня выполнял поручения соседа, и за это сосед платил ему деньги. Он благодарен Небесному Отцу за то, что Он помог ему найти эту работу.
 - Как мог бы Ваня выразить благодарность Небесному Отцу? (Заплатив десятину с заработанных денег.)

3. Ксюша любит играть в теннис. Она благодарна Небесному Отцу за то, что Он даровал ей такое сильное, здоровое тело.
 - Что могла бы сделать Ксюша, чтобы выразить Небесному Отцу благодарность за свое тело? (Жить по Слову Мудрости; питаться полезной пищей и заботиться о своем теле.)
4. Миссионеры проводили беседы с членами семьи Толи. Семья приняла крещение. Толя очень благодарен за миссионеров.
 - Что мог бы сделать Толя, чтобы выразить благодарность Небесному Отцу? (Подготовиться к служению на миссии за то время, пока он подрастет.)
5. Аня с нетерпением ждет каждого воскресенья. Она любит уроки Первоначального общества. Она благодарна за Церковь.
 - Как Аня могла бы выразить благодарность Небесному Отцу? (Ходить на все собрания; быть благоговейной в церкви.)

Заключение

Задание по рисованию

Раздайте детям бумагу и фломастеры и попросите их нарисовать то, за что они должны испытывать благодарность. Попросите некоторых детей пояснить остальным, что они нарисовали.

Свидетельство

Скажите детям, как вы благодарны за то, что вы – учительница. Объясните им, как вы проявляете благодарность Небесному Отцу за Его благословения. Засвидетельствуйте, что Небесный Отец даровал нам много благословений и радуется, когда мы испытываем чувство благодарности и благодарим Его за наши благословения.

Настройте детей на то, чтобы на будущей неделе они не забывали выражать благодарность Небесному Отцу за их благословения в молитвах и своими поступками.

Пока дети готовятся к заключительной молитве, попросите их подумать, за что они могут поблагодарить Небесного Отца во время молитвы в классе. Попросите одного из детей прочитать заключительную молитву.

Дополнительные задания

Выберите из следующих заданий те, что больше всего подходят для детей вашего класса. Вы можете выполнить их по ходу урока либо для повторения или заключения. Дополнительные указания вы найдете в «Информации о курсе» раздела «В помощь учителю».

1. Попросите детей назвать своих любимых животных, овощи и фрукты. Напомните им: Небесный Отец задумал, а Иисус Христос сотворил все это нам на радость. Мы не должны забывать о проявлении благодарности за все эти творения.
2. Покажите рисунки некоторых животных. Обсудите, какой уход нужен за этими животными: как давать им воду, кормить их, следить за ними и любить их. Объясните: заботясь о животных и других творениях, мы выражаем свою благодарность за них Небесному Отцу.
3. По возможности покажите фрагмент “Reverence for God and Creation” on *Family Home Evening Video Supplement 2* (53277). Подчеркните: Небесный Отец задумал, а Иисус Христос сотворил все, что нам нужно, чтобы мы могли жить и радоваться жизни. Мы можем выражать свою благодарность за многие благословения, которые нам посланы.
4. Спойте песни «Благодарю, Отец Небесный» (“Thanks to Our Father”, *Children’s Songbook*, p. 20), «Малыш такой же, как и я» (“Can a Little Child like Me?”, *Children’s Songbook*, p. 9) или «Спасибо, дорогой Отец» (“I Thank Thee, Dear Father”, *Children’s Songbook*, p. 7) или продекламируйте их слова. Слова песни «Благодарю, Отец Небесный» помещены в конце руководства.

Скажите детям, что мы можем также благодарить Небесного Отца во время пения. Объясните: песни, восхваляющие Небесного Отца, похожи на молитву (см. У. и З. 25:12).

Спасибо, дорогой Отец

Нам Бог глаза и уши дал,
И руки, ноги Он создал.

Дома построил на Земле,
Чтоб жить в уюте и тепле.

Одежду дал, чтоб скрыли мы
Тела свои от злой зимы.

Он всем живущим пищу дал,
Чтобы никто не голодал.

И каждый благодарность шлет
За то, что Бог нам все дает.

Малыш такой же, как и я

Хотел бы для себя решить
Малыш такой же, как и я,
Возможно ль поблагодарить
Отца Небесного сполна?
Конечно, да. Не по словам
Нас судит Бог, а по делам.
И мы Его благодарим
Всем поведением своим.
В поступках будь всегда правдивым,
Хорошим, добрым, справедливым.
И чаще повторяй, любя:
«Отец! Благодарю Тебя!
За то, что Ты всегда со мной,
Люблю Тебя я всей душой!»

Не забывайте говорить «спасибо»

Урок
25

Цель урока

Призвать каждого ребенка не забывать благодарить других людей за их доброту и любовь.

Подготовка к уроку

1. Помолившись, внимательно прочитайте от Луки 17:11–19 и Учение и Заветы 78:19.
2. Сделайте «карточку благодарности» по образцу, приведенному ниже:

Спасибо. Я рада, что вы моя учительница.
С любовью,
Женя

3. Вам понадобятся следующие материалы:
 - а) Библия и Учение и Заветы;
 - б) карандаши и фломастеры для каждого ребенка;
 - в) классная доска, мел и тряпка;
 - г) иллюстрация 2-45: «Десять прокаженных» (комплект иллюстраций «Евангелие в искусстве» 221; 62150).
4. Если вы захотите выполнить на уроке дополнительные задания, подготовьтесь к ним заранее.

Примечание для учителя. Обратите особое внимание на то, чтобы в течение урока говорить детям «спасибо» при всяком подходящем случае.

Рекомендуемый порядок проведения урока

Попросите одного из детей прочитать вступительную молитву.
Если вы дали детям задание на неделю, проконтролируйте его выполнение.

Вы можете сказать одно особое слово

Концентрация
внимания

Скажите детям: есть одно особое слово, о котором вы хотите им рассказать. Этим особым словом может пользоваться каждый человек, но им пользуются недостаточно часто. Шепотом произнесите слово *спасибо* на ухо одному из детей, он пусть прошепчет его своему соседу и так далее. Попросите последнего ребенка подняться и повторить это слово вслух всему классу.

- В каких случаях мы говорим «спасибо»?

Объясните: мы все любим, когда другие делают нам что-нибудь приятное, но иногда мы забываем сказать им *спасибо*.

Рассказ из Священного Писания	<p>Покажите иллюстрацию 2-45: «Десять прокаженных» и попросите детей рассказать вам, что они помнят об этой иллюстрации из предыдущего урока. Можно попросить детей разыграть эту историю по ролям (см. от Луки 17:11–19).</p> <p>Указывая на иллюстрацию, обратите внимание детей на прокаженного, который благодарит Христа.</p>
	<ul style="list-style-type: none"> • Почему этот человек вернулся к Иисусу? • Как поступили остальные?
	<p>Объясните детям: Иисус исцелил всех десятерых прокаженных, но только один из них не забыл поблагодарить Его. Иисус, наверное, был рад тому, что этот человек не забыл поблагодарить Его, но был огорчен, что все остальные забыли это сделать.</p>
Обсуждение	<ul style="list-style-type: none"> • За что мы должны благодарить Небесного Отца и Иисуса Христа? • Кого еще мы должны благодарить? (Наших домашних, учителей, друзей – всех, кто делает нам что-нибудь хорошее.)
	<p>Мы можем благодарить других</p>
Рассказ и обсуждение	<p>Расскажите своими словами следующую историю, иллюстрируя ее простыми рисунками на доске (например, нарисуйте удочку, рыбку и торт).</p>
	<p>Коля обожал ходить в походы и рыбачить. Почти каждую субботу он отправлялся порыбачить на речку неподалеку от дома. Но после смерти отца Колина жизнь сильно переменялась. Больше никто не брал его с собой порыбачить.</p>
	<p>Коле было очень грустно и одиноко. Его учитель в Первоначальном обществе брат Максимов заметил, что Коля грустит, и ему захотелось помочь мальчику. Поэтому брат Максимов пригласил его порыбачить.</p>
	<p>Коля был на седьмом небе от счастья – ведь он опять мог отправиться на рыбалку. Он собрался и стал дожидаться, когда брат Максимов зайдет за ним. Они отлично порыбачили. Они поймали несколько рыбешек, сварили уху и позвали Колину маму и сестер.</p>
	<p>Коля захотел поблагодарить брата Максимова за то, что он взял его с собой на рыбалку.</p>
	<ul style="list-style-type: none"> • Как Коля мог поблагодарить брата Максимова?
	<p>Выслушайте ответы детей, поблагодарите их за предложения и расскажите, что решил сделать Коля.</p>
	<p>Коля решил: чтобы отблагодарить брата Максимова, он сделает для него что-нибудь приятное. Коля помог маме испечь торт и на следующее утро отправился с ним домой к брату Максиму. Коля протянул ему торт со словами: «Спасибо, что вы взяли меня на рыбалку».</p>
	<ul style="list-style-type: none"> • Как чувствовал себя брат Максимов, когда Коля принес ему торт? • А как, по вашему мнению, чувствовал себя сам Коля?
Священное Писание	<p>Прочитайте вслух Учение и Заветы 78:19. Объясните: в этом стихе говорится о том, что когда мы благодарим, мы сами испытываем радость.</p>
	<ul style="list-style-type: none"> • А как мы себя чувствуем, когда кого-нибудь благодарим? • Как мы себя чувствуем, когда кто-нибудь благодарит нас?
Общая беседа	<p>Попросите детей рассказать о тех случаях, когда кто-нибудь благодарил их за что-то. Попросите их объяснить, как они себя при этом чувствовали. Можно рассказать случай из своей жизни.</p>
	<p>Мы можем благодарить по-разному</p>
Рассказ	<p>Расскажите своими словами такую историю:</p>

Сестра Белова была учительницей в Первоначальном обществе. Ей нравилось учить детей, и она очень любила своих учеников. Она старалась как можно лучше подготовиться к каждому воскресному уроку. Она любила Небесного Отца и Иисуса Христа, она делилась с детьми своими свидетельствами и говорила им, как сильно Иисус любит каждого из них. Она проявляла любовь и внимание к детям своего класса. Она всегда помнила их дни рождения и другие особые события.

Однажды в воскресенье после того, как сестра Белова пришла домой из церкви, кто-то постучал к ней в дверь. Это была Наташа, одна из девочек ее класса. Наташа вручила сестре Беловой красивый розовый конверт.

- Можете ли вы догадаться, что было в этом конверте?

Достаньте приготовленную вами «карточку благодарности» и зачитайте ее ученикам.

- Как, по вашему мнению, чувствовала себя сестра Белова, когда прочитала эту записку?

Обсуждение

- Как Наташа поблагодарила свою учительницу?
- Какими еще способами мы можем выразить благодарность?
- Кто делает для вас что-то хорошее?

По мере того как дети будут отвечать, записывайте их ответы на классной доске. После того как все получат возможность ответить, вернитесь к списку на доске и спросите у детей, за что они могли бы поблагодарить каждого из этих людей. Например:

- За что вы могли бы поблагодарить членов епископства?
- За что вы можете поблагодарить вашего дирижера или пианистку в Первоначальном обществе?

Задание по рисованию

Раздайте детям карандаши, фломастеры и бумагу, чтобы сделать «карточки благодарности». Напишите или помогите детям написать на их карточках печатными буквами слово «спасибо». Потом попросите детей разукрасить свои карточки карандашами или фломастерами.

Объясните, что эту карточку они могут подарить кому-нибудь в знак благодарности за что-то хорошее. Пусть дети назовут тех, кому они собираются подарить свои карточки. Напомните детям, что хорошо становится на душе не только у того человека, которого благодарят, но и у того, кто благодарит.

Заключение

Выступление учителя

Перед самым окончанием занятия поблагодарите каждого ребенка за что-то хорошее, что он сделал в Первоначальном обществе. Будьте искренни и конкретны. Ниже дается несколько примеров:

- за благоговение на уроке;
- за то, что ребенок внимательно слушал урок;
- за вступительную молитву;
- за доброе отношение к другим;
- за пение в начале собрания;
- за то, что ребенок поднимает руку, прежде чем что-то сказать;
- за ответы на вопросы;
- за приветливое лицо и улыбку.

Свидетельство

Выразите благодарность за каждого ребенка в вашем классе. Напомните детям, как хорошо становится на душе у человека, если просто сказать ему за что-нибудь *спасибо*.

Призовите детей к тому, чтобы на предстоящей неделе они не забывали говорить это особое слово *спасибо* своим родственникам и друзьям.

Попросите кого-нибудь прочитать заключительную молитву.

Дополнительные задания

Выберите из следующих заданий те, что больше всего подходят для детей вашего класса. Вы можете выполнить их по ходу урока либо для повторения или заключения. Дополнительные указания вы найдете в «Информации о курсе» раздела «В помощь учителю».

1. Попросите детей встать и раздвинуть стулья так, чтобы они могли свободно обойти вокруг них.

Попросите детей спеть или продекламировать первый куплет и припев песни «Есть два ушка у меня» (“I Have Two Ears”, *Children’s Songbook*, p. 269), выполняя указанные ниже движения:

Есть два ушка у меня (*покажите на уши*),
Чтобы правду слышал я.
И два глаза Бог мне дал (*покажите на глаза*),
Чтоб добро я увидал.

Припев:

Мы Бога все благодарим (*поднимите руки вверх*),
Что сделал каждого таким (*присядьте, сложите руки и склоните голову*).

2. Проденьте через пуговицу или колечко веревку или нитку такой длины, чтобы за нее могли ухватиться сразу все дети. Свяжите концы веревки. Попросите детей сесть в круг и взяться руками за веревку. Пусть они передвигают по кругу пуговицу или колечко до тех пор, пока вы не скажете им «Стоп». Ребенок, в руках у которого в этот момент окажется эта пуговица или колечко, должен сказать: «Я благодарен (имя человека) за (что)». Продолжайте игру до тех пор, пока каждый ребенок хотя бы по разу не произнесет эту фразу.
3. Спойте или продекламируйте слова песни «За то, что я на свете есть» (“I’m Thankful to Be Me”, *Children’s Songbook*, p. 11).

Когда в кровати я лежу,
Глаза усталые закрыв,
Я вижу тех, с кем я дружу,
Кто добр со мной и терпелив.
Я вижу все, что Бог мне дал,
И тех своих учителей,
Кто обучал и согревал
Любовью ласковой своей.
Встречаю яркую зарю
Молитвой – добрых слов не счесть.
Отец, Тебя благодарю
За то, что я на свете есть.

4. Приготовьте для детей соленое тесто, чтобы они могли вылепить из него что-то такое, за что они испытывают благодарность (рецепт приготовления соленого теста вы найдете на стр. 43). Пусть они возьмут то, что слепят, домой и поставят там, где они обычно молятся. Это будет напоминать им, что они должны во время молитвы благодарить Небесного Отца за свои благословения.
5. Расскажите историю об Иаредийцах и их баржах из Ефер 2:16–18 и 6:4–11. Вы можете проиллюстрировать рассказ о баржах, соединив по ободку две одинаковые чаши.

Попросите детей представить себе, что Господь повелел им и их домашним построить такие же баржи, что и Иаредийцам. Пусть они разыграют сценку, как будто они плывут на этих баржах в океане уже целый год. Их захлестывают сильные волны, и

время от времени они уходят под воду. На борту этих барж находится также много животных.

- Как вам понравится такое путешествие?

Прочитайте вслух Ефер 6:9, чтобы лучше представить себе, что чувствовали Иаредийцы во время путешествия. Помогите детям понять: даже когда в нашей жизни наступают трудные времена, всегда есть что-то такое, за что мы можем быть признательны другим. Например, когда мы боеем, мы можем выразить нашу благодарность тем, кто за нами ухаживает. Если мы всегда будем стараться найти что-то такое, за что мы можем быть благодарны другим, в нашей жизни будет много благословений.

6. В течение будущей недели пошлите каждому вашему ученику записочку с выражением вашей признательности за то, что они – ваши ученики. Отметьте их личные достоинства и то, что он (или она) делает для всего класса.

Выбирая истину, я испытываю чувство радости

Цель урока

Помочь детям понять, что их плохие поступки делают их несчастными, а хорошие поступки – счастливыми.

Подготовка к уроку

1. Помолвившись, внимательно прочитайте от Луки 15:11–24.
2. Разучите песни «Улыбка» (“Smiles”, Children’s Songbook, p. 267) и «Выбирай верный путь» (“Choose the Right Way”, Children’s Songbook, p. 160). Слова этих песен помещены в конце данного руководства.
3. Вам понадобятся следующие материалы:
 - а) Библия;
 - б) маленький камешек для каждого ребенка;
 - в) большое счастливо-несчастное лицо (см. урок 22);
 - г) карандаш или фломастер для каждого ребенка;
 - д) большой бумажный круг для каждого ребенка;
 - е) иллюстрация 2-46: «Блудный сын» (комплект иллюстраций «Евангелие в искусстве» 220; 62155).
4. Если вы захотите выполнить на уроке дополнительные задания, подготовьтесь к ним заранее.

Примечание. Не забывайте, что детям, не достигшим возраста ответственности (восьми лет), не нужно каяться в своих грехах. Призовите детей выбирать истину, но не пробуждайте в них чувство вины за их поступки.

Рекомендуемый порядок проведения урока

Попросите кого-нибудь прочитать вступительную молитву.

Если вы дали детям задание на неделю, проконтролируйте его выполнение.

Наши плохие поступки заставляют нас чувствовать себя неловко

Концентрация внимания

Пусть кто-нибудь из детей снимет свой ботинок и положит в него маленький камешек или фасолинку. Потом пусть он наденет его и сделает несколько шагов по комнате. Попросите этого ребенка рассказать классу, удобно ли было его ноге.

Отметьте: всякий раз, когда у нас что-нибудь не в порядке, мы испытываем чувство неудобства, и наши мысли настраиваются на невеселый лад.

Теперь пусть ребенок вытащит камешек из ботинка и снова пройдет по классу. Пусть он расскажет детям, насколько лучше стало его ноге.

Вы можете дать камешек или фасолинку каждому ребенку, который захочет поучаствовать в выполнении этого задания, чтобы он мог положить его в ботинок. Пусть дети встанут и проделают несколько шагов, чтобы почувствовать, как этот предмет им мешает. Затем соберите камешки или фасолинки, а дети пусть снова встанут и почувствуют, как им стало теперь хорошо.

Сравните камешек или фасолинку с плохим поступком. Если мы сделали что-то плохое, нам становится неловко и мы расстраиваемся. Но если мы сожалеем о своем

поступке и стараемся исправиться, это все равно, что вынуть камешек или фасолинку из ботинка: чувство неловкости исчезает, и мы опять испытываем радость.

Объясните: сегодняшний урок будет о том, как можно избавиться от неприятных чувств и заменить их чувством радости.

Мы можем изменить наши неприятные чувства на радостные

- Что мы чувствуем, когда совершаем плохой поступок?

Рассказ
и обсуждение

Расскажите следующую историю об одной девочке, которая совершила дурной поступок и у которой стало от этого плохо на душе. Пусть дети послушают эту историю и узнают, что сделала девочка, чтобы заменить неприятное чувство на чувство радости.

У подруги Анжелы Маши был великолепный игрушечный набор продуктов. В нем были крошечные фрукты и овощи. Анжела любила играть с этим набором, и ей очень хотелось иметь такой же. Однажды, когда Маша отвернулась, Анжела зачерпнула целую горсть крошечных фруктов и овощей и положила их себе в карман. Анжела унесла их домой, никому об этом не сказав.

- Как вы думаете, доставит ли Анжеле удовольствие играть с тем, что она унесла?

Анжела не могла открыто играть в эти игрушки: ей не хотелось, чтобы мама узнала о ее проступке. Она спрятала фрукты с овощами под кровать, и каждый раз, когда ей хотелось в них поиграть, она туда забиралась. Ей это было очень неприятно, несмотря на то, что теперь у нее были игрушки, о которых она мечтала.

- Что могла сделать Анжела, чтобы избавиться от этого неприятного чувства?

Похвалите детей за их догадки и расскажите, как поступила Анжела.

Мама Анжелы заметила, что она играет под кроватью, и спросила, что она там делает. Анжела показала маме игрушечные продукты и объяснила, что она ужасно расстроена. Мама Анжелы помогла ей понять, что ей нужно сделать, чтобы опять стать счастливой. Анжела вернула игрушечные фрукты и овощи Маше и извинилась перед ней за то, что их взяла. После того как она вернула игрушки, Анжела почувствовала радость и облегчение. Она была довольна, что смогла исправить свой дурной поступок.

- Что сделала Анжела плохого?

Обсуждение

Покажите картинку со счастливым/несчастливым лицом; покажите несчастное лицо, потом счастливое.

- Какая картинка показывает, как чувствовала себя Анжела, когда она взяла чужие игрушки? (Пусть кто-нибудь из детей перевернет картинку так, чтобы показать несчастное лицо.)
- Что сделала Анжела, чтобы исправить это?
- Какая картинка показывает, как чувствовала себя Анжела, когда она вернула игрушки? (Пусть кто-нибудь из детей перевернет картинку так, чтобы показать счастливое лицо.)

Скажите детям: мы все иногда совершаем плохие поступки. Эти плохие поступки заставляют нас быть несчастными. Но когда мы сожалеем об этом и исправляем то, что мы сделали, мы можем избавиться от тяжелого чувства и снова почувствовать радость.

Иисус Христос хочет, чтобы мы ощущали радость

Выступление
учителя

Объясните: признание в том, что мы натворили, и желание исправиться – две ступени покаяния.

Пусть дети несколько раз повторяют слово *покаяние*.

Объясните: Иисус хочет, чтобы мы выбирали истину, но Он знает, что время от времени все совершают плохие поступки. Он сделал так, что человек может покаяться,

если сделает что-то плохое. Он обещал, что в этом случае человек будет прощен и снова почувствует радость. Для члена Церкви Иисуса покаяние – очень важный шаг.

Напомните детям, что совершить плохой поступок – все равно что ходить с камешком в ботинке. Нам становится неловко. Сожалея о своем поступке, мы как бы вынимаем камешек из ботинка. Исправив то, что сделали, мы вновь чувствуем радость.

Покажите Библию и объясните, что в этой книге Священных Писаний Спаситель рассказывает историю об одном сыне, который решил делать что-то плохое, а потом покался и исправился. Пусть они послушают, что сделал этот сын и как отец ему помог.

Расскажите своими словами историю из Евангелия от Луки 15:11–24. В подходящий момент покажите иллюстрацию 2-4б: «Блудный сын».

Объясните: иногда эту историю называют историей о блудном сыне. Скажите детям, что слово *блудный* означает бессмысленно тратящий свое время. Объясните: младший сын захотел получить причитающиеся ему деньги, потому что ему надоело усердно трудиться. Он хотел делать только то, что ему приятно. Получив деньги, он тут же их истратил. Он растратил свои деньги на недостойные вещи.

Объясните: когда сын растратил все свои деньги, он понял, что совершил много дурных поступков. Он решил вернуться к отцу и сказать ему, что он сожалеет о том, что он натворил. Он чувствовал, что недостойно больше быть сыном своего отца, но он решил вернуться домой и попроситься к нему в слуги.

- Как, вы думаете, чувствовал себя этот сын, когда понял, что натворил много глупостей?

Прочитайте вслух от Луки 15:20–24.

- Что сделал отец, когда сын вернулся домой?
- А как чувствовал себя сын, когда отец тепло встретил его?

Объясните: точно так же, как радовался отец этого юноши, когда его сын перестал совершать дурные поступки и исправился, наши родители и Небесный Отец испытывают радость, когда мы стараемся исправить наши дурные поступки. Мы и сами радуемся, когда принимаем верные решения.

Мы можем чувствовать радость от того, что исправились

Дайте каждому ребенку вырезанное из бумаги изображение лица, а также карандаш или фломастер. Пусть они сами нарисуют на них счастливое или несчастное лицо. Покажите им готовое счастливо-несчастное лицо, вырезанное из бумаги, чтобы они посмотрели, как должны выглядеть их рисунки, когда в одном положении лицо кажется счастливым, а в другом – несчастным. Помогите им, если понадобится.

Опишите детям следующие ситуации, в которых человек совершил дурной поступок. Попросите их поднять вырезанные из бумаги лица, чтобы показать, какие чувства испытывает человек, сделавший что-то плохое. Затем пусть они определят, что следует сделать этому человеку, чтобы исправиться, и покажут то лицо, которое у него тогда будет. Приведите следующие примеры или придумайте примеры сами:

1. Возвращаясь из школы домой, Боря перелезал через забор и порвал свои лучшие брюки. Он знал, что мама расстроится, так как она много раз просила его не лазить через этот забор в той одежде, которую он надевает в школу.
 - Что нужно сделать Боре?
2. Мама дала Тане две конфетки: одну для нее, а другую – для ее сестренки. Пока сестренки не было, Таня съела обе конфетки.
 - Что нужно сделать Тане?

3. Паша пошел поиграть к своему приятелю, но того не оказалось дома. Когда Паша уходил, он увидел во дворе игрушечную машинку своего приятеля. Паша взял ее домой, чтобы поиграть с ней.
 - Что нужно сделать Паше?
4. По пути в школу Аня нашла кошелек. Когда потом одна девочка спросила у нее, не попадался ли ей кошелек, Аня сказала: «Нет, я не видела твоего кошелька».
 - Что нужно сделать Ане?
5. Митя играл во дворе со своим братом. Брат сделал Мите что-то неприятное, и Митя стукнул его так, что тот расплакался.
 - Что нужно сделать Мите?

Песня

Пусть дети поднимут вверх вырезанные из бумаги изображения счастливо-несчастных лиц и споют песню «Улыбка» или продекламируют ее слова, поворачивая лица той стороной, что требуется по ходу песни.

Заключение

Свидетельство

Поделитесь с детьми своим свидетельством о том, что мы можем испытывать радостные чувства, если выбираем истину. Мы почувствуем радость и тогда, когда исправляем свои дурные поступки. Объясните детям: участь следовать за Иисусом Христом, мы совершаем все меньше и меньше дурных поступков.

Пусть дети возьмут свои вырезанные из бумаги лица домой, чтобы рассказать своим домашним, что они узнали о чувствах радости и печали.

Песня

Спойте вместе с детьми песню курса ВИ «Выбирай верный путь» или продекламируйте ее слова.

Напомните ребенку, который будет читать заключительную молитву, попросить Небесного Отца, чтобы Он помогал детям осознавать свои проступки и исправлять их.

Дополнительные задания

Выберите из следующих заданий те, что больше всего подходят для детей вашего класса. Вы можете выполнить их по ходу урока либо для повторения или заключения. Дополнительные указания вы найдете в «Информации о курсе» раздела «В помощь учителю».

1. С помощью ситуаций, описанных в разделе «Мы можем чувствовать радость от того, что исправились», помогите детям подумать, как можно предотвратить совершение дурных поступков или избежать их вообще. Пусть они разыграют свои ответы в лицах.
2. Спойте песню «Если ты счастлив» («If You're Happy», *Children's Songbook*, p. 266), помогая детям сочинить новые куплеты, где говорилось бы о хороших поступках, и проделать соответствующие движения.

Например:

Если ты счастлив и знаешь об этом,
 Верным друзьям своим ты помоги (*похлопайте в ладоши!*)
 Если ты счастлив и знаешь об этом,
 Выбери истину, честно живи.
 Если ты счастлив и знаешь об этом,
 Верным друзьям своим ты помоги (*похлопайте в ладоши!*)

Другие варианты:

чистую правду всегда говори (*дважды коснитесь указательным пальцем губ*),
 дай поиграть ты в игрушки свои (*сделайте жест рукой, будто протягиваете игрушку другому ребенку*),
 Богу молись и добро ты твори (*сложите руки и склоните голову*).

Вы можете закончить игру последним куплетом, где все эти предложения прозвучат вместе:

Если ты счастлив и знаешь об этом, верным друзьям ты своим помоги (*похлопайте в ладоши*), чистую правду всегда говори (*дважды коснитесь указательным пальцем губ*), дай поиграть ты в игрушки свои (*сделайте жест рукой, будто протягиваете игрушку другому ребенку*), Богу молись и добро ты твори (*сложите руки и склоните голову*).

3. Пусть дети сядут в круг. Задайте контрольный вопрос и бросьте мешочек с фасолью или другой мягкий предмет ребенку, которому вы этот вопрос задаете. Когда ребенок ответит на вопрос, он должен бросить мешочек обратно вам. Продолжайте до тех пор, пока каждый ребенок не ответит по крайней мере на один вопрос.

Возможные вопросы:

- Удобно ли вашей ноге, если в ботинок попал камешек или фасолинка?
- Что мы чувствуем после того, как совершим дурной поступок?
- Почему Анжела не испытала никакой радости от игры в игрушки, которые она украла?
- Что сделала Анжела, чтобы избавиться от неприятного чувства?
- Что мы чувствуем, когда пытаемся исправить дурной поступок?

Я могу доставлять радость людям своей щедростью

Урок
27

Цель урока Поощрять каждого ребенка доставлять удовольствие себе и другим, делаясь с ними тем, что у них есть.

Подготовка к уроку

1. Помолившись, внимательно прочитайте от Марка 6:30–44 и от Иоанна 6:1–13.
 2. Приготовьте небольшое угощение для каждого ребенка и для себя. Если урок приходится на постное воскресенье, то выберите в качестве подарков что-нибудь несъедобное и измените соответствующие части урока.
 3. Разучите песню «Отдай», – поет ручей» (“‘Give,’ Said the Little Stream”, *Children’s Songbook*, p. 236). Слова этой песни помещены в конце данного руководства.
 4. Вам понадобятся следующие материалы:
 - а) Библия;
 - б) несколько предметов, которые можно дать поиграть другим детям, например, мячик, книжка или апельсин. Положите эти предметы в бумажный кулек или мешочек;
 - в) иллюстрация 2-47: «Насыщение пяти тысяч» (62143); иллюстрация 2-48: «Скакалка» (62523); иллюстрация 2-49: «Мальчики делятся печеньем»; иллюстрация 2-50: «Дети делятся своими кубиками».
 5. Если вы захотите выполнить на уроке дополнительные задания, подготовьтесь к ним заранее.
-

Рекомендуемый порядок проведения урока

Попросите одного из детей прочитать вступительную молитву.
Если вы дали детям задание на неделю, проконтролируйте его выполнение.

Мы можем быть щедрыми

Концентрация внимания Один за другим вынимайте из бумажного кулька или мешочка предметы, которые вы принесли. Обсудите каждый предмет с детьми, задавая такие вопросы:

- Если бы я приберегла этот (назовите предмет) для себя, то сколько человек могли бы получить от этого удовольствие?
- Если бы я поделилась этим (название предмета) с другими, то сколько человек могли бы получить от этого удовольствие?
- Как я могла бы поделиться этим (название предмета) с другими?

Обсуждение

Обсудив все это с детьми, задайте им такой вопрос:

- А что у вас есть такого, чем вы могли бы поделиться с кем-нибудь? Как вы можете этим поделиться?

Попросите детей назвать какие-нибудь предметы и сказать, с кем и как они могли бы ими поделиться.

Если дети еще не упоминали этого, подскажите, что поделиться можно и своим временем, и своими талантами, а также Евангелием.

- Как мы можем делиться своим временем?

- Как мы можем делиться своими талантами?
- Как мы можем делиться Евангелием?

Иисус Христос учил нас делиться с другими

Рассказ из Священного Писания и обсуждение

Покажите Библию и объясните: в ней содержится рассказ о том, как один мальчик помог Иисусу и многим другим людям, поделившись с ними. Поведайте детям рассказ из Евангелия от Иоанна 6:1–13 (см. также от Марка 6:30–44). В подходящий момент покажите иллюстрацию «Насыщение пяти тысяч».

- Сколько хлебов и рыбок было у мальчика? (См. от Иоанна 6:9.)
- Сколько людей можно накормить двумя рыбками и пятью хлебами?
- Скольких человек накормил Иисус Христос? (См. от Иоанна 6:10.)

Помогите детям понять: речь идет о большом числе людей. Сравните людей, которых накормили, с большой группой людей (числом примерно в пять тысяч), чтобы детям было легче понять (например, «Иисус накормил столько людей, сколько жителей в нашем поселке» или «Иисус накормил столько людей, сколько может уместиться на нашем стадионе»).

Объясните: ведь этот мальчик мог сам съесть свой хлеб и рыбу. Но поскольку он решил поделиться своей едой с другими, Иисус получил возможность сотворить чудо, которое помогло тысячам людей.

- Что, по вашему мнению, ощутили те люди в ответ на щедрость этого мальчика?
- А что, по вашему мнению, чувствовал мальчик, который поделился с другими?

Песня

Спойте или продекламируйте слова третьего куплета песни («Отдай», – поет ручей).

Напомните детям: Иисус Христос многим делился с нами и хочет, чтобы и мы делились тем, что у нас есть, с другими.

Делясь с другими, мы приносим радость и им, и себе

Обсуждение иллюстрации

Скажите детям: мы, так же как тот мальчик, живший во времена Иисуса, можем найти много способов делиться с другими и помогать им испытывать радость. Одну за другой покажите иллюстрации, на которых дети делятся с другими тем, что у них есть (2-48, 2-49 и 2-50), и задайте им такие вопросы по каждой иллюстрации:

- Что делают дети, изображенные на иллюстрации?
- Чем они делятся?
- Что, по вашему мнению, они должны чувствовать?

Общая беседа

Дайте детям возможность рассказать о том, как они делились с кем-нибудь и что они при этом чувствовали.

Отметьте: когда мы делимся, мы доставляем радость не только другим, но и себе.

Похвалите детей, если они проявили готовность делиться с другими; затем обсудите с ними то удовольствие, которое получает человек, когда делится чем-то с другими. Подчеркните: щедрость может доставить нам большую радость.

Рассказ

Расскажите историю о ребенке, который был счастлив сам и дарил радость другим, делясь с ними.

У Сережи был новый набор фломастеров, и он раскрашивал великолепную картинку. В этот момент в комнату вошла мама с младшей сестренкой на руках. Мама попросила Сережу дать Катюше его фломастеры и научить ее раскрашивать. Сереже не захотелось делиться фломастерами с сестренкой. Катюша не умела как следует раскрашивать, и он боялся, что она сломает фломастеры. Он дал ей фломастер, цвет которого ему не очень нравился.

Вскоре Сереже понадобился фломастер, который он дал Катюше, и он попытался его отнять. Катюша расплакалась. Сережа расстроился из-за того, что довел сестренку до слез. Он понял, что ей тоже понравилось раскрашивать, хотя это у нее пока плохо получается. Сережа взглянул на свои фломастеры и понял, что их вполне хватит на них обоих. Он разрешил Катюше самой выбрать фломастеры тех цветов, которые ей были больше по душе, и она раскрасила всю свою картинку. Сережа тоже был доволен (цит. по Marjorie A. Parker, "Inside the Lines," *Friend*, Feb. 1993, pp. 28–29).

- Почему Катюша была так счастлива?
- Почему Сережа был так счастлив?

Заклучение

Игра

Покажите угощение, которое вы принесли.

- Что бы вы почувствовали, если бы я съела все это сама?
- Что бы хотел Иисус, чтобы я сделала с этим угощением?

Разделите детей на две группы и спросите их:

- Что Иисус хотел бы, чтобы вы сделали с этим угощением?

Пусть двое детей разделят угощение на всех присутствующих в классе. Расскажите классу, что вы думаете насчет того, что нужно быть щедрым с другими, и как бы дети себя чувствовали, если бы вы съели все это сами.

Попросите двоих детей, разделивших угощение на всех, рассказать, как они себя при этом чувствовали. Затем попросите остальных детей рассказать о своих чувствах.

Свидетельство

Засвидетельствуйте перед детьми: щедрость по отношению к другим приносит радость. Вы можете рассказать о тех случаях из вашей жизни, когда, делаясь с другими, вы испытывали радость.

Настройте детей на будущей неделе делиться тем, что у них есть, с другими.

Попросите одного из детей прочитать заключительную молитву. Напомните ему, чтобы он попросил Небесного Отца помочь детям научиться делиться с другими.

Дополнительные задания

Выберите из следующих заданий те, что больше всего подходят для детей вашего класса. Вы можете выполнить их по ходу урока либо для повторения или заключения. Дополнительные указания вы найдете в «Информации о курсе» раздела «В помощь учителю».

1. Объясните: у нас есть Символ веры, который гласит: мы верим, что должны быть благожелательными. Быть благожелательным – это и означает делиться с другими людьми и делать им приятное, показывая, что мы их любим. Помогите детям заучить наизусть часть тринадцатого Символа веры: «Мы верим, что мы должны быть . . . благожелательными».
2. Спойте или продекламируйте слова песни «Молитва» ("A Prayer", *Children's Songbook*, p. 22). Напомните детям: Небесный Отец дал нам много замечательных благословений и радуется, когда мы делимся ими с другими.

Хочу быть добрым и счастливым,
Прилежным, честным, справедливым.
Отец Небесный, помоги
Мне сделать первые шаги.
В молитвах славлю Божье имя,
Ты помоги мне,
Как с другими
Благословения делить
И как в любви и чести жить.

3. Принесите в класс соленое тесто и помогите каждому из детей вылепить из него что-нибудь и поделиться тем, что они слепили, с друзьями и домашними (рецепт приготовления соленого теста приводится на странице 43).
4. Покажите коробку с карандашами или фломастерами. Объясните, что у вас только одна коробка с карандашами или фломастерами, но вам хотелось бы, чтобы все дети сделали рисунки. Дайте коробку одному из детей.

- Что может сделать (назовите имя ребенка) с фломастерами (или карандашами), чтобы каждый смог порисовать?

Дайте каждому ребенку по листу бумаги и попросите их, поделившись друг с другом своими фломастерами или карандашами, нарисовать, как они ими делятся с другими детьми.

5. Пусть дети разыграют пантомиму и изобразят, что они миссионеры (они стучатся в дверь, читают Священные Писания и выполняют другую миссионерскую работу).
 - Чем делятся миссионеры?
 - Какие чувства, по вашему мнению, испытывают миссионеры, когда они делятся Евангелием с другими?

Цель урока

Призвать каждого ребенка быть добрым к другим.

Подготовка к уроку

1. Помолившись, внимательно прочитайте от Луки 10:25–37 и от Иоанна 13:34–35, 15:12. См. также от Матфея 22:36–40 и *Основы Евангелия* (31110 173), глава 30.
 2. Подготовьтесь спеть песню «Иисус сказал: "Любите всех"» ("Jesus Said Love Everyone", *Children's Songbook*, p. 61). Слова этой песни помещены в конце данного руководства.
 3. Вам понадобятся следующие материалы:
 - а) Библия;
 - б) вырезанные фигурки: 2-1 «Израненный человек»; 2-2 «Священник»; 2-3 «Левит»; 2-4 «Самарянин».
 4. Если вы захотите выполнить на уроке дополнительные задания, подготовьтесь к ним заранее.
-

Рекомендуемый порядок проведения урока

Попросите одного из детей прочитать вступительную молитву.

Если вы дали детям задание на неделю, проконтролируйте его выполнение. Можно попросить их рассказать, как они делились чем-нибудь с другими людьми на прошедшей неделе.

Иисус учил нас быть добрыми ко всем**Концентрация внимания**

Покажите детям карту Святой земли, помещенную в конце текста урока.

- Что это? (Карта.)

Если дети не умеют пользоваться картой, объясните им: карта – это условный рисунок той или иной местности, например, страны или города. Люди пользуются картами, когда им нужно переехать с одного места на другое. Объясните, что означают те или иные изображения на карте, например, покажите землю, море и реки.

Объясните: это карта Святой земли – того места, где жил Иисус, когда Он был на Земле.

Укажите на Иудею. Объясните: люди, жившие в той части Святой земли, которая называлась Иудеей, именовались Иудеями.

Укажите на Самарию. Объясните: люди, жившие в Самарии, назывались Самарянами.

Объясните: во времена Иисуса Иудеи и Самаряне не понимали или не любили друг друга. Иудеи считали, что они лучше Самарян. Они никогда не садились за стол в доме Самарянина и никогда не ели того, что приготовлено Самарянами. Иудеи настолько не любили Самарян, что даже когда им надо было попасть в Галилею (покажите на карте Галилею), они всегда обходили Самарию, хотя путь через Самарию был короче. Покажите, насколько дальше было идти вокруг Самарии, чем через нее.

Рассказ
с использованием
вырезанных
картинок

Объясните: когда Иисус Христос был на Земле, Он часто рассказывал истории, чтобы помочь людям понять Его учения. В одной из историй, рассказанных Им, говорилось о Самарянине.

Расскажите историю о добром Самарянине из Евангелия от Луки 10:30–37. Попросите нескольких детей помочь вам, беря и показывая соответствующие картинки.

Рассказывая историю, обратите внимание детей на следующие моменты:

1. Как-то раз один израненный Иудей шел из Иерусалима в Иерихон (покажите на карте оба этих города).
2. Первым человеком, проходившим мимо и не оказавшим ему помощи, был Иудейский священник. Священник служил в храме, и его учили быть праведным и святым человеком.
3. Вторым человеком, который прошел мимо и не оказал никакой помощи, был левит. Левит тоже работал в храме и занимал важное положение в Иудейской церкви.
4. Третьим прохожим был Самарянин. Он остановился, чтобы помочь израненному человеку.

За свою доброту этот человек получил прозвище «добрый Самарянин».

Попросите детей вернуть вам картинки.

Задание
с инсценировкой

Попросите нескольких детей разыграть представление о добром Самарянине, или пусть весь класс участвует в инсценировке «Следуй за Мной в Иерихон».

Попросите одного из детей лечь на пол или сесть на стул и изобразить пострадавшего. Вы же вместе с остальными детьми сделайте вид, что находитесь на дороге, ведущей в Иерихон. Дети должны следовать вашим указаниям и повторять то, что будете делать вы.

Сначала вы все будете священником, идущим по дороге. Отправляйтесь в путь по комнате. Вдруг вы замечаете, что кто-то лежит у дороги. Он сильно изранен.

- Как поступил священник?

Перейдите на другую сторону дороги, показывая, что не будете помогать этому раненому.

Теперь сделайте вид, будто все вы – левит. Отправляйтесь в путь по комнате. Вы замечаете, что кто-то лежит у дороги. Его одежду украли, и он сильно изранен.

- Как поступил левит?

Остановитесь и посмотрите на израненного человека. Затем продолжайте свой путь, не оказав ему никакой помощи.

Теперь представьте себе, что все вы – Самарянин. Вы замечаете, что кто-то весь израненный лежит у дороги.

- Как поступил Самарянин?

Покажите детям, что они должны изобразить добрые дела Самарянина. (Если у вас большой класс, то попросите детей изобразить средствами пантомимы различные действия по оказанию помощи.) Пусть один ребенок покажет, что он промывает и перевязывает раны этого человека, другой подсаживает его на осла, третий отвозит его в гостиницу и обещает заплатить владельцу гостиницы за его проживание, а также за все, что ему понадобится.

Скажите детям: теперь, когда они позаботились о пострадавшем, они должны отправиться на свои места. Затем они должны сесть и тихонько положить руки на колени.

Обсуждение

- Кто из этих людей был по-настоящему добрым?
- Кто из этих людей сделал то, что хотел бы от него Спаситель?

Объясните: рассказав эту историю, Иисус показал, что люди должны ко всем относиться по-доброму, как добрый Самарянин.

Мы можем относиться к другим по-доброму

Объясните, что относиться ко всем по-доброму не всегда просто, особенно если кто-то сердит на нас или плохо к нам относится.

Рассказ

Расскажите своими словами такую историю об одной девочке, которая не знала, что ей делать, когда другой ребенок плохо обошелся с ней. Пусть дети послушают и узнают, как она решила свою проблему.

Лиза и Валера дружили. Им очень нравилось вместе играть. Но как-то днем они поругались. Лиза обозвала Валеру, а Валера толкнул Лизу. Она стала плакать, а он скорчил ей рожу.

- Что бы вы сделали на месте Лизы?

Лиза пошла к своему папе. Она знала, что он ей поможет. Лиза рассказала ему, как Валера толкнул ее и обидел. Она попросила папу, чтобы он вышел на улицу и тоже толкнул Валеру.

Лизин папа сказал ей: наказать Валеру – не выход из положения. Он попросил Лизу сходить на кухню и намазать джемом два куска хлеба. Потом он попросил ее угостить одним куском хлеба Валеру. Папа сказал Лизе: если она так поступит, то вместо врага у нее появится друг.

Лиза сделала так, как сказал ей папа. Она вернулась на улицу и протянула Валере один из кусков хлеба с джемом. Он посмотрел на нее и взял подарок. Валера и Лиза улыбнулись друг другу и уселись вместе, чтобы полакомиться угощением. Они снова стали друзьями (см. Lucile C. Reading, "A Piece Bread and Jam," *Children's Friend*, Apr. 1967, p. 13).

Обсуждение

- Что Лиза хотела сделать после того, как Валера ее толкнул?
- Какой бывает наша первая реакция, когда кто-то плохо с нами поступает?
- А что произошло, когда Лиза отнеслась к Валере по-доброму?
- А что было бы, если бы Лиза не отнеслась к Валере по-доброму?

Напомните детям: Иисус хочет, чтобы мы относились по-доброму ко всем, даже к тем, кто нас обидел.

Священное Писание

Покажите Библию и прочитайте вслух от Иоанна 15:12. Объясните: там содержатся слова Иисуса Христа. Он заповедал нам любить друг друга. Когда мы по-доброму относимся друг к другу, мы показываем свою любовь.

Песня

Спойте вместе с детьми песню «Иисус сказал: "Любите всех"» или продекламируйте ее слова. Скажите детям: эта песня напоминает нам о том, что нужно быть добрым и делать то, что Иисус хочет, чтобы мы делали.

Обсуждение

Приведите детям некоторые ситуации, когда дети должны поступать по-доброму, и спросите детей, что бы они сделали, оказавшись в такой ситуации. Попросите их думать о словах песни, когда им нужно будет принять решение и потребуются помощь. Используйте следующие ситуации или придумайте их сами.

1. Вы идете по улице и видите, что какой-то велосипедист попал в аварию. Подойдя поближе, вы видите, что это тот мальчишка, который вечно вас дразнит. Его брючину защемило велосипедной цепью. Он не может встать без посторонней помощи.
 - Как вы можете по-доброму отнестись к мальчику?
2. На будущей неделе вы собираетесь пригласить гостей на свой день рождения. Вы собираетесь пригласить всех детей, живущих по соседству, кроме одной девочки. Она только недавно переехала в ваш район. Она никогда не улыбается, и с ней не очень-то весело играть.
 - Как бы вы могли проявить доброту к этой новенькой девочке?

3. Играя с друзьями, вы упали. Один из друзей обозвал вас нескладехой и посмеялся над вами. А теперь он упал сам и плачет.
 - Как вы можете проявить доброту к другу?
4. Мальчик из вашего класса пользуется специальным приспособлением, которое помогает ему ходить. Когда все дети выходят поиграть, он сильно отстает, потому что не может быстро ходить. Он часто сидит один, глядя, как кто-нибудь из детей играет в мяч.
 - Как вы можете по-доброму отнестись к мальчику?

Заключение

Повторение

Попросите детей подвести итоги урока, ответив на следующие вопросы:

- О чем мы узнали на сегодняшнем уроке?
- Почему так важно проявлять доброту?
- Чьему примеру мы следуем, проявляя доброту?

Священное Писание

Прочитайте вслух от Иоанна 13:34–35. Объясните детям: любя друг друга и проявляя доброту, мы показываем, что являемся учениками (последователями) Иисуса Христа.

Свидетельство

Засвидетельствуйте детям: Иисус хочет, чтобы мы проявляли любовь к другим людям и относились к ним по-доброму. Напомните детям: мы должны быть добрыми ко всем, даже к тем, кто не всегда добр к нам. Принесите ваше свидетельство о том, как важно следовать Иисусу, как важно быть добрым.

Настройте детей на доброе отношение к другим в течение предстоящей недели. Напомните детям, чтобы они вспоминали слова песни «Иисус сказал: “Любите всех“», когда им нужно решить, как отнестись к кому-то. Попросите их подмечать и запоминать, что при этом будет происходить, чтобы потом рассказать об этом в классе.

Попросите одного из детей прочитать заключительную молитву.

Дополнительные задания

Выберите из следующих заданий те, что больше всего подходят для детей вашего класса. Вы можете выполнить их по ходу урока либо для повторения или заключения. Дополнительные указания вы найдете в «Информации о курсе» раздела «В помощь учителю».

1. Раздайте детям бумагу и фломастеры или карандаши и попросите их нарисовать, как они могут проявлять любовь к другим, относясь к ним по-доброму. Напишите рисунки словами *Я могу по-доброму относиться к другим*.

2. Помогите детям спеть песню «Начало добра во мне» (*Гимны и песни для детей*, стр. 63).

Я добрым ко всем желаю быть.

Я знаю, ведь это верней!

И я так говорю всегда себе:

«Начало добра во мне».

Помогите детям вспомнить, к кому из тех, кого они знают, они могли бы отнестись по-доброму (к своим домашним, друзьям или одноклассникам) и как они могли бы проявить свою доброту. Помогите детям понять, как важно по-доброму относиться к тем, кто плохо относится к нам, или к тем, кто на нас совсем не похож.

3. Спойте с детьми или продекламируйте слова песни «Доброта – особый дар» (“A Special Gift Is Kindness”, *Children’s Songbook*, p. 145).

Доброта – особый дар,
Рад ему и млад, и стар.
Добр бываю я с другими,
Повторяя Божье имя.
И тогда без всяких нот
Сердце радостно поет.

Спев песню или продекламировав ее слова, обвяжите палец или запястье каждого ребенка толстой ниткой. Объясните детям: это будет напоминать им о том, что нужно ко всем относиться по-доброму. Попросите их не развязывать нитку до конца этого урока Первоначального общества.

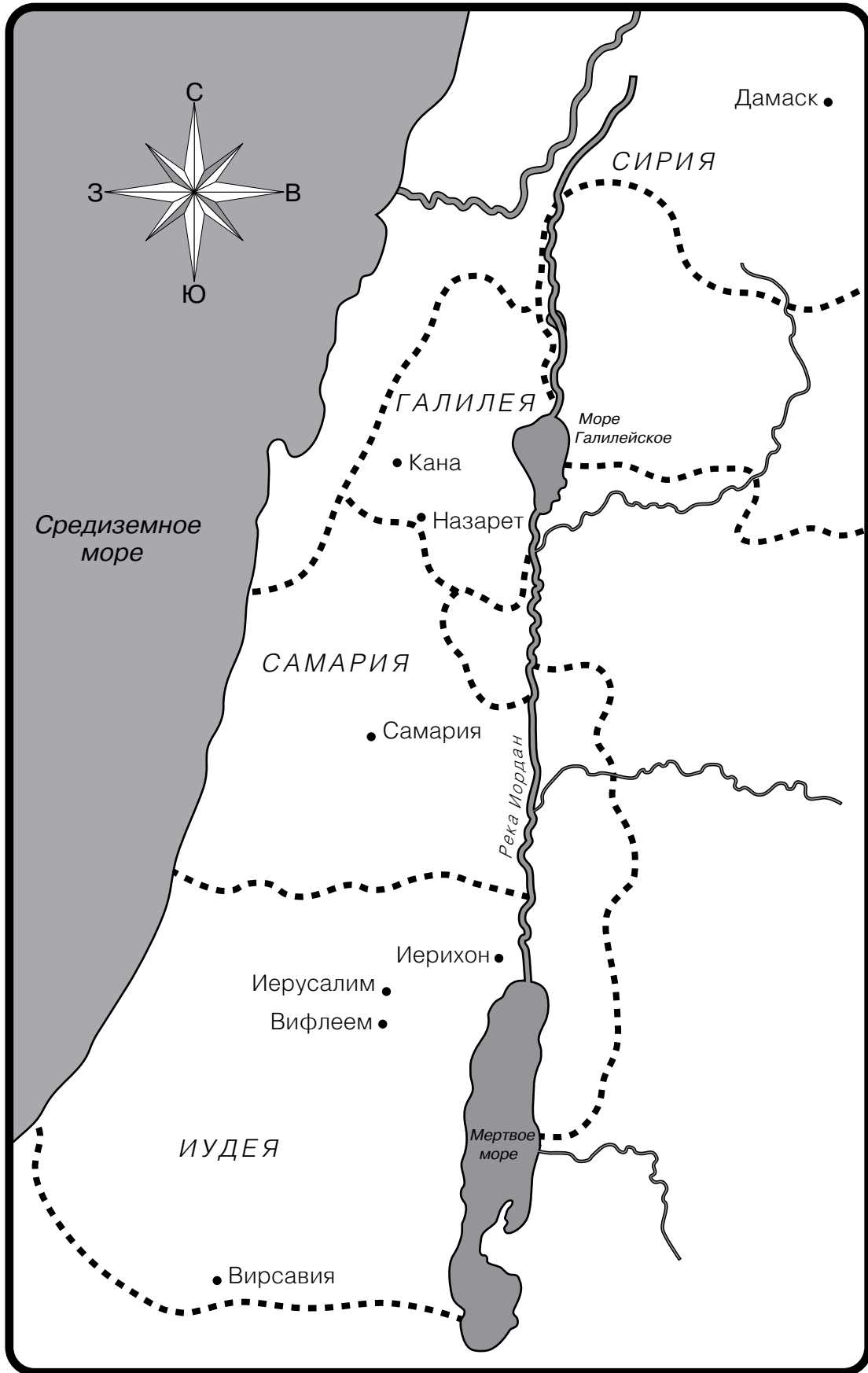

Служить хорошим примером

Урок
29

Цель урока Настроить детей на то, чтобы их свет, как последователей Иисуса Христа, освещал путь другим.

Подготовка к уроку

1. Помолившись, внимательно прочитайте от Матфея 5:14–16.
2. Размножьте и вырежьте с помощью приведенных ниже образцов четыре бумажные свечи и четыре бумажные корзинки. Напишите на бумажных свечках следующие имена:
Люда
Алеша
Эрик и Питер
?

Перед началом урока расставьте бумажные свечи с именами и прикройте каждую свечку бумажной корзинкой. Отложите в сторону четвертую свечку («?») и корзинку – ими вы воспользуетесь позже.

3. С помощью того же образца изготовьте по одной бумажной свечке для каждого ребенка.
4. Подготовьтесь спеть песни «Выбирай верный путь» (“Choose the Right Way”) и «Как солнца луч я быть стремлюсь» (“Jesus Wants Me for a Sunbeam”) или продекламировать их слова. Слова этих песен помещены в конце данного руководства.
5. Вам понадобятся следующие материалы:
 - а) Библия;
 - б) свеча и подсвечник;
 - в) корзинка или картонная коробка, которая могла бы полностью закрыть свечу с подсвечником;
 - г) карточка ВИ (см. урок 1);
 - д) карандаши или фломастеры.
6. Если вы захотите выполнить на уроке дополнительные задания, подготовьтесь к ним заранее.

Примечание. Не зажигайте свечу, используемую во время урока. По церковным правилам нельзя зажигать свечи в молитвенном доме.

Рекомендуемый порядок проведения урока

Попросите одного из детей прочитать вступительную молитву.

Если вы дали детям задание на неделю, проконтролируйте его выполнение. Попросите учеников рассказать, как они старались быть добрыми. Беседуйте с детьми шепотом.

Иисус учил: «Да светит свет ваш»

Концентрация внимания

Продолжая разговаривать с детьми шепотом, подойдите к некоторым из них на короткое время и спросите, чем они занимались на прошедшей неделе или чем им особенно приятно заниматься на уроках Первоначального общества. Продолжайте

беседовать до тех пор, пока некоторые из них не начнут отвечать шепотом. Через несколько минут объясните: вы говорили с ними шепотом для того, чтобы показать, как люди начинают повторять то, что делают окружающие. Подчеркните: дети начали говорить шепотом, потому что вы обратились к ним так же. Они взяли с вас пример.

Объясните: так же, как дети только что последовали вашему примеру, наши друзья часто будут повторять за нами то, что делаем мы. Иисус хочет, чтобы мы служили хорошим примером для других.

- Что это значит – служить хорошим примером?

Объясните детям: наши друзья часто будут повторять то, что делаем мы. Когда они видят, что мы делаем что-то хорошее и выбираем истину, им тоже легче будет выбрать истину.

Загадка

Попросите детей разгадать следующую загадку:

Устроена я просто:
Вся сделана из воска,
Фитиль внутри меня.
От спички загораюсь,
Кругом все освещаю
Я язычком огня.
Что же такое я?

Когда дети догадаются, покажите им свечу, которую вы принесли, и обсудите с ними, для чего нужны свечи.

Рассказ из Священного Писания

Объясните: когда Иисус жил на Земле, электрического света еще не было. После захода солнца, когда становилось темно, люди зажигали в своих домах свечи, чтобы можно было все видеть.

Скажите детям: как-то раз Иисус учил Своих учеников, чтобы они служили хорошим примером для других (см. от Матфея 5:14–16). Для того чтобы им было понятнее, как их пример может помочь другим, Он говорил о свете, который дает свеча. Иисус сравнивал их поступки со светом свечи. Прочитайте вслух из Евангелия от Матфея 5:15, что Иисус сказал Своим ученикам.

Предметный урок

Накройте свечу корзинкой или коробкой.

- Что было бы, если бы было темно, а мы зажгли бы свечу и накрыли ее корзинкой (коробкой)? (Никому не было бы видно света.)

Снимите корзинку и поставьте свечу на подсвечник.

- Что было бы, если бы было темно, а мы поставили бы свечу на подсвечник и зажгли бы ее? (Свеча освещала бы комнату, и всем было бы все видно.)

Объясните: Иисус хотел, чтобы Его ученики были похожи на свечи и светили другим. Если ученики станут следовать Его учениям и служить хорошим примером для других, другим людям будет ясно, что делать.

Обсуждение

Прочитайте вслух из Евангелия от Матфея 5:16, что Иисус сказал Своим ученикам. Объясните: Иисус хочет, чтобы и мы следовали Его учениям.

- Что означают слова из этого стиха «Так да светит свет ваш»? (Будьте хорошим примером.)
- Что может произойти, если мы будем служить хорошим примером для друзей и окружающих?

Дети могут служить хорошим примером

Скажите детям: мы все можем следовать повелению Иисуса Христа, чтобы светил наш свет, если будем служить хорошим примером для других. Если мы решаем следовать за Иисусом, другие люди могут узнать о Нем, глядя на нас.

Рассказ о Люде	<p>Попросите какого-нибудь ребенка выйти и открыть одну бумажную свечку, сняв с нее бумажную корзинку. Прочитайте то имя или те имена, которые написаны на свечке. Затем расскажите историю из урока об этом ребенке. Прodelайте то же самое с двумя другими корзинками и расскажите две другие истории.</p> <p>Люде было только пять лет, и она с радостным волнением собиралась пойти на день рождения к одной из своих хороших подружек Кире. Однако, вернувшись домой с этого дня рождения, она уже не выглядела такой же счастливой. Мама спросила ее, как прошел праздник.</p> <p>Люда объяснила, что на празднике гостям дали чаю с мороженым. Кирина мама сказала, что это как на празднике у взрослых.</p> <ul style="list-style-type: none"> • Что, по-вашему, сделала Люда, когда ее стали угощать чаем? <p>Люда сказала Кириной маме, что она не пьет чай, и объяснила ей, что родители и учителя в Первоначальном обществе учили ее тому, что чай вреден для здоровья.</p> <p>Людиной маме было приятно узнать, что Люда не стала пить чай. Она объяснила, что Кира и ее мама не члены Церкви и не верят в то, во что верят они.</p> <p>Через несколько месяцев Люда с мамой получили письмо от Кириной мамы. В нем Кирина мама объясняла: под влиянием того, как твердо Люда во время праздника отстаивала то, во что она верит, вся Кирина семья решила узнать побольше о Церкви. Они прослушали миссионерские беседы. Кирина мама сказала, что когда-нибудь и она сможет послужить для кого-нибудь столь же хорошим примером, каким стала для нее Люда.</p> <ul style="list-style-type: none"> • Каким образом Люда светила другим своим светом?
Рассказ об Алеше	<p>Алеша вместе со своей семьей совсем недавно переехал в новый район. Первым, с кем он познакомился, был мальчик по имени Костя, который не был членом Церкви. И Алеша, и Костя очень любили футбол, и как-то раз Костя пригласил Алешу на футбольный матч, который должен был состояться в ближайшее воскресенье. Алеша знал, что ему не следует ходить на футбол в воскресенье, но боялся огорчить своим отказом Костю.</p> <ul style="list-style-type: none"> • Что бы вы сделали на месте Алеши? <p>Алеша решил пойти не на футбольный матч, а в церковь и пригласил Костю пойти вместе с ним. Костя согласился пойти в церковь вместе с Алешей.</p> <ul style="list-style-type: none"> • Как Алеша послужил хорошим примером?
Рассказ об Эрике и Питере	<p>Однажды в дверь к миссионеркам в Голландии постучала одна женщина. Она попросила их научить ее молиться. Женщина объяснила, что ее сыновья, Эрик и Питер, посещают Первоначальное общество. Им там очень нравится. Их там научили молиться.</p> <p>Женщина объяснила, что несколько дней назад очень сильно заболела их малышка. Она на несколько минут вышла из комнаты, а когда вернулась, увидела, что Эрик с Питером стоят на коленях около ее кровати. Питер просил Небесного Отца благословить и вылечить их малышку. Мать была рада, что ее мальчики научились молиться на уроках Первоначального общества. Миссионерки научили женщину молиться. Они были рады, что Эрик и Питер послужили хорошим примером для их мамы.</p> <ul style="list-style-type: none"> • Каким образом Эрик и Питер светили другим своим светом?
Общая беседа	<p>После того как вы расскажете все истории, покажите свечку со знаком «?», закрытую бумажной корзинкой. Попросите одного из детей снять корзинку. Объясните, что знак «?» на свечке означает любого ребенка, который служит хорошим примером. Попросите детей рассказать о тех случаях из их жизни, когда они служили хорошим примером другим.</p>

Да светит свет ваш

Священное
Писание

Еще раз прочитайте от Матфея 5:16. Напомните детям: Иисус говорил нам, чтобы мы «светили своим светом». Подчеркните, как это важно, чтобы мы светили своим светом и были хорошим примером. Объясните: мы, как члены Церкви Иисуса Христа Святых последних дней, должны не только следовать учениям Иисуса Христа сами, но и помогать следовать Его учениям другим.

Песня

Спойте с детьми песню «Как солнца луч я быть стремлюсь» (“Jesus Wants Me for a Sunbeam”) или продекламируйте ее слова. Помогите им понять, что быть «солнечным лучом» для Иисуса означает «светить своим светом», как говорится в этом стихе из Священных Писаний.

Задание

Скажите детям, что вы собираетесь обрисовать им несколько ситуаций и дать им на выбор два варианта того, как можно поступить в этих ситуациях. Скажите, чтобы они сначала внимательно выслушали оба варианта. Если вариант предполагает хороший поступок, попросите детей высоко поднять руку с вытянутым вверх пальцем, что должно символизировать их свечу в подсвечнике. Если вариант предполагает плохой поступок, они должны накрыть палец другой рукой. Это означает, что они прячут свой свет от других. После разбора каждой ситуации обсудите, какой поступок лучше и почему он служит примером того, как нужно «светить своим светом».

Воспользуйтесь следующими ситуациями или придумайте ситуации сами:

1. Все утро ты играешь со своими друзьями, живущими поблизости, и всем вам очень весело. После обеда на улицу выходит девочка, которая приехала откуда-то в гости к людям, живущим через дорогу. По всему видно, что она тоже хочет поиграть. Как бы вы поступили?
 - а. Так как ни ты, ни твои друзья не знаете эту девочку, а девочка не знает, во что вы играли, то ты не приглашаешь ее поиграть с вами.
 - б. Ты говоришь своим друзьям: «Давайте пригласим эту новенькую девочку поиграть с нами. У нее такой вид, будто она хочет поиграть».
2. Ты играешь в мяч с друзьями. Ты бьешь по мячу с такой силой, что он попадает в соседское окно, и на стекле образуется трещина. Что бы ты стал делать?
 - а. Ты идешь к соседу и рассказываешь ему о своем ударе и его последствиях. Ты объясняешь: очень жаль, что все так случилось, и ты хотел бы заплатить за поврежденное стекло.
 - б. Ты идешь посмотреть на треснувшее стекло, и, поскольку оно не разбилось, ты говоришь своим друзьям, что никто даже не заметит этой трещины. Ты продолжаешь играть, стараясь все же быть поаккуратнее.
3. Ты стоишь в школе в очереди за завтраком (или ждешь, когда можно будет пойти на урок Первоначального общества). Поначалу все спокойно ждут. Потом кое-кому из детей надоедает стоять, и они затевают в очереди игру. Кто-то толкает тебя сзади. Что бы ты стал делать?
 - а. Ты продолжаешь стоять в очереди и никого не толкаешь.
 - б. Ты толкаешь того, кто толкнул тебя.

Напомните детям, как это важно – всегда служить хорошим примером для других, постоянно выбирая истину.

Заключение

Карточка ВИ

Укажите на карточку ВИ и напомните детям: следуя учениям Иисуса, мы выбираем истину.

Призовите детей быть хорошим примером для других, как это делали Люда, Алеша, Эрик и Питер.

Задание со свечками	<p>Дайте каждому ученику бумажную свечку. Напишите или попросите детей написать на свечке свое имя.</p> <p>Помогите детям подумать о том, как они могут светить другим, подавая хороший пример дома, в школе и в церкви.</p> <p>Попросите детей подумать, как они могут служить хорошим примером для других на будущей неделе.</p> <p>Пусть дети возьмут свои свечки домой, чтобы они напоминали им о свете, который в них есть, и о том, чтобы они были хорошим примером для других людей.</p>
Свидетельство	<p>Принесите детям свидетельство о том, насколько важно быть хорошим примером для других людей. Вы можете поделиться своим личным опытом и рассказать о том, как вы сами были хорошим примером для других или когда кто-то другой своим примером помог вам узнать об Иисусе Христе.</p>
Песня	<p>Спойте с детьми песню курса ВИ «Выбирай верный путь» или продекламируйте ее слова.</p> <p>Пригласите кого-нибудь из детей прочитать заключительную молитву и попросить Небесного Отца помогать им быть хорошим примером для других людей.</p> <p>Перед тем как дети выйдут из класса, попросите их идти тихо, держа перед собой бумажные свечи. (Если дети должны подождать кого-то из родных, кто должен их встретить, попросите их показать ему свою свечку.)</p>

Дополнительные задания

Выберите из следующих заданий те, что больше всего подходят для детей вашего класса. Вы можете выполнить их по ходу урока либо для повторения или заключения. Дополнительные указания вы найдете в «Информации о курсе» раздела «В помощь учителю».

1. Попросите детей разыграть более удачные варианты разрешения ситуаций из раздела «Да светит свет ваш». Пусть дети также разыграют рассказы о Люде, Алеше, Эрике и Питере.
2. Спойте песню «Делай, как я» (“Do As I’m Doing”, *Children’s Songbook*, p. 276) или продекламируйте ее слова. Слова этой песни помещены в конце данного руководства. Пусть дети по очереди будут ведущими. Обязанность ведущих – показывать движения, которые другие дети будут за ними повторять.

Или пусть дети поиграют в игру «Следуй за лидером». Дайте каждому ребенку возможность побывать лидером.

Подчеркните, что в этой песне или игре каждый следует примеру лидера. Напомните детям: выбирая истину, они служат хорошим примером для окружающих.

3. Спойте песню «Сияй, мой свет!» (“Shine On”, *Children’s Songbook*, p. 144) или продекламируйте ее слова.

Мой свет – совсем он небольшой.
 Молитва, вера – вот мой свет.
 Как солнце, свет сияет мой,
 Гореть он будет много лет.

Припев:

Сияй, сияй светло и ясно.
 Пусть свет сияет и не гаснет.

«Не нужно прятать огонек», –
 Отец Небесный мне сказал.
 Пусть видят все, чей путь далек,
 Как он пылает, хоть и мал.

Держу огонь свой на виду,
И потому пылает он,
Что Божьим я путем иду
И он на Небе был зажжен.

Припев.

4. Шепотом, как вы это уже проделали в начале урока для концентрации внимания, задайте каждому ребенку контрольный вопрос. Пусть дети ответят вам также шепотом. Поблагодарите их за то, что они внимательно слушали и размышляли.

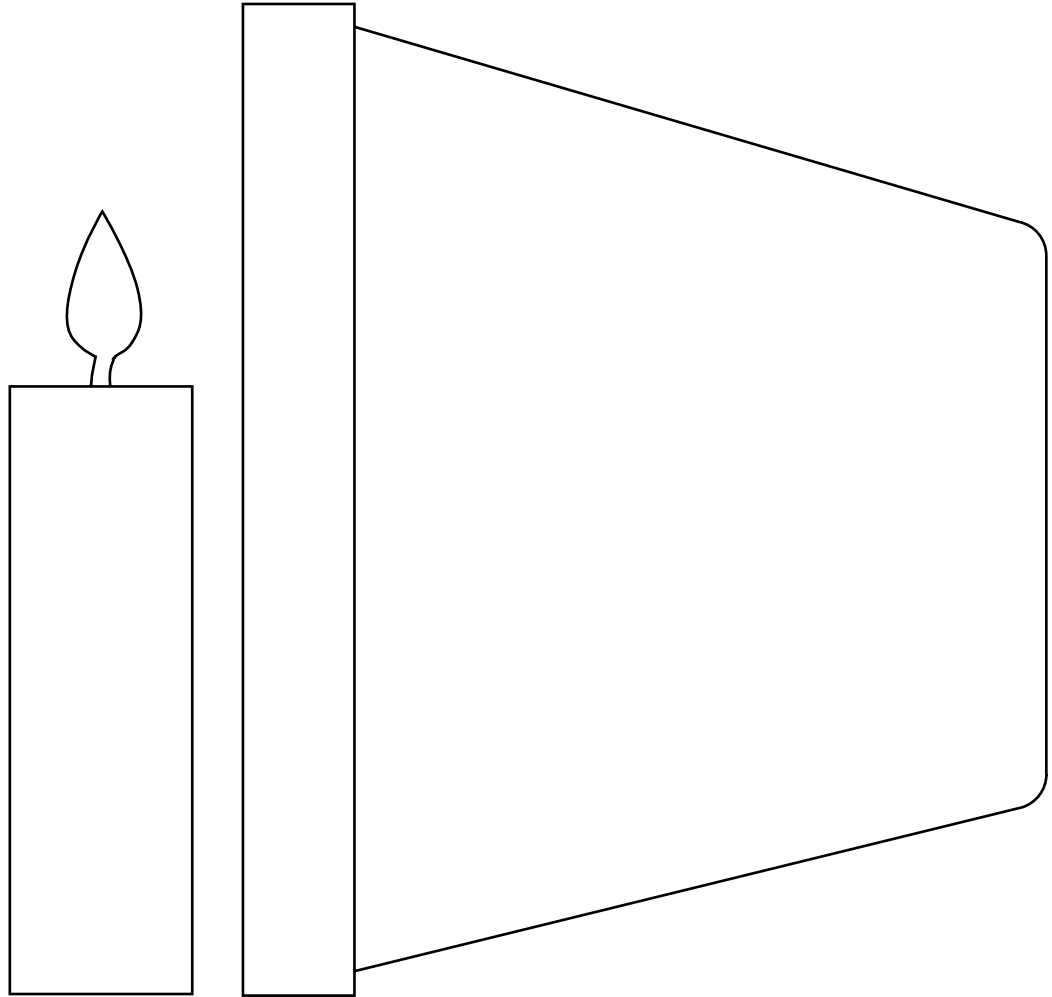

Цель урока

Укрепить желание детей следовать примеру Иисуса и проявлять послушание.

Подготовка к уроку

1. Помолившись, внимательно прочитайте Исход 20:12, от Матфея 26:36–46, от Иоанна 8:28–29 и Послание к Колоссянам 3:20. См. также *Основы Евангелия* (31110 173), глава 35.
2. Сделайте плакатик с надписью:

Я слушаюсь

3. Напишите печатными буквами «Я могу слушаться» на бумажной табличке, чтобы ее можно было прикрепить или приколоть к рубашке или к платью ребенка, или принесите нитку, на которую можно повесить эту табличку, надев на шею ребенка.
4. Подготовьтесь спеть или продекламировать слова всех трех куплетов песни «Слушаюсь я сразу же» («Quickly I'll Obey», *Children's Songbook*, p. 197). Слова этой песни помещены в конце данного руководства.
5. Вам понадобятся следующие материалы:
 - а) Библия;
 - б) иллюстрация 2-51: «Гуси и гусята»; иллюстрация 2-52: «Молитва Иисуса в Гефсиманском саду» (комплект иллюстраций «Евангелие в искусстве» 227; 62175).
6. Если вы захотите выполнить на уроке дополнительные задания, подготовьтесь к ним заранее.

Примечание для учителей детей старшего возраста. Для концентрации внимания вы можете воспользоваться материалом раздела «Дополнительные задания».

Рекомендуемый порядок проведения урока

Попросите одного из детей прочитать вступительную молитву.

Если вы дали детям задание на неделю, проконтролируйте его выполнение. Можно попросить детей рассказать, как они в течение прошедшей недели служили хорошим примером для других.

Послушание приносит счастье**Концентрация внимания**

Покажите иллюстрацию 2-51: «Гуси и гусята». Попросите кого-нибудь из детей подержать иллюстрацию, пока вы своими словами рассказываете такую историю о старейшине Теодоре М. Бартоне, который был представителем Высшей власти Церкви.

Когда старейшине Теодору М. Бартону было всего пять лет, он отправился навестить свою бабушку. Она жила на ферме, и он всегда с удовольствием играл у нее во дворе. На этот раз бабушка предупредила его, чтобы он не подходил слишком близко к рыжей курице, у которой были маленькие цыплята, потому что курица может подумать, что он хочет обидеть ее цыплят. Теодор обещал бабушке не подходить к курице слишком близко.

Но когда он увидел этих пушистеньких желтых цыплят, он не мог удержаться, чтобы не дотронуться до одного из них. Крошечный цыпленок пустился наутек. Тогда мама-курица подлетела к Теодору и так сильно клюнула его в руку, что он заплакал и побежал к бабушке.

Бабушка обняла Теодора и, подождав, когда он перестанет плакать, объяснила ему: мама-курица подумала, что он хочет обидеть ее цыплят. Она клюнула Теодора только потому, что хотела защитить своих цыплят.

После этого бабушка отправила Теодора обратно во двор и напомнила ему, чтобы он не подходил близко к маме-курице. Она также наказала ему не подходить близко к маме-гусыне, потому что у нее тоже есть малыши и она крупнее, чем мама-курица. Гусыня могла серьезно поранить всякого, кто дотронется до ее гусят. Теодор обещал бабушке не дотрагиваться до гусят.

Выйдя во двор, Теодор стал держаться подальше от курицы. Вскоре он увидел маму-гусыню с гусятами и подошел поближе, чтобы получше разглядеть их. Тут гусыня раскинула крылья, вытянула длинную шею, раскрыла клюв и громко зашипела на него. Теодор так перепугался, что бегом пустился в дом (см. Theodore M. Burton, «Friend to Friend: Grandmother's Lesson,» *Friend*, Oct. 1973, pp. 18–19).

Обсуждение

- Почему бабушка Теодора наказала ему не подходить близко к курице или к гусыне?
- Что почувствовал Теодор, не послушавшись бабушку?
- Почему он испытал такие чувства?
- Как вы думаете, чему научился Теодор?

Объясните: бабушка Теодора сказала ему, что точно так же, как у цыплят и у гусят есть мамы, чтобы защищать их, так и у детей есть люди, которые их оберегают. Объясните: нас оберегают и защищают наши родители, другие члены нашей семьи, а также Небесный Отец и Иисус Христос. И очень важно, чтобы мы научились слушаться их.

Плакатик

Повесьте плакатик «Я слушаюсь». Пусть дети несколько раз произнесут эти слова вслух вместе с вами. Объясните: мы слушаемся, когда делаем то, что наш Небесный Отец, наши родители и наши руководители хотят, чтобы мы делали.

Произнесите слово *слушаться*, и пусть весь класс несколько раз повторит его. Объясните, что *слушаться* означает то же, что и быть послушным.

Мы можем так же, как Иисус Христос, слушаться Небесного Отца

Священное Писание

Объясните: в Библии Иисус Христос учил тому, как важно слушаться Небесного Отца. Прочитайте вслух следующие фразы из Евангелия от Иоанна 8:28–29: «Я . . . ничего не делаю от Себя, но как научил Меня Отец Мой . . . Ибо Я всегда делаю то, что Ему угодно».

Объясните: это слова Иисуса Христа, и они означают, что Иисус всегда делал то, что хотел от Него Отец. Он делал только то, что, как Он знал, могло порадовать Небесного Отца.

Рассказ из Священного Писания

Покажите иллюстрацию 2-52: «Молитва Иисуса в Гефсиманском саду» и кратко расскажите историю из Евангелия от Матфея 26:36–39.

Прочитайте вслух, о чем молился Иисус Христос в Своей молитве: «Отче Мой! если возможно, да минует Меня чаша сия» (от Матфея 26:39). Объясните: Иисус не хотел бы страдать и умереть, если бы существовал другой путь помочь нам вернуться к Небесному Отцу.

Прочитайте вслух слова, которые Иисус произнес вслед за этим: «Впрочем не как Я хочу, но как Ты» (от Матфея 26:39). Объясните: это значит, что Иисус был готов поступить так, как было угодно Его Отцу, хотя это было и нелегко. Объясните: от нас не потребуется делать то, что сделал Иисус; однако мы должны слушаться Небесного Отца и делать все, что Он от нас хочет.

- Что Небесный Отец хочет, чтобы мы делали? (Ответы могут быть такими: чтобы молились, любили друг друга, крестились, приняли конфирмацию и были честными.)

Мы можем слушаться наших родителей

Обсуждение
Священного
Писания

Объясните: если мы слушаемся Небесного Отца, мы также будем слушаться и наших родителей. (Если некоторые из детей в классе живут отдельно от своих родителей, постройте обсуждение иначе. Например, дети могут также слушаться своих бабушку и дедушку.) Укажите, что в одной из десяти заповедей говорится, что мы должны слушаться наших родителей. Прочитайте вслух первую часть Исход 20:12: «Почитай отца твоего и мать твою». Объясните, что слушаться родителей – один из способов их почитать.

- Почему мы должны слушаться своих родителей?

Прочитайте вслух Послание к Колоссянам 3:20 (напомните детям, что *Господь* – еще одно имя Иисуса Христа). Помогите детям запомнить первую часть стиха: «Дети, будьте послушны родителям вашим во всем».

- Что вы чувствуете, когда слушаетесь своих родителей?
- Что чувствуют ваши родители, когда вы их слушаетесь?

Песня

Попросите детей встать и спеть все три куплета песни «Слушаюсь я сразу же» или продекламировать их слова.

Настройте детей на то, чтобы они приняли решение впредь слушаться своих родителей.

Рассказ

Расскажите историю о ребенке, который испытал радостное чувство, потому что слушался своих родителей.

Кате нравилось играть дома у Марины. Катина мама разрешила ей поиграть у Марины в течение часа. Когда Маринына мама сказала Кате, что час уже прошел, Кате было трудно оторваться от игры и пойти домой. Ей очень хотелось доиграть с Мариной начатую ими игру. Но Катя подумала немного и решила, что она все-таки пойдет домой, как она пообещала своей маме. Она быстренько попрощалась с Мариной и побежала домой.

Придя домой, она увидела, что в гостиной ее ждет бабушка. Бабушка хотела пригласить Катю к себе переночевать, но торопилась домой. Если бы Катя не пришла сразу же после того, как ее позвала мама, то упустила бы возможность поехать в гости к бабушке.

- Что, по-вашему, чувствовала Катя?

Подчеркните: мы не всегда будем получать какие-то приятные вознаграждения за свое послушание, но в любом случае, послушавшись, мы испытаем от этого удовлетворение. Это хорошее чувство возникает у нас от того, что мы знаем: сделан правильный выбор.

Заключение

Общая беседа

Предложите детям по очереди рассказать о каких-нибудь случаях, когда они проявили послушание, о том, как они себя при этом чувствовали, или о том, как они могут быть послушными в будущем (например, выполняя одну из заповедей Небесного Отца, спрашивая разрешения у родителей перед тем, как пойти поиграть, помогая прибраться в квартире или приходя домой по первому же зову папы или мамы).

Дайте каждому ребенку табличку «Я могу слушаться» после того, как он закончит свой рассказ. Предложите детям положить табличку на видном месте, чтобы она напоминала им о послушании. Предложите им рассказать своим домашним об этой табличке и о том, что говорилось на сегодняшнем уроке.

Поделитесь с детьми вашим свидетельством о том, что послушание Небесному Отцу принесло вам благословения. Вы можете рассказать им, как послушание принесло вам радость.

Призовите детей слушаться своих родителей на будущей неделе.

Попросите одного из детей прочитать заключительную молитву.

Дополнительные задания

Выберите из следующих заданий те, что больше всего подходят для детей вашего класса. Вы можете выполнить их по ходу урока либо для повторения или заключения. Дополнительные указания вы найдете в «Информации о курсе» раздела «В помощь учителю».

1. Нарисуйте на классной доске большой круг. Внутри него нарисуйте два круга поменьше (см. рисунок).

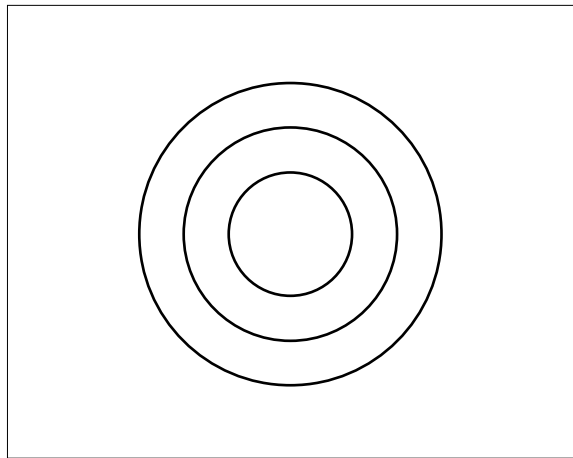

Объясните: цель выполнения этого задания состоит в том, чтобы с завязанными глазами нарисовать значок «Х» внутри самого маленького круга. Пусть вызовется кто-нибудь из желающих. Завяжите ему глаза и дайте кусочек мела. Поверните его два-три раза и поставьте перед доской. Попросите ребенка нарисовать на доске значок «Х». Потом попросите ребенка нарисовать этот же значок с помощью подсказок. Попросите второго ребенка давать ребенку с завязанными глазами подсказки типа «выше», «ниже», «влево», «вправо».

Посмотрите на оба этих значка и обсудите, насколько точнее ребенок с завязанными глазами нарисовал значок в том случае, когда слушал подсказки других детей.

- Почему (имя ребенка с завязанными глазами), который слушал подсказки других детей, удалось поставить значок «Х» там, где требовалось?

Завяжите глаза каждому желающему и дайте ему возможность нарисовать в круге значок «Х» с помощью подсказок другого ребенка.

Отметьте, что ребенок с завязанными глазами гораздо точнее поместил значок в круг в том случае, когда он пользовался помощью того, кому было лучше видно круги. Объясните: иногда Небесному Отцу и нашим родителям видно что-то такое, чего мы сами понять не в состоянии. Они хотят помочь нам и поэтому дают нам подсказки. Если мы будем слушаться Небесного Отца и наших родителей, мы будем счастливы.

2. Расскажите своими словами такую историю:

Миша очень любил зажигать спички. Всякий раз, когда нужно было разжечь огонь, он был первым, к кому обращались за помощью. Иногда родители разрешали ему зажечь спичку, но при этом они всегда стояли рядом и следили за тем, чтобы Миша был осторожен.

Однажды, когда родителей не было в комнате, Миша увидел на столе спичечный коробок. Он думал о том, как было бы здорово самому зажечь все спички. Он был уверен, что сможет аккуратно это проделать.

Тут Миша вспомнил о том, как мама много раз говорила ему, что спички не игрушки и что он никогда не должен брать их без разрешения. Миша спокойно положил спички на место и пошел играть на улицу.

Поговорите с детьми о том, что могло бы случиться, если бы Миша взял спички. Подчеркните: его послушание сослужило семье хорошую службу, хотя никто даже и не знал о его поступке.

Вы можете продолжить обсуждение с помощью такого вопроса:

- Что сделал бы Миша, если бы его старший брат попросил его принести спички к нему в спальню, чтобы они могли вместе поиграть с ними?

Объясните детям: когда кто-нибудь просит нас сделать что-то плохое, мы не должны его слушаться. Небесный Отец вовсе не считает, что мы должны слушаться, если нас просят совершить какой-нибудь дурной поступок.

3. Приготовьте листочки бумаги с простыми указаниями:

- Сотри с доски.
- Поздоровайся со всеми в классе за руку.
- Спой песню «Делай, как я» (“Do As I’m Doing”) или продекламируй ее слова.
- Скажи о каждом ученике что-нибудь хорошее.
- Перечисли пять вещей, за которые ты испытываешь чувство благодарности.
- Разыграйте сценку и продемонстрируйте что-то приятное, что вы сделаете для кого-нибудь из членов вашей семьи на будущей неделе.

Положите в коробку листки бумаги. Пусть дети по очереди достают их из коробки и исполняют указания, написанные на них.

4. До начала урока приготовьте и спрячьте в классе подсказки, как найти то или иное «сокровище». В первой подсказке дети найдут указания, как добраться до следующей подсказки и т. д. Последняя подсказка приведет их к «сокровищу». В конце поиска вы можете приготовить скромное угощение или подарок для каждого ребенка.

Обсудите с детьми, как они во время поиска «сокровищ» должны пользоваться каждой подсказкой. Перед началом поиска «сокровищ» прочитайте вслух первую подсказку.

После окончания поиска помогите им понять, что если мы послушны Небесному Отцу, Он дарует нам величайшее из сокровищ: Он даст нам возможность вечно жить вместе с Ним.

5. Внимательно прочитайте историю о Ное и его ковчеге из Бытие 6–8. Объясните: поскольку Ной был послушным, он и его семья спаслись от потопа. Призовите детей так же, как Ной, исполнять заповеди Небесного Отца и Иисуса Христа.

В конце урока дайте каждому ребенку памятку. Попросите их раскрасить картинку с ковчегом, а потом нарисовать, как они проявляют послушание.

Ной проявлял
послушание

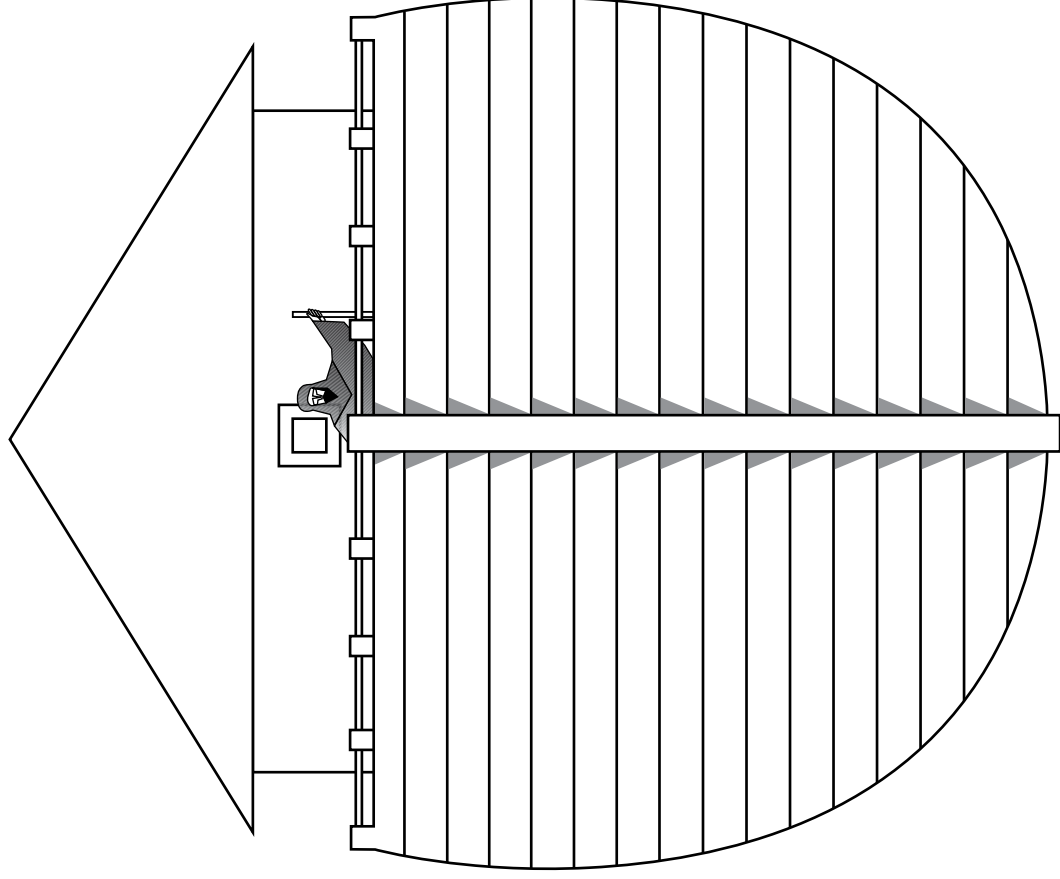

Я могу проявлять
послушание

Цель урока

Помочь каждому ребенку понять важность уважения и соблюдения земных законов.

Подготовка к уроку

1. Помолившись, внимательно изучите от Матфея 22:15–22 и Символы веры 1:12.
2. Приготовьте столько соленого теста, чтобы каждому ребенку досталось по небольшому кусочку. Рецепт приготовления соленого теста приведен на стр. 43. (Если вам не удастся сделать тесто, принесите для детей фломастеры и бумагу.)
3. Перечислите на листе бумаги несколько ситуаций, в которых рассказывается о законах и правилах, знакомых детям. Дайте каждому ребенку в классе как минимум одну ситуацию и присвойте им номера. Воспользуйтесь ситуациями, приведенными ниже, или придумайте свои, которые больше подходят для учеников вашего класса:
 - Ты опаздываешь в школу. Если ты перейдешь через дорогу не по пешеходному переходу, то так будет быстрее. Что ты должен сделать, чтобы не нарушить закон?
 - Вы с папой приходите в магазин, и ты просишь у него конфетку. Папа говорит «нет», но, пока он расплачивается за покупки, ты видишь, что можно незаметно взять и засунуть конфетку в карман. Что ты должен сделать, чтобы не нарушить закон?
 - Ты выводишь на прогулку свою собаку и отправляешься с ней в парк. Там ты видишь табличку «Выгул собак запрещен». В парке нет никого из взрослых, и ты спокойно мог бы привязать свою собаку за поводок к дереву и пойти играть. Что ты должен сделать, чтобы не нарушить закон?
 - Тебе нужно перейти через дорогу на углу, где есть светофор. Поблизости нет ни одной машины, да и вообще никого нет. Но на светофоре горит красный свет. Что ты должен сделать, чтобы не нарушить закон?
 - Ты пришел в библиотеку и отыскал там книжку, которую тебе хочется взять, но ты забыл дома свой читательский билет. Библиотекаря нет на месте, и ты мог бы незаметно выйти с книжкой. Что ты должен сделать, чтобы не нарушить закон?
4. Приготовьте для игры «Соблюдай закон» столько листков бумаги, сколько детей в вашем классе. Пронумеруйте их и положите в плоскую вазу или корзинку.
5. Сделайте для каждого ребенка значок из бумаги:



6. Приготовьте плакатик с надписью:

Мы верим в соблюдение закона.

7. Вам понадобятся следующие материалы:

- а) Библия;
- б) монета, желательна с изображением руководителя государства;
- в) булавки, клейкая лента или нитка, чтобы можно было прикрепить значки к детской одежде;
- г) иллюстрация 2-53: «Отдавайте кесарево кесарю».

8. Если вы захотите выполнить на уроке дополнительные задания, подготовьтесь к ним заранее.

**Рекомендуемый
порядок
проведения урока**

Попросите одного из детей прочитать вступительную молитву.

Если вы дали детям задание на неделю, проконтролируйте его выполнение.

Правила и законы оказывают нам помощь

Концентрация
внимания

Раздайте детям кусочки соленого теста и попросите их слепить корову, лошадь или овцу. (Если вы не смогли принести тесто или задание кажется слишком трудным для детей вашего класса, раздайте детям фломастеры и листки бумаги и попросите их нарисовать одно из животных. Обсудите нарисованное.)

Расставьте все эти фигурки на столе или на полу. Объясните, что фермеры должны как следует ухаживать за своими животными, хорошо их кормить, поить и защищать. Если животное куда-нибудь забредет, оно может потеряться или пораниться.

- Что мы можем сделать, чтобы животные не забредали? (Соорудить изгородь.)

Раскатайте ладонями по столу длинный кусочек теста. Обнесите им животных, будто изгородью. Объясните: изгороди нужны, чтобы охранять животных. (Пусть фигурки стоят так, как вы их расставили, до конца урока. В конце урока разрешите детям взять их домой.)

Объясните: у нас тоже есть нечто такое, что нас охраняет. Это «нечто» называется законами и правилами. Законы и правила похожи на заборы, потому что они ограждают нас от опасностей, которые могут причинить нам или другим людям зло. Если мы соблюдаем законы и правила, они помогают нам жить в спокойствии и счастье.

Обсуждение

Выберите для обсуждения какую-нибудь простую игру, которую знает каждый ребенок в вашем классе, например, салочки или крестики-нолики. Пусть дети расскажут вам правила этой игры. Обсудите, что бы произошло, если бы они попытались сыграть в эту игру, не соблюдая ее правил. Помогите им понять: правила необходимы, чтобы в игру можно было играть и получать при этом удовольствие.

- Какие еще бывают правила, кроме правил игры?
- Какие правила есть, например, в вашем доме?

Пусть каждый ребенок назовет по одному правилу, заведенному в их семье. Например: «Я должен убрать свои игрушки после того, как поиграю». После того как каждый ребенок назовет по одному правилу, спросите:

- Как это правило помогает тебе?

После того как каждый ребенок назовет по одному правилу, отметьте: точно так же, как у нас дома существуют определенные правила, есть правила, которых мы должны придерживаться в других местах.

- Какие правила есть, например, в вашей школе, в Первоначальном обществе?
- Как эти правила помогают тебе?

Наша страна дает нам законы

Рассказ
и обсуждение

Объясните: точно так же, как у нас есть определенные правила дома, в школе и в Первоначальном обществе, у нас имеются правила и для города, и для страны. Эти правила называются законами. Они помогают нам и защищают нас, как и правила, которых мы придерживаемся дома и в Первоначальном обществе. Расскажите историю об одном мальчике, который узнал, как правила помогают нам, когда мы их соблюдаем.

Дима всегда мечтал о собственной собаке, поэтому он очень обрадовался, когда на день рождения ему подарили прелестного щенка. Он назвал его Дружком. Дима и Дружок от души веселились.

В городе, где жил Дима, было такое правило: все собаки должны быть либо на поводке, либо в огороженном дворе. Однажды Дима, собираясь пойти к своему приятелю, решил взять с собой Дружка. Он не смог найти поводок Дружка. И поскольку друг жил совсем близко, Дима решил взять Дружка без поводка.

Когда они шли вдоль по улице, Дружок заметил кошку на другой стороне дороги. Не успел Дима сообразить что к чему, как Дружок кинулся на дорогу и попал под машину.

Со слезами на глазах Дима поднял собаку и отнес ее домой. Мама отвезла ее к ветеринару, который позаботился о сломанной лапе Дружка.

Когда они приехали домой, мама сказала Диме, что Дружок мог бы и погибнуть. Дима сообразил, что щенок не попал бы в беду, если бы Дима не нарушил правило и вел бы его на поводке. Дима понял: правила существуют для того, чтобы защитить его и его собаку. Он решил, что никогда больше не нарушит это правило.

- Как вы считаете, почему в городе, где жил Дима, существовал закон, что все собаки должны находиться на привязи?
- Как можно было предотвратить несчастный случай с Дружком?
- Зачем нужны законы и правила, которые нам необходимо соблюдать?

Обсуждение

Объясните: законы нужны для того, чтобы помогать нам и защищать нас. Попросите детей перечислить некоторые главные законы, принятые в их местности. Помогите им понять, насколько полезен каждый закон.

Вы можете воспользоваться следующими идеями, если они подходят для вашей местности:

Правила уличного движения

- Останавливайтесь перед каждым знаком остановки. Это помогает нам избегать аварий.
- Следите за ограничением скорости. Ограничения скорости устанавливаются для того, чтобы обеспечить безопасность и водители автомобилей могли быстро остановиться, если потребуется.

Законы, относящиеся к животным

- Выходя из дома, держите домашних животных на поводке. Этот закон охраняет животных, чтобы им (как Диминому щенку) не нанесли вреда. Он также уберезет от вреда, который могут нанести животные имуществу других людей.
- Не будьте жестоки к животным. Этот закон охраняет безопасность животных.

Законы, касающиеся личной собственности

- Не воруйте. Когда мы берем то, что принадлежит кому-то другому, мы приносим неприятности другим и себе.

- Не сорите. Если все будут сорить, то город или поселок, где мы живем, будет выглядеть некрасивым и грязным. Нашим родителям (платя налоги) придется платить за его уборку.

Иисус хочет, чтобы мы соблюдали закон

Обсуждение

- Что такое налоги?

Объясните: налоги – это те деньги, которые мы платим нашему государству, чтобы помочь ему оплачивать услуги, в которых мы все нуждаемся, например, труд полицейских и пожарников, содержание дорог и школ. Кратко обсудите, что произошло бы, если бы мы не платили налоги. Объясните: законы о налогах существуют для того, чтобы контролировать, как люди платят налоги.

Рассказ
из Священного
Писания

Объясните, что у людей во времена Иисуса Христа тоже были законы о налогах. Покажите иллюстрацию 2-53: «Отдавайте кесарево кесарю» и расскажите историю из Евангелия от Матфея 22:15–22.

Объясните: люди спросили Иисуса, позволительно ли платить подать правителю. Уплата подати – это то же самое, что и уплата налогов.

Покажите монету, которую вы принесли. Объясните, что Иисус тоже попросил людей показать Ему монету. Он сказал, что на этой монете изображен Цезарь, правитель страны. (Если на монете, которую вы принесли, изображен кто-нибудь из руководителей страны, обратите на это внимание детей.) Прочитайте вслух ответ Иисуса из Евангелия от Матфея 22:21 (начиная со слов *Тогда говорит им*). Объясните: Иисус сказал людям, что им следует соблюдать и законы своей страны, и законы Небесного Отца. Иисус сказал людям, что соблюдать законы своей страны очень важно.

Мы верим в соблюдение закона

Плакатик

Прочитайте всем классом предложение, написанное на классной доске или на плакатике. Скажите детям, что это часть одного из постулатов веры нашей Церкви – двенадцатого Символа веры.

Попросите учеников хором повторить это предложение несколько раз.

Игра

Положите на стол или на пол список ситуаций, а также плоскую вазу или корзинку с номерами. Скажите ученикам, что теперь они могут сыграть в игру «Соблюдай закон». Затем отвернитесь и подождите минуту-другую. Если ответа не последует, задайте вопрос:

- Почему же никто не играет в эту игру? (Потому что никто не знает правил игры.)

Если дети все же попытались разобраться в ситуации, например, складывая бумажки по порядку номеров, то похвалите их за старание; потом спросите:

- Разве вы играете в игру «Соблюдай закон»?
- Почему же нет?

Скажите, что правила и законы помогают нам в жизни и дают необходимые советы. Объясните правила игры:

1. Вытяните из вазы (или корзинки) по одному номеру.
2. Играйте по очереди, начиная с того, кто выбрал номер 1.
3. Встаньте, когда подходит ваша очередь.
4. Отдайте ваш номер учителю и без подсказок отвечайте на вопрос, который прочитает учитель.
5. И до, и после своего ответа тихонько сидите на своем месте.

Сыграйте в игру, попросив каждого ребенка выбрать номер из плоской вазы или корзинки.

Зачитайте каждому ребенку ситуацию, соответствующую его номеру.

Наградите каждого ребенка значком за правильный ответ на вопрос. Похвалите детей за их хорошие мысли и ответы.

Заключение

Общая беседа

Спросите детей, что они скажут дома, когда их спросят про значок. После того как они ответят, подчеркните, как это важно – соблюдать законы, чтобы наша совместная жизнь была счастливой.

Свидетельство

Поделитесь с детьми своим свидетельством о том, что законы даны нам во благо. Вы можете рассказать детям случай из своей жизни, когда вы испытали чувство благодарности, что не нарушили закон. Напомните детям, что они должны соблюдать законы Небесного Отца и своей страны.

Призовите детей на будущей неделе выбрать один из законов и неукоснительно его соблюдать.

Предложите ребенку, который будет читать заключительную молитву, попросить Небесного Отца помочь детям помнить и соблюдать законы.

Дополнительные задания

Выберите из следующих заданий те, что больше всего подходят для детей вашего класса. Вы можете выполнить их по ходу урока либо для повторения или заключения. Дополнительные указания вы найдете в «Информации о курсе» раздела «В помощь учителю».

1. Помогите детям запомнить наизусть двенадцатый Символ веры: «Мы верим в подчинение государям, президентам, правителям и судебным властям и в соблюдение, почитание и поддержание закона». Объясните детям непонятные слова.

Дети помладше могут запомнить часть Символа веры, записанную на их значках: «Мы верим в соблюдение закона».

Чтобы помочь детям запомнить Символ веры, вы можете спеть песню «The Twelfth Article of Faith» (*Children's Songbook*, p. 131).

2. Попросите класс подумать о пяти правилах, которые надо соблюдать в семье, чтобы все домашние не подвергались опасности и жили счастливо. Попросите детей по мере того, как вы называете эти правила, поднимать вверх по одному пальцу. Когда все правила будут перечислены и дети поднимут вверх все пять пальцев, обведите ладонь каждого из них на классной доске. Напишите над каждым изображением имя ребенка. Поблагодарите детей за то, что они помогали вам, и призовите их помнить и соблюдать правила, заведенные в их семье.
3. Поиграйте с детьми в такую игру:

Дойдя до края тротуара (*«походите» пальцами*),

Я здесь остановился вдруг (*поднимите обе руки на уровень головы, ладошками вперед, будто останавливаете что-то невидимое*).

И, не теряя время даром (*хлопните по запястью руки, где обычно носят часы*),

Гляжу, как вкопанный, вокруг (*прикройте пальцами глаза*).

Я слышу звуки (*поднесите сложенную ладошку к уху, будто прислушиваетесь*), точно зная:

Дремать здесь – Боже упаси! (*на минуту закройте глаза, откройте их и покачайте головой из стороны в сторону*),

Когда вдоль улицы летают

Трамвай, троллейбус и такси (*помашите руками из стороны в сторону*).

Нет посередине улиц ходу (*помашите указательным пальцем правой руки*) – Там, где опасности грозят.

Я перейду по переходу (*«походите» пальцами*),

Я знаю – это не забава (*соедините руки на уровне груди ладошками вперед*),

Идти по улице одной.

Смотрю налево (*поверните голову влево*) и направо (*поверните голову вправо*),

Смотрю вперед перед собой (*вытяните руки вперед, ладонками вовнутрь*).
Мне красный свет – всегда преграда (*скрестите руки на уровне груди*):
Ведь рядом с ним опасность ждет.
Иду туда, куда мне надо (*походите на месте*),
Свой путь обдумав наперед (*коснитесь лба*).

Напомните детям о важности соблюдать правила дорожного движения.

Цель урока Помочь детям понять, что они могут следовать примеру Иисуса и проявлять свою любовь, помогая другим.

Подготовка к уроку

1. Помолившись, внимательно прочитайте от Марка 6:34–44; от Луки 17:11–19; от Иоанна 13:15, 34–35, а также 3 Нефий 17.
2. Вырежьте из бумаги большое сердечко для упражнения на концентрацию внимания.
3. Для каждого ребенка изготовьте по экземпляру памятки «Как я возлюбил вас» и головоломку с сердцем, помещенные в конце урока (вы можете перевести их через копирку или по контуру). По возможности скопируйте или переведите головоломку на цветную бумагу. Разрежьте ее по пунктирным линиям.
4. Подготовьтесь спеть песни «Любите друг друга» (“Love One Another”, *Children’s Songbook*, p. 136) и «Иисус сказал: ”Любите всех“» (“Jesus Said Love Everyone”) или продекламировать их слова. Слова песни «Любите друг друга» помещены в конце данного руководства.
5. Вам понадобятся следующие материалы:
 - а) Библия и Книга Мормона;
 - б) клейкая лента или клейстер;
 - в) иллюстрация 2-36: «Иисус благословляет Нефийских детей»; иллюстрация 2-45: «Десять прокаженных» (комплект иллюстраций «Евангелие в искусстве» 221; 62150); иллюстрация 2-47: «Насыщение пяти тысяч» (62143); иллюстрация 2-54: «Последняя вечеря» (комплект иллюстраций «Евангелие в искусстве» 225; 62174).
6. Если вы захотите выполнить на уроке дополнительные задания, подготовьтесь к ним заранее.

Рекомендуемый порядок проведения урока

Попросите одного из детей прочитать вступительную молитву.
Если вы дали детям задание на неделю, проконтролируйте его выполнение.

Важно, чтобы нас любили

Концентрация внимания

Покажите детям большое бумажное сердечко.

- О чем вы думаете, глядя на сердце? (О любви.)
- Как вы можете узнать, что кто-то вас любит?

Пусть дети поговорят о людях, которые их любят (например, об их родных, друзьях и учителях Первоначального общества), и о том, как эти люди проявляют свою любовь.

- Что вы испытываете, когда люди проявляют свою любовь к вам?
- Что испытывают другие люди, когда вы проявляете свою любовь к ним?

Подчеркните: всем нужно знать, что их любят.

Иисус Христос учил нас любить друг друга

Выступление учителя

Объясните: до того, как Иисус появился на Земле, люди жили по правилу «око за око». Это значит, что, если человек плохо обходился с вами или относился к вам недружелюбно, вы могли делать по отношению к нему то же самое. Объясните: когда Иисус пришел на Землю, Он стал учить людей жить по-другому.

Рассказ из Священного Писания

Покажите детям иллюстрацию 2-54: «Последняя вечеря». Объясните: перед самой смертью Иисус встретился со Своими учениками, и они ужинали вместе в последний раз. Этот ужин и называется последней вечерей. Иисус рассказал ученикам, что скоро покинет их, и дал им следующие наставления.

Покажите Библию и прочитайте вслух от Иоанна 13:34–35. Поясните: это – слова Иисуса. Еще раз прочитайте первую часть стиха 34 (до слов *любите друг друга*).

- Что такое заповедь?

Поясните: в этом стихе Иисус не просто просил нас любить друг друга – Он дал нам заповедь любить друг друга. Если мы хотим следовать заветам Иисуса, мы должны любить друг друга.

Песня

Спойте песню «Иисус сказал: "Любите всех"» («Jesus Said Love Everyone»), выполняя указанные движения:

Так Иисус сказал всем нам (*приложите указательный палец к губам*):

«Надо всех любить (*разведите руки*)!

Души ваши, Божий храм (*приложите руки к сердцу*),

Будут вечно жить» (*вытяните руки вверх*).

Иисус проявлял любовь к другим людям, помогая им

Священное Писание

Прочитайте вслух от Иоанна 13:15.

- Что означают слова «дал пример»?
- Кто дал нам хороший пример?

Скажите детям: слова стиха из Священного Писания, которые вы только что прочитали, принадлежат Иисусу Христу. Объясните: одним из примеров, которые дал нам Иисус, была Его любовь к другим людям и добро, которое Он для них делал.

Рассказы из Библии и обсуждение

Покажите иллюстрацию 2-45: «Десять прокаженных». Попросите детей рассказать историю, изображенную на иллюстрации (см. от Луки 17:11–19).

- Что сделал Иисус, чтобы помочь десяти прокаженным?
- Почему Он исцелил их?

Покажите иллюстрацию 2-47: «Насыщение пяти тысяч» и попросите детей рассказать историю, изображенную на иллюстрации (см. от Марка 6:34–44). При необходимости помогите им.

- Что делал Иисус, чтобы помочь людям?
- Почему Он помогал им?

Покажите иллюстрацию 2-36: «Иисус благословляет Нефийских детей» и расскажите историю, содержащуюся в 3 Нефий 17. Объясните: Иисус собирался покинуть Нефийцев в Америке и отправиться назад к Небесному Отцу, но Нефийцы не хотели, чтобы Он уходил от них (см. 3 Нефий 17:4–5). Иисус остался с ними еще немного, исцелил всех больных и благословил детей.

- Почему Иисус задержался у Нефийцев?
- Почему Иисус исцелил больных и благословил детей?

Отметьте: во всех этих случаях Иисус Христос помогал людям, потому что любил их. Мы также можем проявить нашу любовь к людям, помогая им.

Мы можем следовать примеру Иисуса, помогая другим

Священное
Писание

Прочитайте от Иоанна 13:35 еще раз. Объясните: если мы будем проявлять нашу любовь к другим людям, они поймут, что мы следуем примеру Иисуса Христа.

Песня

Спойте песню «Любите друг друга» (“Love One Another”) или продекламируйте ее слова.

Рассказ

Объясните: мы можем следовать примеру Иисуса и проявлять нашу любовь к другим, помогая им. Расскажите следующую историю о ребенке, который, сделав добро одному человеку, проявил свою любовь к нему.

Тима сильно болел и долгое время был прикован к постели. Он чувствовал себя очень одиноко, и ему так не доставало игр, в которые он играл с друзьями. Во время болезни некоторые из друзей один-два раза заходили проведать его. А друг Феликс часто навещал его. Много раз, когда другие мальчики играли на улице, Феликс сидел возле Тиминой кровати, шутил с ним и смеялся, поднимая ему настроение.

- Как Феликс проявлял свою любовь к Тиме?
- Как, по вашему мнению, относился к Феликсу Тима? Как, вы думаете, Феликс относился к Тиме?

Объясните: у нас есть много возможностей проявить свою любовь к другим людям, помогая им. Мы можем делать что-нибудь приятное для членов нашей семьи, для друзей и соседей, для пожилых людей, для тех, кто болеет, и вообще для всех тех, кому нужна наша помощь.

Игра

Попросите детей послушать первую часть историй, которые могли бы приключиться и с ними. Попросите их закончить каждую из этих историй, рассказав, что бы они стали делать, чтобы показать свою любовь. Вы можете попросить детей разыграть одну или несколько историй по ролям. Воспользуйтесь следующими историями или придумайте их сами:

1. Вы с отцом сидите на остановке в ожидании автобуса. Ты видишь, как какой-то пожилой мужчина старается успеть на автобус. Он передвигается с помощью палочки, но все же не может идти достаточно быстро. Автобус останавливается, двери открываются. Ты поднимаешься по ступенькам и видишь, что мужчина, пожалуй, не успеет на автобус.
 - Что бы ты сделал(а), чтобы показать этому человеку свою любовь?
2. Воскресным утром ты поднимаешься по ступенькам к дверям молитвенного дома. У дверей стоит молодая женщина. В одной руке она держит своего малыша, а в другой – книги.
 - Что бы ты сделал(а), чтобы последовать примеру Спасителя и проявить любовь к этой женщине?
3. Ты возвращаешься домой из школы и видишь, что мама занята шитьем. Твой трехлетний братик капризничает и хнычет. Он хочет, чтобы мама почитала ему книжку.
 - Что надо сделать, чтобы показать маме и братику, как ты их любишь?
4. В воскресенье на уроке Первоначального общества ты знакомишься с новенькой девочкой, приехавшей из другой страны. Девочка очень стесняется и почти не разговаривает. Позже ты видишь ее опять: она стоит около наружной двери молитвенного дома и плачет.
 - Что бы ты могла сделать, чтобы показать свою любовь и помочь этой новенькой девочке?

Заключение

Задание
с головоломкой

Раздайте детям сердечки и комплекты с частями головоломки. Помогите каждому ребенку сложить головоломку, а затем наклеить ее на сердечко. Вместе с детьми прочитайте слова, написанные на головоломке и на сердечках.

Разрешите детям взять эти сердечки домой. Пусть они поделятся дома тем, что они узнали сегодня о том, как проявлять любовь к другим.

Если останется время, попросите каждого ребенка назвать имя человека, которого он или она любит, и сказать, как он или она может проявить свою любовь к этому человеку. Призовите детей проявлять любовь к другим, помогая им.

Свидетельство

Поделитесь с детьми свидетельством о том, что Небесный Отец и Иисус Христос хотят, чтобы мы любили друг друга. Расскажите детям, что вы чувствуете, проявляя любовь к другим.

Попросите одного из детей прочитать заключительную молитву. Предложите ему попросить Небесного Отца помогать детям проявлять любовь к другим по примеру Спасителя.

Дополнительные задания

Выберите из следующих заданий те, что больше всего подходят для детей вашего класса. Вы можете выполнить их по ходу урока либо для повторения или заключения. Дополнительные указания вы найдете в «Информации о курсе» раздела «В помощь учителю»:

1. Пусть дети напишут письмо человеку, которого они любят. Попросите их в письме рассказать, как сильно они его любят. Дети младшего возраста могут просто нарисовать людей, которых они любят. Попросите детей отдать эти письма или рисунки людям, которым они предназначены.
2. Расскажите детям историю о том, как Джон Тейлор, ставший затем третьим Президентом Церкви, проявил свою любовь:

Когда Джон Тейлор был маленьким мальчиком, умер от серьезной болезни его друг Роберт Уэст. После того как это случилось, отец умершего мальчика, Элли Уэст, уехал из той деревни и стал пастухом. Джон знал, что Элли было очень одиноко, поэтому он попросил родителей разрешить ему навестить Элли. Родители Джона разрешили ему это сделать и дали в дорогу корзинку с едой.

Дорога к дому Элли и обратно должна была занять целый день, поэтому Джон вышел чуть свет. Дорога была трудной – нужно было перебраться через множество холмов. Как-то раз он присел отдохнуть и едва не поддавался искушению съесть припасы в корзинке. Он вскочил на ноги и прошел остальную часть пути так быстро, как только мог.

Увидев Джона, Элли засиял от радости. Вместе они полакомились припасами и поговорили о добрых старых временах (см. Deta Petersen Neeley and Nathan Glen Neeley, *A Child's Story of the Prophet John Taylor* [Salt Lake City: Deseret News Press, 1960], pp. 12–18).

- Как Джон Тейлор проявил свою любовь к отцу своего друга?
- Как, по вашему мнению, отнесся Элли Уэст к поступку Джона Тейлора?
- Какие чувства, по вашему мнению, испытал Джон Тейлор?

Напомните детям: когда мы проявляем любовь к другим людям, радость испытывают не только те, кому мы помогаем, но и мы сами.

3. Помогите детям продекламировать слова следующего стихотворения, выполняя указанные действия:

Иисус любит всех детей

Иисус нас любит всех (*поднимите вверх руки*):

Тех, что плачут в колыбели (*изобразите, что вы качаете в колыбели малыша*),
 Тех, кто подрасти успели (*покажите рукой рост ребенка, начинающего ходить*),
 Маленьких совсем и взрослых (*покажите рост до колен, а затем поднимите руку вверх и поднимитесь на цыпочки, изображая взрослого человека*),
 Очень низеньких и рослых (*повторите предыдущие движения*).

(From *Finger Fun for Little Folk* by Thea Cannon. © 1949 by the Standard Publishing Company, Cincinnati, Ohio. Используется с разрешения.)

Повторите стихотворение столько раз, сколько захочется детям.

4. Попросите двоих детей встать лицом к классу. Обсудите с учениками, чем эти двое детей похожи друг на друга: например, у них по два глаза и по два уха, они любят заниматься одними и теми же делами, или оба они – члены Церкви. Затем обсудите, чем они отличаются друг от друга: например, волосы у них разного цвета, разные любимые занятия или в их семьях разное количество человек. Все мы так или иначе отличаемся от всех остальных.

Объясните: иногда люди настолько отличаются от нас, что мы даже не знаем, как к ним относиться. Они могут разговаривать на другом языке, быть инвалидами или чем-нибудь еще отличаться от нас. Объясните: Иисус Христос любит всех и хочет, чтобы мы тоже всех любили. Мы должны любить и помогать тем, кто сильно от нас отличается, и тем, кто на нас похож.

Вы можете попросить детей спеть песни «Я пойду с тобой» (“I’ll Walk with You”, *Росток*, июнь 1996 г., стр. 4) или «Все мы разные» (“We Are Different”, *Children’s Songbook*, p. 263) или продекламировать их слова.

Я пойду с тобой

Когда не станет сил ходить,
Все перестанут вас любить –
Не я! Не я!
Когда не слышен мир вокруг
И отвернется лучший друг –
Не я! Не я!
С любовью к вам приду я сам
И подарю вам всем любовь.

Иисус всегда с тобой.
Дарует всем Свою любовь –
И я! И я!
Всех Христос благословлял
И всех нас за Собой позвал:
Меня! Меня!
С любовью к вам
Придет Сам Бог –
Дарует всем Свою любовь!
Свою любовь!

Все мы разные

Я знаю тебя, а ты знаешь меня –
Конечно, мы разные дети с тобой.
Как солнце с его лучезарным лучом
И море с его торопливой волной.
И может быть, это кому-то чудно,
Но это, наверное, быть так должно.

Тебе помогаю, ты мне помогаешь.
Ошибки бывают – мы учимся, чтобы
Их больше не делать, но мы понимаем,
Что жить по-другому не можем мы оба.
И может быть, это кому-то чудно,
Но в жизни такое случаться должно.

Тебя полюбил я, ты любишь меня.
Мы лучше стараемся быть и добрее.
И ждем мы с надеждою каждого дня,
Мы жить по-другому с тобой не умеем.
Но это нам Богом навеки дано,
И быть по-другому уже не должно.

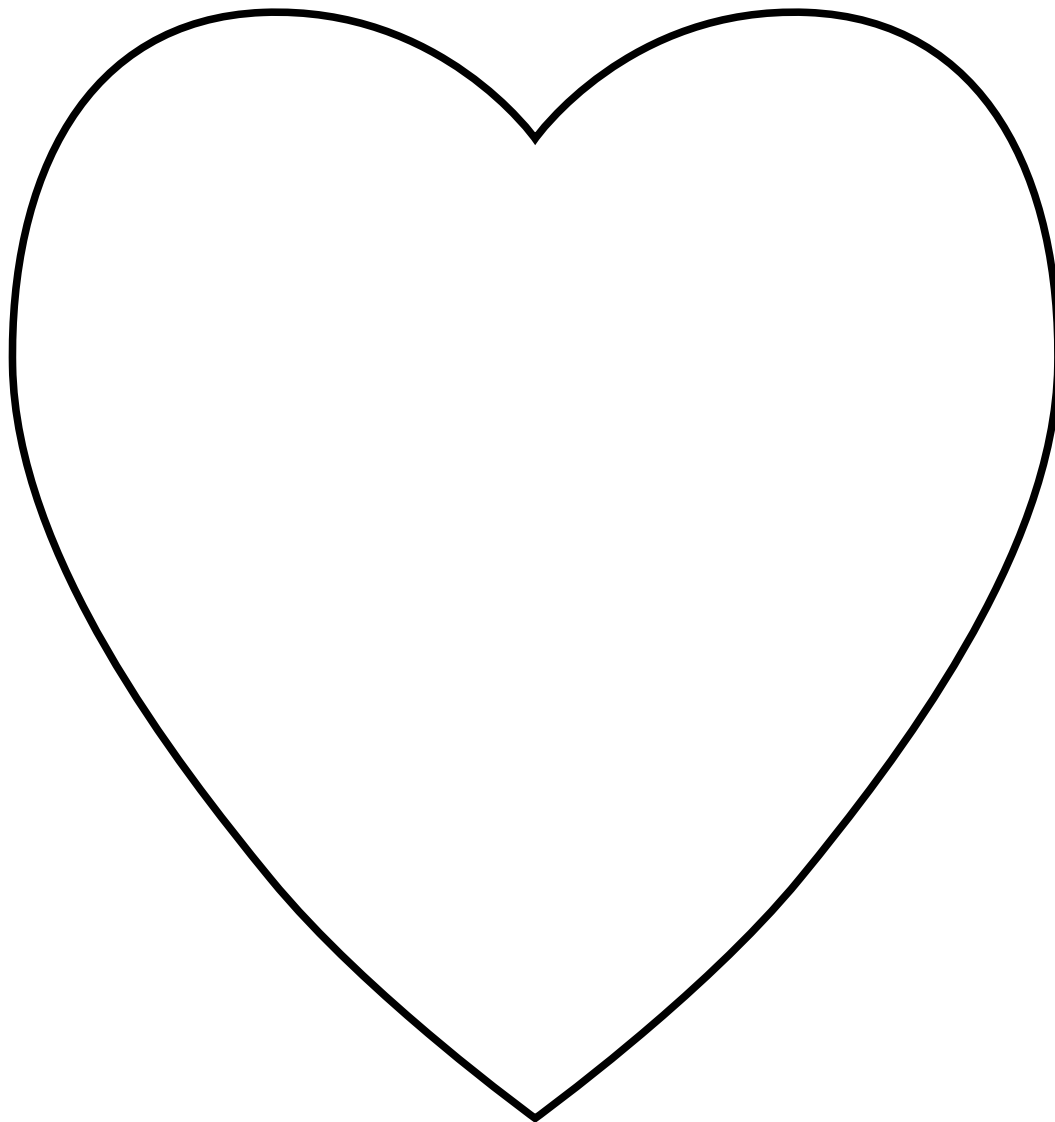

Как Я
возлюбил вас

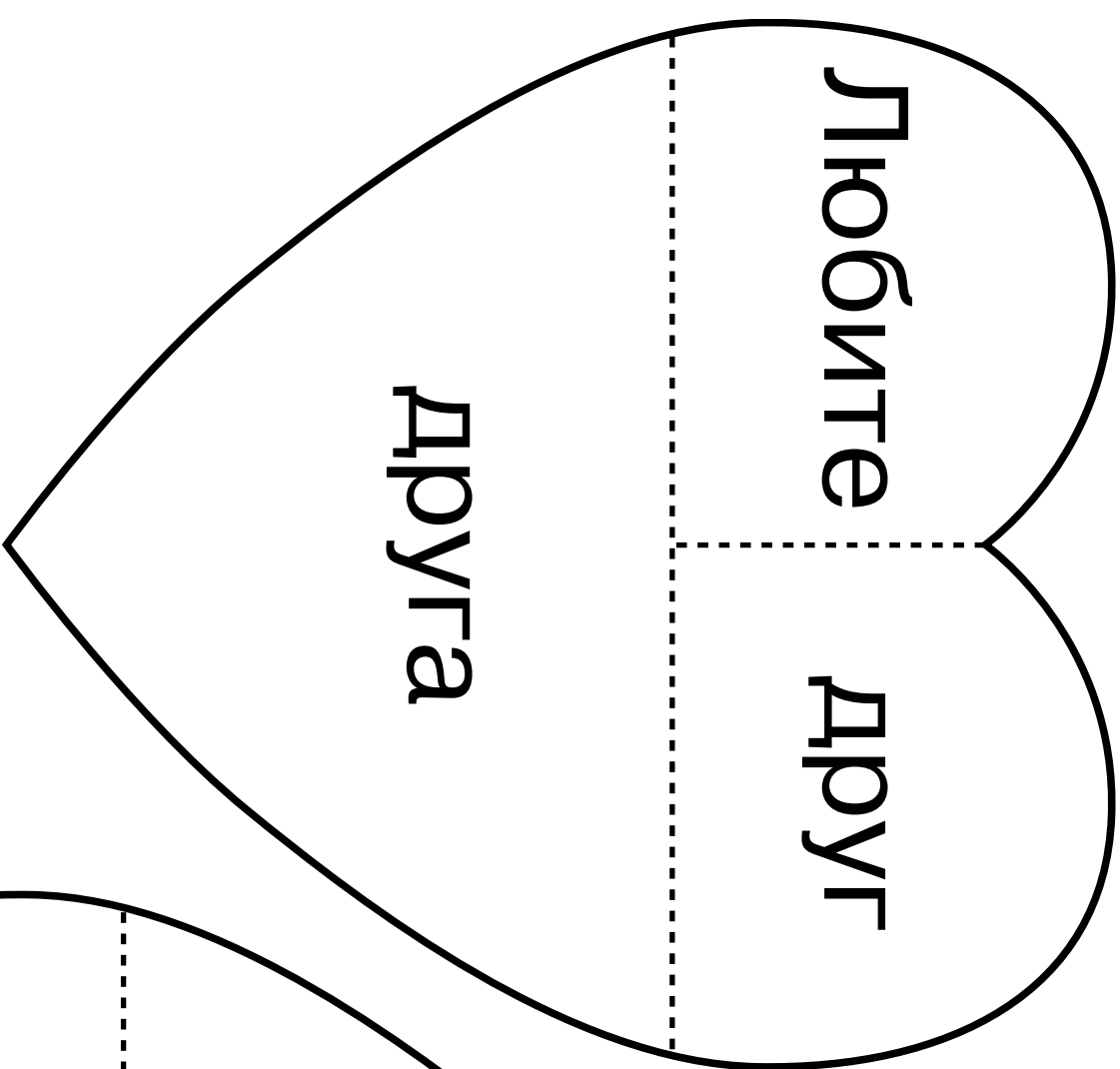

Любите друга

друга

Сложите эту головоломку с детьми младшего возраста.

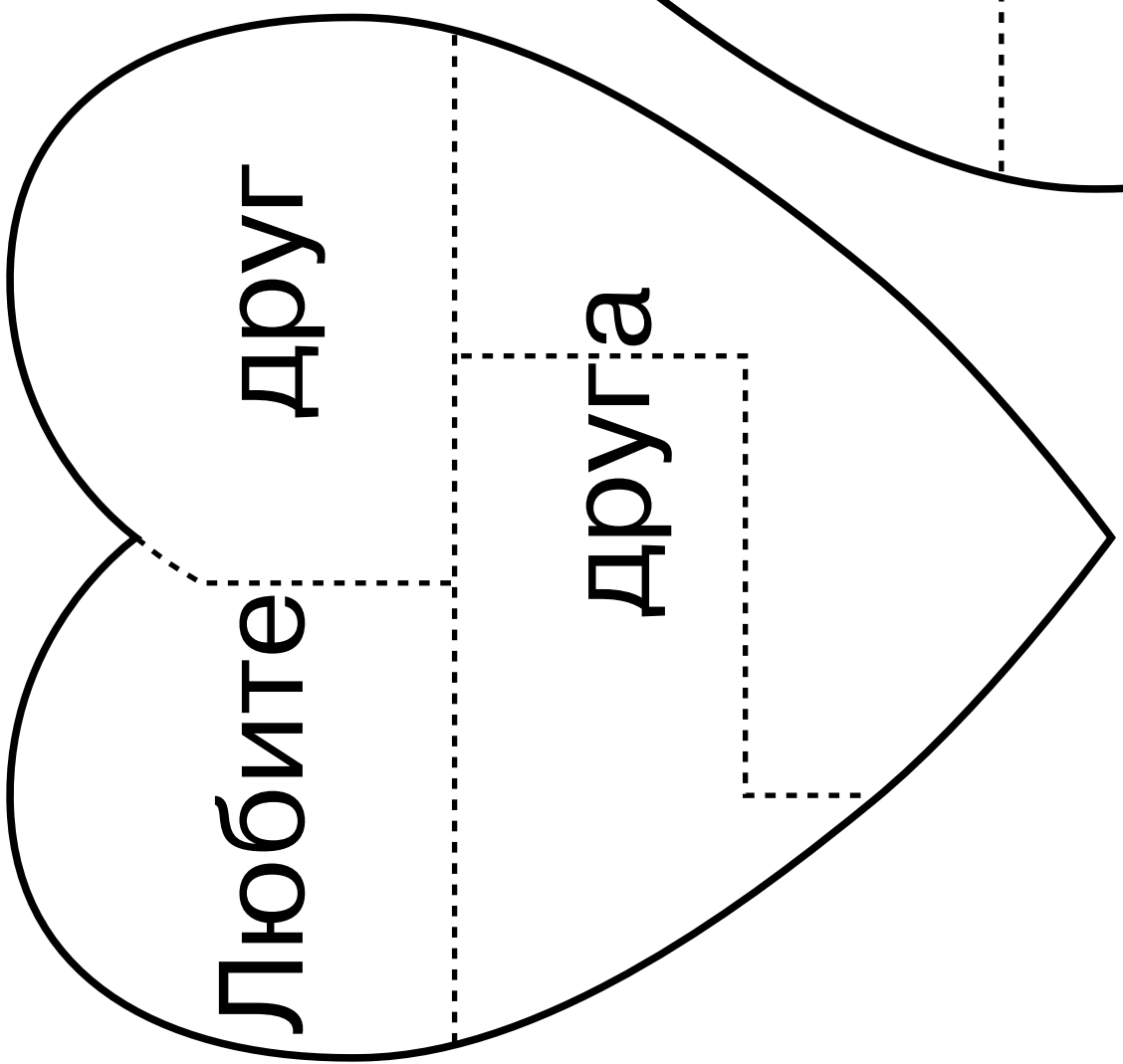

Любите друг

друга

Сложите эту головоломку с детьми постарше.

Цель урока

Помочь каждому ребенку понять, что мы можем показать любовь к Небесному Отцу и Иисусу Христу, платя десятину.

Подготовка к уроку

1. Помолившись, внимательно прочитайте от Марка 12:41–44. См. также *Основы Евангелия* (31110 173), глава 32, а также James E. Talmage's *Jesus the Christ*, 3rd ed. [Salt Lake City: The Church of Jesus Christ of Latter-day Saints, 1916], pages 561–562.
2. Приготовьте два указателя из сложенной пополам бумаги, как показано ниже.

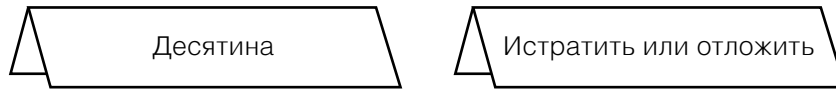

3. Изготовьте копилку для иллюстрации рассказа о Марке. Вы можете воспользоваться любой небольшой коробкой с крышкой, разделенной на две секции. Сделать перегородку вам помогут следующие инструкции и рисунки.

Вырежьте лист из картона, на 2 сантиметра превышающий ширину коробки. Отмерьте с каждого его края по одному сантиметру и отогните их. Намажьте эти загибы клеем и вставьте лист в коробку, чтобы в ней образовалось две секции: одна побольше, другая поменьше.

Сбоку на коробке или сверху на крышке, там, где получилась маленькая секция, напишите «Десятина», а там, где получилась большая, напишите «Истратить или отложить».

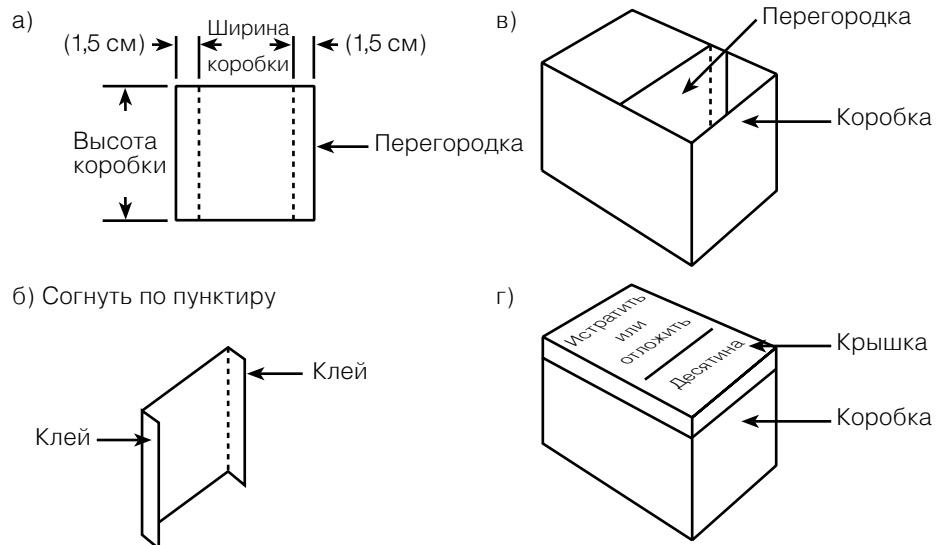

4. Вырежьте из коричневой бумаги два маленьких кружочка размером с небольшую монетку под названием «лепта», как показано ниже.

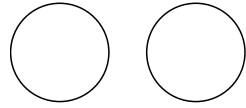

5. Приготовьте по одной квитанции уплаты десятины и других видов пожертвований и по одному конверту для каждого ребенка.
6. Подготовьтесь спеть песню «Я хочу отдавать десятину Господу» (“I Want to Give the Lord My Tenth”, *Children’s Songbook*, p. 150) или продекламировать ее слова.
7. Вам понадобятся следующие материалы:
- Библия;
 - десять монеток (или банкнот) одинакового достоинства;
 - иллюстрация 2-55: «Лепта вдовы».
8. Если вы захотите выполнить на уроке дополнительные задания, подготовьтесь к ним заранее.

Рекомендуемый

порядок

проведения урока

Попросите одного из детей прочитать вступительную молитву.

Если вы дали детям задание на неделю, проконтролируйте его выполнение.

Десятина означает одну десятую нашего заработка

Концентрация
внимания

Возьмите в руку десять монеток и покажите их детям.

- Что бы вы сделали с этими монетками, если бы заработали их?

Попросите каждого ребенка ответить и прокомментируйте каждый ответ. Ваши комментарии должны быть положительными. Здесь не может быть верных или неверных ответов. После того как все дети ответят на заданный вопрос, продолжите обсуждение.

Если дети упомянут об уплате десятины, то отметьте, что кто-то вспомнил о чем-то очень важном, что мы должны делать, когда зарабатываем деньги. Если никто не упомянет об уплате десятины, то скажите детям, что вам хотелось бы помочь им узнать о чем-то очень важном, что нужно делать всякий раз, когда они зарабатывают какую-нибудь сумму денег.

Объясните: Небесный Отец заповедал нам платить десятину с нашего заработка. Платя десятину, мы отдаем часть заработанных денег Церкви, чтобы помочь ей оплачивать то, что помогает людям узнать о Небесном Отце, Иисусе и Евангелии, например, строительство храмов, церковных зданий, подготовку и публикацию учебных пособий и других материалов.

Задание

Попросите детей сосчитать вместе с вами эти десять монеток, когда вы будете выкладывать их на стол в рядок. Поставьте на стол или на пол указатель с надписью «Десятина». Прочитайте сами или попросите детей прочитать слово, написанное на нем. Скажите им, что одна десятая нашего заработка – это и есть размер десятины. Скажите им, что одна монетка из десяти, лежащих на столе или на полу, – это и есть одна десятая часть. Попросите кого-нибудь из детей взять одну монетку и положить ее перед указателем с надписью «Десятина».

Поставьте указатель с надписью «Истратить или отложить» рядом с указателем «Десятина». Прочитайте или попросите детей прочитать слова на указателе.

- Если бы это были заработанные вами деньги, то сколько из них вы оставили бы себе после уплаты десятины?

Попросите кого-нибудь из детей одну за другой класть эти девять монеток перед указателем «Истратить или отложить», а класс пусть при этом считает.

Укажите на монетки перед указателем «Истратить или отложить» и объясните: деньги, которые мы платим в виде десятины, – всего лишь небольшая часть того, что мы зарабатываем.

Объясните: десятину следует платить со всех заработанных денег. Вы можете использовать разные монетки или банкноты, чтобы помочь детям яснее понять мысль о том, что они должны платить одну десятую заработанных денег в качестве десятины.

Мы выбираем истину, когда платим десятину

Рассказ

Положите девять монеток в секцию копилки «Истратить или отложить» и расскажите историю про Марка и про то, как он принял решение уплатить свою десятину. Во время рассказа вы можете заменить название денег, которые вы принесли, словом *монета*.

Когда Марк в последний раз был в магазине, он увидел там одну игрушку, которую ему захотелось купить. Марк исполнял различные мамины поручения, за что она платила ему деньги, а он откладывал их, чтобы купить эту игрушку. Он заработал уже девять монеток. Ему не хватало только одной монетки, чтобы можно было купить эту игрушку. Мама сказала Марку, что если он выполнит еще одно поручение, то в субботу она ему за него заплатит.

Рано утром в субботу Марк встал и позавтракал. Затем он поспешил сделать для мамы то, что она его попросила. После того как он закончил работу, мама сказала, что она очень довольна тем, как он выполнил эту работу. Она дала Марку новую сияющую монетку. Марк был в восторге. Теперь он наконец-то мог купить себе игрушку.

Марк побежал за копилкой и опустил туда монетку. (Опустите еще одну монетку в секцию копилки «Истратить или отложить».) Затем они с мамой отправились в магазин.

Когда они пришли в магазин, Марк сразу же направился к той полке, на которой он видел игрушку. Он был так рад, что ее еще не продали. Марк взял машинку в руки. Он осмотрел ее очень внимательно. Ему не терпелось поскорее поиграть с ней.

Марк понес игрушку продавцу, чтобы заплатить за нее. Продавец улыбнулся и сказал, что за нее нужно заплатить десять монеток. Марк снял крышку со своей копилки и стал пересчитывать монетки. (Снимите крышку с копилки и пересчитайте монетки из секции «Истратить или отложить».) Досчитав до десяти, он вдруг вспомнил: одна монетка из десяти – это десятина.

Марк не знал, что делать. Ему очень хотелось купить эту игрушку. И он мог бы получить ее, если бы отдал продавцу монетку, которая предназначалась для уплаты десятины. Марк посмотрел на продавца, потом на игрушку, потом на монетку для десятины.

- Что бы ты сделал на месте Марка?

Он опустил монетку для десятины в секцию для десятины своей коробки. (Опустите монетку в секцию «Десятина».) Он положил свои девять монеток обратно в секцию копилки «Истратить или отложить» и пошел вдоль прохода, чтобы поставить игрушку обратно на полку.

Мама ничего не сказала Марку. Она просто обняла его и крепко прижала к себе. Марк знал, что он поступил правильно.

На следующее утро в церкви Марк вручил свой конверт с десятиной епископу. Епископ взял Марка за руку и сказал ему, что, уплатив десятину, он порадовал Небесного Отца. Марк тоже был очень счастлив. Он знал, что сделал верный выбор (цит. по Marshall T. Burton, "The Little Red Car," *Instructor*, Apr. 1966, pp. 158–59).

Обсуждение

- Между чем и чем пришлось выбирать Марку?
- Почему ему было так трудно?
- Что он чувствовал, сделав свой выбор? Почему?
- Кто еще был счастлив и горд за него?

Уплата десятины – это знак любви к Небесному Отцу и Иисусу Христу

Обсуждение	<p>Объясните, что, платя десятину, мы можем показать свою любовь к нашему Небесному Отцу и Иисусу Христу.</p> <ul style="list-style-type: none"> • Какие благословения дают нам Небесный Отец и Иисус Христос? <p>Скажите, что одна монета из десяти – совсем не много, чтобы отблагодарить Небесного Отца и Иисуса за те многочисленные благословения, что они нам дали.</p>
Рассказ из Священного Писания	<p>Покажите кружочки, вырезанные из коричневой бумаги, подчеркнув, какие они маленькие. Объясните: эти кружочки как раз такого размера, какими были лепты (монетки, которыми пользовались во времена Иисуса). Эти монетки были совсем дешевыми.</p> <p>Покажите иллюстрацию 2-55: «Лепта вдовы» и объясните: хотя эти монетки были такими маленькими и такими дешевыми, с их помощью одна женщина продемонстрировала свою любовь к Небесному Отцу. Расскажите историю из Евангелия от Марка 12:41–44.</p> <p>Объясните: во времена Иисуса Христа десятину и пожертвования приносили в храм. Деньги опускали в большие сокровищницы через отверстия вверху (покажите сокровищницы на иллюстрации). Однажды Иисус наблюдал, как люди приходили и опускали свои деньги в сокровищницы. Иисус заметил, как одна бедная вдова опустила в одну из сокровищниц свои деньги. Он подозвал к Себе Своих учеников и сказал им, что эта вдова сделала великое дело, поскольку она так любила Небесного Отца, что отдала Ему все, что у нее было, хотя у нее было совсем мало денег.</p>
Выступление учителя	<p>Прочитайте вслух из Евангелия от Марка 12:43 слова, которые сказал Иисус Своим ученикам. Объясните, что эта вдова уплатила очень мало, если сравнить ее приношение с щедрыми приношениями богачей. Но Иисус знал, что она отдала все, что у нее было, чтобы показать свою любовь к Небесному Отцу. И мы тоже можем показать свою любовь к Небесному Отцу, уплатив свою десятину, даже если она совсем маленькая. Напомните детям, как Марк показал любовь к Небесному Отцу и Иисусу Христу, решив уплатить свою десятину, хотя она была совсем невелика.</p> <p>Напомните детям, как Марк показал любовь к Небесному Отцу и Иисусу, решив уплатить свою десятину вместо того, чтобы купить игрушку. Марку было не просто так поступить, но он почувствовал радость, когда сделал этот верный выбор.</p>
Песня	<p>Помогите детям спеть песню «Я хочу отдавать десятину Господу» или продекламировать ее слова. Повторите песню несколько раз, чтобы дети смогли выучить слова.</p> <p>Я верой Господу плачу За все, что сделал Он – Для всех людей на всей Земле Любви принес закон.</p> <p>Я десятину отдаю, Чтоб веру показать. Так сильно Господа люблю: Готов и жизнь отдать.</p> <p>Напомните детям: когда мы платим свою десятину, мы показываем, как сильно мы любим Небесного Отца и Иисуса Христа.</p>
Задание	<p>Как мы платим десятину</p> <p>Объясните: когда Иисус был на Земле, люди приносили свои десятины и другие денежные пожертвования в храм и опускали их в сокровищницы. Напомните детям: сегодня мы передаем нашу десятину епископу (или президенту небольшого прихода) или одному из его советников.</p> <p>Дайте каждому ребенку квитанцию по уплате десятины и других видов пожертвований и конверт, куда вкладывается эта квитанция. Объясните: сегодня мы пользуемся этими квитанциями и конвертами при уплате десятины. Расскажите детям, как заполняется эта квитанция. Если дети проявят интерес, кратко объясните им, для чего пред-</p>

назначаются другие виды пожертвований, перечисленные в квитанции. Расскажите, что мы вкладываем эту квитанцию и деньги в конверт и отдаем его нашему епископу (или президенту небольшого прихода) или одному из его советников.

Заключение

Повторение

Еще раз покажите десять монеток.

- Если бы вы заработали десять монеток, то сколько из них вы положили бы в конверт для уплаты десятины?

Пусть один из детей возьмет одну монетку и положит ее в конверт вместе с квитанцией.

- Что мы делаем с этим конвертом для уплаты десятины?

Свидетельство

Поделитесь с детьми свидетельством о том, что мы показываем нашу любовь к Небесному Отцу и Иисусу Христу, платя свои десятины.

Призовите детей платить десятину с тех денег, которые они зарабатывают, даже если они зарабатывают совсем немного.

Попросите кого-нибудь прочитать заключительную молитву.

Дополнительные задания

Выберите из следующих заданий те, что больше всего подходят для детей вашего класса. Вы можете выполнить их по ходу урока либо для повторения или заключения. Дополнительные указания вы найдете в «Информации о курсе» раздела «В помощь учителю».

1. Обсудите с детьми, на что тратятся деньги, полученные от уплаты десятины, например, на сооружение храмов и молитвенных домов, миссионерскую работу и публикацию руководств по обучению. Обсудите, как все это помогает нам самим и другим людям.

Раздайте детям листки бумаги и фломастеры или карандаши и попросите их нарисовать все то, о чем вы говорили.

2. Спойте песню «Я счастливый плачу десятину свою» (“I’m Glad to Pay a Tithing”, *Children’s Songbook*, p. 150) или продекламируйте ее слова.

Мой Небесный Отец мне так много дает:

Это солнце, что в небе сияет.

Этот дождь благодатный, что струйками льет.

Быстрых птичек, что в поле летают.

Я счастливый плачу десятину свою,
Сознавая, что это немного.

Это – малая часть по сравнению с тем,
Что взамен получаю от Бога.

Обсудите, насколько важно с радостью исполнять закон об уплате десятины, так же как и другие заповеди, которые дает нам наш Небесный Отец.

3. Пусть дети украсят какой-нибудь предмет, например, коробку, банку или конверт, предназначенный для уплаты десятины. Принесите такой предмет сами или за неделю до проведения этого урока попросите детей принести такой предмет из дому.

Цель урока

Укрепить желание каждого ребенка говорить правду, даже когда это нелегко.

Подготовка к уроку

1. Помолившись, внимательно прочитайте от Марка 14:53–65 и Символы веры 1:13. См. также *Основы Евангелия* (31110 173), глава 31.
 2. Подготовьтесь спеть песню «Чтоб истине служить» («To Show I Choose the Right») или продекламировать ее слова (можно спеть на мотив песни “If You’re Happy”, *Children’s Songbook*, p. 266).
 3. Вам понадобятся следующие материалы:
 - а) Библия;
 - б) бутылка, которую дети могли бы раскрутить на полу, например, бутылка из-под лимонада;
 - в) карточка ВИ (см. урок 1);
 - г) иллюстрация 2-56: «Иисус перед судом».
 4. Если вы захотите выполнить на уроке дополнительные задания, подготовьтесь к ним заранее.
-

Рекомендуемый порядок проведения урока

Попросите одного из детей прочитать вступительную молитву.
Если вы дали детям задание на неделю, проконтролируйте его выполнение.

Мы можем говорить правду**Концентрация внимания**

Расскажите своими словами такую историю:

Однажды Галя отправилась со своей бабушкой на рыбалку. В тот день Галя порыбачила с огромным наслаждением и была особенно счастлива, когда поймала рыбу.

Галя вернулась домой, а потом отправилась к своему лучшему другу Кириллу. Он пригласил Галю в дом, привел на кухню и показал ей рыбу, которую сам поймал. Рыбина Кирилла была намного крупнее той рыбы, которую поймала Галя.

Галя была рада за Кирилла, но в то же время и разочарована. В сравнении с рыбиной Кирилла ее рыбка выглядела совсем маленькой. Она не хотела, чтобы Кирилл догадался, как она огорчена, и поэтому сказала, что ходила на рыбалку со своей бабушкой и поймала такую большую рыбу, что им с бабушкой даже пришлось вытаскивать ее сетью. Галя сказала Кириллу, что ее рыба была гораздо больше, чем его.

Обсуждение

- Что плохого сделала Галя?
- Что следовало бы сделать Гале?
- Что значит говорить правду?

Объясните: когда мы говорим правду, мы поступаем честно. Когда мы говорим правду, мы рассказываем о том, что с нами случилось, в точности так, как это было на самом деле.

- Почему так важно говорить правду?

Попросите детей вспомнить случай из их жизни, когда они сказали правду.

Символ веры Напомните детям: что Символы веры – это утверждения, в которые верят члены Церкви. Скажите детям, что часть тринадцатого Символа веры гласит: «Мы верим, что должны быть честными [и] верными». Попросите учеников повторить эту фразу несколько раз.

Иисус Христос говорил правду

Рассказ из Священного Писания Покажите иллюстрацию 2-56: «Иисус перед судом». Не убирайте ее до конца урока. Скажите детям, что Иисус Христос всегда говорил правду, и расскажите историю из Евангелия от Марка 14:53–65.

Объясните: солдаты отвели Иисуса в дом Иудейского первосвященника, где Иудейские правители задали ему много вопросов. Прочитайте из Евангелия от Марка 14:61 один из вопросов, который эти люди задали Иисусу: «Ты ли Христос?»

Объясните: Иисус знал, что если Он скажет, что Он – Христос, особый Сын Небесного Отца, то правители не отпустят Его. Прочитайте вслух из Евангелия от Марка 14:62 о том, что ответил Иисус на вопрос одного из первосвященников: «Иисус сказал: Я». Подчеркните: Иисус сказал правду, несмотря на то, что Его жизни грозила опасность.

Объясните: Иисус хочет, чтобы мы говорили правду даже тогда, когда это трудно.

Карточка ВИ Укажите на карточку ВИ и попросите детей повторить написанные на ней слова. Пусть дети вслед за вами прочитают: «Я выберу истину, следуя учениям Иисуса».

Песня Помогите детям спеть песню «Чтоб истине служить»:

Чтоб истине служить, я говорю . . .

Чтоб истине служить, я говорю . . .

Правду говорю и тем истине служу.

Я правду говорю везде, всегда.

Чтобы помочь детям выучить текст, спойте песню несколько раз или продекламируйте ее слова.

Мы можем говорить правду даже тогда, когда это нелегко

Обсуждение Подчеркните: говорить правду не всегда легко. Иногда бывает легче сказать неправду или промолчать.

- Почему иногда бывает так трудно сказать правду? (Ответы могут быть такими: потому что мы не хотим кого-нибудь рассердить или потому, что кто-то может наказать нас.)

Рассказ Расскажите историю о девочке, которая сказала неправду и пожалела об этом.

Люся случайно сломала мамины портновские ножницы. Она спрятала их в ящике буфета, чтобы мама не догадалась, кто их сломал. Люсины мама стала искать ножницы и спросила, не видел ли их кто-нибудь. Люся сказала маме, что не видела ножниц.

Сказав это, Люся очень расстроилась. Она знала, что поступила плохо, когда стала играть ножницами, хотя этого совершенно не нужно было делать. Теперь она совершила второй плохой поступок, потому что сказала неправду. Люся чувствовала себя совсем несчастной.

Перед началом семейной молитвы она быстро закрыла глаза. Ей не хотелось смотреть на маму. Люсин папа стал читать молитву: «Дай нам смелости поступать праведно, дабы на душе у нас всегда было покойно и радостно». Она поняла: чтобы опять стать счастливой, ей нужно сказать маме правду о том, что случилось с ножницами.

Люся принесла своей маме сломанные ножницы и рассказала ей всю правду. Она очень сожалела о том, что сломала ножницы, и о том, что солгала. Ей захотелось исправиться (цит. по Margery Cannon, "A Miss and a Mistake," *Children's Friend*, Mar. 1962, p. 14).

Обсуждение

- Сказала ли Люся правду, когда мама в первый раз спросила ее о ножницах?
- Как чувствовала себя Люся после того, как солгала?
- Что, по вашему мнению, почувствовала Люся после того, как сказала маме правду?
- Было ли ей легко сказать правду?

Объясните: хотя Люсе было трудно сказать правду, потому что она боялась, что ее накажут за то, что она сломала ножницы, она почувствовала огромное облегчение, когда сказала правду.

Игра

Сыграйте с детьми в игру «Говори правду». Попросите их расставить свои стулья по кругу. Посередине на пол положите бутылку. Объясните, что вы будете крутить бутылку, и когда она остановится и укажет на кого-нибудь, он должен будет ответить на вопрос, сказав правду. Ответив на вопрос, этот ребенок должен снова раскрутить бутылку, чтобы выбрать следующего. (Если бутылка повторно укажет на того же человека, ее нужно будет раскрутить снова.)

Вы можете воспользоваться следующими ситуациями или придумать другие ситуации и вопросы, которые более подходят для детей из вашего класса (если в классе много учеников, можно придумать дополнительные ситуации):

1. Ты играл(а) в гостиной и нечаянно разбил(а) мамину лампу.
 - Что бы ты сделал(а)?
2. Папа просит тебя сбежать в магазин и купить там то, что ему нужно. Он просит тебя не отвлекаться по дороге на игры. Проходя мимо соседского дома, ты видишь соседку, которая просит тебя опустить в почтовый ящик ее письма. Возвращаясь домой из магазина, ты останавливаешься возле дома твоего приятеля взглянуть на его новый велосипед. Вдруг ты вспоминаешь, что тебя ждет папа, и бежишь домой. Папа расстроен, и ты говоришь ему, что задержался, потому что ходил отправлять письма соседки.
 - А что надо было бы сказать?
3. Ты видишь на столе тарелку с печеньем. Печенье выглядит так заманчиво, что ты берешь одно печенье себе, а другое даешь своему младшему братишке. Приходит мама, чтобы взять и отнести печенье своей подруге, и видит, что братишка ест одно из них. Она начинает его ругать.
 - А что надо было бы сделать?
4. Ты отнял у своей маленькой сестренки одну из ее игрушек, и та заплакала. Ты слышишь, что идет бабушка, и быстренько возвращаешь игрушку сестренке, но она не успокаивается и продолжает плакать. Бабушка спрашивает у тебя, что случилось.
 - Что надо было бы сказать?
5. Вы с приятелем играете в мяч перед соседским домом. Ты бьешь по мячу, и он попадает в цветочный горшок возле двери соседей.
 - Что надо было бы сделать?

Заключение

Свидетельство

Принесите свое свидетельство о том, как важно быть правдивым. Напомните детям: Иисус Христос всегда говорил правду и хочет, чтобы мы тоже всегда говорили правду. Вы можете рассказать о том, как вы сказали правду, и это доставило вам радость, хотя и было нелегко.

Напомните детям: они должны всегда стараться выбирать истину. Говоря правду, они выбирают истину.

Предложите детям рассказать своим домашним, что они узнали сегодня на уроке Первоначального общества.

Попросите одного из детей прочитать заключительную молитву. Предложите ему попросить Небесного Отца помочь каждому ученику говорить правду даже тогда, когда это нелегко.

Дополнительные задания

Выберите из следующих заданий те, что больше всего подходят для детей вашего класса. Вы можете выполнить их по ходу урока либо для повторения или заключения. Дополнительные указания вы найдете в «Информации о курсе» раздела «В помощь учителю».

1. Спойте песню «Смело дерзай праведным быть» (*Гимны и песни для детей*, стр. 62), «Выбирай верный путь» (*Посток*, июнь 1995 г.) или «Я верю, что должен быть честным» (“I Believe in Being Honest”, *Children’s Songbook*, p. 149). Слова песен «Смело дерзай праведным быть» и «Выбирай верный путь» помещены в конце руководства.

Я верю, что должен быть честным

Правдивым и честным – я верю,
Быть должен я с этого дня.
Правдивость и честность – я знаю,
Должны начинаться с меня,

Со слов, что я выскажу смело.
Дам слово – и буду держать.
И стану я правое дело
От тех, кто не прав, защищать.

Я знаю, что нужно быть честным.
Все силы, которые есть,
Направлю, всегда защищая
И доброе имя, и честь.

Чтоб легкою сделалась ноша
И чтобы не сбиться с пути,
Немало привычек хороших
Мне следует приобрести.

2. Попросите одного из детей встать перед классом и вытянуть вверх обе руки. Свободно натяните между запястьями ребенка нитку и придерживайте ее. Объясните, что эта нитка похожа на невинную ложь. Попросите ребенка освободиться от нее (держите нитку настолько свободно, чтобы ребенок мог без усилий освободиться от нее).

Затем несколько раз обмотайте запястья ребенка, объясняя при этом, что одна ложь влечет за собой другую, еще большую, поскольку теперь нам нужно придумывать все больше и больше оправданий. С каждой новой ложью от нас требуется все больше усилий, чтобы эта ложь не открылась.

- Как разорвать этот порочный круг лжи?

С помощью ножниц разрежьте нитки и освободите руки ребенка. Объясните: чтобы покончить с ложью, нам нужно всегда говорить правду. Если же мы уже солгали, мы должны извиниться, сказав правду тому, кому мы солгали. Если мы говорим правду, то испытываем радость.

3. Подготовьте для каждого ребенка секретное послание, образец которого помещен в конце урока. Дайте каждому по экземпляру этого послания и по карандашу. Объясните: в секретном послании вы зашифровали одно из учений Иисуса. Скажите детям, что они смогут разгадать секретное послание, определив буквы, зашифрованные в виде значков, и вписав эти буквы в предназначенные для них квадраты, которые расположены под значками. Если потребуется, помогите детям, вписав одну из букв в качестве примера.

Попросите детей сложить руки и улыбнуться, как только они угадают, что написано в этом секретном послании. Когда все дети разгадают содержание послания, попросите их вместе с вами прочитать, что написано в этом секретном послании: «Говори правду».

4. Попросите детей разыграть некоторые сценки из урока, связанные с посланием «Говори правду». В каждом случае акцентируйте внимание детей на верном решении.

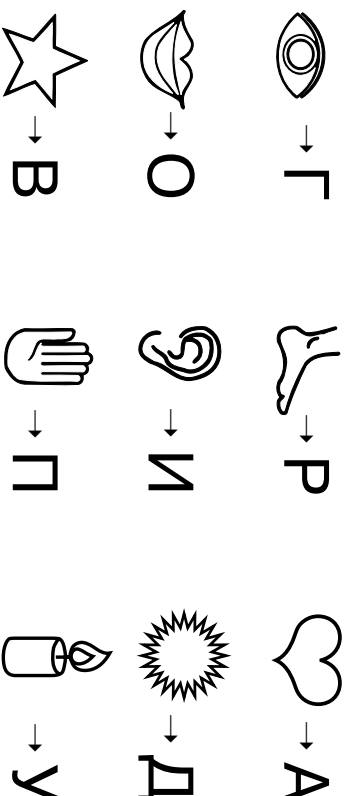
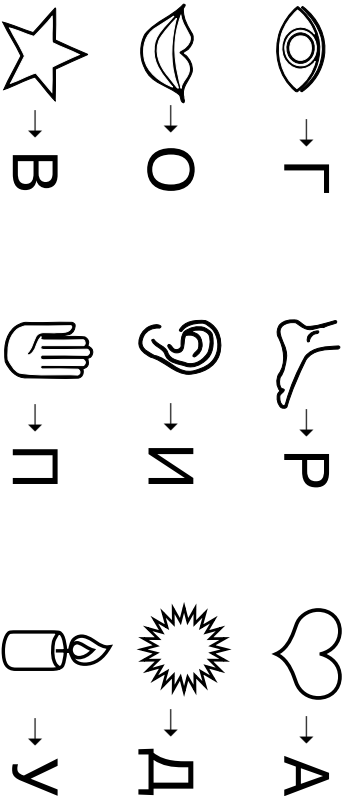
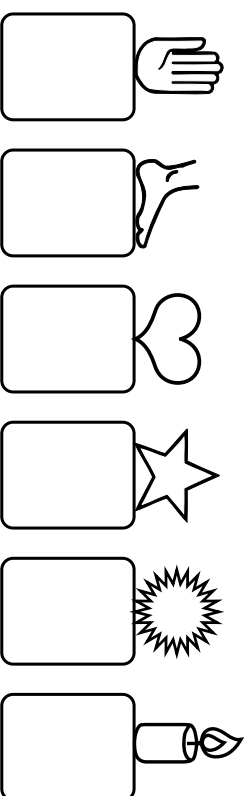
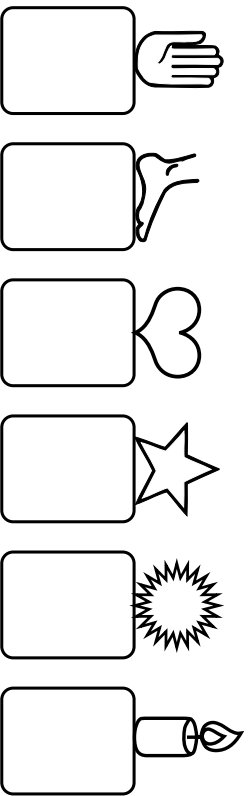
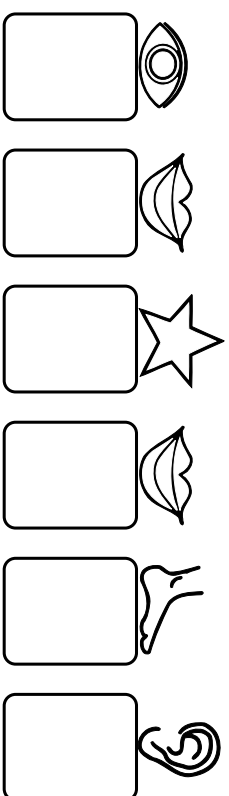
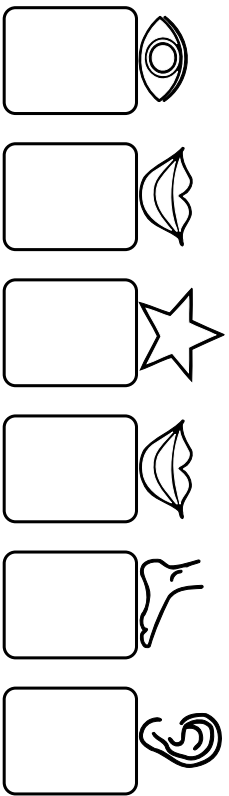

Цель урока

Помочь каждому ребенку открыть и развить в себе те таланты, которые дал ему Небесный Отец.

Подготовка к уроку

1. Помолившись, внимательно прочитайте от Матфея 25:14–29. См. также *Основы Евангелия* (31110 173), глава 34.
2. В течение недели свяжитесь с родителями каждого ребенка и попросите их сказать вам, какие таланты они у него обнаружили. При необходимости обсудите такие менее заметные таланты, как доброта, жизнерадостность, послушание, готовность помочь, умение прощать, дружелюбие и трепетное отношение к молитве. Составьте список талантов каждого ребенка. Добавьте к этому списку таланты, которые вы сами заметили в каждом ребенке.
3. Воспользовавшись собственным списком, приготовьте для каждого ребенка листок бумаги, подобный приведенному ниже. Напишите на каждом листке имя ребенка. Сложите каждый листок пополам. На одной половине перечислите те таланты ребенка, о которых вы будете говорить во время урока. Не заполняйте другую половину листка.

<p>(Имя ребенка)</p> <p>Спросите меня о моих талантах:</p> <ol style="list-style-type: none">1.2.3.4.5.	
---	--

Обратите внимание на то, чтобы на листочках, которые вы раздадите каждому ребенку, было перечислено одинаковое количество талантов и среди них были такие, которые можно продемонстрировать, например, умение петь, умение прыгать через скакалку или любовь к чтению.

4. Подготовьтесь продемонстрировать один из ваших талантов или принесите какое-нибудь изделие, в котором проявился один из ваших талантов.
5. Вам понадобятся следующие материалы:
 - а) Библия;
 - б) фломастеры или карандаши;
 - в) иллюстрация 2-57: «Хибер Дж. Грант».
6. Если вы захотите выполнить на уроке дополнительные задания, подготовьтесь к ним заранее.

**Рекомендуемый
порядок
проведения урока**

Попросите одного из детей прочесть вступительную молитву.
Если вы дали детям задание на неделю, проконтролируйте его выполнение.

Таланты – это дары Небесного Отца

Концентрация
внимания

Продемонстрируйте один из ваших талантов или покажите принесенный вами предмет и объясните, что в нем проявился один из ваших талантов.

- Что это за талант?

Если вы принесли какой-нибудь предмет, расскажите о нем и объясните, почему этот талант имеет для вас такое большое значение. Если вы продемонстрировали свой талант, скажите, почему вам так нравится его проявлять.

Объясните: Небесный Отец одарил талантами каждого ребенка. Упомяните нескольких человек из вашего прихода или небольшого прихода, которых знают дети. Назовите их таланты, например, умение хорошо петь, играть на каком-нибудь музыкальном инструменте или поднимать другим настроение.

Напомните детям: каждый из них – дитя Небесного Отца и тоже одарен талантами. Объясните: у каждого человека есть разные таланты.

У каждого из нас много разных талантов

Рассказ и
обсуждение

Расскажите своими словами историю об одной девочке, которая открыла в себе особые таланты.

Аня наблюдала за тем, как ее сестра Марина рисует горы, которые высятся позади их дома. Аня расстраивалась из-за того, что она не умеет так хорошо рисовать, как Марина. А еще Марина умела играть на пианино и прекрасно училась в школе. Аня думала о том, сколько всего хорошего умеет делать Марина, и спрашивала себя, почему у нее все не так.

- Как вы думаете, что чувствовала Аня, думая о том, как много талантов у Марины?

Как-то Анина учительница в Первоначальном обществе попросила ее подготовить выступление на уроке. Аня серьезно подготовилась к этому уроку и очень хорошо выступила. Это выступление слышал Анин епископ, который сказал ей, что оно ему очень понравилось. Он сказал Ане, что она очень талантлива.

Ане стало очень приятно. Слова епископа помогли ей узнать о себе что-то особенное и важное.

- Что епископ помог Ане узнать о самой себе? (Что у нее есть талант хорошо выступать.)

Вскоре Аня узнала, что у нее есть и другие таланты. Она легко сходилась с друзьями, и другим детям всегда хотелось быть рядом с ней. Аня очень любила читать и писать. Когда она ходила в церковь, она слушала своего учителя и проявляла благоговение. Аня никогда раньше не думала, что все это тоже таланты, ведь они так не похожи на таланты Марины. Теперь Аня поняла, что у нее тоже есть таланты, только они не такие, как у ее сестры.

- Какие таланты были у Ани?

Подчеркните: таланты у каждого из нас разные, но все они очень важны.

Задание

Скажите детям, что сейчас они узнают о многих разных талантах учеников в их Первоначальном обществе. Пусть дети внимательно послушают, как вы зачитываете список талантов каждого из них. Попросите их поднять руку, как только они догадаются, о ком идет речь, но не произносить имя вслух.

Начните словами: «Я думаю о ком-то, у кого есть такие таланты» – и перечислите таланты из списка, который вы подготовили на каждого ребенка.

После того как вы прочитаете список, попросите детей угадать, о ком в нем идет речь. Если дети не могут правильно угадать имя, то дайте им несколько очевидных подсказок: например, скажите, во что одет этот ученик, мальчик это или девочка.

Демонстрация талантов

Напомните детям: Небесный Отец дал таланты каждому из них. Предложите детям продемонстрировать какие-нибудь из упомянутых талантов. (Заранее отметьте, какие из талантов, названных в списках, могут быть продемонстрированы. Например, исполнение любимой песни, чтение, прыганье через скакалку или танец.)

Иисус хочет, чтобы мы использовали свои таланты

Рассказ из Священного Писания

Объясните: Иисус учил, чтобы мы использовали свои таланты. Кратко расскажите историю из Евангелия от Матфея 25:14–29. Поясните: Иисус рассказал эту историю Своим ученикам, чтобы помочь им понять, что им нужно делать, чтобы получить возможность снова жить с Ним и с Небесным Отцом после земной жизни.

Пересказывая эту историю, не забудьте объяснить следующие моменты:

1. Таланты – это такие деньги, которые были во времена Иисуса.
2. Слуга, который получил пять талантов, употребил их в дело, и вскоре они превратились в десять талантов.
3. Слуга, который получил два таланта, тоже удачно вложил их в дело, и они превратились в четыре таланта.
4. Третий слуга получил один талант и никак не использовал его.
5. Хозяин созвал их всех и попросил показать ему, что они сделали со своими талантами.

Прочитайте вслух от Матфея 25:21, чтобы увидеть, что сказал хозяин первому слуге, у которого оказалось десять талантов вместо пяти.

Объясните, что то же самое хозяин сказал и второму слуге, которому были даны два таланта, превратившиеся в четыре. Хозяин был доволен этими двумя слугами, мудро использовавшими свои таланты.

Объясните детям: третьему слуге хозяин сказал, что раз тот не использовал свой талант, то он лишится его и никогда больше не получит (см. от Матфея 25:26–29).

Выступление учителя

Помогите детям понять: мы должны стремиться быть похожими на первых двух слуг в этой притче. Но хотя мы употребляем слово «талант» по отношению к тому, что мы можем сделать, а не по отношению к деньгам, нам все же нужно мудро пользоваться нашими талантами.

Скажите детям, что, будучи духовными детьми нашего Небесного Отца, каждый из нас получил особые таланты, или дарования, чтобы использовать и развивать их, живя на Земле. Подобно хозяину из этой притчи, наш Небесный Отец не хочет, чтобы мы скрывали свои таланты или теряли их. Он хочет, чтобы мы использовали и развивали их. Только в этом случае мы можем подготовиться к тому, чтобы снова жить с нашим Небесным Отцом и Иисусом Христом.

Мы развиваем свои таланты, используя их

Рассказ и обсуждение

Покажите иллюстрацию 2-57: «Хибер Дж. Грант». Скажите, что вы собираетесь рассказать им о мальчике по имени Хибер Дж. Грант, который позднее стал Пророком и Президентом нашей Церкви, и о том, что он делал, чтобы развить свои таланты.

Когда Хибер Дж. Грант был мальчиком, ему очень хотелось играть в мяч. Но он не мог бросить мяч достаточно далеко. Стоило ему взять в руки мяч, как мальчишки начинали подтрунивать над ним.

Хибер решил, что он обязательно научится играть настолько хорошо, что его пригласят в команду для участия в чемпионате. Он стал ежедневно тренироваться, бросая мяч в стену амбара. Временами рука у него так сильно болела, что ночью он с трудом мог заснуть. Но Хибер продолжал тренироваться. Через несколько лет Хибер действительно играл в команде, которая выиграла чемпионат.

- Какой талант хотелось иметь Хиберу?
- Что делал Хибер, чтобы развить свой талант?
- Чего добился Хибер упорными тренировками?

Через какое-то время Хиберу захотелось поступить на работу в банк и стать бухгалтером. Но бухгалтеру в то время требовался аккуратный и разборчивый почерк. Один приятель как-то сказал Хиберу: «Ты пишешь, как курица лапой». Другой приятель говорил: «Это выглядит так, как будто бы молния ударила в чернильницу».

Долгие часы Хибер просиживал за письмом, старательно исправляя свой почерк. Спустя несколько лет он получил диплом за лучший почерк в штате. Впоследствии Хибер даже преподавал в университете курс каллиграфии и бухгалтерского дела.

- Какой еще талант хотелось иметь Хиберу?
- Что делал Хибер, чтобы развить этот талант?
- Чего он добился своим упорством?

Когда Хибер был мальчиком, его маме хотелось, чтобы он научился петь. Когда ему было десять лет, он стал посещать уроки пения. Учитель пытался научить Хибера петь, но в конце концов отчаялся и сказал Хиберу, что он никогда не сможет петь. Спустя годы Хибер встретился с одним своим другом, который был учителем пения. Хибер обмолвился, что ему хотелось бы научиться петь хотя бы несколько гимнов. Друг сказал, что для этого потребуется определенное время и усилия, но в конце концов у него это получится. Хибер был готов много заниматься, и он действительно научился петь церковные гимны (см. Bryant S. Hinkley, *Heber J. Grant: Highlights in the Life of a Great Leader* [Salt Lake City: Deseret Book Co., 1951], pp. 37–42, 45–49).

- Какой еще талант хотелось иметь Хиберу?
- Что делал Хибер, чтобы научиться играть в мяч, аккуратно писать и петь?

Скажите детям: талант можно развить упорными занятиями, как это делал Хибер. Чем больше мы что-то делаем, тем лучше это у нас получается. Хибер упорно занимался, совершенствуя и развивая свои таланты. Он занимался, занимался – и в конце концов преуспел. Небесный Отец радуется, когда мы работаем над развитием талантов, которыми Он нас наделил.

Заключение

Задание

Назовите особые таланты каждого ребенка, о которых говорилось в начале урока. Раздайте детям приготовленные вами списки талантов, а также карандаши или фломастеры. Попросите детей изобразить на чистой стороне листа один из своих талантов, входящих в список, или талант, который им хотелось бы иметь.

Пусть каждый ребенок объяснит классу свой рисунок и расскажет, как он будет развивать этот талант.

Свидетельство

Поделитесь с детьми свидетельством о том, что Небесный Отец наделил каждого из нас различными талантами. Скажите детям: Иисус Христос и Небесный Отец хотят, чтобы мы использовали свои таланты. Когда мы их используем, то люди получают от этого удовольствие, а наши таланты развиваются.

Прочитайте сами или попросите детей прочитать вслух слова, написанные наверху их листочков: «Спросите меня о моих талантах». Скажите, чтобы они взяли свои листочки домой, показали своим домашним и рассказали им, что они узнали о своих собственных талантах.

Попросите одного из детей прочитать заключительную молитву. Пусть он поблагодарит Небесного Отца за те таланты, которыми Он наградил каждого ученика, и попросит Его помогать детям использовать их таланты.

Дополнительные задания

Выберите из следующих заданий те, что больше всего подходят для детей вашего класса. Вы можете выполнить их по ходу урока либо для повторения или заключения. Дополнительные указания вы найдете в «Информации о курсе» раздела «В помощь учителю».

1. Пусть дети сядут в круг. Напевайте что-нибудь потихоньку или проигрывайте магнитофонные записи, а дети пусть бросают друг другу мешочек с фасолью или какой-нибудь другой мягкий предмет. Как только музыка прекратится, ребенок, в руках у которого оказался мешочек с фасолью, должен встать в круг и продемонстрировать один из его талантов. Дети могут: прочитать стихотворение, пропеть песню, зачитать стих из Священных Писаний, попрыгать на одной ноге или нарисовать на доске какой-нибудь простой рисунок. Дети могут разыграть сценки о талантах, которые нельзя показать в классе, таких, как проявление доброты или умение хорошо играть в мяч. Попросите детей тихонько аплодировать, после того как каждый из них покажет свой талант.

Продолжайте игру до тех пор, пока каждый ребенок сможет хотя бы по разу продемонстрировать свой талант.

2. Раздайте детям фломастеры и лист бумаги с нарисованной на нем звездой (образец звезды помещен в конце текста урока). Попросите детей раскрасить свою звезду необычным образом. После того как все дети закончат раскрашивать, попросите их показать их звезды и спеть или декламировать слова первого куплета песни "Every Star Is Different" (*Children's Songbook*, p. 142).

На небе звезды все несхожи,
Различны, как огонь и дым.
И дети, будто звезды тоже –
Любой из них неповторим.
Один ребенок – добрый, кроткий,
Другой же – хмур и молчалив.
Один, как птичка, беззаботный,
Другой от скуки еле жив.
Все люди вышли из пеленок,
Хлебнув и зла, и доброты,
Но ты – особенный ребенок,
Каким бы в жизни ни был ты.
(© 1980 by K. Newell Dayley. Используется с разрешения.)

Помогите детям понять: так же, как их звезды получились разными, все дети тоже отличаются друг от друга, потому что у них разные таланты и способности. Напомните детям, что таланты – это благословения Небесного Отца.

3. Научите детей какому-нибудь простому навыку, который в дальнейшем может превратиться в настоящий талант, например, дирижированию или умению что-нибудь смастерить.

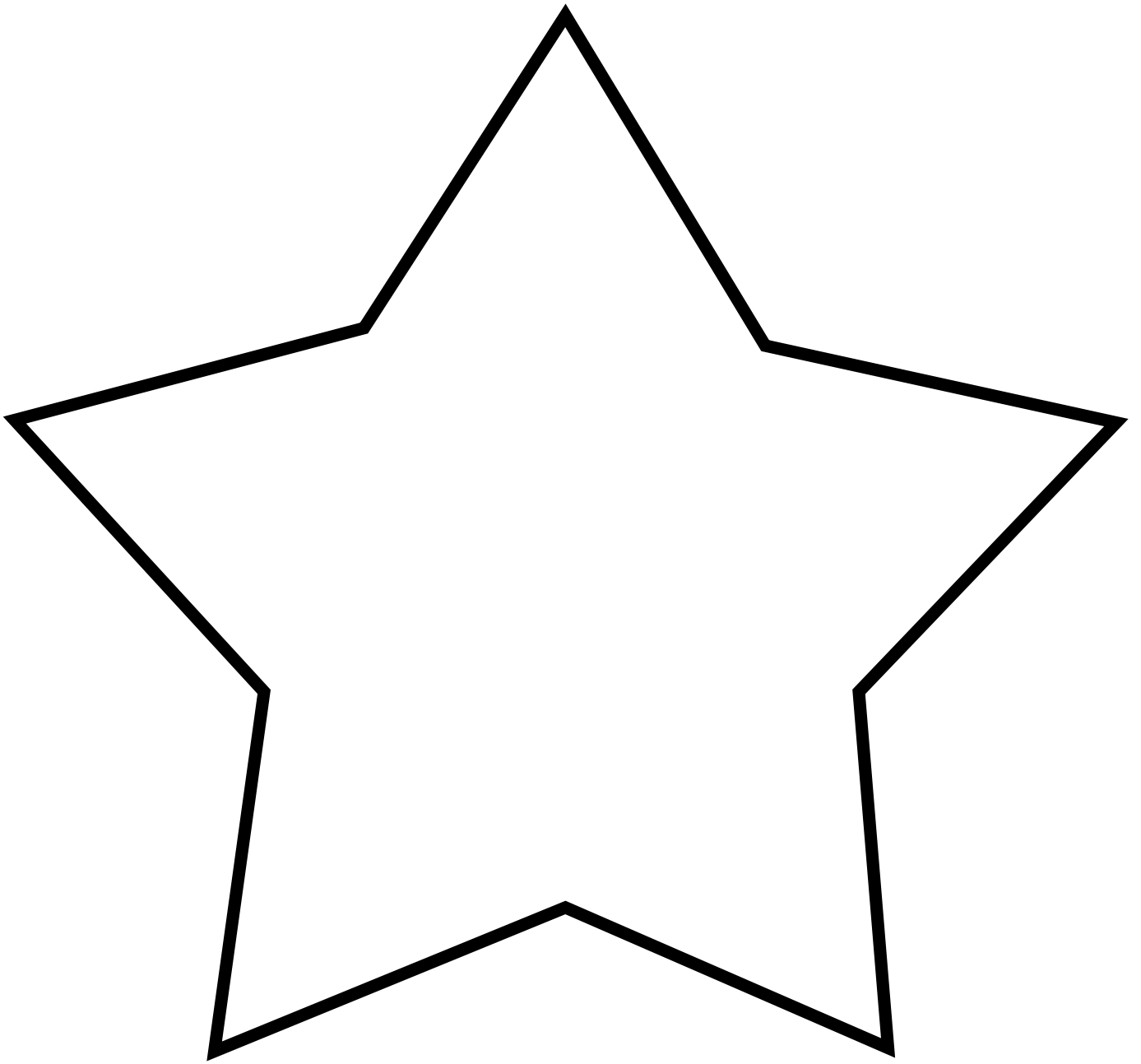

Выбирая истину, я поступаю благоразумно

Урок
36

Цель урока Помочь каждому ребенку понять, что, следуя учениям Иисуса, он поступает благоразумно.

Подготовка к уроку

1. Помолившись, изучите от Матфея 7:24–27.
2. Согнув пополам бумагу, изготовьте два указателя, как показано ниже.



3. Подготовьтесь спеть или продекламировать слова песен: «Мудрец и глупец» (*Children's Songbook*, р. 281) и «Выбирай верный путь» (*Children's Songbook*, р. 160). Слова песни «Выбирай верный путь» помещены в конце данного руководства.
4. Напишите на небольших плакатиках некоторые мудрые поступки и глупые поступки, относящиеся к песне о мудреце и глупце. Вы можете использовать перечисленные ниже поступки или добавить другие, которые подходят для ваших детей. Положите плакатики в какую-нибудь небольшую емкость, например, коробку, плоскую вазу или бумажный кулек.

Читать молитвы.
Слушаться своих родителей.
Быть благоговейными на уроках Первоначального общества.
Проявлять доброту к другим.
Делиться с другими.
Говорить правду.

Ссориться.
Произносить гадкие слова.
Быть эгоистами.
Лгать.
Грубить.
5. Вам понадобятся следующие материалы:
 - а) Библия;
 - б) шляпа, пара перчаток и пара туфель (или три других предмета одежды, которые смогут надеть ученики вашего класса);
 - в) карточка ВИ (см. урок 1).
6. Если вы захотите выполнить на уроке дополнительные задания, подготовьтесь к ним заранее.

Рекомендуемый порядок проведения урока

Попросите одного из детей прочитать вступительную молитву.
Если вы дали детям задание на неделю, проконтролируйте его выполнение.

Концентрация
внимания

Мы можем принимать мудрые решения

Разложите перчатки, шляпу и туфли (если вы собираетесь воспользоваться другими предметами одежды, соответствующим образом измените упражнение). Положите перчатки себе на голову.

- Так ли мы носим перчатки? Почему?
- Зачем нам нужны перчатки?

Скажите: было бы безрассудно натягивать перчатки на голову, потому что тогда они не смогут защитить наши руки.

Попросите кого-нибудь из детей показать, как полагается носить перчатки.

Положите шляпу себе на ногу.

- Так ли мы носим шляпу? Почему?
- Зачем нам нужна шляпа?

Скажите: было бы безрассудно носить шляпу на ноге, потому что тогда она не сможет защитить нашу голову.

Пусть другой ребенок покажет, как полагается носить шляпу.

Наденьте туфли на руки.

- Так ли нужно носить туфли? Почему?
- Зачем нам нужны туфли?

Скажите: было бы безрассудно носить туфли на руках, потому что тогда они не смогут защитить наши ноги.

Попросите кого-нибудь из детей показать, как полагается носить туфли.

Скажите: почти никто не носит перчатки, шляпы или туфли там, где не положено. Уже сам по себе выбор одежды может быть разумным или безрассудным. Кратко обсудите с детьми, в каких случаях было бы разумным или безрассудным носить ту или иную одежду (например, разумно носить перчатки, выходя в холодную погоду на улицу, но совершенно безрассудно надевать туфли, если вы собираетесь принять ванну).

Объясните детям: мы каждый день принимаем множество решений. Неразумные решения могут навредить нам и принести несчастье. Разумные решения способствуют нашей безопасности и приносят радость.

Иисус хочет, чтобы мы были благоразумны и следовали Его учениям

Рассказ из
Священного
Писания

Объясните: излагая Свое учение людям, Иисус Христос часто рассказывал им разные истории. Эти истории называются притчами. В одной из таких притч говорится о человеке, который принимал разумные решения, и о человеке, который принимал безрассудные решения. Скажите детям, что вы собираетесь прочитать им эту притчу из Библии. Прочитайте вслух от Матфея 7:24–27.

Обсуждение

- Как вы думаете, как чувствовал себя человек, построивший свой дом на песке, когда дом упал во время бури?
- А как чувствовал себя человек, построивший свой дом на камне, когда он увидел, что буря не причинила дому никакого вреда?

Объясните: Иисус сравнивает нас с этими людьми в притчах. Если мы следуем учениям Иисуса, мы уподобляемся тому благоразумному человеку, который построил свой дом на камне. Мы будем счастливы. Идти же против учений Иисуса – все равно что строить дом на песке, как сделал глупец. Это приведет к несчастью.

Песня

Помогите классу спеть песню «Мудрец и глупец» или продекламировать ее слова и проделать соответствующие движения руками.

Мудрец построил дом свой на крутой скале (*крепко зажмите правый кулак в ладони левой руки*).

Мудрец построил дом свой на крутой скале (*крепко зажмите правый кулак в ладони левой руки*).

Мудрец построил дом свой на крутой скале (*крепко зажмите правый кулак в ладони левой руки*) –

И вдруг полились дожди (*поднимите руки вверх, затем уроните их, шевеля пальцами*).

И полились дожди, и реки растеклись (*снова уроните руки и затем поднимите их ладонями вверх*).

И полились дожди, и реки растеклись (*снова уроните руки и затем поднимите их ладонями вверх*).

И полились дожди, и реки растеклись (*снова уроните руки и затем поднимите их ладонями вверх*),

Но дом тот на скале стоит (*крепко зажмите правый кулак ладонью левой руки*).

Выбирая истину, мы поступаем благоразумно

Рассказ и обсуждение

Объясните: каждому человеку ежедневно приходится принимать какие-то решения. Мы можем принимать либо мудрые, либо безрассудные решения. Расскажите детям своими словами такую историю о Б. Гарри Робертсе – мальчике, который вырос и стал членом Высшей власти Церкви. Пусть они решат, благоразумно или безрассудно поступал Гарри.

Гарри родился в Англии много лет тому назад. Его семья была очень бедной. У Гарри никогда не было возможности ходить в школу. Ему очень хотелось научиться читать и писать. Он думал, что если у него когда-нибудь появится возможность учиться, то он будет так стараться, что в конце концов сможет не только читать книги, но и писать их.

Когда Гарри было десять лет, он приехал в Америку и прошел долгий путь по прериям вместе со своей сестрой Полли и другими пионерами.

Он пережил много приключений. Однажды Гарри услышал, что на другой день им предстоит переправляться через огромную реку. Вот это будет приключение! Поэтому ранним утром следующего дня Гарри тайно покинул лагерь и отправился взглянуть на реку. Это было нарушением лагерных правил.

- Как вы думаете, решение Гарри тайком уйти из лагеря было мудрым или безрассудным?

Река оказалась гораздо дальше, чем он предполагал. Когда он наконец добрался до нее, он так устал, что лег отдохнуть под ивой и крепко уснул.

Когда Гарри проснулся, он увидел, что все фургоны уже переправились на другой берег. Тогда он, крича, чтобы привлечь к себе внимание, бросился к берегу. Ему велели переправляться вплавь. Он снял пальто и ботинки и прыгнул в воду. Гарри уже почти переплыл реку, когда почувствовал, что выбился из сил. Их руководителю пришлось посадить его на свою лошадь и вести так всю оставшуюся дорогу. Гарри был счастлив, что его спасли, но он лишился и пальто, и ботинок. В прохладные ночи он с тоской вспоминал о своем пальто и каждый день с грустью вспоминал о своих ботинках.

Гарри пришлось идти босиком девятьсот миль. Ноги его ужасно болели. Вдоль пути росли колючие грушевидные кактусы. Гарри был так голоден, что часто собирал их, чтобы поесть. Острые колючки вонзались в его и без того больные ноги. Каждую ночь Полли вынимала их, и они оба плакали: он от боли, а она – от сострадания.

- Почему решение Гарри тайком убежать из лагеря было безрассудным?
- Какие чувства вызывал потом у Гарри его поступок?

Но вот Гарри прибыл в Солт-Лейк-Сити, и у него наконец-то появилась возможность учиться. Когда ему было одиннадцать лет, одна учительница взяла его в свою школу и показала ему буквы. Единственной книгой в доме, которую можно было читать, была Библия, и Гарри снова и снова читал ее. Он упорно и старательно занимался в школе и стал очень хорошим учеником.

- Что решил делать Гарри? (Он решил научиться читать, и он стал изучать Священные Писания.)
- Какие решения принял Гарри: благоразумные или безрассудные?

Когда Гарри вырос, он стал мудрым и важным человеком в Церкви. Он все еще любил читать и с большим удовольствием перечитывал Священные Писания. Он написал также много книг о Церкви. Многие люди прочитали его книги и узнали из них что-то новое о Церкви (см. *Church News*, 19 July 1980, pp. 8–9; and Truman G. Madsen, *Defender of the Faith: The B. H. Roberts Story* [Salt Lake City: Bookcraft, 1980], pp. 19–21, 37–40, 56–57).

Карточка ВИ

Покажите карточку ВИ и попросите детей повторить вместе с вами написанные на ней слова «Я буду выбирать истину». Объясните детям: когда мы выбираем истину, мы принимаем мудрое решение.

Заключение

Задание

Поставьте на столе или на полу указатели с надписями «Мудрец» и «Глупец». Попросите детей произнести вместе с вами написанные на них слова. Скажите: на указателе «Мудрец» изображено счастливое лицо, потому что мудрость приносит нам счастье. Скажите: на указателе «Глупец» нарисовано печальное лицо, потому что глупость приносит нам несчастья.

Покажите сосуд с плакатиками и попросите детей вытаскивать их по очереди. После того как ребенок вытащит плакатик, прочитайте написанное сами или попросите это сделать ребенка. Пусть дети решат, благоразумны или безрассудны описанные там поступки, и положат плакатики, которые они вытянули, рядом с подходящим указателем.

Призовите детей выполнять действия, которые они сочтут благоразумными.

Общая беседа

- Какие решения делают нас счастливыми?
- Чьим учениям мы должны следовать, чтобы быть мудрыми и счастливыми?
- Почему это безрассудно – не повиноваться Иисусу и совершать дурные поступки?

Свидетельство

Поделитесь с детьми свидетельством о том, что принятие мудрых решений приносит нам счастье. Выразите благодарность за то, что в вашей жизни есть Иисус Христос и Его учения, которые позволяют нам быть счастливыми.

Призовите детей на предстоящей неделе особенно тщательно продумывать принимаемые решения и стараться принимать только мудрые решения.

Песня

Спойте песню «Выбирай верный путь» или продекламируйте ее слова.

Попросите одного из детей прочитать заключительную молитву. Пусть ребенок, читающий заключительную молитву, помолится о том, чтобы каждый ученик был благоразумным и выбирал истину.

Дополнительные задания

Выберите из следующих заданий те, что больше всего подходят для детей вашего класса. Вы можете выполнить их по ходу урока либо для повторения или заключения. Дополнительные указания вы найдете в «Информации о курсе» раздела «В помощь учителю».

1. Покажите иллюстрацию 2-7: «Волхвы» и попросите детей рассказать, что на ней изображено. Напомните детям: волхвы искали Иисуса, Который недавно родился (см. от Матфея 2:1–12). Объясните: эти люди были мудрецами не только потому, что очень много знали, но также и потому, что они разыскали Иисуса Христа и пришли поклониться Ему. Они приняли мудрое решение следовать за Иисусом.
Вы можете разыграть с детьми сценку о том, как волхвы разыскивают Иисуса.
2. Попросите каждого из детей рассказать о том, какие мудрые решения он в последнее время принял (если потребуется, подскажите им). Напишите ответ каждого ребенка на отдельном листочке бумаги и попросите их нарисовать себя на этих листочках. Напомните им: ребенок, которого они нарисуют, должен улыбаться, потому что принятие мудрых решений делает нас счастливыми.
3. Проведите предметный урок (перед тем как проводить урок в классе, потренируйтесь дома).

Вам понадобятся следующие материалы:

- а) восемь или десять детских кубиков, чтобы из них можно было сложить простые и одинаковые домики, такие, как изображенные ниже;

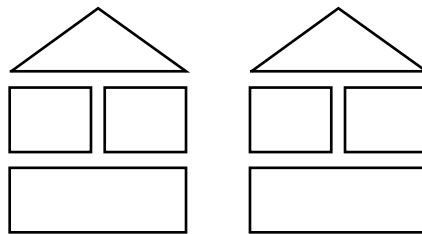

- б) две одинаковые глубокие формы для выпечки пирогов;
- в) большой плоский камень, который вы положите в одну из форм;
- г) горка песка для другой формы;
- д) вода в лейке или кувшине.

Насыпьте кучку песка в одну форму для выпечки пирогов. Разровняйте эту кучку. В другую форму положите плоский камень.

Покажите кубики и скажите, что из них будут построены два домика. Объясните: один домик будет построен на песке, а другой – на камне.

Попросите детей помочь вам построить домик на камне. Этот домик должен выглядеть точно так же, как и домик, построенный на песке.

После того как домики будут построены, попросите детей представить себе, что налетела буря и обрушилась на эти домики. Хлынул дождь, и поднялся ветер.

- Как вы думаете, что сделает такая буря с двумя этими домами?

После того как дети выскажут свои мнения, вы ничего не должны комментировать. Как следует полейте водой на домик, построенный на песке, так, чтобы песок размылся и домик упал. Вылейте столько же воды на домик, построенный на камне, и покажите детям, что он продолжает стоять.

Помогите детям понять, что решение строить домик на песке было неразумным, а решение строить домик на камне – мудрым.

Прочитайте вслух первую часть Геламан 5:12 (закончив словом *основание*). Подчеркните, что в этом стихе Иисус Христос сравнивается с камнем. Скажите детям, что следование учениям Иисуса подобно строительству дома на камне. Поступать так – благоразумно.

**Check
please**

Отец сказал мне:

«Помни то,

Что нужно жизнь сверять с Христом».

Я могу соблюдать святость субботнего дня

Урок
37

Цель урока

Укрепить желание каждого ребенка соблюдать святость субботнего дня.

Подготовка к уроку

1. Помолившись, внимательно прочитайте Исход 20:8–11 и от Матфея 12:10–13. См. также *Основы Евангелия* (31110 173), глава 24.
2. Переснимите календарь, помещенный в конце урока, или сделайте его копию. Закрасьте красным цветом воскресенье. Вы можете проставить числа всех дней текущего месяца.

3. Приготовьте плакатик с надписью:

«Помни день субботний, чтобы святить его».

4. Перерисуйте или сделайте копии обоих листов с изображением воскресных занятий, помещенных в конце урока. Разрежьте странички по пунктирной линии для детей более младшего возраста. Принесите несколько ножниц для детей постарше, чтобы они смогли разрезать странички сами.
 5. Разучите песню «Суббота» (“Saturday”, *Children’s Songbook*, p. 196) или продекламируйте ее слова.
 6. Вам понадобятся следующие материалы:
 - а) Библия;
 - б) фломастеры;
 - в) степлер или другое приспособление для скрепления листочков с изображением воскресных занятий;
 - г) иллюстрация 2-58: «Иисус исцеляет человека с сухой рукой».
 7. Если вы захотите выполнить на уроке дополнительные задания, подготовьтесь к ним заранее.
-

Рекомендуемый порядок проведения урока

Попросите одного из детей прочитать вступительную молитву.

Если вы дали детям задание на неделю, проконтролируйте его выполнение.

День субботний – особый день

Концентрация внимания

Покажите детям календарь и объясните, что на нем показаны все дни месяца. Кратко объясните, для чего нужны календари.

- Чем этот календарь отличается от остальных календарей?
- Какие дни закрашены в нем красным цветом?
- Почему эти дни – особенные? (Эти дни – воскресенье.)

Выступление учителя

Разъясните детям: от самого сотворения мира был выделен один день в неделю специально для того, чтобы узнавать о Небесном Отце и об Иисусе Христе и думать о Них, а также чтобы делать добро другим людям. Этот день называется субботним.

- Какой день недели называется днем субботним?

Священные Писания и плакатик	<p>Прочитайте вслух Исход 20:8 и поместите на видное место плакатик. Помогите детям прочитать этот стих из Священных Писаний вслух. Скажите им, что это – заповедь.</p> <p>Объясните: соблюдать день субботний святым – значит делать то, что напоминает нам о Небесном Отце и Иисусе Христе, например, ходить в церковь, читать Священные Писания и весь день быть благоговейными.</p>
Обсуждение	<p>Мы можем соблюдать святым день субботний</p> <p>Обсудите с детьми, что следует делать в воскресенье. Спросите их, чем они сегодня занимались, чтобы соблюсти день субботний святым. Помогите им понять: ходить в церковь, молиться, петь, выступать на церковных собраниях, изучать учения Иисуса и принимать причастие – это именно то, что мы можем делать в воскресенье, чтобы соблюдать этот день святым.</p> <p>Объясните: в воскресенье по возможности не следует работать. Не следует заниматься тем, что мешает нам думать о Небесном Отце и Иисусе Христе.</p>
Задание	<p>Расскажите детям о том, чем они могут заниматься по воскресеньям. Попросите их улыбнуться, если вы назовете то, чем им подобает заниматься в день субботний, и нахмуриться, когда вы назовете то, чем заниматься не следует. Вы можете воспользоваться примерами, приведенными ниже, или придумать другие, более подходящие для учеников из вашего класса.</p> <ul style="list-style-type: none"> • Ходить в церковь. • Убраться в квартире. • Навещать родственников. • Ходить по магазинам. • Ходить в кино. • Читать Священные Писания или другие хорошие книги. • Молиться. • Смотреть спортивные состязания или участвовать в них. • Писать письма. • Ходить на прогулку. • Играть в игры, основанные на Священных Писаниях. • Навещать больных.
Рассказ из Священного Писания	<p>Иисус соблюдал святым день субботний</p> <p>Скажите детям: иногда трудно определить, что следует, а чего не следует делать в день субботний. Лучший способ узнать, что делать, – следовать примеру Иисуса Христа.</p> <p>Покажите иллюстрацию 2-58: «Иисус исцеляет человека с сухой рукой» и расскажите историю из Евангелия от Матфея 12:10–13.</p> <p>Объясните: фарисеи были людьми, которые не любили Иисуса Христа, и им не нравилось то, что Он делает. Они пытались поймать Его на том, что Он говорит что-то неверное или противозаконное. Они спросили Иисуса, можно ли исцелять людей в день субботний. Им хотелось услышать от Него ответ: нельзя.</p> <p>Расскажите детям: Иисус спросил фарисеев, что бы они стали делать, если бы у одного из них была овца, которая в день субботний упала бы в яму. Неужели этот человек не вытащил бы ее? Насколько же лучше человек, чем овца! Поэтому помогать людям в день субботний – хорошее дело. Прочитайте вслух вторую часть Евангелия от Матфея 12:12 (со слова <i>Итак</i>).</p>

Скажите детям: если мы в воскресенье делаем что-то такое, что мог бы делать Сам Иисус, например, помогаем кому-нибудь или делаем добрые дела, мы занимаемся тем, чем следует заниматься в день субботний.

К соблюдению дня субботнего святым нужно готовиться заранее

Обсуждение

Скажите: к соблюдению дня субботнего святым нужно готовиться заранее.

- Что нужно делать вам и вашим домашним, чтобы подготовиться ко дню субботнему? (Возможные ответы: постирать и отгладить одежду, прибраться в квартире, приготовить еду на воскресенье, найти и сложить Священные Писания и другие предметы, которые понадобятся в церкви.)
- Когда нужно этим заниматься?

Песня

Спойте песню. Помогите детям изобразить действия, упомянутые в песне. (Если там, где вы живете, день субботний приходится на какой-нибудь другой день, замените слова *воскресенье* и *понедельник*.)

Этот день – он особый день.
Мы готовимся все к воскресенью.
Мы пол метем и идем в магазин,
Чтоб работать нам лишь в понедельник.
Мы чистим обувь и что-то шьем.
Говорим, что все сделано нами.
Потом моемся мы и ногти стрижем.
Готовы мы все к воскресенью.

Призовите детей на будущей неделе заранее подготовиться к воскресенью, чтобы они смогли соблюдать святым день субботний.

Заключение

Задание

Раздайте каждому ребенку листки с изображением воскресных занятий. Помогите детям прочитать написанные на этих листках слова «Моя воскресная книжка». Покажите им, как вырезать эти листки, если вы не сделали этого сами.

Прочитайте вслух следующие предложения, где говорится о воскресных занятиях. А дети пусть выберут те картинки, которые будут подходить к этим предложениям.

- В день субботний мы ходим в церковь, чтобы чтить нашего Небесного Отца и Иисуса Христа и больше узнавать о Них.
- День субботний – это тот день, когда нам следует вместе с семьей изучать Евангелие. Мы можем читать Священные Писания и другие хорошие книги.
- День субботний – это день молитвы. Мы молимся в церкви, в кругу семьи и в одиночестве.
- В день субботний мы можем петь гимны или слушать хорошую музыку.
- В день субботний мы можем делать записи в наших дневниках, писать письма или рисовать картинки для наших родственников, друзей и миссионеров.
- День субботний – это подходящий день, чтобы навещать наших родственников или больных, а также одиноких людей.

Раздайте детям фломастеры, чтобы они могли раскрасить свои картинки. Предложите им нарисовать на пустой страничке что-нибудь из того, что они сами собираются делать, соблюдая святость субботнего дня.

Помогите детям скрепить их книжечки с помощью степлера или другим способом.

Свидетельство

Поделитесь своим свидетельством о важности соблюдения дня субботнего святым. Вы можете назвать одно или два своих любимых занятия в день субботний и описать, какие чувства вы при этом испытываете. Подчеркните: день субботний – счастливый

день, потому что мы думаем о Небесном Отце и Иисусе Христе и все больше и больше узнаем о Них.

Предложите детям взять эти книжечки домой, чтобы показать их своим домашним и рассказать, о чем они сегодня узнали. Попросите детей положить их на видное место, чтобы они напоминали им о святости дня субботнего.

Попросите одного из детей прочитать заключительную молитву. Предложите ему попросить Небесного Отца помочь ученикам соблюдать день субботний святым.

Дополнительные задания

Выберите из следующих заданий те, что больше всего подходят для детей вашего класса. Вы можете выполнить их по ходу урока либо для повторения или заключения. Дополнительные указания вы найдете в «Информации о курсе» раздела «В помощь учителю».

1. Спойте первый куплет песни «Всегда бываю счастлив я» (“When I Go to Church”, *Children’s Songbook*, p. 157) или продекламируйте его. Попросите детей встать и пропеть его, выполняя движения, указанные ниже.

Всегда бываю счастлив я (*положите руки на голову и улыбнитесь*),
Дверь в церковь открывая (*раздвиньте руки в сторону*).
Там нежной музыки мотив (*сложите правую ладонь вокруг уха*)
Всегда меня встречает (*укажите на себя*).
И я тихонько прохожу (*пройдите на цыпочках и приложите палец к губам*),
Сажусь на то же место (*сядьте на стул*).
И рядом те, с кем я дружу (*пожмите руку соседу слева*),
Молюсь я с ними вместе (*сложите руки на груди, будто молитесь*).

2. Нарисуйте на классной доске глаза, уши, губы и две руки. Попросите детей сказать, что они должны делать с каждой из этих частей тела, чтобы соблюдать святость субботнего дня.

Например:

Глаза – читать Священные Писания, смотреть на того, кто говорит, и на учителя, прикрывать во время молитвы.
Уши – слушать вдохновляющую музыку и рассказы, слушать то, о чем говорится на уроке Первоначального общества.
Губы – петь гимны или песни на уроке Первоначального общества, вежливо разговаривать со своими домашними и друзьями.
Руки – делать рисунки для членов семьи, которые живут далеко от вас, вести дневник.

3. Помогите детям заучить наизусть Исход 20:8: «Помни день субботний, чтобы святить его».
4. Спойте песню «Субботный день ты почитай» (“Remember the Sabbath Day”, *Children’s Songbook*, p. 155) или продекламируйте ее слова.

Субботный день ты почитай,
От дел мирских освободись.
Субботы святость соблюдай –
Отцу Небесному молись.

День субботний – день святой

Понедельник	Вторник	Среда	Четверг	Пятница	Суббота	Воскресенье

Моя
книжка
дня
субботнего





Я буду вспоминать об Иисусе Христе во время причащения

Цель урока

Призвать каждого ребенка вспоминать об Иисусе во время причащения.

**Подготовка
к уроку**

1. Помолившись, внимательно прочитайте от Луки 22:7–20, а также Учение и Заветы 20:77–79. См. также *Основы Евангелия* (31110 173), глава 23.
 2. Разучите одну-две песни об Иисусе Христе, например, «Как пастырь, Иисус созывал по Земле» (*Гимны и песни для детей*, стр. 59) и «Иисус сказал: "Любите всех"» ("Jesus Said Love Everyone", *Children's Songbook*, p. 61) или их слова. Слова этих и других песен об Иисусе помещены в конце руководства.
 3. По возможности используя иллюстрацию, подготовьтесь и расскажите вашу любимую историю об Иисусе Христе.
 4. Вам понадобятся следующие материалы:
 - а) Библия и Учение и Заветы;
 - б) подносы для разнесения хлеба и воды во время причащения;
 - в) иллюстрация 2-29: «Разнесение причастия» (62021); иллюстрация 2-54: «Последняя вечеря» (комплект иллюстраций «Евангелие в искусстве» 225; 62174); иллюстрация 2-59: «Христос».
 5. Если вы захотите выполнить на уроке дополнительные задания, подготовьтесь к ним заранее.
-

**Рекомендуемый
порядок
проведения урока**

Попросите одного из детей прочитать вступительную молитву.
Если вы дали детям задание на неделю, проконтролируйте его выполнение.

Иисус Христос дал нам причастие

Концентрация
внимания

Покажите детям подносы для разнесения причастия.

- Что это за подносы?

Попросите детей рассказать, что они знают о подносах для разнесения причастия и о причащении. Скажите им: сегодняшний урок посвящен причащению.

Рассказ из
Священного
Писания
и обсуждение

Покажите иллюстрацию 2-54: «Последняя вечеря». Если дети знают, что на ней изображено, попросите их об этом рассказать. Если же они затрудняются, скажите им: на ней изображен Иисус Христос со Своими Апостолами. Пусть кто-нибудь из детей укажет на Иисуса.

Расскажите историю о Последней вечере из Евангелия от Луки 22:7–20.

Объясните: Иисус Христос с Апостолами отмечали особый еврейский праздник, называемый Пасхой. Иисус знал, что это был Его последний ужин с Апостолами. Скажите детям: мы часто называем этот ужин Последней вечерей.

Объясните: Иисус любил Своих Апостолов. Он избрал этих людей, чтобы они повели за собой Его народ, когда Он уйдет. Он многому научил их и хотел, чтобы они помнили Его и Его учения.

- Почему было так важно, чтобы Апостолы вспоминали об Иисусе?
- Что дал Иисус Апостолам, чтобы помочь им вспоминать о Нем?

Прочитайте вслух от Луки 22:19. Скажите: в этом стихе говорится, что Иисус преломил хлеб (разломил его на маленькие кусочки), благословил его и раздал Своим Апостолам, чтобы они съели. Иисус сказал Своим Апостолам: хлеб этот предназначен для того, чтобы напоминать им о Его теле, и им надлежит есть его в память о Нем.

Объясните детям: после того, как каждый съел хлеб, Иисус благословил питье, приготовленное из винограда, и дал его выпить Апостолам. Он сказал им, что питье это для того, чтобы напоминать им о Его крови. Когда они будут пить его, они должны помнить, что Иисус умер для того, чтобы они после своей смерти снова смогли жить с Небесным Отцом.

Объясните: Иисус знал, что если Апостолы будут помнить о Нем и Его учениях, то это поможет им всегда выбирать истину.

- Как мы называем этот хлеб и это питье, которые Иисус дал Своим Апостолам во время Последней вечери? (Причастием.)
- Зачем Иисус дал Апостолам причастие?

Мы принимаем причастие, чтобы вспоминать об Иисусе

Обсуждение

Покажите детям иллюстрацию 2-29: «Разнесение причастия» и напомните им: мы принимаем причастие так же, как это делали Апостолы Иисуса. (Вы можете объяснить: сегодня вместо вина, которое Иисус дал Своим Апостолам, мы пьем воду.)

- Когда мы принимаем причастие?

Объясните: собрание, на котором нам дают причастие, называется причастным собранием потому, что причастие – самая важная часть этого собрания.

- Почему мы принимаем причастие?
- Как причастие помогает нам помнить о том, что мы должны выбирать истину?

Священное Писание

Объясните: перед разнесением причастия читается особая молитва. В этой молитве мы даем Небесному Отцу свои обещания. Скажите детям о том чтобы они внимательно послушали, как вы будете читать им молитву о благословении хлеба, и поняли, какие два обещания мы даем нашему Небесному Отцу, принимая причастие.

Прочитайте вслух Учение и Заветы 20:77, выделяя слова «дабы они ели в память Тела Сына Твоего и свидетельствовали пред Тобой» и «всегда помнить Его и соблюдать заповеди Его, которые Он дал им».

Скажите детям, что слова «свидетельствовали пред Тобой» означают, что мы даем обещание Небесному Отцу.

- Какие два обещания мы даем?

Объясните: каждый раз во время принятия причастия мы обещаем помнить Иисуса и соблюдать Его заповеди.

Во время принятия причастия мы можем думать о том, как Иисус любит нас

Выступление учителя

Покажите иллюстрацию 2-59: «Христос». Объясните, что эта скульптура – статуя Иисуса, а на заднем плане – изображение планет и звезд. Пусть дети в течение нескольких минут обсудят иллюстрацию.

Объясните: во время причащения мы должны думать о Спасителе и Его любви к нам. Мы можем вспоминать иллюстрации с изображением Иисуса, которые мы видели, например, ту, которую детч только что рассматривали, а также мы можем думать о рассказах об Иисусе.

Рассказ

Расскажите одну из ваших любимых историй об Иисусе, по возможности показав им иллюстрацию. Объясните: в ней говорится о любви Иисуса к людям.

Общая беседа Попросите всех детей по очереди рассказать какую-нибудь историю об Иисусе Христе или то, что они помнят об Иисусе. Во время рассказа обратите их внимание на то, как в этой истории показана любовь к нам Иисуса и как видно то, что дети помнят об Иисусе.

Похвалите детей за то, что они вспомнили истории об Иисусе. Скажите им: есть много историй, о которых мы можем размышлять во время разнесения причастия. Если мы во время разнесения причастия думаем об Иисусе и о том, как сильно Он нас любит, это значит, что мы вспоминаем о Нем.

Песня Скажите, что мы также знаем много песен об Иисусе Христе. И хотя мы не можем петь вслух во время разнесения причастия, мы можем мысленно повторить слова этих песен, и они тоже помогут нам вспоминать Иисуса.

Спойте вместе с детьми одну или две песни об Иисусе, например, «Как пастырь, Иисус созывал по Земле» и «Иисус сказал: "Любите всех"».

Благоговение во время причащения поможет нам вспоминать Иисуса Христа

Обсуждение Если мы будем испытывать благоговение во время причащения, нам будет легче думать об Иисусе.

- Как мы можем испытывать благоговение во время причащения?

Проконтролируйте, чтобы были отмечены следующие моменты:

- Мы должны слушать причастные молитвы и в конце говорить «аминь».
- Нельзя отвлекать своих родителей или других людей. Им тоже нужно думать об Иисусе.
- Перед причащением мы должны отложить в сторону карандаши, книжки и всякие другие вещи.
- Мы должны соблюдать тишину и оставаться на своих местах.
- Мы должны думать об Иисусе, вспоминая истории или песни, в которых говорится о Нем, о Его любви к нам, о Его учениях.
- Мы должны брать тот кусочек хлеба и ту чашечку с водой, которые ближе всего к нам.
- Мы должны возвращать чашечки для причастия, а не играть с ними.

Задание Пусть дети представят себе, что они сидят на причастном собрании и наступает время для причащения. Попросите их показать (без слов) свои ответы на следующие вопросы:

- Как вы можете держать губы, чтобы показать, что вы думаете об Иисусе?
- Как вы можете держать голову, чтобы было видно ваше благоговение?
- Как вы можете держать руки, чтобы показать, что вы думаете об Иисусе?
- Как вы можете держать ноги, чтобы показать свое благоговение?

Попросите детей посидеть минуточку в тишине и подумать об Иисусе Христе, как если бы они сидели во время разнесения причастия. Затем пусть каждый ребенок расскажет, как он только что думал об Иисусе.

Заключение

Задание Прочитайте детям о том, что им следует делать или о чем думать во время причащения, и попросите их внимательно послушать. Скажите детям: если они услышат о чем-то таком, что им следует делать или думать во время причащения, пусть они встанут. Если же упоминаются действия, которых они не должны совершать, или мысли, которые их не должны занимать во время причащения, пусть они продолжают сидеть на месте.

Воспользуйтесь предложениями, приведенными ниже, или придумайте их сами:

- Помнить, что Небесный Отец и Иисус Христос любят нас.
- Думать о том, чтобы пойти играть.
- Думать о том, как Иисус исцелял больных.
- Шептаться и болтать с соседями.
- Вертеться на стуле.
- Думать о причастном гимне или о какой-нибудь другой песне об Иисусе.
- Читать молитву Небесному Отцу.
- Рисовать или забавляться игрушками.
- Вспоминать истории об Иисусе.

Свидетельство

Поделитесь с детьми вашим свидетельством об Иисусе Христе. Расскажите детям о ваших чувствах относительно причастия.

Призовите детей помнить об Иисусе Христе и проявлять благоговение при разнесении причастия.

Попросите одного из детей прочитать заключительную молитву.

Дополнительные задания

Выберите из следующих заданий те, что больше всего подходят для детей вашего класса. Вы можете выполнить их по ходу урока либо для повторения или заключения. Дополнительные указания вы найдете в «Информации о курсе» раздела «В помощь учителю».

1. Спойте песню «Думать об Иисусе» (“To Think about Jesus”, *Children’s Songbook*, p. 71).

Я знаю: нетрудно мне тихо сидеть,
Молиться и думать о Боге,
О том, как страдал Он на страшном кресте,
Я знаю: Он сделал так много.

Тяжелым, мучительным был Его путь.
(Шел в гору поток многолюдный.)
И даже такому ребенку, как я,
О Господе думать нетрудно.

О детях, которым Иисус помогал,
Которых любил бесконечно.
И каждый малыш, как и я, понимал,
Каким был Иисус человеческим.

Как всем малышам, мне нетрудно сидеть
И слушать внимательно можно.
Хочу, чтобы каждый старался понять,
Что думать о Боге несложно.

2. С разрешения вашего президента Первоначального общества попросите епископа (или президента небольшого прихода) организовать посещение урока одним из священников или дьяконов, чтобы он рассказал о своих обязанностях во время разнесения причастия.
3. Переснимите изображение благоговейно сидящих детей (помещенное в конце урока), раскрасьте его и разрежьте на пять частей, чтобы получилась головоломка. На обратной стороне каждой части напишите печатными буквами следующие вопросы:

- Какая часть причастного собрания самая важная?
- Что делает священник, когда наступает время причащения?
- Что делают дьяконы с хлебом и водой?
- Как мы должны сидеть во время причастия?
- О чем мы должны думать во время причастия?

Разложите части головоломки на полу или на столе. Пусть каждый из детей выберет ту или иную часть. Прочитайте вопрос, написанный на ее обратной стороне, и помогите детям ответить на него. После того как прозвучат ответы на все вопросы, помогите детям сложить головоломку.

4. Помогите детям прочитать следующее стихотворение:

Причастие

Я руки на груди сложу,
Склоню головку низко
И тихо-тихо посижу
К Отцу так близко-близко.

И хоть волнуясь я слегка,
Господь, какое счастье,
Сидеть и ожидать, пока
Благословят причастье!

Чтобы дети лучше запомнили это стихотворение, повторите его несколько раз.

Перед тем, как повторить стихотворение еще раз, задайте детям такие вопросы:

- Что мы складываем?
- Что мы склоняем?
- Как мы должны вести себя во время разнесения причастия: мы должны сидеть спокойно или шуметь?
- О ком мы должны думать во время разнесения причастия?

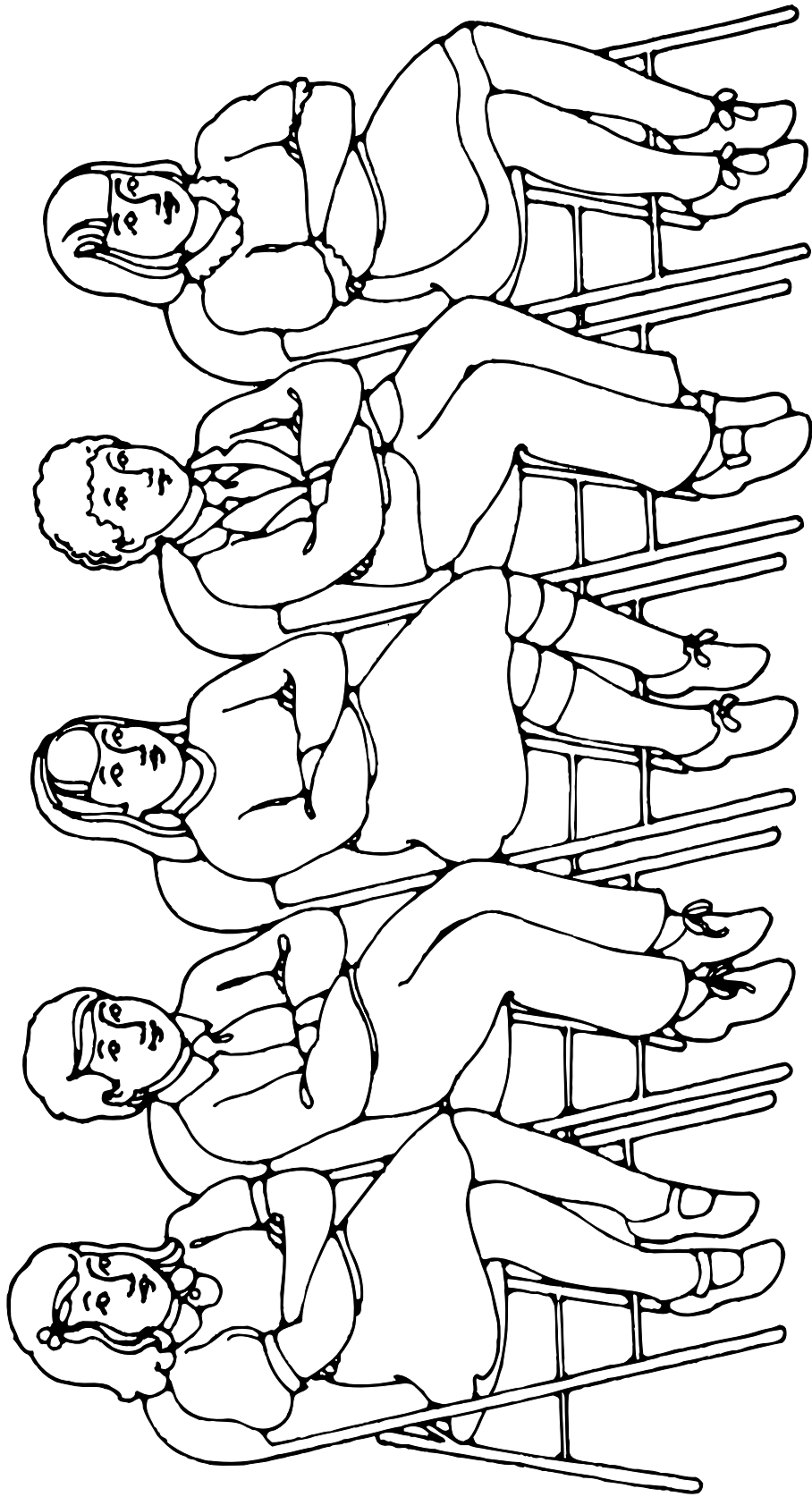

Я могу следовать за Иисусом Христом, служа другим

Цель урока

Укрепить желание каждого ребенка служить другим, подобно Иисусу.

Подготовка к уроку

1. Помолившись, внимательно прочитайте от Иоанна 13:1–17 и Символы веры 1:13. См. также *Основы Евангелия* (31110 173), глава 28.
 2. Подготовьтесь спеть или продекламировать слова всех трех куплетов песни «Отдай», – поет ручей» (“‘Give,’ Said the Little Stream”, *Children’s Songbook*, p. 236) и четвертого куплета песни «Я чувствую любовь Спасителя» (“I Feel My Savior’s Love”, *Children’s Songbook*, p. 74) или продекламируйте их. Слова этих песен помещены в конце данного руководства.
 3. Подготовьтесь рассказать о том, как вы получили благословения за то, что служили другим.
 4. Вам понадобятся следующие материалы:
 - а) Библия;
 - б) бумага, карандаш или фломастер для каждого ребенка;
 - в) иллюстрация 2-60: «Иисус умывает ноги Апостолам» (комплект иллюстраций «Евангелие в искусстве» 226; 62550).
 5. Если вы захотите выполнить на уроке дополнительные задания, подготовьтесь к ним заранее.
-

Рекомендуемый порядок проведения урока

Попросите одного из детей прочитать вступительную молитву.
Если вы дали детям задание на неделю, проконтролируйте его выполнение.

Иисус Христос хочет, чтобы мы служили другим

Концентрация внимания

В начале урока как бы случайно оброните на пол в классной комнате фломастеры, листы бумаги или другие материалы. Подождите минутку-другую, чтобы дать детям возможность подобрать все и отдать вам. (Если никто из детей не выразит желания помочь вам, попросите их об этом сами.)

Поблагодарите детей за оказанную помощь и за то, что они воспользовались представившейся им возможностью служить ближнему. Когда мы помогаем другим и не просим ничего взамен, это называется служением. Попросите детей повторить вместе с вами слово *служение*.

Песня

Спойте вместе с детьми все три куплета песни «Отдай», – поет ручей» или продекламируйте их слова.

Подчеркните: в последнем куплете говорится о том, что мы должны отдавать по примеру Иисуса. Скажите детям, что, находясь на Земле, Иисус часто служил другим людям.

Рассказ из Священного Писания

Покажите иллюстрацию 2-60: «Иисус умывает ноги Апостолам» и расскажите историю из Евангелия от Иоанна 13:1–17. Напомните детям: на картинке изображено, как Иисус призывает Апостолов, чтобы они помогли Ему руководить Его Церковью.

Напомните детям рассказ о Последней вечере, который они слушали на прошлом уроке. Объясните: после того, как Христос дал Своим ученикам причастие, Он объяснил им, как это важно – служить другим.

Расскажите: в те далекие времена умывание ног было обычным делом, потому что большинство людей носили сандалии, и ноги быстро покрывались пылью. Но такую работу обычно делали только слуги. Объясните: Петр не хотел, чтобы Иисус умывал ему ноги: он считал, что Иисусу не пристало делать работу слуги.

Иисус объяснил Апостолам: хотя Он и Спаситель, Он все равно служит им и хочет, чтобы они поняли, что и им следует служить друг другу. Прочитайте вслух от Иоанна (13:15) и объясните: Иисус хочет, чтобы и мы следовали Его примеру и служили другим.

Обсуждение

- Почему Иисус умыл ноги Своим ученикам?
- Что хотел Иисус, чтобы делали Его ученики?
- Что хочет Иисус, чтобы делали мы?

Объясните: Иисус Христос хочет, чтобы мы служили людям при любой возможности, даже тогда, когда нас не просят о помощи и мы не ожидаем за это никакого вознаграждения. Подчеркните: когда мы служим другим людям, мы следуем примеру Иисуса.

Мы можем служить другим множеством способов

Рассказ

Попросите детей послушать историю об одном маленьком мальчике, который думал о том, как бы ему послужить своей семье.

«Было так темно, что заспанный семилетний мальчуган едва мог нащупать дорогу, ведущую вниз, к хлеву. Он уже давно придумал, как он встанет с кровати, оденется, крадучись спустится по лестнице, достанет бадью с полки в чулане и выйдет из дома, никого при этом не разбудив . . .

[Джозеф] много раз видел, как его сестра Мэри доит корову. Оказалось, что это вовсе не такое простое дело, как ему представлялось . . . Очень скоро у него разболелись пальцы и запястья. Ему приходилось часто останавливаться, чтобы дать рукам передышку . . .

Мальчик был так поглощен дойкой, что даже не заметил, сколько прошло времени, и, к своему удивлению, обнаружил, что уже рассвело . . . к тому времени, как он вышел из амбара и направился к дому. Когда он вошел в кухню, мама подняла на него глаза от плиты, на которой она готовила завтрак, и спросила: "Джозеф, что это ты делал в такую рань?"

В ответ он приподнял полную бадью молока и почувствовал порыв радости в одобрительной улыбке мамы. "Ну что ж, – сказала она, – похоже, что ты уже подросток, и теперь утренняя дойка будет твоей работой". Она сделала паузу и потом спросила: "Но почему тебе так захотелось подоить корову?"

Джозеф серьезно посмотрел на маму и ответил: "Я просто хочу помочь, пока папа на миссии. Ты ведь видишь, как много дел у Мэри, и я подумал, что, если бы я смог взять на себя утреннюю дойку, ей не пришлось бы об этом беспокоиться!"

Мама обняла его, прижала к себе и сказала: "Как же приятно будет папе, когда я напишу ему, что у нас подросток замечательный юный *мужчина*, который может позаботиться о том, чтобы подоить корову, пока папы нет!"» ("The Morning Chore", *Children's Friend*, Apr. 1970, p. 23).

Скажите детям: полное имя этого маленького мальчика – Джозеф Филдинг Смит, и впоследствии он стал десятым Президентом нашей Церкви.

- Как служил Джозеф Филдинг Смит?
- Кому он служил?

Символ веры

Скажите детям, что в тринадцатом Символе веры говорится: мы верим, что должны служить другим. Попросите детей встать и помогите им произнести фразу: «Мы верим . . . что мы должны . . . делать добро всем людям».

Задание

Попросите детей, которые хотят стать учениками (последователями) Иисуса Христа, встать. Скажите детям: Иисус хочет, чтобы все Его ученики служили другим.

- Как мы можем служить другим и проявлять к ним свою любовь?

Попросите детей, которые стоят, назвать один из способов служения другим и сесть после этого на место.

Если дети затрудняются ответить на вопрос о том, как они могут служить другим, вы можете подсказать им такие способы служения с учетом особенностей детей в вашем классе:

- Рассказать или прочитать малышам сказку.
- Нарисовать что-нибудь для родителей или для бабушки с дедушкой.
- Убрать игрушки за младшим братиком.
- Без напоминания накрыть на стол перед ужином.

Служа другим, мы испытываем радость

Обсуждение

- Кто испытывает радость от служения? (Возможные ответы: люди, которым мы служим, мы сами, а также Небесный Отец и Иисус Христос.)

Подчеркните: когда мы служим другим, радуются не только те, кому мы служим, но и мы сами.

- Почему вы испытываете радость, служа другим?

Песня

Спойте вместе с детьми четвертый куплет песни «Любовь Спасителя» (“I Feel My Savior’s Love”). (Если дети не знают слов четвертого куплета, вы можете спеть или продекламировать их сами, а затем попросить детей спеть хором.)

Заключение

Творческое задание

Помогите каждому ребенку придумать простой способ служения в церкви или дома, которое они могли бы исполнить. Раздайте детям бумагу и фломастеры или карандаши и попросите их нарисовать, как они сегодня будут служить другим. Попросите детей показать свои рисунки друг другу и объяснить, что они нарисовали.

Свидетельство

Расскажите детям о том, какие благословения вы получали от служения. Засвидетельствуйте: истинное счастье приходит тогда, когда мы служим другим.

Призовите детей на будущей неделе найти способы служения другим. Можно попросить детей рассказать на следующем уроке о том, как они это делали.

Попросите одного из детей прочитать заключительную молитву.

Дополнительные задания

Выберите из следующих заданий те, что больше всего подходят для детей вашего класса. Вы можете выполнить их по ходу урока либо для повторения или заключения. Дополнительные указания вы найдете в «Информации о курсе» раздела «В помощь учителю».

1. Заранее подготовьтесь к тому, чтобы дети завершили на уроке какое-нибудь доброе дело, что станет примером практического служения (проверьте, чтобы оно не противоречило делам, которыми следует заниматься в день субботний).

Примеры:

- Договоритесь с учительницей ясельной группы о том, чтобы дети из вашего класса спели для малышей свою любимую песню, которую они выучили на уроках Первоначального общества.
- Принесите необходимые материалы для изготовления карточек с благодарностью для руководителя хора и пианиста Первоначального общества.
- Перед тем как выйти из класса, все вместе наведите в нем полный порядок, например, сотрите написанное на доске и расставьте стулья, чтобы сразу же после окончания вашего урока или на будущей неделе там можно было бы провести урок.

После того как дети закончат это служение, обсудите, что они думают по поводу служения. Напомните: служение приносит нам счастье.

2. Сделайте для каждого ребенка по три бумажных сердечка. Скажите детям, что вы собираетесь учредить клуб под названием «Клуб тайного служения». Призовите детей взять сердечки домой и послужить своим домашним, оставляя сердечки на том месте, где они помогли им. Например, они могут убрать кровать своего брата или сестры и оставить сердечко на подушке. Попросите детей рассказать на следующем уроке о том, какие чувства они испытывали, когда тайно служили другим.
3. Спойте второй куплет песни «Хочу быть Христу подобным» “I’m Trying to Be like Jesus”, *Children’s Songbook*, p. 78) или продекламируйте его слова. Слова этой песни помещены в конце данного руководства.
4. Попросите детей сесть в кружок на полу. Осторожно бросьте мешочек с фасолью или какой-нибудь другой мягкий предмет одному из детей и попросите его (или ее) назвать один из способов служения другим. Когда ребенок ответит на вопрос, пусть он бросит мешочек другому ребенку. Продолжайте до тех пор, пока каждый не назовет хотя бы один способ служения другим.
5. По возможности вместо рассказа о Джозефе Филдинге Смите покажите детям отрывок “The Gift” (16 мин.) видеокассеты из *The Worth of Souls* (53147).
6. Пусть дети обсудят или разыграют по ролям, как они поступили бы в одной из следующих ситуаций, чтобы служить другим (при необходимости адаптируйте ситуации, чтобы они соответствовали особенностям детей из вашего класса).
 - Вы направляетесь на футбольный матч. Вы спешите, но по дороге на стадион видите, что старушка уронила сумку с продуктами.
 - Вы играете с другом у него дома. Вы очень устали. Войдя во двор, вы видите, что ваш отец работает в саду.
 - Вы идете на кухню налить себе стакан воды и видите, что ваш брат моет посуду.

- Вы идете домой с друзьями. Вы видите, что собака опрокинула мусорный бачок в соседнем дворе и растаскивает мусор. Сосед уехал и будет в отъезде еще несколько дней.
- Вы видите в школе новую девочку и знакомитесь с ней. Девочка спрашивает, где школьная столовая. Вы условились пообедать с друзьями.
- Ваши домашние собираются в церковь. Отец уже ушел, поскольку ему нужно присутствовать на собрании до начала службы. На вашем попечении остались младшие братишки и сестренки, которым нужно помочь собраться.

Цель урока Помочь каждому ребенку понять, что, когда он, подобно Иисусу Христу, прощает других, к нему приходит счастье.

Подготовка к уроку

1. Помолившись, внимательно прочитайте от Луки 23:13–34 и от Иоанна 18:12–14, 19–24; 19:1–5.
2. Приготовьтесь спеть первый куплет песни «Дай мне, Отец мой, умения прощать» (“Help Me, Dear Father”, *Children’s Songbook*, p. 99) или продекламировать его.
3. Изготовьте плакатик с надписью:

«Отче! прости им, ибо не знают, что делают».

4. Подготовьте рассказ о том, как вы кого-нибудь простили и что вы при этом почувствовали.
 5. Вам понадобятся следующие материалы:
 - а) Библия;
 - б) карточка ВИ (см. урок 1);
 - в) мел, доска и тряпка;
 - г) иллюстрация 2-56: «Иисус перед судом» и иллюстрация 2-61: «Распятие» (комплект иллюстраций «Евангелие в искусстве» 230; 62515).
 6. Если вы захотите выполнить на уроке дополнительные задания, подготовьтесь к ним заранее.
-

Рекомендуемый порядок проведения урока

Попросите одного из детей прочитать вступительную молитву. Если вы дали детям задание на неделю, проконтролируйте его выполнение. Вы можете попросить детей рассказать о том, как они служили другим.

Мы можем прощать других

Концентрация внимания

Опишите детям следующие ситуации и попросите их внимательно выслушать ваш рассказ (при необходимости измените ситуации в соответствии с особенностями ваших учеников).

Вы несете целую грудку книг и бумаг (или других предметов). Вдруг кто-то налетает на вас. Вы падаете и роняете все, что несли в руках. Все ваши книги и бумаги разбросаны по полу.

- Случалось ли с вами что-нибудь подобное?
- Что вы при этом чувствовали?

Скажите детям, что вы собираетесь предложить им два разных конца этой ситуации. Попросите их определить, какой из них лучше.

Вариант 1

Вы расстроились из-за того, что упали и уронили все, что несли. Тот, кто налетел на вас, извиняется и предлагает помочь подобрать книги и бумаги, а вы, разозлившись, говорите ему «нет» и отталкиваете его. Вам хочется налететь и сбить его с ног завтра, когда он будет идти с полными руками.

Вариант 2

Вы расстроились из-за того, что упали и выронили все, что несли. Тот, кто налетел на вас, извиняется и предлагает помочь подобрать книги и бумаги. Вы благодарите его за это. Вдвоем вы быстро собираете все, что упало. Вы говорите ему, что понимаете – он сделал это не нарочно, и расстаетесь друзьями и в хорошем настроении.

- Какой конец лучше?
- Почему второй конец лучше первого?
- Что нам нужно делать, когда кто-нибудь обидел или рассердил нас? (Мы должны простить его.)

Выступление учителя

Объясните: прощать других – значит испытывать к ним любовь и добрые чувства, даже если они обидели и рассердили нас. Иногда это значит, что мы должны заменить наши злые чувства по отношению к ним на добрые. Когда мы прощаем других, мы не хотим их обижать и мстить им. Мы относимся к ним по-доброму, даже если они хотят нам зла.

Иисус Христос прощал других

Рассказ из Священного Писания

Покажите детям Библию и скажите им, что вы собираетесь рассказать одну библейскую историю о том, как Иисус Христос прощал тех, кто причинил Ему зло. Расскажите о суде над Христом и Его распятии из Евангелия от Луки 23:13–34 и от Иоанна 18:12–14, 19–24; 19:1–5.

Объясните: после Последней вечери с Апостолами Иисус отправился в Гефсиманский сад, чтобы помолиться Небесному Отцу. Когда Он закончил молиться, явились солдаты, связали Его веревками и привели во дворец первосвященника, где Он был предан суду.

Покажите иллюстрацию 2-56: «Иисус перед судом».

Отметьте: во время суда солдаты издевались над Иисусом. Они били Его, хлестали плетьюми, плевали на Него, надели Ему на голову терновый венец и всячески обзывали Его. Но Иисус не рассердился на них.

Покажите иллюстрацию 2-61: «Распятие».

Скажите детям: после того, как суд закончился, солдаты отвели Иисуса к холму, называемому Голгофа, и прибили Его к кресту. Объясните, что Иисус не сердился на солдат за то, как они обращались с Ним. Наоборот, Он попросил Небесного Отца простить их.

Плакатик

Попросите детей послушать, что сказал Иисус перед смертью. Прочитайте вслух первое предложение из Евангелия от Луки 23:34.

Повесьте плакатик и оставьте его висеть до конца урока. Помогите детям повторить вместе с вами то, что сказал Христос.

Скажите: даже несмотря на то, что солдаты издевались над Ним, Он простил их и попросил Небесного Отца простить их.

Когда мы прощаем других, к нам приходит радость

Выступление учителя	<p>Напомните детям: когда они следуют за Иисусом Христом, они стараются поступать так, как поступал Он Сам. Иисус всегда прощал всех, кто был недобрым к Нему. Мы тоже должны прощать тех, кто плохо с нами поступил.</p>
Песня	<p>Спойте первый куплет песни «Дай мне, Отец мой, умения прощать» или продекламируйте его. Скажите детям, чтобы они внимательно слушали слова. Отметьте: эта песня написана в виде молитвы, чтобы помочь нам почувствовать, насколько важно прощать других.</p> <p>Дай мне, Отец мой, умения прощать Всех, кто недобр подчас ко мне. Отец родной, дай каждый день, Дай мне быть ближе, ближе к Тебе.</p> <p>Пусть дети встанут и споют песню или продекламируют ее слова вместе с вами. Попросите их, чтобы они во время пения вдумывались в значение слов этой песни.</p>
Рассказ и обсуждение	<p>Расскажите следующую историю о ребенке, который умел прощать.</p> <p>Однажды Витина мама попросила его прибраться во дворе. Он должен был сгрести граблями все листья и ветки, которые осыпались с деревьев и кустарников. Витя упорно трудился, и через некоторое время он собрал все листья и ветки в одну огромную кучу. Как раз в этот момент во двор входил Юра. Он с разбегу налетел на эту кучу и разметал ее в разные стороны. За несколько секунд вся Витина работа пошла насмарку.</p> <ul style="list-style-type: none"> • Как вы думаете, что ощутил Витя после того, как Юра это сделал? <p>Все это видел старший брат Вити, Миша. Он решил, что надо догнать Юру и надавать ему как следует за то, что тот разбросал листья и ветки.</p> <ul style="list-style-type: none"> • Что мог бы сделать Витя? <p>Помогите детям подумать, чем закончилась вся эта история. Затем завершите рассказ.</p> <p>Витя догнал-таки Юру. Но, догнав его, не стал его бить, а спросил, есть ли у него на сегодня какая-нибудь работа. Юра кивнул.</p> <p>Тогда Витя попросил Юру помочь ему сгрести все листья. Юра согласился, и они хорошо провели время, работая вместе.</p>
Обсуждение	<p>Объясните: если мы прощаем других и относимся к ним по-доброму, как Витя отнесся к Юре, мы ощущаем радость в душе. Если мы продолжаем дуться и злиться, мы ощущаем себя несчастными. Мы должны прощать других. Тогда мы испытаем радость.</p> <p>Опишите детям некоторые ситуации и обсудите, простил ли ребенок, который описывается в ситуации, своего обидчика. Если ребенок, который описывается в ситуации, не простил, то пусть кто-нибудь из детей предложит, что ему надо сделать, чтобы показать, что он прощает, и ощутить радость.</p> <p>Воспользуйтесь ситуациями, приведенными ниже, или придумайте их сами:</p> <ol style="list-style-type: none"> 1. Маша только что закончила свой замечательный рисунок, когда появился младший брат и исчеркал ее рисунок фломастером. Маша так огорчилась, что закричала и ударила брата по руке. <ul style="list-style-type: none"> • Как вы думаете, простила ли Маша брата? • Как вы думаете, что чувствовала Маша? • Что могла бы сделать Маша, чтобы показать брату, что она простила его?

2. На детской площадке Зина подошла к Нине и толкнула ее. Потом Зина убежала. На другой день Зина упала с качелей и ушибла коленку. Нина подбежала к ней и помогла ей подняться.
 - Как вы думаете, проявила ли Нина прощение?
 - Как вы думаете, что чувствовала Нина?
3. Когда Олег пил из фонтанчика, какой-то мальчик впереди него обернулся и толкнул его. Лицо Олега моментально стало мокрым, но он, ни слова не говоря, повернулся и отошел. На другой день Олег вдруг оказался лицом к лицу с тем мальчиком, который толкнул его. Олег мог бы толкнуть мальчика, но он этого не сделал.
 - Проявил ли Олег прощение?
 - Как вы думаете, что чувствовал Олег?

Заключение

Повторение

Напишите на доске цифры от 1 до 8. Пусть дети по очереди стирают по одной цифре, отвечая при этом на вопрос, соответствующий этому номеру. Если в вашем классе много учеников, составьте больше вопросов.

1. Что это значит – прощать других?
2. Как отнесся Иисус Христос к солдатам, которые распяли Его на кресте?
3. Как Иисус Христос просил Небесного Отца отнестись к солдатам?
4. Что, по вашему мнению, почувствовал Витя, когда Юра разбросал листья?
5. Как Витя показал Юре, что простил его?
6. Что почувствовал Витя, простив Юру?
7. Что, по вашему мнению, почувствовал Юра, когда Витя простил его вместо того, чтобы отомстить ему?
8. Что мы чувствуем, когда прощаем тех, кто причинил нам зло?

Карточка
и колечко ВИ

Покажите карточку ВИ. Пусть дети произнесут слова, написанные на карточке. Помогите им понять: когда мы прощаем других по примеру Иисуса, мы выбираем истину.

Если дети носят колечки ВИ, пусть они посмотрят на них. Скажите им: эти колечки помогают помнить о том, что они должны выбирать истину, прощая других.

Свидетельство

Поделитесь с детьми свидетельством о том, что когда мы прощаем других и по-доброму относимся к ним, мы ощущаем радость. Расскажите о случае из вашей жизни, когда вы выбрали истину и простили кому-нибудь обиду. Опишите, какие чувства вы испытали по отношению к этому человеку, простив его.

Если останется время, попросите детей рассказать о тех случаях, когда они кого-нибудь простили.

Призовите детей постараться в течение этой недели прощать других. Предложите детям обсудить в кругу семьи, что такое прощение.

Попросите одного из детей прочитать заключительную молитву. Предложите ему попросить Небесного Отца помочь каждому ученику прощать других.

Дополнительные задания

Выберите из следующих заданий те, что больше всего подходят для детей вашего класса. Вы можете выполнить их по ходу урока либо для повторения или заключения. Дополнительные указания вы найдете в «Информации о курсе» раздела «В помощь учителю».

1. Принесите в класс большую сумку и несколько камней. Поговорите с детьми о том, как часто мы злимся и хотим отомстить тем, кто плохо поступил с нами. Во время обсуждения кладите камни в сумку.

После того как вы положите в сумку несколько камней, попросите детей по очереди поднять ее и поносить по кругу. Попросите их попробовать похлопать при этом в ладоши или обнять кого-нибудь. Объясните: злиться на кого-нибудь за причиненное зло – все равно, что носить сумку с камнями. Это для нас тяжелая ноша.

Попросите детей несколько раз сказать фразу «Я прощаю тебя», пока вы вытаскиваете камни из сумки. Теперь пусть дети носят пустую сумку. Объясните: когда мы прощаем других, мы как бы освобождаемся от тяжелой ноши. Прощая, мы начинаем чувствовать себя намного лучше.

2. Спойте песню «Делай, как я» (“Do As I’m Doing”, *Children’s Songbook*, p. 276) или декламируйте ее. Слова этой песни помещены в конце данного руководства.

Повторите песню несколько раз. Пусть дети сами выберут движения и по очереди выполнят их. Напомните детям: когда мы подражаем кому-нибудь, мы делаем то же, что и он. Если мы хотим следовать примеру Иисуса Христа, мы должны во всем подражать Ему и, как и Он, прощать тех, кто причинил нам зло.

3. Расскажите историю об Иосифе и его братьях из Бытия 37 и 41–45. Вы можете попросить детей разыграть историю по ролям. Обсудите с детьми, как Иосиф простил своих братьев (см. Бытие 45:1–15).
4. Подготовьте для каждого ребенка по экземпляру рисунка, помещенного в конце текста урока. Раздайте детям фломастеры или карандаши и попросите их нарисовать счастливые лица у детей, изображенных на рисунке. Затем попросите детей раскрасить рисунки. Пусть дети возьмут рисунки домой и положат их на видное место, чтобы они напоминали им о том, что нужно прощать других.
5. Попросите детей разыграть по ролям историю о Вите и три ситуации на стр. 219–220 урока (в первой ситуации попросите детей разыграть, как Маша могла бы показать младшему братику, что простила его). Можно придумать похожие ситуации, соответствующие особенностям детей из вашего класса, и разыграть их по ролям.

ПРОЩЕНИЕ ПРИНОСИТ НАМ СЧАСТЬЕ



Цель урока

Помочь каждому ребенку понять, что благодаря Воскресению Иисуса каждый из нас воскреснет.

Подготовка к уроку

1. Помолившись, внимательно прочитайте от Матфея 27: 45–66; 28:1–8; от Луки 24:13–46 и от Иоанна 19:30; 20:11–18. См. также *Основы Евангелия* (31110 173), главы 11 и 12.
2. Разрежьте на восемь частей лист бумаги того же размера, что и иллюстрация 2-65: «Воскресший Иисус Христос» (комплект иллюстраций «Евангелие в искусстве» 239; 62187). Пронумеруйте каждую часть цифрами от 1 до 8. Закройте ими иллюстрацию 2-65, как показано на рисунке, прикрепив их скрепками или маленькими кусочками клейкой ленты.

1	2
3	4
5	6
7	8

3. Подготовьтесь спеть первый куплет гимна «Он воскрес» (*Гимны и песни для детей*, стр. 53) или продекламируйте его слова. Вы можете прослушать магнитофонную запись этого гимна.
 4. Вам понадобятся следующие материалы:
 - а) Библия;
 - б) вырезанные фигурки 2-5: «Сцена распятия»; фигурка 2-6: «Обертывание тела Иисуса»; фигурка 2-7: «Гробница»; фигурка 2-8: «Большой камень»; фигурки 2-9: «Солдаты»; фигурка 2-10: «Ангел»; фигурки 2-11: «Женщины с притираниями»; фигурка 2-12: «Воскресший Иисус». Сложите эти фигурки для вырезания в той последовательности, в которой они должны использоваться в ходе урока;
 - в) иллюстрация 2-2: «Семья с младенцем» (62307); иллюстрация 2-35: «Христос и дети» (комплект иллюстраций «Евангелие в искусстве» 216; 62467); иллюстрация 2-62: «Мария и воскресший Господь» (комплект иллюстраций «Евангелие в искусстве» 233; 62186); иллюстрация 2-63: «По дороге в Еммаус»; иллюстрация 2-64: «Иисус показывает Свои раны» (комплект иллюстраций «Евангелие в искусстве» 234; 62503).
 5. Если вы захотите выполнить на уроке дополнительные задания, подготовьтесь к ним заранее.
-

Рекомендуемый порядок проведения урока

Попросите одного из детей прочитать вступительную молитву.
Если вы дали детям задание на неделю, проконтролируйте его выполнение.

Иисус Христос сделал для нас то, чего мы не можем сделать для себя сами

Концентрация
внимания

Покажите иллюстрацию 2-2: «Семья с младенцем». Предложите детям подумать о том времени, когда они только-только появились на свет и были еще крошечными младенцами.

- Что делали для вас мама и папа, когда вы были малышами и не могли делать этого сами?

Помогите детям подумать о том, что делали для них родители (или другие члены их семьи). Проследите, чтобы каждый ребенок смог высказаться хотя бы по одному разу.

- Что делают ваши родители (или другие члены семьи) для вас сейчас из того, что вы не можете сделать для себя сами?
- Почему ваши родители делают все это для вас?

Объясните: родители и другие члены семьи рады помочь нам в том, что мы сами сделать не можем, потому что они любят нас и хотят нам помочь.

Обсуждение

Объясните: есть еще Кто-то, Кто очень сильно любит нас; Кто-то, Кто любит нас так сильно, что Он был готов сделать для нас что-то такое, чего мы не могли сделать сами.

Покажите иллюстрацию 2-35: «Христос и дети».

- Кто это такой, Кто так любит нас?

Объясните: еще до того, как мы пришли на эту Землю, Иисус предложил стать нашим Спасителем. Это значит, что Он был готов добровольно отдать Свою жизнь, чтобы мы могли снова жить и вернуться к нашему Небесному Отцу. Иисус был единственным, Кто мог сделать это для нас. Мы не можем этого сделать для самих себя.

- Что значит «воскреснуть»?

Объясните: когда мы умираем, наш дух покидает наше физическое тело. После смерти Иисуса Его Дух и физическое тело воссоединились в воскресшем теле, которое будет жить вечно. Именно потому, что Иисус умер и воскрес, мы тоже воскреснем.

Иисус Христос воскрес

Выступление
учителя

Объясните: Воскресение Иисуса Христа, нашего Спасителя, было таким важным событием, что мы каждый год отмечаем один особый день, чтобы вспоминать о том, как это произошло.

- Как называется этот особый день, в который мы празднуем Воскресение Иисуса? (Пасха.)

Напомните детям: в Пасхальное воскресенье люди узнали о Воскресении Иисуса Христа.

Рассказ из
Священного
Писания
с использованием
вырезанных
картинок

Расскажите историю о распятии, погребении и Воскресении Иисуса Христа (см. от Матфея 27:45, 57–66; 28:1–6 и от Иоанна 19:30). Пусть дети поднимают вырезанные картинки, когда потребуется.

Попросите кого-нибудь из детей поднять картинку 2-5 с изображением распятия.

Объясните: Иисус был распят на кресте незадолго до полудня. В полдень солнце пропало из виду, и Земля на три часа погрузилась во тьму (см. от Матфея 27:45). Боль, которую испытывал Христос, была ужаснее, чем мы могли бы перенести. Иисус мог сделать выбор. Он мог бы не страдать и не умирать, но Он обещал Небесному Отцу, что Он придет на Землю, чтобы пострадать и умереть за нас.

Скажите детям: вся Земля задрожала и сотряслась. Те, кто стоял в этой темноте и наблюдал за происходящим, слышали, как Иисус вскрикнул: «Совершилось!» (от Иоанна 19:30). Его страдания закончились. Он опустил голову, и Его земная жизнь завершилась. Его Дух покинул тело.

- Как вы думаете, что чувствовали друзья и ученики Иисуса, когда Иисус был распят?

Попросите ребенка отложить картинку со сценой распятия.

Попросите кого-нибудь из детей поднять картинку 2-6, изображающую обертывание тела Иисуса.

Объясните: друзья и ученики Иисуса осторожно сняли Его тело с креста. Они обернули Его в красивое льняное полотно, умащенное благовониями. Таков был обычай тех дней.

Попросите кого-нибудь из детей поднять картинку 2-7: «Гробница».

Объясните: друзья Иисуса положили Его тело в гробницу. Гробница – это небольшое пространство, обычно высеченное в скале, где можно было хоронить людей.

Попросите кого-нибудь из детей отложить картинку с изображением обертывания тела Иисуса.

Попросите кого-нибудь из детей поднять картинку 2-8: «Большой камень» и картинку 2-9: «Солдаты».

Скажите детям: этот большой камень привалили ко входу, или к двери, этой гробницы, а около камня поставили солдат.

- Зачем ко входу был привален этот камень, а около входа поставлены солдаты? (См. от Матфея 27:62–66.)

Объясните: в течение трех дней тело Иисуса находилось в гробнице. Рано утром на третий день (это было в воскресенье) Земля снова задрожала и сотряслась (см. от Матфея 28:1–2).

Попросите кого-нибудь из детей поднять картинку 2-10: «Ангел».

Объясните: Ангел спустился с Небес и отодвинул камень от входа в гробницу.

Попросите ребенка, держащего картинку с изображением камня, отложить ее.

- Что случилось с людьми, которые охраняли гробницу? (См. от Матфея 28:4.)

Пусть ребенок, держащий картинку с изображением солдат, отложит ее.

Попросите кого-нибудь из детей поднять наглядное пособие 2-11: «Женщины с притираниями».

Объясните: в то самое воскресное утро Мария Магдалина (друг Иисуса) и еще одна женщина пришли к гробнице (см. от Матфея 28:1). Они хотели умастить тело Иисуса мазями и благовониями (таков был обычай тех дней). Подойдя к гробнице, они увидели, что камень отодвинут. Гробница была пуста. Иисуса там не было.

Объясните: женщины увидели Ангела, Который сказал им, чтобы они не пугались. Прочитайте вслух из Евангелия от Матфея 28:5–6 слова Ангела, обращенные к женщинам.

Попросите детей отложить все вырезанные фигурки. Попросите кого-нибудь из детей поднять картинку 2-12: «Воскресший Иисус».

Объясните: когда Ангел сказал: «Он воскрес», Он хотел этим сказать женщинам о том, что Иисус Христос воскрес. Его Дух вернулся в Его тело. Он снова был жив.

Скажите детям, что ученики и друзья Иисуса испытали огромную радость, узнав, что Он снова жив.

Песня

Попросите кого-нибудь из детей поднять картинку 2-12 с изображением воскресшего Иисуса и держать ее, пока вы поете или проигрываете запись первого куплета гимна «Он воскрес». Затем попросите ребенка отложить картинку.

Он восстал из тьмы могильной.
Славьте чудо из чудес!
Жив Спаситель наш всемогущий,
Мир ликует – Он воскрес!
Смерть повержена Христом,
Человек свободен в Нем.

Иисус Христос явился Марии Магдалине и Своим ученикам

Обсуждение

Покажите иллюстрацию 2-62: «Мария и воскресший Господь».

Объясните: после того, как Иисус Христос воскрес, Он явился некоторым из Своих учеников. Первой, кому Он явился, была Мария Магдалина (см. от Иоанна 20:11–18). Мария была около гробницы и плакала, когда Иисус подошел к ней.

- Как вы думаете, что почувствовала Мария, когда увидела Иисуса и осознала, что Он снова жив?

Рассказ
из Священного
Писания

Покажите иллюстрацию 2-63: «По дороге в Еммаус» и расскажите историю из Евангелия от Луки 24:13–46.

Объясните: два ученика Иисуса не узнали Его, когда Он заговорил с ними. Ученики рассказали Иисусу обо всем, что произошло в тот день у гробницы. Когда Иисус остановился, чтобы поужинать вместе с ними, Он преломил хлеб, благословил его и передал ученикам. Только тогда они узнали в Нем Иисуса. Затем Иисус пропал из виду.

- Что, по вашему мнению, почувствовали эти ученики, когда увидели Иисуса?
- Если бы вы были одним из этих учеников и только что видели Иисуса, то что бы вы сделали?

Объясните: эти два ученика поспешили в Иерусалим, чтобы рассказать обо всем другим ученикам Иисуса. И когда они рассказывали остальным о том, что произошло, появился Иисус.

Прочитайте вслух от Луки 24:36–37. Объясните: ученики испугались, увидев Иисуса, потому что думали, что это дух.

Покажите иллюстрацию 2-64: «Иисус показывает Свои раны».

Объясните: Иисус хотел, чтобы ученики дотронулись до Его тела и поняли, что Он воскрес. Прочитайте от Луки 24:39–40.

Скажите детям: Иисус также попросил у учеников чего-нибудь поесть. Он ел эту пищу, чтобы показать ученикам, что Его физическое тело из плоти и костей снова воссоединилось с Его Духом в воскресшем теле (см. от Луки 24:41–43).

Благодаря Воскресению Иисуса Христа каждый из нас воскреснет

Выступление
учителя

Скажите детям: Иисус Христос, наш Спаситель, обещал, что каждый из нас снова сможет жить после того, как умрет. Каждый из нас будет воскрешен подобно Иисусу, и у него будет прекрасное воскресшее тело, как и у Иисуса. Иисус так любит нас, что сделал это возможным.

Задание

Покажите иллюстрацию, закрытую восемью листами бумаги. Объясните, что под этими восемью листами скрыта особая картина. Пусть дети по очереди убирают каждый по одному листу с номерами от 1 до 8. Задавайте им соответствующий их номеру вопрос из приведенного ниже списка и просите ответить на вопрос (при необходимости помогите им). Когда ученик ответит на вопрос, просите его убрать соответствующий лист с иллюстрации, открывая тем самым один из ее фрагментов.

При выполнении задания воспользуйтесь следующими вопросами:

1. Кто будет воскрешен? (Все.)
2. Что значит воскреснуть? (Жить после смерти, когда наше тело вновь воссоединится с духом.)
3. Что имел в виду Ангел, когда сказал: «Он воскрес»? (Что произошло Воскресение Иисуса Христа.)
4. Что делал Иисус после того, как воскрес? (Он ходил, разговаривал, ел пищу, явился Марии Магдалине и ученикам, позволил ученикам потрогать Свои руки и ноги.)
5. Кто наш Спаситель? (Иисус Христос.)
6. Кому явился Иисус после Своего Воскресения? (Марии Магдалине и многим из Своих учеников.)
7. Жив ли Иисус сейчас? (Да, Он живет с Небесным Отцом на Небесах.)
8. Почему Иисус был готов умереть и воскреснуть за нас? (Потому что Он любит нас и хочет, чтобы мы снова могли жить вместе с Ним и Небесным Отцом.)

Когда вся картина окажется открытой, объясните, что перед нами изображение воскресшего Иисуса Христа. Когда мы смотрим на эту иллюстрацию, мы вспоминаем: Иисус воскрес, поэтому мы все тоже воскреснем.

Заключение

Свидетельство

Скажите о своей любви к Иисусу Христу. Поделитесь с детьми свидетельством о Нем и о Его Воскресении. Напомните детям, что весть «Он воскрес» – самая радостная весть для каждого человека.

Попросите одного из детей прочитать заключительную молитву. Предложите ему поблагодарить Небесного Отца за то, что Он послал на Землю Своего Сына Иисуса, Который сделал возможной нашу вечную жизнь.

Дополнительные задания

Выберите из следующих заданий те, что больше всего подходят для детей вашего класса. Вы можете выполнить их по ходу урока либо для повторения или заключения. Дополнительные указания вы найдете в «Информации о курсе» раздела «В помощь учителю».

1. Просмотрите раздел урока 3 «Предметный урок», где говорится о руке и перчатке (см. стр. 13). Продолжите аналогию, объяснив детям, что смерть (отделение тела от духа) можно сравнить с тем, как мы вынимаем руку из перчатки. Тело (как перчатка) уже не может двигаться, но дух (как рука) все еще жив. Во время воскресения дух и тело воссоединяются и живут снова.
2. Попросите детей встать и повторить вместе с вами третий Символ веры. Объясните: поскольку Иисус Христос умер и воскрес, мы тоже воскреснем, и если мы будем соблюдать заповеди, то мы когда-нибудь сможем опять жить вместе с Иисусом и Небесным Отцом. Вы можете помочь детям запомнить этот Символ веры.
3. Спойте песню «Стал ли жить Иисус после смерти Своей?» (“Did Jesus Really Live Again?”, *Children’s Songbook*, p. 64). Помогите детям выполнить указанные движения.

Стал ли жить Иисус после смерти Своей (*вытяните руки в стороны ладонками вверх*)?

Да, конечно, Иисус жить по-прежнему стал (*опустите ладонки вниз*).

И по воле Отца после долгих трех дней (*поднимите вверх три пальца*)

Он чудесно воскрес и из гроба восстал (*поднимите руки вверх*).

А пришел ли Он к тем, кого знал и любил (*положите руки на голову*)?
Да, пришел, и они прикасались к ногам (*наклонитесь и коснитесь ног*),
Чтоб Пришедший к ним всех до конца убедил,
Что, восставши из гроба, явился к ним Сам (*поднимите руки через стороны вверх*).

Насыщался Он рыбой и медом из сот (*опустите руки и изобразите, будто вы едите*),
Людям раны Свои на руках показал (*вытяните руки, будто показывая их остальным*).
И увидели люди, что это был Тот (*поднимите руки вверх*),
Кто у них на глазах на кресте умирал.

И тогда убедились десятки людей (*обведите зал руками*):
Это Он. И другим рассказали о том (*коснитесь губ пальцами правой руки*),
Что видали на теле следы от гвоздей,
На боку след кровавый был сделан копьем (*приложите ладони к бокам*).

Я вопрос задаю: стал ли Он снова жить (*вытяните руки вперед ладонками вверх*)?
Он же умер, что видели все наяву (*коснитесь глаз*).
Да, воскрес Он, чтоб новое чудо творить (*поднимите руки вверх*).
После смерти и я, как Христос, оживу (*кивните головой*).

4. С разрешения вашего президента Первоначального общества попросите кого-нибудь из членов вашего прихода или небольшого прихода прийти на урок, рассказать о своей любви к Спасителю и поделиться свидетельством о Его Воскресении.
5. Попросите детей закрыть глаза и притвориться слепыми. Объясните: когда все воскреснут, слепых больше не будет. И у нас не будет никаких других физических недостатков. Наше тело будет совершенным. Все смогут видеть, слышать и бегать. Ни у кого не будет никаких болезней. Никто не будет болеть. Попросите детей открыть глаза и поговорить о том, как замечательно, что у них будет здоровое и совершенное тело.

Церковь Иисуса Христа на Земле

Урок
42

Цель урока

Помочь детям понять, что Церковь Иисуса Христа Святых последних дней – это та же самая Церковь, которую основал Иисус, когда был на Земле.

Подготовка к уроку

1. Помолившись, внимательно прочитайте Учение и Заветы 115:4. См. также *Основы Евангелия* (31110 173), главы 16 и 17.
2. Подготовьтесь спеть или продекламировать слова первого куплета пени «Расскажи мне об Иисусе» (“Tell Me the Stories of Jesus”, *Children’s Songbook*, p. 57) и «Церковь Иисуса Христа» (“The Church of Jesus Christ”, *Children’s Songbook*, p. 77).
3. Внимательно рассмотрите карту мира, помещенную в конце урока, и назовите несколько населенных пунктов, знакомых детям, в том числе страну и город, где они живут.
4. Карточки, прикрепленные в течение всего урока к классной доске, стене или разложенные на полу в течение урока, должны располагаться в следующем порядке:

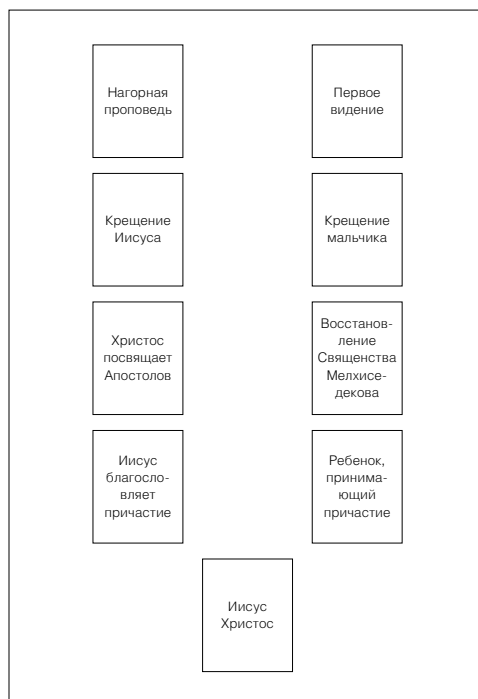

5. Вам понадобятся следующие материалы:
 - а) Библия и Учение и Заветы;
 - б) клейкая лента или какое-нибудь другое клеящее средство;
 - в) иллюстрация 2-3: «Иисус Христос» (комплект иллюстраций «Евангелие в искусстве» 240; 62572); иллюстрация 2-19: «Иоанн Креститель крестит Иисуса» (комплект иллюстраций «Евангелие в искусстве» 208; 62133); иллюстрация 2-20: «Крещение мальчика» (комплект иллюстраций «Евангелие в искусстве»; 62018); иллюстрация 2-37: «Нагорная проповедь» (комплект иллюстраций «Евангелие в искусстве» 212; 62166); иллюстрация 2-38: «Первое видение» (комплект иллюстраций «Евангелие в искусстве» 403; 62470); иллюстрация 2-66: «Христос посвящает Апостолов» (комплект иллюстраций «Евангелие в искусстве» 211; 62557);

иллюстрация 2-67: «Иисус благословляет первое причастие»; иллюстрация 2-68: «Восстановление Священства Мелхиседекова» (комплект иллюстраций «Евангелие в искусстве» 408; 62371); иллюстрация 2-69: «Ребенок, принимающий причастие»; иллюстрация 2-70: «Дети всего мира».

6. Если вы захотите выполнить на уроке дополнительные задания, подготовьтесь к ним заранее.

Рекомендуемый порядок проведения урока

Попросите одного из детей прочесть вступительную молитву.

Если вы дали детям задание на неделю, проконтролируйте его выполнение.

Иисус Христос основал Свою Церковь в Святой земле

Концентрация внимания

Покажите детям карту, помещенную в конце текста урока.

- Что это такое? (Карта.)

Кратко обсудите, что такое карты и для чего они нужны. Покажите детям на карте ту страну, где они живут. Покажите на карте другие места, которые могут быть знакомы детям, например, те страны, откуда родом тот или иной миссионер, или где, как им известно, он служит на миссии, или откуда прибыла семья, недавно переехавшая туда, где расположен их приход или небольшой приход.

Объясните: на этой карте есть место, которое часто называют Святой землей. Покажите его на карте. Там Иисус рос, проповедовал людям Евангелие и основал Свою Церковь. Напомните детям, что на уроках Первоначального общества они в этом году многое узнали об Иисусе и о Его учениях, которые Он проповедовал людям этой Святой земли.

Выступление учителя

Покажите Библию и откройте Новый Завет. Напомните детям, что в этой книге Священных Писаний содержатся рассказы об Иисусе Христе и людях Святой земли. В Новом Завете мы можем прочитать о том, как Иисус создал Свою Церковь в Святой земле.

Задание с использованием иллюстрации

Скажите детям, что вы собираетесь поговорить с ними о Церкви, которую основал Иисус Христос в Святой земле, когда Он жил на Земле. (Вы можете отметить, что Иисус основал ту же Церковь у Нефийцев в Америке, когда Он посетил их после того, как был распят на кресте и воскрес.)

Покажите иллюстрацию 2-37: «Нагорная проповедь» и попросите детей поместить ее в левом верхнем углу классной доски, на стене или на полу перед учениками.

- Что изображено на этой иллюстрации? (Иисус Христос проповедует людям Евангелие.)
- Какие из учений Иисуса вы помните?

Объясните: Иисус любил людей, которым Он проповедовал, и хотел, чтобы они узнали о Евангелии и о том, что Небесный Отец хочет, чтобы они делали. Одна из причин, по которой Иисус основал Свою Церковь, заключалась в том, чтобы помочь людям узнать о Евангелии. Объясните: *основать* – значит организовать в определенном порядке.

- Почему Иисус хотел, чтобы люди получили Евангелие? (Он любил их и хотел, чтобы они знали, как вернуться к Небесному Отцу и жить вместе с Ним.)

Покажите иллюстрацию 2-19: «Иоанн Креститель крестит Иисуса» и попросите одного из детей поместить ее под иллюстрацией «Нагорная проповедь».

Попросите детей рассказать вам, что они знают об этой иллюстрации. Объясните: Иисус показал, как должно проходить крещение. Важной частью организации Церкви Иисуса является крещение погружением, исполняемое носителем священства.

Покажите иллюстрацию 2-66: «Христос посвящает Апостолов» и попросите одного из детей прикрепить ее под иллюстрацией, изображающей крещение.

Объясните: Иисус Христос избрал двенадцать мужчин, которые должны были помогать Ему руководить Церковью (на иллюстрации изображены не все эти мужчины). Их называют Апостолами. Иисус даровал им священство, чтобы помочь им руководить Церковью и служить людям.

Покажите иллюстрацию 2-67: «Иисус благословляет первое причастие» и попросите одного из детей прикрепить ее под иллюстрацией, изображающей Апостолов.

Попросите детей рассказать, что им известно об этой иллюстрации. Напомните детям: Иисус Христос дал людям причастие, чтобы помочь им помнить о Нем.

Покажите иллюстрацию 2-3: «Иисус Христос» и попросите одного из детей прикрепить ее под иллюстрацией с изображением первого причастия.

Скажите детям: Иисус хотел бы, чтобы все знали, что истинная Церковь – это Церковь Иисуса Христа.

Песня

Попросите детей спеть или декламировать вместе с вами слова первого куплета песни «Расскажи мне об Иисусе»:

Расскажи мне об Иисусе те истории, мой брат.
Что, усевшись и притихнув, день и ночь я слушать рад.
То, о чем я Иисуса рассказать бы попросил,
Если бы в минуты эти Он со мною рядом был.

Иисус Христос основал Свою Церковь для нас

Выступление учителя

Объясните детям: после смерти Иисуса Церковь возглавляли Апостолы. После того как и они умерли, люди стали забывать и Иисуса, и Апостолов. Они больше не соблюдали заповедей и не следовали учениям Иисуса. Вскоре Церковь Иисуса Христа прекратила свое существование на Земле. Прошли сотни лет, и на Земле появилось много церквей, но ни в одной из них не было истинного священства.

Скажите детям: Небесный Отец и Иисус не переставали любить всех людей на Земле. Они хотели, чтобы Церковь Иисуса Христа вновь появилась на Земле, чтобы люди могли узнать о Евангелии.

Карта

Еще раз покажите карту мира и скажите детям, что в 1820 году Небесный Отец и Иисус Христос явились Джозефу Смиту, который жил в штате Нью-Йорк, расположенном в Соединенных Штатах Америки. Покажите штат Нью-Йорк на карте.

Задание с использованием иллюстрации

Покажите иллюстрацию 2-38: «Первое видение» и попросите детей поставить ее рядом с иллюстрацией «Нагорная проповедь».

Попросите детей рассказать, что они знают об этой иллюстрации. Скажите детям, что Иисус велел Джозефу Смиту организовать Церковь Иисуса Христа в том виде, в котором сам Иисус организовал Свою Церковь, когда Он был на Земле.

Покажите книгу «Учение и Заветы». Скажите детям, что так же, как в Новом Завете содержатся учения Иисуса, которые Он дал людям, находясь на Земле, в Учении и Заветах содержатся учения Иисуса, данные Им Джозефу Смиту и другим Пророкам наших дней.

Покажите иллюстрацию 2-20: «Крещение мальчика» и попросите кого-нибудь из детей поместить ее рядом с иллюстрацией, изображающей крещение Иисуса.

Попросите детей обсудить иллюстрацию. Скажите, что мальчик на иллюстрации принимает крещение погружением (т. е. его полностью погружают в воду), а исполняет крещение носитель священства. Именно так принимал крещение и Сам Иисус.

Покажите иллюстрацию 2-68: «Священство Мелхиседеково» и попросите кого-нибудь из детей поместить ее рядом с иллюстрацией «Иисус посвящает Апостолов».

Укажите на иллюстрации с изображением восстановления Священства Мелхиседекова Петра, Иакова и Иоанна. Скажите детям, что они были тремя Апостолами, которым даровал священство Иисус Христос. Скажите, что Иисус повелел Петру, Иакову и Иоанну вернуться на Землю и даровать священство Джозефу Смиту и Оливеру Каудери. Иисус знал: нам, так же как и первым членам Его Церкви, будет необходимо священство.

Покажите иллюстрацию 2-69: «Ребенок, принимающий причастие» и попросите одного из детей поместить ее рядом с изображением Иисуса, благословляющего первое причастие.

- Какое событие изображено на этой иллюстрации?
- Зачем мы принимаем причастие?

Скажите: Иисус Христос дал нам причастие по той же причине, по которой Он дал его Апостолам в Святой земле: чтобы они помнили Его.

Переместите иллюстрацию 2-3: «Иисус Христос» так, чтобы она располагалась между двумя рядами иллюстраций.

Объясните: мы с вами – такие же члены Церкви Иисуса Христа, какими были Его последователи в Святой земле.

Священное
Писание

- Как сегодня называется Церковь Иисуса?

Прочитайте вслух Учение и Заветы 115:4. Объясните: *последними днями* называются наши дни, в которые мы живем, а *Святыми* называют людей, которые повинуются учениям Иисуса.

Попросите детей встать и несколько раз хором произнести: «Я принадлежу к Церкви Иисуса Христа Святых последних дней».

Выступление
учителя

Коротко сравните две колонки с иллюстрациями. Подчеркните: Церковь Иисуса сегодня такая же, какой она была в Святой земле. Иисус дал нам те же учения, что и людям Святой земли.

Карта

Еще раз покажите карту. Вновь укажите на Святую землю и объясните: когда Иисус был на Земле, большинство членов Его Церкви жили в Святой земле.

- Где живут сегодня члены Церкви Иисуса Христа?

Выступление
учителя

Покажите иллюстрацию 2-70: «Дети всего мира» и объясните, что члены Церкви Святых последних дней живут по всему миру. Подчеркните: дети на фотографии – выходцы из многих стран. Объясните: Иисус хочет, чтобы все люди, а не только жители одной-двух стран узнали о Его учении и вступили в Церковь.

Песня

Спойте или продекламируйте слова песни «Церковь Иисуса Христа».

Член Церкви Иисуса
Святых последних дней.
Овца из тех, что Им пасутся.
Один из всех Его детей.
В Христа Спасителя я верю,
И знаю я Спасенья план.
Я с Ним достигну жизни вечной –
Заветной цели христиан.
Я буду чтить Иисуса имя,
За светом радостно идти,
Всегда поступками своими
Святую истину нести.

Заключение

Игра на
соответствия

Уберите все карточки, прикрепленные к доске, разложенные на столе или полу, кроме карточки 2-3: «Иисус Христос». Перемешайте их и разложите на полу двумя стопками лицевой стороной вниз (или вверх – для детей помладше).

Скажите детям: цель этой игры – подобрать карточки одного типа (соответствующие друг другу). Попросите детей по очереди переворачивать одновременно по две карточки. Если они будут соответствовать друг другу (например, карточка с изображением крещения Иисуса соответствует карточке с изображением крещения мальчика), попросите ребенка сказать, какое из учений Церкви Иисуса Христа изображено на карточках. Если же карточки не будут соответствовать друг другу, попросите детей одновременно вновь перевернуть их в том же положении лицом вниз. (Если вам кажется, что детей путают рисунки на оборотной стороне картинок, которые должны соответствовать друг другу, накройте их оборотную сторону обычными листками бумаги.)

Продолжайте играть до тех пор, пока дети не подберут все четыре типа соответствующих друг другу карточек. Если в вашем классе много детей, вы можете перемешать карточки еще раз и повторить игру сначала, чтобы каждый ребенок получил возможность подобрать соответствующие карточки.

Свидетельство

Поделитесь с детьми свидетельством о том, что Церковь Иисуса Христа Святых последних дней – та же самая, которую основал Иисус, когда был на Земле. Поделитесь с детьми своими мыслями об одном из аспектов Евангелия, обсужденном сегодня на уроке (о крещении, священстве или о причастии).

Попросите детей рассказать домашним о том, что они сегодня узнали. Вы можете задать несколько наводящих вопросов, чтобы помочь детям быстро вспомнить содержание урока.

Попросите одного из детей прочитать заключительную молитву. Предложите ему поблагодарить Небесного Отца за Церковь Иисуса Христа Святых последних дней.

Дополнительные задания

Выберите из следующих заданий те, что больше всего подходят для детей вашего класса. Вы можете выполнить их по ходу урока либо для повторения или заключения. Дополнительные указания вы найдете в «Информации о курсе» раздела «В помощь учителю».

1. Помогите детям запомнить наизусть первую фразу из шестого Символа веры: «Мы верим в то же устройство, которое существовало в первоначальной Церкви». Пусть дети повторяют ее вместе с вами несколько раз. Объясните, что *первоначальной* называется Церковь в Священной земле, существовавшая в то время, когда там жил Иисус.
2. Раздайте детям листки бумаги и фломастеры и попросите их нарисовать себя в церкви или в другом помещении, куда они приходят молиться. Помогите детям понять, что Церковь – это нечто гораздо большее, чем просто помещение. Это организация, которая помогает нам научиться жить так, чтобы впоследствии мы могли вернуться и жить с Небесным Отцом и Иисусом Христом.



Цель урока Пробудить в детях желание готовиться ко Второму пришествию Иисуса Христа, следуя Его учениям.

Подготовка к уроку

1. Помолившись, внимательно прочитайте Евангелие от Матфея 24:36, от Луки 24:50–53 и Деяния 1:3, 1:9–11. См. также *Основы Евангелия* (31110 173), глава 43.
2. Сделайте копию игрового поля игры «Мы готовимся к приходу Иисуса», помещенного на последних страницах руководства (если вы не сможете сделать копию, аккуратно вырежьте эти страницы из руководства). Наклейте их на лист картона или плотную бумагу. Сохраните это игровое поле, чтобы его можно было использовать в будущем.

Если у вас большой класс, то вам понадобятся два экземпляра игры, чтобы одновременно могли играть две группы. В этом случае попросите одного из руководителей Первоначального общества или маму одного из детей прийти на занятие и помочь провести игру во второй группе.
3. Вырежьте для этой игры двенадцать маленьких листочков бумаги. На двух листочках напишите цифру 1, на двух других – цифру 2, далее цифры 3, 4, 5 и 6. Сложите листочки бумаги и положите их в коробку.
4. Припомните случай, когда кто-то из ваших близких временно куда-нибудь уезжал. Обсудите с детьми, с каким нетерпением вы ждали возвращения этого любимого вами человека и как готовились к его возвращению.
5. Подготовьтесь спеть или продекламировать слова второго куплета песни «Когда придет Он снова к нам» (“When He Comes Again”, *Children’s Songbook*, p. 82).
6. Вам понадобятся следующие материалы:
 - а) Библия;
 - б) небольшой предмет для каждого ребенка, например, пуговица или камешек. Вы можете использовать эти предметы как фишки для игры; все они должны отличаться друг от друга (цветом или размером), чтобы ребенок мог сразу узнать свою фишку;
 - в) иллюстрация 2-62: «Мария и воскресший Господь» (комплект иллюстраций «Евангелие в искусстве» 233; 62186); иллюстрация 2-64: «Иисус показывает Свои раны» (комплект иллюстраций «Евангелие в искусстве» 234; 62503); иллюстрация 2-65: «Воскресший Иисус Христос» (комплект иллюстраций «Евангелие в искусстве» 239; 62187); иллюстрация 2-71: «Вознесение Иисуса» (комплект иллюстраций «Евангелие в искусстве» 236; 62497).
7. Если вы захотите выполнить на уроке дополнительные задания, подготовьтесь к ним заранее.

Рекомендуемый порядок проведения урока

Попросите одного из детей прочитать вступительную молитву.
Если вы дали детям задание на неделю, проконтролируйте его выполнение.

Готовясь к возвращению наших любимых

Концентрация
внимания

Припомните случай, когда кто-то из ваших близких временно куда-нибудь уезжал. Подчеркните, с каким нетерпением вы ждали возвращения этого любимого вами человека. Расскажите, как вы готовились к его возвращению и как счастливы были, когда снова увидели его.

Помогите детям вспомнить о том, как кто-то, кого они любят, уезжал на какое-то время. Это могло быть, когда, например, мама или папа отправлялись в какую-нибудь поездку, когда их маму увозили в больницу, чтобы она родила малыша, или их брат или сестра уезжали на миссию. Обсудите с детьми, что они чувствовали при расставании с этим человеком и потом, когда он возвращался домой. Подчеркните: мы скучаем по нашим родным и близким, когда они уезжают. Зато как мы бываем счастливы, когда этот любимый человек возвращается домой! Пусть дети вспомнят, как готовились дома к его возвращению. Например, устраивали уборку и специально для него украшали дом, готовили его любимую еду, наряжались к его приезду.

Иисус Христос вернется

Выступление
учителя

Объясните: когда Иисус жил на Земле, у Него были друзья, которые очень любили Его. Эти друзья повсюду ходили за Ним и слушали Его учения. Поскольку они делали то, чему Он их учил, они назывались Его учениками.

Объясните: Иисус очень любил Своих учеников. Он хотел, чтобы они узнали, что им надлежит делать, чтобы вернуться и жить с Ним и Небесным Отцом. Он помогал им познать разницу между истиной и ложью, чтобы они всегда выбирали истину.

Обсуждение
иллюстрации

Покажите иллюстрацию 2-62: «Мария и воскресший Господь», а также иллюстрацию 2-64: «Иисус показывает Свои раны». Напомните детям: несколько недель назад (на уроке 41) они узнали о том, что воскресший Иисус посетил Своих учеников. Пусть дети в течение нескольких минут обсудят содержание иллюстрации.

Объясните: Иисус после Своей смерти и Воскресения посещал и учил Своих учеников в течение сорока дней (Деяния 1:3). Он хотел удостовериться: они знают, что Он жив, и понимают Его учения. Иисус хотел, чтобы они следовали Его учениям, когда Его уже не будет рядом.

Рассказ из
Священного
Писания

Покажите иллюстрацию 2-71: «Вознесение Иисуса». Расскажите своими словами историю о вознесении Иисуса на Небеса из Евангелия от Луки 24:50–53 и из Деяний 1:9–10. Отметьте следующие моменты:

1. Иисус дал каждому из Своих учеников благословение.
2. Иисус покинул Своих учеников и вознесся ввысь, в облако, чтобы соединиться со Своим Небесным Отцом.
3. Ученики Иисуса стояли и наблюдали Его Вознесение, пока Он не пропал из виду.

Скажите детям: когда ученики Иисуса стояли и смотрели на Небо, туда, где скрылся Иисус, перед ними вдруг предстали два Ангела в белых одеждах.

Прочитайте вслух, что сказали эти Ангелы ученикам, из Деяний 1:11, начиная со слов: «Что вы стоите и смотрите . . .»

Объясните детям: эти Ангелы сказали ученикам, что Иисус когда-нибудь вернется на Землю с Небес таким же образом, как Он ушел. Скажите детям: это называется Вторым пришествием.

Подчеркните: мы не знаем точного времени, когда Иисус вновь придет к нам. Это известно только одному Небесному Отцу. Но мы знаем, что когда-нибудь Иисус вернется жить на Землю.

Обсуждение

Покажите иллюстрацию 2-65: «Воскресший Иисус Христос».

Скажите детям: когда Иисус опять придет на Землю, Он будет жить среди людей. Тогда каждый будет знать, что Он – Иисус Христос, наш Спаситель, и будет поклоняться Ему.

- Хотелось бы вам быть здесь, когда Иисус вновь придет к нам? Почему?

Обсудите с детьми, как прекрасно будет на Земле, когда вновь придет Иисус и люди смогут увидеть Его, погулять и поговорить с Ним и ощутить, как Он обнимает нас Своими любящими руками. Отметьте: когда придет Иисус, все будут друзьями. Не будет злых людей. Нам не нужно будет запира́ть двери, потому что все живое и неживое будет в полной безопасности. Не будет никаких болезней, причиняющих нам боль и страдания. И все животные будут нашими друзьями и друзьями друг другу.

Задание на повторение

Задайте детям вопросы о Втором пришествии. Попросите их встать, если они знают ответ на вопрос. Когда хотя бы несколько детей встанут, попросите одного из них ответить на вопрос. Если не встанет ни один из детей или вы увидите, что они в замешательстве и не уверены в правильности своего ответа, повторите то, что об этом говорилось на уроке, еще раз.

- Сколько дней Иисус Христос был вместе с Апостолами после Его Воскресения? (Сорок.)
- Кто знает, когда Иисус придет вновь? (Один лишь Небесный Отец. Никто на Земле об этом не знает.)
- Будут ли люди воевать и спорить друг с другом после того, как Иисус вернется к нам? (Нет. Все на Земле будут друзьями.)
- Что произойдет с больными и инвалидами, когда Иисус вернется к нам? (Они поправятся. Когда Иисус вновь придет на Землю, не будет ни болезней, ни боли.)
- Как будут вести себя животные, когда Иисус вновь придет на Землю? (Они будут нашими друзьями и друзьями друг другу.)

Мы можем подготовиться ко Второму пришествию Иисуса Христа

Выступление учителя

Попросите детей вспомнить, как они готовились к возвращению откуда-то любимого ими человека. Скажите: мы точно так же должны готовиться к возвращению на Землю Иисуса Христа. Мы можем подготовиться к этому событию, изучая учения Иисуса и следуя им.

Скажите детям: если мы будем готовы к этому, то, увидев Спасителя, испытаем огромную радость. Он хочет, чтобы все вновь жили с Ним, но это смогут сделать лишь те, кто следует Его учениям и выбирает истину. Иисус помог Своим ученикам узнать, что им надлежит делать, чтобы они смогли вновь жить с Ним. Кроме того, Он дал нам учения, чтобы помочь подготовиться к тому моменту, когда Он снова придет к нам.

Песня

Спойте или продекламируйте второй куплет песни «Когда придет Он снова к нам». Помогите детям выполнить рекомендуемые движения:

Когда придет Он снова к нам,
 Готов ли буду я (*коснитесь пальцем изображения храма*),
 Чтоб звал мой яркий свет других (*соедините руки над головой, образуя окружность*)
 К лучам Его огня (*прикройте ладошками глаза*)?
 Благословенный день придет,
 Учитель скажет мой:
 «Ты хорошо служил, Мой сын (*обнимите себя*),
 Останься, будь со Мной (*разведите руки в стороны*)».
 (© 1952, 1980 by Mirla Greenwood Thayne. Используется с разрешения.)

Игра

Отметьте: подготовиться ко Второму пришествию Иисуса невозможно за один день. Мы должны готовиться к этому в течение всей нашей жизни, следуя учениям Иисуса.

Покажите детям игру «Мы готовимся к приходу Иисуса». Скажите им: эта игра напoмнит им о том, что они должны делать, чтобы подготовиться к жизни с Иисусом.

Покажите детям то направление, в котором они должны двигаться, чтобы достичь места, где написано: «Мы готовимся к приходу Иисуса». Отметьте: эта игра покажет и кое-что плохое, что мы иногда делаем. И это плохое может привести нас к месту, где написано: «Мы не готовимся к приходу Иисуса».

Дайте каждому ребенку небольшой предмет, который они смогут использовать в качестве фишки. Затем объясните им правила:

1. Цель игры – начав со стрелки под названием «Старт», дойти до места с надписью «Мы готовимся к приходу Иисуса».
2. Играть нужно по очереди.
3. Каждый ребенок вытягивает один из листочков бумаги из коробки и передвигает свою фишку на столько позиций, сколько значится на листочке. Затем нужно сложить листок и положить его обратно в коробку.
4. Когда вы оказываетесь на какой-то позиции, вы сами или с помощью учителя читаете вслух то, что там написано. Скажите, что вы можете делать, чтобы следовать этому учению, или объясните, почему так важно исполнять то, что там написано. Если вы оказываетесь на позиции, где предлагается сделать что-то плохое, объясните, что надо делать, чтобы не поступать так, как там написано. Если вам потребуется помощь, учитель поможет вам своими советами.
5. Стрелочка на каждой позиции указывает, в каком направлении вам нужно будет ходить в *следующий* раз.

Если ребенок оказывается на позиции, уводящей от надписи «Мы готовимся к приходу Иисуса», помогите ему уяснить: поступая так, как там написано, мы не следуем учениям Иисуса, но мы можем изменить направление, если будем поступать праведно.

Играйте в эту игру до тех пор, пока каждый ребенок не получит возможности добраться до места, где написано: «Мы готовимся к приходу Иисуса», или до тех пор, пока не закончится урок.

Заключение

Свидетельство

Поделитесь свидетельством о том, что Иисус Христос вновь придет на Землю, хотя мы и не знаем, когда именно это произойдет. Скажите детям, что вы хотите следовать учениям Иисуса, чтобы увидеть Иисуса, когда Он вернется снова. Выразите пожелание, чтобы каждый ребенок вашего класса следовал учениям Иисуса, и тогда вы всем классом сможете оказаться рядом с Ним.

Колечко ВИ

Попросите детей посмотреть на свои колечки, если они их носят. Напомните: эти колечки помогут детям выбирать истину и следовать учениям Иисуса.

Попросите каждого ребенка сказать, что он или она будет делать на следующей неделе, чтобы подготовиться ко Второму пришествию Иисуса.

Попросите одного из детей прочитать заключительную молитву. Предложите ему попросить Небесного Отца помочь всем ученикам подготовиться к приходу Иисуса.

Дополнительные задания

Выберите из следующих заданий те, что больше всего подходят для детей вашего класса. Вы можете выполнить их по ходу урока либо для повторения или заключения. Дополнительные указания вы найдете в «Информации о курсе» раздела «В помощь учителю».

1. Спойте или продекламируйте оба куплета гимна «Когда придет Он снова к нам». Слова второго куплета помещены на стр. 237.

Когда придет Он снова к нам,
То будет ли зима?
Иль станут Ангелы нам петь,
И будет ли весна?

Слетятся птицы в этот час?
 И будет свет у стен?
 Я верю: призовет Он нас
 Собраться у колен.
 Ты час заветный ожидай,
 Он где-нибудь в пути.
 Ведь Он сказал: «Перестрадай,
 Чтоб смог ко Мне прийти».
 (© 1952, 1980 by Mirla Greenwood Thayne. Используется с разрешения.)

2. Объясните: в десятом Символе веры говорится о Втором пришествии Иисуса Христа. Помогите детям запомнить фразу «Мы верим . . . что Христос будет лично царствовать на Земле». Объясните детям значение этой фразы.
3. Покажите детям керосиновую лампу или схематически нарисуйте ее. Объясните: Иисус учил тому, как важно быть готовыми к Его Второму пришествию, с помощью притчи о десяти девах (или девушках) и их светильниках. Расскажите эту притчу из Евангелия от Матфея 25:1–13. Объясните: светильники не будут гореть до тех пор, пока в них не нальют масла. Подчеркните: поскольку пять неразумных дев не были готовы, им не разрешили прийти на брачный пир.
 Объясните: Спаситель сравнивал брачный пир со Своим Вторым пришествием. Дев, запасшихся маслом для своих светильников, можно сравнить с нами, если мы готовимся к тому, чтобы быть с Иисусом. Если мы не будем готовы, когда Он придет, мы не сможем жить вместе с Ним.
 Попросите детей сказать, как они могут подготовиться к пришествию Иисуса (можно высказать некоторые предложения, например, те, что использованы в игре). Помогите детям понять, что, выбирая истину, мы готовимся ко Второму пришествию Иисуса Христа.
4. Сделайте из бумаги простые значки, написав на них: *Я готовлюсь к приходу Иисуса Христа*, – и раздайте значки всем детям. Попросите их взять фломастеры или карандаши и нарисовать на значках, как они готовятся к приходу Иисуса. Прикрепите значки к одежде детей или помогите им продеть веревку или нитку в отверстие сверху значка, чтобы надеть его на шею.

Цель урока Призвать детей уважительно и по-доброму относиться ко всем живым существам.

Подготовка к уроку

1. Помолившись, внимательно прочитайте Бытие 6:11–7:24, Исаия 11:6–9 и от Луки 12:6.
2. Переснимите изображения животных, помещенные в конце урока (если вы не можете скопировать рисунки, аккуратно вырежьте эту страницу из руководства). Разрежьте лист на квадраты. Сохраните их для использования на последующих занятиях.
3. Подготовьтесь спеть припев песни «Все в мире светло и прекрасно» (“All Things Bright and Beautiful”, *Children’s Songbook*, p. 231) или продекламировать его слова.
4. Припомните случай, когда вы сами или кто-нибудь другой проявил доброту к животному.
5. Вам понадобятся следующие материалы:
 - а) Библия;
 - б) бумага и фломастер для каждого ребенка;
 - в) иллюстрация 2-72: «Ной и ковчег с животными» (комплект иллюстраций «Евангелие в искусстве» 103; 62305); иллюстрация 2-73: «Сотворение живых существ» (комплект иллюстраций «Евангелие в искусстве» 100; 62483); иллюстрация 2-74: «Табернакль в Солт-Лейк-Сити» (комплект иллюстраций «Евангелие в искусстве» 503; 62490).
6. Если вы захотите выполнить на уроке дополнительные задания, подготовьтесь к ним заранее.

Рекомендуемый порядок проведения урока

Попросите одного из детей прочитать вступительную молитву.
Если вы дали детям задание на неделю, проконтролируйте его выполнение.

Животные очень важны для нас

Концентрация внимания

Перемешайте квадраты с изображением животных и разложите их лицевой стороной вниз на столе или на полу. Попросите детей по очереди переворачивать по два квадрата (сначала один, потом другой) и класть их лицевой стороной вверх. Если изображения животных совпадут, попросите ребенка сложить их рядом, составив из них «парад животных». Если же в квадратах будут изображены разные животные, попросите ребенка положить их обратно лицевой стороной вниз. Продолжайте игру до тех пор, пока не совпадут изображения всех животных и из всех них не будет составлен «парад животных».

Спросите детей, напоминают ли им эти пары животных, разложенные в виде «парада», рассказ из Ветхого Завета. Если дети не вспомнят историю о Ное и ковчеге, дайте им несколько ключей-подсказок, например, таких:

- Господь повелел кому-то что-то построить.
- Животные зашли туда парами.
- Сорок дней и сорок ночей шел дождь, который затопил всю Землю.

Рассказ из Священного Писания	Покажите иллюстрацию 2-72: «Ной и ковчег с животными» и перескажите рассказ из Бытия 6:11–7:24. Объясните: Иисус Христос хотел спасти животных от потопа. Он велел Ною ввести в ковчег животных и научил его, как заботиться о таком количестве разных животных.
Обсуждение иллюстрации	Иисус Христос сотворил животных
	Покажите иллюстрацию 2-73: «Сотворение живых существ».
	<ul style="list-style-type: none"> • Что за животных вы видите на иллюстрации? • Что вам нравится в этих животных? <p>Пусть дети в течение нескольких минут поговорят о животных.</p> <ul style="list-style-type: none"> • Кто сотворил этих животных?
Напомните детям: всех животных сотворил Иисус Христос под руководством Небесного Отца.	
Песня	<p>Спойте вместе с детьми припев песни «Все в мире светло и прекрасно» или продекламируйте его слова.</p> <p>Все в мире светло и прекрасно. Большая и малая плоть Устроена мудро и ясно – И все это создал Господь.</p>
Священное Писание	Напомните детям содержание предыдущего урока, посвященного Второму пришествию Иисуса Христа. Напомните им: когда Иисус придет вновь, все животные будут жить рядом друг с другом в мире и дружбе. Чтобы описать, как животные будут жить вместе, когда Спаситель вновь будет на Земле, прочитайте вслух Исаия 11:6–7.
Священное Писание	Небесный Отец и Иисус Христос любят все Свои создания
	<p>Объясните: Небесный Отец и Иисус Христос хотят, чтобы все Их создания, даже самые маленькие, были счастливы. Они считают, что каждое живое существо важно.</p> <p>Прочитайте вслух от Луки 12:6. Объясните, что в Священных Писаниях говорится: несмотря на то, что воробьи – очень маленькие птички, Небесный Отец и Иисус проявляют о них заботу.</p>
Рассказ	<p>Покажите иллюстрацию 2-74: «Табернакль в Солт-Лейк-Сити».</p> <ul style="list-style-type: none"> • Смотрели ли вы когда-нибудь в молитвенном доме одну из Генеральных конференций по телевидению или спутниковому вещанию? <p>Объясните: Генеральные конференции транслируются из здания, которое называется Табернаклем. Этот Табернакль, расположенный в городе Солт-Лейк-Сити, штат Юта, был построен пионерами Святых последних дней.</p> <p>Покажите высокую крышу и множество дверей в здании Табернакля и расскажите своими словами такую историю:</p> <p>Однажды весенним вечером двери Табернакля остались открытыми, чтобы в здании стало немного прохладнее. Незаметно в здание залетела маленькая птичка. Затем двери Табернакля закрыли и заперли на замок, а птичка осталась внутри.</p> <p>На следующее утро пришли рабочие, чтобы подготовить помещение для концерта. Они обнаружили птичку и в течение нескольких часов пытались поймать ее, чтобы выпустить наружу. Они вызвали специалистов, которые пытались поймать птичку с помощью специальных сетей.</p> <p>Когда в Табернакль вошел управляющий, брат Джон, он обнаружил нескольких человек с сетями, занятых поимкой птички. Каждый раз, когда ловцы с сетями бежали в один конец здания, птичка перелетала в другой. В Табернакле были распахнуты все двери, чтобы птичка могла вылететь, но она была слишком напугана шумом, чтобы заметить это.</p>

Ловцы принесли духовые ружья и уже собирались пустить их в ход, чтобы застрелить птичку. Однако эта идея брату Джону не понравилась. Ружье могло повредить здание или находящееся в нем оборудование. Но самое главное, он полагал, что им не стоит стрелять в птичку. Он помнил выступление Президента Спенсера В. Кимбалла, двадцатого Президента Церкви, в котором говорилось о том, что нельзя убивать маленьких птичек.

Ловцы предложили также дать птичке отравленную еду. Но и эта идея пришлась не по душе брату Джону. Однако он понимал, что птичку нужно срочно поймать, потому что вечером в здании должен состояться концерт.

Брат Джон отвернулся и прочитал краткую молитву: «Небесный Отец, если этот воробушек так важен для Тебя, подскажи нам, как выпустить его живым?»

Не успел брат Джон закончить молитву, как у него появилась мысль о том, что нужно сделать. Он попросил рабочих выключить все осветительные приборы в здании и закрыть все двери, кроме одной.

Птичка сидела на самом вершине органа, но как только они выключили свет и закрыли двери, птичка слетела с него и вылетела через единственную открытую дверь (см. Ronald D. John, "A Sparrow in the Tabernacle," *Ensign*, June 1989, pp. 24–25).

- Как брат Джон показал, что его волнует судьба этой маленькой птички? (Вместо того, чтобы стрелять в нее или пытаться ее отравить, он начал молиться о ней.)
- Почему вы думаете, что Небесный Отец позаботился о птичке? (Он помог брату Джону выпустить птичку из Табернакля.)

Мы можем по-доброму относиться к животным

Обсуждение

Объясните: Небесный Отец и Иисус хотят, чтобы мы, подобно Им, заботились о животных.

Пусть дети расскажут о домашних или других животных, птицах, рыбах и пресмыкающихся, которые живут у них дома. (Если дома у детей нет домашних животных, они могут рассказать о том, каких домашних животных они хотели бы завести.) Попросите детей сказать, как они помогают ухаживать за этими животными. Пусть они изобразят в пантомиме, как они заботятся об этих животных, птицах или рыбах, например, как меняют им воду, кормят полезной пищей, расчесывают им шерсть или ласково с ними разговаривают.

Рассказ

Объясните, что Пророк Джозеф Смит, первый Президент Церкви, также по-доброму относился к животным. Расскажите своими словами такую историю:

Пророк Джозеф Смит и другие мужчины разбивали лагерь на берегу небольшой речушки. Когда Пророк ставил свою палатку, он обнаружил трех гремучих змей. Другие мужчины хотели убить их, но Пророк остановил их и запретил это делать. Мужчины взяли палки, подцепили на них змей и осторожно отнесли их на другой берег. Пророк заявил остальным, что они до самого конца пути вообще не должны бесцельно убивать ни змей, ни птиц, ни других животных, за исключением тех случаев, когда их нужно будет употребить в пищу (см. *History of the Church*, 2:71–72; см. также Spencer W. Kimball, *Ensign*, Nov. 1978, p. 45).

Заключение

Напомните детям: сотворение Иисусом Христом всех животных и всех созданий на Земле было частью плана Небесного Отца.

Задание

Попросите детей встать и помогите им продекламировать слова и выполнить движения к следующему стихотворению:

Бог любит все Свои творенья (*разведите руки в стороны*):

Слонов высоких и больших (*вытяните руки вверх над головой*),

И быстрых птиц, и птичье пенье (*помашите руками, как крыльями*),

И рыб озерных и морских (*соедините ладошки и изобразите ими, как плавают рыбы*),

Букашек, по траве ползущих («поползайте» пальцами одной руки по другой ладошке),
 Мышей малюсеньких таких (пригнитесь),
 Оленей, по лесу бегущих (приставьте к голове большие пальцы и раздвиньте остальные пальцы),
 Зверушек множество других (разведите руки).
 Все те, кто бегают (пробежитесь на месте), летают (помашите руками, как крыльями),
 Ползут («поползайте» пальцами одной руки по другой ладошке)
 и плавают в воде (соедините ладошки и изобразите ими, как плавают рыбы),
 Ежеминутно ощущают
 Любовь Спасителя к себе (прикоснитесь руками к груди).

Свидетельство

Расскажите о каком-нибудь случае из вашей жизни, когда вы по-доброму отнеслись к животному или видели, как доброту проявил кто-то другой. Поделитесь с детьми свидетельством о том, что Небесный Отец и Иисус Христос любят все живое на Земле и хотят, чтобы мы по-доброму относились к животным.

Призовите детей проявить на будущей неделе доброту к животным.

Задание по рисованию

Раздайте детям бумагу и фломастеры и попросите их нарисовать, как они могут проявить доброту к животным.

Попросите одного из детей прочитать заключительную молитву.

Дополнительные задания

Выберите из следующих заданий те, что больше всего подходят для детей вашего класса. Вы можете выполнить их по ходу урока либо для повторения или заключения. Дополнительные указания вы найдете в «Информации о курсе» раздела «В помощь учителю».

1. Расскажите своими словами историю о брате Джоне из выступления Президента Спенсера В. Кимбалла:

«Я помню, как мы часто и громко пели:
 Давайте сохраним природу:
 Леса, где птица гнезда вьет,
 Свои мелодии выводит,
 Свистит, чирикает, поет.
 Вы в этих птичек не стреляйте –
 Ведь мир без них бы стал пустым.
 Вы не стреляйте, не стреляйте
 По птичкам малым и большим!
 Моя Земля – творенье Божье.
 Бог добр к творениям Своим.
 Дает Он жизнь и пищу тоже
 Всем птичкам – малым и большим.
 (*Deseret Songs*, 1909, no. 163.)

У меня была рогатка с резинкой. Я смастерил ее сам и очень хорошо с ней управлялся. В мои обязанности входило отгонять коров на пастбище за пару километров от дома. По обочинам дороги росли большие тополя, и я помню, что меня так и подмывало выстрелить в маленьких птичек, которые "свистят, чирикают, поют". Ведь я так лихо стрелял из рогатки, что мог запросто попасть в столб или в ствол дерева с расстояния в пятьдесят ярдов (почти пять метров). Но мне кажется, что именно потому, что почти каждое воскресенье на уроках Первоначального общества мы пели: "Вы не стреляйте, не стреляйте по птичкам малым и большим", я сдерживался... Я не испытал бы никакой радости при виде прелестной малюсенькой птички, замертво падающей к моим ногам» (Spencer W. Kimball, in Conference Report, Apr. 1978, p. 71; см. также *Ensign*, May 1978, pp. 47–48).

2. Раздайте детям по небольшому кусочку соленого теста и попросите слепить их любимое животное или птичку (рецепт приготовления соленого теста приведен на стр.43). Пусть дети возьмут их домой и покажут домашним.

3. Попросите каждого ребенка изобразить в пантомиме своего любимого животного или птицу, а других детей угадать, кого он изображает. Если дети не могут угадать, пусть ребенок подскажет им, что за животное или птицу он пытался изобразить.
 4. Назовите некоторые отличительные особенности тех или иных животных, птиц или насекомых. Если дети догадались, о ком вы говорите, пусть они поднимут руку, не произнося при этом ни слова. Попросите ребенка, который поднял руку, сказать, что это за животное, птица или насекомое. Воспользуйтесь также следующими загадками или придумайте сами такие загадки, в которых описываются животное, птица или насекомое, типичные для вашей местности:
 - У меня шесть ножек есть и зеленое пальтишко, могу я прыгать выше всех, словно маленький мальчишка. (Кузнечик.)
 - Я маленький, подвижный. Когда передвигаюсь, то скользким гибким телом привычно извиваюсь. (Червяк.)
 - Мой дом – замечательный пруд; прохлада в воде и уют. Я квакать и прыгать люблю и маленьких мошек ловлю. (Лягушка.)
 - Посмотри, как по весне на березе иль сосне высоко в ветвях сижу, громко трель я вывожу. С утра до вечера тружусь, и красной грудкой я горжусь. Часто на заре пою песню звонкую свою. (Малиновка.)
 - Я из отряда хищных птиц, питаюсь вкусными мышами. Имею круглое лицо с большими желтыми глазами. Глаза особенные те: я вижу днем и в темноте. (Сова.)
 - Руки, ноги я имею, уши есть, глаза и хвост. Мордой вниз висеть умею: заменяет руки хвост. (Обезьянка.)
 - Взбирайтесь на спину, я вас прокачу. Вы можете длинную гриву завить. Держите уздечку, меня направляя туда, где сегодня вам хочется быть. (Лошадь.)
 - Я орешки люблю, и живу я в дупле, где детишек своих вывожу я в тепле. Не успеешь моргнуть, и уже я на ветке. Не успеешь вздохнуть – прыг! – я прыгаю метко. И с пушистым хвостом я в домишке своем. (Белочка.)
 - Я в деревне с крестьянами вместе живу и ночую в уютном и теплом хлеву. Мой коротенький хвостик колечком завит. Когда ем из лохани, он тихо дрожит. Каждый угол на улице нашей знаком: ведь я землю здесь рою своим пяточком. (Свинья.)
 - Люблю побегать, поскакать. Я только «бе-е» могу сказать. Люблю играть я, как ребенок. Скажите, кто я? Ты – (ягненок).
- (Цит. по "Who Am I?" *Children's Friend*, May 1956, p. 208.)
5. Вспомните рассказ про Витю из урока 2 (см. стр. 7).
 - Как Витя продемонстрировал свое доброе отношение к животным и птицам?
 6. Повторите игру «на совпадение» из начала урока столько раз, сколько захотите вы сами или сколько захочется детям.
 7. Попросите детей смастерить небольшую кормушку, взять ее домой и повесить на улице. Насыпьте в кормушку какой-нибудь крупы или покрошите хлеб. С помощью веревки подвесьте кормушку на дерево, куст или столб. (Возможно, вы знаете, как смастерить простую кормушку для птиц из подручных материалов.)

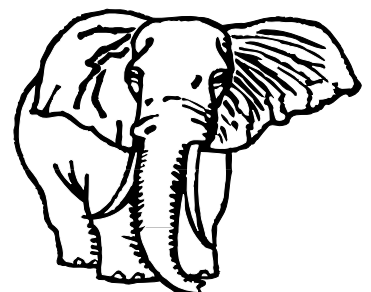
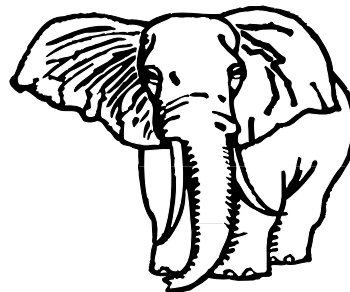
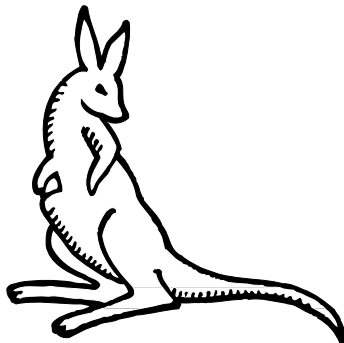
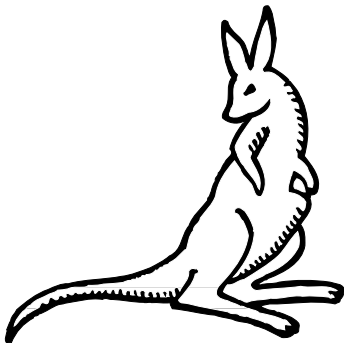
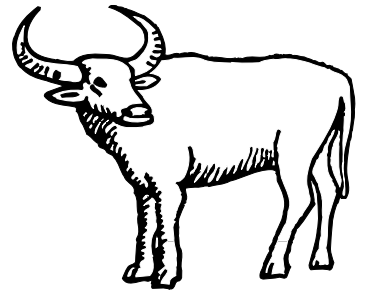
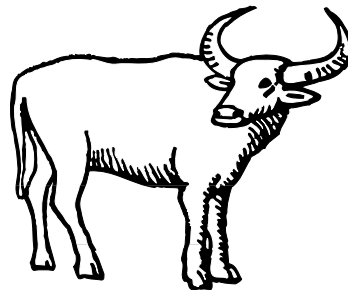
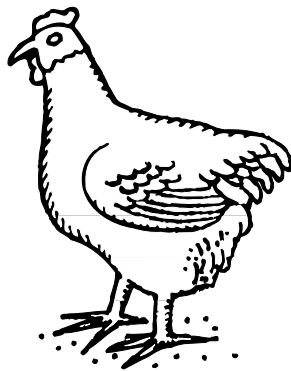
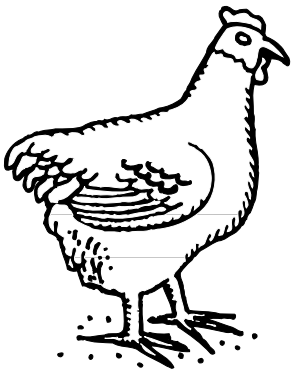
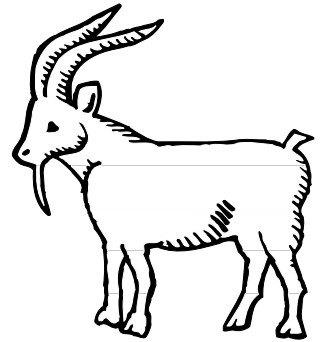
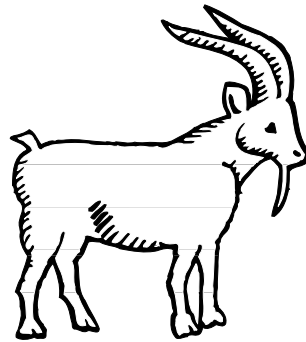
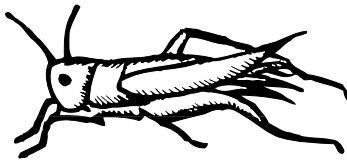
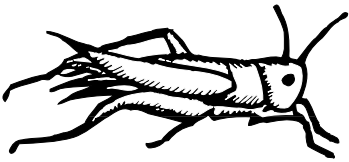
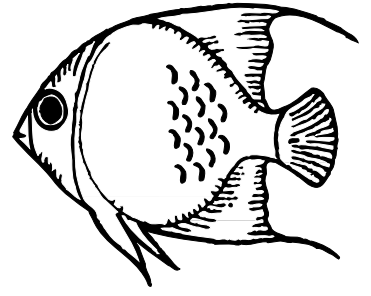
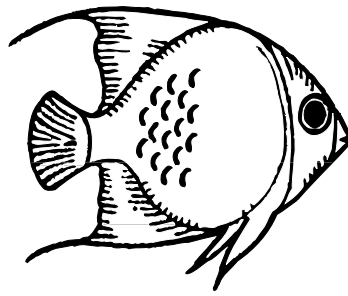
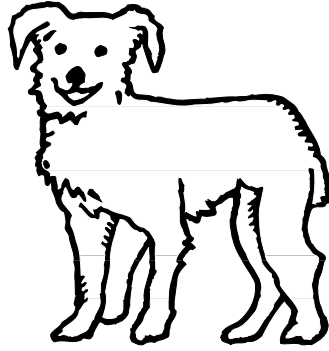
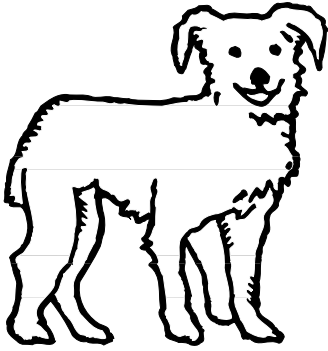
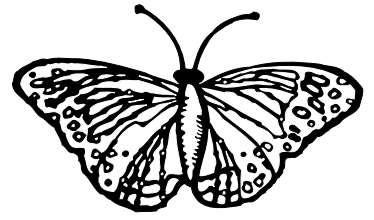
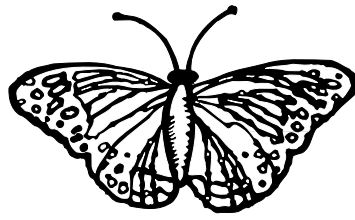
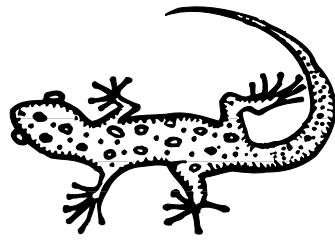
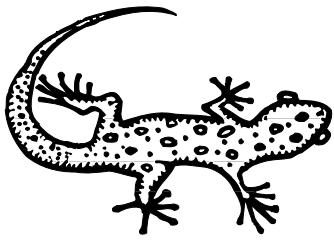

Мы празднуем Воскресение Иисуса Христа (Пасха)

Урок
45

Цель урока

Помочь каждому ребенку понять, что мы празднуем Пасху в честь того, что Иисус воскрес.

Подготовка к уроку

1. Помолившись, внимательно прочитайте от Матфея 27:57–66; от Марка 15:16–20; 40–47; 16:1–11; от Луки 23:44–47 и от Иоанна 20:1–18.
 2. Сделайте рисунки или подберите предметы, имеющие отношение к тому, как в вашей местности принято отмечать Пасху, например, конфеты, яйца, цветы или какую-нибудь нарядную одежду. Перед началом урока разложите их на столе, полу или прикрепите к доске. Вместе с другими картинками покажите вырезанную картинку «Воскресший Христос».
 3. Подготовьтесь спеть песню «Стал ли жить Иисус после смерти Своей?» (“Did Jesus Really Jire Again?”, *Children’s Songbook*, p. 64) или продекламировать ее слова.
 4. Вам понадобятся следующие материалы:
 - а) Библия;
 - б) небольшой пакет или коробка;
 - в) вырезанные фигурки: 2-5: «Сцена распятия»; 2-6: «Обертывание тела Иисуса»; 2-7: «Гробница»; 2-8: «Большой камень»; 2-9: «Солдаты»; 2-10: «Ангел»; 2-11: «Женщины с притираниями»; 2-12: «Воскресший Иисус». Разложите эти вырезанные фигурки в том порядке, в котором вы будете их использовать во время рассказа о первой Пасхе;
 - г) иллюстрация 2-65: «Воскресший Иисус Христос» (комплект иллюстраций «Евангелие в искусстве» 239; 62187).
 5. Если вы захотите выполнить на уроке дополнительные задания, подготовьтесь к ним заранее.
-

Рекомендуемый порядок проведения урока

Попросите одного из детей прочитать вступительную молитву.

Если вы дали детям задание на неделю, проконтролируйте его выполнение.

На Пасху мы вспоминаем Иисуса

Концентрация внимания

Покажите картинки и портреты, которые вы разложили на столе, на полу или прикрепили к доске. Пусть дети по очереди определяют, что там изображено, и кратко обсудят, какое отношение каждый из этих предметов имеет к местным пасхальным обычаям.

После обсуждения каждой картинки и всех предметов спросите:

- Именно поэтому мы празднуем Пасху? (Нет.)

Попросите кого-нибудь из детей снять те картинки, о которых шла речь, и сложить их в пакет или небольшую коробку.

Продолжайте обсуждение картинок и предметов до тех пор, пока останется только изображение Иисуса Христа.

- Именно поэтому мы празднуем Пасху? (Да.)

Укажите, что именно Иисус Христос – подлинная причина того, что мы празднуем Пасху. Во время первой Пасхи после Воскресения Он сделал для нас нечто прекрасное.

Иисус Христос воскрес на первую Пасху

Рассказ из Священного Писания с использованием вырезанных фигурок

Расскажите своими словами о первой Пасхе (см. от Матфея 27:57–66, 28:1–8; от Марка 15:16–20, 40–47; 16:1–11; от Луки 23:44–46 и от Иоанна 20:1–18). Попросите детей по ходу вашего рассказа по очереди показывать соответствующие вырезанные фигурки. Если дети знают эту историю, пусть они вам помогают.

Попросите одного из детей поднять вырезанную картинку 2-5: «Сцена распятия».

Объясните детям: злые люди, которые не любили Иисуса, в конце концов добились от своих правителей разрешения предать Его смерти. Они били Его, насмехались над Ним, а потом отвели Его на гору за городом и прибили Его там к кресту.

Попросите одного ребенка отложить сценку с изображением распятия, а другого ребенка – поднять наглядное пособие 2-6, где изображено обертывание тела Иисуса.

Укажите: после того, как Иисус умер, Его друзья проявили свою любовь к Нему, добившись разрешения позаботиться о Его теле. Они осторожно сняли тело с креста. Они завернули его в чистое новое полотно и перенесли в гробницу – маленькую пещеру или небольшое пространство, высеченное в скале.

Попросите ребенка, держащего картинку со сценой обертывания тела Иисуса, положить ее, а других детей – поднять картинку 2-7: «Гробница» и картинку 2-8: «Большой камень».

Укажите: после того, как друзья Иисуса положили Его тело в гробницу, они привалили к дверному проему большой камень.

- Как вы думаете, что чувствовали в тот вечер друзья Иисуса?

Попросите кого-нибудь из детей поднять вырезанные фигурки 2-9: «Солдаты».

Скажите детям: позднее враги Иисуса поставили у гробницы стражу. Они сделали это потому, что Иисус сказал людям, что Он воскреснет через три дня. Враги Иисуса не верили в то, что Он воскреснет. Они думали, что друзья Иисуса унесут Его тело и потом скажут, что Он восстал из мертвых.

Попросите кого-нибудь из детей поднять фигурку 2-10: «Ангел».

Объясните: утром третьего дня явился Ангел и отодвинул камень от гроба. Солдаты так испугались, что пали на землю, будто мертвые.

Пусть дети отложат картинки с изображением солдат и большого камня. Попросите кого-нибудь из детей поднять картинку 2-11: «Женщины с притираниями».

Скажите детям, что в тот же самый день, воскресенье, несколько женщин (друзей Иисуса) пришли к гробнице. Они принесли благовония, чтобы умастить ими тело Иисуса. В то время так было принято, чтобы показать любовь и уважение к умершему человеку.

Скажите: когда они шли все вместе, они думали о том, смогут ли они отодвинуть тот большой камень от входа в гробницу. Но, придя, они с удивлением обнаружили, что камень уже отодвинут. Около гробницы они увидели Ангела.

- Как вы думаете, что почувствовали женщины, увидев, что тело Спасителя исчезло?
- Как вы думаете, что они почувствовали, увидев Ангела?

Прочитайте детям от Матфея 28:5–6 о том, что Ангел сказал женщинам.

Объясните: Ангел также сказал женщинам, чтобы они скорее пошли и сказали ученикам Иисуса Христа, что Он восстал из мертвых (см. от Матфея 28:7).

Священное Писание

Попросите детей отложить все фигурки. Пусть другой ребенок поднимет фигурку 2-12: «Воскресший Иисус».

Объясните: эти женщины пошли и сказали ученикам Иисуса, что видели Его. Спустя некоторое время Его увидели другие ученики. Он вернулся к жизни.

- Как вы думаете, что почувствовали ученики, когда узнали, что Иисус Христос вернулся к жизни?

Повторение

Положите картинки на стол или на пол лицевой стороной вниз. Попросите детей по очереди поднимать картинки и рассказывать соответствующую часть истории о Воскресении Иисуса.

Пасха напоминает нам о том, что мы воскреснем

Выступление учителя

Покажите иллюстрацию 2-65: «Воскресший Иисус Христос».

Объясните: когда Иисус Христос умер, Его Дух покинул Его физическое тело и отошел на Небеса. Через три дня Его Дух вернулся в Его физическое тело, и оно ожило. Мы называем это особым словом – «воскресение». Попросите детей несколько раз вслух произнести слово *воскресение*.

Объясните: Иисус был первым из детей Небесного Отца, Кто воскрес. Каждый из нас воскреснет благодаря тому, что Иисус был воскрешен. После смерти мы не обязательно будем, как Иисус, воскрешены на третий день, но мы обязательно будем воскрешены.

Рассказ

Расскажите следующую историю об одной девочке, которая была счастлива, когда она думала об Иисусе Христе и Его Воскресении.

Лиза любила играть около забора, который отделял ее двор от сада брата Белова. Когда брат Белов работал у себя в саду, Лиза часто разговаривала с ним. Они стали хорошими друзьями.

Однажды мама сказала Лизе, что, поскольку брат Белов был очень стар, он умер. Его дух покинул его физическое тело, и он больше не живет на этой Земле.

Лиза знала, что она будет скучать без брата Белова, но мама напомнила ей историю Пасхи. Лиза вспомнила о Воскресении Иисуса. Она знала, что Иисус сказал: мы все воскреснем и будем жить после нашей смерти. Лиза знала, что и брат Белов тоже воскреснет. Она была счастлива от того, что благодаря Воскресению Иисуса мы тоже воскреснем.

Обсуждение

Объясните: тот день, в который воскрес Иисус Христос, мы называем первой Пасхой. По всему миру люди, которые любят Иисуса, вспоминают о Его Воскресении в Пасхальное воскресенье.

- Почему мы так счастливы во время Пасхи? (Мы знаем, что и мы сами, и наши близкие воскреснут, как воскрес Иисус.)
- Что мы можем делать, чтобы помнить Иисуса Христа и показывать, как мы счастливы в Пасху? (Возможные ответы: говорить об Иисусе в кругу семьи, петь песни об Иисусе вместе с домашними. В церкви в этот день у нас особые уроки, программы и песни.)

Заключение

Песня

Попросите детей встать и стоя спеть песню «Стал ли жить Иисус после смерти Своей?» или продекламировать ее слова. Помогите им делать указанные движения:

Стал ли жить Иисус после смерти Своей (*вытяните руки в стороны ладонками вверх*)? Да, конечно, Иисус жить по-прежнему стал (*опустите ладонки вниз*). И по воле Отца после долгих трех дней (*поднимите вверх три пальца*) Он чудесно воскрес и из гроба восстал (*поднимите руки вверх*).

А пришел ли Он к тем, кого знал и любил (*положите руки на голову*)?
Да, пришел, и они прикасались к ногам (*наклонитесь и коснитесь ног*),
Чтоб Пришедший к ним всех до конца убедил,
Что, восставши из гроба, явился к ним Сам (*поднимите руки через стороны вверх*).

Насыщался Он рыбой и медом из сот (*опустите руки и изобразите, будто вы едите*).
Людям раны Свои на руках показал (*вытяните руки, будто показывая их остальным*).
И увидели люди, что это был Тот (*поднимите руки вверх*),
Кто у них на глазах на кресте умирал.

И тогда убедились десятки людей (*обведите зал руками*) –
Это Он. И другим рассказали о том (*коснитесь губ пальцами правой руки*),
Что видали на теле следы от гвоздей,
На боку след кровавый был сделан копьём (*приложите ладони к бокам*).

Я вопрос задаю: стал ли Он снова жить (*вытяните руки вперед ладонками вверх*)?
Он же умер, что видели все наяву (*коснитесь глаз*).
Да, воскрес Он, чтоб новое чудо творить (*поднимите руки вверх*).
После смерти и я, как Христос, оживу (*кивните головой*).

Свидетельство

Поделитесь своим свидетельством о Воскресении Иисуса Христа. Расскажите детям о том, что вы чувствуете, зная, что наступит день, когда и вы, и ваши родные и близкие воскреснут.

Призовите детей поговорить о Воскресении Иисуса Христа со своими домашними.

Попросите одного из детей прочитать заключительную молитву.

Дополнительные задания

Выберите из следующих заданий те, что больше всего подходят для детей вашего класса. Вы можете выполнить их по ходу урока либо для повторения или заключения. Дополнительные указания вы найдете в «Информации о курсе» раздела «В помощь учителю».

1. Прочитайте вместе с детьми рассказ с картинками «Первая Пасха» (помещенный в конце текста урока). Помогите детям вставить слова, замененные картинками. По возможности сделайте копию рассказа для каждого ребенка.
2. Принесите фотографию одного из членов или друзей вашей семьи, который уже умер. Покажите фотографию детям и расскажите им о том, что вы делали вместе с этим человеком и почему вы так сильно его любите. Выскажите свои чувства по поводу того, что вы знаете: когда-нибудь вы его снова увидите.
3. Раздайте детям по листу бумаги с надписью «Мы вернемся к жизни». Раздайте им фломастеры и попросите нарисовать портреты людей, которых они любили, или портреты их умерших родственников. Пусть они расскажут о своих рисунках классу.
Напомните детям: поскольку Иисус Христос воскрес, мы тоже воскреснем после смерти. Наступит день, когда и все наши родные тоже воскреснут.
4. Попросите детей вспомнить некоторые физические или психические недостатки, которые они знают или видели у кого-то из людей. Помогите детям понять: когда мы воскреснем, наши тела будут совершенны (см. Алма 40:23). Ни у кого не будет никаких физических недостатков. Обсудите, как это будет хорошо.
5. Спойте с детьми песню «Иисус воскрес» (“Jesus Has Risen”, *Children’s Songbook*, р. 70) или продекламируйте ее слова.

Иисус воскрес,
Иисус, наш друг!
И радость сердце наполняет.
Иисус воскрес! И все вокруг
Молитвы к Богу направляют.
Дойдет молитва до Небес,
Восторг не выразить словами –
По воле Бога Он воскрес,
Вернулся к жизни. Вновь Он с нами.
В пасхальный день мы рядом с Ним
Молиться в Божьем храме будем.
Отца Небес благодарим
За то, что сотворил Он чудо.

Первая Пасха



друзья



гробница



камень

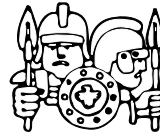







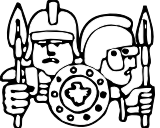

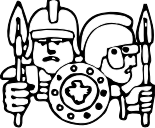

солдаты



Ангел

Когда Иисус умер, его  были в горе. Они положили Его в . Большой  был привален ко входу в .  стояли рядом и следили, чтобы никто не отодвинул .

В течение **3** дней тело Иисуса лежало в . Тогда наутро третьего дня пришел  и отодвинул . Когда  увидели , они испугались.

В тот день  Иисуса пришли к . Они увидели, что  был отодвинут. В  был .  сказал: «Его нет здесь: Он воскрес».

Иисус умер, чтобы мы все могли жить после нашей смерти. У нас есть Пасха, чтобы каждый вспоминал о том дне, когда Иисус восстал из мертвых.

Иисус Христос – величайший дар (Рождество)

Урок
46

Цель урока

Помочь каждому ребенку оценить тот великий дар, который дал нам наш Небесный Отец, послав на Землю Иисуса Христа.

Подготовка к уроку

1. Помолившись, внимательно прочитайте от Матфея 2:1–2 и от Иоанна 3:16.
 2. Найдите рисунок с изображением Марии и Младенца Иисуса (вы можете найти его на одной из рождественских поздравительных открыток). Положите этот рисунок в коробочку и оберните ее в подарочную оберточную бумагу. Напишите на ярлычке «От Иоанна 3:16» и прикрепите этот ярлычок к подарку.
 3. Приготовьте для каждого ребенка карточку, перегнув пополам лист бумаги и написав снаружи: «С Рождеством!» По возможности принесите конверты, чтобы можно было положить в них эти карточки.
 4. Нарисуйте или вырежьте из бумаги звезду. Это будет звезда, указавшая путь волхвам (образец звезды помещен в конце текста урока).
 5. Принесите простые предметы одежды (такие, как шарф или халат) для инсценировки о Марии, Иосифе и волхвах. Если вы не сможете сделать костюмы, принесите таблички с их именами. Принесите также куклу, которая представит Младенца Иисуса, и предметы, символизирующие дары от волхвов, – такие, как шкатулка (ларец), кувшин и ваза.
 6. Подготовьтесь спеть песню «Послал к нам Сына Своего» (“He Sent His Son”, *Children’s Songbook*, p. 34) или продекламировать ее слова. Слова этой песни помещены в конце данного руководства.
 7. Вам понадобятся следующие материалы:
 - а) Библия;
 - б) магнитофонная запись с духовной рождественской музыкой (на ваше усмотрение);
 - в) карандаши и фломастеры для детей;
 - г) иллюстрация 2-7: «Волхвы» (комплект иллюстраций «Евангелие в искусстве» 203; 62120).
 8. Если вы захотите выполнить на уроке дополнительные задания, подготовьтесь к ним заранее.
-

Рекомендуемый порядок проведения урока

Попросите одного из детей прочитать вступительную молитву.
Если вы дали детям задание на неделю, проконтролируйте его выполнение.

Рождение Иисуса Христа – это величайший дар

Концентрация внимания

Покажите детям красиво оформленный подарок. Скажите им, что внутри него находится драгоценный дар от Кого-то, Кто очень сильно любит нас.

Пусть каждый ребенок по очереди подержит сверток и выскажет свое предположение о том, что там внутри.

Подскажите детям, что ярлычок – это ключ к разгадке. Прочитайте детям от Иоанна 3:16. Попросите их, пока вы читаете, подумать, что это может быть за подарок и от Кого

он (вы можете напомнить детям, что *Бог* – еще одно имя Небесного Отца). Попросите кого-нибудь из детей развернуть подарок и поднять картинку так, чтобы она была видна всем.

Обсуждение

- Что такое подарок?
- От Кого этот подарок?
- Почему рождение Иисуса было таким замечательным даром?

Помогите детям понять: рождение Иисуса – величайший дар, и это потому, что Иисус Христос пришел, чтобы научить нас, как нам правильно жить. Он учил нас: если мы будем любить и помогать другим, то будем счастливы. Отправляя Иисуса на Землю, Небесный Отец преподнес нам дар, который поможет нам обрести много радости, и не только во время Рождества, но и навсегда.

Песня

Спойте вместе с детьми песню «Послал к нам Сына Своего» или продекламируйте ее слова.

Волхвы принесли дары Младенцу Иисусу

Священное Писание и его обсуждение

Подчеркните: Небесный Отец хотел, чтобы каждый узнал о Его даре нам. Именно поэтому Он поместил на небе новую прекрасную звезду.

Покажите иллюстрацию 2-7: «Волхвы» и попросите детей рассказать историю о волхвах, проделавших долгий путь, следуя за звездой, чтобы разыскать новорожденного Иисуса (см. от Матфея 2:1–12). Помогите детям восстановить в памяти все детали истории, которые они могли забыть.

Прочитайте вслух от Матфея 2:11.

- Что за дары принесли Иисусу волхвы?

Объясните, что ладан и смирна – это благовония, которые использовались в религиозных церемониях. Все эти три дара были дорогими и редкими. Волхвы хотели преподнести Иисусу самое хорошее из того, что они только могли найти.

- Почему волхвы хотели преподнести Иисусу столь дорогие подарки? (Чтобы показать свою любовь и почитание.)
- Почему волхвы пали наземь и поклонились Иисусу, когда они увидели Его? (Они знали, что Он – Спаситель, Сын Небесного Отца.)

Инсценировка

Попросите детей разыграть в лицах историю о волхвах, о которых вы будете рассказывать. Распределите роли среди детей, которые захотят участвовать в инсценировке. Дети могут исполнить роли Марии, Иосифа и волхвов (количество волхвов вы можете определить сами, чтобы задействовать в инсценировке всех детей). Попросите кого-нибудь поддержать звезду. Ее можно также прикрепить к стене. Помогите детям надеть костюмы или прикрепить таблички с именами персонажей.

Во время представления вы можете использовать в качестве фона к вашему повествованию негромкую рождественскую музыку.

Прочитайте вслух избранные стихи из Евангелия от Матфея 2:1–12, в частности, стихи 2 и 9–11. Вы также можете попросить волхвов повторять за вами слова из Евангелия от Матфея 2:2. (При необходимости скажите, что Царь Иудейский – еще одно имя Иисуса Христа.)

Принести дары любви – значит обрести радость

Рассказ

Объясните детям: так же, как волхвы преподнесли Иисусу дары в знак любви, мы тоже можем дарить другим подарки, чтобы показать, что мы их любим.

Расскажите следующую историю об одном маленьком мальчике по имени С. Дилворт Янг, который позднее стал членом Высшей власти Церкви.

Однажды перед Рождеством, когда С. Дилворту Янгу было лет пять, он увидел в витрине магазина одну картинку-головоломку. На ней был изображен старинный

пожарный экипаж. Дилворту хотелось получить к Рождеству эту головоломку больше всего на свете.

Позже старейшина Янг рассказывал о том, что случилось с этой головоломкой, когда настало Рождество.

«Когда наконец настало Рождественское утро, я обнаружил, что мои чулки, висевшие на стуле, наполнены всякими замечательными вещами. Но я сразу же заметил и свою головоломку. Она была завернута в яркую бумагу, но по форме я сразу понял, что это такое. Я поскорее открыл коробку и самозабвенно принялся собирать эту картинку.

Вскоре в комнату вошел отец и объяснил моему младшему брату, старшей сестре и мне, что поселившаяся неподалеку семья Дженсенов недавно приехала из Дании. Он сказал, что глава этого семейства сейчас без работы и у него нет денег. Поэтому отец предложил, чтобы мы отнесли им наш рождественский обед. И еще он попросил, чтобы каждый из нас выбрал свою самую любимую игрушку и подарил ее одному из детей семьи Дженсенов. . .

До того как мы отправились к Дженсенам, я провел три счастливых часа, играя и наслаждаясь своей головоломкой. Я подумал было: а не подарить ли что-нибудь другое? Но в глубине души я знал, что это единственно возможная вещь для подарка.

В одиннадцать сорок пять мы все вышли из дома. Отец нес блюдо с индейкой. За ним следовали моя мама и сестра Эмили с картошкой, мясной подливкой, приправами, клюквой и десертом. А в моих руках была снова аккуратно завернутая картинка-головоломка с пожарным экипажем.

Когда мы вошли к Дженсенам, отец поставил блюдо с индейкой на угол их убогого стола, и его примеру последовали все остальные.

Затем каждый из нас по очереди преподнес свой подарок. Эмили вручила девочке свою прекрасную куклу. Я шагнул вперед и посмотрел на мальчика примерно моего возраста. "Вот", – сказал я, протягивая ему головоломку. Он взял ее из моих рук и улыбнулся. Потом мой брат вручил свой подарок их самому маленькому ребенку. После этого мы вернулись домой.

Это могло показаться странным, но когда я шел вдоль квартала, отделяющего наш дом от дома Дженсенов, мне казалось, что мои ноги не касаются земли. У меня было такое чувство, что я плыву на облаках блаженства, ибо я знал, что сделал кого-то счастливым.

И даже наш рождественский обед, состоявший из консервированных бобов, хлеба, масла и фруктовых консервов, в этот особый Рождественский день был особым и незабываемым!» (S. Dilworth Young, «A Special Christmas», *Friend*, Dec. 1972, p. 21).

Обсуждение

- Что особенного сделал Дилворт, что сделало его таким счастливым?
- Почему он был счастлив, отдав свою любимую игрушку?
- Приходилось ли вам дарить кому-нибудь что-то такое, что принесло бы этому человеку радость?

Если кому-нибудь из детей приходилось поступать так, чтобы доставлять счастье другим, позвольте ему рассказать об этом.

Выступление учителя

Объясните: когда мы дарим подарки другим, мы показываем им, что мы их любим. Не только получение подарка, но и дарение подарка может доставлять радость. Подчеркните: чтобы показать кому-нибудь вашу любовь, вовсе не обязательно дарить дорогие подарки. Служение другим людям – самый ценный подарок, который вы можете подарить другим.

Рассказ

Расскажите историю о ребенке, подарок которого заключался в служении.

Наступало Рождество, и Оле хотелось подарить домашним подарок, чтобы показать этим, как она всех их любит. Но Оле не на что было купить подарок. Поэтому она считала, что она не сможет подарить никому никаких подарков, и очень от этого переживала. Потом Оля вспомнила, как учительница из Первоначального общества говорила

классу, что лучшие подарки – это те, которые нельзя купить ни за какие деньги. И Оля решила подарить подарок служения.

Оля сделала карточки для всех домашних и на каждой из них написала, что она собирается для них сделать. На карточке для младшей сестренки она написала, что поиграет с ней в игру, которая той больше всего нравится. На карточке для старшего брата она написала, что вымоет за него посуду, когда придет его очередь. Маме она пообещала, что посидит с малышкой, чтобы мама могла поспать. Папе она дала обещание помочь в саду. Но самый замечательный подарок предназначался бабушке. Она пообещала ей: каждое утро в течение целого месяца будет начинаться с того, что она будет ее крепко-крепко обнимать.

Рождественским утром Оля подарила все свои подарки домашним. Всем они очень понравились. Они поняли, что Оля любит их, потому что она подарила им просто замечательные подарки.

Задание
с карточками

Дайте каждому ребенку листок бумаги, карандаш или несколько фломастеров. Скажите детям, что эти карточки – подарки. Подарок заключается в служении другим, как это сделала Оля.

Обсудите, какие подарки могут подарить дети, например, помочь брату или сестре застелить постель, накрыть на стол, поиграть с маленьким братиком или сестренкой или сбежать куда-нибудь по поручению родителей. Помогите каждому ребенку решить, какой подарок служения они могут выбрать и кому.

Помогите каждому ребенку написать сверху на обратной стороне карточки «Я хочу», а внизу, на той же стороне, – «для вас».

Попросите их нарисовать посередине то, что они собираются для кого-то сделать в качестве дара служения.

Дайте каждому ребенку конверт, чтобы он вложил в него свою карточку и запечатал его. Помогите детям надписать на конвертах имя адресата.

Скажите детям, что они могут подарить свои подарки в тот момент, когда домашние будут дарить свои подарки друг другу.

Вы можете предложить детям сделать дома такие же подарки для других членов их семьи или для друзей.

Заключение

Выступление
учителя

Напомните детям: Иисус Христос – самый замечательный дар Небесного Отца, который мы получили, потому что Иисус поможет нам однажды вернуться и жить вместе с Небесным Отцом. Объясните: так же, как Небесный Отец показал нам Свою любовь, послав на Землю Своего Сына, и мы можем показать свою любовь к другим, подарив им особые подарки.

Свидетельство

Поделитесь с детьми своим свидетельством о том, что Иисус Христос – наш Спаситель. Расскажите детям, что вы чувствуете, когда думаете о том, как сильно Небесный Отец и Иисус Христос любят каждого из нас. Опишите также детям чувства, которые вы испытываете, когда дарите подарки другим.

Призовите детей помнить о Небесном Отце и Иисусе Христе, когда вы отмечаете Рождество.

Попросите одного из детей прочитать заключительную молитву.

Дополнительные задания

Выберите из следующих заданий те, что больше всего подходят для детей вашего класса. Вы можете выполнить их по ходу урока либо для повторения или заключения.

Дополнительные указания вы найдете в «Информации о курсе» раздела «В помощь учителю».

1. Спойте вместе с детьми первый куплет песни «Тихая ночь» (*Гимны и песни для детей*, стр. 51).

Тихая ночь, дивная ночь!
 Под звездой тишь, покой.
 Видишь, в яслях под сению лоз
 Мать и с нею Младенец Христос
 Спит Божественным сном,
 Спит Божественным сном.

2. Спойте песни «В яслях, не в кровати» (“*Away in a Manger*”, *Children’s Songbook*, р. 42), «Колыбельная Марии» (*Посток*, декабрь 1995 г.) или «Спи-усни, родная крошка» (“*Oh, Hush Thee, My Baby*”, *Children’s Songbook*, р. 48) или продекламируйте их слова. Слова этих песен помещены в конце данного руководства.
3. Прочитайте вслух от Матфея 2:1–2, 9–11. Обсудите, какое большое значение имела для волхвов появившаяся звезда. Помогите каждому ребенку вырезать по два бумажных треугольника и наклеить их один на другой так, чтобы они образовали звезду (см. образец). Пусть дети возьмут сделанные ими звезды домой.

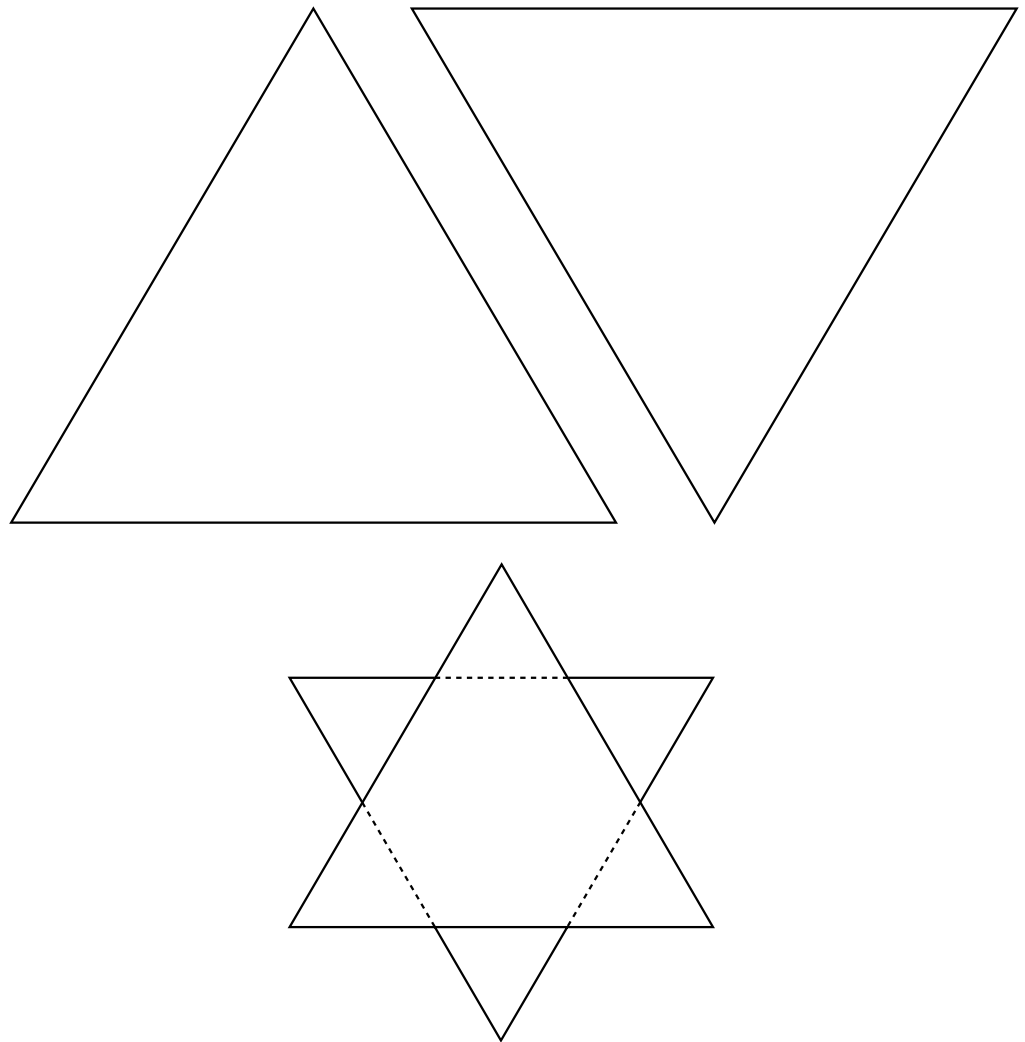

Слова песен

Счастливая семья

Люблю маму, она меня.
Обе любим папу мы.
Всех люблю, и все меня:
Мы – счастливая семья.

Люблю братьев и сестер –
Бог объятая распростер.
Всех люблю, и все – меня:
Мы – счастливая семья.

(© 1948, 1975 by Pioneer Music Press, Inc.
Используется с разрешения of
Jackman Music Corp.)

В яслях, не в кроватке

В яслях, не в кроватке Младенец Христос
Спит крепко и сладко: Он мир нам принес.
Но утро настало, и скот замычал.
Младенец проснулся, но плакать не стал.

Люблю Тебя, Боже! С Небес погляди
И возле кроватки моей посиди.
За нежность и ласку Тебя люблю,
Будь рядом со мною, Тебя я молю.

Заботься о детях, их благослови.
Пусть будет тепло им от Божьей любви.
С Тобой наша вера и наша любовь,
Ты к жизни на Небе всех нас подготовь.

Крещение

Пришел Сын Божий к Иоанну,
Который у реки стоял.
Христос крестился в Иордане,
И Он для нас примером стал.

Затем, когда Христос молился,
То у Него над головой
Вдруг в виде голубя явился
Сошедший с Неба Дух Святой.

Открылось Небо в то мгновенье,
Раздался Голос над рекой:
«В Тебе Мое благоволение,
О Сын Возлюбленный Ты Мой».

Сказал Спаситель Иоанну:
«Исполнить правду надлежит,
Войти с Отцом в Мой дом желанный,
Где Царство Божие лежит».

Теперь мы все должны делами
Святую веру подтверждать
В слова Христа. Креститься сами,
Чтоб послушанье показать.

Выбирай верный путь

Верный путь для меня быть счастливым –
Это праведным быть каждый день.
Я читаю ученья Иисуса:
Путь укажут всегда и везде.

Припев:
Выбирай путь, счастлив ты будь –
Путь в жизнь верный выбирай.

Жить с Евангельем, жить для спасенья –
Верить, каяться, слушать Христа.
Если буду я жить по ученьям,
Буду истинно счастлив всегда.

Припев

Смело дерзай праведным быть!

Смело дерзай праведным быть!
Призван ты Богом работу свершить.
Доблестным, добрым да будет твой труд!
Ангелы славу тебе воспоют.
Смело дерзай праведным быть.
Смело дерзай праведным быть.
Смело дерзай праведным быть!

Делай, как я

Делай, как я,
И за мной повторяй.
Делай, как я,
И за мной повторяй.
Высоко и низко,
Медленно и быстро.
Делай, как я,
И за мной повторяй!
Делай, как я,
И за мной повторяй!

(© 1963 by D. C. Heath and Company.
Используется с разрешения.)

«Отдай, – поет ручей»

«Отдай, – поет ручей. –
Все отдай, все раздай».
«Щедр будь», – пропел ручей
И вниз быстро побежал.
«Я мал, удал. Путь всегда найду,
Чтобы мир вокруг ожил».

Припев:

Гимны пойте целый день:
«Все отдай! Ты все отдай!»
Гимны пойте целый день:
«Все отдай, отдай!»

«Отдай, – поет нам дождь. –
Все отдай, все раздай».
«Щедр будь», – пропел нам дождь
И вниз быстро пролился.
«Я летний дождь, подниму цветы,
Дам всем людям красоты».

Припев

Отдай, как Иисус.
Людам жизнь всю отдай.
Отдай, как Иисус,
Чтоб воскреснуть в вечности.
Он Бог, но смог грешных нас понять.
Учит Он нас отдавать.

Припев

Как мог Отец поведать миру

Как мог Отец поведать миру, что нас хранит Его
любовь?
Нам Бог послал на Землю Сына – за нас отдал Он
жизнь и кровь.
Как указал пути Он людям – куда, зачем и как
идти?
Он знал: Спаситель с нами будет. Подскажет
верные пути.
Как мог Отец поведать миру, что Сыном жертвует
Своим?
Как за грехи мои земные Он умер и восстал
живым?
О чем Он просит? Ты в Писаньях об этом с верой
прочитай!
Надейся, верь, живи, как Сын Мой, и чаще
ближним помогай.

(© 1982 by Mabel Jones Gabbott. Используется
с разрешения.)

Я Господне дитя

Я Господне дитя,
Он в мир меня послал.
Родителей возлюбленных
И дом земной мне дал.

Припев:

Направляй меня, будь рядом
На святом пути,
Научи, как жить мне, чтобы
К Господу прийти.

Я Господне дитя,
И жажду дал мне Бог:
Хочу понять Его слова,
Пока не вышел срок.

Припев

Я Господне дитя,
И благом Он богат.
Когда смогу по Богу жить,
Вернусь к Нему назад.

Припев

Любовь Спасителя

Я чувствую любовь
Спасительную всюду.
Святой Дух греет сердце
Во всем, что вижу я.

Припев:

Он знает – пойдем за Ним,
Души в вере сохраним.
Мы чувствуем любовь –
Нам Бог ее дает.

Четвертый куплет:

Я разделю любовь
Спасителя в служенье
И душу ближним в дар,
Как Господу, отдам.

Припев

(© 1978, 1979 by K. Newell Dayley. All rights reserved.
Используется с разрешения.)

Я знаю – жив Отец!

Я знаю – жив Отец и шлет любви мне знак.
Приносит весть мне Дух Святой и шепчет:
«Это так».
И шепчет: «Это так».

На Землю послан я наполнить верой край.
Мне это шепчет Дух Святой и говорит: «Дерзай!»
И говорит: «Дерзай!»

Люблю я день рожденья свой

Люблю я день рожденья свой:
Он самый лучший праздник мой.
Ведь он приходит каждый год
И радость светлую несет.

Во мне сильнее желанья нет:
Когда мне будет восемь лет,
Еще раз Богу помолюсь
И обязательно крещусь.

Тогда, от темных сил храня,
Возложат руки на меня.
И будет с этих пор со мной,
Как дар Господний, Дух Святой.

Благодарю, Отец Небесный

Благодарю, Отец Небесный, за ту любовь и
доброту,
И за прощенья дар чудесный, Земли покой и кра-
соту.
И за Твои благословенья, за то, что доброму
учусь,
За те счастливые мгновенья, когда Всевышнему
молюсь.

Благослови, чтоб был свободным.
Быть честным, добрым, благородным,
Отец Небесный, помоги.
Направь, Господь, мои шаги.

Как пастырь, Иисус созывал по Земле

Как пастырь, Иисус созывал по Земле
Детей, словно Агнцев Своих.
Читая об этом, я думал, что мне
Хотелось бы быть среди них.
Он руки на голову мне возложил,
Меня обнял и к сердцу прижал.
«Пустите младенцев ко Мне», – возгласил,
И благом бы взгляд воссиял.

Хочу Христу подобным стать

Хочу Христу подобным стать,
Иду Его путями.
Я знаю, надо поступать
Как Он, когда был с нами.
Мне искушение грозит:
К ошибкам путь короткий.
Я слышу то, что говорит
Мне голос тихий, кроткий:

Припев:

«Любите друг друга, – сказал нам Христос. –
В поступках добро совершайте.
И в мыслях обычных своих и делах
Щедрее любовь отдавайте».

Стараюсь ближнего любить –
Добро мне душу лечит.
Учусь своим друзьям служить
И жду с Иисусом встречи.
Меня спасает Дух Святой –
Он мысли направляет.
Когда мне трудно – Он со мной,
Тихонько повторяет:

Припев

(© 1980 by Janice Kapp Perry.
Используется с разрешения.)

Иисус любил детишек

Я читал во многих книжках,
Что Иисус любил детишек.
Маленьких, как я.
Он детей благословлял,
На колени их сажал.

Обучает всех Всевышний,
Нас, девчонок и мальчишек,
Как мне честным, добрым стать,
Как друг другу помогать.

Так Иисус сказал всем нам

Так Иисус сказал всем нам:
«Надо всех любить!»
Души ваши, Божий храм,
Будут вечно жить.

Как солнца луч я быть стремлюсь

Как солнца луч я быть стремлюсь,
Того желает Иисус,
Чтоб был всегда лучом таким,
Который свет дает другим.

Припев:

Солнца луч, солнца луч,
Он сверкает из-за туч.
Я буду лучиком таким –
Иисуса свет нести другим.

Бог хочет, чтоб я всех любил,
Чтоб каждый встречный находил,
Что я, чей смех и голос звонок,
Приятный маленький ребенок.

Припев

Любите друг друга

Как вас люблю Я –
Любите ближних.
Заповедь это –
Любите ближних.
Люди узнают, что вы – христиане,
Если любовь в вас не угаснет.

(© 1961, renewed 1989 by Luacine C. Fox.
Используется с разрешения.)

Колыбельная Марии

Баю-бай, баю-бай,
Спи, мальчик мой.
Баю-бай, мой дорогой.
Вся жизнь Твоя –
Как свет во тьме,
И нежно я пою.
Иосиф бережет покой,
Звезды лучится свет.
Баю-бай, баю-бай,
Спи, мальчик мой.
И коронован будешь ты,
Как в Небесах Отец.
Пока Ты слаб,
Но мир в Твоих руках благословлен.
И вся Земля поет со мной:
«Любовь родилась в мир».
Баю-бай, баю-бай,
Спи, мальчик мой.

Спи-усни, родная крошка

Спи-усни, родная крошка.
Звезды в небе за окошком.
Спи спокойно, мой малыш, –
Бог с тобой, когда ты спишь.

Расскажу тебе о том,
Как давно, в краю другом,
Не в кроватке, где ты спишь,
Родился другой малыш.

В яслях жестких Он родился –
Так на свет Он появился
В ночь, при ярком свете звезд –
Божий Сын, Иисус Христос.

Пастухи о том узнали:
Божьи Ангелы сказали,
Что им делать надлежит –
Быть, где тот малыш лежит.

В яслях тесных, а не в доме
Спал Спаситель на соломе.
Спи-усни, мой дорогой!
Иисус всегда с тобой.

Слушаюсь я сразу же

Если мама просит
Что-нибудь меня,
То слушаюсь я сразу же,
Всюду и всегда.

Если папа просит
Что-нибудь меня,
То слушаюсь я сразу же,
Всюду и всегда.

Если Бог попросит
Что-нибудь меня,
То слушаюсь я сразу же,
Всюду и всегда.

Улыбки

Если встретишь хмурый взгляд,
Улыбнись в ответ.
Быстро доброю улыбкой
Изменяя свет.

Не гляди из-под бровей,
Ты приободрись!
Сделай этот мир добрей
И с радостью молись.

Святой Дух

Когда был на Земле Христос
И на Голгофу крест Свой нес,
Он обещал, что Дух Святой
С Небес сойдет в наш мир земной.
И кротким голосом Своим
Расскажет правду о Христе,
За нас умершем на кресте.

Любовь Небесного Отца
Вселяет радость нам в сердца.
Мы конфирмацию прошли,
Стать Церкви членами смогли,
Нас Дух Святой благословил,
Что будет в жизни направлять,
Поможет истину избрать,
Любую отведет беду,
Когда я истину найду.

Мы не
готовимся
к приходу
Иисуса

НАЧАЛО

Молись

Убирай
за собой
игрушки

Говори что-
нибудь прият-
ное

Будь готов
помочь
другим

Подумай
о том, что
Иисус хочет
сделать

Говори
правду

Слушайся
своих
родителей

Ссорься
с братьями
и сестрами

Сожалей,
когда поступаешь
плохо

Не бери
чужого

Помогай,
не дожидаясь,
пока тебя
попросят

Плати
десятины

Возвращай
то, что взял

Позволь
другим
выбрать,
во что
поиграть

Солги

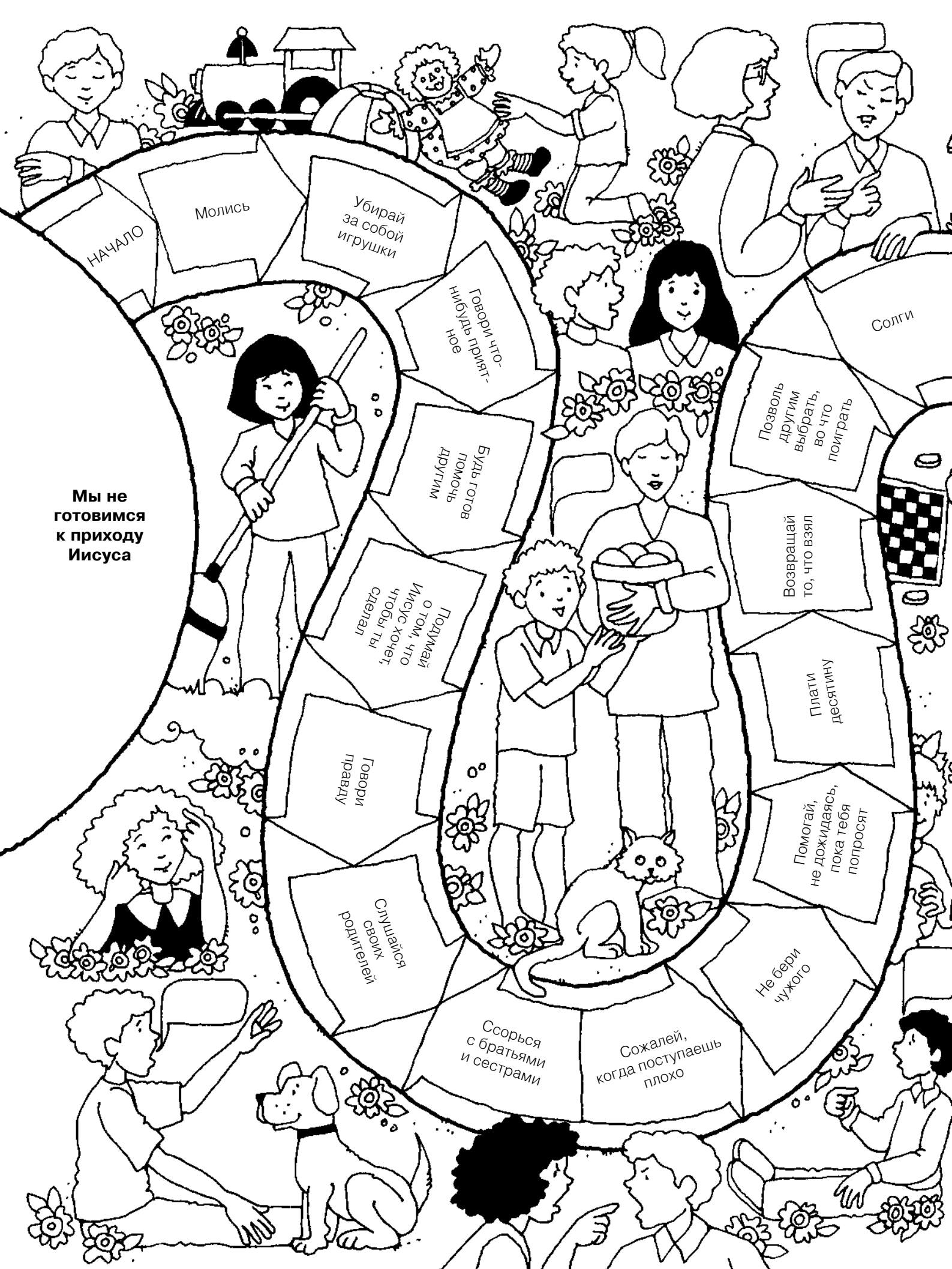

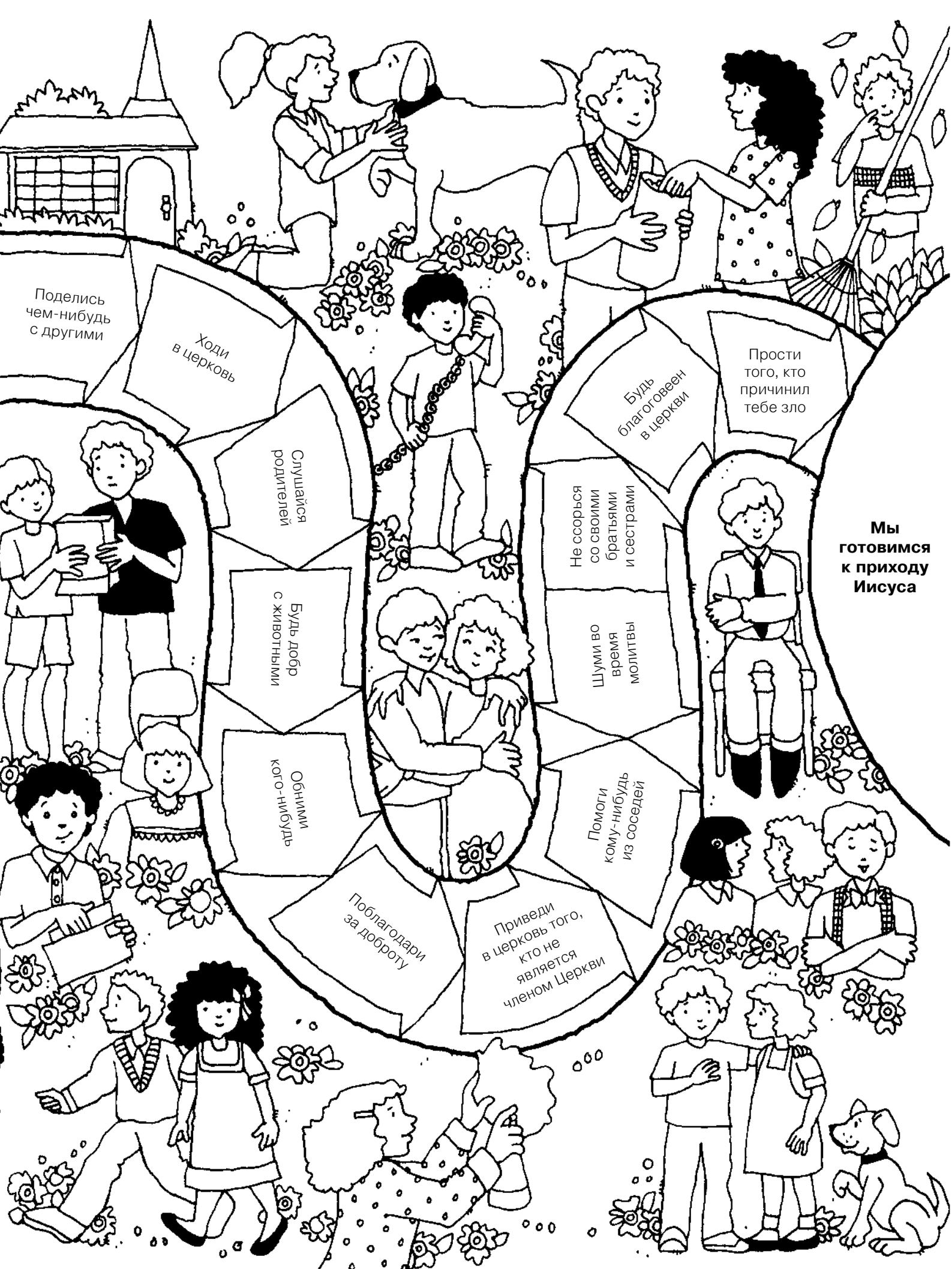

Поделись
чем-нибудь
с другими

Ходи
в церковь

Слушайся
родителей

Будь добр
с животными

Оними
кого-нибудь

Поблагодари
за доброту

Приведи
в церковь того,
кто не
является
членом Церкви

Помоги
кому-нибудь
из соседей

Шуми во
время
молитвы

Не ссорься
со своими
братьями
и сестрами

Будь
благоговен
в церкви

Прости
того, кто
причинил
тебе зло

Мы
готовимся
к приходу
Иисуса

Церковь
Иисуса Христа
Святых
Последних
Дней