

# Societatea Primară 2

Alege ce-i drept A  
Vârsta de 4–7 ani

# Societatea Primară 2

Alege ce-i drept A

Pentru a preda copiilor cu vârste cuprinse  
între patru și șapte ani

© 1995 Intellectual Reserve, Inc.  
Toate drepturile rezervate.  
Tipărit în Germania.

Aprobarea versiunii în limba engleză: 12/93  
Aprobarea traducerii: 12/93  
Titlul original: *Primary 2: Choose the Right A*  
Romanian





# Cuprins

<b>Numărul și titlul lecției</b>	<b>Pagina</b>
Îndrumări pentru învățător	vii
1 Fericirea rezultă din alegerea a ceea ce-i drept	1
2 Eu pot alege ce-i drept	6
3 Sunt un copil al lui Dumnezeu	11
4 Am ales să-L urmez pe Isus Hristos	16
5 Pot să fac alegeri corecte	21
6 Noi avem familii deosebite	26
7 Nașterea lui Isus Hristos a adus bucurie pe pământ	31
8 Tatăl Ceresc veghează asupra mea	36
9 Isus Hristos a fost un copil ca și mine	40
10 Eu pot să vorbesc cu Tatăl Ceresc prin intermediul rugăciunii	46
11 Le pot spune celorlalți despre Isus Hristos	52
12 Mă pot pregăti pentru botez	57
13 Darul Duhului Sfânt mă poate ajuta	63
14 Îndrăzniți să alegeți ce-i drept	70
15 Vino și urmează-Mă	77
16 Isus Hristos are puterea de a vindeca	83
17 Preoția mă ajută	89
18 Rugăciunile își primesc răspunsul în cel mai bun mod	94
19 Isus Hristos mă iubește	99
20 Învățăturile lui Isus Hristos sunt o mare comoară	105
21 Eu pot fi pios	112
22 Ferice de cei împăciuitori	118
23 Isus Hristos este Păstorul Cel Bun	122
24 Pot să-mi arăt recunoștința	127
25 Nu uitați să spuneți „mulțumesc“	132
26 Alegerea a ceea ce-i drept mă face să mă simt fericit	137
27 Îi pot ajuta pe ceilalți să fie fericiți împărtășind cu ei	142
28 Eu pot fi bun	146
29 Pot să fiu un exemplu bun	152
30 Eu pot fi supus	158

31	Mă voi supune legii	165
32	Să vă iubiți unul pe altul	171
33	Eu pot să plătesc zeciuială	179
34	Spuneți întotdeauna adevărul	185
35	Sunt talentat	191
36	Sunt înțelept atunci când aleg ce-i drept	197
37	Pot să țin ziua de sabat sfântă	203
38	Îmi voi aminti de Isus Hristos în timpul împărtășaniei	211
39	Îl pot urma pe Isus Hristos slujindu-le celorlalți	217
40	Îi pot ierta pe ceilalți	222
41	Isus Hristos este Salvatorul nostru	228
42	Biserica lui Isus Hristos se află pe pământ	234
43	Isus Hristos va veni din nou	240
44	Pot să iubesc animalele	246
45	Noi sărbătorim învierea lui Isus Hristos (Paștele)	253
46	Isus Hristos este cel mai mare dar (Crăciunul)	259
	Versurile cântecelor	265

# Îndrumări pentru învățător

---

## Scop

Acest manual a fost scris pentru a vă ajuta să-i învățați pe copii faptul că, dacă urmează exemplul Salvatorului, ei pot alege ce-i drept, pot fi botezați și pot deveni membri ai Bisericii lui Isus Hristos a Sfinților din Zilele din Urmă.

---

## Mesaj către învățătorii din cadrul Societății Primare

Tatăl nostru Ceresc v-a oferit chemarea sacră de a-i învăța pe copii Evanghelia lui Isus Hristos și de a-i ajuta să învețe s-o pună în practică în viața lor. Pe măsură ce le sluiți copiilor și îi invitați pe fiecare în parte să „vină la Hristos”, le veți binecuvânta viața. Îi puteți ajuta să înceapă să înțeleagă binecuvântările Tatălui Ceresc și să primească mărturii despre Evanghelia Sa. De asemenea, și dumneavoastră veți progresa și veți învăța de la copii. Slujirea pe care o faceți în cadrul Societății Primare vă poate aduce mari bucurii. Slujindu-le copiilor din cadrul Societății Primare, îi sluiți și Tatălui Ceresc (vezi Mosia 2:17).

Pe măsură ce trăiți conform principiilor Evangheliei, studiați scripturile, urmați sfatul conducătorilor preoției și vă apropiați de Tatăl Ceresc prin intermediul rugăciunii, veți primi inspirație de la Duhul Sfânt în ceea ce-i privește pe copiii cărora le predați. Depuneți-vă des mărturia în fața copiilor și permiteți-I Duhului Sfânt să lucreze prin dumneavoastră în această chemare importantă. Pe măsură ce faceți acest lucru, Spiritul vă va îndruma în așa fel încât ceea ce veți face în cadrul Societății Primare va fi plăcut în fața Tatălui nostru Ceresc.

---

## Informații despre curs

ACD înseamnă *Alege ce-i drept*. Scutul ACD, care se găsește la începutul acestui manual, și inelul ACD (31362) sunt folosite în câteva lecții. În plus, lecția 1 conține instrucțiuni pentru realizarea planșei ACD, planșă ce va fi folosită în timpul altor câteva lecții. Inelul ACD slujește ca un memento pentru posesorul său de a alege ce-i drept. Dacă inelul ACD este comercializat în zona dumneavoastră, sfătuiți-vă cu episcopul sau cu președintele de ramură cu privire la fondurile de care dispune episcopia sau ramura, pentru a cumpăra fiecărui copil un inel.

---

## Ora de curs

### Rugăciune

Începeți și încheiați fiecare oră de curs cu o rugăciune. Oferiți-i fiecărui copil ocazii dese de a spune rugăciunea. Faceți ca rugăciunea să fie o parte plină de semnificație a orei de curs oferind instrucțiuni și sugestii pentru rugăciuni și cerându-le copiilor idei care să fie cuprinse în cadrul rugăciunii. Concentrați-vă sugestiile asupra nevoilor clasei și asupra mesajului lecției.

### Predarea lecțiilor

Pregătiți fiecare lecție cu atenție și cu evlavie astfel încât copiii să o poată înțelege și să se bucure de ea, iar dumneavoastră să beneficiați de îndrumarea Spiritului.



Predați lecțiile în ordine, cu excepția lecțiilor 45 și 46 (Paștele și Crăciunul). Dacă vreunul dintre copiii din clasa dumneavoastră urmează să fie botezat în timpul anului, puteți să predăți lecțiile 12 și 13, care sunt despre botez și confirmare, înainte ca primul copil din clasa dumneavoastră să fie botezat.

Alegeți dintre materialele de predare a lecției pe acelea care sunt adecvate clasei dumneavoastră. Activitățile de îmbogățire spirituală enumerate la sfârșitul fiecărei lecții au fost gândite pentru a fi folosite în timpul lecției, în funcție de cum considerați dumneavoastră potrivit. Nu toate materialele de predare a lecției și nici toate activitățile de îmbogățire spirituală vor fi adecvate pentru copiii din clasa sau din zona dumneavoastră. Unele activități pot fi prea dificile pentru copiii în vârstă de patru ani; altele pot fi prea simple pentru ca cei în vârstă de șapte ani să se poată bucura de ele.

Alegeți activitățile la care cursanții dumneavoastră vor reacționa bine. Dacă în clasa dumneavoastră sunt copii mai mici, puteți să folosiți deseori în timpul lecției cântece și descrieri făcute cu mâna pentru a le menține atenția. În cazul în care copiilor le place, puteți să repetați cântecul sau descrierea făcută cu mâna de câteva ori. În cazul copiilor mai mici, pentru a ilustra conceptul pe care-l predăți puteți folosi desene făcute de dumneavoastră sau decupate din reviste în locul benzilor de hârtie pe care sunt scrise cuvinte.

Nu le citiți copiilor lecția. Ei vor reacționa mai bine dacă o prezentați cu propriile dumneavoastră cuvinte. Depuneți des câte o mărturie scurtă, personală, astfel încât cursanții să asculte și să reacționeze mai bine la mesajul Evangheliei cu ajutorul Spiritului.

Manualul *Predarea, nu este chemare mai mare* (36123) vă poate ajuta să predăți aceste lecții.

#### Muzica în clasă

Muzica poate aduce Spiritul Domnului în clasă. Cântatul împreună ca o clasă poate să vă facă lecțiile mai interesante și îi poate ajuta pe copii să-și aducă mai bine aminte de conceptele lecției.

Versurile cântecelor care sunt folosite de mai multe ori în acest manual sunt tipărite la sfârșitul manualului. Versurile cântecelor care sunt folosite doar o singură dată în acest manual sunt cuprinse în cadrul lecțiilor.

Nu trebuie să fiți un muzician talentat pentru a face din cântatul în clasă o experiență care să aducă satisfacții. Copiii nu vor ști dacă dumneavoastră cântați bine sau nu; vor ști doar că vă place să cântați. Învățați și repetați cântecele acasă, ca parte a pregătirii lecției. Dacă aveți nevoie de ajutor special, rugați-l pe coordonatorul muzicii de la Societatea Primară sau pe pianist să vă ajute.

Puteți să însoțiți cântecele de gestică mai ales dacă în clasa dumneavoastră sunt copii mai mici. De asemenea, puteți doar să recitați versurile în loc să le cântați.

#### Articolele de credință

Articolele de credință constituie o parte importantă în programa de învățământ pentru Societatea Primară. Atunci când folosiți un articol de credință în cadrul unei lecții, încurajați copiii să memoreze cât de mult pot din acel articol de credință.

#### Scripturi

Aduceți-vă scripturile la clasă în fiecare săptămână și faceți în așa fel încât copiii să vă vadă citind și predând din ele. În cazul în care copiii au propriile lor exemple ale scripturilor, încurajați-i să le aducă în fiecare săptămână la clasă. Ajutați-i pe copiii mai mari să găsească și să citească pasaje folosite în timpul lecției. Din când în când, depuneți-vă mărturia despre importanța scripturilor.

*Ilustrații.* Majoritatea ilustrațiilor folosite în timpul lecțiilor sunt numerotate și incluse într-un pachet care este primit în același timp cu manualul. Aceste ilustrații trebuie să rămână împreună cu manualul. Ilustrațiile necesare fiecărei lecții sunt enumerate în secțiunea „Pregătire“ a lecției respective. De asemenea, în secțiunea „Pregătire“ sunt incluse un număr caracteristic al bibliotecii casei de întruniri pentru ilustrațiile care ar putea fi disponibile în format mai mare în biblioteca ce aparține casei dumneavoastră de întruniri (unele ilustrații din bibliotecă pot fi ilustrații diferite ale aceluiași subiect) și un număr al Setului de ilustrații inspirate din Evanghelie pentru ilustrațiile conținute de acel set.

*Materiale vizuale de decupat.* Decupajele folosite în timpul lecțiilor sunt anexate manualului și trebuie păstrate alături de manual. Decupați și folosiți ceea ce ați decupat în timpul lecțiilor corespunzătoare. Va trebui să faceți celelalte materiale didactice simple sugerate în lecții, cum ar fi benzi de hârtie pe care sunt scrise cuvinte, tabele și foi volante. Păstrați aceste materiale pentru a fi folosite mai târziu în cadrul altor lecții și în anii care vor urma.

*Muzică.* Vezi „Muzica în clasă“, p. viii.

*Mâncarea.* Oricând o lecție sugerează folosirea mâncării, vă rugăm să vorbiți din timp cu părinții copiilor pentru a vă asigura că niciunul dintre copii nu are alergii sau alte reacții fizice adverse la acea mâncare. Vă rugăm să nu aduceți mâncare în duminica de post.

---

## **Prezentări făcute în cadrul timpului petrecut împreună**

Din când în când, clasei dumneavoastră i se va cere să facă o prezentare simplă a unui subiect ales din Evanghelie în cadrul timpului petrecut împreună al Societății Primare. Aceste prezentări trebuie să fie inspirate din lecții. În timp ce pregătiți și prezentați lecțiile, căutați ideile potrivite pentru timpul petrecut împreună. De asemenea, puteți să alegeți să împărtășiți un principiu din prezentarea actuală realizată de copii în cadrul adunării de împărtășanie.

Faptul de a le cere copiilor să predea, sub îndrumarea dumneavoastră, un principiu al Evangheliei în cadrul timpului petrecut împreună constituie o metodă eficientă de a-i ajuta să învețe și să împărtășească principiul respectiv.

Asigurați-vă că prezentarea din cadrul timpului petrecut împreună este simplă și nu necesită multe repetiții. Puteți folosi o parte din timpul unei ore pentru a pregăti această prezentare. Sugestiile următoare pot fi folosite pentru realizarea unor prezentări eficiente și simple ale clasei:

1. ajutați-i pe copii să interpreteze o poveste sau o situație dintr-o lecție;
2. rugați-i pe copii să relateze o povestire dintr-o lecție folosind ilustrații, benzi de hârtie sau personaje decupate;
3. rugați-i pe copii să explice sentimentele pe care le au față de viitorul lor botez. În cazul în care aveți în clasă copii care au împlinit opt ani și care au fost botezați, rugați-i să-și împărtășească sentimentele referitoare la botez;
4. ajutați-i pe copii să repete și să explice unul dintre articolele de credință.

---

## Copiii să împărtășească împreună cu familiile lor

Încurajați copiii să împărtășească ceea ce au învățat la Societatea Primară cu familiile lor. Invitați-i pe părinți să viziteze și să frecventeze ocazional clasa dumneavoastră pentru a îmbogăți lecțiile. Acceptați ideile care vin din partea părinților și care vor ajuta la creșterea importanței clasei Societății Primare pentru copiii lor.

---

## Pregătirea pentru botez

Dacă aveți copii în vârstă de șapte ani în clasa dumneavoastră, probabil că unii dintre ei vor fi botezați în timpul acestui an. În calitate de învățător la Societatea Primară, puteți ajuta familiile copiilor și pe membrii clasei să se pregătească pentru botez. Mai jos sunt câteva sugestii care vă vor ajuta să faceți aceasta:

1. dacă este posibil, predați lecțiile despre botez și confirmare (lecțiile 12 și 13) înainte de botezul primului copil din clasa dumneavoastră;
2. folosiți câteva minute din timpul orei din duminica premergătoare botezului pentru a discuta cu fiecare copil despre importanța acestei rânduieli;
3. dacă este posibil, luați parte la botezul fiecărui copil, împreună cu o membră a președinției Societății Primare și cu acei membri ai clasei care pot veni;
4. ajutați-i pe copii să pregătească prezentări despre botez pentru timpul petrecut împreună.

---

## Să-i înțelegem pe copii

Chemarea dumneavoastră de a le preda copiilor Evanghelia lui Isus Hristos este o încredere sacră ce v-a fost încredințată prin intermediul episcopatului sau președinției ramurii dumneavoastră. Acești conducători ai preoției v-au chemat prin inspirație primită de la Tatăl Ceresc. Dumneavoastră puteți să-i influențați, în mare măsură, pe copiii din clasa dumneavoastră să-L urmeze pe Salvator de-a lungul vieții lor.

Trebuie întotdeauna să fiți optimist și să arătați dragoste față de copiii din clasă. Familiarizați-vă cu talentele, interesele și îndemnările fiecărui copil. Adaptați activitățile din cadrul lecției care necesită cititul sau scrisul la capacitățile copiilor.

Ajutați-i pe copii să-și dezvolte o părere bună despre ei înșiși ascultându-i și oferind fiecăruia în parte cât de multă atenție este posibil.

Aceste lecții au fost scrise pentru clase de copii care sunt fie de aceeași vârstă, fie de grupuri de copii de vârste diferite cuprinse între patru și șapte ani. Totuși, puteți să adaptați lecțiile în acord cu vârstele copiilor din clasa dumneavoastră. Indiferent de modul în care este organizată clasa dumneavoastră, înțelegerea caracteristicilor generale ale vârstei copiilor vă va ajuta să predați mult mai eficient. Acest lucru vă poate ajuta să știți de ce copiii se comportă în felul în care o fac și să le predați în felurile în care ei învață cel mai bine. Faptul de a-i înțelege pe copii vă va ajuta, de asemenea, să mențineți o atmosferă optimistă în sala de clasă. Pe măsură ce vă pregătiți lecțiile, recapitulați caracteristicile de mai jos. Totuși, nu uitați că fiecare copil se maturizează în ritmul său. Acestea sunt doar îndrumări generale.

Copiii în vârstă de patru ani

Vârsta de patru ani este vârsta la care copiii descoperă ceea ce-i înconjoară. *De ce* și *cum* sunt două dintre expresiile cel mai des folosite de copiii în vârstă de

patru ani. Copiii în vârstă de patru ani sunt foarte activi. Mai jos, sunt prezentate caracteristicile generale ale copiilor în vârstă de patru ani:

1. ei pot să alerge, să sară și să se cațere mult mai ușor și cu mai multă încredere în sine decât cei în vârstă de trei ani. Ei pot să arunce sau să lovească o minge și să construiască o casă din cuburi;
2. pot fi auziți spunând lucruri ca: „Am mai făcut acest lucru înainte; pot să fac ceva diferit acum“;
3. le place să se joace cu alți copii, dar încă nu sunt pregătiți din punct de vedere al socializării cu un grup mare;
4. deși doresc și au nevoie ca ceilalți copii să se joace cu ei, de cele mai multe ori se joacă singuri. Pot să cânte sau să danseze în grup, dar nu sunt foarte atenți la modul în care cântă sau dansează ceilalți copii;
5. pe lângă faptul că adresează multe întrebări, ei pot să aibă o conversație cu un alt copil sau cu un adult;
6. având în vedere că majoritatea întâmplărilor de care au parte se desfășoară acasă, ei vorbesc în cea mai mare parte despre casă și familie. Copiii de această vârstă le place foarte mult să-i spună învățătorului despre familia lor. Ei preferă deseori să spună propriile lor povești în loc să asculte poveștile celorlalți copii. Le plac foarte mult lecțiile și activitățile care se concentrează asupra familiei;
7. ei trăiesc în totalitate în prezent. Ieri și mâine înseamnă foarte puțin. Totuși, sunt foarte entuziasmați în ceea ce privește evenimentele viitoare și, deoarece încă nu pot înțelege timpul, pot întreba despre unele evenimente viitoare: „Va fi mâine?“;
8. le place să asculte povești și cântece pentru creșă. Doresc să asculte poveștile preferate de nenumărate ori, fără cea mai mică schimbare. Iar după ce ascultă povestea, le place să interpreteze personajele;
9. pot învăța să se roage doar cu puțin ajutor.

Copiii în vârstă de cinci ani

Copiii în vârstă de cinci ani tind să fie mult mai siguri de ei înșiși și, în general, te poți bizui pe ei. De regulă, știu să facă ceea ce li se cere în gospodărie. Se joacă frumos cu alți copii, dar se pot distra și singuri în multe feluri, de exemplu pot să se zbenguie și să deseneze. Mai jos, sunt date tiparele comportamentului asociat copiilor în vârstă de cinci ani:

1. coordonarea mușchilor mari continuă să se îmbunătățească. Acum, ei pot să sară, să facă tumbe și să sară într-un picior. Pot trage o sanie sau un cărucior cu o oarecare ușurință;
2. coordonarea mușchilor mici le permite acum să lipească, să decupeze poze și să coloreze desene conturate, chiar dacă este posibil să depășească acele contururi. De asemenea, mulți dintre ei își pot lega șireturile la pantofi;
3. sunt mult mai demni de încredere și mai independenți decât cei în vârstă de patru ani. Le place deseori să ajute în gospodărie și sunt fericiți când pot lucra alături de părinții lor;
4. sunt serioși atunci când adresează întrebări de genul: „Pentru ce este aceasta?“ sau „Cum funcționează aceasta?“. Doresc și ar trebui să primească răspunsuri profunde, sincere, în limbajul și detaliile pe care le pot înțelege;

5. își iubesc învățătorii și cred că faptul de a sta lângă ei este un privilegiu. Sunt încântați când învățătorii îi roagă să-i ajute în timpul lecției, ținând o ilustrație sau făcând altceva pentru a ajuta;
6. le plac proiectele desfășurate în grupuri mici și scenetele despre cămin și familie;
7. le place foarte mult să asculte și să spună povești, și cer să li se spună aceeași poveste de nenumărate ori. Repetiția este modalitatea lor principală de a învăța. Deseori, ei pot spune o poveste aproape cuvânt cu cuvânt în timp ce dau paginile cărții;
8. de regulă, sunt prietenoși, înțelegători, afectuoși și utili, însă când lucrurile nu se desfășoară așa cum doresc ei, pot fi foarte certăreți;
9. le place să primească privilegiile noi care să arate că au crescut atât în statură, cât și ca vârstă;
10. deoarece pot rămâne atenți un interval de timp cuprins între zece până la douăsprezece minute, ei trec rapid de la o activitate la alta. Încep să creadă că sunt prea mari pentru jocurile făcute cu ajutorul degetelor și doresc mai multe activități pentru copii mai mari sau mai multe activități de relaxare;
11. cer deseori să se joace cu acel ceva cu care se joacă deja un alt copil. Încercați să rezolvați acest gen de situații cu mare atenție; învățați-i pe copii să se joace pe rând;
12. preferă grupurile mici în locul celor mari. Preferă să se joace cu prietenul cel mai bun decât cu un grup format din zece copii;
13. încă nu au învățat să distingă între imaginație și realitate. Prin urmare, un copil poate să spună că ceasul său este din aur, că tatăl său este mai mare decât oricare alt tată sau că peștele pe care el l-a prins era foarte mare. Aceasta este o etapă normală în viața copilului; copiii au nevoie de timp pentru a învăța să distingă între ceea ce este real și ceea ce nu este. Această etapă trece pe măsură ce copiii cresc;
14. ei sunt dornici să învețe. Deoarece Tatăl Ceresc este un personaj real pentru ei, sunt foarte interesați de El și adresează multe întrebări despre El. Le place să se roage și este posibil să se poată ruga fără să fie ajutați.

Copiii în vârstă de șase ani

Copiii în vârstă de șase ani au dobândit un bun control al trupului și au multă energie pe care trebuie s-o consume învățând noi abilități și perfecționându-le pe cele deja dobândite. De exemplu, pot învăța să sară coarda, să bată mingea, să fluiere, să descurce brațe încurcate și să meargă pe bicicletă. Copiii în vârstă de șase ani pot avea încă probleme în a-și folosi mușchii mici, însă pot învăța să scrie literele alfabetului, propriile nume și alte câteva cuvinte. Mai jos, sunt date câteva caracteristici generale ale copiilor în vârstă de șase ani:

1. intervalul de timp în care pot fi atenți crește. Deși pot deveni foarte agitați, pot, de asemenea, să se concentreze asupra unei activități timp de cincisprezece sau douăzeci de minute, în funcție de cât sunt de interesați;
2. le plac toate mișcărilor trupului, cum ar fi cățărutul în copaci, joaca pe terenul de joacă sau cursele de alergări;
3. le plac jocurile și întrecerile amicale;
4. părerea învățătorului este foarte importantă pentru ei. Doresc să se așeze lângă învățător și să ajute în cadrul lecției, ținând ilustrații sau ducând materialele didactice înapoi la bibliotecă;

5. Încă le place să audă povești, să le interpreteze în piese de teatru. Multora le place să se îmbrace cu haine de adulți;
6. sunt foarte generoși, afectuoși și compatibili până când lucrurile nu se mai desfășoară așa cum doresc ei, moment în care pot fi foarte certăreți;
7. este posibil să-și fi îmbunătățit săritul, alergatul și săritul într-un picior. Le place foarte mult să folosească aceste abilități în timpul jocurilor;
8. se preocupă foarte mult de ceea ce înseamnă un comportament bun și unul rău;
9. credința lor în Tatăl Ceresc și în Isus Hristos crește. Majoritatea copiilor în vârstă de șase ani se pot ruga singuri dacă au avut parte de o astfel de experiență acasă sau la alte clase.

#### Copiii în vârstă de șapte ani

La vârsta de șapte ani, copiii sunt încă apropiați de părinții lor și încă apreciază dragostea, atenția și înțelegerea lor, însă încep să se bizuie mai mult pe oamenii și pe situațiile din afara căminului. Ei au gusturi personale și doresc să li se permită să ia o parte dintre propriile lor decizii. Sunt plini de viață, nerăbdători și foarte interesați de propria lor viață. Cercetează multe activități și le place să le repete pe cele care i-au făcut să se simtă bine. Mai jos, sunt date câteva caracteristici generale ale copiilor în vârstă de șapte ani:

1. mușchii lor mari sunt controlați foarte bine, iar ei devin mai grațioși, mai rapizi și mai agili;
2. controlul mușchilor lor mici este în curs de perfecționare. Pot să scrie mult mai ușor și cu mai multă acuratețe;
3. multora le plac jocurile active din punct de vedere fizic, jucându-se aceleași jocuri de nenumărate ori;
4. sunt deseori neliniștiți și agitați. Sunt plini de energie, dar obolesc ușor. Perioadele de odihnă sunt importante;
5. le place să colecționeze lucruri și să vorbească despre ele. De asemenea, le place să vorbească despre lucrurile pe care le-au făcut, fie când sunt doar ei, fie când se află într-un grup;
6. intervalele lor de atenție cresc; copiii de această vârstă pot să finalizeze un proiect dacă acesta le trezește interesul, deși intervalul de atenție durează între douăzeci și douăzeci și cinci de minute. Încă au nevoie de activități diferite pentru majoritatea lecțiilor;
7. încep să interacționeze mai puțin cu persoanele de sex opus;
8. devin mai puțini autoritari și nu mai sunt atât de hotărâți ca lucrurile să se desfășoare așa cum doresc ei;
9. devin mai independenți și au o gândire mai logică;
10. conștientizează mai bine ceea ce este bine și ceea ce este rău și sunt foarte critici la adresa celor care nu fac ceea ce ei cred că este bine;
11. așteaptă botezul cu nerăbdare;
12. se pot ruga singuri și deseori, așteaptă răspunsuri imediate la rugăciunile lor;
13. pot ajunge să se mândrească pentru faptul că pot să postească cel puțin timp de o masă în timpul duminicii de post și pentru că plătesc zeciuială.

---

## Îndrumări speciale pentru implicare copiilor cu dizabilități

Salvatorul a stabilit exemplul pentru noi cu privire la sentimentele și manifestarea compasiunii față de oamenii cu dizabilități. Când i-a vizitat pe nefiți după învierea Sa, El a spus:

„Aveți pe vreunii dintre voi care sunt bolnavi? Aduceți-i aici. Aveți voi pe vreunii care sunt infirmi sau orbi sau șchiopi sau mutilați sau leproși sau care sunt zbârciți sau care sunt surzi sau care sunt în suferință de orice fel? Aduceți-i pe ei aici și Eu îi voi vindeca pe ei, căci Eu Mă îndur de voi“ (3 Nefi 17:7).

Ca învățător al Societății Primare, dumneavoastră sunteți într-o poziție excelentă pentru a arăta îndurare. Deși, probabil, nu sunteți instruit să oferiți asistență calificată, ca învățător îi puteți înțelege și hrăni spiritual pe copiii care au dizabilități. Interesul, înțelegerea și dorința de a implica fiecare membru al clasei în activitățile de predare sunt necesare.

Copiii cu dizabilități pot simți Spiritul, indiferent de nivelul lor de înțelegere. Deși unii copii nu pot frecventa în întregime Societatea Primară, trebuie să li se ofere prilejul să participe măcar puțin pentru a simți Spiritul. Poate că va fi nevoie să aveți un coleg care este sensibil la nevoile unui copil, pentru a fi alături de el în timpul Societății Primare, în cazul în care copilul are nevoie să fie, un timp, departe de întregul grup.

Unii membri ai clasei s-ar putea confrunta cu dificultăți, cum ar fi aceea de a învăța, incapacități intelectuale, deficiențe de vorbire, pierderea văzului sau auzului, probleme de comportament sau sociale, boli mentale, probleme de mișcare și mobilitate sau alterări cronice ale sănătății. Unii ar putea considera limba sau mediul cultural ca fiind necunoscute și dificile. Indiferent de situația individuală, fiecare copil are aceleași nevoi de a fi iubit și acceptat, de a învăța Evanghelia, de a simți Spiritul, de a participa cu succes și de a-i sluji pe alții.

Aceste îndrumări vă pot ajuta să predați unui copil cu dizabilități:

- priviți dincolo de dizabilitate și ajungeți să cunoașteți copilul. Fiți dezinvolt, prietenos și plin de dragoste;
- învățați despre încercările și punctele forte ale copilului;
- depuneți tot efortul să predați și reamintiți-le celor din clasă de responsabilitatea de a respecta pe fiecare membru al ei. O experiență prin care cei din clasă pot învăța cum să fie mai asemănători lui Hristos este să ajute un membru al ei care are infirmități;
- găsiți cele mai bune metode de a-i preda copilului, sfătuindu-vă cu părinții, cu alți membri ai familiei și, când este potrivit, chiar cu copilul;
- înainte de a numi un copil cu dizabilități să citească, să se roage sau să participe în vreun fel, întrebați-l ce simte despre participarea la activitățile clasei. Accentuați abilitățile și talentele fiecărui copil și căutați modalități prin care fiecare poate participa fără a fi incomodat sau timorat;
- adaptați materialele lecției și mediul ambiant pentru a satisface nevoile individuale ale copiilor cu dizabilități.

---

**Rezolvarea  
abuzurilor**

Ca învățător, puteți să ajungeți la un moment dat să-i remarcați pe copiii care suferă din cauza abuzului emoțional sau al celui fizic. Dacă vă îngrijorează starea vreunui copil din clasa dumneavoastră, vă rugăm să vă sfătuiți cu episcopul dumneavoastră. În timp ce pregătiți și prezentați lecțiile, rugați-vă pentru a primi îndrumarea și indicațiile Domnului. Ajutați fiecare copil din clasa dumneavoastră să simtă că este un copil prețios al Tatălui Ceresc, că Tatăl Ceresc și Isus Hristos ne iubesc pe fiecare dintre noi și doresc ca noi să fim fericiți și să fim în siguranță.





# Fericirea rezultă din alegerea a ceea ce-i drept

Lecția

# 1

---

<b>Scop</b>	De a-l ajuta pe fiecare copil să înțeleagă faptul că fericirea rezultă din alegerea a ceea ce-i drept.
-------------	--

---

<b>Pregătire</b>	<ol style="list-style-type: none"><li>1. Studiați, rugându-vă, Matei 5:6 și 3 Nefi 12:6. Vedeți, de asemenea, Doctrină și legăminte 58:27 și <i>Principiile Evangheliei</i> (31110), capitolul 4.</li><li>2. Desenați o planșă ACD. Atașați ilustrația 2-1, Isus cu un copil, pe o foaie mai mare de hârtie sau pe un carton. Scrieți literele ACD deasupra ilustrației și cuvintele <i>Voi alege ce-i drept</i> sub ilustrație. Păstrați această planșă pentru a o folosi la lecțiile următoare.</li><li>3. Vorbiți cu părinții fiecărui copil pentru a afla câteva detalii despre fiecare copil, pentru a le împărtăși celorlalți membri ai clasei.</li><li>4. Pregătiți-vă să cântați sau să recitați versurile cântecului „Alege calea cea dreaptă” (<i>Children’s Songbook</i>, p. 160). Versurile acestui cântec sunt incluse la sfârșitul manualului.</li><li>5. Materiale necesare:<ol style="list-style-type: none"><li>a. Biblia și Cartea lui Mormon;</li><li>b. tablă, cretă și burete;</li><li>c. câte un inel ACD pentru fiecare copil care nu are deja unul (vedeți „Informații despre curs” în „Îndrumări pentru învățător”, p. vii);</li><li>d. o copie sau un desen al scutului ACD pentru fiecare copil (găsit la începutul manualului);</li><li>e. creioane colorate și foarfecă;</li><li>f. câte un fir lung de lână pentru fiecare copil.</li></ol></li><li>6. Faceți pregătirile necesare pentru oricare dintre activitățile de îmbogățire spirituală pe care doriți să le desfășurați.</li></ol>
------------------	--

---

## Sugestii pentru prezentarea lecției

Se spune rugăciunea de deschidere, exprimându-vă dragostea pentru Tatăl Ceresc, pentru Isus Hristos și pentru copiii din clasă.

### Tatăl Ceresc și Isus Hristos ne iubesc

Activitate pentru captarea atenției

Spuneți-le copiilor câteva despre dumneavoastră și despre sentimentele și dorințele dumneavoastră referitoare la clasa Societății Primare din anul acesta. Prezentați fiecare copil în fața celorlalți membri ai clasei, spunând câteva despre copilul respectiv în timp ce faceți aceasta.

Planșa ACD

Expuneți planșa ACD pe care ați făcut-o. Spuneți-le copiilor că în acest an, la Societatea Primară, vor învăța despre Isus Hristos, Salvatorul nostru. Unul dintre cele mai importante lucruri pe care-l vor învăța este cât de mult îi iubește Isus pe fiecare dintre ei. Mărturisiți că Isus îl iubește pe fiecare copil din clasa dumneavoastră. Adresați-vă fiecărui copil pe nume, ca în exemplul următor: „Isus o iubește pe Stephanie”. Spuneți-le copiilor că Tatăl Ceresc îi iubește, de asemenea, pe fiecare dintre ei.

## **Tatăl Ceresc și Isus Hristos vor ca noi să fim fericiți**

Prezentarea  
învățătorului

Spuneți-le copiilor că deoarece Isus Hristos și Tatăl Ceresc ne iubesc atât de mult pe fiecare în parte, Ei vor ca noi să fim fericiți. Împărtășiți-le copiilor câteva exemple de momente în care v-ați simțit foarte fericit. (Exemplele pot include momentul când ați fost botezat, momente când ați împărtășit cu alții, momente când ați făcut ceva distractiv împreună cu prietenii dumneavoastră, momente când ați muncit pentru a îndeplini un obiectiv, momente când ați petrecut clipe plăcute împreună cu familia dumneavoastră, momente când ați citit și ați învățat despre Isus, momentul când v-ați căsătorit în templu sau momentul când ați slujit în misiune.)

Implicarea copiilor

Permiteți-le copiilor să vorbească despre momentele în care sunt fericiți. În cazul în care copiii au nevoie de ajutor, adresați întrebări cum ar fi:

- Sunteți fericiți atunci când vă jucați cu frații și cu surorile voastre?
- Sunteți fericiți când vă ajutați mama sau tatăl?
- Sunteți fericiți atunci când desfășurați activitatea preferată?
- Sunteți fericiți când veniți la Biserică?

## **Alegerea a ceea ce-i drept aduce fericire**

Povestire și discuție

Relatați următoarea povestire cu propriile cuvinte:

James era un băiat care avea exact vârsta potrivită pentru a fi un membru al clasei noastre. Într-o zi, el și-a întrebatoarea de la Societatea Primară dacă putea să-și aducă animalul de casă la clasă. Învățătoarea sa i-a răspuns: „Alege ce-i drept, James. Alege ce-i drept“.

- Ce credeți că a ales James să facă?

Când a întrebatoarea pe învățătoarea sa de la Societatea Primară dacă putea să aducă un prieten la Biserică, ea i-a spus: „Alege ce-i drept, James. Alege întotdeauna ce-i drept“.

- Ce credeți că a ales?

James și-a auzit părinții spunând de multe ori cuvintele: „Alege ce-i drept, James. Tatăl Ceresc și Isus vor ca noi să alegem întotdeauna ce-i drept“.

- Ce înseamnă să alegem ceea ce este drept?

Într-o zi, când James s-a întors de la școală, a văzut că mama lui păstrase o prăjitură pentru el și una pentru fratele lui. Lui James îi plăceau prăjiturile, așa că a mâncat-o foarte repede pe a lui. Apoi, s-a uitat la prăjitura fratelui său. Fratele său nu era acasă și nimeni nu era prin preajmă pentru a-i spune: „Alege ce-i drept, James. Alege întotdeauna ce-i drept“.

- Ce ați face voi?
- Ce ar face James dacă ar alege ce-i drept?

James a mâncat prăjitura fratelui său. Când fratele lui James a venit acasă, a văzut că el nu avea nicio prăjitură. A crezut că mama lui a uitat să-i lase o prăjitură și s-a întristat foarte tare. James s-a simțit vinovat pentru că mâncase prăjitura fratelui său.

- A ales James ceea ce era drept?
- A fost James fericit ca urmare a alegeri sale?

- Ce ar trebui să facă James acum?

Ajutați-i pe copii să se gândească la modalități prin care James ar putea să-și îndrepte alegerea greșită. Subliniați faptul că trebuie să încercăm mereu să alegem ce-i drept însă, dacă alegem greșit, trebuie să ne îndreptăm alegerile greșite. Când facem alegeri greșite nu vom fi fericiți, însă când facem alegeri bune vom fi fericiți.

Scriptură

Spuneți-le copiilor că Isus ne-a spus că vom fi fericiți când alegem ce-i drept. Citiți cu voce tare Matei 5:6 sau 3 Nefi 12:6 (accentuând *neprihănire*). Explicați că a „[flămânzi] și [înseta] după neprihănire“ înseamnă a alege ce-i drept. Vom fi binecuvântați când alegem ce-i drept.

### **ACD înseamnă Alege ce-i drept**

Activitate la tablă

- Cum ar putea mama voastră să însemneze ceva ce vă aparține fără să vă scrie numele întreg? (Ea ar putea să vă folosească inițialele.)

Explicați faptul că inițialele noastre sunt primele litere ale numelor noastre.

Spuneți-le copiilor care sunt inițialele dumneavoastră. Scrieți-le pe tablă și repetați-vă numele, arătând fiecare inițială la momentul potrivit.

- Care sunt inițialele voastre?

Scrieți inițialele copiilor pe tablă și arătați cum acestea le reprezintă numele. Scrieți întâi inițialele și, apoi, adăugați restul literelor din nume. (Dacă aveți o clasă numeroasă, folosiți ca exemple doar câteva inițiale ale copiilor.)

Scrieți pe tablă *ACD* pe verticală, așa cum este arătat mai jos. Rugați-i pe copii să-și ridice mâinile dacă pot citi literele.



Citiți cu voce tare inițialele împreună cu toată clasa. Spuneți-le copiilor că aceste inițiale reprezintă trei cuvinte importante. Completați cuvintele pe tablă:

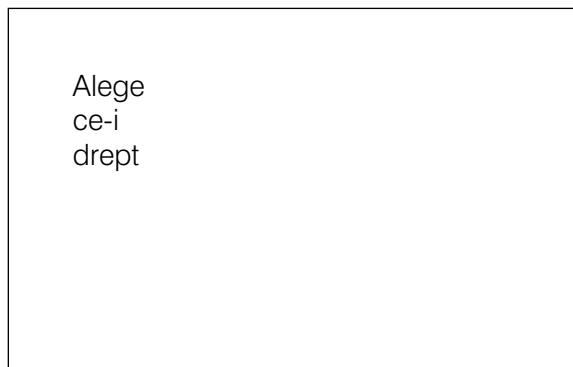

Citiți cuvintele alături de copii și rugați-i să repete inițialele. Apoi, spuneți împreună ce înseamnă inițialele.

Subliniați-le copiilor faptul că, atunci când spun „ACD”, trebuie să se gândească la „alege ce-i drept”. Spuneți-le că aceste inițiale îi vor ajuta să-și amintească să-l urmeze pe Isus Hristos și să facă lucrurile care-i vor face fericiți.

### **Ne putem aminti să alegem ce-i drept**

Planșa ACD

Referiți-vă la ilustrația cu Isus Hristos din planșa ACD. Spuneți-le copiilor că, anul acesta, la Societatea Primară, vor învăța despre multe lucruri pe care Isus le-a făcut și propovăduit în timp ce a fost pe pământ. Explicați faptul că Isus a ales întotdeauna ce-i drept și că El vrea ca noi să alegem ce-i drept pentru a fi fericiți și pentru a putea să-i ajutăm pe alții să fie fericiți. Rugați-i pe copii să se ridice în picioare și să rostească împreună cuvintele scrise în planșa ACD: „Voi alege ce-i drept”.

Cântec

Ajutați-i pe copii să cânte sau să recite versurile cântecului „Alege calea cea dreaptă”. Repetați cântecul de câteva ori până când copiii vor putea să cânte sau să rostească singuri o parte din versuri.

Inelul ACD

Împărțiți inelele ACD copiilor care nu au deja unul (dacă nu aveți la dispoziție inele ACD, treceți la activitatea Scutul ACD și discutați despre literele de pe scut). Rugați toți copiii să-și privească inelul.

- Ce înseamnă inițialele de pe acest inel? (Alege ce-i drept.)

Spuneți-le copiilor că inelul lor ACD îi poate ajuta să-și aducă aminte de faptul că Isus vrea ca ei să aleagă ce-i drept.

Activitatea  
Scutul ACD

Dați-i fiecărui copil creioane colorate și câte un exemplar al scutului ACD pentru a-l colora. Ajutați fiecare copil să decupeze scutul și să facă un mic orificiu în partea de sus a acestuia pentru a putea introduce un fir de lână prin acesta. Înodați firul astfel încât copilul să poată purta scutul prins în jurul gâtului.

### **Rezumat**

Discuție  
recapitulativă

- Ce înseamnă ACD?
- Ce înseamnă să alegem ceea ce este drept?
- Cine ne iubește pe fiecare în parte și dorește să fim fericiți? (Tatăl Ceresc; Isus Hristos.)
- Ce doresc Tatăl Ceresc și Isus ca noi să facem pentru a putea fi fericiți?

Mărturie

Depuneți-vă mărturia despre faptul că Tatăl Ceresc și Isus Hristos ne iubesc și doresc să fim fericiți. Spuneți-le copiilor că putem să avem parte de pace și de fericire urmându-l pe Tatăl Ceresc și pe Isus și alegând ce-i drept.

Complimentați-i pe copii pentru că aleg ce-i drept venind la Societatea Primară și încurajați-i să vină în fiecare săptămână.

Încurajați copiii să memoreze cuvintele scrise în planșa ACD („Voi alege ce-i drept”) în timpul săptămânii care urmează.

Rugați un copil să spună rugăciunea de încheiere.

## Activități de îmbogățire spirituală

Dintre următoarele activități, alegeți-le pe acelea care sunt cele mai potrivite pentru copiii din clasa dumneavoastră. Le puteți folosi în timpul lecției propriu-zise sau ca recapitulare sau rezumat. Pentru îndrumări suplimentare, vedeți „Ora de curs“ din „Îndrumări pentru învățător“.

1. Explicați-le copiilor că anul acesta, la Societatea Primară, vor învăța multe lucruri despre alegerea a ceea ce este drept.

Expuneți ilustrația 2-4, Viața premuritoare; ilustrația 2-24, Chemarea pescarilor; și ilustrația 2-39, Profetul Joseph Smith. Spuneți-le copiilor că vor învăța despre câțiva oameni importanți care au ales ce-i drept. Treceți în revistă pe scurt fiecare ilustrație.

- Ilustrația 2-4. Am ales ce-i drept atunci când am ales să venim pe pământ (vezi lecția 4).
- Ilustrația 2-24. Apostolii lui Isus au ales ce-i drept renunțând la pescuit pentru a-L urma (vezi lecția 15).
- Ilustrația 2-39. Joseph Smith a ales ce-i drept rugându-se pentru a găsi biserica adevărată (vezi lecția 20).

2. Pentru a-i ajuta pe copii să se cunoască mai bine unul pe celălalt, scrieți pe o bucată de hârtie numele fiecărui copil și puneți hârtiile respective într-un recipient. Permiteți-i fiecărui copil să extragă un nume din recipient și dați indicii despre persoana al cărei nume a fost extras, până când restul clasei ghicește cine este. Indiciile pot cuprinde afirmații ca: „Această persoană zâmbește mult“, „Această persoană este îmbrăcată în albastru“ sau „Această persoană are părul negru“.

3. Descrieți câteva lucruri pe care copiii le-ar putea face. Rugați copiii să se ridice în picioare dacă acțiunea respectivă este o alegere dreaptă și să se așeze dacă acțiunea reprezintă o alegere greșită. Folosiți exemplele de mai jos sau creați propriile dumneavoastră exemple:

- Treziți-vă devreme pentru a fi gata la timp pentru Biserică.
- Plângeți-vă cu voce tare atunci când nu primiți ceea ce doriți la micul dejun.
- Ajutați-vă sora mai mică să-și găsească pantoful.
- Spuneți „Bună!“ unui copil care vine pentru prima dată în clasa voastră de la Societatea Primară.
- Scuturați-vă picioarele zgomotos în timp ce intrați în casa de întruniri.
- Gândiți-vă la Isus Hristos în timpul împărtășaniei.
- Ascultați în liniște lecția din clasa voastră de la Societatea Primară.

---

**Scop** De a-l ajuta pe fiecare copil să înțeleagă faptul că poate să aleagă ce-i drept într-ebând: „Ce ar dori Isus să fac?”.

---

**Pregătire**

1. Studiați, rugându-vă, 2 Nefi 31:10.
2. Construiți un cuib cu ouă în el pentru a ilustra povestea din lecție. Umpleți un castronaș cu paie, iarbă sau lână. În cuib, puneți trei ouă fierte, tari. Dacă nu aveți ouă, decupați trei ouă din hârtie pe care le așezați în cuib.
3. Numerotați cinci bilețele de la unu la cinci și puneți-le într-un săculeț sau într-un alt recipient.
4. Pregătiți-vă să cântați sau să recitați versurile cântecului „Eu încerc să fiu ca Isus” (*Children’s Songbook*, p. 78). Versurile acestui cântec sunt incluse la sfârșitul manualului.
5. Materiale necesare:
  - a. Cartea lui Mormon;
  - b. planșa ACD (vezi lecția 1).
6. Faceți pregătirile necesare pentru oricare dintre activitățile de îmbogățire spirituală pe care doriți să le desfășurați.

---

**Sugestii pentru prezentarea lecției**

Rugați un copil să spună rugăciunea de deschidere.

Dacă i-ați încurajat pe copii să facă ceva în timpul săptămânii, urmăriți îndeaproape ce au făcut. Puteți să-i întrebați pe copii dacă au putut memora cuvintele din planșa ACD („Voi alege ce-i drept”).

**Isus Hristos dorește ca noi să alegem ce-i drept**

Activitate pentru captarea atenției

Rugați copiii să se joace „Urmează-l pe conducător”. Copiii stau în rând. Primul copil din rând aleargă, țopăie, sare sau face alte lucruri până când ajunge în celălalt capăt al încăperii. Ceilalți copii îl urmează făcând ceea ce a făcut primul copil. Apoi, primul copil se duce la capătul rândului și cel de-al doilea copil devine conducător. Repetați până când fiecare copil a avut șansa de a fi conducător.

Discutarea scripturilor

Citiți cu voce tare prima parte din 2 Nefi 31:10, începând cu *Urmați-Mă pe Mine*. Explicați că Isus Hristos a fost Cel care a spus aceste cuvinte. Isus dorește ca noi să-L urmăm.

- Cum Îl putem urma pe Isus?

Citiți cu voce tare ce a mai rămas de citit din 2 Nefi 31:10. Explicați că Îl urmăm pe Isus Hristos atunci când ne supunem poruncilor și când facem lucrurile pe care El le-ar face.

## Planșa ACD

Expuneți planșa ACD. Spuneți-le copiilor că, pe măsură ce învață mai mult despre Isus, vor putea să facă alegeri mai bune deoarece învățăturile lui Isus ne spun ce este drept.

Explicați faptul că, atunci când trebuie să facem o alegere dificilă, ne putem adresa o întrebare care ar putea să ne ajute să știm ce-i drept. Întrebarea este: „Ce ar dori Isus să fac?”.

## Povestire și discuție

Relatați povestirea următoare cu propriile cuvinte, folosind cuibul pe care l-ați construit ca ilustrare:

Un băiețel numit Warren locuia în apropierea unei rezervații pentru păsări. O rezervație este un loc unde păsările sunt protejate. Slujba tatălui lui Warren era aceea de a proteja păsările. Warren a găsit un cuib în iarba mare din apropierea casei sale și îi plăcea să se uite la ouăle din cuib atunci când mama pasăre era plecată. Într-o zi, când Warren se uita la ouă, a auzit un zgomot puternic. S-a uitat și a văzut cum doi băieți de la el de la școală au omorât o pasăre după ce au tras cu praștia.

Cei doi băieți l-au văzut pe Warren și au venit să se uite la cuib. Unul dintre ei a vrut să zdrobească ouăle. Warren i-a convins pe băieți să nu zdrobească ouăle și le-a spus că era împotriva legii să omoare păsările din rezervație. Băieții i-au spus lui Warren că ar fi bine să nu spună nimănui că ei omorâseră pasărea. Nu vroiau să fie pedepsiți pentru încălcarea legii. În timp ce Warren mergea spre casă, mergea foarte încet, gândindu-se la ceea ce trebuia să facă. Dacă i-ar spune tatălui său despre băieți, ei ar fi putut să râdă de el sau să-i facă rău.

Arătați ilustrația cu Isus din planșa ACD.

- Ce întrebare ar trebui să-și adreseze Warren care să-l ajute să aleagă ce-i drept? („Ce ar dori Isus să fac?”)
- Ce ați face voi?

Warren a hotărât să-i spună tatălui său despre băieți. Tatăl său a spus că va vorbi cu băieții și cu părinții lor. Când Warren i-a spus tatălui său că își făcea griji pentru faptul că îi va întâlni pe băieți la școală, tatăl lui Warren i-a sugerat să găsească o modalitate prin care băieții să devină prieteni săi.

Warren nu dorea să fie prieten cu băieți care omorau păsări și care le zdrobeau ouăle. S-a supărat pentru că tatăl lui făcuse o astfel de sugestie. Toată noaptea aceea, Warren s-a gândit la ceea ce spusese tatăl său. Warren trebuia să ia încă o hotărâre.

- Ce hotărâre trebuia să ia Warren?

Arătați din nou ilustrația cu Isus din planșa ACD.

- Ce întrebare ar trebui să-și adreseze Warren? („Ce ar dori Isus să fac?”)
- Ce ar trebui Warren să facă?

Când Warren i-a văzut din nou pe băieți, aceștia erau supărați pe el pentru că îi spusese tatălui său despre ei. Ei l-au amenințat că-l vor bate. Lui Warren i-a fost frică, însă hotărâse se facă ceea ce Isus ar fi vrut ca el să facă. Le-a spus băieților că el și tatăl lui urmau să meargă la munte sâmbătă și i-a întrebat dacă le-ar plăcea să-i însoțească. Băieții au fost surprinși și, un timp, nu au spus nimic. Nu s-au așteptat ca Warren să fie prietenos cu ei. În cele din urmă, au acceptat să meargă. În timp ce Warren își lua rămas bun de la băieți, avea un sentiment



de liniște. Știa că faptul de a-i face pe băieții prietenii lui era ceea ce trebuia făcut. (Adaptare după Claudia Remington, „The Nest”, *Friend*, mai 1980, p. 2–5.)

- De ce a avut Warren un sentiment de liniște?
- Când ați avut un sentiment de liniște datorită faptului că ați ales ce-i drept și ați făcut ceea ce Isus a dorit ca voi să faceți?

Invitați copiii să vorbească despre experiențele pe care le-au avut alegând ce-i drept.

### **Putem să facem ceea ce Isus Hristos dorește să facem**

Discuție

Rugați copiii să repete întrebarea: „Ce ar dori Isus să fac?”. Spuneți-le că urmează să exerseze răspunsurile la această întrebare. Arătați-le săculețul sau recipientul care conține bilețelele numerotate. Lăsați copiii să extragă pe rând câte un bilețel. Citiți situația care corespunde numărului extras de fiecare copil și rugați copilul să răspundă la întrebare. (Dacă aveți o clasă numeroasă, puteți să adăugați mai multe situații.)

1. Construiești ceva cu ajutorul cuburilor tale. Sora ta mai mică dă-râmă ceea ce ai construit.
  - Ce întrebare ar trebui să-ți adresezi?
  - Ce ar dori Isus să faci?
2. Prietenul tău a venit la tine acasă pentru a vă juca. Fratele tău vrea să se joace cu tine și cu prietenul tău, dar tu ai dori să te joci doar cu prietenul tău.
  - Ce întrebare ar trebui să-ți adresezi?
  - Ce ar dori Isus să faci? (Subliniați faptul că a-l invita pe fratele tău să se joace nu este singurul răspuns; ajutați copiii să ofere și alte soluții.)
3. Vrei să te joci cu mingea împreună cu vecinii tăi. Ei te insultă în multe feluri și îți spun să te duci acasă. Simți că și tu ai vrea să-i insulti.
  - Ce întrebare ar trebui să-ți adresezi?
  - Ce ar dori Isus să faci?
4. Mama ta te roagă să-ți faci patul înainte de a ieși afară să te joci. Prietenii te așteaptă la ușă.
  - Ce întrebare ar trebui să-ți adresezi?
  - Ce ar dori Isus să faci?
5. Tatăl tău are nevoie de ajutor pentru a curăța curtea din jurul casei. Tu ai dori mai mult să intri în casă și să termini cartea pe care ai început s-o citești.
  - Ce întrebare ar trebui să-ți adresezi?
  - Ce ar dori Isus să faci?

Explicați faptul că învățăturile lui Isus nu ne spun ce să facem exact în fiecare situație. Isus dorește ca noi să învățăm să facem alegeri înțelepte. El dorește ca noi să învățăm cum să gândim și cum să dăm dovadă de dragoste și bunătate.

### **Rezumat**

Cântec

Alături de copii, cântați sau recitați versurile cântecului „Eu încerc să fiu ca Isus”.

## Mărturie

Amintiți-le copiilor că putem să fim mai asemănători lui Isus Hristos alegând ce-i drept. Mărturișiți că Isus îi iubește și dorește ca ei să aleagă ce-i drept pentru a putea avea sentimente de fericire, de liniște.

Încurajați copiii să-și adreseze întrebarea: „Ce ar dori Isus să fac?“, atunci când vor trebui să ia o hotărâre în timpul acestei săptămâni.

Rugați un copil să spună rugăciunea de încheiere. Rugați copilul să se roage ca cei din clasă să-și amintească să-și adreseze întrebarea: „Ce ar dori Isus să fac?“.

### Activități de îmbogățire spirituală

Dintre următoarele activități, alegeți-le pe acelea care sunt cele mai potrivite pentru copiii din clasa dumneavoastră. Le puteți folosi în timpul lecției propriu-zise sau ca recapitulare sau rezumat. Pentru îndrumări suplimentare, vedeți „Ora de curs“ din „Îndrumări pentru învățător“.

1. Oferiți-le copiilor foi de hârtie și creioane colorate și rugați-i să deseneze lucruri pe care Isus ar dori ca ei să le facă, lucruri cum ar fi: să vină la Biserică, să-și ajute părinții, să aline un copil care se simte singur sau să se joace cu frații și surorile lor. Pe foaia de hârtie a fiecărui copil, scrieți: *Ce ar dori Isus să fac?*
2. Cântați sau recitați versurile cântecului „Să ai curaj să fii cinstit“ (*Imnuri și cântece pentru copii*, p. 64) sau ale cântecului „Curajul lui Nefi“ (*Children's Songbook*, p. 120). Versurile cântecului „Să ai curaj să fii cinstit“ sunt incluse la sfârșitul manualului. După ce cântați, amintiți-le copiilor povestirea despre Warren. Warren a trebuit să facă unele alegeri dificile.

- De ce este uneori dificil să alegem ce-i drept?

Spuneți-le copiilor că, deși uneori este greu, dacă vom încerca mereu să alegem ce-i drept, vom avea sentimente de liniște, de fericire.

#### Curajul lui Nefi

Domnul i-a zis lui Nefi s-aducă plăcile  
De la ticălosul Laban din cetate.  
Laman și Lemuel de frică-au fost străpunși.  
Curajosul Nefi astfel a răspuns:  
Mă voi duce să fac ce îmi spune Domnul.  
Domnul îmi va da o cale; El vrea să mă supun.  
Mă voi duce să fac ce îmi spune Domnul.  
Domnul îmi va da o cale; El vrea să mă supun.

(© 1986 de Wilford N. Hansen Jr. și Lisa Tensmeyer Hansen. Drept de folosire.)

3. Faceți câte o copie pentru fiecare copil a foii volante de la sfârșitul lecției. Tăiați micile benzi de hârtie din partea de jos a foii volante (decupați numerele). Dați-i fiecărui copil câte o copie a cântecului și un set de benzi de hârtie. Citiți benzile de hârtie și cântecul de pe foaia volantă și ajutați copiii să hotărască unde, în cântec, se potrivesc benzile de hârtie. Dați-le copiilor puțin lipici pentru a lipi benzile de hârtie pe exemplarul lor al cântecului. Scrieți sau rugați copiii să-și scrie numele pe foaia volantă.

După ce copiii au terminat să-și lipească benzile de hârtie, ajutați-i să cânte „Alege calea cea dreaptă“ o dată sau de două ori. Complimentați-i pentru treaba bună pe care o fac.

# Alege calea cea dreaptă

Pentru-a fi fericiți e o \_\_\_\_\_ (1) \_\_\_\_\_ ;

E s- \_\_\_\_\_ (2) \_\_\_\_\_ mereu.

Dacă vreau să rămân pe-a \_\_\_\_\_ (3) \_\_\_\_\_ cale;

Mă vor ajuta și-mi vor arăta calea.

\_\_\_\_\_ (4) \_\_\_\_\_ .

\_\_\_\_\_ (5) \_\_\_\_\_

(1)

(2)

(3)

(4)

(5)

# Sunt un copil al lui Dumnezeu

## Lecția 3

### Scop

De a-l ajuta pe fiecare copil să înțeleagă faptul că Tatăl Ceresc ne iubește pe fiecare deoarece suntem copiii Săi.

### Pregătire

1. Studiați, rugându-vă, Psalmii 82:6. Vedeți, de asemenea, Evrei 12:9; Moise 1:39 și *Principiile Evangheliei* (31110), capitolul 2.
2. Faceți un lanț de păpuși din hârtie împăturind o foaie de hârtie în stil acordeon (vedeți ilustrația de mai jos). Desenați jumătate din conturul trupului unei persoane pe marginea împăturită a hârtiei. Tăiați în jurul conturului, dar nu tăiați în interiorul marginii împăturate, acolo unde este trupul sau în jurul mâinii. Păpușile se vor desface ținându-se de mână. Puteți să decupați păpușile în clasă, în timp ce copiii privesc sau puteți să faceți câte un lanț mic de păpuși din hârtie pentru fiecare copil.

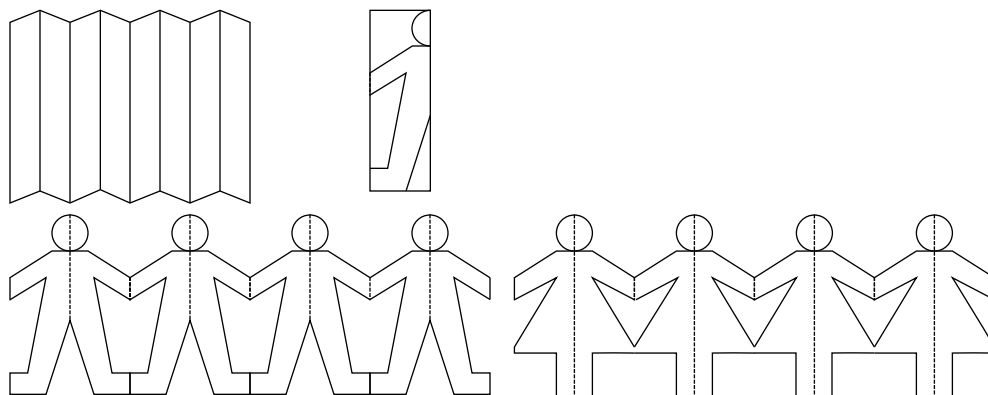

3. Pregătiți trei benzi de hârtie pe care să scrieți:

Spirit

Trup fizic

Familie

4. Pregătiți-vă să cântați sau să recitați versurile cântecului „Tatăl meu Ceresc mă iubește” (*Children’s Songbook*, p. 228) și „Copil al Domnului” (*Imnuri și cântece pentru copii*, p. 58). Versurile cântecelor „Tatăl meu Ceresc mă iubește” și „Copil al Domnului” sunt incluse la sfârșitul manualului.
5. Materiale necesare:
  - a. Biblia;
  - b. o oglindă mică;
  - c. o mănușă cu cinci degete (dacă nu aveți la dispoziție o mănușă, puteți să aduceți o poză sau un desen cu o mănușă);
  - d. ilustrația 2-2, Familie cu bebeluș (62307) sau o fotografie a unui nou născut.

6. Faceți pregătirile necesare pentru oricare dintre activitățile de îmbogățire spirituală pe care doriți să le desfășurați.

---

## Sugestii pentru prezentarea lecției

Rugați un copil să spună rugăciunea de deschidere.

Dacă i-ați încurajat pe copii să facă ceva în timpul săptămânii, urmăriți îndeaproape ce au făcut. Le puteți cere să vorbească despre experiențele pe care le-au avut în timp ce s-au întrebat: „Ce ar dori Isus să fac?”.

### Cine sunt eu?

Activitate pentru captarea atenției

Adresați întrebarea:

- Cine sunt eu?

După ce au răspuns copiii, repetați-vă numele întreg.

Arătați spre fiecare copil și întrebați: „Cine ești tu?”. Rugați fiecare copil să răspundă spunându-și numele. Explicați că fiecare dintre noi este o persoană unică.

Discuție

Arătați ilustrația 2-2, Familie cu bebeluș, și lăsați copiii să indice membrii familiei sau arătați o poză cu un nou născut.

- Ce vârstă credeți că are acest bebeluș?
- Unde a trăit acest bebeluș înainte de a se fi născut pe pământ?

Explicați că noi toți am trăit în cer alături de Tatăl Ceresc înainte de a veni pe acest pământ. Noi suntem copiii Săi. De aceea Îl numim Tatăl Ceresc. Am trăit, de asemenea, alături de mama noastră cerească și de toți ceilalți copii ai Tatălui Ceresc. Toți cei care s-au născut pe pământ sunt copii ai Tatălui Ceresc. Nu ne aducem aminte de faptul că am trăit alături de Tatăl Ceresc, dar știm că suntem cu toții copiii Săi deoarece am citit acest lucru în scripturi.

Scriptură

Citiți cu voce tare ultima parte din Psalmii 82:6, începând cu *toți*. Explicați că *Celui Prea Înalt* înseamnă Tatăl Ceresc.

Explicați că toți copiii de spirit credincioși ai Tatălui Ceresc doresc să vină pe pământ. Mulți dintre copiii Săi de spirit s-au născut deja, dar mai sunt încă mulți care așteaptă să vină pe pământ.

### Noi avem spirite

Discuție

Expuneți banda de hârtie pe care scrie „Spirit”.

Explicați-le copiilor că atunci când am trăit în cer, înainte de a veni pe pământ, nu am avut trupuri fizice. Eram spirite.

- Ce este un spirit?

Explicați că spiritele noastre reprezintă partea din noi care ne face să fim vii.

- Cum credeți că arată spiritul vostru?

Treceți o oglindă mică din mână în mână și rugați fiecare copil să se uite în ea. Întrebați copiii dacă oglinda le dă vreo idee referitoare la modul în care arată spiritele lor.

Explicați că spiritele noastre arată ca trupurile noastre fizice. De exemplu, spiritele au ochi, urechi, mâini și picioare.

Lecție practică Puneți o mănușă pe masă. Explicați că deși mănușa are forma unei mâini, nu se poate mișca asemenea unei mâini deoarece nu este vie. După ce mâna este băgată în mănușă, mănușa se poate mișca. Băgați-vă mâna în mănușă și mișcați-vă degetele. Explicați faptul că mănușa este ca un trup fizic, iar mâna este ca un spirit. Trupurile noastre nu se pot mișca dacă spiritele noastre nu sunt în ele. Spiritele noastre nu pot fi văzute în trupurile noastre, așa cum nu poate fi văzută nici mâna din mănușă. (Vezi Boyd K. Packer, *Teach Ye Diligently* [Salt Lake City: Deseret Book Co., 1975], p. 231–233.)

### **Noi avem trupuri fizice**

Discuție Expuneți banda de hârtie pe care scrie „Trup fizic“.

Explicați că, atunci când am venit pe pământ, fiecare dintre noi a primit un trup fizic. Rugați copiii să numească o parte dintre componentele trupurilor lor, cum ar fi: ochi, urechi, mâini și picioare.

- Ce poate să facă trupul tău fizic?

Activitate Lăsați copiii să numească și să demonstreze câteva dintre multe lucruri pe care le pot face trupurile lor fizice, cum ar fi: săritul, țopăitul, mișcatul, vorbitul, târâtul sau dansul.

Discuția despre păpușa din hârtie Arătați-le copiilor lanțul de păpuși din hârtie.

- Cum ne asemănăm cu aceste păpuși de hârtie? (Și noi avem mâini, picioare și cap.)
- Prin ce ne deosebim de ele? (Ele sunt făcute din hârtie; noi avem trupuri făcute din carne și oase. Ele nu sunt vii; noi suntem vii. Ele arată toate la fel; înfățișarea fiecărui om diferă.)
- Cum ar fi dacă noi toți am arăta la fel?

Joc Rugați copiii să se ridice în picioare atunci când faceți o afirmație care-i descrie. Rugați-i să se așeze atunci când afirmația nu-i descrie. Folosiți afirmații care arată asemănările și diferențele dintre copiii din clasa dumneavoastră, cum ar fi:

- Toate fetele să se ridice în picioare.
- Toți cei care au ochii căprui să se ridice în picioare.
- Toți cei care au un nas să se ridice în picioare.
- Ridicați-vă în picioare dacă aveți părul blond.

Indicați faptul că noi, toți, avem multe lucruri în comun, însă nu există doi oameni care să semene perfect. Explicați că Tatăl Ceresc a făcut ca fiecare dintre noi să aibă un trup fizic ce este asemănător cu alte trupuri, dar care nu este exact la fel cu niciun alt trup. Fiecare dintre noi este diferit de oricare altă persoană.

### **Noi avem familii care ne iubesc**

Prezentarea învățătorului Expuneți banda de hârtie pe care scrie „Familie“.

Spuneți-le copiilor că Tatăl Ceresc ne iubește atât de mult, încât ne-a trimis pe pământ pe fiecare dintre noi pentru a primi un trup. El ne-a trimis la familii care au grijă de noi și care ne învață despre Tatăl Ceresc și Isus Hristos.

Povestire Relatați următoarea povestire cu propriile cuvinte:

Într-o dimineață devreme, un băiat și tatăl său au pornit într-o excursie lungă. Ei doreau să petreacă ziua respectivă pescuind împreună, așa că și-au împachetat

echipamentul și au început să meargă către un lac mic, frumos. Mergeau deja de mult timp și băiatul a început să obosească și să meargă din ce în ce mai încet.

În momentul în care lacul a început să se zărească, tatăl a luat-o repede înainte pentru a vedea minunata apă albastră a lacului. A crezut că fiul său îl va prinde din urmă.

Când tatăl a ajuns la lac, și-a dat seama că fiul său nu-l ajunsese din urmă. Nu-și putea zări fiul. Tatăl și-a pus undița jos și și-a căutat fiul peste tot. L-a strigat cât a putut de tare, însă fiul său nu i-a răspuns. Tatăl a început să se înspăimânte. Se pierduse fiul său? Se rănise?

Tatăl a îngenuncheat și s-a rugat. L-a rugat pe Tatăl Ceresc să-l ajute să-și găsească fiul. Apoi, s-a ridicat în picioare și a mers înapoi de-a lungul cărării. La scurt timp, și-a găsit fiul. Tatăl a îmbrățișat băiatul și i-a spus cât de mult îl iubea. (Adaptare după Owen C. Bennion, „Turning the Heart of a Father“, *Ensign*, mai 1971, p. 28–30.)

Discuție

- Cum a știut băiatul că tatăl său îl iubea? (Tatăl său l-a dus la pescuit, l-a căutat atunci când s-a pierdut, s-a rugat pentru el și a arătat cât de fericit a fost pentru că l-a găsit.)
- Cum știți că familia voastră vă iubește?

După ce răspund copiii, explicați că sunt multe feluri în care părinții și familia noastră ne arată că ne iubesc.

### **Noi avem un Tată Ceresc care ne iubește**

Discuție

- Cum știți că Tatăl Ceresc vă iubește?

Cântec

Spuneți-le copiilor că Tatăl Ceresc ne iubește și dorește ca noi să fim fericiți. El ne-a dăruit o lume frumoasă în care să trăim. Cântați sau recitați versurile cântecului „Tatăl meu Ceresc mă iubește“, ajutându-i pe copii să facă mișcărilor indicate:

Când aud (*își fac palma pâlnie în jurul urechii*) a păsării cântare (*dau din brațe ca și cum ar avea aripi*)

Sau văd zarea azurie (*își duc mâna la frunte ca și cum s-ar uita în depărtare*),  
Sau oricând ploaia pe fața mea simt (*își mișcă degetele sugerând picăturile de ploaie*)

Sau simt vântul care adie (*își mișcă ambele brațe din colo-n colo*),

Și oricând un trandafir ating (*mimează că mirosoare o floare*)

Sau mă plimb lâng-un liliac (*merg pe loc*),

Mă bucur să fiu în lumea pe care (*își deschid brațele și mâinile*)

Tatăl pentru mine a creat (*se îmbrățișează singuri*).

El doi ochi mi-a dat să văd bine (*arată ochii*)

Aripile fluturilor (*își unesc degetele mari și își mișcă celelalte degete ca și cum ar fi aripi*).

El mi-a dat urechi pentru-a auzi (*arată urechile*)

Sunetul lucrurilor (*își fac palma pâlnie în jurul urechii*).

Mi-a dat viața, mintea (*arată capul*), inima (*arată inima*):

Îi mulțumesc mult mereu (*își încrucișează brațele*)

Pentru tot ce a creat, chiar și pe mine (*își deschid brațele și mâinile*).

Și că El mă iubește, știu eu (*își așează mâinile pe inimă*).

Discuție

- Ce lucruri vă reamintesc că Tatăl Ceresc vă iubește?
- Cum vă simțiți atunci când știți că sunteți copii ai Tatălui Ceresc și că El vă iubește?

## Rezumat

### Cântec

Rugați copiii să cânte prima strofă a cântecului „Copil al Domnului“. Amintiți-le copiilor că *Dumnezeu* este un alt nume pentru Tatăl Ceresc.

Indicați faptul că acest cântec ne spune că fiecare dintre noi este un copil iubit al Tatălui Ceresc și că El a făcut ca noi să venim pe pământ și să primim trupurile noastre fizice. De asemenea, el a făcut ca noi să avem familii care să ne iubească și să ne învețe, astfel încât să ne putem întoarce și să trăim din nou alături de El.

### Mărturie

Mărturișiți că știți faptul că Tatăl Ceresc ne iubește, deoarece ne-a dat trupuri fizice, ne-a dat un pământ frumos pe care să trăim și familii care ne iubesc.

Încurajați copiii ca, diseară, să-I mulțumească Tatălui Ceresc în rugăciunile lor pentru că au putut să vină pe pământ.

Rugați un copil să spună rugăciunea de încheiere.

## Activități de îmbogățire spirituală

Dintre următoarele activități, alegeți-le pe acelea care sunt cele mai potrivite pentru copiii din clasa dumneavoastră. Le puteți folosi în timpul lecției propriu-zise sau ca recapitulare sau rezumat. Pentru îndrumări suplimentare, vedeți „Ora de curs“ din „Îndrumări pentru învățător“.

1. Tăiați păpușile din hârtie astfel încât să le separați una de cealaltă și dați câte una fiecărui copil. Rugați copiii să coloreze și să înfrumusețeze păpușile. După ce au terminat, rugați-i să arate păpușa celorlalți copii din clasă. Subliniați cât de diferită și de frumoasă a devenit fiecare păpușă. Amintiți-le copiilor că noi suntem asemănători, însă nicio persoană nu arată exact la fel cu o altă persoană.
2. Rugați-i pe copii să stea într-un cerc. Aruncați-i unui copil un săculeț cu fasole sau un alt obiect moale și adresați-i o întrebare despre lecție. Rugați copilul să răspundă la întrebare iar, apoi, să vă arunce săculețul înapoi. Repetați până când fiecare copil a avut șansa să răspundă la cel puțin o întrebare. Folosiți întrebările următoare sau formulați-vă propriile întrebări:
  - Unde am trăit înainte să venim pe pământ? (În cer.)
  - Alături de cine am trăit? (De Tatăl Ceresc, Isus Hristos și de toată lumea.)
  - Unde trăim acum? (Pe pământ.)
  - Cum arată spiritele noastre? (Arată ca trupurile noastre fizice.)
3. Oferiți-le copiilor hârtie și creioane sau creioane colorate și rugați-i să deseneze lucruri care le amintesc că Tatăl Ceresc îi iubește.
4. Rugați copiii să se ridice în picioare și să se joace „Învățătorul spune“. Explicați-le că trebuie să facă ceea ce le spuneți să facă numai dacă spuneți „Învățătorul spune“ înainte de a le cere ce să facă. Rugați copiii să execute mișcări cum ar fi împreunarea brațelor, atingerea umerilor, întoarcerea, spunând, uneori, „Învățătorul spune“ înainte de a cere o acțiune, iar câteodată cerând doar acțiunea. În cazul în care copiii execută acțiunea când *nu* spuneți „Învățătorul spune“, ei trebuie să se așeze până la sfârșitul jocului. Repetați jocul de câte ori doriți.

Amintiți-le copiilor că trupurile lor fizice le permit să execute toate aceste mișcări.



---

**Scop** De a-l ajuta pe fiecare copil să înțeleagă faptul că, în viața premuritoare, am trăit alături de Tatăl Ceresc și de Isus Hristos și am ales să-l urmăm.

---

**Pregătire**

1. Studiați, rugându-vă, Iov 38:7, Moise 4:1–4, Avraam 3:24–28 și Articolele de credință 1:1. Vedeți, de asemenea, *Principiile Evangheliei* (31110), capitolul 3.
2. Pregătiți-vă să fredonați și să cântați prima strofă a cântecului „Copil al Domnului” (*Imnuri și cântece pentru copii*, p. 58). Versurile acestui cântec sunt incluse la sfârșitul manualului.
3. Materiale necesare:
  - a. Biblia și Perla de mare preț;
  - b. planșa ACD (vezi lecția 1);
  - c. ilustrația 2-3, Isus, Hristosul (Setul de ilustrații inspirate din Evanghelie 240; 62572); ilustrația 2-4, Viața premuritoare.
4. Faceți pregătirile necesare pentru oricare dintre activitățile de îmbogățire spirituală pe care doriți să le desfășurați.

---

**Sugestii pentru  
prezentarea  
lecției**

Rugați un copil să spună rugăciunea de deschidere.

Dacă i-ați încurajat pe copii să facă ceva în timpul săptămânii, urmăriți îndeaproape ce au făcut.

**Suntem copii ai lui Dumnezeu**

Activitate pentru  
captarea atenției

Spuneți-le copiilor că veți fredona un cântec. Rugați-i să asculte cu atenție și, când ați terminat, să vă spună titlul cântecului. Fredonați „Copil al Domnului”.

- Ce cântec am fredonat?
- Ce spune acest cântec că sunteți?

Rugați copiii să cânte prima strofă a cântecului.

Discuție  
recapitulativă

Amintiți-le copiilor că, în lecția anterioară, ați discutat despre locul unde am trăit înainte de a veni pe pământ.

- Unde am trăit înainte să venim pe pământ?
- Alături de cine am trăit în cer?
- Ce face ca noi toți să fim frați și surori? (Noi toți suntem copii ai Tatălui Ceresc.)

**Am făcut o alegere importantă în cer**

Prezentarea  
învățătorului

Spuneți-le copiilor că vor învăța despre un lucru foarte entuziasmant, care s-a întâmplat înainte ca noi să ne naștem, în timp ce trăiam alături de Tatăl Ceresc.

Arătați ilustrația 2-4, Viața premuritoare. Explicați că această ilustrație este ideea unui artist despre felul în care arată cerul. Explicați că, în cer, noi toți am fost spirite care au mers și au vorbit cu Tatăl Ceresc. Rugați copiii să se gândească la cum ar fi putut să fie atunci când am trăit alături de Tatăl Ceresc. Ajutați-i să înțelegă cât de minunat a fost să putem să-L vedem și să fim alături de El.

Spuneți-le copiilor că, în timp ce eram în cer, Tatăl Ceresc ne-a cerut să participăm la o mare adunare. Toți copiii Tatălui Ceresc au fost acolo. Tatăl Ceresc a dorit să ne vorbească.

Explicați că Tatăl Ceresc ne-a spus că trebuie să plecăm din prezența Lui pentru o perioadă pentru a putea să dobândim un trup fizic și să învățăm să alegem ce-i drept. Tatăl Ceresc ne-a spus că ne va da un loc unde vom putea face aceste lucruri.

- Unde a dorit Tatăl Ceresc să mergem? (Pe pământ.)

Tatăl Ceresc ne-a spus că, atunci când vom ajunge pe pământ, nu ne vom aminti că am trăit alături de El. De asemenea, El a spus că urma să avem nevoie de cineva care să ne ajute să ne întoarcem în cer pentru a trăi din nou în prezența Sa, după ce timpul nostru pe pământ se va încheia. El a promis că va trimite pe cineva să ne ajute.

Discuție

- Cum vă simțiți atunci când știți că Tatăl Ceresc v-a iubit suficient de mult încât a trimis pe cineva care să vă ajute să vă întoarceți în cer pentru a trăi, din nou, alături de El?

Explicați că, atunci când Tatăl Ceresc ne-a spus că urma să trimită pe cineva care să ne ajute, cu toții am scos strigăte de veselie (vezi Iov 38:7).

Arătați ilustrația 2-3, Isus, Hristosul.

- Cine este Acesta?

Explicați că Isus Hristos a trăit în cer alături de noi. El este Primul Născut dintre copiii de spirit ai Tatălui nostru Ceresc.

Articol de credință

Spuneți-le copiilor că Biserica are niște declarații, numite Articolele de credință, în care se afirmă ceea ce noi credem. Ajutați copiii să memoreze prima parte a primului articol de credință: „Noi credem în Dumnezeu, Tatăl Veșnic, și în Fiul Său, Isus Hristos.”

Spuneți-le copiilor că *Dumnezeu, Tatăl Veșnic*, este un alt nume pentru Tatăl Ceresc.

Povestire din scripturi și discuție

Spuneți-le copiilor că Tatăl Ceresc a întrebat pe cine ar trebui să trimită pentru a ne învăța. Deschideți Perla de mare preț la Avraam 3:27 și citiți cu glas tare ce a răspuns Isus: „Aici sunt, trimite-Mă pe Mine”. Isus a spus că va face tot ceea ce Tatăl Ceresc dorea ca El să facă pentru a ne ajuta. Citiți cu glas tare ultima parte din Moise 4:2 (de la *Tatăl*). Isus a spus, de asemenea, că va acorda toată slava Tatălui Ceresc. Explicați pe scurt înțelesul termenului *slavă*.

- Cum vă puteți da seama că Isus L-a iubit pe Tatăl Ceresc? (El a dorit să facă ceea ce Tatăl Ceresc dorea ca El să facă.)
- Pe cine altcineva iubește Isus? (Pe noi.)

Subliniați dragostea lui Isus pentru Tatăl Ceresc și pentru noi recapitulând ceea ce Isus a fost dornic să facă.

Isus Hristos a fost dornic:

- să vină pe pământ pentru a ne ajuta;
- să mărturisească despre Tatăl Ceresc;
- să ne învețe calea cea dreaptă de a trăi și de a fi fericiți;
- să ne arate ce să facem pentru a putea trăi din nou alături de Tatăl Ceresc;
- să-Și dea viața pentru noi.

Indicați faptul că un alt fiu de spirit, al cărui nume era Lucifer, a dorit, de asemenea, să fie trimis pe pământ pentru a ne ajuta. El l-a spus Tatălui Ceresc că s-ar fi dus pe pământ și ne-ar fi forțat pe toți să facem ce-i drept. Nu ne-ar fi lăsat să alegem singuri. Lucifer a dorit ca Tatăl Ceresc să-i dea lui toată cinstea și slava.

Citiți cu voce tare hotărârea Tatălui Ceresc din Avraam 3:27: „Îl voi trimite pe primul“.

- Pe cine a ales Tatăl Ceresc ca să-L ajute?

Explicați că Lucifer s-a supărat pentru că nu el a fost cel ales. El nu a acceptat planul Tatălui Ceresc. În schimb, Lucifer a provocat un mare război în cer. Nu a fost un război cu arme și bombe, ci un război al cuvintelor și al încercării de a-i face pe oameni să-l urmeze. Lucifer a convins o parte dintre frații și surorile noastre de spirit că ideile lui malefice erau bune, iar ei au ales să-l urmeze pe el în loc să-L urmeze pe Isus.

Spuneți-le copiilor că Lucifer este numit, de asemenea, Satana sau diavolul.

Discuție

- Pe cine ați ales să urmați, pe Isus sau pe Satana?

Rugați copiii să se ridice în picioare în cazul în care au ales să-L urmeze pe Isus. Explicați că ei toți au ales să-L urmeze pe Isus, deci cu toții ar trebui să se ridice în picioare.

Explicați că noi știm că L-am urmat pe Isus deoarece suntem aici, pe pământ. Spiritelor care l-au urmat pe Satana nu li s-a permis să se nască pe pământ și să primească trupuri fizice.

Spuneți-le copiilor cât de fericit sunteți pentru că ați ales să-L urmați pe Isus. Spuneți-le că sunteți mândru de ei deoarece au ales să-L urmeze pe Isus și nu pe Satana. Lăudați copiii pentru că au ales ce-i drept.

### **Noi dorim să continuăm să-L urmăm pe Isus Hristos**

Prezentarea  
învățătorului

Accentuați-le copiilor faptul că nu au fost obligați să-L urmeze pe Isus. Au avut dreptul să aleagă. Ei ar fi putut să-l urmeze pe Satana. Dar au ales calea cea dreaptă.

Spuneți-le copiilor că au dreptul la aceeași alegere în timpul vieții pe pământ. Satana încă încearcă să ne facă să-l urmăm. Tatăl Ceresc dorește ca noi să-L urmăm pe Isus deoarece acest lucru ne va face fericiți și ne va permite să trăim din nou alături de Tatăl Ceresc și de Isus. Însă nu suntem obligați să-L urmăm pe Isus. Putem să alegem fie să facem lucrurile bune pe care Isus dorește să le facem, fie lucrurile rele pe care Satana dorește să le facem.

Planșa ACD

Arătați planșa ACD. Întrebați copiii cine se află în ilustrația din planșă. Citiți cuvintele din planșă în timp ce arătați spre ele. Apoi, rugați copiii să spună împreună cu dumneavoastră: „Voi alege ce-i drept“.

## Discuție

Lăsați copiii să răspundă la următoarele întrebări (sau la câteva întrebări formulate de dumneavoastră) despre ceea ce ar face pentru a-L urma pe Isus:

- Dacă alegeți să-L urmați pe Isus, ce ați face dacă ați răni pe cineva fără intenție?
- Dacă alegeți să-L urmați pe Isus, cum v-ați comporta în această clasă? Rugați copiii să execute mișcări cum ar fi: faptul de a sta jos în liniște, de a asculta, de a participa la lecție într-un mod adecvat și acela de a nu-i deranja pe ceilalți copii.)
- Dacă alegeți să-L urmați pe Isus, ce ați face sau ce ați spune dacă cineva v-ar oferi un dar sau dacă ar face ceva pentru voi?
- Dacă alegeți să-L urmați pe Isus, cum v-ați comporta cu cineva care nu a fost bun cu voi?

Referiți-vă din nou la planșa ACD și rugați copiii să repete cuvintele din ea.

**Rezumat**

## Mărturie

Depuneți mărturie despre faptul că, înainte de a veni pe pământ, fiecare dintre noi a făcut o alegere. Am ales să-L urmăm pe Isus Hristos și vom trăi din nou alături de El și de Tatăl Ceresc dacă facem ceea ce ne-a învățat Isus.

Explicați că în fiecare săptămână, în timpul Societății Primare, copiii vor învăța despre lucruri pe care Isus dorește ca noi să le facem.

Încurajați copiii să-I mulțumească Tatălui Ceresc în rugăciunile lor pentru că L-a trimis pe Isus pe pământ pentru a fi Salvatorul nostru. Sugerați-le să-L roage pe Tatăl Ceresc să-i ajute să facă alegerile corecte pentru a putea, într-o zi, să trăiască din nou alături de El și de Isus.

Rugați un copil să spună rugăciunea de încheiere.

**Activități de îmbogățire spirituală**

Dintre următoarele activități, alegeți-le pe acelea care sunt cele mai potrivite pentru copiii din clasa dumneavoastră. Le puteți folosi în timpul lecției propriu-zise sau ca recapitulare sau rezumat. Pentru îndrumări suplimentare, vedeți „Ora de curs” din „Îndrumări pentru învățător”.

1. Rugați copiii să-și privească inelul ACD. În cazul în care copiii nu poartă inelele ACD, puteți să legați o bucată de ață pe degetul fiecărui copil, sub forma unui inel. Spuneți-le copiilor că inelele lor le vor aminti faptul că au ales să-L urmeze pe Isus și că ar trebui să continue să facă alegeri drepte.
2. Cântați sau recitați versurile primei strofe a cântecului „Am trăit în cer” (*Children’s Songbook*, p. 4):

„Adevărat e că în cer cândva am trăit;  
Cu toți pe care-i cunosc am trăit și-am iubit.  
Tatăl Ceresc ne-a prezentat un plan minunat,  
Spre salvarea veșnică astfel calea ne-a dat”.

După ce cântați, adresați întrebări, cum sunt cele de mai jos, despre ceea ce spune cântecul (dacă este cazul, repetați versurile cântecului pentru a-i ajuta pe copii să răspundă):

- Unde spune cântecul că ați trăit? Când ați trăit acolo?

- Alături de cine ați trăit acolo?
- Ce a făcut Tatăl Ceresc în timp ce eram în cer alături de El?
- Despre ce era vorba în plan?

Cântați a doua strofă a cântecului și adresați întrebări asemănătoare:

„Tatăl dorea Unul cu destulă dragoste  
Să-Și dea viața ca noi să ne putem întoarce.  
A mai fost unul care vroia toată slava.  
Isus a spus: „Tată, merg Eu și slava-i a Ta.“

(© 1987 Janeen Jacobs Brady. Drept de folosire.)

3. Rugați copiii să deseneze cum cred ei că este în cer.
4. Cântați sau recitați versurile cântecului „El Și-a trimis Fiul“ (*Children’s Songbook*, p. 34) sau „Voi urma planul lui Dumnezeu“ (*Children’s Songbook*, p. 164). Versurile cântecului „El Și-a trimis Fiul“ sunt incluse la sfârșitul manualului.

Voi urma planul lui Dumnezeu

Viața mea e-un dar; ea are un plan.  
Viața mea are scop; în cer a-nceput.  
Eu am ales ca pe acest pământ să vin  
Lumina lui Dumnezeu să mă-ndrume.  
Voi urma planul Tatălui,  
Ascultând mereu cuvântul Lui.  
Voi munci, mă voi ruga;  
Mergând mereu pe calea Sa.  
Astfel eu voi fi fericit  
Pe pământ și în cer.

---

**Scop** De a-l ajuta pe fiecare copil să înțeleagă faptul că putem să alegem ce-i drept deoarece Tatăl Ceresc ne-a dat libertatea de a alege.

---

**Pregătire**

1. Studiați, rugându-vă, Matei 21:14–16 și Doctrină și legăminte 37:4. Vedeți, de asemenea, *Principiile Evangheliei* (31110), capitolul 4.
2. Pregătiți-vă să cântați sau să recitați versurile cântecului „Alege calea cea dreaptă” (*Children’s Songbook*, p. 160). Versurile acestui cântec sunt incluse la sfârșitul manualului.
3. Dacă doriți ca săptămâna viitoare să faceți activitatea de îmbogățire spirituală numărul 1 din lecția 6 (vezi pagina 29), pregătiți pentru fiecare copil o notă asemănătoare cu cea de mai jos, pentru a o da părinților săi:

Vă rog să-i spuneți lui [numele copilului] cum a fost ales prenumele lui pentru ca noi să putem discuta despre aceasta ora viitoare la clasă. Vă mulțumesc.

Dacă doriți ca săptămâna viitoare să faceți activitatea de îmbogățire spirituală numărul 2 din lecția 6, pregătiți o notă prin care să rugați părinții fiecărui copil se trimite săptămâna viitoare, prin copilul lor, o fotografie cu familia (această notă poate fi nota de mai sus, în cazul în care faceți ambele activități).

4. Materiale necesare:
  - a. Biblia și un exemplar al scripturii Doctrină și legăminte;
  - b. planșa ACD (vezi lecția 1);
  - c. un bol cu lucruri mici de diferite culori, cum ar fi bomboane sau pietricele lucioase. Asigurați-vă că aveți suficiente lucruri din fiecare culoare astfel încât fiecare copil să poată alege câteva culori;
5. Faceți pregătirile necesare pentru oricare dintre activitățile de îmbogățire spirituală pe care doriți să le desfășurați.

---

**Sugestii pentru prezentarea lecției**

Rugați un copil să spună rugăciunea de deschidere.

Dacă i-ați încurajat pe copii să facă ceva în timpul săptămânii, urmăriți îndeaproape ce au făcut.

**Tatăl Ceresc și Isus Hristos doresc să alegem singuri**

Activitate pentru captarea atenției

Arătați bolul cu lucruri mici și lăsați copiii să-și aleagă câte unul. Spuneți-le copiilor că tocmai au făcut o alegere. În fiecare zi, trebuie să facem multe alegeri.

- Ce alegeri ați făcut azi? (Răspunsurile pot conține alegerea hainelor pe care le poartă, alegerea de a mânca la micul dejun sau alegerea a ceea ce vor face în timpul liber.)

Prezentarea  
învățătorului

Spuneți-le copiilor că faptul de a face alegeri constituie o parte foarte importantă a vieții pe pământ. Unele alegeri sunt ușoare, iar altele sunt grele. Dreptul nostru de a alege ne-a fost dat atunci când am trăit în cer alături de Tatăl Ceresc și de Isus Hristos.

Amintiți-le copiilor că, înainte ca noi să fi venit pe pământ, Tatăl Ceresc ne-a cerut să participăm la o adunare. Vedeți dacă își amintesc din lecția precedentă ce s-a întâmplat în acea adunare. Dacă nu-și aduc aminte, recapitulați rapid, menționând următoarele idei:

În acea adunare, Tatăl Ceresc ne-a prezentat un plan pentru a ne ajuta să devenim mai asemănători Lui. Am ales să urmăm acel plan, astfel încât fiecare dintre noi a venit pe pământ și a primit un trup fizic. Dacă alegem să ținem poruncile în timp ce trăim pe pământ, vom putea să trăim din nou în prezența Tatălui Ceresc. Isus Hristos s-a oferit să vină pe pământ pentru a ne arăta ce trebuie să facem pentru a trăi din nou alături de Tatăl Ceresc. Lucifer a vrut să vină pe pământ și să ne oblige pe toți să ținem poruncile. El nu a vrut deloc să-i lase pe oameni să aleagă. Isus însă, a vrut să urmeze planul Tatălui Ceresc. El a vrut ca oamenii să poată alege cum doresc să trăiască.

Explicați că Tatăl Ceresc a știut că era cel mai bine pentru noi să alegem singuri, astfel încât să putem învăța să facem alegeri corecte. Faptul de a putea să alegem singuri se numește libertate de a alege. Rugați copiii să spună cu voce tare de câteva ori: *libertatea de a alege*.

Explicați că Lucifer (care mai este numit și Satana) și ucenicii lui încă luptă împotriva planului Tatălui Ceresc. Ei vor ca noi să ne folosim libertatea de a alege pentru a-i urma pe ei în loc să-L urmăm pe Isus și să facem ce-i drept.

Planșa ACD

Expuneți planșa ACD.

- Ce a dorit Isus să facă pentru a ne ajuta să alegem ce-i drept? (El a vrut să vină pe pământ pentru a ne învăța ceea ce este drept, astfel încât să putem să alegem cu înțelepciune.)

Arătați spre cuvintele din planșa ACD. Rostiți cuvintele cu voce tare, iar apoi rugați copiii să le repete împreună cu dumneavoastră.

### **Copiii pot alege să facă ce-i drept**

Studiul scripturilor

Relatați cu propriile cuvinte povestea din Matei 21:14–16. Explicați că unii dintre preoții cei mai de seamă nu au crezut că Isus Hristos era Salvatorul, Cel pe care Tatăl Ceresc Îl trimisese pentru a-i ajuta. Ei L-au supravegheat îndeaproape pe Isus pentru a încerca să-L vadă făcând ceva greșit, astfel încât să-L poată omorî.

Explicați că, atunci când Isus i-a vindecat pe orbi și pe șchiopi în templu, preoții cei mai de seamă erau plini de mânie. Când copiii au început să-L slăvească pe Isus, preoții s-au mâniat și mai tare și au vrut ca Isus să-i oprească pe copii. Însă, El i-a întrebat pe preoți dacă nu citiseră în scripturi faptul că El urma să fie slăvit de copilași.

Indicați faptul că, asemenea copiilor din această povestire, copiii din clasa dumneavoastră pot alege să-L urmeze și să-L slăvească pe Isus.

Scriptură

Deschideți scriptura Doctrină și legăminte și citiți cu voce tare din Doctrină și legăminte 37:4: „Lăsați fiecare om să aleagă pentru el însuși”. Explicați că în această scriptură, *fiecare om* înseamnă toți oamenii. Cu toții putem să alegem ce facem. Rugați copiii să se ridice în picioare și să repete această frază.

Planșa ACD

Arătați spre planșa ACD și rugați copiii să repete din nou cuvintele de pe ea.

**Noi putem să alegem ce-i drept**

Povestire

Spuneți-le copiilor o povestire despre un copil care a ales să facă ceea ce ar dori Isus. Puteți să folosiți următoarea povestire:

Brittany s-a trezit duminică dimineață fiind morocănoasă. Ea s-a dus prea târziu la culcare și a trebuit să se trezească foarte devreme. A trebuit să aștepte să-i vină rândul pentru a merge la baie. Apoi, nu a putut să-și găsească unul dintre pantofi. Apoi, s-a împiedicat de un scaun. Fratele ei mai mare s-a supărat pe ea deoarece credea că toată familia urma să întârzie din cauza ei.

Brittany nu a cântat la clasa Societății Primare. Ea nu a zâmbit. Nici măcar nu a fost atentă. Și-a dorit să nu se fi dus la Societatea Primară. Ea s-a așezat în ultimul rând, s-a încruntat și s-a jucat cu unele lucruri din buzunar.

- Ce alegeri a făcut Brittany?

Învățătorul lui Brittany a muncit din greu pentru a pregăti lecția și a știut că Brittany nu a fost atentă. După oră, învățătorul lui Brittany a vorbit cu ea între patru ochi și a întrebat-o ce problemă avea. Brittany a început să plângă. Ea vroia să fie fericită și dorea ca și învățătorul ei să fie fericit.

Învățătorul lui Brittany a întrebat-o dacă i-ar plăcea să încerce un experiment. Brittany s-a gândit că un experiment poate fi un lucru distractiv. Învățătorul ei i-a explicat că faptul de a alege ce-i drept și de a face ceea ce Isus dorește ca noi să facem ne poate ajuta să fim fericiți. Brittany a fost de acord ca duminica următoare să încerce să facă ceea ce Isus ar dori ca ea să facă la Societatea Primară.

Sâmbăta următoare, învățătorul lui Brittany i-a adus aminte de experiment. Brittany și-a spus: „Mâine voi face ceea ce Isus dorește ca eu să fac”.

Duminică dimineață, când Brittany s-a trezit, era entuziasmată să încerce experimentul. Ea s-a pregătit repede pentru a merge la Biserică și a ajutat-o și pe sora ei. Brittany zâmbea când a ajuns la Societatea Primară. Ea a cântat imnul de deschidere și a dat dovadă de respect în timpul rugăciunii de deschidere. Băiatul care stătea lângă Brittany îi vorbea continuu în șoaptă și, curând, Brittany începuse să-i răspundă în șoaptă și nu mai era atentă. Chiar înainte de a merge la clasă, Brittany a privit în sus și a văzut pe perete o ilustrație cu Isus. Și-a amintit că vroia să facă ceea ce Isus dorea ca ea să facă. Brittany a mers în liniște spre clasă și s-a așezat în primul rând. Ea a fost atentă la lecție și a răspuns la întrebările pe care învățătorul i le-a adresat. Brittany s-a simțit fericită. Era bucurată că a ales ce-i drept. A descoperit că alegând ce-i drept și făcând ceea ce Isus dorea ca ea să facă, ea a fost fericită.

Discuție

- De ce a fost Brittany fericită?
- Când ați fost fericiți pentru că ați ales ce-i drept?

**Rezumat**

Activitate

Rugați fiecare copil să-și închidă palma, cu degetul mare scos din palmă. Spuneți-le copiilor că veți descrie unele alegeri pe care le pot face. Dacă alegerea descrisă este ceva ce Isus ar dori ca ei să facă, ei trebuie să indice cu degetul mare în sus. Dacă afirmația descrie ceva ce Satana ar dori ca ei să facă, ei trebuie să indice cu degetul mare în jos. Folosiți exemplele de mai jos sau creați propriile exemple:



- Alegeți să veniți la Societatea Primară.
- Alegeți să cântați la Societatea Primară atunci când conducătorii îi roagă pe toți să cânte.
- Alegeți să vă țineți ochii deschiși în timpul rugăciunii.
- Alegeți să aduceți un prieten la Biserică.
- Alegeți să vorbiți în șoaptă cu prietenul vostru în timpul adunării de împărtășanie.
- Alegeți să mergeți în liniște la clasă.
- Alegeți să râdeți atunci când un alt copil se împiedică și cade.
- Alegeți să-i deranjați pe ceilalți copii făcând zgomot.
- Alegeți să ajutați învățătorul în timpul activității.
- Alegeți să râdeți de cineva care a dat un răspuns greșit.
- Alegeți să ascultați în liniște atunci când învățătorul relatează o povestire.

Cântec	Ajutați-i pe copii să cânte sau să recite versurile cântecului „Alege calea cea dreaptă“.
Mărturie	Spuneți-le copiilor cât de recunoscător sunteți pentru că Tatăl Ceresc ne-a dat libertatea de a alege. Exprimați-vă încrederea în capacitatea copiilor de a face alegeri corecte.  Rugați copiii ca pentru săptămâna următoare să se pregătească să le relateze colegilor despre o alegere corectă pe care au făcut-o în timpul săptămânii.
Bilețel	Dacă ați pregătit bilețele pentru copii cu privire la lecția de săptămâna următoare, dați câte un bilețel fiecărui copil. Explicați bilețelele copiilor și spuneți-le să le dea părinților lor.  Rugați un copil să spună rugăciunea de încheiere.

---

### **Activități de îmbogățire spirituală**

Dintre următoarele activități, alegeți-le pe acelea care sunt cele mai potrivite pentru copiii din clasa dumneavoastră. Le puteți folosi în timpul lecției propriu-zise sau ca recapitulare sau rezumat. Pentru îndrumări suplimentare, vedeți „Ora de curs“ din „Îndrumări pentru învățător“.

1. Rugați toți copiii să se ridice în picioare. Alegeți un copil care să fie conducător și dați-i o monedă sau un nasture. Rugați conducătorul să stea în fața clasei, ținând moneda ascunsă în mână. Cereți-le celorlalți copii din clasă să ghicească în ce mână se află moneda. După ce și-a spus fiecare părerea, conducătorul arată mâna în care se află moneda. Copiii care au ghicit fac un pas către conducător. Ceilalți rămân acolo unde sunt. Continuați până când unul dintre copii ajunge la conducător.

- De ce nu ați ghicit cu toții de fiecare dată? (Nu ați avut nicio informație care să vă ajute să ghiciți.)
- Este ghicitul o modalitate bună de a face alegeri?

Ajutați copiii să înțeleagă faptul că nu trebuie să ghicim în ceea ce privește deciziile noastre. Isus ne-a învățat ce ar trebui să facem. Dacă facem ceea ce Tatăl Ceresc și Isus vor ca noi să facem, întotdeauna vom face alegeri corecte.

2. Oferiți-le copiilor foi de hârtie și creioane colorate și rugați-i să facă desene care să-i reprezinte pe ei înșiși făcând lucruri pe care Isus Hristos ar dori ca ei să le facă la Societatea Primară. Ca exemple, puteți menționa: să stea liniștiți, să cânte, să-l ajute pe învățător sau să meargă în liniște.
3. Ajutați copiii să cânte sau să recite versurile cântecului „Ascultați, ascultați” (*Children’s Songbook*, p. 107), făcând mișcările indicate:

Glasul slab și liniștit (*pun mâna la ureche*)!

Ascultați (*pun degetul pe buze*)!

Când trebuie s-alegeți (*își întind brațele în față cu palmele în sus*).

El vă va-ndruma mereu (*își încrucișează brațele*).

Repetăți cântecul de câteva ori pentru a-i ajuta pe copii să învețe cuvintele.

---

**Scop**

De a-l ajuta pe fiecare copil să înțeleagă faptul că, în planul Său, Tatăl Ceresc a stabilit ca ai Săi copii să crească în cadrul familiilor.

---

**Pregătire**

1. Studiați, rugându-vă, Luca 1:26–38 și Matei 1:18–25.
2. Decupați dintr-o foaie de hârtie literele următoare. Fiecare literă trebuie să aibă aproximativ 8–10 centimetri:

FAMILIE

3. Pregătiți-vă să cântați sau să recitați versurile cântecului „O familie fericită” (*Children’s Songbook*, p. 198). Versurile acestui cântec sunt incluse la sfârșitul manualului.
4. Materiale necesare:
  - a. Biblia;
  - b. o poză cu familia dumneavoastră (opțional);
  - c. foi de hârtie și creioane sau creioane colorate;
  - d. ilustrația 2-5, Vestirea nașterii lui Isus Hristos; ilustrația 2-6, Nașterea lui Isus Hristos (Setul de ilustrații inspirate din Evanghelie 201; 62495).
5. Faceți pregătirile necesare pentru oricare dintre activitățile de îmbogățire spirituală pe care doriți să le desfășurați.

*Notă:* Fiți atent la situația familială a membrilor clasei. Ajutați-i pe copii să înțeleagă faptul că cel mai important lucru despre o familie nu este numărul membrilor din acea familie, ci dragostea și grija pe care membrii familiei o au unul față de celălalt.

---

**Sugestii pentru prezentarea lecției**

Rugați un copil să spună rugăciunea de deschidere.

Dacă i-ați încurajat pe copii să facă ceva în timpul săptămânii, urmăriți îndeaproape ce au făcut. Puteți să invitați fiecare copil să vorbească despre o situație din timpul săptămânii care a trecut, în care a ales ce-i drept.

**Famiile fac parte din planul Tatălui Ceresc**

- Unde ați trăit înainte să fi venit pe pământ?

Recapitulați alături de copii faptul că fiecare dintre noi a ales să urmeze planul Tatălui Ceresc și să vină pe pământ. Spuneți-le copiilor că, atunci când am venit pe pământ, Tatăl Ceresc ne-a binecuvântat să avem parte de oameni care să ne ajute și să ne iubească.

Activitate pentru captarea atenției

Spuneți-le copiilor că le veți da indicii pentru a-i ajuta să-și dea seama cine sunt acești oameni. Pe rând, rugați un copil să ridice fiecare literă a cuvântului *familie*. Rugați copiii să spună ce literă este. Apoi, oferiți-le un indiciu care începe cu acea literă. Câteva indicii posibile sunt date pe următoarea pagină.

1. **F**iicele și fiii fac parte din ea.
2. **A**cesta este locul unde te simți cel mai bine.
3. **M**ama face parte din ea.
4. **I**ubirea trebuie să existe în cadrul ei.
5. **L**egăturile ei pot fi veșnice.
6. **I**ertarea trebuie să existe în cadrul ei.
7. **E**i îi aparții și tu.

După ce ați dat toate indiciile, repetați cuvântul *familie* alături de copii.

Discuție

- De ce avem nevoie de familii?

Explicați că, atunci când am fost bebeluși, am avut nevoie să trăim alături de oameni care trebuiau să aibă grijă de noi. Tatăl Ceresc a planificat ca fiecare dintre noi să trăiască în cadrul unei familii care urma să ne iubească și să aibă grijă de noi. Pe măsură ce creștem, familiile noastre, de asemenea, ne învață și ne ajută să facem alegeri înțelepte.

### **Tatăl Ceresc a planificat ca Isus Hristos să se nască într-o familie**

Povestire din  
scripturi și discuție

Explicați că Tatăl Ceresc a planificat ca Isus Hristos să se nască într-o familie. Bărbatul și femeia, care au fost aleși să-L iubească și să aibă grijă de Isus pe pământ, L-au iubit pe Tatăl Ceresc și au ținut poruncile Sale.

Arătați ilustrația 2-5, Vestirea nașterii lui Isus Hristos, și relatați povestea despre vizita pe care îngerul Gavril i-a făcut-o Mariei, așa cum este descrisă în Luca 1:26–38.

- Cine este femeia din această ilustrație? (Vezi Luca 1:27.)
- Cine este bărbatul din această ilustrație? (Vezi Luca 1:26.)

Explicați că Maria a fost surprinsă și puțin îngrijorată în momentul în care a văzut îngerul, însă a fost dornică să facă tot ceea ce Tatăl Ceresc a dorit ca ea să facă (vezi Luca 1:29, 38).

- Ce i-a spus îngerul Mariei? (Vezi Luca 1:31–32.)
- Cine era tatăl pruncului? (Tatăl Ceresc.)

Arătați ilustrația 2-6, Nașterea lui Isus Hristos.

- Cine este bărbatul din această ilustrație?

Spuneți-le copiilor că Iosif a fost un om neprihănit, ales de Tatăl Ceresc să se însorească cu mama lui Isus, să-L iubească și să aibă grijă de Isus. Explicați că un înger l-a vizitat, de asemenea, pe Iosif înainte ca Isus să se nască. Relatați pe scurt povestirea din Matei 1:18–25. Citiți cu voce tare, din Matei 1:21, ce i-a spus îngerul lui Iosif.

- Cum le-a spus îngerul Mariei și lui Iosif să-L numească pe noul născut?

Explicați că numele *Isus* înseamnă salvator. Isus Hristos urma să ne salveze pe toți de păcatele noastre și să ne ajute să ne întoarcem să trăim pentru totdeauna alături de Tatăl Ceresc. Profeții care au trăit pe pământ înainte ca Isus să se nască au prezis că numele Salvatorului nostru urma să fie Isus Hristos. Cuvântul *Hristos* înseamnă „cel uns”, care înseamnă ales de Tatăl Ceresc.

- De ce a avut Isus nevoie de o familie?

### **Famiile noastre ne iubesc**

Prezentarea  
învățătorului

Explicați că toate familiile sunt diferite. În unele familii sunt doi părinți, iar în altele este doar unul. Unele familii au mulți copii, altele au doar câțiva sau un singur copil. În unele familii copiii, părinții, bunicii, mătușile și unchii locuiesc cu toții împreună. Unii copii locuiesc cu adulți care nu le sunt rude, dar care îi iubesc și au grijă de ei. Familiile fac lucruri diferite împreună și își arată dragostea în moduri diferite. Lucrul important despre familii este acela că membrii familiei se iubesc și au grijă unul de altul. Toată lumea trebuie să facă parte dintr-o familie.

Discuție

- Ce a făcut familia ta pentru tine când ai fost bebeluș?
- Ce face familia ta pentru tine acum?
- Ce faci tu pentru ceilalți membri ai familiei tale?

Implicarea copiilor

Dacă ați adus, arătați poza cu familia dumneavoastră. Prezentați membrii familiei și spuneți de ce este fiecare dintre ei important pentru dumneavoastră. Lăsați copiii să vorbească despre familiile lor. Invitați copiii să vorbească despre momentele în care au fost fericiți deoarece știau că familiilor lor îi iubeau.

### **Famiile noastre ne ajută**

Discuție

Rugați copiii să vă asculte în timp ce dați câteva exemple de cazuri în care membrii familiei se ajută și se iubesc unul pe altul. După fiecare exemplu pe care îl dați, rugați copiii să spună cum au arătat dragoste unul pentru altul oamenii din exemplul respectiv. Folosiți exemplele de mai jos sau creați propriile exemple:

- Lui Eric, fratele mai mic al lui Kirk, îi era frică noaptea, și, de aceea, Kirk l-a ajutat să spună o rugăciune pentru a se simți în siguranță. Apoi, Kirk a cântat un cântec pentru a-l ajuta pe Eric să adoarmă.
- Mama lui Kaitlin a fost plecată toată noaptea. Kaitlin a decupat o inimă dintr-o foaie de hârtie și a scris un mesaj prin care îi spunea mamei ei cât de mult o iubea. Și-a lăsat mesajul pe perna mamei, pentru ca ea să-l găsească atunci când se întorcea acasă.
- Bunica lui Ian și-a făcut timp în fiecare săptămână pentru a-l ajuta pe Ian să exerseze scrierea cuvintelor pentru școală. Ajutorul și lauda ei l-au încurajat să învețe toate cuvintele din lista lui.
- Tony și-a stabilit ca obiectiv faptul de a citi Cartea lui Mormon înainte de a fi botezat. În fiecare seară, sora lui mai mare stătea cu el și îl asculta citind. Ea l-a ajutat pe Tony atunci când a întâlnit cuvinte dificile. Cu ajutorul surorii lui, Tony a putut să-și îndeplinească obiectivul.
- Heidi le-a auzit fără să vrea pe unele dintre colegele ei cum îl tachinau pe fratele ei mai mic. El avea aproape zece ani, așa că Heidi l-a luat de acolo și s-a jucat cu el. Mai târziu, le-a spus colegelor că nu ar trebui să tachineze alți copii.

Lecție practică

Ridicați-vă mâna, cu degetele întinse. Explicați că membrii unei familii pot conlucra la fel cum degetele mâinii conlucrează cu degetul mare al acesteia. Rugați

copiii să încerce să-și ridice scripturile sau un alt obiect cu o singură mână, fără să-și folosească degetul mare. Explicați că deși ar putea să ridice obiectul respectiv fără să-și folosească degetul mare, este mult mai ușor atunci când își folosesc atât degetul mare, cât și celelalte degete ale mâinii. Amintiți-le copiilor că fiecare membru al familiei este important. Membrii familiei pot realiza multe lucruri atunci când muncesc împreună.

Activitate plastică

Dați-le copiilor foi de hârtie și creioane colorate sau creioane simple și rugați-i să-și deseneze familiile. Intitulați fiecare desen *Familia mea mă iubește*.

### Rezumat

Cântec

Alături de copii, cântați sau recitați versurile cântecului „O familie fericită“.

Mărturie

Depuneți mărturie că Tatăl Ceresc dorește ca fiecare dintre noi să fie iubit și îngrijit de către o familie. Amintiți-le copiilor că fiecare familie este diferită și că fiecare familie este importantă. Mărturisiți că ei pot face multe lucruri pentru a-și ajuta familiile să fie fericite.

Încurajați copiii să arate familiilor lor desenele pe care le-au făcut și să le spună acestora cât de mult le iubesc.

Rugați un copil să spună rugăciunea de încheiere. Rugați copilul să-l mulțumească Tatălui Ceresc pentru familii.

### Activități de îmbogățire spirituală

Dintre următoarele activități, alegeți-le pe acelea care sunt cele mai potrivite pentru copiii din clasa dumneavoastră. Le puteți folosi în timpul lecției propriu-zise sau ca recapitulare sau rezumat. Pentru îndrumări suplimentare, vedeți „Ora de curs“ din „Îndrumări pentru învățător“.

1. Dacă este semnificativ în cultura dumneavoastră, rugați fiecare copil să vină pregătit pentru a povesti cum a fost ales prenumele său. Acest lucru poate fi realizat prin trimiterea unui bilețel către părinții copiilor, după încheierea lecției 5, prin care îi rugați pe părinți să le spună copiilor lor cum a fost ales prenumele lor (vezi pagina 21). La oră, explicați că, atunci când ne-am născut, familiile noastre ne-au ales prenume. Rugați fiecare copil să le spună celorlalți cum a fost ales prenumele său. (Dacă este posibil, puteți, în timpul săptămânii, să contactați părinții fiecărui copil pentru a le reaminti să-și ajute copilul să vină pregătit să spună cum a fost ales prenumele său.)
2. Rugați fiecare copil să aducă de acasă o poză cu familia sa (adunați-le la începutul orei, pentru ca acestea să nu fie un motiv pentru neatenția la oră). Lăsați copiii, pe rând, să arate pozele și să spună unul sau două lucruri care le plac la familiile lor. (Dacă planificați să faceți și activitatea de îmbogățire spirituală 1, puteți să adăugați pe bilețelul trimis acasă la sfârșitul lecției 5 și cererea pentru o poză cu familia.)
3. Alături de copii, cântați sau recitați versurile cântecului „Suntem împreună“ (*Children's Songbook*, p. 261), folosind gradul de rudenie al membrilor familiei:
 

Suntem împreună, noi toți împreună;  
 Da, suntem împreună în familie.  
 E tata și mama, fratele și sora;  
 Da, suntem împreună în această zi.

Cântați strofe în plus folosind rude ca *bunica și bunicul, mătușa și unchiul* astfel încât toți membrii familiei să fie numiți.

Amintiți-le copiilor că Tatăl Ceresc a planificat ca ei să trăiască alături de familia care urmau să-i iubească și să-i ajute.

4. Rugați copiii să-și traseze conturul mâinii pe o foaie de hârtie. Rugați copiii să deseneze chipuri pe degete pentru a-i reprezenta pe membrii familiei sau să pună o inimă în mijloc pentru a ilustra dragostea. Amintiți-le copiilor că membrii unei familii sunt ca degetele unei mâini: fiecare în parte este important.
5. Lăsați copiii să pună în scenă situații care arată moduri în care membrii familiei se pot ajuta unul pe altul. Folosiți situațiile din lecție sau creați propriile situații.
6. Ajutați copiii să execute mișcărilor asociate strofei următoare, în timp ce dumneavoastră recitați versurile:

Familia mea

La fel cum păsările stau în pomi (*își desfac brațele asemenea aripilor*),

Am propria mea familie (*arată spre ei înșiși*).

Ei mă hrănesc (*mimează că mănâncă*)

Și mă învață să mă joc (*sar*),

Ca eu să fiu, zilnic, protejat și fericit (*afișează un zâmbet mare*).

7. Cântați sau roștiți următoarele cuvinte în timp ce copiii se țin de mână și se învârt în cerc:

Familia te iubește;

Familia te iubește;

Ura, familia ta!

Familia te iubește.

Alegeți un copil care va sta în mijlocul cercului în timp ce veți cânta următoarea strofă:

Familia are un tată,

Familia are un tată;

Ura, familia ta!

Familia are un tată.

Repetăți această strofă, înlocuind cuvântul *tată* cu *mamă* și rugând un alt copil să i se alăture primului în mijlocul cercului. Continuați folosind titlaturile celorlalți membri ai familiei, până când fiecare copil ajunge să stea în mijloc. Când toți copiii stau împreună, cântați prima strofă încă o dată.

# Nașterea lui Isus Hristos a adus bucurie pe pământ

Lecția  
**7**

---

**Scop** De a-l ajuta pe fiecare copil să simtă bucuria pe care nașterea lui Isus Hristos a adus-o pe pământ.

---

**Pregătire**

1. Studiați, rugându-vă, Luca 2:1–20.
2. Aduceți un calendar care cuprinde toate cele 12 luni sau desenați o linie a timpului pentru activitatea pentru ziua de naștere. Pentru a desena o linie a timpului, împărțiți o bandă lungă de hârtie în 12 segmente egale și scrieți numele lunilor, în ordine, câte una în fiecare segment.
3. Aflați ziua de naștere a fiecărui copil din clasa dumneavoastră întrebându-i pe secretara de la Societatea Primară, pe funcționarul episcopiei sau pe părinții copiilor.
4. Având acordul președintei dumneavoastră de la Societatea Primară, invitați o mamă sau pe o viitoare mamă să le spună copiilor, pe scurt, cum s-a pregătit sau cum se pregătește ea pentru nașterea copilului. Rugați-o să vorbească despre entuziasmul ei.
5. Pregătiți-vă să cântați sau să recitați versurile primei strofe din cântecul „În depărtări pe câmpul Iudeii” (*Imnuri și cântece pentru copii*, p. 52).
6. Materiale necesare:
  - a. Biblia;
  - b. o foaie mică de hârtie și un creion pentru fiecare copil;
  - c. bandă adezivă sau alt tip de lipici;
  - d. ilustrația 2-6, Nașterea lui Isus Hristos (Setul de ilustrații inspirate din Evanghelie 201; 62495).
7. Faceți pregătirile necesare pentru oricare dintre activitățile de îmbogățire spirituală pe care doriți să le desfășurați.

*Notă:* Când discutați despre zilele de naștere ale copiilor, fiți atent în ceea ce privește sentimentele copiilor adoptați din clasa dumneavoastră. Fiți sigur că ei înțeleg faptul că zilele lor de naștere au fost, de asemenea, evenimente fericite.

---

## Sugestii pentru prezentarea lecției

Rugați un copil să spună rugăciunea de deschidere.

Dacă i-ați încurajat pe copii să facă ceva în timpul săptămânii, urmăriți îndeaproape ce au făcut.

### Zilele de naștere sunt speciale

Activitate pentru captarea atenției

Spuneți-le copiilor că vă gândiți la o zi specială. Explicați-le că le veți da un indiciu și rugați-i să-l asculte și să-și ridice mâinile atunci când știu la ce zi vă gândiți. Fredonați un cântec ce se cântă cu ocazia unei zile de naștere, cum ar fi „La mulți ani” sau dați un alt indiciu clar.



Activitate în care se folosește calendarul sau linia timpului	<ul style="list-style-type: none"> <li>• La ce zi specială mă gândesc?</li> <li>• Ce vă place cel mai mult la ziua voastră de naștere?</li> </ul> <p>Împărțiți foile de hârtie și creioanele. Rugați copiii să-și scrie numele pe o foaie de hârtie. (Dacă este cazul, ajutați-i pe copii.)</p> <p>Expuneți calendarul sau linia timpului. Invitați copiii să spună împreună cu dumneavoastră numele lunilor, în timp ce le citiți. Citiți din nou numele fiecărei luni, pe rând, și invitați copiii care s-au născut în luna respectivă să-și lipească numele pe calendar sau pe linia timpului.</p>
Vorbitor invitat	<ul style="list-style-type: none"> <li>• Cum credeți că s-a simțit familia voastră atunci când v-ați născut?</li> </ul> <p>Prezentați-o pe mamă sau pe viitoarea mamă și rugați-o să-și exprime sentimentele față de pregătirea pentru nașterea unui copil.</p>
Discuție	<p>Vorbiți cu respectivii copii despre lucrurile pe care familiile lor le-au făcut pentru a se pregăti pentru nașterea lor, cum ar fi: s-au rugat pentru ca ei să fie sănătoși, au ales un nume, au cumpărat hăinuțe pentru bebeluși și alte lucruri și s-au gândit la un loc unde ei vor dormi. Ajutați copiii să simtă că zilele lor de naștere au fost evenimente fericite și pline de entuziasm. Dacă sunteți părinte, puteți să le povestiți despre ceea ce ați făcut și despre sentimentele pe care le-ați avut atunci când un bebeluș s-a născut în familia dumneavoastră.</p> <p>Amintiți-le copiilor că a te naște și a primi un trup fizic constituie o parte importantă a planului Tatălui Ceresc pentru noi.</p>

### **Ziua de naștere a lui Isus Hristos a fost o zi minunată**

Prezentarea învățătorului	<p>Spuneți-le copiilor că urmează să învețe despre nașterea unui copil pe care oamenii au așteptat-o mulți ani. Cu mulți ani în urmă, profeții au spus că, într-o zi, un Salvator se va naște. El urma să facă posibil ca oamenii să se întoarcă să trăiască din nou alături de Tatăl Ceresc. Oamenii au așteptat mult timp ca acest copil să se nască.</p>
Pregătire pentru scenetă	<ul style="list-style-type: none"> <li>• Cine a fost acest copil? (Isus Hristos.)</li> </ul> <p>Subliniați că nimeni nu a știut exact când urma să se nască Isus. Unii părinți și-au învățat copiii să aștepte cu nerăbdare acest eveniment deoarece ei știau că Isus urma să arate calea cea dreaptă de a trăi și să le dea tuturor posibilitatea să se întoarcă să trăiască alături de Tatăl Ceresc. Fără Isus ca Salvator al nostru, nimeni nu ar putea să trăiască din nou alături de Tatăl Ceresc.</p> <p>Invitați copiii să mimeze că trăiesc cu mulți ani în urmă, înainte de nașterea lui Isus Hristos. Spuneți-le că sunt niște copii care locuiesc lângă orașul Betleem. Părinții lor i-au învățat să aștepte cu nerăbdare nașterea Salvatorului. În această seară sunt afară, pe câmp, ajutându-și tații să păzească oile.</p> <ul style="list-style-type: none"> <li>• Ce veți lua cu voi când veți merge cu tații voștri să păziți oile? (Răspunsurile pot conține ceva de îmbrăcat care să-mi țină cald sau ceva de mâncat.)</li> </ul> <p>Rugați copiii să-și închidă ochii și să-și imagineze următoarea scenă:</p> <p>Se lasă seara și păstorii își adună oile în stână, unde pot să doarmă liniștite până dimineața. Noaptea este senină, iar stelele încep să apară. În curând, cerul se umple de stele strălucitoare. Peste tot este liniște și pace. (Puteți să închideți lumina în sala de clasă pentru a simula perioada nopții.)</p>

Povestire din scripturi și scenetă	<p>Relatați povestea apariției îngerului în fața păstorilor, așa cum se găsește în Luca 2:8–18. Citiți cu voce tare câteva versete din Biblie în timp ce relatați povestea.</p> <p>Indicați faptul că păstorii s-au înfricoșat atunci când au văzut îngerul, însă îngerul le-a spus: „Nu vă temeți: căci vă aduc o veste bună, care va fi o mare bucurie“ (Luca 2:10).</p> <p>Rugați copiii să mimeze că le este teamă să vadă îngerul iar, apoi, că sunt fericiți pentru ceea ce a avut îngerul să le spună.</p> <p>Explicați că îngerul le-a spus păstorilor despre nașterea lui Isus (vezi Luca 2:11) și unde-L puteau găsi pe bebelușul Isus (vezi Luca 2:12). Apoi, dintr-o dată, păstorii au auzit mulți îngeri „lăudând pe Dumnezeu, și zicând: ‘Slavă lui Dumnezeu în locurile prea înalte, și pace pe pământ între oamenii plăcuți Lui!’“ (Luca 2:13–14).</p>
Cântec	<p>Cântați sau recitați versurile primei strofe a imnului „În depărtări pe câmpul ludeii“. Invitați copiii să vi se alăture dacă știu versurile.</p> <p>În depărtări pe câmpul ludeii, Se-nălțau strune de bucurii. Spre slava Lui, spre slava Lui, Spre slava Lui în vecie; Pace vouă pe pământ. Pacea cu voi să fie!</p>
Continuarea povestirii din scripturi și a scenetei	<p>Explicați că după ce îngerii s-au întors în cer, păstorii s-au hotărât să meargă și să-L găsească pe bebelușul Isus (vezi Luca 2:15). Rugați copii să mimeze că merg împreună cu tații lor la Betleem pentru a-L vedea pe bebelușul Isus (puteți să vă mutați într-o altă parte a sălii de clasă).</p> <p>Arătați ilustrația 2-6, Nașterea lui Isus Hristos.</p> <ul style="list-style-type: none"> <li>• Cine sunt oamenii din această ilustrație?</li> </ul> <p>Explicați că păstorii au găsit bebelușul exact așa cum îngerii le-au spus că-L vor găsi. Era înfășat în scutece, culcat în iesle (puteți să explicați că <i>în fășat în scutece</i> înseamnă faptul că bebelușul era îmbrăcat într-o bucată de material care era înfășurată în jurul lui). Păstorii erau recunoscători pentru că li s-a permis să vadă și să audă multe lucruri despre Isus și le-au spus și altor oameni despre ceea ce au văzut și auzit (vezi Luca 2:17–18).</p>
	<p><b>Rezumat</b></p>
Implicarea copiilor	<p>Invitați fiecare copil să stea în picioare și să vorbească despre un lucru care s-a întâmplat în acea noapte în timp ce păstorii își păzeau oile. Accentuați faptul că mulți oameni au fost fericiți după ce au așteptat atât de mult nașterea Salvatorului.</p>
Mărturie	<p>Spuneți-le copiilor cât de fericit sunteți că Isus Hristos a venit pe pământ. Depuneți-vă mărturia că Isus este Salvatorul lumii și spuneți-le copiilor că urmarea învățăturilor lui Isus ne va ajuta să ne întoarcem, într-o zi, să trăim alături de Tatăl Ceresc.</p> <p>Încurajați copiii să meargă acasă și să spună familiilor lor ce au învățat despre nașterea lui Isus Hristos.</p> <p>Rugați un copil să spună rugăciunea de încheiere. Sugerați-i să exprime recunoștință pentru nașterea lui Isus.</p>

---

## Activități de îmbogățire spirituală

Dintre următoarele activități, alegeți-le pe acelea care sunt cele mai potrivite pentru copiii din clasa dumneavoastră. Le puteți folosi în timpul lecției propriu-zise sau ca recapitulare sau rezumat. Pentru îndrumări suplimentare, vedeți „Ora de curs“ din „Îndrumări pentru învățător“.

1. Ajutați copiii să interpreteze într-o scenetă evenimentele din perioada nașterii Salvatorului. Puteți să aduceți o recuzită simplă, cum ar fi șaluri și o păpușă bebeluș.
2. Ajutați copiii să recite cuvintele și să execute mișcările asociate cântecului „Am fost cândva bebeluș“. Executați mișcări de ghemuire pentru prima strofă și mișcări de întindere pentru cea de-a doua.  
  
Bebeluș am fost eu, bebe, bebe.  
Bebeluș am fost eu, mic, mic, mic.  
  
Acum cresc mai mare, mare, mare.  
Acum cresc mai mare, 'nalt, 'nalt, 'nalt.
3. Cântați sau recitați versurile cântecului „Departă într-un staul“ (*Children's Songbook*, p. 42), „Cântecul Mariei“ (*Children's Songbook*, p. 4) sau „Liniștește-te copilul meu“ (*Children's Songbook*, p. 48). Versurile acestor cântece sunt incluse la sfârșitul manualului.
4. Trasați conturul sau copiați pentru fiecare copil ilustrația cu bebelușul Isus și cu ieslea (găsită la sfârșitul lecției). Lăsați fiecare copil să deseneze o iesle și să lipească puțin fân, iarbă uscată sau fibre textile pentru a face un pătuț moale pentru bebeluș. Apoi, rugați fiecare copil să coloreze ilustrația cu bebelușul Isus. Ajutați copiii să-și decupeze ilustrația cu bebelușul Isus și s-o lipească pe iesle.

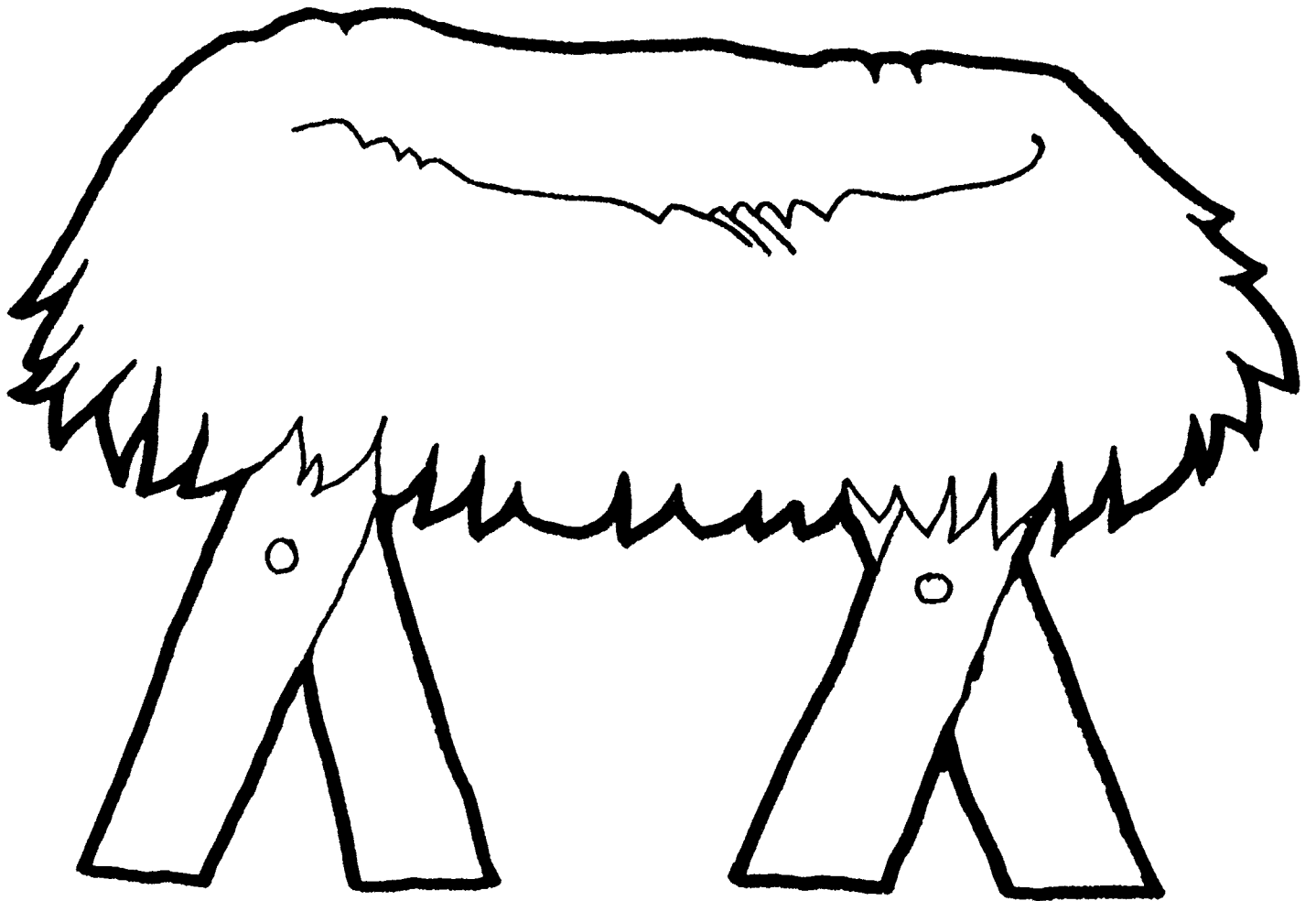
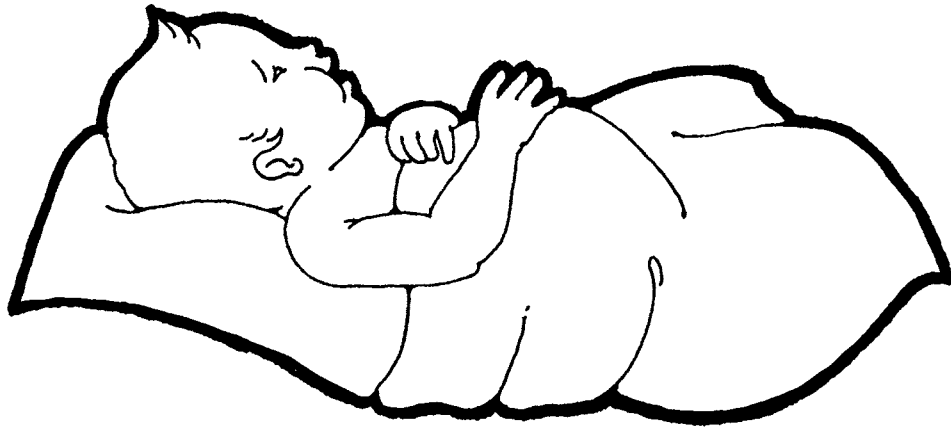

# Tatăl Ceresc veghează asupra mea

---

**Scop** De a întări credința fiecărui copil că Tatăl Ceresc ne va ajuta și ne va binecuvânta atunci când vom avea nevoie.

---

- Pregătire**
1. Studiați, rugându-vă, Matei 2:1–15, 19–20.
  2. Decupați pentru fiecare copil câte un cerc de hârtie suficient de mare încât copilul să-și poată desena chipul pe el. Faceți un orificiu în partea de sus a fiecărui cerc și scrieți în jurul marginii cercului *Tatăl Ceresc veghează asupra mea*.
  3. Pregătiți-vă să împărtășiți o experiență personală în care ați simțit că Tatăl Ceresc a vegheat asupra dumneavoastră și v-a protejat, cum ar fi atunci când ați fost protejat să nu aveți un accident, când a trebuit să rezolvați o problemă sau când ați avut nevoie de alinare. Sau, cu acordul președintei dumneavoastră de la Societatea Primară, invitați la clasa dumneavoastră un membru din episcopia sau ramura dumneavoastră, care să împărtășească o astfel de experiență.
  4. Pregătiți-vă să cântați sau să recitați versurile cântecului „Îți mulțumesc Ție, Tatăl meu iubit” (*Imnuri și cântece pentru copii*, p. 61). Versurile acestui cântec sunt incluse la sfârșitul manualului.
  5. Materiale necesare:
    - a. Biblia;
    - b. un cadou mic pentru fiecare copil, cum ar fi o floare, o pietricică drăguță sau un bilețel de apreciere;
    - c. creioane sau creioane colorate;
    - d. câte un fir lung de ață pentru fiecare copil;
    - e. ilustrația 2-7, Magii (Setul de ilustrații inspirate din Evanghelia 203; 62120); ilustrația 2-8, Fuga în Egipt (Setul de ilustrații inspirate din Evanghelia 204; 62119); ilustrația 2-9, Băiatul David O McKay.
  6. Faceți pregătirile necesare pentru oricare dintre activitățile de îmbogățire spirituală pe care doriți să le desfășurați.
- 

**Sugestii pentru  
prezentarea  
lecției**

Rugați un copil să spună rugăciunea de deschidere.

Dacă i-ați încurajat pe copii să facă ceva în timpul săptămânii, urmăriți îndeaproape ce au făcut.

**Tatăl Ceresc face multe lucruri pentru noi**

Activitate pentru  
captarea atenției

Rugați copiii să-și închidă ochii. Puneți câte un cadou mic în poala fiecăruia și rugați-i apoi să-și deschidă ochii. Acordați-le un moment pentru a discuta despre plăcuta surpriză.

- Cine credeți că v-a pus acest cadou în poală?
- De ce credeți că v-am oferit un cadou?

- Cine altcineva face lucruri plăcute pentru voi? (Părinții, familia, prietenii, Tatăl Ceresc.)
- Ce a făcut Tatăl Ceresc pentru voi? Răspunsurile pot include faptul că a făcut ca noi să venim pe pământ, că ne-a dat familii și că L-a trimis pe Isus Hristos pe pământ pentru a fi Salvatorul nostru.)

Cântec

Alături de copiii, cântați sau recitați versurile cântecului „Îți mulțumesc Ție, Tatăl meu iubit“.

Explicați că unul dintre lucrurile pe care Tatăl Ceresc le face pentru noi este acela de a ne proteja și alina atunci când avem probleme. Dacă avem credință în Tatăl Ceresc, El ne va da curaj și ne va ajuta să luăm decizii bune în ceea ce privește modul de rezolvare a problemelor noastre.

### **Tatăl Ceresc L-a protejat pe copilașul Isus**

Povestire din scriptură

Expuneți ilustrația 2-7, Magii. Spuneți povestirea despre magii care-L căutau pe copilul Isus, așa cum este relatată în Matei 2:1–12.

Explicați că împăratul Irod le-a spus magilor că vroia să-L preaslăvească sau să-și arate dragostea față de copilul Hristos (puteți să explicați că titulatura de *copilul Hristos* este un alt nume pentru pruncul Isus). Însă ceea ce dorea cu adevărat împăratul Irod era să-l facă rău lui Isus. Citiți cu voce tare Matei 2:12 și explicați că Tatăl Ceresc L-a protejat pe Isus spunându-le magilor să nu se întoarcă la împăratul Irod.

Povestire din scriptură

Expuneți ilustrația 2-8, Fuga în Egipt. Relatați povestirea din Matei 2:13–15. Citiți versetul 13 cu voce tare și explicați că a omorî înseamnă a lua viața.

- De ce i-a apărut îngerul lui Iosif? (Vezi Matei 2:13.)
- De ce i-a spus îngerul lui Iosif să meargă în Egipt? (Pentru ca împăratul Irod să nu-L poată găsi pe Isus.)
- De ce vroia împăratul Irod să-L omoare pe copilașul Isus? (Se temea că Isus va crește și-i va lua locul de împărat.)

Explicați că Tatăl Ceresc a vegheat și L-a protejat pe Isus avertizându-l pe Iosif să-i ducă pe Isus și pe Maria în Egipt. Tatăl Ceresc a vegheat mereu asupra lui Isus.

Citiți cu voce tare Matei 2:19–20.

- De ce i-a apărut îngerul din nou lui Iosif? (Vezi Matei 2:20.)
- De ce nu a fost primejdios ca Iosif, Maria și copilașul Isus să se întoarcă în Israel? (Împăratul Irod murise. Vezi Matei 2:19–20.)

### **Tatăl Ceresc veghează asupra noastră**

Discuție

Amintiți-le copiilor că fiecare dintre noi este un copil al Tatălui Ceresc. El veghează asupra noastră așa cum a vegheat asupra lui Isus. Atunci când ne supunem poruncilor Sale și Îi cerem ajutorul, Tatăl Ceresc ne va ajuta. (Puteți să indicați faptul că Tatăl Ceresc ne ajută mereu însă, uneori, El nu ne ajută exact așa cum dorim noi.)

- Cum puteți să cereți ajutorul Tatălui Ceresc? (Rugându-vă.)
- Cum ar putea Tatăl Ceresc să vă ajute atunci când sunteți bolnavi? Dar atunci când vă simțiți singuri? Dar atunci când vă este teamă?

Povestire	<p>Arătați ilustrația 2-9, Copilul David O. McKay. Arătați-l pe David O. McKay (se află așezat în poala tatălui său) și spuneți-le copiilor că acest băiat a crescut și a devenit cel de-al nouălea președinte al Bisericii. Relatați următoarea povestire despre experiența pe care el a avut-o când era mic:</p> <p>„Într-o noapte, pe când tatăl său era plecat, David... a auzite zgomote în jurul casei și era sigur că era vorba despre hoți. Știa că și mamei lui trebuie să-i fi fost teamă dacă a auzit [zgomotele], așa că a sperat ca ea să nu le fi auzit. În timp ce stătea întins pe pat fiind foarte treaz... s-a hotărât să facă ceea ce părinții lui l-au învățat să facă – să se roage. El și-a spus mereu rugăciunile îngenunchind la marginea patului, așa că a simțit și acum că trebuia să se dea jos din pat și să îngenuncheze pentru a se ruga. Faptul de a se da jos din pat a fost o încercare grea; a avut nevoie de toată tăria și de toată voința deoarece era foarte înspăimântat. Dar a făcut-o!</p> <p>După ce a îngenuncheat la marginea patului, el s-a rugat cu sinceritate și cu o credință adevărată. Apoi, la fel de clar cum un om vorbește cu glas tare cu un altul, a auzit un glas care i-a spus: ‘Nu-ți fie teamă. Nimeni nu-ți va face rău’. După aceea, David s-a urcat înapoi în pat și a adormit repede” (Marie F. Felt, „David: A Boy of Promise“, <i>Instructor</i>, septembrie 1969, p. 330).</p>
Povestire	<p>Relatați următoarea povestire despre vârstnicul Hugh B. Brown, care a devenit un apostol în cadrul Bisericii:</p> <p>„Atunci când eram mic și aveam un coșmar în timpul nopții, mă trezeam și strigam: ‘Mamă, ești acolo?’. Deoarece camera mamei se afla lângă a mea, ea mă auzea și-mi răspundea repede: ‘Da, fiule, sunt aici’.</p> <p>După mulți ani, când am plecat în misiune în Anglia, mama mi-a amintit că nu va fi acolo pentru a-mi răspunde atunci când o voi striga, dar că Tatăl nostru Ceresc va fi întotdeauna acolo.</p> <p>De multe ori în misiunea mea și de-a lungul vieții mele am strigat: ‘Tată, ești acolo?’... Întotdeauna am primit un răspuns” (în Joleen Meredith, „Friend to Friend“, <i>Friend</i>, august 1975, p. 7).</p> <p>Explicați că poate Tatăl Ceresc nu ne va vorbi cu glas tare, dar că El veghează mereu asupra noastră. Uneori, El ne ajută trimițându-ne sentimente de pace sau oferindu-ne idei în mintea noastră.</p>
Prezentarea învățătorului sau a vorbitorului invitat	<p>Împărtășiți o experiență personală în care ați simțit că Tatăl Ceresc a vegheat asupra dumneavoastră și v-a protejat sau rugați membrul episcopiei sau al ramurii, pe care l-ați invitat, să-și împărtășească experiența.</p>
Activitate plastică	<p>Oferiți-i fiecărui copil creioane sau creioane colorate și câte un cerc din hârtie. Rugați fiecare copil să-și deseneze chipul pe acel cerc din hârtie. Treceți firul de ață prin orificiul din partea de sus a fiecărui cerc și legați-l apoi astfel încât copilul să poată purta cercul atârnat de gât. Citiți cu voce tare sau rugați copiii să citească cuvintele scrise pe cercurile lor.</p>
<p><b>Rezumat</b></p>	
Mărturie	<p>Depuneți-vă mărturia despre faptul că, așa cum Tatăl Ceresc l-a iubit și a vegheat asupra lui Isus Hristos atunci când El a fost pe pământ, tot așa Tatăl Ceresc ne iubește și veghează asupra fiecăruia dintre noi.</p> <p>Arătați spre un copil și spuneți: „Tatăl Ceresc va veghea mereu asupra lui (prenumele copilului)”. Repetați acest lucru pentru fiecare copil în parte.</p>

Încurajați copiii să aibă încredere în Tatăl Ceresc și să-l ceară în rugăciunile lor din această seară să le ofere grija Sa protectoare.

Rugați un copil să spună rugăciunea de încheiere. Rugați copilul respectiv să exprime recunoștință față de Tatăl Ceresc pentru dragostea și ajutorul Său.

### Activități de îmbogățire spirituală

Dintre următoarele activități, alegeți-le pe acelea care sunt cele mai potrivite pentru copiii din clasa dumneavoastră. Le puteți folosi în timpul lecției propriu-zise sau ca recapitulare sau rezumat. Pentru îndrumări suplimentare, vedeți „Ora de curs“ din „Îndrumări pentru învățător“.

1. Pregătiți foi de hârtie care să descrie situațiile în care copii îi pot cere ajutorul Tatălui Ceresc. Puneți foile de hârtie într-un recipient și rugați copiii să extragă pe rând câte una și să spună ce ar face în situația descrisă. Puteți să folosiți situațiile următoare sau puteți să formulați propriile situații:
  - a. Familia ta este pe punctul de a pleca într-o călătorie. Părinții tăi sunt îngrijorați de siguranța familiei în timpul călătoriei.
  - b. Sora ta mai mică este bolnavă și se află în spital. Îți faci griji pentru ea.
  - c. Te-ai rătăcit în timp ce urcai pe munte împreună cu familia ta.
  - d. Ai un picior rupt și ești sătul de durere și de ghipsul incomod. Te simți foarte frustrat.
  - e. Este prima zi când mergi la Societatea Primară dintr-o episcopie sau o ramură nouă și îți este teamă.
2. Așezați scaunele la întâmplare în sala de clasă și spuneți-le copiilor că scaunele reprezintă problemele pe care le avem în viață. Legați la ochi unul dintre copii și îndrumați-l prin sală cu ajutorul îndrumărilor verbale. Explicați că, deși nu-L putem vedea pe Tatăl Ceresc, dacă Îi urmăm poruncile, El ne va ajuta în timpul vieții. În cazul în care copilul se lovește de un scaun, explicați că noi toți avem parte de probleme și Îi putem cere Tatălui Ceresc alinarea și ajutorul pentru a ne depăși problemele. Oferiți-i fiecărui copil care dorește șansa de a fi legat la ochi și de a fi îndrumat prin sala de clasă.
3. Cântați sau recitați versurile ambelor strofe ale cântecului „Dumnezeu veghează asupra tuturor“ (*Children's Songbook*, p. 229) sau ale cântecului „Tatăl meu trăiește“ (*Imnuri și cântece pentru copii*, p. 59). Versurile cântecului „Tatăl meu trăiește“ sunt incluse la sfârșitul manualului.

Dumnezeu veghează asupra tuturor

Dumnezeu a numărat  
Toate stelele pe cer.  
Lumi, vrăbii, tot ce-a creat  
Toate le veghează El.

Își amintește mereu  
De toți copilașii Săi.  
Ce să faci te va-nvăța;  
Veghează asupra ta.

(Titlul original: „Loving Care“. Din serialele *Tuning Up of THE WORLD OF MUSIC*, 1936 Silver Burdett & Ginn. Drept de folosire.)



---

**Scop**

De a întări dorința copiilor de a fi asemănători lui Isus Hristos îmbunătățindu-și cunoștințele despre copilăria lui Isus.

---

**Pregătire**

1. Studiați, rugându-vă, Matei 2:19–23 și Luca 2:40–52. Vedeti, de asemenea, *Principiile Evangheliei* (31110), capitolul 11.
  2. Folosiți hârtie și bețișoare pentru a face un sul de pergament așa cum este arătat în ilustrația 2-12, Școala din timpurile biblice, și descris în cadrul lecției. Scrieți pe pergament cuvintele din Luca 2:52.
  3. Pregătiți-vă să cântați sau să recitați versurile ambelor strofe ale cântecului „Isus a fost și El copil” (*Children’s Songbook*, p. 55). Dacă este posibil, rugați persoana care coordonează muzica în cadrul Societății Primare să-i ajute pe copii să exerseze acest cântec în timpul pentru cântat din săptămâna anterioară și în cel al acestei lecții.
  4. Materiale necesare:
    - a. Biblia;
    - b. articole pentru copilași, cum ar fi un biberon, o pătură și o jucărie;
    - c. planșa ACD (vezi lecția 1);
    - d. ilustrația 2-10, Viața unei familii din timpurile biblice; ilustrația 2-11, Copilăria lui Isus Hristos (Setul de ilustrații inspirate din Evanghelie 206; 62124); ilustrația 2-12, Școala din timpurile biblice; ilustrația 2-13, Băiatul Isus în templu (Setul de ilustrații inspirate din Evanghelie 205; 62500).
  5. Faceți pregătirile necesare pentru oricare dintre activitățile de îmbogățire spirituală pe care doriți să le desfășurați.
- 

**Sugestii pentru prezentarea lecției**

Rugați un copil să spună rugăciunea de deschidere.

Dacă i-ați încurajat pe copii să facă ceva în timpul săptămânii, urmăriți îndeaproape ce au făcut.

**Isus a fost odată copil**

Activitate pentru captarea atenției

Împărțiți în clasă articolele pentru copilași și lăsați copiii să se uite la ele și să le țină în mână. Explicați la ce sunt utilizate articolele respective. Indicați faptul că Isus a fost odată un nou născut.

- Credeți că Isus a folosit astfel de articole?

Indicați faptul că unele dintre lucrurile pe care Isus le-a avut când era mic erau foarte asemănătoare cu lucrurile pe care copiii le-au folosit când erau mici. Unele lucruri au fost foarte diferite. Explicați că, în această lecție, copiii vor învăța despre viața lui Isus când era copil.

## Isus a avut o casă

Discuție pe  
baza ilustrației

Expuneți ilustrația 2-10, Viața unei familii din timpurile biblice. Spuneți-le copiilor că acesta este tipul de casă în care au locuit oamenii din Nazaret. Nazaret este orașul în care a crescut Isus (vezi Matei 2:23) și este posibil ca Isus să fi locuit într-o casă ca aceasta. Lăsați copiii să se uite cu atenție la ilustrație, să discute despre ea și să adreseze întrebări. În cazul în care copiii nu au întrebări, puteți să le adresați câteva ca cele de mai jos:

- Unde credeți că dormeau membrii familiei? (Arătați rogojina pe care femeia o strânge și dulapul din spatele ei în care se pare că sunt și alte rogojini făcute sul. Explicați că acoperișurile caselor erau plate și că scările din exteriorul fiecărei case duceau pe acoperiș. Poate că respectivii copii au dormit uneori pe acoperiș.)
- Unde dormea copilașul în această casă? (Arătați leagănul. Explicați că Iosif a fost tâmplar și ar fi putut face pentru copilașul Isus un leagăn ca acesta.)
- Pentru ce credeți că erau folosite ulcioarele mari? (Unele erau folosite pentru a depozita apă. Toată apa pe care o folosea familia era adusă de la fântâna din oraș deoarece nu exista apă curentă în case. O fântână este o gaură adâncă în pământ în care se găsește apă curată.)
- Ce face femeia care stă pe jos? (Macină grâu pentru a face pâine.)
- Având în vedere că nu aveau curent electric, cum puteau să-și ilumineze casa? (Foloseau lămpi cu ulei. Arătați lampa de pe scaunul din spatele femeii care măcina grâu. Probabil că o parte dintre ulcioare conțineau ulei pentru lămpi.)

Discuție pe  
baza ilustrației

Expuneți ilustrația 2-11, Copilăria lui Isus Hristos.

- Cine sunt oamenii din această ilustrație? (Isus și Iosif.)
- Ce fac ei?

Explicați că, probabil, Isus îl ajuta pe Iosif la munca lui, iar Iosif îl învăța pe Isus să fie tâmplar, așa cum era și el (vezi Marcu 6:3).

- Ce altceva credeți că a învățat Isus la El acasă?

Accentuați faptul că, în căminul Său, lui Isus I s-au spus povestiri despre profeți, asemenea celor pe care le citim în Biblie. De asemenea, El a fost învățat să se roage și să aleagă să facă bine, exact cum și noi suntem învățați de către părinții noștri. Maria și Iosif au crezut în Tatăl Ceresc la fel cum credem și noi.

## Când a fost copil, Isus a făcut multe lucruri

Activitate

Rugați copiii să-și întindă mâinile în față. Menționați diferite alimente pe care le-ar putea mânca. Spuneți-le copiilor să-și întoarcă palmele cu fața în sus în cazul în care cred că Isus a mâncat acel aliment și, cu fața în jos, în cazul în care cred că El nu a mâncat acel aliment. Asigurați-vă că menționați alimente pe care copiii le mănâncă și pe care Isus le-ar fi putut mânca, așa cum sunt: pâinea, peștele, mielul, mierea, strugurii, smochinele, curmalele și laptele.

Discuție

- Prin ce credeți că se diferențiază copilăria voastră de cea a lui Isus?
- Cum credeți că se aseamănă copilăria voastră cu cea a lui Isus?

Rugați copiii să discute despre lucrurile pe care le fac și pe care este posibil ca și Isus să le fi făcut atunci când a fost copil. De exemplu, pot să facă diverse comisioane, să-și ajute părinții, să meargă la școală, să aibă grijă de un copilaș,

să cânte, să se joace, să facă întreceri de alergări sau să călărească. Sugerati că probabil Isus a făcut aceleași lucruri sau unele asemănătoare (de exemplu, poate că Isus nu a călărit niciodată un cal, dar a călărit un măgăruș).

### Isus a studiat scripturile

Discuție pe baza ilustrației

Arătați ilustrația 2-12, Școala din timpurile biblice. Explicați că tinerii băieți din Nazaret mergeau la școală la sinagogă sau biserică. Învățătorul era conducătorul sinagogii orașului. Acesta era numit rabin.

Rugați copiii să spună împreună cuvântul *rabin*.

Explicați că pe lângă faptul că era învățat acasă, este posibil ca Isus să fi mers la o școală ca aceasta.

- Prin ce diferă această școală de școala voastră? (Răspunsurile pot fi: felul în care erau băieții îmbrăcați, locul unde stăteau și tablele pe care scriau.)

Explicați că, în acea vreme, fetițele nu mergeau la școală. Ele erau învățate acasă de către mamele lor.

Demonstrația cu sulul de pergament

Indicați faptul că școala respectivă nu are niciun fel de manuale. În vremea lui Isus, băieții învățau să citească de pe pergamente. Rugați copiii să repete cuvântul *pergament*.

Arătați-le copiilor sulul de pergament pe care l-ați făcut. Explicați că un pergament este o foaie lungă dintr-un material asemănător hârtiei, pe care este scris ceva, care se termină la fiecare capăt cu câte un bețișor. În timp ce unul dintre capete nu este făcut sul, celălalt este făcut sul astfel încât o bucată de mărimea unei pagini să poată fi vizibilă. Demonstrați acest lucru cu ajutorul sulului de pergament pe care l-ați făcut. După aceea, puneți sulul deoparte pentru a-l folosi mai târziu în cadrul lecției.

Prezentarea învățătorului

Explicați că pergamentele pe care băieții le studiau la școală conțineau învățăturile profeților care trăiseră înainte de nașterea lui Isus Hristos. Arătați partea Bibliei care cuprinde Vechiul Testament. Spuneți-le copiilor că această parte a Bibliei conține o parte dintre scrierile și povestirile care se găseau în unele dintre sulurile de pergament.

Rugați un copil să arate sulul pe care îl ține rabinul din ilustrație și sulurile din cutia de lângă el. Explicați că băieții au învățat să citească și să scrie cu ajutorul sulurilor de pergament. Acest lucru s-ar putea compara cu faptul că noi învățăm să citim și să scriem cu ajutorul Bibliei.

Povestire din scripturi

Arătați ilustrația 2-13, Băiatul Isus în templu, și relatați povestirea din Luca 2:41–50.

Ajutați-i pe copii să înțeleagă cât de îngrijorați și de înspăimântați au fost Maria și Iosif la sfârșitul primei zile de călătorie, atunci când nu l-au putut găsi nicăieri pe Isus. Ei s-au întors în mare grabă la Ierusalim și l-au căutat timp de trei zile înainte de a-l găsi în cele din urmă.

- Unde l-au găsit Maria și Iosif pe Isus?
- Ce făcea Isus în templu? (Vezi Luca 2:46.)

Explicați că Isus a vorbit cu bărbați care studiaseră scripturile foarte mult. Acești bărbați au fost surprinși de faptul că Isus cunoștea atât de multe lucruri. Citiți cu voce tare Luca 2:47. Explicați că *uimiți* înseamnă surprinși.

## Putem să devenim mai asemănători lui Isus Hristos

### Discuție

Explicați că Isus S-a întors la Nazaret împreună cu Maria și cu Iosif și a crescut acolo. Luați sulul pe care l-ați făcut și citiți din el Luca 2:52. Explicați că termenul *creștea* înseamnă se dezvoltă.

- Ce înseamnă această scriptură atunci când spune că Isus creștea în înțelepciune?

Explicați-le copiilor că fiecare dintre ei crește, de asemenea, în înțelepciune, deoarece învață să aleagă ce-i drept. Oferiți câteva exemple despre felul în care acum ei sunt mai înțelepți decât au fost în urmă cu câteva luni.

- Ce înseamnă ultima parte a versetului atunci când spune că Isus „era tot mai plăcut înaintea lui Dumnezeu“? (Tatăl Ceresc era mulțumit deoarece Isus făcuse mereu ceea ce Tatăl Ceresc dorise ca El să facă.)
- Cum puteți voi să deveniți mai plăcuți înaintea Tatălui Ceresc?

Explicați că Tatăl Ceresc este mulțumit atunci când noi devenim mai asemănători lui Isus. Isus a ales întotdeauna ce-i drept.

- Cum credeți că s-ar comporta Isus cu un copil de care alții ar râde?

Rugați copiii să-și adreseze singuri următoarea întrebare: „Cum m-aș comporta cu un copil de care alții au râs?“.

- Când tânărul Isus se juca și când mama Sa sau Iosif Îl rugau să facă ceva, ce credeți că a făcut?

Rugați copiii să-și adreseze singuri următoarea întrebare: „Ce aș face dacă m-aș juca și mama sau tata m-ar ruga să fac ceva?“.

Explicați că Isus era, de asemenea, „mai plăcut“ și înaintea oamenilor (vezi Luca 2:52). Oamenilor le-a plăcut să se afle în preajma Lui.

- V-ar fi plăcut să-L aveți pe Isus ca prieten atunci când era copil?

### Planșa ACD

Expuneți planșa ACD și rugați copiii să repete cuvintele de pe ea: „Voi alege ce-i drept.“ Reamintiți-le că devin mai asemănători lui Isus Hristos atunci când aleg ce-i drept.

### Rezumat

### Cântec

Alături de copii, cântați sau recitați versurile ambelor strofe ale cântecului „Isus a fost și El copil“. Explicați toate cuvintele pe care copiii nu le cunosc. De exemplu, *necăjit* înseamnă supărat. Isus nu s-a supărat când lucrurile nu au mers așa cum dorea El.

Isus a fost și El copil,  
Un copilaș ca mine;  
A fost pur, blajin, blând și umil,  
Așa cum un copil este.  
Deci, copilașilor,  
Voi și cu mine  
Să încercăm să fim  
Cum El e.

Ca și copiii El s-a jucat  
Jocuri ce-aș juca și eu;  
Nu s-a necăjit dac-a pierdut,  
Ș-adevărul a spus mereu.  
Deci, copilașilor,  
Voi și cu mine  
Să încercăm să fim  
Cum El e.

Mărturie

Mărturișiți că faptul de a alge ce-i drept și acela de deveni mai asemănători lui Isus Hristos ne vor face fericiți. Spuneți-le copiilor cât de recunoscători sunteți pentru că aveți viața lui Isus ca exemplu al modului în care ar trebui să trăim.

Sugerați-le copiilor că, probabil, copilăria lui Isus a fost în multe feluri asemănătoare cu a lor. Încurajați-i să aleagă întotdeauna ce-i drept, așa cum a făcut Isus.

Rugați un copil să spună rugăciunea de încheiere.

---

### Activități de îmbogățire spirituală

Dintre următoarele activități, alegeți-le pe acelea care sunt cele mai potrivite pentru copiii din clasa dumneavoastră. Le puteți folosi în timpul lecției propriu-zise sau ca recapitulare sau rezumat. Pentru îndrumări suplimentare, vedeți „Ora de curs” din „Îndrumări pentru învățător”.

1. Măsurați înălțimea fiecărui copil cu ajutorul unei sfori sau al unui fir de lână. Tăiați câte o bucată de sfoară care să corespundă înălțimii fiecărui copil și dați-o copilului respectiv s-o țină. Amintiți-le copiilor că, în timp ce trupurile lor cresc, ei ar trebui, de asemenea, să fie și mai plăcuți înaintea lui Dumnezeu. Pot face acest lucru făcând alegeri bune, așa cum a făcut Isus Hristos.
2. Ajuțați copiii să repete de câteva ori Luca 2:52, împreună cu dumneavoastră. Discutați despre anumite alegeri pe care le pot face și care le vor permite să fie mai plăcuți înaintea Tatălui Ceresc.
3. Aduceți un aliment pe care Isus Hristos probabil că l-a mâncat, cum ar fi smochine, struguri, curmale, brânză, pâine, alune sau măsline și lăsați copiii să guste din acesta. Verificați înaintea părinților copiilor pentru a vă asigura că niciun copil nu este alergic la alimentul pe care-l aduceți. (Nu aduceți alimentul respectiv dacă predați această lecție în duminica de post.)
4. Discutați despre lucrurile pe care le pot face bebelușii și comparați-le cu cele pe care le pot face copiii. Adresați întrebări ca cele de mai jos:
  - Poate un bebeluș să meargă? Puteți voi să mergeți?
  - Poate un bebeluș să vorbească? Puteți voi să vorbiți?Explicați că, așa cum copiii cresc, tot așa se dezvoltă și capacitatea lor de a deveni mai asemănători Salvatorului, alegând ce-i drept.
5. Dați-i fiecărui copil câte o bucată de plastilină făcută din aluat sărat (vezi rețeta de mai jos) și lăsați-i să facă un bol mic, un ulcior sau orice lucru care ar fi putut fi folosit în vremea când Isus Hristos era copil.

Plastilină făcută din aluat sărat

Ingrediente necesare:

250 g făină

125 g sare

15 ml de ulei de gătit

apă

colorant alimentar (opțional)

Instrucțiuni: Amestecați sarea și făina. Adăugați ulei și suficientă apă pentru a-i da amestecului o consistență cleioasă. Adăugați mai multă apă, câte puțină, până când amestecul este modelabil, dar nu lipicios. Frământați ușor. Dacă doriți să colorați acest aluat, adăugați colorant alimentar în apă înainte ca apa să fie amestecată cu sarea și cu făina. Puneți aluatul într-o cutie etanșă.

# Eu pot să vorbesc cu Tatăl Ceresc prin intermediul rugăciunii

---

**Scop** De a-i ajuta pe copii să înțeleagă că pot ajunge mai aproape de Tatăl Ceresc rugându-se cu pioșenie.

---

- Pregătire**
1. Studiați, rugându-vă, Matei 6:9 și 3 Nefi 18:19–20. Vedeți, de asemenea, *Principiile Evangheliei* (31110), capitolul 8.
  2. Scrieți pe foi separate de hârtie întrebări ca cele de mai jos. Pregătiți cel puțin o întrebare pentru fiecare copil din clasa dumneavoastră (în cazul în care clasa dumneavoastră este mică, puteți să aveți cel puțin câte două întrebări pentru fiecare copil).
    - a. Dacă cineva din familia voastră a trebuit să plece de acasă pentru o perioadă, ce l-ați cere Tatălui Ceresc în rugăciunile voastre?
    - b. Dacă lecția noastră ne-ar învăța să alegem ce-i drept, ce am putea să-l cerem Tatălui Ceresc în rugăciunea noastră spusă împreună, la clasă?
    - c. Dacă lecția noastră ne-ar învăța să fim buni, ce am putea să-l cerem Tatălui Ceresc în rugăciunea noastră spusă împreună, la clasă?
    - d. Dacă prietenul tău ar fi bolnav și nu ar putea veni afară pentru a se juca, ce ai putea cere în rugăciunile tale?
    - e. Ce am putea să cerem în rugăciunile noastre, din fiecare dimineață și fiecare seară?
    - f. Ce am putea cere pentru copiii din clasa noastră de la Societatea Primară atunci când ne rugăm?
  3. Pregătiți-vă să cântați sau să recitați versurile cântecului „Rugăciune cântată” (*Children’s Songbook*, p. 22).
  4. Materiale necesare:
    - a. Biblia și Cartea lui Mormon;
    - b. ilustrația 2-14, Rugăciunea spusă în clasă (62200); ilustrația 2-15, Brigham Young; ilustrația 2-16, Băiatul Heber J. Grant.
  5. Faceți pregătirile necesare pentru oricare dintre activitățile de îmbogățire spirituală pe care doriți să le desfășurați.
- 

**Sugestii pentru  
prezentarea  
lecției**

Activitate pentru  
captarea atenției

Înainte să rugați un copil să spună rugăciunea de deschidere, expuneți ilustrația 2-14, Rugăciunea spusă în clasă, și cântați sau recitați cu pioșenie versurile cântecului „Rugăciune cântată”.

În rugăciune capu-mi plec,  
Brațele-mi încrucisez,  
Îmi închid ochii și vorbesc  
Cu al meu Tată Ceresc.

- În timp ce o persoană din clasă spune rugăciunea, ce ar trebui noi, ceilalți, să facem?

Cântați din nou „Rugăciune cântată”. Rugați copiii să se pregătească pentru rugăciune făcând ceea ce le spun cuvintele cântecului.

Rugați un copil să spună rugăciunea de deschidere.

### **Ne pregătim înainte de a ne ruga**

Discuție

- Ce a spus cântecul că facem pentru a ne pregăti să ne rugăm?
- De ce ne aplecăm capul atunci când ne rugăm?

Ajutați copiii să înțeleagă faptul că aplecarea capului, atunci când ne rugăm, îi arată Tatălui Ceresc că-L iubim, Îl cinstim și Îl respectăm. Tatăl Ceresc este mai mareș și mai puternic decât orice rege, președinte sau orice altă persoană de pe pământ și El a făcut multe lucruri pentru noi. Trebuie să arătăm că Îl iubim și Îl cinstim.

- De ce ne încrucișăm brațele atunci când ne rugăm?

Ajutați copiii să înțeleagă faptul că, dacă își mișcă mâinile în timpul rugăciunii, îi pot împiedica pe oameni să audă rugăciunea.

- De ce ne închidem ochii atunci când ne rugăm?

Puteți să le cereți copiilor să-și închidă ochii pentru o clipă în timp ce se gândesc la răspuns.

Ajutați copiii să înțeleagă că, atunci când își închid ochii, șansele de a fi perturbate de lucrurile din jurul lor sunt mult mai mici. Se pot gândi la Tatăl Ceresc și la ceea ce-l spun.

### **Ne putem simți aproape de Tatăl Ceresc atunci când ne rugăm**

Prezentarea învățătorului

Explicați că având capetele aplecate, mâinile încrucișate și ochii închiși, putem să fim atenți la rugăciunea noastră în loc să fim atenți la lucrurile din jurul nostru. Putem să avem parte de un sentiment de liniște și ne putem simți aproape de Tatăl Ceresc. Suntem pregătiți să vorbim cu El.

Povestire

Arătați ilustrațiile 2-15, Brigham Young și 2-16, Copilul Heber J. Grant și relatați cu propriile cuvinte următoarea povestire despre un băiețel care s-a simțit aproape de Tatăl Ceresc în timpul rugăciunii:

Cu mulți ani în urmă, Brigham Young era profetul și președintele Bisericii. Un băiat în vârstă de aproximativ șase ani, numit Heber J. Grant se juca împreună cu unul dintre băieții președintelui Young. Heber se juca deseori în casa președintelui Young atunci când era timpul ca familia să se roage împreună. Heber îngenunchea împreună cu familia, își încrucișa mâinile, avea capul aplecat, își închidea ochii și asculta în timp ce președintele Young se ruga. Datorită modului în care președintele Young vorbea cu Tatăl Ceresc, lui Heber i se părea că Tatăl Ceresc se afla acolo, chiar în acea cameră. Câteodată, Heber chiar își deschidea ochii pentru a vedea dacă Tatăl Ceresc era acolo. Desigur, îi vedea doar pe președintele Young și pe membrii familiei acestuia. Cu toate acestea, el era sigur că Tatăl Ceresc era alături de președintele Young, ascultându-l și oferindu-i ajutorul și îndrumarea pe care le cerea.

După ce Heber a crescut, el a devenit apostol și mai târziu președintele Bisericii (vezi Heber J. Grant, *Gospel Standards*, compilație realizată de G. Homer Durham [Salt Lake City: Improvement Era, 1941], p. 223–224.)



Puteți să împărtășiți o experiență personală în care v-ați simțit aproape de Tatăl Ceresc în timpul rugăciunii, așa cum s-a simțit Heber J. Grant.

Amintiți-le copiilor că Tatăl Ceresc ne ascultă mereu atunci când ne rugăm. Faptul că ne aplecăm capul, ne încrucișăm mâinile și ne închidem ochii, atunci când ne rugăm, ne poate ajuta să-L simțim pe Tatăl Ceresc aproape de noi.

### **Când ne rugăm, vorbim cu respect**

Discutarea  
scripturilor

Explicați că dăm dovadă de dragoste și respect față de Tatăl Ceresc și prin modul în care Îi vorbim în rugăciunile noastre.

- Când doriți să vorbiți cu cineva, care este primul cuvânt pe care îl spuneți pentru a-i atrage atenția? (Numele persoanei.)
- Când doriți să vorbiți cu Tatăl Ceresc, care este primul lucru pe care îl spuneți?

Explicați că primul lucru pe care-l spunem în rugăciune este numele Tatălui Ceresc. Spuneți-le copiilor că Isus ne-a învățat să facem acest lucru atunci când a fost pe pământ. Citiți cu voce tare Matei 6:9 și explicați că de regulă, prescurtăm „Tatăl nostru care ești în ceruri” cu „Tatăl nostru din Cer” sau cu „Tată Ceresc”.

Spuneți-le copiilor că Isus ne-a învățat, de asemenea, cum să ne încheiem rugăciunile. Citiți cu voce tare 3 Nefi 18:19.

- Cum ne-a spus Isus să ne încheiem rugăciunile? (În numele Lui. Ne încheiem rugăciunile folosind cuvintele *în numele lui Isus Hristos, amin.*)
- Atunci când spunem rugăciunea împreună ca o clasă sau când spunem rugăciunea în familie și persoana care rostește rugăciunea spune „amin”, ce facem?

Explicați că, atunci când spunem „amin” la sfârșitul unei rugăciuni în grup, înseamnă că suntem de acord cu ceea ce a spus în rugăciune persoana care a rostit-o. Ne-am rugat împreună cu persoana care a spus rugăciunea.

### **Ne rugăm pentru a-l mulțumi Tatălui Ceresc pentru binecuvântările noastre**

Joc

Spuneți-le copiilor că sunt două motive foarte importante pentru care ne rugăm. Pentru a-i ajuta pe copii să descopere primul motiv important pentru care ne rugăm, împărțiți-i în două echipe. Alternând între echipe, rugați copiii să numească pe rând un lucru pe care Tatăl Ceresc l-a făcut pentru ei. De fiecare dată ei trebuie să numească un lucru care nu a mai fost menționat. În cazul în care o echipă nu poate să răspundă cu promptitudine, îi vine rândul celeilalte echipe. Jucați jocul timp de câteva minute sau până când niciuna dintre echipe nu se mai poate gândi la un lucru care să nu fi fost menționat.

În cazul în care copiii nu au dat următoarele răspunsuri posibile, menționați-le acum:

- Tatăl Ceresc ne-a dat viață.
- El ne-a dat familiile noastre.
- El ne-a dat pământul.
- L-a trimis pe Isus Hristos pe pământ pentru a ne ajuta.
- El a promis să ne răspundă la rugăciuni în cel mai bun mod posibil.

## Discuție

Discutați cu cei din clasă următoarele întrebări:

- Când cineva vă oferă un dar sau este amabil și drăgăstos cu voi, ce ar trebui să spuneți?
- Cine ne-a dat mai multe daruri decât oricine altcineva? (Tatăl Ceresc.)
- Care este primul motiv pentru care ne rugăm? (Acela de a-l mulțumi Tatălui Ceresc pentru multele binecuvântări pe care ni le dă.)

Accentuați faptul că, așa cum le mulțumim părinților noștri, membrilor familiei noastre sau prietenilor pentru lucrurile pe care le fac pentru noi, așa ar trebui să-l mulțumim și Tatălui Ceresc pentru lucrurile pe care le face pentru noi. Tatăl Ceresc este fericit când Îi mulțumim.

### Ne rugăm pentru a cere ajutorul Tatălui Ceresc

## Povestire

Relatați cu propriile dumneavoastră cuvinte următoarea povestire despre Stephen pentru a-i ajuta pe copii să descopere cel de-al doilea motiv pentru care ne rugăm:

Stephen tocmai s-a mutat împreună cu părinții lui într-un oraș nou. În prima zi de școală, nu cunoștea pe nimeni din clasa lui. Începuse să se simtă îngrozitor. A vrut să plece acasă. Și-a pus capul pe bancă pentru că nu vroia să-l vadă nimeni plângând.

Curând, învățătoarea a remarcat că Stephen își pusese capul pe bancă. Ea a crezut că era bolnav, așa că a mers la el pentru a-i vorbi. Stephen s-a simțea jenat din cauza faptului că plângea la școală și a încercat să se oprească. Dar se simțea atât de rău încât nu a reușit.

Încet, astfel încât să nu-l poată auzi nimeni, el s-a rugat: „Te rog, Tată Ceresc, ajută-mă să mă opresc din plâns“.

Curând, Stephen a putut să se oprească din plâns. I-a spus învățătoarei că se simțea mai bine și a avut o zi fericită.

## Discuție

- Ce l-a ajutat pe Stephen să se simtă mai bine?
- Cum v-au ajutat rugăciunile voastre?

## Activitate

Explicați că al doilea motiv pentru care ne rugăm este acela de a cere ajutorul Tatălui Ceresc. Pentru a-i ajuta pe copii să înțeleagă câteva modalități concrete prin care pot cere ajutor în rugăciunile lor, împrăștiați foile cu întrebări pe masă sau pe pământ. Lăsați fiecare copil să aleagă o foaie de hârtie. Citiți fiecare întrebare și rugați copilul care a ales-o să dea răspunsul.

Ajutați copiii să înțeleagă faptul că pentru a primi ajutorul Tatălui Ceresc, noi trebuie să încercăm din greu să alegem ce-i drept. Apoi, dacă ne rugăm pentru ajutor și cerem ceea ce Tatăl Ceresc știe că este cel mai bine pentru noi, El ne va da lucrurile pentru care ne-am rugat (vezi 3 Nefi 18:20).

### Rezumat

## Discuție

- Pentru ce-l putem mulțumi Tatălui Ceresc în rugăciunea noastră de încheiere de astăzi? (Răspunsurile pot include: ocazia de a veni la Societatea Primară și de a învăța mai multe despre rugăciune.)
- Ce am putea să-l cerem Tatălui Ceresc în rugăciunea noastră?

Depuneți-vă mărturia despre cât de important este să vorbim cu Tatăl Ceresc în fiecare zi. Amintiți-le copiilor că ar trebui să ne rugăm dimineața, seara și oricând avem nevoie de ajutor special sau când dorim să ne exprimăm recunoștința în mod special față de Tatăl Ceresc.

Încurajați copiii să-și aducă aminte să se roage dimineața și seara, în fiecare zi a acestei săptămâni.

Rugați un copil să spună rugăciunea de încheiere. Înainte de rugăciune, rugați copiii să se pregătească pentru rugăciune cântând încet „Rugăciune cântată” și făcând ceea ce le spune cântecul să facă. Amintiți-le că Tatăl Ceresc ascultă și că toți cei din clasă se roagă, chiar dacă numai o singură persoană spune rugăciunea. Amintiți-le tuturor copiilor să spună „amin” la sfârșitul rugăciunii.

### Activități de îmbogățire spirituală

Dintre următoarele activități, alegeți-le pe acelea care sunt cele mai potrivite pentru copiii din clasa dumneavoastră. Le puteți folosi în timpul lecției propriu-zise sau ca recapitulare sau rezumat. Pentru îndrumări suplimentare, vedeți „Ora de curs” din „Îndrumări pentru învățător”.

1. Oferiți-i fiecărui copil o copie sau un desen al foii volante intitulată „Mă voi ruga cu pioșenie”, care se găsește la sfârșitul lecției. Dați-le copiilor creioane colorate și lăsați-i să-și coloreze desenele. Încurajați copiii să-și arate desenele familiilor lor și să le spună acestora ce au învățat astăzi despre rugăciune.
2. Ajutați copiii să cânte sau să recite versurile primei strofe a cântecului „Îmi plec capul” (*Children’s Songbook*, p. 25), executând acțiunile indicate:

Îmi plec capul (*capul aplecat*) și-nchid ochii (*își închid ochii*)  
 Rugăciune-I spun Lui (*își încrucișează brațele*).  
 Și pentru binecuvântări  
 Mulțumesc Tatălui (*își întind brațele*).

3. Cântați sau recitați versurile celei de-a doua strofe a cântecului „Mă rog cu credință” (*Children’s Songbook*, p. 14) pentru a le reaminti copiilor despre lucrurile pe care ar trebui să le spună atunci când se roagă.

Încep prin a spune: „Dragă Tată Ceresc”;  
 Îi mulțumesc pentru ce-mi dă;  
 Umil îi cer tot ce am nevoie,  
 în numele lui Isus Hristos, amin.

(© 1987 Janice Kapp Perry. Drept de folosire.)

4. Dați-le copiilor foi de hârtie și creioane colorate sau creioane simple și lăsați-i să se deseneze pe ei înșiși rugându-se. Ei pot desena ipostaze ale rugăciunii în familie, ale rugăciunii personale spuse dimineața sau seara, ale rugăciunii spuse la masă sau a rugăciunii spuse în oricare alt loc și în orice alt moment.

Mă voi ruga cu pioșenie



---

**Scop** De a-l inspira pe fiecare copil să-i ajute pe ceilalți să învețe despre Isus Hristos.

---

**Pregătire**

1. Studiați, rugându-vă, Alma 17–19, 23.
2. Pregătiți-vă să cântați sau să recitați versurile cântecului „Sper să mă cheme-n misiune” (*Children’s Songbook*, p. 169).
3. Materiale necesare:
  - a. Cartea lui Mormon;
  - b. planșa ACD (vezi lecția 1);
  - c. ilustrația 2-17, Patru fii ai lui Mosia îngenunchează în rugăciune; ilustrația 2-18, Amon îl învață pe regele Lamoni.
4. Faceți pregătirile necesare pentru oricare dintre activitățile de îmbogățire spirituală pe care doriți să le desfășurați.

---

**Sugestii pentru  
prezentarea  
lecției**

Rugați un copil să spună rugăciunea de deschidere.

Dacă i-ați încurajat pe copii să facă ceva în timpul săptămânii, urmăriți îndeaproape ce au făcut.

**Recapitulare**

Comentați despre pioșenia copiilor și despre limbajul folosit în rugăciune. Recapitulați pe scurt lecția precedentă pentru a accentua importanța rugăciunii.

**Misionarii le vorbesc celorlalți oameni despre Isus Hristos**

**Activitate pentru  
captarea atenției**

Cântați sau recitați alături de copii versurile cântecului „Sper să mă cheme-n misiune”.

Sper să mă cheme-n misiune  
După ce voi crește-un pic.  
Sper să fiu pregătit pân-atunci  
Ca misionar să lucrez și să predic.

Evanghelia s-o-mpărtășesc  
Celui ce adevărul vrea.  
Eu un misionar vreau să fiu  
Pe Domnul să-L slujesc în tinerețea mea.

- Cunoașteți vreun misionar?

Lăsați copiii să vorbească despre misionarii pe care-i cunosc, cum ar fi membrii familiei care slujesc în misiuni sau misionarii din zona dumneavoastră.

- Ce fac misionarii?

Explicați că, în această lecție, copiii vor învăța despre moduri în care ei pot fi misionari în timp ce sunt tineri.

Povestire din scripturi	<p>Arătați-le copiilor Cartea lui Mormon și spuneți-le povestirea despre fiii lui Mosia, care se găsește în Alma 17:6–12. Explicați că oricare dintre fiii regelui Mosia ar fi putut să fie următorul rege, dar ei toți au preferat să fie misionari. Ei au vrut să-i învețe pe lamaniți, care erau foarte ticăloși la acea vreme. Fiii lui Mosia au vrut ca fiecare persoană să aibă ocazia de a auzi Evanghelia. Explicați că, din cauza faptului că lamaniții erau atât de ticăloși, era periculos ca fiii lui Mosia să meargă și să-i învețe.</p> <ul style="list-style-type: none"> <li>• Cum credeți că s-au pregătit fiii lui Mosia înainte de a merge să-i învețe pe lamaniți?</li> </ul> <p>Arătați ilustrația 2-17, Patru fii ai lui Mosia îngenunchează în rugăciune.</p> <p>Explicați că fiii lui Mosia s-au rugat și i-au cerut Tatălui Ceresc să-i ajute să fie misionari buni. Tatăl Ceresc le-a spus că va veghea asupra lor și că vor putea învăța mulți oameni (vezi Alma 17:10–11). Citiți cu voce tare Alma 17:12. Indicați faptul că rugăciunea i-a ajutat pe fiii lui Mosia să aibă curajul de a merge să-i învețe pe lamaniți.</p>
Povestire din scripturi	<p>Explicați că fiii lui Mosia au mers toți în zone diferite pentru a preda. Arătați ilustrația 2-18, Amon îl învață pe regele Lamoni, și relatați povestirea din Alma 17:17–25. Explicați că Amon, unul dintre fiii lui Mosia, s-a oferit voluntar pentru a fi slujitorul regelui lamanit, regelui Lamoni. Amon a fost desemnat să păzească oile regelui. Amon a fost cel mai bun slujitor pe care regele l-a avut. Amon a dat un exemplu atât de bun încât regele Lamoni și oamenii săi au vrut să învețe despre Evanghelie.</p> <p>Explicați că datorită muncii lui Amon și a fraților lui, mii de lamaniți s-au alăturat Bisericii (vezi Alma 23:5).</p>
Discuție	<ul style="list-style-type: none"> <li>• De ce și-au riscat Amon și frații lui viața pentru a-i învăța pe lamaniți Evanghelia? (Evanghelia le-a adus fericire și au vrut s-o împărtășească și cu ceilalți oameni.)</li> <li>• Ce lucru a făcut Amon care l-a ajutat să-i învețe Evanghelia pe lamaniți? (S-a rugat pentru ajutor; a muncit din greu; a fost un exemplu bun.)</li> </ul>

### **Putem fi misionari**

Explicați că o modalitate prin care putem fi misionari este aceea de a le vorbi celorlalți oameni despre Isus Hristos. Este important ca toată lumea să învețe despre Isus și despre Biserica Sa.

Povestire	<p>Relatați o povestire despre un copil care i-a ajutat pe alți oameni să învețe despre Isus Hristos și despre Biserica Sa. Puteți să folosiți următoarea povestire:</p> <p>Lui Thad îi era greu, uneori, să fie atent în timpul conferinței de țărâuș deoarece i se părea că majoritatea cuvântărilor erau pentru cei mari. Însă, când Thad l-a auzit pe președintele de țărâuș spunând: „Copii, și voi puteți fi misionari“, Thad a ascultat și a început să se gândească la modalități în care putea fi un misionar și le putea spune celorlalți oameni despre Isus.</p> <p>În dimineața următoare, la micul dejun, Thad a discutat cu părinții săi să o invite pe doamna Murphy, vecina lor de alături, să învețe despre Biserică. Părinții lui Thad au crezut că era o idee bună, așa că Thad s-a dus la casa doamnei Murphy și a întrebat-o dacă dorea să învețe despre Isus și despre Biserica Sa. Doamna Murphy i-a răspuns afirmativ și, la scurt timp, ea era învățată de misionari.</p> <ul style="list-style-type: none"> <li>• Ce s-ar fi întâmplat dacă Thad nu ar fi întrebat-o pe doamna Murphy dacă dorea să învețe despre Isus și Biserica Sa?</li> </ul>
-----------	---

Mama și tatăl lui Thad au început să urmeze exemplul lui Thad. Ei au vorbit despre Biserică împreună cu prietenii lor și cu ceilalți oameni pe care i-au întâlnit. Unii oameni nu au vrut să audă despre Biserică, dar alții au dorit și, unii au fost botezați. Când doamna Murphy a fost botezată, ea i-a mulțumit lui Thad pentru că a ajutat-o să învețe mai mult despre Salvator.

#### Discuție

Folosindu-l pe Thad ca exemplu, indicați faptul că și copiii pot fi misionari și le pot spune celorlalți oameni despre Isus Hristos și despre Biserica Sa.

- Ce ați putea să spuneți despre Isus?

Ajutați-i pe copii să se gândească la oameni cărora le-ar putea vorbi despre Isus, cum ar fi: prieteni, vecini și rude care nu sunt membri ai Bisericii sau care nu merg la biserică.

Explicați că fiecare dintre noi poate fi un misionar și prin a fi un exemplu bun, prin a fi bun și grijuliu față de ceilalți și prin a trăi conform Evangheliei. Amintiți-le copiilor că una dintre modalitățile prin care Amon a fost un misionar bun a fost aceea de a da un exemplu bun.

#### Povestire

Relatați cu propriile cuvinte următoarea povestire despre copii care au fost misionari:

Într-o zi, doi misionari au bătut la ușa unei case. O femeie, doamna James, a deschis ușa. Misionarii i-au spus că făceau parte din Biserica lui Isus Hristos a Sfinților din Zilele din Urmă. Doamna James i-a invitat înăuntru și le-a spus că ar dori să învețe mai multe despre Biserică. Acest lucru i-a făcut foarte fericiți pe misionari.

Doamna James le-a spus misionarilor că a fost vecină cu o familie care făcea parte din Biserică. A spus că acei copii din familie erau mereu foarte politicoși și amabili. Ei se jucau în mod corect cu toată lumea și tratau cu respect proprietatea celorlalți oameni. Doamna James a spus că i-ar plăcea să învețe mai multe despre Biserica ce îi învățase pe acei copii să fie niște vecini atât de amabili.

- În ce fel au fost misionari copiii care au locuit lângă doamna James?
- Cum ați putea să fiți un exemplu bun pentru vecinii și prietenii voștri?

#### Scenetă

Explicați-le copiilor că vor interpreta pe roluri câteva situații în care ar putea fi misionari prin comportament amabil și grijuliu.

Rugați copiii să asculte situația iar, apoi, alegeți copiii care să interpreteze ce ar face în situația respectivă. Oferiți-i fiecărui copil ocazia de a fi implicat în cel puțin o situație. Folosiți exemplele de mai jos sau creați propriile exemple:

*Situația 1* (este nevoie de trei copii)

Doi dintre voi mergeți pe stradă. Vedeți un copil care începe să se cațere într-un copac foarte mare. Știți că este periculos pentru copilul respectiv să facă acest lucru.

- Ce ați face?

*Situația 2* (este nevoie de doi copii)

Vedeți un vecin care are mâinile pline de cumpărături. Una dintre pungi se rupe și portocalele se răspândesc peste tot.

- Ce ați face?

*Situația 3* (este nevoie de cel puțin trei copii)

Vă jucați împreună cu prietenii voștri. Un copil care tocmai s-a mutat în apropiere dorește să vi se alăture.

- Ce ați face?

*Situația 4* (este nevoie de cel puțin patru copii)

O familie nouă se mută în cartier. Ei nu sunt membri ai Bisericii. Vă gândiți că acelor copii le-ar plăcea să vină săptămâna viitoare la activitatea Societății Primare.

- Ce ați face?

După această activitate, mulțumiți-le copiilor fiindcă sunt misionari buni.

### Rezumat

Planșa ACD

Arătați spre planșa ACD sau rugați copiii să se uite la inelele lor ACD. Spuneți-le că fiind misionari, ei aleg ce-i drept și îl urmează pe Isus Hristos. Rugați copiii să repete cuvintele din planșă (sau să spună ce înseamnă inițialele de pe inelele lor).

Mărturie

Complimentați copiii pentru faptul că vor să fie misionari buni. Depuneți mărturie despre importanța învățării fiecărei persoane despre Isus Hristos și despre Biserica Sa. Faptul de a învăța despre Isus și despre Biserica Sa ne face fericiți.

Ajutați fiecare copil să se gândească la o modalitate prin care poate fi misionar în timpul săptămânii viitoare. Aceste idei nu trebuie să fie complicate sau vaste. Amintiți-le copiilor că pot fi misionari fiind prietenoși și ajutându-i pe alții, precum și invitându-i pe oameni să învețe despre Biserică.

Încurajați copiii să discute cu familiile lor despre modurile de a fi misionari.

Rugați un copil să spună rugăciunea de încheiere.

### Activități de îmbogățire spirituală

Dintre următoarele activități, alegeți-le pe acelea care sunt cele mai potrivite pentru copiii din clasa dumneavoastră. Le puteți folosi în timpul lecției propriu-zise sau ca recapitulare sau rezumat. Pentru îndrumări suplimentare, vedeți „Ora de curs” din „Îndrumări pentru învățător”.

1. Având acordul președintei dumneavoastră de la Societatea Primară, invitați misionarii care slujesc în zona dumneavoastră sau un fost misionar care s-a întors de curând din misiune să participe la ultimele minute ale orei și să le spună copiilor ce pot face pentru a fi misionari acum.
2. Spuneți-le copiilor despre o ocazie în care misionarii v-au ajutat sau în care ați putut să ajutați pe altcineva să învețe despre Isus Hristos și despre Biserica Sa. Spuneți-le cum v-a făcut această experiență să vă simțiți.
3. Rugați copiii să se deseneze în postura de misionari. Denumiți fiecare desen după cum urmează:

(Numele copilului)  
Misionar  
Biserica lui Isus Hristos  
a Sfinților din Zilele din Urmă



4. Cântați sau recitați versurile primei strofe a cântecelor „Misionar să fiu acum doresc“ (*Children’s Songbook*, p. 168), „Lucrurile ce le fac“ (*Children’s Songbook*, p. 170) sau „Vom aduce lumii adevărul Său“ (*Children’s Songbook*, p. 172).

Misionar să fiu acum doresc

Misionar să fiu acum doresc.  
Nu vreau să aștept până ce cresc.  
Eu vreau să predau Evanghelia,  
Pentru a-mi împărtăși mărturia.

Lucrurile ce le fac

Sunt prea mic pentru a pleca  
Să predau Evanghelia,  
Arăt deci că-i adevărat,  
Prin lucrurile ce le fac.

Vom aduce lumii adevărul Său

Ne-am născut, ca Nefi din trecut,  
Părinții pe Domnul L-au cunoscut.  
Am învățat și înțelegem,  
Poruncile Domnului ținem.

*Refren:*

Suntem ca oștirea lui Helaman.  
De mici noi am învățat.  
Vom fi misionarii Domnului  
Vestind ce-i adevărat.

(© 1983 Janice Kapp Perry. Drept de folosire.)

---

**Scop**

De a mări dorința fiecărui copil de a fi botezat și de a-i ajuta să înțeleagă mai bine cum se pot pregăti pentru botez.

---

**Pregătire**

1. Studiați, rugându-vă, Matei 3:13–17 și Doctrină și legăminte 20:72–74. Vedeti, de asemenea, Ioan 1:25–34 și *Principiile Evangheliei* (31110), capitolul 20.
2. Dacă este posibil, rugați-o pe coordonatoarea muzicii din cadrul Societății Primare să-i roage pe copii să cânte „Botez” (*Children’s Songbook*, p. 100) ca imn de deschidere sau de încheiere.
3. Faceți rost de o bucată de carton suficient de mare pentru a putea acoperi ilustrația 2-19, Ioan Botezătorul Îl botează pe Isus. Tăiați cartonul într-un număr de bucăți mici care să fie egal cu numărul copiilor din clasa dumneavoastră. Puneți bucățile peste ilustrație pentru ca aceasta să nu poată fi văzută.
4. Faceți din carton șase urme mari de pași.
5. Pentru fiecare copil, faceți câte o copie sau trasați pe o foaie desenele de pe pagina de la sfârșitul lecției.
6. Pregătiți-vă să oferiți câteva detalii despre botezul dumneavoastră, cum ar fi: cine v-a botezat și unde ați fost botezat; și vorbiți pe scurt despre sentimentele pe care le aveți referitor la faptul că sunteți botezat. Dacă ați fost botezat când ați fost copil, puteți să aduceți o poză cu dumneavoastră de când erați copil.
7. Materiale necesare:
  - a. Biblia;
  - b. bandă adezivă sau alt tip de lipici;
  - c. ilustrația 2-19, Ioan Botezătorul Îl botează pe Isus (Setul de ilustrații inspirate din Evanghelie 208; 62133); ilustrația 2-20, Băiețel care este botezat (62018).
8. Faceți pregătirile necesare pentru oricare dintre activitățile de îmbogățire spirituală pe care doriți să le desfășurați.

*Notă pentru învățătorii copiilor mai mari:* Activitățile de îmbogățire spirituală cu numerele 5, 6 și 7 sunt concepute special pentru copiii mai mari care urmează să fie botezați în curând.

---

**Sugestii pentru prezentarea lecției**

Rugați un copil să spună rugăciunea de deschidere.

Dacă i-ați încurajat pe copii să facă ceva în timpul săptămânii, urmăriți îndeaproape ce au făcut.

**Isus Hristos a fost botezat**

Activitate pentru captarea atenției

Expuneți ilustrația acoperită, Ioan Botezătorul Îl botează pe Isus. Spuneți-le copiilor că ilustrația acoperită ne prezintă doi oameni importanți. Rugați copiii să încerce să ghicească cine sunt acei oameni, însă spuneți-le să nu spună nimic cu voce

tare până când nu va putea fi văzută toată ilustrația. Rugați fiecare copil să îndepărteze pe rând, de pe ilustrația acoperită, câte o bucată de carton.

După ce au fost îndepărtate toate bucățile, întrebați:

- Cine sunt oamenii din această ilustrație?
- Ce fac ei?

Povestire din  
scripturi

Relatați povestirea despre botezul lui Isus Hristos, așa cum este descrisă în Matei 3:13–17. Explicați că Ioan Botezătorul a fost surprins când Isus a cerut să fie botezat. Ioan știa că Isus nu păcătuisese niciodată, așa că nu credea că Isus avea nevoie să fie botezat. Dar Isus i-a spus lui Ioan că faptul de a fi botezat era o poruncă de la Tatăl Ceresc și El vroia să se supună tuturor poruncilor Tatălui Ceresc.

Arătați râul din ilustrație și explicați că Ioan L-a botezat pe Isus în râul Iordan. Ioan L-a botezat pe Isus prin scufundare în apă. *Scufundare* înseamnă faptul de a fi băgat complet sub apă.

Citiți cu voce tare Matei 3:17 și explicați că acestea sunt cuvintele Tatălui Ceresc. Spuneți-le copiilor că Tatăl Ceresc este, de asemenea, mulțumit atunci când noi suntem botezați.

Joc

Jucați-vă alături de copiii jocul: „Ultimele cuvinte”. Citiți afirmațiile de mai jos, fără a citi cuvintele subliniate. Rugați un copil să completeze folosind cuvintele potrivite. Dacă un copil nu-și amintește răspunsul, mergeți la următorul copil până când este dat răspunsul corect (nu puneți într-o situație stânjenitoare copilul care nu poate să răspundă la întrebare). Continuați până când fiecare copil a răspuns corect la o întrebare, ajutându-i atunci când este necesar. Dacă este cazul, folosiți întrebările de două ori.

1. Isus Hristos a fost botezat de Ioan Botezătorul.
2. Isus a fost botezat în râul Iordan.
3. Isus a fost botezat pentru a se supune poruncii (învățăturii) Tatălui Ceresc.
4. Când Isus a fost botezat, El a fost scufundat complet în apă.
5. După ce Isus a fost botezat, El și Ioan au auzit vocea Tatălui Ceresc.
6. Când avem opt ani, putem să urmăm exemplul lui Isus de a fi botezați.

### **Putem să urmăm exemplul lui Isus Hristos fiind botezați**

Prezentarea  
învățătorului

Spuneți-le copiilor că, atunci când au opt ani, pot fi botezați. În acest moment, ei ar trebui să se pregătească pentru momentul când vor împlini opt ani și vor putea fi botezați.

Explicați că, atunci când suntem botezați, noi facem legăminte sau promisiuni cu Tatăl Ceresc. Promitem să ne supunem poruncilor Sale, să-i iertăm pe ceilalți și să-L urmăm pe Isus Hristos. În schimb, El ne acceptă în Biserică și promite să ne îndrume și să ne ajute.

Vorbiți-le copiilor despre botezul dumneavoastră. Puteți să menționați unde ați fost botezat (cum ar fi în bazine sau în râu), cine v-a botezat și cine a fost acolo pentru a vedea cum ați fost botezat. Dacă ați fost botezat când ați fost copil, arătați-le copiilor o poză cu dumneavoastră la acea vârstă. Împărtășiți cu ei sentimentele pe care le-ați avut cu privire la botezul dumneavoastră, cum ar fi entuziasmul sau dorința de a fi membru al Bisericii.

Spuneți-le copiilor că, într-o zi, și ei vor putea fi botezați așa cum a fost Isus Hristos sau cum ați fost dumneavoastră.

## Povestire

Relatați o povestire despre un copil care este botezat. Puteți să folosiți următoarea povestire:

Familia lui Marco s-a alăturat Bisericii atunci când el avea șapte ani. Toți membrii familiei au fost botezați, cu excepția lui Marco. El nu era încă suficient de mare. Marco fusese foarte dezamăgit de faptul că nu putuse să fie botezat împreună cu familia lui, însă mama lui i-a spus că, în curând, avea să fie suficient de mare pentru a fi botezat și că ar trebui să folosească timpul în care aștepta pentru a se pregăti.

- Cum se putea pregăti Marco pentru a fi botezat?

Pe durata următorului an, Marco a încercat din greu să aleagă ce-i drept și să facă ceea ce Isus dorea ca el să facă. În cele din urmă, Marco a împlinit opt ani. S-a îmbrăcat tot în alb și tatăl lui l-a botezat. În timp ce tatăl său îl scotea din apă, Marco era foarte bucuros că a putut fi botezat prin scufundare, așa cum fusese Isus. Era fericit că era membru al Bisericii lui Isus.

### **Ne putem pregăti acum pentru botez**

## Activitate cu urme de pași

Arătați ilustrația 2-20, Băiețel care este botezat, și dacă este posibil, lipiți ilustrația pe ușa clasei.

- Cum urmează acest copil exemplul lui Isus?

Amintiți-le copiilor că ei se pot pregăti, în acest moment, pentru botez. Arătați urmele de pași din carton și o copie a celor șase desene de la sfârșitul lecției. Spuneți-le copiilor că desenele reprezintă pașii care-i vor conduce la botez. Discutați despre fiecare pas ilustrat, adresând întrebări ca cele de mai jos. După ce discutați fiecare pas, rugați un copil să așeze urma de pas pe jos, formând o cărare către ilustrația botezului.

1. Credeți în și învățați despre Isus Hristos și Tatăl Ceresc.

- De ce ar trebui să învățăm despre Isus Hristos și Tatăl Ceresc?
- Unde putem să învățăm despre Ei?

2. Rugați-vă la Tatăl Ceresc.

- Cum ne poate ajuta rugăciunea să fim pregătiți pentru botez?

3. Iertați-i și iubiți-i pe ceilalți.

- Ce se întâmplă atunci când iertăm?
- Cum ne putem arăta dragostea față de ceilalți?

4. Alegeți ce-i drept în fiecare zi.

- Care sunt câteva dintre modalitățile prin care putem să alegem ce-i drept?

5. Citiți sau ascultați povestiri din scripturi.

- Cum v-a ajutat studiul scripturilor?

6. Trebuie să aveți opt ani.

- Ce puteți să faceți înainte de a împlini opt ani pentru a vă pregăti pentru botez?

După ce toate urmele de pași au fost așezate pe jos, lăsați copiii, pe rând, să traverseze sala de clasă către ilustrația botezului, călcând pe urmele de pași. Ajutați copiii să explice, în timp ce pășesc pe fiecare urmă de pași, cum se pregătesc pentru botez.

### Rezumat

Foaie volantă

Oferiți-i fiecărui copil câte o copie din setul de șase desene pentru a o lua acasă. Scrieți sau rugați copiii să-și scrie numele pe foaie.

Mărturie

Depuneți-vă mărturia în fața copiilor despre importanța botezului. Amintiți-le copiilor că Tatăl Ceresc este mulțumit atunci când noi suntem botezați.

Sugerați-le copiilor să folosească foaia cu desene pentru a-și învăța familiile ceea ce au învățat despre botez. Încurajați fiecare copil să se pregătească pentru a fi botezat urmând cei șase pași ilustrați prin intermediul desinelor.

Rugați un copil să spună rugăciunea de încheiere.

Când copiii sunt pregătiți să părăsească sala de clasă, rugați-i să pășească din nou pe urmele de pași în drumul lor spre ieșire.

---

### Activități de îmbogățire spirituală

Dintre următoarele activități, alegeți-le pe acelea care sunt cele mai potrivite pentru copiii din clasa dumneavoastră. Le puteți folosi în timpul lecției propriu-zise sau ca recapitulare sau rezumat. Pentru îndrumări suplimentare, vedeți „Ora de curs“ din „Îndrumări pentru învățător“.

1. Desenați pe o foaie de hârtie câte o urmă de pas pentru fiecare copil. Pe fiecare urmă de pași scrieți: *Îl voi urma pe Isus Hristos*. Lăsați copiii să coloreze sau să decoreze urmele de pași.
2. Dacă în clădirea unde vă adunați există un bazin de botez, organizați-vă în așa fel, încât să puteți duce copiii să-l vadă.
3. Cântați sau recitați versurile primei strofe a cântecului „Îmi plac zilele mele de naștere“ (*Children's Songbook*, p. 104). Versurile acestui cântec sunt incluse la sfârșitul manualului.
4. Cântați sau recitați versurile cântecului „Botez“ (*Children's Songbook*, p. 100) sau pe cele ale cântecului „Când Isus Hristos a fost botezat“ (*Children's Songbook*, p. 102). Versurile cântecului „Botez“ sunt incluse la sfârșitul manualului.

Când Isus Hristos a fost botezat

Când Isus Hristos a fost  
Botezat în Iordan,  
Membrii Dumnezeirii  
Au fost prezenți cu El.  
Tatăl a vorbit din cer  
Isus a fost botezat;  
Duhul Sfânt a coborât  
Ca și un porumbel.

Acum eu sunt botezat,  
 Îi voi urma exemplul –  
 Botez prin scufundare  
 Prin preoția Sa.  
 Astfel devenind membru  
 În regatul Tatălui  
 Și voi avea Duhul Sfânt  
 Pentru-a mă-ndruma.

5. Expuneți ilustrația 2-20, Băiețel care este botezat, alături de ilustrația 2-19, Ioan Botezătorul Îl botează pe Isus. Recapitulați alături de copii ceea ce știu despre ce se întâmplă când sunt botezați. Ajutați-i să înțeleagă faptul că botezul este o experiență specială pe care trebuie s-o aștepte cu nerăbdare. Este unul dintre cele mai importante lucruri pe care îl vor face vreodată. Discutați următoarele puncte:
  - a. Când suntem botezați, devenim membri ai Bisericii lui Isus Hristos a Sfinților din Zilele din Urmă. (În cazul în care copiii mai mici sunt îngrijorați de faptul că ei nu sunt membri ai Bisericii, asigurați-i de faptul că cei sub opt ani pot fi considerați membri. Cu toate acestea, odată ce au împlinit opt ani, ei trebuie să fie botezați pentru a fi oficial membri ai Bisericii.)
  - b. Trebuie să avem cel puțin opt ani pentru a fi botezați.
  - c. Episcopul sau președintele de ramură se întâlnește cu noi pentru a vorbi despre botezul nostru.
  - d. Când suntem botezați, purtăm îmbrăcăminte albă (faceți trimitere la ilustrația 2-20).
  - e. Suntem botezați prin scufundare, fiind băgați complet sub apă. (Asigurați-vă că ei înțeleg faptul că se vor afla sub apă timp de numai o secundă sau două, că apa nu este foarte adâncă și că persoana care îi botează îi ține foarte bine.)
  - f. Persoana care ne botează trebuie să fie preot sau să dețină Preoția lui Melhisedec.
  - g. Suntem botezați în același fel în care a fost botezat Isus Hristos. El a stabilit exemplul pentru noi.
  
6. Având acordul președintei dumneavoastră de la Societatea Primară, invitați un deținător al preoției care să le vorbească celor din clasă despre ceea ce se va întâmpla atunci când vor fi botezați. Rugați-l să explice cum vor sta copilul și cel care va înfăptui botezul și cum își vor ține mâinile. Rugați-l să explice că persoana care înfăptuiește botezul va băga ușor copilul sub apă și-l va scoate din apă rapid. Amintiți-le copiilor că atunci când vor fi botezați în acest fel, ei vor fi botezați așa cum a fost Isus.
 

Cu aprobarea episcopului sau a președintelui dumneavoastră de ramură, deținătorul preoției poate să arate în sala de clasă modul în care se înfăptuiește botezul. (Deținătorul preoției *nu* trebuie să spună rugăciunea de botez în timpul demonstrației.)
  
7. Explicați că rugăciunea de botez este una dintre cele câteva rugăciuni care trebuie spuse la fel de fiecare dată. Isus Hristos a revelat cuvintele acestei rugăciuni în scripturi. Citiți cu voce tare rugăciunea din Doctrină și legăminte 20:73 (de la *Fiind împuternicit*).

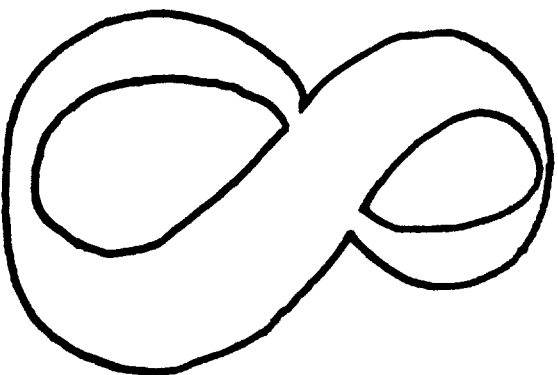
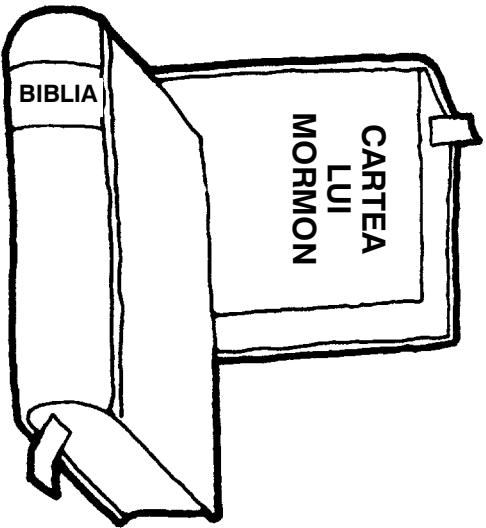
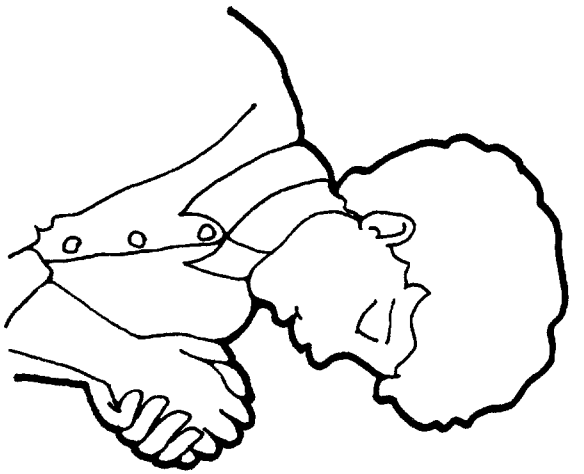
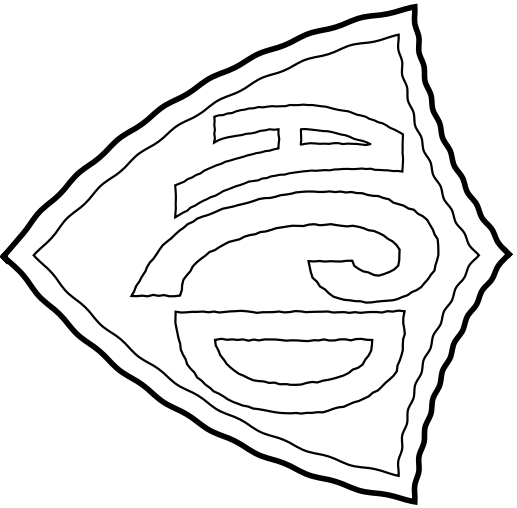
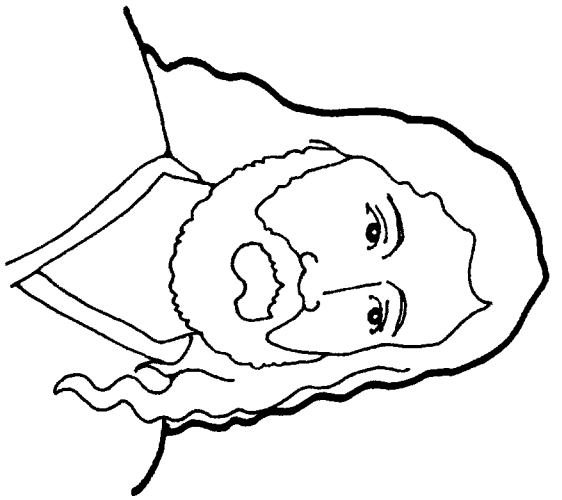

# Darul Duhului Sfânt mă poate ajuta

Lecția  
**13**

---

**Scop** De a ajuta copiii să înțeleagă faptul că după ce sunt botezați, vor primi darul Duhului Sfânt pentru a-i ajuta.

---

**Pregătire**

1. Studiați, rugându-vă, Doctrină și legăminte 49:13–14, 130:22 și Articolele de Credință 1:1, 4. Vedeți, de asemenea, Moroni 10:5; Doctrină și legăminte 9:8–9; 85:6 și *Principiile Evangheliei* (31110), capitolul 21.
2. Confecționați din carton următoarele „întrebări flori”:

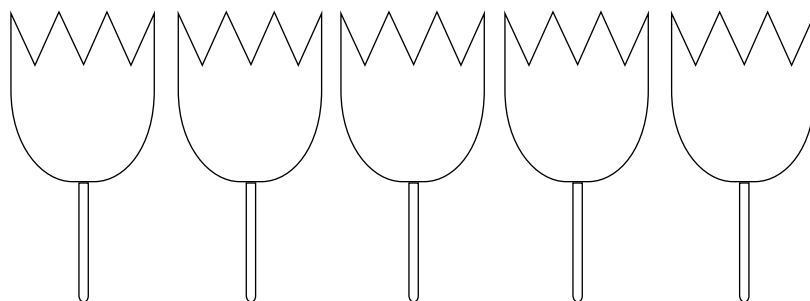

Lipiți florile pe bețișoare lungi de aproximativ 10–15 centimetri și puneți-le într-o vază sau într-o glastră.

3. Pregătiți-vă să cântați sau să recitați versurile cântecului „Tatăl meu trăiește” (*Imnuri și cântece pentru copii*, p. 59). Versurile acestui cântec sunt incluse la sfârșitul manualului.
4. Materiale necesare:
  - a. un exemplar al scripturii Doctrină și legăminte;
  - b. ilustrația 2-19, Ioan Botezătorul Îl botează pe Isus (Setul de ilustrații inspirate din Evanghelie 208; 62133).
5. Faceți pregătirile necesare pentru oricare dintre activitățile de îmbogățire spirituală pe care doriți să le desfășurați.

---

**Sugestii pentru  
prezentarea  
lecției**

Rugați un copil să spună rugăciunea de deschidere.

Dacă i-ați încurajat pe copii să facă ceva în timpul săptămânii, urmăriți îndeaproape ce au făcut.

**Putem să primim darul Duhului Sfânt**

Activitate pentru  
captarea atenției

Expuneți ilustrația 2-19, Ioan Botezătorul Îl botează pe Isus. Recapitulați lecția de săptămâna trecută rugând fiecare copil să aleagă o „întrebare floare”. Adresați o întrebare despre botezul lui Isus Hristos care să înceapă cu acel cuvânt de pe floare. În cazul în care copilul care a ales floarea respectivă nu poate să răspundă la întrebare, lăsați restul clasei să-l ajute (asigurați-vă că nu puneți într-o situație stânjenitoare copilul care nu cunoaște răspunsul).



Întrebări posibile:

- *Cine* l-a botezat pe Isus Hristos? (Ioan Botezătorul.)
- *Unde* a fost botezat Isus? (În râul Iordan.)
- *Ce* înseamnă scufundare? (Să fii complet acoperit de apă.)
- *De ce* a fost Isus botezat? (Pentru a se supune poruncii Tatălui Ceresc și pentru a ne da un exemplu.)
- *Când* putem fi botezați? (Când avem vârsta de opt ani.)

Prezentarea  
învățătorului

Rugați copiii să vă spună cine sunt cei doi oameni din ilustrația 2-19.

- Glasul cui l-au auzit Isus Hristos și Ioan Botezătorul după ce a fost botezat Isus?

Amintiți-le copiilor că Tatăl Ceresc privea botezul lui Isus și a fost mulțumit de faptul că Isus a fost botezat. Spuneți-le copiilor că la botezul lui Isus a mai fost prezent un personaj special. Acest personaj îi ajută pe Tatăl Ceresc și pe Isus. El este numit Duhul Sfânt sau Spiritul Sfânt.

Articol de credință

Rugați copiii să stea în picioare și să repete împreună cu dumneavoastră primul articol de credință.

Scriptură

Explicați că Duhul Sfânt este la fel ca Tatăl Ceresc și Isus Hristos deoarece ne iubește și vrea să ne ajute. Însă Duhul Sfânt nu are un trup din carne și oase așa cum au Tatăl Ceresc și Isus. Citiți cu voce tare Doctrină și legăminte 130:22, până la *personaj de spirit*. Explicați că nu putem vedea Duhul Sfânt, dar că El ne poate ajuta să facem ce-i drept. El ne provoacă în interior un sentiment de căldură, de fericire atunci când alegem ce-i drept.

Scriptură

Spuneți-le copiilor că, după ce sunt botezați, bărbați care dețin Preoția lui Melhisedec le vor da două mari binecuvântări. Citiți cu voce tare Doctrină și legăminte 49:14 și spuneți-le copiilor că această scriptură ne spune care este una dintre aceste binecuvântări. Explicați că *oricine face aceasta* se referă la orice persoană care este botezată.

Articol de credință

Ajutați copiii să memoreze următoarea parte a celui de-al patrulea articol de credință: „Noi credem [în] așezarea mâinilor pentru darul Duhului Sfânt”. Spuneți-le copiilor că darul Duhului Sfânt este una dintre marile binecuvântări pe care le putem primi după botez.

Prezentarea  
învățătorului

Explicați că, atunci când avem darul Duhului Sfânt, Duhul Sfânt ne va ajuta să știm care lucruri sunt corecte și drepte. Duhul Sfânt ne poate ajuta chiar și înainte de a fi botezați și confirmați, însă după ce primim acest dar, putem să avem Duhul Sfânt ca partener constant. Acest lucru înseamnă că, atâta timp cât încercăm să facem ce-i drept, influența Lui poate fi mereu cu noi.

### **Putem să fim confirmați ca membri ai Bisericii**

Prezentarea  
învățătorului

Explicați că cealaltă binecuvântare pe care o primim după botez este faptul că suntem confirmați ca membri ai Bisericii lui Isus Hristos a Sfinților din Zilele din Urmă. Această binecuvântare se numește confirmare. Rugați copiii să spună de câteva ori *confirmare*.

Povestire bazată  
pe ilustrație

Relatați povestirea despre „Confirmarea Robertei” care se găsește la sfârșitul lecției. Rugați copiii să se adune în jurul dumneavoastră pentru a putea vedea ilustrațiile în timp ce le relatați povestirea.

## Discuție

După ce relațați povestirea, adresați următoarele întrebări:

- Ce i s-a conferit Robertei? (Darul Duhului Sfânt.)
- Cine a spus rugăciunea pentru a i-L conferi? (Tatăl ei.)
- Ce autoritate are tatăl Robertei? (Preoția lui Melhisedec.)
- Ce credeți că însemna senzația de căldură pe care o avea Roberta? (Influența Duhului Sfânt.)

Lăsați copiii să spună din nou povestirea. Invitați un alt copil să vorbească despre fiecare ilustrație.

### Duhul Sfânt ne va ajuta să știm ce este adevărat

## Prezentarea învățătorului

Explicați că Duhul Sfânt ne poate ajuta să știm că Biserica este adevărată. Uneori, noi suntem atât de fericiți și de recunoscători încât vrem să le spunem și celorlalți ceea ce simțim. Acest lucru se întâmplă deseori atunci când ne depunem mărturiile în cadrul adunărilor de post și mărturii.

- V-ați depus vreodată mărturia în cadrul adunării de post și mărturii?

Dacă sunt copii care și-au depus mărturia, lăsați-i să spună cum s-au simțit.

Explicați că, atunci când unii oameni simt Duhul Sfânt foarte puternic, ei ajung să și plângă. Acestea nu sunt lacrimi de tristețe; sunt lacrimi de fericire. Spuneți-le copiilor că uneori ei pot să aibă un sentiment de căldură, de pace în timpul adunării de mărturii sau atunci când se roagă, când citesc scripturile sau când ascultă ce se spune în Biserică. Acest sentiment de pace este șoapta Duhului Sfânt care le spune că acele lucruri sunt adevărate și drepte.

## Cântec

Cântați sau recitați alături de copii versurile cântecului „Tatăl meu trăiește”.

Explicați că „Spiritul” la care se face referire în acest cântec este Duhul Sfânt. Duhul Sfânt ne ajută să știm că Tatăl Ceresc există și că El ne iubește.

### Duhul Sfânt ne poate îndruma și avertiza

## Povestire și discuție

Relațați cu propriile cuvinte povestirea despre Sara Jane Jenne Cannon. Rugați copiii să fie atenți la ce i-a șoptit Duhul Sfânt.

Sara Jane a fost o pionieră care a străbătut pustiurile Americii cu mult timp în urmă, pentru a-și găsi un nou cămin. După ce a sosit în Utah, a locuit împreună cu mătușa ei într-o casă neterminată. Pe partea superioară a pereților era un acoperiș din pânză care era ținut de câte un bolovan la fiecare colț.

Într-o zi, Sara Jane era acasă cosând, când, a auzit o voce care spunea: „Pleacă repede de acolo”. Nu era nimeni primprejur, însă Sara s-a dus în partea cealaltă a încăperii. Imediat după ce s-a mutat, unul dintre bolovanii care țineau acoperișul a căzut în cameră. Dacă Sara Jane nu s-ar fi mutat, bolovanul i-ar fi căzut în cap. (Vezi „Move Away Quickly”, în *Remarkable Stories from the Lives of Latter-day Saint Women*, compilate de Leon R. Hartshorn, 2 volume [Salt Lake City: Deseret Book Co., 1973–1975], 2:34.)

- Cine îi vorbise lui Sara Jane?
- Ce i-a spus Duhul Sfânt?
- Ce a făcut Sara Jane?
- Ce s-ar fi întâmplat dacă Sara Jane nu ar fi ascultat?

Amintiți-le copiilor că Duhul Sfânt nu vorbește întotdeauna cu un glas pe care să-l putem auzi. De multe ori, El ne transmite sentimente în legătură ce ceea ce ar trebui să facem.

### Rezumat

Activitate  
recapitulativă

Rugați copiii să spună ceea ce știu despre Duhul Sfânt. Puteți să folosiți din nou „întrebările flori” ca o recapitulare. Puteți să folosiți întrebări ca cele de mai jos:

- Ce dar prețios puteți să primiți după ce sunteți botezați? (Darul Duhului Sfânt.)
- Cine este Duhul Sfânt? (Un personaj care Îi ajută pe Isus și pe Tatăl Ceresc; un spirit; cineva care ne poate alina și ajuta.)
- Când primim darul Duhului Sfânt? (După ce suntem botezați; când suntem confirmați membri ai Bisericii.)
- Unde putem simți îndemnul Duhului Sfânt? (În inima și în mintea noastră. Răspunsurile de genul „acasă”, „la Biserică” sau „oriunde ne-am afla atunci când alegem ce-i drept” sunt, de asemenea, bune.)
- De ce a trimis Tatăl Ceresc Duhul Sfânt pentru a fi cu noi? (Pentru a ne ajuta și alina; pentru a ne îndruma și avertiza; pentru a ne spune ce este adevărat; pentru a ne oferi sentimente de dragoste și de pace.)

Mărturie

Împărtășiți-le copiilor sentimentele dumneavoastră despre Duhul Sfânt și modul în care El ne ajută și ne îndrumă. Puteți să relatați o experiență personală în care Duhul Sfânt v-a depus mărturie sau v-a ajutat.

Încurajați copiii să aleagă ce-i drept pentru a putea avea întotdeauna Duhul Sfânt cu ei.

Rugați un copil să spună rugăciunea de încheiere.

---

### Activități de îmbogățire spirituală

Dintre următoarele activități, alegeți-le pe acelea care sunt cele mai potrivite pentru copiii din clasa dumneavoastră. Le puteți folosi în timpul lecției propriu-zise sau ca recapitulare sau rezumat. Pentru îndrumări suplimentare, vedeți „Ora de curs” din „Îndrumări pentru învățător”.

1. Aduceți un lucru pe care l-ați primit ca dar, însă care nu mai este folositor pentru că s-a spart, s-a tocit sau s-a consumat, cum ar fi o farfurie crăpată, o haină veche sau o cutie goală de alimente.

Arătați-le copiilor că acel dar nu mai este folositor. Oferiți-le informații interesante despre dar, cum ar fi: cine vi l-a dat și unde sau de ce vi l-a dat. Ajutați copiii să înțeleagă faptul că, deși acest dar a fost important pentru dumneavoastră la un moment dat, nu mai este folositor deoarece este spart, tocit sau consumat.

Explicați că, atunci când ați fost botezat și confirmat, ați primit un alt tip de dar. Acesta este un dar foarte prețios, unul care nu se poate toci sau consuma. Acest dar neprețuit devine și mai prețios atunci când este folosit.

- Care este acest dar?

După ce copiii au ghicit (sau le-ați spus dumneavoastră) că acest dar este darul Duhului Sfânt, spuneți-le că vor primi multe daruri de-a lungul vieții, însă darul Duhului Sfânt este cel mai prețios dar pe care îl vor primi în timpul vieții pe pământ.

2. Cântați sau recitați versurile cântecului „Glasul slab, liniștit“ (*Children’s Songbook*, p. 106).

Printr-un glas liniștit, Spiritul îmi vorbește  
 Pentru a mă-ndruma, de ce-i rău a mă salva.  
 Dacă-ncerc să fac ce-i drept, El mereu mă va conduce,  
 El mă va proteja, lumină îmi va da.

În timp ce cântați sau roștiți cuvintele ultimei părți a cântecului, executați mișcărilor sugerate mai jos:

Ascultă, ascultă (*duceți mâna pâlnie la ureche*).  
 Spiritul Sfânt va șopti (*puneți arătătorul la buze*).  
 Ascultă, ascultă (*duceți mâna pâlnie la ureche*)  
 De glasul cel slab (*puneți mâna la inimă*).

3. Jucați alături de copii următorul joc liniștit pentru a le arăta că pot fi îndrumați de un glas slab, liniștit:

Arătați-le copiilor un obiect mic pe care-l veți ascunde pentru acest joc. Rugați un copil să părăsească grupul pentru un timp scurt până când ascundeți obiectul. Când copilul se întoarce, explicați că el trebuie să asculte cu mare atenție pentru a putea găsi obiectul. Faceți un zgomot ușor, cum ar fi bătutul ușor în masă cu creionul, aplauze foarte liniștite sau fredonarea unui cântec, pentru a-i arăta copilului încotro să meargă pentru a găsi obiectul ascuns. Bateți ușor atunci când copilul se uită în direcția bună. Bateți mai rapid (sau fredonați mai tare) pe măsură ce copilul se apropie de locul ascunzătorii, până când obiectul este găsit. Repetați jocul de câte ori doriți, dându-i unui alt copil ocazia de a căuta obiectul.

Explicați-le copiilor că pot fi îndrumați în viața lor ascultând glasul slab, liniștit al Duhului Sfânt. Amintiți-le că Duhul Sfânt nu vorbește întotdeauna cu voce tare. Uneori ne transmite idei sau sentimente, cum ar fi un sentiment de căldură atunci când facem ceva corect sau un sentiment rău când facem (sau vrem să facem) ceva greșit. Trebuie să fim foarte atenți pentru a ști ce ne spune Duhul Sfânt să facem.

4. Ajutați copiii să-și traseze conturul ambelor palme pe o foaie de hârtie, folosind culori diferite. Așezați palmele suprapuse, în așa fel încât să reprezentați așezarea mâinilor pentru primirea darului Duhului Sfânt. Denumiți fiecare desen cu numele copilului.
5. Cântați sau recitați versurile cântecului „Duhul Sfânt“ (*Children’s Songbook*, p. 105) sau pe cele din strofa a treia a cântecului „Îmi plac zilele mele de naștere“ (*Children’s Songbook*, p. 104). Versurile acestor cântece sunt incluse la sfârșitul manualului.

## Confirmarea Robertei



Aceasta este o zi specială pentru Roberta. Ea tocmai a fost botezată. Acum va fi confirmată ca membră a Bisericii lui Isus Hristos a Sfinților din Zilele din Urmă și i se va conferi darul Duhului Sfânt. (Puteți să le explicați copiilor că, deși Roberta este botezată și confirmată de către tatăl ei, orice deținător demn al Preoției lui Melhisedec poate să înfăptuiască aceste rânduieli.)



După ce tatăl ei o ajută să iasă din apă, mama ei o așteaptă cu haine uscate. Părul ei ud este pieptănat imediat cu grijă, iar ea zâmbește și este fericită!



Când Roberta este gata, se întoarce alături de familia și de prietenii ei, care au așteptat. Ea se îndreaptă alături de tatăl ei spre un scaun situat în fața sălii.

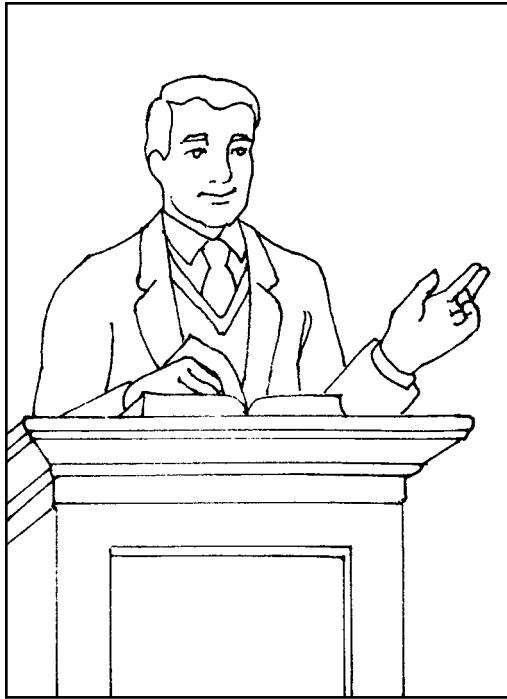

Episcopul [președintele de ramură] îi roagă pe bărbații pe care Roberta i-a ales să vină și să se așeze în cerc. Roberta i-a rugat pe tatăl ei, pe bunicul ei, pe unchiul ei și pe învățătorii ei de acasă. Toți acești bărbați dețin Preoția lui Melhisedec.

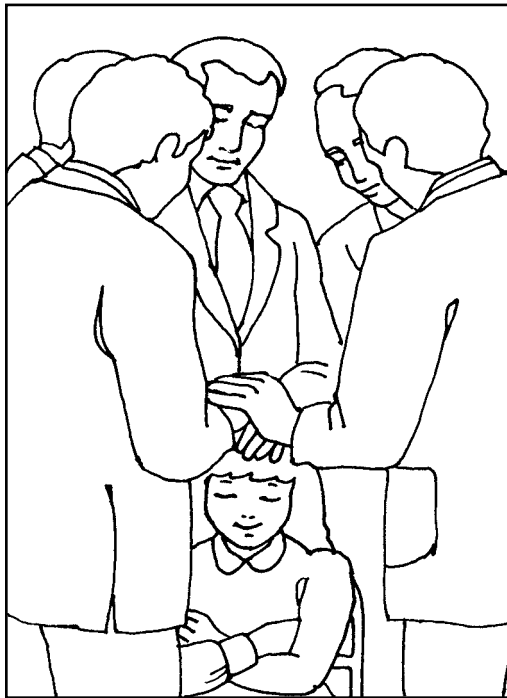

Roberta își apleacă ușor capul și își închide ochii. Bărbații își așează mâinile pe capul ei, după care tatăl ei îi spune pe nume, o confirmă ca membră a Bisericii și îi conferă darul Duhului Sfânt.

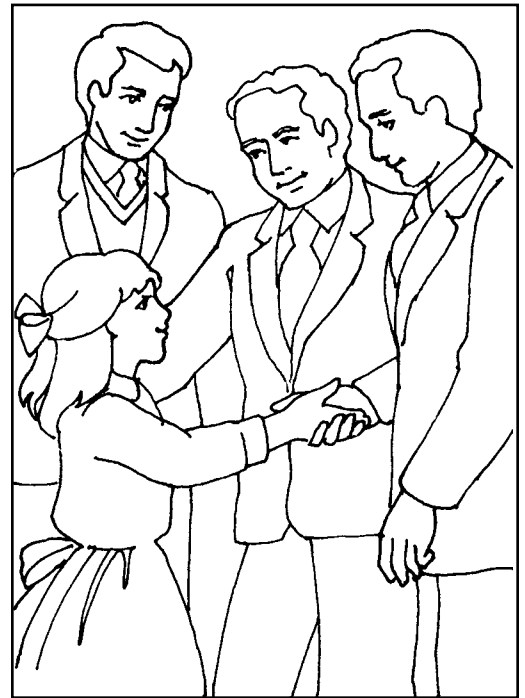

După ce confirmarea este încheiată, Roberta dă mâna cu bărbații din cerc, iar ei o felicită. Roberta simte în interior o căldură minunată în timp ce știe că a ales ce-i drept.

---

**Scop**

De a-i ajuta pe copii să înțeleagă că pot să aleagă ce-i drept, așa cum a făcut și Isus atunci când Satana a încercat să-L ispitească.

---

**Pregătire**

1. Studiați, rugându-vă, Matei 4:1–11.
2. Faceți o coroană simplă din carton sau dintr-un material asemănător, ca cea de mai jos:



3. Trasați contururile desenelor de pe tabla de joc sau copiați pe o bucată de carton jocul „Alege ce-i drept” (găsit la sfârșitul lecției).
  4. Scrieți întrebările pentru joc (paginile 73–74) pe bucăți de hârtie separate și puneți-le într-un săculeț sau într-un alt recipient.
  5. Pregătiți-vă să cântați sau recitați versurile primei strofe a cântecului „Să ai curaj să fii cinstit” (*Imnuri și cântece pentru copii*, p. 64). Versurile acestui cântec sunt incluse la sfârșitul manualului.
  6. Opțional: copiați scrisoarea vârstnicului Pinegar și băgați-o într-un plic.
  7. Materiale necesare:
    - a. Biblia;
    - b. câteva pietre;
    - c. doi nasturi sau alte obiecte mici de diferite forme sau de diferite culori care să fie folosite ca pioni în jocul recapitulativ „Alege ce-i drept”;
    - d. planșa ACD (vezi lecția 1);
    - e. ilustrația 2-21, Vârstnicul Rex D. Pinegar; ilustrația 2-22, Templul folosit în vechime (Setul de ilustrații inspirate din Evanghelia 118; 62300).
  8. Faceți pregătirile necesare pentru oricare dintre activitățile de îmbogățire spirituală pe care doriți să le desfășurați.
- 

**Sugestii pentru prezentarea lecției**

Rugați un copil să spună rugăciunea de deschidere.

Dacă i-ați încurajat pe copii să facă ceva în timpul săptămânii, urmăriți îndeaproape ce au făcut.

**Putem să alegem singuri**

Activitate pentru captarea atenției

Arătați jocul „Alege ce-i drept” și rugați copiii să fie foarte atenți la lecție pentru a putea să răspundă la întrebările jocului.

Discuție

- V-a provocat cineva vreodată să faceți ceva?

## Scrisoare

Lăsați copiii să vorbească despre momente în care cineva i-a provocat să facă ceva.

Spuneți-le copiilor că aveți o scrisoare pentru ei de la vârstnicul Rex D. Pinegar, o autoritate generală a Bisericii. Explicați că el vorbește despre o provocare pe care a avut-o când avea șapte ani. Arătați ilustrația 2-21, Vârstnicul Rex D. Pinegar, și citiți-le sau vorbiți-le despre scrisoare. (Dacă ați făcut o copie a scrisorii și ați băgat-o într-un plic, citiți din acea scrisoare în locul celei din manual.)

„Dragii mei prieteni,

‘Te provoc!’ sunt cuvintele pe care băieții și fetele le aud deseori de la prieteni care vor ca voi să le dovediti că sunteți curajoși, puternici sau îndrăzneți. Ei vă pot cere să faceți ceva ce părinții sau învățătorii voștri v-au spus să nu faceți – ceva despre care știți că nu este bine. Am învățat că, atunci când facem ceva despre care știm că este greșit, dăm dovadă de slăbiciune și nu de tărie. O persoană dă dovadă de curaj și tărie adevărate numai atunci când are curajul de a face ce-i drept.

La un moment dat, când aveam aproximativ șapte ani, aveam un prieten pe care-l admiram foarte mult. Ne întorceam deseori împreună de la școală... Vorbeam despre ce înseamnă să fii curajos și să fii în stare să faci multe lucruri.

Uneori ne provocam unul pe altul să sărim peste un șanț sau să ne cățărăm într-un pom doar pentru a dovedi că eram curajoși sau că puteam să facem lucruri pe care le-am văzut făcute de băieții și de fetele mai mari.

Într-o zi, după ce ajunsesem în dreptul casei mele, rămăsesem afară pe șosea și vorbeam despre cine era cel mai rapid alergător din școală... Când am insistat foarte mult că puteam să alerg mai repede decât prietenul meu, el s-a întors către mine și mi-a spus: ‘Dacă ești așa de rapid, te provoc să traversezi strada în fugă înainte ca mașina aceea să ajungă aici!’.

M-am uitat pe șosea și am văzut o mașină aflată la o distanță mică. Fără să mai spun nimic, am țâșnit pe șosea pentru a dovedi că eram cel mai rapid și cel mai curajos. O clipă mai târziu, frânele mașinii au scârțâit! M-a lovit cu bara de protecție și am leșinat.

Când mi-am deschis ochii, trupul meu suferind, mândria rănită și chipul îngrijorat al mamei mele m-au făcut să înțeleg că nu am fost nici rapid și nici curajos. Fusesem doar fraier. Adusesem tristețe în viața mea și a celorlalți...

Lección pe care am învățat-o... s-a dovedit a fi prețioasă de-a lungul vieții mele. Am învățat că singura provocare pe care o persoană ar trebui s-o accepte vreodată este aceea de A ÎNDRĂZNI SĂ FACĂ CE-I DREPT.

Dacă acceptați provocarea de a face ceva ce nu este drept, ceva ce Tatăl Ceresc sau părinți voștri nu ar dori să faceți, veți avea parte de un sentiment de tristețe și de dezamăgire. Când îndrăzniți să faceți ce-i drept, veți avea o părere bună despre voi înșivă.

Ca de la prieten la prieten, vă încurajez să fiți supuși față de părinții voștri și față de învățăturile Domnului... Îndrăznind să faceți ce-i drept veți deveni prieteni ai lui Isus Hristos și vă veți bucura de binecuvântările Lui cele mai mari.

Fie ca voi să ÎNDRĂZNIȚI mereu SĂ FACEȚI CE-I DREPT.

Cu drag, prietenul vostru, Rex D. Pinegar“ („Friend to Friend“, *Friend*, octombrie 1974, p. 10–11).



Discuție	<ul style="list-style-type: none"> <li>• Ce alegere a făcut tânărul Rex Pinegar? (A ales să fugă în fața mașinii.)</li> <li>• A ales el ce era drept?</li> <li>• Ce ar fi trebuit să facă?</li> <li>• Ce credeți că a învățat din acest accident?</li> <li>• Când cineva vă provoacă să faceți ceva, trebuie să faceți acel lucru?</li> </ul> <p>Amintiți-le copiilor că vârstnicul Pinegar le-a spus să „îndrăznească să facă ce-i drept“.</p> <ul style="list-style-type: none"> <li>• Ce înseamnă să îndrăznești să faci ce-i drept?</li> </ul> <p>Explicați că nu este întotdeauna ușor să alegi ce-i drept, în special atunci când cineva ne provoacă să facem ceva greșit. Cu toții dorim ca prietenii noștri să creadă că suntem puternici și curajoși și nu vrem ca ei să-și bată joc de noi. Explicați că a îndrăzni să faci ce-i drept înseamnă să faci lucrul corect chiar și atunci când este greu.</p>
Cântec	<p>Rugați copiii să cânte sau să recite versurile primei strofe a cântecului „Să ai curaj să fii cinstit“. În cazul în care copiii nu știu cântecul, cântați-l pentru ei sau spuneți versurile de câteva ori pentru a-i ajuta să le învețe. Sugerați-le copiilor că data viitoare când cineva îi provoacă să facă ceva nehibzuit, se pot gândi la versurile acestui cântec. Versurile cântecului le vor aminti să aleagă ce-i drept și îi vor ajuta să aibă curajul de a face așa.</p>
Inelul ACD	<p>Rugați copiii să se uite la inelele lor ACD în cazul în care le poartă. Indicați faptul că și inelele lor îi pot ajuta să-și amintească să aleagă ce-i drept.</p>
Prezentarea învățătorului	<p>Spuneți-le copiilor că provocarea de a face ceva greșit se numește ispită. Rugați copiii să repete de câteva ori cuvântul <i>ispită</i>. Explicați că Satana încearcă să-i ispitească pe oameni să facă alegeri greșite. Tatăl Ceresc și Isus Hristos vor ca toată lumea să facă alegeri drepte deoarece Ei știu că singura modalitate de a fi fericit este de a încerca mereu să alegi ce-i drept. Satana nu dorește ca noi să fim fericiți și știe că alegerile greșite nu ne vor face fericiți.</p> <p><b>Satana a vrut ca Isus Hristos să facă alegeri greșite</b></p>
Povestire din scripturi	<p>Relatați povestirea despre Isus Hristos care a fost ispitit în pustiu, găsită în Matei 4:1–11. Explicați că, după ce Isus a fost botezat, El a vrut să fie singur pentru a se ruga și a posti, astfel încât să se poată simți mai aproape de Tatăl Ceresc. A postit timp de patruzeci de zile și patruzeci de nopți. Acest lucru înseamnă că El nu a mâncat nimic timp de patruzeci de zile.</p> <ul style="list-style-type: none"> <li>• Cum vă simțiți după ce nu ați mâncat nimic o perioadă de timp lungă?</li> <li>• Cum credeți că s-a simțit Isus după ce a postit timp de patruzeci de zile?</li> </ul> <p>Explicați că Satana a crezut că acela ar fi momentul potrivit pentru a-L ispiti pe Isus deoarece era foarte înfometat și slăbit din cauza faptului că nu mâncase. Satana a vrut să-L ispitească pe Isus să-și folosească puterea într-un mod greșit.</p> <p>Scoateți pietrele, coroana de carton și ilustrația 2-22, Templul folosit în vechime. Rugați copiii să asculte cu atenție pentru a vedea ce legătură au aceste lucruri cu ispitirea lui Isus de către Satana.</p> <p>Ridicați pietrele. Citiți cu voce tare Matei 4:3. Explicați că Satana a încercat prima dată să-L facă pe Salvator să transforme pietrele în pâine. Isus știa că nu era drept să-și folosească puterea pentru a face aceasta, chiar dacă îi era foame.</p>

În schimb, i-a spus lui Satana că mâncarea nu este la fel de importantă ca faptul de a face ce-i drept (vezi Matei 4:4).

Ridicați ilustrația 2-22, Templul folosit în vechime. Explicați că, după aceea, Satana a încercat să-L facă pe Salvator să demonstreze că era Fiul lui Dumnezeu aruncându-se de pe acoperișul templului. Satana l-a spus lui Isus că, dacă ar sări și îngerii l-ar proteja să nu se rănească, acel lucru ar dovedi că era Fiul lui Dumnezeu (vezi Matei 4:6). Isus a refuzat să facă ceea ce l-a provocat Satana să facă. El știa că nu era drept să facă lucruri nechibzuite și să se aștepte ca Tatăl Ceresc să-L protejeze (vezi Matei 4:7).

Ridicați coroana. Explicați că Satana a mai încercat încă o ispită. Satana l-a spus lui Isus că ar putea să aibă toate bogățiile și toată puterea împăraților lumii dacă S-ar arunca la pământ și l-ar preaslăvi pe Satana (vezi Matei 4:8-9). Isus știa că trebuia să-L preaslăvească numai pe Tatăl Ceresc. El i-a poruncit lui Satana să plece.

Scriptură

Citiți cu voce tare din Matei 4:10 ceea ce Isus i-a spus lui Satana: „Pleacă, Satana”. Rugați copiii să se ridice în picioare și să repete aceste cuvinte.

Explicați că Isus a ales mereu ce-i drept deoarece a iubit ce-i drept și promisese să se supună tuturor poruncilor Tatălui Ceresc.

### **Putem să alegem ce-i drept așa cum a făcut și Isus**

Planșa ACD

Expuneți planșa ACD și rugați copiii să repete cuvintele de pe ea. Explicați că devenim mai asemănători lui Isus încercând mereu să facem alegeri drepte. Tatăl Ceresc ne va ajuta dacă vom încerca să alegem ce-i drept.

Joc recapitulativ

Ajutați copiii să se joace „Alege ce-i drept”. Spuneți-le copiilor că jocul îi va ajuta să-și aducă aminte că Isus Hristos a ales mereu ce-i drept și că ei pot să aleagă ce-i drept.

Împărțiți clasa în două echipe și dați-i fiecărei echipe câte un nasture sau un alt obiect mic pentru a-l folosi ca pion. Rugați fiecare echipă să-și poziționeze pionul în spațiul de pe tabla de joc numit „Start”. Rugați copiii din fiecare echipă să aleagă pe rând întrebări dintre cele pe care le-ați pregătit (întrebările pot fi folosite de mai multe ori). Citiți fiecare întrebare și lăsați membrii echipei să răspundă împreună. Dacă răspund corect, își mută pionul atâtea pătrățele câte sunt indicate după întrebare. Dacă răspunsul lor este greșit, trebuie să-și lase pionul în aceeași căsuță.

Dacă o echipă ajunge în căsuța „ACD”, urcă scara până la căsuța de deasupra. Dacă o echipă ajunge în căsuța „AG” („alegere greșită”, coboară până la căsuța de dedesubt.

#### *Întrebări pentru joc*

1. De ce a fugit tânărul Rex Pinegar în fața mașinii? (*Înaintați două căsuțe.*)
2. A fost vârstnicul Pinegar fericit sau trist pentru că a acceptat acea provocare? (*Înaintați o căsuță.*)
3. Câte zile a postit și S-a rugat Isus Hristos în pustiu? (*Înaintați două căsuțe.*)
4. Cine a încercat să-L ispitească pe Isus? (*Înaintați trei căsuțe.*)
5. Ce înseamnă să postești? (*Înaintați cinci căsuțe.*)
6. În câte feluri a încercat Satana să-L ispitească pe Isus? (*Înaintați două căsuțe.*)
7. Ce a vrut Satana să facă Isus cu pietrele? (*Înaintați patru căsuțe.*)

8. Ce a vrut Satana să facă Isus de pe acoperișul templului? (*Înaintați trei căsuțe.*)
9. Ce l-a promis Satana lui Isus dacă s-ar fi aruncat la pământ și l-ar fi preaslăvit? (*Înaintați cinci căsuțe.*)
10. A făcut Isus ceea ce Satana a vrut ca El să facă? (*Înaintați trei căsuțe.*)
11. Ce doresc Tatăl Ceresc și Isus Hristos ca noi să facem atunci când cineva ne provoacă să facem ceva greșit sau nechibzuit? (*Înaintați cinci căsuțe.*)
12. Ce trebuie să facem atunci când trebuie să facem o alegere? (*Înaintați șase căsuțe.*)
13. Ce este ispita? (*Înaintați șase căsuțe.*)
14. Vom fi fericiți sau nefericiți dacă facem alegeri greșite? (*Înaintați o căsuță.*)
15. Când cineva te provoacă să faci ceva, trebuie să faci acel lucru? (*Înaintați două căsuțe.*)

#### *Răspunsuri la întrebări*

1. Pentru că a acceptat provocarea prietenului său.
2. A fost trist.
3. Patruzeci.
4. Satana.
5. Să nu mănânci și să nu bei nimic.
6. În trei feluri.
7. Să le transforme în pâine.
8. Să se arunce pentru a dovedi că era Fiul Tatălui Ceresc.
9. Toate împărățiile lumii și puterea lor.
10. Nu.
11. Să alegem ce-i drept.
12. Să alegem ce-i drept.
13. Provocarea de a face ceva greșit.
14. Nefericiți.
15. Nu.

#### **Rezumat**

Prezentarea  
învățătorului

Explicați că, deși Isus Hristos a fost ispitit, El a ales întotdeauna ce-i drept. Amintiți-le copiilor că atunci când trebuie să facă alegeri își pot adresa întrebarea: „Ce ar dori Tatăl Ceresc și Isus ca eu să fac?”. De asemenea, ei pot să cânte „Să ai curaj să fii cinstit” (sau „Alege ce-i drept”) și să se uite la inelele lor ACD. Aceste lucruri le vor aminti să aleagă ce-i drept.

Planșa ACD

Rugați copiii să spună din nou cuvintele din planșa ACD.

Mărturie

Încurajați copiii să aleagă ce-i drept atunci când cineva îi provoacă să facă ceva nechibzuit.

Rugați un copil să spună rugăciunea de încheiere.

## Activități de îmbogățire spirituală

Dintre următoarele activități, alegeți-le pe acelea care sunt cele mai potrivite pentru copiii din clasa dumneavoastră. Le puteți folosi în timpul lecției propriu-zise sau ca recapitulare sau rezumat. Pentru îndrumări suplimentare, vedeți „Ora de curs” din „Îndrumări pentru învățător”.

1. Ajutați copiii să spună următoarele cuvinte sau să le cânte după melodia cântecului „Fericit de ești” (*Children’s Songbook*, p. 266), făcând mișcările indicate:
 

S-arăt c-aleg ce-i drept, spun adevărul (*își mângâie buzele [sau bat din palme] și se întorc*).

S-arăt c-aleg ce-i drept, spun adevărul (*își mângâie buzele și se întorc*).

Știu calea Salvatorului și-o arăt prin tot ce spun;

S-arăt c-aleg ce-i drept, spun adevărul (*își mângâie buzele și se întorc*).

Puteți să cântați sau să spuneți cuvintele cântecului de câteva ori, înlocuind „spun adevărul” cu alte expresii ca: „voi fi bun” sau „îmi spun rugăciunile”.
2. Ajutați copiii să arate interpretând roluri cum ar îndrăzni să facă ce-i drept în situații în care trebuie să facă o alegere. Folosiți situațiile de mai jos sau creați propriile situații:
  - a. Un prieten te provoacă să furi câteva dulciuri din magazin.
  - b. Câțiva copii din clasa ta de la Societatea Primară îl necăjesc pe un băiat nou din cauza modului în care este îmbrăcat.
  - c. Sora ta mai mică îți strică jucăria preferată.
  - d. Mama ta tocmai te-a rugat să faci pentru ea câteva treburi în casă, moment în care prietenul tău vine la ușă și te roagă să mergi afară și să vă jucați.
  - e. Prietenii tăi te provoacă să alergi pe șoseaua aglomerată pentru a lua mingea cu care se jucau.
  - f. Un necunoscut îți oferă o bomboană.
3. Arătați ilustrația 2-38, Prima viziune, și relațați pe scurt povestirea despre Prima viziune, așa cum este descrisă în Joseph Smith – Istorie 1:14–20. Explicați că, atunci când Joseph Smith le-a spus altor oameni că el îi văzuse pe Tatăl Ceresc și pe Isus Hristos, mulți nu l-au crezut. Ei au râs de el și l-au numit în toate felurile. Ei au vrut ca el să spună că viziunea nu a existat (vezi JS – I 1:21–26). Însă Joseph Smith a îndrăznit să facă ce-i drept – făcând lucrurile pe care Tatăl Ceresc și Isus Hristos au dorit ca el să le facă.
4. Dați-i fiecărui copil câte o copie a desenului scutului ACD (care se găsește la începutul manualului) și creioane colorate sau creioane simple. Lăsați copiii să-și coloreze scuturile. Explicați-le că faptul de a îndrăzni să facă ce-i drept poate fi asemănat cu un scut și îi poate proteja împotriva consecințelor alegerilor nechibzuite. Rugați copiii să-și pună scuturile în casele lor, într-un loc de unde le vor putea aminti să aleagă ce-i drept.

Alege ce-i  
drept

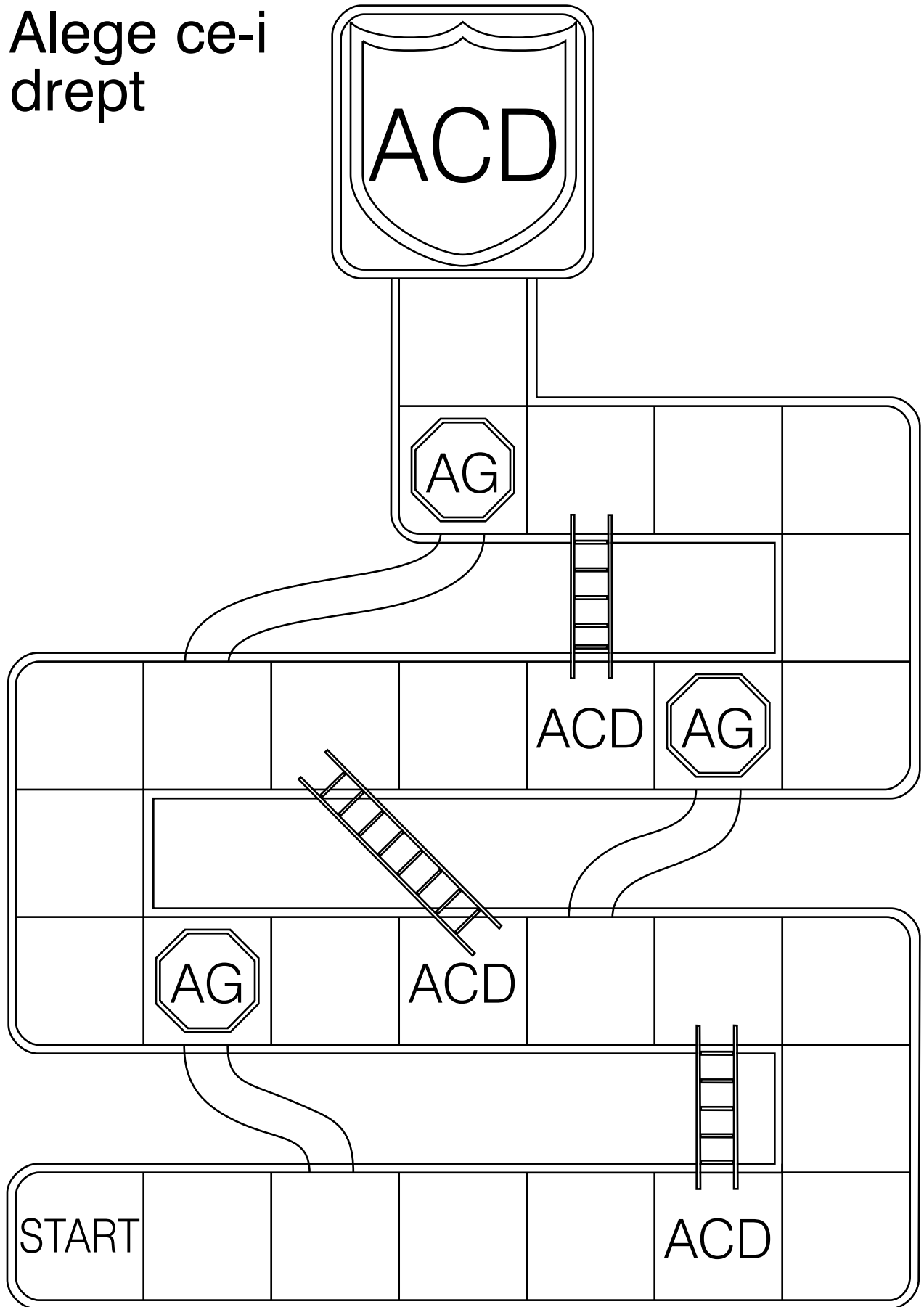

---

**Scop**

De a întări dorința fiecărui copil de a-L urma pe Isus Hristos.

---

**Pregătire**

1. Studiați, rugându-vă, Matei 4:18–22, Luca 5:1–11 și Ioan 14:15, 15:17.
2. Decupați trei seturi de urme mari de pași. Scrieți pe ele următoarele:
  - a. Vino / urmează-Mă
  - b. Ține / poruncile Mele
  - c. Să vă iubiți / unul pe altul

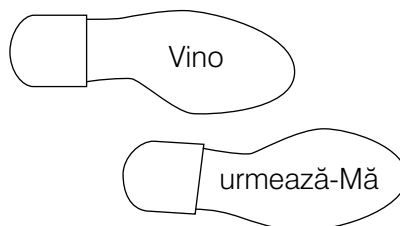

3. Pregătiți-vă să cântați sau să recitați versurile primei strofe a imnului „Urmați-Mă“ (*Imnuri și cântece pentru copii*, p. 77).
  4. Materiale necesare:
    - a. Biblia;
    - b. planșa ACD (vezi lecția 1);
    - c. câte două foi de hârtie și un creion pentru fiecare copil;
    - d. ilustrația 2-23, Copil care calcă pe urmele pașilor tatălui său; ilustrația 2-24, Chemarea pescarilor (Setul de ilustrații inspirate din Evanghelia 209; 62496).
  5. Faceți pregătirile necesare pentru oricare dintre activitățile de îmbogățire spirituală pe care doriți să le desfășurați.
- 

**Sugestii pentru prezentarea lecției**

Rugați un copil să spună rugăciunea de deschidere.

Dacă i-ați încurajat pe copii să facă ceva în timpul săptămânii, urmăriți îndeaproape ce au făcut.

**Isus Hristos dorește ca noi să-L urmăm**

Activitate pentru captarea atenției

Lăsați copiii să se joace „Urmează-l pe conducător“. Rugați-i să stea în picioare în rând la unul dintre capetele încăperii. Primul copil din rând aleargă, țopăie, sare sau face alte lucruri până când ajunge în celălalt capăt al încăperii. Ceilalți copii îl urmează făcând ceea ce a făcut primul copil. Apoi, primul copil se duce la capătul rândului și cel de-al doilea copil devine conducătorul. Continuați până când fiecare copil a avut șansa de a fi conducător.

Spuneți-le copiilor că, în lecția de astăzi, vor învăța despre modul în care pot să-L urmeze pe Isus Hristos.

Povestire	<p>Expuneți ilustrația 2-23, Copil care calcă pe urmele pașilor tatălui său, și relațați cu propriile cuvinte povestea următoare (în cazul în care copiii din clasa dumneavoastră nu sunt familiarizați cu zăpada, puteți să adaptați povestirea pentru se potrivească climatului și mediului înconjurător în care trăiți):</p> <p>Sam a ieșit pentru a-și ajuta tatăl să strângă lemne de foc. Era iarnă și zăpada era foarte mare. Sam și tatăl lui au luat fiecare câte un braț de lemne și au început să meargă înapoi către casă. Lui Sam îi era greu să meargă prin zăpada mare, cu brațele pline cu lemne. Tatăl lui Sam i-a spus să meargă pe urmele de pași pe care el le lăsa în zăpadă. Lui Sam îi era mult mai ușor să meargă atunci când a început să calce pe urmele pașilor tatălui său.</p> <ul style="list-style-type: none"> <li>• De ce a călcat Sam pe urmele pașilor tatălui său?</li> <li>• De ce credeți că i-a fost mai ușor lui Sam să meargă prin zăpadă atunci când a început să calce pe urmele pașilor tatălui său?</li> </ul>
Povestire din scripturi	<p>Expuneți ilustrația 2-24, Chemarea pescarilor. Relațați povestirea din Matei 4:18–22 și Luca 5:1–11. Explicați că, atunci când Isus Hristos a fost pe pământ, El a chemat bărbați care să-L fie ucenici sau ajutoare.</p> <p>În timp ce relațați povestirea, la momentul potrivit citați cu voce tare Matei 4:19. Explicați că „Vă voi face pescari de oameni” însemna că Isus vroia ca acești bărbați să-L ajute să-i învețe pe oameni.</p> <ul style="list-style-type: none"> <li>• De ce L-au urmat acești pescari pe Isus?</li> <li>• Ce ai fi făcut dacă Isus ți-ar fi cerut să-L urmezi și să fii ucenicul Său?</li> </ul>
Discuție	<p>Comparați povestirea în care ni se spune despre cum Și-a chemat Isus Hristos ucenicii cu povestirea despre Sam și tatăl lui. Exact cum tatăl lui Sam i-a cerut fiului său să-L urmeze, tot așa Isus ne cere tuturor să-L urmăm. Tatăl lui Sam știa că lui Sam îi va fi mai ușor să meargă dacă avea să calce pe urmele pașilor lui. Salvatorul știe că viața noastră va fi mai ușoară și că vom fi mai fericiți dacă Îl urmăm.</p> <ul style="list-style-type: none"> <li>• Ce înseamnă să-L urmăm pe Isus?</li> <li>• De ce este mai ușoară viața noastră dacă Îl urmăm pe Isus?</li> </ul>
Cântec	<p>Cântați sau recitați versurile primei strofe a imnului „Urmați-mă”, explicând toate cuvintele pe care copiii nu le cunosc.</p> <p>„Urmați-Mă”, Isus a spus.  Și drumul Său ne-a arătat.  Căci doar astfel ca El vom fi,  Lui Dumnezeu umili copii.</p> <p>Explicați că-L putem urma pe Isus încercând să-L fim mai asemănători și supunându-ne poruncilor Sale. Când Îl învățăm căile și facem ce ne cere să facem, călcăm pe urmele pașilor Săi.</p>
Activitate cu urme de pași	<p>Arătați cele două urme de pași pe care este scris „Vino” și „urmează-Mă”. Citiți cuvintele alături de copii. Rugați copiii să repete fraza de câteva ori.</p> <p>Expuneți planșa ACD în fața clasei. Rugați un copil să așeze pe jos urmele de pași, începând din spatele încăperii. (Pe măsură ce lecția progresează și fiecare set de pași este așezat pe jos, aceștia trebuie să formeze o cărare pe care un copil să poată merge către ilustrația cu Salvatorul din planșa ACD.)</p>

## Isus dorește ca noi să ținem poruncile

Discutarea  
scripturilor

Explicați că a-L urma pe Isus Hristos înseamnă a fi dornici să facem ceea ce El ne-a cerut. Rugați copiii să asculte în timp ce le citiți despre unul dintre lucrurile pe care Isus ne-a cerut să le facem.

Citiți cu voce tare Ioan 14:15. Explicați că acestea sunt cuvintele lui Isus. Rugați copiii să repete scriptura împreună cu dumneavoastră.

- Ce a spus Isus că trebuie să facem?
- Ce înseamnă să ținem poruncile lui Isus?

Activitate cu  
urme de pași

Arătați urmele de pași pe care este scris „Țineți” și „poruncile Mele” și rugați copiii să repete propoziția. Rugați un copil să așeze acești pași puțin în fața primului set de urme de pași. (Urmele de pași trebuie să fie destul de apropiate astfel încât un copil să poată păși de la una la cealaltă.)

Discuție

Descrieți-le copiilor unele situații în care ei îl pot urma pe Isus. Rugați copiii să explice, pe rând, ce ar face în fiecare situație. Folosiți exemplele de mai jos sau concepeți unele situații care sunt cele mai potrivite pentru copiii din clasa dumneavoastră:

1. Te joci la școală și găsești o geantă cu bani.
  - Cum îl vei urma pe Isus?
2. Ești gata de culcare și ești atât de obosit, încât vrei să te culci în acel moment.
  - Cum îl vei urma pe Isus înainte de a te urca în pat?
3. Mama ta te-a rugat să ai grijă de sora ta mai mică pentru ca ea să nu fugă pe stradă. Niște prieteni trec pe la tine și te invită să mergi să te joci cu ei.
  - Cum îl vei urma pe Isus?
4. Un băiat nou a început să vină la școala ta și unii dintre copii râd de el.
  - Cum îl vei urma pe Isus?
5. Niște prieteni te-au invitat să mergi cu ei ca să vizitați niște rude, însă ei nu se vor întoarce la timp ca tu să poți să mergi la Biserică.
  - Cum îl vei urma pe Isus?

Invitați copiii să descrie alte situații în care ei pot alege să-L urmeze pe Isus. Indicați faptul că atunci când îl urmăm pe Isus făcând ceea ce El dorește, noi alegem ce-i drept.

## Isus dorește ca noi să ne iubim unul pe altul

Scriptură

Pentru a-i ajuta pe copii să descopere un alt mod prin care pot călca pe urmele de pași ale lui Isus, citiți cu voce tare Ioan 15:17. Explicați că acestea sunt cuvintele lui Isus. Rugați copiii să repete scriptura împreună cu dumneavoastră.

- Pe cine dorește Isus să iubim?

Activitate cu  
urme de pași

Arătați urmele de pași pe care este scris „Să vă iubiți” și „unul pe altul”. Citiți aceste cuvintele alături de copii și rugați-i să repete propoziția. Rugați un copil să așeze aceste urme de pași în același fel ca pe cei de dinainte.



Povestire	<p>Relatați sau citiți următoarea povestire despre cum un băiețel, pe care-l chema Heber, L-a urmat pe Isus Hristos:</p> <p>Heber tremura de frig și s-a acoperit cu paltonul său subțire. În curând era ziua lui de naștere și tot ceea ce își dorea era un palton călduros. Știa însă că mama lui ar fi fost tristă dacă i-ar fi cerut acest lucru deoarece nu-și putea permite să-i cumpere unul. Tatăl lui Heber murise când el era foarte mic, iar mama lui Heber lucra din greu pentru a câștiga banii de care avea nevoie. Cosea deseori până noaptea târziu, făcând haine pentru alți oameni.</p> <p>Când a sosit ziua lui Heber de naștere, mama lui i-a urat „La mulți ani!” și i-a dat un palton frumos pe care ea îl făcuse pentru el. Heber abia aștepta să-l poarte afară și să-i simtă căldura.</p> <p>După câteva săptămâni, în timp ce se afla afară pentru a-și îndeplini o responsabilitate, Heber a văzut un băiat care avea pe el numai un pulover. Heber știa cât de frig îi era aceluia băiat. Aproape instantaneu, Heber și-a scos paltonul și i l-a dat băiatului.</p> <p>Când mama sa l-a văzut purtându-și vechiul palton, l-a întrebat ce s-a întâmplat cu noul său palton.</p> <p>Heber i-a explicat: „Am văzut un băiat care avea mai mare nevoie de el decât mine, așa că i l-am dat pur și simplu”.</p> <p>Mama l-a întrebat: „Nu puteai să i-l dai pe cel vechi?”.</p> <p>Heber s-a uitat la mama lui, sperând că ea va înțelege și i-a văzut ochii plini de lacrimi. L-a îmbrățișat strâns în timp ce-i spunea: „Bineînțeles că nu puteai, Heber”. (Vezi Lucile C. Reading, „The Coat”, <i>Children’s Friend</i>, noiembrie 1966, p. 5.)</p> <ul style="list-style-type: none"> <li>• Cum L-a urmat Heber pe Isus Hristos?</li> </ul>
Discuție	<p>Spuneți-le copiilor că băiatul din această povestire era Heber J. Grant, care a crescut și a devenit cel de-al șaptelea președinte al Bisericii.</p> <p>Rugați copiii să se gândească la modalități prin care pot da dovadă de dragoste față de alții. Puteți folosi întrebări ca cele de mai jos pentru a-i ajuta să se gândească la idei:</p> <ul style="list-style-type: none"> <li>• Dacă vedeți pe cineva căzut și rănit, ce puteți face pentru a da dovadă de dragoste?</li> <li>• Dacă cineva de la școală nu are mâncare, ce puteți să faceți pentru a da dovadă de dragoste?</li> </ul> <p>Explicați că a iubi pe altcineva înseamnă mai mult decât sentimente sau cuvinte. Ne arătăm dragostea prin ceea ce facem. Invitați copiii să vorbească despre modul cum au dat dovadă de dragoste față de alți oameni în timpul săptămânii trecute.</p>
Activitate cu urme de pași	<p><b>Vom alege ce-i drept și-L vom urma pe Isus Hristos</b></p> <p>Dați-i ocazia fiecărui copil să pășească de pe o urmă de pas pe alta și apoi să stea în picioare lângă ilustrația cu Isus din planșa ACD. Rugați fiecare copil să spună un lucru pe care-l va face în această săptămână pentru a-L urma pe Isus.</p> <p>Amintiți-le copiilor că Îl urmăm pe Isus Hristos atunci când alegem ce-i drept. Arătați către planșa ACD și rugați copiii să repete „Voi alege ce-i drept”.</p>

## Rezumat

Activitate	Dați-i fiecărui copil câte două foi de hârtie și un creion. Lăsați copiii să facă seturi de urme de pași, trasând conturul propriilor pantofi. Scrieți sau rugați-i pe ei să scrie <i>Îl voi urma pe Isus Hristos</i> în parte de sus a foilor lor. Lăsați copiii să-și ducă urmele de pași acasă pentru a-i ajuta să-și amintească de angajamentul lor de a-L urma pe Isus.
Mărturie	Spuneți-le copiilor cum v-a făcut fericit faptul de a-L urma pe Isus Hristos. Mărturișiți că, dacă <i>Îl</i> urmăm, Isus ne va conduce să trăim din nou alături de Tatăl nostru Ceresc.  Încurajați copiii să încerce mereu să calce pe urmele de pași ale lui Isus. Sugerati-le să discute cu părinții lor despre urmele lor de pași de pe foile de hârtie.  Rugați un copil să spună rugăciunea de încheiere. Sugerati-i copilului să-L roage pe Tatăl Ceresc să-i ajute pe copii să-L urmeze pe Isus Hristos și să aleagă ce-i drept.

## Activități de îmbogățire spirituală

Dintre următoarele activități, alegeți-le pe acelea care sunt cele mai potrivite pentru copiii din clasa dumneavoastră. Le puteți folosi în timpul lecției propriu-zise sau ca recapitulare sau rezumat. Pentru îndrumări suplimentare, vedeți „Ora de curs” din „Îndrumări pentru învățător”.

1. Explicați-le copiilor că veți face ceva (veți bate din palme, veți da din cap sau veți mârșălui). Rugați-i să repete ceea ce faceți. Faceți acest lucru o dată; apoi, adăugați încă o acțiune și rugați copiii să le repete pe amândouă. Continuați, adăugând pe rând acțiuni noi. Vedeți câți copii și le pot aminti și le pot repeta în ordinea corectă.

Asemănați aceasta cu faptul de a-L urma pe Salvator. Trebuie să încercăm să-l urmăm exemplul nu doar într-un singur lucru, ci în tot ceea ce facem.

2. Pregătiți câte un lanț de păpuși din hârtie pentru fiecare cursant. (Copiilor mai mari le-ar putea face plăcere să-și facă singuri propriile lanțuri.) Împăturiți o foaie de hârtie în stil acordeon. Desenați o păpușă pe foaia împăturită (vezi ilustrația de mai jos) și decupați păpușa. Faceți un lanț pentru fiecare copil și scrieți *Să vă iubiți unul pe altul* pe partea de jos a fiecărui lanț. Explicați că faptul de a ne iubi unul pe altul este unul dintre cele mai importante lucruri pe care Isus ne-a cerut să le facem.

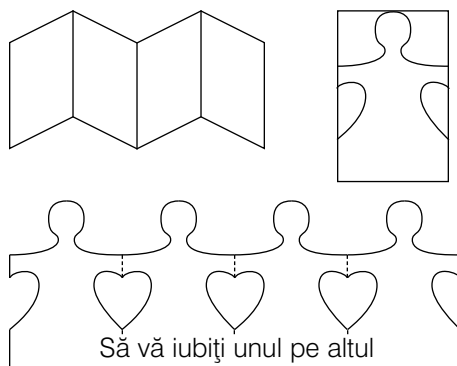

3. Cântați sau recitați versurile primei strofe a cântecului „Eu încerc să fiu ca Isus“ (*Children’s Songbook*, p. 78), a cântecului „Precum v-am iubit“ (*Imnuri și cântece pentru copii*, p. 96) sau a cântecului „Țineți poruncile“ (*Children’s Songbook*, p. 146). Versurile cântecelor „Eu încerc să fiu ca Isus“ și „Precum v-am iubit“ sunt incluse la sfârșitul manualului. Versurile cântecului „Țineți poruncile“ sunt mai jos:

Țineți poruncile

Țineți poruncile;

Țineți poruncile!

Și veți fi protejați;

Veți avea pace.

Vă va trimite

Bindecuvântări.

Profetul a spus:

Țineți poruncile.

Protecție și pace s-aveți.

# Isus Hristos are puterea de a vindeca

## Lecția 16

---

**Scop** De a-l ajuta pe fiecare copil să înțeleagă faptul că Isus Hristos are puterea de a vindeca și că binecuvântările date cu autoritatea preoției pot ajuta la vindecarea celor bolnavi.

---

**Pregătire**

1. Studiați, rugându-vă, Matei 9:18–19, 23–26; Marcu 5:22–24, 35–43; Luca 8:41–42, 49–56; Iacov 5:14–15 și Doctrină și legăminte 42:48.
2. Copiați sau trasați contururile desenelor de la sfârșitul lecției și decupați-le. Aceste desene vor fi folosite în cadrul activității „Cine sunt eu?”.
3. Materiale necesare:
  - a. Biblia și Doctrină și legăminte;
  - b. o trusă de prim ajutor sau un săculeț care conține lucruri care îi ajută pe oameni să se vindece atunci când sunt bolnavi sau răniți, cum ar fi: alifie, pansament și sirop de tuse;
  - c. un mic recipient cu ulei consacrat;
  - d. ilustrația 2-25, Isus o binecuvântează pe fiica lui Iair (Setul de ilustrații inspirate din Evanghelie 215, 62231); ilustrația 2-26; Isus îi vindecă pe cei bolnavi; ilustrația 2-27, Slujindu-le celor bolnavi (62342).
4. Faceți pregătirile necesare pentru oricare dintre activitățile de îmbogățire spirituală pe care doriți să le desfășurați.

---

### Sugestii pentru prezentarea lecției

Rugați un copil să spună rugăciunea de deschidere.

Dacă i-ați încurajat pe copii să facă ceva în timpul săptămânii, urmăriți îndeaproape ce au făcut.

### Din când în când, ne îmbolnăvim

Activitate pentru captarea atenției

Arătați-le copiilor trusa de prim ajutor sau săculețul respectiv și explicați-le că, în interior, sunt lucruri care ne ajută să ne vindecăm atunci când suntem bolnavi sau răniți. Oferiți-le copiilor indicii despre fiecare lucru pentru a-i ajuta să ghicească ce se află înăuntru (de exemplu: „Acest lucru ne ajută să ținem microbii și murdăria departe de răni și tăieturi”).

După ce copiii ghicesc fiecare lucru, arătați-le și vorbiți pe scurt despre cum sunt folosite pentru a-i ajuta pe oameni să se vindece. Amintiți-le copiilor să nu folosească aceste lucruri fără ajutorul părinților.

Prezentarea învățătorului

Explicați că aproape toată lumea se îmbolnăvește sau se rănește. Uneori rănilor sau boala durează doar puțin și părinții noștri pot avea grijă de noi cu ușurință, altele însă, bolile noastre sunt grave și părinții trebuie să ne ducă la doctor pentru a primi ajutor.

Explicați că există încă un mod prin care putem fi ajutați atunci când suntem bolnavi. Când Isus Hristos a trăit pe pământ, a binecuvântat și a vindecat mulți oameni. El a folosit puterea preoției pentru a-i vindeca.

### **Isus Hristos i-a vindecat pe cei bolnavi**

Povestire din  
scripturi

Arătați ilustrația 2-25, Isus o binecuvântează pe fiica lui Iair, și relatați povestirea în care Isus o readuce la viață pe fiica lui Iair, așa cum este descrisă în Luca 8:41–42, 49–56 (vezi, de asemenea, Matei 9:18–19, 23–26 și Marcu 5:22–24, 35–43).

Explicați că Iair avea o credință foarte mare. El a crezut că, dacă Isus venea și îi binecuvânta fiica bolnavă, ea s-ar însănătoși. În timp ce Isus mergea spre casa lui Iair, mulți alți oameni s-au adunat în jurul Lui, cerându-l ajutorul. În timp ce Isus o ajuta pe o altă femeie bolnavă, a sosit un bărbat cu un mesaj pentru Iair.

Citiți cu voce tare Luca 8:49–50.

- Ce i-a spus mesagerul lui Iair? (Vezi Luca 8:49.)
- Ce i-a spus Isus lui Iair? (Vezi Luca 8:50.)

Explicați că, atunci când Isus a sosit la casa lui Iair, le-a spus oamenilor să nu plângă deoarece fata nu era moartă. Dar oamenii au râs de Isus și și-au bătut joc de El deoarece ei credeau că era moartă (vezi Luca 8:52–53).

Isus i-a rugat pe toți să iasă din casă, cu excepția ucenicilor Săi, Petru, Iacov și Ioan, precum și a lui Iair și a soției lui. Apoi, Isus a luat fata de mână și i-a spus să se scoale. Fata s-a sculat din pat complet vindecată.

- De ce credeți că Isus i-a trimis pe toți afară din casă cu excepția lui Petru, Iacov și Ioan, precum și cea a părinților fetei? (Probabil pentru că ceilalți oameni au râs de El și nu au crezut că putea să vindece fata. Ei nu au avut credință.)
- De ce a putut Isus s-o vindece pe fiica lui Iair? (El avea preoția; părinții fetei aveau credință.)

Prezentarea  
învățătorului

Arătați ilustrația 2-26, Isus îi vindecă pe cei bolnavi, și rugați copiii să-și imagineze cum ar fi dacă Isus ar veni să-i binecuvânteze când sunt bolnavi. Accentuați faptul că Isus îi iubește, pe fiecare dintre ei, la fel de mult cât i-a iubit pe copiii care au trăit pe pământ în perioada când și El a trăit pe pământ. Chiar dacă El nu se află acum pe pământ, El le-a dat bărbatilor neprihăniți preoția și puterea de a acționa în numele Lui. Ei ne pot da binecuvântări pentru a ne vindeca la fel cum ar face Isus dacă ar fi aici.

### **Bărbații care dețin preoția ne pot sluji**

Discuție

Expuneți ilustrația 2-27, Slujindu-le celor bolnavi.

- Ce se întâmplă în această ilustrație?

Explicați că, atunci când bărbații care dețin Preoția lui Melhisedec dau o binecuvântare unei persoane care este bolnavă, noi numim acest lucru slujirea celor bolnavi. Rugați copiii să repete de câteva ori cuvântul *slujire*.

Arătați-le copiilor recipientul cu ulei consacrat. Explicați-le că acest ulei a fost binecuvântat în mod special de către bărbați care dețin preoția. Când cineva este bolnav și are nevoie de ajutor pentru a se face bine, doi bărbați care dețin Preoția lui Melhisedec folosesc uleiul și dau o binecuvântare persoanei bolnave (vezi Iacov 5:14–15).

- Vi s-a slujit vreodată?

Lăsați copiii să vorbească despre orice binecuvântare pe care au primit-o sau au văzut-o fiind dată cu autoritatea preoției. Puteți să le relatați copiilor un moment în care deținătorii preoției v-au slujit dumneavoastră sau au slujit unui membru al familiei dumneavoastră.

#### Povestire

Relatați o povestire despre cineva care a fost vindecat prin intermediul unei binecuvântări a preoției. Cea mai eficientă ar fi o povestire adevărată despre dumneavoastră sau despre altcineva pe care copiii îl cunosc, cum ar fi un membru al episcopiei sau al ramurii. Dacă nu știți o astfel de povestire, puteți să folosiți următoarea povestire:

Când Jessica s-a întors acasă de la școală, tatăl ei s-a întâlnit cu ea la ușă și i-a spus că, în acea dimineață, tocmai se născuse frățiorul ei. Bebelușul se născuse mai devreme decât se aștepta și era foarte mic și plâpând. Doctorul a spus că era posibil ca bebelușul să nu trăiască mai mult de câteva ore.

Jessica a văzut cât de îngrijorat era tatăl ei. Era tristă deoarece vroia ca bebelușul să trăiască.

Tatăl ei l-a sunat pe unul din învățătorii lor de acasă și l-a rugat să vină și să-l ajute să-i dea bebelușului o binecuvântare. După ce a sosit învățătorul de acasă, au mers cu toții în dormitorul în care se aflau mama Jessicai și noul frățior. Tatăl Jessicai și învățătorul de acasă și-au așezat mâinile cu grijă pe căpșorul bebelușului, iar tatăl Jessicai l-a binecuvântat să trăiască pentru a-și îndeplini misiunea pe pământ. Jessica a simțit pace și o mângâiere caldă. Ea știa că datorită puterii preoției, frățiorul ei va crește și va deveni puternic. (Adaptare din „Moments to Remember”, *Children’s Friend*, februarie 1963, p. 41.)

#### Prezentarea învățătorului

Explicați că Tatăl Ceresc și Isus iubesc fiecare persoană care cere să fie vindecată, dar că, uneori, oamenii nu sunt vindecați chiar și atunci când li se slujește. Unii nu sunt vindecați deoarece Tatăl Ceresc știe că ei pot deveni oameni mai puternici învățând să trăiască având boala sau dizabilitatea respectivă. Alții nu sunt vindecați deoarece este timpul potrivit ca ei să moară și să se întoarcă la Tatăl Ceresc (vezi D&L 42:48). Noi trebuie să avem credința că Tatăl Ceresc știe răspunsul cel mai bun pentru fiecare rugăciune în parte.

#### Activitate

Rugați câțiva copii să vină în fața clasei și să țină în mână desenele pentru activitatea „Cine sunt eu?”. Rugați copiii să spună ce reprezintă desenele.

Explicați că veți citi unele descrieri despre obiecte și persoane implicate în slujirea celor bolnavi. Rugați copiii să spună care este desenul care-i corespunde fiecărei descrieri.

1. Sunt folosit atunci când unei persoane bolnave i se dă o binecuvântare. Deținătorul preoției pune o picătură de mine pe capul persoanei bolnave. Cine sunt eu? (Uleiul consacrat.)
2. Le-am arătat oamenilor cum să trăiască. Credința în Mine îi poate ajuta pe oameni să învingă boala. Cine sunt Eu? (Isus Hristos.)
3. Am nevoie de o binecuvântare specială. Am febră. L-am rugat pe tatăl meu să-mi dea o binecuvântare pentru a mă ajuta să mă simt mai bine. Cine sunt eu? (Un copil bolnav.)
4. Mi s-a dat o putere specială numită preoție. Pot să folosesc acea putere pentru a le da oamenilor binecuvântări. Cine sunt eu? (Un bărbat care deține Preoția lui Melhisedec.)

5. Când o persoană bolnavă cere o binecuvântare, li se cere ajutorul bărbaților care dețin Preoția lui Melhisedec. De regulă, participă un anumit număr de bărbați. Eu sunt acel număr. Cine sunt eu? (Numărul 2.)
6. Când bărbații care dețin preoția îl binecuvântează pe cel bolnav, ei mă pun pe capul celui bolnav. Cine sunt eu? (Mâna, mâinile.)

### Rezumat

Discuție  
recapitulativă

Arătați din nou trusa de prim ajutor sau săculețul.

- Pentru ce folosim aceste obiecte?
- Ce altceva ne poate ajuta atunci când suntem bolnavi sau răniți?

Mărturie

Depuneți-vă mărturia despre măreția lui Isus Hristos și a puterii Sale de a vindeca. Spuneți-le copiilor cât de recunoscător sunteți pentru faptul că Isus le-a dat bărbaților neprihăniți Preoția lui Melhisedec pentru ca ei să ne poată binecuvânta când suntem bolnavi.

Rugați copiii să se gândească la modul în care pot împărtăși cu familiile lor ceea ce au învățat. Încurajați-i să spună familiilor lor povestirea despre cum a vindecat o Salvatorul pe fiica lui Iair.

Rugați un copil să spună rugăciunea de încheiere.

### Activități de îmbogățire spirituală

Dintre următoarele activități, alegeți-le pe acelea care sunt cele mai potrivite pentru copiii din clasa dumneavoastră. Le puteți folosi în timpul lecției propriu-zise sau ca recapitulare sau rezumat. Pentru îndrumări suplimentare, vedeți „Ora de curs” din „Îndrumări pentru învățător”.

1. Scrieți pe tablă *Noi credem în darul de a tămădui* și explicați că Joseph Smith ne-a spus acest adevăr ca parte a celui de-al șaptelea articol de credință. Rugați copiii să se ridice în picioare și să repete această propoziție. Ajutați-i s-o memoreze ștergând, pe rând, câte un cuvânt sau două. Rugați copiii să continue să repete propoziția până când a fost ștersă complet și memorată.
2. Cântați sau recitați versurile primei strofe a cântecului „Credință” (*Children’s Songbook*, p. 96), făcând mișcările indicate mai jos: Amintiți-le copiilor că pentru vindecare, credința este importantă.

Credința e să știi că soarele (*formați cu brațele un cerc deasupra capului*),  
va răsări (*coborați încet brațele până la nivelul umerilor*).

Credința e să știi că El ruga-mi (*faceți mâna pâlnie lângă ureche*)  
va auzi (*încrucșați mâinile ca și cum vă rugați*).

Credința-i ca sămânța (*formați o cupă cu mâna stângă și mimați plantarea unei semințe cu mâna dreaptă*):

Plantează-o, va crește (*folosiți mâna dreaptă pentru a mima o plantă care crește din mâna stângă ce este ținută sub forma unei cupe*).

Credință simt eu în inimă (*puneți mâna pe inimă*).

Când fac ce-i drept (*arătați în sus cu degetul arătător al mâinii drepte*),  
Eu știu (*atingeți-vă capul cu degetul arătător al mâinii drepte*).

3. Relatați-le copiilor povestirea în care Isus Hristos i-a vindecat pe nefiți, care se află în 3 Nefi 17:5–9. Dacă este posibil, folosiți ilustrația 317 din Setul de ilustrații inspirate din Evanghelie (sau 62541 în biblioteca din casa de întruniri)

pentru a ilustra povestirea. Rugați copiii să atingă părțile propriului trup pe care Isus le-a vindecat, cum ar fi ochii, urechile și picioarele. Vorbiți cu copiii despre cât de minunat trebuie să se fi simțit neștiții atunci când Isus i-a vindecat. Citiți cu voce tare ultima parte a versetului 8 (de la *Eu văd*) și reamintiți-le copiilor că este important să aibă credință în Isus Hristos.

4. Pentru fiecare copil, faceți câte o copie sau trasați pe o foaie conturul desenelor de la sfârșitul lecției. Dați-le copiilor creioane colorate și lăsați-i să coloreze desenele. Încurajați-i să folosească desenele pentru a spune familiilor lor cum pot oamenii bolnavi să fie binecuvântați cu ajutorul binecuvântărilor preoției.



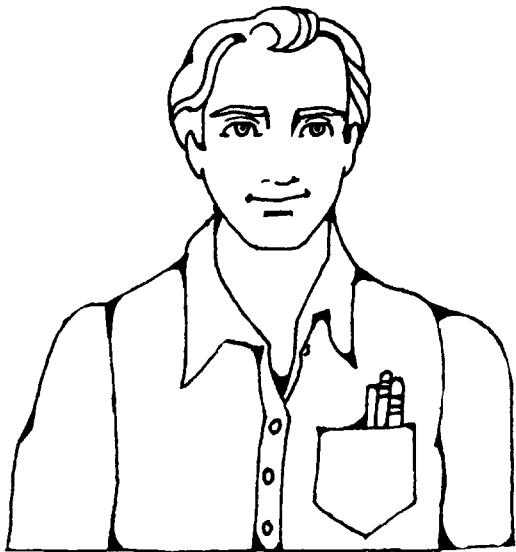
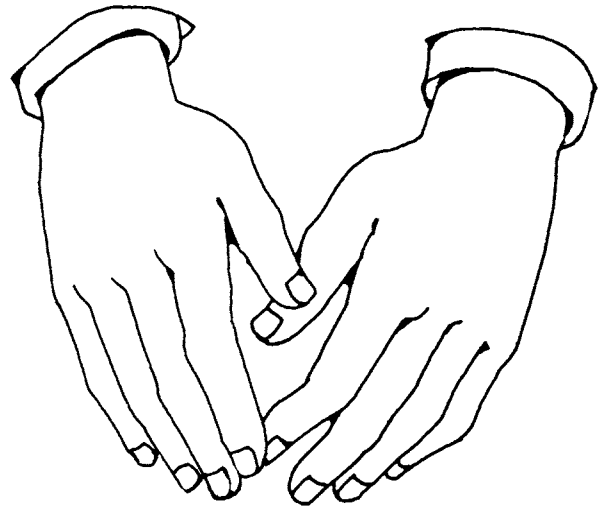
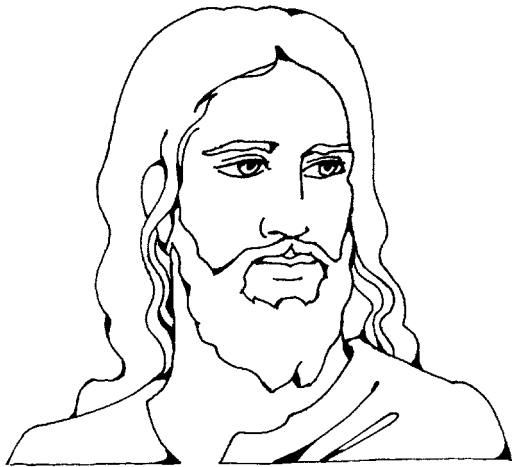

2

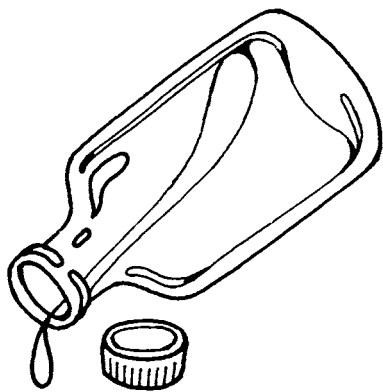

---

**Scop** De a-l ajuta pe fiecare copil să înțeleagă modul în care ne poate ajuta preoția.

---

**Pregătire**

1. Studiați, rugându-vă, Marcu 4:35–41. Vedeți, de asemenea, *Principiile Evangheliei* (31110), capitolul 13.
2. Pregătiți-vă să cântați sau să recitați versurile primei strofe și ale refrenului imnului „Doamne, furtuna vuieste” (*Hymns*, p. 105). De asemenea, pregătiți-vă să le explicați copiilor înțelesul celor mai dificile cuvinte.
3. Materiale necesare:
  - a. Biblia;
  - b. o lanternă sau o veioză mică. Dacă nu este posibil, folosiți lumina din sala de clasă;
  - c. ilustrația 2-20, Băiețel care este botezat (62018); ilustrația 2-27, Slujindu-le celor bolnavi (62342); ilustrația 2-28, Potolirea furtunii (Setul de ilustrații inspirate din Evanghelie 214; 62139); ilustrația 2-29, Administrarea împărțășaniei (62021); ilustrația 2-30, Fată care este confirmată (62020); ilustrația 2-31, Binecuvântarea unui bebeluș; ilustrația 2-32, Cuplu proaspăt căsătorit stă în fața templului; ilustrația 2-33, Tată care-și binecuvântează fiica.
4. Faceți pregătirile necesare pentru oricare dintre activitățile de îmbogățire spirituală pe care doriți să le desfășurați.

*Notă:* Fiți atent în ceea ce privește sentimentele copiilor din clasa dumneavoastră care nu au tați acasă sau ai căror tați nu dețin preoția.

---

**Sugestii pentru prezentarea lecției**

Rugați un copil să spună rugăciunea de deschidere.

Dacă i-ați încurajat pe copii să facă ceva în timpul săptămânii, urmăriți îndeaproape ce au făcut.

**Preoția este puterea cea mai mare**

Activitate pentru captarea atenției

Folosiți o lanternă, o veioză mică sau un dispozitiv de iluminare din sala dumneavoastră de clasă pentru a ajuta la ilustrarea înțelesului cuvântului *putere*. Începeți discuția având lumina stinsă. Indicați faptul că deși toate componentele par a fi la locul lor, lanterna sau veioza nu luminează.

- Ce trebuie să se întâmple înainte de a lumina?

Lăsați un copil să arate ce se întâmplă atunci când lumina este aprinsă. Explicați că lanterna sau veioza trebuie să fie alimentate la curent electric înainte de a lumina.

Povestire din scripturi

Spuneți-le copiilor că această lecție este despre un alt tip de putere – o putere chiar mai mare decât curentul electric. Invitați copiii să asculte următoarea povestire și să se gândească la tipul de putere care este folosit. Relatați povestirea din Marcu 4:35–41.

- Cum v-ați simți dacă ați fi într-o barcă în timpul unei furtuni puternice?

Explicați faptul că ucenicii L-au trezit pe Isus Hristos pentru că le-a fost frică de furtună. Citiți cu voce tare ce L-au rugat ucenicii pe Isus în ultima parte a versetului 38 din Marcu 4 (de la *Învățătorule*). Ucenicilor le era teamă că furtuna va scufunda corabia și vor muri cu toții.

Arătați ilustrația 2-28, Potolirea furtunii, și citiți cu voce tare Marcu 4:39 pentru a vedea ce a făcut Isus. Rugați copiii să repete cuvintele lui Isus: „Taci! Fără gură!“.

Explicați că ucenicii au fost uimiți de faptul că furtuna s-a liniștit atât de repede. Citiți cu voce tare din Marcu 4:41 ceea ce s-au întrebat reciproc: „Cine este acesta de îl ascultă chiar și vântul și marea?“. Ucenicii lui Isus au fost surprinși de faptul că El avea puterea de a controla vântul și valurile.

## Cântec

Cântați sau recitați versurile primei strofe și ale refrenului imnului „Doamne, furtuna vuiteste“. Înainte să începeți, spuneți-le copiilor că acesta este un cântec despre povestirea pe care tocmai au ascultat-o. Rugați-i să asculte ce a spus Isus („Liniște!“) în refren. (Versurile acestui cântec pot fi greu de înțeles pentru copiii mici, dar Spiritul îi poate ajuta să înțeleagă sensul cântecului. Puteți să le explicați copiilor unele dintre cuvintele cele mai dificile.)

Puteți să ajutați copiii să mimeze diverse acțiuni în timp ce cântați sau recitați cuvintele. Ei se pot mișca înainte și înapoi ca și cum s-ar afla într-o barcă ce se balansează, să-și miște brațele ca și cum ar fi valuri, să arate teama de pe chipurile ucenicilor și așa mai departe.

Doamne, furtuna vuiteste!  
Valuri înalte izbesc!  
Cerul este în întuneric,  
Adăpost eu nu găsesc.  
Cum poți dormi Tu acum,  
Nu-Ți pasă că pierim?  
Când ne amenință-n orice clipă  
Și toți putem să murim

*Refren:*

Vântul și valurile să Te asculte:  
Liniște.  
Nicio furtună sau furie,  
Sau demoni sau oameni sau orice ape  
Nu pot înghiți vasul Domnului,  
Stăpânul lumii și al cerului.  
Voința Ta toți să asculte:  
Liniște, Liniște.  
Voința Ta toți să asculte:  
Liniște.

- Ce puterea mare a avut Isus Hristos care i-a permis să oprească furtuna?  
(Puterea preoției, care este puterea de a acționa în numele Tatălui Ceresc.)

Rugați copiii să spună cu voce tare cuvântul *preoție*.

### **Putem să fim binecuvântați prin intermediul preoției**

## Prezentarea învățătorului

Explicați că mulți bărbați din Biserică au aceeași putere. Tatăl Ceresc și Isus Hristos dau preoția bărbaților demni din Biserică. Când acești oameni sunt îndrumați de Tatăl Ceresc, ei pot să folosească preoția pentru a ne ajuta și binecuvânta.

## Discuție pe baza ilustrației

- Pe cine cunoașteți care deține preoția?

Arătați, pe rând, ilustrațiile cu rânduieile preoției. Lăsați copiii să țină sau să arate către ilustrații și să ajute la explicarea a ceea ce se întâmplă în fiecare în parte. Accentuați că toate aceste lucruri sunt înfăptuite de bărbați care dețin preoția. Lăsați copiii să vorbească despre experiențele pe care le-au avut în legătură cu aceste rânduie.

Arătați ilustrația 2-27, Slujindu-le celor bolnavi. Amintiți-le copiilor despre lucrurile pe care le-au învățat în lecția numărul 16 despre slujirea celor bolnavi. Ajutați copiii să-și amintească faptul că bărbații care dețin preoția pot da binecuvântări oamenilor care sunt bolnavi pentru a-i ajuta să se facă bine.

- Vi s-a slujit vreodată atunci când ați fost bolnavi?

Arătați ilustrația 2-29, Administrarea împărtașaniei. Explicați că preoții din cadrul Preoției aaronice sau bărbații care dețin Preoția lui Melhisedec binecuvântează împărtașania și diaconii din Preoția aaronică dau împărtașania. Lăsați copiii să vorbească despre membrii mai în vârstă ai familiei lor sau prietenii care ajută la administrarea împărtașaniei.

Arătați ilustrația 2-20, Băiețel care este botezat. Amintiți-le copiilor că fiecare dintre noi este botezat de un bărbat care deține preoția, așa cum a fost botezat și Isus Hristos. Ioan Botezătorul a deținut preoția, deci a putut să-L boteze pe Isus.

- A participat vreunul dintre voi vreodată la un botez? (Dacă sunt copii care au fost deja botezați, puteți să le cereți să vorbească despre botezul lor.)

Arătați ilustrația 2-30, Fată care este confirmată. Amintiți-le copiilor că, după ce sunt botezați, bărbați care dețin Preoția lui Melhisedec îi vor confirma pe fiecare dintre ei ca membri ai Bisericii lui Isus Hristos a Sfinților din Zilele din Urmă. În același timp, li se oferă și darul Duhului Sfânt prin puterea preoției.

Arătați ilustrația 2-31, Binecuvântarea unui bebeluș. Spuneți-le copiilor că bebelușii din Biserică pot primi o binecuvântare dată cu autoritatea preoției atunci când își primesc numele. Rugați copiii să vă vorbească despre un bebeluș pe care ei îl cunosc și care a fost binecuvântat de curând în acest fel. (Dacă unii dintre copii sunt îngrijorați pentru că nu au fost binecuvântați în acest fel atunci când erau bebeluși, asigurați-i că vor avea multe alte ocazii de a primi binecuvântări ale preoției.)

Arătați ilustrația 2-32, Cuplu proaspăt căsătorit stă în fața templului. Explicați că, atunci când copiii vor fi mai mari, vor putea să meargă la templu pentru a se căsători. Bărbații care dețin puterea preoției de a pecetlui, căsătoresc în templu cuplurile neprihănite. Căsătoria în templu face posibil ca familia să fie împreună pentru totdeauna.

## Povestire

Spuneți-le copiilor că, atunci când au o problemă, pot să primească o binecuvântare a preoției. Arătați ilustrația 2-33, Tată care-și binecuvântează fiica, și relați o povestire despre o fată care a fost binecuvântată de preoție atunci când a avut o problemă. Puteți să folosiți următoarea povestire:

Susanne se pregătea pentru prima zi de școală. Era entuziasmată pentru că încupea școala dar, acum, când prima zi de școală sosise, era speriată.

Susanne a fost tăcută toată dimineața. Mama ei i-a pregătit micul dejun preferat, însă Susanne nu a zâmbit atunci când a văzut acest lucru. A încercat să mănânce, dar nu a putut.

Susanne i-a spus mamei sale că se simțea rău. Mama i-a pus mâna pe frunte pentru a vedea dacă avea febră. S-a uitat în gâtul ei, dar acesta nu era roșu. Mama lui Susanne a întrebat-o ce anume o făcea să se simtă rău. Susanne i-a spus că doar se simțea ciudat în interior.

Tatăl lui Susanne a spus că probabil se simțea ciudat din cauza faptului că era prima zi de școală. Ea era puțin speriată pentru că urma să fie toată ziua departe de casă și pentru că nu știa ce urma să se întâmple. Tatăl i-a explicat că și el avusese același sentiment atunci când a început noua lui slujbă.

Tatăl lui Susanne s-a oferit să-i dea o binecuvântare înainte de a merge la școală. Această binecuvântare urma să alunge sentimentul ciudat de teamă pe care Susanne îl avea. Tatăl lui Susanne și-a așezat mâinile pe capul ei și i-a dat o binecuvântare specială.

Când Susanne s-a întors după-amiază acasă, era fericită. I-a spus mamei ei că îi plăcuse la școală și că învățătoria ei fusese drăguță. Susanne era bucuroasă că tatăl ei îi dăduse o binecuvântare specială pentru a o ajuta să se simtă mai bine la școală.

Explicați că acest gen de binecuvântare este numit, deseori, binecuvântarea tatălui. Dacă tații noștri nu ne pot da o binecuvântare, putem ruga alți bărbați care dețin Preoția lui Melhisedec, cum ar fi învățătorii noștri de acasă, ceilalți bărbați din familia noastră sau episcopul ori președintele de ramură, să ne dea binecuvântări atunci când avem nevoie de ele.

## Rezumat

Recapitulare pe baza ilustrațiilor

- Când putem să avem nevoie sau să dorim o binecuvântare a preoției?

Arătați fiecare ilustrație pe măsură ce copiii menționează rânduiala înfățișată de ilustrația respectivă. Rugați copiii să spună împreună cu voce tare numele fiecărei rânduiei sau binecuvântări. Menționați că acestea sunt doar câteva dintre lucrurile pe care puterea preoției le poate face pentru noi.

Mărturie

Depuneți mărturie despre cât de recunoscător sunteți pentru faptul că avem preoția – aceeași putere pe care o are Isus – care ne ajută în viața noastră.

Încurajați copiii să ceară o binecuvântare a preoției de la tații lor (sau de la alt deținător al Preoției lui Melhisedec) atunci când au nevoie.

Rugați un copil să spună rugăciunea de încheiere. Sugerăți-i copilului să exprime recunoștință pentru binecuvântările preoției.

---

## Activități de îmbogățire spirituală

Dintre următoarele activități, alegeți-le pe acelea care sunt cele mai potrivite pentru copiii din clasa dumneavoastră. Le puteți folosi în timpul lecției propriu-zise sau ca recapitulare sau rezumat. Pentru îndrumări suplimentare, vedeți „Ora de curs” din „Îndrumări pentru învățător”.

1. Având acordul președintei dumneavoastră de la Societatea Primară, invitați un părinte al unui copil din clasa dumneavoastră să vorbească despre modul în care un bebeluș primește un nume și o binecuvântare. Rugați părintele să spună cum s-au simțit părinții, cum au îmbrăcat bebelușul în haine frumoase și cât de special a fost să-i aibă pe învățătorii de acasă, pe membrii familiei și pe ceilalți prieteni apropiați privind sau participând. De asemenea, rugați părintele

să spună cum s-a simțit tatăl pentru că a putut să folosească puterea preoției pentru a-i da copilului un nume și o binecuvântare.

2. Lăsați copiii să pună în scenă povestirea din Marcu 4:35-41.
3. Dați-le copiilor o foaie de hârtie și creioane colorate sau creioane simple și lăsați-i să ilustreze prin desen o rânduială a preoției, cum ar fi darea împărtășaniei. Denumiți desenul fiecărui copil cu numele rânduiei ilustrate.
4. Cântați sau recitați versurile unuia sau mai multora dintre următoarele cântece despre rânduielele preoției: „Preoția a fost restaurată“ (*Children’s Songbook*, p. 89), „Atunci când mă împărtășesc“ (*Children’s Songbook*, p. 73), „Îmi place să văd templul“ (*Children’s Songbook*, p. 95), „Botez“, (*Children’s Songbook*, p. 100), „Duhul Sfânt“ (*Children’s Songbook*, p. 105). Versurile cântecelor „Botez“ și „Duhul Sfânt“ sunt incluse la sfârșitul manualului.

Preoția a fost restaurată

Preoția a fost  
Restaurată,  
Dumnezeu vorbește din nou,  
Puterea Lui ne dă.

Atunci când mă împărtășesc

Atunci când mă împărtășesc eu stau în liniște.  
Eu știu că Isus a murit pentru mine.

Mă gândesc la acei copii pe care-i cunoștea,  
Acum de mult, atunci când pe pământ mergea.

Iau din apă și din pâine și-ncerc să fiu din greu  
Și eu ca și acei copii iubiți mereu.

Îmi place să văd templul

Să văd templul îmi place.  
Acolo voi merge  
Ca să simt Spiritul Sfânt,  
Să mă rog și s-ascult.  
Căci templul e Casa Domnului,  
Un loc al frumuseții.  
Mă voi pregăti de mic copil;  
Mi-e datoria vieții.

Să văd templul îmi place.  
Și voi intra în el.  
Legăminte voi face;  
Supus Tatălui meu.  
Pentru că templul e un loc sfânt  
Loc al pecetluirii.  
Știu acest lucru de mic copil  
Veșnic s-avem familii.

(© 1980 Janice Kapp Perry. Drept de folosire.)

# Rugăciunile își primesc răspunsul în cel mai bun mod

## Scop

De a-l ajuta pe fiecare copil să înțeleagă faptul că Tatăl Ceresc ne aude întotdeauna rugăciunile și ne răspunde la ele în cel mai bun mod.

## Pregătire

1. Studiați, rugându-vă, Luca 1:5–17. Vedeți, de asemenea, *Principiile Evangheliei* (31110), capitolul 8.
2. Pregătiți-vă să cântați sau să recitați versurile celor trei strofe ale cântecului „Mă voi supune rapid” (*Children’s Songbook*, p. 197). Versurile acestui cântec sunt incluse la sfârșitul manualului.
3. Pregătiți-vă să împărtășiți o experiență personală în care Tatăl Ceresc v-a ajutat răspunzându-vă la o rugăciune.
4. Materiale necesare:
  - a. Biblia;
  - b. ilustrația 2-34, Numirea lui Ioan Botezătorul.
5. Faceți pregătirile necesare pentru oricare dintre activitățile de îmbogățire spirituală pe care doriți să le desfășurați.

## Sugestii pentru prezentarea lecției

Rugați un copil să spună rugăciunea de deschidere.

Dacă i-ați încurajat pe copii să facă ceva în timpul săptămânii, urmăriți îndeaproape ce au făcut.

### Ne putem ruga pentru ajutor

Activitate pentru  
captarea atenției

Alături de copii, cântați sau recitați versurile celor trei strofe ale cântecului „Mă voi supune rapid”.

- De ce trebuie să ne supunem părinților noștri sau Tatălui Ceresc? (Deoarece ei ne pot ajuta să facem ceea ce este cel mai bine pentru noi.)

Povestire

Împărtășiți povestirea următoare:

Într-o noapte, Meredith a avut un coșmar. Ea a visat că se pierduse și era înspăimântată. Când s-a trezit, a început să plângă.

- Ce ați fi făcut dacă ați fi fost în locul lui Meredith?

Meredith și-a chemat tatăl, iar el a venit și a îmbrățișat-o. Meredith s-a simțit mai bine și la scurt timp a adormit din nou.

- De ce l-a chemat Meredith pe tatăl ei? (Ea avea nevoie de ajutor și știa că el o putea ajuta.)
- Pe cine chemați atunci când aveți nevoie de ajutor? (Răspunsurile pot cuprinde: Tatăl Ceresc, părinții, alți membri ai familiei și prietenii.)
- Cum îl chemăm pe Tatăl Ceresc și-l cerem ajutorul? (Rugându-ne.)

Povestire	<p>Relatați-le copiilor următoarea povestire despre John A. Widtsoe, care a crescut și a devenit membru al Cvorumului Celor Doisprezece Apostoli:</p> <p>Tatăl lui John a murit când el era mic, iar mama lui John a lucrat din greu pentru a-și crește copiii. John a vrut să-și ia o slujbă pentru a o ajuta. Nu i-a fost ușor să găsească un loc de muncă unde să muncească după școală, însă în cele din urmă a reușit. Într-o zi, omul pentru care lucra i-a spus că făcuse o treabă bună timp de câteva săptămâni și l-a plătit cu o monedă de cinci dolari din aur.</p> <p>John a spus: „Cinci dolari! Erau o grămadă de bani! Eram fericit! Urma să-i dau jumătate din bani mamei mele; urma să caut o carte nouă și să economisesc restul banilor. Am pus noua monedă de aur în buzunarul pantalonilor mei și am fugit să-i spun mamei mele despre norocul meu.</p> <p>În drum spre casă, mi-am băgat mâna în buzunar pentru a simți... moneda. Nu era acolo! Mi-am scotocit din nou buzunarul. Moneda de aur nu era acolo! În schimb, am găsit o gaură în buzunar prin care căzuse moneda. Era groaznic! Eram atât de trist încât m-am așezat pe marginea șanțului și am plâns“.</p> <p>John a mers înapoi de-a lungul drumului pe care venise, uitându-se după moneda de aur. Trotuarul pe care mersese era pavat și el a cercetat toate crăpăturile dintre pietre. Însă nu a putut să găsească moneda. În cele din urmă, a acceptat că moneda era pierdută definitiv.</p>
Activitate (opțional)	<p>Rugați copiii să mimeze că sunt John care caută moneda pierdută și să meargă ușor în jurul încăperii, timp de câteva secunde, ca și cum ar căuta-o. Apoi, rugați-i să se întoarcă la locurile lor.</p> <ul style="list-style-type: none"> <li>• Dacă ați fi John, ce ați face în continuare?</li> </ul>
Continuarea povestirii	<p>John a spus: „Atunci mi-am amintit că Domnul știa unde era moneda de aur și că, dacă m-ar fi ajutat și ar fi dorit s-o găsesc, atunci aceasta urma să fie găsită în scurt timp.</p> <p>Așa că am îngenuncheat în spatele unui pom mare, i-am spus Domnului totul despre problema mea și L-am rugat, în cazul în care El credea că era cel mai bun lucru pentru mine, să mă ajute să găsesc [moneda de aur]. Când m-am ridicat în picioare m-am simțit mult mai bine. Eram sigur că Domnul îmi auzise rugăciunea.</p> <p>[Se întunecase]. Nu puteai să vezi nimic foarte clar pe jos, cu atât mai puțin o mică monedă de aur. Dar am mers mai departe, de data aceasta nu așa de încet, pentru că știam că Domnul urma să mă ajute. Cam pe la jumătatea celei de-a doua zone, acolo în iarbă se afla moneda mea pierdută de cinci dolari... Aproape că am strigat de bucurie. Cât de bucuroasă urma să fie mama, iar eu urma să mă bucur de cartea pe care plănuisem s-o cumpăr. M-am sprijinit de gard și am spus: ‘Îți mulțumesc Doamne, pentru că mi-ai găsit moneda’.</p> <p>De atunci, am știut că Domnul îmi ascultă rugăciunile. Și, din acea zi, am avut grijă să nu mai am găuri în buzunare“ (din John A. Widtsoe, „The Lost Gold Piece“, <i>Children's Friend</i>, septembrie 1947, p. 369).</p>
Discuție	<ul style="list-style-type: none"> <li>• De câte ori s-a rugat John în legătură cu moneda lui?</li> <li>• Pentru ce s-a rugat John prima dată? (Pentru a-L ruga pe Tatăl Ceresc să-l ajute să-și găsească moneda.)</li> <li>• Care a fost răspunsul la rugăciunea lui John?</li> <li>• De ce s-a rugat John a doua oară? (Pentru a-l mulțumi Tatălui Ceresc că l-a ajutat.)</li> <li>• Cum v-a ajutat Tatăl Ceresc atunci când v-ați rugat?</li> </ul>



Prezentarea învățătorului	Accentuați-le copiilor faptul că, exact ca și părinții noștri pământești, Tatăl Ceresc ne iubește și dorește să ne ajute. Când cerem ajutor, Tatăl Ceresc ne aude. Vorbiți-le copiilor despre un moment în care Tatăl Ceresc v-a ajutat răspunzându-vă la o rugăciune.
Povestire din scripturi	<p><b>Rugăciunile își primesc răspunsurile în moduri diferite</b></p> <p>Ridicați Biblia și spuneți-le copiilor că povestirea următoare este din Biblie.</p> <p>Expuneți ilustrația 2-34, Numirea lui Ioan Botezătorul, și relatați povestirea din Luca 1:5–17.</p> <p>Explicați că Zaharia și Elisaveta erau amândoi oameni neprihăniți și că ei se rugaseră timp de mulți ani pentru a avea un copil. Acum erau amândoi bătrâni și încă nu aveau copii.</p> <p>Explicați că Zaharia a fost uimit și puțin speriat atunci când a văzut îngerul pentru prima dată în templu. Citiți cu voce tare din Luca 1:13–14, ceea ce îngerul i-a spus lui Zaharia. Explicați că ceea ce îngerul a promis, s-a întâmplat cu adevărat și Zaharia și Elisaveta au avut un băiețel.</p> <p>Accentuați că Tatăl Ceresc auzise toate rugăciunile lui Zaharia și ale Elisavetei. Cu toate acestea, până atunci nu fusese timpul să li se nască un copil. Îngerul i-a spus lui Zaharia că bebelușul, Ioan, urma să crească și să devină un mare profet, Ioan Botezătorul. Ioan s-a născut în acea perioadă pentru a putea pregăti mulți oameni să creadă în Isus Hristos și să-L urmeze.</p>
Prezentarea învățătorului	<p>Explicați că uneori, ca și Elisaveta și Zaharia, ne rugăm pentru ceva ce va fi bun pentru noi mai târziu, dar nu în acel moment. Tatăl Ceresc ne aude toate rugăciunile și ne răspunde la ele în modurile și la timpul care sunt cele mai bune pentru noi.</p> <p>Amintiți-le copiilor că, atunci când John Widtsoe s-a rugat în legătură cu moneda lui de aur pe care o pierduse, și-a amintit că Tatăl Ceresc știa unde era moneda și că urma să-l ajute s-o găsească „dacă El credea că era cel mai bun lucru pentru [el]”. John a găsit moneda imediat pentru că cel mai bine pentru el era s-o găsească.</p> <p>Explicați că, uneori, le putem cere părinților noștri ceva ce ei știu că nu este bun pentru noi și că ei trebuie să spună „nu”. În mod asemănător, putem să ne rugăm pentru ceva despre care Tatăl Ceresc știe că nu este bun pentru noi, iar El trebuie să spună „nu”.</p>
Povestire	<p>Relatați următoarea povestire cu propriile cuvinte:</p> <p>În timp ce Michael stătea în casă din cauza unei tuse urâte, afară ninsese – căzuse prima mare zăpadă a iernii. Michael a implorat-o pe mama lui să-l lase să meargă afară pentru a se juca în zăpadă, dar ea a spus: „nu”. Ea se temea ca tusea să nu se înrăutățească.</p> <p>Michael și-a dorit tare mult să se joace în zăpadă, așa că s-a rugat ca Tatăl Ceresc s-o facă pe mama lui să-și schimbe părerea. Când prietenul său, Alex, a venit și l-a întrebat dacă mergea să se joace în zăpadă, Michael a spus că trebuia să ia prânzul și că va merge să se joace după aceasta deoarece se rugase ca mama lui să-l lase să se joace în zăpadă.</p> <p>După prânz, Michael a întrebat-o din nou pe mama lui dacă putea merge să se joace afară. El i-a spus că se rugase ca ea să-l lase să meargă afară. Mama lui Michael nu era fericită. Ea l-a întrebat pe Michael dacă el credea că Tatăl Ceresc</p>

și-ar dori ca el să meargă în acea zi afară să se joace în zăpadă, zi în care el se putea îmbolnăvi mai rău.

- Credeți că Tatăl Ceresc a auzit rugăciunea lui Michael?
- Cum i-a răspuns Tatăl Ceresc la rugăciune?

Când Alex a revenit, Michael i-a spus că nu putea să meargă afară. Alex a spus că Tatăl Ceresc nu răspunsese la rugăciunea lui Michael. Michael i-a explicat că Tatăl Ceresc îi răspunsese la rugăciune, însă răspunsul fusese „nu“.

### Rezumat

#### Mărturie

Depuneți-vă mărturia în fața copiilor despre faptul că Tatăl Ceresc știe ce este cel mai bine pentru fiecare dintre noi și că ne răspunde întotdeauna la rugăciuni în cel mai bun mod posibil. Uneori El spune „da“, alteori spune „nu“ și câteodată ne cere să așteptăm o vreme înainte de a primi răspunsul pentru ceea ce ne-am rugat.

#### Recapitulare

- Cum a răspuns Tatăl Ceresc la rugăciunea lui John Widtsoe?
- Cum a răspuns Tatăl Ceresc la rugăciunile Elisavetei și ale lui Zaharia?
- Cum a răspuns Tatăl Ceresc la rugăciunea lui Michael?

Încurajați copiii să accepte răspunsurile pe care Tatăl Ceresc le oferă rugăciunilor lor, chiar și atunci când răspunsul este „nu“ sau „nu acum“.

Rugați un copil să spună rugăciunea de încheiere.

### Activități de îmbogățire spirituală

Dintre următoarele activități, alegeți-le pe acelea care sunt cele mai potrivite pentru copiii din clasa dumneavoastră. Le puteți folosi în timpul lecției propriu-zise sau ca recapitulare sau rezumat. Pentru îndrumări suplimentare, vedeți „Ora de curs“ din „Îndrumări pentru învățător“.

1. Spuneți-le copiilor că vor pretinde că sunt părinți și că vor decide ce este cel mai bine pentru copiii lor. Rugați-i să răspundă cu „da“, „nu“ sau „nu acum“ fiecărei cereri venită din partea copiilor lor. Descrieți câteva lucruri pe care copiii le-ar putea cere, folosind situațiile de mai jos sau câteva dintre situațiile pe care le puteți crea dumneavoastră. Discutați care răspuns este cel mai bun pentru fiecare situație.
  - a. În curând trebuie să luați cina. Copilului vostru îi este cald, îi este foame și vrea să mănânce o înghețată.
    - Ce-i spuneți?
    - De ce spuneți acest lucru?
  - b. Este o zi rece și ploioasă. Copilul vostru vrea să iasă afară și să se joace îmbrăcat în costum de baie.
    - Ce-i spuneți?
    - De ce spuneți acest lucru?
  - c. Copiii voștri au terminat tot ce-au avut de făcut. Este puțin trecut de mijlocul zilei. Vă întreabă dacă se pot duce afară pentru a se juca.
    - Ce le spuneți?
    - De ce spuneți acest lucru?

d. Copilul vostru a tot economisit bani pentru a-și cumpăra o jucărie și a reușit, în sfârșit, să strângă suma necesară. El vă roagă să-l lăsați să meargă la magazin chiar în acel moment pentru a-și cumpăra jucăria. Tu (părintele), te vei duce la magazin în câteva minute.

- Ce-i spuneți?
- De ce spuneți acest lucru?

e. Fetei voastre îi plac foarte mult caii și vă cere să aibă propriul ei cal. Ea are numai cinci ani.

- Ce-i spuneți?
- De ce spuneți acest lucru?

f. Copiii voștri nu au grijă de jucăriile și de cărțile lor. În loc să aibă grijă de jucăriile și de cărțile pe care le au, ei vor să cumpere unele noi. La magazin, ei văd una dintre cărțile lor preferate și vă întreabă dacă o pot avea.

- Ce le spuneți?
- De ce spuneți acest lucru?

Explicați-le că părinții doresc să facă ceea ce este cel mai bine pentru copiii lor. Tatăl Ceresc dorește, de asemenea, să facă ceea ce este cel mai bine pentru copiii Săi. Tatăl Ceresc ne răspunde întotdeauna la rugăciuni, în modurile care sunt cele mai bune pentru noi. Exact cum părinții noștri pământenii spun uneori „da”, alteori „nu” și câteodată „nu acum”, tot așa Tatăl nostru Ceresc ne răspunde uneori la rugăciuni cu „da”, alteori cu „nu” și câteodată cu „nu acum”.

2. Cântați sau recitați versurile cântecului „Spune-mi, Doamne” (*Children’s Songbook*, p. 176) sau ale cântecului „Am nevoie de Tatăl meu Ceresc” (*Children’s Songbook*, p. 18).

Spune-mi, Doamne

Spune-mi Doamne, mă rog în felul Tău,  
Ce dorești ca să spun și să fac eu.

Învață-mă voia-Ți să o aleg;  
Ajută-mă cuvântu-Ți să-nțeleg.

Îndrumă-mă cu mâna Ta tandră;  
Să mă supun e a mea dorință.  
Să-mi fii aproape în orice clipă  
Tu îmi vei alunga orice teamă.

Am nevoie de Tatăl meu Ceresc

Am nevoie de Tatăl  
Zilnic să m-ajute.  
El vrea să fiu fericit  
Să aleg a Sa cale.  
El vrea să fiu fericit  
Să aleg a Sa cale.

---

**Scop** De a-l ajuta pe fiecare copil să simtă că Isus Hristos îi iubește și îi binecuvântează pe toți copiii.

---

**Pregătire**

1. Studiați, rugându-vă, Matei 25:34–40, Marcu 10:13–16 și 3 Nefi 17.
2. Dacă este posibil, pregătiți următoarele materiale pentru jocul recapitulativ:
  - a. Decupați un cerc de carton de mărimea unei farfurii. Colorați o treime a cercului cu roșu, o treime cu galben și ultima treime cu albastru.

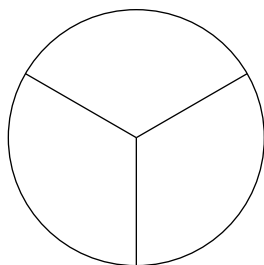

- b. Colorați douăsprezece bilețele de hârtie: patru în culoare roșie, patru în galben și patru în albastru (pentru o clasă mai mare vor trebui mai multe bilețele).
  - c. Scrieți pe fiecare bilețel câte o întrebare recapitulativă, cum ar fi una dintre cele de mai jos:

Pe cine iubește Isus Hristos?

De unde știi că Isus te iubește?

Ce a vrut Isus să spună atunci când a zis: „Lăsați copilașii să vină la Mine“?

Ce au încercat să facă ucenicii (ajutoarele) lui Isus atunci când părinții își aduseseră copiii să-L vadă pe Isus?

Cum a arătat Isus că-i iubea pe oamenii bolnavi și răniți din America?

Ce a făcut Isus după ce i-a binecuvântat pe copiii din America?

Pe cine au văzut părinții din America stând alături de copiii lor după ce-i binecuvântase Isus?

De ce a binecuvântat Isus copiii?

Cum ne putem arăta dragostea față de Isus?
  - d. Puneți bilețele de hârtie într-o cutiuță sau într-un săculeț care să aibă desenat pe exterior un semn de întrebare.
  - e. Aduceți un nasture sau o monedă ce poate fi aruncat sau aruncată pe cercul colorat.
3. Pregătiți-vă să cântați sau să recitați versurile ambelor strofe ale cântecului „Când acea poveste frumoasă citesc“ (*Imnuri și cântece pentru copiii*, p. 60). Versurile acestui cântec sunt incluse la sfârșitul manualului.

4. Materiale necesare:
  - a. Biblia și Cartea lui Mormon;
  - b. ilustrația 2-35, Hristos și copiii (Setul de ilustrații inspirate din Evanghelie 216; 62467); ilustrația 2-36, Isus îi binecuvântează pe copiii nefiți.
5. Faceți pregătirile necesare pentru oricare dintre activitățile de îmbogățire spirituală pe care doriți să le desfășurați.

## Sugestii pentru prezentarea lecției

Rugați un copil să spună rugăciunea de deschidere.

Dacă i-ați încurajat pe copii să facă ceva în timpul săptămânii, urmăriți îndeaproape ce au făcut.

### Isus Hristos i-a iubit și i-a binecuvântat pe copilași

Arătați cutiuța sau săculețul în care sunt puse bilețelele pentru jocul recapitulativ. Spuneți-le copiilor că la sfârșitul lecției se vor juca un joc. Ei vor trebui să fie atenți la lecție pentru a ști răspunsurile la întrebările jocului.

Activitate pentru captarea atenției

Alături de copii, cântați sau recitați versurile ambelor strofe ale cântecului „Când acea poveste frumoasă citesc”. (În cazul în care copiii nu știu cântecul, învățați-i sau cântați-l pentru ei.) Discutați cuvintele cântecului și rugați copiii să-și imagineze cât de minunat ar fi ca Isus Hristos să-i îmbrățișeze sau să-și așeze mâinile pe capetele lor.

Povestire din scripturi

Expuneți ilustrația 2-35, Hristos și copiii, și arătați Biblia. Explicați-le că povestirea pe care urmează s-o relațiați se găsește în Biblie. Relațiați povestirea din Marcu 10:13–16.

Explicați faptul că ucenicilor le era teamă de faptul că Isus ar fi fost întrerupt și perturbat de către copii în timp ce predica. Dar Salvatorul a dorit ca acei copii să vină aproape de El. Citiți cu voce tare din Marcu 10:14 ceea ce a spus Isus (începând de la *Lăsați copilași*). Explicați că, în acest verset, *lăsați* înseamnă a permite. Citiți din nou cuvintele lui Isus, înlocuind cuvântul *lăsați* cu *permiteți*: „Permiteți-le copilașilor să vină la Mine”.

- Ce a făcut Isus când copiii au venit la El?

Citiți cu voce tare Marcu 10:16. Pentru a-i ajuta pe copii să înțeleagă ce a făcut Isus, reamintiți-le lucrurile pe care le-au învățat despre preoție în lecția 17.

Explicați că binecuvântările care ne sunt date de tații noștri sau de către ceilalți deținători ai preoției sunt similare celor pe care Isus ni le-ar da.

- De ce a dorit Isus să vină copiii la El? (Deoarece îi iubea și dorea să-i binecuvânteze).

Indicați faptul că, deși El era ocupat învățându-i pe adulți, Isus Și-a făcut timp pentru a-i ține în brațe și a-i binecuvânta pe copilași datorită dragostei Sale mari pentru ei.

Mărturie

Mărturișiți că Isus îi iubește pe copii. Puteți să cântați din nou alături de copii cântecul „Când acea poveste frumoasă citesc”.

Povestire din scripturi

Expuneți ilustrația 2-36, Isus îi binecuvântează pe copiii nefiți. Lăsați copiii să privească ilustrația și rugați-i să vă spună ce văd. Arătați Cartea lui Mormon. Explicați că Isus Hristos i-a învățat pe oamenii din America tot așa cum i-a învățat

pe cei de pe Pământul Sfânt și că vizita Sa în America este descrisă în Cartea lui Mormon. Relatați povestirea din 3 Nefi 17.

Explicați că, atunci când Isus Hristos a terminat să-i învețe pe oamenii din America, ei nu voiau să plece din prezența Lui. Isus i-a iubit pe acei oameni atât de mult, încât i-a binecuvântat și i-a vindecat pe toți cei care erau bolnavi, răniți sau infirmi (vezi 3 Nefi 17:7–10).

Apoi, Isus a cerut ca toți copiii să fie aduși la El. El i-a adunat în jurul Lui și a spus o rugăciune minunată (vezi 3 Nefi 17:11–15).

Spuneți-le copiilor că, în Cartea lui Mormon, se relatează că lucrurile spuse în acea rugăciune au fost atât de mărețe și de minunate încât nu au putut fi scrise (vezi 3 Nefi 17:15).

Explicați faptul că Isus i-a luat apoi pe copii, unul câte unul, și i-a binecuvântat și S-a rugat la Tatăl Ceresc pentru ei. În timp ce părinții priveau, ei au putut să vadă îngeri alături de copiii lor (vezi 3 Nefi 17:21–24). Toți oamenii care au fost prezenți acolo au putut simți marea dragoste pe care Isus o avea pentru ei.

Discuție

- Cum credeți că s-au simțit copiii atunci când Isus i-a binecuvântat și S-a rugat pentru ei?
- Cum vă simțiți atunci când vă gândiți la Isus?

### **Isus Hristos ne iubește**

Discuție

Explicați că, deși Isus Hristos nu este prezent aici și acum în persoană, El ne iubește la fel de mult cum i-a iubit pe copiii care trăiau atunci, când El a fost pe pământ.

- Cum știm că Isus ne iubește? (Răspunsurile pot conține următoarele: El a creat pământul pentru noi; El ne-a dat poruncile conform cărora trebuie să trăim; Și-a dat viața pentru noi; El conduce Biserica și ne vorbește prin intermediul profeților Săi; El ne-a dat un exemplu bun.)

Implicarea copiilor

Amintiți-le copiilor că, sub îndrumarea Tatălui Ceresc, Isus Hristos a creat pământul și toate plantele și animalele de pe el.

Rugați fiecare copil să numească animalul sau planta preferată. Amintiți-le copiilor că, atunci când văd aceste lucruri pe care Isus le-a creat, ei își pot aduce aminte de faptul că Isus îi iubește.

Discuție pe baza ilustrației

Arătați din nou ilustrațiile 2-35, Hristos și copiii, și 2-36, Isus îi binecuvântează pe copiii nefiți.

- Credeți că acești copii sunt fericiți pentru că Isus îi iubește?
- Sunteți fericiți datorită faptului că Isus vă iubește?

### **Îi putem arăta lui Isus Hristos că-L iubim**

Prezentarea învățătorului

Explicați faptul că, deși Isus Hristos nu este acum pe pământ, Îi putem arăta că suntem recunoscători pentru dragostea Sa față de noi și că Îl iubim. Explicați că o modalitate prin care-l putem arăta lui Isus că-L iubim este aceea de a ține poruncile Sale.

Scriptură

Citiți cu voce tare Matei 25:40 și vorbiți-le copiilor despre o altă modalitate prin care-l putem arăta lui Isus că-L iubim. (Explicați că *Împăratul* este o altă titulatură pentru Isus Hristos.) Explicați că, în acest verset, Salvatorul ne spune că, dacă

suntem buni cu ceilalți oameni, atunci suntem buni cu El. Când îi tratăm pe ceilalți oameni cu bunătate, Îi arătăm lui Isus că-L iubim.

Joc recapitulativ

Jucați următorul joc pentru a-i ajuta pe copii să-și amintească ceea ce au învățat în timpul lecției de astăzi. (Dacă nu a fost posibil să pregătiți toate materialele necesare pentru joc, adaptați jocul după caz sau citiți întrebările enumerate în secțiunea Pregătire și rugați copiii să răspundă pe rând la acestea.)

Scoateți bilețelele din cutiuță sau din săculeț și așezați-le pe jos sau pe masă cu fața în jos, în grămezi de aceeași culoare. Așezați cercul colorat lângă bilețele.

Lăsați un copil să arunce un nasture sau o monedă în cerc și apoi să aleagă un bilețel de aceeași culoare cu zona cercului în care a aterizat nasturele. Citiți cu voce tare întrebarea de pe bilețel și rugați copilul să răspundă. Lăsați fiecare copil să facă o dată acest lucru.

În cazul în care copilul care a ales întrebarea nu știe răspunsul, dumneavoastră sau un alt membru al clasei îi puteți da indicii, după caz. Dacă aveți timp, jucați încă o dată jocul fără să dați indicii. Complimentați copiii pentru cunoașterea atâtor lucruri despre Isus și dragostea Lui pentru ei.

### Rezumat

Mărturie

Spuneți-le copiilor că Isus Hristos îi iubește pe fiecare în parte și îi va iubi întotdeauna. Că lui Isus Îi place foarte mult să fie alături de copii și dorește să-i ajute și să-i binecuvânteze. Depuneți-vă mărturia că Isus iubește și prețuiește fiecare copil din clasa dumneavoastră.

Încurajați copiii să se gândească în timpul săptămânii la toate lucrurile pe care Isus le-a făcut pentru ei deoarece îi iubește. Puteți să le cereți copiilor să facă o listă cu lucrurile la care se gândesc sau să le deseneze și să aducă lista sau desenele săptămâna viitoare la clasa Societății Primare.

Amintiți-le copiilor că Îi pot arăta lui Isus că-L iubesc supunându-se poruncilor și fiind buni cu ceilalți oameni.

Rugați un copil să spună rugăciunea de încheiere. Sugerăți-i copilului să exprime mulțumiri pentru Isus Hristos și dragostea Sa.

Pe măsură ce copiii părăsesc clasa, șoptiți-i fiecăruia: „Isus te iubește și eu te iubesc, de asemenea“.

---

### Activități de îmbogățire spirituală

Dintre următoarele activități, alegeți-le pe acelea care sunt cele mai potrivite pentru copiii din clasa dumneavoastră. Le puteți folosi în timpul lecției propriu-zise sau ca recapitulare sau rezumat. Pentru îndrumări suplimentare, vedeți „Ora de curs“ din „Îndrumări pentru învățător“.

1. Aduceți la clasă o mică oglindă lipită de o bucată de carton. Nu lăsați copiii să vadă oglinda. Țineți ridicată bucata de carton cu spatele spre copii și spuneți-le acestora că aveți o poză secretă cu cineva pe care Isus Hristos îl iubește foarte mult. Permiteți-le copiilor să vină în față, pe rând, pentru a vedea „poza“. Rugați-i să nu vorbească despre poză până când toată lumea a avut ocazia de a o vedea. Amintiți-le copiilor că Isus îi iubește pe fiecare în parte.

2. Cântați sau recitați versurile cântecului „Isus a iubit copiii“ (*Children’s Songbook*, p. 59) sau ale cântecului „Iubirea Domnului“ (*Children’s Songbook*, p. 74). Versurile acestor cântece sunt incluse la sfârșitul manualului.
3. Ajutați copiii să desfășoare următoarea activitate:

Isus îi iubește pe toți copiii

Isus îi iubește pe toți copiii (*își întind mâinile în față*),

Pe cei mici care sunt încă scunzi (*își folosesc mâna pentru a arăta un copil care ajunge până la genunchi*),

Pe bebelușul din leagăn (*fac un leagăn cu ajutorul mâinilor*),

Pe cei mari și înalți (*ridică mâinile sus, deasupra capului*).

(Din *Finger Fun for Little Folk* de Thea Cannon. © 1949 the Standard Publishing Company, Cincinnati, Ohio. Drept de folosire.)

Repetăți activitatea de câte ori doriți.

4. Faceți pentru fiecare copil câte o copie a desenului cu Hristos alături de copii (care se găsește la sfârșitul lecției). Lăsați copiii să deseneze chipurile copiilor din ilustrație și, apoi, să-și coloreze desenele. Dacă nu puteți să faceți câte o copie pentru fiecare copil, faceți o copie și permiteți-i fiecărui copil din clasa dumneavoastră să coloreze unul dintre copiii din desen.

Spuneți-le copiilor că dacă ar fi fost acolo când Isus Hristos a trăit pe pământ, El i-ar fi luat și pe ei în brațe și i-ar fi binecuvântat. Amintiți-le că, deși Isus nu se află pe pământ în acest moment, El tot îi iubește pe toți oamenii de pe pământ.





# Învățăturile lui Isus Hristos sunt o mare comoară

Lecția  
**20**

---

**Scop** De a întări dorința fiecărui copil să învețe mai mult despre învățăturile lui Isus Hristos.

---

**Pregătire**

1. Studiați, rugându-vă, Doctrină și legăminte 19:23–24 și Joseph Smith – Istorie 1:14–20. Vedeți, de asemenea, Matei 3:13–16; 4:1–11; 6:9; Marcu 10:13–16; 3 Nefi 18:19 și *Principiile Evangheliei* (31110), capitolul 10.
  2. Scrieți pe o foaie de hârtie: *Învățăturile lui Isus Hristos sunt o mare comoară*. Împăturiți foaia de hârtie și puneți-o într-o cutiuță sau într-un recipient. Ascundeți recipientul undeva în sala de clasă, asigurându-vă că poate fi găsit cu ușurință. (În cazul în care copiii din clasa dumneavoastră nu pot să citească, ascundeți în schimb o ilustrație cu Isus sau un exemplar al Bibliei sau al Cărții lui Mormon.)
  3. Materiale necesare:
    - a. un set de scripturi;
    - b. un obiect cu valoare personală;
    - c. un săculeț cu fasole sau un alt obiect moale.
    - d. ilustrația 2-37, Cuvântarea de pe munte (Setul de ilustrații inspirate din Evanghelie 212; 62166); ilustrația 2-38, Prima viziune (Setul de ilustrații inspirate din Evanghelie 403; 62470); ilustrația 2-39, Profetul Joseph Smith (Setul de ilustrații inspirate din Evanghelie 401; 62002); poza profetului în viață (dintr-o revistă a Bisericii sau din biblioteca din casa de întruniri).
  4. Faceți pregătirile necesare pentru oricare dintre activitățile de îmbogățire spirituală pe care doriți să le desfășurați.
- 

**Sugestii pentru prezentarea lecției**

Rugați un copil să spună rugăciunea de deschidere.

Dacă i-ați încurajat pe copii să facă ceva în timpul săptămânii, urmăriți îndeaproape ce au făcut. Dacă i-ați rugat pe copii săptămâna trecută să facă liste cu lucruri sau să deseneze lucruri pe care Isus le-a făcut pentru ei pentru că îi iubește, puteți să discutați, timp de câteva minute, despre aceste liste sau desene.

**Noi avem multe comori**

Activitate pentru captarea atenției

Arătați-le copiilor obiectul cu valoare personală pe care l-ați adus. Oferiți câteva detalii despre obiect, cum ar fi: la ce este folosit, de unde îl aveți sau de cât timp îl aveți. Indicați de ce este important pentru dumneavoastră și cât de trist ați fi dacă l-ați pierde, dacă v-ar fi furat sau dacă s-ar sparge. Explicați faptul că acest obiect este una dintre comorile dumneavoastră.

- Ce este o comoară? (Ceva de mare valoare.)

Povestire	<p>Relatați o povestire despre un copil care avea o comoară prețioasă. Puteți să folosiți următoarea povestire:</p> <p>Una dintre colegile de clasă ale lui Ruth avea un medalion pe care-l purta în fiecare zi la școală. Ruth credea că acela era cel mai frumos medalion pe care-l văzuse vreodată. Își dorea să aibă unul asemănător.</p> <p>În dimineața în care Ruth își sărbătorea ziua de naștere, mama ei i-a dat un cadou. Era o cutiuță împachetată frumos și care avea o fundă. Ruth a găsit înăuntru un frumos medalion de aur. Era în formă de inimă, iar în mijloc avea o pietricică roz strălucitoare. Lui Ruth nu-i venea să creadă.</p>
Discuție	<ul style="list-style-type: none"> <li>• Ce părere credeți că a avut Ruth despre medalion?</li> <li>• Care sunt unele dintre comorile voastre? (Puteți să sugerați câteva idei, cum ar fi: un animal de casă, o jucărie sau o carte preferată sau un articol de îmbrăcăminte.)</li> </ul>
Activitatea de găsire a comorii	<p><b>Cuvintele lui Isus Hristos sunt o mare comoară</b></p> <p>Explicați că există o comoară pe care fiecare dintre noi o poate avea, comoară care este mai mare decât (numiți câteva dintre lucrurile pe copiii le-au numit ca fiind comorile lor). Această comoară valorează mai mult decât orice lucru pe care îl deținem. Această comoară nu poate fi cumpărată cu bani, nu poate fi spartă sau furată. Această comoară este atât de prețioasă încât mulți oameni sunt dornici să renunțe la tot ce au pentru a o avea. Unii sunt dornici chiar și să-și dea viața pentru ea.</p> <p>Spuneți-le copiilor că pentru a afla care este această comoară mare, vor lua parte la căutarea unei comori. Explicați că ați ascuns o comoară în clasă. Rugați copiii s-o caute în liniște.</p> <p>După ce copiii au găsit cutia sau recipientul, rugați un copil să o deschidă și să citească mesajul cu voce tare. Apoi, rugați copiii să repete cuvintele mesajului împreună cu dumneavoastră. (Dacă ați ascuns ilustrația cu Isus sau setul de scripturi, explicați că acest obiect reprezintă învățăturile lui Isus Hristos. Spuneți-le copiilor că învățăturile lui Isus Hristos sunt o mare comoară pentru noi.)</p> <ul style="list-style-type: none"> <li>• De ce sunt învățăturile lui Isus Hristos o mare comoară pentru noi?</li> </ul> <p>Accentuați faptul că învățăturile lui Isus Hristos sunt o comoară pentru noi deoarece ele ne arată cum să fim fericiți urmându-l pe Tatăl Ceresc și pe Isus.</p>
Scriptură	<p>Citiți cu voce tare prima parte a versetului 23 din Doctrină și legăminte 19 (până la <i>cuvintele Mele</i>). Explicați că Isus a rostit aceste cuvinte. El dorește ca noi să învățăm despre El și despre învățăturile Sale.</p>
Prezentarea învățătorului	<p><b>Ne putem însuși învățăturile lui Isus Hristos din scripturi</b></p> <p>Arătați ilustrația 2-37, Cuvântarea de pe munte. Lăsați copiii să descrie ce se întâmplă în această ilustrație.</p> <p>Explicați că, atunci când Salvatorul a fost pe pământ, El a mers din oraș în oraș învățându-i pe oameni cum ar trebui să trăiască pentru a putea fi fericiți și pentru a se putea întoarce într-o zi să trăiască în prezența Tatălui Ceresc. Multor oameni le-a plăcut să asculte învățăturile Sale și L-au urmat peste tot unde S-a dus. Au fost momente în care mii de oameni s-au adunat în jurul Lui pentru a asculta și pentru a învăța.</p> <ul style="list-style-type: none"> <li>• Cum credeți că se simțeau oamenii în timp ce-L ascultau pe Isus?</li> </ul>

Explicați că au fost momente în care ucenicii (ajutoarele) lui Isus au încercat să trimită oamenii acasă, deoarece Isus era obosit și trebuia să se odihnească. Isus le-a spus mereu să lase oamenii să rămână pentru a asculta învățăturile Sale. El a vrut ca toți oamenii să audă și să învețe pentru ca aceștia să poată avea bucuria și fericirea care sunt nepieritoare.

Arătați setul de scripturi. Explicați faptul că din scripturi putem învăța multe dintre învățăturile lui Isus. Deschideți Noul Testament la pagina de titlu. Explicați că unele dintre lucrurile pe care Isus le-a predat în timp ce era pe pământ sunt scrise în Noul Testament.

Joc

Explicați că, atunci când Isus a fost pe pământ, El a predat multe lucruri prin exemplu. El vrea ca noi să urmăm exemplul Său și să facem ceea ce El a făcut. Jucați-vă cu copiii „Mă gândesc la...” pentru a-i ajuta să-și amintească unele dintre lucrurile pe care Isus le-a făcut și le-a predat.

Pentru a vă juca, citiți următoarele descrieri despre evenimentele din viața lui Isus Hristos și adresați, pe rând, întrebările care le însoțesc. Rugați copiii să ridice mâna atunci când știu răspunsul la întrebare. Aruncați un săculeț cu fasole sau un alt obiect moale către unul dintre copiii care și-au ridicat mâna și rugați-l să răspundă la întrebare. Oferiți-i fiecărui copil ocazia de a răspunde la cel puțin o întrebare.

1. Mă gândesc la momentul în care Isus a stat în râul Iordan împreună cu Ioan Botezătorul (vezi Matei 3:13–15).
  - Ce l-a s-a întâmplat lui Isus în râul Iordan?
  - Cum a fost botezat Isus? (Prin scufundare.)
  - Cum am fost învățați să fim botezați? (Prin scufundare.)
2. Mă gândesc la un personaj foarte special care a fost acolo atunci când Ioan Botezătorul l-a botezat pe Isus. El nu a putut fi văzut de toată lumea, însă Isus și Ioan au știut că El fusese acolo (vezi Matei 3:16).
  - La cine mă gândesc? (La Duhul Sfânt.)
  - Ce am fost învățați să facem pentru a primi darul Duhului Sfânt? (Să fim botezați și confirmați.)
3. Mă gândesc la momentul în care Isus a postit timp de patruzeci de zile și patruzeci de nopți (vezi Matei 4:1–11).
  - Cine a încercat să-L ispitească pe Isus?
  - Ce a făcut Isus? (El a ales ce-i drept și i-a poruncit lui Satana să plece.)
  - Ce am fost învățați să facem atunci când suntem ispitiți? (Să alegem ce-i drept.)
4. Mă gândesc la momentul în care ucenicii lui Isus au încercat să nu-i lase pe copii să meargă la Isus (vezi Marcu 10:13–16).
  - Ce le-a spus Isus ucenicilor Săi? (Le-a spus că El dorea ca acei copii să vină la El pentru că îi iubea.)
  - Pe cine iubește Isus? (Pe noi toți.)
  - De ce ne învață Isus? (Deoarece ne iubește și vrea ca noi să fim fericiți.)

5. Mă gândesc la momentele în care Isus i-a învățat pe oameni cum să se roage (vezi Matei 6:9 și 3 Nefi 18:19).

- Către cine ne-a învățat Isus să ne rugăm?
- Cum ne-a învățat Isus să ne încheiem rugăciunile?
- Când trebuie să ne rugăm? (Acceptați toate răspunsurile și amintiți-le copiilor că ne putem ruga oricând dorim să ne simțim aproape de Tatăl Ceresc, să-l mulțumim sau să-l cerem ajutorul.)

### **Ne putem însuși învățăturile lui Isus Hristos de la profetul în viață**

Prezentarea învățătorului

Explicați faptul că ne putem însuși multe dintre învățăturile lui Isus Hristos citind scripturile, dar că scripturile nu cuprind toate învățăturile lui Isus. Isus nu a încetat să ne învețe după ce a părăsit pământul. Acum, El ne învață prin intermediul profetilor. Isus îi vorbește profetului Său și îi spune ce trebuie să facem. Apoi, profetul ne transmite învățăturile lui Isus.

Povestire din scripturi

Arătați ilustrația 2-38, Prima viziune, și rugați copiii să vă ajute în relatarea povestirii din Joseph Smith – Istorie 1:14–20.

Accentuați faptul că Joseph Smith a fost pregătit de Tatăl Ceresc pentru a fi profet și pentru a preda adevărul. Tatăl Ceresc și Isus i-au apărut lui Joseph și i-au spus că niciuna dintre bisericile existente pe pământ la acea vreme nu era adevărată. Mai târziu, Joseph L-a ajutat pe Isus să restaureze adevărata biserică.

- Care este numele adevăratei Biserici a lui Isus Hristos în ziua de astăzi? (Biserica lui Isus Hristos a Sfinților din Zilele din Urmă.)

Rugați copiii să repete numele împreună.

Discuție pe baza ilustrației

Expuneți ilustrația 2-39, Profetul Joseph Smith. Explicați că Joseph Smith a devenit primul profet al Bisericii lui Isus Hristos a Sfinților din Zilele din Urmă. El i-a ajutat pe primii membri ai Bisericii să cunoască ceea ce Isus dorea ca ei să cunoască.

Expuneți poza cu profetul în viață alături de ilustrația cu Joseph Smith.

- Cine este acesta?

Explicați că Isus Hristos îi vorbește profetului în viață la fel cum i-a vorbit și lui Joseph Smith. Când auzim cuvintele profetului, auzim învățăturile lui Isus.

Mărturie

Spuneți-le copiilor cât de minunat este să avem un profet. Mărturisiți că actualul profet este un profet adevărat care ne transmite învățăturile Salvatorului.

### **Învățăturile lui Isus Hristos sunt importante pentru noi**

Povestire

Spuneți-le copiilor că, uneori, se poate întâmpla să uităm cât de minunat este să fim membri ai Bisericii și să avem învățăturile Salvatorului. Trebuie să ne amintim ce comoară mare sunt învățăturile lui Isus.

Relatați o povestire despre o persoană pe care o cunoașteți și care a arătat cât este de important să ne însușim învățăturile lui Isus Hristos și să fim membri ai Bisericii Sale. Dacă nu știți o astfel de povestire, puteți să folosiți următoarea povestire:

Alette a vorbit cu misionarii și știa că ei predau învățăturile lui Isus Hristos. Ea vroia să devină membră a Bisericii lui Isus Hristos a Sfinților din Zilele din Urmă, însă tatăl ei nu vroia ca ea să fie botezată. El nu a înțeles cât de mult însemna

pentru Alette să-și însușească învățăturile lui Isus și să devină membră a Bisericii lui Isus. El i-a cerut să aștepte. Alette a așteptat, dar a continuat să meargă la Biserică și să se roage ca, într-o zi, tatăl ei să înțeleagă cât de mult însemna pentru ea să devină membră a Bisericii.

În perioada Crăciunului, tatăl lui Alette a întrebat-o ce-și dorea de Crăciun. Ea i-a spus că singurul lucru pe care și-l dorea era acordul lui ca ea să fie botezată. Tatăl ei a hotărât că, dacă botezul era atât de important pentru Alette, atunci el avea să-și dea acordul. Alette a fost botezată în ajunul Crăciunului. Acesta a fost singurul dar pe care l-a primit, însă era o mare comoară care-i adusese multă bucurie.

- Ce dar și-a dorit Alette?
- De ce a fost acest dar atât de important?

### Rezumat

#### Discuție

Discutați alături de copii despre cât de recunoscători putem să fim pentru învățăturile lui Isus Hristos. Putem să fim recunoscători pentru că:

- putem fi botezați la fel cum a fost Salvatorul;
- putem să primim darul Duhului Sfânt după ce suntem botezați;
- ne putem ruga atunci când avem nevoie de ajutor;
- putem învăța cum să alegem ce-i drept;
- știm că Tatăl Ceresc și Isus Hristos ne iubesc;
- avem scripturile și un profet care să ne învețe.

#### Mărturie

Depuneți-vă mărturia că aceasta este adevărata Biserică a lui Isus Hristos și spuneți-le copiilor cât de recunoscător sunteți pentru că sunteți membru și pentru că vă puteți însuși învățăturile lui Isus.

Invitați fiecare copil să se ridice în picioare și să-și exprime recunoștința pentru învățăturile lui Isus. (Nu obligați niciun copil să facă aceasta.) Ajutați copiii după cum este cazul.

Indicați faptul că exprimarea recunoștinței față de Salvator și învățăturile Sale este o modalitate de ne depune mărturia. Spuneți-le copiilor că tocmai și-au împărtășit mărturiile.

Încurajați copiii să-și împărtășească mărturiile acasă, cu familiile lor. Sugerați-le că, atunci când Spiritul îi îndeamnă, își pot depune mărturiile și în timpul adunării de post și mărturii și pot împărtăși ceea ce știu despre învățăturile lui Isus și despre adevărata Biserică a lui Isus Hristos.

Rugați un copil să spună rugăciunea de încheiere.

### Activități de îmbogățire spirituală

Dintre următoarele activități, alegeți-le pe acelea care sunt cele mai potrivite pentru copiii din clasa dumneavoastră. Le puteți folosi în timpul lecției propriu-zise sau ca recapitulare sau rezumat. Pentru îndrumări suplimentare, vedeți „Ora de curs” din „Îndrumări pentru învățător”.

1. Faceți pentru fiecare copil câte o copie a paginii cu desene de la sfârșitul lecției. Explicați că unii oameni își țin lucrurile preferate într-un cufăr asemănător celui din centrul paginii cu desene.

- Ce lucruri ați pune în cufăr?

Amintiți-le copiilor că o parte dintre cele mai prețioase lucruri pe care le avem sunt lucruri pe care nu le putem pune în cufăr, cum ar fi învățăturile lui Isus Hristos. Discutați despre învățăturile lui Isus care sunt reprezentate de cele patru desene (botezul, rugăciunea, împărtășania, dragostea).

Rugați copiii să tragă linii de la desenele care reprezintă învățăturile până la cufăr și apoi lăsați-i să coloreze desenele.

2. Rugați copiii să mimeze lucruri pe care Isus ne-a învățat să le facem. Lăsați ceilalți copii să ghicească ce învățătură este mimată. Exemplele pot include faptul de a ne ruga, de a fi pioși, de a plăti zeciuiala, de a ne ajuta părinții sau de a fi buni cu frații și surorile.

3. Cântați sau recitați versurile cântecului „Eu încerc să fiu ca Isus“ (*Children’s Songbook*, p. 78), ale cântecului „Isus a iubit copiii“ (*Children’s Songbook*, p. 59) sau pe cele ale cântecului „Isus vrea să fiu lumină“ (*Children’s Songbook*, p. 60). Versurile acestor cântece sunt incluse la sfârșitul manualului.

# Învățăturile lui Isus Hristos sunt o mare comoară.

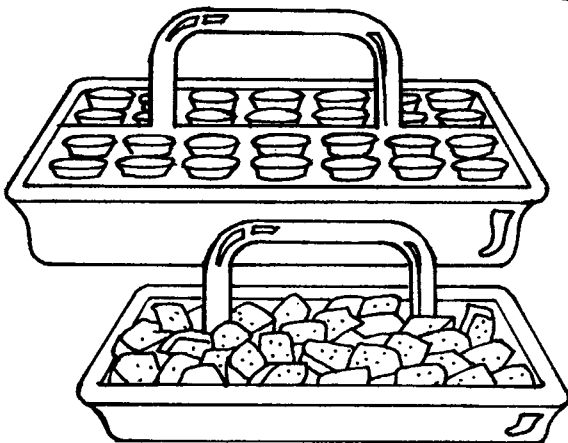
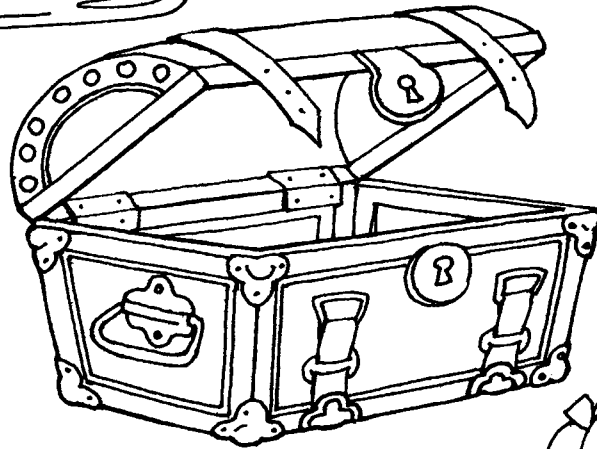



---

**Scop** De a-l încuraja pe fiecare copil să dea dovadă de pioșenie față de Tatăl Ceresc și Isus Hristos.

---

**Pregătire**

1. Studiați, rugându-vă, Luca 2:1–16 și 3 Nefi 17:11–12, 21–24.
2. Decupați gura, ochii, urechile, mâinile și brațele, precum și picioarele din tiparul de la sfârșitul lecției. Puneți desenele decupate într-un sac sau într-un alt recipient.
3. Pregătiți o bandă de hârtie având înscris pe ea cuvântul:

Pioșenie

4. Pregătiți-vă să cântați sau să recitați versurile cântecelor „Iubitori și pioși” (*Children’s Songbook*, p. 26) și „Voi încerca să fiu pios” (*Children’s Songbook*, p. 28).
  5. Materiale necesare:
    - a. Biblia și Cartea lui Mormon;
    - b. ilustrația 2-36, Isus îi binecuvântează pe copiii nefiți; ilustrația 2-40, Copil pios; ilustrația 2-41, Nașterea lui Isus (Setul de ilustrații inspirate din Evanghelie 200; 62116).
  6. Faceți pregătirile necesare pentru oricare dintre activitățile de îmbogățire spirituală pe care doriți să le desfășurați.
- 

**Sugestii pentru prezentarea lecției**

Dacă i-ați încurajat pe copii să facă ceva în timpul săptămânii, urmăriți îndeaproape ce au făcut.

Activitate pentru captarea atenției

Înainte de rugăciunea de deschidere, cântați sau recitați versurile cântecului „Iubitori și pioși”.

Iubitori și pioși, noi la Tine ne gândim;  
Iubitori și pioși, cântăm o melodie.  
Iubitori și pioși, umili ne rugăm,  
Spiritul în inima noastră să fie.

Expuneți ilustrația 2-40, Copil pios. Spuneți-le copiilor că acel copil din ilustrație se pregătește să vorbească în rugăciune cu Tatăl Ceresc.

- Cum ne pregătim pentru rugăciune? (Ne încrucișăm brațele, închidem ochii și ne plecăm capetele.)
- De ce ne încrucișăm brațele, închidem ochii și ne plecăm capetele ca să ne pregătim pentru rugăciune?

Indicați faptul că, dacă facem aceste lucruri atunci când ne rugăm, ne este mai ușor să-L simțim pe Tatăl Ceresc mai aproape de noi. Explicați că la fel de impor-

tant cum este să știm că părinții noștri pământenii ne ascultă atunci când le vorbim este și să simțim că Tatăl Ceresc este aproape de noi atunci când ne rugăm.

Rugați un copil să spună rugăciunea de deschidere.

După rugăciunea de deschidere, exprimați-vă pe scurt recunoștința pentru Tatăl Ceresc iubitor și pentru privilegiul de a vorbi cu El prin rugăciune.

### **Pioșenia este un sentiment de dragoste și respect**

Discuție pe baza benzii de hârtie

Expuneți banda de hârtie „Pioșenie“ alături de ilustrația cu acel copil pios. Citiți cuvântul scris pe banda de hârtie și rugați copiii să-l repete.

- Ce este pioșenia?

Accentuați că pioșenie înseamnă mai mult decât faptul de a păstra liniștea. Pioșenia este un sentiment special de dragoste și respect față de Tatăl Ceresc și Isus Hristos.

Rugați copiii să se gândească la sentimentele pe care le au când părinții lor îi ajută să se roage sau când le citesc povestirile despre Isus sau când ei văd sau aud creațiile minunate ale Tatălui Ceresc și ale lui Isus Hristos. Explicați că acele sentimente de căldură, de liniște sunt sentimentele pioșeniei. Aceste sentimente ne ajută să știm că Spiritul Tatălui Ceresc este în preajmă.

Discuție pe baza ilustrației

Arătați ilustrația 2-36, Isus îi binecuvântează pe copiii nefiți. Rugați copiii să vă vorbească despre ilustrație (vezi 3 Nefi 17:11–12, 21–24).

- Ce sentimente credeți că au avut copiii nefiți față de Isus Hristos?

Arătați ilustrația 2-41, Nașterea lui Isus, și rugați copiii să relateze povestirea despre nașterea lui Isus (vezi Luca 2:1–16). Rugați-i să se uite cu atenție la oamenii din ilustrație.

- Cum credeți că s-au simțit oamenii când L-au văzut pe bebelușul Isus?
- Cum credeți că v-ați fi simțit dacă L-ați fi văzut pe bebelușul Isus?

Explicați că atunci când ne gândim cu dragoste la Tatăl Ceresc și la Isus, suntem pioși.

### **Dăm dovadă de pioșenie prin intermediul faptelor noastre**

Discuție

- Cum dăm dovadă de pioșenie (de dragoste și respect) față de Tatăl Ceresc și Isus Hristos?

Explicați că este important să fim pioși indiferent de locul unde ne aflăm, dar că trebuie să ne amintim să fim pioși mai ales la Biserică. Casa de întruniri este casa Tatălui Ceresc și, atunci când suntem pioși în casa Tatălui Ceresc, El știe că Îl iubim.

Cântec

Alături de copii, cântați sau recitați versurile cântecului „Voi încerca să fiu pios“.

Îmi iubesc Tatăl Ceresc,  
El cu mine va fi  
Dacă-n casa Lui când sunt  
Și eu pios voi fi.

Activitate

Arătați sacul sau recipientul în care sunt puse desenele decupate. Invitați, pe rând, fiecare copil să scoată câte un desen decupat din sac, să-l arate celorlalți copii și să întrebe: „Ce trebuie să faceți cu (ceea ce este în desenul decupat) voastre (voastră, voștri) pentru a da dovadă de pioșenie în casa Tatălui Ceresc?“

Răspunsuri posibile:

gura – vorbim încet, zâmbim, cântăm, ne rugăm și o ținem închisă atunci când altcineva vorbește;

ochii – ne uităm la învățător sau la vorbitor, îi închidem în timpul rugăciunii; mâinile și brațele – nu le mișcăm, le ridicăm pentru a răspunde la întrebări, le încrucișăm în timpul rugăciunii;

picioarele – mergem în liniște, nu le mișcăm;

urechile – ascultăm ceea ce se spune.

Activitate

Ajutați copiii să spună cuvintele și să facă acțiunile următoarei activități de repaus:

Sunt întotdeauna pios

De la cap (*își pun mâinile pe cap*)

Până la degetele de la picioare (*își ating degetele de la picioare*).

Când merg (*merg pe loc în liniște*),

Pășesc în liniște.

Când vorbesc,

Cuvintele ies încet (*pun degetul la gură*),

Fără zgomot și obrăznicie (*dau din cap de la stânga la dreapta*).

Când ascult (*duc mâna până la ureche*),

Buzele rămân lipite (*își lipesc buzele*)

Și brațele îmi încrucișez (*își încrucișează brațele*).

Când mă rog,

Îmi plec capul (*capul plecat*)

Și îmi închid ochii (*își închid ochii*).

Sunt întotdeauna pios

De la cap (*își pun mâinile pe cap*)

Până la degetele de la picioare (*își ating degetele de la picioare*).

(Adaptare din Diana Eckersell Janson, „I'm Always Reverent“, *Friend*, septembrie 1993, p. 32.)

### **Îi putem ajuta pe alții să fie pioși**

Prezentarea  
învățătorului

Amintiți-le copiilor că faptele lor îi influențează pe cei din jurul lor. Acesta este încă un motiv bun de a fi pios la biserică.

- Cum vă simțiți atunci când cineva care stă lângă voi la clasa Societății Primare este gălăgios?

Indicați faptul că, dacă cineva de lângă noi este gălăgios, ne este greu să ne gândim la Tatăl Ceresc și la Isus Hristos. La fel, când noi facem zgomot sau când facem alte lucruri prin care nu dăm dovadă de pioșenie nu le suntem de folos celorlalte persoane care încearcă să fie pioase. Încurajați copiii să se comporte în așa fel încât să contribuie atât la propria lor pioșenie, cât și la pioșenia altora.

Povestire

Relatați o povestire despre un copil pe care-l cunoașteți și care a ajutat un prieten să fie pios sau relatați următoarea povestire:

Patty era o fată foarte fericită. Îi plăcea foarte mult să zâmbească, să râdă și să cânte. Dar mai mult decât orice, îi plăcea să vorbească. Avea întotdeauna multe de spus și vorbea cu oricine o asculta. Prietena cea mai bună a lui Patty era Mary Jo, căreia îi plăcea să vorbească aproape la fel de mult cât îi plăcea lui Patty.

Într-o duminică, Patty a mers la clasa Societății Primare unde era Mary Jo. În timpul exercițiilor de deschidere, Patty a început să-i spună lui Mary Jo despre pantofii ei cei noi, însă Mary Jo a dat din cap și i-a spus lui Patty să tacă.

Deoarece nu o asculta nimeni, Patty a încetat să vorbească și, în scurt timp, a devenit interesată de povestirea pe care o relatea învățătorul. Ea a învățat despre Salvator și i-a plăcut la Societatea Primară.

În timp ce fetele plecau, învățătorul le-a mulțumit pentru că au dat dovadă de pioșenie în timpul orei. După oră, Mary Jo i-a explicat lui Patty de ce nu a vorbit cu ea în timpul Societății Primare. Mary Jo a spus că îi iubea pe Tatăl Ceresc și pe Isus, motiv pentru care încerca mereu să fie pioasă la biserică.

Discuție

- De ce a vrut Mary Jo să fie pioasă în timpul orei de la Societatea Primară?
- Cum a ajutat-o Mary Jo pe Patty să fie pioasă?
- Cum îi puteți ajuta pe alții să fie pioși?

### Rezumat

Mărturie

Mărturișiți-le copiilor că pioșenia îi va ajuta să învețe mai multe despre Tatăl Ceresc și Isus Hristos și să îi iubească. Puteți să împărtășiți o experiență personală în care ați avut un sentiment special de pioșenie față de Tatăl Ceresc și Isus.

Permiteți-le copiilor să-și exprime sentimentele de dragoste și respect față de Tatăl Ceresc și Isus.

Încurajați copiii să fie pioși atunci când se duc la celelalte adunări sau când ies din casa de întruniri după clasa de la Societatea Primară.

Rugați un copil să spună rugăciunea de încheiere.

### Activități de îmbogățire spirituală

Dintre următoarele activități, alegeți-le pe acelea care sunt cele mai potrivite pentru copiii din clasa dumneavoastră. Le puteți folosi în timpul lecției propriu-zise sau ca recapitulare sau rezumat. Pentru îndrumări suplimentare, vedeți „Ora de curs” din „Îndrumări pentru învățător”.

1. Ajutați copiii să desfășoare următorul joc al degetelor:

Tăcut ca un fulg de zăpadă (*ridicați brațele în sus și coborâți-le, mișcând degetele*),

Tăcut cum floarea crește (*strângeți pumnul și apoi, deschideți degetele ușor, ca o floare care se deschide*),

Tăcut ca un fluture (*își unesc degetele mari și își mișcă celelalte degete ca și cum ar fi aripi*),

Care zboară lin, lin.

La fel de tăcut voi fi (*vă puneți o mână pe inimă*)

Când la Societatea Primară vin (*își încrucișează mâinile*).

2. Aruncați un săculeț cu fasole sau un alt obiect moale către un copil și rugați-l să spună o modalitate prin care poate da dovadă de pioșenie (răspunsurile pot fi: stând drept, ascultând, gândindu-se la Isus, ridicând mâna, mergând în liniște, arătând respect față de alții și încrucișându-și brațele). După aceea, rugați copilul să arunce săculețul către dumneavoastră. Continuați până când fiecare copil a răspuns de câteva ori. Încurajați copiii să se gândească la multe modalități de a da dovadă de pioșenie.

3. Ajutați copiii să pună în scenă câteva situații care au legătură cu pioșenia. Folosiți ideile de mai jos sau propriile idei:
- Vrei să-i spui ceva învățătorului tău de la Societatea Primară în timpul lecției. Cum poți să faci acest lucru într-un mod pios?
  - Nu știi cântecul care este cântat de clasă. Ce poți să faci pentru a da dovadă de pioșenie?
  - Fratele tău mai mic îți vorbește în timpul adunării de împărtășanie. Ce poți face pentru a-l ajuta să fie pios?
  - Intri într-o încăpere unde oamenii se roagă. Cum poți da dovadă de pioșenie?
4. Ajutați copiii să desfășoare următorul joc al degetelor:

lată biserica (*încrucișați degetele și închideți palmele cu degetele în interior*).  
 lată turla (*scoateți degetele arătătoare astfel încât să indice o turlă*).  
 Deschidem ușa (*deschideți palmele, menținând degetele încrucișate*),  
 Și vedem toți oamenii (*mișcați degetele*).  
 Închidem ușa (*închideți din nou palmele cu degetele în interior*)  
 Și îi auzim rugându-se.  
 Deschidem ușa (*deschideți palmele, menținând degetele încrucișate*),  
 Și ei pleacă (*despărți mâinile*).

După ce desfășurați acest joc al degetelor, relațați o povestire despre un copil care se joacă acest joc în timpul adunării de împărtășanie. Când copilul se uită în jur și își dă seama că toți ceilalți păstrează liniștea, se hotărăște ca și oamenii din degete să fie pioși și îi așează în liniște în brațele sale.

5. Cântați sau recitați versurile cântecului „Pioșenie înseamnă dragoste” (*Children’s Songbook*, p. 31) sau pe cele ale cântecului „Tată, pios eu voi fi” (*Children’s Songbook*, p. 29).

Pioșenie înseamnă dragoste

Să fiu pios e mai mult decât să stau:  
 E la Tatăl să mă gândesc.  
 Binecuvântările Lui când le văd eu.  
 Sunt pios și simt că iubesc.  
 Ea se vede în cuvinte și în fapte.  
 Calea va străluci mereu.  
 Și când sunt pios știu în inima mea  
 Sunt aici Isus și Tatăl meu.

(© 1987 Maggie Olauson. Drept de folosire.)

Tată, pios eu voi fi

Tată, pios eu voi fi  
 Și-n casa Ta când voi păși  
 Ascult rugăciunile  
 Încrucișându-mi brațele;  
 Și ascult cuvintele  
 Aici eu Te simt aproape.  
 S-am gânduri mai perfecte,  
 Vorbesc cu pioșenie.  
 Tată, pios eu voi fi  
 Și-n casa Ta eu voi păși.



---

**Scop**

De a-l încuraja pe fiecare copil să fie împăciuitor acasă.

---

**Pregătire**

1. Studiați, rugându-vă, Matei 5:1–12 (sau 3 Nefi 12:1–12) și 7:1–5, 12 (sau 3 Nefi 14:1–5, 12).
2. Faceți câte o copie mai mare a desenului de mai jos pentru fiecare copil din clasă și pentru dumneavoastră (păstrați-o pe a dumneavoastră pentru a o folosi la lecția 26).

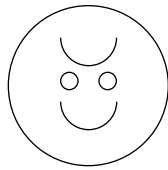

3. Dacă este posibil, faceți rost de câteva poze cu familii ai căror membri fac lucruri plăcute împreună.
  4. Scrieți *Ferice de cei împăciuitori* în partea de sus a foii de hârtie pe care i-o veți da fiecărui copil din clasa dumneavoastră.
  5. Pregătiți-vă să cântați sau să recitați versurile cântecului „Zâmbete“ (*Children’s Songbook*, p. 267). Versurile acestui cântec sunt incluse la sfârșitul manualului.
  6. Materiale necesare:
    - a. Biblia sau Cartea lui Mormon;
    - b. creioane sau creioane colorate;
    - c. planșa ACD (vezi lecția 1);
    - d. ilustrația 2-37, Cuvântarea de pe munte (Setul de ilustrații inspirate din Evanghelie 212; 62166); ilustrația 2-42, Distracție în familie.
  7. Faceți pregătirile necesare pentru oricare dintre activitățile de îmbogățire spirituală pe care doriți să le desfășurați.
- 

**Sugestii pentru prezentarea lecției**

Rugați un copil să spună rugăciunea de deschidere.

Dacă i-ați încurajat pe copii să facă ceva în timpul săptămânii, urmăriți îndeaproape ce au făcut.

**Sentimentele din căminele noastre pot fi de fericire sau de tristețe**

Activitate pentru captarea atenției

Dați-i fiecărui copil câte o foaie de hârtie pe care este desenat un chip de om. Rugați copiii să vă cânte sau să vă recite versurile cântecului „Zâmbete“ întorcând chipurile în așa fel încât să fie ori încruntate, ori vesele, în funcție de cuvintele cântecului.

Discuție

Expuneți ilustrația 2-42, Distracție în familie, și toate pozele de care ați făcut rost și care înfățișează membri ai familiei care fac lucruri plăcute împreună. Rugați

copiii să-și întoarcă foile de hârtie pentru a arăta cum cred ei că se simt oamenii din poze.

- De ce credeți că toți acești oameni sunt fericiți?

Rugați copiii să întoarcă chipurile de pe foile de hârtie pentru a arăta cum cred ei că s-ar simți membrii familiei dacă s-ar certa și s-ar bate.

- De ce cearta și bătaia îi fac pe membrii familiei să fie triști?

Activitate

Rugați copiii să-și întoarcă foile de hârtie în așa fel, încât acestea să arate chipul trist iar, apoi, să spună fiecare un lucru care ar face ca familia să fie tristă. Apoi, rugați copiii să-și întoarcă foile de hârtie în așa fel, încât acestea să arate chipul vesel și, apoi, să spună lucruri care le fac familiile fericite.

- Vă place mai mult atunci când familia voastră este fericită sau când este tristă?

Strângeți foile cu chipuri pentru ca acestea să nu-i distragă pe copii. Înapoiati-le copiilor la sfârșitul orei pentru ca aceștia să le poate lua acasă.

### **Isus Hristos ne-a învățat să fim împăciuitori**

Discuție

Expuneți ilustrația 2-37, Cuvântarea de pe munte, și rugați copiii să vă spună ce știu despre ceea ce văd în ilustrație. Explicați că Isus Hristos a urcat pe coasta unui munte și i-a învățat pe oameni multe lucruri importante, inclusiv câteva modalități de a aduce fericire în căminele lor.

Citiți cu voce tare Matei 5:9 (sau 3 Nefi 12:9). Explicați că Isus i-a învățat pe oameni să fie împăciuitori. Rugați copiii să repete împreună cu dumneavoastră cuvântul *împăciuitor*.

- Ce este un împăciuitor?

Explicați că un împăciuitor este cineva care îi ajută pe alții să fie fericiți, nu mâni-oși. *Pace* înseamnă liniște și fericire, așa încât un împăciuitor face ca un cămin să fie un loc liniștit și fericit.

Explicați că Tatăl Ceresc și Isus Hristos sunt împăciuitori și că fiecare dintre noi poate fi, de asemenea, un împăciuitor. Isus ne-a spus cum.

Citiți cu voce tare Matei 7:12 (sau 3 Nefi 14:12). Ajutați copiii să înțeleagă faptul că trebuie să-i trateze pe ceilalți în felul în care ei vor să fie tratați. Atunci ei vor fi împăciuitori și vor ajuta la crearea unui sentiment de fericire în căminele lor.

Scenetă

Descrieți-le copiilor câteva situații și ajutați-i să se gândească și să interpreteze modul în care un împăciuitor ar reacționa în fiecare situație. Ajutați copiii să se gândească la modalități prin care fiecare persoană implicată în situație să poată fi fericită. Folosiți situațiile de mai jos sau creați propriile situații:

1. Te uiți în liniște pe o carte când, sora ta vine și-ți ia cartea din mână, deoarece vrea s-o citească.

- Cum ai vrea să fii tratat?
- Ce vei spune sau vei face dacă ești un împăciuitor?

2. Te duci la bucătărie pentru a lua unul dintre fursecurile tale preferate. Fratele tău fuge la cutia cu fursecuri, îl ia pe ultimul și-l mănâncă. Ești furios.

- Cum ai vrea să fii tratat?
- Ce vei spune sau vei face dacă ești un împăciuitor?



3. Tu și prietena ta desenați. Ea te necăjește pentru că ai colorat un pom roșu. Te simți jignit și te gândești să o numești într-un fel urât.

- Cum ai vrea să fii tratat?
- Ce vei spune sau vei face dacă ești un împăciuitor?

Scriptură

Citiți din nou sau parafrazați pentru cursanți Matei 7:12 (sau 3 Nefi 14:12).

Planșa ACD

Expuneți planșa ACD. Spuneți-le copiilor că, atunci când îi tratează pe ceilalți așa cum ei doresc să fie tratați, Îl urmează pe Isus Hristos și aleg ce-i drept. Rugați copiii să repete cuvintele din planșă împreună cu dumneavoastră.

### **Noi toți putem fi împăciuitori**

Povestire

Relatați următoarea povestire despre împăciuitori cu propriile cuvinte:

Un episcop a rugat câțiva tineri să-l ajute. Timp de o lună, el a dorit ca tinerii să fie împăciuitori în căminele lor fără să spună nimănui ceea ce făceau. El le-a spus să fie amabili, atenți și exemple bune. I-a rugat să ajute la oprirea certurilor și să caute modalități de a arăta dragoste față de membrii familiilor lor. Tinerii urmau să se întoarcă la episcop după o lună de zile pentru a-i spune ce s-a întâmplat.

După o lună, s-au întâlnit cu toții din nou și au spus ce au făcut. Toți tinerii au spus că datorită eforturilor pe care le-au depus de a fi împăciuitori, căminele lor au devenit locuri unde cei care trăiau erau mai fericiți. (Vezi Franklin D. Richards, în Conference Report, octombrie 1974, p. 153 sau *Ensign*, noiembrie 1974, p. 106.)

Discuție

- Ce i-a rugat episcopul pe tineri să facă?
- Ce s-a întâmplat când au făcut acel lucru?
- Cum puteți fi un împăciuitor în propriul vostru cămin?

Activitate plastică

Dați-i fiecărui copil câte o foaie de hârtie pe care ați scris *Ferice de cei împăciuitori*. Citiți cu voce tare cuvintele scrise în partea de sus a foi și rugați copiii să le repete împreună. Dați-le copiilor creioane sau creioane colorate și lăsați-i să deseneze ipostaze în care familiile lor sunt fericite.

Încurajați copiii să-și expună desenele într-un loc din casa lor, de unde să le poată aminti să fie împăciuitori.

### **Rezumat**

Cântec

Împărțiți foile cu chipuri și cântați sau recitați, din nou, versurile cântecului „Zâmbete”. Amintiți-le copiilor că, dacă sunt împăciuitori, pot ajuta la transformarea unui chip încruntat într-unul zâmbitor.

Mărturie

Mărturisiți că Tatăl Ceresc și Isus Hristos vor ca noi să fim împăciuitori. Amintiți-le copiilor că, atunci când încearcă să fie împăciuitori acasă, ei și familiile lor pot fi mai fericiți.

Încurajați fiecare copil să fie împăciuitor acasă, în timpul săptămânii următoare. Rugați copiii să vină pregătiți pentru a vorbi săptămâna viitoare, la clasă, despre experiențele lor.

Rugați un copil să spună rugăciunea de încheiere. Sugerăți-i copilului să-L roage pe Tatăl Ceresc să-i ajute pe membrii clasei să fie împăciuitori în căminele lor.

## Activități de îmbogățire spirituală

Dintre următoarele activități, alegeți-le pe acelea care sunt cele mai potrivite pentru copiii din clasa dumneavoastră. Le puteți folosi în timpul lecției propriu-zise sau ca recapitulare sau rezumat. Pentru îndrumări suplimentare, vedeți „Ora de curs” din „Îndrumări pentru învățător”.

1. Arătați ilustrația 2-3, Isus, Hristosul, sau o altă ilustrație cu Isus. Rugați copiii să mimeze faptul că Isus Hristos vine să-i viziteze la ei acasă. Rugați-i să se gândească la cât de entuziasmați ar fi dacă Isus i-ar vizita.

- Ce ați face pentru a fi pregătiți?
- Cum ați reacționa atunci când Isus ar sosi?

Lăsați copiii să interpreteze câteva lucruri pe care le-ar face dacă Isus i-ar vizita. Explicați că, dacă Isus ar merge la ei acasă, ei ar dori să încerce, cu toată puterea, să fie împăciuitori împărtășind și fiind buni unul cu altul, fără să se certe. Atunci, ei se vor putea bucura de sentimentul plăcut pe care Isus l-a adus în casa lor.

Spuneți-le copiilor că o modalitate prin care ei pot ști cum să fie împăciuitori este aceea de a se gândi cum s-ar comporta dacă Isus i-ar vizita acasă.

2. Cântați sau recitați versurile cântecului „O familie fericită” (*Children’s Songbook*, p. 198). Versurile acestui cântec sunt incluse la sfârșitul manualului.

Amintiți-le copiilor că, atunci când sunt împăciuitori, ei contribuie la fericirea familiilor lor.

3. Cântați sau recitați versurile cântecului „Fericit de ești” (*Children’s Songbook*, p. 266), înlocuind *bate din palme* cu acțiunile sugerate de copii.

Fericit de ești și știi, bate din palme.  
Fericit de ești și știi, bate din palme.  
Fericit de ești,  
Și fața ta sigur ne-o va arăta.  
Fericit de ești și știi, bate din palme.

4. Pentru a le arăta copiilor că-și pot controla reacțiile la faptele celorlalți, rugați doi copii să stea față în față. Rugați unul dintre copii să încerce să aibă un chip serios (fața să îi fie imobilă) în timp ce celălalt încearcă să-l facă să zâmbească, să râdă sau să aibă orice altă expresie. Lăsați toți copiii care doresc să participe să ia parte pe rând la această activitate.

Ajutați copiii să înțeleagă că trebuie să încerce să-și controleze reacțiile atunci când cineva face ceva care îndepărtează pacea din cadrul căminului. De exemplu, când un frate sau o soră țipă la ei, prima lor reacție ar fi aceea de a țipa înapoi, însă, dacă ei încearcă să fie împăciuitori, pot găsi o modalitate mai bună de a reacționa.

---

**Scop** De a-l ajuta pe fiecare copil să înțeleagă faptul că fiecare persoană este importantă pentru Isus Hristos.

---

**Pregătire**

1. Studiați, rugându-vă, Luca 15:1–7 și Ioan 10:1–18.
2. Copiați ilustrația 2-44, Oaia rătăcită, pe o bucată de carton. Apoi, tăiați-o sub forma pieselor de puzzle, asigurându-vă că oaia se află pe o singură bucată a puzzle-ului. (Păstrați aceste bucăți ale jocului pentru a fi folosite și la clasele viitoare.) Înainte de oră, ascundeți bucată de puzzle pe care este desenată oaia undeva în sala de clasă unde nu poate fi găsită ușor.
3. Folosind tiparul de la sfârșitul lecției, faceți o copie sau trasați conturul mielului pentru fiecare persoană din clasă, inclusiv pentru dumneavoastră. Pe fiecare miel, scrieți numele unui cursant.
4. Materiale necesare:
  - a. Biblia;
  - b. ilustrația 2-43, Un păstor.
5. Faceți pregătirile necesare pentru oricare dintre activitățile de îmbogățire spirituală pe care doriți să le desfășurați.

---

**Sugestii pentru  
prezentarea  
lecției**

Rugați un copil să spună rugăciunea de deschidere.

Dacă i-ați încurajat pe copii să facă ceva în timpul săptămânii, urmăriți îndeaproape ce au făcut. Îi puteți ruga pe copii să relateze experiențele pe care le-au avut în încercarea de a fi împăciuitori în căminele lor.

**Păstorii se îngrijesc de oile lor**

Activitate pentru  
captarea atenției

Arătați ilustrația 2-43, Un păstor.

- Cine este acest bărbat?

Explicați că bărbatul din ilustrație este un păstor, asemenea celor care au trăit atunci când Isus Hristos a fost pe pământ.

- Cu ce este îmbrăcat?

Arătați haina păstorului. Explicați că această haină, făcută din piele de oaie sau din lână de oaie, îl protejează de soarele fierbinte al deșertului și de nopțile reci. Ceea ce poartă pe cap îl protejează, de asemenea, de soare. Păstorul poartă cu el un recipient cu apă și un băț care este numit toiag.

- Ce face un păstor?

Explicați că păstorul are grijă de oi. Oile cunosc glasul păstorului și îl urmează atunci când el le conduce. Indicați faptul că păstorul nu conduce oile din spatele lor. El merge în fața lor pentru a le arăta unde să meargă. Păstorul își conduce

oile pe pășunile verzi, acolo unde ele pot mânca iarbă bună. El le conduce, de asemenea, la apă. Seara, el le conduce înapoi la stână, care este un loc îngrădit sau o peșteră unde oile sunt protejate de animalele sălbatice și de hoți. Păstorul stă de pază la intrarea în stână și protejează oile. El își numără oile pentru a se asigura că nu s-a pierdut niciuna.

### **Fiecare miel este important pentru păstorul lui**

Povestire

Explicați că toți păstorii, din vremea lui Isus sau din ziua de astăzi, se îngrijesc și își protejează oile. Relatați următoarea povestire cu propriile cuvinte:

Carrie și Jimmy locuiau la o fermă. Familia lor creștea oi, iar Carrie și Jimmy aveau propria lor turmă de miei. Se îngrijeau foarte bine de miei lor. Erau păstori buni.

Într-o noapte a fost o furtună mare. Vântul a dărâmat o parte a gardului țarcului unde se aflau miei lui Carrie și ai lui Jimmy. Un tunet a speriat miei și ei toți au fugit din țarc.

Când s-a făcut dimineață, Carrie și Jimmy au fugit afară pentru a se îngriji de miei lor. Dar miei erau de negăsit. Carrie și Jimmy erau îngrijorați. Au început să meargă după urmele mieilor de pe pământul umed. La scurt timp, Carrie și Jimmy au găsit toți miei, cu excepția unuia.

- Ce credeți că au făcut Carrie și Jimmy?

Carrie și Jimmy au condus miei înapoi în țarc și s-au dus să caute mielul pierdut. Ei au observat că un set de urme mergea în altă direcție față de celelalte urme. Au urmat acele urme.

În cele din urmă, Carrie și Jimmy au găsit mielul. Unul dintre picioarele lui era prins într-un orificiu, iar el era obosit și slăbit. Au dus cu grijă mielul acasă, iar Jimmy l-a ținut în timp ce Carrie i-a curățat julturile de pe picior. Carrie și Jimmy au fost fericiți pentru că și-au găsit toți miei.

- De ce au continuat Carrie și Jimmy să caute mielul pierdut după ce îi găsiseră pe ceilalți?

Activitate puzzle

Puneți piesele jocului puzzle pe care le-ați făcut pe jos sau pe o masă și ajutați copiii să le pună împreună.

Când copiii își dau seama că lipsește o piesă, indicați faptul că piesa lipsă are pe ea desenul unei oi.

- Ce face un păstor bun atunci când o oaie este pierdută?

Povestire din scripturi

Ridicați Biblia și spuneți-le copiilor că, în Biblie, Isus Hristos ne spune ce face un bun păstor atunci când o oaie este pierdută. Explicați că, atunci când Isus a fost pe pământ, El i-a învățat deseori pe oameni spunându-le povestiri. Una dintre povestirile Sale a fost despre un păstor și oaia sa pierdută. Citiți cu voce tare Luca 15:4.

- Ce se spune în Biblie că trebuie să facă un păstor bun?

Scenetă

Rugați copiii să mimeze că sunt păstori. Rugați pe fiecare în parte să pretindă că își pun pe ei o haină de păstor și că au un toiag iar, apoi, rugați să caute piesa puzzle lipsă, care are pe ea desenul cu oaia. După ce piesa este găsită, lăudați toți păstorii și strângeți-i pentru a completa puzzle-ul.

Întrebați copiii cum s-au simțit când piesa a fost găsită.

Scriptură	Spuneți-le cum s-a simțit păstorul din pildă atunci când și-a găsit oaia, conform relatării din Luca 15:5–6. Comparați experiența avută de copii cu ceea ce Isus a spus că trebuie să facă și să simtă un păstor bun.
Discutarea scripturilor	<p><b>Isus Hristos este Păstorul cel Bun și noi suntem mieii Lui</b></p> <p>Citiți cu voce tare Ioan 10:14.</p> <ul style="list-style-type: none"> <li>• Cine este Păstorul Cel Bun din acest verset?</li> </ul> <p>Explicați că aceste cuvinte din verset sunt cuvintele lui Isus Hristos. El este Păstorul Cel Bun.</p> <ul style="list-style-type: none"> <li>• Cine sunt oile din turma lui Isus? (Explicați că <i>turmă</i> înseamnă, în acest context, un grup de oi.)</li> </ul> <p>Ajutați copiii să înțeleagă faptul că ei sunt o parte dintre oile din turma lui Isus. Explicați că Salvatorul S-a comparat cu un păstor, deoarece ne iubește și se îngrijește de fiecare dintre noi la fel cum un păstor se îngrijește de oi. El vrea ca noi să fim în siguranță și fericiți. La fel cum păstorul își cunoaște fiecare oaie, tot așa Isus ne cunoaște pe fiecare dintre noi. Cu toții suntem importanți pentru El.</p>
Activitate	<p>Arătați mieii desenați care au pe ei numele copiilor. Ridicați un desen și spuneți: „(Numele copilului) este unul dintre mieii din turma lui Isus“. Apoi, expuneți mielul pe masă sau pe jos. Continuați această activitate până când ați menționat pe toată lumea, inclusiv pe dumneavoastră. Când ajungeți la un copil care nu este prezent, spuneți ceva de genul: „(Numele copilului) este unul dintre mieii din turma lui Isus și Isus știe că el nu este prezent astăzi la Societatea Primară. El vrea ca toți mieii Săi să fie aici“.</p> <p>După această activitate, strângeți toate desenele și rugați copiii să le numere. Indicați că atât de mulți copii ar trebui să fie în clasă sau că atât de mulți mieii ar trebui să fie în turmă. Comparați acest număr cu cel al copiilor prezenți astăzi la clasă. Spuneți-le copiilor că sperați ca ei să vină cu toții, în fiecare săptămână, cu excepția cazului când sunt bolnavi sau când nu sunt în oraș, deoarece dumneavoastră doriți să ajutați la îngrijirea și la educarea lor. Accentuați cât de important este pentru Isus ca toți mieii Lui să vină la Societatea Primară.</p> <p>Sugerați-le copiilor ca ei să fie păstori și să găsească mieii pierduți – copiii care nu au fost astăzi la Societatea Primară – și să ajute la întoarcerea lor la Societatea Primară.</p>
Mărturie	<p><b>Rezumat</b></p> <p>Depuneți mărturie despre faptul că fiecare copil este important pentru Isus Hristos și despre faptul că Isus îi iubește și se îngrijește de fiecare dintre ei.</p> <p>Oferiți-i fiecărui copil desenul cu mielul, pe care este scris numele său. Încurajați copiii să-și ia desenul cu mielul acasă și să împărtășească familiilor lor ceea ce au învățat despre păstori și despre Păstorul Cel Bun.</p> <p>Rugați un copil să spună rugăciunea de încheiere.</p>

---

### Activități de îmbogățire spirituală

Dintre următoarele activități, alegeți-le pe acelea care sunt cele mai potrivite pentru copiii din clasa dumneavoastră. Le puteți folosi în timpul lecției propriu-zise sau ca recapitulare sau rezumat. Pentru îndrumări suplimentare, vedeți „Ora de curs“ din „Îndrumări pentru învățător“.

1. Rugați copiii să scrie un bilețel sau să deseneze ceva care urmează să fie dat unui copil care nu a fost astăzi la Societatea Primară. Poate să scrie ceva de genul: „Ți-am simțit lipsa astăzi la Societatea Primară“ sau „Vino cu noi la Societatea Primară“.
2. Lăsați copiii să-și coloreze mieii sau să lipească pe aceștia bulgărași de vată pentru a-i face pufoși.
3. Ajutați copiii să facă acțiunile sugerate de versurile cântecului: „Isus îi iubește pe toți copiii“:

Isus îi iubește pe toți copiii (*își întind mâinile în față*),  
 Cei micuți care sunt încă mici (*își folosesc mâna pentru a arăta un copil care  
 ajunge până la genunchi*),

Pe bebelușul din leagăn (*fac un leagăn cu ajutorul mâinilor*),  
 Pe cei mari și înalți (*ridică mâinile sus, deasupra capului*).

(Din *Finger Fun for Little Folk* de Thea Cannon. © 1949 the Standard Publishing Company, Cincinnati, Ohio. Drept de folosire.)

4. Cântați sau recitați versurile cântecului „Isus a iubit copiii“ (*Children's Songbook*, p. 59) sau ale cântecului „Iubirea Domnului“ (*Children's Songbook*, p. 74). Versurile acestor cântece sunt incluse la sfârșitul manualului.
5. Cântați sau recitați cuvintele primei strofe a imnului „Mult Își iubește Păstorul oile“ (*Hymns*, nr. 221).

Mult Își iubește Păstorul  
 Oile din turma Sa;  
 Ce sunt argintul și-aurul,  
 Pe lângă dragostea Sa?  
 Mult le iubește Păstorul  
 Pe „alte“ oi pierdute;  
 El este Ocrotitorul  
 Și-al celor rătăcite.  
 Oile sunt rătăcite,  
 Fără niciun ajutor.  
 Dar la turmă le aduce  
 Bunul nostru Salvator.

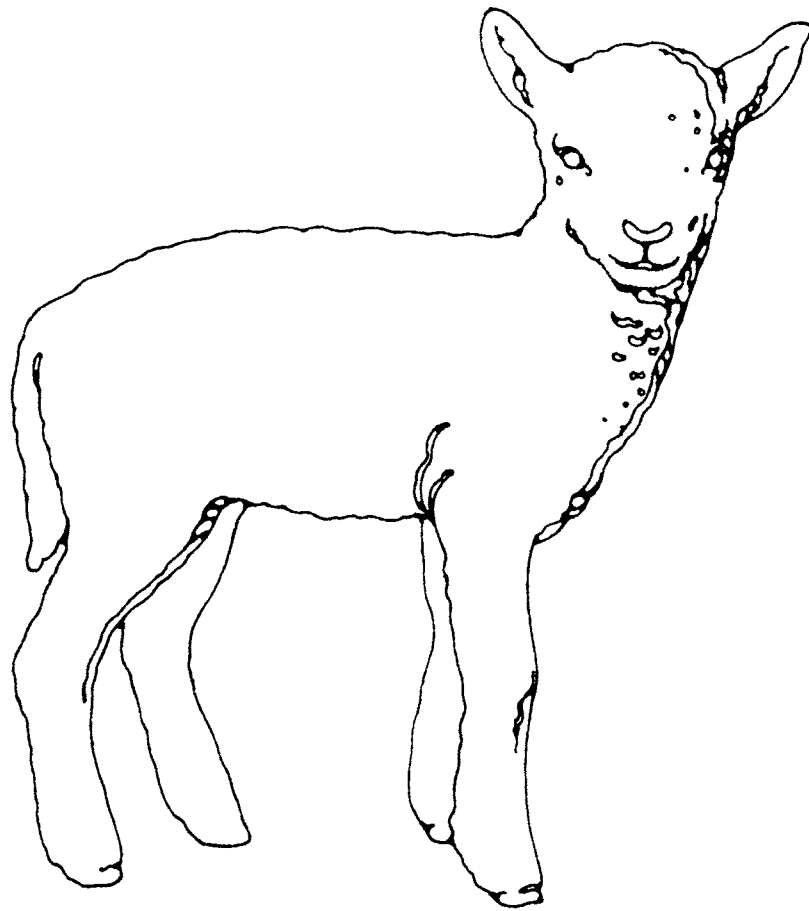
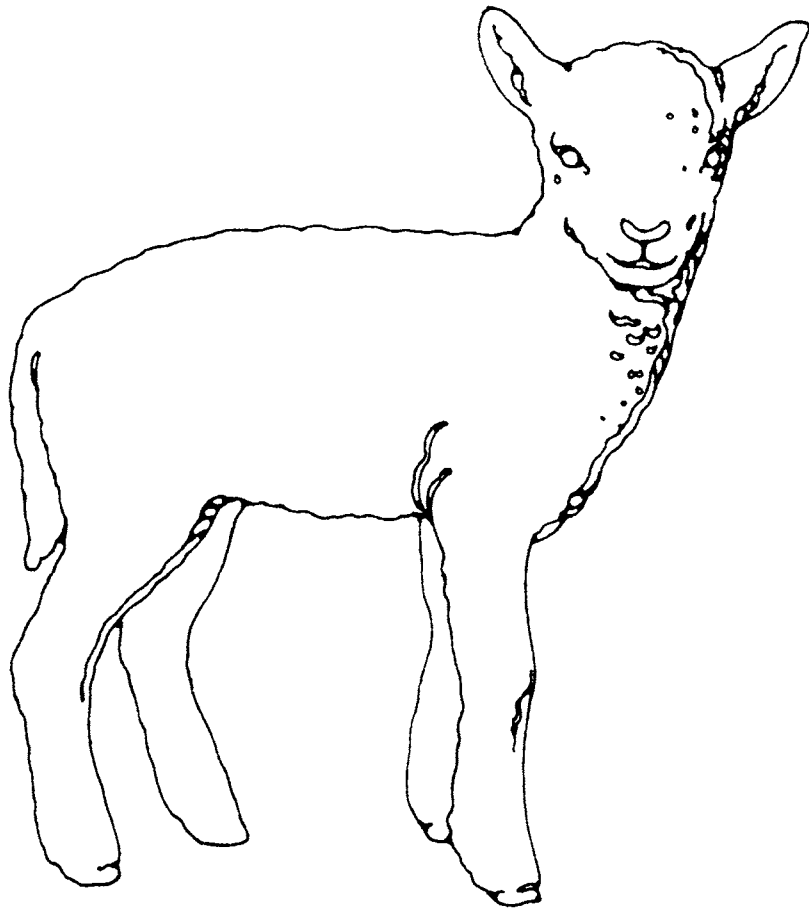

---

<b>Scop</b>	De a-l ajuta pe fiecare copil să simtă și să-și exprime recunoștința față de Tatăl Ceresc.
-------------	--

---

<b>Pregătire</b>	<ol style="list-style-type: none"><li>1. Studiați, rugându-vă, Luca 17:11–19 și 1 Tesaloniceni 5:18.</li><li>2. Pregătiți-vă să cântați sau să recitați versurile cântecului „Copiii din întreaga lume” (<i>Children’s Songbook</i>, p. 16).</li><li>3. Materiale necesare:<ol style="list-style-type: none"><li>a. Biblia;</li><li>b. un păhărel, o lingură mare, un recipient cu apă și o tigaie sau o farfurie plată care să fie suficient de mare pentru a ține păhărelul și recipientul cu apă;</li><li>c. creioane colorate și foi de hârtie pentru fiecare copil;</li><li>d. tablă, cretă și burete;</li><li>e. ilustrația 2-45, Cei zece leproși (Setul de ilustrații inspirate din Evanghelie 221; 62150).</li></ol></li><li>4. Faceți pregătirile necesare pentru oricare dintre activitățile de îmbogățire spirituală pe care doriți să le desfășurați.</li></ol>
------------------	--

---

## Sugestii pentru prezentarea lecției

Rugați un copil să spună rugăciunea de deschidere.

Dacă i-ați încurajat pe copiii să facă ceva în timpul săptămânii, urmăriți îndeaproape ce au făcut.

### Ni s-au dat multe binecuvântări

Activitate pentru captarea atenției

Expuneți paharul gol, lingura și recipientul cu apă. Rugați copiii să se gândească la multele binecuvântări pe care Tatăl Ceresc li le-a dat și explicați-le că, de fiecare dată când numesc o binecuvântare, pot să ia o lingură de apă din recipient și s-o verse în pahar.

Puneți paharul și recipientul cu apă în tigaie sau în farfurie pentru a reține apa vărsată și așezați tigaia sau farfuria pe o suprafață plană, cum ar fi masa sau podeaua.

Puteți să folosiți următoarele întrebări pentru a-i ajuta pe copiii să se gândească la binecuvântările lor:

- Care sunt unele dintre frumoasele creații pe care Tatăl Ceresc ni le-a dat?
- Care sunt unii dintre oamenii speciali cu care El ne-a binecuvântat?
- Ce lucruri pot face trupurile noastre minunate?

Rugați copiii să numească binecuvântări și să verse linguri de apă în pahar, pe rând, până când paharul este plin și dă pe dinafară. Explicați că Tatăl Ceresc ne iubește și ne-a dat multe binecuvântări. Când ne gândim la aceste binecuvântări,



suntem recunoscători și plini de dragoste față de Tatăl Ceresc. Tatăl Ceresc ne-a dat atât de multe binecuvântări încât dragostea noastră dă pe dinafară, exact ca apa din pahar, care dă pe dinafară.

### **Trebuie să simțim și să ne arătăm recunoștința**

Povestire și discuție Relatați următoarea povestire cu propriile cuvinte:

Ziua de naștere a Laurei se apropia și bunica ei a vrut să-i dea un cadou special. Deși vederea bunicii se înrăutățea și cusutul de mână devenea din ce în ce mai greu pentru ea, bunica s-a hotărât să-i facă Laurei o păpușă. A muncit multe ore pentru a face o păpușă cu părul împletit, cu chipul brodat și cu o rochie minunată de dantelă. De ziua Laurei, bunica a împachetat păpușa și i-a dat-o Laurei.

Spuneți-le copiilor că le veți relata două sfârșituri diferite ale povestirii. Rugați-i să asculte cu atenție și să decidă care sfârșit este mai bun.

#### *Sfârșitul numărul unu*

Laura era entuziasmată de ziua ei și de darurile pe care le primise. Le-a deschis pe toate foarte repede. Când a ajuns la darul bunicii, ea a desfăcut pachetul, s-a uitat la păpușă doar pentru o clipă și, apoi, a aruncat păpușa la o parte, întinzându-se după următorul cadou.

- Credeți că Laurei i-a plăcut păpușa?
- Cum credeți că s-a simțit bunica Laurei?

#### *Sfârșitul numărul doi*

Laura era entuziasmată de ziua ei și de cadourile pe care le primise și l-a deschis pe fiecare cu grijă. În timp ce deschidea pachetul de la bunica ei, un sentiment plăcut i-a umplut inima. Ea a atins cu tandrețe părul păpușii împletit cu grijă, chipu-i brodat și rochia-i de dantelă. Apoi, a fugit la bunica ei și a îmbrățișat-o strâns. „Îți mulțumesc, bunico“, i-a șoptit ea.

- Credeți că Laurei i-a plăcut păpușa?
- Cum credeți că s-a simțit bunica Laurei?
- În care sfârșit a arătat Laura dragoste față de bunica ei și apreciere pentru multele ore pe care bunica ei le-a petrecut făcând păpușa?

Discuție

Scrieți pe tablă cuvântul *recunoștință* și roștiți-l alături de copii. Explicați că recunoștința este sentimentul de a fi plini de mulțumire. Când suntem plini de mulțumire pentru un lucru pe care cineva l-a făcut pentru noi sau pe care ni l-a dat, trebuie să dăm dovadă de recunoștință.

- Cum a dat Laura dovadă de recunoștință pentru păpușă în cel de-al doilea final al povestirii?

Explicați că, atunci când simțim recunoștință și ne arătăm recunoștința, suntem fericiți, iar persoana căreia îi mulțumim este și ea fericită. Discutați despre sentimentele de dragoste și fericire pe care Laura și bunica ei le-au împărtășit, deoarece Laura a fost și a dat dovadă de recunoștință.

Povestire din scripturi și discuție

Arătați ilustrația 2-45, Cei zece leproși, și relatați povestirea din Luca 17:11–19.

Explicați că lepra este o boală de piele care distruge părți ale trupului. Oamenii se temeau de leproși, deoarece credeau că se molipseau de lepră, prin urmare, leproșii trebuiau să stea departe de familiile și de prietenii lor.

Accentuați faptul că, după ce leproșii au făcut ceea ce le-a spus Isus Hristos, s-au vindecat de lepră. Au putut să trăiască din nou împreună cu familiile și cu prietenii lor.

- Cum v-ați simți dacă Isus Hristos ar fi făcut pentru voi acest miracol?

Rugați copiii să asculte în timp ce dumneavoastră citiți cu voce tare Luca 17:15–17, pentru a afla cum și-au arătat leproșii recunoștința.

- Câți leproși au fost vindecați?

Rugați copiii să-și țină ridicate degetele de la mâini.

- Câți leproși s-au întors pentru a-l mulțumi lui Isus?

Rugați copiii să îndoie nouă degete. Accentuați că doar un singur bărbat din cei zece și-a arătat recunoștința față de Isus pentru acel mare miracol.

- De ce credeți că doar un singur bărbat s-a întors să-l mulțumească lui Isus?

### **Îi putem mulțumi Tatălui Ceresc în rugăciunile noastre**

Discutarea  
scripturilor

Citiți-le copiilor cu voce tare 1 Tesaloniceni 5:18.

- Ce spune această scriptură că ar trebui să facem?

Amintiți-le copiilor că Tatăl Ceresc ne-a dat fiecăruia multe binecuvântări. El este fericit atunci când Îi mulțumim pentru binecuvântările noastre.

- Cum Îi putem mulțumi Tatălui Ceresc pentru multele binecuvântări pe care ni le dă?

Cântec

Cântați sau recitați versurile cântecului „Copiii din întreaga lume“.

La sfârșitul zilei, pretutindeni  
În genunchi se roagă ai Săi copii,  
„Mulțumesc“ spunând într-un mod special,  
Spunând „Mersi, mersi“, într-un mod special.  
„Gracias“. „Mälö“. „Wir danken dir“.  
Pretutindeni vocile se aud.  
Ei spun „tak“, tu spui „merci“,  
„Kansha shimasu“, Îți mulțumim.  
Iar Tatăl Ceresc i-aude;  
Și îi înțelege.  
Pe toți El îi cunoaște;  
Îi iubește pe toți, chiar pe toți.

Discuție

- Când ne rugăm?

Discutați despre momentele diferite când ne rugăm și despre lucrurile pentru care-l putem mulțumi Tatălui Ceresc în fiecare rugăciune. De exemplu, când ne rugăm înainte de masă, Îi putem mulțumi Tatălui Ceresc pentru că ne-a dat mâncare. Accentuați că este important să ne aducem aminte să-l mulțumim Tatălui Ceresc în rugăciunile noastre.

### **Ne putem arăta recunoștința prin faptele noastre**

Discuție

Explicați că ne putem arăta recunoștința și prin faptele noastre. Când ne supunem poruncilor și facem lucrurile pe care Tatăl Ceresc ni le-a cerut să le facem, arătăm că-L iubim pe Tatăl Ceresc și că apreciem ceea ce ne-a dat.

Descrieți câteva situații în care o persoană poate să arate recunoștință prin faptele sale. Rugați copiii să spună cum poate fiecare persoană să arate recunoștință fiind supusă Tatălui Ceresc. Folosiți situațiile următoare sau formulați propriile dumneavoastră situații:

1. Mary este cel mai mare copil din familia ei. Ea mai are doi frați și două surori. Este recunoscătoare pentru familia ei.
  - Cum îi poate arăta Mary Tatălui Ceresc faptul că este recunoscătoare pentru familia ei? (Dând dovadă de dragoste și bunătate față de fiecare membru al familiei.)
2. John face diverse lucruri pentru vecinul lui pentru a câștiga bani în plus. El este recunoscător că Tatăl Ceresc l-a ajutat să găsească această slujbă.
  - Cum poate John să-și arate recunoștința față de Tatăl Ceresc? (Plătind zeciuială din banii câștigați.)
3. Lui Kim îi place să joace fotbal. Ea este recunoscătoare că Tatăl Ceresc i-a dat un trup puternic și sănătos.
  - Ce poate Kim să facă pentru a-l arăta Tatălui Ceresc recunoștința pentru trupul ei? (Să țină Cuvântul de înțelepciune; să mănânce sănătos și să se îngrijească de trupul ei.)
4. Misionarii i-a învățat Evanghelia pe membrii familiei lui Lee, iar aceștia au fost botezați. Lee este foarte recunoscător pentru misionari.
  - Cum poate Lee să-și arate recunoștința față de Tatăl Ceresc? (Pregătindu-se să slujească într-o misiune atunci când va fi mai mare.)
5. Anna așteaptă cu nerăbdare fiecare zi de duminică. Îi place foarte mult să meargă la Societatea Primară. Ea este recunoscătoare pentru Biserică.
  - Ce poate Anna să facă pentru a-l arăta Tatălui Ceresc cât de recunoscătoare este? (Să participe la toate adunările ei; să fie pioasă la Biserică.)

## Rezumat

Activitate plastică

Dați-le copiilor foi de hârtie și creioane colorate și rugați-i să deseneze lucruri pentru care sunt recunoscători. Invitați copiii să le vorbească celorlalți membrii ai clasei despre desenele lor.

Mărturie

Spuneți-le copiilor cât de recunoscător sunteți pentru faptul că sunteți învățătorul lor. Explicați cum îi arătați Tatălui Ceresc recunoștința dumneavoastră pentru această binecuvântare. Mărturișiți că Tatăl Ceresc ne-a dat multe binecuvântări și că El este fericit atunci când suntem recunoscători și îi mulțumim pentru binecuvântările noastre.

Încurajați copiii să-și amintească să-l mulțumească Tatălui Ceresc pentru binecuvântările lor în rugăciunile lor și prin faptele lor din timpul săptămânii următoare.

În timp ce copiii se pregătesc pentru rugăciunea de încheiere, întrebați-i pentru ce lucruri ar putea să-l mulțumească Tatălui Ceresc în timpul rugăciunii clasei. Rugați un copil să spună rugăciunea de încheiere.

## Activități de îmbogățire spirituală

Dintre următoarele activități, alegeți-le pe acelea care sunt cele mai potrivite pentru copiii din clasa dumneavoastră. Le puteți folosi în timpul lecției propriu-zise sau ca recapitulare sau rezumat. Pentru îndrumări suplimentare, vedeți „Ora de curs” din „Îndrumări pentru învățător”.

1. Rugați copiii să spună care sunt animalele, legumele și fructele lor preferate. Accentuați că Tatăl Ceresc a plănuit și Isus Hristos a creat toate aceste lucruri pentru ca noi să ne bucurăm de ele. Trebuie să ne aducem aminte să ne arătăm recunoștința pentru aceste lucruri.
2. Arătați câteva poze cu animale. Discutați despre nevoile pe care le au animalele, cum ar fi: apă, hrană, îngrijire și dragoste. Explicați că îngrijirea animalelor și a celorlalte creații îi arată Tatălui Ceresc faptul că suntem recunoscători pentru ele.
3. Cântați sau recitați cuvintele cântecului „Tatălui Ceresc Îi mulțumim” (*Children’s Songbook*, p. 20), pe cele ale cântecului „Poate-un copil ca mine?” (*Children’s Songbook*, p. 9) sau pe cele ale cântecului „Îți mulțumesc Ție, Tatăl meu iubit” (*Imnuri și cântece pentru copii*, p. 61). Versurile cântecului „Îți mulțumesc Ție, Tatăl meu iubit” sunt incluse la sfârșitul manualului.

Spuneți-le copiilor că Îi putem mulțumi Tatălui Ceresc și prin cântec. Explicați că imnurile de slavă față de Tatăl Ceresc sunt ca și rugăciunile (vezi D&L 25:12).

Tatălui Ceresc Îi mulțumim

Tatălui Ceresc noi toți mulțumiri oferim,  
Recunoscători suntem pentru tot ce primim.

Pentru ochi, urechi și mâini și pentru picioare,  
Pentru haine de purtat și-a mea mâncare;

Un tată și o mamă și mulți copilași mici,  
Tuturor Tatăl Ceresc pe-aceștia ni-i dă.

Tatălui Ceresc noi toți mulțumiri oferim,  
Recunoscători suntem pentru tot ce primim.

Poate-un copil ca mine?

Poate-un copil ca mine

Aduce mulțumire?

Da, o da! Dacă-s curat,

Răbdător în tot ce fac!

Pe Domnul să Îl iubesc

Și din inimă grăiesc:

Tată, mulțumesc!

Tată, mulțumesc!

Tată din Ceruri, mulțumesc!

---

**Scop**

De a-l încuraja pe fiecare copil să-și amintească să le mulțumească celorlalți pentru gesturile lor de bunătate și de dragoste.

---

**Pregătire**

1. Studiați, rugându-vă, Luca 17:11–19 și Doctrină și legăminte 78:19.
2. Pregătiți un bilețel de mulțumire asemănător celui care urmează:

Vă mulțumesc. Sunt bucuroasă că  
sunteți învățătorul meu.  
Cu drag,  
Rebecca

3. Materiale necesare:
  - a. Biblia și Doctrină și legăminte;
  - b. creioane sau creioane colorate și câte o foaie de hârtie pentru fiecare copil;
  - c. tablă, cretă și burete;
  - d. ilustrația 2-45, Cei zece leproși (Setul de ilustrații inspirate din Evanghelie 221; 62150).
4. Faceți pregătirile necesare pentru oricare dintre activitățile de îmbogățire spirituală pe care doriți să le desfășurați.

*Notă:* Depuneți un efort special în timpul acestei lecții pentru a le spune copiilor „vă mulțumesc“, atunci când este momentul potrivit.

---

**Sugestii pentru  
prezentarea  
lecției**

Rugați un copil să spună rugăciunea de deschidere.

Dacă i-ați încurajat pe copii să facă ceva în timpul săptămânii, urmăriți îndeaproape ce au făcut.

**Putem să folosim un cuvânt special**

Activitate pentru  
captarea atenției

Spuneți-le copiilor că există un cuvânt special pe care vreți să-l împărtășiți cu ei toți. Acest cuvânt special poate fi folosit de toată lumea, însă nu este folosit destul de des. Șoptiți-i unuia dintre copii „mulțumesc“ și rugați-l să-i șoptească „mulțumesc“ unui alt copil. Continuați până când fiecare copil a auzit cuvântul. Rugați ultimul copil să se ridice în picioare și să spună cuvântul cu voce tare.

- Când spunem „mulțumesc“?

Explicați că tuturor ne place ca alții să facă lucruri bune pentru noi, însă uneori, uităm să le mulțumim.

Povestire din  
scripturi

Arătați ilustrația 2-45, Cei zece leproși, și rugați copiii să vă spună ce-și amintesc despre această ilustrație din lecția de data trecută. Puteți să rugați copiii să pună în scenă povestirea despre cei zece leproși (vezi Luca 17:11–19).

Referindu-vă la ilustrație, arătați-l pe leprosul care-l mulțumește lui Hristos.

- De ce s-a întors acest bărbat la Isus?
- Ce au făcut ceilalți bărbați?

Amintiți-le copiilor că Isus Hristos i-a vindecat pe toți cei zece leproși, însă numai unul și-a amintit să-l mulțumească. Trebuie ca Isus să fi fost fericit pentru că o persoană și-a adus aminte, dar trist pentru că ceilalți nu și-au adus aminte.

Discuție

- Pentru ce ar trebui să Le mulțumim Tatălui Ceresc și lui Isus Hristos?
- Cui altcuiva ar trebui să mulțumim? (Familiilor noastre, învățătorilor, prietenilor și tuturor celor care fac ceva bun pentru noi.)

### **Le putem mulțumi celorlalți**

Povestire și  
discuție

Relatați următoarea povestire cu propriile cuvinte, ilustrând-o cu desene simple pe tablă (cum ar fi: un lac, un pește și un tort):

Carlos îndrăgea să meargă cu cortul și să pescuiască și îi plăcea să-și petreacă aproape toată sâmbăta pescuind într-un râu din apropiere. Dar tatăl lui a murit și multe lucruri s-au schimbat pentru Carlos. Nu mai avea pe nimeni care să-l ducă la pescuit.

Carlos era trist și singur. Învățătorul lui de la Societatea Primară, fratele Taylor, a remarcat cât de trist era și a vrut să-l facă fericit. Fratele Taylor l-a invitat pe Carlos la pescuit.

Carlos a fost foarte fericit că putea să meargă din nou la pescuit. Era pregătit și-l aștepta pe fratele Taylor să vină să-l ia. Carlos și fratele Taylor au avut o zi minunată la râu. Au prins câțiva pești, iar în acea seară au mâncat pește la cină, împreună cu mama, frații și surorile lui Carlos.

Carlos a vrut să-i mulțumească fratelui Taylor pentru că l-a luat la pescuit.

- Ce putea Carlos să facă pentru a-i mulțumi fratelui Taylor?

După ce copiii au răspuns, mulțumiți-le pentru sugestii și spuneți-le ce a decis Carlos să facă:

Carlos a decis că, pentru a-i mulțumi fratelui Taylor, urma să facă ceva frumos pentru el. Și-a ajutat mama să facă un tort, iar în ziua următoare a dus tortul la casa fratelui Taylor. Carlos i-a dat tortul fratelui Taylor și a spus: „Vă mulțumesc pentru că m-ați dus la pescuit“.

- Cum credeți că s-a simțit fratele Taylor când Carlos i-a adus tortul?
- Cum credeți că s-a simțit Carlos?

Scriptură

Citiți cu voce tare Doctrină și legăminte 78:19. Explicați că acest verset spune că, dacă suntem recunoscători, atunci vom fi fericiți.

- Cum vă simțiți atunci când spuneți „mulțumesc“ cuiva?
- Cum vă simțiți atunci când cineva vă spune „mulțumesc“?

Implicarea copiilor	<p>Invitați copiii să vorbească despre momente în care cineva le-a mulțumit pentru un anumit lucru pe care l-au făcut și să explice cum s-au simțit pentru că li s-a mulțumit. Puteți să relatați și dumneavoastră o experiență personală.</p>
<b>Putem să spunem „mulțumesc“ în multe feluri</b>	
Povestire	<p>Relatați următoarea povestire cu propriile cuvinte:</p>
<p>Sora Wells era învățătoare la Societatea Primară. Ei îi plăcea foarte mult să predea și îi iubea pe copiii din clasa ei. A încercat să aibă o lecție bine pregătită pentru fiecare duminică. Îi iubea pe Tatăl Ceresc și pe Isus Hristos, le-a depus copiilor mărturia ei și le-a spus cât de mult îi iubea Isus pe fiecare dintre ei. A dat dovadă de dragoste și de preocupare față de copiii din clasa ei. Își aducea mereu aminte de zilele lor de naștere și de alte ocazii speciale.</p>	
<p>Într-o duminică, după Biserică, cineva a bătut la ușa soriei Wells. Era Rebecca, una dintre fetele din clasa ei. Rebecca i-a dat soriei Wells ceva într-un plic roz, drăguț.</p>	
<ul style="list-style-type: none"> <li>• Puteți să ghiciți ce era în plic?</li> </ul>	
<p>Scoateți bilețelul de mulțumire pe care l-ați pregătit și citiți-l clasei.</p>	
Discuție	<ul style="list-style-type: none"> <li>• Cum credeți că s-a simțit sora Wells când a citit acest bilețel?</li> <li>• Cum i-a spus Rebecca „mulțumesc“ învățătoarei ei?</li> <li>• Care sunt alte câteva modalități prin care ne putem exprima recunoștința?</li> <li>• Cine face lucruri bune pentru voi?</li> </ul>
<p>Enumerați pe tablă răspunsurile copiilor la ultima întrebare. După ce toți copiii au avut ocazia de a răspunde, referiți-vă la lista de pe tablă și întrebați-i pe copii pentru ce ar putea să-i mulțumească fiecărei persoane. De exemplu, întrebați copiii:</p>	
<ul style="list-style-type: none"> <li>• Pentru ce le-ați putea mulțumi membrilor din episcopat?</li> <li>• Pentru ce i-ați putea mulțumi dirigoarei sau pianistei de la Societatea Primară?</li> </ul>	
Activitate plastică	<p>Oferiți-le copiilor creioane sau creioane colorate și foi de hârtie pentru a scrie bilețele de mulțumire. Scrieți sau ajutați-i să scrie <i>Mulțumesc</i> pe bilețelele lor și lăsați-i să le decoreze cu creioanele sau cu creioanele colorate.</p>
<p>Explicați-le că pot da acest bilețel unei persoane căreia vor să-i mulțumească. Lăsați copiii să spună căror persoane le vor da bilețelele lor. Amintiți-le copiilor că aducând mulțumiri celorlalți nu numai că îi face fericiți pe cei cărora le mulțumim, dar ne face și pe noi să fim fericiți.</p>	
<b>Rezumat</b>	
Prezentarea învățătorului	<p>Chiar înainte de sfârșitul orei, mulțumiți-i fiecărui copil pentru ceva ce a făcut bine în timpul orei de la Societatea Primară. Fiți sincer și concret. Îi puteți mulțumi copilului pentru că:</p>
<ul style="list-style-type: none"> <li>• a fost pios în timpul orei;</li> <li>• a ascultat lecția;</li> <li>• a spus rugăciunea de deschidere;</li> <li>• i-a tratat pe ceilalți cu bunătate;</li> </ul>	

- a cântat în timpul exercițiilor de deschidere;
- a ridicat mâna înainte să vorbească;
- a răspuns la o întrebare;
- a avut un chip fericit în timpul orei.

Mărturie

Exprimați-vă recunoștința pentru fiecare copil pe care-l aveți în clasa dumneavoastră. Amintiți-le copiilor cât de fericit poate să facă un simplu „mulțumesc” pe cineva.

Încurajați copiii să fie atenți de câte ori pot folosi cuvântul special „mulțumesc” în timpul săptămânii, cu familia și prietenii lor.

Rugați un copil să spună rugăciunea de încheiere.

### Activități de îmbogățire spirituală

Dintre următoarele activități, alegeți-le pe acelea care sunt cele mai potrivite pentru copiii din clasa dumneavoastră. Le puteți folosi în timpul lecției propriu-zise sau ca recapitulare sau rezumat. Pentru îndrumări suplimentare, vedeți „Ora de curs” din „Îndrumări pentru învățător”.

1. Rugați copiii să se ridice în picioare și să-și îndepărteze scaunele astfel încât să se poată plimba în jurul scaunelor lor.

Ajutați copiii să cânte sau să recite cuvintele primei strofe și ale refrenului cântecului „Am două urechi” (*Children’s Songbook*, p. 269), făcând mișcările indicate mai jos:

Eu am urechi ca să aud (*arată urechile*),  
Doar adevărul Său (*arată ochii*).  
Picioare am ca să mă duc  
Doar unde mă vrea El (*se plimbă în jurul scaunului*).

*Refren:*

La muncă sau la joacă  
Înțelept voi fi (*mimează că bat mingea*).  
Îi mulțumesc Tatălui  
Că astfel pot trăi (*se așează, își încrucișează brațele și capul este aplecat în față*).

2. Treceți un fir de ață sau de lână printr-un nasture sau printr-un inel, fir care trebuie să fie suficient de lung în așa fel încât toți copiii să se poată țină de el, iar apoi legați-i capetele. Rugați copiii să stea în cerc și să-și închidă palmele ținându-se de ață. Rugați-i să treacă nasturele sau inelul de la unul la altul până când spuneti: „Stop!”. Copilul care are nasturele sau inelul în acel moment, spune: „Îi sunt recunoscător lui (numele persoanei) pentru (ceva)”. Continuați jocul până când fiecare copil a avut cel puțin o ocazie de a răspunde.
3. Cântați sau recitați versurile cântecului „Fericit că sunt eu” (*Children’s Songbook*, p. 11).

Noaptea, singur când sunt în pat,  
Și îmi închid ochii  
Sunt recunoscător că am  
Tot ce îmi pot dori.



Am prieteni și-nvățători,  
lubit eu sunt mereu.  
Sunt de la Domnul și mă fac  
Fericit că sunt eu.

4. Pregățiți plastilină din aluat sărat pentru ca cei din clasa dumneavoastră să o modeleze în forma unui lucru pentru care sunt recunoscători (rețeta pentru plastilina din aluat sărat se găsește la pagina 45). Rugați-i să ducă acasă ceea ce au modelat și să așeze obiectul aproape de locul unde-și spun rugăciunile. În acest fel, ei își vor aminti să-l mulțumească în rugăciune Tatălui Ceresc pentru binecuvântările lor.
5. Relatați povestirea despre iarediți și despre corăbiile lor, care se găsește în Eter 2:16–18 și 6:4–11. Puteți să ilustrați corăbiile așezând două boluri identice unul peste altul, cu concavitatea în interior.

Rugați copiii să-și imagineze că Domnul le-a spus lor și familiilor lor să construiască tipul de corăbii pe care l-au construit iarediții. Rugați-i să mimeze că sunt pe ocean de aproape un an, în aceste corăbii mici. Au fost aruncați în ocean iar, din când în când, au fost complet sub apă. În corăbii sunt și multe animale.

- Cum v-ați simți dacă ați face o astfel de călătorie?

Citiți cu voce tare Eter 6:9 pentru a afla ce părere au avut iarediții despre călătoria lor. Ajutați copiii să înțeleagă faptul că până și în momentele în care avem greutăți, avem multe lucruri pentru care trebuie să fim recunoscători. Dacă suntem bolnavi, de exemplu, putem să fim recunoscători pentru oamenii care au grijă de noi. Dacă vom căuta întotdeauna lucrurile pentru care trebuie să fim recunoscători, atunci ne vom vedea multele binecuvântări.

6. În timpul săptămânii viitoare, trimiteți bilețele de mulțumire copiilor din clasa dumneavoastră, spunându-i fiecăruia cât de mult apreciați faptul că îl aveți în clasa dumneavoastră. Menționați un lucru concret pe care fiecare copil l-a făcut și care a ajutat clasa.

# Alegerea a ceea ce-i drept mă face să mă simt fericit

Lecția  
**26**

---

**Scop** De a-l ajuta pe fiecare copil să înțeleagă faptul că, dacă facem ce-i drept, vom fi fericiți iar, dacă nu facem ce-i drept, nu vom fi fericiți.

---

**Pregătire**

1. Studiați, rugându-vă, Luca 15:11–24.
2. Pregătiți-vă să cântați sau să recitați versurile cântecului „Zâmbete“ (*Children's Songbook*, p. 267) și pe cele ale cântecului „Alege calea cea dreaptă“ (*Children's Songbook*, p. 160). Versurile acestor cântece sunt incluse la sfârșitul manualului.
3. Materiale necesare:
  - a. Biblia;
  - b. o pietricică sau câte o boabă de fasole pentru fiecare copil;
  - c. chipul zâmbitor/încruntat de la lecția 22;
  - d. câte un creion sau un creion colorat pentru fiecare copil;
  - e. câte un cerc mare de hârtie pentru fiecare copil;
  - f. ilustrația 2-46, Fiul risipitor (Setul de ilustrații inspirate din Evanghelie 220; 62155).
4. Faceți pregătirile necesare pentru oricare dintre activitățile de îmbogățire spirituală pe care doriți să le desfășurați.

*Notă:* Nu uitați că cei mai mici de opt ani nu sunt încă răspunzători și nu trebuie să se pocăiască de păcate. Încurajați copiii să facă ce-i drept, însă nu-i faceți să se simtă vinovați pentru lucrurile pe care le-au făcut.

---

## Sugestii pentru prezentarea lecției

Rugați un copil să spună rugăciunea de deschidere.

Dacă i-ați încurajat pe copii să facă ceva în timpul săptămânii, urmăriți îndeaproape ce au făcut.

### **Faptul de a face lucruri rele ne face să ne simțim neplăcut**

Activitate pentru captarea atenției

Rugați un copil să-și scoată pantoful și să pună înăuntru o pietricică sau o boabă de fasole. Rugați copilul să-și încalțe pantoful și să meargă câțiva pași în jurul clasei. Rugați-l să le spună celorlalți copii cum se simte piciorul lui.

Indicați faptul că, atunci când lucrurile nu sunt așa cum trebuie, ne simțim neplăcut, suntem nefericiți și ne gândim foarte mult la ceea ce este greșit.

Rugați copilul să scoată obiectul din pantof iar, apoi, să meargă din nou în jurul clasei. Lăsați copilul să le spună celorlalți cursanți cât de bine se simte piciorul lui.

Dați câte o pietricică sau câte o boabă de fasole fiecărui copil și lăsați pe cei care vor să ia parte la activitate să-și pună pietricica sau boaba de fasole în pantof. Rugați-i să se ridice în picioare și să meargă câțiva pași pentru a simți cât de neplăcut îi face să se simtă acel obiect. Adunați pietricelele sau boabele

de fasole și rugați copiii să se ridice din nou și să vadă cât de bine se simt picioarele lor fără acel obiect.

Comparați pietricica sau boaba de fasole cu o faptă greșită. Când facem ceva greșit, avem un sentiment neplăcut și suntem nefericiți. Însă când ne pare rău că am făcut ceva greșit și încercăm să îndreptăm alegerea noastră greșită, este ca și cum am scoate pietricica sau boaba de fasole din pantof: sentimentul neplăcut ne părăsește și putem fi din nou fericiți.

Explicați că lecția de astăzi va fi despre înlocuirea sentimentelor neplăcute cu o stare de fericire.

### **Putem înlocui starea de nefericire cu starea de fericire**

- Cum vă simțiți atunci când faceți ceva greșit?

Povestire și discuție

Relatați cu propriile cuvinte povestirea următoarea despre o fată care a făcut ceva greșit și s-a simțit nefericită. Rugați copiii să asculte pentru a afla ce a făcut fata pentru a înlocui sentimentul de nefericire cu unul de fericire.

Prietena Angelei, Maria, avea un set minunat de alimente de jucărie, cu fructe și legume mici. Angelei îi plăcea foarte mult să se joace cu aceste alimente și și-ar fi dorit să fi fost ale ei. Într-o zi, când Maria nu se uita, Angela și-a băgat în buzunar un pumn plin de fructe și legume mici. Angela a dus acasă aceste alimente fără să spună nimănui.

- Credeți că Angela s-a distrat jucându-se cu alimentele de jucărie pe care le luase?

Angela nu se putea juca în public cu acele alimente de jucărie, deoarece nu vroia ca mama ei să știe că le luase. A ascuns fructele și legumele sub patul ei și trebuia să se târască sub el atunci când dorea să se joace cu ele. Angela se simțea nefericită, chiar dacă avea acum jucăriile pe care și le dorise.

- Ce ar putea Angela să facă pentru a-și schimba sentimentul de nefericire?

Complimentați copiii pentru sugestiile lor adecvate și explicați ce a făcut Angela:

Mama Angelei a observat-o jucându-se sub pat și a întrebat-o ce făcea. Angela i-a arătat mamei alimentele de jucărie și i-a explicat cât de nefericită se simțea. Mama Angelei a ajutat-o să înțeleagă ce trebuia să facă pentru a se simți din nou fericită. Angela i-a dus înapoi Mariei alimentele de jucărie și i-a spus că-i pare rău pentru că le luase. După înapoierea jucăriilor, Angela s-a simțit fericită și ușurată. Era bucuroasă că putuse să-și îndrepte alegerea greșită.

- Care a fost greșeala pe care a făcut-o Angela?

Discuție

Expuneți desenul cu chipul zâmbitor/încruntat. Arătați chipul nefericit iar, apoi, pe cel fericit.

- Care chip arată cum s-a simțit Angela după ce a luat alimentele de jucărie? (Invitați un copil să întoarcă desenul astfel încât să arate chipul nefericit.)
- Ce a făcut Angela pentru a-și îndrepta alegerea greșită?
- Care chip arată cum s-a simțit Angela după ce a înapoiat alimentele de jucărie? (Invitați un copil să întoarcă desenul astfel încât să arate chipul fericit.)

Spuneți-le copiilor că, uneori, cu toții facem lucruri care sunt greșite. Când facem lucruri greșite suntem nefericiți. Dar, după ce spunem că ne pare rău și încercăm să ne îndreptăm alegerile greșite, putem fi din nou fericiți.

## Isus Hristos dorește ca noi să fim fericiți

Prezentarea  
învățătorului

Explicați că faptul de a spune că ne pare rău și acela de a încerca să ne îndreptăm alegerile greșite sunt doi pași ai pocăinței.

Rugați copiii să repete de câteva ori cuvântul *pocăință*.

Explicați că Isus Hristos dorește ca noi să alegem ce-i drept, dar El știe că, uneori, facem lucruri greșite. El a făcut posibil ca noi să ne putem pocăi atunci când facem lucruri greșite. El ne-a promis că, dacă ne pocăim, vom fi iertați pentru greșelile noastre și vom fi din nou fericiți. Pocăința este o parte importantă a statutului de membru al Bisericii.

Amintiți-le copiilor că a face ceva greșit este ca și cum ar avea o pietricică în pantof. Ne simțim neplăcut. Pocăința este ca și scoaterea pietricelei din pantof. Este un sentiment plăcut atunci când problema dispăre.

Povestire din  
scripturi

Arătați Biblia și explicați că, în această carte de scripturi, Salvatorul spune o poveste despre un fiu care a ales să facă ceva greșit și care s-a pocăit apoi și a făcut ceea ce era drept. Rugați copiii să asculte ce a făcut acel fiu și cum l-a ajutat tatăl lui.

Relatați cu propriile cuvinte povestirea din Luca 15:11–24. Arătați ilustrația 2-46, Fiul risipitor, la momentul potrivit.

Explicați că uneori, această povestire este numită „Fiul risipitor”. Spuneți-le copiilor că termenul *risipitor* înseamnă cheltuitor. Explicați că fiul cel mai mic și-a dorit banii deoarece nu a mai vrut să muncească din greu. El vroia să facă tot ce-și dorea. Când a primit banii, i-a cheltuit. I-a cheltuit pe lucruri care nu erau bune.

Explicați că, atunci când fiul a rămas fără bani, el a înțeles că fusese nechibzuit și că făcuse lucruri greșite. S-a hotărât să se întoarcă la tatăl lui și să-i spună că îi părea rău. A simțit că nu mai era suficient de bun pentru a fi numit fiul tatălui său, însă a hotărât să se întoarcă acasă și să ceară să devină unul dintre slujitorii tatălui său.

- Cum credeți că s-a simțit fiul când și-a dat seama că a făcut lucruri greșite?

Citiți cu voce tare Luca 15:20–24.

- Ce a făcut tatăl când fiul a ajuns acasă?
- Cum credeți că s-a simțit fiul când l-a întâmpinat tatăl?

Explicați că, la fel cum tatăl acestui tânăr a fost fericit datorită faptului că tânărul s-a schimbat de la a face lucruri greșite la a face lucruri corecte, tot așa părinții noștri și Tatăl nostru Ceresc sunt fericiți atunci când noi încercăm să ne îndreptăm alegerile greșite. Și noi suntem fericiți atunci când alegem să facem ce-i drept.

## Putem fi fericiți atunci când ne îndreptăm alegerile greșite

Activitate

Oferiți fiecărui copil câte o foaie de hârtie și un creion sau un creion colorat. Lăsați copiii să deseneze singuri propriul chip zâmbitor/încruntat. Arătați chipul zâmbitor/încruntat finalizat pentru ca ei să-l poată copia și ajutați-i în funcție de situație.

Descrieți câteva situații în care cineva a făcut o alegere greșită. Rugați copiii să-și ridice chipurile de hârtie pentru a arăta cum s-a simțit fiecare persoană după ce a făcut alegerea greșită. Apoi, întrebați cum poate îndrepta persoana respectivă alegerea greșită și rugați copiii să utilizeze chipurile de hârtie pentru a arăta cum

se simte fiecare persoană după ce face aceasta. Folosiți exemplele de mai jos sau creați propriile exemple:

1. Thomas s-a urcat pe un gard în timp ce se întorcea de la școală și și-a rupt cei mai buni pantaloni. Știa că mama lui va fi supărată, deoarece îi spusese de multe ori să nu se urce pe gard îmbrăcat cu hainele de școală.
  - Ce ar trebui să facă Thomas?
2. Mama lui Karin i-a dat acesteia două bomboane, una pentru ea și una pentru sora ei. În timp ce sora ei era plecată, Karin a mâncat ambele bomboane.
  - Ce ar trebui Karin să facă?
3. Ben s-a adus acasă la prietenul lui pentru a se juca, însă prietenul lui nu era acasă. În timp ce pleca, a văzut în curte una dintre jucăriile prietenului său. Ben a luat jucăria acasă și s-a jucat cu ea.
  - Ce ar trebui să facă Ben?
4. Rachel a găsit o geantă în drumul ei spre școală. Mai târziu, când o fată a întrebat-o dacă a văzut geanta, Rachel a spus: „Nu“.
  - Ce ar trebui să facă Rachel?
5. Philip se juca în curte cu fratele lui. Fratele lui a făcut ceva ce lui Philip nu i-a plăcut, motiv pentru care Philip l-a lovit și l-a făcut să plângă.
  - Ce ar trebui să facă Philip acum?

Cântec

Rugați copiii să-și ridice chipurile zâmbitoare/încruntate și să cânte sau să recite versurile cântecului „Zâmbete”, întorcând chipurile atunci când este cazul.

### Rezumat

Mărturie

Depuneți mărturie în fața copiilor despre faptul că putem avea o stare de fericire atunci când alegem ce-i drept. Putem avea, de asemenea, o stare de fericire atunci când ne îndreptăm alegerile greșite. Explicați că, pe măsură ce învățăm să-L urmăm mai mult pe Isus Hristos, vom face mai puține alegeri greșite.

Sugerați-le copiilor să-și ducă acasă chipurile din hârtie și să le spună membrilor familiilor lor ce au învățat despre stările de fericire și de nefericire.

Cântec

Alături de copii, cântați sau recitați cuvintele cântecului „Alege calea cea dreaptă“.

Rugați un copil să spună rugăciunea de încheiere. Amintiți-i copilului să-L roage pe Tatăl Ceresc să-i ajute pe copii să-și recunoască și să-și îndrepte alegerile greșite.

---

### Activități de îmbogățire spirituală

Dintre următoarele activități, alegeți-le pe acelea care sunt cele mai potrivite pentru copiii din clasa dumneavoastră. Le puteți folosi în timpul lecției propriu-zise sau ca recapitulare sau rezumat. Pentru îndrumări suplimentare, vedeți „Ora de curs” din „Îndrumări pentru învățător”.

1. Folosind situațiile pe care le-ați descris în secțiunea „Putem fi fericiți atunci când ne îndreptăm alegerile greșite”, ajutați-i pe copii să se gândească la modul cum alegerile greșite pot fi preîntâmpinate sau evitate. Lăsați-i să prezinte soluțiile sub forma unor mici scenete.

2. Cântați sau recitați versurile cântecului „Fericit de ești” (*Children’s Songbook*, p. 266), ajutându-i pe copii să compună noi versuri și gesturi legate de alegeri fericite.

De exemplu:

Fericit de ești ajută-ți prietenii (*bat din palme*)!  
 Fericit de ești ajută-ți prietenii (*bat din palme*)!  
 Fericit de ești alege ce-i drept și fii un exemplu  
 Fericit de ești ajută-ți prietenii (*bat din palme*)!

Alte posibilități:

spune adevărul (*își ating gura de două ori*)  
 cu alții joacă-te (*își întind o mână, iar pe urmă pe cealaltă*)  
 atunci roagă-te (*își încrucișează brațele și au capetele plecate*)

Puteți încheia cântând o strofă finală care să conțină toate ideile dumneavoastră combinate:

Fericit de ești ajută-ți prietenii (*bat din palme*), spune adevărul (*își ating gura de două ori*), cu alții joacă-te (*își întind o mână, iar pe urmă pe cealaltă*) și atunci roagă-te (*își încrucișează brațele și au capetele plecate*)!

3. Rugați-i pe copii să stea în cerc. Adresați o întrebare recapitulativă după care aruncați un săculeț cu fasole sau un alt obiect moale către copilul care doriți să răspundă la întrebare. După ce copilul a răspuns, rugați-l să vă arunce săculețul înapoi. Continuați până când fiecare copil a răspuns la cel puțin o întrebare.

Întrebări posibile:

- Cum s-a simțit piciorul vostru atunci când ați avut o pietricică sau o boabă de fasole în pantof?
- Cum ne simțim atunci când facem ceva greșit?
- De ce nu a fost Angela fericită să se joace cu alimentele de jucărie furate?
- Ce a făcut Angela pentru a-și schimba starea de nefericire?
- Cum ne simțim atunci când încercăm să îndreptăm o alegere greșită?

# Îi pot ajuta pe ceilalți să fie fericiți împărtășind cu ei

---

**Scop** De a încuraja copiii să-i ajute pe ceilalți să fie fericiți împărtășind cu ei lucruri pe care le au.

---

**Pregătire**

1. Studiați, rugându-vă, Marcu 6:30–44 și Ioan 6:1–13.
2. Aduceți câteva dulciuri pentru fiecare copil și pentru dumneavoastră. Dacă este duminica de post, alegeți altceva în loc de mâncare și adaptați lecția în funcție de situație.
3. Pregătiți-vă să cântați sau să recitați a treia strofă a cântecului „Dă”, a spus pârâul” (*Children’s Songbook*, p. 236). 236). Versurile acestui cântec sunt incluse la sfârșitul manualului.
4. Materiale necesare:
  - a. Biblia;
  - b. câteva obiecte ce pot fi împărtășite sau împărțite, cum ar fi o minge, o carte și o portocală. Puneți aceste obiecte într-o pungă de hârtie sau de material textil.
  - c. ilustrația 2-47, Hrănirea celor cinci mii de oameni (62143); ilustrația 2-48, Coardă (62523); ilustrația 2-49, Băieți care împart un fursec; ilustrația 2-50, Copii care împărtășesc cuburi.
5. Faceți pregătirile necesare pentru oricare dintre activitățile de îmbogățire spirituală pe care doriți să le desfășurați.

---

**Sugestii pentru prezentarea lecției**

Rugați un copil să spună rugăciunea de deschidere.

Dacă i-ați încurajat pe copii să facă ceva în timpul săptămânii, urmăriți îndeaproape ce au făcut.

**Putem să împărtășim sau să împărțim**

Activitate pentru captarea atenției

Arătați pe rând fiecare dintre obiectele pe care le-ați adus în punga de hârtie sau din material textil și discutați despre acesta folosind următoarele întrebări:

- Câți oameni se pot bucura de acest (numiți obiectul) dacă îl folosesc numai eu?
- Câți oameni se pot bucura de el dacă îl împărtășesc sau îl împart?
- Care sunt modurile prin care aș putea să-l împărtășesc sau să-l împart?

Discuție

După ce ați discutat alături de copii despre toate obiectele, întrebați:

- Ce obiect aveți pe care l-ați putea împărtăși sau împărți cu altcineva? Cum l-ați putea împărtăși sau împărți?

Încurajați copiii să numească obiecte concrete și să spună cu cine le-ar putea împărtăși sau împărți și cum ar putea face aceasta.

În cazul în care copiii nu au menționat deja următoarele lucruri, sugerați că putem împărtăși, de asemenea, timpul nostru, talentele noastre și Evanghelia.

- Cum ne putem împărtăși timpul?
- Cum ne putem împărtăși talentele?
- Cum putem împărtăși Evanghelia?

### **Isus Hristos ne-a învățat să împărtășim și să împărțim**

Povestire din  
scripturi și discuție

Arătați Biblia și explicați că ea conține o povestire despre un băiețel care i-a ajutat pe Isus Hristos și pe mulți alți oameni prin faptul că a împărtășit. Relatați povestirea din Ioan 6:1–13 (vezi, de asemenea, Marcu 6:30–44). La momentul potrivit, arătați ilustrația 2-47, Hrănirea celor cinci mii de oameni.

- Câte pâini și câți pești avea băiețelul? (Vezi Ioan 6:9.)
- Câți oameni credeți că ar hrăni cinci pâini și doi pești?
- Câți oameni a hrănit Isus Hristos? (Vezi Ioan 6:10.)

Ajutați copiii să înțeleagă faptul că era vorba de un număr mare de oameni. Comparați oamenii care au fost hrăniți, cu un grup de aproximativ cinci mii de oameni care sunt cunoscuți de către copii (de exemplu, „Isus a hrănit atât de mulți oameni câți sunt în orașul nostru” sau „Isus a hrănit atâția oameni câți ar încăpea pe stadionul local”).

Explicați faptul că băiețelul ar fi putut să mănânce singur mâncarea. Dar pentru că a dorit să împărtășească, Salvatorul a înfăptuit un miracol care a ajutat mii de oameni.

- Cum credeți că s-au simțit oamenii atunci când băiețelul a împărtășit?
- Cum credeți că s-a simțit băiețelul care a împărtășit?

Cântec

Cântați sau recitați a treia strofă a cântecului „Dă”, a spus pârâul”.

Amintiți-le copiilor că Isus Hristos a împărtășit multe lucruri cu noi și dorește ca noi să împărtășim cu alți oameni.

### **Putem să fim fericiți și-i putem face pe ceilalți fericiți dacă împărtășim sau împărțim**

Discuție pe  
baza ilustrației

Spuneți-le copiilor că, așa cum băiețelul din timpul lui Isus a găsit o modalitate de a împărtăși, la fel și noi putem să găsim multe moduri de a împărtăși și de a-i ajuta pe ceilalți să fie fericiți. Arătați, pe rând, ilustrațiile cu acei copii care împărtășesc sau împart (2-48, 2-49 și 2-50) și adresați următoarele întrebări pentru fiecare ilustrație:

- Ce fac copiii din această ilustrație?
- Ce împărtășesc sau ce împart?
- Ce sentimente credeți că au ei în ceea ce privește împărtășirea sau împărțirea? De ce?

Implicarea copiilor

Permiteți-le copiilor să vorbească despre momentele când au împărtășit sau împărțit și despre modul în care se simt atunci când au făcut aceasta.

Indicați faptul că, atunci când împărtășim sau împărțim, nu numai că îi ajutăm pe ceilalți să fie fericiți, dar și noi vom fi fericiți.



Lăudați-i pe copii dacă au dat dovadă de bunăvoința de a împărtăși sau împărți; apoi, discutați cu ei despre sentimentele plăcute ce pot fi simțite de toată lumea atunci când facem aceasta. Accentuați faptul că împărtășirea sau împărțirea cu alții ne poate face fericiți.

## Povestire

Relatați o povestire despre un copil care era fericit și care i-a făcut pe alții fericiți deoarece a împărțit. Puteți să folosiți următoarea povestire:

David avea o cutie nouă de creioane colorate și colora un desen frumos atunci când mama lui a adus-o în cameră pe sora lui mai mică. Mama l-a rugat pe David să-și împartă creioanele colorate cu Allison și s-o ajute să coloreze. David nu a vrut să le împartă. Allison nu colora foarte bine, iar lui îi era teamă că ea ar fi putut să-i rupă unul dintre creioanele colorate. I-a dat o culoare care lui nu-i plăcea foarte mult.

La scurt timp, David a avut nevoie de creionul colorat pe care i-l dăduse lui Allison, așa încât a încercat să-l ia înapoi. Allison a început să plângă. David s-a simțit vinovat pentru că și-a făcut sora să plângă și a înțeles faptul că și ei îi plăcea să coloreze, chiar dacă ea nu o făcea încă foarte bine. David s-a uitat la creioanele sale colorate și a hotărât că erau suficiente pentru amândoi. A lăsat-o pe Allison să-și aleagă o culoare, iar ea a colorat fericită pe foaia ei de hârtie. David era și el fericit. (Adaptare după Marjorie A. Parker, „Inside the Lines”, *Friend*, februarie 1993, p. 28–29.)

- De ce era Allison fericită?
- De ce era David fericit?

## Rezumat

## Activitate

Arătați dulciurile pe care le-ați adus.

- Cum v-ați simți dacă aș păstra toate aceste dulciuri doar pentru mine?
- Ce ar dori Isus să fac cu aceste dulciuri?

Împărțiți dulciurile între doi copii și, apoi, întrebați-i:

- Ce ar dori Isus să faceți cu dulciurile voastre?

Rugați-i pe cei doi copii să împartă ceea ce au cu toți cei din clasă. Spuneți-le cursanților cum vă simțiți datorită faptului că ați împărțit și cum v-ați fi simțit dacă ați fi păstrat toate dulciurile doar pentru dumneavoastră.

Rugați-i pe cei doi copii care au împărțit dulciurile să spună cum s-au simțit atunci când au împărțit dulciurile și invitați-i pe ceilalți copii să spună cum s-au simțit atunci când dulciurile au fost împărțite cu ei.

## Mărturie

Mărturișiți-le copiilor faptul că împărtășirea sau împărțirea aduce fericire. Puteți să le vorbiți despre un moment în care împărtășirea sau împărțirea cu alții v-a făcut fericit.

Încurajați fiecare copil să împărtășească sau să împartă ceva cu cineva în timpul acestei săptămâni.

Rugați un copil să spună rugăciunea de încheiere. Amintiți-i copilului să-L roage pe Tatăl Ceresc să-i ajute pe copii să dorească să împărtășească sau să împartă.

## Activități de îmbogățire spirituală

Dintre următoarele activități, alegeți-le pe acelea care sunt cele mai potrivite pentru copiii din clasa dumneavoastră. Le puteți folosi în timpul lecției propriu-zise sau ca recapitulare sau rezumat. Pentru îndrumări suplimentare, vedeți „Ora de curs“ din „Îndrumări pentru învățător“.

1. Spuneți-le copiilor că noi, ca Biserică, avem un articol de credință în care se afirmă că noi credem în faptul de a fi binevoitori. A fi binevoitori înseamnă că împărtășim sau împărțim cu ceilalți oameni și înfăptuim alte fapte bune care arată dragostea noastră față de ei. Ajutați copiii să memoreze următoarea parte a celui de-al treisprezecelea articol de credință: „Noi credem că trebuie să fim... binevoitori“.
2. Cântați sau roștiți cuvintele cântecului „Rugăciune“ (*Children's Songbook*, p. 22). Amintiți-le copiilor că Tatăl Ceresc ne-a dat multe binecuvântări minunate și că El este fericit atunci când ne împărtășim binecuvântările cu ceilalți.

Tată din Ceruri, în această zi  
Mă rog, fericit și blând pentru a fi.  
Ajută-mă să fiu drept și cinstit,  
S-am binecuvântări de-mpărtășit.

3. Aduceți pentru copii plastilină din aluat sărat și ajutați fiecare copil în parte să modeleze un obiect care-i place, pe care să-l împărtășească împreună cu prietenii sau cu membrii familiei (rețeta pentru plastilina din aluat sărat se găsește la pagina 45).
4. Arătați o cutie cu creioane sau creioane colorate. Explicați că aveți doar o singură cutie cu creioane sau creioane colorate, dar că ați dori ca toți copiii să deseneze. Dați cutia unui copil.
  - Ce poate să facă (numele copilului) cu creioanele (sau creioanele colorate) pentru ca toată lumea să poată desena?

Dați-i fiecărui copil câte o foaie de hârtie, rugați-i să împartă acele creioane sau creioane colorate și să se deseneze pe ei înșiși împărțind.
5. Rugați copiii să mimeze că sunt misionari (bătând la uși, citind scripturile, predând și făcând alte activități misionare).
  - Ce împărtășesc misionarii?
  - Cum credeți că se simt misionarii atunci când împărtășesc Evanghelia cu ceilalți?

---

**Scop**

De a-l încuraja pe fiecare copil să fie bun cu ceilalți.

---

**Pregătire**

1. Studiați, rugându-vă, Luca 10:25–37 și Ioan 13:34–35, 15:12. Vedeți, de asemenea, Matei 22:36–40 și *Principiile Evangheliei* (31110), capitolul 30.
  2. Pregătiți-vă să cântați sau să recitați versurile cântecului „Fiți buni și iubiți-vă” (*Children’s Songbook*, p. 61). Versurile acestui cântec sunt incluse la sfârșitul manualului.
  3. Materiale necesare:
    - a. Biblia;
    - b. decupajul 2-1, Omul rănit; decupajul 2-2, Preotul; decupajul 2-3, Levitul; decupajul 2-4, Samariteanul.
  4. Faceți pregătirile necesare pentru oricare dintre activitățile de îmbogățire spirituală pe care doriți să le desfășurați.
- 

**Sugestii pentru prezentarea lecției**

Rugați un copil să spună rugăciunea de deschidere.

Dacă i-ați încurajat pe copii să facă ceva în timpul săptămânii, urmăriți îndeaproape ce au făcut. Puteți să-i rugați să vorbească despre modurile în care au împărtășit sau împărțit în timpul săptămânii.

**Isus Hristos ne-a învățat să fim buni cu toată lumea**

Activitate pentru captarea atenției

Arătați-le copiilor harta Pământului Sfânt care se găsește la sfârșitul lecției.

- Ce este aceasta? (O hartă.)

În cazul în care copiii nu sunt familiarizați cu hărțile, explicați-le că o hartă este un desen al unei zone, cum ar fi o țară sau un oraș. Oamenii folosesc hărțile pentru a ști cum să meargă dintr-un loc în altul. Arătați câteva dintre desenele de pe hartă, cum ar fi pământul, marea și râurile.

Explicați că această hartă arată Pământul Sfânt, acolo unde Isus Hristos a trăit atunci când a fost pe pământ.

Arătați Iudea. Explicați că oamenii care au trăit în această parte a Pământului Sfânt erau numiți iudei.

Arătați Samaria. Explicați că oamenii care au trăit în Samaria erau numiți samariteni.

Explicați că pe vremea lui Isus, iudeii și samaritenii nu se înțelegeau și nu se plăceau unii pe alții. Iudeii se credeau superiori samaritenilor. Iudeii nu mâncau în casa unui samaritean și nici nu mâncau mâncarea pregătită de samariteni. Iudeii îi displaceau pe samariteni așa de mult încât, dacă trebuiau să se ducă în Galilea (arătați Galilea pe hartă), ocoleau Samaria deși drumul era mai scurt dacă o luau prin Samaria. Arătați cu cât trebuiau să meargă mai mult dacă ocoleau Samaria, decât dacă o luau prin Samaria pentru a ajunge în Galilea.

Povestire din  
scripturi relatată  
cu ajutorul  
decupajelor

Explicați că, atunci când Isus Hristos a fost pe pământ, a spus deseori povestiri pentru a-i ajuta pe oameni să-l înțeleagă învățăturile. Una dintre povestirile pe care le-a spus a fost despre un samaritean.

Relatați Pilda samariteanului din Luca 10:30–37. Invitați câțiva copii să vă ajute ținând ridicate personajele decupate atunci când este momentul potrivit.

Accentuați următoarele aspecte pe măsură ce relatați povestirea:

1. Omul rănit călătorea de la Ierusalim la Ierihon (arătați cele două orașe pe hartă).
2. Primul bărbat care a trecut fără să se oprească să-l ajute era preot iudeu. Preoții lucrau în templu și se credea despre ei că erau oameni neprihăniți și sfinți.
3. Al doilea bărbat care a trecut fără să-l ajute era levit. Levitii lucrau, de asemenea, în templu și erau importanți în religia iudaică.
4. Al treilea bărbat era samaritean. El s-a oprit pentru a-l ajuta pe bărbatul rănit.

Explicați că, datorită faptului că acest samaritean, a fost atât de bun, el este numit Bunul samaritean.

Rugați copiii să vă înapoieze decupajele.

Scenetă

Rugați câțiva copii să joace în sceneta Bunului samaritean sau lăsați toți copiii să joace „Urmează-Mă la Ierihon“ făcând următoarele:

Rugați un copil să se întindă pe jos sau să stea pe un scaun, mimând că este rănit. Dumneavoastră și ceilalți copii mimați că mergeți pe drumul către Ierihon. Rugați copiii să vă urmeze și să facă ceea ce faceți.

Prima dată, mimați că sunteți preotul care merge pe drum. Începeți să vă plimbați prin încăpere. Dintr-o dată, vedeți un bărbat întins pe marginea drumului. El este rănit grav.

- Ce a făcut preotul?

Traversați pe partea cealaltă a drumului, dând de înțeles că nu-l veți ajuta pe bărbatul rănit.

Apoi, mimați că sunteți levitul. Plimbați-vă prin încăpere. Vedeți un bărbat lângă drum. Hainele i-au fost furate, iar el este grav rănit.

- Ce a făcut levitul?

Opriti-vă și uitați-vă la bărbatul rănit. Apoi, continuați-vă călătoria fără să-l ajutați.

Acum, mimați că sunteți samariteanul. Plimbați-vă prin încăpere. Vedeți un bărbat grav rănit care este întins pe marginea drumului.

- Ce a făcut samariteanul?

Interpretați artistic faptele bune făcute de samaritean. (În cazul în care aveți un număr mare de cursanți, puteți să desemnați copii care să mimeze diferite acte de slujire.) Mimați că îngrijiți rănila bărbatului, că-l urcați pe un măgar, că-l duceți la un han și-i promiteți hangiului că-i veți plăti pentru tot ceea ce bărbatul are nevoie.

Spuneți-le copiilor că acum, după ce au avut grijă de bărbatul rănit, se pot întoarce la locurile lor. După aceea, ei trebuie să ia loc și să-și așeze mâinile în liniște pe picioare.

Discuție	<ul style="list-style-type: none"> <li>• Care bărbat a fost bun?</li> <li>• Care bărbat a făcut ceea ce Salvatorul dorea ca el să facă?</li> </ul> <p>Explicați că, după ce Isus a relatat această povestire, El a spus că noi ar trebui să facem ceea ce a făcut bunul samaritean și să fim buni cu toată lumea.</p>
Povestire	<p><b>Putem fi buni cu ceilalți</b></p> <p>Explicați că nu este întotdeauna ușor să fii bun cu toată lumea, mai ales dacă cineva ne face să ne simțim neplăcut sau ne tratează necuviincios.</p> <p>Relatați, cu propriile cuvinte, următoarea povestire despre o fată care a învățat o lecție deosebită atunci când un alt copil a tratat-o necuviincios. Rugați copiii să asculte ce soluție a găsit ea pentru problema respectivă.</p> <p>Luisa și Todd erau prieteni și le plăcea să se joace împreună. Totuși, într-o după-amiază, s-au certat. Luisa l-a poreclit într-un anume fel pe Todd, iar el a trântit-o la pământ. Când ea a început să plângă, el s-a strâmbat la ea.</p> <ul style="list-style-type: none"> <li>• Ce ați fi făcut dacă ați fi fost în locul Luisei?</li> </ul> <p>Luisa s-a dus să-l caute pe tatăl ei. Știa că el o va ajuta. Luisa i-a spus tatălui ei că Todd a trântit-o și s-a purtat necuviincios cu ea. Ea i-a cerut tatălui ei să meargă afară și să-l pedepsească pe Todd.</p> <p>Tatăl i-a spus Luisei că pedepsirea lui Todd nu ar fi fost cea mai bună soluție. El i-a spus Luisei că ar fi mai bine să se ducă în bucătărie și să ungă cu gem două felii de pâine. Apoi, i-a spus să-i ducă lui Todd o felie de pâine. Dacă făcea acest lucru, a spus tatăl Luisei, ea urma să aibă un prieten în locul unui dușman.</p> <p>Luisa a făcut așa cum i-a spus tatăl ei. Când s-a dus, din nou, afară și i-a oferit lui Todd pâinea cu gem, el s-a uitat la ea pentru o clipă, după care a luat felia. Todd și Luisa și-au zâmbit reciproc și s-au așezat pentru a-și savura pâinea cu gem. Erau din nou prieteni. (Adaptare după Lucile C. Reading, „A Piece of Bread and Jam”, <i>Children’s Friend</i>, aprilie 1967, p. 13.)</p>
Discuție	<ul style="list-style-type: none"> <li>• Ce a vrut Luisa să facă după ce a împins-o Todd?</li> <li>• Care este prima noastră reacție atunci când cineva nu este bun cu noi?</li> <li>• Ce s-a întâmplat după ce Luisa a fost bună cu Todd?</li> <li>• Ce s-ar fi întâmplat dacă Luisa nu ar fi fost bună cu Todd?</li> </ul> <p>Amintiți-le copiilor că Isus dorește ca noi să fim buni, chiar dacă ceilalți nu sunt buni cu noi.</p>
Scriptură	<p>Arătați Biblia și citiți cu voce tare Ioan 15:12. Explicați că acestea sunt cuvintele lui Isus Hristos. El ne-a poruncit să ne iubim unii pe alții. Când suntem buni unii cu alții ne arătăm dragostea.</p>
Cântec	<p>Cântați sau recitați alături de copii versurile cântecului „Fiți buni și iubiți-vă”. Explicați că acest cântec ne poate aduce aminte să fim buni și să facem ceea ce Isus ar dori ca noi să facem.</p>
Discuție	<p>Descrieți câteva situații în care copiii pot alege să fie buni și întrebați-i pe copii ce ar face în fiecare situație. Amintiți-le să se gândească la versurile cântecului în cazul în care au nevoie de ajutor în a decide cum să reacționeze. Folosiți situațiile următoare sau formulați propriile situații:</p>

1. În timp ce mergi pe stradă, vezi că cineva a suferit un accident de bicicletă. În timp ce te apropii, vezi că cel accidentat este un băiat care te șicanează mereu. Partea de jos a pantalonului său este prinsă în lanțul bicicletei. Nu se poate mișca fără ajutor.
  - Ce poți face pentru a fi bun cu acel băiat?
2. Ai planificat o petrecere deosebită pentru ziua ta, săptămâna viitoare, și vrei să-i inviți pe toți copiii din cartier, cu excepția unei fete. Ea s-a mutat recent în cartier. Nu zâmbește niciodată și nu te distrezi prea mult atunci când te joci cu ea.
  - Ce poți face pentru a fi bun cu această fată?
3. Ai căzut în timp ce te jucai cu prietenii. Unul dintre prieteni te-a făcut împiedicat și a râs de tine. Acum, prietenul tău a căzut și plânge.
  - Ce poți face pentru a fi bun cu prietenul tău?
4. Un băiat din clasa ta de la școală are proteze care-l ajută să meargă. Când toți copiii ies la joacă, el rămâne în urmă pentru că merge încet. Deseori stă singur și se uită la ceilalți cum se joacă.
  - Ce poți face pentru a fi bun cu acest băiat?

### Rezumat

#### Recapitulare

Rugați copiii să recapituleze lecția răspunzând la următoarele întrebări:

- Ce am învățat în timpul lecției de astăzi?
- De ce este important să fim buni?
- Al cui exemplu îl urmăm atunci când dăm dovadă de bunătate?

#### Scriptură

Citiți cu voce tare Ioan 13:34–35. Explicați-le copiilor că, atunci când îi iubim pe ceilalți și când suntem buni cu ei, arătăm că suntem ucenici ai lui Isus Hristos.

#### Mărturie

Mărturișiți-le copiilor că Isus dorește ca noi să dăm dovadă de dragoste față de ceilalți fiind buni. Amintiți-le copiilor că trebuie să fim buni cu toată lumea, chiar și cu cei care nu ne tratează întotdeauna cuviincios. Depuneți-vă mărturia despre importanța faptului de a-L urma pe Isus alegând să fim buni.

Încurajați copiii să depună un efort special pentru a fi buni cu ceilalți în timpul săptămânii următoare. Amintiți-le să se gândească la versurile cântecului „Fiți buni și iubiți-vă” atunci când au nevoie să-și aducă aminte cum să trateze pe cineva. Rugați-i să remarce ce se întâmplă atunci când aleg să fie buni. Sugerăți-le ca, săptămâna viitoare, să vină pregătiți să vorbească despre experiențele lor.

Rugați un copil să spună rugăciunea de încheiere.

---

### Activități de îmbogățire spirituală

Dintre următoarele activități, alegeți-le pe acelea care sunt cele mai potrivite pentru copiii din clasa dumneavoastră. Le puteți folosi în timpul lecției propriu-zise sau ca recapitulare sau rezumat. Pentru îndrumări suplimentare, vedeți „Ora de curs” din „Îndrumări pentru învățător”.

1. Oferiți-le copiilor foi de hârtie și creioane colorate sau creioane simple și lăsați-i să deseneze moduri în care ei pot să-și arate dragostea față de alții fiind buni. Numiți desenul fiecărui copil astfel: *Pot să fiu bun cu ceilalți*.
2. Ajutați copiii să cânte sau să recite versurile cântecului „Bunătatea începe cu mine” (*Imnuri și cântece pentru copii*, p. 63).

Vreau să fiu bun cu orișicine,  
Căci așa e bine.  
Deci eu îmi spun mie:  
Bunătatea începe cu mine“.

Ajutați copiii să se gândească la oameni cu care ar putea să fie buni (cum ar fi membrii familiei, prieteni sau colegi de clasă) și la moduri în care pot da dovadă de bunătate față de acești oameni. Ajutați copiii să înțeleagă importanța faptului de a fi buni cu cei care nu sunt buni cu noi sau care par a fi diferiți față de noi.

3. Alături de copii, cântați sau recitați versurile cântecului „Bunătatea e un dar” (*Children’s Songbook*, p. 145).

Bunătatea un dar e.  
Ea dă fericire;  
Când sunt bun cântec am în  
inimă.

După ce cântați sau recitați versurile cântecului, legați o bucată de sfoară sau de lână în jurul degetului sau încheieturii mâinii fiecărui copil. Explicați-le copiilor că scopul sforii este de a le aminti să fie buni cu toată lumea și sugerați-le să poarte bucata de sfoară sau de lână pentru tot restul Societății Primare.

# Pământul Sfânt





---

**Scop** De a-i încuraja pe copii, ca în calitatea lor de ucenici ai lui Isus Hristos, să-și lase lumina să strălucească.

---

**Pregătire**

1. Studiați, rugându-vă, Matei 5:14–16.
2. Copiați și decupați patru lumânări de hârtie și patru obroace de hârtie, folosind tiparele de la sfârșitul lecției. Scrieți următoarele nume pe lumânările de hârtie:  
*Susan*  
*José*  
*Eric și Peter*  
?  
Înainte de începerea orei, expuneți cele trei lumânări cu nume și acoperiți fiecare lumânare cu câte un obroc de hârtie. Păstrați cea de-a patra lumânare („?”) și cel de-al patrulea obroc pentru a le folosi mai târziu.
3. Folosiți tiparul pentru lumânare pentru a face câte o lumânare de hârtie pentru fiecare copil.
4. Pregătiți-vă să cântați sau să recitați versurile cântecului „Alege calea cea dreaptă” (*Children’s Songbook*, p. 160) sau pe cele ale cântecului „Isus vrea să fiu lumină” (*Children’s Songbook*, p. 60). Versurile acestor cântece sunt incluse la sfârșitul manualului.
5. Materiale necesare:
  - a. Biblia;
  - b. o lumânare și un sfeșnic;
  - c. un obroc sau o cutie care să acopere lumânarea în întregime;
  - d. planșa ACD (vezi lecția 1);
  - e. creioane sau creioane colorate.
6. Faceți pregătirile necesare pentru oricare dintre activitățile de îmbogățire spirituală pe care doriți să le desfășurați.

*Notă:* Nu aprindeți lumânarea pe care o veți folosi în timpul lecției. Este împotriva regulamentului Bisericii să aprindem lumânări în incinta caselor de întruniri.

---

**Sugestii pentru prezentarea lecției**

Rugați un copil să spună rugăciunea de deschidere.

Dacă i-ați încurajat pe copii să facă ceva în timpul săptămânii, urmăriți îndeaproape ce au făcut. Puteți să-i rugați să-și împărtășească experiențele avute dând dovadă de bunătate. Vorbiți-le copiilor prin intermediul șoaptelor.

## Isus Hristos ne-a învățat: „Să lumineze lumina voastră“

Activitate pentru captarea atenției

Continuați să le șoptiți copiilor întrebându-i ce au făcut în timpul săptămânii sau ce le place la Societatea Primară, până când o parte dintre copii vor începe să vă răspundă șoptindu-vă. După câteva minute, explicați-le că șoptitul făcea parte dintr-un experiment pe care l-ați făcut pentru a arăta cum oamenii fac deseori ceea ce fac ceilalți oameni din jurul lor. Indicați faptul că ei au început să șoptească pentru că dumneavoastră le șopteați. Ei au urmat exemplul dumneavoastră.

Spuneți-le copiilor că, la fel cum ei v-au urmat exemplul, tot așa prietenii lor le urmează deseori exemplul. Isus Hristos dorește ca noi să fim exemple bune.

- Ce înseamnă să fim un exemplu bun?

Explicați că prietenii noștri vor face deseori ceea ce ne văd pe noi că facem. Dacă ne văd că facem lucruri bune și că alegem ce-i drept și pentru ei va fi mai ușor să aleagă ce-i drept.

Ghicitoare

Invitați copiii să afle răspunsul pentru următoarea ghicitoare:

Sunt făcută din ceară.

Înăuntrul meu se află un fitil.

Rolul meu este de a lumina.

Un chibrit mă poate aprinde.

Ce sunt eu?

După ce copiii dau răspunsul la ghicitoare, arătați lumânarea pe care ați adus-o și discutați despre rolul lumânărilor.

Povestire din scripturi

Explicați că, atunci când Isus Hristos a trăit pe pământ, nu exista lumină electrică. După ce soarele apunea și se întuneca, uneori, oamenii aprindeau lumânări în casele lor pentru a putea avea lumină.

Spuneți-le copiilor că, într-o zi, Isus i-a învățat pe ucenicii Săi că trebuie fie un exemplu bun pentru ceilalți (vezi Matei 5:14–16). Pentru a-i ajuta pe ucenici să înțeleagă cum îi vor ajuta faptele lor pe alții, Isus a comparat faptele cu lumina unei lumânări. Citiți cu voce tare, din Matei 5:15, ceea ce Isus le-a spus ucenicilor Săi.

Lecție practică

Puneți lumânarea sub un obroc sau sub o cutie.

- Ce s-ar întâmpla dacă ar fi întuneric și am aprinde lumânarea iar apoi am pune-o sub obroc (cutie)? (Nimeni nu ar putea vedea lumina.)

Îndepărtați obrocul sau cutia și așezați lumânarea într-un sfeșnic.

- Ce s-ar întâmpla dacă ar fi întuneric și am pune lumânarea într-un sfeșnic și, apoi, am aprinde-o? (Lumânarea ar lumina încăperea și toată lumea ar putea s-o vadă.)

Explicați că Isus a dorit ca ucenicii Săi să se asemene cu lumânarea și să le ofere lumină celorlalți. Dacă ucenicii urmau învățăturile lui Isus și erau exemple bune, atunci ceilalți oameni vedeau ce trebuiau să facă.

Discuție

Citiți cu voce tare din Matei 5:16 ceea ce Isus le-a spus ucenicilor Săi. Explicați că Isus dorește ca și noi să urmăm învățăturile Sale.

- Care este înțelesul expresiei *tot așa să lumineze și lumina voastră* din acest verset? (Fiți un exemplu bun.)
- Ce se poate întâmpla atunci când suntem exemple bune pentru prietenii noștri și pentru cei din jurul nostru?

## Copiii pot fi exemple bune

Spuneți-le copiilor că putem urma cu toții învățăturile lui Isus Hristos în așa fel, încât lumina noastră să strălucească fiind exemple bune pentru ceilalți. Când alegem să-L urmăm pe Isus, ceilalți oameni pot învăța despre El privind-ne.

Rugați un copil să descopere o lumânare de hârtie îndepărtând obrocul de hârtie care-o acoperă. Citiți numele de pe lumânare. Apoi, relați povestirea asociată acelei lumânări. Faceți același lucru pentru celelalte două obroace și lumânări, relatând celelalte două povestiri.

Povestirea despre Susan

Susan a fost invitată să participe la o petrecere dată în cinstea zilei de naștere a prietenei sale, Carolyn. Ea era entuziasmată de faptul că urma să meargă la petrecere și era sigură că urma să se distreze. Totuși, când s-a întors acasă nu mai era la fel de entuziasmată cum fusese atunci când plecase. Mama lui Susan a întrebat-o cum a fost la petrecere.

Susan i-a spus că la petrecere s-a servit ceai cu gheață. Mama lui Carolyn a spus că era o petrecere asemănătoare cu una pentru adulți.

- Ce credeți că a făcut Susan atunci când i s-a oferit ceai?

Susan i-a spus mamei lui Carolyn că ea nu bea ceai și i-a explicat că fusese învățată de părinții ei și de învățătorii de la Societatea Primară că ceaiul nu era bun pentru trupul ei.

Mama lui Susan a fost mândră de fiica ei pentru că nu băuse ceai. Ea i-a explicat că mama lui Carolyn și fiica ei nu erau membre ale Bisericii și nu credeau în aceleași lucruri în care credeau membrii familiei lui Susan.

După câteva luni, Susan și mama ei au primit o scrisoare de la mama lui Carolyn. Mama lui Carolyn a scris că, după ce Susan și-a apărut crezurile în timpul acelei petreceri, familia lui Carolyn a hotărât să afle mai multe lucruri despre Biserică. Membrii familiei au fost învățați de misionari. Mama lui Carolyn a spus că speră să poată fi un exemplu bun pentru altcineva, așa cum Susan fusese pentru ea.

- Cum și-a lăsat Susan lumina să strălucească?

Povestirea despre José

José și familia lui tocmai s-au mutat într-un cartier nou. Primul prieten nou al lui José a fost Paolo, care nu era membru al Bisericii. Atât lui José cât și lui Paolo le plăcea fotbalul foarte mult. Într-o zi, Paolo l-a invitat pe José să meargă duminica următoare la un meci de fotbal. José știa că nu trebuia să meargă duminica la meciuri de fotbal, însă se temea că, dacă nu mergea, Paolo s-ar simți jignit.

- Ce ați fi făcut dacă ați fi fost în locul lui José?

José s-a hotărât să meargă la Biserică în loc să meargă la meciul de fotbal și l-a invitat pe Paolo să meargă cu el la Biserică. Paolo a acceptat să meargă la Biserică împreună cu José.

- Cum a fost José un exemplu bun?

Povestirea despre Eric și Peter

Într-o zi, o femeie s-a întâlnit cu misionarele în Olanda. Ea le-a rugat pe surori să-o învețe să se roage. Femeia a spus că fiii ei, Eric și Peter, au mers la Societatea Primară și le-a plăcut foarte mult. La Societatea Primară, ei au învățat să se roage.

Femeia a explicat că, înainte cu câteva zile, fetița ei mică fusese foarte bolnavă. Ea plecase din cameră timp de câteva minute, iar când s-a întors Eric și Peter îngenuncheaseră lângă patul fetiței. Peter îl rugase pe Tatăl Ceresc să binecuvânteze fetița și să-o însănătoșească. Mama era bucuroasă că fiii ei învățaseră să

se roage la Societatea Primară și dorea ca misionarele s-o învețe și pe ea să se roage. Misionarele au învățat-o pe femeie să se roage. Ele erau fericite pentru că Eric și Peter fuseseră exemple bune pentru mama lor.

- Cum au lăsat Eric și Peter să le strălucească lumina?

**Implicarea copiilor** După ce ați relatat toate povestirile, expuneți lumânarea „?” , acoperită cu un obroc de hârtie. Rugați un copil să îndepărteze obrocul. Explicați că semnul de întrebare de pe lumânare reprezintă numele tuturor copiilor care au fost exemple bune. Rugați copiii să vorbească despre momentele când au fost exemple bune.

### **Ne putem lăsa lumina să strălucească**

**Scriptură** Citiți din nou cu voce tare Matei 5:16. Amintiți-le copiilor că Isus ne spune să ne lăsam lumina să strălucească. Accentuați importanța faptului de ne lăsa lumina să strălucească fiind exemple bune. Indicați faptul că noi, în calitate de membri ai Bisericii lui Isus Hristos a Sfinților din Zilele din Urmă, trebuie să urmăm învățăturile lui Isus Hristos și să-i ajutăm și pe ceilalți să urmeze învățăturile Sale.

**Cântec** Cântați sau recitați alături de copii versurile cântecului „Isus vrea să fiu lumină”. Ajutați-i să înțeleagă faptul că pentru Isus a fi „lumină” înseamnă să ne lăsam lumina să strălucească, așa cum se spune în scriptură.

**Activitate** Spuneți-le copiilor că veți descrie câteva situații și veți oferi două opțiuni pe care ei le pot alege pentru fiecare situație. Rugați copiii să asculte cu atenție fiecare opțiune. Dacă opțiunea este una bună, copiii trebuie să-și ridice un deget în aer pentru a reprezenta propria lor lumânare pusă într-un sfeșnic. Dacă opțiunea nu este bună, fiecare trebuie să-și acopere degetul cu cealaltă mână pentru a simboliza ascunderea luminii sub obroc. După fiecare situație, discutați care opțiune este mai bună și de ce aceasta este un exemplu al lăsării luminii noastre să strălucească.

Folosiți situațiile următoare sau formulați propriile situații:

1. Te-ai jucat toată dimineața cu câțiva prieteni în cartierul tău și v-ai distrat bine. După prânz, o fată care se află în vizită la familia de peste drum, iese și se uită de parcă ar dori să se joace cu voi. Ce faceți?
  - a. Având în vedere că tu și prietenii tăi nu o cunoașteți, iar ea nu știe ce vă jucați, nu o invitați să se joace cu voi.
  - b. Le spui prietenilor tăi: „S-o invităm pe fata cea nouă să vină să se joace cu noi. Pare că vrea să se joace”.
2. Te joci cu mingea împreună cu prietenii tăi. Lovești mingea tare și aceasta crapă geamul vecinului tău. Ce faci?
  - a. Îi spui vecinului că vă jucați cu mingea și ai lovit-o atât de tare, încât ea a lovit geamul și l-a crăpat. Îi explici că îți pare rău și te oferi să-i plătești geamul.
  - b. Mergi și te uiți la geamul crăpat. Având în vedere că nu este crăpat foarte rău, le spui prietenilor tăi că nimeni nu va observa vreodată. Continui să te joci cu mingea și încerci să fii mai atent.
3. Stai la coadă pentru a-ți lua prânzul la școală (sau aștepti să mergi la clasa ta de la Societatea Primară). O parte dintre copii devin agitați și încep să se joace. Copilul din spate te împinge. Ce faci?
  - a. Stai la coadă fără să împingi pe nimeni.
  - b. Îl împingi pe cel care te-a împins.

Amintiți-le copiilor cât de important este să fii un exemplu bun alegând ce-i drept.

## Rezumat

Planșa ACD	Arătați spre planșa ACD și amintiți-le copiilor că vom alege ce-i drept dacă vom urma învățăturile Salvatorului. Încurajați copiii să fie exemple bune pentru ceilalți, la fel cum Susan, José, Eric și Peter au fost exemple bune.
Activitate cu lumânări	Dați-i fiecărui copil câte o lumânare de hârtie. Scrieți sau rugați copiii să-și scrie numele pe lumânările lor. Ajutați copiii să se gândească la modalități prin care-și pot lăsa lumina să strălucească fiind exemple bune acasă, la școală și la Biserică. Rugați fiecare copil să spună un mod prin care va fi un exemplu bun în această săptămână. Lăsați copiii să-și ia lumânările acasă pentru a le aminti să-și lase lumina să strălucească fiind exemple bune.
Mărturie	Mărturisiți-le copiilor despre importanța de a fi exemplu bun. Puteți să împărtășiți o experiență personală când ați fost un exemplu bun sau când exemplul altcuiva v-a ajutat să învățați despre Isus Hristos.
Cântec	Alături de copii, cântați sau recitați cuvintele cântecului „Alege calea cea dreaptă”. Rugați un copil să spună rugăciunea de încheiere și să-l roage pe Tatăl Ceresc să-i ajute pe copii să fie exemple bune pentru ceilalți. În timp ce copiii părăsesc sala de clasă, rugați-i să iasă în liniște ținându-și lumânările în față. (În cazul în care copiii trebuie să aștepte ca cineva să vină să-i ia din clasă, rugați-i să-și arate lumânările celor care vin să-i ia.)

---

## Activități de îmbogățire spirituală

Dintre următoarele activități, alegeți-le pe acelea care sunt cele mai potrivite pentru copiii din clasa dumneavoastră. Le puteți folosi în timpul lecției propriu-zise sau ca recapitulare sau rezumat. Pentru îndrumări suplimentare, vedeți „Ora de curs” din „Îndrumări pentru învățător”.

1. Rugați copiii să pună în scenă soluțiile mai bune pentru situațiile pe care le-au discutat în secțiunea „Ne putem lăsa lumina să strălucească”. Copiii pot, de asemenea, să pună în scenă povestirile despre Susan, José și despre Eric și Peter.
2. Cântați sau recitați versurile cântecului „Fă precum fac eu” (*Children’s Song-book*, p. 276). Versurile acestui cântec sunt incluse la sfârșitul manualului. Lăsați copiii să dirijeze pe rând făcând un gest ce trebuie făcut și de ceilalți copii.

Sau lăsați copiii să se joace „Urmează-l pe conducător” oferindu-i pe rând fiecărui copil ocazia de a fi conducătorul.

Indicați că, în acest cântec sau în acest joc, toată lumea urmează exemplul conducătorului. Amintiți-le copiilor că, atunci când aleg ce-i drept, sunt exemple bune pentru cei din jurul lor.

3. Cântați sau recitați versurile cântecului „Strălucește“ (*Children’s Songbook*, p. 144).

Lumina mea micuță e,  
Lumina credinței;  
Dar iată, ea strălucește!  
De la Dumnezeu vine.

*Refren:*

Strălucește cu lumina ta;  
Strălucește, a sosit ziua.

Să nu-mi ascund lumina mea  
Domnul mi-a spus așa.  
Să o arăt mi s-a dat ea,  
Ca toți s-o poată vedea.

Refren

4. Adresați-i fiecărui copil câte o întrebare recapitulativă, șoptind la fel cum ați făcut-o în timpul activității de captare a atenției. Rugați copiii să vă răspundă prin șoapte. Complimentați-i pentru că au ascultat și s-au gândit cu atenție.

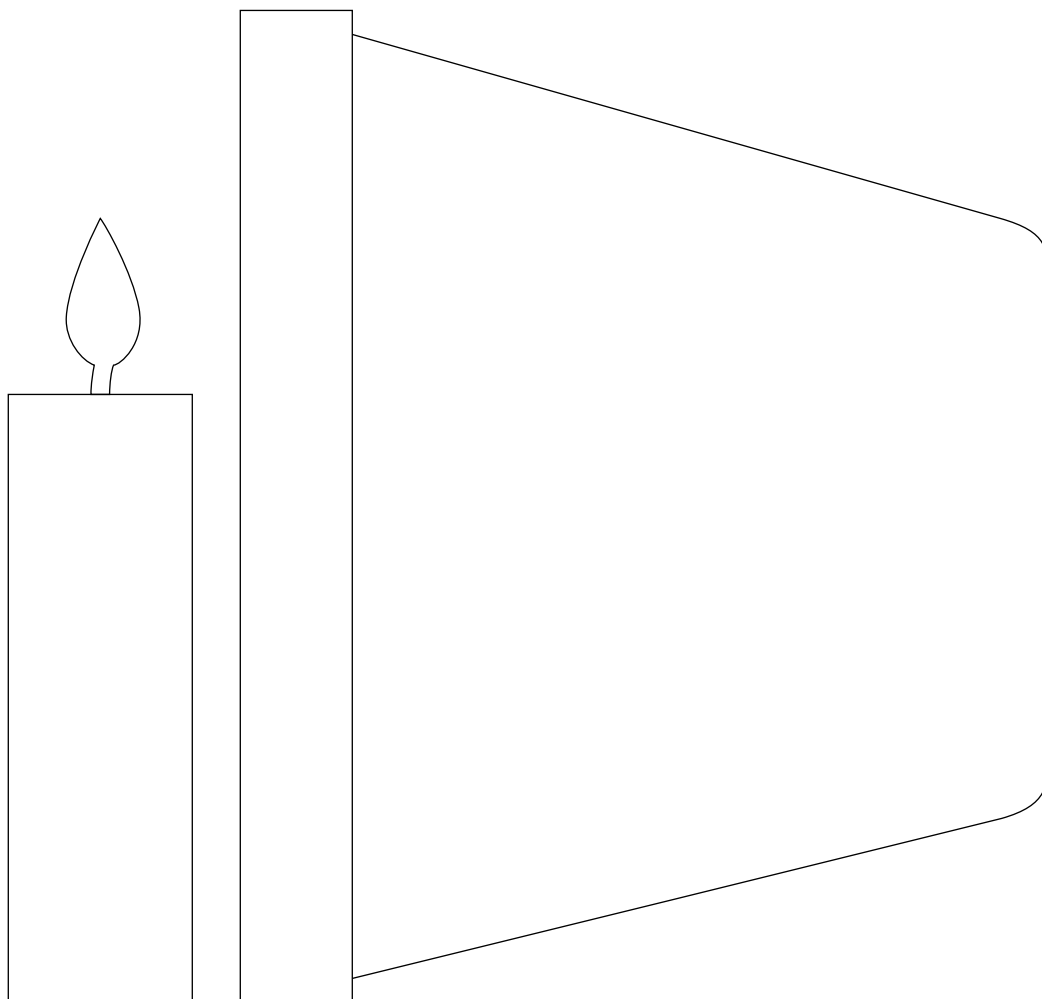

---

**Scop** De a-l încuraja pe fiecare copil să urmeze exemplul lui Isus Hristos fiind supus.

---

**Pregătire**

1. Studiați, rugându-vă Exodul 20:12, Matei 26:36–46, Ioan 8:28–29 și Coloseni 3:20. Vedeti, de asemenea, Principiile Evangheliei (31110), capitolul 35.

2. Faceți o bandă de hârtie, pe care scrieți:

Supus

3. Faceți câte un ecuson de hârtie pentru fiecare copil, pe care scrieți: *Mă pot supune*. Aduceți bandă adezivă sau bolduri pentru a prinde ecusonul de cămașa sau rochia fiecărui copil sau aduceți ață pentru a le pune de gât.

4. Pregătiți-vă să cântați sau să recitați versurile celor trei strofe ale cântecului „Mă voi supune rapid” (*Children’s Songbook*, p. 197). Versurile acestui cântec sunt incluse la sfârșitul manualului.

5. Materiale necesare:

a. Biblia;

b. ilustrația 2-51, Gâște cu boboci; ilustrația 2-52, Isus se roagă în Ghetsimani (Setul de ilustrații inspirate din Evanghelie 227; 62175).

6. Faceți pregătirile necesare pentru oricare dintre activitățile de îmbogățire spirituală pe care doriți să le desfășurați.

*Notă pentru învățătorii copiilor mai mari:* Puteți să desfășurați activitatea de îmbogățire spirituală 1 ca activitate pentru captarea atenției.

---

**Sugestii pentru prezentarea lecției**

Rugați un copil să spună rugăciunea de deschidere.

Dacă i-ați încurajat pe copii să facă ceva în timpul săptămânii, urmăriți îndeaproape ce au făcut. Puteți să-i rugați să vorbească despre modurile în care au fost exemple bune în timpul săptămânii.

**Supunerea aduce fericire**

Activitate pentru captarea atenției

Arătați ilustrația 2-51, Gâște cu boboci. Rugați un copil să țină ilustrația în timp ce dumneavoastră relatați cu propriile cuvinte povestirea despre vârstnicul Theodore M. Burton, care a fost o autoritate generală a Bisericii:

Când Theodore M. Burton avea doar cinci ani, el a mers în vizită la bunica lui la fermă. Lui Theodore îi plăcea să se joace afară, la fermă. Cu ocazia acestei vizite, bunica lui Theodore l-a avertizat să nu se apropie prea mult de cloșca ce avea pui, deoarece ea ar putea să creadă că el ar încerca să le facă rău puilor. Theodore a promis că nu se va apropia prea mult.

Dar când Theodore a văzut puii galbeni și pufoși, a simțit că trebuie să atingă unul. Puiul a fugit, însă cloșca a fugit către Theodore și l-a ciupit de mână cu ciocul ei tare. Theodore a fugit plângând la bunica lui.

Bunica l-a îmbrățișat până când el s-a oprit din plâns și apoi i-a explicat cum cloșca a crezut că el vroia să le facă rău puilor ei. Ea a încercat să-și protejeze puii atunci când l-a ciupit.

Bunica l-a trimis din nou pe Theodore afară, amintindu-i să stea departe de cloșcă. Ea l-a avertizat să nu se apropie prea mult nici de găscă, deoarece și ea avea pui. Gâsca era mai mare decât cloșca, deci ea ar fi putut să rănească desul de rău pe cel care i-ar fi atins puii. Theodore a promis că nu va atinge bobocii.

Theodore a stat departe de cloșcă. Dar când a văzut găscă și bobocii ei, s-a apropiat pentru a-i vedea mai bine. Dând din aripi și întinzându-și gâtul, găscă a scos un zgomot puternic către el. Theodore s-a speriat și a fugit înapoi în casă. (Vezi Theodore M. Burton, „Friend to Friend: Grandmother’s Lesson“, *Friend*, octombrie 1973, p. 18–19.)

#### Discuție

- De ce bunica lui Theodore i-a spus acestuia să nu se apropie de cloșcă sau de găscă?
- Cum s-a simțit Theodore când nu a ascultat de bunica lui?
- De ce s-a simțit așa?
- Ce credeți că a învățat Theodore din această experiență?

Spuneți-le copiilor că bunica lui Theodore i-a spus că el avea oameni care să-l protejeze, la fel cum cloșca și găscă își protejau puii. Explicați că părinții noștri, familiile noastre, Tatăl Ceresc și Isus Hristos veghează asupra noastră și ne protejează. Ei ne învață ce să facem pentru a fi protejați și fericiți. Este important ca noi să învățăm să-i ascultăm.

#### Bandă de hârtie

Expuneți banda de hârtie pe care scrie „Supus“. Rugați copiii să spună alături de dumneavoastră cuvântul cu voce tare de câteva ori. Explicați că suntem supuși atunci când facem ceea ce Tatăl Ceresc, părinții noștri și conducătorii noștri doresc ca noi să facem.

Spuneți expresia *mă supun* și rugați membrii clasei s-o repete. Explicați că a ne supune este același lucru cu a fi supuși.

#### **Ne putem supune Tatălui Ceresc așa cum a făcut și Isus Hristos**

#### Scriptură

Explicați că, în Biblie, Isus Hristos ne-a învățat că este important să ne supunem Tatălui Ceresc. Citiți cu voce tare următoarele fraze din Ioan 8:28–29: „Nu fac nimic de la Mine Însumi, ci vorbesc după cum M-a învățat Tatăl Meu... Pentru că totdeauna fac ce-l este plăcut“.

Explicați că acestea sunt cuvintele lui Isus Hristos, iar înțelesul lor este acela că Isus a făcut întotdeauna ceea ce Tatăl Ceresc a dorit ca El să facă. El a făcut doar lucrurile despre care știa că-L va face fericit pe Tatăl Ceresc.

#### Povestire din scripturi

Expuneți ilustrația 2-52, Isus se roagă în Ghetsimani, și relatați pe scurt povestirea din Matei 26:36–39.

Citiți cu voce tare ceea ce Isus Hristos a spus în rugăciunea Sa: „Tată, dacă este cu putință, depărtează de la Mine paharul acesta!“ (Matei 26:39). Explicați că Isus nu vroia să sufere și să moară dacă ar fi existat o altă modalitate prin care să ne fi ajutat să ne întoarcem la Tatăl Ceresc.



Citiți cu voce tare ce-a spus Isus mai departe: „Totuși, nu cum voiesc Eu, ci cum voiești Tu“ (Matei 26:39). Explicați că aceasta înseamnă că Isus a dorit să facă ceea ce dorea Tatăl Ceresc, deși nu era ușor. Explicați că nouă nu ni se va cere să facem ceva la fel de dificil ca ceea ce a făcut Isus; totuși, noi trebuie să ne supunem Tatălui Ceresc în tot ceea ce El dorește ca noi să facem.

- Care sunt câteva dintre lucrurile pe care Tatăl Ceresc ne-a cerut să le facem? (Răspunsurile pot cuprinde: să ne rugăm, să ne iubim unul pe altul, să fim botezați și confirmați, să fim cinstiți.)

### **Putem să ascultăm de părinții noștri**

Discutarea  
scripturilor

Explicați că, dacă suntem supuși față de Tatăl Ceresc, atunci vom asculta și de părinții noștri. (În cazul în care unii dintre copiii din clasa dumneavoastră nu locuiesc cu părinții, adaptați această discuție în funcție de situație. De exemplu, copiii trebuie să asculte și de bunicii lor.) Indicați faptul că una dintre cele zece porunci ne învață să ascultăm de părinții noștri. Citiți cu voce tare prima parte din Exodul 20:12: „Cinstește pe tatăl tău și pe mama ta“. Explicați că faptul de a asculta de părinții noștri reprezintă o modalitate de a-i cinsti.

- De ce trebuie să ascultăm de părinții noștri?

Citiți cu voce tare Coloseni 3:20 (amintiți-le copiilor că *Domnul* este o altă titulatură pentru Isus Hristos). Ajutați copiii să memoreze prima parte a versetului: „Copii, ascultați de părinții voștri în toate lucrurile“.

- Cum vă simțiți atunci când ascultați de părinții voștri?
- Cum se simt părinții voștri atunci când îi ascultați?

Cântec

Rugați copiii să se ridice în picioare și să cânte sau să recite versurile celor trei strofe ale cântecului „Mă voi supune rapid“.

Încurajați copiii să hotărască acum faptul că se vor supune Tatălui Ceresc și că-și vor asculta părinții.

Povestire

Relatați o povestire despre un copil care era fericit pentru că-și ascultase părinții. Puteți să folosiți următoarea povestire:

Lui Kathryn îi plăcea foarte mult să se joace acasă la prietena ei, April. Mama lui Kathryn i-a spus că se putea juca timp de o oră. Când mama lui April i-a spus că ora a trecut, lui Kathryn i-a fost greu să plece. Dorea să termine jocul pe care ea și April îl începuseră. Kathryn s-a gândit pentru o clipă și a decis că se va duce acasă, așa cum mama ei i-a spus să facă. Și-a luat repede rămas bun de la April și a fugit acasă.

Când Kathryn a ajuns acasă, bunica ei o aștepta. Bunica dorea ca, în noaptea aceea, Kathryn să vină la ea acasă și se grăbea să ajungă acasă. În cazul în care Kathryn nu ar fi venit acasă atunci când mama ei i-a spus, ar fi pierdut ocazia de a-și vizita bunica.

- Cum credeți că s-a simțit Kathryn?

Accentuați faptul că nu vom primi întotdeauna mari recompense atunci când suntem supuși, dar că vom avea un sentiment de fericire și de pace. Acest sentiment rezultă din cunoașterea faptului că am ales să facem ce-i drept.

## Rezumat

Implicarea copiilor	<p>Invitați copiii, pe rând, să vorbească despre un moment când au fost ascultători și cum s-au simțit sau despre o modalitate prin care pot fi supuși în viitor (cum ar fi ținerea uneia dintre poruncile Tatălui Ceresc, cererea permisiunii părinților înainte de a ieși la joacă, ajutorul dat la curățenia în casă sau faptul de a răspunde imediat atunci când părinții îi cheamă).</p> <p>Când copilul termină de vorbit, dați-i un ecuson „Mă pot supune”. Încurajați copiii să țină ecusoanele într-un loc unde le pot vedea des, pentru ca acestea să-i ajute să-și aducă aminte să se supună. Sugerați-le să le explice membrilor familiilor lor însemnătatea ecusoanelor și să împărtășească ce au învățat astăzi în timpul lecției.</p>
Mărturie	<p>Împărtășiți-vă mărturia despre cum v-a binecuvântat viața faptul că ați ascultat de Tatăl Ceresc și de părinții dumneavoastră. Puteți să le vorbiți despre un moment în care supunerea v-a făcut fericit.</p> <p>Încurajați copiii să asculte de părinții lor în timpul săptămânii următoare.</p> <p>Rugați un copil să spună rugăciunea de încheiere.</p>

## Activități de îmbogățire spirituală

Dintre următoarele activități, alegeți-le pe acelea care sunt cele mai potrivite pentru copiii din clasa dumneavoastră. Le puteți folosi în timpul lecției propriu-zise sau ca recapitulare sau rezumat. Pentru îndrumări suplimentare, vedeți „Ora de curs” din „Îndrumări pentru învățător”.

1. Pe tablă, desenați un cerc mare care să aibă în el două cercuri mai mici (vezi figura).

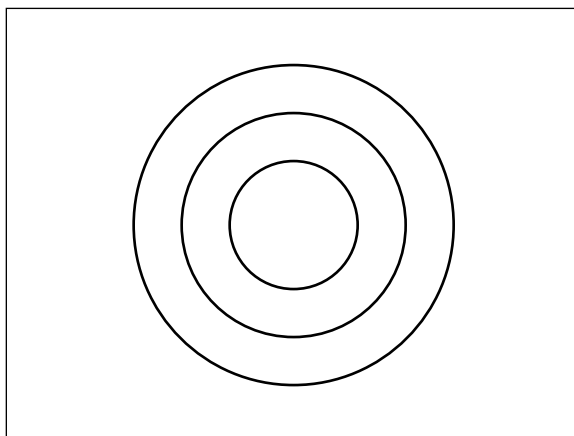

Explicați că scopul acestei activități este de a face un X înăuntrul celui mai mic dintre cercuri în timp ce sunteți legați la ochi. Rugați ca cineva să se ofere voluntar și să încerce. Legați voluntarul la ochi și dați-i o cretă. Învârțiți copilul legat la ochi de vreo două sau trei ori iar, apoi, așezați-l în fața tablei. Rugați copilul să facă un X pe tablă. Apoi, rugați-l să facă un alt X după ce a primit îndrumări unde să facă X-ul. Rugați un al doilea copil să-i dea celui legat la ochi îndrumări de genul: „mai sus”, „mai jos”, „la stânga”, „la dreapta”.

Uitați-vă la cele două semne și discutați cum copilul legat la ochi a făcut mai bine atunci când a ascultat de îndrumările celui alt copil.

- De ce (numele copilului legat la ochi) a făcut semnul X mai bine atunci când a ascultat îndrumările?

Permiteți-i fiecărui copil care dorește, să fie legat la ochi și să încerce să facă un X în cerc în timp ce un alt copil îl îndrumă.

Indicați faptul că cei legați la ochi au avut mai mult succes în a face semnele în cerc atunci când au ascultat de îndrumările unei alte persoane care a putut să vadă cercurile mai bine. Explicați că, uneori, Tatăl Ceresc și părinții noștri pot vedea lucrurile din viața noastră mai bine decât noi. Ei ne îndrumă pentru a ne ajuta. Când ascultăm de Tatăl Ceresc și de părinții noștri, suntem fericiți.

## 2. Relatați următoarea povestire cu propriile cuvinte:

Lui Matthew îi plăceau foarte mult chibriturile. Oriunde erau lumânări care trebuiau aprinse sau un foc ce trebuia aprins, el întotdeauna dorea să ajute. Uneori, părinții îl lăseau să aprindă un chibrit, însă ei stăteau mereu aproape pentru a fi siguri că el era atent.

Într-o zi, când părinții lui nu se aflau în cameră, Matthew a văzut pe masă o cutie de chibrituri. El s-a gândit că ar fi foarte distractiv dacă ar aprinde singur fiecare băț de chibrit. Era sigur că ar fi fost atent.

Apoi, Matthew s-a gândit la ceea ce mama lui i-a spus de nenumărate ori, că chibriturile nu erau jucării și că nu avea voie să le folosească niciodată fără permisiune. Matthew s-a întors în liniște cu spatele la chibrituri și a ieșit la joacă.

Discutați, alături de copiii, despre ce s-ar fi putut întâmpla dacă Matthew ar fi luat chibriturile. Accentuați că supunerea lui Matthew a fost de ajutor familiei, chiar dacă nimeni nu știa acest lucru.

Puteți să continuați discuția, întrebând:

- Ce ar trebui Matthew să facă dacă fratele lui mai mare îi spune să aducă chibriturile la ei în dormitor pentru a se putea juca folosindu-le?

Explicați că, atunci când cineva ne spune să facem ceva ce știm că este greșit, nu trebuie să ascultăm de acea persoană. Tatăl Ceresc nu vrea ca noi să ne supunem atunci când ni se spune să facem ceva greșit.

## 3. Pregătiți foi de hârtie pe care să fie scrise lucruri simple, ca cele de mai jos:

- Șterge tabla.
- Dă mâna cu fiecare membru al clasei.
- Cântă sau recită versurile cântecului „Fă precum fac eu“.
- Spune un lucru bun despre fiecare membru al clasei.
- Spune cinci lucruri pentru care ești recunoscător.
- Mimează ceva ce vei face pentru un membru al familiei în timpul săptămânii.

Puneți foile de hârtie într-o cutie. Rugați copiii să extragă pe rând câte o foaie de hârtie din cutie și să facă ceea ce este scris pe ea.

4. Înainte de începerea orei, pregătiți și ascundeți indicii care vor folosi la găsirea unei comori ascunse în sala de clasă. Fiecare indice trebuie să-i conducă pe copii la următorul indice, iar indicele final duce la comoară. Puteți să aveți câteva dulciuri sau un cadou mic pentru fiecare copil, ca și comoară, la sfârșitul căutării.

Vorbiți împreună despre modul în care ei trebuie să se supună fiecărui indice pentru a găsi comoara. Citiți primul indice cu voce tare pentru a începe căutarea comorii.

După ce copiii au găsit comoara, ajutați-i să înțeleagă faptul că, dacă ne vom supune Tatălui nostru Ceresc, El ne va da cea mai mare comoară: El ne va lăsa să trăim pentru totdeauna alături de El.

5. Recapitulați povestirea despre Noe și despre arcă din Genesa 6–8. Explicați că datorită supunerii lui Noe, el și familia lui au fost salvați de potop. Încurajați copiii să se supună poruncilor Tatălui Ceresc și ale lui Isus Hristos, așa cum a făcut și Noe.

Dați-i fiecărui copil câte un exemplar al foii de la sfârșitul lecției. Lăsați copiii să coloreze arca, iar apoi să deseneze moduri în care ei pot fi supuși.

**Noe a fost supus**

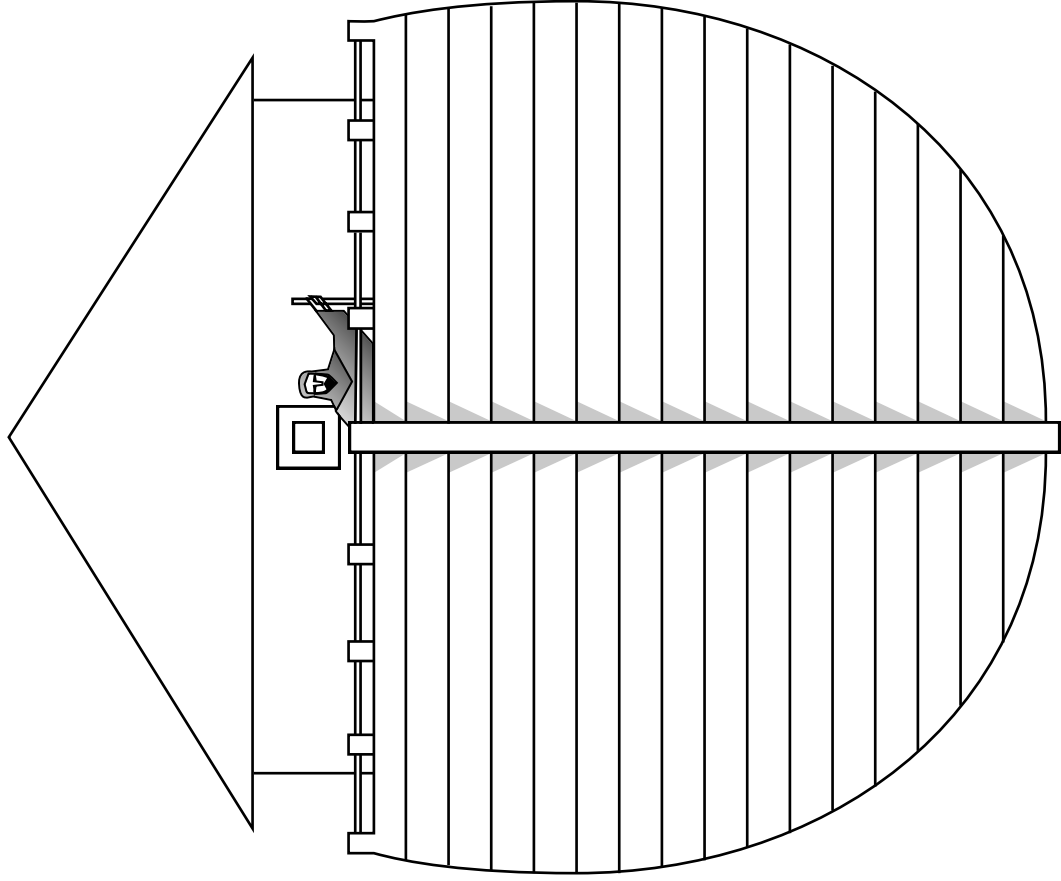

**Eu pot fi supus**

---

**Scop** De a-l ajuta pe fiecare copil să înțeleagă importanța respectării și supunerii față de legile țării.

---

**Pregătire**

1. Studiați, rugându-vă, Matei 22:15–22 și Articolele de credință 1:12.
2. Pregătiți suficientă plastilină din aluat sărat, astfel încât fiecare copil să primească o bucată. Rețeta pentru plastilina din aluat sărat se găsește la pagina 45. (Dacă nu aveți plastilină din aluat sărat, aduceți creioane colorate și foi de hârtie ce vor putea fi folosite de copii.)
3. Pe o foaie de hârtie, scrieți câteva situații care implică legi și reguli pe care copiii le cunosc. Descrieți cel puțin câte o situație pentru fiecare copil din clasă și numerați-le. Folosiți situațiile de mai jos sau creați altele mai adecvate pentru copiii din clasa dumneavoastră:
  - Aproape că ai întârziat la școală. Dacă traversezi strada printr-un loc nepermis, în loc să traversezi pe la zebra, ajungi mai repede. Ce vei face dacă te supui legii?
  - Ești cu tatăl tău la cumpărături și-i ceri o ciocolată. Tatăl tău îți spune nu, însă în timp ce el este ocupat cu plata cumpărăturilor, observi că ai putea să-ți strecuri ciocolata în buzunar fără ca cineva să observe. Ce vei face dacă te supui legii?
  - Îți scoți câinele la plimbare ținându-l în lesă. Ajungi într-un parc unde dorești să te oprești și să te joci, însă acolo este un semn pe care scrie: „Interzis câinilor“. Nu vezi nicio persoană adultă în zonă și ai putea să legi câinele de un pom cât timp te joci. Ce vei face dacă te supui legii?
  - Traversezi strada la un colț unde există semafor. Nu vine nicio mașină și nu se află nimeni în zonă. Dar semaforul arată culoarea roșie. Ce vei face dacă te supui legii?
  - Ești la bibliotecă și ai găsit o carte pe care vrei s-o iei acasă, însă ți-ai uitat permisul de bibliotecă acasă. Bibliotecarul nu este la birou și astfel nu te-ar vedea luând cartea. Ce vei face dacă te supui legii?
4. Pregătiți un număr de bilețele de hârtie egal cu numărul situațiilor. Numerotați bilețelele și puneți-le într-un bol sau într-un coș.
5. Pregătiți câte un ecuson de hârtie pentru fiecare copil:



Noi credem că  
trebuie să ne  
supunem legii.

6. Faceți următoarea bandă de hârtie:

Noi credem că trebuie să ne supunem legii.

7. Materiale necesare:

- a. Biblia;
- b. o monedă (care, dacă este posibil, să aibă pe ea chipul unui conducător național).
- c. bolduri, bandă adezivă sau ață pentru a prinde ecusoanele de hainele copiilor;
- d. ilustrația 2-53, Dați Cezarului;

8. Faceți pregătirile necesare pentru oricare dintre activitățile de îmbogățire spirituală pe care doriți să le desfășurați.

---

### Sugestii pentru prezentarea lecției

Rugați un copil să spună rugăciunea de deschidere.

Dacă i-ați încurajat pe copii să facă ceva în timpul săptămânii, urmăriți îndeaproape ce au făcut.

### Regulile și legile ne pot ajuta

Activitate pentru captarea atenției

Dați-le copiilor bucăți de plastilină din aluat sărat și rugați-i pe fiecare în parte să modeleze un animal de la fermă. (Dacă nu aveți plastilină sau dacă această activitate este prea grea pentru copiii din clasa dumneavoastră, dați-le copiilor creioane colorate și foi de hârtie și rugați-i să deseneze un animal de la fermă. Adaptați discuția în funcție de situație.)

Expuneți toate animalele pe masă sau pe jos. Explicați că fermierii trebuie să aibă mare grijă de animalele lor, să le dea hrană, apă și să le protejeze. Dacă animalele umblă din loc în loc, ele se pot pierde sau se pot răni.

- Ce putem face pentru a nu lăsa aceste animale să umble din loc în loc? (Construim un gard.)

Întindeți o bucată de plastilină între palmele dumneavoastră și masă în așa fel încât să ia forma unei sfori lungi. Împrejmuți animalele cu ea ca și cum ar fi un gard. Explicați că aceste garduri sunt bune, deoarece protejează animalele. (Lăsați animalele pe masă pentru restul lecției. La sfârșitul lecției, lăsați copiii să-și ducă animalele acasă.)

Explicați că și noi avem lucruri care ne protejează. Aceste lucruri sunt numite legi și reguli. Legile și regulile sunt asemănătoare gardurilor, deoarece ne opresc să facem lucruri periculoase sau care ne-ar putea face pe noi sau pe alți oameni să fim nefericiți. Când ne supunem legilor și regulilor, ele ne ajută să fim protejați și fericiți.

Discuție

Alegeți un joc simplu, cunoscut de fiecare copil din clasa dumneavoastră, cum ar fi Piticot. Rugați copiii să vă spună regulile jocului și discutați despre ce s-ar întâmpla dacă ați încerca să jucați fără să vă supuneți regulilor. Ajutați copiii să înțeleagă faptul că regulile sunt necesare dacă dorim ca jocurile să aibă succes și să fie distractive.

- Ce alte tipuri de reguli există în afara celor de la jocuri?

- Care sunt câteva dintre regulile de la voi de acasă?

Rugați fiecare copil să spună o regulă pe care familia lui o urmează, cum ar fi: „Pune jucăriile la loc după ce ai terminat să te joci cu ele”. Pe măsură ce fiecare copil menționează o regulă, întrebați:

- Cum te ajută această regulă?

După ce fiecare copil a spus o regulă a familiei, indicați faptul că avem reguli și în alte locuri în afară de căminele noastre.

- Care sunt câteva dintre regulile de la școală? Dar de la Societatea Primară?
- Cum vă ajută aceste reguli?

### **Țara noastră are legi**

#### Povestire și discuție

Explicați că, la fel cum avem reguli acasă, la școală sau la Societatea Primară, tot așa avem reguli și în orașul și în țara noastră. Aceste reguli se numesc legi. Legile ne ajută și ne protejează la fel cum o fac căminele noastre, școala și Societatea Primară. Relatați o povestire despre un copil care a înțeles cum ne protejează și ne ajută legile atunci când ne supunem lor. Folosiți povestirea de mai jos sau creați propria povestire:

Jerry și-a dorit întotdeauna să aibă propriul câine, așa că a fost entuziasmat când a primit de ziua lui un cățeluș frumos. I-a dat numele de Pal. Jerry și Pal se distrau foarte bine împreună.

În orașul lui Jerry era o lege care spunea că toți câinii trebuiau ținuți în lesă atunci când nu se aflau într-o zonă îngrădită. Într-o zi, Jerry s-a hotărât să-l ducă pe Pal acasă la un prieten. Nu i-a găsit lesa lui Pal și, cum prietenul lui locuia la numai câteva case depărtare, s-a hotărât să-l ducă pe Pal fără lesă.

În timp ce mergeau pe stradă, Pal a văzut o pisică care se afla pe partea cealaltă a drumului. Înainte ca Jerry să-și dea seama ce se întâmplă, Pal a fugit pe șosea și a fost lovit de o mașină.

Cu lacrimi în ochi, Jerry și-a ridicat câinele și l-a dus acasă. Mama lui Jerry i-a dus la veterinar și medicul a avut grijă de piciorul rupt al lui Pal.

Când au ajuns acasă, mama lui Jerry i-a spus că Pal ar fi putut fi omorât. Jerry a înțeles că, dacă s-ar fi supus legii și ar fi ținut câinele în lesă, Pal nu ar fi fost rănit. Jerry a înțeles că legea exista pentru a-i proteja pe el și pe câinele lui și a decis că nu va mai încălca niciodată legea.

- De ce credeți că în orașul lui Jerry exista o lege care cerea ca toți câinii să fie ținuți în lesă?
- Cum ar fi putut fi evitat accidentul lui Pal?
- De ce avem legi și reguli pe care trebuie să le urmăm?

#### Discuție

Explicați că legile sunt făcute pentru a ne ajuta și a ne proteja. Rugați copiii să numească o parte dintre legile fundamentale din zona dumneavoastră. Discutați despre fiecare lege și despre motivul pentru care a fost creată. Ajutați copiii să înțeleagă modul în care fiecare lege este de ajutor.

Puteți să folosiți câteva dintre ideile de mai jos, în cazul în care sunt valabile în zona dumneavoastră:



### *Reguli de circulație*

- Oprim la toate indicatoarele Stop. Acest lucru ne ajută să evităm accidentele.
- Suntem atenți la limitele de viteză. Limitele de viteză sunt stabilite pentru ca oamenii să poată șofa în siguranță și să poată opri repede în caz de urgență.

### *Legi referitoare la animalele de companie*

- Țineți-vă animalul de companie în lesă atunci când nu mai sunteți în curtea dumneavoastră. Legile referitoare la lesă pot proteja animalele să nu fie rănite (ca în cazul câinelui lui Jerry, Pal) și pot proteja proprietățile oamenilor să nu sufere pagube provocate de animale.
- Nu fiți cruzi cu animalele. Acest tip de lege protejează animalele să nu fie rănite.

### *Legi referitoare la proprietatea personală*

- Nu fura. Dacă luăm lucruri care aparțin altcuiva, toată lumea va fi nefericită.
- Nu faceți gunoi. Dacă toată lumea face gunoi, atunci orașul nostru va fi urât și murdar. Este posibil ca părinții noștri să plătească (taxe) pentru curățenia orașului.

## **Isus Hristos dorește ca noi să ne supunem legii**

### Discuție

- Ce sunt taxele?

Explicați că taxele sunt banii pe care noi îi plătim administrațiilor locale pentru a contribui la plata lucrurilor de care beneficiază toată lumea, cum ar fi: polițiștii, pompierii, drumurile și școlile. Discutați pe scurt ce s-ar întâmpla dacă nu am avea aceste lucruri. Explicați că avem legi legate de taxe pentru a ne asigura că toată lumea contribuie la plata acestor lucruri.

### Povestire din scripturi

Explicați că și oamenii de pe vremea lui Isus Hristos aveau legi legate de taxe. Arătați ilustrația 2-53, Dați Cezarului, și relațați povestirea din Matei 22:15–22.

Explicați că oamenii L-au întrebat pe Isus dacă trebuiau să plătească bir țării lor. Birul este asemănător taxelor.

Arătați moneda pe care ați adus-o. Explicați că Isus le-a cerut oamenilor să-l arate o monedă. El a arătat că moneda avea pe ea chipul Cezarului, conducătorul regiunii. (Dacă moneda pe care ați adus-o are pe ea chipul unui conducător național, arătați moneda.) Citiți cu voce tare ceea ce Isus le-a spus oamenilor, în Matei 22:21 (începând cu *Atunci El le-a zis*). Explicați că Isus le-a spus oamenilor că trebuiau să se supună legilor țării și legilor Tatălui Ceresc. Isus i-a învățat pe oameni că era important să se supună legilor țării lor.

## **Noi credem că trebuie să ne supunem legii**

### Bandă de hârtie

Citiți cu voce tare fraza de pe banda de hârtie. Explicați că aceasta reprezintă un fragment din cel de-al doisprezecelea Articol de credință, una dintre declarațiile Bisericii referitoare la crezurile noastre.

Rugați copiii să repete fraza împreună de câteva ori.

### Joc

Puneți lista cu situațiile și bolul sau coșul cu numere pe o masă sau pe jos. Spuneți-le copiilor că acum se vor juca „Să ne supunem legii”. După aceea, retrageți-vă și așteptați câteva clipe. Dacă nu reacționează nimeni, întrebați:

- De ce nu se joacă nimeni? (Nimeni nu cunoaște regulile.)

În cazul în care copiii au încercat să găsească o logică, cum ar fi aranjarea foilor de hârtie în ordine numerică, complimentați-i pentru că au încercat iar, apoi, întrebați:

- Vă jucați „Să ne supunem legii“?
- De ce nu?

Indicați faptul că regulile și legile ne ajută și ne îndrumă. Explicați regulile jocului:

1. Extrageți un număr din bol (sau din coș).
2. Porniți pe rând, începând cu persoana care a extras numărul unu.
3. Când vă vine rândul, ridicați-vă în picioare.
4. Dați-i învățătorului numărul vostru și, apoi, răspundeți la întrebarea învățătorului fără ajutor din partea celorlalți copii.
5. Stați liniștiți pe scaunul vostru înainte și după ce vă vine rândul.

Jucați-vă, lăsând fiecare copil să extragă un număr din bol sau din coș. Citiți-i fiecărui copil situația care corespunde numărului său.

După ce fiecare copil a răspuns la o întrebare, dați-le ecusoanele. Lăudați copiii pentru ideile și răspunsurile lor bune.

### Rezumat

Implicarea copiilor

Întrebați copiii ce vor spune când familiile lor îi vor întreba despre ecusoane. Pe măsură ce-și împărtășesc răspunsurile, subliniați cât este de important să ne supunem legilor pentru ca noi, toți, să trăim fericiți împreună.

Mărturie

Mărturisiți că legile sunt create pentru binele nostru. Puteți să împărtășiți o experiență personală în care ați fost recunoscător că v-ați supus legii. Amintiți-le copiilor să se supună legilor Tatălui Ceresc și legilor țării lor.

Încurajați fiecare copil să aleagă o lege căreia să i se supună cu mare grijă în timpul acestei săptămâni.

Rugați un copil să spună rugăciunea de încheiere. Sugerăți-i copilului să-L roage pe Tatăl Ceresc să-i ajute pe copii să-și aducă aminte și să se supună legilor.

### Activități de îmbogățire spirituală

Dintre următoarele activități, alegeți-le pe acelea care sunt cele mai potrivite pentru copiii din clasa dumneavoastră. Le puteți folosi în timpul lecției propriu-zise sau ca recapitulare sau rezumat. Pentru îndrumări suplimentare, vedeți „Ora de curs“ din „Îndrumări pentru învățător“.

1. Ajutați copiii să memoreze al doisprezecelea articol de credință: „Noi credem că trebuie să ne supunem regilor, președinților, conducătorilor și magistraților și să ne supunem, să onorăm și să susținem legea.“ Explicați toate cuvintele pe care copiii nu le cunosc.

Copiii mai mici pot memora fragmentul din acest articol de credință care este scris pe ecusoanele lor: „Noi credem că trebuie să ne supunem legii.“

Pentru a-i ajuta pe copii să memoreze, puteți să cântați „Al doisprezecelea articol de credință“ (*Children's Songbook*, p. 131).

2. Rugați copiii să se gândească la cinci reguli pe care familia lor le-ar putea avea și care i-ar putea ajuta pe membrii familiei să fie protejați și fericiți. Rugați fiecare copil să ridice un deget în timp ce este numită fiecare regulă. După ce au fost numite cele cinci reguli și când fiecare copil are întinse cinci degete, trasați pe tablă mâna fiecărui copil. Denumiți fiecare contur cu numele copilului. Mulțumiți-le copiilor pentru mâinile lor de ajutor și încurajați-i să-și amintească și să se supună regulilor familiei lor.

3. Desfășurați alături de copii următorul joc al degetelor:

Mă opresc (*își țin ambele mâini ridicate, cu palmele în față ca și cum ar opri ceva*),  
Mă uit (*își pun palma deasupra ochilor ca și cum ar dori să vadă mai bine*),  
Ascult (*duc mâna până la ureche*),  
Și atunci sunt sigur (*își mișcă degetul înainte și înapoi*)  
Că eu (*arată spre propria-i persoană*) acționez în siguranță,  
Indiferent unde mă duc (*își întind brațele în exterior pentru a indica spațiul*).  
Traversez doar pe zebră (*își încrucișează brațele pe piept*),  
Nu pe la jumătatea străzii (*dau din cap*);  
Mă uit înainte (*își pun palma deasupra ochilor ca și cum ar dori să vadă mai bine*),  
Mă gândesc înainte (*arată spre cap dând de înțeles că se gândesc*),  
Și apoi îmi folosesc picioarele (*merg pe loc*).

Amintiți-le copiilor importanța respectării regulilor de circulație.

---

**Scop** De a-i ajuta pe copii să înțeleagă faptul că pot urma exemplul lui Isus Hristos și pot da dovadă de dragoste ajutându-i pe ceilalți.

---

- Pregătire**
1. Studiați, rugându-vă, Marcu 6:34–44; Luca 17:11–19; Ioan 13:15, 34–35 și 3 Nefi 17.
  2. Decupați o inimă mare dintr-o foaie de hârtie pentru a o folosi în cadrul activității pentru captarea atenției.
  3. Trasați conturul sau copiați pentru fiecare copil pagina „Precum v-am iubit” și puzzle-ul cu inima de la sfârșitul lecției. Dacă este posibil, copiați sau trasați conturul pieselor jocului pe foi colorate. Tăiați piesele jocului în bucăți, urmând liniile punctate.
  4. Pregătiți-vă să cântați sau să recitați versurile cântecului „Precum v-am iubit” (*Children’s Songbook*, p. 136) și pe cele ale cântecului „Fiți buni și iubiți-vă” (*Children’s Songbook*, p. 61). Versurile cântecului „Precum v-am iubit” sunt incluse la sfârșitul manualului.
  5. Materiale necesare:
    - a. Biblia și Cartea lui Mormon;
    - b. lipici;
    - c. ilustrația 2-36, Isus îi binecuvântează pe copiii nefericiți; ilustrația 2-45, Cei zece leproși (Setul de ilustrații inspirate din Evanghelie 221; 62150); ilustrația 2-47, Hrănirea celor cinci mii de oameni (62143); ilustrația 2-54, Cina cea de taină (Setul de ilustrații inspirate din Evanghelie 225; 62174).
  6. Faceți pregătirile necesare pentru oricare dintre activitățile de îmbogățire spirituală pe care doriți să le desfășurați.
- 

**Sugestii pentru prezentarea lecției**

Rugați un copil să spună rugăciunea de deschidere.

Dacă i-ați încurajat pe copii să facă ceva în timpul săptămânii, urmăriți îndeaproape ce au făcut.

**Este important să fii iubit**

Activitate pentru captarea atenției

Arătați-le copiilor inima mare de hârtie.

- La ce vă gândiți atunci când vedeți o inimă? (La dragoste.)
- Cum vă dați seama că cineva vă iubește?

Lăsați copiii să vorbească despre oamenii care-i iubesc (cum ar fi membrii familiei, prietenii și învățătorii de la Societatea Primară) și despre modul în care acești oameni își arată dragostea.

- Cum vă simțiți atunci când oamenii arată că vă iubesc?

- Cum credeți că se simt ceilalți oameni atunci când arătați că-i iubiți?

Indicați faptul că noi toți simțim nevoia să știm că suntem iubiți.

### **Isus Hristos ne-a învățat să ne iubim unul pe altul**

Prezentarea  
învățătorului

Explicați că, înainte ca Isus Hristos să fi trăit pe pământ, oamenii au trăit după regula „ochi pentru ochi”. Acest lucru însemna că, dacă oamenii erau nepoliticoși sau neprietenoși cu tine, puteai să fii la fel cu ei. Explicați că, atunci când Isus a venit pe pământ, El i-a învățat pe oameni un mod diferit de a trăi.

Povestire din  
scripturi

Arătați ilustrația 2-54, Cina cea de taină. Explicați că, înainte ca Isus să fie răstignit, El s-a întâlnit cu ucenicii Lui și au mâncat împreună pentru ultima dată. Acest eveniment a devenit cunoscut ca Cina cea de taină. În timpul acestei cene, Salvatorul le-a spus ucenicilor Lui că-i va părăsi curând și le-a dat câteva învățături.

Arătați Biblia și citiți cu voce tare Ioan 13:34–35. Explicați că acestea sunt cuvintele lui Isus. Citiți din nou prima parte a versetului 34 (până la primul *Să vă iubiți unii pe alții*).

- Ce este o poruncă?

Indicați faptul că, în acest verset, Isus nu sugerează doar să ne iubim unul pe altul, El ne poruncește să ne iubim unul pe altul. Dacă-L urmăm pe Isus, îi vom iubi pe ceilalți.

Cântec

Cântați sau recitați versurile cântecului „Fiți buni și iubiți-vă”, făcând mișcărilor indicate:

Fiți buni și iubiți-vă (*întindeți brațele*);  
El ne-a sfătuit (*întoarceți-vă către vecin și dați mâna*).  
Când ești plin de dragoste (*puneți-vă mâna pe inimă*),  
Tu vei fi iubit (*îmbrățișați-vă singuri*).

### **Isus Hristos i-a iubit pe alții ajutându-i**

Scriptură

Citiți cu voce tare Ioan 13:15.

- Ce înseamnă să fim un exemplu?
- Cine ne-a dat un exemplu bun?

Spuneți-le copiilor că Isus Hristos este Cel care a rostit cuvintele din versetul pe care tocmai l-ați citit. Explicați că o modalitate prin care Isus ne-a dat un exemplu a fost aceea că i-a iubit pe ceilalți oameni și a făcut lucruri bune pentru ei.

Povestire din  
scripturi și discuție

Arătați ilustrația 2-45, Cei zece leproși. Rugați copiii să relateze povestirea prezentată în ilustrație (vezi Luca 17:11–19).

- Ce a făcut Isus pentru a-i ajuta pe cei zece leproși?
- De ce i-a vindecat?

Arătați ilustrația 2-47, Hrănirea celor cinci mii de oameni, și rugați copiii să relateze povestirea prezentată în ilustrație (vezi Marcu 6:34–44). Ajutați-i atunci când este cazul.

- Ce a făcut Isus pentru a-i ajuta pe oameni?
- De ce i-a ajutat?

Arătați ilustrația 2-36, Isus îi binecuvântează pe copiii nefericiți, și relați povestirea din 3 Nefi 17. Explicați că Isus era gata să plece de la nefericiții din America și să se întoarcă la Tatăl Ceresc, însă nefericiții nu au dorit ca El să plece (vezi 3 Nefi 17:4-5). Isus a mai rămas puțin timp, a vindecat toți bolnavii și a binecuvântat toți copiii.

- De ce a mai rămas Isus alături de nefericiți?
- De ce a vindecat Isus bolnavii și a binecuvântat copiii?

Indicați faptul că, în fiecare dintre aceste povestiri, Isus Hristos a ajutat oamenii pentru că-i iubea. Și noi le putem arăta oamenilor că-i iubim ajutându-i.

### **Putem urma exemplul lui Isus Hristos ajutându-i pe alții**

Scriptură	Citiți din nou Ioan 13:35. Explicați că, atunci când dăm dovadă de dragoste față de ceilalți oameni, ei vor ști că noi urmăm exemplul lui Isus Hristos.
Cântec	Cântați sau recitați versurile cântecului „Precum v-am iubit“.
Povestire	<p>Explicați că putem urma exemplul lui Isus Hristos și ne putem arăta dragostea față de ceilalți oameni ajutându-i. Relați o povestire despre un copil care a făcut un lucru bun pentru cineva pentru a-și arăta dragostea față de acea persoană. Puteți să folosiți următoarea povestire:</p> <p>Tomás s-a îmbolnăvit rău și a trebuit să stea în pat o perioadă lungă de timp. Îi lipseau toate lucrurile distractive pe care el și prietenii lui obișnuiau să le facă. În timp ce era bolnav, o parte dintre prietenii lui l-au vizitat o dată sau de două ori. Dar prietenul lui, Juan, l-a vizitat des. De multe ori când ceilalți băieți erau afară și se jucau, Juan se afla lângă patul lui Tomás vorbind și râzând cu el, ajutându-l să se simtă mai bine.</p> <ul style="list-style-type: none"> <li>• Ce a făcut Juan pentru a arăta că-l iubește pe Tomás?</li> <li>• Ce sentimente credeți că a avut Tomás față de Juan? Ce sentimente credeți că a avut Juan față de Tomás?</li> </ul> <p>Explicați că sunt multe modalități prin care ne putem arăta dragostea față de alții ajutându-i. Putem să facem lucruri bune pentru familia noastră, prietenii noștri, vecinii noștri, oamenii mai în vârstă, cei care sunt bolnavi sau pentru toți cei care au nevoie de ajutorul nostru.</p>
Activitate	<p>Rugați copiii să vă asculte în timp ce le spuneți prima parte a unei situații cu care s-ar putea confrunța. Rugați-i să termine fiecare situație spunându-vă ce ar face pentru a arăta dragoste. Puteți să rugați copiii să pună în scenă una sau mai multe situații. Folosiți situațiile următoare sau formulați propriile situații:</p> <ol style="list-style-type: none"> <li>1. Tu și tatăl tău așteptați la un colț de stradă să vină autobuzul. Vedeți un om mai în vârstă care se grăbește pentru a prinde autobuzul. El are un baston care să-l ajute să meargă, însă nu se poate deplasa foarte rapid. Autobuzul oprește și deschide ușa. În timp ce urci, îți dai seama că omul nu va ajunge la timp la autobuz. <ul style="list-style-type: none"> <li>• Ce poți să faci pentru a-ți arăta dragostea față de acest om?</li> </ul> </li> <li>2. Duminică dimineață mergi spre Biserică. Vezi o mamă tânără ce-și ține bebelușul într-o mână și câteva cărți în cealaltă. <ul style="list-style-type: none"> <li>• Ce poți să faci pentru a urma exemplul Salvatorului și pentru a-ți arăta dragostea față de această femeie?</li> </ul> </li> </ol>

3. Te întorci de la școală și vezi că mama ta încearcă să coase. Frățiorul tău este agitat și plânge pentru că vrea ca mama ta să-i citească o poveste.
  - Ce poți să faci pentru a-ți arăta dragostea față de mama ta și față de frățiorul tău?
4. Într-o duminică, la Societatea Primară, te întâlnești cu o fată nouă dintr-o altă țară. Ea este foarte timidă și nu vorbește prea mult. Mai târziu, o vezi plângând la intrarea casei de întruniri.
  - Ce poți să faci pentru a-ți arăta dragostea și pentru a o ajuta pe această nouă fată?

### Rezumat

Activitate în care folosiți jocul puzzle

Dați-i fiecărui copil câte o foaie cu inimă și câte un set de piese ale puzzle-ului cu inimă. Ajutați fiecare copil să aranjeze puzzle-ul, după care lipiți-l pe foaia cu inimă. Alături de copii, citiți cu voce tare cuvintele de pe puzzle și de pe foaie.

Lăsați copiii să-și ducă foile acasă. Încurajați copiii să le spună familiilor lor ce au învățat astăzi despre arătarea dragostei față de ceilalți.

Dacă aveți timp, rugați fiecare copil să numească o persoană pe care o iubește și să spună o modalitate prin care ar putea să-și arate dragostea față de persoana respectivă. Încurajați copiii să-și arate dragostea față de ceilalți, ajutându-i.

Mărturie

Mărturisiți că Tatăl Ceresc și Isus Hristos vor ca noi să ne iubim unii pe alții. Spuneți-le copiilor cum vă simțiți atunci când vă arătați dragostea față de ceilalți.

Rugați un copil să spună rugăciunea de încheiere. Sugerăți-i copilului să-L roage pe Tatăl Ceresc să-i ajute pe copii să-și arate dragostea față de ceilalți, la fel cum a făcut și Salvatorul.

### Activități de îmbogățire spirituală

Dintre următoarele activități, alegeți-le pe acelea care sunt cele mai potrivite pentru copiii din clasa dumneavoastră. Le puteți folosi în timpul lecției propriu-zise sau ca recapitulare sau rezumat. Pentru îndrumări suplimentare, vedeți „Ora de curs“ din „Îndrumări pentru învățător“.

1. Rugați copiii să scrie o scrisoare către cineva pe care îl iubesc, în care să explice cât de mult țin la persoana respectivă. Copiii mici pot să facă desene pentru oamenii pe care-i iubesc. Încurajați copiii să-și împărtășească scrisorile sau desenele cu oamenii pentru care le-au scris sau le-au făcut.
2. Relatați următoarea povestire despre momentul în care John Taylor, care a devenit al treilea președinte al Bisericii, a dat dovadă de dragoste:

Când John Taylor era mic, prietenul său, Robert West, a murit din cauza unei boli grave. După aceea, tatăl băiatului, Allee West, s-a mutat din sat și s-a făcut cioban. John știa că Allee se simțea singur din când în când, așa că le-a cerut voie părinților lui să-l viziteze pe Allee. Părinții lui John i-au dat voie și au pregătit un coș cu mâncare pe care John urma să i-l ducă.

John avea nevoie de o zi întreagă pentru a merge la casa lui Allee și înapoi, așa că a plecat dis-de-dimineată. Călătoria era obositoare și erau multe dealuri de urcat. La un moment dat, în timp ce se odihnea, John a fost ispitit să mănânce mâncarea din coș. Însă s-a ridicat și a mers mai departe cât de repede a putut.

Allee s-a bucurat foarte mult să-l vadă pe John. Au mâncat împreună și au povestit despre vremurile de odinioară. (Vezi Deta Petersen Neeley și Nathan Glen Neeley, *A Child's Story of the Prophet John Taylor* [Salt Lake City: Deseret News Press, 1960], p. 12–18.)

- Ce a făcut John Taylor pentru a-și arăta dragostea față de tatăl prietenului său?
- Cum credeți că s-a simțit Allee West față de ceea ce a făcut John Taylor?
- Cum credeți că s-a simțit John Taylor?

Amintiți-le copiilor că, atunci când ne arătăm dragostea față de ceilalți, oamenii pe care-i ajutăm sunt fericiți, iar noi suntem, de asemenea, fericiți.

### 3. Ajutați copiii să spună cuvintele și să facă acțiunile următoarei activități:

Isus îi iubește pe toți copiii

Isus îi iubește pe toți copiii (*își întind mâinile în față*),

Cei mici care sunt încă micuți (*își folosesc mâna pentru a arăta un copil care ajunge până la genunchi*),

Bebelușul din leagăn (*fac un leagăn cu ajutorul mâinilor*),

Pe cei mari și înalți (*ridică mâinile sus, deasupra capului*).

(Din *Finger Fun for Little Folk* de Thea Cannon. © 1949 the Standard Publishing Company, Cincinnati, Ohio. Drept de folosire.)

Repețați activitatea de câte ori dorec copiii.

### 4. Rugați doi copii să iasă în fața clasei. Discutați cu ceilalți copii despre numeroasele asemănări dintre acești doi copii, cum ar fi faptul că au doi ochi și două urechi, faptul că le place să facă aceleași lucruri sau faptul că sunt membri ai Bisericii. Apoi, discutați despre numeroasele diferențe, cum ar fi culoarea diferită a ochilor, diferitele preocupări sau numărul diferit al membrilor familiei din care fac parte. Indicați faptul că nu există două persoane identice. Noi toți suntem diferiți de celelalte persoane într-un anumit fel.

Explicați că, uneori, oamenii diferă în feluri care ne fac să nu știm sigur cum să-i tratăm. Ei pot vorbi o limbă diferită, pot avea o dizabilitate sau pot fi diferiți de noi într-un alt fel. Explicați că Isus Hristos iubește pe toată lumea și dorește ca și noi să iubim pe toată lumea. Trebuie să-i iubim și să-i ajutăm pe cei care par a fi altfel decât noi la fel de bine ca pe cei care par să fie la fel ca noi.

Îi puteți ruga pe copii să cânte sau să recite versurile cântecului „Merg cu tine” (*Children's Songbook*, p. 140) sau pe cele ale cântecului „Diferiți suntem” (*Children's Songbook*, p. 263).

Merg cu tine

Dacă nu mergi cum merg ceilalți

Unii oameni te părăsesc,

Dar eu nu, eu nu!

De nu vorbești cum alții vorbesc

Unii râd, de rău te vorbesc,

Dar eu nu, eu nu!

Merg cu tine și îți vorbesc,

Astfel arăt că te iubesc.



Isus nu a părăsit  
Niciun om, pe toți i-a iubit.  
Așa fac și eu!  
El i-a binecuvântat,  
Apoi, a spus „Să Mă urmați“ .  
Eu Îl voi urma!  
Îl voi urma!  
Merg cu tine și îți vorbesc,  
Astfel arăt că te iubesc.

Diferiți suntem  
Mă cunoști și te cunosc.  
Diferiți suntem ca marea și luna.  
Mă cunoști și te cunosc.  
Și trebuie să fie chiar așa.

Te ajut și mă ajuți.  
Noi învățăm și-ncepem toți a vedea.  
Te ajut și mă ajuți.  
Și trebuie să fie chiar așa.

Te iubesc și mă iubești.  
Încercăm să fim cât de buni am putea.  
Te iubesc și mă iubești.  
Și trebuie să fie chiar așa.

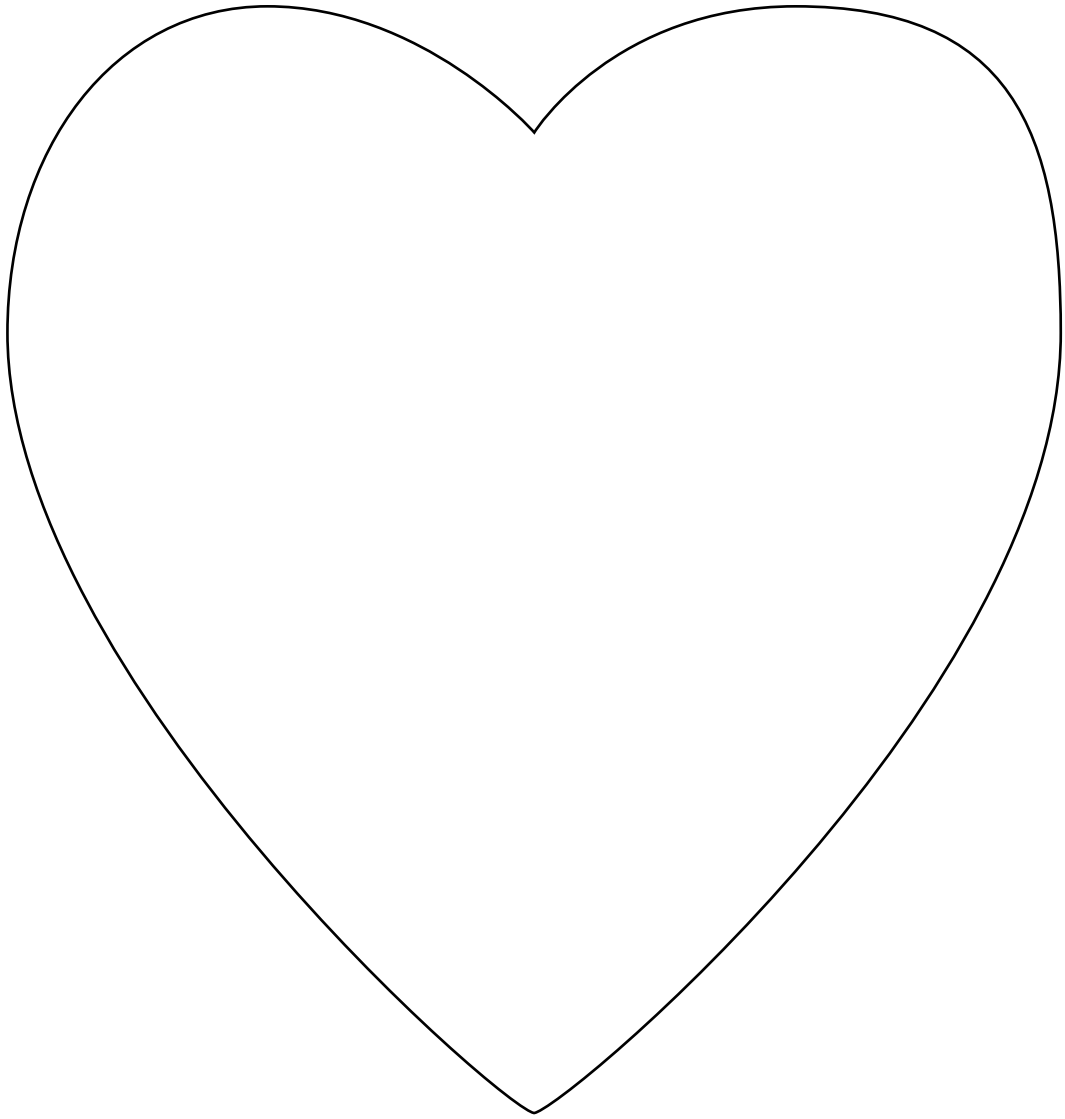

Precum  
v-am iubit

Să vă iubiți

unul pe altul

Folosiți acest puzzle pentru copiii mai mari.

Să vă iubiți  
unul pe altul

Folosiți acest puzzle pentru copiii mai mici.

## Scop

De a-l ajuta pe fiecare copil să înțeleagă faptul că ne arătăm dragostea față de Tatăl Ceresc și Isus Hristos atunci când plătim zeciuiala.

## Pregătire

1. Studiați, rugându-vă, Marcu 12:41–44. Vedeți, de asemenea, *Principiile Evangheliei* (31110), capitolul 32, precum și paginile 561–562 din cartea *Jesus the Christ* scrisă de James E. Talmage, a treia ediție [Salt Lake City: Biserica lui Isus Hristos a Sfinților din Zilele din Urmă, 1916].
2. Pregătiți două semne folosind foi de hârtie îndoite ca în figură:



3. Faceți o pușculiță pentru a ilustra povestirea despre Mark. Puteți să folosiți orice cutiuță care are capac și care este împărțită în două compartimente. Dacă este cazul, urmați următoarele instrucțiuni și figuri pentru a putea separa cele două compartimente.

Tăiați o bucată de carton care să fie de aceeași înălțime ca și cutia, dar cu trei centimetri mai lată decât cutia. Însemnați distanța de 1,5 centimetri de la fiecare margine a cartonului și îndoțiți marginile în așa fel, încât să vină peste peretele interior al cutiei. Puneți lipici pe exteriorul marginilor îndoite și puneți bucată de carton în cutie în așa fel încât să formați două compartimente, unul mai mare decât celălalt.

Pe partea superioară a cutiei sau pe capac, scrieți „Zeciuială” în dreptul compartimentului mic și „Cheltuieli sau economii” în dreptul compartimentului mare.

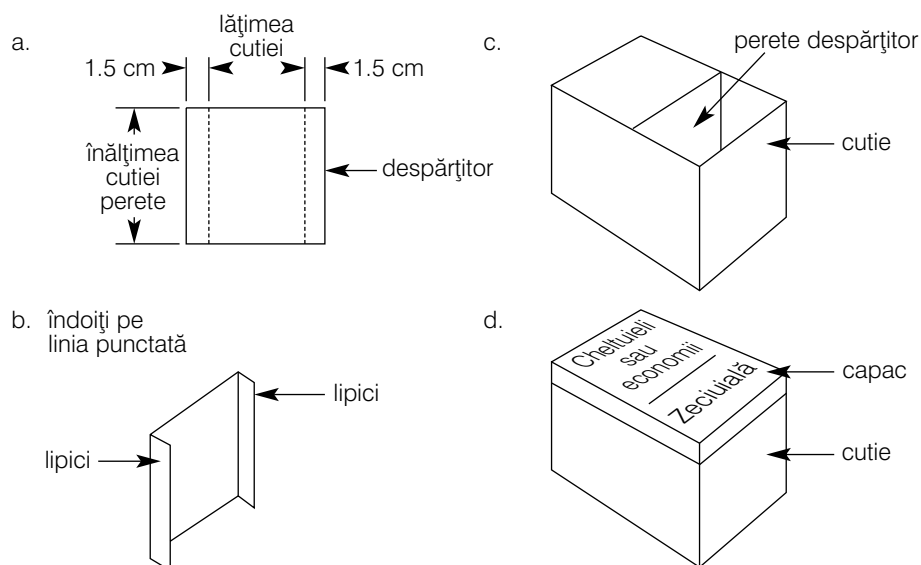

4. Decupați două cercuri din carton de mărimea unei monede mici, ca în desen:

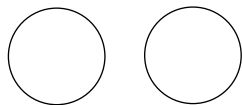

5. Faceți rost de câte o chitanță pentru Zeciuială și alte donații și de câte un plic pentru zeciuială pentru fiecare copil.

6. Pregătiți-vă să cântați sau să recitați versurile cântecului „Vreau să-mi plătesc zeciuiala“ (*Children's Songbook*, p. 150).

7. Materiale necesare:

- a. Biblia;
- b. zece monede (sau bancnote) de aceeași valoare;
- c. ilustrația 2-55, Bănuții văduvei.

8. Faceți pregătirile necesare pentru oricare dintre activitățile de îmbogățire spirituală pe care doriți să le desfășurați.

---

### Sugestii pentru prezentarea lecției

Rugați un copil să spună rugăciunea de deschidere.

Dacă i-ați încurajat pe copii să facă ceva în timpul săptămânii, urmăriți îndeaproape ce au făcut.

### Zeciuiala este o zecime din ce câștigăm

Activitate pentru captarea atenției

Țineți monedele în mână și arătați-le copiilor.

- Ce ați face cu aceste monede dacă le-ați fi câștigat?

Lăsați fiecare copil să răspundă și faceți comentarii pozitive legate de fiecare răspuns. Nu există răspunsuri corecte sau greșite. După ce a răspuns fiecare copil, continuați discuția.

Dacă vreun copil a menționat plata zeciuiei, spuneți că cineva a menționat un lucru foarte important pe care ar trebui să-l facem atunci când câștigăm bani. Dacă nimeni nu a menționat plata zeciuiei, spuneți-le copiilor că doriți să-i ajutați să învețe un lucru foarte important pe care trebuie să-l facă de fiecare dată când câștigă bani.

Explicați că Tatăl Ceresc ne-a poruncit să plătim zeciuială din banii pe care-i câștigăm. Când plătim zeciuială, dăm Bisericii o parte din banii pe care i-am câștigat pentru a ajuta la plata lucrurilor care-i ajută pe oameni să învețe despre Tatăl Ceresc, despre Isus și despre Evanghelie, cum ar fi templele, clădirile Bisericii, manualele și alte materiale.

Activitate

Rugați copiii să numere împreună cu dumneavoastră cele zece monede, în timp ce le așezați una peste alta pe masă sau pe jos. Puneți semnul intitulat „Zeciuială“ pe masă sau pe jos. Citiți sau rugați copiii să citească ce este scris pe semnul respectiv. Spuneți-le copiilor că o zecime din banii pe care-i câștigăm este suma pe care o plătim ca zeciuială. O monedă din cele zece aflate pe masă sau pe jos reprezintă o zecime. Rugați un copil să pună o monedă în fața semnului pe care este scris „Zeciuială“.

Puneți semnul intitulat „Cheltuieli sau economii“ alături de cel intitulat „Zeciuială“. Citiți sau rugați copiii să citească ce este scris pe semnul respectiv.

- Dacă aceștia ar fi banii câștigați de voi, câte monede v-ar mai rămâne să cheltuiți sau să economisiți după plata zeciuiei?

Rugați un copil să pună, pe rând, cele nouă monede în fața semnului „Cheltuieli sau economii“, în timp ce membrii clasei le numără.

Arătați spre monedele din fața semnului „Cheltuieli sau economii“ și explicați că banii pe care-i plătim ca zeciuială reprezintă o sumă mică din banii pe care-i câștigăm.

Explicați că trebuie să plătim zeciuială din toți banii pe care-i câștigăm. Puteți să folosiți diferite monede sau bancnote pentru a-i ajuta pe copii să înțeleagă mai bine ideea plății unei zecimi din banii pe care-i câștigăm, sub forma zeciuiei.

### **Alegem ce-i drept atunci când plătim zeciuiala**

Povestire

Puneți nouă monede în compartimentul pușculiței pentru „Cheltuieli sau economii“ și relațați cu propriile cuvinte povestirea despre Mark și alegerea sa de a-și plăti zeciuiala. În timp ce relațați povestirea, puteți să înlocuiți numele monedelor pe care le-ați adus cu termenul *monedă*.

Ultima oară când Mark a fost la magazin, a văzut o jucărie pe care dorea s-o cumpere. Mark a ajutat-o pe mama lui la muncă și a economisit bani pentru a cumpăra jucăria. El a câștigat nouă monede. Îi mai trebui o singură monedă pentru a putea cumpăra jucăria. Mama lui i-a spus că-l va plăti dacă o va ajuta cu un lucru.

Sâmbătă, dis-de-dimineată, Mark s-a trezit, și-a mâncat micul dejun și apoi a făcut treaba care-l rugase mama lui. După ce a terminat, mama i-a spus că era foarte mulțumită de munca pe care el o făcuse. Ea i-a dat lui Mark o monedă nouă, strălucitoare. Mark era fericit, deoarece acum avea suficienți bani pentru a putea cumpăra jucăria.

Mark a fugit la pușculiță și a pus moneda înăuntru. (Puneți încă o monedă în compartimentul „Cheltuieli sau economii“). Apoi, el și mama lui s-au dus la magazin.

Când au ajuns, Mark a găsit jucăria. Era fericit că nu fusese vândută. S-a uitat la ea cu mare atenție. Abia aștepta să se joace cu ea.

Când Mark s-a dus să plătească jucăria, casierul a zâmbit și a spus că jucăria costă zece monede. Mark a scos capacul pușculiței și a început să-și numere monedele. (Scoateți capacul pușculiței și numărați monedele din compartimentul „Cheltuieli sau economii“.) Când a ajuns la zece și-a adus aminte: o monedă din cele zece trebuie să fie zeciuiala.

Mark nu știa ce să facă. Își dorea tare mult acea jucărie. O putea cumpăra, însă numai dacă îi dădea casierului banii săi de zeciuială. Mark s-a uitat la casier, apoi la jucărie și apoi la moneda pentru zeciuială.

- Ce ați fi făcut dacă ați fi fost în locul lui Mark?

Mark a pus moneda pentru zeciuială în compartimentul pentru zeciuială al pușculiței. (Puneți o monedă în compartimentul „Zeciuială“.) A pus cele nouă monede înapoi în compartimentul „Cheltuieli sau economii“ și a dus jucăria înapoi pe raft.

Mama lui Mark nu a spus nimic, însă și-a pus brațul în jurul lui Mark și l-a îmbrățișat strâns. Mark știa că procedase corect.

A doua zi, la Biserică, Mark i-a dat episcopului plicul său cu zeciuială. Episcopul a dat mâna cu Mark și i-a spus că Tatăl Ceresc era fericit că el și-a plătit zeciuiala. Și Mark era fericit. Știa că făcuse alegerea corectă. (Adaptare după Marshall T. Burton, „The Little Red Car”, *Instructor*, aprilie 1966, p. 158–159.)

Discuție

- Ce alegere a trebuit Mark să facă?
- De ce a fost aceasta o alegere dificilă pentru el?
- Cum s-a simțit Mark în legătură cu alegerea pe care a făcut-o? De ce?
- Cine altcineva s-a bucurat pentru alegerea făcută de Mark?

### **Plata zeciuiei arată dragostea față de Tatăl Ceresc și Isus Hristos**

Discuție

Explicați că, atunci când ne plătim zeciuiala, ne arătăm dragostea față de Tatăl Ceresc și Isus Hristos.

- Ce binecuvântări v-au dat Tatăl Ceresc și Isus Hristos?

Indicați faptul că o monedă din zece nu este o sumă mare de dat pentru a Le mulțumi Tatălui Ceresc și lui Isus Hristos pentru multele binecuvântări pe care ni le dau.

Povestire din scripturi

Arătați-le copiilor cercurile din carton, evidențiind cât de mici sunt acestea. Explicați că aceste cercuri au aceeași dimensiune cu cea a bănușilor folosiți atunci când Isus Hristos a fost pe pământ. Bănușii nu valorau foarte mult.

Arătați ilustrația 2-55, Bănușii văduvei, și explicați că deși bănușii erau foarte mici și nu valorau foarte mult, o femeie i-a folosit pentru a-și arăta dragostea față de Tatăl Ceresc. Relatați povestirea din Marcu 12:41–44.

Explicați că, în vremea lui Isus Hristos, zeciuiala și donațiile erau strânse la templu, în cutii mari ce aveau deschizături în partea de sus. (Arătați cutia din ilustrație.) Într-o zi, Isus se uita la oameni în timp ce aceștia veneau și puneau banii în cutie. Când Isus a văzut-o pe văduvă cum își puneă bănușii în cutie, și-a chemat ucenicii. Le-a spus ucenicilor că văduva făcuse un lucru mare, deoarece Îl iubea pe Tatăl Ceresc suficient de mult ca să dea, chiar dacă ea nu avea prea mulți bani.

Prezentarea învățătorului

Citiți cu voce tare din Marcu 12:43 ceea ce Isus le-a spus ucenicilor Săi. Explicați că văduva dăduse o sumă mică în comparație cu sumele pe care le plățiseră unii oameni bogați, însă Isus a știut că ea dăduse ceea ce avea deoarece Îl iubea pe Tatăl Ceresc. Și noi ne putem arăta dragoste față de Tatăl Ceresc și Isus Hristos plătindu-ne zeciuiala, chiar dacă este doar o sumă mică.

Amintiți-le copiilor cum și-a arătat Mark dragostea față de Tatăl Ceresc și Isus alegând să-și plătească zeciuiala în loc să-și cumpăre jucăria. A fost greu pentru Mark, dar el a fost fericit când a făcut alegerea corectă.

Cântec

Ajutați copiii să cânte sau să recite versurile cântecului „Vreau să-mi plătesc zeciuiala”. Repetați cântecul de câteva ori pentru a-i ajuta pe copii să învețe versurile.

Vreau să-mi plătesc zeciuiala,  
Căci oricând fac asta  
De darurile Domnului  
Îmi amintesc așa.

El ne dă viața pe pământ.  
 Și eu Îi mulțumesc.  
 Prin zeciuiala mea mică,  
 Pe Domnul Îl slăvesc.

Amintiți-le copiilor că atunci când ne plătim zeciuiala, arătăm cât de mult Îi iubim pe Tatăl Ceresc și pe Isus Hristos.

### Cum plătim zeciuiala

Activitate

Amintiți-le copiilor că, atunci când Isus a fost pe pământ, oamenii își plăteau zeciuiala și celelalte donații în bani în cutii, la templu. Explicați că, în ziua de astăzi, noi ne plătim zeciuiala la episcop (sau la președintele de ramură) sau la unul dintre consilierii lui.

Dați-i fiecărui copil câte o chitanță pentru Zeciuială și alte donații și câte un plic pentru zeciuială. Explicați-le că noi folosim aceste chitanțe și plicuri atunci când ne plătim zeciuiala. Arătați-le copiilor cum să completeze chitanța. În cazul în care copiii sunt interesați, explicați-le pe scurt celelalte categorii de donații enumerate pe chitanță. Explicați că punem chitanța și banii în plic, iar pe acesta îl dăm episcopului nostru (sau președintelui de ramură) sau unuia dintre consilierii lui.

### Rezumat

Recapitulare

Arătați din nou cele zece monede.

- Dacă ați fi câștigat aceste zece monede, cât ați fi pus în plic ca zeciuială?

Rugați un copil să ia suma corectă și s-o pună în plic împreună cu chitanța.

- Ce facem cu plicul de zeciuială?

Mărturie

Depuneți-vă mărturia despre faptul că, atunci când ne plătim zeciuiala, ne arătăm dragostea față de Tatăl Ceresc și Isus Hristos.

Încurajați copiii să plătească zeciuială din toți banii pe care-i câștigă, indiferent de cât de mică este suma.

Rugați un copil să spună rugăciunea de încheiere.

### Activități de îmbogățire spirituală

Dintre următoarele activități, alegeți-le pe acelea care sunt cele mai potrivite pentru copiii din clasa dumneavoastră. Le puteți folosi în timpul lecției propriu-zise sau ca recapitulare sau rezumat. Pentru îndrumări suplimentare, vedeți „Ora de curs“ din „Îndrumări pentru învățător“.

1. Discutați cu copiii despre unele dintre întrebările fondurilor de zeciuială, cum ar fi construirea templelor și a caselor de întrunire, munca misionară și tipărirea manualelor. Discutați avantajele pe care le avem noi și celelalte persoane ca urmare a acestor lucruri.

Dați-le copiilor foi de hârtie și creioane colorate sau creioane simple și lăsați fiecare copil să deseneze unul dintre lucrurile despre care ați discutat.



2. Cântați sau recitați versurile cântecului „Sunt fericit să-mi plătesc zeciuiala“ (*Children’s Songbook*, p. 150).

Tatăl meu Ceresc îmi dă lucruri minunate:  
Dă soarele, ploaia și ciocârlia să-mi cânte.

Doresc a zecea parte să dau din ce primesc;  
Pare puțin când mă gândesc ce-mi dă Tatăl Ceresc.

Vorbiți despre importanța de a avea o atitudine corespunzătoare atunci când ne supunem legii zeciuiei, la fel cum ar trebui să facem cu oricare altă poruncă pe care ne-o dă Tatăl Ceresc.

3. Lăsați fiecare copil să decoreze un recipient pentru zeciuială, cum ar fi: o cutie de carton, o cutie de metal sau un plic. Aduceți dumneavoastră recipientele sau contactați copiii în timpul săptămânii, înainte de această lecție, pentru a-i ruga să-și aducă propriile recipiente.

---

**Scop** De a întări dorința fiecărui copil să spună adevărul, chiar și atunci când nu este ușor.

---

**Pregătire**

1. Studiați, rugându-vă, Marcu 14:53–65 și Articolele de credință 1:13. Vedeți, de asemenea, *Principiile Evangheliei* (31110), capitolul 31.
2. Pregătiți-vă să cântați sau să recitați versurile cântecului „Să arăt că aleg ce-i drept” (se cântă pe melodia cântecului „Fericit de ești”, *Children’s Songbook*, p. 266).
3. Materiale necesare:
  - a. Biblia;
  - b. o sticlă pe care copiii s-o poată învârti, cum ar fi o sticlă de suc;
  - c. planșa ACD (vezi lecția 1);
  - d. ilustrația 2-56, Procesul lui Isus.
4. Faceți pregătirile necesare pentru oricare dintre activitățile de îmbogățire spirituală pe care doriți să le desfășurați.

---

**Sugestii pentru prezentarea lecției**

Rugați un copil să spună rugăciunea de deschidere.

Dacă i-ați încurajat pe copii să facă ceva în timpul săptămânii, urmăriți îndeaproape ce au făcut.

**Putem să spunem adevărul**

Activitate pentru captarea atenției

Relatați următoarea povestire cu propriile cuvinte:

Într-o zi, Ann-Marie s-a dus la pescuit împreună cu bunicul ei. Ann-Marie s-a simțit bine și a fost foarte fericită când a prins un pește.

După ce s-a întors acasă, Ann-Marie s-a dus în vizită la prietenul ei Danny. El a invitat-o înăuntru și a condus-o în bucătărie, unde i-a arătat un pește pe care-l prinsese el. Peștele lui Danny era mult mai mare decât peștele pe care-l prinsese Ann-Marie.

Ann-Marie s-a bucurat pentru Danny, dar în același timp era dezamăgită. În comparație cu peștele lui Danny, peștele ei era foarte mic. Ea nu a vrut ca Danny să știe cât de rău se simțea, așa că i-a spus că a mers la pescuit împreună cu bunicul ei și că a prins un pește așa de mare încât ea și bunicul ei au trebuit să folosească o plasă pentru a-l putea scoate din apă. Ann-Marie i-a spus lui Danny că peștele ei era mult mai mare decât al lui.

Discuție

- Care a fost greșeala pe care a făcut-o Ann-Marie?
- Ce ar fi trebuit să facă Ann-Marie?
- Ce înseamnă să spunem adevărul?

Explicați că spunerea adevărului face parte din faptul de a fi cinstit. Când spunem adevărul, povestim lucrurile exact așa cum s-au întâmplat.

- De ce este important să spunem adevărul?

Puteți să rugați copiii să vorbească despre momentele când au spus adevărul.

Articol de credință

Amintiți-le copiilor că Articolele de credință sunt declarații despre crezurile membrilor Bisericii. Spuneți-le copiilor că, în al treisprezecelea articol de credință, se afirmă: „Noi credem că trebuie să fim cinștiți [și] fideli“. Rugați-i să repete fraza de câteva ori.

### **Isus Hristos a spus adevărul**

Povestire din scripturi

Expuneți ilustrația 2-56, Procesul lui Isus. Lăsați ilustrația expusă tot restul lecției. Spuneți-le copiilor că Isus Hristos a spus întotdeauna adevărul și relați-le povestirea din Marcu 14:53–65.

Explicați că soldații L-au dus pe Isus la casa marelui preot iudeu, unde conducătorii iudei l-au adresat multe întrebări. Din Marcu 14:61, citiți cu voce tare una dintre întrebările pe care ei l-au adresat-o: „Ești Tu, Hristosul?“.

Explicați că Isus știa că, dacă răspundea că El este Hristosul, Fiul Special al Tatălui Ceresc, conducătorii nu L-ar fi eliberat. Citiți cu voce tare din Marcu 14:62 ce a spus Isus atunci când i-a răspuns marelui preot: „Da, sunt“, i-a răspuns Isus“. Indicați faptul că Isus a spus întotdeauna adevărul, chiar și atunci când viața Lui era în pericol.

Explicați că Isus dorește ca noi să spunem întotdeauna adevărul, chiar și atunci când este greu s-o facem.

Planșa ACD

Arătați spre planșa ACD și rugați copiii să repete cuvintele de pe ea. Apoi, rugați copiii să repete după dumneavoastră: „Îl voi urma pe Isus Hristos și voi spune adevărul“.

Cântec

Ajutați-i pe copii să cânte sau să recite versurile cântecului „Să arăt că aleg ce-i drept“.

S-arăt c-aleg ce-i drept, spun adevărul.

S-arăt c-aleg ce-i drept, spun adevărul.

Știu calea Salvatorului

Și-o arăt prin tot ce spun.

S-arăt c-aleg ce-i drept, spun adevărul.

Cântați sau recitați versurile de câteva ori pentru a-i ajuta pe copii să le învețe.

### **Putem să spunem adevărul chiar și atunci când nu este ușor**

Discuție

Indicați faptul că nu este întotdeauna ușor să spunem adevărul. Uneori ne este mai ușor să spunem ceva ce nu este adevărat sau să nu spunem nimic.

- De ce este uneori greu să spunem adevărul? (Răspunsurile pot cuprinde motivul că nu vrem să supărăm pe cineva sau că am putea fi pedepsiți.)

Povestire

Relați o povestire despre un copil care nu a spus adevărul și căruia i-a părut rău pentru acest lucru. Puteți să folosiți următoarea povestire:

JoAnne i-a rupt din greșeală foarfecele mamei ei. A ascuns-o într-un sertar pentru ca mama ei să nu știe cine a rupt-o. Mama lui JoAnne a căutat foarfecele și a întrebat dacă a văzut-o cineva. JoAnne i-a spus mamei că nu văzuse foarfecele.

JoAnne a avut remușcări după ce a spus acest lucru. Ea știa că greșise jucându-se cu foarfecele, deși știa că nu trebuia s-o facă, iar acum a făcut o a doua greșeală, mințind. JoAnne se simțea rău.

Când JoAnne s-a dus la rugăciunea de familie, și-a închis repede ochii. Nu a vrut să se uite spre mama ei. În timp ce tatăl lui JoAnne spunea rugăciunea, JoAnne l-a auzit spunând: „Dă-ne curajul să facem ce-i drept, ca noi să avem liniște sufletească și bucurie pentru totdeauna”. JoAnne știa că pentru a fi din nou fericită trebuia să-i spună mamei adevărul despre foarfece.

JoAnne i-a adus mamei sale foarfecele rupte și i-a spus adevărul. Îi părea rău că a rupt foarfecele și că a mințit și vroia să facă ce-i drept. (Adaptare după Margery Cannon, „A Miss and a Mistake”, *Children's Friend*, martie 1962, p. 14.)

#### Discuție

- A spus JoAnne adevărul când mama ei a întrebat-o, prima dată, despre foarfece?
- Cum s-a simțit JoAnne când nu a spus adevărul?
- Cum credeți că s-a simțit JoAnne când i-a spus adevărul mamei sale?
- I-a fost ușor lui JoAnne să spună adevărul?

Explicați că, deși lui JoAnne i-a fost greu să spună adevărul deoarece se temea că urma să fie pedepsită pentru că a rupt foarfecele, ea a fost mai fericită după ce a spus adevărul.

#### Joc

Jucați-vă alături de copii jocul „Spune adevărul”. Rugați copiii să stea în cerc și să așeze sticla pe jos, în centrul cercului. Explicați că veți învărti sticla, iar copilul spre care sticla va arăta va avea ocazia să răspundă la o întrebare despre adevăr. După ce răspunde, copilul va învărti sticla pentru a alege următoarea persoană. (Dacă sticla indică spre un copil care a răspuns deja la o întrebare, rugați copilul s-o învărtă din nou.)

Pentru joc, folosiți următoarele situații și întrebări sau creați câteva situații care să fie mai potrivite pentru copiii din clasa dumneavoastră (în cazul în care aveți mulți copii în clasă, puteți să adăugați mai multe situații):

1. Te joci în casă și, din greșeală, spargi o veioză.
  - Ce ar trebui să faci?
2. Tatăl tău te roagă să fugi până la magazin pentru a cumpăra ceva de care are nevoie. El te roagă să nu te oprești pe drum pentru a te juca. În timp ce treci pe lângă casa vecinei, ea îți dă câteva scrisori pe care să le trimiți pentru ea. În timp ce te întorci de la magazin, te oprești să vezi noua bicicletă a unui prieten. Dintr-o dată, îți aduci aminte că tatăl tău te așteaptă, așa că te grăbești spre casă. Tatăl tău este supărat și vrei să-i spui că ai întârziat pentru că ai trimis câteva scrisori pentru vecină.
  - Ce ar trebui să spui?

3. Vezi pe masă o farfurie cu fursecuri. Ele arată atât de bine încât iei unul pentru tine și-i dai unul frățiorului tău. Când mama ta vine pentru a duce fursecurile prietenei ei, îl vede pe fratele tău mâncând un fursec și începe să-l certe.
  - Ce ar trebui să faci?
4. Îi iei surioarei tale una dintre jucării și ea începe să plângă. Când auzi că vine bunica, îi dai repede jucăria înapoi, însă surioara ta nu se oprește din plâns. Bunica te întreabă de ce plânge sora ta.
  - Ce ar trebui să spui?
5. Tu și prietenii tăi vă jucați cu mingea în fața casei unui vecin. Lovești mingea, iar aceasta răstoarnă și sparge un ghiveci de lângă ușa vecinului tău.
  - Ce ar trebui să faci?

### Rezumat

#### Mărturie

Depuneți-vă mărturia despre importanța faptului de a fi cinstit, chiar și atunci când este greu. Amintiți-le copiilor că Isus Hristos a spus întotdeauna adevărul și că El dorește ca noi să spunem întotdeauna adevărul. Puteți să vorbiți despre un moment când ați fost bucuroși că ați spus adevărul, chiar dacă v-a fost greu să faceți aceasta.

Amintiți-le copiilor că trebuie să încerce întotdeauna să aleagă ce-i drept. Când spun adevărul, ei aleg ce-i drept.

Încurajați copiii să le spună familiilor lor ce au învățat astăzi la Societatea Primară.

Rugați un copil să spună rugăciunea de încheiere. Sugerăți-i copilului să-L roage pe Tatăl Ceresc să-i ajute pe fiecare dintre copiii din clasă să spună adevărul, chiar și atunci când nu este ușor.

---

### Activități de îmbogățire spirituală

Dintre următoarele activități, alegeți-le pe acelea care sunt cele mai potrivite pentru copiii din clasa dumneavoastră. Le puteți folosi în timpul lecției propriu-zise sau ca recapitulare sau rezumat. Pentru îndrumări suplimentare, vedeți „Ora de curs” din „Îndrumări pentru învățător”.

1. Cântați sau recitați versurile cântecului „Să ai curaj să fii cinstit” (*Imnuri și cântece pentru copii*, p. 64), pe cele ale cântecului „Alege calea cea dreaptă” (*Children’s Songbook*, p. 160) sau pe cele ale cântecului „Cred în a fi mereu cinstit” (*Children’s Songbook*, p. 149). Cuvintele cântecelor „Să ai curaj să fii cinstit” și „Alege calea cea dreaptă” sunt incluse la sfârșitul manualului.

Cred în a fi mereu cinstit

Cred în a fi mereu cinstit;

Cred în a fi drept și bun.

Cinstea începe cu mine

Cu tot ce fac și tot ce spun.

De mic formează obiceiul,

Mereu să spun adevărul,

Mereu să apăr dreptatea

Și să îmi păstrez onoarea.

Cred în a fi mereu cinstit;  
 Cred în a fi drept și bun.  
 Cinstea începe cu mine  
 Cu tot ce fac și tot ce spun.

2. Rugați un copil să iasă în fața clasei și să-și ridice ambele mâini. Legați ușor o bucată de sfoară sau de lână în jurul încheieturilor mâinilor copilului și țineți-o bine. Explicați că sfoara sau lână se aseamănă cu o mică minciună. Rugați copilul să se dezlege (țineți sfoara sau lână în așa fel încât copilul să se poată dezlega).

După aceea, legați încheieturile mâinilor copilului de douăsprezece ori sau de mai multe ori în timp ce explicați că o minciună poate duce la mai multe atunci când încercăm să ne ascundem minciunile. Când mințim, deseori trebuie să spunem mai multe minciuni pentru a nu-i lăsa pe oameni să afle că am mințit. Când spunem multe minciuni, ne este mult mai greu să ne eliberăm. Rugați copilul să se dezlege acum. În cazul în care copilul reușește, puteți să încercați să-l legați de mai multe ori. Cu cât mințim mai mult, cu atât ne va fi mai greu să alegem ce-i drept și să spunem adevărul.

- Cum vă puteți elibera de aceste minciuni?

Folosiți o foarfecă pentru a tăia legătura și pentru a elibera mâinile copilului. Explicați că, pentru a nu fi legați de minciuni, trebuie să spunem întotdeauna adevărul. Dacă am spus deja o minciună, trebuie să ne pocăim spunând adevărul persoanei pe care am mințit-o. Când spunem adevărul, putem fi fericiți.

3. Pregătiți pentru fiecare copil câte o copie a „mesajului secret“ găsit la sfârșitul lecției. Dați-i fiecărui copil câte o copie a mesajului și câte un creion. Explicați că una dintre învățăturile lui Isus Hristos se găsește în mesajul secret. Spuneți-le copiilor că pot să descopere mesajul secret găsind litera corespunzătoare fiecărui simbol și scriind-o în căsuța de sub simbol. Scrieți o literă în căsuță ca exemplu și ajutați copiii în caz de nevoie.

Rugați copiii să țină mâinile la piept și să zâmbească atunci când știu care este mesajul secret. După ce toți copiii au descoperit mesajul, rugați-i să citească mesajul secret alături de dumneavoastră: „Spun adevărul.“

4. Rugați copiii să pună în scenă o parte dintre situațiile jocului „Spune adevărul“ folosite în timpul lecției, arătând alegerea corectă pentru fiecare situație.

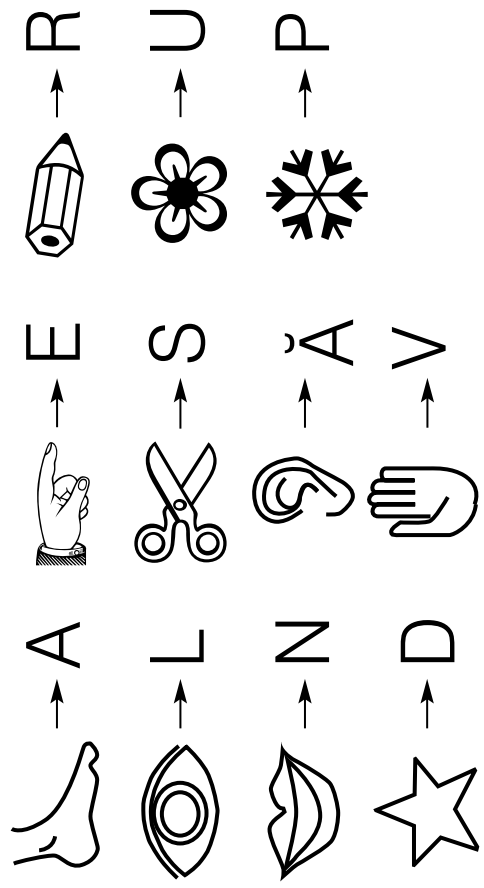
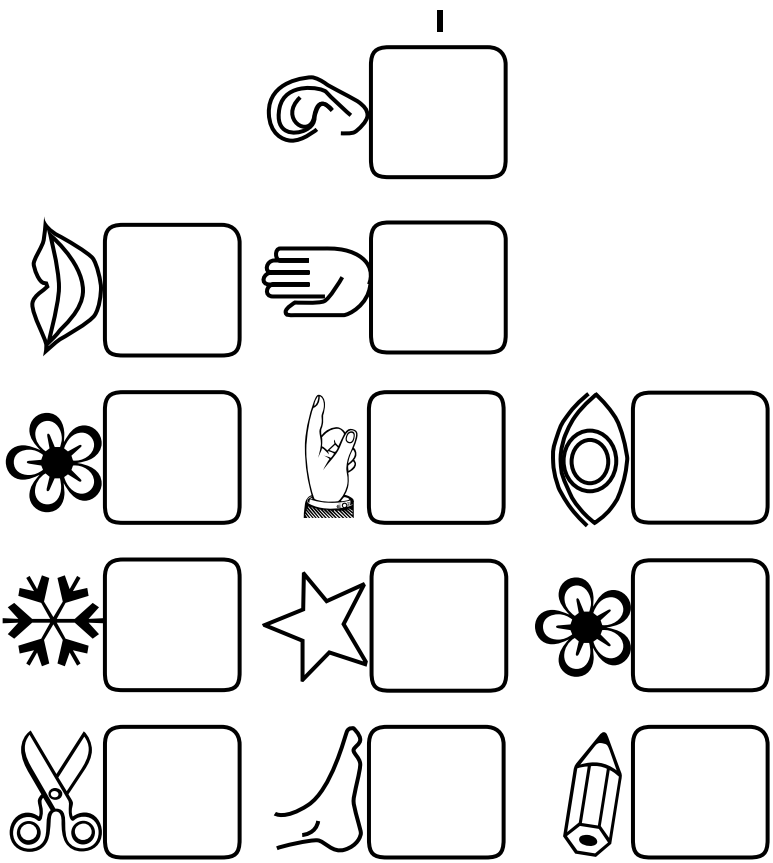

R U P



E S Ä V

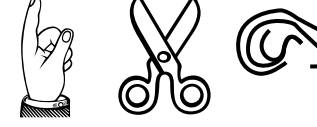

A L N D

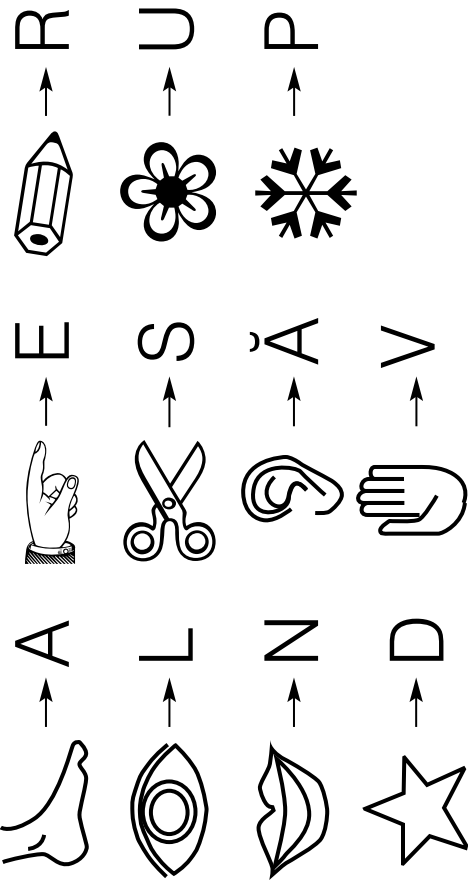
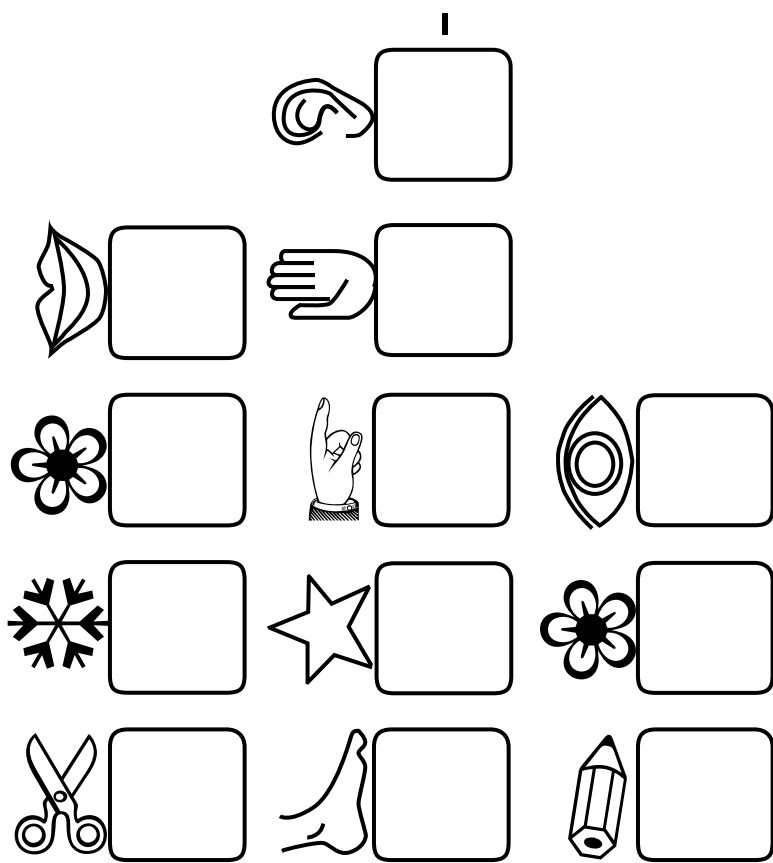

R U P

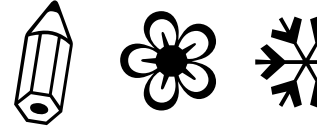

E S Ä V



A L N D



---

**Scop** De a-l ajuta pe fiecare copil să accepte că Tatăl Ceresc ne-a dat fiecăruia talente.

---

**Pregătire**

1. Studiați, rugându-vă, Matei 25:14–29. Vedeți, de asemenea, *Principiile Evangheliei* (31110), capitolul 34.
2. În timpul săptămânii, contactați părinții fiecărui copil și întrebați-i ce talente au observat la copilul lor. Dacă este cazul, sugerați câteva talente mai puțin evidente, cum ar fi: faptul de a fi amabili, veseli, supuși, săritori, iertători, prietenoși sau pioși. Faceți o listă cu talente pentru fiecare copil. Adăugați la acea listă talentele pe care dumneavoastră le-ați observat la fiecare copil.
3. Folosindu-vă lista, pregătiți pentru fiecare copil câte o foaie asemănătoare cu cea de mai jos. Scrieți numele copilului pe o foaie de hârtie. Îndoțiți foaia în jumătate. Pe o jumătate, enumerați talentele copilului pe care le veți discuta în timpul lecției. Lăsați cealaltă jumătate nescrisă.

<p>(Numele copilului)</p> <p>Întreabă-mă de talentele mele:</p> <ol style="list-style-type: none"><li>1.</li><li>2.</li><li>3.</li><li>4.</li><li>5.</li></ol>	
--	--

Asigurați-vă că pe foaia de hârtie a fiecărui copil este enumerat un număr egal de talente și că lista fiecărui copil conține cel puțin un talent care poate fi demonstrat, cum ar fi: cântatul, săritul sau cititul.

4. Pregătiți-vă să vă demonstrați unul dintre talente sau aduceți un obiect care reprezintă unul dintre talentele dumneavoastră.
5. Materiale necesare:
  - a. Biblia;
  - b. creioane colorate sau creioane simple;
  - c. ilustrația 2-57, Heber J. Grant.
6. Faceți pregătirile necesare pentru oricare dintre activitățile de îmbogățire spirituală pe care doriți să le desfășurați.



---

## Sugestii pentru prezentarea lecției

Rugați un copil să spună rugăciunea de deschidere.

Dacă i-ați încurajat pe copii să facă ceva în timpul săptămânii, urmăriți îndeaproape ce au făcut.

### Talentele sunt daruri de la Tatăl Ceresc

Activitate pentru captarea atenției

Pregătiți-vă să vă arătați unul dintre talente sau aduceți un obiect care reprezintă unul dintre talentele dumneavoastră.

- Ce este un talent?

Dacă ați adus un obiect, vorbiți despre acesta și explicați de ce talentul reprezentat de obiect este important pentru dumneavoastră. Dacă ați demonstrat un talent, explicați de ce vă place să folosiți acest talent.

Explicați că Tatăl Ceresc a dat talente fiecăruia dintre copiii Săi. Menționați câțiva oameni din episcopia sau ramura dumneavoastră care au talente pe care copiii le cunosc, cum ar fi: cântatul, cântatul la un instrument muzical sau faptul de a-i ajuta pe ceilalți să fie fericiți.

Amintiți-le copiilor că fiecare dintre ei este un copil al Tatălui Ceresc, prin urmare fiecare dintre ei are talente. Explicați că fiecare persoană are diferite talente.

### Fiecare dintre noi are multe talente diferite

Povestire și discuție

Cu propriile cuvinte, relatați următoarea povestire despre o fată care a descoperit faptul că avea talente:

Wendy a privit-o pe sora ei, Shelley făcând un frumos desen cu muntele din spațele casei lor. Wendy se simțea descurajată pentru că ea nu putea să deseneze la fel de frumos ca Shelley. Shelley cânta, de asemenea, la pian și învăța bine la școală. Wendy se gândea la toate lucrurile pe care Shelley le putea face bine. Ea se întreba de ce nu putea și ea să facă bine acele lucruri.

- Cum credeți că s-a simțit Wendy când s-a gândit la toate talentele lui Shelley?

Într-o zi, învățătoarea lui Wendy a rugat-o să vorbească la Societatea Primară. Ea s-a pregătit bine și a vorbit foarte bine. Episcopul a auzit cuvântarea lui Wendy și i-a spus cât de mult i-a plăcut cuvântarea ei. El i-a spus lui Wendy că era foarte talentată.

Pe Wendy a cuprins-o un sentiment de căldură. Cuvintele episcopului au ajutat-o pe Wendy să descopere ceva important despre ea însăși.

- Ce a ajutat-o episcopul pe Wendy să descopere? (Faptul că ea avea talentul să vorbească bine.)

La scurt timp, Wendy a descoperit că avea și alte talente. Își făcea prieteni cu ușurință, iar ceilalți copii doreau întotdeauna să fie în preajma ei. Îi plăcea foarte mult să citească și să scrie. Când mergea la Biserică, era pioasă și era atentă la învățătoarea ei. Wendy nu s-a gândit niciodată că acestea erau talente, deoarece ele nu erau ca talentele lui Shelley. Acum, Wendy înțelegea că avea talente, dar talentele ei erau diferite de cele ale surorii ei.

- Ce talente avea Wendy?

Accentuați-le copiilor faptul că toată lumea are diferite talente, însă toate sunt importante.

#### Activitate

Spuneți-le copiilor că urmează să învețe despre multele talente diferite pe care le au cei din clasa lor de la Societatea Primară. Rugați copiii să asculte cu atenție în timp ce dumneavoastră citiți fiecare listă cu talente. Spuneți-le copiilor că, atunci când știu pe cine descrieți, trebuie să-și ridice mâinile, dar să nu spună nimic cu voce tare.

Începeți cu „Mă gândesc la cineva care are următoarele talente“ și citiți lista cu talente pe care ați pregătit-o pentru fiecare copil.

După ce ați terminat de citit o listă, lăsați copiii să ghicească cine este copilul pe care tocmai l-ați descris. În cazul în care copiii nu pot ghici corect, oferiți-le câteva indicii clare, cum ar fi descrierea hainelor pe care le poartă copilul sau dacă acel copil este fată sau băiat.

#### Demonstrarea talentului

Amintiți-le copiilor că Tatăl Ceresc le-a dat aceste talente. Invitați fiecare copil să demonstreze unul dintre talentele de pe lista lui. (Hotărâți înainte care sunt talentele de pe lista fiecărui copil care vor putea fi demonstrate ușor la clasă, cum ar fi: interpretarea unui cântec preferat, cititul, săritul sau țopăitul.)

### **Isus Hristos ne-a învățat să ne folosim talentele**

#### Povestire din scripturi

Spuneți-le copiilor că Isus Hristos ne-a învățat că trebuie să ne folosim talentele. Relatați pe scurt povestirea din Matei 25:14–29. Explicați că Isus le-a spus ucenicilor Săi această poveste pentru a-i ajuta să înțeleagă ce trebuie să facă pentru a trăi din nou alături de El și de Tatăl Ceresc după această viață pe pământ.

Accentuați următoarele aspecte pe măsură ce relatați povestirea:

1. În vremea lui Isus, talanții erau monede.
2. Robul care a primit cinci talanți i-a folosit înțelept și la scurt timp a câștigat încă cinci talanți.
3. Robul care a primit doi talanți i-a folosit înțelept și la scurt timp a câștigat încă doi talanți.
4. Robul care a primit un talant, l-a ascuns și nu l-a folosit deloc.
5. Stăpânul robilor s-a întors și i-a întrebat pe aceștia ce făcuseră cu talanții lor.

Citiți cu voce tare din Matei 25:21 ceea ce Stăpânul i-a spus robului care primise cinci talanți și câștigase încă cinci.

Explicați că Stăpânul i-a spus același lucru robului care primise doi talanți și câștigase încă doi. Stăpânul a fost mulțumit de acești doi robi, deoarece își folosiseră talanții în mod înțelept.

Explicați că Stăpânul i-a spus celui de-al treilea rob că talantul ce-i fusese dat îi va fi luat pentru că el nu-l folosisese (vezi Matei 25:26–29).

#### Prezentarea învățătorului

Ajutați copiii să înțeleagă faptul că noi trebuie să fim ca primii doi robi din pildă. Deși noi folosim cuvântul *talente* pentru a ne referi la lucrurile pe care le putem face, și nu la bani, tot trebuie să ne folosim talentele în mod înțelept.

Explicați că, în calitatea noastră de copii de spirit ai Tatălui nostru Ceresc, fiecare am primit talente sau daruri speciale pentru a le folosi și dezvolta aici, pe pământ. Când ne folosim talentele, vom fi fericiți atât noi, cât și ceilalți. Asemenea Stăpânului

din povestire, Tatăl Ceresc nu dorește ca noi să ne ascundem talentele și, în cele din urmă, să le pierdem. El vrea ca noi să ne folosim talentele pentru ca ele să se dezvolte. Atunci noi putem fi pregătiți să trăim din nou alături de Tatăl Ceresc și Isus Hristos.

### **Ne dezvoltăm talentele folosindu-le**

Povestire și discuție Arătați ilustrația 2-57, Heber J. Grant. Explicați că le veți relata o povestire despre Heber J. Grant, care, mai târziu, avea să devină profet și președinte al Bisericii, și despre ce a făcut el pentru a-și dezvolta talentele:

Când Heber J. Grant era mic, dorea să se joace cu mingea. Însă el nu putea să arunce mingea prea departe. Ceilalți băieți râdeau de el când încerca să arunce mingea.

Heber a hotărât să învețe atât de bine să se joace cu mingea, încât să fie selectat să joace într-o echipă din campionat. A exersat în fiecare zi, aruncând mingea în peretele unui grajd. Uneori, brațul îl durea atât de tare, încât abia putea dormi noaptea. Dar a continuat să exerseze. După câțiva ani, Heber a jucat într-adevăr într-o echipă care a câștigat campionatul.

- Ce talent dorea Heber să aibă?
- Ce a făcut Heber pentru a dezvolta acest talent?
- Ce s-a întâmplat ca urmare a faptului că Heber a exersat aruncarea mingii?

Mai târziu în viață, Heber a vrut să lucreze într-o bancă, în calitate de contabil. Însă scrisul de mână al contabilului trebuia să fie caligrafic și ușor de citit. Unul dintre prietenii lui Heber i-au spus: „Scrisul [tău] arată ca urmele lăsate de găină“. Un alt prieten i-a spus: „Arată de parcă un fulger a lovit o călimară cu cerneală“.

Heber a petrecut mult timp încercând să-și îmbunătățească scrisul de mână. După câțiva ani, el a primit un premiu pentru cea mai bună caligrafie din stat. De asemenea, el a predat caligrafia și contabilitatea la universitate.

- Ce talent dorea Heber să aibă?
- Ce a făcut Heber pentru a dezvolta acest talent?
- Ce s-a întâmplat ca urmare a faptului că Heber și-a exersat caligrafia?

Când Heber era tânăr, mama lui a vrut ca el să învețe să cânte. La vârsta de zece ani, a mers la o clasă de canto. Învățătorul a încercat să-l învețe pe Heber să cânte însă, în cele din urmă, a renunțat și i-a spus lui Heber că nu v-a putea învăța niciodată. După mai mulți ani, Heber a vorbit cu un prieten care predă canto. Heber a menționat faptul că i-ar fi plăcut să poată cânta câteva imnuri. Prietenul i-a spus că, pentru asta, trebuia să sacrifice timp și efort, dar că putea s-o facă. Heber a fost dornic să exerseze foarte mult și astfel a învățat să cânte imnurile Bisericii. (Vezi Bryant S. Hinckley, *Heber J. Grant: Highlights in the Life of a Great Leader* [Salt Lake City: Deseret Book Co., 1951], p. 37–42, 45–49.)

- Ce talent dorea Heber să aibă?
- Ce a făcut Heber pentru a putea învăța să se joace cu mingea, a-și putea îmbunătăți scrisul de mână și pentru a putea cânta?

Explicați-le copiilor că ne dezvoltăm talentele exersându-le, la fel cum a făcut Heber. Cu cât facem ceva mai mult, cu atât devenim mai buni în acel lucru. Heber a exersat folosindu-și talentele neîncetat, astfel el și le-a perfecționat. Tatăl Ceresc este mulțumit atunci când exersăm folosind talentele pe care ni le-a dat.

## Rezumat

Activitate	<p>Recapitulați talentele concrete ale fiecărui copil, după cum au fost discutate mai devreme în timpul lecției. Dați-le copiilor listele lor cu talente și creioane sau creioane colorate. Rugați copiii ca, pe parte nescrisă a foii, să deseneze un talent pe care-l au sau pe care ar dori să-l aibă.</p> <p>Lăsați copiii să vorbească unul cu altul despre desenele lor și discutați cum pot să ajute talentul ilustrat să se dezvolte.</p>
Mărturie	<p>Depuneți-vă mărturia că Tatăl Ceresc ne-a dat fiecăruia diferite talente. Amintiți-le copiilor că Isus Hristos și Tatăl Ceresc doresc să ne folosim talentele. Când ne folosim talentele, atât noi, cât și ceilalți suntem fericiți și ne ajutăm talentele să se dezvolte.</p> <p>Citiți cu voce tare sau rugați copiii să citească ceea ce este scris în partea de sus a listei fiecărui copil: „Întreabă-mă de talentele mele.“ Încurajați copiii să-și arate listele familiilor lor și să le spună acestora ce au învățat despre talente.</p> <p>Rugați un copil să spună rugăciunea de încheiere. Sugerăți-i copilului să-l mulțumească Tatălui Ceresc pentru talentele fiecărui membru al clasei și să-L roage pe Tatăl Ceresc să-i ajute pe copii să-și folosească talentele în scopuri bune.</p>

## Activități de îmbogățire spirituală

Dintre următoarele activități, alegeți-le pe acelea care sunt cele mai potrivite pentru copiii din clasa dumneavoastră. Le puteți folosi în timpul lecției propriu-zise sau ca recapitulare sau rezumat. Pentru îndrumări suplimentare, vedeți „Ora de curs“ din „Îndrumări pentru învățător“.

1. Rugați-i pe copii să stea într-un cerc. Fredonați, cântați sau ascultați câteva melodii înregistrate în timp ce ei pasează în cerc un săculeț cu fasole sau un alt obiect moale. Când muzica se oprește, copilul care are în mână săculețul cu fasole, merge în centrul cercului și demonstrează un talent. Talentele pot consta în recitarea unei poezii, interpretarea unui cântec, citirea unei scripturi, săritul într-un picior sau desenarea pe tablă a unei ilustrații simple. Copiii pot mima talentele pe care nu le pot demonstra în sala de clasă, cum ar fi: actele de caritate sau lovirea unei mingi. Rugați copiii să aplaude ușor după ce fiecare copil face ceva.

Continuați până când fiecare copil a avut cel puțin o ocazie de a face ceva.

2. Dați-i fiecărui copil creioane colorate și câte o foaie de hârtie pe care ați desenat o stea (un model de stea se găsește la sfârșitul lecției). Rugați copiii să-și coloreze stelele în feluri neobișnuite. După ce toți copiii au terminat de colorat, rugați-i să-și expună stelele și să cânte sau să recite prima strofă a cântecului „Stelele sunt diferite“ (*Children's Songbook*, p. 142).

Stele-s diferite,  
Copiii sunt și ei.  
Unii sunt mai veseli,  
Iar alții mai fideli.  
De toți e nevoie  
Chiar așa cum sunt ei.  
Căci așa cum ești tu  
N-o să pot să fiu eu.

(© 1980 de K. Newell Dayley. Drept de folosire.)

Ajutați copiii să înțeleagă faptul că, la fel cum stelele lor sunt diferite, tot așa ei sunt diferiți deoarece au talente și îndemânări diferite. Amintiți-le copiilor că talentele sunt binecuvântări de la Tatăl Ceresc.

3. Învățați-i pe copii o îndemânare simplă ce poate fi transformată într-un talent, cum ar fi: dirijarea unui cântec sau lucrul manual.

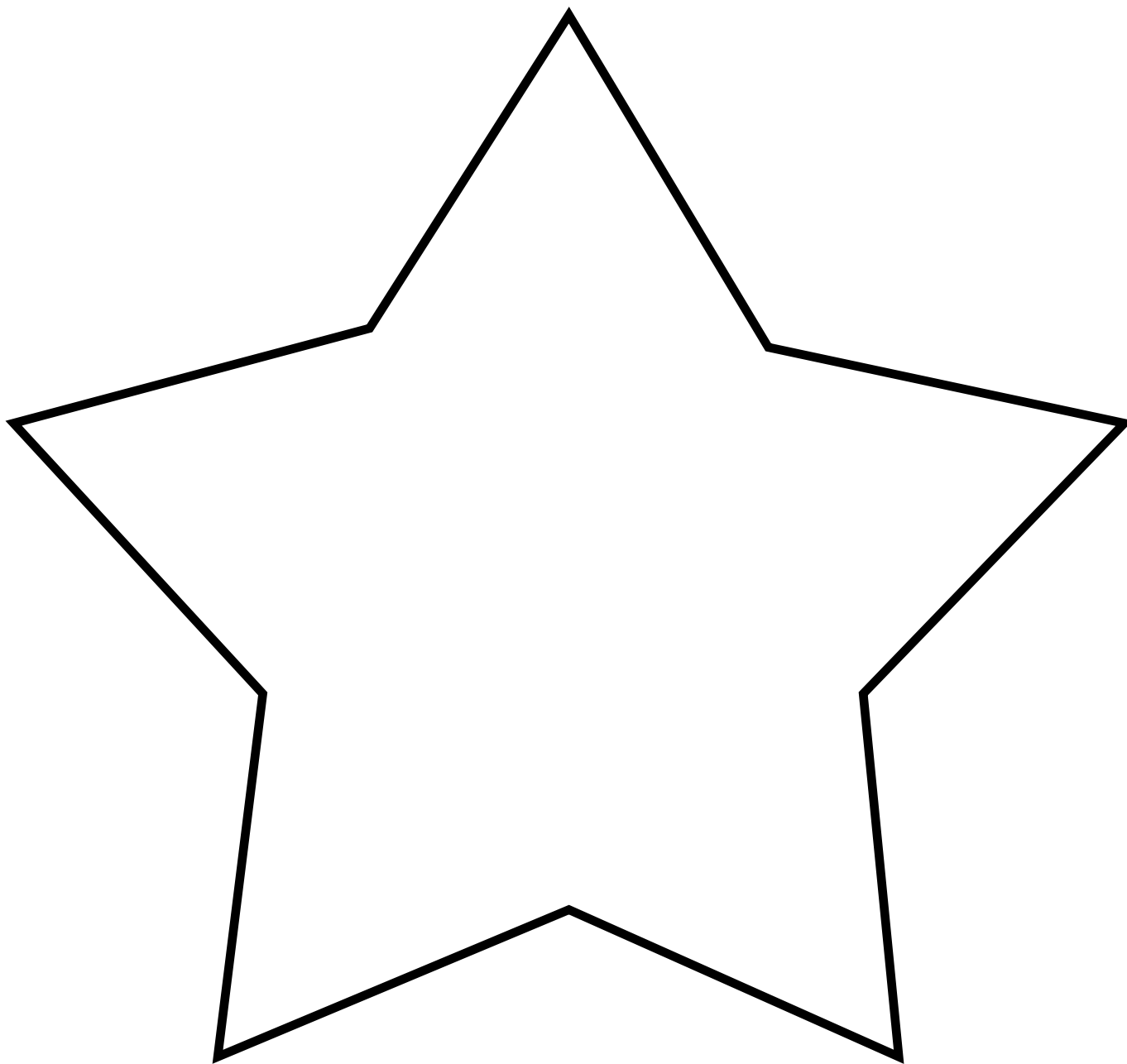

# Sunt înțelept atunci când aleg ce-i drept

Lecția  
**36**

---

**Scop** De a-l ajuta pe fiecare copil să înțeleagă faptul că suntem înțelepți atunci când ne supunem învățăturilor lui Isus Hristos.

---

**Pregătire**

1. Studiați, rugându-vă, Matei 7:24–27.
2. Pregătiți două semne folosind foi de hârtie îndoite ca în figură:



**Înțelept Nechibzuit**

3. Pregătiți-vă să cântați sau să recitați versurile cântecului „Cel înțelept și cel nechibzuit” (*Children’s Songbook*, p. 281) și pe cele ale cântecului „Alege calea cea dreaptă” (*Children’s Songbook*, p. 160). Versurile cântecului „Alege calea cea dreaptă” sunt incluse la sfârșitul manualului.

4. Scrieți pe bilețele de hârtie câteva acțiuni înțelepte și câteva acțiuni nechibzuite. Executați acțiunile de mai jos și adăugați altele care sunt adecvate pentru clasa dumneavoastră. Puneți bilețelele de hârtie într-un recipient mic cum ar fi: o cutie, un bol sau un săculeț.

Îți spui rugăciunile.

Îți ascuți părinții.

Ești pios la Societatea Primară.

Ești amabil cu ceilalți.

Împărtășești.

Spui adevărul.

Te certți.

Înjuri.

Ești egoist.

Minți.

Ești nepoliticos.

5. Materiale necesare:
  - a. Biblia;
  - b. o căciulă, o pereche de mănuși și o pereche de pantofi (sau alte trei articole de îmbrăcăminte pe care copiii din clasa dumneavoastră le-ar putea purta).
  - c. planșa ACD (vezi lecția 1);
6. Faceți pregătirile necesare pentru oricare dintre activitățile de îmbogățire spirituală pe care doriți să le desfășurați.

---

## Sugestii pentru prezentarea lecției

Rugați un copil să spună rugăciunea de deschidere.

Dacă i-ați încurajat pe copii să facă ceva în timpul săptămânii, urmăriți îndeaproape ce au făcut.

## **Putem să luăm decizii înțelepte**

Activitate pentru  
captarea atenției

Expuneți mănușile, căciula și pantofii (adaptați această activitate după cum este cazul, dacă folosiți alte articole de îmbrăcăminte). Puneți-vă mănușile pe creștetul capului.

- Așa trebuie să purtăm mănușile? De ce?
- Pentru ce trebuie să folosim mănușile?

Indicați faptul că am fi nechibzuți dacă ne-am pune mănușile pe cap, deoarece ele nu ne-ar putea proteja mâinile.

Rugați un copil să arate felul înțelept de a purta mănuși.

Puneți-vă căciula pe unul dintre picioare.

- Așa trebuie să purtăm căciula? De ce?
- Pentru ce trebuie să folosim căciulile?

Indicați faptul că am fi nechibzuți dacă ne-am pune căciula pe picior, deoarece ea nu ne-ar putea proteja capul.

Rugați un alt copil să arate felul înțelept de a purta o căciulă.

Puneți-vă pantofii în mâini.

- Așa trebuie să purtăm pantofii? De ce?
- Pentru ce trebuie să folosim pantofii?

Indicați faptul că am fi nechibzuți dacă ne-am pune pantofii în mâini, deoarece ei nu ne-ar putea proteja picioarele.

Rugați un alt copil să arate felul înțelept de a purta pantofii.

Indicați faptul că sunt puțini oamenii care ar purta mănușile, căciulile sau pantofii pe locuri greșite ale corpurilor lor. Însă alegerile referitoare la ce purtăm pot fi, de asemenea, înțelepte sau nechibzuite. Discutați pe scurt alături de copii când ar fi înțelept sau nechibzuit să purtăm diferite articole de îmbrăcăminte (de exemplu, ar fi înțelept să purtați mănuși când mergeți afară în frig, dar ar fi nechibzuit să purtați pantofi atunci când faceți baie).

Explicați că, în fiecare zi, facem multe alegeri. Alegerile nechibzuite ne pot face rău și ne pot face nefericiți. Alegerile înțelepte ne ajută să fim protejați și fericiți.

## **Isus Hristos dorește să fim înțelepți și să ne supunem învățăturilor Sale**

Povestire din  
scripturi

Explicați că Isus Hristos a folosit deseori povestiri numite pilde pentru a-i învăța pe oameni. El a spus o pildă despre un om care a luat o decizie nechibzuită și despre un om care a luat o decizie înțeleaptă. Spuneți-le copiilor că urmează să le citiți această pildă din Biblie. Citiți cu voce tare Matei 7:24–27.

Discuție

- Cum credeți că s-a simțit omul care și-a zidit casa pe nisip atunci când furtuna i-a distrus casa?
- Cum credeți că s-a simțit omul care și-a zidit casa pe stâncă atunci când furtuna nu i-a afectat casa?

Explicați că Isus ne-a comparat cu oamenii din pildă. Dacă urmăm învățăturile lui Isus, ne asemănăm cu omul înțelept care și-a zidit casa pe stâncă. Vom fi fericiți. Dacă nu urmăm învățăturile lui Isus, ne asemănăm cu omul nechibzuit care și-a zidit casa pe nisip. Vom fi nefericiți.

## Cântec

Ajutați copiii să cânte sau să recite versurile cântecului „Cel înțelept și cel nechibzuit“, făcând mișcărilor indicate mai jos:

Cel înțelept pe stâncă și-a clădit casa (*puneți cu fermitate pumnul drept în palma mâinii stângi*),

Cel înțelept pe stâncă și-a clădit casa (*puneți cu fermitate pumnul drept în palma mâinii stângi*),

Cel înțelept pe stâncă și-a clădit casa (*puneți cu fermitate pumnul drept în palma mâinii stângi*),

Și a început ploaia (*ridicați mâinile sus în aer; apoi, coborâți-le mișcând degetele*).

Ploaia a început, potopul se abătea (*coborâți din nou mâinile; apoi, ridicați-le cu palmele în sus*),

Ploaia a început, potopul se abătea (*coborâți din nou mâinile; apoi, ridicați-le cu palmele în sus*),

Dar cel înțelept pe stâncă-și avea casa (*puneți cu fermitate pumnul drept în palma mâinii stângi*),

Și ea nu se clătina (*puneți cu fermitate pumnul drept în palma mâinii stângi*).

Cel nechibzuit și-a pus casa pe nisip (*mișcați degetele și mișcați-vă brațele în față și în spatele corpului*),

Cel nechibzuit și-a pus casa pe nisip (*mișcați degetele și mișcați-vă brațele în față și în spatele corpului*),

Cel nechibzuit și-a pus casa pe nisip (*mișcați degetele și mișcați-vă brațele în față și în spatele corpului*),

Și ploaia a venit (*ridicați mâinile sus în aer; apoi, coborâți-le mișcând degetele*).

Ploaia a început, potopul se abătea (*coborâți din nou mâinile; apoi, ridicați-le cu palmele în sus*),

Ploaia a început, potopul se abătea (*coborâți din nou mâinile; apoi, ridicați-le cu palmele în sus*),

Dar cel nechibzuit avea casa pe nisip (*mișcați-vă degetele și îndepărtați-vă brațele de corp*),

Și din ea n-a rămas nimic (*mișcați-vă degetele și îndepărtați-vă brațele de corp*).

### Suntem înțelepți când alegem ce-i drept

#### Povestire și discuție

Explicați că toată lumea face alegeri în fiecare zi. Putem să facem alegeri înțelepte sau alegeri nechibzuite. Relatați cu propriile cuvinte următoarea povestire despre B. H. (Harry) Roberts, care a devenit autoritate generală. Rugați copiii să decidă dacă alegerile lui Harry din povestire sunt înțelepte sau nechibzuite.

Harry s-a născut, în Anglia, cu mult timp în urmă. Familia lui era foarte săracă, așa că Harry nu a avut ocazia de a merge la școală. El a vrut foarte mult să învețe să scrie și să citească. Se gândea că, dacă ar fi avut ocazia să învețe, nu numai că ar fi citit cărți, dar ar fi și scris cărți.

Când Harry avea zece ani, a venit în America și a traversat câmpiile împreună cu sora lui, Polly, și cu alți pionieri.

Harry a avut parte de multe aventuri. Într-o zi, a auzit că grupul său urma să traverseze un râu mare în ziua următoare. Acest lucru suna entuziasmant, așa că Harry s-a furișat afară din tabără la primele ore ale dimineții următoare și a pornit la drum pentru a vedea râul. Acest lucru era contrar regulilor taberei.

- Credeți că decizia lui Harry de a se furișa afară din tabără a fost una înțeleaptă sau una nechibzuită?



Râul era mult mai departe decât crezuse Harry, iar el era obosit când a ajuns în cele din urmă acolo. S-a întins pe jos și a adormit adânc printre niște sălcii.

Când s-a trezit, toate căruțele traversaseră deja râul. El a fugit pe malul râului și a strigat pentru ca cineva să-l audă. I s-a spus să traverseze râul înot, așa că și-a scos haina și pantofii și a sărit în râu. Aproape că traversase râul, însă obosise prea tare, iar conducătorul grupului a trebuit să-l aducă pe distanța de râu care mai rămăsese pe calul său. Harry era fericit că se afla în siguranță, însă nu mai avea cum să-și recapete haina și pantofii. În fiecare noapte, își dorea să mai fi avut haina și, în fiecare zi, își dorea să mai fi avut pantofii.

Harry a trebuit să meargă desculț 1.450 de kilometri. Acest lucru i-a provocat răni dureroase la picioare. Cactuși înțepători creșteau pe lângă drum, iar Harry era atât de înfometat încât deseori îi culegea pentru mâncare. Acele ascuțite se înfigeau în picioarele lui rănite. Polly îi scotea acele în timp ce plângeau amândoi. Harry plângea pentru că-l dureau picioarele, iar Polly plângea pentru că îi părea rău pentru Harry.

- De ce a fost alegerea lui Harry de a se furișa afară din tabără una nechibzuită?
- Ce părere a avut Harry după aceea despre alegerea lui?

După ce Harry a ajuns în orașul Salt Lake, a avut, în cele din urmă, ocazia de a se duce la școală. Când avea unsprezece ani, o învățătoare l-a dus la ea la școală și l-a învățat alfabetul. Singura carte pe care Harry o avea era Biblia, iar el a citit-o de nenumărate ori. A studiat sârguincios la școală și a devenit un elev foarte bun.

- Ce alegeri a făcut Harry? (El a ales să învețe să citească și să studieze scripturile.)
- Au fost aceste alegeri înțelepte sau nechibzuite?

Când a crescut, Harry a devenit înțelept și un om important în Biserică. I-a plăcut foarte mult să citească și îi plăcea să citească scripturile. El a scris, de asemenea, multe cărți despre Biserică. Mulți oameni au cărțile sale și au învățat mai multe despre Biserică. (Vezi *Church News*, 19 iulie 1980, p. 8–9 și Truman G. Madsen, *Defender of the Faith: The B. H. Roberts Story* [Salt Lake City: Bookcraft, 1980], p. 19–21, 37–40, 56–57.)

Planșa ACD

Expuneți planșa ACD și rugați copiii să repete împreună cu dumneavoastră cuvintele: „Voi alege ce-i drept.“ Explicați-le copiilor că, atunci când alegem ce-i drept, luăm decizii înțelepte.

### Rezumat

Activitate

Expuneți semnele numite „Înțelept“ și „Nechibzuit“ pe jos sau pe masă. Rugați copiii să rostească împreună cu dumneavoastră cuvântul de pe fiecare semn. Indicați faptul că semnul „Înțelept“ are pe el o față zâmbitoare, deoarece înțelepciunea ne face fericiți. Indicați faptul că semnul „Nechibzuit“ are pe el o față tristă, deoarece nechibzuința ne face nefericiți.

Arătați recipientul care conține bilețelele de hârtie și rugați copiii să extragă pe rând câte un bilețel din recipient. Pe măsură ce fiecare copil extrage un bilețel, citiți sau rugați copilul să citească acțiunea scrisă pe el. Rugați copiii să decidă dacă acțiunea este înțeleaptă sau nechibzuită și să așeze bilețelul în dreptul semnelui corespunzător.

Încurajați copiii să facă acțiunile pe care le consideră a fi alegeri înțelepte.

Discuție  
recapitulativă

- Ce tip de alegeri ne fac fericiți?
- Ale Cui învățături trebuie să urmăm pentru a putea fi înțelepți și fericiți?
- De ce este nechipzuit să nu fim supuși față de Isus Hristos și să facem rău?

Mărturie

Mărturișiți-le copiilor faptul că suntem fericiți atunci când facem alegeri înțelepte. Exprimați-vă recunoștința pentru Isus Hristos și pentru lucrurile pe care El le-a predat, care ne ajută să fim fericiți.

Încurajați copiii ca, în această săptămână, să facă un efort suplimentar și să se gândească la deciziile lor, să încerce să facă alegeri înțelepte.

Cântec

Alături de copii, cântați sau recitați cuvintele cântecului „Alege calea cea dreaptă”.

Rugați un copil să spună rugăciunea de încheiere. Rugați copilul să se roage ca fiecare membru al clasei să fie înțelept și să aleagă ce-i drept.

### Activități de îmbogățire spirituală

Dintre următoarele activități, alegeți-le pe acelea care sunt cele mai potrivite pentru copiii din clasa dumneavoastră. Le puteți folosi în timpul lecției propriu-zise sau ca recapitulare sau rezumat. Pentru îndrumări suplimentare, vedeți „Ora de curs” din „Îndrumări pentru învățător”.

1. Arătați ilustrația 2-7, Magii, și rugați copiii să vă vorbească despre ceea ce văd în ilustrație. Amintiți-le copiilor că magii L-au căutat pe Isus, pentru a-L vedea, după ce S-a născut (vezi Matei 2:1-12). Explicați că acești bărbați erau înțelepți nu numai pentru că aveau o cunoaștere mare, dar și pentru că L-au căutat și L-au preaslăvit pe Isus Hristos. Ei au făcut alegeri înțelepte de a-L urma pe Isus.

Puteți să-i rugați pe copii să pună în scenă povestirea despre magii care-L căutau pe Isus.

2. Rugați fiecare copil să vă vorbească despre o alegere înțeleaptă pe care a făcut-o de curând (dacă este cazul, oferiți-le sugestii). Scrieți răspunsul fiecărui copil pe câte o foaie de hârtie și rugați copiii să se deseneze pe foaia lor de hârtie. Amintiți-le copiilor ca, în desenele lor, oamenii să zâmbească, deoarece alegerile înțelepte ne ajută să fim fericiți.
3. Demonstrați următoarea lecție practică (exersați această demonstrație acasă, înainte de a o încerca la oră).

Materiale necesare:

- a. opt sau zece cuburi de joacă din care copiii să poată construi două case simple identice, ca în ilustrație:

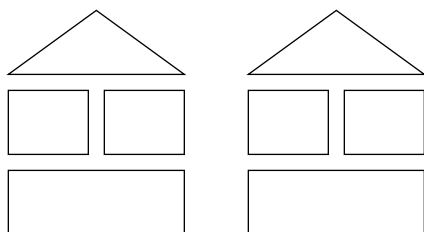

- b. două tăvi adânci, de aceeași mărime;
- c. o piatră netedă, plată, pe care s-o puneți într-una dintre tăvi;
- d. o grămăjoară de nisip pe care s-o puneți în cealaltă tavă;
- e. apă într-o stropitoare.

Puneți nisipul într-una dintre tăvi, sub forma unei movile, iar apoi nivelați movila. Puneți piatra plată în cealaltă tavă.

Arătați cuburile și explicați că le veți folosi la construcția a doua case. O casă va fi construită pe nisip, iar cealaltă pe piatră.

Puteți să-i rugați pe copii să vă ajute la construcția casei de pe piatră. Casa trebuie să fie similară cu cea pe care o construiți pe nisip.

După ce casele au fost construite, rugați-i pe copii să-și imagineze că o furtună vine și lovește ambele case. Plouă tare, iar vântul suflă cu putere.

- Ce credeți că le-ar face furtuna acestor două case?

După ce copiii își exprimă ideile, nu comentați. Stropiți cu grijă peste casa construită pe nisip până când nisipul alunecă și casa se prăbușește. Stropiți cu aceeași cantitate de apă peste casa construită pe piatră și lăsați copiii să observe că acea casă nu se prăbușește.

Ajutați copiii să stabilească faptul că ideea de a construi o casă pe nisip a fost nechibzuită, în timp ce ideea de a construi o casă pe piatră a fost înțeleaptă.

Citiți cu voce tare prima parte din Helaman 5:12 (până la *temelia voastră*). Indicați faptul că acest verset îl compară pe Isus Hristos cu o stâncă. Amintiți-le copiilor că a urma învățăturile lui Isus se aseamănă cu faptul de a construi o casă pe stâncă. Acesta este un lucru înțelept.

# Pot să țin ziua de sabbat sfântă

## Lecția 37

---

**Scop** De a întări dorința fiecărui copil de a ține ziua de sabbat sfântă.

---

**Pregătire**

1. Studiați, rugându-vă, Exodul 20:8–11 și Matei 12:10–13. Vedeți, de asemenea, *Principiile Evangheliei* (31110), capitolul 24.
2. Desenați sau copiați calendarul de la sfârșitul lecției. Colorați zilele de sabbat cu roșu. Puteți să numărați aceste zile în funcție de luna curentă.
3. Pregătiți următoarea bandă de hârtie:

„Adu-ți aminte de ziua de odihnă, ca s-o sfințești.“
4. Desenați sau copiați pentru fiecare copil ambele foi pentru activitatea „Ziua de sabbat“ (care se găsesc la sfârșitul lecției). Pentru copiii mai mici, tăiați foile de-a lungul liniilor punctate. Pentru copiii mai mari, aduceți câteva foarfece pentru ca ei să poată tăia singuri aceste foi.
5. Pregătiți-vă să cântați sau să recitați versurile cântecului „Sâmbăta“ (*Children's Songbook*, p. 196).
6. Materiale necesare:
  - a. Biblia;
  - b. creioane colorate;
  - c. un capsator sau un alt obiect care poate fixa împreună foile pentru activitate;
  - d. ilustrația 2-58, Isus îl vindecă pe omul cu mâna uscată.
7. Faceți pregătirile necesare pentru oricare dintre activitățile de îmbogățire spirituală pe care doriți să le desfășurați.

---

**Sugestii pentru prezentarea lecției**

Rugați un copil să spună rugăciunea de deschidere.

Dacă i-ați încurajat pe copii să facă ceva în timpul săptămânii, urmăriți îndeaproape ce au făcut.

**Sabatul este o zi specială**

Activitate pentru captarea atenției

Arătați-le copiilor calendarul și explicați-le că arată toate zilele lunii. Discutați pe scurt la ce pot fi folosite calendarele.

- Ce este neobișnuit la acest calendar?
- Ce zi este colorată cu roșu?
- De ce este aceasta o zi specială? (Este ziua de sabbat.)

Prezentarea învățătorului	<p>Spuneți-le copiilor că, încă de la începutul lumii, o zi a săptămânii a fost pusă deoparte pentru ca noi să învățăm despre Tatăl Ceresc și Isus Hristos, să ne gândim la Ei și pentru a face fapte bune pentru ceilalți. Această zi este numită ziua de sabat.</p> <ul style="list-style-type: none"> <li>• În ce zi a săptămânii este ziua de sabat?</li> </ul>
Scriptură și bandă de hârtie	<p>Citiți cu voce tare Exodul 20:8 și expuneți banda de hârtie. Ajutați copiii să repete această scriptură la unison. Spuneți-le că aceasta este o poruncă.</p> <p>Explicați că ținerea zilei de sabat sfântă înseamnă să facem lucruri care ne amintesc de Tatăl Ceresc și Isus Hristos, cum ar fi: mersul la Biserică, citirea scripturilor și alte lucruri evlavioase.</p>
Discuție	<p><b>Putem să ținem ziua de sabat sfântă</b></p> <p>Discutați alături de copii despre genurile de activități care sunt potrivite pentru a fi desfășurate în ziua de sabat. Întrebați-i ce lucruri au făcut astăzi pentru a ține sfântă ziua de sabat. Ajutați-i să înțeleagă faptul că mersul la Biserică, spunerea rugăciunilor, cântatul, rostirea cuvântărilor în cadrul adunărilor Bisericii, studiul învățăturilor lui Isus și luarea din împărtășanie sunt câteva dintre lucrurile pe care le putem face pentru a ține ziua de sabat sfântă.</p> <p>Explicați că nu ar trebui să lucrăm duminica, dacă este posibil, și că nu trebuie să facem lucruri care ne vor împiedica să ne gândim la Tatăl Ceresc și Isus Hristos.</p>
Activitate	<p>Descrieți câteva activități la care copiii pot lua parte. Rugați copiii să zâmbească dacă activitatea respectivă este ceva ce ar trebui să facem în ziua de sabat și să se încrunte dacă activitatea respectivă nu este ceva ce ar trebui să facem în ziua de sabat. Folosiți exemplele de mai jos sau altele care sunt adecvate pentru copiii din clasa dumneavoastră.</p> <ul style="list-style-type: none"> <li>• Mergem la Biserică.</li> <li>• Facem curat în casă.</li> <li>• Ne vizităm rudele.</li> <li>• Mergem la cumpărături.</li> <li>• Mergem la film.</li> <li>• Citim scripturile sau alte cărți bune.</li> <li>• Ne rugăm.</li> <li>• Urmărim sau participăm la un joc sportiv.</li> <li>• Scriem scrisori.</li> <li>• Mergem la plimbare.</li> <li>• Ne jucăm jocuri inspirate din scripturi.</li> <li>• Vizităm o persoană bolnavă.</li> </ul> <p><b>Isus Hristos a ținut ziua de sabat sfântă</b></p> <p>Spuneți-le copiilor că nu este întotdeauna ușor să știm dacă o activitate este sau nu adecvată pentru ziua de sabat. Cea mai bună modalitate de a ști ce să facem este aceea de a urma exemplul lui Isus Hristos.</p>

Povestire din  
scripturi

Arătați ilustrația 2-58, Isus îl vindecă pe omul cu mâna uscată, și relatați povestirea din Matei 12:10–13.

Explicați că fariseii erau oameni care nu-L plăceau pe Isus Hristos și nu le plăcea nici ceea ce făcea El. Ei au încercat să-L determine să spună lucruri care erau greșite sau împotriva legii. L-au întrebat dacă era greșit să vindeci pe cineva în ziua de sabbat. Ei doreau ca El să spună că era greșit.

Spuneți-le copiilor că Isus a indicat faptul că, dacă fariseii ar fi avut o oaie care ar fi căzut într-o groapă în ziua de sabbat, ei ar fi ajutat-o. Deoarece oamenii sunt mult mai importanți decât oile, faptul de a-i ajuta pe oameni este un lucru bun de făcut în ziua de sabbat. Citiți cu voce tare a doua parte a versetului 12 din Matei 12 (de la *De aceea*).

Amintiți-le copiilor că, dacă o activitate este ceva ce Isus ar face, cum ar fi faptul de a-i ajuta pe ceilalți sau a fi bun cu ei, aceasta este un lucru bun de făcut în ziua de sabbat.

### **Ținerea zilei de sabbat sfântă necesită pregătire**

Discuție

Indicați faptul că, pentru a ține ziua de sabbat sfântă, trebuie să facem anumite lucruri înainte de ziua de sabbat, pentru a putea fi pregătiți.

- Ce lucruri trebuie să faceți voi și familia voastră pentru a fi pregătiți pentru ziua de sabbat? (Răspunsurile pot fi: spălatul și călcatul hainelor pe care le vom purta la Biserică, curățenia în casă, pregătirea mâncării care se va mânca în ziua de sabbat, precum și găsirea scripturilor și a celorlalte lucruri de care vom avea nevoie la Biserică.)
- Când trebuie să faceți aceste lucruri?

Cântec

Cântați sau recitați versurile cântecului „Sâmbăta”. Ajutați copiii să mimeze acțiunile menționate în cântec. (Dacă în zona dumneavoastră, sabbatul este într-o altă zi decât duminica, schimbați cuvintele *sâmbăta*, *duminică* și *luni* cu zilele adecvate.)

Sâmbăta-i zi specială.

Ne pregătim pentru duminică:

Facem curat, facem cumpărături,

Pentru a nu mai lucra până luni.

Pantofii noștri îi lustruim,

E ziua când treaba e făcută.

Ne spălăm bine, așa ne pregătim

Să fim gata de duminică!

Încurajați copiii să se pregătească săptămâna viitoare în așa fel, încât să fie pregătiți să țină ziua de sabbat sfântă.

### **Rezumat**

Activitate

Dați-i fiecărui copil câte un exemplar al celor două foi pentru activitatea „Ziua de sabbat”. Ajutați copiii să citească împreună cu dumneavoastră titlul foilor: „Cartea mea pentru ziua de sabbat”. Ajutați copiii să taie foile, în cazul în care dumneavoastră nu le-ați tăiat deja.

Citiți următoarele fraze care descriu activitățile adecvate pentru ziua de sabbat și ajutați copiii să aleagă ilustrația care descrie fiecare activitate.

- În ziua de sabat, mergem la Biserică pentru a-l slăvi pe Tatăl Ceresc și Isus Hristos, precum și pentru a învăța despre Ei.
- Ziua de sabat este o zi bună pentru studiul Evangheliei împreună cu familiile noastre. Putem să citim scripturile și alte cărți bune.
- Ziua de sabat este o zi a rugăciunii. Ne rugăm la Biserică, ne rugăm împreună cu familiile noastre și singuri.
- În ziua de sabat putem să cântăm imnuri și să ascultăm muzică bună.
- În ziua de sabat putem să scriem în jurnalele noastre, putem să scriem scrisori și să desenăm pentru rudele noastre, prietenii noștri și pentru misionari.
- Ziua de sabat este o zi bună pentru a-i vizita pe membrii familiei sau pe oamenii care sunt bolnavi sau singuri.

Dați-le copiilor creioane colorate și lăsați-i să coloreze desenele. Rugați-i să deseneze pe pagina nescrisă ceva ce urmează să facă pentru a ține ziua de sabat sfântă.

Ajutați copiii să-și capseze sau să-și fixeze împreună paginile cărților.

Mărturie

Depuneți-vă mărturia despre importanța ținerii zilei de sabat sfântă. Puteți să menționați unul sau două lucruri pe care vă place să le faceți în ziua de sabat și să spuneți cum vă simțiți când faceți aceste lucruri. Accentuați că ziua de sabat trebuie să fie o zi fericită, o zi în care ne gândim și învățăm despre Tatăl Ceresc și Isus Hristos.

Încurajați copiii să le arate familiilor cărțile lor și să împărtășească ce au învățat astăzi. Sugerați-le să țină cărțile într-un loc de unde acestea le pot aminti să țină ziua de sabat sfântă.

Rugați un copil să spună rugăciunea de încheiere. Sugerați-i copilului să-L roage pe Tatăl Ceresc să-i ajute pe membrii clasei să țină ziua de sabat sfântă.

### Activități de îmbogățire spirituală

Dintre următoarele activități, alegeți-le pe acelea care sunt cele mai potrivite pentru copiii din clasa dumneavoastră. Le puteți folosi în timpul lecției propriu-zise sau ca recapitulare sau rezumat. Pentru îndrumări suplimentare, vedeți „Ora de curs” din „Îndrumări pentru învățător”.

1. Cântați sau recitați versurile primei strofe a cântecului „Când merg la Biserică” (*Children’s Songbook*, p. 157). Rugați copiii să se ridice în picioare și, în timp ce cântă, să facă acțiunile indicate mai jos:

Mereu mă simt fericit când merg  
 La Biserică (*își pun mâinile pe inimă și zâmbesc*).  
 Îmi caut locu-n liniște (*pășesc pe loc în liniște și își pun degetul pe buze*);  
 Frumos orga se aude (*își fac mâna pâlnie lângă ureche*).  
 Îmi salut cunoștințele (*dau mâna în liniște cu persoana de lângă ei*)  
 La Biserică (*iau loc pe scaun*).

2. Desenați pe tablă doi ochi, două urechi, o gură și două mâini. Rugați copiii să vă spună ce pot face fiecare dintre aceste părți ale corpului pentru a ține ziua de sabat sfântă.

Exemple:

Ochii – citesc scripturile, văd vorbitorii și învățătorii de la Biserică.

Urechile – ascultă muzică și povestiri înălțătoare, ascultă lecția de la Societatea Primară.

Gura – cântă imnurile sau cântecele de la Societatea Primară, spune lucruri bune membrilor familiei și prietenilor.

Mâinile – fac desene pentru membrii familiei care locuiesc departe, scriu în jurnal.

3. Ajutați copiii să memoreze Exodul 20:8: „Adu-ți aminte de ziua de odihnă, ca s-o sfințești.“
4. Cântați sau recitați versurile cântecului „Să nu uităm de sabbat“ (*Children's Songbook*, p. 155).

Să nu uităm de sabbat,  
 Mereu noi să îl sfințim.  
 A fost binecuvântat  
 De Domn, să Îl slăvim.



# Ziua de sabbat este o zi sfântă

Duminică	Luni	Mărti	Miercuri	Joi	Vineri	Sâmbătă

# Cartea mea pentru ziua de sabat

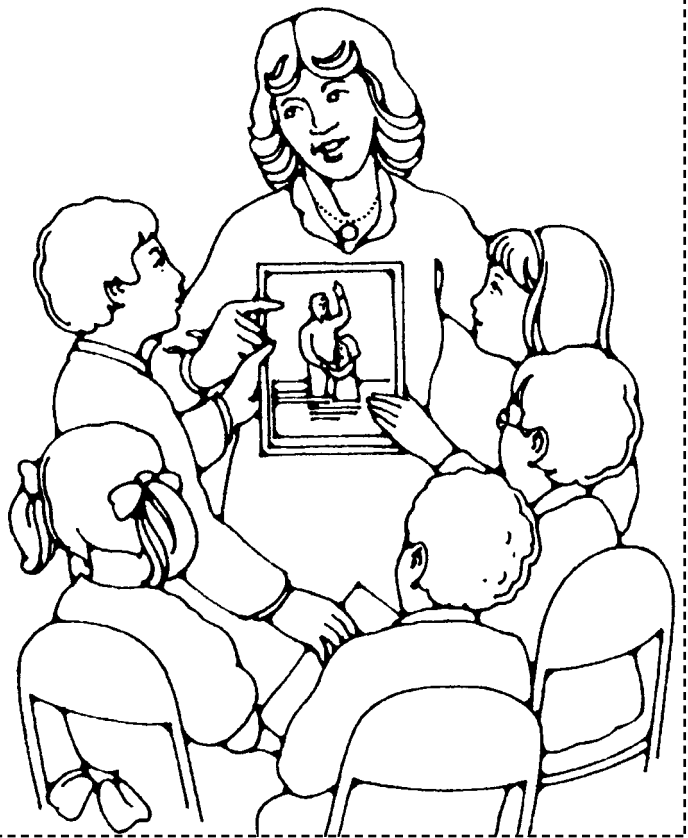

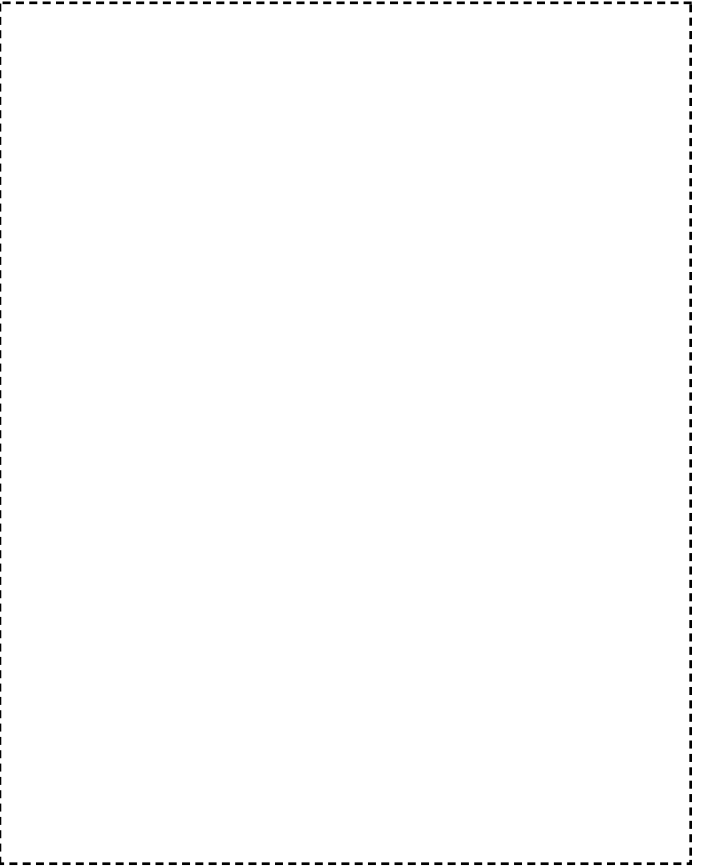
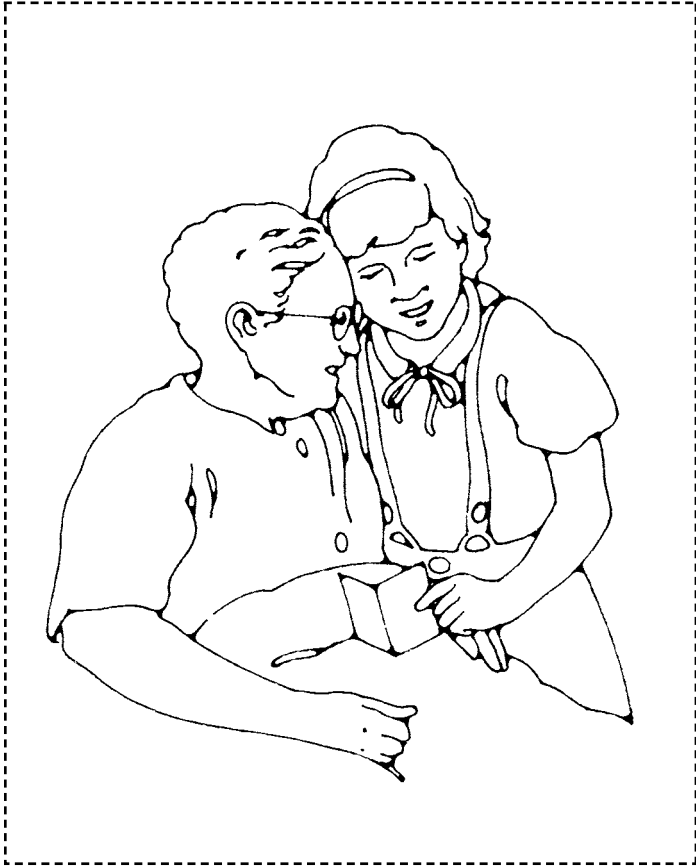
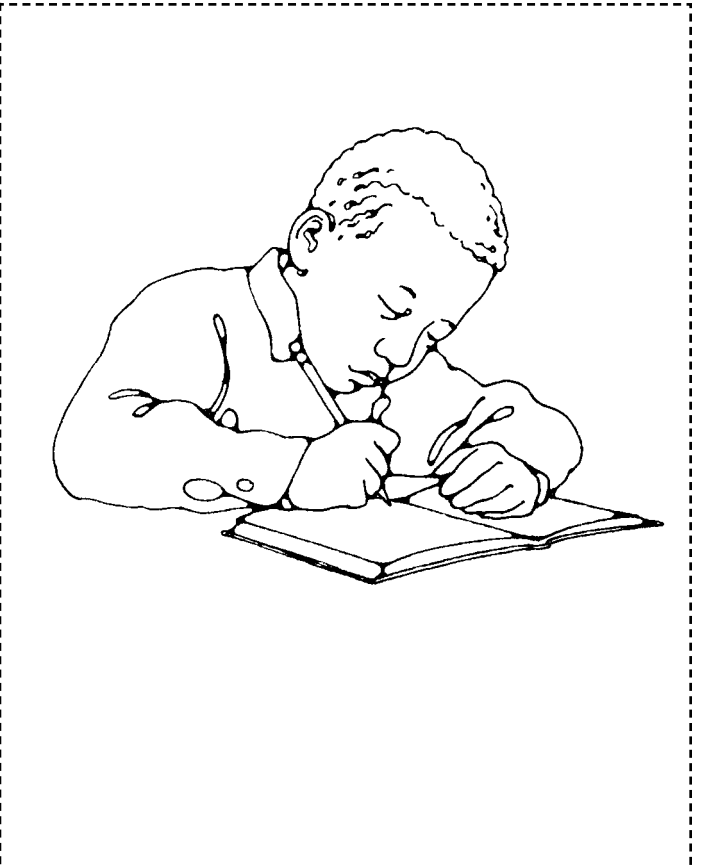
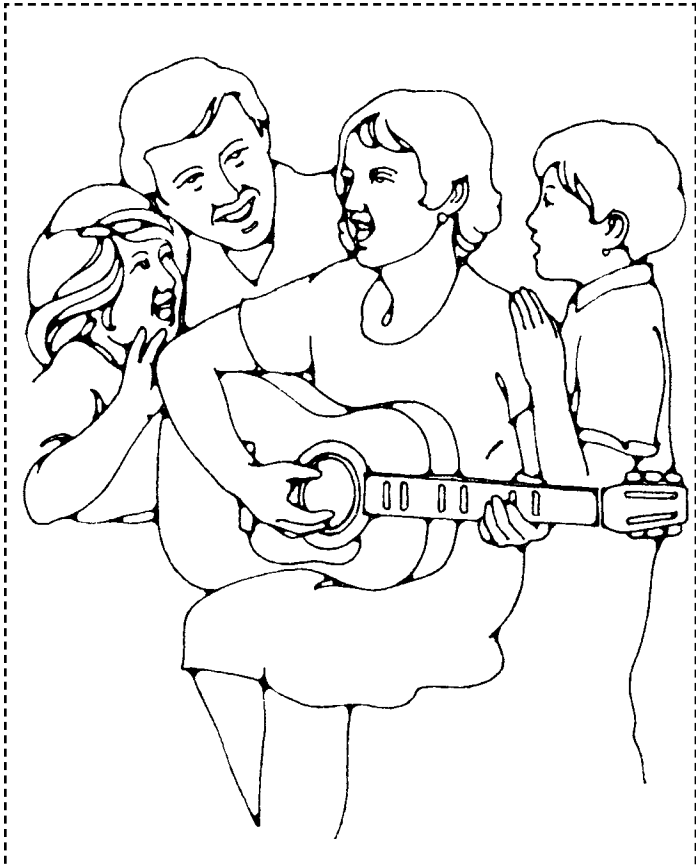

# Îmi voi aminti de Isus Hristos în timpul împărtășaniei

Lecția  
**38**

---

**Scop** De a-l inspira pe fiecare copil să-și amintească de Isus Hristos în timpul împărtășaniei.

---

- Pregătire**
1. Studiați, rugându-vă, Luca 22:7–20 și Doctrină și legăminte 20:75–79. Vedeți, de asemenea, *Principiile Evangheliei* (31110), capitolul 23.
  2. Pregătiți-vă să-i ajutați pe copii să cânte unul sau două cântece despre Isus Hristos, cum ar fi „Când acea poveste frumoasă citesc” (*Imnuri și cântece pentru copii*, p. 60) și „Fiți buni și iubiți-vă” (*Children’s Songbook*, p. 61). Versurile acestor cântece și ale altora despre Isus sunt incluse la sfârșitul manualului.
  3. Pregătiți-vă să relatați una dintre povestirile dumneavoastră preferate despre Isus Hristos, folosind o ilustrație în cazul în care dispuneți de una.
  4. Materiale necesare:
    - a. Biblia și Doctrină și legăminte;
    - b. tăvi de împărtășanie pentru pâine și pentru apă;
    - c. ilustrația 2-29, Administrarea împărtășaniei (62021); ilustrația 2-54, Cina cea de taină (Setul de ilustrații inspirate din Evanghelie 225; 62174); ilustrația 2-59, *Hristosul*.
  5. Faceți pregătirile necesare pentru oricare dintre activitățile de îmbogățire spirituală pe care doriți să le desfășurați.
- 

**Sugestii pentru prezentarea lecției**

Rugați un copil să spună rugăciunea de deschidere.

Dacă i-ați încurajat pe copii să facă ceva în timpul săptămânii, urmăriți îndeaproape ce au făcut.

**Isus Hristos ne-a dat împărtășania**

Activitate pentru captarea atenției

Arătați-le copiilor tăvile de împărtășanie.

- Pentru ce sunt folosite acestea?

Lăsați copiii să spună ce știu despre tăvile de împărtășanie și despre împărtășanie. Spuneți-le că lecția de astăzi este despre împărtășanie.

Povestire din scripturi și discuție

Expuneți ilustrația 2-54, Cina cea de taină. În cazul în care copiii o recunosc, rugați-i să spună ce se întâmplă în ilustrație. Dacă nu recunosc ilustrația, spuneți-le că aceasta este o ilustrație cu Isus Hristos și apostolii Săi. Rugați copiii să-L arate pe Isus.

Relatați povestirea despre Cina cea de taină, din Luca 22:7–20.

Explicați că Isus Hristos și apostolii Săi sărbătoreau o sărbătoare iudaică foarte specială, numită praznicul Paștelor. Isus știa că acest praznic avea să fie ultima

masă pe care avea s-o servească împreună cu apostolii. Spuneți-le copiilor că noi numim, deseori, această masă Cina cea de taină.

Explicați că Isus Și-a iubit apostolii. El i-a ales pe acești bărbați pentru a-i conduce pe membrii Bisericii Sale după ce El nu mai era. El i-a învățat multe lucruri și a dorit ca ei să-și amintească de El și de învățăturile Sale.

- De ce era important ca apostolii să-și amintească de Isus?
- Ce le-a dat Isus apostolilor pentru a-i ajuta să-și amintească de El?

Citiți cu voce tare Luca 22:19. Indicați faptul că acest verset ne relatează că Salvatorul a rupt o pâine în bucăți mici, a binecuvântat-o și le-a dat apostolilor să mănânce. El le-a spus că pâinea trebuia să le amintească de trupul Lui și că ei trebuiau să-și amintească de El atunci când mâncau din ea.

Spuneți-le copiilor că după ce fiecare apostol a mâncat o bucată de pâine, Isus a binecuvântat o băutură de struguri și a dat-o apostolilor. Le-a spus că acea băutură trebuia să le amintească de sângele Său. Când o beau, ei trebuiau să-și aducă aminte că Isus a murit pentru ca ei să poată trăi din nou alături de Tatăl Ceresc după ce mureau.

Explicați că Isus știa că, dacă apostolii își aminteau de El și de învățăturile Sale, acest lucru urma să-i ajute să aleagă ce-i drept.

- Cum numim pâinea și băutura pe care Isus le-a dat apostolilor Săi la Cina cea de taină? (Împărtășanie.)
- De ce le-a dat Isus apostolilor împărtășania?

### **Luăm din împărtășanie pentru a ne aminti de Isus Hristos**

Discuție

Arătați ilustrația 2-29, Administrarea împărtășaniei, și amintiți-le copiilor că noi luăm din împărtășanie la fel cum au luat și apostolii lui Isus. (Puteți să explicați că noi folosim apă în locul băuturii pe care Isus le-a dat-o apostolilor Săi.)

- Când luăm din împărtășanie?

Indicați faptul că adunarea în cadrul căreia luăm din împărtășanie se numește adunarea de împărtășanie, deoarece împărtășania este cea mai importantă parte a acelei adunări.

- De ce luăm din împărtășanie?
- Cum ne poate ajuta împărtășania să ne amintim să alegem ce-i drept?

Scriptură

Amintiți-le copiilor că, înainte ca împărtășania să fie dată, sunt spuse rugăciuni speciale. Rugăciunile îi spun Tatălui Ceresc câteva lucruri pe care noi promitem să le facem. Rugați copiii să asculte cu atenție în timp ce dumneavoastră citiți rugăciunea care este spusă pentru pâine, pentru ca ei să poată descoperi cele două promisiuni pe care I le facem Tatălui Ceresc atunci când luăm din împărtășanie.

Citiți cu voce tare Doctrină și legăminte 20:77, accentuând frazele: „pentru ca ei să mănânce în amintirea trupului Fiului Tău și să-Ți mărturisească Ție” și „să-și amintească totdeauna de El, și să țină poruncile pe care El le-a dat lor”.

Spuneți-le copiilor că „să-Ți mărturisească Ție” înseamnă faptul că noi îi facem o promisiune Tatălui Ceresc.

- Care sunt cele două lucruri pe care promitem să le facem?

Explicați că, de fiecare dată când luăm din împărtășanie, promitem să ne amintim de Isus și să ținem poruncile Sale.

### **În timpul împărtășaniei ne putem gândi la dragostea pe care Isus Hristos o are pentru noi**

Prezentarea învățătorului

Arătați ilustrația 2-59, *Hristosul*. Explicați că această ilustrație ne prezintă o statuie care-L înfățișează pe Isus Hristos. În fundal, se găsește o pictură cu o parte dintre planete și stele. Lăsați copiii să discute despre ilustrație timp de câteva minute.

Explicați că, în timpul împărtășaniei, trebuie să ne gândim la Salvator și la dragostea Lui pentru noi. Ne putem aminti de ilustrațiile cu Isus pe care le-am văzut, cum ar fi cea pe care tocmai am văzut-o, și ne putem gândi, de asemenea, la povestiri despre Isus.

Povestire

Relatați una dintre povestirile dumneavoastră preferate despre Isus Hristos, folosind o ilustrație în cazul în care dispuneți de una. Explicați cum arată povestirea dragostea pe care Isus o are față de oameni.

Implicarea copiilor

Rugați fiecare copil să relateze o povestire despre Isus Hristos sau să spună ceva ce-și aduce aminte despre Isus. În timp ce copiii vorbesc, subliniați modul în care dragostea pe care Isus o are pentru noi este arătată în povestirile și lucrurile pe care copiii și le amintesc despre Isus.

Complimentați copiii pentru că își amintesc povestiri despre Isus. Spuneți-le că sunt multe povestiri la care ne putem gândi în timpul împărtășaniei. Când ne gândim la Isus în timpul împărtășaniei și la cât de mult ne iubește, noi vom fi în situația în care să ne amintim de El.

Cântec

Explicați că noi știm și multe cântece despre Isus Hristos. Deși nu cântăm cu voce tare în timp ce împărtășania este oferită, ne putem gândi la versurile cântecelor care ne ajută să ne amintim de Isus.

Cântați alături de copii unul sau două cântece despre Isus, cum ar fi: „Când acea poveste frumoasă citesc“ și „Fiți buni și iubiți-vă“.

### **Pioșenia în timpul împărtășaniei ne va ajuta să ne amintim de Isus Hristos**

Discuție

Explicați că, atunci când suntem pioși în timpul împărtășaniei, ne este mai ușor să ne gândim la Isus.

- Cum putem fi pioși în timpul împărtășaniei?

Asigurați-vă că ideile următoare sunt menționate:

- Ascultăm rugăciunile de împărtășanie și spunem „amin“ la sfârșit.
- Nu-i deranjăm pe părinți sau pe ceilalți oameni. Și ei trebuie să se gândească la Isus.
- Punem deoparte creioanele, cărțile sau alte obiecte înainte de împărtășanie.
- Suntem tăcuți și stăm la locul nostru.
- Ne gândim la Isus amintindu-ne povestiri și cântece despre El, amintindu-ne de dragostea Lui pentru noi și de lucrurile pe care ne-a învățat.
- Luăm bucata de pâine și păhărelul cu apă care sunt cele mai aproape de noi.
- Punem paharele de împărtășanie înapoi fără să ne jucăm cu ele.

Activitate

Rugați copiii să mimeze că sunt în timpul adunării de împărtășanie și este timpul împărtășaniei. Rugați-i să arate răspunsurile pentru următoarele întrebări, fără să vorbească:

- Ce puteți să faceți cu gura pentru a arăta că vă gândiți la Isus?
- Ce puteți să faceți cu capul pentru a arăta că sunteți pioși?
- Ce puteți să faceți cu brațele și cu palmele pentru a arăta că vă gândiți la Isus?
- Ce puteți să faceți cu picioarele pentru a arăta că sunteți pioși?

Rugați copiii să stea liniștiți timp de câteva minute și să se gândească la Isus Hristos, exact așa cum trebuie să facă în timp ce împărtășania este oferită. Apoi, rugați-i să împărtășească ce anume gândeau despre Isus.

### Rezumat

Activitate

Rugați copiii să vă asculte cu atenție în timp ce citiți câteva afirmații despre lucruri pe care ei le pot face sau la care se pot gândi în timpul împărtășaniei. Spuneți-le copiilor că trebuie să se ridice în picioare în cazul în care afirmația descrie un lucru pe care ar trebui să-l facă sau la care ar trebui să se gândească în timpul împărtășaniei. Dacă afirmația descrie un lucru pe care nu ar trebui să-l facă sau la care nu ar trebui să se gândească în timpul împărtășaniei, atunci ei trebuie să stea jos.

Folosiți afirmațiile următoare sau formulați propriile afirmații:

- Vă amintiți că Tatăl Cereșc și Isus Hristos ne iubesc.
- Vă gândiți să ieșiți să vă jucați.
- Vă gândiți cum Isus i-a vindecat pe oamenii bolnavi.
- Îi șoptiți și vorbiți celui de lângă voi.
- Vă foțiți pe scaun.
- Vă gândiți la imnul de împărtășanie sau la un alt cântec despre Isus.
- Vă rugați la Tatăl Cereșc.
- Desenați sau vă jucați cu o jucărie.
- Vă amintiți povestiri despre Isus.

Mărturie

Depuneți-vă mărturia despre Isus Hristos. Spuneți-le copiilor ce sentimente aveți despre faptul că puteți să luați din împărtășanie.

Încurajați copiii să-și amintească de Isus Hristos și să fie pioși în timpul împărtășaniei.

Rugați un copil să spună rugăciunea de încheiere.

---

### Activități de îmbogățire spirituală

Dintre următoarele activități, alegeți-le pe acelea care sunt cele mai potrivite pentru copiii din clasa dumneavoastră. Le puteți folosi în timpul lecției propriu-zise sau ca recapitulare sau rezumat. Pentru îndrumări suplimentare, vedeți „Ora de curs” din „Îndrumări pentru învățător”.

1. Cântați sau recitați versurile cântecului „Să mă gândesc la Isus“ (*Children's Songbook*, p. 71).

Nu e greu să stau foarte liniștit,  
Să mă gândesc că Isus a suferit,  
Pentru mine El câte a făcut;  
Nu-i greu să stau pios și foarte tăcut.  
Nu e greu deloc, chiar dacă eu sunt mic,  
Să mă gândesc la Isus liniștit.

Mă gândesc că prin praf El a umblat,  
Să credem și să iubim ne-a-nvățat;  
Să stau drept pe scaun greu nu îmi e,  
Politicos s-ascult, să stau cuminte.  
Nu e greu deloc, chiar dacă eu sunt mic,  
Să mă gândesc la Isus liniștit.

2. Având acordul președintei dumneavoastră de la Societatea Primară, rugați-l pe episcop (sau pe președintele de ramură) să aranjeze ca un preot sau un diacon să vină în vizită la clasă și să explice pe scurt responsabilitățile lui legate de împărtășanie.
3. Faceți o copie a ilustrației care reprezintă copii ce sunt pioși (care se găsește la sfârșitul lecției), colorați-o și tăiați-o în cinci piese puzzle. Scrieți una dintre următoarele întrebări pe spatele fiecărei piese:

- Care este cel mai important lucru pe care-l facem în timpul adunării de împărtășanie?
- Ce face preotul când este timpul pentru împărtășanie?
- Ce fac diaconii cu împărtășania?
- Cum trebuie să stăm în timpul împărtășaniei?
- La ce trebuie să ne gândim în timpul împărtășaniei?

Împrăștiati piesele de puzzle pe jos sau pe masă. Rugați un copil să aleagă o piesă puzzle. Adresați-le copiilor întrebarea de pe spatele piesei și ajutați-i să răspundă. După ce s-a răspuns la toate întrebările, ajutați copiii să asambleze piesele jocului.

4. Ajutați copiii să spună următoarea poezie:

Împărtășania

Îmi voi încrușișă brațele, capu-mi voi pleca,  
Și liniștit voi sta;  
Când împărtășania se va-mpărți,  
De Tine îmi voi aminti.

(DeVota M. Peterson)

Repeți poezia de câteva ori pentru a-i ajuta pe copii s-o memoreze.

Puteți să adresați următoarele întrebări înainte de a repeta poezia:

- Ce ne încrușișăm?
- Ce ne plecăm?
- Ar trebui să fim liniștiți sau gălăgioși în timpul împărtășaniei?
- La ce trebuie să ne gândim în timpul împărtășaniei?



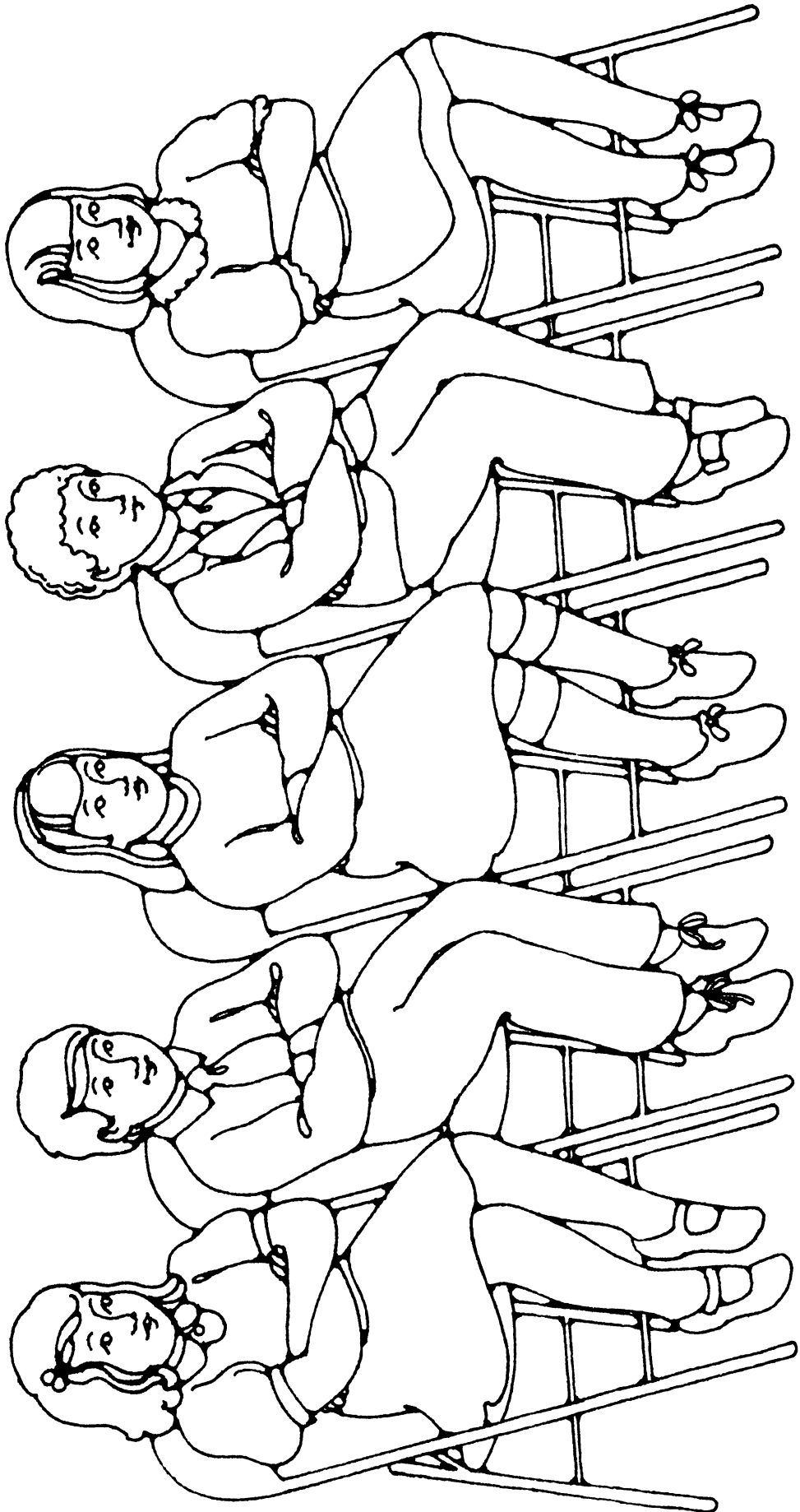

# Îl pot urma pe Isus Hristos slujindu-le celorlalți

Lecția  
**39**

---

**Scop** De a întări dorința fiecărui copil de a-L urma pe Isus Hristos slujindu-le celorlalți.

---

**Pregătire**

1. Studiați, rugându-vă, Ioan 13:1–17 și Articolele de credință 1:13. Vedeți, de asemenea, *Principiile Evangheliei* (31110), capitolul 28.
2. Pregătiți-vă să cântați sau să recitați versurile celor trei strofe ale cântecului „Dă, a spus pârâul” (*Children’s Songbook*, p. 236) și pe cele ale strofei numărul patru a cântecului „Iubirea Domnului” (*Children’s Songbook*, p. 74). Versurile acestor cântece sunt incluse la sfârșitul manualului.
3. Pregătiți-vă să vorbiți despre un moment când ați fost binecuvântat pentru că ați slujit cuiva.
4. Materiale necesare:
  - a. Biblia;
  - b. câte o foaie de hârtie, creioane sau creioane colorate pentru fiecare copil;
  - c. ilustrația 2-60, Isus le spală picioarele apostolilor (Setul de ilustrații inspirate din Evanghelie 226; 62550).
5. Faceți pregătirile necesare pentru oricare dintre activitățile de îmbogățire spirituală pe care doriți să le desfășurați.

---

**Sugestii pentru prezentarea lecției**

Rugați un copil să spună rugăciunea de deschidere.

Dacă i-ați încurajat pe copii să facă ceva în timpul săptămânii, urmăriți îndeaproape ce au făcut.

**Isus Hristos dorește să slujim altora**

Activitate pentru captarea atenției

În timp ce începeți lecția, scăpați „din greșeală” pe jos câteva creioane colorate, foi de hârtie sau alte obiecte. Așteptați puțin înainte de a ridica obiectele de pe jos pentru a le da copiilor ocazia să vă ajute. (Dacă nu se oferă niciun copil, atunci rugați-i să vă ajute.)

Mulțumiți-le copiilor pentru că v-au ajutat și complimentați-i pentru că au profitat de ocazia de a sluji. Explicați că, atunci când îi ajutam pe ceilalți fără să așteptăm ceva în schimb, lucrul acesta se numește slujire. Rugați copiii să repete împreună cu dumneavoastră cuvântul *slujire*.

Cântec

Cântați sau recitați alături de copii versurile celor trei strofe ale cântecului „Dă, a spus pârâul”.

Indicați faptul că în ultima strofă se spune că ar trebui să dăm așa cum dă Isus. Spuneți-le copiilor că, atunci când Isus a fost pe pământ, a slujit des altor oameni.

Povestire din scripturi

Arătați ilustrația 2-60, Isus le spală picioarele apostolilor, și relatați povestirea din Ioan 13:1–17. Amintiți-le copiilor că Isus i-a chemat pe apostolii prezentați în ilustrație pentru a ajuta la conducerea Bisericii Sale.

Amintiți-le copiilor despre ceea ce au învățat în lecția precedentă despre Cina cea de taină. Explicați că, după ce Hristos Și-a învățat apostolii despre împărtășanie, El i-a învățat cât de important este să slujească altora.

Explicați că nu era un lucru neobișnuit ca oamenilor să li se spele picioarele, deoarece majoritatea oamenilor purtau sandale și picioarele lor deveneau foarte prăfuite și murdare. Însă de regulă, un slujitor era acela care făcea această treabă. Explicați că Petru nu a vrut ca Isus să-i spele picioarele, deoarece el a crezut că nu era potrivit ca Isus să acționeze ca un slujitor.

Spuneți-le copiilor că Isus le-a explicat apostolilor că, deși El era Salvatorul, totuși le-a slujit. El a vrut ca ei să înțeleagă faptul că trebuiau să se slujească unul pe altul. Citiți cu voce tare Ioan 13:15 și explicați că Isus dorește ca noi să-l urmăm exemplul și să le slujim celorlalți.

## Discuție

- De ce le-a spălat Isus picioarele apostolilor?
- Ce a dorit Isus să facă apostolii?
- Ce dorește Isus să facem?

Explicați că Isus Hristos dorește ca noi să slujim oricui putem, chiar dacă nu suntem rugați să ajutăm sau nu suntem recompensați pentru ajutorul nostru. Indicați faptul că, atunci când slujim altor oameni, noi Îl urmăm pe Isus.

## Le putem sluji celorlalți în multe feluri

## Povestire

Rugați-i pe copii să vă asculte în timp ce relatați cu propriile cuvinte următoarea povestire despre un băiețel care s-a gândit la o modalitate de a-și sluji familia:

„Era atât de întuneric încât somnorosul băiat de șapte ani abia putea să-și găsească drumul către grajd. El plănuse timp de multe zile cum să se dea jos din pat, să se furișeze pe scări, să ia găleata de lapte de pe raftul din cămară și să iasă din casă fără să trezească pe nimeni.

[Joseph] își văzuse sora, Mary, de multe ori cum mulgea vaca. Și-a dat seama că nu era atât de ușor precum a crezut ca va fi... După scurt timp, degetele și încheieturile au început să-l doară. Trebuia să se oprească des pentru a le odihni...

Băiatul era atât de atent la muls încât nu și-a dat seama de cât de mult a trecut și a fost surprins să vadă că se luminase... când părăsise grajdul în cele din urmă și pornise spre casă. Când a intrat în bucătărie, mama și-a ridicat privirea de pe aragazul unde pregătea micul dejun și a întrebat: ‘Joseph, ce ai făcut așa de devreme?’.

Ca răspuns, el i-a dat găleata plină cu lapte și a fost bucuros atunci când mama i-a zâmbit în semn de mulțumire. ‘Ei bine’, a spus ea, ‘de vreme ce pari a fi suficient de mare, mulsul în fiecare dimineață va fi treaba ta’. A tăcut și apoi, a întrebat: ‘Dar de ce ai fost atât de nerăbdător să mulgi vaca?’.

Joseph, uitându-se serios la mama lui, a răspuns: ‘Am vrut doar să ajut având în vedere că tata este în misiune. Știi, [Mary] are atât de multe alte lucruri de făcut și eu m-am gândit că, dacă aș putea să mă ocup de mulsul de dimineață, ea nu v-a mai trebui să-și facă griji pentru acest lucru!’.

Mama l-a îmbrățișat strâns și i-a spus: ‘Cât de mulțumit va fi tatăl tău atunci când îi voi scrie și-i voi spune că are un tânăr băiat minunat care mulge vaca în timp ce el este departe!’ “ (Lucile C. Reading, „The Morning Chore“, *Children's Friend*, aprilie 1970, p. 23).

Spuneți-le copiilor că numele acestui băiețel era Joseph Fielding Smith și că el a devenit, după ce a crescut, cel de-al nouălea președinte al Bisericii.

- Cum a slujit Joseph Fielding Smith?
- Cui i-a slujit?

**Articol de credință** Spuneți-le copiilor că cel de-al treisprezecelea articol de credință afirmă că noi credem în faptul de a le sluji celorlalți. Rugați copiii să se ridice în picioare și ajutați-i să spună: „Noi credem... că trebuie să facem bine tuturor oamenilor“.

**Activitate** Rugați fiecare copil care dorește să fie un ucenic al lui Isus Hristos să se ridice în picioare și să rămână așa. Amintiți-le copiilor că Isus dorește ca toți ucenicii Săi să le slujească celorlalți.

- Cum le putem sluji celorlalți?

Lăsați fiecare copil să ia loc după ce numește o modalitate de a le sluji celorlalți.

În cazul în care un copil întâmpină greutate în a se gândi la o modalitate de a sluji, puteți să-i sugerați una dintre ideile următoare sau o altă idee adecvată pentru copiii din clasa dumneavoastră:

- Relatezi sau citești o povestire unui copil mai mic.
- Faci un desen pentru părinții sau bunicii tăi.
- Pui la loc jucăriile pe care fratele tău le-a lăsat afară.
- Aranjezi masa pentru cină fără să fi fost rugat.

### **Suntem fericiți atunci când slujim**

**Discuție** • Cine este fericit atunci când slujim? (Răspunsurile pot include: oamenii cărora le slujim, noi înșine, Tatăl Ceresc și Isus Hristos.)

Subliniați faptul că, atunci când le slujim celorlalți, fericiți nu sunt doar oamenii pe care-i ajutăm, ci și noi.

- De ce sunteți fericiți când le sluiți celorlalți?

**Cântec** Cântați sau recitați, alături de copii, versurile celei de-a patra strofe a cântecului „Iubirea Domnului“. (În cazul în care copiii nu știu a patra strofă, puteți să cântați sau să recitați singur versurile strofei iar, apoi, îi puteți ruga pe copii să se alătore la refren.)

### **Rezumat**

**Activitate plastică** Ajutați copiii să se gândească la acte simple de slujire pe care le-ar putea finaliza astăzi, fie la Biserică, fie acasă. Dați-le copiilor foi de hârtie și creioane colorate sau creioane simple și rugați fiecare copil să deseneze un act de slujire pe care urmează să-l facă astăzi. Rugați copiii să-și arate și să-și explice unul altuia desenele.

**Mărturie** Vorbiți-le copiilor despre un moment când ați fost binecuvântat datorită faptului că ați slujit altcuiva. Mărturișiți că adevărata fericire rezultă din faptul de a le sluji celorlalți.

Încurajați copiii să caute modalități prin care le pot sluji celorlalți în timpul acestei săptămâni. Puteți să le cereți copiilor să vorbească la următoarea oră despre experiențele pe care le-au avut în ceea ce privește slujirea.

Rugați un copil să spună rugăciunea de încheiere.

---

## Activități de îmbogățire spirituală

Dintre următoarele activități, alegeți-le pe acelea care sunt cele mai potrivite pentru copiii din clasa dumneavoastră. Le puteți folosi în timpul lecției propriu-zise sau ca recapitulare sau rezumat. Pentru îndrumări suplimentare, vedeți „Ora de curs“ din „Îndrumări pentru învățător“.

1. Faceți înainte aranjamentele pentru un act de slujire pe care copiii îl pot finaliza împreună în timpul orei (asigurați-vă că această activitate de slujire este adecvată pentru ziua de sabat).

Exemple:

- Aranjați cu un învățător de la creșă ca cei din clasa dumneavoastră să le cânte copiilor de la creșă un cântec preferat de la Societatea Primară.
- Aduceți materiale cu care copiii să poată face felicitări de mulțumire pentru dirijorul corului și pianistul de la Societatea Primară.
- Ajutați copiii să facă ce este necesar pentru a pregăti sala de clasă pentru ora următoare sau pentru săptămâna viitoare, cum ar fi ștergerea tablei sau strângerea scaunelor.

După ce copiii au finalizat actul de slujire, discutați cu ei despre cum s-au simțit slujind. Amintiți-le că slujirea ne poate face fericiți.

2. Faceți câte trei inimioare de hârtie pentru fiecare copil. Spuneți-le copiilor că doriți să începeți o „Slujire în club secret“. Încurajați copiii să ia aceste inimi acasă și să facă acte secrete de slujire pentru membrii familiei lor, lăsând câte o inimioară în fiecare loc unde au făcut un act de slujire. De exemplu, pot să facă patul unui frate sau al unei surori și să lase o inimioară pe pernă. Rugați copiii să vorbească săptămâna următoare despre sentimentele pe care le-au avut când le-au slujit celorlalți în secret.
3. Cântați sau recitați versurile celei de-a doua strofe a cântecului „Eu încerc să fiu ca Isus“ (*Children's Songbook*, p. 78). Versurile acestui cântec sunt incluse la sfârșitul manualului.
4. Rugați-i pe copii să stea pe jos, într-un cerc mic. Aruncați ușor un săculeț cu fasole sau un alt obiect moale către un copil și rugați-l să numească o modalitate de a-i sluji cuiva. După ce a răspuns, copilul poate să arunce săculețul către un alt copil din cerc. Continuați până când toată lumea a avut cel puțin o șansă de a numi un act de slujire.
5. Lăsați copiii să discute despre sau să pună în scenă ceea ce ar face în fiecare dintre următoarele situații dacă ar încerca să le slujească celorlalți (adaptați situațiile după cum este cazul pentru a le face să fie adecvate pentru copiii din clasa dumneavoastră):
  - Mergi la un meci de fotbal. Te grăbești, însă, în timp ce mergi pe stradă spre stadion, vezi cum o femeie în vârstă scapă o pungă de cumpărături.
  - Ai fost și te-ai jucat la un prieten acasă. Ești foarte obosit. În timp ce intri în curte, îți vezi tatăl lucrând în grădină.
  - În timp ce intri în bucătărie pentru a-ți lua ceva de băut, îl vezi pe fratele tău spălând vasele folosite la cină.

- Te întorci acasă împreună cu câțiva prieteni. Vezi că un câine a dărâmat un tomberon de gunoi în curtea unui vecin și a împrăștiat gunoiul împrejur. Vecinul nu este acasă și nu se va întoarce decât peste câteva zile.
- Vezi o fată nouă la școală și te prezinți. Fata te întreabă unde-ți vei servi prânzul. Planificasei să servești prânzul împreună cu prietenii tăi.
- Familia ta se pregătește să meargă la Biserică. Tatăl tău a plecat deja deoarece trebuia să participe la o adunare. Ai câțiva frați și câteva surori mai mici care au nevoie de ajutor pentru a se pregăti.

---

**Scop** De a-l ajuta pe fiecare copil să înțeleagă faptul că fericirea vine atunci când îi iertăm pe ceilalți, așa cum a făcut Isus.

---

**Pregătire**

1. Studiați, rugându-vă, Luca 23:13–34 și Ioan 18:12–14, 19–24; 19:1–5.
2. Pregătiți-vă să cântați sau să recitați versurile primei strofe a cântecului „Tată, ajută-mă” (*Children’s Songbook*, p. 99).
3. Faceți următoarea bandă de hârtie:

„Tată, iartă-i, căci nu știu ce fac!”

4. Pregătiți-vă să vorbiți despre un moment când ați iertat și despre felul în care v-ați simțit atunci când ați iertat.
5. Materiale necesare:
  - a. Biblia;
  - b. planșa ACD (vezi lecția 1);
  - c. cretă, tablă și burete;
  - d. ilustrația 2-56, Procesul lui Isus; ilustrația 2-61, Răstignirea (Setul de ilustrații inspirate din Evanghelie 230; 62505).
6. Faceți pregătirile necesare pentru oricare dintre activitățile de îmbogățire spirituală pe care doriți să le desfășurați.

---

**Sugestii pentru prezentarea lecției**

Rugați un copil să spună rugăciunea de deschidere.

Dacă i-ați încurajat pe copii să facă ceva în timpul săptămânii, urmăriți îndeaproape ce au făcut. Puteți să le cereți copiilor să raporteze despre experiențele pe care le-au avut în ceea ce privește slujirea.

**Îi putem ierta pe ceilalți**

Activitate pentru captarea atenției

Rugați copiii să vă asculte cu atenție în timp ce descrieți următoarea situație (adaptați situația pentru ca aceasta să fie adecvată pentru copiii din clasa dumneavoastră):

Mergi având în brațe multe cărți și foi de hârtie (sau alte obiecte). Dintr-o dată, cineva intră în tine. Cazi și scapi lucrurile pe care le duceai în brațe. Cărțile și foile tale s-au împrăștiat pe jos.

- Vi s-a întâmplat vreodată așa ceva?
- Cum v-ați simțit?

Spuneți-le copiilor că veți descrie două sfârșituri diferite pentru această situație. Rugați-i să decidă care este sfârșitul mai bun.

### *Sfârșitul numărul unu*

Ești supărat pentru că ai căzut și pentru că ți-au căzut lucrurile. Când persoana care a intrat în tine își cere scuze și se oferă să te ajute să-ți strângi cărțile și foile, îi spui „Nu!” cu o voce supărată și o împingi. Speri ca mâine s-o vezi ducând în brațe multe lucruri pentru ca să poți să-i faci același lucru.

### *Sfârșitul numărul doi*

Ești supărat pentru că ai căzut și pentru că ți-au căzut lucrurile. Când persoana care a intrat în tine își cere scuze și se oferă să te ajute să-ți strângi lucrurile, îi spui: „Mulțumesc.”. Adunați repede amândoi cărțile și foile. Îi spui persoanei că știi faptul că nu a vrut să intre în tine, după care amândoi plecați fericiți.

- Care sfârșit al povestirii este mai bun?
- De ce este al doilea sfârșit mai bun decât primul?
- Ce trebuie să facem atunci când cineva ne face ceva ce nu ne place sau când ne face să suferim sau să fim mânioși? (Trebuie să-l iertăm.)

Prezentarea  
învățătorului

Explicați că a ierta pe cineva înseamnă să ai sentimente de dragoste și bunătate față de acea persoană, chiar dacă ea a făcut ceva ce ne-a rănit sau ne-a supărat. Uneori, înseamnă că trebuie să ne schimbăm sentimentele de mânie față de persoana respectivă în sentimente de bunătate. Când îi iertăm pe ceilalți, nu vrem să-i rănim sau să ne luăm revanșa. Suntem amabili cu ei, chiar dacă ei nu sunt amabili cu noi.

### **Isus Hristos i-a iertat pe ceilalți**

Povestire din  
scripturi

Arătați Biblia și spuneți-le copiilor că urmează să le relatați o povestire din Biblie, despre modul în care Isus Hristos i-a iertat pe cei care L-au rănit. Relatați povestirea despre procesul și răstignirea lui Hristos din Luca 23:13–34 și Ioan 18:12–14, 19–24; 19:1–5.

Explicați că, după ce Isus și apostolii Săi au servit ultima cină împreună, Isus s-a dus în grădina Ghetsimani pentru a se ruga la Tatăl Ceresc. După ce Isus și-a terminat rugăciunea, au venit câțiva soldați, L-au legat cu funii și L-au dus la palatul marelui preot, unde a fost judecat.

Arătați ilustrația 2-56, Procesul lui Isus.

Indicați faptul că, în timpul procesului, soldații L-au făcut multe lucruri rele lui Isus. L-au lovit, L-au biciuit, L-au scuipat și L-au pus pe cap o coroană de spini și L-au numit în multe feluri. Însă Isus nu s-a supărat.

Arătați ilustrația 2-61, Răstignirea.

Spuneți-le copiilor că, după acest proces, soldații L-au dus pe Isus la un loc numit Căpățâna și L-au răstignit. Explicați că Isus nu era supărat pe soldați pentru ceea ce-l făcuseră. În schimb, El L-a rugat pe Tatăl Ceresc să-i ierte pe soldați.

Scriptură și bandă  
de hârtie

Rugați copiii să asculte ce a spus Isus cu puțin timp înainte să moară. Citiți cu voce tare prima frază din Luca 23:34.

Expuneți banda de hârtie și lăsați-o așa pentru restul orei. Ajutați-i pe copii să repete împreună cu dumneavoastră afirmația lui Isus.

Indicați faptul că deși soldații nu au fost amabili cu Isus, El i-a iertat și L-a rugat pe Tatăl Ceresc să-i ierte.



## Fericirea vine atunci când îi iertăm pe ceilalți

Prezentarea  
învățătorului

Amintiți-le copiilor că atunci când suntem ucenici ai lui Isus Hristos încercăm să facem ceea ce El ar face. Isus i-a iertat mereu pe cei care nu au fost amabili cu El. Și noi trebuie să-i iertăm pe cei care nu sunt amabili cu noi.

Cântec

Cântați sau recitați versurile primei strofe ale cântecului „Tată, ajută-mă”. Rugați copiii să asculte cuvintele cu atenție. Indicați faptul că aceste cuvinte sunt scrise ca și cum ar fi o rugăciune pentru a ne ajuta să simțim cât de important este să-i iertăm pe ceilalți.

Mă rog ca Tatăl să mă ajute  
Să-i iert pe cei răi cu mine.  
Zilnic mă rog să m-ajute  
Ca de El să fiu mai aproape.

Rugați copiii să se ridice în picioare și să cânte sau să recite împreună cu dumneavoastră versurile acestui cântec. Încurajați-i ca, în timp ce cântă, să se gândească la însemnătatea cuvintelor.

Povestire și discuție

Relatați următoarea povestire despre un copil care a știut cum să ierte:

Mama lui Kent l-a rugat să curețe curtea. El a adunat cu grebla frunzele și rămurelele care căzuseră din pomii și din plantele din grădină. Kent a muncit din greu și, în cele din urmă, a adunat toate frunzele și ramurile într-o grămadă mare. În acel moment, Jed se afla pe stradă, a alergat direct în grămadă și a împrăștiat frunzele și ramurile peste tot. Toată munca lui Kent a fost distrusă în câteva secunde.

- Cum credeți că s-a simțit Kent atunci când Jed a făcut acest lucru?

Fratele lui Kent a văzut ce a făcut Jed. Se gândea că fratele lui, Kent, trebuia să-l prindă pe Jed și să-l bată pentru că a împrăștiat grămada de frunze și ramuri.

- Ce ar putea Kent să facă?

Ajutați copiii să se gândească la câteva sugestii. Apoi, încheiați povestirea:

Kent a fugit după Jed. Însă, în loc să-l lovească pe Jed, Kent l-a întrebat dacă mai avea ceva de făcut în acea zi. Jed a dat din cap în semn afirmativ.

Kent s-a oferit să-l ajute pe Jed cu munca lui dacă Jed îl ajuta să strângă din nou frunzele într-o grămadă. Jed a fost de acord și cei doi băieți au petrecut momente plăcute lucrând împreună.

Discuție

Explicați că, dacă îi iertăm pe ceilalți și îi tratăm cu amabilitate, la fel cum Kent l-a tratat pe Jed, vom fi fericiți în sinea noastră. Dacă nu iertăm, vom continua să ne simțim răniți sau supărați și nu vom fi fericiți. Trebuie să-i iertăm pe ceilalți pentru a putea fi fericiți.

Descrieți-le copiilor câteva situații și discutați dacă respectivul copil a dat sau nu dovadă de iertare. În cazul în care copilul respectiv nu a dat dovadă de iertare, întrebați copiii ce ar putea să facă acel copil pentru a da dovadă de iertare și pentru a fi fericit în sinea lui.

Folosiți situațiile de mai jos sau creați propriile situații:

1. Jan tocmai terminase un desen frumos când frățiorul ei a venit și l-a mâzgălit cu un creion colorat. Jan era atât de supărată, încât a strigat și și-a plesnit frățiorul peste mână.

- A dat Jan dovadă de iertare?
- Cum credeți că s-a simțit Jan în sinea ei?

- Ce ar putea Jan să facă pentru a da dovadă de iertare față de fratele ei?
2. Donna a venit pe terenul de joacă și a trântit-o pe Cali. După aceea, Donna a fugit râzând. A doua zi, Donna a căzut din leagăn și s-a lovit la genunchi. Cali a fugit la ea și a ajutat-o.
- A dat Cali dovadă de iertare?
  - Cum credeți că s-a simțit Cali în sinea ei?
3. Când Chad aștepta să bea apă de la cișmea, băiatul din fața lui s-a întors și l-a stropit cu apă. Chad era ud pe față, însă băiatul respectiv s-a întors și a plecat fără să spună nimic. A doua zi, când Chad s-a dus să bea apă, același băiat a trecut pe acolo. Chad ar fi putut să-l stropească și el cu apă, însă nu a făcut-o.
- A dat Chad dovadă de iertare?
  - Cum credeți că s-a simțit Chad în sinea lui?

### Rezumat

Activitate  
recapitulativă

Scrieți pe tablă numerele de la 1 la 8. Lăsați copiii să vină pe rând și să ștergă un număr și să răspundă la întrebarea recapitulativă care corespunde aceluși număr. Dacă aveți un număr mare de cursanți, puteți să aveți mai multe întrebări.

1. Ce înseamnă să-i iertăm pe ceilalți?
2. Cum s-a purtat Isus Hristos cu soldații care L-au răstignit?
3. Ce L-a rugat Isus Hristos pe Tatăl Ceresc să facă pentru soldați?
4. Cum credeți că s-a simțit Kent atunci când Jed a dat cu piciorul în grămada de frunze?
5. Cum a dat Kent dovadă de iertare față de Jed?
6. Cum credeți că s-a simțit Kent atunci când l-a iertat pe Jed?
7. Cum credeți că s-a simțit Jed atunci când Kent a fost amabil cu el în loc de a căuta să se răzbune?
8. Cum ne vom simți atunci când îi vom ierta pe cei care nu au fost amabili cu noi?

Planșa și inelul  
ACD

Expuneți planșa ACD. Rugați copiii să repete cuvintele de pe planșă. Ajutați-i pe copii să înțeleagă faptul că, atunci când îi iertăm pe ceilalți, așa cum a făcut Isus, alegem ce-i drept.

Rugați copiii să se uite la inelele lor ACD în cazul în care le poartă. Spuneți-le că inelele îi pot ajuta să aleagă ce-i drept iertându-i pe ceilalți.

Mărturie

Mărturișiți că putem să fim fericiți atunci când îi iertăm pe ceilalți și îi tratăm cu amabilitate. Vorbiți despre un moment când ați ales ce-i drept și ați iertat pe cineva. Explicați ce ați simțit pentru acea persoană datorită faptului că ați dorit să o iertați.

Dacă timpul vă permite, lăsați copiii să vorbească despre momentele în care au iertat pe cineva.

Încurajați copiii să depună un efort în plus în această săptămână, pentru a-i ierta pe ceilalți. Sugerați-le copiilor să discute cu familiile lor despre iertare.

Rugați un copil să spună rugăciunea de încheiere. Sugerați-i copilului să-L roage pe Tatăl Ceresc să-i ajute pe copii să-i ierte pe ceilalți.

Dintre următoarele activități, alegeți-le pe acelea care sunt cele mai potrivite pentru copiii din clasa dumneavoastră. Le puteți folosi în timpul lecției propriu-zise sau ca recapitulare sau rezumat. Pentru îndrumări suplimentare, vedeți „Ora de curs“ din „Îndrumări pentru învățător“.

1. Aduceți un sac mare și câteva pietre. Vorbiți cu copiii despre faptul că sunt dese momentele când ne supărăm sau când căutăm să ne răzbunăm atunci când oamenii nu sunt amabili cu noi. În timpul acestei discuții, băgați pietrele pe rând în sac.

Când sacul are în el un număr de pietre, lăsați copiii să-l care pe rând prin clasă. Rugați-i să încerce să bată din palme sau să îmbrățișeze pe cineva în timp ce cară sacul. Explicați că faptul de a fi supărat pe ceilalți din cauza lucrurilor nepoliticoase pe care le-au făcut se aseamănă cu faptul de a căra un sac cu pietre. Este o povară grea pentru noi.

Rugați copiii să spună de câteva ori „Voi ierta“, în timp ce dumneavoastră scoateți pietrele din sac. Apoi, rugați copiii să care sacul din nou. Explicați că, atunci când îi iertăm pe ceilalți, nu mai trebuie să purtăm o povară grea. Când iertăm suntem mai fericiți.

2. Cântați sau recitați versurile cântecului „Fă precum fac eu“ (*Children's Songbook*, p. 276). Versurile acestui cântec sunt incluse la sfârșitul manualului.

Repetati cântecul de câteva ori, lăsându-i pe copii să aleagă pe rând ce acțiuni să facă. Amintiți-le copiilor că, atunci când urmărim pe cineva, facem ce face persoana respectivă. Dacă vrem să fim ucenicii lui Isus Hristos, trebuie să facem ce face El, inclusiv să dăm dovadă de iertare față de cei care nu sunt amabili cu noi.

3. Relatați povestirea despre Iosif și frații lui, din Genesa 37 și 41–45. Puteți să rugați copiii să pună povestirea în scenă. Discutați cu copiii despre modul în care Iosif și-a iertat frații (vezi Genesa 45:1–15).
4. Faceți pentru fiecare copil câte o copie a ilustrației de la sfârșitul lecției. Dați-le copiilor creioane colorate sau creioane simple și rugați-i să le deseneze chipuri fericite copiilor din ilustrație. Apoi, lăsați-i să coloreze ilustrațiile. Rugați copiii să ducă ilustrațiile acasă și să le pună într-un loc de unde le vor aminti să-i ierte pe ceilalți.
5. Rugați copiii să pună în scenă povestirea despre Kent și cele trei situații de la paginile 224–225 ale lecției (în prima situație, rugați copiii să pună în scenă modul în care Jan ar fi putut să dea dovadă de iertare față de fratele ei.) Sau creați câteva situații asemănătoare care să fie mai adecvate pentru copiii din clasa dumneavoastră și rugați copiii să le pună în scenă.

Intertarea ne face fericiți



## Scop

De a-l ajuta pe fiecare copil să înțeleagă faptul că datorită învierii lui Isus Hristos toată lumea va fi înviată.

## Pregătire

1. Studiați, rugându-vă, Matei 27:45–66, 28:1–8, Luca 24:13–46 și Ioan 19:30, 20:11–18. Vedeți, de asemenea, *Principiile Evangheliei* (31110), capitolele 11 și 12.
2. Tăiați o foaie de hârtie de aceleași dimensiuni cu ilustrația 2-65, Isus Hristos cel înviat (Setul de ilustrații inspirate din Evanghelie 239; 62187), în opt bucăți. Numerotați bucățile de la 1 la 8. Acoperiți ilustrația 2-65 așa cum este arătat, fixând bine bucățile de ilustrație cu agrafe sau cu bucăți mici de bandă adezivă.

1	2
3	4
5	6
7	8

3. Pregătiți-vă să cântați sau să recitați versurile primei strofe a imnului „Isus a-nviat!” (*Imnuri și cântece pentru copii*, p. 55) sau aduceți o înregistrare a acestui imn.
4. Materiale necesare:
  - a. Biblia;
  - b. decupajul 2-5, imaginea răstignirii; decupajul 2-6, înfășurarea trupului lui Isus; decupajul 2-7, mormântul; decupajul 2-8, piatră mare; decupajul 2-9, străjerii; decupajul 2-10, îngerul; decupajul 2-11, femeile cu miresme; decupajul 2-12. Isus înviat. Aranjați aceste decupaje în ordinea în care urmează să fie folosite în timpul lecției.
  - c. ilustrația 2-2, Familie cu bebeluș (62307); ilustrația 2-35, Hristos și copiii (Setul de ilustrații inspirate din Evanghelie 216; 62467); ilustrația 2-62, Maria și Domnul înviat (Setul de ilustrații inspirate din Evanghelie 233; 62186); ilustrația 2-63, Pe drumul către Emaus; ilustrația 2-64, Isus Își arată rănilile (Setul de ilustrații inspirate din Evanghelie 234; 62503).
5. Faceți pregătirile necesare pentru oricare dintre activitățile de îmbogățire spirituală pe care doriți să le desfășurați.

## Sugestii pentru prezentarea lecției

Rugați un copil să spună rugăciunea de deschidere.

Dacă i-ați încurajat pe copii să facă ceva în timpul săptămânii, urmăriți îndeaproape ce au făcut.

## Isus Hristos a făcut pentru noi ceva ce noi nu am fi putut face

Activitate pentru captarea atenției

Arătați ilustrația 2-2, Familie cu bebeluș. Rugați copiii să se gândească la momentul când au venit pe pământ ca bebeluși.

- Ce lucruri au făcut părinții voștri (sau ceilalți membri ai familiei) pentru voi când erați bebeluși, pe care nu le-ați putut face singuri?

Ajutați copiii să se gândească la lucrurile pe care părinții lor (sau ceilalți membri ai familiei) le-au făcut pentru ei. Asigurați-vă că fiecare copil are ocazia de a numi cel puțin un lucru.

- Ce lucruri fac părinții voștri (sau ceilalți membri ai familiei) pentru voi, pe care nu le puteți face singuri?
- De ce fac ei aceste lucruri pentru voi?

Explicați că părinții noștri și ceilalți membri ai familiei sunt fericiți să facă pentru noi lucruri pe care nu le putem face pentru noi înșine, deoarece ne iubesc și doresc să ne ajute.

Discuție

Explicați că mai este Cineva care ne iubește foarte mult și care a dorit să facă pentru noi ceva ce noi nu am fi putut face pentru noi înșine.

Arătați ilustrația 2-35, Hristos și copiii.

- Cine este această Persoană care ne iubește?

Explicați că, înainte ca noi să fi venit pe acest pământ, Isus Hristos S-a oferit să fie Salvatorul nostru. Acest lucru a însemnat faptul că El a dorit să moară și să învie pentru ca noi să putem trăi din nou și să ne întoarcem la Tatăl nostru din Cer. Isus a fost singura persoană care a avut puterea de a face acest lucru pentru noi. Noi nu am fi putut să facem acest lucru pentru noi înșine.

- Ce înseamnă să fii înviat?

Explicați că, atunci când murim, spiritele noastre ne părăsesc trupurile fizice. După ce Isus a murit, spiritul și trupul Său fizic s-au reunit sub forma unui trup înviat care va trăi pentru totdeauna. Deoarece Isus a murit și a înviat, și noi vom fi înviați.

## Isus Hristos a înviat

Prezentarea învățătorului

Explicați că învierea lui Isus Hristos, Salvatorul nostru, a fost un eveniment atât de important, încât noi îl sărbătorim în fiecare zi pentru a ne ajuta să ne amintim ce s-a întâmplat.

- Cum numim această zi specială? (Paște.)

Amintiți-le copiilor că, în perioada Paștelui, au învățat despre învierea lui Isus Hristos.

Povestire din scripturi relatată cu ajutorul decupajelor

Relatați povestirea despre răstignirea, înmormântarea și învierea lui Isus Hristos (vezi Matei 27:45, 57–66; 28:1–6 și Ioan 19:30). Rugați copiii să țină ridicate decupajele la momentele potrivite.

Rugați un copil să țină ridicat decupajul 2-5, imaginea răstignirii.

Explicați că Isus a fost răstignit la un moment dat, înainte de prânz. La prânz, soarele s-a ascuns vederii și întunericul s-a lăsat peste țară timp de trei ore (vezi

Matei 27:45). Durerile lui Hristos au fost mult mai îngrozitoare decât am putea noi suporta. Hristos ar fi putut să aleagă să nu sufere și să nu moară, însă Îi promisese Tatălui Ceresc că va veni pe pământ să sufere și să moară pentru noi.

Spuneți-le copiilor că pământul s-a cutremurat și s-a despicat. Cei care priveau din întuneric l-au auzit pe Isus spunând: „S-a isprăvit!” (Ioan 19:30). Suferința Sa se încheiase. Și-a plecat capul și a murit. Spiritul Său l-a părăsit trupul.

- Cum credeți că s-au simțit prietenii și ucenicii lui Isus după ce El a fost răstignit?

Rugați copilul să coboare decupajul cu imaginea răstignirii.

Rugați un copil să țină ridicat decupajul 2-6, înfășurarea trupului lui Isus.

Explicați că prietenii și ucenicii lui Isus l-au luat trupul cu grijă de pe cruce. l-au înfășurat trupul în fâșii de pânză cu miresme, după cum era obiceiul în vremea aceea.

Rugați un copil să ridice decupajul 2-7, mormântul.

Explicați că prietenii Salvatorului l-au așezat trupul într-un mormânt. Un mormânt este o încăpere mică, deseori săpată în stâncă, în care omenii pot fi înmormântați.

Rugați copilul să coboare decupajul cu înfășurarea trupului lui Isus.

Rugați copiii să țină ridicate decupajele 2-8, piatra mare, și 2-9, străjerii.

Spuneți-le copiilor că o piatră mare a fost pusă la intrarea în mormânt, iar mormântul a fost păzit de străjeri.

- De ce au fost plasați la intrarea mormântului piatra și străjerii? (Vezi Matei 27:62–66.)

Explicați că, timp de trei zile, trupul lui Isus a fost în mormânt. În dimineața celei de-a treia zi, care a fost duminică, pământul s-a cutremurat din nou (vezi Matei 28:1-2).

Rugați un copil să ridice decupajul 2-10, îngerul.

Explicați că un înger a coborât din cer și a prăvălit piatra de la intrarea în mormânt.

Rugați copilul să coboare decupajul cu piatra mare.

- Ce li s-a întâmplat oamenilor care păzeau mormântul? (Vezi Matei 28:4.)

Rugați copilul să coboare decupajul cu străjerii.

Rugați un copil să țină ridicat decupajul 2-11, femeile cu miresme.

Explicați că, în dimineața aceleiași duminici, Maria Magdalena, o ucenică a lui Isus, și o altă femeie s-au dus să vadă mormântul (vezi Matei 28:1). Ele doreau să ungă cu uleiuri și miresme trupul lui Isus (acesta era obiceiul în vremea aceea). Când s-au apropiat de mormânt, ele au putut să vadă că piatra fusese îndepărtată. Mormântul era gol. Trupul lui Isus nu mai era.

Explicați că femeile au văzut îngerul, care le-a spus să nu se teamă. Citiți cu voce tare din Matei 28:5–6 ceea ce îngerul le-a spus femeilor.

Rugați toți copiii să-și coboare decupajele. Rugați un copil să țină ridicat decupajul 2-12, Isus înviat.

Explicați că, atunci când îngerul a spus „A înviat”, le spunea femeilor că Isus Hristos înviase. Spiritul Său se întorsese în trupul Său și El era viu din nou.

Spuneți-le copiilor că ucenicii și prietenii lui Isus au fost foarte bucuroși să audă că El era din nou viu.

Cântec

Rugați copilul să continue să țină ridicat decupajul cu Isus înviat în timp ce dumneavoastră cântați sau ascultați înregistrarea primei strofe a imnului „Isus a-nviat!”. Apoi, rugați copilul să coboare decupajul.

Azi Isus din morți a-nviat!  
Bucuroși voi să vestiți.  
Hristos moartea a înfruntat,  
Oameni toți fiți fericiți.  
Mormântul a fost deschis,  
Astăzi Hristos a învins.

### **Isus Hristos le-a apărut Mariei Magdalena și ucenicilor Săi**

Discuție

Arătați ilustrația 2-62, Maria și Domnul înviat.

Explicați că Isus Hristos le-a apărut câtorva dintre ucenicii Lui după învierea Sa. Prima persoană căreia l-a apărut a fost Maria Magdalena (vezi Ioan 20:11–18). Maria se afla lângă mormânt atunci când Isus a venit la ea.

- Cum credeți că s-a simțit Maria când l-a văzut pe Isus și a știut că El era viu din nou?

Povestire din scripturi

Arătați ilustrația 2-63, Pe drumul către Emaus, și relați povestirea din Luca 24:13–46.

Explicați că cei doi ucenici nu l-au recunoscut pe Isus atunci când El a început să le vorbească. Ucenicii l-au povestit lui Isus tot ceea ce se întâmplase în acea zi la mormânt. Când Isus s-a oprit pentru a lua cina cu ei, El a rupt pâinea, a binecuvântat-o și a dat-o ucenicilor Săi. Atunci ei și-au dat seama cine era El. Apoi, Isus s-a făcut nevăzut dinaintea lor.

- Cum credeți că s-au simțit ucenicii după ce l-au văzut pe Isus?
- Ce ați fi făcut dacă ați fi fost unul dintre ucenici și tocmai l-ați fi văzut pe Isus?

Explicați că cei doi ucenici s-au grăbit spre Ierusalim pentru a le spune celorlalți ucenici că l-au văzut pe Isus. În timp ce le spuneau celorlalți despre ceea ce se întâmplase, a apărut Isus.

Citiți cu voce tare Luca 24:36–37. Explicați că ucenicii erau înspăimântați să-l vadă pe Isus deoarece credeau că văd un spirit.

Arătați ilustrația 2-64, Isus își arată rănilor.

Explicați că Isus a dorit ca ucenicii să-l atingă trupul pentru ca ei să știe că El înviase. Citiți cu voce tare Luca 24:39–40.

Spuneți-le copiilor că Isus a cerut, de asemenea, ceva de mâncare. El a mâncat pentru a le arăta ucenicilor că trupul Său fizic din carne și oase fusese din nou unit cu spiritul Său într-un trup înviat (vezi Luca 24:41–43).

### **Deoarece Isus Hristos a înviat, noi vom fi înviați**

Prezentarea învățătorului

Spuneți-le copiilor că Isus Hristos, Salvatorul nostru, a promis că toți oamenii vor putea trăi din nou după ce vor muri. Fiecare dintre noi va fi înviat așa cum a fost Isus și va avea un trup înviat minunat ca al Lui. Pentru că ne iubeste, Isus a făcut posibil acest lucru.



## Activitate

Arătați ilustrația acoperită cu cele opt bucăți de hârtie. Explicați că, în spatele hârtiilor, este ascunsă o ilustrație specială. Rugați copiii să aleagă pe rând un număr de la 1 la 8. Adresați întrebarea corespunzătoare și permiteți-le celor din clasă să răspundă (ajutați copiii dacă este cazul). După ce cursanții răspund la câte o întrebare, rugați un copil să îndepărteze bucata de hârtie corespunzătoare, arătând o parte a ilustrației.

Pentru activitate, folosiți următoarele întrebări (sau creați câteva întrebări):

1. Cine va fi înviat? (Toată lumea.)
2. Ce înseamnă să fii înviat? (Să trăim din nou; să avem trupul și spiritul reunite după moarte.)
3. Ce a vrut îngerul să spună atunci când zis: „A înviat!“? (Isus Hristos înviase.)
4. Care sunt câteva dintre lucrurile pe care Isus Hristos le-a făcut după ce a înviat? (A mers, a vorbit, a mâncat, le-a apărut Mariei Magdalena și ucenicilor Săi, i-a lăsat pe ucenici să-l atingă mâinile și picioarele.)
5. Cine este Salvatorul nostru? (Isus Hristos.)
6. Cui i-a apărut Isus Hristos după ce a înviat? (Mariei Magdalena și multora dintre ucenicii Săi.)
7. Trăiește Isus Hristos în ziua de astăzi? (Da, în cer alături de Tatăl Ceresc.)
8. De ce a dorit Isus să moară și să învie pentru noi? (Deoarece El ne iubește și dorește ca noi să putem trăi din nou alături de El și de Tatăl Ceresc.)

După ce este descoperită toată ilustrația, explicați că aceasta este o ilustrație cu Isus Hristos înviat. Când vedem această ilustrație, ne putem aminti că datorită faptului că Isus a înviat, toată lumea va fi înviată.

### Rezumat

## Mărturie

Împărtășiți-vă sentimentele de dragoste față de Isus Hristos și depuneți-vă mărturia despre El și învierea Sa. Amintiți-le copiilor că vestea că „A înviat!“ este o veste bună pentru toată lumea.

Rugați un copil să spună rugăciunea de încheiere. Sugerăți-i copilului să-l mulțumească Tatălui Ceresc pentru că L-a trimis pe Fiul Său, Isus Hristos, care a făcut posibil ca noi să trăim din nou după ce vom muri.

---

## Activități de îmbogățire spirituală

Dintre următoarele activități, alegeți-le pe acelea care sunt cele mai potrivite pentru copiii din clasa dumneavoastră. Le puteți folosi în timpul lecției propriu-zise sau ca recapitulare sau rezumat. Pentru îndrumări suplimentare, vedeți „Ora de curs“ din „Îndrumări pentru învățător“.

1. Recapitulați lecția practică din lecția 3, în care s-au folosit mâna și mânușa (vezi pagina 13). Continuați analogia explicând că a muri este ca și scoaterea mâinii din mânușă. Trupul (ca și mânușa) nu se poate mișca, însă spiritul (ca și mâna) este viu. La înviere, spiritul și trupul sunt reunite și trăiesc din nou împreună.

2. Rugați copiii să stea în picioare și să repete împreună cu dumneavoastră cel de-al treilea articol de credință. Explicați că, datorită faptului că Isus Hristos a murit și a înviat, și noi vom fi înviați iar, dacă ținem poruncile, vom putea trăi din nou, într-o zi, alături de Isus și Tatăl Ceresc. Puteți să-i ajutați pe copii să memoreze acest articol de credință.
3. Cântați sau recitați versurile cântecului „Oare Isus a înviat?” (*Children’s Songbook*, p. 64). Ajutați copiii să facă acțiunile indicate:
 

Oare Isus a înviat (*își întind mâinile cu palmele în sus*)?  
 Da, în ziua treia (*ridică trei degete*),  
 El mormântul l-a părăsit (*merg pe loc*);  
 A spus „Maria” (*își pun palmele în jurul gurii*).

Oare i-a vizitat pe cei (*își pun mâinile pe inimă*)  
 Pe care îi iubea (*își pun mâinile pe inimă*)?  
 Da, l-au atins picioarele (*se apleacă și-și ating picioarele*).  
 Miere a mâncat (*mimează că mănâncă*).

Urme de cuie-n mâini avea (*arată mâna*)  
 Și-o urmă de suliță (*arată coasta*).  
 Oare El chiar din nou trăia?  
 Da! Și astfel eu (*mâinile întinse, palmele în sus*)  
 Ca El voi învia (*dau din cap*)!
4. Având acordul președintei dumneavoastră de la Societatea Primară, invitați un membru al episcopiei sau al ramurii să vină la clasă și să-și împărtășească dragostea pentru Salvator și mărturia despre înviere.
5. Rugați copiii să-și închidă ochii și să pretindă că sunt orbi. Explicați că, atunci când vom fi înviați, nu va mai exista orbire sau vreun tip de dizabilitate. Trupurile noastre vor fi perfecte. Toată lumea va putea vedea, auzi și alerga; nimeni nu va avea niciun fel de probleme fizice. Nimeni nu se va îmbolnăvi. Rugați copiii să-și deschidă ochii și să vorbească despre cât de minunat va fi să avem trupuri perfect sănătoase.

## Scop

De a-l ajuta pe fiecare copil să înțeleagă faptul că Biserica lui Isus Hristos a Sfinților din Zilele din Urmă este aceeași Biserică pe care Hristos a organizat-o atunci când a fost pe pământ.

## Pregătire

1. Studiați, rugându-vă, Doctrină și legăminte 115:4. Vedeți, de asemenea, *Principiile Evangheliei* (31110), capitolele 16 și 17.
2. Pregătiți-vă să cântați sau să recitați versurile primei strofe a cântecului „Despre Isus să-mi povestești” (*Children’s Songbook*, p. 57) și a cântecului „Biserica lui Isus Hristos” (*Children’s Songbook*, p. 77).
3. Studiați harta lumii de la sfârșitul lecției și găsiți câteva locații pe care copiii le cunosc, inclusiv propriul stat sau propria țară.
4. Ilustrațiile expuse pe tablă, pe perete sau pe jos în timpul lecției trebuie să aibă la sfârșit următoarea ordine:

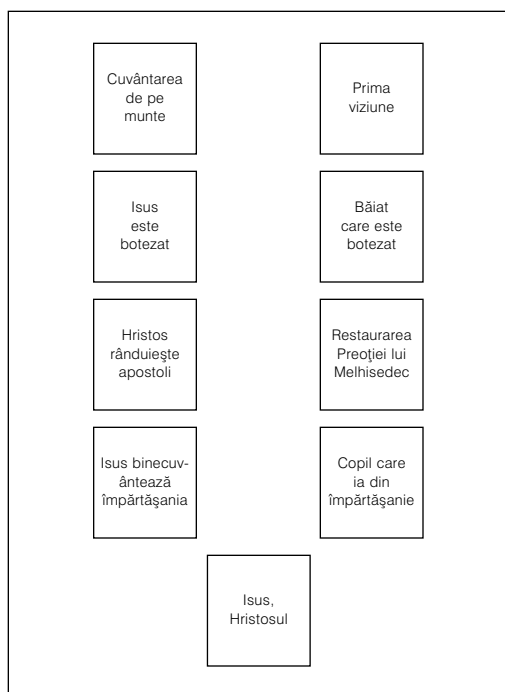

5. Materiale necesare:
  - a. Biblia și Doctrină și legăminte;
  - b. bandă adezivă sau alt gen de lipici (opțional);
  - c. ilustrația 2-3, Isus, Hristosul (Setul de ilustrații inspirate din Evanghelie 240; 62572); ilustrația 2-19, Ioan Botezătorul Îl botează pe Isus (Setul de ilustrații inspirate din Evanghelie 208; 62133); ilustrația 2-20, Băiețel care este botezat (62018); ilustrația 2-37, Cuvântarea de pe munte (Setul de ilustrații inspirate din Evanghelie 212; 62166); ilustrația 2-38, Prima viziune (Setul de ilustrații inspirate din Evanghelie 403; 62470); ilustrația 2-66, Hristos rânduind apostolii (Setul de ilustrații inspirate din Evanghelie 211; 62557); ilustrația

2-67, Isus binecuvântează prima împărtașanie; ilustrația 2-68, Restaurarea Preoției lui Melhisedec (Setul de ilustrații inspirate din Evanghelia 408; 62371); ilustrația 2-69, Copil care ia din împărtașanie; ilustrația 2-70, Copii din întreaga lume.

6. Faceți pregătirile necesare pentru oricare dintre activitățile de îmbogățire spirituală pe care doriți să le desfășurați.

---

## Sugestii pentru prezentarea lecției

Rugați un copil să spună rugăciunea de deschidere.

Dacă i-ați încurajat pe copii să facă ceva în timpul săptămânii, urmăriți îndeaproape ce au făcut.

### Isus Hristos Și-a organizat Biserica pe Pământul Sfânt

Activitate pentru captarea atenției

Arătați-le copiilor harta lumii care se găsește la sfârșitul lecției.

- Ce este aceasta? (O hartă.)

Discutați pe scurt despre hărți și la ce sunt folosite. Arătați-le copiilor pe hartă unde locuiesc. Arătați alte locuri pe care copiii le cunosc, cum ar fi locul de unde este un anumit misionar sau unde slujește un anumit misionar ori locul de unde s-a mutat o familie nouă în episcopie sau ramură.

Explicați că, pe această hartă, se găsește o zonă numită deseori Pământul Sfânt. Arătați această zonă. Explicați că acesta este locul unde a crescut Isus Hristos, unde i-a învățat Evanghelia pe oameni și unde Și-a organizat Biserica. Amintiți-le copiilor că anul acesta la Societatea Primară au învățat multe lucruri despre Isus și despre ceea ce i-a învățat pe oamenii de pe Pământul Sfânt.

Prezentarea învățătorului

Arătați Biblia și deschideți-o la Noul Testament. Amintiți-le copiilor că această carte de scripturi conține povestiri despre Isus Hristos și despre oamenii de pe Pământul Sfânt. În Noul Testament, putem citi despre modul în care Isus Și-a organizat Biserica pe Pământul Sfânt.

Activitate cu ilustrații

Spuneți-le copiilor că veți discuta despre câteva componente ale Bisericii lui Isus Hristos, pe care El a organizat-o pe Pământul Sfânt când a fost pe pământ. (Puteți să indicați faptul că Isus Și-a organizat Biserica în același fel și printre nefiții din America, atunci când i-a vizitat după răstignirea Sa.)

Arătați ilustrația 2-37, Cuvântarea de pe munte, și rugați un copil s-o pună în colțul din stânga sus al tablei, al peretelui sau al podelei din fața clasei.

- Ce ne arată această ilustrație? (Pe Isus Hristos învățându-i pe oameni.)
- Care sunt câteva dintre învățăturile lui Isus de care vă amintiți?

Explicați că Isus i-a iubit pe oamenii pe care i-a învățat și a dorit ca ei să cunoască Evanghelia, lucrurile pe care Tatăl Ceresc dorea ca ei să le facă. Unul dintre motivele pentru care Isus a organizat Biserica Sa a fost acela de a-i ajuta pe oameni să învețe Evanghelia. Explicați că a organiza înseamnă a pune împreună într-un mod ordonat.

- De ce a dorit Isus ca oamenii să aibă Evanghelia? (I-a iubit și a dorit ca ei să știe cum să trăiască din nou alături de Tatăl Ceresc.)

Arătați ilustrația 2-19, Ioan Botezătorul Îl botează pe Isus, și rugați un copil s-o pună sub ilustrația Cuvântarea de pe munte.

Rugați copiii să vă spună ceea ce știu despre ceea ce este arătat în această ilustrație. Explicați că Isus a exemplificat modul în care trebuie să fim botezați. Botezul prin scufundare, făcut de cineva care deține preoția este o componentă importantă a Bisericii lui Isus.

Arătați ilustrația 2-66, Hristos rânduind apostolii, și rugați un copil s-o pună sub ilustrația cu botezul.

Explicați că Isus Hristos a ales doisprezece bărbați care să ajute la conducerea Bisericii Sale (nu sunt toți bărbații prezentați în ilustrație). Acești bărbați au fost numiți apostoli. Isus le-a dat preoția pentru a-i ajuta să conducă Biserica Sa și să le slujească oamenilor.

Arătați ilustrația 2-67, Isus binecuvântează prima împărtășanie, și rugați un copil s-o pună sub ilustrația cu apostolii.

Rugați copiii să vă spună ceea ce știu despre ceea ce este arătat în această ilustrație. Amintiți-le copiilor că Isus Hristos le-a dat oamenilor împărtășania pentru a-i ajuta să-și amintească de El.

Arătați ilustrația 2-3, Isus, Hristosul, și rugați un copil s-o pună sub ilustrația cu prima împărtășanie.

Spuneți-le copiilor că Isus a dorit ca toată lumea să știe că adevărata biserică era Biserica lui Isus Hristos.

Cântec

Rugați copiii să se ridice în picioare și să cânte sau să recite împreună cu dumneavoastră versurile primei strofe ale cântecului „Despre Isus să-mi povestești“.

Despre dragul meu Isus tu-mi poți povesti,  
Lucruri ce L-aș întreba eu aici de-ar fi.  
Ce a făcut El, tot ce a spus,  
Să îmi povestești despre Isus.

### **Isus Hristos Și-a organizat Biserica pentru noi**

Prezentarea  
învățătorului

Explicați că apostolii au condus Biserica după ce Hristos a murit. Cu toate acestea, după ce apostolii au murit, oamenii au început să uite de Isus și de apostoli. Ei nu s-au mai supus poruncilor și nici nu au mai urmat învățăturile lui Isus. La scurt timp, Biserica lui Isus Hristos nu a mai existat pe pământ. Au trecut sute de ani, au apărut multe biserici diferite, însă niciuna nu avea preoția cea adevărată.

Spuneți-le copiilor că Tatăl Ceresc și Isus au continuat să-i iubească pe toți oamenii de pe pământ. Ei au dorit ca Biserica lui Isus Hristos să fie din nou pe pământ pentru ca oamenii să poată învăța Evanghelia.

Hartă

Expuneți, din nou, harta lumii și spuneți-le copiilor că, în anul 1820, Tatăl Ceresc și Isus Hristos i-au apărut lui Joseph Smith care locuia în New York, în Statele Unite. Arătați-le copiilor unde este situat New York-ul pe hartă.

Activitate cu  
ilustrații

Arătați ilustrația 2-38, Prima viziune, și rugați un copil s-o pună alături de ilustrația Cuvântarea de pe munte.

Rugați copiii să vă spună ceea ce știu despre ceea ce este arătat în această ilustrație. Explicați că Isus i-a poruncit lui Joseph Smith să organizeze Biserica lui Isus Hristos, la fel cum Însuși Isus a organizat-o atunci când El a fost pe pământ.

Arătați un exemplar al cărții Doctrină și legăminte (sau arătați pagina de titlu a cărții Doctrină și legăminte din triptic). Indicați faptul că, la fel cum Noul Testament conține învățăturile lui Isus atunci când El a fost pe pământ, tot așa

cartea Doctrină și legăminte conține învățăturile pe care Isus le-a dat lui Joseph Smith și altor profeți din zilele noastre.

Arătați ilustrația 2-20, Băiețel care este botezat, și rugați un copil s-o pună lângă ilustrația cu Isus care este botezat.

Rugați copiii să vorbească despre această ilustrație. Indicați faptul că respectivul copil este botezat prin scufundare (fiind scufundat complet sub apă) de cineva care deține preoția, tot așa cum a fost botezat și Isus.

Arătați ilustrația 2-68, Restaurarea Preoției lui Melhisedec, și rugați un copil s-o pună lângă ilustrația în care Isus îi rânduiește pe apostolii Săi.

Arătați-i pe Petru, Iacov și Ioan în ilustrația despre restaurarea Preoției lui Melhisedec. Explicați că Petru, Iacov și Ioan erau trei dintre primii apostoli cărora li s-a conferit preoția de către Isus Hristos. Spuneți-le copiilor că Isus le-a cerut lui Petru, Iacov și Ioan să se întoarcă pe pământ și să le dea preoția lui Joseph Smith și lui Oliver Cowdery. Isus știa că noi aveam nevoie de preoție la fel cum au avut primii membri ai Bisericii Sale.

Arătați ilustrația 2-69, Copil care ia din împărtășanie, și rugați un copil s-o pună lângă ilustrația în care Isus binecuvântează prima împărtășanie.

- Ce se întâmplă în această ilustrație?
- De ce luăm din împărtășanie?

Indicați faptul că Isus Hristos ne-a dat împărtășania din același motiv pentru care le-a dat-o apostolilor de pe Pământul Sfânt: pentru a ne ajuta să ne amintim de El.

Mutați ilustrația 2-3, Isus, Hristosul, în așa fel încât să fie între cele două coloane de ilustrații.

Explicați că suntem membri ai Bisericii lui Isus Hristos, la fel cum au fost și ucenicii Săi de pe Pământul Sfânt.

Scriptură

- Care este numele Bisericii lui Isus Hristos în ziua de astăzi?

Citiți cu voce tare Doctrină și legăminte 115:4. Explicați că *zilele din urmă* înseamnă timpul în care trăim acum și că *sfinți* sunt oamenii care se supun învățăturilor lui Isus.

Rugați copiii să se ridice în picioare și să spună împreună de câteva ori: „Fac parte din Biserica lui Isus Hristos a Sfinților din Zilele din Urmă“.

Prezentarea învățătorului

Comparați rapid cele două coloane de ilustrații, accentuând faptul că Biserica lui Isus este, în ziua de astăzi, la fel cu cea care a fost pe Pământul Sfânt. Isus ne-a dat învățăturile Sale la fel cum El le-a dat oamenilor de pe Pământul Sfânt.

Hartă

Arătați din nou harta lumii. Arătați din nou Pământul Sfânt și explicați că, atunci când Isus a fost pe pământ, majoritatea membrilor Bisericii Sale locuia pe Pământul Sfânt.

- Unde locuiesc astăzi membrii Bisericii lui Isus Hristos?

Prezentarea învățătorului

Arătați ilustrația 2-70, Copii din întreaga lume, și explicați că membrii Bisericii lui Isus Hristos a Sfinților din Zilele din Urmă locuiesc în toată lumea. Indicați faptul că acei copii din ilustrație sunt din țări diferite. Explicați că Isus dorește ca toți oamenii, nu doar oamenii din una sau două țări, să studieze învățăturile Sale și să facă parte din Biserica Sa.

Cântec

Cântați sau recitați versurile cântecului „Biserica lui Isus Hristos“.

Un membru al Bisericii lui Isus Hristos eu sunt.  
Cunosc planul Său, știu cine sunt  
Cu credință-L urmez.  
În Isus, Salvatorul meu, eu cred.  
Mereu Îl cinstesc.  
Fac ceea ce-i drept; lumina urmez.  
Adevărul vestesc.

### Rezumat

#### Joc de potrivire

Luați toate ilustrațiile din coloanele de pe tablă, masă sau de pe jos, cu excepția ilustrației 2-3, Isus, Hristosul. Amestecați ilustrațiile și puneți-le cu fața în jos (sau cu fața în sus pentru copiii mai mici) pe podea, pe două coloane.

Spuneți-le copiilor că scopul acestui joc este acela de a potrivi ilustrațiile. Pe rând, rugați fiecare copil să întoarcă două ilustrații. Dacă ilustrațiile se potrivesc (de exemplu, ilustrația cu Isus care este botezat se potrivește cu ilustrația în care băiețelul este botezat), rugați copilul să spună ce componentă a Bisericii lui Isus Hristos este reprezentată de ilustrații. Dacă ilustrațiile nu se potrivesc, rugați copilul să le întoarcă din nou cu fața în jos, în același loc. (În cazul în care credeți că cei din clasă vor fi distrași de ilustrațiile de pe spatele ilustrațiilor care trebuie potrivite, acoperiți-le spatele cu hârtie.)

Continuați până când au fost realizate toate cele patru potriviri. Dacă aveți mulți cursanți, puteți să amestecați din nou ilustrațiile și să repetați jocul pentru ca toată lumea să aibă ocazia de a realiza o potrivire.

#### Mărturie

Mărturișiți că Biserica lui Isus Hristos a Sfinților din Zilele din Urmă este aceeași Biserică pe care a Isus a organizat-o atunci când a fost pe pământ. Împărtășiți-le copiilor sentimentele dumneavoastră despre un aspect al Evangheliei, despre care s-a discutat în lecția de astăzi (botez, preoție sau împărtășanie).

Încurajați copiii să le vorbească familiilor lor despre ce au învățat astăzi. Puteți să adresați câteva întrebări pentru a-i ajuta pe copii să recapituleze repede ideile predate în cadrul lecției.

Rugați un copil să spună rugăciunea de încheiere. Sugerăți-i copilului să-l mulțumească Tatălui Ceresc pentru Biserica lui Isus Hristos a Sfinților din Zilele din Urmă.

---

### Activități de îmbogățire spirituală

Dintre următoarele activități, alegeți-le pe acelea care sunt cele mai potrivite pentru copiii din clasa dumneavoastră. Le puteți folosi în timpul lecției propriu-zise sau ca recapitulare sau rezumat. Pentru îndrumări suplimentare, vedeți „Ora de curs” din „Îndrumări pentru învățător”.

1. Ajutați copiii să memoreze prima parte a celui de-al șaselea articol de credință: „Noi credem în aceeași organizare care exista în Biserica din vechime”. Explicați că *Biserica din vechime* înseamnă Biserica de pe Pământul Sfânt în perioada când Isus a fost pe pământ.
2. Dați-le copiilor foi de hârtie și creioane colorate sau creioane simple și rugați-i să se deseneze pe ei înșiși la Biserică sau să deseneze clădirea unde merg la Biserică. Ajutați-i pe copii să înțeleagă faptul că Biserica înseamnă mai mult decât o simplă clădire. Este o organizație care ne ajută să învățăm cum să trăim pentru a ne putea întoarce, într-o zi, să fim alături de Tatăl Ceresc și de Isus Hristos.





---

**Scop**

De a-l ajuta pe fiecare copil să dorească să se pregătească pentru A Doua Venire a lui Isus Hristos urmând învățăturile lui Isus.

---

**Pregătire**

1. Studiați, rugându-vă, Matei 24:36, Luca 24:50–53 și Faptele Apostolilor 1:3, 9–11. Vedeti, de asemenea, *Principiile Evangheliei* (31110), capitolul 43.

2. Faceți o copie a jocului „Ne pregătim pentru venirea lui Isus”, care se găsește la paginile de la sfârșitul manualului (dacă nu puteți să faceți o copie, scoateți cu grijă paginile din manual). Lipiți tabla de joc pe carton. Păstrați acest joc pentru a-l folosi la clasele viitoare.

Dacă aveți mulți copii, puteți să faceți o a doua copie a jocului, pentru ca două grupuri să se poată juca în același timp. Rugați o conducătoare de la Societatea Primară sau pe un părinte al unuia dintre copii să vină la clasă și să supravegheze desfășurarea celui de-al doilea joc.

3. Pentru joc, tăiați douăsprezece bilețele de hârtie. Pe fiecare bilețel scrieți un număr, folosind de două ori numerele de la 1 la 6. Împăturiți bilețelele și puneți-le într-un recipient.

4. Pregătiți-vă să vorbiți despre un moment în care cineva care vă este apropiat a plecat pentru un timp. Planificați să vorbiți despre cât de mult v-a lipsit persoana respectivă și despre modul în care v-ați pregătit pentru întoarcerea acelei persoane.

5. Pregătiți-vă să cântați sau să recitați versurile celei de-a doua strofe a cântecului „Când va veni din nou” (*Children’s Songbook*, p. 82).

6. Materiale necesare:

a. Biblia;

b. câte un obiect mic, cum ar fi un nasture sau o pietricică, pentru fiecare copil. Aceste obiecte vor fi folosite ca pioni pentru joc; fiecare obiect trebuie să fie diferit (ca formă, culoare sau mărime), în așa fel încât copiii să-și poată recunoaște propriul pion.

c. ilustrația 2-62, Maria și Domnul înviat (Setul de ilustrații inspirate din Evanghelie 233; 62186); ilustrația 2-64, Isus Își arată rănila (Setul de ilustrații inspirate din Evanghelie 234; 62503); ilustrația 2-65, Isus Hristos Cel Înviat (Setul de ilustrații inspirate din Evanghelie 239; 62187); ilustrația 2-71, Înălțarea lui Isus ((Setul de ilustrații inspirate din Evanghelie 236; 62497).

7. Faceți pregătirile necesare pentru oricare dintre activitățile de îmbogățire spirituală pe care doriți să le desfășurați.

---

**Sugestii pentru prezentarea lecției**

Rugați un copil să spună rugăciunea de deschidere.

Dacă i-ați încurajat pe copii să facă ceva în timpul săptămânii, urmăriți îndeaproape ce au făcut.

## Ne pregătim pentru întoarcerea celor dragi

Activitate pentru captarea atenției

Vorbiți despre un moment când cineva care vă este apropiat a plecat pentru un timp. Explicați cum v-ați simțit când a plecat această persoană și cât de nerăbdător ați fost să se întoarcă. Vorbiți despre pregătirile pe care le-ați făcut pentru întoarcerea acasă a celui drag și despre cum v-ați simțit atunci când ați revăzut această persoană.

Ajutați copiii să se gândească la momente când cineva pe care îl iubesc a plecat pentru un timp. Posibilitățile pot include momentul când un părinte a plecat într-o călătorie, când mama s-a dus la spital pentru a naște sau când un frate, o soră sau un alt membru al familiei a plecat în misiune. Discutați alături de copii despre sentimentele pe care le-au avut atunci când acești oameni au plecat și când s-au întors acasă. Accentuați faptul că ne este dor de cei dragi atunci când sunt plecați și că suntem fericiți atunci când ei se întorc acasă. Lăsați copiii să vorbească despre pregătirile pe care ei și familiile lor le-au făcut pentru întoarcerea acasă a acestor oameni, cum ar fi curățenia și decorarea casei, gătitul unui fel de mâncare special sau purtarea unor haine deosebite.

## Isus Hristos se va întoarce

Prezentarea învățătorului

Explicați că, atunci când Isus Hristos a trăit pe pământ, El a avut prieteni care L-au iubit foarte mult. Acești prieteni L-au urmat și au ascultat învățăturile Sale. Deoarece ei au făcut ceea ce El i-a învățat să facă, au fost numiți ucenicii Săi.

Explicați că Isus i-a iubit pe ucenicii Săi. El i-a ajutat să învețe ce trebuiau să facă pentru a trăi din nou alături de El și de Tatăl Ceresc. I-a ajutat să înțeleagă diferența dintre bine și rău pentru ca ei să poată alege ce-i drept.

Discuție pe baza ilustrației

Arătați ilustrațiile 2-62, Maria și Domnul înviat, și 2-64, Isus Își arată rănilile. Amintiți-le copiilor că, în urmă cu câteva săptămâni (lecția 41), au învățat despre Isus care i-a vizitat pe ucenicii Săi după ce a înviat. Lăsați copiii să discute despre ilustrații timp de câteva minute.

Explicați că Isus i-a vizitat și i-a învățat pe ucenicii Săi timp de patruzeci de zile după învierea Sa (vezi Faptele Apostolilor 1:3). El a vrut să se asigure că ei știau că El trăiește din nou și că au înțeles învățăturile Sale. Isus a dorit ca ucenicii Săi să se supună învățăturilor Sale chiar și atunci când El nu mai era cu ei.

Povestire din scripturi

Arătați ilustrația 2-71, Înălțarea lui Isus. Relatați cu propriile cuvinte povestirea despre înălțarea lui Hristos la cer, așa cum este descrisă în Luca 24:50–53 și în Faptele Apostolilor 1:9–11. Subliniați următoarele lucruri:

1. Isus le-a dat ucenicilor o binecuvântare.
2. Isus Și-a lăsat ucenicii și S-a înălțat într-un nor pentru a se alătura, în cer, Tatălui Ceresc.
3. Ucenicii au stat și au privit până când Isus a dispărut.

Spuneți-le copiilor că, în timp ce ucenicii se uitau înspre cer, doi îngeri îmbrăcați în alb au apărut lângă ei.

Citiți cu voce tare din Faptele Apostolilor 1:11, ceea ce îngerii le-au spus ucenicilor (începând cu *De ce stați*).

Explicați că îngerii le-au spus ucenicilor că Isus Hristos se va întoarce pe pământ într-o zi în același fel în care a plecat. Spuneți-le copiilor că noi numim aceasta A Doua Venire.

Indicați faptul că noi nu știm exact când va veni din nou Isus. Numai Tatăl Ceresc știe momentul exact (vezi Matei 24:36). Însă știm că, într-o zi, Isus se va întoarce pentru a trăi pe pământ.

Discuție

Arătați ilustrația 2-65, Isus Hristos Cel Înviat.

Explicați că, atunci când Isus va veni din nou, El va trăi printre oamenii de pe pământ. Toată lumea va ști că El este Isus Hristos, Salvatorul nostru, și Îl va preaslăvi.

- V-ar plăcea să fiți aici atunci când Isus va veni din nou? De ce?

Discutați alături de copii despre cât de minunat va fi pe pământ atunci când Isus va veni din nou. Oamenii vor putea să-L vadă pe Isus, să meargă alături de El și să-l vorbească, precum și să fie îmbrățișați de brațele Lui pline de dragoste. Indicați că, după ce Isus va veni, toată lumea va fi prietenă. Nu vor mai fi oameni răi. Nu va trebui să ne mai încuiem ușile, deoarece toate lucrurile și toată lumea va fi în siguranță. Nu vor mai fi boli sau suferințe, iar toate animalele vor fi prietenele noastre și prietene între ele.

Activitate  
recapitulativă

Adresați-le copiilor următoarele întrebări despre A Doua Venire. Rugați-i să se ridice atunci când știu răspunsul la întrebare. Când cel puțin câțiva copii sunt în picioare, numiți unul dintre ei pentru a da răspunsul. Dacă nu s-a ridicat nimeni în picioare sau în cazul care copiii par confuzi sau nesiguri de răspunsuri, recapitulați informațiile.

- Câte zile i-a vizitat Isus Hristos pe ucenicii Săi după ce a înviat? (Patruzeci.)
- Cine știe când va veni din nou Isus? (Doar Tatăl Ceresc. Nimeni de pe pământ nu știe.)
- Vor fi războaie sau lupte după ce Isus va veni din nou? (Nu. Toți cei de pe pământ vor fi prieteni.)
- Ce li se va întâmpla oamenilor care sunt bolnavi sau care au dizabilități atunci când Isus va veni din nou? (Vor fi vindecați. Când Isus se va întoarce pe pământ, nu va mai exista boală sau durere.)
- Cum vor fi animalele atunci când Isus va veni din nou? (Ele vor fi prietene atât cu noi, cât și între ele.)

### **Ne putem pregăti pentru A Doua Venire a lui Isus Hristos**

Prezentarea  
învățătorului

Amintiți-le copiilor de pregătirile pe care le-au făcut atunci când cei dragi s-au întors acasă. Explicați că trebuie să ne pregătim și pentru întoarcerea pe pământ a lui Isus Hristos. Ne putem pregăti învățând și urmând învățăturile lui Isus.

Indicați faptul că, dacă suntem pregătiți, vom fi fericiți să-L vedem pe Salvator. El dorește ca toată lumea să trăiască din nou în prezența Sa, însă numai cei care urmează învățăturile Sale și aleg ce-i drept vor putea să facă acest lucru. Isus Și-a ajutat ucenicii să învețe ceea ce trebuiau să facă pentru a trăi din nou în prezența Sa și ne-a dat nouă învățăturile Sale pentru a ne ajuta să fim pregătiți atunci când va veni din nou.

Cântec

Cântați sau recitați versurile celei de-a doua strofe a cântecului „Când va veni din nou”. Ajutați copiii să facă acțiunile sugerate:

Mă-ntreb când va veni din nou,  
Voi fi pregătit eu (*își pun degetul la tâmplă*)  
Să pot privi în ochii Săi

Și să mă rog cu El (*își încrucișează brațele ca pentru rugăciune*)?  
 Încerc să fac voința Sa  
 Să-mpart din lumină (*își țin brațele pe cap, în cerc*)  
 Ca alții când mă văd să vrea  
 Lumina divină (*își folosesc mâna pentru a-și feri ochii de lumină*).  
 Și-apoi, când acea zi vine,  
 Zâmbind îmi va spune (*se îmbrățișează singuri*),  
 „Bine M-ai slujit, copilaș;  
 Vino să stai cu Mine“ (*își întind brațele*).  
 (© 1952, 1980 Mirla Greenwood Thayne. Drept de folosire.)

Joc

Indicați că pregătirea pentru A Doua Venire a lui Isus nu este ceva ce putem să facem într-o singură zi. Trebuie să ne pregătim toată viața urmând învățăturile lui Isus.

Arătați-le copiilor jocul „Ne pregătim pentru venirea lui Isus“. Spuneți-le că acest joc le va aminti câteva dintre lucrurile pe care le pot face pentru a se pregăti să trăiască alături de Isus.

Arătați-le cum jocul descrie lucrurile bune pe care le putem face pentru a-L urma pe Isus. Aceste lucruri conduc spre zona intitulată „Ne pregătim pentru venirea lui Isus“. Indicați faptul că jocul ne arată și unele dintre lucrurile greșite pe care le-am putea face. Aceste lucruri conduc spre zona intitulată „Nu ne pregătim pentru venirea lui Isus“.

Dați-i fiecărui copil câte un obiect mic pe care să-l utilizeze ca pion pentru joc. Apoi, explicați următoarele reguli:

1. Scopul jocului este de a ajunge de la săgeata pe care scrie „Start“ la zona numită „Ne pregătim pentru venirea lui Isus“.
2. Mutați pe rând.
3. Când este rândul vostru, extrageți un bilețel din recipient și deplasați-vă pionul un număr de spații egal cu numărul de pe bilețel. Apoi, împăturiți din nou bilețelul și puneți-l la loc în recipient.
4. Când ajungeți într-o căsuță, voi sau învățătorul veți citi cu voce tare ceea ce este scris în acea căsuță. Spuneți ceva ce puteți să faceți pentru a urma această învățătură sau explicați de ce este important să facem lucrul descris în căsuță. Dacă ajungeți într-o căsuță care descrie un lucru rău, explicați ce ar trebui să faceți în locul celui care este scris în căsuță. Dacă aveți nevoie de ajutor, învățătorul vostru vă va oferi câteva sugestii.
5. Săgeata asociată fiecărei căsuțe vă arată în ce direcție veți merge data viitoare.

Când un copil ajunge într-o căsuță care duce în direcția opusă zonei „Ne pregătim pentru venirea lui Isus“, ajutați copiii să înțeleagă că, atunci când facem lucruri greșite, nu urmăm învățăturile lui Isus, însă ne putem schimba direcția făcând ce-i drept.

Jucați până când toată lumea a ajuns în zona „Ne pregătim pentru venirea lui Isus“ sau până când aproape că s-a terminat ora.

### Rezumat

Mărturie

Mărturișiți că Isus Hristos va veni din nou pe pământ, chiar dacă noi nu știm când. Spuneți-le copiilor cât de mult doriți să urmați învățăturile lui Isus pentru ca să puteți să aveți privilegiul de a-L vedea atunci când El va veni din nou.

Exprimați-vă dorința ca fiecare copil din clasă să urmeze învățăturile lui Isus pentru a putea fi împreună alături de El.

Rugați copiii să se uite la inelele lor ACD în cazul în care le poartă. Amintiți-le copiilor că inelele lor îi pot ajuta să-și amintească să aleagă ce-i drept și să urmeze învățăturile lui Isus.

Rugați fiecare copil să le spună celor din clasă ceva ce el va face în timpul săptămânii viitoare pentru a se pregăti pentru A Doua Venire a lui Isus.

Rugați un copil să spună rugăciunea de încheiere. Sugerăți-i copilului să-L roage pe Tatăl Ceresc să-i ajute pe membrii clasei să se pregătească pentru venirea lui Isus Hristos.

### Activități de îmbogățire spirituală

Dintre următoarele activități, alegeți-le pe acelea care sunt cele mai potrivite pentru copiii din clasa dumneavoastră. Le puteți folosi în timpul lecției propriu-zise sau ca recapitulare sau rezumat. Pentru îndrumări suplimentare, vedeți „Ora de curs” din „Îndrumări pentru învățător”.

1. Cântați sau recitați versurile ambelor strofe ale cântecului „Când va veni din nou” (*Children’s Songbook*, p. 82). Versurile celei de-a doua strofe sunt tipărite la paginile 242–243.

Mă-ntreb când va veni din nou,  
 Îngerii vor cânta?  
 Va fi pământul alb de nea,  
 Sau va veni vara?  
 O stea va străluci oare  
 Mai mult ca oricare?  
 Va fi oare zi și noaptea?  
 Natura va cânta?  
 Eu știu că-i va chema Isus  
 Pe copilași la El,  
 Pentru că, în trecut, a spus:  
 „Lăsați-i să vină ei”.

(© 1952, 1980 Mirla Greenwood Thayne. Drept de folosire.)

2. Explicați că cel de-al zecelea Articol de credință ne relatează despre A Doua Venire a lui Isus Hristos. Ajutați copiii să memoreze fraza: „Noi credem... că Hristos va domni în persoană pe pământ”. Explicați-le copiilor înțelesul frazei.
3. Arătați-le copiilor o candelă cu ulei sau un desen în care este prezentată o candelă cu ulei. Explicați că Isus ne-a învățat importanța faptului de a ne pregăti pentru venirea Sa printr-o povestire despre zece fecioare (sau fete) și candelile lor. Relatați pilda celor zece fecioare, din Matei 25:1–13. Explicați că lămpile cu ulei nu pot lumina decât dacă au ulei pe care să-l ardă. Accentuați faptul că celor cinci fete nechibzuite nu li s-a permis să meargă la nuntă deoarece nu se pregătiseră.

Explicați că Salvatorul a comparat nunta cu a Doua Sa Venire. Fetele care și-au adus ulei pentru candelile lor pot fi comparate cu noi când ne pregătim să fim alături de Isus. Dacă nu suntem pregătiți atunci când vine, nu vom putea să trăim alături de El.

Rugați copiii să spună modalități prin care se pot pregăti pentru venirea lui Isus (puteți să le oferiți câteva sugestii, cum ar fi cele folosite în joc). Ajutați-i să înțeleagă faptul că, alegând ce-i drept, ne pregătim pentru A Doua Venire a lui Isus Hristos.

4. Faceți câte un ecuson pentru fiecare copil pe care scrieți în partea de sus a acestuia: *Mă pregătesc pentru venirea lui Isus Hristos*. Rugați fiecare copil să folosească creioanele colorate sau creioanele simple pentru a se desena pe ecuson făcând ceva pentru a se pregăti pentru venirea lui Isus. Prindeți ecusoanele cu bolduri pe hainele copiilor sau ajutați-i să le lege cu ață printr-un orificiu dat în partea de sus, pentru a le purta la gât.

---

**Scop** De a-l încuraja pe fiecare copil să trateze cu respect și bunătate toate făpturile vii.

---

- Pregătire**
1. Studiați, rugându-vă, Genesa 6:1–7:24, Isaia 11:6–9 și Luca 12:6.
  2. Faceți o copie a pătrățelelor cu animale care se găsesc la sfârșitul lecției (dacă nu puteți să faceți o copie, scoateți cu grijă pagina din manual). Decupați pătrățelele. Păstrați aceste pătrățele pentru a fi folosite și la clasele viitoare.
  3. Pregătiți-vă să cântați sau să recitați versurile refrenului cântecului „Tot ce-i minunat” (*Children’s Songbook*, p. 231).
  4. Pregătiți-vă să vorbiți despre un moment în care ați tratat sau ați văzut pe altcineva tratând un animal cu bunătate.
  5. Materiale necesare:
    - a. Biblia;
    - b. foi de hârtie și creioane colorate pentru fiecare copil;
    - c. ilustrația 2-72, Noe, arca și animale (Setul de ilustrații inspirate din Evanghelie 103; 62305); ilustrația 2-73, Creația – Făpturile vii (Setul de ilustrații inspirate din Evanghelie 100; 62483); ilustrația 2-74, Tabernacolul din Salt Lake (Setul de ilustrații inspirate din Evanghelie 503; 62490).
  6. Faceți pregătirile necesare pentru oricare dintre activitățile de îmbogățire spirituală pe care doriți să le desfășurați.
- 

**Sugestii pentru prezentarea lecției**

Rugați un copil să spună rugăciunea de deschidere.

Dacă i-ați încurajat pe copii să facă ceva în timpul săptămânii, urmăriți îndeaproape ce au făcut.

**Animalele sunt importante**

Activitate pentru captarea atenției

Amestecați pătrățelele cu animalele și așezați-le cu fața în jos pe un carton care se află pe masă sau pe jos. Rugați copiii să vină pe rând și să întoarcă două pătrățele odată, așezându-le cu fața în sus. Dacă cele două animale sunt pereche, rugați copilul respectiv să le așeze pe marginea cartonului, ca la o „paradă a animalelor”. Dacă cele două animale nu sunt pereche, rugați-l pe copil să le întoarcă înapoi și să le pună în aceleași locuri de unde le-a luat. Continuați până când toate animalele și-au găsit perechea și au fost așezate în parada animalelor.

Întrebați copiii dacă perechile de animale din paradă le amintesc de o povestire din Biblie. În cazul în care copiii nu se gândesc la povestirea despre Noe și arcă, oferiți-le câteva indicii, cum ar fi următoarele:

- Domnul i-a spus cuiva să construiască ceva.
- Animalele au venit în perechi.
- A plouat timp de patruzeci de zile și patruzeci de nopți, inundând pământul.

Povestire din scripturi	Arătați ilustrația 2-72, Noe, arca și animale, și recapitulați povestirea din Genesa 6:11–7:24. Explicați că Isus Hristos a dorit ca animalele să fie salvate de potop. El i-a spus lui Noe să bage animalele în arcă și l-a ajutat pe Noe să știe cum să aibă grijă de atât de multe animale diferite.
Discuție pe baza ilustrației	<p><b>Isus Hristos a creat animalele</b></p> <p>Expuneți ilustrația 2-73, Creația – Făpturile vii.</p> <ul style="list-style-type: none"> <li>• Ce animale vedeți în această ilustrație?</li> <li>• Ce vă place la aceste animale?</li> </ul> <p>Lăsați copiii să vorbească despre animale timp de câteva minute.</p> <ul style="list-style-type: none"> <li>• Cine a creat aceste animale?</li> </ul>
Cântec	<p>Amintiți-le copiilor că, sub îndrumarea Tatălui Ceresc, Isus Hristos a creat toate animalele.</p> <p>Cântați sau recitați alături de copii versurile refrenului cântecului „Tot ce-i minunat“.</p>
Toate creaturile	<p>Și tot ce-i minunat, Tot ce-i bun și înțelept, Dumnezeu le-a creat.</p>
Scriptură	<p>Amintiți-le copiilor că, în lecția precedentă, au învățat despre A Doua Venire a lui Isus Hristos. Amintiți-le că, atunci când Isus va veni din nou, animalele vor fi toate prietenoase și pașnice. Citiți cu voce tare Isaia 11:6–7 pentru a descrie cum se vor înțelege animalele atunci când Salvatorul va trăi din nou pe pământ.</p>
	<p><b>Tatăl Ceresc și Isus Hristos iubesc toate făpturile</b></p>
Scriptură	<p>Explicați că Tatăl Ceresc și Isus Hristos doresc ca fiecare făptură, chiar și cele mai mici, să fie fericite. Ei consideră importantă fiecare făptură vie.</p> <p>Citiți cu voce tare Luca 12:6. Explicați că această scriptură ne învață că, deși vrăbiile sunt niște păsări foarte mici, Tatăl Ceresc și Isus au grijă de ele.</p>
Povestire	<p>Arătați ilustrația 2-74, Tabernacolul din Salt Lake.</p> <ul style="list-style-type: none"> <li>• Ați urmărit vreodată conferința generală la televizor sau la Biserică prin intermediul transmisiei prin satelit?</li> </ul> <p>Explicați că, în trecut, conferința generală era transmisă din această clădire, numită tabernacol. Acest tabernacol, din orașul Salt Lake, Utah, a fost construit de sfinții pionieri din zilele din urmă.</p> <p>Arătați acoperișul înalt și numeroasele uși ale tabernacolului și relatați povestirea următoare cu propriile cuvinte:</p> <p>Într-o seară de primăvară, ușile tabernacolului au fost lăsate deschise pentru a răcori clădirea. O pasăre mică a zburat înăuntru fără ca cineva să remarce acest lucru. Pasărea era încă înăuntru atunci când ușile au fost închise și încuiate.</p> <p>În dimineața următoare, când lucrătorii au sosit pentru a aranja sala pentru un concert, au văzut pasărea și au petrecut câteva ore încercând s-o facă să iasă din clădire. Au chemat specialiști pentru a încerca s-o prindă cu ajutorul unor plase ce aveau cozi lungi.</p>



Când directorul, fratele John, a sosit, i-a găsit pe oameni încercând să prindă pasărea cu ajutorul plaselor. De fiecare dată când oamenii alergau la un capăt al clădirii cu plasele, pasărea zbura în celălalt capăt. Toate ușile tabernacolului erau deschise pentru ca pasărea să iasă, însă ea era prea speriată pentru a remarca acest lucru.

Specialiștii au adus puști cu alicie și au sugerat să le folosească pentru a împușca pasărea. Fratelui John nu i-a plăcut ideea. Pușca ar fi putut provoca stricăciuni clădirii sau echipamentului din interior. În plus, el nu credea că ei trebuiau să omoare pasărea. El și-a amintit o cuvântare rostită de președintele Spencer W. Kimball, cel de-a doisprezecelea președinte al Bisericii, despre faptul de a nu împușca păsările mici.

Specialiștii au sugerat, de asemenea, punerea de grăunțe otrăvite pe care pasărea să le mănânce. Fratele John nu a fost de acord nici cu această idee. Știa însă că pasărea trebuia scoasă rapid, deoarece acolo, în acea seară, trebuia să se desfășoare un spectacol important.

Fratele John s-a întors și a spus o rugăciune scurtă: „Tată Ceresc, dacă această vrabie este importantă pentru tine, ne spui, Te rog, cum s-o scoatem afară în siguranță?”.

După ce fratele John și-a încheiat rugăciunea, știa ce să facă. Le-a spus lucrătorilor să stingă luminile din clădire și să închidă toate ușile, cu excepția uneia.

Pasărea stătea în vârful orgii, dar când ei au stins luminile și au închis ușile, pasărea a zburat de pe orgă și a ieșit pe singura ușă deschisă. (Vezi Ronald D. John, „A Sparrow in the Tabernacle”, *Ensign*, iunie 1989, p. 24–25.)

- Cum a arătat fratele John că îi păsa de pasărea cea mică? (S-a rugat pentru ea în loc s-o împuște sau s-o otrăvească.)
- Cum știți că Tatălui Ceresc l-a păsat de pasăre? (L-a ajutat pe fratele John să știe cum s-o scoată din tabernacol.)

### **Putem să fim buni cu animalele**

Discuție

Explicați că Tatăl Ceresc și Isus doresc ca fiecare dintre noi să avem grijă de animale așa cum fac și Ei.

Invitați copiii să vorbească despre animalele de companie sau celelalte animale pe care ei sau familiile lor le au. (În cazul în care copiii nu au animale acasă, pot vorbi despre ce fel de animale le-ar plăcea să aibă.) Rugați copiii să vorbească despre modul în care ei ajută la îngrijirea acestor animale. Lăsați copiii să mimeze unele dintre lucrurile pe care le fac pentru a avea grijă de animale, cum ar fi: oferirea de apă proaspătă și hrană sănătoasă, perierea animalelor sau faptul de a le vorbi cu bunătate.

Povestire

Explicați că profetul Joseph Smith, primul președinte al Bisericii, ne-a învățat, de asemenea, să fim buni cu animalele. Relatați următoarea povestire cu propriile cuvinte:

Profetul Joseph Smith și alți câțiva bărbați erau cu cortul pe malul unui râu mic. În timp ce-și instala cortul, profetul a văzut trei șerpi cu clopoței de preerie. Ceilalți bărbați au vrut să-i omoare, însă profetul i-a oprit și le-a spus să nu-i rănească. Bărbații au luat șerpii cu ajutorul unor bețe și i-au dus cu grijă pe partea cealaltă a râului. Profetul le-a spus bărbaților că nu ar trebui să omoare

niciun șarpe, nicio pasăre sau vreun alt animal în timpul călătoriei lor, decât dacă le trebuiau pentru hrană. (Vezi *History of the Church*, 2:71–72; vezi, de asemenea, Spencer W. Kimball, *Ensign*, noiembrie 1978, p. 45.)

### Rezumat

Amintiți-le copiilor că Isus Hristos a creat toate animalele și că toate făpturile de pe pământ fac parte din planul Tatălui Ceresc.

#### Activitate

Rugați copiii să se ridice în picioare și ajutați-i să spună cuvintele și să facă acțiunile sugerate:

Isus iubește făpturile (*își întind mâinile în față*):

Elefanții mari și-nalți (*se întind în sus, având brațele deasupra capului*),

Peștii din largul ocean (*își lipesc palmele și le mișcă asemenea înotului unui pește*),  
Șoriceii cei micuți (*se ghemuiesc*).

Iubește târătoarele (*își „târăsc” degetele de la o mână pe cealaltă mână*),

Insecta, pasărea, (*dau din brațe ca și cum ar avea aripi*).

Tandrele căprioare (*își pun degetele mari pe cap, cu celelalte degete răspândite ca și cum ar fi coarne de cerb*),

Toate simt dragostea Sa (*își pun mâinile pe inimă*).

#### Mărturie

Vorbiți despre un moment în care ați tratat sau ați văzut pe altcineva tratând un animal cu bunătate. Mărturișiți că Tatăl Ceresc și Isus Hristos iubesc toate făpturile de pe pământ și doresc ca noi să fim buni cu animalele.

Încurajați fiecare copil ca, în această săptămână, să facă un lucru bun pentru un animal.

#### Activitate plastică

Dați-le copiilor foi de hârtie și creioane colorate și lăsați-i să deseneze ce ar putea să facă pentru a fi buni cu animalele.

Rugați un copil să spună rugăciunea de încheiere.

### Activități de îmbogățire spirituală

Dintre următoarele activități, alegeți-le pe acelea care sunt cele mai potrivite pentru copiii din clasa dumneavoastră. Le puteți folosi în timpul lecției propriu-zise sau ca recapitulare sau rezumat. Pentru îndrumări suplimentare, vedeți „Ora de curs” din „Îndrumări pentru învățător”.

1. Relatați cu propriile cuvinte povestirea pe care fratele John și-a amintit-o din cuvântarea președintelui Spencer W. Kimball:

„Îmi amintesc cum am cântat de multe ori cu glas tare:

‘Nu ucideți păsărelele,

Care cântă pe câmpie

Vara, toate zilele,

A lor dulce melodie.

Nu-mpușcați păsărelele!

Pământul e a lui Dumnezeu proprietate,

Iar El oferă hrană

Pentru mic, dar și pentru cel mare.’

(*Deseret Songs*, 1909, nr. 163.)

Aveam o praștie. Am făcut-o singur și funcționa foarte bine. Era responsabilitatea mea să duc vacile la păscut la aproximativ 1,6 kilometri distanță de casă. Pe marginea drumului se aliniau plopi înalți și îmi amintesc că era o ispită faptul de a trage în păsărelele ‘care cântă pe câmpie’, deoarece reprezentau o țintă foarte bună și eu puteam să ochesc un stâlp de la aproximativ 45 de metri sau trunchiul unui pom. Cred însă că, datorită faptului că interpretam aproape în fiecare duminică ‘Nu ucideți păsărelele’ am fost reținut... nu era o distracție pentru mine să văd cum o pasăre frumoasă îmi cade la picioare” (Spencer W. Kimball, în Conference Report, aprilie 1978, p. 71; vezi, de asemenea, *Ensign*, mai 1978, p. 47–48).

2. Dați fiecărui copil câte o bucățică de plastilină din aluat sărat pentru a modela din ea animalul preferat (rețeta pentru plastilina din aluat sărat se găsește la pagina 45). Lăsați copiii să-și ducă animalele acasă pentru a le arăta familiilor lor.
3. Permiteți-i fiecărui copil să mimeze, pe rând, gesturile animalului preferat. Rugați-i pe ceilalți copii să încerce să ghicească animalul mimat. În cazul în care ceilalți copii nu ghicesc animalul din ceea ce s-a mimat, copilul poate oferi indicii rostite.
4. Dați-le copiilor indicii referitoare la diverse animale. Spuneți-le copiilor că, atunci când știu animalul pe care-l descrieți, trebuie să-și ridice mâinile, dar să nu spună nimic. Rugați unul dintre copiii care și-au ridicat mâna să spună animalul despre care s-au dat indiciile. Folosiți următoarele indicii sau creați câteva pentru animalele din zona dumneavoastră:
  - Am șase picioare, verde este a mea haină;  
Sunt cea mai bună săritoare pe care ai văzut-o vreodată. (Lăcusta.)
  - Sunt mic și sunt plin de inele;  
Arăt la fel la ambele capete. (Vierme.)
  - Casa mea se află în lacul cel frumos și rece;  
Să orăcăi și să sar în el îmi place. (Broasca.)
  - Când primăvara vine, glasul-mi ascultă  
Cu pene roșii, în pom sunt ascunsă. (Privighetoarea.)
  - Am doi ochi mari și noaptea văd bine,  
Fața rotundă; înțelepciunea-i reprezentată de mine. (Bufnița.)
  - Am ochi, urechi, nas, mâini și picioare;  
De pom pot să m-atârș și mănânc banane. (Maimuța.)
  - Dacă te urci pe spatele meu, te voi duce călare.  
Ține-mi frâul; accept ușor îndrumare. (Calul.)
  - Pot urca în pom într-o clipită;  
Coada mea stufoasă e neasemuită. (Veverița.)
  - Trăiesc la fermă și am o codiță răsucită și mică  
Care se mișcă de colo-colo pentru a mea mâncărică. (Porcul.)
  - Îmi place să alerg, să sar și să mă joc;  
„Bee” este tot ce eu din gură scot. (Mielul.)

(Indicii adaptate din „Who Am I?” *Children’s Friend*, mai 1956, p. 208.)

5. Recapitulați povestirea despre Warren din lecția 2 (vezi pagina 7).
  - Cum a dat Warren dovadă de bunătate față de animale?
6. Repetați jocul de găsim perechi de la începutul lecției de câte ori doriți dumneavoastră sau copiii.
7. Ajutați copiii să facă o sursă simplă de hrană pentru păsări pe care s-o ia acasă și s-o atârne afară. Ungeți un con de brad sau o felie de pâine tăiată într-o formă interesantă cu unt de arahide. Înmuiați conul de brad sau pâinea în semințe pentru păsări. Folosiți sfoară pentru a atârna această sursă de hrană de un pom, un tufiș sau un stâlp. (Puteți să faceți alte surse simple de hrană pentru păsări folosind materialele disponibile în zona dumneavoastră.)

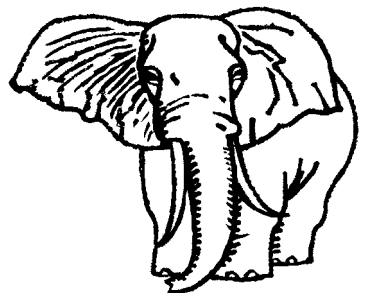
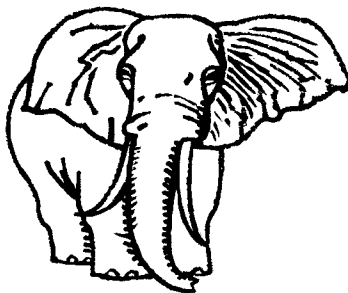
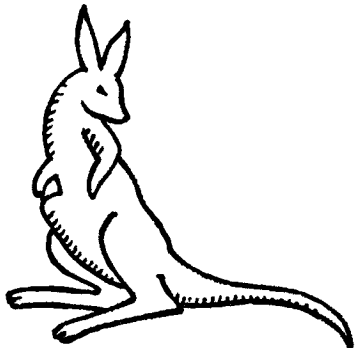
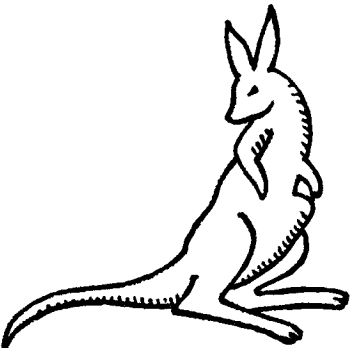
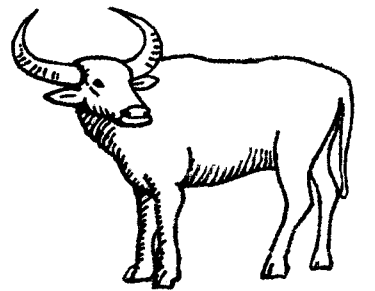
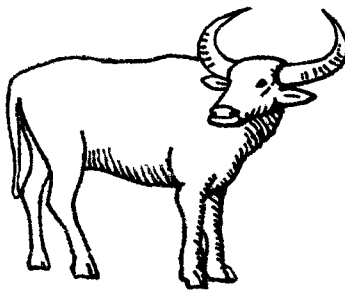
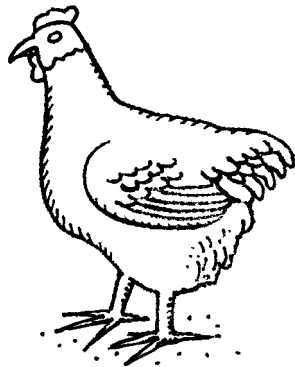
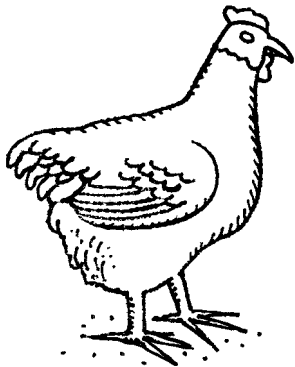
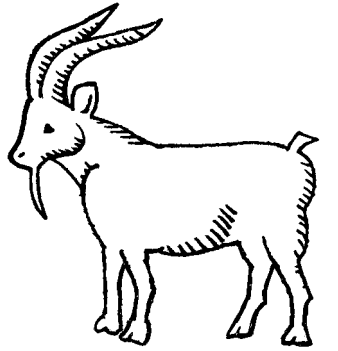
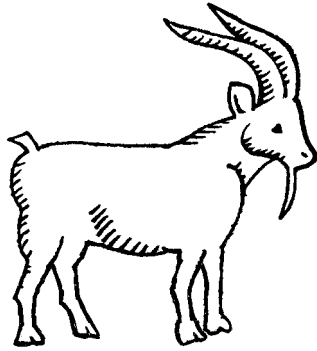
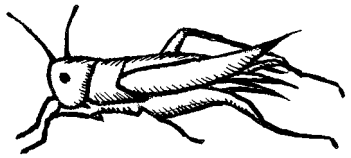
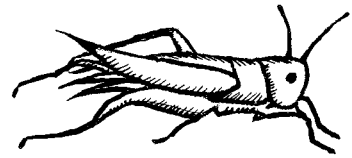
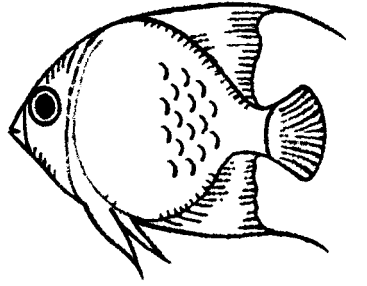
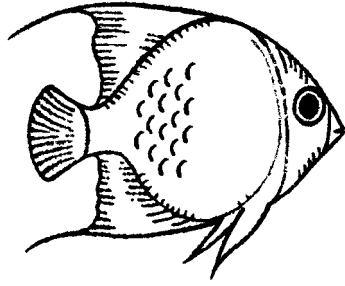
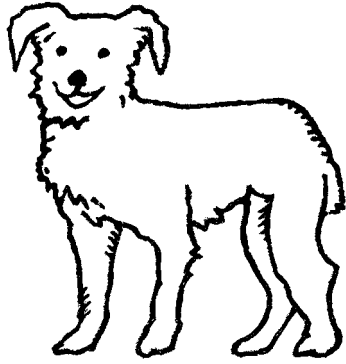
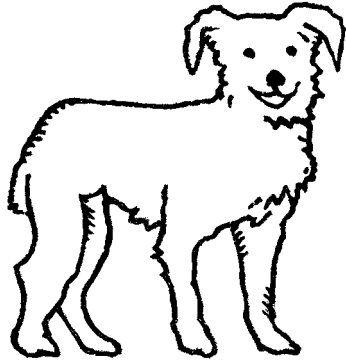
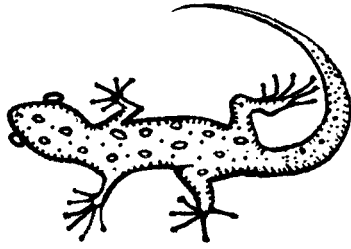
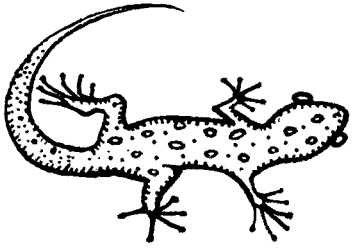

# Noi sărbătorim învierea lui Isus Hristos (Paștele)

Lecția  
**45**

---

**Scop** De a-l ajuta pe fiecare copil să înțeleagă faptul că noi sărbătorim Paștele datorită învierii lui Isus Hristos.

---

- Pregătire**
1. Studiați, rugându-vă, Matei 27:57–66; 28:1–8; Marcu 15:16–20, 40–47; 16:1–11; Luca 23:44–46 și Ioan 20:1–18.
  2. Desenați sau faceți rost de ilustrații cu obiecte care au legătură cu sărbătorirea laică a Paștelui în zona dumneavoastră, cum ar fi: dulciuri, ouă, flori sau haine elegante. Înainte de începerea orei, expuneți aceste obiecte pe masă, pe jos sau pe tablă. Expuneți decupajul 2-12, Isus înviat, printre celelalte ilustrații.
  3. Pregătiți-vă să cântați sau să recitați versurile cântecului „Oare Isus a înviat?” (*Children’s Songbook*, p. 64).
  4. Materiale necesare:
    - a. Biblia;
    - b. un săculeț sau o cutiuță;
    - c. decupajul 2-5, imaginea răstignirii; decupajul 2-6, înfășurarea trupului lui Isus; decupajul 2-7, mormântul; decupajul 2-8, piatră mare; decupajul 2-9, străjerii; decupajul 2-10, îngerul; decupajul 2-11, femeile cu miresme; decupajul 2-12. Isus înviat. Aranjați decupajele în ordinea în care vor fi folosite în povestirea despre primul Paște;
    - d. ilustrația 2-65, Isus Hristos cel înviat (Setul de ilustrații inspirate din Evanghelie 239; 62187).
  5. Faceți pregătirile necesare pentru oricare dintre activitățile de îmbogățire spirituală pe care doriți să le desfășurați.
- 

## Sugestii pentru prezentarea lecției

Rugați un copil să spună rugăciunea de deschidere.

Dacă i-ați încurajat pe copiii să facă ceva în timpul săptămânii, urmăriți îndeaproape ce au făcut.

### De Paște, ne amintim de Isus Hristos

Activitate pentru captarea atenției

Arătați ilustrațiile pe care le-ați expus pe masă, pe jos sau pe tablă. Rugați copiii să identifice pe rând fiecare ilustrație și să explice legătura existentă între obiectele ilustrate și tradițiile laice de Paște.

După ce copiii discută despre fiecare obiect, întrebați:

- Este acest obiect motivul pentru care sărbătorim Paștele? (Nu.)

Apoi, rugați un copil să îndepărteze ilustrația și s-o așeze într-un săculeț sau într-o cutiuță.

Continuați să discutați pe tema ilustrațiilor până când rămâne doar decupajul cu Isus Hristos.

- Este acesta adevăratul motivul pentru care sărbătorim Paștele? (Da.)

Amintiți-le copiilor că Isus Hristos este adevăratul motiv pentru care sărbătorim Paștele. De primul Paște, Isus a făcut ceva deosebit pentru noi.

### **Isus Hristos a înviat de primul Paște**

Povestire din  
scripturi relatată  
cu ajutorul  
decupajelor

Relatați cu propriile cuvinte povestirea despre primul Paște (vezi Matei 27:57–66; 28:1–8; Marcu 15:16–20, 40–47; 16:1–11; Luca 23:44–46 și Ioan 20:1–18). În timp ce relatați povestirea, lăsați copiii ca, pe rând, să țină ridicate decupajele corespunzătoare. În cazul în care copiii cunosc povestirea, lăsați-i să vă ajute s-o relatați.

Rugați un copil să țină ridicat decupajul 2-5, imaginea răstignirii.

Explicați că oamenii ticăloși care nu L-au plăcut pe Isus Hristos au obținut în cele din urmă permisiunea de la conducătorii lor să-L omoare. Acești oameni L-au bătut pe Isus și și-au bătut joc de El. L-au dus pe un deal din afara orașului și L-au răstignit.

Rugați copilul să coboare decupajul despre răstignire și rugați un alt copil să ridice decupajul 2-6, înfășurarea trupului lui Isus.

Explicați că, după ce Isus a murit, prietenii Lui și-au arătat dragostea față de El îngrijindu-se de trupul Său. L-au coborât cu grijă de pe cruce. L-au înfășurat într-o pânză de in curată și nouă și l-au pus într-un mormânt, care era o mică peșteră sau încăpere săpată în stânca unui deal.

Rugați copilul să coboare decupajul despre înfășurarea trupului lui Isus și rugați un alt copil să ridice decupajele 2-7, mormântul, și 2-8, piatra mare.

Explicați că, după ce prietenii lui Isus l-au așezat trupul în mormânt, au rostogolit o piatră mare la intrarea în mormânt.

- Cum credeți că s-au simțit prietenii lui Isus în acea seară?

Rugați un copil să ridice decupajul 2-9, străjerii.

Spuneți-le copiilor că, mai târziu, unii dintre dușmanii Salvatorului au pus străjeri la mormânt. Ei au făcut acest lucru pentru că Isus le spusese oamenilor că El va învia în a treia zi. Dușmanii Săi nu au crezut că El va învia. Ei credeau că prietenii lui Isus îi vor ascunde trupul și vor spune că El trăiește din nou.

Rugați un copil să ridice decupajul 2-10, îngerul.

Explicați că, în dimineața celei de-a treia zi, un înger a venit și a rostogolit piatra de la intrarea în mormânt. Străjerii s-au speriat și au căzut la pământ ca și cum ar fi fost morți.

Rugați copiii să coboare decupajele cu străjerii și cu piatra cea mare și rugați un alt copil să ridice decupajul 2-11, femeile cu miresme.

Spuneți-le copiilor că, în aceeași zi, care era duminică, câteva femei care fuseseră prietene cu Isus s-au dus la mormânt. Ele aduseseră miresme pentru a le pune pe trupul lui Isus. Acesta era un lucru pe care oamenii din acea vreme îl făceau pentru a-și arăta dragostea și respectul față de persoana care decedase.

Explicați că femeile se întrebau cum aveau să rostogolească piatra cea grea de la intrarea în mormânt. Dar când au ajuns la mormânt, ele au văzut că piatra fusese rostogolită și că trupul lui Isus dispăruse. Lângă mormânt, au văzut un înger.

- Cum credeți că s-au simțit femeile atunci când au văzut că trupul Salvatorului dispăruse?
- Cum credeți că s-au simțit când au văzut îngerul?

## Scriptură

Citiți cu voce tare din Matei 28:5–6, ceea ce îngerul le-a spus femeilor.

Explicați că îngerul le-a spus femeilor că trebuiau să se ducă repede și să le spună ucenicilor că Isus Hristos înviase din morți (vezi Matei 28:7).

Rugați copiii să coboare toate decupajele și rugați un alt copil să ridice decupajul 2-12, Isus înviat.

Explicați că femeile s-au dus să le spună celorlalți ucenici și că, mai târziu, ceilalți ucenici l-au văzut pe Isus. El era din nou viu.

- Cum credeți că s-au simțit ucenicii atunci când au știut că Isus Hristos era din nou viu?

Activitate  
recapitulativă

Așezați toate decupajele cu fața pe masă sau pe jos. Rugați copiii să aleagă pe rând câte un decupaj și să spună care este partea practică a povestirii despre învierea lui Isus.

**De Paște ni se amintește faptul că vom fi înviați**Prezentarea  
învățătorului

Expuneți ilustrația 2-65, Isus Hristos cel înviat.

Explicați că, atunci când Isus Hristos a murit, spiritul Său l-a părăsit trupul fizic și s-a dus în cer. După trei zile, Spiritul Său s-a întors în trupul Lui fizic și acesta a fost din nou viu. Noi numim acest lucru înviere. Rugați copiii să spună cu voce tare, de câteva ori, cuvântul *înviere*.

Explicați că Isus a fost primul care a înviat dintre copiii Tatălui Ceresc. Deoarece El a înviat, și noi vom fi înviați. Poate că nu vom fi înviați la trei zile după ce murim, așa cum a înviat Isus, însă într-o zi, vom fi înviați.

## Povestire

Relatați o povestire despre o fată care a fost fericită atunci când s-a gândit la Isus Hristos și la învierea Lui. Puteți să folosiți următoarea povestire:

Lui Carmen îi plăcea să se joace în curtea ei, lângă grădina vecinului ei, fratele Schmidt. Deseori, în timp ce fratele Schmidt lucra în grădină, Carmen vorbea cu el. Au devenit buni prieteni.

Într-o zi, mama lui Carmen i-a spus că fratele Schmidt murise pentru că fusese foarte bătrân. Spiritul lui îi părăsise trupul fizic, iar trupul său fizic nu mai era viu.

Carmen știa că avea să-i lipsească fratele Schmidt, însă mama ei i-a adus aminte de povestirea despre Paște. Carmen și-a amintit de povestirea despre învierea lui Isus. Ea știa că Isus a spus că vom fi înviați cu toții și că vom trăi din nou după ce vom muri. Carmen știa că și fratele Schmidt va fi înviat. Era fericită că Isus a făcut posibil ca noi să fim înviați.

## Discuție

Explicați că noi numim ziua când Isus Hristos a înviat primul Paște. În toată lumea, oamenii care-L iubesc pe Isus sărbătoresc de Paște învierea Sa.

- De ce suntem fericiți de Paște? (Deoarece știm că noi și toți cei dragi ai noștri vom fi înviați așa cum Isus a înviat.)
- Care sunt câteva dintre lucrurile pe care le putem face pentru a ne aminti de Isus Hristos și pentru a ne exprima fericirea de Paște? (Răspunsurile pot fi: a vorbi despre Isus acasă, a interpreta împreună cu familiile noastre cântece despre Isus și a avea la Biserică lecții, programe și cântece speciale de Paște.)



## Rezumat

### Cântec

Rugați copiii să se ridice în picioare și să cânte sau să recite versurile cântecului „Oare Isus a înviat?” Ajutați-i să facă acțiunile indicate:

Oare Isus a înviat (*își întind mâinile cu palmele în sus*)?

Da, în ziua treia (*ridică trei degete*),

El mormântul l-a părăsit (*merg pe loc*);

A spus „Maria“ (*își pun palmele în jurul gurii*).

Oare i-a vizitat pe cei (*își pun mâinile pe inimă*)

Pe care îi iubea (*își pun mâinile pe inimă*)?

Da, l-au atins picioarele (*se apleacă și-și ating picioarele*).

Miere au mâncat (*mimează că mănâncă*).

Urme de cuie-n mâini avea (*arată mâna*)

Și-o urmă de suliță (*arată coasta*).

Oare El chiar din nou trăia?

Da! Și astfel eu (*mâinile întinse, palmele în sus*)

Ca El voi învia (*dau din cap*)!

### Mărturie

Depuneți-vă mărturia despre învierea lui Isus Hristos. Spuneți-le copiilor cum vă simțiți datorită faptului că știți că, într-o zi, dumneavoastră și cei dragi veți fi înviați.

Încurajați copiii să discute, cu familiile lor, despre învierea lui Isus Hristos.

Rugați un copil să spună rugăciunea de încheiere.

---

## Activități de îmbogățire spirituală

Dintre următoarele activități, alegeți-le pe acelea care sunt cele mai potrivite pentru copiii din clasa dumneavoastră. Le puteți folosi în timpul lecției propriu-zise sau ca recapitulare sau rezumat. Pentru îndrumări suplimentare, vedeți „Ora de curs” din „Îndrumări pentru învățător”.

1. Citiți alături de copii povestirea cu ilustrații „Primul Paște” (de la sfârșitul lecției). În locurile potrivite, ajutați copiii să completeze cuvintele reprezentate de ilustrații. Dacă este posibil, puteți să faceți câte o copie a povestirii pentru fiecare copil.

2. Aduceți o poză cu un membru al familiei sau cu un prieten de-al dumneavoastră care a decedat. Arătați-le copiilor poza și vorbiți despre câteva dintre lucrurile pe care le-ați făcut împreună cu el și despre motivul pentru care îl admirați și îl iubiți. Spuneți cum vă simțiți știind că veți putea să-l revedeți într-o bună zi.

3. Dați-i fiecărui copil câte o foaie de hârtie pe care este scris *Vom trăi din nou*. Dați-le copiilor creioane colorate și rugați-i să-i deseneze pe cei dragi care au murit sau să-i deseneze pe membrii familiilor lor. Lăsați copiii să le vorbească celorlalți membri ai clasei despre desenele lor.

Amintiți-le copiilor că datorită învierii lui Isus Hristos și noi vom fi înviați după ce vom muri. Și toți cei dragi ai noștri vor fi înviați într-o bună zi.

4. Discutați cu copiii despre dizabilitățile fizice sau mentale pe care le cunosc sau pe care le-au observat. Ajutați-i pe copii să înțeleagă faptul că, atunci când vom fi înviați, trupurile noastre vor fi perfecte (vezi Alma 40:23). Nimeni nu va avea nicio dizabilitate. Discutați despre cât de minunat va fi acest lucru.

5. Cântați sau recitați alături de copii versurile cântecului „Isus a-nviat“ (*Children's Songbook*, p. 70).

Isus a-nviat,  
Prieten îmi e.  
Sunt fericit;  
El trăiește.  
Îi cântăm laude,  
Acum de Paște.  
Isus trăiește,  
A înviat!  
Isus trăiește,  
A înviat!

# Primul Paște



prietenii



mormânt



piatra

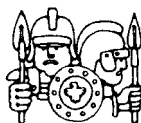







străjerii



înger

Când Isus a murit  Lui erau triști. L-au pus într-un .

O  mare a fost pusă la intrarea în .  stăteau de pază pentru a se asigura că nimeni nu dădea  la o parte.

Timp de **3** zile, trupul lui Isus a fost în . Apoi, în dimineața celei de-a treia zile, un  a venit și a dat  la o parte.

Când  au văzut , li s-a făcut frică.

În acea zi,  lui Isus au venit la . Ele au văzut că  fusese dată la o parte. În  se afla un .  a spus: „Nu este aici, ci a înviat“.

Isus a murit pentru ca noi toți să putem trăi din nou după ce vom muri. Avem Paștele pentru a ne aminti de ziua în care Isus a înviat din morți.

# Isus Hristos este cel mai mare dar (Crăciunul)

Lecția  
**46**

---

**Scop** De a-l ajuta pe fiecare copil să aprecieze mărețul dar pe care Tatăl Ceresc ni l-a dat atunci când L-a trimis pe Isus Hristos pe pământ.

---

- Pregătire**
1. Studiați, rugându-vă, Matei 2:1–12 și Ioan 3:16.
  2. Dacă este posibil, puneți ilustrația 2-41, Nașterea lui Isus (Setul de ilustrații inspirate din Evanghelia 200; 62116), într-o cutie și împachetați-o ca pe un cadou. Scrieți *Ioan 3:16* pe un bilețel și legați-l de cadou.
  3. Faceți câte o felicitare pentru fiecare copil îndoind o foaie de hârtie în jumătate și scriind în față *Crăciun fericit*. Dacă este posibil, aduceți plicuri în care copiii să poată pune felicitările.
  4. Desenați sau decupați o stea care să reprezinte steaua pe care au urmat-o magii (un model de stea poate fi găsit la sfârșitul lecției).
  5. Aduceți articole de îmbrăcăminte simple (cum ar fi eșarfe sau robe) pentru a fi folosite ca și costume pentru personajele Maria, Iosif și magii. În cazul în care costumele nu sunt disponibile de-a gata, aduceți ecusoane care să indice personajele. De asemenea, aduceți o păpușă care să-L reprezinte pe Isus și obiecte (cum ar fi o cutie, un borcan și o vază) care să reprezinte darurile magilor.
  6. Pregătiți-vă să cântați sau să roștiți cuvintele cântecului „El Și-a trimis Fiul” (*Children’s Songbook*, p. 34). Versurile acestui cântec sunt incluse la sfârșitul manualului.
  7. Materiale necesare:
    - a. Biblia;
    - b. casetă sau un CD cu muzică spirituală de Crăciun (opțional);
    - c. creioane și creioane colorate;
    - d. ilustrația 2-7, Magii (Setul de ilustrații inspirate din Evanghelia 203; 62120).
  8. Faceți pregătirile necesare pentru oricare dintre activitățile de îmbogățire spirituală pe care doriți să le desfășurați.
- 

**Sugestii pentru prezentarea lecției**

Rugați un copil să spună rugăciunea de deschidere.

Dacă i-ați încurajat pe copii să facă ceva în timpul săptămânii, urmăriți îndeaproape ce au făcut.

**Nașterea lui Isus Hristos a fost un dar măreț**

Activitate pentru captarea atenției

Arătați-le copiilor cadoul împachetat. Spuneți-le că, în pachet, este un lucru care reprezintă un dar minunat de la cineva care ne iubește foarte mult.

Lăsați fiecare copil să țină pe rând cadoul și să ghicească ce este înăuntru.

Spuneți-le copiilor că bilețelul este un indiciu. Citiți cu voce tare Ioan 3:16. Întrebați copiii dacă știu acum care este darul și de la cine este (puteți să le amintiți copiilor că *Dumnezeu* este un alt nume al Tatălui Ceresc). Rugați un copil să desfacă darul și să ridice ilustrația pentru ca toată lumea s-o poată vedea.

Discuție

- În ce constă acest dar?
- De la cine este acest dar?
- De ce este nașterea lui Isus Hristos un dar atât de minunat?

Ajutați-i pe copii să înțeleagă faptul că unul dintre motivele pentru care nașterea lui Hristos este un dar atât de mareț este acela că Isus Hristos a venit să ne învețe modul cel bun de a trăi. El ne-a învățat că faptul de a-i iubi și de a-i ajuta pe ceilalți ne va face fericiți. Trimițându-L pe Isus pe pământ, Tatăl Ceresc ne-a dat un dar care ne va ajuta să găsim fericirea nu numai în perioada Crăciunului, ci întotdeauna.

Cântec

Cântați sau recitați alături de copii versurile cântecului „El Și-a trimis Fiul“.

### **Magii I-au adus daruri copilașului Isus**

Povestire din scripturi și discuție

Indicați faptul că Tatăl Ceresc a dorit ca toată lumea să știe despre darul Său pentru noi, așa că a pus o nouă stea minunată pe cer.

Expuneți ilustrația 2-7, Magii, și rugați copiii să relateze povestirea despre magii care au urmat steaua pentru a-L găsi pe Isus (vezi Matei 2:1–12). Ajutați copiii cu amănuntele pe care le-au uitat.

Citiți cu voce tare Matei 2:11.

- Ce daruri I-au adus magii lui Isus?

Explicați că tămâia și smirna erau substanțe dulci mirositoare folosite în cadrul ceremoniilor religioase. Toate cele trei daruri erau prețioase și greu de obținut. Magii au dorit să-l aducă lui Isus cele mai frumoase daruri pe care le puteau găsi.

- De ce I-au adus magii aceste daruri lui Isus? (Pentru a-l arăta că Îl iubeau și că Îl cinsteau.)
- De ce s-au plecat magii cu fața la pământ și L-au preaslăvit pe Isus atunci când L-au văzut? (Ei știau că El era Salvatorul, Fiul Tatălui Ceresc.)

Activitate de punere în scenă

Rugați copiii să pună în scenă povestirea despre magi. Dați-i un rol fiecărui copil care dorește să participe. Copiii îi pot interpreta pe Maria, Iosif și pe magi (puteți să aveți cât de mulți magi aveți nevoie, în așa fel încât toți copiii să poată participa). Puteți, de asemenea, să rugați un copil să țină sus steaua de hârtie. Ajutați copiii să-și îmbrace costumele sau să-și pună ecusoanele.

Pentru a îmbunătăți spectacolul, puteți să ascultați în fundal o casetă audio sau un CD cu muzică spirituală de Crăciun.

Povestiți citind versetele alese din Matei 2:1–12, în special versetele 2 și 9–11. Puteți să le cereți magilor să repete împreună cu dumneavoastră Matei 2:2. (Dacă este cazul, explicați că *Împăratul Iudeilor* este o altă titulatură pentru Isus Hristos.)

### **Oferirea darurilor din dragoste ne aduce bucurie**

Povestire

Explicați că, așa cum magii I-au adus daruri lui Isus pentru a-și arăta dragostea față de El, și noi putem să le dăm celorlalți daruri pentru a ne arăta dragostea față de ei.

Relatați următoarea povestire despre un tânăr băiat pe care-l chema S. Dilworth Young, care mai târziu a devenit autoritate generală:

În apropierea Crăciunului, când S. Dilworth Young avea cinci ani, el a văzut un puzzle expus în vitrina unui magazin. Puzzle-ul avea pe el o poză cu o mașină de pompieri veche trasă de cai. Dilworth își dorea să primească acel puzzle de Crăciun mai mult decât orice.

Vârstnicul Young a explicat, mai târziu, ce s-a întâmplat cu acel puzzle în ziua de Crăciun:

„Când în cele din urmă a sosit dimineața zilei de Crăciun, am găsit atârnat de scaunul meu un ciorap plin de bunătăți. Dar, în același moment, mi-am văzut puzzle-ul. Era împachetat într-o hârtie strălucitoare, însă puteam să ghicesc după formă că el era. Am deschis repede cutia și la scurt timp mă desfătam în rezolvarea puzzle-ului.

La scurt timp, tata a intrat în cameră și ne-a explicat mie, fratelui meu mai mic și surorii mele mai mari că familia Jensen, care locuia pe aceeași stradă cu noi, tocmai sosise din Danemarca. Ne-a spus că tatăl nu avea un loc de muncă și nu avea nici bani, iar apoi ne-a sugerat să le ducem prânzul nostru de Crăciun. De asemenea, el ne-a rugat să ne luăm jucăria preferată și să o dăm unuia dintre copiii familiei Jensen...

Înainte de a pleca spre familia Jensen, am petrecut trei ore fericite jucându-mă și bucurându-mă de puzzle-ul meu. M-am gândit să dau altceva, însă știam în sinea mea că exista un singur dar pe care trebuia să-l dau.

La 11:45 am plecat spre ei. Tata a dus curcanul pe un platou. Mama și sora mea, Emily, l-au urmat ducând cartofii, sosurile, sosul de afine și desertul. Sub brațul meu, reîmpachetat cu grijă, se afla puzzle-ul meu cu mașina de pompieri.

Când am intrat în casa familie Jensen, tata a pus curcanul pe măsua goală din colț, iar ceilalți l-au urmat.

Apoi, fiecare dintre noi și-a dat, pe rând, cadoul. Emily i-a dat fetei minunata sa păpușă. Am înaintat și m-am uitat după băiatul de vârsta mea. Am spus: 'Poftim', după care i-am întins puzzle-ul. L-a luat de la mine și a zâmbit. Apoi, fratele meu a dat cadoul său celui mai mic copil. Apoi, ne-am întors acasă.

Era ciudat, însă, într-un fel, în timp ce am parcurs distanța dintre casa familiei Jensen și casa noastră, se părea că picioarele mele nu atingeau pământul. Simțeam că pluteam de fericire, deoarece știam că făcusem pe altcineva fericit.

Chiar și prânzul nostru de Crăciun ce a constat din fasole la conservă, pâine, unt și fructe din conservă a avut o însemnătate specială și memorabilă în acea zi specială de Crăciun!" (S. Dilworth Young, „Friend to Friend: A Special Christmas“, *Friend*, decembrie 1972, p. 20–21).

#### Discuție

- Ce lucru a făcut Dilworth care l-a făcut fericit?
- De ce a fost fericit după ce dăruit jucăria sa preferată?
- Ați dăruit vreodată cuiva ceva ce l-a făcut fericit?

Lăsați copiii să vorbească despre momentele când i-au făcut pe ceilalți fericiți dăruindu-le cadouri.

#### Prezentarea învățătorului

Explicați că, atunci când le dăm cadouri celorlalți, le arătăm că-i iubim. Chiar dacă suntem fericiți atunci când primim cadouri, putem fi fericiți și atunci când

dăm cadouri. Indicați faptul că darurile nu trebuie să fie scumpe pentru a da dovadă de multă dragoste. Unele dintre cele mai bune daruri sunt cele care constau în acte de slujire.

## Povestire

Relatați o povestire despre un copil care a făcut cadouri ce au constatat în acte de slujire. Puteți să folosiți următoarea povestire:

Crăciunul se apropia și Beth dorea să le ofere cadouri de Crăciun membrilor familiei ei pentru a le arăta cât de mult îi iubea. Însă Beth nu avea niciun ban. Ea a crezut că nu putea să ofere niciun cadou și era foarte tristă. Apoi, Beth și-a amintit că învățătorul ei de la Societatea Primară le-a spus că unele dintre cele mai bune daruri sunt cele pe care banii nu le pot cumpăra. Beth s-a hotărât să ofere daruri ce constau în acte de slujire.

Beth a făcut câte o felicitare pentru fiecare membru al familiei ei, iar pe fiecare felicitare a scris lucrul pe care urma să-l facă pentru acel membru al familiei. Pe felicitarea pentru sora ei mai mică, ea scris că se va juca împreună cu ea jocul care-i plăcea. Pe felicitarea pentru fratele ei mai mare, ea a scris că va spăla vasele într-o seară când urma să fie rândul lui. Pentru mama ei, a promis să aibă grijă de bebeluș în timp ce mama trăgea un pui de somn, iar pentru tatăl ei, a promis să ajute la lucrul în grădină. Darul ei preferat era pentru bunicul ei: ea a promis că, timp de o lună, primul lucru pe care-l va face în fiecare dimineață va fi acela de a-l îmbrățișa puternic.

În dimineața zilei de Crăciun, Beth le-a dat darurile membrilor familiei ei. Tuturor le-au plăcut darurile lui Beth ce constau din acte de slujire. Ei știau că Beth îi iubea, deoarece ea le dăduse daruri atât de minunate.

## Activitate cu felicitări

Oferiți-i fiecărui copil câte o felicitare, un creion și câteva creioane colorate. Spuneți-le copiilor că, împreună cu aceste felicitări, fiecare dintre ei poate să ofere un dar ce constă dintr-un act de slujire, la fel cum a făcut Beth.

Discutați despre câteva daruri pe care copiii le pot oferi, cum ar fi: faptul de face patul unui frate sau al unei surori, aranjarea mesei pentru cină, faptul de a se juca împreună cu un frate sau o soră mai mică sau îndeplinirea unei responsabilități pentru părinții lor. Ajutați fiecare copil să aleagă un dar ce constă într-un act de slujire și o persoană căreia să-i dea darul.

Ajutați fiecare copil să scrie *Eu voi* în partea de sus a paginii interioare a felicitării și *pentru tine* în josul aceleiași pagini.

Rugați fiecare copil ca la mijlocul paginii să deseneze ceea ce va face pentru persoana respectivă ca dar de slujire.

Dacă ați adus plicuri, dați-i fiecărui copil câte un plic în care să pună felicitarea. Ajutați copiii să scrie numele destinatarului pe plic sau pe coperta felicitării.

Amintiți-le copiilor să ofere felicitările atunci când membrii familiei lor fac schimb de cadouri.

Puteți să le sugerați să facă acasă daruri asemănătoare pentru ceilalți membri ai familiei sau pentru prieteni.

## Rezumat

## Prezentarea învățătorului

Amintiți-le copiilor că Isus Hristos reprezintă cel mai important dar pe care Tatăl Ceresc ni l-a dat. Aceasta deoarece Isus ne va ajuta să trăim, într-o zi, alături de El și de Tatăl Ceresc. Explicați că, la fel cum Tatăl Ceresc Și-a arătat dragostea

față de noi trimițându-L pe Isus pe pământ, și noi ne putem arăta dragostea față de ceilalți oferindu-le daruri speciale.

Mărturie

Depuneți-vă mărturia că Isus Hristos este Salvatorul nostru. Spuneți-le copiilor cum vă simțiți atunci când vă gândiți la cât de mult ne iubesc Tatăl Ceresc și Isus Hristos pe fiecare dintre noi. De asemenea, spuneți-le copiilor cum vă simțiți atunci când oferiți daruri celorlalți.

Încurajați copiii să-și aducă aminte de Tatăl Ceresc și de Isus Hristos în timp ce sărbătoresc Crăciunul.

Rugați un copil să spună rugăciunea de încheiere.

### Activități de îmbogățire spirituală

Dintre următoarele activități, alegeți-le pe acelea care sunt cele mai potrivite pentru copiii din clasa dumneavoastră. Le puteți folosi în timpul lecției propriu-zise sau ca recapitulare sau rezumat. Pentru îndrumări suplimentare, vedeți „Ora de curs” din „Îndrumări pentru învățător”.

1. Cântați sau recitați alături de copii versurile primei strofe ale imnului „Noapte sfântă” (*Imnuri și cântece pentru copii*, p. 53).

Noapte sfântă! Liniștită!  
Calmă, strălucită!  
Și-n ea fecioara cu-al ei prunc sfânt,  
Odor scump, blajin și prea blând.  
Dormi în pace senin;  
Dormi în pace senin.

2. Cântați sau recitați versurile cântecului „Departa într-un staul” (*Children's Songbook*, p. 42), „Cântecul Mariei” (*Children's Songbook*, p. 44) sau „Liniștește-te copilul meu” (*Children's Songbook*, p. 48). Versurile acestor cântece sunt incluse la sfârșitul manualului.
3. Citiți cu voce tare Matei 2:1–2, 9–11. Discutați despre importanța pe care steaua a avut-o pentru magi. Ajutați copiii să taie două triunghiuri de hârtie și să le lipească împreună pentru a forma o decorațiune în formă de stea (vezi modelul de pe pagina următoare). Lăsați copiii să-și ducă stelele acasă.



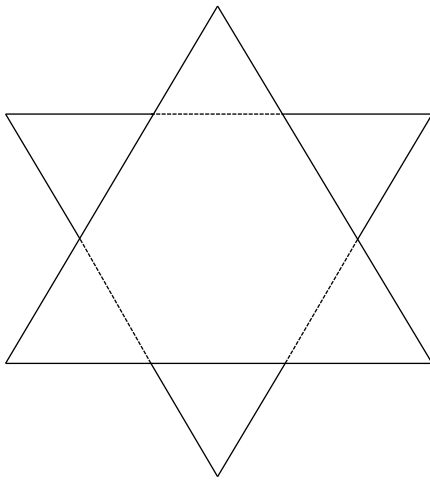
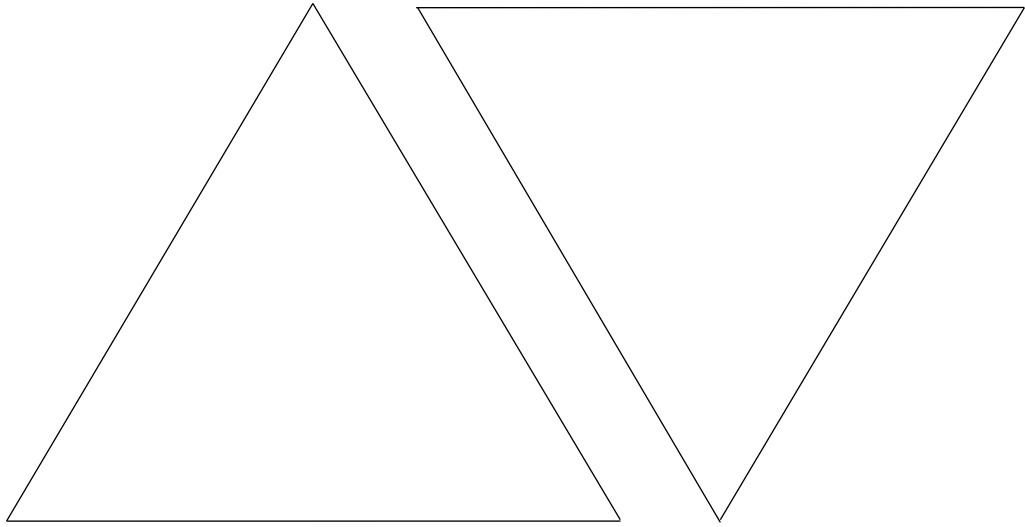

# Versurile cântecelor

## O familie fericită

Pe mama eu o iubesc.  
Și-l iubesc și pe tata;  
Pe mine ei mă iubesc,  
Fericită-i familia.

Fratele mult mi-l iubesc.  
Și-o iubesc pe sora mea;  
Ei pe mine mă iubesc,  
Fericită-i familia.

(© 1948, 1975 Pioneer Music Press, Inc. Drept de folosire pentru Jackman Music Corp.)

## Departe într-un staul

Departe într-un staul și fără un pat,  
Stătea într-o iesle micul Domn culcat;  
Și de sus mii de stele în jos au privit  
La micul Domn Isus în fân adormit.

Când au mugit boii, Isus S-a trezit,  
Dar fără să plângă, pruncul a zâmbit.  
O, Doamne, la mine din cer privește.  
La leagănul meu stai noaptea când vine.

Fii mereu cu mine și iubește-mă;  
Te rog stai aproape, întărește-mă,  
Și de noi ai grijă și ajută-ne,  
Să fim demni ca-n ceruri să stăm cu Tine.

## Botez

Cu mult timp în urmă, Isus  
A venit în Iudea.  
Botezat prin scufundare  
A fost în râul Iordan.

„Pentru-a îndeplini legea”,  
A spus c-a fost botezat  
Și să fie cu-al Său Tată  
În regatul din înalt.

Știm că și noi trebuie să  
Mărturisim credința.  
Botezându-ne, supuși fiind  
Ca Isus, exact așa.

## Alege calea cea dreaptă

Pentru-a fi fericit e o cale;  
E s-alegem ce e drept mereu.  
Dacă vreau să rămân pe-a Sa cale;  
Eu doar trebuie să ascult de El.

*Refren:*

Trebuie să aleg ce-i drept  
Pentru a fi fericit!

Să mă rog Cuvântul Său mă-nvață,  
Să cred și să mă pocăiesc eu  
Și dacă voi fi supus în viață,  
Atunci fericit voi fi mereu.

Refren

## Să ai curaj să fii cinstit

Să ai curaj! Să fii cinstit!  
Doar tu știi ce ai de îndeplinit.  
Înfruntă și fă doar ce e bine  
Îngeri vor povesti despre tine.  
Curaj, să faci ce-i drept;  
Și ce-i adevărat.  
Să faci ce-i drept și-adevărat.

## Fă precum fac eu

Fă precum fac eu  
Și urmează-mă!  
Fă precum fac eu  
Și urmează-mă!  
De mă-ntind sau mă aplec,  
De repede sau încet,  
Fă precum fac Eu  
Și urmează-Mă!  
Fă precum fac Eu  
Și urmează-Mă!

(© 1963 D. C. Heath and Company.  
Drept de folosire.)

## „Dă”, a spus pârâul

„Dă”, a spus pârâul,  
„Dă, doar dă și iar dă!”.  
„Dă”, a spus pârâul,  
În timp ce-ajungea-n vale;  
Eu sunt micuț, dar oriunde mă duc  
Se-nverzesc câmpiile,

*Refren:*

Cântând, cântând răsună,  
„Dă, doar dă și iarăși dă”.  
Cântând, cântând răsună,  
„Dă, doar dă și iarăși dă”.

„Dă”, a spus și ploaia,  
„Dă, doar dă și iar dă!”.  
„Dă”, a spus și ploaia,  
În timp ce pe flori cădea;  
„Căpuțul lor eu le voi ridica”,  
Spunea când pe flori cădea.

Refren

Dă, precum dă Isus,  
Dă, doar dă și iar dă!  
Dă, precum dă Isus;  
Toți avem ceva de dat.  
Pentru Domn ș-alții să trăiești  
Cum natura te-a-nvățat.

Refren

## El Și-a trimis Fiul

Cum ar putea Tatăl nostru preda ce-i bunătatea?  
El Fiul Său ni L-a trimis ca pace să ne dea.  
Cum ar putea Tatăl nostru să ne arate calea?  
El Fiul Său ni L-a trimis s-arate calea Sa.  
Cum să ne predea nouă de sacrificiu, moarte?  
El Fiul Său ni L-a trimis să moară, să-nvie.  
Ce ne cere Tatăl nostru? Din scripturi ce învățăm?  
S-avem credință, speranță, pe alții s-ajutăm.  
Ca Fiul Său noi să trăim!

(© 1982 Mabel Jones Gabbott. Drept de folosire.)

## Copil al Domnului

Copil al Domnului,  
El m-a trimis aici,  
Mi-a dat o casă pe pământ  
Cu dragi și scumpi părinți.

*Refren:*

Vino, să fii lângă mine,  
Drumul să-mi arăți.  
Cum să fac cu El să fiu,  
Te rog să mă înveți.

Copil al Domnului,  
Ce multe îmi doresc;  
Ajută-mă, cât nu-i târziu,  
Voia să-l împlinesc.

Refren

Copil al Domnului,  
Sunt binecuvântat.  
Dacă sunt drept, cu El voi fi  
Din nou cu-adevărat.

Refren

## Iubirea Domnului

Iubirea Domnului  
Eu o simt pretutindeni.  
Și simt Spiritul Lui  
Prin tot ceea ce văd.

*Refren:*

El știe că-L voi urma,  
Îi voi da viața mea.  
Iubirea Domnului  
Eu o simt pretutindeni.

*A patra strofă:*

Voi da iubirea Lui  
Celor pe care-i slujesc.  
Sunt binecuvântat,  
Căci dând, tot eu primesc.

Refren

(© 1978, 1979 K. Newell Dayley. Toate drepturile rezervate. Drept de folosire.)

## Tatăl meu trăiește

Tatăl meu trăiește; sunt binecuvântat.  
Iar Sfântul Duh îmi șoptește că este  
adevărat,  
Că este adevărat.

Pe pământ m-a trimis, cuvântu-l  
să-implinesc.  
Iar Sfântul Duh îmi șoptește că am  
să reușesc,  
Că am să reușesc.

**Îmi plac zilele mele de naștere**

Oricare aniversare  
E o bucurie mare.  
Dar cel mai mult e așteptat,  
Opt ani, ca să fii botezat.

Ca Isus să fii botezat,  
E lucrul cel mai minunat.  
Supus preoției sfinte,  
E dorința mea fierbinte.

Când mâini se-așează pe-al meu cap,  
Pe Duhul Sfânt Îl voi primi,  
Și dacă eu supus voi fi,  
Binecuvântări voi primi.

**Îți mulțumesc Ție, Tatăl meu iubit**

Îți mulțumesc Ție, Tatăl meu iubit  
Pentru dragostea ce Tu mi-ai dăruit.  
Pentru casă și ai mei părinți iubiți  
Și binecuvântările ce le trimiți.

Din inimă, Te rog, Părinte iubit,  
Ajută-mă să fiu corect și cinstit  
Și voia părinților să împlinesc.  
Binecuvântează-mă, cât timp eu trăiesc.

**Când acea poveste frumoasă citesc**

Când acea poveste frumoasă citesc,  
La Isus mereu mă gândesc.  
Cum pe copii ca pe miei îi aduna;  
Aș vrea să fi fost în turma Sa.

Și aș vrea să mă fi binecuvântat  
Și să mă fi îmbrățișat  
Și-ale Lui vorbe să le aud bine:  
„Lăsați-i pe copii la Mine”.

**Eu încerc să fiu ca Isus**

Eu încerc să fiu ca Isus;  
Încerc să-l urmez calea.  
Încerc să iubesc precum El, în tot ce fac și ce spun.  
Adesea sunt tentat să aleg greșit,  
Dar ascult cum vocea liniștită îmi șoptește.

*Refren:*

„Iubiți-vă precum El v-a iubit.  
Dați bunătate în tot ce faceți.  
Fiți iubitori și blânzi în faptă și gând,  
Căci așa ne-nvață Isus.”

Încerc să-mi iubesc vecinul;  
Prietenilor slujesc.  
Aștept ziua fericită când vine Isus din nou.  
Încerc să fac tot ce El ne-a învățat.  
Ș-astfel Spiritul Sfânt îmi șoptește în gând,  
spunând:

*Refren*

(© 1980 Janice Kapp Perry. Drept de folosire.)

**Isus a iubit copiii**

Isus a iubit copiii  
Micuți ca mine.  
Îi binecuvânta  
Și-n brațe îi ținea.

Multe lucruri i-a-nvățat El:  
Modul să trăim,  
Mereu să ne-ajutăm,  
Buni, blânzi, cinstiți să fim.

**Fiți buni și iubiți-vă**

„Fiți buni și iubiți-vă”,  
Isus a grăit.  
Când dai multă dragoste,  
Tu vei fi iubit.

**Isus vrea să fiu lumină**

Isus vrea să fiu lumină,  
Zilnic să-l luminez;  
La școală, joacă, acasă,  
Pe El să Îl urmez.

*Refren:*

O rază de soare,  
Isus vrea să fiu lumină.  
O rază de soare,  
Voi fi așa pentru El.

Iubitor vrea ca eu să fiu  
Și blând cu oamenii,  
Iubitor așa cum numai  
Un copil poate fi.

*Refren*

### **Precum v-am iubit**

Precum v-am iubit,  
Voi să vă iubiți.  
Noua poruncă  
E să vă iubiți.  
Astfel cu toți vor ști  
Că-n Mine ați crezut,  
De vă iubiți  
Unul pe altul.

(© 1961, revizuit în 1989 de Luacine C. Fox.  
Drept de folosire.)

### **Cântecul Mariei**

Cântec de leagăn, al meu mititel,  
Drag copilaș al meu.  
Viața Ta dragă tocmai a început;  
Ești în brațele mamei.  
Iosif noaptea ne păzește,  
Ș-o stea pe cer strălucește.  
Cântec de leagăn, al meu mititel,  
Drag copilaș al meu.

Căpșorul Tău coroană va purta,  
Tatăl Tău e Regele.  
Iar mâinile Tale, mari binecuvântări,  
Lumii îi vor aduce.  
Să cânte acum toată lumea,  
S-a născut pacea și dragostea.  
Cântec de leagăn, al meu mititel,  
Drag copilaș al meu.

### **Liniștește-te copilul meu**

Micuțul meu, taci și poveste îți cânt,  
Cum micul Isus a venit pe pământ;  
Într-o țară din depărtări S-a născut  
Un copilaș micuț, așa cum ești tu.

*Refren:*

Dormi acum, dormi, copilul meu drag.  
N-ai de ce să te temi, dormi liniștit.  
Dormi acum, dormi, copilul meu drag.  
Isus veghează somnul celui mic.

Îngerii au povestit istoria,  
Lumina din ceruri îi încuraja.  
Stele străluceau și una arăta  
Exact locul unde Copilul era.

Refren

Păstorii L-au găsit, nici pat nu avea,  
Exact unde-au spus îngerii El era.  
Într-un umil staul El a fost găsit,  
Copilașul Isus pe fân adormit.

Refren

### **Mă voi supune rapid**

Când mama mă strigă,  
Eu îi răspund rapid.  
Eu vreau să fac numai ce-i bun  
Fiecare zi.

Când tata mă strigă,  
Eu îi răspund rapid.  
Eu vreau să fac numai ce-i bun  
Fiecare zi.

Știu că Tatăl Ceresc  
Mereu mă va iubi.  
Eu vreau să fac numai ce-i bun  
Fiecare zi.

### **Zâmbete**

De se-ncruntă fața ta,  
N-o lăsa așa.  
Întoarce-o cu susu-n jos  
Și zâmbet va avea.

Încruntarea nu-i bună.  
Nu fi certăreț.  
Fă lumea un loc mai bun  
Prin a fi zâmbăreț.

### **Duhul Sfânt**

Isus, Domn, ne-a promis,  
Când pe pământ a fost  
Că ne trimite Duhul Sfânt,  
Prieten bun, milos.  
Duhul Sfânt ne șoptește  
Cu voce blândă.  
El ne dă mărturie și  
Iubire-n inimă.

Când suntem confirmați  
Prin preoția Sa,  
Ni se dă nouă Duhul Sfânt  
Pentru a ne-ndruma.  
Eu vreau să ascult mereu  
De a Sa voce,  
Și astfel voi face ce-i drept  
În orice-alegere.



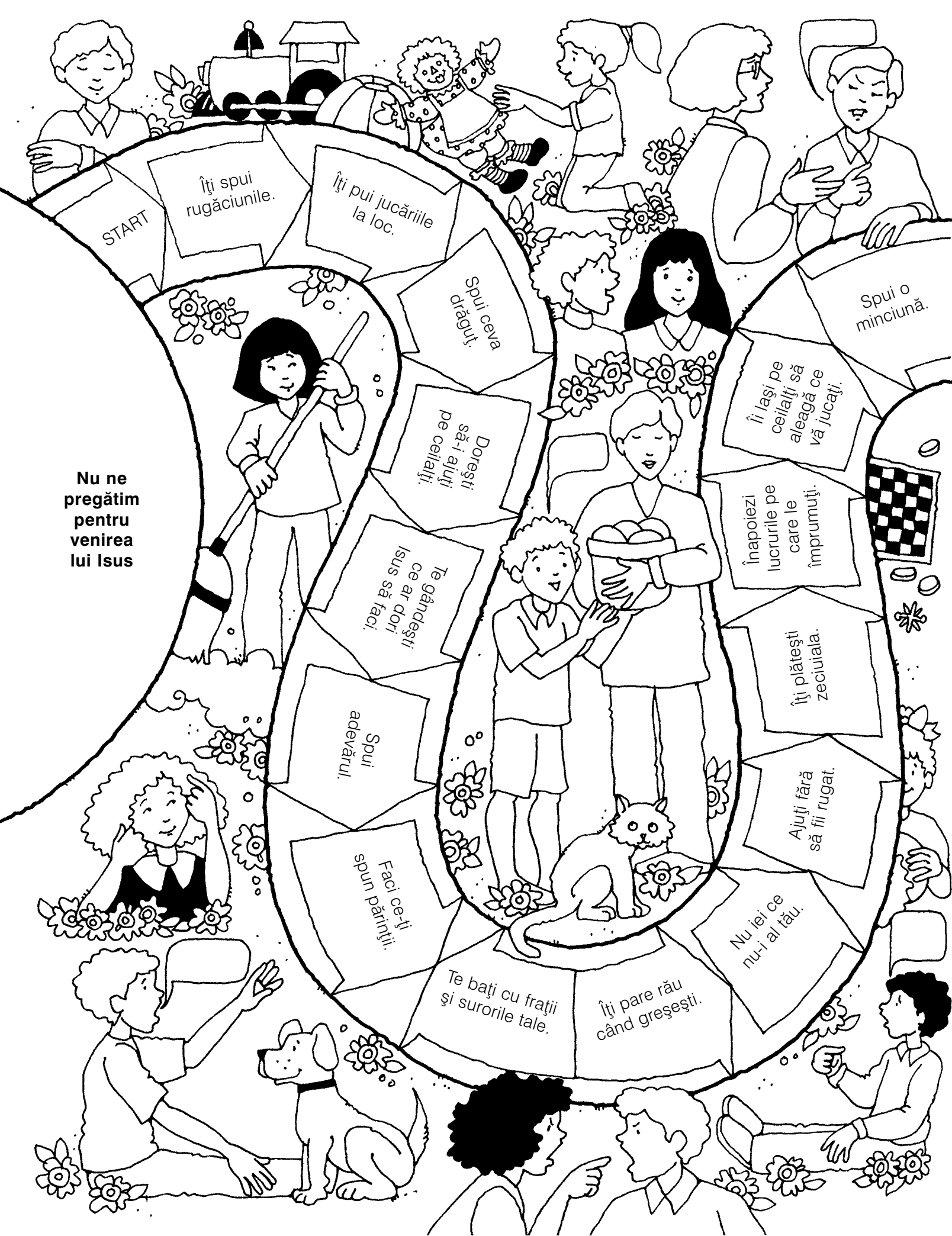

START

Îți spui rugăciunile.

Îți pui jucăriile la loc.

Spui ceva dragut.

Spui o minciună.

Îi lași pe ceilalți să aleagă ce vă jucați.

Înapoiezi lucrurile pe care le împrumuți.

Îți plătești zeciuiala.

Ajuți fără să fii rugat.

Nu iei ce nu-ți e tău.

Îți pare rău când greșești.

Te bați cu frații și surorile tale.

Faci ce-ți spun părinții.

Spui adevărul.

Te gândești ce ar dori Isus să faci.

Dorești să-ți ajuti pe ceilalți.

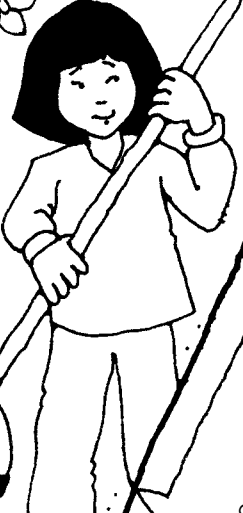

Nu ne pregătim pentru venirea lui Isus

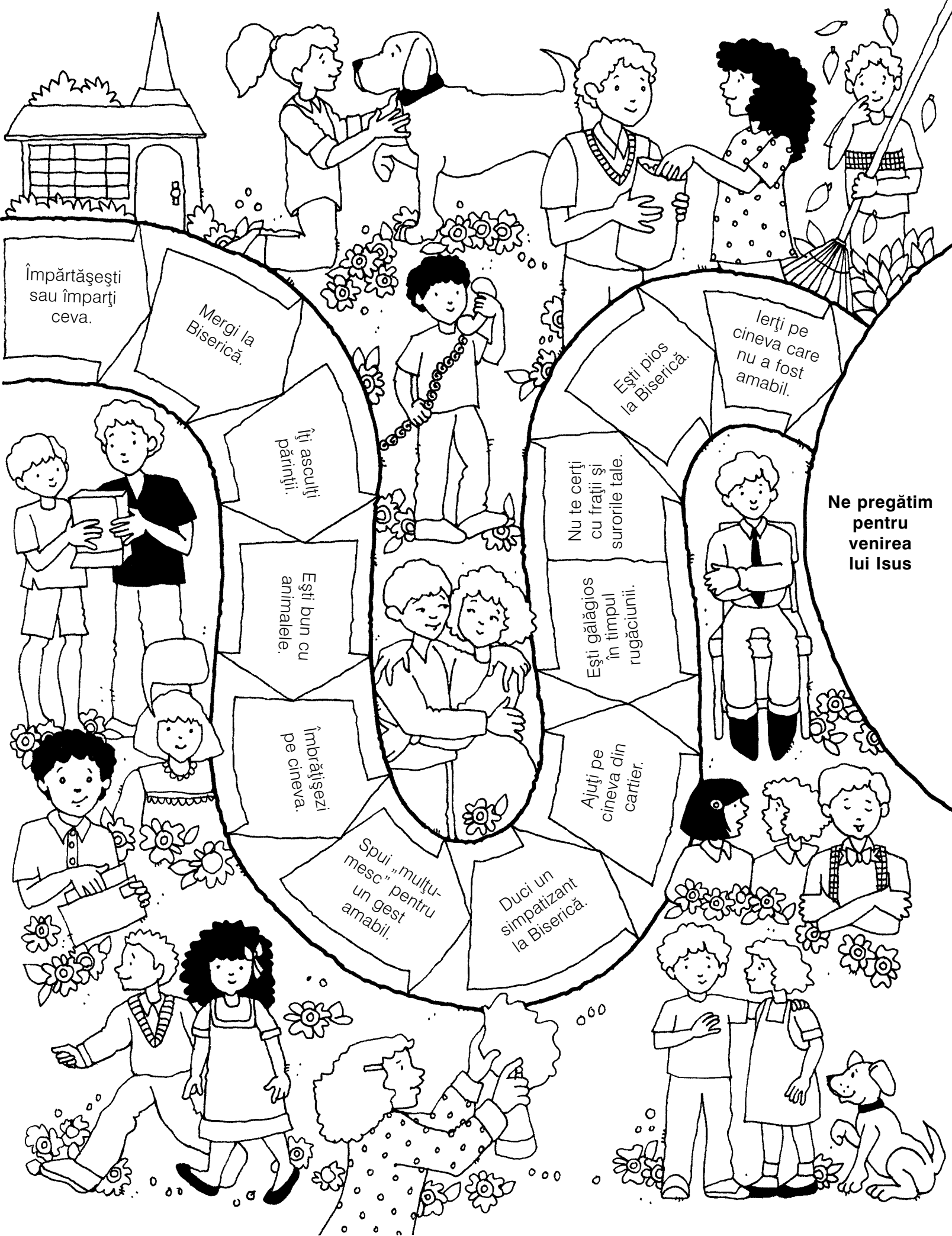

Împărtășești sau împarți ceva.

Mergi la Biserică.

Ești pioș la Biserică.

Ierți pe cineva care nu a fost amabil.

Nu te cerți cu frații și surorile tale.

Ești gălăgios în timpul rugăciunii.

Ne pregătim pentru venirea lui Isus

Ajuți pe cineva din cartier.

Duci un simpatizant la Biserică.

Spui „mulțumesc” pentru un gest amabil.

Îmbrățișezi pe cineva.

Ești bun cu animalele.

Ți ascuți părinții.



BISERICA LUI  
**ISUS HRISTOS**  
A SFINȚILOR  
DIN ZILELE DIN URMĂ

