

Cartea lui Mormon

S E M I N A R



ÎNDRUMAR DE STUDIU
PENTRU CURSANȚI

Cartea lui Mormon – Seminar – Îndrumar de studiu pentru cursanți

**Pregătit de
Sistemul Educațional al Bisericii**

**Publicat de
Biserica lui Isus Hristos a Sfinților din Zilele din Urmă
Salt Lake City, Utah**

Paginile 84-85, 87, 99, 102, 104, 106, 110, 113, 132-133, 135, 137, 142,
145-146, 149, 151, 158, 202: Desene din *The Book of Mormon Story*
© 1966 Ronald K. Crosby.

© 2005 de Intellectual Reserve, Inc.
Toate drepturile rezervate
Tipărit în Germania

Aprobarea versiunii în limba engleză: 8/98
Aprobarea traducerii: 8/98
Titlul original *Book of Mormon Seminary Student Study Guide*
Romanian

Cuprins

Cum să folosim acest manual	1	2 Nefi 20	Dușmanii poporului lui Dumnezeu sunt distruși	50
Să studiem scripturile	2	2 Nefi 21-22	Măreața zi a Domnului	50
Schemă cu planificarea citirii Cărții lui Mormon	7	2 Nefi 23-24	Căderea Babilonului	51
Bun venit în lumea Cărții lui Mormon	8	2 Nefi 25	„Să creadă în Hristos”	52
Paginile introductive din Cartea lui Mormon	9	2 Nefi 26	Profețiile lui Nefi despre urmașii săi	53
Pagina de titlu. Cum și de ce a fost scrisă Cartea lui Mormon	9	2 Nefi 27	Apariția Cărții lui Mormon	54
Introducere, mărturiile, o scurtă explicație și numele și ordinea cărților	9	2 Nefi 28	Păcate și capcane ale zilelor din urmă	55
Prima carte a lui Nefi	13	2 Nefi 29	„O Biblie! O Biblie! Avem o Biblie”	56
1 Nefi 1 Profetul Lehi este chemat să-i avertizeze pe iudei	13	2 Nefi 30	Puterea Cărții lui Mormon	57
1 Nefi 2 „L-am implorat pe Domnul; și iată că El m-a vizitat”	15	2 Nefi 31	Doctrina lui Hristos	57
1 Nefi 3-4 Dacă avem credință Domnul ne va ajuta	16	2 Nefi 32	Nefi continuă să predea doctrina lui Hristos	58
1 Nefi 5-6 Importanța consemnărilor sacre	17	2 Nefi 33	Ultima mărturie a lui Nefi	59
1 Nefi 7 Ismael i se alătură lui Lehi în pustiu	18	Cartea lui Iacov	60	
1 Nefi 8 Visul lui Lehi	19	Iacov 1 O îndatorire a profetului	60	
1 Nefi 9 Două feluri de plăci	20	Iacov 2-3 Iacov învață poporul în templu	61	
1 Nefi 10 Profețiile lui Lehi	20	Iacov 4 Fiți împăcați cu Dumnezeu prin ispășirea lui Hristos	62	
1 Nefi 11-12 Nefi învață despre Hristos și misiunea Lui	21	Iacov 5-6 Pilda măslinului	63	
1 Nefi 13 O viziune despre zilele din urmă	23	Iacov 7 Învățăturile oamenilor contra puterii lui Dumnezeu	66	
1 Nefi 14 Viziunea lui Nefi despre neamurile din zilele din urmă	24	Cartea lui Enos	67	
1 Nefi 15 Nefi îi învață pe frații săi	25	Enos 1 Puterea iertării	67	
1 Nefi 16 Un glob miraculos și un arc rupt	26	Cartea lui Iarom	68	
1 Nefi 17 „Vei construi o corabie”	27	Iarom 1 Țineți poruncile și prosperați	68	
1 Nefi 18 Călătoria către țara făgăduinței	29	Cartea lui Omni	69	
1 Nefi 19 „Pentru ca să-i conving mai mult să creadă în Domnul”	30	Omni 1 O trecere în revistă a regiilor de la Omni la Beniamin	69	
1 Nefi 20-21 Mesaje de la profetul Isaia	30	Cuvintele lui Mormon	70	
1 Nefi 22 Evenimente ale zilelor din urmă	33	Cuvintele lui Mormon 1. Cuvânt înainte	70	
A doua carte a lui Nefi	35	Cartea lui Mosia	72	
2 Nefi 1 „Treziiți-vă, fiii mei”	35	Mosia 1 Importanța cronicilor sacre	72	
2 Nefi 2 Liberi să alegem datorită ispășirii	36	Mosia 2 Să-L slujim pe Dumnezeu	73	
2 Nefi 3 Profețiile lui Iosif despre un alt Iosif	38	Mosia 3 Profeție despre Hristos	74	
2 Nefi 4 Psalmul lui Nefi	39	Mosia 4 Primirea și păstrarea iertării păcatelor noastre	75	
2 Nefi 5 O familie despărțită	39	Mosia 5 Să devenim copiii lui Hristos	76	
2 Nefi 6 Iacov predă oamenilor din scrierile lui Isaia	40	Mosia 6-7 Poporul lui Limhi luat în robie	78	
2 Nefi 7 Domnul îi ajută pe cei care cred în El	41	Mosia 8 Ce este un văzător?	79	
2 Nefi 8 „Treziiți-vă, treziiți-vă!”	42	Mosia 9-10 Începutul cronicii lui Zenif	79	
2 Nefi 9 „O, cât de mare este planul Dumnezeului nostru!”	42	Mosia 11-12 Ticălosul rege Noe și profetul Abinadi	81	
2 Nefi 10 Împlinirea legămintelor făcute de Domnul	43	Mosia 13-14 Abinadi îi provoacă pe preoții ticăloși	82	
2 Nefi 11 Trei martori ai lui Isus Hristos	44	Mosia 15-16 Abinadi predică despre Isus Hristos și explică cine va fi salvat	83	
2 Nefi 12 Veniți la muntele Domnului	45	Mosia 17-18 Alma îl crede pe Abinadi	85	
2 Nefi 13-14 „Fiicele Sionului”	46	Mosia 19 Sfârșitul ticălosului rege Noe	87	
2 Nefi 15 Păcate și consecințe	47	Mosia 20 Poporul lui Limhi luptă pentru a-și apăra familiile	88	
2 Nefi 16 Isaia Îl vede pe Domnul	47	Mosia 21-22 Sclavie și eliberare	88	
2 Nefi 17-19 Profețiile despre Mesia	48			

Mosia 23-24	Sclavie și eliberare pentru poporul lui Alma	90
Mosia 25	Alma organizează Biserica lui Dumnezeu	91
Mosia 26	Apostazia generației care se ridică	92
Mosia 27	Convertirea lui Alma cel Tânăr	93
Mosia 28	Regele Mosia, văzătorul	95
Mosia 29	Sfârșitul regilor și începutul judecătorilor	96
Cartea lui Alma		97
Alma 1	Alma și Nehor	97
Alma 2-3	Răzvrătirea amliciților	98
Alma 4	Alma cedează scaunul de judecată	99
Alma 5	O mare schimbare în inimă	100
Alma 6-7	Alma predică în Ghedeon	102
Alma 8	Alma îl întâlnește pe Amulec	103
Alma 9	Alma predică pocăința locuitorilor din Amoniha	103
Alma 10	Mărturia lui Amulec	104
Alma 11	Învierea „va veni la toți”	105
Alma 12	Alma predică planul salvării	106
Alma 13	Preoția lui Dumnezeu	107
Alma 14	Mesajul Evangheliei îi înfurie pe păcătoși	107
Alma 15	Misiune în ținutul Sidom	109
Alma 16	Sfârșitul orașului Amoniha	109
Alma 17	O misiune printre lamaniți	110
Alma 18	Convertirea regelui Lamoni	110
Alma 19	Soția regelui Lamoni și alții sunt convertiți	111
Alma 20	Amon se întâlnește cu tatăl lui Lamoni	112
Alma 21	Aaron și frații săi predau lamaniților	113
Alma 22	Aaron propovăduiește regelui lamanit	113
Alma 23	Anti-nefi-lehiții	114
Alma 24	Un legământ păstrat	115
Alma 25	Profeție îndeplinită	116
Alma 26	„În puterea Lui pot eu să fac toate lucrurile”	116
Alma 27	O nouă casă pentru anti-nefi-lehiți	117
Alma 28	Nefiții apără poporul lui Amon	118
Alma 29	„O, cum aș dori să fiu un înger”	119
Alma 30	Corihor, antihristul	119
Alma 31	O misiune printre zoramiți	120
Alma 32	O punere la încercare a cuvântului	121
Alma 33	Cuvintele pe care ar trebui să le planteze	122
Alma 34	Planul veșnic al mântuirii	123
Alma 35	Convertiții zoramiți fug spre Ierșon	124
Alma 36	Alma îi propovăduiește lui Helaman despre convertirea sa	124
Alma 37	„Învață înțelepciune în tinerețea ta”	125
Alma 38	Alma îl sfătuiește pe fiul său Șiblon	126
Alma 39	Natura gravă a păcatului sexual	127
Alma 40	Lumea spiritelor și învierea	128
Alma 41	„Ticăloșia niciodată nu a fost fericire”	128
Alma 42	Mila și dreptatea	129

Alma 43	Nefiții își apără familiile, libertatea și religia lor	130
Alma 44	Victoria nefită	131
Alma 45	Cuvintele de bun rămas ale lui Alma	132
Alma 46	Drapelul libertății	132
Alma 47	Omul care a vrut să fie rege	133
Alma 48	Căpitanul Moroni, un om al lui Dumnezeu	134
Alma 49	Victoria nefită	135
Alma 50	Domnul îi binecuvântează pe copiii Săi supuși	135
Alma 51	Răzvrătirea regaliștilor	136
Alma 52	Victoria nefită	136
Alma 53	Cei două mii de soldați tineri	137
Alma 54	Un schimb de scrisori	138
Alma 55	Prizonierii nefiți sunt eliberați	138
Alma 56	Cei două mii de soldați tineri în luptă	139
Alma 57	Cei două mii de soldați tineri au scăpat de la moarte	140
Alma 58	Nefiții cuceresc orașul lui Manti	140
Alma 59	Moroni trimite după ajutoare	141
Alma 60	Scrisoarea lui Moroni către Pahoran	141
Alma 61	Pahoran îi răspunde lui Moroni	142
Alma 62	Moroni mărsăluiește în ajutorul lui Pahoran	142
Alma 63	Călătoria nefiților către țara de la miazănoapte	143
Cartea lui Helaman		144
Helaman 1	Război în Zarahemla	144
Helaman 2	Banțele lui Gadianton	145
Helaman 3	O perioadă de prosperitate și creștere	145
Helaman 4	Ticăloșia și consecințele ei	146
Helaman 5	Nefi și Lehi în temniță	147
Helaman 6	Prosperitatea duce la ticăloșie... Din nou!	148
Helaman 7	Nefi declară pocăința către poporul său	149
Helaman 8	O profeție despre o crimă	149
Helaman 9	Este prins un criminal	150
Helaman 10	Lui Nefi îi este dată o putere mare	150
Helaman 11	Nefi își folosește puterea pentru binele poporului	151
Helaman 12	„Și astfel vedem noi”	152
Helaman 13	Samuel Lamanitul profețește nefiților	152
Helaman 14	Semne despre nașterea și moartea lui Hristos	154
Helaman 15	„Dacă nu vă pocăiți...”	155
Helaman 16	Reacțiile referitoare la propovăduirea lui Samuel	155
Al treilea Nefi: Cartea lui Nefi		156
3 Nefi 1	„Măine Eu voi veni în lume”	157
3 Nefi 2	Minuni în timpul ticăloșiei și al războiului	157
3 Nefi 3-4	Tălharii lui Gadianton amenință poporul	158
3 Nefi 5	O explicație și o mărturie din partea lui Mormon	158

3 Nefi 6	De la dreptate la „ticăloșie îngrozitoare”	159	Mormon 8	Moroni vede zilele noastre	183
3 Nefi 7	O mare dezbinare	160	Mormon 9	„Știu că voi veți avea cuvintele mele”	185
3 Nefi 8	Distrugere și întuneric	161	Cartea lui Eter	185	
3 Nefi 9-10	Glasul lui Isus Hristos străpunge întunericul	161	Eter 1	Iarediții la Turnul Babel	186
3 Nefi 11	Salvatorul se arată oamenilor!	162	Eter 2	Iarediții construiesc corăbii	186
3 Nefi 12	Predica de la templu, prima parte	164	Eter 3	O viziune sacră	187
3 Nefi 13	Predica de la templu, partea a doua	165	Eter 4	Pocățiți-vă și veniți la Hristos	188
3 Nefi 14	Predica de la templu, partea a treia	166	Eter 5	O promisiune a trei martori	189
3 Nefi 15-16	Legea lui Moise și „alte oi”	167	Eter 6	Iarediții traversează oceanul	189
3 Nefi 17	„Bucuria Mea este deplină”	168	Eter 7	Fiii lui Oriha	190
3 Nefi 18	Salvatorul pune bazele împărțășaniei	169	Eter 8	Încep combinațiile secrete	191
3 Nefi 19	Isus se roagă împreună cu oamenii și pentru ei	170	Eter 9	Influența celor care caută putere și câștig	191
3 Nefi 20-22	Profeții referitoare la copiii legământului	170	Eter 10	Regii iarediți	192
3 Nefi 23	Importanța cuvântului scris	172	Eter 11	Profeții îi avertizează despre distrugere	192
3 Nefi 24-25	Profețiile lui Maleahi	172	Eter 12	Importanța credinței, speranței și carității	193
3 Nefi 26	Un test pentru oamenii din zilele din urmă	173	Eter 13	Noul Ierusalim	193
3 Nefi 27	„Aceasta este Evanghelia Mea”	174	Eter 14	Un timp de mare război și distrugere	194
3 Nefi 28	Dorințele speciale ale celor doisprezece ucenici	175	Eter 15	Sfârșitul civilizației iaredite	194
3 Nefi 29-30	Avertizările lui Mormon	175	Cartea lui Moroni	195	
Al patrulea Nefi: Cartea lui Nefi	176		Moroni 1-3	Autoritatea preoției	196
4 Nefi 1	Patru generații de pace	176	Moroni 4-5	Rugăciunile de împărțășanie	196
Cartea lui Mormon	178		Moroni 6	Biserica ar trebui să se adune laolaltă deseori	197
Mormon 1	Mormon, tânărul băiat	178	Moroni 7	Spiritul lui Hristos este dat fiecăruia	198
Mormon 2	Un conducător puternic în mijlocul unui climat de mare ticăloșie	179	Moroni 8	Botezul și pruncii	199
Mormon 3	O altă șansă, o altă respingere	180	Moroni 9	Puțină speranță pentru nefiți	199
Mormon 4	„Cei păcătoși sunt pedepsiți de către păcătoși”	181	Moroni 10	O mărturie despre Cartea lui Mormon	200
Mormon 5	Scopul cronicii lui Mormon	181	Locuri posibile din Cartea lui Mormon (legate unul cu celălalt)	202	
Mormon 6	„Distrugea poporul meu”	182	Tabelul cronologic al Cărții lui Mormon	203	
Mormon 7	Mărturia lui Mormon către poporul său	183			

Cum să folosim acest manual

Așa cum sugerează titlul acestui manual, este un îndrumar de studiu al scripturilor pentru dumneavoastră. Conține câteva secțiuni care vă vor ajuta să înțelegeți mai bine ceea ce citiți.

A **Introducere**
Sub titlurile capitolului, care sunt tipărite pe fotografia plăcii de metal, există prezentarea capitolelor din scripturile pe care sunteți însărcinați să le citiți. Această secțiune conține următoarele tipuri de informații:

- contextul istoric;
- o explicație despre cum citatul din scriptură are legătură cu celelalte capitole de dinaintea sa ori de după;
- întrebări și idei la care să vă gândiți înainte sau după ce citiți, care vă vor ajuta să vă concentrați asupra mesajului din citat.

B **Să înțelegem scripturile**
Secțiunea „Să înțelegem scripturile” furnizează explicații despre cuvinte dificile sau fraze ori comentarii, pentru a vă ajuta să înțelegeți ideile și noțiunile conținute în scripturi. Comentariile includ adesea declarații ale Autorităților Generale ale Bisericii.

C **Să studiem scripturile**
Capitolul „Să studiem scripturile” conține întrebări și exerciții care să vă ajute să descoperiți, să vă gândiți și să puneți în practică principiile Evangheliei găsite în scripturi.

Nu există loc pentru a scrie în manual, așa că va trebui să faceți aceste exerciții pe un caiet sau pe o foaie de hârtie.

Următorii pași vă vor ajuta în timp ce studiați scripturile:

- începeți cu o rugăciune;
- citiți introducerea capitolului pe care-l veți studia și țineți cont de alte îndrumări de studiu „Înainte de a citi” (vezi pag. 2-3);
- citiți capitolul desemnat, uitându-vă la secțiunea adecvată din „Să înțelegem scripturile”. Folosiți îndrumările de studiu „În timpul citirii” (vezi pag. 3-4). Scrieți notițe și întrebări în caietul dumneavoastră. Scrieți, de asemenea, despre sentimentele și impresiile care sunt importante pentru dumneavoastră;
- efectuați exercițiile din secțiunea „Să studiem scripturile” pentru capitolul pe care-l studiați. Câteodată va trebui să alegeți ce exerciții să rezolvați. Dacă vreți să învățați mai mult, rezolvați toate exercițiile.

Programul seminarului pentru studierea acasă

Dacă sunteți înscrisi într-un program al seminarului pentru studierea acasă, schema cu planificarea citirii Cărții lui Mormon de la pagina 7 vă va arăta ce ar trebui să citiți în fiecare săptămână a seminarului. Amintiți-vă că, seminarul este un program zilnic de educație religioasă, în care citirea cu evlavie a scripturilor ar trebui să fie o obișnuință zilnică și că va trebui să faceți exercițiile de la seminar în fiecare zi de școală, chiar dacă nu veți participa la clasa de seminar în fiecare zi. Dacă aveți mai mult sau mai puțin de treizeci și șase de săptămâni în anul de seminar, învățătorul dumneavoastră vă va spune ce capitole trebuie să citiți într-o săptămână și ce exerciții aveți de rezolvat. Citirea scripturilor și folosirea acestui îndrumar de studiu ar trebui să dureze treizeci până la patruzeci de minute în fiecare zi de școală, atunci când nu participați la clasa de seminar.

În fiecare săptămână ar trebui să-i dați învățătorului caietul cu însemnările care conțin impresiile dumneavoastră despre scripturi și exercițiile din îndrumarul de studiu pe care le-ați rezolvat în acea săptămână. Învățătorul le va citi, va răspunde și vă va returna caietul. Ați putea avea două caiete de notițe, pe care să le folosiți prin rotație în fiecare săptămână. De asemenea, ați putea păstra paginile scrise într-un caiet mecanic și să scoateți paginile pe care le-ați completat în acea săptămână. Când învățătorul vă returnează paginile, le puneți înapoi în caiet.

Programul zilnic pentru seminar

Dacă sunteți înscrisi în programul zilnic pentru seminar, veți folosi acest îndrumar de studiu așa cum vă va instrui învățătorul.

Să studiem scripturile

Acest îndrumar de studiu a fost pregătit pentru a vă ajuta să citiți, să studiați și să înțelegeți scripturile. Deoarece cea mai mare parte a timpului de studiu îl veți petrece citind și reflectând asupra scripturilor, această secțiune a fost inclusă pentru a vă ajuta să faceți aceasta într-un mod cât mai eficient.

Elder Howard W. Hunter, pe atunci membru al Cvorumului celor Doisprezece Apostoli, a dat membrilor Bisericii un sfat prețios despre studierea scripturilor, care este redat pe scurt mai jos. Ați putea să scrieți aceste idei ale sale pe un cartonaș și să-l puneți într-un loc unde îl puteți vedea în timp ce studiați:

- citiți cu atenție, pentru a înțelege scripturile;
- studiați în fiecare zi;
- stabiliți-vă un program zilnic de studiu;
- studiați într-un loc unde vă puteți concentra fără a fi deranjați sau întrerupți;
- decât să citiți un anumit număr de capitole sau de pagini, mai bine studiați o perioadă de timp;
- faceți-vă un plan de studiu.

(Vezi Conference Report, oct. 1979, pag. 91-93; sau *Ensign*, nov. 1979, pag. 64-65.)

Folosirea studiilor ajutoare care se găsesc în *Ghidul pentru scripturi*, dar și îndemnarea de a studia, vă vor ajuta în timpul studierii scripturilor.

Ajutor pentru studiu în edițiile SZU ale scripturilor

Referiri la pasaje

O referire la un pasaj este o referire la o scriptură care vă va conduce la informații suplimentare și la o mai bună înțelegere a subiectului pe care-l studiați.

Ghidul pentru scripturi și referințele din Lista alfabetică a temelor

Ghidul pentru scripturi (GS) conține o listă alfabetică cu sute de cuvinte și subiecte, cu referiri din scripturi pentru toate cele patru lucrări canonice ale Bisericii. Lista alfabetică a temelor (LAT) furnizează definiții și explicații pentru multe nume și subiecte din Biblie. Chiar dacă nu există referiri în notele de subsol, veți dori să consultați Ghidul pentru scripturi din Cartea lui Mormon, Doctrină și legăminte și Perla de mare preț, pentru referințe suplimentare.

Traducerea Bibliei de Joseph Smith

Domnul i-a poruncit profetului Joseph Smith să studieze Biblia și să se roage ca să obțină revelații pentru a dobândi o traducere mai exactă și mai adevărată a Bibliei (vezi D&L 37:1; 45:60; 73:3-4). Ulterior, profetul Joseph Smith a restaurat multe adevăruri importante și a făcut multe schimbări semnificative în pasajele din Biblie care erau probabil eronat traduse, neclare sau incomplete (vezi Articolele de credință 1:8). Această traducere cu schimbări inspirate este denumită „Traducerea Bibliei de Joseph Smith”. Traducerea are următoarea abreviere: „TJS”. Unele modificări aduse de Traducerea Bibliei de Joseph Smith se găsesc în „Selecțiuni din traducerea Bibliei de Joseph Smith” din Ghidul pentru scripturi.

Hărți și fotografii din vremurile biblice

Hărțile și fotografiile din Biblie care se află în anexa la Ghidul pentru scripturi sunt folositoare pentru a găsi locurile la care se face referire în scripturi.

Rezumatele capitolelor, ale secțiunilor și ale versetelor

Rezumatele titlurilor capitolelor, ale secțiunilor și ale versetelor explică sau oferă informații de bază importante pentru a vă ajuta să înțelegeți ceea ce citiți. De exemplu, ce informație utilă aflați când citiți titlul explicativ al secțiunii 89 din Doctrină și legăminte?

Indicațiile de studiu care se găsesc în edițiile scripturilor sfinților din zilele din urmă sunt precum o colecție mică de cărți de referință la dispoziția dumneavoastră – toate laolaltă!

Deprinderea de a studia

Nefi a spus că trebuie să „ne ospătăm din cuvintele lui Hristos” (2 Nefi 32:3), iar Isus le-a poruncit nefiților: „cercetați [scripturile] cu sârguință” (3 Nefi 23:1). Acest fel de studiu necesită mai mult decât doar citirea rapidă a scripturilor. Următoarele idei și deprinderi vă vor ajuta să învățați mai multe atunci când studiați. Se împart în trei categorii diferite: înainte de a citi, în timpul când citiți și după ce ați citit.

Înainte de a citi

Rugăciunea



Scripturile au fost scrise prin inspirație. Prin urmare, vor fi înțelese cel mai bine atunci când avem compania Spiritului. În Vechiul Testament învățăm despre preotul Ezra, care „își pusese inima să adâncească și să împlinească Legea Domnului” (Ezra 7:10). Puneți-vă inima să citească

scripturile, rugându-vă de fiecare dată când citiți.

Obțineți informațiile de bază

Înțelegerea contextului istoric din scripturi vă va ajuta să înțelegeți mai bine pe măsură ce citiți. *Ghidul pentru scripturi* vă furnizează informații despre contextul istoric și un scurt rezumat al conținutului fiecărei cărți, precum și subiectele principale. Titlurile explicative ale secțiunilor din Doctrină și legăminte furnizează o scurtă explicație despre contextul istoric al revelațiilor. Ghidul pentru scripturi de la sfârșitul tripticului conține, de asemenea, informații utile. Dacă aveți timp, puteți, de asemenea, să căutați și alte cărți și manuale publicate de Biserică și care conțin informații de bază despre scriptura pe care o citiți.

Adresați întrebări



Înainte de a citi, este binevenit să vă adresați întrebări, ca de exemplu: „Cine a scris aceste versete?”, „Pentru cine?”, „De ce este inclusă această învățătură în scripturi?”, „Ce vreau să aflu sau să învăț din ce am citit astăzi?” și „Ce ar vrea Domnul să învăț eu din aceste scripturi?”. În timp ce citiți

scripturile, căutați răspunsuri la întrebările dumneavoastră. Amintiți-vă că puteți folosi, de asemenea, studiile ajutătoare din *Ghidul pentru scripturi* sau puteți căuta răspunsuri în manualele și publicațiile Bisericii.

Citiți titlurile explicative ale capitolelor și sumarul versetelor



Titlurile de capitol și sumarele versetelor sunt rezumate simple ale ideilor principale din capitolul sau secțiunea respectivă. Să citiți titlul explicativ înainte de a începe un capitol este, nu numai un obicei bun de studiu, dar vă va ajuta, de asemenea, să vă pregătiți să adresați întrebări și să căutați răspunsuri, pe măsură ce citiți.

În timpul când citiți

Nu vă temeți să vă opriți

Cele mai multe zăcămintele de aur nu se găsesc la suprafața pământului – trebuie să săpați pentru a le găsi. Studiul scripturii va fi cu atât mai de folos dacă veți încetini ritmul sau vă veți opri și veți face unele dintre următoarele activități.

Aflați înțelesul cuvintelor pe care nu le înțelegeți

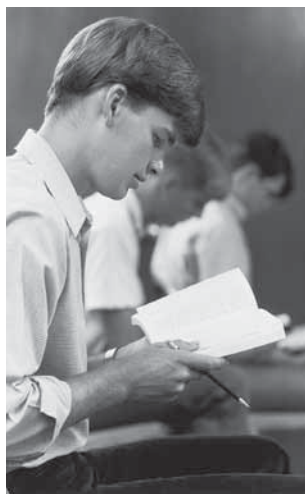

Folosiți un dicționar. Când căutați, uneori, un cuvânt pe care credeți că-l știți, puteți afla că are și alte înțelesuri. Secțiunile „Să înțelegem scripturile” din acest manual vă vor ajuta să înțelegeți multe cuvinte și fraze dificile.

Fiți conștienți că, uneori, Domnul i-a inspirat pe profeții Săi, pentru a include în scrierile lor explicații care ne ajută să cunoaștem înțelesul cuvintelor și al frazelor. De exemplu, citiți Mosia 3:19 și aflați ce a spus regele Beniamin că înseamnă să devenim asemănători unui copil.

Folosiți studiile ajutătoare din *Ghidul pentru scripturi* Vezi secțiunea „Ghidul pentru scripturi” de la pagina 2.

Puneți-vă în locul personajului din scriptură

Folosirea propriului dumneavoastră nume într-un verset va face învățarea scripturii mai personală. De exemplu, care este diferența dacă vă folosiți propriul nume în locul cuvântului „om” în Moise 1:39?

Imaginați-vă



Imaginați-vă ce se întâmplă. De exemplu, când citiți Genesa 37, imaginați-vă ce-ați fi simțit dacă ați fi fost unul dintre frații mai mici din familie și toți frații mai mari v-ar fi urât sau ar fi fost invidioși pe dumneavoastră.

Din când în când, scripturile ne spun să ne imaginăm ce citim. Citiți Alma 5:15-18, apoi opriți-vă și faceți ceea ce sugerează Alma. Faceți-vă timp să scrieți ce ați simțit când v-ați imaginat ceea ce se spune în aceste versete.

Căutați cuvinte de legătură

Cuvintele de legătură sunt: *și, dar, pentru că, de aceea și totuși*. Când citiți aceste cuvinte, observați faptul că ele vă ajută să înțelegeți două sau mai multe idei. Uneori, arată cum sunt două sau mai multe lucruri asemănătoare sau diferite.

De exemplu, dacă vă gândiți la ce înseamnă cuvântul *din cauza* ce apare în Mosia 26:2-3, puteți învăța un adevăr important despre studiul scripturii.

2 Ei nu credeau ceea ce fusese spus despre învierea morților, nici nu credeau despre venirea lui Hristos.

3 Și acum, din cauza necredinței lor, ei nu puteau „înțelege cuvântul lui Dumnezeu; iar inimile lor erau împietrite.

Cuvântul *din cauza* indică o relație cauză-efect între necredința oamenilor și incapacitatea lor de a înțelege scripturile și cuvintele profeților.

Citiți Doctrina și legăminte 45:30-32 și observați cum arată cuvântul *dar* un contrast între starea celor răi și cea a celor dreți în zilele din urmă.

30 Și în această generație, vremurile neamurilor se vor împlini.

31 Și vor fi oameni în această generație, care nu vor muri până ce nu vor vedea „urgăia apelor năvălitoare; pentru că o boală devastatoare va acoperi țara.

32 Dar, ucenicii Mei vor „sta în locuri sfinte și nu vor fi mișcați; dar, printre cei răi, oamenii își vor ridica glasurile, vor „blestema pe Dumnezeu și vor muri.

Sublinierea cuvântului *dar* ne poate da certitudinea că cei dreți vor fi cruțați de unele dintre distrugerile de dinaintea celei de A Doua Veniri.

Descoperiți tiparul

În 2 Nefi 31:2, Nefi a spus că a vrut să scrie câteva cuvinte despre doctrina lui Hristos. Apoi, în versetul 21 și-a depus mărturia despre faptul că tocmai explicase doctrina lui Hristos. Știind că

Nefi a predat doctrina lui Hristos în versetele 2 până la 21, ar trebui să ne întoarcem și să studiem în continuare cuvintele lui Nefi, pentru a afla care este doctrina lui Hristos.



Un alt exemplu de descoperire a tiparului este să căutam explicația unui profet despre cauză și efect prin studierea modului în care folosește cuvintele *dacă* și *atunci*. În Leviticul 26, Moise a profetit despre binecuvântările și blestemele

care urmau să vină asupra copiilor lui Israel. Citiți versetele 3-4, 18, 23-24, 27-28 și 40-42 și observați că Moise a folosit tiparul prin cuvintele *dacă* și *atunci*, când i-a învățat pe copiii lui Israel ce s-ar fi întâmplat *dacă* se supuneau sau *dacă* nu se supuneau poruncilor Domnului.

Folosirea repetată a unui cuvânt sau a unei idei este un alt tipar pe care-l puteți descoperi. De exemplu, observați de câte ori este folosit cuvântul *botez* în 3 Nefi 11.

Descoperiți listele din scripturi

Listele vă ajută să înțelegeți mai clar ceea ce predau Domnul și profetii Săi. Cele zece porunci constituie o listă (vezi Exodul 20). Fericițiile din 3 Nefi 12:3-11 pot fi percepute ușor ca fiind o listă. Găsirea altor liste necesită un efort puțin mai mare. De exemplu, faceți o listă din Doctrină și legăminte 68:25-31 cu ceea ce a spus Domnul că trebuie să știe părinții pentru a-și învăța copiii.

Adresați întrebări

Continuați să adresați întrebări, așa cum ați fost îndemnați s-o faceți în secțiunea „Înainte de a citi”. Pe măsură ce citiți, puteți reformula întrebările pe care le-ați adresat înainte de a citi sau puteți adresa întrebări complet diferite. Căutarea răspunsurilor la întrebări este una dintre cele mai importante căi de a căpăta o mai mare înțelegere în timpul studierii scripturilor. Una dintre cele mai importante întrebări ce trebuie adresată este: „De ce, oare, l-a inspirat Domnul pe scriitor să includă acest lucru în scriptură?”. Descoperiți dovezi evidente pe care le lasă uneori scriitorii când spun ceva precum: „și astfel vedem”.

Răspunsuri la întrebări oferite în scripturi

De multe ori Domnul întreabă și apoi răspunde la întrebare. El i-a întrebat pe discipolii lui Nefi: „Ce fel de oameni trebuie să fiți voi?”. Apoi El a răspuns: „Tot așa cum sunt Eu” (3 Nefi 27:27).

Cu altă ocazie este adresată o întrebare dar, nu este dat vreun răspuns – în general, deoarece autorul crede că răspunsul este evident. Alteori, scriitorii nu dau un răspuns, totuși, deoarece întrebarea adresată poate necesita un timp de gândire și răspunsul nu poate fi dat imediat. De exemplu, citiți Alma 5:14-33 și răspundeți la întrebările adresate în acele versete ca și cum ați fi fost acolo.

Căutați figuri de stil sau simboluri care au o însemnătate

Adeșori profetii folosesc simboluri și metafore (figuri de stil) pentru a comunica mai bine mesajele lor. De exemplu, pildele sunt un mod de a transmite un mesaj simplu și într-un fel care are un înțeles mai profund. Povestirea dintr-o pildă face ca lecția care trebuie predată să fie mai ușor de reținut și plină de înțeles.

Următoarele sugestii vă pot ajuta să înțelegeți simbolurile din scripturi:

1. căutați o descriere în scripturi. De exemplu, Lehi a avut o viziune în 1 Nefi 8. Mai târziu, Nefi a avut o viziune în care a văzut ceea ce văzuse tatăl lui, oferind și descrieri simbolurilor din viziunea tatălui său (vezi 1 Nefi 11-14). Uneori se poate face o descriere folosind referința de la notele de subsol;
2. gândiți-vă la trăsăturile simbolului și la ceea ce acesta vă poate învăța. Alma și-a folosit îndemânarea când i-a explicat cum funcționează busola (Liahona) fiului său Helaman (vezi Alma 37:38-47);
3. observați dacă simbolul vă învață ceva referitor la Salvator. Domnul i-a spus lui Adam că „toate lucrurile depun mărturie despre [El]” (Moise 6:63). De exemplu, cum mărturisesc despre sacrificiul lui Isus Hristos diferitele elemente din povestirea despre cum a vrut Avraam să-l sacrifice pe fiul său Isaac (vezi Genesa 22:1-19; Iacov 4:5)

Scrieți

Țineți în apropiere niște coli de hârtie sau un caiet pentru a scrie ideile pe care vreți să le rețineți, cum ar fi liste, cugetări anume sau sentimente pe care le nutriți în timp ce citiți ceva. Pentru a vă ajuta să vă amintiți gândurile sau cugetările data viitoare când recitiți, puteți să le notați și pe marginea scripturilor.

Mulți oameni le place să sublinieze în scripturi cuvintele și propozițiile importante. Nu înseamnă că faceți bine ori că greșiți fiindcă subliniați. (Poate nu doriți deloc să faceți aceasta.) Unii oameni încercuiesc numărul versetului sau colorează ori subliniază cuvintele importante și propozițiile care dau un înțeles anume unui verset. Un alt mod de a sublinia scripturile este de a scrie pe margine o referire la altă scriptură. Făcând astfel la mai multe versete care tratează același subiect veți obține un șir de scripturi pentru un anumit subiect, pe care-l puteți găsi uitându-vă la oricare dintre scripturile din acel șir. Sublinierea scripturilor vă poate ajuta deseori să găsiți mai repede versetele importante.



După ce ați citit

Cugetați

A cugeta înseamnă a te gândi profund la ceva, a adresa întrebări și a evalua ceea ce știi și ceea ce ai învățat. Câteodată scripturile numesc aceasta „cugetare” (vezi Iosua 1:8). Există niște exemple bune în scripturi unde au fost primite revelații importante ca urmare a cugetării, în special asupra scripturilor (vezi D&L 76:15-20; 138:1-11).

Adaptați scripturile la persoana dumneavoastră

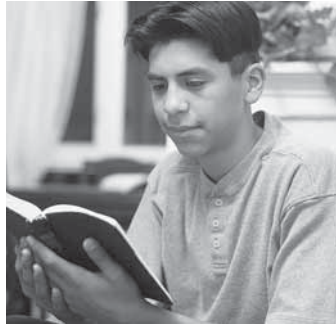

A adapta scripturile la persoana dumneavoastră înseamnă a le compara cu propria dumneavoastră viață. Pentru a aplica scripturile la persoana dumneavoastră, trebuie să adresați întrebări ca: „Ce principii ale Evangheliei sunt predate în scripturile pe care tocmai le-am citit?” și „Cum se referă aceste

principii la viața mea?”. O parte importantă a aplicării scripturilor la persoana dumneavoastră este să ascultați de îndemnul Spiritului, care, a promis Domnul „are să vă călăuzească în tot adevărul” (Ioan 16:13).

De exemplu, Nefi s-a pus el însuși și pe familia lui în locul personajelor din scripturi, punând în practică unele dintre principiile predate de Isaia în acord cu conjunctura în care se aflau. I-a învățat pe frații lui că ei, la fel ca și copiii lui Israel, s-au îndepărtat de Dumnezeu – Dumnezeu nu S-a îndepărtat de ei. De asemenea, i-a învățat că, dacă s-ar pocăi, Domnul ar fi îndurător și i-ar ierta (vezi 1 Nefi 19:24; 21:14-16). Nefi a spus că, dacă ar aplica cuvintele lui Isaia în viața lui și a fraților săi, credința lor în Isus Hristos ca Mântuitor ar crește (vezi 1 Nefi 19:23).

Recitiți

Nu înțelegem totul prima dată când citim un pasaj din scriptură. De fapt, trebuie să studiezi o viață întreagă pentru a înțelege scripturile. De multe ori, începem să descoperim tipare, vizualizând și înțelegând mai bine scripturile după ce le citim a doua sau a treia oară. Veți dori să căutați noi învățături sau să adresați noi întrebări atunci când recitiți. Încercarea de a rescrie o poveste sau măcar un verset

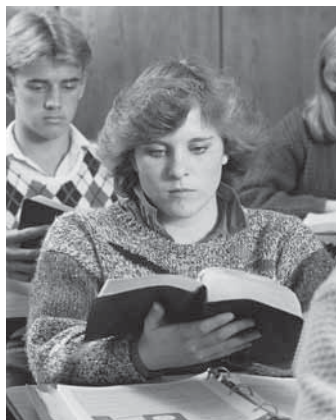

sau două în propriile dumneavoastră cuvinte vă poate ajuta să descoperiți dacă înțelegeți sau nu ceea ce citiți și vă ajută să înțelegeți mai bine scripturile.

Scriveți

Unii oameni au un jurnal în care scriu ideea principală despre ceea ce citesc, ce simt în legătură cu ceea ce citesc sau cum cred ei că se poate pune în practică în viața lor ceea ce citesc. Dacă folosiți acest manual pentru seminarul bazat pe studierea acasă, vi se cere să aveți un caiet pentru care să primiți note. Acest caiet va fi ca un jurnal pentru scripturi.



Este bine, de asemenea, să discutați cu alții despre ceea ce citiți. Scriind câteva notițe, astfel încât să vă amintiți despre ce vreți să vorbiți și discutând ceea ce ați învățat, veți fi ajutați să înțelegeți și să vă amintiți mai mult despre ceea ce citiți.

Puneți în practică

Valoarea reală a cunoștințelor pe care le dobândiți din scripturi se observă când puneți în practică în viața dumneavoastră ceea ce învățați. O mai mare fidelitate față de Domnul și sentimentul de pace pe care o dă El sunt unele dintre binecuvântările care vin acelor care trăiesc conform Evangheliei. În plus, Domnul a spus că, acelor care pun în practică în viețile lor ceea ce învăță le va fi dat mai mult, în timp ce aceia care nu pun în practică în viețile lor ceea ce învăță vor pierde și cunoșterea pe care o au (vezi Alma 12:9-11).

„Ospătați-vă din cuvintele lui Hristos; căci iată, cuvintele lui Hristos vă vor spune toate lucrurile pe care trebuie să le faceți” (2 Nefi 32:3).

Schemă cu planificarea citirii Cărții lui Mormon

Zile în care citesc timp de zece minute sau mai mult

L	M	M	J	V	S	D	Săptămâna 1
L	M	M	J	V	S	D	Săptămâna 2
L	M	M	J	V	S	D	Săptămâna 3
L	M	M	J	V	S	D	Săptămâna 4
L	M	M	J	V	S	D	Săptămâna 5
L	M	M	J	V	S	D	Săptămâna 6
L	M	M	J	V	S	D	Săptămâna 7
L	M	M	J	V	S	D	Săptămâna 8
L	M	M	J	V	S	D	Săptămâna 9
L	M	M	J	V	S	D	Săptămâna 10
L	M	M	J	V	S	D	Săptămâna 11
L	M	M	J	V	S	D	Săptămâna 12
L	M	M	J	V	S	D	Săptămâna 13
L	M	M	J	V	S	D	Săptămâna 14
L	M	M	J	V	S	D	Săptămâna 15
L	M	M	J	V	S	D	Săptămâna 16
L	M	M	J	V	S	D	Săptămâna 17
L	M	M	J	V	S	D	Săptămâna 18
L	M	M	J	V	S	D	Săptămâna 19
L	M	M	J	V	S	D	Săptămâna 20
L	M	M	J	V	S	D	Săptămâna 21
L	M	M	J	V	S	D	Săptămâna 22
L	M	M	J	V	S	D	Săptămâna 23
L	M	M	J	V	S	D	Săptămâna 24
L	M	M	J	V	S	D	Săptămâna 25
L	M	M	J	V	S	D	Săptămâna 26
L	M	M	J	V	S	D	Săptămâna 27
L	M	M	J	V	S	D	Săptămâna 28
L	M	M	J	V	S	D	Săptămâna 29
L	M	M	J	V	S	D	Săptămâna 30
L	M	M	J	V	S	D	Săptămâna 31
L	M	M	J	V	S	D	Săptămâna 32
L	M	M	J	V	S	D	Săptămâna 33
L	M	M	J	V	S	D	Săptămâna 34
L	M	M	J	V	S	D	Săptămâna 35
L	M	M	J	V	S	D	Săptămâna 36

Capitole desemnate să le citesc în această săptămână

„Să studiem scripturile“, „Pagina de titlu a Cărții lui Mormon“, „Introducere, Mărturiile, ...“, 1 Nefi 1 2
1 Nefi 3 4 5 6 7 8 9 10
1 Nefi 11 12 13 14 15 16
1 Nefi 17 18 19 20 21 22
2 Nefi 1 2 3 4 5
2 Nefi 6 7 8 9 10
2 Nefi 11 12 13 14 15 16 17 18 19 20 21 22 23 24
2 Nefi 25 26 27 28 29 30
2 Nefi 31 32 33 Iacov 1 2 3 4
Iacov 5 6 7 Enos 1 Iarom 1
Omni 1 Cuvintele lui Mormon 1 Mosia 1 2 3
Mosia 4 5 6 7 8 9 10
Mosia 11 12 13 14 15 16 17 18
Mosia 19 20 21 22 23 24 25
Mosia 26 27 28 29 Alma 1
Alma 2 3 4 5 6 7
Alma 8 9 10 11 12 13
Alma 14 15 16 17 18 19 20
Alma 21 22 23 24 25 26
Alma 27 28 29 30 31 32 33
Alma 34 35 36 37 38
Alma 39 40 41 42 43 44
Alma 45 46 47 48 49 50
Alma 51 52 53 54 55 56
Alma 57 58 59 60 61 62 63
Helaman 1 2 3 4 5 6
Helaman 7 8 9 10 11 12
Helaman 13 14 15 16 3 Nefi 1 2
3 Nefi 3 4 5 6 7 8 9 10
3 Nefi 11 12 13 14 15 16 17
3 Nefi 18 19 20 21 22 23 24 25 26
3 Nefi 27 28 29 30 4 Nefi 1 Mormon 1 2
Mormon 3 4 5 6 7 8 9
Eter 1 2 3 4 5 6 7 8
Eter 9 10 11 12 13 14 15
Moroni 1 2 3 4 5 6 7 8 9 10

Bun venit în lumea Cărții lui Mormon

Cartea lui Mormon, un alt testament al lui Isus Hristos

Poate ați fost întrebați sau probabil chiar v-ați întrebat: „Ce este Cartea lui Mormon?”. Domnul a declarat despre Cartea lui Mormon că ea „conține o cronică a unui popor decăzut și plenitudinea Evangheliei lui Isus Hristos” (D&L 20:9). El a spus, de asemenea, că această Carte a lui Mormon dovedește că Biblia este adevărată și că Dumnezeu cheamă și inspiră profeții astăzi exact așa cum a făcut în vechime (vezi D&L 20:10-12).

În anul 1982, pentru a explica lumii clar ce este Cartea lui Mormon, elder Boyd K. Packer, membru al Cvorumului celor Doisprezece Apostoli, a anunțat: „Printr-o decizie recentă a fraților, Cartea lui Mormon va purta de acum înainte titlul de ‚Cartea lui Mormon’, având ca subtitlu: ‚Un alt testament al lui Isus Hristos’” (în Conference Report, oct. 1982, pag. 75; sau *Ensign*, nov. 1982, pag. 53).

Rolul fundamental al Cărții lui Mormon este, în primul rând, „pentru convingerea iudeilor și a neamurilor [a fiecăruia] că Isus este Hristosul, Dumnezeul Veșnic, care Se arată tuturor națiunilor” (pagina de titlu a Cărții lui Mormon). Al doilea scop al Cărții lui Mormon este de a dovedi lumii faptul că Joseph Smith este un profet adevărat al lui Dumnezeu și, astfel, despre faptul că Biserica este adevărată și că, în continuare, profeții ne vorbesc în numele lui Dumnezeu (vezi D&L 20:8-12). Al treilea scop este de a „conving[e] pe oameni să vină la Dumnezeul lui Avraam, și la Dumnezeul lui Isaac, și la Dumnezeul lui Iacov, și să fie salvați” (1 Nefi 6:4).

Ce semnificație poate avea pentru mine studierea Cărții lui Mormon?

Unii oameni se întreabă de ce avem nevoie, în plus, de Cartea lui Mormon pe lângă Biblie. Președintele Ezra Taft Benson, pe atunci președinte al Cvorumului celor Doisprezece Apostoli, ne-a învățat:

„Cartea lui Mormon, tradusă de Joseph, certifică și clarifică Biblia. Înlătură pietrele de poticnire, restaurează multe lucruri clare și prețioase. Mărturisim că atunci când le folosim împreună, Biblia și Cartea lui Mormon fac de rușine doctrinele neadevărate, potolesc discordiile și stabilesc pacea (Vezi 2 Nefi 3:12).

Nu trebuie să dovedim că este adevărată Cartea lui Mormon. Cartea este propria ei dovadă. Tot ce trebuie să facem este s-o citim și s-o facem cunoscută! Cartea lui Mormon nu este pusă la încercare – oamenii din lume, inclusiv membrii Bisericii sunt puși la încercare în privința a ceea ce vor face cu această a doua mărturie despre Hristos.

Mărturisesc că ea, Cartea lui Mormon este cuvântul lui Dumnezeu; și, prin urmare, Isus este Hristosul, Joseph Smith

este profet, Biserica lui Isus Hristos a Sfinților din Zilele din Urmă este adevărată, având slujitorii săi autorizați care efectuează rânduielile salvării în ziua de azi” (în Conference Report, oct. 1984, pag. 7; sau *Ensign*, nov. 1984, pag. 8).

Cartea lui Mormon conține cu adevărat „cuvintele lui Hristos” (vezi 2 Nefi 33:10-11; Moroni 10: 26-27). Când începeți studierea acestei cărți, căutați-L pe Salvator și ospătați-vă din cuvintele Lui. Îl veți găsi și veți fi hrăniți spiritual. Rugați-vă și cugetați. Veți primi răspunsuri la întrebările și nelămuririle dumneavoastră, fie prin cuvinte inspirate pe care Spiritul le va aduce în atenția dumneavoastră, fie prin însuși spiritul cărții, care vă va pune în armonie cu procesul primirii revelației.

Dați atenție, în mod frecvent, promisiunii lui Moroni despre faptul că, dacă veți „întreba cu inima sinceră, cu intenție adevărată, având credință în Hristos, El vă va arăta adevărul prin puterea Duhului Sfânt.

Și prin puterea Duhului Sfânt veți putea voi cunoaște adevărul tuturor lucrurilor” (Moroni 10:4-5).

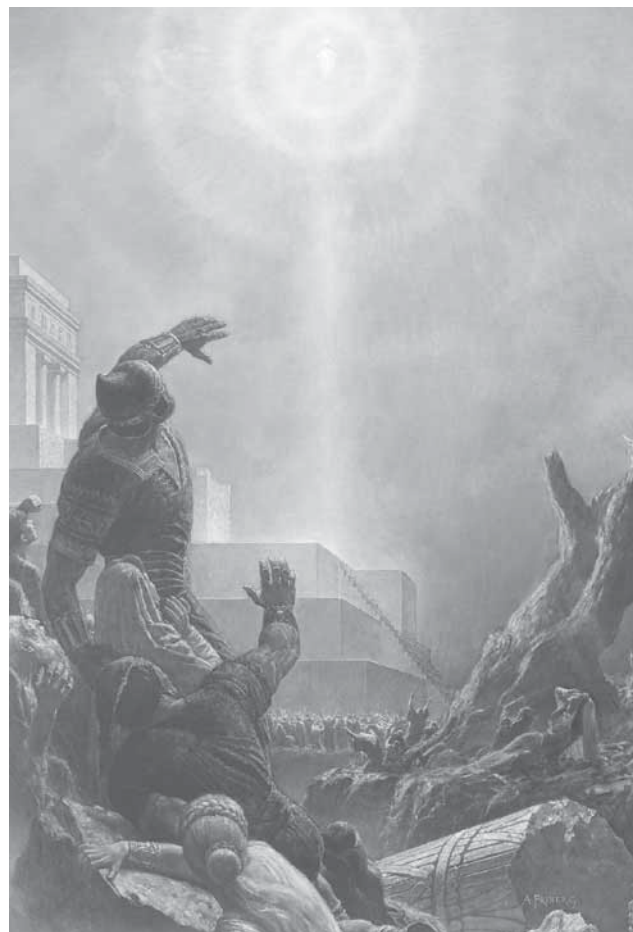

Paginile introductive din Cartea lui Mormon



Pagina de titlu Cum și de ce a fost scrisă Cartea lui Mormon

Pagina de titlu din Cartea lui Mormon a fost scrisă de Moroni, fiul lui Mormon. Profetul Joseph Smith a explicat: „Pagina de titlu a Cărții lui Mormon este o traducere exactă, luată de pe ultima foaie, din partea stângă a pachetului sau a cărții formate din plăci, care conține relatarea care a fost tradusă, limbajul întregii cărți fiind același cu al tuturor scrierilor evreiești, în general; și care spune că pagina de titlu nu este, în nici un fel, o compunere modernă, făcută de mine sau de oricare alt om care a trăit sau trăiește în această generație” (History of the Church, 1:71).

Pagina de titlu explică prin ce putere a fost scrisă Cartea lui Mormon și prin ce putere va apare în zilele din urmă. Moroni a dat, de asemenea, câteva motive pentru care a fost scrisă această relatare sacră și păstrată pentru a apare în zilele noastre.

Să înțelegem scripturile



Pagina de titlu

Prescurtare – versiune succintă

- Urmași – o parte mică ce a rămas
- Încurcată – derutată

Pagina de titlu – Ce se înțelege prin „Casa lui Israel”, prin „Iudeu” și prin „neamuri”?

Iacov, fiul lui Isaac și nepotul lui Avraam, a primit de la Domnul numele *Israel* (vezi Genesa 32:28). „Casa lui Israel” se referă la descendenții lui (vezi Ghidul pentru scripturi, „Israel”, „Israel, împărăția lui”, pag. 99). „Iudeu” se referea la început la o persoană care aparținea tribului lui Iuda, dar apoi se referea la oricine din împărăția lui Iuda, chiar dacă el sau ea nu erau de fapt din tribul lui Iuda (vezi Ghidul pentru scripturi, „Iudei”, pag. 104). „Neamuri” înseamnă „națiuni, popoare” și se referă la cei care nu sunt din casa lui Israel sau la cei care nu cred în Dumnezeul lui Israel (vezi Ghidul pentru scripturi, „Neamuri”, pag. 143). În Cartea lui Mormon cuvântul *neamuri* se poate referi, de asemenea, la cei care au trăit sau făceau parte din națiunile din afara țării Israel, indiferent de descendența lor.

Să studiem scripturile



Desfășurați activitatea A pe măsură ce studiați pagina de titlu a Cărții lui Mormon.

A Găsiți scopurile

În primul paragraf al paginii de titlu, Moroni explică despre Cartea lui Mormon că a fost „scrisă sub formă de poruncă și, de asemenea, prin spiritul profeției și revelației”. În al doilea paragraf, el ne-a dat anumite scopuri sau motive pentru care Dumnezeu a poruncit să fie păstrate aceste relatări. Găsiți cât mai multe astfel de scopuri și scrieți-le în caietul dumneavoastră. Încercuți unul care este mai semnificativ pentru dumneavoastră.



Introducere, mărturiile, o scurtă explicație și numele și ordinea cărților

Aceste pagini introductive conțin informații valoroase care vă ajută să înțelegeți și să prețuiți Cartea lui Mormon. Nu treceți peste ele. Cugetările conținute în aceste pagini vă vor oferi noțiunile de bază necesare înțelegerii relatării sacre.

Să înțelegem scripturile



Introducere

Încurcarea limbilor (paragraful 2) – derutarea comunicării între limbi

- Învățători (paragraful 6) – porunci, principii
- Divinitate (paragrafele 7-8) – aparținând lui Dumnezeu

Introducere, paragraful 6 – Ce este o cheie de boltă?

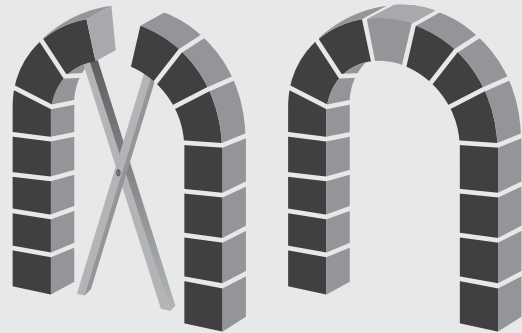

Cartea lui Mormon este cheia de boltă a religiei noastre.

Profetul Joseph Smith a spus: „Cartea lui Mormon este cea mai corectă dintre toate cărțile de pe pământ și cheia de boltă a religiei noastre” (History of the Church, 4:461). El a spus, de asemenea: „Dați la o parte Cartea lui Mormon și revelațiile și,

apoi, care este religia noastră? Nu am avea nici una.” (*History of the Church*, 2:52).

Președintele Ezra Taft Benson a explicat:

„Cheia de boltă este piatra centrală dintr-o arcadă. Ea menține toate celelalte pietre în siguranță, și dacă este scoasă, arcada se prăbușește.

Există trei feluri prin care Cartea lui Mormon este cheia de boltă a religiei noastre. Este cheia de boltă a mărturiei noastre despre Hristos. Este cheia de boltă a doctrinei noastre. Este cheia de boltă a mărturiei.



Cartea lui Mormon este cheia de boltă a mărturiei noastre despre Isus Hristos, care este El Însuși piatra de temelie a tot ceea ce facem. Ea depune mărturie despre realitatea existenței Lui cu putere și claritate...

Cartea lui Mormon este, de asemenea, cheia de boltă a doctrinei învierii. Așa cum s-a menționat mai înainte, Domnul Însuși a declarat despre Cartea lui Mormon că ea conține „plinătatea Evangheliei lui Isus Hristos” (D&L 20:9). Aceasta nu înseamnă că ea conține fiecare învățătură sau fiecare doctrină

revelată vreodată. Ci, mai degrabă, înseamnă că în Cartea lui Mormon vom găsi plinătatea acelor doctrine necesare pentru salvarea noastră. Iar acestea sunt predate clar și simplu, astfel încât, până și copiii să poată învăța despre căile salvării și exaltării. Cartea lui Mormon oferă atât de multe lucruri care extind înțelegerea noastră referitoare la doctrinele salvării. Fără ea, multe lucruri care sunt predate în alte scripturi nu ar fi nici pe departe atât de clare și prețioase.

În cele din urmă, Cartea lui Mormon este cheia de boltă a mărturiei. Exact așa cum arcada se prăbușește dacă este scoasă cheia de boltă, tot așa întreaga Biserică rezistă sau se prăbușește bazându-se pe adevărul Cărții lui Mormon. Dușmanii Bisericii înțeleg clar aceasta. De aceea, ei încearcă peste măsură să dezaprobe adevărul Cărții lui Mormon, căci dacă ea poate fi discreditată, profetul Joseph Smith va fi discreditat și el odată cu ea. De asemenea, ar fi discreditate dreptul nostru la cheile preoției, revelație și la Biserica restaurată. Dar, în același fel, dacă este adevărată Cartea lui Mormon – și milioane de oameni mărturisesc acum că au mărturia Spiritului că ea este într-adevăr adevărată – atunci ceilalți trebuie să accepte dreptul nostru referitor la restaurare și tot ceea ce se leagă de aceasta” (în Conference Report, oct. 1986, pag. 4-5; sau *Ensign*, nov. 1986, pag. 5-6).

Introducere – Profeții mărturisesc despre Cartea lui Mormon

Președintele Marion G. Romney, care a fost membru al Primei Președinții, a spus: „Dacă vom vrea să evităm să adoptăm relele acestei lumi, va trebui să urmăm o procedură care va hrăni zilnic mințile noastre și ne va întoarce spre lucrurile spiritului. Nu cunosc o cale mai bună de a face aceasta decât prin citirea zilnică a Cărții lui Mormon” (în Conference Report, apr. 1980, pag. 88; sau *Ensign*, mai 1980, pag. 66).

Toți profeții din zilele din urmă au depus mărturie despre importanța studierii Cărții lui Mormon. Președintele Ezra Taft Benson a spus: „Există o putere în carte care va începe să se reverse în viața dumneavoastră în momentul în care începeți să o studiați cu seriozitate. Veți găsi o putere mai mare de a rezista ispitei. Veți găsi puterea de a evita amăgirea. Veți găsi puterea de a rămâne pe calea strâmtă și îngustă. Scripturile sunt denumite „cuvintele vieții” (D&L 84:85) și nicăieri nu este aceasta mai adevărat ca în Cartea lui Mormon. Când veți începe să flămânziți și să însetați după aceste cuvinte, veți descoperi viața din ce în ce mai mult” (în Conference Report, oct. 1986, pag. 6; sau *Ensign*, nov. 1986, pag. 7).

Președintele Gordon B. Hinckley a spus: „Mi-ar plăcea să îndemn pe fiecare bărbat și pe fiecare femeie... și pe fiecare băiat și pe fiecare fată care sunt destul de mari pentru a citi, să citească din nou Cartea lui Mormon în timpul anului care vine. Aceasta a fost scrisă pentru a convinge iudeii și neamurile că Isus este Hristosul. Nu putem face nimic mai important în propria noastră viață decât să ne întărim convingerea de neclintit că Isus este Hristosul, Fiul viu al Dumnezeului cel Viu. Acesta este scopul apariției acestei remarcabile și minunate cărți. Permiteți-mi să vă sugerez să o citiți din nou și să luați un creion, unul roșu dacă aveți, și să faceți un mic semn de fiecare dată, acolo unde există o referire la Isus Hristos în această carte. Și când veți face aceasta veți avea o convingere foarte adevărată că această carte este, întru totul, o altă mărturie despre Domnul Isus Hristos” (*Teachings of Gordon B. Hinckley* [1997], pag. 44).

Mărturia a trei martori

Harul lui Dumnezeu Tatăl –
darurile și puterea lui
Dumnezeu



Oliver Cowdery

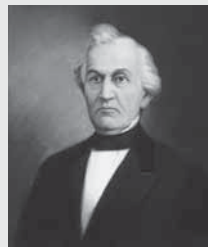

David Whitmer



Martin Harris

Mărturia a trei martori – Ce înseamnă a „curăța veșmintele de sângele tuturor oamenilor”?

Sângele, cum este folosit în această propoziție, simbolizează păcatul. Acelora care primesc o chemare de la Domnul de a depune mărturie lumii li s-a spus că vor fi curățați de sângele lumii dacă predau și mărturisesc cu credință. Dacă nu sunt credincioși în chemările lor, ei vor purta o parte din responsabilitatea pentru păcatele acelorora pe care i-ar fi putut ajuta să afle adevărul (vezi Iacov 1:18-19).

Mărturia a opt martori

Ridicat – înălțat

Mărturia a opt martori – De ce a chemat Dumnezeu atât de mulți martori?

Domnul a declarat: „orice vorbă să fie sprijinită pe mărturia a doi sau trei martori” (vezi 2 Corinteni 13:1). Elder Joseph Fielding Smith, pe atunci membru al Cvorumului celor Doisprezece Apostoli, a explicat: „Cuvântul [lui Dumnezeu] a fost proclamat

întotdeauna prin gura unor martori aleși în mod corespunzător care au fost desemnați să depună mărturie despre lucrarea Sa. Cartea lui Mormon nu ar fi putut apărea în nici un alt mod diferit de cel în care a apărut ca să împlinească legea. Profeții ei declară că Domnul va ridica „[atât de mulți] martori câți va socoti El potrivit”, [vezi 2 Nefi 27:12-14] pentru a stabili lucrarea Sa” (*The Restoration of All Things* [1945], pag. 107).

Mărturia profetului Joseph Smith

Implorare (pagina 1, paragraful 2) – cerință, rugăminte

Înfățișare (pagina 1, paragraful 5) – apariție

Despre originea lor (page 1, paragraful 7) – locul din care provin

Meditând asupra acestei scene (pagina 2, paragraful 3) – gândind despre lucruri neobișnuite

Situația sărăcăcioasă (pagina 2, paragraful 5) – sărăcie

Așa cum arată mărturiile divine (pagina 4, paragraful 6) – așa cum spune Dumnezeu că va fi

O scurtă explicație despre Cartea lui Mormon

Istoria seculară (paragraful 2) – istoria regilor, războaielor și așa mai departe

Prescurtare (paragraful 3) – versiune scurtată

Mai târziu (paragraful 7) – ulterior

Scurtă explicație – Cum sunt reprezentate diferitele feluri de plăci în Cartea lui Mormon?

Ilustrația de la pagina 12 a acestui manual ajută la explicarea modului în care s-au potrivit diferitele feluri de plăci, astfel încât au dus la realizarea consemnării Cărții lui Mormon. Luați în considerare faptul că era scris mult mai mult decât au reușit Mormon și Moroni să includă pe plăcile lui Mormon (vezi Helaman 3:14-15; Eter 15:33).

Să studiem scripturile

Desfășurați două dintre următoarele activități (A-F) în timp ce studiați introducerea, mărturiile și scurta explicație.

A Ce semnificație au pentru dumneavoastră?

În citatul profetului Joseph Smith din paragraful 6 al introducerii sunt enumerate următoarele trei principii despre Cartea lui Mormon. În caietul dumneavoastră, explicați de ce este adevărat fiecare principiu și ce semnificație are pentru dumneavoastră. Ca ajutor, folosiți informațiile din introducere și din secțiunea „Să înțelegem scripturile”.

1. Cartea lui Mormon este „cea mai corectă dintre toate cărțile de pe Pământ”.
2. Cartea lui Mormon este „cheia de boltă a religiei noastre”.
3. O persoană „va ajunge mai aproape de Dumnezeu supunându-se învățaturii ei, decât învățaturii oricărei alte cărți”.

B Faceți o arcadă cu o piatră de boltă

Folosind bucăți de lemn sau alt material potrivit, construiți o arcadă (vezi fotografia unei arcade la pag. 9). Denumiți piatra de boltă „Cartea lui Mormon”. Luați arcada la oră și arătați cum susține piatra de boltă arcada.

C Cum pot ști că este adevărată Cartea lui Mormon?

Citiți ultimele două paragrafe ale introducerii și, în caietul dumneavoastră, explicați ce trebuie să faceți pentru a primi de la Spirit mărturia că este adevărată Cartea lui Mormon.

D Ce au mărturisit ei?

1. Enumerați ce au văzut și au auzit cei trei martori și ce au văzut și au atins cei opt martori.
2. Ce semnificație are pentru dumneavoastră faptul că încă unsprezece bărbați au mărturisit că Joseph Smith a avut într-adevăr plăcile de aur și că trei dintre ei au văzut un înger și au auzit vocea Domnului?

E Ce v-a impresionat?



După lecturarea mărturiei profetului Joseph Smith, scrieți cel puțin un lucru ce v-a impresionat referitor la mărturia lui.

F Profeții vorbesc despre Cartea lui Mormon

Trasați un tabel cu patru coloane. Denumiți prima coloană „Binecuvântări promise”, a doua „Sfaturi despre cum să citiți Cartea lui Mormon”, a treia „Ce conține cartea” și a patra „Mărturiile profetilor”. Citiți „Ce este o cheie de boltă?” și „Profeții mărturisesc despre Cartea lui Mormon” din secțiunea „Să înțelegem scripturile”. Căutați exprimările care aparțin uneia dintre cele patru categorii și scrieți-le în coloana potrivită.

SURSELE PRINCIPALE ALE CĂRȚII LUI MORMON

Unele dintre sursele plăcilor lui Mormon

Plăcile lui Mormon care i-au fost date profetului Joseph Smith (nu reflectă neapărat ordinea cărților pe plăci)

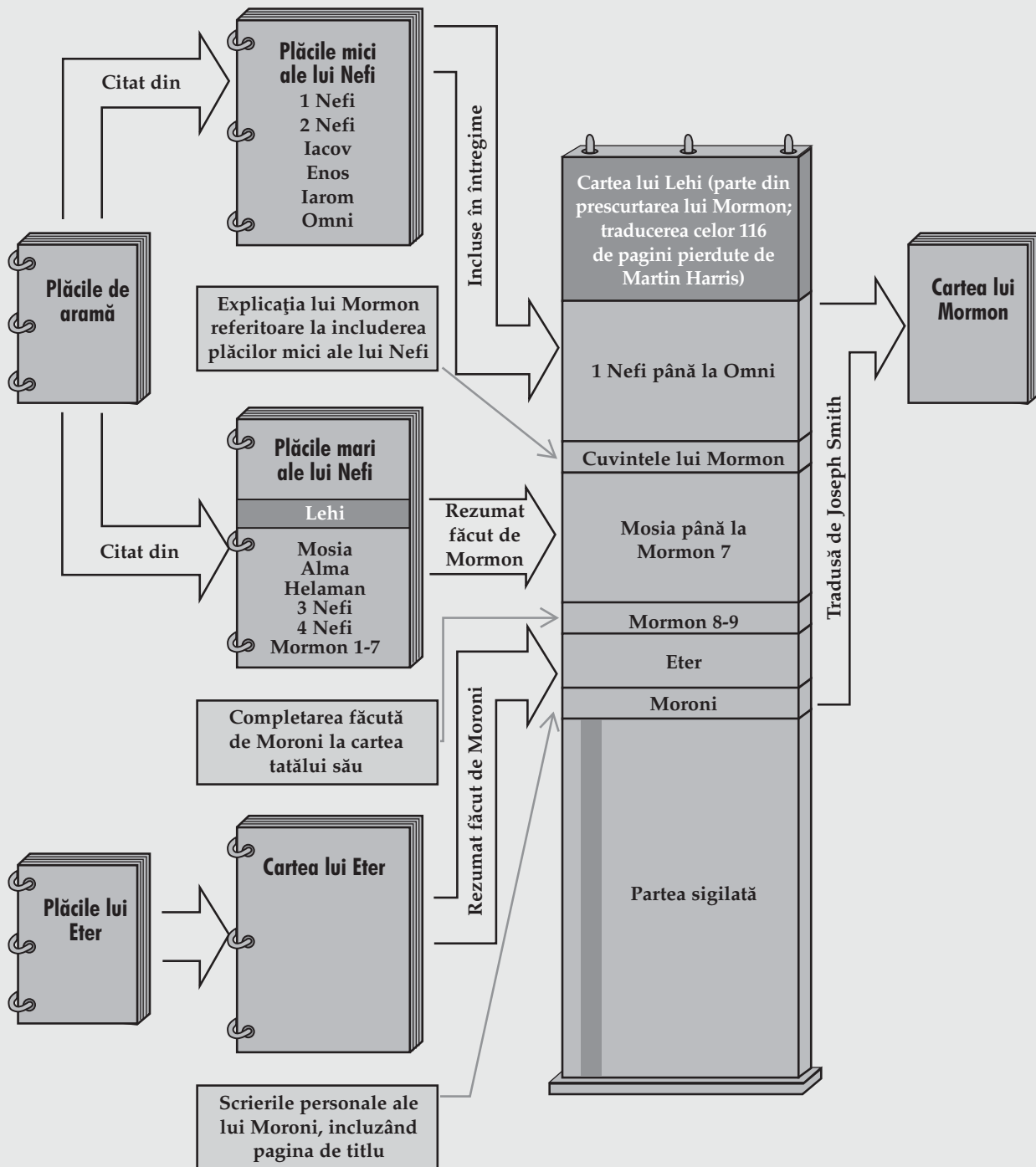

Prima carte a lui Nefi



Ce știi despre profetul Nefi?

Probabil că știi faptul că Nefi a fost unul dintre scriitorii Cărții lui Mormon dar, ce altceva mai știi despre el? În timp ce citești 1 și 2 Nefi veți afla că Nefi a fost, de asemenea, un învățat, un mare vânător, un fierar, un constructor de vas, un navigator, un bijutier, un arhivar, un refugiat, un constructor de temple, un rege, un luptător, un profet și un clarvăzător. Credeți că un om cu o astfel de experiență ne-ar putea învăța ceva despre viață?

Unde și când a trăit Nefi?

Nefi a trăit lângă Ierusalim, în împărăția lui Iuda, cu aproximativ 600 de ani înainte de nașterea lui Hristos. Puternicele popoare ale Babilonului și Egiptului s-au luptat pentru a deține controlul asupra acelei părți a lumii, iar mica împărăție a iudeilor a fost prinsă la mijloc.

Din cauza ticăloșiei, împărăția lui Iuda a fost cucerită și oamenii ei au fost luați prizonieri și duși departe de către asirieni, cu peste 100 de ani în urmă. Pe vremea lui Nefi, ticăloșia se extinsese și iudeii au devenit supușii unei puteri străine și apoi ai alteia. Profeți, asemenea lui Ieremia și tatăl lui Nefi, Lehi, au profetizat că împărăția lui Iuda urma să fie distrusă, de asemenea, dacă oamenii nu se pocăiau. Profeții Ezechiel și Daniel au trăit, de asemenea, aproximativ în aceeași perioadă.

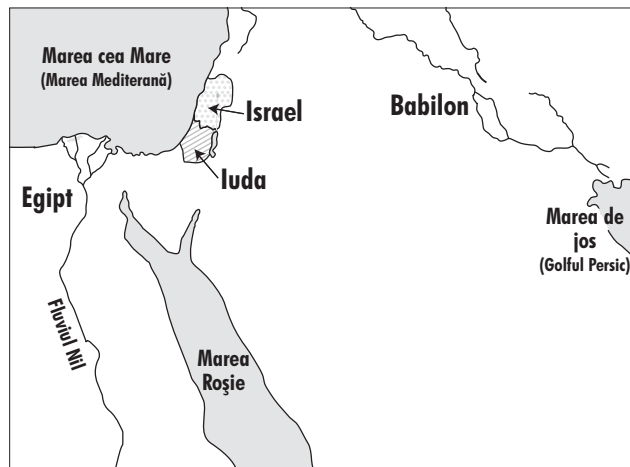

De ce a scris Nefi această carte?

Există unele adevăruri adevărate pe care Nefi a sperat că le vom învăța citind această carte. Introducerea sa prezintă o scurtă prezentare despre familia sa, despre călătoriile și suferințele lor (vezi paragraful de sub titlul cărții, înainte de capitoul 1). El a scris că voia să arate „că îndurarea blândă a Domnului este asupra tuturor celor pe care El i-a ales, datorită credinței lor pentru a-i întări, astfel încât să aibă puterea izbăvirii” (1 Nefi 1:20). El explică, de asemenea, că scopul său a fost să „scrie despre lucrurile lui Dumnezeu” pentru ca „să-i conving pe oameni să vină la Dumnezeul lui Avraam, și la Dumnezeul lui Isaac, și la Dumnezeul lui Iacov, și să fie salvați” (1 Nefi 6:3-4; vezi, de asemenea, Iacov 1:1-4).

În timp ce citești 1 Nefi, fiți deci conștienți că el ne învață să venim la Isus Hristos și să fim salvați. El spune experiența familiei sale pentru a demonstra puterea Domnului de a-i salva pe cei credincioși, atât în această viață, cât și în viața ce va să vină.



Evenimentele din 1 Nefi încep cu șase sute de ani înainte de nașterea lui Hristos. Pe vremea aceea, din cauza ticăloșiei lor, iudeii au căzut în stăpânirea puternicului imperiu babilonian. Profetul Ieremia i-a avertizat pe iudei să se supună Babilonului sau vor fi distruși (vezi Ieremia 27:12-13). Profetul Lehi a fost chemat, de asemenea, să-i avertizeze să se pocăiască (vezi 1 Nefi 1:18-19). Totuși, iudeii au ales să asculte sfatul profeților falși care au profetizat că Babilonul, și nu Iuda, urma să fie distrus (vezi Ieremia 28:1-4). Ei s-au răzvrătit împotriva Babilonului și, în jurul anului 586 î.H. împărăția lui Iuda și capitala sa, Ierusalimul, au fost distruse și mulți iudei au fost duși în captivitate în Babilon.

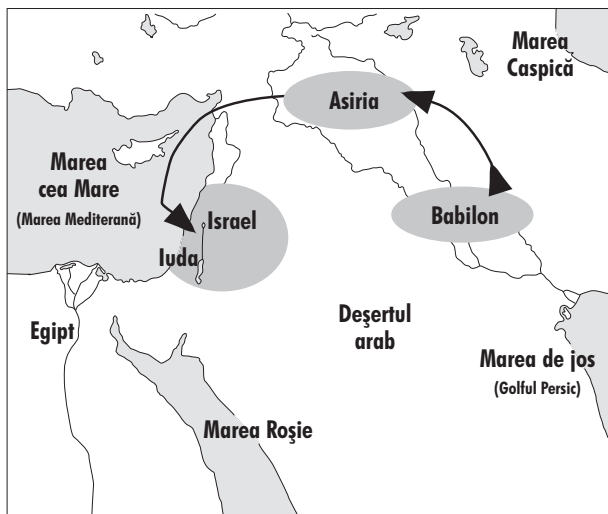

Babilonul cucerește Asiria și apoi pornește să cucerească tot Israelul.

V-ați întrebat cum îi cheamă și cum îi pregătește Domnul pe profeții adevărați? Învățăm ceva referitor la aceasta în 1 Nefi 1, unde Nefi ne-a spus cum l-a chemat Domnul pe tatăl lui, Lehi, să profetească iudeilor. În timp ce citiți, luați în considerare în ce fel a fost asemănătoare chemarea lui Lehi cu chemarea altor profeți. (De exemplu, vezi Isaia 6:1-8; Ezechiel 1:1-3, 26-28; 2; Apocalipsa 10:1-2, 8-11; Joseph Smith – Istorie 1:15-35.)

Să înțelegem scripturile



1 Nefi 1

Tainele lui Dumnezeu (v. 1) – adevăruri care nu pot fi înțelese fără revelație de la Dumnezeu

Nenumărate cete (v. 8) – o adunare mare

Strălucire (v. 9) – lucire

Cerut (v. 11) – rugat, poruncit

Vai (v. 13) – tristețe, suferință

Abominabile (v. 13, 19) – păcate; gânduri și fapte care sunt jignitoare în ochii lui Dumnezeu

Îndura (v. 14) – (a) permite

Rezumat (v. 17) – versiune prescurtată

Mântuirea lumii (v. 19) –

Eliberarea lumii de păcate prin sacrificiul lui Hristos

1 Nefi 1:2 – În ce limbă a scris Nefi pe plăci?

Nefi s-a referit la „limba tatălui meu” și la „limba egiptenilor”. Către sfârșitul Cărții lui Mormon, Moroni a descris scrierea lui și a tatălui lui ca fiind cu „litere egiptene reformate” (Mormon 9:32). „Nu se știe dacă Nefi, Mormon sau Moroni au scris în ebraică cu caractere egiptene modificate sau dacă au consemnat pe plăci, atât în limba egipteană, cât și cu caractere egiptene sau, dacă Nefi a scris într-o limbă, iar Mormon și Moroni, care au trăit cu câteva sute de ani mai târziu, într-o alta” (în Daniel H. Ludlow, ed., *Encyclopedia of Mormonism*, vol. 5 [1992], 1:179).

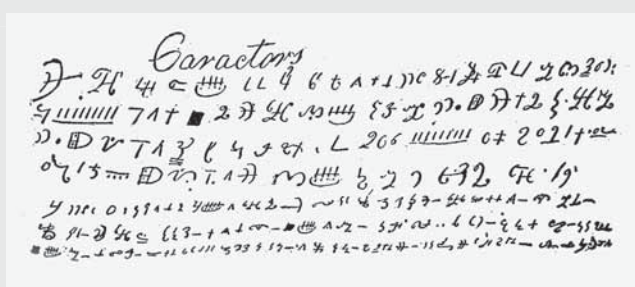

Mostre de caractere de pe plăcile conținând Cartea lui Mormon

1 Nefi 1:20 – Ce a vrut Nefi să ne învețe?

În versetul 20, Nefi a spus de ce a consemnat istoria familiei lui (vezi, de asemenea „De ce a scris Nefi această carte?” de la pag. 13 a acestui manual). Luați aminte la exemplele referitoare la acest obiectiv atunci când citiți cele două cărți scrise de el.

Să studiem scripturile



Desfășurați două dintre următoarele activități (A-C) în timp ce studiați 1 Nefi 1.

A Cum se aseamănă viața dumneavoastră cu a lui Nefi?

Pentru a începe consemnarea sa, Nefi se prezintă el însuși.

- Citiți cu atenție 1 Nefi 1:1-3 și găsiți cuvinte cheie și expresii care arată cum era viața lui Nefi. Poate că doriți să subliniați aceste cuvinte pe scripturile dumneavoastră. Scrieți în caietul dumneavoastră o propoziție sau două care să rezume ce ne-a spus Nefi despre el.
- Explicați în cel puțin un mod cum este viața dumneavoastră asemănătoare cu cea a lui Nefi.

B Găsiți modelul

- Căutați 1 Nefi 1:5-20 și enumerați ce i s-a întâmplat lui Lehi. Următoarele întrebări vă vor ajuta să găsiți lucrurile importante:
 - Ce a făcut Lehi mai întâi? (vezi v. 5);
 - Ce a văzut? (vezi v. 6-10);
 - Ce i s-a dat? (vezi v. 11);
 - Ce a învățat? (vezi v. 13-14);
 - Ce a făcut în ceea ce privește lucrurile pe care le-a învățat? (vezi v. 18);
 - Cum a răspuns poporul la mesajul său? (vezi v. 19-20).
- Citiți următoarele relatări din scripturi și enumerați cuvinte și expresii care arată faptul că și alți profeți au avut experiențe asemănătoare cu cea a profetului Lehi: Ezechiel 1:1-3, 26-28; 2; Apocalipsa 10:1-2, 8-11; Joseph Smith – Istorie 1:15-35.
- Ce vă învață aceasta despre chemarea profetului Joseph Smith?

C Scrieți un rezumat

Nefi a citit scrierile tatălui său și apoi a făcut un rezumat sau o versiune prescurtată, pe propriile lui plăci. Pentru a face rezumatul său, Nefi a selectat acele părți despre care el a crezut că ne vor ajuta să-L înțelegem mai bine pe Salvator și dorința Lui de a ne ajuta. Să scrii un rezumat este o provocare, deoarece

persoana care face rezumatul trebuie să decidă ce să includă și ce să excludă. Scrieți un rezumat din trei versete din 1 Nefi 1, prescurtându-le într-o singură propoziție. Scrieți-l având același scop ca Nefi (vezi „De ce a scris Nefi această carte?” de la pag. 13 din acest manual).



Lehi nu a fost singurul profet care i-a înfuriat pe iudei atunci când îi învoia adevărul. Ieremia a fost, de asemenea, persecutat și întemnițat în aceeași perioadă de timp. În 1 Nefi 2 veți citi ce a făcut Domnul pentru a-l salva pe Lehi și familia lui, nu doar de furia iudeilor, dar și de la distrugerea Ierusalimului, care urma să aibă loc. Ce învățați din diversele căi în care au răspuns copiii lui Lehi la ceea ce i-a cerut Domnul lui Lehi să facă.

Să înțelegem scripturile

1 Nefi 2

Încăpățănare (v. 11) – neînduplecare, mândrie

(a se) Plânge (v. 12) – a murmura sau a dezaproba cu voce joasă

(i-a) Amuțit (v. 14) – i-a derutat și i-a făcut să nu poată răspunde

(a nu) Îndrăzni să se plângă (v. 14) – (a) nu avea curaj să vorbească

Mare (v. 16) – trup athletic

Nenorocire (v. 24) – Chin, blestem, durere

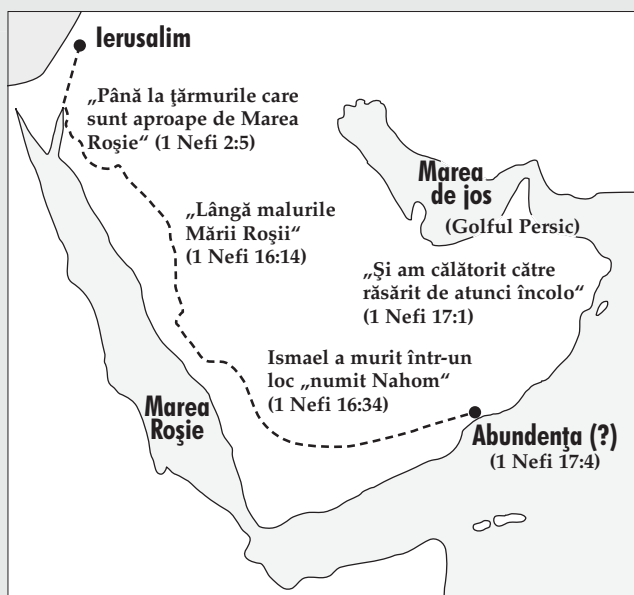

1 Nefi 2:2-6 – Unde era pustiul?

Lehi și-a condus familia din Ierusalim până la Marea Roșie lângă Golful Aqaba. Distanța este de aproape 189 de mile (290 de kilometri). Era o țară caldă și aridă, recunoscută pentru hoții care așteptau să-i jefuiască pe călătorii neatenți. După ce a ajuns la Marea Roșie, Lehi s-a îndreptat spre sud și a mai călătorit trei zile înainte de a face tabăra în valea unui râu. I-ar fi luat aproape patruzeci de zile familiei lui Lehi să călătorească din Ierusalim până în acest loc. Amintiți-vă timpul și distanța atunci când citiți despre călătoria lor înapoi la Ierusalim.

1 Nefi 2:11 – Ce este un „vizionar”?

Lehi a fost numit vizionar deoarece a primit viziuni, vise și alte revelații de la Dumnezeu. Majoritatea oamenilor ar considera aceasta ca fiind ceva bun, dar Laman și Lemuel au folosit termenul pentru a-l caracteriza pe Lehi ca un visător ineficient.

Să studiem scripturile

Desfășurați activitatea A sau B și apoi activitatea C, în timp ce studiați 1 Nefi 2.

A Scrieți o știre de ziar

Iudeii l-au luat în derădere și au fost furioși din cauza mărturiei publice a lui Lehi împotriva ticăloșiei lor. Gândiți-vă că sunteți un reporter care s-a dus să-l vadă pe Lehi la el acasă și a aflat că toată familia acestuia era plecată. Deoarece ați vorbit cu vecinii ați aflat informația din 1 Nefi 2:1-4. Scrieți în caietul dumneavoastră o știre de ziar descriind dispariția subită a lui Lehi și a familiei lui.

B Scrieți un bilet

Nefi i-a descris pe Laman și pe Lemuel ca fiind „încăpățânați” din cauză că ei erau neînduplecați în nedreptatea lor. Ei nu credeau că tatăl lor era inspirat de Dumnezeu și erau furioși din cauză că își lăsaseră pământurile și bogăția în Ierusalim și suferiseră în pustietate (vezi 1 Nefi 2:11-13). Fratele lor, Nefi era „îndurerat din cauza împietririi inimii lor [și] L-a implorat pe Domnul pentru ei” (v. 18). Scrieți un bilet lui Laman și Lemuel despre importanța respectării tatălui lor și despre a fi umil, astfel încât ei să poată cunoaște „lucrările Dumnezeului care i-a făcut” (v. 12).

C Comparați faptele și rezultatele

Reacțiile lui Laman și Lemuel față de decizia tatălui lor de a părăsi Ierusalimul erau complet diferite față de cea a lui Nefi.

- Recapitulați 1 Nefi 2:11-14 și enumerați cel puțin trei motive pentru care s-au răzvrătit Laman și Lemuel.
- Recapitulați versetele 16-17 și descrieți ce a făcut Nefi pentru a nu se răzvrăti.
- Din ceea ce ați învățat din aceste versete, ce ar trebui o persoană să facă pentru a se abține să nu se răzvrătească împotriva poruncilor lui Dumnezeu?

1 Nefi 3-4

Dacă avem credință
Domnul ne va ajuta

Dacă încercați să îndepliniți o îndatorire dificilă pe care v-a dat-o tatăl dumneavoastră și nu reușiți, veți încerca din nou? Dacă ar fi cât pe ce să fiți ucis într-o a doua încercare și din nou nu ați reuși, veți renunța? Contează modul în care ați fi abordat îndatorirea pe care o aveți de îndeplinit dacă ați fi știut că aceasta vine de la Tatăl Ceresc și nu de la tatăl dumneavoastră pământean? În 1 Nefi 3-4, fiilor lui Lehi le-a fost dată o astfel de îndatorire. Observați cine a avut credință că îndatorirea putea fi îndeplinită și de ce a avut această credință. Rețineți, de asemenea, că faptul că a avut credință nu a făcut sarcina mai ușoară, ci doar posibil de îndeplinit.

Să înțelegem scripturile



1 Nefi 3

Genealogia strămoșilor mei, genealogia tatălui meu (v. 3, 12) – numele și istoria tatălui meu și ale altor strămoși

Gravate (v. 3, 12) – tăiate sau răzuite în metal

Le-a dorit (v. 25) – dorință necontrolată, nevoie

A trebuit (v. 26) – fuseseră forțați

Nedreptăți (v. 29) – păcate

1 Nefi 3:11 – Ce înseamnă a „trage la sorti”?

Tragerea la sorti era considerată o modalitate de a face o alegere. Metoda exactă nu este cunoscută, dar practicile moderne de a trage un pai sau de a da cu banul sunt exemple ale aceleiași idei. Odinioară, totuși, se credea că Domnul stabilește soarta (vezi Proverbe 16:33; Ghid pentru scripturi, „Sorti”, pag. 196).

1 Nefi 3:3, 12-13, 23-27; 4:7-9, 12-13, 19-11 – Ce știm despre Laban?

Un sfânt din zilele din urmă a evidențiat câteva lucruri pe care le putem afla despre Laban din aceste capitole: „Învățăm, citind aceste capitole, că a comandat o garnizoană din cincizeci de oameni, că s-a întâlnit noaptea îmbrăcat în veșmintele pentru ceremonie cu „vârstnicii iudeilor” (1 Nefi 4:22) pentru consultări secrete, că a deținut controlul vistieriei, că făcea parte din vechea aristocrație, fiind o rudă îndepărtată chiar a lui Lehi, că probabil deținea funcția pe care o avea mai degrabă datorită strămoșilor lui decât faptului că o primise datorită meritelor sale, că acasă la el era locul de depozitare a unor consemnări foarte vechi, că era un om mare, care-și pierdea ușor controlul, era viclan și periculos, care se tocmea fără milă, lacom, fără scrupule, slab și dedat beției” (Hugh Nibley, *Lehi in the Desert, and the World of the Jaredites* [1988], pag. 97).

1 Nefi 4

De o parte și de alta (v. 2) – aici și acolo

Furios (v. 4) – foarte supărat

Constrâns (v. 10) – poruncit, forțat, obligat

Să piară (v. 13) – să decadă treptat, să devină slab

Fiecare lucru (v. 19) – fiecare parte din ceva

Încins cu (v. 19) – pus pe

(a) Rămâne (v. 35) – (a) sta

1 Nefi 4:10-18 – De ce l-a omorât Nefi pe Laban?

Profetul Joseph Smith a spus:

„Căci ce este rău într-o împrejurare poate fi, și este adesea, drept într-o altă împrejurare.

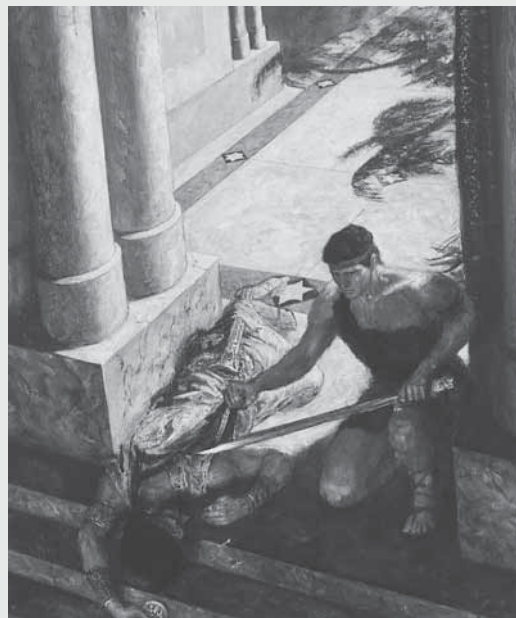

© 1966 Ronald K. Crosby

Dumnezeu a spus: „Să nu ucizi” [Exodul 20:13]; altă dată El a spus: „Ci să nimicești cu desăvârșire” [Deuteronom 20:17]. Acesta este principiul după care se conduce împărăția din ceruri – prin revelație adaptată împrejurărilor în care se găsec copiii împărăției. Orice ne cere Dumnezeu este drept, indiferent de ceea ce cere, cu toate că putem să nu știm motivul pentru aceasta decât la mult timp după ce evenimentele au avut loc. Dacă noi căutăm mai întâi împărăția lui Dumnezeu, toate lucrurile bune vor veni după aceea” (*Teachings of the Profet Joseph Smith*, sel. Joseph Fielding Smith [1976], pag. 256).

1 Nefi 4:30-38 – Puterea unui jurământ în zilele lui Nefi

„Așa cum Domnul trăiește și tot așa cum eu trăiesc” (1 Nefi 4:32) este un exemplu de jurământ solemn și a fost considerat foarte sfânt în Orientul Mijlociu, în vechime. „Pentru a fi obligatoriu și solemn, un jurământ trebuie să se facă pe viața cuiva, chiar dacă acesta este doar un fir de iarbă. Singurul jurământ mai teribil decât ‚pe viața mea’ sau (cel mai des întâlnit) ‚pe capul meu’, este ... ‚pe viața lui Dumnezeu’, sau ‚așa cum Domnul trăiește’” (Hugh Nibley, *An Approach to the Book of Mormon*, a 2-a ed. [1964], pag. 104).

Observați cât de repede se calmează Zoram când aude cuvintele lui Nefi (vezi Nefi 4:35) și cât de repede frații dobândesc încredere în Zoram după ce acesta face jurământul să meargă cu ei (vezi v. 37). În zilele noastre, când deseori promisiunile

par a fi considerate mai puțin sfinte, ceea ce s-a petrecut între Nefi și Zoram este remarcabil. Vedeți, de asemenea, 1 Nefi 3:15; Nefi face jurământ că vor obține plăcile de aramă.

Să studiem scripturile

Desfășurați două dintre următoarele activități (A-C) pe măsură ce studiați 1 Nefi 3-4.

A Scriptură de bază – 1 Nefi 3:7

- Citiți 1 Nefi 3:1-8 și scrieți apoi în caietul dumneavoastră: Eu voi _____ și _____ căci eu _____. Recapitulați versetul 7 și scrieți un cuvânt în fiecare loc liber. Explicați cum rezumă această propoziție de ce Nefi nu a cântit așa cum făcuseră frații lui.
- Scrieți din nou versetul 7, punând numele dumneavoastră în locul numelui lui *Nefi*. Scrieți apoi despre cel puțin o dată când, dumneavoastră, asemenea lui Nefi, ați avut credință și curaj să faceți un lucru dificil pe care vi l-a cerut Domnul să-l faceți.
- Rezumați însemnătatea versetului din 1 Nefi 3:7, scriindu-l pe scurt, sub forma unui enunț ușor de reținut, ca de exemplu: „Realizați progresul dumneavoastră” sau „Fiecare membru este un misionar”.

B Ce putem învăța din această misiune?

- Nefi și frații săi încearcă de trei ori să ia plăcile de aramă de la Laban. Primele două încercări sunt descrise în 1 Nefi 3:11-27. Desenați o hartă în caietul dumneavoastră, asemănătoare celei care urmează. Din ceea ce ați citit, completați căsuțele, spunând ce s-a întâmplat în primele două încercări și explicați de ce credeți că aceste încercări n-au avut succes.

	Prima încercare	A doua încercare	A treia încercare
Cine a mers?			
Ce au făcut ei sau ce a făcut el?			
Ce s-a întâmplat?			
De ce credeți că nu au avut succes sau de ce credeți că au reușit?			

- Revedeți 1 Nefi 4, completați căsuțele pentru a treia încercare și răspundeți la următoarele întrebări care vă ajută să vă gândiți la ce ați studiat:
 - Ce diferență ați observat între ceea ce au crezut frații lui Nefi despre obținerea plăcilor în primele două încercări și ceea ce a crezut Nefi la a treia încercare? (vezi 1 Nefi 3:11-13, 24; 1 Nefi 4:5-12).
 - Cum vă poate ajuta ceea ce ați învățat despre reușita celei de-a treia încercări să faceți față încercărilor pe care le aveți de întâmpinat?
 - Din porunca Domnului dată lui Nefi de a-l ucide pe Laban, ce puteți învăța despre importanța pe care-o dă El scripturilor?

- Puneți în practică experiența lui Nefi în propria dumneavoastră viață. Descrieți cel puțin o provocare căreia a trebuit să-i faceți față, când urmarea exemplului lui Nefi v-ar fi putut ajuta să faceți o alegere dreaptă.

C Creează miracolele credința?

După două încercări nereușite, Laman și Lemuel l-au acuzat pe Nefi pentru ceea ce s-a întâmplat și au început să-l lovească cu bâta pe el și pe Sam.

- Revedeți 1 Nefi 3:28-31 și descrieți în caietul dumneavoastră ce s-a întâmplat de s-au oprit.
- Chiar și după ceea ce s-a întâmplat, frații mai vârstnici nu au crezut că Dumnezeu era mai puternic decât Laban (vezi v. 31). Scrieți un scurt paragraf în care să explicați de ce credeți că Laman și Lemuel au refuzat să creadă.
- Revedeți Nefi 4:1-3 și scrieți un alt paragraf în care să explicați de ce credeți că Nefi avea o credință atât de puternică.



Cât de prețioase sunt scripturile? În 1 Nefi 4, Nefi a aflat că „este mai bine ca un om să piară, decât ca un neam să se rătăcească și să piară în necredință” (v. 13). În 1 Nefi 5 există o relatare despre prețul emoțional plătit de Lehi și Saria pentru faptul că și-au trimis fiii înapoi să ia plăcile cu scripturile, precum și despre ce a găsit Lehi pe acele plăci, ceea ce a demonstrat că eforturile și sacrificiile lor au meritat să fie făcute. În 1 Nefi 6 veți citi ce a simțit Nefi despre scripturile pe care le-a scris. În timp ce citiți aceste capitole, gândiți-vă cât sunt de prețioase scripturile pentru dumneavoastră.

Să înțelegem scripturile

1 Nefi 5

Jelise (v. 1) – fusese foarte supărat

Începuturi (v. 12-13) – porniri

1 Nefi 6

De ajuns (v. 2) – este suficient

(să-i) Conving (v. 4) – să-i lămuresc

1 Nefi 6:3-6 – De ce a păstrat Nefi o consemnare?

Majoritatea cărților sunt scrise pentru a informa, a convinge sau a bine dispune, dar scopul lor este de a atrage și de a mulțumi publicul. Nefi a explicat că înregistrările sale nu au fost scrise pentru a fi plăcute lumii, ci lui Dumnezeu (vezi 1 Nefi 6:5).

Pentru mai multe informații despre scopul pe care l-a avut Nefi când a scris, citiți 1 Nefi 9.

Să studiem scripturile

Desfășurați două dintre activitățile următoare (A-C) pe măsură ce studiați 1 Nefi 5-6.

A Scrieți o introducere în jurnal

- După ce citiți 1 Nefi 5, scrieți o introducere în jurnal, ca și cum ați fi fost în locul Sariei și explicați cum credeți că s-a simțit Saria conform versetelor 1-9. Includeți următoarele idei:
 - de ce anume se plânga;
 - ce i-a spus Lehi;
 - ce lucru s-a întâmplat care i-a întărit mărturia.
- Scrieți un paragraf în care să explicați unele experiențe pe care le-ați avut, care v-au ajutat să știți că Dumnezeu își respectă promisiunile și-i binecuvântează pe cei care-L iubesc și-L slujesc.

B Faceți o listă

- Faceți o listă despre ceea ce a găsit Lehi pe plăcile de aramă, completând următoarele propoziții în caietul dumneavoastră (vezi 1 Nefi 5:10-16):
 - Plăcile conțineau cele cinci _____.
 - Și, de asemenea, o cronică a iudeilor de la începuturi până la domnia lui _____.
 - Și, de asemenea, profețiile _____, incluzând multe din profețiile lui _____.
 - De asemenea, o genealogie a _____, care i-a confirmat faptul că era un descendent al lui _____.
- Revedeți 1 Nefi 5:17-22 și spuneți ce efect a avut citirea scripturilor asupra lui Lehi. Ce efect are Spiritul asupra dumneavoastră când citiți scripturile?

C Urmați exemplul lui Nefi

- Din ceea ce ați citit în 1 Nefi 6, ce a vrut Nefi să includă în consemnarea sa? Ce a vrut să nu includă? De ce?
- Urmând exemplul lui Nefi, enumerați cinci lucruri pe care le puteți spune ca mărturie, care ar putea fi „plăcute lui Dumnezeu, precum și acelor care nu sunt de-ai lumii” (v. 5).



Nefi și frații săi au fost îndrumați să facă o altă călătorie la Ierusalim. De această dată au fost trimiși să-i aducă pe Ismael și pe familia sa pentru a merge împreună cu ei în pustiu. De

ce a ales Domnul familia lui Ismael? De ce ar fi ales Ismael să i se alătore lui Lehi? Cum au reacționat Laman și Lemuel la această îndatorire? În timp ce citiți 1 Nefi 7, căutați răspunsuri posibile pentru aceste întrebări.

Să înțelegem scripturile

1 Nefi 7

Potrivi (v. 1) – corespunzător (să se) **Străduie** (v. 14) – să sau înțelept lucreze din greu
(va) Înceta (v. 14) – (va) **Silit** (v. 15) – obligat întrerupe

1 Nefi 7:2 - De ce a ales Domnul familia lui Ismael?

Domnul i-a poruncit lui Lehi să-și trimită fiii la Ierusalim pentru a-i aduce pe Ismael și pe familia sa în pustiu. Ismael trebuie că a fost ales, cel puțin în parte, deoarece era dornic să-L urmeze pe Domnul. Nefi a scris: „i-am spus cuvintele Domnului” (1 Nefi 7:4) și „Domnul i-a înmuiat inima lui Ismael” (v. 5).



Să studiem scripturile

Desfășurați activitatea A sau B când studiați 1 Nefi 7.

A Enumerați ce s-a întâmplat

Enumerați evenimentele importante din 1 Nefi 7. Luați în considerare, în mod special, versetele 1, 4-6, 8, 16, 18-19 și 22.

B Analizați și puneți în practică ceea ce s-a întâmplat

- Revedeți 1 Nefi 7:1-5 și explicați de ce credeți că Domnul i-a ales pe Ismael și familia sa să i se alătore lui Lehi în pustiu (vezi secțiunea „Să înțelegem scripturile” pentru ajutor suplimentar).
- În versetele 10-12, Nefi repetă aceeași expresie de trei ori. Care este expresia? Cum poate fi uitarea un motiv pentru răzvrătirea lui Laban și Lemuel? Enumerați cel puțin trei idei sau experiențe din viața dumneavoastră care v-ar putea ajuta să fiți mai supus dacă vi le amintiți mereu.
- Scrieți un scurt paragraf în care să descrieți cum 1 Nefi 7:16-19 ne dă un exemplu de „îndurare blândă” pe care Nefi a promis să ne-o arate atunci când și-a început cartea (vezi 1 Nefi 1:20).



1 Nefi 8

Visul lui Lehi

Visul inspirat al lui Lehi reprezintă, în mod simbolic, viața noastră pe pământ. Ne putem regăsi reprezentați în el și putem vedea încotro se îndreaptă viața noastră, dacă rămânem pe drumul pe care ne aflăm. Observați ce i-a adus lui Lehi bucurie și ce i-a adus supărare. Observați, de asemenea, ce au făcut copiii lui Lehi în vis. De ce erau unii dintre ei în pericol? Gândiți-vă cum s-a simțit Lehi în timp ce se gândea la ceea ce-i revelase Domnul în acest vis.



Să înțelegem scripturile

1 Nefi 8

(mi-a) Cerut (v. 6) – poruncit
(am) Strigat (v. 15) – (am) chemat să vină
Strămtă (v. 20) – strămtă și îngustă (folosirea a două cuvinte cu același înțeles,

strămtă și îngustă, este o formă poetică)

Început (v. 22) – pornit
(își) Băteau joc (v. 28) – făceau glume pe seama cuiva, batjocureau

Să studiem scripturile

Desfășurați două dintre următoarele activități (A-C) pe măsură ce studiați 1 Nefi 8.

A Găsiți cheia

În visul lui, Lehi s-a aflat într-un pustiu întunecat multe ore (vezi 1 Nefi 8:4-9). Ce a făcut Lehi pentru a ieși din întuneric? Cum se aseamănă întunericul în care s-a aflat Lehi cu lumea în care trăim? Cum poate, de asemenea, să vă fie de ajutor ceea ce a făcut Lehi ca să iasă din întuneric?

B Găsiți scriptura și expresia

Visul lui Lehi ne ajută să înțelegem principii importante despre viață și despre eforturile noastre de a trăi conform Evangheliei. Imaginile din vis sunt simbolice și reprezintă încercările reale cu care ne confruntăm în fiecare zi. Scrieți ce a văzut Lehi, așa cum este enumerat mai jos și, apoi, după ce citiți 1 Nefi 8, alegeți expresia care descrie cel mai bine imaginea.

Ce a văzut Lehi	Care declarație descrie cel mai bine acest lucru?
1. „Pustiu întunecat și mohorât” (v. 4)	a. un loc plăcut, b. un loc înfricoșător.
2. „Un om... îmbrăcat într-o mantie albă” (v. 5)	a. l-a ajutat pe Lehi să fie calm, b. l-a înfricoșat mai tare pe Lehi.
3. „Câmpie mare și întinsă” (v. 9)	a. de asemenea, un loc întunecat și mohorât, b. un loc neutru.
4. Un pom cu fruct vrednic de dorit (vezi v. 10)	a. motivul principal al visului, b. sursa îngrijorării lui Lehi.
5. „Râu cu apă” (v. 13)	a. un pericol, b. o binecuvântare.
6. „Bară de fier” (v. 19)	a. însemna drumul către pom, b. proteja călătoria de râu.
7. Cărare strămtă de-a lungul râului (vezi v. 20)	a. ușor de urmat, b. greu de urmat.
8. „Negură de întuneric” (v. 23)	a. făcea călătoria dificilă, b. din cauza multor oameni.
9. „Clădire mare și spațioasă” (v. 26)	a. amplasată lângă pomul vieții, b. amplasată pe partea cealaltă a râului.

C Scrieți un interviu pentru știri

Lehi ne-a spus că fructul pomului din visul său „era vrednic de dorit pentru a face pe oricine fericit” (1 Nefi 8:10) și gustarea fructului i-a umplut sufletul de „o bucurie foarte mare” (v. 12). În visul său, Lehi a văzut patru grupuri de oameni care reprezentau oamenii din această viață:

- Cei care au încercat să ajungă la pom, dar s-au pierdut în negura de întuneric (vezi v. 21-23)
- Cei care au ajuns la pom dar s-au pierdut când mulțimea și-a bătut joc de ei (vezi v. 24-25, 28)
- Cei care au dorit să fie în clădirea mare și spațioasă mai mult decât să ia din fructul pomului (vezi v. 26-27, 31-33)
- Cei care au ajuns la pom și nu s-au rușinat (vezi v. 30)

1. Imaginați-vă că sunteți un reporter de știri și intervieuați câte o persoană din fiecare din cele patru grupuri. Din cele citite despre fiecare grup, scrieți ceea ce credeți că ar răspunde fiecare persoană la următoarele întrebări:

- Unde ați încercat să ajungeți? *De ce?*
- Ați ajuns unde voiați să ajungeți? *De ce sau de ce nu?*
- Vă place locul în care ați ajuns? *De ce sau de ce nu?*

2. Presupuneți că ați putea să intervieuați aceleași persoane în viața viitoare. Scrieți cum credeți că ar răspunde la ultima întrebare din acel punct de vedere.



1 Nefi 9

Două feluri de plăci

Nefi a păstrat două feluri de consemnări. Primul cuprindea istoria seculară a poporului său (plăcile mari ale lui Nefi); al doilea cuprindea consemnările sacre (plăcile mici ale lui Nefi). În timp ce citiți 1 Nefi 9, descoperiți motivele pe care le-a avut Nefi ca să păstreze cele două consemnări. În secțiunea „Să înțelegem scripturile” veți învăța ce știm astăzi despre motivele păstrării celor două feluri de plăci. Acest eveniment ne învață că Domnul are un plan care ține cont atât de insuccesele noastre cât și de succesele noastre.

Să înțelegem scripturile



1 Nefi 9

Domnia (v. 4) – conducerea

Conflicte (v. 4) – neînțelegeri, certuri

1 Nefi 9:3-6 – Cu un scop înțelept

În anul 1828, profetul Joseph Smith a tradus Cartea lui Mormon și terminase 116 pagini scrise de mână. Martin Harris l-a rugat pe Joseph, de mai multe ori, să-l lase să arate traducerea familiei sale. Domnul a spus nu la început, dar în cele din urmă a fost de acord, dacă Martin promitea să arate paginile doar câtorva aleși. Martin Harris și-a încălcat promisiunea și cele 116 pagini s-au pierdut. Joseph a fost deznădăjduit, dar din această experiență a învățat o lecție importantă despre supunere și că este imposibil pentru cei ticăloși să-L împiedice pe Tatăl Ceresc să împlinească lucrarea Sa (vezi D&L 3:1-10).

© Robert T. Barrett



Domnul știa ce urma să facă Martin Harris și a planificat aceasta cu mai mult de două mii de ani înainte. Domnul i-a spus lui Nefi să facă două seturi de consemnări care să acopere aceeași perioadă de timp. Unul, pe plăcile mari, conținând istoria seculară a nefiților. Celălalt, pe plăcile mici, era destinat părții sacre a istoriei lor. Joseph Smith a început să traducă din rezumatul lui Mormon de pe plăcile mari, astfel că cele 116 pagini pe care le-a pierdut Martin conțineau informații despre istoria seculară.

Domnul a știut, de asemenea, că dușmanii profetului ar fi modificat paginile pierdute astfel că, dacă Joseph ar fi tradus același material din nou, ei ar fi spus că nu era profet pentru că nu ar fi putut să-l traducă la fel a doua oară (vezi D&L 10:10-19). Domnul i-a spus lui Joseph să nu traducă această parte din nou, ci să traducă plăcile mici ale lui Nefi, care acopereau aceeași perioadă de timp dar conțineau cele mai importante consemnări sacre (vezi D&L 10:30-45; vezi, de asemenea, „The Main Sources for the Book of Mormon”, pag. 12).

Să studiem scripturile



Desfășurați activitățile A și B în timp ce studiați 1 Nefi 9.

A Faceți o notă pe margine

În 1 Nefi 9, Nefi a folosit expresiile „aceste plăci” și „celelalte” pentru a se referi la cele două feluri de plăci pe care i le-a comandat Domnul să le facă. Pe marginea scripturilor dumneavoastră, scrieți o notă ca cea care urmează, pentru a vă ajuta să vă amintiți la care fel de plăci s-a referit Nefi: *aceste plăci = plăcile mici și celelalte = plăcile mari.*

B Puneți în practică exemplul lui Nefi în viața dumneavoastră

Nefi s-a supus Domnului și a făcut două feluri de plăci, chiar dacă nu i s-a spus de ce. Cum poate exemplul de credință și supunere dat de Nefi să vă inspire să trăiți poruncile pe care nu le înțelegeți pe deplin?



1 Nefi 10

Profețiile lui Lehi

Capitolele 1-8 din 1 Nefi sunt, în mare măsură, rezumate ale lui Nefi despre consemnările făcute de tatăl său, Lehi, iar capitolul 9 este explicația lui Nefi referitoare la păstrarea celor două feluri de plăci. În 1 Nefi 10, Nefi începe o consemnare a propriei sale vieți și slujiri (vezi 1 Nefi 10:1). El a inclus o profeție despre viitor făcută de tatăl său. Când citiți această profeție observați cât de multe detalii a primit Lehi prin inspirație în ceea ce privea evenimentele viitoare. Remarcați, de asemenea, efectul pe care l-au avut cuvintele lui Lehi asupra lui Nefi.

Să înțelegem scripturile



1 Nefi 10

[E] se va) Face cunoscut (v. 11) – (se va) arăta pe Sine

Cu toții (v. 13) – împreună în unitate

Rămășițele (v. 14) – părțile rămase

Altoite (v. 14) – împreunate

Potrivite (v. 15) – cum se cuvine, de dorit

Încercare (v. 21) – probă sau test (despre zilele vieții noastre pe pământ)



1 Nefi 10:14 – Risipirea și adunarea lui Israel



Lehi a comparat casa lui Israel cu un arbore de măslin, ale cărui ramuri urmau să fie împrăștiate prin toată lumea din cauza necredinței lor. El și-a văzut propria familie luând parte la acest fenomen. (Vezi 1 Nefi 10:11-13.)

El a profețit, de asemenea, că după ce Evanghelia va fi primită de neamuri, ramurile risipite ale casei lui Israel urmau să fie adunate laolaltă. Lehi a explicat apoi că, a fi „altoit” la un copac, ce reprezintă casa lui Israel, înseamnă a „ajunge la cunoașterea lui Mesia cel Adevărat” (v. 14). Cu alte cuvinte, calea prin care o persoană devine cu adevărat membră a casei lui Israel este de a auzi și accepta Evanghelia lui Isus Hristos.

Să studiem scripturile



Desfășurați activitatea A sau B în timp ce studiați 1 Nefi 10.

A Citiți întrebările

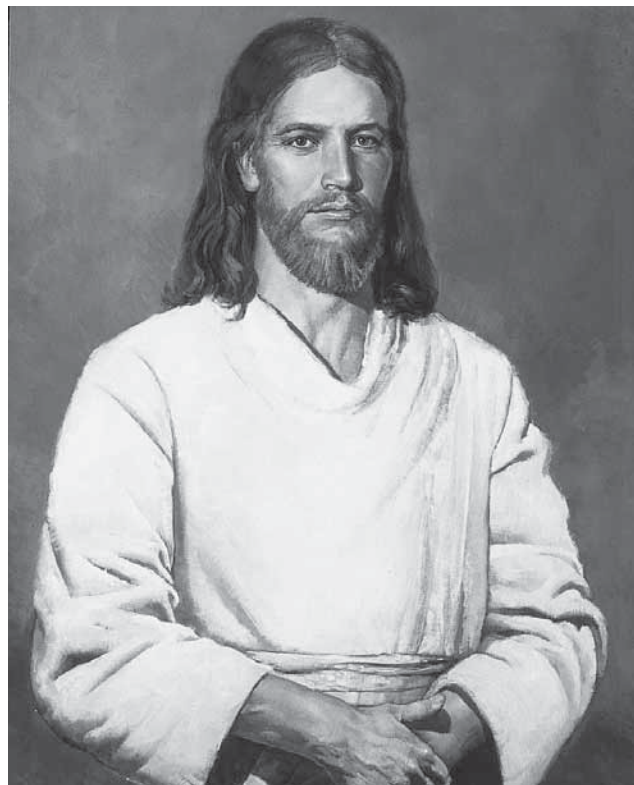

În 1 Nefi 10:4-11, Nefi consemnează descrierea făcută de Lehi unui eveniment care urma să aibă loc peste șase sute de ani. Citiți aceste versete care vă ajută să răspundeți la următoarele întrebări despre Cel Sfânt al lui Israel:

1. De ce există necesitatea de a avea un Mântuitor?
2. Ce urma să se întâmple lui Mesia?
3. Cum urmau să afle neamurile despre Hristos?

B Completați spațiile libere

În 1 Nefi 10:17-22, Nefi își depune mărturia despre puterea Spiritului pentru a ne ajuta să înțelegem lucrurile lui Dumnezeu. Faceți un rezumat al mărturiei lui Nefi despre puterea Spiritului și spuneți cum puteți pune în practică aceasta în viața dumneavoastră.



1 Nefi 11-12

Nefi învață despre Hristos și misiunea Lui

Ce faceți când citiți un pasaj din scriptură sau când primiți un sfat de la conducătorii Bisericii, despre care știți că este important, dar nu-l înțelegeți? În 1 Nefi 10:17-19, Nefi depune mărturie că putem înțelege lucrurile lui Dumnezeu prin puterea Duhului Sfânt și acesta ne va ajuta să înțelegem ce trebuie să facem. Nefi a dorit să poată „vedea, auzi și cunoaște” (v. 17) ceea ce îi fusese arătat tatălui său într-un vis inspirat.

În 1 Nefi 11-14 există o consemnare despre cum Domnul a fost de acord cu dorința lui Nefi și, nu numai că i-a arătat ceea ce a văzut Lehi, dar i-a explicat, de asemenea, înțelesul multor simboluri. Când citiți capitolul 11, observați ce a făcut Nefi pentru a fi demn să primească o asemenea revelație minunată. În capitolul 12, căutați căile prin care Nefi a pus în practică această revelație către propriul său popor.

Să înțelegem scripturile



1 Nefi 11

Stând asupra (v. 27) – stând deasupra

Slujind cuiva, (a) slujit (v. 28, 30) – slujind, oferind ceea ce este nevoie

Limbilor (v. 36) – limbajelor

1 Nefi 11:16-36 – Ce este „bunavoința lui Dumnezeu”?



„A avea bunăvoință înseamnă pur și simplu a ,fi aproape’. ,Bunăvoința lui Dumnezeu’ trebuie înțeleasă... în două feluri. Primul aspect este bunăvoința lui Dumnezeu Tatăl, adică Elohim [vezi 1 Nefi 11:16-23]. Bunăvoința lui Dumnezeu constă în faptul că El, o Ființă exaltată, a coborât de pe tronul Său etern pentru a deveni Tatăl unui Fiu muritor, un Fiu născut ,în trup” ([Bruce R. McConkie], *The Mortal Messiah*, 1:314)...

„Al doilea aspect al bunăvoinței lui Dumnezeu a fost cel al venirii Fiului, adică Hristos [vezi 1 Nefi 11:24-32]. Iehova – tatăl cerului și al pământului, Creatorul tuturor lucrurilor de la început, mărșăleț EU SUNT și Dumnezeu lui Avraam, Isaac și Iacov – urma să vină pe pământ, să-și lase tronul Său divin, să primească un trup din carne și oase, să se supună slăbiciunilor cărnii și mentalității joshnice și vicioase a umanității și să-și capete salvarea. Sa ca om muritor; aceasta este doctrina ,bunăvoinței lui Dumnezeu” (Joseph Fielding McConkie și Robert L. Millet, *Doctrinal Commentary on the Book of Mormon*, 4 vol. [1987-1992], 1:78, pag. 82).

1 Nefi 12

Tumultuoase (v. 4) – zgomete asurzitoare

Sfărâmându-se (v. 4) – făcându-se bucăți

Aburul (v. 5) – ceață sau negură

Prăpastie (v. 18) – prăpastie, adâncitură în pământ

(a) **Rătăci în necredință** (v. 22) :
– a cădea treptat sau a deveni slab datorită pierderii credinței

1 Nefi 11-12 – Ce a învățat Nefi despre visul lui Lehi?

Următoarea schiță rezumă câteva lucruri pe care le-a învățat Nefi despre visul tatălui său:

Simbolul din visul lui Lehi	Interpretarea dată de Nefi
Pomul cu fructe albe (vezi 1 Nefi 8:10-11)	Dragostea lui Dumnezeu, pe care Și-a arătat-o trimițându-l pe Fiul Său ca să fie Salvatorul nostru (vezi 1 Nefi 11:21-25; denumită „pomul vieții” în 15:22)
Râul cu apă (murdară) (vezi 8:13)	Adâncimile iadului în care cad cei ticăloși (vezi 12:16; denumite „necurăție” în 15:27)
Bara de fier (vezi 8:19)	Cuvântul lui Dumnezeu, care ne poate conduce în siguranță la pomul vieții (vezi 11:25)
Negură de întuneric (vezi 8:23)	„Ademenirile diavolului”, care orbesc oamenii astfel încât își pierd calea și nu pot găsi pomul (vezi 12:17)
Clădirea mare și spațioasă care stătea în aer (vezi 8:26)	Mândria și închipuirile deșarte ale lumii (vezi 11:36; 12:18)
Oameni care au pornit pe calea care ducea la pom, dar care s-au pierdut în negura întunericului (vezi 8:21-23)	Nefi nu a identificat în mod expres oameni din toată mulțimea din vis, dar a văzut următoarele feluri de oameni: <ul style="list-style-type: none"> oameni care au auzit de Isus, dar „L-au alungat” (vezi 11:28); oameni care L-au răstignit pe Isus chiar după ce El a vindecat bolnavii și a alungat diavolii (vezi v. 31-33); oameni care s-au adunat împreună în „clădirea mare și spațioasă” pentru a lupta împotriva Celor Doisprezece Apostoli (vezi v. 34-36); nefiți și lamaniți care erau „adunați laolaltă ca să lupte” (vezi 12:1-4, 13-15); nefiți care, din cauza mândriei, au fost distruși de lamaniți (vezi v. 19-23).
Oameni care au ajuns la pom ținându-se de bara de fier dar au abandonat când mulțimea și-a bătut joc de ei (vezi 8:24-25, 28)	
Oameni care doresc să intre în clădirea mare și spațioasă mai mult decât să ia din pom (vezi 8:26-27, 31-33)	
Oameni care se țineau de bara de fier, au ajuns la pom și s-au înfruptat din fruct; ei au ignorat batjocoritorii și nu au renunțat (vezi 8:30, 33)	Cei care s-au înfruptat din cel mai mareț dintre toate darurile lui Dumnezeu – viața veșnică (vezi 15:36).

Să studiem scripturile

Desfășurați activitatea A și una dintre celelalte două activități (B sau C) pe măsură ce studiați 1 Nefi 11-12.

A Descoperiți înțelesul visului

După ce citiți 1 Nefi 11 și 12 răspundeți la următoarele întrebări pentru a descrie ce a învățat Nefi despre visul tatălui său. Dacă este nevoie apelați la secțiunea „Să înțelegem scripturile”. (Ați putea scrie în caietul dumneavoastră înțelesul simbolurilor în dreptul versetelor ce se potrivesc din 1 Nefi 8.)

1. Ce caracteristici sau calități are pomul cu fructe delicioase, care fac din el un simbol eficient al dragostei lui Dumnezeu pentru copiii Săi și al ispășirii lui Isus Hristos?
2. Cum este cuvântul lui Dumnezeu (scripturile și cuvintele profeților) asemănător barei de fier pe care a văzut-o Lehi?
3. Cum v-a ajutat cuvântul lui Dumnezeu să „gustați” bucuria care vine datorită dragostei lui Dumnezeu?
4. Cum este ispita asemănătoare cu „negura de întuneric” și care este cheia pentru a nu deveni orb și a nu te rătăci?
5. Care este deosebirea dintre oamenii care au ajuns la pom și apoi abandonează și cei care au ajuns la pom și au rămas acolo?

B Aflați ce a învățat Nefi despre Isus

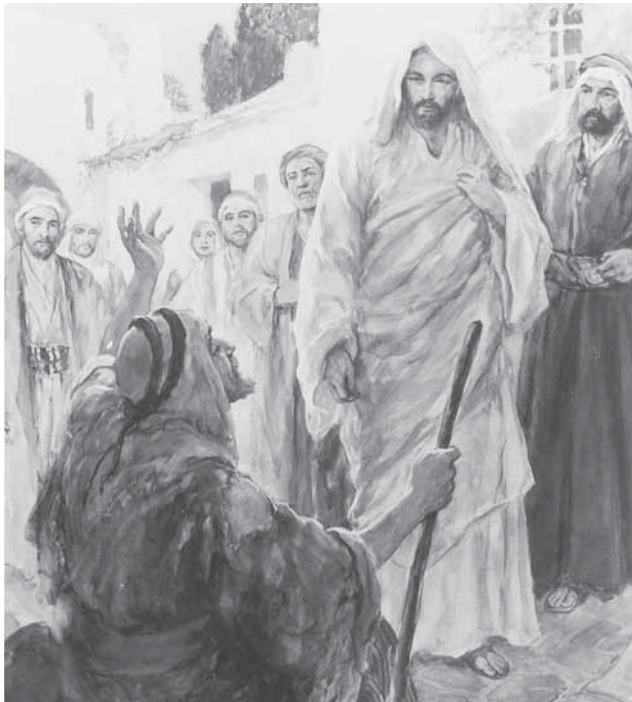

Când lui Nefi i s-a arătat înțelesul visului pe care l-a avut tatăl său, el a învățat multe lucruri despre ce urma să facă Isus la venirea Lui pe pământ, peste aproape 600 de ani.

1. Revedeți 1 Nefi 11-12 și enumerați cel puțin opt lucruri care i-au fost arătate lui Nefi despre viața Salvatorului.
2. Ce vă învață această profeție despre precizia cunoașterii lui Dumnezeu despre viitor?

C Faceți un semn de avertizare

Faceți o diagramă sau un semn care indică clădirea mare și spațioasă, pomul și prăpastia care le separă (vezi 1 Nefi 12:18). Etichetați fiecare simbol și scrieți apoi o lozincă sau un mesaj de avertizare pe afiș, care i-ar ajuta pe ceilalți să evite clădirea. Fiți creativi și încercați să folosiți o idee nouă sau potrivită pe afișul dumneavoastră.



Viziunea pe care a primit-o Nefi ca răspuns la „cumpănirea” pe care-a avut-o despre visul tatălui său este consemnată în 1 Nefi 11-14. Capitolele 11-12 conțin o profeție despre slujirea lui Isus Hristos în viața muritoare, despre ispășire și vizita Sa în mijlocul nefiților pe continentul american. Viziunea lui Nefi continuă în capitolul 13 cu o profeție despre ce se va întâmpla pe continentul american după ce seminția lui Nefi este distrusă. Observați cât de detaliată și precisă este această profeție. Observați, de asemenea, ce multe știa Nefi despre viitorul poporului său în țara fângăduinței chiar înainte de plecarea lor din zona din jurul Mării Roșii.

Să înțelegem scripturile



1 Nefi 13

Odiosă (v. 5-6) – ticăloasă, nesuferită

Curve (v. 7-8) – persoane lipsite de moralitate sau prostituate

(a) Lucrat asupra (v. 12) – (a) influențat, (a) inspirat

Mânia, (a) lovi (v. 14, 34) – (a) pedepsi, (a) lovi

Neamurile din patria lor mamă (v. 17) – oameni din țările din care provin

O carte (v. 20) – Biblia

(să) Strice (v. 27) – să schimbe în rău

Cu totul (v. 30) – complet

Rămășița (v. 34) – partea rămasă

Vestea cea bună (v. 37) – vești, mesaje

Alte cărți (v. 39) – Cartea lui Mormon și alte scripturi

Limbilor (v. 40) – limbaje

1 Nefi 13:3 – Ce sunt „împărățiile neamurilor”?

Nefi a folosit cuvântul *neamuri* aici pentru a se referi la toate națiunile din afara ținutului lui Israel. Pentru o definiție mai completă, vezi Ghid pentru scripturi, „Neamuri”, pag. 143.

1 Nefi 13:5-9 – Ce se înțelege prin „biserica ce este cea mai odioasă”?

© Greg K. Olsen



Nu este cinstit să gândim că orice biserică în parte sau orice confesiune este „marea și odioasă biserică”, menționată de Nefi. Orice grup de oameni care urmează căile lui Satana fac parte din împărăția diavolului și sunt dușmanii lui Hristos și ai Bisericii Sale (vezi 2 Nefi 10:16). Ei sunt precum aceia care trăiesc în marea și spațioasă clădire văzută în visul lui Lehi.

1 Nefi 13:12 – Cine era acel „om printre neamuri“?

Nefi a văzut „un om printre neamuri“ pe care „Spiritul lui Dumnezeu“ l-a inspirat să navigheze până la locul unde se aflau urmașii lui Lehi în țara făgăduinței. Cristofor Columb se potrivește foarte bine cu omul descris de Nefi. Columb a scris: „Încă din fragedă tinerețe am fost marinar și sunt și acum... *Domnul a folosit bine dorința mea și mi-a dat curaj și înțelegere; El mi-a dat din abundență cunoștințe despre navigație... Domnul nostru mi-a deschis mintea, m-a trimis pe mare și mi-a dat dorință puternică și dispoziție pentru a naviga. Cei care au auzit de [aventura] mea au numit-o nebulie, m-au batjocorit și au răs. Dar cine se poate îndoi de faptul că Duhul Sfânt m-a inspirat?“ (din Jacob Wassermann, *Columbus, Don Quixote of the Seas*, 19-20, pag. 46; sublinieri adăugate; citat din McConkie and Millet, *Doctrinal Commentary on the Book of Mormon*, 1:91).*

Să studiem scripturile

Desfășurați oricare dintre următoarele două activități (A-C) pe măsură ce studiați 1 Nefi 13.

A Faceți comparație

În 1 Nefi 13:1-9, Nefi a descris o „biserică odioasă“ al cărei scop era să-i distrugă pe sfinții lui Dumnezeu (vezi secțiunea „Să înțelegem scripturile“ de mai sus).

1. Pe măsură ce citiți aceste versete, faceți o listă cu ce a spus Nefi despre dorințele celor aflați sub influența Satanei. Faceți apoi o altă listă despre câteva binecuvântări care sunt mai importante pentru membrii Bisericii.
2. Scrieți un scurt paragraf în care să explicați de ce binecuvântările de pe lista membrilor credincioși vor aduce o fericire mai mare decât ceea ce este scris pe cealaltă listă.



© 1977 Dan Thomson

B Găsiți un titlu pentru un verset

În 1 Nefi 13:10-19 există o consemnare a viziunii lui Nefi despre descoperirea continentului american de către exploratori europeni. El a văzut, de asemenea, conflictele pe care coloniștii urmau să le aibă cu urmașii lui Lehi în ținuturile lor.

1. Transcrieți următoarele titluri în caietul dumneavoastră. Apoi, după fiecare, notați numărul unui verset din 1 Nefi 13:10-19, care s-ar potrivi cu titlul:
 - Pelerini navighează către Lumea Nouă pentru libertate religioasă
 - Deși întrecute numeric, armatele revoluționare sunt victorioase
 - Corăbiile traversează 4.828 km (3.000 mile) peste Oceanul Atlantic
 - Columb navighează spre Lumea Nouă

- Băștinașii americani sunt izgoniți din casele lor
- Neamurile prosperă pe continentul american



2. Ce știți despre istoria țării dumneavoastră care arată cum mâna Domnului o pregătește pentru a primi Evanghelia?

C Rezumați profețiile

Nefi a văzut cum vor apărea Biblia, Cartea lui Mormon și alte scripturi în zilele din urmă. Rezumați ceea ce a văzut Nefi, răspunzând la următoarele întrebări:

1. Ce a văzut că se va întâmpla cu Biblia, după ce a fost scrisă de profeți și apostoli, care urma să facă neamurile să „se poticnească“? (vezi 1 Nefi 13:20-29);
2. Ce urma să facă Domnul pentru seminția lui Nefi sau urmașii lui, când neamurile au venit în America? (vezi 1 Nefi 13:30-31);
3. Ce urma să facă Domnul pentru a ajuta neamurile, iudeii, urmașii lui Lehi și membrii Bisericii Sale din ziua de azi pentru ca să învețe Evanghelia adevărată? (vezi 1 Nefi 13:32-41);
4. În ce fel se referă mesajul din versetul 37 la viața dumneavoastră și la deciziile pe care le veți lua în viitor?



Viziunea lui Nefi se încheie în 1 Nefi 14. Aici i s-a arătat lupta care va avea loc între Biserica Mielului lui Dumnezeu și marea și odioasă biserică a diavolului. Observați promisiunile pe care le face Domnul neamurilor care acceptă Evanghelia în zilele din urmă. Chiar dacă vă trageți, poate, din Israel, dacă nu sunteți iudeu sau urmaș al lui Lehi, vă veți număra printre neamurile despre care a scris Nefi. Când citiți acest capitol, căutați să aflați care este rolul dumnevoastră în munca Domnului în zilele din urmă.

Să înțelegem scripturile



1 Nefi 14

Încurcată (v. 2) – amestecată cu alte popoare astfel încât identitatea lor nu mai poate fi deosebită

Odioasă (v. 3) – ticăloasă, nesuferită

Complet (v. 3) – întreg, total

Lucrare mare și minunată (v. 7) – se referă la restaurarea Evangheliei și a Bisericii

Vremelnică (v. 7) – fizică

Curva (v. 10) – biserica diavolului este curvă în sensul că oamenii săi l-au părăsit pe Dumnezeu și l-au urmat pe Satana.

Stăpânire (v. 11) – zonă de influență, fortăreață

1 Nefi 14:7-10 – De ce există „numai două biserici”?

„Biserica diavolului” nu se referă la o anumită biserică ci la orice persoană, grup, organizație sau filozofie care acționează împotriva Bisericii lui Isus Hristos și împotriva salvării copiilor lui Dumnezeu. Adevărul și bunătatea pot fi găsite, în mod sigur, în afara Bisericii lui Isus Hristos a Sfinților din Zilele din Urmă, dar plinătatea Evangheliei, care se găsește doar în Biserica restaurată, este esențială pentru salvarea pe care Tatăl nostru Ceresc o dorește pentru copiii Săi. Restaurarea Evangheliei, acea „lucrare mare și minunată” (1 Nefi 14:7), așa cum i-a spus îngerul lui Nefi, urma să dividă oamenii, „fie convingându-i pe ei pentru pace și viață veșnică, fie lăsându-i pradă împietririi inimilor lor și orbirii minților lor, spre înrobirea și distrugerea lor” (v. 7).

Elder Bruce R. McConkie, fost membru al Cvorumului celor Doisprezece Apostoli, ne-a învățat: „Există doar lumină și întuneric; nu există zonă crepusculară, semiîntunecată. Oamenii, ori umblă în lumină, ori nu pot fi salvați. Orice altceva, în afara salvării, nu este salvare. Poate fi mai bine să umblă în amurg sau să privești primele câteva raze ale unui răsărit îndepărtat decât să fii închis în beznă totală, dar salvarea în sine este doar pentru cei care pășesc în lumina strălucitoare a soarelui la amiază (*The Millennial Messiah: The Second Coming of the Son of Man* [1982], pag. 54).

Să studiem scripturile



Desfășurați oricare dintre următoarele două activități (A-C) pe măsură ce studiați 1 Nefi 14.

A Găsiți promisiunile ce conțin cuvintele „dacă – atunci”

În 1 Nefi 14:1-3, îngerul i-a spus lui Nefi despre binecuvântările condiționate care sunt promise neamurilor, deci și nouă. Aceste binecuvântări sunt stabilite în promisiunile de forma „dacă –

atunci” – dacă faceți aceasta, atunci Dumnezeu va face cealaltă. Găsiți promisiunile și completați următoarele enunțuri în caietele dumnevoastră.

Dacă:

- Neamurile...
- Nu-și întăresc...

Atunci:

- Ele vor fi numărate...
- Vor fi un...
- Ele nu vor mai fi...
- Și acea groapă mare...

B Găsiți dovezi în ziare

În 1 Nefi 14:7-10, îngerul i-a spus lui Nefi că oamenii au de ales între două lucruri:

1. Revedeți acele versete și enumerați care sunt cele două alegeri (vezi, de asemenea, secțiunea „Să înțelegem scripturile”).
2. Căutați în articolele și anunțurile dintr-un ziar și găsiți cel puțin două exemple de oameni, grupuri sau filozofii în care vrea Satana să ne încredem, în loc să credem în Evanghelia lui Isus Hristos. Explicați de ce acele lucruri nu ne pot aduce „pace și viață veșnică” (v. 7).

C Scrieți întrebări pentru propriul test

La sfârșitul viziunii sale, Nefi a văzut lupta care urma să aibă loc între „Biserica Mielului lui Dumnezeu” și biserica diavolului. El a învățat, de asemenea, că unui alt profet îi va fi dată o revelație asemănătoare, mulți ani mai târziu.

1. Căutați în 1 Nefi 14:11-30 și scrieți un test format din șase până la opt întrebări care credeți că sunt importante pentru aceste versete și necesită un răspuns. De asemenea, asigurați-vă că dați și răspunsurile.
2. Ce ați învățat din aceste versete despre cum ar putea fi înșuși viitorul dumnevoastră?



În 1 Nefi 11-14 există o relatare a unei viziuni minunate pe care a primit-o Nefi ca răspuns la dorința lui: „să văd lucrurile pe care tatăl [lui] le-a văzut” (vezi 1 Nefi 11:3). Observați în 1 Nefi 15 ce a descoperit Nefi despre Laman și Lemuel când s-a întors după ce a fost instruit de către îngeri. În timp ce citiți acest capitol descoperiți motivele datorită cărora Nefi a fost în stare să umble în lumina revelației divine și frații lui s-au poticnit în beznă. Observați, de asemenea, explicațiile suplimentare pe care le-a dat Nefi, care ne ajută să înțelegem revelațiile pe care le-au primit el și tatăl său, Lehi.

Să înțelegem scripturile



1 Nefi 15

(se) **Certau, certurilor** (v. 2, 6) – (își) disputau, disputelor

(se va) **Arăta** (v. 13) – (se va) înfățișa

Amestecați (v. 20) – împrăștiați printre alte popoare, astfel încât identitatea lor nu mai poate fi deosebită

(s-au) **Potolit** (v. 20) – (s-au) calmat

Săgețile de foc ale dușmanilor (v. 24) – atacurile violente ale Satanei

Capacitatea (v. 25) – dibăcia, puterea

(se) **Ridică** (v. 30) – (se) înalță

Zilele de încercare (v. 31) – timp de încercare și verificare (adică viața pe acest pământ, muritoare)

Vremelnic (v. 31) – fizic

Aparțin (v. 33) – care au de-a face cu ceva, care se referă la ceva

1 Nefi 15:13, 16 – Ce înseamnă a fi altoit?

Pentru o explicație referitoare la felul în care este asemănată casa lui Israel cu un arbore și o imagine a altoirii, vezi secțiunea „Să înțelegem scripturile” din 1 Nefi 10:14 (pag. 21).

Să studiem scripturile



Desfășurați una dintre următoarele activități (A-C) pe măsură ce studiați 1 Nefi 15.

A Găsiți tiparul „dacă – atunci”

Nefi i-a auzit pe frații săi spunând că nu au înțeles semnificația visului tatălui lor.

- Revedeți 1 Nefi 15:1-9 și explicați ce a făcut Nefi și frații lui nu au făcut, pentru a înțelege ce spusese tatăl lor.
- În caietele dumneavoastră, completați următoarele enunțuri pentru a arăta tiparul „dacă – atunci” necesar pentru primirea revelației, pe care l-a oferit Nefi în versetul 11:

Dacă:

- Nu vă veți...
- Și... Mă veți întreba...
- Cu...

Atunci:

- Cu siguranță aceste lucruri...

- Gândiți-vă la enunțurile introduse prin „dacă” și la ce puteți face pentru a vă pregăti îndeajuns, astfel încât să primiți răspunsuri de la Tatăl Ceresc.

B Așezați în ordine enunțurile

Răspunzând fraților lui, Nefi a comparat casa lui Israel cu un arbore de măslin. Luați în calcul 1 Nefi 15:12-20 pentru a vă ajuta să așezați următoarele enunțuri în ordinea potrivită:

- Evanghelia este dată neamurilor deoarece iudeii și lamaniții au respins-o.
- Neamurile vor accepta Evanghelia și vor fi altoite la arborele de măslin ce reprezintă Israelul.
- Nefiții sunt o ramură ruptă din arborele lui Israel.

- Arborele va fi restaurat pentru a fi îndeplinite promisiunile făcute lui Avraam.
- Urmașii lui Lehi vor auzi și vor accepta Evanghelia.

C Puneți în practică un citat



Elder Neal A. Maxwell, membru al Cvorumului celor Doisprezece Apostoli, a spus: „Adevărații ucenici primesc săgețile de foc ale dușmanului ținând sus cu o mână scutul apărător al credinței, în timp ce cu cealaltă mână se țin de bara de fier... Trebuie să nu fie nici o greșeală; va fi nevoie de ambele mâini!” (din Conference Report, apr. 1987, pag. 87; sau *Ensign*, mai 1987, pag. 70).

Citiți cu atenție 1 Nefi 15:21-36 și apoi scrieți un paragraf din care să reiasă cum credința și respectarea cuvântului lui Dumnezeu vă pot ajuta să rezistați ispitelor pe care le întâmpinați.



Ați observat vreodată că, atunci când sunteți în acord cu Spiritul, este mult mai ușor să vă ocupați cu răbdare de lucrurile care merg rău în viața dumneavoastră? Pe de altă parte, majoritatea oamenilor cred că, pe măsură ce distanța dintre ei și Domnul crește, își pierd mai ușor cumpătul. În 1 Nefi 16 veți citi despre ambele feluri de experiențe. Descoperiți cum folosește Domnul, câteodată, nenorocirile pentru a ne învăța lecții importante.

Să înțelegem scripturile



1 Nefi 16

Lucruri grele (v. 1-2) – adevăruri dificil de acceptat

(ii) **Lovește drept în inimă** (v. 2) – (le) demonstrează vina

(i-am) **Îndemnat** (v. 4) – (i-am) sfătuit, (i-am) încurajat

Proviziilor (v. 11) – mâncări și provizii

Praștiile (v. 15) – arme folosite pentru a arunca pietre



Praștiile mai sunt folosite în ziua de azi în unele locuri.

Foarte obosite (v. 19) – istovite, epuizate

Dojenit (v. 25) – ocărât, corectat



1 Nefi 16:10 – Ce era acel „glob rotund, făcut cu o măiestrie deosebită”?

Măiestrie în acest verset înseamnă făcut cu grijă, detaliat și migălos. Domnul a pregătit globul pentru a-l ghida pe Lehi și mica lui colonie în pustiu. Aflăm de la Alma că acest glob, care slujea ca indicator sau busolă, se numea Liahona (vezi Alma 37:38).

Lehi și familia lui au descoperit că Liahona avea două săgeți sau ace indicatoare, care le arăta în ce direcție să călătorească (vezi 1 Nefi 16:10). Există, de asemenea, un loc pe glob unde apărea o scriere care era în mod miraculos „schimbată din când în când” (v. 29; vezi v. 26-30). Acest indicator funcționa numai în acord cu credința lor (vezi v. 28-29).

Să studiem scripturile

Desfășurați activitatea C (activitățile A și B sunt opționale) pe măsură ce studiați 1 Nefi 16.

A Scrieți o definiție

Frații lui Nefi s-au plâns din cauză că Nefi le-a spus „lucruri grele” (1 Nefi 16:1).

1. Studiați versetele 1-3 și explicați ce credeți că au vrut ei să spună prin „lucruri grele”.
2. Explicați de ce aceleași adevăruri nu erau „lucruri grele” pentru Nefi.

B Faceți un desen

Studiați 1 Nefi 16:10-30 și faceți un desen despre cum credeți că ar fi putut arăta Liahona. Includeți o descriere a caracteristicilor acesteia.

C Rezumați ce s-a întâmplat

Familia lui Lehi a suferit în pustiu când arcul lui Nefi s-a rupt.

1. Rezumați ce s-a întâmplat în fiecare dintre următoarele pasaje din 1 Nefi 16 și, apoi, explicați ce învățăminte a tras familia lui Lehi din fiecare experiență:
 - a. versetele 17-19;
 - b. versetele 20-21;
 - c. versetele 22-23;

d. versetele 24-29;

e. versetele 30-31.

2. Cum ar fi putut să vă ajute experiența despre arcul rupt al lui Nefi dacă v-ați fi pierdut, pe neașteptate, locul de muncă ce vă asigură banii necesari pentru a vă hrăni și îmbrăca familia?
3. În pofida faptului că Lehi a murmurat, de ce credeți că Nefi a mers la el ca să-i ceară sfatul unde să vâneze pentru a găsi hrană?



Micul grup al lui Lehi și-a sfârșit călătoria prin pustiu când Domnul l-a îndrumat către un loc fertil la malul mării, pe care l-au numit Abundența. În 1 Nefi 17, Nefi a dat unele detalii despre experiența oamenilor din grupul lui Lehi în pustiu, pe care nu le menționase înainte. Aflați cât timp au călătorit prin pustiu, ce au mâncat și cum au reușit să supraviețuiască având un asemenea regim. Observați, de asemenea, de ce Laman și Lemuel au început să cârtească din nou.

Fotografie: Warren Aston, prin amabilitatea Foundation for Ancient Research and Mormon Studies.



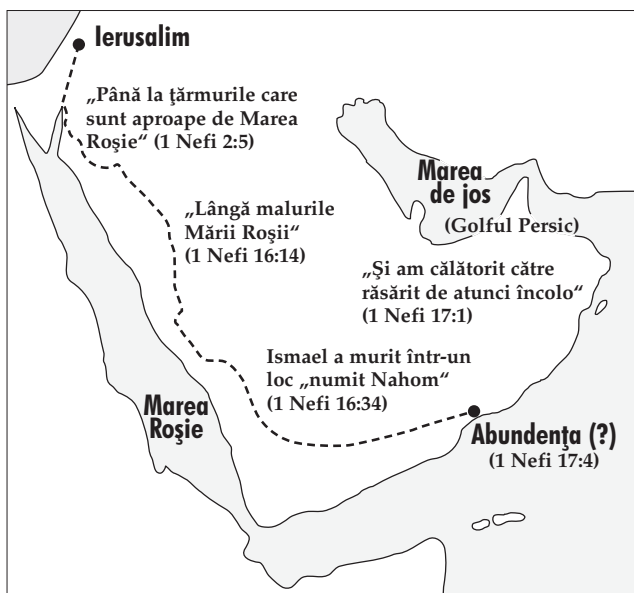

Posibilul itinerar al călătoriei lui Lehi prin pustiu

Să înțelegem scripturile



1 Nefi 17

Călătoream, călătorie (v. 3-4) – ședere pentru un timp

Cu toate că (v. 6) – chiar dacă

Topesc, topit (v. 9, 16) – dizolvă

Foalele (v. 11) – dispozitiv prin care se suflă aer pentru a întezi focul

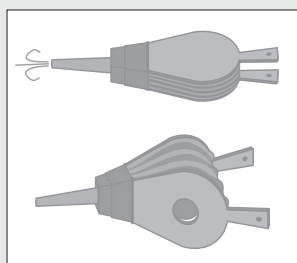

Foale

Legile (v. 22) – legi, reguli

Robie (v. 24-25) – sclavie

Încărcați (v. 25) – plini, împovărați

Au hulit împotriva (v. 30, 42) – au ponegriț pe cineva, au insultat

Prețuiește toate ființele ca pe una (v. 35) – îi consideră pe toți copiii Săi egali

Le-a dat greutate (v. 41) – (a) disciplinat, (a) îndreptat

Despicat (v. 45) – tăiat în bucăți

Sfâșiat de suferință (v. 47) – chinuit de profundă amărăciune

Mistuirea (v. 48) – distrugerea

(se va) Veșteji (v. 48) – (se va) micșora, (se va) usca

Nimica toată (v. 48) – nimic

Să studiem scripturile



Desfășurați două dintre următoarele activități (A-E), pe măsură ce studiați 1 Nefi 17.

A Ce ne-a învățat Nefi despre călătoria prin pustiu?

1. Revedeți 1 Nefi 17:1-6, 12 și răspundeți la următoarele întrebări despre călătoria în pustiu:

- a. Cât timp le-a luat să călătorească de la Ierusalim până la Abundența?
- b. Care a fost mâncarea lor principală cât timp au călătorit în pustiu?
- c. De ce credeți că Nefi a spus: „Binecuvântările Domnului asupra noastră erau așa de mari” (v. 2)?

2. Găsiți lecția referitoare la „și astfel vedem” identificând tiparul „dacă – atunci” din versetul 3:

Dacă astfel „copiii oamenilor _____ .
Atunci „El îi _____ , _____ și _____ .

3. Poate că dumneavoastră nu veți rătăci prin deșert, dar tot întâmpinați încercări dificile în viața dumneavoastră. Explicați cum ați putea pune în practică acea lecție referitoare la „și astfel vedem” în viața dumneavoastră.

B Dați un exemplu din zilele noastre

Domnul i-a spus lui Nefi să construiască o corabie – o îndatorire ce depășea capacitățile lui naturale. Studiați 1 Nefi 17:7-11 și observați ce a făcut Domnul și ce i-a cerut El lui Nefi să facă. Scrieți apoi o relatare despre cineva din zilele noastre căruia i s-a cerut să facă ceva dificil și trebuie să se bazeze pe Domnul pentru a ști cum să îndeplinească acel lucru.

C Faceți comparație între frați

1. Studiați 1 Nefi 16:1-3, 18-20, 37-38; 17:17-21, 48 și enumerați motivele din cauza cărora Laman și Lemuel au cârtit sau au fost mândri și de ce „s-au bucurat”.
2. Studiați 1 Nefi 16:4-5; 17:19, 47 și enumerați motivele datorită cărora Nefi a fost bucuros și cele din cauza cărora a fost supărat.
3. Ce învățați despre caracterele acestor bărbați din deosebirile care apar din cele două enumerări?
4. Comparați ce au spus Laman și Lemuel că știau în 1 Nefi 16:38; 17:19, 22 cu ceea ce au spus că știau în 1 Nefi 17:55. Ce le-a schimbat capacitatea de a înțelege?
5. Ce ați învățat din 1 Nefi 17 și vă poate ajuta să fiți mult mai asemănători lui Nefi și mai puțin asemănători lui Laman și Lemuel?

D Scrieți cu propriile dumneavoastră cuvinte

Nefi le-a amintit fraților săi despre povestirea lui Moise când a condus copiii lui Israel afară din Egipt și a comparat-o cu modul în care Lehi și-a condus familia în afara Ierusalimului (vezi 1 Nefi 17:23-45).

1. Revedeți aceste versete și enumerați cel puțin patru asemănări între ceea ce s-a întâmplat poporului lui Moise și ceea ce s-a întâmplat coloniei lui Lehi.
2. Citiți cu atenție 1 Nefi 17:45 și explicați ce credeți că înseamnă să „simțiți” cuvintele Domnului sau povestii despre o întâmplare când ați simțit că scripturile vă vorbesc.

E Explicați ilustrația

Frații lui Nefi nu erau bucurători și numai puterea Domnului putea să-i rețină să nu-l omoare. În dreapta este o descriere a unei scene din 1 Nefi 17:48-55. Explicați ce se întâmplă în ilustrație și spuneți ce versete o caracterizează.



Ați cunoscut oameni care au suferit din cauza păcatelor lor dar nu au vrut să se schimbe? S-au pocăit ei în cele din urmă? Câtă suferință au îndurat ei înainte de a-și schimba comportamentul? Cine altcineva a mai fost afectat din cauza comportamentului lor? Laman și Lemuel au avut o astfel de experiență în 1 Nefi 18. Aflați ce i-a făcut să se pocăiască, în cele din urmă. Remarcați, de asemenea, efectul pe care încăpățânarea lor l-a avut asupra restului familiei lor.



Să înțelegem scripturile

1 Nefi 18

Neobișnuită (v. 1) – excepțională, unică

Avusese (v. 7) – devenise tată

Proviziile (v. 8) – mâncare și alte bunuri

(Le-) a spus (v. 17) – (le-)a vorbit

Împovărați de ani (v. 17) – îmbătrâniți

Să studiem scripturile

Desfășurați două dintre următoarele activități (A-C) pe măsură ce studiați 1 Nefi 18.

A Intervievați un personaj

Familia lui Lehi era gata să navigheze spre un tărâm necunoscut într-o corabie neobișnuită (1 Nefi 18:1-7). Dacă ați fi fost reporter angajat să intervievați membrii familiei înainte de plecarea lor, ce credeți că ar fi declarat ei? Alegeți trei membri din grupul lui Lehi și sugerați două întrebări pe care le-ați putea adresa în calitate de reporter. Scrieți apoi ce credeți că ar răspunde acei oameni la întrebările dumneavoastră.

B Nu omiteți detaliile!

Povestirea familiei lui Lehi navigând către țara făgăduinței este interesantă și conține unele detalii semnificative care ar putea fi omise cu ușurință. După ce ați citit 1 Nefi 18, răspundeți la următoarele întrebări:

1. Care sunt cei doi noi membri ai familiei lui Lehi care sunt menționați pentru prima dată în acest capitol?
2. De ce credeți că Domnul a permis ca Nefi să rămână legat atât de mult timp în loc să-l elibereze, în mod miraculos, așa cum a făcut în 1 Nefi 7:18; 16:39 și 17:48?
3. Ce lucru s-a întâmplat în acest capitol care împlinște ceea ce Domnul profețise în 1 Nefi 17:13?

C Găsiți lecțiile de urmat în viață

Povestirea călătoriei către țara făgăduinței poate fi înțeleasă ca o metaforă (simbol) pentru viața noastră pe pământ. De exemplu, mulți oameni, precum frații lui Nefi în 1 Nefi 18:9, se concentrează asupra lucrurilor lumești și Îl uită pe Dumnezeu și faptul că sunt dependenți de puterea Lui. Răspundeți la următoarele întrebări pentru a afla cum este această povestire asemănătoare cu experiențele pe care le-am putea avea:

1. Cum se aseamănă ceea ce a făcut Nefi pentru frații lui în versetul 10 cu ceea ce conștiința noastră (lumina lui Hristos) face pentru noi?
2. Cum se aseamănă faptul că busola n-a mai funcționat și faptul că a fost furtună cu ceea ce ni se întâmplă când „legăm” la ochi conștiința?
3. Cu ce s-ar putea compara libertatea lui Nefi vis-a-vis de viețile noastre?
4. Ce s-a întâmplat de fiecare dată când Nefi s-a rugat? Cum puteți pune în practică rugăciunea în viața dumneavoastră? (vezi, în mod special, v. 1-3, 21-23).
5. Cum se poate compara descrierea lui Nefi referitoare la comportamentul brutal al fraților lui, al fiilor lui Ismael și al nevestelor lor (vezi v. 9) cu unele din comportamentele din ziua de azi și cu lipsa de respect pentru ceilalți oameni?

1 Nefi 19

„Pentru ca să-i conving mai mult să creadă în Domnul”

De ce unii oameni îndrăgesc scripturile și găsesc în ele alinare din abundență, speranță și încurajare, în timp ce alții par să nu fie interesați de ele sau cred că sunt lipsite de înțeles? Nefi ne-a spus că ceea ce a scris nu va fi pe placul lumii dar va fi pe placul lui Dumnezeu și al „acelora care nu sunt de-ai lumii” (1 Nefi 6:5). De ce credeți că oamenii care au inima îndreptată către lucrurile acestei vieți sunt atât de puțin interesați de lucrurile veșnice? În timp ce studiați 1 Nefi 19 descoperiți ce a făcut Domnul și ce face pentru a-i încuraja pe copiii Săi să se întoarcă acasă și să trăiască din nou cu El.

Să înțelegem scripturile

1 Nefi 19

Întâmpat (v. 2) – au avut loc

Greșesc (v. 6) – fac o greșeală

Mormânt (v. 10) – loc de îngropare (deseori un mormânt sau peșteră)

(să) Crape (v. 12) – (să se) rupă în bucăți

Pedepșiți (v. 13) – chinuiți, muștrați

De dispreț și de batjocură (v. 14) – un popor persecutat

1 Nefi 19:1-6 – Două feluri de plăci



În 1 Nefi 9, Nefi a scris că făcuse două feluri de plăci. Primul fel, plăcile mari ale lui Nefi, conțineau o relatare detaliată despre poporul său; al doilea fel, plăcile mici ale lui Nefi, erau o consemnare religioasă sacră. În 1 Nefi 19, expresia „plăci dintâi” sau „aceste plăci” se referă la plăcile mari ale lui Nefi și expresia „celelalte plăci” se referă la plăcile mici (vezi „The Main Sources for the Book of Mormon”, pag. 12).

Nefi a sperat ca generațiile viitoare să considere aceste scrieri ca fiind de mare ajutor pentru apropierea lor de Hristos.

1 Nefi 19:10 – Cine erau Zenoc, Neum și Zenos?

Nefi i-a citat pe Zenoc, Neum și Zenos ca profeți din Vechiul Testament, ale căror profeții amănunțite despre Isus Hristos erau consemnate pe plăcile de aramă. Mărturiile lor nu se găsesc în Vechiul Testament pe care îl avem noi astăzi. Scrierile lor sunt, în mod vădit, unele dintre adevărurile „simple și foarte prețioase” care au fost scoase din Evanghelie de către oamenii acelei „mari și odioase biserici” (1 Nefi 13:26). Fără Cartea lui Mormon nu

am fi știut nimic despre acești trei profeți credincioși din Vechiul Testament sau despre profețiile lor.

Să studiem scripturile

Desfășurați două dintre următoarele activități (A-C), pe măsură ce studiați 1 Nefi 19.

A Faceți o listă cu „părțile simple și prețioase”

Domnul i-a poruncit lui Nefi să includă pe al doilea fel, al său, de plăci (plăcile mici) multe din părțile simple și prețioase care urmau să lipsească din Biblie (vezi 1 Nefi 19:3 și secțiunea „Să înțelegem scripturile”).

1. Revedeți 1 Nefi 19:8-14 și enumerați adevărurile pe care le-a învățat Nefi despre nașterea, viața și moartea lui Isus Hristos și, de asemenea, despre ce urma să se întâmple casei lui Israel după moartea Sa.
2. Dintre adevărurile pe care le enumerați, alegeți-le pe acelea despre care Nefi a spus că le-a învățat de la inger și pe cele pe care le-a învățat din scrierile lui Zenoc, Neum sau Zenos.



B Analizați modul în care lucrurile ar fi putut decurge altfel

Gândiți-vă la profețiile detaliate despre viața lui Isus, pe care le restaurează Cartea lui Mormon (vezi 1 Nefi 19:8-14). Cum credeți că a putut fi diferită credința iudeilor și a celorlalți creștini dacă aceste adevăruri ar fi existat încă în Vechiul Testament pe care îl avem noi?

C Scriptură de bază – 1 Nefi 19:23

Nefi a citit multe lucruri familiei sale din scrierile profetului Isaia. Citiți 1 Nefi 19:22-24 și explicați de ce a vrut Nefi ca familia sa (și noi) să cunoaștem cuvintele lui Isaia.

1 Nefi 20-21

Mesaje de la profetul Isaia

Nefi a citit popoului său din profețiile lui Isaia „pentru ca să-i conving mai mult să creadă în Domnul, Mântuitorul lor” (1 Nefi 19:23). În 1 Nefi 20-21 sunt consemnate unele dintre cele mai importante profeții ale lui Isaia de pe plăcile de aramă, care sunt asemănătoare celor găsite în Vechiul Testament. Pe măsură ce citiți aceste capitole, căutați să aflați ce ne-a învățat Isaia despre casa lui Israel. De ce a fost Israel așa de lovit de-a lungul secolelor și ce face Domnul pentru a aduce din nou poporul Său de legământ înapoi la El? Ca parte a casei lui Israel din zilele noastre, noi putem, de asemenea, să punem în practică cuvintele lui Isaia în viețile noastre.

Să înțelegem scripturile



1 Nefi 20

Jurați (v. 1) – faceți legământ, promiteți

Se sprijină pe cineva (v. 2) – se bazează pe cineva, depind de cineva, rămân credincioși cuiva

Îndărătnic (v. 4) – încăpățânat

Cu necredință (v. 8) – se poartă necinstit, lipsit de loialitate

Păcătos (v. 8) – cineva care încalcă poruncile

(Mă voi) Stăpâni (v. 9) – mă voi opri, mă voi stăpâni, voi amâna

Purificat (v. 10) – curățit

(a) Cuprins (v. 13) – s-a întins peste tot

Seminția... roadele pântecelui tău (v. 19) – urmași (copii, nepoți și așa mai departe)

(a) Crăpat (v. 21) – (a) despicat

1 Nefi 20:1 – Ce sunt „apele lui Iuda”?

Elder Bruce R. McConkie a scris: „Isaia a spus despre ‚casa lui Iacov’ că a ‚ieșit din apele lui Iuda’ (Isaia 48:1), o declarație de mare interes pentru sfinții din zilele din urmă, ținând cont că la aceste cuvinte, așa cum sunt consemnate pe plăcile de aramă, a adăugat expresia: ‚sau din apele botezului’ (1 Nefi 20:1), păstrându-se astfel neatins un text despre botez din Vechiul Testament” (*Mormon Doctrine*, ed. a 2-a [1966], pag. 832). Acesta este un excelent exemplu de adevăruri „simple și prețioase” care au fost scoase din Biblie (1 Nefi 13:29).

1 Nefi 20:1-2 – „Ei își iau numele de la orașul sfânt”

Așa cum este citat în 1 Nefi 20:1-2, profetul Isaia a acuzat casa lui Israel pentru că pretindea faptul că-L urmează pe Domnul dar, nu ținea poruncile Lui. Ei credeau că, deoarece erau poporul Său de legământ și locuiau în cetatea sfântă a Ierusalimului, Dumnezeu îi va apăra întotdeauna. Isaia le-a amintit că nu unde locuiești ci cum trăiești este important (vezi v. 18-22). Același principiu este adevărat și astăzi.

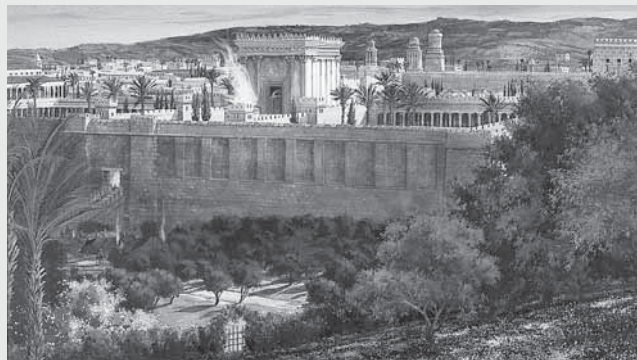

Ierusalim, vechiul oraș sfânt

1 Nefi 20:3-8 – „Am dezvăluit lucrurile cele dintâi... și-am arătat lucruri noi”

Domnul le-a dat copiilor Săi multe dovezi sau motive pentru a crede cuvintele Sale și ale profeților Săi. În 1 Nefi 20:3-8, El a citat unele dintre aceste dovezi și a explicat de ce erau necesare acele profeții. De la început, Dumnezeu a dezvăluit multe evenimente care urmau să aibă loc mai târziu, în viitor. Unul dintre scopurile Sale în legătură cu acest lung șir de profeții a fost să prevină oamenii răi să creadă că idoli sau dumnezei falși ar fi făcut lucrările Sale minunate (v. 3-5). Dumnezeu a revelat, de asemenea, evenimente care s-au întâmplat pe neașteptate, astfel că cei răi nu ar fi putut spune „Eu le știam” (vezi v. 6-8).

1 Nefi 20:14-17 – Domnul îi susține pe profeții Săi

Domnul îi iubește pe profeții Săi și „va îndeplini cuvântul Său pe care L-a vestit lor” (v. 14). Într-o revelație modernă, Domnul a declarat: „Fie prin propriul Meu glas, fie prin glasul slujitorilor Mei, este același lucru” (D&L 1:38).

1 Nefi 21

Preoților (v. 1) – păstori; în acest caz, conducătorii religioși ai iudeilor

Din pânțec (v. 1) – înainte de-a Mă naște

Tolbă (v. 2) – toc în care se țineau săgețile

Pentru nimic și în zadar (v. 4) – degeaba

(Îl) Disprețuiesc (v. 7) – (il) urâsc, detestă

Moștenirile pustiite (v. 8) – moșteniri sterpe, neroditoare

Întipărit (v. 16) – tăiat, scrijelit sau însemnat

Prea strâmt (v. 20) – prea mic sau îngust; când Domnul îi va aduna pe copiii Săi în Sion, ei vor fi, din nou, foarte mulți la număr.

Ici-colo (v. 21) – înainte și-napoi



1 Nefi 21:1 – O restaurare importantă de pe plăcile de aramă

Prima propoziție din profeția lui Isaia citată în 1 Nefi 21:1 nu se găsește în întregime în capitolul corespunzător din cartea lui Isaia (vezi Isaia 49:1). Acest material se găsea, în mod evident, pe plăcile de aramă pe care le-a folosit Nefi dar s-a pierdut din Biblia noastră actuală. Isaia 49 (sau 1 Nefi 21) vorbește despre venirea lui Mesia, despre adunarea lui Israel și despre răspândirea Evangheliei printre neamuri. Din versiunea Cărții lui Mormon aflăm că acest mesaj a fost în mod special adresat acelor israeliți (precum familia lui Lehi) care s-au rupt ca niște ramuri din trunchiul popoului lui Israel și au fost împrăștiați în străinătăți.

Aflăm, de asemenea, că motivul împrăștierii lor a fost ticăloșia conducătorilor lor din Ierusalim.

1 Nefi 21:1-9 – Cine era Alesul pe care-L chemase Dumnezeu înainte de-a Se fi născut?

Versetele 1-9 Îl descriu pe Salvator, pe Isus Hristos, care a fost chemat înainte de nașterea Sa (vezi v. 1), ale cărui cuvinte taie în inimile celor răi ca o sabie ascuțită (vezi v. 2), a cărui viață este fără de pată ca o săgeată ascuțită (vezi v. 2), care este o lumină pentru neamuri (vezi v. 6) și care este disprețuit de oameni (vezi v. 7). Deoarece viețile profeților sunt văzute câteodată ca modele sau exemple care-L urmează pe Salvator, aceste versete ar putea, la fel de bine, să fie valabile și în cazul lui Isaia. De asemenea, aceste versete ar putea fi valabile în cazul profetului Joseph Smith:

- *el a fost predestinat.* El a mărturisit: „Fiecare bărbat care are o chemare de a sluji locuitorilor acestei lumi a fost rânduit în acest scop în Marele Consiliu din cer înainte ca această lume să fi existat. Presupun că am fost rânduit la această slujire în acel Mare Consiliu” (*Teachings of the Prophet Joseph Smith*, pag. 365; vezi, de asemenea, 2 Nefi 3:7-15);
- *cuvintele lui erau tăioase și viața sa era ca o săgeată ascuțită.* El a spus: „Sunt ca o imensă piatră colțuroasă care se rostogolește de pe un munte înalt; și singura șlefuire de care am parte este atunci când unele colțuri sunt frecate la vînt în contact cu tot felul de lucruri, lovind cu o forță accelerată împotriva bigotismului religios, intrigilor clericale... redactorilor mincinoși, judecătorilor și juraților corupți... împins de gloate, de hulitori, femei și bărbați corupți și imorali – tot iadul frecând un colț aici și un alt colț dincolo. Astfel voi deveni o săgeată netedă și șlefuită în tolba Atotputernicului” (*Teachings of the Prophet Joseph Smith*, pag. 304);
- *el a fost trimis să fie o lumină pentru neamuri.* Domnul i-a declarat: „Această generație va avea cuvântul Meu prin intermediul tău” (D&L 5:7-10; vezi, de asemenea, D&L 86:11);
- *el a fost disprețuit de oameni.* Îngerul Moroni a profețit că se va vorbi printre toate popoarele atât de rău cât și de bine despre Joseph (vezi Joseph Smith – Istorie 1:33).



Să studiem scripturile

Desfășurați două dintre următoarele activități (A-E) pe măsură ce studiați 1 Nefi 20-21.

A Găsiți răspunsurile

Isaia a văzut căderea copiilor lui Israel. I-a chemat să se pocăiască, astfel încât să poată face lucrarea pe care le-a dat-o Domnul și să primească binecuvântările Sale. Citiți 1 Nefi 20:1-11, 20 și răspundeți la următoarele întrebări:

1. Ce a făcut Domnul pentru a demonstra oamenilor Săi cine este El? (vezi v. 3-8; vezi, de asemenea, „Să înțelegem scripturile” de la 1 Nefi 20:3-8);
2. De ce credeți că a folosit Isaia imaginea unui gât de fier (vezi v. 4) pentru a-i descrie pe copiii lui Israel?
3. În pofida faptului că oamenii se răzvrătiseră în trecut, ce a spus Domnul că va face pentru ei? De ce? (vezi v. 9-11);
4. Ce a spus Domnul că trebuie să facă oamenii? (vezi v. 20; vezi, de asemenea, Mosia 26:29-30);
5. Cum s-ar putea pune în practică aceste învățături ale lui Isaia în vremea noastră „spre folosul și învățătura noastră” (1 Nefi 19:23)?

B Explicați comparațiile

În 1 Nefi 20:11-17 Domnul Și-a declarat rolul Său în calitate de Creator și Salvator. Aceste versete ne spun, de asemenea, despre dragostea și sprijinul Lui pentru profeții Săi. În versetele 18-22, Isaia a descris ce urma să se întâmple copiilor lui Israel dacă ar fi fost supuși în mod consecvent. Apoi i-a chemat să se pocăiască.

1. Revedeți 1 Nefi 20:18-22 și explicați în ce fel comparațiile pe care le-a folosit Isaia (în care folosește *ca* sau *la fel ca*) – un râu, valurile, nisipul și pietrișul – descriu promisiunile Domnului pentru cei credincioși.
2. De ce credeți că cei ticăloși nu au pace? (vezi v. 22)

C Profețiile pot fi îndeplinite în mai multe feluri

O caracteristică a multor profeții ale lui Isaia este aceea că ele pot avea mai mult decât un mod de a fi folosite și împlinite.

1. Studiați 1 Nefi 21:1-10 și explicați cum Îl descriu aceste versete pe Isus Hristos.
2. Explicați cum pot aceste versete să-l descrie, de asemenea, pe profetul Joseph Smith (vezi, de asemenea, secțiunea „Să înțelegem scripturile”).

D Cum vă amintiți de Salvator?



„Eu nu te voi uita pe tine, o, casă a lui Israel”.

1. Când Domnul nu a putut să binecuvânteze Israelul (Sionul) din cauza nesupunerii poporului, ce au simțit oamenii că s-a întâmplat? (vezi 1 Nefi 21:14).
2. Ce a spus Domnul că Îi va aminti întotdeauna de poporul Său? (vezi v. 16).
3. Scrieți un paragraf în care să explicați ce vă ajută să vă amintiți de Salvator, atât la Biserică, cât și cu alte ocazii.

E Așezați în ordine ideile

În 1 Nefi 21:22-26 este promisiunea lui Isaia că Domnul va salva poporul Său. În cele ce urmează, sunt prezentate câteva idei

importante din aceste versete. Aranjați-le astfel încât să fie în ordinea în care apar în pasaj:

- Domnul îi va elibera pe cei care sunt tentați să păcătuiască și să facă lucruri rele;
- oameni cu putere și influență vor sprijini lucrarea Bisericii;
- fiecare persoană va ști că Isus Hristos este Salvatorul;
- Domnul Se va lupta cu cei care luptă împotriva Bisericii Sale;
- cei care cred în Domnul nu se vor rușina datorită Evangheliei;
- Domnul va restaura Biserica printre neamuri ca un drapel al dreptății pentru lume;
- cei care luptă împotriva Bisericii se vor autodistrage.



Nefi știa că pentru unii oameni era greu să înțeleagă cuvintele lui Isaia. De fapt, chiar familia lui Nefi i-a cerut să explice ceea ce citase în 1 Nephi 20-21 (vezi 1 Nephi 22:1). Când citiți 1 Nephi 22, observați explicația lui Nefi despre multe din adevărurile importante care se află în 1 Nephi 20-21. În special, observați ce a spus Nefi despre împrăștierea lui Israel și despre rolul pe care îl vor juca neamurile în adunarea lui Israel în zilele din urmă. Amintiți-vă că membrii Bisericii Sale din ziua de azi, chiar dacă suntem din casa lui Israel prin descendență și prin legământ, suntem incluși printre „neamuri”, așa cum este menționat în acest capitol, și avem un rol în adunarea lui Israel.

Să înțelegem scripturile

1 Nephi 22

Arătat (v. 2) – manifestat, făcut cunoscut

Își va dezvălui brațul (v. 10) – își va arăta puterea

Obscuritate (v. 12) – situație în care ești necunoscut

Cursă (v. 14) – Capcană, pradă

Judecata... dreaptă (v. 21) – va judeca

(să) Domnească (v. 24) – putere, control, autoritate

1 Nephi 22:8 – Ce este acea „lucrare minunată” pe care o va face Domnul în zilele din urmă?



Majoritatea timpului în îndelungata lor istorie, copiii lui Israel au fost necredincioși celui Dumnezeu care făcuse din ei poporul Său ales. În pofida binecuvântărilor Sale, ei au preferat adesea să meargă pe căile lumești și nu pe cele ale lui Dumnezeu. Ca rezultat, majoritatea dintre ei au fost împrăștiată în toată lumea și și-au pierdut identitatea. Urmașii lui Lehi sunt un exemplu despre cum a fost împrăștiată o familie și despre cum și-au păstrat identitatea. Ei știau cine sunt. Lucrarea minunată

din zilele din urmă va fi să se adune atât de mulți dintre urmașii împrăștiati ai lui Israel câți sunt hotărâți să se întoarcă la Domnul. Chiar dacă unii membri ai Bisericii de azi sunt din casa lui Israel, Nefi s-a referit la noi ca fiind neamuri, deoarece noi ne tragem din popoarele neamurilor.

Să studiem scripturile

Desfășurați două dintre următoarele activități (A-D), pe măsură ce studiați 1 Nephi 22.

A Împrăștierea lui Israel: Cine, unde, când și de ce?

Cuvintele lui Isaia referitoare la împrăștierea lui Israel se găsesc în 1 Nephi 21:1. Nefi a explicat mai multe despre împrăștierea lui Israel în 1 Nephi 22:3-5. Rezumând informațiile suplimentare învățăm de la Nefi despre împrăștierea lui Israel. Asigurați-vă că explicați care au fost împrăștiati, când și unde au fost împrăștiati și de ce.

B Găsiți versetul care corespunde ideii

În 1 Nephi 21:22, Isaia a vorbit despre rolul jucat de neamuri în adunarea lui Israel. În 1 Nephi 22, Nefi ne-a dat mai multe informații despre această adunare. Transcrieți fiecare din următoarele enunțuri în caietul dumneavoastră și după fiecare specificați versetul sau versetele din 1 Nephi 22:6-12 care conțin ideea:

- puterea Domnului este necesară neamurilor pentru a binecuvânta toți oamenii cu Evanghelia;
- bogăția și prosperitatea națiunilor care fac parte dintre neamuri vor fi folosite pentru a susține munca misionară de care este nevoie pentru a aduna Israelul împrăștiat;
- Israel va fi adunat prin aducerea lor la cunoașterea faptului că Isus Hristos este Salvatorul lor;
- o națiune măreață dintre neamuri va împrăști urmașii lui Lehi;
- neamurile vor binecuvânta întreaga casă a lui Israel, învățându-i Evanghelia;

- Domnul va aduce Evanghelia la o mare națiune dintre neamuri; Această națiune îi va binecuvânta, în schimb, pe urmașii lui Lehi, împărțându-le Evanghelia;
- legămintele Domnului vor fi revelate lumii prin puterea Domnului.



C Scrieți un titlu pentru ziar

În 1 Nefi 22:13-18, Nefi a descris judecata care va veni asupra celor ticăloși în zilele din urmă. Pentru fiecare dintre aceste versete scrieți un titlu pentru ziar care să rezume evenimentul pe care l-a descris Nefi.

D Faceți o comparație

Nefi a explicat unele dintre deosebirile între ceea ce li se va întâmpla celor drepti și ceea ce li se va întâmpla celor ticăloși în zilele din urmă.

1. Studiați 1 Nefi 22:16-26 și enumerați promisiunile făcute celor drepti. Enumerați și pedepsele care vor veni asupra celor ticăloși.
2. Citiți 1 Nefi 22:28-31 și explicați ce a vrut Nefi să învățăm din ceea ce a scris el.

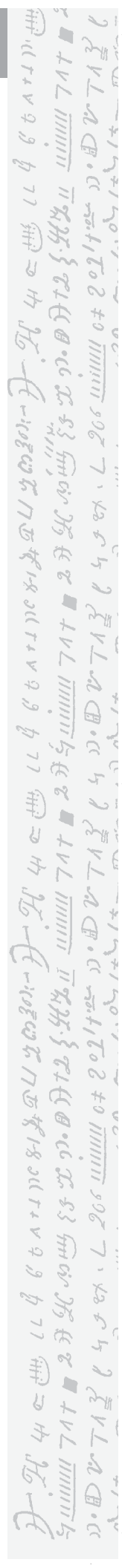

A doua carte a lui Nefi



Al doilea Nefi începe după mulți ani de când familia lui Lehi a părăsit Ierusalimul și după sosirea în țara făgăduinței. În primele patru capitole, Nefi a consemnat ultimele cuvinte ale sfatului pe care i l-a dat tatăl său înainte de a muri. Pe măsură ce citiți 2 Nefi, observați ce s-a întâmplat cu familia după ce a murit Lehi.



Sfatul lui Lehi din 2 Nefi 1 era adresat special pentru Laman și Lemuel. Înainte de a-l citi, gândiți-vă ce ați fi dorit să-i spuneți lui Laman și Lemuel dacă ați fi fost părintele lor. Observați ce a spus Lehi și gândiți-vă ce efect credeți că ar fi putut avea asupra fiilor săi.



Să înțelegem scripturile



2 Nefi 1

Repetat (v. 1) – reamintit, povestit

În ciuda suferințelor noastre (v. 5) – cu toate că am trecut prin provocări și încercări

(a) Făcut legământ (v. 5) – a făcut o promisiune sacră

Moștenirii, moștenire (v. 5, 8-9) – posesiune sau proprietate a familiei

Sfințită, sfinți (v. 7, 32) – pusă special deoparte sau consacrată pentru scopuri sacre

(va) Necăji (v. 9) – (va) tulbura, răni

(să) Rătăcească (v. 10) – (să) cadă treptat în necredință

Pedepse (v. 12) – trimite pedepse; evenimente care demonstrează judecata lui Dumnezeu

Mântuit (v. 15) – salvat; un înțeles mai exact este „eliberat din sclavie”

Legile (v. 16) – legi, porunci, reguli

Teama (v. 16) – îngrijorarea

Atrageți (v. 22) – atrageți asupra voastră ceva

Obscuritate (v. 23) – situație în care ești necunoscut

Asprimea (v. 26) – Mustrarea

(să-l) Țină ascuns (v. 26) – (să-l) oprească

(să) Vorbească (v. 27) – (să) spună

Să studiem scripturile



Desfășurați activitățile A și B pe măsură ce studiați 2 Nefi 1.

A Completați frazele

În 2 Nefi 1:5-12 se află cuvintele lui Lehi către fiii săi despre țara moștenirii lor, care cuprinde America de Nord și America de Sud. Completați următoarele enunțuri care sintetizează aceste învățături ale lui Lehi. Încercați să le redați cu propriile dumneavoastră cuvinte, dar asigurați-vă că frazele dumneavoastră acoperă ceea ce ne-a învățat Lehi:

1. Pe lângă urmașii lui Lehi, țara este o moștenire și pentru... (vezi v. 5-7).
2. Dacă, aceia care trăiesc în această țară făgăduită Îl vor sluji pe Dumnezeu și vor ține poruncile Lui, atunci... (vezi v. 7, 9-12).
3. Domnul a ținut această țară departe de cunoștința celorlalte națiuni pe vremea aceea, deoarece... (vezi v. 8).

B „Fiți bărbați”



Elder Carlos E. Asay, care a fost membru al Președinției Celor Șaptezeci, a relatat o experiență pe care a avut-o la optsprezece ani ca deținător al preoției lui Aaron, când a refuzat să se alăture unui grup de tineri care făceau lucruri nepotrivite. A scris: „Pe când mă îndepărtam... tovarășii mei mă ironizau strigând: ‚Când intenționezi să te maturizezi? Când vei înceta să fii copilăros și fanatic religios? Când intenționezi să devii bărbat?’”

(*In the Lord's Service* [1990], pag. 46; vezi, de asemenea, Conference Report, apr. 1992, pag. 58; sau *Ensign*, mai 1992, pag. 40). Lehi le-a cerut fiilor săi: „fiți bărbați” (2 Nefi 1:21), dar el presupunea prin aceasta ceva complet diferit de ceea ce au înțeles tinerii băieți din această relatare. Pentru această activitate, completați numărul 1 și apoi 2 sau 3.

1. Referitor la ceea ce Lehi ne-a învățat în 1 Nefi 1:13-24, enumerați cel puțin cinci caracteristici pe care Lehi le-a atribuit înțelesului de a fi bărbat al lui Dumnezeu. Pentru fiecare caracteristică scrieți versetul în care se află aceasta.
2. Scrieți un paragraf despre deosebirile dintre caracteristicile pe care le-ați enumerat și modul în care băieții din povestirea elderului Asay și mulți alți oameni din lume ar defini ce înseamnă să fii bărbat.
3. Revedeți versetele 13 și 15 și scrieți un paragraf în care să comparați modul de a fi bărbați drepecți, cum era Lehi, cu felul cum sunt bărbații din lume, cum erau Laman și Lemuel.

Isus Hristos ne-a învățat: „Ce fel de oameni trebuie să fiți voi? Adevărat vă spun Eu vouă, tot așa cum sunt Eu” (3 Nefi 27:27).



Iacov a fost primul dintre cei doi copii ai lui Lehi și Sara născuți în pustiu (vezi 1 Nefi 18:7). Prin urmare, el a trecut prin multe necazuri în timp ce creștea – atât din cauza călătoriei dificile cât și din cauza „grosolanției fraților săi” (2 Nefi 2:1). Sfatul lui Lehi din 2 Nefi 2 era adresat în

special lui Iacov și explică cum este posibil să găsești pacea și bucuria într-o lume plină de nenorociri și obstacole. Acesta este unul dintre capitolele Cărții lui Mormon care ne spune multe despre planul fericirii creat de Tatăl Ceresc pentru noi.

Să înțelegem scripturile



2 Nefi 2

Necazuri (v. 1) – suferință
(va) Sfinți (v. 2) – pus deoparte pentru scopuri sacre
Mântuitorului (v. 3) – cel care plătește prețul pentru a salva pe altcineva din sclavia spirituală (Isus Hristos)
Justificat (v. 5) – eliberat de păcat sau vină, iertat
Smerit (v. 7) – îndurerat pentru că a păcătuit, umil
Meritele (v. 8) – fapte bune și miloase (în acest caz, ispășirea Salvatorului – care include suferința, moartea și Învierea Sa)
Harul lui Mesia cel Sfânt (v. 8) – puterea lui Isus Hristos (vezi Ghid pentru scripturi, „Har”, pag. 82)
Mântuitorul (v. 9-10) – acționează ca mediator pentru a ajuta două părți să rezolve o problemă sau un diferend (în acest caz este vorba despre ajutorul Salvatorului dat tuturor oamenilor care au fost separați de Tatăl Ceresc din cauza păcatului)

Aplicarea (v. 10) – punerea în practică, impunerea
Atașată (v. 10) – adăugată
Îmbinate (v. 11) – amestec a două sau mai multe lucruri puse laolaltă pentru a forma un întreg
Nimic (v. 12) – fără nici un scop, în zadar
Ademenit (v. 16) – ispitit, convins
Prelungite (v. 21) – interminabile
Stare de încercare, zile de încercare (v. 21; vezi, de asemenea, v. 30) – perioadă de încercare și verificare
Pocăi, păcătuit (v. 21-22) – a încălca sau a nu respecta o lege
Decât dacă (v. 26) – cu excepția
De folos (v. 27) – necesare, esențiale
Mesia, Mijlocitor (v. 27-28) – cel care acționează pentru a pune de acord două părți care sunt în dezacord (în acest caz, Isus Hristos)
Scop (v. 30) – intenție

2 Nefi 2:3-10 – „Calea este pregătită... iar salvarea este fără plată”

Ispășirea lui Isus Hristos eliberează toată omenirea de efectele căderii și oferă o cale condițională de scăpare de efectele păcatului personal (vezi diagrama anexată). Așa cum Lehi i-a spus lui Iacov, „salvarea este fără plată” (2 Nefi 2:4). Nu suntem salvați datorită unei fapte făcută de noi, ci datorită ispășirii lui Isus Hristos. Totuși, există cerințe pe care trebuie să le îndeplinim, pentru a primi toate binecuvântările datorate ispășirii Salvatorului. Lehi a spus că salvarea este acordată numai aceluia care „au o inimă frântă și un spirit smerit; și pentru nimeni altul cerințele legii nu pot să fie împlinite” (v. 7). Dacă vrem să merităm ajutorul condițional al ispășirii lui Hristos, trebuie să ne exercităm credința în El suficient de mult pentru a ne pocăi de toate păcatele noastre. Nu există o altă cale de a primi toate binecuvântările acestui act de răscumpărare (vezi *Book of Mormon Student Manual* [Religion 121-122, 1996], pag. 23).

Urmările căderii lui Adam de care trebuie să fim salvați

- Moartea fizică: toți ne-am născut cu trupuri muritoare care vor muri într-un sfârșit.
- Moartea spirituală: toți ne-am născut într-o lume păcătoasă și suntem separați de Tatăl nostru Ceresc.
- Trăim pe pământul telectual, păcătos.

Binecuvântările necondiționate ale ispășirii

- Toți cei care au trăit vreodată vor fi înviați, primind un trup fizic nemuritor (vezi Alma 11:42-44).
- Toți vor fi aduși înapoi în prezența lui Dumnezeu pentru judecată (vezi Alma 11:44; Helaman 14:15-17).
- Pământul va fi făcut celestial (vezi D&L 88:18-20).



Urmările propriilor noastre căderi de care trebuie să fim salvați

- Deoarece suntem responsabili pentru alegerile noastre, păcatele ne fac nedemni de a ne întoarce în prezența Tatălui nostru Ceresc (vezi Mosia 16:2-5).

Binecuvântările condiționale ale ispășirii

- Dacă avem credință în Isus Hristos, ne pocăim și suntem botezați, putem fi curățiți de păcatele noastre. Prin darul Duhului Sfânt putem fi sfințiți și putem deveni demni de a rămâne în prezența Tatălui și de a deveni așa cum este El (vezi Alma 34:13-17, 42:15; Moroni 10:32-33; D&L 76:58; 132:19-20; Moise 5:5-11).

2 Nefi 2:5 – „După lege, nici un trup nu este justificat”

A fi justificat înseamnă a fi declarat nevinovat, pentru a fi iertat de păcat. Înseamnă a fi acceptat sau a fi drept înaintea lui Dumnezeu. Lehi ne-a învățat că nimeni nu este justificat (făcut drept) după lege, deoarece din cauza încălcării legii oamenii sunt alungați din prezența lui Dumnezeu (vezi 2 Nefi 2:5). Așa cum ne-a învățat apostolul Pavel, „toți au păcătuit, și sunt lipsiți de slava lui Dumnezeu” (Romani 3:23). „Astfel că, după lege, adică, vorbind de parcă nu ar exista nimic altceva decât legea în funcțiune, oamenii ar fi alungați atât temporal cât și spiritual. Ar fi alungați temporal deoarece nu se pot supune legii în totalitate și ar fi alungați spiritual din cauză că încălcarea legii face pe cineva să nu fie curat și „un lucru care nu este curat nu poate locui... în prezența Sa” (Moise 6:57; vezi, de asemenea, 2 Nefi 9:6-10)” (Gerald N. Lund, „The Fall of Man and His Redemption”, ed. Monte S. Nyman și Charles D. Tate jr., *The Book of Mormon: Second Nephi, the Doctrinal Structure* [1989], pag. 90). „Mântuirea vine în și prin Mesia cel Sfânt” deoarece „El se jertfește pe El Însuși ca o jertfă pentru păcat, ca să răspundă cerințelor legii” (2 Nefi 2:6-7).

Să studiem scripturile

Desfășurați trei dintre următoarele patru activități (A-D), pe măsură ce studiați 2 Nefi 2.

A Explicați cum este salvarea fără plată

1. Studiați 2 Nefi 2:3-9 și explicați că declarația lui Lehi referitoare la faptul că „salvarea este fără plată” (v. 4) și declarația referitoare la faptul că salvarea este acordată aceluia care cred în Isus Hristos și îl urmează (vezi v. 9) sunt amândouă adevărate. (Vezi, dacă este nevoie, secțiunea „Să înțelegem scripturile“.)
2. Căutați în 2 Nefi 2:5-8 și explicați ce preț a plătit Salvatorul pentru a ne salva pe noi temporal și spiritual. Care ar fi fost starea noastră dacă nu ar fi existat Salvatorul? (vezi v. 5)

B Legile lui Dumnezeu: Chei care duc spre fericire

Unii oameni cred că toate legile sunt făcute de om – că nu există legi eterne și, prin urmare, nici un fel de restricții precum păcatul. Ei cred că oamenii trebuie să poată face ce vor atâta timp cât nu rănesc pe nimeni. După ce ne învață despre nevoia de „opoziție în toate lucrurile” (2 Nefi 2:11), Lehi a explicat cum se raportează legile lui Dumnezeu la fericirea noastră. Citiți 2 Nefi 2:13 și scrieți în caietul dumneavoastră principiul care credeți că a fost predat de Lehi.

C Scriptură importantă – 2 Nefi 2:25

1. Acest verset scurt exprimă un adevăr simplu despre cădere. Citiți, de asemenea, 2 Nefi 2:22-23, care explică ce s-ar fi întâmplat dacă Adam nu ar fi păcătuit și nu ar fi mâncat din fructul oprit. Scrieți: „Deoarece Adam a căzut...” și terminați fraza enumerând consecințele căderii menționate în 2 Nefi 2:22-25. (Câteodată Lehi a explicat ce nu s-ar fi întâmplat fără cădere; reformulați acele consecințe pentru a explica ce s-a întâmplat.)



2. Lehi a spus: „Oamenii sunt ca să poată avea bucurie” (v. 25). Revedeți versetele din 2 Nefi 2 care conțin cuvintele *fericire*, *bucurie*, *nenorocire* și *mizerabil* (v. 5, 10-11, 13, 18, 23, 25, 27). Ce ne-a învățat Lehi în aceste versete despre cum și de ce putem avea bucurie și cine vrea ca noi să devenim mizerabili?

D Scriptură de bază – 2 Nefi 2:27

Desenați, în caietul dumneavoastră, diagrama care ilustrează doctrina importantă învățată din acest verset. Desenați-o astfel încât să o puteți agăța într-un loc unde o veți vedea des, pentru a vă aminti despre aceste adevăruri importante.

2 Nefi 3

Profețiile lui Iosif despre un alt Iosif

În 2 Nefi 3, Lehi menționează patru bărbați diferiți care se numeau Iosif. Cuvintele sale sunt adresate celui mai mic fiu al său, Iosif. Lehi a vorbit despre marele profet Iosif, care a fost vândut în Egipt. Din acest Iosif se trăgea familia lui Lehi. Lehi a citat profeția pe care a făcut-o Iosif din Egipt înainte de a muri. În această profeție Iosif a vorbit despre zilele din urmă și despre alți doi bărbați numiți Iosif (Joseph), care vor fi, de asemenea, urmașii săi. În timp ce studiați acest capitol, aflați cine sunt acești doi bărbați din zilele din urmă numiți Iosif (Joseph) și de ce sunt ei importanți.

Să înțelegem scripturile

2 Nefi 3

Rodul coapselor (v. 5-7, 11-12, 18-19, 21) – urmașii

Văzut (v. 5) – arătat, făcut cunoscut

Văzător (v. 6-7, 11, 14) – persoană care poate cunoaște lucrurile din trecut, din prezent și din viitor (vezi Mosia 8:13-17).

Stimat (v. 7) – prețuit, respectat

Să facă de rușine, făcuți de rușine (v. 12, 14) – să aducă sau să provoace dezordine, să deruteze, să fie derutat

Să potolească (v. 12) – să oprească

Începe (v. 13) – debutează
(vor) Asculta (v. 23) – (vor) asculta și (se vor) supune

Restaurare (v. 24) – a aduce înapoi (în acest caz, a aduce casa lui Israel înapoi la Dumnezeu lor, la adevăr, la legămintele lor și la pământurile lor)

2 Nefi 3:6-21 – Unde se găsește profeția despre Iosif?

Profeția despre Iosif, care a fost vândut în Egipt, citată de Lehi fiului său Iosif nu se găsește în Biblia pe care o avem noi astăzi. Totuși, a fost restaurată prin profetul Joseph Smith și se găsește în Selecțiuni din traducerea Bibliei de Joseph Smith în Genesa 50:24-38. Lehi a găsit-o pe plăcile de aramă pe care le-au obținut fiii săi de la Laban în Ierusalim (vezi 1 Nefi 3:3, 19-20; 5:10-16; 2 Nefi 4:1-2).

2 Nefi 3:6-18 – Cei doi Iosif din zilele din urmă

Profeția străveche despre Iosif s-a referit la un Iosif din zilele din urmă care urma să fie un mare și binecuvântat profet atât pentru urmașii lui Lehi precum și pentru întreaga casă a lui Israel. Profeția spunea că acest Iosif din zilele din urmă va avea un tată care se numește tot Iosif. Acest profet din zilele din urmă este profetul Joseph Smith. Astfel, există patru persoane diferite care se numeau Iosif, despre care s-a vorbit în 2 Nefi 3: Iosif din

Egipt; Iosif, fiul lui Lehi; profetul Joseph Smith; și Joseph Smith Sr. (care a fost tatăl profetului Joseph Smith).



Să studiem scripturile

Desfășurați activitatea A și, dacă doriți, activitatea B, pe măsură ce studiați 2 Nefi 3.

A Analizați misiunea profetului

1. Vizionarul la care se face referire în 2 Nefi 3:6-21 este profetul Joseph Smith. Enumerați ceea ce învățați despre misiunea lui din această profeție. (Sunt menționate cel puțin zece lucruri.) Încercați să redați fiecare dintre aceste lucruri cu propriile dumneavoastră cuvinte.
2. Alegeți o parte din misiunea profetului Joseph Smith și explicați în ce fel a avut aceasta un efect important în viața dumneavoastră.

B O profeție împlinită în zilele noastre

Sunt menționate două cărți în 2 Nefi 3:12 – una scrisă de către urmașii lui Joseph (Cartea lui Mormon) și una scrisă de către urmașii lui Iuda (Biblia).

1. Enumerați ce spune profeția despre ambele cărți că vor împlini.
2. Descrieți în ce fel scopurile pe care le-ați enumerat au fost împlinite prin faptul că avem aceste două cărți.
3. Citiți adăugarea recentă la titlul Cărții lui Mormon. În ce fel este această carte „Un alt testament al lui Isus Hristos“?

Elder Boyd K. Packer, membru al Cvorumului celor Doisprezece Apostoli, a spus că Biblia și Cartea lui Mormon „sunt acum cusute împreună în așa fel încât dacă o studiați pe una sunteți trimiși către cealaltă; ceea ce învățați din una veți înțelege mai bine citind din cealaltă. Într-adevăr, ele sunt una în mâinile noastre. Profeția lui Ezechiel [din Ezechiel 37:15-19] s-a împlinit acum” (din Conference Report, oct. 1982, pag. 75; sau *Ensign*, nov. 1982, pag. 53).



2 Nefi 4 Psalmul lui Nefi

Unele dintre ultimele cuvinte pe care marele profet Lehi le-a spus sunt consemnate în 2 Nefi 4. După moartea tatălui său, Nefi a consemnat unele gânduri și sentimente legate de propria lui spiritualitate. El a scris despre acestea într-o formă poetică – foarte asemănătoare cu psalmii din Vechiul Testament. Prin urmare, 2 Nefi 4:16-35 a fost adesea denumit „psalmul lui Nefi”. Acest psalm poate fi o sursă de tărie pentru oricine care Îl iubește pe Domnul și vrea să-I slujească dar care se simte doborât de slăbiciunile sale.

Să înțelegem scripturile



2 Nefi 4

Răspunderea să cadă pe capul părinților voștri (v. 6) – părinții dumneavoastră vor fi răspunzători

Îmbătrânit, întărit (v. 12, 24) – îmbătrânit

Dojenilor (v. 13) – îndreptarea păcatelor

Forțat (v. 14) – poruncit, obligat

Ticălos (v. 17) – nenorocit, nedemn

Jelește (v. 17) – este întristat

Încercuit (v. 18) – înconjurat

Stăpânesc (v. 18) – asupresc

Făcut de rușine (v. 22) – a aduce dezastru, a deruta

Poruncit (v. 25) – ordonat
Domnul în bunăvoința Sa (v. 26) – Isus Hristos, ființa divină, slujind celorlalți

(se) Sting, Slăbi (v. 26, 29) – se micșorează

Frântă (v. 32) – smerită, fără mândrie

Smerit (v. 32) – umil, îndurerat pentru că a păcătuit

Piedică (v. 33) – opreliște

Brațul omului (v. 34) – înțelepciunea omenească

Generozitate (v. 35) – din abundență, cu generozitate

Greșit (v. 35) – nepotrivit, din motive greșite

Să studiem scripturile



Desfășurați activitățile A și B în timp ce studiați 2 Nefi 4.

A Să ne amintim de profetul Lehi



amintit va fi o binecuvântare pentru urmașii lui Lehi.

Revedeți ultimele cuvinte ale lui Lehi din 2 Nefi 4:1-11. Reflectați la ce ați învățat de la Lehi și despre Lehi începând cu 1 Nefi 1 și enumerați trei exemple despre firea lui, care ar trebui să fie amintite în memoria sa. Pentru fiecare în parte, explicați de ce l-ați ales și cum credeți că faptul că va fi amintit va fi o binecuvântare pentru urmașii lui Lehi.

B Scrieți sentimentele din sufletul dumneavoastră

În 2 Nefi 4:15-35 citim unele din „lucrurile sufletului [lui Nefi]” (v. 15). Acest grup de scripturi este indicat să fie citit cu voce tare. După ce le-ați citit, alegeți cinci expresii sau propoziții despre care a spus Nefi că sunt, de asemenea, o parte dintre „lucrurile sufletului [dumneavoastră]”. Explicați de ce simțiți că fiecare dintre aceste lucruri este important pentru dumneavoastră.



2 Nefi 5 O familie despărțită

În pofida sfatului lui Nefi de a fi uniți (vezi 2 Nefi 1:21), a existat o despărțire a familiei din cauza geloziei continue și a mâniei lui Laman și Lemuel împotriva fratelui lor Nefi. Dar, chiar așa cum Nefi a depus mărturie în 1 Nefi 1:20, Domnul a fost îndurător și i-a izbăvit pe cei credincioși. În timp ce citiți 2 Nefi 5, observați modul diferit în care trăiesc cele două grupuri de oameni ca rezultat al atitudinii și faptelor lor.

Să înțelegem scripturile



2 Nefi 5

Destul (v. 4, 34) – este suficient

Legile (v. 10) – legi, reguli

Semănat (v. 11) – plantat

Cules (v. 11) – recoltat

Ispită (v. 21) – tentație, atracție

Respingători (v. 22) –

dezgustători, nesuferiți

Leneș (v. 24) – puturos

Șiretenie (v. 24) – mișelie, șmecherie, viclenie

Pacoste (v. 25) – chin, blestem, necaz

Uns (v. 26) – pus deoparte pentru un scop sacru

2 Nefi 5:20-25 – „Blestemul” nu era ca „pielea lor să fie neagră”

„Blestemul” pe care l-a trimis Domnul asupra lamaniților răzvrătiți era alungarea lor din prezența Lui (vezi 2 Nefi 5:20-21). Domnul a făcut ca „pielea lor să fie neagră la culoare” astfel încât nefiții să nu se amestece sau să se căsătorească cu ei și să aducă blestemul asupra lor înșiși (v. 21-23).

Să studiem scripturile



Desfășurați activitatea A pe măsură ce studiați 2 Nefi 5.

A Identificați deosebirile

1. Desenați o schiță în caietul dumneavoastră, ca cea care urmează, și completați informațiile pe care le găsiți în referințele date:

Nefiți	Ce trebuie să căutați	Lamaniți
	Cum s-au simțit conducătorii? Ce au făcut ei? (vezi 2 Nefi 5:1-4, 12, 14-18, 26, 29, 31-32).	
	Ce au făcut oamenii? (vezi v. 6-11, 15, 17, 20-22, 24-27).	
	Care au fost rezultatele? (vezi v. 11, 13, 16, 20-22, 25-27, 34).	

2. Nefiții au „trăit în fericire” (2 Nefi 5:27). Revedeți 2 Nefi 5, folosiți indexul sau Ghidul pentru scripturi pentru a găsi alte scripturi despre „fericire” și enumerați trei feluri de a trăi „în fericire”.



În 2 Nefi 5:26 citim că Nefi i-a pus deoparte pe Iacov și Iosif pentru a fi „preoți și învățători” peste nefiți. Unele dintre învățăturile lui Iacov sunt consemnate în 2 Nefi 6-10, care este predica de două zile pe care a ținut-o el poporului nefit. În mare parte din capitolele 6-8 Iacov l-a citat pe profetul Isaia (Isaia 49:22-52:2). A explicat, de asemenea, de ce a citat acele pasaje și ce ar trebui să facă oamenii pentru a le înțelege mai bine. Puteți citi mai întâi capitolele 6-10, ținând minte următoarele informații. Apoi, reveniți și studiați fiecare capitol folosind informațiile ajutătoare din acest îndrumar de studiu.

- „Pentru ca voi să învățați și să slăviți numele Dumnezeului vostru” (2 Nefi 6:4). În timp ce citiți capitolele 6-8, aflați ce i-a învățat Iacov despre Dumnezeu și cum și-a încurajat poporul să-L slăvească (să-L iubească și să-L urmeze pe El cu umilință și respect).
- „Ele se potrivesc vouă” (2 Nefi 6:5). Aceasta este a doua oară când un profet al Cărții lui Mormon a spus că ni se potrivesc cuvintele lui Isaia (vezi 1 Nefi 19:23; vezi, de asemenea, „Comparați scriptura”, pag. 3 din acest îndrumar de studiu).
- În 2 Nefi 6:8-15, Iacov a explicat poporului său înțelesul unor pasaje pe care li le-a citit.
- „Am citit aceste lucruri pentru ca voi să cunoașteți legămintele Domnului” (2 Nefi 9:1). În timp ce citiți capitolele 6-8, reflectați la ce s-a predat despre legămintele Domnului – ce sunt ele și de ce Domnul este atât de angajat să le împlinească.

- „Vă spun aceste lucruri pentru ca voi să vă bucurați” (2 Nefi 9:3). În timp ce citiți cuvintele lui Isaia, gândiți-vă cum vă dau acestea motiv să vă bucurați.
- În 2 Nefi 9:4-54, Iacov a discutat despre doctrina care se subînțelege din mesajul lui Isaia.
- În 2 Nefi 10, Iacov a încheiat predica pe care o începuse în ziua precedentă.

Să înțelegem scripturile



2 Nefi 6

Frica (v. 3) – sentimente de teamă și îngrijorare

Îndemnat (v. 3) – sfătuit, încurajat

Steagul (v. 6) – un lucru stabilit prin autoritate ca regula după care sunt judecați alții; de asemenea, un semnal (în acest caz, semnalul este Evanghelia)

Apărea, Arăta (v. 9, 14) – manifesta, făcea cunoscut

(Îl vor) Chinui (v. 9) – (Îl vor) bate cu un bici care are la capăt bucăți zimțate de os sau piatră

Loviți și chinuiți (v. 10) – pedepsiți și suferind dureri fizice și psihice

De colo-colo (v. 11) – înainte și-napoi

Lăsați să piară (v. 11) – lăsați să fie distruși în întregime

Furtună (v. 15) – furtună violentă

Molimi (v. 15) – ciumă, boală

Prada (v. 16-17) – victimele unui dușman

Robul de drept eliberat (v. 16) – prizonier eliberat

Luptă cu (v. 17) – luptă împotriva cuiva

Asupresc (v. 18) – tratament nedrept

2 Nefi 6:6-18 – În ce ordine se vor întâmpla aceste evenimente?

Evenimentele descrise în 2 Nefi 6 nu sunt enumerate în ordinea în care s-au întâmplat sau urmau să se întâmple. Dacă evenimentele ar fi fost plasate în ordine cronologică, ordinea aproximativă a versetelor ar fi 8-11, 6-7, 11-18. Următoarele explicații scot în evidență subiectele ce reies din aceste versete:

- versetele 6-7 conțin profeția lui Isaia despre adunarea lui Israel în zilele noastre, cu ajutorul neamurilor;
- versetele 8-9 vorbesc despre căderea Ierusalimului, despre captivitatea iudeilor în Babilon și despre reîntoarcerea lor în Ierusalim în timpul lui Cyrus cel Mare al Persiei (vezi tabelul cronologic din Ghid pentru scripturi, pag. 41-44);
- versetele 9-11 prevestesc Prima Venire a lui Isus Hristos la iudei și cum vor suferi aceștia și vor fi împrăștiați pentru că L-au respins;



- versetele 11-18 conțin explicația suplimentară a lui Iacov referitoare la profeția lui Isaia din versetele 6-7 referitoare la adunarea lui Israel în zilele din urmă.

2 Nefi 6:7, 13 – Îl vom „aștepta” pe Domnul

Cuvântul *aștepta*, așa cum îl folosește Isaia, înseamnă a rămâne puternic devotat în timp ce aștepti, liniștit, până ce se întâmplă ceea ce aștepti. A Îl „aștepta pe Domnul” înseamnă a-I rămâne credincios Lui până în momentul când crede El de cuviință că va revărsa întreaga măsură a binecuvântărilor Sale.

2 Nefi 6:12 – „Biserica mare și odioasă”

Vezi secțiunea „Să înțelegem scripturile” de la 1 Nefi 13:5-9 (pag. 23).

2 Nefi 6:14 – Domnul va salva poporul Său a doua oară

Prima dată când Domnul a salvat poporul Său, pe Israel, a fost atunci când i-a scos din Egipt și a încercat să-i ducă în țara făgăduită. A doua oară când El caută să-și salveze poporul este în această dispensație. Profetul Joseph Smith ne-a învățat: „În cele din urmă a sosit timpul când Dumnezeuul lui Avraam, al lui Isaac și al lui Iacov și-a întins din nou brațele, a doua oară, pentru a recupera rămășița poporului Său” (*Teachings of the Prophet Joseph Smith*, pag. 14). Cheile acestei adunări au fost restaurate de către Moise în templul din Kirtland în anul 1836 (vezi D&L 110:11).

Să studiem scripturile

Desfășurați activitatea C și activitatea A sau B, pe măsură ce studiați 2 Nefi 6.

A De ce trebuie să dau ascultare?

1. Imaginați-vă că trăiți pe vremea lui Iacov. Din ceea ce citiți în 2 Nefi 6:1-4, enumerați cel puțin trei motive pe care i le-ați spune unui prieten pentru a-l încuraja să vi se alăture și să asculte învățăturile lui Iacov.
2. Explicați cum sunt puse în practică acele motive pentru a da ascultare conducătorilor preoției astăzi.

B Explicați deosebirea

1. Citiți relatarea lui Iacov despre prima și a doua oară când Isus Hristos o „să apară în fața lor” (vezi 2 Nefi 6:8-10, 14-15). Comparați cele două apariții notând asemănările și deosebirile.
2. De ce credeți că a Doua Venire a Salvatorului va fi atât de diferită de Prima Sa Venire?

C Asemănați scripturile

Nefi și Iacov au spus oamenilor lor că ei ar trebui să asemene scripturile sau să le pună în practică, în special cuvintele lui Isaia, pentru ei înșiși (vezi 1 Nefi 19:23; 2 Nefi 6:5). A asemăna scripturile cu noi înșine înseamnă a învăța ce semnificație are un pasaj din scriptură, a identifica ce principii reprezintă și a pune în practică aceste principii în viețile noastre. Studiați 2 Nefi 6:6-18 și enumerați cel puțin trei principii sau adevăruri și spuneți cum sunt puse în practică acestea în viața dumneavoastră.



Remarcabila profeție amănunțită a lui Isaia despre Mesia, care se găsește în Isaia 50 în Biblie, este, de asemenea, consemnată în 2 Nefi 7. Vezi introducerea la 2 Nefi 6 pentru o introducere mai detaliată la aceasta și la alte capitole luate din scrierile lui Isaia.

Să înțelegem scripturile



2 Nefi 7

Cartea de despărțire (v. 1) – document legal

Creditorii (v. 1) – cei cărora li se datorează bani

Veșmânt de doliu (v. 3) – haine făcute din păr aspru de capră sau cămilă care erau purtate în vremuri de tristețe

Celui care lovește (v. 6) – cineva care lovește sau biciuiește pe altcineva

Smulg barba (v. 6) – smulgerea bărbii; acesta era un semn al lipsei de respect

Făcut de rușine (v. 7) – umilit

Cremene (v. 7) – piatră foarte tare

Îndreptățește (v. 8) – iartă

Călăuziți (v. 11) – înconjurați

Să studiem scripturile

Desfășurați activitățile A și B în timp ce studiați 2 Nefi 7.

A Găsiți un mesaj

Căutați în 2 Nefi 7 și găsiți un mesaj care credeți că va ajuta persoanele ce urmează. Scrieți mesajul în caietul dumneavoastră și explicați de ce credeți că acest mesaj va ajuta pe fiecare dintre aceste persoane:

1. o persoană care nu s-a supus poruncilor și simte că Domnul nu-l(o) va mai ajuta;
2. o persoană căreia îi este greu să înțeleagă de ce este important să urmeze poruncile Domnului.

B O profeție



Care versete din 2 Nefi 7 au fost scrise de Isaia dar cu toate acestea par să fi fost rostite de Isus Hristos? Explicați de ce.



2 Nefi 8

„Trezii-vă, trezii-vă!”

Există ceva sau cineva pe care vă puteţi baza întotdeauna în această viaţă? Răspunsul lui Isaia la această întrebare poate fi găsit în 2 Nefi 8. În timp ce citiţi acest capitol, reflectaţi despre binecuvântarea de a-ţi clădi viaţa pe o temelie care nu va cădea niciodată.

Să înţelegem scripturile



2 Nefi 8

Făcuţi (v. 1) – desprinşi

Braţul, braţ (v. 5-9) – tăria, puterea

Desfiinţată (v. 6) – distrusă

Ocara (v. 7) – vină sau dezaprobare

Mânia (v. 7) – insulte, limbaj injurios

Răscumpăraţi (v. 10) – mântuiţi, salvaţi din captivitate (acest verset pare că se referă la exodul lui Israel din Egipt din zilele lui Moise şi la traversarea Mării Roşii).

Furiei celui care te subjugă (v. 13) – răutatea sau supărarea violentă a duşmanului

Robul exilat (v. 14) – persoană în sclavie în afara ţării sale natale

Grăbeşte (v. 14) – zoreşte

Fricii, drojdia (v. 17, 22) – sedimentul şi materiile străine care se depun la fundul unui pahar cu vin; a „bea drojdia” din ceva înseamnă a bea partea cea mai rea din acel ceva.

Mustrea (v. 20) – pedeapsă disciplinară dată în vederea îndreptării

Netăiaţi împrejur (v. 24) – care nu sunt din legământ; oameni care nu-L respectă şi nu se supun Domnului

multe dintre promisiunile Domnului pe care le-aţi identificat în activitatea A.

1. „Ştiu că ar trebui să mă pocăiesc, să mă întorc la Biserică şi să trăiesc conform învăţăturilor Evangheliei, dar sunt îngrijorat de ceea ce prietenii şi angajatorii mei vor gândi şi vor spune. Ar trebui să-mi schimb complet viaţa!”
2. „Am încercat să mă pocăiesc dar, mă simt vinovat tot timpul. Pot fi iertat vreodată cu adevărat şi să mă simt curăţat din nou? Şi chiar dacă mă pocăiesc – am rănit deja atât de mulţi oameni din cauza păcatelor mele. Ce folos atunci că mă pocăiesc?”
3. „De ce ar trebui să mă pocăiesc? Cum să fie mai bine să trăiesc o viaţă în credinţă decât viaţa pe care o trăiesc acum?”

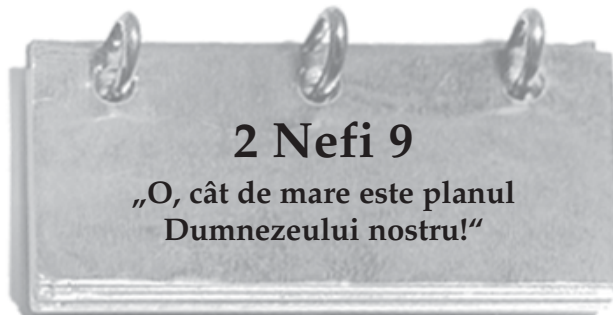

2 Nefi 9

„O, cât de mare este planul Dumnezeului nostru!”

Capitolele lui Isaia, pe care Iacov le-a citat în 2 Nefi 6-8, revelează multe despre puterea Domnului de a izbăvi poporul Său. Cu toate că Isaia a depus mărturie despre ce va face Domnul pentru casa lui Israel pentru a o salva de duşmanii ei şi pentru a o aduna în ţara făgăduinţei, Iacov ne-a încurajat să asemănăm cuvintele lui Isaia cu vieţile noastre (vezi 2 Nefi 6:5). Un exemplu important despre punerea în practică a învăţămintelor lui Isaia se găseşte în 2 Nefi 9 când Iacov ne învaţă şi mărturiseşte despre puterea Domnului de a ne salva de cei mai mari duşmani ai noştri – moartea şi iadul. Acest capitol conţine adevăruri importante despre planul Tatălui Ceresc pentru copiii Săi, inclusiv despre importanţa ispăşirii lui Isus Hristos în acest plan.



Să studiem scripturile



Desfăşuraţi activităţile A şi B în timp ce studiaţi 2 Nefi 8.

A Cu propriile dumnezevoastră cuvinte

În 2 Nefi 8:17-21 (vezi, de asemenea, Isaia 51:17-21) Domnul îi invită pe cei care aparţin casei lui Israel să se trezească şi să înţeleagă că în păcat nu există nici pace nici consolare. În contrast, Domnul mărturiseşte despre pacea şi consolarea care vin atunci când îl urmăm pe El. Citiţi 2 Nefi 8:3, 6-8, 11-12, 22-24 şi enumeraţi, folosind propriile dumnezevoastră cuvinte, ce a spus Domnul lui Israel despre aceia care cred şi îl urmează pe El.

B Comparaţi scripturile

Alegeţi una dintre următoarele declaraţii şi scrieţi ce aţi putea să-i spuneţi unui prieten, exprimând astfel de sentimente. Folosiţi ceea ce aţi învăţat din 2 Nefi 8 şi includeţi una sau mai

Să înțelegem scripturile



2 Nefi 9

Le va da (v. 3) – le va acorda cuiva

Potrivit (v. 5, 47-48) – necesar, esențial

Este nevoie (v. 5) – este necesar sau este de cuviință

Să devină supus, să se supună (v. 5,8) – să se afle sub autoritatea sau controlul cuiva

Corupția (v. 7) – se referă la trupurile muritoare, care vor muri

Incoruptie; incoruptibili (v. 7, 13) – se referă la trupurile înviate, care vor trăi veșnic

Prima judecată (v. 7) – „vei muri negreșit” (Genesa 2:17) a fost prima judecată a lui Dumnezeu dată omului.

Înșelat (v. 9) – păcălit, amăgit

Transformat (v. 9) – asemănător cu cineva

Nemuritori (v. 13, 15) – capabil să trăiască veșnic (în special ca persoană înviată)

Îndeplinește (v. 17) – împlinește, încheie

Disprețuit, disprețuiește (v. 18, 42) – nesuferit

Condamna (v. 25) – judecat pentru a fi condamnat

Șiret (v. 28) – înșelător

Vanitatea (v. 28) – mândria, egocentrism

Fragilitatea (v. 28) – slăbiciunea

Nu este spre folosul lor (v. 28) – nu îi ajută cu nimic

A ceda ispitelor (v. 39) – a cădea în ispită

A umbla după lucrurile pământești (v. 39) – lumesc, atras de ispitele sau dorințele trupului

Prudenți (v. 43) – grijulii, înțelepți

A pus stăpânire (v. 46) – a forțat, a obligat

Pradă (v. 46) – victimă

(v-aș) Răni (v. 47) – (v-aș) tortura

Îi este scârbă (v. 49) – urăște, detestă

Bunăvoința (v. 53) – slujirea lui Isus Hristos, o ființă divină, pentru ceilalți

Să studiem scripturile



Desfășurați două dintre următoarele activitățile (A-D) pe măsură ce studiați 2 Nefi 9.

A Natura divină a lui Dumnezeu

Profetul Joseph Smith ne-a învățat că unul din lucrurile necesare pentru „a ne exercita credința în Dumnezeu pentru viață și salvare” este să avem „o idee corectă despre caracterul lui [Dumnezeu], perfecțiunea și caracteristicile Sale” (*Lectures on Faith* [1985], pag. 38). Enumerați ce învățați despre Dumnezeu din declarațiile exclamative ale lui Iacov (declarații care încep cu exclamația „O”) din 2 Nefi 9:8, 10, 13, 17, 19-20.

B Scrieți întrebările

O metodă de a studia scripturile este de a cugeta asupra faptului că ceea ce citiți conține răspunsuri importante de la Dumnezeu și apoi să vă întrebați: „Care erau întrebările?”. Multe adevăruri importante despre planul salvării pe care Tatăl Ceresc l-a făcut pentru copiii Săi sunt conținute în 2 Nefi 9:5-27. Scrieți cel puțin cinci întrebări importante despre doctrină la care se poate găsi răspuns din aceste versete. După fiecare întrebare, includeți răspunsul din 2 Nefi 9.

C Scriptură de bază – 2 Nefi 9:28-29

- Cum se referă doctrina învățată în 2 Nefi 9:20 la problema pe care Iacov a spus că o aveau unii oameni? (vezi v. 28-29).
- Folosiți 2 Nefi 9:28-29 pentru a explica ce ați putea spune unui membru al Bisericii care face următoarele declarații:
 - „Nu intenționez să încerc din răspuțeri să-mi termin studiile. Nu este necesar și este o chestie temporară”.
 - „Este bine să bei puțin alcool. Unii oameni de știință spun că cei care beau puțin sunt mai sănătoși decât cei care nu beau deloc.”
 - „Nu știu de ce l-au numit în această chemare în Biserică. Eu am mai multă experiență decât el și nici nu este așa deștept când vine vorba de scripturi.”

D Faceți un desen

Schițați un desen care să ilustreze imaginile menționate în 2 Nefi 9:41-42.



Iacov a discutat din nou despre viitorul casei lui Israel în 2 Nefi 10. A profetizat despre ce avea să se întâmple iudeilor, ce avea să se întâmple propriului său popor și ce avea să se întâmple neamurilor care moșteneau țara în care locuiau oamenii din poporul lui. Aflați de ce au fost împrăștiați iudeii și ce trebuie să se întâmple înainte ca ei să fie adunați din nou acasă. Observați, de asemenea, ce a spus Iacov că trebuie noi să facem înainte de a putea fi „primiți în Împărăția veșnică a lui Dumnezeu” (v. 25).

Să înțelegem scripturile



2 Nefi 10

Este necesar și potrivit (v. 3) – este nevoie

Făcute (v. 4) – îndeplinite

Vicleșugurilor preoțești (v. 5) – a predica în vederea câștigurilor și a preamării (vezi 2 Nefi 26:29)

Împrăștiere (v. 8) – împrăștiere

Întări (v. 12) – consolida

Sclavii (v. 16) – slujitorii sau robii

(voi) Sfinți (v. 19) – (voi) pune deoparte pentru un scop sacru

Împăcați-vă (v. 24) – fiți supuși, fiți în armonie cu ceva

Har divin (v. 25) – putere de la Dumnezeu

Să studiem scripturile

Desfășurați activitatea A sau B pe măsură ce studiați 2 Nefi 10.

A Completați frazele

1. Națiunea iudaică a fost singura națiune de pe pământ care urma să... (Vezi 2 Nefi 10:3-4).
2. Oamenii din Ierusalim L-au crucificat pe Isus din cauza... (Vezi v. 4-5).
3. Din cauza nedreptăților lor, iudeii... (Vezi v. 6).
4. Iudeii vor fi adunați... (Vezi v. 7-9).

B De ținut minte



1. Care sunt cele două idei principale pe care Iacov dorea să le țină minte oamenii săi, din mărturia sa din 2 Nefi 10:23-24? Ce înseamnă să fii „împăcat cu Dumnezeu”?
2. În ce fel s-ar schimba viața dumneavoastră dacă v-ați aminti întotdeauna de aceste două adevăruri?
3. Descrieți în scris două moduri prin care intenționați să încercați să vă amintiți de aceste două adevăruri în săptămâna următoare.



După citirea cuvintelor lui Iacov din cele cinci capitole anterioare, ne întoarcem din nou la cuvintele lui Nefi. Nefi, de asemenea, a citat din profetul Isaia și în 2 Nefi 11 a explicat care au fost motivele lui să facă aceasta.

În paginile de la începutul Cărții lui Mormon citiți mărturia a trei martori speciali ai Cărții lui Mormon. În 2 Nefi 11 veți citi despre trei martori speciali din Cartea lui Mormon. Remarcați despre ce au depus ei mărturie.

Să înțelegem scripturile

2 Nefi 11

De ajuns (v. 1) – sunt suficiente

Reprezentare (v. 4) – simbolizare

2 Nefi 11:4 – Cum îl reprezintă pe Salvator „toate lucrurile care au fost date de Dumnezeu”?

Nefi a mărturisit că „toate lucrurile care au fost date de Dumnezeu” sunt un fel de simbolizări ale lui Isus Hristos, a vieții, slujirii și ispășirii Sale. Domnul i-a declarat profetului Moise: „Toate lucrurile sunt create și făcute pentru a depune mărturie despre Mine” (Moise 6:63). Viața și misiunea lui Moise sunt un exemplu bun despre acest adevăr. Ceea ce a făcut Moise pentru israeliții din zilele lui este un exemplu, sau un model, despre ceea ce Isus Hristos urma să facă pentru toată omenirea. Moise a fost pentru poporul său un eliberator, un salvator, un făcător de legi, un judecător și un îndrumător. Pe o scară mult mai mare, Isus Hristos este toate acestea și mult mai mult pentru toți copiii Tatălui Ceresc.

Nu numai viața profeților ne aduce aminte de Salvator. Însuși Isus a folosit multe lucruri obișnuite pentru a simboliza rolul Său în viețile noastre. De exemplu, ne-a învățat că El este precum pâinea (vezi Ioan 6:35), precum apa (vezi Ioan 7:37-38), precum lumina (vezi Ioan 8:12), precum vinul (vezi Ioan 15:59) și chiar precum mierea (vezi Matei 23:37). Elder Bruce R. McConkie, care a fost membru al Cvorumului celor Doisprezece Apostoli, ne-a învățat: „Dacă am avea suficientă credință, am vedea în fiecare rânduială a Evangheliei, în fiecare ritual care este parte a religiei revelate, în fiecare revelație poruncită de Dumnezeu, în toate lucrurile pe care Dumnezeu le dă poporului ei, ceva ce reprezintă slujirea eternă a Hristosului cel Veșnic” (*The Promised Messiah: The First Coming of Christ* [1978], pag. 378).

Să studiem scripturile

Desfășurați activitatea A sau B pe măsură ce studiați 2 Nefi 11.

A Cine? Unde? De ce?

1. Cine sunt cei trei martori speciali ai lui Hristos menționați în 2 Nefi 11?
2. Folosind îndrumarul de studiu pentru scripturile dumneavoastră, scrieți scriptura de referință care arată unde poate fi găsită mărturia fiecărui bărbat.
3. De ce credeți că Nefi a vrut ca noi să știm despre aceste mărturii? În răspunsul dumneavoastră, folosiți atât ce a spus Nefi în 2 Nefi 11 cât și propriile dumneavoastră cugetări.



B Ce vă aduce bucurie?

1. Găsiți cele cinci locuri în 2 Nefi 11 în care Nefi a spus: „sufletul meu se desfată”. Enumerați ce a spus el că-i aduce bucurie și mulțumire.
2. Scrieți trei declarații ale dumneavoastră care să cuprindă cuvintele „sufletul meu se desfată” – în același stil cum a scris Nefi – care să reprezinte ceea ce vă aduce bucurie și mulțumire, apoi explicați de ce.

2 Nefi 12

Veniți la muntele Domnului

Următoarele treisprezece capitole, 2 Nefi 12-24, sunt citate din cartea lui Isaia (vezi Isaia 2-14). Nefi a spus că a inclus cuvintele lui Isaia deoarece ele conțin mărturia acestuia despre Hristos și astfel toți cei care le citesc să poată „să-și înalțe inimile și să se bucure pentru toți oamenii” (2 Nefi 11:8; vezi, de asemenea, v. 2). Repetând ceea ce el și fratele lui, Iacov, ne învățaseră înainte, Nefi a spus să „aplicăm” cuvintele lui Isaia la noi înșine (2 Nefi 11:8; vezi, de asemenea, 1 Nefi 19:23; 2 Nefi 6:5). Punem în practică scripturile în viața noastră când încercăm să identificăm cum are legătură ceea ce s-a întâmplat în scripturi cu viețile noastre de azi.

După ce a citat din cartea lui Isaia, Nefi a scris despre deslușirea mesajului acestuia. S-ar putea să doriți să citiți 2 Nefi 25:1-8 înainte de a citi 2 Nefi 12-14 și să aflați ce credea Nefi despre profețiile lui Isaia. Isaia a scris într-un stil diferit față de alți scriitori din Cartea lui Mormon. A folosit un limbaj poetic și simbolic, în maniera în care iudeii își transmiteau mesajul. Dacă studiați principiile Evangheliei reprezentate prin limbajul său poetic și simbolic și le puneți în practică în zilele noastre dumneavoastră înșivă, veți găsi multe pasaje în aceste capitole care vor fi pline de înțeles pentru dumneavoastră.

Când Isaia a profețit, existau două împărății ale israeliților – împărăția din sud a lui Iuda și împărăția din nord a lui Israel (denumiți, de asemenea, Efraim). Mulți israeliți, din ambele împărății, se întorseseră de la Domnul și își pusese rădăcina în idoli și în propria lor înțelepciune și putere. În plus, ambele națiuni erau amenințate în mod continuu de războaie din partea vecinilor ostili, în special din partea puternicei națiuni asiriene. Mesajul lui Isaia a identificat clar păcatele israeliților, consecințele acelor păcate, ce puteau face oamenii pentru a se pocăi și îndurarea blândă a Domnului care urma să se reverse asupra lor dacă se pocăiau. Aceste mesaje pot fi puse în practică de întreg poporul de legământ care s-a abătut de la Domnul.

Să înțelegem scripturile

2 Nefi 12

Înălțat (v. 2, 11, 17) – înălțat mult, pus în loc înalt

(va) Pedepsi (v. 4) – (va) chema la pocăire, (va) muștra

Influențat din Răsărit (v. 6) – își trag hrana spirituală din

religiile păgâne din Asiria și Babilon

Vrăjitori (v. 6) – oameni care încearcă să prezică evenimente viitoare, ghicitori

Trufia, trufaș (v. 11-12) – mândria, mândru

Îngâmfarea (v. 11, 17) – mândria

Să piară (v. 18) – să fie complet distruși

(să) Arunce (v. 20) – să dea

Feriți-vă de omul (v. 22) – încetați să credeți în om

Luați în seamă (v. 22) – luați în seamă, luați în considerare

2 Nefi 12:2-4 – „Muntele Casei Domnului”

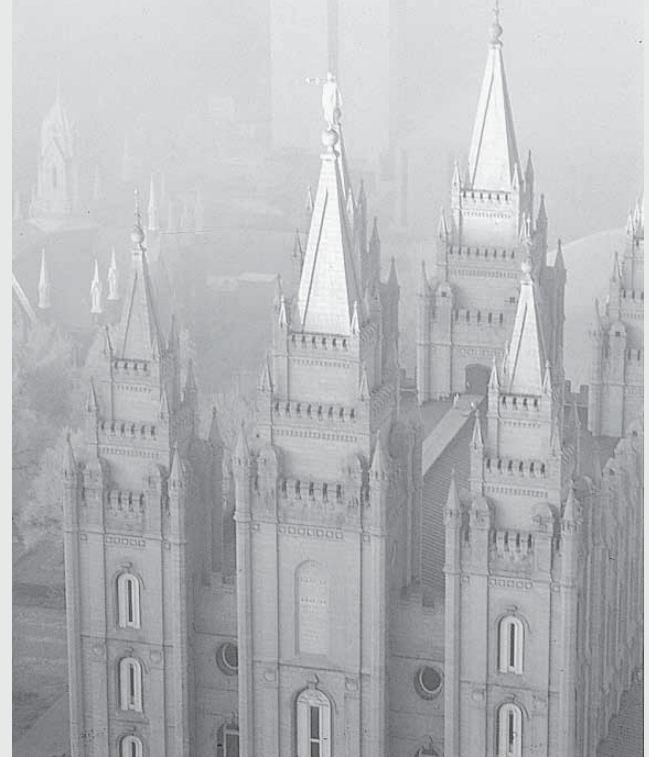

În zilele lui Isaia expresia „muntele Casei Domnului” se referea în mod special la templul din Ierusalim. Profeții din zilele noastre ne-au învățat că această expresie se referă, de asemenea, la toate templele, care devin „munți ai Domnului” unde oamenii pot merge și învăța despre căile Domnului, astfel încât să poată umbla pe căile Lui. Președintele Howard W. Hunter ne-a învățat că viziunea lui Isaia se referă atât la fiecare în parte cât și la întreaga lume. După ce încurajează membrii să meargă la „templu să preaslăvească, să facă legămintele templului și căsătoriile în templu, care sunt țelurile noastre pământești fundamentale și suprema experiență muritoare”, el a făcut următoarea invitație și promisiune:

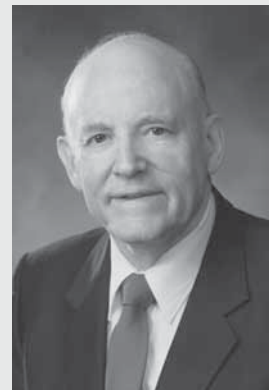

„Să lăsați semnificația, frumusețea și pacea templului să intre în viața dumneavoastră de zi cu zi mai direct astfel încât ziua mileniului să poată veni, acel timp promis când din săbiile lor își vor făuri fiare de plug, și din sulilele lor cosoare: nici un popor nu va mai scoate sabia împotriva altuia, și nu vor mai învăța războiului... [ci vor umbla] în lumina Domnului!” (Isaia 2:4-5)” (din Conference Report, oct. 1994, pag. 118; sau Ensign, nov. 1994, pag. 88).

2 Nefi 12:12 – „Ziua Domnului”

„Ziua Domnului” este o expresie care se referă la timpul judecății. Pentru mulți israeliți a avut loc când asirienii și babilonienii au venit să-i cucerească. A Doua Venire a lui Hristos va fi o „zi a Domnului” când cei ticăloși vor fi distruși. Pentru fiecare în parte, ziua Domnului poate fi ziua când murim și ne întoarcem la Dumnezeu sau pur și simplu, timpul când înțelegem că împrejurările nu sunt sub controlul nostru și avem nevoie de ajutorul Domnului. Așa cum este citat în 2 Nefi 12:10-22, Isaia a descris în mod dramatic cum lucrurile pământești, care par de preț unora, nu vor însemna nimic în acea zi.

Să studiem scripturile

Desfășurați activitatea A pe măsură ce studiați 2 Nefi 12.

A Desenați descrierea mesajului

Așa cum este citat în 2 Nefi 12:2-4, Isaia a profetizat despre binecuvântările care urmau să vină asupra Israelului dacă puneau templul, rânduielile și legămintele lui deasupra tuturor lucrurilor lumești. În 2 Nefi 12:5-9 este prezentată descrierea sa despre ceea ce poporul simțea că era important și despre în ce se încredea în loc să creadă în Domnul. Faceți un desen care să reprezinte mesajul lui Isaia din 2 Nefi 12:1-9. Puteți să desenați, să faceți un colaj folosind desene din reviste și ziare sau le puteți combina. Desenați exemplele care credeți că sunt exemple moderne de idoli și căi false de a obține îndrumarea despre care a vorbit Isaia în versetele 6-9.



2 Nefi 13-14 „Fiicele Sionului”

În 2 Nefi 13:1-12 este continuarea discuției lui Isaia despre ceea ce urma să se întâmple dacă israeliții continuau să se încreadă în religii false. Isaia i-a denumit pe israeliți „fiicele Sionului” (v. 16), ceea ce reprezenta ideea că erau copiii legământului, iar el îi asemena cu o femeie mândră care devine umilă. În contrast, în 2 Nefi 14 este descrierea lui Isaia despre ce urma să se întâmple dacă fiicele Sionului s-ar fi umilit, pocăit și s-ar fi întors la Domnul.

Să înțelegem scripturile

2 Nefi 13

Sprijinul și toate lucrurile (v. 1) – tot ajutorul lor
Șarlatanul înșelător (v. 3) – meșteșugarul priceput
Oratorul cel priceput (v. 3) – vorbitorul agreabil și convingător

Asuprit (v. 5) – covârșit, împovărat

Cel de nimic (v. 5) – cel mai inferior

(să) Înfrunte (v. 8) – (să) stârnească mânia

Fața (v. 9) – înfățișarea

Jefuit (v. 14) – lucruri luate de la altcineva prin amenințări sau violență

Pofticioase (v. 16) – senzuale, fără respect față de legea castității

(cu) Afectare (v. 16) – pășind într-un anume fel pentru a atrage atenția

Va dezveli părțile secrete (v. 17) – le va expune, le va face de rușine

2 Nefi 14

Rușine (v. 1) – nerușinare, dizgrație

Delicat (v. 2) – atractiv

Purificat (v. 4) – curățit, epurat

Acoperământul capului (v. 18) – fileu pentru păr

Ornamente... rotunde ca Luna (v. 18) – salbă cu ornamente în formă de semilună, indicând preaslăvirea unei zeițe a Lunii

Mantalele... broboadele... acele de păr (v. 22) – mantiile, glugile și agrafele de păr

Centură (v. 24) – cingătoare

Zdreanță (v. 24) – ruptură sau tăietură

Rochii (v. 24) – robe

Pânză de sac (v. 24) – haine țesute din păr aspru de capră sau de cămilă care se îmbracău în timpuri de tristețe

Jeli (v. 26) – plânge, tângui

Părăsit (v. 26) – gol, părăsit de Dumnezeu

Tabernacol (v. 6) – adăpost

Refugiu (v. 6) – pace și siguranță

Adăpost (v. 6) – șopron

2 Nefi 13-14 – Când va fi îndeplinită profeția lui Isaia?

O trăsătură a multora dintre profețiile lui Isaia este că ele pot fi îndeplinite de mai multe ori. Îndeplinirea tragediei descrise în 2 Nefi 13 (Isaia 3) poate fi văzută în evenimentele din perioada căderii lui Iuda și a Ierusalimului (vezi 2 Nefi 13:8; Isaia 3:8) în mâinile babilonienilor în jurul anului 587 î.H. Observați, totuși, că titlul de la capitolul 2 Nefi 14 numește clar o îndeplinire a acelor evenimente în „ziua milenară”. Dacă privim în mod simbolic 2 Nefi 13, nu este dificil să vedem cum sunt descrise în acele versete păcatele din aceste zile din urmă.



2 Nefi 14:1 – Șapte femei

Continuând cu imaginea fiicelor Sionului, care a început în 2 Nefi 13, capitolul 14 conține descrierea pe care o face Isaia

unor femei care erau atât de umile datorită stării lor încât șapte dintre ele ar fi vrut să se căsătorească cu același bărbat. Domnul folosește des căsătoria pentru a simboliza legămintele dintre El și Biserica Sa; Domnul este mirele și Biserica este mireasa. Fiind necredincios și închinător la idoli, Israel L-a părăsit în mod simbolic pe Domnul și s-a căsătorit cu altcineva. Așa cum este descris în 2 Nefi 12-13, totuși, acei idoli nu garantează nici o protecție și sunt distruși în „ziua Domnului” (vezi 2 Nefi 12:12-13). Atunci Israel realizează că acele lucruri în care s-a încrezut nu-i sunt de ajutor (vezi 2 Nefi 13:18). Și 2 Nefi 14:1 descrie în mod simbolic umilința fiicelor Sionului când ele încearcă să se căsătorească din nou, sau să se întoarcă la Domnul. Acest fel de umilință vine din mântuirea și curățirea lor (vezi 2 Nefi 14:2-4).

Să studiem scripturile

Desfășurați activitatea A pe măsură ce studiați 2 Nefi 13-14.

A Găsiți subiectele

În 2 Nefi 13-14 sunt câteva imagini impresionante pe care le-a folosit Isaia pentru a descrie lucrurile care țin oamenii departe de Hristos, precum și principii importante referitoare la întoarcerea la Hristos. Scrieți următoarele subiecte în caietele dumneavoastră. După fiecare subiect, scrieți cuvinte și expresii din 2 Nefi 13-14 care descriu ce a crezut Isaia despre acestea și versetele unde puteți găsi cuvinte și expresiile:

1. mândrie și lăcomie;
2. regret pentru păcat;
3. puterea lui Dumnezeu de a ne curăța de păcate și vină;
4. puterea de a ține legămintele în vederea protejării noastre împotriva răului.



În 2 Nefi 15 (Isaia 5) este prezentată în continuare identificarea de către Isaia a păcatelor copiilor lui Israel și a consecințelor acestora dacă oamenii nu se pocăiesc. Dacă citiți cu atenție, veți vedea că păcatele poporului din zilele lui Isaia sunt foarte asemănătoare cu păcatele pe care oamenii le comit în ziua de azi.

Să înțelegem scripturile

2 Nefi 15

Despre (v. 1) – despre
Gardul (v. 5) – gard protector

Judecată (v. 7) – dreptate,
nepărtinire

Asuprire (v. 7) – tratament nedrept sau crud

Părăsite (v. 9) – goale

Zece acri... baț, iar... omer... efă (v. 10) – câmpurile vor produce mult mai puțin decât trebuie

Înfometați (v. 13) – flămânzi

Faima (v. 14) – splendoarea

Sfințit (v. 16) – făcut sfânt

Aduc (v. 18) – atrag

Prevăzători (v. 21) – grijulii, înțelepți

Iartă (v. 23) – consideră fără vină

Pleava (v. 24) – partea care acoperă în exterior grâul, sau târâțele.

2 Nefi 15:8 – „Cei care pun casă lângă casă”

Fiecărei familii din Israel i s-a desemnat o anumită bucată de teren când au intrat în țara făgăduită în zilele lui Moise și Iosua. Acest pământ nu era de vânzare (vezi Leviticul 25:23-24; 1 Regi 21:1-3), dar oamenii lacomi ar fi vrut să-l obțină cu orice preț. „Pun casă lângă casă”, se referă la încercările celor lacomi de a cumpăra tot pământul din Israel.

Să studiem scripturile

Desfășurați activitatea A pe măsură ce studiați 2 Nefi 15.

A Actualizați mesajul

Cuvântul *vai* se referă la o împrejurare de mare tristețe. Isaia îl folosește de șase ori în timp ce identifică păcatele israeliților (vezi 2 Nefi 15:8-22). El știa că dacă ei nu se pocăiesc, consecințele păcatelor lor urmau să aducă o mare tristețe – în special la vremea judecării. Dacă Isaia ar fi fost un profet în zilele noastre, probabil că ar fi găsit același fel de păcate. Scrieți o declarație actuală folosind cuvântul „vai” referitor la fiecare din cele șase lucruri pe care le-a condamnat Isaia. Fiecare ar trebui să conțină un exemplu despre modul în care oamenii comit sau sunt tentați să comită aceste păcate în ziua de azi.



Nefi a spus că Isaia L-a văzut pe Domnul (vezi 2 Nefi 11:2). Relatarea lui Isaia despre această viziune a sa și despre chemarea lui ca profet este citată în 2 Nefi 16. Profetul Joseph Smith a spus: „Fiecare bărbat care are o chemare de a sluji locuitorilor acestei lumi a fost rânduit pentru acest scop în Marele Consiliu din cer înainte de crearea acestei lumi” (Teachings of the Prophet Joseph Smith, pag. 365).

Să înțelegem scripturile



2 Nefi 16

Trena (v. 1) – marginea robei Lui; descrierea ei umplând templul este simbolică și reprezintă măreția Domnului.

Serafimi (v. 2, 6) – ființe cerești, îngeri

Pierdut (v. 5) – ruinat, distrus

Ștearsă (v. 7) – curățită, purificată

Nu își dau seama (v. 9) – nu recunosc sau nu înțeleg

Pustiu (v. 12) – pustiu, deșert

2 Nefi 16:2 – De ce aveau serafimii aripi?

Aripile reprezentau puterea lor de a se mișca, de a acționa și de a face alte lucruri (vezi D&L 77:4).

2 Nefi 16:8 – Isaia a urmat exemplul Salvatorului

Răspunsul lui Isaia la chemarea de a sluji a fost similar cu răspunsul lui Isus Hristos în viața premuritoare (vezi Moise 4:1; Avraam 3:27).

2 Nefi 16:9-11 – Ce trebuia Isaia să facă atunci când predica?



Versetul 9 arată că, deși Isaia urma să facă adevărul cunoscut popoului său, acesta îl va respinge. De aceea, tonul versetului 10 este ironic sau sarcastic. Domnul a spus că, cu cât mai mult Isaia preda adevărul, cu atât mai mult poporul își închidea ochii și urechile. Deci, chemarea lui Isaia era să predea și să depună mărturie până când urechile oamenilor deveneau complet surde și ochii lor complet orbi sau, așa cum

spune versetul 11, până când nu mai era nimeni căruia să-i predea. Mai târziu, Mormon și Moroni au primit o chemare similară în Cartea lui Mormon (vezi Moroni 9:6).

Să studiem scripturile



Desfășurați activitatea A pe măsură ce studiați 2 Nefi 16.

A Despre ce este lecția?

1. Cum s-a simțit Isaia în prezența Domnului? (vezi v. 5).
2. Ce a schimbat felul în care se simțea el? (vezi v. 6-7).
3. Ce ne învață aceasta despre ce trebuie să facem pentru a sta cu încredere în prezența Domnului?



Capitolele 17-19 din 2 Nefi (Isaia 7-9) sunt centrate pe anumite evenimente istorice și pe oameni din timpul lui Isaia (el a profețit aproximativ între anii 740-700 î.H.). Împărăția lui Iuda – despre care Isaia a profețit în aceste capitole – a fost amenințată de regatul de nord al lui Israel (denumit Efraim), care s-a alăturat Siriei pentru a ataca Iuda (vezi 2 Nefi 17:1-2). Mesajul Domnului trimis prin profetul Isaia era că poporul lui Iuda trebuia să creadă în Domnul și El îl va elibera. Ei nu trebuiau să se alăture altor națiuni pentru a fi protejați (vezi 2 Nefi 18:11-12), nici să asculte sfatul altora (vezi v. 19-22), ci doar să creadă în Domnul (vezi v. 8-10, 13-17).

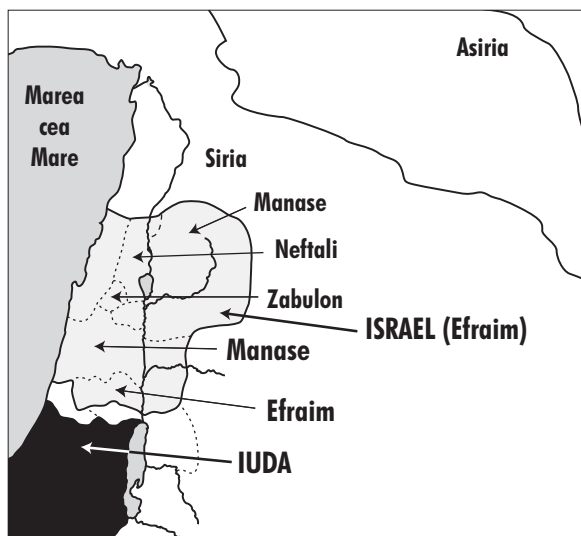

Locuri despre care s-a făcut referire în 2 Nefi 17-19

Probabil că cel mai important motiv pentru care Domnul a promis să elibereze împărăția lui Iuda a fost pentru că, atunci când El a venit să îndeplinească slujirea Sa pe pământ, urma să se nască în familia lui Iuda, ca descendent direct al regelui David. Prin urmare, El urma să-și păstreze poporul până când acel eveniment promis s-ar fi întâmplat (vezi 2 Nefi 20:27; amintiți-vă, cuvântul Mesia înseamnă „cel uns”). În timp ce citiți aceste capitole, remarcați profețiile importante despre nașterea și misiunea lui Isus Hristos, care se găsesc în cuvintele lui Isaia adresate iudeilor. De asemenea, observați cum este pus în practică mesajul lui Isaia despre încrederea în puterea Domnului de a vă elibera pe dumneavoastră, precum și pe toți cei care așteaptă a Doua Venire a lui Mesia.

vreme un fiu, copil ce va deveni un model și o umbră a profeției celei mari, care urma să fie împlinită mai târziu prin nașterea lui Isus Hristos” (Christ and the New Covenant [1997], pag. 79).



În 2 Nefi 18 citim că soția lui Isaia avea un copil și Domnul le-a spus să-l numească Maher-Șalal-Haș-Baz, ceea ce înseamnă „pentru a se grăbi spre pradă, el se repede la victimă” sau „distrugerea este pe cale să se întâmple”. Regele Iudeii a respins sfatul lui Isaia și, în loc ca Dumnezeu să fie cu ei, au ales să fie distruși de mâna asirienilor. Așa cum este consemnat în următoarele profeții ale lui Isaia, totuși, Domnul n-a permis asirienilor să distrugă în întregime poporul lui Iuda.

El a păstrat orașul Ierusalim pentru încă 100 de ani, când urma să fie luat ostatic de către niște cuceritori mai puțin distrugători – babilonienii. În cele din urmă, protecția îndurătoare a Domnului a oferit iudeilor o cale de întoarcere în Ierusalim, astfel încât Isus să poată fi născut din iudei în țara profețită în scripturi, aceasta ajutând la împlinirea măreață a profeției făcute de Isaia lui Ahaz (vezi 2 Nefi 17:14).

Să înțelegem scripturile



2 Nefi 17

Casa lui David (v. 2) – regele Iudeii

Aliată (v. 2) – de partea cuiva în urma unui tratat

Apeduct (v. 3) – canal de dirijare a apei

Zdrețe fumegânde (v. 4) – torțe ale căror flăcări s-au stins și fumegă

Atacam (v. 6) – enervăm, torturăm

Să facem o gaură în zidurile ei pentru noi (v. 6) – să ne croim drumul cu forța

Emanuel (v. 14) – cuvânt evreiesc care înseamnă „Dumnezeu este cu noi”; se referă la Isus Hristos

Țara pe care tu o urăști (v. 16) – țara dușmanilor tăi

Îndepărtată (v. 18) – cea mai departe

Sapa (v. 25) – tip de sapă (săpăligă, cazma) folosită la săparea solului

2 Nefi 17: 8, 16 – O profeție împotriva dușmanilor lui Iuda

Profeția despre distrugerea lui Efraim (regatul de nord al Israelului) și a Siriei a fost împlinită în 721 î.H., când au fost cucerite de Asiria (vezi, de asemenea, 2 Nefi 18:4). Asirienii au luat prizonieri mulți israeliți din regatul de nord (vezi 2 Împărați 17:22-23) și aceștia au devenit cunoscuți sub numele de „triburile pierdute ale Israelului” (vezi 3 Nefi 15:15; 17:4).

2 Nefi 18

Lărgimea (v. 8) – lățimea totală

Uniți-vă... încingeți-vă (v. 9) – pregătiți-vă de luptă

Totul (v. 10) – nimic

Adăpost sfânt (v. 14) – loc de siguranță și protecție

O cursă și un laț (v. 14) – capcană

Împovărați (v. 21) – aflați într-o situație dificilă sau riscantă

Se vor mânia (v. 21) – vor fi enervați sau supărați

2 Nefi 18:1-8 – Maher-Șalal-Haș-Baz

În 2 Nefi 17 citim faptul că Domnul i-a promis lui Ahaz, regele Iudeii, că El va fi cu poporul Iudeii și-l va salva. Drept semn, Domnul i-a spus lui Ahaz că o femeie va avea un fiu și numele lui va fi Emanuel, ceea ce înseamnă „Dumnezeu este cu noi”. Elder Jeffrey R. Holland, membru din Cvorumul celor Doisprezece Apostoli, ne-a învățat: „Există multe elemente multiple sau paralele legate de această profeție, la fel ca în cazul multora dintre scrierile lui Isaia. În primul rând, profeția pune accent probabil pe soția lui Isaia, o femeie pură și bună care adusesse pe lume la acea

2 Nefi 19

A lovit mai puternic (v. 1) – a necăjit mult mai mult, a torturat

Prăzii (v. 3) – proprietate luată de la dușmani în timp de război

Jugul (v. 4) – un cadru de lemn pus în jurul gâtului animalelor sau a oamenilor astfel ca ei să tragă sau să care încărcături mari; aici simbolizează robia sau sclavia

Toiagul, nuiaua (v. 4) – bățul folosit pentru a disciplina sau a bate animalele ori sclavii și

folosit uneori pentru a ajuta la mers

Râvna (v. 7) – dorință nerăbdătoare

Îngâmfarea (v. 9) – îndrăzneală sau tărie

Dușmanii (v. 11) – inamicii

Ipocrit (v. 17) – persoană care pretinde a fi ceea ce el sau ea nu este în realitate

Nebunești (v. 17) – lucruri prostești

Mărăcinii (v. 18) – plante cu țepi sau tufiș

2 Nefi 19:1-7 – Profețiile despre împrejurimile Galileii



Cea mai nordică parte a Israelului, lângă Marea Galileii, era zona din Israel care a fost atacată mai întâi de către dușmanii care veneau din nord (vezi harta de la pag. 48). Când au venit aceste armate cuceritoare, această zonă a suferit cea mai mare distrugere. Profeția lui Isaia citată în 2 Nefi 19:1-7 a promis că acea zonă va fi eliberată printr-un copil, un urmaș al lui David, care era, de asemenea, „Dumnezeul cel Puternic”. Acea zonă din

Galilea este locul unde Isus a petrecut mult din timpul slujirii Lui pe pământ. Așa cum este consemnat în 2 Nefi 19:5, El i-a scos din captivitate și poveri, nu prin lupte fizice, ci prin focurile lăuntrice de la Duhul Sfânt (vezi, de asemenea, D&L 19:31).

Să studiem scripturile

Desfășurați activitatea A pe măsură ce studiați 2 Nefi 17-19.

A Profețiile despre Isus Hristos

1. Ce verset din 2 Nefi 17 (Isaia 7) demonstrează Matei 1:20-23 că a fost împlinit? Puteți face note paralele la aceste două scripturi.
2. Enumerați diversele nume și titluri date lui Isus Hristos în 2 Nefi 18:13-14; 19:6. În dreptul fiecăruia scrieți de ce este acesta un nume sau un titlu potrivit pentru El.



Domnul a permis asirienilor să cucerească nordul împărăției lui Israel. El le-a permis, de asemenea, să distrugă multe zone din împărăția lui Iuda. În 2 Nefi 20 (Isaia 10) citim ce a spus Domnul despre asirieni și de ce anume nu li s-a permis să cucerească Iudeea în întregime.

În timp ce citiți acest capitol, gândiți-vă la căile prin care cuvintele lui Isaia pot fi puse în practică și de către poporul Domnului din zilele din urmă și de către cei care îl persecută. Învățăturile din acest capitol pot fi asemănate, de asemenea, cu o persoană care s-a îndepărtat de Domnul și simte judecățile lui Dumnezeu asupra lui sau ei, și care se întreabă dacă există vreo speranță pentru a se întoarce la El.

Să înțelegem scripturile

2 Nefi 20

- | | |
|---|--|
| Dau hotărâri nedrepte (v. 1) – dau ordine sau fac reguli greșite | (au) Impus-o (v. 1) – (au) ordonat-o |
| Nenorocirea (v. 1) – nedreptatea, supărarea | Judecată (v. 2) – dreptate, corectitudine |
| | Prada (v. 2, 6) – victima |

Mânia (v. 5, 25) – furia, dezgustarea

Noroiul (v. 6) – nămol adânc
(le) Depășesc (v. 10) – (le) întrec

Mândre (v. 12) – îndrăznețe, îngâmfate

Se folosește (v. 15) – taie, despică

Stegarul (v. 18) – persoană care ține steagul într-o bătaie

Rămâne (v. 20-22) – ceea ce mai rămâne

Se vor sprijini (v. 20) – vor depinde de cineva

Nimicirea (v. 22-23) – distrugerea

Va ațâța o pacoste (v. 26) – va instiga la pedeapsă

Va rupe creanga (v. 33) – va tăia ramura

Înfumurați (v. 33) – mândri

2 Nefi 20:28-34 – Orașe în Israel și Iudeea

Aceste versete descriu o armată venind din nord spre Ierusalim, distrugând orașele din drumul ei.

Când armata ajungea în Ierusalim, Domnul urma să-i nimicească, iar iudeii aveau să fie salvați. O împlinire istorică a acestei profeții este consemnată în Isaia 36-37.

Să studiem scripturile

Desfășurați activitatea A pe măsură ce studiați 2 Nefi 20.

A Identificați principiul

1. Conform cu 2 Nefi 20:13-16, ce comportamente ale asirienilor L-au înfuriat pe Domnul? (Aceleași comportamente le-au adus neazuri și israeliților; vezi 2 Nefi 12:8-9; 15:21). Care sunt căile prin care oamenii din ziua de azi arată aceleași comportamente?
2. Conform versetelor 20-22, ce schimbare, care îi va aduce înapoi la Domnul, va face rămășița copiilor lui Israel? Cum se poate pune în practică aceasta de către oamenii din ziua de azi care doresc, sau care trebuie să se întoarcă la Domnul?



Când Moroni l-a vizitat pe profetul Joseph Smith în anul 1823, i-a spus lui Joseph că Isaia 11 (care este citat în 2 Nefi 21) „era pe cale de a fi împlinit” (Joseph Smith – Istorie 1:40). Aceasta ne ajută să înțelegem că profețiile lui Isaia, citate în 2 Nefi 21-22, se referă la zilele din urmă și la domnia milenară a lui Hristos.

Aceste capitole urmau să fie o sursă de speranță pentru israeliții care au înțeles că, chiar dacă Domnul ar fi distrus poporul Său din cauza ticăloșiei lor, din tulpina sau din buturuga care ar fi rămas după ce se termina cu tăierea, avea să vină Mesia (vezi 2 Nefi 21:1). Acest mesaj oferă, de asemenea, speranță persoanelor care simt că au avut neazuri

în viață. Dumnezeu are puterea de a face să apară lucruri mărețe din ceea ce pare a fi pustiit. Cei care primesc binecuvântările Sale îndurătoare pot să aducă laude lui Dumnezeu, așa cum se arată în 2 Nefi 22.

Să înțelegem scripturile



2 Nefi 21

Creangă (v. 1) – lăstar, o ramură

Tulpina (v. 1) – partea principală a copacului sau a plantei

(va) Acuza (v. 3-4) – (va) dojeni sau va îndrepta cu bună intenție

Dreptate (v. 4) – judecată, nepărtinire

Nenorocit (v. 4) – modest, umil

Toiagul (v. 4) – disciplina (diferit ca înțeles față de cuvântul *tulpină* din v. 1)

Brâul coapselor Sale, brâul domniei Lui (v. 5) – ambele expresii se referă la centură

Pruncul de fâță (v. 8) – foarte mic, care trebuie hrănit

Steag (v. 10, 12) – steag sau stindard la care se adună cei care au o alianță

Împrăștiati (v. 12) – risipiți

(va) Invidia (v. 13) – (va) fi gelos pe cineva

Dușmanii (v. 13) – inamicii

(va) Lovi (v. 13) – (va) enerva, chinui

(vor) Jefui (v. 14) – (vor) distruge și le vor lua bogățiile

Fără să-și ude încălțăminte (v. 15) – fără să-și ude picioarele

2 Nefi 21: 1-5 – Isus Hristos este Ramura

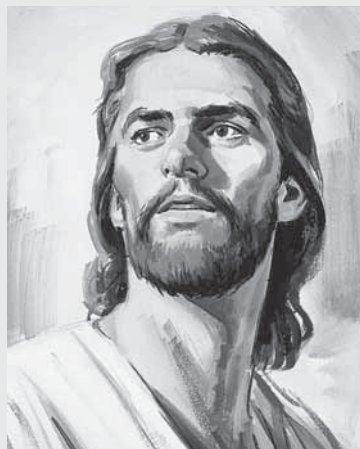

Elder Jeffrey R. Holland, ne-a învățat următoarele, vorbind despre 2 Nefi 21: „Reiese clar din Cartea lui Mormon și din Doctrină și Legăminte că principalul personaj din acest pasaj este Isus Hristos” (*Christ and the New Covenant*, pag. 86; vezi, de asemenea, 2 Nefi 30:7-9; D&L 113:1-6). Isai, la care se face referire în 2 Nefi 21:1, a fost tatăl regelui David și, ca urmare, tatăl familiei regale în Israel. Cu toate că regii

din familia lui David nu mai domneau în Iudeea la vremea nașterii lui Hristos, Isus s-a născut din această familie regală (vezi Matei 1:1-17). Isus a împlinit profeția lui Isaia și s-a născut într-o vreme când împărăția lui Iuda semăna mai mult cu o buturugă decât cu mărețul pom în creștere care fusese în vremea lui David și Solomon.

Să studiem scripturile



Desfășurați activitatea A pe măsură ce studiați 2 Nefi 21-22.

A Învățați mai multe despre Isus Hristos

1. Enumerați ceea ce ați învățat despre Salvator din 2 Nefi 21:1-5; 22:1-6.

2. Alegeți un lucru din lista dumneavoastră care vă inspiră să vă „înălțați inimile și să vă bucurați”, așa cum spera Nefi în 2 Nefi 11:8. Explicați de ce vă inspiră și vă înalță.



2 Nefi 23-24 Căderea Babilonului

Fotografie de Gerald Silver la Lynn Hillon Expedition, 1976



Împărăția lui Iuda a fost cruțată de la distrugere de către asirieni în anul 721 î.H. Totuși, din cauza faptului că ticăloșia poporului lui Iuda crescuse, babilonienii i-au cucerit în jurul anului 587 î.H. Pentru a-i scăpa de această distrugere Domnul l-a condus pe Lehi și pe familia lui departe de Ierusalim. Babilonienii erau o națiune materialistă, care se închina la idoli. Această profeție a lui Isaia arată faptul că, deși Domnul i-a folosit pe babilonienii pentru a-i pedepsi pe iudei, ziua judecării Babilonului avea să vină exact la fel cum venise pentru iudei.

Din cauza lăcomiei și ticăloșiei Babilonului, acesta a devenit un simbol al întregilor lucruri lumești și al răutății (vezi D&L 1:16; 133:14). Distrugerea Babilonului spiritual se va întâmpla la a Doua Venire a lui Isus Hristos. Gândiți-vă cum se vor pune atunci în practică aceste profeții ale lui Isaia și cum ne pot încuraja să fim credincioși într-o lume în care se pare că Babilonul are supremația. Remarcați, de asemenea, în 2 Nefi 24 (Isaia 14) faptul că Isaia l-a comparat pe regele Babilonului cu Lucifer. Din acest pasaj aflăm cum a căzut Lucifer în viața premuritoare.

Să înțelegem scripturile



2 Nefi 23

Povara (v. 1) – mesaj de judecată

Sfințiți (v. 3) – oameni care țin legământul, sfinți

Tumultuos (v. 4) – derutant, turbulent

Cercetează (v. 4) – chemați laolaltă

Pustiită (v. 9, 22) – nelocuită

Înfumurarea (v. 11) – mândria, sentimentul de a fi deasupra celorlalți

Siluite (v. 16) – răpite și duse departe prin violență, violate

Rodul pântecelui (v. 18) – copii mici

Jivine (v. 21) – făpturi nefericite; se referă la animalele sălbatice care trăiesc în deșert

Satirii (v. 21) – țapi sau demoni

Prelungită (v. 22) – lungită

2 Nefi 23:11, 15, 19 – Păcatul mândriei

Citim în 2 Nefi 23-24 că Dumnezeu a condamnat Babilonul pentru același tip de păcate pentru care i-a condamnat pe israeliți și pe asirieni – toate focalizate în jurul mândriei (vezi 2 Nefi 12:10-12; 13:15-26; 15:15, 21; 18:9-10; 20:12-15).

2 Nefi 24

Se vor alătura (v. 1) – se vor alătura

(i-au) Asuprit (v. 2, 4) – cei care stăpânesc și maltratează

Zicală (v. 4) – scurtă expresie care ne învață un adevăr

(a) Încetat (v. 4) – nu mai este puternic

Sceptrele (v. 5) – toiaguri care reprezintă autoritatea de a stăpâni

Împiedică (v. 6) – previne sau oprește

Îngâmfarea (v. 11) – splendoarea

(Mă voi) Ridica, (Mă voi)

Urca (v. 13-14) – mă voi înălța

Stârv (v. 19) – trup neînsuflit

Vestită (v. 20) – renumită, faimoasă datorită unor realizări mărețe

Stârc (v. 23) – pasăre care mănâncă pește, bătlan

Mătura (v. 23) – pământul

Împiedica (v. 27) – anula, a face ineficient

Toiagul (v. 29) – băț folosit pentru a disciplina sau ca ajutor la mers

Din rădăcina șarpelui se va ivi un basilic... un groaznic șarpe zburător (v. 29) – dintr-un șarpe mic, neotrăvitor, va ieși un șarpe otrăvitor

Rădăcina (v. 30) – sursa, originea

Pierdută (v. 31) – distrusă, terminată

2. Ce altceva ați învățat despre Satana și cei care-l urmează din Doctrină și Legăminte 76:25-30, 33, 36-38, 44-46 și Moise 4:1-4?



Unul din motivele pentru care Nefi a inclus cuvintele lui Isaia pe plăcile mici a fost mărturia lui Isaia despre Hristos (vezi 2 Nefi 11:1, 4, 6, 8). După ce Nefi a încheiat citatul din Isaia, el a explicat că știa despre cuvintele lui Isaia că vor fi greu de înțeles, dar că erau foarte prețioase. Remarcați căile prin care Nefi a spus că am putea să înțelegem mai bine profețiile lui Isaia (vezi 2 Nefi 25:1-8 în special). Remarcați, de asemenea, propria profeție a lui Nefi despre Hristos, pe care a mărturisit-o cu „claritate” (2 Nefi 25:4).

Să studiem scripturile

Desfășurați activitatea A sau B pe măsură ce studiați 2 Nefi 23-24.

A Scrieți un test



Profeția lui Isaia despre distrugerea Babilonului și a regelui său este citată în 2 Nefi 23-24. Scrieți un test din zece întrebări care să fie concentrate asupra a ceea ce credeți dumneavoastră că sunt cele mai importante concepte predate în aceste două capitole. După fiecare întrebare scrieți răspunsul în paranteze.

B Rezumați doctrina

1. Scrieți câteva declarații care să rezume ceea ce ați învățat din 2 Nefi 24:4-20 despre cum Lucifer a devenit Satana și despre ce i se va întâmpla, în cele din urmă, lui și celor care-l slujesc pe el.

Să înțelegem scripturile

2 Nefi 25

Abominabile (v. 2) – păcate; gânduri și fapte care Îl supără pe Dumnezeu

Limita (v. 8) – modera

Pedepsește (v. 16) – se poartă sever

Potrivit (v. 16, 30) – necesar, important

(să se) Împace (v. 23) – să fie de acord și uniți după ce s-au contrazis

Har (v. 23) – puterea lui Isus Hristos (vezi, de asemenea, Ghid pentru scripturi, „Har”, pag. 82)

Neclintiiți (v. 24) – fermitate a minții sau în urmărirea scopului

Suficiente (v. 28) – de ajuns

În nici un caz (v. 29) – în nici un fel sau în nici o măsură

2 Nefi 25:1-8 – Cinci chei pentru a înțelege Isaia

În timp ce explica de ce erau cuvintele lui Isaia „greu de înțeles pentru mulți din poporul meu” (2 Nefi 25:1), Nefi a oferit următoarele chei pentru a căpăta o înțelegere mai bună a lui Isaia:

1. *să-i înțelegem pe iudei* (v. 1-2, 5). „Felul profeției iudeilor”, precum folosirea simbolismului și a dublului înțeles, și altele dintre „lucrurile iudeilor” erau unice;
2. *să folosim scripturile moderne* (v. 3-4). Scripturile moderne sunt cel mai bun comentariu despre Isaia. Nefi a profețit cu „claritate” multe dintre lucrurile pe care Isaia le-a spus folosind frumusețea simbolismului. Cu cât înțelegem mai bine Evanghelia, cu atât mai ușor va fi să o înțelegem din scrierile lui Isaia;
3. *să ne rugăm pentru a avea „spiritul profeției”* (v. 4). În timp ce trăim demni de darurile Spiritului, toate lucrurile ne vor fi revelate în acord cu voința Domnului și pe măsură ce suntem gata să primim aceste lucruri (vezi, de asemenea, Alma 12:9-11);

- să studiem geografia Țării Sfinte (v. 6). Isaia a folosit adesea amplasarea Țării Sfinte – oamenii, națiunile și locurile – pentru a ilustra mesajul său;
- să așteptăm împlinirea profeției (v. 7-8). Aceste părți din Isaia, care ne rămân neclare, vor deveni clare când le vom vedea întâmplându-se în aceste zile din urmă.

2 Nefi 25:23 – Suntem salvați prin har, după ce facem tot ce ne stă în putință

Suntem salvați prin puterea ispășirii lui Isus Hristos. Trebuie, totuși, să venim la Hristos în condițiile impuse de El pentru a obține toate binecuvântările pe care El ni le oferă de bunăvoie. Venim la Hristos făcând „toate lucrurile” pentru a ne aminti de El, pentru a ține legămintele noastre făcute cu El și pentru a ne supune poruncilor Lui (vezi D&L 20:77, 79; vezi, de asemenea, Avraam 3:25).

Să studiem scripturile

Desfășurați activitatea A și B pe măsură ce studiați 2 Nefi 25.

A Trasați o linie a timpului

Trasați o linie a timpului în caietul dumneavoastră, denumind „Ziua lui Nefi” un capăt și „a Doua Venire a lui Isus Hristos” celălalt capăt. Completați-o cu cel puțin cinci dintre profețiile lui Nefi din 2 Nefi 25:10-19. Puteți adăuga la această linie a timpului pe măsură ce citiți următoarele capitole din 2 Nefi.

B Răspundeți la întrebările celor care nu sunt membri ai Bisericii

- Imaginați-vă că cineva care nu este membru al Bisericii a întrebato: „Sfinții din zilele din urmă preaslăvesc sau măcar cred în Hristos?”. Enumerați cinci sau mai multe adevăruri din 2 Nefi 25:20-30 pe care le-ați putea evidenția, care ilustrează credința noastră în Isus Hristos și relația noastră cu El.
- Ce sentimente personale și ce mărturie despre Hristos ați împărtăși cu acea persoană?



2 Nefi 26

Profețiile lui Nefi despre urmașii săi

După ce a profețit în 2 Nefi 25 despre distrugerea și împrăștierea iudeilor, Nefi a profețit în capitolul 26 despre distrugerea și împrăștierea propriului său popor. Observați de ce a spus că se va întâmpla aceasta și ce au simțit el și Domnul despre aceste lucruri.

Nefi a vorbit, de asemenea, despre neamurile din zilele din urmă și despre relația lor cu poporul său. În acest caz, neamurile sunt națiunile și popoarele lumii care nu sunt iudei sau urmași ai lui Lehi. Deoarece au trăit în națiunile „neamurilor”, profetul Joseph Smith și alții care au participat la restaurarea Evangheliei vor fi considerați dintre neamuri conform profețiilor lui Nefi.

Să înțelegem scripturile

2 Nefi 26

Conflicte (v. 2) – certuri, neînțelegeri

Miriștea (v. 4, 6) – paie scurte uscate care rămân după ce sunt recoltate grânele

Approape mă distruge (v. 7) – gata să îmi ia toată puterea

Pe degeaba (v. 10) – pe nimic

(se) Vând (v. 10) – (se) predau
(nu se va) Strădui (v. 11) – nu va lucra din greu

Rătăcit în necredință (v. 15, 17, 19) – căzut în mod treptat

(va) Asedia (v. 15) – (va) ataca

Invidie (v. 21) – gelozie

Discordie (v. 21) – certuri

Răutate (v. 21, 32) – dorința de a răni pe cineva

Funie de in (v. 22) – frânghie făcută din in

Bunăstarea (v. 29) – fericire și bunăstare

Sionului (v. 29-31) – Împărăția Domnului pe pământ

(să nu) Precurvească (v. 32) – (să nu facă) păcate sexuale

Păgâni (v. 33) – necredincioși

2 Nefi 26:20 – Marele obstacol de care s-au împiedicat neamurile

În acord cu învățăturile lui Nefi din 1 Nefi 13:29, neamurile s-au împiedicat deoarece „lucruri clare și prețioase” au fost scoase din scripturi, lăsându-i cu o imagine neclară a adevăratei doctrine a Evangheliei lui Isus Hristos.

Să studiem scripturile

Desfășurați două dintre următoarele trei activități (A-C) pe măsură ce studiați 2 Nefi 26.

A Faceți un desen

Pe o pagină întregă din caietul dumneavoastră faceți un desen care să reprezinte ideile din 2 Nefi 26:3, 8, 10 despre motivul pentru care au fost distruși nefiții.

B Subiecte din Evanghelia importante pentru zilele noastre

1. Președintele Ezra Taft Benson a spus: „Cronica istoriei nefiților, cu puțin timp înainte de vizita Salvatorului, dezvăluie multe asemănări cu ce se întâmplă în zilele noastre pe măsură ce anticipăm a Doua Venire a Salvatorului” (din Conference Report, apr. 1987, pag. 3; sau *Ensign*, mai 1987, pag. 4). Bazându-vă pe ceea ce ne-a învățat Nefi despre această perioadă de timp în 2 Nefi 26:1-11, enumerați trei subiecte din Evanghelia pe care le-ați include în discursul dumneavoastră dacă ați fi desemnat să vorbiți despre cum ne pregătim pentru ca să fim cu Salvatorul la Doua Venire a Sa. În dreptul fiecărui subiect, scrieți versetul din 2 Nefi 26 unde se găsește acesta.
2. Adăugați încă patru subiecte pe lista dumneavoastră, bazându-vă pe ceea ce ne-a învățat Nefi în 2 Nefi 26:20-22, 29-32 despre neamurile din zilele din urmă.



C Învățați adevăruri importante despre Dumnezeu

1. Bazându-vă pe ceea ce ați citit în 2 Nefi 26:23-28, 33, faceți trei declarații descriindu-L pe Domnul.
2. Pentru fiecare declarație, explicați ce deosebire credeți că rezultă să cunoașteți acest adevăr special despre Domnul.



În 2 Nefi 26:16-17, Nefi a profetizat că ale sale cuvinte și ale poporului său vor vorbi „de jos din țărână” către urmașii lui din zilele din urmă. În 2 Nefi 27, el a profetizat mai mult despre cum se va întâmpla aceasta „în ultimele zile, sau în zilele neamurilor” (v. 1).



Să înțelegem scripturile

2 Nefi 27

Vijelie (v. 2) – furtună puternică

Stați și întrebați-vă (v. 4) – opriți-vă și gândiți-vă sau cugetați la aceasta

Văzători (v. 5) – profeți, oameni care au viziuni spirituale (vezi Ghidul pentru scripturi, „Văzător”, pag. 211)

Păstra (v. 22) – salva

Învățătură (v. 25) – porunci, principii

Judecat (v. 27-28) – evaluat, apreciat

Obscuritate (v. 29) – situație în care ești necunoscut

Sfioși (v. 30) – modești, umili

Bătjocoritor (v. 31) – persoană care-și bate joc

Aceluia care-i înfruntă la poartă (v. 32) – persoana care are autoritatea să vă spună când greșiți (cum ar fi judecătorul, episcopul sau părintii)

Să studiem scripturile

Desfășurați activitatea A pe măsură ce studiați 2 Nefi 27.

A Explicați împlinirea profeției

1. În caietul dumneavoastră, faceți un tabel după modelul celui de mai jos. În coloana denumită „Profeția” scrieți versetele din 2 Nefi 27 care conțin profeția împlinită prin evenimentele descrise în scriptura de referință pe care o citiți în coloana „Împlinirea ei”.

Profeția	Împlinirea ei
	Joseph Smith – Istorie 1:59, 63-64
	Mărturia celor trei martori
	Mărturia celor opt martori
	Joseph Smith – Istorie 1:63-65
	Joseph Smith – Istorie 1:19



2. După ce citiți scripturile din coloana „Împlinirea ei”, scrieți numele persoanelor despre care era vorba în următoarele expresii din 2 Nefi 27: „unui om” (v. 9), „unui alt om” (v. 9, 15), „trei martori” (v. 12), „de câțiva” (v. 13), „celui învățat” (v. 15, 18), „aceluia care nu este învățat” (v. 19-20).



În 2 Nefi 27, Nefi a profetizat despre apariția Cărții lui Mormon în zilele din urmă pentru a împrăștia întunericul apostaziei. În 2 Nefi 28, Nefi a descris ce va încerca să facă Satana pentru ca oamenii să nu vadă acea lumină și să nu învețe despre Domnul și adevărurile Sale. Aceia care citește, înțeleg și urmează sfatul din 2 Nefi 28 vor avea un mare avantaj în depășirea capcanelor Satanei și a învățăturilor false ale oamenilor din zilele din urmă.

Să înțelegem scripturile



2 Nefi 28

Îndemnat (v. 1) – obligat, forțat

Rămășiță (v. 2) – partea rămasă

(se vor) Lupta (v. 4) – (se vor) certa, vor dezbate

Putere de exprimare (v. 4) – revelație, inspirație

Precept (v. 5-6, 14, 26, 30) – poruncă, principiu

(va) Ierta (v. 8) – (va) considera fără de vină

Sanctualelor (v. 13) – clădirilor Bisericii

Strică (v. 15) – schimbă în rău

Insultă (v. 16) – vorbesc rău despre ceva, insultă prin limbaj injurios

(va) Potoli (v. 21) – (va) liniști

(va) Legăna (v. 21) – (va) adormi încet

Carnală (v. 21) – lumească, fără spiritualitate

Luați în stăpânire (v. 23) – capturați

Face din carne puterea sa (v. 31) – consideră omul ca fiind cea mai mare sursă de putere

Brațul... este întins (v. 32) – disponibilitate și putere de a ajuta

2 Nefi 28:7-8 – „Mâncăți, beți și vă veseliți”

Trebuie să fim de acord că există mulți oameni în lume astăzi, care cred în comportamentele înfățișate în 2 Nefi 28:7-8. Totuși, președintele Joseph Fielding Smith a citat acele versete și a spus: „Să nu credeți că aceasta s-a spus despre lume... S-a spus despre membrii Bisericii” (*Seek Ye Earnestly...* [1970], pag. 143). Unii membri ai Bisericii cred că acum pot păcătui și că se pot pocăi mai târziu. Cred că traiul în conformitate cu principiile Evangheliei îi va ține departe de distracția vieții. Prin experiență și prin revelație, putem spune și cunoaște, totuși, că „ticăloșia niciodată nu a fost fericire” (Alma 41:10) și că „nu este cu putință ca vreun lucru necurat să intre în Împărăția lui Dumnezeu” (1 Nefi 15:34).

Episcopul Richard C. Edgley, consilier în Episcopatul Prezidențial, a spus: „Nu putem spune că ne vom face de cap în tinerețe sau că doar ne vom bălăci puțin lângă marginile păcatului. Păcatul n-are margini. Fiecare faptă, bună sau rea, are o consecință. Fiecare faptă bună ne îmbunătățește capacitatea de a face bine și de a sta mai fermi împotriva păcatului sau a eșecului. Fiecare păcat, indiferent cât este de mic, ne face mai sensibili de a ceda influenței Satanei când ne va ispiți data viitoare. Satana ne acaparează treptat, amăgindu-ne în legătură cu consecințele așa-numitelor păcate minore până când ne atrage în păcate grave. Nefi descrie această tehnică drept una de potolire, legănare și lășărire până când Satana, [ne] prinde în lanțurile lui îngrozitoare din care nu este nici o scăpare” (2 Nefi 28:22; vezi, de asemenea, v. 21)” (din Conference Report, oct. 1994, pag. 54; sau *Ensign*, nov. 1994, pag. 40).

Să studiem scripturile



Desfășurați două dintre următoarele activități (A-C) pe măsură ce studiați 2 Nefi 28.

A Scriptură de bază—2 Nefi 28:7-9

1. Scrieți o expresie actuală care să exprime fiecare din ideile false din 2 Nefi 28:7-9 despre care Nefi a spus că urmau să fie cunoscute în zilele noastre (de exemplu, ideea din versetul 7 ar putea fi exprimată: „Fă-ți de cap cât poți; că doar o viață trăiești”).

2. Pentru fiecare expresie găsiți cel puțin trei scripturi care explică de ce acel comportament este o doctrină „neadevărată, deșartă și nesăbuită” (v. 9).
3. Explicați de ce ați ales fiecare scriptură. Ați putea scrie referințele la marginea textului din 2 Nefi 28:7-9 astfel încât să-i puteți întări pe alții care pot fi ispitiți de aceste filozofii obișnuite dar prostești.

B Identificați metodele Satanei

1. Citiți 2 Nefi 28:19-23 și enumerați diferite căi prin care Satana încearcă să „prindă” oamenii în „lanțurile... nepieritoare”.
2. Pentru fiecare punct de pe lista dumneavoastră, dați un exemplu despre felul în care el folosește aceste metode cu tinerii din ziua de azi.

C Cei necăjiți

Vai este un cuvânt care se referă la tristețe profundă și regret. Enumerați comportamentele și faptele din 2 Nefi 28:15-16, 24-32 despre care Nefi a spus că vor provoca „vaiete” oamenilor.



Uneori oamenii care nu sunt membri ai Bisericii susțin că nu poate fi adevărată Cartea lui Mormon deoarece Biblia este singura carte de scriptură pe care Dumnezeu a dat-o omului. În 2 Nefi 29, Nefi a profețit despre aceste învățături false și a scris cu sânguință acelor oameni care își exprimaseră un astfel de comportament. Acest capitol este o continuare a ideilor exprimate la sfârșitul lui 2 Nefi 28 despre neamurile care refuzau și mai mult cuvântul lui Dumnezeu și se încredeau în propriile lor învățături (vezi 2 Nefi 28:27-32).

Să înțelegem scripturile



2 Nefi 29

Ei (v. 1) – neamuri
Steag (v. 2) – ceva stabilit prin autoritate ca regulă după care oamenii sunt judecați (Evanghelia)
Suiera (v. 2-3) – sunet făcut pentru a atrage atenția; a vorbi, a striga

Suferințele (v. 4) – activități dureroase, muncă grea, nenorociri
Sârguința (v. 4) – efort constant, dedicare

2 Nefi 29:12-14 – „Cuvintele triburilor pierdute ale lui Israel”

Elder Bruce R. McConkie a sugerat că spusele consemnate în 2 Nefi 29:12-14 vor „apărea într-un mod miraculos, sub îndrumarea președintelui Bisericii lui Isus Hristos a Sfinților din Zilele din Urmă, care este revelator și traducător și care deține cheile Împărăției lui Dumnezeu pe pământ pentru toți oamenii, inclusiv pentru cele zece triburi” (*The Millennial Messiah*, pag. 217). Știm că Salvatorul a vizitat câteva din triburile pierdute ale lui Israel după Învierea Sa și apoi I-a vizitat pe nefiți (vezi 3 Nefi 16:1-3, 17:4).

Să studiem scripturile



Desfășurați activitatea A pe măsură ce studiați 2 Nefi 29.

A Răspunsuri la critica adusă Cărții lui Mormon

Anticipând împotrivirea oamenilor din zilele noastre care spun că ei au deja o Biblie și nu mai au nevoie de altă scriptură, Nefi a enunțat șapte principii la care acești oameni ar trebui să se gândească înainte de a desființa Cartea lui Mormon ca fiind scriptură. Următoarele declarații și întrebări se referă la ceea ce a scris Nefi. Scrieți-le în caietul dumneavoastră de note și apoi scrieți ceea ce a scris Nefi în 2 Nefi 29:7-11 referitor la fiecare dintre ele, anexând și versetele unde pot fi găsite citatele. Lista nu este în ordinea în care acestea se găsesc în capitol.

1. Lucrările lui Dumnezeu arătate prin două sau trei mărturii (vezi Matei 18:16; 2 Corinteni 13:1). Cartea lui Mormon este a doua mărturie despre faptul că învățăturile din Biblie sunt adevărate (vezi Mormon 7:8-9).
2. De ce murmurați pentru că aveți mai multe scripturi care să vă îndrume?
3. Credeți că Biblia conține tot ce a spus sau va spune vreodată Dumnezeu?
4. Deoarece Dumnezeu a vorbit prin scrierile din Biblie credeți că aceasta înseamnă că El nu mai poate vorbi oricând și oriunde?
5. Biblia este cronică înțelegerii făcute de Dumnezeu cu israeliții în țările din Orientul Mijlociu. El este, totuși, Dumnezeul israeliților de pretutindeni, precum și al tuturor națiunilor. El le oferă și acestora cuvântul Său.



- Tuturor națiunilor cărora le vorbește Dumnezeu, le este poruncit să scrie cuvintele Sale. Vom fi judecați conform acestor lucruri care sunt scrise (vezi Apocalipsa 20:12-13).
- O altă carte de scriptură ce conține mărturii suplimentare despre Evanghelie, mărturisește că Dumnezeu este același ieri, astăzi și întotdeauna.



Elder Bruce R. McConkie a scris: „Puțini oameni de pe pământ, fie ei din Biserică sau nu, au înțeles cu adevărat tot ceea ce înseamnă Cartea lui Mormon. Sunt puțini aceia dintre oameni care cunosc rolul pe care aceasta l-a jucat și îl va juca încă în pregătirea căii pentru venirea Lui, despre care ea depune o nouă mărturie” (The Millennial Messiah, pag. 159).

Nefi a fost unul dintre acei „puțini oameni” care au înțeles rolul Cărții lui Mormon în zilele din urmă. El a scris despre împrăștierea iudeilor, despre decăderea propriului său popor și despre ticăloșia națiunilor neamurilor în zilele din urmă, atunci când mulți vor respinge Cartea lui Mormon ca o a doua mărturie despre Isus Hristos și despre Evanghelia Sa. În timp ce citiți 2 Nefi 30, remarcați ce a profetizat Nefi că va face Cartea lui Mormon pentru a binecuvânta toate aceste trei grupuri de oameni înainte de a Doua Venire a lui Hristos.

Să înțelegem scripturile

2 Nefi 30

Accepta (v. 1) – permite, îngădui

(va) Începe (v. 8) – (va) debuta

Neamurile (v. 8) – familiile

(va) Judeca (v. 9) – (va) aduce dreptate

Dreptate (v. 9) – justiție, nepărtinire

Brăul coapselor Sale... brăul domniei Lui (v. 11) – ambele expresii se referă la o centură sau o eșarfă înfășurată în jurul taliei unei persoane (folosit în mod simbolic aici)

Pruncul de fâță (v. 14) – sugăr

Viperei, șarpelui (v. 14) – șerpi veninoși

2 Nefi 30:2 – Care este poporul de legământ al Domnului?

Rețineți că 2 Nefi 30:2 declară faptul că toți cei care au credință în Isus Hristos și se pocăiesc fac parte din „poporul de legământ al Domnului”. De aceea Pavel a putut spune: „Nu toți cei ce se coboară din Israel, sunt Israel” (Romani 9:6). A fi membru al casei lui Israel, îndreptățit să primească toate binecuvântările familiei de legământ, înseamnă mai mult decât să fii predecesor. Aceia care nu s-au născut din casa lui Israel devin membri ai familiei de legământ prin credința lor în Isus Hristos, prin pocăire și prin efectuarea legământelor botezului, lucru devenit posibil prin ispășirea lui Isus Hristos.

Să studiem scripturile

Desfășurați activitatea A pe măsură ce studiați 2 Nefi 30.

A Ce învățați?

- Scrieți următoarele trei titluri la începutul unei pagini din caietul dumneavoastră de note. Iudei, Descendenți ai lui Lehi și Neamuri. Citiți 2 Nefi 30:1-7 și, sub fiecare titlu, enumerați tot ce ați învățat despre acel grup. Puneți o steluță lângă declarațiile de pe lista dumneavoastră care au ceva în comun cu Cartea lui Mormon.
- În 2 Nefi 30:8-18, Nefi a descris două evenimente, sau perioade de timp, pentru care Cartea lui Mormon ne ajută să ne pregătim. Cum se numesc, de obicei, aceste perioade de timp?



- Pentru fiecare dintre cele două evenimente identificate mai sus, enumerați tot ce vă învață capitoul 30 despre acestea.
- Care credeți că ar fi cel mai previzibil lucru legat de faptul de a fi demn de a trăi în timpul perioadei descrise în versetele 12-18?



Am învățat mult de la și despre Nefi de la începutul studierii Cărții lui Mormon. Înainte ca el să-i dea plăcile fratelui său Iacov și să se pregătească să părăsească această lume, Nefi a rezumat învățături importante despre Evanghelia lui Isus Hristos și ne-a lăsat mărturia sa despre adevărul lucrurilor despre care a scris.

În 2 Nefi 31:2, Nefi a scris că a vrut să ne lase „câteva cuvinte... despre doctrina lui Hristos”. Apoi, în versetul 21, el a depus mărturie că ne învățase adevărata doctrină a lui Hristos. Studiați cu atenție ceea ce este cuprins în versetele de la 2 la 21, astfel încât să puteți învăța care sunt elementele importante ale doctrinei lui Hristos.

Să înțelegem scripturile



2 Nefi 31

Destule pentru mine (v. 2) – îndeajuns pentru scopul meu

Doctrina (v. 2, 21) – principii, adevăruri

Prin ce (v. 6) – pe ce căi

Poartă mărturie (v. 7) – stabilește adevărul, oferă dovezi

Ipocizie (v. 13) – a pretinde că este cineva care nu este

Înșelăciune (v. 13) – re-credință

Iertarea (v. 17) – eliberarea

Meritele (v. 19) – bunătatea sau virtutea care fac pe cineva demn de a fi onorat sau răsplătit

Fermitate (v. 20) – îndârjirea sau hotărârea minții

2 Nefi 31:13-14 – „Limba îngerilor”

Vezi 2 Nefi 32:2-3 pentru a vă ajuta să înțelegeți ce înseamnă a avea limba îngerilor.

2 Nefi 31:21 – Unicitatea Dumnezeirii

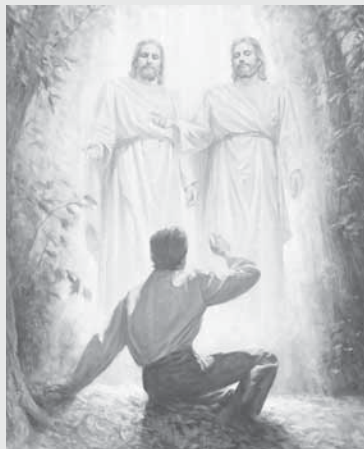

Neînțelegând pe deplin doctrina referitoare la natura lui Dumnezeu, oamenii au înțeles în mod eronat faptul că membrii Dumnezeirii sunt „unul”. Tatăl și Fiul i-au apărut amândoi profetului Joseph Smith (vezi Joseph Smith – Istorie 1:17) și lui i-a fost revelat faptul că membrii Dumnezeirii sunt separați, ca ființe individuale (vezi D&L 130:22). Ei sunt, totuși, „unul” în sensul că

faptele și cuvintele fiecăruia dintre membrii Dumnezeirii vor fi cuvintele și faptele celorlalți doi (vezi 3 Nefi 11:32-36). Ei sunt perfect uniți în scop.

Să studiem scripturile



Desfășurați cel puțin două dintre următoarele patru activități (A-D) pe măsură ce studiați 2 Nefi 31.

A Rezumați învățăturile lui Nefi

Într-un paragraf, rezumați „doctrina lui Hristos” care se găsește în 2 Nefi 31:3-20. Asigurați-vă că includeți fiecare principiu important.

B De ce nevoia de botez?



© 1988 Greg K. Olsen

1. Citiți 2 Nefi 31:5-9 și enumerați motivele pentru care a fost botezat Isus.
2. Ce ar trebui adăugat acestei liste, dacă am enumera motivele pentru care *noi* trebuie să fim botezați? (vezi D&L 33:11; Articolele de credință 1:4).

C Desenați

Faceți un desen sau o schemă care reprezintă ce ne-a învățat Nefi în 2 Nefi 31:17-20 despre căile prin care putem obține viața eternă. Includeți toate ideile și lucrurile despre care a vorbit Nefi. Arătați-le unui prieten sau unui membru al familiei și întrebați-l dacă aceste învățături din desen îi sunt clare.

D Dați o explicație mai detaliată

Uneori un simplu cuvânt sau o propoziție din scripturi poate reprezenta idei profunde, importante, puternice. Luați în considerare următoarele cuvinte și expresii din 2 Nefi 31. Explicați semnificația și mesajul fiecăruia.

1. „Strâmtețea căii” (v. 9)
2. „Cu toată inima” (v. 13)
3. „Poarta” (v. 17)
4. „Ospătându-vă” (v. 20)



Procesul obținerii vieții veșnice prin Isus Hristos, despre care Nefi a scris în 2 Nefi 31, este frumos, profund și simplu de explicat. Aceasta este, într-adevăr, tot ce trebuie să facem?

Nefi a simțit că unii oameni încă se întrebă ce trebuie să facă după ce au intrat „pe cale” (2 Nefi 32:1). În 2 Nefi 32, Nefi a explicat ce trebuie să facem în continuare.

Să înțelegem scripturile



2 Nefi 32

Cântăriți (v. 1, 8) – vă gândiți mult la ceva

Pe cale, pe această cale (v. 1, 5) – pe calea care duce la viața veșnică (cum este explicat în 2 Nefi 31)

Simt (v. 8) – înțeleg, simt, observ

(să) Sfințească (v. 9) – să pună deoparte pentru un scop sfânt

2 Nefi 32:3 – „Cuvintele lui Hristos vă vor spune toate lucrurile pe care trebuie să le faceți”

Elder Boyd K. Packer ne-a învățat: „Dacă [dumneavoastră] sunteți familiarizați cu revelațiile, nu există nici o întrebare – personală sau socială ori politică sau profesională – care să rămână fără răspuns. În ele este conținută plinătatea Evangheliei veșnice. În ele găsim principiile adevărului care vor rezolva fiecare confuzie, fiecare problemă și fiecare dilemă pe care le va întâmpina familia umană sau oricare persoană în parte” („Teach the Scriptures”, în *Charge to Religious Educators* [a 3-a ed.], pag. 89).

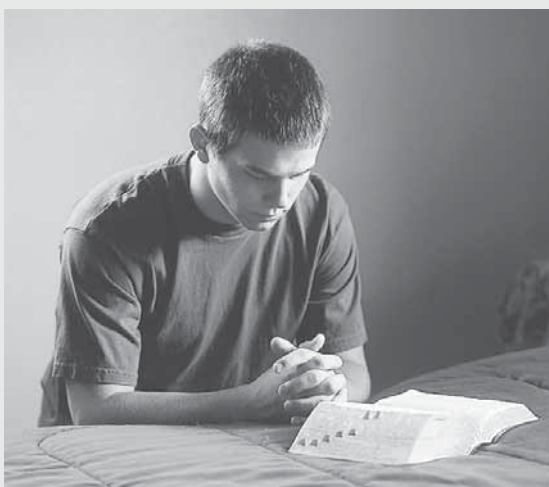

2 Nefi 32:8-9 – Rugăciunea

Președintele Gordon B. Hinckley ne-a învățat: „Putem face pași mari în direcția perfecționării comportamentului personal. Putem fi perfecți în rugăciunile noastre către Tatăl nostru din Cer. Există unele lucruri în care este foarte greu să fii perfect, dar sper că toți... vor îngenunchea seara și dimineața și vor mulțumi Domnului pentru binecuvântările Lui, vor mulțumi Domnului pentru bunătatea Lui, vor mulțumi Domnului pentru fiecare dar ce El le-a dat și se vor ruga pentru a primi tărie să facă ce este drept și să se roage Domnului pentru cei nevoiași și nefericiți. Putem fi perfecți în rugăciunile noastre, dragii mei frați și surori” („Inspirational Thoughts”, *Ensign*, iulie 1998, pag. 2).

Să studiem scripturile



Desfășurați activitatea A și B pe măsură ce studiați 2 Nefi 32.

A Scriptură de bază – 2 Nefi 32:3

- Conform cu 2 Nefi 32:1-3, ce trebuie să facem noi după ce am ajuns pe calea care ne duce către viața veșnică?
- Cum se aseamănă aceasta cu ceea ce a văzut Lehi în viziunea sa, care ar ține oamenii pe cale (vezi 1 Nefi 8)?

- Numiți trei feluri diferite în care putem primi cuvintele lui Hristos și ne putem ospăta din ele.

B Scriptură de bază – 2 Nefi 32:8-9

Imaginați-vă că aveți un(o) prieten(ă) care se luptă să-și primească mărturia și a făcut următoarele afirmații. Scrieți fiecare afirmație în caietul dumneavoastră, urmată de o expresie sau o propoziție din 2 Nefi 32:8-9, care v-ar putea ajuta să știți ce să-i spuneți prietenului(ei) dumneavoastră.

- „Nu mă rog foarte des.”
- „Uneori, cred că probabil s-ar cuveni să mă rog dar, apoi, nu mai simt că aș vrea, așa că nu mă rog.”
- „Deoarece am avut așa puține experiențe spirituale, cred că voi înceta să mă mai rog.”
- „Am citit ceva din Cartea lui Mormon dar, nu pare să-mi fie de ajutor. Ce altceva m-ar ajuta să reușesc mai din plin?”



2 Nefi 33

Ultima mărturie a lui Nefi

Ultimele cuvinte ale lui Nefi scrise în Cartea lui Mormon se găsesc în 2 Nefi 33. Acolo el și-a exprimat dragostea sa profundă și loialitatea pentru poporul său, precum și puternica sa mărturie despre Isus Hristos. Învațăm, de asemenea, ce a simțit despre ceea ce a scris și ce ar trebui să însemne scrierile lui pentru cei care le citesc. Pe măsură ce citiți, cugetați la această mărturie deosebită a unuia dintre profeții aleși de Dumnezeu. Remarcați când a spus Nefi că vă veți întâlni din nou cu el.

Să înțelegem scripturile



2 Nefi 33

Le consideră ca fiind lucruri de nimic (v. 2) – le consideră fără valoare

Asprime (v. 5) – duritate, cu limbaj și simțăminte puternice

Caritate (v. 7-9) – dragostea pură a lui Hristos (vezi Moroni 7:47)

Se vor întoarce (v. 9) – vor fi aduși înapoi în unitate după ce au avut neînțelegeri

Zilei de încercare (v. 9) – perioadă de încercare și demonstrare (însemnând această viață pământească, muritoare)

Să studiem scripturile



Desfășurați activitatea A sau B pe măsură ce studiați 2 Nefi 33.

A „Mare valoare”

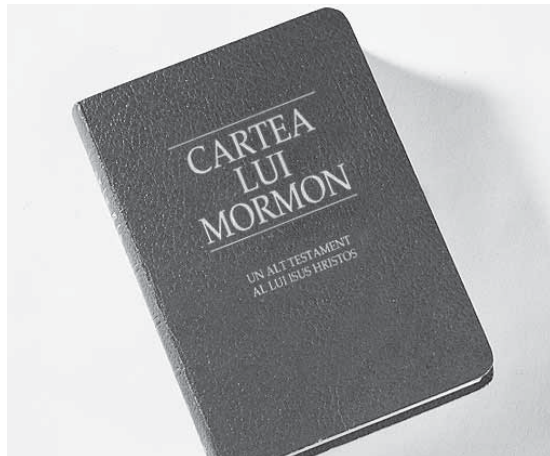

1. Nefi a scris că învățăturile din Cartea lui Mormon sunt de „mare valoare” (2 Nefi 33:3). Citiți versetele 4-5 și enumerați patru moduri în care Cartea lui Mormon poate fi o binecuvântare pentru noi.

2. Scrieți despre cum v-a influențat Cartea lui Mormon în vreunul din aceste moduri, sau explicați care din aceste patru moduri a fost cel mai important pentru dumneavoastră în studierea Cărții lui Mormon până în acest moment.

B Pregătirea pentru misiune

Vorbind la o întrunire a preoției la o conferință generală, președintele Ezra Taft Benson a spus despre Cartea lui Mormon că: „Va fi cea mai importantă carte pe care o veți citi când vă veți pregăti pentru misiune și pentru viață. Un tânăr băiat care cunoaște și îndrăgește Cartea lui Mormon, pe care a citit-o de mai multe ori, care are o mărturie trainică despre adevărurile ei și care pune în practică învățăturile ei va fi capabil să reziste uneltirilor diavolului și va fi o unealtă puternică în mâinile Domnului” (în Conference Report, apr. 1986, pag. 56; sau *Ensign*, mai 1986, pag. 43). Alegeți două lucruri, pe care misionarii trebuie să le știe, să le facă sau să le folosească, din 2 Nefi 33 care să-i ajute să fie misionari mai eficienți. Explicați-le pe fiecare, ca și cum ați vorbi unui(ei) misionar(e) care se pregătește să-și îndeplinească misiunea.

Cartea lui Iacov



Ce știm despre profetul Iacov?

Pe lângă faptul că a fost unul dintre frații mai mici ai lui Nefi, mai știm următoarele lucruri despre Iacov:

- s-a născut în familia lui Lehi și a Sariei în timpul celor opt ani când aceștia au călătorit prin pustiu;
- se poate să fi avut mai puțin de zece ani când a ajuns în țara făgăduinței;

- a fost „rânduit” preot și învățător de către fratele său Nefi (vezi 2 Nefi 6:2; Iacov 1:18);
- a devenit cronicarul nefiților, după Nefi (vezi Iacov 1:1-2). Avea în jur de cincizeci de ani pe vremea aceea;
- în tinerețea sa, a avut privilegiul să-L vadă pe Salvator (vezi 2 Nefi 2:3-4; 11:2-3);
- a fost un tată drept (vezi Enos 1:1);
- a fost unul dintre marii învățători ai doctrinei din Cartea lui Mormon (vezi 2 Nefi 6-10; Iacov 1-7).

Doctrinile importante predate în Cartea lui Iacov

Iacov a fost unul dintre cei mai puternici învățători ai doctrinei din Cartea lui Mormon. Unele dintre lucrurile pe care le putem învăța din cartea lui Iacov sunt:

- importanța îndeplinirii chemărilor noastre (vezi Iacov 1);
- pericolul mândriei, bogățiilor și imoralității (vezi Iacov 2-3);
- cum se obține o credință nestrămutată (vezi Iacov 4);
- împrăștierea și adunarea lui Israel (vezi Iacov 5);
- cum să te comporți cu cei apostatați și ce se întâmplă cu cei care caută semne (vezi Iacov 7).



Când iubim pe cineva suntem preocupați de bunăstarea acelei persoane. Profetul Iacov a descris dragostea pe care o avea pentru poporul său ca fiind o mare „neliniște”. El a înțeles, în mod profetic, planul salvării și a cunoscut urmările care aveau să vină asupra lor dacă ei continuau să păcătuiască. Remarcați cum l-a binecuvântat Domnul pe Iacov datorită „creдинței și a neliniștii mari” (vezi Iacov 1:5-6).

Să înțelegem scripturile



Iacov 1

Gravate (v. 1) – tăiate sau scrijelite în metal

Punctele lor principale (v. 4) – părțile cele mai importante

Neliniștii (v. 5) – îngrijorării, preocupării

Deosebi (v. 14) – distinge

Să se dedea (v. 15) – să cedeze, să-și satisfacă dorințele în exces

Concubine (v. 15) – neveste legitime care aveau statute sociale inferioare și doar anumite drepturi în comparație cu o nevestă adevărată.

Iacov 1:1 – Plăcile mici

Iacov a consemnat cronicile sale sacre pe plăcile mici ale lui Nefi. (Pentru o explicație despre diversele plăci care au devenit Cartea lui Mormon vezi „The Main Sources for the Book of Mormon”, pag. 12.)

Iacov 1:7-8 – „Răzvrătirea... din pustiu”

După ce Domnul, prin multe miracole mărețe, i-a scos pe copiii lui Israel din Egipt, aceștia L-au supărat prin nesupunerea lor. Drept rezultat, acelei generații nu i s-a permis să intre în țara făgăduită.

Iacov 1:17-19 – „Am îndeplinit cu credință și sânguință slujba noastră”



Președintele Thomas S. Monson, prim consilier în Prima Președinție, a explicat de ce trebuie să ne îndeplinim cu credință și sânguință chemările noastre și cum să facem aceasta:

„Președintele John Taylor ne-a avertizat: „Dacă nu vă îndepliniți chemările cu credință și sânguință, Dumnezeu vă va face responsabili pentru cei pe care i-ați fi putut salva dacă v-ați fi făcut datoria”.

Cum își poate cineva îndeplini chemarea cu credință și sânguință? Simplu, îndeplinind

îndatoririle care aparțin de ea” (în Conference Report, apr. 1996, pag. 61; sau *Ensign*, mai 1996, pag. 43).

Să studiem scripturile



Desfășurați activitatea A și B pe măsură ce studiați Iacov 1.

A Găsiți imaginea de ansamblu a lui Iacov

În acest prim capitol, Iacov ne-a oferit o imagine de ansamblu despre ce va scrie în Iacov 2-3. Găsiți răspunsurile la următoarele întrebări în Iacov 1:

1. La ce „practici păcătoase” (v. 15) s-au datat neffiții?
2. Cum se pot compara aceste păcate cu practicile păcătoase care există azi în lume?

B Scrieți o scrisoare

Presupuneți că sunteți un conducător în cvorumul preoției sau la clasa de Tinere Fete și vi s-a cerut să dați un sfat unui(ei) membru(ă) din grupul dumneavoastră care nu și-a îndeplinit chemarea. Folosiți ceea ce ați fost învățați în Iacov 1:17-2:3 și scrieți o scrisoare acestei persoane pentru a o ajuta să înțeleagă importanța îndeplinirii datoriei în chemările noastre (vezi, de asemenea, secțiunea „Să înțelegem scripturile” de la Iacov 1:17-19).



Iacov și-a început slujirea învățându-și poporul să evite trei păcate: dragostea pentru bogății, mândria și lipsa castității. De câte ori neffiții decădeau în ticăloșie, unul sau mai multe din aceste păcate erau implicate întotdeauna. Din experiența dumneavoastră de viață, cât de des sunt întâlnite azi aceste păcate? Care sunt păcatele specifice zilelor noastre care determină popoarele și națiunile să decadă în ticăloșie?

Să înțelegem scripturile



Iacov 2

Constrâns (v. 9) – obligat, forțat

(să vă) Cert (v. 9) – să vă avertizez, să vă îndemn

(să) Alin (v. 9) – să mângâi

Providența (v. 13) – Dumnezeu

Vă iartă (v. 14) – nu vă consideră vinovați, vă scuză

Să crească în nedreptate (v. 23) – să devină mai ticăloși

Preacurvesc, curviile, preacurvească (v. 23, 28, 33) – păcate sexuale

Concubine, concubină (v. 24, 27) – neveste legitime care aveau statute sociale inferioare și doar anumite drepturi în comparație cu o nevestă adevărată

Iacov 2:13 – „Hainelor voastre scumpe”

Există mulți oameni astăzi care judecă valoarea altora după cum arată aceștia și după cum se îmbracă. Expresiile „hainelor voastre scumpe” ori „veșminte foarte scumpe” apar mai mult de douăsprezece ori în Cartea lui Mormon. Aproape întotdeauna

se referă la oamenii care au prosperat în Domnul, au devenit preocupați de ei înșiși și de achizițiile lor și pe urmă au început să prețuiască mai mult strălucirea exterioară a înfățișării lor decât puritatea lor morală” (McConkie and Millet, *Doctrinal Commentary on the Book of Mormon*, 2:14).

Iacov 2:23-30 – Căsătoria multiplă neautorizată este o urâciune în fața lui Dumnezeu

Pentru a înțelege comentariile lui Iacov este util să observați că numai David și Solomon au fost condamnați pentru că au avut mai multe neveste și concubine. Avraam, Iacov și Moise, care, de asemenea, au avut neveste și concubine, nu au fost condamnați. În revelația modernă, Domnul arată că David și Solomon au păcătuit când și-au luat neveste pe care Dumnezeu nu le dăduse lor (vezi D&L 132:34-39). Iacov indică, de asemenea, că unul dintre motivele pentru care Domnul autorizase poligamia în acea vreme era pentru a ridica seminția pentru El, dar dacă El nu o poruncește, căsătoria multiplă este interzisă (vezi Iacov 2:30).

Iacov 3

(va) Consola (v. 1) – (va) alina	•	Înviați înzestrările voastre
Asupri (v. 3) – pedepsi	•	(v. 11) – treziți capacitățile și sentimentele
Injurii (v. 9) – insultă, folosesc un limbaj injurios	•	Imoralității, lascivității (v. 12) – păcatelor și dorințelor sexuale

Iacov 3:11 – Ce înseamnă „a doua moarte”

Toți copiii Tatălui Ceresc vor sta înaintea Domnului pentru a fi judecați. Cei care nu se pocăiesc și nu sunt demni de a primi una din cele trei glorii, cei care sunt morți în fața dreptății, vor fi alungați din prezența lui Dumnezeu. Aceasta este numită „a doua moarte” (vezi Alma 12:15-18; Helaman 14:14-19).

Să studiem scripturile

Desfășurați două din următoarele activități (A-C) pe măsură ce studiați Iacov 2-3.

A Găsiți principiul Evangheliei

1. Comparați Iacov 2:5, Alma 12:3 și Doctrină și legăminte 6:16 și, în caietul dumneavoastră, descrieți puterea pe care o are Dumnezeu și pe care nimeni altcineva nu o are decât dacă îi este acordată de El.
2. Cum poate faptul că știm că Dumnezeu are această putere să influențeze rugăciunile unei persoane?

B Scriptură de bază – Iacov 2:18-19

Revedeți, din Iacov 2:12-21, sfaturile despre pericolul mândriei și a bogățiilor, pe care Iacov le-a dat poporului său. Scrieți patru paragrafe în care să descrieți în ce fel ar fi diferite familia, școala, comunitatea și țara dumneavoastră, dacă fiecare ar urma sfatul lui Iacov, în special pe cel din versetele 17-19.

C Rezumați ceea ce a predat Iacov

Revedeți ce a predat Iacov despre căsătorie și castitate în Iacov 2:23-35; 3:10-12. Rezumați ce ne-a învățat Iacov despre neveste, mame și fiice.

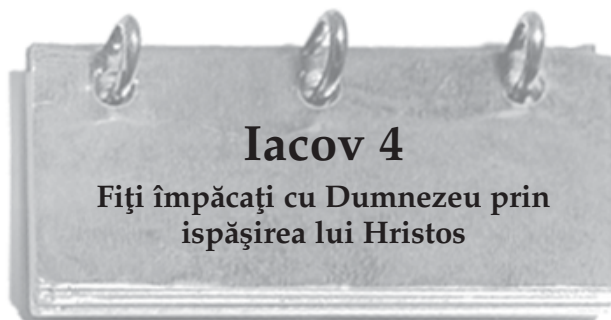

Ce știm despre ispășirea lui Isus Hristos? Ce influență are sacrificiul Lui asupra dumneavoastră? Înțelegeți cât de urgentă sau disperată este nevoia dumneavoastră de a-L primi pe Salvator? Iacov a profetizat că iudeii, printre care urma să trăiască Isus, nu-L vor înțelege pe El sau misiunea Sa. Ei urmau să-L respingă pe El și Evanghelia Sa (vezi Iacov 4:15) și, ca rezultat, ei aveau să fie loviți și împrăștiați, așa cum fuseseră împrăștiate cele zece triburi, înaintea lor.

Să înțelegem scripturile

Iacov 4

Frică (v. 3) – lipsă de respect, nerecunoștință	•	Împăcați (v. 11) – fiți plăcuți sau agreabili lui Dumnezeu prin intermediul ispășirii
Bunăvoință (v. 7) – bunăvoința de a binecuvânta	•	(să) Ajung (v. 12) – să obțin

Iacov 4:11 – „Primele roade ale lui Hristos”

Oricine care a trăit vreodată pe pământ va fi înviat, dar cei care sunt „împăcați cu [Dumnezeu] prin ispășirea lui Hristos” sunt „primele roade ale lui Hristos”. Ei sunt cei care vor veni înainte la prima înviere și vor moșteni împărăția celestială (vezi Ghidul pentru scripturi, „Înviere”, pag. 111).

Iacov 4:14-17 – Isus este „unica temelie sigură”

„S-au uitat dincolo de limite” (Iacov 4:14) înseamnă că iudeii au așteptat altceva decât să vină Isus Hristos să-i salveze. Iacov a profetizat că iudeii îl vor respinge pe Mesia, „piatra pe care puteau să zidească și să aibă o temelie sigură” (v. 15). El s-a referit apoi la scripturi care spun că El va fi „unica temelie sigură” a lor

(v. 16; vezi Psalmii 118:22; Matei 21:42). Dacă nu ne bazăm pe Isus Hristos, nu vom primi promisa bucurie veșnică de a fi cu El. Iacov 5-6 explică cum iudeii și toată casa lui Israel, vor fi totuși zidiți pe temeliea lui Isus Hristos.

Să studiem scripturile

Desfășurați activitatea A sau B pe măsură ce studiați Iacov 4.

A Formula pentru a avea o credință nestrămutată

Iacov a descris cum a dobândit el o credință nestrămutată și puterea de a muta munții.

1. Revedeți Iacov 4:6-7 și căutați cuvintele *cercetăm, revelații, profeției, mărturii, speranță și harul*.
2. Folosind aceste cuvinte, descrieți cum a spus Iacov că putem avea o credință atât de puternică.

B De ce să-L ascultăm pe Dumnezeu?

Iacov a scris despre măreția lui Dumnezeu și de ce trebuie să ascultăm de El. Căutați în Iacov 4:8-13 răspunsurile la următoarele întrebări:

1. Cum putem afla despre Dumnezeu?
2. Prin puterea cui a fost creat Pământul?
3. De ce trebuie să ascultăm sfatul lui Dumnezeu?
4. Ce binecuvântare le este dată celor care sunt împăcați cu Dumnezeu prin ispășire? (Vezi, de asemenea, secțiunea „Să înțelegem scripturile” de la Iacov 4:11.)
5. Ce este adevărul? Cine cunoaște tot adevărul?
6. Folosind ceea ce ați aflat din întrebările anterioare, ce ați spune cuiva care nu crede că a învățat despre Dumnezeu i-ar fi de folos?



Iacov 5-6 Pilda măslinului

O pildă este o povestire care folosește simboluri pentru a explica adevăruri importante. Pilda măslinului din Iacov 5 ne învață despre scopurile pe care le are Domnul în privința împrăștierii și adunării casei lui Israel. În capitolul 6, profetul Iacov a conștientizat punctele importante ale pildei. La sfârșitul lui Iacov 4, Iacov întreabă cum ar putea iudeii să fie zidiți vreodată pe „temelia cea sigură” a lui Isus Hristos după ce ei L-au respins pe El (vezi Iacov 4:17). Căutați răspunsul la această întrebare în Iacov 5-6.

Să înțelegem scripturile

Iacov 5

- A îmbătrânit** (v. 3) – a înaintat în vârstă
- Stânjenească, încărcaseră** (v. 9, 30) – împovăreze
- Partea cea mai de jos** (v. 13-14, 19, 38) – josul
- Oriunde** (v. 13) – în orice loc
- Unde** (v. 20) – în care parte
- Aici** (v. 21, 23-25) – încoace
- Veștejit** (v. 40, 43, 45) – scofâlcit sau uscat
- Doborâți, dobor, doborâm** (v. 46-47, 49) – a tăia
- Îngrășat-o, îngrășați-i** (v. 47, 64) – fertilizat-o, fertilizați-i

Iacov 5:1 – Cine a fost profetul Zenos?

Zenos, împreună cu Zenoc și Neum au fost profeți din vremea Vechiului Testament, ale căror scrieri nu se găsesc în Biblie dar, care au fost găsite pe plăcile de aramă (vezi 1 Nefi 19:10; secțiunea „Să studiem scripturile” de la 1 Nefi 19:10, pag. 30).

Iacov 5 – Să înțelegem pilda lui Zenos

Nu fiecare lucru dintr-o pildă este menit să simbolizeze altceva dar, cu siguranță, că simbolurile importante trebuie să fie înțelese pentru a putea fi pricepută pilda. Următoarele simboluri sunt importante pentru a înțelege pilda măslinului.

Simbol	Ce ar putea reprezenta
via	lumea
stăpânul viei; Domnul viei	Dumnezeu
slujitorii	profeții Domnului
altoirea măslinului	casa lui Israel, poporul de legământ al Domnului
măslinul sălbatic	neamurile sau cei care nu erau iudei (mai târziu în pildă, ramurile sălbatice sunt Israelul care a căzut în apostazie)
ramurile	grupurile de oameni
rădăcinile măslinului altoit	legămintele făcute de Domnul cu copiii Săi, o sursă constantă de putere și viață pentru cei credincioși
roadele	viețile sau lucrările omului
prășirea, tunsul, îngrășarea	lucrarea pe care Domnul o face pentru copiii Lui pentru a-i ajuta să fie supuși și roditori
mutarea ramurilor	risipirea grupurilor de oameni în toată lumea sau întoarcerea lor în locurile din care provin
altoirea	alăturarea unui grup de oameni la un alt grup; se referă la împrăștierea Israelului, care înseamnă, de asemenea, că „vor ajunge la cunoașterea lui Mesia cel Adevărat” (vezi 1 Nefi 10:14)
veștejirea ramurilor	oamenii care mor din punct de vedere spiritual din cauza păcatelor și a apostaziei
aruncarea ramurilor în foc	judcățile lui Dumnezeu

Iacov 5:8-10 – Ce înseamnă a „altoi” ramurile?



Altoirea ramurilor

A altoi ramurile, înseamnă că ramuri sănătoase, vii sunt tăiate dintr-un pom sau o plantă și sunt inserate în alt loc (vezi imaginea alăturată). Ramurile din această pildă reprezintă grupurile de oameni pe care Domnul le ia dintr-un loc și le plantează în altul. În limbajul din scripturi, *altoirea* înseamnă a „ajunge la cunoașterea lui Mesia cel Adevărat” (1 Nefi 10:14).

Iacov 5:8, 13-14, 19-25 – Ramurile „tinere și fragede” ale casei lui Israel

Ramurile „tinere și fragede” par a fi acei oameni care răspund la „tunderea și îngrășarea” făcută de Dumnezeu și de profeții Lui. Ei erau mai ușor de învățat decât ramurile bătrâne deja crescute, sau grupurile de iudei care au trebuit să fie îndepărtate și distruse.

Președintele Joseph Fielding Smith ne-a învățat: „În acea pildă, măslinul este casa lui Israel... În țara lui natală a început să moară. Astfel că, Domnul a luat ramuri precum nefiții, precum triburile pierdute și alții pe care Domnul i-a condus în locuri despre care nu știm nimic, în alte părți ale pământului. El i-a plantat peste tot în via sa, care este lumea” (*Answers to Gospel Questions*, comp. Joseph Fielding Smith Jr., 5 vol. [1957-1966], 4:204).

Pilda lui Zenos ne ajută să înțelegem că împrăștierea ramurilor lui Israel peste tot în lume a fost o binecuvântare, atât pentru Israel, cât și pentru ceilalți copii ai Tatălui Ceresc, neamurile. Elder Bruce R. McConkie, pe atunci membru în Cvorumul celor Doisprezece Apostoli, a explicat: „În general, Domnul trimite pe pământ în descendența lui Iacov [Israel] acele spirite care, în pre-existență, au dezvoltat un talent deosebit legat de spiritualitate și de recunoașterea adevărului. Acelora născuți în această descendență, care au sângele lui Israel în venele lor și găsesc Evanghelia ușor de acceptat, li se spune că au *sânge credincios*” (Mormon Doctrine, pag. 81).

Cum Israelul împrăștiat s-a amestecat cu neamurile din jurul lui, sângele lui Israel a fost împrăștiat și mai departe. Elder James E. Faust, pe atunci membru în Cvorumul celor Doisprezece Apostoli, a declarat: „Împrăștierea lui Israel peste tot în lume a răspândit sângele credincios, astfel încât multe națiuni pot să se împărțasească acum din planul Evangheliei” (din Conference Report, oct. 1982, pag. 127; sau *Ensign*, nov. 1982, pag. 87-88).

Iacov 5:32-46 – Când s-au stricat toți pomii?

Partea din pildă când toți pomii dau roade rele pare să reprezinte perioada de apostazie, înainte de restaurarea Evangheliei. Când Domnul i-a vorbit lui Joseph Smith în prima viziune, El i-a spus că nu trebuie să se alăture nici unei biserici din acea vreme, deoarece toate erau „greșite” (Joseph Smith – Istorie 1:19).

Iacov 6

Încăpățânat (v. 4) –
Îndărătnic

Neascultător (v. 4) –
indisciplinat, obraznic

Vă implor (v. 5) – vă cer,
vă rog

Să vă lipiți, lipește (v. 5) – să
vă alăturați, să vă țineți bine

Să studiem scripturile



Desfășurați activitatea A și B pe măsură ce studiați Iacov 5-6.

A Ce ne învață pilda lui Zenos despre casa lui Israel?

După ce ați studiat pilda măslinului din Iacov 5, scrieți în caietul dumneavoastră dacă următoarele declarații sunt adevărate sau false și enumerați versetele unde ați găsit răspunsurile. (Folosiți tabelul de la pagina 65, din acest manual, pentru ajutor suplimentar.)

- măslinul altoit reprezintă casa lui Israel iar ramurile veștejite reprezintă oamenii ticăloși;
- stăpânul viei a tuns și a îngrășat pomul pentru a-l face să dea roade bune;
- ramurile tinere și fragede s-au răzvrătit și, drept pedeapsă, au fost mutate sau împrăștiate;
- ramurile firești, plantate în pământ fertil, care au dat roade bune și roade rele, i-ar putea reprezenta pe nefiți și pe lamaniți;
- a existat o vreme când toți pomii au dat numai roade rele. Atunci, Domnul a restaurat Evanghelia prin profetul Joseph Smith;
- ramurile pomilor care au fost împrăștiate au fost, mai târziu, altoite înapoi la măslinul firesc;
- nu a existat niciodată o vreme când toți pomii să dea numai roade bune.

B Cum se referă această pildă la mine

În caietul dumneavoastră, răspundeți la trei dintre întrebările de mai jos:

- În ce parte din pildă credeți că trăim noi astăzi? De ce?
- De ce credeți că Iacov a vrut să consemneze această pildă lungă pe plăci?
- Ce înseamnă împrăștierea și adunarea lui Israel pentru dumneavoastră?
- Ce învățați din această pildă despre grija Tatălui Ceresc pentru toți copiii Săi?
- Care sunt unele lucruri pe care le-a făcut în viața dumneavoastră pentru a vă „tunde” și „îngrășa”?
- Iacov 6 este un rezumat al lui Iacov 5. Care versete din Iacov 6:5-13 credeți că rezumă cel mai bine ceea ce înseamnă pentru dumneavoastră pilda măslinului? Explicați de ce ați ales aceste versete?

PILDA MĂSLINULUI (IACOV 5)

Prima vizită:

înainte de vremea lui Hristos (v. 3-14);



măslinul altoit (Israel) se usucă (v. 3-4);



stăpânul tunde și îngrașă; câteva noi ramuri cresc dar, vârful rămâne uscat (v. 4-6);



ramurile principale sunt mutate iar ramurile sălbatice sunt altoite; ramurile fragede sunt ascunse (v. 7-14);



ramurile veștigate sunt arse (v. 7, 9);



măslinul sălbatic (neamurile; v. 7, 9).

A doua vizită:

vremea lui Hristos (v. 15-28);



roadele bune (v. 15-18);



pământ neroditor; roade bune (v. 20-22);



pământ și mai neroditor; roade bune (v. 23);



roade (din nou, această ramură nu este menționată; v. 24);



pământ bun; roade bune și rele (v. 25);

Prima vizită: Dumnezeu a văzut că Israel (vechea rădăcină a pomului) a fost salvată și că a dat roade bune. Ramurile împărățite ale lui Israel au dat, de asemenea, roade bune, cu excepția nefiilor și a lămanților, ale căror roade erau o parte bune și o parte rele.

A treia vizită:

marea apostazie (v. 29-49);



roade rele (v. 29-37);



roade rele (v. 39, 46);



roade rele (v. 39, 46);



numai roade rele (v. 39-46).

A treia vizită: Dumnezeu a aflat că creștinătatea (vechea rădăcină a pomului formată atât din israeliți, cât și din neamuri) a devenit coruptă, dar rădăcinile încă erau bune. Ramurile firești care fuseseră împărățite erau, de asemenea, corupte.

A patra vizită:

adunarea lui Israel, Evanghelia ajunge la toată lumea (v. 50-76);

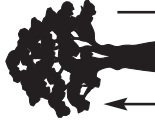

în timp ce ramurile firești cresc, ramurile sălbatice sunt arse (v. 57-58, 65-73);



ramurile pomilor care au fost împărățite sunt altoite, la loc, la maslinul firesc (v. 52-53);



ramurile măslinului firesc sunt altoite la pomii împărățiați (v. 54-56).

Mileniul:

(v. 76-77);



toți pomii ajung la fel și dau roade firești (v. 74-76);



când dau din nou roade rele, roadele bune vor fi culese și via va fi arsă (v. 77).

A patra vizită: Dumnezeu și slujitorii Săi restaurează Evanghelia în toată puritatea ei. Ei încep să adune Israelul împărățiat și răspândesc Evanghelia în toată lumea. În timp ce dreptatea crește, ticăloșii sunt distruși până când nu mai rămâne nici unul (a Doua Venire a lui Isus Hristos). Dreptatea va domni multă vreme (Mileniul). Când răul va pătrunde din nou în lume, Dumnezeu îi va separa pe cei drepti de ticăloși și va curăța pământul prin foc.

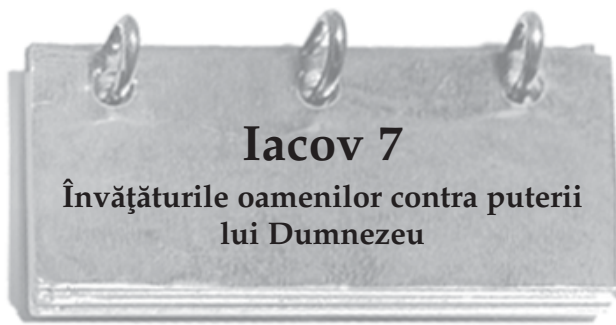

Iacov 7

Învățăturile oamenilor contra puterii lui Dumnezeu

Ați discutat vreodată Evanghelia cu o persoană bine educată și convingătoare care nu numai că nu crede dar, a criticat crezurile dumneavoastră? Poate fi intimidant, ba chiar puțin înspăimântător. În Iacov 7, Iacov povestește o astfel de experiență. Observați de ce Iacov „nu [a] putut fi clintit” din credința sa (Iacov 7:5).

Să înțelegem scripturile



Iacov 7

(să) **Denatureze** (v. 7) – să schimbe, să modifice

Blasfemie (v. 7) – a vorbi urât, fără respect față de lucrurile sfinte

Suferințe (v. 26) – chinuri

Rămas bun (v. 27) – la revedere

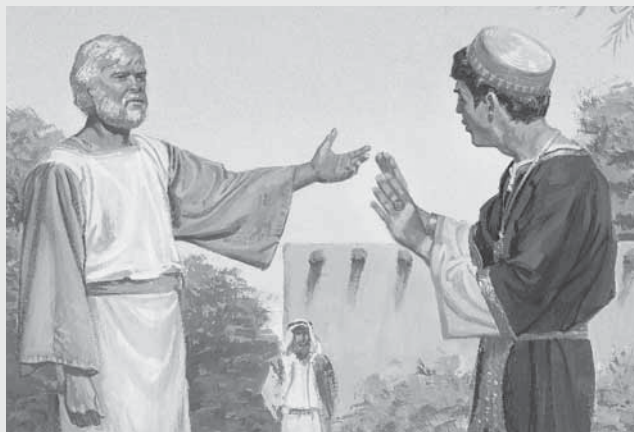

Iacov 7:13-20 – Pericolul căutării semnelor

„Arată-mi un semn” a spus Șerem (Iacov 7:13) dar, nu un semn era ceea ce voia el cu adevărat. Satana îl convinsese pe Șerem că nu era posibil a ști ceva ce nu poate fi văzut. Iacov știa că, deși

nu putem vedea Duhul Sfânt, puterea Lui nu poate fi negată. Celor care cred în Isus Hristos li s-au promis semne, nu pentru a le da credință, ci datorită credinței lor. Cei care caută semne fără a avea credință, vor fi condamnați de semnele pe care le caută (D&L 63:9-11).

Să studiem scripturile



Desfășurați activitatea A și B pe măsură ce studiați Iacov 7.

A Cercetați adversarul lui Iacov

Pentru a înțelege mai bine ce a predicat Șerem și de ce a fost capabil să înșele așa de mulți oameni, scrieți în caietul dumneavoastră propozițiile de la 1-9 și completați părțile care lipsesc cu informații din Iacov 7:1-9. Răspundeți apoi la întrebările 10 și 11.

1. Șerem a predicat că nu va fi nici un _____.
2. El a lucrat _____.
3. El era _____.
4. El cunoștea perfect _____.
5. A folosit mult și știa puterea _____.
6. Sursa puterii lui era _____.
7. A predicat faptul că oamenii nu trebuiau să aștepte venirea lui Hristos ci, în schimb, trebuiau să țină legea lui _____.
8. El a spus că Iacov nu putea să știe despre venirea lui Hristos, căci el nu poate vorbi despre _____.
9. Șerem a spus că nu este nici un Hristos, nici n-a fost și nici _____ vreodată.
10. Ultimele două declarații ale lui Șerem se contrazic una cu cealaltă. Explicați de ce declarațiile 8 și 9 nu pot fi amândouă adevărate.
11. Ce vă spune aceasta despre felul în care lucrează diavolul?

B Cercetați puterile lui Iacov

Revedeți Iacov 7:5, 8, 10-12, 21-22 și scrieți un paragraf în caietul dumneavoastră în care să descrieți cel puțin două motive pentru care Iacov „nu [a] putut fi clintit” de învățătura lui Șerem și de puterea discursului acestuia.

Cartea lui Enos



Ce trebuie să știți înainte de a citi Enos

Enos era fiul lui Iacov (vezi Iacov 7:27) și, prin urmare, nepotul lui Lehi. Enos și-a încheiat consemnarea spunând faptul că îmbătrânise și că trecuseră 179 de ani de când Lehi părăsise Ierusalimul. Aceasta plasează scrierea lui în jurul anului 420 î.H.



Pentru câțiva, ca de exemplu Pavel, Enos și Alma cel Tânăr, înțelegerea gravității păcatului și a naturii glorioase a promisiunilor lui Dumnezeu pentru cei drepecți se pare că s-a produs dintr-o dată. Schimbarea în bine (convertirea) nu poate să se producă întotdeauna așa dintr-odată. Referitor la procesul pocăirii, președintele Ezra Taft Benson a spus:

„Trebuie să fim atenți ca, în timp ce căutăm să devenim din ce în ce mai evlavioși, să nu ne descurajăm și să nu ne pierdem speranța. A deveni asemănători lui Hristos este un proces care ține o viață și foarte des implică o creștere și o schimbare care sunt nesemnificative, aproape imperceptibile. Scripturile consemnează relatări remarcabile despre bărbați ale căror vieți au fost schimbate radical, într-o clipă, cum ar

fi: Alma cel Tânăr, Pavel pe drumul către Damasc, Enos care s-a rugat până noaptea târziu, regele Lamoni. Astfel de exemple uimitoare de putere de schimbare, chiar a celor pierduți în păcat, dă certitudinea că ispășirea poate ajunge chiar la cei înecați în disperare.

Dar trebuie să fim precauți atunci când discutăm despre aceste exemple remarcabile. Chiar dacă sunt reale și puternice, ele sunt mai mult o excepție decât o regulă. Pentru fiecare Pavel, pentru fiecare Enos și pentru fiecare rege Lamoni există sute și mii de oameni care găsesc acest proces al pocăinței ca fiind mult mai subtil, mult mai imperceptibil. Zi după zi, ei ajung să fie mai aproape de Domnul, realizând puțin câte puțin faptul că își clădesc o viață divină” („A Mighty Change of Heart”, Ensign, oct. 1989, pag. 5).

Pe măsură ce studiați cartea lui Enos, remarcați rădăcinile experienței lui – care l-au făcut pe Enos să îngenuncheze și să strige către Domnul „în rugăciune fierbinte și implorare pentru sufletul meu” (Enos 1:4). Remarcați, de asemenea, roadele care au rezultat – atât pentru el cât și pentru alții – când a căutat și a obținut iertarea păcatelor sale.

Să înțelegem scripturile



Enos 1

Învățătura (v. 1) – învățat și instruit, așa cum fac părinții iubitori cu copiii lor

Mustrea (v. 1) – avertisment blând împotriva păcatului sau greșelii, sfat

Fioroși (v. 20) – agresivi, brutali

Sabie (v. 20) – seceră

Să studiem scripturile



Desfășurați activitatea A sau B pe măsură ce studiați Enos 1.

A Ce fel de rugăciune?



1. Căutați în Enos 1:1-10 și enumerați în caietul dumneavoastră cuvintele care descriu ce gândea Enos, ce simțea el și cum se ruga. În ce fel este diferită rugăciunea lui Enos de multe alte rugăciuni?
2. Explicați cum putem să facem rugăciuni mai eficiente, urmând exemplul lui Enos.

B Care este rezultatul firesc al faptului că ești iertat?

1. Prima preocupare a lui Enos a fost în mod firesc și normal legată de propria lui salvare (vezi Enos 1:1-8). După ce a primit iertarea pentru propriile lui păcate, cercul său de preocupări s-a extins.

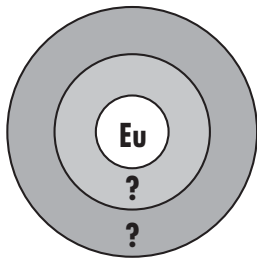

Trasați schema alăturată în caietul dumneavoastră și numiți pentru cine s-a rugat Enos a doua oară (vezi v. 9-10) și a treia oară (vezi v. 11-17).

2. În ce fel se asemănau rugăciunile lui Enos cu modul în care s-a simțit Lehi în 1 Nefi 8:10-18? Ce ne-au învățat Enos și Lehi despre cei care sunt convertiți cu adevărat și care au fost născuți din nou?

Cartea lui Iarom



Ce știm despre Iarom?

Iarom a fost fiul lui Enos, nepotul lui Iacov și strănepotul lui Lehi (vezi Iarom 1:1). Cartea sa acoperă o perioadă de timp de aproape șazececi de ani, între 420 și 361 î.H. (vezi Enos 1:25; Iarom 1:13).



Una dintre bucuriile calității de membru în adevărata Biserică este să descoperi cum profețiile Domnului și promisiunile sunt împlinite în propriile noastre vieți. Nu doar o dată i-a promis Domnul lui Nefi și poporului lui că dacă vor păstra poruncile lui Dumnezeu, ei vor prospera în țară și vor fi eliberați din mâinile dușmanilor lor (vezi 1 Nefi 1:20; 2:20-24). Iarom și-a scris cartea pentru a depune mărturie că Domnul Își respectă promisiunile. Observați ce trebuiau să facă nefiții din zilele lui Iarom pentru a-și învinge dușmanii.

Să înțelegem scripturile



Iarom 1

- | | |
|---|--|
| Destul pentru mine (v. 2) – îndeajuns | • nu au vorbit fără respect față de lucrurile sfinte; nu au fost neserioși |
| Legătură (v. 4) – comunicare, asociere | • Confirmat (v. 9) – dovedit a fi adevărat |
| Se manifestă (v. 4) – Se arată, este dată | • Conflicte și neînțelegeri (v. 13) – certuri, dispute și dezbinare |
| Nu au profanat; și nici nu au hulit (v. 5) – nu au greșit nici | |

Să studiem scripturile



Desfășurați activitatea A pe măsură ce studiați Iarom 1.

A Găsiți lista

Iarom a scris: „Și fiind astfel pregătiți să-i întâlnim pe lamaniți, ei nu au prosperat împotriva noastră” (Iarom 1:9).

1. Căutați în versetele 4-8 și enumerați în caietele dumneavoastră cel puțin trei exemple despre modul în care nefiții s-au pregătit să-i întâmpine pe dușmanii lor.
2. Din lista dumneavoastră, alegeți un exemplu care vă poate ajuta să biruiți ispitele și influența Satanei și explicați cum îl puteți opri pe acesta să prospere împotriva dumneavoastră dacă faceți aceasta.

Cartea lui Omni



Cine a fost Omni?

Omni a fost fiul lui Iarom, nepotul lui Enos și strănepotul lui Iacov.

Ce este unic la această carte?

Cartea lui Omni conține scrierile a cinci cronicari nefiți diferiți și cuprinde perioada de timp între 361 și 130 î.H. (vezi Iarom 1:13, Mosia 1:10). Cartea lui Omni este, de asemenea, ultima carte tradusă de pe plăcile mici ale lui Nefi (vezi „Sursele principale ale Cărții lui Mormon”, pag. 12).



Cartea lui Omni conține doar treizeci de versete. A fost scrisă de către cinci scriitori diferiți și cuprinde aproximativ 200 de ani. Chiar dacă scrierile acestor bărbați sunt scurte, acestea ne ajută să învățăm ce s-a întâmplat între perioada cronicarului Omni și cea a domniei regelui Beniamin. De un interes aparte este ceea ce s-a întâmplat în timpul regelui Mosia I, tatăl regelui Beniamin, atunci când nefiții drepti au fost, din nou, îndrumați să fugă într-o altă parte a țării.

Să înțelegem scripturile



Omni 1

Regulile (v. 2) – poruncile, legile, regulamentele

Le-am dat (v. 3) – le-am înmănat, le-am oferit

Permite (v. 6) – acceptă, îngăduie

Mustrați (v. 13) – sfătuiți, îndrumați

Stâlcită (v. 17) – modificată față de varianta corectă

Încurcat (v. 22) – învâlmășit

Urmaș (v. 25) – copil sau descendent

Omni 1:12-30 – Cine a fost cine în cartea lui Omni?

Amalechi, al cincilea scriitor din cartea lui Omni, a menționat în Omni 1:12-30 următoarele grupuri distincte (vezi, de asemenea, „Tabelul cronologic al Cărții lui Mormon”, pag. 203):

- nefiții care l-au urmat pe regele Mosia I, călătorind din țara lui Nefi în pustiu până când au ajuns la țara lui Zarahemla;
- lamaniții (și oricare dintre nefiții care li s-au alăturat) care au rămas în țara lui Nefi;
- poporul lui Zarahemla (numiți, câteodată, și muleciți) care au venit din Ierusalim în zilele lui Zedechia (aproximativ 587 î.H.);
- „Coriantumr și cei uciși din poporul său” (v. 21, numiți iarediți) care au venit de la turnul Babel;
- grupul nefiților conduși de Zenif, care s-au întors din țara lui Zarahemla în țara lui Nefi.

Să studiem scripturile



Desfășurați trei dintre următoarele activități (A-E) pe măsură ce studiați Omni 1.

A Găsiți subiectul asemănător

Cartea lui Omni conține scrierile a cinci bărbați diferiți: Omni, Amaron, Cemiș, Abinadom și Amalechi.

1. Scrieți în caietul dumneavoastră numele fiecărui bărbat și enumerați, în dreptul fiecărui nume, versetele scrise de către fiecare.
2. Despre ce evenimente similare au scris Omni, Amaron, Abinadom și Amalechi? Ce ne poate învăța acest lucru despre cei aproximativ 200 de ani cuprinși în această carte?

B Faceți o comparație

Citiți Omni 1:12-13 iar apoi, citiți 1 Nefi 2:1-4 și 2 Nefi 5:5-8.

1. Ce au în comun aceste relatări?
2. Cum exemplifică toate acestea ceea ce Nefi ne-a învățat în 1 Nefi 1:20?
3. Ce lecție puteți învăța din aceste relatări, care s-ar putea pune în practică în viața dumneavoastră?

C Împlinirea profeției

Atât familia lui Lehi cât și poporul lui Zarahemla (numiți câteodată muleciți) au plecat din Ierusalim, însă la momente de timp diferite. O diferență importantă între acestea a fost faptul

că membrii familiei lui Lehi au luat scripturile cu ei, iar poporul lui Zarahemla nu. Revedeți Omni 1:14-17 și explicați ce efect a avut această diferență asupra poporului lui Zarahemla și cum adevărește aceasta adevărul a ceea ce Domnul i-a spus lui Nefi în 1 Nefi 4:12-17.

D Desenați relațiile dintre grupuri

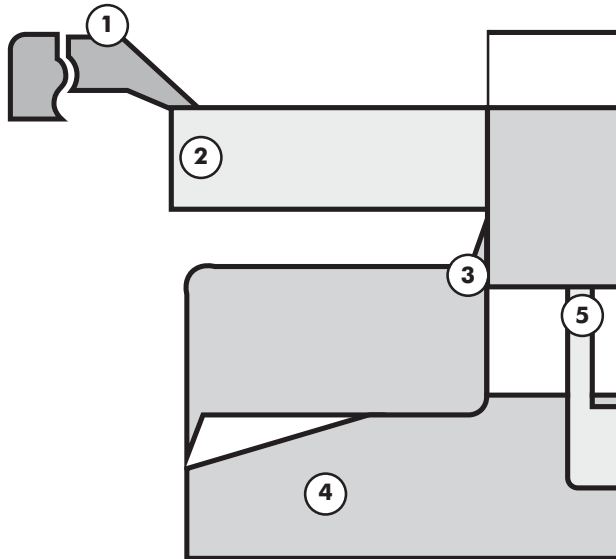

Desenați în caietul dumneavoastră o schemă asemănătoare cu cea de mai jos, numind cele cinci grupuri diferite care sunt menționate în cartea lui Omni. Includeți o descriere a fiecărui grup, precum și date importante (pentru ajutor, vezi secțiunea „Să înțelegem scripturile” de la Omni 1:12-30; „Tabelul cronologic al Cărții lui Mormon”, pag. 203). Poate doriți să vă însemnați aceste grupuri pe marginile scripturilor dumneavoastră din cartea lui Omni.

E Găsiți răspunsul

Amalechi își încheie cronică cu o prezentare scurtă a vieții regelui Beniamin, fiul regelui Mosia I. În timp ce citiți Omni 1:23-30, răspundeți în caietul dumneavoastră la următoarele întrebări:

1. Ce succes a avut regele Beniamin în postura de rege războinic?
2. De ce i-a înmănat Amalechi cronicile nefite regelui Beniamin?
3. Cum știm noi că Amalechi a fost un om drept?
4. Ce s-a întâmplat cu primul grup care a părăsit Zarahemla și care a vrut să se întoarcă în țara lui Nefi?

Cuvintele lui Mormon

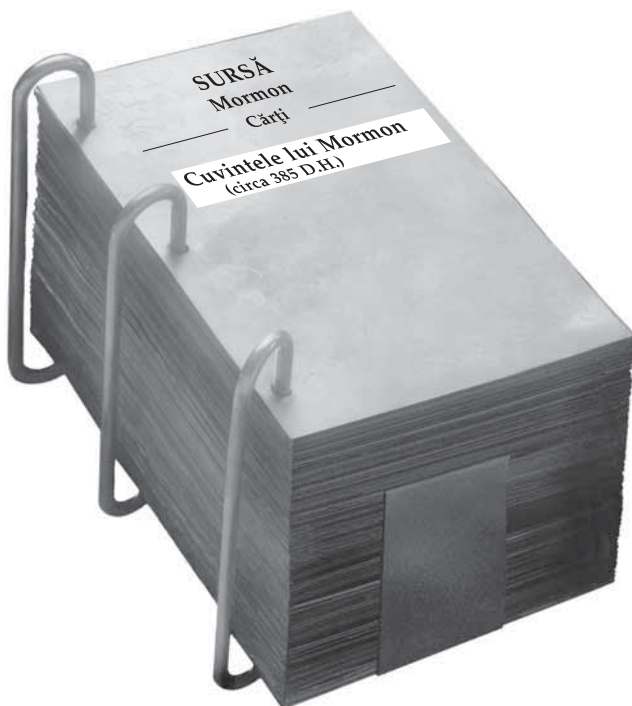

O carte nemuritoare

Scurta carte numită Cuvintele lui Mormon a fost scrisă de către profetul și cronicarul Mormon în jurul anului 385 D.H., la peste

500 de ani după ce ultimul scriitor a consemnat în cartea lui Omni. Aceasta este explicația lui Mormon în ceea ce privește includerea plăcilor mici ale lui Nefi în prescurtarea făcută de el asupra plăcilor mari ale lui Nefi. Veți învăța mai multe despre profetul Mormon mai târziu, atunci când îi veți studia scrierile.



Mormon, la fel ca și Nefi (vezi 1 Nefi 9:5; 19:3), nu a știut de ce au fost necesare două feluri de cronici care relatau despre aceeași perioadă de timp. Mormon a inclus toate plăcile mici ale lui Nefi împreună cu prescurtarea făcută de el asupra plăcilor mari ale lui Nefi deoarece Domnul l-a inspirat să facă aceasta. Remarcați de ce a simțit Mormon că plăcile mici erau atât de importante. (Pentru mai multe informații, vedeți „Sursele principale ale Cărții lui Mormon”, pagina 12.)

Să înțelegem scripturile



Cuvintele lui Mormon 1

De folos (v. 2) – benefică, o binecuvântare

Prescurtare (v. 3) – versiune prescurtată;

Conflicte (v. 16) – certuri, lupte

Multe neînțelegeri printre lamaniți (v. 16) – mulți nefiți au plecat pentru a se alătura lamaniților

Cuvintele lui Mormon 1:5-7 – Care a fost scopul înțelept în ceea ce privește includerea plăcilor mici ale lui Nefi?

Domnul i-a poruncit lui Nefi să țină două feluri de cronici: o cronică istorică pe plăcile mari, iar pentru un „scop special”, o cronică religioasă pe plăcile mici (vezi 1 Nefi 9). Chiar dacă Mormon a făcut o prescurtare după plăcile mari ale lui Nefi, care relatează despre perioada de timp dintre Lehi și regele Beniamin, el a fost inspirat să adauge plăcile mici ale lui Nefi, care relatează despre aceeași perioadă de timp, „pentru un scop înțelept” (Cuvintele lui Mormon 1:7). El le-a adăugat fără a face nici o schimbare la acestea. Pentru o explicație despre acest scop înțelept, vedeți secțiunea „Să înțelegem scripturile” de la 1 Nefi 9:3-6 (pagina 20).

Să studiem scripturile



Desfășurați două dintre următoarele activități (A-C) pe măsură ce studiați Cuvintele lui Mormon 1.

A Găsiți definiția care corespunde expresiei

Câteodată este dificil să știi la care plăci se referea Mormon atunci când el scria despre diferitele cronici cu care avea de-a face. Scrieți următoarele expresii în caietul dumneavoastră. Apoi, în timp ce citiți Cuvintele lui Mormon 1:1-9, potriviți una dintre cele patru definiții fiecărei expresii. S-ar putea să doriți să scrieți definiția la marginea scripturilor dumneavoastră, alături de fiecare expresie.

Expresii

„Cronica pe care am făcut-o” (v. 1)

„Aceste cronici” (v. 2)

„Plăcile lui Nefi” (v. 3)

„Cronicile care mi-au fost date în mâinile mele” (v. 3)

„Am găsit aceste plăci” (v. 3)

„Aceste plăci mă bucură” (v. 4)

„Am ales aceste lucruri” (v. 5)

„Cronica mea” (v. 5)

„Plăcile lui Nefi” (v. 5)

„Voi lua aceste plăci” (v. 6)

„Termin scrierea mea” (v. 9)

Definiții

1. Cartea lui Mormon

2. Cronica istorică a lui Nefi (plăcile mari)

3. Cronica religioasă a lui Nefi (plăcile mici)

4. Colecția cronicilor pe care Mormon le-a folosit pentru prescurtarea sa

B Faceți o copertă de carte

Desenați, în caietele dumneavoastră, o copertă de carte pentru plăcile mici ale lui Nefi, care să înfățișeze conținutul cărții. Faceți-o astfel încât oamenii să dorească s-o citească. Pentru idei pe care ați dori să le includeți pe coperta dumneavoastră, citiți Cuvintele lui Mormon 1:3-6.

C Trasați o linie a timpului

Deoarece cartea lui Mosia începe atunci când regele Beniamin era bătrân, Mormon a vrut ca noi să știm despre marile lui realizări. După ce citiți Cuvintele lui Mormon 1:12-18, trasați o linie a timpului pentru evenimentele care au avut loc în timpul vieții regelui Beniamin. Scrieți apoi o propoziție care să sintetizeze viața sa.

Cartea lui Mosia

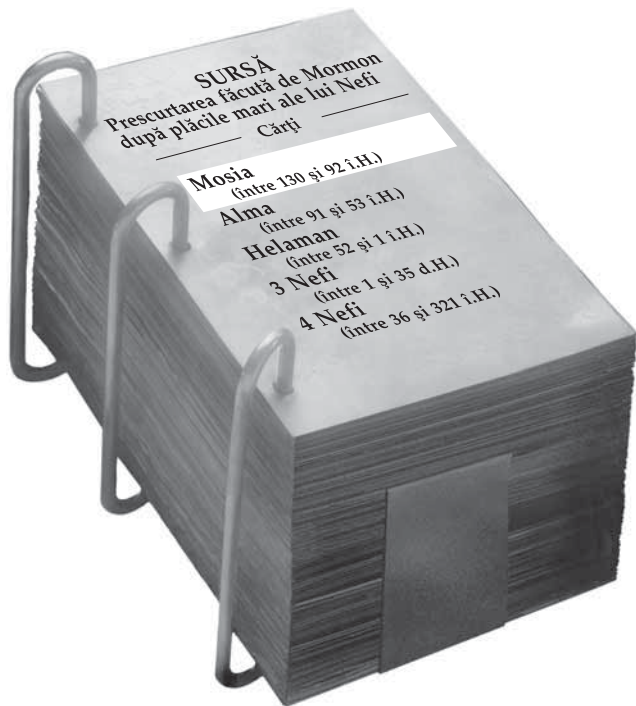

Cine a scris cartea lui Mosia?

Cărțile din Cartea lui Mormon care provin de pe plăcile mici ale lui Nefi (1 Nefi – Omni) nu au fost prescurtate de către Mormon. El a introdus aceste plăci, fără nici o modificare, alături de prescurtarea făcută de el după plăcile mari. Noi citim, începând cu cartea lui Mosia, prescurtarea făcută de Mormon după plăcile mari ale lui Nefi.

Cartea lui Mosia este numită după regele și profetul Mosia care a fost fiul regelui Beniamin și nepotul regelui Mosia I, despre care ați citit în cartea lui Omni (vezi Omni 1:12).

Ce puteți găsi în această carte?

Veți citi în Mosia despre eroi măreți, cum ar fi regele Beniamin, regele Mosia II, Abinadi și Alma cel Vârstnic. Veți găsi, de asemenea, relatări despre ticăloși mari, cum ar fi regele Noe sau Amulon. Însă cel mai important este faptul că veți găsi Evanghelia lui Isus Hristos explicată prin intermediul unor cuvântări deosebite și ilustrată prin intermediul unor povestiri fascinante.

Cartea lui Mosia începe în jurul anului 130 î.H. și se termină în jurul anului 91 î.H. Totuși, nu relatează o poveste cu subiect continuu. În prescurtarea sa, Mormon a îmbinat relatările a trei grupuri de nefiți înrudite:

- nefiții din Zarahemla (Mosia 1-8; 25-29);
- nefiții care l-au urmat pe Zenif înapoi în țara lui Nefi (Mosia 9-22);
- Alma cel Vârstnic și grupul său de convertiți (Mosia 23-24).

Schița următoare ilustrează partea relatării din Cartea lui Mormon care este conținută în cartea lui Mosia (pentru mai multe detalii, vezi „Tabelul cronologic al Cărții lui Mormon”, pagina 203)

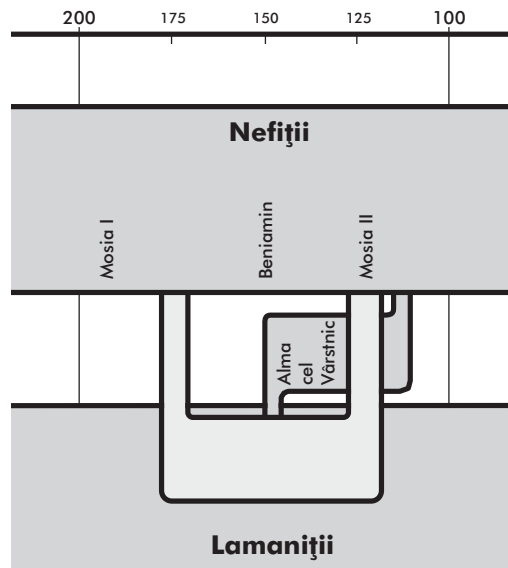

V-ați gândit vreodată cum ar fi viața dumneavoastră fără Biblie și Cartea lui Mormon? Ce ați ști despre scopul vieții pe acest pământ și la ce v-ați putea aștepta să se întâmple după moarte? Așa cum Cartea lui Mormon este o mărturie sigură pentru noi a faptului că Joseph Smith a fost un profet al lui Dumnezeu, plăcile lui Nefi și plăcile de aramă erau pentru nefiți mărturie că, într-adevăr, Domnul i-a condus pe strămoșii lor în afara ținutului Ierusalimului.

În timp ce citiți Mosia 1-5, rețineți că învățăturile Domnului nu au fost date pentru a chema un popor ticălos la pocăință. Acești nefiți erau supuși față de porunci și credincioși legămintelor lor, motiv pentru care regele Beniamin a vrut să le dea un nume nou (vezi Mosia 1:11). Aflați care era acel nume nou și cum puteți primi dumneavoastră aceeași binecuvântare.

Să înțelegem scripturile



Mosia 1

Păstrate (v. 5) – salvate cu un scop anume

Tainele (v. 5) – adevărurile învățate numai prin credință și revelație

Rătăcit (v. 5) – depărtat de adevăr în mod treptat

(a) Îmbătrânit (v. 9) – a înaintat în vârstă, a devenit neputincios

Potrivit (v. 9) – normal, convenit

(să) Dai de veste (v. 10) – să anunți, să declari;

(să se) Deosebească (v. 11) – să fie recunoscuți, să fie cunoscuți

Șters (v. 12) – dat uitării

Curvar (v. 13) – necredincios față de legăminte și promisiuni, imoral

(i-a) Încredințat (v. 15-16) – i-a dat o responsabilitate

(au) Atras (v. 17) – au stârnit

Să studiem scripturile



Desfășurați activitățile A și B pe măsură ce studiați Mosia 1.

A Scrieți o introducere de jurnal

Presupuneți că sunteți Mosia II, fiul regelui Beniamin. Studiați Mosia 1:1-8 iar apoi, scrieți în caietul dumneavoastră o introducere de jurnal care să sintetizeze sfatul pe care tatăl dumneavoastră vi l-a dat în aceste versete. Asigurați-vă că includeți cel puțin două principii importante predate de el despre scripturi.

B Alcătuiți un test

Revedeți Mosia 1:11-18 și scrieți cel puțin trei întrebări test: una din versetele 11-12, una din versetele 13-15 și una din versetele 16-18. Asigurați-vă că includeți și răspunsurile.



© 1967 Bill L. Hill

Pe măsură ce regele Beniamin se apropia de sfârșitul vieții, a dorit să vorbească poporului său despre Evanghelie, precum și să-l prezinte pe noul lor rege. Cuvântarea regelui Beniamin începe în Mosia 2 și continuă în capitolele 3 și 4. Această cuvântare puternică ne poate ajuta să înțelegem Evanghelia. Amintiți-vă faptul că această cuvântare nu a fost rostită pentru membrii necredincioși, ci pentru oamenii care trăiau în pace. Poporul regelui Beniamin era

Pe măsură ce regele Beniamin se apropia de sfârșitul vieții, a dorit să vorbească poporului său despre Evanghelie, precum și să-l prezinte pe noul lor rege. Cuvântarea regelui Beniamin începe în Mosia 2 și continuă în capitolele 3 și 4. Această cuvântare puternică ne poate ajuta să înțelegem Evanghelia. Amintiți-vă faptul că această cuvântare nu a fost rostită pentru membrii necredincioși, ci pentru oamenii care trăiau în pace. Poporul regelui Beniamin era

format din membri credincioși care erau pregătiți să facă pasul următor în progresul lor pentru a fi renașcuți spiritual (vezi Mosia 1:11; 5:7). În timp ce studiați cuvântarea regelui Beniamin, remarcați motivele pe care el le dă pentru a se strădui să devină „un sfânt prin ispășirea lui Hristos” (Mosia 3:19).

Să înțelegem scripturile



Mosia 2

Primii născuți (v. 3) – primii născuți

(să) Luați în derâdere (v. 9) – să tratați ca fiind ceva fără importanță

Slăbiciuni (v. 11) – infirmități, boli

Uns (v. 11) – pus deoparte pentru scopuri sacre

(mi s-a) Permis, (nu am)

Permis (v. 11-13) – mi s-a îngăduit, acordat

Copleșiți (v. 14) – împovărați

Netrebnci (v. 21) – buni de nimic, lipsiți de valoare

(va) Abate (v. 22) – va schimba

(ați) Făcut până acum (v. 31) – ați făcut înainte

Ascultă (v. 33) – dorește, vrea

(să-I) Aduceți (v. 34) – să-I dați, să-I duceți

Mosia 2:16-17 – De ce ne cere Dumnezeu să ne slujim unul altuia?

Președintele Marion G. Romney, care a fost membru al Primei Președinții, a spus:

„Slujirea nu este ceva ce îndurăm pe acest pământ pentru a ne câștiga dreptul de a trăi în împărăția celestială. Slujirea este caracterul dominant al unei vieți trăite după exaltarea în împărăția celestială.

Cunoscând faptul că slujirea este pe placul Tatălui nostru Ceresc, precum și faptul că noi dorim să fim acolo unde este El și să fim asemenea Lui, de ce trebuie să ni se poruncească să slujim unul altuia? O, ce zi glorioasă va fi când toate aceste lucruri vor veni în mod firesc datorită purității inimilor noastre. În acea zi nu va mai fi nevoie de nici o poruncă, deoarece noi vom fi experimentat pentru noi înșine faptul că suntem într-adevăr fericiți numai atunci când suntem implicați într-o slujire altruistă (din Conference Report, oct. 1982, pag. 135; sau *Ensign*, nov. 1982, pag. 93).

Mosia 2:20-24 – De ce a spus regele Beniamin că suntem „slujitori netrebnci”?



Regele Benjamin ne-a dat două motive pentru care suntem netrebnci. În primul rând, tot ceea ce avem și ceea ce suntem este posibil doar datorită darului vieții oferit de Dumnezeu tuturor copiilor Săi (vezi Mosia 2:23). Îi suntem îndatorați pentru însăși viețile noastre. În al doilea rând, chiar și atunci când suntem supuși, „El vă va binecuvânta imediat; și de aceea, El v-a plătit. Iar voi Îi sunteți încă îndatorați” (v. 24). Cea mai importantă dintre aceste binecuvântări este, desigur, darul ispășirii. Prețul plătit de Isus Hristos pentru a ne mântui de păcat și moarte este infinit, un preț pe care nu-l putem plăti niciodată. Însă, n-ar trebui să gândim niciodată faptul că Dumnezeu compară tot ceea ce a făcut El pentru noi cu ceea ce facem noi pentru El. El ne iubește și este mulțumit de orice efort al nostru de a sluji și de a da ascultare.

Mosia 2:27-28 – Ce înseamnă să „scap de sângele vostru de pe veșmintele mele”?

În Israelul străvechi era un obicei pentru comunitate să construiască un turn în care era pus un paznic pentru a avertiza poporul de apropierea vreunui pericol. Dacă păzitorul nu reușea să avertizeze atunci când venea vreun dușman, era responsabil pentru viețile pierdute în atac, sau, în limbajul Vechiului Testament, „sângele” lor era pe mâinile și veșmintele paznicului. Regele Benjamin a înțeles că responsabilitatea sa, ca profet și rege, era la fel ca aceea a unui paznic din turn (vezi Ezechiel 33:1-9). Dacă nu reușea să predea, să mărturisească cu credință și să-și avertizeze poporul să se pocăiască, „sângele” lor (vorbind din punct de vedere spiritual) era pe veșmintele sale (vezi, de asemenea, Iacov 1:18-19).

Să studiem scripturile

Desfășurați activitățile A-C pe măsură ce studiați Mosia 2.

A Scrieți o descriere

1. Revedeți Mosia 2:9-16 și scrieți o descriere despre ce fel de conducător era regele Benjamin, incluzând toate calitățile pe care le găsiți în aceste versete.
2. De ce v-ar plăcea să trăiți într-un loc guvernat de un asemenea rege?

B Scriptură de bază – Mosia 2:17

Regele Benjamin a explicat că atunci când le slujim altor oameni, de fapt, Îi slujim lui Dumnezeu.

1. De ce credeți că Domnul ne cere să ne slujim unul altuia? (pentru ajutor suplimentar, vezi secțiunea „Să înțelegem scripturile” de la Mosia 2:16-17).
2. Descrieți o perioadă în care ați slujit cu altruism și spuneți cum v-ați simțit făcând aceasta.

C Meditați asupra învățăturilor regelui Benjamin

Cuvântarea regelui Benjamin cuprinde multe doctrine importante asupra cărora ar trebui să ne gândim cu atenție. Studiați Mosia 2:18-41 și răspundeți la oricare dintre cele trei întrebări ce urmează:

1. De cuvintele cui vă reamintește Mosia 2:18 (vezi Luca 22:24-26)? Ce vă învață aceasta despre conducătorii drepecți?
2. Citiți Mosia 2:20-24. În ce fel suntem noi „slujitori netrebnci”? Ce sentimente credeți că are Dumnezeu pentru noi chiar dacă suntem „netrebnci”?
3. Citiți Mosia 2:25 și Helaman 12:4-13. În ce fel nu putem fi vrednici nici măcar cât firul de praf de pe pământ?
4. Revedeți Mosia 2:27-28. De ce a vrut regele Benjamin să vorbească pentru o ultimă dată poporului său? Ce trebuie să facem pentru a fi siguri că veșmintele noastre nu sunt pătate cu sângele aproapelui nostru? (pentru ajutor suplimentar, vezi secțiunea „Să înțelegem scripturile” de la Mosia 2:27-28).
5. Ce înseamnă faptul că „se răzvrătește deschis împotriva lui Dumnezeu”? (vezi v. 36-37). Descrieți cel puțin două situații în care un membru al Bisericii de vârsta dumneavoastră poate „se răzvrătește deschis” și, probabil, nu este conștient de acest lucru.
6. În versetele 38-41, regele Benjamin a vorbit despre o „situație îngrozitoare” și despre o „stare fericită”. Care este înțelesul fiecărei expresii? Cine se va afla în aceste stări?



Mosia 3 este o continuare a minunatei cuvântări a regelui Benjamin adresată poporului său. Cu peste o sută de ani înaintea nașterii lui Hristos, un înger i-a apărut regelui Benjamin și i-a spus despre venirea Salvatorului într-un mod foarte detaliat. Remarcați explicația prin care ni se spune cum poate Salvatorul să ne ajute să ne întoarcem la Tatăl nostru Ceresc. După ce citiți acest capitol, veți avea o înțelegere mai bună despre ceea ce a făcut Hristos pentru noi toți.

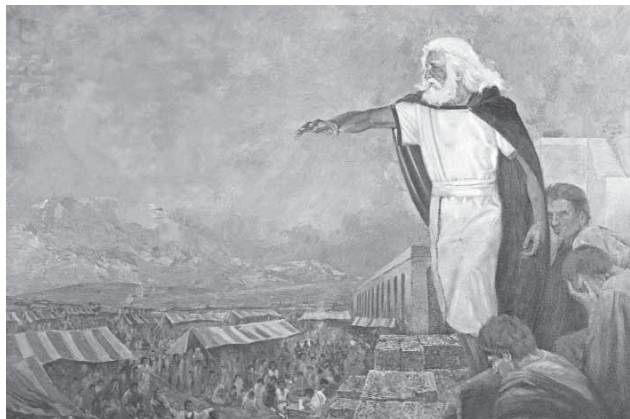

© 1967 Bill L. Hill

Să înțelegem scripturile



Mosia 3

Vești bune (v. 3) – știri

Atotputernic (v. 5) –
omniprezent

Tabernacol de lut (versetul 5)
– trup fizic

Suferința (v. 7) – întristarea,
durerea, agonia

(vor) Biciui (v. 9) – vor bate
cu un bici care are la capăt
bucăți ascuțite de os sau piatră

Ispășește (v. 11, 16) – plătește
prețul

Folosește (v. 15) – valorează

Ascultător (v. 19) – dornic să
se supună

Puși față în față (v. 25) –
angajați, îndatorați

Mosia 3:15 – „Simboluri și umbre”

Simbolurile și umbrele sunt semne care învață și mărturisesc despre mari adevăruri. Legea lui Moise conținea multe semne care au vorbit și mărturisit despre viața viitoare și despre slujirea Salvatorului. De exemplu, primul născut, mielul fără de pată care era oferit drept sacrificiu, era un semn („simbol”) și o amintire („umbră”) a ceea ce urma să fie sacrificiul ispășitor al lui Isus Hristos ca Miel al lui Dumnezeu (vezi Alma 25:15).

Mosia 3:19 – Care este „omul firesc” pe care noi trebuie să-l înlăturăm?



Elder Neal A. Maxwell, membru din Cvorumul celor Doisprezece Apostoli, a explicat:

„Înainte de toate, omul firesc este un ‚dușman al lui Dumnezeu’ (Mosia 3:19). Aceasta înseamnă că astfel de persoane (indiferent dacă înțeleg sau nu în totalitate consecințele împotrivirii lor) se opun scopului final al lui Dumnezeu pentru omenire, care este, așa cum știm, ‚să realizeze

nemurirea și viața veșnică a omului’ (Moise 1:39). Dându-ne seama de beneficiile noastre eterne, omul firesc, deci, nu este nici prietenul nostru, chiar dacă, din când în când, părem a ne simți bine alături de el...

În loc să devină un sfânt, asemănător unui copil și să asculte de bună voie de Tatăl nostru Ceresc, omul firesc este răzvrătit și insistă să meargă pe calea sa. În loc să fie asemănător unui copil, se comportă copilărește.

De asemenea, omul firesc caută cu încăpățănare fericirea în nedreptate – o noțiune incredibil de naivă despre natura fericirii și despre univers...

Acesta este modul în care omul firesc, în încercarea de a trăi ‚fără Dumnezeu în lume’ și a se supune ca un sclav instinctelor sale firești, trăiește, de fapt ‚într-o stare contrară naturii fericirii’ (Alma 41:11)” (Notwithstanding My Weakness [1981], pag. 71-72).

Să studiem scripturile



Desfășurați două dintre următoarele activități (A-C) pe măsură ce studiați Mosia 3.

A Folosiți notele de subsol

Regele Beniamin a fost învățat de către un înger despre venirea lui Isus Hristos.

1. În timp ce citiți Mosia 3:1-8, enumerați cinci lucruri importante despre Hristos.
2. Pentru fiecare lucru important despre Hristos, uitați-vă la notele de subsol și scrieți o explicație despre ce ne spune fiecare dintre acestea despre El.

B Pe cine salvează sângele lui Hristos?

Noi nu am putea fi salvați dacă ispășirea lui Isus Hristos nu ar fi plătit pentru păcatele noastre. În Mosia 3:11-18, regele Beniamin a identificat trei grupuri de oameni pentru care sângele lui Hristos „ispășește”. Analizați acele versete și descrieți aceste trei feluri de oameni. Ce a spus regele Beniamin că trebuie să facem pentru a primi salvarea care vine „prin sângele ispășitor al lui Hristos, Domnul Atotputernic” (v. 18)?

C Scriptură de bază – Mosia 3:19

Pentru a vă ajuta să înțelegeți importanța înlăturării omului firesc și a devenirii sfânt, răspundeți la următoarele întrebări în timp ce studiați Mosia 3:19:

1. Ce este „omul firesc” și de ce este el un dușman al lui Dumnezeu? (vezi 1 Corinteni 2:12-14; Alma 41:11; secțiunea „Să înțelegem scripturile” de la Mosia 3:19).
2. Cum ne „cheamă” Duhul Sfânt?
3. Ce rol are ispășirea lui Isus Hristos în a vă ajuta să deveniți un sfânt? (vezi Mosia 5:2; 27:25-26).



Mosia 4

Primirea și păstrarea iertării păcatelor noastre

Mosia 3:19 ne încurajează să înlăturăm „omul firesc” și să devenim „un sfânt prin ispășirea lui Hristos Domnul”. În Mosia 4, veți citi cum a reușit poporul regelui Beniamin să facă acest lucru. Regele le-a spus apoi cum să evite pierderea acestei mari binecuvântări pe care au primit-o. Remarcați modurile prin care a spus regele Beniamin că a fi convertit cu adevărat schimbă o persoană.

Mosia 4 încheie cuvântarea regelui Beniamin adresată poporului său începută în Mosia 2. Fiți atenți la faptul că Mormon a inclus câteva dintre îndrumările învățăturilor regelui Beniamin în Mosia 5.

Să înțelegem scripturile



Mosia 4

Și-a aruncat privirile de jur-împrejur (v. 1) – s-a uitat în jur

Starea... carnală (v. 2) – starea pământească ori decăzută

Iertarea (v. 3, 11-12) – iertarea păcatelor

Înțelege (v. 9) – pricepe

(veți) Ajuta (v. 16) – veți fi utili, veți asista, veți salva

(să) Cerșească (v. 16, 22) – să ceară sau să implore ajutor

Îmi voi opri mâna (v. 17) – nu-l voi mai ajuta

(voi) Împărți, împărțiți (v. 17, 21, 26) – voi da, voi împărți

Îl condamnați (v. 22) – îl condamnați ca fiind necorespunzător

Tânjiți (v. 25) – aveți dorințe egoiste

Nevoie (v. 27) – necesar

Potrivit (v. 27) – necesar, important

Diferite (v. 29) – multe, variate

Să studiem scripturile



Desfășurați activitatea A sau B pe măsură ce studiați Mosia 4.

A Analizați ce s-a întâmplat

O schimbare remarcabilă a avut loc printre oameni ca rezultat a punerii în practică în viețile lor a învățăturilor regelui Beniamin.

1. Citiți Mosia 4:1-3 și răspundeți la întrebările din următorul tabel scriind în caietul dumneavoastră:

Ce au înțeles?



Ce au cerut?



Care a fost rezultatul?

2. Cum poate fi, ceea ce s-a întâmplat cu acești oameni, un exemplu a ceea ce regele Beniamin, în Mosia 3:19, le-a spus că ar trebui să facă?
3. Cum se aseamănă aceasta cu ceea ce a văzut Lehi în visul său? (vezi 1 Nefi 8:10-12).

B Găsiți listele

Regele Beniamin a vrut ca poporul său să înțeleagă cum pot fi salvați în Împărăția lui Dumnezeu. Așa cum reiese din Mosia 4:1-3, ei au simțit cum a fost să primească o iertare pentru păcatele lor, ca rezultat al credinței lor.

1. În versetele 4-10, regele Beniamin a continuat să explice ce este necesar pentru a fi salvat. Studiați aceste versete și, în caietul dumneavoastră, faceți o listă cu adevărurile despre care el a spus că noi ar trebui să le înțelegem (vezi v. 5-7), precum și o altă listă cu principiile despre care el a spus că noi trebuie întâi să le „credem” și apoi să le „facem” pentru a primi salvarea (vezi v. 8-10).
2. Chiar și după ce am fost iertați și curățiți, nu este întotdeauna ușor să rămânem nepătați. Studiați versetele 11-12 și enumerați ceea ce regele Beniamin a spus că trebuie să facem pentru a „păstra iertarea păcatelor [noastre]”.
3. În versetele 12-16, regele Beniamin enumeră binecuvântările pe care le vom primi „dacă” facem ceea ce predă în versetul 11.

Remarcați faptul că a „păstra iertarea păcatelor noastre” este doar una dintre binecuvântările supunerii. Enumerați binecuvântările pe care el le-a menționat iar apoi alegeți două dintre acestea și explicați de ce vi le doriți.

C Care ar fi scuza lor?

Fotografia alăturată ne reprezintă învățăturile regelui Beniamin despre aceia care refuză să dea celor săraci. Citiți Mosia 4:17-25 și completați, în caietul dumneavoastră, afirmațiile pe care le-ar putea spune o persoană în fiecare dintre situații. Ce comportamente a spus regele Beniamin că ar trebui ei să aibă în schimb?



Nu voi împărți deoarece...



Nu pot împărți deoarece...

D Scriptură de bază – Mosia 4:30

1. În caietul dumneavoastră, faceți o schiță sau un desen și scrieți un slogan sau o reprezentare care să exprime ideea predată de regele Beniamin în Mosia 4:30.
2. Explicați de ce credeți că este important să „veghe” asupra gândurilor, cuvintelor și faptelor noastre.



Mosia 5 conține o cronică a sfatului regelui Beniamin dat poporului său după cuvântarea sa, care se găsește în Mosia 2-4. Amintiți-vă că această cuvântare a fost dată pentru a inspira și motiva un popor bun și supus către un nivel mai înalt de dreptate și către o convertire adevărată (vezi introducerea pentru Mosia 1 din acest îndrumar de studiu, pagina 72). Remarcați sfatul regelui Beniamin care i-a ajutat pe oameni să se schimbe, precum și marea binecuvântare pe care aceștia au primit-o ca rezultat al acelei schimbări.

Să înțelegem scripturile



Mosia 5

Înclinare (v. 2) – dorință arzătoare

Potrivit (v. 3) – adecvat, de dorit

Căpetenie (v. 8) – numele lui Hristos

Din abundență (v. 15) – din plin

Mosia 5:7 – De ce suntem numiți copiii lui Hristos?

Tatăl nostru Ceresc este Tatăl spiritelor noastre (vezi Evrei 12:9). Tații noștri pămâtenii sunt tații trupurilor noastre fizice, muritoare. În marea sa cuvântare, regele Benjamin a explicat că, datorită sacrificiului Său ispășitor, Isus Hristos este Tatăl renașterii noastre spirituale (vezi Mosia 3:19; 5:7). „Marea schimbare” care a avut loc în inimile poporului regelui Benjamin este exemplul perfect a ceea ce înseamnă să fii „născut din nou” (vezi Mosia 4:2-3; 5:2; 27:24-26; Ioan 3:5). Președintele Joseph Fielding Smith ne-a învățat că Hristos „a devenit ca un tată pentru noi, deoarece El ne-a oferit nemurirea sau viața veșnică prin moartea Sa și prin sacrificiul Său pe cruce” (*Answers to Gospel Questions*, 4:178-179).

Mosia 5: 8-15 – Ce înseamnă să „luați asupra voastră numele lui Hristos”?

Elder M. Russell Ballard, membru al Cvorumului celor Doisprezece Apostoli, a explicat: „Prin intermediul botezului, noi luăm asupra noastră numele lui Hristos și promitem să facem lucrurile pe care El le-ar face, inclusiv supunerea față de poruncile lui Dumnezeu. În schimb, Domnul ne promite să trimită spiritul Său să ne îndrume, să ne întărească și să ne aline [vezi 2 Nefi 31:13; Mosia 18:8-10]. Poate că cel mai important este faptul că El ne promite, de asemenea, să ne ierte păcatele pentru care ne pocăim cu adevărat [vezi 2 Nefi 31:17]. La propriu vorbind, cei care coboară în apele botezului au păcatele șterse. Ei ies din bazinul de botez la fel de liberi de păcat și curați ca și în ziua când s-au născut” (*Our Search For Happiness* [1993], pag. 90).

Luarea numelui lui Hristos asupra noastră nu este un eveniment care are loc o singură dată. Președintele Boyd K. Packer, președinte în exercițiu al Cvorumului celor Doisprezece Apostoli, a spus: „Unii se întrebă dacă nu cumva au fost botezați prea devreme. Dacă ar putea să fie botezați acum și să aibă un început curat. Dar aceasta nu este necesar! Prin intermediul rânduielii împărțășaniei, vă reînnoiți legămintele făcute la botez. Când îndepliniți toate condițiile pocăinței, indiferent cât de dificil este, puteți fi iertați, iar păcatele dumneavoastră nu vă vor mai tulbura gândurile” (din Conference Report, aprilie 1997, pag. 10; sau *Ensign*, mai 1997, pag. 10).

Remarcați cât de diferită este Evanghelia față de ideile lumii. Se pare că problema comună a multor oameni este aceea de a afla „cine sunt”. Regele Benjamin a subliniat faptul că o întrebare mult mai importantă ar fi „ai cui sunteți”. A lua asupra noastră numele lui Hristos înseamnă să-I aparținem Lui prin legământ. Când ni se încheie vremea pe pământ, fie vom fi „chemați prin numele lui Hristos” (Mosia 5:9) și Îi vom aparține Lui (vezi v. 15), fie vom fi „chemați printr-un alt nume” și nu Îi vom aparține lui Hristos, ci Satanei (v. 10, vezi Alma 5:38-39).

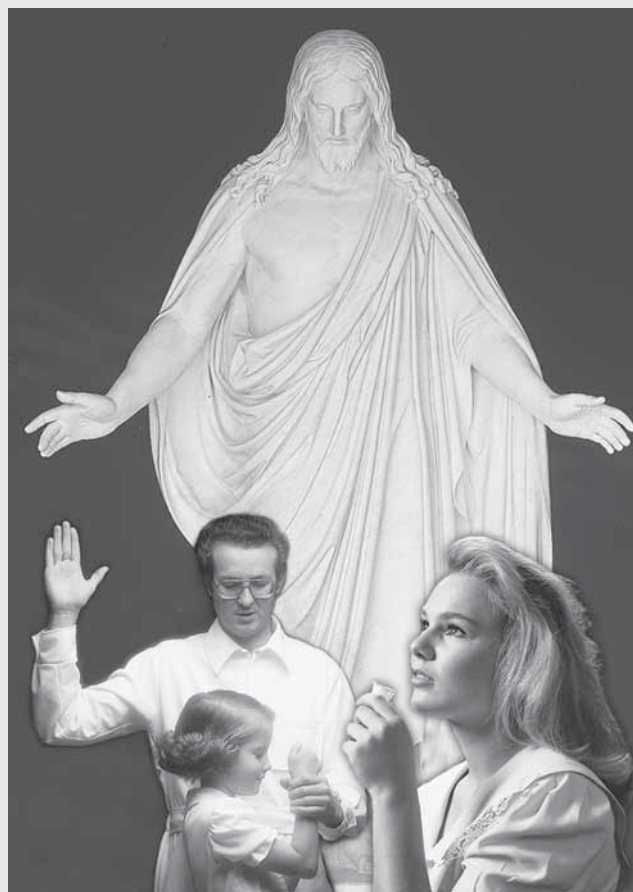

Să studiem scripturile



Desfășurați activitatea A pe măsură ce studiați Mosia 5.

A Explicați ce s-a întâmplat

Mosia 5 ilustrează câțiva pași importanți pe care noi toți trebuie să-i facem pentru a veni la Hristos.

1. Desenați în caietele dumneavoastră un tabel asemănător cu cel de mai jos și completați rubricile cu răspunsurile date la întrebări. (Va trebui să desenați rubricile tabelului mai mari.)

În ce a constat „marea schimbare” care a avut loc asupra poporului și de ce s-a produs acea schimbare? (vezi Mosia 5:1-4).



Ce doreau oamenii să facă în continuare? (vezi Mosia 5:5-6).



Ce s-a întâmplat apoi? (vezi Mosia 5:7-9).

2. Scrieți un exemplu al zilelor noastre despre cum faptul de a deveni fiu sau fiică a lui Hristos ar afecta, din punct de vedere spiritual, activitățile de zi cu zi ale unei persoane.



Mosia 6-7

Poporul lui Limhi luat în robie

După ce a făcut o consemnare a numelor tuturor acelor care au făcut un legământ cu Hristos, regele Beniamin l-a numit pe fiul său Mosia (Mosia II) să conducă împărăția. Ce credeți că ar face noul rege mai întâi? Ați putea fi surprinși de ceea ce a făcut Mosia. Mosia 7 ne oferă o viziune în prealabil a ceea ce li s-a întâmplat nefiților care s-au întors în țara lui Nefi, despre care citim în Omni 1:27-30. Veți citi această poveste mai detaliat în Mosia 9-22.

Să înțelegem scripturile



Mosia 6

Potrivit (v. 1) – adecvat, de dorit

Mosia 7

Întrebări (v. 1) – cerințe repetate

(mă voi) Strădui (v. 12) – voi încerca

Supușii, sclavie (v. 18, 22) – sub dominația altora

Decisivă (v. 18) – eficientă

Prea ambițios (v. 21) – prea dornic

Înșelătoria (v. 21) – mijloace de escrocare

Adăposti (v. 29) – ajuta, asista, salva

(voi) Îngrădi (v. 29) – voi bloca

Mosia 7:1-6 – Unde se afla țara lui Lehi-Nefi comparativ cu țara lui Zarahemla?

La ceva timp după ce regele Mosia I (tatăl regelui Beniamin) a sosit în Zarahemla, un grup de oameni a vrut să se întoarcă în țara lui Nefi. Primul grup care a plecat n-a reușit din cauza unui conflict (vezi Omni 1:27-28). Un al doilea grup, condus de către Zenif, a reușit să se stabilească în țara lui Lehi-Nefi (vezi Omni 1:29-30, Mosia 7:9, 21). După aproximativ cincizeci de ani, regele Mosia II a trimis un grup de oameni, sub conducerea lui Amon, să afle ce s-a întâmplat cu oamenii lui Zenif (vezi Mosia 7:1-6). Pentru mai multe informații, vezi „Locuri posibile din Cartea lui Momon (în legătură unul cu altul)” (pag. 202).

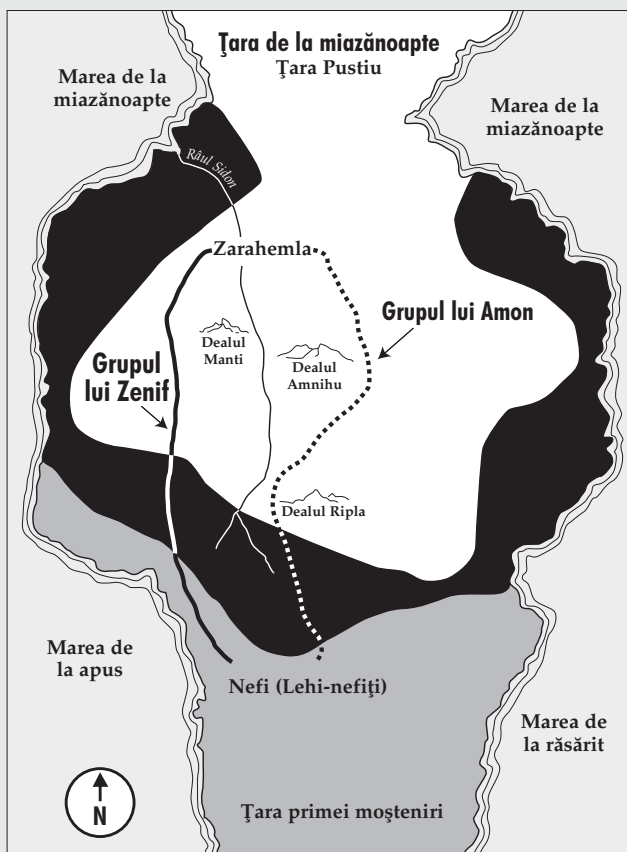

Să studiem scripturile



Desfășurați activitatea A sau B pe măsură ce studiați Mosia 6-7.

A Scrieți-vă propria consemnare

Regele Beniamin a cerut să fie consemnate numele tuturor acelor care au făcut legământul de a-L urma pe Isus Hristos (vezi Mosia 6:1). Noi, de asemenea, ținem astăzi în Biserică astfel de consemnări. Fiecare membru al Bisericii are o înregistrare care indică relații de familie, precum și informații importante. Ca și în cazul poporului regelui Beniamin, numele dumneavoastră a fost consemnat ca fiind al unei persoane care a făcut un legământ cu Hristos. Enumerați câteva evenimente importante care au avut și vor avea loc în viața dumneavoastră. Pentru acele evenimente care au avut loc deja, enumerați, de asemenea, datele.

B Scrieți o scrisoare

Presupuneți că ați trăit în vremea lui Limhi și ați avut membri din familia dumneavoastră care au fost bolnavi și nu au putut să asculte cuvântarea lui Limhi către poporul său. Studiați Mosia 7:17-33, iar apoi scrieți o scrisoare familiei dumneavoastră, detaliind principiile importante predate de Limhi. Fiți siguri că explicați următoarele:

1. de ce trebuie ei să „fie alinați” (v. 18);
2. de ce i-au lăsat lamaniții pe oameni să se întoarcă în țara Lehi-Nefi;
3. adevăratul motiv pentru necazurile din prezent;
4. ce trebuie să facă oamenii pentru a scăpa.



Mosaia 8 Ce este un văzător?

În Mosaia 7, regele Limhi a explicat pe scurt ceea ce s-a întâmplat cu poporul său încă din timpul în care bunicul său, Zenif, a condus acea colonie de nefiți din țara lui Zarahemla, înapoi în țara lui Lehi-Nefi. În Mosaia 8, Amon i-a explicat lui Limhi cum pot fi traduse cronicile din vechime, precum și care este diferența dintre un profet și un văzător. De ce a avut Limhi nevoie de acea informație? Cum vă ajuta acest capitol să vă măriți aprecierea față de conducătorii de astăzi ai Bisericii?

Să înțelegem scripturile

Mosaia 8

(să) Repete, repetat (v. 2-3) – să reia, să recapituleze

Tălmăci (v. 6) – traduce

Ruginite (v. 11) – ruginite, deteriorate

Tălmăcitoare (v. 13) – Urimul și Tumimul

Nepătrunse (v. 20) – dure, neînduplecate

Mosaia 8:16 – „Un văzător este un revelator și, de asemenea, un profet”

Din descrierea lui Amon din Mosaia 8:13-18, învățăm că, în timp ce ambii, un profet și un văzător declară cuvântul lui Dumnezeu, văzătorul deține mijloacele necesare de a primi revelații de la Dumnezeu care nu sunt la îndemâna oricărui profet (vezi v. 13). El nu numai că poate să vadă viitorul, dar poate, de asemenea, să vadă cu o claritate divină trecutul și lucrurile ascunse (vezi v. 17). Un văzător „vede” prin puterea lui Dumnezeu ceea ce nu se poate vedea cu ochiul firesc (vezi Moise 6:35-36). De fiecare dată când, la o conferință generală, îi susținem pe conducătorii Bisericii, îi recunoaștem pe membrii Primei Președinții a Bisericii precum și pe cei ai Cvorumului celor Doisprezece Apostoli ca profeți, văzători și revelatori.



Să studiem scripturile

Desfășurați două dintre următoarele activități (A-C) pe măsură ce studiați Mosaia 8.

A Trimiteți un mesaj și o hartă

Limhi i-a spus lui Amon despre un grup de cercetare care a fost trimis către nord pentru a găsi Zarahemla. Ei nu au găsit Zarahemla, au descoperit în schimb țara Iarediților (numită, de asemenea, țara de la miazănoapte sau țara Pustiului).

1. Desenați, în caietul dumneavoastră, o hartă asemănătoare celei din secțiunea „Să înțelegem scripturile” de la Mosaia 7:1-6 și adăugați o linie pentru drumul pe care ar fi putut să-l urmeze această echipă de cercetare (vezi, de asemenea, harta de la pag. 202).
2. Presupuneți că ați fost conducătorul aceluia grup. Studiați Mosaia 8:7-11 și scrieți un mesaj în care să descrieți ceea ce ați descoperit acolo.

B Spuneți ce însemnătate are astăzi

1. Studiați Mosaia 8:13-18 și descrieți darurile pe care le-a avut regele Mosia ca văzător, daruri care l-au făcut să fie mai mult decât un profet (pentru ajutor suplimentar, vezi secțiunea „Să înțelegem scripturile” de la Mosaia 8:16).
2. Revedeți câteva dintre mesajele recente pe care le-am primit de la profeții, văzătorii și revelatorii noștri de astăzi (din cuvântările oferite în cadrul conferinței, din articolele revistei Bisericii, din articolele din *Church News* sau din alte surse de care dispuneți) și descrieți câteva dintre adevărurile și pericolele pe care ei le „văd” și pe care majoritatea oamenilor din lume nu le văd.

C Folosiți Ghidul pentru scripturi

Revedeți Mosaia 8:13-18 și citiți în Ghidul pentru scripturi despre Urim și Tumim (pag. 210). Scrieți un scurt rezumat despre utilitatea acestor „tălmăcitoare” și despre cine le folosește.



Mosaia 9-10 Începutul cronicii lui Zenif

Amintiți-vă că, pe măsură ce citiți Mosaia 9-24, sunt două sau, câteodată, trei grupuri separate de nefiți care au plecat în diferite părți ale țării (vezi imaginea alăturată, precum și Tabelul cronologic al Cărții lui Mormon de la pag. 203).

Amintiți-vă faptul că Mosaia 1 a fost avertizat de către Domnul să-i ia pe cei dreپți care l-ar urma și să „fugă din țara lui Nefi” (Omni 1:12). El și oamenii săi au descoperit un alt grup de oameni care trăiau într-o țară pe care ei o numeau Zarahemla. În cele din urmă, el a devenit rege peste grupul

format din alăturarea nefiților la poporul din Zarahemla. Mosia I a fost succedat de către fiul său, Beniamin, și de către nepotul său, Mosia II.

La ceva timp după sosirea lui Mosia I în Zarahemla, Zenif a condus un grup de nefiți înapoi în țara lui Nefi (vezi Omni 1:27-30; Mosia 7:21). Acolo, el a stabilit o colonie printre lamaniți și a devenit regele lor. Capitolele 9-22 din Mosia sunt luate din cronica lui Zenif. Relatarea descrie peste cincizeci de ani de evenimente și include relatările succesorilor lui Zenif: fiul său Noe și nepotul Limhi. Veți citi, de asemenea, despre Abinadi și Alma cel Vârstnic, doi mari profeți ale căror misiuni au început și s-au terminat foarte diferit.

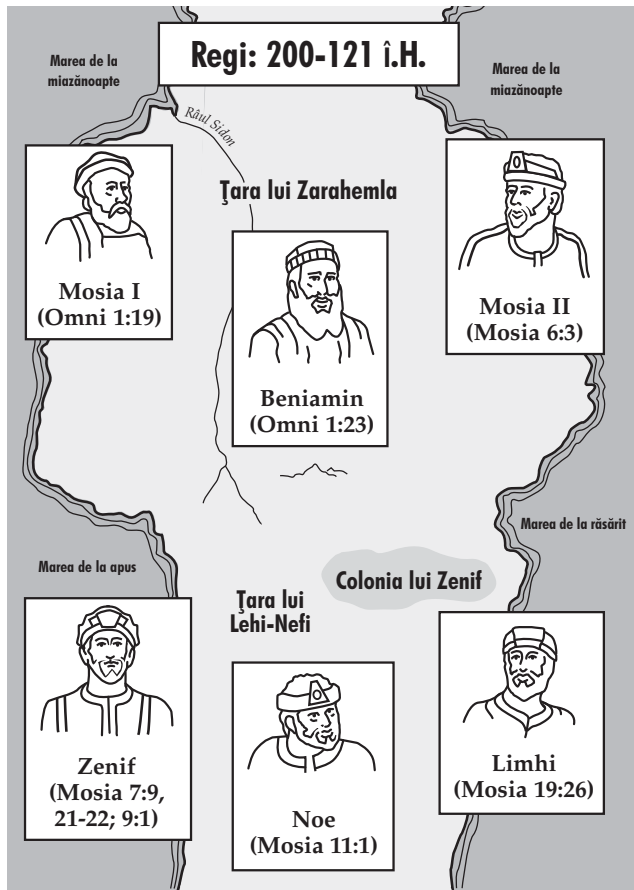

Să înțelegem scripturile

Mosia 9

Primei moșteniri (v. 1) – primul loc în care s-au stabilit după sosirea lor în Americi
Aspru (v. 2) – exigent, sever
Prea zelos (v. 3) – prea dornic
Loviți (v. 3) – pedepsiți, suferinzi

Intențiile (v. 5) – comportamentul, dorințele
(să) Devină (v. 11) – să se arate, să fie
(să se) Folosească (v. 12) – să utilizeze
Jale (v. 19) – mare tristețe

Mosia 10

Brăuri de piele (v. 8) – curea lată din piele
Coapselor (v. 8) – taliei

Mânioși (v. 14) – foarte supărați
Îndemnat (v. 19) – încurajat, stărnit

Mosia 10:11-18 – Pericolul tradițiilor false

Lamaniții și-au învățat copiii să poarte o „ură veșnică“ față de nefiți datorită tradițiilor false pe care le-au învățat de la părinții lor (vezi Mosia 10:13-17). Mosia 10:11-18 ilustrează adevărul revelației citate mai jos, dată profetului Joseph Smith: „Și cel rău vine și ia lumina și adevărul de la copiii oamenilor prin nesupunere și din cauza tradițiilor strămoșilor lor“ (D&L 93:39).

Elder Richard G. Scott, membru al Cvorumului celor Doisprezece Apostoli, ne-a învățat cum putem să evităm pierderea luminii Evangheliei datorită tradițiilor false:

„Studiați cu atenție scripturile și sfatul profeților pentru a înțelege modul în care vrea Domnul să trăiți. Apoi, evaluați-vă fiecare parte a vieții și faceți toate corecturile necesare. Cereți ajutorul unei persoane pe care o respectați, care a putut să se lase de anumite convingeri sau traduceri profunde care nu sunt în armonie cu planul Domnului. Atunci când aveți îndoieli, întrebați-vă: „Este aceasta ceea ce Salvatorul ar dori să fac eu?“ ...

Mărturisesc că veți trece peste barierele care stau în calea fericirii și veți găsi o pace mai mare, pe măsură ce vă arătați loialitatea față de calitatea dumneavoastră de membru al Bisericii lui Isus Hristos și față de învățăturile Sale, temelia vieții dumneavoastră. Atunci când tradițiile sau obiceiurile familiei sau cele naționale sunt în contradicție cu învățăturile lui Dumnezeu, renunțați la ele. Acolo unde tradițiile și obiceiurile sunt în armonie cu învățăturile Sale, acestea ar trebui să fie prețuite și urmate pentru a vă păstra cultura și moștenirea. Există o moștenire pe care nu trebuie s-o schimbați niciodată. Este cea moștenire care vine datorită faptului că sunteți o fiică sau un fiu a(l) Tatălui din Cer. Pentru a fi fericți, controlați-vă viața prin intermediul acestei moșteniri“ (din Conference Report, apr. 1998, pag. 112, 114; sau *Ensign*, mai 1998, pag. 86-87).



Să studiem scripturile

Desfășurați activitatea A sau B pe măsură ce studiați Mosia 9-10.

A Veniți, ascultați glasul unui profet

Povestea din Mosia 9 răspunde la o întrebare foarte actuală: Care este avantajul de a avea un profet în viață printre noi, dacă nu dăm ascultare la ceea ce ne spune?

1. Revedeți Omni 1:12-13 și explicați cine a condus nefiții din țara lui Nefi în Zarahemla și de ce.
2. Recitați Mosia 9:1-3 și descrieți cine a condus aceste grupuri de nefiți înapoi în țara lui Nefi și de ce.
3. Studiați Mosia 9:4-19 și sintetizați ceea ce li s-a întâmplat nefiților care s-au întors în țara lui Nefi.
4. Ce învățăminte trageți din întâmplarea lor cu lamaniții, despre motivul pentru care Domnul le-a spus inițial să plece?
5. Descrieți schimbarea care a avut loc în viețile acestor oameni, din Mosia 9:3 până la Mosia 9:17-19, precum și cum i-a salvat cea schimbare.

6. Poporul lui Zenif a învățat acea lecție importantă, însă ei ar fi putut evita războiul și ar fi putut salva multe veți dacă l-ar fi urmat pe profetul lor, Mosia I, și dacă ar fi rămas în țara lui Zarahemla. Gândiți-vă la sfatul pe care ați auzit că l-a dat recent profetul în viață al Bisericii. Enumerați trei principii pe care el ne-a învățat să le facem și descrieți problemele pe care simțiți că le puteți evita urmându-i sfatul.

B Puneți în practică sfatul Domnului în propria viață

Mosia 10:11-18 enumeră un număr de tradiții false (crezuri) ale lamaniților, care le-au fost predate copiilor lor și care le-au aprins mânia împotriva nefiților.

1. Pentru fiecare dintre evenimentele de mai jos, descrieți credința falsă sau interpretarea lamaniților iar, apoi, explicați ce s-a întâmplat cu adevărat:

- părăsirea Ierusalimului;
- traversarea mării;
- sosirea în țara făgăduinței (sau în țara primei lor moșteniri);
- Nefi împreună cu toți cei credincioși fug de Laman și Lemuel în pustiu.

2. Revedeți declarațiile elderului Scott din secțiunea „Să înțelegem scripturile” de la Mosia 10:11-13. Explicați ceea ce trebuie să faceți pentru a identifica aceste obiceiuri sau tradiții din cultura sau națiunea dumneavoastră care nu sunt în armonie cu Evanghelia lui Isus Hristos.



Ce diferență există atunci când oamenii au conducători drepți? Gândiți-vă la ceea ce s-a întâmplat poporului regelui Beniamin, care a fost un rege drept, în Mosia 1-5. Ce credeți că s-a întâmplat cu poporul lui Zenif atunci când acesta a fost condus de ticălosul rege Noe? În timp ce citiți Mosia 11-12, remarcați încă o dată cât de mult influențează comportamentul și faptele conducătorilor viețile oamenilor

lor. Remarcați, de asemenea, efectul curajoasei mărturii a lui Abinadi avut asupra acestor oameni.

Să înțelegem scripturile



Mosia 11

(a) **Dat** (v. 1) – a oferit, a acordat

Concubine (v. 2) – neveste legitime care aveau statute sociale inferioare și doar anumite drepturi în comparație cu o nevastă adevărată

(au) **Preacurviț, curvia** (v. 2, 6) – păcate sexuale

Animalele... puse la îngrășat (v. 3) – animale tinere ce erau puse la îngrășat pentru a fi sacrificate

Au devenit idolatri (v. 7) – au început să preaslăvească dumnezei falși

Balustradă (v. 11) – un zid a cărui înălțime era până la nivelul pieptului

Locul de refugiu (v. 13) – locul de adăpost

Curvele (v. 14) – femei imorale

Băutor de vin (v. 15) – cineva care bea vin în exces, bețiv

Mâniat (v. 26-27) – foarte supărat

Mosia 11:2 – „Multele neveste și concubine” ale regelui Noe

În acest moment, Domnul a interzis practica de a avea mai mult de o nevastă și de a avea concubine (vezi secțiunea „Să înțelegem scripturile” de la Iacov 2:23-30, pag. 62).

Mosia 12

Foamete și... molime (v. 4) – flămânzire și boli

Legate (v. 5) – prinse

Proști (v. 5) – incapabili să vorbească

(să) **Dezvălui** (v. 8) – să arăți, să faci cunoscut public

Să se contrazică (v. 19) – l-au făcut să se contrazică pe sine

I-a făcut de rușine (v. 19) – i-a derutat

Tăgăduiți, tăgăduit (v. 26) – schimbați, viciați

Mosia 12:31-32 – „Vine salvarea prin legea lui Moise?”

Abinadi i-a întrebat pe preoții ticăloși ai regelui Noe dacă salvarea venea „prin legea lui Moise” (Mosia 12:31). Ei au răspuns că o persoană poate fi salvată prin respectarea legii lui Moise. Acest răspuns a fost adevărat numai într-o oarecare măsură. Abinadi a dat un răspuns mult mai complex în Mosia 13: 27-35.

Să studiem scripturile



Desfășurați două dintre următoarele activități (A-C) pe măsură ce studiați Mosia 11-12.

A Completați lista

1. Găsiți, în Mosia 11:1-15, următoarele cuvinte și scrieți apoi câte o propoziție pentru fiecare cuvânt, explicând cum a fost schimbată împărăția după ce Noe a luat puterea:

- | | |
|--------------------|-----------------------|
| a. porunci; | f. idolatri; |
| b. neveste; | g. clădiri; |
| c. păcat; | h. turn; |
| d. a cincea parte; | i. viață necumpătată; |
| e. preoți; | j. vin. |

2. Enumerați câteva dintre diferențele existente între regele Noe și regele Beniamin, despre care ați citit în Mosia 1-2. Pe care dintre ei ați prefera să-l aveți în calitate de conducător? De ce?

B Comparați profețiile

Domnul l-a chemat pe Abinadi pentru a-i avertiza pe regele Noe și pe poporul acestuia să se pocăiască, în caz contrar, anumite pedepse urmând să vină.

1. Căutați în Mosia 11:20-25 și găsiți expresiile: „dacă nu se vor pocăi” și „dacă acest popor nu se pocăiește”. Enumerați cele patru pedepse despre care Abinadi a spus că vor veni asupra poporului dacă acesta nu se pocăiește.
2. Ce au făcut regele Noe și oamenii săi după ce au auzit mesajul lui Abinadi? (vezi Mosia 11:26-29).
3. În Mosia 12 citim că după doi ani, Domnul l-a trimis din nou pe Abinadi să profetească poporului. Căutați în Mosia 12:1-7 cuvintele *îi voi* și *va fi* și enumerați ceea ce Abinadi a spus că li se va întâmpla acestor oameni.
4. În ce fel cuvintele *îi voi* și *va fi* fac posibil ca a doua profeție a lui Abinadi să difere de prima sa avertizare din Mosia 11:20-25?
5. Citiți Mosia 12:8 și explicați ce l-a spus atunci Domnul lui Abinadi că i se va întâmpla poporului de data aceasta „dacă nu se pocăiesc”.

C Găsiți o situație actuală

În Mosia 12:9-37, citiți despre arestarea lui Abinadi și despre începutul procesului său în fața regelui Noe și a preoților acestuia.

1. Revedeți versetele 9-16 și explicați care credeți că a fost adevăratul motiv al mâniei pe care oamenii o aveau împotriva lui Abinadi. Cum s-ar putea adapta aceasta în vremurile noastre, când anumiți membri s-ar putea să aibă probleme în a accepta sfatul pe care-l dă profetul?
2. Ce motiv a dat Abinadi în Mosia 12:27 pentru neînțelegerea scripturilor de către preoți? Citiți, de asemenea, 1 Corinteni 2:11-14 și explicați ce ne învață aceste două scripturi despre cum să avem cel mai eficient studiu al scripturilor.



Atunci când Domnul ne dă o îndatorire, El ne dă, de asemenea, puterea de a o îndeplini (vezi 1 Nefi 3:7). Îndatorirea lui Abinadi a fost aceea de a-i chema la pocăință pe regele Noe și pe poporul său. În Mosia 13-14 veți citi despre modul miraculos în care Domnul l-a ajutat pe Abinadi să-și îndeplinească acea îndatorire. În timp ce-i citiți curajoasa mărturie, imaginați-vi-l pe Abinadi predând aceste lucruri puternicilor conducători politici de astăzi. Cum credeți că l-ar fi tratat aceștia?

În Mosia 14, citim că Abinadi a citat Isaia 53, care descrie prețul pe care Hristos urma să-l plătească pentru păcatele noastre și cât de nerecunoscători vor fi oamenii pentru acest dar. De ce credeți că a ales Abinadi să citeze acel capitol al celor preoți ticăloși?

Să înțelegem scripturile



Mosia 13

Nebun (v. 1, 4) – dement

(au) Îndrăznit (v. 5) – au cutezat

(a) Sfințit-o (v. 19) – a făcut-o să fie divină sau sacră

Râvnești (v. 24) – ai dorințe prea mari sau egoiste

Potrivit (v. 27, 29) – necesar, important

Lege a ritualurilor (v. 30) – ritualurile și rânduielile legii lui Moise

Mosia 13:10 – „Un semn și un simbol a ceea ce va să vină”

Semnele și umbrele sunt simboluri și indicii care ne învață și ne mărturisesc despre mari adevăruri (vezi secțiunea „Să înțelegem scripturile” de la Mosia 3:15, pag. 75). Abinadi i-a avertizat pe regele Noe și pe preoții săi că, indiferent de ceea ce ei alegeau să-i facă, aceea urma să fie un „semn” sau un simbol a ceea ce urma să se întâmple cu ei și cu ceilalți. Veți citi mai târziu despre împlinirea acestei profeții, în Mosia 19 și în Alma 25.



Mosia 13:27-28 – „Salvarea nu vine numai prin lege”

În Mosia 13:27-28, Abinadi a îndreptat o idee falsă exprimată de către preoții regelui Noe (vezi Mosia 12:31-32). El a spus că doar supunerea față de legea lui Moise nu le-ar putea aduce salvarea. Ei toți aveau nevoie de Salvator să ispășească (să plătească prețul) pentru păcatele lor sau ei „trebuie fără îndoială să piară, în ciuda legii lui Moise”.

Elder Bruce R. McConkie, care a fost membru al Cvorumului celor Doisprezece Apostoli, a adaptat aceeași lecție pentru zilele noastre:

„Haideti să luăm acum un caz din ziua de azi. Să presupunem că avem scripturile, Evanghelia, preoția, Biserica, rânduielile, organizarea, chiar și cheile împărăției – tot ceea ce există acum, fiecare iotă și fiecare frântură de slovă – și totuși, nu avem ispășirea lui Hristos. Ce se întâmplă atunci? Putem fi noi salvați? Ne vor salva toate faptele noastre bune? Vom fi răsplătiți pentru toată dreptatea noastră?”

Mai mult ca sigur că nu vom fi. Noi nu suntem salvați numai prin fapte, indiferent cât sunt de bune; noi suntem salvați pentru că Dumnezeu L-a trimis pe fiul Său să-și verse sângele în Ghetsimani și pe Golgota pentru ca toți să poată fi răscumparați prin El. Suntem salvați prin sângele lui Hristos (Faptele apostolilor 20:28; 1 Cor. 6:20).

Pentru a-l parafraza pe Abinadi: „Salvarea nu vine numai prin Biserică; și dacă nu ar fi prin ispășire, dată prin harul lui Dumnezeu ca un cadou gratuit, toți trebuie fără îndoială să piară, în ciuda Bisericii și a tot ceea ce-i aprține” (*Doctrines of the Restoration: Sermons and Writings of Bruce R. McConkie*, editat de Mark L. McConkie [1989], pag. 76).

Mosia 14

Nici formă, nici strălucire (v. 2) – frumusețe ori farmec nemaîntâlnite

Luat în seamă (v. 3) – prețuit, respectat

Pedeapsa care trebuia să ne aducă nouă pacea (v. 5) – pedeapsa pe care a suferit-o Hristos și ne aduce pacea

Rănile (v. 5) – vătămările avute în urma bătăii sau biciuirii; suferința și durerea Sa

Prelungi (v. 10) – lungi

Chinurile (v. 11) – suferințele, durererile

S-a rugat pentru (v. 12) – i-a apărut, a implorat în locul lor

Să studiem scripturile

Desfășurați activitățile A și C, precum și activitatea B sau D pe măsură ce studiați Mosia 13-14.

A Scrieți o scrisoare

Imaginați-vă că ați fost un slujitor la curtea regelui Noe și ați fost prezent atunci când Abinadi a fost adus pentru a fi judecat. Din ceea ce ați învățat din Mosia 12:17-14:12, scrieți în caietul dumneavoastră o scrisoare către un prieten, în care să descrieți ceea ce s-a întâmplat. Asigurați-vă că includeți un rezumat a ceea ce a spus Abinadi, precum și profețiile pe care le-a făcut. Descrieți, de asemenea, modul în care regele și preoții au răspuns, precum și orice alt lucru neobișnuit care s-a întâmplat. Încheiați, scriind părerea dumneavoastră despre profetul Abinadi. Aceasta ar putea contura ideile de bază pentru o viitoare cuvântare în cadrul adunării de împărtășanie.

B Cele zece porunci în ziua de azi

În Mosia 12:34-13:24, Abinadi a înșirat cele zece porunci regelui Noe și preoților săi.

1. Găsiți și subliniați în scripturile dumneavoastră fiecare dintre cele zece porunci (pentru ajutor suplimentar, comparați cu Exodul 20:3-17).
2. Alegeți oricare trei dintre porunci și scrieți, pentru fiecare în parte, un paragraf în care să descrieți cum s-ar schimba cartierul sau comunitatea dumneavoastră dacă toți ar crede și ar trăi în conformitate cu acea poruncă.

C Analizați răspunsul lui Abinadi

Abinadi i-a întrebat pe preoții ticăloși dacă o persoană ar putea fi salvată prin legea lui Moise (vezi Mosia 12:31-32). Ei au răspuns că o persoană ar putea fi salvată prin acea lege. Atunci, Abinadi

le-a explicat de ce acel răspuns nu a fost adevărat în întregime (vezi Mosia 12:33-13:26). El a fost de acord cu faptul că ținerea poruncilor lui Dumnezeu, incluzând cele zece porunci primite de Moise, era necesară însă nu suficientă. Apoi, el a predat o lecție foarte importantă. Studiați Mosia 13:27-35 și răspundeți la următoarele întrebări:

1. Ce a spus Abinadi că se va întâmpla în viitor cu legea lui Moise?
2. Care a fost scopul legii lui Moise? (vezi v. 29-30).
3. Ce a încercat Domnul să-i învețe prin intermediul rânduielilor și sacrificiilor din legea lui Moise? (vezi v. 31-35).
4. De ce nu era legea, prin ea însăși, suficientă pentru a salva pe cineva? (vezi, de asemenea, Romani 3:20, 23; 2 Nefi 2:5-7).
5. Cum se raportează explicația lui Abinadi referitoare la locul ocupat de legea lui Moise, legilor și rânduielilor Evangheliei din zilele noastre? (vezi secțiunea „Să înțelegem scripturile” de la Mosia 13:27-28).

D Găsiți versetul care corespunde enunțului

Pentru a-și întări învățăturile despre nevoia unui Salvator, Abinadi a citat câteva dintre învățăturile profetului Isaia despre Isus Hristos.

1. Citiți Mosia 14 iar apoi copiați în caietul dumneavoastră următoarele propoziții. După fiecare în parte, scrieți numărul versetului în care se găsește acel adevăr.

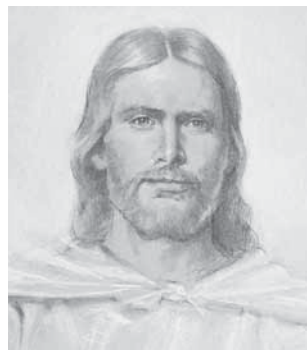

- a. A murit alături de ticăloși chiar dacă El nu a făcut nimic rău.
- b. A suferit pentru păcatele noastre, iar pedepsirea Lui ne-a adus pace.
- c. Majoritatea oamenilor L-au respins, fapt care L-a întristat foarte mult.
- d. Nu a încercat să se aplece sau să-și salveze propria viață.

e. Isus Hristos este un slujitor drept care, datorită ispășirii Sale, va salva mulți oameni.



Ați avut ocazia să vorbiți cu cineva dint-o altă biserică creștină despre cum este Dumnezeu? Majoritatea celorlalte biserici creștine propovăduiesc doctrina Trinității, în care Dumnezeu Tatăl, Isus Hristos și Duhul Sfânt sunt trei manifestări sau apariții diferite ale aceleiași Ființe. Atunci când I-a văzut pe Tatăl și pe Fiul în dumbrava sacră, profetul

Joseph Smith a învățat că Dumnezeu constă din trei Personaje distincte (vezi Joseph Smith – Istorie 1:15-20; D&L 130:22-23).

În Mosia 15, Abinadi a propovăduit că Isus este „Tatăl și Fiul” și că „Ei sunt un Dumnezeu, da, chiar Tatăl cel Veșnic al cerului și al pământului” (v. 2, 4). Acest lucru poate crea confuzii la început, însă când este înțeles așa cum trebuie, dezvăluie un adevăr esențial despre Dumnezeu, în mod special despre Isus Hristos, pe care deseori îl neglijam. Fiți siguri că nu scăpați acel adevăr în timp ce studiați mărturia lui Abinadi.

Mosia 15-16 încheie învățăturile lui Abinadi în fața regelui Noe și a ticăloșilor preoți ai acestuia. Remarcați explicația sa referitoare la cine va fi salvat prin ispășirea lui Isus Hristos și cine nu va fi mântuit. La sfârșitul acestor capitole, veți fi mult mai bine pregătiți să explicați la ce ne putem aștepta atunci când toată omenirea va fi înviată.

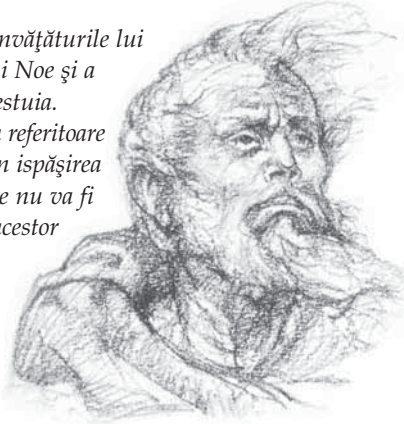

Abinadi

Să înțelegem scripturile



Mosia 15

Și-a pus carnea (v. 2) – Și-a supus trupul

Concept (v. 3) – creat, adus la viață

Tăgăduit (v. 5) – respins

Să mijlocească pentru (v. 8) – să-i apere, să implore în folosul lor

Între (v. 9) – la mijloc

Seminția (v. 10) – copiii, urmașii (în sens simbolic sau spiritual)

(cu) Bună-știință (v. 26) – dinadins, intenționat

Mosia 15:1-7 – Cum este Hristos și Tatăl și Fiul?

În anul 1916, Prima Președinție și Cvorumul celor Doisprezece Apostoli au oferit o declarație detaliată referitoare la Tatăl și Fiul (vezi în James E. Talmage, *The Article of Faith*, ediția a 12-a [1924], pag. 466-473). Mai jos, sunt câteva exemple despre cum au propovăduit ei despre Isus Hristos, reprezentându-L ca Tatăl:

1. El este Creatorul tuturor lucrurilor și astfel, în multe pasaje ale scripturilor este numit „Tatăl cel Veșnic al cerului și al pământului” (vezi Mosia 15:4; 16:15; Alma 11:38-39; Eter 4:7).
2. El este Tatăl tuturor acelor care acceptă sacrificiul Său ispășitor și care fac legământul cu El să se supună Evangheliei Sale nepieritoare (vezi Mosia 5:7; 15:10-13; Eter 3:14; D&L 25:1).
3. El este Tatăl prin „investitura divină a autorității”. Aceasta înseamnă că Salvatorul este pe deplin autorizat și împuternicit ca reprezentant al Tatălui Său, care, indiferent ce face în calitate de executor al voinței Tatălui, are influență permanentă și obligatorie, de vreme ce acel lucru este îndeplinit de către reprezentantul ales de Tatăl.

Mosia 15:21 – Ce este învierea dintâi?

„Învierea dintâi” la care s-a referit Abinadi, a început odată cu învierea lui Isus Hristos. În acel timp, mulți dintre aceia care au murit înaintea Lui și care meritau o slavă celestială, au fost înviați. Când Salvatorul va veni din nou, El va conduce în ceea ce se numește dimineța învierii dintâi, atunci când alte persoane care au murit și merită o slavă celestială vor fi înviați (vezi D&L 88:96-98). Învierea dintâi va continua până la sfârșitul Mileniului.

Mosia 16

Să-și scrâșnească dinții (v. 2) – să-și frece dinții între ei în mânie sau durere

Înșelat (v.) – mințit, ispitit

Carnală, senzuală, diavolească (v. 3) – preocupată

de plăcerile trupești și dorințele lumești

Corupție (v. 10) – mortalitate

Incorupție (v. 10) – nemurire

Să studiem scripturile



Desfășurați două dintre activitățile A-D, precum și una dintre activitățile E-F pe măsură ce studiați Mosia 15-16.

A Rezumați doctrina

Studiați cuvintele lui Abinadi din Mosia 15:1-7 și explicați cum este Isus, în același timp, „Tatăl și Fiul” (pentru ajutor suplimentar, vezi secțiunea „Să înțelegem scripturile” de la Mosia 15:1-7).

B Care este întrebarea?

Următoarele fraze sunt din Mosia 15:8-9. Aceste versete explică cum Isus Hristos ne eliberează de păcat și de moarte. Analizați fiecare expresie și gândiți-vă la o întrebare la care să se poată răspunde prin acea expresie.

Răspunsul	Care este întrebarea?
„rupe legăturile morții”;	
„să mijlocească pentru copiii oamenilor”;	
„plină de îndurare”;	
„luând asupra Sa nedreptatea lor”;	
„satisfăcând cerințele dreptății”.	

C Găsiți lista

Abinadi a oferit exemple cu cei pentru care Isus Hristos este Tatăl.

1. Studiați Mosia 15:11-13 și enumerați două grupuri de oameni care vor fi numite „seminția” (însemnând copiii) lui Isus Hristos.
2. Citiți versetele 14-17 și descrieți un alt grup care ar putea fi numit „seminția” lui Hristos pentru că ei fac aceleași lucruri ca aceia din cel de-al doilea grup pe care l-ați enumerat.

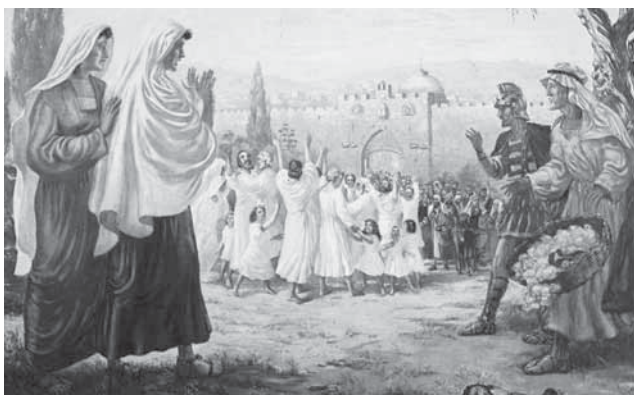

D Cine se va ridica la învierea dintâi?

În Mosia 15:19-26, Abinadi a descris trei grupuri de oameni care se vor ridica la învierea dintâi și vor moșteni viața veșnică.

1. Citiți aceste versete și uitați-vă după cuvintele cheie *au crezut*, *în neștiință* și *pruncii*. Scrieți o propoziție prin care să descrieți fiecare dintre aceste trei grupuri.
2. Una dintre binecuvântările faptului de a avea profeți în viață este aceea că ei pot clarifica doctrina. S-ar putea crede că Abinadi a spus că *toți* cei care au murit fără să audă vreodată Evanghelia vor primi automat viața veșnică, însă nu este adevărat. Nota de subsol pentru versetul 24 (remarcați litera *a* scrisă lângă cuvântul *salvoarea*) ne oferă ca trimitere Doctrină și legăminte 137:7. (Pentru ajutor în folosirea notelor de subsol și a referințelor, vezi „Ajutor pentru studiu în edițiile SZU ale scripturilor”, pag. 2-3). Citiți Doctrină și legăminte 137:7-9 și explicați cum clarifică aceste versete care dintre *toți* oamenii care „au murit fără o cunoaștere a Evangheliei” vor moșteni împărăția celestială.
3. Citiți Mosia 15:26-27 și descrieți-i pe aceia care *nu* se vor ridica la învierea dintâi.

E Răspundeți unei scrisori

Presupuneți că ați primit de la un prieten pe care l-ați întâlnit într-o călătorie, vara trecută, următoarea scrisoare. Folosiți-vă de adevărurile propovăduite de Abinadi în Mosia 16 și scrieți în caiet un răspuns la întrebarea prietenului dumneavoastră.

Dragul meu prieten,
 M-am gândit la discuția pe care am avut-o vara trecută.
 M-am simțit altfel atunci când mi-ai spus despre ceea
 ce credeai. Pe măsură ce m-am gândit la ceea ce mi-ai
 spus referitor la Isus Hristos, un lucru îmi era neclar.
 Ai spus că crezi faptul că Isus Hristos a fost Salvatorul
 tău. Nu înțeleg de ce avem nevoie să fim salvați sau de la
 ce avem nevoie să fim salvați. Dacă ne-a creat Dumnezeu,
 înseamnă că nu suntem așa de răi. De asemenea, am fost
 impresionat de pacea pe care pare să ți-o ofere crezurile
 tale. Pari mai fericit decât mine. De ce este așa? Ce se
 va întâmpla dacă nu am aceeași credință ca tine și dacă
 nu fac lucrurile pe care le propovăduiește Biserica ta?
 Sper să găsești timp pentru a-mi răspunde, deoarece
 mi-ar plăcea foarte mult să știu ceea ce crezi.
 Prietenul tău.

F Completați frazele

În Mosia 16:6-9, Abinadi a mărturisit cum va fi biruită moartea pentru întreaga omenire prin puterea lui Isus Hristos. Completați următoarele propoziții ajutați fiind de ceea ce ați învățat din aceste versete:

1. Dacă Hristos nu ar fi venit, atunci...
2. Dacă Hristos nu ar fi biruit moartea, atunci...
3. Datorită învierii Sale...
4. Deoarece Hristos este viața și lumina lumii, atunci...
5. Adevărurile propovăduite de Abinadi îmi fac viața diferită, deoarece...



© 1966 Ronald K. Crosby

În Mosia 12-16, Abinadi îi mustră pe regele Noe și pe preoții săi ticăloși și îi cheamă la pocăință. Așa cum v-ați putea aștepta, ticălosul rege nu a acceptat mesajul și a poruncit ca Abinadi să fie omorât. Însă unul dintre preoții regelui Noe a crezut mesajul lui Abinadi și s-a pocăit. El a încercat chiar să-l salveze pe Abinadi. Acest bărbat are un rol important



Alma

pe tot parcursul rămas din cartea lui Mosia. Ce fel de curaj credeți că ar fi nevoie pentru a sta în fața regelui și a preoților acestuia ca să aperi un bărbat pe care aceștia erau mânioși și vroiau să-l omoare?

Să înțelegem scripturile



Mosia 17

O învinuire împotriva ta (v. 7) : **(au) Biciuit** (v. 13) – au bătut, – o acuzație adusă asupra ta
Rostit injurii (v. 12) – l-a insultat, l-a jignit : **Nuiele** (v. 13) – legături de mlădițe, bețe sau crengi

Mosia 18

Înălțarea (v. 2) – ascensiunea, ridicarea : **Conflict** (v. 21) – ceartă, dezbatere
S-a așezat acolo (v. 5) – a mers acolo : **(să) Împartă** (v. 27) – să ofere, să împărtășească
Desiș (v. 5) – desiș în creștere : **au) Aflat** (v. 34) – au fost preveniți

Mosia 18:13 – Cum a primit Alma autoritatea de a boteza?

Președintele Joseph Fielding Smith ne-a învățat: „Am putea deduce că Alma a deținut preoția înainte ca el, împreună cu ceilalți, să se supere pe regele Noe. Dacă este sau nu așa nu contează prea mult deoarece în cartea lui Mosia se afirmă în mod clar că el a avut autoritate [vezi Mosia 18:13, 18]” (*Answers to Gospel Questions*, 3:203).



Mosia 18:14-15 – Se poate boteza o persoană pe sine însăși?

Când Alma l-a botezat pe Helam în apele lui Mormon, el l-a cufundat pe Helam în apă, cufundându-se în apă odată cu el. La următorul botez, Alma a cufundat numai persoana respectivă, el rămânând la suprafață. Președintele Joseph Fielding Smith a explicat: „Atunci când Alma s-a botezat el însuși împreună cu Helam nu a fost o condiție ca Alma să se boteze pe el însuși, ci a fost doar ca semn al umilinței și pocăinței sale totale față de Domnul” (*Answer to Gospel Questions*, 3:203).

Să studiem scripturile



Desfășurați activitatea A sau B și una dintre celelalte activități (C-E) pe măsură ce studiați Mosia 17-18.

A Ce a făcut Abinadi de a fost „vrednic să moară“?

După ce l-au ascultat pe Abinadi, Noe și preoții săi au avut nevoie de trei zile pentru a găsi o acuzație împotriva acestuia și pentru a-l declara „vrednic să moară” (vezi Mosia 17:6-8).

1. Citiți Mosia 17:6-8, precum și explicația anterioară a lui Limhi din Mosia 7:26-28. Ce acuzație i-au adus lui Abinadi?
2. De ce credeți că Noe și preoții săi erau așa de mânioși pentru acea „crimă“?

B Scrieți o relatare ca și cum ați fi fost de față

Mosia 17:9-20 consemnează ultima mărturie și profeție a lui Abinadi. Studiați aceste versete, iar apoi scrieți o relatare a evenimentului ca și cum ați fi fost acolo în calitate de reporter pentru un ziar. Fiți sigur că explicați ce a adăugat Abinadi la această profeție față de ceea ce profețise deja despre regele Noe în Mosia 12:3.

C Dați un exemplu din ziua de azi

Înainte de a-i invita pe oameni să accepte botezul, Alma le-a explicat câteva dintre promisiunile care sunt făcute odată cu acel legământ.

1. Faceți un tabel asemănător celui ilustrat aici, în caietul dumneavoastră. În timp ce studiați Mosia 18:8-10, folosiți cuvintele din paranteze pentru a vă ajuta să identificați cerința menționată de Alma, promisiunile pe care le facem noi și promisiunile pe care le face Domnul. Completați tabelul cu informațiile pe care le găsiți. S-ar putea să doriți să însemnați și să numerotați aceste promisiuni în scripturile dumneavoastră.

O cerință originară	Ce promit eu	Ce promite Domnul
1. (a fi dornic)	1. (poveri)	1. (mântuiți)
	2. (jeliți)	2. (dintâi)
	3. (mângâiat)	3. (veșnică)
	4. (a sta)	4. (Spiritul)
	5. (a sluji)	
	6. (a ține)	



2. Alegeți trei dintre promisiunile pe care le facem la botez și dați un exemplu din ziua de azi despre ceea ce înseamnă acestea astăzi în Biserică.

D Faceți comparație între sentimentele dumnevoastră

Mosia 18:11-16 descrie ceea ce s-a întâmplat și cum s-au simțit oamenii atunci când Alma boteza la apele lui Mormon. Scrieți în caietul dumnevoastră un paragraf în care să descrieți cum v-ați simțit la botezul dumnevoastră. Cum ați văzut promisiunile Domnului îndeplinite în viața dumnevoastră? Ce apreciați acum mai mult la botezul dumnevoastră decât ați făcut-o atunci?



E Scrieți o descriere a unui conducător al Bisericii

După ce a botezat oamenii, Alma a trebuit să organizeze Biserica în pustiu pentru a se îngriji de ei. Mosia 18:18-26 ne relatează despre preoții, sau conducătorii Bisericii, pe care el i-a chemat.

1. Studiați aceste versete și scrieți apoi o descriere a cerințelor necesare acelor conducători ai Bisericii. (De exemplu: „Un conducător al Bisericii este... și dorește să...”.) Cum se aseamănă aceste cerințe cu cele necesare, în ziua de astăzi, pentru chemarea unui episcop sau a unui președinte de ramură?
2. Citiți Mosia 18:21-30 și scrieți o altă descriere referitoare la ceea ce se aștepta din partea membrilor noi.
3. De ce credeți că acei oameni erau așa de fericiți?



Ați văzut vreodată pe cineva care era torturat înfruntându-l cu vitejie pe cel care-l tortura? În Mosia 19, veți citi cum l-a înfruntat vitejește Ghedeon pe ticălosul rege Noe. Veți citi, de asemenea, cum a scăpat regele Noe de Ghedeon, însă nu și de profeția lui Abinadi. În timp ce citiți acest capitol, remarcați, de asemenea, cum s-a împlinit profeția lui Abinadi despre acel popor.

Să înțelegem scripturile



Mosia 19

Înfricoșat (v. 7) – speriat, îngrozit

(au) Zăbovit (v. 13) – au stat, au rămas

Tribut (v. 15, 26) – taxe, plată obligatorie pentru a fi menținută pacea

Hărțuit (v. 29) – necăjit, rănit



Regele Noe



Regele Limhi

Să studiem scripturile



Desfășurați una dintre următoarele activități (A-C) pe măsură ce studiați Mosia 19.

A Desenați o întâmplare din poveste

După ce ați citit Mosia 19, alegeți o întâmplare din această poveste și faceți un desen simplu în caietul dumnevoastră. Țineți cont de toate detaliile importante ale părții de poveste pe care ați ales s-o desenați. Lângă desenul dumnevoastră explicați ce ați desenat și enumerați versetele pe care le-ați ilustrat.

B Găsiți profeția și împlinirea ei

1. Revedeți profețiile lui Abinadi despre regele Noe și poporul său din Mosia 12:2-3. Apoi, studiați Mosia 19, găsiți și enumerați versetele care arată că acele profeții au fost împlinite. S-ar putea să doriți să scrieți referința profeției la marginea scripturilor dumnevoastră, alături de versetele care arată împlinirea acestora.
2. Explicați în caietul dumnevoastră cum a fost împlinită fiecare profeție.

C Intervievați un personaj

Soarta regelui Noe este descrisă în Mosia 19:18-24. Presupuneți că sunteți un reporter de știri care călătorește cu oamenii lui Ghedeon și că intervievați unul dintre bărbații care au mers cu regele Noe. Scrieți cum credeți că ar răspunde acesta la următoarele întrebări:

- De ce ați mers cu regele, în loc să rămâneți cu familia dumnevoastră?
- De ce regele nu este cu dumnevoastră acum?
- Ce i s-a întâmplat?
- Ce li s-a întâmplat preoților?

- De ce vă întoarceți?
- Dacă ar trebui să o luați de la capăt, ce ați face altfel?



Mosia 20

Poporul lui Limhi luptă pentru a-și apăra familiile

Majoritatea preoților regelui Noe au fost oameni ticăloși. În Mosia 20 veți citi cum au continuat aceștia să trăiască în ticăloșie chiar și după ce regele Noe a fost ucis iar ei au fugit în pustiu pentru a-și scăpa viețile. În timp ce citiți acest capitol, remarcați puterea pe care poporul lui Limhi a avut-o atunci când s-a luptat pentru o cauză dreaptă.

Să înțelegem scripturile

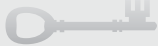

Mosia 20

Nu au îndrăznit (v. 3) – nu au avut curaj

Aprinsă (v. 10) – dură, rea

S-au străduit (v. 11) – au depus efort mare

Legat (v. 13) – bandajat

(să te) Abții (v. 17) – să te oprești, să suportți

Să nu pui acest lucru pe seama lor (v. 17) – să nu-i acuzi

Potolește, potolim, potolit (v. 19-20, 22, 24) – se calmează, se liniștește

A dat vina (v. 23) – a învinovățit

Să studiem scripturile



Desfășurați activitatea A sau B pe măsură ce studiați Mosia 20.

A Ce învățați despre Ghedeon?



Ați citit deja câteva evenimente în care Ghedeon a fost implicat. De exemplu, l-a înfruntat vitejește pe regele Noe și a trimis oameni pentru a afla ce li s-a întâmplat regelui și acelor care și-au părăsit familiile și au fugit împreună cu el (vezi Mosia 19).

Studiați Mosia 20 și răspundeți la următoarele întrebări:

1. Ce funcție a deținut Ghedeon în timpul guvernării regelui Limhi?
2. Ce a făcut Ghedeon pentru a-i opri pe lamaniți să-i atace din nou? (vezi Mosia 20:14-24.)

3. Care a spus Ghedeon că era motivul pentru chinul de care suferea poporul lui Limhi?
4. Ce ne dezvăluie aceasta despre ce fel de om era Ghedeon?

B Scrieți un test

Conform cu ceea ce ați citit în Mosia 20, scrieți cinci întrebări despre evenimentele sau principiile importante din acest capitol. Asigurați-vă că scrieți, după fiecare întrebare, răspunsul și versetele unde poate fi găsit răspunsul.



Mosia 21-22

Slavie și eliberare

Ce ați fi făcut pentru a vă recâștiga libertatea dacă ați fi fost sub slavă a unui dușman care vă folosea ca animal de povară și vă făcea să purtați greutatea mari? Încotro v-ați îndrepta pentru ajutor? În timp ce citiți Mosia 21-22, remarcați ceea ce a făcut poporul lui Limhi în această situație. Remarcați, de asemenea, cum au continuat să se împlinescă profețiile lui Abinadi.

Să înțelegem scripturile



Mosia 21

Plângere (v. 9) – stare de supărare, de regret

Supunându-se (v. 13) – fiind docili

(să) Prosperere treptat (v. 16) – să fie binecuvântați pas cu pas

Mosia 21:22-24 – Două povești se împletesc din nou

Este bine să ne amintim faptul că Mosia 1-8 este prescurtarea lui Mormon făcută după cronică și conține povestea nefiților din Zarahemla aflați sub conducerea lui Mosia II (vezi „Tabelul cronologic al Cărții lui Mormon”, pag. 203). Capitolele 9-22 din Mosia sunt luate din cronică și relatează despre povestea nefiților care au părăsit Zarahemla pe vremea lui Mosia I și care l-au urmat pe Zenif înapoi în țara lui Lehi-Nefi.



Mosia 23-24

Sclavie și eliberare pentru poporul lui Alma

Deoarece poporul lui Limhi s-a întors în siguranță în Zarahemla, Mosia 23-24 trece de la poporul lui Limhi la ceea ce li s-a întâmplat lui Alma și credincioșilor care l-au urmat. În Mosia 18 citim despre modul în care au scăpat de oștirile regelui Noe. În timp ce citiți aceste capitole, veți afla, de asemenea, ce s-a întâmplat cu foștii colegi ai lui Alma – preoții ticăloși ai regelui Noe. Aceștia au continuat să-și urmeze căile ticăloase. În timp ce citiți, remarcați cum au continuat să se împlinescă profețiile lui Abinadi.

Să înțelegem scripturile



Mosia 23

Potrivit (v. 7) – convenabil, recomandat

(să) Puneți (v. 7) – să prețuiți, să respectați

Cursă (v. 9) – capcană

Durere (v. 9) – regret, chin

Suferințe (v. 10) – chinuri

Legături (v. 13) – sclavie
Legăturile nedreptății (v. 13) – privare de libertate, consecințele păcatului
Țin de (v. 18) – au legătură cu ceva

Mosia 23:21-24 – Sclavie pentru poporul lui Alma

Profeția lui Abinadi împotriva regelui Noe și a poporului acestuia a avut două părți. Când Abinadi i-a avertizat prima dată, le-a spus că vor suferi durere profundă și sclavie dacă nu se pocăiau (vezi Mosia 11). Când i-a avertizat a doua oară, doi ani mai târziu, aceștia încă nu se pocăiseră. În a doua sa avertizare, el le-a spus că sclavia și durerea profundă vor veni asupra lor cu siguranță, iar dacă ei tot nu se vor pocăi, vor fi distruși (vezi Mosia 12). Chiar dacă Alma și oamenii săi s-au pocăit după cea de-a doua avertizare a lui Abinadi, ei nu s-au pocăit suficient de repede pentru a scăpa de sclavia și de durerea profundă care au fost profețite.

Mosia 24

Dibaci (v. 7) – priceput, înșelător

Hoții (v. 7) – a fura cu forța

Adânc (v. 19) – profund, greu

Să studiem scripturile



Desfășurați două dintre următoarele activități (A-D) pe măsură ce studiați Mosia 23-24.

A Ținerea unei evidențe corecte a oamenilor și a locurilor

Tabelul alăturat face parte dintr-o secțiune din „Tabelul cronologic al Cărții lui Mormon” (vezi pag. 203). Desenați sau trasați în caietul dumneavoastră unul asemănător și scrieți următoarele nume și locuri, din ceea ce ați citit în Mosia 1-24, în locurile potrivite din tabel: Zenif, Mosia I, regele Noe, Abinadi, regele Beniamin, regele Mosia II, regele Limhi, Alma cel Vârstnic, țara lui Zarahemla, țara lui Lehi-Nefi.

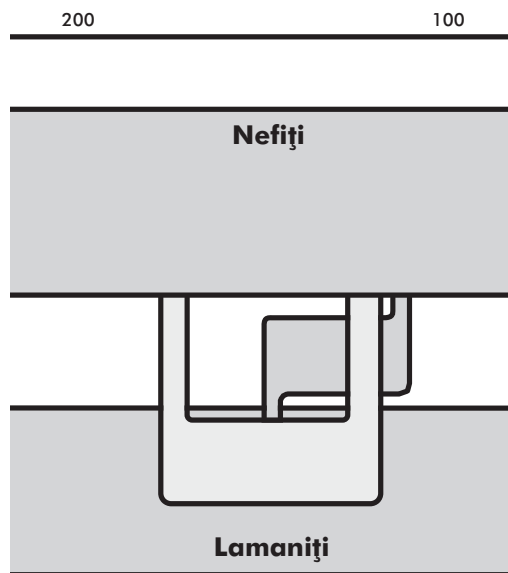

B Explicați neprevăzutul

În Mosia 23:16-24:4, apar câteva evenimente care par a fi neobișnuite. Studiați fiecare dintre întrebările de mai jos și explicați de ce a avut loc în acel fel fiecare eveniment:

1. De ce credeți că Domnul le-a permis lui Alma și poporului său să fie sub sclavia lamaniților după ce aceștia s-au pocăit și erau drepti? (Fiți siguri că includeți în răspunsul dumneavoastră ceea ce ați învățat din Mosia 11:23; 12:1-2; pentru ajutor suplimentar, vezi secțiunea „Să înțelegem scripturile” de la Mosia 23:21-24.)
2. De ce credeți că oștirea lamaniță (care i-a urmărit pe oamenii lui Limhi) a avut milă de Alma și de poporul acestuia?
3. De ce credeți că fetele lamaniților au pledat în fața lamaniților ca aceștia să aibă milă de acei preoți ticăloși care le-au răpit?
4. De ce credeți că Amulon și ceilalți preoți ticăloși au primit funcții de conducere printre lamaniți?

C Comparați personajele

Atât Amulon cât și Alma au fost preoți la curtea regelui Noe, însă începând de atunci ei au mers pe căi foarte diferite.

1. Studiați Mosia 23:6-20 și 24:8-12 și scrieți un paragraf în care să faceți o comparație între ce fel de persoană a devenit Alma și ce fel de persoană era Amulon.
2. Ce vă învață aceste diferențe despre efectul pe care o mărturie despre Evanghelie îl are asupra oamenilor? De ce credeți că cei ticăloși se supără așa de rău pe cei care încearcă să fie buni?



D Comparați evadările

Există câteva diferențe interesante între modul în care Alma și oamenii săi au scăpat de lamaniți și modul în care Limhi și oamenii săi au scăpat de aceștia. După ce ați studiat Mosia 21-24, răspundeți la următoarele întrebări:

1. Ce diferențe ați găsit despre momentul *când* s-a decis fiecare grup să se îndrepte spre Domnul în rugăciune pentru a fi eliberat? (comparați cu Mosia 21:11-15 și 23:25-29; 24:9-12.)
2. Ce diferențe ați găsit în modul în care Domnului a ajutat fiecare grup în a-și purta poverile? (comparați cu Mosia 21:15-17 și 24:13-15.)
3. Ce diferențe ați găsit în modul Domnului de a se implica în ceea ce li s-a întâmplat gărzilor lamanite care au permis fiecărui grup să plece? (comparați cu Mosia 22:3-11 și 24:16-19.)
4. Ce diferențe ați găsit în modul Domnului de a se implica în ceea ce li s-a întâmplat oștirilor care au fost trimise pentru a captura din nou fiecare grup? (comparați cu Mosia 22:13-16 și 24:20-25.)
5. În ce fel se aseamănă încercările și provocările de azi cu cele întâmpinate de poporul lui Alma?
6. Ce exemple ați putea să dați despre modurile în care, astăzi, inimile sunt împietrite?

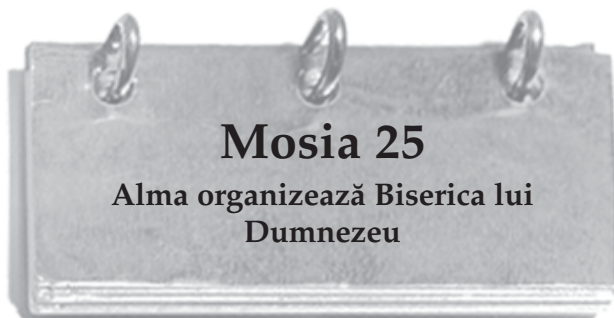

Diferitele grupuri de nefiți au ajuns, în cele din urmă, în siguranță înapoi în țara lui Zarahemla. Presupuneți că ați fost un nefit care a rămas tot timpul în Zarahemla. Ce gânduri ați fi putut să aveți după ce ați auzit povestea poporului lui Limhi și cea a poporului lui Alma? Remarcați ce au făcut regele Mosia II și Alma pentru bunăstarea poporului din Zarahemla.

Să înțelegem scripturile



Mosia 25

Trăiau (v. 7) – au stat, au rămas : (a) **Îndemnat** (v. 16) – a impulsionat, a încurajat, a supărare : învățat

Mosia 25:1-4, 13 – Cine era nefit?

Cele două grupuri principale din Cartea lui Mormon erau nefiții și lamaniții. Totuși, nici unul dintre acestea nu a fost format doar dintr-un singur popor. Lamaniții i-au inclus nu numai pe descendenții lui Laman, Lemuel și pe cei din grupul lui Lehi care au stat cu ei, ci, de asemenea, și pe nefiții ticăloși care li s-au alăturat mai târziu. Nefiții i-au inclus pe descendenții lui Nefi, pe cei din grupul lui Lehi care l-au urmat, precum și poporul lui Zarahemla (vezi Mosia 25:13).

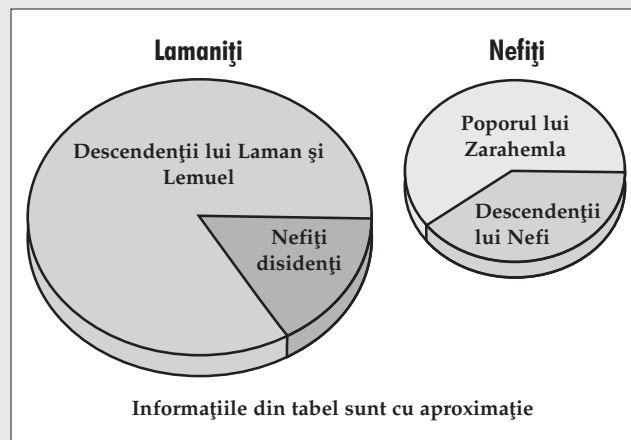

S-ar putea să fie mai ușor să ne amintim că, în general, nefiții au fost aceia care au trăit Evanghelia lui Isus Hristos iar lamaniții, nu. Numărul celor care se numeau lamaniți era de peste două ori mai mare decât cel al nefiților și poporul lui Zarahemla laolaltă (vezi Mosia 25:2-3).

Să studiem scripturile



Desfășurați activitatea A sau B pe măsură ce studiați Mosia 25.

A Care erau simțămintele lor?

După ce oamenii au auzit ceea ce s-a întâmplat în timpul și după domnia regelui Noe, au fost „cuprinși de mirare și uimire” (Mosia 25:7). Citiți versetele următoare și descrieți ceea ce au auzit și cum s-au simțit. Numărul 1 este dat ca exemplu.

1. Mosia 25:8 – Ei au auzit cum a scăpat poporul lui Limhi de sub sclavia lamanită. Acest lucru i-a umplut de o mare bucurie.
2. Mosia 25:9
3. Mosia 25:10
4. Mosia 25:11
5. Mosia 25:12

B O întâlnire în Zarahemla

1. În Mosia 25:1, citim că Mosia a chemat toți oamenii laolaltă. Această adunare ar putea fi comparată cu conferințele generale

pe care noi le avem astăzi în Biserică în mod regulat. Scrieți, în caietul dumneavoastră, un program sau un raport ca cel ilustrat aici și completați-l folosindu-vă de ceea ce ați studiat în versetele enumerate.

Programul adunării din Zarahemla

Data: (vezi datele sugerate în Mosia 24:25)

Prezidează: (vezi Mosia 25:1)

Primul vorbitor: (vezi Mosia 25:5)

Subiect: (vezi Mosia 25:5-6)

Reacția oamenilor: (vezi Mosia 25:7-13)

Al doilea vorbitor: (vezi Mosia 25:14)

Subiect: (vezi Mosia 25:15-16)

Reacția oamenilor: (vezi Mosia 25:17)

După conferință:

(Citiți Mosia 25:18-23 și descrieți ce s-a întâmplat în Zarahemla după această conferință importantă.)

- Cum pot fi adaptate experiențele lor în zilele noastre?
- Ce înțelegem din Mosia 25:24 că a făcut Domnul pentru acești oameni?
- De ce credeți că este important să știm ce a făcut Domnul pentru ei?



Mosia 26

Apostazia generației care se ridică

În condițiile în care toți nefiții s-au întors în siguranță în Zarahemla și au fost eliberați de sub sclavia lamanită, v-ați putea aștepta ca viața să fi fost liniștită și fără probleme. Însă, deseori, nu acesta este modul în care se desfășoară viața. Mulți dintre adulții nefiți au experimentat pe propria piele încercările severe care au venit ca rezultat al ticăloșiei și bucuria care vine din obținerea iertării și eliberării din partea Domnului. Totuși, copiii lor nu au avut aceleași experiențe, iar mulți dintre aceștia au respins învățăturile și mărturiile părinților lor. Există, astăzi, tineri care se zbat în mod asemănător și care se împotrivesc părinților lor? În timp ce citiți Mosia 26, remarcați ce a identificat Domnul ca fiind motivul unei asemenea împotriviri, precum și unde duce aceasta.

Să înțelegem scripturile



Mosia 26

Neînțelegerilor (v. 5) – discordanțelor, certurilor

Pedepsiți (v. 6) – avertizați asupra practicilor păcătoase

Tot felul de nedreptăți (v. 11) – diverse păcate

Păcătoșii (v. 19) – persoane care încălcă legea

Condus (v. 37) – guvernat, administrat

Cu grijă (v. 37) – cu atenție, cu vigilență

Mosia 26:5-12 – Legile lui Dumnezeu și legile omului

Este important să înțelegem că este o diferență între ceea ce este un păcat și ceea ce este o infracțiune. O infracțiune este o încălcare a legilor țării, în timp ce un păcat este o încălcare a legilor lui Dumnezeu. Deseori, o acțiune le poate încălca pe amândouă însă, anumite fapte care sunt păcate ar putea să nu încălce legile omului. Alma a cerut ajutorul regelui pentru fărâdelegile comise de poporul său. Regele Mosia a realizat faptul că, deși multe dintre crezurile aceluia popor erau false și că anumiți membri ai Bisericii au fost înșelați de „vorbele... lingușitoare” (Mosia 26:6), aceștia nu încălcau legea nefită. Alma s-a întors către Domnul, pentru ca El să-l ajute să rezolve fărâdelegile ce aveau loc în Biserică. Există o revelație modernă pe tema acestui subiect în Doctrină și legăminte 134.

Să studiem scripturile



Desfășurați două dintre următoarele activități (A-D) pe măsură ce studiați Mosia 26.

A Găsiți cauzele

Se pare că în fiecare generație sunt tineri ai „generației care se ridică” (Mosia 26:1) ce resping lecțiile pe care părinții lor le-au învățat și le-au predat. Mosia 26 descrie o asemenea situație în Zarahemla.

- Studiați Mosia 26:1-5, iar apoi desenați în caietul dumneavoastră un tabel similar celui ilustrat aici. Înlocuiți semnul de întrebare (?) din fiecare rubrică cu ceea ce a condus sau cu ceea ce a cauzat problema descrisă în versetele din scriptură.

?

(Vezi v. 1-2)

Ce lucru s-a întâmplat care a dus la aceste probleme?

?

(Vezi v. 4.)



Ei nu puteau înțelege cuvântul lui Dumnezeu iar inimile lor erau împietrite (v. 3).

Ei nu vroiau să fie botezați și nici să se unească cu Biserica (v. 4).



- Gândiți-vă la oamenii pe care îi cunoașteți și care nu încearcă să înțeleagă Evanghelia, sau la aceia care refuză să se alătore sau să fie activi în Biserică. Scrieți un paragraf în care să explicați asemănările pe care le vedeți între cauzele problemelor lor și cauzele acelor probleme din Zarahemla.
- Citiți Doctrină și legăminte 136:32-33 și explicați ce putem face pentru a trece peste aceste probleme și peste cauzele declanșării lor.

B Aflați procesul



În Mosia 26, Mormon a descris o problemă dificilă cu care s-a confruntat Alma, în calitatea sa de conducător al Bisericii. Declarația oficială – 2, de la sfârșitul Doctrinei și legămintelor, descrie o problemă dificilă cu care președintele Spencer W. Kimball s-a confruntat în calitatea sa de președinte al Bisericii în zilele noastre.

- Studiați Mosia 26:1-12 și descrieți problema cu care s-a confruntat Alma.
- Citiți Declarația oficială – 2 și descrieți problema cu care s-a confruntat președintele Kimball.
- Citiți Mosia 26:13-14 și enumerați cuvintele sau expresiile care descriu cum s-a simțit Alma, precum și ce a trebuit să facă înainte de „a veni glasul Domnului la el”.
- Studiați Declarația oficială – 2 și enumerați cuvintele și expresiile care descriu ce au făcut președintele Kimball și Prima Președinție înainte ca revelația să fie dată.
- Ce vă învață aceste enumerări despre pregătirea dinaintea primirii revelației?

C Găsiți binecuvântările

Cuvintele *binecuvântați* sau *binecuvântat* sunt menționate în fiecare verset din Mosia 26:15-19.

- Studiați aceste versete și scrieți cine a spus Domnul că este „binecuvântat” sau că sunt „binecuvântați” în fiecare verset, precum și *de ce* sunt binecuvântați.
- Ce legământ sau promisiune a făcut Domnul cu Alma în Mosia 26:20?
- Citiți informația din Ghidul pentru scripturi, „(a) alege, alege, ales, (cei) aleși” (pag. 4-5) și explicați de ce i s-a făcut lui Alma o asemenea promisiune.

D Găsiți răspunsurile

Alma L-a căutat pe Domnul și a primit o revelație despre ceea ce trebuia să facă referitor la membrii Bisericii care comiteau păcate grave. În timp ce citiți Mosia 26:21-39, căutați răspunsurile la următoarele întrebări:

- Ce face Domnul pentru aceia care cred și sunt botezați? (vezi v. 21-24);

- Care este soarta acelor care refuză să se pocăiască și să accepte Evanghelia? (vezi v. 25-28);
- Ce trebuie să facă Biserica atunci când un membru comite un păcat grav iar apoi se pocăiește? (vezi v. 29-31);
- Ce trebuie să facă Biserica dacă membrul nu dorește să se pocăiască? (vezi v. 32);
- Ce înseamnă să „nu fi numărat” printre oamenii Domnului? (vezi v. 36);
- Ce efect au avut faptele lui Alma asupra Bisericii? (vezi v. 37-39).



Cum v-ați simți dacă ați depune un efort mare pentru a realiza ceva, iar o altă persoană ar veni și ar încerca să distrugă ceea ce faceți? S-ar schimba situația dacă persoana care încearcă să vă distrugă munca este cineva pe care îl iubiți? Aceasta este situația cu care s-au confruntat atât profetul Alma cât și regele Mosia. În Mosia 27, veți citi că cei care intenționau să le distrugă munca acestor bărbați deosebiți erau chiar proprii lor fii! În timp ce citiți, remarcați credința unui tată nobil, precum și dorința Tatălui nostru Ceresc de a recompensa o credință mare. Evenimentele din acest capitol au avut un efect dramatic asupra acelor băieți tineri, precum și asupra nefiților și lamaniților.

Să înțelegem scripturile



Mosia 27

Supusă (v. 1) – silită, obligată

Îngâmfare (v. 4) – aroganță, mândrie

(să) Respecte (v. 4) – să considere, să aprecieze

Piedică (v. 9) – barieră, obstacol

Crăpat (v. 18) – spart în bucăți

Cerându-le (v. 23) – invitându-i, încurajându-i

Fierea amărăciunii (v. 29) – cea mai extremă formă a amărăciunii

Hău (v. 29) – o groapă foarte adâncă, un fund fără sfârșit

Chinuit (v. 29) – torturat din greu

Consolare (v. 33) – alinare, liniștire

Muncă (v. 33) – suferință, trudă

Cu zel (v. 35) – cu entuziasm, cu ardoare

Mosia 27:11-26 – Convertirea remarcabilă a lui Alma cel Tânăr

Relatarea convertirii lui Alma cel Tânăr este un exemplu minunat a ceea ce face ispășirea lui Isus Hristos pentru cei care se pocăiesc. Să fi „mântuit de către Domnul” (Mosia 27:24) înseamnă să fi salvat, răscumpărat sau luat înapoi dintr-o situație cu o datorie

mare (vezi v. 27-29). Să fi „născut din Spirit”, „născut din nou” sau „născut din Dumnezeu” înseamnă să fi schimbat din starea noastră pământească, decăzută, „la o stare de dreptate” devenind „ființe noi” (v. 25-26). Nu mai suntem sclavii păcatului, ci dorim în schimb să facem bine neîncetat (vezi Mosia 5:2).

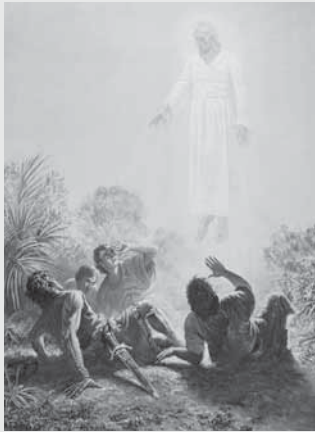

Chiar dacă povestea convertirii lui Alma cel Tânăr este impresionantă, președintele Ezra Taft Benson ne-a dat următorul avertisment:

„Noi trebuie să fim atenți ca, în timp ce căutăm să devenim din ce în ce mai evlavioși, să nu ne descurajăm și să nu ne pierdem speranța. A deveni asemănători lui Hristos este un proces ce se întinde pe toată durata vieții și implică, deseori, o creștere și o schimbare care sunt mici, aproape imperceptibile.

Scripturile consemnează relatări remarcabile despre bărbați ale căror vieți au fost schimbate radical, într-o clipită, cum ar fi: Alma cel Tânăr, Pavel pe drumul către Damasc, Enos care s-a rugat până noaptea târziu, regele Lamoni. Astfel de exemple uimitoare de putere de schimbare, chiar a celor pierduți în păcat, dau certitudinea că ispășirea îi poate ajuta chiar și pe cei înecați în disperare.



Dar trebuie să avem grijă, atunci când discutăm despre aceste exemple remarcabile. Chiar dacă sunt reale și puternice, ele sunt mai mult o excepție decât o regulă. Pentru fiecare Pavel, pentru fiecare Enos și pentru fiecare rege Lamoni există sute și mii de oameni care găsesc acest proces al pocăinței mult mai subtil, mult mai imperceptibil. Zi după zi, ei ajung să fie mai aproape de Domnul, realizând puțin câte puțin faptul că își clădesc o viață evlavioasă. Ei trăiesc, în liniște, vieți de bunătate, slujire și devotament...

Nu trebuie să ne pierdem speranța. Speranța este o ancoră pentru sufletele oamenilor. Satana dorește ca noi să renunțăm la acea ancoră. În acest fel, el poate aduce sentimentul de descurajare și de renunțare. Însă noi nu trebuie să ne pierdem speranța. Domnul se bucură de fiecare efort, chiar și de cel mai nesemnificativ, acela zilnic prin care noi ne străduim să fim mai asemănători Lui. Chiar dacă vedem că mai avem foarte mult de mers pe drumul către perfecțiune, nu trebuie să renunțăm la speranță („A Mighty Change of Heart”, *Ensign*, oct. 1989, pag. 5).

Mosia 27:29 – Cât timp durează „tortura veșnică”?

În timp ce Alma cel Tânăr era inconștient, el a „rătăcit în multă suferință, pocăindu-mă aproape până la moarte” (Mosia 27:28). Suferința sa a fost atât de profundă încât a descris-o ca fiind „chinuit de o tortură veșnică” (v. 29). Expresia „tortură veșnică” ar putea fi neclară, mai ales că știm din acest capitol că el era inconștient de peste aproape două zile.

Trebuie să înțelegem că cuvântul *veșnică* are un înțeles diferit pentru Domnul decât are pentru lume. Într-o revelație modernă, Domnul a spus:

„Eu sunt fără de sfârșit și pedeapsa care este dată de mâna Mea este pedeapsă fără de sfârșit, pentru că Fără de sfârșit este numele Meu. De aceea –

pedeapsa veșnică este pedeapsa de la Dumnezeu” (D&L 19:10-11).

Expresiile ca „tortură veșnică” se referă mai mult la descrierea *genului* de tortură (tortura lui Dumnezeu) decât la perioada suferinței (vezi D&L 19:6-12). Amintiți-vă, de asemenea, că aceasta descrie pedeapsa păcatelor pentru care nu s-a efectuat procesul pocăinței.

Să studiem scripturile

Desfășurați două dintre următoarele activități (A-D) pe măsură ce studiați Mosia 27.

A Alegeți afirmațiile adevărate

După ce ați citit Mosia 27:1-7, citiți următoarele afirmații și indicați dacă sunt adevărate sau false. Dacă credeți că o afirmație este falsă, rescrieți-o în varianta sa adevărată.

1. Nefiții din Zarahemla au fost toți uniți ca membri ai Bisericii.
2. Regele a dat o lege prin care toată lumea trebuia să respecte Biserica.
3. Membrii săraci ai Bisericii s-au plâns de faptul că erau tratați rău de către membrii bogați.
4. Toți conducătorii Bisericii au fost voluntari care au slujit fără să fie remunerați.
5. Deoarece au fost foarte mulți membri săraci, Biserica s-a luptat cu sărăcia.

B Scrieți cu propriile dumneavoastră cuvinte

Vizita îngerului a avut un efect foarte puternic asupra lui Alma cel Tânăr.

1. Studiați Mosia 28:13-16 și rescrieți cu propriile cuvinte ceea ce a spus îngerul. Amintiți-vă faptul că îngerul a fost direct și a vorbit în așa fel încât l-a lăsat pe Alma fără replică.
2. Ce găsiți în versete care să ne ajute să înțelegem de ce a trimis Domnul îngerul la Alma cel Tânăr și la fiii lui Mosia?

C Purtați un interviu

Gândiți-vă la o persoană din episcopia, ramura, țărâșul sau districtul dumneavoastră, sau poate la o rudă, căruia îi admirați credința în Dumnezeu și supunerea față de Evanghelie.

1. Intervievați acea persoană și adresați-i următoarele întrebări:

- Cum ați dobândit o mărturie despre Evanghelia lui Isus Hristos?
- V-ați dobândit toată mărturia deodată sau pe parcursul unei perioade mai lungi de timp?
- De cât timp ați avut nevoie pentru a ajunge la acest nivel de supunere și credință?

2. Descrieți cum experiența acestei persoane s-a asemănat sau a diferit de experiența lui Alma cel Tânăr din Mosia 27:23-32.

3. Citiți, de asemenea, și afirmația președintelui Ezra Taft Benson din secțiunea „Să înțelegem scripturile” de la Mosia 27:11-26 și explicați ce ați învățat despre procesul de a deveni mai asemănători lui Hristos.

D Descrieți prin ce se diferențiau lucrurile

1. Revedeți Mosia 27:8-10, 32-37 și descrieți cum s-au schimbat Alma cel Tânăr și cei patru fii ai lui Mosia, ca rezultat al experienței convertirii lor.

2. Cum sunt acești bărbați un exemplu a ceea ce ne învață Mosia 27:25-26? Ce ne învață aceasta despre o persoană care este convertită cu adevărat?



Dacă ați suferi de o boală foarte gravă, din cauza căreia au murit mii de oameni în jurul dumneavoastră și dacă apoi vi s-a oferit rețeta pentru un medicament foarte puternic ce v-a vindecat complet, ce ați face cu acea rețetă? Ați păstra-o pentru dumneavoastră? Ați comercializa-o? Ați arunca-o? Într-un fel, această situație este asemănătoare cu cea a celor patru fii ai lui Mosia. În timp ce citiți Mosia 28, descoperiți care era „boala” și ce au făcut ei cu leacul care le-a fost dat.

Să înțelegem scripturile

Mosia 28

Cei mai răi (v. 4) – cei mai ticăloși

Chin (v. 4) – regret, supărare

(a) Încurcat (v. 17) – a derutat

Tălmăcitoarele (v. 20) – Urimul și Tumimul (vezi, de asemenea, v. 13-14)

Mosia 28:11-19 – Unde găsim informațiile pe care Mosia le-a tradus de pe aceste plăci de aur?

Plăcile de aur care au fost găsite de oamenii lui Limhi ne relatează povestea iarediților. Moroni a făcut mai târziu o prescurtare a

acelei cronici, care se află în cartea lui Eter (vezi Eter 1:1). Vezi, de asemenea, „Sursele principale ale Cărții lui Mormon” (pag. 12).

Să studiem scripturile

Desfășurați activitatea A sau B pe măsură ce studiați Mosia 28.

A Scrieți o scrisoare adresată regelui Mosia

În Mosia 28:1-5, Mormon a explicat ce au simțit cei patru fii ai lui Mosia despre slujirea lor într-o misiune printre lamaniți.

1. Studiați aceste versete și notați toate motivele pe care le puteți găsi, care explică de ce au vrut să slujească într-o misiune.
2. Scrieți o scrisoare adresată regelui Mosia ca și cum ați fi fost Amon sau Aaron și explicați unde vreți să mergeți și de ce. Asigurați-vă că includeți motivele pe care le-ați găsit în versetele 1-5.
3. Care dintre aceste motive credeți că au fost cele mai importante pentru acești bărbați? De ce?



Mai presus de orice, fiii lui Mosia au dorit să slujească într-o misiune.

B Găsiți dovezile

Atunci când fiii lui Mosia au cerut să meargă într-o misiune la lamaniți, regele Mosia a fost obligat să ia câteva decizii importante. Studiați Mosia 28:5-20 pentru a găsi răspunsurile la următoarele întrebări:

1. Ce l-a convins pe Mosia să-i lase pe fiii săi să plece într-o misiune la dușmanii lor, lamaniți? (vezi v. 5-9).

2. Care sunt cele trei promisiuni pe care Domnul i le-a făcut lui Mosia în ceea ce-i privește pe fiii săi? (vezi v. 7).
3. La ce au renunțat fiii lui Mosia pentru a merge în misiune? (vezi v. 10).
4. Care sunt cele trei feluri de plăci menționate în versetul 11?
5. Ce fel de plăci a tradus Mosia și cum a fost el capabil să le traducă? (vezi v. 11-13).
6. Unde puteți să găsiți informațiile traduse de Mosia de pe plăcile de aur?



7. Cui i-a dat Mosia cronicile? Ce ne învață aceasta despre dorința Domnului de a ierta?



Mosia 29

Sfârșitul regilor și începutul judecătorilor

Nici unul dintre fiii regelui Mosia nu a dorit să slujească în calitate de viitor rege. Ei au ales, în schimb, să slujească într-o misiune printre lamaniți (vezi Mosia 28:5-10). În Mosia 29, veți citi despre provocările pe care decizia lor le-a adus asupra neffiților și despre ceea ce a decis să facă regele Mosia. În timp ce citiți acest capitol, remarcați ce a spus Mosia că era bun sau rău la un guvern condus de către un rege. Ce alt tip de guvern a sugerat el și care erau avantajele și pericolele pe care le-a văzut la acesta?

Să înțelegem scripturile



Mosia 29

(să se) **Strice, schimbă** (v. 7, 23) – să se schimbe ceva bun în rău, să corupă

Potrivit (v. 13, 16, 24) – adecvat, de dorit

Priceperea (v. 14) – capacitatea

Mijlocirea Creatorului lor cel Atotînțelept (v. 19) – ajutorul dat lor de către Dumnezeu

Detronați (v. 21) – înlocuiți, a scăpa de cineva

Face (v. 23) – aprobă, stabilește

Împotriva (v. 26) – contra, în opoziție cu ceva

Muncile (v. 33) – suferințele, durerea

(au) Renunțat (v. 38) – au cedat

Câștig (v. 40) – bogății

Să studiem scripturile



Desfășurați activitățile A și B pe măsură ce studiați Mosia 29.

A Exprimați-vă părerea

Mai jos sunt declarații în favoarea nevoii de a avea un rege. Folosiți ideile din Mosia 29:18-25 pentru a îndrepta orice declarație care credeți că este falsă.

1. Un rege este doar un om; problemele sale nu influențează poporul.
2. Un rege slujește voința poporului.
3. Regii sunt legați de legea țării.
4. Cele mai bune guverne sunt acelea care au regi.

B Identificați principiile importante

Mosia 29:25-31 ne sugerează câteva principii importante. Mai jos sunt date cuvinte cheie și referințe din Mosia 29. După ce citiți aceste scripturi, scrieți un principiu general care este sugerat.

1. Obișnuit (v. 26)
2. Distrugere (v. 27)
3. Nu... judecă după legi, judecați nedrepte (v. 28-29)
4. Să răspundă cu propriile lor capete (v. 30)
5. Se întorc înapoi peste capetele regilor lor (v. 31)

Cartea lui Alma

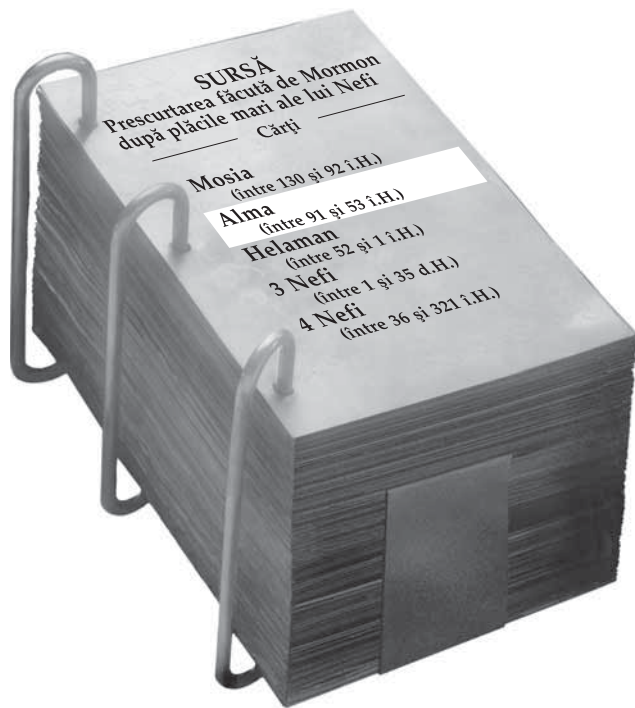

Cine a scris cartea lui Alma?

Așa cum veți remarca de pe prima pagină a cărții lui Alma, titlul complet și introducerea explică faptul că Alma, fiul lui Alma, deseori numit și Alma cel Tânăr, este profetul după care a fost numită această carte. Cartea este prescurtarea lui Mormon după cartea lui Alma de pe plăcile mari ale lui Nefi (vezi „Sursele principale ale Cărții lui Mormon”, pag. 12).

Chiar dacă îi poartă numele lui Alma, această carte conține și scrierile altor autori:

- capitolele 1-44 sunt din cronica lui Alma;
- capitolele 45-62 sunt din scrierile lui Helaman, unul dintre fiii lui Alma;
- capitolul 63 conține, în cea mai mare parte, cele consemnate de către Șiblon, un alt fiu al lui Alma.

Ce voi găsi în cartea lui Alma?

Cartea lui Alma este cea mai lungă din Cartea lui Mormon, însă acoperă o perioadă de timp mai mică de 40 de ani (între 91 și 52 î.H.). În această carte veți găsi unele dintre cele mai frumoase povești misionare ale Cărții lui Mormon. De exemplu, veți învăța despre ceea ce li s-a întâmplat celor patru fii ai lui Mosia, care, mai degrabă, au ales cu toții să meargă în misiuni printre lamaniți, decât ca unul dintre ei să fie numit rege al nefiților. Veți citi despre decizia lor în Mosia 28.

Cartea lui Alma conține, de asemenea, câteva dintre cele mai semnificative învățături doctrinare din Cartea lui Mormon. Veți citi despre principii cum ar fi:

- chemări ale preoției dinainte de această viață muritoare;
- puterea ispășirii lui Isus Hristos de a aduce înviere tuturor și salvare aceluia care se pocăiește;
- puterea cuvântului este mai mare decât lovitura sabiei;

- legătura esențială dintre creație, cădere și ispășire;
- cum ne ajută credința în Isus Hristos și pocăința să fim demni de milă prin ispășire și cum îndeplinește cerințele dreptății.

Cartea lui Alma conține, de asemenea, relatările câtorva războaie, în special în capitolele 43-62. Veți remarca că, indiferent dacă aceste capitole descriu războaie cumplite, ele continuă să ne învețe adevăruri semnificative și nepieritoare ce sunt esențiale în zilele noastre.



Alma era judecătorul-șef din Zarahemla, precum și conducătorul Bisericii. Una dintre primele sale provocări a fost aceea de a-l judeca pe un bărbat numit Nehor, care a stabilit o biserică rivală, a propovăduit doctrină neadevărată și a ucis un nefit credincios. Mulți dintre oamenii de astăzi cred și propovăduiesc aceleași doctrine false pe care le-a predat Nehor. În timp ce citiți Alma 1, gândiți-vă la ceea ce era nelalocul ei referitor la doctrina lui Nehor și de ce a spus Alma că era periculos.

Să înțelegem scripturile



Alma 1

Obligați (v. 1) – li s-a cerut

Era împotriva (v. 3) – lua o poziție fermă contrară

Plăcuți oamenilor (v. 3) –

admirați de oameni, susținuți

Veșminte [foarte] scumpe (v. 6, 27) – haine scumpe

Mustrându-l (v. 7) –

îndreptându-l, avertizându-l

Împovărat (v. 9) – gârbovit

Strădui (v. 12) – încercat

Răzburare (v. 13) – pedeapsă

Rușinoasă (v. 15) –

scandaloasă, josnică

Împărtășeau (v. 20) – dădeau, propovăduiau

(să) Înfrunte (v. 22) – să se certe, să lupte

Șterse (v. 24) – înlăturate, îndepărtate

Plăcuți (v. 27) – atractivi

Se dedau (v. 32) – cedau dorințelor lor

Vorbe fără sens (v. 32) – discuții fără rost, vorbă-n vânt

(au) Îndrăznit (v. 33) – au cutezat

Alma 1:12 – Ce este vicleșugul preoțesc? Ce propovăduia Nehor de era așa de plăcut oamenilor?

Așa cum sunt definite de Nefi, „vicleșugurile preoțești sunt acelea în care oamenii predică și se prezintă pe ei înșiși ca fiind lumina lumii, pentru ca să capete câștiguri și preamărire de la lume; dar ei nu caută bunăstarea Sionului” (2 Nefi 26:29). Conform acestei definiții, ceea ce propovăduia Nehor era vicleșug preoțesc.

- El critica Biserica și propovăduia faptul că preoții și învățătorii trebuiau să devină plăcuți oamenilor (vezi Alma 1:3). Aceasta ne arată că el vroia ca oamenii să-l slăvească și să-l urmeze pe el, în locul lui Dumnezeu.
- El propovăduia că toți preoții și învățătorii (ca el însuși) ar trebui să fie plătiți pentru că propovăduiesc, în loc să muncească pentru a se întreține singuri (vezi v. 3). Aceasta ne arată că dorința sa era aceea de a obține câștig și de a prospera de pe munca altora.
- Pentru a fi plătit pentru propovăduire, Nehor, asemenea tuturor învățătorilor falși, a propovăduit ceea ce oamenii voiau să audă. El a propovăduit că „întreaga omenire va fi salvată în ultima zi” (v. 4). Acea doctrină ar fi foarte agreabilă pentru cei nesupuși. Cât de ușor și de încurajator ar fi să auzim că toți vor fi salvați, în loc să fim învățați că astfel de principii cum sunt credința, pocăința și supunerea sunt necesare pentru salvare. Aceasta ne arată că Nehor a fost interesat mai mult de propria-i bunăstare decât de a-i ajuta pe oameni să devină mai drepi și decât de bunăstarea Sionului.

Nehor a fost omorât pentruuciderea lui Ghedeon, însă acest lucru nu a încheiat popularitatea învățăturilor sale. Pe măsură ce continuați să studiați Cartea lui Mormon veți întâlni periodic oameni (cum ar fi amliciții, amaleciții, amulonii și amoniții) care au urmat învățăturile lui Nehor.

Să studiem scripturile

Desfășurați una dintre următoarele activități (A-C) pe măsură ce studiați Alma 1.

A Îndreptați doctrina

Nehor a fost vinovat de vicleșug preoțesc și crimă.

1. Pentru a vă ajuta să înțelegeți doctrina lui Nehor și pericolele vicleșugului preoțesc, desenați în caietul dumneavoastră un tabel asemănător celui ilustrat aici.

Nehor	Vicleșug preoțesc	Preoție
1.		
2.		
3.		

2. În prima coloană, enumerați cele trei elemente ale doctrinei lui Nehor din Alma 1:3-4.
3. În cea de-a doua coloană, explicați cum este valabilă fiecare doctrină falsă pe care el a propovăduit-o ca fiind un vicleșug preoțesc, așa cum este descris în 2 Nefi 26:29 (dacă este nevoie de ajutor, vezi secțiunea „Să înțelegem scripturile” de la Alma 1:12).
4. În cea de-a treia coloană, îndreptați fiecare idee falsă cu o explicație despre ce ar propovădui un deținător adevărat al preoției.

B Este o greșeală să apărăm adevărul?

În Alma 1:19-20, citiți despre persecuțiile pe care le-au întâmpinat membrii Bisericii.

1. Cum au răspuns la persecuții anumiți membri ai Bisericii? (vezi v. 21-22).
2. Ce efect a avut răspunsul lor la persecuții asupra celorlalți membri ai Bisericii, precum și asupra lor? (vezi v. 22-24).
3. Cum a fost răspunsul acestor membri, de a se opune, asemănător răspunsului lui Nehor găsit în Alma 1:7-9?
4. Explicați ce ne învață acest capitol despre cum să răspundem persecuțiilor și de ce este aceasta cea mai bună modalitate.

C O zi din viața unui adolescent nefit

Revedeți Alma 1:25-33, care descrie viața în cadrul Bisericii din timpul lui Alma, iar apoi îndepliniți una dintre cerințele următoare.

1. Presupuneți că sunteți un adolescent din timpul lui Alma. Descrieți cum ar fi pentru dumneavoastră o zi obișnuită în acea societate binecuvântată. Fiți creativ și descrieți-vă familia, cum vă pregătiți să mergeți la școală, cu ce vă îmbrăcați, cum vă tratează ceilalți și cum îi tratați dumneavoastră pe ceilalți, precum și în ce relații vă aflați cu cei care sunt necredincioși.
2. Comparați-vă comunitatea cu cea descrisă în Alma 1:25-33. Prin ce se aseamănă? Prin ce se diferențiază? Ce ați putea face pentru ca dumneavoastră și comunitatea în care trăiți să fie mai asemănătoare celei descrise de Alma?



Moartea lui Nehor (vezi Alma 1) nu a încheiat și necazurile aduse de învățăturile sale inspirate de Satana. În Alma 2-3 veți citi despre Amlici, un ucenic al lui Nehor, care a vrut mai mult propriul câștig, în loc să înființeze o biserică rivală. În timp ce citiți aceste capitole, remarcați ceea ce a vrut Amlici cu adevărat și cum au înfruntat Alma și ceilalți membri ai Bisericii acea amenințare. Remarcați, de asemenea, cum se poate adapta la zilele noastre discuția lui Alma despre modul în care ticăloșii se însemnează singuri.

Să înțelegem scripturile

Alma 2

(să) **Facă eforturi** (v. 2) – să încerce

Glasul (v. 3-4) – votul

(i-ar fi) **Privat pe ei de** (v. 4) – le-ar fi luat ceva

Certuri (v. 5) – neînțelegeri, dezbateri

Surprinzătoare (v. 5) – uimitoare, uluitoare

Cunoscut (v. 11) – știut, recunoscut

Hămesite (v. 37) – înfometate

Alma 3

Călcate în picioare (v. 2) – a tropăi, a păși greu

Răseseră (v. 4) – tunseseră

Puse ca un brâu (v. 5) – încinse sau legate

Își amesteca seminția, își amestecă seminția (v. 9, 15) – se căsătorește și are copii

Era chemat sub căpetenia lor (v. 10) – recunoscut prin acel nume

Condamnare (v. 19) – pedeapsă, sentință

Au ales, a ales (v. 26-27) – a dorit, a ascultat

Alma 3:6-12 – Care sunt lamaniții și care sunt nefiții?

În acest moment al relației din Cartea lui Mormon, identitatea unui nefit sau a unui lamanit nu mai era o problemă a legăturii de sânge, ci era mai degrabă o problemă a credinței. Aceia care erau „duși în rătăcire de către lamaniți” (Alma 3:10) erau numiți lamaniți indiferent de adevărata lor linie de descendenți. Aceia care credeau în cronicile nefiților și care „credeau în poruncile lui Dumnezeu” (v. 11) erau cunoscuți ca nefiți, indiferent de descendența lor.

Să studiem scripturile

Desfășurați activitatea B și activitatea A sau C pe măsură ce studiați Alma 2-3.

A Descrieți problema



Amlici

Amlici a fost un om talentat și viclean. Alma știa că el era o amenințare reală pentru societatea nefită.

1. Studiați Alma 2:1-4 și descrieți ce a plănuit Amlici să facă.
2. Cum ne arată versetele 5-10 că îngrijorările lui Alma în privința lui Amlici erau corecte?

B Găsiți o întrebuintare

Alma 2:12-38 descrie pregătirile și luptele care au avut loc în războiul dintre nefiți și amliciți uniți cu lamaniții. Pe măsură ce analizați aceste evenimente, gândiți-vă cum se aseamănă aceste bătălii cu acelea pe care trebuie să le purtați împotriva ticăloșiei. Răspundeți la următoarele întrebări:

1. Cum se aseamănă planul făcut de Amlici împotriva nefiților cu cel al Satanei făcut împotriva dumneavoastră?



2. Descrieți cel puțin două lucruri pe care Alma le-a făcut pentru a-l înfrânge pe Amlici, care se aseamănă cu ceea ce puteți face pentru a vă apăra împotriva atacurilor Satanei.

C Dați un exemplu din ziua de azi

În Alma 3, Mormon ne reamintește de blestemul care a căzut asupra lamaniților în timpul lui Nefi (vezi 2 Nefi 5:20-25; secțiunea „Să înțelegem scripturile” de la 2 Nefi 5:20-25, pag. 39).

1. Revedeți Alma 3:4-10 și explicați care a fost motivul acelui blestem.
2. Ce promisiune le-a făcut Domnul aceluia care li se alăturau lamaniților și luptau împotriva nefiților? (vezi versetele 9-17).
3. Ce au făcut amliciții pentru a împlini ei înșiși acea promisiune?
4. Cum aleg să „se însemneze” oamenii ca să fie necredincioși, în ziua de azi?

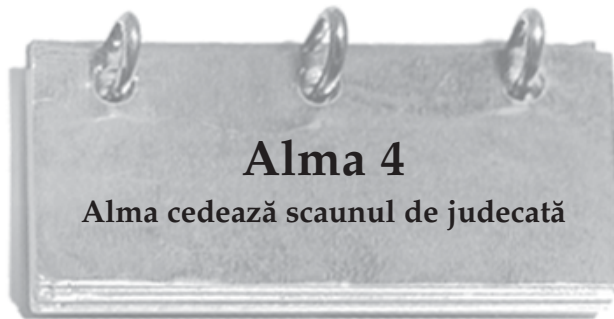

Domnul le-a promis nefiților de multe ori că, dacă vor ține poruncile, ei vor prospera în țară (de exemplu, vezi Mosia 1:7). În Alma 2-3, citiți despre cum au fost salvați nefiții credincioși de amenințarea amlicito-lamaniță, cerându-I Domnului să-i întărească. Domnul i-a binecuvântat și au fost eliberați.

În Alma 4, nu există un dușman din exterior, nu sunt războaie sau certuri, însă, într-un mod cât se poate de palpabil, situația a fost mult mai gravă decât atunci când invadau lamaniții. Care a fost sursa aceluia pericol? Președintele George Q. Cannon, care a fost consilier în Prima Președinție, ne-a învățat: „Trebuie să fim încercați în toate lucrurile, iar mai devreme sau mai târziu trebuie să fim testați prin prosperitate și belșug. Mulți oameni care au rămas sfinți din zilele din urmă credincioși atunci când erau săraci s-ar putea să nu fie capabili să rămână la fel atunci când sunt bogăți. Bogățiile [au] un efect foarte distructiv asupra inimii omului și necesită ca oamenii foarte puri să fie tot atât de cinstiți, virtuozși, umili și decenți atunci când sunt înconjurați de lux și bogăție ca atunci când se află în sărăcie și în situații nevoiaș” (Gospel Truth, editat de Jerreld L. Newquist, 2 vol. [1957, 1974], 2:319).

Pe măsură ce studiați Alma 4, remarcați cum se adaptează declarația președintelui Cannon atât în cazul aceluia nefiți cât și în cazul nostru!

Să înțelegem scripturile

Alma 4

Suferință (v. 2) – tulburare, chin

Îndurerați (v. 7) – întristați, plini de regret

Răutate (v. 9) – mârșăvie, ură
(se) Umileau (v. 13) –
deveneau modești

Ajutându-i (v. 13) –
îngrijindu-i, sprijinindu-i,
hrănindu-i

Să studiem scripturile

Desfășurați activitatea A pe măsură ce studiați Alma 4.

A Comparați două perioade de timp

Există atât asemănări interesante cât și diferențe importante între descrierile făcute despre Biserică în Alma 1 și Alma 4. În cel de-al doilea an al domniei judecătorilor, Biserica și membrii săi au prosperat (vezi Alma 1:31), în timp ce șase ani mai târziu, Biserica „a început să decadă din progresul ei” (Alma 4:9-10).

1. Desenați în caietul dumneavoastră un tabel asemănător celui ilustrat aici. Studiați versetele enumerate în fiecare coloană și descrieți care este legătura dintre fiecare subiect și Biserică, pe parcursul fiecărei perioade de timp. De exemplu, cât de prosperi au fost membrii și ce efect a avut această prosperitate asupra lor? (vezi Alma 1:29-31; 4:6-8.)

	Alma 1:25-31	Alma 4:6-12
Persecuție		
Egalitate și caritate		
Mândrie		
Pace		
Prosperitate		

2. Comparați cele două liste și sintetizați motivele date în Alma 4 pentru care Biserica a început să decadă.
3. Gândiți-vă la propria dumneavoastră viață prin prisma acestor domenii. Care sunt câteva dintre modalitățile prin care ați putea să vă îmbunătățiți nivelul de dreptate și, astfel, să ajutați Biserica să progreseze?



Ați auzit vreodată pe cineva spunând ceva de genul: „Nu trebuie să fii perfect pentru a ajunge în Rai; Dumnezeu te va lăsa să intri atâta timp cât ai evitat să comiți păcate grave”. Probabil că știți oameni care nu spun acest lucru, însă trăiesc în așa fel încât îl cred a fi adevărat. Ce i-ați spune unci asemenea persoane? Cât de buni trebuie să fim pentru a ne reîntoarce să trăim cu Dumnezeu? Cum ne va afecta

îndurarea lui Dumnezeu și cum putem să obținem această îndurare? Alma 5 este un loc bun pentru a găsi răspunsuri la asemenea întrebări.

Alma renunță la funcția sa de judecător-șef pentru a-și dedica timpul pentru clădirea Bisericii (vezi Alma 4:11-20). El a început cu orașul lui Zarahemla. Alma 5 se poate asemăna cu o cuvântare dată în cadrul unei conferințe generale de către profetul Alma. Mesajul pe care el l-a prezentat este unul dintre cele mai importante din Cartea lui Mormon. În timp ce citiți ceea ce a spus, gândiți-vă cum poate fi pus în practică în viața dumneavoastră.

Să înțelegem scripturile

Alma 5

(ați) Păstrat... în amintire (v. 6) – v-ați amintit

Ați primit voi imaginea Lui în înfățișarea voastră (v. 14) – ați devenit asemănători lui Hristos în atitudine și comportament

Judecății (v. 18) – curtea de judecată

Ați nesocotit (v. 18) – v-ați opus înadins, ați contrazis

Veșmintele... sunt spălate, albe (v. 21) – referire simbolică la a fi curățit de păcate

(își) Bate joc de (v. 30) – a râde pe seama cuiva, a arăta lipsă de respect față de cineva

(v-)Ați spus (v. 37) – ați reclamat, ați simulat

Greșiți (v. 43) – faceți confuzie

Ordinul (v. 49) – autoritatea preoției

Alma 5:9 – Sunteți voi salvați?



Elder Dallin H. Oaks, membru al Cvorumului celor Doisprezece Apostoli, a spus: „În timp ce sfinții din zilele din urmă folosesc cuvintele *salvat* și *salvare*, există cel puțin șase înțelesuri diferite. Conform cu unele dintre acestea, salvarea noastră este asigurată – suntem salvați deja. Conform cu altele, despre salvare trebuie să se vorbească la viitor... ori ca despre un eveniment viitor condiționat... Însă în toate aceste înțelesuri, sau în toate tipurile de salvare, salvarea este în și prin Isus Hristos” (din Conference Report, apr. 1998, pag. 76; sau *Ensign*, mai 1998, pag. 55). Mai jos sunt sintetizate cele șase înțelesuri diferite despre care a vorbit elder Oaks:

1. Noi suntem salvați de la efectele permanente ale morții. Datorită învierii lui Isus Hristos, toată omenirea va fi înviată.
2. Suntem salvați de la păcat prin ispășirea lui Hristos, precum și urmând planul Evangheliei. Pocăința este o parte importantă a salvării de consecințele păcatelor noastre.
3. Suntem salvați când suntem „născuți din nou”. Aceasta se întâmplă atunci când facem un legământ cu Hristos prin acceptarea botezului, prin primirea Duhului Sfânt și prin luarea numelui lui Hristos asupra noastră. Trebuie, de asemenea, să fim și să reînnoim cu credință acest legământ.
4. Suntem salvați din întunericul ignoranței pe măsură ce învățăm despre planul Evangheliei. Evanghelia lui Isus Hristos aduce lumină în viețile noastre.

- Suntem salvați de la cea de a doua moarte, care este moartea spirituală de pe urmă, datorită ispășirii lui Hristos. Toți, cu excepția acelor câțiva care au devenit fiii pierzaniei, vor intra într-o împărăție a slavei.
- Speranța noastră este că vom fi salvați, în cele din urmă, în împărăția celestială. În plus, pe lângă celelalte cerințe, această salvare, sau exaltare, cere, de asemenea, ca noi să facem legăminte sacre în templele lui Dumnezeu și să le rămânem credincioși (vezi Conference Report, pag. 76-78; sau *Ensign*, pag. 55-57).

Alma 5:7-14 – Ce este această mare schimbare în inimă?

Dacă studiem câteva dintre scriaturile care descriu această schimbare, învățăm că anumite caracteristici arătate de către aceia care au trăit această mare schimbare includ următoarele:

- „nu mai avem înclinare să facem rău, ci să facem bine neîncetat” (Mosia 5:2);
- vor să se „schimbe din starea lor carnală și decăzută la o stare de dreptate” (Mosia 27:25);
- s-au „trezit dintr-un somn adânc” și inimile le sunt „iluminate de lumina cuvântului nepieritor” (Alma 5:7);
- „ei s-au umilit și și-au pus nădejdea în Dumnezeul cel Viu și Adevărat” (Alma 5:13).

Elder Merrill J. Bateman, din Cei Șaptezeci, ne-a învățat cum obține o persoană această mare schimbare: „Schimbările în inimă și în suflet apar ca rezultat al plantării și îngrijirii unei semințe [vezi Alma 32:28]. Studiul scriaturilor, rugăciunea, supunerea și slujirea sunt elemente cheie în clădirea credinței în Hristos” (din Conference Report, oct. 1992, pag. 38; sau *Ensign*, nov. 1992, pag. 28).

Atât regele Beniamin cât și Alma au demonstrat puterea propovăduirii cuvântului lui Dumnezeu în a aduce marea schimbare (vezi Mosia 4:1-3; 5:1-2; Alma 5:7, 11-13).

Vorbind despre puterea scriaturilor, în special a Cărții lui Mormon, de a schimba viețile, președintele Ezra Taft Benson a declarat: „Nu este numai faptul că această Carte a lui Mormon ne învață adevărul, deși face cu siguranță aceasta. „Nu numai că această Carte a lui Mormon depune mărturie despre Hristos, deși o face cu siguranță. Dar este ceva mai mult. Există o putere în carte care va începe să se reverse în viețile dumneavoastră din clipa în care începeți să studiați cartea cu seriozitate. Veți găsi o putere mai mare de a rezista ispitei. Veți găsi puterea de a evita să fiți înșelați. Veți găsi puterea de a rămâne pe cărarea strâmtă și îngustă. Scriaturile sunt numite ‚cuvintele vieții’ (D&L 84:85) și nicăieri nu este mai adevărat acest lucru decât este în Cartea lui Mormon. Când începeți să fiți înfometați și însetați după aceste cuvinte, veți găsi viață tot mai din abundență” (din Conference Report, oct. 1986, pag. 6; sau *Ensign*, nov. 1986, pag. 7).

Să studiem scriaturile

Desfășurați activitatea A și încă o activitate (B-D) pe măsură ce studiați Alma 5.

A Scrieți o scrisoare

Imaginați-vă că aveți un(o) prieten(ă) care nu ia foarte în serios religia și Evanghelia. Din atitudinea sa reiese faptul că nu trebuie să fim toți așa de buni pentru a fi salvați. Prietenul(a)

dumneavoastră crede că Dumnezeu ne cunoaște slăbiciunile și ne va salva oricum, noi trebuie doar să căutăm să evităm păcatele cu adevărat grave. Vă iubiți prietenul(a) și vreți ca el(ea) să înțeleagă și să găsească fericirea. Scrieți-i o scrisoare acestui(ei) prieten(e) în care să-i explicați ce nu este corect în ceea ce privește ideile sale despre ispășire. Folosiți adevărurile predate de Alma în Alma 5:10-42 ca ajutor pentru a vă învăța prietenul(a). Asigurați-vă că explicați în scrisoarea dumneavoastră următoarele puncte:

- Ce înseamnă cuvântul *salvat*?
- Ce înseamnă să trăiești „măreța schimbare” și să fii „născut din Dumnezeu”? Cum poate ajuta acest principiu o persoană să se schimbe?
- Ce putem face pentru a trăi acea mare schimbare?
- De ce este necesar să avem inimile schimbate și să fim născuți din Dumnezeu?
- Ce se va întâmpla cu noi dacă nu ne schimbăm?

B Explicați ziua judecării

Alma a descris ziua judecării ca fiind atunci când noi toți vom veni în fața lui Dumnezeu pentru a fi judecați.

- Având informațiile din Alma 5:16-25, comparați sentimentele celui care nu se pocăiește cu ale celui care se pocăiește.
- Doctrină și legăminte 76:5-10 ne oferă mai multe informații despre cum vor fi binecuvântați cel pocăit și cel drept. Studiați aceste versete și comparați ceea ce Domnul le oferă acelora care Îl urmează în comparație cu ceea ce le oferă diavolul urmașilor săi. Ce ați prefera să aveți? De ce? Cum v-ați simți dacă Domnul v-ar fi adresat dumneavoastră aceste cuvinte din Alma 5:16?

C Comparați cu perioada din ziua de azi

Alma a știut că membrii Bisericii din timpul său au întâmpinat provocări dificile. Studiați Alma 5:26-35, 52-62 și enumerați două provocări pe care Alma le-a menționat și care sunt, de asemenea, provocări și în zilele noastre. Explicați, știind ceea ce ați învățat din Alma, ce putem să facem pentru a le depăși.

D Scrieți un rezumat al cuvintelor cheie



Alma și-a depus mărturia în Alma 5:37-52. Enumerați cinci cuvinte importante sau expresii din mărturia sa pe care dumneavoastră le considerați importante. Explicați motivul pentru care ați ales fiecare cuvânt sau expresie.

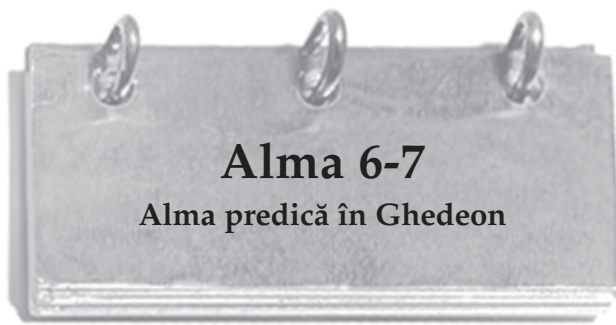

Alma 6-7

Alma predică în Ghedeon

După ce a întărit Biserica în Zarahemla, Alma s-a dus în orașul lui Ghedeon. El i-a găsi pe membrii Bisericii de-acolo mult mai credincioși decât fuseseră cei din Zarahemla. De aceea, mesajul său către sfinții din Ghedeon a fost mai mult unul de instruire și de încurajare decât unul care să-i cheme la pocăință. Remarcați ce a propovăduit Alma în Alma 6-7 despre misiunea Salvatorului și despre ceea ce trebuie să facem pentru a fi curățiți prin ispășirea Sa.



Alma

- El a luat moartea asupra Sa pentru ca noi să putem fi înviați (vezi v. 12).
- El a luat infirmitățile noastre asupra Sa (vezi v. 12), care cuprinde slăbiciunile și imperfecțiunile trupului, minții sau ale caracterului cu care ne zbatem din dorința noastră de a deveni asemănători lui Hristos.
- El a luat asupra Sa păcatele noastre pentru ca noi să putem fi iertați (vezi v. 13).

Elder John H. Groberg, membru din Cei Șaptezeci, a spus: „Eu mărturisesc faptul că nimeni nu a experimentat sau nu va experimenta vreodată vreun fel de situații, fie ele dezamăgiri, trădare, durere, persecuție, suferință sau orice altceva, care să nu poată fi rezolvate prin Salvator! Nu puteți să simțiți vreo durere, emoțională sau fizică, pe care El nu a simțit-o deja. Nu există nici o combinație a emoțiilor umane sau vreo boală fizică ori suferință care să nu-și găsească adăpost în sacrificiul pe care Salvatorul l-a făcut pentru noi. El știe cum să ne ajute. El vrea să ne ajute. Vă rog să-L lăsați” („Trust the Lord” [CES fireside for young adults, 1 mai 1994], pag. 6).

Să studiem scripturile

Desfășurați activitatea B și activitatea A sau C pe măsură ce studiați Alma 6-7.

A Rezumați legământul botezului

Un legământ este o înțelegere, o promisiune sau un contract între două persoane sau grupuri de persoane. Comparați Alma 7:15-16 și Doctrină și Legăminte 20:77, iar apoi scrieți un rezumat despre ceea ce-I promitem Tatălui Ceresc și despre ceea ce El ne promite atunci când facem legământul botezului (pentru ajutor suplimentar, vezi Mosia 18).

B Puneți în practică ispășirea în zilele noastre

În Alma 7:9-16, Alma și-a depus mărturia despre viața și misiunea lui Isus Hristos.

1. Studiați versetele 11-13 și enumerați patru provocări diferite pe care am putea să le întâmpinăm în această viață, în înfruntarea cărora ne poate ajuta viața și ispășirea lui Isus Hristos (vezi, de asemenea, informațiile din secțiunea „Să înțelegem scripturile” de la Alma 7:11-13).
2. Pentru fiecare din următoarele situații, identificați care dintre cele patru provocări ilustrează și explică cum întoarcerea la Isus Hristos va ajuta acea persoană:
 - a. Melinda are doisprezece ani. Luna trecută un accident de mașină i-a paralizat picioarele.
 - b. Juan a făcut câteva alegeri greșite și a făcut lucruri de care, acum, îi este rușine. El este deprimat și crede că nu e bun de nimic.
 - c. Michael are 45 de ani. El are soție și copii. Tocmai a aflat că are cancer, iar doctorii i-au spus că mai are de trăit mai puțin de un an de zile. El este trist, derutat și chiar puțin furios.
 - d. Emma tocmai a fost chemată ca președintă a clasei „Laur” din care face parte. Ea nu a mai avut înainte vreo chemare ca aceasta. Ea iubește Evanghelia și dorește cu adevărat să facă o treabă bună însă, se simte foarte înspăimântată și necorespunzătoare.

Să înțelegem scripturile

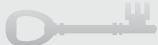

Alma 6

Liber (v. 5) – oferit de bunăvoie, neîngrădit

Reguli (v. 7) – regulamente

Alma 7

Să implorați harul Său (v. 3) – să vă rugați pentru ajutor divin

(vă) Copleșesc (v. 15) – vă necăjesc

Dilemă, (vă) Îndoiiți (v. 3, 18) – situație de criză, de disperare

Mersul Său este un cerc veșnic (v. 20) – căile lui Dumnezeu sunt eterne și neschimbătoare

Vas (v. 10) – persoană cu calități și cu chemare deosebite

Gata de a răspunde la ruga altora (v. 23) – gata de a accepta îndemn sau sfat

Infirmitățile (v. 12) – slăbiciunile, imperfecțiunile

(să-i) Ajute (v. 12) – să fie util, să sprijine

Temperați (v. 23) – moderați, folosind auto-controlul

Alma 7:11-13 – Cum mă poate ajuta ispășirea lui Isus Hristos?

Mulți creștini înțeleg că prin suferința Sa din grădina Ghetsimani și de pe cruce Salvatorul a plătit pentru păcatele noastre. În Alma 7:11-13, profetul Alma a explicat că ispășirea face aceasta și chiar mult mai mult. Alma a mărturisit că Salvatorul a venit pe pământ să ia asupra Sa toate genurile de suferințe care fac parte din această experiență pământească.

- El a luat asupra Sa „durerile și bolile poporului Său” (v. 11). Aceasta include toate tipurile de boli sau neazuri de care avem parte, chiar și atunci când nu am făcut nimic rău.

C Ilustrați scriptura

Studiați Alma 7:19-21 și desenați o ilustrație a unui principiu important al Evangheliei pe care l-ați găsit descris aici. Dați titlu desenului, folosind o expresie care explică ceea ce reprezintă.



Alma 8

Alma îl întâlnește pe Amulec



Munca misionară necesită un efort considerabil, iar în anumite momente, poate fi descurajatoare. Când președintele Gordon B. Hinckley era un tânăr misionar în Anglia s-a simțit foarte descurajat. „[El] i-a scris tatălui său că nu progresa deloc în munca misionară și că nu vedea rostul irosirii timpului său și a banilor tatălui său. Răspunzându-i în dubla ipostază de tată și președinte de țară, Bryant Hinckley i-a trimis un răspuns concis la subiect: „Dragă Gordon, am în față recenta ta scrisoare. Am doar o sugestie: uită de tine și treci la treabă” (Sheri L. Dew, Go Forward With Faith: The Biography of Gordon B. Hinckley [1996], pag. 64).



Alma este descurajat în timp ce predică în Amoniha. În timp ce citești experiența sa, luați aminte cum îl încurajează și-l întărește Domnul ca, astfel, să-și continue slujirea sa.

Să înțelegem scripturile



Alma 8:

Ordinul sfânt al lui Dumnezeu (v. 4) – Preoția lui Melhisedec
Ocărâre (v. 13) – insultă, abuz
Suferință (v. 14) – tristețe, mahnire, agonie

Contradicție cu statutele (v. 17) – împotriva legilor
(a se) Afunda mai mult (v. 28) – a deveni mai răi

Să studiem scripturile



Desfășurați două dintre următoarele activități (A-C) pe măsură ce studiați Alma 8.

A Scrieți un articol

Comparați experiențele lui Alma avute în Melec (vezi Alma 8:3-6) și în Amoniha (vezi v. 7-13). Dacă ați fi fost un reporter de ziar desemnat să scrieți un articol despre vizitele lui Alma în fiecare loc, ce ați fi scris? Fiți siguri să includeți și felul cum a fost tratat și de ce credeți că a fost tratat în acel mod.

B Rezumați ceea ce s-a spus



Un înger le-a vorbit lui Alma și lui Amulec.

1. Rezumați ce i-a spus îngerul lui Alma (vezi Alma 8:14-17) și lui Amulec (vezi Alma 8:20; 10:7).
2. Cum ar putea cele spuse de înger să-i încurajeze pe misionari astăzi?

C Scrieți o scrisoare acasă

Imaginați-vă că sunteți Alma sau Amulec și scrieți o scrisoare familiei dumneavoastră. Studiați Alma 8:21-32 și scrieți un bilet acasă despre ceea ce se întâmplă în misiunea din Amoniha.

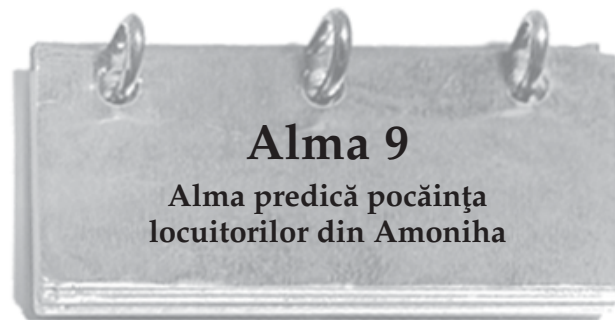

Alma 9

Alma predică pocăința locuitorilor din Amoniha

Oamenii din Amoniha, având inimile împietrite, erau furioși și au strigat insulte la adresa lui Alma și Amulec.

Mai apoi, acești doi misionari credincioși au fost aruncați în închisoare. Dacă v-ați fi confruntat cu o astfel de situație, cum ați fi reacționat? Pe măsură ce citiți Alma 9, imaginați-vă că sunteți acolo cu Alma. De cât curaj ar fi necesar pentru a-i înfrunța pe acei oameni? Ce ați fi putut spune pentru a le fi de mare ajutor? Predicile lui Alma și Amulec către acei oameni din Amoniha se găsesc în capitolele 9-14.

Să înțelegem scripturile



Alma 9

Combatere (v. 1) – contrazicere, dezbatere

Încăpățânați (v. 5, 31) – îndărătnici, mândri

Generație stricată (v. 8) – oameni răi

Supus unei stări (v. 11) – desemnat la o stare

Verificat (v. 14) – dovedit a fi adevărat

Mai ușor de suportat (v. 15, 23) – mai bun

Prelungirea existenței lor (v. 16) – mărirea perioadei lor de existență

Este aproape (v. 25) – va veni curând

Dreptate (v. 26) – corectitudine, adevăr

Suferință (v. 33) – a permis

Alma 9:26-27 – Procesul vindecător al pocăinței

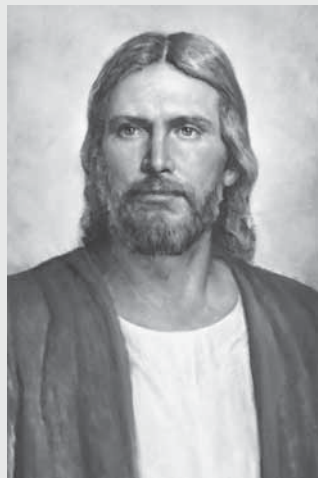

Președintele James E. Faust, al doilea consilier în Prima Președinție, a spus: „Fiecare dintre noi ia întorsături greșite pe drum. Cred că Dumnezeu bun și milostiv, ai cărui copiii suntem, ne va judeca cât mai corect posibil poate El, pentru greșelile pe care le-am făcut, și cred că ne va da toate binecuvântările pentru binele pe care îl facem. Mărețea cuvântare a lui Alma [în Alma 9:26] îmi pare a fi o afirmare a acestui lucru” (în Conference Report, oct. 1996, pag. 75, sau Ensign, nov. 1996, pag. 53).

Să studiem scripturile



Desfășurați activitățile A și B sau activitatea C pe măsură ce studiați Alma 9.

A Ce putem învăța din istorie?

Numărați de câte ori a folosit Alma expresiile „nu vă amintiți” și „ați uitat” în Alma 9:7-14.

1. Enumerați exemplele pe care el le-a folosit din istoria nefită și lamanită pentru a demonstra nevoia de pocăință.
2. Scrieți-vă ideile despre cum fiecare din aceste exemple urma să ajute oamenii din Amoniha să se pocăiască.
3. În ce fel aceste exemple vă ajută pe dumneavoastră să aveți o dorință mai mare de a vă pocăi?

B Faceți o evaluare

Alma a enumerat multe binecuvântări de care neferiții au avut parte în Alma 9:18-22.

1. Faceți două coloane în caietul dumneavoastră. Într-una din coloane enumerați binecuvântările temporale (fizice) care le-au fost oferite neferiților, iar în cealaltă coloană enumerați binecuvântările spirituale pe care le-au primit.
2. Citiți avertismentul lui Alma din Alma 9:23-24. Cum corespunde avertismentul său cu Doctrină și legăminte 82:3? De ce?

C Faceți un afiș

Creați un afiș care să reprezinte doctrinele predicate în Alma 9:25-30. Desenați afișul în așa fel încât să-l puteți folosi la o lecție pentru a-i ajuta pe cursanți să înțeleagă mai bine învățăturile lui Alma despre Isus Hristos.



Episcopul H. David Burton, pe atunci primul consilier în Episcopatul prezidențial, ne-a învățat: „Alma și Amulec au dat ascultare îngerului. Ei au dat curs chemării slujirii misionare și au predicat pocăința.

Ei au stat fermi în fața adversității și întemnițării. Ei sunt eroi ale căror vieți sunt demne de urmat” (în Conference Report, apr. 1993, pag. 60, sau Ensign, mai 1993, pag. 47).

Pe măsură ce citiți mărturia și convertirea lui Amulec, gândiți-vă cum l-a ajutat cunoașterea pe care o avea despre Isus Hristos

în timpul acelei perioade grele. Ce calități a avut Amulec pe care ați dori să le aveți și dumneavoastră?



Amulec

Să înțelegem scripturile



Alma 10

Rude, copii, părinți (v. 4, 7, 11) – membrii familiei

Hărnicia mâinilor mele (v. 4) – munca mea grea și onestă

Mistere (v. 5) – adevăruri care pot fi cunoscute numai prin revelație divină

Păstrare (v. 5) – salvare

(a i se) Arăta (v. 10) – a ști

șiretenie (v. 13) – căi necinstite și înșelătoare de a pune întrebări și de a vorbi

Pervertire (v. 18) – schimbare, corupere

Molimă (v. 22-23) – boală sau epidemie
(a se) Ridica împotriva cuiva, vorbeau împotriva (v. 24, 29)
 – critică, insultă

Cel mai mare (v. 31) – primul în rang sau ca importanță

Alma 10:22-23 – „Rugăciunile celor dreți”

Președintele Spencer W. Kimball, pe atunci președinte în exercițiu al Cvorumului celor Doisprezece Apostoli, a spus: „Multe voci ce pot seduce spiritele susțin plăcerile trupești și dau frâu liber satisfacerilor trupești. Lumea noastră este acum întocmai așa cum a fost în zilele profetului nefit care a zis: ‚... dacă n-ar fi fost pentru rugăciunile celor dreți... vi s-ar fi trimis completa distrugere...’ (Alma 10:22). Bineînțeles că sunt mulți, foarte mulți oameni dreți și credincioși care trăiesc conform tuturor poruncilor și ale căror vieți și rugăciuni salvează lumea de la distrugere” (în Conference Report, apr. 1971, pag. 7, sau *Ensign*, iunie 1971, pag. 16).

strămoșii lui Amulec

Iosif (vândut în Egipt)

Manase

Lehi (a plecat din Ierusalim)

Nefi

Aminadi (scriere tălmăcită de pe peretele templului)

Ismael

Ghidona

Relația tată-fiu

Amulec

Descendent

Să studiem scripturile

Desfășurați două dintre următoarele activități (A-C) pe măsură ce studiați Alma 10.

A Intervievați un(o) nou(ă) convertit(ă)

Discutați cu un(o) nou(ă) convertit(ă) al(a) Bisericii despre convertirea și mărturia sa. Comparați experiența acestui(ei) convertit(e) cu cea a lui Amulec din Alma 10:1-11. Răspundeți la următoarele întrebări:

1. În ce fel sunt experiențele lor asemănătoare?
2. În ce fel diferă experiențele lor?
3. În ce fel se aseamănă Alma 10:8 cu 1 Nefi 3:7?

B Întocmiți o listă de cuvinte

1. Pe măsură ce citiți Alma 10:12-32, scrieți cuvintele care descriu avocații și judecătorii din Amonihă.
2. De ce credeți că acești oameni învățați, bogați și influenți erau îngrijorați de cuvintele lui Alma și ale lui Amulec?

C Explicați

În Alma 10:22-23, Amulec a predicat o doctrină importantă. Studiați aceste versete și răspundeți la următoarele întrebări:

1. Ce a salvat orașul lui Amonihă de la distrugere?
2. Ce exemple puteți da care să arate cum acest principiu este valabil astăzi?
3. Ce confort și siguranță vă oferă acest principiu?



V-ați tăgădui mărturia dumneavoastră pentru o sumă mare de bani? În Alma 11, Zeezrom, un avocat viclean, a pus la îndoială învățăturile lui Alma și ale lui Amulec. Observați câți bani i-a oferit lui Amulec ca să tăgăduiască existența lui Dumnezeu. De asemenea, observați cum Amulec l-a întărâtat pe Zeezrom.

Să înțelegem scripturile

Alma 11

Obligat (v. 2) – forțat

Calcul (v. 5, 14, 18) – modalitate de a numera

Profit (v. 24) – bani

(a) Reține (v. 25) – a păstra

Dezlegarea legăturilor morții, dezlegarea legăturilor morții

vremelnice (v. 41-42) – învin-

gerea morții datorită învierii

Vremelnic (v. 42) – fizic, muritor

Reconstituire (v. 44) – înviere

Vor fi aduși (v. 44) – chemat să răspundă, învinovățit de fapte rele

Să nu mai poată vedea niciodată corupție (v. 45) – să nu mai poată muri niciodată

Alma 11:5-19 – Sistemul monetar al nefiților

Următorul tabel vă va ajuta să înțelegeți mai bine sistemul monetar al nefiților în perioada domniei judecătorilor. Observați că remunerația zilnică a unui judecător la acea vreme era echivalentă cu o senină de aur (vezi Alma 11:3).

Greutățile și măsurătorile nefite

monede de argint = monede de aur = valoarea în grâne

Lea	nimic	1/8 măsură
Șiblum	nimic	1/4 măsură
Șiblon	nimic	1/2 măsură
Senum	Senină	1 măsură
nimic	Antion	1 1/2 măsură
Amnor	Seon	2 măsuri
Ezrom	Șum	4 măsuri
Onti	Limna	7 măsuri

Alma 11:38-39 – Cum este Isus Hristos, de asemenea, „Tatăl Etern”?

Vezi secțiunea „Să înțelegem scripturile” de la Mosia 15:1-7 (pag. 84).

Să studiem scripturile

Desfășurați activitățile A și B pe măsură ce studiați Alma 11.

A Faceți calcul matematic

Citiți Alma 11:1-19 și rezolvați următoarele probleme matematice:

1. Cât de multe măsuri de grâu poate cumpăra un judecător nefit din remunerația sa zilnică? (vezi v. 3, 7).
2. Câte zile de muncă reprezenta valoarea remunerației unui onti de argint? (vezi v. 11-13).
3. Câte zile de muncă reprezenta valoarea remunerației pe care Zeezrom i-ar fi oferit-o lui Amulec dacă și-ar fi tăgăduit mărturia? (vezi v. 22).
4. Care credeți că ar fi valoarea mitei oferite de Zeezrom astăzi?
5. De ce credeți că informația despre sistemul monetar al nefiților este importantă?

B Scripturi ajutatoare pentru misionari

Misionarii sunt întrebați multe întrebări. Scrieți care versete din Alma 11:36-46 le-ați folosi pentru a răspunde fiecăreia dintre următoarele întrebări:

1. Cum voi arăta când voi fi înviat?
2. Câți oameni dintre cei care trăiesc pe pământ vor fi înviați?
3. Ce mi se cere să fac pentru a intra în rai?
4. După ce sunt înviat, voi mai muri vreodată?

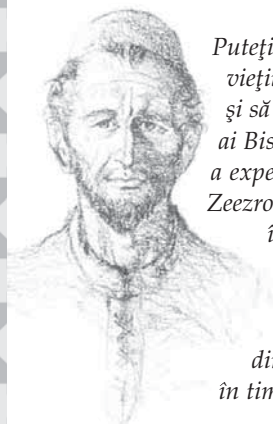

Zeezrom

Puteți avea foarte multe ocazii pe parcursul vieții de a împărtăși Evanghelia cu ceilalți și să predați celor care nu sunt membri ai Bisericii. Alma 11 este o consemnare a experienței pe care Amulec a avut-o cu Zeezrom. Alma 12 este o consemnare a învățăturilor lui Alma către Zeezrom și către oamenii din jurul lor. Pe măsură ce citiți capitolul 12, gândiți-vă cum pot folosi misionarii din ziua de azi învățăturile și doctrinele în timpul discuțiilor pe care le au.

Să înțelegem scripturile

Alma 12

Conștiință (v. 1) – cunoaștere, reamintire

(a) Vorbi despre ceva cu înțelepciune (v. 2) – a vorbi în acest fel

Dibaci, dibăcie (v. 4) – isteț, hain, înșelător

Insultă (v. 4) – critică, injurii

Capcană (v. 6) – cursă

Punere (v. 9) – a pune

(a) Cunoaște o taină (v. 9) – a-i fi dat

Atenție și hărnicie (v. 9) – supunere și credință

Fericiți dacă vom putea (v. 14) – a dori, a fi de acord

Heruvim (v. 21) – un fel de ființă angelică

Deșert (v. 23) – nefolositor

Stare de încercare, timp de pregătire (v. 24, 26) – perioadă de testare

De la începutul lumii (v. 25) – în viața premuritoare

Iertare (v. 34) – îngăduință

Provocat, provocare, (a) provoca (v. 36-37) – A da un motiv unei alte persoane de a fi supărată; „prima răzvrătire” se poate referi la căderea omului sau a perioadei când copiii lui Israel au murmurat și au ales păcatul după ce au fost salvați de Domnul din Egipt (vezi nota de subsol 36c).

Alma 12:9-10 – Cum pot eu să ajung a „cunoaște tainele lui Dumnezeu”?

Revelația din ziua de azi ne spune clar că progresăm pas cu pas. Primim mai multă lumină și adevăr, pe măsură ce fim poruncile lui Dumnezeu și trăim drept în conformitate cu lumina și adevărul pe care deja le cunoaștem. (Vezi D&L 84:44-47; 93:20, 27-28).

Alma 12:16-18, 32 – Ce este a doua moarte?

Elder Boyd K. Packer, membru al Cvorumului celor Doisprezece Apostoli, a explicat: „Ispășirea a fost absolut esențială pentru oameni pentru a-i curăța de păcat și pentru a trece de a doua moarte, moartea spirituală, care este separarea de Tatăl nostru din Cer. Căci scripturile ne spun, de șapte ori chiar o spun, că nici un lucru necurat nu poate sălășlui cu Dumnezeu” (în Conference Report, apr. 1988, pag. 82, sau *Ensign*, mai 1988, pag. 70; vezi, de asemenea, „Să înțelegem scripturile” secțiunea de la Alma 5:9, pag. 101).

Să studiem scripturile

Desfășurați două din următoarele activități (A-C) pe măsură ce studiați Alma 12.

A Definiți un termen

1. Citiți Alma 12:6 și enumerați trei citate care arată intențiile Satanei.
2. Pentru fiecare citat pe care îl enumerați, scrieți o metodă pe care o folosește Satana azi pentru a-i atrage pe tineri în jos.
3. Studiați Alma 12:9-11 și scrieți o definiție a termenului „lanțurile iadului”.

B Scrieți o cuvântare

Imaginați-vă că ați fost aleși să vorbiți la adunarea de împărtășanie despre subiectul „Judecata finală”. Scrieți o scurtă cuvântare

folosind ca referință Alma 12:12-18. Folosiți cel puțin două citate din aceste versete.

C Mai mult decât Căderea



Citiți Alma 12:19-27 și răspundeți la următoarele întrebări:

1. Ce s-a întâmplat când Adam a luat din fructul oprit?
2. Ce s-ar fi întâmplat dacă Adam ar fi luat din pomul vieții după ce a luat din fructul oprit? (vezi v. 23).
3. Ce înțelegeți prin „timpul de încercare” care este necesar înainte de învierea și judecata noastră? (vezi Alma 42:4-5).



Alma 13 Preoția lui Dumnezeu

Preoția este autoritatea lui Dumnezeu delegată omului pentru a sluji în vederea salvării copiilor Săi. Tatăl Ceresc alege oameni în viața premuritoare pe care El îi știe capabili să-L ajute în viața muritoare. Cum știe El pe cine să aleagă? Alma a explicat aceasta și ne-a ajutat să înțelegem marea responsabilitate care zace asupra acelor care primesc preoția. După ce citiți Alma 13 veți ști mai bine cum să explicați de ce preoția este importantă și la ce se așteaptă Domnul de la cei care dețin această putere.

Să înțelegem scripturile

Alma 13

Să vă îndrept mințile înainte (v. 1) – Cerința de a vă gândi despre început

Previziunea lui Dumnezeu, previziunea tuturor lucrurilor (v. 3, 7) – puterea lui Dumnezeu de a cunoaște viitorul în prealabil

Sfințiți (v. 11) – curățiți de păcat

Veșmintele au fost albite (v. 11) – păcatele au fost iertate

Groză (v. 12) – neplăcere

Rod demn de pocăință pentru (v. 13) – lucrările bune care îndeplinesc anumite cerințe

Ordin (v. 16) – simbol, asemănare

Plini (v. 17) – în devenire

Opunere (v. 20) – distorsiune, a răstălmăci înțelesul a ceva

Alma 13:1-18 – „Ordinul sfânt al lui Dumnezeu”

Expresia „ordinul sfânt al lui Dumnezeu” sau o altă exprimare a acesteia, apare des în Alma 13. Se referă la Preoția lui Melhisedec. Până în zilele lui Melhisedec, acea preoție „era numită Sfânta preoție, după Ordinul Fiului lui Dumnezeu.

„Dar, din respect sau reverență față de numele Ființei Supreme, pentru a evita prea frecvent repetarea numelui Său, ei, Biserica, în timpurile străvechi, au numit acea preoție după Melhisedec sau Preoția lui Melhisedec” (D&L 107:3-4).

Să studiem scripturile

Desfășurați activitatea A și activitatea B sau C pe măsură ce studiați Alma 13.

A Explicați ce înseamnă

Pe măsură ce citiți Alma 13:1-6, faceți un rezumat al mesajului în propriile dumneavoastră cuvinte.

B Intervievați un deținător al preoției

Citiți Alma 13:7-13 împreună cu cineva care deține Preoția lui Melhisedec. Adresați următoarele întrebări și notați răspunsurile lui:

1. După părerea dumneavoastră, care este cea mai importantă doctrină predicată în aceste versete?
2. De ce credeți că a deține Preoția lui Melhisedec este un privilegiu?
3. Cum credeți că ar fi dacă toți deținătorii preoției s-ar potrivi descrierii din versetul 12?

C Prezentarea unui conducător al Bisericii

Ați fost rugat să faceți o prezentare a unui vorbitor, deținător al Preoției lui Melhisedec, la activitatea „La gura sobei”. Folosiți Alma 13:14-19 pentru a aduna informații pe care să le folosiți în prezentarea dumneavoastră. Scrieți ce ați spune pentru a prezenta acest om minunat.



Alma 14 Mesajul Evangheliei îi înfurie pe păcătoși

Deseori e nevoie de curaj pentru a urma învoățăturile slujitorilor Domnului. Încercările cu care se confruntă cei umili, în Alma 14, sunt cu adevărat remarcabile. Veți fi surprinși cât de multe trebuie să îndure noii convertiți și alți oameni drepecți pentru credința lor. Faceți o notiță deosebită despre cum s-a simțit Amulec după cele ce a văzut și despre tăria și înțelepciunea lui Alma. În plus, încercați

să vă imaginați ce au gândit păcătoșii când au văzut ce li s-a întâmplat în cele din urmă lui Alma și Amulec.

n-ar fi, atunci, n-ar exista bucurie, succes, înviere, viață eternă și dumnezeire“ („Tragedy or Destiny“, *Improvement Era*, martie 1966, pag. 180, 210; vezi, de asemenea, Alma 60:13; D&L 98:13).

Să înțelegem scripturile



Alma 14

Insulte (v. 2, 5, 7) – critici, injurii

În secret (v. 3) – pe furiș, pe ascuns

Tulburat (v. 6) – chinuit, îndurerat

Martiriu (v. 9) – Suferință și moarte, datorită credinței și crezurilor cuiva

Mistuit, mistuire (v. 9-10, 14) – distrus, mort prin ardere

Forțat (v. 11) – constrâns, poruncit

Lovit (v. 14-15, 17, 20, 24-25) – plesnit

Pucioasă (v. 14) – sulf încins, simbol al chinului și durerii de care au parte păcătoșii

Crăpat în două (v. 27) – rupt în două bucăți

Direct (v. 28) – imediat

Alma 14:8-11 – De ce permite Domnul ca cei dreپți să sufere?

Majoritatea dintre noi ar putea simți precum Alma atunci când a văzut suferința oamenilor dreپți, umili. Totuși, Alma l-a ajutat (ca și pe noi) să înțeleagă că Tatăl Ceresc are o viziune mai măreață despre ceea ce pare a însemna tragedie pentru bărbații și femeile de pe pământ. Elder Spencer W. Kimball, pe atunci membru al Cvorumului celor Doisprezece Apostoli, a explicat:

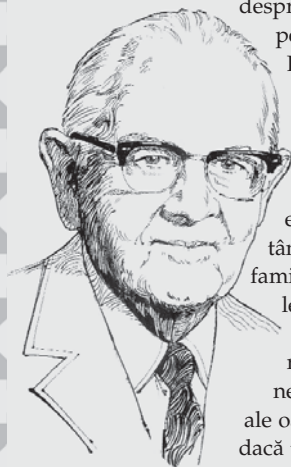

„Ne găsim că suntem critici față de mulți atunci când o persoană dreaptă este ucisă, când un tată sau o mamă tânără este luată definitiv de lângă familie sau când intervine o moarte violentă. Unii devin supărați când mult prea des repetatele rugăciuni par fără răspuns. Unii își pierd credința și devin neprietenoși când slujirile cu credință ale oamenilor sfinți par a fi ignorate... Dar dacă toți bolnavii ar fi vindecați, dacă toți cei dreپți ar fi apărați și cei păcătoși distruși,

tot programul Tatălui ar fi anulat iar principiile de bază ale Evangheliei, ale liberului arbitru, s-ar sfârși...

Dacă tuturor rugăciunilor li s-ar răspunde imediat în acord cu dorințele noastre egoiste și a înțelegerii noastre limitate, atunci ar fi prea puțină suferință sau chiar deloc, nu ar exista nici înfrustare, nici dezamăgire, ba chiar nici moarte; iar dacă acestea

Să studiem scripturile



Desfășurați activitatea A sau B pe măsură ce studiați Alma 14.

A Explicați principiile

1. Studiați Alma 14:8-11, 60:13 și citatul elderului Kimball din „Să înțelegem scripturile“ secțiunea pentru Alma 14:8-11, apoi explicați de ce credeți că Alma și Amulec nu au folosit puterea profeției pentru a-i salva pe cei dreپți care erau uciși. Observați, în mod special, îndrumarea dată de Spirit pe care Alma a urmat-o.
2. Ce însemnătate are cuvântarea elderului Kimball pentru a explica de ce Alma și Amulec au trebuit să aștepte atât de mult înainte de a li se da puterea de a se elibera din închisoare? (vezi Alma 14:26-29).

B Întrebări fără răspuns

După ce Alma și Amulec au fost siliți să vadă cum erau arși oameni credincioși, judecătorii corupți din Amoniha le-au pus multe întrebări, dintre care șapte sunt consemnate în Alma 14:14-21.

1. Găsiți aceste întrebări și scrieți-le în caietul dumneavoastră, iar apoi scrieți răspunsurile pe care credeți că Alma și Amulec le-ar fi dat și pe care le-ar fi crezut că ar fi cele potrivite.
2. Revedeți Alma 14:2-5 și apoi citiți 3 Nefi 14:6 și Matei 27:11-14 și explicați de ce credeți că au refuzat să răspundă întrebărilor acelor judecători corupți.
3. Este necesar a răspunde fiecărei persoane care vă batjocorește datorită crezurilor dumneavoastră sau care critică lucrarea Domnului? De ce da sau de ce nu?



© 1991 Gary L. Kapp



Alma 15

Misiunea în ținutul Sidom

Așa cum ați învățat în Alma 14, oamenii păcătoși din Amonihă i-au alungat pe unii dintre acei oameni care au crezut în mesajul lui Alma, inclusiv pe Zeezrom și i-au ars pe restul pe rug. În Alma 15 ni se spune unde s-au dus cei care au crezut și ce s-a întâmplat cu Zeezrom și Amulec, care au pierdut tot ceea ce aveau în Amonihă. Observați, de asemenea, ce învățătură oferă acest capitol despre sentimentul de vinovăție și despre puterea ispășirii.



Alma 16

Sfârșitul orașului Amonihă

Alma i-a avertizat pe oamenii păcătoși din Amonihă că vor fi distruși dacă nu se vor pocăi (vezi Alma 8:16-17; 9:4). În Alma 16 se spune cum acea profeție s-a adeverit. În mod ironic, restul ținutului se bucura de mari binecuvântări din partea Domnului, pe măsură ce Biserica creștea datorită predicării și conducerii lui Alma. Pe măsură ce citiți acest capitol, gândiți-vă ce a vrut Mormon ca noi să învățăm din contrastul dintre povestea orașului Amonihă și descrierea binecuvântărilor care vin la cei drepți.

Să înțelegem scripturile



Alma 15

Suferințe (v. 3) – chinuri

Îndurerat (v. 3) – chinuit, tulburat

(s-a) Rugat (v. 5) – a implorat, a cerut

Atribuind (v. 15) – a da crezare

Vede, (a) vedea (v. 17) – a se opri, a înceta

Sanctuare (v. 17) – locuri de preaslăvire

Să studiem scripturile



Desfășurați una din următoarele activități (A-C) pe măsură ce studiați Alma 15.

A Ce ar fi putut spune?



Revedeți Alma 15:1-4, iar apoi scrieți un mesaj în care să exprimați ce credeți că ar fi vrut Zeezrom să le spună lui Alma și Amulec.

B Scrieți o pagină de jurnal

Scrieți o pagină de jurnal în locul lui Zeezrom sau Alma explicând despre experiența descrisă în Alma 15:5-12.

C Dați un exemplu recent

1. Enumerați din Alma 15:16, ceea ce Amulec a trebuit să sacrifice pentru a sluji Domnului.
2. Scrieți o descriere a unei persoane pe care o cunoașteți și care, la fel ca Amulec, a fost gata să se sacrifice pentru a sluji într-o misiune.

Să înțelegem scripturile



Alma 16

Destul de mare (v. 3) – imens

Pustiit (v. 10-11) – nelocuibil

Scheletele au fost sfâșiate (v. 10) – trupurile celor morți au fost rupte

Sinagogi (v. 13) – Biserici, locuri de preaslăvire

Altoiți pe vița cea adevărată (v. 17) – a se alătura lui Hristos și Bisericii Sale

Împotriviri (v. 18) – rivalitate, argumentări

Răutăți (v. 18) – dorința de a-i răni pe ceilalți, neplăcut

Înjurii (v. 18) – critici, insulte

Feluri de imoralități (v. 18) – fapte lascive



Altoirea este hibridizarea ramurii unei plante la tulpina alteia. Este un simbol al faptului cum suntem uniți cu Isus Hristos.

Să studiem scripturile



Desfășurați una dintre următoarele activități (A-C) pe măsură ce studiați Alma 16.

A Desenați o hartă

1. În caietul dumneavoastră, desenați o hartă mai simplă a pământurilor descrise în Cartea lui Mormon la pagina 202. Evidențiați pe hartă locurile menționate în Alma 16:1-8. Apoi, cu săgeți și notițe explicative, arătați ce s-a întâmplat în versetele 1-8.

2. Care este lecția pe care credeți că Mormon a vrut ca noi s-o învățăm din această relatare?

B Imaginați-vă că sunteți un personaj din această povestire

Revedeți cum era viața trăită în Zarahemla după ce „întemeierea Bisericilor a devenit generală în toată țara” (Alma 16:15; vezi v. 15-21). Descrieți două lucruri care v-ar fi plăcut cel mai mult în perioada trăită atunci.

C Descrieți avantajele

Căutați în Alma 16 și descrieți cel puțin trei avantaje de care ar fi beneficiat comunitatea dumneavoastră dacă fiecare ar fi trăit conform Evangheliei.



Amon, Aaron, Omner, Himni

În Mosia 28, cei patru fii ai regelui Mosia au dorit să slujească într-o misiune în loc ca vreunul dintre ei să devină rege. Alma 17 începe cu relatarea misiunii lor printre lamaniți, arătând exemple minunate despre ce înseamnă să fi misionar. Pe măsură ce citiți câteva din următoarele capitole, dați mare atenție la ceea ce învățați despre pregătirea misionarilor, punerea în practică a acțiunilor lor și predarea scripturilor, lucruri necesare unor misionari de succes. Amintiți-vă, nu trebuie să fiți misionar cu timp deplin pentru a începe să puneți în aplicare ceea ce ați învățat.

Să înțelegem scripturile



Alma 17

Se întăriseră (v. 2) – crescuseră

Oboseală (v. 5) – osteneală

Păcătoșenie (v. 9) – greșeală

Leneș (v. 15) – puturos

Poziții (v. 18) – însărcinări

Să studiem scripturile



Desfășurați activitatea A sau B pe măsură ce studiați Alma 17.

A Găsiți modelul

1. Faceți o schemă simplă, ca cea de mai jos, în caietul dumneavoastră. Apoi căutați în Alma 17:2-3 și enumerați în căsuțe modelul urmat de fiii lui Mosia pentru a căpăta putere spirituală.

<p>Ce au făcut pentru a se pregăti:</p>		<p>Care a fost rezultatul:</p>
--	--	---------------------------------------

2. Pe care dintre aceste binecuvântări spirituale ați dori în mod expres să le primiți? Ce trebuie să faceți pentru a le primi?

B Să studiem scripturile

Reflecțați asupra următoarelor situații: Elder Brown și elder Wilson sunt primii misionari desemnați într-un orașel izolat de lume. Primarul orașului află că misionarii au sosit și le trimite un mesaj că nu sunt bineveniți în orașul său. În timpul studiului de dimineață din Evanghelie elderii citesc Alma 17. Amândoi au simțit că trebuie să pună în practică ceea ce au învățat de acolo în situația lor de față.

1. Scrieți deznodământul acestei povestiri care să conțină ceea ce credeți că acești doi elderi trebuie să facă pentru a pune în practică principiile ce le-au învățat în Alma 17. Încercați să includeți cât de multe principii eficiente cu puțință în munca misionară.
2. La sfârșitul povestirii dumneavoastră, enumerați principiile pe care le-au pus în aplicare și versetele în care găsiți fiecare principiu.



O experiență misionară de succes depinde deseori de felul cum este prezentat prima oară mesajul Evangheliei. Cum ați începe să predați Evanghelia unui rege? Pe măsură ce citiți Alma 18, căutați să găsiți mai multe exemple despre cum să predați Evanghelia celorlalți într-un mod mai eficient – din ambele puncte de vedere, ce să predați și cum să predați.



© 1995 Gary L. Kapp



Să înțelegem scripturile



Alma 18

Jefuală (v. 7) – furt

Îndrăzneală (v. 11) – provocare

Schimbare (v. 12) – înfățișare, chip

Ghicic (v. 16) – a înțelege, a ști

(să) Ghicească (v. 18) – să cunoască

Dibăcie (v. 23) – meșteșugire, strategie

Dezvăluit (v. 38-40) – explicat

Jelind mult pierderea lui (v. 43) – simțind tristețe din cauză că ei au crezut că el era mort

Alma 18:36-43 – Puterea doctrinelor Evangheliei

În primul rând, cum procedați când vi se oferă ocazia de a preda Evanghelia cuiva care nici măcar nu știe despre existența lui Dumnezeu? Observați că Amon a început răspunzând la întrebările regelui Lamoni referitoare la natura lui Dumnezeu (vezi Alma 18:18-28) și apoi l-a învățat despre Creație (vezi v. 28-36), despre Cădere, inclusiv despre comportamentul decăzut al strămoșilor lui (vezi v. 36-38), precum și despre ispășire sau „planul mântuirii” (v. 39). Alegerea lui Amon despre ce să predea și în ce ordine a fost o inspirație și a avut un efect profund asupra regelui Lamoni (vezi v. 42-43).

Elder Russell M. Nelson, membru al Cvorumului celor Doisprezece, ne-a ajutat să înțelegem de ce aceste doctrine sunt atât de esențiale: „Pentru că este în centrul planului, noi trebuie să ne străduim să înțelegem însemnătatea ispășirii. Totuși, înainte de a înțelege ispășirea, noi trebuie să înțelegem căderea lui Adam. Și înainte de a putea să apreciem pe deplin căderea, mai întâi, noi trebuie să înțelegem Creația. Aceste trei evenimente – Creația, căderea și ispășirea – sunt trei stâlpi proeminenți ai planului lui Dumnezeu și sunt în inter-relație doctrinară (în Conference Report, oct. 1993, pag. 45; sau *Ensign*, nov. 1993, pag. 33).

Să studiem scripturile



Desfășurați două dintre următoarele activități (A-C) pe măsură ce studiați Alma 18.

A Comparați scripturile cu un exemplu de acum

1. Citiți următoarea poveste spusă de elder Robert E. Wells, care a fost membru în Cei Șaptezeci. În ce fel este această poveste asemănătoare cu experiența lui Amon ce se găsește în Alma 17-18?

„Doi eldери au întâlnit și au predat unui profesor... Mintea sa nu a fost deschisă mesajului lor, dar acel om a trebuit să fie internat la spital pentru o operație. În timp ce era la recuperare în spital, curtea și grădina sa erau neîngrijite. Cei doi misionari

au avut inspirația de a folosi timpul din ziua lor de pregătire pentru a tunde peluza, a tăia gardul viu și a prăși florile.

Soția i-a spus soțului ce au făcut ei. Acesta a trimis vorbă elderilor să vină la spital și cu ochii înlăcrimați le-a spus: „Niciodată în viața mea de când sunt mare, nimeni nu a decis din proprie inițiativă să facă ceva pentru mine’.

Comportamentul său s-a schimbat. A ascultat discuțiile misionare. Sceptic la început, acum dă mare atenție și a devenit vizibil mult mai bun și mai umil. S-a rugat pentru prima oară de când era copil, a primit o mărturie și a fost botezat” (în Conference Report, oct. 1985, pag. 36; sau *Ensign*, nov. 1985, pag. 28).

2. Ce fel de servicii puteți oferi familiei dumneavoastră, vecinilor și comunității în această perioadă a vieții dumneavoastră?

B Un plan pentru a preda Evanghelia

Amon a prezentat regelui Evanghelia pas cu pas.

1. Desenați o schemă în caietul dumneavoastră ca cea arătată aici și completați fiecare pas scriind pe scurt ce a propovăduit Amon regelui lamanit în Alma 18:24-40.

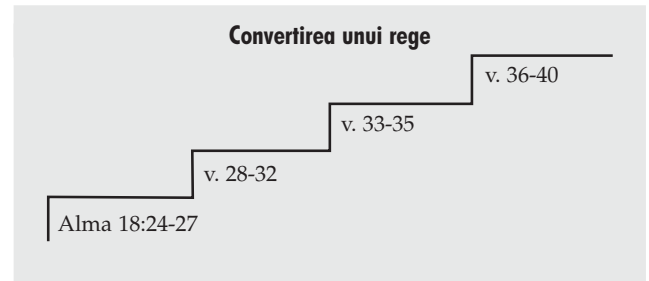

2. Explicați de ce credeți că Amon a ales să propovăduiască aceste doctrine în acea ordine (vezi secțiunea „Să înțelegem scripturile” de la Alma 18:36-43 de ajutor, la nevoie).

C Principiile împărtășirii Evangheliei

Scrieți trei principii importante pe care le-ați învățat din Alma 17-18 despre împărtășirea Evangheliei care credeți dumneavoastră că ar putea fi folosite de către toți membrii Bisericii – nu doar de către misionarii cu timp deplin.

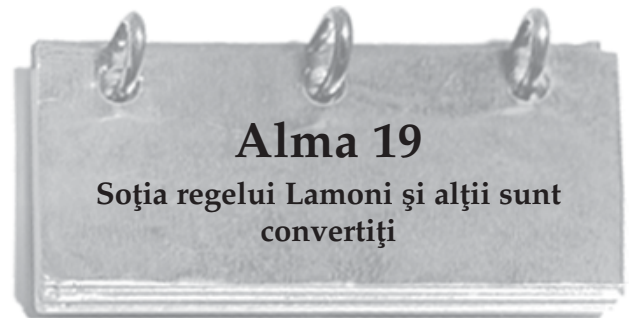

Alma 19 consemnează câteva experiențe spirituale remarcabile. Ele pot părea mult mai remarcabile dacă recitiți descrierea din Alma 17:14-15 a genului de oameni printre care Amon lucra. Dați mare atenție la ceea ce Mormoni au vrut ca noi să învățăm din aceste experiențe, așa cum sunt consemnate la sfârșitul capitoului Alma 19.



© 1966 Ronald K. Crosby

Să înțelegem scripturile



Alma 19

Mormânt (v. 1, 5) – groapă

Văl (v. 6) – perdea

Trezit (v. 6) – umplut, inspirat

Căzuți la pământ (v. 17-18) –
întinși la pământ

Contrazis (v. 20-21, 26) –
dezaprobat, reprimat

(a) Slujit (v. 33) – a ajutat

(a) Vorbit (v. 34) – spus

Să studiem scripturile



Desfășurați activitățile A și B pe măsură ce studiați Alma 19.

A Procesul convertirii

Alma 19 ne învață mult despre procesul convertirii. Răspundeți la următoarele întrebări pentru a vă ajuta să descoperiți acest proces:

1. Care credeți că sunt cele mai importante cuvinte și propoziții din Alma 19:6, 33 care descriu convertirea regelui Lamoni și a slujitorilor săi? De ce credeți că fiecare cuvânt sau propoziție pe care le alegeți sunt importante?



2. Conform cu Alma 19:16-17, cum a fost convertit Abiș?
3. Conform cu Alma 19:29-35, cum s-au convertit alți lamaniți?
4. De ce credeți că unii nu au fost convertiți?

Gândiți-vă care cuvinte, propoziții sau experiențe din Alma 19 sunt asemănătoare propriului dumneavoastră proces de convertire.

B Care este morala povestirii?

În Alma 19:36 profetul și istoricul Mormon a explicat ceea ce a vrut să învățăm noi din experiențele lui Amon.

1. Explicați în propriile dumneavoastră cuvinte ce a spus Mormon că înseamnă această lecție și enumerați cel puțin două evenimente din Alma 17-19 care să ilustreze acest principiu.
2. Ce diferență majoră produce acel principiu în viața dumneavoastră?



Alma 20

Amon se întâlnește cu tatăl lui Lamoni

Nu toți fiii lui Mosia au avut același succes în munca misionară așa cum a avut Amon. În Alma 20 veți citi cum fratele lui Amon, Aaron, și colegii săi au sfârșit fiind închiși în temniță. De asemenea, veți citi cum Amon a ajutat la eliberarea lor duelându-se cu tatăl lui Lamoni! Ceea ce era la început o situație foarte periculoasă, s-a sfârșit printr-o altă mare ocazie pentru misionari.

Să înțelegem scripturile



Alma 20

(i-a) Repetat (v. 11, 13) – i-a explicat

Înșelătorie (v. 13) – șiretenie

Este potrivit ca tu să te abții (v. 18) – necesar să te oprești

Răzbunare (v. 18) – pedeapsă

Cruțat 24) – afectat

Să studiem scripturile



Desfășurați una dintre următoarele activități (A-C) pe măsură ce studiați Alma 20.

A Intervievați un misionar

1. Revedeți Alma 20:1-5 și explicați cum a știut Amon că frații săi erau întemnițați.
2. Intervievați pe cineva din țărâșul sau din districtul misiunii care a slujit sau care slujește acum într-o misiune și cereți-i să vă împărtășească o experiență despre cum a fost îndrumat de Spirit. Rezumați acea experiență în caietul dumneavoastră.

B Completați frazele



Amon a vorbit cu îndrăzneală către tatăl regelui Lamoni care era înfuriat. Mai jos sunt câteva propoziții care rezumă ce a spus el și cum i-a răspuns tatăl regelui Lamoni. Scrieți propozițiile în caietul dumneavoastră și terminați-le în propriile dumneavoastră cuvinte, folosind ceea ce ați învățat din Alma 20:17-27. După completarea fiecărei propoziții, spuneți cine era vorbitorul.

1. Nu-ți ucide fiul. Cu toate acestea, ar fi mai bine dacă...
2. Dacă tu ai cădea, atunci...
3. Știu că dacă eu l-aș ucide pe fiul meu...
4. Permite ca frații mei să fie eliberați din închisoare...
5. Dacă tu mă vei cruța...
6. Deoarece îl iubești pe fiul meu...

C O schimbare a inimii

Folosiți citatele exacte din Alma 20 pentru a răspunde la întrebările 1 și 2. Răspundeți la întrebarea 3 în propriile dumneavoastră cuvinte:

1. Care au fost simțămintele tatălui regelui Lamoni față de Amon când s-au întâlnit întâia oară?
2. De ce, oare, și-a schimbat părerea?
3. Ce lecție ne învață aceasta referitoare la cum să ne comportăm cu cei care se opun adevărului?



Alma 21-26 este consemnarea slujirii misionare a lui Aaron, Mulochi și a fraților lor. Experiențele lor au fost mult diferite de cele ale lui Amon. Pe măsură ce citiți Alma 21, observați cum și de ce a fost diferit. Veți fi surprinși cine le-a cauzat lor cele mai multe probleme.

Să înțelegem scripturile



Alma 21

Loc de origine (v. 1) – loc de naștere

Împietriți (v. 17) – a crește, în devenire

Abominabile (v. 3) – păcate; gânduri și fapte care sunt greșite față de Dumnezeu

Sinagogi, sanctuare (v. 5-6, 11, 16, 20) – Biserici, locuri de preaslăvire

Să mântuiască (v. 7) – să salveze

Zeloși în (v. 23) – entuziasmați, nerăbdători

Alma 21:3 – Cine erau amaleciții și poporul lui Amulon?

Amaleciții erau nefiți apostatați. Aceasta este prima dată când se menționează în Cartea lui Mormon despre ei. Poporul lui Amulon erau descendenții preoților păcătoși ai regelui Noe care și-au abandonat familiile, au călătorit în pustiu, s-au căsătorit cu femei lamanite și s-au integrat în societatea lamaniților (vezi Mosia 23:31-35).

Alma 21:4 – Ordinul nehorilor

Pentru informații referitoare la „ordinul nehorilor” vedeți secțiunea „Să înțelegem scripturile” pentru Alma 1:12 (pag. 97-98).

Să studiem scripturile



Desfășurați activitatea A sau B pe măsură ce studiați Alma 21.

A Scrieți o scrisoare

După ce ați citit Alma 21, scrieți în caietul dumneavoastră o scrisoare către familia dumneavoastră, ca și cum ați fi Aaron, și descrieți pe scurt experiențele dumneavoastră.

B Scriptura dumneavoastră preferată

Revedeți Alma 21:9. Presupunând că ați dori să „deschideți scripturile” către un prieten care se interesează de Salvator, care scriptură o veți împărtăși cu el din Cartea lui Mormon dintre cele pe care le-ați studiat până în prezent? De ce?

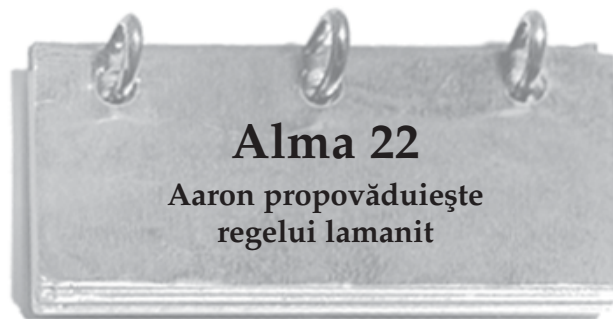

Misionarii au îndatorirea de a propovădui Evanghelia.

Totuși, acest angajament implică multe încercări. Un misionar trebuie să întrebe:

Ce predau eu? Cum îi pot ajuta pe oameni să simtă Spiritul? Cum să răspund la întrebările lor? Căutați exemple pozitive de propovăduire a Evangheliei pe măsură ce citiți despre cum Aaron îl învață pe tatăl regelui Lamoni. Comparați cum și ce a învățat din experiența lui Amon din Alma 18:22-40.



Tatăl lui Lamoni

Să înțelegem scripturile



Alma 22

Generozitate (v. 3) – lipsit de lăcomie

Stare carnală (v. 13) – stare muritoare sau temporală

Să merite (v. 14) – să fie demn de ceva sau îndreptățit la ceva

Dezrădăcinat din pieptul meu (v. 15) – scos din inima sau sufletul meu

S-a prosternat (v. 17) – a fi respectuos

(a) Se potoli (v. 25) – a se împăca

Blocați (v. 33) – încercuți

Alma 22:12-14 – Pentru a înțelege ispășirea trebuie să înțelegem, mai întâi, doctrinele creației și căderii lui Adam

Elder Bruce R. McConkie, pe atunci membru al Cvorumului celor Doisprezece Apostoli, a scris: „Planul etern al Tatălui a necesitat creația, căderea și ispășirea, toate puse laolaltă într-un întreg unitar” (*A New Witness for the Articles of Faith* [1985], pag. 82).

Președintele Ezra Taft Benson ne-a ajutat să înțelegem aceasta zicând:

„Sfinții din Cartea lui Mormon știau că planul mântuirii trebuia să înceapă cu scrierea despre căderea lui Adam...”

Așa cum un om nu dorește mâncare până când nu este flămând, tot așa el nu dorește salvarea prin Hristos până când nu știe de ce are nevoie de Hristos.



Nimeni nu știe suficient de bine și exact de ce are nevoie de Hristos până când nu înțelege și nu acceptă doctrina despre Cădere și efectul acesteia asupra întregii omeniri. Și nici o altă carte din lume nu explică această doctrină vitală atât de bine ca și Cartea lui Mormon...

Acceptăm și predăm noi ceea ce ne spun revelațiile despre creație, despre Adam și căderea omului și despre mântuirea de la acea cădere prin ispășirea lui Hristos? ...

Înțelegem noi și învățăm și predăm în mod eficace despre ispășire? Ce înseamnă personală are pentru fiecare dintre noi suferința Domnului în Ghetsimani și pe Golgota?

Ce înseamnă pentru noi mântuirea de la Cădere?” (în Conference Report, apr. 1987, pag. 106-107; sau *Ensign*, mai 1987, pag. 85).

Să studiem scripturile



Desfășurați activitățile A și B pe măsură ce studiați Alma 22.

A Identificați cuvintele cheie

1. Revedeți Alma 22:5-11 și enumerați cinci cuvinte cheie care ilustrează ideile majore din acest pasaj.
2. Încercuți cuvântul pe care-l considerați cel mai important și explicați de ce l-ați ales.
3. De ce credeți că misionarii încep prin a preda principiile de bază ale Evangheliei?

B Răspundeți la întrebare

1. Conform cu Alma 22:12-14, care sunt cele trei doctrine esențiale pe care Aaron le-a predat regelui? (vezi secțiunea „Să înțelegem scripturile” de la Alma 22:12-14 ca ajutor, la nevoie).
2. După ce a învățat aceste doctrine, regele a adresat două întrebări importante (vezi v. 15). Scrieți aceste două întrebări în propriile dumneavoastră cuvinte.
3. Citiți Alma 22:15-18 ca model, scrieți răspunsul dumneavoastră dacă ar fi ca un prieten să vă adreseze aceste întrebări.



Alma 23

Anti-Nefi-lehiții

Cunoașteți pe cineva care s-a convertit la Domnul și Evanghelia Sa prin intermediul muncii misionare? Care au fost schimbările pe care le-au făcut atunci când au acceptat

Evanghelia? În ce moduri a influențat viața dumneavoastră studierea Cărții lui Mormon? Pe măsură ce citiți Alma 23, observați cum mesajul Evangheliei a schimbat oamenii pe care Amon i-a învățat. Căutați legământul pe care l-au făcut și gândiți-vă cum va influența viitorul lor.

Să înțelegem scripturile



Alma 23

Decret (v. 2) – lege, poruncă

Acces liber (v. 2) – libertatea de a veni și de a pleca după cum doreau ei

Să jefuiască (v. 3) – să fure

Ungând (v. 4) – a pune aparte pentru un scop sacru

S-a sfătuit (v. 16) – a vorbit, a cerut sfat

Deosebiți (v. 16) – știuți sau identificați cumva

Harnic (v. 18) – muncitor, prosper

Să comunice (v. 18) – să aibă relații și comunicări bazate pe prietenie

Alma 23:17 – Ce înseamnă numele *Anti-Nefi-lehiți*?

Numele *Anti-Nefi-lehiți* poate însemna că noii convertiți doresc să devină ca Nefi și Lehi și au ales un nume nou care să arate dorințele lor drepte. Cercetările arată că în unele limbi există o rădăcină comună corespunzătoare cuvântului *anti* care înseamnă „a bara” sau „înfruntare”, de parcă ați sta în fața unei oglinzi. Poate avea un înțeles asemănător cuvântului *imitare*. În această lumină, numele *anti-Nefi-lehiți* se poate referi la cei care doresc să imite ceea ce au învățat descendenții lui Nefi și Lehi (vezi Daniel H. Ludlow, *A Companion to Your Study of the Book of Mormon* [1976], pag. 210).

Să studiem scripturile



Desfășurați două dintre următoarele activități (A-C) pe măsură ce studiați Alma 23.

A O convertire adevărată

Citiți Alma 23:6-13 și răspundeți la următoarele întrebări:

1. Ce au făcut lamaniții care au fost botezați pentru a arăta că au fost convertiți la Domnul?
2. De ce credeți că acești lamaniți „nu s-au rătăcit niciodată” (v. 6)?
3. Ce arme ale răzvrătirii împotriva lui Dumnezeu ar trebui oamenii să „pună jos” astăzi?

B Predarea Evangheliei

Studiați Alma 23:4-6 și răspundeți la următoarele întrebări:



1. Ce au folosit Aaron și frații săi ca sursă principală pentru a preda?
2. Ce putere i-a ajutat atunci când au predat?
3. Care propoziții descriu cât de eficiente era învățătura lor?
4. Ce experiențe au întărit mărturia dumneavoastră?

C Explicați cine și de ce

Revedeți Alma 23:6-13, 16-18. Explicați cine erau oamenii care au luat asupra lor numele de anti-Nefi-lehiți și de ce erau așa de credincioși în ținerea poruncilor.



Alma 24 Un legământ păstrat



Gândiți-vă la legămintele pe care le-ați făcut la botez și cât de importante sunt aceste legăminte. Sunteți dornici să vă dați viața în loc să încălcați legămintele dumneavoastră? Anti-Nefi-lehiții au prețuit legămintele lor mai mult decât propriile vieți. Pe măsură ce citiți despre angajamentul lor, gândiți-vă la curajul necesar pentru a păstra legămintele dumneavoastră în lumea de astăzi.

Să înțelegem scripturile



Alma 24

Meritele (v. 10) – fapte drepte, ispășirea

Pată (v. 11-13, 15) – decolorat, pătat; în versetul 11, iar pentru prima dată este folosit în versetele 12 și 15, este folosit simbolic cu înțelesul de vină sau păcate.

Împărțășit (v. 15) – dat

Făgăduire (v. 18) – promisiune

Trântiți (v. 21) – întinși pe jos

Aveau remușcări (v. 25) – au simțit durere și mâhnire

(a) Vedea clar (v. 30) – a ști, a vedea

Să studiem scripturile



Desfășurați activitățile A și B pe măsură ce studiați Alma 24.

A Adevărat sau fals?

Scrieți următoarele enunțuri în caietul dumneavoastră. Indicați, citind Alma 24:11-19, care enunțuri sunt corecte scriind *adevărat* la sfârșitul propoziției. Scrieți din nou enunțurile false pentru a le înfățișa adevărate.



1. Oamenii au simțit că au fost cei mai pierduți din toată omenirea din cauza crimelor pe care le-au făcut înainte de convertirea lor (vezi v. 11).
2. Anti-Nefi-lehiții erau siguri că vor fi iertați dacă vor merge din nou la luptă (vezi v. 12-13).
3. Oamenii s-au dezarmat fiindcă se temeau să meargă la război și să fie uciși (v. 16).
4. În loc să omoare și să ucidă, acești convertiți au decis să fie hrăniți și luați în grija nefiților (vezi v. 18).

5. Convertirea lor a fost atât de profundă încât ei erau doritori să moară decât să mai păcătuiască (vezi v. 19).

B Întocmiți un hrisov istoric

Citiți Alma 24:17-26. Imaginați-vă că un hrisov istoric a fost plasat în locul unde au avut loc aceste evenimente. Faceți un desen așa cum vreți să arate hrisovul și ceea ce credeți că ar trebui scris în acesta.



Alma 25

Profeție îndeplinită

Domnul a trimis profeții Săi să slujească în calitate de mesageri ai Lui și să facă voința Sa cunoscută. Câteodată ei au prezis evenimente ce urmau să se întâmple. Alma 25 demonstrează prin detalii uimitoare îndeplinirea unor profeții ale profetului-martir Abinadi. Pe măsură ce citiți, reflectați asupra mesajului profetului de astăzi și de ce suntem și mai fericiți când urmăm sfatul său.

Să înțelegem scripturile



Alma 25

Răzburare (v. 1) – răsplată rea	Verificat (v. 12) – dovedit a fi adevărat
Uzurpat (v. 5) – luat pe nedrept sau cu forța	Manifestări exterioare (v. 15) – rânduieli ce au legătură cu legea lui Moise
Fel (v. 10) – Simbol, asemănare	

Să studiem scripturile



Desfășurați activitatea B și apoi activitatea A sau C pe măsură ce citiți Alma 25.

A Verificați notele de subsol

Nota de subsol pentru Alma 25:2 oferă detalii de ce oamenii din Amoniha au fost distruși. Citiți versetele indicate de nota de subsol și scrieți un rezumat despre ceea ce s-a întâmplat în Amoniha și de ce.

B În ce mod a fost profeția împlinită?

1. În timp ce era ars pe rug Abinadi a profetizat despre cei ce-l acuzau și despre urmașii lor. Citiți ultimele cuvinte ale lui Abinadi din Mosia 17:14-19 și scrieți un scurt rezumat despre fiecare lucru din profeția sa.



2. Căutați în Alma 25:4-12 pentru a putea descoperi care evenimente au împlinit cele spuse de Abinadi. Scrieți numărul versetului lângă profeția de pe lista dumneavoastră.
3. Discutați cu părinții dumneavoastră, cu învățătorul sau cu alt membru adult al Bisericii despre unele dintre cuvintele profetice ale profetilor din zilele din urmă care s-au împlinit. Scrieți ceea ce ați învățat.

C Găsiți ideile cheie

Un număr mare de lamaniți s-au alăturat poporului anti-Nefi-Lehi și au acceptat legea lui Moise. Găsiți propozițiile din Alma 25:15-16 care explică de ce legea lui Moise era o parte importantă a Evangheliei la acea vreme, iar apoi rezumați într-o singură propoziție de ce credeți că acea lege era de ajutor pentru nefiți.

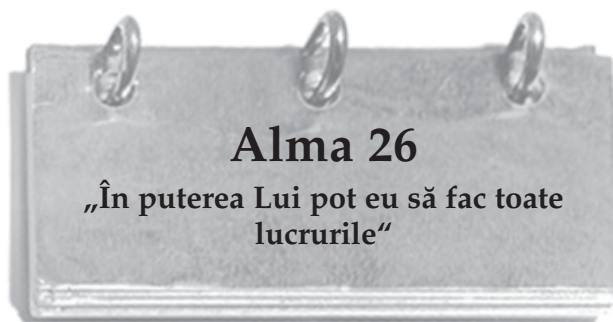

Alma 26

„În puterea Lui pot eu să fac toate lucrurile”



Misionarii cu timp deplin se întorc acasă deseori cu un entuziasm debordant. Cum obișnuiesc să vorbească acești misionari credincioși, atunci când se întorc, despre experiența misiunii lor, despre oamenii cărora le-au predicat și despre Domnul? Pe măsură ce citiți Alma 26, imaginați-vă că erați de față atunci când Amon reflecta la misiunea lui.

Vi se pare încrezut sau umil? Cui i-a fost el recunoscător pentru succesul pe care l-a avut? Ce puteți învăța despre recunoștință din exemplul său?

Să înțelegem scripturile



Alma 26

Abis (v. 3) – o gaură foarte adâncă, o prăpastie fără de sfârșit

Stâna lui Dumnezeu (v. 4) – Biserica



Snopi... adunați în grânar (v. 5) – se referă la seceriș; un mod simbolic de a vorbi despre convertirii care au fost aduși în Biserică

Fără de asemănare (v. 15) – din abundență

Răbdare (v. 16) – calm

Condamnat (v. 19) – dat, prins

Pocăit (v. 21) – căit, umil

Am suferit tot felul de lipsuri (v. 28) – a nu avea cele de trebuință

Să studiem scripturile



Desfășurați două dintre următoarele activități (A-C) pe măsură ce studiați Alma 26.

A Completați tabelul

Amon a folosit cuvinte descriptive pentru a ilustra ideile sale în Alma 26:3-7. Copiați și completați următorul tabel:

Alma 26	Cuvintele lui Amon	Însemnătate
v. 3	„Cel mai întunecat abis”	Cea mai păcătoasă stare
v. 3	„Instrumente în mâinile lui Dumnezeu”	
v. 5	„Câmpul a fost copt”	
v. 5		Au lucrat pentru a împărtăși Evanghelia și au avut parte de succes
v. 5		Convertiți aduși în Biserică
v. 6		Să stăm fermi având credință în timpul ispitelor
v. 7	„Domnul Recoltei”	

B Răspundeți cu propriile dumneavoastră cuvinte

Revedeți Alma 26:10 și observați ce credea Aaron că făcea Amon.

- Citiți Alma 26:11-16 și rezumați ce credeți dumneavoastră că a făcut și a spus de fapt Amon.
- Scrieți exemple din viața dumneavoastră când ați primit ajutor din partea Domnului.

C Scrieți o scrisoare

- Citiți Doctrină și legăminte 18:13-16 și enumerați promisiunile pe care le-a făcut Domnul celor care împărtășesc Evanghelia. Găsiți descrierile din Alma 26:1-4, 13-14, 35 care sunt asemănătoare cu aceste promisiuni, iar lângă fiecare promisiune pe care ați notat-o scrieți numărul versetului în care apare aceasta.
- Scrieți o scrisoare către un misionar pe care îl cunoașteți sau vorbiți cu un fost misionar și citați versetele din Alma 26 care vă plac cel mai mult. Cereți-i lui sau ei să vă trimită o descriere succintă a celei mai mari bucurii avute în timp ce slujea Domnului.

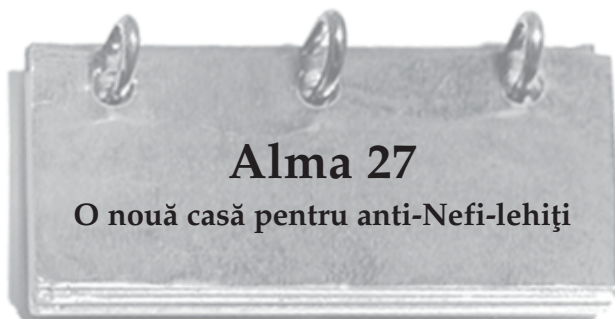

Datorită faptului că mulți lamaniți s-au convertit la Domnul și și-au sacrificat viețile în loc să își ia din nou săbiile, ei și-au arătat minunatul lor angajament față de El. Pe măsură ce citiți din Alma 24 observați cum faptele lamaniților devotați și pocăiți au ajutat la convertirea a și mai multor lamaniți. Totuși, nu au fost toți mișcați de faptele lor. Alți lamaniți (și nefiți care erau dezbinați) au continuat să încerce să-i distrugă pe anti-Nefi-lehiți. În Alma 27 veți învăța despre ceea ce a spus Domnul referitor la această problemă. Pe măsură ce citiți, gândiți-vă la decizia pe care au luat-o nefiții. De partea cui ați fi fost? De ce? Cum se poate aplica exemplul lor în ziua de azi?

Să înțelegem scripturile



Alma 27

În zadar (v. 1) – nefolositor

(a) Pieri (v. 10, 12) – a muri

(a) Cerceta (v. 15) – a testa, a afla ceea ce simt

Pocăire (v. 18) – căire, umilință

(a se) Întreține (v. 24) – ajutor, a asigura provizii

Deosebiți (v. 26-27) – cunoscuți, identificați

Zel, zelos (v. 27, 30) – dorință arzătoare, devotament

Scârbă (v. 28) – neplăcere, detestare

Convinși (v. 28) – convingere, persuasiune

Chinuire (v. 29) – durere imensă, severă

Să studiem scripturile

Desfășurați două dintre următoarele activități (A-C) pe măsură ce studiați Alma 27.

A Care a fost planul?

Următorul tabel vă va ajuta să urmați problema cu care s-a confruntat Alma și planul pe care s-a gândit să-l pună în aplicare. Faceți tabelul în caietul dumneavoastră, iar apoi folosiți informațiile din Alma 27:1-2 pentru a vă ajuta să îl completați.

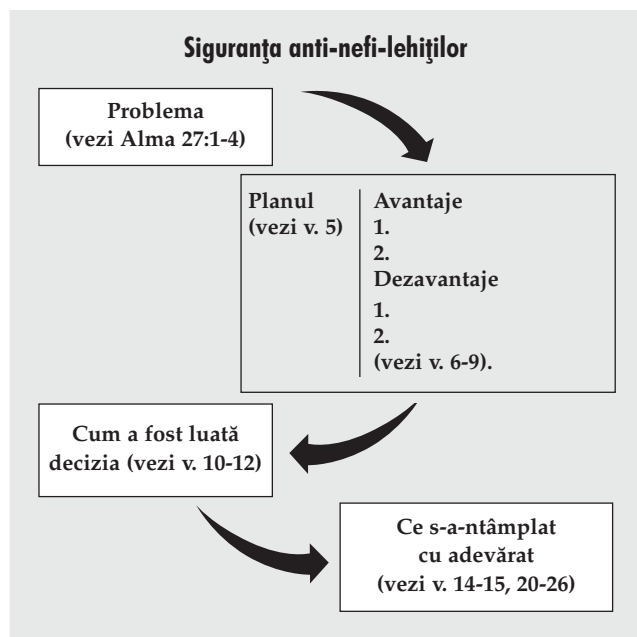

B Care sunt calificativele?

1. Conform cu Alma 27:18, cine a avut parte de cea mai mare bucurie și fericire?
2. Cine nu va ști niciodată dacă învățăturile din Alma 27:18 sunt adevărate sau nu? Cine nu va ști cu siguranță?
3. Folosind ajutoarele găsite în scripturile dumneavoastră, care sunt alte două calificative pentru a avea parte de cea mai mare bucurie și fericire?

C Găsiți cuvintele și expresiile

1. Enumerați cuvintele și expresiile din Alma 27:27-30 care fac referiri la anti-Nefi-lehiți, care erau poporul lui Amon.
2. Pentru care dintre aceste denumiri ați dori în mod special să fiți cunoscut? De ce?



Permisivunea ca poporul lui Amon să trăiască pe pământul unde locuiau nefiții părea justă și potrivită. Dar dacă prețul unei astfel de decizii ar însemna pierderea tatălui sau a fratelui într-o bătălie pentru apărarea lor? Alma 28 arată cât de devotați erau nefiții pentru a-i ajuta pe cei aflați în nevoie și pentru a face ceea ce știau că Domnul voia ca ei să facă. Acordați mare atenție ultimelor versete din acest capitol în care Mormon ne reamintește că mare parte din suferința și tristețea despre care citim în Alma 28 n-ar fi trebuit să se întâmple. El a aflat adevărata cauză a acestora și a altor „inegalități” - cu alte cuvinte, de ce unele evenimente care nu sunt corecte sau drepte au loc. El ne-a reamintit, de asemenea, ce poate fi făcut pentru a preveni ca astfel de evenimente să aibă loc.

Să înțelegem scripturile

Alma 28

Jelire (v. 4) – tristețe mare, plângere

Solemnitate (v. 6) – seriozitate, sobrietate

De nespus (v. 8) – aparent imposibil de înțeles

Putrezesc (v. 11) – se dezintegrează, se strică

Consemnat (v. 11) – desemnat, devotat

Stare de nenorocire (v. 11) – jale, nefericire

Înflăcărează (v. 12) – sărbătoresc, își exprimă bucuria, încântarea

Plan înșelător (v. 13) – realizat sau conceput pentru a prinde în capcană

Studierea scripturilor

Desfășurați activitatea A pe măsură ce studiați Alma 28.

A Citiți Codul moral

În Alma 28:13, Mormon a scris pentru prima oară (din două), expresia „și astfel, noi vedem”. Apoi, el a explicat o lecție care poate fi învățată din evenimentele ce sunt descrise. În propriile dumneavoastră cuvinte, rezumați lecția predată de el și explicați legătura pe care o are cu evenimentele menționate în capitol. În Alma 28:14 mai este găsită de două ori expresia: „și astfel, noi vedem”. Puteți să le subliniați în scripturile personale.

Alma 29

„O, cum aş dori să fiu un înger“

Slujirea cu onoare într-o misiune, oferă multe experienţe şi ocazii minunate de a creşte din punct de vedere spiritual. Oferă un sentiment ce umple inima de bucurie. Pe măsură ce citiţi Alma 29, încercaţi să simţiţi bucuria pe care a simţit-o Alma când s-a gândit la binecuvântările primite de el şi de alţii, datorită participării sale la lucrarea Domnului. Astăzi, misionarii pot simţi aceeaşi bucurie, atunci când îi binecuvântează pe alţii prin slujirea lor. Observaţi, de asemenea, ce efect a avut bucuria simţită de Alma asupra dorinţelor sale.

Să înţelegem scripturile

Alma 29

Mulţumit (v. 3) – împlinit

Dat mie, dăruit (v. 3-4) – oferit, desemnat

Îndurerat (v. 4) – a se simţi chinuit sau tulburat

De neschimbat (v. 4) – neschimbătoare

Remuşcare de conştiinţă (v. 5) – sentimente de regret, de vină

Îngăduinţă (v. 8) – a crede că este cuviincios

Studierea scripturilor

Desfăşuraţi două dintre următoarele activităţi (A-C) pe măsură ce studiaţi Alma 29.

A Daţi un sfat

Profitând de ceea ce aţi învăţat din Alma 29, scrieţi o scrisoare care ar putea fi înmănată unui tânăr care este în drum spre locul misiunii. Includeţi cel puţin două idei din Alma 29 referitor la comportamentul unui misionar minunat.

B Observaţi importanţa unui cuvânt

Expresia *imi aduc aminte* apare de mai multe ori în Alma 29:10-13. Puteţi să o subliniaţi de fiecare dată când este scrisă.

1. Ce şi-a adus aminte Alma? De ce şi-a amintit aceste lucruri?
2. Ce vă aduceţi aminte dumneavoastră când doriţi să vă îmbunătăţiţi sentimentele referitoare la starea spirituală?

C Definiţi un cuvânt

Conform cu Alma 29:13-17, cum ar defini Alma cuvântul *succes* pentru unul dintre slujitorii Domnului – cum ar fi un misionar? (Vezi Alma 8:15 pentru a vedea ce a zis mai demult îngerul către Alma încât i-a dat motiv să se bucure chiar în eforturile sale aparent fără succes.)

Alma 30

Corihor, antihristul

Preşedintele Ezra Taft Benson ne-a reamintit acest fapt: „Cartea lui Mormon demască inamicii lui Hristos... Îi întăreşte pe umilii ucenici ai lui Hristos împotriva planurilor, strategiilor şi doctrinelor răului din zilele noastre. Tipul de apostazie din Cartea lui Mormon este asemănător cu cel existent azi. Dumnezeu, prin înfinita Sa cunoaştere, a întocmit Cartea lui Mormon astfel încât noi să putem vedea greşelile şi să ştim cum să contraatacăm falsele concepţii educative, politice, religioase şi filozofice ale vremii noastre“ („The Book of Mormon Is the Word of God“, Ensign, ian. 1988, pag. 3).



Alma 30 pare a fi unul dintre capitolele despre care vorbeşte preşedintele Benson. În acest capitol veţi citi despre un antihrist ale cărui argumente au fost foarte asemănătoare cu învăţăturile şi crezurile unor oameni din ziua de azi. Pe măsură ce citiţi, căutaţi greşelile din logica pe care o foloseşte pentru a face ca învăţăturile păcătoase şi false să pară ceva ce orice persoană inteligentă ar accepta. Acest capitol poate fi extrem de valoros pentru a ne ajuta să identificăm şi să respingem învăţăturile false din zilele noastre.

Să înţelegem scripturile

Alma 30

Împotriva (v. 7) – contra, opus

Legaţi (v. 13, 28) – conectaţi

Înfierbântat (v. 16) – emoţionat şi confuz

Deranjament (v. 16) – nebun sau zăpăcit

(a) Cucerit (v. 17) – a supravieţuit, a reuşit

Felul în care s-a condus (v. 17) – controlul folosit asupra faptelor cuiva

(să-şi) Înalţe capul (v. 18, 23) – să nu se simtă vinovaţi, mândri

(a) Strica, stricăciune (v. 22, 60) – a schimba, a corupe

(să) Uzurpeze (v. 23) – să ia pe nedrept sau prin violenţă

Țineți, (a) ține (v. 27, 31-32) – a căpăta mai mult decât este nevoie, a trăi în lux extravagant

Capricii (v. 28) – dorinţe şi gânduri bruşte

Insultă (v. 29, 31) – jignire, critică

Hulească (v. 30) – să vorbească fără respect față de lucrurile sfinte

Umflate (v. 31) – a se răsti și a fi tăios la vorbire

Lucrături (v. 42) – planuri, scheme

Semne (v. 44) – a arăta dovezi, a indica

Mut (v. 47, 49, 52) – incapabil de a vorbi

Darul vorbirii (v. 49, 50) – capacitatea de a vorbi

Carnal (v. 53) – omenesc, nespirtual

Alma 30:12-50 – Criticarea Bisericii și căutarea de semne

Profetul Joseph Smith ne-a învățat: „Persoana care se ridică spre a judeca pe alții, găsind vină Bisericii, spunând că nu sunt pe drumul cel bun, în timp ce el(ea) este o persoană dreaptă, să știe sigur, că atunci este departe pe drumul apostaziei, iar de nu se pocăiește va cădea în apostazie, la fel de sigur cum este faptul că Dumnezeu trăiește. Principiul este la fel de corect ca cel pe care Isus l-a propus, spunând că acela care caută un semn este o persoană vicleană și preacurvară; iar acest principiu este etern, neclintit și ferm ca și stâlpii cerului, căci atunci când vedem pe cineva căutând un semn, puteți ajunge la concluzia că este o persoană vicleană și adulteră” (*Teachings of the Prophet Joseph Smith*, pag. 156-157). Adevărul despre ultima sa remarcă poate fi observat în Alma 30:18, 53.

Studierea scripturilor

Desfășurați activitatea A sau B și, apoi, activitatea C sau D, pe măsură ce studiați Alma 30.

A Explicați efectele

Elder Boyd K. Packer din Cvorumul celor Doisprezece Apostoli a spus: „Când adevărata doctrină este înțeleasă, aceasta schimbă atitudini și comportamente” (în Conference Report, oct. 1986, pag. 20; sau *Ensign*, nov. 1986, pag. 17). Poate fi, de asemenea, spus faptul că a crede în doctrine false va schimba atitudinea și comportamentul unei persoane. Putem observa aceasta în cuvântarea lui Corihor.

1. Faceți un tabel cu 4 coloane, ca cel de mai jos. În prima coloană, enumerați cel puțin cinci doctrine și învățături pe care Corihor le-a declarat a fi adevărate în Alma 30:13-18. În a doua coloană, scrieți ce efecte credeți că va avea acea doctrină asupra atitudinii și comportamentului unei persoane. În a treia coloană, scrieți doctrina adevărată. Apoi, în ultima coloană, scrieți efectul pe care această doctrină adevărată îl va avea mai mult ca sigur asupra atitudinii și comportamentului unei persoane.

Efectele unei doctrine adevărate și cele ale unei doctrine false

Doctrina falsă a lui Corihor	Efectele asupra atitudinii și comportamentului	Adevărata doctrină	Efectele asupra atitudinii și comportamentului

2. Conform cu Alma 30:17-18, cum influența sau spera să influențeze Corihor atitudinile și comportamentul oamenilor?

B Expuneți problemele logic

Când oamenii se contrazic, de obicei încearcă să folosească logica pentru a arăta cât de corectă este părerea lor. Totuși, un argument logic începe cu idei sigure că presupunerile sau crezurile unei persoane sunt adevărate. Corihor nu era nici pe departe o excepție. El a oferit două concluzii „logice” în Alma 30:12-18. Acestea pot fi găsite ca rezultat al logicii și argumentului său atunci când a spus: „de aceea” sau cu alte cuvinte „trebuie să tragem logic concluzia”.

1. Găsiți concluzia lui Corihor în versetul 15. Apoi aflați ceea ce a presupus el a fi adevărat pentru a ajunge la acea concluzie.
2. Găsiți concluzia lui Corihor în versetul 17. Apoi aflați ceea ce a presupus el a fi adevărat pentru a ajunge la acea concluzie.
3. Care este greșeala din presupunerea lui Corihor despre ceea ce este adevărat?
4. Corihor i-a întrebat pe credincioși cum știau ei cu certitudine că ceea ce cred este adevărat. Putem întreba același lucru și în privința lui Corihor. Observați ce l-a întrebat Alma în versetul 40. Ce dovadă a dat Alma apoi în versetul 41 și 44 a faptului că ceea ce el, Alma, credea era adevărat?

C În ce mod este spus astăzi?

Enumerați cinci declarații ale lui Corihor făcute în Alma 30:12-18, 23-28 pe care oamenii încă le mai folosesc în ziua de azi ca argumente împotriva Evangheliei adevărate a lui Isus Hristos. Lângă fiecare declarație a lui Corihor, scrieți modul în care oamenii folosesc același argument în ziua de azi.

D Sprijiniți această concluzie

În Alma 30:60, Mormon a explicat ceea ce a vrut ca noi să învățăm din exemplul lui Corihor. Folosiți ceea ce ați învățat în Alma 30 pentru a întocmi o listă a lucrurilor care vor sprijini adevărul declarației lui Mormon.



La sfârșitul lui Alma 30 citim faptul că, în timp ce cerșea printre un neam numit zoramiți, Corihor a murit. În Alma 31 citim despre Alma și alții care au mers să propovăduiască Evanghelia printre zoramiți. În pofida faptului că îl batjocoriseră pe Corihor, multe dintre ideile sale se regăseau în religia zoramită. Căutați-le în timp ce citiți acest capitol. De asemenea, veți citi două rugăciuni contradictorii în Alma 31. În timp ce faceți aceasta, luați aminte la ceea ce mărturisesc aceste rugăciuni despre oamenii care le rostesc.

Să înțelegem scripturile



Alma 31

Vești (v. 1) – știri, informație

Relație (v. 4) – relație de prietenie și comunicare

Disidenți (v. 8) – rebeli, imigranți

Implorare (v. 10) – rugămintă

Ales (v. 16-17) – preferat în mod special

Întristată (v. 24) – supărată

Umflate în mândrie (v. 27) – pline de fală și vanitate

Necredință (v. 30) – lipsă de loialitate și încredere

Infirmități, infirm (v. 30) – slăbiciuni

Suporte (v. 33) – să îndure

Și-a pus mâinile pe toți (v. 36) – și-a așezat mâinile peste ei pentru a le acorda o binecuvântare a preoției

Alma 31:3 - zoramiși



În Cartea lui Mormon există două grupuri de oameni numiți zoramiși. În primul grup erau descendenții lui Zoram, slujitorul lui Laban, care a părăsit Ierusalimul împreună cu Nefi. În al doilea grup erau cei care l-au urmat pe Zoram, nefitul apostaziat, care și-a condus poporul la răzvrătire împotriva nefiților și a căilor Domnului.

Alma 31:5 – puterea cuvântului

Este demn de remarcat faptul că Alma a căutat să rezolve o problemă politică printr-o curățire spirituală. Nefiții erau îngrijorați de faptul că zoramișii i-ar fi putut stârni pe lamaniși la război împotriva lor, a nefiților. Alma a simțit că cea mai bună cale de a preveni acest lucru era aceea de a predica Evanghelia zoramișilor, pentru ca astfel ei să poată simți o schimbare în inimă. Alma a ales să se zbată pentru cauza acestei probleme, și nu pentru simptomele ei.

Într-o cuvântare intitulată „Puterea cuvântului”, președintele Ezra Taft Benson i-a sfătuit pe conducătorii preoției să se zbată pentru rezolvarea problemelor din Biserică de la rădăcini: „Prea des depunem mult efort încercând să îmbunătățim calitatea activităților în țărâșii noștri. Ne străduim cu grijă pentru a crește procentul celor care participă la adunările de împărtășanie. Ne spetim pentru a obține un procent mare al tinerilor noștri care slujesc în misiuni. Ne forțăm pentru a îmbunătăți numărul celor care se căsătoresc în templu. Toate acestea sunt eforturi demne de laudat și importante pentru creșterea împărăției. Dar atunci când fiecare membru și familie se afundă în studierea scripturilor des și cu folos, prezența la toate celelalte feluri de activități va veni de la sine. Mărturiile vor crește. Angajamentele vor fi mai puternice. Familiile vor fi întărite. Revelația personală se va revărsa” (*Ensign*, mai 1986, pag. 81).

Studierea scripturilor



Desfășurați două dintre următoarele activități (A-C) pe măsură ce studiați Alma 31.

A Scrieți un exemplu

În Alma 31:5 citiți că Alma a crezut în puterea cuvântului lui Dumnezeu de a inspira oamenii să facă ceea ce sabia sau orice alt instrument de forță nu ar fi reușit. Dați un exemplu din propria dumneavoastră viață, arătând modul în care scripturile sau învățăturile conducătorilor Bisericii v-au motivat să acționați într-un mod în care nimeni nu v-ar fi putut face să acționați ori să vă comportați prin forță.

B Faceți o legătură

Scrieți expresiile din Alma 31:8-20 care arată cum învățăturile și practicile corupte ale zoramișilor erau asemănătoare cu ceea ce a predat Corihor. După fiecare expresie, scrieți un număr al unui verset din Alma 30 în care Corihor a predat acea idee.

C Faceți o comparație

Comparați atitudinile și rugăciunea zoramișilor din Alma 31:13-18, 23 cu atitudinea și rugăciunea lui Alma din Alma 31:24-38.

Adăugați, prin prisma dumneavoastră de comparație, cel puțin două moduri în care acestea diferă. Încheiați scriind ceea ce credeți că cititorii de astăzi ar trebui să învețe pentru a îi ajuta să-și însușească principiul rugăciunii.



Alma 32

O punere la încercare a cuvântului

În Alma 31 citim despre munca misionară printre zoramiși. Dacă ați fi fost în locul lui Alma, ce ați fi vrut să-i învățați? În ce mod ați fi făcut aceasta?

Alma 32 este un capitol preferat al misionarilor deoarece îi ajută să explice oamenilor modul în care pot ajunge la o cunoaștere a principiilor Evangheliei. Totuși, el nu se referă numai la simpatizanții Bisericii. Noi, toți – indiferent de nivelul spiritualității noastre – putem pune în practică principiile pe care Alma le-a propovăduit în acest capitol.

Să înțelegem scripturile



Alma 32

Multă muncă (v. 2) – asprime, planificare

Veșminte (v. 2) – îmbrăcăminte

Considerați (v. 3) – apreciați

Zgură (v. 3) – fără prea multă valoare sau folosire

Disprețuiți (v. 5, 12) – nepălăcuți, urâți

(a) Strigat (v. 7) – pocăire, umilință

Forțați (v. 13-16, 25) – obligați de circumstanțe

Răspândește (v. 23) – oferă

Fac de rușine (v. 23) – fac să fie derutați

Vă veți deștepta aptitudinile (v. 27) – veți fi alerți și atenți

Adormită (v. 34) – inactivă, nefolosită

Real (v. 35) – de înțeles, aparent

Arid (v. 39) – neproductiv, nu are îngrășămintă pentru a crește ceva

Culege (v. 43) – recolta, strânge

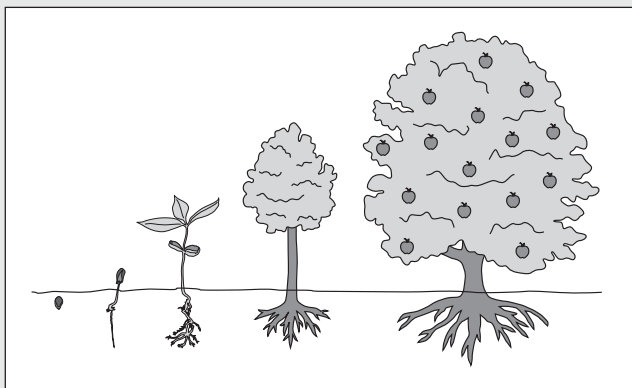

Alma 32:21-22 – Care este diferența dintre crez, credință și cunoaștere?

Crezul poate fi pasiv, aproape o acceptare a ceea ce este adevărat, în timp ce credința este activă. Credința necesită crez și încredere. Ne oferă încredere și convingere, dar ne și împinge să luăm atitudine. Nu putem avea credință fără crez dar, putem crede și să n-avem credință. Totuși, nu este îndeajuns doar credința în Isus Hristos. Pentru ca Evanghelia să ne binecuvânteze viețile trebuie să avem credința care să ne motiveze să-L urmăm.

Cunoașterea, asemenea crezului, necesită fapte pentru a ne fi de vreun folos. Simpla cunoaștere că ceva ne poate ajuta sau dăuna nu ne poate face bine decât dacă acționăm conform acelei cunoașteri. Există o cunoaștere anume care vine atunci când ne exersăm credința și căutăm să trăim conform Evangheliei. Atunci când acționăm conform crezurilor noastre cu credință, spiritul atinge inima și mintea noastră. Primim o mărturie spirituală de la Duhul Sfânt care ne dă posibilitatea de a spune faptul că „noi știm” că Hristos este Salvatorul nostru și că Biserica este adevărată. (Vezi James E. Talmage, *Articles of Faith*, pag. 96-100.)

Studierea scripturilor

Desfășurați două dintre următoarele activități (A-C) pe măsură ce studiați Alma 32.

A Scripturi de bază – Alma 32:21

1. Scrieți un exemplu care să ilustreze modul în care supunerea față de poruncile lui Dumnezeu arată credința unei persoane. În exemplul dumneavoastră, scoateți în evidență modul în care o persoană nu „are o cunoaștere perfectă” dar, care are „credință în lucrurile care nu se văd, dar care sunt adevărate”.
2. Să presupunem că vorbiți cu un prieten despre credință. Spuneți definiția lui Alma despre credință din Alma 32:21. Atunci, prietenul dumneavoastră vă întreabă: „Dar cum știi

că un lucru nevăzut este adevărat?”. În ce mod veți răspunde? Oferiți un exemplu elocvent a ceva ce știți că este adevărat dar, care nu se vede.

B Scrieți instrucțiunile

Scrieți un set de instrucțiuni pas cu pas pentru „experimentul” pe care Alma îl descrie în Alma 32:27-43. Asigurați-vă să includeți avertizări pentru a preveni o persoană ca astfel să obțină rezultatele scontate.

C Găsiți și explicați o idee care se repetă

Găsiți trei cuvinte care apar în fiecare verset din Alma 32:41-43. Explicați care credeți că este importanța fiecăreia dintre cele trei caracteristici sau calități din procesul creșterii din punct de vedere spiritual și al cunoașterii. Puteți să subliniați aceste cuvinte în scripturile personale.



În Alma 32, Alma a predat zoramiților despre procesul creșterii spirituale a credinței și a cunoașterii. El i-a încurajat să planteze adevărurile Evangheliei în inimile lor prin cuvântul lui Dumnezeu și să explice modul cum acea mică sămânță a cuvântului lui Dumnezeu poate crește ajungând un pom mare al luminii, bucuriei și vieții veșnice. În Alma 33 citim despre adevăruri concrete ale Evangheliei pe care el a vrut să le „planteze” atunci. Observați faptul cum învățăturile lui Alma au răspuns concret întrebărilor și problemelor pe care le-a întrețărât printre zoramiți, în Alma 31-32.

Să înțelegem scripturile

Alma 33

Greșiți (v. 2) – faceți o mare eroare

Arătat (v. 16) – oferit, desemnat

Simbol (v. 19) – fel, asemănare

Aruncarea privirii (v. 21) – a privi în jur

Leneși (v. 21) – puturoși

Alma 33:3-17 – Zenos și Zenoc

Vedeți secțiunea „Să înțelegem scripturile” de la 1 Nefi 19:10 (pag. 30).

Alma 33:18-22 – De ce a înălțat Moise un șarpe de aramă pus într-o prăjină?

Elder Bruce R. McConkie, membru al Cvorumului celor Doisprezece Apostoli, a spus: „Atunci când Domnul a trimis împotriva lor „șerpi înfocați” și mulți din poporul lui Israel au fost mușcați și au murit, Moise a făcut un șarpe de aramă și l-a

pus într-o prăjină. Apoi, toți cei care fuseseră mușcați de vietățile veninoase și îngrozitoare și au privit, cu credință, la șarpele de aramă, au trăit, iar ceilalți au murit. De ce? Deoarece lui Moise îi fusese poruncit de către Dumnezeu să procedeze astfel, iar aceasta era o rânduială pentru Israel – o rânduială efectuată prin asemănarea cu faptul că Mesia Cel promis va fi ridicat pe cruce, iar toți cei care se vor uita la El cu credință vor trăi, iar ceilalți vor muri” (*The Mortal Messiah: From Bethlehem to Calvary*, 4 vol. [1979-1981], 1:476-477).

Studierea scripturilor

Desfășurați activitatea A sau B pe măsură ce studiați Alma 33.

A Soluțiile Domnului

- În Alma 31:8-23 și 32:2-5 citim despre problemele zoramiților și căile prin care mulți dintre ei s-au rătăcit. Găsiți cel puțin două dintre problemele și învățăturile lor false, apoi faceți un rezumat a ceea ce a predat Alma în Alma 33, din care să rezulte răspunsurile sau soluțiile pentru fiecare din cele enumerate mai sus.
- De ce a fost important pentru Alma să-i învețe pe zoramiți să aibă parte de cuvântul lui Dumnezeu (în Alma 32) înainte de a-i sfătui prin ce metode să-și rezolve problemele (în Alma 33)?

B Șarpe de aramă într-o prăjină

- Citiți Numeri 21:4-9 și Alma 33:18-22 și explicați modul în care șarpele de aramă din vârful prăjinii era un model (simbol) referitor la Isus Hristos (vezi secțiunea „Să înțelegem scripturile” de la Alma 33:18-22 în caz că este nevoie).
- În ce mod privirea sau întoarcerea privirii către Hristos ne ajută în viață?



V-ați rătăcit vreodată? În Alma 34, Amulec mărturisește faptul că dacă nu ar fi fost ispășirea făcută de Salvator, întreaga omenire ar fi murit de două morți diferite și ar fi fost pierdută pentru totdeauna. Acestea sunt efectele grave ale căderii lui Adam asupra întregii omeniri. Pe măsură ce citiți, cugetați asupra căilor prin care ispășirea lui Isus Hristos ne ajută să biruim aceste morți. Amintiți-vă faptul că, pentru ca să putem primi toate binecuvântările din planul mântuirii creat de Dumnezeu, noi trebuie să luăm parte făcând ceea ce Tatăl nostru Cereșc ne cere să facem. Remarcați ceea ce trebuie să faceți pentru a îndeplini planul Său.

Să înțelegem scripturile



Alma 34

Conflictul (v. 2) – răzvrătire, apostazie
Potrivit (v. 9-10, 13) – necesar, important
Fiecare iotă și frântură de slovă (v. 13) – până și ultima parte (iota și slova sunt cele mai mici simboluri scrise în limba ebraică)

Nu vă aduce nici un folos (v. 28) – vă este nefolositor, nu vă ajută
Deșeu (v. 29) – gunoi, fără prea multă valoare sau folosire
Amânați, (ați) Amânat (v. 33, 35) – a anula, a întârzia
Supuși (v. 35) – controlați de cineva
Ocărâți (v. 40) – insultați, criticați

Alma 34:9-14 – „O jertfă mare și finală”

Amulec a propovăduit faptul că numai „o jertfă nesfârșită și veșnică” va avea puterea de a mântui pe copiii lui Dumnezeu de la căderea lui Adam, care a adus păcatul și moartea în lume (vezi Alma 34:10-12). Elder Russell M. Nelson a spus: „Isus a fost singurul care a putut oferi un astfel de sacrificiu nesfârșit, de vreme ce El a fost născut dintr-o mamă pământească și un Tată nemuritor. Datorită acestui drept unic dobândit prin naștere, Isus a fost o Ființă fără de sfârșit” (în Conference Report, oct. 1996, pag. 46; sau *Ensign*, nov. 1996, pag. 35).



Alma 34:32-34 – De ce este important să ne pocăim și să ne pregătim în această viață?

Elder Bruce R. McConkie a predat: „Această viață este timpul oferit omului pentru a se pocăi și a se pregăti să-L întâlnească pe Dumnezeu. Aceia care au ocazia de a accepta adevărul în această viață sunt obligați să-l accepte; altfel salvarea, în totalitatea ei, le va fi respinsă. Speranțele de a fi răscumpărat prin așa-zisa pocăință pe patul de moarte sunt în zadar (*Mormon Doctrine*, pag. 631).

Să studiem scripturile



Desfășurați două dintre următoarele activități (A-D) pe măsură ce studiați Alma 34.

A Din ce este formată o mărturie?

Alma 34:8-16 consemnează o parte din mărturia lui Amulec.

- Revedeți fiecare dintre următoarele segmente de scripturi din Alma 34 și scrieți în caietul dumneavoastră ce credeți că vor să însemne: versetele 8-9, 10-12, 13-14, precum și 15-16.

- Explicați ceea ce credeți că a fost punctul forte al mărturiei lui Amulec.
- Care parte din mărturia lui Amulec este și o parte din mărturia dumneavoastră?

B Scrieți o scrisoare

O prietenă vă spune că nu se mai roagă, fiindcă nu are un loc separat al ei unde să se roage și că nu știe pentru ce să se roage. Studiați Alma 34:17-27 și scrieți-i o scrisoare, având la bază sfatul lui Amulec, care oferă cinci sugestii despre unde și când se poate ruga, precum și pentru ce se poate ruga.

C Scriptură de bază – Alma 34:32-34

Sunteți îngrijorat pentru un prieten care nu respectă poruncile. Comentariile lui sunt enumerate mai jos. Scrieți-le în caietul dumneavoastră. Apoi, scrieți un răspuns pentru fiecare. Includeți cuvinte și expresii din Alma 34:32-34 în răspunsul dumneavoastră.

- „Mă voi pocăi înainte de misiunea mea, dar până atunci vreau să mă distrez un pic.“
- „Ei bine, dacă mor, mă pot pocăi oricând în lumea spiritelor. Nu acesta-i este scopul?“

D Scrieți un test

Pentru fiecare verset din Alma 34:37-41 scrieți o întrebare la care să se poată răspunde cu acel verset. După fiecare întrebare, includeți răspunsul dumneavoastră.



Alma 35

Converțiții zoramii fug spre Ierșon

Să trăim conform Evangheliei necesită, câteodată, schimbări grele în viețile noastre. Poate este nevoie să ne schimbăm locul de muncă, să ne alegem noi prieteni, ba chiar să ne mutăm. Pe măsură ce citiți Alma 35, remarcați schimbările grele ce au apărut în viețile zoramiiilor care au crezut în cuvintele lui Alma și Amulec și modul cum Domnul a oferit o cale ca ei să găsească bucurie în Evanghelie. Gândiți-vă la faptul cum acest lucru vă poate da speranță pentru provocările cu care vă confrunțați.

Să înțelegem scripturile



Alma 35

Sfătuit (v. 3) – vorbit, consultat

Vicleșugul (v. 3) – meseria

În ascuns (v. 5) – în secret, în taină

A rostit (v. 9) – a spus, a exprimat

Între (v. 13) – între

Să se împietrească (v. 15) – a deveni insensibil la dreptate

Să studiem scripturile



Desfășurați una dintre următoarele activități (A-C) pe măsură ce studiați Alma 35.

A Divulgați planul secret

Presupuneți că sunteți un spion care s-a infiltrat în conducerea zoramită. După ce citiți Alma 35:1-6, scrieți un memorandum care să descrie planul viclean al zoramiiilor și modul în care îi va afecta pe cei care trăiesc conform principiilor Evangheliei.

B Scrieți o știre de ziar

Citiți Alma 35:7-12 și scrieți un articol de ziar despre criza din Ierșon. Includeți următoarele:

- un titlu;
- un exemplu referitor la amenințările pe care credeți că zoramii le-ar fi „rostit“;
- un rezumat al răspunsului amoniților și modul în care acesta ar putea îmbunătăți unele situații în locul în care locuiți.

C Descrieți simțămintele

- Cugetați la Alma 35:14-16 și descrieți sentimentele lui Alma referitoare la situația existentă și la ceea ce a făcut în această privință.
- În ce mod se aseamănă aceasta cu ceea ce profeții din zilele din urmă ne-au învățat despre cum să ne pregătim familiile pentru vremurile grele profețite în viitor?



Alma 36

Alma îi propovăduiește lui Helaman despre convertirea sa

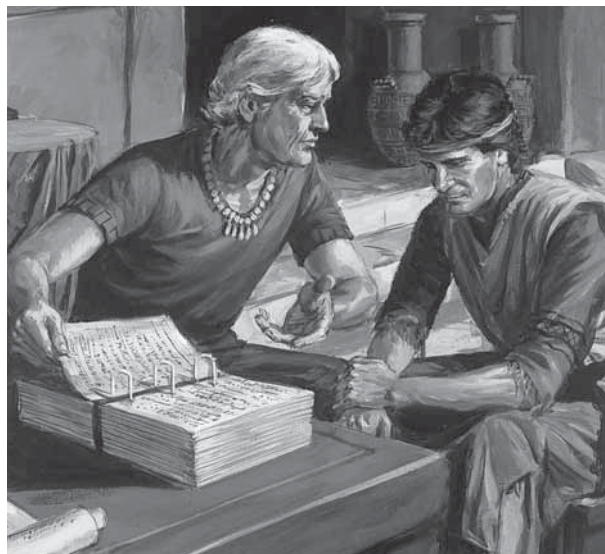

În ce fel îi pregătește un tată iubitor pe copiii săi pentru a se împotrivi ispitelor Satanei? Cum îi poate inspira ca să dozească binecuvântările Evangheliei mai mult decât tentațiile temporare ale lumii? Alma 36-42 este o consemnare a sfatului profetului Alma către fiii săi. Studiați aceste capitole cu evlavie pentru a înțelege ce a vrut Alma ca să știe și să facă fiii săi. Adevărurile pe care le-a propovăduit sunt promisiuni privind binecuvântările pământești și eterne, întrecând orice ar avea Satana de oferit.

Să înțelegem scripturile



Alma 36

Implor (v. 3) – a ruga, a pleda

Vremelnic (v. 4) – trupesc, muritor

Mintea carnală (v. 4) – înțelepciunea omenească

Sfâșiat (v. 12, 14, 16-17) – necăjit, tulburat

Chin, chinuit (v. 12, 17, 19) – necăjit, îndurerat, profund întristat

Minunat (v. 21) – intens

Alma 36:18 – Fierea amărăciunii

Avem parte de „fierea amărăciunii” atunci când avem remușcări sau sentimente profunde de tristețe pentru faptul că am greșit. Dar nu oricine își îngăduie să simtă aceste remușcări. Președintele Spencer W. Kimball ne-a învățat că „cei care aleg această alternativă devin insensibili, în cele din urmă, și-și pierd dorința de a se pocăi. Cealaltă alternativă este de a îngădui ca remușcarea să [ne] conducă spre tristețe totală, apoi spre pocăință și, în cele din urmă, spre eventuala iertare” („The Gospel of Repentance”, *Ensign*, oct. 1982, pag. 4).

Să studiem scripturile



Desfășurați două dintre următoarele activități (A-C) pe măsură ce studiați Alma 36.

A Amintiți-vă de robia strămoșilor voștri

Alma 36 începe și se încheie cu sfatul lui Alma către fiul său Helaman de a-și aminti de robia strămoșilor și de eliberarea lor, în cele din urmă, prin puterea lui Dumnezeu (vezi Alma 36:2, 28-29). Remarcați felul în care Alma a dat propria viață ca exemplu legat de acel principiu.

1. Citiți Alma 36:6-16 și descrieți modalitățile prin care Alma a fost în robie.
2. Citiți versetele 17-21 și descrieți modalitățile prin care Alma a fost eliberat prin puterea lui Dumnezeu.
3. Scrieți un scurt paragraf explicând cum v-au ajutat aceste întâmplări să credeți în puterea lui Dumnezeu de a vă elibera de încercările vieții care păreau a vă ține în robie.

B Identificați lucrurile

Din Alma 36:13-24, extrageți dovezile că Alma a avut parte de fiecare dintre următorii pași ai pocăinței:

1. recunoașterea păcatului;
2. simțirea unei tristeți divine;

3. mărturisirea;
4. înapoierea (redarea a ceea ce fusese pierdut).

C Explicați expresiile cheie

Cugetați asupra binecuvântărilor enumerate în Alma 36:25-29. Pentru fiecare dintre următoarele expresii cheie sau cuvinte, rezumați binecuvântările ce au legătură cu acestea și explicați de ce sunt importante aceste binecuvântări.

1. „născuți pentru Dumnezeu” (v. 26);
2. „sprijinit” (v. 27);
3. „mă va înălța” (v. 28).



Ați folosit vreodată o busolă? La ce vă poate fi de folos o busolă? Există perioade în care avem nevoie de o busolă spirituală pentru a ne conduce și îndruma. Domnul ne-a înzestrat cu o busolă spirituală. Pe măsură ce citiți Alma 37, remarcați la ce este folositoare acea busolă spirituală și cum poate fi de ajutor în ziua de azi pentru dumneavoastră.

Să înțelegem scripturile



Alma 37

Sfânta Scriptură (v. 5) – scriptură

(ii) Fac de rușine (v. 6) – îi fac să fie confuzi

Abține (v. 11) – opri

Tălmăcitoare (v. 21) – Urimul și Tumimul (vezi Ghidul pentru scripturi, „Urim și Tumin”, pag. 210)

Gazelem (v. 23) – aparent, numele dat unui văzător necunoscut

Din întâmplare (v. 27) – posibil

(să) Urască (v. 29) – să displacă

Neobișnuite (v. 39) – minuțios făcut, în amănunt

Leneși, înceți (v. 41, 43, 46) – puturoși

Fericirea (v. 44) – bucurie mare

Vale (v. 45) – vale, simbolizând viața muritoare

Alma 37:21-31 – Cele douăzeci și patru de plăci și combinațiile secrete

Alma l-a avertizat pe Helaman să protejeze cronică iaredită (cele douăzeci și patru de plăci de aur) astfel încât jurămintele, semnele și legămintele combinațiilor secrete ce i-au distrus pe iarediți să nu fie făcute cunoscute printre nefiți. Elder Bruce R. McConkie a scris: „De-a lungul timpului au existat grupuri, organizații, biserici și guverne care au avut jurămintă și obiective asemănătoare – toți fiind inspirați de Satana” (*Mormon Doctrine*, pag. 471).

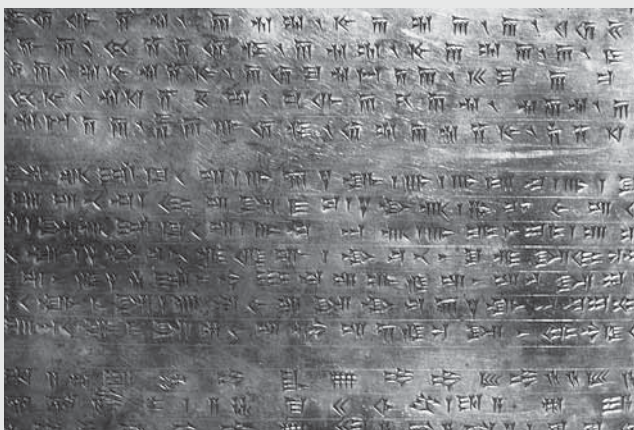

Să studiem scripturile

Desfășurați activitatea A sau B și activitatea C pe măsură ce studiați Alma 37.

A Scriptură de bază - Alma 37:6-7

Unii oameni par a crede că scripturile sunt simple scrieri din trecut și nu le pot fi de nici un ajutor în ziua de azi.

1. Revedeți Alma 37:6-7 și dați un exemplu de un verset din scriptură „mic și simplu” care a fost o binecuvântare în viața dumneavoastră.
2. Căutați în Alma 37:8-20 și enumerați cel puțin trei „scopuri înțelepte” pentru care sunt păstrate scripturile, apoi rezumați cum aceste scopuri pot binecuvânta oamenii în ziua de azi.

B Scriptură de bază - Alma 37:35

Gândiți-vă la Alma 37:35 și la modul cum l-ați preda unui copil în vârstă de 5 ani. Scrieți o schiță a ceea ce ați spune, bazându-vă ideile pe informațiile din versetele 36-37.

C Scrieți îndrumările

În versetele din Alma 37:38-47, Alma a comparat Liahona, sau îndrumătorul, cu scripturile sau „cuvintele lui Hristos”.

1. Revedeți aceste versete și scrieți un set de îndrumări despre cum se folosește Liahona.
2. Explicați cum aceste îndrumări pot, de asemenea, să vă ajute să folosiți scripturile mai eficace.

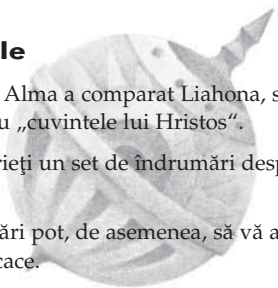

Alma 38

Alma îl sfătuiește pe fiul său Șiblon

Sfatul lui Alma către fiul său Șiblon a fost succint (doar un capitol scurt) dar, impunător. Studiați-l cu atenție, pe măsură

ce învățați despre punctele forte și slăbiciunile lui Șiblon. De asemenea, remarcați moduri prin care puteți să vă bucurați părinții.



Să înțelegem scripturile

Alma 38

În sclavie (v. 4) – încătușat, legat

Durere (v. 8) – tristețe, mâhnire, agonie

Cumpătat (v. 10) – temperat, având auto-control

Dominarea (v. 12) – forța, subjugarea

Cumpătat (v. 15) – serios

Alma 38:12 – „Să-ți pui frâu tuturor pasiunilor tale”



Scopul frâului este de a controla și îndruma calul, nu de a-l chinui ori omorî. Acesta este și înțelesul sfatului de a „pune frâu” pasiunilor noastre. „Este auto-negarea un lucru înțelept, fiindcă ceva este în neregulă în privința pasiunilor noastre, sau pentru că ceva este în regulă în privința pasiunilor noastre? Alma l-a învățat pe fiul său: „Vezi să-ți pui frâu tuturor pasiunilor tale pentru ca să fii plin de dragoste.” (Alma 38:12; subliniere adăugată).

El nu a spus să alungați, nici măcar să vă stăpâniți pasiunile, ci să le puneți frâu – să le înhămați, să le controlați și să le dați atenție. De ce? Deoarece disciplina duce la o dragoste mai abundentă și mai profundă” (Bruce C. Hafen și Marie K. Hafen, *The Belonging Heart* [1994], pag. 302).

Să studiem scripturile

Desfășurați activitatea A sau B pe măsură ce studiați Alma 38.

A Transformați slăbiciunile în puncte forte

1. Desenați două coloane în caietul dumneavoastră și numiți-o pe una „Punctele forte ale lui Șiblon”, iar pe cealaltă „Avertizări date lui Șiblon”. Citiți Alma 38:1-5, 10-15 și enumerați care credeți că erau punctele forte ale lui și avertismentele primite.

2. Citiți Eter 12:27 și explicați modul cum atenția acordată avertismentelor conducătorilor noștri ne poate întări.

B Scrieți o scrisoare

Alma l-a învățat pe fiul său Șiblon despre procesul primirii cunoașterii spirituale.

1. Desenați un tabel ca cel ce urmează dar nu notați întrebările. Pe măsură ce revedeți Alma 38:6-9, remarcați răspunsurile la întrebări și, în interiorul rubricilor, scrieți versetul sau versetele ce oferă răspunsurile.



2. Scrieți în carnețele dumneavoastră o scrisoare pentru un prieten, descriind modul în care se dobândește cunoașterea spirituală.



Alma era mulțumit de fiii săi Helaman și Șiblon. Totuși, nu era mulțumit de comportamentul imoral al fiului său Corianton. Alma știa durerea pricinuită de păcat și dorea ca alții să evite acea durere (vezi Alma 36:11-16). Astfel, avea, într-un fel, să-i spună mai multe lui Corianton, decât celorlalți fii ai săi. Remarcați ce l-a sfătuit Alma pe fiul său să facă pentru a înfrunța păcatele sale.

Să înțelegem scripturile

Alma 39

Dureros pentru mine (v. 3) –

Curva (v. 3) – femeie imorală, supărător, tulburător
prostituată

(să-ți) Sfășii (v. 7) – necaz, durere, profund întristat

(să) Renunți (v. 9) – să cedezi, să abandonezi

Abține-te (v. 9) – oprește-te, încetează

(să te) Abții (v. 12) – să te oprești să mai faci ceva, să fii abstinent

Vești (v. 15) – știri

Alma 39:5-6 – Cât sunt de grave păcatele sexuale în ochii Domnului?

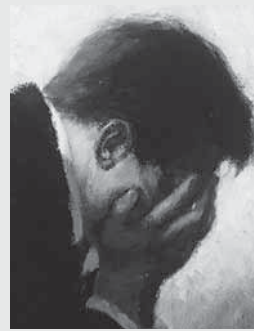

Prima Președinție a declarat, într-un mesaj citit în timpul conferinței generale din octombrie 1942:

„Păcatul sexual... își are locul, în amploarea lui, alături de crimă...

... Nu vă puteți complăcea în relații sexuale extraconjugale, interzise... și să scăpați de pedepsele și judecățile pe care Domnul le-a declarat împotriva acestui păcat“ (în Conference Report, oct. 1942, pag. 11).

Alma 39:6 – Cum este posibilă iertarea unei crime?

Elder Bruce R. McConkie ne-a învățat: „Criminalii sunt iertați, în cele din urmă, dar numai fiindcă toate păcatele sunt iertate, în afara păcatului împotriva Duhului Sfânt; ei nu sunt iertați, fiindcă salvarea celestială nu este posibilă pentru ei“ (Mormon Doctrine, pag. 520).

Elder Spencer W. Kimball, pe atunci membru al Cvorumului celor Doisprezece Apostoli, a explicat:

„Ioan a scris că ‚nici un criminal care crede în El să nu... aibă viața veșnică‘ [Ioan 3:15]. Criminalul își neagă salvarea în împărăția celestială, iar aceasta fiindcă el nu poate fi iertat pentru crima comisă...

Bineînțeles, ambele legi, atât cea a țării, cât și cea a lui Dumnezeu fac o mare diferență între un criminal sau un ucigaș de animale și un criminal care o face fără premeditare. În mod asemănător, din nefericire, omul trebuie să ia viața altcuiva în război“ (The Miracles of Forgiveness [1969], pag. 127, 129).

Să studiem scripturile

Desfășurați activitatea A și activitatea B sau C pe măsură ce studiați Alma 39.

A De ce a fost îndurerat Alma?

1. Citiți din Alma 39:1-11 și enumerați cinci lucruri din cauza cărora Alma a fost trist deoarece Corianton a făcut sau n-a făcut fapte care l-au împiedicat a fi un misionar bun.
2. Scrieți ceea ce Corianton trebuia să facă pentru a se pocăi (vezi v. 7-13).

B Scrieți o scrisoare

Președintele Ezra Taft Benson ne-a învățat: „Epidemia păcatului acestei generații este imoralitatea sexuală“ (în Conference Report, apr. 1986, pag. 4 sau Ensign, mai 1986, pag. 4). Revedeți Alma 39:3-9 și scrieți în caietul dumneavoastră un paragraf pentru a întări pe cineva împotriva ispitelor imorale.

1. Explicați cât este de gravă imoralitatea sexuală.

2. Scrieți de ce ați ales să nu cedați ispitei.
3. Citiți declarația din secțiunea „Să înțelegem scripturile” de la Alma 39:5-6 și explicați de ce credeți că aceste păcate sunt atât de grave (vezi, de asemenea, D&L 42:24-25).

C Ce impact provoacă exemplul dumneavoastră?

Revedeți Alma 39:11-13 și gândiți-vă la impactul avut de exemplul lui Corianton asupra zoramiților.

1. Comparați ceea ce a făcut Corianton (vezi v. 11) cu ceea ce fusese chemat să facă (vezi v. 15-16).
2. Ce impact poate avea un exemplu rău asupra oamenilor?
3. Ce impact poate avea un exemplu bun asupra oamenilor?



V-a întrebat vreodată un prieten unde mergem după această viață? În ce mod ați răspunde la această întrebare? În Alma 40 se găsesc răspunsurile lui Alma la câteva întrebări referitoare la viața după moarte. Citiți ce a predat Alma și remarcați dacă a răspuns vreunei întrebări pe care o aveți despre viața de apoi.

Să înțelegem scripturile



Alma 40

Această corupție nu se înveșmântează cu nemurie (v. 2) – acest trup muritor nu va fi înviat

Timp între (v. 6) – perioadă de mijloc

Indignării arzătoare (v. 14) – mânie cumplită îndreptățită

Consemnarea, consemnați (v. 15, 17, 26) – a desemna, a judeca

Înapoiat (v. 23) – adus înapoi

Drojdia (v. 26) – sedimentul și materiile străine care se depun la fundul unui pahar cu vin; a „bea drojdia” din ceva înseamnă a bea partea cea mai rea din acel ceva



© 1994 Jolyann M. Hegsted

Să studiem scripturile



Desfășurați activitatea C și activitatea A sau B pe măsură ce studiați Alma 40.

A Completați frazele

Citiți cu atenție Alma 40:1-8 și găsiți cuvintele care completează fiecare dintre frazele care urmează: Scrieți fraza completă în caietul dumneavoastră.

1. „Nu este nici o înviere... până _____.”
2. „Când acest timp va veni _____.”
3. „Trebuie să fie _____.”

B Paradisul sau întunericul?

Alma 40:11-15 menționează două stări existente în lumea spiritelor. Citiți aceste versete și enumerați unele consecințe de după moarte pentru cei drepți și pentru cei păcătoși.

C Găsiți versetul care corespunde enunțului

Din ceea ce învățați din Alma 40:15-26, scrieți o declarație din punct de vedere doctrinar despre înviere în cazul fiecărei dintre următoarele expresii:

1. spiritul și corpul;
2. în timpul învierii lui Hristos;
3. între moarte și înviere;
4. o stare de pace sau de nenorocire;
5. a sta înaintea lui Dumnezeu;
6. toate lucrurile vor fi restaurate.



V-ați întrebat vreodată de ce unii oameni par să evite consecințele rezultate când fac ceva rău? Alma i-a explicat fiului său Corianton ce se întâmplă celor care cred că există fericire în ticăloșie. Pe măsură ce citiți Alma 41 remarcați învățăturile sale referitoare la o ultimă judecată, referitoare la principiul restaurării și la faptul că la înviere toți vor primi din nou caracteristicile și trăsăturile pe care le-au dobândit pe pământ.



Să înțelegem scripturile



Alma 41

Denaturat (v. 1) – deformat, răstălmăcit sau schimbare de sens

Necesar (v. 2-3) – cerut

De neschimbat (v. 8) – neschimbătoare

Carnală, carnal (v. 11, 13) – pământeasă, muritoare

Justifică (v. 15) – iartă

Alma 41:2 – Care este „planul restaurării“?

Cuvântul *restaurare* înseamnă a reveni la o stare precedentă. Alma 40:1-41:2 descriu planul restaurării ca fiind învierea, atunci când spiritul este unit din nou cu trupul. O explicație în plus este dată în Alma 41:3-15. Planul restaurării include, de asemenea, ultima judecată, atunci când primim o răsplată în acord cu ceea ce am făcut pe pământ. Președintele Joseph Fielding Smith a spus: „Există o lege divină a compensației. Pământul devine, astfel, un teren de probă. Oamenii sunt judecați în acord cu faptele lor și există răsplată sau pedeapsă pentru faptele făcute cât timp am fost în trupul muritor. Nu există părtinire în Împărăția lui Dumnezeu. Ceea ce primește fiecare persoană este ceea ce merită” (*Answers to Gospel Questions*, 5:16). La propriu vorbind, ceea ce vom deveni în veșnicie este determinat de comportamentul și dorințele de pe pământ (vezi D&L 88:21-32).

Alma 41:11 – „Fierea amărăciunii”

Vedeți secțiunea „Să înțelegem scripturile” de la Alma 36:18 (pag. 125).

Să studiem scripturile



Desfășurați activitățile A și B pe măsură ce studiați Alma 41.

A Răspundeți la întrebare

Citiți Alma 41:1-6 și scrieți răspunsurile la una dintre cele două întrebări referitoare la planul restaurării:

1. În aceste versete cuvântul *restaurare* se referă uneori la înviere. Explicați alte moduri în care este folosit aici cuvântul *restaurare*.
2. În ce mod este planul restaurării corect și onest?
3. Ce se întâmplă celor răi, conform judecăților lui Dumnezeu?
4. Conform cu Mosia 4:30, prin prisma căror aspecte din viața noastră vom fi judecați?

B Scriptură de bază - Alma 41:10

Președintele Ezra Taft Benson a spus: „Nu puteți să faceți rău și să vă simțiți bine. Este imposibil!” („To ,the Rising Generation“”, *New Era*, iunie 1986, pag. 5). Citiți Alma 41:3-10 pentru a vă ajuta să răspundeți la următoarele întrebări:



1. De ce este adevărată declarația președintelui Benson, atât în această viață cât și în viața ce va urma?
2. De ce ticăloșia niciodată nu este fericire? De ce suntem mai feriți pe măsură ce încercăm să urmăm exemplul și învățăturile lui Isus Hristos?



Alma 42

Mila și dreptatea

Când Alma și-a terminat învățăturile adresate către Corianton, el a răspuns la întrebările despre cum ar fi viața dacă n-ar exista pocăința, păcatul, legea și pedepsele. Dumnezeu poate fi și drept și milos. Alma 42 vă poate ajuta să înțelegeți de ce sunteți aici pe pământ și cât este de importantă viața pe pământ pentru progresul dumneavoastră veșnic.

Să înțelegem scripturile



Alma 42

Consemnat (v. 1, 14) – desemnat, judecat

Heruvimi (v. 2-3) – un fel de ființe angelice

Timp [stare] de încercare, stare de pregătire (v. 4, 10, 13) – perioadă de testare (viața pământească)

Vremelnic, vremelnică (v. 7-9) – fizică, moarte

(să) În făptuiască (v. 15) – să realizeze, să mulțumească

Remușcări de conștiință (v. 18) – rușine, vină, regret

Execută (v. 22) – îndeplinește, impune

Pocăit (v. 23-24) – căit, umil

Iotă (v. 25) – puțin, o mică parte

Sobrietate (v. 31) – seriozitate

Alma 42:7-9, 15 – Moartea temporară și cea spirituală au apărut la căderea lui Adam și sunt biruite prin ispășirea lui Isus Hristos

În mărturia lor despre Isus Hristos, Prima Președinție și Cvorumul celor Doisprezece Apostoli au declarat:

„Și-a dat viața pentru a ispăși pentru păcatele întregii omeniri. Acesta a fost mărul Său dar pentru toți aceia care vor trăi vreodată pe pământ.

Noi mărturisim solemn, că viața Sa, care este punctul central al istoriei umane, nici nu a început la Betleem, nici nu s-a încheiat pe Căpățâna. El a fost Întâiul Născut al Tatălui, Singurul Fiu născut în carne, Mântuitorul lumii.

El S-a ridicat din mormânt devenind „pârgha celor adormiți” (1 Corinteni 15:20)“ (Hristos Cel Viu [1 ian. 2000; publicația nr. 36299]).

Să studiem scripturile

Desfășurați activitatea B sau activitatea A și C pe măsură ce studiați Alma 42.

A Scrieți răspunsurile dumneavoastră



Citiți Alma 42:1-10 pentru a vă ajuta să răspundeți la următoarele întrebări:

1. Care sunt cele două tipuri de moarte care au apărut ca rezultat al căderii lui Adam?
 2. Care moarte nu ar fi avut nici un efect, dacă Adam ar fi luat din pomul vieții?
 3. De care moarte ar fi murit, totuși, Adam, dacă ar fi luat din pomul vieții?
4. Care ar fi fost consecințele, dacă Adam ar fi luat din pomul vieții după cădere?
 5. Ce a făcut Domnul în privința pomului vieții după cădere? De ce?
 6. Care este unul dintre scopurile perioadei noastre de încercare sau al vieții pămâtenă?
 7. Cum puteți folosi, în mod înțelept, perioada dumneavoastră de încercare?

B Completați schema

Desenați următoarea schemă în caietul dumneavoastră. Citiți Alma 42:11-24 și citatul din secțiunea „Să înțelegem scripturile” de la Alma 42:7-9, 15 pentru a completa elipsele cu cele mai importante două consecințe de pe urma căderii, iar dreptunghiul cu modul în care aceste consecințe pot fi biruite. Apoi, răspundeți la întrebări.

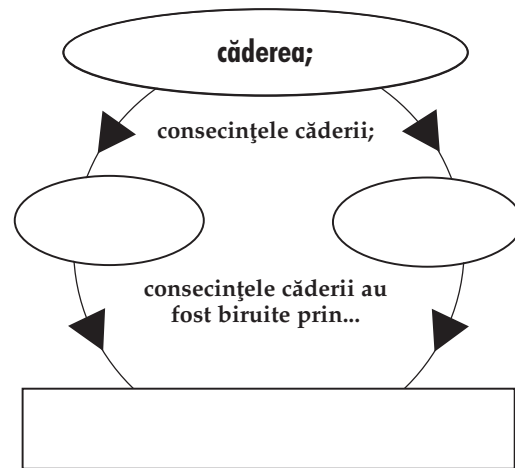

1. Conform cu versetul 15, ce anume „înfăptuiește” ispășirea și ce anume o „satisface”?
2. Scrieți următoarea propoziție în caietul dumneavoastră, completând spațiile libere cu informații din versetul 17: Omul nu ar fi putut _____ decât dacă, în primul rând, el _____, ceea ce n-ar fi putut face, numai în cazul în care ar fi fost o _____, care nu ar fi existat fără o _____.
3. Cum biruie ispășirea moartea vremelnică? (vezi v. 23).
4. Cum biruie ispășirea moartea spirituală apărută ca rezultat al căderii lui Adam? (vezi v. 23).
5. Cărui grup îi este oferită mila? (vezi v. 23-24).
6. În ce fel cunoașterea a ceea ce vă oferă ispășirea vă influențează sentimentele față de Isus Hristos?

C Scrieți un rezumat

Ultimele cuvinte ale lui Alma către fiul său Corianton se găsesc în Alma 42:27-31. Imaginați-vă că sunteți părinte având un(o) fiu(fică) încăpățânat(ă). Revedeți Alma 42:27-31 și scrieți un rezumat a ceea ce ați spune pentru a vă îndrepta sau a vă întări copilul.



Alma 43 ne face cunoscător cu căpitanul Moroni, un mare conducător militar nefit, și continuă relatarea despre războaiele dintre lamaniți și nefiți. Sunt multe motive pentru care Mormon a inclus aceste relatări despre războaie în Cartea lui Mormon. Pe măsură ce citiți și studiați aceste pagini, gândiți-vă pentru ce anume ați fi dispus să luptați. Există ceva pentru care v-ați risca viața ca să îl(o) apărați?

Să înțelegem scripturile



Alma 43

Ordinului sfânt (v. 2) – preoției

Subjugare (v. 7) – control

(să-și) Asume (v. 8) – să ia pe nedrept ori cu forța

Nevoiți (v. 14) – li s-a cerut

Înfășurată în jurul coapselor (v. 20) – legată în jurul brăului

Ascunsă (v. 27) – tănuită, pitită

Șiretlic (v. 30) – planuri minuțioase

Să studiem scripturile



Desfășurați activitatea A și activitatea B sau C pe măsură ce studiați Alma 43.

A Identificați motivele de război

1. Citiți Alma 43:4-8 și enumerați motivele lămanților pentru declanșarea unui război.
2. Citiți versetele 9-12, 26, 30 și enumerați motivele nefiților pentru a lupta în război.
3. Citiți versetele 18-21 și arătați modul în care s-au pregătit nefiții pentru război.
4. Ce puteți învăța din modul în care s-au pregătit nefiții pentru a birui ispitele vieții muritoare? (vezi, de asemenea, D&L 27:15-18).



B Descrieți-l pe Moroni

1. Citiți Alma 43:16-17, 23-26, 53-54 și scrieți o descriere făcută lui Moroni, marele conducător militar nefit.
2. Descrieți o persoană pe care o cunoașteți și care are unele dintre trăsăturile lui Moroni.
3. Identificați două calități pe care le-a avut Moroni și pe care ați dori să le aveți și dumneavoastră.

C Desenați o hartă

Revedeți Alma 43:22-53 ca și cum ați studia istoria din punct de vedere militar, și faceți următoarele:

1. Uitați-vă la „Locuri posibile din Cartea lui Mormon (legate unul cu celălalt)” (pag. 202) și identificați locurile menționate în Alma 43:22-53.

2. Comparați ceea ce i-a inspirat pe lămaniți să se lupte cu ceea ce i-a inspirat pe nefiți, apoi explicați de ce au câștigat nefiții (vezi v. 43-50).

3. Scrieți un paragraf despre lecția învățată care credeți că este cea mai importantă din această bătălie.



Alma 44

Victoria nefită

De ce a spus Moroni luptătorilor săi să nu se mai lupte, când erau cât pe ce să-și distrugă inamicii? Ce vă spune aceasta despre inima lui Moroni? Modul lui Moroni de a conduce diferea de cel al lui Zerahemna. Ar trebui să vă amintiți faptul că amândoi erau nefiți și că acea luptă era, în mare, o luptă între nefiții credincioși și nefiții apostatați alături de lămaniții pe care îi convinseseră să lupte cu ei. Acest război ar fi putut fi prevenit, dacă nu ar fi fost oameni ca Zerahemna. Ce simțăminte aveți atunci când ceva previzibil se întâmplă în viața dumneavoastră?

Să înțelegem scripturile



Alma 44

Câțiva pași (v. 1) – o distanță mică

(să) Aplice (v. 7) – să dea, să cauzeze

(să) Dispăreți (v. 7) – să muriți toți

Mâner (v. 12) – parte de apucat și manevrat

Mânios (v. 16) – supărat

Să studiem scripturile



Desfășurați două dintre următoarele activități (A-C) pe măsură ce studiați Alma 44.

A Purtați un interviu



Imaginați-vă că ați putea să-i intervievați pe căpitanul Moroni și pe Zerahemna după război. Revedeți Alma 44:1-9 și includeți următoarele ca parte a interviului dumneavoastră:

1. Comparați ceea ce Moroni și Zerahemna au spus că au fost motivele victoriei nefiților (vezi Alma 44:3-4, 9).
2. Explicați de ce credeți că este greu pentru unii oameni să recunoască puterea lui Dumnezeu (vezi 3 Nefi 2:1-2).

B Scrieți o știre de ziar

Scrieți o știre de ziar de la locul bătăliei, din Alma 44:11-24, pentru publicul nerăbdător să afle vești legate de război.

C Faceți o comparație

1. Revedeți Alma 44:11-24 și enumerați căile prin care Moroni a arătat atât dreptate cât și milă, chiar și în vreme de război (vezi Alma 43:54).
2. Citiți Alma 42:22-24 și comparați dreptatea și mila arătate de Moroni cu dreptatea și mila lui Dumnezeu.



Când ați avut ultima oară un interviu cu tatăl dumneavoastră sau cu un conducător al preoției? Înainte de a ceda consemnările și conducerea fiului său Helaman, Alma a vorbit cu el și l-a binecuvântat. Remarcați cum a fost interviul lui Helaman în comparație cu cel pe care l-ați avut dumneavoastră. Remarcați instrucțiunile importante care i s-au dat și cât de grea avea să fie chemarea sa.

Să înțelegem scripturile



Alma 45

(va) **Dispărea** (v. 10, 12) – va decădea în mod treptat

Molime (v. 11) – boli

Va dispărea, vor dispărea (v. 11, 14) – vor fi complet distruși

Imoralității (v. 12) – lipsei de demnitate, faptelor lascive

Conflicte (v. 21, 23) – răzvrătiri, apostazii

Regulă (v. 21) – îndreptare, reorganizare



Alma

Alma 45:18-19 – A fost Alma transfigurat?

Președintele Joseph Fielding Smith a spus: „Este un gând foarte la îndemână să credem că atât Moise cât și Alma, asemănător lui Ilie și lui Ioan [revelatorul], au fost transfigurați pentru a îndeplini unele lucrări pe care Domnul le are pregătite pentru ei la o dată ce va veni” (*Answers to Gospel Questions*, 5:38). Atunci când persoane drepte sunt transfigurate, trupurile lor sunt schimbate, astfel încât ei nu mai sunt supuși durerii fizice sau morții. În unele cazuri, ființele transfigurate sunt ridicate de pe pământ fără a experimenta moartea, pentru a îndeplini scopurile Domnului. Totuși, ființele transfigurate vor trece printr-o schimbare în viitor când vor trece de la starea de transfigurare la stare de înviere.

Să studiem scripturile



Desfășurați două dintre următoarele activități (A-C) pe măsură ce studiați Alma 45.

A Un interviu cu Alma

Alma 45:1-8 conține interviul lui Alma avut cu fiul său Helaman. Pretindeți că ați fost interviivat de Alma. Scrieți întrebările lui Alma și modul în care ați răspunde la acestea.

B Exprimați-vă părerea

Revedeți Alma 45:9-14.

1. Rezumați profeția importantă pe care Alma l-a rugat pe Helaman s-o păstreze în secret.
2. Scrieți-vă părerea despre faptul că profeția a trebuit să fie ținută în secret.
3. Ce învățăm de la această profeție referitor la capacitatea lui Alma de a profeti și de a vedea viitorul, ca dar de la Dumnezeu?

C Ființele transfigurate

Citiți Alma 45:18-19 și declarația președintelui Joseph Fielding Smith din secțiunea „Să înțelegem scripturile” de la Alma 45:18-19, precum și informațiile din Ghidul pentru scripturi la subiectul „Ființe schimbate” (pag. 76). Scrieți cel puțin trei adevăruri pe care le-ați învățat despre ființele transfigurate de la fiecare dintre cele trei surse.



Vă amintiți ceea ce ați citit despre răzvorătirea lui Amlici din Alma 2? O răzvorătire asemănătoare se întrezărește în Alma 46. Amalichia, un alt pretendent la titlul de rege, a încercat

să detroneze guvernul nefit. Remarcați-l pe căpitanul nefit care a pășit înainte ca să-l înfrunte. El va deveni cu siguranță unul dintre eroii dumneavoastră preferați din Cartea lui Mormon. Remarcați, de asemenea, metoda folosită de acest căpitan de a-și regrupa oamenii pentru cauza libertății, apoi cugetați de ce a fost așa de eficace.

Să înțelegem scripturile



Alma 46

Mânioși (v. 2-4) – supărați

Nesigure (v. 7) – fără siguranță, riscante

Caracter viclean (v. 10) – planuri istețe

Sfâșiat[ă], sfâșiindu-și (v. 12-13, 19, 21) – a rupe, a tăia

Înfășurate în jurul coapselor (v. 21) – legate în jurul brâului

Rămășiță, rămășița (v. 23-24, 27) – partea rămasă

(a) Oprit (v. 32) – a oprit, a prins din urmă și a blocat

Ridicat (v. 36) – înălțat

Să studiem scripturile



Desfășurați una dintre următoarele activități (A-C) pe măsură ce studiați Alma 46.

A Identificați cuvintele cheie

1. Desenați trei coloane și numiți-le „Dorința lui Amalichia”, „Metoda lui Amalichia” și „Efectul produs de Amalichia”. Revedeți Alma 46:1-7 și enumerați cuvintele cheie care ilustrează aceste subtitluri.
2. Căutați în versetele 8-10 și explicați ce putem învăța din cele rezultate din influența lui Amalichia asupra nefiților.
3. Ce oameni, grupări sau organizații din ziua de azi ar avea aceleași dorințe și ar folosi aceleași metode ca și Amalichia?

B Scrieți o versiune actualizată

Citiți ceea ce căpitanul Moroni a scris pe drapelul libertății în Alma 46:12. (Poate veți dori să o subliniați în scripturile dumneavoastră.) Realizați propriul dumneavoastră drapel al libertății pe care puteți să-l afișați în camera dumneavoastră sau la seminar. Includeți cuvinte și poze a ceea ce credeți că este meritoriu de a fi păstrat și apărut.

C Explicați imaginea

Revedeți Alma 46:21-28 și scrieți o pagină de jurnal ca și când v-ați fi aflat acolo. Explicați ce s-a întâmplat în imaginea alăturată și cum v-ați fi simțit ascultându-l pe căpitanul Moroni.



Alma 47

Omul care a vrut să fie rege

Faptul că Amalichia a trebuit să fugă din Zarahemla pentru a-și salva viața, nu i-a împiedicat planurile de a căpăta puterea. El a complotat să se folosească de lamaniți ca să-i cucerească pe nefiți, astfel încât să devină rege peste toată țara. Veți descoperi faptul că planul său isteț dezvăluia cât de ticălos era și cât de puțin îi păsa de altcineva, în afară de propria persoană.

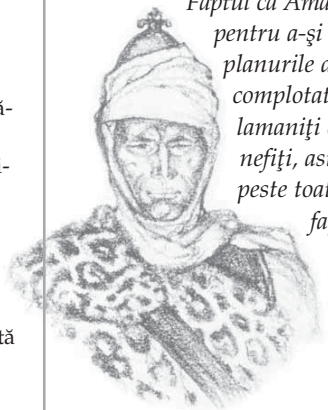

Lehonti



Amalichia

Să înțelegem scripturile



Alma 47

Veste, vestea (v. 1-2) – mesaj sau anunț oficial

Să-i silească pe ei să pună mâna pe arme (v. 3) – să-i oblige să lupte

Acolo (v. 5) – în acel loc
Hotărâre (v. 6) – angajament, rezolvare
Supună (v. 6) – forțeze, controleze
(să-l) Detroneze (v. 8) – să-l lase fără putere
Delegație (v. 10, 32) – mesager sau mesageri oficiali

Încetul cu încetul (v. 18) – treptat, o perioadă scurtă de timp
Obicei (v. 23) – simbol
Înșelătoria, înșelăciunea (v. 30, 35) – rea-credință, trișare
Vicleni (v. 35) – înșelători, șireți
Cei care descindeau (v. 35-36) – rebeli

Să studiem scripturile

Desfășurați două dintre următoarele activități (A-C) pe măsură ce studiați Alma 47.

A Conturați planul

În Alma 47:4-19 se spune despre planul lui Amalichia de a deveni rege. Citiți versetele enumerate mai jos și explicați cuvintele *ce și de ce* din planul său.

Ce a făcut Amalichia?	De ce a făcut-o?
(vezi v. 5)	(vezi v. 4)
(vezi v. 10)	(vezi v. 8)
(vezi v. 13)	
(vezi v. 18)	

B Ce ar fi spus ei?

După ce citiți ce a făcut Amalichia în Alma 47:20-29, scrieți o scurtă declarație care credeți că arată ceea ce fiecare dintre următoarele grupuri de oameni ar fi spus despre cele întâmplare:

- slujitorii regelui;
- slujitorii lui Amalichia;
- poporul lui Amon.

C Scrieți o declarație „Astfel, noi vedem”

Alma 47:36 ne învață adevăruri interesante despre viață. Cugetați la ce a scris Mormon și scrieți o lecție despre ce putem învăța din acest verset și modul în care acea lecție este adaptată la zilele noastre.



Vă puteți gândi la un conducător care a avut o influență puternică în viața dumneavoastră? Ce calități credeți că



are un conducător de succes? Domnul i-a binecuvântat pe nefiți cu un conducător mareț într-o perioadă când lăma-niții erau hotărâți să domine peste toată țara. Ce l-a făcut pe Moroni să fie mareț? Pe măsură ce citiți Alma 48, identificați unele dintre trăsăturile caracterului său pe care ați dori să le aveți în viața dumneavoastră. De asemenea, remarcați omagiul impresionant pe care Mormon l-a adus acestui brav conducător.

Să înțelegem scripturile

Alma 48

Ascunzișurilor, refugiu (v. 5, 8) – siguranță, adăpost

Fortificațiile (v. 9) – construcții folosite în caz de apărare

De folos (v. 19) – de ajutor, utili, eficiente

Siliți, opoziției (v. 21-22) – a fi forțat, a ezita

Barbară (v. 24) – inumană, violentă

Alma 48:19 – „Nu erau mai puțin de folos”



© 1988 Merrett T. Smith

Când citim despre eroi măreți în scripturi, putem simți câteodată că nu ne ridicăm la înălțimea standardelor lor înalte sau că nu vom realiza prea mult pentru a ajuta la clădirea Împărăției lui Dumnezeu. Președintele Howard W. Hunter, pe atunci președinte în exercițiu al Cvorumului celor Doisprezece Apostoli, ne-a învățat: „Nu oricine de la școală va fi elev în cadrul consiliului elevilor sau președintă a Societății de Alinare ori învățătorul cvorumului vârstnicilor. Nu veți fi toți ca

Moroni, să primiți aplauzele colegilor în fiecare zi pe toată durata acesteia. Nu, majoritatea vor fi în tăcere, oameni relativ necunoscuți, care vin și pleacă și-și fac munca fără turlă și trâmbețe. Acelora dintre dumneavoastră care vă găsiți singuri sau speriați ori, pur și simplu, nespectaculoși, vă spun că nu sunteți „mai puțin de folos” decât colegii dumneavoastră mai spectaculoși. Și dumneavoastră sunteți o parte din armata lui Dumnezeu” („No Less Serviceable”, din Brigham Young University 1990-1991 Devotional and Fireside Speeches [1991], pag. 2).

Să studiem scripturile

Desfășurați două dintre următoarele activități (A-C) pe măsură ce studiați Alma 48.

A Comparați modurile de pregătire

Atât Moroni cât și Amalichia au avut un plan pentru a câștiga războiul ce urma să vină.

1. Revedeți Alma 48:1-10 și comparați ceea ce a făcut fiecare conducător pentru a-și pregăti oamenii.
2. Ce a făcut mai întâi căpitanul Moroni pentru a-și pregăti oamenii? Ce ne învață aceasta despre înțelepciunea și credința sa?
3. În ce fel puteți pune în practică, în cazul încercărilor cu care vă confrunțați în viață, ceea ce a făcut Moroni?

B Scrieți o prezentare

Folosind ideile din Alma 48:10-13, 17-18, scrieți un paragraf ce ar fi putut fi citit dacă vi s-ar fi cerut să-l prezentați pe Moroni în calitate de vorbitor la o activitate „La gura sobei” pentru tineri.

C Ce credeau ei despre război?

Să presupunem că profesorul dumneavoastră de istorie cere membrilor clasei să se documenteze despre ce cred diferite religii și societăți despre război.

1. Studiați Alma 48:14-16, 23-25 și scrieți un paragraf care să explice crezurile nefiților.
2. Ce schimbare credeți că s-ar produce în lume dacă fiecare ar crede așa?



Alma 48 ne spune despre pregătirea pe care au făcut-o atât Moroni cât și Amalichia pentru război. În Alma 49 veți citi despre rezultatele acestor pregătiri. Ce schimbare credeți că ar fi dacă ați crede în propriile puteri, așa cum a făcut Amalichia, în loc să vă încredeți în Domnul, așa cum a făcut Moroni? Pe măsură ce citiți acest capitol, găsiți ocazii de a pune în practică, în viața dumneavoastră, principiile pe care le-ați învățat.

Să înțelegem scripturile

Alma 49

- | | |
|--|----------------------------------|
| Stabilise (v. 2) – pusese | • Schimbase (v. 11) – modificase |
| Mal de pământ (v. 4) – zid făcut din gunoi și pământ | • Imens (v. 21) – mare, masiv |

Să studiem scripturile

Desfășurați activitatea A pe măsură ce studiați Alma 49.

A Fiți corespondent de război

Să presupunem că sunteți reporter de știri desemnat să însoțească armata lamanită în război.

1. Pentru fiecare dintre următoarele trei seturi de versete, pregătiți un titlu și o scurtă relatare a știrii în care să descrieți cititorilor dumneavoastră ce s-a întâmplat: Alma 49:1-12, 13-25 și 26-30.
2. Apostolul Pavel ne-a învățat că: „Noi n-avem de luptat împotriva cărnii și sângelui, ci împotriva căpeteniilor, împotriva domniilor, împotriva stăpânilor întunericului acestui veac, împotriva duhurilor răutății care sunt în locurile cerești” (Efeseni 6:12). Explicați cum vă puteți însuși lecția învățată despre pregătirile nefiților pentru război și să le puneți în practică în bătăliile dumneavoastră spirituale sau în luptele împotriva păcatului și a răutății.



Cât de des ați citit până acum în Cartea lui Mormon promisiunea Domnului că dacă oamenii vor ține poruncile Sale ei vor prospera în țară? Și cât de des ați văzut dovezi despre adevărul acelei promisiuni în viețile oamenilor din Cartea lui Mormon? Alma 50 ne furnizează încă un exemplu despre acel adevăr. De ce credeți că Domnul îi pune pe slujitorii Lui să repete acel mesaj atât de des?

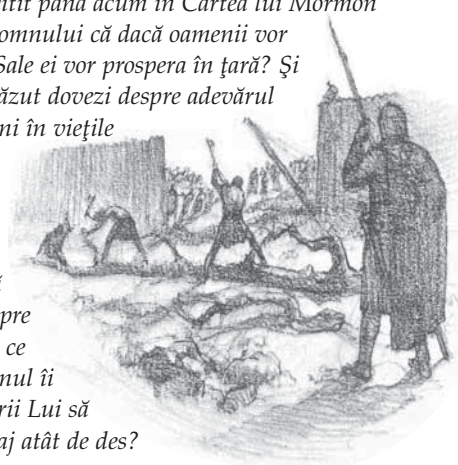

Să înțelegem scripturile

Alma 50

- | | |
|---|---|
| Cadru din țărushi (v. 3) – gard ascuțit, țărushi ascuțiți | • Adevărite (v. 19) – dovedite a fi adevărate |
| Asigurării (v. 13) – promisiune | • Eliberați (v. 22) – desemnați, izbăviți |

Să studiem scripturile

Desfășurați activitatea A sau B pe măsură ce studiați Alma 50.

A Faceți un desen

Alma 50:1-6 – ne oferă o descriere a modalităților de apărare construite pentru protejarea orașelor. Desenați felul în care credeți că arătau aceste fortificații de apărare. Amintiți-vă faptul că acestea erau îndeajuns pentru a permite nefiților să-i țină la distanță pe numeroșii luptători lamaniți.

B Explicați de ce

Alma 50:23 conține o remarcă importantă despre acea perioadă din istoria nefită.

1. Studiați Alma 50:17-22 și enumerați adevărurile pe care Mormon a vrut ca noi să le învățăm.
2. De ce credeți că acești oameni erau așa de fericiți?



Ce faceți atunci când vă confrunțați cu divergențe de opinii referitor la probleme importante? Pe măsură ce citiți Alma 51, remarcați conflictul cu care s-au confruntat nefiții și ce a făcut ca situația să devină mai tensionată. Gândiți-vă căru grup v-ați fi alăturat dacă ați fi trăit în acea perioadă?

Să înțelegem scripturile

Alma 51

Născuți într-o clasă superioară (v. 8) – nobili, bogați, puternici

Mânioși, mândri (v. 13-14) – supărați

Petiție (v. 15) – cerere oficială în scris

Sub numele de (v. 21) – cu numele, cu titlul

Pretindeau să aibă sânge de (v. 21) – reclamau a fi persoane de viță nobilă prin naștere

Violenței (v. 27) – planuri șirete, șiretenie

Respins (v. 31) – împins înapoi

Hărțuit (v. 32) – atac continuu și enervant

Suliță (v. 34) – lance

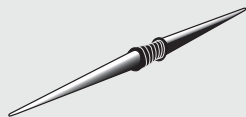

Alma 51:5-6 - Cine erau oamenii liberi și regaliștii?

În Alma 51 sunt descrise două feluri de guvernări. Una era bazată pe ideea că majoritatea poporului (oamenii liberi) vor alege „ceea ce este drept” (Mosia 29:26). Cealaltă era formată dintr-un grup de oameni (regaliștii) care doreau „putere și autoritate asupra poporului” (Alma 51:8) pentru ei înșiși.

Să studiem scripturile

Desfășurați două dintre următoarele activități (A-C) pe măsură ce studiați Alma 51.

A Scrieți o descriere

Ce fel de mesaje ar fi putut da regaliștii și oamenii liberi pentru a convinge poporul să le fie alături? După ce citiți Alma 51:1-8, scrieți o descriere scurtă a fiecăreia dintre viziunile lor din punct de vedere politic.

B Găsiți răspunsul

Pe măsură ce studiați Alma 51:13-21, scrieți răspunsurile la următoarele întrebări:

1. Care a fost răspunsul regaliștilor referitor la atacul lamaniților?
2. Cum a răspuns guvernul la reacțiile regaliștilor?
3. Cum a înăbușit Moroni răzvrătirea regaliștilor?
4. De ce credeți că a fost necesar ca Moroni să facă ceea ce a făcut?
5. De ce credeți că a inclus Mormon toate aceste detalii despre amenințările la adresa libertății în prescurtarea sa făcută la consemnările nefite? (vezi Mormon 8:34-35).

C Relatați o poveste

Recitați Alma 51:29-37 și scrieți, în propriile dumneavoastră cuvinte, o poveste despre Teancum și Amalichia pe care s-o puteți relata la clasa primară pentru copii.

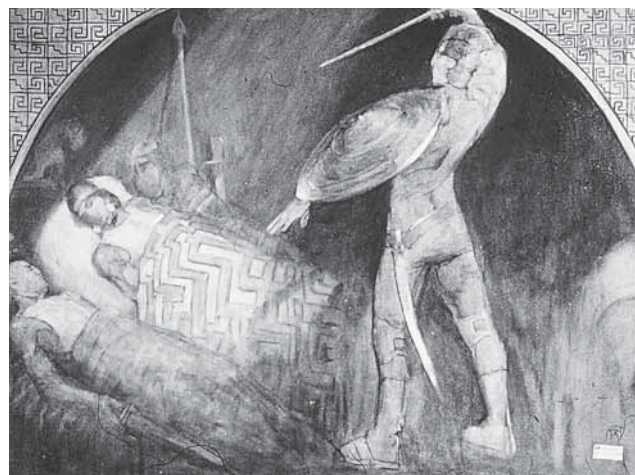

V-ați confruntat vreodată cu o dilemă? O dilemă este o situație ce necesită o alegere grea dintre două alternative. În Alma 52, nefiții s-au confruntat cu o altă dilemă gravă. Pe

măsură ce citiți acest capitol, remarcați cum Domnul i-a ajutat să-și rezolve dilema și gândiți-vă la căi ce v-ar putea ajuta să vă rezolvați dilemele.

Să înțelegem scripturile



Alma 52

Locuri de apărare (v. 6) – sigure, de refugiu

Război (v. 8) – monedă de schimb

Hărțuiește (v. 10) – atace, chinuiește

Șiretlic (v. 10) – planuri minuțioase

Ademenească (v. 19) – convingă, ademenească

Soli (v. 20) – mesageri oficiali
(a) Hotărât (v. 21) – a decis

Ademenească (v. 21) – păcălească, prindă în capcană

Vigoare (v. 24) – energie, putere

Având un spirit de necucerit (v. 33) – nedispus a abandona sau a se preda

Abține (v. 37) – opri



Să studiem scripturile



Desfășurați activitatea A pe măsură ce studiați Alma 52.

A Identificați dilema și rezumați soluția

Lamaniții au cucerit multe orașe nefite și le-au folosit fortificațiile pentru a-și apăra trupele lor de armatele nefite. Citiți Alma 52:16-20 și identificați dilema cu care se confruntau conducătorii nefiți.

- Recitați versetele 21-32 și scrieți un paragraf scurt rezumând strategia folosită de nefiți pentru a-i învinge pe lamaniți.
- Ce planuri sau ce decizii puteți lua acum, care vă vor ajuta să biruiți atacurile Satanei pe parcursul vieții dumneavoastră?



Alma 53

Cei două mii de soldați tineri

Elder Rex D. Pinegar, membru al Ceorumului celor Șaptezeci, a spus: „Cei care au citit Cartea lui Mormon sunt familiarizați cu povestea despre copiii lui Helaman. (Vezi Alma 53:56-58). Atunci când tații lor au fost convertiți la Evanghelia, au făcut legământ cu Domnul că ei nicicând nu vor mai pune mâna pe arme. Dar, în cele din urmă, căminele lor au fost amenințate de armatele ostile până la maxim, încât tații trebuiau să aleagă să lupte sau să moară. Atunci, cei două mii de tineri băieți, care nu erau obligați la acel legământ, s-au oferit voluntari pentru a-și apăra părinții și căminele lor” (în Conference Report, oct. 1982, pag. 34; sau Ensign, nov. 1982, pag. 25). Ce putem învăța din credința și faptele lor? Președintele James E. Faust a spus referitor la deținătorii preoției aaronice din Biserică: „Pentru mine, voi,

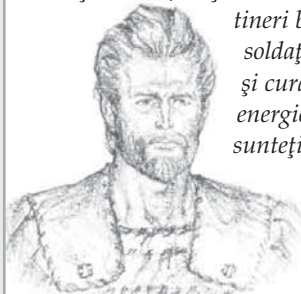

Helaman

tineri băieți, sunteți totuna cu tinerii soldați ai lui Helaman, nespun de viteji și curajoși și, de asemenea, puternici și energici’. Asemenea lor, sperăm că voi sunteți oameni ce sunt adevărați oricând, în orice lucru [vi se va] încredința” (în Conference Report, apr. 1998, pag. 57; sau Ensign, mai 1998, pag. 43).

Să înțelegem scripturile



Alma 53

Forțat, constrâns (v. 1, 5, 15) – a obliga

Parapet de lemn (v. 4) – zid din lemn

Folosit (v. 7) – utilizat

Intrigi (v. 8-9) – comploturi secrete

Neînțelegeri (v. 8-9) – dispute, răzvrățiri

Nespus de viteji (v. 20) – foarte curajoși

Sobrietății (v. 21) – seriozității

Tineri (v. 22) – tinereci



Să studiem scripturile

Desfășurați două dintre următoarele activități (A-C) pe măsură ce studiați Alma 53.

A Identificați soluțiile

Armata nefită a ieșit victorioasă dar, după aceea s-a confruntat cu câteva probleme.

1. Citiți Alma 53:1-7 și identificați cel puțin trei probleme cu care s-au confruntat nefiții atunci.
2. Identificați soluțiile pe care le-a găsit căpitanul Moroni pentru fiecare problemă.

B Comparați legămintele

1. Comparați legământul făcut de poporul lui Amon (vezi Alma 53:10-15) cu legământul făcut de fiii lor (vezi v. 17).
2. Scrieți un paragraf care să explice de ce este important să fim legămintele.

C Găsiți trăsături asemănătoare

Citiți Alma 53:20-21 și enumerați trăsăturile pe care le aveau cei două mii de tineri soldați și pe care misionarii noștri cu timp deplin trebuie să le aibă.



Alma 54

Un schimb de scrisori

Căpitanul Moroni a scris o scrisoare către Amoron, conducătorul lamaniților, pentru a negocia schimbul de prizonieri. Ce ați scrie dumneavoastră într-o scrisoare adresată inamicului?

Ce a decis Moroni să scrie vă poate surprinde. Pe măsură ce citiți scrisoarea lui Moroni și răspunsul lui Amoron, remarcați sentimentele profunde exprimate de ambele părți ale conflictului.



Să înțelegem scripturile

Alma 54

Proviziiile (v. 2) – mâncare și provizii

Scrisoare (v. 4, 11, 14-15, 24) – epistolă

Sabia mâinei Sale atotputernice (v. 6) – pedeapsa de la Dumnezeu

Țara primei noastre moșteniri (v. 12) – locul în care a trăit prima dată poporul (țara lui Nefi)

Voi răzbuna sângele lui asupra voastră (v. 16) – vă voi omorî, fiindcă l-ați omorât

Ați pomenit (v. 19) – ați spus, ați exprimat

Nimicim (v. 20) – distrugem în totalitate

Să studiem scripturile

Desfășurați două dintre următoarele activități (A-C) pe măsură ce studiați Alma 54.

A Trei scrisori

Revedeți schimbul de scrisori din Alma 54:1-4; 11-12, 15, 20.

1. Cine a scris prima scrisoare? Ce se cerea în aceasta?
2. Cine a scris a doua scrisoare? Care era planul căpitanului Moroni referitor la schimbul de prizonieri?
3. Cine a scris a treia scrisoare? De ce a fost el de acord cu acele condiții?

B Reformulați promisiunile

Gândiți-vă la promisiunile căpitanului Moroni și reformulați-le în limbajul folosit în ziua de azi.

1. prima promisiune (vezi Alma 54:6);
2. a doua promisiune (vezi v. 10);
3. a treia promisiune (vezi v. 12).
4. De ce credeți că era Moroni așa de furios pe Amoron? Cum vă simțiți atunci când vedeți că cineva îi amenință pe alții prin violență fizică?

C Comparați-i pe cei doi bărbați

Comparați cuvintele lui Moroni (vezi Alma 54:4-14) cu cele ale lui Amoron (vezi v. 16-24). Scrieți ceea ce ați învățat despre acești doi bărbați din lucrurile pe care le-au scris.



Alma 55

Prizonierii nefiți sunt eliberați

Salvatorul i-a învățat pe discipolii Lui să „fiți dar înțelepți ca șerpuii” (Matei 10:16). Discipolii Lui de pe meleagurile americane aveau, de asemenea, nevoie de inspirație și înțelepciune, câteodată chiar de istețime, pentru a-și păstra libertatea. Observați ce strategie iscusită a folosit Moroni pentru a elibera prizonierii nefiți luați pe timp de război, fără ca nimeni să moară.

Să înțelegem scripturile



Alma 55

Înșelăciunea (v. 1) – minciuna, înșelătoria

Cauză dreaptă (v. 1) – principiu sau obiectiv corect

Încetul cu încetul (v. 14) – în scurt timp

Profundă (v. 17) – fără margini, adâncă, totală

Un pas (v. 21) – distanță mică

Intrigilor (v. 27) – comploturilor secrete

Muncind (v. 15) – lucrând, trudind

Vitejie (v. 16) – curaj

Îndrăznit (v. 24-25, 40) – cutezat

Să iasă din ascunzișurile lor (v. 29) – să se grăbească să atace
(se) Datora (v. 51) – era cauzată

Să studiem scripturile



Desfășurați activitatea A pe măsură ce studiați Alma 55.

A Alcătuiți un test

Recitați în Alma 55:4-24 modul în care Moroni i-a eliberat pe prizonierii nefiți și scrieți șase întrebări test, precum și răspunsurile la acestea. Întrebările trebuie să conțină propoziții complete ca răspuns.



Ați corespondat vreodată cu cineva prin intermediul scrisorilor? Probabil că ați scris des unui prieten sau unui membru al familiei care slujește în misiune. Poate că ați dezvoltat o relație cu cineva dintr-un alt oraș sau dintr-o altă țară. Atunci când împărtășim vești bune, acestea poate înălța spiritul celui alt, îi poate însenina ziua și poate avea un efect contagios plăcut asupra celeilalte persoane. Pe măsură ce citiți Alma 56, observați veștile bune pe care le-a împărtășit

Helaman despre noii săi soldați. Remarcați, de asemenea, ce a scris căpitanul Moroni referitor la protejerea de către Domnul a acestor tineri băieți credincioși.

Să înțelegem scripturile



Alma 56

Parte (v. 1) – regiune, bucată

Suferințele (v. 2, 7) – necazurile, supărările

Destul pentru mine (v. 5) – suficient pentru mine

Consola (v. 11) – alina, liniști

Să studiem scripturile



Desfășurați două dintre următoarele activități (A-C) pe măsură ce studiați Alma 56.

A Curaj în timpul bătăliei

Citiți Alma 56:42-56 și răspundeți la următoarele întrebări:

- De ce erau atât de curajoși fiii poporului lui Amon?
- Ce i-a produs lui Helaman „marea bucurie” de după război?

B Scrieți o scrisoare



Revedeți Alma 56:27-29, 47-48, 54-56 și imaginați-vă că sunteți unul dintre soldații tineri. Scrieți o scrisoare către părinții voștri explicându-le cum v-a ajutat când erați soldat influența și contribuția lor.

C Explicați ce se întâmplă în verset

Harta următoare ilustrează evenimentele din Alma 56:27-54. Enumerați fiecare referință de scriptură scrisă pe hartă și explicați ce s-a întâmplat apoi în relatarea dată.

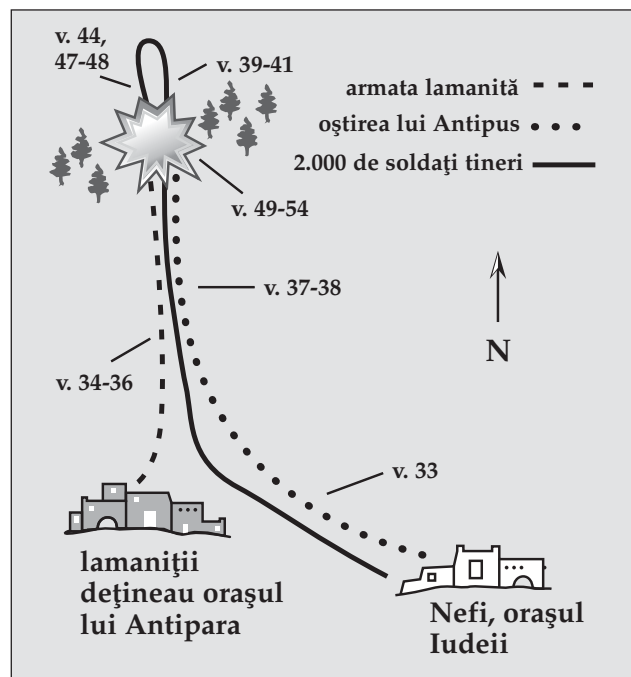

Alma 57

Cei două mii de soldați tineri au scăpat de la moarte

Copiii care urmează cu evlavie învățăturile drepte ale părinților și conducătorilor lor pot realiza lucruri mărețe în viață. Cei două mii de soldați tineri ai lui Helaman au fost astfel de copii care au luptat cu vitejie în războiul împotriva lamaniților. Pe măsură ce citiți Alma 57, gândiți-vă la ceea ce au realizat acești soldați și de ce au putut să realizeze aceasta.

Să înțelegem scripturile



Alma 57

Epistolă (v. 1-3) – scrisoare
(să) Purtăm (v. 7) – să ducem
(a) Căpăta (v. 12) – a ajuta, a sprijini, a întări
Forțați (v. 13) – obligați, constrânși

Nedescurajați (v. 20) – fără teamă, nedepriși
Conducă (v. 22) – ia, escortează
Atribuim (v. 26) – încredințăm, desemnăm
Ca unul singur (v. 33) – în grup

Să studiem scripturile



Desfășurați activitatea A sau B pe măsură ce studiați Alma 57.

A Scrieți cuvintele cheie

Revedeți Alma 57:19-27.

1. Scrieți cuvintele cheie și expresiile care credeți că explică ceea ce au făcut și în ce au crezut acești soldați tineri încât i-a salvat în mod miraculos.
2. Scrieți pe scurt despre cum vă sporiți credința, precum și despre o perioadă când ați fost ajutat prin puterea lui Dumnezeu datorită credinței dumneavoastră.

B Țineți o conferință de presă

Imaginați-vă că sunteți purtătorul de cuvânt al guvernului nefit și că țineți o conferință de presă pe probleme de război. Citiți informațiile din Alma 57:19-36 ca să răspundeți la următoarele întrebări:

1. Cât de mulți au fost uciși și răniți în cel mai recent conflict?
2. Cum explicați faptul că rata morții a fost atât de redusă printre cei două mii de soldați tineri?
3. De ce au murit atât de mulți lamaniți luați prizonieri de război?

Alma 58

Nefiții cuceresc orașul lui Manti

Armata nefită s-a înfruntat adeseori în bătălii cu armate lamanite ce o depășeau numeric. Alma 58 ne relatează despre o dată când armata nefită avea nevoie cu disperare de provizii și întăriri. V-ați simțit vreodată copleșit de problemele din viața dumneavoastră? Ce v-a ajutat? Pe măsură ce citiți acest capitol, remarcați ceea ce i-a determinat pe nefiți să nu se dea bătăuți. Remarcați credințele care le-au insuflat determinarea de a-și birui suferințele.

Să înțelegem scripturile



Alma 58

Amăgim (v. 1) – păcălim, prindem în capcană
Ambasador (v. 4) – mesager sau mesageri oficiali
Năvăleau (v. 6) – veneau în grabă să atace

Vicleșuguri, șiretlic (v. 6, 28) – planuri amănunțite
În ascuns (v. 16-17) – pe furiș
Dezbinare (v. 36) – grup dezaprobator
Statutelor (v. 40) – legilor

Să studiem scripturile



Desfășurați activitatea A sau B pe măsură ce studiați Alma 58.

A Gândiți-vă la o adaptare pentru ziua de azi

Citiți Alma 58:1-13.

1. Ce au făcut nefiții atunci când s-au confruntat cu o situație copleșitoare?
2. Scrieți despre o situație din ziua de azi care poate fi rezolvată luând măsuri asemănătoare.

B Dacă ați fi fost dumneavoastră

Citiți Alma 58:39-41.

1. Enumerați, pe scurt, ce a spus Helaman despre soldații tineri.
2. Ca tânără fată, cum v-ați simți să fiți prieteni ori să vă întâlniți cu un băiat care are aceste calități? De ce? Ca tânăr băiat, cum v-ați simți dacă ați fi descris având aceste calități? Ce schimbări puteți face în viața dumneavoastră pentru a vă dezvolta aceste calități?



Alma 59

Moroni trimite după ajutoare

Forțele lamanite au devenit mai puternice și erau o amenințare pentru orașele nefite. Căpitanul Moroni a trimis o scrisoare către Pahoran, cerându-i mai mulți soldați și mai multe provizii pentru a ajuta la apărarea țării lor, însă, ajutorul nu a sosit niciodată. Pe măsură ce citiți Alma 59, remarcați ce s-a întâmplat ca rezultat al nesprijinirii și remarcați cel puțin două nelămuriri pe care le avea Moroni în legătură cu poporul său și guvernul care trebuiau să-l sprijine.

Să înțelegem scripturile



Alma 59

Forțați (v. 6) – obligați

Indiferenței (v. 13) – lipsei de interes, neglijenței

Să studiem scripturile



Desfășurați activitatea A pe măsură ce studiați Alma 59.

A Scrieți o scrisoare

Revedeți Alma 59:3-13 și scrieți, apoi, o scrisoare către Pahoran în care să includeți problemele și nelămuririle pe care le-ați avea referitor la situația respectivă, dacă ați fi fost Moroni.



Alma 60

Scrisoarea lui Moroni către Pahoran

Căpitanul Moroni a privit cum balanța puterii se înclina în favoarea lamaniiților. Pe măsură ce armata lamanită devenea mai puternică numeric, nefiții n-au primit nici măcar provizii și întăriri de la Pahoran. Dacă ați fi fost Moroni, care ar fi îngrijorările pe care le-ați avea? Ce sentimente ați avea față de Pahoran? În Alma 60 este o scrisoare pe care Moroni i-a scris-o lui Pahoran. Observați dacă gândurile și sentimentele lui Moroni sunt asemănătoare cu cele pe care le-ați fi avut dumneavoastră.

Să înțelegem scripturile



Alma 60

Dat (v. 5) – oferit, trimis

Încremenire (v. 7) – încetinire a minții

Neglijenței (v. 14) – puturoșeniei

Împrăștiem (v. 16) – răspândim

Răskoale (v. 27) – răzvrătiri

(să) Uzurpeze (v. 27) – să ia pe nedrept sau prin violență

Nu vă puneți în mișcare cu repeziciune (v. 29) – nu vă deșteptați, nu luați măsuri

(să) Frânați (v. 30) – să vă puneți în calea lui, să împiedicați

(să) Respectați (v. 34) – să rămâneți loiali, să sprijiniți

Alma 60:23-24 – „Vasul trebuie să fie mai întâi curățat pe dinăuntru”

Este mult mai important să ne păstrăm inima și mintea curate, decât să fim permanent îngrijorați de curățirea exterioară, căci așa cum spune un proverb: „[omul] își face socotelile în suflet... dar inima lui nu este cu [el]” (Proverbele 23:7). Când a discutat despre ucenicii Săi că nu au urmat un ritual tradițional al spălării mâinilor înainte de a mânca, Isus ne-a învățat faptul că „din inimă ies gândurile rele, uciderile, preacurviile, curviile, furtisagurile, mărturiile mincinoase, hulele”. El a continuat spunând că „iată lucrurile care spurcă pe om”, nu mâinile nespălate (Matei 15:19-20).

Moroni era îngrijorat de faptul că sufletul poporului său era bolnav din punct de vedere spiritual și că avea nevoie să fie curățit. Președintele Ezra Taft Benson ne-a învățat despre necesitatea unei asemenea curățiri în zilele noastre:

„Dacă trebuie să curățim vasul în interior, noi trebuie să abandonăm imoralitatea și să fim curățiți...”

Dragii mei frați și surori, pe măsură ce curățim vasul interior, trebuie să existe schimbări făcute în viețile noastre personale, în familiile noastre și în Biserică” (în Conference Report, apr. 1986, pag. 4, 6; sau *Ensign*, mai 1986, pag. 5, 7).

Să studiem scripturile



Desfășurați două dintre următoarele activități (A-C) pe măsură ce studiați Alma 60.

A Alegerea unui conducător

Imaginați-vi-l pe căpitanul Moroni în calitate de candidat pentru funcția de conducător al țării dumneavoastră. Citiți Alma 60:2-10 și enumerați acele calitățile care credeți că l-ar face un bun conducător.

B Alegeți declarațiile



Uitați-vă prin Alma 60:10-15 și scrieți în caietul dumneavoastră trei dintre următoarele declarații care credeți că reprezintă cel mai bine ideile exprimate de Moroni în scrisoarea sa către Pahoran.

1. Conducătorii nefiților își iubeau și-și încurajau soldații.
2. Conducătorii nefiților erau răspunzători de moartea trupelor lor.
3. Conducătorii nefiților au stat degeaba în timp ce soldații au murit în bătălie.

- Soldatii nefiti au murit din cauza lipsei de credinta.
- Guvernul nefit nu era agil si isi neglija armata.

C Reformulați propozițiile

Mai jos sunt câteva propoziții din Alma 60:23-36. Citiți-le pe fiecare în contextul din versetele care se referă la ele și, apoi, reformulați propozițiile în propriile dumneavoastră cuvinte.

- „Până când nu vom curăța vasul nostru pe dinăuntru” (v. 24)
- „Voi ațâța răscoale printre voi” (v. 27)
- „Din cauza nedreptății voastre am suferit noi o pierdere atât de mare” (v. 28)
- „Dacă nu ne dați ajutor, iată, eu voi veni la voi” (v. 30)
- „Nedreptatea voastră este din cauza dragostei voastre pentru glorie și pentru lucrurile deșarte ale lumii” (v. 32)
- „Eu nu caut putere, ci caut s-o dobor pe aceasta” (v. 36)



Orașul lui Zarahemla, precum și guvernul nefit, au fost ocupate de inamicii libertății și dreptății. Tocmai în acea perioadă primejdioasă, Pahoran a primit scrisoarea lui Moroni. În ce mod ați fi reacționat la scrisoarea lui Moroni dacă ați fi fost Pahoran? Pe măsură ce citiți răspunsul lui Pahoran, amintiți-vă de duritatea scrisorii lui Moroni și gândiți-vă ce fel de om era Pahoran.

Să înțelegem scripturile



Alma 61

Intimidat (v. 4) – descurajat
Învinși (v. 7) – sfidați
Îndrăznesc (v. 7) – cutează
Alianță (v. 8) – parteneriat, tratat

Criticat (v. 9) – certat, învinuit
Cerut (v. 12) – necesar, revendicat

Să studiem scripturile



Desfășurați activitățile A și B pe măsură ce studiați Alma 61.

A Probleme și soluții



Desenați două coloane în caietul dumneavoastră și numiți-le pe una „Problema”, iar pe cealaltă „Soluția”.

Citiți Alma 61 și descrieți problema cu care s-a confruntat Pahoran, apoi enumerați pașii recomandați de el. Citiți titlurile capitoului de la Alma 51 și explicați cum credeți că ar răspunde Moroni la soluția propusă de Pahoran.

B Împărtășiți un exemplu

Revedeți Alma 61:15-21.

- Scrieți două exemple de oameni pe care îi cunoașteți, care au reușit datorită puterii pe care au primit-o de la Domnul.
- Scrieți două moduri prin care puteți dobândi mai mult din puterea Domnului în viața dumneavoastră.

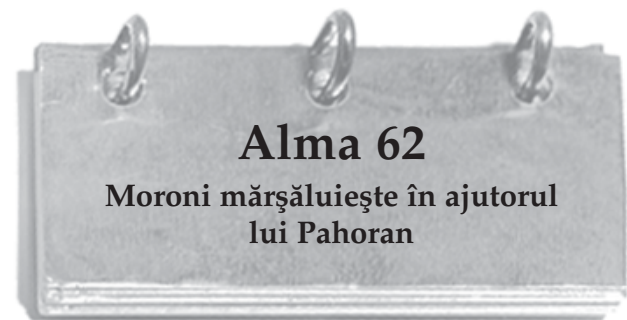

Datorită curajului și capacității lui Moroni și ale altor conducători nefiti de a conduce, răzvrătirea regaliștilor din Zarahemla este înăbușită iar războiul cu lamaniții se termină, în cele din urmă. Ce influență credeți că a avut acea răzvrătire asupra națiunii? Ce

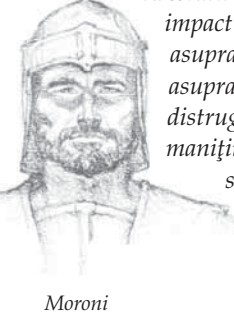

Moroni

impact credeți că a avut asupra societății nefite și asupra Bisericii lungul și distrugătorul război cu lamaniții? Căutați răspunsurile la aceste întrebări pe măsură ce studiați Alma 62.

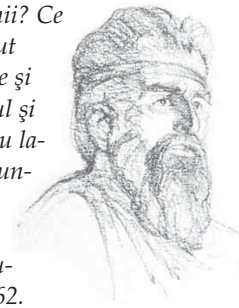

Pahoran

Să înțelegem scripturile



Alma 62

Disidenți (v. 6) – nefiti răzvrătiți
Vitejie (v. 37) – încredere, curaj
(a) Predat (v. 43) – a cedat

Regulament (v. 44) – îndreptare, reorganizare
Peste măsură, (au) devenit (v. 48, 51) – în creștere

Să studiem scripturile



Desfășurați două dintre următoarele activități (A-D) pe măsură ce studiați Alma 62.

A Conturați evenimentele

Pentru fiecare dintre următoarele evenimente importante din Alma 62:1-11, scrieți două detalii care să aibă legătură cu povestea:

1. a înălțat drapelul libertății (vezi v. 1-5);
2. executarea regaliștilor (vezi v. 6-9);
3. impunerea legii (vezi v. 10-11).

B Ce ați spune?

Revedeți Alma 62:12-17. Imaginați-vă că sunteți conducătorul poporului lui Amon. Scrieți ceea ce ați spune prizonierilor de război lamanii.

C Scrieți un necrolog

Citiți Alma 62:35-38 și scrieți un necrolog la adresa lui Teancum. (Un necrolog este un anunț despre moartea unei persoane, care include câteva informații despre cel decedat.) Includeți informații ca: cine a fost, ce a realizat și de ce a făcut ceea ce a făcut.

D Rezumați un pasaj

Revedeți Alma 62:39-51.

1. Enumerați unele motive pentru care credeți că unii nefiți se „împietriseră” din cauza războiului, în timp ce alții erau „îmblânziți”.
2. Explicați cum Helaman și frații săi au ajutat oamenii să depășească efectele războiului.
3. Ce puteți face ca să vă pregătiți pentru perioade grele ce vă vor apărea în viață, astfel încât inima dumneavoastră să nu devină împietrită?



Odată cu sfârșitul războiului lamanit, nefiții și-au extins colonizarea până în țara de la miazănoapte. De ce credeți că era de preferat imigrarea? A fost de dragul unui nou ținut și a unei oportunități mai mari ori au existat alte motive? Unii dintre cei care au plecat către țara de la miazănoapte au dispărut și locul în care s-au stabilit rămâne necunoscut. Unde oare să se fi dus?



Să înțelegem scripturile



Alma 63

Lucruri sfinte (v. 1, 11) –

Conferite (v. 13) – încredințate
obiecte și scrieri nefite sacre

Alma 63:5-9 – Cine era Hagot?

Hagot a construit corăbii mari și a navigat spre nord. Destinația sa nu a fost niciodată știută de nefiți. Profeții din zilele din urmă au declarat faptul că aceste corăbii ale lui Hagot au ajuns în insulele din Pacific, devenind o parte a culturii polineziene. În anul 1913, ca răspuns la o telegramă pe care o primise în prealabil despre faptul că „se poate” ca ei să fie unii din poporul lui Hagot, președintele Joseph F. Smith a spus unui grup de sfinți polinezieni: „Aș vrea să vă spun, dragi frați și surori din Noua Zeelandă, că voi sunteți unii din poporul lui Hagot și că nu există că NU SE POATE legat de aceasta!”. El a explicat faptul că, atunci când a fost misionar în Hawaii, Spiritul i-a mărturisit că polinezienii erau urmașii lui Lehi (în William A. Cole și Elwin W. Jensen, *Israel in the Pacific* [1961] pag. 388). Mai târziu, în timpul rugăciunii de dedicare a templului Hawaii, președintele Heber J. Grant a mulțumit Tatălui Ceresc pentru că „mii și zeci de mii de urmași ai lui Lehi, pe acest pământ favorizat, au ajuns la cunoașterea Evangheliei” („The Dedicatory Prayer in the Hawaiian Temple”, *Improvement Era*, febr. 1920, pag. 283).

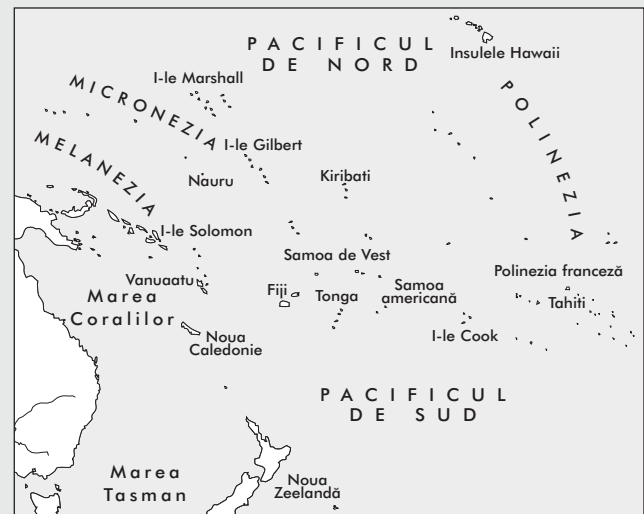

Să studiem scripturile



Desfășurați activitatea A sau B pe măsură ce studiați Alma 63.

A Faceți calcul matematic

Revedeți Alma 43:3, 17; 62:39, 63:3 pentru a calcula următoarele date:

1. Câți ani a petrecut Moroni luptând cu lamanii?
2. Câți ani s-a bucurat el de pace după ce s-a retras, după terminarea războiului?

B Scrieți despre ceea ce ați învățat

Acum ați citit cartea lui Alma. Scrieți despre o scriptură, o povestire sau o parte din carte care credeți că v-a influențat viața în bine. Relatați cum v-a ajutat să deveniți o persoană mai bună.

Cartea lui Helaman

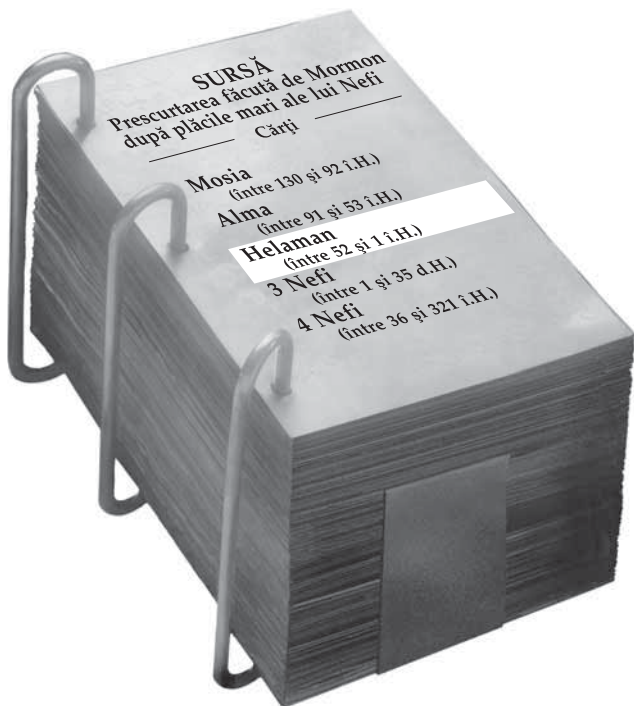

Urcușuri și coborâșuri

Până în acest moment ați citit în Cartea lui Mormon despre perioadele când nefiții au fost dreptți și despre perioadele când au fost ticăloși. În cartea lui Helaman faptul că ei merg în zig-zag, între dreptate și ticăloșie atât de des încât, probabil, este cât se poate de derutant. Ne face, cu siguranță, să ne întrebăm de ce au fost așa de instabili. Poate veți dori să țineți o evidență în caietul dumneavoastră sau să subliniați mai deosebit în scripturile dumneavoastră, în cartea lui Helaman, de fiecare dată când, nefiții trec de la dreptate la ticăloșie sau de la ticăloșie la dreptate. Faceți o notiță deosebită în Helaman 12 la explicația dată de Mormon referitor la aceste schimbări.

Și lamaniții s-au schimbat



Un alt aspect neobișnuit al cărții lui Helaman este acela că lamaniții au fost deseori mai dreptți decât nefiții. De fapt, unul dintre cei mai remarcabili profeți din această carte, precum și din toată cartea lui Mormon, este un lamanit numit Samuel.

Pregătirea pentru apariția Salvatorului

Cartea lui Helaman se sfârșește chiar înainte de nașterea lui Isus Hristos. Președintele Ezra Taft Benson ne-a învățat: „Cronica istoriei nefită, cu puțin înainte de vizita Salvatorului, dezvăluie multe asemănări cu ce se întâmplă în zilele noastre pe măsură ce anticipăm a Doua Venire a Salvatorului” (în Conference Report, apr. 1987, pag. 3, sau *Ensign*, mai 1987, pag. 4). Veți dori să găsiți aceste asemănări pe măsură ce citiți cartea lui Helaman.



Când marele judecător nefit Pahoran a murit, exista o mare luptă în privința celui care îi va lua locul. Aceasta a dus la neînțelegere și vărsare de sânge. În acea perioadă nefiții se confruntau cu doi inamici: Chișcumen și Coriantumr. Cine erau acești bărbați și care erau obiectivele lor? În timp ce au luptat împotriva nefiților pe diverse căi, ei se asemănau prin dorința lor de a distruge societatea nefită.

 <p>PAHORAN I .. marele judecător-șef</p>	 <p>PAHORAN II .. numit judecător-șef; ucis de Chișcumen</p>	 <p>PACUMENI .. fratele lui Pahoran II; numit judecător-șef după uciderea fratelui său</p>	 <p>MORONIHA .. conducătorul armatelor nefite; fiul căpitanului Moroni</p>
 <p>PAANCHI .. fratele lui Pahoran II; a condus o răzvrătire împotriva fratelui său</p>	 <p>CHIȘCUMEN .. l-a ucis pe Pahoran II și apoi a organizat o societate secretă</p>	 <p>CORIANTUMR .. un disident între nefiți; a condus armata lamanită</p>	 <p>TUBALOT .. fiul regelui lamaniților, Amoron</p>

Să înțelegem scripturile

Helaman 1

Nenumărată (v. 14) – foarte mare, fără număr

A doborât garda (v. 20) – a ucis santinelele

Fortăreață (v. 22) – fort, fortăreață

(a) Zăbovit (v. 23) – a stat

Capitala țării (v. 27) – centrul oficial al guvernării

I-a întrecut (v. 30) – le-a tăiat calea

Aruncat (v. 32) – pus dintr-o dată

Mijlocul (v. 32) – între

Să studiem scripturile

Faceți două dintre următoarele activități (A-C) pe măsură ce studiați Helaman 1.

A Cine și ce a făcut?

1. Scrieți o propoziție despre acțiunile luate de fiecare dintre următoarele persoane în Helaman 1: Pahoran (fiul), Paanchi, Pacumeni, Chișcumen, Coriantumr, Tubalot, Moroniha.
2. Luați în considerare ceea ce dezvăluie Helaman 1:13-17 despre Coriantumr și Tubalot. Citiți informațiile din aceste versete, precum și notele lor de subsol, pentru a determina ceea ce au în comun acești doi oameni ticăloși. S-ar putea să vă surprindă.

B Morala povestirii

1. Ce lecții credeți că ar fi trebuit să învețe nefiții din aceste evenimente din Helaman 1? Dați exemple concrete din acest capitol.
2. Ce lecții credeți că ar putea să învețe oamenii din zilele noastre din Helaman 1? Dați exemple concrete din acest capitol.

C Faceți un desen

În Helaman 1:18-34 există o descriere a fatidicei mișcări militare făcute de Coriantumr, care a avut ca rezultat învingerea sa. După ce citiți relatarea, faceți un desen care să ilustreze ce li s-a întâmplat armatelor lamanite și de ce Moroniha a reușit să le învingă.



În Helaman 1, Mormon a scris despre doi judecători-șefi care au fost uciși. Pe măsură ce citiți Helaman 2, remarcăți cine era noul judecător-șef. De ce credeți că l-au ales pe el? Ce a făcut el pentru a nu deveni cel de-al treilea judecător-șef ucis? Ce putea fi făcut împotriva acestei noi și puternice amenințări la adresa națiunii nefite? Observați, de asemenea, ce a spus Mormon despre efectul acestor combinații secrete.

Să înțelegem scripturile



Helaman 2

A întins o capcană (v. 3) – a așteptat în secret

Combinăția (v. 8) – grupare organizată pentru a acționa în secret

Helaman 2:8 – Ce este o combinație secretă?



Gadianton

Banda lui Gadianton, sau organizația, era o combinație secretă. Combinațiile secrete sunt grupările de oameni ce folosesc metode netrebnice pentru a obține putere și bogăție. Ele acționează în secret, deoarece caută să înșele și să profite de ceilalți. Ele acționează prin fraudă, crimă și înșelătorie și sunt inamicii guvernelor cinstite și ai oamenilor buni de pretutindeni. Ele sunt gata să facă orice este necesar pentru a-și atinge scopurile. Profeții din ziua de azi ne-au avertizat despre faptul că există organizații în ziua de azi care sunt la fel de periculoase cum erau și bandeles lui Gadianton în vremea nefiților.

Să studiem scripturile



Desfășurați activitățile A și B pe măsură ce studiați Helaman 2.

A Identificați lucrurile cheie

1. Ce a scris Mormon în Helaman 2:13-14 referitor la eventualul efect al combinațiilor secrete printre nefiți?
2. Citiți Helaman 1:9-12 și 2:1-8, 11 și enumerați ce făceau combinațiile secrete, de ce și cum făceau aceasta.

B Dați un exemplu din ziua de azi

1. Având în vedere ceea ce ați învățat făcând activitatea A, scrieți cum ar putea fi influențată viața dumneavoastră de aceste combinații secrete.
2. Cum credeți că putem ajuta la prevenirea răspândirii combinațiilor secrete?



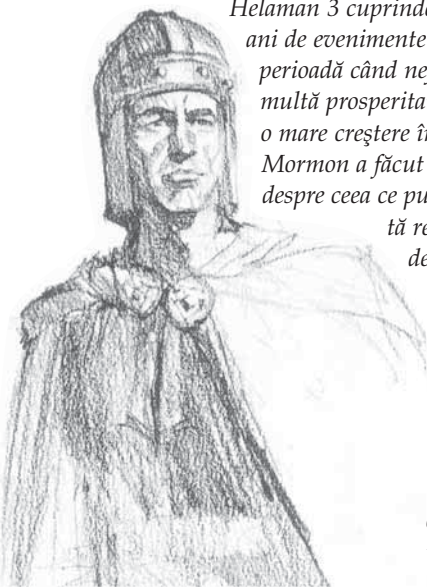

Helaman, fiul lui Helaman

Helaman 3 cuprinde aproximativ zece ani de evenimente printre nefiți. Era o perioadă când nefiții aveau parte de multă prosperitate. De asemenea, era o mare creștere în rândul Bisericii. Mormon a făcut o observație specială despre ceea ce putem învăța din această relatare. Dați atenție deosebită expresiilor „și astfel, noi vedem” și „noi vedem” pentru aceste lecții importante.

Totuși, nu toate mergeau strună. Observați încercările cu care se confruntau nefiții. Care erau cauzele acestor încercări?

Să înțelegem scripturile



Helaman 3

Conflict, conflicte, conflictele (v. 1, 3, 14, 17) – certuri, răzvrătiri

Ajunsese pustie (v. 5-6) – ruina, devastată

Faptele (v. 13) – comportamentele

Echitate (v. 20) – imparțialitate

Va sfârâma (v. 29) – va expune și va distruge

Înșelătorii (v. 29) – istețime, perfidie

Piedici (v. 29) – curse

Comploturi (v. 29) – înșelăciuni (să) **Înghită** (v. 29) – să absoarbă

Consolare (v. 35) – alinare

Sfințirea (v. 35) – a face să fie curățit și pur

Supunerii (v. 35) – oferirii, cedării

Să studiem scripturile



Desfășurați două dintre următoarele activități (A-C) pe măsură ce studiați Helaman 3.

A Trasați o linie a timpului

Peste tot în Helaman 3 există date. Fiecare verset enumerat pe următoarea linie a timpului este însoțit de un eveniment și de anul în care s-a întâmplat acel eveniment. Trasați o linie a timpului în caietul dumneavoastră asemănătoare cu cea de mai jos și completați-o cu ceea ce ați învățat din Helaman 3.

Linia timpului: Helaman 3

versetul	1	3	18	19	23	32	33	37
Anul								
Ce s-a întâmplat?								

B Explicați legătura

Conform cu Helaman 3:1, care este legătura dintre trufie și neînțelegere?

C Puneți în practică scripturile

Imaginați-vă că aveți un(o) prieten(ă) care s-a luptat să facă alegeri drepte. Prietenul(a) dumneavoastră știe că este adevărată Evanghelia dar, alegerile greșite i-au adus sentimente de vinovăție și întrebări referitoare la posibilitatea de a se pocăi și dacă merită sau nu să se pocăiască. Prin ce modalități clare ați putea folosi Helaman 3:27-30, 35 pentru a vă ajuta prietenul(a) să evite ispitele, să revină la Biserică și să-și sporească credința în Isus Hristos?



Prosperitatea poate duce la ticăloșie. Ticăloșia poate duce la distrugere. Acest lucru este valabil nu numai în cazul nefiților, ci și pentru oamenii din ziua de azi. De ce trebuie să fim amenințați cu distrugerea înainte de a recunoaște că ne aflăm în impas spiritual? De ce nu s-au supus nefiții Domnului, atât în vremurile bune cât și în vremurile grele. În Helaman 4, Mormon descrie ce s-a întâmplat atunci când prosperitatea a dus la ticăloșie. Cuvintele sale se pot pune în practică, de asemenea, și în cazul nostru în unele aspecte din societatea noastră de azi.

Să înțelegem scripturile



Helaman 4

Apucat (v. 3) – încercat

Asupririi (v. 12) – cruzimii

S-a aventurat (v. 16) – s-a pregătit, a început

Nu pusese nici un preț (v. 21) – au ignorat, n-au ascultat, au tratat ca pe un nimic

Lipesc (v. 25) – țin aproape, rămân credincioși

Să studiem scripturile



Desfășurați activitățile A și B pe măsură ce studiați Helaman 4.

A Păcatul general

1. S-a spus că mândria este păcatul general, aceasta însemnând că aproape orice păcat are, oarecum, legătură cu mândria. Desenați în caietul dumneavoastră această legătură, scriind cuvântul *mândrie* în mijlocul paginii. Încercuiți cuvântul și desenați săgeți înspre exteriorul cercului în toate părțile.

La capătul fiecărei săgeți, enumerați unul dintre păcatele care se spune că au fost făcute în Helaman 4:12-13 din cauza mândriei nefiților.

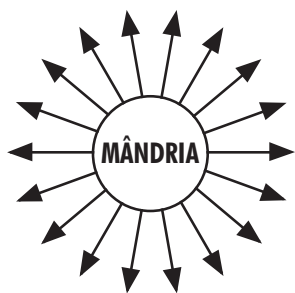

2. Alegeți trei dintre păcatele pe care le-ați scris și explicați cum mândria poate duce la acel fel de păcat.
3. Ce se spune în Helaman 3:35 că putem face pentru a preveni sau elimina mândria din viața noastră și să evităm astfel păcate multe și diverse?

B Acum înțeleg

1. Găsiți și subliniați expresia „au văzut” din Helaman 4:23-26 și enumerați consecințele păcatului văzute de nefiți.
2. Ce binecuvântări ne-a oferit Domnul pentru a ne ajuta să „vedem” în prealabil consecințele, astfel încât să nu fie nevoie să avem parte de ele? (vezi Mosia 8:16-18).
3. Dați un exemplu concret despre o consecință despre care Domnul v-a ajutat pe dumneavoastră sau familia dumneavoastră să o recunoașteți și să o evitați prin intermediul acestei binecuvântări.



Nefi, fiul lui Helaman, a renunțat la scaunul de judecată pentru a-și petrece mai mult timp propovăduind Evanghelia, la fel cum a făcut Alma cu câțeva decenii înainte (vezi Alma 4:15-19). Ce ne învață faptele acestor doi profeți despre modul cum se poate îndrepta cel mai bine societatea? Colegul cu care Nefi propovăduia era fratele său Lehi, un bărbat la fel de spiritual ca Nefi (vezi Helaman 11:19). În Helaman 5 veți citi despre acești minunați misionari și despre sfatul pe care l-au primit de la tatăl lor. Pe măsură ce citiți acest capitol, remarcați dovada faptului că au ascultat de sfatul tatălui lor.



Nefi și Lehi încercuțiți de o colomă de foc © 1966 Ronald K. Crosby

Să înțelegem scripturile



Helaman 5

În pragul (v. 2) – foarte aproape

Veștile, vești bune (v. 11, 29) – mesaj, știre

Fac de rușine (v. 17) – dejoacă și dezmint, buimăcesc

Tumultos (v. 30) – asurzitor

Destrămat (v. 31, 42-43) – deplasat, a dispărut

În bucăți (v. 33) – de tot

Vorbesc (v. 38-39) – discută

Îndemnați (v. 49) – li s-a spus, au fost rugați

Să studiem scripturile



Desfășurați două dintre următoarele activități (A-C) pe măsură ce studiați Helaman 5.

A Un cuvânt important

Elder Spencer W. Kimball, pe atunci membru al Cvorumului celor Doisprezece Apostoli, a spus: „Când vă uitați în dicționar pentru a găsi cel mai important cuvânt, știți care este acesta? Poate fi ‚aminte’. Fiindcă toți ați făcut legăminte – știți ce să faceți și știți cum s-o faceți – cerința noastră cea mai mare este de a ne aminti... ‚Aminte’ este cuvântul. ‚Aminte’ este programul” („Circle of Exaltation” [cuvântare către educatorii de religie, 28 iunie 1968], pag. 8).

1. Găsiți și subliniați cuvântul *aminte* din sfatul lui Helaman către fiii săi din Helaman 5:5-14 și faceți o listă în caietul dumneavoastră cu ceea ce a vrut ca ei să-și amintească.
2. Alegeți un lucru din lista dumneavoastră și explicați influența pe care ar avea-o în viața cuiva dacă el sau ea își va aminti constant de acest principiu.
3. Conform cu Helaman 5:5, 14 în ce fel au răspuns Nefi și Lehi ca reacție la sfatul tatălui lor?

B Scriptură de bază – Helaman 5:12

Faceți un desen în așa fel – puteți desena, puteți folosi imagini decupate sau o combinație între amândouă – ca să vă ajute să predați Helaman 5:12 copiilor de la clasa primară. Împărtășiți-l cu familia dumneavoastră.

C Furnizați dovada

Scripturile vorbesc deseori despre puterea cuvântului lui Dumnezeu. Aceasta se referă la efectul învățăturilor Evangheliei și despre cum îi ajută pe oameni să se schimbe și să se pocăiască de păcatele lor. Pe măsură ce revedeți Helaman 5:13-19, căutați să găsiți exemple despre „puterea cuvântului”. Explicați cum s-au schimbat oamenii din comunitatea lui Nefi ca urmare a propovăduirii sale printre ei.



În Helaman 6 citim despre câteva dintre efectele misiunii lui Nefi și Lehi printre oameni – în mod special printre lamaniți. Domnea pacea și prosperitatea. Totuși, deseori este mult mai ușor a-L uita pe Domnul în perioade de pace și prosperitate. Când oamenii își concentrează atenția asupra ispitelor acestei lumi, Satana poate căpăta mare putere asupra lor. Unul dintre cele mai iscusite instrumente ale sale sunt combinațiile secrete. Combinațiile secrete iau amploare acolo unde există egoism, lăcomie și sete de putere. Acest capitol consemnează modul cum Satana și combinațiile secrete au dobândit din nou putere mare printre nefiți. Ce putem învăța de aici? Citiți cu atenție pentru a vedea ceea ce Mormon și Domnul vor ca noi să înțelegem, astfel încât să nu facem exact aceleași greșeli și să cădem sub puterea adversarului.

Să înțelegem scripturile



Helaman 6

Fără pocăință (v. 2) – fără remușcări, fără părere de rău pentru relele făcute

Îndemnat (v. 4) – încurajat, incitat

Legături (v. 8) – comerț, comunicare

(au) Prosperat (v. 12) – au înflorit, au reușit

Să jefuiască, tâlhari, tâlhăriile (v. 17-18, 21, 23) – a lua de la altcineva cu forța sau violența

Îndemnat (v. 26) – făcut să pară de dorit, ispitit

Cucerit (v. 38) – momit pentru a fi nesupus

Jafurile (v. 38) – bogățiile furate

Să studiem scripturile



Desfășurați două dintre următoarele activități (A-D) pe măsură ce studiați Helaman 6.

A Găsiți expresiile importante

- Helaman 6:31 ne învață că Satana a pus stăpânire pe „cea mai mare parte” a inimilor nefiților. El nu putea, și nu poate, să-i

oblige să fie sub puterea lui. Găsiți cel puțin două expresii care descriu cum a fost în stare să obțină puterea asupra inimilor nefiților. Scrieți-le în caietul dumneavoastră.

- Ce puteți face ca să-l opriți pe Satana să pună stăpânire pe inimile dumneavoastră? Puteți include în răspunsul dumneavoastră unele dintre principiile pe care le-ați învățat în Helaman 5.

B Gândiți-vă la o întrebare

Faceți un tabel asemănător celui de mai jos în caietul dumneavoastră care să conțină expresii din Helaman 6:21-31. Gândiți-vă la o întrebare la care să se poată răspunde cu ajutorul expresiei date. Mai jos este un exemplu care vă poate ajuta să începeți.

Helaman 6	Răspuns	Întrebare
v. 21	Satana	Cine îi inspiră pe conducătorii combinațiilor secrete?
v. 22	„Pentru ca ei să poată să deosebească pe un frate care intrase în legământ”	
v. 26	Gadianton	
v. 28	„Distrugere totală”	
v. 30	„Autoarea tuturor păcatelor”	
v. 31	„Au călcat în picioare”	

C Ce puteți face?

- Faceți o listă cu ceea ce ne învață Helaman 6:17-40 despre combinațiile secrete. Notați versetele în care găsiți fiecare dintre lucrurile de pe lista dumneavoastră.
- Faceți o altă listă cu trei lucruri, bazându-vă pe Helaman 6, pe care le puteți face pentru a preveni și elimina din societatea dumneavoastră combinațiile secrete, precum și efectele lor rele. Dați o referire din Helaman 6 (sau o altă referire din scriptură) pentru fiecare idee pe care o găsiți.

D Faceți o comparație

Faceți un tabel asemănător celui de mai jos, în caietul dumneavoastră, pentru a face comparație între starea nefiților și starea lamaniților de la sfârșitul lui Helaman 6. Pentru fiecare verset enumerat din Helaman 6 scrieți ce dezvăluie acesta referitor fie la starea nefiților sau fie la starea lamaniților. Unele versete oferă informații numai despre unul dintre grupuri.

Nefiți	Helaman 6	Lamaniți
	v. 34	
	v. 35	
	v. 36	
	v. 37	
	v. 38	
	v. 39	
	v. 40	

Helaman 7

Nefi declară pocăința către
poporul său



Nefi

Nefi predicase Evanghelia departe de casa sa. Atunci când s-a întors, el a fost surprins și dezamăgit la văzul mării ticăloșii a poporului său. Helaman 7 ne spune ceea ce a zis el oamenilor referitor la starea lor.

Să înțelegem scripturile

Helaman 7

Țara lui de baștină (v. 3) – locul în care s-a născut (Zarahemla)

Uzurpat (v. 4) – a dobândit puterea în mod ilicit

Drepti (v. 4) – cum se cuvine

Implorare (v. 7) – convingere

Dat (v. 9) – încredințat, capacitate

Minunați (v. 15) – simțiți uluiți

Seduși (v. 16) – ispitiți

Până acum (v. 22) – înainte, în prealabil

Să studiem scripturile

Desfășurați activitățile A și B pe măsură ce studiați Helaman 7.

A Propuneți un imn

Revedeți Helaman 7:1-11. Care ar fi fost un imn bun pentru a ajuta la înălțarea spiritului lui Nefi? De ce? (Pentru ajutor suplimentar, vezi indexul subiectelor de la sfârșitul cărții de imnuri.)

B Identificați ideile importante

Folosind ceea ce învățați în Helaman 7:11-29, răspundeți la următoarele întrebări:

1. Care a spus Nefi că a fost motivul acestei „mari jeluiri” a lui (v. 11) față de nefiți.
2. Ce a spus Nefi că se va întâmpla dacă ei nu se pocăiesc? (Remarcați expresia „dacă nu vă veți pocăi” care se tot repetă în aceste versete.)
3. Ce avertizări ați auzit că dau profeții în viață oamenilor din ziua de azi?

Helaman 8

O profeție despre o crimă

Helaman 7 a arătat faptul că Nefi a fost foarte direct când predica despre pocăință. Ce s-a întâmplat când Lehi, Nefi, Abinadi, Alma și Amulec au fost tot așa de direcți cu poporul lor? Cum credeți că au fost primite învățăturile lui Nefi de către poporul său? Acordați mare atenție la ceea ce judecătorii lui Gadianton au spus și au făcut.

Să înțelegem scripturile

Helaman 8

Nu-l prindeți (v. 1) – nu-l arestați

Insultă (v. 2, 5) – a jigni, a dojeni

Împotriva (v. 3) – contra

Întâmpla (v. 8) – vor avea loc

Forțați (v. 10) – obligați

Forțat (v. 11) – îndemnat de către Spirit

Aramă (v. 14) – alamă

Helaman 8:19-20 – Cine erau Zenos, Zenoc și Ezias?

Aceasta este singura dată când Ezias este menționat în scripturi. Ca și în cazul lui Zenos și Zenoc, învățăturile sale erau înscrise pe plăcile de alamă (vezi secțiunea „Să înțelegem scripturile” de la 1 Nefi 19:10, pag. 30).

Helaman 8:21 – Mulec, fiul lui Zedechia

Urmașii lui Mulec făceau parte din poporul lui Zarahemla care a fost găsit de către Mosia I și oamenii săi (vezi Omni 1:14-19). Ei au devenit nefiți.

Să studiem scripturile

Desfășurați activitatea A sau B pe măsură ce studiați Helaman 8.

A Faceți o comparație

1. În Helaman 8:1-10 unii dintre conducătorii ticăloși ai poporului l-au condamnat pe Nefi. Conform versetelor 4 și 10, de ce nu l-au prins pe Nefi și nu l-au luat să-i facă rău?
2. Contrar sentimentelor oamenilor ticăloși din Helaman 8, identificați expresia din Doctrină și legăminte 121:45 care descrie sentimentul pe care îl avem atunci când trăim o viață virtuoasă și dreaptă.
3. Scrieți o declarație care să rezume o lecție pe care o putem învăța din Helaman 8:4, 10.

B Completați schița

Nefi a folosit exemple din istorie pentru a ajuta oamenii să înțeleagă adevărul. Faceți o schemă asemănătoare celei de mai

jos, în caietul dumneavoastră, pentru a contura ideile principale din prezentarea sa. Citiți Helaman 8:11-20 pentru a completa ideile ce lipsesc din schiță.

Nefi a predat aceleași adevăruri așa cum au făcut alți profeți înaintea lui.

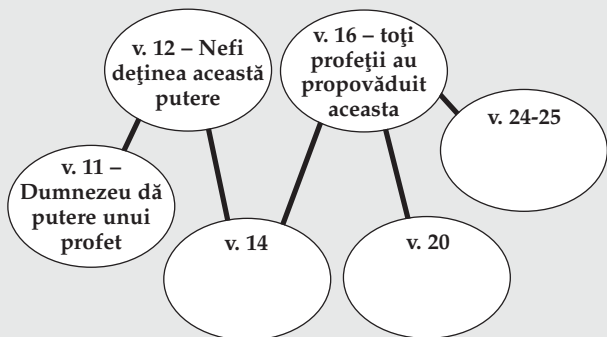

Cum poate ști un om că cineva este profet? La sfârșitul lui Helaman 8, Nefi a profețit despre moartea judecătorului-șef. Este lesne de înțeles că atunci când oamenii au descoperit adevărul despre acea profeție le-a fost dovedit faptul că Nefi era profet. Pe măsură ce citiți Helaman 9, remarcați reacțiile diverse care au dus la împlinirea profeției lui, apoi gândiți-vă de ce oamenii au avut reacții așa de diverse. Au înțeles acești oameni rolul unui profet? Care este cel mai important rol al unui profet?



Să înțelegem scripturile



Helaman 9

Dehizată (v. 6) – mascat
 Lovit (v. 8) – doborât la pământ
 (au) Prezentat (v. 16) – au spus punctul lor de vedere
 Eliberați (v. 18) – lăsați liberi
 Diferite (v. 19) – diverse

Să se contrazică (v. 19) – să-l facă să spună ceva greșit
 Complice (v. 20) – partaș într-o conspirație
 Împietriți la inimă (v. 21) – oameni cu inimi necurate
 Ști (v. 30) – cunoaște

Să studiem scripturile



Desfășurați două dintre următoarele activități (A-C) pe măsură ce studiați Helaman 9.

A Ce au înțeles ei?

Revedeți Helaman 9:1-15 și răspundeți la următoarele întrebări:

1. Ce au aflat cei cinci nefiți despre profeția lui Nefi?
2. De ce le era „frică”, „se cutremurau” și „au căzut la pământ” din cauză a ceea ce au văzut? (Fiți concreți; citați versete din Helaman 7, ca parte din răspunsul dumneavoastră.)
3. De ce au fost întemnițați cei cinci nefiți?

B Descoperiți adevăratul motiv

1. Conform cu Helaman 9:16-20, ce explicație au dat judecătorii cei ticăloși referitor la precizia profeției lui Nefi?
2. Dacă judecătorilor ticăloși li s-ar fi cerut să explice de ce credeau că a făcut Nefi ceea ce îl învinuiau ei că ar fi făcut, ce credeți că ar fi spus?
3. Care credeți că a fost adevăratul lor motiv pentru a-l acuza pe Nefi?
4. În ce fel sunt acești judecători asemănători cu oamenii din ziua de azi care refuză să creadă în dovezile faptului că Dumnezeu trăiește și vorbește profeților Săi?

C Completați frazele

Scrieți următoarele fraze neterminate în caietul dumneavoastră. Apoi completați frazele din informațiile din Helaman 9:39-41.

1. Unii oameni au crezut cuvintele lui Nefi, deoarece...
2. Alții i-au ascultat pe cei cinci nefiți și i-au crezut, deoarece...
3. Unii au spus că Nefi era profet, deoarece...
4. Alții au spus că este un dumnezeu, deoarece...



Am putea gândi că oamenii ar fi dorit să-l urmeze pe Nefi după ce profețiile referitoare la judecătorul-șef s-au împlinit. Totuși, disputa de la sfârșitul lui Helaman 9 este o dovadă a faptului că miracolele nu duc la convertirea oamenilor.

Remarcați în Helaman 10 calitățile ce ajută o persoană să fie de neclintit.

Observați, de asemenea, puterea specială pe care Domnul i-a oferit-o lui Nefi și de ce anume i-a fost încredințată o astfel de binecuvântare. În ce fel i-a influențat pe oameni acea putere de la Dumnezeu? Cum ar fi trebuit să-i influențeze?

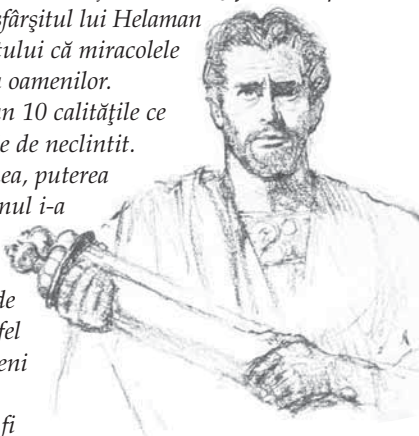

Nefi

Să înțelegem scripturile



Helaman 10

Încoace și încolo (v. 1) – ici și acolo

Mult supărat (v. 3) – trist, dezamăgit, descurajat

Ți-ai căutat de viața ta proprie (v. 4) – ți-a păsat numai de tine

Boli (v. 6) – molimă, recolte compromise sau oameni îmbolnăviți

Pecetlui (v. 7) – a lega sau a se asigura că este prin autoritatea clară preoției

Lovească (v. 10) – bată, pedepsească

În ciuda (v. 13) – în pofida

Dus (v. 16) – purtat

Helaman 10:4-10 – Nefi primește clar putere de la Dumnezeu

Helaman 10:7 predă faptul că Domnul i-a promis lui Nefi că orice va lega sau dezlega pe pământ va fi legat sau dezlegat în ceruri. Aceasta este aceeași putere pe care Domnul le-a dat-o lui Petru, Iacov și Ioan (vezi Matei 16:19), precum și profetului Joseph Smith (vezi D&L 128:8-10, 132:46). Aceleași puteri, sau chei, sunt deținute de președintele Bisericii lui Isus Hristos a Sfinților din Zilele din Urmă. Învățăm din relatarea din Helaman 10 faptul că această putere este dată numai acelor în care Domnul se poate încrede.

Să studiem scripturile



Desfășurați activitățile A și B pe măsură ce studiați Helaman 10.

A De ce a primit Nefi o asemenea putere mare?

1. Enumerați promisiunile pe care le-a făcut Domnul lui Nefi în Helaman 10:4-10.
2. Conform acestor versete, de ce a fost Domnul binevoitor de a-i acorda o asemenea putere mare?
3. Citiți, de asemenea, Doctrină și legăminte 50:29 și explicați ce ne învață acest verset că a fost motivul pentru care Nefi a fost așa de binecuvântat. De asemenea, explicați ce semnificație are acest verset pentru dumneavoastră.

B Ce ați spune?

Imaginați-vă că ați fi un nefit care trăia în perioada din Helaman 10 și ați fost martor la ceea ce se consemnează aici. Dacă ați fi scris unui prieten dintr-un oraș îndepărtat despre profetul Nefi, care ar fi fost cele trei trăsături pe care le-ați fi menționat în scrisoarea dumneavoastră? Explicați ce impresie au lăsat aceste trei trăsături asupra dumneavoastră referitor la Nefi.



Helaman 11

Nefi își folosește puterea pentru binele poporului

Dacă v-ar fi fost dată puterea pe care Domnul i-a dat-o lui Nefi, în Helaman 10, cum ați folosi-o în modul cel mai eficace pentru a vă ajuta poporul? Helaman 11 ne spune ce a zis Nefi și care a fost reacția poporului. Observați, de asemenea, mai multe lucruri despre influența bandelor lui Gadianton asupra națiunii. Care credeți că a fost cea mai mare problemă pe care-o avea poporul nefit? În ce mod se manifestă (vede această problemă astăzi?

Să înțelegem scripturile



Helaman 11

Pânză de sac (v. 9) – o îmbrăcămintă aspră purtată în semn de tristețe

Potolită (v. 11) – mulțumită, încheiată

Respectat (v. 18) – stimat, recunoscut, complimentat

Mai prejos (v. 19) – puțin, în mică măsură

Ravagii (v. 27) – pagube, încurcături, distrugeri

Forțați (v. 31) – obligați

Spurcaseră (v. 31) – preluaseră, umpluseră

Îndreptat (v. 36) – pocăit, îndreptat, schimbat

Să studiem scripturile



Desfășurați două dintre următoarele activități (A-C) pe măsură ce studiați Helaman 11.

A Identificați detaliile

Scrieți următoarele titluri în caietul dumneavoastră. Găsiți și enumerați detaliile din Helaman 11:1-18 care aparțin fiecărui titlu.

- Problema
- Soluția dată de Nefi
- Efectul
- Rezultatul final

B Realizați o primă pagină

Helaman 11:17-22 descrie ce s-a întâmplat pe parcursul câtorva ani ai domniei judecătorilor (aproximativ 16-14 î.H.). Folosind următorul exemplu de primă pagină pentru cel de-al 66-lea an, creați prime pagini de ziar pentru cel de-al 77-lea și al 78-lea an, folosind evenimentele descrise despre fiecare an.

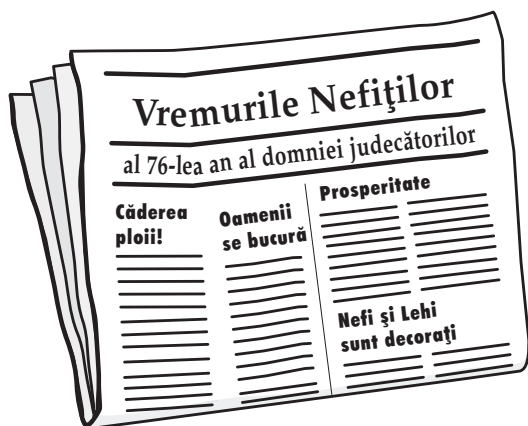

C Cum de s-a întâmplat?

Revedeți Helaman 11:28-37 și răspundeți la următoarele întrebări:

1. Ce au făcut armatele nefite și lamanite pentru a încerca să scape de tâlharii lui Gadianton?
2. Au avut izbândă?
3. De ce au devenit tâlharii lui Gadianton atât de puternici? Ce lecție poate fi învățată pentru zilele noastre?



În Helaman 12, Mormon și-a întrerupt relatarea despre nefiți pentru a ne vorbi nouă în mod expres. În capitolele precedente el a consemnat cum nefiții au trecut de la ticăloșie la dreptate și apoi iar la ticăloșie încă o dată – iar și iar. Ce pare deosebit de frustrant pentru Mormon este faptul că nefiții erau drepti numai atunci când aveau nevoie mare de ajutorul lui Dumnezeu. Nu păreau a fi buni atunci când Domnul îi binecuvânta și le aducea prosperitate. Citiți acest capitol cu atenție, mai ales că a fost scris pentru zilele și perioada noastră. Să sperăm că putem învăța ceva din sfatul lui Mormon și putem să evităm problemele cu care s-au confruntat nefiții.

Să înțelegem scripturile



Helaman 12

În sfârșit (v. 2) – să fiu mai concret

Sfaturile (v. 5) – îndemnurile, învățăturile

Nesocotesc (v. 6) – desconsideră, consideră a fi lipsite de înțeles
Blestemat(ă) (v. 18-20) – condamnat, afurisit

Să studiem scripturile



Desfășurați două dintre următoarele activități (A-C) pe măsură ce studiați Helaman 12.

A Vedeți principiile

1. În fiecare dintre aceste versete din Helaman 12, Mormon a scris despre ceea ce trebuie să „vedem” la exemplele despre nefiți. Poate veți doriți să subliniați aceste expresii: „putem vedea noi”, „noi putem vedea”, „noi putem să vedem” și „astfel vedem noi” din versetele 1-3. Apoi, enumerați în caietul dumneavoastră în propriile cuvinte principiile pe care Mormon a vrut să fie sigur că le înțelegem.
2. Adăugați pe lista dumneavoastră principiile referitoare la Dumnezeu și om, pe care Mormon le-a identificat în versetele 4-6.
3. Dați un exemplu care să demonstreze unul dintre aceste principii pe care le-ați văzut puse în practică astăzi.

B Alegeți și folosiți cuvintele importante

Helaman 12:8-20 descrie puterea Domnului. Pentru fiecare verset din acest pasaj, alegeți un cuvânt ori o expresie care credeți că este importantă referitor la ce ne învață Mormon. După ce ați enumerat cuvintele cheie, folosiți-le pe toate scriind un rezumat al mesajului lui Mormon din aceste versete.

C Concluzia

Helaman 12:23-26 conține sfatul lui Mormon referitor la ceea ce dorește Domnul de la noi. Imaginați-vă că aveți un prieten care are probleme asemănătoare celor de care au avut parte nefiții. Presupuneți că deja i-ați explicat principiile pe care le-a predat Mormon în Helaman 12:1-22 și, în propriile dumneavoastră cuvinte, scrieți același sfat către prietenul dumneavoastră.





Situația din Helaman 13 este diferită de ceea ce găsim, de obicei, în Cartea lui Mormon. Acest capitol spune despre un profet lamanit, Samuel, care a profețit despre sosirea distrugerii lor către nefiții care nu s-au pocăit. Nefiții l-au respins pe Samuel – dar nu din cauză că era lamanit. Pe măsură ce citiți acest capitol, gândiți-vă la mesajul lui Samuel și

de ce a vrut să-l transmită. Întrebați-vă de ce au respins oamenii pe Samuel și mesajul său. De ce oamenii, din orice vreme, au respins mesajele profeților?

Să înțelegem scripturile

Helaman 13

Vești (v. 7) – știri

Ciumă (v. 9) – boală, molimă sau epidemie

Abominabile (v. 14-17) – păcate îngrozitoare

O va răscumpăra (v. 19) – o va cruța, o va folosi pentru a profita

Conflicte (v. 22) – neînțelegeri, dispute

Răutate (v. 22) – dorința de a răni

Pustiirea (v. 32) – pedeapsa

Încercare (v. 38) – probare a moralității

Helaman 13:24-29 – Respingerea profeților

Atunci când îi respingem pe adevărații profeți, care văd prin lumina revelației, ca să-i urmărim, în schimb, pe aceia care nu au nici o lumină divină, noi într-adevăr urmărim „conducători... orbi” (Helaman 13:29). Președintele Marion G. Romney, care era membru în Prima Președinție, a spus: „Cei care declară că acceptă Evanghelia și care, în același timp, critică și refuză să urmeze sfatul profetului își asumă o atitudine de neiertat. Un astfel de spirit duce către apostazie” (în Conference Report, apr. 1983, pag. 21; sau *Ensign*, mai 1983, pag. 17). Președintele Ezra Taft Benson, pe când era președintele Cvorumului celor Doisprezece Apostoli, ne-a învățat: „Modul în care reacționăm la cuvintele profetului în viață atunci când ne spune ceea ce trebuie să știm, decât să nu auzim deloc, este un test al credinței noastre” („Fourteen Fundamentals in Following the Prophet”, în 1980 *Devotional Speeches of the Year* [1981], pag. 28).

Helaman 13:38 – Cum este obținută fericirea?

Profetul Joseph Smith ne-a învățat:

„Fericirea este obiectivul și modelul existenței noastre; și va fi și sfârșitul acesteia, dacă noi urmărim calea care duce spre ea; iar această cale este virtutea, integritatea, cinstea, sfințenia și respectarea tuturor poruncilor lui Dumnezeu...”

...El, nicidecum, nu va institui o rânduială sau nu va da o poruncă poporului Său care să nu fie potrivită [creată] prin natura ei spre a promova acea fericire pe care El a creat-o și a cărei bunătate măreață și slavă nu vor avea sfârșit pentru cei care devin primitorii legii și rânduielilor Sale” (*History of the Church*, 5:134-135).

Să studiem scripturile

Desfășurați activitatea A sau B pe măsură ce studiați Helaman 13.

A Enumerați păcatele și consecințele

1. Găsiți și enumerați păcatele despre care Domnul a spus că sunt cele mai ispititoare pentru oameni (vezi v. 7-8, 14-24, 26-28, 38).
2. Care dintre aceste păcate credeți că sunt cele mai ispititoare pentru oamenii de vârsta dumneavoastră din ziua de azi?
3. Enumerați consecințele despre care Domnul i-a avertizat pe nefiți dacă nu se pocăiau (vezi v. 8-10, 17-20, 29-38).
4. În ce feluri au venit aceste consecințe asupra acelor care refuză să se pocăiască în ziua de azi?

B Profeti adevărați, profeti falși

În Helaman 13:24-28, Samuel a descris cum nefiții au respins pe profeții adevărați și i-au respectat pe cei falși. Revedeți aceste versete alături de un părinte sau un conducător al Bisericii și, împreună, completați următoarele:

1. Enumerați câteva exemple care să arate modul în care oamenii i-au respins în ziua de azi pe adevărații profeți ai Domnului.
2. Enumerați câteva exemple de oameni sau organizații de la care unii așteaptă direcție și îndrumare, în locul s-o ceară profeților Domnului.
3. Căutați în Helaman 13:29-39 și descrieți cum aceste versete pot fi împlinite în zilele noastre.



Helaman 14

Semne despre nașterea și moartea lui Hristos

Nefiții au fost separați de o distanță de sute de kilometri de slujirea pământească a Salvatorului. Ei știau despre Isus Hristos și Evanghelia Sa prin intermediul scripturilor și a mărturiei profeților lor, precum și prin revelație personală. În Helaman 14, veți învăța despre unele semne clare promise nefiților care vor simboliza nașterea și moartea lui Isus Hristos în Israel. Pe măsură ce continuați să studiați ce a rămas din Helaman și începutul din 3 Nefi, observați împlinirea acestor semne. Remarcați, de asemenea, cine a crezut aceste dovezi, cine nu a crezut și de ce.

Noi suntem într-o situație asemănătoare. Noi suntem separați prin timp cu multe sute de ani de slujirea pământească a Salvatorului. Noi avem aceleași dovezi și aceleași ocazii de a primi revelație personală. Noi, de asemenea, avem aceeași mărturie de la profeții din ziua de azi că Isus Hristos este într-adevăr Fiul lui Dumnezeu și că El va veni din nou. Noi, de asemenea, avem semne clare care ne-au fost promise în ceea ce privește a Doua Venire. Pe măsură ce citiți despre totalitatea împlinirii profețiilor legate de Prima Venire a Salvatorului, gândiți-vă la asemănările cu profețiile pe care le avem legate de a Doua Venire a Sa (vezi, de asemenea, D&L 1:37-38).

Să înțelegem scripturile

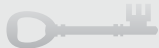

Helaman 14

De aceea (v. 11-12, 28-29) – dinadins

Meritele (v. 13) – ispășirea și caracterul, atributele

Are nevoie de El (v. 15) – devine obligatoriu pentru El

Trebuie (v. 15) – e necesar, e important

Doborât (v. 18) – răpus

Se vor sfărâma (v. 22) – se vor rupe în două

Furtuni, furtunii (v. 23, 27) – vijelii îngrozitoare

Helaman 14:18-20 – Ce este „o moarte spirituală” sau „a doua moarte”?

Pentru mai multe informații, vezi secțiunea „Să înțelegem scripturile” de la Alma 12 (pag. 106).

Helaman 14:29-31 – Ne putem alege faptele, dar nu și urmările

Elder Richard G. Scott, membru al Cvorumului celor Doisprezece Apostoli, ne-a învățat:



„Când alții vă dau sfaturi, ați spus vreodată: „Pur și simplu nu cred la fel ca și tine. Acestea sunt standardele și principiile tale. Eu le am pe ale mele?”.

Vă rugăm să înțelegeți faptul că nimeni nu poate schimba adevărul. Justificarea, egoismul nesățios, toate argumentele omului, mânia, voința personală nu pot schimba adevărul. Satana știe aceasta, așa că încearcă să creeze o atmosferă în care cineva

neavizat începe să simtă pe neașteptate nu numai că poate să aleagă ceea ce să facă dar, că poate determina ceea ce este drept să facă. Satana se străduiește să ne convingă să trăim în afara adevărului justificând faptele noastre ca fiind *cea mai bună alegere*.

Dar, Tatăl nostru Etern, a definit adevărul și a stabilit ceea ce este drept și ceea ce este greșit înainte de crearea pământului. El, de asemenea, a stabilit urmările supunerii și nesupunerii față de aceste adevăruri. El a apărât dreptul nostru de a ne alege calea în viață ca astfel noi să creștem, să ne dezvoltăm și să fim fericiți dar, *noi nu avem dreptul de a alege urmările faptelor noastre...*

Vă rugăm să înțelegeți faptul că nimeni nu are privilegiul de a alege ceea ce este drept. Dumnezeu a păstrat acel privilegiu pentru El Însuși. Libertatea noastră de a alege ne permite să alegem dintre căile alternative dar, apoi noi suntem legați de urmarea pe care Dumnezeu a decretat-o. Mai încolo, dacă nu ne place încotro duce calea urmată de noi, singura scăpare este prin pocăință” (în Conference Report, oct. 1992, pag. 82-83; sau *Ensign*, nov. 1992, pag. 61).

Să studiem scripturile



Desfășurați două dintre următoarele activități (A-C) pe măsură ce studiați Helaman 14.

A Enumerați semnele

- Faceți două coloane în caietul dumneavoastră. Denumiți una „Semne ale nașterii lui Hristos”, iar pe cealaltă „Semne ale morții lui Hristos”. Enumerați semnele pe care le-a dat Samuel poporului în Helaman 14:2-7, 20-28; de asemenea, scrieți și versetul unde este consemnat fiecare semn.
- Conform cu Helaman 14:8-13, 28-31, care a fost scopul acestor semne?

B De ce a trebuit ca Isus să moară?

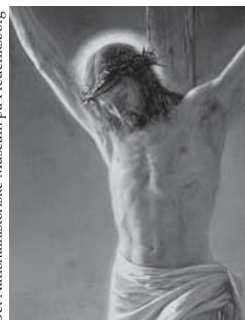

Helaman 14:14 începe cu profețiile lui Samuel despre semnele morții lui Isus Hristos. În această profeție el a inclus și explicația referitoare la motivul pentru care a fost nevoie ca Isus să moară. Rezumați aceste învățături importante enumerând motivele pe care le-a dat Samuel în Helaman 14:15-19.

C Răspundeți folosind scripturile

Presupuneți că o persoană tânără v-a spus: „Toată lumea mă scoate din sărite! Părinții mei, conducătorii mei, învățătorii mei – toți îmi tot spun ce să fac. De ce sunt atât de multe porunci? De ce nu mă lasă pur și simplu în pace să iau deciziile mele?”. Citiți Helaman 14:29-31 și declarația elderului Scott din secțiunea „Să înțelegem scripturile” pentru a scrie un răspuns la întrebările acelei persoane. Asigurați-vă că includeți o explicație referitoare la legătura dintre libertatea de a alege, urmările și poruncile Tatălui nostru Ceresc.



În aproape toate relatările din Cartea lui Mormon, nefiții s-au bucurat de binecuvântările Evangheliei, inclusiv de privilegiul de a avea profeți și scripturi. Domnul a spus că unde s-a oferit mult, se va cere mult (vezi Luca 12:48, D&L 82:3). Remarcați cum a predat Samuel acest principiu în Helaman 15.

Să înțelegem scripturile

Helaman 15

Părăsire (v. 2) – irosire, distrugere, golire

Vor alăpta (v. 2) – își vor hrăni pruncii

Refugiu (v. 2, 12) – adăpost în caz de siguranță

Dojenit (v. 3) – îndreptat prin pedepsire sau suferință

Cu grijă (v. 5) – în dreptate

Legile (v. 5) – statutele

Rătăci în necredință (v. 11, 15) – depărtare de adevăr în mod treptat

Să studiem scripturile

Desfășurați activitatea A sau B pe măsură ce studiați Helaman 15.

A Explicați ideea

1. Conform cu Helaman 15:3 și Doctrină și legăminte 95:1, 101:1-9, care este scopul dojenirii din partea Domnului?
2. Cum este dojana o manifestare a dragostei lui Dumnezeu pentru noi?
3. În ce moduri este iubirea dojenitoare a Domnului asemănătoare cu dragostea părinților atunci când îi dojenesc pe copiii lor când trebuie?
4. Revedeți avertismentul dat de Samuel nefiților în Helaman 15:14-17 și explicați cum este această scriptură asemănătoare cu avertismentul dat de Domnul în Doctrină și legăminte 82:1-4.

B Cum să fim fermi și nestrămutați

Samuel a scos în evidență faptul că lamaniții care au fost convertiți datorită predicii lui Amon și a fratelui său au rămas credincioși chiar și atunci când nefiții nu au făcut aceasta (vezi Helaman 15:1-6).

1. Căutați în Helaman 15:7-8 și identificați ce s-a întâmplat acestor lamaniți care a făcut ca ei să fie „fermi și nestrămutați în credință”.
2. Desenați schema următoare în caietul dumneavoastră și completați pașii lipsă din ceea ce ați învățat în versetele 7-8.

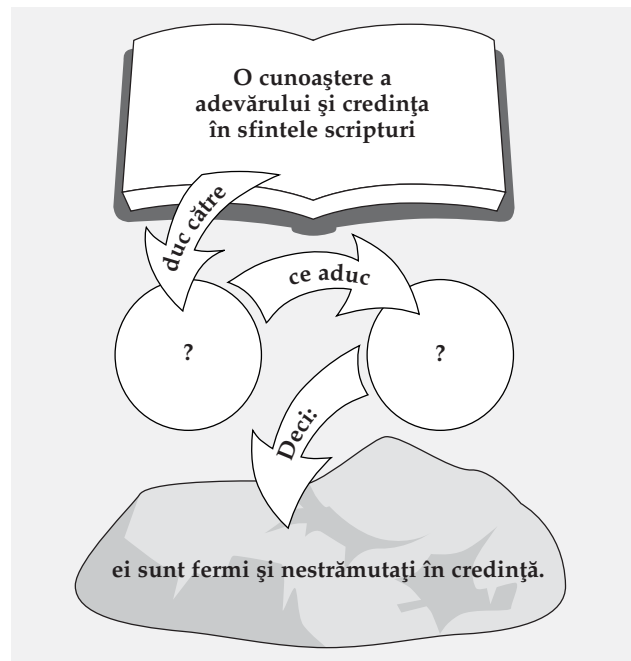

3. Cărei părți a acestui proces simțiți că trebuie să-i aduceți îmbunătățiri pentru a vă spori credința dumneavoastră în Isus Hristos?



În timp ce Helaman 13-15 este o cronică a profețiilor făcute de Samuel printre nefiți, Helaman 16 consemnează diversele moduri prin care poporul a răspuns la profețiile sale. Mesajul Evangheliei poate da naștere la multe reacții diferite. Președintele Spencer W. Kimball a spus faptul că preaslăvoirea „este responsabilitatea fiecăruia și, indiferent ce se rostește de la pupitru, dacă cineva dorește să-L preaslăvească pe Domnul în spirit și în adevăr, poate face aceasta participând la întâlnirile sale, luând din împărtășanie și contemplând frumusețile Evangheliei. Dacă slujba [Bisericii] este un eșec pentru dumneavoastră, atunci ați eșuat. Nimeni nu

poate preaslăvi în locul dumneavoastră; numai și numai dumneavoastră va trebui să vă faceți partea așteptându-L pe Domnul" („The Sabbath – A Delight”, Ensign, ian. 1978, pag. 5). Pe măsură ce citiți modul în care i-au răspuns oamenii lui Samuel, gândiți-vă la modul în care ați fi răspuns dumneavoastră la mesaj. De asemenea, remarcați cum s-au schimbat sentimentele pe măsură ce trecea tot mai mult timp de la momentul profeției făcute de Samuel.

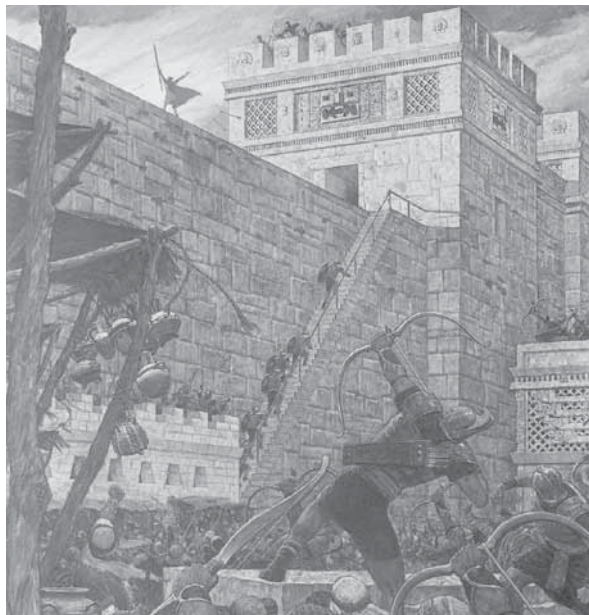

Să înțelegem scripturile



Helaman 16

Cu mai multă grijă (v. 10) – în cinste, în dreptate

Schimbare (v. 12) – alterare

Înșelăciunile (v. 21) – priceperile, vicleniile

Deșarte (v. 22) – nefolositoare, prostești

Să studiem scripturile



Desfășurați activitatea A pe măsură ce studiați Helaman 16.

A Comparați împărțirea dintre nefiți

1. Enumerați următoarele în caietul dumneavoastră: „mulți” (Helaman 16:1), „toți cei care” (v. 2), „mai mulți” (v. 3), „toți” (v. 5), „cea mai mare parte” (v. 6), „cea mai mare parte” (v. 10), „cea mai mică parte” (v. 10), „poporului” (v. 12), „oamenilor... oamenilor înțelepți” (v. 14), „oamenii” (v. 15-22), „poporul Domnului” (v. 23). După fiecare enumerare, scrieți în propriile dumneavoastră cuvinte cum a reacționat fiecare grup de oameni la mesajul lui Samuel, la învățăturile lui Nefi sau la semnele și minunile oferite în ultimii cinci ani înainte de nașterea lui Isus Hristos.
2. Cugetați asupra faptului cum ar fi fost să fii un ucenic adevărat al lui Isus Hristos în vremea din Helaman 16. Scrieți ce puteți face dumneavoastră în ziua de azi pentru pregătirea personală pentru cea de a Doua Venire și de ce este important.

Al treilea Nefi: Cartea lui Nefi



Despre 3 Nefi

Până la ediția din anul 1879 a Cărții lui Mormon, această carte se numea simplu „Cartea lui Nefi, fiul lui Nefi, care era fiul lui Helaman”. Elder Orson Pratt, pe atunci membru al Cvorumului celor Doisprezece Apostoli, a recomandat completarea titlului ca fiind „Al treilea Nefi”, recomandare care a fost aprobată de către Prima Președinție.

Mormon a organizat 3 Nefi din cronicile unui profet numit Nefi, care era un descendent al familiei lui Alma, cea care a ținut cronicile (vezi tabelul alăturat).

Cronicarii

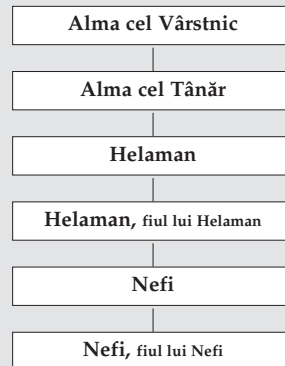

Această carte începe în momentul nașterii Salvatorului. Primele capitole ne relatează despre ceea ce s-a întâmplat printre nefiți și lamaniți în timpul vieții muritoare a lui Isus Hristos. Cea mai mare parte din 3 Nefi consemnează cuvintele și faptele Salvatorului din timpul vizitei Sale printre oamenii din vremea Cărții lui Mormon, după răstignirea și învierea Sa.



3 Nefi 1

„Măine Eu voi veni în lume“

Ați fost vreodată ridiculizat datorită credinței dumneavoastră? Gândiți-vă la cât de multă credință ar avea nevoie o persoană pentru a rămâne credincioasă, chiar dacă aceasta ar însemna să fie întemnițată sau chiar condamnată la moarte. Nefiții și lamaniții credincioși au avut parte de această încercare pe măsură ce timpul îndeplinirii profețiilor lui Samuel, referitoare la venirea lui Isus Hristos, se apropia. Pe măsură ce citiți 3 Nefi 1, încercați să vă imaginați ce ar fi putut cei necredincioși să le spună credincioșilor, precum și cât de greu le-a fost acestora din urmă, în acele zile, să rămână credincioși. Majoritatea dintre noi cunosc povestea nașterii Salvatorului în Betleem, însă evenimentele care au avut loc printre oamenii din vremea Cărții lui Mormon la timpul nașterii lui Hristos sunt la fel de importante.



Tulburare (v. 7) – derută

Fiecare dintre ele, în cele mai mici detalii (v. 20, 25) – fiecare părticică

Încercând (v. 24) – depunând efort

Potrivit (v. 24) – necesar

Iotă sau frântură de slovă (v. 25) – cea mai mică parte

Stăpânirile (v. 27) – fortărețele

Disidenți (v. 28) – oameni care au încetat să creadă și s-au alăturat dușmanului

Independenți (v. 29) – egoiști, rebeli

Generației care creștea (v. 30) – tineretului

Să studiem scripturile



Desfășurați activitatea A sau B pe măsură ce studiați 3 Nefi 1.

A Scrieți o pagină de jurnal

1. Scrieți ce credeți că ar fi notat în propriul jurnal o persoană care a trăit în acea perioadă de timp, după evenimentele descrise în 3 Nefi 1:1-21. Descrieți situația – speranțele, temerile și reacțiile pe care această persoană ar fi putut să le aibă.
2. Explicați ce putem învăța despre Domnul și profeții Săi dintr-o asemenea experiență.

B Convertiri

1. Enumerați cel puțin patru grupuri diferite de persoane despre care se face referire în 3 Nefi 1:22-30 și descrieți cum au influențat semnele nașterii lui Hristos mărturia și convertirea fiecărui grup.
2. Ce vă învață aceasta despre importanța semnelor în procesul convertirii?



3 Nefi 2

Minuni în timpul ticăloșiei și al războiului

„Cea mai mare parte a poporului“ a fost convertită atunci când au fost date semnele nașterii lui Hristos (vezi 3 Nefi 1:22). Totuși, semnele nu convertesc oameni, ci întăresc și confirmă adevăruri acelor care sunt deja convertiți. 3 Nefi 2 relatează despre ceea ce s-a întâmplat pe măsură ce oamenii, a căror convertire s-a bazat pe semne, au uitat minunile și evenimentele la care au fost martori.

Să înțelegem scripturile



3 Nefi 1

Sarcină (v. 2) – responsabilitate

(în) Locul (v. 3) – înlocuindu-l

Întâmpnat (v. 4) – au avut loc

În zadar, deșartă (v. 6, 8) – în van, prostească

Să înțelegem scripturile



3 Nefi 2

Măsoare (v. 8) – numere, calculeze

Devastaseră (v. 11) – distruseseră

Măcel (v. 11) – distrugere, vărsare de sânge

Forțați (v. 12) – obligați

Să studiem scripturile

Desfășurați activitățile A și B pe măsură ce studiați 3 Nefi 2.

A Trepte descendente

Chiar dacă schimbarea comportamentelor oamenilor, despre care ați citit în 3 Nefi 2:3, pare să fi avut loc destul de repede, aceasta nu s-a petrecut dintr-o dată.

1. Faceți o schemă care să reprezinte fiecare treaptă înaltă, pe care au pășit unele persoane, care i-a dus de la o „mare iertare a păcatelor” în 3 Nefi 1:23 la „ticăloșii mari” în 3 Nefi 2:3. Etichetați fiecare treaptă cu expresii din 3 Nefi 1:27-2:3.
2. Faceți o altă schemă care să reprezinte procesul ascendent către o spiritualitate mai mare. Identificați ce puteți face pentru a rămâne neclintiți în Evanghelie și pentru a vă crește credința și mărturia despre Isus Hristos.

B Principii protectoare

1. Ce au făcut nefiții și lamaniții pentru a se proteja și pentru a „câștiga unele avantaje” asupra tâlharilor lui Gadianton? (vezi 3 Nefi 2:11-12, 17).
2. Cum au obținut tâlharii lui Gadianton „multe avantaje”? (vezi v. 18).
3. Care credeți că este mesajul acestor întâmplări pentru membrii Bisericii din ziua de azi?



3 Nefi 3-4

Tâlharii lui Gadianton amenință poporul

Ați fost vreodată înspăimântat din cauza influențelor ticăloase ale lumii? Scripturile ne învață că „Dumnezeu nu ne-a dat un duh de frică, ci de putere, de dragoste și de chibzuință” și că „dacă

sunteți pregătiți, nu vă va fi teamă” (D&L 38:30).

În 3 Nefi 3-4, tâlharii lui Gadianton au încercat să inoculeze teamă în inimile credincioșilor. Pe măsură ce studiați aceste capitole, remarcați cum nefiții și lamaniții au răspuns răului cu credință, în loc de teamă.

Ghidiani

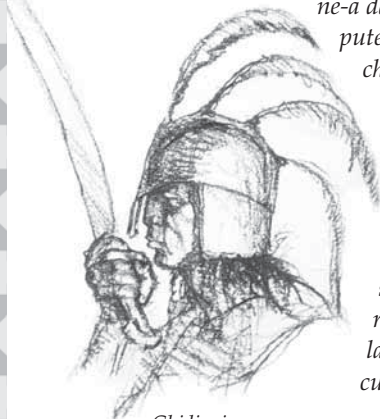

Să înțelegem scripturile

3 Nefi 3

Tăriei, neclintirii (v. 2, 5) – angajamentului puternic, stabilității

Înarmați (v. 3) – cu armele ce le au

Fiind simțitor pentru bunăstarea voastră (v. 5) – îngrijorat pentru voi

Următoare (v. 8) – ce va veni

Nimiciți (v. 8) – distruși

Despărțit, dezertarea (v. 10-11) – delăsăt, răzvrătirea

Veste (v. 13, 22) – mesaj anunț

Au făcut toate eforturile (v. 16) – au depus toate puterile

3 Nefi 4

Năvălescă (v. 1) – fugă

Păsări sălbatice (v. 2, 20) – animale vâdate pentru hrană

Jefuiască, jefui (v. 4-5) – a fura, a lua cu forța

Provizii (v. 4, 18-19) – alimente

Supraviețuiască (v. 4-5) – trăiască

Încinși (v. 7) – îmbrăcați

Rase (v. 7) – tunse la zero

Strigat (v. 10) – L-au implorat

A început (v. 11) – pornit

Înconjoare, asediu (v. 16-18, 23) – încercuit și atacat

Lipsei (v. 19) – insuficienței

Să studiem scripturile

Desfășurați activitatea A sau B pe măsură ce studiați 3 Nefi 3-4.

A Recunoașteți și depășiți influențele răului

1. Enumerați ce vă reamintește despre metodele și ispitele Satanei din ceea ce Ghidiani și Zemnariha au făcut și au spus în 3 Nefi 3:1-10; 4:7, 16-23.
2. Cum ați putea pune în practică astăzi sfatul lui Laconeus și Ghidghidoni din 3 Nefi 3:11-22, 24-26; 4:8-10, 15, 18, 33 pentru a birui atacurile Satanei din ziua de azi?

B Îmbrăcați pentru a impresiona

1. Descrieți cum erau îmbrăcați tâlharii lui Gadianton (vezi 3 Nefi 4:7-8) și explicați de ce credeți dumneavoastră că s-au îmbrăcat în acel fel. A avut succes?
2. Descrieți o situație din viața dumneavoastră când ați vrut să impresionați prin modul în care v-ați îmbrăcat.
3. Rezumați sfatul dat de către conducătorii Bisericii noastre în „Îmbrăcămintea și aspectul exterior” în broșura Pentru întărirea tineretului.



3 Nefi 5

O explicație și o mărturie din partea lui Mormon



În 3 Nefi 4 ați citit cum amenințările tâlharilor lui Gadianton i-au motivat pe nefiți și pe lamaniți să se pocăiască. În 3 Nefi 5, veți citi despre binecuvântările pe care aceștia le-au primit datorită pocăinței lor. Din ceea ce ați citit din Cartea lui Mormon până acum, cât timp credeți că a durat acea perioadă de pace și prosperitate? De asemenea, Mormon s-a prezentat singur în acest capitol și a explicat de ce a păstrat și a prescurtat cronicile pe care noi le numim, acum, Cartea lui Mormon. Remarcați faptul că în zilele din urmă, Evanghelia va fi vestită tuturor oamenilor, iar casa lui Israel va fi adunată.

ca sa lui Israel. „Celui rămas din seminția lui Iosif” se referă la descendenții lui Lehi care trăiesc astăzi. Profețiile privitoare la copiii lui Lehi sunt împlinite, acum, în moduri dramatice.

Să studiem scripturile

Desfășurați activitatea A pe măsură ce studiați 3 Nefi 5.

A Faceți cunoștință cu autorul

1. Revedeți 3 Nefi 5:8-20 și enumerați cel puțin cinci lucruri pe care le-ați învățat despre:
 - a. Mormon;
 - b. cronicile pe care Mormon le-a prescurtat pentru Cartea lui Mormon.
2. Ce a adus această cunoaștere în plus la înțelegerea și aprecierea dumneavoastră pentru Cartea lui Mormon?



3 Nefi 6

De la dreptate la „ticăloșie îngrozitoare”

Gândiți-vă la cineva de vârsta dumneavoastră care trăiește în dreptate și are o mărturie puternică. Imaginați-vă că peste patru ani veți vedea din nou acea persoană și el sau ea va fi implicat(ă) în tot felul de ticăloșii. Ce s-ar fi putut întâmpla în acei patru ani? Cum de s-a putut întâmpla atât de repede, căci mărturia acelei persoane era așa de puternică? Aceasta se aseamănă foarte mult cu povestea din 3 Nefi 6. Capitolul începe în cel de-al douăzeci și șaselea an de după nașterea lui Hristos și se încheie în cel de-al treizecilea an. Pe măsură ce citiți ce li s-a întâmplat nefiților într-un timp atât de scurt, dați atenție la motivele oferite de Mormon în ceea ce privește decăderea lor rapidă.

Să înțelegem scripturile

3 Nefi 5

Renunțat (v. 3) – cedat

Curviile (v. 3) – imoralitate sexuală

Întâmplat (v. 8) – s-au derulat, au avut loc

Faptele (v. 9) – istoria, evenimentele

S-au dus de atunci (v. 14) – au murit

Începutul (v. 16) – începerea

Celui rămas, urmașii (v. 23-24) – o rămășiță

Împrăștiati (v. 26) – dispersați

3 Nefi 5:13 – Mormon, un discipol al lui Isus Hristos

Elder Theodore M. Burton, pe atunci membru din Cei Șaptezeci, ne-a învățat că „în engleză, cel puțin, cuvântul *disciplină* are aceeași rădăcină ca și cuvântul *discipol*” (în Conference Report, oct. 1985, pag. 81; sau *Ensign*, nov. 1985, pag. 65). S-ar putea spune că un discipol este o persoană disciplinată care acceptă, învață și trăiește în conformitate cu o doctrină sau un mod de viață (vezi Ioan 3:25). Mormon a fost un discipol al lui Isus Hristos și a trăit în conformitate cu învățăturile Sale.

3 Nefi 5:21-26 – Casa lui Iacov și seminția lui Iosif

În 3 Nefi 5:21-26, Mormon menționează din nou un subiect des repetat în Cartea lui Mormon – adunarea casei lui Iacov sau

Să înțelegem scripturile

3 Nefi 6

Mâncaseră (v. 2) – devoraseră

Tot ce le trebuia ca să supraviețuiască (v. 3) – suficient ca să trăiască

Împiedice (v. 5) – oprească, prevină

Certuri (v. 10) – discuții, dispute

Deosebească (v. 12) – separe, recunoască

Ignoranți (v. 12) – incultți, needucați

Nedreptate, răzbune (v. 13) – insultă, denunțe

Supuși (v. 13) – căiți

Împotriva (v. 24) – contra

Neamuri (v. 27) – membri ai familiei

(au) Defăimat (v. 30) – au încălcat, au sfidat

Să studiem scripturile

Desfășurați activitatea A sau B pe măsură ce studiați 3 Nefi 6.

A Faceți o hartă a drumului

1. Desenați, în carnețele dumneavoastră, o hartă a drumului care pornește de la „starea de dreptate” și se termină la „starea de ticăloșie îngrozitoare”. Studiați cu atenție 3 Nefi 6:9-18 și faceți pe hartă puncte care să reprezinte „locurile” prin care oamenii au trecut în drumul lor descendent, spre o ticăloșie îngrozitoare. Denumiți fiecare punct care descrie ceea ce au făcut nefericii și care ne demonstrează îndepărtarea lor de dreptate și notați versetul în care se găsește.
2. Adăugați pe harta dumneavoastră un alt drum care duce la viața veșnică. La fel ca și în cazul celui alt drum, etichetați punctele care reprezintă ceea ce doar câțiva oameni au făcut, în 3 Nefi 6, pentru a rămâne dreți chiar și atunci când aproape toți ceilalți se îndreptau spre ticăloșie.

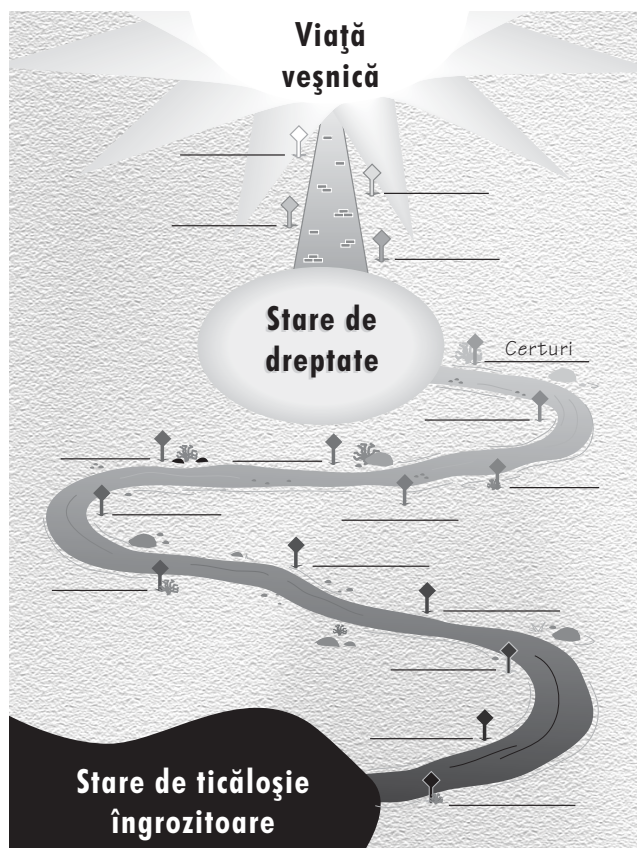

B Urmări grave

1. Rezumați, în propriile dumneavoastră cuvinte, ceea ce a remarcat Mormon ca fiind o mare greșeală în ceea ce privește ticăloșia poporului în 3 Nefi 6:17-18.
2. Care sunt câteva dintre urmările unor asemenea atitudini și comportamente care reies din Mosia 2:36-39?



De ce le este câteodată greu celor bogați să rămână credincioși în timp ce prosperă? După ce nefericii și lamaniții și-au câștigat libertatea în urma unui mare război împotriva tâlharilor lui Gadianton, doar păcatele lor i-au oprit să prospere în continuare (vezi 3 Nefi 6:4-5). Unii dintre ei au vrut să obțină mai mult din război și sărăcie, nu numai li-

bertatea. Ei au dorit să se elibereze de legile omenești, precum și de poruncile lui Dumnezeu. Elder Neal A. Maxwell, membru din Cvorumul celor Doisprezece Apostoli, ne-a învățat: „Suntem liberi să ne supunem sau nu poruncilor lui Dumnezeu, însă nu suntem liberi să schimbăm conținutul acestor porunci. Nici să putem evita urmările încălcării acestor porunci. Alegerea ar trebui să includă întotdeauna și a vrea urmările a ceea ce voim” (Wherefore, Ye Must Press Forward [1977], pag. 11). Pe măsură ce citiți ceea ce s-a întâmplat cu acei oameni din 3 Nefi 7, gândiți-vă dacă erau sau nu într-adevăr fericiți de urmările dorințelor lor ticăloase.

Să înțelegem scripturile

3 Nefi 7

Regulile (v. 6) – legile

Scroafa care se întoarce la tăvălirea ei în mocirlă (v. 8) – un porc ce se tăvălește în mocirlă

Disidenți (v. 12) – oameni care se împotrivesc celor aflați la putere

Împiedicat (v. 13) – reduce, încetinit

Invadeze (v. 14) – greșească, păcătuiască

Suficiente (v. 17) – îndeajuns

Importanți (v. 21) – scoși în evidență, indicați

Infirmitățile (v. 22) – slăbiciunile

Asupra lor a lucrat (v. 22) – au fost binecuvântați, influențați

Să studiem scripturile

Desfășurați activitatea A sau B pe măsură ce studiați 3 Nefi 7.

A Găsiți dovezile

Completați propozițiile următoare, cu propriile dumneavoastră cuvinte, cu ceea ce învățați în 3 Nefi 7. Scrieți fiecare propoziție în caietul dumneavoastră.

1. După ce judecătorul-șef a fost ucis... (vezi v. 1-8)
2. Iacov... (vezi v. 9-14)
3. Credința lui Nefi a fost atât de mare... (vezi v. 15-20)
4. Oamenii care au fost convertiți... (vezi v. 21-26)

B De ce le arată Domnul miracole celor ticăloși?

În 3 Nefi 7:14, observăm că au trecut treizeci și unu de ani de la nașterea lui Hristos. În curând, distrugerile care au fost profețite să aibă loc la moartea lui Isus Hristos, urmau să vină asupra acestor oameni (vezi 3 Nefi 8:5).

1. Revedeți 3 Nefi 7:15-22 și enumerați toate dovezile puterii lui Dumnezeu, găsite în aceste versete, precum și modurile diferite prin care oamenii au reacționat la acestea.
2. Citiți Ezechiel 33:6-11 (în Vechiul Testament) și explicați de ce credeți că Domnul le-a arătat nefiților o putere așa de mare.
3. Ce sfat au dat profeții noștri în viață pentru a-i pregăti pe oameni în ceea ce privește distrugerile care au fost profețite că vor avea loc la a Doua Venire a Salvatorului?



La a Doua Venire a lui Isus Hristos, ticăloșii vor fi distruși iar cei dreپți vor fi ridicați pentru a-L întâlni pe Salvator. V-ați gândit vreodată cum va fi aceasta? În 3 Nefi 8, este o descriere a distrugerilor care au avut loc printre nefiți în timpul în care Isus era răstignit la Ierusalim. Pe măsură ce citiți, remarcați cine și de ce a fost distrus. Remarcați, de asemenea, faptul că evenimentele s-au petrecut întocmai cum a profețit Samuel Lamanitul (vezi Helaman 14:20-27).



Să înțelegem scripturile



3 Nefi 8

Drept (v. 1) – onest, cinstit	Sfărâme în bucăți (v. 6) – rupă în două
Măsurarea (v. 2) – numărarea, calcularea	Părăsire (v. 14) – pustiite
Nerăbdare (v. 3) – ardoare	Sfărâmate în bucăți (v. 18) – rupte în două
Furtună, furtunii, furtunilor (v. 6, 12, 17) – furtună puternică	Căzuseră (v. 20) – muriseră
	Aburii (v. 20) – norii

3 Nefi 8:25 – Respingându-i pe profeți

Mulți dintre cei care au fost cruțați în urma distrugerilor descrise în 3 Nefi 8 au recunoscut faptul că dacă majoritatea oamenilor nu-i respingea pe profeți, ei nu ar fi fost distruși.

Să studiem scripturile



Desfășurați activitatea A sau B pe măsură ce studiați 3 Nefi 8.

A Comparați două evenimente

1. Ce aștepta poporul cu „multă nerăbdare” (v. 3) și de ce?
2. Rezumați ceea ce se spune în Doctrină și legăminte 133:38-45 despre cum se vor simți cei dreپți pe măsură ce timpul celei de-a Doua Veniri a Salvatorului se apropie.
3. Comparați 3 Nefi 8:4-22 cu Joseph Smith – Matei 1:28-33 și enumerați asemănările pe care le vedeți între venirea Salvatorului la nefiți și ceea ce este profețit că va precede a Doua Venire a Lui.

B O scrisoare către dumneavoastră înșivă

1. De ce erau atâta „jeluire”, „plânsete” și „bocete” printre popor, în 3 Nefi 8:23?
2. Din 3 Nefi 8:24-25, ce și-ar fi dorit ei, ca popor, să fi făcut pentru a evita marea tragedie?
3. Să presupunem că ați fost unul dintre profeții Domnului. Scrieți un mesaj către toți oamenii referitor la ceea ce ei ar trebui să facă pentru a evita distrugerile promise pentru zilele din urmă, dacă oamenii nu se vor pocăi.



Oamenii care au supraviețuit dezastrului descris în 3 Nefi 8 au auzit, în întunerice, glasul lui Isus Hristos. Mesajul Său este consemnat în 3 Nefi 9. A fost liniște pentru o perioadă, iar apoi ei au auzit din nou glasul Lui. Al doilea mesaj al Său se găsește în 3 Nefi 10. Acordați o atenție deosebită la

ceea ce a spus Salvatorul despre distrugerile din țară și despre ceea ce trebuiau să facă cei care au fost cruțați.

Să înțelegem scripturile



3 Nefi 9

Vai (v. 2) – durere, întristare

Să nu mai vină asupra-Mi împotriva lor (v. 5, 7-9, 11) – să nu-Mi mai ceară dreptate

În locul (v. 7) – perimetru

Alfa și Omega (v. 18) – prima și ultima literă din alfabetul grecesc, reprezentând puterea

Sa asupra tuturor lucrurilor de la început până la sfârșit
Vărsare de sânge (v. 19) – sacrificiul animalelor conform legii lui Moise

Inimă frântă (v. 20) – inimă umilă, pregătită să învețe

Spiritul smerit (v. 20) – pocăit, umil

3 Nephi 9:13 – „Ca Eu să vă pot vindeca”

A fost remarcabil faptul că anumite persoane au supraviețuit distrugerilor. Aceia care au rămas erau cei destul de drepti pentru a fi cruțați însă, mult mai mult era încă de așteptat din parte lor. Li s-a poruncit a se „întoarce”, și a se „pocăi” și „vă veți converți... pentru ca Eu să vă pot vindeca”. Președintele Harold B. Lee a spus: „Cele mai mari miracole pe care le văd astăzi nu constau neapărat în vindecarea trupurilor bolnave, însă cele mai mari miracole pe care le văd constau în vindecarea suflete-lor bolnave” (în Conference Report, apr. 1973, pag. 178 sau Ensign, iulie 1973, pag. 123).

3 Nephi 9:16 – „Eu am venit la ai Mei, iar ai Mei nu M-au primit”

Isus Și-a început slujirea printre străvechiul Său popor de legământ, casa lui Israel – în mod special printre iudei. Ei aveau cuvintele profeților, precum și legea lui Moise și au fost martori la multele miracole ale Salvatorului, care mărturiseau toate despre El. Totuși, din cauza stării lor necredincioase, majoritatea dintre ei L-au respins atât pe El cât și învățăturile Sale. (Vezi, de asemenea, Ioan 1:11; D&L 6:21).

3 Nepi 10

A încetat să mai plângă și să jeluască (v. 2) – s-a oprit din bocit și n-a mai fost îndurerat

Hrănit (v. 4) – întărit și binecuvântat

Împrăștiat (v. 9) – dispersat

Sfârâme (v. 9) – rupă în bucăți

Tumultoase (v. 9) – asurzitoare

Lipit (v. 10) – unit

Cei rămași din seminția lor (v. 16-17) – o parte din urmașii lor

Înălțarea (v. 18) – ridicarea



Așa cum găina are grijă de puii săi, tot așa și Salvatorul are grijă de aceia care-L urmează, avertizându-i continuu de pericole și adunându-i la loc sigur.

Să studiem scripturile



Desfășurați două dintre următoarele activități (A-C) pe măsură ce studiați 3 Nepi 9-10.

A Identificați ideea care se repetă

1. Pe măsură ce revedeți 3 Nepi 9:5, 7-9, 11; 10:12, căutați ceea ce Salvatorul a identificat în mod clar ca fiind motivul pentru care unii oameni au fost distruși iar alții au fost cruțați.
2. Ce a vrut Mormon să înțelegem noi din 3 Nepi 10:14-16?
3. Conform cu Doctrină și legăminte 1:14, cum se va asemena a Doua Venire a Salvatorului cu apariția Sa din vremea Cărții lui Mormon?

B „Venii la Mine”

1. Faceți două coloane în caietul dumneavoastră. Enumerați într-una dintre acestea ceea ce Isus a spus, în 3 Nepi 9:12-22, să facă „cei mai drepti”. În cealaltă coloană, enumerați ceea ce le-a promis Isus acestora, în acele versete.
2. Ce vă învață aceasta despre Isus Hristos și să vă dea credința de a face ceea ce El vă cere, precum și încrederea că El își îndeplinește promisiunile?

C Să recunoaștem dragostea Salvatorului

1. Comparați răspunsul diavolului la distrugerile ce au avut loc în țară, din 3 Nepi 9:2, cu modul în care a răspuns Salvatorul, din 3 Nepi 9:13-14; 10:4-6.
2. Citiți 2 Nepi 2:18, 27; 26:24-25 și explicați de ce răspunsurile diavolului difereau așa de mult de cele ale lui Isus.
3. Scrieți despre un perioadă în care Salvatorul v-a „adunat” sau v-a „hrănit” așa cum El a promis să facă pentru poporul Său în 3 Nepi 10:4-6.



Timp de 600 de ani, profeții nefiți și lamaniți au vorbit, au scris și au profețit despre venirea lui Isus Hristos. Ei au știut că El nu va veni la ei în timpul vieții Sale muritoare, dar că va veni la copiii lui Lehi după învierea Sa (vezi 2 Nepi 26:9; Alma 16:20). Credincioșii și-au pus întreaga lor credință și speranță în El și în misiunea Sa salvatoare. În 3 Nepi 11, veți citi despre împlinirea glorioasă a acestor profeții. Cronica despre vizita Salvatorului continuă până în 3 Nepi 28. Pe măsură ce citiți aceste capitole, cugetați la ceea ce au simțit cei care au fost prezenți atunci când a apărut Salvatorul. Gândiți-vă cu atenție la ceea ce Isus a ales să spună și să facă

în puținul timp pe care L-a petrecut cu ei, precum și le ceea ce ne învață aceasta despre ceea ce a considerat El că este important.



ficiului, rănila dragostei, simbolurile umilinței și ale iertării este Căpitanul sufletului nostru. Acea dovadă a durerii în viața muritoare are, fără nici o îndoială, ca intenție să-i încurajeze pe aceia care sunt, de asemenea, răniți de viață, poate chiar în casele celor ce îi iubeau” (Christ and the New Covenant [1997], pag. 258-259).



Să înțelegem scripturile



3 Nefi 11

Și-au aruncat ochii (v. 3, 8) – s-au uitat

Trupului (v. 3) – corpului

Îndrăznit (v. 8) – cutezat

Înțeles (v. 8) – știut

Împlinit (v. 11) – ascultat

Înălțarea (v. 12) – ridicarea

Cu un singur glas (v. 16) – împreună

Osana! (v. 17) – îngăduie să fiu salvat!

În felul acesta (v. 22-23) – în acest mod

Certuri (v. 22, 28) – neînțelegeri, dispute

Scufunda (v. 26) – acoperi complet

Moșteni (v. 33,38) – primi totul prin drept legal

Porțile iadului (v. 39-40) – puterea diavolului

Birui (v. 39) – a avea victorie, a câștiga

3 Nefi 11:14-15 – Rănila Salvatorului

Elder Jeffrey R. Holland, membru al Cvorumului celor Doisprezece Apostoli, a declarat:

„Chiar dacă puterea învierii ar fi putut – și fără nici o îndoială că într-o zi va putea – vindeca în totalitate rănila provocate de răstignire, totuși, Hristos a ales să păstreze aceste răni cu un scop, inclusiv pentru apariția Sa în zilele din urmă, atunci când El va arăta aceste semne și va dezvălui că a fost rănit „în casa celor ce [Î] iubeau” [Zaharia 13:6; vezi, de asemenea, D&L 45:52].

Rănila din mâinile Lui, din picioare și din coastă sunt semne care ne arată că în timpul vieții muritoare li se întâmplă lucruri dureroase chiar și celor puri și perfecți, semne care ne arată că suferința nu este o dovadă că Dumnezeu nu ne iubește. Este o dovadă importantă și plină de speranță că Hristos cel rănit este Acela care vine să ne salveze. El care poartă cicatricile sacri-

3 Nefi 11:1-8 – Cum îi vorbește Dumnezeu omului?

Președintele Joseph F. Smith, pe atunci consilier în Prima Președinție, a spus: „Duhul Sfânt al lui Dumnezeu mi-a vorbit – nu prin intermediul urechii, nu prin intermediul ochilor ci spiritului meu, părții mele vii și eterne – și mi-a dezvăluit că Isus este Hristosul, Fiul Dumnezeului cel Viu” (Teachings of the Presidents of the Church: Joseph F. Smith [1998], pag. 7).

3 Nefi 11:27, 32-36 – Unitatea Tatălui, a Fiului și a Duhului Sfânt

În 3 Nefi 11 se găsește o altă mărturie a doctrinei că membrii Dumnezeirii sunt personaje distincte, însă total unite în eforturile lor de a „[realiza] nemurirea și viața veșnică a omului” (Moise 1:39). Ei pot vorbi unul pentru altul și pot mărturisi unul despre altul datorită unității lor în scop și în doctrină. Oamenii au auzit vocea Tatălui, L-au văzut și L-au auzit pe Isus Hristos și au fost învățați despre diferitele și, în același timp, unitele roluri ale acestor două Personaje și a Duhului Sfânt. (Vezi, de asemenea, Ioan 17:20-23 și D&L 130:22 în ceea ce privește unitatea și, totuși, individualitatea membrilor Dumnezeirii).

Să studiem scripturile



Desfășurați două dintre următoarele activități (A-E) pe măsură ce studiați 3 Nefi 11.

A Scrieți o cuvântare

Să presupunem că ați fost desemnat să vorbiți la adunarea de împărtășanie despre tema: „Să învățăm să-L ascultăm pe Dumnezeu”.

1. Scrieți o cuvântare citind 3 Nefi 11:1-8 pentru a explica cum ne putem pregăti mai bine pentru a asculta cuvântul lui Dumnezeu. Luați în considerare să discutați despre întrebări

asemănătoare celor ce urmează: Cum s-a auzit vocea? Cum este ea descrisă? Ce au făcut oamenii pentru a o putea auzi? De ce nu au putut s-o audă prima dată?

- Citiți, de asemenea, Doctrină și legăminte 136:32-33 și folosiți ajutoarele pentru studiu din scripturile dumneavoastră pentru a găsi mai multe pasaje care ar putea să ajute o persoană să audă și să înțeleagă vocea lui Dumnezeu prin intermediul Duhului Sfânt. Explicați aceste scripturi în cuvântarea dumneavoastră (pentru ajutor suplimentar, vezi D&L 1:38; 18:34-36).

B Gândiți-vă la ceea ce înseamnă cu adevărat

- Dintre toate modalitățile prin care Isus S-ar fi putut prezenta, de ce credeți că El a spus ceea ce a spus, în 3 Nefi 11:10-11? Ce putem învăța despre Salvator din prezentarea Sa?
- Citiți Doctrină și legăminte 19:16-20 și explicați ce a însemnat că a băut „paharul amar”.

C Să fi fost un martor

- Revedeți 3 Nefi 11:14-16 și explicați ce a vrut Isus ca oamenii să știe, precum și ce au făcut oamenii pentru a obține acea mărturie.
- Scrieți câteva propoziții prin care să explicați de ce credeți că Isus i-a lăsat pe oameni, unul câte unul, să-L vadă și să-L atingă.
- Cum puteți *dumneavoastră* să știți că Isus a fost înviat fără să-I fi văzut și să-I fi atins rănilor?

D Enumerați doctrinele botezului

Enumerați cel puțin patru adevăruri importante pe care le învățăm despre botez din ceea ce Isus a spus și a făcut în 3 Nefi 11:18-40.

E Scriptură de bază – 3 Nefi 11:29

- Scrieți două întrebări despre ceartă, cărora li se poate răspunde citind 3 Nefi 11:28-30. Includeți și răspunsurile.
- Citiți Proverbele 15:1 și rezumați ceea ce se spune despre o modalitate de a evita cearta. Apoi, sugerați încă două modalități prin care credeți că o persoană poate evita cearta în cadrul relațiilor de familie.

Elder Lynn G. Robbins, din Cei Șaptezeci, a spus:

„Mânia este supusă influenței Satanei și ne înconjoară autocontrolul...”

Înțelegerea legăturii dintre libertatea de a alege și mânie este primul pas spre eliminarea mâniei din viața noastră. Putem alege să nu ne mâniem” (în Conference Report, apr. 1998, pag. 106; sau *Ensign*, mai 1998, pag. 80-81).



3 Nefi 12

Predica de la templu, prima parte

Predica de pe Munte, găsită în Matei 5-7 în Noul Testament, poate fi considerată cea mai bună sursă de a găsi temelia învățăturilor lui Isus Hristos în timpul slujirii Sale în viața muritoare. Nu este surprinzător faptul că Isus Le-a oferit nefiților aproape aceeași predică, atunci când i-a vizitat. Remarcați cum predica Sa către copiii lui Lehi clarifică și oferă o înțelegere suplimentară la ceea ce am citit în Noul Testament. Acea predică de la templu este consemnată în 3 Nefi 12-14. Ne învățăm ceea ce Salvatorul așteaptă de la cei care doresc să fie ucenicii Săi.

Să înțelegem scripturile

3 Nefi 12

Veți da ascultare (v. 1) – vă veți supune

Săraci în spirit (v. 3) – umili

Blânzi (v. 5) – umili, răbdători

Insulta (v. 11) – a vorbi injurios

Gustul (v. 13) – aroma, influența

Legea sau pe profeți (v. 17) – legea lui Moise și învățăturile profeților din Vechiul Testament

Nici o iotă și nici un dram (v. 18) – cea mai mică literă și cel mai mic semn din alfabetul evreiesc

Prostule (v. 22) – jignire (se referă la o persoană că ar avea cap sec)

Consiliului (v. 22) – judecătorilor

Ceva (v. 23) – orice

Împacă-te (v. 24) – fă pace

Dușmanul (v. 25) – inamicul

Ultima senină (v. 26) – suma totală (senina este o monedă nefită)

(a) Pofti după (v. 28) – a avea gânduri necurate, a râvni

Vă veți lua crucea (v. 30) – veți face ceva foarte dificil pentru a vă îndeplini statul de ucenic

Imoralității (v. 32) – păcatului sexual

Jurați strâmb (v. 33) – vă încălcați promisiunea, promiteți greșit

Jurați (v. 34, 36) – faceți legăminte sau promisiuni

Dispreț (v. 44) – în mod meschin și nesuferit

Să studiem scripturile

Desfășurați două dintre următoarele activități (A-C) pe măsură ce studiați 3 Nefi 12.

A Cum să fim fericiți

- Găsiți și subliniați cuvintele *binecuvântați* și *ferice* de fiecare dată când apar în 3 Nefi 12:1-11. Această parte a predicii lui Isus este deseori numită „fericirile”, după cuvântul latinesc

pentru „binecuvântat”, care înseamnă „a fi norocos sau fericit” (vezi Matei 5:3, nota de subsol a).

2. Desenați în caietul dumneavoastră un tabel asemănător celui din exemplul următor și completați-l cu informațiile pe care le învățați din 3 Nefi 12:1-12, precum și cu propriile dumneavoastră gânduri și sentimente.

Ce a spus Isus că ne va face „fericiți”	Binecuvântările despre care Isus a spus că vor veni	De ce va fi o persoană norocoasă sau fericită
Dați ascultare cuvintelor celor doisprezece ucenici pe care Isus i-a ales (v. 1)	Fiiți botezați cu apă, cu foc și cu Duhul Sfânt (v. 1)	Deoarece botezul este important pentru iertarea păcatelor

B Explicați comparațiile

În 3 Nefi 12:13-16, Isus i-a comparat pe ucenicii Săi cu sarea și lumina. Anumiți oameni ar putea să creadă că El ar fi trebuit să spună că ei erau ca aurul, dacă El ar fi vrut cu adevărat să-i facă să se simtă valoroși. Discutați această învățătură cu părinții sau cu învățătorul(ea) dumneavoastră și faceți următoarele:

1. Enumerați toate motivele la care vă puteți gândi pentru care sarea este mai folositoare decât aurul.
2. Explicați de ce lumina este un simbol potrivit pentru un ucenic adevărat al lui Isus Hristos.

C Adevărata semnificație a legii



Isus le-a spus nefiților că El nu a venit ca să distrugă legea, ci ca să o împlinească (vezi 3 Nefi 12:17). Una dintre modalitățile prin care El a făcut aceasta a fost aceea de a ajuta oamenii să înțeleagă semnificația deplină a legilor și poruncilor pe care Le-a dat anterior copiilor lui Israel. În cele ce urmează sunt enumerate legile pe care El i-a ajutat să le înțeleagă mai bine în 3 Nefi

12:20-48. Explicați, pentru fiecare în parte, semnificația deplină a legii în Evanghelia lui Hristos, așa cum El a evidențiat-o în acest capitol.

1. „Nu trebuie să omorâți” (v. 21).
2. „Nu trebuie să comiteți adulter” (v. 27).
3. „Nu trebuie să jurați strâmb” (v. 33).
4. „Ochi pentru ochi și dinte pentru dinte” (v. 38).
5. „Să vă iubiți aproapele” (v. 43).



© 1995 Gary L. Knapp

În 3 Nefi 13, Salvatorul a continuat să predea despre un nivel mai înalt al dreptății și a abordat problema ipocriziei. Un ipocrit este o persoană care spune ceva și face altceva. De exemplu, o persoană care denunță în public viziunile filmelor neadecvate, dar care însă le vizionează în particular. Remarcați faptul că Salvatorul ne învață că trebuie să facem ceea ce este drept având un motiv drept, atât în public cât și în particular, în ceea ce privește comportamentul nostru.

Să înțelegem scripturile



3 Nefi 13

Daruri (v. 1-4) – fapte bune, donații
Ipocriții (v. 2, 5, 16) – oameni care spun ceva și fac altceva
Cămaruța (v. 6) – locul dumneavoastră propriu din casă
Repetări deșarte (v. 7) – aceleași cuvinte repetate iar și iar, fără a avea nici un gând sau a pune sentiment
Păgânii (v. 7) – persoanele care nu acceptă Evanghelia
Sfințit (v. 9) – solemn, sacru
Fețele (v. 16) – înfățișarea, chipul
Sănătos (v. 22) – concentrat asupra dreptății; neabătut

Mamona (v. 24) – bogățiile, lucrurile lumești
Veșmântul, îmbrăcăminte (v. 25, 28) – haine
Seamănă (v. 26) – sădește
Culeg (v. 26) – recoltează
Cot (v. 27) – o unitate de măsură (aproximativ 18 inci sau 46 centimetri)
Înălțimea (v. 27) – statura
Torc (v. 28) – trudesec
Țes (v. 28) – confecționează haine
Înveșmântat (v. 29) – îmbrăcat frumos
Îi ajunge zilei necazul ei (v. 34) – fiecare zi are destule necazuri

3 Nefi 13: 25-34 – Nu vă faceți griji despre ceea ce veți mânca, veți bea sau veți purta

Mulți oameni au înțeles greșit sfatul Salvatorului din Matei 6:25-34 : „Nu vă îngrijiți de viața voastră“. Unii au înțeles faptul că nu trebuiau să se preocupe să aibă un loc de muncă și să se întrețină. Varianta nefită a acestei predici ne ajută să înțelegem că acest sfat a fost dat în mod deosebit celor doisprezece apostoli și celor doisprezece ucenici nefiți, care trebuiau să renunțe la preocupările lor lumești pentru a-și dedica întreaga energie chemării lor. Totuși, toți membri Bisericii ar putea să pună în practică aceste principii în viețile lor, concentrându-se mai mult asupra lucrurilor spirituale și mai puțin asupra grijilor vremelnice.

Să studiem scripturile

Desfășurați două dintre următoarele activități (A-C) pe măsură ce studiați 3 Nefi 13.

A Dați un exemplu din ziua de azi

Revedeți 3 Nefi 13:1-24 și enumerați cele patru exemple pe care Isus le-a dat referitor la a face un lucru bun având un motiv greșit. După fiecare exemplu, dați un exemplu din ziua de azi despre cum ar putea o persoană să facă aceste lucruri având motive bune.

B O rugăciune mult mai semnificativă



Scrieți despre modalitățile în care folosiți 3 Nefi 13:5-15 pentru a predă unei clase de copii o lecție scurtă despre rugăciune. Includeți toate ideile din aceste versete pe care ați vrea să le împărtășiți, precum și modul de punere în practică în cazul membrilor clasei.

C Gândiți-vă la o exemplificare

Descrieți-le persoanelor de vârsta dumneavoastră cel puțin două situații obișnuite care necesită luarea multor decizii. În ce fel ar putea fi de ajutor sfatul Salvatorului din 3 Nefi 13:19-20, 33 în luarea deciziilor drepte?



3 Nefi 14

Predica de la templu, partea a treia

Ați cunoscut vreodată pe cineva care părea să simtă despre calitatea de membru al Bisericii a fi ceva important, însă ținerea tuturor poruncilor a nu fi chiar ceva cerut sau presupus? În 3 Nefi 14, capitol ce se aseamănă cu Matei 7, Isus Hristos a dat un sfat clar aceluia care pretind a fi ucenicii Săi dar care nu țin poruncile Sale.

Să înțelegem scripturile



3 Nefi 14

Măsura cu care voi măsurați (v. 2) – măsura standard cu care măsurați sau judecați

Paui (v. 3-5) – scamă sau fir de praf

Bârna (v. 3-5) – bucată mare de lemn

Porci (v. 6) – porcine

Sfășie (v. 6) – smulge

Legea și scrierile profeților

(v. 12) – înțelesul legii lui Moise și învățăturile profeților din Vechiul Testament

Strămtă (v. 13-14) – îngustă, exigentă

Răpitori (v. 15) – comparație simbolică a oamenilor care jefuiesc, exploatează și-i persecută pe alții pentru a-și satisface propriile dorințe

Declara (v. 23) – spune

Faceți nedreptăți (v. 23) – faceți lucruri ticăloase

Să studiem scripturile



Desfășurați două dintre următoarele activități (A-C) pe măsură ce studiați 3 Nefi 14.

A Cum ați răspunde?

Porunca lui Isus din 3 Nefi 14:1-5 (sau Matei 7:1-5) este deseori înțeleasă greșit și chiar folosită în mod greșit. De exemplu, imaginați-vă că un prieten v-a invitat să participați la o activitate despre care știați că este împotriva standardelor Domnului. Prietenul dumneavoastră citează Matei 7:1-5 și vă spune că dacă nu sunteți de acord înseamnă că îl judecați atât pe el cât și pe ceilalți, iar acest lucru nu ar trebui să fie făcut de către un creștin. Scrieți ce credeți că ar vrea Salvatorul să spuneti. În inspirația sa traducere a Bibliei, versiunea King James, profetul Joseph Smith a clarificat învățătura Salvatorului, spunând că trebuie „să nu judecați greșit, pentru ca să nu fi judecați; ci judecați cu o judecată dreaptă“ (JST, Matei 7:2; 3 Nefi 14:15-20 și Moroni 7:14-19 v-ar putea fi, de asemenea, de ajutor).

B Rugăciuni și răspunsuri

1. Ce învățați despre Tatăl Ceresc din învățăturile lui Isus Hristos din 3 Nefi 14:7-11?
2. Bazându-vă pe ceea ce vă învață aceste versete, ce ar face Tatăl Ceresc dacă ați cere pâine sau un pește? V-ar oferi El ceva dăunător? Ce ar face părinții dumneavoastră?
3. Scrieți despre o perioadă în care I-ați fost recunoscător(oare) Tatălui Ceresc pentru că nu v-a dat ceea ce ați crezut că voiăți. Explicați de ce și cum v-a ajutat acea experiență să știți cum să vă rugați și ce să cereți.

4. Rezumați cum ne răspunde Tatăl nostru Ceresc la cerințe, din ceea ce învățați din 3 Nefi 18:20; Doctrină și legăminte 50:28-29; 88:64-65.

C Scrieți propriile întrebări

Scrieți cel puțin trei întrebări importante și semnificative pe care oamenii le au deseori și care-și pot găsi răspunsurile în 3 Nefi 14:13-27. Dați răspunsurile din scripturi.



Până la vizita lui Isus Hristos, copiii drepti ai lui Israel care trăiau pe continentul american au trăit în acord cu legea lui Moise. În 3 Nefi 15, Isus i-a învățat pe oameni că legea lui Moise a fost împlinită în El. În capitolele 15-16, Isus a explicat că vizita Sa era o împlinire a unei profeții pe care El a făcut-o în viața Sa muritoare (vezi Ioan 10:16). Explicația Sa a inclus profeții suplimentare despre casa lui Israel.



Să înțelegem scripturile

3 Nefi 15

Și-a aruncat ochii de jur-împrejur (v. 1) – S-a uita în jur

(a) Înțeleș (v. 2) – a știut fără ca cineva să spună ceva

Stâna (v. 17, 21) – turmă ordonată

Arăta (v. 23) – face cunoscut

3 Nefi 15:2-7 – Împlinirea legii lui Moise

Când Isus a declarat că legea lui Moise a fost „împlinită” și că „are un sfârșit”, El nu a indicat faptul că principiile și doctrinele s-au sfârșit, ci mai degrabă că ceremoniile și sacrificiile care făceau referire la ispășirea Sa s-au isprăvit (vezi Alma 34:13-14).

Dumneavoastră ați învățat deja cum anumite principii ale legii ce i-a fost dată lui Moise se regăseau, de fapt, în legea Evangheliei (vezi 3 Nefi 12:21-48; vezi, de asemenea, 3 Nefi 24; 25; D&L 59:5-14). Cu alte cuvinte, modul în care Evanghelia era practică după legea lui Moise a ajuns la un sfârșit, însă nu poruncile, principiile și doctrinele fundamentale ale Evangheliei, care există pentru totdeauna.

3 Nefi 16

În ciuda faptului (v. 8) – chiar dacă

Pedepsit și lovit (v. 9) – rănit și necăjit de alții

O pricină de șușoteli și de batjocură (v. 9) – a fi vorbit în moduri rele

Înșelăciuni (v. 10) – practici necinstite

Răutăți (v. 10) – lucruri netrebnice

Vicleșuguri preoțești (v. 10) – a propovădui pentru bani și laudă din partea celorlalți (vezi 2 Nefi 26:29)

Curvie (v. 10) – comportare sexuală imorală

Străjile (v. 18) – în timpurile străvechi, străjerii stăteau într-un turn și vegheau dușmanii sau mesagerii (în această situație, vegheau pentru a primi vestea bună că Sionul a fost stabilit)



Și-a dezvăluit brațul Său sfânt (v. 20) – Și-a arătat puterea

3 Nefi 16:4-15 – Neamurile

Cuvântul *neamuri* înseamnă „națiuni”. Se referă la aceia care nu fac parte din casa lui Israel sau care nu cred în Dumnezeu lui Israel. Sensul termenului folosit în Cartea lui Mormon, se referă, de asemenea, și la aceia care fac parte din națiunile neamurilor, care sunt toate națiunile din afara pământului Israelului, chiar dacă ei sunt descendenții de sânge ai lui Israel (vezi 1 Nefi 13:13-19; vezi, de asemenea, Ghidul pentru scripturi, „Neamuri”, pag. 143).

Să studiem scripturile

Desfășurați două dintre următoarele activități (A-D) pe măsură ce studiați 3 Nefi 15-16.

A Ce este legea lui Moise?

1. Citiți Mosia 13:27-30, Alma 25:15-16 și secțiunea „Să înțelegem scripturile” de la 3 Nefi 15:2-7 și rezumați ceea ce acestea ne învață despre legea lui Moise.
2. Rezumați ceea ce a spus Isus despre legea lui Moise în 3 Nefi 15:2-10.
3. Explicați ce credeți dumneavoastră că a vrut să spună Isus în prima propoziție din 3 Nefi 15:9.

B Fiți misionar(ă)

Să presupunem că cineva care nu este membru al Bisericii vă întreabă ce vrea să se spună în Ioan 10:16.

1. Folosindu-vă de ceea ce învățați în 3 Nefi 15-16, scrieți ce i-ați spune acelei persoane.

2. Ce ați spune dacă ați fi întrebați: „Cum pot să știu că ceea ce spune Cartea lui Mormon este adevărat?”.

C Care este lecția?

1. Conform cu 3 Nefi 15:11-16:5, de ce nu au știut ucenicii lui Isus din Ierusalim cine erau „celelalte oi”?
2. Ce le-a poruncit Domnul să facă pentru a se asigura că această cunoaștere nu se va pierde?
3. Sugerati două lecții pe care le putem învăța din această întâmplare.

D Profeții ce trebuie împlinite

Atunci când Cartea lui Mormon vorbește despre neamuri, se referă la toți aceia care nu sunt din casa lui Israel sau care nu sunt din țara Israel. Chiar dacă majoritatea membrilor de astăzi ai Bisericii sunt membri ai casei lui Israel prin descendență, noi am fi considerați neamuri de către oamenii din Cartea lui Mormon.

1. Ce le-a promis Domnul că le va da neamurilor (nouă) în 3 Nefi 16:1-7? A fost această profeție împlinită? Dacă da, în ce feluri?
2. Ce a spus El că urma să se întâmple dacă neamurile acceptau oferta și ce urma să se întâmple dacă ar fi refuzat? (vezi v. 8-15). Ce dovezi dintre acestea vedeți dumneavoastră că au loc astăzi?
3. Ce le-a promis Domnul descendenților lui Lehi? (vezi v. 16).



Majoritatea oamenilor care au trăit unde Isus a propovăduit în timpul slujirii Sale pe pământ nu au crezut că El a fost Mesia cel promis. Toți aceia care L-au văzut pe Salvator în țara Abundența au crezut în el, L-au preaslăvit și au ascultat învățăturile Lui pentru că ei erau rămășița dreaptă care a supraviețuit distrugerii ce a avut loc în timpul răstignirii Sale (vezi 3 Nefi 10:9-14). În 3 Nefi 17, prima lor zi cu El se apropia de sfârșit. Pe măsură ce citiți acest capitol, încercați să vă imaginați că erați acolo.

Să înțelegem scripturile



3 Nefi 17

Stea (v. 5) – zăbovească, rămână

Adâncurile inimii (v. 6-7) – sentimente interioare

Îndurare, îndur (v. 6-7) – sentimente de compasiune, de dragoste, de bunătate

Infirmi (v. 7, 9) – betegi

Șchiopi (v. 7) – care se mișcă cu greu sau cu durere

Mutilați (v. 7) – răniți în vreun fel

Destulă (v. 8) – suficientă

Muți (v. 9) – cu deficiențe de vorbire

Sănătoși (v. 10) – bine, zdraveni

Conceapă (v. 17) – intuiască, imagineze

Le-a cerut (v. 19) – le-a spus

Slujit (v. 24) – propovăduit, binecuvântat, tratat

Să studiem scripturile



Desfășurați una dintre următoarele activități (A-C) pe măsură ce studiați 3 Nefi 17.

A Un model de învățare

1. Ce le-a cerut Isus nefiților să facă în 3 Nefi 17:1-3 pentru a-i ajuta să înțeleagă mai bine învățăturile Sale?
2. Faceți o listă cu ceea ce puteți face pentru a pune în practică aceiași principii de învățare în studiul dumneavoastră despre Evanghelie.

B Dacă ați fi fost acolo

În timp ce vă gândiți la tot ceea ce s-a întâmplat în 3 Nefi 17, scrieți despre evenimentele clare pe care v-ar fi plăcut să le vedeți sau la care v-ar fi plăcut să participați, apoi explicați de ce.

C Să învățăm despre natura lui Isus Hristos

Comparați ceea ce a făcut Isus în 3 Nefi 17:14 cu ceea ce s-a întâmplat în versetele 15-24 și răspundeți la următoarele întrebări:

1. De ce a fost Isus tulburat în versetul 14?
2. De ce a plâns în versetele 21-23?
3. Ce ne învață aceste întâmplări despre Isus?
4. Cum îi ajută pe păcătoși să se pocăiască faptul că știu ceea ce Isus simte față de noi?



3 Nefi 18

Salvatorul pune bazele împărtășaniei

Faptul că au fost în prezența lui Isus Hristos a fost o experiență minunată și spirituală pentru oamenii din țara Abundența. Este ușor să înțelegem de ce nu au vrut ca El să plece (vezi 3 Nefi 17:5). Totuși, înainte ca El să-i părăsească, i-a învățat cum pot avea întotdeauna Spiritul Său cu ei. Ceea ce Salvatorul a propovăduit despre primirea Spiritului Său, în 3 Nefi 18, este valabil în egală măsură și pentru noi astăzi, la fel cum a fost și pentru oamenii din Cartea lui Mormon.

Să înțelegem scripturile



3 Nefi 18

Depune[ți] mărturie (v. 10-11) – mărturisește într-un fel deosebit

Ca să nu (v. 15, 18) – de teamă de ceva

Să vă cearnă ca pe făină (v. 18) – să vă aibă sub puterea sa

A se împărtăși... din trupul Meu și din sângele Meu (v. 28-30) – a lua din împărtășanie

Slujiți, veți sluji (v. 28, 30, 32) – a trata, a binecuvânta

Osânda (v. 29) – oprirea progresului spiritual

Cu toată inima (v. 32) – hotărâre personală de a fi supus

Condamnare (v. 33) – pedeapsă

3 Nefi 18: 6-14 – Binecuvântările împărtășaniei

Elder Jeffrey R. Holland ne-a învățat: „Fiecare rânduală a Evangheliei este concentrată într-un fel sau altul asupra ispășirii Domnului Isus Hristos și, cu siguranță, acesta este motivul pentru care în tocmai această rânduală, cu toate simbolurile și metaforele ei vine la noi mult mai ușor și mult mai des decât oricare alta, în viața noastră. Vine sub forma a ceea ce a fost numit *„cea mai sacră, cea mai sfântă* dintre toate adunările Bisericii’ (Joseph Fielding Smith, *Doctrines of Salvation*, compilație de Bruce R. McConkie, 3 vol. [Salt Lake City: Bookcraft, 1954-1956], 2:340)” (în Conference Report, sept.-oct. 1995, pag. 88-89; sau *Ensign*, noiv. 1995, pag. 67-68).

Elder Melvin J. Ballard, fost membru al Cvorumului celor Doisprezece Apostoli, a spus:

„Este cineva printre noi care nu-și rănește spiritul prin cuvânt, prin gând sau faptă, de la un Sabat la altul? Noi facem lucruri pentru care ne pare rău și dorim să fim iertați... Dacă există un sentiment în sufletele noastre prin intermediul căreia ne-ar plăcea să fim iertați, atunci metoda de a obține iertarea nu este prin rebotezare... ci este prin pocăința de păcatele noastre, mergând la cei în fața cărora am păcătuit sau am greșit și obținând iertarea din partea lor și apoi îndreptându-ne în fața masei de împărtășanie unde, dacă ne-am pocăit într-un mod sincer și ne-am întors la stadiul potrivit, noi vom fi iertați iar vindecarea spirituală va avea loc în sufletele noastre...”

Eu sunt martor al faptului că este un spirit care participă la administrarea împărtășaniei ce încălzește sufletul din cap până în picioare; dumneavoastră simțiți rănilor spiritului cum încep să fie vindecate, iar povara este ridicată. Liniștea și fericirea vin la sufletul care este demn și care dorește într-adevăr să se împărtășească din această hrană spirituală” (Melvin J. Ballard: *Crusader for Righteousness* [1966], pag. 132-133).



3 Nefi 18: 28-29 – Când suntem demni să luăm din împărtășanie?

Elder John H. Groberg, din Cei Șaptezeci, a spus: „Dacă dorim să ne îmbunătățim (ceea ce înseamnă să ne pocăim) și nu suntem sub restricția preoției, atunci, în opinia mea, suntem demni. Dacă totuși, nu avem nici o dorință să ne îmbunătățim, dacă nu avem nici o dorință de a urma îndrumarea Spiritului, atunci trebuie să ne întrebăm: Suntem demni să ne împărtășim sau ne batem joc de adevăratul scop al împărtășaniei?” (în Conference Report, apr. 1989, pag. 50; sau *Ensign*, mai 1989, pag. 38).

Să studiem scripturile



Desfășurați activitatea A și activitatea B sau C pe măsură ce studiați 3 Nefi 18.

A Aprofundați-vă cunoștințele

1. Scrieți cinci adevăruri importante pe care le putem învăța despre împărtășanie din ceea ce a propovăduit Isus în 3 Nefi 18:1-14, 28-32.
2. Comparați ceea ce Isus a spus despre împărtășanie în 3 Nefi 18:12-13 cu ceea ce El a spus despre botez în 3 Nefi 11:38-40. Ce ne dezvăluie aceasta despre importanța împărtășaniei?
3. După ce ați citit 3 Nefi 18:1-14, 28-32 și citatele despre împărtășanie din secțiunea „Să înțelegem scripturile”, scrieți un plan despre ceea ce intenționați să faceți pentru ca împărtășania să fie o parte mult mai semnificativă în viața dumneavoastră.

B Care este întrebarea?

Scrieți cinci întrebări despre rugăciune care pot fi răspunse din 3 Nefi 18:15-23. După fiecare întrebare, scrieți-vă răspunsul alături de versetul din care a reieșit răspunsul.

C Cum se face aceasta?

În 3 Nefi 12:14-16, Isus le-a spus ucenicilor Săi că ei trebuiau să fie „lumina acestui popor” și că trebuiau să-și lase lumina să lumineze în fața celorlalți. Acest principiu ni se adresează astăzi în egală măsură. Conform cu 3 Nefi 18:22-25, care este lumina pe care trebuie s-o ținem sus? Cum ținem această lumină sus?

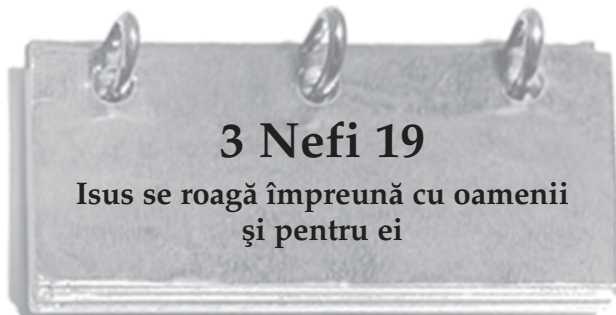

După evenimentele din 3 Nefi 18, Isus Hristos i-a lăsat pe oameni și S-a ridicat la ceruri. Capitolul 19 ne relatează ceea ce oamenii au făcut în timpul nopții și în decursul zilei următoare, atunci când Isus S-a întors. La sfârșitul acestui capitol găsim mărturia lui Isus despre forța credinței lor. Pe măsură ce citiți, observați lucrurile pe care ei le-au făcut și care le-au demonstrat credința și gândiți-vă cum ați putea să le urmați exemplul.

Să înțelegem scripturile



3 Nefi 19

Împrăștiat (v. 1) – despărțit

S-a dus zvonul, au umblat zvonuri (v. 2-3) – s-a vorbit peste tot despre aceasta

Diferit (v. 8) – variat

Întrerupere (v. 24, 30) – oprire

Ei nu au spus mai multe cuvinte (v. 24) – s-au rugat așa cum au fost îndrumați de Duhul Sfânt

Fața (v. 25) – înfățișarea, chipul

3 Nefi 19:11-13 – Nu fuseseră acești oameni deja botezați?

Președintele Joseph Fielding Smith, pe atunci președintele Cvorumului celor Doisprezece Apostoli, ne-a învățat:

„Chiar dacă fuseseră botezați înainte pentru iertarea păcatelor... Salvatorul le-a poruncit lui Nefi și oamenilor să se boteze din nou, deoarece El a organizat o Biserică nouă după Evanghelie. Înainte de aceasta, acesta a fost organizat după lege [cea a lui Moise].

Din același motiv, Joseph Smith și toți aceia care au fost botezați înainte de 6 aprilie 1830, au fost botezați din nou în ziua organizării Bisericii” (*Doctrines of Salvation*, compilație de Bruce R. McConkie, 3 vol. [1954-1956], 2:336).

Să studiem scripturile



Desfășurați activitatea B și activitatea A sau C pe măsură ce studiați 3 Nefi 19.

A Primirea Duhului Sfânt

După ce ne botezăm, persoana care ne confirmă ne va binecuvânta să „primim Duhul Sfânt”. Cu alte cuvinte, puterea preoției poate conferi sau acorda darul Duhului Sfânt, însă depinde de noi să-l primim.

1. Ce au făcut ucenicii în 3 Nefi 19:8-14 care i-a făcut să aibă parte de primirea Duhului Sfânt?
2. Cum puteți urma exemplul acestor ucenici pentru a simți Duhul Sfânt mai des în viața dumneavoastră? Pe măsură ce răspundeți, cugetați, de asemenea, la ceea ce ați învățat în 3 Nefi 18.

B Rugăciunile lui Isus

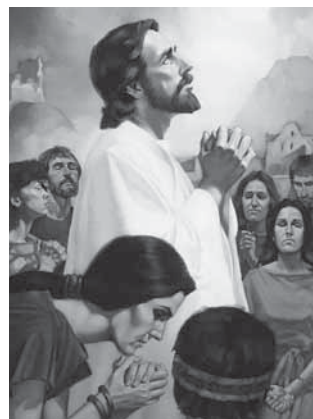

1. Enumerați ce a spus Isus în rugăciunile Sale despre aceia care cred în El (vezi 3 Nefi 19:19-23, 27-29).
2. Ce vă impresionează cel mai mult pe dumneavoastră referitor la lucrurile pentru care S-a rugat Isus?
3. Ce diferență s-ar putea produce în viața dumneavoastră de zi cu zi să știți faptul că aceasta a fost rugăciunea Salvatorului pentru dumneavoastră?

C Exemple de credință

În 3 Nefi 19:35, Isus a spus că ucenicii au arătat o „mare credință”. Scrieți care credeți dumneavoastră că sunt două exemple semnificative de credință două 3 Nefi 19.



În 3 Nefi 20-22 sunt profețiile legate de casa lui Israel și de neamuri, precum și de modul cum va împlini Domnul legămintele pe care Le-a făcut cu copiii Săi. Descendenții acelorora cu care Domnul a făcut legămintele sunt numiți „copiii legământului” și sunt îndreptățiți, dacă sunt credincioși, să beneficieze de anumite binecuvântări ce au legătură cu aceste legămintele. Totuși, în cele din urmă, legământul Domnului este acela că toți copiii Tatălui Ceresc vor avea șansa să devină o parte a familiei de legământ și să primească salvarea și exaltarea. Învățăturile din aceste trei capitole constituie o mărturie de la Însuși Isus Hristos, că, în timp, El va împlini

fiecare parte a acestui mare legământ, atât pentru casa lui Israel cât și pentru neamuri – cu alte cuvinte, pentru întreaga familie a lui Dumnezeu.

Să înțelegem scripturile



3 Nefi 20

Rămășiță, cei rămași (v. 10, 13, 16) – partea rămasă

Moștenire, moștenirii (v. 14, 29, 33, 46) – moștenire (de regulă se referă la ceva ce este transmis de la un părinte sau de la un alt strămoș)

Fugărește (v. 16) – calcă în picioare

Snopii de grâu (v. 18) – tulpinile de grâu legate laolaltă

Pământ (v. 18) – pământ treierat

Eu voi face coarne de fier și cizme de alamă (v. 19) – Eu vă voi face foarte puternici în zilele din urmă

(voi) Sfinți câștigurile lor (v. 19) – voi dedica bogățiile lor ca să fie sacre

Neamurile, neamurilor (v. 25, 27) – familiile

Pacoste (v. 28) – un bici (simbol al încercărilor și necazurilor)

Și-a dezvăluit brațul Său cel Sfânt (v. 35) – a arătat puterea Sa

Netăiați împrejur (v. 36) – cei care n-au făcut legăminte cu Domnul

Nimic (v. 38) – nimic de valoare

Purtați vasele Domnului (v. 41) – faceți munca Domnului, purtați ceea ce este sacru

Răsplata (v. 42) – apărarea

Înălțat (v. 43) – lăudat

Fața (v. 44) – înfățișarea, chipul

Desfigurată (v. 44) – deteriorată, zdrobită, stricată

3 Nefi 21

Rătăcirea, împrăștiati (v. 1, 26-27) – împărțirea, risipiți

Făcute (v. 5) – înfăptuite

Voia (v. 6) – necesar să devină

Ghicitori în semne (v. 16) – oameni care pretind că prevăd viitorul sau care fac alte miracole dar, care nu vin de la Dumnezeu

Crângurile (v. 18) – locuri unde oamenii își preaslăveau idolii în timpurile Vechiului Testament

Vicleșugurile preoțești (v. 19) – a propovădui pentru bani și laudă (vezi 2 Nefi 26:29)

Răzbunarea (v. 21) – dreptatea feroce, pedeapsa

3 Nefi 21:6 – Neamurile să poată fi numărate cu casa lui Israel

Președintele Joseph Fielding Smith ne-a învățat: „Fiecare persoană care îmbrățișează Evanghelia face parte din casa lui Israel. Cu alte cuvinte, ei devin membri ai descendenților aleși sau copiii lui Avraam prin Isaac și Iacov cărora le-au fost făcute promisiunile“ (*Doctrines of Salvation*, 3:246; vezi, de asemenea, 2 Nefi 30:1-2).

3 Nefi 21:22-25 (vezi, de asemenea, 3 Nefi 20:22) – Noul Ierusalim

Noul Ierusalim



Orașul Noului Ierusalim va fi construit în ținutul Jackson, Missouri și va fi numit orașul Sionului (vezi D&L 45:64-68; 57:1-3; Moise 7:62).

3 Nefi 22

Tu cea stearpă (v. 1) – femeie care nu poate avea copii

Durerile nașterii (v. 1) – eforturile dureroase de a da naștere

Părăsite (v. 1, 3) – singure, lăsate singure, goale, abandonate

Reproșurile (v. 4) – rușinea și dizgrația din cauza păcatelor anterioare

Safire... agate... pietre prețioase (v. 11-12) – bijuterii și pietre valoroase

Fierarul (v. 16) – forjor (cel care dă formă metalului făcându-l să fie obiecte de folosință)

3 Nefi 22:2 – Înelitorile, funiile și țărșii

Isaia a comparat casa lui Israel cu un cort. Cu cât funiile și învelitorile sunt mai lungi și cu cât țărșii sunt mai puternici, cu atât cortul poate fi mai mare.

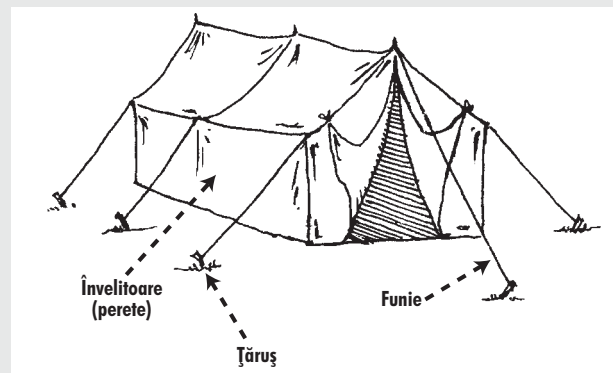

Să studiem scripturile

Desfășurați două dintre următoarele activități (A-D) pe măsură ce studiați 3 Nefi 20-22.

A Adunarea lui Israel

Adunarea lui Israel nu se referă doar la oamenii din alte locuri; ne implică și pe noi în timpul nostru. Studiați 3 Nefi 20:13, 18-19, 29-33; 21:1, 20-28; 22:13-14, 17 și enumerați motivele pentru care Domnul a spus că va aduna Israelul, precum și ce se va întâmpla când El o va face.

B Binecuvântări de la Domnul

1. Conform cu 3 Nefi 20:25-26, care este una dintre modalitățile prin care Domnul i-a binecuvântat și continuă să-i binecuvânteze pe „copiii legământului“?
2. Conform cu 3 Nefi 20:27, în ce fel a binecuvântat Domnul națiunile neamurilor?
3. Cum v-au ajutat aceste două binecuvântări în viața dumneavoastră? (Vezi, pentru ajutor în caz de nevoie, introducerea de la 3 Nefi 20-22 și secțiunea „Să înțelegem scripturile“)

C Un mesaj pentru națiunile neamurilor

1. Explicați, în propriile dumneavoastră cuvinte, ce a spus Domnul în 3 Nefi 21:14-21 despre ceea ce se va întâmpla dacă națiunile neamurilor nu se vor pocăi? Folosiți câteva exemple din ziua de azi despre ceea ce s-a spus.
2. Ce a spus Domnul în 3 Nefi 21:22-25 despre neamurile care se pocăiesc și sunt adunate în Noul Ierusalim?

D Comparați cuvintele lui Isaia

În 3 Nefi 22, Salvatorul a citat din Isaia 54, care este o mărturie poetică a dragostei Domnului pentru oamenii Săi, pe măsură ce-Și împlinește legământul de a-i aduna laolaltă în prezența lui Dumnezeu.

1. În scripturi, Domnul a comparat deseori, relația dintre legământul Său și Biserica Sa cu o relație de căsătorie. El este Soțul, iar Biserica este soția. Gândiți-vă la câteva calități ale Domnului, care demonstrează că este un soț bun pentru Biserica Sa, cum ar fi să fie un exemplu bun și să ofere dragoste, asigurând nevoile materiale, liniștea și oferind protecție familiei Sale. Pentru fiecare dintre aceste responsabilități, găsiți cel puțin o expresie în 3 Nefi 22 care să arate cum este Domnul „soțul” perfect pentru Biserică.
2. Cum ar putea mesajul din 3 Nefi 22 să încurajeze un nou convertit? Cum am putea folosi ceea ce a spus Domnul în 3 Nefi 22 astfel încât să ne ajute să ne pese de noii convertiți?



Ați avut vreodată un gând sau o experiență pe care ați vrut să v-o amintiți? Ați notat-o pentru a putea să v-o reamintiți într-un mod clar? Ați remarcat faptul că, dacă nu țineți o consemnare a acestor experiențe și gânduri, amintirea despre acestea devine neclară sau chiar se schimbă? Fiți atenți cum Salvatorul a predat nefiților acest principiu în 3 Nefi 23.

Să înțelegem scripturile



3 Nefi 23

Cu sânguință (v. 1) – prin efort statornic și serios

Cu simțire (v. 2) – impresionant

Asculta (v. 5) – asculta și se va supune

Explicat, prezentase (v. 6, 14) – a preda, a explica înțelesul a ceva



Să studiem scripturile



Desfășurați activitatea A sau B pe măsură ce studiați 3 Nefi 23.

A Fiți concret

1. Identificați două cuvinte pe care Isus le-a folosit pentru a descrie cum ar trebui noi să citim profețiile lui Isaia. S-ar putea să doriți să le subliniați în scripturile dumneavoastră.
2. Scrieți trei metode pe care le-ar putea folosi o persoană pentru a citi scripturile în modul în care le-a descris Isus.

B Cum se adaptează aceasta în cazul dumneavoastră?

Revedeți 3 Nefi 23:6-13 și descrieți ce le-a cerut Isus nefiților să facă, iar apoi scrieți cum credeți că se adaptează acest mesaj în cazul dumneavoastră.



Maleahi a fost un profet al Vechiului Testament care a propovăduit în jurul anului 430 î.H., cu aproape două sute de ani după ce Lehi a plecat din Ierusalim. În 3 Nefi 24-25, Salvatorul a citat din ceea ce se găsește acum în Maleahi 3-4, pentru ca nefiții să poată avea aceste învățături importante. De asemenea, aceste capitole au un mesaj deosebit pentru noi, cei din zilele din urmă.

Să înțelegem scripturile



3 Nefi 24

Sufere (v. 2) – treacă prin așa ceva, suporta

Topitorului, topitor (v. 2-3) – persoană care topește mine-reuri pentru a obține metal pur (Acest simbol este folosit pentru a ne învăța faptul că oamenii vor fi curățiți de impuritățile și păcatele lor la cea de a Doua Venire a lui Hristos)

Nălbitorului (v. 2) – persoană care face hainele să fie albe

Purifica, curăți (v. 3) – spăla

Vrăjitorilor (v. 5) – oameni care practică magia și au un comportament vicios ca al Satanei

Asupresc pe simbriași (v. 5) – înșeală sau profită de pe urma angajaților

Nimiciți (v. 6) – distruși

Mistuitoar (v. 11) – distrugător

Puternice (v. 13) – îndrăznețe, voinice

Zadarnic (v. 14) – fără importanță sau avantaj

Ridicați (v. 15) – victorioși

Ispitesc pe Dumnezeu (v. 15) – provoacă pe Domnul prin nesupunerea față de poruncile Sale

Temut (v. 16) – L-au venerat, iubit și ascultat

3 Nefi 24:3-4 – Fiii lui Levi

După legea lui Moise, membrii tribului lui Levi dețineau preoția și administrau rânduielile legii pentru popor. Astăzi numim preoția pe care o dețineau ei „Preoția aaronică” (vezi D&L 13:1; 84:31-32; 128:24).

3 Nefi 24:10-12 – Binecuvântările zeciuielii



Vorbind despre binecuvântările spirituale și temporale ale zeciuielii, președintele Heber J. Grant, a spus: „Prosperitatea vine la aceia care respectă legea zeciuielii. Când spun prosperitate nu

mă gândesc la aceasta numai din punctul de vedere al dolarilor și al cenților... Ceea ce eu socotesc prosperitate în adevăratul sens al cuvântului... este creșterea în cunoașterea lui Dumnezeu, creșterea în mărturie, precum și creșterea în puterea de a trăi conform Evangheliei și de a ne inspira familiile să facă același lucru. Aceea este prosperitatea în adevăratul sens al cuvântului” (Gospel standards [1941], pag. 58).

3 Nefi 25

Miriștea (v. 1) – resturile tulpinilor care rămân pe câmp după au fost recoltate grânele

Rădăcina și nici ramura (v. 1) – părinții, străbunicii (strămoșii), nici copiii (descendenții)

Rânduieli (v. 4) – legi
Zilei celei mari și înfricoșătoare a Domnului (v. 5) – a Doua Venire a lui Isus Hristos

3 Nefi 25:5-6 – Domnul îl va trimite pe Ilie



Pentru a împlini această promisiune făcută de Domnul prin Maleahi, Ilie s-a întors pe pământ în anul 1836 în templul Kirtland și a conferit cheile preoției, făcând astfel posibil ca rânduielile salvării să poată fi făcute și pentru aceia care au murit (vezi D&L 110:13-16). El a restaurat ceea ce este denumit, din când în când, puterea de pecetluire a preoției. Aceasta este puterea prin care familiile sunt pecetluite împreună pentru eternitate.

Să studiem scripturile

Desfășurați activitatea A și activitatea B sau C pe măsură ce studiați 3 Nefi 24-25.

A Cine va supraviețui și cine nu la a Doua Venire?

Desenați două coloane în caietul dumneavoastră. În prima coloană, scrieți din 3 Nefi 24-25, cuvintele și expresiile care descriu cine nu va putea să „sufere ziua” și ce se va întâmpla cu aceștia. În cealaltă coloană, scrieți ce spun aceste două capitole despre cine va putea să „sufere ziua”, despre ce se va întâmpla cu aceștia și ce vor face.

B Binecuvântările zeciuielii

1. Ce a spus Domnul în 3 Nefi 24:8-9 despre cei care nu-și plătesc zeciuiala?
2. Scrieți din versetele 10-12 ceea ce Domnul a spus despre cei care-și plătesc zeciuiala.
3. Comparați Doctrină și legăminte 64:23 cu 3 Nefi 25:1 și scrieți ceea ce Domnul le-a promis plătitorilor credincioși de zeciuială. Ce altceva ar trebui să-I sacrificăm Domnului, pe lângă zeciuială, pentru a ne pregăti pentru a Doua Sa Venire?

C Cum v-a influențat aceasta?

Scrieți despre cele mai importante modalități prin care credeți că împlinirea celor scrise în 3 Nefi 25:5-6 v-a influențat viața.



A doua vizită a lui Isus la nefiți, care a început în 3 Nefi 19, se încheie în capitolul 26. Veți remarca faptul că Mormon a explicat în acest capitol că Isus a spus și a făcut mult mai multe printre oameni față de ceea ce este consemnat în Cartea lui Mormon. Totuși, el a spus, de asemenea, și faptul că într-o zi vom putea avea cronici suplimentare despre ceea ce s-a spus și s-a făcut. Pe măsură ce citiți, remarcați motivul pentru care nu avem acele cronici și ceea ce trebuie să facem pentru a le avea.

Să înțelegem scripturile

3 Nefi 26

Mare (v. 3) – extremă

La încercare (v. 9, 11) – la probă

Dezvăluite (v. 9) – făcute cunoscute, revelate

Osândirea (v. 10) – pedeapsa, oprirea progresului, blam

Interzis (v. 11) – a îi porunci să nu facă ceva

Vorbească, rostit (v. 14, 16) – a spune

Toate lucrurile în comun
între ei (v. 19) – împărțirea
între ei a tuturor lucrurilor

3 Nefi 26:9-11 – „Lucruri și mai mari” au fost ascunse

Președintele Joseph Fielding Smith, pe atunci președintele Cvorumului celor Doisprezece Apostoli, a spus: „Atunci când noi înșine, membri ai Bisericii, dorim să ținem poruncile, așa cum acestea ne-au fost date, și să ne arătăm credința... atunci Domnul este pregătit să ne dezvăluie și să ne dea celelalte cronici, însă noi nu suntem acum pregătiți să le primim. De ce? Pentru că nu am trăit la înălțimea așteptărilor... în citirea cronicii ce ne-a fost dată și în urmarea sfaturilor acesteia” (în Conference Report, sept.-oct. 1961, pag. 20).



Să studiem scripturile

Desfășurați activitatea A pe măsură ce studiați 3 Nefi 26.

A Lucruri mai mari și mai mici

1. Revedeți 3 Nefi 26:6-12 și scrieți ceea ce învățăm că este în Cartea lui Mormon.
2. Citiți, de asemenea, Alma 12:9-11, Doctrină și legăminte 84:54-58 și secțiunea „Să înțelegem scripturile” de mai sus, apoi scrieți despre ceea ce trebuie să facem fiecare, precum și despre ceea ce trebuie să facă Biserica, în totalitate, pentru a primi de la Domnul „lucruri și mai mari”.
3. Enumerați câteva dintre „lucrurile și mai mari” care li s-au întâmpat nefiților după ce a plecat Isus (vezi 3 Nefi 26:15-21).



3 Nefi 27

„Aceasta este Evanghelia Mea”

În timpul primelor Sale două vizite pe continentul american, Isus Hristos a propovăduit El Însuși Evanghelia Sa și a îndrumat stabilirea Bisericii Sale printre nefiți. El a ales și a rânduit conducători care să-I continue lucrarea. Ei au continuat să propovăduiască Evanghelia Sa și să administreze rânduielile salvatoare ale preoției. Așa cum este consemnat în 3 Nefi 27, după o perioadă de timp nespecificată, Salvatorul i-a vizitat a treia oară pe ucenicii Săi nefiți. Din acea vizită învățăm că Isus Hristos, în calitate de conducător al Bisericii Sale, nu este departe și le dă instrucțiuni conducătorilor Bisericii Sale. Domnul continuă să-Și îndrume Biserica prin slujitorii Săi aleși. Președintele Gordon B. Hinckley, pe atunci consilier în Prima Președinție, a mărturisit: „Să fie înțeles de toată lumea faptul că Isus Hristos stă la capul Bisericii acesteia, care poartă numele Lui sacru. El veghează asupra ei. El o ghidează. Stând la dreapta Tatălui Său, El îndrumă această lucrare” (în Conference Report, apr. 1994, pag. 75; sau Ensign, mai 1994, pag. 59). Pe măsură ce citiți, remarcați ce a propovăduit Isus în acest capitol despre Evanghelia Sa.

Să înțelegem scripturile

3 Nefi 27

Certuri (v. 3) – discuții, neînțelegeri

Doborâți, doborât (v: 11-12, 17) – retezați

Aduc, aduce (v. 14-15) – a scoate, a atrage

Sfințiți (v. 20) – curățiți și evlavioși, purificați

Fiul pierzaniei (v. 32) – cineva care are parte de a doua moarte (spirituală)

3 Nefi 27:3-8 – Numele Bisericii

Isus a clarificat în 3 Nefi 27 că Biserica Sa va fi numită după numele Său. În timp ce Domnul a restaurat Evanghelia Sa în zilele noastre, a dezvăluit că Biserica Sa trebuie numită din nou după numele Său (vezi D&L 115:3-4). Dintre toate bisericile diferite care pretindeau a fi creștine în timpul lui Joseph Smith, doar câteva erau numite după numele lui Isus Hristos.

Să studiem scripturile

Desfășurați activitatea B și activitatea A sau C pe măsură ce studiați 3 Nefi 27.

A „În numele Meu”

1. S-ar putea să doriți să subliniați în 3 Nefi 27:1-10 vreo expresie care are o legătură cu numele lui Hristos (cum ar fi: „în numele lui Isus”, „numele lui Hristos”, „pe numele acesta”, „pe numele Meu” sau „în numele Meu”). Citiți, de asemenea, Mosia 3:17; 5:7-13 și scrieți un paragraf în care să explicați de ce tot ceea ce facem sau spunem în Biserică trebuie să fie făcut „în numele lui Isus Hristos”.

B Ce este „vestea bună”?

Cuvântul *evanghelie* înseamnă literalmente „veste bună” sau „vești de bucurie”.

1. Citiți cu atenție 3 Nefi 27:9-21 și subliniați cuvântul *Evanghelie* de fiecare dată când îl întâlniți.
2. La ce nume se referă Isus când spune ce alcătuiește Evanghelia Sa?
3. Rezumați într-un paragraf care este legătura între aceste versete despre Evanghelia lui Isus Hristos și al treilea și al patrulea articol de credință.
4. Cum este pentru dumneavoastră Evanghelia „vestea bună”?
5. Ce înseamnă în viața dumneavoastră personală să „trăiești conform Evangheliei”?

C Scriptură de bază – 3 Nefi 27:27

1. Ce responsabilitate deosebită au primit cei doisprezece ucenici nefiți de la Salvator în 3 Nefi 27:24-27?
2. Ce a spus Isus că ar trebui ei să facă sau să fie pentru a avea reușită în responsabilitatea lor?
3. Scrieți un paragraf în care să descrieți cum încercați dumneavoastră să deveniți mai asemănători lui Hristos. Includeți exemple concrete despre ce ați făcut și despre ce ați face mai bine.



3 Nefi 28

Dorințele speciale ale celor doisprezece ucenici

Dacă ați putea să-I cereți Salvatorului un lucru care vi-l doriți de la El, care ar fi acesta? Celor doisprezece ucenici nefiți li s-a dat această ocazie. Remarcați ce au cerut aceștia. Ar fi cererea dumneavoastră asemănătoare sau diferită de a lor?



Să înțelegem scripturile

3 Nefi 28

Vârsta omului (v. 2) – numărul de ani până la care trăiește, de obicei, un om

Într-o clipă (v. 8) – pe loc

Mortalitate (v. 8, 36) – având un corp fizic care poate muri
Nemurire (v. 8, 36) – având un corp înviat care nu va muri niciodată
Carne trupească (v. 9) – trup fizic, muritor
Rămână (v. 12) – stea pe pământ

Unind (v. 18) – convertind
Crăpau în două (v. 19) – se destrămau
Destul de adânci (v. 20) – destul de joase
Nou-născut (v. 22) – prunc

3 Nefi 28:13-17, 36-40 – Schimbarea la față și transfigurarea

Mormon a spus că trei dintre cei doisprezece ucenici nefiți au fost „schimbați la față”. Aceasta se referă la o schimbare temporară de care o persoană trebuie să aibă parte pentru a putea sta în prezența lui Dumnezeu și pentru a nu fi distrus (vezi D&L 67:11; Moise 1:11). Schimbarea la față nu trebuie să fie confundată cu transfigurarea trupului, chiar dacă ambele pot influența trupul în moduri asemănătoare. Schimbarea la față este o schimbare de moment, în timp ce transfigurarea este o schimbare în trup pe termen lung care se încheie numai când persoana respectivă trece de la viața muritoare la nemurire sau este înviată (vezi 3 Nefi 28:8). Printre cei care au fost transfigurați, la un moment dat, se numără Enoh și orașul Sionului (Moise 7:18-23, 27), Ilie, apostolul Ioan (D&L 7), precum și cei trei ucenici nefiți (3 Nefi 28:4-11, 15-40).

Să studiem scripturile

Desfășurați activitățile A și B pe măsură ce studiați 3 Nefi 28.

A Ce vă doriți?

1. Scrieți ce și-au dorit nouă dintre cei doisprezece ucenici nefiți în 3 Nefi 28 și enumerați binecuvântările pe care Domnul li le-a promis.
2. Scrieți ce și-au dorit ceilalți trei ucenici în 3 Nefi 28 și enumerați binecuvântările pe care Domnul li le-a promis.
3. Dacă vi s-ar fi dat ocazia să alegeți între ceea ce le-a fost dat celor nouă și ce le-a fost dat celor trei, ce ați alege? De ce?

B Scrieți un test

Folosind ceea ce ați învățat despre ființele transfigurate, în general, și despre cei trei nefiți, în particular, scrieți un test „adevărat sau fals”. Testul trebuie să conțină cel puțin cinci declarații. După fiecare declarație, scrieți răspunsul corect și versetul din care l-ați învățat.



3 Nefi 29-30

Avertizările lui Mormon

În loc să continui să ne spună ce s-a întâmplat după ce Isus Hristos i-a vizitat pe nefiți, Mormon încheie 3 Nefi cu propria-i mărturie, cu propriul sfat și avertizări pentru viitorii cititori. Pe măsură ce citiți capitolele 29-30, amintiți-vă faptul că Mormon a scris adresându-se în mod expres oamenilor din zilele noastre.

Să înțelegem scripturile



3 Nefi 29

Deșarte (v. 3) – fără valoare sau importanță

Disprețuiți, disprețuieste (v. 4-5, 8) – a desconsidera, a respinge, a trata cu nonșalanță

Nu... insultați... sau să vă bateți joc (v. 8) – a-și bate joc sau a râde de cineva

Executa (v. 9) – îndeplini

3 Nefi 30

Curviile (v. 2) – păcatele sexuale

Ororile (v. 2) – păcate grave; gânduri și fapte care sunt o jignire la adresa lui Dumnezeu

Idolatriile (v. 2) – preaslăvirea dumnezeilor falși

Iertarea (v. 2) – iertarea, eliberarea de vină

Să studiem scripturile



Desfășurați activitățile A și B pe măsură ce studiați 3 Nefi 29-30.

A Faceți o listă

- Citiți ceea ce Mormon a spus în 3 Nefi 29:1-4, 8-9 și enumerați ceea ce ar trebui să știm sau să facem datorită acestei cronici care a fost dezvăluită lumii. Dacă există vreun motiv în aceste versete de ce anume ar trebui noi să știm sau să facem aceste lucruri, scrieți-l alături de acel lucru, în lista dumneavoastră.
- Enumerați grupurile anume de oameni pe care Mormon îi avertizează în 3 Nefi 29:5-7, 30:2. Dacă există o urmare a avertizării menționate, scrieți-o în listă alături de acel lucru.
- Enumerați din sfatul și avertizările pe care Mormon le-a dat în 3 Nefi 29-30 ceea ce acesta a fost inspirat să știe despre zilele noastre.

B Cine vorbește?

Citiți cu atenție 3 Nefi 30:1-2. Ale cui sunt consemnările din versetul 2? De ce credeți că i s-a poruncit lui Mormon să le scrie?

Al patrulea Nefi: Cartea lui Nefi

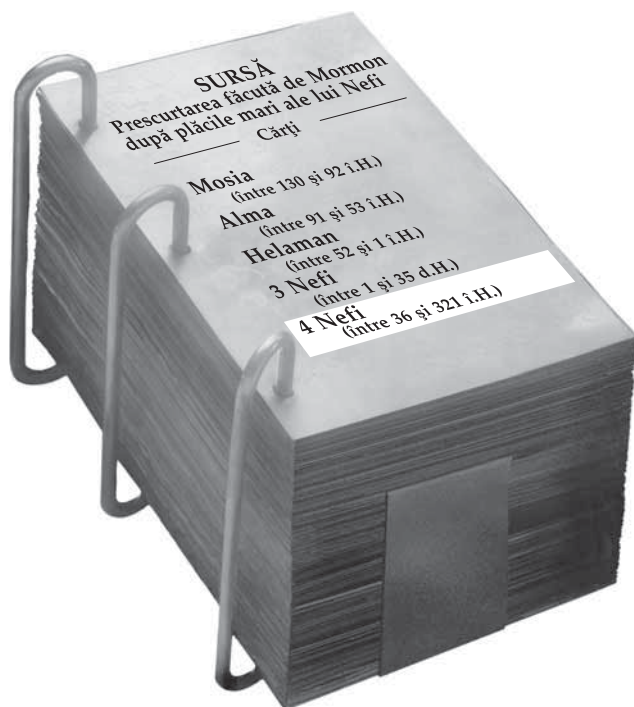

Despre 4 Nefi

Până la ediția din anul 1879 a Cărții lui Mormon, această carte se numea simplu „Cartea lui Nefi, care este fiul lui Nefi, unul dintre ucenicii lui Isus Hristos”. Elder Orson Pratt, care a fost membru

al Cvorumului celor Doisprezece Apostoli, a recomandat completarea titlului să fie: „Al patrulea Nefi”, recomandare care a fost aprobată de către Prima Președinție.

Prima parte din 4 Nefi a fost numită odată „Era de aur”. Timp de 170 de ani, oamenii au fost uniți și au trăit în pace fără certuri, și au avut „toate lucrurile în comun” (4 Nefi 1:3). Cum au fost capabili să stabilească o perioadă de timp așa de binecuvântată și de prosperă? Mai târziu, oamenii au început din nou să nu mai fie uniți și să facă „tot felul de nedreptăți” (versetul 34). După o asemenea perioadă binecuvântată de pace, de ce ar alege oamenii un astfel de blestem?



După ce oamenii ticăloși au fost distruși și după ce Salvatorul și îngerii cerești i-au învățat pe cei rămași și le-au slujit acestora, oamenii au trăit în pace și în dreptate timp de multe generații. Viața lor a fost asemănătoare cu cea pe care au experimentat-o oamenii lui Enoh, care s-au numit Sion (vezi

Moise 7:18). Mormon a scris că: „nu a putut să fie nici un popor mai fericit“ (4 Nefi 1:16). Pe măsură ce citești, vedeți care sunt principiile Evangheliei pe care le-au trăit și care le-au adus atâta fericire.

Din păcate, oamenii au devenit la fel de ticăloși ca și în zilele dinaintea venirii lui Isus Hristos. Noi ar trebui să analizăm și să învățăm cu atenție din greșelile pe care ei le-au făcut, greșeli care i-au condus la acea cădere, din marea dreptate și fericire în care trăiau, la ticăloșie și nenorocire, ce au condus în final la distrugerea poporului nefit.

Să înțelegem scripturile



4 Nefi 1

Toate lucrurile în comun (v. 3) – Fiecare a recunoscut faptul că tot ceea ce aveau venea de la Domnul, astfel încât ei, în mod voit, au împărtășit cu alții ceea ce aveau pentru a construi împărăția lui Dumnezeu.

Făcute (v. 5) – înfăptuite

În locul (v. 9, 19) – în perimetru

Tumulturi (v. 16) – zarvă, rebeliuni

Necurătenii (v. 16) – a pofti la cineva din punct de vedere sexual, păcate sexuale

Veșminte (v. 24) – haine

Clase (v. 26) – grupuri sociale bazate pe bani sau popularitate

Rătăcit (v. 34, 38) – depărtare de adevăr în mod treptat

Împodobească (v. 41) –decoreze

Răi (v. 43) – egoiști

Au făcut tot felul de negoțuri (v. 46) – au cumpărat și au vândut multe lucruri, au făcut comerț

Constrâns (v. 48) – poruncit

Urmașii (v. 49) – descendenți, rămășiță

Să studiem scripturile



Desfășurați două dintre următoarele activități (A-C) pe măsură ce studiați 4 Nefi.

A Cel mai fericit popor

- În 4 Nefi 1:16, Mormon a scris că nu a putut fi vreun popor mai fericit decât poporul descris în 4 Nefi 1:1-22. Enumerați cel puțin cinci principii care se găsesc în aceste versete și care credeți că i-au influențat cel mai mult pentru a avea această fericire.
- Conform cu 4 Nefi 1:15, care a fost singurul motiv pentru care nu mai exista nici un conflict? Explicați de ce credeți dumneavoastră că acea calitate a oamenilor a schimbat lucrurile.

B Purtați un interviu

Imaginați-vă că un grup de tineri din perioada de timp descrisă în 4 Nefi 1:1-22 ar fi disponibil să i se ia un interviu în zilele noastre. Scrieți trei întrebări care credeți că le-ar fi adresate de către tinerii din zilele noastre. Apoi, bazându-vă pe ceea ce citeți în 4 Nefi, scrieți răspunsurile care credeți că le-ar oferi aceștia.

C Treptele care duc în jos

- Elder Spencer W. Kimball, pe atunci membru al Cvorumului celor Doisprezece Apostoli, ne-a învățat că: „Păcatul, asemenea unei călătorii, începe făcând primul pas“ (*The Miracle of Forgiveness* [1969], pag. 214). În 4 Nefi, în prima jumătate a capitolului, societatea nefită trăia în acord cu poruncile lui Dumnezeu dar, la sfârșit, ei au devenit foarte ticăloși. Desenați în caietul dumneavoastră o scară ce duce în jos. Trebuie să aibă între cinci și opt trepte. Scrieți pe cea mai înaltă treaptă ceea ce capitolul 4 Nefi pare să indice că a fost primul pas pe care l-au făcut oamenii și care i-a dus în jos, enunțând, de asemenea, versetul din care ați învățat acest pas. Continuați să etichetați pe fiecare treaptă ceea ce restul capitolului 4 Nefi ne învață că au fost ceilalți pași care i-au dus pe oameni departe de modul de viață pe care Domnul ar fi vrut ca ei s-o trăiască.

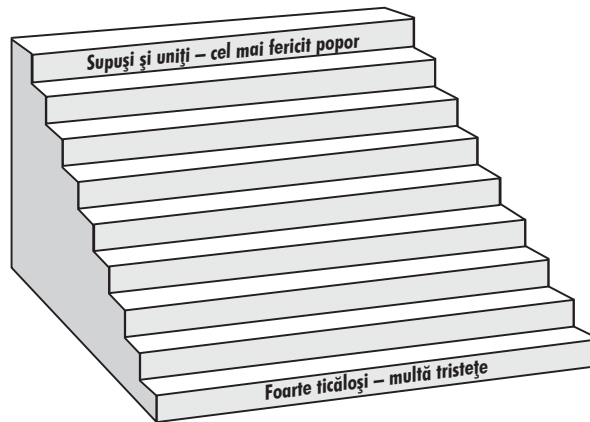

- La sfârșitul cărții 4 Nefi foarte puțini oameni din societatea lor au putut fi considerați dreți. În dreptul fiecărei trepte din schema dumneavoastră, scrieți pe scurt ce credeți că ar fi trebuit să facă oamenii dreți pentru a se menține așa, în timp ce restul societății a făcut acel pas care i-a dus spre decădere.
- Cum credeți că v-ați fi simțit dacă ați fi fost printre acei câțiva oameni de la sfârșitul cărții 4 Nefi, care trăiau în acord cu învățăturile lui Isus Hristos? Căror provocări credeți că ar fi trebuit, atunci, să le facă față o persoană dreaptă?

Cartea lui Mormon



Autorul propriei cărți

După ce a colectat și a scris toate cărțile, pe care noi le numim acum Cartea lui Mormon, profetul Mormon a scris o relatare a zilelor lui. Această carte mai mică este numită, de asemenea, „Cartea lui Mormon” chiar dacă este cuprinsă în cartea mai mare numită Cartea lui Mormon. Mormon a fost ucis în perioada după ce a scris ceea ce se găsește în Mormon 7. Fiul său, Moroni, a completat cronică început de tatăl său (vezi Mormon 8-9).

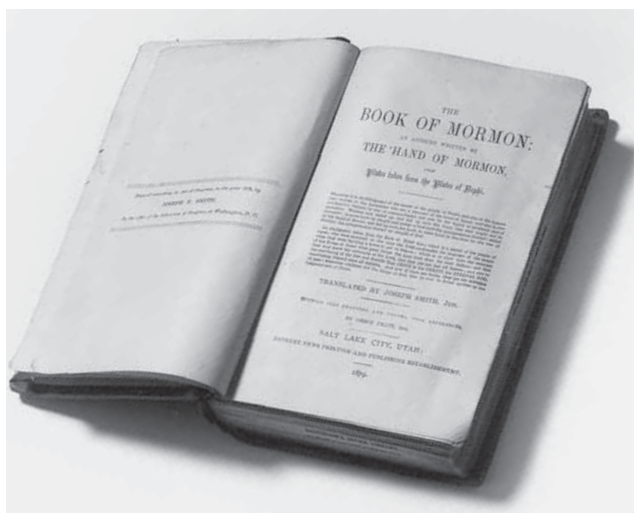

„Mai mult bine”

Într-un efort de a corecta o eroare apărută în modul de interpretare de către anumiți oameni a cuvântului *Mormon*, profetul Joseph Smith a trimis o scrisoare editorului unei publicații a Bisericii de la începuturile ei, intitulată *Times and Seasons*. El spune în aceasta:

„Prin intermediul publicației dumneavoastră, doresc să corectez o eroare...”

Eroarea despre care vorbesc este definiția cuvântului „Mormon”. S-a afirmat faptul că acest cuvânt derivă din cuvântul grecesc *mormo*. Nu este valabil în acest caz. Nu a existat nici un cuvânt în greacă sau latină pe plăcile de pe care eu, prin harul Domnului, am tradus Cartea lui Mormon...

Cuvântul Mormon, înseamnă pur și simplu, mai mult bine” (*History of the Church*, 5:399-400).

Mormon = mai mult bine

Vorbind despre faptul că oamenii care nu sunt membri ai Bisericii ne numesc „mormoni”, președintele Gordon B. Hinckley i-a învățat pe membrii Bisericii o modalitate de a transforma acest nume într-un compliment. El a spus:

„Și astfel, în timp ce regret câteodată faptul că oamenii nu numesc această Biserică după numele adevărat, eu sunt fericit că porecla pe care ei o folosesc este o mare onoare, făcută posibilă de către un om remarcabil și de către o carte ce oferă o mărturie de neegalat despre Mântuitorul lumii.

Oricine ajunge să-l cunoască pe Mormon, omul, prin citirea și cântărirea cuvintelor sale, oricine citește această colecție prețioasă de istorie care a fost strânsă laolaltă și păstrată în mare măsură de el, va ajunge să știe că *Mormon* nu este un cuvânt de batjocură, ci reprezintă cel mai mare bine – acel bine care este de la Dumnezeu. Traducătorul modern al acestei cronici străvechi a fost acela care a declarat că, prin citirea ei un om va ajunge mai aproape de Dumnezeu decât prin citirea oricărei alte cărți.

Toate acestea plasează asupra noastră, a celor aparținând acestei Biserici și acestei generații, o responsabilitate obligatorie și serioasă de a recunoaște că pe măsură ce ni se spune mormoni, trebuie să trăim astfel încât exemplul nostru să întărească percepția că *Mormon* poate să însemne în cel mai adevărat sens, mai mult bine” (în Conference Report, oct. 1990, pag. 70; sau *Ensign*, nov. 1990, pag. 52-53).

Pe măsură ce citiți despre Mormon în aceste câteva capitole, gândiți-vă cum puteți să-i urmați exemplul și să deveniți mai buni sau să aveți „mai mult bine” în viața dumneavoastră.



Mormon a fost deosebit chiar și în tinerețea sa. Adresându-se tinerilor băieți ai Bisericii, președintele Spencer W. Kimball a spus: „Voi, tineri băieți, nu trebuie să așteptați pentru a deveni deosebiți. Voi puteți să fiți misionari mai buni, tineri băieți puternici, colegi deosebiți, precum și conducători

fericiți și de încredere ai Bisericii. Nu trebuie să așteptați ziua de mâine" (în Conference Report, apr. 1976, pag. 71; sau Ensign, mai 1976, pag. 47). Președintele Gordon B. Hinckley i-a sfătuit pe tinerii băieți și pe tinerele fete: „credeți în capacitatea voastră de a învăța și de a face ceva cu viețile voastre. Păstrați-vă standardele și mergeți mai departe" (Teachings of Gordon B. Hinckley, pag. 715).



Pe măsură ce citiți Mormon 1, remarcați ce vârstă avea Mormon și ceea ce se spunea despre el când avea aceea vârstă. Gândiți-vă, de asemenea, la ceea ce ați citit în ultima parte din 4 Nefi despre tipul de societate în care a crescut Mormon. Exemplul pe care el îl dă de tinerețe trăită în dreptate în mijlocul unui climat de mare ticăloșie este o lecție importantă ca oricare alta pe care a predat-o.

Să înțelegem scripturile



Mormon 1

Serios (v. 2, 15) – capabil să se gândească serios asupra lucrurilor importante, cu gândul la cele spirituale

Observa (v. 2) – învăța, înțelege

Inscripțiile, înscrisii (v. 3, 4) – scrieri, scrieri pe metal

Au abandonat planul (v. 12) – au renunțat la propriul plan

Predominat (v. 13) – a avut cea mai mare influență

Apucat (v. 16) – încercat

Vrăjitorii (v. 19) – încercări de a primi revelații false de la surse demonice

Studiind scripturile



Desfășurați activitatea A pe măsură ce studiați Mormon 1.

A Consecințe

Este important să remarcați în scripturi cuvântul *din cauza*. Ne ajută deseori să identificăm acțiuni și consecințe ale acestora, indiferent dacă sunt bune sau rele.

1. Folosind ceea ce ați citit în Mormon 1:13-14, faceți o schemă asemănătoare cu cea care urmează și identificați consecințele pe care le-au experimentat nefiții, precum și acțiunile care au condus la acele consecințe.

Fapte

„Din cauza”

Urmări

2. Presupuneți că un nefit din zilele lui Mormon v-a văzut schema sau a citit aceste versete și i s-au explicat principiile, iar apoi a răspuns zicând: „Și?”. Scrieți un răspuns pentru a ajuta o astfel de persoană să înțeleagă cât de importante sunt aceste consecințe. Includeți exemple concrete despre modul în care viața dumneavoastră este diferită pentru că ați experimentat binecuvântările despre care vorbea Mormon.

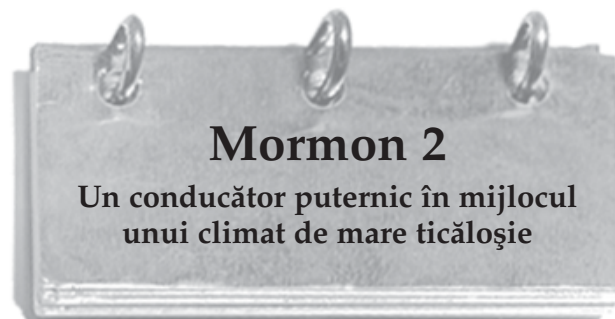

Citim în Mormon 1 despre consecințele spirituale ale ticăloșiei nefiților. În Mormon 2 învățăm despre unele dintre păcatele lor și despre consecințele care le-au urmat. Câteodată, lucrurile rele care ni se întâmplă ne pot umili și ne pot călăuzi spre o analiză mai atentă a vieții noastre și de a efectua schimbările necesare. Pe măsură ce citiți Mormon 2, remarcați cum au reacționat nefiții din timpul lui Mormon la înfrângerile, tragediile și tristețile care au rezultat din cauza faptelor lor. Ce puteți învăța din exemplul lor? Ce puteți învăța din exemplul lui Mormon din acest capitol?

Să înțelegem scripturile



Mormon 2

Statură (v. 1) – înălțime

Măcel (v. 8) – trupuri rănite și cadavre, masacru

Revoluție completă (v. 8) – răzvrătire a tuturor, luptă generalizată

Jeluirii și plângerii (v. 11-12) – multă tristețe, mult plâns, tristețe profundă

Deșartă (v. 13) – fără nici un scop

Inimile frânte (v. 14) – umilință, întristare după voia lui Dumnezeu

Spiritele smerite (v. 14) – o dorință interioară de a se pocăi și de a face voia lui Dumnezeu

Doborâți (v. 15) – uciși în luptă

Abominabile (v. 18, 27) – păcate grave; gânduri și fapte care sunt o jignire la adresa lui Dumnezeu

Întărit (v. 24) – încurajare multă, tărie

Calamități (v. 27) – tragedie, dezastru

Mormon 2:11-14 - „Întristarea celor pedepsiți” sau „Întristarea... pentru pocăință”

Președintele Spencer W. Kimball ne-a învățat că „oamenii cred, deseori, că s-au pocăit și sunt demni de iertare când, de fapt, tot ceea ce au făcut a fost să-și exprime tristețea sau regretul pentru întâmplarea nefericită” (Teachings of Spencer W. Kimball, ed. Edward L. Kimball [1982], pag. 87). Descrierea lui Mormon din Mormon 2:11-14 ne ajută să înțelegem că numai întristarea „pentru pocăință” duce la acele schimbări care ne fac să fim curății și înlocuiesc tristețea cu fericire.

„Întristarea... după voia lui Dumnezeu” mai profundă (vezi 2 Corinteni 7:10) reflectă faptul că faptele noastre rele sunt, în realitate, o răzvrătire împotriva lui Dumnezeu (vezi Mormon 2:15) și că am contribuit la suferința altora – inclusiv a Salvatorului (vezi Mosia 14:5; D&L 19:16-19). „Întristarea... pentru pocăință” semnifică faptul că noi dorim să ne schimbăm.



Mormon 2:15 - „Ziua harului trecuse”

Președintele Joseph Fielding Smith, pe atunci președintele Cvorumului celor Doisprezece Apostoli, a explicat că „este posibil ca oamenii să ajungă prin răzvrătire și ticăloșie așa de departe în întuneric încât spiritul pocăinței îi părăsește... și ei trec dincolo de puterea pocăinței” (*Doctrines of Salvation*, 2:194; vezi, de asemenea, Helaman 13:38).

Putem învăța mai mult despre caracterul lui Mormon din modul în care el a continuat să-și ajute poporul după ce a realizat că această „zi a harului trecuse”.

Să studiem scripturile

Desfășurați activitatea A pe măsură ce studiați Mormon 2.

A Motive de întristare

1. Conform cu Mormon 2:10-15, de ce erau nefiții întristați? După fiecare motiv pe care-l enumerați, notați versetul sau versetele în care l-ați găsit.
2. Conform cu Mormon 2:10-15, 18-19, 25-27, de ce era Mormon întristat? După fiecare motiv pe care-l enumerați, notați versetul sau versetele în care l-ați găsit.
3. Care a fost deosebirea dintre întristarea nefiților și întristarea lui Mormon?
4. Explicați care este legătura dintre fiecare din următoarele pasaje de scripturi despre întristarea nefiților, despre întristarea lui Mormon sau ambele: Alma 41:10; 42:29; Moroni 10:22; Moise 7:28-40.



În Mormon 3 învățăm mult despre mila lui Dumnezeu și despre măreția lui Mormon când ne gândim că Domnul le-a dat nefiților păcătoși încă o șansă să se pocăiască. Domnul i-a ajutat, de asemenea, în bătăliile duse împotriva lamaniiților. Domnul i-a spus lui Ezechiel, profetul din Vechiul Testament, „Doresc Eu moartea păcătosului?...nu doresc Eu mai degrabă ca el să se întoarcă de pe căile lui și să trăiască?” (Ezechiel 18:23). Indiferent de cât de mult dorește Domnul ca toți oamenii să se pocăiască, El nu îi va forța, iar astfel legea dreptății trebuie să fie îndeplinită. Pe măsură ce citiți Mormon 3, observați cu atenție care au fost faptele și atitudinile care i-au separat pe nefiți de Domnul. Din nefericire, mulți oameni fac astăzi aceleași greșeli. Se pare că Mormon a vrut ca noi să învățăm din această tristă povestire a auto-distrugerii nefiților, de vreme ce el a scris în mod expres pentru zilele noastre în ultima parte a acestui capitol.

Să înțelegem scripturile

Mormon 3

În zadar (v. 3) – de nici un folos

Epistolă (v. 4) – scrisoare

Strășnicie (v. 11) – în mod categoric

De trei ori (v. 13) – de trei ori

Răzbunarea (v. 15) – dreptate prin ferocitate, pedeapsă

Nemișcat (v. 16) – neparticipând

(să) Arăt, arătat (v. 16, 20) – a face cunoscut

(va) Începe (v. 17) – va debuta

Să studiem scripturile

Desfășurați activitatea A pe măsură ce studiați Mormon 3.

A O voce din țărână

Pe măsură ce citiți ultimele pagini ale Cărții lui Mormon, observați că sunt locuri unde o să vi se pară că Mormon și Moroni cunoșteau vremurile noastre la fel de bine cum le cunoșteau pe ale lor. Mormon spunea, adresându-ni-se în mod expres în Mormon 3:17: „De aceea...” sau cu alte cuvinte: „Datorită lucrurilor pe care le știți acum, o să vă spun aceasta...”.

1. Enumerați adevărurile despre care Mormon mărturisește în Mormon 3:17-22.
2. Scrieți cum vă va ajuta înțelegerea acestor adevăruri să preveniți repetarea tragicelor greșeli ale nefiților.

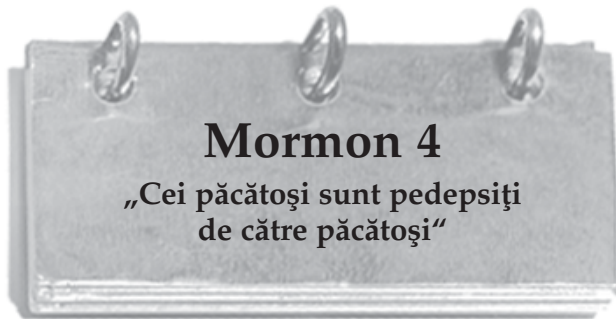

În Mormon 3 am citit faptul că Mormon a refuzat să fie comandantul armatelor nefite din cauza împietririi inimilor lor și a bucuriei ce o găseau în vărsarea continuă de sânge. Totuși, Mormon a continuat să privească și să consemneze o cronică a poporului său. Pe măsură ce citiți Mormon 4, observați orice schimbări ce au apărut în atitudinile nefiților sau după succesul din bătălie.

Să înțelegem scripturile

Mormon 4

Loviți (v. 4) –învinși

Respinsi (v. 8) – nu li s-a permis să-și îndeplinească obiectivul

Au persistat (v. 10) – au stăruit

Măcelului (v. 11) – trupuri neînsuflețite, masacru

Să studiem scripturile

Desfășurați activitatea A sau B pe măsură ce studiați Mormon 4.

A Scrieți un test

Scrieți un test scurt care să cuprindă ceea ce considerați dumneavoastră că ar fi cele mai importante trei până la cinci idei sau evenimente din Mormon 4. Îl puteți scrie sub forma unui test de tipul „adevăr sau fals” sau sub forma unui test cu întrebări cu răspunsuri scurte. Includeți un răspuns-cheie care să enumere versetul sau versetele în care se găsește fiecare răspuns.

B Au refuzat să se pocăiască

Subliniați acele versete din Mormon 4:10-18 care considerați că descriu ceea ce li s-a întâmplat nefiților din cauză că au refuzat să se pocăiască. Scrieți cum credeți dumneavoastră că s-au simțit nefiții în acel timp și de ce.



Cronica lui Mormon despre evenimentele produse în zilele sale, a fost plină de întristare și dezamăgire și din nefericire, din cauza ticăloșiei lor, viața nu s-a îmbunătățit pentru nefiți. Mormon și-a făcut timp în Mormon 5 pentru a explica ceea ce a crezut el că ar trebui să învețe oamenii din zilele din urmă din această relatare tragică.

Să înțelegem scripturile

Mormon 5

Suferințele (v. 1) – necazuri, suferințe

Păstrat (v. 4) – menținut, deținut, păzit, protejat

(să) Sfășii (v. 8) – tortură

Nimica toată (v. 9) – fără importanță

Prescurtare (v. 9) – versiune prescurtată

Distrugerii (v. 11) – tragedie, dezastru

Scopul (v. 14) – intenție

Seminția (v. 15) – urmași

Scârbos (v. 15) – urât, dezgustător, respingător

Pleava (v. 16, 18) – rămășițele unui spic de grâu

Corabie (v. 18) – barcă

Să studiem scripturile

Desfășurați activitatea A sau B pe măsură ce studiați Mormon 5.

A Obiectivele Cărții lui Mormon

1. În Mormon 5:14-15, Mormon ne-a spus motivele pentru care Cartea lui Mormon va apărea în zilele noastre. Enumerați acele obiective în carnețelele dumneavoastră.
2. Adăugați listei dumneavoastră scopurile găsite în 1 Nefi 13:40; 2 Nefi 3:12; Doctrină și legăminte 3:19-20; 10:48-52, 62-63; 20:11-12.

B „Dragi neamuri...”

Mormon știa că neamurile din zilele din urmă vor avea cuvintele sale. El le-a scris acestora în mod concret, o mare parte din Mormon 5:9-24. Faceți un rezumat al mesajului lui Mormon adresat neamurilor scriind, în propriile dumneavoastră cuvinte, o scrisoare care este adresată „neamurilor din zilele din urmă”. În timp ce scrieți, remarcăți faptul că Mormon a scris atât despre neamuri cât și către neamuri.



Au trecut peste șazeci de ani între scrierile din Mormon 1 și cele din Mormon 6. Mormon a condus armata nefită timp de peste cincizeci de ani. Totuși, așa cum ați citit, nefiții au refuzat să facă în viețile lor schimbările care le-ar fi permis să primească ajutorul Domnului și să-i salveze de la distrugere. Mormon 6 ne prezintă o relatare a ultimelor bătălii purtate de poporul nefit – un popor care se formase în urmă cu peste nouă sute de ani, un popor ce a primit promisiuni speciale de la Domnul și un popor care a avut privilegiul să fi fost vizitat de către Fiul înviat al lui Dumnezeu. Pe măsură ce citiți despre înfrustarea lui Mormon, gândiți-vă la cum se aseamănă cuvintele sale cu acelea ale lui Isus Hristos când El a spus: „Ierusalime, Ierusalime... de câte ori am vrut să strâng pe copiii tăi cum își strânge găina puii sub aripi, și n-ați vrut!” (Matei 23:37).

Să înțelegem scripturile



Mormon 6

Las (v. 6) – accept, permit

Să se facă țărăni (v. 15) – să putrezească

Sfâșiat de groază (v. 16) – chinuit de durere sufletească

Nemurire (v. 21) – trup înviat care va trăi pentru totdeauna

Mormon 6 – O trecere în revistă a vieții lui Mormon

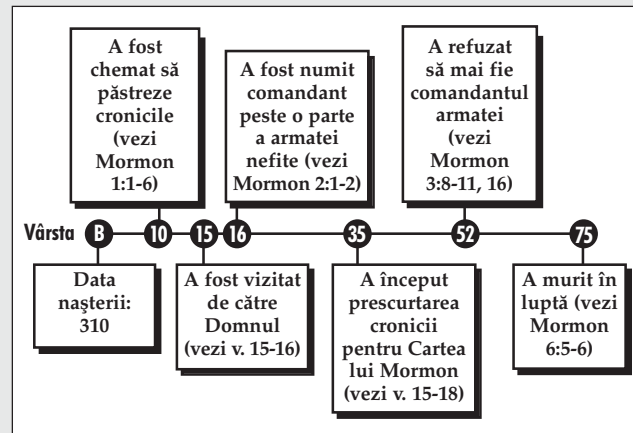

Să studiem scripturile



Desfășurați activitatea A pe măsură ce studiați Mormon 6.

A Faceți o comparație

Pe măsură ce citim despre distrugerea unui popor care s-a îndepărtat de la dreptate în care trăia îndreptându-se spre o mare ticăloșie, trebuie să realizăm, de asemenea, că este în același timp, povestea unui bărbat care a trăit peste șazeci de ani în dreptate, în mijlocul unei ticăloșii incredibile. O privire mai atentă ne poate ajuta să apreciem și mai mult cât de mult s-a asemănat Mormon cu Hristos, precum și exemplul oferit despre cum să luăm decizii drepte în zilele noastre.

- Împărțiți o pagină a caietului dumneavoastră în două coloane. Denumiți una dintre acestea „Nefiții” și enumerați în aceasta tot ceea ce ați învățat despre nefiții din timpul lui Mormon din următoarele trimiteri: Mormon 1:13-14, 16-17, 19; 2:10-15, 18, 26; 3:9-10, 13-14; 4:8, 10-12; 5:2, 15-18; 6:7.
- Denumiți a doua coloană „Mormon” și enumerați în aceasta tot ceea ce ați învățat despre Mormon din următoarele trimiteri: Mormon 1:1-2, 5, 15-17; 2:1-2, 9, 12-15, 19, 23-24, 27; 3:1-3, 11-14, 16-22; 5:1-2, 8-11, 13; 6:2-4, 6, 16-22. Încercați să înțelegeți ce se spune despre Mormon în câteva dintre aceste trimiteri pentru a determina ce ne dezvăluie acestea despre caracterul lui. De exemplu, gândiți-vă la ceea ce a făcut el în comparație cu ceea ce ar fi putut să facă într-o anumită situație. Sau, gândiți-vă la faptele sale prin prisma tipului de oameni printre care a trăit și pe care i-a condus.
- Scrieți un paragraf despre motivul pentru care Mormon poate fi considerat unul dintre oamenii din scripturi care se aseamănă cel mai mult cu Hristos.



În Mormon 6 citim despre bătăliile teribile și distrugătoare în care însuși Mormon a fost rănit. Mormon 7 conține mesajul lui Mormon „către cei rămași din acest popor care sunt cruțați” (v. 1) atât din timpul său cât și din zilele din urmă. De vreme ce fiul lui Mormon, Moroni, a scris Mormon 8 și ne vorbește despre moartea lui Mormon, aceasta este mărturia finală pe care Mormon a scris-o în această carte.



Să înțelegem scripturile

Mormon 7

Aceasta (v. 9) – Cartea lui Mormon

••• Acea (v. 9) – Biblia
••• Făcute (v. 9) – înfăptuite

Să studiem scripturile

Desfășurați activitățile A și B pe măsură ce studiați Mormon 7.

A Ce și de ce

În mărturia sa finală către descendenții nefiților și lamaniților, Mormon a scris ceea ce el a vrut ca ei să știe și să facă. În partea de sus a unei pagini din caietul dumneavoastră, enumerați din Mormon 7 lucrurile pe care el a vrut să le cunoască poporul. În partea de jos a paginii, enumerați ceea ce el a vrut ca ei să facă. După fiecare lucru scris în ambele liste, explicați pe scurt de ce credeți că el a vrut ca ei să știe sau să facă lucrul respectiv.

B Ultimele cuvinte ale lui Mormon

În Mormon 1-7 se află ultimele cuvinte ale lui Mormon pe care le-a scris pe plăci. Scrieți un paragraf care să conțină sentimentele dumneavoastră despre Mormon și despre ceea ce a scris.



Scrierile fiului lui Mormon, Moroni, încep în Mormon 8. El a scris că tatăl său a fost ucis în luptă și că el, Moroni, a rămas singur. În restul capitolului, Moroni, a scris despre dezvăluirea Cărții lui Mormon în zilele din urmă, prin puterea lui Dumnezeu. Tatăl său i-a poruncit să scrie o parte din aceasta (vezi Mormon 8:1), iar apoi a consemnat viziunile pe care Salvatorul i le-a arătat referitoare la zilele din urmă (vezi v. 34-41).

Moroni a realizat faptul că nimeni din zilele sale nu-i va citi cronică și că el a scris pentru zilele noastre. Remarcând faptul că Moroni și alți profeți ai Cărții lui Mormon au văzut zilele noastre, președintele Ezra Taft Benson a spus: „Dacă ei au văzut zilele noastre și au ales acele lucruri care vor fi de cea mai mare valoare pentru noi, nu ne arată acest lucru cum ar trebui să studiem Cartea lui Mormon? Ar trebui să ne întrebăm în mod constant: „De ce l-a inspirat Domnul pe Mormon (sau pe Moroni sau pe Alma) să includă acea relatare în cronică sa? Ce lecție pot eu să învăț din aceasta care să mă ajute să trăiesc în aceste zile și la această vârstă?” (în Conference Report, oct. 1986, pag. 5; sau Ensign, nov. 1986, pag. 6). Adresați aceste întrebări pe măsură ce citiți acest capitol și în timp ce continuați să studiați până la sfârșitul Cărții lui Mormon.



Să înțelegem scripturile



Mormon 8

Încotro (v. 4) – unde

Scopul ei (v. 5) – obiectivul ei

Neamurile (v. 5) – familia

Împrăștiat (v. 15) – răspândit

Cu grabire (v. 19) – rapid, cu

nepăsare, cu indiferență

Răzbunarea, răzbunării (v. 20, 40-41) – dreptate prin ferocitate, pedeapsă

Corupte (v. 28) – necurate, fără sfințenie, necinstite

Furtuni (v. 29) – vijelii îngrozitoare

Nori (v. 29) – nori

Diferite (v. 30) – diverse

Fierea amărăciunii (v. 31) – vezi secțiunea „Să înțelegem scripturile” de la Alma 36:18 (pag. 125)

Legăturile nedreptății (v. 31) – lațurile păcatului

Stricați (v. 33) – corupți, neascultători cu bună știință

Încăpățânați (v. 33) – mândri

Pocit (v. 33) – schimbat, necinstit

Veșminte, veșmintele (v. 36-37) – haine

Răutate (v. 36) – mânie, ură

Podoabele (v. 37) – accesorii în exagerare

Corupe (v. 38) – a necinsti și distruge

Răzbunării (v. 41) – se răzbuună pentru ceva

Mormon 8:7 – Totala distrugere a nefiților

După ce i-a vizitat Isus Hristos, nimeni nu s-a mai numit „nefit” sau „lamanit”; toți oamenii erau uniți în numele Lui. Mai târziu, oamenii au început să se împartă, din nou, în grupuri și să se autonumească lamaniți sau nefiți, în funcție de credința și tradițiile lor, nu neapărat datorită descendenței din care se trăgeau. Treptat, când citim că nefiții au fost distruși în totalitate, înseamnă că toți aceia care se considerau urmași ai tradiției nefite au fost distruși. Ar fi putut să fie descendenții ai lui Nefi, Sam, Iacov și Iosif printre lamaniți dar, care nu au fost distruși ca popor.

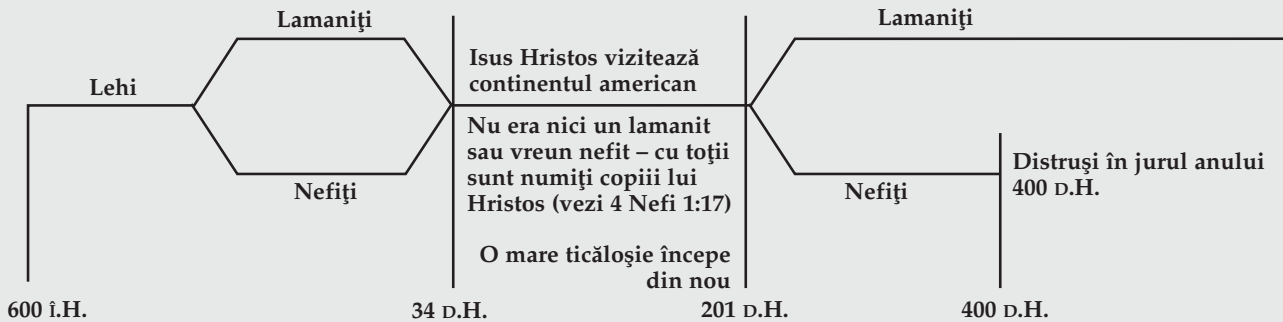

Să studiem scripturile



Desfășurați două dintre următoarele activități (A-C) pe măsură ce studiați Mormon 8.

A Să citim sfatul

Bazându-vă pe ceea ce Moroni a scris în Mormon 8:12, 17-19, 21, 23, 34-35, enumerați unele „Instrucțiuni și sfaturi pentru cititorii Cărții lui Mormon”.

B Descrieți ziua

- În Mormon 8:26-32, Moroni a descris ziua în care Cartea lui Mormon va fi dezvăluită lumii. Enumerați cel puțin zece condiții dintre cele despre care Moroni a spus că vor exista în acel timp.
- Ce vă impresionează cel mai mult la profeția lui Moroni referitoare la zilele noastre?

C Răspundeți-i lui Moroni



- În Mormon 8:34-35, Moroni mărturisește că el a văzut zilele noastre. Bazându-vă pe ceea ce ați citit în versetele 36-41, ce părea să-l îngrijoreze cel mai mult?
- Găsiți și enumerați toate întrebările pe care Moroni le-a adresat în Mormon 8:36-41. Apoi scrieți răspunsul care credeți că ar caracteriza cel mai bine atitudinea lumii de astăzi.
- Scrieți pe scurt o scrisoare ca și când i-ați răspunde lui Moroni. Explicați-i ce faceți dumneavoastră referitor la îngrijorările pe care el și le-a exprimat în Mormon 8:36-41.



Mormon 9

„Știu că voi veți
avea cuvintele mele“

Așa cum ați citit în Mormon 8, Moroni a văzut zilele noastre și a știut când se vor împlini profețiile sale. În Mormon 9, el a profitat de ceea ce credea a fi ultima sa șansă de a le vorbi oamenilor din ce în ce mai necredincioși ai zilelor noastre (vezi Moroni1: 1). Totuși și aceia care cred pot să învețe multe din ceea ce el ne-a învățat și din modul în care a predat.

Să înțelegem scripturile



Mormon 9

Vizitării (v. 2) – timpul celei de-a Doua Veniri a lui Isus Hristos

Chinuite (v. 3) – torturate, suferinde

Nestins (v. 5) – nu poate fi stinsă

Schimbare, se schimbă (v. 9-10) – variație

Vremelnică (v. 13) – fizică, muritoare

Încetat, încetează (v. 15, 19-20) – a sfârși, a se opri

Înfăptuite, făcute (v. 16-19) – realizate

Ucenicii Săi care trebuiau să rămână (v. 22) – cei trei ucenici nefiți care au fost transfigurați și și-au continuat slujirea pe pământ

Confirma (v. 25) – dovedi
Disprețui, disprețuiți (v. 26-27) – a urî

Încercărilor (v. 28) – probare în această viață muritoare

Risipiți în poftele voastre trupești (v. 28) – satisfacerea dorințele voastre fizice sau pământești

Modificate, modificată (v. 32-33) – schimbat

Să studiem scripturile



Desfășurați activitatea A sau B pe măsură ce studiați Mormon 9.

A Sfat pentru anumiți oameni

Moroni a vorbit, în Mormon 9, către cel puțin patru categorii de oameni. Rezumați mesajul său pentru:

1. aceia „care nu cred în Hristos“ (v. 1-6);
2. aceia „care tăgăduiți revelațiile lui Dumnezeu“ (v. 7-14);
3. aceia care nu cred că Dumnezeu poate face miracole (v. 15-25);
4. aceia care cred că „puterea Domnului va fi tăgăduită“ (v. 26-31).

B Doctrinile planului lui Dumnezeu

Nu există nici un pasaj de scriptură în care planul salvării conceput de către Dumnezeu să fie explicat în detaliu și care să arate o legătură între toate lucrurile planului. Doctrinile planului sunt răspândite peste tot în scripturi unde cei care studiază cu sârguință le pot găsi și pune în practică. Efortul depus face ca lucrurile învățate să fie bine înțelese și să nu fie uitate. Mormon 9 conține câteva doctrine importante legate de „marele plan al fericii“. Găsiți, în Mormon 9, care credeți că sunt cele cinci doctrine importante care au legătură cu planul fericii. Scrieți-le în caietul dumneavoastră alături de o scurtă explicație despre importanța acestei doctrine în cadrul planului, ca un întreg.

Cartea lui Eter



Cine a fost Eter?

Eter a fost ultimul profet și ultimul cronicar al iarediților (vezi Eter 15:33-34). Relatarea sa despre formarea și căderea poporului iaredit a fost consemnată pe douăzeci și patru de plăci care au fost găsite de către oamenii regelui Limhi (vezi Mosia 8:7-11). În cele din urmă, regele Mosia a tradus relatarea care i-a întristat pe el și pe oamenii lui (vezi Mosia 28:18). În timp ce Moroni cutreiera prin țară, el a prescurtat cronică iaredită și a inclus-o între celelalte cronici ale Cărții lui Mormon, datorită tatălui său, Mormon, care i-a spus că „este potrivit ca tot poporul să cunoască lucrurile care sunt scrise în această relatare“ (Mosia 28:19).

Cine au fost iarediții?

Evenimentele relatate în Cartea lui Eter încep în timpul turnului Babel (circa 2.200 î.H.) când Domnul a încurcat limbile. Domnul i-a binecuvântat pe Iared, pe fratele său și pe familiile acestora să nu fie afectați de încurcarea limbilor și i-a condus pe continentul american. Ei au devenit cunoscuți ca iarediți. Acolo, ei au prosperat și au primit binecuvântările Domnului, în calitate de poporul Său ales. Totuși, povestea iarediților s-a terminat foarte asemănător cu cea a poporului nefit, aproape 2.600 de ani mai târziu. Mândria, combinațiile secrete, precum și respingerea

cuvintelor profeților au făcut ca ambele popoare să se îndepărteze de Dumnezeu și să fie complet distruse.

Ce pot să învăț eu din această relatare?

Cartea lui Eter conține multe relatări despre războaie, răzvrățiri și distrugeri ce au avut loc printre iaređiți. Totuși, printre aceste mari ticăloși există și relatări impresionante despre oameni care și-au exercitat credința în Isus Hristos și au avut parte de multe miracole mărețe din partea Domnului. De asemenea, în paginile sale, sunt predate multe doctrine importante. Ca membru al Bisericii care trăiește în zilele din urmă, dumneavoastră sunteți, de asemenea, foarte des înconjurat de influențe malefice. Lecțiile din Cartea lui Eter vă vor ajuta să rămâneți puternic și pur. Citiți cu atenție această cronică străveche și gândiți-vă de ce a fost păstrată. Întrebați-vă ce puteți învăța de la astfel de bărbați credincioși ca fratele lui Iared, Emer, Eter și alții.



A fost vreodată o perioadă când ați avut nevoie de ajutor aparte de la Domnul – când ați avut nevoie de binecuvântări sau de o putere mai mare decât cea a dumneavoastră? Două familii care au trăit în timpul turnului Babel au avut nevoie de un ajutor aparte de la Domnul. Pe măsură ce citiți Eter 1, găsiți binecuvântarea aparte pe care acestea au cerut-o și vedeți ce au făcut pentru a o primi.

Să înțelegem scripturile



Eter 1

S-au întâmpnat (v. 3-4) – au avut loc

A blestemat în mânia Lui (v. 33) – a promis în mânia Lui

A încurcat, încurce, va încurca, încurcați (v. 33-37) – amestecat

Mergi în fruntea lor (v. 42) – condu

Să studiem scripturile



Desfășurați activitățile A și B pe măsură ce studiați Eter 1.

A Scrieți un rezumat

Eter 1:2 se referă la „cele douăzeci și patru de plăci”. Revedeți ilustrația „Sursele principale ale plăcilor Cărții lui Mormon” (pag. 12), precum și următoarele scripturi apoi, scrieți un rezumat referitor la ceea ce învățați despre această cronică: Mosia 8:9; 21:27; 22:14; 28:11; Alma 37:21-32.

B Să rezolvăm problemele cu ajutorul Domnului

Scrieți următorul tabel în caietul dumneavoastră. Citiți Eter 1:33-43 și răspundeți la fiecare întrebare, folosindu-vă de ceea ce învățați din versetele enumerate.

Care a fost problema?	Ce măsuri au luat?	Cum i-a binecuvântat Domnul?
v. 33-34;	v. 35;	v. 35;
v. 36;	v. 37;	v. 37;
v. 38;	v. 39-40;	v. 41-43.

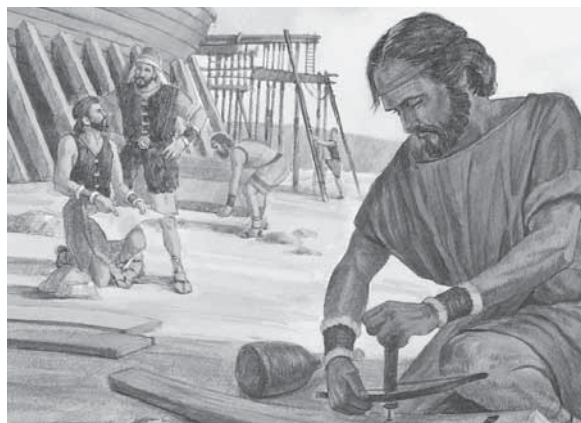

Iaređiții au traversat multe ape în timp ce erau conduși către țara făgăduinței (vezi Eter 2:6-7). Domnul a știut că vor avea o călătorie dificilă pe mare, de aceea le-a dat instrucțiuni

clare în ceea ce privește modul de construire a corăbiilor care îi vor ajuta să călătorească în siguranță. Pe măsură ce citești Eter 2, comparați călătoria lor către țara făgăduinței cu viața dumneavoastră, pe măsură ce progresați către împărăția celestială. Elder Gordon B. Hinckley, pe atunci membru al Cvorumului celor Doisprezece Apostoli, ne-a învățat că drumul nostru în viață va fi, de asemenea, dificil:

„Am întâlnit foarte mulți oameni care se plâneau în mod constant de povara responsabilităților. Bineînțeles, presiunile sunt enorme. Sunt multe, prea multe lucruri de făcut... Schimbați-vă modul de a gândi. Evanghelia reprezintă veștile bune. Omul există ca el să poată avea bucurie. Fiți fericiți! Lăsați fericirea să strălucească pe fețele dumneavoastră și să vorbească prin mărturiile dumneavoastră...

Îmi plac aceste cuvinte rostite de Jenkins Lloyd Jones...

„Oricine își închipuie că beatitudinea este o stare normală își va irosi foarte mult timp alergând și strigând că a fost jefuit.

Majoritatea loviturilor cu crosa de golf nu sunt o reușită. De regulă, carnea de vită este tare. Majoritatea copiilor cresc pentru a fi oameni și-atât. Majoritatea căsătoriilor de succes necesită un grad înalt de îngăduire reciprocă. Majoritatea slujbelor sunt de cele mai multe ori plictisitoare în loc de viceversa.

Viața este ca o călătorie cu un tren din timpurile străvechi – are întârzieri, probleme tehnice, emană fum, praf, cenușă și te zdruncină, întrerupte numai ocazional de către peisajele minunate și de emoțiile produse de accelerarea bruscă.

Pozna este de a-I mulțumi Domnului pentru că te-a lăsat să faci călătoria.’ (Deseret News, 12 iunie 1973)“ (Four Imperatives for Religious Educators [cuvântare către educatorii de religie, 15 sept. 1978], pag. 4).

Să înțelegem scripturile

Eter 2

Capcane (v. 2) – curse
Tălmăcit înseamnă (v. 3) – care semnifică
Partea (v. 5) – zona
Corăbii (v. 6, 16, 18) – ambarcațiuni
Suferea, lăsa (v. 7, 22) – accepta

Păstrase (v. 7) – pregătise, ținuse secret
Dojenit (v. 14) – muștrat, îndreptat
Ascuțite (v. 17) – tăioase
Sfărâmate (v. 23) – sparte

Eter 2:13 – „Moriancumer”



„În timp ce locuia în Kirtland, elderului Reynolds Cahoon i s-a născut un fiu. Într-o zi, când președintele Joseph Smith trecea pe lângă ușa sa, el l-a poftit pe profet înăuntru și i-a cerut să binecuvânteze și să dea un nume copilului. Joseph a făcut acest lucru și i-a dat băiatului numele Mahonri Moriancumer. După ce a rostit binecuvântarea, a așezat copilul pe pat și, întorcându-se către elder Cahoon, a spus: „Numele pe care i l-am dat fiului tău este numele

fratelui lui Iared; Domnul tocmai mi l-a dezvăluit” („Questions and Answers”, Improvement Era, iulie 1905, pag. 705).

Să studiem scripturile

Desfășurați două dintre următoarele activități (A-C) pe măsură ce studiați Eter 2.

A Răspundeți la întrebare

Imaginați-vă că un prieten care nu este membru al Bisericii v-a întreat ce înseamnă expresia „țara a făgăduinței” (Eter 2:9). Citiți Eter 2:8-12 și scrieți ce ați spune pentru a-l ajuta pe prietenul dumneavoastră să înțeleagă unul dintre înțelesurile acestei expresii, având legătură cu țara la care se face referire în aceste versete.

B Scrieți o declarație „Astfel, noi vedem”

După ce ați citit Eter 2:13-16, gândiți-vă la o învățătură oferită de această relatare și scrieți o declarație „astfel, noi vedem” care să rezume ceea ce Domnul vrea ca noi să învățăm din această experiență.

C Faceți un desen

- Recitiți Eter 2:16-25 și faceți un desen arătând modul în care credeți dumneavoastră că au arătat corăbiile iaredite. Desenul dumneavoastră ar trebui să ilustreze cum funcționau corăbiile și de ce a avut succes modul în care au fost proiectate.
- Citiți Eter 2:1-7; 6:1-4 și faceți o listă cu lucrurile pe care iarediții le-au luat cu ei în corăbii.



După ce muriți, cu ce trăsături caracteristice ați dori ca oamenii să vă asocieze atunci când aceștia se vor gândi la viața dumneavoastră? Fratele lui Iared a fost cunoscut pentru credința sa. De fapt, datorită credinței sale el a văzut trupul spiritual al lui Isus Hristos. Elder Jeffrey R. Holland, membru al Cvorumului celor Doisprezece Apostoli, a explicat faptul că atunci când Hristos a spus: „Niciodată nu M-am arătat Eu unui om pe care Eu l-am creat” (Eter 3:15), El „i-a spus fratelui lui Iared: ‘Niciodată nu M-am arătat Eu unui om în acest fel, fără voia Mea, condus numai de credința privitorului’. Ca regulă, profeții sunt învocați în prezența Domnului... Este clar faptul că Domnul Însuși a asociat acea credință nemiintâlnită cu această viziune fără precedent” (Christ and the New Covenant, pag. 23). Pe măsură ce studiați Eter 3, observați ce altceva puteți învăța de la fratele lui Iared despre puterea credinței.



Eter 4

Pocăiți-vă și veniți la Hristos

Ați putea să amintiți faptul că o parte din plăcile de aur pe care le-a primit profetul Joseph Smith erau pecetluite. V-ați întrebat vreodată ce conține acea parte a cronicii sacre? În Eter 4, Moroni a dat câteva explicații referitoare la conținutul acestei cronici. Pe măsură ce citiți, căutați răspunsurile pentru următoarele întrebări: De ce nu deținem cronica fratelui lui Iared pentru a o studia? Ce trebuie să se întâmple înainte de a fi deschisă cronica sa? Ce ni se va cere fiecăruia?



Să înțelegem scripturile

Eter 3

Topit (v. 1, 3) – încălzit și muiat	Vălul, vâl (v. 6, 19-20) – perdea sau barieră protectoare
Înconjurați (v. 2) – încercuiți, acoperiți	Lovească (v. 8) – bată
Furioase (v. 3) – extrem de furtunoase	Două pietre (v. 23, 28) – Urimul și Tumimul

Să studiem scripturile

Desfășurați activitățile A și B pe măsură ce studiați Eter 3.

A Citiți pentru a afla răspunsurile

Răspundeți la următoarele întrebări pe măsură ce studiați Eter 3:1-8:

1. De ce a făcut fratele lui Iared pietre transparente?
2. De ce a crezut fratele lui Iared că Domnul ar putea fi mâniat?
3. Pentru ce s-a rugat fratele lui Iared?

B Ce ați învățat?

În Eter 3, fratele lui Iared a învățat multe lucruri despre Isus Hristos, „lumina și viața și adevărul lumii” (Eter 4:12). Recitiți Eter 3 și enumerați cel puțin zece adevăruri pe care le-ați învățat despre Salvator.

Să înțelegem scripturile

Eter 4

Făcute cunoscute, dezvălui, dezvăluite (v. 2, 4, 14, 16) – destăinuie	Pietrele de tălmăcire (v. 5) – Urimul și Tumimul
Rătăcit (v. 3) – depărtare de adevăr în mod treptat	Blestemat (v. 8) – nenorocit, torturat
	Sfășia (v. 15) – despică
	A început (v. 17) – a debutat

Să studiem scripturile

Desfășurați activitatea A și activitatea B sau C pe măsură ce studiați Eter 4.

A Explicați ce ar spune el

Din ceea ce învățați din Eter 4:1-6, scrieți cum credeți dumneavoastră că ar putea răspunde Moroni la următoarele întrebări:

1. De ce a trebuit să ascunzi cronica și pietrele de tălmăcire?
2. Ce trebuie să se întâmple înainte de a fi dezvăluite cronicile?
3. Care este acel lucru care v-a atras atenția citind cronica?

B Scrieți o definiție

Citiți Eter 4:11-12 și scrieți o definiție a cuvântului *bine* așa cum este folosit în aceste versete.

C Scrieți o propoziție ca rezumat

Folosind fiecare dintre următoarele cuvinte din Eter 4:13-19, scrieți două sau trei propoziții care să prezinte ideea principală a acestui pasaj: *neamuri, a arăta, a sfâșia, dezoăluite, a începe, înălțat*.



Eter 5 este un mesaj de la Moroni pentru viitorul traducător al Cărții lui Mormon – profetul Joseph Smith. Imaginați-vă ce a simțit profetul Joseph Smith când a aflat din acest capitol faptul că alți trei martori vor vedea plăcile de aur. Ce alte lucruri din mesajul lui Moroni credeți dumneavoastră că l-au interesat în mod expres?

Să înțelegem scripturile

Eter 5

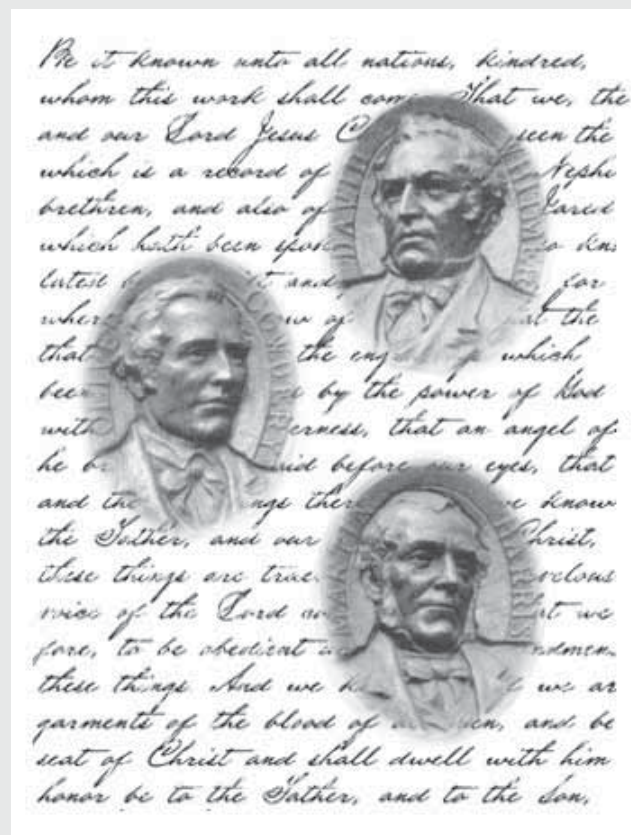

Privilegiați (v. 2) – favorizați, binecuvântați, aleși

Cu siguranță (v. 3) – fără nici o îndoială

Întemeiate (v. 4) – dovedite, declarate a fi adevărate

Să studiem scripturile

Desfășurați activitățile A și B pe măsură ce studiați Eter 5.

A Scrieți-vă mărturia

Citiți Eter 5:3 și remarcați cuvântul *siguranță*.

1. Citiți „Mărturia a trei martori” de la începutul Cărții lui Mormon. Ce lucru s-a întâmplat care le-a permis de a „ști cu siguranță” că a fost adevărată cronică nefită?
2. Scrieți o experiență, legat de Cartea lui Mormon, care v-a ajutat să știți că este adevărată.

B Explicați de ce

După ce citiți Eter 5:4-6, explicați de ce credeți că Domnul ar cere și ar chema martori care să mărturisească despre adevărul Cărții lui Mormon.

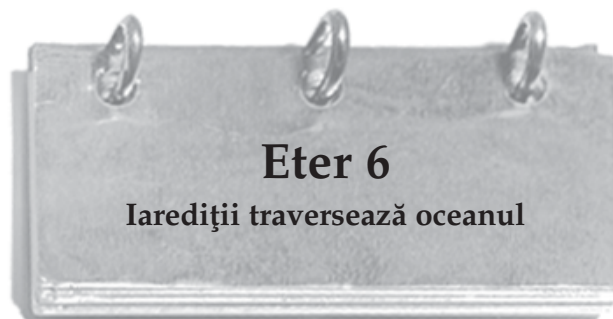

Ce călătorie periculoasă și înspăimântătoare au trebuit să facă iarediții pentru a traversa oceanul! Remarcați cum i-a ajutat și i-a alinat Domnul. După un timp de la sosirea lor în țara făgăduinței, oamenii au dorit ceva de la fratele lui Iared, lucru care l-a îngrijorat foarte mult. Pe măsură ce citiți, gândiți-vă la ceea ce au cerut având în vedere ce au făcut, știind sentimentele conducătorului lor în timp ce le îndeplinea dorința.

Să înțelegem scripturile

Eter 6

Supraviețuiesc (v. 4) – să scape cu viață

Dedicându-se (v. 4) – încredințându-se, bazându-se

Furtuni (v. 6) – vijelii puternice

Etanșe (v. 7) – rezistente la apă

Înconjurați (v. 7) – încercuiți, acoperiți

Stricăciune (v. 10) – rău, vătămare

Întristat (v. 23) – foarte stânjenit

Constrângă (v. 25) – forțeze, oblige

Să studiem scripturile

Desfășurați activitățile A și B pe măsură ce studiați Eter 6.

A Scrieți o pagină de jurnal

Citiți Eter 6:1-11 și imaginați-vă că sunteți un pasager în una dintre corăbiile iaredite.

1. Scrieți o pagină de jurnal ce credeți că ar fi obișnuită pentru o zi. Gândiți-vă să includeți informații despre starea corăbiilor, condițiile de călătorie, momentele înspăimântătoare și clipele ferice.
2. Comparați dificultățile cu care s-au confruntat ei cu cele pe care le înfrunțați dumneavoastră în timpul călătoriei vieții dumneavoastră. Scrieți despre ceea ce vă dă „lumină” în viață și despre modul în care viața vă este binecuvântată datorită acestora.

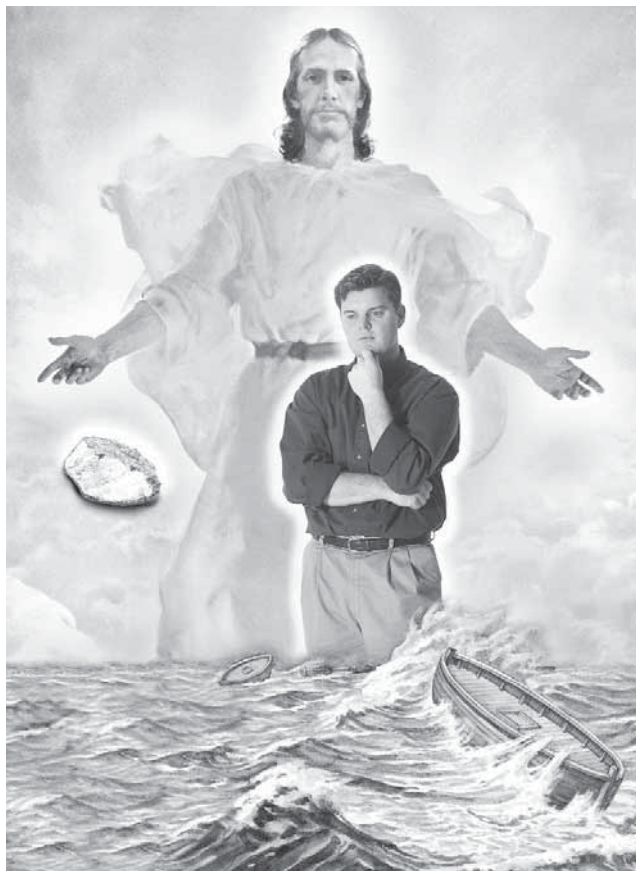

B Faceți o declarație către presă

Imaginați-vă că reporteri de televiziune i-au intervievat pe Iared și familia sa despre dorința poporului de a avea un rege. Din ceea ce învățați din Eter 6:22-30, scrieți un răspuns care credeți că ar fi dat la întrebările de mai jos de următoarele persoane:

- Fratele lui Iared: „De ce sunteți împotriva faptului de a avea un rege?”
- Iared: „Ce sentimente aveți despre ideea de a avea un rege?”
- Pagag: „Care este răspunsul dumneavoastră în ceea ce privește numirea dumneavoastră ca rege?”
- Oriha: „De ce ați acceptat propunerea de a fi rege?”



Eter 7

Fiii lui Oriha

Sfatul fratelui lui Iared împotriva ideii de a avea un rege a fost inspirat, așa cum reiese din conflictul și dorința de putere adusă de către domnia regilor. Descendenții lui Oriha s-au luptat între ei pentru a avea control asupra regatului. Această ticăloșie existentă în rândul celor ce dețineau funcții înalte a dus la ticăloșie în rândul poporului. Pe măsură ce citiți Eter 7, remarcați ce i-a condus în cele din urmă pe oameni la pocăință.

Să înțelegem scripturile

Eter 7

Judecat (v. 1, 11, 24-25, 27) – a făcut dreptate

Insultaseră (v. 24) – vorbiseră de rău

Topit (v. 9) – a topit zăcământ

Să studiem scripturile

Desfășurați activitatea A pe măsură ce studiați Eter 7.

A Cine-i cine?

Studiați cu atenție Eter 7:1-8:7 și scrieți în caietul dumneavoastră următorul tabel genealogic.

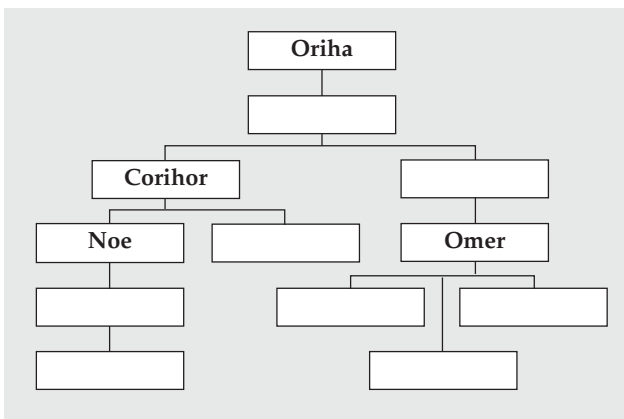

1. Completați spațiile libere din tabel.
2. Încercuiți numele acelor care au slujit ca regi.
3. Scrieți litera „D” în dreptul celor care au fost demni și litera „T” în dreptul celor care au fost ticăloși.
4. Răspundeți la următoarele întrebări în legătură cu tabelul dumneavoastră:

- Cum ne arată aceasta faptul că a fost împlinită profeția fratelui lui Iared din Eter 6:23?
- Care persoană din această familie v-a impresionat cel mai mult? De ce?



Problemele au continuat pe măsură ce conducătorii iarediți s-au luptat între ei pentru putere și bunăstare. Însă, în Eter 8, problemele se agravează. Fiți atenți la felul în care este introdus un lucru rău care, într-un sfârșit, a dus la distrugerea întregii națiuni iaredite. Moroni a încheiat capitolul cu o avertizare severă adresată tuturor viitorilor cititori. În ce fel are efect această avertizare în cazul dumneavoastră?

- Ați fost desemnat de către profet să țineți o cuvântare în care trebuie să folosiți ca text Eter 8:20-26. Scrieți un paragraf în care să descrieți avertizările de care credeți că membrii Bisericii din zilele noastre au nevoie.

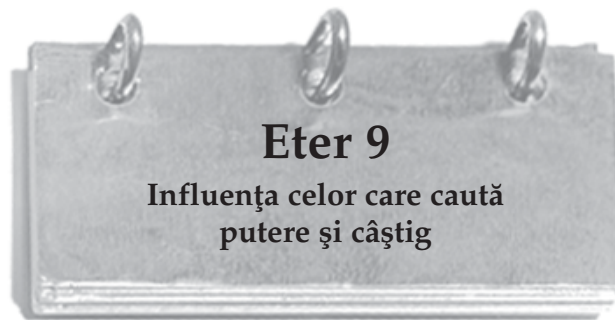

Eter 9 dezoăluie atât aspectul cel mai bun al civilizației iaredite cât și cel mai rău. În cadrul acestuia, dumneavoastră veți citi atât despre regi ticăloși cât și despre regi drepecți, despre fii care au fost credincioși taților lor cât și despre fii care s-au răzvrătit împotriva acestora. Pe măsură ce citiți, remarcați cum s-au schimbat oamenii și regii, pe măsură ce ticăloșia creștea.

Să înțelegem scripturile



Eter 8

Pricepută (v. 8) – isteată	• Jurămintele, jurăminte (v. 15-16, 20) – promisiuni
Facă (v. 8) – creeze, realizeze	• Odioasă (v. 18) – groaznică, nimicitoare
Frumoasă (v. 9) – magnifică	• Răzbuare (v. 22, 24) – pedeapsă
Să-mi jurai, au jurat (v. 13-14) – promisiune	• Înșelat (v. 25) – mințit
Divulga (v. 14) – spune	

Eter 8:9-22 – Combinații secrete

O combinație secretă este un grup de oameni ticăloși care se adună laolaltă în secret pentru a minți, a înșela, a fura, a ucide sau a face orice este necesar pentru a câștiga bogății, bunăstare sau putere (vezi Helaman 7:21; 8:26-28). Prima combinație secretă a fost între Satana și Cain, care l-a omorât pe fratele său Abel (vezi Moise 5:28-32). Combinațiile secrete au condus la distrugerea oamenilor în zilele lui Noe precum și la distrugerea întregii civilizații iaredite și nefite (vezi Eter 8:21).

Să studiem scripturile



Desfășurați activitatea A pe măsură ce studiați Eter 8.

A O voce de avertizare

Scrieți avertizările pe care le-ați da dumneavoastră în situațiile următoare:

- Sunteți un ofițer de poliție care lucrează sub acoperire și descoperiți planul lui Achiș (vezi Eter 8:4-12). Scrieți un raport prin care îi avertizați pe conducătorii dumneavoastră despre acest plan secret.

Să înțelegem scripturile



Eter 9

Către (v. 3) – din acel loc	• (să) Blocheze (v. 33) – (să) baricadeze
Câștig (v. 11) – bogății	• (au) Devorat (v. 34) – au mâncat cu lăcomie
Curelomi și cumomi (v. 19) – nu se știe sigur ce fel de animale au fost acestea	• (să se) Refacă (v. 35) – să-și recapete puterile
Îmbrățișeze (v. 26) – accepte	
Mare lipsă (v. 30) – foamete sau secetă	

Eter 9 – Cine-i cine în Eter 9?

Mai jos este o linie a timpului pentru a vă ajuta să înțelegeți mulțimea de personaje și evenimente din Eter 9.

Ticăloșia nu poate aduce fericire.

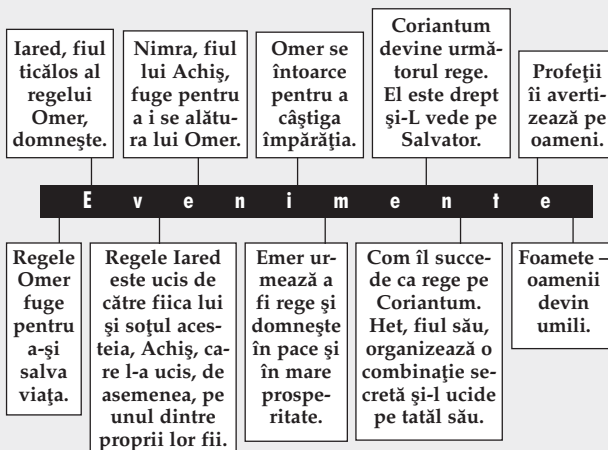

Să studiem scripturile

Desfășurați activitatea A pe măsură ce studiați Eter 9.

A Faceți un raport

Citiți Eter 9:1-9 și scrieți ce ar fi putut să spună Nimra în raportul său către Omer despre ceea ce se întâmpla în împărăție.



Iarediții nu păreau să învețe din experiențele avute. Ei au repetat aceleași păcate de nenumărate ori. Pe măsură ce citiți Eter 10, gândiți-vă care a fost legătura între prosperitate și problemele iarediților. Care este lecția pe care Moroni a vrut ca noi s-o învățăm din relatarea sa despre mulțimea de regi iarediți?

Să înțelegem scripturile

Eter 10

Greu (v. 5) – dificil

De dus (v. 5) – de îndurat, de suportat

Îndurerat (v. 7) – tratat prost, împovărat, a provocat suferințe sau rele

Negoț (v. 22) – comerț

Să studiem scripturile

Desfășurați activitatea B și activitatea A sau C pe măsură ce studiați Eter 10.

A Scrieți o prezentare

Revedeți Eter 10:1-8 și scrieți un scurt paragraf prin care să-i prezentați pe Șez și pe fiul acestuia, Riplachiș. Amintiți-vă faptul că o prezentare ar trebui să evidențieze ceea ce oamenii au făcut și ce contribuții au avut în calitate de conducători.

B Faceți o analiză

1. Enumerați în carnețelele dumneavoastră numele celor doisprezece conducători iarediți din Eter 10:9-34.
2. Scrieți în dreptul fiecărui nume, dacă acel conducător a ținut sau nu poruncile sau dacă nu sunteți sigur de acest lucru.

C Explicați expresia

Moroni a scris în Eter 10:28 că „niciodată nu a putut vreun popor să fie mai binecuvântat decât erau ei”.

1. Despre cine vorbea el?
2. Care credeți dumneavoastră că a fost scopul lui Moroni când a făcut această declarație?

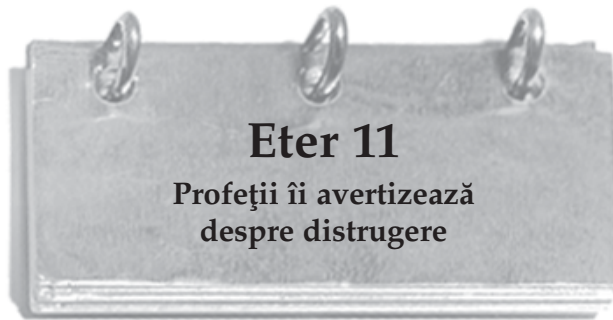

Profeții lui Dumnezeu sunt chemați pentru a predica pocăința. Aceia care îi urmează pe profeți află că El își ține cuvântul iar ei primesc binecuvântările pe care El le-a promis. Aceia care nu-i urmează pe profeți nu vor beneficia de aceste binecuvântări (vezi D&L 1:14). Profeții i-a avertizat de nenumărate ori pe iarediți să se pocăiască. În zilele noastre, ca și în trecut, avertizările lor sunt un strigăt către cei ticăloși ca să se pocăiască și să vină la Domnul. Dacă ei nu o fac, atunci îi așteaptă distrugerea. Pe măsură ce citiți despre modul în care iarediții și-au distrus civilizația, gândiți-vă la învățămintele ce le puteți extrage din greșelile lor.

Să înțelegem scripturile

Eter 11

Calamitate (v. 6) – necaz, suferință

Epidemii (v. 7) – boli contagioase

Cu totul (v. 12) – complet

Să studiem scripturile

Desfășurați activitatea A sau B pe măsură ce studiați Eter 11.

A Scrieți o explicație

Revedeți Eter 11:1-5, 13-23 și răspundeți la următoarele întrebări:

1. De ce i-au respins iarediții pe profeți și au căutat să-i ucidă?
2. În ce moduri credeți că oamenii îl pot respinge astăzi pe profet?
3. De ce credeți că este important să urmărim sfatul profetului?

B Explicați schema

Pe măsură ce studiați Eter 11:5-12, analizați următoarea schemă.

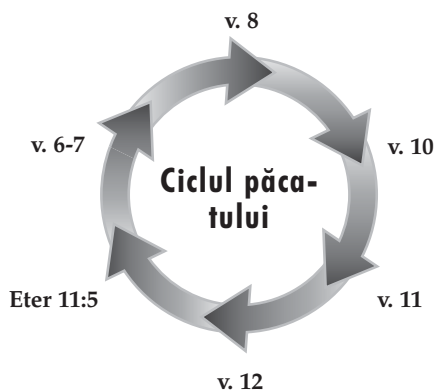

1. Identificați evenimentele cheie din fiecare trimitere furnizată.
2. Explicați în ce mod reprezintă graficul ceea ce s-a întâmplat cu poporul iaredit.

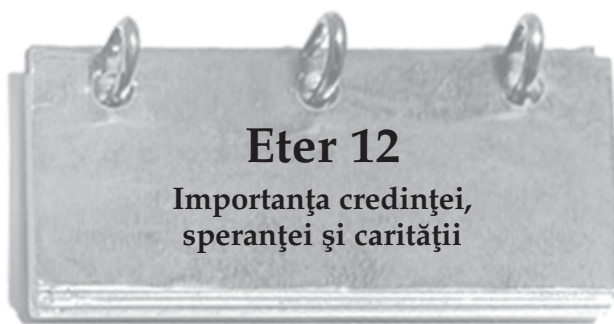

Ce este credința în Domnul Isus Hristos? În ce moduri vă poate îmbunătăți viața? Cum poate creșterea credinței dumneavoastră să vă dea puterea de a binecuvânta viețile altora? Care sunt câteva exemple care arată cum credința înseamnă putere? Cum ne ajută Dumnezeu să căpătăm credință? Cum poate creșterea credinței dumneavoastră în Dumnezeu să vă dea puterea de a binecuvânta viețile altora? Moroni a oferit răspunsuri pentru aceste întrebări, precum și pentru alte întrebări importante, în timp ce se gândea la experiența sa în ceea ce privește credința, speranța și caritatea.

Să înțelegem scripturile

Eter 12

- | | |
|--|--|
| Oprit (v. 2) – blocat, înlăturat | A adus, a făcut, au făcut (v. 14-16, 18) – au realizat |
| Abundând în (v. 4) – făcând multe | Caritatea, caritate (v. 28, 34-37) – dragostea pură a lui Hristos |
| Să se împărtășească din (v. 8-9) – să primească | Mărturie (v. 41) – depoziție |

Să studiem scripturile

Desfășurați două dintre următoarele activități (A-C) pe măsură ce studiați Eter 12.

A Scriptură de bază – Eter 12:6

Imaginați-vă că ați primit o scrisoare de la un prieten care este interesat de Biserică și care are nelămuriri referitor la relatarea

profetului Joseph Smith despre prima viziune, cerând dovezi care să-i arate că relatarea este adevărată. Citiți Eter 12:4-9 și scrieți răspunsul dumneavoastră într-o scrisoare.

B Faceți o listă

Citiți Eter 12:10-22.

1. Enumerați exemple de miracole sau minuni pe care Moroni le-a citat pentru a preda despre credință.
2. Alegeți unul dintre aceste miracole și scrieți unde puteți să găsiți relatarea lui în scripturi.
3. Rezumați, în propriile dumneavoastră cuvinte, ideea principală predată de Moroni prin acele exemple.



© 1995 Gary L. Kapp

© 1991 Gary L. Kapp

C Scriptură de bază – Eter 12:27

Imaginați-vă că ați fost rugat să predați o lecție despre Eter 12:27-29. Scrieți un exemplu care să arate modul în care această scriptură are efect într-o experiență de azi.



Al zecelea articol de credință afirmă că noi credem „că Sionul (Noul Ierusalim) va fi clădit pe continentul american”. V-ați întrebat vreodată ce înseamnă acest lucru, unde va fi clădit Sionul, când va fi clădit sau cine îl va clădi? Această profecție are o mare importanță asupra evenimentelor premergătoare celei de-a Doua Veniri a Salvatorului. Pe măsură ce citiți Eter 13, remarcați ceea ce ne învață despre Noul Ierusalim.



Să înțelegem scripturile



Eter 13

Retras (v. 2) – închis, au dat înapoi, au scăzut

Rămășița (v. 6) – cei care au rămas; restul

Amestecați (v. 8) – derutați, dezorientați, frustrați

Peștera (v. 13) – gaura, caverna

Oprească (v. 31) – înlătura, împiedice, blocheze

Să studiem scripturile



Desfășurați activitatea A sau B pe măsură ce studiați Eter 13.

A Scrieți un articol multilateral

Ați fost rugat să scrieți un articol pentru o enciclopedie pentru copii. Subiectul dumneavoastră este orașul Noului Ierusalim. Citiți Eter 13:1-12 pentru a putea scrie un articol de cincizeci de cuvinte astfel încât să poată fi înțeles de un copil în vârstă de unsprezece ani.

B Scrieți mai multe pagini de jurnal

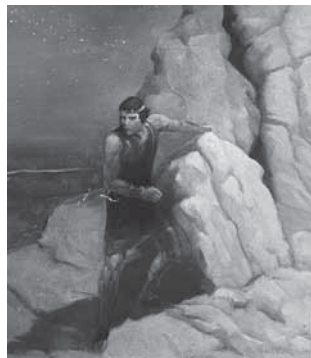

© Gary E. Smith

Citiți Eter 13:13-22 și scrieți apoi patru pagini scurte de jurnal, gândindu-vă că ați locui în aceeași ascunzătoare ca Eter. Paginile dumneavoastră de jurnal ar trebui să cuprindă perioada în care Eter a stat ascuns.

Eter 14

Un timp de mare război și distrugere

Ar fi putut iare-diții să devină mai violenți și mai ticăloși decât erau? Pe măsură ce citiți Eter 14, gândiți-vă de ce a consemnat Moroni despre ticăloșia fără de margini a iare-diților? De ce este aceasta o lecție așa de importantă din Cartea lui Mormon?

Să înțelegem scripturile



Eter 14

Lipea (v. 2) – ținea strâns
A asediat (v. 5) – a atacat în mod continuu, a încercuit

Răspândite (v. 22) – împrăștiate

Să studiem scripturile



Desfășurați activitățile A și B pe măsură ce studiați Eter 14.

A Identificați personajele

În Eter 14:1-17 sunt menționați patru conducători iare-diți, pe lângă Coriantumr.

1. Enumerați numele acestor patru bărbați.
2. Explicați ce s-a întâmplat cu fiecare dintre acești conducători, precum și cu Coriantumr.

B Trimiteți o știre de ziar

Sunteți reporter special pe câmpul de luptă responsabil cu trimiterea de știri celor care nu sunt implicați în război. Recitiți Eter 14:18-31 și scrieți-i editorului dumneavoastră trei știri scurte care-i vor ajuta pe cititori să înțeleagă ce se întâmplă în războiul civil dintre iare-diți.

Eter 15

Sfârșitul civilizației iare-dite

Sfârșitul venise pentru iare-diți. A supraviețuit vreunul? Ce i s-a întâmplat profetului Eter? În timp ce citiți descrierea

lui Moroni despre distrugerea iarediților, amintiți-vă că nefiții și-au provocat propria distrugere într-un mod asemănător. Ce și-ar fi putut aminti Moroni în timp ce scria despre iarediți? Gândiți-vă la învățămintele pe care trebuie să le tragem de la aceste popoare ce au fost mărețe cândva.



Să înțelegem scripturile



Eter 15

Toate punctele (v. 3) – în detaliu, toate

Bocească (v. 16) – plângă, văicărească

Sfășiat (v. 16-17) – străpuns

Să studiem scripturile



Desfășurați două dintre următoarele activități (A-C) pe măsură ce studiați Eter 15.

A Scrieți o scrisoare

Revedeți Eter 15:1-12 și scrieți, apoi, o scrisoare așa cum credeți că ar fi scris Coriantumr familiei sale.

B Explicați de ce

Citiți cu atenție Eter 15:19 și scrieți un paragraf care să explice de ce a fost așa de cumplită pentru iarediți situația relatată în Eter 15:13-22.

C Care este lecția?

După ce ați citit Eter 15:19, scrieți care credeți că a fost lecția pe care Moroni a vrut ca noi s-o învățăm de la poporul iaredit (vezi, de asemenea, Omni 1:20-22).

Cartea lui Moroni



Asemenea semnului de exclamație de la sfârșitul unei propoziții, mărturia lui Moroni este concluzia cea mai potrivită pentru Cartea lui Mormon. Domnul i-a arătat lui Moroni o viziune

remarcabilă despre zilele noastre. Vorbindu-ne, Moroni a mărturisit: „Iată, eu vorbesc către voi ca și cum voi ați fi prezenți; și totuși voi nu sunteți. Dar iată, Isus Hristos mi-a arătat mie, iar eu cunosc faptele voastre” (Mormon 8:35). Datorită perspectivei sale profetice, este important să cunoaștem mai multe despre Moroni și mesajul său.

Cine a fost Moroni?

Elder Mark E. Petersen, membru al Cvorumului celor Doisprezece Apostoli, a explicat că Moroni „a trăit în America în urmă cu aproape o mie cinci sute de ani și a fost în acea perioadă un profet al lui Dumnezeu. El și tatăl său, Mormon, au fost istoricii oamenilor care au populat la început acest pământ. Ei au scris istoria poporului lor, gravând-o pe plăci de aur pentru a rezista în timp la intemperii, pentru că această cronică urma să aibă o importanță semnificativă în zilele din urmă” (în Conference Report, oct. 1983, pag. 41; sau *Ensign*, nov. 1983, pag. 29).

Moroni a ascuns această cronică sacră pe dealul Cumorah în jurul anului 421 d.H. Plăcile au rămas acolo până la data de 22 septembrie 1827 când, Moroni, ca înger care avea o misiune de la Domnul, i-a dat plăcile profetului Joseph Smith pentru a le traduce (vezi Joseph Smith – Istorie 1:59).

De ce să citesc Cartea lui Moroni?

Moroni și-a încheiat cartea cu o invitație pentru toți: „veniți la Hristos” (Moroni 10:32). În aceste capitole veți găsi învățăturile

lui Moroni referitoare la cum să facem acest lucru. Celui care caută adevărul cu sinceritate, el i-a explicat modul de a alege între bine și rău (vezi Moroni 7:13-19) și cum poate cineva să știe că este adevărată Cartea lui Mormon (vezi Moroni 10:4-5). El a inclus detalii importante care să ajute la identificarea semnelor și practicilor adevăratei Biserici a lui Isus Hristos (vezi Moroni 1-6; 8:10-12; 10:8-18). Moroni a mărturisit că numai prin Isus Hristos putem să fim sfințiți și desăvârșiți. Acest mesaj profund este o concluzie potrivită pentru mesajul Cărții lui Mormon, care este acela de a-i convinge pe toți că „Isus este Hristosul, Dumnezeuul Veșnic” (pagina de titlu a Cărții lui Mormon).



Imaginați-vă că sunteți singur(ă). Nu aveți casă, prietenii și membrii familiei dumneavoastră au fost uciși, iar ucigașii lor caută acum să vă ia viața. Aceasta a fost situația în care se afla Moroni în timp ce completa cronică tatălui său. Chiar dacă el a crezut că nu mai avea mult timp pentru a scrie, a avut grijă să adauge ceea ce el a crezut că ar fi de folos pentru generațiile viitoare. Pe măsură ce citiți Moroni 1-3, remarcăți doctrinele importante, rânduilele Evangheliei și principiile de conducere a Bisericii.

Să înțelegem scripturile



Moroni 1

Am terminat de redat o prescurtare (v. 1) – terminarea unei versiuni prescurtate

Contrar cu ceea ce (v. 4) – diferit, opus

Moroni 2

Ucenicii (v. 1) – Cei Doisprezece conducători ai Bisericii printre nefiți

Moroni 3

Rânduiește, rânduiesc (v. 1, 3-4) – acordarea autorității preoției cuiva

Să studiem scripturile



Desfășurați două dintre următoarele activități (A-C) pe măsură ce studiați Moroni 1-3.

A Scrieți un bilet de mulțumire

Revedeți Moroni 1 și scrieți-i apoi, un bilet de mulțumire către Moroni care să arate în mod concret provocările pe care le-a înfruntat, precum și aprecierea dumneavoastră pentru munca sa.

B Explicați-i unei persoane care nu este membră a Bisericii



Presupuneți că un prieten care nu este membru al Bisericii a asistat la adunarea de împărtășanie și a văzut confirmarea unei persoane ca membră a Bisericii. Citiți Moroni 2 și scrieți ce i-ați spune prietenului dumneavoastră despre această rânduială și despre puterea prin care este oferit darul Duhului Sfânt.

C Faceți o schiță

Episcopul sau președintele dumneavoastră de ramură v-a rugat să învățați un tânăr băiat despre Preoția lui Aaron, având la dispoziție Moroni 3. Scrieți o schiță a ceea ce l-ați învățat.



Elder David B. Haight, membru al Cvorumului celor Doisprezece Apostoli, a spus: „Experiența noastră cea mai de preț de preaslăvire din timpul adunării de împărtășanie o constituie rânduiala sacră a împărtășaniei, pentru că ne oferă șansa de a ne concentra gândurile și inimile asupra Salvatorului și a sacrificiului Său” (în Conference Report, sept.-oct. 1989, pag. 75; sau Ensign, nov. 1989, pag. 61). Este minunat că Moroni a fost inspirat să includă rugăciunile de împărtășanie în cronică sa.

Să înțelegem scripturile



Moroni 4

Au slujit (v. 1) – au pregătit și servit în mod oficial

Sfințești (v. 3) – a sfinți, purifica

Moroni 5

Moroni 5:1 – Împărtășania

Adresându-se tinerilor băieți din Biserică, elder Robert D. Hales, membru al Cvorumului celor Doisprezece Apostoli, a spus:

„Voi tineri diaconi, învățători și preoți: Sunteți demni să luați parte la pregătirea, împărțirea și binecuvântarea împărțășaniei? Acestea sunt responsabilități sacre. Pâinea și apa sunt simbolurile trupului și sângelui Salvatorului nostru, ele reprezintă sacrificiul Său ispășitor.



Gândiți-vă la aceasta pentru o clipă. Împărțășania pe care voi o slujiți în fiecare săptămână este în amintirea ispășirii lui Isus Hristos. Minunatul dar al ispășirii biruie necondiționat moartea fizică și este infinit deoarece este pentru toți aceia care au trăit sau care vor trăi vreodată în viața muritoare. Prin ispășire, noi toți suntem mântuiți de la căderea lui Adam și vom fi înviați.

Totuși, pentru ca toate binecuvântările ispășirii să aibă efect în viețile noastre și să ne permită să ne întoarcem să trăim cu Tatăl nostru Ceresc, trebuie să ne pocăim de păcatele noastre și să fim credincioși în ținerea poruncilor lui Dumnezeu. Astfel, binecuvântările mântuitoare ale pocăinței și iertării sunt o parte importantă a ispășirii, însă ele sunt condiționate de credința cu care respectăm poruncile și rânduielile lui Dumnezeu.

O, cum îi binecuvântează Domnul pe deținătorii demni ai preoției aaronice care binecuvântează și împart împărțășania membrilor credincioși ai Bisericii în amintirea Sa! Și cum îi binecuvântează El pe aceia care iau în mod demn din împărțășanie!“ (în Conference Report, apr. 1996, pag. 50; sau *Ensign*, mai 1996, pag. 35-36).

Să studiem scripturile

Desfășurați activitatea A pe măsură ce studiați Moroni 4-5.

A Amintiți-vă legământul

Atunci când luăm din împărțășanie, noi reînnoim legămintele pe care le-am făcut la botez. Citiți cu atenție rugăciunile de împărțășanie din Moroni 4:3 și 5:2, iar apoi răspundeți la următoarele întrebări:

1. Ce îi promiteți lui Dumnezeu atunci când luați din împărțășanie?
2. Care sunt binecuvântările pe care Domnul le promite acelor care își țin legămintele?
3. Ce obiectiv v-ați putea stabili pentru a vă ajuta să țineți legămintele pe care le reînnoiți în timpul împărțășaniei?



Moroni 6

Biserica ar trebui să se adune laolaltă deseori

Ați simțit vreodată că nu puteți să faceți nici un lucru foarte important în Biserică datorită faptului că sunteți tânăr(ă)? Moroni a dat câteva indicații de bază, atât celor tineri cât și celor în vârstă, despre calitatea lor de membri ai Bisericii. Pe măsură ce citiți Moroni 6, adresați-vă următoarele întrebări: Ce fac pentru a ajuta la îngrijirea familiei și a prietenilor mei prin „cuvântul cel bun al lui Dumnezeu“? Ce pot să fac pentru a ajuta ca întâlnirile Bisericii să fie mai înălțătoare din punct de vedere spiritual?

Să înțelegem scripturile

Moroni 6

Roade (v. 1) – fapte care să arate ceva

Smerit (v. 2) – dornic de pocăire

Influențați (v. 4) – schimbați

Hrăniți (v. 4) – au mâncat

Meritele (v. 4) – Ispășirea și caracterul, atributele, calitățile

Șterse (v. 7) – înlăturate, rase

Intenții adevărate (v. 8) – din toată inima

Sfătuiască (v. 9) – încurajeze, îndemne

Să implore (v. 9) – să ceară binecuvântări cu umilință

Să studiem scripturile

Desfășurați activitatea A sau B pe măsură ce studiați Moroni 6.

A Explicați-i unei prietene

Prietena dumneavoastră v-a trimis o scrisoare în care vă explică faptul că dorește să se alătore Bisericii. Citiți Moroni 6:1-4 și trimiteți-i o scrisoare în care îi explicați:

1. cerințele necesare pentru a putea fi botezată,
2. ce așteaptă Domnul de la ea după ce este botezată,
3. ajutorul pe care-l va primi de la ceilalți membri după ce este botezată.

B Intervievați un conducător al Bisericii

Intervievați un conducător din episcopia sau ramura dumneavoastră sau un membru al familiei și scrieți explicațiile pe care acesta sau aceasta le oferă în ceea ce privește următoarele expresii din Moroni 6:5-9:

1. „Să vorbească unul cu altul despre bunăstarea sufletelor lor“ (v. 5)
2. „Severi în grija de a nu fi nici o nedreptate între ei“ (v. 7)

3. „Îi condamnău pe ei în fața vârstnicilor“ (v. 7)
4. „Au fost iertați“ (v. 8)
5. „Adunările au fost conduse... după felul și lucrările Spiritului“ (v. 9)



Moroni 7

Spiritul lui Hristos este dat fiecăruia

Cât de atent ați asculta dacă profetul ar vorbi în cadrul episcopiei sau ramurii dumneavoastră? Profetul Mormon le-a vorbit oamenilor săi într-unul din locurile lor de rugăciune iar Moroni a inclus majoritatea aceluia mesaj în Moroni 7. Remarcați ceea ce a predat Mormon despre rugăciune, despre cum putem cunoaște diferența dintre bine și rău și despre ceea ce permite miracolelor să aibă loc. Chibzuiți la ceea ce a spus Mormon despre caritate și de ce este aceasta necesară pentru viața eternă.



Ispășirea a fost cel mai mare act de caritate al lui Hristos.

Să înțelegem scripturile



Moroni 7

Împotriva inimii sale (v. 8) – nedoritor, în silă

Îndeamnă (v. 12-13) – convinge, tentează

Vă rog fierbinte (v. 19) – vă cer, vă implor

Să arate (v. 22) – să informeze

Diferite (v. 24) – diverse

Apără (v. 28) – vorbește în favoarea cuiva

Rămășița (v. 32) – restul

Potrivit (v. 33) – necesar

Suferă îndelung (v. 45) – rabdă fără să se plângă

Nu caută nimic pentru sine (v. 45) – îi pune pe Dumnezeu și pe alții înainte de toate

Moroni 7:6-9 – Sunt motivele dumneavoastră pure?

Elder Dallin H. Oaks, membru al Cvorumului celor Doisprezece Apostoli, ne-a învățat:

„Nu trebuie numai să *facem* ce este drept. Trebuie să acționăm având motive sincere. Termenul modern este *motiv bun*. Scripturile, deseori, ne indică această atitudine mentală adecvată folosind cuvintele *din toată inima* sau *intenție adevărată*.”

Scripturile ne arată în mod clar faptul că Dumnezeu ne înțelege motivele și ne va judeca faptele în acord cu acestea. Dacă nu acționăm având intenții adevărate, faptele noastre nu vor fi socotite ca fiind drepte“ (Pure in Heart [1988], pag. 15).

Moroni 7:45-47 – Ce este caritatea?

Elder C. Max Caldwell, care a fost membru al Cvorumului celor Șaptezeci, a spus: „Caritatea nu este doar un precept sau un principiu și nici nu este doar un cuvânt care descrie fapte sau atitudini. Este, mai degrabă, o condiție lăuntrică ce trebuie dezvoltată și experimentată pentru a fi înțeleasă. Noi suntem posesorii carității, atunci când aceasta este o parte a firii noastre. Oamenii care au caritate, au dragoste față de Salvator, au primit din dragostea Lui și-i iubesc pe ceilalți așa cum o face El“ (în Conference Report, oct. 1992, pag. 40; sau Ensign, nov. 1992, pag. 40).

Să studiem scripturile



Desfășurați activitatea D și două dintre celelalte activități (A-C) pe măsură ce studiați Moroni 7.

A Completați frazele

Citiți Moroni 7:1-11 și completați următoarele fraze neterminate:

1. Mormon a considerat că oamenii sunt membri credincioși ai Bisericii pentru că...
2. Rugăciunile care nu sunt sincere nu aduc nici un beneficiu deoarece...

B Scriptură de bază – Moroni 7:16-17

Președintele Ezra Taft Benson a spus: „Haideți să folosim standardul [lui Mormon] pentru a judeca ceea ce citim, muzica pe care o ascultăm, programul de divertisment pe care-l primim, gândurile pe care le avem. Haideți să fim mai asemănători lui Hristos“ (în Conference Report, apr. 1986, pag. 100, sau Ensign, mai 1986, pag. 78). Citiți Moroni 7:12-19 și enumerați modurile în care puteți să spuneți dacă ceva este bun sau rău.

C Credință, speranță și caritate

Subliniați cuvintele *credință*, *speranță* și *caritate* de fiecare dată când sunt scrise în Moroni 7:21-48; Eter 12:3-36 și în Moroni 10:20-23. Scrieți pe scurt ce ați învățat despre credință, speranță și caritate.

D Scriptură de bază – Moroni 7:45

Scrieți o cuvântare lungă de 3-5 minute despre caritate, în care să includeți moduri prin care noi putem să devenim asemănători Salvatorului în viața noastră obișnuită de zi cu zi. Citiți Moroni 7:45-48, declarația elderului Caldwell din secțiunea „Să înțelegem scripturile“ și exemplele despre cum poate cineva să demonstreze dragostea pură a lui Hristos.



Moroni 8 Botezul și pruncii

Știți de ce nu sunt botezați copiii până când nu împlinesc vârsta de opt ani? Mormon a explicat motivul într-o scrisoare trimisă fiului său, Moroni. Moroni a inclus această importanță în instruire în cronică sa sacră. Gândiți-vă la învățăturile lui Mormon și remarcați cum mărturisesc acestea despre puterea ispășirii lui Isus Hristos.

Să înțelegem scripturile



Moroni 8

Epistolă, epistola (v. 1, 6) – scrisoare

Certuri (v. 4-5) – neînțelegeri, dispute

Grosolană (v. 6) – gravă, strigătoare la cer

Întregi (v. 8) – sănătoși

Bătaie de joc, batjocură (v. 9, 23) – faptă gravă fără respect

Părtinitor (v. 12, 18) – nedrept, parțial

Părtinitor al oamenilor (v. 12) – cineva care nu-i tratează pe toți în mod corect

(în) Fierea amărăciunii (v. 14) – vezi secțiunea „Să înțelegem scripturile” de la Alma 36:18 (pag. 125)

Socotește ca pe nimic (v. 20) – consideră fără nici o putere, desconsideră

Moroni 8:8 - „Legea tăierii împrejur este înlăturată de Mine”

Vezi Ghidul pentru scripturi, „Circumcizie” (pag. 34).

Moroni 8:8-24 - Botezul pruncilor



În anul 1830 profetul Joseph Smith a învățat aceasta: „copiii mici sunt mântuiți de la întemeierea lumii” prin Hristos. Ei „nu pot păcătui, pentru că Satana nu are puterea de a ispiti copiii mici până când ei nu încep să devină răspunzători în fața Mea” (D&L 29:46-47). Un an mai târziu, în 1831, Domnul i-a revelat profetului faptul că la vârsta de opt ani copiii sunt considerați răspunzători (vezi D&L 68:25-27).

Să studiem scripturile



Desfășurați activitățile A și B pe măsură ce studiați Moroni 8.

A Ce ați putea spune?

Vecinii dumneavoastră nu sunt membri ai Bisericii. Pruncul lor a murit pe neașteptate. Revedeți Moroni 8:5-22 și scrieți o scrisoare de alinare bazată pe învățăturile lui Mormon. Includeți explicațiile lui Mormon referitoare la motivul pentru care pruncii nu trebuie să fie botezați.

B Asociați scriptura cu o poveste

Citiți Moroni 8:25-26 și enumerați principiile care sunt ilustrate în povestea următoare:

Thomas a fost botezat seara trecută. El are nouăsprezece ani și a auzit prima dată despre Biserică de la un coleg de facultate. După ce misionarii l-au învățat, el a renunțat să mai bea cafea, ceai negru și verde, precum și bere. Îi place să vină la Biserică și și-a făcut prieteni noi. Vechii lui prieteni spun că s-a schimbat – că este puțin mai timid și mai gânditor, mai matur, dar nu mai este haios. Thomas își privește în perspectivă viața în Biserică. El speră să meargă într-o misiune cât se poate de curând după ce devine membru al Bisericii de cel puțin un an, pentru a putea să-i ajute pe alții să găsească ceea ce el a găsit.



Moroni 9 Puțină speranță pentru nefiți

La scurt timp după sosirea în țara făgăduinței, Lehi a profețit poporului său că „după ce au primit binecuvântări atât de mari din mâna Domnului” dacă ei „Îl vor respinge pe Cel Sfânt al lui Israel, Mesia cel adevărat, Mântuitorul și Dumnezeuul lor, iată, judecățile Aceluia care este drept vor apăsa asupra lor” (2 Nefi 1:10). El a spus că Dumnezeu „le va lua țara din stăpânire și va face ca ei să fie împrăstiați și distruși” și că „printre ei vor fi vărsări de sânge și mari pedepse” (v. 11-12). În timp ce citiți scrisoarea lui Mormon adresată fiului său, Moroni, remarcați motivele pentru care profeția lui Lehi urma să fie îndeplinită. Din Moroni 9, ce învățăminte vă pot ajuta să rezistați ticăloșiei din lumea de astăzi?

Să înțelegem scripturile



Moroni 9

Supărător (v. 1) – greu de descris, dureros pentru suflet

Străduiască (v. 4) – lucreze, zbată

Tabernacol de lut (v. 6) – trupul muritor

Abominabile, abominabil (v. 9, 13, 15) – ticăloșii grave, răutăți

Civilizat (v. 12) – ascultător, politic

Între (v. 17) – la mijloc

Decăzut (v. 18) – corupt

Stricăciunea (v. 19) – răutatea, corupția

Întristeze (v. 25) – necăjească, jelească

Mormon 9:9 – De ce este legea castității așa de importantă?

Elder Richard G. Scott, membru al Cvorumului celor Doisprezece Apostoli, ne-a învățat: „Imoralitatea sexuală creează o barieră împotriva influenței Duhului Sfânt cu toate capacitățile sale de înălțare spirituală, de edificare și împuternicire. Cauzează stimulări puternice fizice și emoționale. În timp, aceasta creează o poftă ce nu poate fi satisfăcută, care-l duce pe cel în cauză la un păcat și mai grav. Generează egoism și poate duce la acte de violență cum ar fi brutalitate, avort, abuz sexual și crimă. Asemenea stimulări pot duce la acte de homosexualitate, iar acestea sunt diabolice și total greșite” (în Conference Report, oct. 1994, pag. 50-51; sau *Ensign*, nov. 1994, pag. 38).

Să studiem scripturile

Desfășurați activitățile A și B pe măsură ce studiați Moroni 9.

A Furnizați dovada

În Moroni 9:4, Mormon s-a temut că Spiritul Domnului i-a părăsit pe nefiți.

1. Revedeți Moroni 9:1-20 și scrieți zece propoziții care să arate că observația lui Mormon a fost corectă.
2. Citiți versetele 21-26 și scrieți un paragraf care credeți că rezumă sentimentele lui Mormon.
3. Răspundeți la întrebarea pe care Mormon i-a adresat-o fiului său în versetele 13-14.
4. Descrieți ce credeți dumneavoastră că ar însemna „simțiri trecute” (v. 20). Ce dovezi ale acestei condiții le vedeți astăzi?



B Exprimați-vă părerea

Citiți Moroni 9:9 și explicați de ce credeți că virtutea și castitatea sunt ceva „mai drag și mai prețios deasupra tuturor lucrurilor”.



La începutul anului școlar ați început un studiu zilnic al Cărții lui Mormon, care mărturisește despre Isus Hristos și despre planul salvării. Acum este timpul să vă evaluați sentimentele și mărturia despre Cartea lui Mormon. Mărturia dumneavoastră ar trebui să fie mai puternică decât a fost înainte pentru că ați pus în practică multe dintre principiile importante predate în această carte.

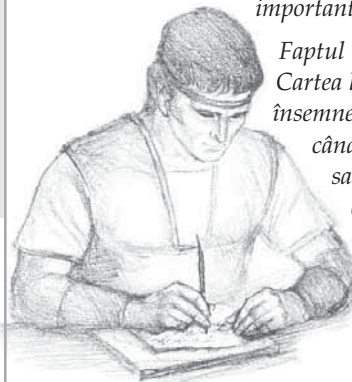

Moroni

Faptul că ați citit ultimul capitol din Cartea lui Mormon nu ar trebui să însemne că aceasta este ultima dată când citiți și studiați această carte sacră. Faceți din studierea acestei cărți o activitate care să dureze toată viața, care să vă ajute să urmați îndemnul: „veniți la Hristos și perfecționați-vă pentru El” (Moroni 10:32).

Să înțelegem scripturile

Moroni 10

Îndemn (v. 2-4) – încurajare, dorință puternică

Separat (v. 17) – individual

Disperarea (v. 22) – lipsa de speranță

Răsuna (v. 28) – se va răsdorință puternică
Amestecat (v. 31) – separat

Să studiem scripturile

Desfășurați activitatea A și una dintre celelalte activități (B-D) pe măsură ce studiați Moroni 10.

A Scriptură de bază – Moroni 10:4-5



1. Citiți Moroni 10:3-7 și enumerați ceea ce ar trebui să facem pentru a „cunoaște adevărul tuturor lucrurilor”.
2. Scrieți o pagină de jurnal care să conțină (1) mărturia dumneavoastră despre Cartea lui Mormon, (2) cum v-a ajutat urmarea sfatului conturat în aceste versete să vă măriți mărturia și (3) cum s-a schimbat mărturia dumneavoastră în timp ce ați studiat Cartea lui Mormon pe parcursul acestui an de seminar.

B Identificați darurile Spiritului

În Moroni 10:8-19 veți găsi exemple ale darurilor Spiritului.

1. Identificați, în carnețelele dumneavoastră, darurile menționate de Moroni.

2. De ce credeți că aceste daruri ale lui Dumnezeu le sunt date oamenilor?
3. Explicați cum deținerea acestor daruri vă poate ajuta să slujiți familiei dumneavoastră și altora.

C Completați frazele

Având cunoștință de ceea ce învățați în Moroni 10:24-29, completați următoarele fraze:

1. Vai de cei care mor în păcatele lor, deoarece...
2. Toți vor cunoaște adevărul atunci când...
3. Este posibil să cunoști adevărul prin...

D Amintiți-vă o experiență

Gândiți-vă la experiențele avute în acest an în timpul seminarului și răspundeți la următoarele întrebări legate de Moroni 10:32-34:

1. Versetul 32: Care este una dintre experiențele care v-a ajutat să urmați îndemnul: „veniți la Hristos” și „lepădați-vă de orice necredință”?



2. Versetul 33: Care este una dintre lecțiile despre care vă amintiți, din timpul acestui an de studiu, care v-a ajutat să doriți să deveniți „sfinți, fără de pată”?
3. Versetul 34: Ce alt profet din Cartea lui Mormon a predat aceeași doctrină pe care a predat-o Moroni în acest verset? (vezi Iacov 6:13).

Locuri posibile din Cartea lui Mormon (legate unul cu celălalt)

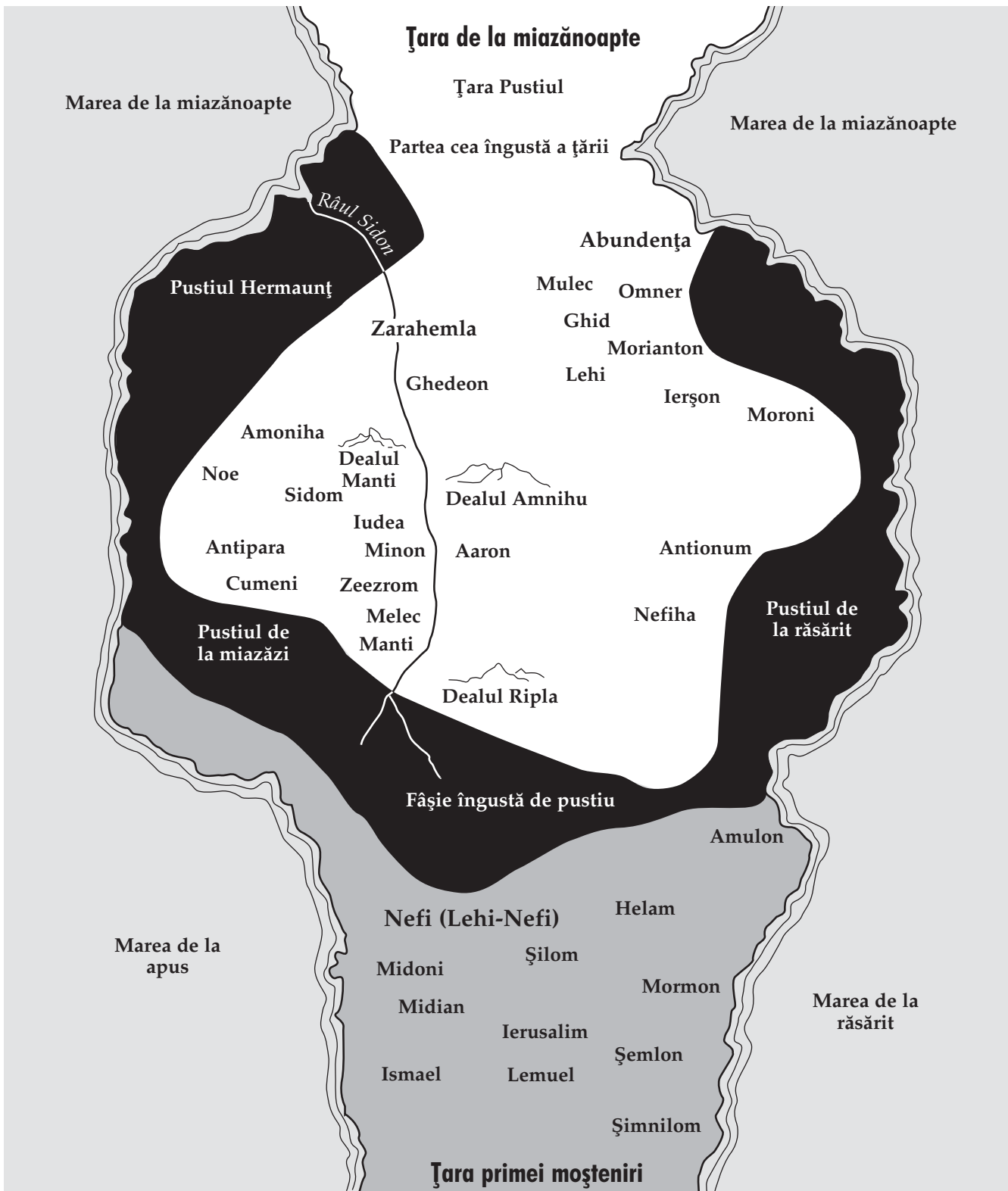

Posibile legături între locurile din Cartea lui Mormon bazate pe dovezi interne. Nu este nevoie de nici un efort pentru identificarea punctelor de pe această hartă a oricărui loc geografic existent. Pregătită inițial de către Daniel H. Ludlow și folosită cu acordul său.

Daniel H. Ludlow, "The Book of Mormon: A Study of the Land," p. 202.

Tabelul cronologic al Cărții lui Mormon

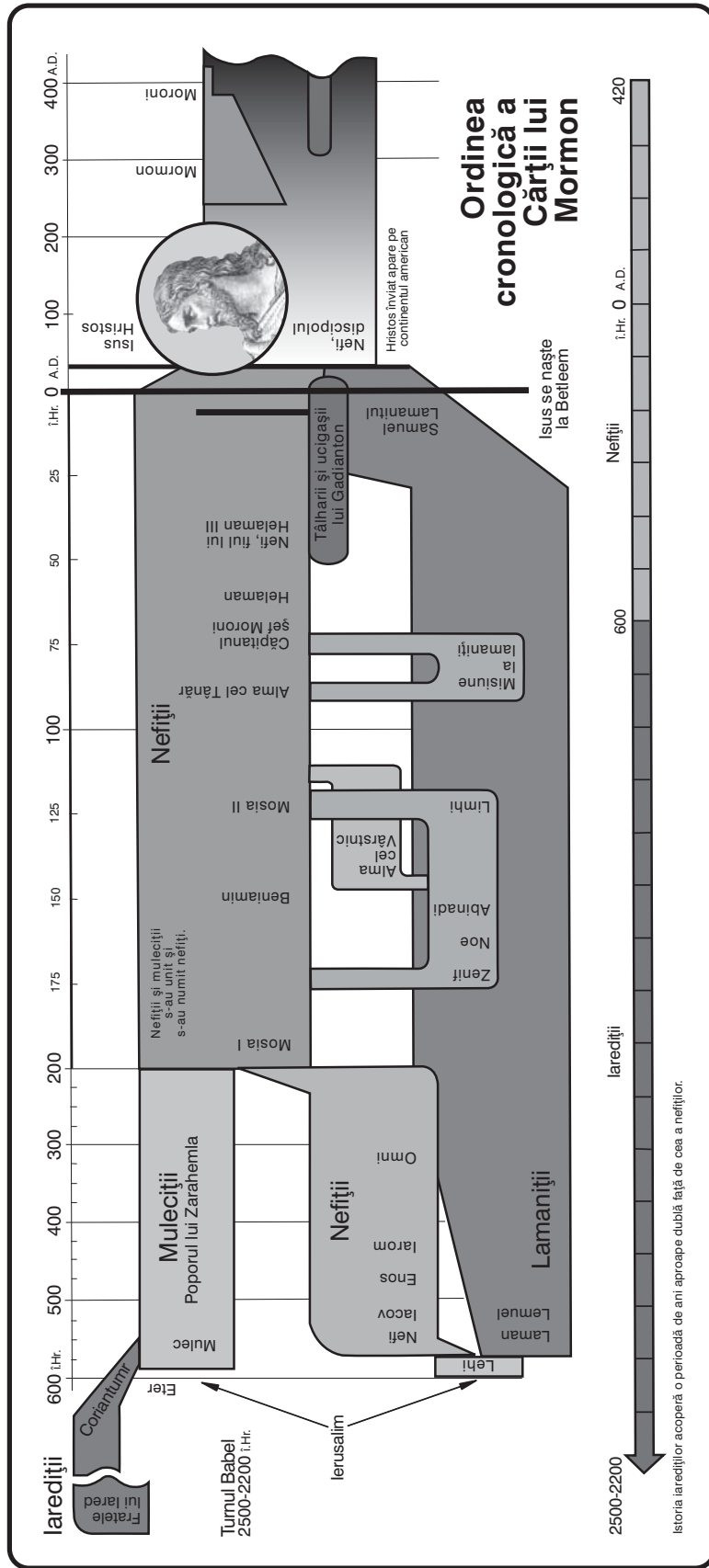

Handwritten text in a cursive script, likely a translation or commentary, running vertically along the left edge of the page.

BISERICA LUI
ISUS HRISTOS
A SFINȚILOR
DIN ZILELE DIN URMĂ

