

# Livro de Mórmon



GUIA DE ESTUDO DO ALUNO

**Preparado pelo  
Sistema Educacional da Igreja**

**Publicado por  
A Igreja de Jesus Cristo dos Santos dos Últimos Dias  
Salt Lake City, Utah**

Páginas 84–85, 87, 99, 102, 104, 106, 110, 113, 132–133, 135, 137, 142,  
145–146, 149, 151, 158, 202: Gravuras de *The Book of Mormon Story*

© 1966 Ronald K. Crosby.  
© 2000 de Intellectual Reserve, Inc.  
Todos os direitos reservados  
Impresso nos EUA

Aprovação do inglês: 8/98  
Aprovação da tradução: 8/98  
Tradução de *Book of Mormon Student Study Guide*  
*Portuguese*

## Sumário

<b>Como Usar Este Manual</b> .....	1
<b>Estudo das Escrituras</b> .....	2
<b>Tabela de Leitura do Livro de Mórmon</b> .....	7
<b>Bem-Vindo ao Livro de Mórmon</b> .....	8
<b>Páginas Introdutórias do Livro de Mórmon</b> .....	9
Folha de Rosto Como e por que o Livro de Mórmon Foi Escrito 9	
Introdução, Depoimentos, Breve Explicação e os Nomes e a Ordem dos Livros .....	9
<b>O Primeiro Livro de Néfi</b> .....	13
1 Néfi 1 O Profeta Leí É Chamado para Advertir os Judeus .....	13
1 Néfi 2 “Clamei, Portanto, ao Senhor; e Eis Que Ele Me Visitou” .....	15
1 Néfi 3–4 Tendo Fé, o Senhor Ajudará .....	16
1 Néfi 5–6 A Importância de Registros Sagrados .....	17
1 Néfi 7 Ismael Reúne-se a Leí no Deserto .....	18
1 Néfi 8 O Sonho de Leí .....	19
1 Néfi 9 Dois Conjuntos de Registros .....	20
1 Néfi 10 As Profecias de Leí .....	21
1 Néfi 11–12 Néfi Aprende a respeito de Cristo e de Sua Missão .....	22
1 Néfi 13 Uma Visão dos Últimos Dias .....	23
1 Néfi 14 A Visão de Néfi dos Gentios nos Últimos Dias .....	25
1 Néfi 15 Néfi Ensina Seus Irmãos .....	26
1 Néfi 16 Uma Esfera Milagrosa e um Arco Quebrado .....	27
1 Néfi 17 “Tu Construirás um Navio” .....	28
1 Néfi 18 A Jornada para a Terra da Promissão .....	29
1 Néfi 19 “Para Melhor Persuadi-los a Acreditar no Senhor” .....	30
1 Néfi 20–21 Mensagens do Profeta Isaías .....	31
1 Néfi 22 Acontecimentos dos Últimos Dias .....	33
<b>O Segundo Livro de Néfi</b> .....	35
2 Néfi 1 “Desperta, Meus Filhos” .....	35
2 Néfi 2 Liberdade de Escolha Devido à Expição .....	36
2 Néfi 3 José Profetiza a respeito de Outro José .....	38
2 Néfi 4 O Salmo de Néfi .....	39
2 Néfi 5 Uma Família Dividida .....	39
2 Néfi 6 Jacó Ensina o Povo a respeito dos Escritos de Isaías .....	40
2 Néfi 7 O Senhor Ajuda Aqueles Que Nele Confiam .....	41
2 Néfi 8 “Desperta, Desperta!” .....	42
2 Néfi 9 “Oh, Quão Grande É o Plano de Nosso Deus” .....	42
2 Néfi 10 O Cumprimento dos Convênios do Senhor .....	43
2 Néfi 11 As Três Testemunhas de Jesus Cristo .....	44
2 Néfi 12 Venha para o Monte do Senhor .....	45
2 Néfi 13–14 “As Filhas de Sião” .....	46
2 Néfi 15 Pecados e Conseqüências .....	47
2 Néfi 16 Isaías Vê o Senhor .....	47
2 Néfi 17–19 Profecias a respeito do Messias .....	48
2 Néfi 20 Os Inimigos do Povo de Deus São Destruídos .....	50
2 Néfi 21–22 O Grande Dia do Senhor .....	50
2 Néfi 23–24 A Queda da Babilônia .....	51
2 Néfi 25 “[Acreditar] em Cristo” .....	52
2 Néfi 26 Néfi Profetiza a respeito de Seus Descendentes .....	53
2 Néfi 27 O Aparecimento do Livro de Mórmon .....	54
2 Néfi 28 Pecados e Armadilhas dos Últimos Dias .....	55
2 Néfi 29 “Uma Bíblia! Uma Bíblia! Temos uma Bíblia” .....	56
2 Néfi 30 O Poder do Livro de Mórmon .....	57
2 Néfi 31 A Doutrina de Cristo .....	57
2 Néfi 32 Néfi Prossegue Ensinando a Doutrina de Cristo .....	58
2 Néfi 33 O Testemunho Final de Néfi .....	59
<b>O Livro de Jacó</b> .....	60
Jacó 1 O Dever de um Profeta .....	61
Jacó 2–3 Jacó Ensina o Povo no Templo .....	61
Jacó 4 Reconciliar-se com Deus pela Expição de Cristo .....	62
Jacó 5–6 A Alegoria da Oliveira .....	63
Jacó 7 O Conhecimento do Homem versus o Poder de Deus .....	66
<b>O Livro de Enos</b> .....	67
Enos 1 O Poder do Perdão .....	67
<b>O Livro de Jarom</b> .....	68
Jarom 1 Guarde os Mandamentos e Prospere .....	68
<b>O Livro de Ômni</b> .....	69
Ômni 1 Um Sumário dos Reis de Ômni a Benjamim .....	69
<b>As Palavras de Mórmon</b> .....	71
Palavras de Mórmon 1 uma Explicação .....	71
<b>O Livro de Mosias</b> .....	72
Mosias 1 A Importância de Registros Sagrados .....	73
Mosias 2 A Serviço de Deus .....	73
Mosias 3 Profecia de Cristo .....	74
Mosias 4 Receber e Conservar a Remissão de Nossos Pecados .....	75
Mosias 5 Tornar-se a Progenie de Cristo .....	76
Mosias 6–7 O Povo de Lîmi no Cativeiro .....	78
Mosias 8 O Que É Um Vidente? .....	79
Mosias 9–10 O Início do Registro de Zênife .....	79
Mosias 11–12 O Iníquo Rei Noé e o Profeta Abinádi .....	81
Mosias 13–14 Abinádi Desafia os Falsos Sacerdotes .....	82
Mosias 15–16 Abinádi Ensina a respeito de Jesus Cristo e Explica Quem Será Salvo .....	83
Mosias 17–18 Alma Crê em Abinádi .....	85
Mosias 19 O Fim do Iníquo Rei Noé .....	87
Mosias 20 O Povo de Lîmi Luta para Defender a Família Cativeiro e Liberdade .....	88
Mosias 21–22 Cativeiro e Liberdade para o Povo de Alma .....	90
Mosias 23–24 Alma Organiza a Igreja de Deus .....	91
Mosias 25 Apostasia na Nova Geração .....	92
Mosias 26 A Conversão de Alma, o Filho .....	93
Mosias 27 Rei Mosias, o Vidente .....	95

Mosias 29	O Fim do Governo dos Reis e o Início do Governo dos Juízes	96
<b>O Livro de Alma</b> .....97		
Alma 1	Alma e Neor	97
Alma 2–3	A Rebelião dos Anicitas	98
Alma 4	Alma Desiste da Cadeira de Juiz	99
Alma 5	Uma Poderosa Mudança no Coração	100
Alma 6–7	Alma Prega em Gideão	102
Alma 8	Alma Encontra-se com Amuleque	103
Alma 9	Alma Prega o Arrependimento ao Povo de Amonia	103
Alma 10	O Testemunho de Amuleque	104
Alma 11	A Ressurreição “Acontecerá com Todos”	105
Alma 12	Alma Ensina o Plano de Salvação	106
Alma 13	O Sacerdócio de Deus	107
Alma 14	A Mensagem do Evangelho Enfurece o Iníquo	107
Alma 15	Missão na Terra de Sidom	109
Alma 16	O Fim da Cidade de Amonia	109
Alma 17	Missão entre os Lamanitas	110
Alma 18	A Conversão do Rei Lamôni	110
Alma 19	A Esposa do Rei Lamôni e Outros São Convertidos	111
Alma 20	Amon Encontra-se com o Pai de Lamôni	112
Alma 21	Aarão e Seus Irmãos Ensinam os Lamanitas	113
Alma 22	Aarão Ensina o Rei Lamanita	113
Alma 23	Os Ânfi-Néfi-Leftas	114
Alma 24	Um Convênio Mantido	115
Alma 25	A Profecia Cumprida	116
Alma 26	“Com Sua Força Posso Fazer Todas as Coisas”	116
Alma 27	Um Novo Lar para os Ânfi-Néfi-Leftas	117
Alma 28	Os Nefitas Defendem o Povo de Amon	118
Alma 29	“Oh! Eu Quisera Ser um Anjo”	119
Alma 30	Corior, o Anticristo	119
Alma 31	Missão entre os Zoramitas	120
Alma 32	Por a Palavra à Prova	121
Alma 33	As Palavras que Eles Deveriam Plantar	122
Alma 34	O Plano Eterno de Redenção	123
Alma 35	Zoramitas Conversos Partem para Jérson	124
Alma 36	Alma Ensina Helamã a respeito de Sua Conversão	124
Alma 37	“Aprende Sabedoria em Tua Mocidade”	125
Alma 38	Alma Aconselha Seu Filho Shiblôn	126
Alma 39	A Grave Natureza do Pecado Sexual	127
Alma 40	O Mundo Espiritual e a Ressurreição	128
Alma 41	“Iniquidade Nunca Foi Felicidade”	128
Alma 42	A Misericórdia e a Justiça	129
Alma 43	Os Nefitas Defendem Sua Família, Liberdade e Religião	130
Alma 44	A Vitória Nefita	131
Alma 45	A Despedida de Alma	132
Alma 46	O Estandarte da Liberdade	132
Alma 47	O Homem que Queria Ser Rei	133
Alma 48	Capitão Morôni, um Homem de Deus	134
Alma 49	A Vitória Nefita	135
Alma 50	O Senhor Faz com que Seus Filhos Obedientes Prosperem	135

Alma 51	A Rebelião dos Realistas	136
Alma 52	A Vitória Nefita	136
Alma 53	Os Dois Mil Jovens Soldados	137
Alma 54	Uma Troca de Correspondência	138
Alma 55	Os Prisioneiros Nefitas São Libertados	138
Alma 56	Os Dois Mil Jovens Soldados em Batalha	139
Alma 57	Os Dois Mil Jovens Soldados Escapam da Morte	139
Alma 58	Os Nefitas Conquistam a Cidade de Mânti	140
Alma 59	Morôni Envia Pedido de Ajuda	140
Alma 60	A Carta de Morôni a Paorã	141
Alma 61	A Resposta de Paorã a Morôni	142
Alma 62	Morôni Marcha para Ajudar Paorã	142
Alma 63	As Migrações Nefitas para a Terra do Norte	143
<b>O Livro de Helamã</b> .....144		
Helamã 1	A Guerra em Zaraqenla	144
Helamã 2	Os Bandos de Gadiânton	145
Helamã 3	Um Período de Prosperidade e de Crescimento	146
Helamã 4	A Iniquidade e Suas Conseqüências	146
Helamã 5	Néfi e Leí na Prisão	147
Helamã 6	A Prosperidade Leva à Iniquidade (...) de Novo!	148
Helamã 7	Néfi Chama Seu Povo ao Arrependimento	149
Helamã 8	A Profecia de um Assassinato	149
Helamã 9	Um Assassino É Descoberto	150
Helamã 10	Néfi Recebeu Grande Poder	151
Helamã 11	Néfi Exerce Seu Poder em Benefício do Povo	151
Helamã 12	“E Assim Podemos Ver”	152
Helamã 13	Samuel o Lamanita Profetiza aos Nefitas	153
Helamã 14	Sinais do Nascimento e da Morte de Cristo	154
Helamã 15	“A Não Ser que Vos Arrependais (...)”	155
Helamã 16	Reações à Pregação de Samuel	156
<b>Terceiro Néfi: O Livro de Néfi</b> .....157		
3 Néfi 1	“Amanhã Virei ao Mundo”	157
3 Néfi 2	Maravilhas em meio à Iniquidade e à Guerra	158
3 Néfi 3–4	Os Ladrões de Gadiânton Ameaçam o Povo	158
3 Néfi 5	Uma Explicação e o Testemunho de Mórmon	159
3 Néfi 6	Da Retidão para a “Terrível Iniquidade”	160
3 Néfi 7	Uma Grande Divisão	161
3 Néfi 8	Destrução e Escuridão	161
3 Néfi 9–10	A Voz de Jesus Cristo Atravessa a Escuridão	162
3 Néfi 11	O Salvador Aparece!	163
3 Néfi 12	O Sermão no Templo, Parte 1	165
3 Néfi 13	O Sermão no Templo, Parte 2	166
3 Néfi 14	O Sermão no Templo, Parte 3	167
3 Néfi 15–16	A Lei de Moisés e as “Outras Ovelhas”	167
3 Néfi 17	“É Completa a Minha Alegria”	168
3 Néfi 18	O Salvador Introduce o Sacramento	169
3 Néfi 19	Jesus Ora com o Povo e pelo Povo	170
3 Néfi 20–22	Profecias a respeito dos Filhos do Convênio	171
3 Néfi 23	A Importância da Palavra Escrita	172
3 Néfi 24–25	As Profecias de Malaquias	173

3 Néfi 26	Um Teste para as Pessoas nos Últimos Dias	.174	Éter 6	Os Jareditas Atravessam o Oceano	.190
3 Néfi 27	“Este É o Meu Evangelho”	.174	Éter 7	Os Filhos de Oria	.191
3 Néfi 28	Desejos Especiais dos Doze Discípulos	.175	Éter 8	Começam as Combinações Secretas	.192
3 Néfi 29–30	As Advertências de Mórmon	.176	Éter 9	O Efeito dos que Buscam Poder e Riquezas	.192
<b>Quarto Néfi: O Livro de Néfi</b>		<b>.177</b>	Éter 10	Os Reis Jareditas	.193
4 Néfi 1	Quatro Gerações de Paz	.177	Éter 11	Os Profetas Advertem da Destruição	.193
<b>O Livro de Mórmon</b>		<b>.178</b>	Éter 12	A Importância da Fé, Esperança e Caridade	.194
Mórmon 1	O Jovem Chamado Mórmon	.179	Éter 13	A Nova Jerusalém	.195
Mórmon 2	Um Líder Poderoso em meio a Grande Iniquidade	.180	Éter 14	Uma Época de Grande Guerra e Destruição	.195
Mórmon 3	Outra Oportunidade, Outra Rejeição	.181	Éter 15	O Fim da Sociedade Jaredita	.196
Mórmon 4	“É pelos Iníquos Que São os Iníquos Punidos”	.181	<b>O Livro de Morôni</b>		<b>.197</b>
Mórmon 5	O Propósito do Registro de Mórmon	.182	Morôni 1–3	A Autoridade do Sacerdócio	.197
Mórmon 6	“A Destruição de Meu Povo”	.182	Morôni 4–5	As Orações Sacramentais	.198
Mórmon 7	O Testemunho de Mórmon a Seu Povo	.183	Morôni 6	A Igreja Deve Reunir-se Frequentemente	.199
Mórmon 8	Morôni Vê Nossa Época	.184	Morôni 7	O Espírito de Cristo É Dado a Todos	.199
Mórmon 9	“Sei que Tereis Minhas Palavras”	.185	Morôni 8	O Batismo e as Criancinhas	.200
<b>O Livro de Éter</b>		<b>.186</b>	Morôni 9	Pouca Esperança para os Nefitas	.201
Éter 1	Os Jareditas na Torre de Babel	.187	Morôni 10	Um Testemunho do Livro de Mórmon	.202
Éter 2	Os Jareditas Constroem Barcos	.187	<b>Possíveis Locais do Livro de Mórmon</b>		
Éter 3	Uma Visão Sagrada	.188	<b>(em relação uns aos outros)</b>		<b>.203</b>
Éter 4	Arrepender-se e Vir a Cristo	.189	<b>Cronologia do Livro de Mórmon</b>		<b>.204</b>
Éter 5	Uma Promessa de Três Testemunhas	.190			



# Como Usar Este Manual

Como sugere o título deste manual, ele é um guia de seu estudo das escrituras. Ele contém várias seções para ajudá-lo a aumentar seu entendimento do que estiver lendo.

**A** Introdução

**B** Compreensão das Escrituras

**C** Estudo das Escrituras

**2 Néfi 8**  
"Desperta, Desperta!"

Exista qualquer coisa ou alguém de quem você sempre dependa em sua vida? A resposta de Isaias a essa pergunta pode ser encontrada em 2 Néfi 8. Ao ler esse capítulo, pondere a bênção que é edificar sua vida sobre um alicerce que não cairá jamais.

**2 Néfi 3**  
"Oh! Quão Grande É o Plano de Nosso Deus!"

Os capítulos de Isaias que Jacó citou em 2 Néfi 6-8 recordaram muito a respeito do poder de Deus para livrar Seu povo. Embora Isaias tenha testificado a respeito do que o Senhor fará pela casa de Israel para livrá-los de seus inimigos e para colgá-los em suas terras da promessa, Jacó inseriu na aplicação das palavras de Isaias à nossa vida pessoal. (Ver 2 Néfi 6:5.) Um grande exemplo de aplicação dos ensinamentos de Isaias é encontrado em 2 Néfi 9 à medida que Jacó ensinou e testificou do poder do Senhor para livrar-nos de nossos maiores inimigos — morte e inferno. Este capítulo contém importantes verdades a respeito do plano do Pai Celestial para Seus filhos, incluindo a importância da Espécie de Jesus Cristo nesse plano.

**2 Néfi 8**

Talhadão (v. 1)—Cortados.  
Braço (v. 5)—Força, poder.  
Abalida (v. 6)—Suprimida.  
Comarua (v. 7)—Calpa ou desaprovação.  
Injúrias (v. 7)—Insultos, injunções abusivas.  
Remidos (v. 10)—Bodimidos, libertados do cativeiro (esse versículo parece referir-se ao exílio de Isaias do Egito nos dias de Moisés e sua travessia do Mar Vermelho).  
Fúria do oprimido (v.13)—Ira feraz ou violenta do inimigo.

Exilado cativo (v. 14)—Uma pessoa escrava fora de sua terra natal.  
Apreisa (v. 14)—Corte.  
Borra (v. 17, 22)—Sedimento de matéria estranha que se abala no fundo de um recipiente de vinho; [deber] até a borra" de algo, significa beber a pior parte dele.  
Repreensão (v. 20)—Castigo dado para correção.  
Incarnecia (v. 24)—Fora do convívio; pessoas que não respeitam nem obedecem o Senhor.

**Estudo das Escrituras**

Complete as atividades A e B ao estudar 2 Néfi 8.

**A) Em Suas Próprias Palavras**

Em 2 Néfi 8:17-21 (ver também Isaias 51:17-21) o Senhor convenceu Isaias a despertar para o fato de que não há nem paz nem consolo no pecado. Em contraste, o Senhor testificou a paz e o consolo que vêm por seguir ao. Leia 2 Néfi 8:3, 6-8, 11-12, 22-24 e relacione, em suas próprias palavras, o que o Senhor disse para Isaias a respeito dos que contam Nele e seguem No.

**B) Aplique as Escrituras**

Selecione uma das declarações seguintes e escreva o que diria a um amigo que tenha demonstrado tais sentimentos. Use o que aprendeu em 2 Néfi 8 e inclua uma ou mais promessas do Senhor que você identificou na atividade A.

**A** **Introdução**

Sob o cabeçalho dos capítulos que vêm impressos em desenhos de placas de metal, encontra-se a introdução dos capítulos das escrituras que foi designado a ler. Essa seção contém o seguinte tipo de informações:

- A situação histórica
- Uma explicação de como o bloco de escritura se relaciona aos capítulos que o precedem e os que se seguem depois dele.
- Perguntas e idéias a serem ponderadas antes ou durante a leitura e que irão ajudá-lo a concentrar-se na mensagem do bloco

**B** **Compreensão das Escrituras**

A seção "Compreensão das Escrituras" fornece auxílios para a compreensão de palavras e frases difíceis e um comentário para ajudá-lo a compreender as idéias e conceitos contidos nas escrituras. O comentário geralmente inclui declarações de Autoridades Gerais da Igreja.

**C** **Estudo das Escrituras**

A seção "Estudo das Escrituras" contém perguntas e atividades para ajudá-lo a descobrir, ponderar e colocar em prática os princípios do evangelho encontrados nas escrituras. Não há espaço livre para que você escreva no manual, portanto precisará fazer essas atividades em um caderno ou em uma folha de papel à parte.

- Os seguintes passos irão ajudá-lo em seu estudo das escrituras:
- Comece com uma oração.
  - Leia a introdução do capítulo que irá estudar e utilize outros métodos de estudo da seção "Antes da Leitura". (Ver pp. 3-4.)
  - Leia o capítulo designado, consultando a respectiva seção "Compreensão das Escrituras" para ajudar em seu estudo. Use os métodos da seção "Durante a Leitura". (Ver pp. 4-5.) Faça anotações e escreva suas dúvidas no caderno. Anote também seus sentimentos e impressões que considerar importantes.
  - Complete as atividades da seção "Estudo das Escrituras" referentes ao capítulo que estiver estudando. Às vezes terá de escolher quais atividades irá realizar. Se quiser aprender mais, complete todas as atividades.

## Programa de Estudo do Seminário no Lar

Se você estiver em um programa do seminário de estudo no lar, a tabela da página 7 mostra o que precisará ler a cada semana de aulas do seminário. Lembre-se de que o seminário é um programa de educação religiosa diária e que você deve cumprir suas tarefas do seminário a cada dia letivo, mesmo que não esteja assistindo a aulas do seminário todos os dias. Se tiver mais ou menos trinta e seis semanas no ano letivo do seminário, seu professor lhe dirá quais capítulos deverá ler em uma semana e quais designações deverá completar. A leitura das escrituras e a utilização deste guia de estudos deve levar de trinta a quarenta minutos de cada dia letivo em que não assista a uma aula do seminário.

A cada semana, deve entregar ao professor as páginas de seu caderno que contenham seus pensamentos a respeito das escrituras e as atividades do guia de estudos que completou naquela semana. Seu professor lerá o fichário, responderá a suas dúvidas e lhe devolverá o fichário. Você pode usar dois fichários e alterná-los a cada semana. Também pode escrever em um fichário de folhas soltas, entregar as páginas preenchidas na semana e, quando seu professor devolver-lhe as páginas, coloque-as de volta no fichário.

## Programa de Seminário Diário

Se estiver em um programa de seminário diário, você irá usar este guia de estudos conforme for instruído por seu professor.



# Estudo das Escrituras

Este guia de estudos foi preparado para ajudá-lo a ler, estudar e compreender as escrituras. Como a maior parte de seu tempo de estudo será utilizado lendo e ponderando as escrituras, esta seção foi incluída para ajudá-lo a usar seu tempo de modo mais eficaz.

O Élder Howard W. Hunter, que na época era membro do Quórum dos Doze Apóstolos, deu um conselho muito valioso para os membros da Igreja a respeito do estudo das escrituras que está resumido abaixo. Você pode escrever as sugestões dele em um cartão e colocá-lo em local de destaque para que o veja enquanto estuda.

- Leia cuidadosamente para compreender as escrituras.
- Estude todos os dias.
- Estabeleça um horário regular diário para estudar.
- Estude em um lugar onde possa se concentrar sem distrações ou interrupções.
- Estude por um período de tempo, em vez de ler um número determinado de capítulos ou páginas.
- Estabeleça um programa de estudos. (Ver Conference Report, outubro de 1979, pp. 91–93; ou *Ensign*, novembro de 1979, pp. 64–65.)

A utilização dos auxílios didáticos encontrados no Guia para Estudo das Escrituras e de bons métodos de estudo também beneficiarão seu estudo das escrituras.

## Auxílios Didáticos no Guia para Estudo das Escrituras

---

### Referências Remissivas

Uma referência remissiva é uma referência das escrituras que o levará a outras informações e pontos de vista referentes ao assunto que esteja estudando.

### Guia para Estudo das Escrituras

O Guia para Estudo das Escrituras contém uma lista em ordem alfabética de muitas palavras e assuntos com referências das escrituras de todas as quatro obras-padrão da Igreja. Ela fornece definições e explicações de muitos nomes e assuntos bíblicos.

## A Tradução de Joseph Smith da Bíblia

O Senhor ordenou ao Profeta Joseph Smith que estudasse a Bíblia e procurasse receber revelação para uma tradução mais completa e verdadeira da Bíblia. (Ver D&C 37:1; 45:60; 73:3–4.)

Conseqüentemente, o Profeta Joseph Smith restaurou muitas verdades importantes e fez muitas alterações significativas na Bíblia, em partes que não tinham sido traduzidas corretamente ou que estavam incompletas. (Ver 8ª Regra de Fé.) Essa versão com as mudanças inspiradas se chama “Tradução de Joseph Smith”. A abreviatura da tradução é “TJS”. Algumas mudanças feitas na Tradução de Joseph Smith encontram-se em “Seleções da Tradução de Joseph Smith da Bíblia em Inglês”, no Guia para Estudo das Escrituras.

## Mapas e Fotografias da Bíblia

Os mapas da Bíblia e fotografias encontradas no Guia para Estudo das Escrituras são úteis para se encontrar os lugares mencionados nas escrituras.

## Cabeçalho do Capítulo, Cabeçalho da Seção e Resumo do Versículo

O cabeçalho dos capítulos e seções e o resumo do versículo fornecem explicações ou importantes informações para ajudá-lo a compreender o que for ler. Por exemplo: Que informação útil você encontra ao ler o cabeçalho da seção 89 de Doutrina e Convênios?

Ter os auxílios didáticos encontrados no Guia para Estudo das Escrituras é como ter uma pequena coleção de livros de referência à sua disposição—todos juntos em um só lugar!

## Métodos de Estudo

Néfi disse que devemos “[banquetear-nos] com as palavras de Cristo” (2 Néfi 32:3) nas escrituras, e Jesus ordenou aos nefitas a “[examiná-las] diligentemente”. (3 Néfi 23:1) Esse tipo de estudo envolve mais do que uma rápida leitura das escrituras. As seguintes idéias e métodos irão ajudá-lo a aprender mais quando for estudar. Estão divididos em três categorias distintas: Antes da leitura, durante a leitura e depois da leitura.

## Antes da Leitura

### Oração



oração para a leitura das escrituras orando cada vez que for ler.

As escrituras foram escritas por inspiração. Conseqüentemente, será mais fácil compreendê-las se tivermos a companhia do Espírito. No Velho Testamento aprendemos a respeito do sacerdote Esdras, que “tinha preparado seu coração para buscar a lei do Senhor”.

(Esdras 7:10) Prepare seu

### Ler as Informações Históricas

A compreensão dos fundamentos históricos das escrituras irá ajudá-lo a entender melhor ao ler. O Guia para Estudo das Escrituras fornece os fundamentos históricos e uma breve visão geral do conteúdo e tema principal de cada livro. O cabeçalho de cada seção em Doutrina e Convênios fornece uma breve explicação dos fundamentos históricos da revelação. Este manual também fornece alguns dados históricos referentes a muitos



capítulos das escrituras. Se tiver tempo, você pode consultar também outros livros e manuais publicados pela Igreja que forneçam informações históricas sobre as escrituras que esteja lendo.

### Faça Perguntas

Antes de ler, é útil fazer a si mesmos perguntas como:

“Quem escreveu estes

versículos?” “Para Quem?” “Por que este ensinamento foi incluído nas escrituras?” “O que eu quero saber ou aprender com minha leitura de hoje?” e “O que o Senhor deseja que eu aprenda nessas escrituras?” Ao ler as escrituras procure respostas às suas perguntas. Lembre-se de que você pode usar os auxílios didáticos do Guia para Estudo das Escrituras ou pode procurar as respostas nos manuais e publicações da Igreja.

## Leia o Cabeçalho dos Capítulos

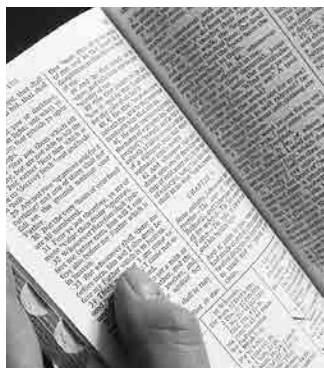

O cabeçalho dos capítulos são resumos simples das principais idéias dos capítulos. A leitura do cabeçalho do capítulo antes de começar a ler o capítulo não é só um bom método de estudo como também irá prepará-lo para fazer perguntas e procurar respostas durante sua leitura.

## Durante a Leitura

### Não Tenha Medo de Parar

A maior parte das pepitas de ouro não são encontradas na superfície—é preciso que você cave para encontrá-las. Seu estudo das escrituras será muito mais proveitoso se você diminuir o ritmo ou parar e fizer algumas das atividades abaixo.

### Procure o Significado das Palavras que Não Compreender



Use um dicionário. Às vezes procurar uma palavra que você acha que já conhece pode proporcionar-lhe outros pontos de vista. A seção “Compreensão das Escrituras” deste manual irá ajudá-lo a compreender muitas palavras e frases difíceis.

Fique atento pois às vezes o Senhor inspira Seus profetas a incluírem explicações em seus escritos que nos ajudam a compreender o significado de palavras e frases. Por exemplo: Leia Mosias 3:19 e descubra o que o rei Benjamim disse que significava tornar-se como uma criança.

### Use os Auxílios Didáticos do Guia para Estudo das Escrituras

Ver a seção “Auxílios Didáticos do Guia para Estudo das Escrituras”, nas páginas 2–3.

### Aplique as Escrituras

Usar seu próprio nome em um versículo ajuda a tornar os ensinamentos das escrituras mais pessoais. Por exemplo: Que diferença faz usar seu próprio nome em lugar de “homem” em Moisés 1:39?

### Visualize

Imagine-se dentro da cena. Por exemplo, ao ler Gênesis 37, imagine como se sentiria se fosse um dos irmãos mais novos da família e todos os outros irmãos o odiassem ou sentissem inveja de você.



Às vezes, as escrituras nos instruem a visualizarmos a situação. Leia Alma 5:15–18 e pare para fazer o que Alma sugere. Reserve algum tempo para escrever como se sentiu ao visualizar aqueles versículos.

## Procure Conjunções

As conjunções incluem palavras como: *e*, *mas*, *porque*, *por causa de*, *portanto* e *contudo*. Ao ler essas palavras, observe que elas o ajudam a compreender dois ou mais conceitos. Às vezes elas mostram como duas ou mais coisas são semelhantes ou diferentes entre si.

Por exemplo: Se você pensar no que a expressão *por causa de* indica em Mosias 26:2–3, aprenderá uma importante verdade a respeito do estudo das escrituras.

*Por causa de* indica uma relação de causa e efeito entre a descrença das pessoas e sua capacidade de compreender as escrituras e as palavras dos profetas.

Leia Doutrina e Convênios 45:30–32 e observe como a palavra *mas* mostra um contraste entre a condição dos iníquos e a dos justos nos últimos dias.

A ênfase na palavra *mas* nos dá a certeza de que os justos serão poupados de algumas das catástrofes que precederão a Segunda Vinda.

## Procure Padrões

Em 2 Néfi 31:2, Néfi disse que desejava escrever algumas palavras a respeito da doutrina de Cristo. Depois, no versículo 21, ele prestou seu testemunho de que acabara de explicar a doutrina de Cristo. Sabendo que Néfi ensinou a doutrina de Cristo entre os versículos 2 e 21, devemos voltar e estudar um pouco mais as palavras de Néfi para descobrir o que é a doutrina de Cristo.

Outro exemplo de como encontrar padrões é procurar a



explicação de causa e efeito dada por um profeta, observando como ele utiliza as palavras *se* e *então*. Em Levítico 26, Moisés profetizou as bênçãos e maldições que sobreviriam aos filhos de Israel. Olhe os versículos 3–4,

18, 23–24, 27–28 e 40–42 e observe que Moisés usou o padrão *se—então* ao ensinar os filhos de Israel a respeito do que aconteceria se eles obedecessem ou desobedecessem aos mandamentos do Senhor.

A repetição de uma palavra ou idéia é outro padrão a ser observado. Por exemplo: Observem quantas vezes a idéia do *batismo* é encontrada em 3 Néfi 11.

## Procure Listas nas Escrituras

As listas o ajudam a compreender mais claramente que o Senhor e Seus profetas estão ensinando. Os Dez mandamentos são uma lista. (Ver Êxodo 20.) As Bem-Aventuranças de 3 Néfi 12:3–11 são facilmente identificadas como uma lista. Pode ser necessário um pouco mais de esforço para encontrar outras listas. Por exemplo: Faça uma lista a partir de Doutrina e Convênios 68:25–31 do que o Senhor disse que os pais precisam ensinar os filhos.

## Faça Perguntas

Continue a fazer perguntas como foi instruído na seção “Antes da Leitura”. Durante a leitura, você talvez tenha que refazer as perguntas que fez antes de ler ou pode precisar de perguntas completamente diferentes. Procurar a resposta das perguntas é uma das maneiras mais importantes de conseguirmos maior entendimento de nosso estudo das escrituras. Uma das perguntas mais importantes a ser feita é “Por que o Senhor inspirou o escritor a incluir isso nas escrituras?” Procure as indicações óbvias que alguns escritores às vezes incluem ao dizerem algo como: “E assim vemos que”.

## Responda às Perguntas Feitas nas Escrituras

Muitas vezes o Senhor faz uma pergunta, depois fornece a resposta. Ele perguntou aos discípulos nefitas: “Que tipo de homens deveréis ser?” Depois respondeu: “Devereis ser como eu sou”. (3 Néfi 27:27)

Em outras ocasiões são feitas perguntas mas sem que sejam dadas quaisquer respostas: Geralmente porque o autor as considere muito óbvias. Mas às vezes o autor não dá a resposta porque a pergunta feita exige alguma reflexão e a resposta possa não ser imediata. Por exemplo, leia Alma 5:14–33 e responda às quatro perguntas daqueles versículos como se estivesse presente na ocasião.

## Procure Protótipos e Simbolismos

Os profetas freqüentemente usam símbolos e imagens para transmitir mais vigorosamente as suas mensagens. As parábolas, por exemplo, são uma maneira de transmitir uma mensagem de modo simples e com um significado muito mais profundo. A história de uma parábola torna a lição ensinada muito mais significativa e fácil de ser lembrada.

As seguintes sugestões podem ajudá-lo a compreender os símbolos encontrados nas escrituras.

1. Procure uma interpretação nas escrituras. Por exemplo, Leí teve uma visão em 1 Néfi 8. Mais tarde, Néfi teve uma visão em que viu o que seu pai tinha visto, juntamente com as interpretações dos símbolos da visão de seu pai. (Ver 1 Néfi 11–14.) Muitas vezes as interpretações podem ser encontradas usando as referências remissivas das notas de rodapé.
2. Pense nas características do símbolo e no que ele pode ensinar a você. Alma usou esse método ao explicar a Liahona a seu filho. (Ver Alma 37:38–47.)
3. Veja se o símbolo ensina alguma coisa a respeito do Salvador. O Senhor disse a Adão que “todas as coisas prestam testemunho [Dele]” (Moisés 6:63). Por exemplo, como os diversos elementos da história do sacrifício que Abraão faria com seu filho Isaque testificam a respeito do sacrifício de Jesus Cristo? (Ver Gênesis 22:1–9; Jacó 4:5.)

## Escreva

Tenha papel ou um caderno à mão para anotar idéias que deseja lembrar, tais como listas, pontos de vista ou sentimentos a respeito de algo que leu. Para ajudá-lo a lembrar-se de pensamentos ou pontos de vista na próxima vez que for ler, você pode também escrever essas idéias nas margens de suas escrituras.

Muitas pessoas gostam de marcar palavras e frases importantes nas escrituras.



Não há um jeito certo ou errado de fazê-lo (pode ser que você não queira fazer isso). Algumas pessoas circulam o número do versículo, sombreiam ou sublinham as palavras e frases importantes que dão um sentido especial ao versículo. Outro modo de marcar as escrituras é escrever uma referência remissiva a outra escritura na margem da página. Ao fazê-lo em relação a vários versículos que tratam do mesmo assunto, você estará criando uma corrente de escrituras sobre determinado assunto que poderá encontrar assim que procurar uma das escrituras da corrente. Marcar escrituras muitas vezes poderá ajudá-lo a encontrar versículos importantes de modo mais rápido.

## Depois da Leitura

### Pondere

Ponderar é pensar profundamente a respeito de algo, refletir, fazer perguntas e avaliar o que sabe e o que aprendeu. Muitas vezes as escrituras chamam isso de “meditar”. (Ver Josué 1:8.) Existem vários bons exemplos nas escrituras de ocasiões em que revelações importantes foram concedidas como resultado de se ponderar, em especial as escrituras. (Ver D&C 76:15–20; 138:1–11.)

### Aplique as Escrituras a Si Mesmo

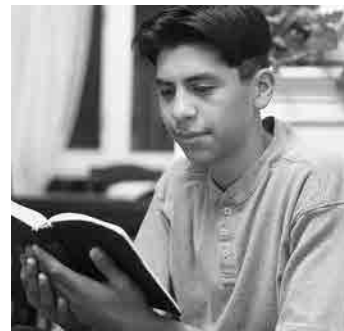

Aplicar as escrituras a si mesmo é compará-las à sua própria vida. Para aplicar as escrituras a você mesmo, é preciso que faça perguntas como, “Que princípios do evangelho são ensinados nas escrituras que acabei de ler?” e “Como esses princípios se relacionam com a minha vida?” Uma parte importante da aplicação das escrituras à

sua própria vida é ouvir os sussurros do Espírito, que o Senhor prometeu que nos “guiará em toda a verdade”. (João 16:13)

Por exemplo, Néfi aplicou as escrituras a si mesmo e à sua família, relacionando alguns princípios ensinados por Isaías a situação que estavam enfrentando. Ele ensinou a seus irmãos que, tal como os filhos de Israel, eles tinham-se afastado de Deus, e não Deus se afastado deles. Ele também ensinou que se eles se arrependessem, o Senhor seria misericordioso e os perdoaria. (Ver 1 Néfi 19:24; 21:14–16.) Néfi disse que ao aplicar as palavras de Isaías a si mesmo e a seus irmãos, sua crença em Jesus Cristo como o Redentor aumentaria. (Ver 1 Néfi 19:23.)

### Releia

Não entendemos tudo de uma passagem de escritura na primeira vez em que a lemos. Na verdade, é preciso uma vida inteira de estudos para conseguirmos verdadeiramente compreender as escrituras. Freqüentemente, começamos a ver padrões, visualizar melhor e compreender mais profundamente as escrituras depois de duas ou três leituras. Você pode querer procurar novos ensinamentos ou fazer perguntas diferentes enquanto lê. Tentar reescrever a história ou apenas um versículo ou dois com suas próprias palavras pode ajudá-lo a descobrir se compreendeu ou não o que leu e ajudá-lo a entender melhor as escrituras.

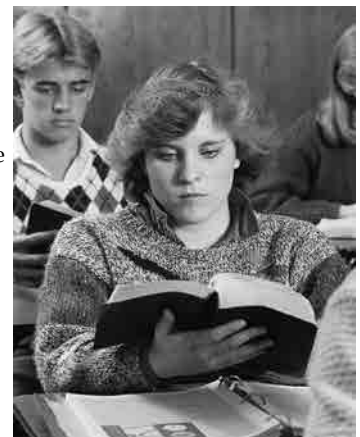

### **Escreva**

Algumas pessoas mantêm um diário no qual escrevem a idéia principal do que leram, como se sentiram a respeito do que leram, ou como acham que o que leram se aplica à sua própria vida. Se estiver usando este manual para o programa do seminário de estudo no lar, você precisará ter um caderno para receber créditos. Esse caderno será como um diário das escrituras.



Também seria bom conversar com outras pessoas a respeito do que você leu. Algumas anotações que o ajudem a lembrar sobre o que deseja conversar e discutir, são coisas que irão ajudá-lo a recordar-se melhor do que tiver lido.

### **Aplicar**

O verdadeiro valor do conhecimento adquirido pelo estudo das escrituras se manifesta quando você vive o que aprendeu. Uma maior proximidade do Senhor e um sentimento de paz por Ele concedido são apenas algumas das bênçãos que aqueles que vivem o evangelho recebem. Além disso, o Senhor disse que aquele que vive o que aprende recebe mais, enquanto os que não vivem o que aprenderam perderão o conhecimento que adquiriram. (Ver Alma 12:9–11.)

“Banquetei-vos com as palavras de Cristo; pois eis que as palavras de Cristo vos dirão todas as coisas que deveis fazer.” (2 Néfi 32:3)

# Tabela de Leitura do Livro de Mórmon

## Dias em que Li Dez Minutos ou Mais

## Capítulos Designados para Leitura Nesta Semana

D	S	T	Q	Q	S	S	<b>Semana 1</b>	"Estudo das Escrituras" "Folha de Rosto do Livro de Mormon" "Introdução, Testemunhos, ..."	1 Néfi 1 2
D	S	T	Q	Q	S	S	<b>Semana 2</b>	1 Néfi 3 4 5 6 7 8 9 10	
D	S	T	Q	Q	S	S	<b>Semana 3</b>	1 Néfi 11 12 13 14 15 16	
D	S	T	Q	Q	S	S	<b>Semana 4</b>	1 Néfi 17 18 19 20 21 22	
D	S	T	Q	Q	S	S	<b>Semana 5</b>	2 Néfi 1 2 3 4 5	
D	S	T	Q	Q	S	S	<b>Semana 6</b>	2 Néfi 6 7 8 9 10	
D	S	T	Q	Q	S	S	<b>Semana 7</b>	2 Néfi 11 12 13 14 15 16 17 18 19 20 21 22 23 24	
D	S	T	Q	Q	S	S	<b>Semana 8</b>	2 Néfi 25 26 27 28 29 30	
D	S	T	Q	Q	S	S	<b>Semana 9</b>	2 Néfi 31 32 33 Jacob 1 2 3 4	
D	S	T	Q	Q	S	S	<b>Semana 10</b>	Jacó 5 6 7 Enos 1 Jarom 1	
D	S	T	Q	Q	S	S	<b>Semana 11</b>	Ômni 1 Palavras de Mórmon 1 Mosias 1 2 3	
D	S	T	Q	Q	S	S	<b>Semana 12</b>	Mosias 4 5 6 7 8 9 10	
D	S	T	Q	Q	S	S	<b>Semana 13</b>	Mosias 11 12 13 14 15 16 17 18	
D	S	T	Q	Q	S	S	<b>Semana 14</b>	Mosias 19 20 21 22 23 24 25	
D	S	T	Q	Q	S	S	<b>Semana 15</b>	Mosias 26 27 28 29 Alma 1	
D	S	T	Q	Q	S	S	<b>Semana 16</b>	Alma 2 3 4 5 6 7	
D	S	T	Q	Q	S	S	<b>Semana 17</b>	Alma 8 9 10 11 12 13	
D	S	T	Q	Q	S	S	<b>Semana 18</b>	Alma 14 15 16 17 18 19 20	
D	S	T	Q	Q	S	S	<b>Semana 19</b>	Alma 21 22 23 24 25 26	
D	S	T	Q	Q	S	S	<b>Semana 20</b>	Alma 27 28 29 30 31 32 33	
D	S	T	Q	Q	S	S	<b>Semana 21</b>	Alma 34 35 36 37 38	
D	S	T	Q	Q	S	S	<b>Semana 22</b>	Alma 39 40 41 42 43 44	
D	S	T	Q	Q	S	S	<b>Semana 23</b>	Alma 45 46 47 48 49 50	
D	S	T	Q	Q	S	S	<b>Semana 24</b>	Alma 51 52 53 54 55 56	
D	S	T	Q	Q	S	S	<b>Semana 25</b>	Alma 57 58 59 60 61 62 63	
D	S	T	Q	Q	S	S	<b>Semana 26</b>	Helamã 1 2 3 4 5 6	
D	S	T	Q	Q	S	S	<b>Semana 27</b>	Helamã 7 8 9 10 11 12	
D	S	T	Q	Q	S	S	<b>Semana 28</b>	Helamã 13 14 15 16 3 Néfi 1 2	
D	S	T	Q	Q	S	S	<b>Semana 29</b>	3 Néfi 3 4 5 6 7 8 9 10	
D	S	T	Q	Q	S	S	<b>Semana 30</b>	3 Néfi 11 12 13 14 15 16 17	
D	S	T	Q	Q	S	S	<b>Semana 31</b>	3 Néfi 18 19 20 21 22 23 24 25 26	
D	S	T	Q	Q	S	S	<b>Semana 32</b>	3 Néfi 27 28 29 30 4 Néfi 1 Mórmon 1 2	
D	S	T	Q	Q	S	S	<b>Semana 33</b>	Mórmon 3 4 5 6 7 8 9	
D	S	T	Q	Q	S	S	<b>Semana 34</b>	Éter 1 2 3 4 5 6 7 8	
D	S	T	Q	Q	S	S	<b>Semana 35</b>	Éter 9 10 11 12 13 14 15	
D	S	T	Q	Q	S	S	<b>Semana 36</b>	Morôni 1 2 3 4 5 6 7 8 9 10	

# Bem-vindo ao Livro de Mórmon

## O Livro de Mórmon, Outro Testamento de Jesus Cristo

Pode ser que alguém lhe tenha perguntado, ou talvez você mesmo tenha pensado: “O que é o Livro de Mórmon?” O Senhor declarou que o Livro de Mórmon “contém um registro de um povo decaído e a plenitude do evangelho de Jesus Cristo”. (D&C 20:9) Ele também disse que o Livro de Mórmon prova que a Bíblia é verdadeira e que Deus chama e inspira os profetas atualmente da mesma forma que na antiguidade. (Ver D&C 20:10–12.)

Em 1982, para deixar claro ao mundo o que é o Livro de Mórmon, o Élder Boyd K. Packer, membro do Quórum dos Doze Apóstolos, anunciou: “Devido a uma decisão recente das Autoridades Gerais, o Livro de Mórmon, de hoje em diante, terá o título ‘O Livro de Mórmon’, com o subtítulo ‘Outro Testamento de Jesus Cristo’”. (Conference Report, outubro de 1982, p. 75; ou *Ensign*, novembro de 1982, p. 53.)

O papel fundamental do Livro de Mórmon é, primeiro, “convencer os judeus e os gentios [todos] de que Jesus é o Cristo, o Deus Eterno, que Se manifesta a todas as nações” (folha de rosto do Livro de Mórmon). Um segundo propósito do Livro de Mórmon é o de provar ao mundo que Joseph Smith é um verdadeiro profeta de Deus e, portanto, a Igreja é verdadeira e profetas subsequentes falam no nome de Deus. (Ver D&C 20:8–12.) Um terceiro propósito é “persuadir os homens a virem ao Deus de Abraão e o Deus de Isaque e o Deus de Jacó e serem salvos”. (1 Néfi 6:4.)

## O Que o Estudo do Livro de Mórmon Pode Significar para Mim?

Algumas pessoas imaginam por que precisamos do Livro de Mórmon além da Bíblia. O Presidente Ezra Taft Benson, na época Presidente do Quórum dos Doze Apóstolos, ensinou:

“O Livro de Mórmon, o registro de José, verifica e clarifica a Bíblia. Ele remove as pedras de tropeço, restaura muitas coisas claras e preciosas. Testificamos que quando usadas em conjunto, a Bíblia e o Livro de Mórmon confundem as falsas doutrinas, acabam com as contendas e estabelecem a paz. (Ver 2 Néfi 3:12.)

Não temos que provar que o Livro de Mórmon é verdadeiro. O livro é sua própria prova. Tudo o que precisamos fazer é lê-lo e proclamá-lo! O Livro de Mórmon não está em julgamento—as pessoas do mundo, inclusive os membros da Igreja, estão em julgamento quanto ao que farão com essa segunda testemunha de Cristo.

Testifico que o Livro de Mórmon é a palavra de Deus; e portanto Jesus é o Cristo, Joseph Smith é um profeta, A Igreja de Jesus Cristo dos Santos dos Últimos Dias é verdadeira, com seus servos

autorizados para realizar as ordenanças de salvação hoje.” (Conference Report, outubro, de 1984; ou *Ensign*, novembro 1984, p. 8.)

O Livro de Mórmon verdadeiramente contém as “palavras de Cristo”. (Ver 2 Néfi 33:10–11; Morôni 10:26–27.) Ao iniciar sua jornada neste livro, procure o Salvador e banqueteeie-se com Suas palavras. Você O encontrará e será nutrido espiritualmente. Ore e pondere. Receberá respostas a suas perguntas e preocupações, quer por meio das palavras inspiradas que o Espírito lhe indicará ou por meio do espírito incomparável do próprio livro, que o colocará em harmonia com o processo de revelação.

Preste atenção constante à promessa de Morôni de que se “perguntardes com um coração sincero e com real intenção, tendo fé em Cristo, ele vos manifestará a verdade delas pelo poder do Espírito Santo.

E pelo poder do Espírito Santo podeis saber a verdade de todas as coisas”. (Morôni 10:4–5)

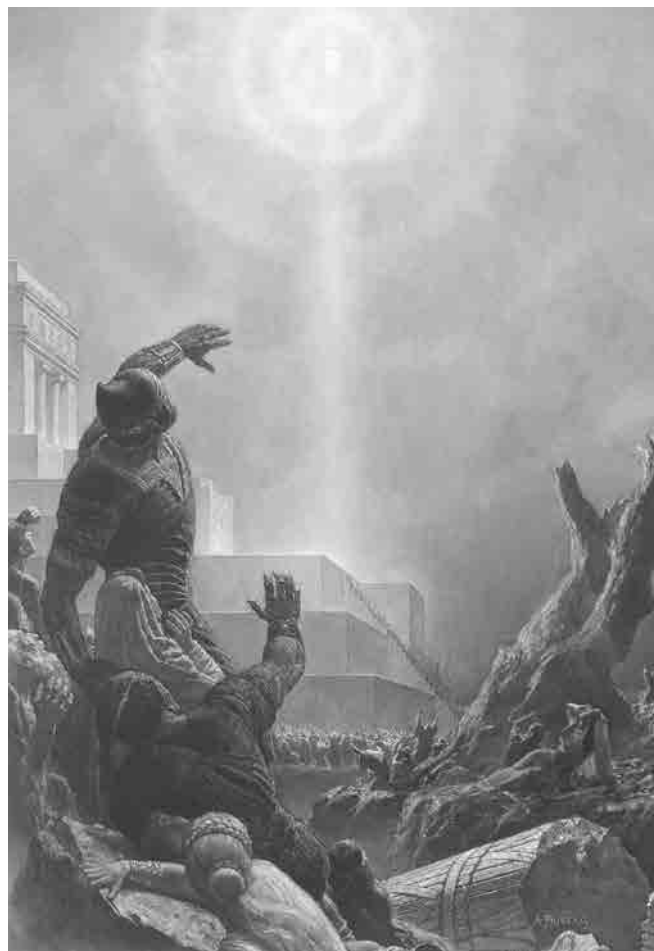

# Páginas Introdutórias do Livro de Mórmon



## Folha de Rosto

### Como e Por Que o Livro de Mórmon Foi Escrito

*A folha de rosto do Livro de Mórmon foi escrita por Morôni, o filho de Mórmon. O Profeta Joseph Smith explicou: "A folha de rosto do Livro de Mórmon é uma tradução literal da última folha do lado esquerdo da coleção ou livro de placas, na qual se encerrava a história que foi traduzida; a linguagem de toda a obra está disposta como a maioria dos escritos hebraicos; a dita página não é de maneira alguma composição moderna, nem minha nem de qualquer outro homem que viveu ou que vive nesta geração". (History of the Church, p. 1:71.)*

*A folha de rosto explica por meio de que poder o Livro de Mórmon foi escrito e por meio de que poder seria trazido à luz nos últimos dias. Morôni também deu várias razões por que esse registro sagrado foi escrito e preservado para ser trazido à luz em nossa época.*

## Compreensão das Escrituras



### Folha de Rosto

Resumo—Versão reduzida ..... Confundiui—Confuso  
Remanescente—Parte restante .....

### Folha de Rosto—O Que Significa "Casa de Israel", "Judeu" e "Gentio"?

Jacó, o filho de Isaque e neto de Abraão, recebeu o nome de Israel pelo Senhor. (Ver Gênesis 32:28.) "A casa de Israel" se refere a seus descendentes. (Ver Guia para Estudo das Escrituras, "Israel", pp. 107–109.) "Judeu" refere-se originalmente a uma pessoa pertencente à tribo de Judá, mas também passou a significar qualquer um do reino de Judá, mesmo que a pessoa não pertença realmente à tribo de Judá. (Ver Guia para Estudo das Escrituras, "Judá", pp. 120–121.) "Gentio" significa "nações" e se refere àqueles que não pertencem à casa de Israel ou àqueles que não acreditam no Deus de Israel. (Ver Guia para Estudo das Escrituras, "Gentios", p. 91.) No Livro de Mórmon a palavra Gentios pode também se referir àqueles que viveram ou vieram de nações que não pertencem à terra de Israel, a despeito de sua linhagem.

## Estudo das Escrituras



Complete a atividade A ao estudar a folha de rosto do Livro de Mórmon.

## A A Encontre os Propósitos

No primeiro parágrafo da folha de rosto, Morôni explicou que o Livro de Mórmon foi "escrito por mandamento e também pelo espírito de profecia e de revelação". No segundo parágrafo ele deu vários propósitos, ou razões por que Deus ordenou que tais registros fossem mantidos. Encontre todos os propósitos que puder e anote-os em seu caderno. Circule o que for mais significativo para você.



## Introdução, Depoimentos, Breve Explicação e os Nomes e a Ordem dos Livros

*Essas páginas introdutórias contêm informações valiosas para ajudá-lo a entender e a apreciar o Livro de Mórmon. Não deixe de lê-los. As idéias contidas nessas páginas lhe darão o alicerce de que precisará para um entendimento do registro sagrado.*

## Compreensão das Escrituras



### Introdução

Confundiui as línguas (parágrafo 2)—Misturou as línguas ..... Divindade (parágrafos 7–8)—Ser de Deus  
Preceitos (parágrafo 6)—Mandamentos, princípios .....

### Introdução, parágrafo 6—O Que É uma Pedra Fundamental?

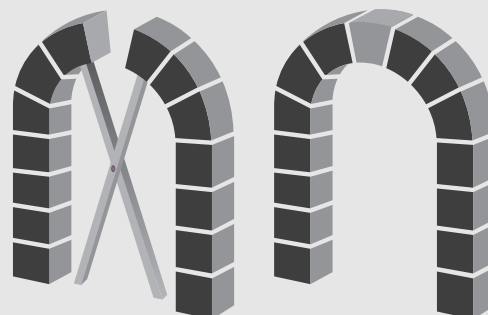

*O Livro de Mórmon é a pedra angular de nossa religião.*



O Profeta Joseph Smith disse que “o Livro de Mórmon era o mais correto de todos os livros da Terra e a pedra fundamental de nossa religião”. (*History of the Church*, p. 4:461) Ele também disse: “Retire o Livro de Mórmon e as revelações e o que acontece com nossa religião? Não temos nenhuma”. (*History of the Church*, p. 2:52)

O Presidente Ezra Taft Benson explicou:

“A pedra fundamental é a pedra central em um arco. Ela mantém as outras pedras no lugar e se for removida, o arco desmorona.

Há três outras formas nas quais o Livro de Mórmon é a pedra fundamental de nossa religião. É a pedra fundamental em nosso testemunho de Cristo. É a pedra fundamental de nossa doutrina. É a pedra fundamental do testemunho.



O Livro de Mórmon é a pedra fundamental em nosso testemunho de Jesus Cristo, sendo que Ele próprio é a pedra de esquina de tudo o que fazemos. Presta testemunho de Sua realidade com poder e clareza. (...)

O Livro de Mórmon é também a pedra fundamental da doutrina da Ressurreição. Como mencionado antes, o Próprio Senhor declarou que o Livro de Mórmon contém a ‘plenitude do evangelho de Jesus Cristo’. (D&C 20:9) Isso não significa que contenha todo ensinamento e toda doutrina já revelados. Mas sim, que no Livro de Mórmon

encontramos a plenitude das doutrinas exigidas para nossa salvação. E elas são ensinadas franca e simplesmente para que cada filho possa aprender os caminhos da salvação e exaltação. O Livro de Mórmon oferece tanto que amplia nosso entendimento das doutrinas de salvação. Sem elas, muito do que é ensinado em outras escrituras não seriam tão evidentes e preciosas.

Finalmente, o Livro de Mórmon é a pedra fundamental do testemunho. Assim como o arco se desmorona se a pedra fundamental for removida, tudo o que a Igreja representa mantém-se firme ou cairá com a veracidade do Livro de Mórmon. Os inimigos da Igreja entendem isso claramente. É por isso que vão tão longe quanto possível para tentar refutar o Livro de Mórmon, porque se ele puder ser desacreditado, o Profeta Joseph Smith também o será. O mesmo ocorrerá com as chaves do sacerdócio, a revelação e a Igreja restaurada. Mas de maneira semelhante, se o Livro de Mórmon for verdadeiro—e milhões de pessoas já testemunharam que receberam o testemunho do Espírito que é de fato verdadeiro—então eles precisam aceitar a reivindicação da Restauração e de tudo o que a acompanha.” (Conference Report, outubro de 1986, pp. 4–5; ou *Ensign*, novembro de 1986, pp. 5–6.)

### Introdução—Os Profetas Testificam a respeito do Livro de Mórmon

O Presidente Marion G. Romney, que foi membro da Primeira Presidência, disse: “Precisamos evitar adotar os males do mundo, temos de buscar um curso que alimente nossa mente diariamente

e a leve de volta às coisas do espírito. Não sei de melhor meio para fazê-lo do que ler o Livro de Mórmon diariamente”. (Conference Report, abril de 1980, p. 88; ou *Ensign*, maio de 1980, p. 66.)

Todos os profetas dos últimos dias testemunharam da importância do estudo do Livro de Mórmon. O Presidente Ezra Taft Benson disse: “Existe um poder neste livro que começará a fluir para sua vida no momento em que vocês iniciarem um estudo sério dele. Vocês encontrarão maior força para resistir às tentações. Acharão vigor para evitar as ilusões. Serão fortalecidos para permanecer no caminho estreito e apertado. As escrituras são chamadas de ‘as palavras de vida’ (D&C 84:85), e em nenhum lugar isso é mais verdade do que no Livro de Mórmon. Quando começarem a ter fome e sede dessas palavras encontrarão vida em abundância cada vez maior”. (Conference Report, out. de 1986, p. 6; *Ensign*, nov. de 1986, p. 7.)

O Presidente Gordon B. Hinckley disse: “Gostaria de incentivar cada homem e mulher (...) e cada menino e menina que tenha idade suficiente para ler, que leiam o Livro de Mórmon novamente durante o próximo ano. Ele foi escrito para convencer o judeu e o gentio de que Jesus é o Cristo. Não há nada que podemos fazer de maior importância, do que fortalecer em nossa vida individual a convicção inabalável de que Jesus é o Cristo, o Filho vivo, do Deus vivo. Esse é o propósito de se trazer à luz este livro notável e maravilhoso. Sugiro que leiam-no novamente e peguem um lápis, vermelho, caso tenham um, e façam uma marca toda vez que houver no livro referência a Jesus Cristo. E virá a vocês, uma convicção muito real ao fazê-lo, de que Ele é de fato, um outro testemunho do Senhor Jesus Cristo”. (*Teachings of Gordon B. Hinckley* [1997], p. 44.)

### O Depoimento de Três Testemunhas

Graça de Deus, o Pai—Os dons e o poder de Deus



Oliver Cowdery

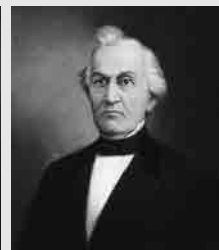

David Whitmer

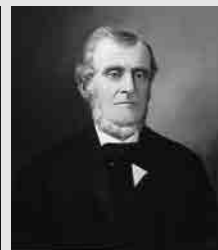

Martin Harris

### O Depoimento de Três Testemunhas—O Que Significa “Livraremos Nossas Vestes do Sangue de Todos os Homens”?

O sangue, conforme usado nessa frase, é um símbolo do pecado. Diz-se que os que recebem um chamado do Senhor para testificar ao mundo, estão livres do sangue do mundo caso ensinem e testifiquem fielmente. Se não forem fiéis em seu chamado, terão parte da responsabilidade pelos pecados daqueles que poderiam ter ajudado a aprender a verdade. (Ver Jacó 1:18–19.)

### O Depoimento de Oito Testemunhas

Seguramos—Erguemos

## Depoimento de Oito Testemunhas—Por que Deus Chamou Tantas Testemunhas?

O Senhor declarou que “Por boca de duas ou três testemunhas será confirmada toda a palavra”. (II Coríntios 13:1) O Élder Joseph Fielding Smith, na época membro do Quórum dos Doze Apóstolos, explicou: “A palavra [de Deus] sempre foi proclamada pela boca de testemunhas devidamente indicadas para testificar a respeito de Sua obra. O Livro de Mórmon não poderia ter vindo à luz de qualquer outra forma a não ser como o foi, e cumprir a lei. Seus profetas declararam que o Senhor chamaria ‘tantas testemunhas quantas achasse necessário’, [ver 2 Néfi 27:12–14] para estabelecer Sua obra” (*The Restoration of All Things* [1945], p. 107.)

### Testemunho do Profeta Joseph Smith

**Súplica** (página 1, parágrafo 2)—Pedir, implorar

**Semblante** (página 1, parágrafo 5)—Aparência

**Assim como sua origem e procedência** (página 1, parágrafo 7)—O local de onde vieram originalmente

**Meditando sobre a singularidade** (página 2, parágrafo 2)—Pensando a respeito da natureza incomum

**Pobreza** (página 2, parágrafo 4)—Miséria

**Atestado por afirmação divina** (página 3, parágrafo 8)—Como Deus disse que seria

### Uma Breve Explicação do Livro de Mórmon

**História Secular** (parágrafo 2)—A história de reis, guerras, etc.

**Resumo** (parágrafo 3)—Versão reduzida

**Subseqüentemente** (parágrafo 8)—Posteriormente

### Breve Explicação—Como São os Diferentes Conjuntos de Placas Representados no Livro de Mórmon?

A ilustração da página 12 deste manual ajuda a explicar como os diferentes conjuntos de placas se adaptaram para compor o registro do Livro de Mórmon. Observe que havia muito mais escrito do que Mórmon e Morôni conseguiram incluir nas placas de Mórmon. (Ver Helamã 3:14–15; Éter 15:33.)

## Estudo das Escrituras

Complete duas das atividades seguintes (A–F) ao estudar a introdução, os depoimentos e a breve explicação.

### A O Que Eles Significam para Você?

Na citação do Profeta Joseph Smith no parágrafo 6 da introdução encontram-se os três princípios seguintes a respeito do Livro de Mórmon. Em seu caderno, explique como cada princípio é verdadeiro e o que ele significa para você. Utilize as informações da introdução e na seção “Compreensão das Escrituras” para ajudá-lo.

1. O Livro de Mórmon é “o livro mais correto de todos os livros da Terra”.
2. O Livro de Mórmon é “a pedra fundamental de nossa religião”.
3. Uma pessoa “se [aproximará] mais de Deus seguindo seus preceitos do que seguindo os de qualquer outro livro”.

### B Faça um Arco com Uma Pedra Fundamental

Utilizando blocos de madeira ou outro material adequado, construa um arco. (Ver a gravura da p. 9.) Coloque o título “O Livro de Mórmon” na pedra fundamental. (Leve seu arco para a classe e mostre como a pedra fundamental mantém o arco montado.)

### C Como Posso Saber Que o Livro de Mórmon É Verdadeiro?

Leia os dois últimos parágrafos da introdução e, em seu caderno, explique o que precisa fazer para receber um testemunho do Espírito de que o Livro de Mórmon é verdadeiro.

### D O Que Eles Testificaram?

1. Relacione o que as Três Testemunhas viram e ouviram e o que as Oito Testemunhas viram e tocaram.
2. O que significa para você, que outros onze homens tenham testificado que o Profeta Joseph Smith tinha realmente as placas de ouro e, que três deles, viram um anjo e ouviram a voz do Senhor?

### E O Que Impressionou Você?



Depois de ler o testemunho do Profeta Joseph Smith, escreva pelo menos uma coisa que o impressionou a respeito do testemunho dele.

### F Os Profetas Falam a respeito do Livro de Mórmon

Faça um quadro com quatro colunas. Coloque o título “Bênçãos Prometidas” na primeira coluna, “Conselho a respeito da Leitura do Livro de Mórmon” na segunda, “O Que o Livro Contém?” na terceira e “Testemunhos dos Profetas” na quarta. Leia “O Que É uma Pedra Fundamental?” e “Os Profetas Testificam a Respeito do Livro de Mórmon” na seção “Compreensão das Escrituras”. Procure as declarações que pertençam a uma das quatro categorias e escreva-as na coluna adequada.

# AS FONTES PRINCIPAIS DO LIVRO DE MÓRMON

Algumas das fontes das placas de Mórmon

As placas de Mórmon que foram dadas ao Profeta Joseph Smith (não refletem necessariamente a ordem dos livros nas placas)

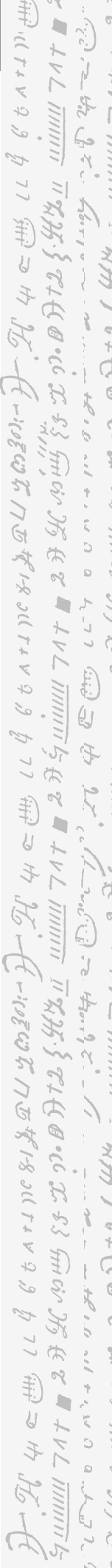
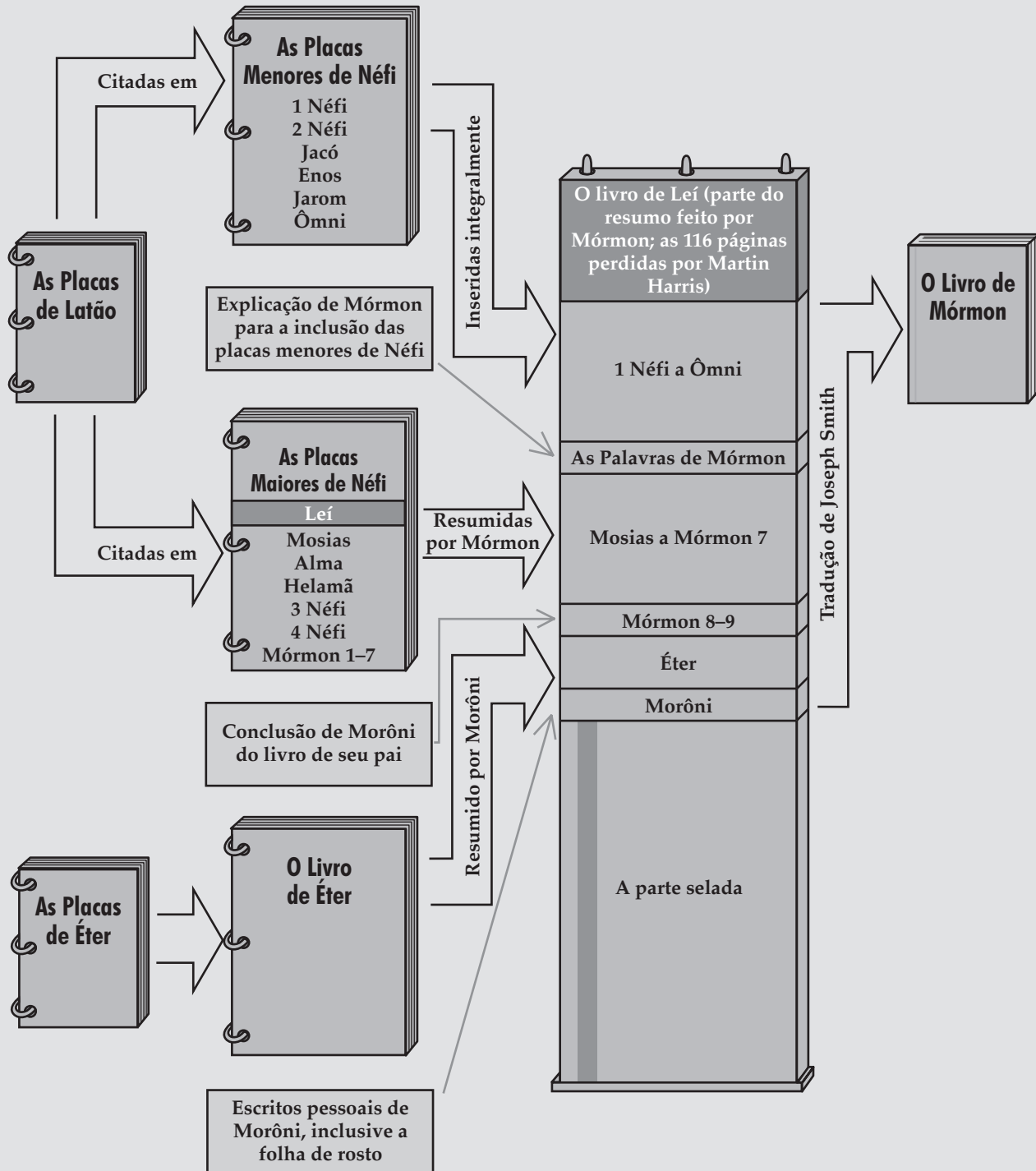

# O Primeiro Livro de Néfi



## O Que Você Sabe a respeito do Profeta Néfi?

Você provavelmente sabe que Néfi foi um dos escritores do Livro de Mórmon, mas o que mais sabe a seu respeito? Ao ler primeiro e segundo Néfi descobrirá que Néfi foi também erudito, grande caçador, ferreiro, construtor de navios, navegador, ourives, mantenedor de registros, refugiado, construtor de templo, rei, guerreiro, profeta e vidente. Acredita que um homem com esse tipo de experiência poderia ensinar-nos algo a respeito da vida?

## Onde e Quando Néfi Viveu?

Néfi vivia perto de Jerusalém, ao sul do reino de Judá, cerca de 600 anos antes do nascimento de Cristo. Babilônia e Egito, nações poderosas, competiam pelo controle daquela parte do mundo e aquele pequeno reino dos judeus encontrava-se entre eles.

Devido à iniquidade, o reino do norte de Israel fora conquistado e seu povo levado cativo pelos assírios mais de 100 anos antes.

Na época de Néfi, a iniquidade espalhara-se e os judeus sujeitaram-se primeiro a um poder estrangeiro e depois a outro. Os profetas como Jeremias e o pai de Néfi, Leí, profetizou que o reino de Judá seria também destruído se o povo não se arrependesse. Os profetas Ezequiel e Daniel também viveram mais ou menos nessa época.

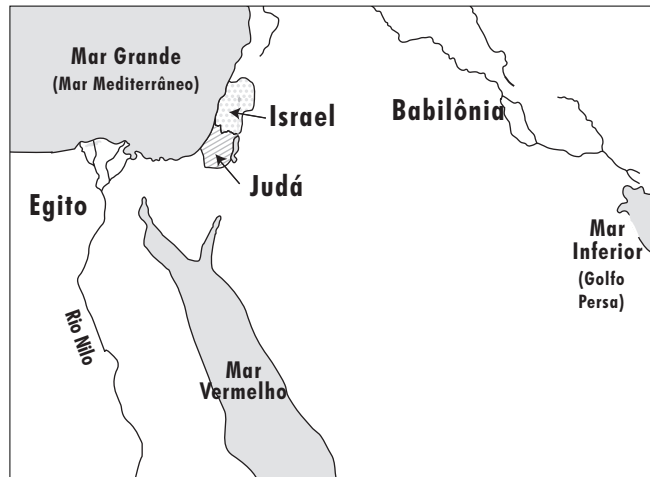

## Por que Néfi Escreveu Esse Livro?

Existem algumas verdades específicas que Néfi esperava que pudessemos aprender ao lermos esse livro. Sua introdução apresenta uma rápida visão da família, das viagens e de seus sofrimentos. (Ver o parágrafo abaixo do título do livro, antes do capítulo um.) Ele escreveu que mostraria “que as ternas misericórdias do Senhor estão sobre todos aqueles que ele escolheu por causa de sua fé, para torná-los fortes com o poder de libertação”. (1 Néfi 1:20) Também explicou que seu propósito era o de “escrever as coisas de Deus” a fim de “persuadir os homens a virem ao Deus de Abraão e o Deus de Isaque e o Deus de Jacó e serem salvos”. (1 Néfi 6:3–4; ver também Jacó 1:1–4.)

Ao ler Primeiro Néfi, portanto, esteja ciente de que ele está nos ensinando a virmos a Jesus Cristo e sermos salvos. Ele usa as experiências de sua família para demonstrar o poder do Senhor para salvar o fiel tanto nesta vida quanto na vindoura.



*Os eventos em 1 Néfi iniciam-se seiscentos anos antes do nascimento de Cristo. Na época, os judeus, devido à iniquidade, haviam caído sob o controle do poderoso império babilônico. O profeta Jeremias advertiu os judeus a se submeterem à Babilônia ou serem destruídos. (Ver Jeremias 27:12–13.) O profeta Leí foi também chamado para advertí-los a respeito do arrependimento. (Ver 1 Néfi 1:18–19.) Os judeus, contudo, preferiram escutar o conselho de falsos profetas que profetizavam que a Babilônia, não Judá, seria*

destruída. (Ver Jeremias 28:1–4.) Rebelaram-se contra a Babilônia e, por volta de 586 a.C., o reino de Judá e sua capital, Jerusalém, foram destruídas e muitos judeus foram levados cativos para a Babilônia.

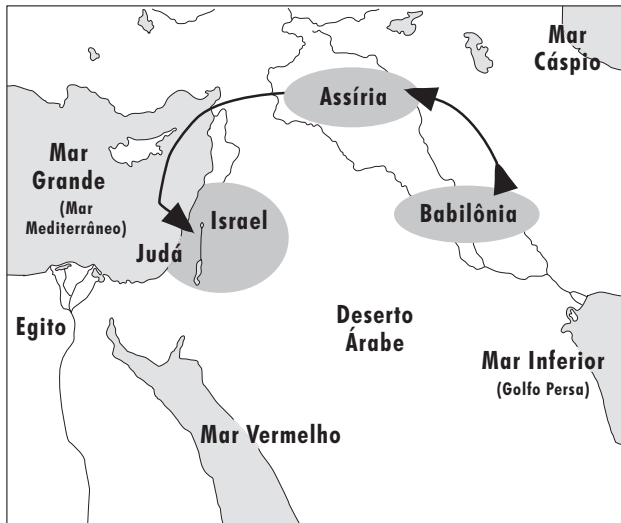

A Babilônia conquistou a Assíria e então prosseguiu e conquistou toda Israel.

Já pensaram como o Senhor chama e prepara profetas verdadeiros? Podemos aprender um pouco a esse respeito em 1 Néfi 1 onde Néfi nos contou como o Senhor chamou o pai, Leí, para profetizar aos judeus. À medida que lê, observe como o chamado de Leí foi semelhante aos chamados de outros profetas. (Por exemplo: ver Isaías 6:1–8; Ezequiel 1:1–3, 26–28; Apocalipse 10:1–2, 8–11; Joseph Smith—História 1:15–35.)

## Compreensão das Escrituras

### 1 Néfi 1

**Mistérios de Deus** (v. 1)—Verdades que não podem ser compreendidas sem a revelação de Deus

**Inumeráveis multidões** (v. 8)—Uma grande reunião

**Resplendor** (v. 9)—Brilho

**Ordenar** (v. 11)—Pedir, mandar

**Ai** (v. 13)—Tristeza, aflição

**Abominações** (vv. 13, 19)—Pecados; pensamentos e atos que são ofensivos à vista de Deus

**Permitir** (v. 14)—Consentir

**Resumo** (v. 17)—Versão reduzida

**Redenção do mundo** (v. 19)—Libertação do mundo do pecado por intermédio do sacrifício de Cristo

### 1 Néfi 1:2 — Em que Língua Néfi Escreveu as Placas?

Néfi indicou a “língua de meu pai” e a “língua dos egípcios”. Mais ao final do Livro de Mórmon, Morôni descreveu seus escritos e os de seu pai como sendo “egípcio reformado” (Mórmon 9:32). “Não se sabe se Néfi, Mórmon ou Morôni escreveram em hebraico com caracteres egípcios modificados ou se gravaram suas placas em egípcio com caracteres egípcios, ou se Néfi escreveu em um idioma e, Mórmon e Morôni, que viveram cerca de novecentos anos mais tarde, em outro.” (Daniel H. Ludlow, ed., *Encyclopedia of Mormonism*, 5 vols. [1992], 1:179)

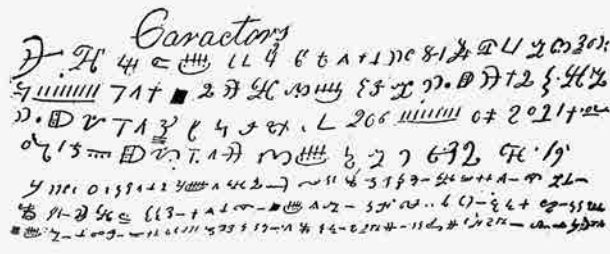

Exemplos de caracteres das placas do Livro de Mórmon

### 1 Néfi 1:20 — O Que Néfi Quis Ensinar-nos?

No versículo 20, Néfi disse por que ele registrou a história da família. (Ver também “Por Que Néfi Escreveu Esse Livro?” na p. 13 deste manual.) Procure exemplos desse propósito ao ler os dois livros que ele escreveu.

## Estudo das Escrituras

Complete duas das atividades a seguir (A–C) à medida que estudar 1 Néfi 1.

### A Em Que Sua Vida É Semelhante à de Néfi?

Ao iniciar seu registro, Néfi apresentou-se.

1. Leia cuidadosamente 1 Néfi 1:1–3 e encontre palavras-chave e frases que revelem como era a vida de Néfi. Talvez queira marcar essas palavras em suas escrituras. Em seu caderno, escreva uma frase ou duas que resuma o que Néfi contou-nos a seu respeito.
2. Indique, pelo menos de uma forma, em que sua vida é semelhante à de Néfi.

### B Encontre o Padrão

1. Abra 1 Néfi 1:5–20 e relacione o que aconteceu com Leí. As perguntas a seguir irão ajudá-lo a encontrar os pontos principais:
  - O que Leí fez em primeiro lugar? (Ver v. 5)
  - O que ele viu? (Ver vv. 6–10)
  - O que ele recebeu? (Ver v. 11)
  - O que ele aprendeu? (Ver vv. 13–14)
  - O que ele fez com o que aprendeu? (Ver v. 18)
  - Como as pessoas reagiram à sua mensagem? (vv. 19–20)
2. Leia os seguintes relatos das escrituras e relacione as palavras e frases que indiquem que outros profetas têm passado por experiências semelhantes à experiência do profeta Leí: Ezequiel 1:1–3, 26–28; 2; Apocalipse 10:1–2, 8–11; Joseph Smith—História 1:15–35.
3. O que isso o ensina a respeito do chamado do Profeta Joseph Smith?

### C Escreva um Resumo

Néfi leu o registro de seu pai e preparou um resumo, ou uma versão reduzida, nas próprias placas. Para fazer um resumo, Néfi selecionou as partes que sentiu que nos ajudariam a melhor entender o Salvador e Seu desejo de nos ajudar. É um desafio escrever um resumo porque a pessoa que prepará-lo precisa

descobrir o que incluir e o que deixar fora. Prepare um resumo de três versículos de 1 Néfi 1 reduzindo-os a uma sentença. Escreva-a com o mesmo propósito que Néfi teve. (Ver “Por que Néfi Escreveu Esse Livro?” na p. 13 deste manual)



*Leí não foi o único profeta que irou os judeus ensinando a verdade. Jeremias foi também perseguido e preso mais ou menos nessa época. Em 1 Néfi 2 você lerá o que o Senhor fez para salvar Leí e sua família, não apenas da ira dos judeus, mas também da futura destruição de Jerusalém. O que você aprende com as formas diferentes de como os filhos de Leí reagiram ao que o Senhor pediu que Leí fizesse?*

## Compreensão das Escrituras

### 1 Néfi 2

**Obstinação** (v. 11)—Teimosia, orgulho

**Murmuravam** (v. 12)—Reclamavam ou discordavam em voz baixa

**Confundiu-os** (v. 14)—Fez com que ficassem confusos e incapazes de responder

**Não ousaram falar** (v. 14)—Não se atreveram a falar

**Estatura** (v. 16)—Altura física

**Flagelo** (v. 24)—Aflição, praga, tormento



### 1 Néfi 2:2–6—Onde Ficava o Deserto?

Leí guiou a família de Jerusalém para o Mar Vermelho próximo ao Golfo de Acaba. A distância é de cerca de 180 milhas (290 quilômetros.) É uma região quente e árida, conhecida pelos ladrões que aguardavam para roubar viajantes despreparados. Depois de chegarem ao Mar Vermelho, Leí dirigiu-se para o sul e viajou mais três dias antes de acampar no vale de um rio. Poderia ter levado cerca de quatorze dias para a família de Leí viajar da cidade de Jerusalém até esse ponto. Lembre-se do tempo e das distâncias envolvidas ao ler a respeito das viagens que fizeram de volta a Jerusalém.

### 1 Néfi 2:11—O Que É um “Visionário”?

Leí era chamado de visionário porque tinha visões, sonhos e recebia revelações de Deus. A maior parte das pessoas consideravam isso uma boa qualidade, mas Lamã e Lemuel usavam o termo para caracterizar Leí como um sonhador tolo.

## Estudo das Escrituras

Complete a atividade A ou B e então complete a atividade C ao estudar 1 Néfi 2.

### A Redija uma Notícia

Os judeus zombaram do testemunho que Leí prestou em público a respeito da iniquidade deles e ficaram zangados com ele. Faça de conta que você é repórter de um jornal que foi entrevistar Leí em casa e descobriu que toda a família havia partido. Ao conversar com os vizinhos ficou sabendo das informações contidas em 1 Néfi 2:1–4. Em seu caderno, escreva uma reportagem de jornal descrevendo o desaparecimento repentino de Leí e de sua família.

### B Escreva um Recado

Néfi descreveu Lamã e Lemuel como “obstinados” porque eram teimosos em sua iniquidade. Não acreditavam que o pai era inspirado por Deus e ficaram zangados porque abandonaram suas terras e riquezas em Jerusalém e sofriram no deserto. (Ver 1 Néfi 2:11–13.) Seu irmão Néfi estava “aflito pela dureza de seu coração [e rogou] ao Senhor por eles”. (v. 18) Escreva um recado para Lamã e Lemuel a respeito da importância de honrarem o pai e serem humildes para conhecerem “os procedimentos daquele Deus que os havia criado”. (v. 12)

### C Compare as Ações e os Resultados

As reações de Lamã e de Lemuel devido à decisão de o pai deixar Jerusalém foram muito diferentes das de Néfi.

- Examine novamente 1 Néfi 2:11–14 e relacione pelo menos três razões por que Lamã e Lemuel rebelaram-se.
- Examine novamente os versículos 16–17 e descreva o que Néfi fez que ajudou-o a não se rebelar.
- Baseado no que aprendeu nesses versículos, o que uma pessoa deve fazer que a impeça de rebelar-se contra os mandamentos de Deus?



## 1 Néfi 3-4 Tendo Fé, o Senhor Ajudará

Se você tentasse realizar uma tarefa difícil dada por seu pai e falhasse, tentaria novamente? Se quase tivesse sido morto na segunda tentativa e ainda assim falhasse, desistiria? Faria diferença na forma como se envolveu na tarefa se soubesse que a designação veio do Pai Celestial em lugar de seu pai terreno? Em 1 Néfi 3-4, os filhos de Leí receberam uma designação semelhante. Observe quem tinha fé que a tarefa seria terminada e por que ele tinha essa fé. Observe também que ter fé não tornou a tarefa fácil, apenas possível de ser realizada.

### Compreensão das Escrituras



#### 1 Néfi 3

**Genealogia de meus antepassados, genealogia de meu pai** (vv. 3, 12)—Os nomes e a história de meu pai e de outros antepassados  
**Gravados** (vv. 3, 12)—Talhado ou riscado no metal

**Cobiçou** (v. 25)—Desejo incontrolável, querer  
**Fomos obrigados** (v. 26)—Fomos forçados  
**Iniquidade** (v. 29)—Pecados

#### 1 Néfi 3:11—O Que Significa “Lançar Sortes”?

Lançar sortes era usado como uma forma de fazer uma escolha. O método exato não é conhecido, mas a prática moderna de escolher um palito ou jogar a moeda são exemplos da mesma idéia. Na antiguidade, contudo, acreditava-se que o Senhor determinava o resultado. (Ver Provérbios 16:33; Guia para Estudo das Escrituras, “Sortes”, p. 203.)

#### 1 Néfi 3:3, 12-13, 23-27; 4:7-9, 12-13, 19-22—O Que Sabemos a respeito de Labão?

Um escritor santo dos últimos dias indicou algumas coisas que podemos aprender a respeito de Labão nestes capítulos: “Sabemos por acaso que ele comandava uma guarnição de cinquenta soldados, que se reunia com os anciãos dos judeus (1 Néfi 4:22) cingido com sua armadura para consultas secretas à noite, que tinha o controle de um tesouro, que pertencia a uma aristocracia antiga, sendo um parente afastado do próprio Leí, que provavelmente mantinha o emprego devido a seus antepassados, uma vez que mal tinha méritos para tal, que sua casa abrigava registros muito antigos, que era um homem grande, irritadiço, astucioso e perigoso e nos negócios era cruel, ganancioso, inescrupuloso, fraco e dado à bebida”. (Hugh Nibley, *Lehi in the Desert, and the World of the Jaredites* [1988], p. 97)

#### 1 Néfi 4

**Faltou** (v. 2)—Aqui e acolá  
**Irritados** (v. 4)—Muito zangados

**Compelido** (v. 10)—Ordenado, impelido, forçado

**Degenera** (v. 13)—Perca-se, torne-se fraca  
**Cada uma delas** (v. 19)—Todas as partes dela  
**Cingi** (v. 19)—Vesti  
**Permaneceria** (v. 35)—Ficaria

#### 1 Néfi 4:10-18—Por Que Néfi Matou Labão?

O Profeta Joseph Smith disse:

“Aquilo que é errado sob certas circunstâncias, pode ser, e geralmente é, certo sob outras.



© 1996 Ronald K. Crosby

Deus disse: ‘Não matarás’. Em outra ocasião, mandou: ‘de todo destruirás’. Este é o princípio pelo qual funciona o governo dos céus: por revelações que se adaptem às circunstâncias em que se encontram os filhos do reino. Tudo quanto Deus requer é justo, não importa o que seja, embora não possamos compreender por que razão Ele ordena isso ou aquilo, senão até depois que se tenham cumprido os Seus propósitos. Se buscarmos primeiro o reino de Deus, todas as demais coisas serão acrescentadas.” (*Ensinamentos do Profeta Joseph Smith*, compilado por Joseph Fielding Smith [1976], pp. 249-250)

#### 1 Néfi 4:30-38—O Poder de um Juramento na Época de Néfi

“Assim como o Senhor vive e vivo eu” (1 Néfi 4:32) é um exemplo de juramento solene e foi considerado extremamente sagrado no Oriente Médio antigo. “Para ter um vínculo maior e mais solene, um juramento deve ser pela vida de algo, mesmo que seja apenas uma folha de grama. O único juramento mais terrível do que ‘por minha vida’ ou (menos comum) ‘pela vida de minha cabeça’, é ‘(...) pela vida de Deus’, ou ‘como o Senhor vive’”. (Hugh Nibley, *An Approach to the Book of Mormon*, 2ª ed. [1964], p. 104)

Perceba como Zorã acalmou-se rapidamente com as palavras de Néfi (ver 1 Néfi 4:35) e quão rapidamente os irmãos confiaram em Zorã depois que ele fez um juramento de ir com eles. (Ver v.37.) Em nossa época, quando promessas parecem ser consideradas menos sagradas, o que aconteceu entre Néfi e Zorã é notável. Ver também 1 Néfi 3:15, onde Néfi faz um juramento de que eles obteriam as placas de latão.

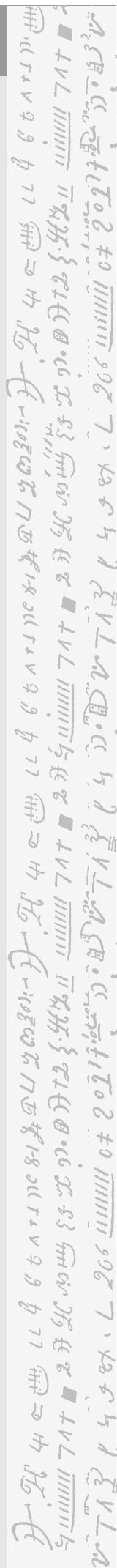

## Estudo das Escrituras

Complete duas das seguintes atividades (A–C) ao estudar 1 Néfi 3–4.

### A Domínio das Escrituras—1 Néfi 3:7

1. Leia 1 Néfi 3:1–8 e então anote em seu caderno: Eu \_\_\_\_\_ e \_\_\_\_\_ porque \_\_\_\_\_. Examine novamente o versículo 7 e anote uma palavra em cada espaço. Explique como essa sentença resume por que Néfi não murmurou como os irmãos.
2. Reescreva o versículo 7, colocando seu nome em lugar da palavra *Néfi*. Então escreva pelo menos uma ocasião em que você, como Néfi, teve a fé e a coragem de fazer algo difícil que o Senhor pediu que você fizesse.
3. Resuma o significado de 1 Néfi 3:7, escrevendo-o sob forma de uma declaração rápida e fácil de ser lembrada, como “Alargue seus passos” ou “Cada membro um missionário”.

### B O Que Podemos Aprender com Aquela Missão?

1. Néfi e os irmãos tentaram por três vezes obter as placas de latão de Labão. As duas primeiras tentativas são descritas em 1 Néfi 3:11–27. Prepare uma tabela em seu caderno como a seguinte. Depois de ler a passagem, preencha as colunas para contar o que aconteceu nas primeiras duas tentativas e explique por que acha que tais tentativas falharam.

	Primeira Tentativa	Segunda Tentativa	Terceira Tentativa
Quem foi?			
O que eles fizeram ou ele fez?			
O que aconteceu?			
Por que você acha que ela falhou ou foi bem-sucedida?			

2. Analise 1 Néfi 4, complete as colunas da terceira tentativa e responda as perguntas a seguir para ajudá-lo a pensar a respeito do que estudou:
  - a. Que diferenças você observou entre o que os irmãos de Néfi confiaram para obter as placas nas primeiras duas vezes ou no que Néfi confiou na terceira tentativa? (Ver 1 Néfi 3:11–13, 24; 1 Néfi 4:5–12.)
  - b. Como o que você aprendeu a respeito do sucesso na terceira tentativa pode ajudá-lo a ter êxito nos desafios que enfrenta?
  - c. Quanto ao mandamento do Senhor para que Néfi matasse Labão, o que aprendeu a respeito do valor que Ele dá às escrituras?
3. Aplique a experiência de Néfi à sua própria vida. Descreva pelo menos um desafio que você enfrenta e que, ao seguir o exemplo de Néfi, pode ajudá-lo a tomar a decisão correta.

### C Os Milagres Geram a Fé?

Depois de duas tentativas fracassadas, Lamã e Lemuel acusaram Néfi pelo que aconteceu e começaram a bater nele e em Sam com uma vara.

1. Analise 1 Néfi 3:28–31 e descreva em seu caderno o que aconteceu para que eles parassem.
2. Mesmo depois do que aconteceu, os irmãos mais velhos de Néfi não acreditaram que Deus era mais poderoso que Labão. (Ver v. 31.) Escreva um parágrafo curto explicando por que você acha que Lamã e Lemuel recusaram-se a acreditar.
3. Analise 1 Néfi 4:1–3 e escreva outro parágrafo explicando por que você acha que Néfi tinha uma fé tão grande.



*Quão valiosas são as escrituras? Em 1 Néfi 4, Néfi aprendeu que “Melhor é que pereça um homem do que uma nação degenera e pereça na incredulidade”. (v. 13) Em 1 Néfi 5 há um relato do preço emocional que custou a Leí e Saria enviar os filhos para buscarem as placas de escritura, bem como no que Leí encontrou nessas placas que mostraram que seu esforço e sacrifícios valeram a pena. Em 1 Néfi 6 você lerá como Néfi sentiu-se a respeito das escrituras que estava escrevendo. Ao ler esses capítulos, pense a respeito de quão valiosas são essas escrituras para você.*

## Compreensão das Escrituras

### 1 Néfi 5

**Pranteado** (v. 1)—Ficar muito triste : **Preservado** (vv.14–15)—Salvo

**Começo** (vv. 12–13)—Início

### 1 Néfi 6

**Basta** (v. 2)—É suficiente : **Persuadir** (v. 4)—Convencer

### 1 Néfi 6:3–6—Por que Néfi Manteve um Registro?

A maior parte dos livros são escritos para informar, persuadir ou distrair, mas sua meta principal é a de ganhar e agradar uma audiência. Néfi explicou que seu registro não foi escrito para agradar o mundo, mas agradar a Deus. (Ver 1 Néfi 6:5.) Para mais informações a respeito do propósito de Néfi ao escrever, veja 1 Néfi 9.



## Estudo das Escrituras

Complete duas das atividades a seguir (A–C) ao estudar 1 Néfi 5–6.

### A Faça uma Anotação no Diário

- Depois de ler 1 Néfi 5, faça uma anotação no diário como se fosse Saria e explique como acha que Saria sentiu-se nos versículos 1–9. Inclua os pontos a seguir:
  - Do que ela reclamou
  - O que Leí disse a ela
  - O que aconteceu que fortaleceu o testemunho dela
- Escreva um parágrafo explicando algumas experiências que teve que ajudou-o a saber que Deus mantém Suas promessas e abençoa aqueles que O amam e O servem.

### B Faça uma Lista

- Faça uma lista do que Leí encontrou nas placas de latão completando as sentenças a seguir em seu caderno (ver 1 Néfi 5:10–16):
  - As placas continham os cinco \_\_\_\_\_.
  - E também um registro dos \_\_\_\_\_ até o começo do reinado de \_\_\_\_\_.
  - E também as profecias dos \_\_\_\_\_, inclusive muitas de \_\_\_\_\_.
  - Também a genealogia de \_\_\_\_\_, que mostrou-lhe ser descendente de \_\_\_\_\_.
- Analise 1 Néfi 5:17–22 e conte que efeito a leitura das escrituras teve em Leí. Que efeito tem o Espírito em você quando lê as escrituras?

### C Seguir o Exemplo de Néfi

- Pelo que leu em 1 Néfi 6, o que Néfi quis incluir em seu registro? O que ele quis deixar fora? Por que?
- Seguindo o exemplo de Néfi, relacione cinco coisas que poderia dizer como parte de um testemunho que “[agradariam] a Deus e aos que não são do mundo”. (v. 5)



*Néfi e os irmãos foram orientados para fazer outra viagem a Jerusalém. Dessa vez foram enviados para buscar Ismael e sua família para que se reunissem a eles no deserto. Por que o Senhor escolheu a família de Ismael? Por que Ismael decidiu reunir-se a Leí? Como Lamã e Lemuel reagiram a essa designação? Ao ler 1 Néfi 7, procure possíveis respostas a essas perguntas.*

## Compreensão das Escrituras

### 1 Néfi 7

Deveria (v. 1)—oportuno ou sábio

Cessarà (v. 14)—Parará

Lutar (v. 14)—Trabalhar arduamente

Compele (v.15)—Ordena

### 1 Néfi 7:2—Por que o Senhor Escolheu a Família de Ismael?

O Senhor ordenou a Leí que enviasse os filhos para Jerusalém e trouxessem Ismael e sua família para o deserto. Ismael deve ter sido escolhido, pelo menos em parte, porque ele estava disposto a seguir o Senhor. Néfi escreveu que “lhe transmitimos as palavras do Senhor” (1 Néfi 7:4) e o “Senhor enteneceu o coração de Ismael”. (v. 5)



## Estudo das Escrituras

Complete a atividade A ou B ao estudar 1 Néfi 7.

### A Relacione o Que Aconteceu

Relacione os eventos principais em 1 Néfi 7. Considere especialmente os versículos 1, 4–6, 8, 16, 18–19 e 22.

### B Analise e Aplique o Que Aconteceu

- Analise 1 Néfi 7:1–5 e explique por que acha que o Senhor escolheu Ismael e sua família para reunirem-se a Leí no deserto. (Ver a seção “Compreensão das Escrituras” para ajuda adicional.)
- Nos versículos 10–12, Néfi repetiu a mesma frase três vezes. Qual é a frase? Como é que o esquecimento pode ser uma razão para a rebeldia de Lamã e Lemuel? Relacione pelo menos três idéias ou experiências de sua vida que poderiam ajudá-lo a ser mais obediente caso sempre se lembre dele.
- Escreva um parágrafo curto que descreva como 1 Néfi 7:16–19 dá um exemplo das “ternas misericórdias” que Néfi prometeu mostrar-nos ao iniciar seu livro. (Ver 1 Néfi 1:20.)



## 1 Néfi 8 O Sonho de Leí

O sonho inspirado de Leí representa simbolicamente nossa vida na mortalidade. Podemos ver-nos representados nele e podemos ver que rumo tomará nossa vida se permanecermos no caminho atual. Observe o que trouxe alegria e tristeza a Leí. Observe também o que os filhos de Leí fizeram no sonho. Por que alguns deles estavam em perigo? Pense a respeito de como Leí deve ter-se sentido ao ponderar o que o Senhor revelou a ele nesse sonho.



### Compreensão das Escrituras

#### 1 Néfi 8

**Ordenou** (v. 6)—Mandou  
**Acenei** (v.15)—Indiquei para que viessem

**Estreito** (v. 20)—Apertado e direto (o uso de duas palavras de significado semelhante, estreito e apertado, é uma forma poética)

**Começaram** (v. 22)—Iniciaram  
**Zombavam** (v. 28)—  
Caçoavam, Escarneciam

### Estudo das Escrituras

Complete duas das atividades seguintes (A–C) ao estudar 1 Néfi 8.

#### A Encontre a Chave

Em seu sonho, Leí encontrou-se em um deserto escuro durante muitas horas. (Ver 1 Néfi 8:4–9.) O que Leí fez para sair da escuridão? Como a escuridão que Leí experimentou é semelhante ao mundo em que vivemos? Como o que Leí fez para sair da escuridão pode ajudá-lo?

#### B Combine a Escrita com a Frase

O sonho de Leí ajuda-nos a entender princípios importantes a respeito da vida e de nossos esforços para viver o evangelho. As imagens no sonho são simbólicas e representam desafios reais que enfrentamos todos os dias. Escreva o que Leí viu, conforme relacionado abaixo e então, baseado em sua leitura de 1 Néfi 8, selecione a frase que melhor descreva a imagem.

O Que Leí Viu	Que declaração Melhor a Descreve?
1. "Deserto escuro e triste" (v. 4)	a. um lugar agradável b. um lugar terrível
2. "Homem (...) vestido com um manto branco" (v. 5)	a. ajudou Leí a sentir-se à vontade b. aumentou o temor de Leí
3. "Campo largo e espaçoso" (v. 9)	a. também um lugar escuro e assustador b. um lugar neutro
4. Uma árvore com fruto desejável. (Ver v. 10.)	a. o centro do sonho b. a fonte da preocupação de Leí
5. "Rio de água" (v. 13)	a. um perigo b. uma bênção
6. "Barra de ferro"	a. marcava o caminho para a árvore b. protegia os viajantes do rio
7. Caminho estreito ao lado do rio. (Ver v. 20.)	a. fácil de seguir b. difícil de seguir
8. "Névoa de escuridão" (v. 23)	a. tornou a viagem difícil b. causada pelas muitas pessoas
9. "Grande e espaçoso edifício" (v. 26)	a. ficava ao lado da árvore da vida b. ficava na outra margem do rio

#### C Escreva uma Entrevista para um Noticiário

Leí contou-nos que o fruto da árvore de seu sonho "era desejável para fazer uma pessoa feliz" (1 Néfi 8:10) e provar do fruto encheu-lhe a alma de "imensa alegria". (v. 12) Em seu sonho, Leí viu quatro grupos de pessoas que representam as pessoas nesta vida:

- As que tentaram chegar à árvore, mas que se perderam na névoa de escuridão. (Ver vv. 21–23.)

- As que chegaram à árvore, mas perderam-se quando as multidões zombaram delas. (Ver vv. 24–25, 28.)
- As que desejaram o grande espaçoso edifício mais do que o fruto da árvore. (Ver vv. 26–27, 31–33.)
- Aquelas que chegaram à árvore e não se envergonharam. (Ver v. 30.)

1. Imagine que você é um repórter e entrevistou uma pessoa de cada um dos quatro grupos. Baseado no que leu a respeito de cada grupo, escreva como acha que cada pessoa responderia as perguntas a seguir:

- Onde você estava tentando chegar? *Por que?*
- Chegou onde queria? *Por que sim ou por que não?*
- Gosta do lugar onde chegou? *Por que sim ou por que não?*

2. Suponha que pudesse entrevistar essas mesmas pessoas na próxima vida. Escreva como acha que eles responderiam a última pergunta daquele ponto de vista.



*Néfi mantinha dois conjuntos de registros. Um continha a história secular de seu povo (as placas maiores de Néfi); o segundo era um registro sagrado (as placas menores de Néfi.) Ao ler 1 Néfi 9, procure as razões que Néfi deu para manter esses dois registros. Na seção “Compreensão das Escrituras” aprenderá o que sabemos hoje a respeito das razões que teve para manter dois conjuntos de registros. Esse evento ensina-nos que o Senhor tem um plano que leva em consideração nossos fracassos bem como nossos sucessos.*

## Compreensão das Escrituras



### 1 Néfi 9

Governo (v. 4)—Reinar

Contendas (v. 4)—Desavenças, argumentar

#### 1 Néfi 9:3–6—Por um Sábio Propósito

Em 1828 o Profeta Joseph Smith estava traduzindo o Livro de Mórmon e tinha completado 116 páginas manuscritas. Martin Harris implorou várias vezes a Joseph que permitisse que ele mostrasse a tradução à família. O Senhor disse não no início, mas

finalmente deu permissão se Martin promettesse mostra-las apenas a uns poucos. Martin Harris quebrou a promessa e as 116 páginas foram perdidas. Joseph ficou profundamente deprimido, mas, por meio dessa experiência ele aprendeu uma lição valiosa a respeito da obediência e quão impossível é para o iníquo impedir que o Pai Celestial realize Sua obra. (Ver D&C 3:1–10.)



© Robert T. Barrett

O Senhor sabia o que Martin Harris faria e preparou-se para isso com mais de dois mil anos de antecedência. O Senhor disse a Néfi que fizesse dois conjuntos de registros cobrindo o mesmo período de tempo. Um, as placas maiores, continham a história secular dos nefitas. O outro, as placas menores, foi reservado para sua história sagrada. Joseph começou a traduzir a partir do resumo de Mórmon das placas maiores, então as 116 páginas que Martin perdeu continham as informações da história secular.

O Senhor também sabia que os inimigos do Profeta mudariam as páginas roubadas de forma que, caso Joseph traduzisse o mesmo material novamente, diriam que ele não era um profeta porque não poderia traduzi-lo da mesma forma duas vezes. (Ver D&C 10:10–19.) O Senhor disse a Joseph que não traduzisse aquela parte novamente, mas que traduzisse as placas menores de Néfi que cobriam o mesmo período, mas continham os registros sagrados mais importantes. (Ver D&C 10:30–45; ver também “As Principais Fontes do Livro de Mórmon”, p. 12.)

## Estudo das Escrituras



Complete as atividades A e B ao estudar 1 Néfi 9.

### A Faça uma Observação na Margem

Em 1 Néfi 9, Néfi usou as frases “estas placas” e “outras placas” para indicar os dois conjuntos de placas que o Senhor ordenou-lhe que fizesse. Na margem de suas escrituras, faça uma anotação como a seguinte, para ajudá-lo a lembrar-se a que conjunto de placas ele se referia: *estas placas = placas menores e outras placas = placas maiores.*

### B Aplicar à Sua Vida

Néfi obedeceu o Senhor e fez dois conjuntos de placas muito embora não lhe fosse dito por quê. Como o exemplo de fé e obediência de Néfi pode inspirá-lo a viver os mandamentos que não entende plenamente?



## 1 Néfi 10 As Profecias de Leí

Os capítulos de 1–8 de 1 Néfi são em grande parte o resumo de Néfi do registro do pai, Leí, e o capítulo 9 é a explicação de Néfi para manter dois conjuntos de placas. Em 1 Néfi 10, Néfi começa o registro de sua própria vida e ministério. (Ver 1 Néfi 10:1.) Ele incluiu uma profecia de seu pai referente ao futuro. Ao ler essa profecia, note os muitos detalhes que Néfi recebeu referente a acontecimentos futuros. Observe também o efeito que as palavras de Leí tiveram em Néfi.

### Compreensão das Escrituras



#### 1 Néfi 10

**Manifestar-se-ia** (v. 11)—  
Revelar-se-ia

**Todos juntos** (v. 13)—Unidos

**Remanescentes** (v. 14)—Partes restantes

**Enxertados** (v. 14)—Reunidos

**Convenientes** (v. 15)—  
Oportunas, agradáveis

**Provação** (v. 21)—Prova ou teste (razão de nossa vida na Terra)

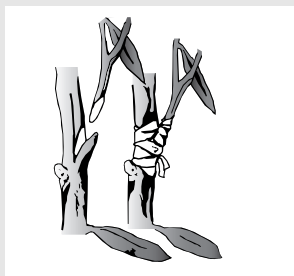

#### 1 Néfi 10:14—A Dispersão e a Coligação de Israel



Leí comparou a casa de Israel a uma oliveira cujos ramos se espalhariam por todo o mundo devido à sua descrença. Ele viu que a própria família seria parte dessa dispersão. (Ver 1 Néfi 10:11–13.)

Ele também profetizou que, depois de o evangelho ter sido levado aos gentios, os ramos espalhados da casa de Israel seriam novamente reunidos. Leí explicou então que ser “enxertado” na árvore, que representa a casa de Israel, significa “[vir] a conhecer o verdadeiro Messias” (v. 14). Em outras palavras, a forma que uma pessoa se torna verdadeiramente um membro da casa de Israel é ouvir e aceitar o evangelho de Jesus Cristo.

### Estudo das Escrituras



Complete a atividade A ou B ao estudar 1 Néfi 10.

#### A Ler para Encontrar a Resposta

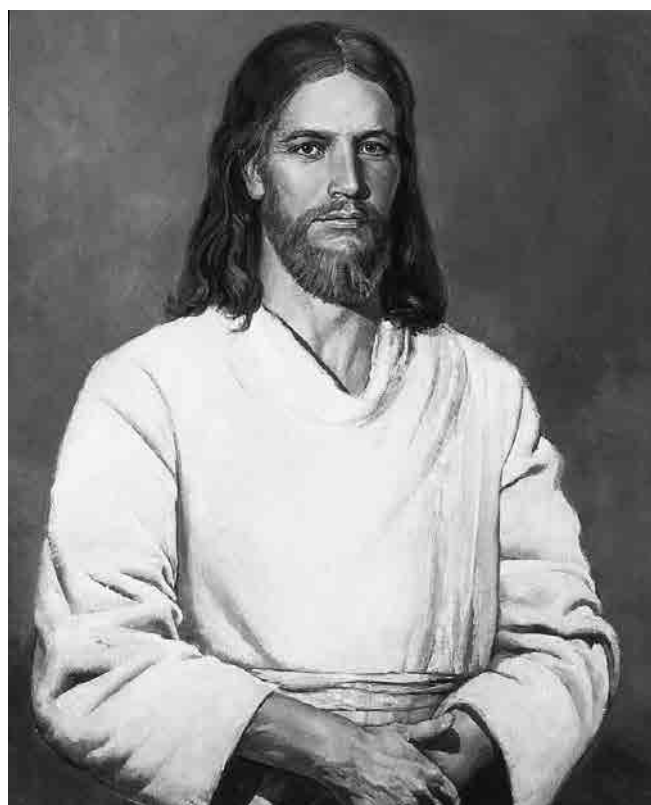

Em 1 Néfi 10:4–11 Néfi registrou a descrição de Leí de um acontecimento que ocorreria seiscentos anos mais tarde. Leia esses versículos que o ajudarão a encontrar a resposta das seguintes perguntas a respeito do Santo de Israel:

1. Por que há a necessidade de um Redentor?
2. O que aconteceria ao Messias?
3. Como os gentios aprenderiam a respeito de Cristo?

#### B Preencha os Espaços em Branco

Em 1 Néfi 10:17–22, Néfi compartilhou seu testemunho do poder do Espírito para ajudar-nos a entender as coisas de Deus. Resuma o testemunho de Néfi a respeito do poder do espírito e conte-nos como ele pode aplicar-se à sua vida.



# 1 Néfi 11-12

## Néfi Aprende a respeito de Cristo e de Sua Missão

O que você faz ao ler uma passagem de escritura ou receber o conselho de líderes da Igreja que sabe ser importante mas não entende? Em 1 Néfi 10:17-19, Néfi testificou que podemos entender as coisas de Deus por meio do poder do Espírito Santo e ajudou-nos a entender o que precisamos fazer. Néfi desejava “ver, ouvir e conhecer” (v. 17) o que o pai vira em um sonho inspirado.

Em 1 Néfi 11-14 encontra-se o registro de como o Senhor concedeu o desejo de Néfi e mostrou-lhe não apenas o que Leí viu, mas também explicou-lhe o significado de muitos dos símbolos. Ao ler o capítulo 11, observe o que Néfi fez para estar pronto para receber tal revelação maravilhosa. No capítulo 12, procure as maneiras como Néfi aplicou essa revelação em seu próprio povo.

### Compreensão das Escrituras

#### 1 Néfi 11

Repousar (v. 27)—Descansar : Línguas (v. 36)—Idiomas  
 Ministrando entre, administrar entre (vv.28, 30)—Servir, dar o que é necessário

#### 1 Néfi 11:16-36—O Que Significa “Condscendência de Deus”?

“Condscender significa literalmente ‘descer’. A ‘condscendência de Deus’ significa ser entendido (...) de duas maneiras.



O primeiro aspecto é a condscendência de Deus o Pai, que quer dizer Eloim. [Ver 1 Néfi 11:16-23.] ‘A condscendência de Deus repousa no fato de que Ele, um ser exaltado, desce do Seu trono eterno para tornar-Se o Pai de um Filho mortal, um Filho nascido “segundo a carne” (Bruce R. McConkie), *The Mortal Messiah*, 1:314). (...)

O segundo aspecto da condscendência de Deus foi o do Filho, ou seja, Cristo. [ver 1

Néfi 11:24-32.] Jeová—o pai do céu e da Terra, o criador de todas as coisas desde o princípio, o grande EU SOU e o Deus de Abraão, Isaque e Jacó—viria à Terra, deixaria Seu trono divino, ganharia um corpo de carne e ossos, submeter-se-ia às fragilidades da carne e à índole desprezível e corrupta da

humanidade e prepararia sua própria salvação como homem mortal; essa é a doutrina da ‘condscendência de Deus’” (Joseph Fielding McConkie e Robert L. Millet, *Doctrinal Commentary on the Book of Mormon*, 4 vols. [1987-1992], 1:78, 82).

#### 1 Néfi 12

Tumultuosos (v. 4)—Ruidosos : Caiendo na incredulidade (v. 22)—Afastando-se  
 Fenderam (v. 4)—Separaram-se : gradualmente ou tornando-se  
 Vapor (v. 5)—Neblina ou névoa : fraco devido à falta de fé  
 Golfo (v. 18)—Brecha profunda, lugar profundo na Terra

#### 1 Néfi 11-12—O Que Néfi Aprendeu a respeito do Sonho de Leí?

O quadro seguinte reune algumas das coisas que Néfi aprendeu a respeito do sonho do pai:

Símbolo do Sonho de Leí	A Interpretação de Néfi foi Dada
A árvore com frutos brancos (ver 1 Nephi 8:10-11)	O amor que Deus demonstrou ao dar Seu Filho para ser nosso Salvador. (Ver 1 Néfi 11:21-25; chamado de a “árvore da vida” em 15:22.)
O rio de água (suja). (Ver 8:13.)	As profundezas do inferno onde os iníquos caem. (Ver 12:16; chamado “imundície” em 15:27.)
A barra de ferro. (Ver 8:19.)	A palavra de Deus, que pode levar-nos em segurança para a árvore. (Ver 11:25.)
As névoas de escuridão. (Ver 8:23.)	As “tentações do diabo”, que cega as pessoas para que percam seu rumo e não possam encontrar a árvore. (Ver 12:17.)
O grande e espaçoso edifício no ar. (Ver 8:26.)	O orgulho e as fantasias vãs do mundo. (Ver 11:36; 12:18.)
As pessoas que passaram a trilhar o caminho rumo à árvore, mas perdem-se na névoas. (Ver 8:21-23.)	Néfi não identificou pessoas específicas, em todas as multidões no sonho, mas ele viu os tipos de pessoas a seguir: <ul style="list-style-type: none"> <li>As pessoas que ouviram Jesus, mas “[expulsaram-no]”. (Ver 11:28.)</li> <li>As pessoas que crucificaram Jesus mesmo depois de Ele ter curado o doente e expulsado demônios. (Ver vv. 31-33.)</li> <li>As pessoas que se reuniram “em um grande e espaçoso edifício” para lutar contra os Doze Apóstolos. (Ver vv. 34-36.)</li> <li>Os nefitas e lamanitas que foram “[reunidos] para batalhar [uns] contra [os outros]” (Ver 12:1-4, 13-15.)</li> <li>Os nefitas que, devido ao orgulho, foram destruídos pelos lamanitas (Ver vv. 19-23.)</li> </ul>
As pessoas que chegaram à árvore por apegarem-se à barra, mas que se perderam quando zombaram delas (Ver 8:24-25, 28.)	
As pessoas que desejam o grande e espaçoso edifício mais do que a árvore. (Ver 8:26-27, 31-33.)	
As pessoas que se apegaram à barra, prostraram-se diante da árvore e comeram do fruto; eles ignoraram os zombadores e não se desviaram. (Ver 8:30, 33.)	Aqueles que partilharam do maior de todos os dons de Deus—a vida eterna. (Ver 15:36.)

## Estudo das Escrituras

Complete a atividade A e uma das outras duas atividades (B ou C) ao estudar 1 Néfi 11–12.

### A Descubra o Significado do Sonho

Baseado na leitura de 1 Néfi 11 e 12, responda as seguintes perguntas para descrever o que Néfi aprendeu a respeito do sonho de seu pai. Use a seção “Compreensão das Escrituras” caso necessário. (Talvez prefira escrever em seu caderno o significado dos símbolos ao lado dos versículos equivalentes em 1 Néfi 8.)

1. Que características ou qualidades tem a árvore da vida com o fruto delicioso que fazem dela um símbolo efetivo do amor de Deus por Seus filhos e da Expição de Jesus Cristo?
2. Como a palavra de Deus (as escrituras e as palavras dos profetas) são como a barra de ferro que Leí viu?
3. Como a palavra de Deus ajudou-o a “provar” a alegria que vem do amor de Deus?
4. Como a tentação é semelhante às “névoas de escuridão” e qual é a chave para não ser cegado e perder-se?
5. Qual é a diferença entre as pessoas que chegaram à árvore e então se perderam e aquelas que chegaram até ela e lá permaneceram?

### B Descubra o Que Néfi Aprendeu a respeito de Jesus



Quando Néfi aprendeu o significado do sonho de seu pai, ele aprendeu muitas coisas a respeito do que Jesus faria quando viesse à Terra quase que 600 anos mais tarde.

1. Analise 1 Néfi 11–12 e relacione pelo menos oito acontecimentos que foram mostrados a Néfi a respeito da vida do Salvador.

2. O que essa profecia ensina-o a respeito da exatidão do conhecimento de Deus acerca do futuro?

### C Faça um Sinal de Advertência

Faça um diagrama ou sinal que indique o largo e espaçoso edifício, a árvore e o golfo que os separava. (Ver 1 Néfi 12:18.) Coloque o título de cada símbolo e então escreva um slogan ou mensagem de advertência no cartaz que o ajude a convencer outras pessoas a evitarem o edifício. Seja criativo e tente usar uma nova idéia ou abordagem com seu cartaz.



*A visão que Néfi recebeu em resposta à sua “ponderação” a respeito do sonho de seu pai encontra-se registrada em 1 Néfi 11–14. Os capítulos 11–12 contêm uma profecia a respeito do ministério mortal de Jesus Cristo, Sua Expição e Sua visita aos nefitas no continente americano. A visão de Néfi continua no capítulo 13 com uma profecia a respeito do que ocorreria no continente americano depois que a semente de Néfi fosse destruída. Observe como a profecia é detalhada e precisa. Observe também o quanto Néfi sabia a respeito do futuro de seu povo na terra da promessa antes mesmo que deixassem a área ao lado do Mar Vermelho.*

## Compreensão das Escrituras

### 1 Néfi 13

<b>Abominável</b> (vv. 5–6)— Iníquo, odioso	<b>Perverterem</b> (v. 27)— Mudarem para o mal
<b>Meretrizes</b> (vv. 7–8)—Pessoas imorais ou prostitutas	<b>Completamente</b> (v. 30)— Totalmente
<b>Inspirou</b> (v. 12)—Influenciou	<b>Remanescente</b> (v. 34)—Parte restante
<b>Feridos</b> (v. 14, 34)—Punidos, atormentados	<b>Novas</b> (v. 37)—Notícias, mensagens
<b>Pátrias-mães dos gentios</b> (v. 17)—As pessoas nos países de origem	<b>Outros livros</b> (v. 39)—O Livro de Mórmon e outras escrituras
<b>Um livro</b> (v. 20)—A Bíblia	<b>Línguas</b> (v. 40)—Idiomas

### 1 Néfi 13:3—Quais São os “Reinos dos Gentios”?

Néfi usou a palavra *gentios* aqui para referir-se a todas as nações fora da terra de Israel. Para uma definição mais completa veja o Guia para Estudo das Escrituras, “Gentios”, p. 91.

## 1 Néfi 13:5–9—Qual o Significado de “Igreja Que É a Mais Abominável”?



© Greg K. Olsen

É incorreto achar que qualquer igreja ou denominação em particular seja a “grande e abominável igreja” mencionada por Néfi. Qualquer grupo de pessoas que seguem os caminhos de Satanás são parte do reino do diabo e são inimigos de Cristo e de Sua Igreja. (Ver 2 Néfi 10:16.) Elas são como aqueles que vivem no grande e espaçoso edifício visto no sonho de Leí.

### 1. Néfi 13:12—Quem Era o “[Homem entre os Gentios]”?

Néfi viu “entre os gentios um homem” a quem o “Espírito de Deus” inspirou para que navegasse para onde estariam os descendentes de Leí na terra da promessa. Cristovão Colombo corresponde notavelmente ao homem descrito por Néfi. Colombo escreveu: “Desde minha juventude tenho sido um homem do mar e ainda o sou até hoje. (...) O Senhor dispôs-se favoravelmente para com o meu desejo e Ele concedeu-me coragem e entendimento; o conhecimento de viagens marítimas Ele deu-me em abundância. (...) Nosso Senhor abriu-me a mente, enviou-me ao mar e deu-me uma forte disposição para o feito. Os que souberam de meu [empreendimento] chamaram-no de insensato, zombaram e riram de mim. Mas quem pode duvidar que o Espírito Santo inspirou-me?” (de Jacob Wassermann, *Columbus, Don Quixote of the Seas*, p. 19–20, 46; grifo do autor; citado em McConkie e Millet, *Doctrinal Commentary on the Book of Mormon*, 1:91).

## Estudo das Escrituras

Complete duas das atividades seguintes (A–C) ao estudar 1 Néfi 13.

### A Faça uma Comparação

Em 1 Néfi 13:1–9 Néfi descreveu uma “igreja abominável” cuja meta era a de destruir os santos de Deus. (Ver a seção “Compreensão das Escrituras” acima.)

1. Ao ler esses versículos, relacione o que Néfi disse serem os desejos daqueles que estão sob a influência de Satanás. Faça então uma outra lista de algumas das bênçãos que são muito importantes aos membros da Igreja.
2. Escreva um curto parágrafo explicando por que as bênçãos na lista dos membros fiéis trarão maior felicidade do que as que se encontram na outra lista.



© 1977 Dan Thornton

### B Combine o Título com um Versículo

Em 1 Néfi 13:10–19 é um registro da visão de Néfi da descoberta dos continentes americanos por exploradores europeus. Ele também viu os conflitos que os colonizadores europeus teriam com os descendentes de Leí a respeito de seu torrão natal.

1. Copie os títulos a seguir em seu caderno. Então, depois de cada um, escreva o número de um versículo de 1 Néfi 13:10–19 que diga respeito ao título:

- Os Peregrinos Navegam para o Novo Mundo pela Liberdade Religiosa
- Embora em Menor Número, os Exércitos Revolucionários Saem Vitoriosos
- Atravessam 4.828 Quilômetros do Oceano Atlântico
- Colombo Navega para o Novo Mundo
- Nativos Americanos Expulsos de Seu Lar
- Gentios Prosperam na América



2. O que sabe a respeito da história de seu país que mostra a mão do Senhor para prepará-lo para receber o evangelho?

### C Resuma as Profecias

Foi mostrado a Néfi como a Bíblia, o Livro de Mórmon e outras escrituras seriam reveladas nos últimos dias. Resuma o que Néfi viu, respondendo às perguntas seguintes:

1. O que ele viu acontecer à Bíblia, depois de ter sido escrita pelos profetas e apóstolos, que faria com que os gentios “[tropeçassem]”? (Ver 13:20–29.)
2. O que o Senhor faria pela semente de Néfi, ou seus descendentes, quando os gentios viessem para as Américas? (Ver 1 Néfi 13:30–31.)
3. O que o Senhor faria para ajudar os gentios, os judeus, os descendentes de Leí e os membros de Sua Igreja hoje para que aprendessem o evangelho? (Ver 1 Néfi 13:32–41.)
4. Como a mensagem do versículo 37 se aplica a você e às suas futuras decisões?



*A visão de Néfi conclui-se em 1 Néfi 14. Nela foi mostrada a luta que ocorreria entre a Igreja do Cordeiro de Deus e a grande e abominável igreja do diabo. Observe as promessas que o Senhor faz aos gentios que aceitarem o evangelho nos últimos dias. Muito embora você seja de Israel, a menos que seja judeu ou descendente de Leí, será contado entre os gentios. Ao ler este capítulo, procure qual é o seu papel na obra do Senhor nos últimos dias.*

### Compreensão das Escrituras

#### 1 Néfi 14

**Confundida** (v. 2)—Misturada com outras pessoas para que sua identidade não possa mais ser distinta (distinguida).

**Abominável** (v. 3)—Iníquo, odioso

**Completa** (v. 3)—Inteira, total  
**Obra grande e maravilhosa** (v. 7)— Isto se refere à Restauração do evangelho e da Igreja

**Física** (v. 7)—Temporal  
**Prostituta** (v. 10)—A igreja do diabo é uma prostituta no sentido de que seu povo negou a Deus e seguiu a Satanás.

**Domínio** (v. 11)—Área de influência, fortaleza

### 1 Néfi 14:7–10—Por Que “Não Há Mais do Que Duas Igrejas”?

A “igreja do diabo” não se refere a uma igreja específica, mas a qualquer pessoa, grupo, organização ou filosofia que trabalhe contra a Igreja de Jesus Cristo e a salvação dos filhos de Deus. A verdade e a bondade podem certamente ser encontradas fora da Igreja de Jesus Cristo dos Santos dos Últimos Dias, mas a plenitude do evangelho, que é encontrada apenas na Igreja restaurada, é essencial para a salvação que nosso Pai Celestial deseja para Seus filhos. A Restauração do evangelho, essa “obra grande e maravilhosa” (1 Néfi 14:7), como o anjo disse a Néfi, dividiria o povo, “seja para convertê-los à paz e à vida eterna ou para entregá-los à dureza de seu coração e à cegueira de sua mente, até serem levados ao cativeiro, e também à destruição (...)”. (v. 7)

O Élder Bruce R. McConkie, que era membro do Quórum dos Doze Apóstolos, ensinou: “Há apenas a luz e a escuridão; não há nada no meio. Ou os homens caminham na luz ou não poderão ser salvos. Qualquer coisa menos que salvação não é salvação. Talvez seja melhor caminhar na penumbra ou com a visão dos primeiros raios de um amanhecer distante, que ser envolvido em total escuridão, mas a salvação, propriamente dita, é apenas para os que avançam para a luz resplandecente do sol do meio-dia (*The Millennial Messiah: The Second Coming of the Son of Man* [1982], p. 54).

### Estudo das Escrituras

Complete duas das atividades seguintes (A–C) ao estudar 1 Néfi 14.

#### A Encontre as Promessas “Se-Então”

Em 1 Néfi 14:1–3 o anjo falou a Néfi a respeito de bênçãos condicionais disponíveis aos gentios, que nos incluem. Essas bênçãos são declaradas em promessas “se-então”—se você fizer isso, então o Senhor fará aquilo. Encontre as promessas e complete as declarações a seguir em seu caderno.

Se:

- Os gentios (...)
- E (...) endurecerem (...)

Então:

- Serão contados (...)
- Serão (...)
- Não mais serão (...)
- E aquele grande abismo (...)

#### B Encontre Provas em um Jornal

Em 1 Néfi 14:7–10, o anjo disse a Néfi que o povo decide entre duas escolhas.

1. Analise esses versículos e resuma quais são essas duas escolhas. (Ver também a seção “Compreensão das Escrituras”).
2. Procure artigos e propagandas em um jornal e encontre pelo menos dois exemplos de pessoas, grupos ou filosofias em quem Satanás quer que confiemos em lugar de confiarmos no evangelho de Jesus Cristo. Explique por que essas coisas não podem trazer-nos “paz e vida eterna” (v. 7)



## C Escreva as Perguntas do Seu Próprio Teste

No final de sua visão, Néfi viu a guerra que ocorreria entre a “igreja do Cordeiro de Deus” e a igreja do diabo. Ele também soube que um outro profeta daria uma revelação semelhante muitos anos depois.

1. Procure 1 Néfi 14:11–30 e prepare entre seis e oito perguntas que considere ser questões importantes para responder com esses versículos. Assegure-se de também respondê-las.
2. O que aprendeu nesses versículos a respeito de como poderia ser seu próprio futuro?



Em 1 Néfi 11–14 há o relato de uma visão maravilhosa que Néfi recebeu em resposta ao seu desejo de “ver as coisas que [seu] pai viu”. (Ver 1 Néfi 11:3.) Observe o que Néfi descobriu a respeito de Lamã e Lemuel, em 1 Néfi 15, quando voltou depois de ser instruídos por anjos. Ao ler esse capítulo, procure as razões pelas quais Néfi pode caminhar pela luz da revelação divina enquanto seus irmãos tropeçavam na escuridão. Observe também as explicações adicionais que Néfi deu e que nos ajudariam a entender as revelações que ele e seu pai, Leí, receberam.

## Compreensão das Escrituras

### 1 Néfi 15

**Discutiam, discussões** (vv. 2, 6)—Arrazoar, argumentar

**Manifestar** (v. 13)—Mostrar

**Confundidos** (v. 20)—Misturada com outras pessoas para que sua identidade não possa mais ser distinguida.

**Tranqüilizaram** (v. 20)—Acalmaram

**Ardentes dardos do adversário** (v. 24)—Ataques violentos de Satanás

**Faculdades** (v.25)—Capacidade, poder

**Sobe** (v. 30)—Ascender

**Dias de Provação** (v. 21)—Tempo de prova ou teste (razão de nossa vida na Terra, mortalidade)

**Terrenas** (v. 31)—Físicas

**Se referem a** (v. 33)—Diz respeito a, relativas a

### 1 Néfi 15:13, 16—O Que Significa Enxertar?

Para uma explicação de como a casa de Israel é comparada a uma árvore e a ilustração de enxertos, veja a seção “Compreensão das Escrituras” de 1 Néfi 10:14 (p. 21)

## Estudo das Escrituras

Complete uma das atividades seguintes (A–C) ao estudar 1 Néfi 15.

### A Encontre o Padrão “Se-Então”

Néfi ouviu seus irmãos dizerem que não entendiam o sonho de seu pai.

1. Analise 1 Néfi 15:1–9 e explique o que Néfi fez e o que os irmãos não fizeram para entender o que o pai havia dito.
2. Em seu caderno, complete as declarações a seguir que mostrem o padrão “Se-então” para receber a revelação que Néfi deu no versículo 11:

Se:

- Não endurecerdes (...)
- E (...) pedirdes (...)
- Com (...)

Então:

- Certamente estas coisas (...)
3. Pense a respeito das declarações “Se” e o que você poderia fazer para estar mais bem preparado para receber as respostas do Pai Celestial.

### B Coloque as Declarações na Seqüência

Em resposta a seus irmãos, Néfi comparou a casa de Israel a uma oliveira. Use 1 Néfi 15:12–20 para ajudá-lo a colocar as declarações seguintes na seqüência adequada:

- O evangelho vai para os gentios porque os judeus e os lamanitas o recusaram.
- Os gentios aceitarão o evangelho e serão enxertados à oliveira que representa Israel.
- Os nefitas são um ramo desmembrado da árvore de Israel.
- A árvore será restaurada para cumprir as promessas feitas a Abraão.
- Os descendentes de Leí ouvirão e aceitarão o evangelho.

### C Aplique uma Citação



O Élder Neal A. Maxwell, membro do Quórum dos Doze Apóstolos, disse: “Os verdadeiros discípulos absorvem os ardentes dardos dos adversários ao segurarem no ar o escudo da fé com uma das mãos ao mesmo tempo em que se agarram à barra de ferro com a outra. (...) Não deve haver engano; são necessárias ambas as mãos!” (Conference Report, abril de 1987, p. 87; ou *Ensign*, maio de 1987, p. 70)

Leia cuidadosamente 1 Néfi 15:21–36 e então escreva um parágrafo contando como a fé e como agarrar-se à palavra de Deus pode ajudá-lo a resistir as tentações que você enfrenta.

# 1 Néfi 16

## Uma Esfera Milagrosa e um Arco Quebrado

Já notou alguma vez que quando você está em sintonia com o Espírito é muito mais fácil tratar pacientemente das coisas que vão mal em sua vida? Por outro lado, a maior parte das pessoas acham que à medida que a distância entre eles e o Senhor cresce, o controle do próprio temperamento se reduz. Em 1 Néfi 16 lerá a respeito dos dois tipos de experiência. Descubra como o Senhor às vezes usa a adversidade para ensinar-nos lições importantes.

### Compreensão das Escrituras

#### 1 Néfi 16

**Coisas duras** (vv. 1–2)—  
Verdades difíceis de serem  
aceitas

**Penetra-lhes o âmago** (v. 2)—  
Expõe sua culpa

**Exortei** (v. 4)—Implorei,  
incentivei

**Provisões** (v. 11)—Alimentos e  
suprimentos

**Fundas** (v. 15)—Armas  
utilizadas para arremessar  
pedras



As fundas ainda são usadas em alguns lugares hoje em dia.

**Bastante fatigados** (v. 19)—  
Cansados, exaustos

**Repreendido** (v. 25)—  
Censurado, disciplinado



### 1 Néfi 16:10—O Que Era a “Esfera Esmeradamente Trabalhada”?

*Esmeradamente* nesse versículo significa feita cuidadosa, detalhada e complexamente. O Senhor preparou a esfera para guiar Leí e sua pequena colônia no deserto. Aprendemos com Alma que essa esfera, que servia como guia ou bússola, era chamada Liahona. (Ver Alma 37:38.)

Leí e a família descobriram que a Liahona tinha dois eixos, ou agulhas, que lhes indicava a direção da viagem. (Ver 1 Néfi 16:10.) Havia também um lugar na esfera onde a escrita aparecia e era milagrosamente “mudada de tempos em tempos”. (v. 29; ver vv. 26–30.) Esse guia só funcionava de acordo com sua fé. (Ver vv. 28–29.)

### Estudo das Escrituras

Complete a atividade C (as atividades A e B são optativas) ao estudar 1 Néfi 16.

#### A Escreva uma Definição

Os irmãos de Néfi reclamaram porque Néfi falou-lhes “coisas duras” (1 Néfi 16:1)

1. Estude os versículos 1–3 e explique o que acha que eles quiseram dizer com “coisas duras”.
2. Explique por que essas mesmas verdades não foram “coisas duras” para Néfi.

#### B Faça um Desenho

Estude 1 Néfi 16:10–30 e faça um desenho de como acha que a Liahona se parecia. Inclua uma descrição de suas características.

#### C Resuma O Que Aconteceu

A família de Leí sofreu no deserto quando o arco de Néfi quebrou.

1. Resuma o que aconteceu em cada uma das passagens seguintes de 1 Néfi 16 e então explique o que acha que a família de Leí deve ter aprendido com cada experiência:
  - a. Versículos 17–19
  - b. Versículos 20–21
  - c. Versículos 22–23
  - d. Versículos 24–29
  - e. Versículos 30–31
2. Como a experiência do arco quebrado de Néfi poderia ajudá-lo se perdesse um emprego repentinamente que provesse o dinheiro necessário para alimentar e vestir sua família?
3. Apesar de Leí murmurar, por que você acha que Néfi foi aconselhar-se com ele sobre onde ir caçar o alimento?



# 1 Néfi 17

## “Tu Construirás um Navio”

A pequena colônia de Leí finalmente terminou sua jornada pelo deserto quando o Senhor guiou-os a um local fértil na costa, a que deram o nome de Abundância. Em 1 Néfi 17, Néfi deu alguns detalhes de sua experiência no deserto que não havia mencionado antes. Verifique durante quanto tempo viajaram pelo deserto, o que comeram e como conseguiram sobreviver com tal dieta. Observe também por que Lamã e Lemuel começaram a murmurar novamente.

Fotografia: Warren Aston, cortesia da Fundação para Pesquisa Antiga e Estudos Mórmons.



Possível rota de Leí através do deserto

## Compreensão das Escrituras



### 1 Néfi 17

**Permanecemos** (vv. 3–4)— Ficamos por algum tempo

**Apesar de** (v. 6)—Muito embora

**Fundir** (vv. 9, 16)—Derreter

**Fole** (v. 11)—Dispositivo que sopra o ar no fogo para que fique mais quente

**Estatutos** (v. 22)—Leis, regras

**Cativeiro** (v. 24–25)— Escravidão

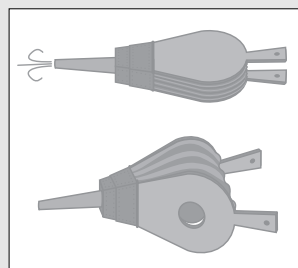

Foles

**Oprimidos** (v. 25)— Sobrecarregados

**Ultrajaram** (vv. 30, 42)— Falaram mal de, insultaram

**Considera toda carne igualmente** (v. 35)—Considera todos os Seus filhos de forma igual

**Afligiu** (v. 41)—Disciplinou, corrigiu

**Em pedaços** (v. 45)— Separados

**Despedaçada** (v. 47)— Dilacerada pela tristeza

**Consumir** (v. 48)—Destruir

**Definhará** (v. 48)—Encolher, secar

**Nada** (v. 48)—Zero

## Estudo das Escrituras



Complete duas das atividades seguintes (A–E) ao estudar 1 Néfi 17.

### A O Que Néfi Ensinou a respeito da Jornada no Deserto?

- Análise 1 Néfi 17:1–6, 12 e responda as seguintes perguntas sobre a jornada no deserto:
  - Quanto tempo levou a viagem de Jerusalém até Abundância?
  - O que eles mais comiam no deserto?
  - Por que acha que Néfi disse: “Grandes foram as bênçãos do Senhor [sobre nós]” (v. 2)?
- Encontre a lição do “assim vemos” identificando o padrão “Se-Então” no versículo 3:

Se “os filhos dos homens \_\_\_\_\_  
Então “Ele \_\_\_\_\_ e \_\_\_\_\_  
dá-lhes \_\_\_\_\_
- Provavelmente você não vagará por um deserto, mas sua vida ainda tem desafios difíceis. Explique como poderia aplicar essa lição do “assim vemos” em sua vida.

### B Descreva um Exemplo Moderno

O Senhor disse a Néfi que construísse um navio—uma tarefa além de sua capacidade natural. Estude 1 Néfi 17:7–11 e observe o que o Senhor fez e o que Ele ordenou que Néfi fizesse. Então escreva um relato de uma pessoa de hoje que tenha recebido a tarefa de fazer algo difícil e que precise confiar no Senhor para saber como realizá-la.

### C Compare os Irmãos

1. Estude 1 Néfi 16:1–3, 18–20, 37–38; 17:17–21, 48 e relacione as razões por que Lamã e Lemuel murmuraram ou ficaram zangados e por que “se rejubilaram”.
2. Estude 1 Néfi 16:4–5; 17:19, 47 e relacione as razões por que Néfi se alegrou e por que ficou pesaroso.
3. O que você aprende a respeito do caráter desses homens ao ver as diferenças nas duas listas?
4. Compare o que Lamã e Lemuel disseram que sabiam em 1 Néfi 16:38; 17:19, 22 com o que eles disseram que sabiam em 1 Néfi 17:55. O que mudou seu entendimento?
5. O que aprendeu em 1 Néfi 17 que podem ajudá-lo a ser mais como Néfi e menos como Lamã e Lemuel?

### D Escreva-o com Suas Próprias Palavras

Néfi lembrou seus irmãos acerca da história de Moisés guiando os filhos de Israel para fora do Egito e comparou-a a Leí guiando a família para fora de Jerusalém. (Ver 1 Néfi 17:23–45.)

1. Analise esses versículos e relacione pelo menos quatro semelhanças entre o que aconteceu com o povo de Moisés e o que aconteceu com a colônia de Leí.
2. Leia cuidadosamente 1 Néfi 17:45 e explique o que acha que significa “perceber” as palavras do Senhor, ou conte uma ocasião em que percebeu que as escrituras falavam a você.

### E Explique a Gravura

Os irmãos de Néfi não estavam felizes e somente o poder do Senhor poderia impedi-los de tirar sua vida. À direita encontra-se a representação de uma cena de 1 Néfi 17:48–55. Explique o que está acontecendo na gravura e diga que versículos ela representa.



*Já conheceu pessoas que sofreram devido a seus pecados, mas que não queriam mudar? Eles finalmente arrependeram-se? Quanto sofrimento tiveram, que suportar antes de*

*mudarem seu comportamento? Quem mais foi afetado por seu comportamento? Lamã e Lemuel tiveram tal experiência em 1 Néfi 18. Descubra o que finalmente motivou-os a arrepender-se. Observe também o efeito que a teimosia deles teve no restante da família.*



## Compreensão das Escrituras

### 1 Néfi 18

**Esmerado** (v. 1)—Excepcional, singular, único

**Havia gerado** (v. 7)—Tornou-se o pai de

**Provisões** (v. 8)—Alimentos e outros suprimentos

**Proferiram** (v. 17)—Falaram

**Sendo muito idosos** (v. 17)—Velhos

## Estudo das Escrituras

Complete duas das seguintes atividades (A–C) ao estudar 1 Néfi 18.

### A Entreviste um Personagem

Leí e a família estavam prontos para navegar para uma terra desconhecida em um navio de esboço incomum (1 Néfi 18:1–7). Se você fosse um repórter contratado para entrevistar os membros da família antes da partida, o que acha que eles diriam? Escolha três membros do grupo de Leí e sugira duas perguntas que faria a eles como repórter. Então escreva o que acha que essas pessoas diriam como resposta a suas perguntas.

### B Não Se Esqueça dos Detalhes!

A história da família de Leí navegando para a terra da promessa é interessante e contém alguns detalhes significativos que poderiam facilmente ser esquecidos. Depois de ler 1 Néfi 18, responda as seguintes perguntas:

1. Quais são os dois novos membros da família de Leí mencionados pela primeira vez nesse capítulo?
2. Por que acha que o Senhor permitiu que Néfi permanecesse amarrado por tanto tempo em lugar de livrá-lo milagrosamente como Ele fez em 1 Néfi 7:18; 16:39; e 17:48?
3. O que aconteceu nesse capítulo que cumpre o que o Senhor profetizou em 1 Néfi 17:13?

## C Encontre Lições de Vida

A história da viagem à terra da promessa pode também ser vista como uma metáfora (símbolo) da nossa vida terrena. Por exemplo, muitas pessoas, como os irmãos de Néfi em 1 Néfi 18:9, concentram-se em interesses terrenos e esquecem-se de Deus e de sua dependência de Seu poder. Responda as seguintes perguntas para explorar em que essa história é semelhante às experiências que poderíamos ter:

1. Como o que Néfi fez por seus irmãos no versículo 10 é semelhante ao que nossa consciência (a luz de Cristo) faz por nós?
2. De que forma a bússola que não funciona e a tempestade se assemelham ao que acontece conosco quando “atamos” nossa consciência?
3. Em que aspecto a libertação de Néfi compara-se à nossa vida?
4. O que acontecia sempre que Néfi orava? Como pode aplicar isso à sua vida? Ver especialmente vv. 1–3, 21–23.)
5. Como a descrição de Néfi do comportamento rude de seus irmãos, dos filhos de Ismael e da esposa de cada um deles (v. 9), pode aplicar-se a certos comportamentos dos dias de hoje da falta de respeito por outras pessoas?



*Por que algumas pessoas amam as escrituras e encontram uma riqueza de consolo, esperança e incentivo nelas, enquanto que outras parecem não ter nenhum interesse nelas ou acham que são sem importância? Néfi disse-nos que o que escreveu não seria agradável ao mundo, mas que seria agradável a Deus e “aos que não são do mundo”. (1 Néfi 6:5) Por que você acha que as pessoas que têm o coração voltado para as coisas desta vida, têm pouco interesse nas coisas da eternidade? Ao estudar 1 Néfi 19, procure o que o Senhor fez e continua fazendo para incentivar Seus filhos a virem para casa e viverem com Ele novamente.*

## Compreensão das Escrituras

### 1 Néfi 19

**Aconteceram** (v. 2)—Se sucederam

**Erraram** (v. 6)—Cometeram um erro

**Sepulcro** (v. 10)—Lugar de sepultamento (com frequência um túmulo ou uma caverna)

**Partir-se-ão** (v. 12)—Romper-se-ão

**Açoitados** (v. 13)—Afligidos, punidos

**Escárnio e Opróbrio** (v. 14)—Um povo perseguido

## 1 Néfi 19:1–6—Dois Conjuntos de Placas



Principais do Livro de Mórmon”, p. 12.)

Em 1 Néfi 9, Néfi escreveu que tinha feito dois conjuntos de placas. O primeiro conjunto, as placas maiores de Néfi, continha um relato detalhado de seu povo; o segundo conjunto, as placas menores de Néfi, eram um registro religioso sagrado. Em 1 Néfi 19, a frase “primeiras placas” ou “outras placas” refere-se às placas maiores de Néfi e a frase “estas placas” refere-se às placas menores. (Ver “As Fontes

Néfi esperava que as gerações futuras encontrassem esses escritos úteis para trazê-los a Cristo.

## 1 Néfi 19:10—Quem Foram Zenoque, Neum e Zenos?

Néfi citou Zenoque, Neum e Zenos como profetas dos tempos do Velho Testamento cujas profecias detalhadas de Jesus Cristo foram registradas nas placas de latão. Seus testemunhos não são encontrados no Velho Testamento que temos hoje. Seus escritos são aparentemente algumas das verdades “claras e sumamente preciosas” que foram removidas pela “grande e abominável Igreja” (1 Néfi 13:26). Sem o Livro de Mórmon não saberíamos nada a respeito desses três profetas fiéis dos tempos do Velho Testamento ou de suas profecias.

## Estudo das Escrituras

Complete duas das atividades seguintes (A–C) ao estudar 1 Néfi 19.

### A Relacione as “Partes Mais Claras e Preciosas”

O Senhor ordenou a Néfi que incluíste em seu segundo conjunto de placas (as placas menores) muitas das partes mais claras e preciosas que estariam faltando na Bíblia. (Ver 1 Néfi 19:3 e a seção “Compreensão das Escrituras”.)

1. Analise 1 Néfi 19:8–14 e relacione as verdades que Néfi aprendeu a respeito do nascimento, da vida e da morte de Jesus Cristo e também o que aconteceria à casa de Israel depois de Sua morte.
2. Entre as verdades que relacionou, identifique as que Néfi disse ter aprendido com o anjo e as que aprendeu com os escritos de Zenoque, Neum ou Zenos.



## B Análise Como as Coisas Poderiam Ser Diferentes

Pense a respeito das profecias detalhadas acerca da vida de Jesus que o Livro de Mórmon restaura. (Ver 1 Néfi 19:8–14.) Como você acha que as crenças dos judeus e de outros cristãos poderiam ser diferentes se aquelas verdades ainda estivessem no Velho Testamento?

## C Domínio das Escrituras—1 Néfi 19:23

Néfi leu muitas coisas para a família a respeito dos escritos do profeta Isaías. Leia 1 Néfi 19:22–24 e explique por que Néfi queria que sua família (e nós) conhecêssemos as palavras de Isaías.



Néfi leu para seu povo as profecias do profeta Isaías para “melhor persuadi-los a acreditar no Senhor, seu Redentor” (1 Néfi 19:23.) Em 1 Néfi 20–21 encontram-se registradas algumas das importantes profecias de Isaías que estavam nas placas de latão, que são semelhantes às encontradas no Velho Testamento. Ao ler esses capítulos, procure o que Isaías ensinou a respeito da casa de Israel. Por que Israel foi tão afligida através dos séculos e o que o Senhor está fazendo para trazer Seu povo do convênio de volta para Ele novamente? Como parte da casa de Israel moderna, podemos também aplicar as palavras de Isaías a nossa vida.

## Compreensão das Escrituras

### 1 Néfi 20

**Jura** (v. 1)—Faz convênios, promete

**Se apóia no** (v. 2)—Confia em, depende de, permanece fiel a

**Obstinado** (v. 4)—Teimoso

**Perfidamente** (v. 8)—Desonestamente, sem lealdade

**Transgressor** (v. 8)—Alguém que quebra os mandamentos

**Retardarei** (v. 9)—Refrearei, conter, adiar

**Purifiquei** (v. 10)—Refinei

**Mediu** (v. 13)—Estendeu

**Semente (...)** os frutos de tuas **entranhas** (v. 19)—

Descendentes (filhos, netos e assim por diante)

Fendeu (v. 21)—Partiu

### 1 Néfi 20:1—O Que São as “Águas de Judá”?

O Élder Bruce R. McConkie escreveu: “Isaías diz que a ‘casa de Jacó (...) [saiu] das águas de Judá’ (Isaías 48:1), uma declaração de grande interesse para os santos dos últimos dias em vista do fato que, suas palavras conforme registradas nas placas de latão continham também a frase: ‘ou seja, das águas do batismo’ (1 Néfi 20:1), assim preservando em pureza um texto do Velho

Testamento a respeito do batismo” (*Mormon Doctrine*, 2ª ed., [1966], p. 832). Esse é um exemplo excelente das verdades “claras e preciosas” suprimidas da Bíblia (1 Néfi 13:29).

### 1 Néfi 20:1–2—“[Tomam] o Nome da Cidade Santa”

Conforme citado em 1 Néfi 20:1–2, o profeta Isaías disciplinou a casa de Israel por clamarem que seguiam o Senhor sem guardar Seus mandamentos. Sentiam que por serem Seu povo do convênio e por viverem na cidade santa de Jerusalém, Deus os protegeria sempre. Isaías lembrou-os de que não é onde você vive, mas como vive que é importante. (Ver vv.18–22.) Esse mesmo princípio é verdadeiro nos dias de hoje.



Jerusalém, a Antiga Cidade Santa

A Casa de Meu Pai © Al Rounds

### 1 Néfi 20:3–8—“Anuncie as primeiras coisas (...) Desde Agora Te Tenho Mostrado Coisas Novas”

O Senhor deu a Seus filhos muitas provas ou razões para que acreditassem em Suas palavras e em Seus profetas. Em 1 Néfi 20:3–8, Ele citou algumas dessas provas e explicou por que essas profecias eram necessárias. Desde o princípio, Deus revelou muitos acontecimentos que ocorreriam em um futuro distante. Um de Seus propósitos para essas profecias de longo alcance era o de impedir que homens iníquos dessem créditos a ídolos ou falsos deuses por Suas obras maravilhosas (vv. 3–5). Deus também revelou acontecimentos que ocorreriam repentinamente, para que o iníquo não pudesse dizer: “Eu as sabia”. (Ver vv. 6–8.)

### 1 Néfi 20:14–17—O Senhor Apóia Seus Profetas

O Senhor ama Seus profetas e “cumprirá sua palavra, a qual declarou por meio deles” (v. 14). Em uma revelação moderna, o Senhor declarou: “Seja pela minha própria voz ou pela voz de meus servos, é o mesmo”. (D&C 1:38)

### 1 Néfi 21

**Pastores** (v. 1)—Nesse caso, os líderes religiosos dos judeus

**Desde as entranhas** (v. 1)—Antes que eu nascesse

**Aljava** (v. 2)—Recipiente para carregar flechas

**Em vão e sem proveito** (v. 4)—Por nada

**Abominam** (v. 7)—Odeiam, detestam

**Desoladas Herdades** (v. 8)—heranças vazias ou improdutivas

**Gravada** (v. 16)—Cortada, riscada ou marcada

**Muito estreito** (v. 20)—Pequeno ou reduzido demais; quando o Senhor coligar Seus filhos em Sião, eles serão novamente muito numerosos.

**De um para outro lado** (v. 21)—Para frente e para trás



### 1 Néfi 21:1—Uma Restauração Importante das Placas de Latão

Toda a primeira sentença da profecia de Isaías citada em 1 Néfi 21:1 não é encontrada no capítulo correspondente do livro de Isaías. (Ver Isaías 49:1.) Esse material encontrava-se evidentemente nas placas de latão que Néfi utilizou, mas que haviam sido eliminados de nossa Bíblia atual. Isaías 49 (ou 1 Néfi 21) fala a respeito da vinda do Messias, da coligação de Israel e de se levar o evangelho aos gentios. Aprendemos, com a versão do Livro de Mórmon que essa mensagem foi particularmente dirigida àqueles israelitas (como a família de Leí) que foram separados como ramos do corpo principal de Israel e espalhados em todas as direções. Aprendemos também que a razão para essa dispersão foi a iniquidade de seus líderes em Jerusalém.

### 1 Néfi 21:1–9—Quem Era Aquele que Deus Chamou antes de Nascer?

Os versículos de 1–9 descrevem o Salvador, Jesus Cristo, que foi chamado antes do Seu nascimento (ver v. 1), cujas palavras cortavam o coração dos iníquos como uma espada afiada (v. 2), cuja vida é imaculada como uma flecha polida (ver v. 2), que é uma luz para os gentios (ver v. 6) e que é desprezado pelos homens. (Ver v. 7.) Por que a vida dos profetas é vista algumas vezes como representação, ou exemplo, do Salvador, esses versículos poderiam também ser aplicados propriamente a Isaías. Eles poderiam ser aplicados da mesma forma ao Profeta Joseph Smith:

- *Ele foi preordenado.* Testificou: “Todo homem que recebe o chamado para exercer seu ministério em favor dos habitantes do mundo, foi ordenado precisamente para esse propósito no grande conselho dos céus, antes que este mundo existisse. Suponho que eu tenha sido ordenado a este ofício naquele grande conselho”. (*Ensinamentos do Profeta Joseph Smith*, p. 357; ver também 2 Néfi 3:7–15.)
- *Suas palavras eram afiadas e sua vida uma flecha polida.* Ele disse: “Sou como uma enorme pedra bruta que vem descendo de uma alta montanha, que se vai polindo à medida que suas arestas se alisam ao esfregar em alguma coisa, como quando se golpeia fortemente contra a intolerância religiosa, astúcias eclesiásticas, (...) editores demagogos, de juízes e jurados subornados, (...) apoiados pelo populacho, por blasfemadores, por homens e mulheres libertinos e corruptos; todo esse corpo infernal arranca uma aresta aqui, outra acolá. E assim, chegarei a ser um dardo polido na aljava do Todo-Poderoso”. (*Ensinamentos do Profeta Joseph Smith*, pp. 295–296)
- *Ele foi enviado para ser uma luz para os gentios.* O Senhor declarou a ele: “Esta geração (...) receberá minha palavra por teu intermédio”. (D&C 5:7–10; ver também D&C 86:11.)

- *Ele foi desprezado pelos homens.* O anjo Morôni profetizou que falariam bem e mal de Joseph Smith entre todos os povos. (Ver Joseph Smith—História 1:33.)



## Estudo das Escrituras

Complete duas das atividades seguintes (A–E) ao estudar 1 Néfi 20–21.

### A Encontre as Respostas

Isaías viu as fraquezas dos filhos de Israel. Chamou-os ao arrependimento para que pudessem levar avante a obra que o Senhor lhes tinha dado e receber Suas bênçãos. Leia 1 Néfi 20:1–11, 20 e responda as perguntas seguintes:

1. O que o Senhor fez para provar a Seu povo quem Ele é? (Ver vv. 3–8; ver também “Compreensão das Escrituras” para 1 Néfi 20:3–8.)
2. Por que acha que Isaías usava a imagem de pescoço de ferro (ver v. 4) para descrever os filhos de Israel?
3. Muito embora o povo tivesse sido rebelde no passado, o que o Senhor disse que Ele faria por eles? Por que? (Ver vv. 9–11.)
4. O que o Senhor disse que as pessoas precisam fazer? (Ver v. 20; ver também Mosias 26:29–30.)
5. Como esses ensinamentos de Isaías aplicam-se a nossa época “para nosso proveito e instrução” (1 Néfi 19:23)?

### B Explique as Símeles

Em 1 Néfi 20:11–17 o Senhor declarou Seu papel como Criador e Salvador. Esses versículos também falam de Seu amor e apoio a Seus profetas. Nos versículos 18–22, Isaías descreveu o que teria acontecido aos filhos de Israel se fossem consistentemente obedientes. Ele então chamou-os ao arrependimento.

1. Analise 1 Néfi 20:18–22 e explique como as símeles (comparações usando como) que Isaías utilizou—um rio, ondas do mar, areia e cascalho—descrevem as promessas do Senhor aos fiéis.
2. Por que acha que o iníquo não tem paz? (Ver v. 22)

### C A Profecia Pode Ser Cumprida de Mais de uma Maneira

Uma característica de muitas das profecias de Isaías é que elas podem ter mais do que uma aplicação e realizadas de formas diferentes.

1. Estude 1 Néfi 21:1–10 e explique como esses versículos descrevem Jesus Cristo.
2. Explique como esses versículos podem também descrever o profeta Joseph Smith (ver também a seção “Compreensão das Escrituras”).

## D Como Você Se Lembra do Salvador?



“Eu, porém, não te esquecerei, ó casa de Israel”

1. Quando o Senhor não pôde abençoar Israel (Sião) devido à desobediência do povo, o que o povo sentiu que acontecera? (Ver 1 Néfi 21:14.)
2. O que o Senhor disse que sempre faria com que Ele Se lembrasse de Seu povo? (ver v. 16.)
3. Escreva um parágrafo explicando o que o ajuda a lembrar-se do Salvador, tanto na igreja quanto em outras ocasiões.

## E Coloque as Idéias em Ordem

Em 1 Néfi 21:22–26 encontra-se a promessa de Isaías de que o Senhor salvará Seu povo. A seguir encontram-se várias idéias importantes desses versículos. Reorganize-as para que estejam na ordem que aparecem na passagem.

- O Senhor livrará os que estiverem cativos do pecado e da iniquidade.
- As pessoas com poder e influência apoiarão o trabalho da Igreja.
- Toda pessoa saberá que Jesus Cristo é o Salvador.
- O Senhor combaterá aqueles que lutarem contra Sua Igreja.
- Aqueles que confiarem no Senhor não se envergonharão do evangelho.
- O Senhor restaurará a Igreja entre os gentios como padrão de retidão para o mundo.
- Os que combaterem a Igreja destruirão a si próprios.



Néfi sabia que as palavras de Isaías seriam difíceis para serem compreendidas por algumas pessoas. De fato, a própria família de Néfi pediu-lhe que explicasse o que citara em 1 Néfi 20–21. (Ver 1 Néfi 22:1.) Ao ler 1 Néfi 22, observe a explicação de Néfi a muitas das importantes verdades encontradas em 1 Néfi 20–21. Em particular, observe o que Néfi disse a respeito da dispersão de Israel e do papel que os gentios teriam na coligação de Israel nos últimos dias. Lembre-se de que os

membros de Sua Igreja hoje, muito embora pertençam à casa de Israel por linhagem e por convênio, estão incluídos entre os “gentios” mencionados nesse capítulo e desempenham um papel na coligação de Israel.

## Compreensão das Escrituras



### 1 Néfi 22

**Manifestadas** (v. 2)—  
Mostradas, que passaram a ser conhecidas

**Desnude o braço** (v. 10)—  
Mostre Seu poder

**Obscuridade** (v. 12)—Estado de ser desconhecido

**Apanhar na Armadilha** (v. 14)—Capturar

**Julgará** (v. 21)—Levará o julgamento a efeito

**Domínio** (v. 24)—Poder, controle, autoridade

### 1 Néfi 22:8—Qual É a “Obra Maravilhosa” Que o Senhor Fará nos Últimos Dias?



Durante a maior parte de sua longa história, os filhos de Israel foram infiéis para com aquele Deus que fez deles Seu povo escolhido. Apesar de Suas bênçãos eles, com frequência, preferiram os caminhos do mundo aos caminhos de Deus. Como resultado, a maior parte deles foi espalhada pelo mundo e perdeu sua identidade. Os descendentes de Leí são um exemplo de como uma família foi dispersada e manteve sua identidade. Eles sabiam quem eram. A obra maravilhosa dos últimos dias será a de coligar

tantos descendentes da Israel dispersa quanto desejarem retornar para o Senhor. Muito embora os membros da Igreja hoje pertençam à casa de Israel, Néfi referiu-se a nós como gentios porque viemos de nações gentias.

## Estudo das Escrituras



Complete duas das seguintes atividades (A–D) ao estudar 1 Néfi 22.

### A A Dispersão de Israel: Quem, Onde, Quando e Por que?

As palavras de Isaías no que se refere à dispersão de Israel são encontradas em 1 Néfi 21:1. Néfi explicou mais a respeito dessa dispersão em 1 Néfi 22:3–5. Resuma as informações adicionais que recebemos de Néfi a respeito da dispersão. Assegure-se de explicar quem foi disperso, quando e onde foram dispersos e por que.



## B Combine a Idéia com o Versículo

Em 1 Néfi 21:22, Isaías falou do papel dos gentios na coligação de Israel. Em 1 Néfi 22, Néfi deu-nos mais informações a respeito dessa coligação. Copie cada uma das declarações a seguir em seu caderno e depois de cada uma, indique o versículo ou os versículos de 1 Néfi 22:6–12 que contêm essa idéia:

- O poder do Senhor é necessário para que os gentios abençoem todos os povos com o evangelho.
- A riqueza e prosperidade das nações gentias serão usadas para apoiar a obra missionária requerida para ligar a dispersa Israel.
- Israel será coligada ao passarem a conhecer Jesus Cristo como seu Salvador.
- Uma grande nação gentias espalhará os descendentes de Leí.
- Os gentios abençoarão toda a casa de Israel ao ensinar-lhes o evangelho.
- O Senhor levará o evangelho à grande nação gentias. Essa nação por sua vez abençoará os descendentes de Leí ao compartilharem o evangelho com eles.
- Os convênios do Senhor serão revelados ao mundo por intermédio do poder do Senhor.



## C Escreva uma Manchete de Jornal

Em 1 Néfi 22:13–18, Néfi descreveu o julgamento que cairia sobre o iníquo nos últimos dias. Para cada um desses versículos, escreva uma manchete de jornal que reúna o acontecimento que Néfi descreveu.

## D Faça uma Comparação

Néfi explicou algumas das diferenças entre o que acontecerá ao justo e o que acontecerá ao iníquo nos últimos dias.

1. Estude 1 Néfi 22:16–26 e relacione as promessas feitas aos justos. Faça uma outra lista das punições que cairão sobre o iníquo.
2. Leia 1 Néfi 22:28–31 e explique o que Néfi queria que aprendêssemos com o que ele escreveu.



# O Segundo Livro de Néfi



Segundo Néfi inicia-se muitos anos depois que Leí e a família deixaram Jerusalém e depois de sua chegada à terra da promessa. Nos quatro primeiros capítulos Néfi registrou as palavras finais de conselho que o pai deu antes de morrer. Ao ler 2 Néfi, observe o que aconteceu à família depois que Leí morreu.



O conselho de Leí em 2 Néfi 1 foi dirigido especialmente à Lamã e Lemuel. Antes de lê-lo, pense no que gostaria de dizer para Lamã e Lemuel se fosse pai deles. Observe o que Leí disse e considere que efeito acha que poderia ter em seus filhos.



## Compreensão das Escrituras



**Narrou** (v. 1)—Lembrou, enumerou

**Não obstante nossas aflições** (v. 5)—Muito embora tivéssemos desafios e provações

**Convênio** (v. 5)—Fez uma promessa sagrada

**Herança** (vv. 5, 8–9)—Possessão ou propriedade de família

**Consagrada** (vv. 7, 32)—Especialmente guardada ou dedicada para propósitos sagrados

**Molestar** (v. 9)—Atormentar, afligir

**Caindo** (v. 10)—Afastando-se gradualmente

**Calamidades** (v. 12)—Envio de punições; acontecimentos que demonstram o julgamento de Deus

**Redimiu** (v. 15)—Salvou; um significado mais literal seria “livrado da escravidão”

**Estatutos** (v. 16)—Leis, mandamentos, regras

**Preocupação** (v. 16)—Ansiedade

**Incorrerdes** (v. 22)—Trazer sobre si

**Obscuridade** (v. 23)—Estado de ser desconhecido

**Severo** (v. 26)—Reprimenda

**Refrear** (v. 26)—Conter

**Falar** (v. 27)—Discursar

## Estudo das Escrituras



Complete as atividades A e B ao estudar 2 Néfi 1.

### A Complete Estas Sentenças

Em 2 Néfi 1:5–12 encontram-se as palavras de Leí aos filhos a respeito da terra de sua herança, que inclui as Américas do Norte e do Sul. Complete as seguintes declarações que resumem esses ensinamentos de Leí. Tente colocá-los em suas próprias palavras, mas assegure-se de que a sentença inclua tudo o que Leí ensinou:

1. Além de ser uma herança para os descendentes de Leí, a terra é uma herança para . . . (Ver v. 5–7)
2. Se os que vivem nesta terra da promessa irão servir a Deus e guardar Seus mandamentos, então . . . (Ver vv. 7, 9–12.)
3. O Senhor evitou que outras nações ouvissem a respeito da terra naquela época porque... (Ver v. 8.)

## B “Sede Homens”



O Élder Carlos E. Asay, que foi membro da Presidência dos Setenta, relatou uma experiência que teve com um sacerdote de dezoito anos de idade no Sacerdócio Aarônico quando se recusou a juntar-se a um grupo de colegas em atividades impróprias. Ele escreveu: “Ao afastar-me, (...) meus companheiros zombavam de mim gritando: ‘Quando vai crescer?’ ‘Quando vai deixar de ser criança e um fanático

religioso?’ ‘Quando vai ser homem?’ (*In the Lord’s Service* [1990], p. 46; ver também Conference Report, abril de 1992, p. 58; ou *Ensign*, maio de 1992, p. 40.) Leí pediu que os filhos “[fossem] homens” (2 Néfi 1:21), mas ele quis dizer algo bem diferente do que os jovens na história estavam dizendo. Para essa atividade complete o número 1 e então complete ou o número 2 ou 3.

1. Baseado no que Leí ensinou em 2 Néfi 1:13–24, relacione pelo menos cinco características que Leí associou a um homem de Deus. Com cada característica, escreva o versículo em que é encontrado.
2. Escreva um parágrafo a respeito das diferenças entre as características que relacionou e como os rapazes na história do Élder Asay e muitas outras pessoas do mundo definiriam o que significa ser um homem.
3. Analise os versículos 13 e 15 e escreva um parágrafo comparando o estado de retidão de homens como Leí, com o estado de homens do mundo, como Lamã e Lemuel.

Jesus Cristo ensinou: “Que classe de homens deveréis ser? Em verdade vos digo que deveréis ser como eu sou”. (3 Néfi 27:27)



Jacó foi o primeiro dos dois filhos que nasceram de Leí e Saria no deserto. (Ver 1 Néfi 18:7.) Conseqüentemente, passou por muitas provações enquanto crescia — tanto pela dificuldade de viajar quanto pela “rudeza de [seus] irmãos” (2 Néfi 2:1). O conselho de Leí encontrado em 2 Néfi 2 foi especialmente

para Jacó e ajuda a explicar como é possível experimentar paz e alegria em um mundo de angústia e oposição. Este é um dos capítulos no Livro de Mórmon que nos conta muito a respeito do plano de felicidade do Pai Celestial.

## Compreensão das Escrituras



### 2 Néfi 2

**Tribulação** (v. 1)—Sofrimento  
**Consagrará** (v. 2)—Designará para um propósito sagrado

**Redentor** (v. 3)—Alguém que paga o preço para salvar outro da escravidão espiritual (Jesus Cristo)

**Justificada** (v. 5)—Demonstrou estar livre do pecado ou da culpa, perdoado

**Contritos** (v. 7)—Triste pelo pecado, humilde

**Méritos** (v. 8)—Boas obras e misericordiosas (neste caso, a Expição do Salvador—que inclui Seu sofrimento, morte e Ressurreição)

**Graça do Santo Messias** (v. 8)—Poder de Jesus Cristo . (Ver Guia para Estudo das Escrituras, “Graça”, p. 93)

**Intercessão** (vv. 9–10)—Agir como mediador para ajudar duas partes a resolverem um problema ou diferença (neste caso é a ajuda do Salvador para todas as pessoas que se separaram do Pai Celestial por meio do pecado)

**Aplicação** (v. 10)—Imposição  
**Estipulado** (v. 10)—Anexado

**Compostas** (v. 11)—Uma mistura de duas coisas ou mais colocadas juntas para formar uma coisa

**Em vão** (v. 12)—Sem propósito, nada

**Atraído** (v. 16)—Tentado, persuadido

**Prolongados** (v. 21)—Estendidos

**Estado de Provação** (v. 21; ver também v. 30)—Período de teste ou prova

**Transgressão, transgredido** (vv. 21–22)—Quebrar ou violar uma lei

**Salvo** (v. 26)—Exceto

**Necessitam** (v. 27)—Precisam, são essenciais

**Mediador** (vv. 27–28)—Alguém que trabalha para trazer harmonia a duas partes que não estão de acordo (neste caso, Jesus Cristo)

**Objetivo** (v. 30)—Propósito

### 2 Néfi 2:3–10—“O Caminho Está Preparado (...) e a Salvação É Gratuita”

A Expição de Jesus Cristo livra toda a humanidade dos efeitos da Queda e provê uma fuga condicional dos efeitos do pecado pessoal . (Ver o diagrama que se segue) Como Leí disse a Jacó, “a salvação é gratuita” (2 Néfi 2:4). Não somos salvos devido a qualquer ato nosso, mas por causa da Expição de Jesus Cristo. Contudo, existem requisitos que precisamos cumprir, mas, para receber todos os benefícios da Expição do Salvador. Leí disse que a salvação é concedida apenas aos “quebrantados de coração e contritos de espírito; e para ninguém mais podem todos os requisitos da lei ser cumpridos” (v. 7). Se queremos reclamar os benefícios condicionais da Expição de Cristo, precisamos exercer fé suficiente Nele para arrependermos de todos os nossos pecados. Não há outra forma de receber todos os benefícios desse ato redentor.

## Os Resultados da Queda de Adão dos Quais Precisamos Ser Salvos

- Morte física: Todos nascemos com um corpo mortal que morrerá eventualmente.
- Morte espiritual: Nascemos em um mundo decaído e fomos separados de nosso Pai Celestial.
- Vivemos em uma Terra telectual, decaída.

## As Bênçãos Incondicionais da Expição

- Todos os que já viveram ressuscitarão com um corpo físico imortal. (Ver Alma 11:42–44.)
- Todos serão levados à presença de Deus para julgamento. (Ver Alma 11:44; Helamã 14:15–17.)
- A Terra será celestrializada. (Ver D&C 88:18–20.)



## Os Resultados de Nossa Própria Queda dos Quais Precisamos Ser Salvos

- Ao nos tornarmos responsáveis por nossas escolhas, nossos pecados tornam-nos indignos de retornar à presença de nosso Pai Celestial. (Ver Mosias 16:2–5.)

## As Bênçãos Condicionais da Expição

- Se tivermos fé em Jesus Cristo, nos arrependermos e formos batizados, podemos ser limpos de nossos pecados. Por intermédio do dom do Espírito Santo tornamo-nos santificados e dignos de permanecer na presença do Pai e de nos tornarmos como Ele é. (Ver Alma 34:13–17; 42:15; Morôni 10:32–33; D&C 76:58; 132:19–20; Moisés 5:5–11.)

### 2 Néfi 2:5—“Pela Lei Nenhuma Carne É Justificada”

Ser justificado significa ser declarado não culpado, ser perdoado do pecado. É ser aceitável ou digno diante de Deus. Leí ensinou que ninguém é justificado (tornado digno) pela lei, mas que devido às violações da lei, os homens foram afastados de Deus. (Ver 2 Néfi 2:5.) Como o Apóstolo Paulo ensinou: “todos pecaram e destituídos estão da glória de Deus”. (Romanos 3:23) “Então, pela lei, que significa falar como se não houvesse nada, apenas a lei em operação, os homens seriam afastados temporalmente e espiritualmente. Eles seriam cortados temporalmente porque não podem cumprir a lei perfeitamente e seriam afastados espiritualmente porque a violação da lei torna a pessoa impura e ‘nenhuma coisa impura pode (...) habitar em sua presença’. (Moisés 6:57; ver também 2 Néfi 9:6–10)” (Gerald N. Lund, “The Fall of Man and His Redemption”, Monte S. Nyman e Charles D.

Tate Jr., editores., *The Book of Mormon: Second Nephi, the Doctrinal Structure* [1989], p. 90). “A redenção nos vem por intermédio do Santo Messias” porque “ele se oferece em sacrifício pelo pecado, cumprindo assim, todos os requisitos da lei”. (2 Néfi 2:6–7)

## Estudo das Escrituras

Complete três das quatro atividades seguintes (A–D) ao estudar 2 Néfi 2.

### A Explique Como a Salvação É Gratuita

1. Estude 2 Néfi 2:3–9 e explique que a declaração de Leí que a “salvação é gratuita” (v. 4) e a que a salvação é concedida àqueles que acreditam e seguem Jesus Cristo (ver v. 9) são ambas verdadeiras. (Ver a seção “Compreensão das Escrituras” para ajuda, se necessário.)
2. Busque 2 Néfi 2:5–8 e explique que preço o Salvador pagou para salvar-nos temporal e espiritualmente. Qual seria nossa situação se não houvesse um Salvador? (Ver v.5.)

### B As Leis de Deus: Chaves para a Felicidade

Algumas pessoas acham que as leis foram feitas pelo homem—que não existem leis eternas e, portanto, não existe a condição conhecida por pecado. Acreditam que as pessoas deveriam ser capazes de fazer o que quiserem desde que não machuquem ninguém. Depois de ensinar a respeito da necessidade de “oposição em todas as coisas” (2 Néfi 2:11), Leí explicou como as leis de Deus se relacionam à nossa felicidade. Leia 2 Néfi 2:13 e anote em seu caderno o princípio que acha que Jacó estava ensinando.

### C Domínio das Escrituras—2 Néfi 2:25

1. Esse versículo breve declara uma verdade simples a respeito da Queda. Leia também 2 Néfi 2:22–23, que explica o que teria acontecido se Adão não tivesse transgredido e partilhado do fruto proibido. Escreva “Porque Adão caiu (...)” e complete a sentença relacionando as conseqüências da Queda mencionada em 2 Néfi 2:22–25. (Leí algumas vezes explicava o que não teria acontecido sem a Queda; escreva essas conseqüências com suas próprias palavras para explicar o que aconteceu.)



2. Leí disse: “Os homens existem para que tenham alegria” (v. 25). Analise os versículos em 2 Néfi 2 que tenham as palavras *felicidade*, *alegria*, *miséria*, *miserável*. (vv. 5, 10–11, 13, 18, 23, 25, 27) O que Leí ensinou nesses versículos a respeito de como e por que podemos ter alegria e quem quer tornar-nos miseráveis?

### D Domínio das Escrituras—2 Néfi 2:27

Em seu caderno, prepare um diagrama que ilustre a doutrina importante ensinada nesse versículo. Prepare-o de forma a poder pendurá-lo em um lugar onde o verá freqüentemente, para lembrá-lo dessas verdades importantes.



## 2 Néfi 3

### José Profetiza a respeito de Outro José

Em 2 Néfi 3, Leí menciona quatro homens chamados José. Suas palavras são dirigidas a seu filho mais novo, José. Leí falou a respeito do grande profeta José que foi vendido para o Egito. Foi desse José que a família de Leí descendia. Leí citou uma profecia que José do Egito fez antes de morrer. Naquela profecia José falou dos últimos dias e dois outros homens chamados Joseph (que significa José), que seriam também seus descendentes. Ao estudar este capítulo, aprenda quem esses dois Josés dos últimos dias são e por que são importantes.

disse que esse José dos últimos dias também teria um pai chamado José. Esse profeta é o Profeta Joseph Smith. Assim, há quatro Josés diferentes mencionados em 2 Néfi 3: José do Egito, José, filho de Leí; o Profeta Joseph Smith; e Joseph Smith Sr., que foi o pai do Profeta Joseph Smith.

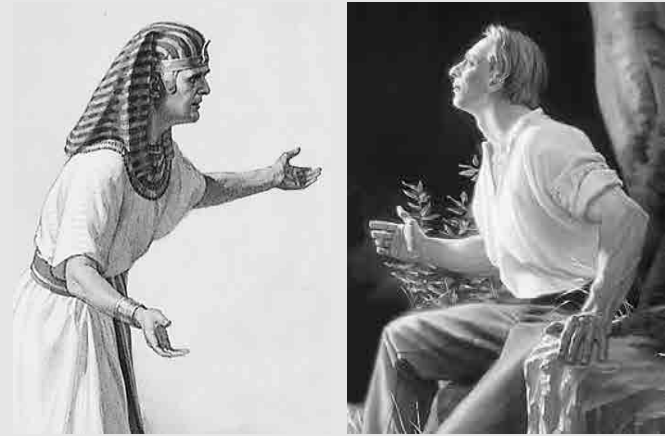

## Compreensão das Escrituras



### 2 Néfi 3

**Os frutos de (...) lombos** (vv. 5-7, 11-12, 18-19, 21)—Descendentes

**Manifestado** (v. 5)—Mostrado, que se faz conhecer

**Vidente** (vv. 6-7, 11, 14)—Uma pessoa que pode conhecer as coisas passadas, presentes e futuras. (Ver Mosias 8:13-17.)

**Estima** (v. 7)—Valioso, respeitado

**Confundindo, confundidos** (vv. 12, 14)—Levado à desordem, confuso

**Apaziguando** (v. 12)—Parando

**Começar** (v. 13)—Iniciar

**Darão ouvidos** (v. 23)—Escutar e obedecer

**Restauração** (v. 24)—Trazer de volta (neste caso, para trazer Israel de volta para seu Deus, a verdade, seus convênios e suas terras)

### 2 Néfi 3:6-21—Onde Se Encontra a Profecia de José?

A profecia de José, que foi vendido para o Egito, citada por Leí para seu filho José não é encontrada na Bíblia que temos hoje. Foi restaurada, contudo, para o Profeta Joseph Smith e é encontrada na Tradução de Joseph Smith como Gênesis 50:24-38. Leí encontrou-a nas placas de latão que seus filhos obtiveram de Labão em Jerusalém. (Ver 1 Néfi 3:3, 19-20; 5:10-16; 2 Néfi 4:1-2.)

### 2 Néfi 3:6-18—Os Josés dos Últimos Dias

A antiga profecia de José referia-se a um José dos últimos dias que seria um grande profeta e uma bênção tanto aos descendentes de Leí como para toda a casa de Israel. A profecia

## Estudo das Escrituras



Complete a atividade A e, se quiser, a atividade B ao estudar 2 Néfi 3.

### A Analise a Missão do Profeta

1. O vidente mencionado em 2 Néfi 3:6-21 é o Profeta Joseph Smith. Relacione o que aprendeu a respeito da missão dele nessa profecia. (Há pelo menos dez coisas mencionadas.) Tente anotar cada uma com suas próprias palavras.
2. Selecione uma parte da missão do Profeta Joseph Smith e explique como ela exerce um efeito importante em sua vida

### B Uma Profecia Cumprida em Nossos Dias

Há dois livros mencionados em 2 Néfi 3:12—um escrito pelos descendentes de José (o Livro de Mórmon) e outro escrito pelos descendentes de Judá (a Bíblia).

1. Relacione o que a profecia disse que esses dois livros juntos realizariam.
2. Descreva como esses dois livros realizaram os propósitos que você relacionou.
3. Leia o acréscimo recente ao título do Livro de Mórmon. De que formas esse livro é “Outro Testamento de Jesus Cristo”?

O Élder Boyd K. Packer, membro do Quórum dos Doze Apóstolos, disse que a Bíblia e o Livro de Mórmon “estão entrelaçados de forma tal que à medida que você se debruça sobre um, sente-se atraído pelo outro; ao aprender com um você é iluminado pelo outro. Eles são verdadeiramente um em nossas mãos. A profecia de Ezequiel [em Ezequiel 37:15-19] foi agora cumprida”. (Conference Report, out. De 1982, p. 75; ou *Ensign*, nov. 1982)



## 2 Néfi 4 O Salmo de Néfi

Algumas das últimas palavras que o grande profeta Leí falou são registradas em 2 Néfi 4. Depois da morte do pai, Néfi registrou alguns pensamentos e sentimentos a respeito da própria espiritualidade. Ele escreveu a respeito deles sob forma poética—bem parecido com os salmos do Velho Testamento. Conseqüentemente, 2 Néfi 4:16–35 tem sido com freqüência chamado de o “salmo de Néfi”. Esse salmo pode ser fonte de força para qualquer um que ame o Senhor e queira servi-Lo, mas se sinta pressionado pelas fraquezas.

### Compreensão das Escrituras

#### 2 Néfi 4

**Recaia sobre a cabeça de vossos pais** (v. 6)—Seus pais serão responsabilizados

**Tornou-se** (vv. 12, 24)—envelheceu (tornou-se velho); ousadamente (tornou-se ousado)

**Admoestações** (v. 13)—Repreensões pelos pecados

**Compelido** (v. 14)—Ordenado, mandado

**Miserável** (v. 17)—Insignificante, sem valor

**Angústia** (v. 17)—É entristecida

**Cercado** (v. 18)—Rodeado

**Envolvem** (v. 18)—Perseguem

**Confundi** (v. 22)—Levado à desordem, confuso

**Proibido** (v. 25)—Impedido

O Senhor em Sua

**Condescendência** (v. 26)—

Jesus Cristo, um ser divino, ministrando a outros

**Diminuírem** (v. 26, 29)—Reduzirem

**Quebrantado** (v. 32)—

Humilde, sem orgulho

**Contrito** (v. 32)—Humilde, triste devido ao pecado

**Obstruas** (v. 33)—Bloqueias

**Braço de Carne** (v. 34)—

Sabedoria do homem

**Liberalidade** (v. 35)—

Abundantemente,

generosamente

**Impropriamente** (v.35)—Pelas razões erradas

### Estudo das Escrituras

Complete as atividades A e B ao estudar 2 Néfi 4

#### A Lembrando o Profeta Leí



Analise as últimas palavras de Leí em 2 Néfi 4:1–11. Considere o que você aprendeu com Leí e a respeito dele desde 1 Néfi 1 e relacione três exemplos de seu caráter que deveria ser lembrado. Para cada item, explique por que o escolheu e como acha que lembrá-lo seria uma bênção para seus descendentes.

#### B Escreva as Coisas de Sua Alma

Em 2 Néfi 4:15–35, lemos algumas “[das] coisas de minha alma” (v. 15). Este é um bloco de escrituras que deve ser lido em voz alta. Depois de lê-lo, selecione cinco frases ou sentenças do que Néfi disse que são também parte “[das] coisas de [sua] alma”. Explique por que sente que cada uma é importante para você.



## 2 Néfi 5 Uma Família Dividida

Apesar do conselho de Leí para serem unidos (2 Néfi 1:21), houve uma divisão na família devido ao constante ciúme e ira de Lamã e Lemuel para com o irmão Néfi. Mas, assim como Néfi testificou em 1 Néfi 1:20, o Senhor teve misericórdia na libertação do fiel. Ao ler 2 Néfi 5, observe a diferença na forma que os dois grupos de pessoas viviam como resultado de sua atitude e ações.

### Compreensão das Escrituras

#### 2 Néfi 5

**Basta** (vv. 4, 34)—É suficiente

**Estatutos** (v. 10)—Leis, regras

**Plantamos** (v. 11)—Semeamos

**Colheitas** (v. 11)—Ceifar

**Atraentes** (v. 21)—Tentadores

**Repugnantes** (v. 22)—

Repulsivas, odiosas

**Preguiçoso** (v. 24)—Indolente

**Astúcia** (v. 24)—Mesquinhez, trapaceiro, ardiloso

**Castigo** (v. 25)—Calamidade, Maldição, tormento

**Consagrei** (v. 26)—Designei para um propósito sagrado

#### 2 Néfi 5:20–25—“A Maldição” Não Foi “[Uma] Pele (...) Escura”

“A maldição” que o Senhor causou aos lamanitas rebeldes foi de serem afastados de Sua presença. (Ver 2 Néfi 5:20–21.) O Senhor fez com que “sua pele se tornasse escura” para que os nefitas não se misturassem nem se casassem com eles levando a maldição para si próprios. (Ver vv. 21–23.)

### Estudo das Escrituras

Complete a atividade A ao estudar 2 Néfi 5.

#### A Identifique as Diferenças

1. Prepare uma tabela como a seguinte em seu caderno e preencha-a com as informações que encontrar nas referências dadas:

Néfitas	O Que Procurar	Lamanitas
	Como os líderes se sentiram? O que fizeram? (Ver 2 Néfi 5:1-4, 12, 14-18, 26, 29, 31-32.)	
	O que o povo fez? (Ver vv. 6-11, 15, 17, 20-22, 24-27.)	
	Quais foram os resultados? (Ver vv. 11, 13, 16, 20-22, 25-27, 34.)	

2. Os nefitas “viveram felizes” (2 Néfi 5:27). Analise 2 Néfi 5, use o índice ou o Guia para Estudo das Escrituras para encontrar outras escrituras a respeito da “alegria” e relacione três formas de vivermos “felizes”.



Em 2 Néfi 5:26, lemos que Néfi designou Jacó e José “como sacerdotes e mestres” dos nefitas. Alguns dos ensinamentos de Jacó acham-se registrados em 2 Néfi 6-10, que é um sermão de dois dias que ele deu ao povo nefita. Em muitos dos capítulos 6-8, Jacó citou o profeta Isaías (Isaías 49:22-52:2). Ele também explicou porque citou essas passagens e o que as pessoas deveriam fazer para entendê-las melhor. Talvez prefira ler em primeiro lugar os capítulos 6-10, mantendo as informações seguintes em mente. Depois volte e estude cada capítulo usando a ajuda deste guia de estudos;

- “Que aprendais e glorifiqueis o nome de vosso Deus” (2 Néfi 6:4). Ao ler os capítulos 6-8, procure o que Jacó ensinou a respeito de Deus e como ele incentivou seu povo a glorificá-Lo (a amá-Lo e segui-Lo com humildade e respeito).
- “Que vos podem ser aplicadas” (2 Néfi 6:5). Esta é a segunda vez que um profeta do Livro de Mórmon disse para aplicarmos as palavras de Isaías a nós mesmos. (Ver 1 Néfi 19:23; ver também “Aplicar a Escrituras”, p. 4 deste guia de estudos.)
- Em 2 Néfi 6:8-15, Jacó explicou o significado de algumas das passagens que ele leu a seu povo.
- “Eu vos li estas coisas para que tenhais conhecimento dos convênios [do] Senhor” (2 Néfi 9:1). Ao ler os capítulos 6-8 considere o que é ensinado a respeito dos convênios do Senhor—quais são eles e por que o Senhor está tão determinado a cumprí-los.

- “Eu vos digo estas coisas a fim de alegrar-vos” (2 Néfi 9:3). Ao ler as palavras de Isaías, pense a respeito de como elas lhe deram razões para alegrar-se.
- Em 2 Néfi 9:4-54, Jacó discutiu a doutrina contida na mensagem de Isaías.
- Em 2 Néfi 10, Jacó concluiu o sermão que iniciara no dia anterior.

## Compreensão das Escrituras



### 2 Néfi 6

**Ansiedade** (v. 3)—Sentimentos de preocupação e cuidado

**Exortado** (v. 3)—Implorou, incentivou

**Estandarte** (v. 6)—Algo estabelecido pelas autoridades como regra pela qual outros são julgados; também um sinal (neste caso, o sinal é o evangelho)

**Manifestado** (vv. 9, 14)—Mostrado, tornado a conhecer

**Açoitarão** (v. 9)—Bater com um chicote que tem pedaços pontudos de osso ou pedra nas extremidades

**Feridos e afligidos** (v. 10)—Ser punido e sofrer física e mental

**De um lado para outro** (v.11)—Para frente e para trás

**Permitido perecer** (v. 11)—Permitiram que fosse inteiramente destruído

**Tempestade** (v. 15)—Um temporal violento

**Pestes** (v. 15)—Pragas, doenças

**Presas** (vv. 16-17)—Vítimas de um inimigo

**Libertos os cativos** (v. 16)—Prisioneiros libertados

**Lutarem contra** (v. 17)—Contender com

**Oprimem**—Tratado injustamente

### 2 Néfi 6:6-18—Em Que Ordem Esses Acontecimentos Ocorrerão?

Os acontecimentos escritos em 2 Néfi 6 não se encontram relacionados na ordem em que ocorreram ou que ocorrerão. Se os acontecimentos forem colocados cronologicamente, a ordem aproximada dos versículos seriam 8-11, 6-7, 11-18. Os seguintes esboços dos tópicos são tratados nesses versículos:

- Os versículos 6-7 contêm a profecia de Isaías da coligação de Israel em nossos dias, ajudados pelos gentios.



- Os versículos de 8-9 falam da queda de Jerusalém, do cativeiro dos judeus na Babilônia e de seu retorno a Jerusalém sob o governo de Ciro, o Grande, da Pérsia. (Ver “Cronologia” no Guia para Estudo das Escrituras.)
- Os versículos de 9-11 prevêem a primeira vinda de Jesus Cristo aos judeus e como eles sofreriam e seriam dispersos por rejeitarem-No.

- Os versículos de 11–18 contêm maiores explicações de Jacó a respeito da profecia de Isaías dos versículos 6–7 referentes à coligação de Israel nos últimos dias

## 2 Néfi 6: 7, 13—“Esperar” pelo Senhor

A palavra *esperar*, como usada por Isaías, significa permanecer firme no local a que foi designado ou aguardar até que algo esperado ocorra. “[Esperar] no Senhor” significa permanecer fiel a Ele até a ocasião em que Ele acredite ser adequado para conceder todas as Suas bênçãos.

## 2 Néfi 6:12—A “Grande e Abominável Igreja”

Ver a seção “Compreensão das Escrituras” para 1 Néfi 13:5–9 (p. 24)

## 2 Néfi 6:14—O Senhor Redimirá Seu Povo uma Segunda Vez

A primeira vez que o Senhor redimiu Seu povo, foi quando Ele os livrou do Egito e colocou-os em sua terra da promessa. A segunda vez que procura redimir Seu povo é nesta dispensação. O Profeta Joseph Smith ensinou: “Finalmente chegou o tempo em que o Deus de Abraão, de Isaque e de Jacó levantou a mão pela segunda vez para reaver os remanescentes de seu povo”. (*Ensinamentos do Profeta Joseph Smith*, p. 16) As chaves dessa coligação foram restauradas por Moisés no Templo de Kirtland em 1836 (veja D&C 110:11).

## Estudo das Escrituras

Complete a atividade C e a atividade A ou B ao estudar 2 Néfi 6

### A Por Que Eu Deveria Ouvir?

1. Imagine que esteja vivendo na época de Jacó. Baseado no que ler em 2 Néfi 6:1–4, relacione pelo menos três razões que daria para incentivar um amigo a se juntar a você e ouvir os ensinamentos de Jacó.
2. Explique como essas razões aplicam-se a ouvir nossos líderes do sacerdócio hoje em dia.

### B Explique a Diferença

1. Leia o relato de Jacó da primeira e da segunda vez que Jesus Cristo “se [manifestaria]”. (Ver 2 Néfi 6:8–10, 14–15.) Compare as duas aparições observando suas similaridades e diferenças.
2. Por que acha que a segunda vinda do Salvador seria tão diferente de Sua primeira vinda?

### C Aplicar as Escrituras

Néfi e Jacó disseram ao povo que deveriam aplicar as escrituras, especialmente as palavras de Isaías a si próprios. (Ver 1 Néfi 19:23; 2 Néfi 6:5.) Aplicar as escrituras a nós mesmos quer dizer aprender o significado da escritura, determinar quais são os princípios e então aplicá-los à nossa vida. Estude 2 Néfi 6:6–18 e relacione pelo menos três princípios ou verdades e conte como se aplicam à sua vida.



## 2 Néfi 7

### O Senhor Ajuda Aqueles Que Nele Confiam

*A profecia notavelmente detalhada de Isaías a respeito do Messias, encontrada em Isaías 50 na Bíblia, está também registrada em 2 Néfi 7. Veja a introdução de 2 Néfi 6 para uma introdução mais detalhada desse e de outros capítulos tirados dos escritos de Isaías.*

## Compreensão das Escrituras

### 2 Néfi 7

- |  |  |
|--|--|
| <b>Libelo</b> (v. 1)—Documento legal   | <b>Arrancavam os cabelos</b> (v. 6)—Arrancavam o pelo de minha barba; isso era em sinal de desrespeito |
| <b>Credores</b> (v. 1)—Aqueles para quem se deve dinheiro  | <b>Confundido</b> (v. 7)—Humilhado   |
| <b>Saco</b> (v. 3)—Tecido tosco feito de pele de cabra ou pêlo de camelo usado em momentos de tristeza | <b>Pedra</b> (v. 7)—Uma pedra muito dura   |
| <b>Açoitador</b> (v. 6)—Alguém que bate em outra pessoa ou a açoita                                    | <b>Justifica-me</b> (v. 8)—Justiça, perdoa   |
|  | <b>Cingir</b> (v. 11)—Rodear   |

## Estudo das Escrituras

Complete as atividades A e B ao estudar 2 Néfi 7.

### A Encontre uma Mensagem

Procure 2 Néfi 7 e encontre uma mensagem que acredite poder ajudar as seguintes pessoas. Anote a mensagem em seu caderno e explique porque acha que ajudaria cada uma delas.

1. Uma pessoa que não tenha obedecido os mandamentos e sinta que o Senhor não a ajuda mais.
2. Uma pessoa que esteja tendo dificuldades para entender por que é importante seguir os mandamentos do Senhor.

### B Uma Profecia



Que versículos em 2 Néfi 7 foram escritos por Isaías e ainda soam como se tivessem sido proferidos por Jesus Cristo? Explique por que.





## 2 Néfi 8

“Desperta, Desperta!”

Existe qualquer coisa ou alguém de quem você sempre dependa em sua vida? A resposta de Isaías a essa pergunta pode ser encontrada em 2 Néfi 8. Ao ler esse capítulo, pondere a bênção que é edificar sua vida sobre um alicerce que não cairá jamais.

### Compreensão das Escrituras



#### 2 Néfi 8

**Talhados** (v. 1)—Cortados  
**Braço** (vv. 5, 9)—Força, poder  
**Abolida** (v. 6)—Suprimida  
**Censuras** (v. 7)—Culpa ou desaprovação  
**Injúrias** (v. 7)—Insultos, linguagem abusiva  
**Remidos** (v. 10)—Redimidos, libertados do cativo (esse versículo parece referir-se ao êxodo de Israel do Egito nos dias de Moisés e sua travessia do Mar Vermelho)  
**Fúria do opressor** (v.13)—Ira feroz ou violenta do inimigo

**Exilado cativo** (v. 14)—Uma pessoa escrava fora de sua terra natal  
**Apressa** (v. 14)—Corre  
**Borra** (vv. 17, 22)—Sedimento de matéria estranha que se aloja no fundo de um recipiente de vinho; “[beber] até a borra “ de algo, significa beber a pior parte dele.  
**Repreensão** (v. 20)—Castigo dado para correção  
**Incircunciso** (v. 24)—Fora do convênio; pessoas que não respeitam nem obedecem o Senhor

### Estudo das Escrituras



Complete as atividades A e B ao estudar 2 Néfi 8.

#### A Em Suas Próprias Palavras

Em 2 Néfi 8:17–21 (ver também Isaías 51:17–21) o Senhor convidou Israel a despertar para o fato de que não há nem paz nem consolo no pecado. Em contraste, o Senhor testificou a paz e o consolo que virão por segui-Lo. Leia 2 Néfi 8:3, 6–8, 11–12, 22–24 e relacione, em suas próprias palavras, o que o Senhor disse para Israel a respeito dos que confiam Nele e seguem-No.

#### B Aplique as Escrituras

Selecione uma das declarações seguintes e escreva o que diria a um amigo que tenha demonstrado tais sentimentos. Use o que aprendeu em 2 Néfi 8 e inclua uma ou mais promessas do Senhor que você identificou na atividade A.

1. “Sei que deveria arrepender-me e voltar para a igreja e viver de acordo com os ensinamentos do evangelho, mas preocupo-me com o que meus amigos e meu empregador iriam pensar e dizer. Teria que mudar muito a minha vida!”
2. “Tenho tentado arrepender-me, mas sinto-me culpado o tempo todo. Posso mesmo ser perdoado e sentir-me limpo novamente? E mesmo se me arrepender—já feri tantas outras pessoas por causa de meus pecados. De que adianta?”
3. “Por que devo arrepender-me? Como levar uma vida religiosa é melhor do que a forma como vivo hoje?”



## 2 Néfi 9

“Oh! Quão Grande É o Plano de Nosso Deus!”

Os capítulos de Isaías que Jacó citou em 2 Néfi 6–8 revelaram muito a respeito do poder de Deus para livrar Seu povo. Embora Isaías tenha testificado a respeito do que o Senhor fará pela casa de Israel para livrá-los de seus inimigos e para coligá-los em suas terras da promessa, Jacó incentivou a aplicação das palavras de Isaías à nossa vida pessoal. (Ver 2 Néfi 6:5.) Um grande exemplo de aplicação dos ensinamentos de Isaías é encontrado em 2 Néfi 9 à medida que Jacó ensinou e testificou do poder do Senhor para livrar-nos de nossos maiores inimigos — morte e inferno. Este capítulo contém importantes verdades a respeito do plano do Pai Celestial para Seus filhos, incluindo a importância da Expição de Jesus Cristo nesse plano.

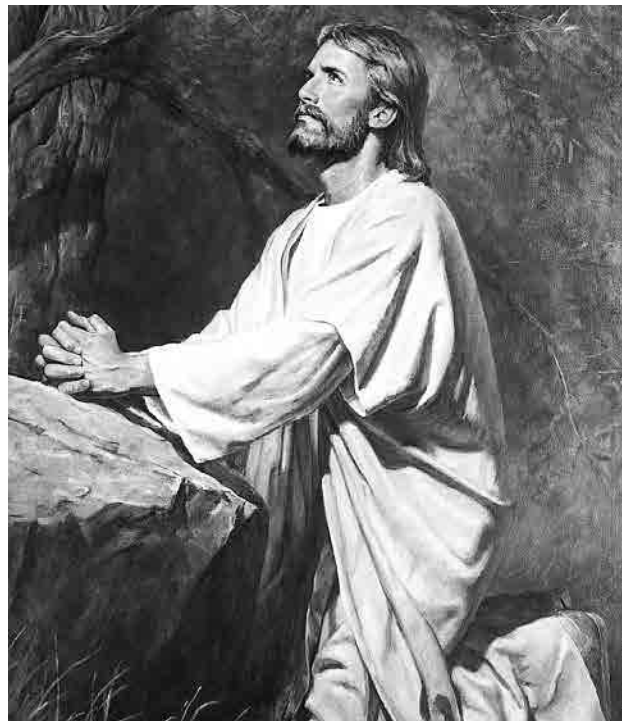

## Compreensão das Escrituras



### 2 Néfi 9

**Conferirá** (v. 3)—Dará  
**Necessário** (vv. 5, 47–48)—  
Preciso, essencial  
**Requerido** (v. 5)—É necessário  
ou adequado  
**Sujeito** (vv. 5, 8)—Fique sob a  
autoridade ou controle de  
**Corrupção** (v. 7)—Isso se  
refere ao corpo mortal, que  
morrerá  
**Incorrupção; incorruptíveis**  
(vv. 7, 13)—Isso se refere ao  
corpo ressuscitado, que viverá  
para sempre  
**Primeiro julgamento** (v. 7)—  
“Certamente morrerás”  
(Gênesis 2:17) foi o primeiro  
julgamento que Deus  
pronunciou sobre o homem  
**Enganou** (v. 9)—desviou  
**Quase em** (v. 9)—Parecido  
**Imortais** (vv.13, 15)—Capaz de  
viver para sempre  
(especialmente em um estado  
ressuscitado)  
**Executa** (v.17)—Realiza,  
completa

**Desprezado, despreza** (vv. 18,  
42)—Odiado  
**Condenação** (v. 25)—Julgado e  
considerado culpado  
**Astuto** (v. 28)—Enganoso  
**Vaidade** (v. 28)—Orgulho,  
egoísta  
**Fraqueza** (v. 28)—Fragilidades  
**Não lhes traz proveito** (v.  
28)—Não lhes faz bem  
**Sucumbir às tentações** (v.  
39)—ceder ao que seduz  
**Mente carnal** (v. 39)—  
Mundana, dada a apetites ou  
desejos carnisais  
**Prudentes** (v. 43)—Cuidadoso,  
sábio  
**Compelidos** (v. 46)—Levados,  
obrigados  
**Presa** (v. 46)—Vítima  
**Atormentaria** (v. 47)—  
Torturaria  
**Aversão** (v. 49)—Odioso,  
abominável  
**Condescendência** (v. 53)—O  
ministério de Jesus Cristo, um  
ser divino, a outros

## Estudo das Escrituras



Complete duas das seguintes atividades (A–D) ao estudar 2 Néfi 9

### A Natureza Divina de Deus

O Profeta Joseph Smith ensinou que uma das coisas necessárias a fim de “exercer a fé em Deus para a vida e exaltação” é a de ter “uma idéia correta do caráter, das perfeições e dos atributos [de Deus]” (*Lectures on Faith* [1985] p. 38). Relacione o que aprendeu a respeito de Deus das declarações exclamativas de Jacó (as declarações que se iniciam com a exclamação “Oh”) em 2 Néfi 9:8, 10, 13, 17, 19–20.

### B Escreva as Perguntas

Um dos métodos de estudar as escrituras é a de ponderar o fato de que o que você lê contém respostas importantes de Deus e então deve perguntar-se “Quais eram as perguntas?” Muitas verdades importantes do plano de salvação do Pai Celestial para Seus filhos encontram-se em 2 Néfi 9:5–27. Escreva pelo menos cinco questões doutrinárias importantes que podem ser respondidas com esses versículos. Depois de cada pergunta, inclua a resposta de 2 Néfi 9.



## Domínio das Escrituras—2 Néfi 9:28–29

- Como a doutrina ensinada em 2 Néfi 9:20 relaciona-se ao problema que Jacó mencionou que algumas pessoas tinham? (Ver vv. 28–29.)
- Use 2 Néfi 9:28–29 para ajudá-lo a explicar o que diria a um membro da Igreja que fez as seguintes declarações:
  - “Não vou esforçar-me muito para conseguir uma educação. Ela é desnecessária e apenas temporária.”
  - “Está bem consumir um pouco de álcool. Alguns cientistas dizem que as pessoas que bebem um pouco são mais saudáveis do que os que não bebem nada.”
  - “Não sei por que eles o chamaram para aquele cargo na Igreja. Tenho mais experiência que ele que nem é tão hábil no que se refere às escrituras.”



## Faça um Desenho

Faça um desenho com as imagens mencionadas em 2 Néfi 9:41–42.



Jacó discutiu novamente o futuro da casa de Israel em 2 Néfi 10. Ele profetizou a respeito do que aconteceria aos judeus, do que aconteceria ao próprio povo e o que aconteceria aos gentios que herdariam as terras de seu povo. Descubra por que os judeus foram espalhados e o que precisaria acontecer antes que fossem coligados novamente. Observe também o que Jacó disse que precisaríamos fazer antes que pudessemos ser “recebidos no eterno reino de Deus” (v. 25).

## Compreensão das Escrituras



### 2 Néfi 10

**Necessário** (v. 3)—É preciso  
**Dessem** (v.4)—Fizessem  
**Artimanhas** (v. 5)—Pregar por  
lucro e louvor (ver 2 Néfi 26:29)  
**Dispersão** (v. 8)—Separação  
**Fortificarei** (v.12)—  
Fortalecerei  
**Escravo** (v. 16)—Servo ou  
prisioneiro  
**Consagrarei** (v. 19)—  
Designarei para um propósito  
sagrado  
**Vos reconciliardes** (v. 24)—  
Serdes obedientes, estardes em  
harmonia com  
**Graça divina** (v. 25)—Poder  
de Deus

## Estudo das Escrituras

Complete a atividade A ou B ao estudar 2 Néfi 10.

### A Termine as Sentenças

1. A nação judia foi a única nação na Terra que (...) (Ver 2 Néfi 10:3–4.)
2. O povo em Jerusalém crucificou Jesus por causa de (...) (Ver vv. 4–5.)
3. Devido a seus pecados, os judeus (...) (Ver v. 6.)
4. Os judeus serão coligados (...) (Ver vv.7–9.)

### B O Que Lembrar



1. Baseado em seu testemunho em 2 Néfi 10:23–24), quais são as duas idéias principais que Jacó queria que seu povo se lembrasse? O que significa “[reconciliar-se] com Deus”?
2. Como sua vida seria diferente caso se lembrasse sempre dessas duas verdades?

3. Escreva a respeito de duas formas que vai tentar lembrar-se dessas duas verdades durante a próxima semana.



Depois de ler as palavras de Jacó nos cinco capítulos anteriores, retornamos às palavras de Néfi. Néfi também citou o profeta Isaías e em 2 Néfi 11 ele explicou algumas das razões de fazê-lo.

Nas páginas introdutórias do Livro de Mórmon você lê o depoimento de três testemunhas especiais do Livro de Mórmon. Em 2 Néfi 11 lerá a respeito de três testemunhas especiais no Livro de Mórmon. Descubra sobre o que elas testemunham.

## Compreensão das Escrituras

### 2 Néfi 11

Basta (v. 1)—São o bastante

... Símbolos (v. 4)—  
Representação

## 2 Néfi 11:4—Como São “Todas as Coisas Que Foram Dadas por Deus” Símbolos do Salvador?

Néfi testemunhou que “todas as coisas foram dadas por Deus” são tipos ou símbolos de Jesus Cristo, de Sua vida, ministério e Expição. Para o profeta Moisés, o Senhor declarou: “Todas as coisas são criadas e feitas para prestar testemunho de mim” (Moisés 6:63). A vida e a missão de Moisés é um bom exemplo de como isso é verdade. O que Moisés fez pelos israelitas de seu tempo é um exemplo ou padrão do que Jesus Cristo faria por toda a humanidade. Moisés foi um libertador, um salvador, um legislador, um juiz e um guia de seu povo. Em uma escala extremamente maior, Jesus Cristo é tudo aquilo e mais para todos os filhos do Pai Celestial.

Não é apenas a vida dos profetas que nos lembra do Salvador. O próprio Jesus Cristo usou muitas coisas comuns para simbolizar Seu papel em nossa vida. Por exemplo, Ele ensinou que era como o pão (ver João 6:35), a água (ver João 7:37–38), a luz (ver João 8:12), uma videira (ver João 15:5) e mesmo uma galinha (ver Mateus 23:37). O Élder Bruce R. McConkie, que era membro do Quórum dos Doze, ensinou: “Se tivéssemos visão suficiente, veríamos em cada ordenança do evangelho, em cada rito que é parte da religião revelada, em cada ato ordenado por Deus, em todas as coisas que a Deidade dá a seu povo, algo que representa o ministério eterno do Cristo Eterno” (*The Promised Messiah: The First Coming of Christ* [1978], p. 378)

## Estudo das Escrituras

Complete a atividade A ou B ao estudar 2 Néfi 11.

### A Quem? Onde? Por que?

1. Quem são as três testemunhas especiais de Cristo mencionadas em 2 Néfi 11?
2. Utilizando o Guia para Estudo das Escrituras anote a referência de escritura mostrando onde o testemunho de cada homem pode ser encontrado.
3. Por que acha que Néfi queria que conhecêssemos essas testemunhas? Em sua resposta utilize o que Néfi disse em 2 Néfi 11 bem como suas próprias idéias.



### B O Que Lhe Traz Alegria?

1. Encontre cinco ocasiões em que Néfi disse “minha alma se deleita” em 2 Néfi 11. Relacione o que ele disse que trouxe-lhe alegria e satisfação.
2. Escreva três declarações suas com “minha alma se deleita”—no mesmo estilo que as de Néfi—que representa o que lhe proporciona alegria e satisfação, e explique por que.



## 2 Néfi 12

### Venha para o Monte do Senhor

Os treze próximos capítulos, 2 Néfi 12–24, são citados do livro de Isaías. (Ver Isaías 2–14.) Néfi disse que incluiu as palavras de Isaías porque continham o testemunho de Isaías a respeito de Cristo e assim todos os que o lerem poderão “[alegrar] o coração e [regozijar-se] por todos os homens”. (2 Néfi 11:8; ver também v. 2). Repetindo o que ele e o irmão, Jacó, ensinaram previamente, Néfi disse para “[aplicarmos]” as palavras de Isaías a nós mesmos (2 Néfi 11:8; ver também 1 Néfi 19:23; 2 Néfi 6:5). Aplicamos as escrituras a nós mesmos quando tentamos identificar como algo que aconteceu nas escrituras aplica-se a nossa vida hoje em dia.

Depois de citar o livro de Isaías, Néfi escreveu a respeito de entender a mensagem de Isaías. Talvez queira ler 2 Néfi 25:1–8 antes de ler 2 Néfi 12–24 e descubra o que Néfi ensinou a respeito das profecias de Isaías. Isaías escreveu em um estilo diferente dos outros escritores do Livro de Mórmon. Ele usou poesia e linguagem simbólica à maneira dos judeus para transmitir sua mensagem. Ao procurar os princípios do evangelho representado por sua poesia, você encontrará muitas passagens nesses capítulos que são muito significativos para você.

Quando Isaías profetizou, haviam dois reinos dos israelitas — o reino do sul de Judá e o reino do norte de Israel (também chamado Efraim). Muitos israelitas em ambos os reinos haviam-se afastado do Senhor e colocado sua confiança em ídolos e em sua própria sabedoria e força. Além disso as duas nações tinham constantes ameaças de guerra por vizinhos hostis, em particular pela poderosa Assíria. As mensagens de Isaías claramente identificavam os pecados dos israelitas, as conseqüências desses pecados, o que as pessoas deveriam fazer para se arrepender e as ternas misericórdias do Senhor disponíveis a eles caso se arrependessem. Essas mensagens podem ser aplicadas a todo o povo do convênio que se afastou do Senhor.

## Compreensão das Escrituras

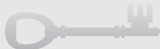

### 2 Néfi 12

**Exaltar** (vv. 2, 11, 17)—Elevado, colocado em um lugar alto

**Repreenderá** (v. 4)—Chamado ao arrependimento, repreimenda

**Estão cheios de costumes do oriente** (v. 6)—Recebem seu alimento espiritual das religiões pagãs da Assíria e da Babilônia

**Adivinhos** (v. 6)—As pessoas que tentam prever acontecimentos futuros, cartomantes

**Altivo** (vv. 11–12)—Orgulhoso

**Altivez** (vv. 11, 17)—Orgulho

**Totalmente abolirá** (v. 18)—Destruirá completamente

**Lançará** (v. 20)—Atirárá

**Afastai-vos do homem** (v. 22)—Parai de confiar no homem

**Estimado** (v. 22)—Respeitar, dar atenção

### 2 Néfi 12:2–4—“Monte da Casa do Senhor”



Nos dias de Isaías, a frase “monte da casa do Senhor” especificamente referia-se ao templo em Jerusalém. Os profetas de nossos dias ensinam que isso se refere também a todos os templos que se tornaram “montes do Senhor” onde as pessoas podem ir e aprender os caminhos do Senhor para andarem em Suas veredas. O Presidente Howard W. Hunter ensinou que a visão de Isaías aplica-se tanto a indivíduos quanto a todo o mundo. Depois de incentivar os membros “à adoração no templo, aos convênios e ao casamento no templo, nossa meta mais elevada e a suprema experiência mortal”, ele fez o seguinte convênio e a promessa:

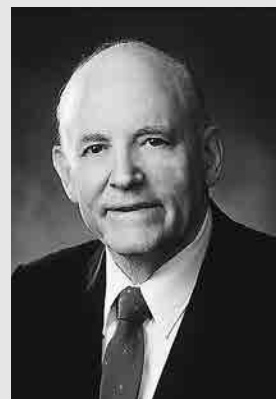

“Deixem que o significado, a beleza e a paz do templo façam parte de sua vida diária de forma mais direta, a fim de que chegue o milênio, aquela época prometida em que ‘(...) [os homens] converterão as suas espadas em foices; uma nação não levantará espada contra outra nação, nem aprenderão mais a guerrear (...) [mas andarão] na luz do Senhor.’” (Isaías 2:4–5) (*A Liahona*, janeiro de 1995, p. 97).

## 2 Néfi 12:12— “O Dia do Senhor”

“O Dia do Senhor” é uma frase que se refere a um período de julgamento. Para muitos israelitas, foi quando os assírios e os babilônios os conquistaram. A Segunda Vinda de Cristo será o “Dia do Senhor” quando o iníquo será destruído. Em nível individual, o Dia do Senhor poderá ser o dia que morreremos e voltarmos para Deus ou simplesmente o momento em que percebermos que nossas circunstâncias estão além de nosso controle e precisamos o auxílio do Senhor. Conforme citado em 2 Néfi 12:10–22, Isaías descreveu de forma grandiosa como as coisas terrenas que parecem tão valiosas a alguns poderão não significar nada naquele dia.

## Estudo das Escrituras

Complete a atividade A ao estudar 2 Néfi 12.

### A Retrate a Mensagem

Conforme citado em 2 Néfi 12:2–4, Isaías profetizou as bênçãos que viriam a Israel quando colocassem o templo e suas ordenanças e convênios acima de todas as coisas terrenas. 2 Néfi 12:5–9 é sua descrição do que as pessoas sentiam ser importantes e no que elas confiavam em lugar do Senhor. Faça um desenho que represente a mensagem de Isaías em 2 Néfi 12:1–9. Pode desenhar, fazer uma colagem usando fotos de revistas e jornais ou uma combinação de ambos. Inclua o que você acha serem exemplos modernos dos ídolos e dos caminhos falsos de se obter a orientação que Isaías mencionou nos versículos 6–9.



2 Néfi 13:1–12 é a continuação da discussão de Isaías do que poderia acontecer se os israelitas persistissem em colocar sua confiança em religiões falsas. Isaías chamou os israelitas de “filhas de Sião” (v. 16), que representa a idéia de que são filhos do convênio e os comparou a uma mulher orgulhosa que é humilhada. Em contraste, 2 Néfi 14 é a descrição de Isaías do que aconteceria se as filhas de Sião tornarem-se humildes, arrependerem-se e voltarem-se para o Senhor.

## Compreensão das Escrituras

### 2 Néfi 13

**O suporte e o sustento** (v. 1)— Todo seu apoio  
**Artífice astuto** (v. 3)—Artesão hábil  
**Orador Eloqüente** (v. 3)— Orador agradável e persuasivo  
**Oprimido** (v. 5)— Sobrecarregado, sobrepujado

**Vil** (v. 5)—O mais baixo

**Provocar** (v. 8)—Instigar até à raiva

**Rosto** (v. 9)—Semblante

**Despojo** (v. 14)—Coisas tiradas de outros por meio de ameaças ou violência

**Impudentes** (v. 16)—Luxúria, sem respeito pela lei da castidade

**Tilintando** (v. 16)—Caminhando de forma a atrair atenção

**Descoberto suas partes secretas** (v. 17)—Expô-los, envergonhá-los

**Coifas** (v. 18)—redes de cabelo

**Adornos redondos como a lua** (v. 18)—Colares com formas de meia lua indicando adoração a uma deusa da lua

**Mantos (...)** toucas (...)  
**grampos (...)** (v. 22)—Capas, capuzes e encrespadores

**Cinto** (v. 24)—Faixa

**Rotura** (v. 24)—Rasgo

**Corpete** (v. 24)—Vestimenta ajustada ao corpo

**Saco** (v. 24)—Tecido feito de pele de cabra ou pelo de camelo usado em ocasiões de tristeza

**Lamentarão** (v. 26)—chorarão, gemerão

**Desolada** (v. 26)—vazia; abandonada por Deus

### 2 Néfi 14

**Opróbrio** (v. 1)—Vergonha, desgraça

**Formoso** (v. 2)—Atraente

**Limpado** (v. 4)—Limpos, purificados

**Tabernáculo** (v. 6)—Abrigo

**Refúgio** (v. 6)—Paz e segurança

**Esconderijo** (v.6)—Abrigo

### 2 Néfi 13–14—Quando a Profecia de Isaías Será Cumprida?

Uma característica de muitas das profecias de Isaías é que elas poderão ser cumpridas de mais de uma forma. Um dos cumprimentos da tragédia descrita em 2 Néfi 13 (Isaías 3) pode ser observada nos acontecimentos envolvendo a queda de Judá e de Jerusalém (ver 2 Néfi 13:8; Isaías 3:8) nas mãos dos babilônios, cerca de 587 a.C. Note, contudo, que o cabeçalho de 2 Néfi 14 claramente coloca um desses acontecimentos no “dia do milênio”. Quando olhamos simbolicamente para 2 Néfi 13, não é difícil ver descritos os pecados destes últimos dias naqueles versículos.



## 2 Néfi 14:1—Sete Mulheres

Prosseguindo com a imagem das filhas de Sião que começou em 2 Néfi 13, o capítulo 14 contém a descrição de mulheres que se sentiram tão humilhadas por sua situação que sete delas dispuseram a casar-se com o mesmo homem. O Senhor usa freqüentemente o casamento para simbolizar o relacionamento do convênio entre Ele e Sua Igreja; o Senhor é o noivo e a Igreja a noiva. Por ser infiel e adorar ídolos, Israel tinha simbolicamente abandonado o Senhor e casado com outro. Conforme descrito em 2 Néfi 12–13, contudo, aqueles ídolos não dão proteção e são destruídos no “Dia do Senhor”. (Ver 2 Néfi 12:12–13.) Então Israel percebe que colocara a confiança em quem não oferece ajuda. (Ver 2 Néfi 13:18.) E 2 Néfi 14:1 descreve simbolicamente a humildade das filhas de Sião ao procurarem casar-se novamente ou retornar ao Senhor. Esse tipo de humildade resulta em sua redenção e purificação. (Ver 2 Néfi 14:2–4.)

## Estudo das Escrituras

Complete a atividade A ao estudar 2 Néfi 13–14.

### A Encontre os Tópicos

Em 2 Néfi 13–14 existem várias imagens poderosas que Isaías usou para descrever o que impede o povo de ir a Cristo. Escreva os seguintes tópicos em seu caderno. Depois de cada tópico, escreva as palavras e frases de 2 Néfi 13–14 que descreve, o que Isaías ensinou a respeito delas e os versículos onde encontrou as palavras e frases.

1. Orgulho e coisas do mundo
2. Tristeza e pecado
3. O poder de Deus para purificar-nos do pecado e da culpa
4. O poder de guardar os convênios e proteger-nos do mal



*Em 2 Néfi 15 (Isaías 5) Isaías prossegue na identificação dos pecados dos filhos de Israel e suas conseqüências se o povo não se arrependesse. Caso leia cuidadosamente, verá que os pecados do povo nos tempos de Isaías são muito semelhantes aos pecados que as pessoas cometem nos dias de hoje.*

## Compreensão das Escrituras



### 2 Néfi 15

**A respeito** (v. 1)—Sobre  
**Sebe** (v.5)—Cerca protetora  
**Juízo** (v. 7)—Justiça, imparcialidade  
**Opressão** (v. 7)—Tratamento injusto ou cruel  
**Desertas** (v. 9)—Vazias  
**Dez acres (...)** bato, e (...)  
**ômer (...)** efa (v. 10)—Os campos produzirão muito menos do que deveriam

**Famintos** (v. 13)—Passando fome  
**Pompa** (v. 14)—Esplendor  
**Santificado** (v. 16)—Sagrado  
**Puxam** (v. 18)—Atraem  
**Prudente** (v. 21)—Cuidadoso, sábio  
**Justificam** (v. 23)—Consideram sem culpa  
**Palha** (v. 24)—cobertura externa leve ou a casca seca dos grãos

### 2 Néfi 15:8—“[Os] Que Ajuntam Casa a Casa”

Cada família em Israel recebeu uma certa porção de terra quando elas entraram na terra da promessa nos dias de Moisés e Josué. Essa terra não poderia ser vendida (ver Levítico 25:23–24; I Reis 21:1–3), mas pessoas gananciosas tentaram obtê-las de toda forma. “Ajuntam casa a casa” refere-se às tentativas dos gananciosos de comprar todas as terras em Israel.

## Estudo das Escrituras

Complete a atividade A ao estudar 2 Néfi 15.

### A Modernize a Mensagem

A palavra *ai* refere-se a uma condição de tristeza profunda. Isaías usou-a seis vezes ao identificar os pecados dos israelitas. (Ver 2 Néfi 15:8–22.) Ele sabia que se não se arrependessem, as conseqüências de seus pecados trariam uma tristeza profunda—especialmente na hora do julgamento. Se Isaías fosse profeta na Terra hoje, ele provavelmente encontraria os mesmos tipos de pecados. Escreva um “ai” para cada uma das seis coisas que Isaías condenou. Todas devem incluir um exemplo de como as pessoas cometem, ou são tentadas a cometer esses pecados hoje.



*Néfi disse que Isaías havia visto o Senhor. (Ver 2 Néfi 11:2.) O relato de Isaías de sua visão e seu chamado como profeta é citado em 2 Néfi 16. O Profeta Joseph Smith disse: “Todo homem que recebe o chamado para exercer seu ministério em*

favor dos habitantes do mundo, foi ordenado precisamente para esse propósito no grande conselho dos céus, antes que este mundo existisse". (Ensinamentos do Profeta Joseph Smith, p. 357)

## Compreensão das Escrituras



### 2 Néfi 16

**Cauda** (v. 1)—A cauda do manto; a descrição da mesma enchendo o templo é simbólica e representa a grandeza do Senhor

**Serafins** (vv. 2,6)—Seres celestiais, anjos

**Perdido** (v. 5)—Arruinado, destruído

**Purgado** (v. 7)—Limpo, purificado

**Não perceberam** (v. 9)—Não reconheceram ou não entenderam

**Afastado** (v. 12)—Saído, desertado

### 2 Néfi 16:2—Por que os Serafins Têm Asas?

As asas representam seu poder para mover-se, agir e fazer outras coisas. (Ver D&C 77:4.)

### 2 Néfi 16:8—Isaías Seguiu o Exemplo do Salvador

A resposta de Isaías ao chamado para servir foi semelhante à resposta de Jesus Cristo na vida pré-mortal. (Ver Moisés 4:1; Abraão 3:27.)

### 2 Néfi 16:9–11—O Que Isaías Deveria Fazer Quando Pregasse?



O versículo 9 explica que embora Isaías levasse ao povo o conhecimento da verdade, eles a rejeitaram. O tom do versículo 10 é portanto irônico ou sarcástico. O Senhor disse que quanto mais Isaías ensinasse a verdade, mais o povo fecharia os olhos e ouvidos a ela. O chamado de Isaías, portanto, era o de ensinar e testificar até que os ouvidos e olhos do povo estivessem completamente fechados ou, como é dito no

versículo 11, até que não houvesse ninguém a quem pregar. Mórmon e Morôni receberam um chamado semelhante, posteriormente, no Livro de Mórmon. (Ver Morôni 9:6.)

## Estudo das Escrituras



Complete a atividade A ao estudar 2 Néfi 16.

### A Qual É a Lição?

1. Como Isaías se sentiu na presença do Senhor? (Ver v. 5.)
2. O que mudou na forma como ele se sentia? (Ver vv.6–7.)
3. O que isto nos ensina a respeito do que precisamos fazer a fim nos apresentarmos com confiança diante do Senhor?

## 2 Néfi 17–19

### Profecias a respeito do Messias



Os capítulos 17–19 de 2 Néfi (Isaías 7–9) concentram-se em acontecimentos históricos específicos e no povo do tempo de Isaías (ele profetizou no período aproximado de 740–700 a. C.) O reino de Judá—sobre quem Isaías profetizou nesses capítulos—foi ameaçado pelo reino do norte de Israel (chamado Efraim), que se uniu à Síria para atacar Judá. (Ver 2 Néfi 17:1–2.) A mensagem do Senhor por intermédio do profeta Isaías foi de que o povo de Judá deveria confiar no Senhor e Ele os libertaria. Eles não deveriam juntar-se a outras nações para proteção (ver 2 Néfi 18:11–12) nem ouvir qualquer outro conselho (ver vv. 19–22), mas simplesmente confiar no Senhor (vv. 8–10, 13–17).

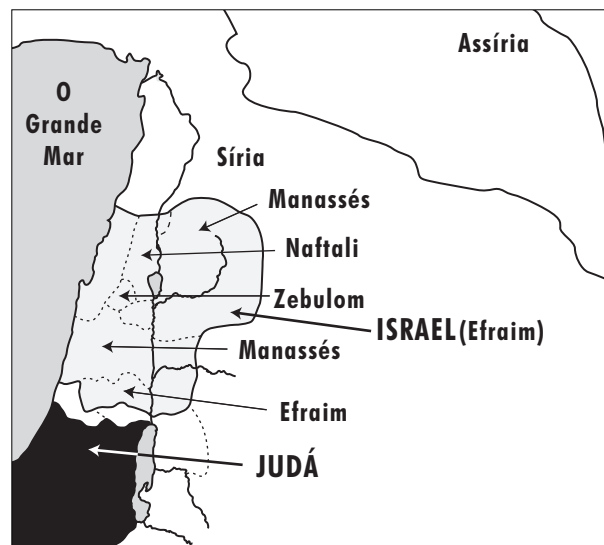

Lugares indicados em 2 Néfi 17–19

Talvez a razão mais importante de o Senhor prometer livrar o reino de Judá tenha sido porque quando viesse para Seu ministério mortal, Ele nasceria na família de Judá como descendente direto do rei Davi. Conseqüentemente, Ele preservaria Seu povo até que esse acontecimento prometido ocorresse. (Ver 2 Néfi 20:27; lembre-se de que a palavra Messias significa “o ungido”.) Ao ler esses capítulos, procure profecias importantes a respeito do nascimento e da missão de Jesus Cristo, que são encontradas nas palavras de Isaías aos judeus. Também considere como a mensagem de Isaías de confiar no poder de libertação do Senhor se aplica a você pessoalmente, bem como a todos os que estão aguardando pela Segunda Vinda do Messias.

## Compreensão das Escrituras

### 2 Néfi 17

**A casa de Davi** (v. 2)—O reino de Judá

**Aliança** (v. 2)—Unidos por um tratado

**Canal** (v. 3)—Aqueduto para água corrente

**Pedaços de Tição Fumegantes** (v. 4)—Tochas cujas chamas se extinguíram e que apenas soltavam fumaça.

**Atormentem-la** (v. 6)—Irritemo-la

**Repertamo-la entre nós** (v. 6)—Forcemos nossa entrada

### 2 Néfi 17: 8, 16—Profecia contra os Inimigos de Judá

A profecia da destruição de Efraim (o reino do norte de Israel) e da Síria foi cumprida em 721 a.C. quando foram conquistados pela Síria. (Ver também 2 Néfi 18:4.) Os assírios levaram cativos muitos israelitas do reino do norte (ver II Reis 17:22-23) e eles se tornaram conhecidos como “as tribos perdidas de Israel”. (3 Néfi 15:15; 17:4)

### 2 Néfi 18

**Largura** (v. 8)—toda a amplitude

**Uni-vos (...) cingi-vos** (v. 9)—Aprontai-vos para a batalha

**Dissipado** (v. 10)—Nada

**Santuário** (v. 14)—Lugar de segurança e proteção

### 2 Néfi 18:1-8—Maer-Salal-Hás-Baz

Lemos, em 2 Néfi 17, que o Senhor prometeu a Acaz, o rei de Judá, que Ele estaria com o povo de Judá e os preservaria. Como sinal, o Senhor disse a Acaz que uma mulher teria um filho e seu nome seria Emanuel, que significa “Deus conosco”. O Élder Jeffrey R. Holland, membro do Quórum dos Doze Apóstolos ensinou: “Existem elementos plurais ou paralelos nessa profecia, bem como em muitas partes dos escritos de Isaías. O significado mais imediato concentrava-se, provavelmente, na esposa de Isaías, uma mulher pura e boa, que teve um filho nessa época, filho que se tornaria o tipo e a sombra do cumprimento maior e

posterior da profecia que culminaria com o nascimento de Jesus Cristo” (*Christ and the New Covenant* [1997], p. 79).



Lemos, em 2 Néfi 18, que a esposa de Isaías teve um bebê e o Senhor disse que seu nome deveria ser Maer-Salal-Hás-Baz, que significa “para apressar os despojos, ele instigou a pilhagem”, ou “a destruição está para acontecer”. O reino de Judá rejeitou o conselho de Isaías em lugar de ter Deus a seu lado, experimentariam a destruição nas mãos dos assírios. Conforme registrado em profecias posteriores de Isaías, contudo, o Senhor não permitiu que os assírios destruíssem o povo de Judá

inteiramente. Ele preservou a cidade de Jerusalém por mais 100 anos, quando eles foram levados cativos por um conquistador menos destruidor—os babilônios. A proteção misericordiosa do Salvador acabou por prover um modo para que os judeus retornassem a Jerusalém e para Jesus nascer entre os judeus na terra profetizada nas escrituras e, assim, cumprir com maior grandeza a profecia feita a Acaz por Isaías. (Ver 2 Néfi 17:14.)

### 2 Néfi 19

**Afligiu mais severamente** (v. 1)—Importunou com muito mais problemas, atormentou

**Despojos** (v. 3)—Propriedades tomadas dos inimigos em uma guerra

**Jugo** (v. 4)—Um tipo de arreio de madeira colocado no pescoço de animais ou pessoas para que possam puxar ou carregar cargas pesadas; aqui simboliza escravidão.

**Vara, Bastão** (v. 4)—Cajados usados para castigar, bater em

animais ou em escravos e usado algumas vezes para ajudar a caminhar

**Zelo** (v. 7)—Grande desejo

**Altivez** (v. 9)—Ousadia ou força

**Adversários** (v. 11)—Inimigos

**Hipócritas** (v. 17)—Uma pessoa que finge ser o que não é realmente

**Tolices** (v. 17)—Insensatez

**Sarças** (v. 18)—Planta espinhosa ou arbusto

### 2 Néfi 19:1-7—Profecias a respeito da Área da Galiléia



No extremo norte de Israel, próximo à Galiléia, foi a área de Israel atacada em primeiro lugar pelos inimigos que vieram do norte. (Ver o mapa na p. 48.) Quando os exércitos conquistadores chegaram, essa área sofreu a maior destruição. A profecia de Isaías citada em 2 Néfi 19:1-7 prometeu a liberdade dessa área por intermédio de uma criança, um descendente de Davi, que também seria seu “Poderoso Deus”. Essa área



da Galiléia é onde Jesus passou muito de Seu ministério mortal. Conforme registrado em 2 Néfi 19:5, Ele livrou-os de seu cativo e sofrimentos não com uma batalha física, mas pelo fogo interior do Espírito Santo. (Ver também D&C 19:31.)

## Estudo das Escrituras

Complete a atividade A ao estudar 2 Néfi 17–19

### A Profecias a respeito de Jesus Cristo

1. Que versículo de 2 Néfi 17 (Isaías 7) mostra que Mateus 1:20–23 foi cumprido? Talvez queira cruzar as referências das duas escrituras.
2. Relacione os nomes e títulos de Jesus Cristo encontrados em 2 Néfi 18:13–14; 19:6. Ao lado de cada um deles, escreva por que é um nome ou título adequado para Ele.



*O Senhor permitiu que os assírios conquistassem o reino do norte de Israel. Ele também permitiu-lhes que destruíssem muitas partes do reino de Judá. Em 2 Néfi 20 (Isaías 10), lemos o que o Senhor disse a respeito dos assírios e a razão por que não lhes foi permitido conquistar Judá inteiramente.*

*Ao ler este capítulo, pense nas formas que as palavras de Isaías poderiam se aplicar ao povo do Senhor nos últimos dias e àqueles que os perseguem. Os ensinamentos nesse capítulo podem também ser aplicados à pessoa que afastou-se do Senhor e sente o julgamento de Deus sobre ele e imagina se existe qualquer esperança de retornar para ele.*

## Compreensão das Escrituras

### 2 Néfi 20

**Decretam leis injustas** (v. 1)— Dar ordens ou fazer regras iníquas

**Perversidades** (v.1)— Injustiças, tristezas

**Prescritas** (v. 1)—Ordenadas

**Juízo** (v. 2)—Justiça

**Presas** (vv.2, 6)—Vítima

**Indignação** (vv. 5, 25)—Ira, Aversão

**Lama** (v. 6)—Barro

**Melhores** (v. 10)—Excedem em alguma coisa

**Arrogante** (v. 12)—Atrevido, orgulhoso

**Corta** (v. 15)—Talhar, golpear

**Porta-estandarte** (v. 18)— Pessoa que carrega a bandeira durante uma batalha

**Remanescentes** (vv.20–22)— Parte restante

**Apoiarão** (v. 20)—Dependerão

**Destruição** (v. 22–23)— Aniquilação

**Levantará (...) um flagelo** (v. 26)—Incitar uma punição

**Decepará o galho** (v. 33)— Cortará o ramo

**Altivos** (v. 33)—Orgulhosos

### 2 Néfi 20:28–34—Cidades em Israel e Judá

Esses versículos descrevem um exército vindo do norte rumo a Jerusalém, destruindo as cidades pelo caminho.

Quando o exército atingia Jerusalém, o Senhor abatia os inimigos e os judeus eram preservados. Um cumprimento histórico disso encontra-se registrado em Isaías 36–37

## Estudo das Escrituras

Complete a Atividade A ao estudar 2 Néfi 20.

### A Identifique o Princípio

1. De acordo com 2 Néfi 20:13–16, que atitudes dos assírios iraram o Senhor? (Essas mesmas atitudes fizeram com que os israelitas causassem problemas para si próprios; ver 2 Néfi 12:8–9; 15:21). Quais são as formas que o povo mostra essas mesmas atitudes hoje em dia?
2. De acordo com os versículos 20–22, que mudança um remanescente dos filhos de Israel fará que os trará de volta ao Senhor? Como isso poderia aplicar-se ao povo que, hoje em dia, quer ou precisa retornar ao Senhor?



*Quando Morôni visitou o Profeta Joseph Smith em 1823, ele disse a Joseph que Isaías 11 (citado em 2 Néfi 21) “estava para ser cumprido” (Joseph Smith—História 1:40). Isso nos ajuda a entender que as profecias de Isaías citadas em 2 Néfi 21–22 referem-se aos últimos dias e ao reinado milenar de Cristo.*

*Esses capítulos teriam sido uma fonte de esperança para os israelitas que entenderam que muito embora o Senhor separasse Seu povo iníquo do tronco, do toco que restasse, viria o Messias. (Ver 2 Néfi 21:1.) Essa mensagem também daria esperança a indivíduos que acreditam ter tido*

infortúnios em sua vida. Deus tem o poder para fazer com que grandes coisas saiam do que parece ter sido devastado. Os que tomam vantagem de Suas bênçãos misericordiosas talvez queiram cantar louvor a Deus como em 2 Néfi 22.

## Compreensão das Escrituras



### 2 Néfi 21

**Vara** (v. 1)—Novo crescimento, um ramo

**Tronco** (v. 1)—A parte principal da árvore ou planta

**Repreenderá** (vv. 3–4)—Castigar ou corrigir com boa intenção

**Equidade** (v. 4)—Justiça

**Manso** (v. 4)—humilde

**Vara** (v. 4)—Disciplina (diferente do significado de vara no v. 1)

**Cinto de seus lombos, cinto de seus rins** (v. 5)—Essas duas frases se referem a um cinto

**Criança de peito** (v. 8)—muito jovem, sendo amamentada

**Estandarte** (vv. 10, 12)—Uma bandeira à qual aqueles que juram fidelidade se unem

**Desterrados** (v. 12)—Dispersos

**Inveja** (v. 13)—Ter ciúmes de

**Adversários** (v. 13)—Inimigos

**Afligirá** (v. 13)—Irritará, atormentará

**Despojarão** (v. 14)—Destruirá e levará as riquezas

**A Seco** (v. 15)—Sem molhar os pés

### 2 Néfi 21:1–5—Jesus Cristo É o Ramo



O Élder Jeffrey R. Holland, falando de 2 Néfi 21, ensinou: “Está claro no Livro de Mórmon e em Doutrina e Convênios que o personagem principal nesta passagem é Jesus Cristo” (*Christ and the New Covenant*, p. 86; ver também 2 Néfi 30:7–9; D&C 113:1–6). Jessé, mencionado em 2 Néfi 21:1 foi o pai do rei Davi e, conseqüentemente, o pai da linhagem real de Israel. Embora reis da

linhagem de Davi não mais reinassem em Judá na época do nascimento de Cristo, Jesus nasceu nessa linhagem real. (Ver Mateus 1:1–17.) Jesus cumpriu a profecia de Isaías e nasceu em uma época em que o reino de Judá era um toco e não mais a poderosa árvore que cresceu na época de Davi e Salomão.

## Estudo das Escrituras



Complete a atividade A ao estudar 2 Néfi 21–22.

### A Aprenda Mais a respeito de Jesus Cristo

1. Relacione o que aprendeu a respeito do Salvador em 2 Néfi 21:1–5; 22:1–6.
2. Escolha um item de sua lista que o inspire a “palavras que alegrem o coração e regozijem-[no]”, como Néfi desejou em 2 Néfi 11:8. Explique por que ele o inspira e alegra.

## 2 Néfi 23–24 A Queda da Babilônia



Foto de Gerald Silver da Expedição Lynn Hilton, 1976



O reino de Judá foi poupado da destruição nas mãos dos assírios em 721 a.C.

Contudo, devido à crescente iniquidade do povo de Judá, os babilônios conquistaram por volta de 587 a.C. Foi para fugir a essa destruição que o Senhor guiou Leí e sua família para longe de Jerusalém. Babilônia era uma nação mundana e idólatra. Essas profecias de

Isaías mostram que muito embora o Senhor usasse a Babilônia para punir Judá, o dia de julgamento de Babilônia chegaria da mesma forma que o de Judá.

Devido ao mundanismo e à iniquidade da Babilônia, ela tornou-se um símbolo de todas as coisas mundanas e iníquas. (Ver D&C 1:16; 133:14.) A destruição da Babilônia espiritual ocorrerá na Segunda Vinda de Jesus Cristo. Considere como essas profecias de Isaías se aplicarão àquela época e como elas podem incentivá-lo a serem fiéis em um mundo onde a Babilônia parece ter o poder. Observe também em 2 Néfi 24 (Isaías 14) que Isaías comparou o reino da Babilônia a Lúcifer. Aprendemos com essa passagem como Lúcifer caiu na vida pré-mortal.

## Compreensão das Escrituras



### 2 Néfi 23

**Peso** (v. 1)—Mensagem de julgamento

**Santificados** (v. 3)—Povo digno do convênio, santos

**Tumultuoso** (v. 4)—Confuso, desordenado

**Passa em revista** (v. 4)—Reúne

**Desolação** (vv. 9, 22)—Vazio

**Arrogância** (v. 11)—Orgulho, sentimento de ser superior aos outros

**Violadas** (v. 16)—Atacadas e levadas pela violência, estupradas

**Fruto do ventre** (v. 18)—Crianças pequenas

**Lúgubres animais** (v. 21)—Animais tristes; referindo-se aos animais selvagens que vivem no deserto

**Sátiros** (v. 21)—Bodes ou demônios

**Prolongarão** (v. 22)—Estendido

## 2 Néfi 23:11, 15, 19—Os Pecados do Mundo

Lemos em 2 Néfi 23–24 que Deus condenou a Babilônia pelos mesmos pecados que Ele condenou nos israelitas e nos assírios— todos concentrando-se em torno do orgulho. (Ver 2 Néfi 12:10–12; 13:15–26; 15:15, 21; 18:9–10; 20:12–15.)

### 2 Néfi 24

**Apegar-se** (v.1)—Juntar-se  
**Opressores** (vv. 2, 4)—Os que governam e maltratam os governados  
**Dito** (v. 4)—Uma declaração rápida que ensina uma verdade  
**Acabou** (v. 4)—Deixou de ser poderosa  
**Cetros** (v. 5)—Bastões que representam a autoridade para governar  
**Impede** (v. 6)—Atrapalha ou pára  
**Pompa** (v. 11)—Esplendor  
**Subirei** (vv.13–14)—Irei para o alto  
**Carcaça** (v. 19)—Corpo morto  
**Reconhecida** (v. 20)—Famosa, comemorada por grandes realizações

**Garças** (v. 23)—pássaros que comem peixes  
**Vassoura** (v. 23)—instrumento para varrer  
**Invalidará** (v. 27)—Cancelar, tornará ineficaz  
**Vara** (v. 29)—Bastão usado para punição ou auxílio para caminhar  
**Da raiz da cobra sairá um basilisco, e (...) uma serpente voadora flamejante** (v. 29)—De uma cobra menor, não-venenosa sairá uma cobra venenosa.  
**Raiz** (v. 30)—Fonte, origem  
**Dissolvida** (v. 31)—Destruída, terminada

## Estudo das Escrituras

Complete a atividade A ou B ao estudar 2 Néfi 23–24

### A Prepare um Teste Rápido



A profecia de Isaías a respeito da destruição da Babilônia e de seu rei é citada em 2 Néfi 23–24. Prepare um teste rápido com dez questões que se concentre no que acha serem os conceitos mais importantes ensinados nesses dois capítulos. Anote a resposta entre parênteses depois de cada questão.

### B Resuma a Doutrina

1. Escreva várias declarações que resumam o que você aprender em 2 Néfi 24:4–20 a respeito de como Lúcifer tornou-se Satanás e o que acontecerá no final a ele e àqueles que o servem.
2. O que mais aprende a respeito de Satanás e de seus seguidores em Doutrina e Convênios 76:25-30, 33, 36–38, 44–46 e Moisés 4:1–4?



*Uma das razões que Néfi deu para incluir as palavras de Isaías nas placas menores foi o testemunho que Isaías prestou de Cristo. (Ver 2 Néfi 11:1, 4, 6, 8.) Depois que Néfi terminou de citar Isaías, ele explicou que sabia ser difícil entender as palavras de Isaías, porém muito valioso. Procure as formas que Néfi disse que poderíamos melhor entender as profecias de Isaías. (Ver 2 Néfi 25:1–8 em particular.) Procure também a própria profecia de Néfi a respeito de Cristo, que ele dá na “clareza”. (2 Néfi 25:4)*

## Compreensão das Escrituras

### 2 Néfi 25

**Abominações** (v. 2)—Pecados; pensamentos e atos que sejam ofensivos a Deus  
**Limitarei** (v. 8)—Confinarei  
**Castigado** (v. 16)—Punido  
**Essencial** (vv. 16, 30)—Necessário  
**Reconciliarem** (v. 23)—Serem trazidos de volta à unidade depois de terem discordado  
**Graça** (v. 23)—O poder de Jesus Cristo (Ver também “Graça” no Guia para Estudo das Escrituras, p. 93)  
**Firmemente** (v. 24)—Firmeza de mente ou propósito  
**Suficientes** (v. 28)—Bastantes  
**De modo algum** (v. 29)—De maneira ou forma alguma

### 2 Néfi 25:1–8—Cinco Chaves para Entender Isaías

Néfi, apesar de explicar por que as palavras de Isaías eram “para muitos de meu povo, de difícil compreensão” (2 Néfi 25:1), forneceu as seguintes chaves para adquirir um melhor entendimento de Isaías:

1. *Entender os judeus* (vv.1–2, 5). O “modo de profetizar entre os judeus”, tal como o uso de simbolismo e duplo significado e “muitas coisas (...) dos judeus” eram singulares.
2. *Uso de escritura moderna* (v. 3–4). A escritura moderna é o melhor comentário a respeito de Isaías. Néfi profetizou com “clareza” muitas das mesmas coisas a respeito das quais Isaías falou usando um lindo simbolismo. Quanto melhor entendermos o evangelho, mais fácil será para entender Isaías.

3. Ore pelo “espírito de profecia” (v. 4). Ao vivermos dignos dos dons do Espírito, todas as coisas nos serão reveladas de acordo com a vontade do Senhor e enquanto formos capazes de receber essas coisas. (Ver Alma 12:9–11.)
4. Estude a geografia da Terra Santa (v. 6). Isaías usava, com frequência, o cenário da Terra Santa—o povo, as nações e lugares—para ilustrar sua mensagem.
5. Procure encontrar o cumprimento da profecia (vv. 7–8). As partes das profecias que permanecerem confusas para nós, se tornarão claras quando as virmos realizadas nestes últimos dias.

## 2 Néfi 25:23—Somos Salvos pela Graça, depois de Tudo o que Pudermos Fazer

Somos salvos pelo poder da Expição de Jesus Cristo. Precisamos, contudo, vir a Cristo à Sua maneira, a fim de obtermos todas as bênçãos que Ele nos dá gratuitamente, fazendo “tudo o que pudermos” para nos lembrarmos Dele, guardarmos nossos convênios com Ele e obedecermos Seus mandamentos. (Ver D&C 20:77, 79; ver também Abraão 3:25.)

## Estudo das Escrituras

Complete as atividades A e B ao estudar 2 Néfi 25.

### A Prepare uma Linha do Tempo

Prepare uma linha do tempo em seu caderno, escrevendo “O Dia de Néfi” em um extremo e “A Segunda Vinda de Jesus Cristo” no outro. Complete-as colocando pelo menos cinco das profecias de Néfi encontradas em 2 Néfi 25:10–19. Talvez queira acrescentar mais coisas a essa linha do tempo ao ler os próximos capítulos de 2 Néfi.

### B Responda à Pergunta de um Não-Membro

1. Imagine que alguém que não seja membro da Igreja pergunte: “Os santos dos últimos dias adoram ou pelo menos acreditam em Cristo?” Relacione cinco ou mais verdades encontradas em 2 Néfi 25:20–30 que você poderia indicar para ilustrar nossa crença em Jesus Cristo e nosso relacionamento com Ele.
2. Que sentimentos pessoais e testemunho a respeito de Cristo você compartilharia com essa pessoa?



*Depois de profetizar em 2 Néfi 25 a respeito da destruição e dispersão dos judeus, Néfi profetizou no capítulo 26 a respeito da destruição e dispersão de seu próprio povo. Veja por que ele disse que isso aconteceria e como ele e o Senhor se sentiram a respeito disso.*

*Néfi falou também a respeito dos gentios nos últimos dias e a respeito do relacionamento deles com seu povo. Nesse caso, os gentios são as nações e os povos do mundo que não são judeus nem descendentes de Leí. Por terem vivido em nações gentias, o Profeta Joseph Smith e outros que tomaram parte na Restauração do evangelho seriam considerados gentios nas profecias de Néfi.*

## Compreensão das Escrituras

### 2 Néfi 26

**Contendas** (v. 2)—Argumentos, discordâncias

**Restolho** (vv. 4, 6)—Restos secos da plantação que permanecem no campo depois que os grãos são colhidos

**Quase me consome** (v. 7)—Quase tira toda minha força

**Nada** (v. 10)—Nulo

**Cedem** (v. 10)—Entregam, desistem

**Tentará** (v. 11)—Esforçar-se-á

**Caindo** (vv. 15, 17, 19)—Diminuindo gradualmente

**Cercado** (v. 15)—Atacado

**Inveja** (v. 21)—Ciúme

**Contendas** (v. 21)—Discussões

**Malevolência** (vv. 21, 32)—Desejo de fazer mal a outra pessoa

**Cordel de linho** (v. 22)—Uma corda feita de linho

**Bem-estar** (v. 29)—Felicidade

**Sião** (vv. 29–31)—O reino de Deus na Terra

**Libertinagem** (v. 32)—Pecados sexuais

**Pagãos** (v. 33)—descrentes

### 2 Néfi 26:20—A Grande Pedra de Tropeço dos Gentios

De acordo com os ensinamentos de Néfi em 1 Néfi 13:29, os gentios tropeçaram porque “coisas claras e preciosas” foram removidas das escrituras, deixando-as com uma idéia confusa quanto às doutrinas verdadeiras do evangelho de Jesus Cristo.

## Estudo das Escrituras

Complete duas das três atividades seguintes (A–C) ao estudar 2 Néfi 26.

### A Faça um Desenho

Faça um desenho do tamanho de uma página em seu caderno que represente as idéias em 2 Néfi 26:3, 8, 10 a respeito da razão por que os nefitas foram destruídos.

### B Tópicos Importantes do Evangelho para os Nossos Dias

- O Presidente Ezra Taft Benson disse: “Os registros da história do povo nefita no período que antecede a visita do Salvador revelam muitas semelhanças com os nossos dias, enquanto aguardamos a Segunda Vinda do Salvador.” (*Ensign*, maio de 1987, p. 4) Com base no que Néfi ensinou a respeito daquele período de tempo em 2 Néfi 26:1–11, relacione três tópicos do evangelho que você incluiria caso fosse designado a fazer um discurso a respeito de preparar-se para estar com o Salvador em Sua Segunda Vinda. Ao lado de cada tópico, relacione os versículos em que ele é encontrado em 2 Néfi 26.
- Acrescente mais quatro tópicos à sua lista, com base no que Néfi ensinou em 2 Néfi 26:20–22, 29–32 a respeito dos gentios nos últimos dias.



### C Aprenda Verdades Importantes a respeito de Deus

- Com base no que leu em 2 Néfi 26:23–28,33, relacione três declarações a respeito de como é o Senhor.
- Para cada declaração, explique que diferença faz conhecer especificamente essa verdade a respeito do Senhor.



Em 2 Néfi 26:16–17, Néfi profetizou que suas palavras e as palavras de seu povo falaria[m] “[do] pó” a seus descendentes

nos últimos dias. Em 2 Néfi 27, ele profetizou mais a respeito de como isso ocorreria “nos últimos dias, ou seja, nos dias dos gentios” (v. 1).



## Compreensão das Escrituras

### 2 Néfi 27

<b>Tempestades</b> (v. 2)— Tormentas violentas	<b>Considerada</b> (vv. 27–28)— Valorizada, respeitada
<b>Detende-vos e assombrai-vos</b> (v. 4)— Parai e pensai a respeito	<b>Escuridão</b> (v. 29)— Um estado de ser desconhecido
<b>Videntes</b> (v. 5)— Profetas, homens com visão espiritual (ver Guia para Estudo das Escrituras, “Vidente”, p. 217)	<b>Mansos</b> (v. 30)— Humildes
<b>Preserve</b> (v. 22)— Salve	<b>Escarnecedor</b> (v. 31)— Consumido
<b>Preceitos</b> (v. 25)— Mandamentos, princípios	<b>Ao que repreende à porta</b> (v. 32)— A pessoa que tem a autoridade para dizer-lhe quando está agindo errado (tal como um juiz, um bispo ou os pais)

## Estudo das Escrituras

Complete a atividade A ao estudar 2 Néfi 27.

### A Explique o Cumprimento das Profecias

- Em seu caderno, prepare uma tabela como a seguinte. Na coluna intitulada “Profecia”, escreva os versículos de 2 Néfi 27 que contêm a profecia cumprida pelos acontecimentos descritos nas referências de escrituras que lerá na coluna “Cumprimento”.

Profecia	Cumprimento
	Joseph Smith—História 1:59, 63–64
	O Depoimento de Três Testemunhas
	O Depoimento de Oito Testemunhas
	Joseph Smith—História 1:63–65
	Joseph Smith—História 1:19



2. Tendo lido as escrituras na coluna “Cumprimento”, indique os nomes das pessoas a quem as seguintes frases se referem em 2 Néfi 27: “um homem” (v.9), “um outro” (vv. 9, 15), “três testemunhas” (v.12), “uns poucos” (v. 13), “o instruído” (vv. 15, 18), “o homem que não é instruído” (vv. 19–20).

2



Em 2 Néfi 27, Néfi profetizou a respeito do aparecimento do Livro de Mórmon nos últimos dias para levantar a escuridão da apostasia. Em 2 Néfi 28, Néfi descreveu que Satanás tentaria impedir as pessoas de verem essa luz e de aprenderem a respeito do Senhor e de Suas verdades. Aqueles que lêem, entendem e seguem o conselho em 2 Néfi 28, terão uma grande vantagem para superar as armadilhas de Satanás e os falsos ensinamentos dos homens nos últimos dias.

## Compreensão das Escrituras

### 2 Néfi 28

**Compeliu** (v. 1)—Ordenou, mandou

**Remanescente** (v. 2)—Parte restante

**Contenderão** (v. 4)—Discutirão, debaterão

**Inspira** (v. 4)—Revela

**Preceitos** (vv. 5–6, 14, 26, 30)—Mandamentos, princípios

**Justificará** (v. 8)—Considerará sem culpa

**Santuários** (v. 13)—Edifícios da Igreja

**Pervertem** (v. 15)—Voltam-se para o mal

**Injuriam** (v. 16)—Falam mal de, insultam usando linguagem abusiva

**Pacificará** (v. 21)—Calmará

**Acalentará** (v. 21)—Tranqüilizará

**Carnal** (v. 21)—Mundano, não espiritual

**Dominados** (v. 23)—Capturado

**Faz da carne o seu braço** (v. 31)—considera o homem como o maior recurso de poder

**Estender o braço** (v. 32)—O poder para ajudar está disponível

## 2 Néfi 28:7–8—“Comei, Bebei e Alegrai-vos”

Concordamos que existem muitas pessoas no mundo hoje que acreditam nas atitudes expressas em 2 Néfi 28:7–8. O Presidente Joseph Fielding Smith, contudo, citou esses versículos e disse: “Não pensem que isso foi dito a respeito do mundo.(...) Isso é dito a respeito dos membros da Igreja” (*Seek Ye Earnestly* (...) [1970], 143). Alguns membros da Igreja acreditam que podem pecar agora e arrepender-se mais tarde. Acreditam que viver o evangelho vai privá-los de seu prazer da vida. Por meio da experiência e da revelação, contudo, podemos ver e saber que “iniquidade nunca foi felicidade” (Alma 41:10) e que “nenhuma coisa impura pode entrar no reino de Deus”. (1 Néfi 15:34)

O Bispo Richard C. Edgley, conselheiro no Bispado Presidente disse:

Não podemos dizer que faremos algumas coisinhas erradas em nossa juventude ou que nos aproximaremos só um pouquinho do pecado. Todos os atos, quer sejam bons ou maus, têm uma consequência. Cada ato bom melhora a habilidade de nos sairmos bem e de melhor enfrentarmos o pecado e o fracasso. Cada transgressão, por pequena que seja, faz-nos mais suscetíveis à influência de Satanás na próxima vez que ele nos tentar. Satanás nos empurra um centímetro de cada vez, enganando-nos no tocante às consequências dos chamados “pequenos pecados”, até nos apanhar em uma das transgressões mais importantes. Néfi explica que essa técnica utiliza a pacificação, acalento e lisonja até que Satanás nos agarre “com suas terríveis correntes, dos quais não há libertação”. (2 Néfi 28:22; ver também o versículo 21.) (*A Liahona*, janeiro de 1995, p. 43)

## Estudo das Escrituras

Complete duas das seguintes atividades (A–C) ao estudar 2 Néfi 28.

### A Domínio das Escrituras—2 Néfi 28:7–9

1. Prepare uma frase atual que expresse cada uma das falsas idéias em 2 Néfi 28:7–9 que Néfi disse que seriam populares em nossos dias (por exemplo, a idéia no versículo 7 poderia ser expressa como “Faça enquanto pode; só se vive uma vez”).
2. Para cada frase encontre pelo menos três escrituras que explicam por que essa atitude é doutrina “[falsa, vã e tola]” (v. 9).
3. Explique por que escolheu cada escritura. Talvez queira anotar as referências na margem ao lado de 2 Néfi 28:7–9 para que ajude a fortalecer outros que possam ser tentados por essas filosofias comuns, mas tolas.

## B Identifique os Métodos de Satanás

1. Leia 2 Néfi 28:19–23 e relacione as formas diferentes com que Satanás tenta “agarrar” as pessoas com suas “eternas correntes”.
2. Para cada item em sua lista, dê um exemplo de como ele usa esses métodos com os jovens hoje em dia.

## C As Pessoas Tristes

Ai é uma palavra que se refere a tristeza profunda e pesar. Relacione as atitudes e ações de 2 Néfi 28:15–16, 24–32 que Néfi disse que trariam “Ai” às pessoas



Às vezes pessoas que não são membros da Igreja argumentam que o Livro de Mórmon não pode ser verdadeiro porque a Bíblia é o único livro de escritura que Deus deu ao homem. Em 2 Néfi 29, Néfi profetizou a respeito desse ensinamento falso e escreveu diligentemente às pessoas que expressaram essa atitude. Esse capítulo é a continuação de idéias expressas no final de 2 Néfi 28 a respeito dos gentios recusarem mais da palavra de Deus e confiarem em seu próprio conhecimento. (Ver 2 Néfi 28:27–32.)

## Compreensão das Escrituras



### 2 Néfi 29

**Deles** (v. 1)—Os gentios

**Estandarte** (v. 2)—Algo estabelecido pela autoridade como regra para que outros sejam julgados (o evangelho)

**Silvar** (vv. 2–3)—Som feito para chamar a atenção; falar, chamar

**Sofrimentos** (v. 4)—Trabalho penoso, trabalho árduo, adversidades

**Diligência** (v. 4)—Esforço contínuo, dedicação

### 2 Néfi 29:12–14—“As Palavras das Tribos Perdidas de Israel”

O Élder Bruce R. McConkie sugeriu que os registros mencionados em 2 Néfi 29:12–14 “seriam trazidos à luz de maneira maravilhosa, com a direção do presidente de A Igreja de Jesus Cristo dos Santos dos Últimos Dias, que é um revelador e um tradutor e que possui as chaves do reino de Deus na Terra no que se refere a todos os homens, inclusive às Dez Tribos” (*The Millennial Messiah*, p. 217). Sabemos que o Salvador visitou algumas das tribos perdidas de Israel depois de Sua Ressurreição e depois de visitar os Nefitas. (Ver 3 Néfi 16:1–3; 17:4.)

## Estudo das Escrituras



Complete a atividade A ao estudar 2 Néfi 29.

### A Respondendo aos Críticos do Livro de Mórmon

Prevendo os argumentos das pessoas em nossos dias que diriam que já têm uma Bíblia e não precisam de qualquer outra escritura, Néfi deu sete princípios em que essas pessoas deveriam pensar antes de dispensar o Livro de Mórmon como escritura. As seguintes declarações e perguntas referem-se ao que Néfi escreveu. Escreva-as em seu caderno e em seguida copie o que Néfi escreveu em 2 Néfi 29:7–11 referentes a cada uma delas, juntamente com o versículo onde a citação é encontrada. (A lista não está na ordem em que são encontradas no capítulo)

1. Deus trabalha por meio de duas ou três testemunhas. (Ver Mateus 18:16; II Coríntios 13:1.) O Livro de Mórmon é uma segunda testemunha de que os ensinamentos da Bíblia são verdadeiros. (Ver Mórmon 7:8–9.)
2. Por que reclama do fato de ter mais escrituras para ajudar a orientá-lo?
3. Você acha que a Bíblia contém tudo o que Deus já disse e dirá?
4. Porque Deus falou na Bíblia, isso significa que Ele não pode mais falar em qualquer outra época ou lugar?
5. A Bíblia é o registro dos procedimentos de Deus com os israelitas nos países do Oriente Médio. Ele é, contudo, o Deus dos israelitas de todos os lugares e de todas as nações. Ele também transmite Sua palavra a eles.

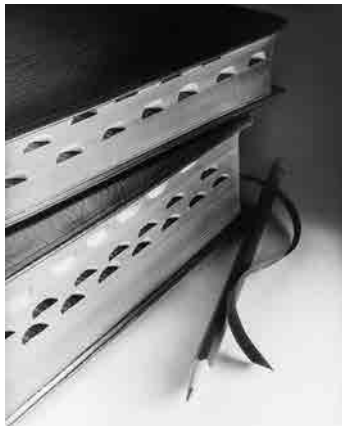

6. Todas as nações a quem Deus fala recebem o mandamento de escrever Suas palavras. Seremos julgados baseados nas coisas que estão escritas. (Ver Apocalipse 20:12–13.)
7. Um outro livro de escritura contendo testemunhos adicionais do evangelho testifica que Deus é o mesmo ontem, hoje e sempre.



## 2 Néfi 30

### O Poder do Livro de Mórmon

O Élder Bruce R. McConkie escreveu: “Poucos homens na Terra, quer sejam membros da Igreja ou não, tiveram a visão do propósito do Livro de Mórmon. Poucos são os homens que sabem o papel que ele desempenhou e ainda desempenhará na preparação do caminho para a vinda Daquela a quem serve como nova testemunha”. (The Millennial Messiah, p. 159)

Néfi foi um dos “poucos homens” que entenderam o papel do Livro de Mórmon nos últimos dias. Ele escreveu a respeito da dispersão dos judeus, a queda de seu próprio povo e a iniquidade das nações gentias nos últimos dias quando muitos rejeitariam o Livro de Mórmon como segunda testemunha de Jesus Cristo e do Seu evangelho. Ao ler 2 Néfi 30, procure o que Néfi profetizou que o Livro de Mórmon faria para abençoar todos esses três grupos de pessoas antes da Segunda Vinda de Cristo.

## Compreensão das Escrituras

### 2 Néfi 30

**Permitirei** (v. 1)—Consentirei, relevarei

**Começará** (v. 8)—Iniciará

**Tribos** (v. 8)—Famílias

**Julgará** (v. 9)—Trará justiça a

**Eqüidade** (v. 9)—Justiça

**Cinto de seus lombos, (...)**

**cinto de seus rins** (v. 11)—

Essas duas frases se referem a um cinto ou faixa colocada em torno da cintura de uma pessoa (usada simbolicamente aqui)

**Criança de peito** (v. 14)—Criança sendo amamentada

**Basilisco** (v. 14)—Serpente venenosa

## 2 Néfi 30:2—Quem É o Povo do Convênio do Senhor?

Observe que 2 Néfi 30:2 declara que todos os que tiverem fé em Jesus Cristo e se arrependem são o “povo do convênio do Senhor”. É por isso que Paulo poderia dizer que “nem todos os que são de Israel são israelitas”. (Romanos 9:6) Para ser um membro da casa de Israel, com direito a todas as bênçãos da família do convênio, é necessário mais do que antepassados. Os que não nasceram na casa de Israel tornam-se membros da família do convênio por intermédio de sua fé em Jesus Cristo, de arrependimento e de se fazer convênios no batismo, que a Expição de Jesus Cristo torna possível.

## Estudo das Escrituras

Complete a atividade A ao estudar 2 Néfi 30.

### A O Que Você Aprende?

1. Escreva os três títulos na parte superior de uma página de seu caderno: judeus, descendentes de Leí e gentios. Leia 2 Néfi 30:1–7 e sob cada título relacione tudo o que você aprende a respeito desse grupo. Coloque uma estrela ao lado das declarações em sua lista que tenha algo a ver com o Livro de Mórmon.
2. Em 2 Néfi 30:8–18, Néfi descreveu dois acontecimentos ou períodos de tempo para os quais o Livro de Mórmon ajuda a nos prepararmos. Como são chamados comumente esses períodos de tempo?



3. Para cada um dos dois acontecimentos identificados acima, relacione tudo o que o capítulo 30 lhe ensina a respeito dele.
4. O que você acha que seria esperado de nós para sermos dignos de viver durante o período de tempo descrito nos versículos 12–18?



## 2 Néfi 31

### A Doutrina de Cristo

Aprendemos muito com Néfi e a seu respeito desde o início do Livro de Mórmon. Antes que ele tivesse entregado as



placas a seu irmão, Jacó, e se preparado para deixar a mortalidade, Néfi resumiu ensinamentos importantes a respeito do evangelho de Jesus Cristo e deixou seu testemunho da veracidade do que escreveu.

Em 2 Néfi 31:2, Néfi escreveu que queria falar-nos algumas “poucas palavras (...) sobre a doutrina de Cristo”. Então no versículo 21 ele testificou que ensinara a verdadeira doutrina de Cristo. Estude, cuidadosamente, o que está contido entre os versículos 2 e 21 para que possa aprender quais são os importantes elementos da doutrina de Cristo.

## Compreensão das Escrituras



### 2 Néfi 31

**Me bastam** (v. 2)—São suficientes para os meus propósitos

**Doutrina** (vv. 2, 21)—Princípios, verdades

**Que** (v. 6)—De que formas

**Testifica** (v. 7)—Estabelece a verdade, prova

**Hipocrisia** (v. 13)—Fingir ser o que não é

**Dolo** (v.13)—Desonestidade

**Remissão** (v. 17)—Perdão

**Méritos** (v. 19)—bondade ou excelência que dá o direito a uma pessoa de receber honra ou recompensa

**Firmeza** (v. 20)—Tenacidade de mente ou propósito

### 2 Néfi 31:13–14—“A Língua de Anjos”

Veja 2 Néfi 32:2–3 para ajudá-lo a entender o que significa ter a língua de anjos.

### 2 Néfi 31:21—A Unidade da Trindade



Por não compreenderem plenamente as doutrinas relativas à natureza de Deus, as pessoas têm entendido mal as declarações referentes aos membros da Trindade serem “um”. O Pai e o Filho aparecem *ambos* ao Profeta Joseph Smith (Ver Joseph Smith—História 1:17) e foi-lhe revelado que os membros da Trindade são seres individuais, separados. (Ver D&C 130:22.) Eles

são, contudo, “um” no sentido de que as palavras e ações de cada um dos membros da Trindade seriam as palavras e ações dos outros dois. (Ver 3 Néfi 11:32–36.) Eles são perfeitamente unidos em propósito.

## Estudo das Escrituras



Complete pelo menos duas das quatro atividades seguintes (A–D) ao estudar 2 Néfi 31.

### A Resuma os Ensinamentos de Néfi

Em um parágrafo, resuma “a doutrina de Cristo” encontrada em 2 Néfi 31:3–20. Assegure-se de incluir cada princípio importante.

### B Por Que o Batismo?



© 1988 Greg K. Olsen

1. Leia 2 Néfi 31:5–9 e relacione as razões de Jesus ter sido batizado.

2. O que deve ser acrescentado à lista se estivéssemos relacionando as razões de nós termos de ser batizados? (Ver D&C 33:11; 4ª Regra de Fé.)

### C Desenhe

Faça um desenho ou diagrama que represente o que Néfi ensinou em 2 Néfi 31:17–20 a respeito de maneiras que podemos alcançar a vida eterna. Inclua todas as idéias e elementos de que Néfi falou. Mostre-o a um amigo ou familiar e pergunte se o significado é claro para eles.

### D Dê mais Explicações

Algumas vezes uma simples palavra ou frase nas escrituras pode representar idéias profundas, importantes e vigorosas. Considere as seguintes palavras e frases em 2 Néfi 31. Explique o significado e a mensagem de cada uma delas.

1. “Quão estreito é o caminho” (v. 9)
2. “Com todo o coração” (v. 13)
3. “A porta” (v. 17)
4. “Banqueteando” (v. 20)



O processo de se obter a vida eterna por intermédio de Jesus Cristo de que Néfi escreveu a respeito em 2 Néfi 31 é lindo, profundo e simples de ser explicado. É realmente tudo o que devemos fazer?

Néfi sentiu que algumas pessoas ainda ponderavam o que deveriam fazer depois de terem entrado “pelo caminho” (2 Néfi 32:1). Em 2 Néfi 32, Néfi explicou como devemos prosseguir.

## Compreensão das Escrituras

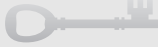

### 2 Néfi 32

**Ponderais, meditais** (vv. 1, 8)—Pensar profundamente a respeito

**Pelo caminho** (vv. 1, 5)—No caminho que leva à vida eterna (conforme explicado em 2 Néfi 31)

**Percebo** (v. 8)—sinto, observo, noto

**Consagre** (v. 9)—Designe para um propósito sagrado

### 2 Néfi 32:3—“As Palavras de Cristo Vos Dirão todas as Coisas que Devereis Fazer”

O Élder Boyd K. Packer ensinou: “Se [estiver] familiarizado com as revelações, não há dúvida—pessoal, social, política ou ocupacional—que precise continuar sem resposta. Lá está contida a plenitude do evangelho eterno. Lá encontramos os princípios de verdade que solucionarão qualquer confusão, todo problema e dilema que a família humana ou qualquer indivíduo dela tenha.” (“Teach the Scriptures”, em *Charge to Religious Educators* [3ª ed.], p. 89.)



### 2 Néfi 32:8–9—Oração

O Presidente Gordon B. Hinckley ensinou: “Podemos fazer grandes progressos rumo à perfeição em nosso comportamento pessoal. Podemos ser perfeitos em nossas orações ao Pai Celestial. Existem algumas coisas nas quais é muito difícil tornarmos perfeitos, mas espero que todos (...) se ajoelhem à noite e pela manhã a fim de agradecer ao Senhor por Suas bênçãos, por Sua bondade, por todos os dons que Ele concedeu, pedir forças para fazer o que é certo e rogar ao Senhor por todos os que estão tendo necessidades e aflições. Podemos ser perfeitos em nossas orações, meus irmãos e irmãs. (Palavras do Profeta Vivo, *A Liahona*, abril de 1999, p. 19.)

## Estudo das Escrituras



Complete as atividades A e B ao estudar 2 Néfi 32.

### A Domínio das Escrituras—2 Néfi 32:3

1. De acordo com 2 Néfi 32:1–3, o que devemos fazer depois de chegarmos ao caminho que leva à vida eterna?

2. Como é que o que Leí viu em sua visão manteria as pessoas no caminho? (Ver 1 Néfi 8.)
3. Indique três formas diferentes de como se pode receber e banquetear-se com as palavras de Cristo.

### B Domínio das Escrituras—2 Néfi 32:8–9

Imagine ter um amigo que está em conflito com seu testemunho e fez os seguintes comentários com você. Anote cada comentário em seu caderno e em seguida, escreva uma frase ou sentença de 2 Néfi 32:8–9 que possa ajudá-lo a saber o que dizer a seu amigo.

1. “Não oro com freqüência”.
2. “Às vezes acho que, provavelmente, deveria orar, mas aí não sinto vontade, então não oro”.
3. “Por ter tido tão poucas experiências espirituais, acho que vou parar de orar.”
4. “Li trechos do Livro de Mórmon, mas não acho que esteja me ajudando. O que me ajudaria a aprender mais com ele?”



*As últimas palavras que Néfi escreveu no Livro de Mórmon encontram-se em 2 Néfi 33. Nele expressou profundo amor e confiança em seu povo, bem como seu inabalável testemunho de Jesus Cristo. Aprendemos também como ele se sentia a respeito do que escreveu e o que seus escritos deveriam significar àqueles que o lerem. Ao lê-lo, pondere este testemunho especial de um dos profetas escolhidos de Deus. Procure onde Néfi disse que você e ele se encontrarão novamente.*

## Compreensão das Escrituras



### 2 Néfi 33

**Consideram-nas sem importância** (v. 2)—Consideram-nas sem valor

**Asperamente** (v. 5)—Rudemente, com linguagem e sentimentos ásperos

**Caridade** (vv. 7–9)—O puro amor de Cristo (ver Morôni 7:47)

**Reconcilie** (v. 9)—Levados de volta à união depois de estarem em desacordo

**Dia de provação** (v. 9)—Período de testes e provas (significando esta vida terrena, mortalidade)

## Estudo das Escrituras

Complete a atividade A ou B ao estudar 2 Néfi 33.

### A “Grande Valor”

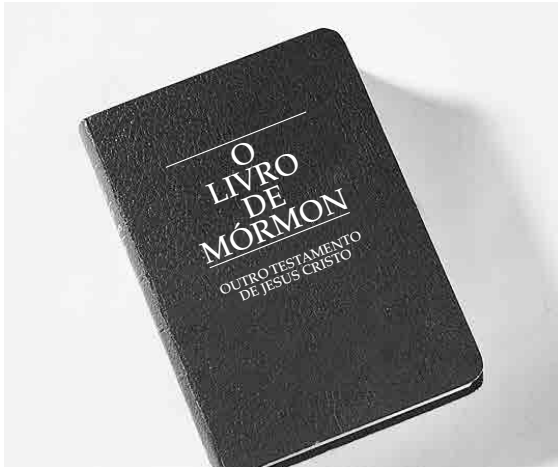

1. Néfi escreveu que os ensinamentos no Livro de Mórmon são de “grande valor” (2 Néfi 33:3). Leia os versículos 4–5 e relacione quatro maneiras em que o Livro de Mórmon pode ser uma bênção para nós.
2. Escreva uma dessas maneiras de como o Livro de Mórmon o influenciou ou explique quais dessas quatro maneiras têm sido tão importantes para você em seu estudo do Livro de Mórmon até agora.

### B Preparação para a Missão

Falando em uma reunião do sacerdócio de conferência geral, o Presidente Ezra Taft Benson disse que o Livro de Mórmon “será o livro mais importante que você lerá em preparação para uma missão e para a vida. Um jovem que conhece e ama o Livro de Mórmon, leu-o várias vezes, tem um testemunho duradouro de sua verdade e aplica seus ensinamentos será capaz de ficar firme contra as astutas ciladas do diabo. E será um instrumento de grande poder nas mãos do Senhor.” (Conference Report, abril de 1986, p. 56; ou *Ensign*, maio de 1986, p. 43.) Selecione duas coisas que os missionários devem conhecer, fazer ou usar de 2 Néfi 33 para ajudá-los a serem missionários mais eficazes. Explique cada uma delas como se estivesse conversando com um missionário a caminho do campo missionário.

# O Livro de Jacó

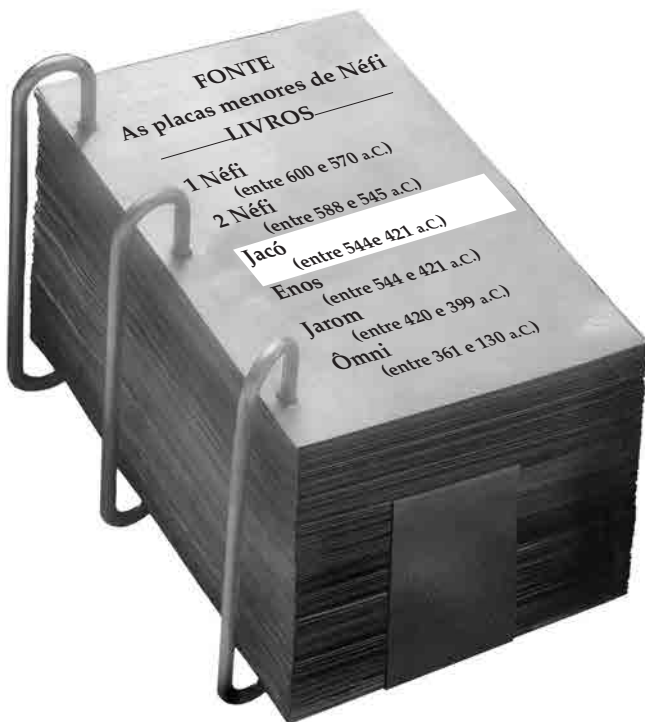

## O Que Sabemos a respeito do Profeta Jacó?

Além de ser um dos irmãos mais novos de Néfi, o que sabemos a respeito de Jacó é o seguinte:

- Filho de Saria e Leí, nasceu durante os oito anos que viajaram pelo deserto.
- Deveria ter menos de dez anos de idade quando chegou à terra da promessa.
- Ele foi “consagrado” por seu irmão, Néfi, para ser um sacerdote e um mestre. (Ver 2 Néfi 6:2; Jacó 1:18.)
- Tornou-se o mantenedor do registro nefita depois de Néfi. (Ver Jacó 1:1–2.) Ele tinha cerca de cinquenta anos de idade na época.
- Quando jovem teve o privilégio de ver o Salvador. (Ver 2 Néfi 2:3–4; 11:2–3.)
- Foi um pai justo. (Ver Enos 1:1.)
- Foi um dos maiores mestres doutrinários do Livro de Mórmon. (Ver 2 Néfi 6–10; Jacó 1–7.)

## Doutrinas Importantes Ensinadas no Livro de Jacó

Jacó foi um dos mestres mais eficazes no Livro de Mórmon. Algumas das coisas que podemos aprender no livro de Jacó são:

- A importância de cumprir com nossos chamados. (Ver Jacó 1.)
- Os perigos do orgulho, das riquezas e da imortalidade. (Ver Jacó 2–3.)
- Como adquirir uma fé inabalável. (Ver Jacó 4.)
- A dispersão e a coligação de Israel. (Ver Jacó 5.)
- Como lidar com apóstatas e o que pode acontecer com quem busca sinais. (Ver Jacó 7.)



## Jacó 1

### O Dever de um Profeta

Quando amamos alguém, preocupamo-nos a respeito do bem-estar da pessoa. O profeta Jacó descreveu o amor que sentia por seu povo como “ansiedade”. Ele possuía uma compreensão profética do plano de salvação e conhecia as conseqüências que adviriam sobre eles caso continuassem a pecar. Observe como o Senhor abençoou Jacó por causa de sua “fé e grande ansiedade”. (Ver Jacó 1:5–6.)

### Compreensão das Escrituras



**Gravadas** (v. 1)—talhado ou riscado no metal

**Principais** (v. 4)—Partes mais importantes

**Ansiedade** (v. 5)—Preocupação, cuidado

**Mencionarei** (v. 14)—Identificarei

**Permitindo-se** (v. 15)—Consentir, compensar seus desejos em excesso

**Concubinas** (v. 15)—Esposas legais com posição social inferior e com menos direitos do que a esposa propriamente dita.

#### Jacó 1:1—As Placas Menores

Jacó escreveu seu registro sagrado nas placas menores de Néfi. (Para uma explicação a respeito das diversas placas que deram origem ao Livro de Mórmon veja “As Fontes Principais do Livro de Mórmon”, p. 00 [12].)

#### Jacó 1:7–8—“Provocação (...) no Deserto”

Depois que o Senhor, com muitos grandes milagres, libertou os filhos de Israel do Egito, eles se iraram com Ele por serem desobedientes. Em conseqüência, essa geração não teve permissão para entrar na terra da promessa.

#### Jacó 1:17–19—“Magnificamos o Nosso Ofício”



O Presidente Thomas S. Monson, Primeiro Conselheiro na Primeira Presidência, explicou por que precisamos magnificar nossos chamados e como o fazemos:

“O Presidente John Taylor alertou-nos: ‘Se não magnificarem seus chamados, Deus os responsabilizará por aqueles que poderiam ter salvado, caso houvessem cumprido seu dever’ (...)

Como se magnifica um chamado? Simplesmente desempenhando as tarefas relacionadas a ele.” (A *Liahona*, julho de 1996, p. 44)

## Estudo das Escrituras



Complete as atividades A e B ao estudar Jacó 1.

### A Encontre a Idéia

Nesse primeiro capítulo, Jacó deu-nos uma prévia do que escreveria em Jacó 2–3. Encontre a resposta para as seguintes perguntas em Jacó 1:

1. Em que “práticas iníquas” (v. 15) os nefitas estavam se envolvendo?
2. Como esses pecados comparam-se às práticas iníquas do mundo hoje?

### B Escreva uma Carta

Suponha que você seja um líder em seu quórum do sacerdócio ou classe das Moças e lhe pedissem que aconselhasse um membro de seu grupo que não esteja cumprindo com seu chamado. Use o que Jacó ensinou em Jacó 1:17–2:3, e escreva uma carta a esta pessoa para ajudá-la a entender a importância de cumprirmos nosso dever em nossos chamados. (Ver também a seção “Compreensão das Escrituras” para Jacó 1:17–19.)



## Jacó 2–3

### Jacó Ensina o Povo no Templo

Jacó iniciou o ministério ensinando o povo a evitar três pecados: o amor às riquezas, o orgulho e a falta de castidade. Sempre que os nefitas caíam na iniquidade, estavam sempre envolvidos em um ou mais desses pecados. Ao olhar para o mundo, você vê esses pecados presentes na atualidade? Que pecados hoje tipicamente fazem com que as pessoas e as nações decaiam para a iniquidade?

### Compreensão das Escrituras



#### Jacó 2

**Compelido** (v. 9)—Obrigado, forçado

**Admoestado** (v. 9)—Advertido, incitado

**Consolar** (v. 9)—Confortar

**Mão da providência** (v. 13)—Deus

**Vos justifica** (v. 14)—Não vos considera culpado, perdoa-vos

**Tornar-se iníquo** (v. 23)—Corromper-se

**Libertinagens** (vv. 23, 28, 33)—Pecados sexuais

**Concubinas** (vv. 24, 27)—Esposas legais com posição social inferior e com menos direitos do que a esposa propriamente dita.

### Jacó 2:13—“Vossos Custosos Trajes”

Há muitas pessoas hoje que julgam o valor de outras pessoas por sua aparência e vestimentas. “A frase ‘custosos trajés’ ocorre mais do que uma dúzia de vezes no Livro de Mórmon. Quase sempre é a descrição de um povo que prosperou com a ajuda do Senhor, alcançaram uma boa condição financeira e depois começaram a dar muito valor ao resplendor de sua aparência externa do que na pureza de seu vaso interior”. (McConkie e Millet, *Doctrinal Commentary on the Book of Mormon*, 2:14.)

### Jacó 2:23–30—Casamento Plural Não Autorizado É uma Abominação a Deus

Para entender os comentários desses versículos, é bom saber que apenas Davi e Salomão foram condenados por terem muitas esposas e concubinas. Abraão, Jacó e Moisés, que também tiveram esposas e concubinas, não o foram. Em revelação moderna, o Senhor explicou que Davi e Salomão pecaram quando tomaram esposas que Deus não havia permitido a eles. (Ver D&C 132:34–39.) Jacó também indicou que uma razão de o Senhor, algumas vezes, haver autorizado o casamento plural era a de aumentar Sua semente, mas se Ele não ordenar, o casamento plural é proibido. (Ver Jacó 2:30.)

#### Jacó 3

**Consolar** (v. 1)—Confortar

**Maldição** (v. 3)—Punição

**Injurieis** (v. 9)—Insultareis, usareis linguagem abusiva

**Despertai a sensibilidade** (v. 11)—Acordai as habilidades e emoções

**Fornicação e a lascívia** (v. 12)—Pecados sexuais e luxúria

### Jacó 3:11—O Que É a “Segunda Morte”?

Todos os filhos do Pai Celestial ficarão perante o Senhor para julgamento. Os que não se arrependem e forem indignos de receber qualquer grau de glória, os que morrerem quanto a coisas relativas à retidão, serão afastados da presença de Deus. Isso é chamado de “segunda morte”. (Ver Alma 12:15–18; Helamã 14:14–19.)

## Estudo das Escrituras

Complete duas das seguintes atividades (A–C) ao estudar Jacó 2–3.

### A Encontre o Princípio do Evangelho

1. Compare Jacó 2:5; Alma 12:3; e Doutrina e Convênios 6:16 e, em seu caderno, descreva um poder que Deus tenha que ninguém mais tenha a não ser que Ele o conceda.
2. Como o conhecimento de que Deus possui esse poder, influencia as orações de uma pessoa?

### B Domínio das Escrituras—Jacó 2:18–19

Analisar o conselho de Jacó a seu povo a respeito dos perigos do orgulho e da riqueza em Jacó 2:12–21. Escreva quatro parágrafos que descrevam como sua família, escola, comunidade e país seriam diferentes se todos seguissem o conselho de Jacó, especialmente o conselho dos versículos 17–19.

### C Resuma o Que Jacó Ensinou

Analisar o que Jacó ensinou a respeito do casamento e da castidade em Jacó 2:23–35; 3:10–12. Resuma o que Jacó nos ensinou a respeito de esposas, mães e filhas.



O que você sabe a respeito da Expição de Jesus Cristo? Como Seu sacrifício influencia você? Entende quão urgente ou desesperadamente você precisa do Salvador? Jacó profetizou que os judeus com quem Jesus conviveria não O entenderiam nem a Sua missão. Eles O rejeitaram e a Seu evangelho (ver Jacó 4:15) e, como resultado, seriam punidos e dispersos como as Dez Tribos o foram antes deles.

## Compreensão das Escrituras

### Jacó 4

**Desdém** (v. 3)—Desrespeito, ingratidão

**Condescendência** (v. 7)—Vontade de abençoar

**Reconciliai-vos** (v. 11)—Tornai agradável ou aceitável com Deus por intermédio da Expição

**Conseguir** (v. 12)—Atingir

### Jacó 4:11—“As Primícias de Cristo”

Todos os que já viveram sobre a Terra ressuscitarão, mas aqueles que “[reconciliarem-se com Deus] pela expiação de Cristo” são as “primícias de Cristo”. Eles são os que surgirão na primeira ressurreição e herdarão o reino celestial. (Ver *Guia para Estudo das Escrituras*, “ressurreição”, pp. 181–182).

## Jacó 4:14–17—Jesus Cristo É o “Único Fundamento Seguro”

“[Olhar] para além do marco” (Jacó 4:14) significa que os judeus procuravam algo que não era Jesus Cristo para salvá-los. Jacó profetizou que os judeus rejeitariam o Messias, a “pedra sobre a qual poderiam edificar e ter fundamento seguro” (v. 15). Ele então indicou escrituras que dizem que Ele ainda Se tornaria o “único fundamento seguro” deles (v.16; Salmos 118:22; Mateus 21:42). Se não edificarmos sobre Jesus Cristo, não receberemos a alegria eterna prometida com Ele. Jacó 5–6 explica como os judeus e toda a casa de Israel, ainda edificará sobre o alicerce de Jesus Cristo.

## Estudo das Escrituras

Complete a atividade A ou B ao estudar Jacó 4.

### A Fórmula para uma Fé Inabalável

Jacó descreveu como ele adquiriu uma fé inabalável e o poder de mover montanhas.

1. Analise Jacó 4:6–7 e procure as palavras *estudamos, revelações, profecia, testemunhos, esperança e graça*.
2. Utilizando essas palavras, descreva como Jacó disse que podemos ter uma fé grandiosa.

### B Por Que Escutar a Deus?

Jacó escreveu a respeito da grandeza de Deus e por que deveríamos ouvi-Lo. Procure em Jacó 4:8–13 as respostas das seguintes perguntas:

1. Como podemos aprender a respeito de Deus?
2. Por meio de que poder foi a Terra criada?
3. Por que deveríamos escutar os conselhos de Deus?
4. Que bênção é dada àqueles que se reconciliaram com Deus por meio da Expição? (Ver também a seção “Compreensão das Escrituras” para Jacó 4:11.)
5. O que é a verdade? Quem conhece toda a verdade?
6. Utilizando o que aprendeu das perguntas anteriores, o que você diria a alguém que não ache que aprender a respeito de Deus seria de grande ajuda?



## Jacó 5–6 A Alegoria da Oliveira

Uma alegoria é uma história que usa símbolos para explicar importantes verdades. A alegoria da oliveira em Jacó 5, nos ensina a respeito dos propósitos do Senhor na dispersão e na coligação da casa de Israel. No capítulo 6, o profeta Jacó resumiu os pontos principais da alegoria. Ao final de Jacó 4,

Jacó perguntou como os judeus poderiam edificar no “fundamento seguro” de Jesus Cristo depois de tê-Lo rejeitado. (Ver Jacó 4:17.) Procure a resposta dessa questão em Jacó 5–6.

## Compreensão das Escrituras

### Jacó 5

**Envelheceu** (v. 3)—Ficou velho  
**Obstruam** (vv. 9, 30)—Bloqueiem  
**Parte mais baixa** (vv. 13–14, 19, 38)—Inferior  
**Onde** (v. 13)—No lugar que  
**Onde** (v. 20)—No lugar que

**Aqui** (vv. 21, 23–25)—Neste lugar  
**Secado, secou** (vv. 40, 43, 45)—Atrofiou, mirrou  
**Cortadas, cortar** (vv. 46–47, 49)—Ceifar  
**Adubei, adubai** (vv. 47, 64)—Fertilizei, fertilizai

### Jacó 5:1—Quem Foi o Profeta Zenos?

Zenos, juntamente com Zenoque e Neum, foram profetas durante os tempos do Velho Testamento, cujos escritos não são encontrados na Bíblia, mas foram encontrados nas placas de latão. (Ver 1 Néfi 19:10. Seção “Estudo das Escrituras” para 1 Néfi 19:10, p. 30.)

### Jacó 5—Compreender a Alegoria de Zenos

Todo item em uma alegoria não é necessariamente um símbolo para algo mais, mas certos símbolos principais precisam ser compreendidos a fim de entender a alegoria. Os símbolos a seguir são importantes na compreensão da alegoria da oliveira:

Símbolo	O Que Representaria
A Vinha	O mundo
Mestre da vinha; Senhor da vinha	Deus
Servos	Os profetas do Senhor
Oliveira boa	A casa de Israel, o povo do convênio do Senhor
Oliveira brava	Gentios ou não-israelitas (na alegoria os ramos bravos são a Israel apóstata)
Ramos	Grupos de pessoas
As raízes da oliveira boa	Os convênios que o Senhor faz com Seus filhos, uma constante fonte de força e de vida ao fiel
Os frutos	A vida ou as obras dos homens
Cavar, podar, adubar	A obra que o Senhor faz por Seus filhos para ajudá-los a serem obedientes e fecundos
Transplante dos ramos	Espalhar grupos de pessoas por todo o mundo ou restaurá-las ao lugar de onde vieram
Enxerto	A reunião de um grupo de pessoas a outro; referindo-se à Israel dispersa, também significa “[vir] a conhecer o verdadeiro Messias”. (Ver 1 Néfi 10:14.)

Ramos corrompidos	Pessoas que morrem espiritualmente pelo pecado e pela apostasia
Lançar os ramos no fogo	Os julgamentos de Deus

### Jacó 5:8–10—O Que Significa “Enxertar” os Ramos?



Ramos Enxertados

Para enxertar ramos, corta-se ramos saudáveis, vivos de uma árvore ou planta para serem inseridos em outro lugar (ver a ilustração ao lado). Os ramos nesta alegoria representam grupos de pessoas que o Senhor tira de um lugar e planta em outro. No sentido escriturístico, *enxertar* significa “[vir] a conhecer o verdadeiro Messias”. (1 Néfi 10:14.)

### Jacó 5:8, 13–14. 19–25—Os Ramos “Novos e Tenros” da Casa de Israel

Os “ramos novos e tenros” parecem ser as pessoas que aceitaram “a poda e o adubo” de Deus e Seus profetas. Eles eram mais suscetíveis ao ensino do que os ramos antigos, ou os grupos de israelitas que tiveram que ser removidos e destruídos.

O Presidente Joseph Fielding Smith ensinou: “Nessa parábola, a oliveira é a Casa de Israel, (...) em sua terra nativa ela começa a morrer. Então o Senhor pegou ramos como os nefitas, as tribos perdidas e outros que o Senhor conduziu para diferentes partes da Terra e de quem nada sabemos. Ele plantou-os por toda Sua vinha que é o mundo”. (*Answers to Gospel Questions*, comp. por Joseph Fielding Smith Jr., 5 vols. [1957–1966], 4:204.)

A alegoria de Zenos ajuda-nos a entender que a dispersão dos ramos de Israel por todo o mundo foi uma bênção tanto para Israel quanto para o restante dos filhos do Pai Celestial, os gentios. O Élder Bruce R. McConkie, que foi membro do Quórum dos Doze Apóstolos, explicou: “Em geral, o Senhor nos envia para a Terra na linhagem de Jacó [Israel] aqueles espíritos que, na pré-existência, desenvolveram um talento especial para a espiritualidade e para reconhecer a verdade. É dito que aqueles que nasceram nessa linhagem, tendo o sangue de Israel em suas veias e que têm facilidade de aceitar o evangelho, são chamados de *sangue crente*”. (*Mormon Doctrine*, p. 81.)

À medida que a Israel dispersa misturou-se com os gentios, o sangue de Israel espalhou-se ainda mais. O Élder James E. Faust, o então membro do Quórum dos Doze Apóstolos, comentou: “A dispersão de Israel por todo o mundo espalhou o sangue que crê, para a muitas nações possam agora partilhar do plano do evangelho”. (Conference Report, outubro de 1982, p. 127; ou *Ensign*, novembro de 1982, pp. 87–88.)

### Jacó 5:32–46—Quando Foi Que Todas as Árvores Se Corromperam?

A parte da alegoria em que todas as árvores dão frutos maus parece representar o período da apostasia, antes da restauração do evangelho. Quando o Senhor falou a Joseph Smith na Primeira Visão, Ele disse a Joseph que não deveria unir-se a nenhuma das igrejas da época porque elas eram todas “erradas”. (Joseph Smith—História 1:19)

### Jacó 6

**Obstinado** (v. 4)—Teimoso

**Contestador** (v. 4)—  
Contraditório, opositor

**Suplico** (v. 5)—Imploro, rogo

**Apega, apegueis** (v. 5)—Se  
une, se agarra

## Estudo das Escrituras

Complete as atividades A e B ao estudar Jacó 5–6.

### A O Que a Alegoria de Zenos Nos Ensina a respeito da Casa de Israel?

Depois que tiver estudado a alegoria da oliveira em Jacó 5, escreva em seu caderno se as declarações seguintes são verdadeiras ou falsas e relacione os versículos onde tiver encontrado as respostas. (Utilize o quadro na página 65 deste manual para ajuda adicional.)

1. A oliveira boa representa a casa de Israel e os ramos que estão definhando representam as pessoas iníquas.
2. O dono da vinha podou a vinha e nutriu a árvore para fazer com que ela produzisse bons frutos.
3. Os ramos novos e tenros rebelaram-se e foram transplantados ou espalhados como punição.
4. O ramo natural, plantado em terra fértil, que produziu bons frutos e frutos bravos poderiam representar os nefitas e os lamanitas.
5. Há um momento em que todas as árvores produzem apenas frutos bravos. Então o Senhor restaurou o evangelho por intermédio do Profeta Joseph Smith.
6. Os ramos das árvores que haviam sido espalhados, foram, depois, enxertados à árvore natural.
7. Jamais houve um período em que todas as árvores produzissem somente bons frutos.

### B Como Essa Alegoria Se Aplica a Mim?

Em seu caderno, responda a qualquer uma das perguntas seguintes:

1. Que parte da alegoria você acha que vivemos hoje em dia? Por que?
2. Por que você acha que Jacó estava disposto a registrar essa longa alegoria nas placas?
3. O que a dispersão e a coligação de Israel significam para você?
4. O que você aprende com essa alegoria a respeito da preocupação do Pai Celestial para com todos os Seus filhos?
5. Quais são algumas coisas que o Senhor tem feito em sua vida para “podar” e “nutrir” você?
6. Jacó 6 é um resumo de Jacó 5. Que versículos em Jacó 6:5–13 você acha que melhor resume o que a alegoria da oliveira significa para você? Explique por que escolheu esses versículos.

### Primeira Visita

Antes do Tempo de Cristo (vv. 3-14)



A boa oliveira (Israel) está morrendo (vv. 3-4)



O dono poda e aduba; uns poucos ramos novos brotam, mas a copa ainda está morrendo (vv. 4-6)



Os ramos principais são arrancados e os ramos bravos são enxertados; os ramos tenros são escondidos (vv. 7-14)



Ramos secos são queimados (vv. 7, 9)



Oliveira brava (gentios; vv. 7, 9)

Os ramos naturais são escondidos na parte mais baixa da vinha



### Segunda Visita

O Tempo de Cristo (vv. 15-28)



Bons frutos (vv. 15-18)



Terra improdutiva; bons frutos (vv. 20-22)



Terra mais improdutiva; bons frutos (v. 23)



Frutos (este ramo não é mencionado novamente; v. 24)



Terra fértil; frutos bons e frutos bravos (v. 25)

**Segunda visita:** Deus viu que Israel (a velha árvore enraizada) foi salva e produziu bons frutos. Os ramos espalhados de Israel também produziram bons frutos, exceto para os nefitas e lamânitas, cujos frutos eram parcialmente bons e parcialmente bravos.

### Terceira Visita

A Grande Apostasia (vv. 29-49)



Frutos maus (vv. 29-37)



Frutos maus (vv. 39, 46)



Frutos maus (vv. 39, 46)



Somente Frutos maus (vv. 39, 46)

**Terceira visita:** Deus viu que o cristianismo (a velha árvore enraizada constituída-se tanto de israelitas quanto de gentios) tornara-se corrompida, mas as raízes ainda eram boas. Os ramos naturais que foram espalhados também eram corruptos.

### Quarta Visita

A Coligação de Israel, e o Evangelho Vão para Todo o Mundo (vv. 50-76)



Todas as árvores se unem como uma e produzem frutos naturais (vv. 74-76)



A medida que os ramos naturais crescem, os ramos bravos são queimados (vv. 57-58, 65-73)

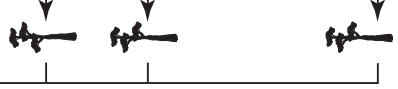

Os ramos das árvores espalhadas são enxertados de volta à árvore original (vv. 52-53)

Os ramos da árvore original são enxertados nos ramos espalhados (vv. 54-56)



Quando os frutos maus retornarem, os frutos bons serão reunidos e a vinha será queimada (v. 77)

**Quarta visita:** Deus e Seus servos restauraram o evangelho em sua pureza. Eles começam a coligar a dispersa Israel e levam o evangelho a todo o mundo. À medida que a retidão aumenta, os iníquos são destruídos até que não reste nenhuma iniquidade (a Segunda Vinda de Jesus Cristo). A retidão predomina por muito tempo (o Milênio). Quando o mal voltar novamente ao mundo, Deus irá separar o justo do iníquo e purificará a Terra pelo fogo.





# Jacó 7

## O Conhecimento do Homem versus o Poder de Deus

Alguma vez você já discutiu a respeito do evangelho com uma pessoa bem educada e eloqüente que não apenas não acreditava como também criticava nossas crenças? Pode ser intimidante e mesmo um pouco assustador. Em Jacó 7, Jacó fala a respeito dessa experiência. Observe por que Jacó “não podia ser abalado” em suas crenças (Jacó 7:5).

### Compreensão das Escrituras



#### Jacó 7

**Pervitem** (v. 7)—Mudam, corrompem

**Blasfêmia** (v. 7)—Falar mal, desrespeitosa ou irreverentemente de coisas sagradas

**Tribulações** (v. 26)—Sofrimento

**Adeus** (v. 27)—Despedida



### Jacó 7:13–20—Os Perigos de Se Buscar Sinais

“Mostra-me um sinal”, disse Serém (Jacó 7:13), mas um sinal não era o que ele queria realmente. Satanás tinha convencido Serém de que não era possível conhecer algo que não pudesse ser visto. Jacó sabia que embora não possamos ver o Espírito Santo, Seu poder é inegável. Às pessoas que crêem em Jesus Cristo recebem promessas de sinais, não para gerar a fé, mas devido à sua fé. Aqueles que buscam sinais sem fé, estarão condenados pela prova que buscam (Ver D&C 63:9–11.)

### Estudo das Escrituras



Complete as atividades A e B ao estudar Jacó 7.

#### A Examine o Adversário de Jacó

Para melhor entender o que Serém ensinava e por que ele conseguiu enganar tantas pessoas, copie as sentenças de 1–9 em seu caderno e complete as partes que faltam com as informações de Jacó 7:1–9. Então responda as perguntas 10 e 11.

- Serém ensinou que não haveria \_\_\_\_\_.
- Ele trabalhou \_\_\_\_\_.
- Ele era \_\_\_\_\_.
- Ele tinha perfeito \_\_\_\_\_.
- Ele usava muita \_\_\_\_\_ e muita \_\_\_\_\_.
- A fonte de seu poder era \_\_\_\_\_.
- Ele ensinava que as pessoas não deveriam esperar pela vinda de Cristo, mas deveriam sim guardar a lei de \_\_\_\_\_.
- Ele disse que Jacó não poderia saber a respeito da vinda de Cristo porque não podia falar de \_\_\_\_\_.
- Serém disse que não existe Cristo algum, nem existiu, nem \_\_\_\_\_.
- As duas últimas declarações de Serém são contraditórias. Explique por que as declarações 8 e 9 não podem ser ambas verdadeiras.
- O que isso lhe diz a respeito de como o diabo age?

#### B Examine os Pontos Fortes de Jacó

Analise Jacó 7:5, 8, 10–12, 21–22 e escreva um parágrafo em seu caderno descrevendo pelo menos três razões por que Jacó “não podia ser abalado” pelo conhecimento de Serém e sua eloqüência.

# O Livro de Enos



## O Que Você Deveria Saber antes de Ler Enos

Enos era filho de Jacó (ver Jacó 7:27) e, portanto, neto de Leí. Enos encerrou seu registro indicando que ele estava ficando velho e que 179 anos haviam-se passado desde que Leí saíra de Jerusalém. Isso colocaria a data de seus escritos por volta de 420 a.C.



Para uns poucos, como Paulo, Enos e Alma filho de Alma, a realização da seriedade do pecado e a gloriosa natureza das promessas de Deus ao justo, parecem vir ao mesmo tempo. A mudança para melhor (a conversão) talvez não venha tão repentinamente. No que se refere ao processo de arrependimento, o Presidente Ezra Taft Benson disse:

“(...) precisamos ter cuidado, ao procurar tornar-nos cada vez mais semelhantes a Deus para não desanimar e perder a esperança. Tornar-se como Cristo é trabalho para a vida toda, e muito freqüentemente exige desenvolvimento e mudanças que são lentas e quase imperceptíveis.

As escrituras trazem relatos notáveis de homens cuja vida mudou drasticamente numa questão de instantes: Alma, o filho, Paulo na estrada para Damasco; Enos, que orou noite adentro; o rei Lamôni. Esses exemplos surpreendentes do poder de transformar mesmo pessoas imersas no pecado fazem-nos confiar que a Expição pode atingir até aqueles que estejam no auge do desespero.

Mas precisamos Ter cuidado ao estudar esses exemplos extremos. Embora sejam reais e impressionantes, constituem a exceção, não a regra. Para cada Paulo, Enos e rei Lamôni, há milhares de pessoas para quem o processo do arrependimento é bem mais sutil e imperceptível. Dia após dia, achegam-se mais ao Senhor, mal se dando conta de que estão edificando uma vida semelhante à de Deus. (“A Mighty Change of Heart”, Ensign, Outubro de 1989, p. 5.)

Ao estudar o livro de Enos, observe as raízes de sua experiência—que levou Enos a colocar-se de joelhos, clamando ao Senhor “em fervorosa oração e súplica, por minha própria alma”. (Enos 1:4) Observe também os frutos que se seguiram—tanto para si próprio como para outros—ao buscar e obter a remissão de seus pecados.

## Compreensão das Escrituras



### Enos 1

**Preceitos** (v. 1)—Ensino e treino, como o que pais amorosos dão aos filhos

**Admoestação** (v. 1)—Uma advertência leve contra o pecado ou erro, conselho

**Ferozes** (v. 20)—Bárbaro, selvagem

**Cimitarra** (v. 20)—Espada curva

## Estudo das Escrituras



Complete a atividade A ou B ao estudar Enos 1.

### A Que Tipo de Oração?



1. Procure em Enos 1:1–10 e relacione em seu caderno as palavras que descrevem o que Enos pensava, o que sentia e como orava. Como a oração de Enos foi diferente de muitas orações?
2. Explique como podemos tornar nossas próprias orações mais eficazes ao seguirmos o exemplo de Enos.

**B Qual É o Resultado Natural de Se Receber o Perdão?**

1. A primeira preocupação de Enos foi, natural e adequadamente, por sua própria salvação. (Ver Enos 1:1–8.) Depois de ter recebido perdão por seus próprios pecados, seu círculo de preocupações expandiu-se.

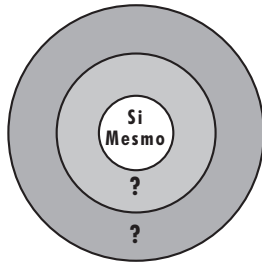

Desenhe o diagrama ao lado em seu caderno e anote por quem Enos orou em segundo lugar (ver vv. 9–10) e em terceiro. (Ver vv. 11–17.)

2. Como as orações de Enos foram semelhantes ao que Leí sentiu em 1 Néfi 8:10–18? O que Enos e Leí nos ensinaram a respeito dos que se convertem verdadeiramente e nascem de novo?

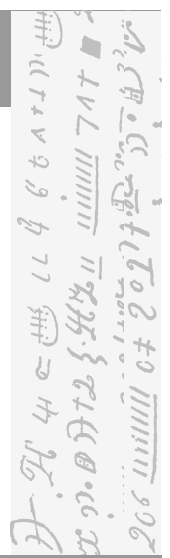

# O Livro de Jarom

## O Que Sabemos a respeito de Jarom?

Jarom era filho de Enos, o neto de Jacó, e o bisneto de Leí (ver Jarom 1:1). Seu livro cobre um período de cerca de sessenta anos, de 420—361 a.C. (Ver Enos 1:25; Jarom 1:13).

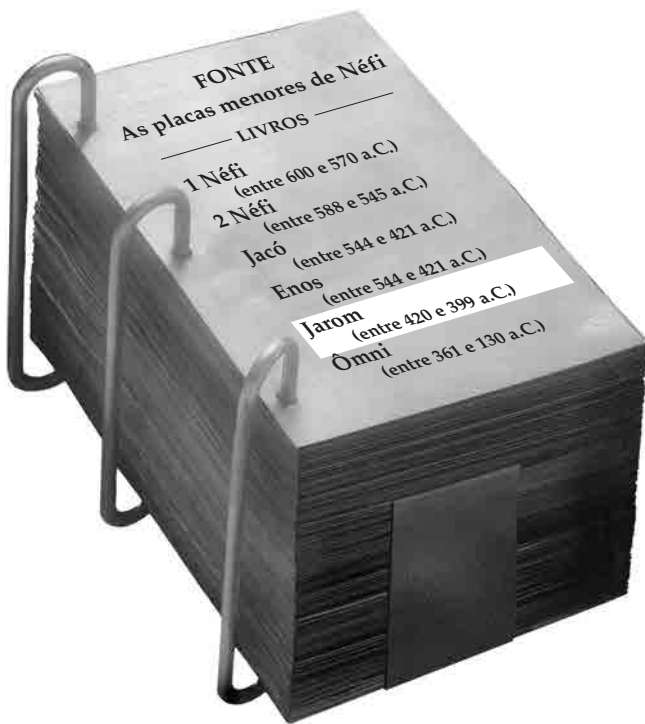

*Uma das alegrias de se pertencer à Igreja verdadeira é ver como as profecias e as promessas do Senhor são cumpridas em nossa vida pessoal. Mais de uma vez o Senhor prometeu a Néfi e a seu povo que se guardassem os mandamentos de Deus prosperariam na terra e seriam libertados de seus inimigos. (Ver 1 Néfi 1:20; 2:20–24.) Jarom escreveu seu livro para testificar que o Senhor cumpre Suas promessas. Encontre o que os nefitas nos dias de Jarom tiveram que fazer para sobrepujar seus inimigos.*

## Compreensão das Escrituras



### Jarom 1

**Me Basta** (v. 2)—É suficiente para mim

**Comungam** (v. 4)—Comunicação, associação

**Se manifesta** (v. 4)—É mostrado, é dado

**Não eram profanos nem blasfemavam** (v. 5)—Não empregavam imprópriamente nem falavam desrespeitosamente sobre coisas sagradas; não eram frívolos.

**Confirmou** (v. 9)—Provou ser verdadeira

**Contentas e dissensões** (v. 13)—Argumentos, guerras e desunião

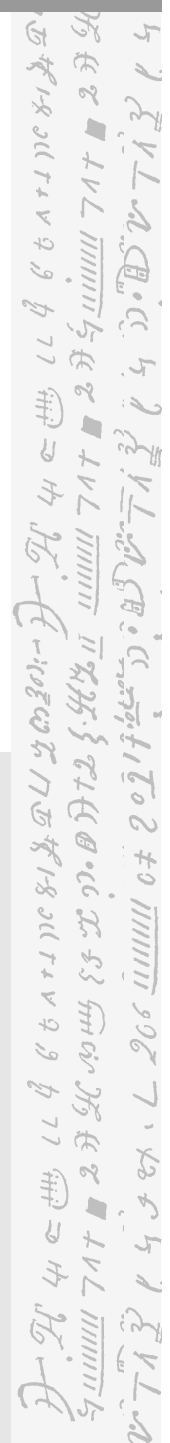

## Estudo das Escrituras



Complete a atividade A ao estudar Jarom 1.

### A Encontre a Lista

Jarom escreveu, “E estando assim preparados para enfrentar os lamanitas, eles não prevaleceram contra nós” (Jarom 1:9).

1. Abra nos versículos 4–8 e relacione em seu caderno pelo menos três formas pelas quais os nefitas se prepararam para enfrentar os inimigos.

2. Usando sua lista, selecione uma das maneiras que poderia ajudá-lo a sobrepujar as tentações e a influência de Satanás e explique como fazer isso poderia impedir Satanás de influenciar você.

# O Livro de Ômni



## Quem Foi Ômni?

Ômni era o filho de Jarom, o neto de Enos e o bisneto de Jacó.

## O Que É Singular a respeito Desse Livro?

O livro de Ômni contém os escritos de cinco mantenedores diferentes dos registros nefitas e abrange o período de 361 a.C. até aproximadamente 130 a.C. (Ver Jarom 1:13; Mosias 1:10). O livro de Ômni é também o último livro traduzido das placas menores de Néfi (ver “As Fontes Principais do Livro de Mórmon”, p. 12).



O livro de Ômni contém apenas trinta versículos. Foi preparado por cinco escritores diferentes e abrange cerca de 200 anos. Apesar de os escritos desses homens serem breves, eles ajudam-nos a aprender o que aconteceu entre o tempo do mantenedor dos registros, Ômni e do reinado do rei Benjamim. De particular interesse é o que aconteceu nos dias do rei Mosias I, o pai do rei Benjamim, quando os nefitas justos foram novamente orientados a fugir para outra parte da terra.

## Compreensão das Escrituras



### Ômni 1

**Estatutos** (v. 2)—

Mandamentos, leis, regras

**Confiei-as a** (v. 3)—Passei-as para, dei-as a

**Permitiria** (v. 6)—Concederia, deixaria

**Admoestado** (v. 13)—Aconselhado, recebido orientações

**Corrompera** (v. 17)—Alterara a versão correta

**Confundira** (v. 22)—Desconcertara

**Descendentes** (v. 25)—Filhos ou semente

## Ômni 1:12–30—Quem Era Quem no Livro de Mórmon?

Amaléqui, o quinto escritor no livro de Ômni, mencionou os seguintes grupos diferentes em Ômni 1:12–30. (Ver também “Cronologia do Livro de Mórmon”, p. 204.)

- Os nefitas que seguiram o rei Mosias I para fora da terra de Néfi e para o deserto até chegarem à terra de Zaraenla.
- Os lamanitas (e os nefitas que se juntaram a eles) que permaneceram na terra de Néfi.
- O povo de Zaraenla (algumas vezes chamados de mulequitas) que vieram de Jerusalém na época de Zedequias (aproximadamente 587 a.C.)
- “Coriântum e a matança de seu povo” (v. 21; chamado Jareditas) que vieram da torre de Babel
- O grupo de nefitas que Zênife guiou da terra de Zaraenla de volta para a terra de Néfi

## Estudo das Escrituras

Complete três das seguintes atividades (A–E) ao estudar Ômni 1.

### A Encontre o Tema Semelhante

O livro de Ômni contém os escritos de cinco homens diferentes: Ômni, Amaron, Quêmis, Abinadom e Amaléqui.

1. Escreva o nome de cada homem em seu caderno e, depois de cada nome, relacione os versículos que cada um deles escreveu.
2. A respeito de que acontecimentos semelhantes Ômni, Amaron, Abinadom e Amaléqui escreveram? O que isso pode nos ensinar a respeito do período de aproximadamente 200 anos que o livro abrange?

### B Faça uma Comparação

Leia Ômni 1:12–13 e então leia 1 Néfi 2:1–4 e 2 Néfi 5:5–8

1. O que esses relatos tem em comum?
2. De que maneira eles são todos exemplos do que Néfi ensinou em 1 Néfi 1:20?
3. Que lição você aprende com esses relatos que podem ser aplicados à sua vida?

### C Cumprimento de Profecia

Tanto a família de Leí como o povo de Zaraenla (algumas vezes chamados mulequitas) deixaram Jerusalém, mas em ocasiões diferentes. Uma diferença importante entre eles foi que a família de Leí levou as escrituras e o povo de Zaraenla não. Analise Ômni 1:14–17 e explique que efeito essa diferença teve no povo de Zaraenla e como isso mostra a verdade do que o senhor disse a Néfi em 1 Néfi 4:12–17.

### D Estabeleça o Relacionamento entre os Grupos

Em seu caderno, desenhe um diagrama como o mostrado abaixo, dando nome aos cinco grupos diferentes que são mencionados no livro de Ômni. Inclua uma descrição de cada grupo e as datas importantes (para ajuda, ver a seção “Compreensão das Escrituras” para Ômni 1:12–30; “Cronologia do Livro de Mórmon”, p. 204). Talvez queira colocar o nome desses grupos na margem de suas escrituras no livro de Ômni.

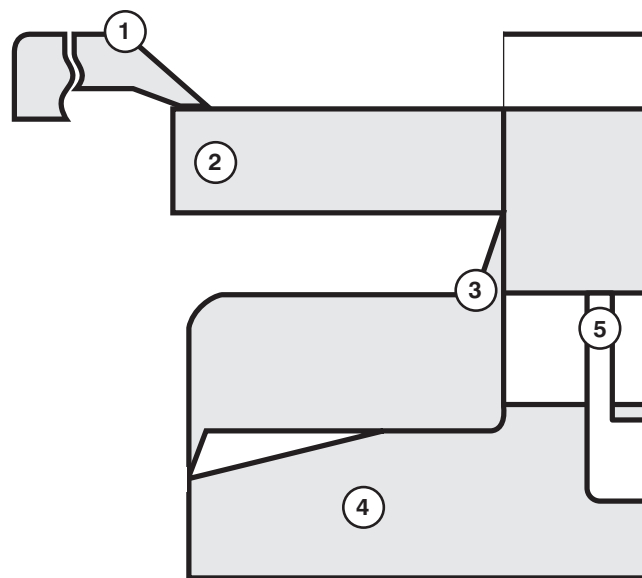

### E Encontre a Resposta

Amaléqui encerrou seu registro com um sumário da vida do rei Benjamim, o filho do rei Mosias I. Ao ler Ômni 1:23–30, responda as perguntas seguintes em seu caderno:

1. Quão bem-sucedido foi o rei Benjamim como um rei guerreiro?
2. Por que Amaléqui deu os registros nefitas ao rei Benjamim?
3. Como sabemos que Amaléqui foi um homem justo?
4. O que aconteceu ao primeiro grupo que deixou Zaraenla e quis retornar à terra de Néfi?

# As Palavras de Mórmon



## Um Livro Fora de Seu Tempo

O breve livro chamado Palavras de Mórmon foi escrito pelo profeta e mantenedor de registros Mórmon, cerca de 385 d.C., mais de 500 anos depois que o último escritor escreveu no livro de Ômni. É a explicação de Mórmon para haver incluído as placas menores de Néfi nesse resumo das placas maiores de Néfi. Você aprenderá mais a respeito do profeta Mórmon posteriormente quando estudar seus escritos.



Mórmon, como Néfi (ver 1 Néfi 9:5; 19:3), não sabia por que eram necessários dois conjuntos de registros abrangendo o mesmo período de tempo. Mórmon incluiu as placas menores de Néfi completas juntamente com o resumo das placas maiores de Néfi porque o Senhor o inspirou a fazê-lo. Descubra por que Mórmon sentiu que as placas menores eram tão importantes. (Ver “As Fontes Principais do Livro de Mórmon”, p. 12 para mais informações.)

## Compreensão das Escrituras



### Palavras de Mórmon 1

**Proveito** (v. 2)—Benefício, bênção

**Resumo** (v. 3)—Versão reduzida

**Contendas** (v. 16)—Discussões, lutas

Muitos terem passado para o lado dos lamanitas (v. 16)—  
Muitos nefitas partiram para juntar-se aos lamanitas

### Palavras de Mórmon 1:5–7—Qual Foi o Sábio Propósito para Incluir as Placas Menores de Néfi?

O Senhor ordenara a Néfi que mantivesse dois conjuntos de registros: um registro histórico nas placas maiores e, com um “propósito especial”, um registro religioso nas placas menores. (Ver 1 Néfi 9.) Embora Mórmon tivesse feito um resumo das placas maiores de Néfi que incluía o período de tempo de Leí ao rei Benjamim, ele foi inspirado a acrescentar as placas menores de Néfi, que incluía o mesmo período de tempo “com um sábio propósito”. (Palavras de Mórmon 1:7) Acrescentou-as sem fazer qualquer mudança nelas. Para uma explicação de qual fora o sábio propósito, veja a seção “Compreensão das Escrituras” para 1 Néfi 9:3–6 (p. 20).

## Estudo das Escrituras



Complete duas das seguintes atividades (A–C) ao estudar Palavras de Mórmon 1.

### A Combine a Frase com a Definição

Algumas vezes é difícil saber a que placas Mórmon se referia quando escreveu a respeito dos diversos registros com os quais trabalhava. Escreva as seguintes frases em seu caderno. Então, ao ler Palavras de Mórmon 1:1–9, combine uma das quatro declarações a cada frase. Talvez queira escrever a definição na margem de suas escrituras ao lado de cada frase.

Frases
“O registro que estive fazendo” (v. 1)
“Estes registros” (v. 2)
“As placas de Néfi” (v. 3)
“Os registros haviam sido entregues em minhas mãos” (v. 3)
“Encontrei estas placas” (v. 3)
“[Estas] placas me são agradáveis” (v. 4)
“Escolhi, (...) estas coisas (v. 5)
“Meu registro” (v. 5)
“Placas de Néfi” (v. 5)

“Tomarei estas placas” (v. 6)

“Conclusão de meu registro” (v. 9)

### Definições

1. O Livro de Mórmon
2. O registro histórico de Néfi (as placas maiores)
3. O registro religioso de Néfi (as placas menores)
4. A coletânea de registros que Mórmon usou para seu resumo

### B Desenhe uma Capa de Livro

Em seu caderno, desenhe uma capa de livro para as placas menores de Néfi que mostre o que está no livro. Projete-a de forma a induzir as pessoas a lê-la. Leia as Palavras de Mórmon 1:3–6 para encontrar idéias que queira incluir em sua capa do livro.

### C Prepare uma Linha do Tempo

Por que o livro de Mosias começa quando o rei Benjamim estava velho, Mórmon queria que aprendêssemos a respeito das grandes realizações dele. Depois de ler as Palavras de Mórmon 1:12–18, faça uma linha do tempo dos acontecimentos da vida do rei Benjamim. Aí escreva uma sentença que resuma a vida dele.

# O Livro de Mosias



## Quem Escreveu o Livro de Mosias?

Os livros no Livro de Mórmon que vieram das placas menores de Néfi (1 Néfi–Ômni) não foram resumidos por Mórmon. Ele colocou essas placas, sem quaisquer alterações, com seu resumo das placas maiores. Começando pelo livro de Mosias, estaremos lendo o resumo de Mórmon das placas maiores de Néfi.

O livro de Mosias recebeu o nome do rei e profeta Mosias, que era filho do rei Benjamim e neto do rei Mosias I, sobre quem você lê no livro de Ômni. (Ver Ômni 1:12.)

## O Que Você Pode Encontrar Nesse Livro?

Em Mosias você lerá a respeito de grandes heróis, tais como o rei Benjamim, o rei Mosias II, Abinádi e Alma, o Pai. Encontrará também relatos de grandes vilões como o rei Noé e Amulon. Ainda mais importante, encontrará o evangelho de Jesus Cristo explicado em grandes sermões e ilustrado em histórias fascinantes.

O livro de Mosias começa cerca de 130 a.C. e termina por volta a 91 a.C. Não é, contudo, uma história contínua. Em seu resumo, Mórmon entrelaçou os relatos de três grupos de nefitas relacionados:

- Os nefitas em Zaraenla (Mosias 1–8; 25–29)
- Os nefitas que seguiram Zênife de volta à terra de Néfi (Mosias 9–22)
- Alma, o Pai, e seu grupo de conversos (Mosias 23–24)

O quadro seguinte ilustra a porção do relato do Livro de Mórmon abrangido pelo livro de Mosias. (Ver “Cronologia do Livro de Mórmon”, p. 204, para maiores detalhes.)

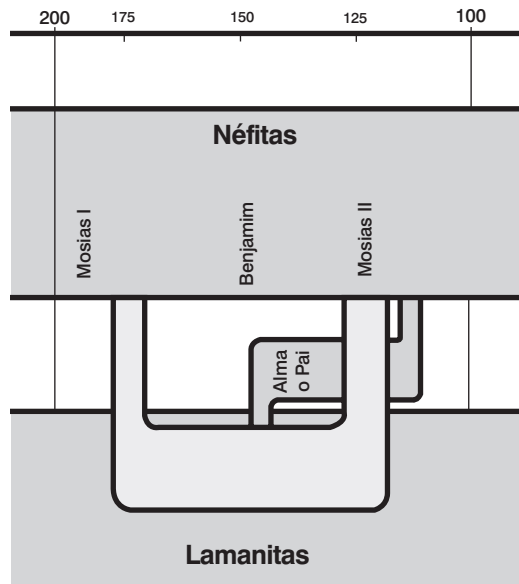



# Mosias 1

## A Importância de Registros Sagrados

Você já pensou no que sua vida seria sem a Bíblia e o Livro de Mórmon? O que saberia a respeito do propósito desta vida terrena e o que pode esperar depois da morte? Assim como o Livro de Mórmon é uma testemunha segura para nós de que Joseph Smith foi um profeta de Deus, as placas de Néfi e as placas de latão foram testemunhas para os nefitas de que o Senhor realmente guiou seus ancestrais de Jerusalém.

Ao ler Mosias 1–5, tenha em mente que os ensinamentos do Senhor não foram dados para chamar um povo iníquo ao arrependimento. Esses nefitas eram obedientes aos mandamentos e fiéis a seus convênios e é por isso, que o rei Benjamim queria dar-lhes um novo nome (ver Mosias 1:11). Descubra qual é esse novo nome e como você pode receber a mesma bênção.

### B Prepare um Teste Rápido

Analise Mosias 1:11–18 e prepare pelo menos três questões: uma para os versículos 11–12, uma para os versículos 13–15 e uma para os versículos 16–18. Assegure-se de incluir as respostas.



# Mosias 2

## A Serviço de Deus



© 1967 Bill L. Hill

Como o rei Benjamim aproximava-se do final de sua vida, quis falar ao povo a respeito do evangelho e anunciar o novo rei. O discurso do rei Benjamim começa em Mosias 2 e prossegue nos capítulos 3 e 4. Esse sermão grandioso pode ajudar-nos a entender o

evangelho. Lembre-se de que esse sermão não foi feito a membros infiéis, mas a um povo que vivia em paz. O povo do rei Benjamim eram membros fiéis que estavam prontos a dar o próximo passo rumo ao renascimento espiritual. (Ver Mosias 1:11; 5:7.) Ao estudar o sermão do rei Benjamim, observe as razões que ele apresenta para o empenho de tornar-se “santo pela expiação de Cristo”. (Mosias 3:19)

### Compreensão das Escrituras



#### Mosias 1

**Preservadas** (v. 5)—Salvas para um propósito especial

**Mistérios** (v. 5)—Verdades aprendidas somente pela fé e revelação

**Caindo** (v. 5)—Afastando-se gradualmente

**Envelheceu** (v. 9)—Ficou velho

**Oportuno** (v. 9)—Adequado, desejável

**Proclamação** (v. 10)—Anúncio, declaração

**Distinguidos** (v. 11)—Reconhecido, conhecido

**Apagado** (v. 12)—Eliminado

**Adúltero** (v. 13)—Infiel aos convênios e promessas, imoral

**Encarregou** (vv. 15–16)—Responsabilizou

**Incorreram** (v. 17)—Caíram

### Estudo das Escrituras



Complete as atividades A e B ao estudar Mosias 1

#### A Faça uma Anotação em Seu Diário

Suponha que você fosse Mosias II, o filho do rei Benjamim. Estude Mosias 1:1–8 e então faça uma anotação em seu caderno que resuma o conselho que seu pai deu-lhe nesses versículos. Assegure-se de incluir pelo menos dois princípios importantes que ele lhe ensinou a respeito das escrituras.

### Compreensão das Escrituras



#### Mosias 2

**Primícias** (v. 3)—Primogênito

**Levianamente** (v. 9)—Tratado como sem importância

**Enfermidades** (v. 11)—Fraquezas, doenças

**Consagrado** (v. 11)—Designado para propósitos sagrados

**Permitiu** (vv. 11–13)—Concedeu

**Sobrecarregado** (v. 14)—Fardo pesado

**Inúteis** (v. 21)—Não produtivo, sem valor

**Desvia** (v. 22)—Muda

**Feito até aqui** (v. 31)—Feito antes

**Inclina** (v. 33)—Desejar, querer

**Entregar** (v. 34)—Dar, livrar

#### Mosias 2:16–17—Por Que Deus Exige Que Sirvamos Uns aos Outros?

O Presidente Marion G. Romney, que foi membro da Primeira Presidência, ensinou:

O serviço não é algo que devemos aturar nesta Terra a fim de conquistarmos o direito de habitar o reino celestial. O serviço constitui a própria essência e cerne da vida exaltada no reino celestial.



Sabendo que o serviço é o que traz realização ao Pai Celestial e sabendo que desejamos estar onde Ele está, a ser como Ele é, por que precisamos do mandamento de servir uns aos outros? Oh, como anseio pelo dia em que essas coisas nos advirão naturalmente por causa da pureza de nosso coração. Naquele dia, não haverá necessidade de mandamento, pois teremos percebido por nós mesmos que só somos verdadeiramente felizes quando estamos servindo de modo abnegado.” (Conference Report, outubro de 1982, p. 135; ou *Ensign*, novembro de 1982, p. 93).



### Mosias 2:20–24—Por Que o Rei Benjamim Disse Que Somos “Servos Inúteis”?

O rei Benjamim deu-nos duas razões por que somos inúteis. Primeira, tudo o que temos e somos só é possível devido ao dom da vida que Deus deu a todos os Seus filhos. (Ver Mosias 2:23.) Estamos em dívida para com Ele por nossa própria vida. Segundo, mesmo quando somos obedientes, “ele imediatamente vos abençoará; e, portanto, ter-vos-á pago. E vós ainda lhes sereis devedores (...)” (v. 24). A mais importante dessas bênçãos é, naturalmente, o dom da Expição. O preço que Jesus pagou para redimir-nos do pecado e da morte é infinito, um preço que jamais poderemos pagar. Não devemos, no entanto, achar que Deus compara tudo o que Ele fez por nós com o que fazemos por Ele. Ele nos ama e fica satisfeito com cada esforço que fazemos para servir e obedecer.

### Mosias 2:27–28—O Que Significa “Livrar Minhas Vestimentas de Vosso Sangue”?

Na antiga Israel, era comum para uma comunidade construir uma terra na qual um atalaia era colocado para advertir o povo de um perigo que se aproximasse. Se o atalaia não advertisse quando da chegada de um inimigo, ele seria responsável pelas vidas que fossem perdidas no ataque, ou na linguagem do Velho Testamento, seu “sangue” ficaria nas mãos e nas vestimentas do atalaia. O rei Benjamim entendeu que seu chamado como profeta e rei era como o do atalaia na torre. (Ver Ezequiel 33:1–9.) Se ele não ensinasse, testificasse fielmente nem admoestasse o povo para que se arrependesse, seu “sangue” (espiritualmente falando) ficaria em sua vestimenta. (Ver também Jacó 1:18–19.)

## Estudo das Escrituras

Complete as atividades de A–C ao estudar Mosias 2.

### A Faça uma Descrição

1. Analise Mosias 2:9–16 e prepare uma descrição do tipo de líder que o rei Benjamim foi, incluindo todas as qualidades que encontrar nesses versículos.

2. Por que você gostaria de viver em um lugar governado por tal rei?

### B Domínio das Escrituras—Mosias 2:17

O rei Benjamim explicou que quando servimos outras pessoas estamos realmente servindo a Deus.

1. Por que acha que o Senhor exige que sirvamos uns aos outros? (Ver a seção “Compreensão das Escrituras” para Mosias 2:16–17 para ajuda adicional.)
2. Descreva uma ocasião que você prestou um serviço altruísta e diga como se sentiu a esse respeito.

### C Pondere os Ensinamentos do Rei Benjamim

O sermão do rei Benjamim está repleto de doutrinas importantes que deveriam ser ponderadas cuidadosamente. Estude Mosias 2:18–41 e responda *três* das seguintes perguntas:

1. Mosias 2:18 lembra você das palavras de quem? (Ver Lucas 22:24–26.) O que isso o ensina a respeito de líderes justos?
2. Leia Mosias 2:20–24. De que maneiras somos “servos inúteis”? Como acha que Deus se sente a nosso respeito muito embora sejamos “inúteis”?
3. Leia Mosias 2:25 e Helamã 12:4–13. De que maneiras podemos ser considerados menos do que o pó da terra?
4. Analise Mosias 2:27–28. Por que o rei Benjamim quis falar a seu povo uma última vez? O que precisamos fazer para assegurarmos de que nossas vestimentas não fiquem manchadas com o sangue de nosso próximo? (Ver a seção de Compreensão das Escrituras” para Mosias 2:27–28 para ajuda adicional.)
5. O que significa “[rebelar-se] abertamente contra Deus”? (Ver vv.36–37.) Descreva pelo menos duas situações nas quais um membro da Igreja de sua idade possa estar-se “[rebelando abertamente]” e talvez não tenha percebido.
6. Nos versículos 38–41, o rei Benjamim falou de uma “terrível” situação” e de um “estado de felicidade”. O que cada uma dessas frases significam? Quem estará em cada condição?



*Mosias 3 é uma continuação do maravilhoso sermão do rei Benjamim a seu povo. Mas de cem anos antes do nascimento de Cristo, um anjo apareceu ao rei Benjamim e falou-lhe da vinda do Salvador com detalhes notáveis. Procure a explicação de como o Salvador é capaz de ajudar-nos a retornar para nosso Pai Celestial. Depois de ter lido este capítulo, você terá um melhor entendimento do que Cristo fez por todos nós.*



© 1967 Bill L. Hill

## Compreensão das Escrituras



### Mosias 3

**Novas** (v. 3)—Notícias

**Onipotente** (v.5)—Todo-Poderoso

**Tabernáculo de barro** (v. 5)—Corpo físico

**Angústia** (v. 7)—Tristeza, pesar, agonia

**Açoi-tá-lo-ão** (v. 9)—Baterão com um açoite com pedaços de osso ou pedra nas extremidades

**Expia** (vv. 11, 16)—Paga o preço

**Serviria** (v.15)—Teria valor

**Submisso** (v. 19)—Disposto a obedecer

**Condenados** (v. 25)—Confinados, entregues

### Mosias 3:15—“Símbolos e Figuras”

Símbolos e figuras são emblemas que ensinam e testificam grandes verdades. A lei de Moisés continha muitos símbolos que ensinavam e testificavam a respeito da vida futura e do ministério do Salvador. Por exemplo: os carneiros primogênitos sem mancha que eram oferecidos como sacrifício eram símbolos e lembretes (figuras) do futuro sacrifício expiatório de Jesus Cristo como o Cordeiro de Deus. (Ver Alma 25:15.)

### Mosias 3:19—Quem É o “Homem Natural” de Que Devemos Despojar-nos?



O Élder Neal A. Maxwell, membro do Quórum dos Doze Apóstolos explicou:

“Em primeiro lugar, o homem natural é ‘inimigo de Deus’. (Mosias 3:19) Isso significa que tais indivíduos (quer entendam plenamente as implicações de sua própria resistência ou não) se oporiam ao propósito final de Deus para a humanidade, que é, como sabemos, ‘Levar a efeito a

imortalidade e vida eterna do homem”. (Moisés 1:39) Devido aos nossos interesses eternos, o homem natural, portanto, não é nosso amigo tampouco, mesmo se, às vezes nos sentirmos bem à vontade com ele. (...)

Em lugar de nos tornarmos santos, sendo como crianças e dispostos a nos submetermos a nosso Pai Eterno, o homem natural é rebelde e insiste em seguir seus próprios passos. Ele é infantil em vez de ser como uma criança.

O homem natural também busca, com teimosia, a felicidade na iniquidade—uma noção incrivelmente ingênua da natureza da felicidade e do universo. (...)

É assim que o homem natural, tentando viver ‘sem Deus no mundo’ e em submeter-se servilmente a seus instintos naturais, está, de fato, vivendo ‘contrário à natureza da felicidade’ (Alma 41:11).” (*Notwithstanding My Weakness* [1981], pp. 71–72).

## Estudo das Escrituras



Complete duas das atividades seguintes (A–C) ao estudar Mosias 3.

### A Use as Notas de Rodapé

Um anjo ensinou o rei Benjamim a respeito da vinda de Jesus Cristo.

1. Ao ler Mosias 3:1–8, relacione cinco fatos importantes a respeito de Cristo.
2. Verifique nas notas de rodapé para cada fato que escolheu e escreva uma explicação do que cada um deles fala a respeito Dele.

### B Quem o Sangue de Cristo Salva?

Se a Expição de Cristo não pagasse por nossos pecados, não poderíamos ser salvos. Em Mosias 3:11–18, o rei Benjamim identificou três grupos de pessoas a quem o sangue de Cristo “expiou”. Procure esses versículos e descreva os três tipos de pessoas. O que o rei Benjamim disse que precisamos fazer para receber a salvação que vem “pelo sangue expiatório de Cristo, o Senhor Onipotente”? (v. 18)

### C Domínio das Escrituras—Mosias 3:19

Para ajudá-lo a entender a importância de despojar-se do homem natural e de tornar-se um santo, responda as seguintes perguntas ao estudar Mosias 3:19:

1. Quem é o “homem natural” e por que ele é inimigo de Deus? (Ver I Coríntios 2:12–14; Alma 41:11; seção “Compreensão das Escrituras” para Mosias 3:19.)
2. Como cedemos ao “influxo” do Espírito Santo?
3. Que papel a Expição de Jesus Cristo tem ao ajudá-lo a tornar-se um santo? (Ver Mosias 5:2; 27:25–26.)



*Mosias 3:19 nos incentiva a despojar-nos do “homem natural” e tornarmo-nos “[santos] pela expiação de Cristo, o Senhor”. Em Mosias 4 você lerá como o povo do rei Benjamim teve sucesso em fazê-lo. O rei então contou-lhes como evitar perder essa grande bênção que receberam.*

Procure as maneiras que o rei Benjamim disse que ser verdadeiramente convertido muda uma pessoa.

Mosias 4 conclui o discurso do rei Benjamim a seu povo que começou em Mosias 2. Fique atento pois Mórmon incluiu alguns dos ensinamentos do rei Benjamim em Mosias 5.

## Compreensão das Escrituras



### Mosias 4

**Olhou (...)** ao redor (v. 1)—  
olhou em volta

**Estado Carnal** (v. 2)—  
Condição terrena ou decaída

**Remissão** (vv. 3, 11–12)—  
Perdão dos pecados

**Compreende** (v. 9)—Entende

**Socorreréis** (v. 16)—Ajudareis,  
assistireis, auxiliareis

**Peça** (vv. 16, 22)—Implore por  
ajuda

**Deterei minha mão** (v. 17)—  
Deixarei de ajudar

**Repartirei** (vv. 17, 21, 26)—  
Darei, compartilharei

**O condenais** (v. 22)—  
Considerá-lo não preparado

**Cobiçais** (v. 25)—Desejo  
egoísta

**Exige** (v. 27)—Requerido

**Necessário** (v. 27)—Essencial

**Vários** (v. 29)—Muitos,  
diversos

## Estudo das Escrituras



Complete a atividade A ou B e a atividade C ou D ao estudar Mosias 4.

### A Analise o Que Aconteceu

Uma mudança notável ocorreu no povo como resultado de aplicarem os ensinamentos do rei Benjamim a sua vida.

1. Leia Mosias 4:1–3 e responda as perguntas no quadro seguinte em seu caderno.

O que eles perceberam?

O que eles perguntaram?

Qual foi o resultado?

2. Como o que aconteceu a esse povo é um exemplo do que o rei Benjamim disse que deveriam fazer em Mosias 3:19?
3. Como isso é semelhante ao que Leí viu em seu sonho? (Ver 1 Néfi 8:10–12.)

### B Encontre as Listas

O rei Benjamim queria que o povo entendesse como poderiam ser salvos no reino de Deus. Como mostrado em Mosias 4:1–3, eles experimentaram algo semelhante a receber a remissão dos pecados como resultado de sua fé.

1. Nos versículos 4–10, o rei Benjamim deu mais explicações do que é exigido para a salvação. Estude esses versículos e, em seu caderno, faça uma lista das verdades que ele disse que deveríamos entender (vv. 5–7) e uma outra lista dos princípios em que, disse ele, deveríamos primeiro “acreditar” e depois “fazer” para receber a salvação. (Ver vv. 8–10.)

2. Mesmo depois de termos sido perdoados e purificados, nem sempre é fácil permanecer limpos. Estude os versículos 11–12 e relacione o que o rei Benjamim disse que precisamos fazer para “[conservar] (...) a remissão de [nossos] pecados”.
3. Nos versículos 12–16, o rei Benjamim relacionou as bênçãos que seriam nossas “se” fizéssemos o que foi ensinado no versículo 11. Observe que “[conservar] (...) a remissão de [nossos] pecados” é apenas uma das bênçãos da obediência. Relacione as bênçãos que ele mencionou e então escolha duas delas e explique por que elas seriam desejáveis para você.

### C Qual Seria a Desculpa Deles?

As gravuras abaixo ilustram os pensamentos do rei Benjamim a respeito dos que se recusam a dar aos pobres. Leia Mosias 4:17–25 e, em seu caderno, complete as declarações que uma pessoa faria em cada situação. O que o rei Benjamim diria que suas atitudes deveriam ser na realidade?



Não repartirei  
porque...



Não posso repartir  
porque...

### D Domínio das Escrituras—Mosias 4:30

1. Em seu caderno, faça um esboço ou desenho com um slogan ou ilustração que expresse a idéia que o rei Benjamim ensinou em Mosias 4:30.
2. Explique por que você acha ser importante “[tomar] cuidado” com nossos pensamentos, palavras e ações.



Mosias 5 contém um registro do conselho do rei Benjamim a seu povo depois de seu sermão encontrado em Mosias 2–4. Lembre-se que seu sermão foi dado para inspirar e motivar um povo bom e obediente a atingirem um nível mais elevado de retidão e de verdadeira conversão. (Ver a introdução de Mosias 1 neste guia de estudo, p. 73.)

Procure o conselho do rei Benjamim que ajudou as pessoas a mudarem e a bênção maior que receberam como resultado dessa mudança.

## Compreensão das Escrituras



### Mosias 5

**Disposição** (v. 2)—Forte desejo  
**Conveniente** (v. 3)—Adequado, desejável  
**Este nome** (v. 8)—O nome de Cristo  
**Sobejando** (v. 15)—Repleto de

### Mosias 5:7—Por Que Somos Chamados Progenie de Cristo?

Nosso Pai Celestial é o pai de nossos espíritos. (Ver Hebreus 12:9.) Nossos pais terrenos são os pais de nosso corpo físico, mortal. Nesse grande sermão, o rei Benjamim explicou que devido ao Seu sacrifício expiatório, Jesus Cristo é o pai de nosso renascimento espiritual. (Ver Mosias 3:19; 5:7.) A “vigorosa mudança” que veio ao coração do povo do rei Benjamim é um exemplo grandioso de “nascer de novo”. (Ver Mosias 4:2-3; 5:2; 27:24-26; João 3:5.) O Presidente Joseph Fielding Smith ensinou que Cristo “tornou-se um pai para nós porque deu-nos a imortalidade ou a vida eterna por meio de Sua morte e do sacrifício sobre a cruz”. (*Answers to Gospel Questions*, 4:178-179)

### Mosias 5:8-15—O Que Significa “[Tomar] sobre Vós o Nome de Cristo”?

O Élder M. Russell Ballard, membro do Quórum dos Doze Apóstolos, explicou: “Por meio do batismo tomamos sobre nós o nome de Cristo e prometemos fazer as coisas que Ele faria, incluindo obedecer os mandamentos de Deus. Por sua vez, o Senhor promete mandar Seu espírito para nos guiar, fortalecer e confortar. [Ver 2 Néfi 31:13; Mosias 18:8-10.] Talvez o mais importante seja que Ele promete perdoar-nos de nossos pecados se nos arrependermos verdadeiramente. [Ver 2 Néfi 31:17.] De forma muito literal, os que descem para as águas do batismo tem seus pecados lavados. Eles emergem da pia batismal tão livres do pecado e tão puros como no dia em que nasceram” (*Our Search for Happiness* [1993], p. 90).

Tomar sobre nós o nome de Cristo não é um único acontecimento. O Presidente Boyd K. Packer, Presidente Interino do Quórum dos Doze Apóstolos disse: “Algumas pessoas questionam-se, imaginando que talvez tenham sido batizadas cedo demais. Desejam poder batizar-se hoje e começar de novo, puros. Isso não é preciso! Por meio da ordenança do sacramento vocês renovam os convênios feitos no batismo. Se cumprirmos todas as condições do arrependimento, não importando o quanto isso seja difícil, serão perdoados e seus pensamentos não mais serão perturbados por suas transgressões”. (*A Liahona*, julho de 1997, p. 9)

Observe como o evangelho é diferente das idéias do mundo. Parece ser uma preocupação de muitas pessoas descobrirem “quem são”. O rei Benjamim enfatizou que uma pergunta mais importante seria “de quem você é”. Tomar sobre nós o nome de Cristo significa pertencer a Ele pelo convênio. Quando nosso período na Terra terminar, ou seremos “[chamados] pelo nome de Cristo” (Mosias 5:9) e pertenceremos a Ele (ver v. 15), ou seremos “[chamados] por algum outro nome” e não pertenceremos a Cristo, mas a Satanás. (V. 10; ver Alma 5:38-39.)

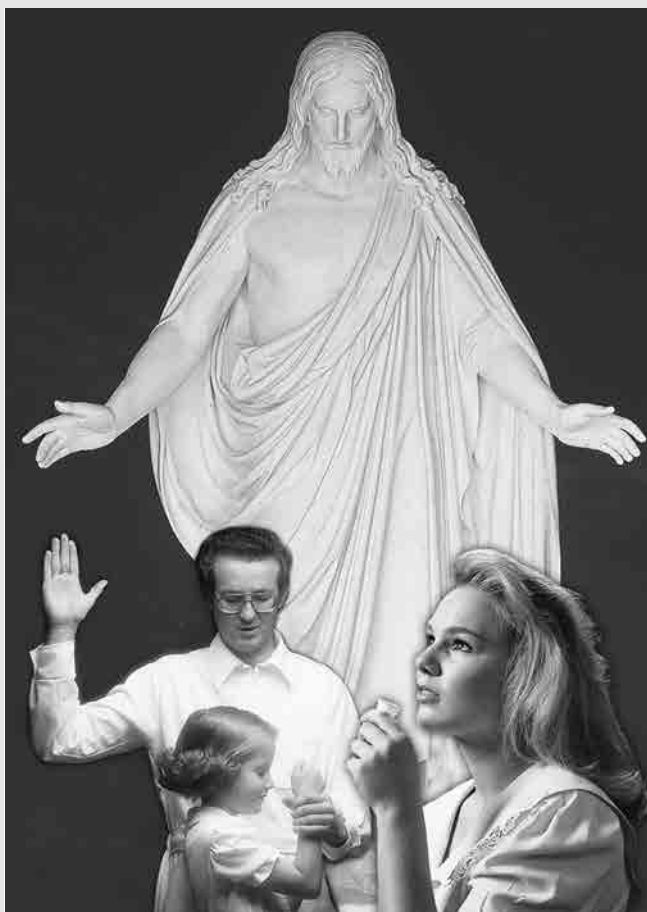

## Estudo das Escrituras



Complete a atividade A ao estudar Mosias 5.

### A Explicar o Que Aconteceu

Mosias 5 ilustra alguns passos importantes que todos teremos que dar para virmos a Cristo.

1. Faça um diagrama semelhante ao seguinte em seu caderno e anote as respostas das perguntas nas caixas. (Precisarão desenhar as caixas do diagramas em tamanho maior.)

Qual foi a “vigorosa mudança” que ocorreu ao povo e por que essa mudança ocorreu? (Ver Mosias 5:1-4.)



O que o povo estava disposto a fazer em seguida? (Ver Mosias 5:5-6.)



O que aconteceu em seguida? (Ver Mosias 5:7-9.)

2. Escreva um exemplo moderno de como tornar-se um filho ou filha espiritual de Cristo influencia as ações da pessoa no dia a dia.

## Mosias 6–7

### O Povo de Lími no Cativo

Depois de fazer um registro de todos aqueles que fizeram um convênio com Cristo, o rei Benjamim indicou o filho Mosias (Mosias II) para governar o reino. O que você acha que o novo rei faria primeiro? Talvez se surpreenda com o que Mosias fez. Mosias 7 dá uma idéia do que aconteceu aos nefitas que retornaram à terra de Néfi e podemos ler a esse respeito em Ômni 1:27–30. Você lerá essa história em maiores detalhes em Mosias 9–22.

## Compreensão das Escrituras

### Mosias 6

**Conveniente** (v. 1)—Adequado, desejável

Mosias 7

**Insistência** (v. 1)—Pedidos repetidos

**Procurarei** (v. 12)—Tentarei  
**Sujeitos** (vv. 18, 22)—Sob o controle de outros

**Eficaz** (v. 18)—Eficiente

**Extremamente ansioso** (v. 21)—ansioso demais

**Estratagema** (v. 21)—Meios enganosos

**Socorrerei** (v. 29)—Ajudarei, auxiliarei

**Obstruirei** (v. 29)—Bloquearei

### Mosias 7:1–6—Onde Se Situava a Terra de Leí-Néfi em Relação à Terra de Zaraenla?

Algum tempo depois que o rei Mosias I (o pai do rei Benjamim) chegou em Zaraenla, um grupo de pessoas quis retornar à terra de Néfi. O primeiro grupo que foi, falhou devido às contendas. (Ver Ômni 1:27–28.) Um segundo grupo, guiado por Zênife, teve sucesso em formar um povoamento na terra de Leí-Néfi. (Ver Ômni 1:29–30; Mosias 7:9, 21.) Cerca de cinqüenta anos mais tarde, o rei Mosias enviou um grupo sob a liderança de Amon para descobrir o que aconteceu ao povo de Zênife. (Ver Mosias 7:1–6.) Para mais informações, ver “Possíveis Localidades do Livro de Mórmon (em Relação Um às Outras)” (p. 203.)

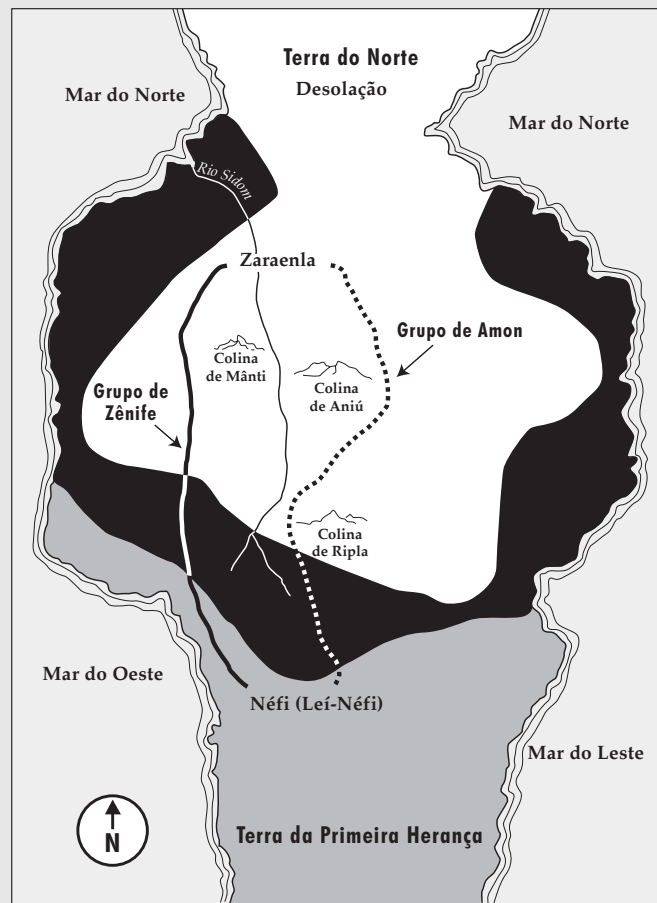

## Estudo das Escrituras

Complete a atividade A ou B ao estudar Mosias 6–7.

### A Faça Seu Próprio Registro

O rei Benjamim pediu que fosse feito um registro das pessoas que fizeram o convênio de seguir Jesus Cristo. (Ver Mosias 6:1.) Hoje na Igreja também mantemos registros. Todo membro da Igreja tem um registro que mostra as relações familiares e as datas importantes. Assim como o do povo do rei Benjamim, seu nome foi registrado como um dos que fizeram um convênio com Cristo. Relacione vários acontecimentos importantes que ocorreram e ocorrerão em sua vida. Para os acontecimentos passados, anote as datas.

### B Escreva uma Carta

Suponha que você tenha vivido na época de Lími e que seus familiares estivessem doentes e não puderam ouvir o discurso que o rei Lími fez ao povo. Estude Mosias 7:17–33 e então escreva uma carta para a família detalhando os princípios importantes que Lími ensinou. Assegure-se de explicar o seguinte:

1. Por que eles deveriam “[ser] confortados” (v. 18)
2. Por que os lamanitas permitiram retornar à terra de Leí-Néfi
3. A verdadeira razão para os problemas atuais
4. O que as pessoas precisam fazer para serem libertadas

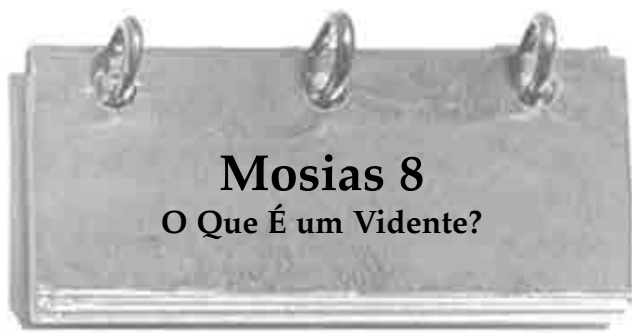

## Mosias 8 O Que É um Vidente?

Em Mosias 7, o rei Lími explicou brevemente o que acontecera a seu povo desde a época que seu avô, Zênife, guiou essa colônia de nefitas da terra de Zaraenla de volta para a terra de Leí-Néfi. Em Mosias 8, Amon explicou a Lími como os registros antigos podiam ser traduzidos e qual a diferença entre profeta e vidente. Por que Lími precisava dessas informações? Como este capítulo ajuda a aumentar sua gratidão pelos líderes da Igreja hoje?

### Compreensão das Escrituras

#### Mosias 8

**Contasse, repetiu** (vv. 2–3)—  
narrar, revisar

**Interpretar** (v. 6)—Traduzir

**Corroídas** (v. 11)—  
enferrujadas, danificadas

**Intérpretes** (v. 13)—Urim e  
Tumim

**Impenetrável** (v. 20)—  
Endurecido, Intratável

#### Mosias 8:16—“Um Vidente É Também Revelador e Profeta”

Pela descrição em Mosias 8:13–18, aprendemos que apesar de tanto um profeta quanto um revelador declararem a palavra de Deus, um vidente tem meios de receber revelação de Deus não disponível a todo profeta. (Ver v. 13.) Ele não apenas ve o futuro, mas também o passado e as coisas escondidas com clareza divina. (Ver v. 17.) Um vidente “vê” pelo poder de Deus o que não pode ser visto com o olho natural. (Ver Moisés 6:35–36.) Cada vez que apoiamos os líderes da Igreja na conferência geral, reconhecemos a Primeira Presidência da Igreja e o Quórum dos Doze Apóstolos como profetas, videntes e reveladores.



### Estudo das Escrituras

Complete duas das seguintes atividades (A–C) ao estudar Mosias 8.

#### A Envie uma Mensagem e um Mapa

Lími contou a Amon a respeito de um grupo de busca que fora enviado para o norte para encontrar Zaraenla e em seu lugar encontrou a terra dos Jareditas (também conhecida como Terra do Norte ou Desolação).

1. Em seu caderno, faça um mapa como o na seção “Compreensão das Escrituras” para Mosias 7:1–6 e acrescente uma linha para a rota que esse grupo de busca poderia ter seguido. (Ver também o mapa na p. 203.)
2. Suponha que você fosse o líder daquele grupo. Estude Mosias 8:7–11 e escreva uma mensagem relatando o que encontrou lá.

#### B Conte o Que Isso Significa Hoje

1. Estude Mosias 8:13–18 e descreva os dons que o rei Mosias tinha como vidente que fez dele mais do que um profeta. (Ver a seção “Compreensão das Escrituras” para Mosias 8:16 para ajuda adicional.)
2. Analise algumas das mensagens recentes que recebemos de nossos profetas modernos, videntes e reveladores (nos discursos de conferências, nos artigos de *A Liahona* ou outras fontes que tiver à sua disposição) e descreva algumas das verdades e perigos que eles “vêem” que a maior parte das pessoas do mundo não vê.

#### C Use o Guia para Estudo das Escrituras

Analise Mosias 8:13–18 e leia a respeito de Urim e Tumim no *Guia para Estudo das Escrituras* (p. 214). Escreva um sumário de como esses “intérpretes” são usados e quem os usa.



## Mosias 9–10 O Início do Registro de Zênife

Lembre-se, ao ler Mosias 9–24, que existem dois e às vezes três grupos separados de nefitas que viviam em partes diferentes da terra (veja a ilustração abaixo e a Cronologia do Livro de Mórmon, na p. 204).

Lembre-se de que Mosias I foi advertido pelo Senhor para levar os justos que o seguissem e “[fugir] da terra de Néfi”. (Ômni 1:12) Ele e seu povo descobriram um outro grupo de pessoas vivendo em uma terra a que chamavam de Zaraenla. Ele, ao final, tornou-se rei do grupo combinado de nefitas e do povo de Zaraenla. O filho de Mosias I, Benjamim e depois o neto Mosias II sucederam Mosias I.

Algum tempo depois de Mosias I chegar a Zараenla, Zênife guiou um grupo de nefitas de volta à terra de Néfi. (Ver Ômni 1:27–30; Mosias 7:21.) Lá ele estabeleceu uma colônia entre os lamanitas e tornou-se rei. Mosias 9–22 é extraído do o registro de Zênife. O relato cobre mais de cinquenta anos e inclui relatos dos sucessores de Zênife: seu filho Noé e o neto Lími. Você também lerá a respeito de Abinádi e de Alma, o pai, dois grandes profetas cujas missões iniciaram-se e terminaram de forma muito diferente.

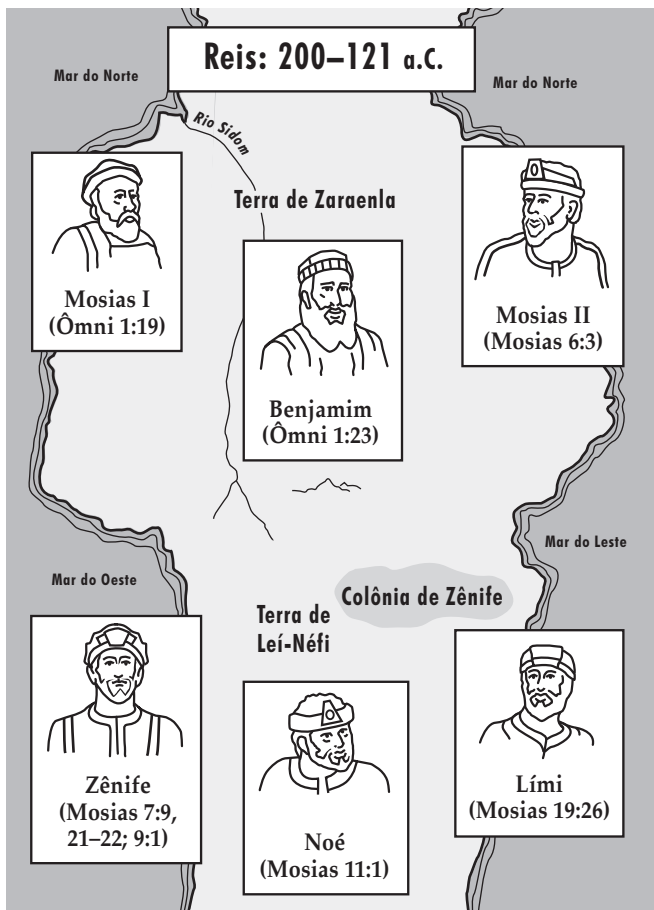

### Mosias 10:11–18—O Perigo de Tradições Falsas

Os lamanitas ensinaram os filhos um “ódio eterno” pelos nefitas por causa das falsas tradições que aprenderam com os pais. (Ver Mosias 10:13–17.) Mosias 10:11–18 ilustra a verdade da seguinte revelação dada ao Profeta Joseph Smith: “E vem o ser maligno e tira a luz e a verdade dos filhos dos homens pela desobediência e por causa da tradição de seus pais”. (D&C 93:39)

O Élder Richard G. Scott, membro do Quórum dos Doze Apóstolos, ensinou como podemos evitar perder a luz do evangelho por causa de falsas tradições:

“Estude cuidadosamente as escrituras e o conselho dos profetas para compreender como o Senhor deseja que você viva. Depois, avalie cada parte de sua vida e faça os ajustes necessários. Procure ajuda de uma pessoa que você respeite e que tenha sido capaz de abandonar algumas convicções ou tradições profundamente arraigadas que não estavam em harmonia com o plano do Senhor. Quando estiver em dúvida, pergunte a si mesmo: ‘É isso que o Salvador espera que eu faça’. (...)”

Testifico que você removerá as barreiras à felicidade e, descobrirá uma paz maior ao colocar em primeiro lugar a lealdade à sua condição de membro da Igreja de Jesus Cristo e fazer dos ensinamentos Dele o alicerce de sua vida. Se houver tradições, costumes familiares ou nacionais que estejam em conflito com os ensinamentos de Deus, abandone-os. Se as tradições e costumes estiverem em harmonia com esses ensinamentos, devem ser valorizados e seguidos para preservar sua cultura e herança. Há uma herança que nunca precisará mudar. É a que se recebe por ser filho ou filha do Pai Celestial. Para ser feliz, conduza sua vida de acordo com essa herança.” (A *Liahona*, julho de 1998, p. 96–97)



### Estudo das Escrituras

Complete a atividade A ou B ao estudar Mosias 9–10

#### A Vinde ao Profeta Escutar

A história de Mosias 9 responde a uma pergunta muito atual: Qual é o benefício de se ter um profeta vivo disponível para nós se não ouvirmos o que ele diz?

1. Analise Ômni 1:12–13 e explique quem guiou os nefitas da terra de Néfi para Zараenla e *por que*.
2. Analise Mosias 9:1–3 e descreva quem guiou estes grupos de nefitas de volta para a terra de Néfi e *por que*.
3. Estude Mosias 9:4–19 e resuma o que aconteceu a os nefitas que retornaram à terra de Néfi.
4. O que a experiência deles com os lamanitas ensinam a você a respeito de por que o Senhor disse-lhes para partirem?
5. Descreva a mudança que ocorreu nesse povo de Mosias 9:3 a 9:17–19 e como essa mudança os salvou.

### Compreensão das Escrituras

#### Mosias 9

**Terra da Primeira Herança** (v. 1)—O primeiro lugar que se estabeleceram depois de chegarem às Américas

**Rigoroso** (v. 2)—Austero, rígido

**Extremamente ansioso** (v. 3)—Ansioso demais

**Atingidos** (v. 3)—Punidos, afligidos

**Disposição** (v. 5)—Atitude, desejos

**Tornasse** (v. 11)—Crescesse, ficasse

**Fartar-se** (v. 12)—Encher-se

**Lamentação** (v. 19)—Grande tristeza

#### Mosias 10

**Cinturão de Couro** (v. 8)—Cinto largo de couro

**Lombos** (v. 8)—Cintura

**Enfureceram-se** (v. 14)—Ficaram muito zangados

**Estimulei** (v. 19)—Incentivei, entusiasmei

6. O povo de Zênife aprendeu essa importante lição, mas poderiam ter evitado a guerra e salvo muitas vidas se simplesmente tivessem seguido seu profeta, Mosias I, e permanecesse na terra de Zараenla. Pense a respeito dos conselhos que ouviu o profeta vivo dar à Igreja recentemente. Relacione três princípios que ele nos ensinou para que o seguíssemos e descreva os problemas que evitaríamos se seguíssemos seus conselhos.

**B Aplique o Conselho do Senhor à Sua Própria Vida**

Mosias 10:11–18 relacione um número de tradições falsas (crenças) dos lamanitas ensinadas aos filhos e que aumentou seu ódio pelos nefitas.

- Para cada um dos acontecimentos a seguir, descreva a falsa crença ou interpretação dos lamanitas e então explique o que realmente aconteceu:
  - Saída de Jerusalém
  - A travessia do mar
  - Chegada à terra da promessa (ou terra de sua primeira herança)
  - Os fiéis e Néfi fogem de Lamã e Lemuel para o deserto
- Analisar as declarações do Élder Scott na seção “Compreensão das Escrituras” para Mosias 10:11–13. Explique o que você precisa fazer para identificar esses costumes ou tradições de sua cultura ou nação que não estejam em harmonia com o evangelho de Jesus Cristo.



Que diferença faz quando o povo tem líderes justos? Pense a respeito do que aconteceu ao povo do justo rei Benjamim em Mosias 1–5. O que você acha que aconteceu ao povo de Zênife quando o iníquo rei Noé os governou? Ao ler Mosias 11–12, observe novamente o quanto a atitude e as ações dos líderes influenciam a vida do povo. Observe também o efeito que o testemunho corajoso de Abinádi teve nesse povo.

**Compreensão das Escrituras**



**Mosias 11**

- |  |  |
|--|--|
| <b>Conferiu</b> (v. 1)—Deu, concedeu   | <b>Parapeito</b> (v. 11)—Um muro da altura aproximada do peito de uma pessoa |
| <b>Concubinas</b> (v. 2)—Esposas legais com uma posição social inferior e com menos direitos do que a esposa propriamente dita | <b>Onde (...) se haviam refugiado</b> (v. 13)—local em que se esconderam     |
| <b>Libertinagens</b> (vv 2, 6)—Pecados sexuais   | <b>Meretrizes</b> (v. 14)—Mulheres imorais                                   |
| <b>Rebanhos</b> (v. 3)—Animais criados para corte  | <b>Bebedor de vinho</b> (v. 15)—Alguém que bebe vinho em excesso, bêbado     |
| <b>Se tornaram idólatras</b> (v. 7)—Começaram a adorar falsos deuses   | <b>Enfureceram-se, ficou irado</b> (vv.26–27)—Muito zangado                  |

**Mosias 11:2—“Muitas Esposas e Concubinas” do Rei Noé**

Nessa época, o Senhor havia proibido a prática de se ter mais de uma esposa e de se ter concubinas (Ver a seção “Compreensão de Escrituras” para Jacó 2:23–30. p. 62.)

**Mosias 12**

- |  |  |
|--|--|
| <b>Com fome e com peste</b> (v. 4)—Faminto e doente            | <b>Confundi-os</b> (v. 19)—Deixou-os confusos                  |
| <b>Amarradas</b> (v. 5)—Presas                                 | <b>Perverterdes, pervertido</b> (v. 26)—Mudardes, corromperdes |
| <b>Mudo</b> (v. 5)—Que não fala                                |  |
| <b>Mostrar</b> (v. 8)—Revelar, tornar público                  |  |
| <b>Cair em contradição</b> (v. 19)—Fazer com que se contradiga |  |

**Mosias 12:31–32—“Traz a Lei de Moisés a Salvação?”**

Abinádi perguntou aos falsos sacerdotes do rei Noé se a salvação era obtida “pela lei de Moisés” (Mosias 12:31). Eles responderam que uma pessoa poderia ser salva por viver a lei de Moisés. Essa resposta, contudo, era apenas parcialmente verdadeira. Abinádi deu uma resposta mais completa em Mosias 13:27–35.

**Estudo das Escrituras**



Complete duas das atividades seguintes (A–C) ao estudar Mosias 11–12.

**A Complete a Lista**

- Encontre as seguintes palavras em Mosias 11:1–15 e então escreva uma sentença para cada palavra, explicando como o reino mudou quando Noé assumiu o poder:
 

a. Mandamentos	f. Idólatras
b. Esposas	g. Edifícios
c. Pecado	h. Torre
d. Um quinto	i. Vida devassa
e. Sacerdotes	j. Vinho



2. Relacione algumas das diferenças entre o rei Noé e o rei Benjamim, sobre as quais você leu em Mosias 1–2. Qual dos dois você preferiria ter como líder? Por que?

### B Compare as Profecias

O Senhor chamou Abinádi para advertir o rei Noé e seu povo a que se arrependessem ou certas punições ocorreriam.

1. Procure em Mosias 11:20–25 e encontre as frases “a não ser que se arrependam” e “se este povo não se arrepender”. Relacione os quatro castigos que Abinádi disse que cairia sobre o povo se eles não se arrependessem
2. O que o rei Noé e o povo fizeram quando ouviram a mensagem de Abinádi? (Ver Mosias 11:26–29.)
3. Em Mosias 12 lemos que dois anos depois o Senhor enviou Abinádi novamente para profetizar ao povo. Procure em Mosias 12:1–7 os verbos conjugados no futuro e relacione o que Abinádi disse que *aconteceria* àquele povo.
4. Em que as palavras *que indicam futuro* na segunda profecia de Abinádi diferem de sua primeira advertência em Mosias 11:20–25?
5. Leia Mosias 12:8 e explique o que o Senhor disse a Abinádi que aconteceria ao povo dessa vez “a menos que se [arrependessem]”.

### C Encontre uma Aplicação Moderna

Em Mosias 12:9–37 você lerá a respeito da prisão de Abinádi e do início de seu julgamento diante do rei Noé e de seus sacerdotes.

1. Analise os versículos 9–16 e explique qual você acha ter sido a verdadeira razão para a ira que o povo sentia contra Abinádi. Como isso pode aplicar-se à nossa época quando alguns membros podem ter dificuldade em aceitar o conselho que o profeta nos dá?
2. Que razão Abinádi deu em Mosias 12:27 para os sacerdotes não entenderem as escrituras? Leia também I Coríntios 2:11–14 e explique o que essas duas escrituras ensinam a respeito de conseguir o máximo em seu estudo das escrituras.



*Quando o Senhor nos dá uma designação, Ele também nos dá o poder para cumpri-la. (Ver 1 Néfi 3:7.) A designação de Abinádi era a de chamar o rei Noé e seu povo ao arrependimento. Em Mosias 13–14 você lerá a respeito da forma miraculosa que o Senhor ajudou Abinádi a cumprir essa designação. Ao ler a respeito de seu testemunho destemido, imagine Abinádi ensinando essas coisas aos poderosos líderes políticos da atualidade. Como acham que eles o tratariam?*

*Em Mosias 14 lemos que Abinádi citou Isaías 53, que descreve o preço que Cristo pagaria por nossos pecados e*

*quão ingrato seria o povo por esse dom. Por que você acha que Abinádi escolheu esse capítulo para citar esses falsos sacerdotes?*

## Compreensão das Escrituras



### Mosias 13

**Louco** (vv. 1, 4)—Insano

**Ateveu** (vv 5)—Desafiou

**Santificou** (v. 19)—Tornou-se sagrado ou santo

**Cobiçarás** (v. 24)—Ter um desejo abusivo ou egoísta

**Necessário** (vv. 27, 29)—Preciso, essencial

**Lei de ritos** (v. 30)—Os rituais e as ordenanças da lei de Moisés

### Mosias 13:10—“Um Símbolo e uma Representação de Coisas que Estão para Vir”

Símbolos e representações são figuras e lembretes que testificam grandes verdades. (Ver a seção “Compreensão das Escrituras” para Mosias 3:15, p. 75.) Abinádi admoestou o rei Noé e seus sacerdotes de que, o quer que eles decidissem fazer com ele, seria uma “representação” ou símbolo do que aconteceria a eles e aos outros. Você lerá a respeito do cumprimento dessa profecia posteriormente em Mosias 19 e Alma 25.



### Mosias 13:27–28—“A Salvação Não Se Alcança Somente pela Lei”

Em Mosias 13:27–28, Abinádi corrigiu a falsa idéia expressa pelos sacerdotes do rei Noé. (Ver Mosias 12:31–32.) Ele ensinou que somente a obediência à lei de Moisés não poderia trazer-lhes salvação. Todos eles precisavam que o Salvador expiasse (pagasse o preço) por seus pecados ou “eles inevitavelmente pereceriam, apesar da lei de Moisés”.

O Élder Bruce R. McConkie, que foi membro do Quórum dos Doze Apóstolos, aplicou a mesma lição aos nossos dias:

“Agora imaginemos um caso atual. Suponham que temos as escrituras, o evangelho, o sacerdócio, a Igreja, as ordenanças, a organização e até as chaves do reino—tudo o que existe hoje, até o último jota e til—ainda assim, se não houver a Expição de Cristo. E agora? Podemos ser salvos? Todas as nossas boas obras nos salvarão? Seremos recompensados por toda nossa retidão?

Certamente que não. Não somos salvos somente por boas obras, não importa quão boas; somos salvos porque Deus enviou Seu Filho para derramar Seu sangue no Getsêmani e no Calvário para

que todos pudessem ser resgatados. Somos salvos pelo sangue de Cristo (Atos 20:28; I Cor. 6:20).

Parafrazeando Abinádi: 'A salvação não se alcança somente pela lei; e se não fosse pela expiação, dada pela graça de Deus como um dom gratuito, todos os homens seguramente pereceriam e isso apesar da Igreja e de tudo o que é relativo a ela'. (Doctrines Of the Restoration: Sermons and Writings of Bruce R. McConkie, ed. Mark L. McConkie [1989], p. 76.)

Mosias 14

<b>Forma nem formosura</b> (v. 2)— Beleza incomum ou atratividade	<b>Feridas</b> (v. 5)—ferimentos causados por espancamento ou por ter sido chicoteado; Seu sofrimento e dor
<b>Fizemos caso</b> (v. 3)— Valorizamos, respeitamos	<b>Prolongará</b> (v. 10)—Estenderá
<b>O castigo de nossa paz</b> (v. 5)— A punição que Cristo sofreu que nos dá paz	<b>Agonia</b> (v. 11)—Sofrimento, dor
	<b>Intercedeu</b> (v. 12)—Defendeu, implorou por

## Estudo das Escrituras

Complete as atividades A e C e a atividade B ou a D ao estudar Mosias 13–14.

### A Escreva uma Carta

Imagine se você fosse um servo na corte do rei Noé e estivesse lá quando Abinádi foi levado para ser julgado. Com base no que aprendeu em Mosias 12:17–14:12, escreva em seu caderno uma carta a um amigo, relatando o que aconteceu. Assegure-se de incluir um resumo do que Abinádi disse e as profecias que fez. Descreva também como o rei e seus sacerdotes reagiram e as coisas incomuns que ocorreram. Conclua com sua opinião a respeito do profeta Abinádi. Isso pode ser um esboço para um futuro discurso na reunião sacramental.

### B Os Dez Mandamentos Hoje

Em Mosias 12:34–13:24, Abinádi recitou os Dez Mandamentos para o rei Noé e seus sacerdotes.

1. Encontre e marque cada um dos Dez Mandamentos em suas escrituras (compare com Êxodo 20:3–17 para ajuda adicional).
2. Escolha três dos mandamentos e, escreva um parágrafo para cada um deles, descrevendo como sua vizinhança ou comunidade mudaria se todos acreditassem e vivessem esse mandamento.

### C Analise a Resposta de Abinádi

Abinádi perguntou aos falsos sacerdotes se uma pessoa poderia ser salva por viver a lei de Moisés. (Ver Mosias 12:31–32.) Eles responderam que uma pessoa poderia ser salva por viver essa lei. Abinádi então explicou por que essa resposta não era completamente verdadeira. (Ver Mosias 12:33–13:26.) Ele concordou que guardar os mandamentos de Deus, incluindo os Dez Mandamentos que Moisés recebeu, era necessário mas não o suficiente. Ele então ensinou uma lição muito importante. Estude Mosias 13:27–35 e responda as seguintes perguntas:

1. O que Abinádi disse que aconteceria com a lei de Moisés no futuro?

2. Qual foi o propósito da lei de Moisés? (Ver vv. 29–30.)
3. O que o Senhor estava tentando ensiná-los por meio das ordenanças e sacrifícios da lei de Moisés? (Ver vv. 31–35.)
4. Por que a lei por si só não é o bastante para salvar qualquer um? (Ver Romanos 3:20, 23; 2 Néfi 2:5–7.)
5. Como a explicação de Abinádi da posição da lei de Moisés também se aplica às leis e ordenanças do evangelho em nossos dias? (Ver a seção "Compreensão das Escrituras" para Mosias 13:27–28.)

### D Combine a Frase com o Versículo

Para apoiar seu ensinamento a respeito da necessidade de um Salvador, Abinádi citou alguns dos ensinamentos do profeta Isaías a respeito de Jesus Cristo.

1. Leia Mosias 14 e então copie as sentenças a seguir em seu caderno. Depois de cada uma, escreva o número do versículo no qual se encontra cada verdade.

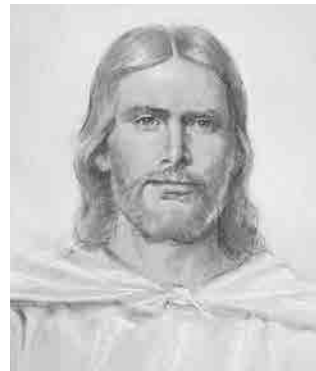

- a. Ele morreu com o iníquo, embora não tivesse feito nada de errado.
- b. Ele sofreu por nossos pecados e Seu castigo nos trouxe paz.
- c. A maior parte das pessoas rejeitaram-No, o que trouxe muita tristeza a Ele.
- d. Ele não tentou defender a Si mesmo nem tentou salvar Sua própria vida.

e. Jesus Cristo é um servo justo que, devido à Sua Expiação, salvará muitas pessoas.



*Você já teve a oportunidade de conversar com alguém de uma outra igreja cristã a respeito de como é Deus? A maior parte das igrejas cristãs ensinam a doutrina da Trindade, a de que Deus o Pai, Jesus Cristo e o Espírito Santo são três manifestações ou aparições do mesmo Ser. Quando ele viu o Pai e o Filho no Bosque Sagrado, o Profeta Joseph Smith aprendeu que a Deidade consiste de três Personagens separados. (Ver Joseph Smith—História 1:15–20; D&C 130:22–23.)*

*Em Mosias 15, Abinádi ensinou que Jesus é "o Pai e o Filho" e que "eles são um Deus, sim, o próprio Pai Eterno do céu e da Terra" (vv. 2, 4). Isso pode ser confuso no início, mas quando adequadamente entendido, revela uma verdade essencial a respeito da Deidade, particularmente Jesus Cristo,*

que muitas vezes negligenciamos. Procure entender essa verdade ao estudar o testemunho de Abinádi.

Mosias 15–16 conclui os ensinamentos de Abinádi diante do rei Noé e de seus falsos sacerdotes. Fique atento para sua explicação de quem será salvo pela Expição de Jesus Cristo e quem não será redimido. No final desses capítulos será bom conseguir explicar o que podemos esperar quando toda a humanidade ressuscitar.



Abinádi

conduzirá o que é chamada a manhã da primeira ressurreição, quando outros que morreram e que merecem a glória celestial ressuscitarão. (Ver D&C 88:96–98.) A primeira ressurreição continuará até o final do Milênio. (Ver McConkie, *Mormon Doctrine*, p. 640.)

### Mosias 16

**Ranger de dentes** (v. 2)—raspar os dentes uns contra os outros por raiva ou dor  
**Enganou** (v. 3)—Iludiu  
**Carnal, sensual, diabólica** (v. 3)—Preocupado com os prazeres físicos e desejos mundanos

**Corrupção** (v. 10)—Mortalidade  
**Incorruptibilidade** (v. 10)—Imortalidade

## Compreensão das Escrituras



### Mosias 15

**Sujeitado a carne** (v. 2)—Fazer com que o corpo físico se torne obediente

**Concebido** (v. 3)—Criado, gerado

**Rejeitado** (v. 5)—Negado

**Interceder** (v. 8)—Defender, pedir por

**Entre** (v. 9)—No meio de  
**Semente** (v. 10)—Filhos, descendentes (usados aqui simbólica ou espiritualmente)  
**Voluntariamente** (v. 26)—De propósito, intencionalmente

### Mosias 15:1–7—Como Cristo É ao Mesmo Tempo Pai e Filho?

Em 1916 a Primeira Presidência e o Quórum dos Doze Apóstolos fizeram uma declaração detalhada do Pai e do Filho. (Ver “O Pai e o Filho: Uma Exposição Doutrinária da Primeira Presidência e dos Doze”, em James E. Talmage, *As Regras de Fé*, 12ª ed., [1924], pp.413–414.) Seguem-se exemplos de como eles ensinaram que Jesus Cristo é representado como o Pai:

1. Ele é o Criador de todas as coisas e é, portanto, indicado em muitas passagens na escritura como “o próprio Pai Eterno do céu e da Terra”. (Ver Mosias 15:4; 16:15; Alma 11:38–39; Éter 4:7.)
2. Ele é o Pai de todos os que aceitam Seu sacrifício expiatório e que fazem o convênio com Ele de obedecer Seu evangelho eterno. (Ver Mosias 5:7; 15:10–13; Éter 3:14; D&C 25:1.)
3. Ele é o Pai por “investidura divina de autoridade”. Isso significa que o Salvador é o representante plenamente autorizado e comissionado por Seu Pai. Tudo o que Ele fizer será duradouro e ligado ao céu, por ser Ele o executor da vontade do Pai.

### Mosias 15:21—Qual É a Primeira Ressurreição

A “primeira ressurreição” a que Abinádi se referiu começou com a Ressurreição de Jesus Cristo. Naquela época muitos dos que morreram antes Dele, que mereciam a glória celestial, ressuscitaram. Quando o Salvador voltar, Ele novamente

## Estudo das Escrituras



Complete duas atividades de A–D e uma atividade de E–F ao estudar Mosias 15–16.

### A Resuma a Doutrina

Estude as palavras de Abinádi em Mosias 15:1–7 e explique como Jesus é tanto “o Pai e o Filho”. (Ver a seção “Compreender as Escrituras” para Mosias 15:1–7 para ajuda adicional.)

### B Qual É a Pergunta?

As frases seguintes vem de Mosias 15:8–9. Esses versículos explicam como Jesus Cristo nos liberta do pecado e da morte. Considere cada frase e pense em uma pergunta que poderia ser respondida pela frase.

A Resposta	Qual É a Pergunta?
“Rompe (...) as ligaduras da morte”	
“Interceder pelos filhos dos homens”	
“Cheias de misericórdia”	
“Tomado sobre si as iniquidades”	
“Satisfeito as exigências da justiça”	

### C Encontre a Lista

Abinádi deu exemplos daqueles para quem Jesus Cristo é o Pai.

1. Estude Mosias 15:11–13 e faça uma lista de dois grupos de pessoas que serão chamados de “semente” (significando filhos) de Jesus Cristo.
2. Leia os versículos 14–17 e descreva um outro grupo que pode ser considerado a “semente” de Cristo por fazerem as mesmas coisas que os integrantes do segundo grupo que você relacionou fazem.



### D Quem Surgirá na Primeira Ressurreição?

Em Mosias 15:19–26, Abinádi descreveu três grupos de pessoas que surgirão na primeira ressurreição para herdar a vida eterna.

1. Leia esses versículos, procurando as palavras-chave *acreditaram*, *ignorância* e *filhos*. Escreva uma sentença que descreva cada um dos três grupos.
2. Uma das bênçãos de se ter profetas vivos é que eles esclarecem a doutrina. Pode parecer que Abinádi indicou que *todos* os que morrerem sem jamais ter ouvido o evangelho receberão a vida eterna incondicionalmente, mas esse não é o caso. A nota de rodapé do versículo 24 indica Doutrina e Convênios 137:7 como referência remissiva. (Leia Doutrina e Convênios 137:7–9 e explique como esses versículos esclarecem quais dentre todas as pessoas que “morreram sem conhecimento deste evangelho” herdarão o reino celestial.
3. Leia Mosias 15:26–27 e descreva aqueles que *não* surgirão na primeira ressurreição.

### E Responda uma Carta

Suponha que você tenha recebido a seguinte carta de um amigo que conheceu durante uma viagem no último verão. Utilize as verdades que Abinádi ensinou em Mosias 16 e anote em seu caderno uma resposta às perguntas de seu amigo.

Caro amigo,

Tenho pensado no que conversamos no verão passado. Senti-me diferente quando você me disse no que acreditava. Ao pensar sobre o que disse a respeito de Jesus Cristo, fiquei confuso com uma coisa. Você disse que acreditava que Jesus Cristo era nosso Salvador. Não entendo por que precisamos ser salvos ou do que precisamos ser salvos. Se Deus nos criou, não devemos ser tão maus. Fiquei também impressionado com a paz que suas crenças parecem dar-lhe. Você parece mais feliz do que eu sou. Por que? O que acontecerá se eu não acreditar como você nem fizer as coisas que sua Igreja ensina? Espero que tenha tempo para me responder porque gostaria realmente de saber em que você acredita.

Seu amigo.

### F Termine a Sentença

Em Mosias 16:6–9, Abinádi testificou de como a morte será sobrepujada por toda a humanidade pelo poder de Jesus Cristo. Termine as sentenças a seguir, usando o que aprender naqueles versículos:

1. Se Cristo não tivesse vindo, então ...
2. Se Cristo não tivesse sobrepujado a morte, então ...
3. Devido à Sua ressurreição, ...
4. Porque Cristo é a vida e a luz do mundo, então ...
5. As verdades que Abinádi ensinou fazem uma diferença em minha vida porque ...



© 1996 Ronald K. Crosby

Em Mosias 12–16, Abinádi repreendeu o rei Noé e seus falsos sacerdotes e chamou-os ao arrependimento. Como você poderia esperar, o rei iníquo rejeitou a mensagem e ordenou que Abinádi fosse morto. Mas um dos sacerdotes do rei Noé acreditou na mensagem de Abinádi e arrependeu-se. Ele até tentou salvar Abinádi. Esse homem desempenha um papel importante por



Alma

todo o restante do livro de Mosias. Que tipo de coragem você acha ser necessário para enfrentar o rei e os demais sacerdotes para defender um homem com o qual estão zangados e que querem matar?

## Compreensão das Escrituras

### Mosias 17

**Uma acusação contra ti** (v. 7)—um castigo por você ter cometido um crime

**Injuriou** (v. 12)—Insultou, ofendeu

**Flagelaram** (v. 13)—Bateram, açoitaram

**Tochas** (v. 13)—montes de gravetos, galhos ou ramos

### Mosias 18

**Ascensão** (v. 2)—Subir, ir para o alto

**Refugiava** (v.5)—Escondia-se

**Bosque** (v. 5)—grupo de árvores

**Contendessem** (v. 21)—Discutissem, brigassem

**Partilhasse** (v. 27)—Desse, compartilhasse

**Avisados** (v. 34)—Informados

### Mosias 18:13—Como Alma Recebeu a Autoridade para Batizar?

O Presidente Joseph Fielding Smith ensinou: “Podemos concluir que Alma possuía o sacerdócio antes que ele, com outros, houvessem ficado confusos com os ensinamentos do rei Noé. Quer isso tenha ocorrido ou não, não faz qualquer diferença porque no livro de Mosias é claramente declarado que ele tinha autoridade. [Ver Mosias 18:13, 18]” (*Answers to Gospel Questions*, 3:203.)



### Mosias 18:14–15—Uma Pessoa Pode Batizar-se?

Quando Alma batizou Helã nas águas de Mórmon, ele colocou Helã sob a água e mergulhou com ele. No batismo seguinte, Alma somente imergiu a pessoa e não mergulhou com ela. O Presidente Joseph Fielding Smith explicou: “Quando Alma se batizou com Helã, não foi o caso de Alma haver-se batizado, mas simplesmente um sinal ao Senhor de sua humildade e pleno arrependimento”. (*Answers to Gospel Questions*, 3:203.)

## Estudo das Escrituras

Complete a atividade A ou B e uma das demais atividades (C–E) ao estudar Mosias 17–18.

### A O que Abinádi Fez para “[Merecer] a Morte”?

Depois de ouvir Abinádi, Noé e seus sacerdotes levaram três dias para encontrarem alguma acusação contra Abinádi e declarar que ele “[merecia] a morte”. (Ver Mosias 17:6–8.)

1. Leia Mosias 17:6–8 e a explicação anterior de Lími em Mosias 7:26–28. Qual foi a acusação deles contra Abinádi?
2. Por que você acha que Noé e seus sacerdotes ficaram tão zangados por causa desse “crime”?

### B Escreva um Relato de Testemunha Ocular

Mosias 17:9–20 registra o último testemunho e profecia de Abinádi. Estude esses versículos e então escreva um relato dos acontecimentos como se tivesse estado presente como repórter de um jornal. Assegure-se de explicar o que Abinádi acrescentou nessa profecia que ele já havia profetizado a respeito do rei Noé em Mosias 12:3.

### C Dê um Exemplo Moderno

Antes de convidar as pessoas a aceitarem o batismo, Alma explicou-lhes algumas das promessas que eram feitas com esse convênio.

1. Em seu caderno, prepare um quadro como o mostrado abaixo. Ao estudar Mosias 18:8–10, use as palavras entre parênteses para ajudá-lo a identificar os requisitos que Alma mencionou, as promessas que fazemos e as promessas que o Senhor faz. Complete o quadro com as informações que encontrar. Talvez queira marcar e numerar essas promessas em suas escrituras.

Um Requisito Inicial	O Que Eu Prometo	O Que o Senhor Promete
1. (desejos)	1. (fardos)	1. (redimido)
	2. (chorar)	2. (primeira)
	3. (consolar)	3. (eterno)
	4. (servir)	4. (Espírito)
	5. (servir)	
	6. (guardar)	



2. Selecione três das promessas que fazemos no batismo e dê um exemplo atual do que elas significam na Igreja hoje.

## D Compare Seus Sentimentos

Mosias 18:11–16 descreve o que aconteceu e como as pessoas se sentiam ao serem batizadas por Alma nas águas de Mórmon. Em seu caderno, escreva um parágrafo relatando como se sentiu em seu batismo. Como viu as promessas do Senhor serem cumpridas em sua vida? O que você aprecia mais em seu batismo hoje do que quando foi batizado?



## E Prepare uma Descrição de um Líder da Igreja

Depois que Alma batizou as pessoas, ele precisava organizar a Igreja no deserto para cuidar delas. Mosias 18:18–26 conta a respeito dos sacerdotes ou líderes da Igreja, a quem ele chamou.

1. Estude esses versículos e então prepare uma descrição dos requisitos para esses líderes da Igreja. (Por exemplo: “Um líder da Igreja é . . . e está disposto a . . .”) Como esses requisitos são semelhantes aos do chamado de um bispo ou presidente de ramo atualmente?
2. Leia Mosias 18:21–30 e então faça outra descrição por escrito do que era esperado dos membros novos.
3. Por que você acha que essas pessoas eram tão felizes?



*Você alguma vez já viu alguém sendo torturado enfrentar o torturador? Em Mosias 19, você lerá como Gideão enfrentou o iníquo rei Noé. Você também lerá como o rei Noé foi salvo de Gideão, mas não da profecia de Abinádi. Ao ler este capítulo, observe também como a profecia de Abinádi a respeito do povo foi cumprida.*

## Compreensão das Escrituras



### Mosias 19

**Angústia** (v. 7)—aflição, medo  
**Ficaram** (v. 13)—Permaneceram  
**Tributo** (vv. 15, 26)—Imposto, pagamento forçado para manter a paz  
**Molestar** (v. 29)—Causar mal



Rei Noé



Rei Lími

## Estudo das Escrituras



Complete uma das seguintes atividades (A–C) ao estudar Mosias 19.

### A Desenhe uma Cena da História

Depois de ter lido Mosias 19, escolha uma cena dessa história e faça um esboço simples dele em seu caderno. Inclua todos os detalhes importantes da história que resolver desenhar. Ao lado do desenho explique o que desenhou e relacione os versículos que você ilustrou.

### B Relacione a Profecia com Sua Realização

1. Analise as profecias de Abinádi a respeito do rei Noé e de seu povo em Mosias 12:2–3. Depois estude Mosias 19, encontre e relacione os versículos que mostrem que essas duas profecias foram cumpridas. Talvez prefira escrever a referência da profecia na margem de suas escrituras ao lado dos versículos que mostrem seu cumprimento.
2. Explique, em seu caderno, como cada profecia foi cumprida.

### C Entreviste um Personagem

O destino do rei Noé é descrito em Mosias 19:18–24. Suponha que você fosse um repórter viajando com os homens de Gideão e que entrevistasse um dos homens que acompanharam o rei Noé. Anote como acha que ele responderia as seguintes questões:

- Por que você seguiu o rei em lugar de ficar com sua família?
- Por que o rei não está com vocês agora?
- O que aconteceu com ele?
- O que aconteceu com os sacerdotes?

- Por que estão retornando?
- Se tivesse que fazê-lo novamente, o que faria de diferente?



## Mosias 20

### O Povo de Lími Luta para Defender a Família

*A maioria dos sacerdotes do rei Noé eram homens iníquos. Em Mosias 20, você lerá como continuaram a ser iníquos mesmo depois que o rei Noé foi morto e de terem fugido para o deserto para salvar a vida. Ao ler esse capítulo, observe o poder do povo de Lími ao lutarem por uma causa justa.*

## Compreensão das Escrituras

### Mosias 20

**Não se atreviam** (v. 3)—Não se arriscavam

**Violenta** (v. 10)—Feroz, dura

**Empregaram todos os seus esforços** (v. 11)—Puseram grande empenho

**Cuidaram de** (v. 13)—Trataram de

**Detenhas** (v. 17)—Pares, resistas

**Nem faça contra ele esta acusação** (v. 17)—Não o culpe

**Tranqüilize-os, apaziguá-los, tranqüilizou** (vv. 19–20, 22, 24)—Acalmou

**Atribuindo** (v. 23)—Deu a culpa a

## Estudo das Escrituras

Complete a atividade A ou B ao estudar Mosias 20.

### A O Que Você Aprende a respeito de Gideão?



Você já leu vários acontecimentos envolvendo Gideão. Por exemplo, ele enfrentou valentemente o rei Noé e enviou homens para descobrir o que aconteceu com o rei e com aqueles que deixaram a família e fugiram com ele. (Ver Mosias 19.) Estude Mosias 20 e responda as seguintes perguntas:

1. Que posição ocupou Gideão no governo do rei Lími?

2. O que Gideão fez para impedir os lamanitas de atacá-los novamente? (Ver Mosias 20:14–24.)
3. O que Gideão disse ser a causa da aflição que o povo de Lími estava sofrendo?
4. O que isso revela a respeito do tipo de homem que Gideão era?

### B Prepare um Teste

Depois de ler Mosias 20, prepare cinco perguntas a respeito dos acontecimentos ou princípios importantes contidos naquele capítulo. Assegure-se de incluir a resposta e todos os versículos onde a resposta é encontrada depois de cada pergunta.



## Mosias 21–22

### Cativo e Liberdade

*Se você estivesse no cativo de um inimigo que o tratasse como burro de carga e fizesse com que carregasse cargas pesadas, o que faria para reaver sua liberdade? Para onde se voltaria buscando ajuda? Ao ler Mosias 21–22, descubra o que o povo de Lími fez nessa situação. Observe também como as profecias de Abinádi continuaram a ser cumpridas.*

## Compreensão das Escrituras

### Mosias 21

**Lamentações** (v. 9)—Expressões de pesar

**Sujeitando-se** (v. 13)—Entregando-se

**Começaram, aos poucos, a prosperar** (v. 16)—Eram abençoados passo a passo

### Mosias 21:22–24—Duas Histórias que Se Unem Novamente

É bom lembrar que Mosias 1–8 é o resumo de Mórmon do registro de Mosias e contém a história dos nefitas em Zarahemla até o reinado de Mosias II. (Ver “Cronologia do Livro de Mórmon”, p. 204.) Mosias 9–22 é extraído do registro de Zênife e conta a história dos nefitas que deixaram Zarahemla na época de Mosias I e seguiram Zênife de volta para a terra de Lei-Néfi.

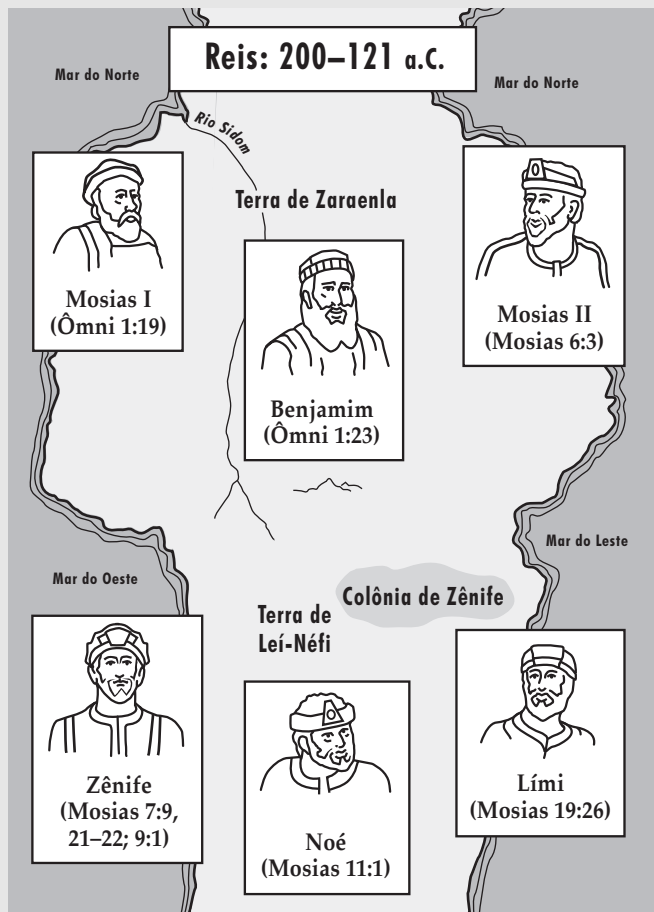

Em Mosias 7-9 lemos que Mosias II enviou uma expedição guiada por Amon para descobrir o que acontecera com a colônia de Zênife que deixara Zaraenla mais de cinquenta anos antes. Amon encontrou o neto de Zênife, o rei Lími e seu povo no cativeiro dos lamanitas. Em Mosias 21, lemos a respeito da vinda de Amon e de seus homens sob o ponto de vista de Lími.

### Mosias 22

**Até aqui** (vv.3-4)—  
Previamente, antes

**Proclamação** (v. 6)—Anúncio,  
declaração

**Tributo** (v. 7)—Imposto,  
pagamento forçado para  
manter a paz

**Provisões** (v. 12)—Alimentos e  
outros suprimentos

## Estudo das Escrituras

Complete duas das seguintes atividades (A-C) ao estudar Mosias 21-22.

### A Como Essa Profecia Foi Cumprida?

Embora Abinádi tenha sido morto muito tempo antes, suas profecias continuaram a ser cumpridas.

1. Compare Mosias 12:1-8 com 21:1-3. Descreva o que aconteceu ao povo de Lími que fora profetizado por Abinádi.
2. Compare Mosias 11:23-25 com 21:13-15. Descreva o que mais aconteceu ao povo de Lími que fora profetizado por Abinádi.

### B Encontre a Verdadeira Razão

Assim como o profeta Abinádi profetizara, o povo de Lími foi posto no cativeiro pelos lamanitas. Em seu caderno, desenhe uma tabela como a seguinte:

Tentativas de Fuga	Resultados
Mosias 21:6-9	
Mosias 21:10-11	
Mosias 21:12	
Mosias 21:25-26 (Mosias 8:7-8)	
Mosias 21:13-15; 22:1-16	

1. Estude os versículos relacionados na primeira coluna e, nessa mesma coluna, descreva brevemente cada tentativa do povo de Lími de escapar do cativeiro lamanita. Então, na segunda coluna, descreva os resultados de cada tentativa.
2. Analise o que Abinádi profetizou em Mosias 11:23 e use esse versículo para explicar a verdadeira razão de as quatro primeiras tentativas de fuga terem fracassado.
3. Por que você acha que Amon e seus homens vieram de Zaraenla somente depois de o povo de Lími “na mais profunda humildade (...) [clamarem] fervorosamente a Deus”? (Mosias 21:14)
4. O que você acha que inspirou Gideão a pensar no plano de fuga que foi bem-sucedido?
5. Pense no “cativeiro” que vem quando uma pessoa cede às tentações de Satanás. O que você vê na experiência do povo de Lími, que poderia aplicar-se a seus próprios esforços de escapar do cativeiro do pecado?



### C Desenhe um Mapa

Estude Mosias 21:23-27 e Mosias 8:7-9 e desenhe um mapa indicando a rota possível que a expedição dos quarenta e três homens de Lími tomaram. Mostre a terra que estavam procurando e a terra que encontraram. Use a ilustração das terras do Livro de Mórmon neste Guia de Estudo (p. 203) para ajuda.





## Mosias 23–24

### Cativo e Liberdade para o Povo de Alma

Com o povo Lími de volta em segurança a Zараenla, Mosias 23–24 passa a relatar o que aconteceu a Alma e aos que acreditavam nele e o seguiam. Lemos a respeito da fuga deles para escaparem dos exércitos do rei Noé em Mosias 18. Ao ler esses capítulos, você encontrará também o que aconteceu aos antigos companheiros de Alma—os falsos sacerdotes do rei Noé. Eles continuaram a trilhar seus caminhos iníquos. Ao ler, observe como as profecias de Abinádi continuaram a ser cumpridas.

### Compreensão das Escrituras



#### Mosias 23

**Aconselhável** (v. 7)—Adequado

**Apreciáveis** (v. 7)—Valor, respeito

**Armadilha** (v. 9)—cilada

**Penoso** (v. 9)—Dolorido, triste

**Tribulações** (v. 10)—Sofrimento

**Laços** (v. 13)—Escravidão

**Laços da Iniquidade** (v. 13)—Restrições à liberdade pessoal, as conseqüências do pecado

**Pertinentes** (v. 18)—Ter a ver com

#### Mosias 23:21–24—Cativo para o Povo de Alma

A profecia de Abinádi contra o rei Noé e seu povo teve duas partes. Quando Abinádi advertiu-os pela primeira vez, disse que sofreriam aflições e cativo se não se arrependessem. (Ver Mosias 11.) Ao admoestá-los pela segunda vez, dois anos mais tarde, eles ainda não se haviam arrependido. Em sua segunda advertência, disse que o cativo e a aflição certamente chegariam a eles e, se não se arrependessem, certamente seriam destruídos. (Ver Mosias 12.) Muito embora Alma e seu povo tivessem se arrependido depois da segunda advertência de Abinádi, eles não se arrependeram a tempo de escapar da aflição e do cativo profetizado.

#### Mosias 24

**Astuto** (v. 7)—Ladino, ardiloso

**Pilhagens** (v. 7)—Roubar à força

**Profundo** (v. 19)—Pesado

### Estudo das Escrituras



Complete duas das seguintes atividades (A–D) ao estudar Mosias 23–24.

### A Manter o Povo e os Lugares nos Locais Corretos

O diagrama abaixo está na seção da “Cronologia do Livro de Mórmon”. (Ver p. 204.) Desenhe ou copie um diagrama semelhante em seu caderno e, baseado em sua leitura de Mosias 1–24, anote os seguintes nomes e lugares nos locais corretos do quadro: Zênife, Mosias I, rei Noé, Abinádi, rei Benjamim, rei Mosias II, rei Lími, Alma, o pai, a terra de Zараenla, a terra de Leí-Néfi.

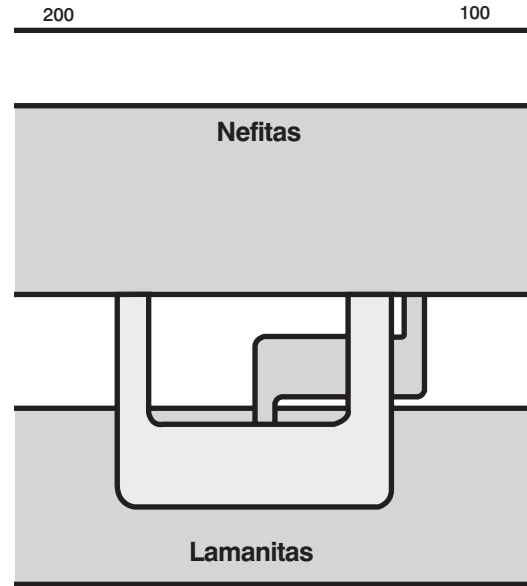

### B Explique o Inesperado

Em Mosias 23:16–24:4, vários dos acontecimentos que ocorreram pareciam incomuns. Estude cada uma das perguntas abaixo e explique por que acha que cada acontecimento ocorreu daquela forma:

1. Por que você acredita que o Senhor permitiu que Alma e seu povo fossem colocados no cativo pelos lamanitas quando haviam-se arrependido e eram justos? (Assegure-se de incluir o que aprender em Mosias 11:23; 12:1–2 em sua resposta; ver a seção “Compreensão das Escrituras” para Mosias 23:21–24 para ajuda adicional.)
2. Por que você acha que o exército dos lamanitas (que estivera perseguindo o povo de Lími) teve misericórdia de Alma e de seu povo?
3. Por que você acha que as filhas dos lamanitas imploraram aos lamanitas que tivessem misericórdia dos sacerdotes iníquos que os haviam seqüestrado?
4. Por que você acha que Amulon e outros sacerdotes iníquos receberam posições de autoridade entre os lamanitas?

### C Compare os Personagens

Tanto Amulon quanto Alma haviam sido sacerdotes na corte do rei Noé, mas que tomaram rumos muito diferentes desde aquela época.

1. Procure em Mosias 23:6–20 e 24:8–12 e escreva um parágrafo comparando o tipo de pessoa que Alma se tornara com o tipo de pessoa que Amulon era.

2. O que essas diferenças ensinam a você a respeito do efeito que um testemunho do evangelho tem nas pessoas? Por que você acha que o iníquo fica tão zangado com aqueles que tentam ser bons?



### D Compare as Fugas

Existem algumas diferenças entre a forma que Alma e seu povo foram libertados dos lamanitas e da forma como Lîmi e seu povo foram libertados. Com base em seu estudo de Mosias 21–24, responda as seguintes perguntas:

1. Que diferenças você encontrou no que se refere a quando cada grupo decidiu voltar-se ao Senhor e orar para serem libertados? (Compare Mosias 21:11–15 e 23:25–29; 24:9–12.)
2. Que diferenças você encontrou na maneira em que o Senhor ajudou cada grupo com seus fardos? (Compare com Mosias 21:15–17 e 24:13–15.)
3. Que diferenças você encontrou no envolvimento do Senhor no que aconteceu aos guardas lamanitas que permitiu a cada grupo fugir? (Compare Mosias 22:3–11 e 24:16–19.)
4. Que diferenças você encontrou no envolvimento do Senhor no que aconteceu aos exércitos que foram enviados para recapturar cada grupo? (Compare com Mosias 22:13–16 e 24:20–25.)
5. De que maneiras as provações e os desafios da atualidade são semelhantes àqueles que o povo de Alma enfrentou?
6. Quais são alguns exemplos das maneiras como os corações são endurecidos hoje?



*Os diferentes grupos de nefitas estavam de volta em segurança à terra de Zaraenla. Suponha que você tenha sido um nefita que ficou em Zaraenla todo o tempo. Quais seriam seus pensamentos depois de ouvir as histórias do povo de Lîmi e de Alma? Observe o que o rei Mosias II e Alma fizeram pelo bem-estar do povo em Zaraenla.*

## Compreensão das Escrituras



### Mosias 25

**Permanecido** (v. 7)—Ficado  
**Angústia** (v. 11)—Tristeza,  
pesar

**Exortou** (v. 16)—Rogou,  
encorajou, ensinou

### Mosias 25:1–4, 13—Quem Era Nefita?

Os dois grupos principais de pessoas no Livro de Mórmon eram os nefitas e os lamanitas. Nenhum dos grupos, contudo, era composto de apenas um povo. Os lamanitas incluíam não apenas os descendentes de Lamã, Lemuel e os que faziam parte do grupo de Leí e que permaneceram com eles, mas também os nefitas iníquos que posteriormente se juntaram a eles. Os nefitas incluíam os descendentes de Néfi e os que faziam parte do grupo de Leí que o seguiram, bem como o povo de Zaraenla. (Ver Mosias 25:13.)

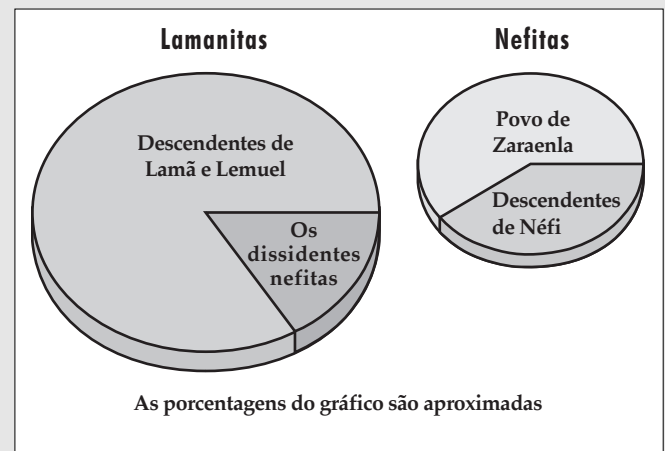

Pode ser mais fácil lembrar-se de que, geralmente, os nefitas eram os que seguiam o evangelho de Jesus Cristo e os lamanitas não. Havia mais que o dobro dos assim chamados lamanitas em relação aos nefitas e ao povo de Zaraenla juntos. (Mosias 25:2–3)

## Estudo das Escrituras



Complete a atividade A ou B ao estudar Mosias 25.

### A Quais Eram Seus Sentimentos?

À medida em que as pessoas escutavam as histórias do que aconteceu durante e depois do tempo do rei Noé, ficavam “assombrados e atônitos” (Mosias 25:7). Leia os versículos seguintes e descreva o que eles ouviram e como se sentiram. O número 1 é dado como exemplo.

1. Mosias 25:8—Eles ouviram como o povo de Lîmi foi libertado do cativeiro lamanita. Foram tomados de grande alegria.
2. Mosias 25:9
3. Mosias 25:10
4. Mosias 25:11
5. Mosias 25:12

## B Uma Reunião em Zараenla

1. Em Mosias 25:1 lemos que Mosias reuniu todo o povo. Esta reunião poderia ser comparada às conferências gerais que realizamos regularmente na Igreja hoje. Em seu caderno, prepare uma agenda como a indicada abaixo com os dados do estudo dos versículos relacionados.

### Agenda da Reunião de Zараenla

**Data:** (ver as datas sugeridas para Mosias 24:25)

**Presidindo:** (ver Mosias 25:1)

**Primeiro orador:** (ver Mosias 25:5)

**Tópico:** (ver Mosias 25:5–6)

**Reação do Povo:** (ver Mosias 25:7–13)

**Segundo orador:** (ver Mosias 25:14)

**Tópico:** (ver Mosias 25:15–16)

**Reação do Povo:** (ver Mosias 25:17)

### Depois da Conferência:

(Leia Mosias 25:18–23 e descreva o que ocorreu em Zараenla depois dessa importante conferência.)

2. Como as experiências deles se aplicam a nossos dias?
3. De acordo com Mosias 25:24, o que o Senhor fez por essas pessoas?
4. Por que você acha que é importante saber o que o Senhor fez por eles?



## Mosias 26

### Apostasia na Nova Geração

Com todos os nefitas de volta a Zараenla em segurança e livres dos lamanitas, talvez esperassem que a vida fosse pacata e livre de problemas. Mas não parece que a vida seja assim com frequência. Muitos dos adultos entre os nefitas haviam experimentado, em primeira mão, as graves provações que vêm da iniquidade e da alegria de receber o perdão e a liberdade do Senhor. Seus filhos, contudo, não haviam tido as mesmas experiências e muitos rejeitaram os ensinamentos e testemunhos dos pais. Há jovens atualmente que se debatem daquela mesma forma e se rebelam contra os pais? Ao ler Mosias 26, procure o que o Senhor identificava como a causa de tal rebeldia e para onde ela conduz.

## Compreensão das Escrituras



### Mosias 26

**Dissensões** (v. 5)—Discórdias, contendas

**Admoestados** (v. 6)—Advertidos contra práticas pecaminosas

**Várias iniquidades** (v. 11)—Diversos pecados

**Transgressores** (v. 19)—Pessoas que quebram a lei

**Dirigiam** (v. 37)—Governam, gerenciam

**Circunspectamente** (v. 37)—Cuidadosamente, atenciosamente

### Mosias 26:5–12—As Leis de Deus e a Lei do Homem

É importante entender que talvez haja uma diferença entre o que é pecado e o que é crime. Um crime é a violação das leis da terra, enquanto que pecados é a violação das leis de Deus. Com frequência um determinado ato pode ser ambos, mas alguns atos que são pecados talvez não sejam contra as leis dos homens. Alma procurou a ajuda do rei por causa das ações erradas de seu povo. O rei Mosias percebeu que embora muitas das crenças desse povo fossem falsas e que alguns membros da Igreja tivessem sido enganados por “palavras lisonjeiras” (Mosias 26:6), elas não eram contrárias à lei nefita. Alma então voltou-se para o Senhor pedindo ajuda para tratar das más ações dentro da Igreja. Veja Doutrina e Convênios 134 para uma revelação moderna sobre o mesmo assunto.

## Estudo das Escrituras



Complete duas das seguintes atividades (A–D) ao estudar Mosias 26.

### A Descubra as Causas

Parece que em toda geração há jovens da “nova geração” (Mosias 26:1) que rejeitam as lições que os pais aprenderam e ensinaram. Mosias 26 descreve tal situação em Zараenla.

1. Estude Mosias 26:1–5 e então prepare um diagrama em seu caderno, semelhante ao mostrado aqui. Substitua o sinal de interrogação (?) nas caixas, com o que leva ao problema ou que o causa, que se encontra relacionado nos versículos da escritura.

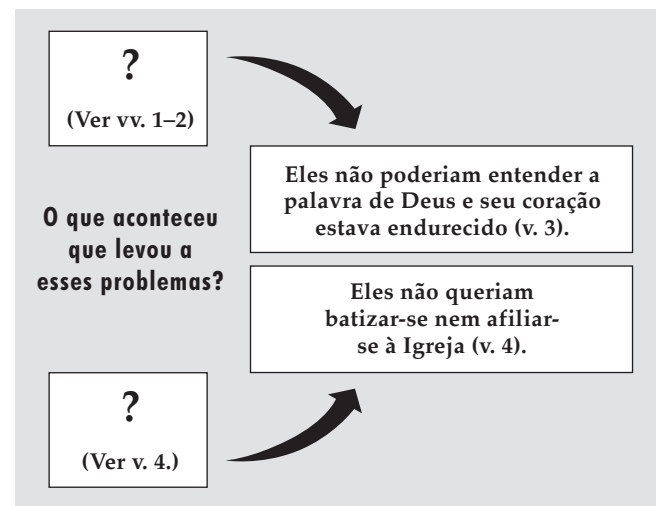

2. Pense nas pessoas que talvez você conheça, que não tentam entender o evangelho ou naquelas que se recusam a afiliar-se à Igreja ou a serem ativas. Escreva um parágrafo explicando as similaridades que você vê entre as causas de seus problemas e as causas dos problemas em Zараэнла.
3. Leia Doutrina e Convênios 136:32–33 e explique o que podemos fazer para sobrepujar esses problemas e suas causas.

### B Descubra o Processo



Em Mosias 26, Mórmon descreveu um problema difícil que Alma enfrentou como líder da Igreja. A Declaração Oficial 2, no final de Doutrina e Convênios, descreve um problema difícil que o Presidente Spencer W. Kimball enfrentou como Presidente da Igreja em nossos dias.

1. Estude Mosias 26:1–12 e descreva o problema que Alma enfrentou.
2. Leia a Declaração Oficial 2 e descreva o problema que o Presidente Kimball enfrentou.
3. Leia Mosias 26:13–14 e relacione as palavras ou frases que descrevam como Alma se sentiu e o que precisou fazer antes que “[ouvisse] a voz do Senhor”.
4. Procure a Declaração Oficial 2 e relacione as palavras e frases que descrevam o que o Presidente Kimball e a Primeira Presidência fizeram antes que essa revelação fosse dada.
5. O que essas listas lhe ensinam a respeito de se preparar para receber revelação?

### C Encontre as Bênçãos

A palavra *abençoado* é mencionada em cada versículo de Mosias 26:15–19.

1. Procure esses versículos e relacione quem o Senhor disse ser “abençoado” em cada versículo e *por que* eles são abençoados.
2. Que convênio ou promessa o Senhor deu a Alma em Mosias 26:20?
3. Leia as informações no *Guia para Estudo das Escrituras*, “eleição” (p. 65) e explique por que você acha que Alma recebeu tal promessa.

### D Encontre as Respostas

Alma buscou o Senhor e recebeu uma revelação quanto ao que fazer a respeito de membros da Igreja que cometeram pecados graves. Ao ler Mosias 26:21–39, procure as respostas às seguintes perguntas:

1. O que o Senhor faz por aqueles que acreditam e são batizados? (Ver vv. 21–24.)
2. Qual é o destino daqueles que se recusam a arrepender-se e a aceitar o evangelho? (Ver vv. 25–28.)

3. O que a Igreja faz quando um membro comete pecados graves e depois se arrepende? (Ver vv. 29–31.)
4. O que é que a Igreja faz se o membro não está disposto a arrepender-se? (Ver v. 32.)
5. O que significa “não foram contados” entre o povo do Senhor? (Ver v. 36.)
6. Que efeito as ações de Alma tiveram na Igreja? (Ver vv. 37–39.)



*O que você sentiria caso tivesse se esforçado muito para realizar algo, e visse alguém chegar e tentar destruir tudo o que estivesse fazendo? Faria alguma diferença se a pessoa que estivesse tentando destruir seu trabalho fosse alguém que você amava? Essa é a situação que tanto o profeta Alma quanto o rei Mosias enfrentaram. Em Mosias 27, você lerá que aqueles que planejavam destruir a obra desses grandes homens eram seus próprios filhos! Ao ler, observe a fé que o pai nobre tem e a vontade que o nosso Pai no Céu tem de recompensar aqueles que possuem grande fé. Os acontecimentos desse capítulo tiveram um efeito grandioso naqueles jovens, bem como nos nefitas e lamanitas.*

## Compreensão das Escrituras

### Mosias 27

**Infligidas** (v. 1)—Forçadas, impostas

**Arrogância** (v. 4)—Orgulho

**Estimasse** (v. 4)—Respeito, valor

**Obstáculo** (v. 9)—Barreira, obstrução

**Fender-se** (v. 18)—Partir-se

**Dizendo** (v. 23)—Convidando, incentivando

**Fel da amargura** (v. 29)—a forma mais extrema de amargor

**Abismo** (v. 29)—Um buraco muito fundo, sem fim

**Atormentada** (v. 29)—Grandemente torturada

**Conforto** (v. 33)—Consolo, reafirmação

**Esforço** (v. 33)—Dificuldade, labuta

**Zelosamente** (v. 35)—Entusiasticamente

### Mosias 27:11–26—Uma Conversão Notável de Alma, o Filho

O relato da conversão de Alma, o filho, é um exemplo maravilhoso do que a Expição de Jesus Cristo faz por aqueles que se arrependem. Para ser “[redimido do Senhor]” (Mosias 27:24) envolve ser salvo, libertado ou resgatado de uma situação de grande débito. (Ver vv. 27–29.) Para “nascer do Espírito”,



“nascer de novo” ou “nascer de Deus” significa mudar de nosso estado terreno decaído “para um estado de retidão” tornando-se “novas criaturas”. (vv. 25–26.) Não somos mais escravos do pecado, mas ao contrário, desejamos fazer sempre o bem. (Ver Mosias 5:2.)

Apesar de a história da conversão de Alma, o filho, ser impressionante, o Presidente Ezra Taft Benson fez a seguinte advertência:

“(…) precisamos ter cuidado, ao procurar tornar-nos cada

vez mais semelhantes a Deus para não desanimar e perder a esperança. Tornar-se como Cristo é trabalho para a vida toda, e muito freqüentemente exige desenvolvimento e mudanças que são lentas e quase imperceptíveis. As escrituras registram exemplos notáveis de homens cuja vida se transformou radicalmente, como se fora num instante: Alma, o filho; Paulo, na estrada de Damasco; Enos, quando orou a noite inteira e o rei Lamôni. Esses magníficos exemplos do poder para mudar até mesmo pessoas mergulhadas no pecado, nos dão a confiança de que a Expição pode alcançar até as pessoas mais desesperadas.



Precisamos ter cuidado ao discutir esses notáveis exemplos. Embora sejam reais e grandiosos, são a exceção e não a regra. Para cada Paulo, para cada Enos, para cada rei Lamôni, há centenas e milhares de pessoas que acham que o processo de arrependimento é muito mais sutil, muito mais imperceptível. Dia a dia elas se aproximam do Senhor sem perceber que estão edificando uma vida semelhante à de Deus. Elas levam uma vida silenciosa de bondade, serviço e compromisso. (...)

Não devemos perder a esperança. A esperança é uma âncora para a alma do homem. Satanás gostaria de que atirássemos fora essa âncora. Então ele poderia trazer-nos desânimo e rendição. Mas não devemos perder a esperança. O Senhor Se agrada de todos os esforços diários que fazemos para nos tornar como Ele, por menores que pareçam. Embora percebamos que ainda temos um longo caminho a trilhar na estrada que conduz à perfeição, não podemos perder a esperança”. (Ver *A Liahona*, março de 1990, p. 7.)

### Mosias 27:29—Quanto Tempo Dura o “Suplício Eterno”?

Alma, o filho, enquanto esteve inconsciente, “[passou] por muitas tribulações e (...) [arrependeu-se] quase até a morte” (Mosias 27:28). Seu sofrimento foi tão intenso que ele o descreveu

como sendo “[atormentado] por um suplício eterno” (v. 29). A frase “suplício eterno” pode parecer confusa, uma vez que sabemos por esse capítulo que ele ficou inconsciente por pouco mais de dois dias.

Precisamos entender que a palavra *eterno* tem um significado diferente para o Senhor do que o tem para o mundo. Em uma revelação moderna, o Senhor disse:

“Pois eis que eu sou infinito e o castigo que é dado pela minha mão é castigo infinito, pois Infinito é meu nome. Portanto—

Castigo eterno é castigo de Deus”. (D&C 19:10–11)

Termos como “suplício eterno” são mais uma descrição do *tipo* de tormento (tormento de Deus) em lugar da duração do sofrimento. (Ver D&C 19:6–12.) Lembre-se também de que isso descreve a punição para pecados dos quais a pessoa não se arrependeu.

## Estudo das Escrituras

Complete duas das atividades seguintes (A–D) ao estudar Mosias 27.

### A Escolha as Declarações Verdadeiras

Depois de ler Mosias 27:1–7, leia as declarações a seguir e indique se são verdadeiras ou falsas. Se achar que uma declaração é falsa, reescreva-a para torná-la verdadeira.

- Os nefitas em Zaraenla eram todos unidos como membros da Igreja.
- O rei decretou uma lei que todos tinham que respeitar a Igreja.
- Os membros pobres da Igreja reclamaram que estavam sendo mal tratados pelos membros ricos.
- Os líderes da Igreja eram todos voluntários e serviam sem remuneração.
- Por haver muitos membros pobres, a Igreja debatia-se na pobreza.

### B Escreva-o com Suas Próprias Palavras

A visita do anjo teve um efeito vigoroso em Alma, o filho.

- Estude Mosias 28:13–16 e, com suas próprias palavras, reescreva o que o anjo disse. Lembre-se de que o anjo estava sendo direto e falou de uma forma que deixou Alma sem desculpas.
- O que você encontra nesses versículos que ajuda a explicar por que o Senhor enviou o anjo para Alma, o filho, e para os filhos de Mosias?

### C Faça uma Entrevista

Pense em uma pessoa de sua ala, ramo, estaca ou distrito, ou talvez um parente, cuja fé em Deus e obediência ao evangelho você admire.

- Entreviste essa pessoa e faça as seguintes perguntas:
  - Como você adquiriu um testemunho do evangelho de Jesus Cristo?
  - Seu testemunho foi adquirido de uma só vez ou durante um período de tempo mais prolongado?

- Quanto tempo levou para que atingisse seu nível atual de obediência e fidelidade?
2. Descreva em que a experiência dessa pessoa foi semelhante ou diferente da experiência de Alma, o filho, em Mosias 27:23–32.
  3. Leia também a declaração do Presidente Ezra Taft Benson na seção “Compreensão das Escrituras” para Mosias 27:11–26 e explique o que aprendeu a respeito do processo de tornar-se cristão.

**D Descreva Como as Coisas Eram Diferentes**

1. Analise Mosias 27:8–10, 32–37 e descreva como Alma, o filho, e os quatro filhos de Mosias mudaram como resultado de sua experiência de conversão.
2. Como esses homens são um exemplo do que Mosias 27:25–26 ensina? O que isso nos ensina a respeito de alguém que seja verdadeiramente convertido?



*Se você se encontrasse muito doente com um mal terrível que estivesse matando milhares a seu redor e então recebesse a fórmula de um remédio poderoso que curasse completamente, o que faria com essa fórmula? Você a guardaria para si próprio? Você a venderia? Você a divulgaria? De certa forma, isso é semelhante à situação dos quatro filhos de Mosias. Ao ler Mosias 28, descubra qual era a “doença” e o que eles fizeram com a cura que receberam.*

**Compreensão das Escrituras**

**Mosias 28**

- |  |   |
|--|---|
| <b>Mais vis</b> (v. 4)—Mais iníquos    | <b>Confundi</b> (v. 17)—Deixou confuso                          |
| <b>Angústia</b> (v. 4)—Tristeza, pesar | <b>Intérpretes</b> (v. 20)—Urim e Tumim (ver também vv. 13–14.) |

**Mosias 28:11–19—Onde Encontramos as Informações Que Mosias Traduziu Dessas Placas de Ouro?**

As placas de ouro encontradas por Lími contam a história dos Jareditas. Morôni, posteriormente, escreveu um resumo desse registro, que é o livro de Éter. (Ver Éter 1:1.) Ver também “As Fontes Principais do Livro de Mórmon” (p. 12.)

**Estudo das Escrituras**

Complete a atividade A ou B ao estudar Mosias 28.

**A Escreva uma Carta ao Rei Mosias**

Em Mosias 28:1–5, Mórmon explicou o que os quatro filhos de Mosias sentiam a respeito de servir numa missão entre os lamanitas.

1. Estude esses versículos e observe todas as razões que puder encontrar que expliquem por que eles queriam servir numa missão.
2. Escreva uma carta ao rei Mosias como se fosse Amon ou Aarão e explique onde quer ir e por que. Assegure-se de incluir as razões encontradas nos versículos 1–5.
3. Quais dessas razões você acha que teria sido a mais importante para aqueles homens? Por que?

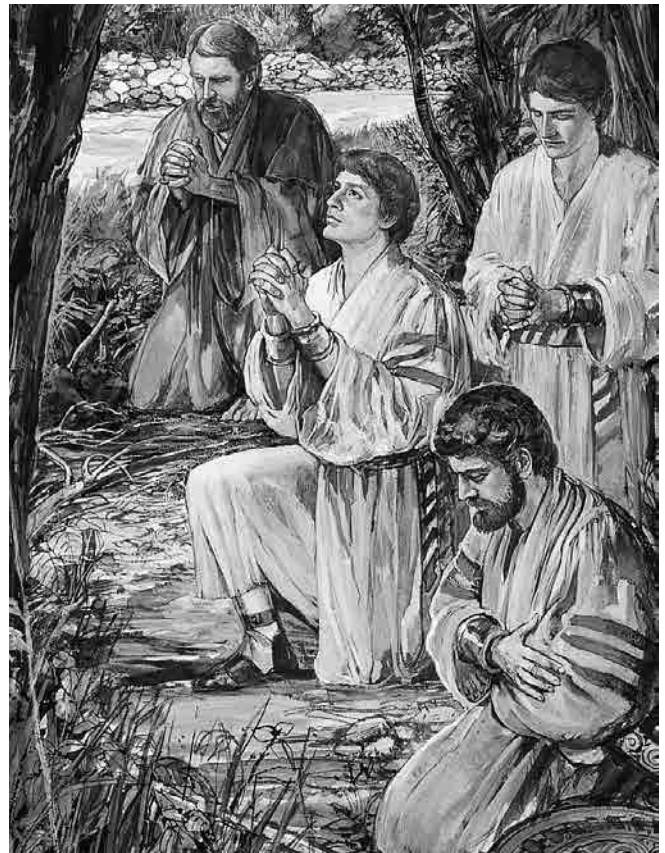

Mais do que tudo, os filhos de Mosias quiseram servir numa missão

**B Descubra os Fatos**

Quando os filhos de Mosias pediram para sair em missão para pregar aos lamanitas, o rei Mosias viu-se obrigado a tomar algumas decisões importantes. Procure em Mosias 28:5–20 resposta às seguintes perguntas:

1. O que convenceu Mosias a permitir que os filhos sássem em missão para pregar a seus inimigos, os lamanitas? (Ver vv. 5–9.)
2. Quais são as três promessas que o Senhor fez a Mosias relativas a seus filhos? (Ver v. 7.)

- Do que os filhos de Mosias abriram mão para irem em missão? (Ver v. 10.)
- Quais são os três conjuntos de placas mencionados no versículo 11?
- Que conjunto de placas Mosias traduziu e como conseguiu traduzi-las? (Ver vv. 11–13.)
- Onde você pode encontrar as informações que Mosias traduziu das placas de ouro?



- A quem Mosias deu os registros? O que isso nos ensina a respeito da disposição do Senhor de perdoar?



*Nenhum dos filhos do rei Mosias queria servir como o próximo rei. Eles preferiram partir em missão e pregar aos lamanitas. (Ver Mosias 28:5–10.) Em Mosias 29, você lerá a respeito dos desafios que tal decisão traria sobre os nefitas e o que o rei Mosias decidiu fazer. Ao ler esse capítulo, observe o que Mosias disse ser bom e mau a respeito de um governo a cargo de um rei. Que outro tipo de governo ele sugeriu e quais as vantagens e perigos via nele?*

## Compreensão das Escrituras



### Mosias 29

**Pervertendo, perverte** (vv. 7, 23)—Mudança de bom para mau, corromper  
**Conveniente** (vv. 13, 16, 24)—Adequado, desejável  
**Faculdades** (v. 14)—Capacidade  
**A interferência de seu sábio Criador** (v. 19)—Deus vindo em seu socorro  
**Destronar** (v. 21)—Remover, livrar-se de

**Decreta** (v. 23)—Passa, estabelece  
**Contrário** (v. 26)—Contra, em oposição a  
**Angústias** (v. 33)—Sofrimentos, dores  
**Abandonaram** (v. 38)—Desistiram  
**Lucro** (v. 40)—Riquezas

## Estudo das Escrituras



Complete as atividades A e B ao estudar Mosias 29.

### A Enfatize

As seguintes declarações são a favor de um rei. Use as idéias encontradas em Mosias 29:18–25 para corrigir qualquer declaração que acredite ser falsa.

- O rei é apenas um homem; seus problemas não afetam o povo.
- O rei serve de acordo com a vontade do povo.
- Os reis estão sujeitos às leis do país.
- Os melhores governos são os que possuem reis.

### B Identifique Princípios Importantes

Mosias 29:25–31 sugere vários princípios importantes. Você encontrará a seguir palavras-chave e referências de Mosias 29. Depois de ler a escritura, escreva o princípio geral que ele sugere.

- Comum (v. 26)
- Destruição (v. 27)
- Julgamentos injustos (vv. 28–29)
- Recairão sobre sua própria cabeça (v. 30)
- Recaem sobre a cabeça de seus reis (v. 31)

# O Livro de Alma



## Quem Escreveu o Livro de Alma?

Como observará na primeira página do livro de Alma, o título completo e a introdução explicam que Alma, o filho de Alma e com frequência conhecido como Alma, o filho, é o profeta que dá nome a esse livro. O livro é o resumo de Mórmon do livro de Alma extraído das placas maiores de Néfi. (Ver “As Fontes Principais do Livro de Mórmon”, p. 12.)

Apesar de o livro levar o nome de Alma, ele inclui escritos de outros autores:

- Os capítulos 1–44 são o registro de Alma.
- Os capítulos 45–62 contêm os escritos de Helamã, um dos filhos de Alma.
- O capítulo 63 contém informações principalmente registradas por Siblon, outro filho de Alma.

## O Que Encontrarei no Livro de Alma?

O livro de Alma é o mais longo do Livro de Mórmon, mas abrange um período de menos de 40 anos (cerca de 91–52 a.C.). Nesse livro você encontrará algumas das maiores histórias missionárias do Livro de Mórmon. Por exemplo, descobrirá o que aconteceu com os quatro filhos de Mosias que decidiram fazer uma missão entre os lamanitas em lugar de ter um deles coroado rei dos nefitas. Você pode ler a respeito de sua decisão em Mosias 28.

O livro de Alma também contém alguns dos mais significativos ensinamentos doutrinários do Livro de Mórmon. Você lerá a respeito de princípios como:

- Chamados do sacerdócio antes desta vida mortal.
- O poder da Expição de Jesus Cristo para trazer a Ressurreição a todos e a salvação aos que se arrependem.
- O poder da palavra é maior que o poder da espada.

- O relacionamento essencial entre a Criação, a Queda e a Expição.
- Como a fé em Jesus Cristo e o arrependimento ajudam-nos a qualificarmo-nos para a misericórdia por meio da Expição e de se satisfazer as exigências da justiça.

O Livro de Alma também contém o registro de várias guerras, particularmente nos capítulos 43–62. Você notará que, muito embora esses capítulos falem de guerras terríveis, eles ainda ensinam verdades significativas e eternas que são essenciais em nossa época.



*Alma era o juiz supremo de Zaraenla e o líder da Igreja. Um de seus primeiros desafios foi julgar um homem chamado Neor, que estabelecera uma Igreja rival, ensinava doutrina falsa e matara um nefita fiel. Muitas pessoas hoje em dia acreditam e ensinam as mesmas doutrinas falsas que Neor ensinava. Ao ler Alma 1, pense no que estava errado com a doutrina de Neor e por que Alma disse que era perigosa.*

## Compreensão das Escrituras

### Alma 1

<b>Obrigação</b> (v. 1)—Dever	<b>Partilhavam</b> (v. 20)—Davam, ensinavam
<b>Opondo-se</b> (v. 3)—Indo contra	<b>Contender</b> (v. 22)—Discutir, lutar
<b>Populares</b> (v. 3)—Admirados pelo povo, aprovados	<b>Riscados</b> (v. 24)—Removidos, apagados
<b>Vestimentas custosas</b> (v. 6, 27)—Roupas caras	<b>Formosos</b> (v. 27)—Atraentes
<b>Advertindo-o</b> (v. 7)—Corrigindo, admoestando	<b>Entregavam-se</b> (v. 32)—Seguiam seus desejos
<b>Tendo (...) idade avançada</b> (v. 9)—Curvado pelos anos	<b>Tagarelíces</b> (v. 32)—Conversas sem sentido
<b>Tratado</b> (v. 12)—Tentado	<b>Atreviam</b> (v. 33)—Ousavam
<b>Vingança</b> (v. 13)—Punição	
<b>Ignominiosa</b> (v. 15)—Embaraçosa, vergonhosa	

### Alma 1:12—O Que São Artimanhas Sacerdotais? O Que Neor Ensinava Que Era Tão Popular?

Como definido por Néfi, “artimanha sacerdotal é o homem pregar e estabelecer-se como a luz para o mundo, a fim de obter lucros e louvor do mundo; não procura, porém, o bem-estar de Sião”. (2 Néfi 26:29.) De acordo com essa definição, o que Neor ensinava era artimanha sacerdotal.



- Ele criticava a Igreja e ensinava que os sacerdotes e mestres deveriam tornar-se populares entre o povo. (Ver Alma 1:3.) Isso nos mostra que ele queria que as pessoas o louvassem e o seguissem em lugar de seguir e louvar a Deus.
- Ele ensinava que todos os sacerdotes e mestres (como ele mesmo) deveriam ser pagos para pregar em lugar de também trabalharem para o sustento próprio. (Ver v. 3.) Isso mostra que seu desejo era o de obter lucro e prosperar com o trabalho de outros.
- Para ser pago por pregar, Neor, como outros falsos mestres, ensinava o que o povo queria ouvir. Ele ensinava que “toda a humanidade seria salva no último dia” (v. 4). Essa doutrina deveria ser muito agradável aos desobedientes. É muito mais fácil e confortante ouvir que todos serão salvos em lugar de aprenderem que princípios como fé, arrependimento e obediência eram necessários para a salvação. Isso mostra que Neor estava mais interessado em seu próprio bem-estar do que em ajudar as pessoas a crescerem em retidão e no bem-estar de Sião.



Neor foi executado por ter assassinado Gideão, mas isso não acabou com a popularidade de seus ensinamentos. Ao continuar a estudar o Livro de Mórmon, periodicamente você irá encontrar povos (como os anlicitas, amalequitas, amulonitas e amoniaítas) que seguiam os ensinamentos de Neor.

## Estudo das Escrituras

Complete uma das atividades seguintes (A–C) ao estudar Alma 1.

### A Corrija a Doutrina

Neor foi considerado culpado de artimanhas sacerdotais e de assassinato.

1. Para ajudá-lo a entender a doutrina de Neor e os perigos das artimanhas sacerdotais, desenhe uma tabela, em seu caderno, como a mostrada abaixo.

Neor	Artimanhas Sacerdotais	Sacerdócio
1.		
2.		
3.		

2. Na primeira coluna, relacione os três elementos da doutrina de Neor de Alma 1:3–4.

3. Na segunda coluna, explique como cada doutrina falsa que ele ensinou se qualifica como artimanha sacerdotal conforme descrito em 2 Néfi 26:29. (Ver a seção “Compreensão das Escrituras” para Alma 1:12 para ajuda, se necessário.)
4. Na terceira coluna, corrija cada idéia falsa com uma explicação do que um verdadeiro portador do sacerdócio deveria ensinar.

### B Existe uma Forma Errada de Defender a Verdade?

Em Alma 1:19–20 você lê a respeito da perseguição que os membros da Igreja enfrentavam.

1. Como alguns dos membros da Igreja reagiam àquelas perseguições? (Ver vv. 21–22.)
2. Que efeito sua reação à perseguição teve no restante da Igreja e neles mesmos? (Ver vv. 22–24.)
3. Em que a reação à oposição desses membros é semelhantes à reação de Neor encontrada em Alma 1:7–9?
4. Explique o que esse capítulo nos ensina a respeito de reagir à perseguição e por que essa é a melhor forma.

### C Um Dia na Vida de um Adolescente Nefita

Analise Alma 1:25–33. Que descreve como era a vida na Igreja na época de Alma e então complete uma das designações seguintes.

1. Suponha que você fosse um adolescente nos dias de Alma. Descreva como seria um dia típico para você naquela sociedade abençoada. Seja criativo e descreva como seria sua família, aprontar-se para a escola, o que vestiria, como outros o tratariam, como você os trataria e qual seria seu relacionamento com os descrentes.
2. Compare sua comunidade com a descrita em Alma 1:25–33. Em que são semelhantes? Em que diferem? O que você e sua comunidade poderiam fazer para tornar sua comunidade mais semelhante a que Alma descreveu?



*A morte de Neor (ver Alma 1) não terminou com o problema trazido por esses ensinamentos inspirados por Satanás. Em Alma 2–3 lerá a respeito de Anlici, um seguidor de Neor, que queria mais do que começar uma igreja rival para ganho próprio. Ao ler esses capítulos, procure o que Anlici realmente queria e como Alma e outros membros da Igreja lidaram com essa ameaça. Observe também como a discussão de Alma a respeito da forma como os iníquos se marcavam pode também aplicar-se aos nossos dias.*

## Compreensão das Escrituras



### Alma 2

**Esforçar-se** (v. 2)—Tentar  
**Voz** (vv. 3–4)—Voto  
**Privá-los-ia** (v. 4)—Tiraria  
**Disputa** (v. 5)—Argumento, debate

### Alma 3

**Pisoteados** (v. 2)—Pisados, atropelados  
**Rapado** (v. 4)—Raspado, Barbeado  
**Cingia** (v. 5)—Envolvia ou amarrava  
**Misturavam sua semente, misturarem sua semente** (vv. 9, 15)—Casar-se e ter filhos

**Grandes** (v. 5)—Espantosas, surpreendentes  
**Distinguia** (v. 11)—Separava, identificava  
**Vorazes** (v. 37)—Famintos

**Chamados por esse nome** (v. 10)—Identificados por esse nome  
**Condenação** (v. 19)—Punição, Sentença  
**Desejaram, decidem** (vv. 26–27)—Quiseram

### Alma 3:6–12—Quem São os Lamanitas e Quem São os Nefitas?

Nessa época do relato do Livro de Mórmon, a identidade de um nefita e de um lamanita não era tanto uma questão de antepassados como era de crença; Aqueles que “se deixaram levar pelos lamanitas” (Alma 3:10) eram chamados de lamanitas apesar de sua linhagem familiar. Os que acreditavam nos registros dos nefitas e que “acreditaram nos mandamentos de Deus” (v. 11) eram conhecidos como nefitas a despeito de sua linhagem.



2. Descreva pelo menos duas coisas que Alma fez para derrotar Anlici que são como o que você poderia fazer para defender-se contra os ataques de Satanás.

### C Dê um Exemplo Moderno

Em Alma 3, Mórmon lembrou-nos da maldição que caiu sobre os lamanitas nos dias de Néfi. (Ver 2 Néfi 5:20–25; a seção “Compreensão das Escrituras” para 2 Néfi 5:20–25, p. 39.)

1. Analise Alma 3:4–10 e explique a razão para essa maldição.
2. Que promessa o Senhor fez para aqueles que se afiliaram aos lamanitas e lutaram contra os nefitas? (Ver versículos 9–17.)
3. O que os Anlícitas fizeram para eles próprios cumprirem essa promessa?
4. Como as pessoas “[marcam-se]” como descrentes hoje em dia?



## Alma 4

### Alma Desiste da Cadeira de Juiz

## Estudo das Escrituras



Complete a atividade B e a atividade A ou C ao estudar Alma 2–3.

### A Descreva o Problema



Anlici

Anlici era um homem talentoso e sagaz. Alma sabia que ele representava uma ameaça real à sociedade nefita.

1. Estude Alma 2:1–4 e descreva o que Anlici planejou fazer
2. Como os versículos 5–10 mostram que as preocupações de Alma a respeito de Anlici eram corretas?

### B Encontre uma Aplicação

Alma 2:12–38 descreve a preparação e as batalhas que ocorreram na guerra entre os nefitas, anlícitas e lamanitas. Ao ponderar esses acontecimentos, pense em como essas batalhas são como as batalhas que você precisa lutar contra a iniquidade. Responda as seguintes perguntas:

1. Como era o plano de Anlici para os nefitas semelhantes ao plano de Satanás para você?

*O Senhor prometeu aos nefitas muitas vezes que se eles guardassem os mandamentos eles prosperariam na terra (por exemplo, ver Mosias 1:7). Em Alma 2–3 você leu como os nefitas fiéis foram salvos da ameaça anlícita-lamanita clamando ao Senhor por força. O Senhor abençoou-os e eles foram libertados.*

*Em Alma 4, não há inimigo externo, nem guerras ou contendas, mas de uma forma muito real, a situação era mais desesperadora do que durante a invasão lamanita. Qual era a fonte daquele perigo? O Presidente George Q. Cannon, que foi conselheiro na Primeira Presidência ensinou: “Somos testados em todas as coisas, e mais cedo ou mais tarde precisamos ser testados pela prosperidade e abundância. Muitas pessoas que permaneceriam santos dos últimos dias fiéis sendo pobres, talvez fossem incapazes de permanecerem fiéis quando ricas. As riquezas tem o efeito de corromper o coração humano e exige um povo muito puro para serem honestos, virtuosos, humildes e honrados tanto quando envolvidos pelo luxo e riqueza quanto quando passam por circunstâncias de pobreza e carência”. (Gospel Truth, ed. Jerreld L. Newquist, 2 vols. [1957, 1974], 2:319.)*

*Ao estudar Alma 4, veja como a declaração do Presidente Cannon se aplica àqueles nefitas e à nós!*

## Compreensão das Escrituras



### Alma 4

**Aflito** (v. 2)—Angustiado, atormentado

**Contristados** (v. 7)—Sentiram-se tristes, cheios de pesar

**Malícia** (v. 9)—Maldade, ódio

**Humilhavam** (v. 13)—Tornavam-se humildes

**Socorrendo** (v. 13)—Ajudando, apoiando, nutrindo

## Estudo das Escrituras



Complete a atividade A ao estudar Alma 4.

### A Compare Dois Períodos de Tempo

Há semelhanças interessantes e diferenças importantes entre as descrições da Igreja em Alma 1 e Alma 4. No segundo ano do governo dos juizes, a Igreja e os membros prosperaram (ver Alma 1:31) e enquanto que, apenas seis anos mais tarde “o progresso da igreja começou a diminuir”. (Alma 4:9–10)

1. Desenhe um quadro em seu caderno, semelhante ao que se encontra abaixo. Estude os versículos relacionados em cada coluna e descreva como cada um dos tópicos se relaciona à Igreja durante cada período de tempo. Por exemplo, quão prósperos eram os membros e que efeito essa prosperidade teve neles? (Ver Alma 1:29–31; 4:6–8.)

	Alma 1:25–31	Alma 4:6–12
Perseguição		
Igualdade e Caridade		
Orgulho		
Paz		
Prosperidade		

2. Compare as duas listas e resuma as razões pelas quais a Igreja começou a decair indicadas em Alma 4.
3. Pense a respeito de sua própria vida nessas mesmas áreas. Quais são algumas formas que poderiam aumentar sua retidão e ajudar assim o progresso da Igreja?



## Alma 5

### Uma Poderosa Mudança no Coração

*Alguma vez você já ouviu alguém dizer algo como “Você não tem que ser perfeito para ir ao céu; Deus deixará que vá para lá*

*desde que não cometa nenhum pecado muito grave”. Talvez conheça pessoas que não digam isso, mas que vivem como se acreditassem que isso fosse verdade. O que diria para tal pessoa? Quão bons precisamos ser para voltar a viver com Deus? O que a misericórdia divina fará por nós, e como conseguiremos essa misericórdia? Alma 5 é um bom lugar para encontrar respostas a tais perguntas.*

*Alma renunciou seu cargo como juiz supremo para dedicar seu tempo na edificação da Igreja. (Ver Alma 4:11–20.) Ele começou pela cidade de Zarahemla. Alma 5 é semelhante a um discurso de conferência geral do profeta Alma. A mensagem que ele deu é uma das mais importantes do Livro de Mórmon. Ao ler o que ele disse, pense a respeito de como se aplica a você.*

## Compreensão das Escrituras



### Alma 5

**Conservado (...)** na lembrança (v. 6)—Lembrado

**Recebido sua imagem em vosso semblante** (v. 14)—Tornou-se com o Cristo em atitude e comportamento

**Tribunal** (v. 18)—Local de julgamento

**Haveis desafiado** (v. 18)—Desobedecendo de propósito, opondo-se

**Vestimentas tenham sido lavadas até ficarem brancas** (v. 21)—Referência simbólica de ter os pecados lavados

**Zombe de seu irmão** (v. 30)—Fez piadas de , mostrou desrespeito

**Professastes** (v. 37)—Clamaram, fingistes

**Erro** (v. 43)—Cometer um erro

**Ordem** (v. 49)—Autoridade do sacerdócio

### Alma 5:9—Você Está Salvo?

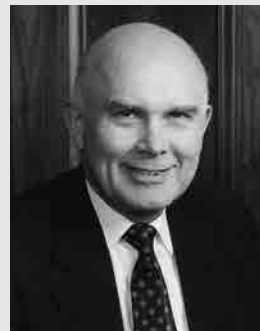

O Élder Dallin H. Oaks, membro do Quórum dos Doze Apóstolos disse: Os membros da Igreja utilizam as palavras *salvo* e *salvação* em, pelo menos, seis acepções diferentes. De acordo com alguns deles, nossa salvação está garantida—já estamos salvos. Segundo outros, temos de falar da salvação como um acontecimento futuro (...) ou como algo que depende de acontecimentos futuros (...). Em todos esses

significados, porém, a salvação se dá somente em Jesus Cristo e por meio Dele” (A *Liahona*, julho de 1998, p.66)

1. Somos salvos dos efeitos permanentes da morte. Devido à Ressurreição de Jesus Cristo, toda a humanidade ressuscitará.
2. Somos salvos do pecado por intermédio da Expição de Cristo e por seguirmos o plano do evangelho. O arrependimento é uma parte importante para sermos salvos das conseqüências de nossos pecados.
3. Somos salvos quando “nascemos de novo”. Isso acontece quando entramos em um relacionamento de convênio com Cristo ao aceitarmos o batismo, recebermos o Espírito Santo e tomarmos o nome de Cristo sobre nós. Precisamos também manter fielmente os convênios e renová-los.

- Somos salvos da escuridão da ignorância ao aprendermos a respeito do plano do evangelho. O evangelho de Jesus Cristo traz luz à nossa vida.
- Somos salvos da segunda morte que é a morte espiritual final, devido à Expição de Cristo. Todos, exceto por uns poucos que se tornarem filhos da perdição, entrarão em um reino de glória.
- Nossa esperança é que seremos finalmente salvos no reino celestial. Além de outros requisitos, essa salvação ou exaltação também requer que façamos convênios sagrados nos templos de Deus e permaneçamos fiéis a eles. (Ver *A Liahona*, julho de 1998, pp.66–69.)

### Alma 5:7–14—Qual É Essa Poderosa Mudança no Coração?

Se procurarmos algumas escrituras que descrevem essa mudança, veremos que algumas características exibidas por aqueles que experimentaram essa poderosa mudança incluem o seguinte:

- Eles “não [têm] mais disposição para praticar o mal, mas, sim, de fazer o bem continuamente” (Mosias 5:2).
- Eles “[mudaram] de seu estado carnal e decaído para um estado de retidão” (Mosias 27:25).
- Eles “[despertaram] de um profundo sono” e “foram [iluminados] pela luz da palavra eterna” (Alma 5:7).
- “Eles humilharam-se e depositaram confiança no Deus verdadeiro e vivo” (Alma 5:13).

O Élder Merrill J. Bateman, membro dos Setenta, ensinou como uma pessoa consegue essa poderosa mudança: “As mudanças no coração e na alma ocorrem como resultado de se plantar e nutrir a semente. [Ver Alma 32:28.] O estudo das escrituras, oração, obediência e serviço são elementos-chave na edificação da fé em Cristo”. (Conference Report, outubro de 1992, p. 38; ou *Ensign*, novembro de 1992, p. 28)

O rei Benjamim e Alma demonstraram o poder de se pregar a palavra de Deus para que ocorra a poderosa mudança. (Ver Mosias 4:1–3; 5:1–2; Alma 5:7, 11–13.)

Falando das escrituras, em particular do Livro de Mórmon, para mudar vidas, o Presidente Ezra Taft Benson declarou: “O Livro de Mórmon não só nos ensina a verdade, embora verdadeiramente o faça. O Livro de Mórmon não só presta testemunho de Cristo, embora de fato também o faça. Há algo mais. Existe um poder neste livro que começará a fluir para sua vida no momento em que vocês iniciarem um estudo sério dele. Vocês encontrarão maior força para resistir às tentações. Acharão vigor para evitar as ilusões. Serão fortificados para permanecer no caminho estreito e apertado. As escrituras são chamadas de ‘as palavras de vida’ (D&C 84:85), e em nenhum lugar isso é mais verdade do que no Livro de Mórmon. Quando começarem a ter fome e sede dessas palavras, encontrarão vida em abundância cada vez maior”. (Conference Report, outubro de 1986, p. 6; ou *Ensign*, novembro de 1986, p. 7)

## Estudo das Escrituras

Complete a atividade A e uma outra atividade (B–D) ao estudar Alma 5.

### A Escreva uma Carta

Imagine que você que tenha um amigo que não leva a religião nem o evangelho a sério. A atitude dele é que não temos que ser

realmente tão bons para sermos salvos. Seu amigo acredita que Deus conhece nossas fraquezas e que nos salvará de qualquer forma; apenas temos que evitar cometer grandes pecados. Você ama seu amigo e quer que ele entenda e encontre a felicidade. Escreva uma carta para seu amigo, explicando o que está errado em suas idéias a respeito da Expição. Use as verdades que Alma ensinou em Alma 5:10–42 para ajudá-lo a ensinar seu amigo. Assegure-se de explicar os seguintes pontos em sua carta:

- O que a palavra *salvo* quer dizer?
- O que significa experimentar a “poderosa mudança” e “nascer de Deus”? Como esse princípio ajuda a mudar uma pessoa?
- O que podemos fazer para experimentar essa poderosa mudança?
- O que é necessário para que mudemos nosso coração e nasçamos de Deus?
- O que acontecerá conosco se não mudarmos?

### B Explique o Dia do Julgamento

Alma descreveu o dia do julgamento, quando todos nos apresentarmos diante de Deus para sermos julgados.

- Usando as informações em Alma 5:16–25, compare os sentimentos do impenitente e do arrependido.
- Doutrina e Convênios 76:5–10 dá mais informações a respeito de como o arrependido e o justo serão abençoados. Estude esses versículos e compare com que o que Senhor oferece àqueles que O seguem com o que o demônio oferece aos seus seguidores. O que você prefere? Por que? Como se sentiria se o Senhor falasse o que está em Alma 5:16 para você?

### C Compare com os Tempos Modernos

Alma sabia que os membros da Igreja em sua época enfrentavam desafios difíceis. Procure em Alma 5:26–35, 52–62 e relacione dois desafios que Alma mencionou que são também desafios em nossos dias. Usando o que aprendeu com Alma, explique o que podemos fazer para sobrepujá-los

### D Escreva um Sumário de Palavras-Chave



Alma compartilhou seu testemunho em Alma 5:37–52. Relacione o que acha serem as cinco palavras ou frases importantes em seu testemunho. Explique suas razões para selecionar cada palavra ou frase.



## Alma 6–7 Alma Prega em Gideão



Alma

*Depois de fortalecer a Igreja em Zarahemla, Alma prosseguiu para a cidade de Gideão. Ele descobriu que os membros da Igreja eram mais fiéis dos que os santos de Zarahemla. Portanto, sua mensagem aos santos em Gideão não foi bem um chamado para o arrependimento mas, sim de instruções e incentivo. Observe que Alma ensinou em Alma 6–7 a respeito da missão do Salvador e o que precisamos fazer para sermos limpos por Sua Expição.*

### Compreensão das Escrituras

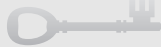

#### Alma 6

**Acessível** (v. 5)—Oferecida liberalmente, não restringida

**Regulamentos** (v. 7)—Regras

#### Alma 7

**Suplicar-lhe a graça** (v. 3)—Orando por ajuda divina

**Envolvem** (v. 15)—preocupam

**Dilema** (vv. 3, 18)—Crise, situação desesperadora

**Seu caminho é um círculo eterno** (v. 20)—Os caminhos de Deus são eternos e imutáveis

**Vaso** (v. 10)—Pessoa com qualidades e chamado especiais

**Fáceis de persuadir** (v. 23)—Prontos para aceitarem instrução ou conselho

**Enfermidades** (v. 12)—Fraquezas, imperfeições

**Moderados** (v. 23)—Temperados, que exercem auto-controle

**Socorrer** (v. 12)—Ajuda, apoio

#### Alma 7:11–13—Como a Expição de Jesus Cristo Pode Ajudar-me?

Muitos cristãos entendem que por Seu sofrimento no Getsêmani e na cruz o Salvador pagou por nossos pecados. Em Alma 7:11–13, o profeta Alma explicou que a Expição faz isso e muito mais. Alma testificou que o Salvador veio à Terra para tomar sobre Si todo tipo de sofrimento que é parte dessa experiência mortal.

- Ele tomou sobre Si “as dores e as enfermidades de seu povo” (v. 11). Isso inclui todos os muitos tipos de aflições que recaem sobre nós, mesmo quando não tenhamos feito nada de errado.

- Ele tomou sobre Si a morte para que possamos ressuscitar (ver v. 12).
- Ele tomou sobre Si nossas enfermidades (ver v. 12), que incluem as fraquezas e as imperfeições do corpo, da mente ou do caráter com as quais nos confrontamos em nosso desejo de nos tornarmos como Cristo.
- Ele tomou sobre Si nossos pecados para que possamos ser perdoados (ver v. 13).

O Élder John H. Groberg, membro dos Setenta disse: “Testifico que ninguém já experimentou ou experimentará qualquer série de circunstâncias, sejam elas desapontamentos, traição, dor, perseguição, sofrimento ou seja o que for que não possam e que não sejam sobrepujadas pelo Salvador. Você não pode sentir dor, emocional ou física que Ele já não tenha sentido. Não há combinação de emoções humanas ou doenças físicas ou sofrimento que não possa encontrar refúgio no sacrifício do Salvador por nós. Ele *sabe* como ajudar-nos. Ele *quer* ajudar-nos. Por favor, deixem que Ele o faça” (*Trust the Lord*” [Serão do SEI para jovens adultos, 1º de maio de 1994] p. 6).

### Estudo das Escrituras



Complete a atividade B e a atividade A ou C ao estudar Alma 6–7.

#### A Resuma o Convênio do Batismo

Convênio é um acordo, promessa ou contrato entre duas pessoas ou grupos. Compare Alma 7:15–16 e Doutrina e Convênios 20:77 e prepare um sumário do que prometemos ao Pai Celestial e do que Ele promete a nós quando fazemos o convênio do batismo. (Ver Mosias 18 para ajuda adicional.)

#### B Aplique a Expição a Nossos Dias

Em Alma 7:9–16, Alma compartilhou seu testemunho a respeito da vida e da missão de Jesus Cristo.

1. Procure nos versículos 11–13 e relacione quatro desafios diferentes que talvez enfrentemos nesta vida e que possam ser enfrentados com a ajuda da vida e da Expição de Jesus Cristo. (Ver também as informações na seção “Compreensão das Escrituras” para Alma 7:11–13.)
2. Para cada uma das seguintes situações, identifique quais dos quatro desafios ela ilustra e explique como voltar-se para Jesus Cristo ajudaria aquela pessoa:
  - a. Melinda tem doze anos de idade. Um acidente de automóvel, no mês passado, deixou-a com as pernas paralisadas.
  - b. João fez algumas más escolhas e fez coisas de que se envergonha agora. Ele se sente deprimido e inútil.
  - c. Miguel tem 45 anos de idade. Ele tem esposa e filhos. Descobriu que está com câncer e os médicos não lhe dão mais que um ano de vida. Ele está triste, confuso e um pouco zangado.
  - d. Ema acabou de ser chamada como presidente de sua classe de lauréis. Nunca teve um chamado como esse antes. Ela ama o evangelho e quer mesmo fazer um bom trabalho, mas sente-se assustada e incapaz.

#### C Ilustre a Escritura

Estude Alma 7:19–21 e faça um desenho de um princípio importante do evangelho que esteja descrito nessa passagem. Dê um título a seu desenho com uma frase que explique o que ele representa.



A obra missionária exige grande esforço e pode ser por vezes desanimadora. Quando o Presidente Gordon B. Hinckley era um jovem missionário na Inglaterra, ele se sentiu muito desanimado. “[Ele] escreveu uma carta para seu pai e disse que sentia estar desperdiçando o tempo e o dinheiro dele. Além de pai, era o seu presidente da estaca, Bryant Hinckley escreveu-lhe uma carta curta dizendo: ‘Querido Gordon, tenho em mãos a carta que você me enviou recentemente. Tenho apenas uma sugestão: Esqueça-se de si mesmo e trabalhe’”. (Sheri L. Dew, *Go Forward With Faith: The Biography of Gordon B. Hinckley* [1996], p. 64).



Alma ficou desanimado enquanto pregava em Amonia. Ao ler a respeito da experiência dele, veja como o Senhor o incentivou e o fortaleceu para que ele prosseguisse com seu trabalho.

## Compreensão das Escrituras



### Alma 8

**Santa ordem de Deus** (v. 4)—**Sacerdócio de Melquisedeque** (v. 13)—**Insultou, abusou** (v. 14)—**Tristeza, pesar, agonia** (v. 17)—**Contra as leis** (v. 17)—**Contrário aos estatutos** (v. 17)—**Agravaram** (v. 28)—**Ficaram piores**

## Estudo das Escrituras



Complete duas das atividades seguintes (A–C) ao estudar Alma 8.

### A Escreva um Artigo

Compare as experiências de Alma na terra de Meleque (ver Alma 8:3–6) e em Amonia (ver vv. 7–13). Se você fosse um repórter de jornal designado a escrever um artigo a respeito da visita de Alma a cada lugar, o que escreveria? Assegure-se de incluir como ele foi tratado e por que você acha que ele foi tratado daquela forma.

### B Resuma o Que Foi Dito



Um anjo falou tanto a Alma quanto a Amuleque.

1. Resuma o que o anjo disse a Alma (Ver Alma 8:14–17) e para Amuleque (ver Alma 8:20; 10:7).
2. Como o que o anjo disse poderia incentivar os missionários hoje em dia?

### C Escreva uma Carta para Casa

Imagine que você seja Alma ou Amuleque escrevendo uma carta para a família. Estude Alma 8:21–32 e escreva para casa a respeito do que estava acontecendo na missão em Amonia.

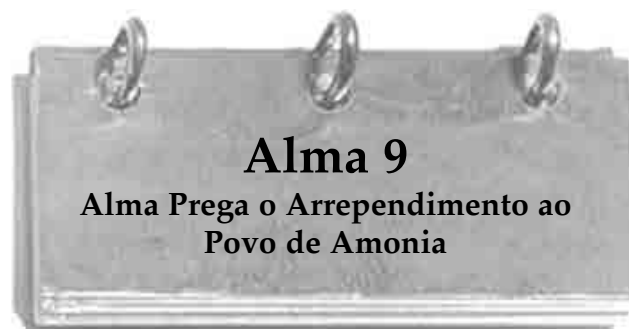

O povo de Amonia, duro de coração ficara zangado e insultara Alma e Amuleque. Mais tarde, esses dois missionários foram postos na prisão. Se você enfrentasse esse tipo de oposição, como reagiria? Ao ler Alma 9, imagine que você estivesse

junto com Alma. Que tipo de coragem seria necessária para enfrentar aquele povo? O que você diria que poderia ajudá-los mais? Os ensinamentos de Alma e Amuleque ao povo de Amonia são encontrados nos capítulos 9–14.

## Compreensão das Escrituras

### Alma 9

**Contender** (v. 1)—Discutir, debater

**Obstinado** (vv. 5, 31)—Teimoso, orgulhoso

**Geração iníqua** (v. 8)—Povo mau

**Condenados a um estado** (v. 11)—Confinados a uma condição

**Confirmada** (v. 14)—Provou ser verdadeira

**Mais tolerável** (vv. 15, 23)—Melhor

**Prolongará sua existência** (v. 16)—Estender seu tempo

**Está próximo** (v. 25)—Virá em breve

**Equidade** (v. 26)—Justiça

**Permitiu** (v. 33)—Concedeu

### Alma 9:26–27—O Processo Curativo do Arrependimento

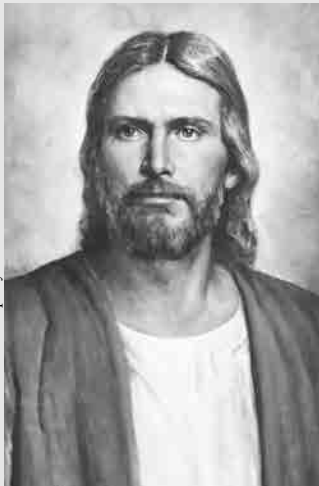

O Presidente James E. Faust, segundo conselheiro na Primeira Presidência disse: “Todos nós já tomamos decisões erradas na vida. Creio que o bondoso e misericordioso Deus, cujos filhos somos nós, julgar-nos-á da maneira mais branda possível, pelo erros que tivermos cometido, e nos dará o máximo em bênçãos pelo que tivermos feito de bom. As sublimes palavras de Alma (em Alma 9:26) parecem ser uma afirmação desse fato”. (A Liahona, janeiro de 1997, p. 61)

© 1994 Desert Book Company

## Estudo das Escrituras

Complete as atividades A e B ou atividade C ao estudar Alma 9.

### A O Que Podemos Aprender com a História?

Conte as vezes em que Alma usava as frases “não vos lembrais” e “vos haveis esquecido” em Alma 9:7–14.

1. Relacione os exemplos que ele usou da história nefita e lamanita para mostrar a necessidade de arrependimento.
2. Escreva suas idéias a respeito de como cada um desses exemplos ajudariam o povo de Amonia a arrepender-se.
3. De que formas os exemplos dele ajudam você a ter um maior desejo de arrepender-se?

### B Faça um Inventário

Alma relaciona as muitas bênçãos que os nefitas experimentaram em Alma 9:18–22.

1. Faça duas colunas em seu caderno. Em uma coluna relacione as bênçãos materiais (físicas) que os nefitas receberam e na outra coluna relacione as bênçãos espirituais que eles receberam.
2. Leia a advertência de Alma em Alma 9:23–24. Como essa advertência se aplica a Doutrina e Convênio 82:3? Por que?

### C Prepare um Cartaz

Crie um cartaz que represente as doutrinas ensinadas em Alma 9:25–30. Elabore o cartaz de forma a poder usá-lo em uma aula para ajudar outros alunos a melhor entenderem os ensinamentos de Alma a respeito de Jesus Cristo.



## Alma 10 O Testemunho de Amuleque

O Bispo H. David Burton, na época Primeiro Conselheiro no Bispado Presidente, ensinou: “Alma e Amuleque escutaram o anjo. Eles atenderam ao chamado para o serviço missionário e pregaram o arrependimento.



Amuleque

Permaneceram firmes diante da adversidade e prisão. São os heróis cuja vida é um exemplo digno de ser seguido”

(Conference Report, abril de 1993, p. 60 ou Ensign, maio de 1993, p. 47).

Ao ler sobre a conversão e o testemunho de Amuleque, considere como o conhecimento dele a respeito de Jesus Cristo o ajudou durante esse período difícil. Que qualidades Amuleque tinha que você gostaria de possuir também?

## Compreensão das Escrituras

### Alma 10

**Parentes, parente, parentela** (vv. 4, 7, 11)—Familiares

**Por meio de meus esforços** (v. 4)—Meu trabalho honesto, árduo

**Mistérios** (v. 5)—Verdades que só podem ser conhecidas por meio de revelação divina

**Preservação** (v. 5)—Salvação

**Manifestar** (v. 10)—Conhecer

**Astutos ardis** (v. 13)—Formas enganosas e ilusórias de fazer perguntas e de falar

**Perverter** (v. 18)—Mudar, corromper

**Pestilência** (vv. 22–23)—Doença ou praga

**Rebela, rebelou** (vv. 24, 29)—Crítica, insulta

**Primeiro** (v. 31)—Mais importante

### Alma 10:22-23—“As Orações dos Justos”

O Presidente Spencer W. Kimball, na época Presidente Interino do Quórum dos Doze Apóstolos, disse: “Muitas vezes de espíritos atraentes defendem os prazeres carnis e a satisfação desregrada dos apetites físicos. Hoje nosso mundo está muito parecido com o dos dias do profeta nefita, que afirmou: “(...) se não fosse pelas orações dos justos (...) vós seríeis agora mesmo visitados por completa destruição (...). (Alma 10:22) É claro que há muitas pessoas justas e fiéis que guardam todos os mandamentos e cuja vida e orações impedem o mundo de ser destruído”. (Conference Report, abril de 1971; ou *Ensign*, junho de 1971, p. 16.)

### Os Antepassados de Amuleque

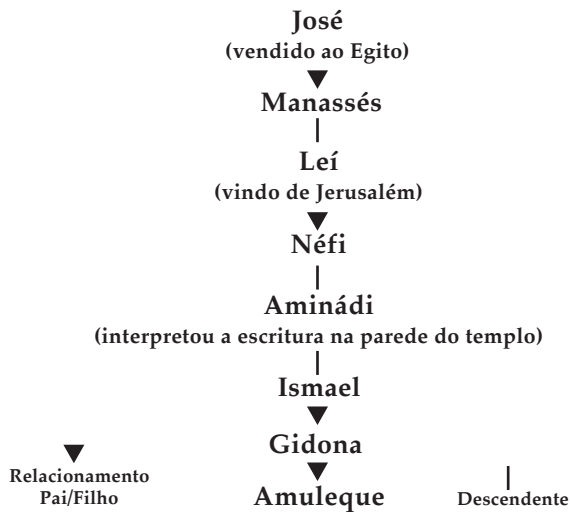

### Estudo das Escrituras

Complete duas das atividades seguintes (A-C) ao estudar Alma 10.

#### A Entreviste um Novo Converso

Entreviste um novo converso a respeito da conversão e testemunho dele. Compare a experiência desse converso com a de Amuleque em Alma 10:1-11. Responda as seguintes perguntas:

1. Em que suas experiências foram semelhantes?
2. Em que suas experiências foram diferentes?
3. Em que Alma 10:8 é semelhante a 1 Néfi 3:7?

#### B Prepare um Glossário

1. Ao ler Alma 10:12-32, relacione as palavras que descrevem os advogados e juizes de Amonia.
2. Por que você acha que os estudiosos, ricos e influentes preocupavam-se tanto com as palavras de Alma e Amuleque?

#### C Explique

Em Alma 10:22-23, Amuleque ensinou uma doutrina importante. Estude esses versículos e responda as seguintes perguntas:

1. O que protege a cidade de Amonia da destruição?
2. Quais são alguns exemplos que mostram como esse princípio é verdadeiro hoje em dia?
3. Que consolo e segurança esse princípio dá a você?



## Alma 11

### A Ressurreição

#### “Acontecerá com Todos”

Você negaria seu testemunho por uma grande quantia em dinheiro? Em Alma 11, Zeezrom um advogado iníquo, desafiou os ensinamentos de Alma e de Amuleque. Descubra quanto dinheiro ele ofereceu a Amuleque para negar a existência de Deus. Observe também como Amuleque confundiu Zeezrom.

### Compreensão das Escrituras

#### Alma 11

**Compelado** (v. 2)—Forçado  
**Cálculo, cálculos** (vv. 5, 14, 18)—forma de fazer contas  
**Lucro** (v. 24)—Dinheiro  
**Ficar com** (v. 25)—Manter  
**Desatadas as ligaduras da morte, desatará as ligaduras dessa morte física** (vv. 41-42)—Sobrepujar a morte por meio da Ressurreição

**Temporal** (v. 42)—Física, mortal  
**Restauração** (v. 44)—Ressurreição  
**Levados** (v. 44)—Chamados para responder, acusados de más ações  
**Já não possa experimentar corrupção** (v. 45)—Jamais morrer novamente

#### Alma 11:5-19—O Sistema Monetário Nefita

A tabela seguinte irá ajudá-lo a entender melhor o sistema monetário nefita durante o governo dos juizes. Observe que o salário diário de um juiz naquela época é equivalente a um senine de ouro. (Ver Alma 11:3.)

### Pesos e Medidas dos Néfitas

Moedas de prata =	Moedas de ouro =	Valor em grãos
Leá	nenhum	1/8 de medida
Siblum	nenhum	1/4 de medida
Siblon	nenhum	1/2 medida
Senum	Senine	1 medida
Nenhum	Antion	1 1/2 medida
Amnor	Seon	2 medidas
Esrom	Sum	4 medidas
Onti	Limna	7 medidas

#### Alma 11:38-39—Como Jesus Cristo É Também o “Pai Eterno”

Veja a seção “Compreensão das Escrituras” para Mosias 15:1-7 (p. 84).



## Estudo das Escrituras

Complete as atividades A e B ao estudar Alma 11.

### A Faça os Cálculos

Leia Alma 11:1–19 e resolva os seguintes problemas de matemática:

1. Quantas medidas de grãos um juiz nefita podia comprar com seu salário diário? (Ver vv. 3, 7.)
2. Quantos dias de salário valiam um onti de prata? (Ver vv. 11–13).
3. Quantos dias de salário Zeezrom ofereceu a Amuleque se ele negasse seu testemunho? (Ver v. 22.)
4. Quanto você acha que o suborno de Zeezrom valeria hoje?
5. Por que você acha que as informações do sistema monetário nefita é importante?

### B Escrituras Missionárias Úteis

Foram feitas muitas perguntas aos missionários. Anote que versículos de Alma 11:36–46 você usaria para responder cada uma das perguntas seguintes:

1. Como me parecerei quando ressuscitar?
2. Quantas pessoas que vivem na Terra ressuscitarão?
3. O que é exigido que eu faça a fim de entrar no céu?
4. Morrerei novamente depois de ressuscitar?



## Alma 12

### Alma Ensina o Plano de Salvação

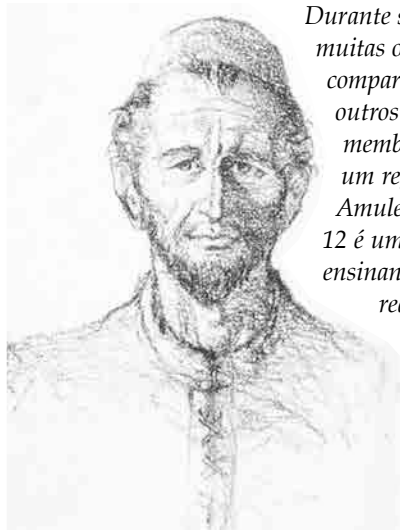

Zeezrom

*Durante sua vida, talvez tenha muitas oportunidades de compartilhar o evangelho com outros e ensinar os que não são membros da Igreja. Alma 11 é um registro da experiência de Amuleque com Zeezrom. Alma 12 é um registro de Alma ensinando Zeezrom e o povo ao redor. Ao ler o capítulo 12, pense a respeito de como os missionários hoje em dia podem usar esses ensinamentos ou doutrinas durante suas palestras.*

## Compreensão das Escrituras

### Alma 12

<b>Consciente</b> (v. 1)—Conhecimento, lembrança	<b>Vã</b> (v. 23)—Inútil
<b>Falou deste modo</b> (v. 2)—a forma como falou	<b>Estado de provação, estado de preparação</b> (vv. 24, 26)—Período de teste
<b>Sutil, sutileza</b> (v. 4)—Esperto, sagaz	<b>Desde a fundação do mundo</b> (v. 25)—Na vida pré-mortal
<b>Ultrajar</b> (v. 4)—Criticar, insultar	<b>Remissão</b> (v. 34)—Perdão
<b>Armadilha</b> (v. 6)—Cilada	<b>Provoca, Provocação</b> (vv. 36–37)—Dá uma razão para que outra pessoa fique zangada; a “primeira provocação” pode se referir à queda da humanidade ou ao período em que os filhos de Israel murmuravam e que optaram pela iniquidade depois de serem libertados do Egito pelo Senhor (ver nota de rodapé 36a).
<b>Divulgá-los</b> (v. 9)—Informá-los	
<b>Concede</b> (v. 9)—Dá	
<b>Atenção e diligência</b> (v. 9)—Obediência e fidelidade	
<b>Dar-nos-íamos por felizes se</b> (v. 14)—Desejar, estar dispostos	
<b>Querubins</b> (v. 21)—Tipo de ser angelical	

### Alma 12:9–10—Como Posso Vir a “Conhecer os Mistérios de Deus”?

A revelação moderna esclarece que progredimos passo a passo. Recebemos mais luz e verdade ao guardarmos os mandamentos de Deus e vivermos dignos da luz e verdade que já temos. (Ver D&C 84:44–47; 93:20, 27–28.)

### Alma 12:16–18, 32—Qual É a Segunda Morte?

O Élder Boyd K. Packer, membro do Quórum dos Doze Apóstolos, explicou: “A Expição foi absolutamente essencial para que os homens se purificassem do pecado e sobrepujassem a segunda morte, que é a morte espiritual, a separação de nosso Pai no Céu. Pois as escrituras nos dizem, dizem sete vezes, que nada impuro pode habitar com Deus”. (Conference Report, abril de 1988, p. 82; ou *Ensign*, maio de 1988, p. 70; ver também o número 5 na seção “Compreensão das Escrituras” para Alma 5:9, p. 101.)

## Estudo das Escrituras

Complete duas das seguintes atividades (A–C) ao estudar Alma 12.

### A Defina um Termo

1. Leia Alma 12:6 e relacione três frases que identifiquem as intenções de Satanás.
2. Para cada frase que relacionar, escreva um método que Satanás usa para arrastar a juventude nos dias de hoje.
3. Estude Alma 12:9–11 e escreva uma definição para o termo “correntes do inferno”.

### B Prepare um Discurso

Imagine que você recebeu a designação de falar em uma reunião sacramental a respeito do tema “O Julgamento Final”. Prepare um breve discurso usando Alma 12:12–18 como referência. Use pelo menos duas citações desses versículos.

## C Uma Queda Rumo ao Alto



Leia Alma 12:19–27 e responda as seguintes perguntas:

1. O que aconteceu quando Adão comeu do fruto proibido?
2. O que teria acontecido se Adão tivesse partilhado da árvore da vida depois de ter comido do fruto proibido? (Ver v. 23.)
3. Por que é necessário que haja um “estado probatório” antes de nossa ressurreição e julgamento? (Ver Alma 42:4–5.)



*O Sacerdício é a autoridade de Deus delegada ao homem para ministrar a salvação de Seus filhos. O Pai Celestial escolheu homens, na vida pré-mortal, Ele sabia que eles poderiam ajudá-Lo na mortalidade. Como Ele sabia a quem escolher? Alma explicou isso e ajudou-nos a entender a grande responsabilidade que repousa sobre aqueles que recebem o sacerdício. Depois de ler Alma 13 você poderá explicar por que o sacerdício é importante e o que o Senhor espera dos que possuem esse poder.*

## Compreensão das Escrituras



### Alma 13

**Desejaria chamar vossa atenção** (v. 1)—Pedir-lhes que pensem a respeito do início

**Presciência de Deus, presciência em todas as coisas** (vv. 3, 7)—A habilidade de Deus para conhecer o futuro com antecedência

**Santificado** (v. 11)—Purificado do pecado

**Vestimentas foram branqueadas** (v. 11)—Os pecados foram perdoados

**Horror** (v. 12)—Ódio

**Frutos dignos de** (v. 13)—Boas obras que satisfazem os requisitos de

**Símbolo** (v. 16)—Tipo, forma

**Entregara-se** (v. 17)—Tornara-se

**Deturpá-las** (v. 20)—Distorcer o significado de

### Alma 13:1–18—“A Santa Ordem de Deus”

A frase “a santa ordem de Deus” ou uma forma semelhante, aparece com frequência em Alma 13. Refere-se ao Sacerdício de

Melquisedeque. Antes da época de Melquisedeque, esse sacerdício “chamava-se *Santo Sacerdício Segundo a Ordem do Filho de Deus*.”

Mas por respeito ou reverência ao nome do Ser Supremo, a fim de se evitar a repetição freqüente de seu nome, eles, a igreja na antigüidade, deram a esse sacerdício o nome de Melquisedeque, ou seja Sacerdício de Melquisedeque” (D&C 107:3–4).

## Estudo das Escrituras



Complete a atividade A e a atividade B ou C ao estudar Alma 13.

### A Explique o que Significa

Ao ler Alma 13:1–6, resuma a mensagem com suas próprias palavras.

### B Entreviste um Portador do Sacerdício

Leia Alma 13:7–13 com alguém que possua o Sacerdício de Melquisedeque. Faça as seguintes perguntas e anote as respostas:

1. Em sua opinião, qual é a doutrina mais importante ensinada nesses versículos?
2. Por que acha ser um privilégio possuir o sacerdício de Melquisedeque?
3. Como você acha que as coisas seriam se todos os portadores do sacerdício correspondessem à descrição do versículo 12?

### C Apresente um Líder da Igreja

Pediram-lhe que apresentasse Melquisedeque como orador de um sermão. Use Alma 13:14–19 para reunir alguns fatos a serem utilizados em sua apresentação. Escreva o que diria para apresentar esse grande homem.



*Com freqüência, precisa-se de coragem para seguir os ensinamentos dos servos do Senhor. Os desafios enfrentados pelos humildes em Alma 14, são verdadeiramente notáveis. Talvez se surpreenda com o quanto os novos conversos e outros povos justos precisam enfrentar devido à sua fé. Faça uma observação especial de como Amuleque se sentia sobre a que vira e sobre a força e sabedoria de Alma. Além disso, tente imaginar o que os iníquos pensaram quando viram o que aconteceu com Alma e Amuleque no final.*

## Compreensão das Escrituras



### Alma 14

**Ultrajado, Insultaram** (vv. 2, 5, 7)—Críticaram, maltrataram

**Secretamente** (v. 3)—Em particular, particularmente

**Atormentada** (v. 6)—Torturada, sofrida

**Martírio** (v. 9)—Sofrimento e morte devido à fé ou à crença de alguém

**Consumidos, consumidas** (vv. 9–10, 14)—Destruídos, queimados até a morte

**Constrange** (v. 11)—Força, ordena

**Esbofeteou** (vv. 14–15, 17, 20, 24–25)—Bateu

**Enxofre** (v. 14)—Sulfur sendo queimado; representa a angústia e o tormento que o iníquo sofre

**Partiram-se ao meio** (v. 27)—Quebraram-se em dois pedaços

**Imediatamente** (v. 28)—Neste exato momento, agora mesmo

### Alma 14:8–11 Por Que o Senhor Permite Que o Justo Sofra?

Muitos de nós sentem-se como Amuleque quando viu o sofrimento do povo justo e humilde. Alma, contudo, o ajudou (e a nós) a entender que o Pai Celestial tem maior visão do que o que parece ser uma tragédia aos homens e mulheres mortais. O

Élder Spencer W. Kimball, o então membro do Quórum dos Doze Apóstolos, explicou:

“Vemos muitas pessoas criticarem quando um indivíduo digno é morto, um jovem pai ou mãe é tirado de uma família ou quando ocorrem mortes violentas. Alguns se tornam amargos quando orações repetidas com frequência parecem não ser respondidas. Outros perdem a fé e se tornam amargos quando administrações solenes de

homens santos parecem ser ignoradas. (...) Mas se todos os doentes fossem curados, se todos os justos fossem protegidos e os iníquos destruídos, todo o programa do Pai seria anulado e o princípio básico do evangelho, o livre arbítrio, terminaria (...).

Se as orações fossem respondidas imediatamente de acordo com nossos desejos egoístas e nosso limitado entendimento, então haveria bem pouco ou nenhum sofrimento, tristeza,

desapontamento ou mesmo morte; e se isso não acontecesse, também haveria uma ausência de alegria, sucesso, ressurreição, vida eterna e divindade”. (“Tragedy or Destiny”, *Improvement Era*, março de 1966, pp. 180, 210; ver também Alma 60:13; D&C 98:13.)

## Estudo das Escrituras

Complete a atividade A ou B ao estudar Alma 14.

### A Explique os Princípios

1. Estude Alma 14:8–11; 60:13; e a citação do Élder Kimball encontrada na seção “Compreensão das Escrituras” para Alma 14:8–11, e então explique por que você acredita que Alma e Amuleque não usaram o poder do sacerdócio para salvar os justos que estavam sendo mortos. Observe particularmente o que Alma fez seguindo a orientação do Espírito.
2. Que idéias a declaração do Élder Kimball apresenta para explicar por que Alma e Amuleque tiveram que esperar tanto antes de receberem o poder para livrarem-se da prisão? (Ver Alma 14:26–29.)

### B Perguntas Não Respondidas

Depois de obrigar Alma e Amuleque a assistirem os membros fiéis morrerem queimados, os juízes iníquos de Amonia fizeram-lhes muitas perguntas, sete das quais estão registradas em Alma 14:14–21.

1. Encontre as perguntas e escreva-as em seu caderno; depois escreva a resposta que você acha que Alma e Amuleque poderiam ter dado se sentissem que deveriam responder.
2. Analise Alma 14:2–5 e então leia 3 Néfi 14:6 e Mateus 27:11–14 e explique por que você acha que eles se recusaram a responder as perguntas dos juízes iníquos.
3. É necessário responder a cada pessoa que zomba de você por suas crenças ou que critica a obra do Senhor? Por que sim ou por que não?



© 1991 Gary L. Kapp

## Alma 15

### Missão na Terra de Sidom

Como você aprendeu em Alma 14, o povo iníquo de Amonia expulsou algumas das pessoas que acreditaram na mensagem de Alma, incluindo Zeezrom, e queimou os outros. Alma 15 nos conta para onde as outras pessoas que acreditavam foram e o que aconteceu a Zeezrom e Amuleque, que perderam tudo o que tinham em Amonia. Observe também o que esse capítulo ensina a respeito dos efeitos da culpa e do poder da Expição.

### Compreensão das Escrituras

#### Alma 15

**Angústia** (v. 3)—Sofrimentos  
**Aguilhoavam** (v. 3)—Atormentavam, feriam  
**Suplicaram** (v. 5)—Imploraram, rogaram

**Atribuindo** (v. 15)—Dando crédito por  
**Mudança, refreado** (v. 17)—Mudando, cessado  
**Santuários** (v. 17)—Locais de adoração

### Estudo das Escrituras

Complete uma das atividades seguintes (A–C) ao estudar Alma 15.

#### A O Que Ele Teria Dito?



Analise Alma 15:1–4 e então escreva uma mensagem expressando o que você acha que Zeezrom gostaria de dizer a Alma e Amuleque.

#### B Faça uma Anotação em Seu Diário

Faça uma anotação em seu diário como se fosse Zeezrom ou Alma narrando a experiência descrita em Alma 15:5–12.

#### C Dê um Exemplo Moderno

1. Com base em Alma 15:16, relacione o que Amuleque sacrificou para servir o Senhor.
2. Faça uma descrição de alguém que você conheça que, como Amuleque, estava disposto a sacrificar-se para servir em uma missão.

## Alma 16

### O Fim da Cidade de Amonia

Alma advertiu o povo iníquo de Amonia de que seriam destruídos se não se arrependessem. (Ver Alma 8:16–17; 9:4.) Alma 16 conta como essa profecia foi cumprida. Ironicamente, o restante da terra desfrutava de grandes bênçãos do Senhor à medida que a Igreja crescia por meio dos ensinamentos de Alma e sob sua liderança. Ao ler esse capítulo, pense no que Mórmon queria que aprendêssemos ao contrastar a história de Amonia com a descrição das bênçãos que vieram ao fiel.

### Compreensão das Escrituras

#### Alma 16

**Suficiente** (v. 3)—Grande o bastante

**Devastada** (vv. 10–11)—Desabitada

**Cadáveres foram mutilados** (v. 10)—Corpos foram retalhados

**Sinagogas** (v. 13)—Igrejas, locais de adoração

**Enxertados na verdadeira videira** (v. 17)—Ligados a Cristo e à Sua Igreja

**Contendas** (v. 18)—Brigas, argumentos

**Malícias** (v. 18)—Desejo de ferir outros, ódio

**Vitupérios** (v. 18)—Críticas, insultos

**Lascívia** (v. 18)—Luxúria



Enxerto é unir o ramo de uma planta ao caule de outra. É um símbolo de como somos unidos a Jesus Cristo.

### Estudo das Escrituras

Complete uma das seguintes atividades (A–C) ao estudar Alma 16.

#### A Faça um Mapa

1. Em seu caderno, faça uma versão simplificada do mapa das terras do Livro de Mórmon, encontrado na página 203. Anote no mapa os lugares mencionados em Alma 16:1–8. Então, com setas e explicações, indique o que aconteceu nos versículos 1–8.

2. Que lição você acha que Mórmon queria que aprendêssemos com essa história?

### B Imagine-se Nessa História

Analise como era a vida em Zaraenla depois que “o estabelecimento da igreja foi geral por toda a parte” (Alma 16:15; vv. 15–21). Descreva duas coisas de que mais teria gostado se vivesse lá.

### C Descreva os Benefícios

Procure em Alma 16 e descreva pelo menos três benefícios que ocorreriam em sua comunidade se todos vivessem o evangelho.



Amon, Aarão, Ômner e Hímni

Em Mosias 28, os quatro filhos do rei Mosias quiseram sair em missão em lugar de um deles servir como rei. Alma 17 inicia o relato dessa missão junto aos lamanitas, mostrando exemplos maravilhosos do que significa ser um missionário. Ao ler os próximos capítulos, preste atenção no que aprenderá a respeito da preparação, ações e ensinamentos de missionários bem-sucedidos. Lembre-se de que você não precisa ser um missionário de tempo integral para começar aplicar o que aprender.

## Compreensão das Escrituras

### Alma 17

**Fortalecer** (v. 2)—Crescer

**Cansaço** (v. 5)—Fadiga

**Iniquidade** (v. 9)—Mesquinhez

**Indolente** (v. 15)—Preguiçoso

**Posições** (v. 18)—Designações

## Estudo das Escrituras

Complete a atividade A ou B ao estudar Alma 17.

### A Identifique o Padrão

1. Faça um diagrama simples, em seu caderno, como o abaixo. Então localize em Alma 17:2–3 e relacione nos quadros o padrão que os filhos de Mosias seguiram para obter poder espiritual.

<b>O que eles fizeram para preparar-se:</b>	➔	<b>Qual foi o resultado:</b>
---	---	------------------------------

2. Qual dessas bênçãos espirituais você particularmente gostaria de receber? O que terá de fazer para recebê-las?

### B Aplique as Escrituras

Considere a seguinte situação: o Élder Brown e o Élder Wilson são os primeiros missionários designados para uma cidade pequena e isolada. O prefeito da cidade ficou sabendo que os élderes tinham chegado e enviou-lhes uma mensagem dizendo que não eram bem-vindos naquela cidade. No estudo do evangelho que realizavam pela manhã, os élderes leram Alma 17. Ambos sentiram que deveriam aplicar o que lá aprenderam a essa situação atual.

1. Escreva um final para essa história que inclua o que você acha que esses dois élderes poderiam fazer para aplicar os princípios que aprenderam em Alma 17. Tente incluir tantos princípios de uma obra missionária eficaz quanto possível.
2. No final de sua história, relacione os princípios que eles aplicaram e os versículos em que cada princípio é encontrado.



Uma experiência missionária bem-sucedida depende, com freqüência, de como a mensagem do evangelho é apresentada. Como começaria a ensinar o evangelho a um rei? Ao ler Alma 18, procure mais exemplos de como ensinar o evangelho a outros efetivamente—tanto no que ensina quanto como ensina.



© 1995 Gary L. Kapp



## Compreensão das Escrituras



### Alma 18

**Furtar** (v. 7)—Roubar

**Atrevo** (v. 11)—Arrisco

**Semblante** (v. 12)—Aparência, rosto

**Percebeu** (v. 16)—Entendeu, soube

**Discernir** (v. 18)—Saber

**Astúcia** (v. 23)—Trapaça, Embuste

**Explicou, Explicado** (vv. 38–40)—Expôs, exposto

**Lamentando (...) sua perda (...)** (v. 43)—Sentindo tristeza porque pensaram que ele estivesse morto

### Alma 18:36–43—O Poder das Doutrinas do Evangelho

Por onde você começa quando tem uma oportunidade de ensinar o evangelho a alguém que nem mesmo conhece a Deus? Observe que Amon começou respondendo as perguntas do rei Lamôni a respeito da natureza de Deus (ver Alma 18:18–28) e então ensinou-lhe a respeito da Criação (ver vv. 28–36), a Queda, incluindo o comportamento iníquo de seus antepassados (ver vv. 36–38) e a Expição ou “plano de redenção” (v. 39). A escolha de Amon do que ensinar e em que ordem ensinar foi inspirada e teve um grandioso efeito no rei Lamôni (ver vv. 42–43).

O Élder Russell M. Nelson, membro do Quórum dos Doze Apóstolos, ajudou-nos a entender por que essas doutrinas são tão essenciais: “Por sua função central no plano, devemos tentar compreender o significado do Sacrifício Expiatório. Antes que possamos compreendê-lo, no entanto, precisamos entender a queda de Adão. E, antes de plenamente darmos valor à queda, temos que captar o significado da Criação. Os três eventos—a Criação, a Queda e o Sacrifício Expiatório de Cristo—são os pilares prioritários do plano de Deus e estão inter-relacionados em termos de doutrina”. (*A Liahona*, janeiro de 1994, p. 36)

## Estudo das Escrituras



Complete duas das seguintes atividades (A–C) ao estudar Alma 18.

### A Compare as Escrituras a um Exemplo Atual

1. Leia a seguinte história contada pelo Élder Robert E. Wells que foi membro dos Setenta. Em que essa história é semelhante à experiência de Amon encontrada em Alma 17–18?

‘Dois élderes encontraram e ensinaram um professor (...) cuja mente não estava aberta à mensagem dos dois, mas o homem precisou ir ao hospital para uma cirurgia. Enquanto se recuperava no hospital, seu quintal e o jardim ficaram abandonados. Os dois missionários sentiram-se inspirados a usar seu dia de preparação para cortar a grama, aparar a sebe e tirar o mato das flores.

A esposa contou ao marido o que haviam feito. Ele pediu que chamassem os élderes até o hospital e com lágrimas em seus olhos ele disse: ‘Nunca em toda minha vida ninguém se esforçou para fazer nada por mim.’

Seu comportamento mudou. Ele ouviu as palestras missionárias. Uma vez cético, ele agora prestava grande atenção e tornou-se mais manso e humilde. Ele orou pela primeira vez desde que era pequeno e adquiriu um testemunho e foi batizado”. (Conference Report, outubro de 1985, p. 36; ou *Ensign*, novembro de 1985, p. 28.)

2. Que tipos de serviço você pode oferecer à sua família, vizinhança e comunidade neste momento de sua vida?

### B Um Plano para Ensinar o Evangelho

Amon apresentou o evangelho ao rei passo a passo.

1. Faça um diagrama, em seu caderno, semelhante ao mostrado aqui e anote em cada passo um resumo do que Amon ensinou ao rei Lamanita em Alma 18:24–40.

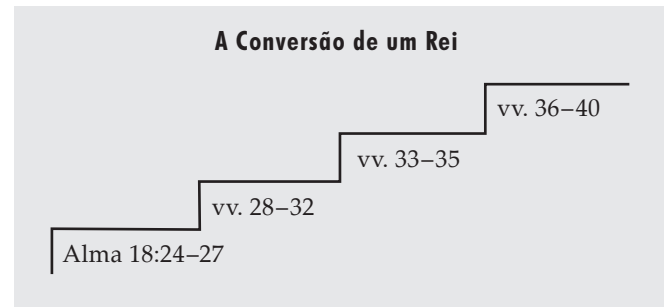

2. Explique porque você acha que Amon resolveu ensinar as doutrinas naquela ordem (ver a seção “Compreensão das Escrituras” para Alma 18:36–43 para ajuda, se necessário).

### C Princípios para Se Compartilhar o Evangelho

Anote três princípios importantes que você aprendeu em Alma 17–18 a respeito de compartilhar o evangelho e que você acha que pode ser usado por todos os membros da Igreja—não apenas pelos missionários de tempo integral.



*Alma 19 registra algumas experiências espirituais notáveis. Elas parecerão ainda mais notáveis se você ler novamente a descrição em Alma 17:14–15 do tipo de pessoas entre quem Amon trabalhava. Preste atenção ao que Mórmon queria que aprendêssemos com essas experiências, conforme registrado no final de Alma 19.*



## Compreensão das Escrituras



### Alma 19

**Sepulcro, sepultado** (vv. 1, 5)—Túmulo, enterrado

**Véu** (v. 6)—Cortina

**Infundido** (v. 6)—Inspirado

**Prostrados por terra** (vv. 17–18)—Caídos no chão

**Reprendiam, repreendidos** (vv. 20–21, 26)—Reprovados

**Pregou** (v. 33)—Ajudou

**Conversado** (v. 34)—Falado

## Estudo das Escrituras



Complete as atividades A e B ao estudar Alma 19.

### A O Processo de Conversão

Alma 19 ensina muito a respeito do processo de conversão. Responda as perguntas seguintes para ajudá-lo a descobrir esse processo:

1. Com base em Alma 19:6, 33, o que você acha serem as palavras e frases mais importantes que descrevem a conversão do rei Lamônî e seus servos? Por que acha que cada palavra ou frase que escolheu é importante?



2. De acordo com Alma 19:16–17, como Abis foi convertida?
3. De acordo com Alma 19:29–35, como outros lamanitas foram convertidos?

4. Por que você acha que alguns não se converteram?

Pense a respeito das palavras, frases ou experiências de Alma 19 que sejam mais semelhantes a seu próprio processo de conversão.

### B Qual É a Moral da História?

Em Alma 19:36, o profeta-historiador Mórmon explicou o que ele queria que aprendêssemos com as experiências de Amon.

1. Com suas próprias palavras, explique o que Mórmon disse ser a lição, em Alma 17–19 e relacione pelo menos dois acontecimentos que ilustram esse princípio.
2. Que diferença esse princípio faz em sua vida?



*Nem todos os filhos de Mosias tiveram o mesmo tipo de sucesso missionário que Amon. Em Alma 20, você lerá como o irmão de Amon, Aarão e seus companheiros acabaram na prisão. Lerá também como Amon conseguiu libertá-los depois de um duelo de espadas com o pai de Lamônî! O que começou sendo uma situação muito perigosa, acabou como uma outra grande oportunidade missionária.*

## Compreensão das Escrituras



### Alma 20

**Explicou** (vv. 11, 13)—Deu explicações

**Astúcias** (v. 13)—Sagaz

**Conveniente que te reprimas** (v. 18)—Necessário que pares

**Vingança** (v. 18)—Punição

**Impressionado** (v. 24)—Admirado

## Estudo das Escrituras



Complete as seguintes atividades (A–C) ao estudar Alma 20.

### A Entreviste um Missionário

1. Analise Alma 20:1–5 e explique como Amon soube que seus irmãos estavam na prisão.
2. Entreviste alguém em sua estaca ou distrito da missão que tenha servido ou que esteja servindo atualmente numa missão e peça-lhe que conte uma experiência em que tenha sido guiado pelo Espírito. Resuma essa experiência em seu caderno.

## B Complete as Sentenças



Amon falou destemidamente com o pai zangado do rei Lamôni. Veja abaixo as frases que resumem o que ele disse e como o pai do rei Lamôni reagiu. Escreva as frases em seu caderno e complete-as com suas próprias palavras, usando o que aprendeu em Alma 20:17–27. Depois de cada frase completada, indique quem a falou.

1. Não mate seu filho. Mas se o fizer, é melhor que . . .
2. Se você morrer, então . . .
3. Sei que se matasse meu filho . . .
4. Permita que meus irmãos saiam da prisão . . .
5. Se poupar minha vida . . .
6. Porque você ama meu filho . . .

## C Uma Mudança de Coração

Use citações diretas de Alma 20 para responder as perguntas 1 e 2. Responda a pergunta 3 com suas próprias palavras:

1. Como o pai do rei Lamôni se sentiu a respeito de Amon quando o conheceu?
2. Por que ele mudou de idéia?
3. Que lição isso nos ensina a respeito de como lidar com os que se opõem à verdade?



Alma 21–26 é o registro do serviço missionário de Aarão, Mulôqui e seus irmãos. A experiência que tiveram foi muito diferente da de Amon. Ao ler Alma 21, veja como ele foi diferente e por que. Talvez se surpreenda com o que causou-lhes mais problemas.

## Compreensão das Escrituras



### Alma 21

**Natal** (v. 1)—Nascimento

**Fortalecer** (v. 3)—Crescer, tornar-se

**Abominações** (v. 3)—Pecados; pensamentos e atos que sejam ofensivos a Deus

**Sinagogas, santuários** (vv. 5–6, 11, 16, 20)—Igrejas, locais de adoração

**Redimir** (v. 7)—Salvar

**Zelosos** (v. 23)—Entusiastas, cheios de vontade

### Alma 21:3—Quem Eram os Amalequitas e o Povo de Amulon?

Os amalequitas eram nefitas apóstatas. Essa é a primeira vez que o Livro de Mórmon menciona-os. O povo de Amulon era descendente dos falsos sacerdotes do rei Noé. Que abandonaram a família, fugiram para o deserto, casaram-se com mulheres lamanitas e tornaram-se parte da sociedade lamanita. (Ver Mosias 23:31–35.)

### Alma 21:4—A Ordem dos Neores

Para conseguir informações a respeito da “ordem dos neores” veja a seção “Compreensão das Escrituras” para Alma 1:12 (pp. 97–98).

## Estudo das Escrituras



Complete a atividade A ou B ao estudar Alma 21.

### A Escreva uma Carta

Depois de ler Alma 21, escreva, no caderno, uma carta para sua família como se fosse Aarão e, resumidamente descreva suas experiências.

### B Sua Escritura Favorita

Analise Alma 21:9. Imagine que você quisesse “abrir as escrituras” para um amigo que se referisse ao Salvador. Qual escritura do Livro de Mórmon que você estudou até agora gostaria de compartilhar com eles? Por que?



Os missionários são comissionados para ensinar o evangelho.

Contudo, essa designação acarreta muitos desafios. Um missionário precisa perguntar: O que devo ensinar? Como posso ajudar as pessoas a sentirem o Espírito? Como respondo suas perguntas? Procure exemplos positivos do ensino do evangelho ao ler a respeito de Aarão ao ensinar o pai do rei Lamôni. Compare como e o que ele ensinou à experiência de Amon em Alma 18:22–40.



O Pai de Lamôni



## Compreensão das Escrituras



### Alma 22

**Generosidade** (v. 3)—  
Altruísmo

**Estado carnal** (v. 13)—  
Condição mortal e temporal

**Merecer** (v. 14)—Ser digno ou  
ter o direito de

**Arrancar (...) de meu peito** (v. 15)—Remover de meu coração  
ou de minha alma

**Prostrou-se** (v. 17)—Ajoelhou-  
se em reverência

**Tranqüilizaram** (v. 25)—  
pacificaram

**Confinado** (v. 33)—Envolvido

### Alma 22:12–14—Para Entender a Expição Precisamos Primeiro Entender as Doutrinas da Criação e da Queda de Adão

O Élder Bruce R. McConkie, que foi membro do Quórum dos Doze Apóstolos, escreveu: “O plano eterno do Pai exigia a criação, a queda e a expiação, todas entrelaçadas em um todo unido” (*A New Witness for the Articles of Faith* [1985], p. 82).

O Presidente Ezra Taft Benson ajudou-nos a entender isso melhor:

“Os santos no Livro de Mórmon sabiam que o plano de redenção deve começar pelo relato da queda de Adão (...).

Assim como um homem não sente vontade de comer quando não está com fome, tampouco deseja a salvação de Cristo a menos que se dê conta do motivo pelo qual necessita dele.



Ninguém sabe verdadeiramente por que precisa de Cristo até compreender e aceitar a doutrina da Queda e seus efeitos sobre toda a humanidade. E nenhum livro do mundo explica essa doutrina vital tão bem quanto o Livro de Mórmon.

Aceitamos e ensinamos o que as revelações nos falam a respeito da Criação, de Adão e da queda do homem e da redenção dessa queda por meio da Expição de Jesus Cristo? (...)

Entendemos e somos eficazes em nosso ensino e pregação da Expição? Que significado pessoal o sofrimento do Senhor no Getsêmani e no Calvário tem para cada um de nós?

O que significa a redenção da Queda para nós?” (Conference Report, abril de 1987, p. 106–107; ou *Ensign*, maio de 1987, p. 85.)

## Estudo das Escrituras



Complete as atividade A e B ao estudar Alma 22.

### A Identificar Palavras-Chave

1. Analise Alma 22:5–11 e relacione cinco palavras-chave que representam as idéias principais dessa passagem.
2. Circule a palavra que você acha ser a mais importante e explique por que a escolheu.
3. Por que você acha que os missionários começam ensinando os princípios básicos do evangelho?

### B Responda a Pergunta

1. De acordo com Alma 22:12–14, que três doutrinas essenciais Aarão ensinou ao rei? (Ver a seção “Compreensão das Escrituras” para Alma 22:12–14 para ajuda, se necessário.)
2. Depois de aprender essas doutrinas, o rei fez duas perguntas importantes. (Ver. v. 15.) Redija as duas perguntas com suas próprias palavras.
3. Usando Alma 22:15–18 como padrão, escreva sua resposta se um amigo lhe fizesse essas perguntas.



## Alma 23

### Os Anti-Néfi-Leítas

*Conhece alguém que tenha sido convertido ao Senhor e Seu evangelho por intermédio da obra missionária? Como eles mudaram quando aceitaram o evangelho? De que maneira estudar o Livro de Mórmon influenciou sua vida? Ao ler Alma 23, observe como a mensagem do evangelho mudou as pessoas que Amon ensinou. Procure o convênio que fizeram e considere como afetaria seu futuro.*

## Compreensão das Escrituras



### Alma 23

**Decreto** (v. 2)—Lei, ordem

**Livre acesso** (v.2)—Liberdade para ir e vir como desejar

**Pilhar** (v. 2)—Roubar

**Consagrando** (v. 4)—Designar para um propósito sagrado

**Consultou** (v. 16)—Conversou, procurou aconselhar-se

**Distinguissem** (v. 16)—Conhecessem ou identificassem

**Industrioso** (v. 18)—Trabalhador árduo, próspero

**Relações** (v. 18)—Relacionamento e comunicação amigável

### Alma 23:17—O Que Significa o Nome *Ânti-Néfi-Leí*?

O nome *Ânti-Néfi-Leí* significa que os novos conversos desejavam tornar-se como Néfi e Leí e podem ter escolhido um novo nome que refletisse seus desejos dignos. Estudos demonstram que em algumas línguas há uma raiz comum correspondente à palavra *ânti* que significa “diante de” ou “de frente para” como se estivesse na frente de um espelho. Talvez tenha um significado semelhante à palavra *imitação*. Sob esse prisma o nome *Ânti-Néfi-Leítas* poderia referir-se àqueles que desejam imitar o que os descendentes de Néfi e Leí ensinaram (Ver Daniel H. Ludlow, *A Companion to Your Study of the Book of Mormon* [1976], p. 210.)

## Estudo das Escrituras



Complete duas das seguintes atividades (A–C) ao estudar Alma 23.

### A Uma Verdadeira Conversão

Leia Alma 23:6–13 e responda as seguintes perguntas:

1. O que os lamanitas que eram batizados faziam para demonstrar que haviam-se convertido ao Senhor?
2. Por que acha que esses lamanitas “nunca apostataram” (v. 6)?
3. Que armas de rebeldia contra Deus as pessoas deveriam “depor” hoje?

### B Ensinar o Evangelho

Estude Alma 23:4–6 e responda as seguintes perguntas:



1. O que Aarão e seus irmãos usaram como fonte primária de ensino?
2. Que poder ajudou-os em seu ensino?
3. Que frases descrevem quanto eficaz foi seu ensino?
4. Que experiências fortaleceram seu testemunho?

### C Explique Quem e Por Que

Analise Alma 23:6–13, 16–18. Explique quem eram as pessoas que haviam tomado sobre si o nome *Ânti-Néfi-Leí* e por que eram tão fiéis em guardar os mandamentos.



## Alma 24

### Um Convênio Mantido



*Pense nos convênios que você fez no batismo e quão importantes esses convênios são. Estaria disposto a desistir de sua vida em lugar de quebrar seus convênios? Os *Ânti-Néfi-Leítas* davam mais valor a seus convênios do que à própria vida. Ao ler a respeito do compromisso deles, pense na coragem necessária para guardar seus convênios no mundo de hoje.*

## Compreensão das Escrituras



### Alma 24

**Méritos** (v. 10)—Atos dignos, Expição

**Mancha** (vv. 11–13, 15)—Descoloração, marca; no versículo 11 e a primeira vez que é utilizado nos versículos 12 e 15, é usada simbolicamente para significar culpa ou pecados

**Revelou** (v. 15)—Deu

**Prometendo** (v. 18)—Assegurando

**Prostraram** (v. 21)—Ajoelharam

**Estavam compungidos** (v. 25)—Sentiam dor e tristeza

**Compreender** (v. 30)—Saber, ver

## Estudo das Escrituras



Complete as atividades A e B ao estudar Alma 24.

### A Verdadeiro ou Falso



Escreva as seguintes declarações em seu caderno. Usando Alma 24:11–19, indique que declarações são corretas escrevendo *verdadeiro* no final da sentença. Reescreva as declarações falsas para que se tornem verdadeiras.

1. O povo sentiu que eles eram os mais perdidos de toda a humanidade por causa das mortes que haviam sido causadas antes de sua conversão. (Ver. v. 11.)

- Os Ânti-Néfi-Leiftas estavam seguros de que eles poderiam ser perdoados se fossem novamente para a batalha. (Ver vv. 12–13.)
- O povo desarmou-se porque temiam ir para a guerra e serem mortos. (Ver v. 16.)
- Em lugar de matar e roubar, esses conversos decidiram que os nefitas tomariam conta deles e os alimentariam. (Ver v. 18.)
- A conversão deles foi tão forte que estavam dispostos a morrer em lugar de pecar. (Ver v. 19.)

### B Crie um Marcador Histórico

Leia Alma 24:17–26. Imagine que um marcador histórico fosse colocado à vista onde esses acontecimentos ocorreram. Faça um esboço de como gostaria que o marcador se parecesse e o que você acha que deveria estar escrito lá.



*O Senhor envia Seus profetas para servirem como Seus mensageiros e tornarem Sua vontade conhecida. Algumas vezes eles predizem acontecimentos futuros. Alma 25 mostra com detalhes assombrosos o cumprimento de algumas das profecias do profeta Abinádi, que fora martirizado. À medida que ler esse capítulo, reflita nas mensagens do profeta atual e por que há mais felicidade quando seguimos seus conselhos.*

## Compreensão das Escrituras

### Alma 25

**Vingança** (v. 1)—Revanche  
**Usurpado** (v. 5)—Tomado injustamente ou à força  
**Símbolo** (v. 10)—Representação, semelhança

**Cumpriram** (v. 12)—provaram ser verdade  
**Cerimônias exteriores** (v. 15)—Ordenanças associadas à lei de Moisés

## Estudo das Escrituras

Complete a atividade B e então a atividade A ou C ao estudar Alma 25.

### A Verifique a Nota de Rodapé

O rodapé de Alma 25:2 dá uma idéia a respeito de por que o povo na terra Amonia foi destruído. Leia os versículos relacionados na nota de rodapé e prepare um resumo do que aconteceu em Amonia e por que.

### B Como a Profecia Foi Cumprida?

- Abinádi profetizou a respeito de seus acusadores e de seus descendentes enquanto era queimado até a morte. Leia as palavras finais de Abinádi em Mosias 17:14–19 e faça um resumo de cada elemento de sua profecia.



- Procure em Alma 25:4–12 para identificar que acontecimentos cumpriram as palavras de Abinádi. Coloque o número do versículo ao lado da profecia em sua lista.
- Converse com seus pais, professor ou algum outro membro adulto da Igreja a respeito de algumas palavras proféticas dos profetas destes últimos dias que foram cumpridas. Escreva o que aprender.

### C Encontre Idéias-Chave

Muitos dos lamanitas se juntaram ao povo de Ânti-Néfi-Leí e aceitaram a lei de Moisés. Encontre as frases em Alma 25:15–16 que explique por que a lei de Moisés era uma parte importante do evangelho naquela época, e então resuma em uma sentença por que você sente que a lei era útil aos nefitas.



*Missionários de tempo integral retornam para casa, freqüentemente, com grande entusiasmo. Quando os missionários fiéis retornam, o que falam normalmente a respeito de sua experiência na missão, das pessoas que ensinaram e do Senhor? Ao ler Alma 26, imagine que estivesse presente quando Amon refletiu sobre sua missão. Ele parecia orgulhoso ou humilde? A quem ele deu crédito por seu sucesso? O que você pode aprender a respeito de gratidão com seu exemplo?*

## Compreensão das Escrituras



### Alma 26

**Abismo** (v. 3)—Um buraco muito profundo, uma profundidade sem fim

**Rebanho de Deus** (v. 4)—Igreja

**Feixes (...) recolhidos aos celeiros** (v. 5)—Refere-se à colheita; uma forma simbólica de falar sobre os conversos trazidos para a Igreja



**Generosidade** (v. 15)—Abundância

**Longanimidade** (v. 16)—Paciência

**Entregou** (v. 19)—Distribuiu, Comprometeu

**Penitente** (v. 21)—Arrependido, humilde

**Padecido toda sorte de privações** (v. 28)—Sobreviveu sem o que era necessário

2. Registre exemplos de sua vida quando recebeu a ajuda do Senhor.

### C Escreva uma Carta

1. Leia Doutrina e Convênios 18:13–16 e relacione as promessas que o Senhor fez àqueles que compartilharem o evangelho. Encontre as descrições em Alma 26:1–4, 13–14, 35 que sejam semelhantes àquelas promessas e, ao lado de cada promessa que relacionou, anote o número do versículo em que ela se encontra.
2. Escreva uma carta a um missionário que conheça ou converse com um ex-missionário e mencione os versículos de Alma 26 de que mais gostou. Peça-lhe que envie para você uma breve descrição da maior alegria que encontrou por servir ao Senhor.



## Estudo das Escrituras



Complete duas das seguintes atividades (A–C) ao estudar Alma 26.

### A Complete a Tabela

Amon usou palavras descritivas para ilustrar suas idéias em Alma 26:3–7. Copie e complete a tabela seguinte:

Alma 26	As Palavras de Amon	Significado
v. 3	“No mais tenebroso abismo”	A condição mais pecaminosa
v. 3	“Instrumentos nas mãos de Deus”	
v. 5	“O campo estava maduro”	
v. 5		Trabalho de compartilhar o evangelho e ser bem-sucedido
v. 5		Conversos trazidos para a Igreja
v. 6		Resistir com fé durante a tentação
v. 7	“[O] Senhor da colheita”	

### B Responda com Suas Próprias Palavras

Analise Alma 26:10 e descubra o que Aarão achava que Amon estava fazendo.

1. Leia Alma 26:11–16 e resuma o que sente que Amon disse e fez na realidade.

*O fato de que muitos lamanitas se convertiam ao Senhor e sacrificavam sua vida em lugar de pegar em armas novamente, mostrou seu compromisso maravilhoso a Ele. Ao ler Alma 24, observe que as ações desses lamanitas dedicados e arrependidos ajudaram na conversão de mais lamanitas. Nem todos, contudo, foram tocados por suas ações. Outros lamanitas (e dissidentes nefitas) continuaram a tentar destruir os Ânti-Néfi-Leítas. Em Alma 27 você aprenderá o que o Senhor disse a respeito dessa situação. Ao ler, pense a respeito da decisão que os nefitas tomaram. Como você teria votado? Por que? De que formas o exemplo deles poderia ser aplicado hoje em dia?*

## Compreensão das Escrituras



### Alma 27

**Inútil** (v. 1)—em vão

**Pereceremos** (vv. 10, 12)—Morreremos

**Sondaremos** (v. 15)—testaremos, determinaremos seus sentimentos

**Penitente** (v. 18)—Arrependido, humilde

**Manter** (v. 24)—Sustentar, fornecer suprimentos para

**Distinguiram** (vv. 26–27)—Conheceram, identificaram

**Zelo, zeloso** (vv. 27, 30)—Grande desejo, devoção

**Horror** (v. 28)—ódio

**Persuadidos** (v. 28)—Convencido

**Terrível** (v. 29)—Intensamente doloroso, grave

**Infligir** (v. 29)—Forçado, imposto

## Estudo das Escrituras

Complete duas das seguintes atividades (A–C) ao estudar Alma 27

### A Qual Era o Plano?

O quadro abaixo irá ajudá-lo a seguir o problema que Alma enfrentou e o plano que decidiu levar adiante. Copie o quadro em seu caderno, e então use as informações de Alma 27:1–12 para completá-lo.

#### A Segurança dos Ânfi-Néfi-Leítas

O Problema  
(ver Alma 27:1–4)

O Plano  
(ver v. 5)

Vantagens

- 1.
- 2.

Desvantagens

- 1.
- 2.

(ver vv. 6–9)

Como a Decisão  
Foi Tomada  
(ver vv. 10–12)

O Que Aconteceu  
Realmente  
(ver vv. 14–15, 20–26)

### B Quais São as Qualificações?

1. De acordo com Alma 27:18, quem experimenta a maior alegria e felicidade?
2. Quem jamais saberá se o ensinamento de Alma 27:18 é verdadeiro ou não? Quem não saberá com certeza?
3. Usando os auxílios disponíveis em suas escrituras, encontre duas outras qualificações para experimentar grande alegria e felicidade.

### C Identifique Palavras e Frases

1. Relacione as palavras e frases de Alma 27:27–30 que diferenciam os Ânfi-Néfi-Leítas que eram o povo de Amon.
2. Você gostaria de ser conhecido como qual deles? Por que?



## Alma 28 Os Nefitas Defendem o Povo de Amon

*Permitir que o povo de Amon vivesse na terra onde os nefitas viviam parecia correto e adequado. Mas o que aconteceria se o custo de tal decisão envolvesse perder um pai ou irmão em uma batalha em sua defesa? Alma 28 mostra-nos como os nefitas estavam decididos a ajudar os necessitados e a fazer o que o Senhor queria que eles fizessem. Preste atenção aos últimos versículos do capítulo, onde Mórmon lembrou-nos que muito do sofrimento e da tristeza de que lemos em Alma 28 não tinha que acontecer. Ele identificou a causa real dessa e de outras “desigualdades”—em outras palavras, por que algumas coisas que não são realmente imparciais e justas acontecem. Ele também lembrou-nos do que pode impedir que tais eventos ocorram.*

## Compreensão das Escrituras

### Alma 28

**Lamentações** (v. 4)—grande tristeza, lamento

**Sobriedade** (v. 6)—Seriedade, solenidade

**Incomensurável** (v. 8)—aparentemente impossível de se entender

**Putrefazendo** (v. 11)—Decadente, apodrecendo

**Condenados** (v.11)—Confinados, comprometidos

**Miséria** (v. 11)—Pesar, aflição

**Exultam** (v. 12)—Comemoram, expressam alegria, deleite

**Engendrados para Enredar** (v. 13)—Feito ou planejados para servir de armadilha

## Estudo das Escrituras

Complete a atividade A ao estudar Alma 28.

### A Diga a Moral

Em Alma 28:13, Mórmon escreveu a primeira de duas declarações “Vemos, assim”. Ele, então, explicou uma lição que pode ser aprendida com os eventos descritos. Em suas próprias palavras, resuma a lição que ele ensinou e explique como ela se relaciona aos acontecimentos mencionados no capítulo. Em Alma 28:14, são feitas duas declarações adicionais “e assim vemos”. Talvez queira marcá-las em suas escrituras.

## Alma 29

“Oh! Eu Quisera Ser um Anjo”

Servir numa missão honrosa oferece muitas experiências e oportunidades valiosas para o crescimento espiritual. Traz um sentimento que deixa o coração pleno de alegria. Ao ler Alma 29, tente sentir a alegria que Alma sentiu ao pensar nas bênçãos que vieram a ele e a outros por causa de sua participação na obra do Senhor. Os missionários de hoje em dia podem sentir o mesmo tipo de alegria ao abençoarem outros com seu serviço. Observe também o efeito que a alegria de Alma teve em seus desejos.

### Compreensão das Escrituras

#### Alma 29

<b>Contentar</b> (v. 3)—Satisfazer	<b>Remorso de consciência</b> (v. 5)—Pesar, sentimentos de culpa
<b>Concedeu, concede</b> (vv. 3–4)—Deu, designou	<b>Acha que devem</b> (v. 8)—Sente que é adequado
<b>Perturbar</b> (v. 4)—Sentir-se atormentado	
<b>Inalteráveis</b> (v. 4)—Imutáveis	

### Estudo das Escrituras

Complete duas das seguintes atividades (A–C) ao estudar Alma 29.

#### A Aconselhe

Usando o que aprendeu em Alma 29, escreva um conselho que poderia ser dado a um rapaz a caminho do campo missionário. Inclua pelo menos duas idéias de Alma 29 a respeito das atitudes de um grande missionário.

#### B Observe uma Palavra Importante

A palavra *lembrar* aparece várias vezes em Alma 29:10–13. Talvez queira marcá-la cada vez que aparecer.

1. De que Alma se lembrou? Por que ele se lembrou dessas coisas?
2. Do que você se lembra quando deseja elevar sua espiritualidade?

#### C Defina uma Palavra

De acordo com Alma 29:13–17, como Alma definiria *sucesso* em ser um dos servos do Senhor—como um missionário? (Ver Alma 8:15 para o que o anjo disse a Alma anos antes que lhe daria razão para alegrar-se mesmo quando seus esforços parecessem fracassar.)

## Alma 30

Corior, o Anticristo

O Presidente Ezra Taft Benson lembrou-nos que “o Livro de Mórmon expõe ao mundo os inimigos de Cristo. (...) Fortalece os humildes seguidores de Cristo contra os desígnios, estratégias e doutrinas malignas do diabo em nossos dias. O tipo de apóstatas do Livro de Mórmon é semelhante ao que vemos na atualidade. Deus, em sua infinita presciência, moldou o Livro de Mórmon de modo que enxergássemos o erro e soubéssemos como combater os falsos conceitos educacionais, políticos, religiosos e filosóficos de nossa época”. (“The Book of Mormon Is the Word of God”, Ensign, janeiro 1988, p. 3)



Alma 30 parece ser um dos capítulos de que o Presidente Benson mencionou. Nele você lerá a respeito de um anticristo cujos argumentos eram muito semelhantes aos ensinamentos e crenças de algumas pessoas atualmente. Ao ler, procure os erros na lógica que ele usou para fazer com que ensinamentos falsos e iníquos parecessem algo que qualquer pessoa inteligente aceitaria. Esse capítulo pode ser muito valioso para ajudar-nos a identificar e rejeitar os falsos ensinamentos de nossa época.

### Compreensão das Escrituras

#### Alma 30

<b>Contrário</b> (v. 7)—Contra, oposto	<b>Levantassem a cabeça, levantem a cabeça</b> (vv. 18, 23)—Não se sentissem culpados, fossem orgulhosos
<b>Submeteis, Subjugam</b> (vv. 13, 28)—Oprimir	<b>Pervertendo, perverte</b> (vv. 22, 60)—Alterando, corrompendo
<b>Desvairada</b> (v. 16)—Animada e confusa	<b>Usurparem</b> (v. 23)—Tomar injusta ou violentamente
<b>Transtorno</b> (v. 16)—Insano ou condição confusa	<b>Saciardes, saciarem, saciamos</b> (vv. 27, 31–32)—Obter muito mais do que o necessário, viver em luxo excessivo.
<b>Quinhão</b> (v. 17)—A parte que lhe cabe	
<b>Dependia de sua conduta</b> (v. 17)—Controle de suas ações	

**Caprichos** (v. 28)—desejos impensados repentinos

**Insultaria, insultou** (v. 29, 31)—Insultar, criticar

**Blasfemar** (v. 30)—Falar desrespeitosamente a respeito de coisas sagradas

**Exaltadas** (v. 31)—Mais altas e intensas

**Subterfúgios** (v. 42)—Planos, intrigas

**Mostram** (v. 44)—Dão provas, indicam

**Mudo** (vv. 47, 49, 52)—Incapaz de falar

**Falarás, falar** (vv. 49, 50)—Habilidade de pronúncia

**Carnal** (v. 53)—Mundano, não espiritual

### Alma 30:12–50—Crítica à Igreja e Busca de Sinais

O Profeta Joseph Smith ensinou “que o homem que se levanta para condenar outro, criticando os membros da Igreja dizendo que se afastaram enquanto ele é justo, sabe com segurança que esse homem vai pelo caminho que conduz à apostasia; e se não se arrepende, tão certo como Deus vive, ele apostatará. Esse princípio é tão correto como o que Jesus expôs quando disse que aquele que pede um sinal é um adúltero; e esse princípio é eterno, invariável e firme como os pilares dos céus; e, quando virdes um homem pedindo um sinal, podereis estar seguros de que é um adúltero” (*Ensinaamentos do Profeta Joseph Smith*, p. 152). A verdade dessa sua última declaração pode ser vista em Alma 30:18, 53.

## Estudo das Escrituras

Complete a atividade A ou B e então a atividade C ou D ao estudar Alma 30.

### A Explique os Efeitos

O Élder Boyd K. Packer, membro do Quórum dos Doze Apóstolos, ensinou: “A verdadeira doutrina, se compreendida, muda atitudes e comportamento” (Conference Report, outubro de 1986, p. 20; ou *Ensign*, novembro de 1986, p. 17). Poderia também ser dito que acreditar em doutrinas falsas mudará a atitude e o comportamento de uma pessoa. Vemos isso no relato de Corior.

1. Faça uma tabela com quatro colunas, como a abaixo. Na primeira coluna, relacione pelo menos cinco doutrinas ou ensinamentos que Corior proclamou como verdade em Alma 30:13–18. Na segunda coluna, escreva que efeito você acha que acreditar nessa doutrina teria na atitude ou no comportamento de uma pessoa. Na terceira coluna, escreva a doutrina verdadeira. Então, na última coluna, escreva o efeito que essa doutrina verdadeira, provavelmente, teria na atitude e no comportamento de uma pessoa.

#### Efeitos da Doutrina Verdadeira e da Falsa

A Falsa Doutrina de Corior	Efeitos na Atitude e no Comportamento	Doutrina Verdadeira	Efeitos na Atitude e no Comportamento

2. De acordo com Alma 30:17–18, como Corior estava influenciando ou esperava influenciar as atitudes e o comportamento das pessoas?

### B Exponha os Problemas em Lógica

Quando as pessoas discutem, com frequência, elas tentam usar de lógica para mostrar como sua posição é razoável. Um argumento lógico, começa com certas idéias do que a pessoa acredita e presume ser verdadeiro. Corior não era uma exceção. Ele teve duas conclusões “lógicas” em Alma 30:12–18. Essas conclusões podem ser identificadas como o resultado de sua lógica e argumento quando ele disse “portanto” ou, em outras palavras, “precisamos concluir logicamente que”.

1. Identifique a conclusão de Corior no versículo 15. Identifique, então, o que ele presumiu ser verdadeiro para chegar àquela conclusão.
2. Identifique a conclusão de Corior no versículo 17. Identifique, então, o que ele presumiu ser verdadeiro para chegar àquela conclusão.
3. Qual é o problema com as pretensões de Corior do que é verdadeiro?
4. Corior perguntou aos fiéis como eles tinham certeza de que as coisas em que acreditavam eram verdadeiras. Podemos fazer a mesma pergunta a respeito das coisas de Corior. Observe o que Alma perguntou-lhe no versículo 40. Que provas Alma, então, deu nos versículos 41 e 44 de que o que ele, Alma, acreditava ser verdadeiro?

### C Como Isso É Dito Hoje?

Relacione cinco declarações que Corior fez em Alma 30:12–18, 23–28 que as pessoas ainda usam hoje como argumentos contra o verdadeiro evangelho de Jesus Cristo. Ao lado de cada declaração de Corior, escreva como as pessoas usam hoje o mesmo argumento.

### D Dê Apoio a Esta Conclusão

Em Alma 30:60, Mórmon explicou o que ele queria que aprendêssemos com o exemplo de Corior. Use o que aprendeu em Alma 30 para fazer uma lista do que sustentaria a verdade da declaração de Mórmon.



No final de Alma 30, lemos que Corior morreu enquanto mendigava entre um povo chamado zoramitas. Em Alma 31, lemos a respeito de Alma e outros que foram pregar o evangelho entre eles. Embora tivessem pisoteado Corior até a morte, muitas de suas idéias apareceram na religião dos zoramitas. Tente identificá-las ao ler esse capítulo. Também você lerá duas orações contrastantes em Alma 31. Ao fazê-lo, analise o que essas orações revelam a respeito do povo que as ofereceu.

## Compreensão das Escrituras



### Alma 31

**Notícia** (v. 1)—Informação, novas

**Aliassem** (v. 4)—Relacionamento e comunicação amigáveis

**Dissidentes** (v. 8)—Rebeldes, desertores

**Suplicar** (v. 10)—Implorar

**Elegeste, elegido, escolhidos** (vv. 16–17)—Especialmente escolhidos

**Triste** (v. 24)—Pesaroso

**Ensoberbecidos** (v. 27)—Cheio de orgulho e vaidade

**Infidelidade** (v. 30)—Falta de lealdade ou fidelidade

**Fraquezas, débil** (v. 30)—Enfermidades

**Supportar** (v. 33)—Perseverar

**Impor-lhes as mãos** (v. 36)—Colocou a mão sobre eles para dar-lhes uma bênção do sacerdócio

### Alma 31:3—Os Zoramitas



No Livro de Mórmon existem dois grupos de pessoas chamados zoramitas. O primeiro eram os descendentes de Zorã, o servo de Labão, que deixou Jerusalém com Néfi. O segundo eram os seguidores de um nefita apóstata chamado Zorã que guiou seu povo em uma rebelião contra os nefitas e os caminhos do Senhor.

### Alma 31:5—O Poder da Palavra

É interessante notar que Alma procurou resolver um problema político com uma cura espiritual. Os nefitas estavam preocupados que os zoramitas incitassem os lamanitas para lutar contra os nefitas. Alma sentiu que a melhor forma de impedir isso era pregar o evangelho aos zoramitas para que experimentassem uma mudança no coração. Alma decidiu trabalhar na causa do problema, não nos sintomas.

Em um discurso intitulado “O Poder da Palavra”, o Presidente Ezra Taft Benson aconselhou os líderes do sacerdócio a respeito de trabalharem na raízes dos problemas na Igreja: “Com frequência nos desgastamos tentando elevar os níveis de atividade de nossas estacas. Trabalhamos diligentemente para elevar as porcentagens dos que freqüentam as reuniões sacramentais, e de nossos rapazes servindo numa missão. Esforçamo-nos para aumentar o número dos que se casam no templo. Todos esses esforços são dignos de elogios e importantes para o crescimento do reino. Mas quando os membros e as famílias mergulham nas escrituras regular e consistentemente, essas outras áreas de atividade virão automaticamente. Os testemunhos crescerão. O compromisso irá se fortalecer. As famílias se fortalecerão. A revelação pessoal fluirá”. (*Ensign*, maio de 1986, p. 81).

## Estudo das Escrituras



Complete duas das atividades seguintes (A–C) ao estudar Alma 31.

### A Escreva um Exemplo

Em Alma 31:5 você lerá que Alma acreditava que a palavra de Deus tinha poder para inspirar as pessoas a fazerem o que a espada ou qualquer outro instrumento de força não podia fazer. Dê um exemplo de sua própria vida, mostrando como as escrituras ou ensinamentos de líderes da Igreja motivaram você a agir de uma forma que ninguém poderia forçá-lo a agir ou comportar-se.

### B Faça uma Ligação

Escreva as frases de Alma 31:8–20 que mostrem como os ensinamentos e as práticas iníquas dos zoramitas eram semelhantes ao que Corior ensinava. Depois de cada frase, anote o número do versículo de Alma 30 em que Corior ensinou a idéia.

### C Faça uma Comparação

Compare as atitudes e a oração dos zoramitas em Alma 31:13–18, 23 à atitude e oração de Alma em Alma 31:24–38. Inclua em sua comparação pelo menos duas formas importantes em que eles eram diferentes. Conclua escrevendo o que acha que os leitores modernos deveriam aprender para ajudá-los com o princípio da oração.



## Alma 32 Pôr a Palavra à Prova

Em Alma 31 você leu a respeito da obra missionária entre os zoramitas. Se você fosse Alma, o que gostaria de ensiná-los? Como os teria ensinado?

Alma 32 é uma das escrituras favoritas dos missionários porque ajuda a explicar às pessoas que eles ensinam, como podem chegar ao conhecimento da veracidade dos princípios do evangelho. Não é apenas para os pesquisadores da Igreja. Todos nós — a despeito de nosso nível de espiritualidade — podemos aplicar os princípios que Alma ensinou nesse capítulo.

## Compreensão das Escrituras



### Alma 32

**Grosseiras** (v. 2)—Aspereza, Rudeza

**Vestimentas** (v. 2)—Roupas

**Considerados** (v. 3)—Valor dado

**Escória** (v. 3)—De pouco valor ou uso



**Desprezados** (vv. 5, 12)—  
Menosprezados, odiados

**Penitentes** (v. 7)—  
Arrepentidos, humildes

**Compelidos, Obrigados** (vv.  
13–16, 25)—Forçados pelas  
circunstâncias

**Transmite** (v. 23)—Dá

**Confundem** (v. 23)—Confuso

**Exercitardes vossas  
faculdades** (v. 27)—Ficardes  
alertas e atentos

**Adormecida** (v. 34)—Inativa,  
não utilizada

**Discernido** (v. 35)—  
Compreensível, aparente

**Estéril** (v. 39)—Improdutivo,  
que não tem nutrição para  
coisas que crescem.

**Colhereis** (v. 43)—Ajuntar,  
reunir

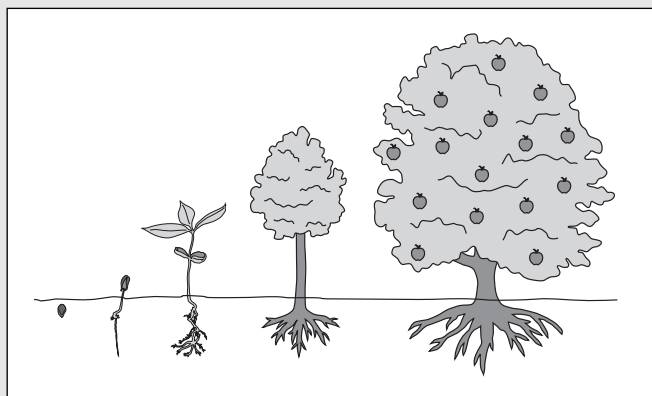

### Alma 32:21–22—Qual É a Diferença entre Crença, Fé e Conhecimento?

A crença pode ser passiva, meramente uma aceitação de que algo é verdadeiro, enquanto que a fé é ativa. A fé exige crença e confiança. Dá-nos confiança e convicção e nos leva à ação. Não podemos ter fé sem a crença, mas podemos acreditar e não ter fé. Não é o bastante, portanto, apenas acreditar em Jesus Cristo. Para o evangelho abençoar nossa vida precisamos ter a fé que nos motive a segui-Lo. O conhecimento, como a crença, precisa de ação para nos beneficiar. Simplesmente acreditar que algo possa nos ajudar ou nos prejudicar é inútil, a menos que apliquemos esse conhecimento. Existe um conhecimento especial que vem quando exercemos a fé e procuramos viver o evangelho. Quando aplicamos fé à nossa crença, o espírito toca nosso coração e nossa mente. Recebemos um testemunho espiritual do Espírito Santo que nos capacita dizer “sabemos” que Cristo é nosso Salvador e que a Igreja é verdadeira. (Ver James E. Talmage, *Regras de Fé*, pp. 82–87.)

## Estudo das Escrituras

Complete duas das seguintes atividades (A–C) ao estudar Alma 32.

### A Domínio das Escrituras—Alma 32:21

- Escreva um exemplo ilustrando como a obediência aos mandamentos de Deus mostra a fé que uma pessoa tem. Em seu exemplo, enfatize as formas que uma pessoa não “[tem] um perfeito conhecimento”, mas “[tem] esperança nas coisas que se não vêem e que são verdadeiras”.
- Suponha que você estivesse conversando a respeito da fé com um amigo. Você deu a definição de Alma sobre a fé em Alma 32:21. Seu amigo perguntou, então: “Mas como você sabe que algumas coisas que não se vêem são verdadeiras?” O que responderia? Dê um exemplo específico de algo que você sabe ser verdadeiro, mas que não é visto.

### B Escreva as Instruções

Escreva uma série de instruções passo a passo para a “prova” descrita em Alma 32:27–43. Assegure-se de incluir advertências quanto ao que impedirá uma pessoa de conseguir os resultados adequados.

### C Encontre e Explique uma Idéia Repetida

Encontre três palavras que apareçam em cada versículo de Alma 32:41–43. Explique qual você acha ser a importância de cada um desses três atributos ou qualidades no processo de crescimento e entendimento espiritual. Talvez queira marcar essas palavras em suas escrituras.



Em Alma 32, Alma ensinou aos zoramitas o processo de crescimento da fé espiritual e do conhecimento. Incentivou-os a plantar, no coração, as verdades do evangelho por meio da palavra de Deus e explicou como essa sementinha da palavra de Deus cresceria até se tornar uma árvore vigorosa de fé, alegria e vida eterna. Em Alma 33 lemos a respeito das verdades que ele queria que “plantassem” na época. Observe como os ensinamentos de Alma responderam especificamente as perguntas e os problemas que encontrou entre os zoramitas em Alma 31–32.

## Compreensão das Escrituras

### Alma 33

**Errais muito** (v. 2)—Cometeis um grande erro

**Concedeste** (v. 16)—Deste

**Símbolo** (v. 19)—Imagem, forma

**Olhar ao redor** (v. 21)—Lançar os olhos em volta

**Negligentes** (v. 21)—Preguiçosos

### Alma 33:3–17—Zenos e Zenoque

Veja a seção “Compreensão das Escrituras” para 1 Néfi 19:10 (p. 30.).

### Alma 33:18–22—Por que Moisés Colocou uma Serpente sobre uma Haste?

O Élder Bruce R. McConkie, que foi membro do Quórum dos Doze Apóstolos, ensinou: Quando o Senhor mandou ‘serpentes ardentes’ entre o povo de Israel para que eles fossem picados e morresse no deserto, Moisés fez uma serpente de bronze e colocou-a sobre uma haste. Então todos os que foram picados pelas serpentes venenosas e que olharam com fé para a serpente ardente viveram, os demais morreram. Por que? Porque Moisés

recebeu o mandamento de Deus para fazê-lo e isso tornou-se uma ordenança em Israel—uma ordenança realizada à semelhança do fato de que o Messias Prometido seria levantado na cruz e todos os que olhassem para Ele, com fé, viveriam: os demais morreriam”. (*The Mortal Messiah: From Bethlehem to Calvary*, 4 vols. [1979–1981], 1:476–477.)

**De nada vos vale** (v. 28)—Não tem valor para você, não ajuda você  
**Refugio** (v. 29)—Desperdício, de pouco uso ou valor

**Deixeis, deixastes** (v. 33, 35)—Procrastinar, adiar  
**Submetido** (v. 35)—Controlado por  
**Ultrajardes** (v. 40)—Insultardes, criticardes

## Estudo das Escrituras

Complete a atividade A ou B ao estudar Alma 33.

### A As Soluções do Senhor

1. Em Alma 31:8–23 e 32:2–5 lemos a respeito dos problemas dos Zoramitas e das maneiras como muitos deles se perderam. Identifique pelo menos dois de seus problemas e ensinamentos falsos e, então, resuma o que Alma ensinou em Alma 33 que deu respostas ou soluções a cada um deles.
2. Por que era importante que Alma ensinasse os zoramitas a que provassem a palavra de Deus (em Alma 32) antes de aconselhá-los a respeito das maneiras de resolver seus problemas (em Alma 33)?

### B A Serpente sobre a Haste

1. Leia Números 21:4–9 e Alma 33:18–22 e explique como a serpente de bronze sobre a haste era um símbolo (representação) de Jesus Cristo (ver a seção “Compreensão das Escrituras” para Alma 33:18–22 para ajuda, se necessário).
2. Como voltar-se para Cristo pode ajudá-lo em sua vida?



*Alguma vez você já esteve perdido? Em Alma 34, Amuleque testificou que se não fosse pela Expição do Salvador, toda a humanidade morreria duas mortes diferentes e estaria perdida para sempre. São realmente muito sérios os efeitos da Queda de Adão sobre toda a humanidade. Ao ler, pondere as formas que a Expição de Jesus Cristo ajuda-nos a sobrepujarmos essas mortes. Lembre-se de que para recebermos todas as bênçãos do plano de redenção de Deus, precisamos participar fazendo o que nosso Pai Celestial exige de nós. Descubra o que você precisa fazer para cumprir Seu plano.*

## Compreensão das Escrituras

### Alma 34

**Afastamento** (v. 2)—Rebelião, apostasia  
**Necessário** (v. 9–10, 13)—Essencial, preciso  
**Cada jota e til** (v. 13)—Mesmo a menor parte (jotas e tils são os menores símbolos escritos da língua hebraica)

### Alma 34:9–14—“Um Grande e Último Sacrifício”

Amuleque ensinou que somente “um sacrifício infinito e eterno” teria o poder para redimir os filhos de Deus da Queda de Adão, que trouxe o pecado e a morte ao mundo. (Ver Alma 34:10–12.) O Élder Russell M. Nelson ensinou: “Jesus era o único que podia oferecer uma Expição infinita, uma vez que Ele nasceu de mãe mortal e de Pai imortal. Devido a essa condição singular de Seu nascimento, Jesus era um Ser infinito”. (Conference Report, outubro de 1996, p. 46; ou *Ensign*, novembro de 1996, p. 35.)



### Alma 34:32–34—Por Que É Importante Arrepender-se e Preparar-se Nesta Vida?

O Élder Bruce R. McConkie ensinou: “Esta vida é o tempo dado ao homem para arrepender-se e preparar-se para o encontro com Deus. Aqueles que têm oportunidade nesta vida para aceitar a verdade são obrigados a aproveitá-la; de outro modo, a salvação plena será negada a eles. A esperança de recompensa por meio do chamado *arrependimento no leito de morte* é vã” (*Mormon Doctrine*, p. 631).

## Estudo das Escrituras

Complete duas das seguintes atividades (A–D) ao estudar Alma 34.

### A De Que Se Constitui um Testemunho?

Alma 34:8–16 registra uma parte do testemunho de Amuleque.

1. Analise cada um dos segmentos da escritura de Alma 34 e escreva em seu caderno o que você acha que eles significam: versículos 8–9; 10–12; 13–14; e 15–16.
2. Explique o que você acha ter sido a base do testemunho de Amuleque.
3. Que parte do testemunho de Amuleque é também parte de seu testemunho?

### B Escreva uma Carta

Uma amiga lhe conta que ela não ora mais porque não tem um lugar reservado para orar e não sabe a respeito do que orar. Estude Alma 34:17–27 e escreva-lhe uma carta, baseada no conselho de Amuleque, que dá cinco sugestões de onde e quando ela poderia orar e a respeito do que orar.

## C Domínio das Escrituras—Alma 34:32–34

Você está preocupado a respeito de um amigo que não está guardando os mandamentos. Seus comentários estão relacionados abaixo. Escreva-os em seu caderno. Então escreva uma resposta para cada um. Inclua em sua resposta palavras ou frases de Alma 34:32–34.

1. “Vou me arrepender antes de minha missão, mas até lá quero divertir-me um pouco”.
2. “Bem, se eu morrer, posso sempre arrepender-me no mundo espiritual. Não é para isso que ele serve?”

## D Prepare um Teste Rápido

Para cada versículo em Alma 34:37–41, prepare uma pergunta que pode ser respondida pelo mesmo versículo. Depois de cada pergunta inclua sua resposta.



*Viver o evangelho exige, algumas vezes, mudanças difíceis em nossa vida. Talvez tenhamos que mudar de emprego, escolher novos amigos ou até mesmo mudar de localidade. Ao ler Alma 35, observe as difíceis mudanças que ocorreram na vida dos Zoramitas que acreditaram nas palavras de Alma e de Amuleque e como o Senhor proveu o caminho para que encontrassem alegria no evangelho. Pense a respeito de como isso pode dar-lhe esperança diante dos desafios que enfrenta.*

## Compreensão das Escrituras

### Alma 35

**Consultado** (v. 3)—  
Conversado, aconselhado

**Artimanhas** (v. 3)—Profissões

**Secretamente** (v. 5)—Às  
escondidas, em particular

**Proferiu** (v. 9)—Falou,  
expressou

**Entre** (v. 13)—No meio de

**Endurecer** (v. 15)—Tornou-se  
resistente à retidão

## Estudo das Escrituras

Complete uma das seguintes atividades (A–C) ao estudar Alma 35.

### A Exponha um Plano Secreto

Imagine que você seja um espião que se infiltrou na liderança zoramita. Depois de ler Alma 35:1–6, escreva um memorando que relate o plano iníquo dos zoramitas e como afetará aqueles que vivem os princípios do evangelho.

## B Escreva uma Notícia

Leia Alma 35:7–12 e escreva uma notícia a respeito da crise em Jérsom. Inclua o seguinte:

1. Uma manchete.
2. Um exemplo das ameaças que você acha que poderiam ter sido “[proferidas]” pelos zoramitas.
3. Um sumário da resposta amonita e como ele poderia trazer melhorias a alguns problemas da região onde você mora

## C Descreva os Sentimentos

1. Pondere acerca de Alma 35:14–16 e descreva os sentimentos de Alma sobre a situação e o que ele fez a respeito.
2. Como isso se assemelha ao que os profetas modernos têm-nos ensinado a cerca de como preparar nossa família para as dificuldades profetizadas para o futuro?

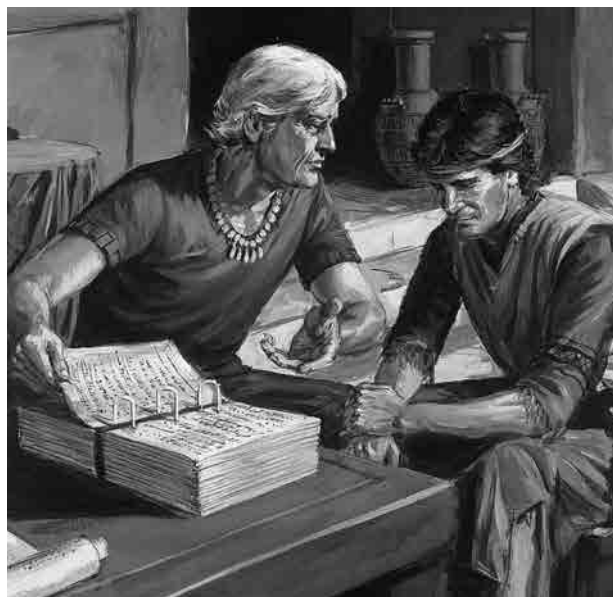

*Como um pai amoroso prepara os filhos para resistir às tentações de Satanás? Como ele pode inspirá-los a desejarem as bênçãos do evangelho mais do que as atrações temporárias do mundo? Alma 36–42 é um registro do conselho do profeta Alma para seus filhos. Estude esses capítulos em espírito de oração para entender o que Alma queria que os filhos soubessem e fizessem. As verdades que ele ensinou são promessas para nossas bênçãos mortais e eternas, excedendo tudo o que Satanás tem a oferecer.*

## Compreensão das Escrituras

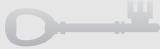

### Alma 36

**Peço** (v. 3)—Imploro, rogo

**Físico** (v. 4)—Temporal, mortal

**Mente carnal** (v. 4)—  
Sabedoria do mundo

**Torturado, atormentava, atormentado** (vv. 12, 14, 16–17)—Perturbado, incomodado

**Atribulado, perturbado, atormentado** (vv. 12, 17, 19)—  
Torturado, sofrido, com profundo pesar

**Intenso** (v. 21)—Profundo

### Alma 36:18—O Fel da Amargura

Experimentamos o “fel da amargura” quando sentimos remorso ou um imenso sentimento de tristeza por ter agido errado. Mas nem todos se permitem sentir esse remorso. O Presidente Spencer W. Kimball ensinou que “os que decidem viver essa alternativa, no final tornam-se insensíveis e perdem o desejo de arrepender-se. A outra alternativa é a de permitir que o remorso nos leve à tristeza total, depois para o arrependimento e finalmente para o perdão”. (“The Gospel of Repentance”, *Ensign*, outubro de 1982, p. 4.)

## Estudo das Escrituras



Complete duas das seguintes atividades (A–C) ao estudar Alma 36.

### A Lembrem-se do Cativoiro de Seus Pais

Alma 36 começa e termina com o conselho de Alma a seu filho Helamã para lembrar-se do cativoiro dos pais e de terem sido libertados pelo poder de Deus. (Ver Alma 36:2, 28–29.) Observe como Alma usou sua própria vida como um exemplo desse princípio.

1. Leia Alma 36:6–16 e descreva as maneiras em que Alma esteve cativo.
2. Lei os versículos 17–21 e descreva de que maneira Alma foi libertado pelo poder de Deus.
3. Escreva um breve parágrafo explicando como esses acontecimentos irão ajudá-lo a acreditar no poder de Deus para livrá-lo das provações da vida que parecem mantê-lo prisioneiro.

### B Identifique os Elementos

Com base em Alma 36:13–24, forneça provas de que Alma experimentou cada um dos seguintes elementos do arrependimento:

1. Reconhecer o pecado
2. Sentir tristeza profunda
3. Confessar
4. Fazer a restituição (Reparar o erro)

### C Explique a Frase-Chave

Pondere a respeito das bênçãos relacionadas em Alma 36:25–29. Para cada uma das frases-chave a seguir, resuma as bênçãos associadas a ela e explique por que essas bênçãos são importantes:

1. “Nasceram de Deus” (v. 26)
2. “Amparado” (v. 27)
3. “Me levantará” (v. 28)



## Alma 37

### “Aprende Sabedoria em Tua Mocidade”

*Você já usou uma bússola? O que uma bússola pode fazer por você? Há ocasiões em que precisamos de uma bússola espiritual para liderar-nos e guiar-nos. O Senhor deu-nos um compasso espiritual. Ao ler Alma 37, procure qual é esse compasso espiritual e a utilidade que tem ele para você hoje.*

## Compreensão das Escrituras



### Alma 37

**Sagradas escrituras** (v. 5)—  
Escrituras

**Confundem** (v. 6)—Confuso

**Contarei** (v. 11)—Pararei

**Intérpretes** (v. 21)—Urim e  
Tumim (ver *Guia para Estudo das Escrituras*, p. 214)

**Gazelém** (v. 23)—

Aparentemente o nome dado a  
um vidente desconhecido

**Porventura** (v. 27)—Talvez

**Abominações** (v. 29)—Ódio

**Esmerada** (v. 39)—Cuidadosa,  
detalhada

**Negligentes** (vv. 42, 43, 46)—  
Preguiçosos

**Felicidade** (v. 44)—Grande  
alegria

**Vale** (v. 45)—Símbolo da vida  
mortal

### Alma 37:21–31—As Vinte e Quatro Placas e Combinações Secretas

Alma advertiu Helamã para proteger o registro jaredita (as vinte e quatro placas de ouro) para que os juramentos, sinais e convênios das combinações secretas que destruíram os jareditas não fossem conhecidos pelos nefitas. O Élder Bruce R. McConkie escreveu: “Em todas as eras da humanidade têm existido grupos, organizações, igrejas e governos com juramentos secretos e objetivos semelhantes—todos inspirados por Satanás” (*Mormon Doctrine*, p. 471).

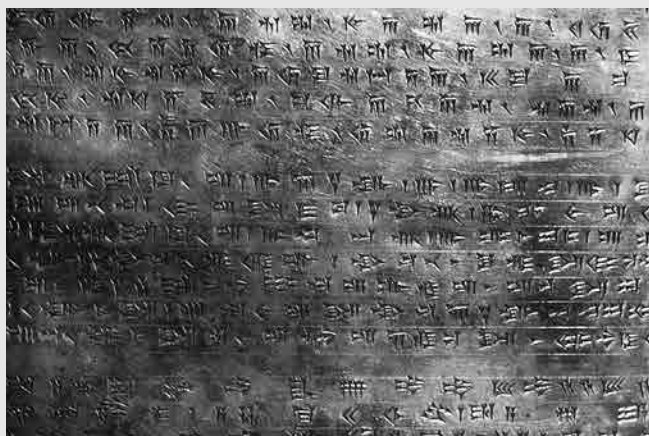

## Estudo das Escrituras

Complete a atividade A ou B e a atividade C ao estudar Alma 37.

### A Domínio das Escrituras—Alma 37:6–7

Algumas pessoas parecem pensar que as escrituras são apenas escritos do passado e não podem ser de nenhuma ajuda para eles na atualidade.

1. Analise Alma 37:6–7 e dê um exemplo do versículo de uma escritura “[pequena e simples]” que seja uma bênção em sua vida.
2. Procure em Alma 37:8–20 e relacione pelo menos três “[sábios propósitos]” por que as escrituras são preservadas e resuma como esses propósitos podem abençoar as pessoas hoje em dia.

### B Domínio das Escrituras—Alma 37:35

Pense a respeito de Alma 37:35 e como a ensinaria a uma criança de cinco anos de idade. Prepare um esboço do que diria, apoiando suas idéias com as informações nos versículos 36–37.

### C Escreva as Orientações

Em Alma 37:38–47 Alma comparou a Liahona, ou guia, com as escrituras ou as “palavras de Cristo”.

1. Analise esses versículos e escreva uma série de orientações sobre como usar a Liahona.
2. Explique como essas orientações podem também ajudá-lo a melhor utilizar as escrituras.



O conselho de Alma ao filho Siblon foi breve (apenas um curto capítulo), porém grandioso. Estude-o cuidadosamente ao aprender a respeito dos pontos fortes e fracos de Siblon. Procure também maneiras de levar alegria a seus pais.



## Compreensão das Escrituras

### Alma 38

**Presos** (v. 4)—Atados, amarrados

**Angústia** (v. 8)—Tristeza, pesar, agonia

**Moderado** (v. 10)—Temperado, uso de auto-controle

**Despotismo** (v. 12)—Força, uso de poder excessivo

**Sóbrio** (v. 15)—Sério

### Alma 38:12—“Faze com Que Tuas Paixões Sejam Dominadas”



O propósito das rédeas é o de dominar e orientar o cavalo, não de torturá-lo ou destruí-lo. Esse é o significado de “[dominarmos]” as nossas paixões. “A abnegação é sábia por que algo está errado com nossas paixões ou por que algo está certo com elas? Alma ensinou o filho: ‘Faze com que todas as tuas paixões sejam dominadas, para que te enchas de amor’.” (Alma 38:12; grifo do autor.) Ele não disse eliminar ou mesmo suprimir nossas paixões,

mas *dominá-las*—arreá-las, canalizá-las, concentrá-las. Por que? Porque a disciplina possibilita um amor mais intenso, mais profundo” (Bruce C. Hafen e Marie K. Hafen, *The Belonging Heart* [1994], 302).

## Estudo das Escrituras

Complete a atividade A ou B ao estudar Alma 38

### A Transforme a Fraqueza em Força

1. Faça duas colunas em seu caderno e intitule uma “Pontos Fortes de Siblon” e a outra “Advertências Dadas a Siblon”. Leia Alma 38:1–5, 10–15 e relacione quais você acha ser os pontos fortes e fracos dele.
2. Leia Êter 12:27 e explique como dar ouvidos às advertências de nossos líderes podem fortalecer-nos.

### B Escreva uma Carta

Alma ensinou ao filho Siblon o processo de receber conhecimento espiritual.

1. Desenhe um quadro como o seguinte, mas não copie as perguntas. Ao analisar Alma 38:6–9, procure as respostas das perguntas e, dentro das caixas, anote o versículo ou versículos que as respondam.

Qual é a única maneira de sermos salvos?



O que Alma suportou para receber a remissão dos pecados?



Como Alma descreveu o nascimento pelo qual as pessoas passam quando se arrependem?



Como os nascidos de Deus recebem maior conhecimento espiritual?



Conhecimento Espiritual

2. Em seu caderno, escreva uma carta a um amigo descrevendo como adquirir conhecimento espiritual.

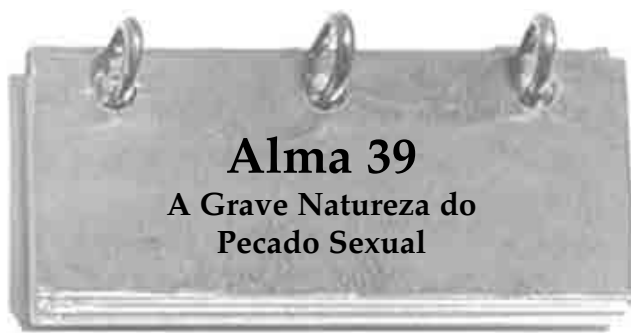

## Alma 39 A Grave Natureza do Pecado Sexual

*Alma estava satisfeito com os filhos Helamã e Siblon. Contudo, ele não estava feliz com o comportamento imoral de seu filho Coriânton. Alma conhecia o sofrimento associado ao pecado e queria que os demais evitassem esse sofrimento. (Ver Alma 36:11–16.) Conseqüentemente, ele tinha mais a dizer a Coriânton do que aos outros filhos. Observe que Alma aconselhou o filho a sobrepujar os pecados.*

### Compreensão das Escrituras



#### Alma 39

**Me afligiram** (v. 3)—Preocuparam, perturbaram

**Meretriz** (v. 3)—Prostituta

**Atormentar** (v.7)—Tortura, dor, profundo pesar

**Abandonar** (v. 9)—Desistir

**Abandonasses** (v. 9)—

Deixasses, parasses

**Abstenhas** (v. 12)—Evitar fazer, refrear

**Novas** (v. 15)—Notícias

### Alma 39:5–6—Quão Graves São os Pecados Sexuais à Vista do Senhor?



A Primeira Presidência, em uma mensagem lida durante a conferência geral de outubro de 1942, declarou:

“O pecado sexual (...), fica em sua dimensão, ao lado do assassinato. (...)

“(...)Não se pode envolver-se em relacionamentos sexuais ilícitos, fora do casamento (...) e escapar das punições e dos julgamentos que o Senhor pronunciou contra esse pecado”. (Conference Report, outubro de 1942, p. 11.)

### Alma 39:6—Em Que Sentido o Assassinato É Perdoável?

O Élder Bruce R. McConkie ensinou: “Assassinos são eventualmente perdoados, mas somente no sentido de que todos os pecados são perdoados, exceto o pecado contra o Espírito Santo; os assassinos não são perdoados no sentido de terem disponível a eles a salvação celestial” (*Mormon Doctrine*, p. 520).

O Élder Spencer W. Kimball, na época membro do Quórum dos Doze Apóstolos, explicou:

“João escreveu que ‘(...) nenhum homicida tem a vida eterna permanecendo nele’ (1 João 3:15). O assassino nega a si mesmo a salvação no reino celestial e portanto não pode ser perdoado de seu crime. (...)

Sem dúvida, as leis tanto da Terra como de Deus reconhecem a grande diferença que existe entre o assassinato ou morte proposital e o assassinato involuntário, que não foi premeditado. Também, infelizmente, os homens têm que tirar vidas durante a guerra”. (*Milagre do Perdão*, p. 127, 129)

### Estudo das Escrituras



Complete a atividade B e a atividade A ou C ao estudar Alma 39.

#### A Por Que Alma Ficou Triste?

1. Leia Alma 39:1–11 e relacione cinco coisas que deixaram Alma entristecido pelo que Coriânton fez deixou de fazer e que o impediu de ser um bom missionário.
2. Escreva o que Coriânton precisava fazer para arrepender-se. (Ver vv. 7–13.)

#### B Escreva uma Carta

O Presidente Ezra Taft Benson ensinou: “O pecado que é o flagelo desta geração é a imoralidade sexual” (Conference Report, abril de 1986, p. 4; ou *Ensign*, maio de 1986, p. 4). Analise Alma 39:3–9 e escreva um parágrafo em seu caderno para fortalecer alguém contra as tentações da imoralidade.

1. Explique quão séria é a imoralidade sexual.
2. Conte por que você decidiu não se entregar à tentação.
3. Use a declaração na seção “Compreensão das Escrituras” para Alma 39:5–6 e explique porque você acha que esses pecados são tão graves. (Ver também D&C 42:24–25.)

### C Que Diferença Faz o Seu Exemplo?

Analise Alma 39:11–13 e pense a respeito do efeito que o exemplo de Coriânton teve nos zoramitas.

1. Compare o que Coriânton fez (ver v. 11) com o que ele foi chamado a declarar. (Ver vv. 15–16.)
2. Que efeito o mau exemplo pode ter nas pessoas?
3. Que efeito o bom exemplo pode ter nas pessoas?



*Algum amigo já lhe perguntou para onde vamos depois da morte? Como responderia essa pergunta? Em Alma 40 encontram-se as respostas de Alma a várias perguntas referentes a vida depois da morte. Leia o que Alma ensinou e veja se ele respondeu quaisquer perguntas que você tem a respeito da vida após a morte.*

### Compreensão das Escrituras

#### Alma 40

**Esta corrupção não se reveste de incorrupção** (v. 2)—Este corpo mortal não será ressuscitado

**Um espaço entre** (v. 6)—Tempo entre

**Ardente indignação** (v. 14)—Ira intensa justa

**Designação, designados** (vv. 15, 17, 26)—Indicação, julgamento

**Restituídas, restauradas** (v. 23)—Trazidas de volta

**Resíduos** (v. 26)—O sedimento e a substância estranha que se acomoda na parte inferior de um barril de vinho; “[beber] os resíduos” de algo é beber a pior parte do líquido.



© 1994 Jolyynn M. Hegsted

### Estudo das Escrituras

Complete a atividade C e a atividade A ou B ao estudar Alma 40.

#### A Complete a Sentença

Analise Alma 40:1–8 e encontre as palavras que completem cada uma das seguintes sentenças; Escreva as frases completas em seu caderno.

1. “Não há Ressurreição (. . .) até \_\_\_\_\_.”
2. “Há uma hora designada, em que \_\_\_\_\_.”
3. “Deve haver \_\_\_\_\_.”

#### B Paraíso ou Prisão?

Alma 40:11–15 menciona duas condições no mundo espiritual. Leia esses versículos e relacione algumas das conseqüências que seguem a morte do justo e do iníquo.

#### C Combine a Declaração a um Versículo

Com base no que aprendeu em Alma 40:15–26, escreva para cada uma das frases seguintes uma declaração doutrinária a respeito da Ressurreição:

1. O espírito e o corpo
2. Na época da Ressurreição de Cristo
3. Entre a morte e a ressurreição
4. Um estado de felicidade ou de miséria
5. Levados à presença de Deus
6. Todas as coisas restauradas



*Alguma vez você já imaginou por que algumas pessoas parecem evitar as conseqüências de fazer algo de errado? Alma explicou ao filho Coriânton a respeito do que acontece àqueles que acham haver felicidade na iniquidade. Ao ler Alma 41, observe seus ensinamentos a respeito de um julgamento final, a respeito do princípio da restauração e que na Ressurreição todos receberão novamente as características e os atributos adquiridos na mortalidade.*



## Compreensão das Escrituras



### Alma 41

**Desvirtuaram** (v. 1)—  
Distorceram, torceram ou  
mudaram o significado de

**Imprescindível** (vv. 2-3)—  
Requerido

**Inalteráveis** (v. 8)—Imutáveis

**Carnal** (vv. 11, 13)—Terreno,  
mortal

**Justifica** (v. 15)—Perdoa

### Alma 41:2—Qual É o “Plano de Restauração”?

A palavra *restauração* significa retornar a uma condição anterior. Alma 40:1-41:2 descreve o plano de restauração como sendo a Ressurreição, quando o espírito e o corpo são reunidos novamente. Um significado adicional é dado em Alma 41:3-15. O plano de restauração também inclui o julgamento final, quando recebemos uma recompensa de acordo com o que fizemos na mortalidade. O Presidente Joseph Fielding Smith ensinou: “Existe uma lei divina de compensação. A mortalidade é, portanto, um campo de provas. Os homens deverão ser julgados por suas ações e há uma recompensa ou punição para as ações feitas no corpo mortal. Não há discriminação no reino de Deus. O que o indivíduo receberá e o que ele merece” (*Answers to Gospel Questions*, 5:16). Em um sentido muito real, o que nos tornaremos na eternidade é determinado por nossa conduta e desejos na mortalidade. (Ver D&C 88:21-32.)

### Alma 41:11—“Fel da Amargura”

Ver “Compreensão das Escrituras” para Alma 36:18 (p. 125).

## Estudo das Escrituras



Complete as atividades A e B ao estudar Alma 41.

### A Responda uma Pergunta

Leia Alma 41:1-6 e escreva as respostas para duas dentre as seguintes perguntas no plano de restauração:

1. Nesses versículos, a palavra *restauração* algumas vezes se refere à ressurreição. Explique de que outras formas a *restauração* é usada aqui.
2. Como o plano de restauração é justo e claro?
3. O que acontecerá ao iníquo de acordo com os julgamentos de Deus?
4. De acordo com Mosias 4:30, em que aspectos devemos esperar ser julgados?

## B Domínio das Escrituras—Alma 41:10

O Presidente Ezra Taft Benson disse: “Não se pode agir errado e sentir-se bem. É impossível!” (“To ‘the Rising Generation’”, *New Era*, junho 1986, p. 5). Use Alma 41:3-10 para ajudá-lo a responder as seguintes perguntas:

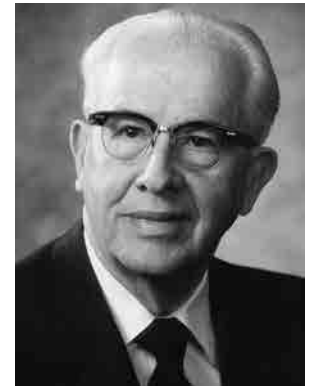

1. Por que a declaração do Presidente Benson é verdadeira tanto para esta vida quanto para a vida que há de vir?
2. Porque a iniquidade nunca foi felicidade? Por que nos tornamos mais felizes ao tentarmos seguir o exemplo e os ensinamentos de Jesus Cristo?



## Alma 42 A Misericórdia e a Justiça

*Ao concluir seus ensinamentos a Coriânton, Alma respondeu perguntas a respeito de como a vida seria sem arrependimento, pecado, lei e punições. Deus pode ser tanto justo quanto misericordioso. Alma 42 pode ajudá-lo a entender por que está aqui na Terra e quão importante é a vida na Terra para nosso progresso eterno.*

## Compreensão das Escrituras



### Alma 42

**Entregue, condenara** (vv. 1, 14)—Designara, julgara

**Querubins** (vv. 2-3)—Um tipo de ser angelical

**Período probatório, estado probatório** (vv. 4, 10, 13)—Período de teste (vida mortal)

**Fisicamente, física** (vv. 7-9)—Mortal

**Satisfazer** (v. 15)—cumprir, realizar

**Remorso de consciência** (v. 18)—Vergonha, culpa, remorso

**Executa** (v. 22)—leva em frente, cumpre

**Penitente** (vv. 23-24)—Arrependido, humilde

**De modo algum** (v. 25)—Uma pequena parte

**Circunspeção** (v. 31)—Seriedade

### Alma 42:7-9, 15—Morte Física e Espiritual Vieram devido à Queda e são Vencidas pela Expição de Jesus Cristo

Em seu testemunho de Jesus Cristo, a Primeira Presidência e o Quórum dos Doze Apóstolos declararam:

“Ele deu Sua vida para expiar os pecados de toda a humanidade. Seu sacrifício foi uma grandiosa dádiva vicária em favor de todos os que viveriam sobre a face da Terra.



Prestamos solene testemunho de que Sua vida, que é o ponto central de toda a história humana, não começou em Belém nem se encerrou no Calvário. Ele foi o Primogênito do Pai, o Filho Unigenito na carne, o Redentor do Mundo.

Ele levantou-Se do sepulcro para ser “feito as primícias dos que dormem”. (I Coríntios 15:20) (*O Cristo Vivo* [1º de janeiro de 2000; item nº 36299 059])

## Estudo das Escrituras

Complete a atividade B ou as atividades A e C ao estudar Alma 42.

### A Escreva Suas Respostas



Use Alma 42:1–10 para ajudá-lo a responder as seguintes perguntas:

- Quais são as duas mortes que vieram como resultado da Queda de Adão?
- Que morte não teria tido efeito se Adão tivesse partilhado da árvore da vida?
- Que morte Adão ainda teria experimentado se tivesse partilhado da árvore da vida?
- Quais teriam sido as conseqüências se Adão tivesse partilhado da árvore da vida depois da Queda?
- O que o Senhor fez com a árvore da vida depois da Queda? Por que?
- Qual é o propósito de nosso estado probatório, ou vida mortal?
- Como você pode usar seu estado probatório sabiamente?

### B Complete o Diagrama

Desenhe o diagrama seguinte em seu caderno. Use Alma 42:11–24 e a declaração da seção “Compreensão das Escrituras” para Alma 42:7–9, 15 para preencher os ovais em branco com as duas conseqüências mais importantes da Queda e o retângulo com a maneira que essas conseqüências foram sobrepujadas. Então responda as perguntas.

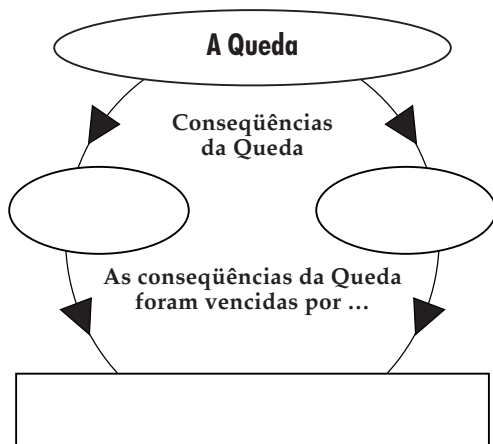

- De acordo com o versículo 15, o que a Expição “[levou] a efeito” e o que ela “[satisfez]”?
- Escreva a sentença a seguir em seu caderno, completando os espaços vazios com as informações do versículo 17: O homem não poderia \_\_\_\_\_ a menos que ele primeiro \_\_\_\_\_, o que ele não poderia ter feito a menos que houvesse um \_\_\_\_\_, que não poderia existir sem um \_\_\_\_\_.
- Como a Expição sobrepuja a morte temporal? (Ver v. 23.)
- Como a Expição sobrepujou a morte espiritual trazida pela Queda de Adão? (Ver v. 23.)
- A que grupo foi concedida a misericórdia? (vv. 23–24.)
- De que formas saber o que a Expição fez por você influencia o que sente a respeito de Jesus Cristo?

### C Prepare um Resumo

As palavras finais de Alma ao filho Coriânton encontram-se em Alma 42:27–31. Imagine ser um pai com um filho inconstante. Analise Alma 42:27–31 e prepare um resumo do que diria para corrigir e fortalecer seu filho.



*Alma 43 apresenta o Capitão Morôni, um grande líder militar nefita e continua o relato das guerras entre lamanitas e nefitas. Há muitas razões para Mórmon ter incluído os relatos das guerras no Livro de Mórmon. Ao ler e estudar essas páginas, pense a respeito do que estaria disposto a lutar para defender. Existe algo que você arriscaria sua vida para proteger?*

## Compreensão das Escrituras

### Alma 43

**Santa ordem** (v. 2)—Sacerdócio

**Subjugar** (v. 7)—Controle

**Conseguir** (v. 8)—Tomar injusta ou violentamente

**Obrigado** (v. 14)—Requerido

**Cingia os lombos** (v. 20)—Envolvido em torno da cintura

**Escondesse** (v. 27)—Disfarçado, em segredo

**Estratagemas** (v. 30)—Planos cuidadosos

## Estudo das Escrituras

Complete a atividade A e a atividade B ou C ao estudar Alma 43.

### A Identifique os Motivos para Guerra

1. Leia Alma 43:4–8 e relacione as razões dos lamanitas para iniciarem uma guerra.
2. Leia os versículos 9–12, 26, 30 e relacione as razões dos nefitas para lutarem em uma guerra.
3. Leia os versículos 18–21 e relacione como os nefitas se prepararam para a guerra.
4. O que você pode aprender com os nefitas a respeito de se preparar para sobrepujar as tentações da mortalidade? (Ver também D&C 27:15–18.)



### B Descreva Morôni

1. Leia Alma 43:16–17, 23–26, 53–54 e faça uma descrição por escrito de Morôni, o grande líder militar nefita.
2. Descreva uma pessoa que conheça que tem alguma das características de Morôni.
3. Identifique duas características de Morôni que mais gostaria de possuir.

### C Prepare um Mapa

Analise Alma 43:22–53 como se estivesse estudando história militar e faça o seguinte:

1. Verifique “Locais Prováveis do Livro de Mórmon (em Relação Uns aos Outros)” (p. 203) e identifique os locais mencionados em Alma 43:22–53.
2. Compare o que inspirava os lamanitas a lutar com o que inspirava os nefitas e explique por que os nefitas venceram (vv. 43–50).
3. Escreva um parágrafo a respeito do que acha ser a lição mais importante aprendida com essa batalha.



## Alma 44 A Vitória Nefita

*Por que Morôni pediu que seus guerreiros parassem de lutar quando estavam prestes a destruir os inimigos? O que isso lhe diz a respeito do coração de Morôni? A liderança de Morôni é muito diferente da de Zeraemna. Deve lembrar-se que ambos eram nefitas e que muito da luta era entre nefitas fiéis e nefitas apóstatas com os lamanitas que haviam sido convencidos a lutar ao lado deles. Esta guerra poderia ter sido prevenida se não fosse por pessoas como Zeraemna. Que emoções você sente quando algo que pode ser prevenido acontece com você em sua vida?*

## Compreensão das Escrituras

### Alma 44

**Um pouco** (v. 1)—Uma pequena distância

**Desfirmam** (v. 7)—Provoquem, causem

**Exterminar** (v. 7)—Morte de todos

**Punho** (v. 12)—Cabo

**Irado** (v. 16)—Zangado

## Estudo das Escrituras

Complete duas das seguintes atividades (A–C) ao estudar Alma 44.

### A Faça uma Entrevista



Imagine que pudesse entrevistar o Capitão Morôni e Zeraemna depois da guerra. Analise Alma 44:1–9 e inclua o seguinte como parte da entrevista:

1. Compare o que Morôni e Zeraemna disseram ter sido a razão da vitória nefita. (Ver Alma 44:3–4, 9.)
2. Explique por que você acha que é difícil para algumas pessoas reconhecerem o poder de Deus. (Ver 3 Néfi 2:1–2.)

### B Prepare uma Notícia

Escreva um artigo a respeito da batalha registrada em Alma 44:11–24 para uma audiência ansiosa por notícias da guerra.

### C Faça uma Comparação

1. Analise Alma 44:11–24 e relacione as formas que Morôni demonstrou tanto justiça quanto misericórdia mesmo em tempo de guerra. (Ver Alma 43:54.)
2. Leia Alma 42:22–24 e compare a justiça e a misericórdia de Morôni à justiça e misericórdia de Deus.



## Alma 45

### A Despedida de Alma

*Quando foi a última vez que você teve uma entrevista com seu pai ou com um líder do sacerdócio? Antes de passar os registros e a liderança para o filho Helamã, Alma o entrevistou e o abençoou. Veja como a entrevista de Helamã se compara com as que você já teve. Observe as instruções importantes que ele recebeu e como seu chamado seria difícil.*

### Compreensão das Escrituras



#### Alma 45

**Caindo** (vv. 10, 12)—  
Afastando-se gradualmente

**Pestes** (v. 11)—Doenças

**Extinto** (vv. 11, 14)—  
Inteira e destruído

**Lascívia** (v. 12)—Imoralidade,  
luxúria

**Dissensões** (vv. 21, 23)—  
Rebeliões, apostasias

**Regulamentação** (v. 21)—  
Correção, reorganização

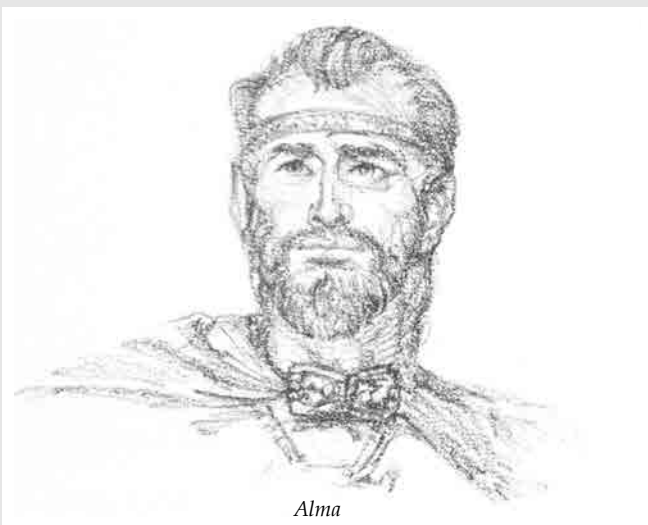

Alma

#### Alma 45:18–19—Alma Foi Transladado?

O Presidente Joseph Fielding Smith ensinou: “É um pensamento razoável acreditar que tanto Moisés, Alma, Elias e João [o revelador], tenham sido transladados para realizar parte da obra que o Senhor tinha reservado para eles em alguma época no

futuro”. (*Answers to Gospel Questions*, 5:38.) Quando indivíduos justos são transladados, o corpo é transformado para que eles não fiquem sujeitos à dor mortal ou morte. Algumas vezes, seres transladados são levados da Terra sem experimentar a morte a fim de cumprir com os propósitos do Senhor. Seres transladados, contudo, sofrerão uma mudança no futuro ao passarem de um estado transladado para um estado ressuscitado.

### Estudo das Escrituras



Complete duas das seguintes atividades (A–C) ao estudar Alma 45.

#### A Uma Entrevista com Alma

Alma 45:1–8 contém a entrevista de Alma com o filho Helamã. Imagine que Alma estivesse entrevistando você. Escreva as perguntas de Alma e como você as responderia.

#### B Dê Sua Opinião

Analise Alma 45:9–14.

1. Resuma a importante profecia que Alma pediu a Helamã que mantivesse em segredo.
2. Escreva sua opinião por que acha que a profecia precisava ser mantida em segredo.
3. O que essa profecia nos ensina a respeito da capacidade de Alma profetizar e ver o futuro como um dom de Deus?

#### C Seres Transladados

Leia Alma 45:18–19, a declaração do Presidente Joseph Fielding Smith na seção “Compreensão das Escrituras” para Alma 45:18–19 e as informações do *Guia para Estudo das Escrituras* sob o título “Seres Transladados”, p. 197). Escreva pelo menos três verdades que aprendeu a respeito dos seres transladados com essas três fontes.



## Alma 46

### O Estandarte da Liberdade

*Lembra-se de ler a respeito da rebelião de Anlici em Alma 2? Uma rebelião semelhante ocorreu em Alma 46. Amaliquias, outro candidato a rei, procurou depor o governo nefita. Procure o capitão nefita que se adiantou para se opor a ele. Ele provavelmente irá tornar-se um dos seus heróis favoritos do Livro de Mórmon. Observe também o método que esse capitão usou para reagrupar seu povo na causa da liberdade, e pondere por que foi tão eficaz.*

## Compreensão das Escrituras



### Alma 46

**Irados, revoltado** (vv. 2–4)—Zangados

**Precárias** (v. 7)—Sem segurança, perigosas

**Astutos ardis** (v. 10)—Planos espertos

**Rasgar** (vv. 12–13, 19, 21)—Cortada, rompida

**Lombos cingidos** (v. 21)—Envolvidos em torno da cintura

**Remanescente** (vv. 23–24, 27)—Parte restante

**Deteve** (v. 32)—Parou, tomou e segurou

**Hasteado** (v. 36)—Erguido

## Estudo das Escrituras



Complete uma das seguintes atividades (A–C) ao estudar Alma 46.

### A Identifique as Palavras-Chave

1. Faça três colunas e coloque os títulos: “Desejo de Amaliquias”, “Método de Amaliquias” e “Efeito de Amaliquias”. Analise Alma 46:1–7 e relacione as palavras-chave sob esses títulos.
2. Procure os versículos 8–10 e explique o que podemos aprender como resultado da influência de Amaliquias sobre os nefitas.
3. Que pessoas, grupos ou organizações hoje em dia talvez tenha os mesmos desejos e usem os mesmos métodos que Amaliquias usava?

### B Escreva uma Versão Moderna

Leia o que o Capitão Morôni escreveu no estandarte da liberdade em Alma 46:12. (Talvez queira marcá-la em suas escrituras). Prepare seu próprio estandarte de liberdade que gostaria de colocar em seu quarto ou no seminário. Inclua palavras ou fotos que sente valer a pena preservar e defender.

### C Explique a Gravura



Analise Alma 46:21–28 e faça uma anotação em seu diário como se estivesse lá. Explique o que estava acontecendo na figura e como teria se sentido ao ouvir o Capitão Morôni.



## Alma 47

### O Homem Que Queria Ser Rei



Leônti

*O fato de Amaliquias ter que fugir de Zarahemla para salvar sua vida não acabou com seus planos de poder. Ele planejou usar os lamanitas para ajudá-lo a conquistar os nefitas e, então, tornar-se rei sobre toda a terra. Você descobrirá que seu plano astuto revelou quão iníquo ele era e quão pouco se importava com as pessoas a não ser consigo mesmo.*



Amaliquias

## Compreensão das Escrituras



### Alma 47

**Proclamação** (vv. 1–2)—Mensagem oficial ou anúncio

**Obrigasse a Pegar em Armas** (v. 3)—Forçá-los a lutar

**Lá** (v. 5)—Naquele lugar

**Resolução** (v. 6)—Compromisso, decisão

**Obrigaria** (v. 6)—Forçaria, controlaria

**Destronar** (v. 8)—Tirar do poder

**Embaixada** (vv. 10, 32)—Mensageiro oficial ou mensageiros oficiais

**Aos poucos** (v. 18)—Gradualmente, um pequeno período de tempo

**Sinal** (v. 23)—Símbolo

**Fraude** (vv. 30, 35)—

**Desonestidade, trapaça**

**Astuto** (v. 35)—Enganoso, astucioso

**Dissidentes** (vv. 35–36)—Rebeldes

## Estudo das Escrituras



Complete duas das seguintes atividades (A–C) ao estudar Alma 47.

### A Esboce um Plano

Alma 47:4–19 fala a respeito do plano de Amaliquias tornar-se rei. Usando os versículos relacionados abaixo, explique o *que* e o *por quê* de seu plano.

O que Amaliquias fez?	Por que ele o fez?
(ver v. 5)	(ver v. 4)
(ver v. 10)	(ver v. 8)
(ver v. 13)	
(ver v. 18)	

### B O Que Eles Diriam?

Depois de ler o que Amaliquias fez em Alma 47:20–29, escreva uma breve declaração do que você acha que cada um dos grupos seguintes teria dito a respeito do que aconteceu:

1. Os servos do rei
2. Os servos de Amaliquias
3. O povo de Amon

### C Escreva uma Declaração “E Assim Vemos”

Alma 47:36 ensina verdades interessantes a respeito da vida. Pondere o que Mórmon escreveu e então escreva uma das lições que podemos aprender com esse versículo e como essa lição se aplica a nossos dias.



*Pense em um líder que teve uma forte influência em sua vida. Que qualidades você acha que um líder bem-sucedido tem? O Senhor abençoou os nefitas com um grande líder em um período em que os lamanítas estavam determinados a reinar sobre toda a terra. O que tornou o Capitão Morôni grande? Ao ler Alma 48, identifique algumas características do caráter dele que gostaria de ter em sua vida. Também encontre o tributo marcante que Mórmon prestou acerca desse líder corajoso.*

## Compreensão das Escrituras



### Alma 48

**Refúgio** (vv. 5, 8)—Segurança, proteção

**Fortificações** (v. 9)—Estruturas usadas para defesa

**Serviços** (v. 19)—Úteis, efetivos

**Relutantemente, relutância** (vv. 21–22)—Hesitante

**Bárbara** (v. 24)—Selvagem, brutal

### Alma 48:19—“Prestavam Menos Serviços”



© 1988 Merrett T. Smith

Quando lemos a respeito de grandes heróis na escritura, podemos sentir que não vivemos à altura de seus padrões ou não faremos tanto para ajudar a edificar o reino de Deus. O Presidente Howard W. Hunter o então Presidente do Quórum dos Doze Apóstolos, ensinou: “Nem todos na escola vão ser presidentes do corpo discente, presidente da Sociedade de Socorro nem professor do quórum de élderes. Nem todos vocês

serão como Morôni, recebendo a aclamação de seus colegas durante todo o dia todos os dias. Não, a maior parte das pessoas serão relativamente desconhecidas, que prosseguirão em seu trabalho sem pompa. Para aqueles, dentre vocês, que acham isso solitário ou assustador ou apenas comum, digo que vocês não “[prestam] menos serviços” do que o mais espetacular de seus associados. Vocês, também, são parte do exército de Deus”. (“No Less Serviceable”, *Brigham Young University 1990–1991 Devotional and Fireside Speeches*, [1991], p. 2.)

## Estudo das Escrituras



Complete duas das atividades seguintes (A–C) ao estudar Alma 48.

### A Compare os Preparativos

Tanto Morôni e Amaliquias tinham planos para vencer a guerra que se aproximava.

1. Analise Alma 48:1–10 e compare o que cada líder fez para preparar seu povo.
2. O que o Capitão Morôni fez primeiro para preparar seu povo? O que isso ensina a você a respeito de sua sabedoria e fé?
3. De que formas você pode aplicar o que Morôni fez aos desafios que enfrenta em sua vida?

### B Escreva uma Apresentação

Usando as idéias de Alma 48:10–13, 17–18, escreva um parágrafo que poderia ser lido se pedissem que você apresentasse Morôni como o orador de um serão para jovens.

## C O Que Eles Acreditavam a respeito da Guerra?

Suponha que seu professor de história pedisse que os alunos pesquisarassem o que culturas ou religiões diferentes acreditam a respeito da guerra.

1. Estude Alma 48:14–16, 23–25 e escreva um parágrafo explicando as crenças dos nefitas.
2. Que diferença você acha que faria no mundo se todos acreditassem nisso?



*Alma 48 conta a respeito dos preparativos que Morôni e Amaliquias fizeram para a guerra. Em Alma 49 você estudará os resultados desses preparativos. Que diferença acha que existe em se confiar na própria força, como Amaliquias, em contraste com confiar-se no Senhor, como Morôni? Ao ler este capítulo, procure formas de aplicar em sua própria vida os princípios que aprendeu.*

## Compreensão das Escrituras

### Alma 49

- |  |                               |
|--|-------------------------------|
| Colocara (v. 2)—Situara                            | Alterado (v. 11)—Mudado       |
| Parapeito de terra ao redor (v. 4)—Parede de terra | Grande (v. 21)—Imensa, enorme |

## Estudo das Escrituras

Complete a atividade A ao estudar Alma 49.

### A Seja um Correspondente de Guerra

Suponha que você seja um repórter designado a seguir o exército lamanita à batalha.

1. Para cada um dos três grupos de versículos, prepare uma manchete e uma notícia descrevendo a nossos leitores o que aconteceu: Alma 49:1–12, 13–25 e 26–30.
2. O Apóstolo Paulo ensinou que “não temos que lutar contra a carne e o sangue, mas, sim, contra os principados, contra as potestades, contra os príncipes das trevas deste século, contra as hostes espirituais da maldade, nos lugares celestiais” (Efésios 6:12). Explique como você pode aplicar a lição que aprendeu com os preparativos dos nefitas para a guerra em suas batalhas e conflitos espirituais contra o pecado e a iniquidade.



*Com que freqüência em sua leitura do Livro de Mórmon, até esse ponto, você encontrou a promessa do Senhor de que se as pessoas guardassem Seus mandamentos eles prosperariam na terra? E com que freqüência você encontrou provas de que essa promessa é verdadeira na vida dos povos*

*do Livro de Mórmon? Alma 50 da ainda outro exemplo dessa verdade. Por que você acha que o Senhor fazia com que Seus servos repetissem essa mensagem com tanta freqüência?*

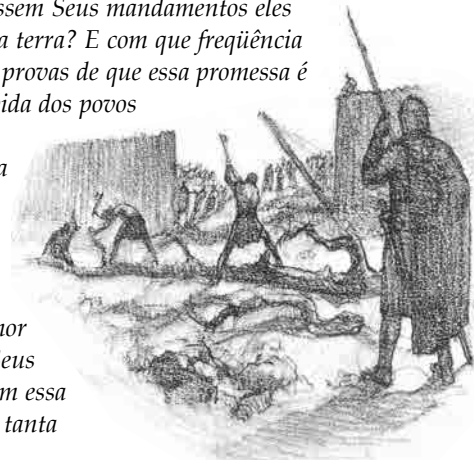

## Compreensão das Escrituras

### Alma 50

- |   |   |
|---|---|
| Paliçada de estacas (v. 3)—Cerca de estacas pontiagudas | Cumpridas (v. 19)—Comprovadas           |
| Certeza (v. 12)—Promessa                                | Reduzidos (v. 22)—Designadas, entregues |

## Estudo das Escrituras

Complete a atividade A ou B ao estudar Alma 50.

### A Faça um Desenho

Alma 50:1–6 apresenta uma descrição do tipo de defesas construído para proteger as cidades. Faça um desenho de como acha que as defesas se pareceriam. Lembre-se, elas foram suficientes para capacitar os nefitas a repelir os numerosos guerreiros lamanitas.

### B Explique Por Que

Alma 50:23 contém uma observação importante a respeito desse período da história nefita.

1. Estude Alma 50:17–22 e relacione as verdades que Morôni queria que aprendêssemos.
2. Por que você acha que aquelas pessoas eram tão felizes?



## Alma 51

### A Rebelião dos Realistas

O que você faz quando se defronta com opiniões conflitantes em temas importantes? Ao ler Alma 51, verifique os conflitos que os nefitas enfrentavam e o que tornava a situação ainda mais desafiadora. Pense a respeito de que grupo você teria apoiado se vivesse naquela época.

## Compreensão das Escrituras



### Alma 51

**Alta linhagem** (v. 8)—Nobreza, riqueza, poder

**Irado** (vv.13–14)—Zangado

**Petição** (v. 15)—Solicitação formal por escrito

**Denominação** (v. 21)—Nome, título

**Diziam ter sangue** (v. 21)—Clamar serem pessoas de alta posição devido ao nascimento

**Astúcia** (v. 27)—Planos astutos, artimanhas

**Repelido** (v. 31)—Afastado

**Atacaram** (v. 32)—Atormentar continuamente, molestar

**Lança** (v. 34)—Arpão

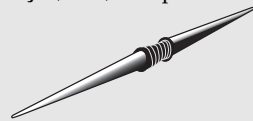

### Alma 51:5–6—Quem Eram os Homens Livres e os Realistas?

Dois tipos de governos são descritos em Alma 51. Um baseava-se na idéia de que a maior parte do povo (homens livres) deveriam escolher “o que é direito” (Mosias 29:26). O outro era um grupo de pessoas (realistas) que desejavam “poder e autoridade sobre o povo” (Alma 51:8) para si mesmos.

## Estudo das Escrituras



Complete duas das atividades seguintes (A–C) ao estudar Alma 51.

### A Faça uma Descrição

Que tipo de mensagens os realistas e os homens livres poderiam ter dado para persuadir as pessoas a apoiá-los? Depois de ler Alma 51:1–8, escreva uma rápida descrição de cada um dos pontos de vista políticos deles.

### B Encontre a Resposta

Ao estudar Alma 51:13–21, escreva as respostas às seguintes perguntas:

1. Qual foi a resposta dos realistas ao ataque lamanita?
2. Como o governo reagiu às ações dos realistas?

3. Como Morôni terminou com a rebelião dos realistas?
4. Por que você acha que foi necessário para Morôni agir como ele agiu?
5. Por que você supõe que Mórmon incluiu alguns desses detalhes a respeito das ameaças à liberdade nesse seu resumo dos registros nefitas? (Ver Mórmon 8:34–35.)

### C Conte uma História

Analise Alma 51:29–37 e, em suas próprias palavras, escreva uma história a respeito de Teãncum e Amaliquias que poderia contar às crianças da Primária.



## Alma 52

### Vitória Nefita

Alguma vez você já enfrentou um dilema? Dilema é uma situação que exige uma escolha difícil entre alternativas. Em Alma 52, os nefitas enfrentaram outro dilema grave. Ao ler esse capítulo, veja como o Senhor os ajudou a resolvê-lo e pense nas formas que essa solução pode ajudá-lo com seus dilemas.

## Compreensão das Escrituras



### Alma 52

**Refúgio** (v. 6)—Segurança, proteção

**Resgate** (v. 8)—Preço de troca

**Atacam** (v. 10)—Castigam, flagelam

**Estratagema** (v. 10)—Planos cuidadosos

**Atraí-los** (v. 19)—Persuadir

**Emissários** (v. 20)—Mensageiros oficiais

**Recorreu** (v. 21)—Decidiu

**Atrair para fora** (v. 21)—Cair em armadilha, seduzir

**Vigor** (v. 24)—Energia, força

**Tendo um espírito indomável** (v. 33)—Não se dispôs a desistir ou render-se

**Evitaremos** (v. 37)—Pararemos



## Estudo das Escrituras

Complete a atividade A ao estudar Alma 52.

### A Identifique o Dilema e Faça um Resumo da Solução

Os lamanitas conquistaram muitas cidades nefitas e usaram suas fortificações para proteger as tropas contra os exércitos nefitas. Leia Alma 52:16–20 e identifique o dilema que os nefitas enfrentaram.

1. Analise os versículos 21–32 e prepare um parágrafo curto resumindo a estratégia que os nefitas usaram para vencer os lamanitas
2. Que planos ou decisões você pode fazer que o ajudará a sobrepujar os ataques de Satanás durante sua vida?



O Élder Rex D. Pinegar, membro dos Setenta disse:

“Aqueles dentre vocês que leram o Livro de Mórmon estão familiarizados com a história dos filhos de Helamã. (Ver Alma 53:56–58.) Quando os pais deles se converteram ao evangelho, os pais fizeram um convênio com o Senhor de que nunca pegariam em armas novamente. Mas ao final, seus lares foram ameaçados por exércitos hostis a ponto de que os pais teriam que decidir entre lutar ou morrer. Foi então que os dois mil jovens soldados, que não estavam



Helamã

ligados ao mesmo convênio, se ofereceram para defender os pais e os lares” (Conference Report, outubro de 1982, p. 34; ou Ensign, novembro de 1982, p. 25). O que aprendemos com sua fé e ações? O Presidente James E. Faust disse aos portadores do Sacerdócio Aarônico da Igreja: “Para mim, vocês, rapaz parecem-se com os jovens guerreiros de Helamã: ‘muito valerosos quanto à coragem e também vigor e atividade.’ Como eles, espero que vocês sejam homens ‘fiéis em todas as ocasiões e em todas as coisas que lhes [forem] confiadas’.” (A Liahona, maio de 1998, p. 48.)

## Compreensão das Escrituras



### Alma 53

- |  |  |
|--|--|
| Obrigaram, Obrigados (vv. 1, 5, 15)—Forçaram, forçados | Dissensões (vv. 8–9)—Disputas, rebeliões                 |
| Parapeito de madeira (v. 4)—Muro de madeira            | Valorosos quanto à coragem (v. 20)—Extremamente valentes |
| Empregou (v. 7)—Usou                                   | Sóbrios (v. 21)—Sérios                                   |
| Intrigas (vv. 8–9)—Planos secretos                     | Jovens (v. 22)—Tenra idade                               |



## Estudo das Escrituras

Complete duas das seguintes atividades (A–C) ao estudar Alma 53.

### A Identifique as Soluções

O exército nefita fora vitorioso, mas depois enfrentaram vários problemas.

1. Leia Alma 53:1–7 e identifique pelo menos três problemas que os nefitas enfrentaram naquela ocasião.
2. Identifique as soluções que o Capitão Morôni encontrou para cada problema.



## B Compare os Convênios

1. Compare o convênio feito pelo povo de Amon (ver Alma 53:10–15) ao convênio feito pelos filhos deles (v. 17).
2. Escreva um parágrafo que explique por que é importante guardar convênios.

## C Encontre Características Semelhantes

Leia Alma 53:20–21 e relacione as características que os dois mil jovens guerreiros possuíam e as que nossos missionários de tempo integral devem ter.



*O Capitão Morôni enviou uma carta para Amoron, o líder lamanita, para negociar uma troca de prisioneiros. O que você escreveria em uma carta enviada ao inimigo? O que Morôni decidiu escrever talvez o surpreenda. Ao ler a carta de Morôni e a resposta de Amoron, observe os sentimentos profundos nos dois lados do conflito.*



## Compreensão das Escrituras

### Alma 54

**Provisões** (v. 2)—Alimentos e suprimentos  
**Epístola** (vv. 4, 11, 14–15, 24)—Carta  
**A espada de sua ira todo-poderosa** (v. 6)—A punição de Deus  
**Terra de nossa primeira herança** (v. 12)—Lugar onde nosso povo viveu em primeiro lugar (a terra de Néfi)

**Vingarei seu sangue sobre ti** (v. 16)—Matarei você porque você o matou  
**Feito ameaças** (v. 19)—Colocado em perigo  
**Exterminemos** (v. 20)—Destruamos completamente

## Estudo das Escrituras

Complete duas das seguintes atividades (A–C) ao estudar Alma 54.

### A Três Cartas

Análise a troca de cartas em Alma 54:1–4, 11–12, 15, 20.

1. Quem escreveu a primeira carta? O que ele pediu?
2. Quem escreveu a segunda carta? Qual era o plano do Capitão Morôni para a troca de prisioneiros?
3. Quem escreveu a terceira carta? Por que ele concordou com os termos?

### B Reescreva as Promessas

Verifique as promessas do Capitão Morôni e reescreva-as em uma linguagem moderna.

1. Primeira promessa (ver Alma 54:6)
2. Segunda promessa (ver v. 10)
3. Terceira promessa (ver v. 12)
4. Por que você acha que Morôni ficou tão zangado com Amoron? Como você se sente quando vê alguém ameaçando outros com força física?

### C Compare os Dois Homens

Compare as palavras de Morôni (ver Alma 54:4–14) com as de Amoron. (Ver vv.16–24.) Escreva o que você aprendeu a respeito desses homens com base nas coisas que escreveram.



*O Salvador ensinou Seus discípulos a “[serem] prudentes como as serpentes”. (Mateus 10:16) Seus discípulos nas Américas também precisaram de inspiração e sabedoria e, algumas vezes, sagacidade para preservar sua liberdade. Veja que estratégia astuta que Morôni usou para resgatar os prisioneiros de guerra nefitas sem perder uma vida sequer.*

## Compreensão das Escrituras

### Alma 55

**Fraude** (v. 1)—Mentira, logro  
**Causa injusta** (v. 1)—Meta iníqua  
**Logo** (v. 14)—Em breve

**Maior** (v. 17)—Completo, extremo  
**Um pouco** (v. 21)—Pouca distância  
**Intrigas** (v. 27)—Planos secretos

## Estudo das Escrituras

Complete a atividade A ao estudar Alma 55.

### A Elabore um Teste

Analise como Morôni libertou os prisioneiros nefitas em Alma 55:4-24 e prepare seis questões com as respostas. As perguntas devem exigir respostas com sentenças completas.



*Alguma vez você já se comunicou com alguém por meio de cartas? Talvez escreva regularmente a um amigo ou parente que esteja em missão ou que tenha feito amizade com alguém de outra cidade ou país. Quando compartilhamos boas notícias, isso anima o espírito de quem recebe, ilumina o dia e tem um efeito contagiante agradável nessa pessoa. Ao ler Alma 56, veja as boas notícias que Helamã narrou a respeito de seus novos soldados. Observe*

*também o que ele escreveu ao Capitão Morôni a respeito da proteção que o Senhor estava dando àqueles jovens fiéis.*

## Compreensão das Escrituras

### Alma 56

**Parte** (v. 1)—Trecho, seção  
**Tribulações** (v. 2, 7)—  
Problemas, dificuldades  
**Basta-me** (v. 5)—É o bastante  
para mim  
**Consolar** (v. 11)—Confortar,  
garantir

**Trabalhando** (v. 15)—Fazendo  
tarefas  
**Valorosamente** (v. 16)—  
Valentemente  
**Atreveram** (v. 24-25, 40)—  
Arriscaram  
**Sair** (v. 29)—Ir adiante  
**Causado** (v. 51)—Ocaionaram

## Estudo das Escrituras

Complete duas das seguintes atividades (A-C) ao estudar Alma 56.

### A Coragem em Batalha

Leia Alma 56:42-56 e responda as seguintes perguntas:

1. Por que os filhos do povo de Amon foram tão corajosos?
2. O que trouxe “grande alegria” a Helamã depois da batalha?

### B Escreva uma Carta



Analise Alma 56:27-29, 47-48, 54-56 e imagine ser um dos jovens soldados. Escreva uma carta a seus pais explicando como as contribuições deles influenciaram e ajudaram você como soldado.

### C Explique o Que Está Acontecendo no Versículo

O mapa a seguir ilustra os acontecimentos em Alma 56:27-54. Relacione cada umas das referências das escrituras e então explique o que aconteceu no relato.

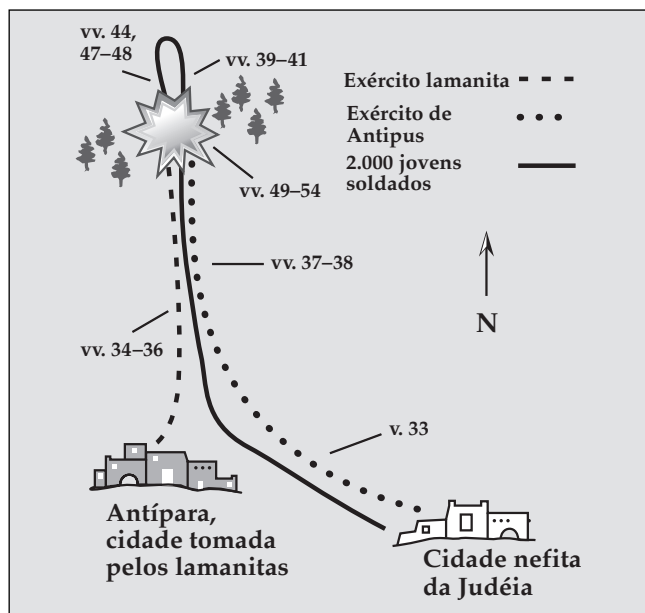

*Os filhos que seguem fielmente os ensinamentos dos pais e de líderes justos podem realizar grandes coisas em sua vida. Os dois mil jovens soldados de Helamã eram esse tipo de filhos,*

que lutaram valorosamente na guerra contra os lamanitas. Ao ler Alma 57, pense a respeito do que esses jovens soldados realizaram e por que foram capazes de fazê-lo.

## Compreensão das Escrituras



### Alma 57

**Epístola** (vv. 1–3)—Carta  
**Travar** (v. 7)—Entrar em  
**Socorro** (v. 12)—Ajuda, apoio  
**Obrigados** (v. 13)—Forçados, compelidos  
**Impávidos** (v. 20)—Destemidos, corajosos

**Conduzir** (v. 22)—Levar, acompanhar  
**Atribuímos** (v. 26)—Creditamos, indicamos  
**Um só corpo** (v. 33)—Como um grupo

## Estudo das Escrituras



Complete a atividade A ou B ao estudar Alma 57.

### A Escreva Palavras-Chave

Analise Alma 57:19–27.

1. Escreva palavras-chave e frases que, em sua opinião, expliquem o que esses jovens soldados fizeram e em que acreditavam, que milagrosamente os salvou.
2. Escreva resumidamente a respeito de como você desenvolveu sua fé e da época em que foi auxiliado pelo poder de Deus devido à sua fé.

### B Realize uma Coletiva à Imprensa

Imagine que você seja um representante do governo nefita realizando uma coletiva à imprensa a respeito das guerras. Use as informações encontradas em Alma 57:19–36 para responder às seguintes perguntas:

1. Quantos foram mortos e feridos no mais recente conflito?
2. Como você justifica o número mínimo de mortes entre os dois mil jovens soldados?
3. Por que tantos prisioneiros de guerra lamanitas morreram?



## Alma 58

### Os Nefitas Conquistam a Cidade de Mânti

O exército nefita enfrentou, com frequência, os exércitos lamanitas mais numerosos nas batalhas. Alma 58 relata um período em que o exército nefita precisava de suprimentos e reforços desesperadamente. Já se sentiu dominado por determinadas situações em sua vida? O que ajudou você? Ao ler este capítulo, observe o que motivou os nefitas a

prosseguirem. Descubra em que acreditaram que deu a eles a determinação para sobrepujar suas dificuldades.

## Compreensão das Escrituras



### Alma 58

**Atrair para fora** (v. 1)—Cair em armadilha, seduzir

**Embaixada** (v. 4)—Mensageiro ou mensageiros oficiais

**Saírem contra nós** (v. 6)—Apressarem-se para o ataque

**Estratagemas** (vv. 6, 28)—Planos cuidadosos

**Escondessem, esconderam** (vv. 16–17)—Ocultar-se

**Dissensão** (v. 36)—Grupo rebelde

**Estatutos** (v. 40)—Leis

## Estudo das Escrituras



Complete a atividade A ou B ao estudar Alma 58.

### A Pense em uma Aplicação Moderna

Leia Alma 58:1–13.

1. O que os nefitas fizeram quando enfrentaram uma situação terrível?
2. Escreva a respeito de uma situação moderna que poderia ser resolvida agindo de forma semelhante.

### B Se Isso Fosse Você

Leia Alma 58:39–41.

1. Relacione resumidamente o que Helamã disse a respeito dos jovens soldados.
2. Se você for uma moça, como se sentiria por ter amigos ou por namorar jovens com essas qualidades? Por que? Se você for um rapaz, como se sentiria se a descrição que fizessem de você indicasse que possui essas qualidades? O que você pode mudar em sua vida para desenvolver essas qualidades?



## Alma 59

### Morôni Envia Pedido de Ajuda

As forças lamanitas ficam mais fortalecidas e ameaçam cidades nefitas. O capitão Morôni envia uma carta a Paorã, pedindo mais soldados e suprimentos para ajudá-los a defender sua terra, mas a ajuda nunca chegou. Ao ler Alma 59, observe o que aconteceu como resultado da falta de apoio e encontre pelo menos duas preocupações que Morôni tinha a respeito de seu povo e do governo que deveria tê-lo apoiado.

## Compreensão das Escrituras



### Alma 59

**Compelidos** (v. 6)—Forçados  
**Indiferença** (v. 13)—Falta de interesse, negligência

## Estudo das Escrituras



Complete a atividade A ao estudar Alma 59.

### A Escreva uma Carta

Analise Alma 59:3–13 e escreva uma carta a Paorã que inclua os assuntos e as preocupações que você teria a respeito daquela situação como se fosse Morôni.



*“O Capitão Morôni percebeu que o equilíbrio do poder pendia para os lamanitas. Enquanto o exército lamanita aumentava em número, os nefitas não recebiam nem suprimentos nem reforços de Paorã. Se você fosse Morôni, quais seriam suas preocupações? Como se sentiria a respeito de Paorã? Alma 60 é uma carta que Morôni escreveu a Paorã. Veja se os pensamentos e os sentimentos de Morôni são parecidos com o que você teria tido.”*

## Compreensão das Escrituras



### Alma 60

**Proporcionado** (v. 5)—Dado, enviado  
**Estupor** (v. 7)—Lentidão mental  
**Indolência** (v. 14)—Preguiça  
**Dispersado** (v. 16)—Espalhado  
**Insurreições** (v. 27)—Rebeliões  
**Usurar** (v. 27)—Tomar injusta ou violentamente  
**Vos apresseis** (v. 29)—Acordeis, entreis em ação  
**Impedir** (v. 30)—Ficar no caminho de, refrear  
**Obedecêsseis** (v. 34)—Permanecêsseis fiel, vos apegásseis

### Alma 60:23–24—“Limpar Primeiro o Vaso Interior”

É mais importante manter nosso coração e nossa mente limpos do que ficar excessivamente preocupados com nossa limpeza exterior porque, como um provérbio ensina: “como [o homem] imaginou no seu coração, assim é ele”. (Provérbios 23:7) Quando foi confrontado com o fato de que Seus discípulos não realizavam

a lavagem tradicional das mãos antes das refeições, Jesus ensinou que “do coração procedem os maus pensamentos, mortes, adultérios, prostituição, furtos, falsos testemunhos e blasfêmias”. Ele prosseguiu dizendo que “São estas coisas que contaminam o homem” e não mãos que não foram lavadas. (Mateus 15:19–20)

Morôni preocupava-se achando que a alma da nação estava doente espiritualmente e precisava ser limpa. O Presidente Ezra Taft Benson ensinou a respeito da necessidade de tal limpeza em nossos dias:

“Se vamos limpar nosso vaso interior, precisamos abandonar a imoralidade e permanecermos limpos. (...)

Meus amados irmãos e irmãs, ao limparmos o vaso interior, teremos necessidade de fazer mudanças em nossa vida pessoal, em nossa família e na Igreja”. (Conference Report, abril de 1986, pp. 4, 6; ou *Ensign*, maio de 1986, pp. 5,7.)

## Estudo das Escrituras



Complete duas das seguintes atividades (A–C) ao estudar Alma 60.

### A Escolha um Líder

Imagine que o Capitão Morôni fosse candidato a líder de seu país. Leia Alma 60:2–10 e relacione as qualidades que você acha que fariam dele um bom líder.

### B Escolha as Declarações



Estude Alma 60:10–15 e anote em seu caderno três das seguintes declarações que você acha que melhor representam as idéias de Morôni apresentadas na carta que enviou a Paorã.

1. Os líderes nefitas amavam e apoiavam seus soldados.
2. Os líderes nefitas foram responsáveis pelas mortes de suas tropas.
3. Os líderes nefitas ficaram sem fazer nada enquanto os soldados morriam em batalha.
4. Os soldados nefitas morreram devido à sua falta de fé.
5. O governo nefita era preguiçoso e negligenciou seu exército.

### C Reescreva as Frases

Abaixo encontram-se várias frases extraídas de Alma 60:23–36. Leia cada uma de acordo com o contexto dos versículos a que se relaciona e então reescreva a frase com suas próprias palavras.

1. “Até que limpemos nosso vaso interior” (v. 24)
2. “Fomentarei insurreições entre vós” (v. 27)
3. “É por causa de vossa iniquidade que sofremos tantas perdas” (v. 28)
4. “A não ser que nos socorrais, eis que irei até vós” (v. 30)
5. “A vossa iniquidade teve origem no amor à glória e às coisas vãs do mundo” (v. 32)
6. “Não busco poder, mas procuro abatê-lo” (v. 36)



## Alma 61

### A Resposta de Paorã a Morôni

A cidade de Zaraenla e o governo nefita tinham sido tomados por inimigos da liberdade e da retidão. Foi num momento de perigo que Paorã recebeu a carta de Morôni. Como você teria reagido à carta de Morôni se fosse Paorã? Ao ler a resposta de Paorã, lembre-se do tom ríspido da carta de Morôni e pense no tipo de homem que era Paorã.



## Alma 62

### Morôni Marcha para Ajudar Paorã

Devido à coragem e à capacidade de liderança de Morôni e de outros líderes nefitas, a rebelião dos realistas em Zaraenla foi abafada e a guerra com os lamanitas finalmente terminou. Que tipo de influência você acha que essa rebelião teve sobre a nação? Que impacto acha que a guerra longa e destrutiva com os lamanitas teve sobre

a sociedade nefita e sobre a Igreja?

Procure as respostas dessas perguntas ao estudar Alma 62.



Morôni

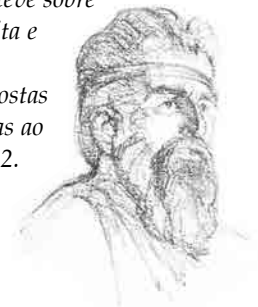

Paorã

## Compreensão das Escrituras



### Alma 61

**Intimidaram** (v. 4)—Desanimaram

**Estão sendo desafiados** (v. 7)—Estão sendo provocados

**Ousar** (v. 7)—Atrever

**Aliança** (v. 8)—Parceria, tratado

**Censuraste** (v. 9)—Criticaste, culpaste

**Requisito** (v. 12)—Necessário, ordenado

## Estudo das Escrituras



Complete as atividade A e B ao estudar Alma 61.

### A Problemas e Soluções

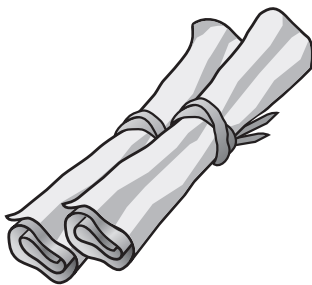

Faça duas colunas em seu caderno e coloque o título “O Problema” em uma e “A Solução” na outra. Leia Alma 61, descreva o problema que Paorã enfrentou e relacione as ações que ele recomendou. Leia o cabeçalho de Alma 51 e explique como acha que Morôni reagiria à solução de Paorã.

### B Dê um Exemplo

Analise Alma 61:15–21.

1. Escreva dois exemplos de pessoas que você conhece que tenham tido êxito devido à força que receberam do Senhor.
2. Escreva duas maneiras de como receber mais força do Senhor em sua vida.

## Compreensão das Escrituras



### Alma 62

**Dissidentes** (v. 6)—Nefitas rebeldes

**Valentemente** (v. 37)—Bravamente, corajosamente

**Entregou** (v. 43)—Desistiu do, passou para

**Regulamentação** (v. 44)—Correção, reorganização

**Tornar-se** (vv. 48, 51)—Crescer

## Estudo das Escrituras



Complete duas das seguintes atividades (A–D) ao estudar Alma 62.

### A Prepare um Esboço dos Acontecimentos

Para cada um dos seguintes acontecimentos importantes de Alma 62:1–11, mencione dois detalhes relacionados à história:

1. Hastear o estandarte. (Ver vv. 1–5.)
2. Derrotar os realistas. (Ver vv. 6–9.)
3. Cumprir a lei. (Ver vv. 10–11.)

## B O Que Você Diria?

Analise Alma 62:12–17. Imagine ser o líder do povo de Amon. Escreva o que você diria aos prisioneiros de guerra lamanitas.

## C Prepare um Obituário

Leia Alma 62:35–38 e prepare um obituário para Teâncum. (Um obituário é o comunicado da morte de uma pessoa e inclui breves informações do morto.) Inclua as informações tais como quem era ele, o que realizou e por que fez o que fez.

## D Resuma uma Passagem

Analise Alma 62:39–51.

1. Relacione algumas razões que você acha ter levado alguns dos nefitas a tornarem-se “insensíveis” com a guerra, enquanto que outros “se abrandaram”.
2. Explique como Helamã e seus irmãos ajudaram as pessoas a sobrepujar os efeitos da guerra.
3. O que você pode fazer agora para se preparar para as dificuldades que acontecerão em sua vida para que seu coração não se torne insensível?



Com o final da guerra lamanita, os nefitas expandiram suas povoações na terra do norte. Por que acha que desejavam migrar? Foi isso para proteger a nova terra e ter mais oportunidades ou havia outras razões? Alguns dos que partiram para a terra do norte desapareceram e o local onde se estabeleceram permanece desconhecido. Para onde poderiam ter ido?



## Compreensão das Escrituras

Alma 63

Coisas sagradas (vv. 1, 11)—  
Registros e objetos sagrados  
dos nefitas

Confiadas a (v. 13)—Entregues  
a

## Alma 63:5–9—Quem Foi Hagote?

Hagote construiu grandes barcos e navegou para o norte. Seu destino nunca foi conhecido pelos nefitas. Profetas dos últimos dias declararam que os barcos de Hagote chegaram às ilhas do Pacífico, onde se tornaram parte da cultura polinésia. Em 1913, em resposta a um telegrama que recebera previamente de que “talvez” fossem parte do povo de Hagote, o Presidente Joseph F. Smith disse a um grupo de santos polinésios: “Gostaria de dizer-lhes, irmãos e irmãs da Nova Zelândia, que entre vocês há alguns do povo de Hagote, e não há DÚVIDA ALGUMA disso!” Ele explicou que quando era missionário no Havaí, o Espírito testemunhou-lhe que os polinésios eram descendentes de Leí. (William A. Cole e Elwin W. Jensen, *Israel in the Pacific* [1961], p. 388.) Posteriormente, na oração dedicatória do Templo do Havaí, o Presidente Heber J. Grant agradeceu ao Pai Celestial por “milhares e dezenas de milhares dos descendentes de Leí, nesta terra privilegiada, terem adquirido um conhecimento do evangelho”. (“The Dedicatory Prayer in the Hawaiian Temple”, *Improvement Era*, fevereiro de 1920, p. 283.)



## Estudo das Escrituras

Complete a atividade A ou B ao estudar Alma 63.

### A Faça os Cálculos

Analise Alma 43:3, 17; 62:39; 63:3 para calcular as seguintes informações:

1. Quantos anos Morôni passou lutando contra os lamanitas?
2. Quantos anos ele desfrutou de uma aposentadoria tranqüila depois do final da guerra?

### B Escreva a respeito do Que Você Aprendeu

Você acabou de ler o livro de Alma. Escreva a respeito de uma escritura, história ou alguma parte do livro que você sente ter influenciado sua vida para o bem. Conte como isso o ajudou a se tornar uma pessoa melhor.

# O Livro de Helamã

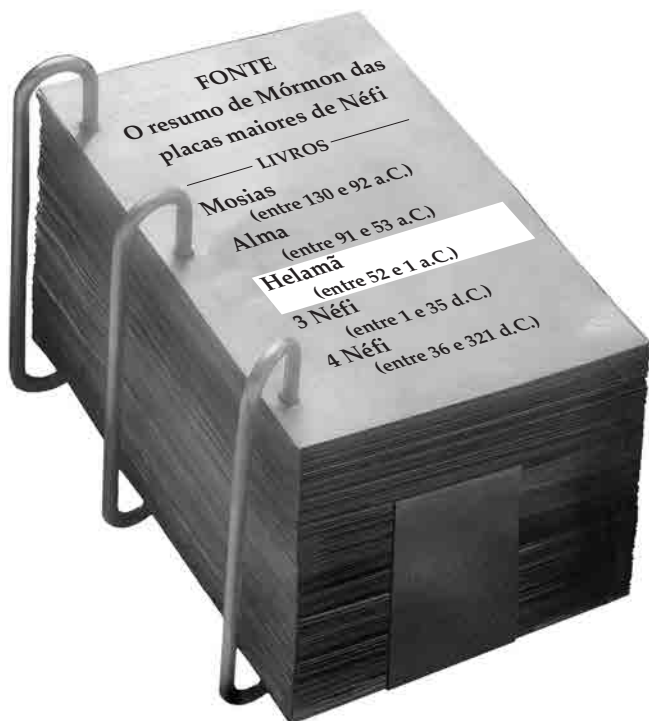

## Altos e Baixos

Até este ponto no Livro de Mórmon você terá lido a respeito dos períodos em que os nefitas eram justos e dos períodos em que eram iníquos. No livro de Helamã eles navegam entre retidão e iniquidade com tanta frequência que poderá ficar um pouco confuso. Certamente faz-nos imaginar por que eram tão instáveis. Talvez queira manter um controle em seu caderno ou fazer uma anotação em suas escrituras toda vez que ler que os nefitas mudaram da retidão para a iniquidade ou da iniquidade para a retidão no livro de Helamã. Faça uma observação em Helamã 12 na explicação de Mórmon para essas mudanças.

## Os Lamanitas Mudam Também

Um outro aspecto incomum do livro de Helamã é que os lamanitas foram, com frequência, mais justos do que os nefitas. De fato, um dos profetas mais notáveis nesse livro e em todo o Livro de Mórmon é um lamanita chamado Samuel.

## Preparando-se para o Salvador

O livro de Helamã termina pouco antes do nascimento de Jesus Cristo. O Presidente Ezra Taft Benson ensinou que “o registro da história nefita imediatamente anterior à visita do Salvador revela vários paralelos com nossos próprios dias, quando aguardamos a segunda vinda do Salvador”. (Conference Report, abril de 1987, p. 3; ou *Ensign*, maio de 1987, p. 4) Talvez queira procurar por esses paralelos ao ler o livro de Helamã.



Quando o grande juiz nefita Paorã morreu, houve uma disputa quanto a quem tomaria seu lugar. Isso levou à dissensão e ao derramamento de sangue. Durante aquele período os nefitas enfrentaram dois inimigos: Quiscúmen e Coriântumr. Quem eram esses homens e quais eram seus objetivos? Apesar de lutarem contra os lamanitas de formas diferentes, eles eram semelhantes em seu desejo de destruir a sociedade nefita.

 <b>PAORÃ I</b> o grande juiz supremo	 <b>PAORÃ II</b> indicado como novo juiz supremo; assassinado por Quiscúmen	 <b>PACUMÊNI</b> irmão de Paorã II; indicado como juiz supremo depois do assassinato do irmão	 <b>MORONIA</b> líder dos exércitos nefitas; filho do Capitão Morôni
 <b>PAÂNQUI</b> irmão de Paorã II, liderou uma rebelião contra o irmão	 <b>QUISCÚMEN</b> matou Paorã II e então organizou uma sociedade secreta	 <b>CORIÂNTUMR</b> um dissidente nefita; liderou o exército lamanita	 <b>TUBALOTE</b> filho do rei lamanita Amoron

## Compreensão das Escrituras



### Helamã 1

**Inumerável** (v. 14)—Muito grande, incontável

**Matou a guarda** (v. 20)—Assassinou os vigias

**Praça** (v. 22)—Forte, fortaleza

**Deteve** (v. 23)—Ficou

**Capital** (v. 27)—Centro oficial do governo

**Cortou sua retirada** (v. 30)—Impediu a fuga

**Atirado** (v. 32)—Jogado repentinamente

**Meio** (v. 32)—Centro, entre

## Estudo das Escrituras



Complete duas das seguintes atividades (A–C) ao estudar Helamã 1.

### A Quem Fez o Que?

1. Escreva uma sentença a respeito das ações de cada uma das seguintes pessoas em Helamã 1: Paorã (o filho), Paânqui, Pacumêni, Quiscúmen, Tubalote, Moronia.
2. Considere o que Helamã 1:13–17 revela a respeito de Coriântumr e Tubalote. Use as informações nesses versículos e as notas de rodapé para determinar o que esses dois homens iníquos tinham em comum. Talvez se surpreenda.

### B A Moral da História

1. Que lições acha que os nefitas deveriam ter aprendido com os acontecimentos de Helamã 1? Dê exemplos específicos do capítulo.
2. Que lições você acha que as pessoas em nossos dias poderiam aprender com Helamã 1? Dê exemplos específicos do capítulo.

### C Faça um Desenho

Em Helamã 1:18–34 encontra-se a descrição da manobra militar fatal de Coriântumr, que resultou em sua derrota. Depois de ler o relato, faça um desenho ilustrando o que aconteceu aos exércitos lamanitas e por que Moronia conseguiu derrotá-los.



Em Helamã 1, Mórmon escreveu a respeito de dois juízes supremos terem sido assassinados. Ao ler Helamã 2, veja quem era o novo juiz supremo. Por que acha que eles o escolheram? O que ele fez para evitar tornar-se o terceiro juiz supremo assassinado? O que poderia ser feito a respeito

da nova e poderosa ameaça à nação nefita? Veja também o que Mórmon disse a respeito do efeito dessas combinações secretas.

## Compreensão das Escrituras



### Helamã 2

**Pôs-se à espreita** (v. 3)—Esperou escondido

**Combinações** (v. 8)—Grupo organizado para agir em segredo

### Helamã 2:8—O Que É uma Combinação Secreta?



Gadiânton

O bando, ou organização de Gadiânton, era uma combinação secreta.

Combinações secretas são grupos de pessoas que usam métodos iníquos para ganhar poder e riqueza. Ajem em segredo porque procuram enganar e tirar vantagem de outros. Fraudam, assassinam, enganam e são inimigos de governos honestos e de boas pessoas em todos os lugares. Estão dispostos a fazer o que for necessário para levar suas causas adiante. Os profetas modernos nos advertem que existem organizações hoje que

são tão perigosas como os bandos de Gadiânton o eram na época dos nefitas.

## Estudo das Escrituras



Complete as atividades A e B ao estudar Helamã 2.

### A Identifique Elementos-Chave

1. Em Helamã 2:13–14, o que Mórmon escreveu a respeito do efeito final das combinações secretas entre os nefitas?
2. Usando Helamã 1:9–12 e 2:1–8, 11, relacione o que as combinações secretas fazem, por que o fazem e como o fazem.

### B Dê um Exemplo Moderno

1. Considerando o que aprendeu com a atividade A, escreva a respeito de como sua vida poderia ser afetada por combinações secretas.
2. Como você acha que podemos ajudar a prevenir que combinações secretas se espalhem?





## Helamã 3

### Um Período de Prosperidade e de Crescimento



Helamã, filho de Helamã

*Helamã 3 inclui cerca de dez anos de acontecimentos entre os nefitas. Foi um período em que os nefitas prosperaram muito. Houve também um crescimento notável na Igreja. Mórmon fez uma observação do que podemos aprender com esse relato.*

*Preste bem atenção às frases “Vemos portanto” e “vemos” para essas lições importantes.*

*Entretanto, nem tudo ia bem.*

*Observe os desafios que os nefitas enfrentaram. Quais eram as causas desses desafios?*

tempo semelhante à abaixo e complete-a com o que aprender em Helamã 3.

#### Linha do Tempo: Helamã 3

Versículo	1	3	18	19	23	32	33	37
Ano								
O que Aconteceu?								

#### B Explique o Relacionamento

De acordo com Helamã 3:1, qual é o relacionamento entre orgulho e dissensão?

#### C Aplique as Escrituras

Imagine que tenha um amigo que se tem debatido com a necessidade de fazer escolhas corretas. Seu amigo sabe que o evangelho é verdadeiro, mas as más escolhas lhe têm dado sentimentos de culpa e perguntas a respeito da possibilidade de arrependimento e se arrepender ou não vale a pena. De que formas específicas você pode usar Helamã 3:27–30, 35 para ajudar seu amigo a evitar a tentação, voltar para a Igreja e aumentar sua fé em Jesus Cristo?



## Helamã 4

### A Iniquidade e Suas Conseqüências

#### Compreensão das Escrituras

##### Helamã 3

**Dissensões** (vv. 1, 3, 14, 17)—Disputas, rebeliões

**Estava desolada** (vv. 5–6)—Arruinadas, devastadas

**Feitos** (v. 13)—Ações

**Eqüidade** (v. 20)—Igualdade

**Romperá ao Meio** (v. 29)—Exporá e destruirá

**Artimanhas** (v. 29)—Engenhosidades, Sagacidade

**Armadilhas** (v. 29)—Ciladas

**Artifícios** (v. 29)—Disfarces

**Tragar** (v. 29)—Engolir

**Consolo** (v. 35)—Alívio

**Santificação** (v. 35)—Tornar limpo e puro

**Entrega** (v. 35)—Dar, submeter

*A prosperidade pode levar à iniquidade, que por sua vez pode levar à destruição. Isso é verdadeiro não apenas para os nefitas, mas também para as pessoas nos dias de hoje. Por que precisamos ser ameaçados com a destruição antes de reconhecermos que estamos em dificuldades espirituais? Por que os nefitas não obedeceram ao Senhor tanto nos bons quando nos maus tempos? Em Helamã 4, Mórmon descreveu o que aconteceu quando a prosperidade levou à iniquidade. Suas palavras podem também aplicar-se a nós e a alguns aspectos de nossa sociedade atual.*

#### Estudo das Escrituras

Complete duas das seguintes atividades (A–C) ao estudar Helamã 3.

#### A Faça uma Linha do Tempo

Por todo Helamã 3 existem datas. Cada versículo relacionado na linha do tempo a seguir tem um acontecimento equivalente e o ano em que este ocorreu. Em seu caderno, desenhe uma linha do

#### Compreensão das Escrituras

##### Helamã 4

**Fizeram o possível** (v. 3)—Tentaram

**Oprimirem** (v. 12)—Serem cruéis

**Aventurou-se** (v. 16)—Passou a, iniciou

**Haviam rejeitado** (v. 21)—Ignoraram, desobedeceram, trataram como insignificante

**Apegassem** (v. 25)—Agarrar-se, permanecer fiel

## Estudo das Escrituras

Complete as atividades A e B ao estudar Helamã 4.

### A O Pecado Universal

1. Foi dito que o orgulho é o pecado universal, significando que quase todo pecado é de certa forma relacionado ao orgulho. Em seu caderno, estabeleça esse relacionamento, colocando a palavra orgulho no centro de uma página. Circule a palavra e faça setas saindo do círculo para todas as direções. Ao final de cada uma das setas, relacione um dos pecados que Helamã 4:12–13 diz ter surgido devido ao orgulho dos nefitas.

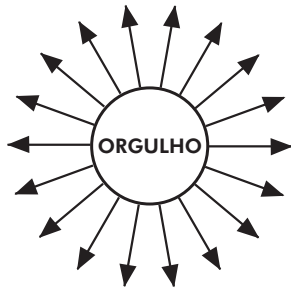

2. Selecione três dos pecados que tiver anotado e explique como o orgulho poderia levar àquele tipo de pecado.
3. O que Helamã 3:35 diz que podemos fazer para prevenir ou eliminar o orgulho de nossa vida e assim prevenir muitos pecados diferentes?

### B Agora Eu Vejo

1. Encontre e sublinhe a frase “eles viram” em Helamã 4:23–26 e relacione as conseqüências do pecado que os nefitas viram.
2. Que bênçãos o Senhor deu para ajudar-nos a “ver” antecipadamente as conseqüências para que não tenhamos que experimentá-las? (Ver Mosias 8:16–18.)
3. Dê um exemplo específico de uma conseqüência que o Senhor ajudou você ou sua família a reconhecer e evitar graças a essa bênção.



*Néfi, o filho de Helamã, desistiu da cadeira de juiz a fim de passar mais tempo pregando o evangelho, assim como Alma fizera poucas décadas antes. (Ver Alma 4:15–19.) O que as ações desses dois profetas nos ensinam a respeito de como mudar uma sociedade para melhor? O companheiro de Néfi foi seu irmão Leí, um homem tão espiritual quanto Néfi. (Ver Helamã 11:19.) Em Helamã 5 você lerá a respeito desses*

*grandes missionários e a respeito do conselho que eles receberam do pai. Ao ler esse capítulo, procure evidências de que eles seguiram o conselho do pai.*



Néfi e Leí Encetados por um Pilar de Fogo © 1966 Ronald K. Crosby

## Compreensão das Escrituras

### Helamã 5

**Amadurecendo** (v. 2)—  
Ficando prontos

**Anunciarem, boas novas** (vv. 11, 29)—  
Transmitirem, notícias

**Confundindo** (v. 17)—  
Desconcertando e  
desmentindo

**Tumultuoso** (v. 30)—  
Barulhento

**Dissipou, dissipara** (vv. 31, 42–43)—  
Saiu, desapareceu

**Fender-se** (v. 33)—  
Dividir-se

**Conversam** (vv. 38–39)—  
Falam

**Ordenado** (v. 49)—  
Dito, informado

## Estudo das Escrituras

Complete duas das seguintes atividades (A–C) ao estudar Helamã 5.

### A Uma Palavra Importante

O Élder Spencer W. Kimball, na época membro do Quórum dos Doze Apóstolos, disse: “Quando vocês procuram a palavra mais importante no dicionário, sabem qual é ela? Deveria ser o verbo ‘lembrar’. Como todos fizemos convênios—sabemos o que fazer e como fazê-lo—nossa maior necessidade é lembrarmo-nos (...) ‘Lembrar-se’ é a palavra, ‘Lembrar-se’ é o programa”. (“Circles of Exaltation” [discurso feito a educadores religiosos, 28 de junho de 1968], p. 8).

1. Encontre e destaque a palavra *lembrar* no conselho de Helamã a seus filhos, em Helamã 5:5–14 e faça uma lista em seu caderno do que ele queria que eles se lembrassem.
2. Escolha um item de sua lista e explique a influência que ele teria na vida de uma pessoa caso ela se lembrasse desse princípio constantemente.
3. De acordo com Helamã 5: 5, 14, como Néfi e Leí reagiram ao conselho do pai?

## B Domínio das Escrituras—Helamã 5:12

Crie algum tipo de gravura—pode desenhá-la, usar outras gravuras e recortá-las ou uma combinação de ambas—que o ajudaria a ensinar Helamã 5:12 às crianças da Primária. Mostre-a para sua família.

## C Apresente Provas

As escrituras falam com frequência do poder da palavra de Deus. Isso se refere ao efeito de ensinar o evangelho e de como ajuda as pessoas a mudarem e arrependem-se de seus pecados. Ao analisar Helamã 5:13–19, procure exemplos do “poder da palavra”. Explique como o povo na comunidade de Néfi mudou como resultado de sua pregação a eles.



Em Helamã 6 lemos a respeito de alguns dos efeitos da missão de Néfi e Leí entre o povo—especialmente entre os lamanitas. Havia muita paz e prosperidade. Contudo, é com frequência mais fácil esquecer-se do Senhor em tempos de paz e prosperidade. Quando as pessoas se concentram nas tentações deste mundo, Satanás pode adquirir grande poder sobre elas. Uma das ferramentas mais eficazes são as combinações secretas. As combinações secretas prosperam onde existe o egoísmo, a ganância, e a sede de poder. Este capítulo registra como Satanás e as combinações secretas adquiriram grande poder entre os nefitas novamente. O que podemos aprender com isso? Leia cuidadosamente para ver o que Mórmon e o Senhor queriam que compreendêssemos para que não fizéssemos os mesmos erros e cássemos sob o poder do adversário.

## Compreensão das Escrituras

### Helamã 6

**Impenitentes** (v. 2)—Os que não se arrependem, que não lamentam por agir errado

**Exortando** (v.4)—Incentivando

**Intercâmbio** (v. 8)—Troca, comunicação

**Prosperaram** (v. 12)—Tiveram sucesso

**Saquear, saqueadores, pilhagens** (vv. 17–18, 21, 23)—Tomar de outro por força ou violência

**Induziu** (v. 26)—Fez algo parecer desejável, tentou

**Seduziram** (v. 38)—Levaram à desobediência

**Saques** (v. 38)—Riquezas roubadas

## Estudo das Escrituras

Complete duas das seguintes atividades (A–D) ao estudar Helamã 6.

### A Encontre Frases Importantes

- Helamã 6:31 nos ensina que Satanás havia conseguido grande poder sobre o coração da “maioria” dos nefitas. Ele não pode forçá-los a submeter-se ao seu poder. Descubra pelo menos duas frases que descrevem como ele conseguiu apoderar-se do coração dos nefitas. Escreva-as em seu caderno.
- O que você pode fazer para evitar que Satanás tenha poder sobre seu coração? Você pode considerar alguns dos princípios que aprendeu em Helamã 5 como parte da sua resposta.

### B Pense em uma Pergunta

Em seu caderno prepare uma tabela semelhante a que se encontra abaixo, contendo frases de Helamã 6:21–31. Pense em uma pergunta que seja respondida pela frase dada. O primeiro item é um exemplo para ajudá-lo a começar.

Helamã 6	Resposta	Pergunta
v. 21	Satanás	Quem inspira os líderes das combinações secretas?
v. 22	“Para que pudessem reconhecer um irmão que tivesse entrado no convênio”	
v. 26	Gadiânton	
v. 28	“Destruição completa”	
v. 30	“O autor de todo pecado”	
v. 31	“espezinharam”	

### C O Que Você Pode Fazer?

- Relacione o que Helamã 6:17–40 ensina a respeito das combinações secretas. Marque os versículos onde encontrou cada item em sua lista.
- Com base em Helamã 6, faça outra lista das três coisas que você poderia fazer para ajudar a impedir ou eliminar as combinações secretas e seus efeitos malignos em sua sociedade. Indique a referência de Helamã 6 (ou alguma outra referência nas escrituras) de cada idéia que encontrar.

### D Faça uma Comparação

Em seu caderno, prepare uma tabela semelhante à seguinte para comparar a condição dos nefitas com a condição dos lamanitas no final de Helamã 6. Para cada versículo relacionado em Helamã 6, escreva o que ele revela a respeito das condições dos nefitas ou dos lamanitas. Alguns versículos dão informações a respeito de apenas um dos grupos.

Néfitas	Helamã 6	Lamanitas
	v. 34	
	v. 35	
	v. 36	
	v. 37	
	v. 38	
	v. 39	
	v. 40	



Néfi

*Néfi estava pregando o evangelho distante de sua casa. Quando voltou, ficou impressionado e desapontado com a grande iniquidade do povo. Helamã 7 relata o que ele falou ao povo a respeito da condição deles.*

## Compreensão das Escrituras

### Helamã 7

**Sua terra de origem** (v. 3)—Lugar onde nasceu (Zaraenla)  
**Usurpado** (v. 4)—Tomado o poder ilegalmente  
**Sendo dignos** (v. 4)—Corretos  
**Persuadir** (v. 7)—Solicitar

**Me toca** (v. 9)—Comprometome, satisfaço-me  
**Admirados** (v. 15)—Maravilhados  
**Seduzidos** (v. 16)—Tentados  
**Até agora** (v. 22)—Até o momento

## Estudo das Escrituras

Complete as atividades A e B ao estudar Helamã 7

### A Sugira um Hino

Analise Helamã 7:1–11. Qual teria sido um hino adequado para animar Néfi? Por que? Para ajuda adicional, verifique o índice de hinos, por assunto, no final do hinário.

### B Identifique as Idéias Importantes

Usando o que aprendeu em Helamã 7:11–29, responda as seguintes perguntas:

- O que Néfi disse ser a razão de sua “grande lamentação” (v. 11) pelos nefitas?
- O que Néfi disse que aconteceria se eles não se arrependessem? (Procure pela frase que é repetida nesses versículos “a menos que vos arrependais”.)
- Que advertências você ouviu nossos profetas vivos darem ao povo em nossos dias?

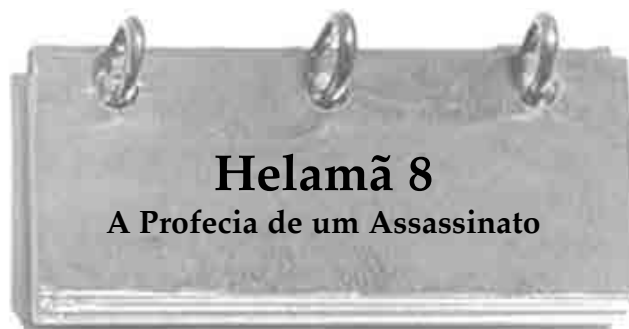

*Helamã 7 mostrou que Néfi era muito direto ao pregar arrependimento. O que aconteceu quando Leí, Néfi, Abinádi, Alma e Amuleque foram tão diretos com seu povo? Como acha que os ensinamentos de Néfi foram recebidos por seu povo? Preste atenção especial ao que os juizes de Gadiânton disseram e fizeram.*

## Compreensão das Escrituras

### Helamã 8

**Agarrais** (v. 1)—Prendeis  
**Ultrajar** (vv. 2, 5)—Insultar, censurar  
**Contrário** (v. 3)—Contra  
**Acontecerão** (v. 8)—Sucedirão

**Impedidas** (v. 10)—Forçadas  
**Compelido** (v. 11)—Impelido pelo Espírito  
**Metal** (v. 14)—Bronze

### Helamã 8:19–20—Quem Eram Zenos, Zenoque e Ezias?

Essa é a única ocasião em que Ezias é mencionado nas escrituras. Assim como Zenos e Zenoque, seus ensinamentos estavam contidos nas placas de latão. (Ver a seção “Compreensão das Escrituras” para 1 Néfi 19:10, p. 30.)

### Helamã 8:21—Muleque, o Filho de Zedequias

Os descendentes de Muleque eram parte do povo de Zaraenla descoberto por Mosias I e seu povo. (Ver Ômni 1:14–19). Eles se tornaram nefitas.

## Estudo das Escrituras

Complete a atividade A ou B ao estudar Helamã 8.

### A Faça uma Comparação

1. Em Helamã 8:1–10, alguns dos líderes iníquos do povo condenaram Néfi. De acordo com os versículos 4 e 10, por que eles não capturaram Néfi nem tentaram fazer-lhe mal?
2. Em contraste com os sentimentos dos iníquos em Helamã 8, identifique a frase em Doutrina e Convênios 121:45 que descreva o sentimento que podemos ter quando vivemos uma vida virtuosa e digna.
3. Escreva uma declaração que resuma a lição que podemos aprender de Helamã 8:4, 10.

### B Complete o Esboço

Néfi usou exemplos da história para ajudar as pessoas a entenderem a verdade. Em seu caderno, faça um diagrama semelhante ao abaixo, para delinear as idéias principais de sua apresentação. Use Helamã 8:11–20 para completar as idéias que faltarem no esboço.

#### Néfi ensinou as mesmas verdades que outros profetas antes dele.

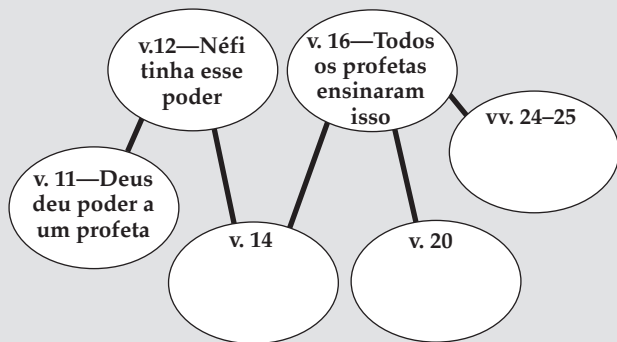

Como se pode saber que alguém é profeta? No final de Helamã 8, Néfi profetiza a morte do juiz supremo. Parece lógico que quando o povo descobrisse a verdade dessa profecia, ficaria provado a eles que Néfi era um profeta. Ao ler Helamã 9, verifique as diferentes reações quanto ao cumprimento dessa profecia e pense por que as pessoas tiveram reações tão diferentes. Aquelas pessoas entenderam o papel de um profeta? Qual é o papel mais importante de um profeta?



## Compreensão das Escrituras

### Helamã 9

<b>Secretamente</b> (v. 6)—Encoberto	<b>Cúmplice</b> (v. 20)—Unido em uma conspiração
<b>Feriu-os</b> (v. 8)—Derrubou-os	<b>Incircuncisos de coração</b> (v. 21)—Pessoas com coração impuro
<b>Explicaram</b> (v. 16)—Expuseram seu ponto de vista	<b>Saberá</b> (v. 30)—Conhecerá
<b>Liberdade</b> (v. 18)—Livres	
<b>Diferentes</b> (v. 19)—Diversos	
<b>Contradizer</b> (v. 19)—Fazer com que diga algo de errado	

## Estudo das Escrituras

Complete duas das seguintes atividades (A–C) ao estudar Helamã 9.

### A O Que Eles Descobriram?

Analise Helamã 9:1–15 e responda as seguintes perguntas:

1. O que os cinco nefitas descobriram a respeito da profecia de Néfi?
2. Por que eles tiveram “medo”, “tremeram” e “caíram por terra” devido ao que viram? (Seja específico; cite versículos de Helamã 7 como parte de sua resposta.)
3. Por que os cinco nefitas foram levados para a prisão?

### B Descubra a Razão Verdadeira

1. De acordo com Helamã 9:16–20, que explicação os juízes iníquos deram para a exatidão da profecia de Néfi?
2. Se fosse pedido que os juízes iníquos explicassem por que acharam que Néfi fez aquilo de que o estavam acusando, o que você acha que eles teriam dito?
3. O que você acha ter sido a razão verdadeira de acusarem Néfi?
4. Como esses juízes são semelhantes às pessoas, hoje em dia, que se recusam a acreditar nas provas de que Deus vive e fala a Seus profetas?

### C Complete a Sentença

Copie as seguintes sentenças incompletas em seu caderno. Então complete as sentenças com as informações contidas em Helamã 9:39–41.

1. Algumas pessoas acreditaram nas palavras de Néfi porque . . .
2. Outras ouviram os cinco nefitas e acreditaram porque . . .
3. Algumas pessoas disseram que Néfi era um profeta porque . . .
4. Outras disseram que ele era um deus porque . . .



*Talvez achemos que as pessoas iriam querer seguir Néfi depois que suas profecias a respeito do juiz supremo foram cumpridas. A contenda no final de Helamã*

*9, entretanto, é uma prova de que os milagres não convertem as pessoas. Procure em Helamã 10 as qualidades que capacitam uma pessoa a ser inquebrantável. Note também o poder especial que o Senhor deu a Néfi e porque confiou tal bênção a ele. Como esse poder de Deus afeta as pessoas? Como deveria tê-los afetado?*

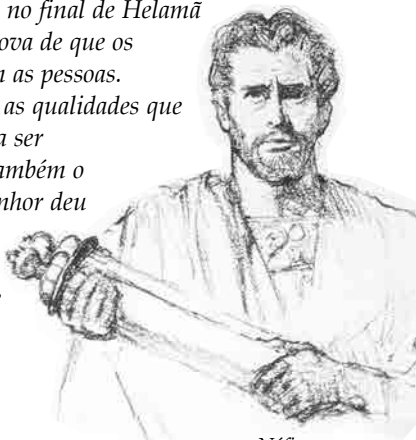

Néfi

### Compreensão das Escrituras

#### Helamã 10

**Uns para um lado e outros para outro** (v. 1)—Lá e aqui

**Desanimado** (v. 3)—Triste, desapontado, desencorajado

**Preocupaste com tua própria vida** (v. 4)—Cuidaste apenas de ti próprio

**Pestilência** (v. 6)—doença, mal que afeta plantações ou pessoas

**Ligares** (v. 7)—Reunir ou assegurar algo com autoridade específica do sacerdócio

**Feridos** (v. 10)—Punidos, castigados

**Apesar do** (v. 13)—A despeito do

**Arrebatado** (v. 16)—Carregado, levado

### Helamã 10:4–10—Néfi Recebeu Poder Específico de Deus

Helamã 10:7 ensina que o Senhor prometeu a Néfi que o que ele ligasse ou desligasse na Terra seria ligado ou desligado no céu. Esse é o mesmo poder que o Senhor deu a Pedro, Tiago e João (ver Mateus 16:19) e ao Profeta Joseph Smith. (Ver D&C 128:8–10; 132:46.) Esses mesmos poderes ou chaves, são retidos pelo Presidente de A Igreja de Jesus Cristo dos Santos dos Últimos Dias. Aprendemos com o relato em Helamã 10 que esse poder é dado somente àqueles em que o Senhor pode confiar.

### Estudo das Escrituras

Complete as atividades A e B ao estudar Helamã 10.

#### A Por Que Néfi Recebeu Esse Poder?

1. Relacione as promessas que o Senhor fez a Néfi em Helamã 10:4–10.
2. De acordo com esses versículos, por que o Senhor estava disposto a dar-lhe tão grande poder?
3. Leia também Doutrina e Convênios 50:29 e explique o que esse versículo ensina por que Néfi foi tão abençoado. Explique também o que esse versículo significa para você.

#### B O Que Você Diria?

Imagine que você fosse um nefita vivendo na época de Helamã 10 e fosse uma testemunha do que está registrado lá. Se estivesse escrevendo a um amigo de uma cidade distante a respeito do profeta Néfi, quais seriam as três características que mencionaria em sua carta? Explique que impressão cada uma dessas características deu a você no que se refere a Néfi.

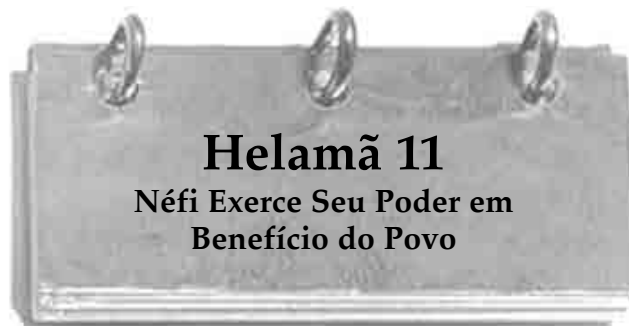

*Se você recebesse o poder que o Senhor deu a Néfi em Helamã 10, como o usaria para melhor ajudar seu povo? Helamã 11 diz o que Néfi fez e como o povo reagiu. Procure também mais a respeito dos efeitos que os bandos de Gadiânton tiveram sobre a nação. Qual, seria para você, o maior problema do povo nefita? Como esse problema se manifesta hoje?*

## Compreensão das Escrituras



### Helamã 11

**Saco** (v. 9)—Tecido áspero usado como sinal de tristeza

**Apazigua** (v. 11)—Satisfaz, acaba

**Considerar** (v. 18)—Aceita, respeita

**Pouco** (v. 19)—Pequena parte

**Estragos** (v. 27)—Danos, confusão, destruição

**Obrigados** (v. 31)—Forçados

**Infestavam** (v. 31)—Tomavam conta, lotavam

**Melhoraram** (v. 36)—Arrependeram, corrigiram, mudaram

## Estudo das Escrituras



Complete duas das seguintes atividades (A–C) ao estudar Helamã 11.

### A Identifique os Detalhes

Escreva os seguintes títulos em seu caderno. Encontre e relacione os detalhes do relato de Helamã 11:1–18 sob cada título a que pertençam.

- O Problema
- A Solução de Néfi
- O Efeito
- O Resultado Final

### B Crie uma Primeira Página

Helamã 11:17–22 descreve o que aconteceu durante vários anos do reinado dos juízes (cerca de 16–14 a.C.). Utilizando o exemplo abaixo de primeira página para o septuagésimo-sexto ano, crie primeiras páginas de jornal para o septuagésimo-sétimo e septuagésimo-oitavo anos usando os acontecimentos descritos em cada ano.



### C Como Isso Aconteceu?

Análise Helamã 11:28–37 e responda as seguintes perguntas

1. O que os exércitos nefitas e lamanitas fizeram para livrar-se dos ladrões de Gadiânton?

2. Quão bem-sucedidos foram eles?

3. Por que os ladrões de Gadiânton tornaram-se tão poderosos? Que lição poderia ser aprendida em nossos dias?



Em Helamã 12, Mórmon interrompeu seu relato dos nefitas para falar diretamente a nós. Nos capítulos anteriores ele registrou como os nefitas passaram da iniquidade para a retidão e então de volta à iniquidade novamente — continuamente. O que pareceu extremamente frustrante a Mórmon foi que os nefitas eram justos apenas quando precisavam muito da ajuda de Deus. Eles não pareciam agir bem quando o Senhor os abençoava e os fazia prosperar. Leia esse capítulo cuidadosamente uma vez que foi escrito para a nossa época. Esperemos que possamos aprender com o conselho de Mórmon e evitemos os problemas que os nefitas experimentaram.

## Compreensão das Escrituras



### Helamã 12

**Em resumo** (v. 2)—Ser específico

**Conselhos** (v. 5)—Ensinamentos

**Desprezam** (v. 6)—Consideram sem valor, sem significado

**Amaldiçoado** (vv. 18–20)—Condenado

## Estudo das Escrituras



Complete duas das seguintes atividades (A–C) ao estudar Helamã 12.

### A Veja os Princípios

1. Em cada um dos três versículos de Helamã 12, Mórmon escreveu a respeito do que deveríamos “ver” no exemplo dos nefitas. Talvez queira sublinhar as frases “podemos ver” e “assim vemos” nos versículos 1–3. Então escreva com suas próprias palavras, em seu caderno, os princípios que Mórmon queria assegurar-se de que entendêssemos.

2. Acrescente à sua lista os princípios a respeito de Deus e do homem que Mórmon identificou nos versículos 4-6.
3. Dê um exemplo que mostre um desses princípios que você vê em ação hoje.

### **B Escolha e Use as Palavras Importantes**

Helamã 12:8-20 descreve o poder do Senhor. Em cada versículo nessa passagem, selecione uma palavra ou frase que você acha ser importante no que Mórmon nos estava ensinando. Depois que relacionar as palavras-chave, use todas elas ao escrever um resumo da mensagem de Mórmon nesses versículos.

### **C A Conclusão**

Helamã 12:23-26 contém o conselho de Mórmon para o que o Senhor quer de nós. Imagine que você tenha um amigo que esteja passando por problemas semelhantes aos que os nefitas experimentaram. Presuma que você já tenha explicado os princípios que Mórmon ensinou em Helamã 12:1-22 e, com suas próprias palavras, escreva o mesmo conselho ao seu amigo.



*A situação em Helamã 13 é diferente da que tipicamente encontramos no Livro de Mórmon. Este capítulo conta a respeito de um profeta lamanita, Samuel, que profetizou aos nefitas impenitentes a respeito de sua futura destruição. Ao ler esse capítulo, pense a respeito da mensagem de Samuel e por que ele quis proferi-la. Pergunte-se por que as pessoas rejeitaram*

*Samuel e sua mensagem. Por que as pessoas em todas as épocas rejeitam as mensagens dos profetas?*

## Compreensão das Escrituras



### Helamã 13

**Novas** (v. 7)—Notícias

**Pestilências** (v. 9)—Doença, praga, epidemia

**Abominações** (vv. 14-17)—Pecados terríveis

**Resgatará** (v. 19)—Guardará, usará para lucro

**Discórdias** (v. 22)—Discussões, contendas

**Malícia** (v. 22)—Desejo de causar mal

**Desolação** (v. 32)—Punição

**Provação** (v. 38)—Teste durante a mortalidade

### Helamã 13:24-29—Rejeitar os Profetas

Quando rejeitamos profetas verdadeiros, que vêm pela luz da revelação e acabamos seguindo os que não têm a luz divina, estamos na realidade seguindo “guias cegos” (Helamã 13:29). O Presidente Marion G. Romney, que foi membro da Primeira Presidência, disse: “Os que professam aceitar o evangelho e que ao mesmo tempo criticam e se recusam a seguir o conselho dos profetas estão assumindo uma posição indefensável. Tal espírito leva à apostasia”. (Conference Report, abril de 1983, p. 21; *Ensign*, maio de 1983, p. 17). O Presidente Ezra Taft Benson, quando era Presidente do Quórum dos Doze Apóstolos, ensinou: “A forma como reagimos às palavras de um profeta vivo quando ele nos diz o que precisamos saber, mas que preferiríamos não ouvir, é um teste à nossa fidelidade”. (“Fourteen Fundamentals in Following the Prophet”, em 1980 *Devotional Speeches of the Year* [1981], p. 28)

### Helamã 13:38—Como Se Consegue a Felicidade?

O Profeta Joseph Smith ensinou:

“A felicidade é o objetivo e o propósito da nossa existência; e também será o fim, caso sigamos o caminho que nos leva até ela; e esse rumo é a virtude, retidão, fidelidade, santidade e obediência a todos os mandamentos de Deus. (...)”

(...) Ele (...) jamais instituirá uma ordenança ou dará mandamento algum a seu povo, que em sua natureza não tenha por objetivo promover essa felicidade que Ele designou, ou que não resulte em maior bem e glória para aqueles que recebem Sua lei e ordenanças.” (*Ensinaamentos do Profeta Joseph Smith*, pp. 249-250.)

## Estudo das Escrituras



Complete a atividade A ou B ao estudar Helamã 13.

### **A Relacione os Pecados e as Conseqüências**

1. Encontre e relacione os pecados que o Senhor disse serem os mais tentadores para as pessoas. (Ver vv. 7-8, 14-24, 26-28, 38.)
2. Quais desses pecados você acha que mais tentam hoje em dia os jovens de sua idade?
3. Relacione as conseqüências a respeito das quais o Senhor advertiu os nefitas caso não se arrependessem. (Ver vv. 8-10, 17-20, 29-38.)
4. De que formas essas conseqüências acontecem aos que se recusam a arrepender-se hoje em dia?



## B Profetas Verdadeiros, Falsos Profetas

Em Helamã 13:24–28, Samuel descreveu como os nefitas rejeitaram os profetas verdadeiros e honraram os falsos. Analise esses versículos com seu pai ou sua mãe ou com um líder da Igreja e completem, juntos, o seguinte:

1. Relacione alguns exemplos que mostrem como as pessoas rejeitaram os verdadeiros profetas do Senhor hoje.
2. Relacione alguns exemplos de indivíduos ou organizações que algumas pessoas buscam para receber direção e orientação em lugar de buscarem os profetas do Senhor.
3. Procure em Helamã 13:29–39 e descreva como esses versículos poderiam ser cumpridos em nossa época.



© 1995 Acey Harper



Os nefitas estavam separados, pela distância, do ministério mortal do Salvador por muitas centenas de quilômetros. Eles sabiam a respeito de Jesus Cristo e de Seu evangelho por meio das escrituras e do testemunho de seus profetas e por revelação pessoal. Em Helamã 14, você conhecerá alguns sinais bem específicos prometidos aos nefitas que marcariam o nascimento e a morte de Jesus Cristo em Israel. Ao continuar seu estudo através do restante de Helamã e de 3 Néfi, procure pelo cumprimento desses sinais. Observe também quem acreditou nesses testemunhos e quem não acreditou.

Estamos em situação semelhante. Estamos separados pelo tempo do ministério mortal do Salvador por muitas centenas de anos. Temos os mesmos testemunhos e a mesma oportunidade de receber revelação pessoal. Temos também o testemunho de profetas modernos, que Jesus Cristo é verdadeiramente o Filho de Deus e que Ele virá novamente. Temos também sinais específicos que foram prometidos a respeito da Segunda Vinda.

Ao ler como as profecias a respeito da primeira vinda do Salvador foram completamente cumpridas, pondere as similaridades com as profecias que temos sobre Sua Segunda Vinda. (Ver também D&C 1:37–38.)

## Compreensão das Escrituras



### Helamã 14

**Motivo** (vv. 11–12, 28–29)—Propósito

**Méritos** (v. 13)—Expição e caráter, atributos

**Cabe-lhe** (v. 15)—Torna-se necessário para ele

**Necessário** (v. 15)—Preciso, essencial

**Cortado** (v. 18)—Separado

**Rachar-se-ão ao meio** (v. 22)—Cortado em dois

**Tempestades** (vv. 23, 27)—Temporais violentos

### Helamã 14:18–20—O Que É a “Morte Espiritual” ou “Segunda Morte”?

Para mais informações, veja a seção de “Compreensão das Escrituras” para Alma 12 (p. 106.)

### Helamã 14:29–31—Podemos Escolher as Nossas Ações mas Não as Conseqüências

O Élder Richard G. Scott, membro do Quórum dos Doze Apóstolos, ensinou:

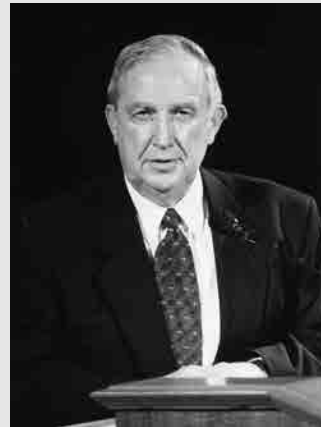

“Quando alguém os aconselhou, já disseram: ‘Simplesmente não penso assim. Esses são os seus princípios e padrões. Tenho os meus próprios’. Por favor, compreendam que ninguém pode modificar a verdade. A racionalização, fortes interesses pessoais, todos os argumentos dos homens, a ira ou a vontade própria não podem modificar a verdade. Satanás sabe disso; assim, tenta criar uma atmosfera em que as pessoas começam a,

inconscientemente, sentir que não apenas podem decidir o que fazer, mas também determinar o que é certo fazer. Satanás tenta persuadir-nos a vivermos afastados da verdade, racionalizando nossas ações como se fossem um *direito de escolha*.

Nosso Pai Eterno, porém, definiu a verdade e estabeleceu o que é certo e o que é errado, antes da criação desta Terra. Fixou também as conseqüências da obediência e desobediência a essas verdades. Defendeu o direito de escolhermos nosso caminho na vida, para que crescêssemos, nos desenvolvêssemos e fôssemos felizes; *não temos*, no entanto, o *direito de escolher as conseqüências de nossas ações*. (...)

Por favor, compreendam que ninguém tem o privilégio de escolher o que é certo. Deus reservou essa prerrogativa para Si próprio. Nosso arbítrio nos permite escolher caminhos alternativos, mas estamos presos às conseqüências decretadas por Deus. Mais tarde, se não gostarmos do lugar aonde nos conduz esse caminho, a única saída será o arrependimento.” (A *Liahona*, janeiro de 1993, p. 66)

## Estudo das Escrituras

Complete duas das seguintes atividades (A–C) ao estudar Helamã 14.

### A Relacione os Sinais

1. Faça duas colunas em seu caderno. Coloque em uma o título “Sinais do Nascimento de Cristo” e na outra “Sinais da Morte de Cristo”. Relacione os sinais que Samuel deu ao povo em Helamã 14:2–7, 20–28; anote também o versículo onde cada sinal é registrado.
2. De acordo com Helamã 14:8–13, 28–31, qual era o propósito dos sinais?

### B Por que Jesus Teve de Morrer?

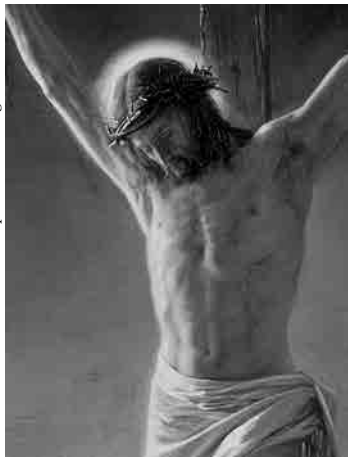

Det Nationalhistoriske Museum på Frederiksborg

Em Helamã 14:14 começa as profecias de Samuel dos sinais da morte de Jesus Cristo. Como parte dessas profecias ele explicou por que era necessário que Cristo morresse. Resuma esses importantes ensinamentos relacionando as razões que Samuel deu em Helamã 14:15–19.

### C Responda Usando as Escrituras

Suponha que um jovem lhe dissesse: “Todos estão deixando-me maluco! Meus pais, meus líderes, meus professores—todos querem me dizer o que fazer. Por que existem tantos mandamentos? Por que eles não me deixam em paz e me deixam tomar minhas próprias decisões?” Use Helamã 14:29–31 e a declaração do Élder Scott na seção de “Compreensão das Escrituras” para escrever uma resposta às perguntas dessa pessoa. Assegure-se de incluir uma explicação do relacionamento entre arbítrio, conseqüências e os mandamentos do Pai Celestial.



## Helamã 15

### “A Não Ser Que Vos Arrependais (...)”

Na maior parte do relato do Livro de Mórmon, os nefitas desfrutaram das bênçãos do evangelho, incluindo o privilégio de ter profetas e escrituras. O Senhor disse que a quem muito é dado, muito é exigido. (Ver Lucas 12:48; D&C 82:3). Veja como Samuel ensinou esse princípio em Helamã 15.

## Compreensão das Escrituras

### Helamã 15

**Desertas** (v. 1)—Desoladas, destruídas, vazias

**Amamentaram** (v. 2)—Deram de mamar aos seus bebês

**Refúgio** (vv. 2, 12)—Abrigo

**Castigou** (v. 3)—Puniu por meio de um castigo ou sofrimento

**Circunspectamente** (v. 5)—Em retidão

**Estatutos** (v. 5)—Leis

**Caindo na incredulidade** (vv. 11, 15)—Afastando-se gradualmente da verdade

## Estudo das Escrituras

Complete a atividade A ou B ao estudar Helamã 15.

### A Explique a Idéia

1. De acordo com Helamã 15:3 e Doutrina e Convênios 95:1; 101:1–9, qual é o propósito da punição do Senhor?
2. Como o castigo é uma demonstração do amor de Deus por nós?
3. De que formas o castigo amoroso do Senhor é semelhante ao amor dos pais ao castigarem os filhos quando necessário?
4. Analise a advertência que Samuel deu aos nefitas em Helamã 15:14–17 e explique como essa escritura é semelhante à advertência do Senhor em Doutrina e Convênios 82:1–4.

### B Como Ser Firme e Inquebrantável

Samuel enfatizou que os lamanitas que foram convertidos por meio da pregação de Amon e de seus irmãos permaneceram fiéis mesmo quando os nefitas não o fizeram. (Ver Helamã 15:1–6.)

1. Procure em Helamã 15:7–8 e identifique o que aconteceu aos lamanitas que fizeram com que permanecessem tão “firmes e inquebrantáveis na fé”.
2. Desenhe no caderno o diagrama a seguir e complete os passos que faltam com o que você aprendeu nos versículos 7–8.

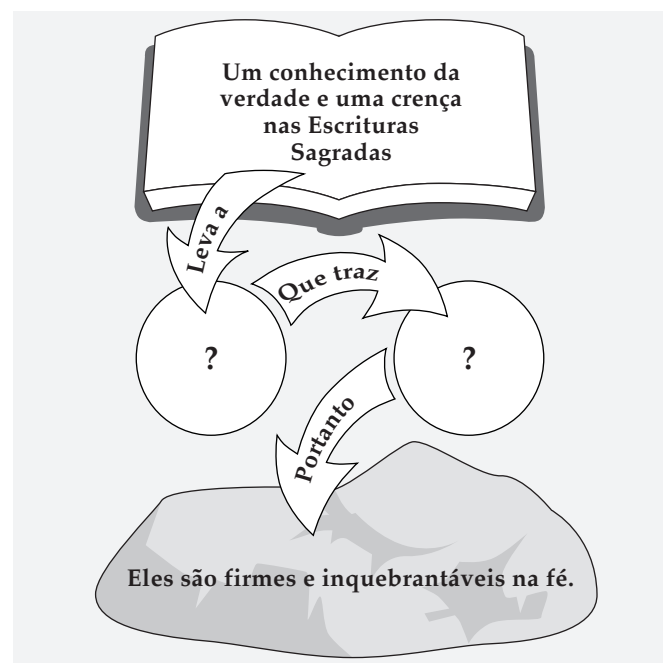

3. Que parte desse processo sente que precisa melhorar para aumentar sua fé em Jesus Cristo?

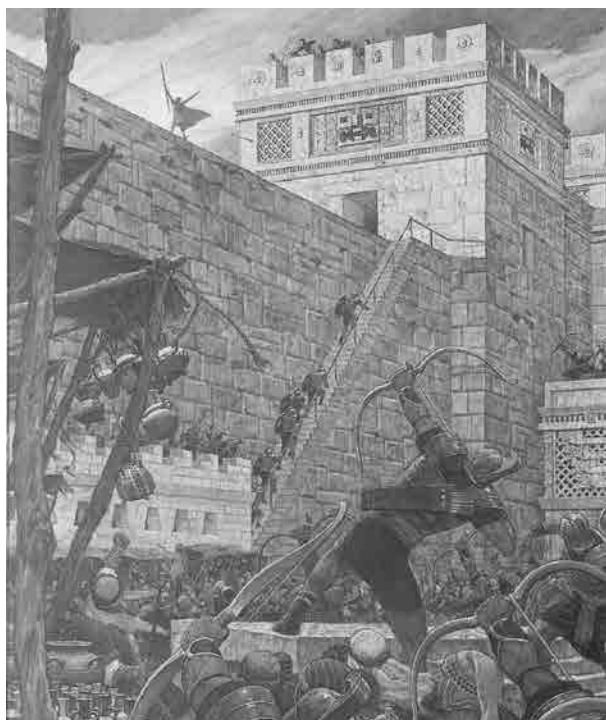

Enquanto Helamã 13–15 é um registro das profecias de Samuel entre os nefitas, Helamã 16 registra as formas diferentes em que o povo reagiu às suas profecias. A mensagem do evangelho pode receber muitas reações diferentes. O Presidente Spencer W. Kimball disse que a

adoração “é uma responsabilidade individual, e a despeito do que é dito do púlpito, se alguém desejar adorar o Senhor em espírito e em verdade poderá fazê-lo ao participar de suas reuniões, partilhar do sacramento e refletir a respeito das belezas do evangelho. Se o serviço da [Igreja] é nada significa para você, então você falhou. Ninguém pode adorar em seu lugar, você mesmo precisa confiar no Senhor” (“The Sabbath—A Delight”, Ensign, janeiro de 1978, p. 5) Ao ler como as pessoas reagiram a Samuel, pense em como reagiria à mensagem. Observe também como os sentimentos mudaram à medida que mais tempo passava da época em que Samuel profetizou.

## Compreensão das Escrituras



### Helamã 16

**Circunspectamente** (v. 10)—Honradez, em retidão  
**Alteração** (v. 12)—Mudança  
**Astúcia** (v. 21)—Sagacidade, artimanha  
**Vãs** (v. 22)—Inúteis, tolas

## Estudo das Escrituras



Complete a atividade A ao estudar Helamã 16.

### A Compare as Divisões entre as Pessoas

1. Relacione o seguinte em seu caderno: “muitos” (Helamã 16:1), “todos” (v. 2), “muitos mais” (v. 3), “todos” (v. 5), “a maior parte” (v. 6), “a menor parte” (v. 10), “a minoria” (v. 10), “o povo” (v. 12), “homens, homens sábios” (v. 14), “o povo” (vv. 15–22), “o povo do Senhor” (v. 23). Depois de cada item relacionado, escreva com suas próprias palavras como aquele grupo de pessoas, em particular, reagiu à mensagem de Samuel, aos ensinamentos de Néfi ou aos sinais e prodígios dados nos cinco anos antes do nascimento de Jesus Cristo.
2. Pondere a respeito de como teria sido ser um verdadeiro seguidor de Jesus Cristo na época de Helamã 16. Escreva o que pode fazer hoje em sua preparação pessoal para Sua Segunda Vinda e por que isso é importante.

# Terceiro Néfi: O Livro de Néfi



## A respeito de 3 Néfi

Até a edição em inglês de 1879 do Livro de Mórmon, esse livro era chamado simplesmente de “O Livro de Néfi, o filho de Néfi, que era o filho de Helamã”. O Élder Orson Pratt, que era membro do Quórum dos Doze Apóstolos, recomendou a adição do cabeçalho “Terceiro Néfi”, o que foi aprovado pela Primeira Presidência.

Mórmon compilou o livro de 3 Néfi dos registros de um profeta chamado Néfi, que descendia da família mantenedora de registros de Alma (ver o diagrama abaixo).



Este livro começa na época do nascimento do Salvador. Os primeiros capítulos contam o que ocorreu entre os nefitas e lamanitas durante o período da vida mortal de Jesus Cristo. A maior parte de 3 Néfi registra as palavras e as ações do Salvador durante sua visita ao povo do Livro de Mórmon depois de Sua Crucificação e Ressurreição.



Alguma vez você já foi ridicularizado por suas crenças? Pense em quanta fé uma pessoa precisa ter para permanecer autêntica e fiel mesmo que isso signifique ser aprisionado e sentenciado à morte. Nefitas e lamanitas fiéis enfrentaram esse mesmo desafio à medida que se aproximava a época do cumprimento das profecias de Samuel, referentes à vinda de Jesus Cristo. Ao ler 3 Néfi, tente imaginar o que os descrentes devem ter dito aos fiéis e como deve ter sido difícil permanecer fiel naqueles dias. A maior parte de nós está familiarizada com a história do nascimento do Salvador em Belém, mas os acontecimentos que ocorreram com o povo do Livro de Mórmon na época do nascimento de Cristo são igualmente significativos.



## Compreensão das Escrituras

### 3 Néfi 1

**Encarregado** (v. 2)—  
Responsabilizado

**Lugar** (v. 3)—Local

**Realizados** (v. 4)—Feitos

**Inúteis** (vv. 6, 8)—Vãs, Tolas

**Tumulto** (v. 7)—Distúrbio

**Pormenor** (vv. 20, 25)—Todos os pontos

**Esforçando-se** (v. 24)—  
Tentando

**Necessário** (v. 24)—Preciso

**Nem um jota nem um til** (v. 25)—A infinitésima parte

**Fortificações** (v. 27)—Fortes

**Dissidentes** (v. 28)—Pessoas que deixaram de acreditar e juntaram-se ao inimigo

**Por conta própria** (v. 29)—Egoísta, rebelde

**Nova geração** (v. 30)—Juventude

## Estudo das Escrituras

Complete a atividade A ou B ao estudar 3 Néfi 1.

### A Faça uma Anotação no Diário

1. Escreva o que acha de alguém que tivesse vivido naquela época que tenha escrito em seu diário depois dos acontecimentos em 3 Néfi 1:1–21. Descreva a situação—as esperanças, os temores e as reações que essa pessoa talvez tenha tido.
2. Explique o que podemos aprender a respeito do Senhor e de Seus profetas com essa experiência.

### B Conversões

1. Relacione pelo menos quatro grupos diferentes de pessoas indicadas em 3 Néfi 1:22–30 e descreva como os sinais do nascimento de Cristo afetaram o testemunho e a conversão de cada grupo.
2. O que isso lhe ensina a respeito da importância dos sinais no processo de conversão?

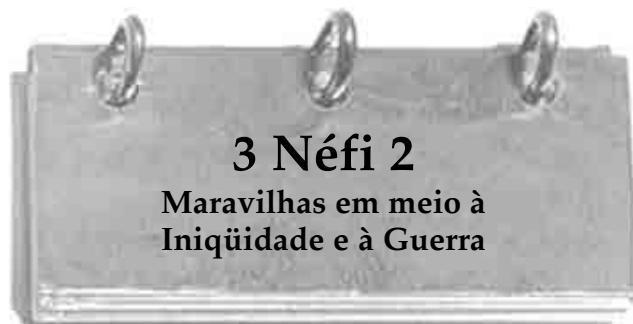

A “maior parte do povo” foi convertida quando os sinais do nascimento de Cristo foram dados. (Ver 3 Néfi 1:22.) Sinais, contudo, não convertem as pessoas, mas fortalecem e confirmam as verdades para aqueles que já foram convertidos. 3 Néfi 2 registra o que aconteceu à medida em que o povo cuja conversão baseava-se nos sinais, esqueceram-se das maravilhas e dos acontecimentos que haviam testemunhado.

## Compreensão das Escrituras

### 3 Néfi 2

**Calcular** (v. 8)—Contar, fazer cálculos

**Devastaram** (v. 11)—Destruíram

**Carnificina** (v. 11)—

Destruição, derramamento de sangue

**Obrigados** (v. 12)—Forçados

## Estudo das Escrituras

Complete as atividades A e B ao estudar 3 Néfi 2

### A Passos Descendentes

Embora a mudança na atitude das pessoas de que lera a respeito em 3 Néfi 2:3 parecesse acontecer rapidamente, ela não ocorreu de uma vez.

1. Prepare um diagrama que represente os passos graduais que algumas pessoas tomaram e que os levou a uma “grande remissão dos pecados” em 3 Néfi 1:23 a “grande iniquidade” em 3 Néfi 2:3. Intitule cada passo com frases de 3 Néfi 1:27–2:3.
2. Prepare outro diagrama que represente o processo ascendente rumo a uma maior espiritualidade. Identifique o que pode fazer para ficar fiel ao evangelho e aumentar sua fé e testemunho de Jesus Cristo.

### B Princípios Protetores

1. O que os nefitas e lamanitas fizeram para protegerem-se e “[obter] algumas vantagens” sobre os ladrões de Gadiânton? (Ver 3 Néfi 2:11–12, 17.)
2. O que deu “muitas vantagens” aos ladrões de Gadiânton? (Ver v. 18.)
3. O que você acha ser a mensagem desses incidentes aos membros da Igreja moderna?



Alguma vez você já teve medo por causa das influências iníquas no mundo? As escrituras ensinam-nos que “Deus não nos deu o espírito de temor, mas de fortaleza, e de amor, e de moderação” (II Timóteo 1:7), e “se estiverdes preparados, não temereis” (D&C 38:30). Em 3 Néfi



Gidiâni

3–4, os ladrões de Gadiânton tentaram colocar temor no coração dos fiéis. Ao estudar esses capítulos, note como os nefitas e os lamanitas reagiram ao mal com fé em lugar de temor.

## Compreensão das Escrituras



### 3 Néfi 3

**Firmeza** (vv. 2, 5)—  
Compromisso sério

**De prontidão** (v. 3)—  
Preparados com suas armas

**Temendo pelo bem-estar** (v. 5)—Preocupado com

**Próximo** (v. 8)—Seguinte

**Exterminados** (v. 8)—  
Destruídos

**Dissentiu, unindo-se aos iníquos** (vv. 10–11)—Rebelou-se

**Proclamação** (v. 13, 22)—  
Mensagem, anúncio

**Esforçaram-se** v. 16)—Fizeram grandes esforços

### 3 Néfi 4

**Atacar** (v. 1)—Arremeter

**Caça** (vv. 2, 20)—Animais para uso como alimento

**Roubar** (vv. 4–5)—Furtar, tirar pela força

**Provisões** (vv. 4, 18–19)—  
Suprimentos

**Subsistir** (vv. 4–5)—  
Sobreviver

**Vestidos** (v. 7)—Roupas

**Rapada** (v. 7)—Careca

**Suplicaram** (v. 10)—  
Imploraram

**Começou** (v. 11)—Iniciou

**Sitiar** (vv. 16–18, 23)—Ficar em volta e atacar

**Escassez** (v. 19)—Falta

## Estudo das Escrituras



Complete a atividade A ou B ao estudar 3 Néfi 3–4

### A Reconheça e Sobrepuje as Influências Malignas

1. Relacione o que Gidiâni e Zemnaria fizeram e disseram em 3 Néfi 3:1–10; 4:7, 16–23 que lembre você dos métodos e tentações de Satanás.
2. Como você aplicaria o conselho de Laconeu e Gidgidôni em 3 Néfi 3:11–22, 24–26; 4:8–10, 15, 18, 33 para sobrepujar os ataques de Satanás hoje?

### B Vestir-se para Impressionar

1. Descreva como os ladrões de Gadiânton se vestiam (ver 3 Néfi 4:7–8) e explique por que você acha que se vestiam daquela forma. Acha que isso dava resultado?
2. Descreva uma situação em sua vida quando quis causar uma certa impressão pela forma como se vestia.
3. Resuma o conselho dado por nossos líderes da Igreja a respeito de “Vestuário e Aparência” dado no livreto *Para o Vigor da Juventude*.



*Em 3 Néfi 4 você leu como as ameaças dos ladrões de Gadiânton motivaram nefitas e lamanitas a se arrependem. Em 3 Néfi 5 você lerá a respeito das bênçãos que receberam devido ao arrependimento. Com base no que leu até o momento no Livro de Mórmon, quanto tempo acha que esse período de paz e prosperidade durou? Mórmon também fez sua própria apresentação nesse capítulo e explicou porque manteve e resumiu os registros que agora chamamos de Livro de Mórmon. Observe que nos últimos dias o evangelho será levado a todas as pessoas e que a casa de Israel será coligada.*

## Compreensão das Escrituras



### 3 Néfi 5

**Abandonaram** (v. 3)—  
Desistiram

**Libertinagens** (v. 3)—  
Imoralidade sexual

**Sucedido** (v. 8)—Acontecido, ocorrido

**Feitos** (v. 9)—História, acontecimentos

**Morreram** (v. 14)—Faleceram

**Começo** (v. 16)—Início

**Remanescente** (vv. 23–24)—  
Parte restante

**Dispersados** (v. 26)—  
Espalhados

### 3 Néfi 5:13—Mórmon, um Discípulo de Jesus Cristo

O Élder Theodore M. Burton, que era membro dos Setenta, ensinou que “pelo menos em inglês, a palavra *disciplina* tem a mesma raiz que a palavra *discípulo*” (Conference Report, outubro de 1985, p. 81; ou *Ensign*, novembro de 1985, p. 65). Poderia dizer-se que um discípulo é uma pessoa disciplinada que aceita, aprende e vive de acordo com uma doutrina ou forma de vida. (Ver João 3:25.) Mórmon era um seguidor de Jesus Cristo e viveu de acordo com Seus ensinamentos.

### 3 Néfi 5:21–26—A Casa de Jacó e os Descendentes de José

Em 3 Néfi 5:21–26, Mórmon recitou um tema freqüentemente repetido no Livro de Mórmon—a coligação da casa de Jacó ou da casa de Israel. O “remanescente dos descendentes de José” se refere aos descendentes de Leí vivendo hoje em dia. As profecias referentes aos filhos de Leí estão agora sendo cumpridas de forma surpreendente.

## Estudo das Escrituras

Complete a atividade A ao estudar 3 Néfi 5.

### A Conheça o Autor

- Analise 3 Néfi 5:8–20 e relacione pelo menos cinco coisas que aprendeu a respeito de:
  - Mórmon.
  - Os registros que Mórmon resumiu para o Livro de Mórmon.
- O que esse conhecimento ajuda em seu entendimento e apreciação do Livro de Mórmon?



Pense a respeito de alguém da sua idade que seja digno e tenha um forte testemunho. Imagine que encontre essa pessoa depois de quatro anos e que ela esteja envolvida em todo tipo de iniquidade. O que poderia ter acontecido nesses quatro anos? Como isso teria acontecido tão rapidamente apesar do testemunho dessa pessoa ter sido tão forte? Isso é muito semelhante à história de 3 Néfi 6. O capítulo começa no vigésimo-sexto ano do nascimento de Cristo e termina no final do trigésimo ano. Ao ler o que aconteceu aos nefitas em um período tão curto, preste atenção às razões que Mórmon deu para sua queda rápida.

## Compreensão das Escrituras

### 3 Néfi 6

<b>Consumido</b> (v. 2)—Comido	<b>Ignorantes</b> (v. 12)—Inculto, sem cultura
<b>Que pudessem subsistir com</b> (v. 3)—O suficiente para sobreviverem	<b>Injúria, ultrajes, revidar</b> (v.13)—Insultar, denunciar
<b>Impedisse</b> (v. 5)—Parasse, prevenisse	<b>Penitentes</b> (v. 13)—Arrepentidos
<b>Disputas</b> (v. 10)—Argumentos, contendas	<b>Contrário</b> (v. 24)—Contra
<b>Distinguido</b> (v. 12)—Separado, reconhecido	<b>Parentes</b> (v. 27)—Famíliares
	<b>Desafiaram</b> (v. 30)—Desobedeceram

## Estudo das Escrituras

Complete a atividade A ou B ao estudar 3 Néfi 6.

### A Prepare um Mapa Rodoviário

- Em seu caderno, prepare um mapa rodoviário que comece no “Estado de Retidão” e termine no “Estado de Terrível Iniquidade”. Estude 3 Néfi 6:9–18 cuidadosamente e insira pontos no mapa que representem os “lugares” pelos quais as pessoas passaram em seu caminho para o estado de terrível iniquidade. Dê a cada ponto um nome que descreva o que os nefitas fizeram para demonstrar seu afastamento da retidão e anote o versículo onde possa encontrar essa referência.
- Acrescente outra estrada em seu mapa que leve à vida eterna. Do mesmo modo que com a outra estrada, dê nome aos pontos que representem o que umas poucas pessoas fizeram em 3 Néfi 6 para permanecerem dignas mesmo quando quase todas as outras pessoas viajavam em direção à iniquidade.



## B Sérias Conseqüências

1. Com suas próprias palavras, resuma o que Mórmon observou estar especialmente errado a respeito da iniquidade do povo em 3 Néfi 6:17–18.
2. O que Mosias 2:36–39 diz ser, algumas conseqüências dessas atitudes e comportamento?



*Por que algumas vezes é difícil para o rico permanecer fiel em meio à prosperidade? Depois de os nefitas e lamanitas ganharem sua liberdade em uma grande guerra com os ladrões de Gadiânton, nada exceto seus pecados impediram-nos de ter uma prosperidade contínua. (Ver 3 Néfi 6:4–5.) Alguns queriam não apenas livra-se da*

*guerra e das necessidades, queriam também livrar-se das leis dos homens e dos mandamentos de Deus. O Élder Neal A. Maxwell, membro do Quórum dos Doze Apóstolos, ensinou: “Estamos livres para obedecer ou não obedecer as leis de Deus, mas não somos livres para alterar o conteúdo desses mandamentos. Tampouco podemos evitar as conseqüências de quebrar esses mandamentos. Escolher deve sempre incluir acatar as conseqüências do que queremos.” (Wherefore, Ye Must Press Forward, [1977], p. 11). Ao ler o que aconteceu às pessoas em 3 Néfi 7, pense se eles eram ou não felizes com as conseqüências de seus desejos iníquos.*

## Compreensão das Escrituras

### 3 Néfi 7

**Regulamentos** (v. 6)—Leis  
**Como a porca ao se chafurdar na lama** (v. 8)—Como a porca rolando no barro  
**Dissidentes** (v. 12)—Pessoas que se rebelam contra os que estão no poder  
**Detê-los** (v. 13)—Impedi-los, retê-los  
**Ofender** (v. 14)—Agir errado, pecar

**Bastaria** (v. 17)—Seria suficiente  
**Demonstrar** (v. 21)—Mostrar, indicar  
**Enfermidades** (v. 22)—Fraquezas  
**Agir sobre** (v. 22)—Abençoado, influenciado por

## Estudo das Escrituras

Complete a atividade A ou B ao estudar 3 Néfi 7.

### A Encontre os Fatos

Complete as sentenças a seguir, com suas próprias palavras, baseando-se no que aprendeu em 3 Néfi 7. Escreva cada sentença em seu caderno.

1. Depois que o juiz supremo foi assassinado ... (Ver vv. 1–8.)
2. Jacó ... (Ver vv. 9–14.)
3. A fé que Néfi possuía era tão grande ... (Ver vv. 15–20.)
4. As pessoas que se converteram ... (Ver vv. 21–26.)

### B Por Que o Senhor Mostra Milagres para o Iníquo?

Em 3 Néfi 7:14 vemos que trinta e um anos haviam-se passado desde o nascimento de Cristo. Em breve as destruições profetizadas por ocasião da morte de Jesus Cristo ocorreriam sobre esse povo. (Ver 3 Néfi 8:5.)

1. Analise 3 Néfi 7:15–22 e relacione todas as provas do poder de Deus encontradas nesses versículos e as formas diferentes como as pessoas reagiram a elas.
2. Leia Ezequiel 33:6–11 (no Velho Testamento) e explique por que você acha que o Senhor mostrou tamanho poder aos nefitas.
3. Que conselho nossos profetas vivos têm dado para preparar as pessoas para as destruições profetizadas para a Segunda Vinda do Salvador?



*Na Segunda Vinda de Jesus Cristo, os iníquos serão destruídos e os justos serão arrebatados para encontrarem o Salvador. Alguma vez você ponderou em como ela será? Em 3 Néfi 8 está uma descrição das destruições que ocorreram entre os nefitas na época em que Jesus foi crucificado em Jerusalém. Ao ler, observe quem foi destruído e por que. Veja também os acontecimentos que ocorreram exatamente como Samuel, o lamanita profetizara. (Ver Helamã 14:20–27.)*





## 3 Néfi 9–10

### A Voz de Jesus Cristo Atravessa a Escuridão

*O povo que sobreviveu aos desastres descritos em 3 Néfi 8 ouviu a voz de Jesus Cristo na escuridão. Sua mensagem acha-se registrada em 3 Néfi 9. Houve silêncio por algum tempo e então eles ouviram Sua voz novamente. Sua segunda mensagem encontra-se em 3 Néfi 10. Preste grande atenção ao que o Salvador disse a respeito das destruições na Terra e o que os que foram poupados precisavam fazer.*

### Compreensão das Escrituras



#### 3 Néfi 8

- |  |   |
|--|---|
| Justo (v. 1)—Digno, honesto                    | Devastado (v. 14)—Vazio                       |
| Calculou (v. 2)—Contou, fez cálculos           | Fenderam ao meio (v. 18)—Dividiram-se ao meio |
| Ansiedade (v. 3)—Impaciência                   | Caído (v. 20)—Morto                           |
| Tempestade (vv. 6, 12, 17)—Tormenta destrutiva | Vapor (v. 20)—Nuvem                           |
| Rachar-se ao meio (v. 6)—Partir-se             |   |

#### 3 Néfi 8:25—Rejeitar os Profetas

Muitos dos que foram poupados das destruições descritas em 3 Néfi 8 admitiram que, se a maioria do povo não tivesse rejeitado os profetas, eles não teriam sido destruídos.

### Estudo das Escrituras



Complete a atividade A ou B ao estudar 3 Néfi 8.

#### A Compare Dois Acontecimentos

- O que as pessoas estavam procurando com “grande ansiedade” (v. 3) e por que?
- Resuma o que Doutrina e Convênios 133:38–45 diz a respeito de como o justo irá se sentir à medida que a Segunda Vinda do Salvador se aproximar.

#### B Escreva uma Carta para Si Mesmo

- Por que havia “lamentações”, “gemidos” e “pranto” entre o povo em 3 Néfi 8:23?
- Baseado em 3 Néfi 8:24–25, o que eles, como povo, desejaram ter feito para evitar aquela grande tragédia?
- Suponha que você seja um dos profetas do Senhor. Escreva uma mensagem para todo o povo concernente ao que eles precisam fazer para evitar as destruições prometidas nos últimos dias se o povo não se arrepender.

### Compreensão das Escrituras



#### 3 Néfi 9

- |  |  |
|--|--|
| Ai (v. 2)—Tristeza, pesar  | Derramamento de sangue (v. 19)—Sacrifício de animais sob a lei de Moisés |
| Não mais subisse a mim contra eles (v. 5, 7–9, 11)—Clamasse a mim por justiça  | Coração quebrantado (v. 20)—Coração humilde, doutrinável                 |
| Lugar (v. 7)—Local   | Espírito contrito (v. 20)—Arrependido, doutrinável                       |
| Alfa e Ômega (v. 18)—A primeira e a última letra do alfabeto grego, representando Seu poder sobre todas as coisas do começo ao fim |  |

#### 3 Néfi 9:13—“Para Que Eu Vos Cure”

Foi notável que alguém tivesse sobrevivido às destruições. Os que restaram eram justos o bastante para serem poupados, mas muito ainda era requerido deles. Eles foram ordenados a “[volverem]”, “[arrependerem-se]” e “[converterem-se]”, para que eu vos cure”. O Presidente Harold B. Lee disse: “Os maiores milagres que presencio são a cura de almas doentes” (Conference Report, abril de 1973, p. 178; ou *Ensign*, julho de 1973, p. 123).

#### 3 Néfi 9:16—“Vim aos Meus e os Meus Não Me Receberam”

Jesus iniciou Seu ministério entre Seu antigo povo do convênio, a casa de Israel—entre os judeus, em particular. Eles possuíam as palavras dos profetas e a lei de Moisés e testemunharam os muitos milagres do Salvador, os quais todos testificavam Dele. Entretanto, devido à condição de sua fé, a maioria deles rejeitaram-No e a Seus ensinamentos. (Ver também João 1:11; D&C 6:21.)

Handwritten text in a cursive script, likely a personal note or prayer, running vertically along the right edge of the page.

### 3 Néfi 10

**Cessaram de lamentar-se e gemer** (v. 2)—Pararam de chorar e sofrer

**Alimentei** (v. 4)—Fortaleci e abençoei

**Dissipou-se** (v. 9)—Afastou-se

**Fender-se** (v. 9)—Partir-se

**Tumultuosos** (v. 9)—Ruidosos

**Ajuntou-se** (v. 10)—Reuniu-se

Remanescentes de sua **posteridade** (vv. 16–17)—Parte de seus descendentes

**Ascensão** (v. 18)—Elevação



Como a galinha ajunta seus pintos sob as asas, o Salvador proporciona cuidado protetor aos que O seguem, advertindo-os continuamente do perigo e reunindo-os para dar-lhes proteção.

### Estudo das Escrituras

Complete duas das atividades seguintes (A–C) ao estudar 3 Néfi 9–10.

#### A Identifique uma Idéia Repetida

1. Ao analisar 3 Néfi 9:5, 7–9, 11; 10:12, procure o que o Salvador claramente identificou como sendo a razão por que algumas pessoas foram destruídas e outras foram poupadas.
2. O que Mórmon queria que entendêssemos em 3 Néfi 10:14–16?
3. De acordo com Doutrina e Convênios 1:14, como a Segunda Vinda do Salvador será semelhante à sua aparição no Livro de Mórmon?

#### B “Vinde a Mim”

1. Prepare duas colunas em seu caderno. Em uma delas relacione o que Jesus disse aos “mais justos” que deveriam fazer em 3 Néfi 9:12–22. Na outra, relacione o que o Salvador prometeu-lhes nesses versículos.
2. O que isso lhe ensina a respeito de que Jesus Cristo lhe dá a fé para fazer o que Ele pede e confiança de que Ele pode cumprir Suas promessas?

#### C Reconhecendo o Amor do Salvador

1. Compare a reação do demônio quanto às destruições na terra em 3 Néfi 9:2 com a forma como o Salvador reagiu em 3 Néfi 9:13–14; 10:4–6.
2. Leia 2 Néfi 2:18, 27; 26:24–25 e explique por que as respostas do demônio e de Jesus eram tão diferentes.

3. Escreva a respeito de uma época em que o Salvador “[ajuntou]” e “[alimentou]” você como Ele prometera fazer para Seu povo em 3 Néfi 10:4–6.



*Durante 600 anos, profetas nefitas e lamanitas falaram, escreveram e profetizaram a vinda de Jesus Cristo. Sabiam que Ele não viria a eles durante Sua vida mortal, mas que apareceria aos filhos de Leí depois de Sua Ressurreição. (Ver 2 Néfi 26:9; Alma 16:20.) Os fiéis colocaram toda a sua fé e esperança Nele e em Sua missão salvadora. Em 3 Néfi 11 você lerá a respeito do glorioso cumprimento dessas profecias. O registro da visita do Salvador às Américas prossegue até 3 Néfi 28. Ao ler esses capítulos, pondere como deve ter sido para os que estiveram presentes quando o Salvador apareceu. Considere cuidadosamente o que Jesus decidiu dizer e fazer no curto período que passou com eles e o que isso nos ensina a respeito do que Ele considerava essencial.*

## Compreensão das Escrituras



### 3 Néfi 11

**Olharam em todas as direções** (vv. 3, 8)—Observaram

**Corpo** (v. 3)—Ser humano

**Atreviam** (v. 8)—Arriscavam

**Sabiam** (v. 8)—Conheciam

**Submeti** (v. 11)—Obedeci

**Ascensão** (v. 12)—Elevação

**A uma só voz** (v. 16)—Juntos

**Hosana** (v. 17)—Concede-me salvação!

**Desta maneira, desta forma** (vv. 22–23)—Assim

**Disputas** (vv. 22, 28)—Argumentos, contendas

**Imergireis** (v. 26)—Cobrireis completamente

**Herdarão, Herdar** (vv. 33, 38)—Receber completamente por direito

**Portas do inferno** (vv.39–40)—Poder do demônio

**Prevalecerão** (v. 39)—Alcançarão a vitória, vencerão

### 3 Néfi 11:14–15—Os Ferimentos do Salvador

O Élder Jeffrey R. Holland, membro do Quórum dos Doze Apóstolos, declarou:

“Muito embora o poder da Ressurreição pudesse—e sem dúvida alguma poderá algum dia—restaurar completamente e apagar os ferimentos da crucificação, Cristo, contudo, resolveu manter esses ferimentos com um propósito, inclusive para a Sua aparição nos últimos dias quando Ele mostrará essas marcas e revelará que foi ferido ‘na casa de [Seus] amigos’ [Zacarias 13:6; ver também D&C 45:52.]

Os ferimentos em Suas mãos, pés e lado são sinais de que na mortalidade coisas que causam dor ocorrem mesmo ao puro e ao perfeito, sinais de que a provação *não* é prova de que Deus não nos ame. É um fato significativo e esperançoso que é o Cristo *ferido* que vem ao nosso socorro. Ele que traz as cicatrizes do sacrifício, as lesões do amor, os emblemas da humildade e do perdão é o Capitão de nossa Alma. Essa prova de dor durante a mortalidade é sem dúvida para dar coragem a outros que também sentiram dor e foram feridos pela vida, talvez mesmo na casa de seus amigos”. (*Christ and the New Covenant* {1997}, 258–259)



### 3 Néfi 11:1–8—Como Deus Fala ao Homem?

O Presidente Joseph F. Smith, na época conselheiro na Primeira Presidência, disse: “O Santo Espírito de Deus falou-me não por meio dos ouvidos, nem dos olhos, mas a meu espírito, à minha

parte eterna e viva e revelou-me que Jesus é o Cristo, o Filho do Deus vivo”. (*Teachings of the Presidents of the Church: Joseph F. Smith* {1998}, p. 7.)

### 3 Néfi 11:27, 32–36—A Unidade do Pai, do Filho e do Espírito Santo

Há, em 3 Néfi 11, um outro testemunho da doutrina de que os membros da Trindade são indivíduos separados, mas completamente unificados em seus esforços para “levar a efeito a imortalidade e vida eterna do homem”. (Moisés 1:39) Eles podem falar uns pelos outros e testificar a respeito de cada um por causa de sua unidade de propósito e doutrina. As pessoas ouviram a voz do Pai, eles viram e ouviram Jesus Cristo, e aprenderam a respeito dos papéis diferentes, porém unificados desses dois indivíduos e do Espírito Santo. (Ver também João 17:20–23 e D&C 130:22 no que se refere à unidade, e separação, dos membros da Trindade.)

## Estudo das Escrituras



Complete duas das seguintes atividades (A–E) ao estudar 3 Néfi 11.

### A Prepare um Discurso

Suponha que você tenha sido designado para falar em uma reunião sacramental sobre o tema “Aprender a Ouvir a Deus”.

1. Prepare um discurso usando 3 Néfi 11:1–8 para explicar como podemos melhor nos preparar para ouvir a voz de Deus. Considere discutir perguntas como as seguintes: Como a voz veio às pessoas? Como foi descrita? O que as pessoas fizeram para ouvi-la? Por que não a ouviram na primeira vez?
2. Leia também Doutrina e Convênios 136:32–33 e usa o Guia para Estudo das Escrituras para encontrar mais passagens que poderiam ajudar uma pessoa a ouvir e entender a voz de Deus por intermédio do Espírito Santo. Explique essas passagens em seu discurso. (Ver D&C 1:38; 18:34–36 para ajuda adicional.)

### B Considere o Que Significa Realmente

1. De todas as formas que Jesus poderia ter Se apresentado, por que acha que Ele disse o que disse em 3 Néfi 11:10–11? O que podemos aprender a respeito do Salvador com base em Sua apresentação?
2. Leia Doutrina e Convênios 19:16–20 e explique o que estava envolvido em beber a “amarga taça”.

### C Ser uma Testemunha

1. Analise 3 Néfi 11:14–16 e explique o que Jesus queria que as pessoas soubessem e o que as pessoas fizeram para obter esse testemunho.
2. Escreva algumas sentenças que expliquem por que acha que Jesus permitiu que as pessoas O vissem e O tocassem uma por uma.
3. Como *você* pode saber que Jesus ressuscitou sem realmente ter visto e sentido Seus ferimentos?

### D Relacione as Doutrinas do Batismo

Relacione pelo menos quatro verdades importantes que aprendemos a respeito do batismo e do que Jesus disse e fez em 3 Néfi 11:18–40.

## E Domínio das Escrituras—3 Néfi 11:29

1. Prepare duas perguntas a respeito de contenda que possam ser respondidas com 3 Néfi 11:28–30. Inclua as respostas.
2. Leia Provérbios 15:1 e resuma o que é dito a respeito de uma forma de se evitar a contenda. Depois sugira duas outras formas que você acredita que uma pessoa possa evitar a contenda nos relacionamentos familiares.

O Élder Lynn G. Robbins, membro dos Setenta disse:

“A ira é uma sujeição à influência de Satanás à medida que renegamos nosso autocontrole. (...)

O primeiro passo para eliminarmos a ira é entendermos sua ligação com o arbítrio. Podemos escolher não ficar irados.” (*A Liahona*, julho de 1998, p. 90)



*O Sermão da Montanha, encontrado em Mateus 5–7 no Novo Testamento, pode ser considerado a melhor fonte para se encontrar o alicerce dos ensinamentos de Jesus Cristo durante Seu ministério mortal. Não é de se surpreender que Jesus ensinasse quase que o mesmo sermão aos nefitas quando os visitou. Observe como Seu sermão aos filhos de Leí esclarece e dá uma compreensão adicional ao que lemos no Novo Testamento. Esse sermão no templo encontra-se registrado em 3 Néfi 12–14. Ele nos ensina o que o Salvador espera daqueles que desejam ser Seus discípulos.*

## Compreensão das Escrituras

### 3 Néfi 12

**Derdes ouvidos** (v. 1)—Obedecerdes

**Pobre em espírito** (v. 3)—Humilde

**Mansos** (v. 5)—Humilde, paciente

**Injuriarem** (v. 11)—Falar abusivamente a respeito

**Sabor** (v. 13)—Influência

**A lei ou os profetas** (v. 17)—A lei de Moisés e os ensinamentos dos profetas no Velho Testamento

**Nenhum jota ou til** (v. 18)—A menor letra e sinal no alfabeto hebraico

**Raca** (v. 22)—Um nome insultuoso (refere-se a uma pessoa tola)

**Conselho** (v. 22)—Juízes

**Alguma coisa** (v. 23)—algo

**Reconcilia-te** (v. 24)—Faça as pazes

**Adversário** (v. 25)—Inimigo

**Último senine** (v. 26)—Todo o valor (senine é moeda nefita)

**Cobiçar** (v. 28)—Ter pensamentos impuros

**Carregando** (...) vossa cruz (v. 30)—Fazer algo muito difícil para cumprir com seu discipulado

**Fornicação** (v. 32)—Pecado sexual

**Perjurarás** (v. 33)—Quebrar sua promessa, prometer falsamente

**Juras, jurareis** (vv. 34, 36)—Fazer juramentos ou promessas

**Maltratam** (v. 44)—De maneira má ou odiosa

## Estudo das Escrituras

Complete duas das seguintes atividades (A–C) ao estudar 3 Néfi 12.

### A Como Ser Abençoado

1. Encontre e sublinhe a palavra *abençoado* cada vez que aparecer em 3 Néfi 12:1–11. Essa seção do sermão de Jesus é com frequência chamada de “as bem-aventuranças”, com base no latim “abençoado”, que significava “ser afortunado ou feliz”.
2. Em seu caderno, faça uma tabela semelhante ao seguinte exemplo e complete-a com as informações do que aprender em 3 Néfi 12:1–12 e com seus próprios pensamentos e sentimentos.

O Que Jesus Disse Que Nos Faria "Abençoados"	As Bênçãos Que Jesus Disse Que Virão	Por Que uma Pessoa Seria Afortunada ou Feliz
Dar ouvidos às palavras dos doze discípulos que Jesus escolheu (v. 1)	Ser batizado com água, fogo e com o Espírito Santo (v. 1)	Porque o batismo é essencial para a remissão dos pecados

### B Explique as Comparações

Em 3 Néfi 12:13–16 Jesus comparou Seus seguidores ao sal e à luz. Algumas pessoas talvez achem que Ele deveria ter dito que eram como ouro se Ele realmente queria que se sentissem valiosos. Debata esse ensinamento com seus pais ou professor e faça o seguinte:

1. Relacione todas as razões que consegue pensar de o sal ser mais útil que o ouro.
2. Explique por que uma luz é um símbolo mais adequado para um verdadeiro discípulo de Jesus Cristo.

### C O Verdadeiro Significado da Lei



Jesus disse aos nefitas que Ele não viera para destruir a lei, mas para cumpri-la. (Ver 3 Néfi 12:17.) Ele fez isso para ajudar as pessoas a entenderem o significado pleno das leis e dos mandamentos. Fizera isso previamente aos filhos de Israel. A lista seguinte são leis que Ele deu para ajudá-los nesse entendimento e são encontradas em 3 Néfi

12:20–48. Para cada uma delas, explique o pleno significado da lei no evangelho de Cristo, como Ele delineou nesse capítulo.

1. “Não matarás.” (v. 21)
2. “Não cometerás adultério.” (v. 27)
3. “Não perjurarás.” (v. 33)
4. “Olho por olho e dente por dente.” (v. 38)
5. “Amarás o teu próximo.” (v. 43)



## 3 Néfi 13

### O Sermão no Templo, Parte 2



© 1995 Gary L. Kapp

Em 3 Néfi 13, o Salvador continuou a ensinar a respeito de um nível mais elevado de retidão e falou sobre o problema da hipocrisia. Um hipócrita é uma pessoa que diz uma coisa e faz outra. Por exemplo, uma pessoa que critica publicamente o fato de assistir vídeos inadequados, mas assiste-os em particular. Observe como o Salvador ensina que devemos fazer a coisa certa pela razão correta tanto em nosso comportamento público quanto em particular.

## Compreensão das Escrituras

### 3 Néfi 13

**Esmolas** (vv. 1–4)—Boas obras, doações

**Hipócritas** (vv. 2, 5, 16)—Pessoas que dizem uma coisa e fazem outra

**Aposento** (v. 6)—Um lugar privado em sua casa

**Vãs repetições** (v. 7)—As mesmas palavras repetidas continuamente sem pensamento nem sentimento

**Gentios** (v. 7)—Pessoas que não aceitam o evangelho

**Santificado** (v. 9)—Santo, sagrado

**Rosto** (v. 16)—Aparência, face

**Bons** (v. 22)—Concentrado na retidão, sem distração

**Mamom** (v. 24)—Riquezas, mundanismo

**Vestido** (vv. 25, 28)—Roupa

**Semeiam** (v. 26)—Plantam

**Segam** (v. 26)—Colhem

**Côvado** (v. 27)—Uma unidade de medida (cerca de 46 centímetros)

**Estatura** (v. 27)—Altura

**Trabalham** (v. 28)—Labutam

**Fiam** (v. 28)—Fazem tecido

**Vestir-se como** (v. 29)—Lindamente vestido

**Basta a cada dia o seu mal** (v. 34)—Cada dia tem seus próprios problemas

### 3 Néfi 13:25–34—Não Se Preocupar a respeito do que Comer, Beber ou Vestir

Muitas pessoas entenderam mal o conselho do Salvador: “Não andeis cuidadosos quanto à vossa vida” em Mateus 6:25–34. Alguns pensaram que significava que não deveriam preocupar-se a respeito de ter um bom emprego e sustentarem-se. A versão nefita desse sermão ajuda-nos a entender que esse conselho foi dado especificamente aos Doze Apóstolos e aos doze discípulos nefitas, que deveriam abandonar suas ocupações do mundo e devotar todas as suas energias ao seu chamado. Todos os membros da Igreja, contudo, poderiam aplicar esses princípios a si mesmos concentrando-se mais em assuntos espirituais e menos nos cuidados do mundo.

## Estudo das Escrituras

Complete uma das seguintes atividades (A–C) ao estudar 3 Néfi 13.

### A Dê um Exemplo Moderno

Analise 3 Néfi 13:1–24 e relacione os quatro exemplos que Jesus deu de se fazer a coisa certa pela razão errada. Depois de cada exemplo, dê um exemplo moderno de como uma pessoa poderia fazer essas coisas pelas razões corretas.

### B Oração Mais Significativa



Escreva a respeito das formas como usaria 3 Néfi 13:5–15 para ensinar uma lição rápida sobre oração para uma classe de crianças pequenas. Inclua todas as idéias que gostaria de compartilhar desses versículos e como elas se aplicam aos membros da classe.

### C Pense em uma Aplicação

Descreva pelo menos duas situações comuns a pessoas de sua idade que envolvam a tomada de muitas decisões. De que formas o conselho do Salvador em 3 Néfi 13:19–20, 33 ajudam a tomar decisões corretas.



## 3 Néfi 14

### O Sermão no Templo, Parte 3

*Já conheceu alguém que parecia sentir que é importante ser membro da Igreja, mas que guardar todos os mandamentos não era realmente requerido ou esperado? Em 3 Néfi 14, que é semelhante a Mateus 7, Jesus Cristo deu conselhos específicos àqueles que dizem ser Seus seguidores, mas não guardam Seus mandamentos.*

### Compreensão das Escrituras



#### 3 Néfi 14

**A medida que medires** (v. 2)—Padrão usado para medir ou julgar

**Argueiro** (vv. 3–5)—Pequeno fragmento ou lasca

**Trave** (vv. 3–5)—Grande pedaço de madeira

**Porcos** (v. 6)—Leitões

**Despedacem** (v. 6)—Rasguem

**A lei e os profetas** (v. 12)—O significado da lei de Moisés e dos ensinamentos dos profetas do Velho Testamento

**Estreita** (vv. 13–14)—Apertada, rígida

**Vorazes** (v. 15)—Declaração simbólica a respeito de pessoas que sejam pecadoras, que exploram e virilizam outros para satisfazer seus próprios desejos.

**Direi** (v. 23)—Falarei

**Praticais** (v. 23)—Fazeis coisas iníquas

### Estudo das Escrituras



Complete uma das seguintes atividades (A–C) ao estudar 3 Néfi 14.

#### A Como Você Reagiria?

O mandamento de Jesus em 3 Néfi 14:1–5 (ou Mateus 7:1–5) é freqüentemente mal-compreendido ou mesmo mal-empregado. Por exemplo, imagine que um amigo o convidasse a participar em uma atividade que você sabia ser contra os padrões do Senhor. Seu amigo cita Mateus 7:1–5 e diz que se você não aprova, então você o está julgando e aos outros e que isso não é o que um cristão deveria fazer. Escreva o que acha que o Salvador gostaria que dissesse. Em sua tradução inspirada da Bíblia em inglês do rei Jaime, o Profeta Joseph Smith esclareceu o ensinamento do Salvador: “Não julgueis injustamente, para que não sejais julgados; mas julgai com um julgamento justo”. (TJS Mateus 7:2; 3 Néfi 14:15–20 e Morôni 7:14–19 também pode servir de ajuda.)

#### B Orações e Respostas

1. O que você aprende a respeito do Pai Celestial nos ensinamentos de Jesus Cristo em 3 Néfi 14:7–11?
2. Com base no que esses versículos ensinam, o que o Pai Celestial faria se você pedisse um pão ou um peixe? Ele lhe daria algo perigoso? O que seus pais fariam?
3. Escreva sobre uma ocasião em que você agradeceu ao Pai Celestial por não lhe dar o que você achava que queria. Explique como e por que essa experiência poderia ajudá-lo em suas futuras orações e pedidos.
4. Com base no que aprendeu em 3 Néfi 18:20; Doutrina e Convênios 50:28–29; 88:64–65, resuma como nosso Pai Celestial responde nossos pedidos.

#### C Prepare Suas Próprias Perguntas

Escreva pelo menos três perguntas importantes e significativas que as pessoas têm com freqüência que podem ser respondidas em 3 Néfi 14:13–27. Use as escrituras como resposta.



## 3 Néfi 15–16

### A Lei de Moisés e as “Outras Ovelhas”

*Até a visita de Jesus Cristo, os filhos justos de Israel que moravam nas Américas viviam a lei de Moisés. Em 3 Néfi 15, Jesus ensinou o povo que a lei de Moisés se cumprira Nele. Nos capítulos 15–16, Jesus explicou que Sua visita a eles foi o cumprimento de uma profecia que Ele fizera na mortalidade. (Ver João 10:16.) Sua explicação incluiu profecias adicionais a respeito da casa de Israel.*



## Compreensão das Escrituras



### 3 Néfi 15

**Olhou** (...) ao seu redor (v. 1)—olhou em volta

**Perceber** (v. 2)—Saber sem ninguém dizer nada

**Aprisco** (vv. 17, 21)—Rebanho organizado

**Manifestaria** (v. 23)—Dada a conhecer

### 3 Néfi 15:2–7—O Cumprimento da Lei de Moisés

Quando Jesus declarou que a lei de Moisés foi “[cumprida]” e “[tinha] um fim”, Ele não indicou que os princípios e as doutrinas haviam terminado, mas sim que as cerimônias e os sacrifícios que indicavam Sua Expição tiveram um fim (ver Alma 34:13–14). Você já aprendeu que alguns dos princípios da lei dada a Moisés foram, na verdade, expandidas na lei do evangelho. (Ver 3 Néfi 12:21–48; ver também 3 Néfi 24; 25; D&C 59:5–14.) Em outras palavras, a forma como o evangelho foi praticada sob a lei de Moisés chegou ao final, mas não os mandamentos, princípios e doutrinas básicas do evangelho, que existirão para sempre.

### 3 Néfi 16

**Porque** (v. 8)—Muito embora

**Ferido e afligido** (v. 9)—Atacado e importunado por outros

**Escárnio e Opróbrio** (v. 9)—Falar a respeito de algo de formas malignas

**Enganos** (v. 10)—Práticas desonestas

**Injúrias** (v. 10)—Iniquidades

**Artimanhas** (v. 10)—Pregar por dinheiro e louvor de outros. (Ver 2 Néfi 26:29.)

**Libertinagens** (v. 10)—Comportamento sexual imoral

**Sentinelas** (v. 18)—Nos tempos antigos atalaias ficavam em torres vigiando

inimigos ou esperando mensageiros (nesse caso estariam esperando boas notícias de que Sião havia sido estabelecida)

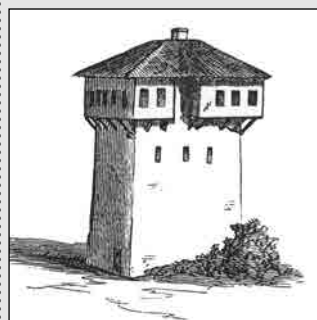

**Desnudou seu santo braço** (v. 20)—Mostrou Seu poder

### 3 Néfi 16:4–15—Os Gentios

A palavra *gentios* significa “nações”. Refere-se àqueles que não pertencem à casa de Israel ou que não acreditam no Deus de Israel. Como o termo é usado no Livro de Mórmon, também se refere àqueles que vêm de nações gentias, que são todas as nações fora de Israel, mesmo se forem descendentes consangüíneos de Israel. (Ver 1 Néfi 13:13–19; ver também o Guia para Estudo das Escrituras, “Gentios”, p. 91).

## Estudo das Escrituras



Complete duas das seguintes atividades (A–D) ao estudar 3 Néfi 15–16.)

### A E Quanto a Lei de Moisés?

1. Leia Mosias 13:17–30 e Alma 25:15–16 e a seção “Compreensão das Escrituras” para 3 Néfi 15:2–7 e resuma o que eles ensinam a respeito da lei de Moisés.

2. Resuma o que Jesus disse a respeito da lei de Moisés em 3 Néfi 15:2–10.
3. Explique o que acha que Jesus quis dizer com a primeira sentença em 3 Néfi 15:9.

### B Seja um Missionário

Suponha que alguém que não seja membro da Igreja pergunte a você o que João 10:16 quer dizer.

1. Usando o que aprendeu em 3 Néfi 15–16, escreva o que diria para essa pessoa.
2. O que diria se lhe perguntasse, “Como posso saber que o que o Livro de Mórmon diz é verdadeiro?”

### C Qual É a Lição?

1. De acordo com 3 Néfi 15:11–16:5, por que os discípulos de Jesus em Jerusalém não sabiam quem eram as “outras ovelhas”?
2. O que o Senhor ordenou para assegurar-se de que esse conhecimento não seria perdido?
3. Sugira duas lições que podemos aprender com esse incidente.

### D Profecias a Serem Cumpridas

Quando o Livro de Mórmon fala dos Gentios, ele se refere a qualquer um que não seja da casa de Israel ou que não seja terra de Israel. Muito embora a maior parte dos membros da Igreja hoje são membros da casa de Israel por linhagem, para o povo do Livro de Mórmon seríamos considerados gentios.

1. O que o Senhor prometeu oferecer aos gentios (nós) em 3 Néfi 16:1–7? Essa profecia foi cumprida? Se foi, de que maneiras?
2. O que Ele disse que aconteceria se os gentios aceitassem a oferta e o que aconteceria se recusassem? (Ver vv. 8–15.) Que provas você pode encontrar de que isso esteja acontecendo hoje em dia?
3. O que o Senhor prometeu aos descendentes de Leí? (Ver v. 16.)



*A maior parte das pessoas que viviam onde Jesus ensinou durante Seu ministério mortal não acreditavam que Ele fosse o Messias prometido. Todos aqueles que viram o Salvador na terra de Abundância acreditaram Nele, adoraram-No e escutaram Seus ensinamentos porque eram os remanescentes justos que sobreviveram à destruição na época de Sua crucificação. (Ver 3 Néfi 10:9–14.) Em 3 Néfi 17, seu primeiro dia com Ele estava encerrando-se. Tente imaginar estar lá ao ler esse capítulo.*



## Compreensão das Escrituras



### 3 Néfi 17

<b>Permanecesse</b> (v. 5)—Ficasse	<b>Suficiente</b> (v. 8)—Bastante
<b>Entranhas</b> (vv. 6–7)— Sentimentos interiores	<b>Mudo</b> (v. 9)—Não pode falar
<b>Compaixão</b> (vv. 6–7)— Sentimentos de simpatia, amor e bondade	<b>Curados</b> (v. 10)—Bem, saudável
<b>Coxo</b> (vv. 7, 9)—Aleijado	<b>Conceder</b> (v. 17)—Considerar, imaginar
<b>Aleijado</b> (v. 7)—Mover-se com dificuldade ou dor	<b>Ordenou-lhes</b> (v. 19)—Disse- lhes
<b>Mutilados</b> (v. 7)—Feridos de alguma forma	<b>Ministraram</b> (v. 24)— Ensinaram, abençoaram, serviram

## Estudo das Escrituras



Complete uma das seguintes atividades (A–C) ao estudar 3 Néfi 17.

### A Um Padrão para o Aprendizado

- O que Jesus pediu que os nefitas fizessem em 3 Néfi 17:1–3 para ajudá-los a melhor compreenderem Seus ensinamentos?
- Faça uma relação do que você pode fazer para aplicar esses mesmos princípios para aprendizado em seu próprio estudo do evangelho.

### B Se Você Estivesse Lá

Ao considerar o que aconteceu em 3 Néfi 17, escreva a respeito dos acontecimentos específicos que você gostaria de ter visto ou participado e explique por que.

## C Aprendendo a respeito da Natureza de Jesus Cristo

Compare o que Jesus fez em 3 Néfi 17:14 com o que aconteceu nos versículos 15–24 e responda as seguintes perguntas:

- Por que Jesus estava angustiado no versículo 14?
- Por que Ele chorou nos versículos 21–23?
- O que esses acontecimentos nos ensinam a respeito de Jesus?
- Como saber o que Jesus sente a respeito de nós ajuda os pecadores a se arrependem?



*Estar na presença de Jesus Cristo foi uma experiência maravilhosa e espiritual para o povo na terra de Abundância. É fácil entender por que eles não queriam que Ele se fosse. (Ver 3 Néfi 17:5.) Antes de deixá-los, contudo, Ele ensinou-os como poderiam ter sempre consigo o Seu Espírito. O que o Salvador ensinou em 3 Néfi 18 a respeito de que receber Seu Espírito aplica-se a nós hoje da mesma forma que se aplicava ao povo no Livro de Mórmon.*

## Compreensão das Escrituras



### 3 Néfi 18

<b>Testifica</b> (vv. 10–11)—Testifica de forma específica	<b>Administrar, ministrar</b> (vv. 28, 30, 32)—Servir, abençoar
<b>Para que não, para que</b> (vv. 15, 18)—Com medo de que	<b>Condenarão</b> (v. 29)—Pararão o progresso espiritual
<b>Vos peneirar com o trigo</b> (v. 18)—Tê-lo em seu poder	<b>Toda sinceridade de coração</b> (v. 32)—Uma decisão pessoal de ser obediente
<b>Participe (...) da minha carne e sangue</b> (vv. 28–30)—Partilhar do sacramento	<b>Condenação</b> (v. 33)—Punição

### 3 Néfi 18:6–14—As Bênçãos do Sacramento

O Élder Jeffrey R. Holland ensinou: (...) “todas ordenanças do evangelho centralizam-se, de um modo ou de outro, no sacrifício expiatório do Senhor Jesus Cristo, e, com certeza, essa é a razão pela qual essa ordenança em especial, com todo o simbolismo, chega até nós, com mais facilidade e com freqüência do que qualquer outra em nossa vida. Ela acontece no que foi chamada uma vez de ‘a mais sagrada, a mais santa de todas as reuniões da Igreja’ (Joseph Fielding Smith, *Doutrinas de Salvação*, comp. Bruce R. McConkie, 3 vols. 1954–1956], 2:335)”. (*A Liahona*, janeiro de 1996, p. 74.)



O Élder Melvin J. Ballard, que era membro do Quórum dos Doze Apóstolos, disse:

“Quem de nós não prejudica seu espírito com palavras, pensamentos ou atos de um domingo para outro? Muitas vezes fazemos coisas das quais nos arrependemos e desejamos ser perdoados. (...) Se houver um sentimento em nossa alma de que gostaríamos de nos arrepender, então o método de obter perdão não é um novo batismo; (...) mas sim, arrepender-nos de nossos pecados, procurando aqueles a quem ofendemos ou contra quem transgredimos, a fim de obter perdão, aproximando-nos depois da mesa sacramental onde, se estivermos sinceramente arrependidos e nos encontrarmos na devida condição, seremos perdoados e nossa alma espiritualmente curada. (...)”

Sou uma testemunha de que existe um espírito participando da ministração do sacramento que aquece a alma dos pés à cabeça; sentimos que as feridas do espírito estão sendo curadas e que a carga fica mais leve. Consolo e felicidade vêm à alma que for digna e verdadeiramente desejosa de partilhar desse alimento espiritual” (Melvin J. Ballard: *Crusader for Righteousness* [1966], p. 132–133).



### 3 Néfi 18:28–29—Quando Somos Dignos de Partilhar do Sacramento?

O Élder John H. Groberg, membro dos Setenta, ensinou: “Se desejarmos melhorar (que significa arrepender) e que não estamos sob a restrição do sacerdócio então, em minha opinião, somos dignos. Se, contudo, não temos desejo de melhorar, se não tivermos qualquer intenção de seguir a orientação do Espírito, precisamos perguntar: Somos dignos de partilhar ou estamos zombando do propósito essencial do sacramento?” (Conference Report, abril de 1989, p. 50; ou *Ensign*, maio de 1989, p. 38.)

## Estudo das Escrituras

Complete a atividade A e a atividade B ou C ao estudar 3 Néfi 18.

### A Aprofundar Seu Entendimento

1. Escreva cinco verdades importantes que podemos aprender a respeito do sacramento e que Jesus ensinou em 3 Néfi 18:1–14, 28–32.
2. Compare o que Jesus disse a respeito do sacramento em 3 Néfi 18:12–13 ao que Ele disse a respeito do batismo em 3 Néfi 11:38–40. O que isso revela sobre a importância do sacramento?
3. Depois de ler 3 Néfi 18:1–14, 28–32 e as citações a respeito do sacramento na seção “Compreensão das Escrituras”, prepare um plano para o que você pretende fazer para tornar o sacramento uma parte mais significativa em sua vida.

### B Qual É a Pergunta?

Prepare cinco perguntas a respeito da oração que poderiam ser respondidas com 3 Néfi 18:15–23. Depois de cada pergunta, anote a resposta, juntamente com o versículo que originou a resposta.

### C Como É Feito?

Em 3 Néfi 12:14–16, Jesus contou a Seus seguidores que eles deveriam ser a “luz deste povo” e para deixar brilhar sua luz diante deste povo. Esse princípio aplica-se igualmente a nós hoje. De acordo com 3 Néfi 18:22–25, qual é a luz que devemos erguer? Como erguemos essa luz?



Depois dos acontecimentos em 3 Néfi 18, Jesus Cristo deixou as pessoas e subiu ao céu. O capítulo 19 conta o que o povo fez por toda a noite e no dia seguinte, quando Jesus retornou. Ao final desse capítulo encontra-se o testemunho de Jesus sobre a força de sua fé. Ao ler, veja o que eles fizeram que demonstraram sua fé e considere como poderia seguir seu exemplo.

## Compreensão das Escrituras

### 3 Néfi 19

<b>Dispersou-se</b> (v. 1)—Separou-se	<b>Cessar</b> (vv. 24, 30)—Parar
<b>Se espalhou</b> (vv. 2–3)—Falou a respeito em todos os lugares	<b>Não repetiam muitas palavras</b> (v. 24)—Oraram conforme orientado pelo Espírito Santo
<b>Variando</b> (v. 8)—Diferenciando	<b>Semblante</b> (v. 25)—Aparência, rosto

### 3 Néfi 19:11–13—Essas Pessoas Ainda Não Foram Batizadas?

O Presidente Joseph Fielding Smith, na época Presidente do Quórum dos Doze Apóstolos, disse: “Quando nós, membros da Igreja, estivermos dispostos a guardar os mandamentos que nos foram dados e a mostrar nossa fé, (...) o Senhor estará pronto para trazer à luz o outro registro e entregá-lo a nós, mas não estamos preparados para recebê-lo agora. Por que? Porque não vivemos à altura das exigências (...) no tocante à leitura dos registros que nos foram dados e na obediência a seus conselhos”. (Conference Report, setembro-outubro de 1961, p. 20)

“(…) Embora já houvessem sido batizados anteriormente para a remissão dos pecados. (...) o Salvador mandou que Néfi e o povo fossem novamente batizados, porque haviam organizado novamente a Igreja segundo o evangelho. Antes disso, estava organizada de acordo com a lei [de Moisés].”

Pela mesma razão, Joseph Smith e os que haviam sido batizados antes de 6 de abril de 1830, foram batizados de novo no dia da organização da Igreja.” (*Doutrinas de Salvação*, comp. Bruce R. McConkie, 3 vols. [1954–1956], 2:331–332)

## Estudo das Escrituras

Complete a atividade B e a atividade A ou C ao estudar 3 Néfi 19.

### A Receber o Espírito Santo

Depois que somos batizados a pessoa que nos confirma irá abençoar-nos para “[receber] o Espírito Santo”. Em outras palavras, o poder do sacerdócio pode conferir o dom do Espírito Santo, mas cabe a nós recebê-lo.

1. O que os discípulos fizeram em 3 Néfi 19:8–14 que levou-os à experiência de receber o Espírito Santo?
2. Como você pode seguir o exemplo daqueles discípulos para sentir o Espírito Santo em sua vida com mais frequência? Para responder, considere também o que aprendeu em 3 Néfi 18.

### B As Orações de Jesus



1. Relacione o que Jesus disse em Suas orações a respeito daqueles que acreditavam Nele. (Ver 3 Néfi 19:19–23, 27–29.)
2. O que mais o impressiona a respeito do que Jesus orou?
3. Que diferença faria em sua vida diária saber que essa foi a oração do Salvador por você?

### C Exemplos de Fé

Em 3 Néfi 19:35, Jesus disse que os discípulos haviam demonstrado “grande fé”. Escreva o que acha serem dois exemplos significativos de fé em 3 Néfi 19.



Em 3 Néfi 20–22 encontram-se as profecias sobre a casa de Israel e dos gentios e como o Senhor cumprirá os Convênios que fez com Seus filhos. Os descendentes daqueles com quem o Senhor fez Convênios são chamados de “filhos do convênio” e têm o direito a certas bênçãos associadas a esses Convênios caso permaneçam fiéis. Em última análise, contudo, o convênio do Senhor é de que todos os filhos do Pai Celestial terão a oportunidade de tornar-se parte da família do convênio e receber a salvação e a exaltação. Os ensinamentos desses três capítulos são um testemunho do próprio Jesus Cristo de que Ele, no momento certo, cumprirá

todas as partes desse grande convênio tanto para a casa de Israel quanto para os gentios — em outras palavras, para toda família de Deus.

## Compreensão das Escrituras

### 3 Néfi 20

**Remanescente** (vv. 10, 13, 16)—Parte restante

**Herança** (vv. 14, 29, 33, 46)—Posse (normalmente refere-se a algo passado de um pai ou outro antepassado)

**Pisa-as** (v. 16)—Caminha sobre

**Feixes** (v. 18)—Molhos de grãos reunidos

**Eira** (v. 18)—Chão

**Farei de bronze os teus chifres e farei de bronze os teus cascos** (v. 19)—Torná-lo-ei forte nos últimos dias

**Seu ganho eu consagrarei** (v. 19)—Farei com que a riqueza se torne sagrada consagrando-a

**Famílias** (vv. 25, 27)—Parentes

**Açoite** (v. 28)—Chicote (símbolo de provações e problemas)

**Desnudou-se seu santo braço** (v. 35)—Mostrou-se seu poder

**Incircunciso** (v. 36)—Aqueles que não fizeram Convênios com o Senhor

**Nada** (v. 38)—Sem valor

**Levais os vasos do Senhor** (v. 41)—Fazeis a obra do Senhor, levais o que é sagrado

**Retaguarda** (v. 42)—Proteção

**Louvido** (v. 43)—Elogiado

**Parecer** (v. 44)—Semblante, Imagem

**Desfigurado** (v. 44)—Danificado, marcado

### 3 Néfi 21

**Dispersão, dispersos** (vv. 1, 26–27)—Espalhados

**Realizar** (v. 5)—Fazer

**Convém** (v. 6)—Torna-se necessário

**Adivinhos** (v. 16)—Pessoas que clamam falar do futuro ou fazer milagres, mas que não são de Deus

**Bosques** (v. 18)—Lugares onde as pessoas adoravam ídolos na época do Velho Testamento

**Artimanhas Sacerdotais** (v. 19)—Pregação por dinheiro e louvor. (Ver 2 Néfi 26:29.)

**Vingança** (v. 21)—Justiça violenta, punição

### 3 Néfi 21:6—Os Gentios Passam a Ser Contados com a Casa de Israel

O Presidente Joseph Fielding Smith ensinou: “Toda pessoa que [aceita] o evangelho passa a ser da casa de Israel. Em outras palavras, torna-se membro da linhagem escolhida, ou filho de Abraão [por meio] de Isaque e Jacó, aos quais foram feitas as promessas”. (*Doutrinas de Salvação*, 3:249; ver também 2 Néfi 30:1–2.)

### 3 Néfi 21:22–25 (ver também 3 Néfi 20:22)—A Nova Jerusalém

#### Nova Jerusalém



A cidade de Nova Jerusalém será construída no Condado de Jackson, Missouri, nos Estados Unidos e será chamada a cidade de Sião. (Ver D&C 45:64–68, 75:1–3; Moisés 7:62.)

### 3 Néfi 22

**Estéril** (v. 1)—Uma mulher que não tem filhos

**Dores de parto** (v. 1)—Dores de se dar à luz

**Solitária** (vv. 1, 3)—Sozinha, vazia, abandonada

**Vergonha** (v. 4)—Embaraço e desgraça por pecados anteriores

**Safiras, ágatas, rubis** (vv. 11–12)—Pedras e gemas preciosas

**Ferreiro** (v. 16)—Pessoa que molda o metal, transformando-os em objetos úteis

### 3 Néfi 22:2—Cortinas, Cordas e Estacas

Isaías comparou a casa de Israel a uma tenda. Quanto mais longas as cordas, maiores cortinas e mais firmes as estacas, maior pode ser a tenda.

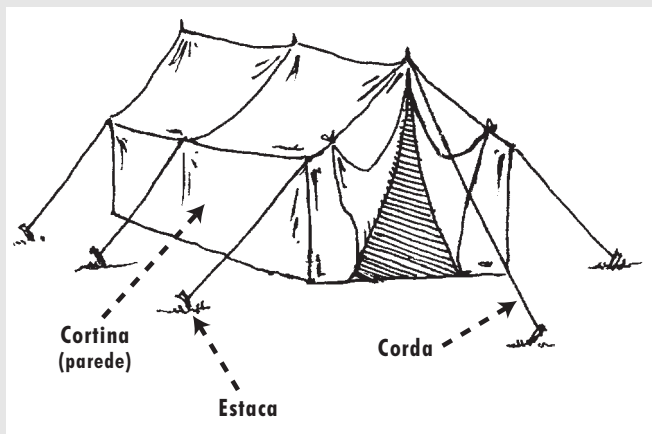

### Estudo das Escrituras

Complete duas das seguintes atividades (A–D) ao estudar 3 Néfi 20–22.

#### A Coligação de Israel

A coligação de Israel não é apenas para outras pessoas em outros lugares; ela inclui a nós e à nossa época. Estude 3 Néfi 20:13, 18–19; 29–33; 21:1, 20–28; 22:13–14, 17 e relacione o que o Senhor disse a respeito da razão por que Ele coligaria Israel e o que aconteceria quando o fizesse.

#### B Bênçãos do Senhor

- De acordo com 3 Néfi 20:25–26, qual é uma das formas com que o Senhor abençoou e continuará a abençoar os “filhos do convênio”?
- De acordo com 3 Néfi 20:27, de que maneiras o Senhor abençoou as nações gentias?
- Como essas duas bênçãos ajudou-o em sua vida? (Ver a introdução de 3 Néfi 20–22 e a seção “Compreensão das Escrituras” se for necessário.)

#### C Mensagem às Nações Gentias

- Com suas próprias palavras, explique o que o Senhor disse em 3 Néfi 21:14–21 que acontecerá se as nações gentias não se arrependem? Use alguns exemplos modernos do que foi dito.
- O que o Senhor diz em 3 Néfi 21:22–25 a respeito dos gentios que se arrependem e unem-se à Nova Jerusalém?

### D Aplique as Palavras de Isaías

Em 3 Néfi 22, o Salvador citou Isaías 54, que é um testemunho poético do amor do Salvador por Seu povo ao cumprir Seu convênio de coligá-los e levá-los à presença de Deus.

- Por todas as escrituras, o Senhor compara frequentemente Seu relacionamento de convênio com Sua Igreja a um relacionamento conjugal. Ele é o Marido e a Igreja a esposa. Considere algumas das qualidades do Senhor de ser um bom marido da Sua Igreja, como ser um exemplo digno, dar amor, prover as necessidades materiais, oferecer consolo e proteção à Sua família. Para cada uma dessas responsabilidades, encontre um versículo em 3 Néfi 22 que demonstre como o Senhor é o “marido” perfeito da Igreja.
- Como a mensagem de 3 Néfi 22 consola um novo converso? Como poderíamos usar o que o Senhor disse em 3 Néfi 22 para ajudar-nos a cuidar dos novos conversos?



*Alguma vez você já teve um pensamento ou experiência da qual quisesse recordar-se? Você a escreveu para lembrar-se claramente? Já percebeu que se não mantiver um registro dessas experiências e pensamentos, a recordação das mesmas se desvanece e até mesmo se altera? Veja como o Senhor ensinou esse princípio aos nefitas em 3 Néfi 23.*

### Compreensão das Escrituras

#### 3 Néfi 23

**Diligentemente** (v. 1)—Esforço sincero e constante

**Certamente** (v. 2)—Acerca

**Der ouvidos** (v. 5)—Escutar e obedecer

**Explicado** (vv. 6, 14)—Ensinado, dado o significado de



## Estudo das Escrituras



Complete a atividade A ou B ao estudar 3 Néfi 23.

### A Seja Específico

1. Identifique as duas palavras que Jesus usou para descrever como deveríamos ler as profecias de Isaias. Talvez queira sublinhá-las em suas escrituras
2. Escreva cerca de três métodos que uma pessoa poderia usar para ler as escrituras da forma que Jesus descreveu.

### B Como Isso Se Aplica a Você?

Analise 3 Néfi 23:6–13 e descreva o que Jesus pediu que Néfi fizesse e então escreva como acha que essa mensagem se aplica a você.



*Malaquias foi um profeta do Velho Testamento que ensinou por volta de 430 a.C., quase duzentos anos depois de Leí ter deixado Jerusalém. Em 3 Néfi 24–25, o Salvador cita o que hoje é Malaquias 3–4 para que os nefitas tivessem esses ensinamentos importantes. Esses capítulos têm também uma mensagem para nós nos últimos dias.*

## Compreensão das Escrituras



### 3 Néfi 24

**Suportar** (v. 2)—Sobreviver, agüentar

**Ourives** (vv. 2–3)—Pessoa que derrete a rocha para obter metal puro (Esse símbolo é usado para ensinar que as pessoas serão purificadas de suas impurezas e pecados na Segunda Vinda de Cristo.)

**Pisoeiro** (v. 2)—Uma pessoa que faz tecido branco

**Purificar, torná-los-á puros** (v. 3)—limpar, lavar

**Feiticeiros** (v. 5)—Pessoas que praticam mágicas levados por Satanás e por comportamento corrupto

**Oprimem o empregado** (v. 5)—Tiram vantagem do empregado

**Consumidos** (v. 6)—Destruídos

**Devorador** (v. 11)—Destruidor

**Fortes** (v. 13)—Valentes, audazes

**Inútil** (v. 14)—Sem valor ou benefício

**Exaltado** (v. 15)—Bem-sucedido

**Tentam a Deus** (v. 15)—Provocam o Senhor ao desobedecerem Seus mandamentos

**Temiam** (v. 16)—Reverenciavam, amavam e obedeciam

### 3 Néfi 24:3–4—Os Filhos de Levi

Sob a lei de Moisés, os membros da tribo de Levi possuíam o sacerdócio e administravam as ordenanças da lei ao povo. Hoje chamamos o sacerdócio que possuíam de “Sacerdócio Aarônico”. (Ver D&C 13:1; 84:31–32; 128:24.)

### 3 Néfi 24:10–12—As Bênçãos do Dízimo



Falando a respeito das bênçãos espirituais e materiais do dízimo, o Presidente Heber J. Grant disse: “A prosperidade vem àqueles que guardam a lei do dízimo. Quando falo de prosperidade,

não estou pensando apenas no sentido de dólares e centavos (...). O que considero verdadeiramente prosperidade (...) é o crescimento de um conhecimento de Deus, de um testemunho e no poder de viver o evangelho e de inspirar nossa família a fazer o mesmo. Isso é a prosperidade de maior valor”. (*Gospel Standards* [1941], p. 58)

### 3 Néfi 25

**Palha** (v. 1)—Feixes secos de grãos que são abandonados no campo depois que os grãos forem colhidos]

**Nem raiz nem ramo** (v. 1)—Nem pais, avós (antepassados), nem filhos (descendentes)

**Estatutos** (v. 4)—Leis

**Dia grande e terrível do Senhor** (v. 5)—A Segunda Vinda de Jesus Cristo

### 3 Néfi 25:5–6—O Senhor Enviará Elias



No cumprimento dessa promessa que o Senhor fez por intermédio de Malaquias, Elias voltou à Terra em 1836, no Templo de Kirtland e entregou a chave do sacerdócio, possibilitando a realização das ordenanças salvadoras àqueles que haviam morrido. (Ver D&C 110:13–16.) Ele restaurou o que, algumas vezes, é conhecido como o poder selador do sacerdócio. É o poder pelo qual as famílias são seladas juntas para a eternidade.

## Estudo das Escrituras

Complete a atividade A e a atividade B ou C ao estudar 3 Néfi 24–25.

### A Quem Sobreviverá e Quem Não Sobreviverá na Segunda Vinda?

Faça duas colunas em seu caderno. Em uma coluna escreva as palavras e frases de 3 Néfi 24–25 que descrevam *quem não* “suportará o dia” e o que acontecerá a eles. Na outra coluna escreva o que esses dois capítulos dizem a respeito de *quem irá* “[suportar] o dia”, o que acontecerá a eles e o que farão.

### B As Bênçãos do Dízimo

1. O que o Senhor diz em 3 Néfi 24:8–9 a respeito de quem não paga o dízimo?
2. Com base nos versículos 10–12, escreva o que o Senhor disse a respeito dos que pagam o dízimo.
3. Compare Doutrina e Convênios 64:23 a 3 Néfi 25:1 e escreva o que o Senhor prometeu aos dizimistas fiéis. Além do dízimo, o que mais sacrificamos ao Senhor em preparação para Sua Segunda Vinda?

### C Como Isso o Influenciou?

Escreva a respeito das formas mais significativas que você acha Ter influenciado a sua vida o cumprimento de 3 Néfi 25:5–6.



*A segunda visita de Jesus aos nefitas, que começou em 3 Néfi 19, é concluída no capítulo 26. Você notará que Mórmon explicou nesse capítulo que Jesus disse e fez muito mais entre o povo do que se acha registrado no Livro de Mórmon. Entretanto, Ele também disse que algum dia poderíamos ter registros adicionais do que foi dito e feito. Ao ler, veja por que não temos esses registros e o que precisamos fazer para obtê-los.*

## Compreensão das Escrituras

3 Néfi 26

**Intenso** (v. 3)—Extremo

**Por à prova** (vv. 9, 11)—Teste

**Manifestadas** (v. 9)—  
Conhecidas, reveladas

**Condenação** (v. 10)—Punição,  
ter o progresso parado,  
censurado

**Proibiu** (v. 11)—Comandou-o  
a não

**Expressar-se** (vv. 14, 16)—  
Proferir

**Todas as coisas em comum entre eles** (v. 19)—Compartilhavam o  
que tinham com outros

### 3 Néfi 26:9–11—Retidas as “Coisas Maiores”

O Presidente Joseph Fielding, na época Presidente do Quórum dos Doze Apóstolos, disse: “

Quando nós, membros da Igreja, estivermos dispostos a guardar os mandamentos que nos foram dados e a mostrar nossa fé o Senhor estará pronto para trazer à luz o outro registro e entregá-lo a nós, mas não estamos preparados para recebê-lo agora. Por quê? Porque não vivemos à altura das exigências no tocante à leitura dos registros que nos foram dados e na obediência a seus conselhos.” (Conference Report, setembro-outubro de 1961, pp. 19–20.)



## Estudo das Escrituras

Complete a atividade A ao estudar 3 Néfi 26.

### A Coisas Maiores e Menores

1. Analise 3 Néfi 26:6–12 e escreva o que aprendemos que está no Livro de Mórmon.
2. Leia também Alma 12:9–11, Doutrina e Convênios 84:54–58 e a seção “Compreensão das Escrituras” acima, e escreva o que precisamos fazer individualmente e o que a Igreja precisa fazer como um todo para receber “coisas maiores” do Senhor.
3. Relacione algumas das “coisas maiores” que aconteceram entre os nefitas depois da partida de Jesus. (Ver 3 Néfi 26:15–21.)



*Durante Suas duas primeiras visitas às Américas, Jesus Cristo ensinou pessoalmente Seu evangelho e dirigiu o estabelecimento de Sua Igreja entre os nefitas. Ele escolheu e ordenou líderes para levarem adiante a Sua obra. Eles continuaram a ensinar o evangelho e a administrar as ordenanças salvadoras do sacerdócio. Conforme registrado*

em 3 Néfi 27, depois de um período de tempo não especificado, o Salvador fez uma terceira visita aos Seus discípulos nefitas. Essa visita nos ensina que Jesus Cristo, como cabeça de Sua Igreja, não está distante e dá orientação aos líderes de Sua Igreja. O Senhor continua a dirigir Sua Igreja por intermédio de seus servos indicados. À medida que lê, veja o que Jesus ensinou a respeito de Seu evangelho nesse capítulo.

## Compreensão das Escrituras

### 3 Néfi 27

**Controvérsias** (v. 3)—Argumentos, contendas

**Cortados** (vv. 11–12, 17)—Ceifados

**Atrair** (vv. 14–15)—Trazer para si

**Santificados** (v. 20)—Purificou, tornou limpo e santo

**Filho de perdição** (v. 32)—Alguém que experimenta a segunda morte (espiritual)

### 3 Néfi 27:3–8—O Nome da Igreja

Jesus deixou claro em 3 Néfi 27 que Sua Igreja teria Seu nome. Quando o Senhor restaurou Seu evangelho em nossos dias, Ele revelou que Sua Igreja deveria novamente levar o Seu nome. (Ver D&C 115:3–4.) Com todas as diferentes Igrejas clamando serem cristãs na época de Joseph Smith, poucas eram conhecidas pelo nome de Jesus Cristo.

## Estudo das Escrituras

Complete a atividade B e a atividade A ou C ao estudar 3 Néfi 27.

### A “Em Meu Nome”

1. Talvez queira destacar em 3 Néfi 27:1–10 qualquer frase que tenha a ver com o nome de Cristo (tal como, “em nome de Jesus”, “o nome de Cristo”, “por esse nome”, “em seu nome” ou “em meu nome”). Leia também Mosias 3:17; 5:7–13 e escreva um parágrafo que explique por que tudo o que fazemos ou dizemos na Igreja deve ser feito “em nome de Jesus Cristo”.

### B O Que São “Boas Novas”?

A palavra *evangelho* literalmente significa “boas novas” ou “novidades alegres”.

1. Leia cuidadosamente 3 Néfi 27:9–21 e sublinhe a palavra *evangelho* toda vez que aparecer.
2. O que Jesus diz especificamente que constitui Seu evangelho?
3. Resuma em um parágrafo como esses versículos a respeito do evangelho de Jesus Cristo se relacionam com a terceira e quarta regras de fé.
4. De que forma o evangelho significa “boas novas” para você?
5. Em sua vida pessoal, o que significa “viver o evangelho”?

## C Domínio das Escrituras—3 Néfi 27:27

1. Que designação especial os doze discípulos nefitas receberam do Salvador em 3 Néfi 27:24–27?
2. O que Jesus diz que eles precisariam fazer ou ser a fim de serem bem-sucedidos em sua tarefa?
3. Escreva um parágrafo descrevendo como você está tentando ser mais semelhante a Cristo. Inclua especificamente o que você tem feito e o que você gostaria de fazer melhor.



Se pudesse pedir algo que desejaria do Salvador, o que seria? Os doze discípulos nefitas tiveram essa oportunidade. Veja o que pediram. Seu pedido seria semelhante ou diferente do deles?



## Compreensão das Escrituras

### 3 Néfi 28

**A idade do homem** (v. 2)—O número de anos que um homem vive em geral

**Num abrir e fechar de olhos** (v. 8)—Em um instante

**Mortalidade** (vv. 8, 36)—Ter um corpo físico que pode morrer

**Imortalidade** (vv. 8, 36)—Ter um corpo ressureto que nunca morrerá

**Carne** (v. 9)—Corpo físico ou mortal

**Permanecer** (v. 12)—Ficar na Terra

**Levando para** (v. 18)—Convertendo

**Partiam-se** (v. 19)—Quebravam-se

**Suficientemente fundas** (v. 20)—Profundas o bastante

**Carneirinho que ainda mama** (v. 22)—Bebê

### 3 Néfi 28:13–17, 36–40—Transfiguração e Transladação

Mórmon disse que três dos doze discípulos nefitas foram “transfigurados”. Isso se refere a uma mudança temporária que uma pessoa precisa experimentar para ficar na presença de Deus e não ser destruída. (Ver D&C 67:11; Moisés 1:11.) A transfiguração não deve ser confundida com transladar o corpo, embora ambos possivelmente afetem o corpo de maneiras semelhantes. A transfiguração é uma mudança momentânea, enquanto o translado é uma mudança a longo prazo que só termina quando a pessoa passa da mortalidade para a imortalidade ou é ressuscitado. (Ver 3 Néfi 28:8.) Entre aqueles que foram transladados estão Enoque e a cidade de Sião (Moisés 7:18–23, 27), Elias, o Apóstolo João (D&C 7) e os três discípulos nefitas. (3 Néfi 28:4–11, 15–40)

## Estudo das Escrituras

Complete as atividades A e B ao estudar 3 Néfi 28.

### A O Que Você Deseja?

1. Escreva o que nove dos discípulos nefitas desejaram em 3 Néfi 28 e relacione as bênçãos que o Senhor lhes prometeu.
2. Escreva o que os outros três discípulos desejaram em 3 Néfi 28 e relacione as bênçãos que o Senhor prometeu a eles.
3. Se pudesse escolher entre o que foi dado aos nove ou aos três, o que escolheria? Por que?

### B Prepare um Teste Rápido

Usando o que aprendeu a respeito de seres transladados em geral e os três nefitas em particular, prepare um teste “verdadeiro ou falso”. Ele deve incluir pelo menos cinco declarações. Após cada uma delas, escreva a resposta correta e o versículo correspondente a ela.



## 3 Néfi 29–30 As Advertências de Mórmon

*Em lugar de continuar a contar o que aconteceu depois das visitas de Jesus Cristo aos nefitas, Mórmon terminou 3 Néfi com seu próprio testemunho, seus conselhos e advertências para os futuros leitores. Lembre-se, ao ler os capítulos 29–30, que Mórmon estava escrevendo diretamente às pessoas de nossa época.*

## Compreensão das Escrituras



### 3 Néfi 29

Vãs (v. 3)—Sem valor

**Desdenhar, desdenhardes** (vv. 4–5, 8)—Rejeitar, tratar levemente

**Zombar** (...) nem escarnecer (v. 8)—Escárnio

**Execute** (v. 9)—Realize

### 3 Néfi 30

Libertinagens (v. 2)—Pecados sexuais

Abominações (v. 2)—Pecados graves; pensamentos e atos que são ofensivos a Deus

Idolatrias (v. 2)—Adorar falsos deuses

Remissão (v. 2)—Perdão, livrar-se da culpa

## Estudo das Escrituras

Complete as atividades A e B ao estudar 3 Néfi 29–30.

### A Faça uma Lista

1. Leia o que Mórmon disse em 3 Néfi 29:1–4, 8–9 e relacione o que devemos saber ou fazer por esse registro ter sido trazido ao mundo. Se houver uma razão dada nesses versículos por que devemos conhecer ou fazer essas coisas, escreva-a ao lado do item de sua lista.
2. Relacione os grupos específicos de povos a que Mórmon deu advertências em 3 Néfi 29:5–7; 30:2. Se houver uma consequência à advertência mencionada, escreva-a ao lado do item de sua lista.
3. Com base no conselho e nas advertências que deu em 3 Néfi 29–30, relacione o que Mórmon foi inspirado a conhecer a respeito de nossos dias.

### B Quem Está Falando?

Leia cuidadosamente 3 Néfi 30:1–2. De quem são as palavras registradas no versículo 2? Por que você acha que Mórmon recebeu o mandamento de escrevê-las?

# Quarto Néfi: O Livro de Néfi



## A respeito de 4 Néfi

Até a edição em inglês de 1879 do Livro de Mórmon, esse livro era chamado simplesmente de “O Livro de Néfi, que era filho de Néfi, um dos discípulos de Jesus Cristo”. O Élder Orson Pratt, que era membro do Quórum dos Doze Apóstolos, recomendou a adição do cabeçalho “Quarto Néfi”, o que foi aprovado pela Primeira Presidência.

A primeira parte de 4 Néfi fora, as vezes, chamada de “A Era de Ouro”. Durante 170 anos o povo esteve unido e viveu em paz sem contendas e tinha “todas as coisas em comum”. (4 Néfi 1:3) Como conseguiram estabelecer um período tão próspero e abençoado? Posteriormente, o povo começou a dividir-se novamente e fez “toda sorte de iniquidade” (v. 34). Depois desse período abençoado de paz, por que as pessoas decidiram tomar outro rumo?



*Depois do iníquo ter sido destruído e as pessoas restantes terem sido ensinadas e ministradas pelo Salvador e por anjos celestiais, o povo viveu em paz e retidão por muitas gerações. Sua vida foi semelhante àquela experimentada pelo povo de*

*Enoque, que era chamado de Sião. (Ver Moisés 7:18.) Mórmon escreveu que “não poderia haver povo mais feliz” (4 Néfi 1:16). Ao ler, procure que princípios do evangelho o povo viveu que trouxe tamanha felicidade*

*Infelizmente, o povo, ao final, tornou-se tão iníquo como nos dias antes da chegada de Jesus Cristo. Deveríamos considerar cuidadosamente e aprender com os erros que eles cometeram que resultaram nessa queda de grande retidão e felicidade para iniquidade e miséria, que trouxe a destruição final da nação nefita.*

## Compreensão das Escrituras



### 4 Néfi 1

<b>Feitas</b> (v. 5)—Realizadas	<b>Adornavam-nas</b> (v. 41)—Decoravam-nas
<b>Lugar</b> (vv. 9, 19)—Local	<b>Vaidosos</b> (v. 43)—Egoístas
<b>Tumultos</b> (v. 16)—Distúrbios, rebeliões	<b>Entregando-se a toda sorte de comércio</b> (v. 46)—Comprar e vender muitas coisas, negócios
<b>Lascívia</b> (v. 16)—Luxúria, pecados sexuais	<b>Compelido</b> (v. 48)—Comandado
<b>Roupas</b> (v. 24)—Vestimentas	<b>Remanescente</b> (v. 49)—Descendentes
<b>Classes</b> (v. 26)—Grupos sociais baseados em dinheiro ou popularidade	
<b>Degenerando</b> (vv. 34, 38)—Afastando-se gradualmente	

## Estudo das Escrituras



Complete duas das seguintes atividades (A–C) ao estudar 4 Néfi.

### A O Povo Mais Feliz

- Em 4 Néfi 1:16, Mórmon escreveu que não poderia ter havido povo mais feliz do que o povo descrito em 4 Néfi 1:1–22. Relacione pelo menos cinco princípios encontrados nesses versículos que você acredite serem os que mais influenciaram as pessoas rumo a essa felicidade.
- De acordo com 4 Néfi 1:15, qual foi a única razão da contenda ser eliminada? Explique porque você acha que essa qualidade do povo fez a diferença.

### B Faça uma Entrevista

Imagine que um grupo de jovens da época descrita em 4 Néfi 1:1–22 pudessem ser entrevistados em nossos dias. Prepare três perguntas que ache que os jovens de nossos dias gostariam de perguntar a eles. Então escreva as respostas que acha que eles dariam, baseado no que ler em 4 Néfi.



## C Os Passos Que Levam para Baixo

1. O Élder Spencer W. Kimball, na época membro do Quórum dos Doze, ensinou: “O pecado, como uma jornada, começa com o primeiro passo”. (*O Milagre do Perdão*, [1969], p. 214). Em 4 Néfi, a sociedade nefita vivia em obediência aos mandamentos de Deus durante a primeira metade do capítulo, mas no final eles se haviam tornado extremamente iníquos. Em seu caderno, faça uma escada descendente. Ela deve ter entre cinco e oito degraus. No degrau mais alto, escreva o que 4 Néfi parece indicar ter sido o primeiro passo que o povo deu que levou-os a cair e anote o versículo em que encontrou a informação. Continue a fazer uma anotação em cada degrau com o restante do que 4 Néfi ensina terem sido os outros passos que levaram o povo para baixo, afastando-os do tipo de vida que o Senhor queria que vivessem.

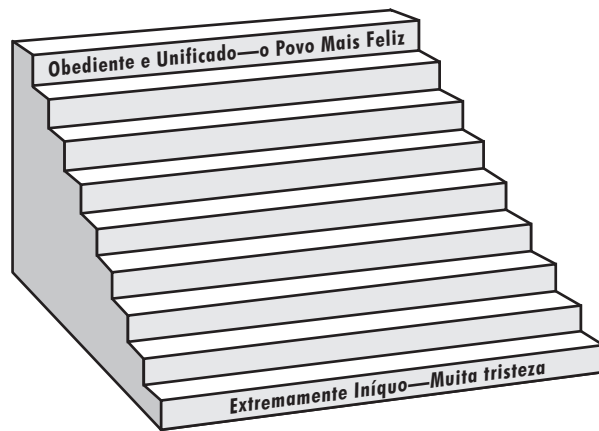

2. No final de 4 Néfi, bem poucas pessoas em sua sociedade poderiam ter sido consideradas justas. Ao lado de cada degrau do seu diagrama, escreva resumidamente o que acha que as pessoas justas teriam feito para permanecer justas quando o resto da sociedade deu aquele passo para baixo.
3. Como acha que teria sido viver entre as poucas pessoas que permaneciam fiéis aos ensinamentos de Jesus Cristo no final de 4 Néfi? Que desafios acha que uma pessoa digna deve ter enfrentado?

# O Livro de Mórmon



## O Próprio Livro do Autor

Depois de compilar e escrever todos os livros que hoje chamamos de o Livro de Mórmon, o profeta Mórmon escreveu um relato de sua própria época. O livro menor também é chamado “o livro de Mórmon”, muito embora esteja dentro do livro maior chamado o Livro de Mórmon. Mórmon foi morto algum tempo depois de ter escrito o que se encontra em Mórmon 7. Seu filho, Morôni, completou o registro que o pai iniciara. (Ver Mórmon 8–9.)

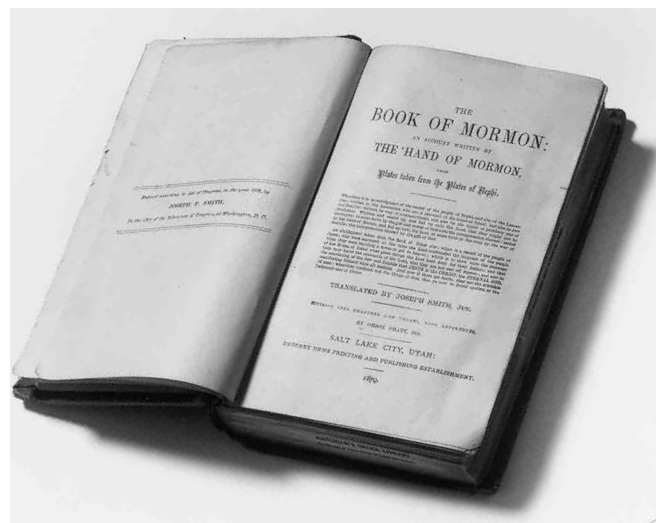

## “Muito Bom”

Em um esforço para corrigir um erro na interpretação da palavra Mórmon, o Profeta Joseph Smith escreveu uma carta ao editor de *Times and Seasons*, publicação dos primeiros tempos da Igreja. Nela ele disse:

“Desejo, através do vosso periódico, corrigir um erro (...).

O erro a que me refiro é a definição da palavra ‘Mórmon’. Falouse que deriva do termo grego *mormo*. Não é certo. Não havia grego nem latim sobre as placas das quais eu, pela graça de Deus, traduzi o Livro de Mórmon (...).

“A palavra Mórmon, que significa literalmente “muito bom”. (*History of the Church* 5:399–400)

Mórmon = Muito Bom

Falando a respeito de pessoas que não são membros da Igreja e que nos chamam de “Mórmons”, o Presidente Gordon B. Hinckley ensinou os membros da Igreja uma forma de transformar esse nome em um cumprimento.

Ele disse:

“E assim, embora eu às vezes lamente que as pessoas não chamem esta Igreja pelo nome verdadeiro, fico contente, pelo menos, em saber que o apelido que usam é honroso, graças a um homem admirável e um livro que nos dá um testemunho inigualável do Redentor do mundo.

Qualquer um que procurar conhecer o homem chamado Mórmon, lendo e ponderando seus escritos; qualquer um que ler este precioso trecho de história, compilado e preservado em grande parte por esse profeta, ficará sabendo que Mórmon não é uma palavra desonrosa, mas que representa o bem maior—o bem que vem de Deus. Foi o tradutor moderno deste registro antigo que declarou que através da sua leitura poderíamos aproximarnos mais de Deus do que pela leitura de qualquer outro livro.

Tudo isto traz a nós, que pertencemos a esta Igreja e a esta geração, uma incumbência e uma responsabilidade muito grandes: de reconhecer que quando somos chamados de mórmons, devemos viver de modo tal que nosso exemplo possa intensificar a percepção de que mórmon pode significar verdadeiramente ‘muito bom’.” (*A Liahona*, janeiro de 1991, pp. 61–62)

Ao ler a respeito de Mórmon nesses poucos capítulos, pense como você pode seguir o exemplo dele e ser ou ter “muito bom” em sua vida.



*Mórmon era notável mesmo quando jovem. Falando aos rapazes da Igreja, o Presidente Spencer W. Kimball disse: “Vocês rapazes não precisam esperar para serem notáveis.*

*Podem ser missionários excelentes, rapazes firmes, grandes companheiros e líderes da Igreja felizes e confiáveis. Não precisam esperar até amanhã”. (Conference Report, abril de 1976, p. 71; ou Ensign, maio de 1976, p. 47) O Presidente Gordon B. Hinckley aconselhou os rapazes e moças a “acreditarem em sua capacidade de aprender e fazer algo de sua vida. Vivam dignamente e prossigam”. (Teachings of Gordon B. Hinckley, p. 715)*



*Ao ler Mórmon 1, veja a idade de Mórmon e o que foi dito a respeito dele com aquela idade. Pense também a respeito do que lerá na última parte de 4 Néfi a respeito do tipo de sociedade em que Mórmon cresceu. Seu exemplo de retidão na juventude em meio à grande iniquidade é uma lição tão grandiosa quanto as que ele pregava.*

## Compreensão das Escrituras

### Mórmon 1

**Sério** (vv. 2, 15)—Capaz de pensar seriamente a respeito de assuntos importantes

**Percepção** (v. 2)—Aprendizado, observação

**Gravações, gravaráis** (vv. 3–4)—Escritos, escrito sobre metal

**Abandonaram seus propósitos** (v. 12)—Desistiram de seus planos

**Prevaleceu** (v. 13)—Teve maior influência

**Procurei** (v. 16)—Tentei

**Encantamentos** (v. 19)—Tentativas de obter falsas revelações de fontes malignas

## Estudo das Escrituras

Complete a atividade A ao estudar Mórmon 1.

### A Conseqüências

A palavra *porque* é importante ser observada nas escrituras. Ela com freqüência nos ajuda a identificar as ações e suas conseqüências, sejam elas boas ou más.

- Usando o que você lê em Mórmon 1:13–14, prepare um diagrama semelhante ao seguinte e identifique as conseqüências que os nefitas experimentaram e as ações que causaram essas conseqüências.

Ações → “Porque” → Conseqüências

2. Suponha que, um nefita da época de Mórmon visse seu diagrama ou lesse esses versículos, recebesse a explicação dos princípios e então respondesse dizendo: “E daí?” Escreva uma resposta para essa pessoa para ajudá-la a entender como essas conseqüências são significativas. Inclua exemplos específicos de como sua vida é diferente porque você experimentou as bênçãos de que Mórmon falou.



Lemos em Mórmon 1 a respeito das conseqüências espirituais da iniquidade dos nefitas. Em Mórmon 2 aprendemos a respeito de algumas transgressões e conseqüências que se seguiram. Às vezes quando coisas ruins acontecem conosco, elas podem tornar-nos humildes e podem levar-nos a olharmos para nossa vida e a fazermos mudanças. Ao ler Mórmon 2, observe como os nefitas da época de Mórmon reagiam às derrotas, tragédias e tristezas que resultavam de suas ações. O que você aprende com o exemplo deles? O que aprende com o exemplo de Mórmon nesse capítulo?

W. Kimball, ed. Edward L. Kimball [1982], p. 87). A descrição de Mórmon em Mórmon 2:11–14 ajuda-nos a entender que apenas a tristeza “para o arrependimento” leva ao tipo de mudanças que pode tornar-nos limpos e substitui a tristeza pela felicidade. Essa “tristeza segundo Deus”. (II Coríntios 7:10.) é uma realização de que nossas ações iníquas são, na realidade, rebeldia contra Deus (ver Mórmon 2:15) e causa de maior sofrimento a outros— inclusive ao Salvador. (Ver Mosias 14:5; D&C 19:16–19.) “Pesar (...) para o arrependimento” significa que queremos mudar.



**Mórmon 2:15—“Passado Era o Dia da Graça”**

O Presidente Joseph Fielding Smith, na época, Presidente do Quórum dos Doze Apóstolos, explicou que “é possível que as pessoas penetrem tanto nas trevas através de rebeldia e iniquidade, que percam o espírito do arrependimento. (...) e eles ultrapassam o poder de arrependimento”. (Doutrinas de Salvação, 2:193–194; ver também Helamã 13:38.)

Podemos aprender muito a respeito do caráter de Mórmon pela forma como ele continuou a ajudar seu povo depois que ele percebeu que “passado era o dia da graça”.

**Compreensão das Escrituras**

**Mórmon 2**

- Estatura** (v. 1)—Altura
- Carnificina** (v. 8)—Corpos feridos e pessoas mortas, assassinatos
- Revolução total** (v. 8)—Padrão contínuo
- Pranto e lamentação** (vv. 11–12)—Muita tristeza, choro, pesar profundo
- Vã** (v. 13)—Sem propósito
- Coração quebrantado** (v. 14)—Humildade, tristeza segundo Deus
- Espírito contrito** (v. 14)—Um desejo interior para arrepende-se e fazer a vontade de Deus
- Caídos** (v. 15)—Mortos em batalha
- Abominações** (vv. 18, 27)—Pecados graves; pensamentos e atos ofensivos a Deus
- Vigor** (v. 24)—Grande esforço, força
- Calamidade** (v. 27)—Tragédia, desastre

**Mórmon 2:11–14—“O Pesar dos Condenados” ou “Pesar (...) para o Arrependimento”**

O Presidente Spencer W. Kimball ensinou que “com muita freqüência as pessoas acham que se arrependeram e que são dignas do perdão quando tudo o que fizeram foi demonstrar tristeza ou pesar pelo acontecimento infeliz”. (Teachings of Spencer

**Estudo das Escrituras**

Complete a atividade A ao estudar Mórmon 2.

**A Razões para Tristeza**

1. De acordo com Mórmon 2:10–15, por que os nefitas sentiram tristeza? Depois de cada razão que relacionar, anote o versículo ou versículos em que a encontrou.
2. De acordo com Mórmon 2:10–15. 18–19, 25–27, por que Mórmon sentiu tristeza? Depois de cada razão que relacionar, anote o versículo ou versículos em que a encontrou.
3. Qual a diferença entre a tristeza dos nefitas e a tristeza de Mórmon?
4. Explique como cada uma das passagens de escritura, se relaciona à tristeza dos nefitas à tristeza de Mórmon, ou a ambos: Alma 41:10; 42:29; Morôni 10:22; Moisés 7:28–40.



## Mórmon 3

### Outra Oportunidade, Outra Rejeição



Em Mórmon 3 aprendemos muito a respeito da misericórdia de Deus e da grandeza de Mórmon quando consideramos que o Senhor deu aos nefitas iníquos outra oportunidade para se arrependerem. O Senhor também ajudou-os em suas batalhas contra os lamanitas. Ao profeta Ezequiel, do Velho Testamento, o Senhor disse: “Desejaria eu, de qualquer maneira, a morte do ímpio? (...) Não desejo antes que se converta dos seus caminhos, e viva?” (Ezequiel 18:23)

A despeito do quanto o Senhor deseja que todas as pessoas se arrependam, Ele não nos forçará e a lei da justiça precisa ser satisfeita. Ao ler Mórmon 3, veja cuidadosamente que ações e atitudes afastavam os nefitas do Senhor. Infelizmente, muitas pessoas hoje cometem esses mesmos erros. Parece que Mórmon queria que aprendêssemos com essa triste história da autodestruição dos nefitas, uma vez que ele escreveu diretamente a nossos dias na última parte deste capítulo.

### Compreensão das Escrituras

#### Mórmon 3

**Em vão** (v. 3)—Sem razão

**Epístola** (v. 4)—Carta

**Terminantemente** (v. 11)—  
Completamente

**Três vezes** (v. 13)—Três  
ocasiões

**Vingança** (v. 15)—Justiça  
violenta, punição

**Passiva** (v. 16)—Não  
participante

**Manifestar** (vv. 16, 20)—Dar a  
conhecer

**Começar** (v. 17)—Iniciar

### Estudo das Escrituras

Complete a atividade A ao estudar Mórmon 3.

### A A Voz de Quem Clama do Pó

Ao ler as últimas páginas do Livro de Mórmon, há lugares onde parecerá que Mórmon e Morôni conhecem nossos dias da mesma forma que conheciam o deles. Falando diretamente a nós em Mórmon 3:17, Mórmon disse: “Portanto (...)” ou em outras palavras, “Por causa das coisas que sabeis agora, dir-vos-ei isto (...)”

1. Relacione as verdades que Mórmon testificou em Mórmon 3:17–22.
2. Escreva como a compreensão dessas verdades irão ajudá-lo a evitar a repetição dos erros trágicos dos nefitas.



## Mórmon 4

### “É pelos Iníquos Que São os Iníquos Punidos”

Em Mórmon 3 lemos que Mórmon recusou-se a ser o comandante dos exércitos nefitas porque “o coração de todos endureceu-se, a ponto de se deleitarem com o derramamento de sangue, continuamente. Contudo Mórmon prosseguiu, a observar e fazer um registro de seu povo. Ao ler Mórmon 4, procure quaisquer mudanças nas atitudes dos nefitas ou pela vitória na batalha.

### Compreensão das Escrituras

#### Mórmon 4

**Destruídos** (v. 4)—Derrotados

**Repelidos** (v. 8)—Tiveram  
seus objetivos negados

**Persistiram** (v. 10)—

Continuaram constantemente

**Carnificina** (v. 11)—Corpos de  
pessoas mortas, assassinatos

### Estudo das Escrituras

Complete a atividade A ou B ao estudar Mórmon 4.

### A Prepare um Teste Rápido

Prepare um teste rápido que abranja o que você acha serem entre três a cinco das idéias ou acontecimentos mais importantes em Mórmon 4. Talvez queira preparar um teste “verdadeiro ou falso” ou perguntas com respostas rápidas. Inclua as respostas que tenha o versículo ou versículos em que cada uma das respostas seja encontrada.

### B Recusaram-se a Arrepender-se

Em Mórmon 4:10–18, marque aqueles versículos que você sente descreverem o que aconteceu aos nefitas porque se recusaram a arrepender-se. Escreva como acha que os nefitas se sentiram durante aquela época e por que.



## Mórmon 5

### O Propósito do Registro de Mórmon

O relato de Mórmon dos acontecimentos durante seus dias foram cheio de tristeza e desespero e, infelizmente, devido à sua iniquidade, a vida não melhorou para os nefitas. Mórmon despendeu tempo em Mórmon 5 para explicar o que ele achava que o povo nos últimos dias deveria aprender de seu trágico relato.



## Mórmon 6

### “A Destruição de Meu Povo”



### Compreensão das Escrituras

#### Mórmon 5

**Aflições** (v. 1)—Problemas, sofrimentos

**Conservamos** (v. 4)—Mantemos, seguramos, guardamos, protegemos

**Afligir** (v. 8)—Atormentar

**Nada** (v. 9)—Nulo

**Breve resumo** (v. 9)—Versão reduzida

**Calamidades** (v. 11)—Tragédia, desastre

**Finalidade** (v. 14)—Intento

**Semente** (v. 15)—Descendentes

**Repugnante** (v. 15)—Odioso, repulsivo

**Palha** (vv. 16, 18)—A casca leve de um grão

**Barco** (v. 18)—Navio

### Estudo das Escrituras

Complete a atividade A ou B ao estudar Mórmon 5.

#### A Propósitos do Livro de Mórmon

1. Em Mórmon 5:14–15, Mórmon deu razões porque o Livro de Mórmon deveria ser trazido à luz em nossos dias. Relacione os propósitos em seu caderno.
2. Acrescente, em sua lista, os propósitos encontrados em 1 Néfi 13:40; 2 Néfi 3:12; Doutrina e Convênios 3:19–20; 10:48–52, 62–63; 20:11–12.

#### B “Caros Gentios (...)”

Mórmon sabia que as nações gentias nos últimos dias receberiam suas palavras. Ele escreveu especificamente para eles uma grande parte de Mórmon 5:9–24. Resuma a mensagem de Mórmon para os gentios escrevendo com suas próprias palavras uma carta endereçada “Aos Gentios nos últimos dias”. Ao escrevê-la observe que Mórmon escreveu a respeito dos gentios bem como para os gentios.

Mais de sessenta anos haviam se passado entre os escritos em Mórmon 1 e 6. Mórmon liderara os exércitos nefitas por mais de cinquenta anos. Contudo, como você leu, os nefitas recusaram-se a mudar sua vida o que lhes permitiria receber a ajuda do Senhor que os salvaria da destruição. Mórmon 6 apresenta um relato das últimas batalhas travadas pela nação nefita — uma nação que começara há mais de novecentos anos antes, uma nação com promessas especiais do Senhor e uma nação com o privilégio de ter sido visitada pelo Filho de Deus ressuscitado. Ao ler a respeito da tristeza de Mórmon, pense em como suas palavras são semelhantes às de Jesus Cristo quando disse: “Jerusalém, Jerusalém, (...) quantas vezes quis eu ajuntar os teus filhos, como a galinha ajunta os seus pintos debaixo das asas, e tu não quiseste!” (Mateus 23:37)

## Compreensão das Escrituras



### Mórmon 6

**Permitir, conceder, deixar** (v. 6)—Dar autorização

**Jaziam** (v. 15)—Apodreciam

**Despedaçada de angústia** (v. 16)—Dor emocional extrema

**Imortalidade** (v. 21)—Um corpo ressurreto

### Mórmon 6—Uma Linha de Tempo da Vida de Mórmon

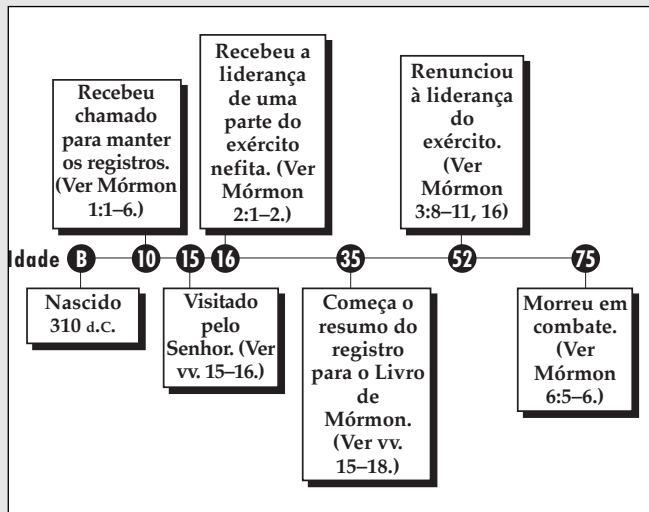

## Estudo das Escrituras



Complete a atividade A ao estudar Mórmon 6.

### A Faça uma Comparação

Ao lermos a respeito da destruição de um povo que mudou da retidão para uma grande iniquidade, precisamos também ver que essa é a história de um homem que viveu dignamente por mais de sessenta anos em meio a uma iniquidade incrível. Um estudo mais detalhado pode ajudar-nos a apreciar mais plenamente quão cristão Mórmon foi, bem como dar um exemplo de como tomar decisões justas em nossa época.

1. Divida a página de seu caderno em duas colunas. Coloque em um lado o título “Os Nefitas” e relacione nela tudo o que aprender das referências seguintes a respeito dos nefitas no tempo de Mórmon: Mórmon 1:13-14, 16-17, 19; 2:10-15, 18, 26; 3:9-10, 13-14; 4:8, 10-12; 5:2, 15-18; 6:7.
2. Coloque “Mórmon” como título da segunda coluna e relacione lá tudo o que aprender com as referências seguintes sobre Mórmon: Mórmon 1:1-2, 5, 15-17; 2:1-2, 9, 12-15, 19, 23-24, 27; 3:1-3, 11-14, 16-22, 5:1-2, 8-11, 13; 6:2-4, 6, 16-22. Tente entender o que está implícito a respeito de Mórmon em algumas das referências para determinar o que elas revelam a respeito de seu caráter. Por exemplo, considere o que ele fez em comparação com o que ele poderia ter feito em determinadas situações. Ou, considere suas ações pelo tipo de pessoas com que ele viveu e a quem liderou.
3. Escreva um parágrafo a respeito de por que Mórmon pode ser considerado um dos homens mais cristãos nas escrituras.



Lemos em Mórmon 6 a respeito de batalhas terríveis e destrutivas nas quais o próprio Mórmon foi ferido. Mórmon 7 é a mensagem de Mórmon aos “remanescentes deste povo, que são poupados” (v.1) tanto na época dele quanto nos últimos dias. Uma vez que o filho de Mórmon, Morôni, escreveu Mórmon 8 e nos conta a respeito da morte de Mórmon, este é o testemunho final que Mórmon escreveu neste livro.



## Compreensão das Escrituras



### Mórmon 7

**Este** (v. 9)—O Livro de Mórmon

**Naquele** (v. 9)—A Bíblia

**Realizadas** (v. 9)—Feitas

## Estudo das Escrituras

Complete as atividade A e B ao estudar Mórmon 7.

### A O Que e Por Que

Em seu testemunho final aos descendentes dos nefitas e lamanitas, Mórmon escreveu o que ele quis que eles soubessem e fizessem. Na parte superior de uma página em seu caderno, relacione, a partir de Mórmon 7, o que ele queria que as pessoas soubessem. Na parte inferior da página, relacione o que ele queria que as pessoas fizessem. Depois de cada item em ambas as listas, explique resumidamente por que acha que ele queria que eles soubessem ou fizessem aquilo.

### B As Palavras Finais de Mórmon

Mórmon 1–7 são as últimas palavras que Mórmon escreveu nas placas. Escreva um parágrafo a respeito de como você se sente em relação a Mórmon e ao que ele escreveu.



Os escritos do filho de Mórmon, Morôni, começam em Mórmon 8. Ele escreveu que o pai foi morto em batalha e que ele, Morôni, foi deixado só. No restante do capítulo, Morôni escreveu a respeito do surgimento do Livro de Mórmon nos últimos dias pelo poder de Deus. Seu pai havia-lhe ordenado que escrevesse parte dele (ver Mórmon 8:1) e o resto ele registrou baseado em visões que o Salvador havia-lhe mostrado referente aos últimos dias. (Ver vv. 34–41.)

Morôni percebeu que ninguém em sua época lia o registro e que ele escrevia para nossos dias. Observando que Morôni e outros profetas do Livro de Mórmon haviam visto nossa época, o Profeta Ezra Taft Benson aconselhou: “Se eles viram nossa época e decidiram quais as coisas que seriam de maior valor para nós, não é um fato de que deveríamos estudar o Livro de Mórmon? Deveríamos perguntar-nos constantemente: ‘Por que o Senhor inspirou Mórmon (ou Morôni ou Alma) a incluírem isso em seu registro? Que lição posso aprender com isso para me ajudar a viver neste dia e época?’” (Conference Report, outubro de 1986, p. 5; ou Ensign, novembro de 1986, p. 6). Faça a si mesmo essas perguntas ao ler este capítulo e ao prosseguir até o final do Livro de Mórmon.



## Compreensão das Escrituras

### Mórmon 8

**Onde** (v. 4)—Lugar

**Objetivo** (v. 5)—Proposta

**Parentes** (v. 5)—Família

**Disperso** (v. 15)—Espalhado

**Apressadamente** (v. 19)—Rapidamente, sem cuidado

**Vingança** (vv. 20, 40–41)—Justiça violenta, punição

**Corrompida** (v. 28)—Suja, corrupta

**Tempestades** (v. 29)—Tormentas terríveis

**Vapores** (v. 29)—Nuvens

**Diversos** (v. 30)—Muito diferentes

**Fel da Amargura** (v. 31)—Ver a seção “Compreensão das Escrituras” para Alma 36:18 (p. 125)

**Laços de Iniquidade** (v. 31)—Cativo do pecado

**Perverso** (v. 33)—Corrupto, desobediente

**Obstinado** (v. 33)—Orgulhoso

**Modificado** (v. 33)—Mudado, corrupto

**Trajes** (vv. 36–37)—Roupas

**Malícia** (v. 36)—Ira, Ódio

**Adorno** (v. 37)—Decoração excessiva

**Corrói** (v. 38)—Corromper e destruir

**Vingará** (v. 41)—Procurará vingança por

### Mórmon 8:7—A Completa Destruição dos nefitas

Depois da visita de Jesus Cristo, ninguém mais era chamado de “nefitas” ou “lamanitas”; todo o povo estava unido a Ele. Posteriormente, o povo começou a separar-se em grupos novamente e a chamar-se de lamanitas ou nefitas, de acordo com suas crenças e tradições, não necessariamente por sua ascendência. Conseqüentemente, quando lemos que os nefitas haviam sido inteiramente destruídos, isso significa que todos os que se consideravam seguidores da tradição nefita foram destruídos. Poderia ter havido descendentes de Néfi, Sam, Jacó e José entre os lamanitas que não foram destruídos.

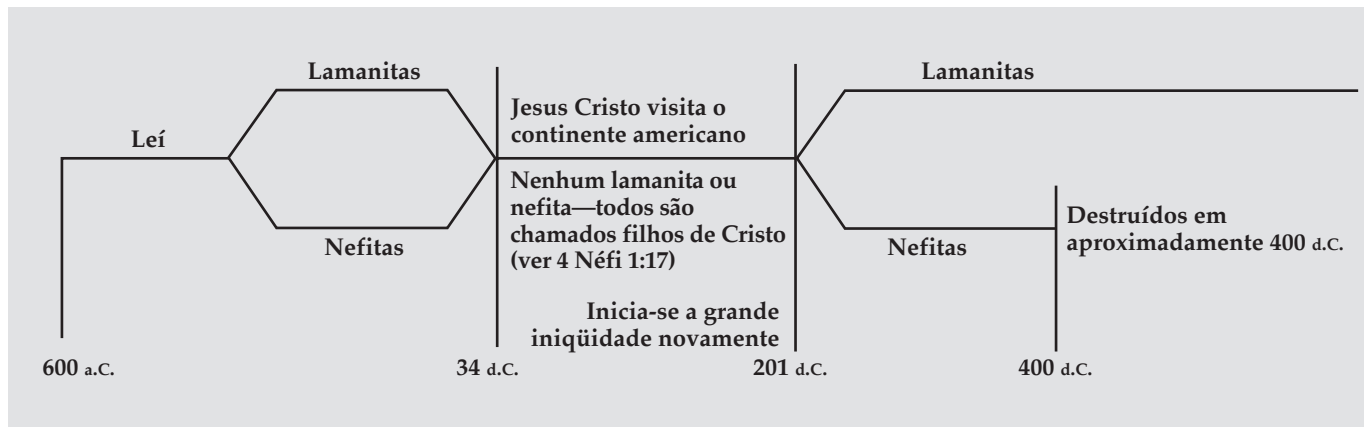

## Estudo das Escrituras

Complete duas das seguintes atividades (A–C) ao estudar Mórmon 8.

### A Leitura de um Conselho

Com base no que Morôni escreveu em Mórmon 8:12, 17–19, 21, 23, 34–35, faça uma lista de “Instruções e Conselho para os Leitores no Livro de Mórmon.”

### B Descreva o Dia

- Em Mórmon 8:26–32, Morôni descreveu o dia em que o Livro de Mórmon viria à luz ao mundo. Relacione pelo menos 10 condições que Morôni disse que existiria naquela época.
- O que mais o impressiona a respeito da profecia de Morôni referente a nossos dias?

### C Responda a Morôni



- Em Mórmon 8: 34–35, Morôni testificou que ele viu nossos dias. Com base no que você lê nos versículos 36–41, o que parecia preocupá-lo mais?
- Encontre e relacione as perguntas que Morôni fez em Mórmon 8:36–41. Escreva então a resposta que ache que mais represente as atitudes do mundo hoje.
- Escreva resumidamente uma carta como se estivesse respondendo a Morôni. Explique a ele o que está fazendo pessoalmente a respeito das preocupações que ele demonstrou em Mórmon 8:36–41.



*Conforme você lê em Mórmon 8, Morôni viu nossos dias e sabia quando suas profecias seriam cumpridas. Em Mórmon 9, ele pensou que seria a última oportunidade de falar ao povo mais descrente de nossos dias. (Ver Morôni 1:1.) As pessoas que crêem, contudo, podem aprender muito com o que ele ensinou e a forma como ensinou.*

## Compreensão das Escrituras

### Mórmon 9

**Visitação** (v. 2)—O período da Segunda Vinda de Jesus Cristo

**Atormentado** (v. 3)—Tormento, sofrimento

**Inextinguível** (v. 5)—Não pode ser apagado

**Mudança** (vv. 9–10)—Troca

**Temporal** (v. 13)—Física, mortal

**Deixou, deixaria, cessar** (vv. 15, 19–20)—Parou, terminou

**Fez, realizados, feitos** (v. 16–19)—Cumpridos

**Seus discípulos iriam permanecer** (v.22)—Os três discípulos nefitas que foram transladados e continuaram seus ministério sobre a Terra

**Confirmarei** (v. 25)—Provarei

**Desprezará, Desprezeis** (vv. 26–27)—Odiará

**Provação** (v. 28)—Teste nesta vida mortal

**Satisfazer vossas concupiscências** (v. 28)—Satisfazer seus desejos físicos ou terrenos

**Alterados** (vv. 32–33)—Mudados



## Estudo das Escrituras

Complete a atividade A ou B ao estudar Mórmon 9.

### A Conselho para Pessoas Específicas

Morôni falou a pelo menos quatro grupos de pessoas em Mórmon 9. Resuma sua mensagem para:

1. Aqueles “que não crêm em Cristo”. (vv. 1–6)
2. Aqueles “que [negam] as revelações de Deus”. (vv.7–14)
3. Aqueles que não acreditam que Deus pode realizar milagres. (vv. 15–25)
4. Aqueles que “[se opõem] às obras do Senhor”. (vv. 26–31)

### B Doutrinas do Plano de Deus

Não existe uma única passagem de escritura na qual o plano de salvação de Deus seja explicado em detalhes e que mostre uma relação entre todos os elementos do plano. As doutrinas do plano estão espalhadas pelas escrituras onde os que as estudam com diligência podem encontrá-las e aplicá-las. O esforço exigido faz o aprendizado mais significativo e memorável. Mórmon 9 contém várias doutrinas importantes relacionadas ao “grande plano de felicidade”. Em Mórmon 9, encontre o que acha serem as cinco doutrinas importantes relacionadas ao plano. Escreva-as em seu caderno, junto com uma rápida explicação da importância dessa doutrina ao plano como um todo.

# O Livro de Éter



## Quem Foi Éter?

Éter foi o último profeta e mantenedor dos registros dos Jareditas. (Ver Éter 15:33–34.) Seu relato da ascensão e queda da nação Jaredita foi registrada em vinte e quatro placas e foram encontradas pelo povo do rei Lími. (Ver Mosias 8:7–11.) Ao final, o rei Mosias traduziu o relato que trouxe a ele e a seu povo

grande tristeza. (Ver Mosias 28:18.) Enquanto Morôni vagava pela terra, ele resumiu os registros Jareditas e incluiu-o nos outros registros do Livro de Mórmon, porque o pai, Mórmon, disse que “é necessário que todo o povo saiba das coisas que estão escritas nesse relato”. (Mosias 28:19)

## Quem Eram os Jareditas?

Os acontecimentos relatados no livro de Éter começam na época da Torre de Babel (cerca de 2.200 a.C.) Quando o Senhor confundiu as línguas. O Senhor abençoou Jared e seu irmão e as famílias para que escapassem da confusão das línguas e guiou-os até o continente americano. Ficaram conhecidos como os Jareditas. Eles prosperaram e receberam as bênçãos do Senhor como Seu povo escolhido. Contudo a história dos Jareditas termina quase que da mesma forma que a nação nefita cerca de 2.600 anos mais tarde. Orgulho, combinações secretas e rejeição às palavras dos profetas fizeram com que as duas nações se afastassem de Deus e fossem completamente destruídas.

## O Que Posso Aprender com Esse Relato?

O livro de Éter contém muitos relatos de guerras, rebeliões e destruições entre o povo Jaredita. Contudo, em meio a essa grande iniquidade há relatos emocionantes de pessoas que exerceram a fé em Jesus Cristo e receberam muitos grandes milagres intensos do Senhor. Muitas doutrinas importantes são também ensinadas em suas páginas. Como membro da Igreja vivendo nos últimos dias, você também pode, com frequência, ser envolvido por influências malignas. As lições do livro de Éter irão ajudá-lo a permanecer fortalecido e puro. Leia cuidadosamente esse registro antigo e considere por que foi preservado. Pergunte a si mesmo o que pode aprender com homens tão fiéis como o irmão de Jared, Émer, Éter e outros.



Construção da Torre de Babel Foto © 1986 Sotheby's

*Já houve alguma ocasião em que você precisou da ajuda do Senhor—quando precisou de bênçãos ou de forças além das suas próprias? Duas famílias que viveram na época da Torre de Babel precisaram da ajuda do Senhor. Ao ler Éter 1, descubra a bênção especial que eles buscavam e veja como se qualificaram para ela.*

## Compreensão das Escrituras



### Éter 1

**Aconteceu** (vv. 3–4)—Sucedeu  
**Jurou, em sua ira** (v. 33)—  
**Prometeu com raiva**

**Confundiou, confunda** (vv. 33–37)—Confuso  
**Irei adiante** (v. 42)—Guiarei

## Estudo das Escrituras



Complete as atividades A e B ao estudar Éter 1.

### A Faça um Resumo

Éter 1:2 refere-se a “vinte e quatro placas”. Analise a ilustração “As Fontes Principais das Placas do Livro de Mórmon” (p. 12) e as seguintes escrituras e faça um resumo do que aprender a respeito desse registro: Mosias 8:9; 21:27; 22:14; 28:11; Alma 37:21–32.

### B Resolver Problemas com a Ajuda do Senhor

Copie o quadro a seguir em seu caderno. Leia Éter 1:33–43 e responda cada pergunta usando o que aprender com os versículos relacionados.

Qual foi o problema?	Que atitudes eles tomaram?	Como o Senhor os abençoou?
vv. 33–34	v. 35	v. 35
v. 36	v. 37	v. 37
v. 38	vv. 39–40	vv. 41–43

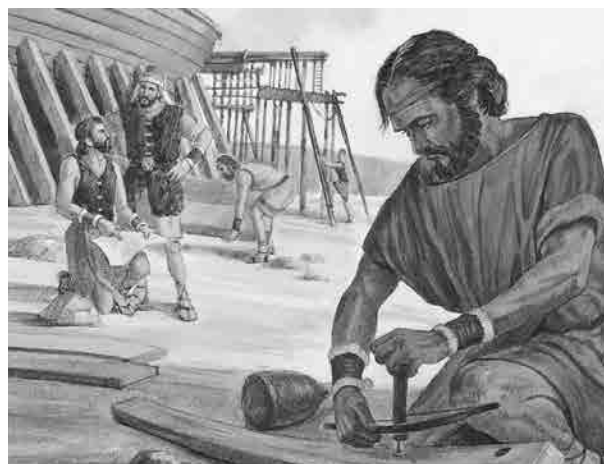

*Os Jareditas viajaram por muitas águas ao serem guiados rumo à terra da promessa. (Ver Éter 2:6–7). O Senhor sabia que sua jornada pelo mar seria difícil e deu-lhes instruções específicas a respeito de como construir os barcos que os ajudaria a viajar em segurança. À medida que ler Éter 2, compare a jornada deles rumo à terra da promessa à sua vida ao progredir rumo ao reino celestial. O Élder Gordon B. Hinckley, na época membro do Quórum dos Doze Apóstolos, ensinou que nossa jornada na vida será também algo difícil:*

*“Encontro tantas pessoas que reclamam constantemente do peso de suas responsabilidades. Naturalmente a pressão é grande. Há muito, demais, para ser feito. (...) Mude sua maneira de pensar. O evangelho são boas novas. Os homens existem para que tenham alegria. Sejam felizes! Permitam que essa felicidade se estampe em seu rosto e fale por intermédio de seu testemunho. (...)*

*Gosto muito do que Jenkis Lloyd Jones disse (...)*

*‘Quem acredita que a alegria (...) é normal vai perder muito tempo gritando aos quatro ventos que foi roubado.*

*(...) A maioria das jogadas não acabam em gol. A maioria dos ossos é dura de roer. Na maioria das vezes as crianças, quando crescem, não se tornam nada além de pessoas comuns. A maioria dos casamentos bem-sucedidos exigem um alto grau de tolerância mútua. A maioria dos empregos é maçante a maior parte do tempo. (...)*

*A vida é como as viagens de trem de antigamente: atrasos, desvios, fumaça, poeira, cinzas e solavancos; uma vez ou outra podem-se avistar belas paisagens e haver arrancadas emocionantes.*

*O segredo é ser grato ao Senhor por permitir-lhes fazer a viagem’ (Deseret News, 12 de junho de 1973)”. (Four Imperatives for Religious Educators [discurso para educadores religiosos, 15 de setembro de 1978]. p. 4)*

## Compreensão das Escrituras



### Éter 2

**Armadilhas** (v. 2)—Ardis  
**Por interpretação, significa** (v. 3)—Quer dizer  
**Parte** (v. 5)—Área  
**Barcos** (vv. 6, 16, 18)—Navios  
**Permitir, Consentirás** (vv. 7, 22)—Deixar

**Preservara** (v. 7)—Salvara, protegera  
**Repreendeu** (v. 14)—Censurou  
**Ponta** (v. 17)—Apontado  
**Despedaçadas** (v. 23)—Destruídas

### Éter 2:13—“Moriâncumer”



“Enquanto residia em Kirtland, o Élder Reynolds Cahoon teve um filho. Certo dia, quando o Presidente Joseph Smith passava por sua casa, ele chamou o Profeta e pediu-lhe que abençoasse e desse um nome ao bebê. Joseph o fez e deu ao menino o nome de Mahonri Moriâncumer. Quando terminou a bênção colocou o bebê no berço e voltando-se para o Élder Cahoon disse, o nome que dei a seu filho é o nome do irmão de Jared; o Senhor acabou de revelá-lo a mim.” (“Questions and Answers”, *Improvement Era*, julho de 1905, p. 705.)

## Estudo das Escrituras



Complete duas das seguintes atividades (A–C) ao estudar Éter 2.

### A Responda uma Pergunta

Imagine se um amigo seu que não seja membro da Igreja lhe perguntasse o que significa o termo “terra de promessa”. (Éter 2:9) Utilize Éter 2:8–12 e escreva o que você diria para ajudar seu amigo a entender um dos significados dessa frase, que é relacionada à terra indicada nesses versículos.

### B Escreva uma Declaração “Assim Nós Vemos”

Depois de ler Éter 2:13–16, pense em uma lição que esse relato ensina e escreva uma declaração “assim nós vemos” que resuma o que o Senhor quer que aprendamos com essa experiência.

### C Desenhe uma Figura

1. Analise Éter 2:16–25 e faça um desenho de como acha que os barcos Jareditas se pareciam. Seu desenho deve ilustrar como os barcos operavam e por que seu projeto foi bem-sucedido.
2. Usando Éter 2:1–7; 6:1–4 relacione que os Jareditas levaram consigo nos barcos.



*Depois que você morrer, a que traço de caráter gostaria de ser associado quando pensassem sobre sua vida? O irmão de Jared era conhecido por sua fé. De fato, por causa de sua fé ele viu o Jesus Cristo pré-mortal. O Élder Jeffrey R. Holland, membro do Quórum dos Doze Apóstolos, explicou que, quando Cristo disse: “E nunca me mostrei ao homem que criei”. (Éter 3:15) Ele “estava dizendo ao irmão de Jared: ‘Nunca me mostrei ao homem desta maneira, sem que a*

iniciativa de mim partisse, mas impellido unicamente pela fé exercida por uma pessoa.' Em geral os profetas são convidados à presença do Senhor (...). É óbvio que o próprio Senhor estava relacionando a fé sem precedentes com essa visão sem precedentes". (Christ and the New Covenant, p. 23) Ao estudar Éter 3, procure o que mais você pode aprender a respeito do poder da fé do irmão de Jared.

## Compreensão das Escrituras



### Éter 3

**Fundiu** (vv. 1, 3)—Aqueceu e derreteu  
**Envolvidos** (v. 2)—Circundados, cobertos  
**Furioso** (v. 3)—Extremamente tempestuoso  
**Véu** (vv. 6, 19–20)—Cortina ou barreira  
**Ferisse** (v. 8)—Atacasse  
**Duas Pedras** (vv. 23, 28)—Urím e Tumim

## Estudo das Escrituras



Complete as atividades A e B ao estudar Éter 3.

### A Leia para Encontrar as Respostas

Responda as seguintes questões ao estudar Éter 3:1–8:

1. Por que o irmão de Jared preparou pedras transparentes?
2. Por que o irmão de Jared achou que o Senhor estava zangado?
3. Pelo que o irmão de Jared estava orando?

### B O Que Você Aprendeu?

Em Éter 3, o irmão de Jared aprendeu muito a respeito de Jesus Cristo, "a luz e a vida e a verdade do mundo". (Éter 4:12) Analise Éter 3 e relacione pelo menos dez verdades que aprendeu a respeito do Salvador.



Talvez se lembre que uma porção das placas de ouro que o Profeta Joseph Smith recebeu estava selada. Alguma vez já imaginou o que estava nessa parte do registro sagrado? Em Éter 4, Morôni deu algumas explicações referentes ao conteúdo deste registro. Ao ler, procure as respostas das

seguintes questões: Por que não temos o registro do irmão de Jared para estudar? O que precisa acontecer antes que esse registro seja aberto? O que será exigido de cada um de nós?



## Compreensão das Escrituras



### Éter 4

**Reveladas, revelações** (vv. 2, 4, 14, 16)—Mostradas  
**Degeneraram** (v. 3)—Afastaram-se gradualmente  
**Intérpretes** (v. 5)—Urím e Tumim  
**Maldito** (v. 8)—Amaldiçoado, atormentado  
**Rasgadas** (v. 15)—Rompidas  
**Começou** (v. 17)—Iniciou

## Estudo das Escrituras



Complete a atividade A e a atividade B ou C ao estudar Éter 4.

### A Explique o Que Ele Diria

Com base no que aprendeu em Éter 4:1–6, escreva como acha que Morôni responderia as seguintes perguntas:

1. Por que você precisou esconder o registro e os intérpretes?
2. O que precisa acontecer antes que os registros sejam revelados?
3. O que pode dizer de algo que leu no registro?

### B Escreva uma Definição

Leia Éter 4:11–12 e escreva uma definição da palavra bem da forma como é utilizada naqueles versículos.

### C Prepare um Resumo

Usando cada uma das seguintes palavras de Éter 4:13–19, escreva duas ou três sentenças que expressem a idéia principal dessa passagem: *gentios, mostrar, rasgar, manifestar, começar, levantar*.



## Éter 5

### Uma Promessa de Três Testemunhas

Éter 5 é uma mensagem de Morôni para o futuro tradutor do Livro de Mórmon—o Profeta Joseph Smith. Imagine como o Profeta Joseph Smith sentiu-se ao ler esse capítulo de que outras testemunhas veriam as placas de ouro. O que mais na mensagem de Morôni você acha que teria tido interesse especial para ele?

## Compreensão das Escrituras



### Éter 5

**Privilegio** (v. 2)—Favorecido, abençoado, escolhido

**Com Certeza** (v. 3)—Sem dúvida

**Estabelecidas** (v. 4)—Provas, declaradas verdadeiras

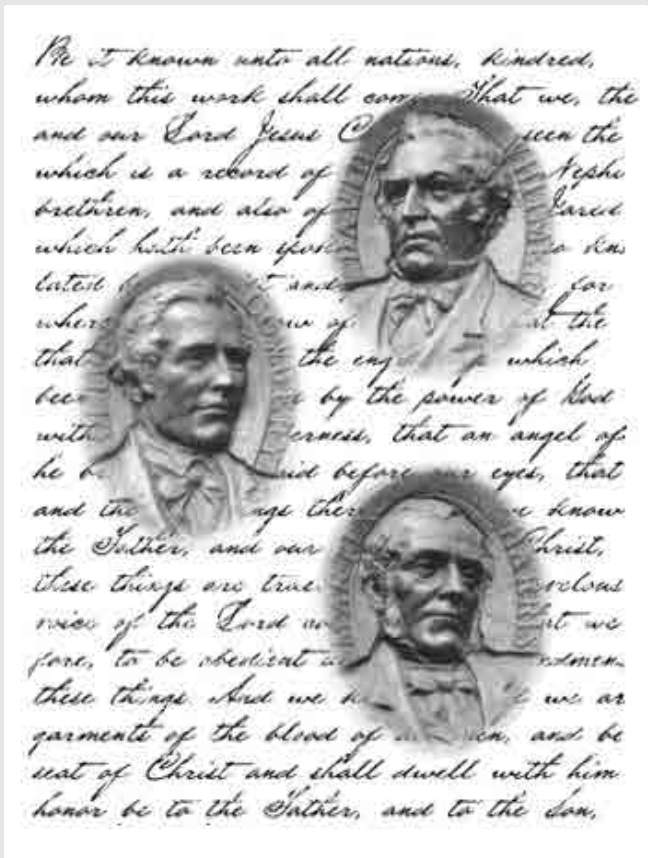

## Estudo das Escrituras



Complete a atividade a e B ao estudar Éter 5.

### A Escreva Seu Testemunho

Leia Éter 5:3 e observe a palavra *certeza*.

1. Leia o “Depoimento de Três Testemunhas” na parte da frente do Livro de Mórmon. O que aconteceu que os capacitou a “[saber] com certeza” que o registro nefita era verdadeiro?
2. Escreva uma experiência que tenha tido com o Livro de Mórmon que o ajudou a saber que ele é verdadeiro.

### B Explique a Razão

Depois de ler Éter 5:4–6, explique por que acha que o Senhor exigiria e chamaria testemunhas para testificarem da veracidade do Livro de Mórmon.



## Éter 6

### Os Jareditas Atravessam o Oceano

Que viagem perigosa e assustadora os jareditas devem ter tido ao atravessar o oceano! Observe como o Senhor os ajudou e os confortou. Algum tempo depois de sua chegada à terra de promessa, o povo quis algo do irmão de Jared que o preocupou imensamente. Ao ler, pense a respeito da razão de terem feito esse pedido, sabendo como seu líder se sentia.

## Compreensão das Escrituras



### Éter 6

**Subsistirem** (v. 4)—Sobreviverem

**Confiando** (v. 4)—Comprometendo

**Tempestades** (v. 6)—Tormentas violentas

**Ajustados** (v. 7)—À prova d’água

**Envolvidos** (v. 7)—abrangidos, cobertos

**Dano** (v. 10)—Ferimento, machucado

**Doloroso** (v. 23)—Dolorido, penoso

**Obrigassem** (v. 25)—Forçassem, compelissem

## Estudo das Escrituras



Complete as atividades A e B ao estudar Éter 6.

### A Faça uma Anotação no Diário

Leia Éter 6:1–11 e imagine ser um passageiro em um dos barcos jareditas.

1. Faça uma anotação em seu diário que você acha ser típico para um dia. Considere incluir informações a respeito dos barcos, das condições de viagem, momentos assustadores e ocasiões felizes.
2. Compare as dificuldades que enfrentaram com as dificuldades que você enfrenta em sua jornada da vida. Escreva a respeito do que lhe dá "luz" em sua vida, e como ela é abençoada por causa disso.



### B Prepare um Comunicado à Imprensa

Imagine que repórteres de televisão haviam entrevistado Jared e sua família referente ao desejo do povo de terem um rei. Com base no que aprender em Éter 6:22–30, escreva uma resposta que você acha que as seguintes pessoas teriam dado às perguntas:

- Irmão de Jared: "Por que é contra ter um rei?"
- Jared: "Qual sua opinião a respeito de se ter um rei?"
- Pagague: "Qual é sua reação quanto à nomeação que recebeu para ser rei?"
- Oria: "Por que aceitou ser nomeado para ser rei?"



*O conselho do irmão de Jared contra ter-se um rei foi inspirado, como demonstrado no conflito e na ânsia de poder trazida pelo governo de reis. Os descendentes de Oria lutaram entre si para obter o controle do reino. Essa iniquidade em posições elevadas levou o povo à iniquidade. Ao ler Éter 7, observe o que finalmente levou as pessoas ao arrependimento.*

### Compreensão das Escrituras



#### Éter 7

**Exerceu, julgava, julgou** (vv. 1, 11, 24–25, 27)—executar

**Insultou** (v. 24)—Falar abusivamente

**Fundiú** (v. 9)—Derreteu minério

### Estudo das Escrituras



Complete a atividade A ao estudar Éter 7.

#### A Quem É Quem?

Estude cuidadosamente Éter 7:1–8:7 e copie o seguinte gráfico genealógico em seu caderno:

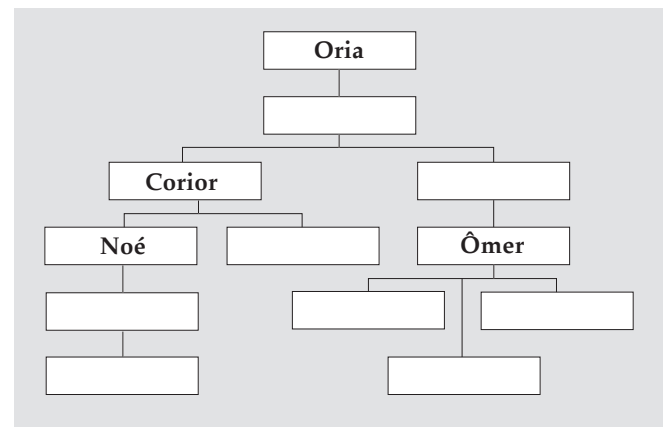

1. Complete os espaços em branco no quadro.
2. Circule os nomes dos que serviram como rei.
3. Escreva a letra "J" ao lado dos que foram justos e a letra "I" ao lado dos que foram iníquos.

4. Responda as seguintes perguntas a respeito de seu quadro:
- Como isso mostra que a profecia do irmão de Jared em Éter 6:23 foi cumprida?
  - Que pessoa nessa família mais o impressionou? Por que?



Os problemas continuam à medida que os líderes Jareditas lutavam entre si por poder e fortuna. Mas em Éter 8 os problemas ficaram piores. Veja o aparecimento de um mal que ao final ajudou a destruir toda a nação Jaredita. Morôni encerrou o capítulo com uma grave advertência a todos os futuros líderes. Como essa advertência se aplica a você?

## Compreensão das Escrituras

### Éter 8

<b>Esperta</b> (v. 8)—Inteligente	<b>Juramentos</b> (vv. 15–16, 20)—Promessas
<b>Formulou</b> (v. 8)—Criou, desenvolveu	<b>Abominável</b> (18)—Terrível, destrutivo
<b>Bela</b> (v. 9)—Linda	<b>Vingança</b> (vv. 22, 24)—Punição
<b>Jurareis, juravam</b> (vv. 13–14)—Prometer	<b>Enganou</b> (v. 25)—Iludiu
<b>Divulgasse</b> (v. 14)—Contasse	

### Éter 8:9–22—Combinações Secretas

Uma combinação secreta é um grupo de pessoas iníquas que se unem secretamente para mentir, enganar, assassinar ou fazer o que for necessário para adquirir riquezas, fortunas ou poder. (Ver Helamã 7:21; 8:26–28.) A primeira combinação secreta foi entre Satanás e Caim, que matou seu irmão Abel. (Ver Moisés 5:28–32.) As combinações secretas levaram à destruição do povo nos dias de Noé e das sociedades Jareditas e nefitas completamente. (Ver Éter 8:21.)

## Estudo das Escrituras

Complete a atividade A ao estudar Éter 8.

### A Uma Voz de Advertência

Escreva as advertências que daria nas seguintes situações:

- Você é um oficial de polícia trabalhando disfarçado e descobre o plano de Aquis. (Ver Éter 8:4–12.) Prepare um relatório para advertir seu chefe desse plano secreto.

- Você foi designado pelo profeta a fazer um discurso usando Éter 8:20–26 como seu texto. Escreva um parágrafo descrevendo a advertência que você acha que os membros da Igreja precisam hoje em dia.



Éter 9 revela tanto o melhor quanto o pior da sociedade nefita. Nele você lerá a respeito de reis iníquos e reis justos, filhos que eram fiéis e filhos que se rebelaram contra os pais. Ao ler, veja como as pessoas e os reis mudaram quando a iniquidade aumentou.

## Compreensão das Escrituras

### Éter 9

<b>Se dirigiu</b> (v. 3)—Rumou	<b>Escassez</b> (v. 30)—Fome ou seca
<b>Riquezas</b> (v. 11)—Fortunas	<b>Obstruísem</b> (v. 33)—Bloqueassem
<b>Curelons e cumons</b> (v. 19)—É incerto que tipo de animais eram eles	<b>Devorar</b> (v. 34)—Comer avidamente
<b>Abraçar</b> (v. 26)—Aceitar	<b>Reviver</b> (v. 35)—Ganhar forças

### Éter 9—Quem É Quem em Éter 9?

Encontra-se abaixo uma linha do tempo que irá ajudá-lo a entender os muitos personagens e acontecimentos em Éter 9.

## A Iniquidade Não Pode Trazer Felicidade

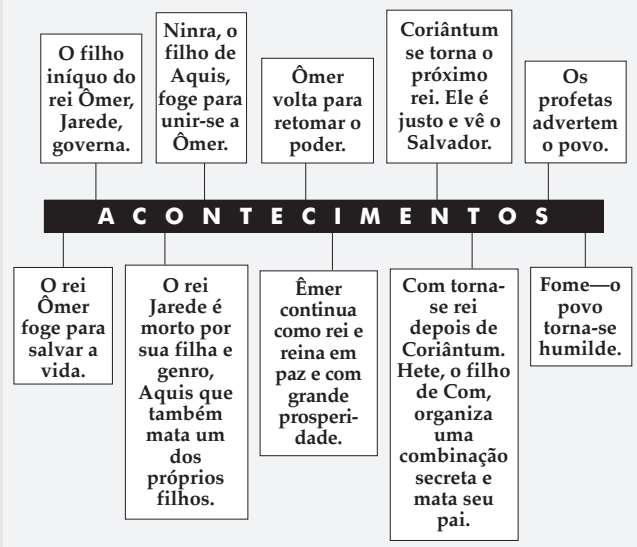

## Estudo das Escrituras

Complete a atividade A ao estudar Êter 9.

### A Prepare um Relatório

Usando Êter 9:1–9, escreva o que Ninra teria dito em seu relatório a Ômer sobre o que estava ocorrendo no reino.



*Os Jareditas pareciam não aprender com experiências anteriores. Eles repetiam os mesmos pecados continuamente. Ao ler Êter 10, considere o que a prosperidade tem a ver com os problemas dos Jareditas. Qual é a lição que Morôni queria que aprendêssemos com seu relato dos muitos reis Jareditas?*

## Compreensão das Escrituras

### Êter 10

**Difícil** (v. 5)—duro  
**Suportar** (v. 5)—Carregar, perseverar  
**Afligiu** (v. 7)—Maltratou, causou mal ou criou dificuldades

**Negociaram** (v. 22)—Praticaram comércio

## Estudo das Escrituras

Complete a atividade B e a atividade A ou C ao estudar Êter 10.

### A Prepare uma Apresentação

Analise Êter 10:1–8 e prepare um curto parágrafo apresentando Sez e seu filho Riplaquis. Lembre-se de que uma introdução deve destacar o que as pessoas fizeram e que contribuições deram como líderes.

### B Faça um Julgamento

1. Em seu caderno relacione os doze líderes Jareditas de Êter 10:9–34.
2. Ao lado de cada nome, escreva se o líder guardou ou não os mandamentos ou que você não tem certeza.

### C Explique uma Frase

Morôni escreveu em Êter 10:28 que “nunca houve um povo mais abençoado do que eles”.

1. De que ele estava falando?
2. Qual você acha que era o propósito de Morôni ao escrever essa declaração?



*Os profetas de Deus são chamados para pregar o arrependimento. Os que seguem os profetas sabem que Ele mantém Sua palavra e eles recebem as bênçãos que Ele prometera. Os que não seguem os profetas não recebem essas bênçãos. (Ver D&C 1:14.) Os profetas advertiram os Jareditas muitas vezes para que se arrependessem. Em nossos dias, como no passado, seu grito de advertência ao iníquo é para que se arrependam e voltem ao Senhor. Caso não se arrependam, a destruição aguarda por eles. Ao ler a cerca de como os Jareditas destruíram sua sociedade, pense sobre as lições que pode aprender com os erros deles.*

## Compreensão das Escrituras

### Êter 11

**Maldição** (v. 6)—Calamidade  
**Pestilências** (v. 7)—Doenças contagiosas

**Completamente** (v. 12)—Totalmente

## Estudo das Escrituras

Complete a atividade A ou B ao estudar Êter 11.

### A Escreva uma Explicação

Analise Êter 11:1–5, 13–23 e responda as seguintes perguntas:

1. Porque os Jareditas rejeitaram os profetas e tentaram matá-los?
2. De que formas você acha que as pessoas podem rejeitar o profeta hoje?
3. Por que acha ser importante seguir o conselho do profeta?



## B Explique o Diagrama

Considere o seguinte diagrama ao estudar Éter 11:5–12.

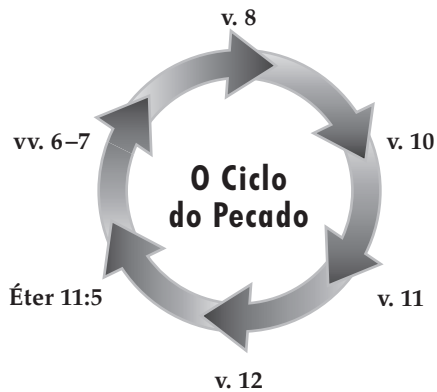

1. Identifique os acontecimentos-chave para cada referência dada.
2. Explique como o gráfico representa o que estava acontecendo à nação jaredita.



*O que significa fé no Senhor Jesus Cristo? De que maneiras ela pode melhorar sua vida? Como aumentar sua fé lhe dá o poder para abençoar a vida de outros? Quais são alguns exemplos de como fé é poder? Como Deus nos ajuda a termos fé? Como o fato de aumentar a fé em Deus lhe dá poder para abençoar a vida dos outros? Morôni deu respostas a essas e outras questões importantes ao ensinar a respeito de sua experiência sobre a fé, esperança e caridade.*

## Compreensão das Escrituras

### Éter 12

**Impedido** (v. 2)—Parado, retido

**Abundantes** (v. 4)—Plenos  
Ser participantes do (vv. 8–9)—Receber

**Exercida, exercer** (vv. 14–16, 18)—Trabalhada

**Caridade** (vv. 28, 34–37)—O puro amor de Cristo

**Testemunho** (v. 41)—Registro

## Estudo das Escrituras

Complete duas das seguintes atividades (A–C) ao estudar Éter 12.

### A Domínio das Escrituras—Éter 12:6

Imagine ter recebido uma carta de um amigo que esteja pesquisando a Igreja que duvida da Primeira Visão do relato do Profeta Joseph Smith e peça uma prova de que o relato seja verdadeiro. Usando Éter 12:4–9, escreva uma carta com sua resposta.

### B Prepare uma Lista

Leia Éter 12:10–22.

1. Relacione exemplos de milagres ou prodígios que Morôni citou para ensinar a respeito da fé.
2. Selecione um dos milagres e anote onde você pode encontrar seu registro nas escrituras;
3. Com suas próprias palavras, resuma a idéia principal que Morôni ensinou com esses exemplos.



© 1991 Gary L. Kapp

© 1991 Gary L. Kapp

### C Domínio das Escrituras—Éter 12:27

Imagine que alguém lhe tivesse pedido para ensinar uma aula sobre Éter 12:27–29; Escreva um exemplo que mostre como essa escritura se aplica a uma experiência moderna.



## Éter 13

### A Nova Jerusalém

A décima regra de fé declara que cremos “que Sião (a Nova Jerusalém) será construída no continente americano”. Alguma vez você já se perguntou o que isso significa, onde Sião será construída ou quem irá construí-la? Essa profecia é de grande importância para os acontecimentos que precedem a Segunda Vinda do Senhor. Ao ler Éter 13, procure o que é ensinado a respeito da Nova Jerusalém.



## Compreensão das Escrituras

### Éter 13

**Recuado** (v. 2)—Retirado, afastado, reduzido

**Remanescente** (v. 6)—Os que restaram, restante

**Confundidos** (v. 8)—Confusos, perplexos, frustrados

**Cavidade** (v. 13)—Buraco, caverna

**Contivesse** (v. 31)—Impedisse, segurasse, parasse

## Estudo das Escrituras

Complete a atividade A ou B ao estudar Éter 13.

### A Escreva um Verbetes de Enciclopédia

Alguém pediu-lhe que escrevesse um verbete para uma enciclopédia infantil. Seu assunto é a cidade da Nova Jerusalém. Use Éter 13:1–12 para ajudá-lo a escrever um verbete com cinquenta palavras que uma criança de onze anos de idade seja capaz de entender.

## B Faça uma Série de Anotações em Seu Diário



© Gary E. Smith

Leia Éter 13:13–22 e faça quatro curtas anotações no seu diário como se estivesse dividindo o mesmo esconderijo de Éter. As anotações devem abranger o período em que Éter se escondeu.



## Éter 14

### Uma Época de Grande Guerra e Destruição

Os Jareditas conseguiram tornar-se ainda mais brutais e iníquos do que já eram? Ao ler Éter 14, pense na razão de Morôni ter registrado a iniquidade extrema dos Jareditas. Por que é uma lição tão importante do Livro de Mórmon?

## Compreensão das Escrituras

### Éter 14

**Segurava** (v. 2)—Mantinha-se firme

**Sitiou** (v. 5)—Atacou continuamente, circundou

**Espalhados** (v. 22)—Dispersos

## Estudo das Escrituras

Complete as atividades A e B ao estudar Éter 14.

### A Identifique os Personagens

Éter 14:1–17 menciona quatro líderes Jareditas, além de Coriântumr.

1. Relacione os nomes desses quatro homens.
2. Explique o que aconteceu a cada um desses líderes e a Coriântumr.

### B Envie uma Notícia

Você é um correspondente de guerra responsável por enviar notícias aos que não estão envolvidos na guerra. Analise Éter 14:18–31 e escreva três relatórios curtos para seu redator que ajude seus leitores a entenderem o que está acontecendo na guerra civil Jaredita.



## Éter 15

### O Fim da Sociedade Jaredita

*O final chegara para os Jareditas. Alguém sobreviveu? O que aconteceu ao profeta Éter? Ao ler a descrição de Morôni da destruição dos Jareditas, lembre-se que os nefitas causaram a própria destruição de forma semelhante. Do que Morôni teria se lembrado ao escrever a respeito dos Jareditas? Pense a respeito das lições que precisamos aprender com essas nações que haviam sido tão importantes.*



## Compreensão das Escrituras



### Éter 15

**Em todos os pontos** (v. 3)—  
Em cada detalhe, todos eles

**Lamentar** (v. 16)—Chorar,  
sentir pesar

**Enchiam** (vv. 16–17)—  
Cortavam

## Estudo das Escrituras



Complete duas das atividades seguintes (A–C) ao estudar Éter 15.

### A Escreva uma Carta

Analise Éter 15:1–12 e escreva uma carta que você acha que Coriântumr poderia ter escrito à família.

### B Explique a Razão

Leia cuidadosamente Éter 15:19 e escreva um parágrafo que explique por que a situação registrada em Éter 15:13–22 fosse tão terrível para os Jareditas.

### C Qual É a Lição?

Depois de ler Éter 15:19, escreva a lição que você acredita que Morôni queria que aprendêssemos com o povo Jaredita. (Ver também Ômni 1:20–22.)

# O Livro de Morôni



Como um ponto de exclamação ao final de uma sentença, o testemunho de Morôni é uma conclusão oportuna ao Livro de Mórmon. O Senhor deu a Morôni uma visão notável de nossos dias. Falando a nós, Morôni testificou: “Eis que eu vos falo como se estivésseis presentes e, contudo, não estais. Mas eis que Jesus Cristo vos mostrou a mim e conheço as vossas obras”. (Mórmon 8:35) Devido a essa perspectiva profética, é importante saber mais a respeito de Morôni e de sua mensagem.

## Quem Foi Morôni?

O Élder Mark E. Petersen, que foi membro do Quórum dos Doze Apóstolos, explicou que Morôni “viveu na América há cerca de mil e quinhentos anos e foi profeta de Deus naquela época. Ele e o pai, Mórmon, eram historiadores do povo que habitou nesta terra. Eles escreveram a história de sua nação, gravando sobre placas de ouro para resistir os estragos do tempo, porque esse registro teria importância significativa nos últimos dias”. (Conference Report, outubro de 1983, p. 41; ou *Ensign*, novembro de 1983, p. 29)

Morôni escondeu o registro sagrado no monte Cumôra cerca de 421 d.C. As placas permaneceram até 22 de setembro de 1827, quando Morôni, como um anjo sob designação do Senhor, entregou as placas ao Profeta Joseph Smith para tradução. (Ver Joseph Smith—História 1:59.)

## Por que Eu Deveria Ler o Livro de Morôni

Morôni concluiu seu livro com um convite a todos para “[virem] a Cristo”. (Morôni 10:32) Nesses capítulos você encontrará os ensinamentos de Morôni referentes a como fazer isso. Para a pessoa que busque a verdade honestamente ele explicou a forma de julgar entre o bem e o mal. (Ver Morôni 7:13–19.) e como alguém pode saber que o Livro de Mórmon é verdadeiro. (Ver Morôni 10:4–5.) Ele incluiu detalhes importantes para ajudar a identificar os sinais e as práticas da Igreja verdadeira de Jesus Cristo. (Ver Morôni 1–6; 8:10–12; 10:8–18.) Morôni testificou que é

somente por intermédio de Jesus Cristo que podemos ser santificados e aperfeiçoados. Esta mensagem grandiosa é uma conclusão oportuna para a mensagem do Livro de Mórmon, que é para convencer a todos que “Jesus é o Cristo, o Deus Eterno”. (folha de rosto do Livro de Mórmon)



*Imagine estar sozinho. Você não tem lar, seus amigos e sua família foram mortos, e seus assassinos estão procurando você. Essa era a situação de Morôni enquanto ele terminava o registro de seu pai. Embora achasse que não teria muito tempo para escrever, ele achou que seria valioso a futuras gerações. Ao ler Morôni 1–3, procure as doutrinas e ordenanças importantes do evangelho e os princípios do governo da Igreja.*

## Compreensão das Escrituras

### Morôni 1

**Terminado o resumo** (v. 1)—**Ao contrário** (v. 4)—Diferente  
Completado uma versão reduzida de, oposto a

### Morôni 2

**Discípulos** (v. 1)—Os doze líderes da Igreja entre os nefitas

### Morôni 3

**Ordenavam, ordeno** (vv. 1, 3–4)—Dar autoridade do sacerdócio a

## Estudo das Escrituras

Complete duas das atividades seguintes (A–C) ao estudar Morôni 1–3.

### A Escreva uma Nota de Agradecimento

Analise Morôni 1 e escreva uma nota de agradecimento a Morôni de que especificamente reconhece os desafios que ele enfrentou e sua gratidão pelo trabalho dele.

## B Explique Algo a um Não-Membro



Suponha que um amigo não-membro foi à sua reunião sacramental e viu uma pessoa ser confirmada membro da Igreja. Utilizando Morôni 2, escreva o que você diria a seu amigo a respeito dessa ordenança e do poder pelo qual o dom do Espírito Santo é dado.

## C Faça um Esboço

Seu bispo ou presidente do ramo pediu-lhe que ensinasse um rapaz a respeito do Sacerdócio Aarônico utilizando Morôni 3. Escreva um esboço do que ensinaria.



O Élder David B. Haight, membro do Quórum dos Doze Apóstolos, disse: “Nossa mais valiosa experiência de adoração é a ordenança sagrada do sacramento, pois dá a oportunidade de concentrar nossa mente e nosso coração no Salvador e em Seu sacrifício”. (Conférence Report, setembro-outubro de 1989, p. 75; ou Ensign, novembro de 1989, p. 61). É oportuno que Morôni tenha-se sentido inspirado para incluir as orações sacramentais em seu registro.

## Compreensão das Escrituras

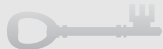

### Morôni 4

Administram (v. 1)—  
Preparavam e serviam  
oficialmente

Santifiquem (v. 3)—Torneis  
santo, purifiquem

### Morôni 5

#### Morôni 5:1—O Sacramento

Falando aos jovens da Igreja, o Élder Robert D. Hales, membro do Quórum dos Doze Apóstolos, disse:

“Jovens diáconos, mestres e sacerdotes, vocês são dignos de officiar na preparação, distribuição e bênção do sacramento? Essas responsabilidades são sagradas. O pão e a água são emblemas da

carne e do sangue do nosso Salvador. Eles representam Seu sacrifício expiatório.



Pensem nisso por um momento. A cada semana, vocês administram o sacramento, e fazem-no em lembrança da Expição de Jesus Cristo. O maravilhoso dom da Expição sobrepuja incondicionalmente a morte física e é infinito porque serve para todos os que viveram ou viverão na mortalidade, por meio da Expição, somos todos redimidos da Queda de Adão e seremos ressuscitados.

Contudo, para que todas as bênçãos da Expição surtam efeito em nossa vida e nos permitam voltar a viver com o Pai Celestial, devemos arrepender-nos de nossos pecados e ser obedientes aos mandamentos de Deus. Assim, as bênçãos redentoras do arrependimento e do perdão são uma parte importante da Expição, mas condicionam-se a nossa fiel obediência aos mandamentos e ordenanças de Deus.

Oh, como o Senhor abençoa dignos portadores do Sacerdócio Aarônico que, em lembrança Dele, abençoam e distribuem o sacramento aos membros fiéis da Igreja! E como Ele abençoa aqueles que tomam o sacramento dignamente!” (A Liahona, julho de 1996, p. 36)

## Estudo das Escrituras



Completar a atividade A ao estudar Morôni 4-5.

### A Lembrar-se do Convênio

Quando partilhamos do sacramento renovamos os convênios que fazemos no batismo. Leia cuidadosamente as orações sacramentais em Morôni 4:3 e 5:2 e então responda as seguintes perguntas:

1. Que promessas você faz a Deus quando partilha do sacramento?
2. Quais são as bênçãos que o Senhor promete àqueles que guardam seus convênios?
3. Qual é uma meta que você pode estabelecer para guardar os convênios que renova durante o sacramento?



## Morôni 6

### A Igreja Deve Reunir-se Frequentemente

Alguma vez você já sentiu que não poderia fazer nada de muito importante na Igreja porque é muito jovem? Morôni deu algumas instruções básicas tanto aos jovens quanto velhos a respeito de sua condição de membro da Igreja. Ao ler Morôni 6, pergunte a si mesmo: O que estou fazendo para ajudar a nutrir minha família com “a boa palavra de Deus”? O que posso fazer para ajudar a tornar as reuniões da Igreja mais edificantes?

### Compreensão das Escrituras



#### Morôni 6

**Seus frutos mostrassem** (v. 1)—Obras que são vistas

**Contrito** (v. 2)—Arrependido

**Moldados** (v. 4)—Mudados

**Nutridos** (v. 4)—Alimentados

**Méritos** (v. 4)—Expição e caráter, atributos, qualidades

**Apagados** (v. 7)—Removidos

**Verdadeiro intento** (v. 8)—Toda a sinceridade de coração

**Exortar** (v. 9)—Incentivar, encorajar

**Suplicar** (v. 9)—Pedir humildemente por bênçãos

### Estudo das Escrituras



Complete a atividade A ou B ao estudar Morôni 6.

#### A Explique Algo a um Amigo

Sua amiga escreveu-lhe uma carta explicando que quer se afiliar à Igreja. Leia Morôni 6:1-4 e escreva-lhe uma carta com a explicação para:

1. Os requisitos para o batismo.
2. O que o Senhor espera dela depois que for batizada.
3. A ajuda que receberá de outros membros depois que for batizada.

#### B Entreviste um Líder da Igreja

Entreviste um líder de sua ala ou ramo ou um parente e escreva suas explicações a respeito das seguintes frases de Morôni 6:5-9:

1. “Falar a respeito do bem-estar de suas almas” (v. 5)
2. “Eram muito cuidadosos de que não houvesse iniquidade entre eles” (v. 7)
3. “Acusados perante os élderes” (v. 7)

4. “Eram perdoados” (v. 8)

5. “Reuniões eram dirigidas (...)segundo as manifestações do Espírito” (v. 9)



## Morôni 7

### O Espírito de Cristo É Dado a Todos

Com que cuidado você ouviria se um profeta falasse em sua ala ou ramo? O profeta Mórmon falou a seu povo em um de seus lugares de adoração e Morôni incluiu grande parte dessa mensagem em Morôni 7. Procure o que Mórmon ensinou a respeito da oração, de como saber a diferença entre o bem e o mal e sobre o que torna os milagres possíveis. Pondere o que Mórmon disse a respeito de caridade e por que é necessário para a vida eterna.



A Expição foi o maior ato de caridade de Cristo.

### Compreensão das Escrituras



#### Morôni 7

**Má vontade** (v. 8)—Relutante, sem disposição

**Incita** (vv. 12-13)—Persuade, tenta

**Suplico** (v. 19)—Peço, Imploro

**Instruções** (v. 22)—Conhecimento

**Diversas** (v. 24)—Diferentes

**Advoga** (v. 28)—Fala em favor de

**Resto** (v. 32)—Sobra

**Conveniente** (v. 33)—Necessário

**Sofredora** (v. 45)—É paciente sem reclamar

**Não busca seus interesses** (v. 45)—Coloca Deus e outros em primeiro lugar

### Morôni 7:6–9—Os Seus Motivos São Puros?

O Élder Dallin H. Oaks, membro do Quórum dos Doze Apóstolos, ensinou:

“Precisamos não somente *fazer* o que é certo. Precisamos agir pelos *motivos certos*, pelos *melhores motivos*. As escrituras costumam referir-se a essa atitude mental adequada como *firme propósito de coração ou real intento*.”

As escrituras deixam claro que Deus compreende nossos motivos e julgará nossos atos com base neles. Se não agirmos pelas razões corretas, nossas ações não serão contadas como retidão”. (*Pure in Heart* [1988], p. 15)

### Morôni 7:45–47—O Que É Caridade?

O Élder C. Max Caldwell, que foi membro dos Setenta, disse: “A caridade não é apenas um preceito ou um princípio, não é simplesmente uma palavra que descreve ações ou atitudes. Ao contrário, é uma condição interna que deve ser desenvolvida e experimentada para ser entendida. Possuímos a caridade quando ela se torna parte de nossa natureza. As pessoas que têm caridade, amam o Salvador, recebem Seu amor e amam outras pessoas ao praticá-la”. (Conference Report, outubro de 1992, p. 40; ou *Ensign*, novembro de 1992, p. 30.)

## Estudo das Escrituras

Complete a atividade D e duas outras atividades (A–C) ao estudar Morôni 7.

### A Complete a Sentença

Usando Morôni 7:1–11, complete as seguintes sentenças:

1. Mórmon considerava as pessoas membros fiéis da Igreja porque ...
2. As orações que não são sinceras não são proveitosas porque ...

### B Domínio das Escrituras—Morôni 7:16–17

O Presidente Ezra Taft Benson disse: “Usemos o padrão [de Mórmon] para julgar o que lemos, a música que ouvimos, os programas que assistimos, os pensamentos que temos. Sejam mais cristãos”. (Conference Report, abril de 1986, p. 100; ou *Ensign*, maio de 1986, p. 78). Leia Morôni 7:12–19 e relacione como você pode dizer se algo é bom ou mal.

### C Fé, Esperança e Caridade

Marque as palavras *fé*, *esperança* e *caridade* cada vez que elas aparecem em Morôni 7:21–48; Éter 12:3–36; e Morôni 10:20–23. Escreva resumidamente o que aprendeu a respeito da fé, esperança e caridade.

### D Domínio das Escrituras—Morôni 7:45

Faça um esboço de um discurso de 3–5 minutos a respeito da caridade e inclua as maneiras de como podemos nos tornar como o Salvador em nossa vida diária e comum. Utilize Morôni 7:45–48, a declaração do Élder Caldwell na seção “Compreensão das Escrituras” e exemplos de como alguém pode demonstrar o puro amor de Cristo.



## Morôni 8 O Batismo e as Crianças

*Você sabe que as crianças não são batizadas até que completem oito anos de idade? Mórmon explicou a razão em uma carta a seu filho, Morôni. Morôni incluiu essa importante instrução em seu registro sagrado. Pondere os ensinamentos de Mórmon e veja como eles testificam a respeito do poder da Expição de Jesus Cristo.*

## Compreensão das Escrituras



### Morôni 8

**Epístola** (vv. 1, 6)—Carta

**Disputas** (vv. 4–5)—Argumentos, contendas

**Grave** (v. 6)—Sério

**Sãs** (v. 8)—Saudável

**Sério escárnio** (vv. 9, 23)—Ato sério de desrespeito

**Parcial** (vv. 12, 18)—Injusto, duvidoso

**Acepção de pessoas** (v. 12)—Alguém que não trata todas as pessoas igualmente

**No fel da amargura** (v. 14)—Ver a seção de “Compreensão das Escrituras” para Alma 36:18 (p. 125)

**Despreza** (v. 20)—Considera sem valor, sem poder

### Morôni 8:8—“A Lei da Circuncisão Foi Abolida por Minha Causa”

Ver *Guia para Estudo das Escrituras*, “circuncisão” (p.38).

### Morôni 8:8–24—Batismo de Crianças



Em 1830 o Profeta Joseph Smith aprendeu que “as crianças são redimidas desde a fundação do mundo” por meio de Cristo. Elas “não podem pecar, porque a Satanás não é dado poder para tentar crianças até que comecem a se tornar responsáveis perante mim”. (D&C 29:46–47) Um ano mais tarde, em 1831, o Senhor revelou ao Profeta que as crianças são consideradas responsáveis a partir dos oito anos de idade. (Ver D&C 68:25–27.)

## Estudo das Escrituras

Complete as atividades A e B ao estudar Morôni 8.

### A O Que Você Poderia Dizer?

Seus vizinhos não são membros da Igreja. Seu bebê recém-nascido morreu repentinamente. Analise Morôni 8:5–22 e escreva uma carta de consolo com base nos ensinamentos de Mórmon. Inclua as explicações de Mórmon quanto à razão porque as crianças não precisam ser batizadas.

### B Associe a Escritura a uma História

Leia Morôni 8:25–26 e relacione os princípios que estão ilustrados na seguinte história:

Thomas foi batizado ontem à noite. Ele tem dezenove anos de idade e ouviu falar da Igreja por intermédio de um amigo na faculdade. Depois que os missionários ensinaram-no, parou de beber café, chá e cerveja. Ele gosta de ir à Igreja e fez novos amigos. Seus amigos antigos dizem que ele mudou—que está um pouco mais retraído, mas sério, mais maduro, mas não é mais divertido. Thomas está ansioso pelo que acontecerá em seu futuro na Igreja. Ele espera ir para a missão tão logo seja membro da Igreja há um ano, para que possa ajudar outros a encontrarem o que ele encontrou.



*Pouco depois de chegarem à terra de promessa, Leí profetizou a seu povo “depois de haverem recebido tão grandes bênçãos das mãos do Senhor, (...)” se eles “(...) rejeitarem o Santo de Israel, o verdadeiro Messias, seu Redentor e seu Deus, eis que sobre eles recairão os julgamentos daquele que é justo”. (2 Néfi 1:10) Ele disse que Deus “tirar-lhes-á as terras de sua posse e fará com que sejam dispersados e feridos” e que “haverá derramamento de sangue e grandes calamidades entre eles”. (vv. 11–12) Ao ler a carta de Mórmon ao filho, Morôni, procure razões pelas quais a profecia de Leí estava prestes a ser cumprida. Que lições de Morôni 9 pode ajudá-lo a resistir a iniquidade no mundo hoje?*

## Compreensão das Escrituras

### Morôni 9

**Penosas** (v. 1)—Dificuldade para descrever, doloroso para a alma

**Labutando** (v. 4)—Trabalhando, esforçando-se  
**Tabernáculo de barro** (v. 6)—Corpo mortal

**Abominação, abominações**

(vv. 9, 13, 15)—Iniquidade grave, maligna

**Civilizado** (v. 12)—Obediente, cortês

**Separaram-se** (v. 17)—Dividiram-se

**Depravação** (v. 18)—

Corrupção

**Perversão** (v. 19)—Maligno, corrupção

**Aflijam** (v. 25)—Pesar, lamento

## Morôni 9:9—Por Que a Lei da Castidade É Tão Importante?

O Élder Richard G. Scott, membro do Quórum dos Doze Apóstolos, ensinou: “A imoralidade sexual cria uma barreira à influência do Espírito Santo e toda sua capacidade de edificar, esclarecer e dar poder. Ela causa forte estímulo físico e emocional. No devido tempo, cria um apetite inextinguível que leva o transgressor a cometer pecados cada vez mais graves. Gera egoísmo e pode resultar em agressões como brutalidade, aborto, abuso sexual e crime violento. Tais estímulos podem levar ao homossexualismo, que é maligno e absolutamente errado.” (A *Liahona*, janeiro de 1995, p. 40)

## Estudo das Escrituras

Complete as atividades A e B ao estudar Morôni 9.

### A Apresente Provas

Em Morôni 9:4, Mórmon temia que o Espírito do Senhor havia deixado os nefitas.

1. Analise Morôni 9:1–20 e então escreva dez frases que demonstrem que a observação de Mórmon estava correta.
2. Leia os versículos 21–26 e escreva um parágrafo que acredite resumir os sentimentos de Mórmon.
3. Responda à pergunta que Mórmon fez a seu filho nos versículos 13–14.
4. Descreva o que você acha que “não [ter] (...) sentimentos” (v. 20) quer dizer. Que provas dessa condição você vê hoje em dia?



### B Dê Sua Opinião

Leia Morôni 9:9 e explique por que você acredita que a castidade e a virtude são “[mais caras e preciosas] do que tudo”.





## Morôni 10

### Um Testemunho do Livro de Mórmon



Morôni

No início do ano escolar você começou um estudo diário do Livro de Mórmon, que testifica de Jesus Cristo e do plano de salvação. Agora é o momento de avaliar seus sentimentos e o testemunho do Livro de Mórmon. Seu testemunho deve ser mais forte do que era antes porque você aplicou muitos dos princípios salvadores ensinados dentro desse livro.

Sua leitura do capítulo final do Livro de Mórmon não deve ser a última vez que você estudará esse livro sagrado. Faça do estudo desse livro a busca de uma vida que irá ajudá-lo a “[vir] a Cristo, sede aperfeiçoados nele”. (Morôni 10:32)

## Compreensão das Escrituras



### Morôni 10

**Exortação, exorto** (vv. 2–4)—Incentivar, encorajar

**Individualmente** (v. 17)—A cada um

**Desespero** (v. 22)—Sem esperança

**Sibilará** (v. 28)—Espalhará, soará

**Confundida** (v. 31)—Separada

## Estudo das Escrituras



Complete a atividade A e uma das outras atividades (B–D) ao estudar Morôni 10.

### A Domínio das Escrituras—Morôni 10:4–5



1. Leia Morôni 10:3–7 e relacione o que devemos fazer para “saber a verdade de todas as coisas”.
2. Faça uma anotação em seu diário que inclua (1) seu testemunho do Livro de Mórmon, (2) como seguir o conselho delineado nesses versículos tem ajudado seu testemunho crescer e, (3) como seu testemunho mudou ao estudar o Livro de Mórmon no seminário deste ano.

### B Identifique os Dons do Espírito

Em Morôni 10:8–19 você encontrará exemplos dos dons do Espírito.

1. Em seu caderno, identifique os dons que Morôni mencionou.
2. Por que você acha que esses dons de Deus foram dados ao povo?
3. Explique como ter esses dons pode ajudar você, sua família e outros a servir.

### C Complete a Sentença

Usando o que aprendeu em Morôni 10:24–29, complete as sentenças seguintes:

1. Ai de todos os que morrem em seus pecados, porque . . .
2. Todos saberão a verdade quando . . .
3. É possível saber a verdade por causa de . . .

### D Relembre uma Experiência

Pense a respeito de suas experiências no seminário deste ano e responda as seguintes perguntas a respeito de Morôni 10:32–34:

1. Versículo 32: Conte uma experiência que o ajudou a “[vir] a Cristo” e “[negar] a toda iniquidade”?



2. Versículo 33: Narre uma lição de que você se lembre do curso de estudo deste ano que o ajudou a tornar-se “[santo], sem mácula”?
3. Versículo 34: Que outro profeta do Livro de Mórmon ensinou a mesma doutrina que Morôni ensinou nesse versículo? (Ver Jacó 6:13.)

# Possíveis Locais do Livro de Mórmon (em Relação Uns aos Outros)



Possíveis relações comparativas de alguns locais mencionados no Livro de Mórmon, baseadas em evidências internas. Não se deve tentar identificar pontos neste mapa com nenhuma localidade geográfica existente. Preparado originalmente por Daniel H. Ludlow e usado com permissão.

# Cronologia do Livro de Mórmon

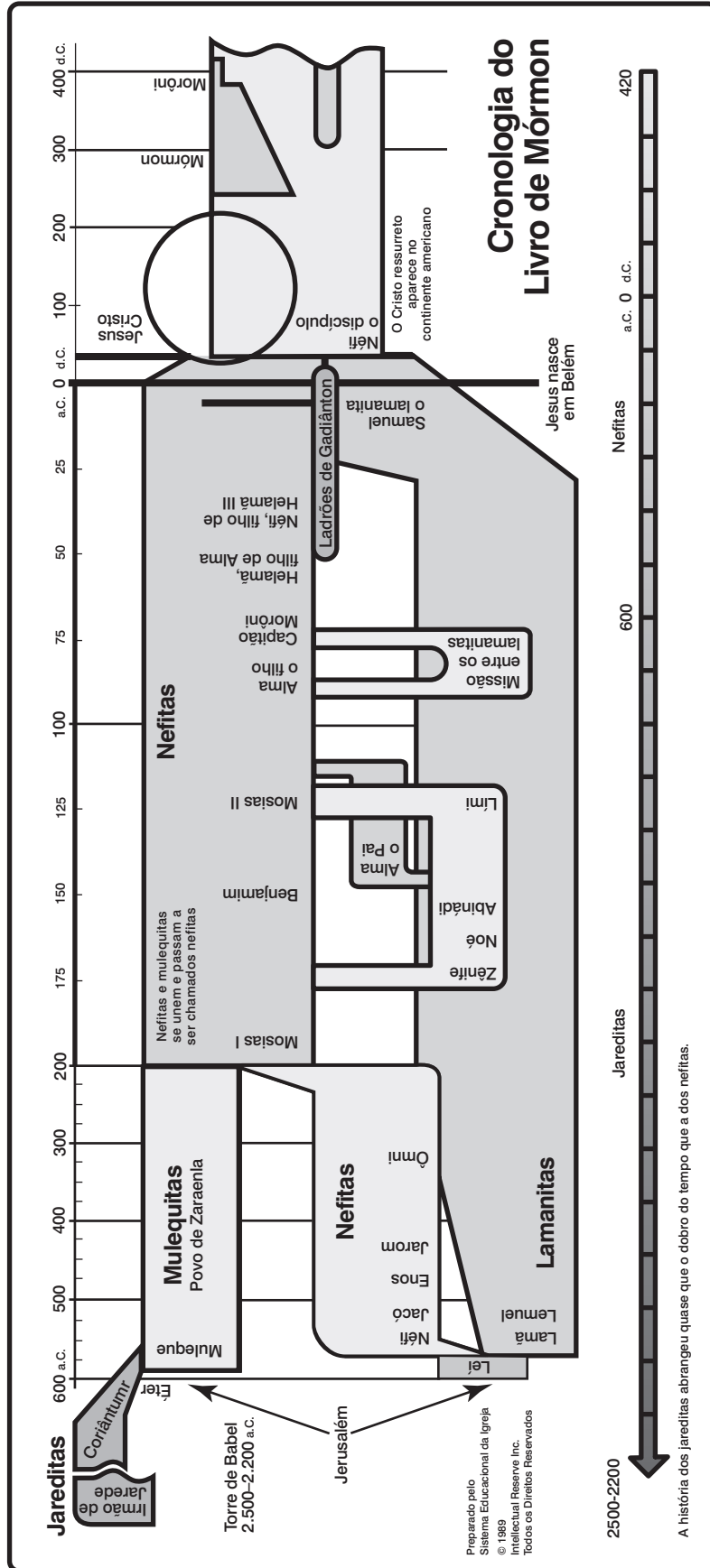

Handwritten notes in a cursive script, likely a translation or commentary on the Book of Mormon text, running vertically along the right edge of the page.

A IGREJA DE  
**JESUS CRISTO**  
DOS SANTOS  
DOS ÚLTIMOS DIAS

PORTUGUESE



4 0234187059 3

34187 059