

구약전서

복음 교리반 교사 교재



구약전서

복음 교리반 교사 교재

의견 및 제언

본 교재에 대한 의견 및 제언을 다음 주소로 보내주시면
감사하겠습니다.

Curriculum Planning
50 East North Temple Street, Floor 24
Salt Lake City, UT 84150-3200
USA
e-mail: cur-development@ldschurch.org

먼저 귀하의 성명, 주소, 스테이크 및 와드 명을 기입해 주십시오.
교재의 제목도 적어 주시기 바랍니다. 그런 다음 교재의 장점과
개선이 필요한 부분에 대한 의견과 제언들을 적어 주십시오.

표지 그림 : 로버트 티 베렛, 엘리에게 그의 아들 사무엘을 보여주는 한나

© 1996, 2000. Intellectual Reserve, Inc. 版權 소유

Printed in Korea

영어 승인: 1/01

번역 승인: 1/01

Old Testament Gospel Doctrine Teacher s Manual 의 번역본

Korean

목 차

공과 번호 및 제목	쪽
교사 지침	
1 “이것이 곧 나의 일이요, 나의 영광이니라”	1
2 “너는 내가 태어나기 전에 택함을 받았느니라”	5
3 창조	9
4 “내 범법으로 말미암아 내 눈이 열렸고”	2
5 “만일 네가 잘하면 너는 받아들여질 것이니라”	17
6 “노아는 ... 방주를 예비하여 그 집을 구원하였으니”	23
7 아브라함의 성약	27
8 사악한 세상에서 의롭게 생활함	32
9 “어린 양은 하나님이 ... 친히 준비하시리라”	36
10 장자권의 축복: 성약의 결혼	40
11 “내가 어찌 이 큰 악을 행하리까?”	46
12 “나의 수고한 땅에서 창성하게”	51
13 속박, 유월절 및 출애굽	56
14 “너희는 ... 내 소유가 되겠고”	62
15 “하나님을 바라 보고 살도록 하라	68
16 “내가 능히 여호와 내 하나님의 말씀을 어겨 덜하거나 더하지 못하겠노라”	73
17 “너는 조심하여 ... 잊지 말고”	77
18 “강하고 담대하라”	82
19 사사들의 통치	87
20 “네가 현숙한 여자인줄 ... 성읍 ... 이 다 아느니라”	92
21 하나님은 그분을 존중하는 자를 존중하심	96
22 “여호와는 중심을 보시느니라”	101
23 “여호와께서 너와 나 사이에 영원토록 계시느니라”	107
24 “내 속에 정한 마음을 창조하소서”	111

25	“호흡이 있는 자마다 여호와를 찬양할지어다”	117
26	솔로몬 왕: 지혜로운 자, 어리석은 자	123
27	사악한 지도자와 의로운 지도자의 영향	128
28	“불 후에 세미한 소리가 있는지라”	134
29	“엘리아의 ... 걸옷을 주워 가지고”	139
30	“주님의 집으로 감”	144
31	“지혜를 얻는 자 ... 는 복이 있나니”	151
32	“내가 알기에는 나의 대속자가 살아 계시니”	157
33	세상에 복음을 전함	162
34	“내가 (진실함으로) 네게 장가들리니”	166
35	하나님께서 비밀을 선지자들에게 밝혀주심	170
36	시온의 영광이 보호될 것임	175
37	“주는 기사(놀라운 일)를 행하셨음이라”	179
38	“나 외에 구원자가 없느니라”	183
39	“산을 넘는 발이 어찌 그리 아름다운고”	187
40	“네 장막터를 넓히며”	190
41	“내가 오늘 너를 ... 쇠기둥[이] ... 되게 하였은 즉”	194
42	“내가 나의 법을 ... 그들의 마음에 기록하여”	198
43	이스라엘 목자	201
44	“이 강물이 이르는 곳마다 모든 생물이 살고”	207
45	“죽으면 죽으리이다”	211
46	“한 나라를 세우시리니, 이것은 영원히 망하지도 아니할 것이요”	216
47	“올라가서 건축하자”	220
48	“여호와의 크고 두려운 날”	225

교사 지침

고든 비 힝클리 회장은 이렇게 말씀했다. “[경전을 읽는 것이] … 여러분에게 하나의 의무라기 보다는 매우 즐겁게 행하는 일이 되었으면 합니다. 오히려 경전 공부를 통해 하나님의 말씀을 사랑하게 되기를 바랍니다. 경전을 읽으면 여러분의 마음은 밝아지고 여러분의 영은 고양될 것임을 약속드립니다.”(“여러분 내부의 빛”, 성도의 벗, 1995년 7월호, 98쪽)

복음 교리반 교사인 여러분은 반원들이 구약전서를 좋아하고 힝클리 회장이 약속한 대로 밝은 빛을 찾을 수 있도록 도울 수 있는 기회를 갖고 있다. 반원들을 가르치는 동안, 여러분은 경전을 가까이 하였고 제자들을 가르칠 때마다 경전을 활용하셨던 구주의 모범을 따르게 될 것이다.

예수님은 부활하신 뒤에도 두 제자에게 분명한 진리를 가르치기 위해 경전을 활용하셨다. 글로바라고 하는 제자와 그의 동반자가 엠마오로 가는 길을 따라 가면서 예수님의 시신이 무덤에서 사라졌다는 소식을 두고 함께 이야기를 나누고 있었다. 그 때 예수님이 그들과 동행하셨으나, 그들은 전혀 예수님을 알아보지 못했다. 예수님께서 그들에게 무슨 이야기를 하고 있으며, 왜 그렇게 슬퍼하느냐고 묻자, 그들은 예수님께서 십자가에 못박혀 돌아가시고 부활하신 이야기를 들려주었다. 이 말을 들은 예수님은 “모든 성경에 쓴 바 자기에 관한 것을 자세히”(누가복음 24:27) 설명하셨다.

글로바와 그의 동반자는 구주께 함께 유숙하자고 권했는데, 함께 앉아서 식사를 하는 동안 비로소 그분이 바로 부활하신 주님이라는 사실을 인식했다. 그때 주님은 그들의 시야에서 사라지셨으며, 두 제자는 서로를 바라보며 “길에서 우리에게 말씀하시고 우리에게 성경을 풀어 주실 때에 우리 속에서 마음이 뜨겁지 아니하더냐”(누가복음 24:32)라고 말했다.

제자들의 마음을 뜨겁게 해준 성구는 모세 오경과 선지자들이 쓴 기타 경전, 즉 구약전서라고 알고 있는 경전에서 인용된 것이었다. 여러분이 바로 이 거룩한 진리들을 가르칠 때, 주님께서 글로바와 그의 동반자에게 그러셨듯이 성신이 반원들에게 그 진리들이 참되다는 것을 증거해 줄 것이다.

구약전서를 공부하면 반원들은 구주에 대한 간증을 키우게 되고, 그분의 복음대로 생활하겠다는 결심을 더욱 굳건히 하게 된다. 공부를 하는 동안 영의 인도를 받게 되면, 반원들은 읍과 똑같이 이렇게 간증할 수 있게 된다. “내가 알기에는 나의 구속자가 살아 계시니 후일에 그가 땅 위에 서실 것이라”(욥기 19:25)

영으로 가르침

복음 교리반 공과를 준비하는 동안, 주님의 영으로부터 영감과 인도를 구하는 것이 중요하다. 주님은 이렇게 말씀하셨다. “그리고 영은 신앙의 기도로써 너희에게 주어지리니, 만일 너희가 영을 받지 아니하거든 가르치지 말지니라.”(교리와 성약 42:14) 성신이 바로 공과 교사임을 기억하도록 한다.

여러분은 기도하고 금식하고 매일 경전 공부를 하고 계명에 순종함으로써 영을 구할 수 있다. 공과를 준비하는 동안, 여러분이 영을 통해 경전 및 반원들의 필요 사항을 이해할 수 있게 되기를 간구한다. 영은 여러분이 성구 내용을 토론하고 현실에 적용할 수 있는 의미있는 방법들을

마련하는 데도 도움을 줄 수 있다.(니파이전서 19:23 참조) 영의 도움을 받으면, 주님의 훌륭한 도구가 되어 그분의 말씀을 그분의 자녀들에게 가르칠 수 있다.

다음의 제안은 영이 교실에 머물게 하는 방법에 관한 것이다.

1. 공과를 시작하기 전과 끝낸 후에 반원들에게 기도하게 한다. 수업을 하는 동안에도 영이 여러분을 인도해 주고 반원들의 마음을 열어 주고, 증거하며 영감을 주기를 기도한다.
2. 경전을 활용한다.(아래의 “경전에 초점을 둬” 참조)
3. 반드시 공과를 끝낼 때 뿐만이 아니라, 영의 속삭임을 들을 때마다 간증한다. 구주에 대해 간증한다. 반원들이 간증하도록 자주 권고한다.
4. 반원들이 영을 느낄 수 있도록 준비시키기 위해 찬송가, 초등학교 노래, 기타 경건한 음악을 사용한다.
5. 반원들 및 다른 사람들 뿐만 아니라 하나님 아버지와 예수 그리스도에 대한 사랑을 표현한다.
6. 공과에 있는 원리와 관련된 통찰력, 느낌 및 경험을 함께 나눈다. 반원들에게도 똑같이 하도록 권유한다. 반원들은 자신이 전 공과 시간에 배운 내용을 어떻게 적용하거나 가르쳤는지를 이야기할 수도 있다.

경전에 초점을 둬

복음 교리반 공과를 준비하기 위해서는 기도하는 마음으로 경전 공부를 열심히 해야 한다. 주님은 이렇게 명하셨다. “내 말을 선포하려 힘쓰지 말고 먼저 나의 말을 얻으려 힘쓰라. 그리하면 네 혀가 풀리리라. 그런 후에 네가 원하면, 너는 나의 영과 나의 말, 참으로, 사람을 확신시키는 하나님의 능력을 가지게 되리라.”(교성 11:21)

이 교재는 여러분이 경전을 가르치는 데 도움을 주는 도구가 된다. 가능하면, 후기 성도 판 경전을 사용하도록 한다. 성경 각주 및 성경 사전에 있는 조셉 스미스 성경 역 성경의 발췌문을 참조한다.(영어 경전에 해당)

수업을 진행하는 동안, 공과 내용을 경전에 초점을 맞춰서 가르치도록 한다. 주석이나 경전 이외의 자료를 사용할 경우에는 신중을 기해야 한다. 반원들에게 경전 및 후일의 선지자들의 말씀을 통해 지식과 영감을 구하도록 가르친다.

반원 모두에게 구약전서 반원 학습 지도서(34592 320)를 한 부씩 나누어 준다. 본 책자에는 반원들이 성구를 이해하고, 그러한 성구를 적용하는 방법을 생각해 보고, 공과 토론을 위한 준비를 하는 데 도움이 되는 요점 및 질문이 나와 있다. 부모들에게 가족 경전 공부를 할 때 반원 학습 지도서를 활용하도록 권유한다.

공과 구성

본 교재는 청소년 및 성인 복음 교리반을 위해 쓰여졌으며, 매 4년마다 사용된다. 공과는 한 시간에 모두 가르칠 수 있는 이상의 내용이 담겨 있다. 반원들의 필요 사항에 가장 잘 부합되는 경전 설명, 질문 및 활동들을 선택할 때 주님의 영을 구한다.

각 공과에는 다음과 같은 편들이 포함되어 있다.

1. 목적. 목적에 대한 설명을 잘 읽어보면 공과를 준비하고 가르칠 때 집중해야 할 주요 개념을

파악할 수 있다.

2. **준비 사항.** 이 편의 첫 부분에는 공과 개요에 나오는 성구 내용이 요약되어 있다. 어떤 공과에서는 이해력을 키우는 데 도움이 되는 추가 독서 과제를 제시하고 있다. 대부분의 공과의 준비사항 편에는 공과반에 가져 올 수 있는 자료와 같은 준비 사항도 함께 제시하고 있다.
3. **주의 집중 활동.** 이 편은 반원들이 배우고, 참여하고, 영의 영향력을 느낄 수 있도록 준비시키는 데 도움이 되는 간단한 활동이나 실물 공과나 질문으로 구성되어 있다. 교재에 나오는 주의 집중 활동을 활용하든지, 아니면 자신이 직접 준비한 주의 집중 활동을 사용하든지 간에, 공과 시작부터 반원들의 주의를 집중시키는 것이 중요하다. 이 활동은 간결해야 한다.
4. **성구 토론과 적용.** 이 부분은 공과 가운데 가장 중요한 부분이다. 효과적으로 가르치고 토론할 수 있도록, 성구 내용을 기도하는 마음으로 공부한다. “경전 내용을 가르치기 위한 제언”(아래)의 제언을 활용하여 교수법 및 반원들의 흥미를 유지시키는 방법을 다양화한다.
5. **결론.** 이 편은 공과를 요약하고, 반원들이 배운 원리대로 생활할 수 있도록 격려해 주는 데 도움이 된다. 또한 교사가 간증을 할 수 있도록 상기시켜 주기도 한다. 각 공과에 대한 결론을 내릴 수 있는 시간을 충분히 확보해 두도록 한다.
6. **추가로 가르칠 개념.** 이 편에는 성구 내용에서 추가로 찾을 수 있는 진리, 대체 교수법, 활동 및 공과 개요를 보충해 주는 제언 등이 포함되어 있다. 이 개념들의 일부를 공과 시간에 활용할 수 있다.

경전 내용을 가르치기 위한 제언

경전 내용을 보다 효과적이고 보다 다양하게 가르치기 위해 다음의 제언들을 활용한다.

1. 반원들이 구약전서의 여호와인 예수 그리스도와, 구약전서에서 예언하고 있는 그의 탄생과 이 세상에서의 성역과 재림 및 복천년 기간 동안의 통치에 대해 경전에서 어떻게 가르치고 있는가를 이해할 수 있도록 돕는다.
2. 반원들에게 경전 내용을 자신의 생활에 적용할 수 있는 구체적인 방법들을 생각해 보고 발표하도록 부탁한다.
3. 교리 외에도, 구약전서의 이야기, 특히 신앙의 이야기들을 강조하여, 반원들이 그 이야기를 이해하고 적용할 수 있는 방법들에 관해 토론할 수 있게 한다.
4. 반원들이 경전 구절에서 자주 인용되거나 특별한 의미를 담고 있는 단어나 구절이나 개념을 찾게 한다.
5. 칠판에 경전 내용과 관련이 있는 구절이나 주요 낱말이나 질문을 적는다. 반원들이 구절이나 주요 낱말이나 질문에 대한 답을 하게 되면, 공과를 멈추고 토론한다.
6. 물문경 전체에 걸쳐 나오는 “이와 같이 우리는 ... 을[를] 알 수 있느니라”라는 말은 가르친 원리를 요약하고자 할 때 사용된다. 성구 구절에 관해 토론한 뒤에는, 반원들에게 “이와 같이 우리는 ... 을[를] 알 수 있느니라”라는 표현이 들어간 문장으로 배우고 있는 복음 원리를 설명해 보게 한다.
7. 구약전서 전체에 걸쳐 사용되는 상징들을 찾고 토론한다. 예를 들면, 신부와 신랑은 이스라엘과 구주를 나타내는 낱말이다.
8. 경전에 나오는 사람들이나 사건들이 서로 어떻게 대조될 수 있는지 알아본다. 예를 들면, 가인과 아벨 및 에녹(모세서 5~7장), 다윗과 밋세바(사무엘하 11장) 및 애굽의 요셉과 보디발의

아내(창세기 39:7~13), 또는 선지자 엘리야와 사악한 아합 왕(열왕기상 16:29~33; 17~19장)의 관계를 대조해 볼 수 있다.

9. 반원들이 경전 내용 가운데 각 인물의 대사를 맡아 읽게 함으로써 독서 역할 담당극을 실행한다.
10. 반을 둘 이상의 소그룹으로 나눈다. 성구 내용을 복습한 뒤에, 성구 내용에서 가르치고 있는 원리들을 각 그룹별로 적어보게 한다. 그런 다음 차례로 이러한 원리가 자신의 생활에 어떻게 적용되는지를 토론하게 한다.
11. 반원들에게 토론하는 동안 중요한 구절에 표시할 연필을 가져 오도록 권유한다.

반 토론을 권장함

여러분은 일반적으로 단순히 강의하는 것이 아니라 반원들이 성구 토론에 의미있는 참여를 할 수 있도록 도와야 한다. 반원들은 직접 참여함으로써 경전에 대해 보다 효과적으로 배울 수 있고 복음 원리를 적용하는 방법도 보다 잘 이해할 수 있게 된다. 어떤 질문을 하고, 그 질문들을 어떻게 구성하고, 어떻게 전개할 것인지를 결정하는 데 있어서 영의 인도를 구하도록 한다. 반 토론은 회원들이 그리스도께로 나아와 그분의 제자로서 생활하는 데 도움이 되는 내용에 중점을 두어야 한다. 이러한 목적을 달성하는 데 도움이 되지 않는 토론이 이루어지는 경우 방향을 바로잡도록 한다.

여러분과 반원들이 대부분의 질문에 대한 해답을 경전에서 찾을 수 있도록 참조 성구가 제시된다. 어떤 질문에 대한 답은 반원들의 경험에서 나오기도 한다.

공과에 포함된 모든 내용을 토론하려고 하기 보다는 반원들이 경전 내용을 보다 잘 이해하고 제자로서의 삶을 살겠다는 결심을 할 수 있도록 돕는 것이 보다 중요하다. 반원들이 훌륭한 토론을 통해 배우고 있다면, 공과 내용 모두를 다루려고 애쓰기 보다는 그 토론을 계속 진행시키는 것이 도움이 되는 경우가 많다.

반 토론을 촉진하기 위해 다음과 같은 지침을 활용하도록 한다.

1. 반원들이 해답을 찾을 수 있도록 질문을 한 뒤에는 참조 성구를 가르쳐 준다.
2. 그냥 예, 아니오의 대답을 하게 하기 보다는 생각하고 토론하게 해주는 질문을 하도록 한다. 왜, 어떻게, 누가, 무엇이, 언제, 어디에서와 같은 말로 시작하는 질문이 일반적으로 토론을 장려하는 데 가장 효과적이다.
3. 반원들이 경전을 통해 배우고 있는 내용에 대한 느낌을 발표하도록 권유한다. 또한 성구 원리가 생활에 어떻게 적용될 수 있는지를 보여 주는 경험을 한 적이 있으면 그 내용을 발표하도록 권유한다. 그들의 참여에 대해 긍정적인 평가를 해준다.
4. 각 반원의 필요 사항을 민감하게 파악하도록 한다. 모든 반원에게 반 토론에 참여하도록 권유한다고 해도, 대답하는 것을 주저하는 반원들이 있을 수 있다. 여러분은 그들이 공과 시간에 소리내어 읽고 참여하는 것에 대해 어떤 생각을 갖고 있는지를 파악해 보기 위해 개인적으로 이야기를 나눌 수 있다. 당황할 수 있는 반원들에게 질문하지 않도록 주의를 기울인다.
5. 반원들에게 지명 받은 성구 내용과 *구약전서 반원 학습 지도서(34592 320)*를 공부함으로써 수업 준비를 하도록 권장한다. 준비가 잘 되어 있으면, 반원들은 보다 훌륭하게 토론에 참여할 수 있게 된다. 반원들이 성구 및 공과 내용을 가족과 함께 토론하도록 제안한다.

“이것이 곧 나의 일이요, 나의 영광이니라”

모세서 1장

목적 반원들이 (1)우리는 하나님의 자녀이며 (2)우리는 사탄의 유혹을 물리칠 수 있고 또 (3)하나님의 사업과 영광은 우리에게 불멸과 영생을 가져다 주시는 것임을 이해하도록 도와준다.

- 준비 사항**
1. 기도하는 마음으로 값진 진주에 있는 다음 성구를 공부한다.
 - ㄱ. 모세서 1:1~11. 모세가 하나님을 보았으며, 그분과 얼굴을 맞대고 이야기함. 그는 자신이 하나님 아버지의 독생자와 닮은 하나님의 한 아들임을 알게 됨. 주:반원들은 이 시현에서 모세에게 나타나신 분은 하나님 아버지가 아니라 여호와라는 사실을 이해해야 한다. 여호와는 전세의 예수 그리스도이시며 구약의 하나님이시다. 그분은 목적에 있어서 하나님 아버지와 하나가 되시며, 권능과 권세에 있어 하나님 아버지를 대표하신다. 그분의 말씀은 아버지의 말씀이며, 모세서 1장 6절에서처럼 그분은 때때로 하나님 아버지로서 말씀하신다. (제임즈 이 탈매지, 신앙 개조, 470~471쪽 참조)
 - ㄴ. 모세서 1:12~23. 사탄이 모세에게 나타났으나 모세가 그를 물리침.
 - ㄷ. 모세서 1:24~39. 모세에게 다시 하나님이 나타나셔서 그분의 사업과 영광에 대해 가르치심.
 2. 공과를 공부하고 경전의 기사를 가르칠 방법을 결정한다. 모든 질문을 다 사용하거나 공과의 모든 요점을 다 다루는 것은 어려울 것이므로 기도하는 마음으로 반원들의 필요 사항을 가장 잘 충족시킬 수 있는 것들을 선택한다. 어떤 질문들은 반원들의 상황에 맞게 수정해야 할 수도 있다.
 3. 반원의 수만큼 구약전서 반원 학습 지도서(34592 320)를 구한다.(와드에서는 연례 교과 과정을 위한 주문을 할 때 이 학습 지도서들을 함께 주문해야 한다. 감독단의 일원은 주일학교 회장단에게 그것들을 전해 주어야 한다.)
 4. 두 번째 주의 집중 활동을 사용하려고 한다면 종이 가방이나 천으로 된 가방을 구해서 그 안에 돌이나 빗, 연필과 같이 흔히 보는 물건을 넣어 둔다.
-

공과 전개 제언

구약 소개 구약은 창조의 때로부터 구주가 탄생하기 수백년 전까지 하나님께서 그분의 성약의 백성들을 다루신 일에 대한 기사이다. 구약은 신앙과 순종에 대한 감동적인 실례를 보여 준다. 또한 그 책은 망각이나 불순종 또는 하나님을 거역하는 것에 따르는 결과도 보여 준다. 그 책에는 메시아의 탄생과 속죄의 희생, 그리고 재림과 복천년의 통치에 대한 예언이 담겨 있다.

본 과정에서는 구약 외에도 값진 진주의 모세서와 아브라함서를 다룬다. 이 책들은 창세기의 몇몇 자료에 대해 중요한 보충 설명을 해주고 있다. 모세서는 성경의 조셉 스미스 역 성경에서 발췌했으며 아브라함서는 선지자 조셉 스미스가 이집트의 파피루스에서 번역한 것이다.

주의 집중 활동 공과를 시작하기 위하여 다음의 여러 가지 활동 중에서 한 가지(또는 여러분 자신이 준비한 한

가지 활동)를 할 수 있다. 반에 가장 적절한 활동을 선택한다.

1. 반원들에게 모세서 1장 6절과 20~22절 및 39절을 찾아서 거기에 나와 있는 중요한 진리를 찾아보라고 한다. 여러 가지 답이 나올 수 있다. 본 공과는 1쪽의 “목적”에 열거된 세 가지 진리에 초점을 맞출 것이라고 설명한다.
2. 반원 두 명을 뽑아서 그들에게 일상적인 물건(1쪽의 “준비 사항” 참조)이 담긴 가방을 건네준다. 그 두 명의 참여자에게 게임을 하게 될 것이라고 말하되 게임에 대한 설명이나 게임의 목적을 말해주지 않는다. 그들에게 가방을 열고 게임을 시작하라고 한다. 그들은 가방 속의 내용물이 게임에 대한 설명이 되리라고 생각할 것이다. 그러나 가방 속의 내용물은 게임에 대해 아무런 실마리가 되지 않으므로 그들은 무엇을 해야 할지 잘 모를 것이다.

게임을 이해하기 위해서는 게임의 목적이나 목표를 알아야만 한다는 것을 지적한다. 이와 같이 지상에서의 우리의 인생을 이해하기 위해서는 우리 인생의 목적이나 목표를 알아야만 한다. 모세서 1장은 다음과 같은 세 가지 중요한 질문에 답해 줌으로써 우리가 이것을 이해하도록 도와준다.

우리는 누구인가?

우리는 어떻게 사탄의 영향력을 극복할 수 있는가?

하나님의 사업과 영광은 무엇인가?

성구 토론과 적용

다음 성구를 가르치면서, 그러한 성구들이 일상 생활에 어떻게 적용되는지를 토론한다. 반원들에게 성구에 나와 있는 원리와 관련된 경험을 나누도록 격려한다. 공과 중 적절한 순간에 *구약전서 반원 학습 지도서(34592 320)*를 나눠 주고 개인 경전 학습과 가족 경전 학습에 도움이 되도록 그것을 활용하라고 격려한다.

1. 하나님께서 모세에게 그가 하나님의 한 아들임을 가르치심

모세서 1장 1~11절을 가르치고 토론한다.

- 모세서 1장 1~7절에 묘사된 경험을 통해 모세는 하나님에 대해 무엇을 배웠는가? 자신에 대해서는 무엇을 배웠는가?(이 구절에서 하나님이 모세를 여러 번 “내 아들”로 부른 것을 반원들에게 주지시킬 수도 있다.)
- 모세가 구주와 “닮[게]” 창조되었다는 것은 무엇을 뜻하는가?(모세서 1:6) 우리가 하나님의 자녀이며 그분의 아들과 닮은 모습으로 창조되었음을 아는 것은 우리의 삶에 어떤 영향을 미칠 수 있는가?

델린 에이치 옥스 장로는 이렇게 가르쳤다. “우리가 좋아하는 찬송가 ‘나는 하나님의 자녀’에 나오는 개념의 권능을 생각해 보십시오. 여기에 ‘나는 누구인가?’라는 인생의 한 가지 위대한 질문에 대한 답이 있습니다. 나는 하늘 부모님의 영의 계보에 따른 하나님의 자녀입니다. 그러한 부모가 있다는 것은 우리에게 영원한 잠재력이 있음을 의미합니다. 그러한 훌륭한 견해는 우리가 좌절하지 않게 해 줍니다. 그것은 의로운 선택을 하고 우리 내부의 최선의 것을 추구하도록 우리를 강화시킵니다. [사람들의] 마음에 자신이 하나님의 자녀이며 여러분이 인생의 문제를 극복할 수 있는 자긍심과 동기를 받았다는 훌륭한 개념을 세워 주십시오.”(성도의 빛, 1996년 1월호, 25쪽)

- 하나님께서는 여러 번 되풀이하여 모세를 “내 아들”로 부르시고 “나의 독생자를 닮았나니”라고 하시면서 모세에게 자신의 가치를 확신하고 이해하게 해주셨다. 이러한 원리를 따르는 것은 부모로서 우리에게 어떻게 도움이 될 수 있는가? 그것은 어떻게 결혼 생활을 강화시킬 수

있는가? 또한 어떻게 우정을 강화시킬 수 있는가?

비평적이고 부정적이며 비하시키는 말이 난무하는 세상에서 우리는 주님의 모범을 따라 다른 사람들이 자기 자신을 존엄하고 가치있는 하나님의 자녀로 느끼는 데 도움이 되는 것을 말해야 한다.

- 모세서 1장 1~7절에서는 모세의 중요성과 영원한 가능성이 강조되었다. 그러나 하나님의 임재하심이 물러간 후 모세는 “이제 이 일로 말미암아 나는 사람이 아무 것도 아님을 아나니”(모세서 1:10)라고 말했다. 두 가지 개념 중 어느 것이 진실인가?(하나님은 필멸의 인간보다 훨씬 더 현명하시고 권능이 있으시다. 우리는 그분이 없다면 아무 것도 아니다. 그러나 우리는 그분의 자녀로서 그분처럼 될 수 있는 가능성을 갖고 있다.)

2. 사탄이 모세에게 나타났으나 모세가 그를 물리침

모세서 1장 12~23절을 가르치고 토론한다.

- 사탄은 모세에게 와서 무엇을 하라고 명령했는가?(모세서 1:12 참조) 왜 사탄은 모세를 “사람의 아들”이라고 불렀다고 생각하는가?(사탄은 모세가 하나님의 아들이라는 것을 믿지 않기를 원했다.) 왜 사탄은 우리가 하나님의 자녀라는 사실을 의심하거나 소홀히 하기를 바라는가? 사탄은 우리가 그 사실을 의심하도록 하기 위해 어떻게 노력하는가?
- 모세는 사탄이 그를 “사람의 아들”이라고 불렀을 때 어떻게 대답했는가?(모세서 1:13 참조) 우리가 하나님의 아들과 딸이라는 강한 간증은 우리가 유혹을 물리치는 데 어떻게 도움이 될 수 있는가?
- 모세는 사탄에게 물러가라는 말을 몇 번이나 하였는가?(모세서 1:16, 18, 20, 21 참조) 이것은 우리에게 사탄의 유혹에 대항하는 것에 대해 무엇을 가르쳐 주는가?
- 모세는 어떻게 사탄의 유혹을 물리칠 수 있는 힘을 얻었는가?(모세서 1:18, 20~21 참조) 모세는 어떻게 사탄을 물리쳤는가? 유혹에 대항하는 데 있어 기도는 어떻게 우리에게 힘이 될 수 있는가? 이러한 힘을 얻기 위해 우리는 달리 무엇을 할 수 있는가?

3. 모세에게 다시 하나님께서 나타나셔서 그분의 사업과 영광에 대해 가르치심

모세서 1장 24~39절을 가르치고 토론한다.

- 사탄이 떠나간 후 모세는 다시 하나님의 영광을 보았고 세상과 그 주민에 대한 또 다른 시현을 보았다.(모세서 1:24~28) 모세는 그 시현을 보고 어떤 두 가지 질문을 하였는가?(모세서 1:30 참조) 하나님께서는 어떤 대답을 주셨는가?(모세서 1:31~32, 39 참조)
- 하나님께서는 우리가 헤아릴 수 없는 수많은 세상과 사람들을 창조하셨지만 그들 모두를 알고 계신다고 모세에게 분명히 말씀하셨다.(모세서 1:35) 여러분은 어떻게 하나님 아버지와 예수 그리스도께서 여러분을 개별적으로 아시고 사랑하신다는 것을 느끼게 되었는가?(여러분에 대한 그분들의 사랑과 염려를 느꼈던 순간에 대해 간증할 수도 있다.)
- 하나님의 사업과 영광은 “사람에게 불멸과 영생을 가져다 주는 것”(모세서 1:39)이다. 불멸이란 무엇인가? 누가 불멸을 받을 것인가? 영생은 무엇인가? 누가 영생을 받을 것인가?

제임스 이 파우스트 장로는 이렇게 말씀했다. “불멸 또는 영원히 존재함과, 하나님의 면전에서 거하게 되는 영생과는 차이가 있습니다. 예수 그리스도의 은혜로 말미암아 불멸은 모든 인간, 즉 의로운 자나 불의한 자, 또는 악인을 가릴 것 없이 모든 사람에게 임하는 것입니다. 그러나, 영생은

‘하나님의 모든 은사 가운데서 가장 큰 것’(교리와 성약 14:7)입니다. 우리는 주님의 말씀대로, ‘나의 계명을 지키고 끝까지 견디면’ 이 위대한 은사를 받습니다. 우리가 그렇게 견딜 때, 그 약속의 말씀은 ‘영생을 얻으리니’(교리와 성약 14:7)입니다.”(성도의 벗, 1989년 1월호, 13쪽)

- 우리가 하나님의 사업과 영광이 무엇인지 아는 것은 왜 중요한가? 이 위대한 사업에 있어 우리가 그분을 도울 수 있는 구체적인 방법들로 어떤 것이 있는가?

고든 비 힝클리 회장은 이렇게 말씀했다.

“‘인간에게 불멸과 영생을 가져다 주는 ...’(모세서 1:39) 그의 사업과 영광을 위해 하나님 아버지를 돕고자 우리는 이곳에 있습니다. 제가 맡고 있는 책임의 영역에서처럼 여러분의 영역에서 여러분의 책임도 중요합니다. 이 교회에서는 어떤 부름도 작거나 대수롭지 않은 것은 없습니다. 우리 모두가 자기의 의무를 완수할 때, 타인의 삶에 영향을 미칩니다. 우리 각자의 책임에 대해 주님은 이렇게 말씀하셨습니다. ‘이러한 일들을 행함으로써 너는 네 이웃에게 가장 큰 선을 베풀게 될 것이요, 네 주되는 이의 영광을 증진시키게 되리라.’(교리와 성약 81:4)”(고든 비 힝클리 회장, “이 사업은 주님의 사업입니다.”, 성도의 벗, 1995년 7월호, 69~70쪽)

결론

모세서 1장은 우리가 하나님의 아들과 딸이라는 감동적인 교리를 가르쳐 준다. 반원들에게 이 진리의 중요성을 상고해 보도록 권한다. 하나님 아버지께서는 우리들 각자를 알고 계시며 사랑하신다는 것을 간증한다. 반원들이 모세서 1장에서 배웠던 것에 대한 자신의 느낌을 가족들과 나누도록 격려한다.

추가로 가르칠 개념

다음 자료는 제언된 공과 개요를 보충해 주는 것이다. 이러한 여러 가지 개념 중에서 한 가지 이상을 공과의 일부로 사용할 수 있다.

1. “모세는 홀로 있게 되자”(모세서 1:9)

- 우리도 모세처럼 영을 강하게 느끼지 못하거나 여러 가지 시련에 직면한 때와 같이 “홀로 있게” 되는 경우가 생길 수 있다. 우리는 모세서 1장을 통해 이러한 경우에 대처하는 데 도움이 되는 어떤 것을 배울 수 있는가?(답에는 다음과 같은 것이 포함될 수 있다. 그러한 어려움들은 우리의 잘못이 아닐 수도 있다. 하나님께서는 우리를 완전히 버려 두지 않으시며 15절에서 볼 수 있는 것처럼 우리는 우리의 시련에 맞서 하나님을 부르고 우리의 신앙을 키움으로써 종종 큰 힘을 얻는다.)

2. 모든 사람은 하나님의 자녀임

- 모세는 이스라엘 백성을 애굽에서 이끌고 나가기 전에 모세서 1장에 기록된 시현을 받았다. 모세가 이스라엘 백성을 이끌고 갈 때, 특별히 그들의 잦은 반항과 부족한 신앙 때문에 낙담했을 때 이 시현은 그에게 어떻게 도움이 되었다고 생각하는가? 우리 모두가 하나님의 자녀라는 사실을 아는 것은 교사나 지도자에게 어떻게 도움이 될 수 있는가? 이 지식은 가족 구성원과 친구 및 다른 사람들과의 관계에서 어떻게 도움이 될 수 있는가?

3. 조셉 스미스 역 성경

구약전서 비디오 발표 자료(53224 320)를 구할 수 있다면 공과의 일부로 “조셉 스미스 역의 힘”이라는 5분짜리 자료를 보여 줄 수 있다. 반원들에게 모세서는 조셉 스미스 역 성경에서 발췌한 것임을 상기시킨다.

“너는 네가 태어나기 전에 택함을 받았느니라”

아브라함서 3장; 모세서 4장 1~4절

목적 반원들이 예임의 교리와, 하나님의 왕국을 세우고 사람들을 그리스도께로 데려가는 일을 도와야 하는 자신의 책임을 이해하도록 도와준다.

- 준비 사항**
1. 기도하는 마음으로 값진 진주와 교리와 성약에 있는 다음 성구를 공부한다.
 - ㄱ. 아브라함서 3:11~12, 22~23; 교리와 성약 138:53~57. 아브라함은 주님과 대면하여 이야기하였고, 전세에서 많은 “고귀하고 위대한” 영들이 지상에서의 사명을 위해 예임된 것을 알았음.(아브라함서 3:11~12, 22~23) 조셉 에프 스미스 회장은 구주께서 부활하시기 전에 영의 세계를 방문하신 시현을 통해 “고귀하고 위대한 영들”에 대해 더 많은 것들을 배웠음.(교성 138:53~57)
 - ㄴ. 아브라함서 3:24~28; 모세서 4:1~4. 아브라함과 모세는 예수 그리스도가 천국 회의에서 우리 구주로 선택되고 우리가 그를 따르기로 선택하는 시현을 보았음. 그들은 또한 루시퍼(사탄)와 그를 따르는 영들이 하늘에서 내어쫓기는 것을 보았음.
 2. 추가 독서 과제: 이사야 14:12~15; 요한계시록 12:7~9; 엘마서 13:3~5; 교리와 성약 29:36~39; 아브라함서 3장과 교리와 성약 138편의 나머지 부분.

공과 전개 제언

- 주의 집중 활동** 공과를 시작하기 위하여 다음의 여러 가지 활동 중에서 한 가지(또는 여러분 자신이 준비한 한 가지 활동)를 할 수 있다. 반에 맞는 가장 적절한 활동을 선택한다.
1. 우리가 경전의 가르침을 우리의 생활에 적용할 때 경전이 우리에게 더욱 의미있게 된다는 것을 지적한다. 이렇게 하기 위해 우리는 자주 고대 선지자들과 그들을 따르는 사람들의 입장에서 서보아야 한다. 그러나 아브라함서 3장 22~28절에서는 그렇게 할 필요가 없다. 왜냐하면 이 구절은 우리가 참여했던 중요한 사건에 관한 것이기 때문이다. 이것은 우리가 전세에 있을 때 일어난 사건이다.
 2. **예임**이라는 두 글자를 나타내기 위해 칠판에 두 개의 빈 칸을 그린다. 이 칸에 들어갈 낱말은 전세와 관련되는 것이라고 설명한다.

반원들에게 그 낱말의 글자를 맞추도록 10번의 기회를 준다. 맞는 글자를 말하면 해당되는 칸에 적고 틀린 글자를 말하면 똑같은 글자를 다시 말하지 않도록 칠판의 여백에 적는다.

반원들이 그 낱말을 모두 맞추고 나면 그것에 대한 정의를 내리도록 도와준다.(예임은 하나님께서 그분의 자녀들이 지상 생활을 하는 동안 특정한 사명을 완수하도록 전세에서 미리 성임하시는 것이다.) 본 공과는 전세에 관한 것이며, 그 곳에서 많은 영들이 하나님 아버지를 위한 중요한 일을 하도록 예임되었다고 설명한다.

다음 성구를 가르치면서, 그러한 성구들이 일상 생활에 어떻게 적용되는지를 토론한다. 반원들에게 성구에 나와 있는 원리와 관련된 경험을 나누도록 격려한다.

1. 아브라함은 전세에서 많은 영들이 지상에서의 사명을 위해 예임된 것을 알았음

아브라함서 3장 11~12절, 22~23절 및 교리와 성약 138편 53~57절을 가르치고 토론한다.

- 아브라함서 3장에 기록된 시현에서 주님은 아브라함에게 세상이 창조되기 전에 하늘에서 열렸던 평의회(천국 회의)를 보여 주셨다.(후일의 선지자들은 하늘의 평의회가 단 한번의 모임이라고 보다 일련의 연속적인 모임이라고 가르쳐 왔다는 것을 주목한다.) 누가 이 평의회에 참석했는가?(하나님 아버지와 그분의 영의 자녀들) 아브라함서 3장 22~23절을 통해 우리는 이 평의회에 관해 무엇을 배우는가?
- 아브라함서 3장 22~23절에 묘사된 “고귀하고 위대한 영들”은 누구인가?(선지자들과 교회 지도자들) 1918년에 조셉 에프 스미스 회장은 영의 세계의 시현을 통해 이 “고귀하고 위대한 영들” 중 몇 명을 보았다고 설명한다. 스미스 회장이 보았던 사람들은 누구인가?(교성 138:53 참조; 추가로 가르칠 개념 중 두 번째 개념도 참조한다.)
- 아브라함이 “태어나기 전에 이미 택함을 받았”다는 것은 무슨 의미인가?(아브라함서 3:23 참조. 그는 선지자로 예임되었다.) 예임된다는 것은 무슨 뜻인가?(두 번째 주의 집중 활동에서 내렸던 정의를 참조한다.) 교리와 성약 138편 53절에 언급되었던 사람들은 무엇을 하기 위해 예임되었는가?(교성 138:53~56 참조)
- 아브라함과 조셉 스미스 및 다른 사람들은 예임으로 말미암아 선지자가 되도록 보증 받았는가? 예임과 선택의지 사이에는 어떤 관계가 있는가?(비록 어떤 사람이 예임되었을지라도 그 부름은 그 사람의 합당성과 그것을 기꺼이 받아들이는 마음에 따라 좌우된다.)
- 하나님께서는 선지자들을 예임하신 것 외에도 “다른 많은 자들”을 예임하셔서 여러 가지 방법으로 그분의 왕국을 건설하도록 돕게 하셨다. 우리는 무엇을 하도록 예임되었겠는가?(교성 138:56 참조)

에즈라 테프트 벤슨 회장은 다음과 같이 가르쳤다.

“하나님께서서는 여러분이 주님의 재림 전 마지막 날에 모습을 나타내도록 보류시켜 주셨습니다. 어떤 사람들은 떨어져 나가겠지만 하나님의 왕국은 완전하게 존속되어 그 머리이신 예수 그리스도가 돌아오시는 것을 기쁘게 맞이할 것입니다. 우리 시대는 주님께서 홍수로 지상을 깨끗케 하셨던 사악한 노아 시대와 비교되지만 한 가지 커다란 차이가 있습니다. 그것은 하나님께서 마지막 전투를 위해 그분의 가장 강한 자녀들을 예비하셨다는 것입니다. 그들은 하나님의 왕국이 승리하도록 도울 것입니다. ...

“... 그것에 대하여 잘못 생각하지 않도록 하십시오. 여러분은 훌륭한 세대입니다. 우리 시대와 같이 것처럼 짧은 시기에 충실성이 더 많이 요구된 적은 결코 없었습니다.”(에즈라 테프트 벤슨의 가르침 [1988년], 104~105쪽)

- 우리는 어떻게 하면 예임된 부름을 확실히 완수할 수 있는가?(복음대로 생활하는 것, 축복사의 축복을 연구하는 것, 개인적인 계시를 구하는 것 등이 대답에 포함될 수 있다. 이러한 부름을 완수하기 위해 자발적이며 합당해야 한다는 것을 반원들에게 상기시킨다. 교성 58:27~28 참조)

2. 예수 그리스도께서는 하늘의 평의회에서 우리의 구주로 선택되었으며 우리는 그를 따르기로 선택했음. 루시퍼(사탄)와 그를 따르는 영들이 하늘에서 내어 쫓김.

아브라함서 3장 24~28절과 모세서 4장 1~4절을 가르치고 토론한다.

- 하늘의 평의회(천국 회의)에서 하나님 아버지께서는 구원의 계획을 발표하시고 우리를 위해 구주를 선택하셨다고 설명한다. 우리의 구주가 되겠다고 제안했던 두 영들은 누구인가?(아브라함서 3:27; 모세서 4:1~2 참조) 그들의 제안은 어떻게 달랐는가?(예수님은 하나님 아버지의 계획을 따르고 그분께 영광을 돌리기를 원했다. 루시퍼는 자신의 계획을 따르고 스스로 영광을 취하고 싶어했다.) 하나님 아버지께서는 왜 예수 그리스도를 우리의 구속주로 선택하셨는가?(모세서 4:2~3 참조)
- 우리는 하늘의 평의회(천국 회의)에서 누구를 따르기로 선택했는가? 우리는 자신이 예수 그리스도를 따르기로 선택했다는 것을 어떻게 아는가?(육신을 얻고 지상에 태어났기 때문에)
- 아브라함서 3장 26절에 나오는 첫째 지체와 둘째 지체라는 용어는 무엇을 의미하는가?(첫째 지체는 전세의 상태를 말하는 것이고, 둘째 지체는 현세의 상태를 말하는 것이다. 우리는 루시퍼 대신 예수 그리스도를 따르기로 선택함으로써 우리의 첫째 지체를 지켰다.) 우리는 첫째 지체를 지킴으로써 각자 어떤 축복을 받았는가?(지상에 태어날 기회를 받았다.) 우리의 둘째 지체를 지킨다면 우리는 어떤 축복을 받게 될 것인가?(아브라함서 3:26 참조) 우리는 어떻게 우리의 둘째 지체를 지킬 수 있는가?
- 루시퍼(사탄)와 그를 따르기로 선택한 영들에게는 어떤 일이 일어났는가?(그들은 하늘에서 내어쫓겼으며 육신을 입을 기회를 얻지 못했다. 모세서 4:3; 아브라함서 3:28; 요한계시록 12:7~9; 교성 29:36~37 참조)
- 사탄과 그의 추종자들은 지금 무엇을 하고 있는가?(그들은 여전히 우리의 선택의지를 파괴하려고 노력한다. 그들은 우리가 죄를 짓도록 유혹하는 악한 영으로서 오늘날 세상에 존재하고 있다. 모세서 4:4 참조) 사탄과 그의 추종자들이 우리의 선택의지를 제한하거나 파괴하기 위해 노력하는 방법들로는 어떤 것이 있는가? 그들의 유혹을 인식하고 물리치기 위해 우리는 무엇을 할 수 있는가?
- 여러분이 하늘의 평의회에서 예수 그리스도를 따르기로 선택했다는 것을 아는 것은 여러분에게 어떻게 도움이 되는가? 반원들이 전세에서 그랬던 것처럼 계속하여 그리스도를 따르는 결정을 내리도록 격려한다.

결론

우리의 예임된 구주로서 예수 그리스도와 그분의 역할에 대해 간증한다. 반원들이 하나님의 왕국 건설을 돕도록 예임된 사명을 완수할 수 있다는 여러분의 확신을 표현한다.

추가로 가르칠 개념

다음 자료는 제안된 공과 개요를 보충해 주는 것이다. 이러한 여러 가지 개념 중에서 한 가지 이상을 공과의 일부로 사용할 수 있다.

1. “이로써 우리는 그들을 시험하여”

- 아브라함서 3장 24~25절은 예수 그리스도가 하나님 아버지의 명으로 세상을 창조하셨던 중요한 목적 중 한 가지를 분명하게 알려 준다. 왜 세상이 창조되었는가? 여러분이 시험받으리라는

것을 알면서 세상에 오기로 선택했다는 것을 아는 것은 여러분에게 어떻게 도움이 되는가?

2. “위대하고 뛰어난 자”

- 조셉 에프 스미스 회장은 교리와 성약 138편에 기록된 자신의 시현에서 그리스도가 탄생하시기 전에 세상에 살았던 “위대하고 뛰어난 자” 중 여러 명을 보았다. 스미스 회장이 보았던 사람들은 누구인가?(교성 138:38~49 참조. 그들의 이름을 칠판에 열거할 수도 있다. 반원들에게 올해 주일학교에서 이들 대부분에 관해 배울 것이라고 말해 준다.)

모세서 1장 27~42절; 2~3장

목적

하나님께서 우리의 유익을 위해 만물을 창조하시고 우리를 그분의 형상대로 창조하셨다는 것에 대해 반원들이 감사함을 느끼도록 도와준다.

준비 사항

1. 기도하는 마음으로 값진 진주에 있는 다음 성구를 공부한다.
 - ㄱ. 모세서 1:27~42. 모세는 하나님의 창조의 시현을 보았으며 세상의 창조에 관한 기사를 기록하라는 명을 받음.
 - ㄴ. 모세서 2:1~25; 3:1~14. 모세는 하나님이 만물의 창조주라는 사실을 배웠음.
 - ㄷ. 모세서 2:26~31; 3:7, 15~25. 모세는 사람이 하나님의 형상대로 창조되었다는 것을 배웠음.
2. 추가 독서 과제: 아브라함서 4~5장; 창세기 1~2장.
3. 두 번째 주의 집중 활동을 사용하려면 찰흙이나 분필을 준비한다.
4. 다음 시청각 자료를 구할 수 있다면 그것들을 공과 중에 사용할 수 있다.
 - ㄱ. 구약전서 비디오 발표 자료(53224 320)에 있는 “하나님의 형상대로”라는 3분짜리 비디오.
 - ㄴ. 그림, 창조—생물.(62483; 복음 그림 패킷 100)

공과 전개 제언

주의 집중 활동

공과를 시작하기 위하여 다음의 여러 가지 활동 중에서 한 가지(또는 여러분 자신이 준비한 한 가지 활동)를 할 수 있다. 반에 가장 적절한 활동을 선택한다.

1. 반원들로 하여금 유치원 연령의 어린이를 위해 다음과 같은 질문 중 하나에 대답하려고 한다면 얼마나 많은 설명을 해주지 생각해 보라고 한다. 비행기는 어떻게 공중에 떠있는가? 텔레비전은 어떻게 작동하는가? 식물은 어떻게 자라는가? 우리들 대부분은 그 어린이의 이해력을 고려해서 세부적인 설명은 그 아이가 더욱 성숙해질 때까지 보류하고 일반적인 개념만 전할 것이다.
 - 이러한 예는 창조에 관한 주님의 계시와 어떻게 닮았는가?(주님은 필멸의 상태에 있는 우리가 이해할 수 있고 구원을 얻기 위해 알아야 할 필요가 있는 영원한 진리의 일부만 계시해 주셨다.)

본 공과에서는 주님이 창조에 대해 계시해 주신 진리들을 토론할 것이다.

2. 반원 한 명에게 자원해서 찰흙이나 분필을 사용하여 작은 동물을 만들거나 그려 보게 한다.(1~2분 정도의 시간만 준다.) 그리고 나서 우리는 살아 있는 것들의 모형을 만들 수 있지만 하나님은 생명을 창조하실 수 있다는 것을 토론한다. 본 공과에서는 하나님께서 세상과 그 위에 거하는 만물을 창조하신 위대한 기적에 대해 토론할 것이다.

다음 성구를 가르치면서, 그러한 성구들이 일상 생활에 어떻게 적용되는지를 토론한다. 반원들에게 성구에 나와 있는 원리와 관련된 경험을 나누도록 격려한다.

1. 모세는 하나님의 창조의 시현을 보았음

모세서 1장 27~42절을 가르치고 토론한다.

- 창세기에 있는 창조의 기사를 기록한 사람은 누구인가?(모세서 1:40; 2:1 참조) 모세는 왜 이 기사를 기록했는가?(모세서 1:40~41 참조) 모세서 1장 27~39절을 통해 우리는 하나님의 권능에 대해 무엇을 배울 수 있는가? 우리는 하나님께서 그분의 자녀들에게 지니신 사랑에 관해 무엇을 배울 수 있는가?
- 창세기와 모세서 및 아브라함서에 나오는 창조의 기사는 각각 어떻게 다른가?(아브라함과 모세는 이 세상이 조직되는 시현을 보고 나서 자신들이 받은 시현을 기록했다. 각각의 기록은 세부적인 면에서 약간씩 차이가 있다. 창세기의 기사는 원래 모세가 기록한 것이었으나 완전한 기록의 일부를 잃어버렸다. 그 완전한 기록이 모세서에서 다시 주어졌다.)

2. 모세는 하나님이 만물을 창조하셨다는 것을 배웠음

모세서 2장 1~25절; 3장 1~14절을 가르치고 토론한다.

- 누가 세상을 창조했는가?(모세서 1:32; 2:1 참조; 요한복음 1:1~3, 14; 히브리서 1:1~2; 모사이야서 3:8; 교성 14:9 참조) 창조주가 누구인지 아는 것은 우리에게 왜 중요한가?
- 하나님께서는 창조의 목적에 대해 무엇을 계시해 주셨는가?(모세서 1:39; 아브라함서 3:24~25 참조; 니파이전서 17:36; 니파이후서 2:11~15 참조. 창조의 목적은 하나님 아버지의 영의 자녀들이 육신을 얻고, 그들이 하나님의 면전을 떠났을 때 그분께 순종할 것인지를 증명할 장소를 마련해 주는 것이었다. 충실한 자들은 영생을 얻을 것이다. 여러분은 창세기에 창조의 기사가 나와 있을지라도 창조의 목적과 중요성은 오로지 후일의 계시에서만 밝혀졌다는 것을 지적할 수 있다.)
- 일상 생활은 어떤 방법으로 우리가 영생을 얻도록 준비시켜 주는가?(답에는 다음과 같은 것들이 포함될 수 있다. 육신을 얻음, 선택의지를 행사하는 것을 배움, 지식을 얻음, 가족을 얻음, 의식을 받음, 성약을 맺음)
- 하나님께서는 창조의 결과에 대해 어떤 말씀을 하셨는가?(모세서 2:4, 10, 12, 18, 21, 25, 31; 3:2 참조. 창조에 관한 짧은 기사에서 하나님은 여덟 번이나 그분이 하신 일이 좋았더라고 선포하셨다.) 여러분은 하나님께서 창조하신 어떤 것이 특별히 더 아름다운가? 왜 우리는 창조의 아름다움을 날마다 더욱 눈여겨 봄으로써 유익을 얻게 되는가?
- 세상은 무에서 창조되었는가?(아브라함서 3:24; 4:1 참조)
선지자 조셉 스미스는 이렇게 말했다. “창조라는 말은 [히브리어의] 바우라우(Baurau)라는 말에서 온 것입니다. 이는 무에서 무엇을 만든다는 뜻이 아닙니다. 이 말은 조직하고 체계를 세운다는 말로서 배를 짓는다는가 자료를 정리한다는 말과 같습니다. 이로써 우리는 하나님께서 혼돈 상태에서 세상을 만드실 자료를 갖고 계셨다는 사실을 유추하게 됩니다.”(선지자 조셉 스미스의 가르침, 333~334쪽)
- 창조에 관한 기사는 하나님 아버지와 예수 그리스도에 대한 여러분의 느낌에 어떻게 영향을

미치는가? 창조물들은 어떻게 하나님을 “증거”하는가?(모세서 6:63; 엘마서 30:44 참조) 우리는 창조의 은사에 대해 어떻게 감사를 나타내 보일 수 있는가?

3. 모세는 사람이 하나님의 형상대로 창조되었음을 배웠음

모세서 2장 26~31절과 3장 7절 및 15~25절을 가르치고 토론한다.

- 우리는 누구의 형상대로 창조되었는가?(모세서 2:26~27 참조)

제일회장단은 이렇게 말씀하셨다. “모든 남자와 여자는 완전하신 아버지와 어머니의 형상을 지닌, 문자 그대로 하나님의 아들과 딸입니다.”(“인간의 기원”, *임프르브먼트 이라*, 1909년 11월호, 78쪽)

- 우리가 하나님의 형상대로 창조되었음을 아는 것은 우리의 생활에 어떻게 축복이 될 수 있는가? 그것은 우리와 다른 사람들과의 관계에 어떤 영향을 미치겠는가?
- 모세서 7장 30절에 나오는 예녹의 말씀은 하나님께서 우리들 각자를 개별적으로 돌보시는 것에 대해 무엇을 가르쳐 주는가? 그 말씀은 또 하나님 아버지와 예수 그리스도에 대해 우리에게 무엇을 가르쳐 주는가?
- 주님께서 우리에게 세상의 모든 창조물을 다스리라고 하신 것은 어떤 의미라고 생각하는가?(모세서 2:26 참조. 우리는 지구를 소중히 여기고 하나님의 창조물들을 잘 돌보아야 한다.) 우리는 하나님의 모든 창조물을 다스릴 우리의 책임을 어떻게 더 잘 성취할 수 있는가?

결론

여러분이 가르친 원리의 참됨에 대해 간증한다. 반원들에게 창조에 관한 느낌을 나누도록 권유한다.

추가로 가르칠 개념

다음 자료는 제언된 공과 개요를 보충해 주는 것이다. 여러분의 이것을 공과의 일부로 사용할 수 있다.

창조의 기간

창조에 소요된 시간의 길이는 알려져 있지 않다. 경전의 창조에 대한 기사에 나오는 하루라는 기간은 24시간을 나타내는 것이 아니다. 히브리어 *yom*은 “하루”나 “시간” 또는 “기간”으로 번역될 수 있다. 사도 베드로는 “주께는 하루가 천년같고”(베드로후서 3:8; 아브라함서 3:4 참조)라고 했다.

“내 범법으로 말미암아 내 눈이 열렸고”

모세서 4장; 5장 1~15절; 6장 48~62절

목적 하나님 아버지의 계획에서 타락은 우리에게 필수적인 부분이었음을 반원들이 이해하도록 도와준다.

- 준비**
1. 기도하는 마음으로 다음 성구를 공부한다:
 - ㄱ. 모세서 4장; 5:10~11; 6:48~49, 55~56. 사탄이 에덴 동산에 나타나서 이브를 속이려고 노력함. 이브와 아담이 선악과를 따먹음.(4:5~12) 타락으로 말미암아 아담과 이브는 에덴 동산에서 내어쫓김.(4:13~31) 후에 아담과 이브는 타락으로 인한 축복을 기뻐함.(5:10~11) 에녹이 타락의 결과에 대해 가르침.(6:48~49, 55~56)
 - ㄴ. 모세서 5:14~15; 6:50~54, 57~62. 인간은 예수 그리스도의 속죄로 말미암아 육체적인 죽음에서 벗어나 부활하게 되며, 신앙과 회개와 침례 그리고 성신의 은사와 계명을 지킴으로써 영적인 죽음을 벗어나게 됨.
 - ㄷ. 모세서 5:1~9, 12. 아담과 이브가 필멸의 생을 시작함. 그들은 자녀를 낳았으며 그들에게 자신들이 배웠던 진리를 가르쳤음.(5:1~4, 12) 아담이 독생자의 희생의 모형대로 희생을 바침.(5:5~9)
 2. 추가 독서 과제: 창세기 2~3장; 고린도전서 15:20~22; 니파이후서 2:5~30; 니파이후서 9:3~10; 힐라맨서 14:15~18; 교리와 성약 19:15~19; 29:34~44; 신앙개조 제2조
 3. 반원 한 명에게 부탁하여 아담과 이브의 타락에 대한 이야기(모세서 4:6~31)를 요약하도록 준비시키고, 또 다른 반원에게는 아담이 희생을 바친 이야기(모세서 5:5~9)를 요약하도록 준비시킬 수 있다.
 4. 다음 시청각 자료를 구할 수 있다면 공과의 일부로 사용할 수 있다.
 - ㄱ. 구약전서 비디오 발표 자료(53224 320)에 있는 7분짜리 프로그램, “타락”
 - ㄴ. 아담과 이브의 그림(62461; 복음 그림 패킷 101)

공과 전개 제언

- 주의 집중 활동
- 공과를 시작하기 위하여 다음의 활동(또는 여러분 자신이 준비한 활동)을 할 수 있다.
- 칠판에 13쪽에 있는 그림을 그린다. 반원들에게 브르스 알 맥콩키 장로는 우리의 구원이 “세 가지 거룩한 사건, 즉 세 개의 영원한 기둥”(신앙개조에 대한 새로운 증거[1985년], 81쪽) 때문에 가능하다고 말씀했다는 것을 이야기한다. 그리고 나서 다음 질문을 한다.
- 구원을 가능케 하는 “영원한 기둥”이 될 만큼 중요한 사건들은 무엇인가?(맥콩키 장로는 이것들은 창조와 타락과 속죄로서 우리의 구원을 위한 하나님의 계획의 모든 요소라고

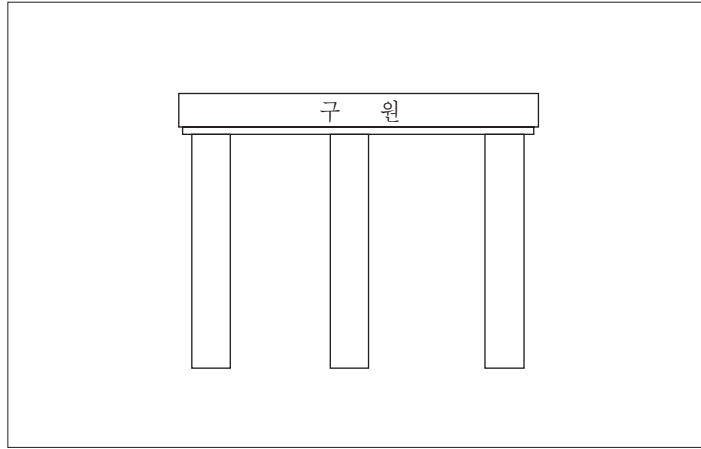

말씀하셨다. 칠판의 세 기둥에 창조, 타락, 속죄라는 단어를 적는다)

본 공과는 우리에게 불멸과 영생(모세서 1:39)을 가져다 주기 위한 하나님 아버지의 계획에서 타락이 어떻게 필수적인 부분이었는지 이해하도록 도와줄 것이라고 설명한다.

성구 토론과 적용

다음 성구를 가르치면서, 이러한 성구들이 일상 생활에 어떻게 적용되는지를 토론한다. 반원들에게 성구에 나와 있는 원리와 관련된 경험을 나누도록 격려한다.

1. 아담과 이브의 타락 및 그것이 그들과 우리에게 미친 영향

모세서 4장: 5장 10~11절: 6장 48~49절 및 55~56절을 가르치고 토론한다.

하나님께서 에덴 동산에서 아담과 이브에게 “생육하고 번성하여 땅에 충만하라”(모세서 2:28)고 명하셨다. 또한 그분은 그들에게 선악과를 따먹지 말라고 명하셨다.(모세서 3:17) 금지된 그 열매를 따먹지 않았다면 그들은 에덴 동산에 그대로 머물러 있었을 것이며 죽지 않았을 것이다. 그러나 동시에 번성하라는 계명도 지킬 수 없었을 것이다.(모세서 5:11; 니파이후서 2:23) 하나님 아버지는 그들에게 두 계명 중에서 선택할 수 있는 선택의지를 주셨다.

모세서 4장 6~31절에 나오는 아담과 이브의 타락에 대한 이야기를 간단하게 복습하거나 한 반원을 지명하여 그 이야기를 간단하게 소개하게 한다.

- 타락은 아담과 이브, 그리고 우리에게 어떤 결과를 가져 왔는가?(모세서 4:22~29; 5:10~11; 6:48~49, 55~56; 니파이후서 2:22~23; 9:6; 창세기 3:16~23 참조) 이 결과들을 칠판에 열거할 수도 있다. 타락에 대한 이러한 진리 중 많은 것들이 선지자 조셉 스미스를 통해 회복되었으며, 일반적으로 세상에 알려져 있지 않다는 것을 지적한다.
 - ㄱ. 아담과 이브는 자녀를 가질 수 있게 되었는데, 그러한 것은 우리가 세상에 와서 필멸의 육신을 얻을 기회를 허락해 주었다.(모세서 5:11; 6:48; 니파이후서 2:23, 25)
 - ㄴ. 우리는 육체적인 죽음 또는 영과 육신의 분리를 경험한다.(모세서 4:25; 6:48; 니파이후서 9:6)
 - ㄷ. 우리는 영적인 죽음 또는 하나님의 면전에서 분리되는 것을 경험한다.(모세서 4:29; 6:49; 니파이후서 9:6)
 - ㄹ. 우리는 불행과 괴로움을 맛보게 되었다.(모세서 6:48; 창세기 3:16~17)
 - ㅁ. 우리는 죄를 범하게 된다.(모세서 6:49, 55; 니파이후서 2:22~23)
 - ㅂ. 우리가 일을 해야 하도록 땅이 저주를 받았다.(모세서 4:23~25; 창세기 3:17~19)

사. 우리는 선과 악을 구별하는 것을 배울 수 있다.(모세서 4:28; 6:55~56; 니파이후서 2:23; 창세기 3:22)

오. 우리는 이 생에서 기쁨을 얻을 수 있다.(모세서 5:10; 니파이후서 2:23, 25)

스. 우리는 구속의 기쁨을 알 수 있다.(모세서 5:11)

츠. 우리는 영생을 얻을 수 있다.(모세서 5:11)

이러한 타락의 결과에 대해 토론하면서 타락이 어떻게 우리에게 유익한지를 강조한다. 후일의 계시는 세상이 창조되기 이전부터 하나님 아버지께서는 우리가 더욱 그분과 같이 될 수 있게 하기 위해 우리의 지상 생활을 시험과 증명의 시간이 되도록 계획하셨다는 것을 밝혀 주고 있다.(아브라함서 3:24~26) 이렇게 하기 위해 우리는 필멸의 상태가 되어 선과 악을 선택하는 것을 배워야 했다. 그것은 타락을 통해 가능해졌다.

- 타락을 올바르게 이해하는 것은 우리의 생활에 어떻게 도움이 될 수 있는가?
- 하나님께서는 타락을 예견하셨으며, 그것은 우리의 구원을 위한 그분의 계획에서 필수적인 요소였음을 이해하는 것은 왜 중요한가?
- 사탄은 아담과 이브가 금지된 열매를 따먹게 함으로써 하나님의 계획을 좌절시키고 싶었다.(모세서 4:6) 타락에 대한 이야기는 하나님의 목적을 좌절시키려는 사탄의 능력에 대해 우리에게 무엇을 가르쳐 주는가?(교성 3:1~2 참조)

2. 예수 그리스도의 속죄는 우리를 육체적인 사망과 영적인 사망에서 구해 줌

모세서 5장 14~15절과 6장 50~54절 및 57~62절을 가르치고 토론한다.

아담과 이브의 타락은 세상에 육체적인 사망과 영적인 사망을 가져 왔다. 육체적인 사망은 이 세상에서의 생명이 끝날 때 일어나는 영과 육의 분리이며, 영적인 사망은 아담과 이브가 에덴 동산에서 내쫓길 때 일어났던 하나님의 면전에서 분리되는 것이다. 우리 스스로는 사망을 극복할 수 없다는 것을 설명한다. 이러한 이유 때문에 하나님 아버지는 그분의 독생자를 보내셔서 속죄의 희생을 통해 우리를 사망에서 구속하셨다.(엘마서 22:14)

- 선지자들은 아담과 이브의 타락에 대해 가르칠 때 종종 예수 그리스도의 속죄에 대해서도 가르친다.(모세서 5:10~15; 6:48~62; 니파이후서 9:6~10) 타락과 더불어 속죄를 가르치는 것은 왜 중요한가?(타락으로 인해 우리의 구원을 위한 하나님의 계획에서 속죄가 절대적으로 필요하게 되었다. 타락과 더불어 속죄를 가르치는 것은 우리가 육체적인 사망과 영적인 사망에서 어떻게 구속되었는지 이해하도록 도와준다)

에즈라 테프트 벤슨 회장은 이렇게 말씀했다. “구속의 계획은 반드시 아담의 타락에 관한 말씀으로 시작되어야 합니다. ... 모로나이는 다음과 같이 말씀했습니다. ‘아담으로 하여 인간이 타락하게 되었고, 인간이 타락하였으므로 예수 그리스도께서 오신 것이라. 또한 예수 그리스도로 인하여 인간의 구속이 이루어졌느니라.’(몰몬서 9:12) 인간이 배가 고파야지만 비로소 음식을 갈구하듯이 그리스도가 필요한 이유를 알 때 비로소 그리스도의 구원을 갈망하게 됩니다. 어떠한 사람도 타락의 교리와 그것이 모든 인간에게 미친 영향을 이해하고 받아들일 때까지는 그리스도가 필요한 이유를 정확히 그리고 올바르게 알 수가 없습니다.”(성도의 벗, 1987년 7월호, 95쪽)

- 우리는 어떻게 육체적인 사망에서 구원 받는가?(고린도전서 15:20~22; 니파이후서 2:8; 9:6 참조. 예수 그리스도의 속죄를 통해 우리는 부활할 것이다.)

- 우리는 어떻게 영적인 사망에서 구원 받는가?(모세서 5:14~15; 6:50~52, 59; 힐라만서 14:15~18; 교성 19:15~19 참조. 속죄로 말미암아 우리는 예수 그리스도에 대한 신앙과 회개와 침례 및 성신의 은사 그리고 계명에의 순종을 통해 깨끗하고 합당하게 되어 하나님과 함께 거할 수 있다)

물문경의 선지자 야곱은 구주의 속죄의 희생을 통해 오는 구속을 기뻐했다.(니파이후서 9:10) 여러분은 이 구절을 읽고, 속죄를 통해 우리가 받는 축복에 대한 느낌과 간증을 나눌 수 있다. 반원들에게도 그렇게 하도록 권유한다.

3. 아담과 이브는 필멸의 생활을 시작하였으며, 자녀를 낳아 그들에게 복음을 가르치고 하나님을 예배하며 그분께 순종했음

모세서 5장 1~9절과 12절을 가르치고 토론한다.

- 아담과 이브는 에덴 동산에서 쫓겨난 후 무엇을 하였는가?(모세서 5:1~5, 12 참조) 아담과 이브의 생활은 어떤 면에서 오늘날 우리의 생활과 비슷한가? 우리는 모세서 5장 1~9절과 12절을 통해 이 생의 목적에 대해 무엇을 배울 수 있는가?
- 모세서 5장 5~9절의 기사를 복습하거나 반원을 지명하여 복습한다. 주님은 아담에게 어떤 계명을 주셨는가?(모세서 5:5 참조) 아담은 왜 이유를 알지 못하면서도 희생을 바쳤는가?(모세서 5:6 참조)

선지자 조셉 스미스는 “비록 우리가 사건 발생 후 오랜 시간이 지날 때까지, 그와 같은 사건이 일어난 원인을 알 수 없을지라도 하나님께서 요구하시는 것은 무엇이든지 옳은 것이다.”(선지자 조셉 스미스의 가르침, 250쪽)라고 했다.

- 우리가 그 모든 이유를 알지 못할 때라도 주님의 계명에 순종하는 것은 왜 중요한가? 여러분은 여러분이 완전히 이해하지 못했던 계명을 지킴으로써 어떻게 축복 받았는가?
- 아담이 바쳤던 희생의 목적은 무엇인가?(모세서 5:7~9 참조. 그것은 하나님 아버지께서 그분의 독생자를 통해 이를 희생과 비슷했다. 그러한 희생을 바치는 것은 아담과 그의 후손들에게 모든 인류가 예수 그리스도의 속죄를 통해 타락에서 구속될 수 있다는 것을 상기시켜 주었다) 우리는 어떤 것들을 통해 이 교리를 기억하게 되는가? 우리는 타락과 속죄에 대해 어떻게 감사를 나타내 보일 수 있는가?

결론

타락의 축복에 대한 이브의 간증을 다시 읽는다.(모세서 5:11) 아담과 이브의 행위와 타락 및 예수 그리스도의 속죄에 대해 감사를 표한다.

추가로 가르칠 개념

다음 자료는 제안된 공과 개요를 보충해 주는 것이다. 여러분은 이러한 여러 가지 개념 중에서 한 가지 이상을 공과의 일부로 사용할 수 있다.

1. 선악과를 따먹은 것은 죄가 아님

아담과 이브가 선악과를 먹은 것이 죄가 아니라는 사실을 설명하는 데 도움이 되도록 델린 에이치 옥스 장로의 다음 말씀을 읽는다.

“필멸의 상태로 돌아가기 위해 먼저 에덴의 한계를 깨뜨린 사람은 이브였습니다. 이유야

어떠했던간에 이브의 행동은 엄밀히 말하면 범법이었습니다. 그러나 영원한 관점에서 볼 때 그것은 영생의 문을 여는 영광스러운 필수 조건이었습니다. 아담 역시 똑같이 행하는 지체를 보였습니다. ...

“... 우리는 이브의 행위를 찬미하며 타락으로 불리는 그 위대한 사건에 행사하였던 그녀의 지혜와 용기를 존경합니다. ... 조셉 필딩 스미스 장로는 ‘나는 이 타락에서 이브가 맡은 역할을 죄라고 말씀드리지 않으며, 죄를 지었다고 아담을 비난하지도 않습니다. ... 이것은 범법이었으나 ... 죄는 아니었습니다.’ ...

“이 죄와 범법의 차이점에 관한 것은 우리에게 신앙개조 제2조의 ‘우리는 사람이 아담의 범법으로 인하여가 아니라 그들 자신의 죄로 인하여 형벌을 받음을 믿는다.’의 신중한 표현을 상기시켜 줍니다. 이것은 법에서 보면 차이를 더 명확히 알 수 있습니다. 예를 들어 살인 같은 행위는 근본적으로 나쁘기 때문에 범죄입니다. 또 면허증 없이 운전을 하는 등의 기타 행위도 법으로 금지되었기 때문에 죄가 됩니다. 이렇게 볼 때 타락을 초래했던 행위는 근본적으로 나쁜 죄가 아니라 율법으로 금지되었기 때문에 범법으로 여겨진 것입니다. 이러한 말들이 언제나 어떤 다른 것을 나타내기 위해 사용되는 것은 아니지만 이 차이가 타락의 상황에서는 의미 심장해 보입니다.”(성도의 벗, 1994년 1월호, 73쪽)

2. 타락의 결과와 책임의 차이

아담과 이브의 모든 후손들은 육체적인 사망과 영적인 사망이 포함된 타락의 결과를 상속받았지만 타락에 대한 책임은 물려 받지 않았다. 신앙개조 제2조는 “사람이 아담의 범법으로 인하여가 아니라 그들 자신의 죄로 인하여 형벌을 받”는다고 가르쳐 준다. 모로나이서 8장 5~23절을 참조한다.

3. “남편을 사모하고”

다음에 나오는 말씀은 반원들이 주님께서 이브에게 “[너는] 남편을 사모하고 그는 너를 다스릴 것이니라.”(모세서 4:22)고 하셨던 말씀을 이해하는 데 도움이 될 것이다.

스펜서 더블류 김블 회장은 이렇게 말씀했다. “저는 다스린다는 말에 의문이 생깁니다. 그것은 그릇된 느낌을 안겨 줍니다. 저는 남편들이 행하는 일에 비취 볼 때 관리한다는 말을 사용하는 것을 더 좋아합니다. 의로운 남편은 자신의 아내와 가족을 관리합니다.”(“여성의 축복과 책임”, 엔사인, 1976년 3월호, 72쪽)

엠 러셀 벨라드 장로는 다음과 같이 말씀했다. “하나님은 그분의 선지자들을 통해 남자는 신권을 받고 가장이 되어야 하며 온유함과 순결하고 가식없는 사랑으로, 또 구주께서 교회를 이끄실 때처럼 의로움으로 가족을 이끌고 양육해야 한다고 계시해 주셨습니다.(에베소서 5:23 참조)”(다양성을 통한 평등; 성도의 벗, 1994년 1월호, 89쪽)

“만일 네가 잘하면 너는 받아들여질 것이니라”

모세서 5~7장

목적 예수 그리스도를 따르기로 선택한다면 자유와 행복과 영생으로 인도되지만 사탄을 따르기로 한다면 불행과 속박으로 인도된다는 것을 반원들이 이해하도록 도와준다.

준비 사항

1. 기도하는 마음으로 값진 진주에 있는 다음 성구를 공부한다.
 - ㄱ. 모세서 5:16~41. 가인은 사탄을 하나님보다 더 사랑하였으며 주님께 제물을 바치라는 사탄의 명에 순종함.(5:16~19) 주님은 가인의 제물을 거절하시고 그에게 회개할 것을 명하심.(5:20~25) 가인이 사탄과 서약을 맺고 아벨을 죽임.(5:26~33) 주님이 가인을 저주하시고 면전에서 쫓아내심.(5:34~41)
 - ㄴ. 모세서 6:26~63. 아담의 6대 손인 에녹은 주님으로부터 사람들에게 회개를 전파하라는 부름을 받았음.(6:26~36) 에녹은 주님의 명에 순종하여 사람들을 가르침.(6:37~63)
 - ㄷ. 모세서 7:13, 17~21, 23~47, 68~69. 에녹의 신앙은 참으로 커서 산이 움직이고 강물이 흐름을 바꾸며, 모든 백성들이 심히 두려워 함.(7:13, 17) 주님과 에녹이 세상에 사는 주민들의 사악함을 슬퍼하여 우심.(7:23~47) 에녹성의 백성들은 주님께 한 마음 한 뜻이 되었으며 에녹성은 하늘로 들리워감.(7:18~21, 68~69)
2. 추가 독서 과제: 모세서 5:42~55; 6:10~23; 7:14~16, 59~64; 니파이후서 2:25~27; 창세기 4:1~16.

공과 전개 제언

주의 집중 활동 공과를 시작하기 위하여 다음의 여러 가지 활동 중에서 한 가지(또는 여러분 자신이 준비한 한 가지 활동)를 할 수 있다.

공과를 시작하기 전에 다음에 나오는 두 별의 문장을 칠판에 나란히 적는다.

첫번째	두번째
“주가 누구관대 내가 알아야 하리오?”	“나의 하나님이지요, 너희 하나님이지며”
“나는 자유롭도다.”	“어찌하여 너희는 스스로의 지혜에 의지하여 하늘의 하나님을 부인하느냐?”
“내가 내 아우를 지키는 자니이까?”	“너희는 나의 형제거늘.”

반원들에게 위에 열거된 두 종류의 문장은 그들이 본 공과에서 배우게 될 두 사람이 말한 내용이라고 설명한다. 반원들에게 두 별의 문장을 보고 각 사람에 관해 어떤 판단을 내릴 수 있는지 묻는다.(반원들을 소그룹으로 나눠서 토론하게 해도 좋다. 5, 6분간 토론을 한 후 각 그룹에서 한 사람이 나머지 반원들에게 토론한 내용을 요약하여 발표하게 한다)

반원들이 대답한 후 첫번째에 열거된 문장은 가인이 말한 것으로서 그는 사탄을 따르기로 선택했으며, 두 번째에 열거된 문장은 에녹이 말한 것으로서 그는 주님을 따르기로 선택했다고 설명한다. 각 사람의 말은 주님에 대한 그의 태도를 반영한다.

성구 토론과 적용

다음 성구를 가르치면서, 그러한 성구들이 일상 생활에 어떻게 적용되는지를 토론한다. 반원들에게 성구에 나와 있는 원리와 관련된 경험을 나누도록 격려한다.

1. 가인은 사탄과 서약을 맺고 아벨을 죽여 주님으로부터 저주 받음

모세서 5장 16~41절을 가르치고 토론한다.

- 아담과 이브는 그들의 아들인 가인이 자신들이 그랬던 것처럼 주님을 따르기를 바랬다. 그러나 가인은 부모의 말을 “듣지 아니하고” 주님께 “내가 알아야 할 자가 누구요?”라고 물었다.(모세서 5:16) 이러한 질문은 하나님에 대한 가인의 태도에 대해 어떤 것을 보여 주는가? 우리는 하나님을 알게 되기 위해 무엇을 하여야 하는가?(엘마서 22:17~18 참조)

- 가인은 왜 주님께 제물을 바쳤는가?(모세서 5:18 참조) 가인은 무엇을 제물로 바쳤는가?(모세서 5:19 참조) 왜 주님은 아벨의 제물은 받아들이셨으나 가인의 제물을 거절하셨는가?(모세서 5:5, 20~23 참조. 주님은 아담과 이브와 그 자녀들에게 양떼의 첫새끼를 제물로 바치라고 명하셨다. 아벨은 순종했으나 가인은 사탄의 말에 귀기울여 땅의 소산을 바쳤다.) 주님께서 명하신 방법으로 제물을 바치는 것이 왜 중요했는가?

선지자 조셉 스미스는 다음과 같이 가르쳤다: “아벨은 하나님께 희생 제물을 바쳤고 그 제물은 열납되었는데 양의 첫새끼였습니다. 가인도 땅의 소산을 제물로 드렸으나 열납되지 않았습니다. 그 까닭은 그가 신앙으로 제물을 바치지 않았기 때문입니다. ... 인간의 속죄를 위해서는 하나님의 독생자의 피흘리심이 있어야 합니다. 이것이 구속의 계획입니다. ... 희생이 하나의 예표로 제정되었으므로, 그 예표를 통해서 인간은 하나님께서 예비하신 위대한 희생을 판별할 수 있게 되었습니다. 이 예표에 어긋나는 희생을 드리면서 신앙을 드러낼 수는 없습니다. ... 따라서 가인은 신앙을 가질 수 없었으며, 신앙으로 이루어지지 않은 것은 무엇이든지 죄입니다.”(선지자 조셉 스미스의 가르침, 58쪽)

- 가인은 주님께서 그의 희생을 가납하지 않으시고 회개를 명하셨을 때 어떤 반응을 보였는가?(모세서 5:21, 26 참조) 우리는 회개하라는 명을 받아들이는 것이 왜 때때로 어려운가? 우리는 어떻게 더욱 회개하는 마음을 키울 수 있는가?
- 자신의 동생 아벨을 죽인 후 가인은 “나는 자유롭도다.”(모세서 5:33)라고 말했다. 여러분은 가인이 무엇으로부터 자유로워졌다는 믿음을 가졌다고 생각하는가? 주님의 계명에 불순종하는 것이 실제로는 우리의 자유를 어떻게 구속하는가? 순종은 어떻게 우리의 자유를 확장시켜주는가?
- 가인은 주님께서 아벨이 어디에 있느냐고 물으셨을 때 어떻게 대답했는가?(모세서 5:34 참조) 형제를 지키는 자가 된다는 것은 어떤 의미인가?(요한일서 3:11, 17~18 참조) 우리는 어떤

방법을 통해 우리의 형제 자매를 지키는 자로 행동할 수 있는가?

로버트 엘 심프슨 감독은 이렇게 말씀했다. “오늘날 세상 사람들은 친구를 혼자 내버려 두자고 말합니다. 그는 자기가 원하는 대로 행동할 권리를 가지고 있습니다. 세상 사람들은 여러분에게 교회에 참석하라든지, 신권회에 참석하라든지, 또는 나쁜 습관을 버리라고 하며 설득시키는 것이 좌절과 곤경에 빠지게 할 수도 있다고 얘기합니다. 그러나 나는 또다시 주님의 말씀을 되풀이해서 말합니다. 여러분은 형제를 지키는 자이고, 돌이킨 후에 형제를 굳게 할 책임을 지고 있습니다.”(로버트 엘 심프슨, “네 형제를 굳게 하라”, 성도의 벗, 1972년 11월호, 19쪽)

- 하나님 대신 사탄을 따르기로 선택한 결과로서 가인에게 어떤 일이 벌어졌는가?(모세서 5:23~25, 36~41 참조) 가인의 선택은 그 자신 뿐만 아니라 후손들에게 어떻게 영향을 미쳤는가?(모세서 5:41~43, 49~52, 55 참조) 우리가 내리는 의로운 선택이나 불의한 선택은 우리의 가족에게 어떻게 영향을 미칠 수 있는가?

2. 에녹이 백성들에게 회개를 외침

모세서 6장 26~63절을 가르치고 토론한다.

- 에녹은 주님으로부터 백성들에게 회개를 외치라는 부름을 받았을 때 어떤 반응을 보였는가?(모세서 6:31 참조) 주님은 에녹이 명한대로 나아가 행한다면 어떻게 해주겠다고 약속하셨는가?(모세서 6:32~34 참조) 우리는 에녹의 이야기를 통해 주님께서 그분의 지도자를 선택하시는 방법에 대해 무엇을 배울 수 있는가?(사무엘상 16:7 참조) 우리는 에녹을 통해 자신이 부족하다고 느낄 때조차도 주님께 봉사하는 것에 대해 무엇을 배울 수 있는가?
- 여러분은 에녹이 회개를 외치기 시작했을 때 왜 사람들이 그를 미워했다고 생각하는가?(모세서 6:37; 니파이전서 16:2; 모사이야서 13:7 참조) 그들은 에녹을 미워했음에도 불구하고 왜 계속 그의 말에 귀를 기울였는가?(모세서 6:38~39 참조, 그들은 처음에는 호기심만 가졌으나 후에는 에녹이 하나님의 사람임을 깨달았다) 우리는 어떻게 살아 계신 선지자가 하나님의 사람이라는 간증을 얻을 수 있는가? 이러한 간증은 어떻게 선지자의 가르침이 인기가 없을 때라도 우리가 그를 따르도록 도와주는가?
- 에녹은 사람들에게 회개를 외칠 때 어떤 복음 교리를 가르쳤는가?(모세서 6:47~63 참조, 제4과에서 이 구절들을 토론했다면 다시 복습할 필요가 없다)
- 주님은 우리에게 “선택의지”를 주셨다.(모세서 6:56) 그것은 무슨 의미인가?(우리는 선택할 힘이 있다) 왜 선택의지는 우리의 구원을 위한 하나님의 계획에서 꼭 필요한 것인가?(우리의 선택에 대한 책임을 지기 위해 선택의지가 필요하다) 사탄을 따르기로 선택하는 것의 결과는 무엇인가? 주님을 따르기로 선택하는 것의 결과는 무엇인가?(니파이후서 2:25~27 참조)

3. 에녹성의 백성들은 주님께 한 마음 한 뜻이 되었으며 에녹성은 하늘로 들리워감

모세서 7장 13절, 17~21절, 23~47절, 68~69절을 가르치고 토론한다.

- 에녹이 지닌 크나큰 신앙으로 인해 주님은 어떤 기적을 베푸셨는가?(모세서 7:13 참조) 오늘날 사람들의 신앙으로 인해 주님은 어떤 기적을 베푸시는가?
- 에녹의 말을 듣고 자신의 죄를 회개했던 사람들은 어떻게 축복 받았는가?(모세서 7:17~18 참조) 그들의 도시는 왜 시온이라 불렸는가?(모세서 7:18 참조) “한 마음 한 뜻이” 된다는 것은

무엇을 의미하는가? 주님께 한 마음 한 뜻이 되기 위해 우리는 무엇을 할 수 있는가? 우리의 가정에서는? 교회에서는?

- 에녹과 에녹성 백성들에게는 마침내 어떤 일이 일어났는가?(모세서 7:19~21, 69 참조)
- 모세서 7장 28절에서 에녹은 주님이 우시는 것을 보았다. 주님은 왜 울고 계셨는가? 에녹은 왜 주님이 우시는 것을 의아하게 생각했는가?(모세서 7:29~31 참조) 주님은 무엇이라고 대답하셨는가?(모세서 7:32~33, 36~37 참조) 이 구절을 읽으면서 여러분은 주님에 대해 어떻게 느끼는가?
- 사람들의 사악함을 보고 에녹도 역시 울었다.(모세서 7:41, 44) 주님은 어떻게 에녹을 위로하셨는가?(모세서 7:44~47 참조)

여러분은 반원들에게 앞으로의 공과에서 에녹이 시현을 통해 보았던 후일의 시온의 재건립(새 예루살렘을 포함하여)과 구주의 재립 및 주님께서 복천년 동안 지상을 통치하시는 것에 대해 토론할 것이라고 설명할 수 있다.(모세서 7:62~65)

결론

가인은 사탄을 따르기로 선택했으며 그의 자녀들과 추종자들에게 악을 행하도록 가르쳤다는 것을 지적한다. 결과적으로 가인의 후손들은 사악함 속에서 자라났으며 그들의 불의함 때문에 주님으로부터 저주 받았다. 이와는 대조적으로 에녹은 주님을 따르기로 선택했다. 주님께 순종하여, 귀기울이는 모든 사람에게 복음을 가르치겠다는 에녹의 선택으로 말미암아 에녹성은 아주 의롭게 되었으며 하나님과 함께 거하기 위해 온 성이 지상에서 들리워졌다.

예수 그리스도를 따르도록 만드는 선택은 우리가 그리스도께 더욱 가까이 나가도록 도와주며, 우리를 자유와 행복과 영생으로 인도해 줄 것이다.

추가로 가르칠 개념

다음 자료는 제언된 공과 개요를 보충해 주는 것이다. 이러한 여러 가지 개념 중에서 한 가지 이상을 공과의 일부로 사용할 수 있다.

1. 가족 기록을 작성함

- 아담과 이브와 그 후손들이 기억의 책과 계보를 작성한 것은 왜 중요한가?(모세서 6:5~8, 45~46 참조) 오늘날 우리가 그러한 기록을 작성하는 것은 왜 중요한가? 여러분의 조상들의 삶에 대한 기록은 여러분에게 어떻게 도움이 되는가? 여러분의 생활과 신앙에 대한 기록은 여러분의 가족에게 어떻게 도움이 되겠는가?
- 경전이 어떻게 가족 기록으로 생각되어질 수 있는가? 부모와 교사들은 자녀를 가르치는 데 있어 어떻게 경전을 효과적으로 활용할 수 있는가?

2. 에녹과 가인에 대한 비교

칠판에 아래로 향하는 계단들과 위로 향하는 계단들을 그린다.(21쪽의 그림 참조) 위로 향하는 계단들에는 우리를 하나님께로 이끄는 태도라는 제목을 붙이고, 첫번째 계단에 에녹의 이름을 쓴다. 아래로 향한 계단에는 우리를 파멸로 이끄는 태도라는 제목을 붙이고, 첫번째 계단에 가인의 이름을 쓴다.

반원들에게 에녹의 계단에 표시할 첫번째 구절(모세서 7:59)과 가인의 계단에 표시할 첫번째

구절(모세서 5:16)을 읽게 한다. 그런 다음 첩판의 계단 중 해당되는 것에 핵심이 되는 낱말들을 적는다. 나머지 계단에도 똑같이 한다. 모든 구절을 다 읽고 나면 에녹의 마지막 칸에는 **하나님과 함께 거함**이라는 글을 적고 가인의 마지막 칸에는 **영적인 파멸**이라고 적는다. 가인의 말과 행동이 그를 사탄에게로 더욱 이끌어갔던 것에 반해 에녹의 말과 행동은 어떻게 그가 하나님께 더욱 가까이 나가도록 발전하는 데 도움이 되었는지에 대해 토론한다.

- 우리는 어떤 방법으로 에녹의 모범을 따라 하나님께로 더 가까이 나갈 수 있는가?

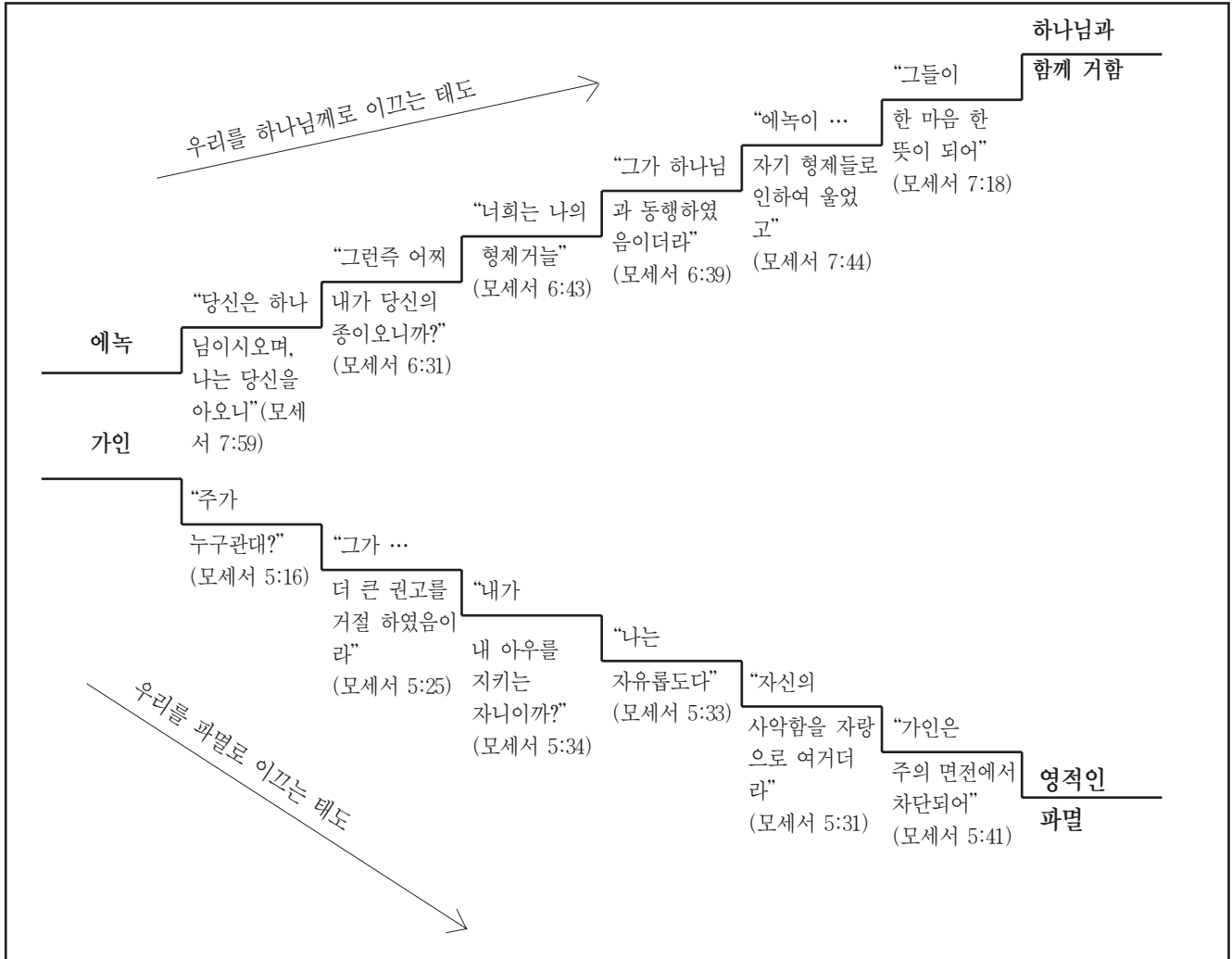

3. "진흙을 네 눈에 바르고 씻으라. 그리하면 너는 보게 되리라"(모세서 6:35)

그리스도께서는 한 소경의 눈에 진흙을 발라서 낮게 하신 적이 있으셨다.(요한복음 9:1~7) 아직 영적으로 성숙되지 않아서 어떤 면으로는 영적인 소경이었던 에녹 역시 "진흙을 네 눈에 바르고 씻으라. 그리하면 너는 보게 되리라"(모세서 6:35)는 명을 받았다.

- 그렇게 했을 때 에녹은 무엇을 보았는가?(모세서 6:36 참조) 진흙을 발라서 씻어내는 상징적인 행동은 우리에게 무엇을 가르쳐 주는가?
- 하나님의 일을 더욱 완전하게 깨우치기 위해 우리의 눈을 열려면 우리는 무엇을 할 수 있는가? 경전 안에 있는 보물들을 보기 위해 우리는 경전 공부를 어떻게 개선할 수 있는가?

4. 길을 벗어난 사랑하는 사람들

- 아담과 이브가 그들의 자녀들에게 복음을 가르쳤음에도 불구하고(모세서 5:12) 가인과 다른 자녀들은 불의하게 사는 쪽을 택했다. 사랑하는 사람들이 빛나갈 때 그러한 고통을 견디기 위해 우리는 무엇을 할 수 있는가? 우리는 길을 잃은 사랑하는 사람들을 돕기 위해 무엇을 할 수 있는가?

리차드 지 스코트 장로는 다음과 같이 권고했다.

“여러분 중에서 많은 분들은 아들이나 딸이, 아내나 남편이 올바른 길로 나아가지 않고 악을 추구함으로 마음에 큰 짐을 지니고 있기도 합니다. 그러한 분들을 위해 말씀드립니다.

“여러분의 삶은 번민과 고통 때로는 좌절감으로 가득 차 있습니다. 여러분이 어떻게 주님에게서 위안을 받을 수 있는지 말씀드려 보겠습니다.

“우선, 여러분은 두 가지 기본 원리를 인식해야 합니다.

“1. 여러분이 곤경에 처한 사랑하는 사람을 도와주기 위해 할 수 있는 일은 많이 있으나, 어떤 일은 주님만이 도와주실 수 있습니다.

“2. 또한 선택의지를 의롭게 행사하지 않으면 지속적인 발전은 있을 수 없습니다. 선택의지를 무시하려 하지 마십시오. 주님도 그렇게 하려 하시지 않을 것입니다. 억지로 순종하고서는 축복을 가져 오지 못합니다.(교리와 성약 58:26~33 참조)

“여러분이 도울 수 있는 일곱 가지 방법을 제시해 보겠습니다.

“첫째, 조건없이 사랑하는 것입니다. ... 둘째, 범법을 받아들이지 마십시오. 그러나 범법자에게는 전폭적인 희망과 도움을 베푸십시오. ... 셋째, 진리를 가르치십시오. ... 넷째, 필요하다면 얼마든지 정직하게 용서하십시오. ... 다섯째, 믿음을 가지고 기도하십시오. ‘의인의 간구는 역사하는 힘이 많[습니다.]’ (야고보서 5:16)

“여섯째, 안목을 지니십시오. ... 여러분이 도와주기 위해서 현실적으로 할 수 있는 일을 다했다면, 주님의 손에 그 문제를 맡기고, 더 이상 걱정하지 마십시오. 더 이상 할 수 없다 해서 좌책감을 느끼지 마십시오. 쓸데없는 걱정으로 에너지를 낭비하지 마십시오. ... 때가 되면, 여러분은 느낌을 받고 어떻게 더 도움을 줄 수 있는지 알게 될 것입니다. 여러분은 더욱 평안과 행복을 느끼게 될 것이며, 또한 영원한 안목을 지님으로 더욱 큰 도움을 줄 수 있을 것입니다.

...

“마지막 한 가지 제언은—결코 사랑하는 사람을 포기하지 말라는 것입니다!”(성도의 벗, 1988년 7월호, 65~67쪽)

“노아는 ... 방주를 예비하여 그 집을 구원하였으니”

모세서 8장 19~30절; 창세기 6~9장; 11장 1~9절

목적 반원들이 합당하게 생활하고 세상의 악을 피하고자 하는 소망을 갖도록 도와준다.

준비 사항

1. 기도하는 마음으로 다음 성구를 공부한다.
 - ㄱ. 모세서 8:19~30; 창세기 6:5~22; 7:1~10. 노아가 복음을 전했으나 백성들이 듣지 않음.(모세서 8:19~25) 백성들의 사악함 때문에 주님은 지상의 모든 생물을 멸하시겠다고 선포하심.(모세서 8:26~30; 창세기 6:5~13) 주님이 노아에게 방주를 짓고 그 안에 그의 가족과 살아 있는 모든 것을 한 쌍씩 실으라고 명하심.(창세기 6:14~22; 7:1~10)
 - ㄴ. 창세기 7:11~24; 8장; 9:8~17. 비가 40일 낮과 밤 동안 계속 내림.(7:11~12) 방주에 타지 않았던 모든 사람과 생물들이 죽었으며, 물이 150일 동안 지상을 덮었음.(7:13~24) 물이 줄어들자 노아와 그의 가족과 동물들이 방주에서 나왔으며(8:1~19), 노아는 주님께 제물을 바쳤음.(8:20~22) 주님은 노아와 성약을 맺으셨으며 그 성약의 표시로 무지개를 세우셨음.(9:8~17; 조셉 스미스 역에서는 15절이 하나님과 헝기있는 모든 생물 사이의 약속이 아니라 하나님과 노아 사이의 약속이라고 서술되어 있음을 주목한다)
 - ㄷ. 창세기 11:1~9. 홍수가 끝난 몇 세대 후, 사람들은 하늘에 이르는 탑(바벨탑)을 쌓으려고 함. 주님은 그들이 서로를 이해할 수 없어서 온 세상에 흩어지도록 그들의 언어를 혼동케 하셨음.
2. 추가 독서 과제: 히브리서 11:7; 모세서 7:32~36.
3. 다음 그림들을 구할 수 있으면 공과의 일부로 사용할 수 있다.
방주를 만듦(62053; 복음 그림 팩킷 102); 방주 안에 있는 노아와 동물들(62305; 복음 그림 팩킷 103); 창조~생물(62483; 복음 그림 팩킷 100)

공과 전개 제언

주의 집중 활동

공과를 시작하기 위하여 다음의 여러 가지 활동 중에서 한 가지(또는 여러분 자신이 준비한 한 가지 활동)를 할 수 있다. 반에 가장 적절한 활동을 선택한다.

1. 교실이 충분히 넓다면, 반원들 몇 명에게 횡대로 팔을 뻗어서 서로의 손가락 끝이 닿는 넓이로 늘어서게 한다. 대략 85명의 반원들이 그런 자세로 늘어선다면 노아가 만든 방주의 길이와 비슷할 것이라고 설명한다.
2. 반원들의 시각적인 이해를 돕기 위해 본 공과의 끝에 나오는, 우리가 잘 볼 수 있는 배들과 방주를 비교한 도표를 보여 준다.

다음 성구를 가르치면서, 그러한 성구들이 일상 생활에 어떻게 적용되는지를 토론한다. 반원들에게 성구에 나와 있는 원리와 관련된 경험을 나누도록 격려한다.

1. 노아가 회개를 외쳤을 때 사람들이 거절함, 노아가 방주를 만듦

모세서 8장 19~30절과 창세기 6장 5~22절 및 7장 1~10절을 가르치고 토론한다.(만일 반원들이 “정결한” 짐승과 “부정한” 짐승에 대해 의문을 가지면, 레위기 11장 1~31절을 참조할 수 있다)

- 주님께서 노아에게 복음을 전하라는 부름을 주셨을 때 세상은 어떤 상태였는가?(모세서 8:20~22 참조) 여러분은 노아 시대의 사람들과 오늘날의 사람들 사이에서 어떤 유사성을 볼 수 있는가? 노아 시대의 사람들은 어떻게 멸망을 피할 수 있었겠는가?(모세서 8:23~24 참조) 선지자의 음성에 귀기울이고 따르는 것이 어떻게 우리가 영적인 멸망과 현실적인 멸망을 피하는데 도움이 될 수 있는가?

- 왜 노아는 방주를 만들었는가?(히브리서 11:7 참조) 교회 지도자들은 우리들 각자에게 “자신의 방주를 만드라”고 권고하셨다.(더블류 돈 레드 장로, 성도의 벗, 1995년 1월호, 29쪽) 우리는 우리들 자신과 가족들을 영적으로 보호하기 위해 무엇을 할 수 있는가? 어떤 계명이 오늘날 우리들을 지키는데 특별히 중요하다고 느끼는가?(토론할 때 소책자 청소년의 힘을 위하여[34285 320]를 활용할 수 있다)

- 우리는 현실적인 재난이나 다른 필요 사항에 대비하기 위해 무엇을 할 수 있는가?(아래의 인용문과 54쪽에 나오는 엘 톱 페리 장로의 말씀을 참조한다) 왜 우리 중 많은 사람들이 필요한 준비를 갖추는 것을 미루는가? 어떻게 하면 우리는 지금 더욱 잘 준비하게 될 수 있는가?

에즈라 테프트 벤슨 회장은 이렇게 말씀했다. “식량을 생산하고 비축하라는 계시는 노아 시대의 사람들이 배에 타는 것 만큼이나 오늘날 우리의 현실적인 복지에 필요한 것입니다.”(성도의 벗, 1988년 1월호, 53쪽)

더블류 돈 레드 장로는 다음과 같이 가르쳤다. “비가 오기 시작할 때 방주를 건조하기 시작한다면 때는 너무 늦습니다. ... 우리는 주님의 대변자의 말씀에 귀를 기울여야만 합니다. 침착하고 조용히 일을 진행시켜 앞으로 틀림없이 일어날 일에 대비해야 합니다. 겁을 먹거나 두려워해서는 안됩니다. 그 까닭은 영적인 면에서나 세상적인 면에서 준비가 되어 있으면 우리와 우리의 가족은 어떤 홍수가 닥쳐와도 살아 남을 수 있기 때문입니다. 우리가 꾸준히 그리고 착실히 미래에 대비한다면 우리의 방주는 신앙의 바다에서 좌초하지 않을 것입니다.”(성도의 벗, 1995년 1월호, 29쪽)

- 노아는 방주를 건조하면서 어떤 자질을 보여 주었는가?(신앙, 순종, 열심히 일함 등과 같은 것들이 답이 될 수 있다) 우리는 어떻게 이러한 자질들을 키울 수 있는가?

스펜서 더블류 김볼 회장은 노아가 방주를 만들던 때에 대해서 다음과 같이 설명했다. “비가 내리고 홍수가 질만한 징조는 조금도 찾아볼 수 없었다. ... 그의 경고는 얼토당토 않은 것으로 생각되었다. 햇빛이 내려 쬐고 생명체가 평상시대로 움직이고 있는 메마른 땅에서 방주를 짓다니 얼마나 어리석은 일인가! 그러나 시간은 그대로 흘러갔다. ... 홍수가 났다. 순종치 않는 자들은 물속에 잠기고 말았다. 방주의 기적은 그것을 짓는 과정에서 보여진 신앙에 따라 나타났다.”(기적을 낳는 신앙[1972], 5~6쪽)

2. 주님께서 세상을 홍수로 깨끗케 하심

창세기 7장 11~24절과 8장 및 9장 8~17절을 가르치고 토론한다.

- 홍수가 났을 때 무슨 일이 벌어졌는가?(창세기 7:23 참조) 오늘날 우리는 우리를 둘러싼 악으로부터 자신을 지키는 데 도움이 되는 어떤 “방주”를 갖고 있는가?(반원들의 대답을 칠판에 열거하고, 이러한 “방주”들이 어떻게 그들을 보호하는 데 도움이 되는지 이야기하도록 부탁할 수 있다. 가능한 대답으로는 다음과 같은 것들이 포함된다. 우리의 가정과 가족, 친구, 성전, 세미나리, 교회 모임, 기도, 경전, 살아 계신 선지자) 우리는 어떻게 다른 사람들이 이러한 “방주”에서 피난처를 찾도록 도와줄 수 있는가?
- 노아는 왜 비가 그친 후 방주에서 비둘기를 날려 보냈는가?(창세기 8:8 참조) 그가 비둘기를 두 번 내보냈을 때 무슨 일이 일어났는가?(창세기 8:8~11 참조) 세 번째는 무슨 일이 일어났는가?(창세기 8:12 참조)
- 노아가 방주에서 나와 행했던 첫번째 일은 무엇인가?(창세기 8:20 참조; 조성, 창세기 9:4 참조) 어려운 상황에서 주님이 우리를 도와주셨을 때 어떻게 그분에 대한 감사를 나타낼 수 있는가?
- 홍수가 그친 후 하나님께서는 하늘에 무엇을 두셨는가?(창세기 9:13 참조) 하나님께서는 그 무지개가 무엇을 나타낸다고 말씀하셨는가?(창세기 9:12~13, 16~17 참조) 하나님께서는 노아와 어떤 성약을 맺으셨는가?(창세기 9:8~11, 15 참조; 조성, 창세기 9:21~22, 24 참조)

3. 사람들이 바벨탑을 쌓음

창세기 11장 1~9절을 가르치고 토론한다.

- 노아의 후손들은 왜 탑을 쌓기로 결정했는가?(창세기 11:4 참조) 그들은 자신의 “이름을 내”어서 무엇을 이루고 싶어했다고 생각하는가? 자신의 이름을 내는 것과 그리스도의 이름을 짚어지는 것 사이에는 어떤 차이가 있는가? 그리스도의 이름을 짚어질 때 우리에게는 어떤 책임이 따르게 되는가?(모사이야서 18:8~10 참조)
- 하늘에 이르는 탑을 쌓기 위한 시도로 말미암아 어떤 결과가 벌어졌는가?(창세기 11:5~9 참조) 왜 우리는 우리 자신의 힘이나 인간적인 방법으로는 하늘에 이를 수 없는가? 우리가 하늘에 이를 수 있는 주님의 방법은 무엇인가?

결론

바벨탑을 쌓았던 사람들은 세상적인 방법으로 하늘에 이르려고 했기 때문에 벌을 받은 것이라고 설명한다. 이와는 반대로 노아와 그의 가족들은 하나님의 계명에 따라 살았기 때문에 홍수 때 구원 받았다.

우리가 하늘에 이를 수 있는 유일한 방법, 즉 하나님 아버지께로 돌아가 그분과 살 수 있는 유일한 방법은 예수 그리스도의 복음을 통해서라는 것을 간증한다. 우리는 그리스도에 대한 신앙을 갖고 우리의 죄를 회개하며 거룩한 의식을 받고 이 생이 끝날 때까지 견디면서 노아가 그랬던 것처럼 의롭게 생활해야 한다. 이렇게 행한다면 우리는 악을 극복하고 하나님의 면전으로 돌아갈 수 있을 것이다.

추가로 가르칠 개념

다음 자료는 제언된 공과 개요를 보충해 주는 것이다. 이러한 여러 가지 개념 중에서 한 가지 이상을 공과의 일부로 사용할 수 있다.

1. 에녹은 시현을 통해 노아 시대를 봄

노아의 증조부였던 에녹은 시현을 통해 노아 시대의 사악함과 그로 인한 홍수를 보았다.(모세서 7:41~52) 이 사악함 때문에 에녹은 매우 슬퍼하였으며, 주님께 노아와 그의 자녀들에게 자비를 베풀어 주실 것을 간청하였다. 주님은 에녹에게 다시는 세상을 홍수로 멸망시키지 않겠다고 약속하셨다.(모세서 7:51) 또한 주님은 에녹에게 노아가 그의 후손이 될 것이므로 홍수가 지나간 후에도 지상에 그의 자손이 계속되리라고 약속해 주셨다.(모세서 7:52; 8:2, 6, 8~9) 주님은 홍수가 끝난 후 노아와 함께 이 성약을 새롭게 맺으셨다.(창세기 9:8~17; 조셉 스미스 역 성경의 9절과 11절에는 주님이 에녹과 맺은 성약이 언급되어 있음을 주목한다. 조성, 창세기 9:21~25 참조)

2. 주님께서 의인을 보호하심

노아와 그의 가족이 의로웠기 때문에 홍수에서 보호 받았던 것처럼 주님은 바벨탑 시대에도 의인들을 보호해 주셨다. 이더서 1장 1~5절과 33~37절에 나오는 아렛과 그의 동생에 대한 이야기와 그들의 언어가 혼동되지 않았던 이유에 대해 간단히 토론한다.

여러 가지 배들의 크기 비교(주의 집중 활동 참조)

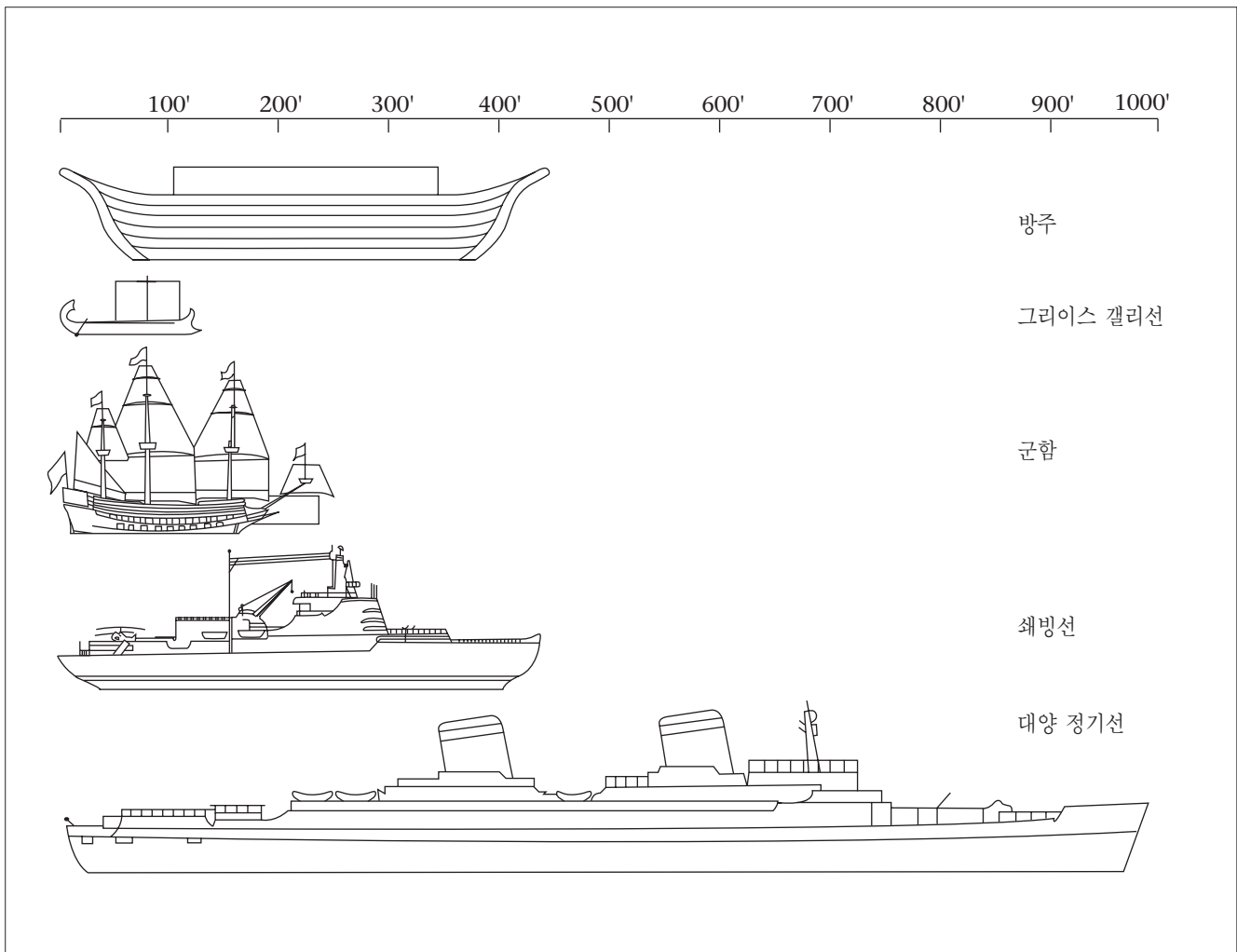

아브라함서 1장 1~4절; 2장 1~11절; 창세기 12장 1~8절; 17장 1~9절

목적 반원들이 아브라함의 성약의 축복과 책임을 이해하도록 도와준다.

준비 사항

1. 기도하는 마음으로 다음 성구를 공부한다. 아브라함서 1:1~4; 2:1~11; 창세기 12:1~8; 17:1~9. 아브라함은 의롭게 되며, 하나님의 축복을 받기에 합당하게 살려고 노력함. 하나님은 아브라함에게 약속의 땅과 신권의 축복과 복음의 축복을 받을 무수한 후손들을 가질 것이라고 약속하시면서 그와 성약을 맺으심.
2. 추가 독서 과제: 창세기 15장; 교리와 성약 132:19~24, 29~32.
3. 다음 사진을 구할 수 있다면 공과의 일부로 사용할 수 있다.
선교사들(62611)과 지역 성전 사진.

공과 전개 제언

주의 집중 활동 공과를 시작하기 위하여 다음의 활동(또는 여러분 자신이 준비한 한 가지 활동)을 할 수 있다.

- 축복사의 축복은 무엇인가?

제일회장단은 이렇게 말씀했다. “축복사의 축복은 축복을 받는 사람의 혈통에 대한 영감적인 선언이며, 영에 의해 자극을 받은 때 축복을 받는 사람의 인생의 사명에 대해 주게 되는 영감적이고 예언적인 말씀으로서, 축복사는 영의 속삭임에 따라 축복과 주의와 권고의 말씀도 주게 됩니다. ... 항상 분명히 알아야 할 것은, 모든 약속된 축복의 실현은 주님의 종 축복사가 준 축복문과 주님의 복음에 얼마나 충실한가에 달려 있습니다.”(스테인크 회장에게 보낸 제일회장단 서한, 1957년 6월 28일자)

- 여러분 중 얼마나 많은 사람들이 축복사의 축복을 받았는가? 축복사가 축복을 통해 우리의 혈통을 선언한다는 것은 무슨 뜻인가?(축복사가 우리의 혈통을 선언할 때 그는 우리가 에브라임이나 므낫세 또는 아브라함의 다른 자손을 통한 선지자 아브라함의 후손임을 밝혀 준다.)

본 공과에서는 우리가 아브라함의 후손으로서 받을 수 있는 축복과 책임에 대해 토론한다고 설명한다.

성구 토론과 적용 다음 성구를 가르치면서, 그러한 성구들이 일상 생활에 어떻게 적용되는지를 토론한다. 반원들에게 성구에 나와 있는 원리와 관련된 경험을 나누도록 격려한다.

1. 하나님께서 아브라함과 성약을 맺으심

아브라함서 1장 1~4절과 2장 1~11절 및 창세기 12장 1~8절과 17장 1~9절을 가르치고 토론한다.

- 아브라함은 젊을 때 의롭게 되고 하나님의 축복을 받기에 합당하게 살고자 하였다. 아브라함서

1장 2~4절에 따르면 아브라함은 어떤 축복을 받고 싶어하였는가?

- 하나님께서는 아브라함과 그의 가족에게 고향인 우르를 떠나 하란이라는 땅으로 가도록 명하셨다.(아브라함서 2:1~4) 그 곳에서 아브라함은 기도하고 한 시현을 받았으며 그 시현을 통해 하나님은 그와 그의 후손을 축복하시겠다고 성약을 맺으셨다. 이것은 아브라함의 성약으로 불린다. 하나님은 이 성약을 통해 아브라함에게 어떤 축복을 약속하셨는가?(아브라함서 2:6~11; 창세기 12:1~8; 17:1~9 참조. 여러분은 이 약속된 축복 중 어떤 것들은 오랜 세월이 지나서 성취되었으며 오늘날에도 성취되고 있는 중이라는 것을 지적할 수 있다.)

다음 도표는 아브라함의 성약에 따른 축복을 요약하는 데 도움이 될 수 있다. 칠판에 29쪽에 나오는 “책임”란을 추가할 여백을 남긴 상태로 간단한 도표를 만든다.

아브라함의 성약에 따른 축복과 책임			
현세의 축복:	약속의 땅을 받음 (아브라함서 2:6, 19; 창세기 12:7; 17:8)	무수한 후손 (아브라함서 2:9~10; 창세기 12:2~3; 17:2, 4~6)	아브라함과 그의 후손을 위한 예수 그리스도의 복 음과 신권 (아브라함서 2:9~11; 창세기 17:7)
영원한 축복:	해의 왕국 (교성 88:17~20)	영원한 결혼과 영원한 증식(교성 132:19~22)	승영과 영생 (교성 132:23~24)

2. 우리는 아브라함의 성약의 축복과 책임을 상속받았음

모든 교회 회원들은 “아브라함의 씨”이며 그것은 우리가 그의 후손이라는 것을 뜻한다고 설명한다. 조셉 필딩 스미스 장로는 이렇게 말씀했다. “교회 회원이 되는 사람들의 대다수는 문자 그대로 요셉의 아들 에브라임을 통한 아브라함의 후손입니다. 아브라함과 이스라엘의 문자 그대로의 후손이 아닌 사람들은 그렇게 신분을 가져야 하며, 그들이 침례받고 확인될 때 그 나무에 접붙여져서 상속된 모든 권리와 특권을 받을 자격을 지니게 됩니다.”(“이스라엘의 권속이 되는 방법”, *임프르브먼트 이라*, 1923년 10월호, 1149쪽)

- 교회 회원들은 아브라함의 후손으로서 아브라함의 성약의 축복과 책임을 상속 받았다. 우리는 이 성약을 어떻게 상속 받는가?(침례 받고 교회에 가입할 때 구원에 대한 아브라함의 성약은 우리에게 새롭게 맺어진다. 성전에서 인봉될 때 승영에 대한 아브라함의 성약은 우리에게 새롭게 맺어진다. 그러한 성약의 축복을 받기 위해 우리는 관련된 책임을 완수해야 하며 합당하게 생활해야 한다.)

브르스 알 맥콩키 장로는 다음과 같이 설명했다.

“처음에 아브라함은 (구원의 성약인) 침례로 복음을 받아들였다. 그 다음에 대신권을 안수 받고(승영의 언약인) 해의 왕국의 결혼을 하여 영원한 진보에 대한 확신을 얻고, 마침내는 이 모든 축복이 그의 모든 필멸의 후손에게 주어지리라는 약속을 받았다.(아브라함서 2:6~11; 교성 132:29~50) 아브라함에게 주어진 신성한 약속에는 그의 혈통에서 그리스도가 나오리라는 것과 아브라함의 후손이 약속된 땅을 영원히 상속 받으리라는 것이 포함되어 있었다.(아브라함서

2장: 창세기 17장; 22:15~18; 갈라디아서 3장)

“이 모든 약속을 모두 아브라함의 성약이라고 한다. 이 성약은 이삭과 새로 맺었고(창세기 24:60; 26:1~4, 24) 다시 야곱과 새로 맺었다.(창세기 28장: 35:9~13; 48:3~4) 개인적인 승영과 영원한 진보에 속하는 이런 부분은 해의 왕국의 결혼의 반차에 들어서는 이스라엘 지파의 각 사람과 새로 맺게 된다. 참여하는 사람들은 그 반차를 통하여 아브라함, 이삭, 그리고 야곱의 모든 축복의 상속자가 된다.(교성 132편: 로마서 9:4; 갈라디아서 3, 4장)”(몰몬 교리, 13쪽)

- 우리는 아브라함의 성약을 통해 어떤 축복을 받을 수 있는가?(우리는 앞의 도표에 개요가 나온 대로 아브라함이 받았던 모든 축복을 받을 수 있다. 이러한 축복에는 복음과 신권과 승영 및 영원한 가족 관계가 포함된다.)
- 아브라함의 성약을 상속 받음에 따라 우리의 책임은 무엇인가?(아브라함서 2:9, 11; 창세기 18:19 참조. 우리는 산 자와 죽은 자를 포함한 하나님의 모든 자녀들이 복음의 충만한 축복을 받도록 도와야 한다. 또한 하나님의 계명에 순종해야 한다.)

칠판에 28쪽의 도표를 적었다면 그 아래에 다음에 열거된 우리의 책임을 덧붙인다.

책임:	하나님의 모든 자녀들이 복음의 충만한 축복을 받도록 도와준다.(아브라함서 2:9, 11)	하나님의 계명에 순종한다.(창세기 18:19)
-----	---	---------------------------

- 우리는 어떻게 다른 사람들이 복음을 받아들일도록 도울 수 있는가?(선교 사업을 하고 죽은 자를 위한 성전 의식을 수행하며 의로운 모범을 보임으로써 할 수 있음. 여러분은 성전과 선교사들에 대한 사진을 보여 줄 수 있다.)

에즈라 테프트 벤슨 회장은 이렇게 말씀했다. “아브라함의 자손인 우리의 책임은 ‘만국 백성에게 ... 성역을 베푸는 신권’을 지니는 선교사가 되는 것입니다.(아브라함서 2:9)”(성도의 벗, 1987년 7월호, 96쪽)

보이드 케이 패커 장로는 다음의 비유를 통해 다른 사람들과 복음을 나누는 우리의 책임을 강조했다.

감독님이 우리에게 와드 소풍을 계획하라는 임무를 주었다고 가정한다. 그것은 와드 역사상 가장 훌륭한 활동이 되어야 하며 우리는 경비에 대해서 염려할 필요가 없다. 우리는 지역의 아름다운 소풍지를 예약해 둔다. 우리는 그것을 모두 차지해야 한다.

드디어 그날이 이르렀을 때는 모든 것이 완벽하다. 푸짐한 음식이 차려진 식탁이 준비되어 있다. 음식 축복을 하는 바로 그 순간, 낡은 차 한 대가 소풍지로 들어와서 부르렁거리다 멈춘다. 당황한 표정의 남자가 자동차의 보닛을 들어올리자 김이 뿜어져 나온다. 여러 명의 어린이들이 차에서 나온다. 그 아이들의 어머니는 걱정스러운 표정으로 근처 식탁에 상자를 내려 놓는다. 그녀는 식탁 위에 남은 음식들을 내놓고 배고픈 아이들에게 식사를 시키려고 한다. 그러나 그것은 충분치 않다.

그때 어린 소녀 중 하나가 우리 식탁을 본다. 그 애는 남동생을 우리 쪽으로 잡아끌며 자기 머리를 우리 사이로 밀어 넣는다. 우리는 한 쪽으로 비켜 선다. 그 어린 소녀는 “저것 좀 봐.

어떤 맛일지 궁금해.”라고 말한다.

우리는 어떻게 할 것인가? 그들을 무시하거나 아니면 조용히 해달라고 부탁할 것인가? 그들의 식탁으로 돌려보내면서 우리에게 별로 필요하지 않은 음식들을 좀 나눠 줄 것인가? 아니면 그들을 우리에게로 불러서 사이에 앉히고 음식을 나누어 먹으며, 차를 고치는 것을 돕고 여행에 필요한 것들을 나눠주겠는가?

패커 장로는 이렇게 질문하고 있다. “우리가 그 굶주린 아이들이 먹을 수 있게 하는 것보다 더 순수한 기쁨을 얻을 수 있을까요? 우리의 야유회가 방해를 받더라도 우리 정비공이 나서서 그들의 차를 수리하는 것을 도와주는 것보다 더 만족스런 일이 있겠습니까?”

“... 그러나, 세상의 많은 사람들, 그리고 우리 주변 사람들 즉 이웃과 친구, 심지어는 가족 중에서도 영적으로 말하자면, 영양이 결핍되어 있는 수가 있습니다. 어떤 사람은 거의 굶어 죽어 가고 있습니다. “만일 우리가 이 모든 것을 우리 자신만을 위해 간직한다면, 그것은 배고픈 사람 앞에서 잔치를 벌이는 격이 됩니다.”(보이드 케이 패커, “내 양을 먹이라”, 성도의 벗, 1984년 7월호, 65~66쪽)

- 이 비유는 다른 사람들이 복음의 축복을 받도록 도와야 하는 우리의 책임에 대해 무엇을 가르쳐주는가?(우리는 세상에 알려져 왔던 가장 훌륭한 잔치인 복음의 충만함을 축복 받았다.[교성 58:8~12] 하나님께서는 우리가 이 축복을 다른 사람들 즉 산 자와 죽은 자 모두와 함께 나눌 것을 기대하신다.)
- 축복사의 축복문에 나오는 혈통 선언은 아브라함의 성약을 상속 받은 우리의 책임을 이행하라는 부름과 어떻게 비슷한가?(우리가 아브라함의 자손임을 선언함으로써 축복사의 축복문을 아브라함의 성약에 따른 축복을 받을 우리의 권리와 그 책임을 이행할 의무를 다시 강조해 준다.)

결론

아브라함의 성약의 축복에 대해 간증한다. 반원들이 이 성약을 상속 받음에 따른 그들의 책임을 이행하도록 격려한다.

추가로 가르칠 개념

다음 자료는 제언된 공과 개요를 보충해 주는 것이다. 여러분은 이것을 공과의 일부로 사용할 수 있다.

세상에서 생활하는 것에 따르는 과제

고대 이스라엘 백성들은 참된 하나님을 믿지 않는 많은 민족들에 둘러싸여 있었다. 그러한 민족들에는 앗수르, 바빌론, 애굽 및 다른 민족들이 포함되었다.

- 여러분은 왜 주님이 고대에 자신의 성약의 백성들을 따로 떼어놓지 않으시고 세상 가운데 두셨다고 생각하는가?(신명기 4:6~8 참조. 주님은 그들이 다른 백성들에게 모범을 보이고 모든 민족을 축복해 줄 아브라함의 성약을 지키기를 원하셨다.)

구약의 많은 이야기들은 주님의 백성들이 성약을 지키고 다른 사람들에게 의로운 영향력을 미치는 데 성공한 경우와 실패한 경우를 보여 준다고 설명한다. 아브라함, 요셉, 다니엘, 에스더를 비롯한 다른 많은 사람들은 의로운 영향을 미쳤다. 삼손, 아합, 광야를 헤맨 이스라엘

백성 및 다른 사람들은 세상의 영향을 받았던 사람들이다.

주님은 고대 이스라엘 백성에게 하셨던 것처럼 후일의 성약의 백성인 우리들을 세상 가운데 두셨다. 우리의 과제는 세상이 불의한 방법으로 우리에게 영향을 미치도록 하지 않고 우리가 의로운 방법으로 세상에 영향을 미치는 것이다.

창세기 13~14장; 18~19장

목적 반원들 각자가 사악함이 증가하는 시대에 의로운 표준을 굳게 잡겠다는 결심을 강하게 갖도록 도와 준다.

- 준비 사항**
1. 기도하는 마음으로 다음 성구를 공부한다. 주: 창세기 17장 5절은 주님이 아브람의 이름을 아브라함으로 바꾸신 이야기이다. 본 공과에서는 *아브라함*이라는 이름이 사용된다.
 - ㄱ. 창세기 13장. 아브라함과 그의 가족이 가나안 땅의 기근 때문에 한동안 애굽에 가 있다가 다시 가나안으로 돌아옴. 아브라함은 헤브론에 거주하고 조카인 롯은 소돔 가까이에서 거함.
 - ㄴ. 창세기 14:1~2, 8~24. 왕들이 전투를 벌이던 때에 롯이 포로가 되어 잡혀 갔으나 아브라함이 구출함.(14:1~2, 8~16) 아브라함은 멜기세덱에게 십일조를 바쳤으며, 소돔 왕이 주는 전리품을 거절함.(14:17~24)
 - ㄷ. 창세기 18:16~33; 19:1~29. 주님께서 소돔과 고모라 백성들의 사악함 때문에 그 곳을 멸망시킬 것이라고 말씀하심.(18:16~22) 아브라함이 주님께 그 곳에서 의인들을 찾을 수 있다면 그 성들을 구해 달라고 간청함.(18:23~33) 롯과 그의 가족은 소돔을 떠나라는 명을 받음.(19:1~23; 조성, 창세기 19장 11~13절에는 롯이 그의 딸들을 소돔 남자들에게 주지 않았으며 오히려 그들로부터 그 딸들을 지켰다고 나와 있다.) 주님이 소돔과 고모라를 멸하심.(19:24~29)
 2. 추가 독서 과제: 창세기 12장, 조성, 창세기 14:25~40; 19:9~15.
 3. 주의 집중 활동을 한다면 최근 신문을 준비한다.

공과 전개 제언

주의 집중 활동 공과를 시작하기 위하여 다음의 활동(또는 여러분 자신이 준비한 한 가지 활동)을 할 수 있다. 반원들에게 최근 신문을 보여 준다. 특정한 기사 만 언급하는 일 없이 우리가 얼마나 불의한 영향력에 둘러싸여 있는지에 대해 이야기한다. 이번 공과는 온통 사악함이 우리를 둘러싸고 있을지라도 의롭게 되는 것의 중요성에 대한 것이라고 설명한다.

성구 토론과 적용 다음 성구를 가르치면서, 그러한 성구들이 일상 생활에 어떻게 적용되는지를 토론한다. 반원들에게 성구에 나와 있는 원리와 관련된 경험을 나누도록 격려한다.

1. 아브라함과 그의 가족은 헤브론에 거하고, 롯과 그의 가족은 소돔 근처에 거함

창세기 13장을 가르치고 토론한다.

아브라함의 생애에서 이 지점까지의 아브라함의 여행에 대해 간단하게 복습할 수 있다. 그는 갈대아 땅 우르에서 자랐으며 그 후 주님의 인도로 하란에 정주했다.(창세기 11:31; 아브라함서

2:1~5) 후에 주님은 그를 하란에서 가나안 땅으로 인도하셨으며 “내가 이 땅을 네 자손에게 주리라”(창세기 12:7)고 약속하셨다. 아브라함과 그의 가족은 가나안 땅의 기근 때문에 애굽으로 갔다.(창세기 12:10) 창세기 13장은 아브라함과 그의 가족이 애굽에서 가나안으로 돌아오는 것으로 시작된다.

- 왜 아브라함과 롯과 그들의 가족들은 애굽에서 가나안으로 돌아왔을 때 함께 살 수 없었는가?(창세기 13:5~7 참조) 창세기 13장 8~9절에 나오는 아브라함의 말에서 우리는 그에 대해 무엇을 알 수 있는가? 가족이나 다른 사람들과 충돌이 생길 때 우리는 어떻게 아브라함의 모범을 따를 수 있는가?
- 롯이 살기로 결정한 곳은 어디인가?(창세기 13:10~12 참조) 소돔 사람들은 아주 사악했지만(창세기 13:13) 그래도 롯은 그들 가까이에서 살기로 선택했다. 소돔 가까이의 땅이 롯의 마음에 들었던 이유는 무엇인가?(창세기 13:10 참조. 그 곳은 “물이 넉넉하고” 아름다웠다.)
- 처음에 롯은 소돔 바깥쪽의 “그 지역의 도시들에 [머물렀지만]” 나중에 “그 장막을 옮겨 소돔까지 [이르렀으며]”(창세기 13:12) 후에는 소돔 성에서 살았다.(창세기 14:12) 어떤 일이 영적으로 소돔 가까이에서 장막을 옮기는 것과 비슷한 일이 될 수 있는가?(악한 일을 피하는 대신에 그 일에 참여하거나 또는 더 큰 죄로 이끌 수 있다는 생각을 하지 않고 별 생각 없이 조그만 죄를 짓는 것) 우리는 어떻게 작은 문제나 죄가 크게 되기 전에 우리의 행동을 변화시킬 수 있는가?
- 물몬경에 나오는 베냐민 왕의 백성들도 롯처럼 특정한 방향으로 그들의 장막을 쳤다. 그들의 장막은 어디를 향해 있었는가?(모사이야서 2:6 참조) 우리는 우리의 가정이 어떻게 세상적인 장소보다 성전을 더 향하게 되도록 할 수 있는가?

2. 아브라함이 롯을 구출하고 멜기세덱에게 십일조를 바치며 소돔 왕이 주는 전리품을 거절함

창세기 14장 1~2절과 8~24절을 가르치고 토론한다.

- 롯이 소돔에 살던 동안 소돔과 고모라를 포함한 여러 성의 왕들이 서로 싸우기 시작했다.(창세기 14:1~2, 8~9) 이 전투가 벌어지는 동안 롯에게 무슨 일이 벌어졌는가?(창세기 14:10~12 참조) 롯이 잡혀 가자 아브라함은 어떻게 그를 도왔는가?(창세기 14:13~16 참조)
- 아브라함은 롯을 구출한 후 누구를 만났는가?(창세기 14:17~18 참조) 멜기세덱은 누구인가?(창세기 14:18 참조; 교성 107:1~2 참조) 아브라함은 멜기세덱에게 무엇을 주었는가?(창세기 14:20 참조)
- 왜 아브라함은 소돔 왕이 주는 상은 실 한 올도 받지 않았는가?(창세기 14:21~24 참조. 그는 의롭지 못한 왕에게서 아무 것도 받고 싶지 않았다) 오늘날의 세상에서 무엇이 부도덕한 한 올의 “실”로 간주될 수 있는가? 무엇이 부정직한 한 올의 “실”이 될 수 있는가? 우리는 어떻게 때때로 아무리 불의한 것일지라도 기꺼이 우리가 구하는 쾌락을 얻기 위해 타협하는가? 아무리 작은 것이라도 세상적인 방법을 따르지 않으려고 노력하는 것은 왜 중요한가?(니파이후서 28:20~21 참조)
- 아브라함이 멜기세덱과 소돔 왕에게 보였던 반응을 비교함으로써 우리는 주님에 대한 아브라함의 헌신에 관해 무엇을 배울 수 있는가?

3. 주님께서 소돔과 고모라를 멸하심.

창세기 18장 16~33절과 19장 1~29절을 가르치고 토론한다.

- 소돔과 고모라 백성들의 죄 때문에 주님은 그 도시들을 멸하시기로 작정하셨다.(창세기 18:20~21) 아브라함은 이 계획을 알고 주님께 무엇을 간청했는가?(창세기 18:23~32 참조) 주님이 소돔과 고모라에서 의인들을 찾을 수 있다면 기꺼이 그곳을 멸하지 않으시겠다고 한 사실에서 우리는 무엇을 배울 수 있는가?
- 롯은 왜 소돔을 떠나라는 지시를 받았는가?(창세기 19:12~13, 15 참조) 롯의 사위들은 롯이 떠나자고 했을 때 어떤 반응을 보였는가?(창세기 19:14 참조) 왜 어떤 사람들은 위협을 알아차린 순간에도 나쁜 영향력에서 빠져 나오려고 하지 않는가?
- 천사들은 롯과 그의 가족이 소돔 성을 떠날 때 어떤 권고를 주었는가?(창세기 19:17 참조) 구주께서도 그분의 제자들에게 비슷한 권고를 주셨던 것을 지적한다.(누가복음 9:62; 17:29~32; 교성 133:14~15) “돌아보다”는 것은 무엇을 상징하는가?(우리에게 요구된 것을 마지못해 포기함; 그리스도를 완전하게 따르지 못함) 우리는 때때로 어떻게 “돌아보는가”?
- 롯의 아내가 소돔을 돌아보았을 때 무슨 일이 일어났는가?(창세기 19:26 참조) 롯의 아내에 대한 이야기는 우리에게 회개에 대해 무엇을 가르쳐 줄 수 있는가?(회개하기 위해 우리는 마음과 행동을 바꿔야 한다. 이렇게 하기 위해서 우리는 때때로 새로운 환경과 새로운 친구들을 선택해야 한다)
- 롯은 “그 장막을 옮겨 소돔까지 [이르렀기]” 때문에 무엇을 잃었는가? 우리는 유혹 받을 것을 아는 장소에 있을 때 무엇을 잃을 수 있는가? 악으로 둘러싸인 장소에 그대로 머무를 때 우리는 직접적으로 죄를 짓지는 않는다 하더라도 어떻게 영향을 받는가?
- 창세기 19장 29절은 소돔과 고모라가 멸망될 때 롯이 보호 받았던 이유가 무엇이라고 시사해 주는가?(주님은 아브라함의 의로움을 기억하셨다) 우리의 의로운 행동이 어떻게 다른 사람들에게 유익이 될 수 있는가?

스펜서 더블류 김볼 회장은 이렇게 말씀했다. “오늘날 우리가 살고 있는 이 세상은 옛날 니파이인 선지자들이 다음과 같은 말씀을 전하던 때와 아주 흡사합니다. ‘... 의인들의 기도가 아니었더라면 너희는 이미 완전히 멸망하였으리라 ...’”(엘머서 10:22) 물론 이 세상에는 성실하게 살며 모든 계명을 빠짐없이 지켜 이 세상을 멸망으로부터 지키며 기도를 계속하는 사람도 수없이 많은 것입니다.”(대회 보고, 1971년 4월호, “과거와 현재와 미래의 음성”)

결론

악 가운데 있을지라도 자신을 죄로부터 깨끗하게 지키는 것의 중요성에 대해 간증한다. 반원들이 세상적인 것들의 영향을 받지 않고 세상에 의로운 영향을 미치기 위해 노력하도록 격려한다.

여러분은 엠 러셀 벨라드 장로의 다음 말씀으로 공과의 결론을 맺을 수 있다.

“교회에서 우리는 종종 ‘세상에 살지만 세상에 속하지 마십시오.’라는 말씀을 듣습니다. 신성 모독과 폭력과 배신을 일상적인 일이며 심지어 멋있는 일처럼 보이게 하는 텔레비전 쇼를 볼 때, 우리는 종종 어떤 방법으로든 이 세상과 차단되어 우리 가족들을 이러한 것으로부터 격리시킬 수 있기를 바라기도 합니다. ...

“앞에서 인용했던 말씀 즉, ‘세상에 살되, 세상에 속하지 말라.’(요한복음 17:14 참조)를 두

문장으로 된 별도의 훈계로서 구분하여 말씀드립니다. 첫째, '세상에 살되' 참여하십시오. 지식을 넓히십시오. 서로 다른 점을 이해하며 받아들이고 인정해 주십시오. 사회에 봉사하고 참여함으로써 뜻깊은 공헌을 하십시오. 둘째, '세상에 속하지 말라' 그릇된 길을 따르지 마십시오. 자신을 합리화하여 옳지 못한 것에 순응하거나 받아들이지 마십시오. ...

“교회의 회원들인 우리는 영향을 받기 보다는 영향을 주어야 합니다. 우리는 죄와 악의 조류에 수동적으로 휩쓸려 가기 보다는 그것을 막도록 적극적으로 노력해야 합니다. 우리는 각자 문제점을 피하거나 무시하기 보다는 문제점을 해결할 수 있어야 합니다.”(성도의 벗, 1989년 7월호, 98~99쪽)

추가로 가르칠 개념 다음 자료는 제언된 공과 개요를 보충해 주는 것이다. 이러한 여러 가지 개념 중에서 한 가지 이상을 공과의 일부로 사용할 수 있다.

1. 소돔과 고모라의 죄

창세기 19장 4~11절과 조성, 창세기 19장 9~15절이 시사하는 바에 의하면 소돔과 고모라 백성은 심각한 성적인 죄를 짓고 있었다. 그러나 이러한 죄들은 중대하기는 했으나 그 도시를 멸망하게 만든 유일한 죄는 아니었다. 반원들에게 에스겔 16장 49~50절을 큰소리로 읽게 한 후 소돔과 고모라 백성이 지었던 다른 죄들에 대해 토론한다. 반원들이 큰 죄와 마찬가지로 작게 여겨지는 죄로 인해 우리가 멸망당할 수 있음을 이해하도록 도와준다.

2. 모범으로 인도함

후기 성도들이 세상의 영향을 받기 보다는 선한 영향을 미칠 수 있는 한 가지 방법을 설명하기 위해 구약 전서 비디오 발표 자료(53224 320)에 나오는 7분 짜리 영화, “모범으로 이끄”를 보여 줄 수 있다. 이 비디오에서는 한 청년의 의로운 모범이 그녀의 한 친구가 예수 그리스도의 복음으로 개종하도록 돕는다.

“어린 양은 하나님이 ... 친히 준비하시리라”

아브라함서 1장; 창세기 15~17장; 21~22장

목적

아브라함이 기꺼이 이삭을 바치는 것에 대해 배우면서 반원들이 하나님 아버지께서 그분의 아들을 희생 제물로 바쳤던 것을 더 잘 이해하도록 도와준다.

준비 사항

1. 기도하는 마음으로 다음 성구를 공부한다. 주: 창세기 17장은 주님께서 아브람의 이름을 아브라함으로 사래의 이름을 사라로 바꾸신 것에 대해 이야기해 주고 있다.(5, 15절 참조) 본 공과에서는 **아브라함**과 **사라**라는 이름이 사용된다.
 - ㄱ. 아브라함서 1:1, 5~20. 아브라함이 젊은 시절에 바로의 거짓 제사로부터 박해를 받음. 그들은 아브라함을 제물로 바치려고 했으나 여호와께서 그를 구하셨음.
 - ㄴ. 창세기 15~17장; 21장. 아브라함은 자손을 갖고 싶어했으며 말년에 자손에 대한 약속을 받음.(15:1~6) 사라가 아브라함에게 하갈을 아내로 줌; 하갈이 이스마엘을 낳음.(16:1~16) 하나님께서 아브라함에게 열국의 아버지가 되리라고 약속하시며 그와 맺은 성약을 다시 말씀하심.(17:1~14; 제7과 참조) 성약을 계속 이을 사람인 이삭의 탄생을 알려짐.(17:16~22) 사라가 이삭을 낳음.(21:1~12)
 - ㄷ. 창세기 22장. 하나님께서 이삭을 제물로 바치라고 명하심.(22:1~2) 아브라함이 이삭을 바칠 준비를 했으나 하나님께서 대신 바칠 어린 양을 준비하심.(22:3~19)
2. 추가 독서 과제: 히브리서 11:8~19; 야고보서 2:21~23; 야곱서 4:5; 교리와 성약 132:34~36.
3. 두 번째 주의 집중 활동을 할 것이라면 최소한 공과를 시작하기 일주일 전에 반원들 몇 명에게 그들이 기꺼이 희생함으로써 축복 받았던 사례에 대해 이야기할 준비를 하도록 부탁한다.
4. 다음 그림을 구할 수 있다면, 공과의 일부로 사용할 수 있다.
아브라함을 구하는 천사(62607; 복음 그림 패킷 104)와 아브라함이 이삭을 희생제물로 드리기 위해 데리고 감(62054; 복음 그림 패킷 105)

공과 전개 제언

주의 집중 활동

공과를 시작하기 위하여 다음의 여러 가지 활동 중에서 한 가지(또는 여러분 자신이 준비한 한 가지 활동)를 할 수 있다. 반에 가장 적절한 활동을 선택한다.

1. 반원들에게 그들이 가장 사랑하는 사람이나 가장 소중하게 여기는 소유물에 대해 생각하라고 한다.
 - 하나님께서 여러분에게 그 사람이나 그 소유물을 포기하든가 희생하라고 명하신다면 어떤 기분이 들겠는가? 여러분은 어떻게 할 것인가?
2. 몇몇 반원들에게 그들이 기꺼이 희생함으로써 축복 받았던 경험에 대해 이야기해 달라고 부탁한다.

활동을 마친 후 하나님께서는 아브라함에게 그가 그토록 사랑하던 아들 이삭을 바칠 것을 명하셨다고 설명한다. 아브라함은 최종적으로는 이 희생을 바치도록 요구 받지 않았지만 기꺼이 그렇게 하려 함으로써 “의롭다 하심을 얻었[다.]”(교성 132:36) 아브라함의 의로움으로 말미암아 그와 그의 후손들은 크게 축복을 받았다.

성구 토론과 적용

다음 성구를 가르치면서, 그러한 성구들이 일상 생활에 어떻게 적용되는지를 토론한다. 반원들에게 성구에 나와 있는 원리와 관련된 경험을 나누도록 격려한다.

1. 아브라함이 바로의 거짓 제사에 의해 거의 제물로 바쳐질 뻔 함

아브라함서 1장 1절과 5~20절을 가르치고 토론한다. 이 공과의 일부는 아브라함에게 이삭을 희생으로 바치라는 하나님의 계명에 초점을 맞춘다. 반원들이 이 계명의 의미와 아브라함의 신앙의 깊이를 이해하도록 돕기 위해 아브라함이 젊은 시절에 바로의 거짓 제사로부터 거의 제물로 바쳐질 뻔 했던 경험에 대해 간단히 토론하면서 공과를 시작한다.

- 아브라함이 살았던 갈대아 땅의 상황은 어떠했는가?(아브라함서 1:1, 5~8 참조) 바로의 거짓 제사는 아브라함을 어떻게 하려고 했는가?(아브라함서 1:7, 12 참조) 아브라함은 이 거짓 제사에게서 어떻게 구출되었는가?(아브라함서 1:15~16, 20 참조)
- 아브라함이 거짓 제사의 제단에서 겪었던 경험은 그가 장래의 시련을 준비하는 데 어떻게 도움이 되었는가? 우리의 역경은 장래의 어려움에 대해 준비되는 데 어떻게 도움이 될 수 있는가?

2. 아브라함이 하갈과 사라를 통해 자녀를 얻음

창세기 15~17장과 21장을 가르치고 토론한다.

- 주님은 자녀에 관해 아브라함에게 어떤 약속을 주셨는가?(창세기 15:1~6 참조) 왜 사라는 아브라함에게 하갈을 아내로 주었는가?(창세기 16:1~3; 교성 132:34~35 참조) 주님은 하갈에게 어떤 약속을 주셨는가?(창세기 16:10~11 참조)
- 창세기 17장 15~16절과 19절 및 21절에서 하나님은 아브라함에게 무엇을 계시해 주셨는가? 아브라함은 어떤 반응을 보였는가?(창세기 17:17 참조. 흠정역 성서에는 아브라함이 사라가 아들을 낳을 것이라는 소식을 듣고 “웃으며”라고 되어 있지만, 그것을 히브리어로 번역하면 “기뻐하며”라는 것을 주목한다. 조셉 스미스 역 성경에는 아브라함이 그 소식에 “기뻐했다”고 되어 있다)
- 아브라함과 사라가 아들을 가질 것이라는 계시는 우리에게 하나님께서 그분의 약속을 이루시는 방법에 대해 무엇을 가르쳐 줄 수 있는가?(하나님께서서는 반드시 우리가 예상하는 방법이나 시기를 통해서가 아닐지라도 그분의 약속을 이루실 것이다. 아브라함과 경전의 다른 많은 사람들이 그들이 약속 받은 축복을 받기 위해 오랜 세월 동안 충실히 기다려야 했다는 것을 지적한다)
- 하나님께서 이삭에 관해 주신 약속과 이스마엘에 관해 주신 약속은 어떠한 차이가 있는가?(창세기 17:19~21 참조)

3. 하나님께서 아브라함에게 이삭을 제물로 바치도록 명하심.

창세기 22장을 가르치고 토론한다.

- 왜 하나님께서는 아브라함에게 이삭을 제물로 바치라고 명하셨는가?(창세기 22:1 참조) 이것은 왜 아브라함에게 어려운 시험이었겠는가?(이삭은 그의 아들이었을 뿐만 아니라 하나님께서는 아브라함의 성약이 이삭과 그 후손을 통해 이어지리라고 약속하셨다.[창세기 17:19] 이것이 어려운 시험이 된 또 다른 이유는 아브라함 자신이 젊은 시절에 바로의 거짓 제사로부터 제물로 바쳐질 뻔한 경험을 했었기 때문이다.[아브라함서 1:1, 5~20])

- 아브라함은 이삭을 바치라는 하나님의 명령에 어떤 반응을 보였는가?(창세기 22:2~3 참조) 우리는 아브라함으로부터 신앙과 순종에 관해 무엇을 배울 수 있는가?(히브리서 11:17~19; 야고보서 2:21~23 참조)

- 이 상황에 대해 이삭은 어떤 반응을 보였는가?(창세기 22:3~10 참조, 아브라함이 이삭을 제물로 바치려고 한 것에 대해 그가 반대했던 어떤 암시도 없다)

델린 에이치 옥스 장로는 이렇게 설명했다. “그들이 지정된 장소에 왔을 때 아브라함은 제단을 지어 나무를 얹어 놓았습니다. 그리고 성경에 따르면 ‘아브라함이 ... 그 아들 이삭을 결박하여 단 나무 위에’ (창세기 22:9) 놓았습니다. 아브라함이 이런 이상한 행동을 했을 때 이삭은 무엇을 생각했을까요? 성경에는 반대나 반항에 대한 말이 없습니다. 이삭의 침묵은 그의 아버지에 대한 신뢰와 순종을 보여주는 것일 수 있습니다.”(성도의 벗, 1993년 1월호, 37쪽)

- 아브라함이 기꺼이 이삭을 제물로 바치려 한 것은 하나님 아버지께서 기꺼이 자신의 독생자를 제물로 바쳤던 것과 비슷하다.(야고보서 4:5; 창세기 22:8, 13) 아브라함의 경험과 하나님 아버지의 경우 사이에 비슷한 점들은 무엇인가? 가장 큰 차이는 무엇인가?

- 우리는 어떤 면에서 이삭에 비유될 수 있는가? 이삭이 우리를 나타낸다면, 수풀에 걸린 양은 누구를 상징하는가? 이 비유는 여러분이 여러분을 위해 아들을 희생하신 하나님 아버지의 사랑을 더 잘 이해하는 데 어떻게 도움이 되는가?

델린 에이치 옥스 장로는 이렇게 말씀했다. “이 이야기에서는 또한 이삭을 보호하기 위해 그가 죽지 않게 하시고 그를 대신할 수 있는 것을 마련해 주신 하나님의 선하심을 찾아볼 수 있습니다. 우리의 죄와 육신의 상태로 인해 우리 역시 이삭처럼 죽음을 맞이하게 되었습니다. 우리의 모든 소망이 사라졌을 때 하나님 아버지께서는 하나님의 어린 양을 마련해 주셔서 그의 희생으로 우리가 구원 받게 하셨습니다.”(성도의 벗, 1993년 1월호, 37쪽)

- 아브라함은 이 시험을 통해 무엇을 증거하였는가?(창세기 22:11~12 참조) 반원들에게 충실함을 증거할 기회로 시험 받았던 경전상의 상황이나 개인적인 상황에 대해 이야기하도록 부탁한다. 또한 그들에게 충실함을 증거함으로써 얻게 된 기쁨과 축복에 대해 이야기하도록 부탁한다.

- 왜 창세기 22장 16절에서는 이삭이 아브라함의 독자로 언급되었는가?(이삭은 성약을 이어갈 아들이었다. 또한 이러한 언급은 이삭과 하나님 아버지의 독생자이신 우리 구주 사이의 대비를 강조한다) 아브라함의 충실함 때문에 그에게 어떤 축복이 확증되었는가?(창세기 22:15~18 참조) 우리는 아브라함의 성약을 통해 어떤 축복을 약속 받았는가?(제7과 참조) 아브라함의 성약의 상속자로서 우리의 책임은 무엇인가?

결론

아브라함이 보여 준 신앙과 순종의 모범에 대해 감사를 표한다. 아브라함이 이삭을 기꺼이 바치려 했던 것은 하나님 아버지께서 그의 독생자를 기꺼이 희생했던 것과 비슷하다는 사실을 간증한다. 반원들에게 하나님 아버지와 예수 그리스도께서 우리에게 품으신 크신 사랑과 속죄에 대한 느낌을 나누도록 권한다.

추가로 가르칠 개념 다음 자료는 제언된 공과 개요를 보충해 주는 것이다. 이러한 여러 가지 개념 중에서 한 가지 이상을 공과의 일부로 사용할 수 있다.

1. 시련을 통해 배움

- 휴 비 브라운 회장은 하나님께서 “아브라함이 아브라함에 관해 어떤 것을 배울 필요가 있었기”(트루먼 지 메드슨, *우리의 가장 고귀한 것*[1978년], 49쪽) 때문에 이삭을 희생으로 바치라고 명하셨다고 말씀했다. 이 경험을 통해 아브라함은 자신에 관해 어떤 것을 배웠겠는가? 여러분은 여러분의 시련을 통해 무엇을 배웠는가?
- 주님은 우리가 “아브라함처럼”(교성 101:4) 시험받아야 한다고 계시해 주셨다. 여러분은 왜 이것이 필요하다고 생각하는가?(교성 101:5, 35~38; 122:5~7 참조) 우리는 주님께서 명하실 수 있는 희생을 바치도록 자신을 준비시키기 위해 지금 무엇을 할 수 있는가?

2. 하나님과 강한 관계를 맺음

아브라함서 1장과 2장은 아브라함과 그의 부친이 하나님과 맺고 있던 관계를 묘사해 준다.

아브라함의 부친은 시련을 겪을 때는 하나님께로 돌아서나 인생이 순조로울 때는 우상 숭배로 돌아섰다.(아브라함서 1:5, 30; 2:5) 반면에 아브라함은 지속적으로 하나님을 찾았다.(아브라함서 1:2, 4; 2:12)

- 하나님과 수동적인 관계가 아니라 능동적인 관계를 만들기 위해 우리는 어떻게 하나님을 찾을 수 있는가? 우리는 시련의 때와 마찬가지로 평화롭고 안락한 때에도 하나님을 찾도록 어떻게 보다 더 꾸준히 하나님께 헌신할 수 있는가?

목적 반원들이 장자권의 축복과 영원한 결혼에 합당하게 생활하고자 하는 더 강한 소망을 갖도록 도와준다.

- 준비 사항**
1. 기도하는 마음으로 다음 성구를 공부한다.
 - ㄱ. 창세기 24장. 아브라함이 이삭을 위해 합당한 아내를 선택함으로써 성약의 결혼(영원한 결혼)의 중요성을 강조함.
 - ㄴ. 창세기 25:20~34. 리브가가 태어나지 않은 쌍둥이 아들에 대한 계시를 받음.(25:22~23) 그들이 장성한 후 에서가 그의 장자권을 야곱에게 팔음.(25:29~34)
 - ㄷ. 창세기 26~29장. 이삭과 그의 후손들은 아브라함의 성약의 축복을 약속받음(26:1~5) 에서는 성약 밖의 결혼을 함으로써 그의 부모에게 슬픔을 안겨 줌.(26:34~35) 이삭이 야곱에게 열국 만민을 통치하도록 축복함.(27:1~46) 이삭이 야곱에게 아브라함의 성약의 축복을 선포하고, 그가 합당한 아내를 찾도록 내어 보냄.(28:1~10) 야곱은 성약 속에서 레아와 라헬과 결혼함.(29:1~30)
 2. 첫번째 주의 집중 활동을 사용할 경우, 팝콘이나 과일 조각을 담은 작은 그릇이나 가방을 준비한다.
 3. 반원 중에 십대나 젊은 독신 성인이 있다면, 추가로 가르칠 개념 중 두 번째 것인 “합당한 결혼은 합당한 데이트에서 시작됨.”을 사용할 것을 고려한다.
 4. 다음 시청각 자료를 구할 수 있다면 그것들을 공과의 일부로 사용할 수 있다.
 - ㄱ. 구약전서 비디오 발표 자료(53224 320)에 있는 5분 짜리 “성약 안에서의 결혼”.
 - ㄴ. 우물가의 리브가(62160) 그림.

공과 전개 제언

주의 집중 활동 공과를 시작하기 위하여 다음의 여러 가지 활동 중에서 한 가지(또는 여러분 자신이 준비한 한 가지 활동)를 할 수 있다. 반에 가장 적절한 활동을 선택한다.

1. 팝콘이나 과일 조각이 든 그릇이나 가방을 앞에 놓고 반원들에게 다음 질문을 한다.
 - 여러분이 지금 이 한 그릇의 팝콘(또는 과일 조각)이나 옥수수 알(또는 과일)을 심고 가꾸고 수확하여 엄청난 양의 팝콘(또는 과일)을 주겠다고 약속 중 하나를 선택해야 한다면 어느 것을 선택할 것인가? 그 이유는?

우리는 종종 지금 쉽게 얻을 수 있는 것이나 노력하고 기다려야만 하는 것 중 하나를 선택해야 하는 상황에 직면한다고 설명한다. 때때로 우리는 노력하고 기다려야 하는 선택이 결국에는 더 큰 축복을 가져다 줄지라도 즉각적인 만족(쾌락이나 기쁨)을 안겨 주는 것을 선택한다. 지금

팜콘을 가질 것인가 아니면 후에 팜콘을 가질 것인가를 선택하는 것은 중요한 결정이 아니다. 그러나 우리는 살아가면서 누구와 어디서 결혼할 것인가와 같은 다른 선택들에 직면한다. 그때 즉각적인 만족감을 선택하는 것은 훌륭하고 영원한 축복을 거절하는 것이 될 수 있다.

2. 반원들에게 다음 질문을 한다.

- 어떤 것을 얻기 위해 시간이나 돈을 들였는데도 불구하고, 결국 그만한 노력을 기울일 가치가 없었던 것임을 깨달은 경험이 있는가?

몇몇 반원들에게 그들이 얻고 싶다고 생각했던 것에 비해 너무 많은 대가를 치렀던 경험에 대해 이야기하도록 부탁한다.(여러분 자신의 경험을 이야기할 수도 있다)

영적으로도 똑같은 일이 일어날 수 있다고 설명한다. 의롭지 못한 선택을 함으로써 우리는 별로 가치없는 것과 영원한 축복을 맞바꿀 수 있다. 그러나 우리는 의롭게 생활함으로써 하나님 아버지께서 우리를 위해 마련하신 모든 축복을 다 받을 수 있다.

성구 토론과 적용

다음 성구를 가르치면서, 그러한 성구들이 일상 생활에 어떻게 적용되는지를 토론한다. 반원들에게 성구에 나와 있는 원리와 관련된 경험을 나누도록 격려한다.

1. 아브라함은 성약의 결혼(영원한 결혼)의 중요성을 강조했다

창세기 24장을 가르치고 토론한다. 여러분이 영원한 결혼의 중요성을 토론할 때 성전에서 결혼하지 않은 반원이나 부모들이 성전에서 결혼하지 않은 반원들의 감정에 주의한다.

- 왜 아브라함은 이삭이 그들이 살던 가나안 땅의 여인보다 친족의 여인과 결혼할 것을 그렇게 강력히 주장했는가?(아브라함은 이삭이 성약의 결혼을 할 수 있도록 똑같은 신앙을 지닌 사람과 결혼하기를 원했다. 이것은 아브라함의 후손이 그의 성약을 축복 받기 위해 필수적인 것이었다.) 우리가 성약 안에서 결혼하는 것은 왜 중요한가?(필요하다면 성약의 결혼과 영원한 결혼 및 성전 결혼은 오늘날 흔히 서로 바꿔 쓰는 말이라는 것을 설명한다.)
- 주님께서 얼마나 오랫동안 성약 결혼을 명해 오셨는가?(성약 결혼은 지상에 충만한 복음이 존재하던 모든 시대에 주님의 명령으로 주어진 영원한 의식이다. 아담과 이브는 지상에서 이 의식을 받은 최초의 부부였다)
- 아브라함은 이삭의 아내를 찾기 위해 그의 종을 보냈다.(창세기 24:4) 여러분은 아브라함의 종에 대해 어떤 느낌이 드는가?(창세기 24장 참조. 여러 가지 답이 나올 수 있지만 그가 신뢰할 수 있고 충실하며 신앙심 깊은 사람이었다는 것이 포함될 수 있다. 그는 긴 여행을 한 직후에도 아브라함의 심부름을 완수하기 전까지는 음식을 먹지 않았다. 또한 축하하기 위해 10일간을 머무르기보다 리브가를 데리고 곧바로 아브라함에게 돌아가기를 원했다) 우리는 아브라함의 종으로부터 주님께서 우리에게 주신 책임을 더 잘 완수하는 데 도움이 되는 어떤 것을 배울 수 있는가?
- 아브라함의 종은 어떻게 리브가가 이삭에게 훌륭한 아내가 되리라고 말할 수 있었는가?(창세기 24:15~20, 58 참조. 리브가는 아브라함의 종과 그 약대를 위해 물을 길어 주면서 보여준 대로 친절하였으며 기꺼이 다른 사람을 도왔다. 여러분은 약대 한 마리가 하루에 114리터의 물을 마시므로, 리브가가 10마리의 약대에게 충분한 물을 주기 위해서는 아주 많은 양의 물을 길어야 했다는 것을 지적할 수 있다. 리브가는 또한 이삭과 결혼하기 위해 기꺼이 가족 곁을 떠났다. 아

그녀는 커다란 신앙을 지니고 있었으며 이삭과 결혼하는 것이 주님의 뜻을 알았을 것이다)

- 여러분은 남편이나 아내에게 어떤 자질을 원하는가? 왜 영적인 자질이 외모보다 더 중요한가? 우리들 각자는 (이미 결혼했든 아니든) 훌륭한 남편이나 아내가 되기 위해 어떤 자질을 발전시켜야 하는가?
- 언제부터 영원한 결혼을 준비해야 하는가? 어린이와 청소년들이 영원한 결혼을 준비하기 위해 할 수 있는 것들은 무엇인가? 부모와 다른 성인들은 어린이들과 청소년들이 성전 결혼을 준비하도록 어떻게 도와줄 수 있는가?

하워드 더블류 헌터 회장은 이렇게 말씀했다. “자녀들이 주님의 집에서 결혼하도록 계획하고, 가르치고, 권고합니다. 결혼 장소 및 남편과 아내를 맺어 주는 권세의 중요성을 과거의 그 어느 때보다 더 열심히 상기합니다.”(성도의 벗, 1995년 1월호, 88쪽)

2. 에서가 장자권을 야곱에게 팔.

창세기 25장 20~34절을 가르치고 토론한다.

- 리브가는 태어나지 않은 쌍둥이 아들에 대해 어떤 계시를 받았는가?(창세기 25:22~23 참조) “큰 자가 어린 자를 섬기리라”는 주님의 말씀은 왜 이상한 계시였는가?(장자권은 일반적으로 아버지에게서 장자에게로 넘어간다. 이 장자권을 받는다는 것은 장자가 재산의 두 몫을 상속 받는다는 것을 의미하며, 그 대신 그는 부친이 세상을 떠난 후 가족을 통솔하며 어머니와 누이들을 돌본다. 주님께서 리브가에게 주신 계시 중 “큰 자가 어린 자를 섬기리라”는 말씀은 이 상황에서 동생이 장자권을 받고 그의 후손이 성약의 백성이 되리라는 것을 의미했다)
- 장자인 에서는 조부 아브라함과 주님 사이에 맺어진 성약에 따른 자신의 장자권에 대해 어떻게 생각했는가?(창세기 25:29~34 참조. 에서가 일시적이고 육체적인 배고픔을 면하기 위해 기꺼이 장자권을 포기한 것은 그가 장자권을 얼마나 하찮게 여겼는가를 보여 준다.)
- 우리는 교회 회원으로서 각자 하나님 아버지로부터 영적인 장자권을 부여 받았다. 우리의 장자권에는 어떤 축복이 포함되는가?(신권, 성전 축복, 의식, 계시 및 승영의 가능성 등이 대답에 포함될 수 있다)
- 우리가 결혼하는 장소는 장자권의 축복을 받는 능력에 어떻게 영향을 미치는가?(우리는 성전 엔다우먼트와 영원한 결혼의 성약을 맺고 지킴으로써 승영과 영원한 증식에 관련된 아브라함의 성약을 맺게 된다)
- 우리의 말과 행동은 우리가 장자권을 얼마나 소중히 여기는지를 어떻게 보여 주는가? 우리들은 어떻게 영원한 가치가 있는 것보다 즉각적인 만족감을 안겨 주는 것을 선택한 에서와 비슷한 잘못을 저지를 수 있는가?
- 주님은 성약의 상속자를 결정하는 데 있어서 형인 이스마엘보다 이삭(갈라디아서 4:22~23)을, 에서보다 야곱을, 르우벤보다 요셉(역대상 5:1~2)을, 므낫세보다 에브라임(창세기 48:17~20)을 선택하셨다. 이것은 우리가 하나님의 부름과 축복을 받는 자격을 갖추는 방법에 대해 무엇을 암시해 주는가?

3. 야곱은 성약 속에서 레아와 라헬과 결혼했으며, 그를 통해 아브라함의 성약이 이어짐.

창세기 26~29장을 가르치고 토론한다.

- 에서가 아내를 선택한 것은 그의 우선 순위에 대해 무엇을 말해 주는가?(창세기 26:34~35; 28:6~9 참조) 우리는 야곱이 성약의 결혼을 하려고 노력하는 것을 통해 무엇을 배울 수 있는가?(창세기 28:1~5; 29:1~28 참조. 우리가 배울 수 있는 한 가지 사실은 야곱에게 성약의 결혼이 매우 중요했다는 것이다. 그는 결혼할 수 있는 충실한 여인을 찾기 위해 오랫동안 여행했다. 그리고 나서 라헬과 결혼하기 전에 라반을 위해 칠 년 동안 일했으며 그 후에도 그를 위해 계속 일했다) 우리는 성약의 결혼이 우리에게 중요하다는 사실을 어떻게 보여 줄 수 있는가?

고든 비 힝클리 회장은 호주에서 교회에 가입한 후 뉴질랜드로 가서 가족 인봉을 받기 위해 가진 것을 모두 팔았던 한 가족에 대해 말씀했다. 그 가족의 가장은 이렇게 말했다. “우리는 이곳(성전)에 올만큼 여유는 없었습니다. 재산이라고는 낡은 자동차와 가구와 접시가 전부였습니다. 나는 가족에게 ‘가지 않을 수 없지. 주님께서 내게 힘을 주시면 내가 일을 하여 다시 차나 가구나 접시를 살 수는 있지만, 내가 사랑하는 가족을 잃게 된다면 나는 참으로 이 세상에서나 영원한 세상에서도 불쌍한 사람이 될거야.’ 하고 말씀했습니다.”(고든 비 힝클리, “영원히 지속되는 결혼”, *성도의 빛*, 1974년 11월호, 44쪽)

- 두 사람이 성전에서 결혼한 후 영원한 결혼 생활을 충실하게 지켜 나가기 위해 그들은 무엇을 하여야 하는가? 남편과 아내는 성전에서 약속 받은 축복과 성약이 이루어질 수 있도록 결혼 관계를 어떻게 유지하고 향상시킬 수 있는가?(여러분은 몇몇 반원들에게 그들의 배우자나 부모가 결혼 생활에 해의 왕국의 영을 지니기 위해 행했던 일들을 발표하도록 부탁할 수 있다)

결론

성약 안에서 결혼하는 것과 장자권의 축복에 합당하게 생활하는 것의 중요성을 강조한다. 반원들에게 현명한 선택을 하고 영원한 축복을 일시적인 쾌락이나 만족과 바꾸지 않도록 목표를 준다.

추가로 가르칠 개념

다음 자료는 제안된 공과 개요를 보충해 주는 것이다. 이러한 여러 가지 개념 중에서 한 가지 이상을 공과의 일부로 사용할 수 있다.

1. 리브가는 이삭의 아내로 선택 받았음

창세기 24장에서 인용한 다음 말씀을 각각의 종이에 별도로 적어서 반원들에게 한 장이나 그 이상씩 나누어 준다. 반원들에게 개인 경전을 사용해서 누가 그 말씀을 했는지, 어느 구절에 그 말씀이 들어있는지 찾아보게 한다. 반원들이 그것을 다하고 나면 그 말씀과 그들이 그렇게 말한 상황에 대해 토론한다. 성약 결혼의 중요성과 아브라함의 종의 신앙과 충실함, 그리고 영원한 동반자에 대해 훌륭한 선택을 했던 리브가의 자질을 지적한다.

- ㄱ. “너는 … 가나안 족속의 딸 중에서 내 아들을 위하여 아내를 택하지 말고”
- ㄴ. “내 고향 내 족속에게로 가서 내 아들 … 을 위하여 아내를 택하라”
- ㄷ. “하늘의 하나님 여호와께서 … 그 사자를 너보다 앞서 보내실지라”
- ㄹ. “이로 말미암아 주께서 내 주인에게 은혜 베푸심을 내가 알겠나이다”
- ㅁ. “당신의 낙타를 위하여서도 물을 길어 그것들도 배불리 마시게 하리이다”
- ㅂ. “나는 밀가가 나홀에게서 낳은 아들 브두엘의 딸이니이다”
- ㅅ. “하나님 여호와를 찬송하나이다. … 내 주인의 동생 집에 이르게 하셨나이다”

- . “그의 대답이 당신은 마시라 내가 또 당신의 낙타를 위하여서도 길으리라 하면 그 여자는 여호와께서 내 주인의 아들을 위하여 정하여 주신 자가 되리이다”
- 스. “이제 당신들이 인자함과 진실함으로 나의 주인을 대접하려거든 내게 알게 해 주시고 그렇지 아니할지라도 내게 알게 해 주셔서”
- 츠. “리브가가 당신 앞에 있으니 데리고 가서 여호와와 명령대로 그를 당신의 주인의 아들의 아내가 되게 하라”
- 쿠. “가겠나이다”
- 투. “우리 누이여 너는 천만인의 어머니가 될지어다”

해답: ㄱ-아브라함(3절); ㄴ-아브라함(4절); ㄷ-아브라함(7절); ㄹ-중(14절);
 ㄹ-리브가(19절); ㅁ-리브가(24절); ㄷ-중(27절); ㄹ-중(44절); ㅁ-중(49절);
 ㅂ-라반과 브두엘(51절); ㅋ-리브가(58절); ㅌ-리브가의 가족(60절).

2. “합당한 결혼은 합당한 데이트에서 시작됨”

- 이삭과 야곱은 모두 그들의 부친으로부터 같은 신앙을 가진 여인과 결혼하라는 가르침을 받았다. 예서는 아브라함의 하나님을 믿지 않는 여인들과 결혼함으로써 부모들에게 슬픔을 안겨 주었다. 같은 신앙을 가진 사람과 결혼하는 것은 왜 중요한가?

스펜서 더블류 킴볼 회장은 이렇게 권고했다. “바울은 고린도 성도에게 ‘너희는 믿지 않는 자와 명예를 같이 하지 말라 ...’ 고 말했다. 아마도 바울은 그들에게 종교의 차이는 근본적인 면에서 서로 다르다는 것을 알게 하려고 했던 것 같다. 종교적인 차이는 보다 큰 갈등을 의미하고 있는 것이다. 교회에 대한 충성심과 가족의 충성심이 서로 충돌을 빚게 된다. 자녀들의 삶이 흔히 좌절 속에 빠진다. 비회원이 매우 명랑하며 교육도 많이 받았고 매력이 넘치며 훌륭한 인품을 가졌다고 해도 공통되는 믿음이 없다면 그런 사람과의 결혼에는 많은 난관이 있게 마련이다. 예외가 있을 수도 있으나 힘이 들고 불행이 따르기 쉽다.”(용서가 낳는 기적, 218~219쪽)

- 여러분은 분명히 영원한 결혼 관계를 가질 수 있는 사람과 결혼하기 위해 무엇을 할 수 있는가? 현재 여러분이 교제하는 사람들과 친구들은 여러분의 여생과 영원에 어떻게 영향을 미치겠는가?

킴볼 회장은 계속해서 다음과 같이 말씀했다. “분명히 말해서 합당한 결혼은 합당한 데이트에서 시작된다. 사람은 대개의 경우 자기와 친하게 사귀거나 ... 알고 있는 사람과 결혼하게 된다. 그러므로 다음과 같은 경고에 귀를 기울여야 한다. 비회원이나 신앙심이 없고 교양이 없는 회원과는 데이트를 하지 말아라. 이 말에 ‘저는 그 사람과 결혼을 하려는 게 아니에요. 그저 데이트를 즐기는 거지요.’ 라고 말하는 소녀도 있을 것이다. 그러나 사람은 복음을 결코 받아들이지 않을 사람과도 사랑에 빠질 수가 있는 것이다. 교회 회원과 결혼한 사람 중에는 끝내는 침례를 받고 교회에 들어오는 사람도 있다. ... 그들은 축복받은 소수이다. ... 그러나 대다수가 교회에 속하지 않았으며 ... 그들의 생활에서 불화와 좌절감과 이혼 등이 현저하게 나타나고 있다.”(용서가 낳는 기적, 220쪽)

3. 하나님께서는 남자와 마찬가지로 여자에게도 계시를 주심

계시에 대한 경전의 기사들은 주로 하나님께서 남자인 신권 지도자들과 대화하신 것을 말해 준다. 그러나 창세기 25장 22~23절은 하나님께서 여인에게 계시를 주신 이야기를 담고 있다.

브르스 알 맥콩키 장로는 리브가의 기도에 관해 이렇게 말씀했다. “저는 이제 우리의 공통적인 조상인 리브가를 예로 들어 오늘날 교회에서 그녀의 딸들이 무엇을 할 수 있는지에 대한 본보기를

삼고자 합니다. ... 그녀는 곤경에 처해서 신성한 인도가 필요했을 때 주님께 직접 기도하였으며 응답을 받았습니다. 주님은 신앙으로 기도하는 여인에게 계시를 주십니다.”(대회 보고, 1976년 타이티 지역 대회, 16쪽)

- 남성과 여성은 개인적인 계시를 받기 위해 어떻게 똑같이 준비할 수 있는가?

4. 하늘에 이르는 사다리에 대한 야곱의 시현

- 야곱은 아내를 찾고 예서의 노여움을 벗어나기 위해 가나안에서 친족의 땅으로 여행하는 동안 길에서 하룻밤을 묵다가 특별한 꿈을 꾸었다.(창세기 28:10~19) 야곱은 그 꿈에서 무엇을 보았는가? 주님은 그에게 어떤 축복을 약속하셨는가?(창세기 28:13~15 참조. 이것은 아브라함의 성약의 축복으로서, 야곱은 이 시현을 통해 그 성약을 새롭게 맺었다; 제7과 참조) 그 사다리는 무엇을 상징하는가?

매리온 지 롬니 장로는 이 꿈에 대해 다음과 같이 말씀했다. “야곱은 자신이 주님과 맺은 성약은 ... 약속된 축복, 즉 하늘로 들어가 주님과 교제할 자격을 부여해 주는 축복을 얻기 위해 직접 올라가야 할 그 사다리의 단이라는 것을 깨달았습니다.”(“성전—하늘의 문”, *엔사인*, 1971년 3월호, 16쪽)

창세기 34장, 37~39장

목적

반원들이 (1)모든 경험과 환경이 어우러져 선을 이루는 방법을 배우고 (2)성적인 도덕에 관한 주님의 표준에 순종하겠다는 결심을 강화하도록 돕는다.

준비 사항

1. 기도하는 마음으로 다음 성구를 공부한다.
 - ㄱ. 창세기 37장. 야곱의 열한 번째 아들, 요셉이 형제들로부터 미움을 받아 노예로 팔림.
 - ㄴ. 창세기 39장. 노예 상태의 요셉은 모든 것이 형통하였으나, 부도덕하다는 모함을 받아 감옥에 갇히게 됨(39:1~20). 전옥이 다른 옥중 죄수를 다 요셉에게 맡김.
 - ㄷ. 창세기 34:1~12; 35:22; 38:1~30. 부도덕이라는 죄는 야곱의 가족들, 딸 디나(34:1~12); 장남 르우벤(35:22); 다른 아들 유다(38:1~30)에게 부정적인 영향을 미침.
2. 추가 독서 과제: 창세기 34:13~31.
3. 다음의 시청각 자료를 구할 수 있는 경우, 그중 몇 가지를 공과의 일부로 사용할 수 있다.
 - 그림, 형들에 의해 상인에게 팔린 요셉 (62525; 복음 그림 패킷 109) 및 보디발의 아내의 유혹을 이기는 요셉(62548; 복음 그림 패킷 110)

공과 전개 제언

주의 집중 활동

공과를 시작하기 위하여 다음의 활동(또는 여러분 자신이 준비한 한 가지 활동)을 할 수 있다.

반원들에게 주변에서 현재 유행하고 있는 영화나 텔레비전 쇼, 도서 또는 잡지의 이름을 몇 가지 대도록 한다.

- 이러한 매체들은 성적인 도덕에 관하여 어떠한 표준을 지니고 있는가? 이러한 표준들에는 경전 및 교회 지도자들이 가르치는 주님의 표준과 어떠한 차이점이 있는가?

세상 사람들이 지니고 있는 도덕적인 행동들은 종종 주님께서 제정하신 도덕적인 표준과는 차이가 있다. 세상의 표준이 변할 수 있는 반면 주님의 표준은 변치 않는다.

본 공과는 주님의 도덕 표준을 따른 사람과 그렇게 하지 못한 사람에 관하여 다루고 있다. 또한 주님의 표준을 따른 것과 따르지 않은 것의 결과를 다루고 있다.

성구 토론과 적용

여러분이 다음 성구를 가르치면서, 그러한 성구들이 일상 생활에 어떻게 적용되는지를 토론한다. 반원들에게 성구에 나와 있는 원리와 관련된 경험을 나누도록 격려한다.

1. 요셉이 형제들에 의해 노예로 팔려감

창세기 37장을 가르치고 토론한다.

야곱이 외삼촌 라반의 딸 레아 및 라헬과 결혼하였으며, 또한 그들의 여종 실바와 빌하와도 결혼하였다. 야곱의 아내들은 열두 명의 아들을 낳아 이들이 이스라엘의 열두 지파의 시조가 되었다.(주님께서서는 야곱의 이름을 이스라엘로 바꾸셨다. 창세기 32:28 참조) 열한 번째 아들이 요셉이었다. 야곱과 레아 사이의 장남이었던 르우벤이 의롭지 못하여 장자권을 잃어버리게 되자(역대상 5:1~2), 야곱과 라헬 사이의 장남이었던 요셉이 이를 물려 받았다.

- 왜 요셉의 형제들은 요셉을 질투하였는가?(창세기 37:3~8 참조) 여러분의 가족들이 여러분의 마음을 아프게 하거나 또는 여러분 보다 더 나은 대우를 받는다면 여러분은 어떻게 반응할 것인가? 우리들은 가족들이나 또는 친구들에 대한 질투심 또는 분노를 어떻게 극복할 수 있는가?
- 요셉은 아버지가 세겜으로 가서 형들이 잘있는가를 보고 오라고 하였을 때 어떻게 반응을 하였는가?(창세기 37:13~14 참조, 세겜은 72 킬로미터 정도 떨어져 있음에 주목한다.) 요셉은 세겜에서 형들을 찾을 수 없게 되자 어떻게 행동하였는가?(창세기 37:15~17 참조, 도단은 그 곳에서 적어도 19킬로미터 더 떨어진 곳이었음에 주목한다.) 우리는 이 기사를 통하여 어린 요셉에 관하여 무엇을 배울 수 있는가?(요셉은 아버지에게 순종하였고, 아버지가 시킨 일을 꾸준히 하였다는 점 등이 답이 될 수 있다.)
- 형들이 양을 먹이고 있는 들로 요셉이 가자 그들은 어떤 음모를 꾸몄는가?(창세기 37:12~18 참조) 요셉의 생명을 구하기 위한 르우벤의 이유는 유다의 이유와 어떤 차이가 있었는가?(창세기 37:21~22, 26~27 참조) 형들은 요셉을 죽이는 대신 결국 어떤 일을 하였는가?(창세기 37:28, 31~33 참조)

2. 요셉이 “하나님께 득죄”하기를 거부함

창세기 39장을 가르치고 토론한다.

- 요셉이 노예로 팔려간 후 주님께서서는 그를 어떻게 축복하셨는가?(창세기 39:1~4 참조) 바로의 부유한 신하 보디발은 왜 노예인 요셉을 그토록 신임하였는가?(창세기 39:5~6 참조)
- 보디발의 아내가 요셉이 죄를 짓도록 유혹하였을 때 요셉은 어떻게 행하였는가?(창세기 39:11~12 참조, 요셉이 그 즉시 그런 상황에서 벗어났음을 지적한다.) 우리가 유혹에 빠졌을 때 어떻게 요셉의 모범을 따를 수 있는가?
- 만일 보디발의 아내의 유혹에 넘어갔다면, 요셉은 어떻게 변명을 할 수도 있었겠는가? 오늘날 도덕적인 범법을 한 사람들이 행위를 합리화시키기 위해 어떤 변명을 하는가? 왜 이런 변명들이 올바른 이유가 되지 못하는가?
- 요셉은 보디발의 아내의 유혹을 뿌리치고도 어떤 처벌을 받았는가?(창세기 39:12~20 참조, 그는 가정 총무였으나 옥에 갇히게 되었다.) 오늘날 세상에서는 일부 사람들이 유덕한 사람들을 어떻게 대하는가?(답이 여러 가지 있을 수 있다. 유덕한 사람들이 때때로 조롱을 받고 또한 사회적으로 소외되기도 하지만 종종 존경을 받기도 한다.) 여러분은 오늘날의 젊은이들이 당면하고 있는 부도덕을 부추기는 세상의 압력과 젊은이들이 이러한 압력에 저항할 수 있는 방법에 관하여 토론할 수 있다.
- 요셉이 감옥에 있는 동안 주님께서 함께 하셨음을 경전은 강조하고 있다(창세기 39:21~23 참조.) 이러한 점은 요셉에 관하여 무엇을 말하여 주는가?(요셉은 유덕을 지키기 위하여

투옥되었다는 점 때문에 하나님을 의심하거나 비난하기 보다는 신앙을 계속 지켰다.) 나쁜 경험과 환경을 좋은 것으로 바꾸는 것에 관하여 우리는 요셉에게서 무엇을 배울 수 있는가?(여러분은 토론을 하는 동안 로마서 8장 28절을 읽을 수 있다.)

- 하트만 렉터 이세 장로는 이렇게 설명했다. “모든 것을 좋게 변화시키는 능력은 신적인 특성을 나타내고 있습니다. 하나님 아버지는 늘 이와 같이 하고 계십니다. 아무리 끔찍한 일이라도 주님의 승리로 끝을 맺습니다. 이와 같은 운명을 받을만한 자격이 없는 종의 몸이었으나 요셉은 주님께 대한 신앙을 지키며 그의 계명대로 준행하였으므로 모든 역경과 고난을 겪으면서 좋은 일을 할 수가 있었습니다. 이렇게 포기하지 않는 자는 결코 패망하지 않습니다.” (“자유케 되려면 율법을 상고하라”, 성도의 벗, 1973년 8월호, 29쪽)

3. 세겜, 르우벤 및 유다가 도덕적으로 심각한 죄를 지음

창세기 34장 1~12절과 35장 23절 및 38장 1~30절을 가르치고 토론한다. 이 사람들의 죄에 대하여 길게 토론하지 않는다. 요셉의 충실함에 대한 반대 예로 이들의 죄를 활용한다.

- 유혹에 직면하였을 때 요셉의 가족 및 친지 모두가 요셉처럼 용감하게 행동한 것은 아니었음을 지적한다. 세겜, 르우벤 및 유다는 성적인 유혹에 어떻게 반응하였는가?
- 디나에 대한 세겜의 감정을 묘사하고 있는 창세기 34장 3절의 표현에 주의한다. “그 마음이 깊어 ... 디나에게 연련하며 그 소녀를 사랑하여”. 이 표현이 세겜의 행동과 일치하지 않는 이유는 무엇인가?(세겜이 진실로 디나를 사랑하였다면, 그가 그녀를 욕되게 하지 않았을 것이다. 종종 사람들이 부도덕한 행위를 정당화하기 위하여 “우리는 사랑하니까”라는 변명을 하기도 하지만 진실로 서로를 사랑하는 사람들은 서로 죄를 짓게 하고 또한 육체적인 열정과 욕구를 만족시켜 고통에 이르게 하지는 않을 것이라는 점을 반원들이 이해하도록 한다. 기도하기를 어렵게 만들고, 성전에 가기에 합당하지 않게 만들거나 또는 가족을 분열시키는 행위는 사랑으로 만들어지는 것이 아니다.)
- 야곱은 인생의 말년에 아들 하나하나에게 축복을 주면서, 르우벤의 도덕적인 죄를 언급하고는 르우벤을 “물이 끓음(창세기 49:3~4)”이라고 표현하였다. 어떻게 이것이 적절한 표현인가? 야곱은 르우벤이 “물이 끓음” 같아 어떻게 될 것이라고 말하였는가?
- 요셉이 유덕하기 위하여 치룬 값과 르우벤이 부도덕하여 치룬 값을 비교한다. 르우벤은 자신의 부도덕으로 인하여 무엇을 잃어버렸는가?(역대상 5:1~2 참조) 오늘날 성적인 죄가 미치는 영적인 영향과 세상적인 영향은 무엇인가? 주님께서 도덕적으로 깨끗해지는 것을 중요하게 여기시는 이유는 무엇인가?
- 교회 지도자들은 한결같이 하나님의 계명에 대한 순종이 참된 자유라고 가르쳐 왔다. 우리는 이러한 점을 요셉의 인생에서 어떻게 볼 수 있는가? 세겜, 르우벤 및 유다의 경우 불순종이 어떻게 보다 적은 자유를 초래하였는가? 계명을 지키기로 선택하는 것이 어떻게 계명을 깨기로 선택하는 것 보다 더욱더 우리를 자유롭게 할 수 있는가?(요한복음 8:31~36 참조)

결론

주님의 도움으로 우리의 모든 경험과 상황이 어우러져 선을 이룰 수 있음을 간증한다. 또한 생각과 행위에서 도덕적으로 깨끗함을 유지하는 것의 가치에 관하여 간증한다. 반원들이 영화, 잡지 및 기타 매체를 평가하고 성적인 도덕에 관한 주님의 표준을 따르는 매체만을

이용하도록 한다. 반원들이 요셉처럼 순결의 법에 순종할 것을 결심하도록 격려한다.

추가로 가르칠 개념

다음 자료는 제안된 공과 개요를 보충해 주는 것이다. 이러한 여러 가지 개념 중에서 한 가지 이상을 공과의 일부로 사용할 수 있다.

1. 뵤엘—하나님의 전

- 야곱이 가나안에서 그 족속의 땅으로 여행을 하는 동안, 하루 밤을 머물면서 하늘까지 이르는 사다리를 꿈에서 보았다.(창세기 28:10~19; 10과의 추가로 가르칠 개념 네 번째 항목 참조) 야곱은 이 곳을 “하나님의 집”을 의미하는 뵤엘이라 이름하였다.(창세기 28:19 참조) 오늘날 어떠한 장소가 똑같은 이름을 가지고 있는가?(주님의 집이라 불리우는 성전) 매리온 지 톱니 장로는 이렇게 말씀했다. “성전은 우리에게 뵤엘이 야곱에게 준 것과 같은 의미를 갖는다.”(“성전-하늘의 문”, 성도의 벗, 1971년 8월호, 7쪽)
- 창세기 35장 1~15절에서 야곱은 가족을 다시 이 거룩한 곳으로 데리고 갔다. 뵤엘 곧 “하나님의 집”으로 돌아갈 준비를 하기 위해 야곱은 가족들에게 무엇을 할 것을 권유하였는가?(창세기 35:2 참조) 이러한 것들을 우리가 주님의 집에 가면서 하는 준비와 어떻게 비교할 수 있는가? 우리들 가운데 있는 “이방 신상”에는 어떠한 것이 있는가? 스펜서 더블류 킴볼 회장은 다음과 같이 말씀했다.
 “주님께서는 과거와 비교할 수 없을 만큼 많은 축복을 우리에게 주셨습니다. 우리에게 주어진 자원은 이 지상에서 우리의 일을 행하는 데 필요한 것입니다. 그러나 많은 사람들이 지나치게 많은 가축과 땅과 곳간과 부를 갖고 있어서 그것들을 그들의 우상으로 섬기고 그러한 것들이 우리들을 지배하고 있습니다. 혹시 우리는 자신의 신앙을 지키기 어려울 정도로 세상적인 물질을 갖고 있는 것은 아닐까요? ...
 “우리 자신을 현대인이라고 자처하며, 과거 어떠한 사람도 누려보지 못한 문명의 이기를 누리고 있으면서도 우리는 주님 앞에서 가장 가증스러운 우상을 섬기고 있습니다.”(“우리가 섬기는 우상”, 성도의 벗, 1977년 8월호, 3~4쪽)
- 우리는 어떻게 “[우리의] 이방 신상을 버리고 자신을 정결하게” 하며 성전에 가기에 합당하게 될 수 있는가?(창세기 35:2; 시편 24:3~4; 고린도후서 7:1; 모로나이서 10:30, 32 참조)

2. 야곱과 에서가 다시 만남

- 야곱은 가나안 땅으로 돌아오면 다시 그의 형인 에서를 만나게 될 것이라는 것을 알았다.(창세기 32:3~23, 33:1~17) 야곱은 왜 에서를 두려워 하였는가?(창세기 32:11 참조) 야곱은 에서를 만나기 위하여 어떻게 준비를 하였는가?(창세기 32:13~20 참조) 그들이 다시 만났을 때 에서는 야곱에게 어떤 반응을 보였는가?(창세기 33:4, 8~11절 참조) 가족 간의 갈 등을 해소하는 것에 관하여 우리는 야곱과 에서에게서 어떤 것을 배울 수 있는가?

3. 구약 시대에서의 부인들

창세기 35장 22절에는 라헬의 여종이었던 빌하를 야곱의 아내로 언급하고 있다. 브르스 알 맥콩키 장로는 구약 시대에서의 첩이라는 용어의 사용에 관하여 다음과 같이 설명했다.

“이스라엘의 권속을 포함하여 주님과 그의 백성들과의 관계를 역사적으로 보면, 첩은 결혼의 새롭고도 영원한 성약을 통하여 남편과 결혼한 합법적인 아내들이다. ... 고대에 그들은 두 번째 부인으로 간주되었을 때, 당시 존재하고 있던 신분 제도에서 첩이라고 불리어지지 않는 아내들과 똑같은 권리를 갖지 않는 아내로 간주되었다.”(물론 교리, 제2판 [1966], 154쪽)

“나의 수고한 땅에서 창성하게”

제 12과

창세기 40~45장

목적 우리가 충실하면서 순종한다면, 하나님께서 우리를 위하여 우리의 고난을 성별하실 것임을
반원들이 이해하도록 돕는다.

- 준비 사항**
1. 기도하는 마음으로 다음 성구를 공부한다.
 - ㄱ. 창세기 40~41장. 감옥에서 요셉은 바로의 신하들의 꿈을 올바르게 해석함. 그리고 나서 다시
압소와 이삭에 관한 바로의 꿈을 해석함. 요셉이 바로 아래에서 온 애굽을 다스리는 총리가
되어 다가올 기근에 대해 사람들을 준비시킴.
 - ㄴ. 창세기 42~45장. 야곱이 곡식을 사기 위해 아들들을 두 번이나 애굽으로 보냄. 요셉이
자신의 정체를 형제들에게 알리고 그들을 용서하였으며, 그들이 서로 기뻐함.
 2. 추가 독서 과제: 니파이후서 2:2; 교리와 성약 64:8~11; 122:5~9.
 3. 여러분은 반원들을 준비시켜 창세기 42~43장을 요약하여 발표하도록 할 수 있다.
-

공과 전개 제언

주의 집중 활동 공과를 시작하기 위하여 다음의 활동(또는 여러분 자신이 준비한 한 가지 활동)을 할 수 있다.

반원들에게 자신들이 죽어 영의 세계로 가서 현재 필멸의 생 동안에 하였던 경험들을 뒤돌아 보고 있다고 상상해 보도록 한다. 어떠한 역경이 그들의 생애에 영향을 주었는지를 생각해보기 위해 여러분들이 네 가지 질문을 할 것이라고 설명하고, 반원들에게 어떠한 질문들을 해주기를 바라는지를 말하도록 부탁한다.

- 필멸의 인생에서 여러분이 겪은 시련들은 어떠한 것들이었는가?
- 인생의 시련을 통하여 여러분은 어떤 교훈을 배웠는가?
- 만일 여러분이 인생을 다시 살 수 있다면, 시련을 다루었던 방법에서 무엇을 바꿀 것인가?
- 인생의 경험을 어떻게 하여 더욱더 잘 활용할 수 있었는가?

본 공과가 야곱의 아들, 요셉에 관한 내용이라는 점과 그가 커다란 시련 속에서도 매우 충실하고 순종하였음을 설명한다.

여러분이 다음 성구를 가르치면서, 그러한 성구들이 일상 생활에 어떻게 적용되는지를 토론한다. 반원들에게 성구에 나와 있는 원리와 관련된 경험을 나누도록 격려한다.

1. 요셉이 술 맡은 자와 떡 굶는 자, 그리고 바로의 꿈을 해석함. 바로는 요셉을 온 애굽을 다스리는 총리로 임명하였음

창세기 40~41장을 가르치고 토론한다.

반원들에게 요셉이 인생의 초기에 경험한 시련들을 열거하면서 이전 공과를 살펴보도록 한다.(창세기 37:39) 여러분은 반원들의 대답을 칠판에 적을 수 있다. 대답에는 다음과 같은 것들이 될 수 있다.

- ㄱ. 요셉이 형들로부터 미움을 받음(창세기 37:4)
 - ㄴ. 형들이 요셉을 죽이려는 음모를 꾸몄다가, 죽이는 대신에 노예로 팔음(창세기 37:18~28)
 - ㄷ. 악을 행하기를 거부한 후에 불의하게 투옥됨(창세기 39:20)
- 요셉은 자신의 시련에 어떻게 반응하였는가? 시련의 시기에도 의로움을 지킨 요셉을 주님께서 어떻게 축복하셨는가?
 - 요셉은 감옥에서 바로의 술 맡은 사람과 떡 굶는 사람을 만났으며, 두 사람 모두 자신들이 이해할 수 없는 꿈을 꾸었다. 술 맡은 사람의 꿈을 해석하고 나서 요셉은 술 맡은 사람에게 보답으로 무엇을 부탁하였는가?(창세기 40:14~15 참조) 술 맡은 사람이 석방되고 나서 어떤 일이 있었는가?(창세기 40:21, 23 참조) 이것이 요셉에게 또다른 시련이 되었던 이유는 무엇인가?(창세기 41:1, 14 참조, 그는 감옥에서 2년 이상을 더 보냈다.)
 - 결국 요셉이 감옥에서 나오게 된 이유는 무엇인가?(창세기 41:1, 8~15 참조) 바로가 요셉이 꿈을 해석할 수 있다는 이야기를 들었다고 말하자 요셉은 어떤 반응을 보였는가?(창세기 41:16 참조) 우리는 어떻게 우리가 받은 재능과 은사에 대해 주님께 올바른 감사의 고백을 드릴 수 있는가?(우리는 재능과 은사를 우리 자신의 영광을 위해서가 아닌, 하나님을 영광되게 하고 또한 다른 사람들을 축복하기 위해 사용할 수 있다.)
 - 바로의 꿈은 어떤 것이었는가?(창세기 41:1~7; 17~24 참조) 바로의 꿈에 대한 해석은 어떤 것이었는가?(창세기 41:25~32 참조) 해석을 마친 요셉은 바로가 어떻게 하도록 제안하였는가?(창세기 41:33~36 참조, 추가로 가르칠 개념 두 번째 항목 또한 참조) 기근에 대비하라는 요셉의 제안에 대하여 바로는 어떻게 반응하였는가?(창세기 41:37~43 참조)

2. 요셉이 자신의 정체를 형제들에게 밝히고 그들을 용서함

창세기 42~45장을 가르치고 토론한다. 여러분은 반원들을 지명하여 창세기 42~43장을 요약하도록 할 수 있다.

- 처음에 왜 요셉의 형제들은 애굽으로 왔는가?(창세기 42:1~3 참조) 왜 그들은 다시 애굽으로 돌아왔는가?(창세기 42:33~34; 43:2 참조) 베냐민이 형제들과 함께 애굽으로 가는 것을 야곱이 주저하였던 이유는 무엇인가?(창세기 42:36, 38 참조) 왜 야곱은 결국 베냐민을 보내는 데 동의하였는가?(창세기 43:3~5, 11~14 참조)
- 베냐민을 형들과 함께 애굽으로 보내면서, 야곱은 아들 하나를 잃어버리게 될 것이라는 느낌이 들었다.(창세기 42:36) 주님께서 어떻게 이 예견된 시련을 야곱을 위한 축복으로 돌이켰는가?

- 젊었을 때 요셉은 그의 형들이 나중에는 그에게 절하게 될 것임을 미리 알리는 꿈을 꾸었다 (창세기 37:5~11) 이 꿈은 어떻게 성취되었는가?(창세기 42:6; 43:26~28 참조) 형들의 생각에 그들에게 커다란 시련이 될 것 같았던 이러한 성취가 어떻게 축복이 되었는가?
- 형들이 요셉을 노예로 판 후 20년 이상이 지난 후에도 그들은 자신들의 행동에 대해 죄책감을 느끼고 있었다. (창세기 42:21) 죄책감이 어떻게 우리의 생활에 긍정적인 영향을 미칠 수 있는가? 어떻게 이것이 부정적인 영향을 미칠 수 있는가? 완전한 회개가 어떻게 죄책감에 영향을 줄 수 있는가?(이노스서 1:4~6 참조)
- 요셉의 형 유다는 그가 요셉을 마지막으로 본 이래로 보다 친절한 사람이 되었음을 어떻게 보였는가?(창세기 44:18, 30~34 참조. 요셉을 노예로 팔자는 생각이 유다에게서 나왔음을 반원들에게 상기시켜 준다.)
- 요셉이 자신의 정체를 형들에게 나타냈을 때 그들이 왜 걱정하였는가?(창세기 45:1~3 참조) 요셉은 자신이 형들을 용서하였음을 어떻게 나타내 보였는가?(창세기 45:4~11, 14~15 참조) 여러분은 요셉의 용서가 어떻게 형들을 영적으로 고양시키는 데 도움이 되었다고 생각하는가?
- 요셉의 형들이 요셉에게 그랬던 것처럼, 누군가가 우리에게 그릇된 일을 하였을 경우 세상에서는 우리가 어떻게 해야 한다고 말하는가? 주님께서는 이 경우 우리가 어떻게 해야 한다고 말씀하시는가?(교성 64:8~11 참조) 여러분을 홀대한 사람들을 친절하게 대하였을 때 여러분은 어떤 축복을 받았는가? 우리는 어떻게 용서를 잘하는 사람이 될 수 있는가?
- 요셉에게 시련이었던 애굽에서 투옥되었던 경험이 그 자신과 그의 가족, 그리고 온 애굽에 어떻게 축복이 되었는가?(창세기 45:4~8 참조.) 우리가 겪는 난관과 시련을 다룸에 있어 우리는 어떻게 요셉의 모범을 따를 수 있는가?
- 신약전서에서 사도 바울은 로마인들에게 “하나님을 사랑하는 자 ... 들에게는 모든 것이 합력하여 선을 이루느니라”(로마서 8:28)라고 말하였다. 이 말이 여러분의 인생에서 어떻게 참된 것이었는가? 반원들에게 처음에는 부정적인 것처럼 보였던 일이 나중에는 축복이 되었던 개인적인 경험을 나누도록 권유한다.

결론

요셉은 많은 시련을 겪는 동안에도 줄곧 충실하였음을 반원들에게 상기시킨다. 더욱이 요셉은 자신을 노예로 팔았던 형들을 용서하였다. 자신의 의로움으로 인하여 요셉은 커다란 축복을 받았다. 우리도 충실하다면, 하나님께서 모든 것이 우리를 위하여 어우러지게 하여 우리를 축복하실 것임을 간증한다.

추가로 가르칠 개념

다음 자료는 제안된 공과 개요를 보충해 주는 것이다. 이러한 여러 가지 개념 중에서 한 가지 이상을 공과의 일부로 사용할 수 있다.

1. 후일의 위대한 요셉

조성, 창세기 50장 24~38절에는 “뛰어난 선견자”가 될 자신의 후손 한 명에 관하여 요셉이 한 예언이 들어있다. 물론경의 선지자 리하이는 니파이후서 3장 5~15절에서 이 예언을 다시 언급하였다. 이 예언에서 언급된 후손은 바로 선지자 조셉 스미스이다. 애굽에서 요셉이 한 다음의 예언이 어떻게 조셉 스미스의 생애에서 성취되었는지를 토론한다.

- ㄱ. 요셉의 후손 가운데 한 사람이 “뛰어난 선견자”가 될 것임. (조셉 스미스 역, 창세기 50:26; 니파이후서 3:6)
- ㄴ. 이 선견자는 요셉의 다른 후손들로부터 커다란 존경을 받게 될 것임.(조성, 창세기 50:27; 니파이후서 3:7)
- ㄷ. 그는 하나님께서 그들의 선조들과 맺은 성약을 후손들에게 가르치게 될 것임.(조성, 창세기 50:28; 니파이후서 3:7)
- ㄹ. 그는 하나님께 순종할 것임.(조성, 창세기 50:28; 니파이후서 3:8)
- ㅁ. 그는 모세처럼 위대한 선지자가 될 것임.(조성, 창세기 50:29; 니파이후서 3:9)
- ㅂ. 그는 새로운 경전 (몰몬경)을 전하는 방편이 될 것이며, 그 경전은 기존의 경전 (성경)을 지지하며 또한 함께 있을 것임.(조성, 창세기 50:30~31; 니파이후서 3:11~12)
- ㅅ. 비록 그는 약하지만, 주님께서 그를 강하게 하실 것임. (조성, 창세기 50:32; 니파이후서 3:13)
- ㅇ. 그와 그의 부친은 조셉이라 불리울 것임. (조성, 창세기 50:33; 니파이후서 3:15)

2. 기근에 대비함

- 요셉은 칠년 간의 풍년을 활용하여 다가올 칠년 간의 기근에 대비하여 애굽을 준비시킬 것을 권고하였다.(창세기 41:29~30, 34~36) 우리 교회의 지도자들은 기근의 때 또는 다른 어려움에 대비하는 것에 관하여 어떤 권고를 우리에게 주고 있는가?

엘 톱 페리 장로는 이렇게 가르쳤다.

“우리가 영적으로 잘 준비되어야 하는 것처럼 우리는 물질적인 필요 사항에 대해서도 잘 준비되어 있어야 합니다. … 우리는 앞으로 닥칠 일에 대해 준비를 하면서 최소한 네 가지 조건을 따라야 한다고 오랫동안 지침을 받아 왔습니다.

“첫째, 적절한 교육을 받으십시오. 여러분 자신과 가족들을 돌보는 데 충분한 봉급을 받을 수 있는 안정된 직장을 얻기 위해서 사업이나 전문적 직업을 배우십시오. …

“둘째, 여러분의 수입 범위 내에서 생활하고 만약을 대비해서 저축하십시오. 주님께서 축복해 주신 예산을 세우는 데 있어서의 가르침을 여러분의 생활에 적용시키십시오. 십일조를 정규적으로 바치는 것처럼, 가족의 미래의 필요 사항을 위해 일정분을 따로 떼어 놓으십시오. …

“셋째, 과다한 빚을 피하십시오. 꼭 필요한 빚은 조심스럽게, 충분한 기도를 통해서, 그리고 가장 훌륭한 조언을 받은 후에 얻어야 합니다. 우리는 우리가 갚을 능력의 충분한 범위 내에서 빚을 유지할 수 있는 훈련이 필요합니다. …

“넷째, 생명을 보존하는 데 필요한 음식과 물품을 획득하여 저장하십시오. 옷을 장만하시고 저급 구좌를 잘 계획된 기초 위에 마련하셔서 비상 시에 잘 대비하시기 바랍니다. 제가 기억하는 바로는 우리는 미래를 대비해서 1년 치의 물품을 잘 저장해야 한다고 배웠습니다. 1년 치의 물품을 잘 저장해 놓고 나서 우리는 전반적으로 이 충고를 기억하지 않게 되었습니다. 저는 이제 이러한 권고를 소홀히 하는 시기는 지났다고 생각합니다. 오늘날의 세상의 형편으로 보아 이제 이 지침을 심각하게 생각해 보아야 합니다.”(“준비가 갖추어져 있으면 두려워하지 않으리라”, 성도의 벗, 1996년 1월호, 35~36쪽)

기근 동안에 애굽이 기근에 대비하였던 유일한 나라였기 때문에 식량을 사기 위하여 “각국 백성도 … 애굽으로 들어와 요셉에게 이르렀”다.(창세기 41:54~57) 준비하는 것이 어떻게 다른 사람에게 봉사할 기회를 우리에게 마련하여 주는가?

3. 요셉의 아들

바로가 요셉을 온 애굽을 다스리는 총리로 임명한 뒤, 요셉은 아스낫과 결혼하여 두 아들을 두었다. (창세기 41:45, 50) 요셉과 아스낫은 두 아들의 이름을 무엇이라 지었는가?(창세기 41:51~52 참조) 이 이름들이 왜 요셉의 아들들의 이름으로 적절하였는가?(여러분은 반원들에게 *므낫세*가 *잊어버림*을 뜻하며 *에브라임*이 *창성*을 뜻한다고 말해줄 필요가 있다.)

출애굽기 1~3장; 5~6장; 11~14장

목적

반원들을 격려하여 (1)주님께서 약속을 성취하실 것을 믿으며, (2) 구주의 대속 희생에 대해 더욱 감사하는 마음을 갖고, (3) 생활에서 성찬을 더욱 의미있게 만들도록 한다.

준비 사항

1. 기도하는 마음으로 다음 성구를 공부한다.

- ㄱ. 출애굽기 1~3장. 애굽인들이 이스라엘 자손들을 노예로 만듦.(1:1~14) 바로가 이스라엘인들에게서 태어난 모든 남자 아이를 죽이라는 명을 내림.(1:15~22) 모세가 태어나 바로의 딸이 모세를 양육함.(2:1~10) 모세가 애굽인을 죽이고 미디안으로 도망하여 그곳에서 십보라와 결혼함.(2:11~22) 주님께서 타는 떨기나무에서 모세에게 나타나 그에게 이스라엘을 속박에서 구할 것을 명함.(3:1~22; 조셉 스미스 역 성경에서는 3장 2절의 "여호와와 사사"라는 구절이 "여호와와 임재"로 바뀌었음을 유의한다)
- ㄴ. 출애굽기 5~6장. 모세와 아론이 바로에게 이스라엘을 풀어 줄 것을 요청하였으나, 바로는 이를 거부하고 보다 더 무거운 짐을 백성에게 지움.(5:1~23) 주께서 아브라함과 맺으신 성약을 성취할 것을 약속하심.(6:1~8)(주: 창세기 7~10장은 바로에게 여러 번 나아가 이스라엘을 자유롭게 해줄 것을 요청하는 모세에 대한 것이다. 많은 표징과 이적, 그리고 재앙에도 불구하고, 바로는 거절하였다. 조셉 스미스 역 성경의 해당 장에서는 "여호와께서 바로의 마음을 완악하게 하셨으므로"라는 표현이 "바로는 자기 마음을 완악하게 하여"로 바뀌었다.)
- ㄷ. 출애굽기 11~13장. 주님께서 모든 가정에서 첫번째 난 것이 죽게 되는 한 가지 재앙을 더 내리시겠다고 약속하심.(11:1~10) 주님께서 이스라엘을 재앙으로부터 보호할 유월절의 준비에 관하여 가르치심.(12:1~20) 애굽의 첫번째 난 것이 죽음.(12:29~30) 바로가 모세에게 그의 백성을 애굽에서 데리고 가라고 말하였으며, 이스라엘인들이 떠남.(12:31~42) 모세가 이스라엘 자손들에게 장래에 주님의 구원하심을 기념하여 무교절을 지킬 것을 말함.(13:1~16) 주님께서 이스라엘 진영 앞에서 낮에는 구름으로 밤에는 불기둥으로 인도함.(13:17~22)('유월절' 과 '무교절' 이라는 이름이 종종 같은 뜻으로 사용되었음에 유의한다; 유월절은 무교절기의 첫날이다.)
- ㄹ. 출애굽기 14장. 바로와 그의 군대가 이스라엘 자손들을 추적함.(14:1~9) 백성들이 두려워하여, 모세가 주님께 도움을 간구함.(14:10~18) 이스라엘 자손들이 바로의 군대로부터 구원되어 마른 땅으로 홍해를 건넌. 바로의 병사들이 그들을 추적하다가 물에 빠져 죽음.(14:19~31)

- 2. 추가 독서 과제: 출애굽기 4장; 7~10장; 15장
- 3. 반원들이 출애굽기 1장과 2장의 개요를 발표 준비를 하도록 한다.
- 4. 유월절 및 성찬이라는 낱말이 적힌 낱말판을 준비한다.
- 5. 다음의 시청각 자료를 구할 수 있는 경우, 그중 몇 가지를 공과의 일부로 사용할 수 있다.

- ㄱ. 구약전서 비디오 발표 자료(53224 320)를 이용할 수 있으면, 공과의 일부로써 7분짜리 영화 “현대판 우상 숭배”를 보여줄 수 있다.
- ㄴ. 그림, 예수 그리스도.(62572; 복음 그림 패킷 240); 갈대 상자 속의 모세.(62063; 복음 그림 패킷 106); 모세와 불타는 떨기 나무.(62239; 복음 그림 패킷 107); 홍해를 건넌.(62100)

공과 전개 제언

주의 집중 활동

공과를 시작하기 위하여 다음의 활동(또는 여러분 자신이 준비한 한 가지 활동)을 할 수 있다.

반원들에게 위험한 상황에서 구조된 적이 있었는지를 묻는다. 한두 사람의 경험을 함께 나눌 것을 권유하거나 여러분 자신의 경험을 들려준다. 반원들에게 그들을 구해 준 사람들에 대해 어떤 느낌을 가졌는지를 묻는다.

본 공과가 이제껏 있었던 것 중에서 가장 극적인 구원의 하나로서, 곧 이스라엘 자손을 죽음의 재앙과 애굽에서의 노예 생활로부터의 구원한 것에 관한 공과임을 설명한다. 또한 이 구원이 여러 가지 면에서 보다 더 큰 구원 곧 구주의 대속 희생을 통한 죄 및 죽음으로부터 우리를 구원하는 것을 상징하고 있음을 설명한다.

성구 토론과 적용

다음 성구를 가르치면서, 그러한 성구들이 일상 생활에 어떻게 적용되는지를 토론한다. 반원들에게 성구에 나와 있는 원리와 관련된 경험을 나누도록 격려한다.

야곱과 그의 가족이 애굽으로 이주한 후, 이스라엘인들은 그곳에서 430년 간을 살았다. 그 동안 새로운 애굽 왕이 일어나서 이스라엘인들을 노예로 삼고 무거운 짐을 지웠다. 요셉이 예언한 것처럼, 주님은 이스라엘 자손들을 구원하기 위해 모세를 세우셨다.(니파이후서 3:10)

1. 주님께서 이스라엘을 속박에서 구원하기 위해 모세를 부르심

반원들을 지정하여 출애굽기 1장 및 2장의 개요를 주도록 한다. 그리고 출애굽기 3장을 가르치고 토론한다.

- 주님께서 이스라엘을 속박에서 구원하기 위해 모세를 어떻게 부르셨는가?(출애굽기 3:1~4 참조) 모세를 부르시면서 주님께서 어떤 말을 하셨는가?(출애굽기 3:5~10) 모세가 부름 받는 과정을 통하여 우리는 주님께 관하여 무엇을 배울 수 있는가?(주님께서 그의 백성을 알고 계시고, 그들에게 자비롭고, 축복을 주시길 원하며, 그들과의 약속을 지키신다는 점이 대답이 될 수 있다.)
- 반원들에게 자신이 애굽에 살고 있는 이스라엘 자손이라고 상상해 볼 것을 권유한다. 여러 세대 동안 이스라엘 자손들은 자신이 하나님의 성약의 백성이며, 하나님께서 아브라함과 맺으신 약속을 성취하실 것이라고 배워왔다. 하지만 그들은 현재 노예로, 압제와 속박 상태에서 살고 있다. 이러한 상황에서 우리가 역경을 경험할 때 우리를 도와 줄 수 있는 어떤 것을 우리는 배울 수 있는가?(모세를 불러 결국 이스라엘을 구원하시며 보여 주신 것처럼, 하나님께서는 우리가 역경에 처해 있을 때 결코 우리를 잊지 않으신다. 그러나 하나님께서는 대체로 시련에서 즉시 우리를 구원하시지 않으신다. 시련의 기간이 얼마가 되든지, 하나님께서 우리를 사랑하시며 우리가 그분께 순종한다면 모든 것이 우리에게 유익이 되도록 하실 것임을 믿으며 우리는 계속해서 하나님께 기도해야 한다. 교성 90:24; 98:3; 모사이야서 24:14~15 참조)

여러분은 시련의 기간 동안 어떻게 주님으로부터 위안과 도움을 받았는가?

- 이스라엘을 구원하기 위해 주님께서 모세를 불렀을 때, 모세는 무엇이라 말하였는가?(출애굽기 3:11; 4:1, 10 참조) 모세는 어떤 면에서 자신이 부족하다고 느꼈는가? 주님께서 어떤 확신을 모세에게 주셨는가?(출애굽기 3:12; 4:11~12 참조) 여러분이 주님으로부터 부름을 받았을 때 어떤 느낌을 갖는가? 부족하다는 느낌을 어느 정도 갖는 것이 왜 좋은가? 여러분 자신이 부족하다는 느낌을 받은 부름을 수행하면서 주님께서 어떻게 여러분을 도와주셨는가?
- 자신의 민족을 인도하라는 부름을 받아들임으로써 모세는 무엇을 희생하였는가?(히브리서 11:24~26 참조) 주님께 봉사하는 부름을 받아들임으로써 우리는 무엇을 희생하는가? 우리가 주님을 위해 기꺼이 희생하는 것이 왜 중요한가?

2. 주님께서 애굽에 재앙을 내리심

출애굽기 5~6장을 가르치고 토론한다. 여러분은 또한 출애굽기 7~10장을 요약하여 모세가 바로에게 여러 번 나아가 이스라엘을 자유롭게 풀어줄 것을 요청했음을 설명한다. 표징과 이적, 재앙에도 불구하고, 바로는 이를 거절하였다. 각각의 표징과 이적, 재앙을 살펴보는데 공과 시간을 할애하지 않는 것이 좋다.

- 모세와 아론이 처음으로 바로에게 가서 이스라엘을 보내달라고 요청하였을 때 바로는 어떤 반응을 보였는가?(출애굽기 5:1~9 참조) 이스라엘 자손들은 이 시련에 어떤 반응을 보였는가?(출애굽기 5:15~21 참조) 모세는 이에 어떤 반응을 보였는가?(출애굽기 5:22~23 참조) 우리는 이 기사를 통하여 무엇을 배울 수 있는가?(배울 수 있는 한 가지는 역경 속에서는 인내가 필요하다는 점이다. 우리가 원하는 시기나 방법으로는 아닐지 모르나, 주님께서 약속을 성취하실 것이다.)
- 바로가 이스라엘의 짐을 늘린 후, 주님께서 모세에게 약속을 반복하여 말씀하셨다. 어떤 약속이었던가?(출애굽기 6:4~8 참조) 모세가 이 약속을 이스라엘 자손들에게 상기시켰을 때, 그들은 어떻게 반복하였는가?(출애굽기 6:9 참조) 시련의 시기에 선지자의 말씀을 귀기울여 듣기를 그치고 하나님의 약속을 믿으려 하지 않는 사람들이 있는 이유는 무엇인가? 우리는 역경의 시기에 하나님을 믿은 신앙을 지킬 수 있는가?
- 주님께서 모세에게 또다시 바로에게 나아가 이스라엘을 자유롭게 할 것을 요청하도록 하자 모세는 어떤 반응을 보였는가?(출애굽기 6:10~12 참조) 우리 또한 때때로 주님께서 요청하신 것을 두려움 때문에 또는 우리가 그 일이 가능하다고 생각하지 않기 때문에 꺼리는 때도 있음을 지적한다. 여러분이 의심과 두려움이 들 때, 주님께서 어떻게 도움을 주셨는가?

3. 주님께서 유월절을 준비하도록 모세에게 지시하심

출애굽기 11~13장을 가르치고 토론한다.

- 첫번째 유월절의 목적은 무엇이었던가?(출애굽기 12:12~13, 22~23 참조) 왜 주님께서 이스라엘이 장래에도 유월절기를 지속적으로 지킬 것을 원하셨는가?(출애굽기 12:24~27, 42:13:1~10 참조)
- 유월절은 하나님께서 이스라엘을 죽음의 재앙으로부터 보호하시고 애굽인들에게서 구원하셨음을 상기시키고 아울러 또한 미래에 있을 중요한 사건을 상징하고 있다고 설명한다. 이 사건은 무엇인가?(죄와 죽음으로부터 우리를 구원하신 하나님의 어린양, 예수 그리스도의

대속 희생. 고린도전서 5:7 참조) 유월절이 어떻게 대속을 상징하였는가?

여러분은 다음에 있는 유월절과 예수 그리스도의 대속 희생 사이의 유사성을 설명할 수 있다.

- ㄱ. 이스라엘 자손은 흠없고 처음 난 숫양을 사용해야 했다.(출애굽기 12:5) 구주께서는 하나님의 만아들이었으며, 흠없고 점없는 하나님의 어린양이었다.(베드로전서 1:19)
 - ㄴ. 이스라엘 자손들은 자신의 첫번째 난 것들을 죽음으로부터 구하기 위해 문설주와 인방에 양의 피를 뿌려야 했다.(출애굽기 12:7, 22~23) 구주께서 겻세마네와 십자가에서 흘리신 피는 충실한 사람들을 정결케 하고 이들을 영적인 죽음으로부터 구원한다.(모사이아서 4:2)
 - ㄷ. 이스라엘 자손들은 무교병을 먹어야 했다.(출애굽기 12:8, 15~20) “누룩은 쉽게 상하기 때문에 고대에서는 그것이 부패의 상징으로 여겨졌다. ... 이스라엘 백성에게는 무교병을 먹는 것이 부패하거나 부정하지 않은 떡, 즉 예수 그리스도인 생명의 떡을 취한다는 것을 상징하였다.(요한복음 6:35 참조)”(구약전서 학생 교재, 창세기—사무엘하, 119쪽) 누룩의 제거는 또한 회개 또는 개인의 생활에서 죄를 없애는 것을 의미한다.
 - ㄹ. 이스라엘 자손들은 유월절 음식을 급히 먹어야 했다.(출애굽기 12:11) 이스라엘 사람들과 마찬가지로, 우리도 구주께서 우리에게 주시는 구원에 열심히, 즉시 반응을 보일 필요가 있다.
- 마지막 만찬에서 구주께서는 유월절 대신에 성찬을 제정하셨다.(마태복음 26:19, 26~28) 유월절이라는 낱말판을 왼쪽에, 그리고 성찬이라는 낱말판을 오른쪽에 놓고 구주의 그림을 보여 준다. 유월절과 성찬 사이에는 어떠한 유사성이 있는가?(출애굽기 12:14; 13:9~10; 교성 20:75~79)

하워드 더블류 헌터 장로는 지금은 마지막 만찬으로 알려져 있는 유월절 식사에서 다음과 같이 가르쳤다고 말씀했다. “고기나 풀보다는 떡과 포도주가 위대한 어린양의 살과 피의 상징물이 될 것이며, 이는 그를 영원히 기념하여 경건하게 먹고 마시는 상징이 될 것입니다.

“이 단순하나 인상적인 방법으로, 구주는 주님의 만찬의 성찬으로 현재 알려진 의식을 제정하셨습니다. 겻세마네의 고난과 갈보리의 희생과 동산의 무덤에서의 부활 등으로 예수님은 고대의 율법을 완성시키고, 새로운 경륜의 시대의 문을 열어 쓰여 희생의 율법을 더욱 깊이 이해할 수 있게 하셨습니다. 이제 인간은 더 이상 그들의 가족에서 처음 난 양을 바칠 필요가 없게 되었습니다. 이것은 하나님의 장자가 ‘무한하고 영원한 희생물’로 자신을 바치기 위해 오셨기 때문입니다.” (“우리의 유월절 어린양이 되시는 그리스도”, 성도의 벗, 1985년 7월호, 22쪽)

- 하워드 더블류 헌터 장로는 유월절이 고대 이스라엘에 대한 보호의 성약이었던 것처럼, 성찬이 우리의 “안전을 위한 새 성약”이라고 말씀하였다.(“마지막 순간”, 성도의 벗, 1974년 12월호, 32쪽) 성찬이 어떻게 우리의 안전을 위한 성약이 되는가?(성찬은 우리에게 대속 희생을 상기시켜 주며, 대속 희생은 죄와 죽음의 사슬에서 우리를 자유케 하여 영원한 안전을 가져다 준다. 우리가 성찬을 들 때마다 새롭게 하는 성약은 우리에게 영원한 안전을 가져오는 데 도움을 준다.)

제프리 알 홀런드 장로는 다음과 같이 질문하였다.

“우리는 [성찬을] 안전과 구원과 구속을 기억하게 하는 방편인 유월절로 생각하고 있습니까?

“극도의 위험 중에서도 우리들은 어둠의 천사로부터의 탈출을 기념하는 성찬식을 가끔 우리들이 하는 것보다는 좀더 진지하게 받아들여야 할 것입니다. 이 성찬식은 강력하고 경건하며 숙고하는 시간이 되어야 합니다. 영적인 느낌과 감명을 촉진시켜 주어야 합니다.” (“이를 행하여 나를 기념하라”, 성도의 벗, 1996년 1월호, 68쪽)

- 유월절에 관한 지침을 통하여 주님께서서는 부모들이 자녀들에게 유월절의 중요성을 가르칠 필요가 있음을 강조하였다.(출애굽기 12:26~27; 13:8, 14) 이스라엘의 부모들이 이처럼 하는 것이 왜 중요한가? 이것이 오늘날에 어떻게 적용될 수 있는가?(고대 이스라엘과 마찬가지로, 우리도 자녀들에게 죄와 죽음으로부터 우리를 구원하신 주님을 기억하게 하는 성찬 및 다른 의식의 중요성을 가르쳐야 한다.)

4. 이스라엘 자손들이 홍해를 건넌

출애굽기 14장을 가르치고 토론한다.

- 이스라엘 자손들이 애굽을 떠나도록 허락한 후 바로는 마음을 돌이켜 군대를 보내어 그들을 쫓도록 하였다.(출애굽기 14:5~9) 이스라엘 자손들은 쫓아오는 군대를 보고 어떻게 하였는가?(출애굽기 14:10~12 참조) 이스라엘 자손들의 신앙이 흔들릴 때 모세는 그들에게 무엇을 말하였는가?(출애굽기 14:13~14 참조) 우리가 두려움에 가득할 때 우리 자신을 지킬만큼 강한 신앙을 어떻게 발전시킬 수 있는가?
- 주님께서서는 어떻게 쫓아오는 애굽 군대로부터 이스라엘 자손들을 구하셨는가?(출애굽기 14:21~31 참조) 이 이야기는 시련의 시기에서 우리에게 어떻게 도움이 되는가?

결론

이스라엘 사람들을 속박에서 구하시겠다는 약속을 성취하신 것처럼, 주님께서서는 우리에게 대한 약속도 지키실 것임을 간증한다. 반원들에게 구주의 대속 희생에 대하여 더욱더 감사하며 또한 “항상 그를 생각”(교성 20:77) 하겠다는 성약을 철저히 지켜 성찬을 합당하게 취하도록 격려한다.

추가로 가르칠 개념

다음 자료는 제언된 공과 개요를 보충해 주는 것이다. 이러한 여러 가지 개념 중에서 한 가지 이상을 공과의 일부로 사용할 수 있다.

1. 사탄이 하나님의 권능을 모방함

- 모세와 아론이 바로에게 하나님의 권능로 인한 이적을 보일 때 바로는 무엇을 행하였는가?(출애굽기 7:8~12, 17~22 참조) 이 성구를 통하여 우리는 사탄에 관하여 무엇을 배울 수 있는가?
- 오늘날 사탄이 하나님의 권능 및 축복을 모방하는 방법에는 어떤 것들이 있는가? 우리가 선과 악을 분별하는 것을 돕기 위해 주님께서서는 우리에게 어떤 은사들을 주셨는가? 우리는 어떻게 선과 악을 분별하는 우리의 능력을 키울 수 있는가?

2. 재앙

- 주님께서서는 왜 애굽에 여러 재앙을 보내셨는가?(출애굽기 7:5, 17; 8:10; 9:14, 29; 10:2; 14:4 참조) 재앙에 대한 바로의 반응은 어떠하였는가?(예, 출애굽기 8:8, 15, 25, 28, 32 참조) 여러 재앙들 속에서 이스라엘 자손들은 왜 해를 입지 않았는가?(출애굽기 9:4~6, 23~26; 10:22~23; 11:4~7 참조)

3. 유월절

유월절이 예수 그리스도의 속죄의 상징임을 가르치면서, 여러분은 유월절의 상징을 설명하기 위하여 다음의 자료를 구하여 사용할 수 있다.

- ㄱ. 어린 양과 문 그림
- ㄴ. 납작한 무교병을 상징하는 옥수수빵, 크래커
- ㄷ. 쓴 나물인 서양 고추냉이 또는 코스 상치
- ㄹ. 신발이나 샌들 한짝 (이스라엘 백성은 신발을 신고 음식을 먹었으며, 이는 그들이 애굽을 급하게 떠났음을 상징하였다.)

4. “... 다 구름과 바다에서 침례를 받고” (고린도전서 10:2)

여러분은 고린도전서 10장 1~4절을 읽을 수 있다. 그 곳에서 바울은 이스라엘 자손들이 구름과 바다에서 침례를 받았다고 가르치고 있다. 이 구절의 중요성을 설명하면서 브르스 알 맥콩키 장로는 이렇게 말씀했다. “[바울은] 이스라엘이 홍해를 건넌으로써 애굽의 광야에서 도망하였던 것과 마찬가지로, 그 이후의 기독교 후손들도 침례를 통하여 욕욕을 버리고 하나님을 바라는 생활을 해야 한다고 말하고 있습니다.”(신약 교리 주해서, 3권 [1966~1973년], 2:355)

출애굽기 15~20장, 32~34장

목적 반원들에게 주님께서 그들을 “거룩한 백성”(출애굽기 19:6)으로 만들 수 있도록 주님의 영적인 물과 떡을 취하고 그분께서 택하신 지도자를 지지하며, 그분의 계명에 순종하도록 격려한다.

- 준비 사항**
1. 기도하는 마음으로 다음 성구를 공부한다.
 - ㄱ. 출애굽기 15:22~27; 16:1~31; 17:1~7. 이스라엘 자손들이 목마르고 굶주려서 불평을 했으므로 여호와께서 물과 만나와 메추라기를 주심.
 - ㄴ. 출애굽기 17:8~13; 18:13~26. 아말렉이 이스라엘과 싸우려 옴. 모세가 손을 들면 이스라엘이 이기고, 모세가 피곤하여 손을 내리면 아말렉이 이김. 아론과 훌이 모세의 손을 붙들어 이스라엘이 싸움에서 이김.(17:8~13) 모세가 이드로의 권고에 따라 판사들을 임명하고 그들에게 권세를 위임함.(18:13~26)
 - ㄷ. 출애굽기 19~20장. 여호와께서 모세를 시내 산에서 만나 이스라엘 백성에게 십계명을 줌.
 - ㄹ. 출애굽기 32~34장. 모세가 주님께서 주시는 계명이 담겨져 있는 돌판을 받았으나, 시내 산에서 돌아와 황금 송아지를 경배하는 백성들을 보고 돌판을 깨어버림.(31:18; 32:1~24) 여호와께서 벨기세텍 신권의 의식을 이스라엘로부터 거두고, 모세의 율법, 곧 작은 율법을 줌.(조성, 출애굽기 31:1~2) 모세가 깨어버린 돌판을 대치하기 위하여 새 돌판을 깎았으나, 이 새 돌판에는 거룩한 신권의 영원한 성약의 말씀이 포함되어 있지 않았음.(출애굽기 34:1~5; 조성, 신명기 10:2) 백성들이 모세의 율법에 순종할 것을 성약함.(34:10~35)
 2. 추가 독서 과제: 시편 78장; 고린도전서 10:1~11; 교리와 성약 84:19~27
 3. 64~65쪽의 실물 공과에서 사용할 몇 권의 책이나 무거운 물건을 가져온다.
 4. 구약전서 비디오 발표 자료(53224 320)를 구할 수 있으면, 공과의 일부로 7분짜리 영화 “현대의 우상”을 보여 준다.

공과 전개 제언 공과를 시작하기 위해 다음의 활동(또는 여러분 자신이 준비한 한 가지 활동)을 할 수 있다.

- 주의 집중 활동
- 전에 가본 적도 없고 지도에도 나와 있지 않은 광야로 여행을 해야 한다고 상상해 본다. 이 여행을 어떻게 준비할 것인가?(여러 가지 답이 나올 수 있으나, 안내자를 찾는 것이 유용한 준비가 될 수 있다.)
 - 여러분을 이 광야로 인도하려는 안내자가 어떤 자질을 갖기를 원하는가?(답이 여러 가지가 될 수 있으나, 안내자는 그 지역을 알고 있어야 하며 또한 신뢰할 수 있어야 한다.)
 - 모세와 이스라엘 자손들이 애굽에서 탈출해 나와 광야로 들어섰을 때, 누가 그들의 안내자였는가?(주님)

이스라엘 백성들이 광야를 여행하는 동안 겪은 경험을 통하여, 우리가 이 필멸의 생을 여행하는 동안 중요한 교훈을 배울 수 있음을 지적한다. 한 가지 중요한 교훈은 하나님께서 이스라엘 백성들에게 하신 것처럼, 우리를 인도하시고 돌보아 주시는 하나님을 신뢰할 수 있다는 것이다.

성구 토론 및 적용

다음 성구를 가르치면서, 그러한 성구들이 일상 생활에 어떻게 적용되는지를 토론한다. 반원들에게 성구에 나와 있는 원리나 관련된 경험을 나누도록 격려한다. 공과에 있는 모든 질문을 하거나 또는 모든 사항을 다루기는 어렵기 때문에, 반원들의 필요 사항을 가장 잘 만족시킬 수 있는 질문이나 사항들을 기도하는 마음으로 선정한다.

1. 여호와께서 이스라엘 자손들을 위해 물과 만나, 메추라기를 주심

출애굽기 15장 22~27절, 16장 1~31절, 17장 1~7절을 가르치고 토론한다.

이스라엘 백성들이 홍해를 건넌 후, 여호와께서는 모세에게 그들을 약속의 땅으로 인도하라고 지시했다. 그러나 먼저 여호와께서는 광야에서 이스라엘 백성들의 신앙을 시험하셨다. 많은 사람들이 신앙이 부족하여, 마음을 여호와께 의지하기 보다는 불평을 하였다. 그럼에도 불구하고 여호와께서는 백성들의 갈증을 해소하기 위해 물을, 그리고 배고픔을 해소하기 위해 만나와 메추라기를 주셨다.

- 출애굽기 15장 22~24절과 17장 1~3절에서 이스라엘 백성들은 어떤 문제에 부딪혔는가? 백성들이 모세에 대해 불평을 하자 모세는 어떻게 반응하였는가?(출애굽기 15:25; 17:4 참조. 모세는 여호와께 의지하여 도움을 구하였다.) 우리는 모세의 반응을 통하여 무엇을 배울 수 있는가? 여호와께서는 도움을 구하는 모세의 기도에 어떻게 반응하셨는가?(출애굽기 15:25~26; 17:5~7 참조)
- 여호와께서는 이스라엘 자손들을 위하여 물질적인 물과 영적인 물을 주셨다. 물질적인 물은 모세가 친 바위에서 나왔다. “신령한 음료”(영적인 물)는 “신령한 반석”, 곧 그리스도에게서 나왔다.(고린도전서 10:4) 그리스도에게서 흘러나온 영적인 물은 무엇인가?(니파이전서 11:25 참조) 우리는 그 물을 어떻게 마실 수 있는가? 그 물을 마시는 사람에게 무엇이 약속되었는가?(요한복음 4:14; 교성 63:23 참조)
- 출애굽기 16장 2~3절에서 이스라엘 백성들은 어떤 문제에 부딪혔는가? 여호와께서는 어떤 반응을 보이셨는가?(출애굽기 16:4, 11~15 참조) 백성들의 배고픔을 해결하는 외에도 만나를 주신 다른 목적은 무엇이었는가?
 - ㄱ. 백성들이 여호와께 순종하는지를 보임(출애굽기 16:4, 16~31)
 - ㄴ. 여호와의 권능과 사랑을 백성들에게 매일 상기시킴(출애굽기 16:12)
 - ㄷ. 백성들에게 그들이 “떡으로만 사는 것이 아니요 여호와의 입에서 나오는 모든 말씀으로 사는”(신명기 8:3) 것임을 가르침
 - ㄹ. 백성들을 겸손하게 하여 그들이 구원을 받도록 도움(신명기 8:16)
- 만나를 보낸 것이 이러한 목적 하나하나를 성취하는 데 어떻게 도움이 되었다고 생각하는가? 여호와께서는 우리 생활에서 이러한 목적 하나하나를 어떻게 성취하시는가?
- 만나가 어떻게 그리스도를 상징하는가?(요한복음 6:35 참조) 그리스도의 생명의 떡이 어떻게 만나와 다른가?(요한복음 6:48~51 참조) 우리는 어떻게 매일 그리스도의 생명의 떡을 취할 수 있는가?

- 이스라엘 백성들은 육체적인 힘을 유지하기 위해 매일 만나를 거두어야 했다. 이것이 어떻게 우리가 영적인 힘을 유지하기 위하여 해야 하는 일에 비유될 수 있는가?(우리가 육체적인 힘을 유지하기 위하여 매일 영양을 공급할 필요가 있듯이, 또한 영적인 건강을 유지하기 위하여 매일 영양분을 줄 필요가 있다. 우리가 때때로 경전을 연구하고 기도를 한다고 해서 영적으로 영양이 주어진다고 생각해서는 안된다.)
- 이스라엘 백성들이 만나를 밤새 지니고 있었을 때 어떤 일이 일어났는가?(출애굽기 16:19~20 참조) 이스라엘 백성들이 안식일에 대비하여 만나를 밤새 지녔을 때 어떤 일이 일어났는가?(출애굽기 16:22~25 참조) 우리는 어떻게 이 원리를 한 주일 동안의 안식일 준비에 적용할 수 있는가?
- 이스라엘 백성들이 주님의 도움이 없이 광야를 지나려 했다면 어떤 일이 일어났겠는가? 만일 우리가 주님의 도움이 없이 필멸의 생애를 살아가려 한다면 우리에게 어떤 일이 일어났겠는가?

2. 아론과 훌이 모세의 손을 들어 이스라엘이 아말렉과의 싸움에서 이김. 모세가 이드로의 권고에 따라 판사들을 임명하여 그들에게 권세를 위임함.

출애굽기 17장 8~13절과 18장 13~26절을 가르치고 토론한다. 두 기사가 교회 지도자를 뒷받침하고 지지하는 것의 중요성을 우리에게 가르치고 있음을 지적한다.

- 모세 시대부터 시작하여 여러 해 동안 아말렉 백성은 이스라엘 자손에게 싸움을 걸어왔다. 이스라엘 백성들은 어떻게 출애굽기 17장 8~13절에 나와 있는 싸움에서 아말렉 백성들을 물리칠 수 있었는가?(아론과 훌이 모세의 팔을 붙들어 모세를 지지하였을 때, 싸움에서 이스라엘이 이겼다.) 오늘날 우리는 어떤 종류의 영적인 싸움을 하고 있는가? 선지자를 지지하는 것이 이러한 싸움에서 이기는 데 우리에게 어떤 도움을 주는가?

에즈라 태프트 벤슨 회장은 이렇게 말씀했다. “나는 이스라엘 군대의 승리를 위해 모세가 산에서 자신의 손을 들고 있었던 사실을 상기하게 되었습니다. 그가 손을 들고 있기만 하면 이스라엘은 승리했으나, 그가 지쳐서 손을 내리면 적이 승리했습니다. 그래서 아론과 훌이 ‘하나는 이편에서, 하나는 저편에서 모세의 손을 붙들어 올렸더니’(출애굽기 17:12) 이스라엘이 승리를 거두었습니다. 이와 같이 우리도 주님의 기름 부음을 받은 종들의 손을 받쳐 들 때 승리할 것입니다.”(“거룩한 책임”, 성도의 벗, 1986년 7월호, 84쪽)

- 매일 아침 저녁으로 백성들이 모세에게 오는 것을 본 이드로는 어떤 것을 염려하였는가?(출애굽기 18:13~18 참조) 이드로는 모세에게 어떻게 할 것을 권고하였는가?(출애굽기 18:19~23 참조)
- 출애굽기 18장 16~20절에는 선지자의 어떤 책임이 나와 있는가?

여러분은 반원들에게 이 구절에서 책임을 찾아보게 하고 나서, 칠판에 그 답을 열거할 수 있다. 여러분은 또한 다음의 실물 공과를 활용할 수 있다. 반원 한 사람에게 팔을 펴도록 한다. 첫 번째 책임이 나오면, 책 한 권 또는 무거운 물건 하나를 반원의 손에 놓는다. 다른 책임이 하나씩 나올 때마다 책 또는 무거운 물건을 하나씩 더 놓는다.

- ㄱ. 백성들에게 판사가 됨(출애굽기 18:16)
- ㄴ. 하나님 앞에서 백성을 대표함(출애굽기 18:19)
- ㄷ. 백성들에게 “율례와 법도를 가르침(출애굽기 18:20)
- ㄹ. “마땅히 갈 길 ... 을 그들에게” 보임(출애굽기 18:20)

ㄱ. “마땅히 ... 할 일을 그들에게” 보임(출애굽기 18:20)

- 우리는 어떻게 오늘날 우리의 선지자와 사도의 손을 붙들며 그 짐을 덜 수 있는가?(교성 21:4~5; 107:22 참조. 반원들이 의견을 말하면 손에 지니고 있던 책이나 무거운 물건을 하나씩 덜어 낸다.)
- 우리는 어떻게 오늘날 우리의 선지자와 사도의 손을 붙들며 그 짐을 덜 수 있는가?(그분들을 칭찬하고, 우리가 지닌 교회 부름을 통하여 열심히 봉사하며, 훌륭한 가정 복음 교사 및 가정 방문 교사가 되는 것이 대답에 포함될 수 있다.)
- 교회 지도자들을 뒷받침하면서 여러분은 어떠한 축복을 받았는가?(여러분은 이 토론에서 교리와 성약 21편 6절을 사용할 수 있다.)

3. 여호와께서 모세를 시내산에서 만나 이스라엘 백성에게 십계명을 줌.

출애굽기 19~20장을 가르치고 토론한다.

광야를 여행한 지 삼 개월 만에, 여호와께서는 이스라엘 백성들과 성약을 맺고 싶어하셨다.(출애굽기 19:5~6) 이 성약의 일부로 여호와께서는 모세에게 십계명을 보이셨다.

- 이스라엘 자손들이 시내 산에 진을 치고 있는 동안에 여호와께서는 그들이 순종한다면 무엇을 하시겠다고 약속하셨는가?(출애굽기 19:3~6 참조. 여호와께서는 그들이 “내 소유가 되겠고 ... 제사장 나라가 되며 거룩한 백성”으로 하시겠다고 말씀하셨다.) 이러한 약속은 무엇을 의미하는가? 오늘날 이러한 약속은 우리에게 어떻게 적용되는가?

이 약속은 이스라엘이 다른 백성보다도 은혜를 받고 선택되어 여호와의 성약의 백성이 되며 온 백성에게 신권과 복음을 전하는 백성이 됨을 의미한다.(신명기 7:6; 14:1~2; 베드로전서 2:9 또한 참조)

- 여호와께서는 그의 백성이 시내 산에서 어떠한 경험을 갖기를 원하셨는가?(출애굽기 19:9, 11, 16~17; 교성 84:23 참조) 여호와께서는 그의 백성이 그분을 만나기 전에 무엇을 행할 것을 요구하셨는가?(출애굽기 19:10, 14 참조)
- 시내 산은 여호와께서 그의 백성에게 이야기하고 또한 자신을 그들에게 보이고 싶어 하셨던 거룩한 곳이었다. 우리가 이와 똑같은 축복을 받을 수 있도록 여호와께서는 어떤 거룩한 곳을 주셨는가?(성전; 교성 97:14~16; 109:12~13 참조) 반원들에게 성전이 어떻게 여호와의 소리를 듣고 그분의 임재하심을 느끼는데 도움을 주었는지를 얘기하도록 권고한다.
- 출애굽기 20장의 첫 네 계명은 하나님과 우리와의 합당한 관계에 대하여 가르치고 있다.(출애굽기 20:3~11) 주님을 예배하고 주님 이외의 다른 신을 있게 하여서는 안된다는 계명이 오늘날과 어떤 관련이 있는가? 오늘날 일부 사람들은 어떤 그릇된 신을 예배하는가?(사무엘상 15:23; 에베소서 5:5; 교성 1:15~16)
- 스펜서 더블류 김볼 회장은 이렇게 말씀했다. “우상 숭배는 중죄 중의 하나이다. ... 현대의 우상과 거짓 신들은 복장, 집, 사업, 기계, 자동차, 쾌락용 보우트 등의 형태로 나타날 수 있고 기타 신의 경지에 이르지 못하도록 이탈시키는 수많은 물질 등의 형태를 취할 수도 있다. ... “무형적인 것들이 신처럼 받아들여지고 있다. 학위나 증서나 명칭이 우상화되고 있다. ... “많은 사람들이 집을 짓고 치장하고 자동차를 먼저 사면서도 십일조를 내지 않는다. 그들은

누구를 섬기고 있나? 확실히 하늘과 땅의 주님을 섬기지 않고 있을 것인데. ...

“많은 사람들이 사냥, 낚시질, 휴가, 주말 여행을 즐긴다. 또 어떤 사람들은 야구, 축구, 소싸움, 골프 등의 운동을 우상처럼 여긴다. ...

“인간이 경배하는 또 다른 형상은 권력과 명예이다. ... 이러한 권력과 부와 명예 등의 신들은 광야를 헤매던 이스라엘 백성들이 만든 금 송아지와 조금도 다를 바 없으며 그들이 가장 절실히 요구하고 있던 것이다.”(용서가 낳는 기적, 44~45쪽)

- 사람들이 하나님의 이름을 망령되이 일컫는 경우는 어떤 때인가? 우리가 하나님의 이름을 망령되이 일컫지 않는 것이 왜 중요한가?
- 우리가 안식일을 거룩히 지키는 것이 왜 중요한가?(출애굽기 20:8; 31:16~17; 이사야서 58:13~14; 교성 59:9~10 참조) 우리는 어떤 활동이 안식일에 적합한지를 어떻게 결정해야 하는가? 여러분은 안식일을 거룩히 지키면서 어떤 축복을 받았는가?
- 다른 사람들과 우리와의 관계를 다루고 있는 여섯 계명을 살펴본다.(출애굽기 20:12~17) 이러한 계명에 순종하는 것이 어떻게 다른 사람과의 관계를 개선시키는가?(여러분은 각각의 계명에 중점을 두어 그 의미를 정의하고 적절히 토론할 수 있다.)

4. 여호와께서 모세의 율법을 보임.

출애굽기 32~34장을 가르치고 토론한다.

시내 산에서 모세와 대화하시면서 여호와께서는 멜기세덱 신권의 의식이 포함된 율법을 보여 주셨다.(교성 84:19~23) 하지만 이스라엘 백성들의 우상 숭배 행동은 그들이 충분한 복음에 따라 생활할 준비가 되어 있지 않았음을 보여주었다.(출애굽기 32:1~9; 교성84:24) 백성들이 주님을 빨리 잊었기 때문에, 여호와께서는 그들에게서 멜기세덱 신권을 거두어 가시고 작은 율법, 곧 모세의 율법을 나타내 주셨다.(조성, 출애굽기 34:1~2; 교성 84:25~27 참조)

모세의 율법이 계명이나 성약, 또는 복음의 원리를 대신하는 것은 아니다. 이는 “의례와 의식의 율법이요, 그들이 매일 엄격히 지켜야 하는 율법이라, 그들로 하여금 하나님과 그에 대한 그들의 임무를 늘 기억하게”(모사이야서 13:30)하려는 것이다. 모세의 율법은 백성들에게 자신의 죄를 고백하고 이를 보상하며, 동물의 희생을 바침에 있어 엄격한 규칙을 따르고, 또한 육체를 건강하게 지키고, 주님의 사업을 뒷받침하며, 감사하고 하나님과 화목할 것을 가르쳤다.

- 여호와께서는 왜 이스라엘 자손들에게 모세의 율법을 주셨는가?(갈라디아서3:23~24; 모사이야서 13:29; 엘마서 25:15~16; 교성 84:19~22 참조) 상한 마음과 통회하는 심령으로 한다는 것은 무엇을 의미하는가?(모사이야서 13:30; 엘마서 34:14~15 참조)
 - 모세의 율법은 언제 성취되었는가?(제3니파이 15:4~10 참조) 모세의 율법에서는 중요한 일부였던 동물 번제를 주님이 더 이상 요구하지 않는 지금, 어떤 번제(희생)가 요구되고 있는가?(제3니파이 9:19~22 참조) 애통하는 마음과 상한 심령을 바친다는 말은 무슨 뜻인가?
- 엠 러셀 벨라드 장로는 이렇게 가르쳤다.

“비록 모세의 율법이 성취되기는 하였으나, 희생의 원리는 교회 교리의 일부로서 지속되고 있습니다.

“희생의 율법의 주요 목적은 우리들을 시험하고 또한 우리가 그리스도에게 나아가는 것을 도와 주는 것였다면, 그리스도께서 치루신 최대의 희생 이후에는 두 가지 것이 바뀌었습니다. 첫째로 성찬 의식이 [동물] 희생의 의식을 대치하였다는 것입니다. 둘째는 이 변화로 인하여 희생의 대상이 사람이 소유한 동물에서 사람 자신으로 바뀌었다는 것입니다. 어떤 의미에서는 희생이 제물에서 희생을 드리는 사람으로 바뀐 것입니다 ...

“... 지상에서 성역을 베푸신 후에, 그리스도께서는 희생의 율법을 새로운 차원으로 높이셨습니다. ... 주님께서는 사람이 소유한 동물이나 곡식을 요구하시는 대신에 이제는 하나님에게 거룩하지 못한 모든 것을 버릴 것을 원하고 계십니다. 이것이 희생의 율법의 보다 높은 실천입니다. 이를 통해 보다 고결한 내적인 영혼에 이를 수 있습니다.”(희생의 율법 [교회 교육 기구 심포지움에서 하신 말씀, 1996년 8월 13일, 5쪽)

결론

반원들에게 만일 그들이 주님의 영적인 물과 빵을 취하고, 주님께서 택하신 지도자를 지지하고 계명에 순종한다면, 주님께서 그분의 거룩한 산, 곧 성전으로 그들을 초대하실 것임을 간증한다. 성전에서 반원들은 주님을 만나며, 그분의 율법을 받고, 그분의 영광을 보고, 또한 영감을 받아 더욱더 그분처럼 될 수 있다.

추가로 가르칠 개념

다음 자료는 제안된 공과 개요를 보충해 주는 것이다. 여러분은 이러한 여러 가지 개념 중에서 한 가지 이상을 공과의 일부로 사용할 수 있다.

1. 십계명

십계명이 신명기 5:5~21; 모사야서 12:33~36; 13:12~24, 교성 42:18~27; 59:5~16에 거듭 언급되어 있는 점에 유의한다. 십계명에 대하여 더욱 자세한 내용을 알기 위해 이 성구들을 살펴본다.

2. 황금 송아지

여러분은 출애굽기 32장에 기록되어 있는 황금 송아지를 만들고 예배하는 이야기를 토론할 수도 있다. 이 이야기에서 다음의 두 가지를 포함하여 많은 원리들을 도출할 수 있다.

- ㄱ. 믿음이나 해위와 관련된 오래된 습관이나 관습을 바꾸는 것은 어렵다. 비록 이스라엘 백성들이 육체적으로는 애굽을 떠났으나, 그들은 여전히 애굽의 영향으로부터 완전히 벗어나지 못하였다. 이스라엘 백성들은 시내산에서 십계명을 선언하는 하나님의 음성을 들은 후에도, 첫 두 계명을 쉽게 어기었다.
- ㄴ. 주위로부터 받는 부정적인 압력 동료 그룹의 압력에 견디는 것이 중요하다. 아론은 이스라엘 백성의 의롭지 못한 욕망에 굴복하였다. 때때로 지도자들과 부모들은 그들이 책임을 져야 할 사람들의 감정을 상하게 하거나 증오심을 일으키게 하는 경우이라도 “아니오”라고 말해야 한다.

민수기 11~14장: 21장 1~9절

목적 세상적인 욕망과 두려움을 극복하고 인도를 구하기 위해 구주와 그분의 선지자들을 바라 보도록 반원들을 격려한다.

준비 사항

1. 기도하는 마음으로 다음 성구를 공부한다.
 - ㄱ. 민수기 11장. 이스라엘 백성들이 만나와 고기를 먹고 싶은 욕망에 관하여 불평을 함.(11:1~9) 모세가 주님께 인도를 구하고 또한 자신의 책임을 수행할 수 있는 도움을 청함.(11:10~15) 주님의 지시대로 모세가 자신을 도와줄 70명의 장로를 모음.(11:16~17, 24~30) 고기를 먹고자 하는 이스라엘 백성의 욕망에 응하셔 주님께서 넘치도록 메추라기를 보내시고, 백성들의 탐욕과 탐닉으로 인하여 그들을 재앙으로 치심.(11:18~23, 31~35)
 - ㄴ. 민수기 12장. 미리암과 아론이 모세가 이디오피아 여자와 결혼한 것을 불평하며 그를 비방하였으며, 그들의 관리 권세를 이용하여 그에게 도전함.(12:1~3) 주님께서 불평하는 미리암과 아론을 징계하시고 벌하심.(12:4~16)
 - ㄷ. 민수기 13~14장. 모세가 열두 사람에게 가나안 땅을 탐지할 것을 지시함.(13:1~20) 그들이 그 땅이 지닌 자원에 대해 희망적인 보고를 가지고 돌아왔으나, 여호수아와 갈렙을 제외한 모든 사람들이 그 땅의 주민들을 두려워하여 애굽으로 돌아갈 것을 원함.(13:21~14:10) 주님께서 불충실하고 불평하는 이스라엘 백성들이 여호수아와 갈렙을 제외한 모든 성인 세대가 죽을 때까지 40년 간을 광야에서 방황할 것임을 모세에게 말씀하심.(14:11~39)
 - ㄹ. 민수기 21:1~9. 이스라엘 백성들이 그들을 대적하러 온 가나안 사람들을 멸함.(21:1~3) 주님께서 이스라엘 백성들의 끊임없는 불평을 벌하시기 위해 불뱀을 보냄.(21:4~6) 모세가 놋뱀을 만들어 이를 장대에 달고, 백성들에게 그들이 이를 보면 살 것이라고 말함.(21:7~9)
2. 추가 독서 과제: 요한복음 3:14~16; 니파이전서 17:41; 엘마서 33:18~22; 37:46~47; 힐라맨서 8:13~15.
3. 주의 집중 활동을 활용하는 경우, 약속의 땅이라고 적힌 포스터를 만든다.
4. 모세 및 놋뱀 그림을 구할 수 있다면, 여러분은 공과를 하는 동안 이를 사용할 수 있다.(62202)

공과 전개 제언

주의 집중 활동

공과를 시작하기 위하여 다음의 활동(또는 여러분 자신이 준비한 한 가지 활동)을 할 수 있다. 칠판에 애굽이라고 적는다. 교실의 다른 편에 약속의 땅이라고 적힌 포스터를 놓는다. 반원에게 고개를 돌려 애굽이라는 단어를 보면서 칠판에서 포스터까지 걸어가 보도록 한다.

그 반원이 포스터까지 가는데 어려움을 겪는 경우, 다음의 질문을 한다.

- 여러분이 뒤를 바라보면서 앞을 향해 똑바로 가는 것이 왜 어려운가?

그 반원이 포스터까지 쉽게 도착하는 경우, 다음의 질문을 한다.

- 여러분은 직선 거리에서 멀어짐이 없이 얼마나 갈 수 있다고 생각하는가?

여러분이 뒤를 바라보면서 앞을 향해 똑바로 가는 것이 왜 어려운가?

이것이 애굽에서 나온 이스라엘 백성의 여정에 비교될 수도 있음을 설명한다. 주님으로부터 그들이 받은 축복에도 불구하고, 이스라엘 백성들은 두려움과 신앙의 부족으로 인하여 그들이 애굽을 떠나지 말았어야 했다고 생각하게 되었다. 이스라엘 백성들의 애굽에 대한 미련이 약속의 땅으로 향하는 그들의 여행을 지연시키고 어렵게 만들었다.

성구 토론과 적용

여러분이 다음 성구를 가르치면서, 그러한 성구들이 일상 생활에 어떻게 적용되는지를 토론한다. 반원들에게 성구에 나와 있는 원리와 관련된 경험을 나누도록 격려한다. 공과에 있는 모든 질문을 하거나 또는 모든 사항을 다루기는 어렵기 때문에, 반원들의 필요 사항을 가장 만족시킬 수 있는 질문이나 사항들을 기도하는 마음으로 선정한다. 여러분은 질문들을 반원들의 상황에 맞게 수정할 수 있다.

1. 고기를 먹고자 하는 이스라엘 백성의 욕망에 응하여 주님께서 메추라기를 보내시고 그들을 재앙으로 치심

민수기 11장을 가르치고 토론한다.

- 만나가 주님께서 주신 커다란 축복이었지만, 이스라엘 백성들은 이에 대해 불평하기 시작하였다.(민수기 11:6) 무엇이 그들의 불평을 재촉하였는가?(민수기 11:4~5 참조; 이스라엘 백성들은 그들이 애굽에서 먹었던 고기와 다른 음식에 대하여 생각하고 또한 그것들을 원하기 시작하였다.) 우리가 이미 갖고 있는 것 보다 더 많은 것을 바라는 것에는 어떤 위험성이 있는가?
- 이스라엘 백성들은 고기를 탐하는 것이 지나쳐 약속의 땅에 대하여 자신들을 집중시키지 못하고, 또한 애굽을 떠나지 말았어야 했다고 생각하기 시작하였다.(민수기 11:4~6) 당장의 욕망을 만족시키기 위하여 커다란 축복을 포기하는 사람들의 예를 현대에서는 어디서 볼 수 있는가? 사람들이 왜 이처럼 행하는가? 우리는 이러한 유혹을 어떻게 극복할 수 있는가?
- 주님께서 고기를 바라는 이스라엘 백성의 욕망에 대해 어떻게 응답하셨는가?(민수기 11:18~20; 31~33 참조)
- 이스라엘 백성의 죄로 많은 짐을 지게된 모세는 자신의 생명을 거두어 주실 것을 주님께 간구하였다.(민수기 11:14~15) 주님께서 어떻게 그에게 도움을 주셨는가?(민수기 11:16~17 참조. 칠십 명의 사람들이 모세를 돕기 위해 부름 받았다.) 이 사람들이 받은 커다란 축복은 무엇인가?(민수기 11:24~29 참조)

2. 주님께서 모세를 비방한 미리암과 아론을 훈계하심

민수기 12장을 가르치고 토론한다.

- 미리암과 아론은 그들이 지닌 관리 권세으로 모세를 비방하였다. 두 사람 모두 계시를 받은 적이 있음을 지적한다.(민수기 12:2) 이들의 불평에 대한 주님의 대답은 어떤 것이었는가?(민수기 12:5~9 참조) 계시를 받은 우리의 권리에는 어떤 제한이 있는가?

제임스 이 파우스트 장로는 이렇게 말씀했다. “선지자, 선견자, 계시자는 세상 사람들을 위해 하나님의 말씀을 받고 선언할 책임과 특권을 지녀 왔으며 지금도 지니고 있습니다. 회원 개개인, 부모 및 지도자들은 자신의 책임과 관련된 계시를 받을 권리가 있지만 자신의 책임의 한계를 넘어 하나님의 말씀을 선언할 의무도 권리도 없습니다.” (“계속되는 계시”, 성도의 벗, 1990년 1월호, 10쪽)

- 주님께서서는 모세가 행한 이디오피아 여인과의 결혼을 비방하는 미리암과 아론을 혼계하시고 벌하셨다.(민수기 12:1, 9~10) 우리가 교회 지도자를 비판할 때 우리는 어떤 영향을 받는가? 교회 지도자에 대한 우리의 비판이 우리의 가족과 친구들에게 어떤 영향을 미치는가?
- 민수기 12장 3절에는 모세가 온유하였다고 기록되어 있다. 온유하다는 것은 어떤 의미를 지니고 있는가?

고든 비 힝클리 회장은 이렇게 말씀했다. “온유함은 거만의 태도에 반대되는 것으로 감사의 영을 지니는 것이며, 자기 자신 보다 더욱 위대한 권능을 인정하는 것, 곧 하나님을 인식하는 것이며, 또한 하나님의 계명을 받아들이는 것입니다.” (“너희 모든 이해력으로”, 엘사인, 1988년 8월호, 3~4쪽)

- 미리암이 자신에 대해 반대하여 벌 받는 것을 본 모세는 어떻게 그의 온유함을 보여 주었는가?(민수기 12:13~15 참조. 자신의 누나를 관리하는 자신의 권세를 기뻐하기 보다는 누나를 낮게 해달라고 간구하였다. 모세와 백성들은 미리암이 나올 때까지 진행을 미루었다.) 사람들이 우리를 비판하거나 또는 싫어하더라도 우리는 어떻게 온유하여질 수 있는가? 비판에 대해 온유함으로 대응하는 것이 우리에게 어떻게 도움이 되는가?

3. 모세가 열두 사람에게 가나안 땅을 탐지할 것을 지시함

민수기 13~14장을 가르치고 토론한다.

- 이스라엘 백성들이 가나안 땅 변방에 다다르자, 모세는 열두 사람을 보내어 그 땅과 그 곳의 자원 및 백성을 살펴보도록 하였다.(민수기 13:17~20) 그들은 그 땅의 자원에 관하여 어떻게 보고했는가?(민수기 13:23~27 참조) 갈렙과 여호수아를 제외한 열 사람은 가나안 땅에 거하는 사람들에게 대해 어떤 보고를 하였는가?(민수기 13:28~33 참조) 우리들은 이 열 사람과 마찬가지로 어떻게 이와 같은 실수를 할 수 있는가?

고든 비 힝클리 회장은 이렇게 말씀했다.

“그중 열 명은 의심과 두려움을 가진 자들이었습니다. 그들은 가나안 사람들의 인구와 체격에 관하여 부정적인 보고를 했습니다. ... 그들은 자신들을 그 땅에서 보았던 대장부들 앞에 있는 메뚜기로 비유했습니다. ...

“우리 주위에는 이 사업의 장래에 관하여 무관심하거나, 냉담하거나, 편협되게 말하거나, 두려움을 표하거나, 약점으로 보이는 것들을 찾아서 기록하는 데 시간을 쓰면서도 실제로는 아무 결과도 없는 일을 하는 사람들이 많습니다. 과거에 관해 의심을 갖는 사람은 미래에 관한 비전도 없습니다.” (“그 길에 머무르십시오.—신앙을 수호하십시오”, 성도의 벗, 1996년 1월호, 71쪽)

- 갈렙과 여호수아의 보고는 다른 열 사람의 보고와 어떻게 달랐는가?(민수기 13:30; 14:6~9 참조.) 갈렙과 여호수아는 왜 가나안 거민들을 두려워하지 않았는가?(민수기 14:9 참조) 우리가

어려운 상황에 직면하여 갈렙과 여호수아의 모범을 따르는 방법에는 어떠한 것들이 있는가?

고든 비 힝클리 회장은 이렇게 말씀했다.

“이 사업에는 절망적인 복음만을 믿는 사람이 거할 곳은 없습니다. 복음은 좋은 소식입니다. 복음은 승리의 메시지입니다. 복음은 열정적으로 받아들여야 할 대업입니다.

“주님은 문제가 없을 것이라는 말씀은 하지 않으셨습니다. 우리 성도들은 이 사업을 반대하는 사람들과 마찬가지로, 온갖 종류의 고통을 겪었습니다. 그러나 신앙은 슬픔 중에서도 행사되었습니다. 이 사업은 꾸준히 진보해 왔으며, 한번 시작한 뒤에는 결코 퇴보하지 않습니다.

...

“지금은 비관의 시대입니다. 우리는 신앙의 사명을 갖고 있습니다. 세상의 형제 자매들에게, 여러분의 신앙을 다시 굳건히 하고, 이 사업을 온 세상에서 전진시키도록 당부드립니다. 여러분은 여러분의 생활 태도에 따라 사업을 더 강하게 할 수 있습니다.” (“그 길에 머무르십시오.—신앙을 수호하십시오”, 성도의 벗, 1996년 1월호, 71~72쪽)

- 회중들은 갈렙과 여호수아의 말에 어떻게 반응하였는가?(민수기 14:10 참조) 주님께서는 이스라엘 백성들의 계속적인 불평과 다시 애굽으로 돌아가고 싶다는 욕구를 어떻게 별하셨는가?(민수기 14:22~23, 26~35 참조) 가나안 땅에 대하여 부정적인 보고를 전한 열 사람을 주님께서는 어떻게 별하셨는가?(민수기 14:36~37 참조) 주님께서는 충실함을 보인 갈렙과 여호수아를 어떻게 축복하셨는가?(민수기 14:24, 38)

4. 모세가 놋뱀을 만들어 백성들에게 그들이 이를 보면 낮게될 것이라고 말할

민수기 21장 1~9절을 가르치고 토론한다.

- 주님께서 이스라엘 백성들이 침략해 온 가나안 사람들을 물리치도록 도와주셨건만 이스라엘 백성들은 계속해서 불평을 하였다. 주님께서는 어떻게 그들을 별하셨는가?(민수기 21:6 참조) 이스라엘 백성들은 이 벌에 어떻게 반응하였는가?(민수기 21:7 참조)
- 모세가 주님께 불뱀을 떠나게 해달라고 간구하였을 때 주님께서는 모세에게 무엇을 행하라고 하셨는가?(민수기 21:8~9 참조) 불뱀이 무는 것에서 안전하기 위해 각 사람은 무엇을 할 필요가 있었는가?
- 몰몬경의 두 선지자, 니파이와 엘마는 많은 이스라엘 백성들이 놋뱀을 바라보지 않아 죽었다고 가르쳤다. 왜 그들은 바라보지 않았는가?(니파이전서 17:41; 엘마서 33:18~20 참조)
- 놋뱀은 누구를 상징하였는가?(요한복음 3:14~16; 힐라맨서 8:13~14 참조)
- 이스라엘 자손들이 살기 위해 놋뱀을 바라볼 필요가 있었듯이, 우리도 영생을 얻기 위해 예수 그리스도를 바라볼 필요가 있다.(엘마서 37:46~47; 힐라맨서 8:15) 그리스도를 바라보는 것은 무엇을 의미하는가? 오늘날 얼마나 많은 사람들이 놋뱀을 바라보지 않았던 이스라엘 백성들과 똑같은 실수를 하는가?(엘마서 33:20 참조. 많은 사람들이 그렇게 하여 구원을 받을 수 있다고 믿지 않기 때문에 예수 그리스도를 바라보지 않는다.)

칼로스 이 에시 장로는 이렇게 말씀했다. “우리는 옛 이스라엘 시대와 같이 영생을 얻기를 원한다면 예수 그리스도 ... 를 마음과 생각을 다해서 응시해야 되겠습니다. ... 우리는 길너머 나쁜 방향이나 멸망되는 세상의 일에 시선을 돌려서는 안됩니다. 눈은 ... 위를 쳐다보도록

훈련해야 합니다. 우리는 하나님을 바라보며 살아야 합니다.” (“하나님을 바라보고 살도록 하라”, 성도의 벗, 1979년 4월호, 82~83쪽)

- 엘마는 불뱀으로 인한 상처를 낮게 하는 방법이 쉬웠던 것 처럼, 영생으로 이르는 길도 쉽다고 가르쳤다.(엘마서 37:46) 어떤 의미에서 영생으로 이르는 길이 쉬운가? 일부 사람들이 어떻게 영생으로 이르는 길을 복잡하게 만드려 애쓰는가?(야곱서 4:14 참조. 그들은 예수 그리스도를 믿는 신앙, 회개와 순종의 단순한 구원의 원리들을 외면하고 있다.) 우리는 어떻게 지속적으로 우리의 초점을 그리스도에게 맞출 수 있는가?

결론

만원들이 세상의 것들을 지나가는 것으로 바라보고 가장 중요한 것들로부터 우리들의 주위를 산만하게 하는 “거대한 것들”을 두려워하지 않도록 격려한다. 우리가 “신앙으로 하나님의 아들을 바라보는 자”가(히라맨서 8:15) 되고 또한 주님의 선지자를 따른다면, 이 생과 다가올 생에서 축복을 받게 될 것임을 간증한다.

추가로 가르칠 개념

다음 자료는 제언된 공과 개요를 보충해 주는 것이다. 이러한 여러 가지 개념 중에서 한 가지 이상을 공과의 일부로 사용할 수 있다.

1. “우리가 … 애굽으로 돌아가자” (민수기 14:4)

- 이스라엘 백성들이 다음과 같은 상황에 있을 때 그들의 반응은 어떠하였는가?
 - ㄱ. 애굽 사람들과 홍해 사이에 갇히게 되었을 때(출애굽기 14:10~12 참조)
 - ㄴ. 만나 외에는 먹을 것이 아무 것도 주어지지 않았을 때(민수기 11:4~6, 18~20 참조)
 - ㄷ. 가나안 땅을 정복하라는 어려운 임무가 주어졌을 때(민수기 14:1~4 참조)
 - ㄹ. 광야에서 힘든 여행으로 인해 낙담할 때(민수기 21:4~5 참조)
- 이스라엘 백성이 애굽을 떨쳐버리기가 어려웠던 이유는 무엇이라고 생각하는가? 오늘날 우리가 떨쳐버리기 어려운 것에는 어떠한 것들이 있는가? 우리가 오래된 습관이나 세상적인 태도를 버리려 노력할 때 서로서로를 어떻게 강화시킬 수 있는가?

2. 인도를 구하는 곳

민수기는 우리가 인도를 어디에서 구해야 할 것인지를 가르치고 있다. 여러분은 경전의 기사를 가르치면서 다음의 원리를 칠판에 적어 이러한 가르침을 강조할 수 있다.

- ㄱ. 선지자를 바라본다.(민수기 12장)
- ㄴ. 우리에게는 해의 왕국이 되는 약속의 땅을 바라본다.(민수기 13~14장)
- ㄷ. 구주를 바라본다.(민수기 21:4~9)

“내가 능히 여호와 내 하나님의 말씀을 어겨 덜하거나 더하지 못하겠노라”

제 16과

민수기 22~24장: 31장 1~16절

목적 반원들이 주저함 없이 하나님의 뜻에 따르도록 격려한다.

준비 사항

1. 기도하는 마음으로 다음 성구를 공부한다.

- ㄱ. 민수기 22:1~21. 모압 왕 발락이 이스라엘 백성들이 다가옴에 따라 심히 두려워함. 발락이 발람에게 모압으로 와서 이스라엘 백성을 저주한다면 보상을 주겠다고 제의함. 하나님께서 발람에게 거절할 것을 명하고 발람이 이에 따름.(22:1~14) 발락이 발람에게 모압으로 와서 이스라엘을 저주하면 부와 명예를 주겠다고 또다시 제의함. 하나님께서 발람에게 원한다면 갈 수 있으나, 그럴 경우 하나님께서 발람에게 주시는 말만을 해야 한다고 말씀하심.(22:15~21) 발람이 가기로 결정함.(조성, 민수기 22장 20절에는 “함께 가라” 이전에 “내가 원하거든”이라는 문구가 더있음을 유념한다.)
- ㄴ. 민수기 22:22~35. 하나님께서 발람이 발락으로부터 어떤 보상을 받을 것을 바라고 모압으로 가는 것을 아시고 진노하심. 길을 가는 동안 발람이 그의 나귀 및 천사와의 대화를 통하여 기뻐하시지 않는 하나님께서 주시는 위협에 대해 알게됨.
- ㄷ. 민수기 22:36~24:25. 발람이 발락을 만남.(22:36~23:2) 발락이 세 번이나 발람에게 이스라엘을 저주할 것을 요청하였으나, 발람이 하나님께 순종하여 매번 이스라엘을 축복함.(23:3~24:9) 그러자 발락이 모압과 예수 그리스도에 대한 예언을 저주함.(24:10~25)
- ㄹ. 민수기 31:1~16. 이스라엘 백성이 미디안 백성을 멸하고 발람을 죽임. 발람이 미디안 백성을 사주하여 이스라엘 백성을 죄에 빠지게 하였음을 모세가 설명함.(발람의 사주로 인한 영향이 민수기 25장 1~3절에 설명되어 있다. 발람이 비록 이스라엘을 직접적으로 저주하지는 않았지만, 명백히 발락으로부터 보상을 바랐으며, 이스라엘을 유혹하여 죄에 빠지게 할 것을 권고하여 하나님의 보호하심을 잃어버렸다.)

2. 추가 독서 과제 : 베드로후서 2:15~16; 유다서 1:11; 요한계시록 2:14.

공과 전개 제언

주의 집중 활동

공과를 시작하기 위하여 다음의 활동(또는 여러분 자신이 준비한 한 가지 활동)을 할 수 있다.

반원들이 다음의 말을 주의깊게 듣고 어떤 유형의 사람이 이같은 말을 하였는지를 생각해 보도록 한다.

“발락이 그 집에 가득한 은금을 내게 줄지라도 내가 능히 여호와 내 하나님의 말씀을 어겨 ... 못하겠노라”(민수기 22:18)

“여호와께서 말씀하신 것은 내가 그대로 하지 않을 수 없다”(민수기 23:26)

“나는 여호와의 말씀을 어기고 선악간에 내 마음대로 행하지 못하고 여호와께서 말씀하신대로 말하리라”(민수기 24:13)

- 이러한 말을 한 사람은 어떤 성품을 지니고 있는가?(이 말들은 이 사람이 순종적이고, 충실하며, 겸손한 사람임을 말해주고 있다.)

엄격한 순종을 고백하였으나 그 마음에 세상적인 보상과 명예를 바랐던 발람이라는 사람이 이러한 말을 하였음을 설명한다. 본 공과는 이러한 바람을 이루기 위하여 우리 자신의 뜻을 고집스럽게 주장하는 것의 영향을 보여주고 있다.

성구 토론과 적용

다음 성구를 가르치면서, 그러한 성구들이 일상 생활에 어떻게 적용되는지를 토론한다. 반원들에게 성구에 나와 있는 원리와 관련된 경험을 나누도록 격려한다.

1. 이스라엘을 저주하는 대가로 발람이 제의한 보상을 발람이 거절함

민수기 22장 1~21절을 가르치고 토론한다.

- 이스라엘 백성이 다가오자 심히 두려워하게 된 모압왕 발락은 사자를 보내어 발람에게 그가 모압으로 와서 이스라엘을 저주한다면 보상을 할 것을 제의하였다(민수기 22:5~7) 발람은 이 제의에 어떻게 반응하였는가?(민수기 22:8~14 참조) 우리는 때때로 하나님께 불순종하는 대가로 소위 어떤 보상을 제의받는가?
- 발람이 모압으로 가기를 거절한 후에, 발락은 또다른 사자들을 보내어 첫 번 사자들 보다도 인상적으로 발람을 설득하려 노력하였다. 발락은 발람에게 무엇을 제의하였는가?(민수기 22:15~17 참조) 발람은 어떻게 반응하였는가?(민수기 22:18~19 참조) 여러분은 왜 발람이 다시 주님께 여쭙었다고 생각하는가?(발람은 주님께서 마음을 바꾸어 발람이 제의한 보상을 얻을 수 있도록 허락해 주실 것을 소망하였을 수도 있다.) 하나님의 계명과 권고를 따름에 있어 예외를 구하는 데에는 어떠한 위험이 따르는가?
- 주님께서 발람이 원한다면 발락의 사자들과 함께 가도 된다고 허락하셨다. 그러나 정작 주님께서 발람이 가는 것에 진노하셨다.(민수기 22:20~22) 주님의 진노는 발람이 품었던 마음에 대하여 무엇을 말해 주는가?(베드로후서 2:15; 이사야서 29:13 참조)

2. 발람이 자신의 의지대로 고집을 부리는 것이 위험하다는 것을 주님이 보여주심

민수기 22장 22~35절을 가르치고 토론한다.

- 모압으로 가는 도중에, 발람은 세 번이나 나귀를 강제로 가게 하려고 하였다.(민수기 22:22~30) 어떤 면에서 이 사건이 발람과 주님과 관계와 유사한가?(발람은 나귀와 주님 모두에게 자신의 뜻을 강제로 관철시키고 싶었다. 여러분은 또한 나귀는 천사를 보았는데 발람은 보지 못하였음을 지적한다. 이와 마찬가지로 주님께서 발람이 보지 못한 많은 것을 보셨다.)
- 현재 주위에서 하나님의 뜻에 따르거나 부모나 지도자의 의로운 권고에 따르기 보다 자신들이 원하는 대로 행하려고 고집스럽게 애쓰는 개인이나 무리들에게는 어떤 이들이 있는가?

여러분은 다음의 예를 토론할 수 있다.

- 어머니(또는 아버지)의 답변에 실망한 한 어린이가 다른 답변을 기대하고서는 아버지(또는 어머니)에게로 간다.
- 신권 지도자의 권고에 불만족한 한 교회 회원이 다른 신권 지도자를 찾아간다.
- 한 교회 회원이 어떤 계명이 다른 회원들에게는 적용이 되지만 자신에게는 적용이 되지 않는다고 자신을 합리화한다.

- 주님께서는 천사와 나귀를 통해 발람을 징계하셨다. 발람은 자신을 징계하는 천사의 말에 어떻게 반응하였는가?(민수기 22:31~35 참조) 하나님께서는 왜 그분의 자녀들을 징계하시는가?(교성 95:1 참조) 어떻게 하나님의 징계가 우리에게 축복이 될 수 있는가?

3. 발람이 이스라엘을 저주하기를 거절함

민수기 22장 36절부터 24장 25절까지를 가르치고 토론한다.

- 발람이 모압에 도착한 후, 발람은 세 번이나 이스라엘을 저주할 것을 발람에게 청하였다. 매번마다 주님께서는 이스라엘을 축복하라고 발람에게 말씀하셨으며, 발람은 이에 순종하였다. 이 기사에서 발람은 어떠한 힘을 보여주었는가?(민수기 22:38; 23:8, 19~20; 24:1, 12~13 참조) 발람은 여전히 어떤 약점을 지니고 있었는가?(민수기 22:41; 23:1~3, 13~15, 27~30. 비록 발람이 이스라엘을 저주해 달라는 발람의 요청을 거절하기는 하였으나, 그는 그 요청들이 잘못된 것임을 알고 있었음에도 불구하고 발람의 요청을 곳곳에서 따르고 귀기울이려는 마음이 있었다.) 우리가 예를 들어 친구나 인쇄 및 전파 매체로부터의 제안이 잘못된 것임을 알고 있을 때, 이러한 의롭지 못한 제안에 귀기울이는 행동에는 어떤 위험이 있는가?

4. 이스라엘 백성이 미디안 백성을 멸하고 발람을 죽임

민수기 31장 1~16절을 가르치고 토론한다.

- 왜 이스라엘 백성들은 미디안 백성과 전쟁을 하였는가?(민수기 31:1~3 참조. 주님께서는 민수기 25장 1~3절에 기록된 대로 이스라엘 백성을 유혹하여 죄에 이르게 한 연유로 미디안 백성에 대해 진노하셨다.) 누가 이스라엘 자손들을 유혹하여 우상 숭배와 부도덕에 빠지게 하도록 미디안 백성에게 권고하였는가?(민수기 31:16 참조) 왜 발람은 이같이 권고하였는가?(비록 발람이 주님의 명을 좇아 이스라엘을 저주하지 아니하고 축복하였으나, 그는 마음으로 세상적인 명예와 보상을 원하였다. 이러한 보상을 받기 위해, 그는 이스라엘을 유혹하여 죄에 이르게 하고 하나님의 보호하심을 잃어버리게 만드는 제안을 하였다.) 이스라엘 백성과 미디안 백성이 싸우는 동안 어떠한 일이 발람에게 일어났는가?(민수기 31:8 참조)
- 신약의 세 작가는 발람에 대해 언급하였다(베드로후서 2:15~16; 유다서 1:11; 요한계시록 2:14) 발람에 대한 이들의 인상은 어떤 것이었는가?
- 이 이야기를 통해 우리는 어떤 교훈을 배울 수 있는가?(세상적인 보상과 명예를 구하고, 하나님의 권고와 계명에서 예외를 찾거나 또는 세상적인 아이디어, 관습, 또는 표준을 교회에 도입하려 시도하는 교회 회원들은 발람의 의롭지 못한 예를 따르고 있는 것이다. 이것을 요한계시록 2장 14절에서는 “발람의 교훈”이라고 부르고 있다.)

브르스 알 맥콩키 장로는 이렇게 말씀했다.

“얼마나 재미있는 이야기입니까! 그 하나님의 선지자는 하늘에서 주께서 지시하는 것만을 전하기로 굳게 다짐했습니다. 그는 자신이 취해야 할 길에 대하여 마음속으로 조금도 의심을 품은 것 같지 않습니다. 그는 주님을 대변하므로 금은 보화가 가득한 집이나 왕이 주는 높은 명예조차도 ... 그의 확고한 길을 바꿀 수 없는 것입니다.

“그러나 부에 대한 욕망과 명예욕이 그를 유혹했습니다. ... 그 위에 부와 권능을 더 한다면 얼마나 훌륭한 일이겠습니까! 주께서 그에게 그의 표준을 타협하여 ... 세상적인 부와 권능도 얼마간 갖게 하셨을지 모릅니다. ... 나는 우리들 중에도 교회에서 지시를 받은 후 발람과 같이

세상적인 보상을 탐하여 ...

“... 발람도 한때는 영성이 풍부하고 강한 사람이었으나, 영원의 재물 보다는 그 마음이 지나치게 이 세상 것에 얽매어 있었기 때문에 결국은 자신의 영혼을 잃은 것입니다.”(“주님의 말씀을 거역한 선지자”, 성도의 벗, 1979년 8월호, 36쪽)

- 주의 집중 활동에 있는 성구를 언급한다. 비록 발람이 엄격하게 순종하는 것처럼 보이기 하였지만, 그가 마음으로 바라는 것은 세상적인 보상과 명예를 받는 것이었음을 지적한다. 이 이야기는 우리가 마음의 소망을 순결하게 유지하는 것의 중요성에 관하여 무엇을 가르치고 있는가? 우리는 어떻게 우리 마음의 소망을 순결하게 유지할 수 있는가?

결론

만일 발람이 겸손하게 주님의 뜻을 따랐다면, 많은 죄와 고통이 그 자신과 이스라엘을 위해 피해질 수도 있었을 것임을 간증한다. 반원들이 자신의 뜻을 고집스럽게 행하기 보다는 주님께서 원하시는 것을 한결같이 굳건히 행하고, 또한 주님의 뜻을 피하거나 바꾸려 노력함이 없이 주님의 뜻을 구하고 따르도록 권고한다.

추가로 가르칠 개념

다음 자료는 제안된 공과 개요를 보충해 주는 것이다. 이러한 여러 가지 개념 중에서 한 가지 이상을 공과의 일부로 사용할 수 있다.

1. 주님께 순종함

우리는 발람으로부터 주님께 순종하는 것의 중요성을 배울 수 있다. 우리는 이점을 또한 경전에 나타난 다른 많은 사람들의 훌륭한 모범에서 배울 수 있다. 여러분은 다음의 예를 언급할 수도 있다.

- ㄱ. 겿세마네와 십자가에서 자신에게 닥칠 고통을 알고 계셨던 구주께서는 “무릎을 꿇고 기도하여 이르시되 아버지여 만일 아버지의 뜻이거든 이 잔을 내게서 옮기시옵소서 그러나 내 원대로 마옵시고 아버지의 원대로 되기를 원하나이다”라고 하셨다.(누가복음 22:41~42)
- ㄴ. 자신의 아들 이삭을 희생 제물로 바치라는 명을 받은 아브라함은 “아침에 일찍이 일어나” 모리아 산으로 여행을 시작하였다.(창세기 22:3)
- ㄷ. 마리아가 하나님의 아들의 어머니가 될 것이라는 이야기를 듣고는, “주의 여종이오니 말씀대로 내게 이루어지이다”라고 말하였다.(누가복음 1:38)
- ㄹ. 니파이가 예루살렘으로 돌아가 레이벤에게서 낚시판을 가져오라는 명을 받고는 즉시 “주께서 명하신 일들을 행하겠나이다”라고 말하였다.(니파이전서 3:7)
- ㅁ. 힐라맨의 이천 용사들은 “명령의 모든 말씀을 정확히 순종하여 준행하였”기 때문에 싸움에서 성공을 거두었다.(엘마서 57:21)

2. “여호와께서 그대를 막아 존귀하지 못하게 하셨도다”(민수기 24:11)

- 발람이 이스라엘을 저주하는 것과 발람이 주는 보상과 명예를 거절하였을 때, 발람은 발람에게 “여호와가 그대를 막아 존귀치 못하게 하셨도다”(민수기 24:11)라고 말하였다. 주님께서 어떻게 우리가 세상적인 보상과 명예를 받는 것을 막으시는가? 세상적인 보상 대신에 주님께서 무엇을 약속하셨는가?(교성 81:6 참조)

신명기 6장: 8장: 11장: 32장

목적 반원들이 (1) 주님 및 주님과 맺은 성약을 기억하며 (2) 그들이 이렇게 행하는데 도움이 되는 환경을 조성하도록 격려한다.

- 준비 사항**
1. 기도하는 마음으로 다음 성구를 공부한다.
 - ㄱ. 신명기 6:1~9; 11:18~21. 모세가 이스라엘 백성이 성약을 기억하는데 도움이 되는 지침을 줌. 모세가 부모들이 자신의 말을 자녀들에게 가르칠 것을 지시함.
 - ㄴ. 신명기 6:10~12; 8:1~20. 모세가 이스라엘 백성에게 하나님께서 그들에게 주신 축복을 상기시킴. 모세가 만일 이스라엘 백성이 하나님의 계명에 순종치 아니하고 하나님을 기억치 아니한다면 멸명될 것이라고 경고함.
 - ㄷ. 신명기 32:1~4, 15~18, 30~40, 45~47. 모세가 이스라엘 백성에게 “구원하신 반석”(예수 그리스도)을 기억할 것을 권고함.
 2. 추가 독서 과제: 신명기 4장: 7:1~4; 13:1~8; 34장.
 3. 만일 여러분이 첫번째 주의 집중 활동을 한다면, “주의 집중 활동”에 언급된 물건을 집에서 가져온다.
-

공과 전개 제언

주의 집중 활동 공과를 시작하기 위하여 다음의 여러 가지 활동 중에서 한 가지(또는 여러분 자신이 준비한 한 가지 활동)를 할 수 있다.

1. 여러분이 집에서 가져온, 주님 및 여러분이 주님과 맺은 성약을 여러분에게 상기시켜 주는 물건을 보여준다.(이러한 물건에는 경전, 사진, 도서, 음반 등이 포함될 수 있다.) 반원들에게 이러한 물건이 여러분에게 중요한 이유를 말한다. 본 공과에서 고대 이스라엘 백성이 주님 및 그들이 주님과 맺은 성약을 스스로 상기하는 데 사용하였던 물건에 대해 다루게될 것임을 설명한다. 이 물건이 또한 우리에게도 똑같은 역할을 할 수 있음을 지적한다.
2. 칠판에 다음의 단어를 적는다.

미혹하다, 기만하다, 울무, 속이다, 삼키다, 피다, 유혹하다, 달래다, 분함, 어렵게 하다, 거짓말하다, 아침하다, 멸절시키다.

 - 이 단어들에는 어떤 공통점이 있는가?(한 가지 공통점은 이 단어들이 우리들을 주님으로부터 멀어지게 하려 애쓰는 사탄의 책략을 묘사하고 있다는 것이다.)
 - 반원 한 사람에게 교리와 성약 76편 28~29절을 읽도록 한다. 이 구절은 조셉 스미스와 시드니 리그돈에게 주신 시현을 통해 받은 것이다. 사탄의 영향으로부터 보호를 받기 위해서 우리는 무엇을 할 수 있는가?(여러분은 사탄의 유혹으로부터 스스로를 감싸기 위해서 우리가 할 수

있는 몇 가지를 설명하고 있는 다음의 그림을 활용할 수 있다.)

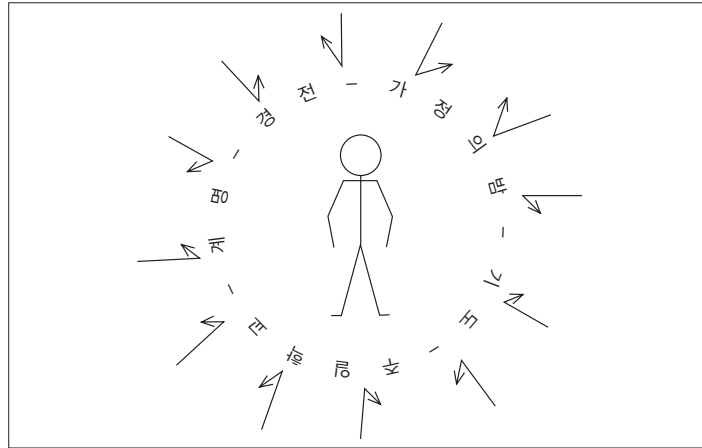

신명기에서 모세는 이스라엘 백성이 사탄의 유혹에 저항하는데 도움이 되는 환경을 만드는 방법을 가르치고 있다. 본 공과에서는 모세의 권고를 살펴 보고 우리가 오늘날 이 권고를 어떻게 적용할 수 있는지를 토론한다.

성구 토론과 적용

다음 성구를 가르치면서, 그러한 성구들이 일상 생활에 어떻게 적용되는지를 토론한다. 반원들에게 성구에 나와 있는 원리와 관련된 경험을 나누도록 격려한다.

광야에서 40년 동안 이스라엘 백성을 시험하고, 징계하며, 가르치신 후 주님께서서는 그들이 약속의 땅에 들어갈 준비가 되었다고 말씀하셨다. 그러나 주님께서서는 그들을 위한 몇 가지 중요한 지시 사항을 가지고 계셨다. 모세는 이 지시 사항들을 신명기에 기록된 세 번의 설교를 통하여 전달하였다.

이 설교에서 모세는 광야에서의 40년에 걸친 이스라엘 백성의 여행을 되돌아 보며, 하나님께서 친히 그들을 구원하셨다고 말하였다. 모세는 또한 하나님의 선택된 백성으로서의 이스라엘 백성의 책임들을 논하였다. 그는 이스라엘 백성이 하나님의 계명, 특히 하나님을 기억하고 우상 숭배를 삼가야 한다는 계명에 순종해야 할 것을 강조하였다. 모세는 비록 이스라엘 자손들이 약속의 땅에 들어갈 준비를 갖추기는 하였으나, 만일 그들이 사악함으로 되돌아 간다면 그들의 유업을 잃어버리고 흩어질 것이라고 경고하였다.

1. 모세가 이스라엘 백성이 성약을 기억하는데 도움이 되는 지침을 줌

신명기 6장 1~9절 및 11장 18~21절을 가르치고 토론한다.

- 신명기에는 모세가 이스라엘 백성에게 행한 마지막 말씀이 기록되어 있다. 만일 여러분이 여러분의 가족 및 친구들에게 마지막으로 메시지를 전해야 한다면, 어떤 내용을 전할 것인가?
- 신명기 6장 5~7절에서 주님께서서는 이스라엘 백성이 무엇을 해야 한다고 명하셨는가? 우리는 어떻게 경전의 말씀을 우리 마음에 새길 수 있는가? 부모들은 어떻게 복음을 효과적으로 자녀들에게 가르치고, 자녀들이 경전을 사랑하기를 배우도록 도울 수 있는가?
- 신명기 6장 8~9절과 11장 18~20절에서 모세는 이스라엘 백성이 무엇을 해야 한다고 권고하였는가?(표는 “양피지 조각으로 그 위에는 네 개의 성구가 적혀 있으며 ... 또한 들들말아 가죽 띠를 붙여 ... 이마 주위 또는 팔 주위에 매었던 것임을 주목한다.”[성경 사전, “표”, 676쪽])

- 모세가 왜 경전 구절을 미간과 손목, 그리고 집의 문설주와 바깥문에 두도록 하였다고 여러분은 생각하는가? 어떠한 물건이 우리를 지속적으로 깨우쳐 우리의 행동에 영향을 줄 수 있는가? 주님과 주님의 말씀, 주님과 맺은 성약들을 상기하기 위해 우리는 가정에서 무엇을 할 수 있는가? 우리가 벽에 걸어놓은 그림, 우리가 읽는 도서, 우리가 보는 영화와 텔레비전 쇼가 우리에게 주님을 상기시켜 주는가 아니면 이것들이 세상적인 욕망을 연상시키는가?

에즈라 태프트 벤슨 회장은 이렇게 말씀했다. “그리스도의 통솔을 받는 [사람들은] 그리스도 안에서 불타게 될 것입니다. ... 그들의 집에 들어가 보면, 벽에 걸린 그림이나, 책장에 꽂힌 책이나, 잔잔히 흐르는 음악이나, 그들의 말이나 행동이 그들이 그리스도인임을 나타냅니다.” (“하나님께서로 태어남”, 성도의 벗, 1986년 1월호, 6쪽)

2. 모세가 이스라엘 백성에게 하나님의 계명에 순종하고 하나님을 기억할 것을 권고함

신명기 6장 10~12절 및 8장 1~20절을 가르치고 토론한다.

- 신명기 6장 10~12절 및 8장 1~20절에서 모세의 주된 메시지는 무엇인가? 주님을 잊는다는 것은 무엇을 의미하는가?(신명기 8:11 참조) 주님을 잊는 것의 결과는 무엇인가?(신명기 8:19 참조) 우리는 어떻게 우리가 하나님을 잊지 않는다는 것을 확신할 수 있는가?
- 모세는 어떤 환경 또는 문제점이 백성들로 하여금 하나님을 잊게 할 수 있다고 지적하였는가?(신명기 6:10~12; 8:10~20 참조) 어떤 사람들은 왜 주님께서 그들에게 풍성한 축복을 주신 후에 주님을 잊게 되는가?(신명기 8:17 참조)

브리검 영 회장은 이렇게 말하였다. “내가 이 백성들에 대해서 가장 두려움을 느끼는 것은 그들이 여기서 부유해져서 하나님과 그의 백성을 잊고 교회를 뛰쳐나와 지옥으로 빠지지나 않을까 하는 것입니다. 이들 백성들은 강탈, 폭행, 빈곤, 박해 등을 참을 수 있었고 진실했습니다. 그러나 이들에 대해 느끼는 나의 두려움은 이들이 부에 대한 욕심을 극복할 수 없다는 사실입니다. 이들은 세상에서 가장 부유한 백성이 될 것이 틀림없기 때문에 언젠가는 부로써 큰 시험을 당하게 될 것입니다.” (회복된 진리, 고든 비 힝클리, 104쪽)

- 우리가 지닐 수 있는 모든 형태의 변영의 근원은 누구인가?(신명기 8:18 참조) 우리는 주님의 사업을 발전시키기 위하여 우리가 누리는 변영을 어떻게 사용할 수 있는가?(신명기 8:18; 야곱서 2:18~19 참조)

3. 모세가 이스라엘 백성에게 구원하신 반석(예수 그리스도)을 기억할 것을 권고함

신명기 32장 1~4절, 15~18절, 30~40절, 45~47절을 가르치고 토론한다.

- 누가 신명기 32장 3~4절에서 언급된 반석인가?(예수 그리스도; 15, 18, 30~31 참조) 왜 예수 그리스도께서 때때로 반석이라 불리운다고 여러분은 생각하는가?(히라맨서 5:12 참조)
- 모세는 “그들의 반석”(사악한 자들의 그릇된 신)이 “우리의 반석”과 같지 못하다고 선언하였다(신명기 32:31) “그들의 반석”이 어떻게 “우리의 반석”과 다른가?(신명기 32:37~40 참조)
- 반석 위에 짓는 것은 어떤 의미인가?(신명기 32:46~47; 마태복음 7:24~27; 교성 50:44 참조) 우리는 어떻게 반석 위에 지을 수 있는가?(신명기 18:18~19 참조, 그리스도의 오심을 예언하고 있는 이 성구는 그분의 말씀에 귀기울일 필요가 있음을 말하여 주고 있다.)

구주에 대한 여러분의 간증을 전하고 여러분이 그분과 맺은 성약에 대한 감사를 표한다. 하나님을 기억하는 것과 우리가 그분과 맺은 성약을 지키는 것의 중요성을 강조한다. 우리가 주위에 놓은 것들 곧 그림, 도서, 음악 등이 주님 및 우리가 그분과 맺은 성약을 상기시켜 주는 강력한 도구가 될 수 있음을 간증한다. 이러한 것들로 우리 주위를 둘러싸게 한 우리들의 목적은 고대 이스라엘 백성이 표를 단 목적 곧 우리가 반석 위에 짓도록 돕고, 또한 우리가 주님을 기억하고 따르도록 돕는 것이다.

추가로 가르칠 개념

다음 자료는 제안된 공과 개요를 보충해 주는 것이다. 이러한 여러 가지 개념 중에서 한 가지 이상을 공과의 일부로 사용할 수 있다.

1. “네 집 문설주 ... 에 기록할지니라”(신명기 6:9)

반원들에게 그들의 집에 있는 그림, 포스터, 음반 및 기타 물건을 열거하도록 한다. 반원들에게 각 물건에 “+ (더하기)” (이 물건이 주님을 기억하는데 도움이 될 것 같음을 나타냄) 또는 “- (빼기)” (이 물건이 그들의 마음을 주님으로부터 더욱더 멀어지게 만들 것 같음을 나타냄) 표시를 하도록 한다. 여러분은 반원들이 이러한 활동을 가정의 밤 동안에 가족들과 함께 하도록 제안할 수 있다.

2. “그가 너를 버리지 아니하시며”(신명기 4:31)

- 이스라엘 백성들이 이방신을 섬기며 흠어지게 될 것이라고(신명기 4:25~28) 예언한 후에, 모세는 희망어린 말씀을 전하였다. 그는 마음을 다하여 주님을 구하는 사람들에게 무엇을 약속하였는가?(신명기 4:29~31; 이사야서 49:14~16 참조) 여러분의 생활에서 이 약속이 어떻게 성취되었는가? 우리의 마음과 정성을 다하여 주님을 구하기 위해 우리는 어떻게 해야 하는가?

3. 다른 사람이 주는 부정적인 영향력을 멀리함

- 신명기 13장 6~8절에서 모세는 어떤 위협에 대하여 경고하였는가? 다른 사람이 우리를 주님으로부터 멀어지게 하려 애쓸 때 우리는 어떻게 이를 인식할 수 있는가? 우리는 이러한 사람을 어떻게 대해야 하는가?

4. “빈손으로 여호와를 뵈옵지 말고”(신명기 16:16)

- 신명기 16장 2절과 11절, 16절에 언급된 장소는 이스라엘 백성들을 위한 이동식 성전이었던 초막이었다. 초막절을 준비하면서, 모세는 백성들에게 “빈손으로 여호와를 뵈옵지”(신명기 16:16) 말라고 가르쳤다. 이것이 우리의 성전 참석에는 어떻게 적용될 수 있는가? 우리는 어떻게 “빈손으로” 성전에 가지 않도록 스스로를 준비시킬 수 있는가? 이러한 준비가 어떻게 우리가 성전에서 “여호와 앞에서 즐거워” 하는데 도움이 되는가?(신명기 16:11)
- 하워드 더블류 헌터 회장은 이렇게 권고했다. “성전에 참석하는 사람이 됩시다. 사정이 허락하는 한 자주 성전을 방문하십시오. 성전 사진을 여러분의 어린 자녀들이 볼 수 있는 곳에 걸어 두십시오”(“보배롭고 지극히 큰 약속”, 성도의 벗, 1995년 1월호, 8쪽) 우리가 가능한 한 자주 성전에 가는 것이 왜 중요한가? 우리의 가정에 성전 사진을 두는 것이 왜 중요한가?

5. “묻힌 곳을 아는 자가 없느니라”(신명기 34:6)

신명기를 마무리하여 쓴 사람은 모세가 죽어, 아니 죽었다고 가정하여 주님께서 그를 장사하였으며, 아무도 그의 묘가 어디에 있는지를 알지 못한다고만 기록하였다. 그러나 우리는 모세가 변형되었음을 알고 있다.(변형 상태에 대한 설명은 제3니파이 28:7~9, 37~40 참조) 영문판 성경 사전에는 모세의 변형에 대하여 다음과 같이 설명되어 있다.

“많은 고대 선지자의 경우와 마찬가지로, 모세의 성역은 그의 필멸의 생애를 넘어선 것이었다. 엘리야와 함께 그는 변형산에 나타나 베드로, 야고보, 요한에게 신권의 열쇠를 부여하였다(마태복음 17:3~4; 마가복음 9:4~9; 누가복음 9:30; 교성 63:21; 교회 정사, 3:387) 예수의 부활 이전에 일어난 이 사건을 통하여, 우리는 모세가 변형된 존재였으며 신명기 34장(엘마서 45:19)에 기록된 것처럼 죽은 것이 아님을 알 수 있다. 부활이 아직 일어나지 않았기 때문에 변화 당시에 뼈와 살이 한 몸을 이루기 위해서는 변형될 필요가 있었다. 만일 모세가 영이었다면, 변형산에서 필멸의 존재였던 베드로, 야고보, 요한에게 열쇠를 주는 사업을 수행할 수가 없었을 것이다(교성 129편과 비교)”(성경 사전[영어], “모세”, 735쪽)

여러분은 다음 성구를 가르치면서, 그러한 성구들이 일상 생활에 어떻게 적용되는지를 토론한다. 반원들에게 성구에 나와 있는 원리에 관련된 경험을 나누도록 격려한다.

이스라엘 백성이 광야에서 40년 간을 방황하는 동안, 모세는 그들에게 하나님의 율법을 주었으며, 하나님의 대변자로 일하고, 인도자로 봉사하였다. 그는 이스라엘 백성의 온 한 세대가 알고 있었던 유일한 지도자였다. 그러나 주님께서는 방황이 끝날 즈음, 곧 이스라엘 백성이 커다란 시험에 부딪히게 되었을 때 모세를 데려가셨다. 이스라엘에게 하셨던 약속을 기억하셨던 주님께서는 여호수아라는 새로운 지도자를 일으키셨으며, 여호수아는 약속의 땅의 정복과 정착이라는 과업을 훌륭하게 인도하였다.

1. 주님께서 여호수아를 부르심

여호수아 1장을 가르치고 토론한다.

- 주님께서 여호수아를 부르시어 모세의 뒤를 이어 이스라엘 백성을 인도하게 하셨을 때 그가 어떠한 어려움에 직면하였다고 여러분은 생각하는가?(그는 이스라엘을 인도하여 가나안 땅의 정복과 정착이라는 막대한 과업을 이루어야 했다. 그는 또한 위대한 지도자를 대신하여야 하였다.) 여호수아가 약속의 땅에 들어갈 준비를 하는 동안 주님께서는 그에게 어떤 확신을 주셨는가?(여호수아 1:5 참조) 이 확신을 우리의 새로운 부름이나 도전에 어떤 도움을 줄 수 있는가? 그런 상황에서 주님은 여러분을 어떻게 도와주셨는가?
- 주님은 여호수아 1:6~9에서 어떤 명령을 세 차례나 하셨는가? 주님은 여호수아가 어떤 일을 하는데 용기와 힘이 필요할 것이라고 말씀하셨는가?(여호수아 1:7 참조, 여호수아에게는 군사적인 전투를 위한 용기도 필요하였으나, 또한 도덕적인 용기, 곧 옳은 것을 행하는 용기도 필요하였음을 지적한다.) 우리는 오늘날 우리의 신체적 및 도덕적 용기를 필요로 하는 어떠한 어려움에 직면하고 있는가? 우리가 지켜야 하는 도덕적 용기에는 어떠한 것들이 있는가?
- 주님께서는 “평탄하게” 되기 위해 무엇을 해야 한다고 여호수아에게 말씀하셨는가?(여호수아 1:8 참조, 율법책은 경전을 뜻한다고 설명한다.) 여호수아가 자신의 부름을 성공적으로 수행하는데 왜 경전 연구가 중요하였다고 여러분은 생각하는가? 규칙적인 경전 연구가 우리에게 어떻게 도움이 되는가?

2. 이스라엘 백성이 마른 땅을 밟고 요단 강을 건넌, 그들의 신앙을 통하여 여리고가 함락됨

여호수아 3~4장 및 6장을 가르치고 토론한다.

- 이스라엘 백성이 요단강을 건너게 될 즈음, 독으로 물이 넘치고 있었다. 주님께서 모세와 함께 계셨던 것 처럼, 여호수아와 함께 하심을 이스라엘 자손들에게 어떻게 보이셨는가?(여호수아 3:7~8, 14~17; 4:14 참조, 필요하다면, 언약궤가 모세의 기록 및 십계명이 새겨진 돌판 등 거룩한 기록이 들어있던 이동식 제단임을 설명한다.) 주님께서는 어떻게 과거의 선지자들에게 했던 것처럼 살아 계신 선지자를 인도하고 영감을 주시는지를 우리에게 보여주셨는가?
- 케를 메고 갔던 제사장들은 요단강의 물이 끊어지기 전에 무엇을 해야만 하였는가?(여호수아 3:13~17 참조, 그들은 케를 메고가는 동안 넘치는 강물 속으로 걸어가야 하였다.) 어떻게 주님께서는 때때로 우리에게 이와 비슷한 일들을 요구하시는가?

보이드 케이 페커 장로는 이렇게 말씀했다.

“총관리 역원으로 부름 받은 직후에 저는 해롤드 비 리 장로님을 찾아가 자문을 구하였습니다. 그 분은 저의 문제를 주의 깊게 들으시고는 데이비드 오 맥케이 회장님을 찾아가 뵙는 것이 좋겠다고 말씀하셨습니다. 맥케이 회장은 제가 가야할 방향을 일러 주셨습니다. 저는 그 권고에 기쁜 마음으로 순종하고 싶었으나, 그 분이 권고하신 대로 제가 행할 방법이 없음을 알게 되었습니다.

“저는 다시 리 장로님에게로 돌아가 제가 받은 권고대로 행할 방법을 알지 못한다고 말씀드렸습니다. 그분이 말씀하셨습니다. ‘형제님이 갖고 있는 문제는 형제님이 시작을 하기도 전에 결과를 알고 싶어한다는 것입니다.’ 저는 적어도 처음에 해야할 한두 가지 정도는 알고 싶다고 대답하였습니다. 그러자 그분은 제 평생에 도움이 될만한 중요한 교훈을 가르쳐주셨습니다. ‘이제 형제님은 빛의 가장자리로 걸어가는 방법을 배워야 합니다. 그런 후 어둠 속으로 몇 발자국을 움직이면 빛이 나타나 형제님 앞에 놓인 길을 보여줄 것입니다.’”(“빛의 가장자리”, *비와이유 투데이*, 1991년 3월, 22~23쪽)

- 이스라엘은 왜 요단 강을 건넌 후 12개의 돌을 기념으로 세웠는가?(여호수아 4:1~9 참조. 그것은 장래의 세대들에게 주는 주님의 권능에 대한 간증으로, 그들의 조상들을 축복하신 것처럼 주님께서 그들을 축복하실 것임을 상기시켜 주는 것이었다.) 여러분의 생활에서 어떤 물건이 개인적으로 여러분에게 하나님의 권능을 상기시켜 주는가?(성찬과 그리스도, 성전, 선지자의 사진, 경전, 일지에 기록된 영적인 경험 등이 대답이 될 수 있다.) 이러한 기념물이 어떻게 다른 사람의 생활에 축복이 될 수 있는가?(여호수아 4:21~24 참조)

주님께서 기도에 응답하시며, 축복과 계시를 주시며, 또한 모든 새로운 세대를 위해 놀라운 일을 행하실 것임을 간증한다. 미리 지명된 반원들에게 하나님의 권능과 사랑을 상기시키는 경험을 나누도록 부탁한다.

- 미리 지명된 반원들에게 그들이 마치 목격자인 것 처럼 여리고의 함락을 설명하도록 부탁한다 (여호수아 6장) 무엇이 여리고 성벽을 무너지게 만들었는가?(히브리서 11:30 참조) 이스라엘 백성의 행동이 왜 신앙에 찬 행동이었는가?

여리고에 살던 사람 중에서 목숨을 건진 유일한 사람들은 누구인가?(여호수아 6:17, 22~25 참조; 여호수아 2:1~15 참조) 라합과 그 가족의 목숨을 건진 일에서 우리는 무엇을 배울 수 있는가?

3. 여호수아와 그의 백성이 주님을 섬기기로 성약을 맺음

여호수아 23장 및 24장 14~31절을 가르치고 토론한다.

- 생의 말년에 여호수아는 이스라엘 백성에게 하나님께서 그들을 위해 행하신 일들을 상기시켜 주었다. 여호수아는 또한 그들에게 울무와 덧을 피하는 것에 관하여 권고하였다. 만일 여러분이 조그만 덧을 가져왔다면, 그것이 어떻게 작동되는지를 보여준다. 덧을 가져오지 않았다면, 작동되는 원리를 설명한다. 우리가 피하여 걸리지 말아야 할 덧에는 어떠한 것들이 있는가?(우리는 먼저 그것이 덧인지를 인식하고 나서 이를 멀리해야 한다.)
- 자신의 마지막 권고에서 여호수아는 이스라엘에게 “남아 있는 이 [가나안] 민족들을 가까이” 하기 보다는 “여호와를 가까이” 할 것을 권고하였다 (여호수아 23:8, 12. 여기서 *가까이*라는 단어는 달라붙다 또는 함께 연합함을 의미한다.) 우리는 어떻게 세상과 가까이하기보다는 “여호와께 가까이”할 수가 있는가? 가나안 민족들을 가까이 하는 것이 어떻게 이스라엘 백성에게

울무와 덮이 되었는가? 오늘날 우리가 직면하는 세상의 울무와 덮이에는 어떠한 것들이 있는가?

- 인생의 말년에 여호수아는 어떤 중요한 권고를 주었는가?(여호수아 24:14~15 참조) 여호수아와 이스라엘은 누구를 섬기기로 성약을 맺었는가?(여호수아 24:15~18, 21~25, 31 참조) 왜 사람은 참된 하나님과 세상의 신들을 동시에 섬길 수가 없는가?
- 왜 오늘날 주님을 섬길 것을 선택하는 것이 중요한가? 우리가 주님을 섬길 것을 선택하였다는 것을 우리는 어떻게 보여줄 수 있는가?

마빈 제이 애쉬튼 장로는 이렇게 말하였다. “여호수아는 우리에게 신속하게 결정해야 하는 중요성을 인식시켜 주었습니다. ‘너희가 섬길 자를 오늘 택하라 오직 나와 내 집은 여호와를 섬기겠노라.’(여호수아 24:15) 내일이 아니고, 우리가 준비를 갖추고 있을 때가 아니고, 편리한 때가 아니라—‘오늘’ 즉시 너희가 섬길 자를 선택하라는 것입니다. 우리에게 따르라고 한 그분은 성령과 감화력을 가지고 모범을 보이면서 항상 우리 앞에 계실 것입니다. 그분은 우리의 진로를 정하시고 방향을 표시하고 문을 열고 길을 보여 주셨습니다. 그분은 우리들을 그에게 오도록 청했습니다. 그리고 그와 친하게 지낼 가장 좋은 때가 바로 지금입니다. 우리는 예수께서 그의 아버지의 뜻을 이루는 데 헌신하신 것처럼 우리도 행함으로써 그 진로대로 나아갈 수 있습니다.” (“즉시 행하십시오”, *성도의 벗*, 1983년 7월호, 48~49쪽)

결론

여호수아가 이스라엘 백성에게 주는 마지막 권고에는 주님께서 여호수아를 선지자로 부르시면서 주셨던 책임, 곧 강하고 담대하라(여호수아 23:1~6)는 책임이 포함되어 있다. 우리가 선악 간에 벌어진 영적으로 중요한 싸움의 와중에 있기 때문에 그 당시에 그랬던 것처럼 오늘날에도 이와 같은 책임이 적용된다.

에즈라 테프트 벤슨 회장은 안전과 평화를 위해서 두 가지 원리가 필수적이라고 말씀했다. “첫째, 하나님을 믿는 믿음, 둘째, 계명을 지키고, 주님을 섬기며 옳은 일을 행하겠다는 결심입니다. ... 주님은 계시를 통하여 위기가 다가오고 우리가 유혹과 죄에 둘러싸여 불안을 느끼고, 마음이 흔들리며 영혼에 근심이 가득하더라도 하나님을 믿는 그의 계명을 지키면 두려워할 필요가 없다는 것을 분명히 가르쳐 주셨습니다.”(대회 보고, 1950년 10월 대회, 146쪽; *신학 연구원 대학부 교재, 창세기—사무엘하*, 240쪽)

추가로 가르칠 개념

다음 자료는 제안된 공과 개요를 보충해 주는 것이다. 이러한 여러 가지 개념 중에서 한 가지 이상을 공과의 일부로 사용할 수 있다.

1. 성공적인 지도자의 뒤를 이음

- 여호수아나 브리검 영과 같은 많은 사람들이 위대한 지도자들의 뒤를 잇도록 부름을 받았다. 그들이 지냈던 어려움들에는 어떠한 것들이 있을 수 있는가? 그들이 성공하는 데 어떤 것들이 도움을 주었는가? 우리가 직장이나 교회, 학교 또는 가정에서 뛰어난 업적을 남긴 사람의 뒤를 잇게 되었을 때, 성공하기 위해서는 우리가 어떤 일을 하는 것이 도움이 될 수 있는가?

2. 한 개인의 죄가 다른 사람에게 미치는 영향

- 여호수아 7장에 있는 아간의 기사를 가르친다. 아간의 불순종으로 말미암아, 이스라엘 백성은 여리고 백성과의 싸움에서 졌다.(여호수아 7:1~5) 아간이 어떤 일을 행하여 이같은 일이

일어났는가?(여호수아 7:20~21 참조. 그는 주님께 불순종하여 여리고에서 외투와 재물을 취하여 주님께서 이스라엘을 인정하지 않는 결과를 초래하였다.)

- 아간의 죄의 결과는 우리의 개인적인 죄들이 어떻게 다른 사람에게 영향을 줄 수 있는지에 대해 무엇을 말하여 주는가? 우리가 행하는 것들이 우리 자신에게만 국한된 것이며, 다른 사람을 다치게 하지는 않을 것이라고 생각하는 것에는 어떤 오류가 있는가?(여러분은 한 개인의 행동이 어떻게 다른 사람에게 영향을 미칠 수 있는지에 관한 예를 사용할 수 있다. 음주 운전자가 일으킨 사고가 부상을 당한 무고한 사람의 생활에 영향을 줄 수 있다. 주일학교 공과 시간에 분위기를 깨는 사람은 다른 사람이 집중하여 영을 느끼는 것을 어렵게 만든다. 성적인 죄를 범하거나 지체의 말씀에 따라 생활하지 않는 사람은 다른 사람에게 고통과 괴로움을 가져다 준다. 충실하지 못한 배우자는 가족 관계를 손상시키고 무고한 식구들에게 커다란 고통을 야기시킬 수 있다. 개별적으로 주님을 따르지 않는 교회 회원들이 교회 전체가 주님의 축복을 받는 것을 방해할 수도 있다.)

제임즈 이 파우스트 장로는 이렇게 말씀했다. “개인의 선택이 개인에 국한되는 것이 아니라 그러한 모든 선택이 사회적 결과를 초래 ... 합니다. ... 우리 사회는 수많은 개인들이 자신의 생활에서 행하는 것을 모두 합친 것입니다. 그러한 개인적인 행위를 모두 합한 것은 엄청난 규모의 범세계적인 사회 결과를 낳습니다. 완전히 개인적인 선택이란 없습니다.”(“나는 행복하게 될까요?”, 성도의 벗, 1987년 7월호, 91쪽)

3. 갈렙이 헤브론 땅을 받음

- 여호수아 14장은 어떻게 하여 갈렙이 여호수아로부터 헤브론 땅을 받았는지 이야기하고 있다. 갈렙은 왜 헤브론 땅을 받았는가?(여호수아 14:6~14 참조. “여호와께 충성하였”다는 구절이 8, 9, 14절에 반복되어 있음에 주목한다.)

스펜서 더블류 김볼 회장은 갈렙을 칭송하며 우리가 그로부터 배울 수 있는 몇 가지 교훈을 언급하였다.

“갈렙의 본보기에서 우리는 매우 중요한 교훈을 배웁니다. 갈렙이 끝까지 투쟁하고 참되고 충실하며 자기 유업을 얻게 된 것과 같이, 우리도 주께서 우리에게 주님의 왕국에 거할 곳을 약속해 주셨음을 항상 기억하며, 그 보상을 받기에 합당하도록 끊임없이 충실하게 노력해야 합니다.

“결론적으로 갈렙의 감동적인 말씀은 나의 마음에 큰 감동을 줍니다. 아직도 약속된 땅에서 살고 있는 거인같은 아낙인들은 정복당하게 되어 있었습니다. 이제 85세의 고령에 이른 갈렙은 ‘이 산지를 지금 내게 주소서’ (여호수아 14:12)라고 말했습니다.

“나는 이 순간 그와 같은 느낌을 받고 있습니다. 우리 앞에는 여러 가지 큰 도전과 기회가 놓여 있습니다. 나는 이러한 처지에서, 겸손한 마음으로 ‘내게 이 산지를 주소서’, 곧 내게 이러한 문제점을 주시라고 말씀드리고 싶습니다”(“이 산지를 지금 내게 주소서”, 성도의 벗, 1980년 3월호, 119쪽)

4. “너희 섬길 자를 오늘날 택하라”

구약전서 비디오 발표 자료(53224 320)를 가지고 있다면, 여러분은 굶주리고 목마를 때 아라비아 종마를 시험하는 것에 관한 6분짜리 영화 “오늘날 네가 섬길 자를 택하라”를 보여 줄 수 있다.

사사기 2장: 4장: 6~7장: 13~16장

목적 반원들에게 어려움이 많은 이 세상에서 복음에 따라 생활하는 가운데 그들을 강화시키는 영향을 쫓도록 격려한다.

- 준비 사항**
1. 기도하는 마음으로 다음 성구를 공부한다.
 - ㄱ. 사사기 2:6~23. 이스라엘 자손 가운데 주님을 잊고 그들 주위의 다른 민족의 신을 섬기는 세대가 일어나면서 배도의 주기가 시작되었다.
 - ㄴ. 사사기 4:1~16. 바락이 가나안 왕 야빈에게서 이스라엘을 구출하라는 명을 받음.(4:1~7) 드보라가 동행한다면 가겠다고 바락이 동의함.(4:8~9) 드보라와 바락이 가나인 백성에게서 이스라엘을 구출함.(4:10~16)
 - ㄷ. 사사기 6~7장. 기드온이 미디안 백성에게서 이스라엘을 구출하라는 명을 받음.(6:1~24) 기드온과 다른 열 사람이 밤에 바알의 단을 파괴함.(6:25~35) 주님께서 그에게 두 가지 표적을 주어 주님의 도움을 확신시킴.(6:36~40) 기드온과 삼 백명이 미디안 백성에게서 이스라엘을 구출함.(7:1~25)
 - ㄹ. 사사기 13~16장. 천사가 삼손의 부모에게 나타나 삼손을 나실인으로 키울 것을 명함.(13:1~25) 삼손이 힘을 사용하여 커다란 공적을 행하였으나 나실인의 서약을 많이 범하였음.(14~15장) 삼손이 들릴라의 유혹에 굴하였음. 그의 머리털이 잘리우고, 힘이 약해져, 블레셋 사람들에게 잡혀, 결국 블레셋 사람의 신전을 무너뜨릴 때 함께 죽음.(16:1~31)
 2. 추가 독서 과제: “사사” 및 “사사기”, 성경 사전(영문), 719~720쪽
 3. 여러분은 반원들이 본 공과와 관련된 경전 기사 가운데 한 가지 이상을 요약하도록 준비시킬 수 있다.

공과 전개 제언

주의 집중 활동 공과를 시작하기 위하여 다음의 활동(또는 여러분 자신이 준비한 한 가지 활동)을 할 수 있다.

고든 비 힝클리 회장은 정원에 어린 나무를 심고는 나무가 곧게 자라나도록 주위에 지지 막대를 대주던 일을 잊어버렸던 적이 있었다고 말하였다. 그 당시 바람으로 인하여 나무가 한 쪽으로 심하게 기울게 되었다. 힝클리 회장은 자신이 나무를 지지 막대에 묶어주었다면, 나무가 자신의 힘만으로 바람을 견딜만큼 강하게 될 때까지 지지 막대가 나무를 지켜주었을 것이라고 생각하였다. (“자녀를 빛과 의로움 안에서 키우십시오”, 성도의 벗, 1994년 1월호, 59쪽)

우리가 때때로 이 어린 나무처럼 되어, 혼자 힘으로 바람 (사탄의 유혹)을 견딜 수 없게 될 수도 있다고 설명한다. 사사기에서 우리는 우리를 지지해 줄 수 있는 몇 가지 막대에 대해 배우게 된다. 칠판에 네 개의 지지 막대에 묶인 어린 나무 한 그루를 그린다. 본 공과의 네 가지 경전 기사를 다루어가며, 각 막대에 다음과 같이 이름을 붙인다.

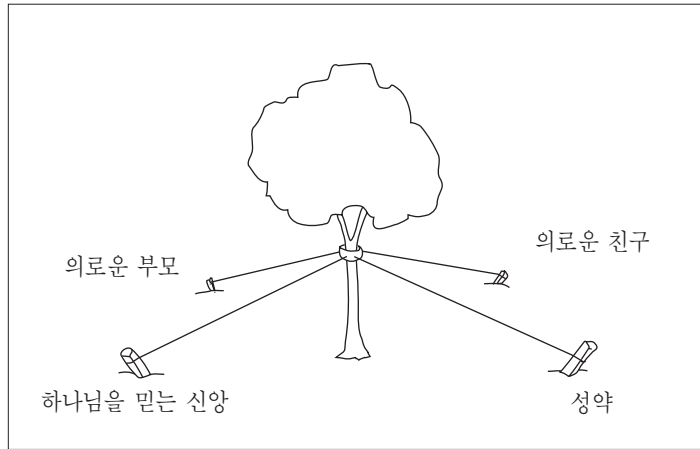

성구 토론과 적용

여러분은 다음 성구를 가르치면서, 그러한 성구들이 일상 생활에 어떻게 적용되는지를 토론한다. 반원들에게 성구에 나와 있는 원리에 관련된 경험을 나누도록 격려한다.

여호수아의 인도 아래, 이스라엘 백성은 약속의 땅의 상당 부분을 정복하였다. 여호수아가 죽은 후, 이스라엘은 선지자 사무엘과 사울 왕 시대까지 한 지도자 아래서 통일된 모습을 보이지 못하였다. 이 기간 동안 12명의 사사가 이스라엘의 통치자 및 군사 지도자의 역할을 하였다. 이들의 통치 기간 대부분이 비극적으로 이스라엘은 배도와 속박, 회개, 구출 등을 여러 번 반복하였다.

이 기간의 역사에서 비극적인 부분들만이 있었던 것은 아니었고, 배도의 세상에서도 참됨을 지키고 신앙과 용기를 행사하는 방법에 관하여 훌륭한 모범을 남긴 사람들의 이야기도 있다. 드보라와 기드온 두 사람은 이스라엘을 구출하기 위해 주님께서 일으키신 의로운 사사였다. 이스라엘을 가나인 군대에게서 구출한 것은 상당 부분 드보라의 신앙 때문이었다. 기드온은 주님께 의지하여 300명의 군대를 인솔하여 기적으로 미디안 백성을 물리쳤다.

1. 의로운 부모의 힘과 부모의 모범을 잇은 결과

사사기 2장 6~23절을 가르치고 토론한다.

- 사사기에서 이스라엘 자손들은 의로움과 배도의 주기를 여러 번 경험하였다.(89쪽의 그림 “사사기에서의 배도의 주기” 참고) 이스라엘 백성의 새 세대가 일어나는 것이 어떻게 배도 주기의 시작이 되었는가?(특히 사사기 2:10, 12, 17, 20, 22 참조. 반원들에게 이 구절들에서 핵심 단어에 표시하도록 한다. 이스라엘 자손들이 하나님을 떠나 그들의 부모들의 길과 성약을 버렸음을 지적한다.)
- 때때로 자녀들은 왜 그들의 부모들이 준 의로운 가르침과 길을 잊어버리는가? 부모들은 어떻게 자녀들이 충실하도록 도와줄 수 있는가? 여러분의 부모들 또는 다른 식구들은 어떻게 의롭게 살도록 여러분을 강화시켜 주었는가?
- 우리는 어떻게 배도의 초기 조짐을 알 수 있는가? 어떻게 한 개인이 배도의 주기를 깰 수 있는가? 우리는 어떻게 진리로부터 떨어져 갈 것 같은 식구나 친구를 도와줄 수 있는가?

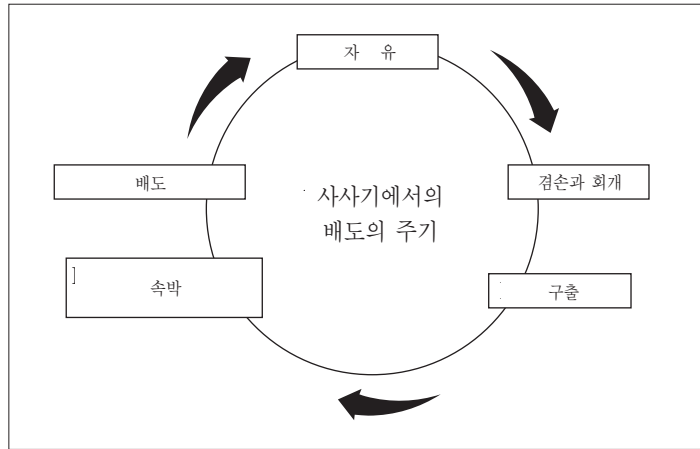

2. 드보라—의로운 친구의 힘

사사기 4장 1~16절에 있는 드보라와 바락의 이야기를 간단히 살펴보거나 반원 한 사람을 지명하여 요약하도록 한다.

- 주님께서 바락에게 무엇을 행하도록 명하였는가?(사사기 4:6~7 참조) 이 임무에 관하여 바락은 어떻게 느꼈는가? 바락은 시스라 및 그의 병거 900승에 맞서 싸우러 가기 위해 어떤 조건을 내걸었는가?(사사기 4:8 참조) 바락이 드보라가 함께 간다면 시스라에 맞서겠다고 한 이유가 무엇이라고 여러분은 생각하는가?
 - 드보라에 대해 여러분은 어떤 인상을 받았는가? 바락이 지니지 못한 어떤 특성을 드보라는 지니고 있었는가?(사사기 4:4~9, 14 참조)
 - 참된 친구가 되는 것에 관하여 우리는 드보라에게서 무엇을 배울 수 있는가?(우리가 배울 수 있는 한 가지는 참된 친구는 우리가 주님께 순종하도록 영감을 주고 또한 옳은 일을 하도록 힘을 준다.) 여러분의 친구는 여러분이 어려운 문제에 직면하였을 때나 또는 주님의 계명에 순종하도록 어떤 도움을 주었는가? 우리는 어떻게 다른 사람들에게 보다 좋은 친구가 될 수 있는가?
- 반원들에게 친구들의 이름을 적고, (1)반원들이 그들의 친구들에게 드보라와 같은 역할을 하는지 또는 (2)이 친구들이 반원들에게 드보라와 같은 역할을 하는지를 자문해 보도록 한다.

3. 기드온—하나님을 믿는 신앙의 힘

사사기 6~7장에 있는 기드온의 이야기를 간단히 살펴보거나 반원 한 사람을 지명하여 요약하도록 한다.

- 주님께서 기드온에게 무엇을 행하도록 명하였는가?(사사기 6:14 참조) 기드온의 첫번째 반응은 어떤 것이었는가?(사사기 6:15 참조)
- 주님께서 기드온에게 이스라엘을 구할 것을 명하셨으며 또한 주님께서 그와 함께 하시며 그를 도와주실 것을 주님께서는 어떻게 기드온에게 확신시켜 주셨는가?(사사기 6:16~23, 36~40; 7:9~15 참조)
- 기드온이 주님께서 이스라엘을 구할 것을 참으로 그에게 명하셨다는 것을 믿게 되었을 때, 그는 신앙으로 나아갔다. 주님께서는 왜 32,000명에 이르는 기드온의 군대를 300명으로 줄여 미디안 백성과 싸우기를 바라셨는가?(사사기 7:2 참조. 주님께서는 이스라엘 백성이 주님을 의지하여 그들의 힘이 아닌, 주님의 권능을 통해 구출되었음을 깨닫기를 바라셨다.) 오늘날 주님께서는

우리가 주님을 믿고 그분의 권능을 깨닫도록 우리를 어떻게 가르치시는가?

- 기드온과 300명의 병사가 미디안 백성에 이르러 어떤 일이 일어났는가?(사사기 7:16~23 참조)
기드온과 그의 병사들이 왜 “여호와와 기드온의 칼이다”라고 소리쳤다고 여러분은 생각하는가?(사사기 7:20 참조. 기드온은 주님께서 그들과 함께 하심을 알고 있었으며 또한 그의 병사들이 이를 알기를 원하였다.)
- 우리는 기드온으로부터 무엇을 배울 수 있는가? 주님께서 어려운 일을 여러분에게 하도록 하였을 때 주님께서 어떻게 여러분을 도와주셨는가?(반원들에게 경험을 나누도록 하고, 주님께서 어떤 일을 행할 것을 우리에게 명하셨을 때 그분께서는 우리가 그 일을 성취하도록 도와주실 것이라고 간증한다.)

4. 삼손—성약의 힘과 성약을 깬 때의 결과

사사기 13~16장에 있는 삼손의 이야기를 간단히 살펴보거나 반원 한 사람을 지명하여 요약하도록 한다.

- 잉태하지 못하였던 삼손의 어머니는 자신이 아들을 낳으리라는 것을 어떻게 알았는가?(사사기 13:2~3 참조) 삼손의 어머니가 아들을 낳는 것에 관하여 천사는 그녀에게 무슨 말을 하였는가? (사사기 13:4~5 참조. 나실인은 자신을 세상의 것들과 분리시켜 주님께 거룩하게 되겠다고 주님과 성약을 맺는다는 점을 설명한다. 나실인의 서약은 민수기 6:2~6, 8절에 나와 있다.)
- 주님께서 삼손에게 어떤 축복을 주어 그가 이스라엘을 블레셋 백성에게서 구하는 자신의 사명을 성취하도록 도움을 주었는가?(사사기 13:24~25; 14:5~6, 19; 15:14~15 참조. 주님께서 삼손에게 영적인 힘과 육체적인 힘을 주었다.)
- 나실인으로서 그리고 이스라엘 권속의 일원으로서, 삼손은 주님과 성약을 맺었다. 그러나 그는 곧 자신이 맺은 나실인의 서약과 이스라엘 권속의 일원으로서 맺은 성약을 깨어버렸다. 그는 어떤 서약과 성약을 어겼는가?(삼손이 깬 성약의 일부가 아래 열거되어 있다.)
 - ㄱ. 그는 성약의 이스라엘 권속 밖에서 결혼하였다.(사사기 14:1~3)
 - ㄴ. 그는 기생과 연관되어 부도덕하였다.(사사기 16:1)
 - ㄷ. 그의 머리털이 잘렸다.(사사기 16:4~20)
- 삼손이 자신의 성약을 범한 결과는 어떤 것이었는가?(사사기 16:17~21 참조. 그는 자신의 영적인 힘과 육체적인 힘을 잃어버렸으며, 블레셋 사람들은 그의 눈을 멀게 하고 그를 결박하였다. 필요하다면, 삼손의 머리털이 삼손이 지닌 육체적인 힘의 근원이 아니었다고 설명한다. 이보다는 그의 머리털은 그가 주님과 맺은 성약의 표시였으며, 그의 머리털이 잘렸을 때 주님께서 성약이 깨어졌기 때문에 그의 육체적인 힘을 거두어 가셨다.) 우리가 맺은 성약을 범하였을 때 어떤 일이 일어나는가? 주님과 맺은 성약에 대해 우리는 어떤 표시를 가지고 있는가?
- 우리가 주님과 맺은 성약들이 힘과 인도, 그리고 책임의 근원이 되어야 한다. 우리는 어떤 성약들을 주님과 맺었는가? 이러한 성약들은 여러분을 어떻게 강화시켜 주었는가?(성약이 우리를 강화시키는 한 가지 방법은 우리의 눈을 멀게 하고 우리를 결박시키려는 사탄의 노력에 맞서 싸우도록 돕는 것이다.)
- 삼손은 엄청난 잠재력을 지니고 있었다. 그의 출생을 알린 천사는 그가 이스라엘을 블레셋 사람에게서 구하기 시작할 것이라고 말하였다. 주님께서 커다란 육체적인 힘을 포함하여 많은 은사를 주어 그를 축복하였다. 어떤 내적인 약점이 그의 몰락을 야기하였는가?(사사기 15:7;

16:1; 교성 3:4 참조. 대답에는 방종, 부도덕, 복수를 구함, 성약을 범함 등이 포함될 수 있다.)
우리의 잠재력을 달성시키는데 방해가 될 수도 있는 약점을 우리는 어떻게 극복할 수 있는가?

결론

여호수아서에서는 이스라엘 백성이 가나안 사람들과 싸워 물리적으로 많은 승리를 거두었다. 그러나 사사기에서는 이스라엘 백성이 영적인 싸움에서 패하기 시작하였으며, 가나안 사람들의 세상적인 관습과 그릇된 신들에 져서 영향을 받게 되었다. 우리도 이와 비슷한 영적인 싸움을 겪고 있다. 우리가 (1) 의로운 부모 및 조상의 길을 따르고, (2) 좋은 친구를 사귀며, (3) 주님을 믿는 신앙을 키우며, (4) 우리가 맺은 성약을 지킬 때 이러한 싸움에서 성공적으로 이길 수 있음을 간증한다.

추가로 가르칠 개념

다음 자료는 제안된 공과 개요를 보충해 주는 것이다. 이러한 여러 가지 개념 중에서 한 가지 이상을 공과의 일부로 사용할 수 있다.

1. 부모가 자녀들이 세상적이 되는데 미치는 영향(사사기 1:28)

- 이스라엘 백성 가운데 새로 일어난 세대가 충실하지 못한 것은 전적으로 그들의 잘못이다. 사사기 1장 21절, 27~33절 및 2장 1~4절에 따르면, 자녀들의 실패의 초석이 어떻게 하여 놓여졌는가?(부모들이 가나안 사람들을 쫓아내는데 실패함으로써 그 초석이 놓여졌다. 부모들은 그들 주위에 있는 세상적인 영향을 이길 만큼 강하였으나, 그 자녀들은 그렇지 못하였다.)
- 오늘날 일부 부모들은 이스라엘 백성의 “일어난 다른 세대”(사사기 2:10)의 부모들이 그랬던 것처럼 자녀들을 세상적인 영향에 방치하는 같은 실수를 어떻게 범하고 있는가?(구체적으로 답하도록 격려한다.)

2. 오늘날의 기적

- 왜 일부 사람들은 기드온처럼 주님께서 그들 세대에서 보다 과거 세대에서 더 많은 기적을 행하셨다고 느끼는가?(사사기 6:13 참조) 기적을 일으킴에 있어 우리들의 역할은 무엇인가?(모로나이서 7:35~38 참조) 오늘날에도 하나님께서 계속 기적을 행하심을 여러분은 어떻게 알 수 있는가? 우리는 일상 생활에서 조그만 기적들을 어떻게 보다 잘 인식할 수 있는가?

3. “이스라엘이 나를 거슬러 스스로 자랑 … 할까 함이니라”(사사기 7:2)

- 주님께서 왜 미디안 백성과 접하기 전에 기드온의 군대의 대부분을 돌려보낼 것을 그에게 명하셨는가?(사사기 7:2 참조) 오늘날 우리들 중 일부는 어떻게 “스스로 자랑하”고 있는가?(주님께서 주신 축복과 힘을 인식하는 대신에, 우리들 일부는 우리가 지닌 모든 것을 우리들의 노력을 통하여 얻었다고 주장하고 있다.) 우리는 이같은 문제를 어떻게 극복할 수 있는가?

4. 유혹을 대항함

- 들릴라가 세 번이나 그를 배반하려 하였음을 안 이후에도 삼손은 왜 그녀에게 자신이 지닌 힘의 비밀을 말하였는가?(사사기 16:15~17 참조) 들릴라에 대해 삼손이 보인 반응과 보디발의 아내에게 보인 요셉의 반응을 비교하여 본다.(창세기 39:7~12) 우리는 어떻게 계속되는 유혹에 대항하거나 또는 이를 극복할 수 있는가?

“네가 현숙한 여자인줄 ... 성읍 ... 이 다 아느니라”

룻기: 사무엘상 1장

목적

반원들이 룻과 나오미 및 한나가 지녔던 의로운 성품을 닮도록 격려한다.

준비 사항

1. 기도하는 마음으로 다음 성구를 공부한다.
 - ㄱ. 룻기 1~2장. 남편이 죽은 후, 룻이 시모인 나오미와 함께 집을 떠나 베들레헴으로 향함. 베들레헴에서 룻이 보아스의 밭에서 일하게 되고, 보아스는 그녀를 친절히 대함.
 - ㄴ. 룻기 3~4장. 룻이 보아스의 밭치에 눕고, 보아스가 그녀와 결혼할 것을 약속함. 그들이 결혼하여 한 자녀를 낳음. 그들의 후손 중에 다윗 왕과 예수 그리스도가 있음.
 - ㄷ. 사무엘상 1장: 2:1~2, 20~21. 한나가 축복을 받아 아들을 얻고는 약속한 대로 아들을 주님께 드림. 한나가 나중에 다른 자녀를 갖는 축복을 받음.
2. 주의 집중 활동을 활용하는 경우, 반원 각각에게 줄 종지와 연필을 준비한다.
3. 구약전서 비디오 발표 자료(53224 320)를 가지고 있다면, 여러분은 공과의 일부로 3분짜리 영화 “한나의 신앙”을 보여줄 수 있다.

공과 전개 제언

주의 집중 활동

공과를 시작하기 위하여 다음의 활동(또는 여러분 자신이 준비한 한 가지 활동)을 할 수 있다. 각 반원에게 종지와 연필을 준다.

룻기가 짧기는 하지만, 여기서 룻이 의로운 여인이었음을 알 수 있다고 설명한다. 그리고 나서 다음의 질문을 하고 각 반원이 자신이 받은 종지에 답을 적도록 한다.

- 만일 여러분의 성격을 몇 개의 단어로 표현한다면, 여러분은 어떤 단어가 되기를 바라는가? 원하는 설명에 보다 더 근접하기 위하여 금주에 여러분이 할 수 있는 한 가지 일은 무엇인가?

본 공과에서 룻과 다른 두 여인, 곧 나오미와 한나가 지녔던 의로운 성품에 관하여 토론할 것이라고 설명한다.

성구 토론과 적용

다음 성구를 가르치면서, 그러한 성구들이 일상 생활에 어떻게 적용되는지를 토론한다. 반원들에게 성구에 나와 있는 원리와 관련된 경험을 나누도록 격려한다.

1. 룻이 나오미와 함께 집을 떠나 베들레헴으로 향함

룻기 1~2장을 가르치고 토론한다.

- 나오미와 그 가족은 왜 모압으로 가서 살았는가?(룻기 1:1-2 참조) 나오미는 왜 남편과 아들이 죽은 후 베들레헴으로 돌아왔는가?(룻기 1:6 참조. 베들레헴은 그녀의 고향이었으며, 그곳에서 기근이 이미 끝났다.)

- 모압에 사는 동안, 나오미의 아들들은 모압 여자 오르바 및 룯과 결혼하였다(룯기 1:4) 두 자부가 나오미와 함께 베들레헴으로 돌아가겠다고 하자 그녀는 어떻게 두 사람에게 사랑과 염려를 보였주었는가?(룯기 1:7~13 참조) 자부들에 대한 나오미의 염려에서 우리의 가족 관계에 도움이 될 수 있는 어떤 것을 우리는 배울 수 있는가?
- 나오미의 한 자부였던 오르바는 그녀의 가족에게로 돌아갔으나, 다른 자부 룯은 나오미와 함께 베들레헴으로 같이 갈 것을 고집하였다. 룯기 1장 16~17절에 기록되어 있는, 룯이 나오미에게 한 약속을 통하여 룯에 관하여 우리는 무엇을 배울 수 있는가?(그녀는 사랑이 많고, 충실하고, 희생을 기꺼이 하였다.) 우리는 우리 가족 안에서 어떻게 보다 큰 충심을 보일 수 있는가? 우리는 룯이 한 것처럼 어떻게 보다 큰 비이기심을 보일 수 있는가?
- 나오미와 함께 베들레헴으로 감으로써 룯은 무엇을 포기하였는가?(대답에는 그녀의 고향 땅, 가족, 친구, 종교 등이 포함될 수 있다.) 나오미와 함께 함으로써 룯은 무엇을 얻었는가?(예수 그리스도의 복음. 추가로 가르칠 개념에서 첫번째 항목 참조) 복음을 위해 희생을 한 룯으로부터 우리는 무엇을 배울 수 있는가?
- 베들레헴으로 온 이후, 룯은 자신과 나오미를 위한 식량을 얻기 위해 어떤 일을 하였는가?(룯기 2:2 참조. 여러분은 이삭을 줍는 사람이란 추수가 끝난 후에 밭에 버려진 낱곡을 모으고 지키는 사람이라는 설명이 필요할 수도 있다.) 누구의 밭에서 룯은 이삭을 주웠는가?(룯기 2:1, 3 참조) 보아스는 왜 룯에게 감명을 받았는가?(룯기 2:5~7, 11 참조. 보아스는 룯이 열심히 일하는 사람임을 알았다. 그는 또한 룯이 나오미를 위해 행한 모든 것을 알았다.) 보아스는 룯에게 어떻게 친절을 보였는가?(룯기 2:8~9, 14~16 참조)
- 이삭 줍기에서 돌아온 후 룯은 비이기심을 어떻게 보였는가?(룯기 2:14, 17~18 참조. 룯은 자신이 주운 이삭을 나오미에게로 가져왔으며, 또한 자신의 점심 식사에서 남은 얼마간의 음식도 나오미에게로 가져왔다.) 다른 사람의 비이기심 어린 행동으로 여러분은 어떻게 축복을 받았는가?

2. 룯과 보아스가 결혼하여 한 자녀를 낳음

룯기 3~4장을 가르치고 토론한다.

- 나오미는 자신이 룯과 보아스의 결혼을 바란다는 의미를 지닌 의례를 수행할 것을 룯에게 권고하였다(룯기 3:1~5) 보아스의 발치에 누움으로써, 룯은 사실상 그에게 결혼 제의를 한 것이었다. 나오미의 권고에 따른 룯의 순종은 나오미에 대한 그녀의 느낌에 관하여 무엇을 말해 주는가?
- 일어나 자신의 발치에 누워있는 룯을 발견하고는 보아스는 어떤 반응을 보였는가?(룯기 3:8~15 참조. 룯이 “당신의 옷자락을 펴 당신의 여종을 덮으소서”라고 말하였을 때, 그것은 “저를 보호하시고 감싸주시며 돌보아주소서”라고 말한 것이었음을 주목한다.) 보아스는 어떤 조건 아래서 룯과 결혼할 것에 동의하였는가?(룯기 3:11~13 참조. 룯의 남편이 죽었을 때, 그의 가장 가까운 남자 친척이 룯과 결혼해야 했다는 점을 설명한다. 보아스는 가장 가까운 남자 친척은 아니었으나, 보아스는 가장 가까운 남자 친척이 그렇게 하고 싶지 않다면 룯과 결혼하겠다고 동의하였다.)
- 베들레헴 백성 사이에서 룯의 평판은 어떠하였는가?(룯기 3:11 참조) 이러한 평판은 그녀와 보아스의 관계에서 어떤 유익을 그녀에게 주었는가? 우리의 식구와 친구들, 그리고 이웃들이

우리가 믿고 있는 것과 우리가 지지하려고 애쓰는 가치들에 관하여 아는 것이 왜 중요한가?

- 룯과 결혼하기로 약속한 후 보아스는 무엇을 하였는가?(룯기 3:15, 4:1~8 참조) 보아스는 자신이 정직한 사람임을 어떻게 보여주었는가?(룯기 4:9~10, 13 참조. 보아스는 룯에게 한 자신의 약속을 실천하였으며 고인이 된 룯의 남편에 대한 사회적 책임을 명예롭게 지켰다.)
- 이스라엘의 유명한 어떤 왕이 룯과 보아스의 후손이었는가?(다윗 왕은 그들의 증손자 중의 한 명이었다. 룯기 4:17, 21~22 참조) 또 누가 룯과 보아스의 후손이었는가?(예수 그리스도, 마태복음 1:5~16; 요한복음 7:42 참조)
- 토마스 에스 몬슨 장로는 룯을 영웅이라고 칭하였다(“나의 위대한 인물의 영예 전당”, 성도의 벗, 1975년 5월호, 38~39쪽) 어떤 면에서 여러분은 룯이 영웅이라고 생각하는가?(몬슨 장로는 룯이 충절과 충성의 표본이라고 말하였다. 룯이 영웅이라고 생각되는 다른 이유를 반원들이 제시할 수도 있다.)

3. 한나가 축복을 받아 아들을 얻고는 약속한 대로 아들을 주님께 드림

사무엘상 1장을 가르치고 토론한다.

- 엘가나의 아내 한나는 자식이 없었다. 매년 성전에서 그녀는 울며 아들을 주실 것을 간구하였다(사무엘상 1:1~7) 사무엘상 1장 11절에서 한나는 어떤 약속을 주님께 하였는가? 이 약속을 통하여 우리는 한나에 관하여 무엇을 배울 수 있는가?(그녀는 커다란 신앙을 지닌 여인이었다. 반원들이 다른 답을 제시할 수도 있다.)
- 누가 성전에서 기도하는 한나를 목격하였는가?(사무엘상 1:9~12 참조) 주님께 드린 한나의 약속에 관하여 엘리는 그녀에게 무슨 말을 하였는가?(사무엘상 1:17 참조) 엘리의 말을 듣고난 후 한나는 무엇을 느꼈는가?(사무엘상 1:18 참조) 우리가 고통을 겪을 때 교회 지도자들은 우리를 어떻게 도울 수 있는가?
- 한나는 엘리에게 자신이 “여호와 앞에 [그녀의] 심정을 통한 것뿐”이라고 말하였다(사무엘상 1:15) 우리는 어떻게 우리의 개인적인 기도를 더욱 진지하고 의미있게 할 수 있는가?
- 주님께 드린 한나의 약속에 대해 어떤 일이 일어났는가?(사무엘상 1:19~20 참조) 사무엘이 태어난 후, 한나는 어떻게 자신의 약속을 지켰는가?(사무엘상 1:21~28 참조) 우리는 어떤 약속을 주님께 하였는가?(대답에는 우리가 침례 받을 때, 그리고 성전에서 그분과 맺은 성약들이 포함될 수 있다.) 우리는 한나를 통하여 이러한 약속을 지키에 부지런하게 되는데 도움이 되는 무엇을 배울 수 있는가?
- 사무엘을 주님께 바쳐 봉사케 할 때 한나는 어떤 느낌을 가졌을 것이라 여러분은 생각하는가? 주님께서는 우리가 그분께 무엇을 바칠 것을 요청하셨는가? 주님께 바치는 것에 대한 우리의 태도는 어때야 하는가?(우리가 가진 모든 것이 주님으로부터 오는 것임을 기억하여 기꺼이 바쳐야 한다.)
- 한나가 사무엘을 성전으로 데려갔을 때, 그녀는 희생 제물을 바치고 주님을 찬송하였다.(사무엘상 1:24~25, 28, 2:1~2) 주님께서 우리에게 주신 축복을 기억하여 감사를 드리는 것이 왜 중요한가?
- 한나는 축복을 받아 자녀를 갖기까지 여러 해를 기다렸다.(사무엘상 1:2; 2:21) 성경에서 어떤 사람들이 주님께 의지하여 인내심있게 기다려 축복을 받았는가? 우리가 원하는 것을 받아야 할

시기에 관하여 세상은 어떻게 말하는가? 이에 관해 주님께서는 어떻게 말하시는가? 주님이 정하시는 시기에 오게될 축복을 인내심있게 기다리는 방법을 우리는 어떻게 배울 수 있는가?

결론

- 룯과 나오미, 한나는 어떤 의로운 성품을 모범으로 보여주었는가?(이러한 성품을 칠판에 적는다.)

반원들이 룯과 나오미, 한나가 보여 준 의로운 성품을 닮도록 격려한다. 우리가 이러한 성품을 발전시킴으로써 우리의 구주, 예수 그리스도께 더욱 가까이 갈 수 있음을 간증한다.

추가로 가르칠 개념

다음 자료는 제안된 공과 개요를 보충해 주는 것이다. 이러한 여러 가지 개념 중에서 한 가지 이상을 공과의 일부로 사용할 수 있다.

1. 개종한 이방인을 아브라함의 성약으로 받아들임

룯이 혈통으로는 이스라엘 사람이 아니었음을 설명한다. 나오미와 함께 모압을 떠나 베들레헴으로 갔을 때, 그녀는 또한 자신의 종교를 버리고 이스라엘의 하나님을 따랐으며 나오미에게 “어머니의 하나님이 나의 하나님이” 될 것이라고 말하였다.(룯기 1:16) 보아스와 결혼을 하여 룯은 이스라엘의 왕가 혈통, 곧 다윗 왕과 예수 그리스도의 조상을 이루었다.

- 룯의 개종과 이스라엘 권속으로의 수용은 주님의 교회에 들어오기를 바라는 사람들에게 대한 그리스도의 태도를 어떻게 반영하였는가?(니파이후서 26:33; 엘마서 19:36; 제3니파이 21:6) 우리는 새로운 개종자들이 교회에서 환영 받는다는 느낌을 갖도록 어떻게 도와줄 수 있는가?

2. 올바르게 판단함

- 한나가 성전에서 기도하는 것을 본 제사장 엘리는 그녀를 잘못 판단하여 “그가 취한 줄로” 생각하였다.(사무엘상 1:13) 사람을 전적으로 외모를 기준으로 하여 판단하는 것이 왜 위험한가? 우리는 어떻게 이러한 판단을 피할 수 있는가?
- 해롤드 비 리 회장은 이렇게 말하였다. “만일 제가 [사람을 판단하는 데] 실수를 범한다면, 저는 그들이 자비를 베풀어 주기를 바랍니다.”(유진 이 캠벨 및 리처드 디 폴, 휴 비 브라운: 그의 생애와 사상 [1975], 225쪽) 우리는 어떻게 이 원리를 적용할 수 있는가?

3. 걱정과 고난을 성전으로 가서 해결함

- 한나는 어디에서 주님께 약속을 드렸는가?(사무엘상 1:9~11 참조) 성전으로 가는 것이 어떻게 걱정과 고난을 지닌 우리에게 도움이 될 수 있는가?

존 에이 윌소 장로는 이렇게 말하였다. “저는 걱정과 근심에 싸인 채 ... 바쁘게 일하는 사람들은 그 어느 곳보다도 주님의 집에서 자신의 문제를 더욱 훌륭하고 빠르게 해결할 수 있다는 것을 믿습니다. 만일 그가 자신과 조상을 위해 성전 사업을 한다면 앞서 가신 조상에게 큰 축복을 주게 될 것이며 그에게도 큰 축복이 임할 것입니다. 자신의 삶에 고통을 준 문제에 대한 해결책이 성전 안이나 밖에서 전혀 예기치 못했던 순간에 계시로서 그에게 임할 것입니다. 그것은 성전에 합당하게 들어서는 사람들에게 주어지는 은사입니다.”(“성전과 성전 사업”, 성도의 벗, 1991년 1월호, 67쪽)

하나님은 그분을 존중하는 자를 존중하심

사무엘상 2~3장, 8장

목적 반원들이 자신이나 다른 사람들 혹은 세상보다도 주님을 더 존중하고 기쁘게 헤드림으로써 오는 축복을 이해하도록 도와준다.

- 준비 사항**
1. 기도하는 마음으로 다음 성구를 공부한다.
 - ㄱ. 사무엘상 2:12~17, 22~25. 엘리와 그의 아들들이 범법을 하고 그들의 아버지로부터 충고를 들음.
 - ㄴ. 사무엘상 2:27~36; 3:12~14. 하나님의 사람이 엘리에게 그의 가족들이 범한 악행의 결과에 대해 경고를 함.
 - ㄷ. 사무엘상 3장. 주님이 사무엘을 부르시고 그가 응답함.
 - ㄹ. 사무엘상 8장. 이스라엘 사람들이 열방과 같이 왕을 세워줄 것을 원함. 그러한 선택이 가져올 위험에 대하여 사무엘이 이스라엘 사람들에게 경고함.
 2. 교사는 반원 한 사람에게 사무엘의 부름에 관한 이야기(사무엘상 3장)에 관해, 다른 한 사람에게는 이스라엘 사람들이 왕을 원했던 이야기(사무엘상 8장)에 관해 간단한 설명을 준비하라고 부탁할 수 있다.
 3. 이 공과에 나오는 ‘청소년의 힘을 위하여’ (34285 320)라는 소책자에 관해 토론하기로 결정한다면, 그 소책자 한 권을 준비한다.
 4. 만일 주의 집중 활동을 하려 한다면, 구주의 그림(62572; 복음 그림 패킷 240)을 공과반에 가져온다. 만일 칠판에 그림을 그리지 않을 것이면, 거울, 지도, 지구의, 다른 사람들을 나타내는 물건, 기타 세상을 나타내는 물건을 준비한다.
 5. 만일 ‘주님의 부름을 받은 소년 사무엘’ (62498; 복음 그림 패킷 111)의 그림을 구할 수 있다면, 공과 동안 이를 이용할 수 있다.

공과 전개 제언

주의 집중 활동 여러분은 공과를 시작하기 위해 다음의 활동(또는 여러분 자신이 준비한 한 가지 활동)을 할 수 있다.

공과 시작 전에 구주의 그림을 전시해 놓고 보이지 않게 덮어 놓는다. 97쪽에 있는 그림 세 가지를 칠판에 그려 놓고 역시 덮어 놓는다.(혹은 “준비 사항”에 나와 있는 세 가지 항목을 보여준 다음 가려 놓는다.) 반원들에게 가려져 있는 것들은 우리가 존중하고 기쁘게 헤드리려고 하는 분과 관계가 있다고 설명한다.

- 사무엘상 2장 30절에 따르면, 주님은 누구를 존중히 여기시는가?

반원들에게 이 공과는 우리가 주님을 존중히 여기는 데서 오는 축복에 관하여 토론하는 것이라고 말하고 공과 중 적절한 시점에, 가려져 있는 것들을 보여 주겠다고 설명한다.

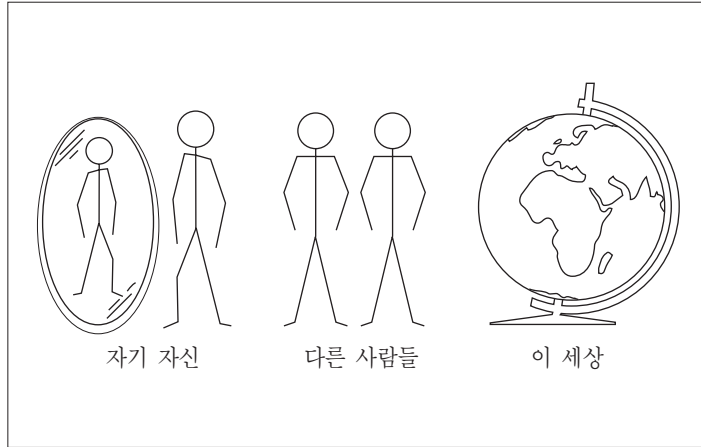

성구 토론과 적용

여러분은 다음 성구를 가르치면서, 그러한 성구들이 일상 생활에 어떻게 적용되는지를 토론한다. 반원들에게 성구에 나와 있는 원리에 관련된 경험을 나누도록 격려한다.

1. 엘리의 아들들이 주님보다 자신들을 더 소중하게 여김

사무엘상 2장 12~17절, 22~25절을 가르치고 토론한다.

훙니와 비느하스는 대제사장인 엘리의 아들들이었으며 그들 자신도 역시 제사장이었다. 그러나 그들은 사악했다. 이스라엘 사람들이 제사를 드리러 성막에 오면 훙니와 비느하스는 제사 드릴 고기의 기름 부분을 제단에서 태우기 전에 살고기를 억지로 빼앗아 갔다. 뿐만 아니라 제사드리는 사람이 제사드리기 위해 삶고 있는 고기 마저 그 일부분을 빼앗아 갔다.(사무엘상 2:12~17) 이는 하나님의 것을 강탈하는 행위와 동등한 행위로 하나님의 율법을 범하는 중대한 죄였다. 그 외에도 엘리의 아들들은 성막문에 모여 있는 여인들을 유혹하여 못된 짓을 하는 극악한 죄를 범하기도 하였다.(사무엘상 2:22)

- 엘리의 아들들의 그같은 행동은 이스라엘 사람들에게 어떠한 영향을 주었는가?(사무엘상 2:17, 24 참조)
- 엘리의 아들들의 행동은 그들이 존중해야 할 분에 대하여 무엇을 생각케 해주는가?(첫번째 소묘 그림이나 또는 거울 실물을 벗겨 드러낸다.) 종종 우리는 우리 생활의 어떤 면에서 주님보다 우리 자신을 더 중하게 여기고 더 기쁘게 하는가? 반원들이 다음과 같은 것들을 제안할 수 있다.
 - a. 오락
 - b. 안식일을 지킴
 - c. 데이트와 도덕성
 - d. 금식
 - e. 교회의 부름
- 왜 우리는 때때로 하나님보다 우리 자신을 더 기쁘게 하기를 선택하는가? 하나님보다 우리 자신을 더 중하게 여기면 그 결과는 어떻게 되는가?

2. 엘리는 주님보다 그의 아들들을 더 소중하게 여겼음

사무엘상 2장 27~36절, 3장 12~14절을 가르치고 토론한다.

- 엘리는 그의 아들들의 간악한 행동을 알게 되었을 때 어떠한 책임을 갖고 있었는가? 그는 무엇을 했는가?(사무엘상 2:22~25 참조) 그의 아들들의 반응은 어떠한가?(사무엘상 2:25 참조)
- 아들들을 꾸짖은 뒤 엘리는 성막에서 저지른 가족들의 끔찍한 죄악을 바로잡기 위한 어떠한 일도 더 이상 취하지 않았다. 그 결과 하나님의 사람이 와서 그가 하나님보다 자기 아들들을 더 중하게 여기고 있다고 말하면서 그를 질책하였다.(사무엘상 2:27~29) 엘리는 어떻게 자기 아들들을 하나님보다 더 중하게 여겼는가? 하나님의 사람은 엘리의 집에 무슨 일이 일어나리라고 경고하였는가?(사무엘상 2:30~35 참조)
- 우리는 때때로 다른 사람들을 하나님보다 어떻게 더 중하게 여기는가?(두 번째 소묘 그림이나 또는 다른 사람들을 나타내는 물건을 가린 것을 벗긴다. 반원들은 다음과 같은 일을 제안할 수 있다.

- ㄱ. 우리는 우리가 나쁘다고 알고 있는 일을 우리 동료들이 우리에게 행하도록 설득을 해도 그대로 허용한다.
- ㄴ. 우리는 다른 사람들이 우리를 어떻게 생각할까 두려워하기 때문에 부정직하게 행동한다.
- ㄷ. 우리는 가족들 또는 친구들과 좋은 관계를 유지하고 싶어하기 때문에 그들의 비행을 바로잡아 주지 못한다.

조셉 에프 스미스 회장은 이렇게 가르치셨다. “하나님께서서는 우리가 자녀를 사랑함에 있어 현명하지 못하게 관대하거나 무자비하며 친박하여 자녀들의 감정을 상하게 할까봐 두려워 그들이 의로운 것보다는 세상적인 것을 더욱 사랑하고 옳지 못한 일을 자기 멋대로 하도록 내버려 두지 말라고 하셨습니다”(복음 교리, 257쪽)

- 부모는 어떻게 자녀들에 대한 책임을 사랑의 영으로 다할 수 있는가? 부모가 의로움 안에서 자녀들을 이끌려고 노력할 때 자녀들의 책임은 무엇인가?

3. 사무엘이 주님을 존중히 여김

사무엘상 3장을 가르치고 반원들과 토론한다. 지명된 반원에게 사무엘상 3장을 요약하여 설명하라고 부탁한다. 반원들에게 사무엘의 어머니 한나가 자신이 약속한 대로 사무엘을 주님을 섬길 사람으로 바친 후(사무엘상 1장), 소년 사무엘은 성전에서 봉사하였다는 것을 상기시켜 준다.

- 밤에 사무엘에게 이야기 한 분은 누구였는가?(사무엘상 3:4 참조) 사무엘은 처음에 자기를 부른 분이 누구라고 생각했는가?(사무엘상 3:5~6, 8 참조) 자기를 부르신 분이 주님이었다는 것을 사무엘은 어떻게 알게 되었는가?(사무엘상 3:8~9 참조)
- 주님은 우리와 어떻게 의사를 전달하시는가?(주님은 대부분의 경우, 성신의 속삭임을 통해 우리에게 의사를 전달하신다. 반원들은 주님이 우리와 의사 소통을 하는 그 밖의 다른 방법을 제시할 수 있다. 우리는 어떻게 주님으로부터 주님의 의사를 전달 받으며 또 주님의 의사를 이해하기 위해 어떻게 자신을 준비할 수 있는가?)
- 사무엘은 어떻게 주님을 존중히 여겼는가?(주님의 그림을 보인다.) 교사는 토론 중에 다음 구절들에 대해 생각해 볼 수 있다.

“내가 나를 위하여 충실한 제사장을 일으키리니 그 사람은 내 마음 내 뜻대로 행할 것이라”(사무엘상 2:35)

“여호와께서 사무엘을 부르시느니라. 그가 대답하되 내가 여기 있나이다”(사무엘상 3:4)

“사무엘이 이르되 말씀하옵소서 주의 종이 듣겠나이다”(사무엘상 3:10)

- 주님께서는 주님을 존중히 여기는 자를 존중히 여기겠노라고 약속하셨다.(사무엘상 2:30) 주님은 사무엘을 어떻게 존중히 여기셨는가?(사무엘상 3:19 참조) 사무엘이 그러했듯이 우리가 주님을 존중히 여긴다면, 주님은 어떻게 우리를 존중히 여겨주실 것이라 생각하는가?

4. 이스라엘 사람들이 세상 사람을 중하게 여김

사무엘상 8장을 가르치고 토론한다. 지명된 반원에게 사무엘상 8장을 요약하여 설명하게 할 수 있다.

- 사무엘이 성역을 수행하는 동안 이스라엘은 어떤 종류의 통치 형태를 유지하고 있었는가?(사무엘상 8:1. 이스라엘 백성은 사사에 의해 통치되었음) 이스라엘이 그들의 왕이라고 간주했을 것으로 생각되는 사람은 누구인가?(사무엘상 12:12 참조)
- 이스라엘 사람들이 왕을 원하였던 이유는 무엇인가?(사무엘상 8:5, 20 참조) 이스라엘 사람들이 “모든 나라와 같이” 왕을 세워줄 것을 부탁했을 때, 그들은 사실상 누구를 거절했는가?(사무엘상 8:7 참조) 왕을 가지는 것에서 생기는 문제점에 관해 주님은 사무엘에게 어떻게 말하라고 지시하셨는가?(사무엘상 8:9~18 참조) 사무엘의 이 경고에 대해 이스라엘 사람들의 반응은 어떠한가?(사무엘상 8:19~22 참조)
- 이스라엘 사람들이 왕을 세워줄 것을 부탁했을 때, 그들은 사실상 누구를 존중히 여겼는가?(세번째 사생화나 또는 세상을 나타내는 물건을 벗겨 보인다)
- 우리는 때로는 어떻게 “모든 나라와 같이” 되기를 원하는가?(사무엘상 8:5 참조)
- 우리는 “청소년의 힘을 위하여” 소책자(34285 320)를 활용하여 우리가 세상의 악한 풍속에 참여하지 않도록 주님께서 우리를 위해 정해 주신 표준에 관해 토론할 수 있다. 이 표준은 청소년 뿐만 아니라 성인들에게도 적용된다고 설명하여 준다.
- 주 예수 그리스도는 이스라엘 백성의 참된 왕이었듯이 지금도 우리의 참된 왕이다.(시편 47:7; 89:18; 149:2) 이 지식은 세상 풍속을 대하는 우리의 태도에 대해 어떤 영향을 주는가? 우리는 때로는 우리의 왕인 주님을 어떻게 거절하는가?

결론

공과 시간 동안 보여 준 네 가지 자료에 대해 주의를 환기시킨다. 우리는 모두 매일같이 누구를 존중해야 할 것인가를 선택해야 함을 설명하고 교사 자신이 주님을 존중했을 때 받은 축복과 기쁨에 대해 간증을 전한다. 반원들에게도 자신들의 경험이나 간증을 나눌 것을 부탁한다.

추가로 가르칠 개념

다음 자료는 제언된 공과 자료를 보충해 주는 것이다. 이러한 여러 가지 개념 중에서 한 가지 이상을 공과의 일부로 사용할 수 있다.

1. 우리가 선택하는 것들의 가치

- 우리는 가치가 큰 것을 그보다 못한 것과 바꾸는 일이 종종 있다. 엘리와 그의 아들들은 그들이 선택한 것 대신 무엇을 포기하였는가? 사무엘은 이스라엘 백성들에게 그들이 왕을 택할 경우 무엇을 잃게 될 것이라고 말하였는가?(사무엘상 8:11~17 참조) 때때로 우리는 하찮은 것을 얻기 위해 가치가 큰 어떤 것을 포기하는가?

2. 주님은 주님이 부르시는 자에게 능력을 주심

토마스 에스 몬슨 회장은 주님은 주님을 존중히 여기는 자를 어떻게 존중히 대해 주시는가를 설명하기 위해 다음과 같이 말씀하였다.

“여러분 중에는 본성적으로 부끄러워하거나 스스로를 부름에 단호히 응답하기에 부적합하다고 생각하는 사람이 있을지 모릅니다. 이 사업은 여러분의 것도 아니고, 저의 것도 아님을 기억하십시오. 바로 주님의 사업입니다. 따라서 우리가 주님의 부름에 응한다면 주님의 도움을 받을 수 있습니다. 주님께서 부르신 자를 지지해 주시고 도와 주신다는 사실을 기억하십시오”(성도의 벗, 1996년 7월호, 44쪽)

그 다음에 몬슨 회장은 다음의 이야기를 해주셨다.

“임무가 너무 힘들거나 시간이 든다고 느끼는 분이 계신다면, 그런 분께 동독에서 있었던 충실한 가정 복음 교사와 동반자의 경험을 들려 드리고 싶습니다.

“조안 덴도르퍼 형제는 제2차 세계 대전 후 독일에 있는 교회에서 개종했습니다. 그는 자신이 헝가리의 데브레센 시에 갇혀 있는 죄수 같다는 생각을 했습니다. 그는 성전을 얼마나 방문하고 싶어 했는지 모릅니다. 영적인 축복을 얼마나 받고 싶어 했는지 모릅니다. 스위스에 있는 성전을 방문하고자 신청서를 냈지만 계속 거절 당해 거의 실의에 빠지게 되었습니다. 그때 가정 복음 교사가 방문했습니다. 발터 크라우제 형제는 독일 북동 지역에서 헝가리까지 갔습니다. 그는 가정복음 교육 동반자에게 ‘이번주 나와 같이 가정 복음 교육을 갈까요?’ 라고 말했습니다.

“동반자가 ‘언제 떠날겁니까?’ 라고 묻자

‘내일입니다.’ 라고 크라우제 형제가 답했습니다.

“동반자가 ‘언제 돌아옵니까?’ 라고 묻자

‘한 일주일쯤인데 더 걸릴지도 모릅니다.’

“그리고 그들은 먼길을 떠나 덴도르퍼 형제에게 갔습니다. 전쟁 전까지 그는 가정 방문 교사가 없었습니다. 주님의 종들을 보았을 때 그는 감격했습니다. 그는 악수를 하지 않고 침실로 가서 은밀한 장소에서 그가 교회 회원이 되어 헝가리로 돌아온 날부터 모아 둔 십일조를 가져 왔습니다. 그는 십일조를 가정 복음 교사에게 전하면서 이렇게 말했습니다. ‘이제 저의 곁에는 주님이 함께 하십니다. 이제는 주님의 종과 악수할 만큼 함당하다고 느낍니다!’

“크라우제 형제는 스위스에 있는 성전에 참석하고 싶지 않느냐고 물었습니다. 덴도르퍼 형제는 이렇게 말했습니다. ‘소용 없어요. 계속 노력했어요. 정부에서는 제 가장 큰 보물인 교회 책들까지 가져가버렸습니다.’

“축복사인 크라우제 형제는 덴도르퍼 형제에게 축복사의 축복을 주었습니다. 축복을 마치면서 그는 덴도르퍼 형제에게 ‘스위스에 가는 것에 대해 다시 한 번 정부에 연락해 보십시오.’ 라고 말했습니다. 덴도르퍼 형제는 다시 한 번 신청서를 당국에 제출했습니다. 이번에는 승인이 났습니다. 덴도르퍼 형제는 기쁜 마음으로 스위스 성전에 가서 한 달간 머물렀습니다. 그는 자신의 엔다우먼트 의식을 받고, 죽은 아내를 자신에게 인봉했으며, 수많은 조상들을 위한 사업을 마칠 수가 있었습니다. 그는 몸과 마음이 새롭게 되어 집으로 돌아왔습니다.”(성도의 벗, 1996년 7월호, 45~46쪽)

“여호와와 중심을 보느니라”

제 22과

사무엘상 9~11장, 13장, 15~17장

목적 반원들이 자신의 명철보다 주님을 신뢰하도록 격려한다.

준비 사항

1. 기도하는 마음으로 다음 성구를 공부한다.
 - ㄱ. 사무엘상 9:11. 사울이 선지자 사무엘에게 인도를 구함.(사무엘상 9:1~14, 18~24) 주님이 사무엘에게 사울이 왕이 될 것을 계시하심.(사무엘상 9:15~17) 사무엘이 사울에게 권고를 주고 이스라엘의 첫번째 왕으로 기름을 부음.(사무엘상 9:25~27; 10:1~8) 사울이 영적으로 거듭나고 예언을 함.(사무엘상 10:9~13) 사무엘이 백성들에게 사울을 소개함.(사무엘상 10:17~27) 사울이 암몬 사람들과의 전투에서 이스라엘을 승리로 이끈다.(사무엘상 11:1~11) 백성을 다스릴 능력을 의심하는 사람들을 사울이 벌 주기를 거부함.(사무엘상 11:12~15)
 - ㄴ. 사무엘상 13:1~14. 사울이 합당한 권세도 없이 번제를 드림.
 - ㄷ. 사무엘상 15장. 사울이 아말렉을 쳐서 그들의 모든 소유를 진멸하라고 명을 받았으나 제사애 쓸 동물 일부를 죽이지 않고 남겨둠.(사무엘상 15:1~9) 주님은 왕인 사울을 저버리고, 사무엘은 사울에게 순종이 제사보다 낫다고 충고함.(사무엘상 15:10~35)
 - ㄹ. 사무엘상 16장. 주님께서 사울의 왕위를 계승할 자로 양 치는 소년 다윗을 선택하심(사무엘상 16:1~13) 성령이 사울에게서 떠나고 악령이 그를 사로잡음.(사무엘상 16:14~16; 조셉 스미스 역 성경은 이 구절을 수정하여 악령이 하나님으로부터 오지 않았음을 보여 주고 있는 점에 유의한다.) 사울이 자신을 위해 거문고를 타고 자신의 병기를 들고 다닐 자로 다윗을 선택함.(사무엘상 16:17~23)
 - ㅁ. 사무엘상 17장. 다윗이 주님의 힘으로 골리앗을 죽임.
2. 추가 독서 과제: 사무엘상 12장, 14장.
3. 교사는 반원 한 사람에게 주님께서 다윗을 왕으로 삼으신 이야기(사무엘상 16:1~13)에 관해, 다른 한 사람에게는 다윗이 골리앗을 죽이는 이야기(사무엘상 17:1~54)에 관해 간단한 설명을 준비하라고 부탁할 수 있다.
4. 주의 집중 활동 두 가지 중 어느 하나를 하려 한다면, 칠판이나 포스터에 다음 성구를 써놓는다. “너는 마음을 다하여 여호와를 신뢰하고 네 명철을 의지하지 말라. 너는 범사에 그를 인정하라. 그리하면 네 길을 지도하시리라.”(잠언 3:5~6) 우리에게 해당안됨.
5. 다음 시청각 자료를 구할 수 있으면, 이를 공과의 일부로 활용할 수 있다.
 - ㄱ. “주께서 나를 구원하시리라” 구약전서 비디오 발표 자료(53224 320)에서 뽑은 4분짜리 다윗에 관한 이야기
 - ㄴ. 그림 ‘골리앗을 죽이는 다윗’ (62073: 복음 그림 팩킷 112)

공과 전개 제언

주의 집중 활동

여러분은 공과를 시작하기 위해 다음의 여러 가지 활동 중에서 한 가지(또는 교사 자신이 준비한 한가지 활동)를 할 수 있다. 반에 가장 적절한 활동을 선택한다.

1. 생소한 단어의 뜻을 알아맞히려는 것은 마치 자기 자신의 명철(이해력)에 의지하여 결정을 내리는 것과 같다고 설명한다.(칠판 또는 포스터에 씌어진) 잠언 3장 5~6절의 본문을 보여 준다. 우리는 이 구절에 나오는 단어의 정확한 의미를 배우기 위해 믿을 만한 출처에 의존하는 것과 마찬가지로 일상 생활에서 올바른 결정을 내리기 위해서는 주님께 의존하여 주님의 뜻을 구할 필요가 있다고 강조한다. 이 공과는 사울과 다윗 두 사람의 경험을 대조시켜 우리가 결정을 내림에 있어서는 주님께 의존하여 그분의 인도를 구하는 것이 중요하다는 것을 가르쳐 준다.
2. 반원들에게 그들이 최근에 내렸던 중요한 결정 몇 가지를 말해 보게 하고 그러한 결정을 내리는데 도움이 되었던 것은 무엇인지 묻는다.

잠언 3장 5~6절의 본문을 보여 준다.(여러분은 반원들에게 이 성구를 외우게 할 수도 있다.) 이 공과는 사울과 다윗 두 사람의 경험을 대조시켜 가면서 우리가 결정을 내림에 있어서는 주님을 신뢰하고 그분의 인도를 구하는 것이 중요하다는 것을 가르쳐 준다고 설명한다.

성구 토론과 적용

여러분은 다음 성구를 가르치면서 그러한 성구들이 일상 생활에 어떻게 적용되는지에 관해 토론한다. 반원들에게 성구에 나와 있는 원리에 관련된 경험을 나누도록 격려한다. 이 공과에 나오는 모든 질문을 한다거나 또는 모든 점을 다루는 것이 사실 어려울 것이므로 반원들의 필요를 가장 잘 충족시켜 줄 것이라 생각되는 것만을 기도하는 마음으로 선택한다. 예를 들어 다윗과 골리앗에 초점을 두기를 원한다면, 사울의 생활에 관해 토론할 시간은 더 적어질 수 있을 것이다.

1. 사울이 사무엘의 인도를 구하고 왕으로 기름 부음을 받음

사무엘상 9~11장을 가르치고 토론한다.

- 이스라엘 사람들은 주위의 나라들처럼 왕을 원하였다. 그들의 요구에 양보하여 주님은 사무엘에게 사울을 이스라엘의 첫번째 왕으로 기름 붓도록 지시하셨다. 사울은 “준수한 소년(이었고), 이스라엘 자손중에 그보다 더 준수한 자가 없(었다)”(사무엘상 9:2) 사울은 왕으로 기름부음 받기 전과 그 직후에 그의 선한 자질을 입증해 줄 어떤 일을 하였는가?
 - ㄱ. 사울은 그의 부친의 암나귀를 찾으러 다니는 데 근면성을 보였다.(사무엘상 9:3~4)
 - ㄴ. 사울은 그의 부친의 사환이 말해준 현명한 권고를 듣고 기꺼이 좇았다.(사무엘상 9:5~10)
 - ㄷ. 사울은 선지자 사무엘을 믿고 그와 이야기하였다.(사무엘상 9:18~25)
 - ㄹ. 사울은 겸손하였다.(사무엘상 9:20~21)
 - ㅁ. 사울은 영적으로 거듭나고 예언을 하였다.(사무엘상 10:6~10)
 - ㅂ. 사울은 자신을 비판하는 자들을 용서했다.(사무엘상 11:11~13)
 - ㅅ. 사울은 암몬 사람들과의 싸움에서 이스라엘이 승리를 거둔데 대해 주님의 도움을 인정하였다.(사무엘상 11:13)

2. 사울이 합당한 권세도 없이 번제를 드림

사무엘상 13장 1~14절을 가르치고 토론한다.

- 사울이 왕으로 기름부음을 받은지 2년 후, 블레셋 사람들은 이스라엘과 싸우기 위해 강력한 군사력을 집결시키고 있었다. 이에 사울 사람들은 크게 두려워하여 은밀한 곳에 숨어 버렸으며 흩어졌다. 사울은 이 때 왜 선지자 사무엘이 자기에게 와주기를 원했는가?(사무엘상 13:7~8 참조. 사울은 사무엘이 백성들을 위해 주님께 제사드리기를 원하였다) 사무엘이 정해진 시간에 오지 않자 사울은 무엇을 하였는가?(사무엘상 13:9 참조. 사울은 번제를 드릴 합당한 신권의 권세가 없음에도 불구하고 자신이 번제를 드렸다.)

제임스 이 탈매지 장로는 이렇게 썼다. “(사울은) 비록 왕좌에 앉고, 왕관을 썼으며 왕의 홀을 들었을지라도 임금의 권세으로는 … 행할 수 없다는 사실을 망각하고, 스스로 번제를 드렸다. 이러한 행위 이외에 그의 불의한 행실로 인하여 그는 하나님으로부터 버림을 받았고, 그 대신 다른 왕이 세워졌다.(신앙개조, 1977년, 169쪽)

- 사울이 자신에게 승인되지 않은 제사를 드린데 대해 사무엘은 어떠한 반응을 보였는가?(사무엘상 13:10~14 참조)
- 사울이 자신에게 승인되지 않은 제사를 드린 행위는 자신에 대해 무엇을 드러냈는가?(그는 더 이상 “주님의 마음에 맞는 사람”(사무엘상 13:14)이 아니었다. 그는 주님을 의외할 수 없게 되었고 초조해지고 불순종하였다. 이 외에 그가 제사를 드리는 권세를 스스로 취한 행동은 자신이 실제보다 더 중요하고 권능있는 사람이라고 생각했다는 것을 암시해 준다. 우리는 때로는 주님이나 주님의 종들에 대해 어떻게 조금해 하는가? 그러한 조금한 마음은 어떠한 결과를 가져올 수 있는가? 우리는 어떻게 해야 주님을 완전히 신뢰할 수 있게 되는가?

3. 사울이 아말렉 사람들과의 싸움에서 주님께 불순종하므로 주님으로부터 버림을 받음.

사무엘상 15장을 가르치고 토론한다.

- 주님은 사울에게 아말렉 사람들에게 어떻게 하라고 명하셨는가?(사무엘상 15:1~3 참조) 사울은 그대신 어떻게 하였는가?(사무엘상 15:4~9 참조) 사울의 행동은 자신에 대해 무엇을 드러냈는가?(사무엘상 15:11 참조. 사울은 주님의 뜻을 행하지 않고 자신의 판단에 의해 행동하였다.)
- 사울은 아말렉의 동물 중에서 가장 좋은 것을 남겨 두었을 때 자신의 불순종을 어떻게 정당화하려 했는가?(사무엘상 15:13~15, 20~21, 24 참조. 그는 백성들이 동물들을 남겨두고 싶어했다는 점을 내세워 죄를 백성들에게 돌려 씌웠다.) 사울의 말에 따르면, 왜 그의 백성들은 가장 좋은 동물들을 남겨두고 싶어했는가?(사무엘상 15:15, 21 참조) 우리는 주님께 불순종하는 것을 종종 어떻게 정당화하려고 하는가?(우리는 자신에게 이렇게 말하기 쉽다. “그것은 사소한 죄인걸”, “나는 의문의 율법(문자로 된 율법)에 순종하는 게 아니라 율법의 영에 순종하고 있는 거야”, “누구에게도 해를 주는 일이 아닌 걸”, “딱 한번만 해볼 거야”, “다른 사람들도 하고 있는 걸”, “이 계명은 나한테는 적용이 안돼” 등) 우리는 죄를 변명하거나 정당화하려는 경향을 어떻게 극복할 수 있는가?
- 아말렉의 동물들을 남겨둔 데 대한 사울의 변명에 대해 사무엘은 어떻게 대응하였는가?(사무엘상 15:22 참조) 사무엘의 말씀은 우리에게 어떻게 적용될 수 있는가?
- 사무엘이 사울의 완고하고 주님의 말씀을 거역한 것에 대해 질책했을 때, 그는 사울에게 “완고한 것은 사신 우상에게 절하는 죄와 같음이라.”(사무엘상 15:23)고 말씀하였다. 완고한 것은 왜 사신 우상에게 절하는 죄와 같은가? 사울이 완고하고 주님의 말씀을 거역한 결과는 어떠했는가?(사무엘상 15:23, 26, 28 참조) 때때로 우리는 어떻게 완고하고 주님의 말씀을

거역하는가? 그 결과는 어떠한가? 이러한 태도를 우리는 어떻게 인정하고 극복할 수 있는가?

4. 주님께서 다윗을 왕으로 삼으심

사무엘상 16장을 가르치고 반원들과 토론한다. 교사는 지명된 반원에게 이 이야기를 요약하여 설명하도록 부탁할 수 있다. 사무엘이 다윗을 왕으로 기름 부음을 하기는 했지만 다윗은 그로부터 여러 해가 지난 뒤 사울이 죽은 후에야 비로소 왕이 되었다고 설명한다.

- 이새의 아들들 중에서 다음 왕이 되어야 할 사람을 결정하려고 하는 동안 사무엘은 무엇을 배웠는가?(사무엘상 16:6~7 참조) 주님께서 다윗을 선택하신 방법은 오늘날 지도자들을 선택하시는 방법과 어떻게 비교가 되는가? 주님께서 우리를 어떻게 평가하실까에 관해 사무엘상 16장 7절은 무엇을 가르쳐 주는가? 주님은 우리의 중심(마음)에서 무엇을 찾으시는가?

마빈 제이 애쉬튼 장로는 이렇게 말씀하였다.

“우리는 ... 다른 사람을 신체적인 외모나 외형, 즉 그들의 ‘잘 생긴 얼굴’이나, 사회적 지위, 가문, 학위, 경제력 등을 근거로 평가하는 경향이 있습니다.

“그러나 주님은 인간을 평가하는 데 각기 다른 기준을 갖고 계십니다. ... (그분은) 그 사람의 정신 능력을 채보기 위해 그의 머리에 줄자를 대어 보시지 않으며, 그의 남성다움을 알아보기 위해 가슴을 채어 보시지도 않으시나, 다른 사람을 축복하는 그 사람의 능력과 잠재력을 나타내는 마음을 채어 보십니다.”(성도의 벗, 1989년도 1월호, 16쪽)

- 우리가 다른 사람들과 교재할 때 외모를 보지 않고 중심을 보는 것은 왜 중요한 일인가? 이같이 할 수 있는 능력을 우리는 어떻게 키울 수 있는가?
- 사울이 불순종했기 때문에 주님의 영은 그에게서 물러났다.(사무엘상 16:14) 사울은 자기를 덮친 악신으로부터 벗어나기 위해 어떻게 하였는가?(사무엘상 16:15~23 참조) 오늘날 사람들은 자신의 죄의식으로부터 해방되려고 노력할 때 때때로 어떤 외적 근원을 찾는가? 우리가 자신의 죄의식으로부터 벗어날 수 있는 주님이 가르쳐 주신 방법은 무엇인가?(마태복음 11:28~30, 고리와 성약 58:42 참조)
- 다윗은 자신을 지도자가 되게 한 어떤 특성을 지니고 있었는가?(사무엘상 16:18 참조)

5. 다윗이 주님의 힘으로 골리앗을 죽임

사무엘상 17장을 가르치고 반원들과 토론한다. 교사는 지명된 반원에게 이 이야기를 요약하여 설명하도록 부탁할 수 있다.

- 이스라엘 사람이 골리앗과 싸워서 승리하면 무엇을 얻을 수 있었고 패하면 무엇을 잃을 수 있었는가?(사무엘상 17:8~9 참조) 사울과 그의 군인들은 골리앗과 싸우기를 왜 두려워했는가?(사무엘상 17:4~11 참조) 그들은 골리앗의 신장과 체력, 그의 몸에 걸친 갑옷과 투구와 무기로 인해 그를 패배시킬 수 없다고 생각했다.
- 다윗은 골리앗과 싸울 용기를 어떻게 얻었는가?(사무엘상 17:32~37, 45~47. 다윗은 과거에 그가 그의 부친의 양을 지키는 동안 주님께서 자기를 사자와 곰으로부터 구출해 주셨다는 것을 알았고, 이번에도 골리앗과 싸우면 주님이 자기를 도우실 것이라는 것을 믿었다.)
- 골리앗은 다윗이 자기와 싸우러 오는 것을 보았을 때, 무엇이라 말했는가?(사무엘상 17:42~44 참조) 이에 대응하여 다윗은 무엇이라 대답하였는가?(사무엘상 17:45~47 참조) 다윗의 이러한 대응을 기억하는 것은 사람들이 우리를 조롱하거나 헐박할 때 우리에게 어떻게 도움이 될 수 있는가?

- 소년 시절 다윗이 사자와 곰과 싸워 이긴 사실은 그가 골리앗이라는 더 큰 도전에 대항할 준비를 하는 데 도움이 되었다. 우리는 지금 어떤 도전에 맞서면 장차 더 큰 도전에 대항할 준비를 하는 데 도움이 될 수 있는가? 이러한 도전에 대한 우리의 대응 태도는 장차 있을 골리앗과의 싸움을 수행하는 능력에 어떻게 영향을 주는가? 우리가 생활 속에서 사자와 곰을 패배시킬 때 그것은 장차 우리가 골리앗을 패배시키기 위한 자신감과 신앙을 증진시키는 것이라는 것을 증거를 들어 설명한다.
- 오늘날 우리는 어떠한 골리앗과 마주치는가? 골리앗을 이기는 방법에 관하여 우리는 다윗으로부터 무엇을 배울 수 있는가?(사무엘상 17:45, 에베소서 6:11~18) 여러분이 맞섰던 적이 있는 골리앗을 극복하는 데 주님은 어떻게 도움을 주셨는가?

고든 비 힝클리 회장은 이렇게 말씀했다.

“여러분 주위에는 많은 골리앗이 있습니다. 악한 의도를 품고 있는 사나운 거인들이 여러분을 파멸시키려 듭니다. 그들은 실제로 키가 9피트나 되는 사람이 아니라, 매력적이지만 악한 것으로 여러분에게 도전해 오고, 여러분을 약하게 하고, 파괴시키려 드는 사람과 관례들입니다. 그러한 것에는 맥주, 술, 담배 등이 포함됩니다. 그러한 물품을 거래하는 자들은 여러분이 꿈쩍 못하고 그러한 것을 사용하게 되기를 바랍니다. 여러 종류의 마약을 많은 고등학교에서 상당히 쉽게 구할 수 있다는 말을 나는 들었습니다. 그것을 암매하는 자들에게는 그것은 거대한 마의 손길이 거미줄처럼 깔려있는 수천만 달러의 기업입니다. 매력적이며, 흥미롭고, 호기심을 끄는 춘화도 널려 있습니다. 그것은 여러분의 돈을 빼앗고 여러분을 파멸시킬 행위로 몰아넣기 위한 잡지, 영화 및 기타 다른 제품들을 만들어 내는 거대한 기업이 되었습니다.

“이러한 일을 뒤에서 조종하고 있는 거인들은 가공할 만하고 교묘합니다. 그들은 그들이 수행하고 있는 전쟁에서 많은 경험을 했습니다. 그들은 여러분을 훑아 매고자 합니다.

“그들의 제품이 길으로 나타나는 것을 모두 막기는 거의 불가능한 일입니다. 여러분은 이러한 제품을 어디서나 볼 수 있습니다. 그러나 여러분이 손에 진리의 물매를 가지고 있다면, 두려워할 필요가 없습니다. 여러분은 충고와 가르침과 권고의 말씀을 듣고 있습니다. 여러분은 여러분을 정복시키고자 하는 이러한 적들에 대항하여 사용할 덕과 명예와 정직이라는 돌을 가지고 있습니다. 여러분에 관한 한, 여러분은 상징적인 표현을 사용하여, ‘양 눈 사이’로 그 돌을 칠 수 있습니다. 여러분은 스스로 그러한 것을 피하도록 자제함으로써 그것을 이겨낼 수 있습니다. 여러분은 다윗이 골리앗에게 말했듯이, 그 모든 자들에게 말할 수 있습니다. ‘너는 칼과 창과 단창으로 내게 나아 오거니와 나는 만군의 여호와와 이름 곧 네가 모욕하는 이스라엘 군대의 하나님의 이름으로 내게 나아 가노라’

“승리는 여러분의 것이 될 것입니다. ... 여러분은 여러분 안에 여러분을 지켜주는 하나님의 권능을 갖고 있습니다. 여러분은 여러분을 보호하려 주위에 둘러 서 있는 천사의 성역을 받을 권리를 지니고 있습니다. 골리앗에게서 절대 겁먹지 않도록 하십시오. 여러분의 터전에 굳게 서서 자신의 위치를 지키면, 여러분은 승리를 거두게 될 것입니다.”(성도의 빛, 1983년 7월호, 76~77쪽)

결론

반원들이 주님을 신뢰하고 주님께 순종하도록 격려한다. 그렇게 하면 그들은 점차적으로 강해질 것이며 그들이 개인적인 골리앗을 이기고 승리를 얻도록 주님이 도와주시리라는 확신을 갖게 될 것이라고 약속한다. 반원들에게 주님은 우리의 부나 지위나 또는 세상적인 표준을 따르는 것을 보지 않고 우리의 중심을 보신다는 것을 깨우쳐 준다.

추가로 가르칠 개념

다음 자료는 제언된 공과 자료를 보충해 주는 것이다. 이러한 여러 가지 개념 중에서 한 가지 이상을 공과의 일부로 사용할 수 있다.

1. 합리화하는 죄

스펜서 더블류 김볼 장로의 말씀에서 발췌한 다음 인용문은 아말렉과 관련한 사울의 불순종을 토론할 때 도움이 될 수 있다.

“사울은 합리화했습니다. 그에게 있어서 왕들을 죽이는 문제는 순종하기가 쉬운 일이었습니다. 그는 정복당한 왕들을 무슨 목적으로 처치하지 않았을까요? 그는 왜 기름진 양과 소 떼를 살려 두는 것에 의문을 가졌을까요? 왕으로서의 그의 판단력이 지위가 낮은 사무엘의 판단력보다 뛰어났기 때문일까요? ...

“오늘날 이스라엘의 많은 사람들은 참으로 사울과 같습니다. 어떤 사람은 건강에 관한 주님의 계시 일부는 지키려고 하면서도 커피 만든 이따금 마시지 않고는 못배깁니다. 어떤 자매는 술 담배는 그렇게까지 좋아하지 않기 때문에 입에 대지 않지만, 자신을 위로해 줄 커피만은 끊지를 못합니다.

“어떤 형제는 그가 맡은 교회 직책 안에서 봉사를 잘 합니다. 왜냐하면 거기에는 그가 좋아하는 활동이 있고 그가 갈망하는 명예가 있기 때문입니다. ... 그러면서도 그는 그가 무척 어렵게 여기는 십일조 바치기 문제라면 쉽사리 합리화하려 합니다. 자기는 십일조를 낼 여유가 없다고 생각합니다. ... 그는 십일조를 따로 떼어 놓으려고 하지만 항상 자신을 갖지 못합니다. 그러나 그가 그렇게 하지 못하는 것을 하나님 외에 누가 알겠습니까?

“또 어떤 사람은(안식일) 모임에 잘 참석합니다. 그러나 그날의 나머지 시간에 있어서는 사울처럼 합리화합니다. 운동 경기나 쇼 구경 하기, 집뜰에서 일하기, 사업하는 것 등을 여느 때의 일처럼 당연한 걸로 여깁니다.

“또 어떤 사람은 그가 맡은 교회의 외형적 임무에 경건한 자세로 임합니다. 그러면서도 그의 가정 불화(가정 내에서의 가족들간의 마찰)나 그의 가족들이 함께 모여서 하기 어려운 가족 기도회 관해 제안을 받으면 들어 주려 하지 않습니다.

“사울이 그와 같은 사람이었습니다. 그는 유리한 일은 할 수 있었지만 자신에게 별로 유익하지 않은 일에 대해서는 변명거리를 찾았습니다.”(대회 보고, 1954년 10월, 51쪽)

2. 우리의 골리앗을 패배시킴

골리앗의 신장(3미터)만한 끈을 준비한 다음, 이 끈과 약간의 테이프(접착용)와 표시를 위한 볼펜을 반으로 가져간다. 테이프를 가지고 끈을 벽의 맨 위와 맨 아랫 부분에 부착한다(만일 벽이 그 만큼 높지를 못하면 끈의 아랫쪽 끝을 실내 바닥에 늘어뜨린다. 반원들에게 이 끈은 골리앗을 나타낸다고 말하고 그들에게 위험이 될 수 있는 것들을 하나 하나 들어보게 한다.(대답에는 자만심, 춘화, 질투심, 마약 등이 포함될 수 있다) 각각의 위험을 준비된 종이 쪽지마다 하나씩 적은 다음, 이 종이들을 벽과 끈에 테이프로 차례로 부착하여 벽 위에서 아래까지 끈이 보이지 않게 한다.

골리앗을 패배시키기 위해서는 무기가 필요하다고 설명한다. 반원들에게 골리앗을 패배시킬 수 있는 무기의 이름들을 들게 한다.(대답에는 주님을 신뢰함, 기도함, 경전 공부, 진리를 배움, 도덕적으로 순결함, 좋은 친구를 선택함 등이 포함될 수 있다) 반원들이 무기 이름을 하나 하나 들 때마다 종이를 벗겨낸다. 끈의 맨 위에서부터 시작하여 종이와 테이프(끈을 벽에 고정시킨)를 벗겨내려 간다. 끈이 그 다음 종이 위에 떨어지게 내버려 둔다. 이같이 하여 모든 종이와 테이프가 제거된 후에는 끈이 바닥으로 떨어지므로 골리앗은 패배된 것이다.

“여호와께서 너와 나 사이에 영원토록 계시느니라”

제 23과

사무엘상 18~20장; 23~24장

목적 반원들이 요나단과 다윗처럼 친구에게 진실하고 사울처럼 질투와 증오심에 사로잡히지 않도록 격려한다.

준비 사항

1. 기도하는 마음으로 다음 성구를 공부한다.

- ㄱ. 사무엘상 18:1~16. 요나단과 다윗이 우정을 언약함(사무엘상 18:1~4). 다윗이 그의 승전으로 인해 이스라엘 사람들로 부터 존경(영광)을 받음(사무엘상 18:5~7). 사울이 다윗을 시기하여 창으로 그를 죽이려 함(사무엘상 18: 8~16; 조성, 사무엘상 18장 10절은 사울에게 내린 악신은 하나님께 속한 영이 아니었음을 보여 준다는 사실에 주목할 것.)
- ㄴ. 사무엘상 18:17~30; 19:1~18. 다윗이 사울의 딸과 결혼하는 조건으로 블레셋 사람들과 싸움. 그러나 다윗은 사울이 자기가 전쟁터에서 죽기를 희망하고 있다는 사실을 모르고 있음(사무엘상 18:17~25). 다윗이 블레셋과 싸워 승리하고 사울의 딸 미갈과 결혼함(사무엘상 18:26~28). 요나단이 다윗에게 숨으라고 말하고 사울에게 그를 죽이지 말라고 설득하려 노력함(사무엘상 19:1~7). 사울이 창으로 다윗을 죽이려고 또 한 차례 시도하였지만 실패함(사무엘상 19:9~10). 사울이 다윗의 생명을 또 한 차례 노리자 미갈이 그를 구출함(사무엘상 19:11~18).
- ㄷ. 사무엘상 20장. 요나단과 다윗이 그들의 우정의 언약을 다시 새롭게 함(이 언약은 단지 이 두 사람 사이에만 적용된 것이 아니라 그들의 가족들 사이에도 적용되었다는 점에 유의할 것). 사울이 다시 다윗을 죽이려 하자 요나단이 다윗에게 피신하라고 경고함.
- ㄹ. 사무엘상 23~24장. 다윗이 계속 블레셋 사람들과 싸우고 사울에게서 피신함. 다윗이 사울을 발견하지만 그의 목숨을 살려줌.

2. 추가 독서 과제: 사무엘상 14:1~16; 사무엘하 1장.

공과 전개 제언

주의 집중 활동

공과를 시작하기 위해 다음의 활동(또는 교사 자신이 준비한 한가지 활동)을 할 수 있다.
반원들에게 다음 질문을 한다.

- 여러분이 친구에게서 찾는 자질 몇 가지는 무엇인가?(필요하면 반원들의 답변을 칠판에 적는다.
답변 가운데는 충실, 정직, 비이기심, 친절, 자비심이 포함될 수 있다)

이 공과의 일부분은 진실한 친구되는 것의 중요성에 대해 가르쳐 준다고 설명한다.

성구 토론과 적용

여러분은 다음 성구를 가르치면서 그러한 성구들이 일상 생활에 어떻게 적용되는지를 토론한다.
반원들에게 성구에 나와 있는 원리에 관련된 경험을 나누도록 격려한다.

1. 요나단과 다윗이 우정의 언약을 함. 사울이 다윗을 시기하여 그를 죽이려 함

사무엘상 18장 1~16절을 가르치면서 토론한다.

다윗은 골리앗을 죽인 후 곧 영웅이 되었다. 사울 왕과 그의 모든 백성이 그에게 영광을 돌렸다. 그러나 사울의 아들 요나단 만큼 다윗에게 진실한 사람은 없었다.

- 요나단과 다윗은 서로에 대해 어떻게 느꼈는가?(사무엘상 18:1, 3) 요나단이 다윗에 대해 질투를 느끼기 쉬웠을 것이라 생각되는 데 왜 그런가?

ㄱ. 요나단은 사울의 아들이므로 차기 왕이 되는 데는 서열상 일인자였다. 그러나 선지자 사무엘은 다음 왕이 될 자로 다윗에게 기름을 부었다.(사무엘상 16:6~13)

ㄴ. 다윗이 그의 승전으로 인해 백성들로 부터 크게 영광을 받는데 반해, 요나단은 전장에서 거둔 자신의 승리가 있었음에도 불구하고 거의 주목을 끌지 못하였다.(사무엘상 14:1~16)

- 여러분은 왜 요나단이 다윗을 시기하지 않았으며 또 다윗으로부터 위협을 받지 않았다고 생각하는가?(사무엘상 18:1, 3) 요나단은 자신이 다윗을 지지하고 있음을 어떻게 보여 주었는가?(사무엘상 18:4 참조. 요나단은 자기의 입었던 왕실 겹옷과 무기를 다윗에게 주었다).

- 다윗이 골리앗을 죽인 후 사울은 다윗에 대해 어떤 느낌을 갖고 있었는가?(사무엘상 18:2, 5 참조. 사울은 다윗을 자기 집에 머무르게 하였고, 그로 군대의 장을 삼았다). 다윗은 사울 왕에게 그의 충성을 어떻게 보여 주었는가?(사무엘상 18:5 참조) 사울은 왜 다윗에게서 마음이 돌아서게 되었는가?(사무엘상 18:6~9 참조) 다른 사람의 성공을 기쁘게 생각하기가 어려울 때가 있는데 왜 그런가? 질투심과 자만심은 우리의 영적 복리에 어떤 영향을 주는가?

에즈라 태프트 회장은 이렇게 말씀하였다.

“사울은 교만으로 인해 다윗을 적으로 삼게 되었습니다. 그는 많은 이스라엘 여인들이 ‘사울이 죽인 자는 천천이요, 다윗은 만만이로다’ 라고 노래했기 때문에 질투가 났습니다.(사무엘상 18:6~8 참조)

“교만한 자는 하나님의 심판보다는 인간의 심판을 더 두려워 합니다. ... ‘사람들이 나를 어떻게 생각할까’ 하는 것이 ‘하나님이 나를 어떻게 생각하실까’ 하는 것보다 더 비중이 크게 됩니다. ...

“인간의 판단을 두려워하는 것은 다른 사람들의 인정을 받고자 하는 데서 나타납니다. 교만한 자는 ‘사람의 영광을 하나님의 영광보다 더’ 사랑합니다.(요한복음 12:42~43) 우리가 하는 일에 대한 동기를 보면 죄가 어디에 있는지 곧 나타납니다. 예수님은 하나님을 기쁘게 해드리는 ‘그러한 일을 항상’ 했다고 했습니다.(요한복음 8:29) 우리의 동기가 우리 자신을 우리의 형제나 다른 사람보다 높이 올리려 하기보다는 하나님을 기쁘게 해드리려는 데 있는 것이라면 더 좋지 않겠습니까?

“어떤 교만한 사람들은 자신의 월급으로 그들의 필요 사항을 충족시킬 수 있는가보다는 월급이 다른 사람 것보다 많은가에 관심을 갖습니다. 그들이 얻는 것은 다른 사람보다 조금 낫다는 것입니다. ...

“교만이 우리 마음에 자리를 잡게 되면, 우리는 세상 사람들로 부터 벗어나지 못하고 다른 사람들의 판단에 속박당하게 됩니다. 세상 사람들은 성신의 속삭임보다 더 강하게 유혹합니다. 논리를 따지는 자는 하나님의 계시를 무시하고, 교만한 자는 쇠막대를 지나칩니다(성도의 벗, 1989년도 7월호, 5~6쪽).

- 주님이 다윗에게 승전 축복을 주신 후, 다윗은 어떻게 행동하였는가?(사무엘상 18:5, 14~16 참조) 우리는 다윗의 모범을 보고 무엇을 배울 수 있는가? 우리가 성공했을 때 “지혜롭게 행한다”는 것은 무엇을 뜻한다고 생각하는가?

2. 사울이 다윗의 생명을 빼앗으려고 세 차례 더 시도하였으나 실패함

사무엘상 18장 17~30절과 19장 1~18절을 가르치면서 토론한다.

- 사울은 만일 다윗이 블레셋 사람들과 싸운다면 자기 딸과 결혼하는 것을 허락하겠다고 제의하였다. 사울이 이같이 말한 진짜 동기(진의)는 무엇이었는가?(사무엘상 18: 20~25 참조. 그는 다윗이 블레셋 사람들에게 피살되기를 바랐다)
- 사울이 다윗을 죽이려고 할 때 요나단은 어떻게 진실된 친구임을 보여 주었는가?(사무엘상 19:1~7 참조) 진실한 친구가 된다는 것은 무엇을 뜻하는가? 여러분의 친구들은 여러분에게 어떻게 진실한가? 여러분은 여러분의 친구들에게 어떻게 진실한가?
- 요나단은 다윗에 대한 사울의 마음을 바꾸려고 노력하였지만 사울은 계속 다윗의 생명을 빼앗으려 노력하였다.(사무엘상 19:9~10) 다윗의 처 미갈은 남편에게 진실함을 어떻게 보여 주었는가?(사무엘상 19:11~18 참조).

3. 다윗과 요나단이 그들의 우정의 언약을 새롭게 하고, 요나단이 다윗의 생명을 건져 줌

사무엘상 20장을 가르치면서 토론한다.

- 다윗은 사울이 자기를 미워하고 자기를 죽이려고 노력하는 것에 대해 어떻게 대응하였는가?(사무엘상 20:1 참조) 사울이 다윗의 생명을 찾는 동안 요나단은 어떻게 우정을 계속 보여 주었는가?(사무엘상 20:2~4, 13~17, 23 참조; 다음에 토론될 사무엘상 20:24~42 도 역시 참조할 것).
- 요나단과 다윗의 하나님에 대한 신앙은 그들의 우정에 어떻게 영향을 주었는가?(사무엘상 20:23 참조) 하나님에 대한 우리의 사랑은 다른 사람에 대한 우리의 사랑에 어떻게 영향을 주는가?
- 만일 우리가 생활 속에서 하나님에 대한 충성을 첫째 순위로 삼는다면, 친구가 그릇된 일을 할 때 우리는 어떻게 할 것인가?(우리는 친구가 변화되기를 돕기 위해 사랑하는 마음으로 성실히 노력할 것이다) 만일 우리의 친구가 우리에게 그릇된 일을 하도록 부탁할 경우, 우리는 어떻게 할 것인가? 우리는 친구와의 관계가 어떻게 되든, 친구가 우리에게 부탁한 불의한 일을 해서는 안되며, 도리어 그 친구가 의로운 선택을 하도록 그(녀)에게 영향을 주려고 노력하여야 한다).
- 요나단은 다윗이 사울의 궁전으로 돌아오는 것이 안전한가 여부를 다윗에게 어떻게 알리게 되어 있었는가?(사무엘상 20:5~7, 18~22 참조) 사울 왕은 다윗의 모습이 보이지 않고 요나단이 그의 친구(다윗)를 보호하려는 태도에 대해 어떻게 반응을 보였는가?(사무엘상 20:24~33 참조) 요나단은 다윗에게 사울로부터 피신하도록 어떻게 경고해 주었는가?(사무엘상 20:35~42 참조)

4. 사울이 다윗에 대한 증오심으로 불타오름. 다윗이 사울의 목숨을 살려줌

사무엘상 23~24장을 가르치면서 토론한다.

- 다윗이 계속 전쟁에서 승리하는 축복을 받음.(사무엘상 23:1~5) 다윗이 블레셋 사람으로부터 그일라 거민을 구원한 후, 왜 그일라성을 떠나지 않으면 안되었는가?(사무엘상 23:7~13 참조)

- 사울은 다윗이 그일라에 있다는 사실을 알았을 때, 그의 군대로 하여금 그일라성 전체를 진멸할 태세를 취하였다(사무엘상 23:10). 사울은 의로운 왕이었는데 왜 한 사람을 죽이기 위하여 그일라성 전체를 진멸하려는 사람으로 변화하였는가? 질투와 증오심은 왜 그토록 무서운 힘을 갖고 있는가? 우리는 어떻게 하면 우리에게서 질투와 증오심을 없앨 수 있는가?
- 다윗이 사울에게서 피신하여 숨고 있을 때, 요나단은 다윗을 방문하여 “그에게 하나님을 힘있게 의지하게” 하였다.(사무엘상 23:16) 이는 무엇을 뜻한다고 생각하는가? 우리는 어떻게 우리 친구들을 하나님 안에서 강화시킬 수 있는가?
- 사울은 다윗을 찾아 죽이려고 다시 시도하는 동안, 한 동굴에 이르러 거기서 휴식을 취하였다.(사무엘상 23:16) 다윗 사람들이 거기서 사울을 보았을 때 그들은 무슨 말을 하였는가?(사무엘상 24:4) 다윗은 무슨 일을 하였는가?(사무엘상 24:4~5) 다윗이 한 일은 곧 권위를 상징하는 사울의 옷자락을 자르는 행위라고 설명한다.
- 다윗은 왜 사울을 해치려 하지 않았는가?(사무엘상 24:6~12 참조) 다윗의 모범은 우리에게 악한 일을 하는 사람들에게 복수 또는 대응하는 것에 대해 우리에게 무엇을 가르쳐 주는가?(사무엘상 24:12~15; 골몬서 8:20 참조) 사울은 다윗이 그의 목숨을 살려 주었을 때 무엇이라 말하였는가?(사무엘상 24:16~19 참조)

결론

요나단과 다윗의 이야기는 진정한 우정과 사랑은 우리를 친구와 하나님께 더욱 가까이 해주며, 이에 반해 사울의 이야기는 질투와 증오심은 우리를 정신적으로 괴롭힐 뿐만 아니라 친구와 하나님으로부터 우리를 멀리 떼어 놓는다는 것을 우리에게 일깨워 준다고 설명한다. 반원들에게 “여호와께서 너와 나 사이에 영원토록 계시느니라”고 말할 수 있을 정도로 자신들의 친구에게 진실하라고 권고한다.(사무엘상 20:23)

추가로 가르칠 개념

우정에 관한 자기평가

진실한 친구의 중요성을 강조하고 싶으면 다음과 같은 활동을 이용한다.

반원 개개인에게 종이와 연필(또는 볼펜)을 하나씩 나누어 준 다음, 자신이 진실한 친구인지 아닌지를 알아보는데 도움이 될 몇가지 질문을 하겠다고 설명한다. 각자의 대답을 종이에 적되,(옆에 있는 사람과) 자신의 대답을 나눌 필요까지는 없다고 강조해 준다. 그리고 나서 다음 질문을 한다.

1. 여러분이 어떤 사람에게 가장 최근에 배운 친절 행위는 무엇이었습니까?
2. 어떤 사람이 다른 사람에 대해 불친절한 말을 하는 것을 들었을 때, 여러분은 어떻게 했습니까?
3. 여러분의 친구가 전보다 훌륭한(친절한) 사람이 되도록 돕기 위해 여러분은 무엇을 하였습니까?

“내 속에 정한 마음을 창조하소서”

제 24과

사무엘하 11~12장, 시편 51편

목적

반원들이 순결하게 생각하고 행동하며 자신의 죄를 회개하도록 격려한다.

준비 사항

1. 기도하는 마음으로 다음 성구를 공부한다.
 - ㄱ. 사무엘하 11장. 다윗이 우리아의 아내 밧세바와 간음을 범함.(사무엘하 11:1~5) 다윗이 자신의 죄를 숨기려하나 실패함.(사무엘하 11:6~13) 다윗이 우리아를 전쟁중에 죽도록 계획함.(사무엘하 11:14~17) 다윗이 밧세바와 결혼하고 아들을 낳음.(사무엘하 11:26~27)
 - ㄴ. 사무엘하 12:1~23. 선지자 나단이 다윗에게 한 비유를 들려 줌으로써 다윗의 죄가 중함을 가르침.(사무엘하 12:1~6) 다윗이 자기의 범죄로 인해 벌 받게 될 것임을 들음.(사무엘하 12:7~14, 조셉 스미스 역 성경에는 13절이 다음과 같이 쓰여져 있음에 유의한다. 나단이 대답하되, “여호와께서 당신의 죄를 사하시지 않으셨나니 당신이 죽지 않으려나와”) 다윗이 밧세바에게서 낳은 첫 아들이 유아기에 죽음.(사무엘하 12:15~23)
 - ㄷ. 시편 51편. 회개하는 다윗이 용서를 구함.
2. 추가 독서 과제: 사무엘하 2~10장
3. 주의 집중 활동을 할 경우, 적당한 양의 실과 가위를 준비한다.

공과 전개 제언

주의 집중 활동

공과를 시작하기 위하여 다음의 활동(또는 교사 자신이 준비한 한 가지 활동)을 할 수 있다.

자원자 한 사람을 청하여 반원들 앞에서 양손을 앞으로 뻗은 채 서 있도록 한다. 실 한 가닥을 가지고 그 사람의 양 손목을 험령하게 묶는다. 반원들에게 이 한 가닥의 실은 순결치 못한 생각을 상징한다고 설명한다. 그리고 나서 서 있는 사람에게 양손을 바깥쪽으로 세계 당겨 실을 끊으라고 말한다.

- 순결치 못한 생각이 우리 마음 속으로 들어올 때 우리는 어떻게 하여야 하는가?(우리는 즉시 그런 생각을 떨쳐버려야 한다.)

서 있는 반원에게 다시 양손을 내밀게 한다. 이번에는 절단하기가 더 어려울 정도의 서너 가닥의 실을 가지고 양 손목을 감아 묶는다. 그리고 나서 이 서너 가닥의 실을 끊어 보라고 말한다. 다음에는 전혀 끊을 수 없을 정도로 많은 가닥으로 된 실끈을 만들어 이 과정을 되풀이 한다.

- 순결치 못한 생각들이 우리 마음 속에 머물도록 내버려 둘 때, 무슨 일이 생기는가?

가위를 가지고 실끈을 절단하여 두 손을 풀어준다. 반원들에게 이 공과는 순결치 못한 생각들이 마음속에 계속 머무를 경우 일어나는 결과와 순결치 못한 생각들로부터 우리를 해방시키는 방법에 관해 가르쳐 준다고 설명한다.

다음 성구를 가르치면서 그러한 성구들이 일상 생활에 어떻게 적용되는지를 토론한다. 반원들에게 성구에 나와 있는 원리와 관련된 경험을 나누도록 격려한다. 이 공과에 나오는 모든 질문을 하거나 모든 것을 다루는 것은 사실 어려울 것이므로 반원들의 필요를 가장 잘 충족시켜 줄 것이라 생각되는 것만을 기도하는 마음으로 선택한다. 어떤 질문은 반원들의 환경에 맞게 고쳐야 할 필요가 있을 것이다.

이 공과의 역사적 배경에 대한 중요한 지식은 사무엘상 25장부터 사무엘하 10장까지에 실려 있다. 이 들 장은 이 교재에는 포함되어 있지 않으므로 교사는 그 내용을 다음과 같이 요약 설명해 줄 수 있다.

다윗이 사울의 목숨을 살려주고 얼마 안있어 사울은 또 한 차례 다윗의 생명을 노렸다. 다윗도 역시 또 한 차례 사울 왕을 죽일 수 있는 기회가 있었지만 그는 그렇게 하려 하지 않았다. 유다 백성과 주변국들간의 전쟁은 계속되었고 그 전쟁들의 한 싸움에서 사울과 요나단은 피살되고 만다. 다윗은 사울에 이어 왕위에 올랐고 이스라엘 역사상 가장 위대한 왕의 한 사람이 되었다. 그는 모든 지파를 결합하여 하나의 국가로 형성하였고, 그의 백성에게 약속된 국토를 확보하였으며, 하나님의 율법을 기초로 한 통치 체제를 확립하였다. 그러나 그의 생애의 마지막 20년간은 이 공과에서 다루게 될 그의 죄스런 결심으로 인해 더럽혀지고 만다.

1. 다윗이 밋세바와 간음을 하고 밋세바의 남편 우리아를 죽게 할 계획을 꾸밈

사무엘하 11장을 가르치고 토론한다.

- 다윗이 왕궁의 지붕 위를 걷고 있을 때 그는 밋세바를 보고 간음하고 싶은 마음이 생기게 되었다.(사무엘하 11:2) 다윗이 밋세바를 보았을 때 그는 어떻게 했어야 했는가? 다윗은 밋세바와 더불어 죄를 짓게 한 어떤 일을 하였는가?(사무엘하 11:2~4 참조) 사람들로 하여금 성적인 죄를 범하도록 유혹을 느끼게 하는 것으로 무엇이 있는가? 우리는 성적인 죄를 범할 유혹을 받지 않기 위해 무엇을 할 수 있는가?

교사는 아래와 같은 차트를 이용하여 칠판 위에 반원들의 대답을 차례로 열거할 수 있다. 반원들의 대답 중에는 다음과 같은 것들이 포함될 수 있다.

피해야 할 것들	피하는 방법
순결하지 못한 혹은 부도덕한 생각들	마음속에 고상한 생각들을 채운다.
의설적이거나, 혹은 좋지 않은 것을 연상시키는 텔레비전 쇼, 영화, 잡지, 서적, 음악	좋은 일을 하도록 영감을 불어넣어 주는 대중 매체를 선택한다.
건전치 못한 남녀의 데이트 활동	후일의 선지자들이 가르쳐 준, 또는 소책자 청소년의 힘을 위하여에 나와 있는 데이트 표준을 따른다.
결혼 후 배우자에 충실하지 못한 것	온 마음을 다해 배우자를 사랑한다. 배우자와의 관계를 계속 증진시켜 간다.
성령의 계속적 동반을 가질 수 없게 하는 그런 장소 혹은 활동	행선지나 참가할 활동이 성령의 계속적 동반을 유지시켜 줄 수 있는지 확인한다.

순결치 못한 생각들을 떨쳐버리는 방법에 관해 토론하고자 할 때에는 공과 뒤에 나오는 첫번째의 '추가로 가르칠 개념'을 활용할 수 있다.

- 다윗은 밋세바가 잉태했다는 사실을 알게 되었을 때 무슨 일을 하려고 꾀했는가?(사무엘하 11:6~13 참조. 다윗은 밋세바의 남편 우리아를 집에 있는 밋세바에게로 돌아오게 하려고 하였다. 그러면 아직 태어나지 않은 아이가 우리아의 아이로 생각될 것이기 때문이다.) 다윗의 계획은 왜 실패로 돌아갔는가?(사무엘하 11:11 참조. 우리아는 그의 전우들에게 신실한 사람이었고 전우들과 함께 머물러 있는 것이 도리라고 생각했기 때문에 그때 집으로 가려고 하지 않았다.)
- 다윗은 자신의 부도덕성을 감추기 위해 그보다 무거운 중죄를 범하였는데 그것은 무엇이었는가?(사무엘하 11:14~17 참조) 다윗이 누구에게서 자기의 죄를 감출 수 있다고 생각했을 것으로 여러분은 생각하는가? 오늘날 사람들은 죄를 어떻게 감추려고 하는가? 우리는 우리 죄를 감추려 할 때 무슨 일이 일어나는가?

리차드 지 스코트 장로는 다음과 같이 말씀하였다.

“우리가 지은 죄가 다른 사람에게 알려지지 않았다는 사실에 안심하지 마십시오. 그것은 마치 머리만 모래 속에 묻는 타조와 같은 것입니다. 타조는 껍껍해진 것만으로 안전하게 숨은 것으로 여깁니다. 사실은 우스꽝스럽게 다 노출되어 있는 것입니다. 이와 마찬가지로 우리의 모든 행동은 하나님 아버지와 그의 사랑하는 아들에게 다 보여지고 있습니다. 그분들은 우리에게 관한 모든 것을 알고 계십니다. ...

“우리가 큰 죄를 졌다면, 우리가 한 일에 대하여 지속적인 만족이나 위안을 찾지 못할 것입니다. 문제를 감추고 범법을 변명하려는 것은 문제를 해결하려는 것으로 보일 수도 있으나 사실은 그렇지 않습니다. 사탄은 우리의 가장 수치스러운 행위를 가장 치명적인 시기에 알리고자 합니다. 거짓은 점점 조여드는 그물을 짜나가는 것이며, 사탄이 가두어 두려는 함정이 됩니다.”(성도의 벗, 1995년 7월호, 76쪽)

죄를 감추려고 할 때의 위험성을 설명하기 위해 두 번째의 '추가로 가르칠 개념'을 활용할 수 있다.

2. 다윗이 그의 죄로 인해 벌을 받게 될 것임을 들음

사무엘하 12장 1~23절을 가르치고 토론한다.

- 주님이 다윗의 범죄에 대해 얼마나 분노하고 계시는지를 설명하기 위해 선지자 나단은 어떤 비유를 썼는가?(사무엘하 12:1~4 참조) 비유에 나오는 가난한 사람에 대해 부자가 행한 행동에 관하여 다윗은 어떻게 생각하였는가?(사무엘하 12:5~6 참조) 다윗의 행동은 어떤 면에서 그 부자의 행동과 같았는가?(사무엘하 12:7~9 참조) 주님의 질책을 듣고 다윗은 어떤 반응을 보였는가?(사무엘하 12:13 참조)
- 다윗이 비유에서 자신이 부자로 묘사된 것을 왜 인식하지 못했다고 생각하는가? 우리는 왜 종종 우리 자신의 죄가 많음을 인식할 수 없는가?
- 다윗이 죄를 지은 결과는 무엇이었는가?(사무엘하 12:10~14 참조. 이 예언의 성취는 15~23절과 그 뒤 계속되는 장들 그리고 열왕기상에서 찾아볼 수 있다. 또한 교리와 성약 132편 39절에도 언급되어 있다. 간음은 중죄인 것이며 우리아의 죽음은 다윗에게 그 책임이 있다고 주님이 판결하셨기 때문에 다윗은 승영을 상실했다는 점에 유의한다.)

매리온 지 롬니 회장은 이렇게 말씀했다. “다윗은 ... (사실 하나님의 마음에 맞는 사람이라고 칭찬 받을 정도로) 주님의 충애를 받은 사람이었지만, 결국 유혹에 굴복하였습니다. 그의 순결치 못한 행위는 살인을 초래하였고 그결과 그는 가족과 승영을 잃어버렸습니다.” (엔사인, 1979년 5월호, 42쪽)

- 오늘날 부도덕한 행위가 가져오는 즉각적인 결과의 예는 무엇인가? 회개하지 않는 사람에게 오는 장기간 동안의 영향은 무엇인가?

3. 회개하는 다윗이 용서를 구함

시편 51편을 가르치고 토론한다.

다윗은 주님께 드리는 한 시편에서 “그리하면 내가 범죄자에게 주의 도를 가르치리니 죄인들이 주께 돌아오리이다”(시편 51:13)라고 말하여 다른 사람들이 회개하는 것을 도와주고 싶어하는 자신의 심경을 표현하였다. 다윗은 우리아의 죽음을 주선해 주었기 때문에 자신의 승영을 상실하였지만 우리는 그가 간음죄에 대한 용서를 구하였다는 것을 그의 회개하는 태도를 보고 알 수 있다. 시편 51편에 나오는 그의 말들은 진실한 회개의 여러 면을 가르쳐 준다. 교사는 반원들과 같이 이 시편을 공부하면서 다윗의 참회의 예를 우리 생활에 어떻게 적용시킬 수 있는지에 관해 토론한다.

- 시편 51편에서 다윗은 우선 하나님과 하나님의 자비를 인정하였다.(시편 51:1) 또한 자신의 죄를 인정하였다.(시편 51:1~3) 우리가 자신의 죄를 회개할 때 하나님의 위대성과 자신의 죄를 인정하는 것은 왜 중요한가?
- 우리는 우리의 죄를 용서 받기 위해 무엇을 바쳐야 하는가?(시편 51:16~17 참조) “상하고 통회하는 마음”은 무엇을 뜻한다고 생각하는가?
- 우리가 용서 받기 전에는 우리의 죄가 왜 “항상 [우리] 앞에” 있는가?(시편 51:3) 우리가 용서 받은 후 그 상태는 어떻게 변화되는가?(시편 51:10; 엘마서 36:17~19) 하나님은 우리를 용서하신 후에는 우리의 과거 죄를 어떻게 보시는가?(시편 51:9; 이사야 43:25; 교리와 성약 58:42 참조)
- 다윗은 용서를 씻음.(시편 51:1~2, 7, 9~10), 회복(시편 51:12), 구원(시편 51:14)으로 묘사했다. 이것들은 왜 하나님의 용서의 축복에 대한 적당한 묘사인가?

결론

사람은 그가 아무리 굳세고 성공한 사람일지라도 유혹으로부터 벗어날 수는 없는 것이라고 설명한다. 순결하게 생각하고 행동하는 데 도움이 되도록 필요하면 자신의 생활을 변화시켜야 한다고 반원들을 격려한다. 예수 그리스도에 대한 사랑과 그분의 속죄에 대해 감사의 말씀을 하고, 예수 그리스도의 속죄 덕분에 우리가 죄를 용서 받을 수 있다고 간증한다.

추가로 가르칠 개념

다음 자료는 제언된 공과 자료를 보충해 주는 것이다. 이러한 여러 가지 개념 중에서 한 가지 이상을 공과의 일부로 사용할 수 있다.

1. 깨끗하지 못한 생각들을 마음 밖으로 떨쳐버림

우리 마음속에 들어온 깨끗하지 못한 생각들을 떨쳐버리는 방법에 관해 보이드 케이 팩커 장로가 하신 다음 말씀을 들려 준다.

“마음은 무대와 같습니다. 우리가 자고 있는 때를 제외하고는 이 무대의 커튼은 언제나 열려

있습니다. 이 무대에는 어떤 연기가 언제나 행해지고 있습니다. 그것은 흥미로운 것이든 따분한 것이든, 좋은 것이든 나쁜 것이든, 희극일 수도 있고 비극일 수도 있습니다. 그러나 마음의 무대에는 어떤 연기가 항상 진행되고 있습니다.

“여러분은 어떤 연기가 마음 무대에서 한창 진행중일 때 여러분이 의도하지 않았지만 무대 안쪽에서 사소하고 부정확한 생각이 슬그머니 나타나 여러분의 주의를 끌려고 한다는 사실을 유의해 보신 적이 있습니까? 이 부정확한 생각은 여러분의 주의를 가로채어 자신들에게 집중시키려 합니다. 만일 여러분이 그들을 내버려 둔다면 유덕한 모든 생각들은 무대에서 물러날 것입니다. 그렇게 되면 여러분은 그 부정확한 생각들의 세력에 동의했기 때문에 무방비 상태로 홀로 남게 될 것입니다.

“만일 여러분이 그 부정확한 생각들에 굴복한다면 그것들은 마음 무대에서 여러분을 위하여 여러분이 허용하는 정도까지 무슨 역할로든 연기할 것입니다. 그것들은 쓰라림, 질투 혹은 증오심의 역할로도 연기할 수 있을 것이며 저속, 부도덕, 심지어는 타락의 역할로도 연기할 수 있을 것입니다. 이 부정확한 생각은 자신들이 무대를 일단 점령하면, 그리고 여러분이 그렇게 하기를 허용한다면, 여러분의 주의를 확보하기 위해 아주 교묘한 방법을 고안해 낼 것입니다. 그것들은 틀림 없이 흥미롭게 만들어 낼 것이며 심지어는 그런 일은 단지 생각에 불과하기 때문에 죄가 되지 않는다고 여러분을 설득시킬 수도 있을 것입니다.

“그와 같은 때, 꼬마 도깨비같은 부정확한 생각들이—그것들이 깨끗한 것처럼 보이는 희색빛의 생각이든 의심할 여지 없이 더러운 생각이든—여러분의 마음 무대를 점령했을 때, 여러분은 어떻게 합니까? 만일 여러분이 여러분의 생각들을 통제할 수 있다면, 여러분은 여러분의 습관도 통제할 수 있을 것이며, 타락적인 습관까지도 통제할 수 있을 것입니다. 만일 여러분이 그것들을 정복하는 방법을 익힐 수 있다면, 여러분은 행복한 생활을 누릴 수 있을 것입니다.

“제가 여러분에게 가르쳐 주고 싶은 것이 바로 이것입니다. 교회 찬송가들 중에서 제일 좋아하는 노래 하나를 고르십시오. 마음을 고양시켜 주는 가사와 경건성이 담긴 곡조를 가진 노래, 영감 같은 것을 느끼게 해주는 노래로 고르십시오. 다음은 마음속으로 이 노래를 주의 깊게 음미하면서 되풀이해 부르십시오. 이렇게 하여 외우십시오. 여러분이 음악 훈련을 받은 일이 없더라도 이런 방법으로 찬송가 하나를 끝까지 생각할 수 있는 것입니다.

“이제는 이 찬송가를 여러분의 생각들이 빠져나가는 장, 즉 비상 통로로 삼으십시오. 부정확한 생각이 옆에서 무대로 슬그머니 등장할 때마다, 이 찬송가 레코드를(마음속)에 틀어 놓으십시오. 음악이 시작되고 가사가 여러분의 생각으로 형성되기 시작할 때, 합당치 못한 모든 생각들은 부끄러운 듯이 빠져나갈 것입니다. 그렇게 되면 여러분의 마음 무대의 전체적인 분위기는 변하여 새롭게 될 것입니다. 깨끗하고 고상한 생각이 들어올 때 저속한 생각은 사라지기 마련입니다. 덕 스스로 부정확한 것과 상대하려 하지 않으며 악은 빛이 있는 곳에서는 건디지 못하는 법입니다.

“때가 되면 여러분은 이따금 여러분이 좋아하는 노래를 마음속으로 부르곤 할 것입니다. 여러분의 생각 과정을 돌이켜 볼 때, 주위의 세상 것에 속한 어떤 힘이 합당치 못한 생각을 부추겨 여러분의 마음 무대에 출현할 때, 여러분의 음악이 자동적으로 시작된다는 것을 여러분은 깨닫게 될 것입니다.

“여러분이 마음 무대로부터 합당치 못한 모든 생각을 일소하는 방법을 알게 된 후로는 여러분의 마음을 가치있는 일을 배우는 것으로 계속 바쁘게 채우십시오. 먼저 여러분의 주변에 선하고 고상한 생각을 고취시켜 주는 것들을 둬으로써 여러분의 환경을 바꾸십시오. 그리하여 여러분의 마음을 의로운 일로 계속 바쁘게 채우십시오.”(대회 보고, 1976년 10월호, 99~100쪽)

2. 죄를 감추려는 것의 위험성

다윗은 간음죄를 감추려다가 더 큰 죄를 범하였다. 우리 죄를 감추려는 것의 위험성을 토론하기 위해 죄를 먼지 덩어리에 비유한다. 아래의 첫번째 그림에서 보여진 바와 같이 이 개념을 칠판에 그려가며 설명한다.

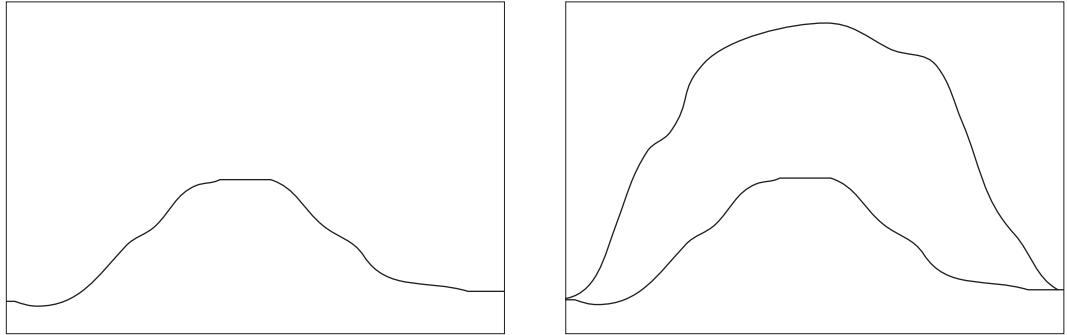

- 조그만 먼지 덩어리를 덮으려고 하면 어떤 일이 벌어지는가?(먼지 덩어리는 더욱 커져 더 잘 보이게 될 것이다. 이 개념을 두 번째 그림과 같이 그리며 설명한다.)
- 우리 죄를 감추려는 것은 어떻게 먼지 덩어리를 덮으려는 것과 같은가?(우리가 우리의 죄를 감추려고 할 때, 우리 죄는 더욱 커져 더욱 심각하게 된다.)
- 사람들에게 먼지 덩어리가 보이지 않게 하려면 어떻게 하여야 하는가?(먼지 덩어리를 덮으려고 할 게 아니라 제거시켜야 한다.) 우리는 일상 생활에서 죄를 어떻게 제거시킬 수 있는가?

3. “그리하고 압논이 저를 심히 미워하니”(사무엘하 13:15)

사무엘하 13장에는 다윗의 아들 압논과 다윗의 딸 다말에 관한 이야기가 실려 있다. 압논은 다말에게 마음이 끌려 다말로 하여금 그와 사통을 범하게 하였다.

- 사무엘하 13장 1절에는 압논이 다말을 사랑한다고 써어져 있다. 압논이 다말을 범하여 죄를 진 후, 다말에 대한 그의 감정은 어떻게 돌변했는가?(사무엘하 13:15 참조) 도덕의 원리를 범하는 사람들 사이에는 왜 흔히 사랑보다는 증오심이 일어나는가?

고든 비 힝클리 회장은 이렇게 말씀했다. “저는 존 에이 윌소 장로가 ‘... 저의 소견으로는 도덕의 원리를 범하는 청남 청녀는 곧 서로 미워하는 감정으로 결말이 납니다.’라고 말씀하신 것을 들었습니다. 저도 같은 소견을 말하였습니다. 처음에는 사랑의 말이 오갈 수 있으나, 후에는 분노에 찬 말과 쓰라린 말이 있을 것입니다.”(“참된 신앙”, *엔사인*, 1996년 6월호, 5쪽)

4. 회개하는 사람에게는 희망이 있음

회개하기에 너무 늦은 때는 없음을 강조하려 한다면, 보이드 케이 팩커 장로의 다음 말씀을 들려 줄 수 있다.

“과오(혹은 일련의 과오)는 회개하여 용서 받기에는 너무 늦다라는 이 절망적인 말은 주님으로부터 나온 말이 아닙니다. 주님은 만일 우리가 회개하면 우리를 용서하실 뿐만 아니라 우리의 죄를 잊고 더 이상 기억치 않으리라고 말씀하셨습니다. ... 회개는 마치 비누와 같아서 죄를 깨끗이 씻어낼 수 있습니다. 깊숙이 베어있는 죄는 징계라는 강력한 세제가 필요하지만 그러나 그것도 제거될 수 있습니다.”(*엔사인*, 1989년 5월호, 59쪽)

“호흡이 있는 자마다 여호와를 찬양할지어다”

제 25과

시편

목적 반원들이 구주에 대한 감사와 하나님 아버지와 구주께서 우리에게 베푸신 축복들에 대해 감사하는 마음을 갖도록 도와준다.

- 준비 사항**
1. 이 공과에서 토론될 성구들과 될 수 있는 한, 많은 시편을 기도하는 마음으로 공부한다.
 2. 이 공과를 연구하여 반원들의 필요를 가장 잘 충족시켜 줄 성구, 주제 및 질문을 기도하는 마음으로 선정한다. 이 공과는 시편 전부를 다루지 않고 시편 곳곳에 나오는 중요 제목들 중 몇 가지만을 다룬다.
 3. 첫번째 주에 집중 활동 시간을 가질 경우에는, 구주의 그림과 여러분이 평소 감사하게 여기는 것들을 나타내는 품목 서너 가지를 준비한다.(예: 경전, 사랑하는 사람의 사진, 여러분의 재능 중 한 가지를 나타내는 물건, 한 가지 식품 등) 두 번째 주에 집중 활동 시간을 가질 경우에는, 반원 한두 명에게 부탁하여 그가 제일 좋아하는 시편의 성구를 나눌 준비를 하고, 또 그에게 그 시편 성구가 어째서 중요한지 이유를 설명할 준비를 하도록 한다.
 4. 한 장 이상의 성전 그림을 준비한다.
-

공과 전개 제언

주의 집중 활동 공과를 시작하기 위하여 다음의 여러 가지 활동 중에서 한 가지(또는 교사 자신이 준비한 한 가지 활동)를 할 수 있다. 반에 가장 적절한 활동을 선택한다.

1. 구주의 그림을 보여 주고 그분의 생애와 사명에 대해 감사의 말씀을 한다. 이 밖에 여러분이 감사해 하는 것들을 나타내는 품목들을 전시하고 각각의 품목에 대해 감사의 말씀을 한다. 그러고 나서 다음의 질문을 한다.
 - 주님으로부터 받은 은사와 기회 중에서 특별히 여러분이 감사하게 여기는 것은 무엇인가? 이러한 축복이 없었다면 여러분의 생애는 어떻게 달라졌을 것인가?시편 가운데 다수는 주님이 베푸신 축복에 대한 감사를 표현한 것이라고 설명한다. 이 공과의 일부는 그러한 축복들과 그런 축복들에 대한 우리의 감사를 보여 주기 위해 우리가 할 수 있는 일을 집중적으로 다룬다.
2. 반원 한 사람을 청하여 시편 23편을 큰 소리로 읽게 하고, 다음의 질문을 한다.
 - 이 시편 성구에는 어떠한 감정이 표현되어 있는가? 여러분이 이 시편 성구를 읽거나 들을 때, 여러분의 느낌은 어떤가?지명된 반원 한 두사람에게 그들이 제일 좋아하는 시편 성구를 나누라고 부탁하고 왜 그 성구가 그들에게 중요한지를 말하라고 부탁한다.

다음 성구를 가르치면서 그러한 성구들이 일상 생활에 어떻게 적용되는지를 토론한다. 반원들에게 성구에 나와 있는 원리와 관련된 경험을 나누도록 격려한다.

시편은 원래 하나님께 대한 찬양이나 간구로서 읊은 시들을 모아 엮은 것이라고 설명한다. 시편 가운데는 다윗이 쓴 것들이 많다. 이 책은 고대 이스라엘로부터 전래된 찬송가집인 것으로 생각된다. 시편의 가사는 주님께 대한 신앙과 의롭게 살려는 간절함을 표현한, 세계에서 가장 빼어난 영감어린 문학적 작품의 일부이다.

1. 예수 그리스도의 생애와 사명에 대한 예언들

시편 가운데 상당 부분은 메시아로서의 그리스도의 사명에 관해 예언한 글이다. 부활한 구주는 이렇게 밝혀 주셨다. “모세의 율법과 선지자의 글과 시편에 나를 가리켜 기록된 모든 것이 이루어져야 하리라”(누가복음 24:44) 시편에 쓰여진 그리스도에 관한 예언들 중 성취된 몇 가지에 관해 토론한다.

예언	성취
시편 107:23~30	마태복음 8:23~27 예수님이 바람과 파도를 가라앉히심.
시편 69:8	요한복음 1:11, 7:5 예수님이 그분의 백성들에게 영접 받지 못하심.
시편 41:9, 55:12~14	요한복음 13:18, 21 예수님이 그분의 친구에 의해 팔리심
시편 69:20	마가복음 14:32~41 예수님이 겟세마네에서 홀로 고통을 받으심.
시편 22:7~8	마태복음 27:39~43 예수님이 희롱 당하심.
시편 22:16	마가복음 15:25 예수님이 십자가에 달리심.
시편 22:18	마태복음 27:35 병사들이 그리스도의 옷을 제비 뽑음.
시편 22:1	마태복음 27:46 예수님이 하나님 아버지에게 왜 자기를 버리셨느냐고 물으심.
시편 69:21	요한복음 19:28~30 예수님이 갈증을 풀기 위해 식초를 받으심.
시편 34:20	요한복음 19:33~36 예수님의 육신의 뼈는 하나도 부러지지 않았음.
시편 31:5	누가복음 23:46 예수님이 자신의 영을 하나님에게 맡기시고 죽으심.
시편 16:10	사도행전 2:31~32; 13:34~35 구주의 육신이 썩지 않고 부활되어 일어남.

- 이 세상에 태어나기 전에 출생, 생애, 사망 및 부활에 관해 예언되었던 사람은 오로지 예수 그리스도 뿐이다. 여러분은 구주의 생애에 관한 그같은 세부적인 예언들이 왜 주어졌다고 생각하는가?(이러한 예언들을 통해 예수가 약속된 메시아, 세상의 구주임이 밝혀졌다.) 이러한 예언들은 이 예언을 받은 사람들에게 어떻게 축복이 되었었는가?(이 예언들은 사람들이 구주에 관한 것을 배우고 세상에 태어나기 전의 그분의 신원에 관한 간증을 얻는데 도움이 되었다.[모사이야서 3:13 참조] 뿐만 아니라 이 예언들은 일부 사람들이 구주가 오셨을 때 그분을 알아보는 데도 도움이 되었다.)

2. “여호와께서 너를 후대하심이로다”(시편 116:7)

구주의 생애와 임무에 관한 예언 이외에도 천지 창조, 구주의 자비와 용서와 사랑, 경전, 성전 등과 같은 축복에 대한 감사를 나타낸 시들도 많다.

천지 창조

주님에게 천지를 창조해 주신 것에 대한 감사를 표하는 다음 시편의 성구에 관해 토론한다.

- 시편 19:1
- 시편 104:5~7, 14, 24

시편 136:3~9

- 천지 창조는 하나님의 권능과 사랑을 어떻게 증거해 주는가?(엘마서 30:44; 모세서 6:63) 우리는 천지 창조의 선물에 대해 어떻게 감사를 보일 수 있는가?

구주의 자비와 용서와 사랑

구주의 자비, 용서, 사랑에 대한 감사를 표현한 다음의 시편 성구들 중에서 일부를 골라 토론한다.

시편 23편(이 편은 만일 주의 집중 활동에서 이미 활용되었던 것이면, 그 이상 토론할 필요가 없다.)

시편 51편(이 편은 만일 앞에서 이미 토론되었던 것이면, 그 이상 토론할 필요가 없다.)

시편 59:16

시편 78:38

시편 86:5, 13

시편 100:4~5

시편 103:2~4, 8~11, 17~18

- 우리는 이들 시편 성구에서 주님께 관해 무엇을 배울 수 있는가? 반원들에게 주님의 자비, 용서, 사랑을 어떻게 알게 되었는지에 관해 이야기하도록 권유한다.
- 시편 51편에 나오는 용서를 구하는 다윗의 글에 관하여 여러분은 어떤 강한 느낌을 갖게 되는가? 이 시편은 회개와 용서에 관하여 우리에게 무엇을 가르쳐 주는가?(2절, 7절, 12절에 나오는 '씻으시며', '정결하게 하소서', '회복시켜 주시고' 라는 말에 유의한다. 이 어휘들은 회개의 중요한 부분을 설명해 준다. 그리고 17절도 유의한다. 이 구절은 우리가 진실로 회개하기 위해서는 어떠한 마음의 태도를 가져야 하는지를 설명해 준다.)

경전

경전을 주신 데 대해 주님께 감사하는 다음의 시편에 관하여 토론한다.

시편 19:7~11

시편 119편

- 다윗은 경전을 표현함에 있어 시편 19편 7~10절에서 무슨 어휘를 사용하였는가?(경전을 나타내는 동의어로 율법, 증거, 교훈, 계명 및 규례가 있다. 경전을 묘사하는 형용사로는 완전한, 확실한, 정직한, 순결한, 진실한, 의로운 등이 있다. 경전은 또한 '순금보다 더 사모할(만한) 것이며 '꿀보다 더 달다' 라는 말로 표현되기도 한다)
- 시편 19:7~11에 기록된 바로는 경전은 우리 생활에 어떤 축복을 가져다 줄 수 있는가? 교사는 칠판에 축복을 차례로 적는다.
 - ㄱ. 경전은 우리 영혼을 소생케 한다.(7절)
 - ㄴ. 경전은 우둔한 자를 지혜롭게 한다.(7절)
 - ㄷ. 경전은 우리 마음을 기쁘게 한다.(7절)
 - ㄹ. 경전은 우리의(마음의) 눈을 밝게 한다.(8절)
 - ㅁ. 경전은 우리에게 경고를 준다.(8절)
- 경전은 여러분의 생활에 이런 축복을 어떻게 가져다 주었는가? 또는 그 밖의 다른 축복을 어떻게 가져다 주었는가?

- 시편 저자는 주님에게 이렇게 절규하듯 썼다. “내가 주의 법을 어찌 그리 사랑하는지요. 내가 그것을 종일 작은 소리로 읊조리니이다.”(시편 119:97) 이 밖에 15~16절, 33~35절, 40절, 40~50절, 72절, 92절, 104절, 174절도 역시 참조할 것) 우리는 이와 같이 경전을 사랑하는 마음을 어떻게 키울 수 있는가?
- 경전은 어떻게 “(우리) 발에 등”이요 “(우리)길에 빛”과 같은 존재인가?(시편 119:105)

성전

성전에 관한 다음 시편 성구들 중에서 몇 가지에 관해 토론한다. 반원들이 다음 성구들을 읽는 동안 교사는 한 개 이상의 성전 그림을 전시할 수 있다.

- 시편 5:7
- 시편 15:1~3
- 시편 24편
- 시편 27:4
- 시편 65:4
- 시편 84:1~2, 4, 10~12
- 시편 122편
- 시편 134편

- 이들 성구에서 우리는 성전에 관해 무엇을 배울 수 있는가? 그리고 성전 참석을 위해 우리 자신을 준비시키는 것에 관하여 무엇을 배울 수 있는가?

교사는 반원들에게 지시하여 “주 영이 거하는 집”(찬송가, 186장)을 부르게 하든가 그 가사를 읽게 할 수 있다. 또는 초등학교 어린이 서너 명을 반으로 초청하여 “나 성전 보고싶어”(어린이 노래책, 101쪽)를 부르게 할 수 있다.

3. 여호와께서 내게 주신 모든 은혜를 무엇으로 보답할꼬?(시편 116:12)

- 시편 116편 12절에서 다윗은 스스로 이렇게 물었다. “내게 주신 모든 은혜를 내가 여호와께 무엇으로 보답할꼬?” 아래와 같이 다윗의 말씀을 차례로 적는다.

- ㄱ. “구원의 잔을 들고”(116:13)
- ㄴ. “여호와의 이름을 부르며”(116:13)
- ㄷ. “여호와여, 나는 진실로 주의 종이요”(116:16)
- ㄹ. “내가 주께 감사제를 드리고”(116:17)
- ㅁ. “내가 여호와께 서원한 것을 그의 모든 백성이 보는 앞에서 내가 지키리로다. ... 여호와의 성전 뜰에서 지키리로다”(116:18~19)

- 주님에게 감사를 포함에 있어 우리는 다윗의 대답을 어떻게 적용할 수 있는가?

4. “여호와를 의지할 지어다”

“여호와를 의지할 지어다”는 시편에서 가장 흔하게 쓰이는 경구의 하나이다.(시편 4:5, 5:11, 9:10, 18:2, 56:11, 62:8, 118:8~9) 우리는 어떻게 주님을 의지하는가? 여러분은 주님을 의지하는 동안 어떻게 축복을 받았는가?

결론

시편은 예수 그리스도의 성스런 사명에 관해 권위있게 증거하여 준다. 뿐만 아니라 그분과 하나님 아버지께서 우리에게 베푸신 큰 축복을 우리에게 일깨워 주고, 그 축복에 대해 감사를 표하는 방법을 우리에게 제시해 준다.

교사는 시편의 근본 취지를 요약하기 위해 반원들에게 부탁하여 시편의 마지막인 150편을 읽게 한다. 그리고 나서 추가로 찬양과 감사에 관한 교사 자신의 간증을 전한다.

추가로 가르칠 개념

다음 자료는 제안된 공과 자료를 보충해 주는 것이다. 이러한 여러 가지 개념 중에서 한 가지 이상을 공과의 일부로 사용할 수 있다.

1. 후기 성도 찬송가는 구약 성경의 시편을 근거로 작사된 것임

(후일의) 찬송가는 후일의 우리 시대가 사용하는, 시편에 상당하는 책이라고 볼 수 있다고 설명한다. 반원들에게 부탁하여 구약 성경 시편을 근거로 작사된 후일의 찬송가 한 곡을 부르게 할 수 있다. 몇 곡을 소개하면 다음과 같다. “주님은 내 목자시니”(찬송가, 99장; 시편 23편), “주는 나의 빛”(찬송가, 48장; 시편 27:1), “주 하나님 지으신 모든 세계”(찬송가, 50장; 시편 8:3~9), 9:1~2), “전지 전능하신 주님께”(찬송가, 56장; 시편 23:6, 150편)

2. 찬송가를 부를 때 오는 축복

- 후기 성도 찬송가의 주요 골자는 무엇인가?(대답에는 다음과 같은 것이 포함될 수 있다. 구주, 교회 회원으로서의 임무, 끝까지 견딤, 신앙, 가정과 가족, 사랑, 선교 사업, 기도, 신권, 선지자들, 복음의 회복, 성찬식, 봉사, 시편을 참음, 시온 등) 찬송가를 부르면 어떤 축복이 오는가?(교리와 성약 25:12 참조)

찬송가가 우리에게 축복을 가져다 줄 수 있는 것들은 다음과 같다. 이 중 몇 가지에 관해 토론한다.

- ㄱ. 찬송가는 우리의 영을 고양시켜 준다.
- ㄴ. 찬송가는 우리가 보다 의롭게 살도록 정신을 고취시켜 준다.
- ㄷ. 찬송가는 우리가 받고 있는 축복을 일깨워 준다.
- ㄹ. 찬송가는 우리에게 주님을 찬양하는 기회를 준다.
- ㅁ. 찬송가는 (진리를) 증거하는 방법을 우리에게 제시해 준다.
- ㅂ. 찬송가는 우리가 주님께 의지하도록 도움을 준다.
- ㅅ. 찬송가는 우리가 영을 느끼도록 도움을 준다.
- ㅇ. 찬송가는 우리가 하나님 아버지에게 더욱 가까워지도록 도움을 준다.
- ㅈ. 찬송가는 우리가 복음을 배우고 가르치는 데 도움을 준다.

제일회장단은 다음과 같이 말씀했다.

“영감을 주는 음악은 우리 교회 집회의 필수적인 부분입니다. 찬송가는 주님의 영을 불러들이며, 경건한 느낌을 갖게 하고, 회원들을 하나가 되게 하며, 주님께 찬양을 드리는 방법을 우리에게 제시해 줍니다.

“찬송을 부르는 것이 때로는 가장 훌륭한 설교가 되기도 합니다. 찬송가는 우리가 회개하고 선행을 하게 하며, 간증과 신앙을 키우며, 지친 자를 쉬게 하며, 애통하는 자를 위안하며, 우리가

끝까지 견디어 내도록 영감을 줍니다.”(찬송가 제일회장단 머리글)

- 시편의 몇 부분은 “여호와께 즐거이” 부르듯 부르라고 언급하고 있다.(시편 98:4, 100:1, 66:1, 95:1~2 참조) 우리는 교회 집회와 가정에서 어떻게 하면 찬송가 부르기를 더 잘 활용하여 교회 집회와 가정을 즐겁고 뜻깊도록 할 수 있는가?
- 최후의 만찬에서 예수님과 그의 사도들도 찬송가를 불렀다.(마태복음 26:30) 찬송가를 부르는 것은 예수님과 그의 사도들이 그들 앞에 놓여 있는 사업을 성취시킬 준비를 하는 데 어떻게 도움을 주었다고 생각하는가?
- 선지자 조셉 스미스는 카테지 감옥에서 순교 당하기 직전에 존 테일러에게 “슬픔에 잠긴 나그네”(찬송가, 30장)를 불러 줄 것을 부탁했다. 이 노래는 선지자에게 어떻게 도움을 주었다고 생각하는가?

3. 시편에서 사용된 대구법

다윗과 그 밖의 히브리 시인들이 사용한 시 작법을 이해하면 시편을 폭 넓게 연구할 수 있다. 시작 기법의 하나는 대구법이다. 흔히 볼 수 있는 대구법의 한가지 특징은 어떤 개념을 다른 말로 되풀이 해서 표현하는 것이다. 이러한 반복적 표현은 동일 개념의 의미를 확대 또는 강화시켜 주는 효과가 있다. 이런 유의 대구법을 쓴 한 가지 예로 시편 102편 1~2절을 들 수 있다. 여기에는 동일한 개념이 각각 다른 말로 다섯 번이나 반복해서 표현되어 있다. (“내 기도를 들으소서”, “나의 부르짖음을 주께 상달하게 하소서”, “주의 얼굴을 내게 숨기지 마소서” 이 세 가지 표현에는 “주의 귀를(나에게) 기울이소서”와 “내가 부르짖는 날에 속히 내게 응답하소서”의 뜻도 포함되어 있는 것이다.) 반복적 표현이 개념을 강화시키는 데 어떻게 효과가 있다는 것을 반원들에게 설명하여 준다.

솔로몬 왕: 지혜로운 자, 어리석은 자

열왕기상 3장, 5~11장

목적 반원들이 자신의 축복을 현명하게 활용하고 성전에 들어가기에 합당하게 되도록 격려한다.

준비 사항

1. 기도하는 마음으로 다음 성구를 공부한다.
 - ㄱ. 열왕기상 3:5~28. 솔로몬이 그의 아버지 다윗에 이어 왕이 되고 주님을 따름. 주님이 솔로몬에게 나타나시고, 솔로몬은 지혜로운 마음을 달라고 주님께 간구함.(3:5~9) 주님이 솔로몬에게 지혜와 부와 명예의 축복을 내리심.(3:10~15) 두 여인이 한 아이를 솔로몬에게 데리고 감. 솔로몬은 어느 여인이 그 아이의 진짜 어머니인지를 현명하게 판결함.(3:16~28)
 - ㄴ. 열왕기상 5~6장, 7:1~12. 솔로몬 왕이 거대한 성전 건축을 지시함.(5~6장) 솔로몬 왕이 자신을 위한 궁전도 건축케 함.(7:1~12)
 - ㄷ. 열왕기상 8:22~66; 9:1~9. 솔로몬 왕이 성전을 헌납하고 이스라엘 백성들에게 영적, 세사적 번영을 축복해 달라고 주님께 간구함.(8:22~53) 백성들이 14일 간을 예배함.(8:54~66) 주님이 다시 솔로몬에게 나타나 이스라엘 백성이 주님을 섬기면 그들을 축복할 것이나, 만일 다른 신을 섬기면 저주할 것을 약속하심.(9:1~9)
 - ㄹ. 열왕기상 10~11장. 솔로몬의 부와 지혜로 인해 그의 명성이 오름.(10:1~13, 24~25) 솔로몬이 심히 부유하게 됨.(10:14~23, 26) 솔로몬이 많은 이방인 여인들과 결혼하고 이들은 솔로몬에게 거짓신들을 섬길 것을 설득함.(11:1~10) 주님이 솔로몬에게 대적들을 일으킴.(11:11~25) 한 선지자가 솔로몬의 악행으로 인해 이스라엘 왕국이 나뉘게 될 것이라고 예언함.(11:26~40)
2. 추가 독서 과제: 열왕기상 2:1~12, 4:29~34, 7:13~51; 역대상 29장; 교리와 성약 46편
3. 만일 “고대에 사용되었던 성전” 그림을 구할 수 있으면, 공과 시간 동안 이 그림을 활용할 수 있다.(62300;복음 그림 패킷 118)

공과 전개 제언

구약 소개

공과를 시작하기 위하여 다음의 활동(또는 여러분 자신이 준비한 한 가지 활동)을 할 수 있다.

델린 에이치 옥스 장로의 다음 말씀을 읽어 준다. 또는 반원 한 사람을 시켜 읽게 한다.

“우리는 일반적으로 사탄이 우리의 가장 약한 곳을 공격한다고 생각합니다. ... 그러나 약점만이 우리의 유일한 취약 부분은 아닙니다. 사탄은 또한 우리가 강하다고 생각하는 곳, 즉 우리가 자신의 장점에 대하여 자랑스럽게 여기는 바로 그 곳을 공격할 수 있습니다. 그는 우리가 소유한 가장 큰 재능과 영적인 은사를 통해 우리에게 접근할 것입니다. 우리가 경계하지 않는다면, 사탄은 약점을 이용해서만이 아니라 장점을 통해 우리를 타락시킴으로써 우리를 영적인 파멸로 이끌 수 있습니다.”(“장점이 함정이 될 수도 있습니다”, 성도의 벗, 1995년 5월호, 12쪽)

- 우리의 함정이 될 수 있는 우리의 장점은 무엇인가?

이 공과는 하나님으로부터 큰 은사를 받았으나 결국은 그 은사를 불의하게 사용했던 솔로몬 왕에 관련된 것이라고 설명한다. 반원들에게 솔로몬의 점차적인 쇠퇴를 보여 주는 사건들을 찾아보라고 말한다. 우리가 솔로몬 왕의 결점을 찾는 것은 그를 평가하기 위함이 아니라 그의 과오를 보고 교훈을 얻으려는 것임을 강조한다.

성구 토론과 적용

다음 성구를 가르치면서 그러한 성구들이 일상 생활에 어떻게 적용되는지를 토론한다. 반원들에게 성구에 나와 있는 원리와 관련된 경험을 나누도록 격려한다.

다윗이 죽기 직전에 제사장 사독과 선지자 나단은 솔로몬을 새로운 왕으로 기름을 부었다. 다윗과 밧세바의 아들 솔로몬은 그의 아버지로부터 다음과 같은 권고의 말씀을 받았다. “너는 힘써 대장부가 되고 네 하나님 여호와와 그의 이름을 지켜 그 길로 행하여 그 법률과 계명과 율례와 증거를 모세의 율법에 기록된 대로 지키라 그리하면 내가 무릇 무엇을 하든지 어디로 가든지 형통하리라”(열왕기상 2:2~3)

1. 주님이 솔로몬에게 지혜와 부와 명예를 주어 축복하심

열왕기상 3장 5~28절을 가르치고 토론한다.

- 솔로몬이 왕이 된 후 얼마 안되어 주님이 그의 꿈에 나타나 이렇게 말씀하셨다. “내가 네게 무엇을 줄꼬 너는 구하라”(열왕기상 3:5) 솔로몬은 무엇을 구하였는가?(열왕기상 3:9) “지혜로운 마음”을 갖는다는 것은 무엇을 뜻하는가?(열왕기상 3:28, 4:29 참조) 솔로몬은 왜 그러한 축복이 특별히 필요하다고 생각했는가?(열왕기상 3:7~8 참조) 하나님의 지혜를 가지면 가정에서 우리의 책임을 수행하는 데 어떻게 도움이 될 것인가? 직장에서는 어떻게 도움이 될 것인가? 학교에서는 어떻게 도움이 될 것인가? 교회에서는 어떻게 도움이 될 것인가? 우리는 이 지혜를 어떻게 받을 수 있는가?
- 주님은 솔로몬이 지혜로운 마음을 구한 것을 왜 기뻐하셨는가?(열왕기상 3:11~12 참조. 솔로몬은 이기적인 목적을 띤 은사를 구한 것이 아니라 다른 사람들을 위해 봉사하는 데 도움이 될 은사를 구하였다.) 우리가 구할 수 있는 영적인 은사는 무엇인가?(고리와 성약 46:13~26 참조) 주님은 어떤 조건으로 영적인 은사를 주시는가?(열왕기상 3:14; 고리와 성약 46:8~12 참조) 우리는 다른 사람들에게 봉사하기 위해 이런 축복을 어떻게 활용할 수 있는가?
- 주님은 이밖에 솔로몬에게 어떤 축복을 주셨는가?(열왕기상 3:13~14 참조) 이런 축복들은 다른 사람들에게 봉사하는 데 어떻게 사용될 수 있었겠는가?
- 언제 솔로몬 왕의 판결이 맨처음 필요했는가?(열왕기상 3:16~22 참조) 솔로몬 왕은 그 문제를 어떻게 해결하였는가?(열왕기상 3:23~28 참조) 솔로몬이 해결한 것을 볼 때 주님께서 그에게 지혜를 내려 주셨음을 어떻게 알 수 있는가?

2. 솔로몬 왕이 거대한 성전 건축을 지시하고 자신을 위한 궁전도 짓게 함

열왕기상 5~6장, 7장 1~12절을 가르치고 토론한다.

- 주님이 명하신 대로 솔로몬은 성전을 건축하라는 지시를 내렸다.(여러분은 성전 건축의 정교한 면을 강조하기 위해 열왕기상 5:1~6, 17~18; 6:15~36을 간단히 살펴볼 수 있다.) 솔로몬이 성전 건축을 위해 왜 그런 좋은 자재를 사용했다고 생각하는가?
- 일꾼들은 성전을 건축하는 동안 성전에 대한 경건성을 어떻게 보였는가?(열왕기상 6:7 참조)

- 솔로몬은 합당한 성전 건축을 위해 그의 지혜와 부와 명성을 어떻게 이용하였는가?(열왕기상 5:1~12 참조. 이러한 강점을 이용해 그는 건축 자재를 확보하고 유능한 건축 기술자들을 성전 건축에 참가시킬 수 있었다.)
- 주님은 성전과 관련하여 솔로몬에게 어떤 약속을 주셨는가?(열왕기상 6:11~13 참조) 주님은 오늘날 우리에게 어떤 비슷한 약속을 주시는가?(교리와 성약 97:15~17 참조)
- 솔로몬 왕은 또한 자신을 위한 궁전도 짓게 하였다. 솔로몬 왕의 집의 크기와 주님의 집의 크기는 어떻게 비교되는가?(열왕기상 6:2~3; 7:2, 6~7 참조) 솔로몬의 이같은 부의 사용은 그의 점차적인 쇠퇴를 어떻게 보여 주는가?

3. 솔로몬이 성전을 헌납함

열왕기상 8장 22~66절, 9장 1~9절을 가르치고 토론한다.

- 7년 간의 건축 후 성전은 헌납되었다. 솔로몬이 헌납 기도에서 기도한 내용의 일부는 무엇인가?(열왕기상 8:22~53)

칠판에 반원들의 대답을 차례로 적는다. 대답에는 다음 사항이 포함될 수 있다.

- ㄱ. 기도에 대한 응답(열왕기상 8:28~30, 49~52)
- ㄴ. 용서(열왕기상 8:33~39)
- ㄷ. 비(열왕기상 8:35~36)
- ㄹ. 기근과 질병이 있을 때 도우심.(열왕기상 8:37)
- ㅁ. 적과 싸울 때 도우심.(열왕기상 8:44~45)

- 솔로몬은 그의 헌납 기도에서 그의 백성들이 여러 가지 문제로 어려움을 당하는 동안 주님께서 도와주실 것을 기도하였다. 우리가 어려운 문제로 짓눌려 있을 때 성전에 참석하면 어떻게 도움을 받을 수 있는가?

에즈라 태프트 벤슨 회장은 이렇게 말씀했다. “우리는 이 아름다운 성전의 평온한 분위기 속에서 때로는 중요한 생활 문제의 해결책을 찾을 수 있습니다. 때로는 순수한 지식이 성령의 영향 하에 우리에게 흘러 들어오곤 합니다. 성전은 개인적인 계시를 받는 장소입니다. 저는 어떤 어려운 문제로 마음이 짓눌려 있을 때는 기도하는 마음으로 주님의 집으로 가 해답을 구하였습니다. 이 해답은 명료하고 확실하게 떠올랐습니다.”(엔사인, 1985년 8월, 8쪽)

- 솔로몬은 믿지 않는 자들을 주님께 인도하는 데 성전이 도움이 되게 해달라고 기도하였다.(열왕기상 8:41~43) 성전이 어떻게 이런 일을 할 수 있는가?(반원들에게 자신이나 또는 다른 사람들이 성전에 관심을 가졌던 것이 원인이 되어 교회에 관심을 가지게 되었던 사례를 나누도록 부탁한다.)
- 솔로몬은 헌납 기도를 드린 후 그의 백성들에게 다음과 같이 권고하였다. “... 너희 마음을 우리 하나님 여호와께 온전히 바쳐 완전하게 하(라)”(열왕기상 8:61) “마음을 하나님 여호와께 온전히 바쳐 완전하게 하라”는 말은 무엇을 뜻한다고 생각하는가? 우리가 성전에 참석하는 것은 우리 마음을 완전케 하는 데 어떻게 도움이 될 수 있는가?
- 성전이 우리 생활에 계속 강한 영향을 미치도록 하기 위해 우리는 무엇을 할 수 있는가?(대답에는 다음과 같은 일이 포함될 수 있다. 될 수 있는 대로 자주 성전에 참석한다. 유효한 성전 추천서를 소지한다. 가정에 성전 그림을 비치한다.)

- 성전이 헌납된 후 백성은 무엇을 하였는가?(열왕기상 8:62~66 참조) 성전 헌납식과 14일 간의 예배가 끝나고 백성들이 집으로 돌아갔을 때 백성들의 태도는 어떠했는가?(열왕기상 8:66 참조) 여러분은 성전에서 집으로 돌아갈 때 어떤 기분을 갖는가?
- 성전 헌납식이 끝나고 주님께서 솔로몬을 방문하셨을 때 주님은 그에게 무슨 메시지를 주셨는가? (열왕기상 9:3~9. 또한 열왕기상 6:11~13 참조. 성전이 건축되는 동안에도 주님은 이와 비슷한 말씀을 하셨다는 사실에 유의한다. 주님은 왜 이전의 성약을 솔로몬에게 상기시킬 필요가 있었다고 생각하는가? 주님은 오늘날 우리에게 우리의 성약을 어떻게 상기시켜 주는가?

4. 솔로몬이 심히 부유해지고 그로 하여금 우상을 숭배토록 한 많은 이방 여인들과 결혼함

열왕기상 10~11장을 가르치고 토론한다.

- 성전이 건립된 후 솔로몬의 부와 명성은 어떻게 더하여졌는가?(열왕기상 10:1~15, 24~25 참조) 솔로몬은 이러한 축복들을 어떻게 악용하였는가?(열왕기상 10:16~28, 26~29 참조. 솔로몬은 이러한 축복들을 하나님의 왕국보다는 자신의 왕국을 쌓아가는 데 이용했다는 점을 지적한다.) 지혜와 부와 명성은 어떻게 활용되어야 하는가?(야곱서 2:18~19 참조)
- 솔로몬이 첩들을 선택한 것을 보면 그가 하나님으로부터 돌아섰다는 것을 어떻게 알 수 있는가?(열왕기상 11:1~2 참조. 솔로몬은 성약 밖에서 결혼하였음.) 솔로몬의 이방 왕비들은 솔로몬이 무엇을 하도록 영향을 주었는가?(열왕기상 11:3~8 참조. 조셉 스미스 역 성경 4절을 보면 '솔로몬의 마음이 그 부친 다윗의 마음과 같이 되어' 라고 써어져 있고, 6절은 '솔로몬이 그 부친 다윗과 같이 여호와의 눈 앞에서 악을 행하여' 라고 써어져 있다는 점에 유의한다.)
- 솔로몬이 그의 성약을 깨뜨려 주님으로부터 돌아섰을 때 주님은 어떻게 하였는가?(열왕기상 11:9~14, 23~25, 33~36 참조)
- 여러분은 솔로몬의 지혜와 부와 명성의 축복이 어떻게 그를 타락으로 이끈 한 원인이 되었다고 생각하는가? 여러분은 오늘날 이러한 장점들이 어떻게 사람들을 타락으로 이끄는 한 원인이 됨을 보고 있는가? 우리는 어떻게 하면 우리의 장점이 우리의 함정이 되지 않도록 할 수 있는가?(열왕기상 8:61; 교리와 성약 88:67 참조)

델린 에이치 옥스 장로는 다음과 같이 말씀했다.

“그러면 우리는 어떻게 우리의 장점이 자신의 함정이 되는 것을 막을 수 있을까요?

우리가 계발해야 할 품성은 겸손입니다. 겸손은 가장 훌륭한 보호자입니다. 겸손은 교만의 반대말입니다. 겸손은 모든 학문, 특히 영적인 것의 결정체입니다. 선지자 모로나이를 통해 주님은 우리에게 겸손의 역할에 대해 이처럼 훌륭한 통찰력이 깊은 말씀을 하셨습니다.

‘내가 사람들에게 연약함을 주는 것은 그들로 겸손하게 하려 함이요, 내 은혜가 내 앞에 스스로 겸손하여진 모든 자에게는 족하니, 이는 만일 그들이 내 앞에 스스로 겸손하여 나를 믿는 신앙을 가지면, 내가 그들을 위하여 연약한 것들을 강하게 되게 할 것임이니라.’ (이더서 12:27)

“우리도 또한 모두 하나님 앞에서 겸손하면, 그분은 우리의 장점이 사탄이 우리를 파멸시키려고 이용할 수 있는 약점이 되지 않도록 도와주실 것입니다. ...”

“... 만일 우리가 겸손하고 배울 자세가 되어 있고 주님의 계명과 그분의 지도자들의 권고와 주님의 영의 속삭임에 귀를 기울인다면, 우리는 자신의 영적인 은사와 장점 및 기타 우리의 의로움을 위한 힘을 사용하는 방법을 인도 받을 수 있습니다. 또한 우리는 사탄이 우리의

장점을 이용하여 함정으로 이끌려는 시도를 피할 수 있는 방법도 인도 받을 수 있습니다.

“이 모든 것 가운데, 우리는 주님의 지시와 약속을 명심하고 그것에 의지해야 합니다.

‘너는 겸손하라. 그리하면 주 네 하나님은 손을 잡고 너를 인도할 것이요, 네 기도에 대한 응답을 내게 주리라.’(교리와 성약 112:10)”(“장점이 함정이 될 수도 있습니다”, 성도의 벗, 1995년 5월호, 22~23쪽)

결론

지금까지 주님이 베푸신 영적, 물질적인 축복과, 그리고 성전을 주신 데 대해 감사를 표한다. 반원들이 주님 앞에 겸손하여 자신들의 축복을 현명하게 활용하고 성전에 들어가기에 합당하게 되도록 격려한다.

추가로 가르칠 개념

다음 자료는 제언된 공과 자료를 보충해 주는 것이다. 이러한 여러 가지 개념 중에서 한 가지 이상을 공과의 일부로 사용할 수 있다.

1. “그의 마음이 그의 형제 위에 교만하지 아니하고”(신명기 17:20)

- 반원 한 사람에게 신명기 17장 14~20절을 큰 소리로 읽도록 한다. 만일 솔로몬이 이 성구를 실천했다라면, 그와 그의 백성들의 생활은 어떻게 달라졌을 것인가?

2. 성전 헌납 기도

만일 반원들 가운데 성전 헌납식에 참석할 적이 있는 사람이 있으면 그중 한두 명에게 그들의 경험을 이야기하라고 부탁한다. 그리고 반원 한 사람을 지명하여 후기 성도 성전 헌납 기도문에서 뽑은 통찰력 있는 문구 두세 가지를 이야기할 준비를 하라고 부탁할 수 있다.(교리와 성약 109편은 커틀랜드 성전 헌납식에서 드린 기도문이 실려 있다. 때때로 엔사인에는 새로 헌납된 성전 헌납 기도문이 실린다.)

- 헌납 기도문은 우리의 개인 생활에 어떻게 영향을 끼치는가?

조셉 필딩 스미스 회장은 이렇게 말씀했다. “우리가 어떤 집을 주님에게 헌납할 때에는 실제로 주님께서 원하시는 방법대로 이 집을 사용하겠다는 성약과 함께 주님을 섬기는 일에 우리 자신을 헌납하는 것입니다.”(처치 뉴스, 1972년 1월 22일, 3쪽)

사악한 지도자와 의로운 지도자의 영향

열왕기상 12~14장; 역대하 17장, 20장

목적 다른 사람들에게 좋은 영향을 주어 그들로 의로운 생활을 할 수 있도록 반원들이 훌륭한 지도자 자질을 키울 수 있도록 격려한다.

준비 사항

1. 기도하는 마음으로 다음 성구를 공부한다.
 - ㄱ. 열왕기상 12:1~20. 르호보암이 그의 부친 솔로몬에 이어 이스라엘의 열두 지파의 왕이 됨. 그는 그의 백성을 다룸에 있어 현명한 사람들의 권고를 저버리고 대신 백성들에게 더 무거운 멍에를 지우려고 함.(12:1~15) 이에 열 지파가 배반하여 그의 왕국은 분할됨.(12:16~19; 열 지파는 이스라엘 왕국이라는 칭호를 그대로 유지하고, 유다와 베냐민 지파는 르호보암의 통치 하에 남아 유다 왕국으로 불리워짐.) 이스라엘 왕국 백성은 솔로몬 왕국에서 행정관(관리)으로 있었던 여로보암을 왕으로 추대함.(12:20)
 - ㄴ. 열왕기상 12:25~33; 13:33~34; 14:14~16, 21~24. 여로보암이 그의 백성을 우상 숭배에 빠지도록 하고 제사장들을 레위인이 아닌 사람들로 대체함.(12:25~33, 13:33~34; 아세라 목상과 산당을 설명하기 위해서는 두 번째의 추가로 가르칠 개념을 참조할 것) 한 선지자가 여로보암 가족의 파멸과 이스라엘 백성의 분산을 예언함.(14:14~16) 르호보암도 유다 왕국을 우상 숭배에 빠지게 함.(14:21~24)
 - ㄷ. 역대하 17:1~10, 20:1~30. 르호보암의 증손자인 여호사밧이 유다 왕국에서 아세라 목상과 산당을 제거시키고 유다 곳곳에 레위 사람을 보내 율법책으로 백성들을 가르치게 하는 등 의로운 통치를 함.(17:1~10) 유다의 적군들이 침공하러 오자 여호사밧과 그의 백성들이 금식 기도를 함. 주님이 이 전쟁은 그들에게 속한 것이 아니라 하나님께 속한 것이라고 말씀하심. 그들을 침공한 적군들이 자기네들끼리 싸워 패망함.(20:1~30)
2. 추가 독서 과제: 열왕기상 11:26~40; 열왕기하 17:20~23
3. 주의 집중 활동을 가질 경우에는, 여러 조각으로 쉽게 찢을 수 있는 흰 옷이나, 옷 모양을 잘라서 만들 수 있는 커다란 종이 한 장을 준비한다.

공과 전개 제언

주의 집중 활동 공과를 시작하기 위하여 다음의 활동(또는 여러분 자신이 준비한 한 가지 활동)을 할 수 있다.

흰 옷이나 또는 옷 모양으로 자른 종이 한 장을 가져다가 이를 열두 조각으로 찢는다. 솔로몬의 생애가 끝날 무렵, 선지자 아히야가 여로보암(솔로몬 통치 하에서 세금과 건축 공사를 맡은 열두 감독 가운데 한 사람)이 이스라엘 나라의 대부분을 떠맡아 통치하리라고 예언하였다. 이를 설명하기 위하여 아히야는 그의 새 옷을 잡아 열두 조각으로 찢고 그중 열 조각을 여로보암에게 주었다.(열왕기상 11:29~32; 그리고 후기 성도 영어 성경에 나와 있는 32절의 각주를 보면, 희랍어역 구약 성서에는 다윗 후손이 통치하는 왕국에 남게 될 지파는 한 지파가 아니라 두

지파인 것으로 나타나 있다.)

구주는 “스스로 분쟁하는 나라마다 황폐하여질 것이(라)”고 가르치셨다.(마태복음 12:25) 이는 솔로몬 사망 후 이스라엘 왕국에 실제로 일어났던 일이라고 설명한다. 이 공과는 사악한 지도자와 의로운 지도자가 분할된 이스라엘 왕국에 각각 어떤 영향을 끼쳤는가를 가르쳐 준다.

성구 토론과 적용

여러분은 다음 성구를 가르치면서 그러한 성구들이 일상 생활에 어떻게 적용되는지를 토론한다. 반원들에게 성구에 나와 있는 원리에 관련된 경험을 나누도록 격려한다.

1. 르호보암의 가혹한 지도력이 주 원인이 되어 이스라엘 왕국이 분할됨

열왕기상 12장 1~20절을 가르치고 토론한다.

칠판에 다음 말을 적을 수 있다.

훌륭한 지도자

1. 다른 사람을 위해 봉사함

- 솔로몬이 죽은 후 그의 아들 르호보암이 이스라엘 왕이 되었다. 이스라엘 백성은 르호보암이 그의 부친 솔로몬이 보인 통치 방법과 다른 어떤 변화를 가져오기를 원했는가?(열왕기상 12:3~4 참조) 성공적인 통치에 관해 노인들은 르호보암에게 어떤 권고를 제시하였는가?(열왕기상 12:6~7; 역대하 10:7 참조) 왜 우리는 우리에게 친절하고 우리를 섬겨주는 그런 지도자에게서 긍정적인 면으로 영향 받기가 더 쉬운가? 우리는 이 권고를 가정에서 어떻게 적용할 수 있는가? 교회에서는 어떻게 실천할 수 있는가? 학교에서는 어떻게 실천할 수 있는가? 그리고 직장에서는 어떻게 실천할 수 있는가?(교리와 성약 121:41~46 참조) 이 권고를 성공적으로 실천하고 있는 부모님이나 다른 지도자들의 예로 어떤 것이 있는가?
- 노인들의 권고를 거부한 후, 르호보암은 어렸을 때부터 알고 지내던 젊은이들과 의논하였다. 그들의 권고는 무엇이었는데?(열왕기상 12:8~11 참조) 르호보암이 그들의 결정을 따르기로 결정하자 결과는 어떻게 되었는데?(열왕기상 12:12~17 참조, “이스라엘이 그 장막으로 돌아갔다”는 말은 열 지파가 르호보암의 왕국과 분리되었음을 뜻한다고 설명한다. 만일 르호보암이 노인들의 권고를 따랐더라면, 결과는 어떻게 달라졌을 것인가?(열왕기상 12:7 참조)
- 여로보암은 솔로몬 통치 하에서 세금과 건축 공사를 맡은 열 두 감독 가운데 한 사람이었다. 솔로몬의 통치가 끝날 무렵, 선지자 아히야는 여로보암이 이스라엘 대부분의 지파를 다스릴 왕이 되리라고 예언하였다.(열왕기상 11:29~31, 주의 집중 활동 참조) 이 예언은 어떻게 성취되었는가?(열왕기상 12:20 참조. 후기 성도 영어 성경에 나와 있는 20절 끝줄 각주를 보면, 희랍어 역 구약 성경에는 ‘유다 지파 외에는’ 이 ‘유다와 베냐민 지파 외에는’으로 나타나 있음에 유의할 것) 유다 지파와 베냐민 지파는 남 왕국, 즉 유다 왕국에 남아 르호보암을 따랐고, 나머지 열두 지파는 북 왕국 즉, 이스라엘 왕국에서 여로보암을 따랐다.

2. 여로보암과 르호보암은 둘 다 그들의 백성을 우상 숭배에 빠지게 함

열왕기상 12:25~33; 13:33~34; 14:14~16, 21~24을 가르치고 토론한다.

교사는 칠판에 써놓은 말에 아래와 같이 말을 추가할 수 있다.

훌륭한 지도자

1. 다른 사람을 위해 봉사함
2. 주님을 신뢰하고 순종함

- 선지자 아히야를 통하여 주님은 만일 여로보암이 주님의 길로 행하면 “건고한 집”을 받으리라고 여로보암에게 약속하셨다.(열왕기상 11:38) 여로보암은 이 약속의 축복을 어떻게 상실하였는가?(열왕기상 12:25~33 참조) 여로보암은 왜 금송아지를 만들고 산당을 지었으며 거짓 제사장을 임명하였는가?(열왕기상 12:26~33, 13:33~34 참조)

여로보암은 만일 그의 백성이 예배하러 예루살렘으로 간다면, 그들이 르호보암에게 되돌아서지 않을까 염려하였다. 그래서 백성을 통제하고 그들의 충성을 계속 유지시키기 위해 북 왕국의 두 성읍 벧엘과 단에 금송아지를 만들어 놓고 예배하려는 백성들을 그 곳에 유치시켰다. 이같이 하여 여로보암은 패배하지 않을까 하는 두려움 때문에 주님의 약속에 대한 신뢰심을 가질 수 없게 되었다. 반원들에게 현명한 지도자란 두려움이나 자신의 판단에 따라 결정하지 않고 주님을 신뢰하는 사람이라고 설명한다.

- 여로보암은 그의 아들이 병들었을 때 선지자 아히야의 도움을 구하려고 하였다. 아히야는 여로보암의 집안과 그의 왕국에 관해 무엇이라 예언하였는가?(열왕기상 14:14~16 참조. 이 예언의 성취는 열왕기하 17:20~23에 나와 있다.)
- 여로보암과 마찬가지로 르호보암도 역시 하나님께 불순종하여 그의 백성들을 우상 숭배에 빠지게 했다.(열왕기상 14:21~24) 이들 두 왕의 사악한 통치는 장기간 지속적인 결과를 가져왔다. 즉, 이들 두 왕국은 백성이 계속 사악한 전통을 계속 이어갔기 때문에 그후 여러 해 동안 흠어지거나 포로로 잡혀갔다.(이스라엘은 앗시리아에, 유다는 바빌로니아에 잡혀갔다.) 한 사람의 사악한 지도자가 어떻게 수많은 백성들에게 그같은 엄청난 결과를 가져올 수 있는가?
교사는 “우리는 이스라엘과 유다 백성이 그랬듯이 악한 지도자들의 행동을 따를 필요는 없다. 하나님은 우리에게 선택의지를 주셨으며, 따라서 지도자가 악을 택할지라도 우리는 선을 선택할 수 있는 권세를 행사할 수 있다.”고 설명한다.(힐라멘서 14:30~31 참조)

3. 여호사밧이 유다 왕국 백성들을 주님과 그분의 선지자를 따르도록 인도함

역대하 17장 1~10절, 20장 1~30절을 가르치고 토론한다.

교사는 칠판에 써놓은 말에 아래와 같이 말을 더 추가할 수 있다.

훌륭한 지도자

1. 다른 사람을 위해 봉사함
2. 주님을 신뢰하고 순종함
3. 주님에 대한 신앙을 가짐
4. 경전으로 가르침
5. 선지자를 따름

- 르호보암으로부터 3대가 지난 뒤 그의 증손자 여호사밧이 유다 왕국을 통치하였다. 여호사밧은 그 자신의 의로움을 어떻게 입증하였는가?(역대하 17:3~4, 6 참조) 하나님께 대한 우리의 개인적인 예배 혹은 순종 행위는 우리가 다른 사람들을 이끌어 가는데 어떻게 영향을 주는가?

- 여호사밧은 “산당들과 아세라 목상들도 유다에서 제거”하였다.(역대하 17:6 참조) 백성들은 이것에서 무엇을 배웠다고 생각하는가?(역대하 20:12~13 참조. “유다 모든 사람이 그들의 아내와 자녀와 어린이와 더불어 여호와 앞에 섰다”는 점에 유의한다.) 우리는 더욱 더 헌신적으로 하나님께 예배드릴 수 있도록 가정과 개인 생활로부터 무엇을 제거시킬 수 있는가?
- 여호사밧은 유다 곳곳에 레위 사람을 보내 “여호와와 율법책으로” 백성들을 가르치게 하였다.(역대하 17:9) 여러분은 경전으로 가르침을 받는 것이 유다 백성들에게 어떻게 영향을 끼쳤다고 생각하는가? 개인 및 가족 단위의 경전 공부는 여러분에게 어떻게 도움을 주었는가? 가정에서의 경전 공부는 가족과 교회 전체에 어떻게 영향을 주는가?
에즈라 태프트 벤슨 회장은 이렇게 말씀했다. “우리는 자주 스테이크 내에서의 활동 수준을 높이기 위해서 많은 노력을 기울이고 있습니다. 우리는 성찬식 참석률을 늘리기 위해서 부지런히 일합니다. 우리는 선교사 나가는 젊은이들의 백분율을 높이기 위해 일합니다. 우리는 성전에서 결혼하는 사람들의 수를 향상시키기 위해서 노력합니다. 이러한 모든 것은 왕국의 성장에 중요하고도 크게 이바지하는 일입니다. 그러나 회원 개개인과 가족들이 정규적으로 그리고 지속적으로 경전 연구에 몰입한다면, 이러한 기타 모든 활동은 자동적으로 따라오게 됩니다. 간증이 증가되고 헌신이 강화될 것입니다. 가족은 강화되고 개인적인 계시가 넘쳐 흐를 것입니다.”(성도의 빛, 1986년 7월호, 89쪽)
- 역대하 20장은 세 나라가 연합하여 유다 백성에 선전 포고를 하자 유다 백성이 공포에 떨었던 시기에 대해 언급해 주고 있다. 여호사밧과 그의 백성은 숫적으로 크게 열세이기 때문에 예상되는 결과가 비관적으로 보였었다. 여호사밧은 하나님으로부터 도움을 받기 위해 무엇을 하였는가?(역대하 20:3~13 참조) 그의 간구에 대한 주님의 응답은 무엇이었는가?(역대하 20:14~17 참조. 이 응답은 선지자 야하시엘을 통해 왔다는 점에 유의한다.) 여호사밧은 그의 백성에게 무슨 권고를 주었는가?(역대하 20:20 참조) 고대 유다 백성들이 그랬듯이 오늘날 우리 후기 성도들은 숫적으로 어떻게 열세인가? 여호사밧의 권고의 말씀은 오늘날 우리에게 어떻게 적용되는가?
- 이 전쟁은 하나님께 속한 것이라고 다짐해 준 선지자 야하시엘의 말을 기억하고 여호사밧은 싸움보다 노래하는 자들을 뽑아 주님을 찬송하는 노래를 부르게 하였다. 그들이 찬송가를 부르기 시작했을 때, 주님은 유다 왕국을 침공한 자들이 자기네들끼리 전쟁을 일으켜 서로를 죽이게 함으로써 유다 백성을 보호하셨다.(역대하 20:21~24) 우리는 살아 계신 선지자의 말씀을 기억하고 순종할 때 어떻게 보호를 받는가?
- 여로보암과 르호보암이 그들의 백성을 우상 숭배에 빠지도록 이끌은 것과는 대조적으로 여호사밧은 유다 백성들이 주님 앞에 겸손해지도록 영향을 끼쳤다.(역대하 20:3~4) 의로운 지도자들이 좋은 영향을 끼쳐준 예를 여러분이 보았다면 그것은 무엇인가? 이렇게 우리는 우리가 봉사하고 있는 자들이 의롭게 살아가도록 도와줄 수 있는가?

결론

지도자는 사람들을 사악한 길로도 의로운 길로도 인도할 힘을 가지고 있다는 것을 간증한다. 우리는 교회에서, 지역 사회에서, 직장에서 그리고 가정에서 다른 사람들을 의로운 길로 인도해야 할 책임이 있음을 반원들에게 일깨워 주고, 훌륭한 지도자가 되기 위해서는 다른 사람을 위해 봉사하고, 주님을 신뢰하고 순종하며, 주님에 대한 신앙을 갖고, 경전으로 가르치며, 선지자를 따라야 한다고 반원들을 격려한다.

추가로 가르칠 개념

다음 자료는 제언된 공과 자료를 보충해 주는 것이다. 여러분은 이러한 여러 가지 개념 중에서 한 가지 이상을 공과의 일부로 사용할 수 있다.

1. 동료들의 부정적인 압력을 극복함

- 이스라엘 왕국이 분할된 주된 원인은 르호보암이 그의 동료들의 그릇된 권고를 따르기로 결정했기 때문이었다.(열왕기상 12:9~16) 우리는 어떻게 우리 친구들의 그릇된 권고를 따르고 싶은 유혹을 물리칠 수 있는가?

맬콤 에스 잭슨 장로는 이렇게 말씀했다.

“... 많은 분들은 언젠가는 여러분이 해서는 안되는 것으로 알고 있는 어떤 일을 하도록 유혹하는 한 명 또는 여러 명의 ‘친구들’에게 둘러싸일 때가 있습니다.

“‘아무도 모를거야.’ 소위 친구들이라는 사람들이 여러분에게 말할 것입니다. ‘게다가 뭐가 달라지겠어?’

“... 그릇된 길에 들어서 있는 친구들을 버리지 마십시오. 반드시 그들을 저버리지 않아도 됩니다. 여러분은 그들이 도움이 필요할 때 언제든지 도움 준비가 되어 있는 보살피는 친구가 될 수 있습니다. 여러분은 그들에게 말해 주고, 용기를 주고, 간증을 들려줄 수 있습니다. 모범으로 그들을 이끌어 주십시오.

“그러나 여러분의 친구가 되는 조건으로 여러분에게 그들의 길과 주님의 길 사이에서 선택하기를 요구하는 친구로 인해 하나님 아버지를 기쁘지 않게 해드리는 일은 절대 하지 않도록 하십시오.

“그런 경우에는 주님의 길을 택하고 새로운 친구를 찾아 보십시오.”(성도의 빛, 1990년 7월호, 53쪽)

2. 산당과 아세라 목상의 의미

다음의 정의는 여로보암과 르호보암이 부추겨서 행해진 거짓 예배를 설명하는 데 도움이 될 것이다.

산당(열왕기상 12:31): 산 꼭대기에 세워진 제단이다. 사람들이 우상 숭배에 빠졌을 때, 그들은 이 제단을 더럽혀 우상 숭배하는데 사용했다.

아세라 목상(열왕기상 14:15): 이교도들의 예배 장소이다. 여기서 사람들은 때로는 부도덕한 짓을 하기도 했다.

3. 너희는 사람의 손으로 만든 바 ... 신들을 섬기리라(신명기 4:28)

- 여로보암이 금 송아지를 세워 놓고 사람들이 산당과 아세라 목상에서 예배를 가졌을 때, 그들은 500년 전에 주어졌던 모세의 경고를 무시하고 있었다.(신명기 4:25~28) 그들은 그런 그릇된 예배를 함으로써 어떤 재앙을 초래하였는가? 그들이 그릇된 우상을 버리고 주님께게로 돌아올 경우, 무엇이 약속되었는가?(신명기 4:29~31 참조)

4. 지도자에 관한 실물 공과

똑같은 블록(혹은 그 밖의 다른 실물)을 두 세트 준비하여 반으로 가져온다. 두 명의 반원을

초청하여 다음 시범에 참가토록 한다. 각 참가자에게 블록을 한 세트씩 나누어 준다. 한 사람은 지도자로, 다른 한 사람은 추종자라고 지정해 준다. 두 사람이 상대방의 블록을 볼 수 없도록 서로 등을 맞대고 있게 한다. 지도자 역을 맡은 사람에게 급히 블록으로 무엇인가를 만들고 그의 추종자에게 그와 똑같은 것을 만드는 방법에 대해 어떻게 하라고 지시를 주라고 말한다. 추종자는 그 지시를 따르는 동안 질문을 해서는 안된다. 그리고 두 사람 모두 제품이 완성될 때까지는 상대방 것을 보아서는 안된다.

추종자가 제품을 완성했을 때, 지도자는 지시를 확실하게 주고 추종자는 주의 깊게 듣는 것이 얼마나 중요한 일인가에 대해 토론한다. 만일 추종자가 지도자의 제품과 똑같은 제품을 만들었으면, 이 두 사람 모두에게 칭찬을 해주고 다른 반원들에게는 이들이 성공한 이유에 대해 소견을 말하게 한다. 만일 시범 결과 두 사람의 제품이 서로 다르게 나왔으면, 다음과 같은 질문을 한다.

- 지도자가 좀더 분명하게 지시를 줄 수 있었겠는가? 추종자가 보다 더 주의 깊게 들을 수 있었겠는가? 지도자가 제품을 만드는 동안 추종자가 지켜보게 했다면 얼마나 도움이 되었겠는가?
- 우리는 이 시범에서 배운 것을 교회 부름이나 우리 가정에서 어떻게 적용시킬 수 있는가?

목 적 반원들이 그들의 생활에서 하나님의 일을 우선 순위에 두고 살아 계신 선지자의 말씀과 성신의 속삭임에서 인도와 위안을 찾도록 격려한다.

- 준비 사항**
1. 기도하는 마음으로 다음 성구를 공부한다.
 - ㄱ. 열왕기상 17장. 엘리야가 비가 내리지 않도록 하늘을 인봉하고 아합과 이세벨에게서 도피함. 광야에서 그가 기적적으로 연명함.(17:1~6) 주님이 엘리야를 한 과부에게 보냄. 과부가 엘리야에게 음식과 물을 제공함.(17:7~16) 엘리야가 과부의 죽은 아들을 살려 냄.(17:17~24)
 - ㄴ. 열왕기상 18장. 2년여 동안의 기근 후 엘리야가 아합과 만남. 엘리야가 바알 제사장들에게 하늘로부터 불을 내려 그들의 준비된 번제물을 태우라고 도전함.(18:1~2, 17~24). 바알 제사장들의 여러 차례 시도가 실패로 끝남. 그러나 엘리야의 기도가 있을 때 주님이 불을 내려 준비된 번제물을 태움.(18:25~40) 엘리야가 또 기근을 그치게 해달라고 기도하자 주님께서 비를 내려 보냄.(18:41~46)
 - ㄷ. 열왕기상 19장. 이세벨이 엘리야를 죽이려고 함.(19:1~2) 엘리야는 광야로 도망치고, 거기서 천사로부터 음식물을 제공 받음.(19:3~8) 엘리야가 호렙 산으로 감. 거기서 성신으로부터 위안을 얻고 하나님 사업을 계속하도록 지시를 받음.(19:9~19)
 2. 반원 한 사람에게 부탁하여 엘리야가 바알 신 제사장들과 대결을 가졌던 것에 관하여 간단한 설명을 준비하도록 한다.(열왕기상 18:17~40)

공과 전개 제언

주의 집중 활동 공과를 시작하기 위하여 다음의 활동(또는 여러분 자신이 준비한 한 가지 활동)을 할 수 있다.

토마스 에스 몬슨 장로가 말씀한 다음 이야기를 들려 준다.

“그는 가난한 가정에서 태어났지만 신앙으로 자라면서 선교사의 부름을 받기 위해 준비했습니다. 나는 그의 추천서가 접수되는 날 현장에 있었습니다. 그 추천서에는 아래와 같은 글이 써어져 있었습니다. ‘가르시아 형제는 그의 가족의 큰 희생으로 선교 사업을 떠납니다. 그는 그의 가족에게 큰 생계 수단입니다. 그의 소유물이란 귀중한 우표 수집책 한 권 뿐입니다. 그는 이 책이 선교사 기금에 도움이 된다면 기꺼이 팔기를 원합니다.’

“김볼 회장님은 이 추천서에 써어진 말씀을 자세히 듣고, 아래와 같이 말씀하셨습니다. ‘그에게 그 우표 수집책을 팔라고 하십시오. 그러한 희생은 그에게 축복을 가져다 줄 것입니다.’

반원들에게 만일 그들이 주님을 섬기기 위해 자기의 모든 소유물을 포기하라고 요구 받는다면 그들은 어떻게 대답할 것인가에 관해 생각해 보게 한다. 그리고 나서 이야기를 계속한다.

“그때 사랑이 많으신 선지자인 회장님은 눈을 한번 찡긋하시고 얼굴에 미소를 지으면서 다음과 같이 말씀하셨습니다. ‘교회 본부에서는 매월 전세계 각 처로부터 수천 통의 편지를 받습니다.

우리는 그 편지에 붙은 우표를 모아서 호세 장로가 선교 사업을 마칠 때 그에게 줍시다. 그는 돈을 주고 사지 않고도 어떠한 멕시코 젊은이보다 가장 좋은 우표 수집책을 갖게 될 것입니다.”(성도의 벗, 1979년 4월호, 84~85쪽)

우리가 생활에서 하나님의 일을 최우선에 둘 때, 우리가 받는 보상은 그 동안 우리가 치러야 할 희생보다 훨씬 크다고 설명한다. 이 공과는 따르기 어려운 시기에 하나님을 기꺼히 따랐던 엘리야와 사르밧 과부에 관한 것이라고 말한다.

성구 토론과 적용

다음 성구를 가르치면서 그러한 성구들이 일상 생활에 어떻게 적용되는지를 토론한다. 반원들에게 성구에 나와 있는 원리와 관련된 경험을 나누도록 격려한다.

여로보암이 이스라엘 왕국을 우상 숭배에 빠뜨린 후, 그와 그의 후손들은 파멸되고 말았다. 그뒤 계속되는 왕들도 역시 우상 숭배에 빠졌다. 이들 통치자들 중에서 아합이 “그 이전의 이스라엘의 모든 왕보다 심히 이스라엘 하나님 여호와를 노하시게” 한 왕이었다.(열왕기상 16:33) 그는 이세벨과 결혼하고 이세벨의 바알 예배 풍속을 채택하여 백성들로 이 거짓 신의 예배에 동참토록 권장하였다. 이에 선지자 엘리야는 아합과 그 백성들을 경고하였다.

1. 엘리야가 비가 내리지 않도록 하늘을 인봉하고 기적적으로 연명함, 과부의 아들들 죽음으로부터 살려냄

열왕기상 17장을 가르치고 토론한다.

- 아합과 그의 백성의 간악함으로 인해 엘리야는 이렇게 선언했다. “내 말이 없으면 수년 동안 비도 이슬도 있지 아니 하리라”(열왕기상 17:1) 엘리야는 왜 그같은 선언을 할 수 있었는가?(교사는 엘리야를 그와 비슷한 권능을 받았던 힐라맨의 아들 니파이와 비교할 수 있다. 주님이 니파이에게 모든 일이 그의 말대로 이루어지게 하는 권능을 주신 이야기는 힐라맨서 10:4~5에 나와 있다.)
- 엘리야가 이 왕국에 비가 내리지 않으리라고 선언한 후, 주님은 그에게 도피하라고 명하셨다. 주님의 이 명령에 엘리야는 어떻게 하였는가?(열왕기상 17:2~5 참조) 엘리야의 순종을 보고 우리는 무엇을 배울 수 있는가?

고든 비 힝클리 회장은 이렇게 말씀했다.

“저는 아합 왕에게 땅에 가뭄과 기근이 내릴 것이라고 경고한 선지자 엘리야에 관한 단순한 말에서 큰 힘을 얻곤 합니다. 그러나 아합 왕은 이 말을 비웃었습니다. 그러자 주님은 엘리야에게 그릿 시내가로 가서 몸을 숨기고 시냇물을 마시며 까마귀가 가져다 주는 음식을 먹으라고 하셨습니다. 경전은 이 사실을 다음과 같은 간단하고도 위대한 말로 표현하고 있습니다.

‘그가 여호와의 말씀과 같이 하여 곧 가서 요단 앞 그릿 시내가에 머물매’(열왕기상 17:5)

“이론을 제기하지도, 변명하지도 않았습시다. 얼버무려 그대로 넘기려하지도 않았습시다.

엘리야는 ‘여호와의 말씀과 같이 하여 곧 가서 요단 앞 그릿 시내가에 머물’ 었습시다.

그리하여 비웃고 이의를 제기하고 의구심에 가득차 있던 사람에게 떨어진 그 무서운 재앙을 면할 수가 있었습시다.”(성도의 벗, 1972년 1월호, 12쪽)

- 가뭄이 시작된 후 엘리야는 광야에서 어떻게 생존할 수 있었는가?(열왕기상 17:4, 6 참조) 주님이 여러분을 신체적으로 또는 영적으로 지탱케 해주셨을 때, 여러분은 어떤 경험을 가졌는가?
- 광야의 시내가 마른 후 주님은 누구를 준비시켜 엘리야를 돕게 하셨는가?(열왕기상 17:7~13 참조) 우리는 이 사실로 궁핍한 사람들을 주님이 도우시는 방법에 관해 무엇을 배울 수

있는가?(주님은 보통 다른 사람의 봉사를 통해서 궁핍한 사람들을 도우신다고 설명한다)
 여러분은 주님이 다른 사람의 봉사를 통해서 궁핍한 사람들을 도우시는 것을 본 일이 있는가?
 우리는 궁핍한 사람을 돕기 위해 무엇을 할 수 있는가?

제프리 알 홀런드 장로는 이렇게 말씀했다. “우리 각자는 행위가 작게 보이는 무엇인가를 할 수 있음을 알고 있습니다. 우리는 정직한 십일조를 바치며, 금식 헌금과 기타 헌금을 바칠 수 있습니다. ... 그리고 도울 수 있는 또 다른 방법을 찾아 볼 수 있습니다. 합당한 대업이나 도움이 필요한 사람들에게 우리는 돈이 없다면 시간을 줄 수 있으며, 시간이 허락되지 않는다면 사랑을 줄 수 있습니다. 우리는 우리가 가진 것을 나눌 수 있으며 하나님께 우리의 기쁨이 다하지 않도록 의지할 수 있습니다.”(성도의 벗, 1996년 7월호, 31쪽)

- 엘리야가 마실 물을 좀 달라고 부탁했을 때, 과부는 어떻게 대하였는가?(열왕기상 17:10~11 참조. 과부는 망서리지 않고 가져다 주었음.) 엘리야가 음식을 좀 달라고 부탁했을 때 과부는 무엇이냐 말하였는가?(열왕기상 17:11~12 참조) 엘리야는 그녀에게 무엇을 약속해 주었는가?(열왕기상 17:13~14 참조) 이때 과부는 어떻게 했는가?(열왕기상 17:15 참조) 이 과부의 대응하는 것을 보고 우리는 무엇을 배울 수 있는가?

홀런드 장로는 엘리야가 과부에게 음식을 요구했을 때 그녀의 반응은 바로 “신앙의 표현”이었다고 말씀했다. “이러한 상황하에서 경전에서 찾을 수 있는 위대한 신앙이 표현되었습니다. ... 그녀의 신앙이 ... 어떤 결과를 초래할지 그녀는 아마 확신하지 못했겠지만 그녀는 만약에 떡이 남지 않는다면 그녀와 아들은 순수한 사랑의 행위로 인해 죽을 것이라는 것을 분명히 알면서도 떡조각을 엘리야에게 먼저 가져다 주었습니다.”(성도의 벗, 1996년 7월호, 29쪽)

- 과부는 그토록 가진 것이 없는 사람이었는데 하나님은 왜 그녀에게 엘리야를 도우라고 명하셨다고 생각하는가? 과부는 순종으로 인해 어떠한 축복을 받았는가?(열왕기상 17:16 참조) 하나님이 우리에게 요구하시는 것 중 어렵게 생각되는 것은 무엇인가? 상황이 어려운 때라도 하나님이 요구하시는 바를 행함에 있어, 우리가 하나님의 일을 최우선으로 할 경우, 우리는 어떻게 축복을 받는가?

에즈라 테프트 벤슨 회장은 이렇게 가르쳤다.

“우리가 하나님을 모든 것보다 앞세울 때, 다른 모든 것들은 그들의 적당한 위치로 가게 되거나 우리 생활에서 떨어져 나가게 됩니다. 주님에 대한 우리의 사랑은 우리의 애정과 시간을 바치는 것과 우리가 추구하는 관심사와 우선 순위 등 모든 것을 지배할 것입니다. ...

“하나님께서 우리가 첫째 계명을 맨 앞에 둘 수 있도록 축복하시어, 그 결과 이 생애에서의 평안과 앞으로 올 생애에서 충만한 기쁨으로 영생을 거두기를 ... 간구합니다.”(성도의 벗, 1988년 7월호, 5~6쪽)

- 과부의 아들이 병들어 죽었을 때 엘리야는 어떻게 하였는가?(열왕기상 17:17~22 참조) 엘리야는 무슨 권능으로 과부의 아들을 소생시킬 수 있었는가? 신권의 권능을 통해 여러분의 생활은 어떻게 축복을 받아 왔는가?

2. 엘리야가 바알 제사장들에게 도전하고 하늘을 열어 비를 내림

열왕기상 18장을 가르치고 토론한다.

- 기근이 시작된지 3년째에 주님은 엘리야에게 다음과 같이 명하셨다. “너는 가서 아합에게 보이라. 내가 비를 지면에 내리리라”(열왕기상 18:1) 아합이 엘리야를 보았을 때 그는 어떻게

대응하였는가?(열왕기상 18:17 참조. 아합은 기근의 원인을 엘리야의 탓으로 돌렸다는 점에 유의한다.) 기근이 있게 된 참된 원인은 무엇이었는가?(열왕기상 18:18 참조)

- 엘리야가 요청한 대로 아합은 온 이스라엘 사람과 850명의 거짓 선지자들을 갈멜 산에 집결시켰다.(열왕기상 18:19~20 참조) 모든 백성이 엘리야의 말을 들으러 모였을 때, 엘리야는 그들에게 “너희가 어느 때까지 둘 사이에서 머뭇머뭇 하려느냐?”라고 물었다.(열왕기상 18:21) 둘 사이에서 머뭇머뭇한다는 말은 무엇을 뜻하는가? 우리는 종종 어떻게 둘 사이에서 머뭇머뭇하는가?(마태복음 6:24 참조. 이 구절에서 ‘재물’은 세상적인 것을 의미한다고 설명한다.)
닐 에이 맥스웰 장로는 이렇게 말씀했다. “여러 선지자들의 감동적인 말씀은 ... 우리에게 머뭇거리지 말고(어느 한 쪽을) 선택하여 결정할 것을 촉구해 줍니다. ... 엘리야의 말씀은 모든 사람이 결국은 영원하신 하나님과 이 세상의 신 사이에서 어느 한쪽을 선택하여야 하기 때문에 두렵게도 오늘날에도 적용됩니다.”(내 가족이 취하도록, 1974년, 22쪽)

지명된 반원에게 엘리야가 바알 제사장들과 대결을 가졌던 것에 관해 간단한 설명을 하도록 부탁한다.

- 엘리야가 바알 제사장들에게 도전했을 때 그의 의도는 무엇이었는가?(열왕기상 18:36~37 참조) 주님의 권능이 보여졌을 때 백성들은 어떻게 반응을 보였는가?(열왕기상 18:38~39 참조) 백성들이 주님과 주님의 권능을 인정했을 때 그들은 어떻게 축복을 받았는가?(열왕기상 18:45 참조) 우리는 어떻게 하여야 주님과 주님의 권능을 더욱 온전히 인식할 수 있는가?(데살로니가전서 5:16~18; 엘마서 34:38; 모로나이서 7:33~39 참조)

3. 엘리야가 성령으로부터 위안을 받고 하나님 사업을 계속하도록 지시 받음

열왕기상 19장을 가르치고 토론한다.

엘리야가 바알 제사장들에게 승리한 것에 격분한 이세벨은 엘리야를 죽이려 했다. 엘리야는 광야로 도피하여 주님에게 이렇게 부르짖었다. “여호와여, 넉넉하오니 지금 내 생명을 거두시옵소서”(열왕기상 19:4) 주님은 음식과 함께 천사를 보내 엘리야를 축복해 주셨다. 교사는 선지자들도 때로는 절망을 느낄 수 있으며 오로지 하나님만이 주실 수 있는 위로와 인도를 필요로 한다는 점을 설명한다.

- 엘리야는 왜 낙담하였는가?(열왕기상 19:10, 14 참조. 하나님의 권능이 극적으로 보여진 데 대한 백성들의 긍정적 반응이 있긴 했지만 엘리야는 이스라엘 중에 참된 하나님을 숭배하는 사람 자신 밖에 없음을 느꼈다.) 마음의 평안을 얻기 위해 엘리야는 무엇을 하였는가?(열왕기상 19:4, 8 참조. 그는 기도하고 금식하였다.) 우리는 엘리야의 경험을 보고 우리가 실망하거나 의기가 소침되었을 때 혹은 절망을 느꼈을 때, 우리에게 도움이 될 수 있는 어떤 교훈을 배울 수 있는가?
- 호렘 산에서 하나님은 엘리야를 어떻게 위로해 주셨는가?(열왕기상 19:9~13 참조) 이것을 보고 우리는 하나님이 우리와 교통하시는 방법에 관해 무엇을 배울 수 있는가? 하나님은 요란하고 극적인 방법으로 권능을 나타내어 보이기 보다는 성신의 “세미한 소리”로 의사를 전달하신다고 생각되는데 왜 그런가? 우리는 성신의 속삭임을 어떻게 분별할 수 있는가?

한 신문 기자가 헝클리 회장께 하나님과 의사 소통은 어떻게 하느냐고 질문했을 때, 선지자는 이렇게 대답하였다. “그러한 경우에는 열왕기상에 나오는 엘리야의 경험에 비교하여 설명하는 것이 가장 좋겠군요. 엘리야가 주님과 이야기를 하는데, 강한 바람이 불더니 주님이 바람이 부는 속에 계시지 않았습시다. 또 지진이 있었는데, 그 곳에서도 주님이 계시지 않았습시다. 또 불이

있었는데 불 속에도 주님이 계시지 않았습니다. 불이 꺼진 뒤 작고 고요한 음성이 들렸습니다. 저는 그것을 영의 속삭임이라고 묘사합니다.”(성도의 벗, 1997년 1월, 50~51쪽)

에즈라 테프트 벤슨 회장은 이렇게 말씀했다. “여러분은 시간을 내서 영의 속삭임을 들습니까? 기도의 응답은 보통 세미한 작은 소리로 옵니다. 그것은 우리 내부의 가장 깊은 곳에서 일어나는 느낌으로 분별됩니다. 저는 여러분에게 만일 여러분이 시간을 내어 기도하고 듣는다면, 여러분 자신에 대한 하나님의 뜻을 알 수 있다고 말씀드립니다.”(앤사인, 1977년 11월, 32쪽)

- 성신은 보혜사일 뿐만 아니라 우리를 가르쳐 주시는 분이기도 하다.(요한복음 14:26; 니파이후서 32:5 참조) 주님은 성신을 통해 엘리야에게 무엇을 하라고 지시하셨는가?(열왕기상 19:15~16 참조) 주님을 섬기는 것은 우리가 실의에 빠져 있을 때 어떻게 도움이 될 수 있는가?
- 주님은 엘리야를 위로하는 한 가지 방법으로 이스라엘에는 바알을 숭배하지 않는 사람이 아직도 많이 있다고 말씀하셨다.(열왕기상 19:18 참조) 다른 충실한 후기 성도들과의 교제는 어떻게 우리에게 위안이 될 수 있는가? 여러분은 여러분 주위에 혼자만 있지 않다는 것을 인식하는 데 도움되는 어떤 힘을 가지고 있는가? 다른 사람들이 외로움을 느낄 때 그들을 돕기 위해 무엇을 할 수 있는가?

결론

우리가 하나님의 일을 최우선으로 하고 성신의 속삭임을 주의 깊게 들을 때, 우리는 위안과 인도를 받는다는 것을 증거한다.

추가로 가르칠 개념

다음 자료는 제언된 공과 자료를 보충해 주는 것이다. 이러한 여러 가지 개념 중에서 한 가지 이상을 공과의 일부로 사용할 수 있다.

엘리야의 영

후기 성도들은 흔히 엘리야의 영에 관해 이야기한다. 이 말은 “아버지의 마음을 자녀에게로 돌이키게 하고 자녀의 마음을 아버지에게로 돌이키게” 하기 위해 우리가 해야 하는 사업을 뜻한다.(교리와 성약 110:15 참조) 이 사업에는 가족 역사 탐구와, 산자와 죽은 자를 위한 성전 사업이 포함되어 있다. 우리는 엘리야가 신권의 인봉의 권세의 열쇠를 조셉 스미스에게 회복시켜 주었다는 의미에서 이를 엘리야의 영이라고 부르고 있다.(교리와 성약 110:13~16 참조) 이 권세를 통해서 영원히 가족을 결합시켜 주는 인봉 의식이 집행될 수 있다.

조셉 스미스는 다음과 같이 말씀했다.

“엘리야의 영, 능력 및 부름은 계시의 열쇠, 하나님의 왕국과 충만한 멜기세덱 신권의 의식과 능력과 엔다우먼트의 열쇠를 여러분에게 소유할 권능을 준 것입니다. 엘리야의 사명은 하나님의 왕국에 속한 모든 의식을 집행하고, 아버지의 마음을 자녀에게, 자녀의 마음을 아버지에게 돌리는 것입니다. ...

“이것은 매우 중요한 원리이므로 여러분 모두가 이해하기를 바랍니다. 우리가 엘리야의 영을 받을 때, 죽은 자를 구속하고, 하늘에 있는 우리의 조상들과 우리를 연결시킬 수 있으며, 우리의 죽은 자들을 인봉하여 부활의 첫날 아침에 나오게 할 수 있습니다. 이 지상에 살고 있는 자를 하늘에서 살고 있는 자에게 인봉시키기 위하여 우리는 엘리야의 권세를 원하는 것입니다. 이것이 엘리야의 권세이며, 여호와의 왕국의 열쇠입니다.”(선지자 조셉 스미스의 가르침, 332~333쪽)

“엘리야의 ... 겉옷을 주워 가지고”

제 29 과

열왕기하 2장, 5~6장

목적 한 선지자에게서 다른 선지자에게로 권세가 어떻게 계승되는가를 반원들이 이해하도록 돕고, 그들에게 선지자의 말씀에 순종토록 격려하고, 하나님의 권능이 다른 어떠한 권능보다도 위대하다는 것을 확신시켜 준다.

준비

1. 기도하는 마음으로 다음 성구를 공부한다.
 - ㄱ. 열왕기하 2:1~18. 엘리야는 엘리사가 새로운 선지자가 되도록 그를 준비시킴.(2:1~10)
엘리야가 하늘로 들리어 올라가고 엘리사가 엘리야의 겉옷을 주워 선지자가 됨.(2:11~15)
엘리사가 그러지 말라고 권고해 주었는데도 불구하고 50명이 사흘 동안 엘리야를 찾으려 다님.(2:16~18)
 - ㄴ. 열왕기하 5장. 엘리사가 나아만의 문둥병을 고쳐줌.(5:1~14) 나아만이 하나님을 찬양하고 엘리사에게 선물로 보답하지만 엘리사는 이를 거절함.(5:15~19)
 - ㄷ. 열왕기하 6:8~18. 아람(시리아)과의 싸움에서 엘리사가 이스라엘 왕을 인도함.(6:8~10)
아람 왕이 그의 신복들에게 엘리사를 잡으라고 명령하고 그의 군대가 도단 성을 포위함.(6:11~14) 이를 두려워 하지 않고 엘리사는 기도를 드리고, 주님은 산에 가득한 불말과 불병거를 보여준 다음, 아람 병사들을 쳐 그들의 눈을 어둡게 함.(6:15~18)
2. 주의 집중 활동을 사용하려면, 겉옷으로 사용될 천 조각을 준비한다.

공과 전개 제언

주의 집중 활동 공과를 시작하기 위하여 다음의 활동(또는 여러분 자신이 준비한 한가지 활동)을 할 수 있다.
교사의 어깨에 천 조각을 걸친다.(또는 반원 한 사람을 택하여 그의 어깨에 천을 걸쳐 준다.)
선지자 엘리야는 망토를 걸쳐 입고 다녔다고 설명한다. 우리는 망토가 어떻게 생겼는지 정확히는 모르지만 그것은 천으로 만든 외투처럼 생겼음이 분명하다. 이 망토가 엘리야에게서 엘리사에게 전해진 것은 곧 선지자의 권세가 엘리사에 위임되었음을 상징한 것이다.
현대에 와서도 우리는 선지자가 성임되고 성별되었을 때 선지자가 받는 권세의 망토에 대해 가끔 이야기하곤 한다. 오늘날의 선지자는 어떤 외투나 천 조각을 몸에 걸치지 않지만 하나님은 신권의 열쇠를 그에게 부여하신다. 이들 열쇠를 통해 선지자는 하나님의 이름으로 지상 교회의 영도자로서 임무를 수행하는 권세를 가지게 된다. 선지자가 죽으면 이 권세의 망토는 신임 선지자에게 물려진다.

성구 토론과 적용 다음 성구를 가르치면서 그러한 성구들이 일상 생활에 어떻게 적용되는지를 토론한다. 반원들에게 성구에 나와 있는 원리와 관련된 경험을 나누도록 격려한다.

1. 엘리사가 엘리야 뒤를 이어 선지자가 됨

열왕기하 2장 1~18절을 가르치고 토론한다.

- 엘리야와 엘리사 사이에는 어떤 관계가 있었는가?(열왕기하 2:2~10 참조) 엘리사가 엘리야와 같이 있으려는데 그토록 관심을 가진 이유는 무엇이라고 생각하는가? 엘리야가 하늘로 들리워 올라간 후 엘리사는 무엇을 했는가?(열왕기하 2:11~13 참조. 만일 주의 집중 활동을 갖지 않을 것이면, 엘리야의 겹옷(망토)은 무엇이며 그것은 무엇을 상징하는지를 설명하기 위해 주의 집중 활동 부분을 참조한다.)
- 오늘날 선지자의 겹옷은 누가 갖고 있는가?(현재의 교회 회장) 선지자가 사망하면 이 겹옷은 어떻게 전해지는가?

조셉 필딩 스미스 회장은 이렇게 말씀했다.

“교회 회장의 계승자를 선택하는 데에는 신비한 일이 없습니다. 주님이 이미 오래 전에 제정해 놓으셨습니다. 선임 사도가 자동적으로 교회의 관리 역원으로 되며, 그는 회장이 없을 때 교회의 관리 조직이 되는 십이사도 평의회를 지지 받게 됩니다. 회장은 선출되는 것이 아니라 십이사도 평의회와 형제들과 교회 회원의 지지를 받아야 합니다.”(구원의 교리, 3권, 134쪽)

고든 비 힝클리 회장은 하워드 더블류 헌터 회장 서거 후, 자신이 선지자요 교회 회장으로 성임되어 세우심을 받았을 때, 이 절차가 어떻게 이루어졌던가에 관해 다음과 같이 말씀했다.

“헌터 회장님의 서거로 제일회장단은 해체되었습니다. 그 분의 보좌로서 봉사했던 몬슨 형제와 저는 십이사도 정원회로 돌아갔으며, 십이사도 정원회가 교회의 관리 권세를 갖게 되었습니다.

“(며칠 후) 성임 받은 모든 사도들이 금식과 기도의 영을 지니고 성전 윗방에 모였습니다. 우리는 신성하고 상징적인 우리의 성약 및 거룩한 구속주와의 관계를 새롭게 하는 성찬을 취했습니다. 그런 다음, 과거 여러 세대에 걸쳐 잘 확립된 선례에 따라 제일회장단을 재조직했습니다.(이 선례는 앞서 인용된 조셉 필딩 스미스 회장의 말씀에 설명되어 있음.) 이 직책을 갖기 위해 선거 운동을 하거나 경쟁을 하거나 야심을 가지고 있는 사람은 어느 누구도 없었습니다. 그것은 정숙하고 평온하며 간결하고 신성했습니다. 바로 주님께서 제정하신 율례에 따라 행해졌습니다.”(성도의 빛, 1995년 7월호, 68쪽)

여러분은 구주께서 고대에 그랬듯이 후일의 사도 개개인에게 신권의 열쇠를 주셨음을 설명한다. 그러나 살아 있는 선임 사도인 교회 회장만이 교회 전체를 대표하여 이 열쇠들을 사용할 수 있고, 또 다른 사람들에게 이 열쇠를 사용할 수 있는 권세를 부여할 수 있다.(교리와 성약 132:7 참조)

- 엘리사가 요단강 물을 가르 엘리야의 기적을 그대로 모방하는 것을 보았을 때, 사람들은 어떤 반응을 보였는가?(열왕기하 2:14~15 참조) 우리가 새로 성임된 교회 회장을 즉시 받아들이고 지지하는 것은 왜 중요한 일인가?(교리와 성약 43:2~3, 7 참조)
- 엘리야가 하늘로 들리워 올라간 직후, 사람들은 용사 50명을 보내어 엘리야를 찾게 하고 싶었다. 엘리사는 그들에게 무엇이냐 말하였는가?(열왕기하 2:16 참조) 엘리사의 대답에 그들은 어떻게 대응하였는가?(열왕기하 2:17 참조. 그들은 엘리사가 허락할 때까지 엘리사에게 간청했다.)
- 50명이 엘리야를 찾지 못하고 돌아왔을 때, 엘리사는 그들에게 무엇이냐 말하였는가?(열왕기하

2:18 참조) 우리는 50명의 용사들이 한 것을 보고 무엇을 배울 수 있는가?(우리는 선지자의 권고를 처음 들을 때부터 그대로 따라야 한다.) 우리는 종종 선지자의 권고를 따르기에 앞서 선지자가 그 권고를 되풀이 하기를 기다리는데 왜 그런가? 최근에 교회 지도자들은 우리에게 무슨 권고를 주었는가? 여러분이 이 권고를 따르는 동안 여러분은 어떻게 축복을 받았는가?

2. 엘리야가 나아만의 문둥병을 고쳐 줌

열왕기하 5장을 가르치고 토론한다.

- 나아만은 누구였으며 그의 괴로움은 무엇이었는가?(열왕기하 5:1 참조) 그는 왜 엘리사에게 갔는가?(열왕기하 5:2~9 참조) 엘리사의 사자는 나아만이 병고침을 받기 위해 그에게 어떻게 하라고 말하였는가?(열왕기하 5:10 참조) 나아만은 처음에 왜 엘리사의 지시를 따르기를 거부하였는가?(열왕기하 5:11~12 참조)
- 나아만의 종들은 엘리사가 하라고 일러준 일을 나아만이 실행토록 하기 위해 나아만을 어떻게 설득시켰는가?(열왕기하 5:13 참조) 나아만이 요단강 물에 자신의 몸을 일곱 번 담근 후 무슨 일이 일어났는가?(열왕기하 5:14 참조)
- 나아만의 이야기는 선지자의 권고를 따르는 것에 관해—실사 우리가 그것을 좋아하지 않거나 이해하지 못할지라도 혹은 그것이 사소하고 단순한 일일지라도—우리에게 무엇을 가르쳐 주는가? 선지자 혹은 그 밖의 다른 교회 지도자들이 우리에게 행하라고 당부한 사소하고 단순한 일은 무엇인가? 이런 일들은 때때로 왜 행하기가 어려운가? 우리는 어떻게 하면 교회 지도자들의 권고를 기꺼히 따르고 싶은 마음을 키울 수 있는가?

렉스 디 피네가 장로는 이런 질문을 했다. “우리도 때때로 나아만처럼 크고 중요한 일은 하려고 하면서 우리의 삶을 바꿀 수 있고 우리의 고통을 치료할 수 있는 작은 일들은 지나쳐버리지 않습니까?”(성도의 벗, 1995년 1월호, 80쪽)

나아만 이야기를 자세히 설명한 후 고든 비 힝클리 장로는 이렇게 말씀했다. “복음의 길은 단순한 길입니다. 복음이 요구하고 있는 것 중에는 너무도 기본적인 것이고 불필요한 것이라고 여겨지는 것도 있을 것입니다. 그러한 것을 일축해 버리지 마십시오. 자기 자신을 낮추고 순종하도록 하십시오. 그에 따르는 결과는 보기에 훌륭하고 흡족한 경험이 될 것임을 약속 드립니다.”(성도의 벗, 1977년, 2월호, 96쪽)

- 나아만은 그의 병이 고쳐진 것을 보고 무엇을 알게 되었는가?(열왕기하 5:15 참조) 사소하고 단순한 일에 순종함으로써 여러분의 간증은 어떻게 강화되었는가?
- 나아만은 병고침을 받은 후 엘리사에게 무엇을 주려고 하였는가?(열왕기하 5:15 참조) 엘리사가 나아만의 예물을 왜 거절했다고 생각하는가? 세상적인 보상에 관심을 갖지 않고 봉사하는 것은 왜 중요한 일인가?

3. 엘리사가 아람(시리아)과의 싸움에서 이스라엘을 인도함

열왕기하 6장 8~18절을 가르치고 토론한다.

- 엘리사는 아람(시리아)과의 싸움에서 이스라엘 왕을 어떻게 도와주었는가?(열왕기하 6:8~10 참조) 아람 왕은 엘리사가 한 일을 알게 되었을 때 어떻게 했는가?(열왕기하 6:11~14 참조)
- 엘리사의 수종드는 사람이 아람(시리아) 군사의 말과 전차들이 그 성을 에워쌌을 것을 보았을

때 그의 반응은 어떠했는가?(열왕기하 6:15 참조) 엘리사의 반응은 어떠했는가?(열왕기하 6:16 참조) 엘리사가 그의 종에게 “우리와 함께 한 자가 그들과 함께 한 자보다 많[다]”고 말했다 때, 그의 말은 무엇을 뜻했는가?(열왕기하 6:16 참조) 엘리사의 말은 오늘날도 그대로 참되다는 것을 여러분은 어떻게 보고 있는가?

- 현대의 어떤 상황들이 우리가 지금 세상의 악에 대해 무력하다고 믿게 해 줄 수 있는가? “우리와 함께 한 자가 저와 함께 한 자보다 많[다]”는 자신감을 주는 이 말씀은 우리가 악의 세력과 싸울 때 어떻게 우리에게 도움이 될 수 있는가?

델린 에이치 옥스 장로는 이렇게 말씀했다. “저는 어려서 이 놀라운 이야기를 읽을 때마다 저를 엘리사의 시동이라고 가정하고 제가 주님께 봉사하는 동안 악의 세력에 둘러싸이게 되면 주님께서 제 눈을 밝게 하셔서 우리가 주님의 사업을 할 때에는 우리와 함께 한 자가 항상 적대자보다 강하다는 것을 이해할 수 있는 신앙을 주시길 바랍니다.”(성도의 벗, 1993년 1월호, 39쪽)

- “우리와 함께 한 자가 그들과 함께 한 자보다 많[다]”는 자신감을 주는 이 말씀은 우리가 모든 사람에게 복음을 전파하는 데 어떻게 우리에게 도움이 될 수 있는가?(교리와 성약 84:87~88 참조)

고든 비 힝클리 회장은 이렇게 말씀했다. “우리는 아직 복음을 모든 나라와 족속과 방언과 백성에게 전하지 못했습니다. 그러나 많이 진보했습니다. 우리는 허락 받은 곳은 어디든지 갔습니다. 하나님께서 만사를 지휘하심으로, 그분의 거룩하신 뜻에 따라 그분의 권능으로 길이 열릴 것입니다. 저는 그것을 믿습니다. 그것을 확신합니다.”(성도의 벗, 1996년 1월호, 70쪽)

- 엘리사가 그의 사환을 위해 드린 기도는 무엇이었는가?(열왕기하 6:17 참조) 엘리사의 사환은 왜 하나님이 보내신 불말과 불병거가 산에 가득한 것을 처음에는 보지 못했는가? 우리는 현세의 자신의 생활에서 하나님의 권능을 보다 충축하게 실감하기 위해 무엇을 할 수 있는가?

결론

교회 회장은 하나님의 선지자라는 것을 증거한다. 반원들이 새로운 교회 지도자들을 지지하고 선지자의 권고를 따르도록 격려한다. 하나님의 권능은 다른 어떠한 권능보다도 위대하다는 것을 증거한다.

추가로 가르칠 개념

다음 자료는 제안된 공과 자료를 보충해 주는 것이다. 이러한 여러 가지 개념 중에서 한 가지 이상을 공과의 일부로 사용할 수 있다.

1. 엘리사의 기적

엘리사는 다른 사람들에 대해 동정심을 보여 주는 기적뿐만 아니라 자신이 엘리야로부터 권세를 받은 계승자임을 입증하는 큰 기적들을 여러 차례 행하였다. 그는 요단강 물을 갈랐고, 예리고의 물을 깨끗이 만들어 주었고, 과부의 기름을 불어나게 했으며, 숨진 소년을 살려 주었고, 독을 마신 사람들을 고쳐 주었으며, 굶주린 사람들에게 먹이를 주었고, 나아만의 문둥병을 고쳐 주었고, 물 속에 빠진 도끼를 떠오르게 했으며, 전쟁에서 왕을 인도했다. 여러분은 열왕기하 2~6장에 나오는 이들 기적들 가운데 일부분을 복습할 수 있다.

- 여러분은 오늘날에도 엘리사 시대만큼 기적이 일어난다고 생각하는가? 구경할 만한 극적인 기적만을 찾으려 할 때 그 위험성은 무엇인가? 우리 생활 속에 작게 보이는 기적들이 일어나는 것으로 무엇이 있는가?

2. 이스라엘 사람의 한 소녀가 나아만에게 엘리사에 대해 이야기해 줌

- 나아만은 엘리사와 그의 병고침의 능력에 대해 어떻게 알게 되었는가?(열왕기하 5:2~4 참조. 아람 사람들이 사로잡은 이스라엘인 한 소녀가 나아만의 부인에게 이스라엘에 나아만을 치료할 수 있는 선지자가 있다는 것을 알려 주었다.) 이 소녀는 우리에게 어떻게 모범이 되는가?(우리는 연령, 환경, 교회 직책 등에 관계 없이 사람들을 선지자에게(또는 주님에게) 인도해 줌으로써 좋은 일을 많이 할 수 있다.)

역대하 29~30장, 32장, 34장

목적 반원 개개인이 성전 사업과 경전 공부를 통해 오는 약속된 축복을 받도록 격려한다.

- 준비**
1. 기도하는 마음으로 다음 성구를 공부한다.
 - ㄱ. 역대하 29~30장. 유다 왕 히스기야가 성전 문을 열고 제사장들과 레위인들에게 지시하여 성전을 깨끗케 하고 성결케 하도록 함.(29:1~19) 성전을 깨끗이 한 후 히스기야 왕과 백성들이 주님께 예배하고 찬송함.(29:20~36) 히스기야 왕이 온 이스라엘 백성이 예루살렘에 있는 성전에 참석토록 초청함.(30:1~9) 일부 사람들은 그의 초청을 비웃고 조롱하였으나 이스라엘의 충실한 사람들은 예루살렘에서 주님께 예배함.(30:10~27)
 - ㄴ. 역대하 32:1~23. 앗수르 왕 산헤립이 유다 왕국을 침략하고 여호와 하나님을 비방함.(32:1~19) 이사야와 히스기야가 도움을 구하기 위해 기도함. 주님의 천사가 앗수르 군사의 대부분을 쳐부숨.(32:20~23)
 - ㄷ. 역대하 34장. 히스기야의 아들과 손자가 간악한 통치를 한 후, 증손자인 요시야가 유다 왕이 됨. 요시야가 국내에 있는 모든 우상들을 훼파하고 성전을 수리함.(34:1~13) 율법책이 성전 내에서 발견되고 요시야 왕에게 읽혀짐. 요시야는 백성들이 율법책에 기록된 모든 것에서 너무 동떨어져 있음을 알고 통곡함.(34:14~21) 여선지자 홀다가 곧 닦칠 유다의 황폐에 관해 이야기 함. 그러나 요시야 왕은 그의 생전에 유다 왕국의 황폐를 보지 않을 것임을 예언함.(34:22~28) 요시야와 그의 백성들이 주님을 섬길 것을 언약함.(34:29~33)
 2. 추가 독서 과제: 역대하 31장, 33장; 열왕기하 18~19장, 22~23장; 이사야 37:10~20, 33~38
 3. 만일 다음 그림을 구할 수 있으면, 공과 진행 동안 활용할 수 있다. 고대에 사용된 성전(62300), 그리고 후일의 성전 그림

공과 전개 제언

주의 집중 활동 공과를 시작하기 위하여 다음의 활동(또는 여러분 자신이 준비한 한 가지 활동)을 가질 수 있다.

앗수르의 침략으로부터 예루살렘을 지키기 위해 히스기야 왕은 기혼 샘물을 성벽 안쪽에 있는 실로암 못으로 흐르게 하였다.(역대하 32:2~4, 30) 물이 흐를 수 있도록 석회암을 약 540미터 가량 뚫어 수로를 만듦으로써 이 일이 이루어졌다. 당시 히스기야는 앗수르 군사가 이 물에 쉽게 접근하지 못하도록 성 밖의 모든 물 근원을 막도록 지시를 내렸다. 성벽 안쪽에 있는 이 실로암 못의 물이 아니었다라면, 이스라엘 백성은 앗수르 군사의 포위 공격에서 살아남지 못했을 것이다.

히스기야 백성이 앗수르와의 싸움에서 물리적으로 살아남는 데 기혼 샘물이 절대적으로 필요했듯이 우리가 사탄과의 싸움에서 영적으로 살아남기 위해서는 생명수가 절대로 필요하다고 설명한다.

- 생수는 무엇인가?(요한복음 4:10~14 참조)

브루스 알 맥콩키 장로는 생수는 “영생의 말씀, 구원의 메시지, 하나님과 그분의 왕국에 관한 진리이다. 그것은 곧 복음 교리이다.”라고 설명했다.(교리적인 신약전서 요해, 3권, [1966~1973], 1~15쪽)

- 우리는 어떻게 하면 생수가 우리 생활 속에 흘러 들어올 수 있도록 주님에게 통하는 수로를 만들 수 있는가?

생수를 받을 수 있는 한 가지 방법은 주님의 집인 성전으로 가는 것이라고 설명한다. 성전에서 우리는 권능과 이해력을 얻게 되며 주님으로부터 가르침을 받고 평안과 기쁨을 가질 수 있다.

성전 예배가 히스기야 당시 이스라엘 백성들에게 중요한 보호 역할을 했듯이 그것은 오늘날도 우리에게 중요한 보호 장치가 될 수 있다고 설명한다.

성구 토론과 적용

다음 성구를 가르치면서 그러한 성구들이 일상 생활에 어떻게 적용되는지를 토론한다. 반원들에게 성구에 나와 있는 원리와 관련된 경험을 나누도록 격려한다.

1. 히스기야가 주님의 집을 깨끗케 할 것을 명함

역대하 29~30장을 가르치고 토론한다.

- 히스기야의 부친 아하스는 주님의 성전을 더럽히고 성전 문들을 닫아버린 사악한 왕이었다.(역대하 28:24 참조) 주전 715년에 히스기야가 남부 왕국 유다 왕이 되었을 때 그가 맨먼저 행한 일의 하나는 성전문을 열고 제사장과 레위인들에 명하여 성전을 깨끗케 하고 성결케 한 것이었다.(역대하 29:3~5 참조) 히스기야 왕의 말에 따르면, 성전은 왜 성결케 될 필요가 있었는가?(역대하 29:6~7 참조) 어떤 면에서 우리도 역시 “얼굴을 돌려 여호와와 성소를 등지”는 죄를 범할 수가 있는가? 유다 백성이 성전을 무시한 결과 그들에게 무슨 일이 일어났는가?(역대하 29:8~9 참조)
- 성전을 깨끗이 하고 다시 예배드릴 수 있도록 준비함으로써 히스기야 왕은 무엇이 성취되기를 바랐는가?(역대하 29:10 참조) 부정한 것들이 성전 내에 들어오지 못하게 하는 것은 왜 중요한 일인가?(교리와 성약 97:15~17 참조) 부정한 것들이 성전 내에 들어오지 못하게 하는 데 있어 우리의 책임은 무엇인가?(교리와 성약 109:20~21 참조, 우리가 성전에 갈 때 깨끗한 상태를 유지하고 있어야 한다.)
- 성전을 깨끗이 한 후 히스기야 왕과 예루살렘 사람들은 무엇을 했는가?(역대하 29:20~21, 29~31, 36 참조) 히스기야는 유월절을 지키기 위해 누구를 주님의 집으로 오도록 초청했는가?(역대하 30:1, 6 참조) 이 초청은 어떻게 받아들여졌는가?(역대하 30:10~11 참조)
- 이스라엘 백성은 성전에 가는 것을 거절함으로써 어떤 축복을 저버렸는가?(역대하 30:6~9 참조, 히스기야가 통치할 무렵에는 이스라엘 왕국(북 왕국) 백성들의 대다수는 앗수르에 포로로 잡혀간 상태였다고 설명한다. 히스기야는 북 왕국 이스라엘 잔류민에게 만약 그들이 “여호와께 돌아오라 그리하면”, 포로로 잡혀간 백성들이 석방되어 돌아올 것임을 약속했다. 그러나

이스라엘 백성 대부분은 히스기야 왕의 초청을 거절하였다. 이스라엘 왕국 잔류민은 그들의 간악함 때문에 결국 그로부터 수년 후 포로로 잡혀가고 말았다.(열왕기하 18:10~12 참조) 포로로 잡혀간 이스라엘 백성은 '잃어버린 열 지파'가 되었다.)

2. 앗수르가 유다 왕국을 침략함, 이사야와 히스기야가 도움을 위해 기도함, 주님의 천사가 앗수르의 많은 군사를 대파함

역대하 32장 1~23절을 가르치고 토론한다.

- 이스라엘 왕국 백성을 포로로 잡은 후, 앗수르는 이번에는 유다 왕국을 침략하기 시작했다.(역대하 32:1 참조) 히스기야는 산헤립의 군대가 예루살렘을 치러 올 계획임을 알았을 때 어떤 조치를 취하였는가?(역대하 32:2~5 참조) 전쟁 준비를 완료한 후, 히스기야는 그의 백성들에게 임박한 공격에 관해 무슨 말을 하였는가?(역대하 32:6~8 참조) 우리는 히스기야의 말씀을 보고 우리 자신의 노력을 믿는 것과 주님을 믿는 것 사이의 적절한 관계에 관해 무엇을 배울 수 있는가?
- 산헤립은 그의 신복들을 보내 예루살렘에 있는 유다 백성들에게 어떤 말을 하게 하였다. 그 신복들은 무슨 말을 고하였는가?(역대하 32:9~17 참조) 그들은 왜 이런 말을 고하였는가?(역대하 32:18 참조) 사탄은 어떤 면에서 하나님은 우리를 도울 수 없으며 또는 도우려고 하지 않을 것이라고 우리에게 설득하려고 하는가?
- 히스기야와 선지자 이사야는 산헤립 신복들의 그같은 말에 대해 어떻게 대응하였는가?(역대하 32:20; 이사야 37:14~20 참조) 주님은 히스기야와 이사야의 기도에 대해 어떻게 응답하셨는가?(역대하 32:21~22; 이사야 37:33~38 참조)
- 히스기야와 그의 백성들은 그들의 성전 예배로 입증된 의로움으로 말미암아 주님의 보호를 받았다. 우리에게 성전 참석은 어떻게 보호 수단이 될 수 있는가?(교리와 성약 109:24~28 참조) 성전에 가기 위한 합당성과 성전에 참석하는 것을 우리 생활의 우선 순위로 삼기 위해 우리는 무엇을 할 수 있는가?

하워드 더블류 헌터 회장은 다음과 같이 권고했다.

“성전에 참석하는 사람이 됩시다. 사정이 허락하는 한 자주 성전을 방문하십시오. 성전 사진을 여러분의 어린 자녀들이 볼 수 있는 곳에 걸어 두십시오. 그들에게 주님의 집의 목적을 가르치십시오. 그들로 하여금 성전에 들어갈 준비를 어릴 때부터 하도록 하며 그 축복을 받을 수 있는 자격을 계속하여 보유할 수 있도록 하십시오.

“거리 관계로 자주 성전을 방문할 수 없으면, 가족 역사 자료를 모아 조상들이 성전에서만 수행되는 거룩한 의식을 받을 수 있도록 성명을 준비하십시오. 계보 사업은 성전 의식을 받는 데 필수적인 것이며, 이 일을 수행하는 사람들은 큰 축복을 받게 됩니다.”(성도의 빛, 1995년 1월호, 8쪽)

3. 요시아와 그의 백성들이 주님을 섬길 것을 언약함

역대하 34장을 가르치고 토론한다.

히스기야 다음으로 왕위는 그의 아들 므낫세에게 계승되고 그 다음에는 아몬에게 계승되었다.(역대하 33장 참조) 므낫세는 성전 내에 우상을 두어 백성들을 죄짓게 함으로써 유다 왕국을 간악하게 통치하였다. 그러나 그는 결국에는 자신을 낮추었고 죽기 전에 회개하였다.

므낫세의 아들 아몬도 역시 그의 부친이 만든 우상을 숭배함으로써 간악한 통치를 하였다. 아몬은 회개하지 않았다. 그리하여 아몬은 자신의 신복들에게 피살되었다. 아몬의 아들 요시아는 8세에 유다 왕이 되었다. 요시아는 그의 부친과 조부의 간악한 길을 버리고 의로운 왕이 되었다.

- 요시아는 어떤 인물이었는가?(역대하 34:1~2; 열왕기하 23:25 참조. 역대하 34장 2절에 언급된 다윗은 요시아의 친부가 아닌 조상 다윗 왕을 의미한다는 것에 유의할 것)
- 요시아는 왕으로서 그의 통치 초기에 어떤 좋은 일을 하였는가?(역대하 34:3~8 참조. 그는 참된 하나님을 추구하였고 왕국 내에 있는 우상들을 훼파하였으며 사람들을 보내 성전을 수리케 하였다. 요시아는 불과 십오륙세였을 때, 이런 중요한 쇄신 정책을 펴기 시작했다는 점을 지적한다.)

- 성전 복원 사업이 진행되는 동안 제사장 힐기야는 어떤 중요한 발견을 하였는가?(역대하 34:14 참조. 그는 주님의 율법책인 경전을 발견하였다. 유다 왕국 역사상 이 무렵, 성문화된 율법책은 분실되었던 것이 분명하고 거의 알려지지 않았다는 점에 유의한다.) 요시아는 율법책이 그에게 읽혀졌을 때 어떤 반응을 보였는가?(역대하 34:19 참조. 애도나 큰 슬픔을 표시할 때 자기가 입고 있는 옷을 찢는 행위는 고대 이스라엘의 한 풍속이었다.) 요시아는 율법책에 담겨진 내용을 듣고 왜 그렇게 번민하였는가?(역대하 34:21 참조)

- 여선지자 홀다는 백성이 주님의 말씀을 지키지 않고 경전에서 가르치는 것을 행하지 않으므로 유다 왕국에 무슨 일이 일어나리라고 말하였는가?(역대하 34:22~25 참조) 만일 우리가 경전 읽기와 경전의 가르침 행하기를 소홀히 한다면 우리에게 무슨 일이 일어날 것인가?

에즈라 태프트 벤슨 회장은 경전 가운데 하나인 몰몬경을 소홀히 대하는 것으로부터 오는 위험에 관해 다음과 같이 말씀했다.

“1829년에 주님은 성도들에게 거룩한 것을 가볍게 여기지 말라고 경고하셨습니다.(교리와 성약 6:12) 몰몬경이 거룩한 것이 분명함에도 많은 사람들이 그것을 가볍게 여기며, 다시 말해 소홀히 여겨 별로 중요하지 않은 양 취급합니다.

“1832년에 몇몇 초기 선교사들이 그들의 사업을 마치고 귀환하자 주님은 그들이 몰몬경을 소홀히 대하는 것을 보고 꾸짖으셨습니다. 그러한 태도의 결과 그들의 마음이 어두어졌다고 주님은 말씀하셨습니다. 이 거룩한 책을 가볍게 여김으로써 그들 자신에게서 빛이 사라졌을 뿐만 아니라 교회 전체가, 곧 시온의 모든 자녀들이 저주를 받게 되었습니다. 그리하여 주님은 이렇게 말씀하셨습니다. ‘저들은 회개하여 새 계명, 곧 몰몬경 ... 을 기억하며 ... [그]에 따라 행하기 전에는 이 저주 아래 머물러 있으리라’(교리와 성약 84:54~57)

“초기의 성도들이 몰몬경을 가볍게 대함으로 꾸짖음을 받았을진대, 우리가 그와 같이 행한다면, 조금이라도 덜 저주를 받게 되겠습니까?”(성도의 빛, 1987년 1월호, 4~5쪽)

- 홀다는 요시아에게는 무슨 일이 일어나리라고 말하였는가?(역대하 34:26, 28. 이 예언의 성취는 역대하 35:20~24에 설명되어 있다.) 주님은 왜 요시아에게 이런 약속을 하였는가?(역대하 34:27 참조)
- 요시아의 백성이 경전의 가르침대로 행하지 않으므로 그들이 정죄 받을 것이라는 것을 알게 된 후, 요시아는 모든 백성을 성전에 불러 모아 경전을 읽어 주었다.(역대하 34:29~30) 요시아가 왜 이런 일을 했다고 생각하는가?(백성들이 하나님의 율법을 알지 못하면, 이를 따를 수 없기 때문이었다.) 부모들은 어떻게 요시아의 모범을 따를 수 있으며, 자녀들에게 복음의 율법을 가르칠 수 있는가?(교리와 성약 68:25, 28 참조)

- 우리는 자신이 경전을 소중히 여긴다는 것을 어떻게 보여 줄 수 있는가? 우리 주변은 과거 이스라엘 당시보다 이용할 수 있는 경전이 양적으로 더 많이 있고 또 우리는 이스라엘 백성보다 경전을 더 손쉽게 손에 넣을 수 있다는 점을 설명한다. 이러한 축복이 있음으로 인해 우리는 어떠한 책임을 갖고 있는가?

스펜서 더블류 김볼 회장은 이렇게 말씀했다. “주님께서 우리에게 이러한 것들을 주셨을 때는 목적이 있는 것입니다. 왜냐하면 ‘많이 받은 자에게는 많이 요구할 것’이기 때문입니다.(누가복음 12:48 참조) 이러한 것을 받았다는 것은 책임을 의미하는 것입니다. 우리는 주님의 계명에 따라 경전을 공부해야 합니다.(제3니파이 23:1~5 참조) 그리고 우리는 경전이 우리와 자녀들의 생활을 다스리도록 해야 합니다.” (“경전을 상고함”, 성도의 빛, 1977년 1월호, 3쪽)

- 요시아와 그의 백성은 성전에 있는 동안 주님 앞에 언약을 했다. 그들은 무엇을 하겠다고 언약했는가?(역대하 34: 31~33 참조) 반원들에게 성전에서 우리는 주님과 성약을 맺으며, 성약의 성취는 우리에게 현세적인 축복과 영원한 승영을 가져다 준다고 설명한다. 우리는 성전에서 성약을 맺기 위해 어떻게 준비할 수 있는가? 우리가 성전에서 성약을 맺은 후, 될 수 있는 대로 성전에 자주 가는 것은 왜 중요한 일인가?

결론

유다 왕국 백성은 결국 너무 간악해졌으므로 주님은 그들이 포로로 잡혀가는 것을 허용하셨다고 설명한다.(역대하 36:14~21) 그러나 히스기야와 요시아 왕은 그들의 통치 기간 동안 백성들의 마음을 성전과 경전에 관심을 갖도록 돌려 백성들을 영적으로 강화시키려 했다. 우리가 주님의 계명에 순종하고 성전에 가기에 합당해지는 것에 관심을 집중할 때 우리는 영적인 힘과 기쁨으로 축복 받게 될 것임을 간증한다. 반원들이 합당하게 생활하고 가능한 한 성전에 자주 참석함으로써 성전 축복을 누릴 수 있도록 격려한다.

추가로 가르칠 개념

다음 자료는 제언된 공과 자료를 보충해 주는 것이다. 이러한 여러 가지 개념 중에서 한 가지 이상을 공과의 일부로 사용할 수 있다.

1. “신용 카드로 주님과 거래함”

이 공과를 시작하기 1주일 전에, 반원 한 명에게 고든 비 힝클리 회장의 말씀에서 발췌한 다음 글의 내용을 숙지하여 반원들과 나눌 준비를 하라고 부탁한다.

“저는 여기에 두 장의 신용 카드를 갖고 있습니다. 대부분 이런 카드를 잘 아실 것입니다.

“첫번째 것은 은행 신용 카드입니다. 그것은 신용으로 거래할 수 있음을 보장해 줍니다. 그리고 구입 물품의 대금을 한꺼번에 지불합니다. 이것은 가치가 있으며 소중히 간직해야 하는 것입니다. 만약 분실하거나 부정직하게 사용한다면, 큰 손실을 가져오거나 굉장한 곤란을 겪게 될 수도 있습니다. 은행으로부터 카드를 받아들이면 저는 계약을 맺고 의무와 협약을 지게 됩니다. 카드를 받아들이면 저는 발급된 조건에 따르기로 동의하는 것입니다.

“그것은 1년간 사용되는 것이므로 그것이 제공하는 특혜를 누리려 한다면 매년 재발급 받아야 합니다. 그것은 사실상 제 것이 아닙니다. 은행이 소유권을 갖고 있습니다. 요구되는 조건을 충족시키지 못하면 은행은 신용 관계를 끊고 카드를 회수할지도 모릅니다.

“또 다른 카드는 성전 추천서라고 부르는 것입니다. 그것은 주님께서 그의 가장 훌륭한 은사들을 내가 받을 수 있도록 허락해 주시는 신용 카드입니다. 은행 카드가 세상적인 것들과 연관이 있다면 성전 추천서는 하나님의 것들과 관련이 있습니다.

“성전 추천서를 소지하려면 그 사람은 자신의 자격을 나타내 보여야 하는데 그것은 개인적인 합당성에 근거를 두고 있습니다. 한 번 인정 받았다고 영원히 유효한 것이 아니며 매년 재발급을 받아야 합니다. 게다가 소유자가 그러한 특권을 누리기에 합당치 않은 어떠한 일을 한다면 그것을 빼앗길 수도 있습니다.

“성전 추천서를 위한 자격은 재정적인 것에 근거하지 않습니다. 그것과는 전혀 관계가 없습니다. 그것은 지속적인 개인의 행동과 선한 행실에 근거를 두고 있습니다. 돈 문제와 관계가 있는 것이 아니라 영원한 것들과 관계가 있습니다.

“은행 신용 카드는 재정적인 신용을 갖게 해줍니다. 성전 추천서는 주님의 집으로 들어가게 해줍니다. 그것은 거룩하고 신성한 일을 하는 거룩한 장소에 들어가는 것과 관계가 있습니다. ...

“... 저와 여러분 대부분이 지닌 이 추천서는 귀중하고 훌륭한 것임을 재차 말씀드립니다. 그것은 유일하고도 놀라운 특권을 갖게 해주는데, 그것은 ‘주님께 거룩함—주님의 집’이라고 벽에 쓰여진 그 집에 들어가는 특권입니다. 그 집에서 봉사하는 데 합당하도록 생활하십시오. 성전을 거룩하게 지키십시오. 주님의 집을 어떤 불결하거나 더러운 영향력이나 사람으로부터 보호하도록 여러분의 역할을 다 하십시오. 그 아름다움을 누리십시오. 그 곳에서 베풀어지는 놀라운 것들과 아름다움과 그 곳에서 집행되는 의식의 축복을 누리십시오.

“성전에 가보지 않은 이곳에 있는 청소년들에게 죽은 자를 위해 성전에서 침례 받는 기회를 이용할 것을 제안합니다. 그리하여 그 거룩한 경험이 여러분의 생활의 닻이 되게 하고 여러분 자신을 항상 모든 경우에 그렇게 행동하게 하여 적당한 때가 되면 주님과 특별하고도 엄격한 신뢰 관계를 맺어 그의 거룩한 집에 들어가는 추천서를 받아서 모든 축복과 특권을 그 곳에서 누릴 수 있기를 ... 기원합니다.”(성도의 빛, 1990년 7월호, 58, 61쪽)

2. 성전의 목적

후일의 성전 그림을 각기 다른 것으로 서너 장 준비해 놓는다.(가능하면 각기 다른 건축 양식을 띤 성전 그림으로 택한다.) 이들 성전은 외관상으로는 서로 다르게 보이지만 내부에서 행해지는 의식과 성약은 모두 같다.

고대 이스라엘 성전에서 행해진 의식의 일부분은 오늘날 후일의 성전에서 집행되는 의식과는 달랐다.(예를 들면, 후일의 성전에서는 동물을 가지고 제사를 드리거나, 촛불을 태우거나, 분향하거나 하는 일은 하지 않는다.) 그렇더라도 성전의 목적은 고대 성전이나 후일의 성전이나 똑같다. 이 두 성전의 목적은 주님의 면전으로 들어가 그분처럼 되도록 우리를 준비시키는 일인 것이다.

교사는 *구약전서 비디오 테이프*(53224 320)의 9분 짜리 영화 “고대 성전”을 보여 줄 수 있다. 이 영화는 모세의 성막과 거기서 행해졌던 몇 가지 활동을 보여 준다.

3. 경전을 공부함

- 우리는 왜 때때로 경전을 공부하는데 어려움을 느끼는가?

반원들의 대답을 칠판에 세로로 차례로 적는다. 그리고 나서 이들 어려움을 극복할 수 있는 방법에 관해 토론한다. 예를 들면, 우리가 읽은 내용을 이해할 수 없는 경우, 우리는 주님에게 우리가 이해할 수 있게 해달라고 기도하고 우리가 읽고 있는 성구에 관해 선지자나 사도들이 무엇이라 말씀하셨는지 알아보는 방법이 있고, 밤에 너무 졸려서 경전을 읽을 수 없는 경우에는 그 날 다른 시간을 찾아서 읽을 수 있는 방법이 있다. 이러한 해결 방안을 칠판에 세로로 적는다.

반원들이 경전 공부에 보다 더 많은 관심을 쏟도록 목표를 준다.

“지혜를 얻은 자 ... 는 복이 있나니”

잠언, 전도서

목적 반원들이 잠언과 전도서에 실려 있는 현명한 권고를 적용함으로써 더욱 그리스도와 같이 되도록 격려한다.

- 준비**
1. 기도하는 마음으로 공과 개요에 있는 성구와 가능한 한 잠언과 전도서에 있는 많은 성구를 공부한다.
 2. 첫번째 주의 집중 활동을 하고자 할 경우, 다음 문장들을 포스터나 칠판에 적는다.
가. _____ 은 패망의 선봉이요
나. 마땅히 행할 길을 _____ 에게 가르치라
다. 천하에 범사가 _____ 이 있고, 모든 목적이 _____ 가 있나니
라. 너희는 마음을 다하여 여호와를 _____ 하고
마. _____ 은 분노를 쉬게 하여도
바. 그 마음의 _____ 이 어떠한 그 위인도 그러한 즉
두 번째 주의 집중 활동을 하고자 할 경우, 한두 명의 반원에게 잠언이나 전도서에서 좋아하는 구절 하나를 함께 나누고 왜 그것이 우리에게 중요한지 이야기할 준비를 하도록 부탁한다.
 3. **구약전서 비디오 발표 자료(53224 320)**를 구할 수 있다면, 공과의 일부로서 5분짜리 영화, “주님을 신뢰함”을 보여 준다.
-

공과 전개 제언

주의 집중 활동 공과를 시작하기 위하여 다음의 여러 가지 활동 중에서 한 가지(또는 여러분 자신이 준비한 한 가지 활동)를 할 수 있다. 반에 가장 적절한 활동을 선택한다.

1. 포스터나 칠판에 적은 문장들을 반원들에게 보여 준다.(위의 “준비 사항” 참조) 이 문장들은 잠언과 전도서에 있는 유명한 말씀이라고 설명하고 반원들에게 빈 칸을 채우도록 한다. 필요하다면, 반원들이 모르는 단어를 찾기 위하여 다음 참조 성구를 알려 준다.
가. 잠언 16:18(교만)
나. 잠언 22:6(아이)
다. 전도서 3:1(기한, 이를 때)
라. 잠언 3:5(의뢰)
마. 잠언 15:1(유순한 대답)
바. 잠언 23:7(생각)
2. 지명 받은 한두 명의 반원에게 잠언과 전도서에서 좋아하는 구절 하나를 함께 나누고 왜 그것이 그들에게 중요한지 이야기하도록 한다.

다음 성구를 가르치면서, 그러한 성구들이 일상 생활에 어떻게 적용되는지를 토론한다. 반원들에게 성구에 나와 있는 원리와 관련된 경험을 나누도록 격려한다. 이 공과에 있는 모든 질문과 모든 내용을 다 다룰 수 없으므로 기도하는 마음으로 반원들의 필요를 가장 잘 충족시킬 수 있는 내용을 선택한다. 반원의 상황에 맞도록 일부 질문을 수정해도 좋다.

잠언은 의롭게 생활하는 것에 대하여 일반적인 권고를 주는 짧은 격언이다. 구약에는 솔로몬이 “잠언 삼천 가지를 말하였다.”(열왕기상 4:32)라고 기록되어 있다. 그러한 격언들의 일부가 잠언에 수록되어 있다. 솔로몬과 이 책의 다른 저자들은 선지자는 아니었지만 그들이 기록한 많은 부분이 주님의 영감을 받은 것이다. 그들의 기록은 일반적으로 진정한 지혜는 하나님으로부터 온다는 믿음을 나타내고 있다.

전도서 또한 지혜로운 격언을 담고 있고 일부 사람들은 솔로몬이 그 책의 저자라고 믿고 있다. 전도서의 메시지는 인생은 하나님을 통해서만 의미가 있다는 것이다.

이 과는 잠언과 전도서에 있는 중요한 주제에 초점을 맞춘 일곱 가지 사항으로 나누어져 있다. 개인적인 학습으로 여러분은 이 반에서 토론하고 싶은 다른 주제를 찾아도 좋다.

1. 지혜

잠언과 전도서의 다음 구절을 가르치고 토론한다.

- 잠언과 전도서는 지혜의 중요성을 강조하고 있다. 학식있는 자와 현명한 자의 다른 점은 무엇인가?(잠언 1:7, 9:9~10; 니파이후서 9:28~29 참조. 성경에서 주님을 경외한다는 말은 그분을 존경하고 그분에게 순종한다는 의미이다. 지혜는 지식 이상의 것임을 설명한다. 지혜는 지식을 올바르게 적용하는 것이다. 이스라엘인들에게 지혜는 하나님의 율법에 순종하는 것을 의미했다.)
- 잠언 2장 2~6절에서 우리는 하나님에 관한 지식을 얻는 방법에 대하여 무엇을 배울 수 있는가? 왜 이 지식을 얻으려면 근면해야 한다고 여러분은 생각하는가?
- 지혜의 가치가 세상의 보물의 가치와 어떻게 비교되는가?(잠언 3:13~18; 전도서 7:12 참조) 어떤 방법으로 지혜는 행복과 평화를 가져다 주는가?
- 잠언 3장 18절에서 지혜는 그것을 얻은 자에게는 “생명 나무”라고 말한다. 이 상징은 지혜의 가치에 대하여 우리에게 무엇을 가르쳐 주고 있는가?(생명 나무는 하나님의 사랑의 상징임을 유념하고, 니파이전서 11:8~11, 21~25 참조)
- 현명한 사람들의 어떤 자질들이 잠언 9장 9~10절과 15장 31~33절에 열거되어 있는가? 왜 이러한 자질들이 지혜를 얻기 위하여 필요한가?

2. 주님을 의뢰함

잠언 3장 5~7절을 가르치고 토론한다.

- 잠언 3장 5~7절에서는 어떤 권고가 주어졌는가? 주님은 우리의 길을 어떻게 인도하시는가? 어떠한 경험을 통해 주님을 의뢰하는 것에 대해 배웠는가?
- 하나님을 인정하라는 말은 무슨 의미인가?(잠언 3:6; 엘마서 34:38; 교리와 성약 59:21 참조) 우리가 그분을 인정할 때 우리는 어떻게 축복 받는가?

3. 우리가 하는 말

잠언으로부터 다음의 구절을 가르치고 토론한다.

- 잠언 6장 16~19절에는 주님이 싫어하시는 것 일곱 가지가 열거되어 있다. 이들 중 세 가지인 거짓된 혀, 거짓을 말하는 망령된 증인, 형제 사이를 이간하는 행위가 우리가 하는 말에 적용된다. 왜 주님은 우리가 하는 말에 대하여 그렇게 염려하셨는가?(잠언 16:27~28, 18:8, 25:18; 마태복음 12:36~37 참조) 우리는 어떻게 거짓말, 다른 사람에 대한 험담, 혹은 다른 사람에 대하여 부정적으로 말하는 것 등을 극복할 수 있는가?
- 잠언 16장 24절은 “선한 말은 꿀송이 같아서 마음에 달고”라고 말한다. 어떻게 해서 이 말이 진리인가? 친절한 말의 결과는 무엇인가?(잠언 12:25, 15:1, 16:24 참조) 다른 사람의 친절한 말이 어떻게 여러분에게 도움이 되었는가?
- 불화가 일어날 때 부드럽게 말하는 것으로부터 오는 유익에는 어떤 것이 있는가?(잠언 15:1 참조)

고든 비 힝클리 장로는 이렇게 말씀했다. “부드러운 말로 이야기할 때 분쟁이 일어나는 경우는 아주 드뭅니다. 음성을 높일 때에만 분노가 일고, 사소한 일이 큰 분쟁의 원인이 됩니다.”(성도의 벗, 1971년 10월호, 29쪽)

친절한 말을 하는 것의 중요성을 강조하기 위하여 여러분은 반원에게 “친절한 말들을 서로하세”(찬송가, 151장)를 부르게 할 수 있다.

4. 교만

잠언 8장 13절, 13장 10절, 16장 18~19절을 가르치고 토론한다.

- 잠언 8장 13절에서 주님은 교만을 미워하신다고 말씀하셨다. 왜 교만이 그토록 심각한 죄인가? 에즈라 태프트 벤슨 회장은 다음과 같이 말씀했다.

교만의 중심적인 양상은 적대감, 즉 하나님과 이웃에 대한 적대감입니다. 적대감이란 증오의 감정, 적개심, 또는 반목을 의미합니다. 사탄은 바로 이 능력으로 우리를 지배하고자 합니다.

“교만은 근본적으로 경쟁심에 나옵니다. 하나님의 뜻을 거스리고 우리 멋대로 하는 것입니다. 우리가 하나님에게 교만하게 되면, 하나님의 뜻대로가 아니라 내 뜻대로 하려 들게 됩니다. 바울이 말한 대로, 그들은 ‘다 자기 일을 구하고 그리스도 예수의 일을 구하지 아니’ (빌립보서 2:21) 합니다.

“하나님의 뜻보다 우리의 뜻에 더 치중하면 욕망과 욕구와 감정을 다스리지 못하게 됩니다.(엘마서 38:12; 제3니파이 12:30 참조)

“교만한 자는 그들의 삶을 인도하시는 하나님의 권세(힐라맨서 12:6 참조)를 받아들일 수 없습니다. 그들은 하나님의 위대하신 지혜보다는 그들의 진리에 대한 인식을, 하나님의 신권의 권세보다는 그들의 능력을, 주님의 놀라우신 업적보다는 그들의 성취를 더 내세웁니다.

“하나님에 대한 우리의 적대감은 반항, 강박한 마음, 완고함, 회개치 않음, 자랑, 쉽게 성냄, 표적을 구함 등의 형태로 나타납니다. 교만한 자는 하나님이 그들의 뜻에 동의하시기를 바랍니다. 그들은 하나님의 뜻에 맞추어 그들의 의견을 바꾸는 데는 흥미가 없습니다.

“교만은 그 말의 진정한 의미에서 보면 저주스러운 죄입니다. 그것은 발전을 제한시키거나 멈추게 합니다.(엘마서 12:10~11 참조) 교만한 사람은 쉽게 가르침 받지 못합니다.(니파이전서 15:3, 7~11 참조) 그들은 그들이 잘못되었음을 인정해야 하기 때문에 진리를 받아들여 마음을 바꾸려 하지 않습니다.”(“교만을 조심하라”, 성도의 벗, 1989년 7월호, 4~6쪽)

- 잠언 13장 10절 및 16장 18절은 교만이 분쟁과 멸망으로 인도한다는 것을 가르친다. 교만은 어떤 방법으로 그렇게 하는가? 교만이 우리의 가족에게 어떠한 영향을 미치는가?

에즈라 태프트 벤슨 회장은 다음과 같이 말씀했다.

“교만의 또 다른 양상은 논쟁하는 것입니다. 말다툼, 싸움, 불의한 지배, 세대 차이, 이혼, 배우자 학대, 폭동 및 소요 등 이러한 모든 것은 교만이라는 범주에 속합니다.

“가정에서의 논쟁은 주님의 영을 쫓아냅니다. 그것은 또한 많은 가족들을 가정에서 쫓아냅니다.
...

“교만은 우리의 모든 관계, 즉 하나님과 그의 종과 우리와의 관계, 남편과 아내, 부모와 자녀, 고용주와 고용인, 교사와 학생의 관계 등 모든 관계에 나쁜 영향을 미칩니다.”(성도의 벗, 1989년 7월호, 6쪽)

- 우리는 어떻게 교만을 극복할 수 있는가?(잠언 16:19 참조) 우리가 가족 관계와 하나님과의 관계에서 더욱 겸손하게 되기 위하여 어떻게 할 수 있는가?

5. 우정

잠언과 전도서의 다음 구절을 가르치고 토론한다.

- 우리는 왜 불의한 친구에 대하여 경고 받는가?(잠언 13:20, 22:24~25 참조)
- 좋은 친구의 특성에는 어떤 것들이 있는가?(잠언 17:17, 27:9 참조) 좋은 친구는 어려운 시기에 여러분을 어떻게 돕는가?
- 진정한 친구를 얻기 위하여 우리는 어떻게 할 수 있는가?(잠언 18:24 참조. 좋은 친구를 얻기 위하여 우리가 좋은 친구가 될 필요가 있다는 점을 강조한다.)
- 우리가 현명하지 못한 선택을 할 때 진정한 친구는 어떻게 반응하는가?(전도서 4:9~10 참조)

마빈 제이 애쉬튼 장로는 다음과 같이 말씀했다.

“‘친구란 나를 있는 그대로 기꺼이 받아주는 사람이다.’ 라고 누군가 말한 적이 있습니다. 이 말을 친구에 대하여 내린 하나의 정의로 받아들이면서, 얼른 저에게 떠오른 생각은 만약 우리가 우리의 친구에 대해서 우리가 알고 있는 그대로 그 친구를 내버려 둔다면, 우리는 진정한 친구가 못된다는 것입니다. ...

“우리가 봉사할 때 ‘제 친구가 되어 주셔서 감사합니다.’ 라는 진정한 감사의 표시보다 더 큰 보상은 어떤 누구에게라도 올 수 없습니다. 도움을 필요로 하는 사람들이 우리를 통해서, 또는 우리와 함께 돌아갈 길을 찾을 때, 그것이 바로 행동으로 보이는 우정입니다. 우리의 생활을 통해서 약한 사람이 강화되고 강한 사람이 더욱 강해진다면, 그것이 진정한 우정입니다. 친구를 보고 사람을 판단할 수 있다면, 그의 친구들이 영적으로 얼마나 훌륭하고 성숙했는가로 그 사람을 판단할 수도 있습니다. ...

“그렇습니다. 친구란 나를 있는 그대로 기꺼이 받아주는 사람이지만 그가 발견하는 나보다 나를 기꺼이 더욱 훌륭한 상태가 되게 하려 하고 또한 그렇게 할 수 있는 사람입니다.”(대회 보고, 1972년 10월호, 32, 35쪽)

- 우리는 어떻게 가족들 사이에서 우정을 강화할 수 있는가?
- 예수 그리스도는 그의 제자들을 자주 그의 친구라고 불렀다.(교리와 성약 88:62, 93:45 참조) 어떻게 그는 자신이 우리의 친구라는 것을 보여 주셨는가?(요한복음 15:13 참조) 우리는 어떻게 우리가 그분의 친구라는 것을 보여 주는가?(요한복음 15:14 참조) 여러분은 어떻게 그의 우정을 느껴왔는가?

6. 자녀를 키움

잠언의 다음 구절들을 가르치고 토론한다.

- 잠언 22장 6절에서 “마땅히 행할 길을 아이에게 가르치라”라고 했다. 부모는 이 권고를 따르기 위하여 어떻게 해야 하는가?(교리와 성약 68:25~28 참조) 우리는 어떻게 더욱 효과적으로 복음의 원리를 가르치고 그들에게 간증을 키워줄 수 있는가?

리차드 지 스코트 장로는 “여러분은 가족 중심의 활동을 위하여 기꺼이 개인적인 취미와 이기심을 버려야 하며 자녀들의 전인 교육을 위한 중요한 역할을 교회나 학교나 사회에 전가시켜서는 안됩니다. ‘마땅히 행할 길을 아이에게 가르치’기 위해서는 시간과 많은 노고와 상당한 개인적인 희생이 필요합니다.”(“올바른 원리의 힘”, 성도의 벗, 1993년 7월호, 32쪽)

- 왜 어린이들은 규칙과 한계와 사랑에 찬 훈계가 필요한가?(잠언 19:18, 29:17 참조) 어린이들은 그들의 부모의 의로운 권고에 어떻게 반응해야 하는가?(잠언 6:20~23 참조) 부모는 어떻게 훈계해야 하는가?(교리와 성약 121:41~44 참조)

7. 마음의 즐거움과 건전한 유머

잠언 15장 13절과 17장 22절을 가르치고 토론한다.

- 즐거운 태도와 건전한 유머 감각을 발전시키는 것이 왜 중요한가?(잠언 15:13, 17:22 참조)

휴 비 브라운 회장은 다음과 같이 말씀했다. “우리에게 무슨 일이 생기든지 간에 우리는 결국 유머 감각을 잃지 않아야 합니다. 저는 여러분이 환하게 웃음을 지을 수 있게 하고 싶습니다. 저는 이 세상의 모든 사람들 중에서 우리가 가장 행복한 사람이 되어야 한다고 생각합니다. 우리는 이 세상에서 가장 위대하고 가장 기쁜 메시지를 가지고 있습니다. 우리가 다음 세상에 갔을 때, 누군가가 우리를 미소로 맞이할 것이고(우리가 나쁜 곳으로 가서 누군가가 이를 들어내고 씩 웃지 않는 한) 그러니까 우리 행복합시다. 그러나 우리의 행복이 진정한 행복이 되게 합시다. 즉 내면으로부터 오는 행복이 되게 합시다.”(풍요로운 삶[1965], 83쪽)

- 우리의 가정에 유머가 넘치게 하기 위하여 우리는 어떻게 할 수 있는가?(반원에게 유머가 그들의 가족의 문제를 해결하고 서로 사랑 속에서 자라도록 도와주었던 때에 관하여 이야기하도록 부탁한다.)

결론

여러분이 토론한 주제에 대한 느낌을 함께 나눈다. 반원이 잠언과 전도서에 있는 권고를 기억하고 따르도록 격려한다. 반원들에게 잠언과 전도서에서 가장 좋아하는 구절을 외우도록 격려한다.

추가로 가르칠 개념

다음 자료는 공과 개요를 보충해 주는 것이다. 이러한 여러 가지 개념 중에서 한 가지 이상을 공과의 일부로 사용할 수 있다.

1. 잠언 활동

종이 쪽지에 잠언에 있는 여러 개의 참조 성구를 하나씩 써서 그것들을 용기에 담는다. 반원들이 돌아가며 차례로 용기에서 종이 쪽지를 하나씩 선택하여 종이 쪽지에 적힌 성구를 읽고 그 구절이 우리의 생활에 어떻게 적용되는지 설명하게 한다.

2. 성구 적용

칠판에 사람의 몸을 그린다. 반원들에게 다음의 구절을 찾게 하고 일치하는 각 신체의 부분 옆에 참조 성구를 쓴다. 함께 그 구절을 읽고 어떻게 그 구절이 우리 생활에 적용되는지 토론한다.

가. 잠언 2:2(귀와 마음)

나. 잠언 3:5(마음)

다. 잠언 3:7(눈)

라. 잠언 3:27(손)

마. 잠언 4:26~27(발)

바. 잠언 8:7(입)

사. 잠언 10:4(손)

아. 잠언 12:15(눈)

3. “현숙한 여인”(잠언 31:10)

반원들이 잠언 31장 10~31절을 복습하고 현숙한 여인의 자질을 열거하게 한다. 이러한 자질은 남녀를 막론하고 우리 모두가 계발하기 위하여 노력해야 하는 것이라는 점을 강조한다. 칠판에 반원들의 대답을 적는다. 대답에는 다음의 것들이 포함될 것이다.

구절	자질
11	신뢰 받을 수 있음.
13	기꺼이 일함.
20	동정심이 있음.
25	강하고 존경을 받음.
26	지혜롭고 친절하게 말함.
28	헌신적인 아내요 어머니임.
30	주님에게 순종함.

몇 명의 반원에게 그들이 아는 사람 가운데 이러한 자질을 가진 사람에 대하여 이야기하게 한다.

“내가 알기에는 나의 대속자가 살아 계시니”

제 32과

욥기 1~2장, 13장, 19장, 27장, 42장

목적 반원들이 주님을 신뢰하고 그분에 대한 간증을 쌓고 개인적인 고결성을 유지함으로써 역경에 직면할 힘을 키우도록 도와 준다.

준비 1. 기도하는 마음으로 다음 성구를 공부한다.

 가. 욥기 1~2장. 바르고 충실한 사람인 욥이 심각한 시련을 겪음. 그는 자신의 재산, 자녀, 건강을 잃었음에도 불구하고 주님에게 계속 충실히 남음.

 나. 욥기 13:13~16, 19:23~27. 욥은 주님에 대한 신뢰와 구주에 대한 자신의 간증에서 힘을 얻음.

 다. 욥기 27:2~6. 욥은 개인적인 의로움과 고결함에서 힘을 얻음.

 라. 욥기 42:10~17. 욥이 충실하게 그의 시련을 견디어낸 후, 주님은 그를 축복하셨음.

 2. 추가 경전 읽기: 교리와 성약 121:1~10

공과 전개 제언

주의 집중 활동 공과를 시작하기 위하여 다음의 활동(또는 여러분 자신이 준비한 한 가지 활동)을 할 수 있다. 반원들과 함께 다음의 비유를 함께 나눈다.(또는 반원 한 명에게 그 비유를 함께 나눌 준비를 하도록 부탁한다.)

조셉 비 위스린 장로는 “일반적으로 자생력이 강하고 물이 거의 없는 곳에서도 잘 자라는 여러 종류의 옥수수과 콩을 키우는” 멕시코 북서부의 뜨거운 사막에서 사는 농부들에 대한 이야기를 한 적이 있다. “이러한 식물들은 다른 식물들이 시들어 죽어버리는 열악한 기후에서 견디어내 무성해집니다. 이러한 식물들 중의 하나가 흰 테파리 콩입니다. 이 콩의 씨앗은 심지어 비가 거의 내리지 않는 곳에서도 싹을 틔우고 자라납니다. 이 식물은 필요한 습기를 얻기 위하여 돌이 많은 모래땅 속으로 약 180센티미터 깊이까지 뿌리를 내립니다. 1년에 단 한 번 비가 내리는 섭씨 46도의 사막 기온에서도 꽃을 피우고 열매를 맺을 수 있습니다. 이 식물의 잎은 심지어 7월 중순의 열기 속에서 거의 물을 공급 받지 못하는 가운데에서도 선명한 초록색을 띄고 있습니다.”

• 역경을 견디어내도록 우리를 도와줄 수 있는 이 비유에서 우리는 무엇을 배울 수 있는가?

조셉 비 위스린 장로는 “아마도 교회의 회원들이 이 강하고 역센 식물들에 견줄 수 있을 것입니다. 우리는 복음의 땅 속 깊이 뿌리를 내려야 합니다. 우리는 당면하게 될 어떤 악과 유혹과 비난에도 불구하고, 우리는 성장하고 번성하고 꽃을 피우고 풍족한 결실을 맺어야 합니다. 우리는 역경을 이겨나가는 것을 배워야 합니다.” (“소생의 씨앗”, 성도의 빛, 1989년 7월호, 8쪽)

이 과는 신앙과 의로움으로 흑독한 시련을 견디어낸 사람인, 욥에 대한 공과라고 설명한다. 다음 성구를 가르치면서, 그러한 성구들이 일상 생활에 어떻게 적용되는지를 토론한다. 반원들에게

1. 욥은 가혹하게 시험 받음

욥기 1~2장을 가르치고 토론한다.

- 욥은 어떤 종류의 사람이었는가? 여러분은 칠판에 다음의 특성들의 일부를 나열할 수 있다. 해당되는 참조 성구 중 많은 부분이 경전 읽기 과제에 없으므로 여러분은 반원 개개인에게 해당되는 성구들을 찾아서 어떤 특성들이 묘사되어 있는지 이야기하도록 한다.
 - 가. 그는 하나님을 경외하고 악을 멀리한 선한 사람이었다.(욥기 1:1)
 - 나. 그는 부자였지만 부를 탐닉한 사람은 아니었다.(욥기 1:3, 21)
 - 다. 그는 고결한 성품을 지녔다.(욥기 2:3)
 - 라. 그는 약한 사람을 강화시켰다.(욥기 4:3~4)
 - 마. 그는 주님의 길을 걸었고 주님의 말씀을 존중했다.(욥기 23:10~12)
 - 바. 그는 과부와 가난한 자와 절름발이와 장님을 불쌍히 여겼다.(욥기 29:12~16)
 - 사. 그는 그의 적을 염려했고 그들을 용서했다.(욥기 31:29~30)
- 욥은 어떤 시련을 겪었는가? 칠판에 이러한 시련들 중 일부를 열거한다. 해당 참조 성구들 중 많은 부분이 경전 읽기 과제에 없으므로 여러분은 반원 개개인에게 그것들을 찾아서 어떤 시련이 묘사되어 있는지를 이야기하도록 부탁한다.
 - 가. 종과 재산과 수입을 잃음.(욥기 1:13~17)
 - 나. 자녀를 잃음.(욥기 1:18~19)
 - 다. 육신의 질병과 고통(욥기 2:7, 7:5, 16:16)
 - 라. 악몽에 시달려 편안한 잠을 이루지 못함.(욥기 7:4, 13~14)
 - 마. 친구와 가족들로부터 혹독한 비난을 받고 그들로부터의 지지를 상실함.(욥기 2:9; 4:1, 7~8; 11:1~6; 19:13~22)
 - 바. 왜 그가 이러한 시련을 겪어야 하는지에 대한 당혹감(욥기 10:15)
 - 사. 그의 파멸을 기뻐한 자들의 조롱(욥기 16:10~11; 30:1, 8~10)
 - 아. 하나님이 그를 잊으셨거나 그의 간구를 듣지 않으신다는 느낌(욥기 19:6~8; 23:3~4; 23:3~4에서의 '그' 라는 말이 하나님을 지칭하는 것임을 주목한다.)
- 욥의 시련을 오늘날 사람들이 겪는 시련과 어떻게 비교할 수 있는가?(시련은 비슷하다: 재산을 잃음, 자녀를 잃음, 건강을 잃음, 그리고 친구와 가족의 사랑과 친목을 잃음.)
- 사탄은 욥이 의로운 까닭이 무엇이라고 주장했는가?(욥기 1:9~10 참조) 사탄은 그의 부와 다른 축복들이 거두어진다면 욥이 어떻게 반응할 것이라고 예측했는가?(욥기 1:11, 2:4~5 참조) 이 일이 일어났을 때 욥은 어떻게 반응했는가?(욥기 1:20~22, 2:10) 이러한 욥의 반응으로부터 우리는 무엇을 배울 수 있는가?
- 욥은 그에게 닥쳐온 역경에도 불구하고, 죄를 짓지 않았고 어리석게 하나님을 원망하지 않았다.(욥기 1:22) 일부 사람들은 슬픔, 불행, 비극이 닥쳤을 때 어떤 식으로 어리석게 하나님을 원망하는가?(그들은 하나님이 그들을 이해하거나 사랑하지 않는다고 느끼면서 하나님을 비난하고 하나님의 지혜나 섭리에 회의를 품을 수 있다. 일부 사람들은 심지어 하나님의 존재까지도 의심할 수 있다.)

2. 욥은 주님 안에서 힘을 얻음

욥기 13장 13~16절, 19장 23~27절을 가르치고 토론한다.

- 욥의 주님에 대한 신뢰는 그에게 영적인 힘의 큰 근원이었다.(욥기 13:13~16) 주님을 신뢰한다는 것은 무슨 의미인가? 역경 속에서 우리를 지탱시킬 주님에 대한 신뢰를 우리는 어떻게 계발할 수 있는가?(로마서 8:28; 니파이후서 2:2, 11, 24; 교리와 성약 58:2~4, 122:5~9 참조) 주님은 우리를 사랑하시기 때문에, 우리가 충실할 때 모든 것이 우리의 유익을 위하여 존재할 것이고, 우리가 성장하도록 도울 것임을 우리에게 확신시켜 주었다고 간증한다.
- 19장에서 욥은 그에게 일어난 시련을 묘사하고 구주에 대하여 간증했다. 구주에 대한 욥의 간증이 그가 시련을 견디는 데 어떻게 도움이 되었는가?(욥기 19:25~27 참조) 구주에 대한 간증이 역경 가운데 있는 우리에게 어떻게 힘이 될 수 있는가?

반원들이 “내 구주 살아 계시다”(찬송가, 68장)를 부르게 하거나 이 찬송가를 테이프에 녹음하여 들려 줄 수 있다.

3. 욥은 자신의 개인적인 의로움과 고결성에서 힘을 얻음

욥기 27장 2~6절을 가르치고 토론한다.

- 욥의 고결성은 그의 고난 동안 영적인 힘의 또 하나의 근원이었다.(욥기 27:2~6) 고결함이란 무엇인가? 개인적인 고결성이 그의 고난 동안 욥에게 어떻게 힘을 주었는가? 개인적인 고결성이 시련의 시기 동안에 우리를 어떻게 도울 수 있는가?(우리는 우리의 고결성을 지키는 가운데, 우리의 인생의 행로가 주님을 기쁘게 하는 것임을 알게 됨으로써 힘을 얻을 수 있다.)

조셉 비 워스린 장로는 고결한 성품이란 “즉각적인 결과가 어떻든지 언제나 올바르게 선한 일을 하는 것을 의미합니다. 그것은 단지 우리의 행동만이 아니라 그보다 더 중요한 우리 생각과 마음에서, 우리의 영혼 깊숙한 곳에서부터의 의로운 상태를 의미합니다. 고결한 성품에는 신뢰와 성약에 거짓될 수 없는 신뢰성과 청렴함이 포함됩니다.”라고 정의했다.(“고결한 성품”, 성도의 벗, 1990년 7월호)

4. 욥이 충실하게 그의 시련을 견디어낸 후 주님이 그를 축복하심

욥기 42장 10~17절을 가르치고 토론한다.

- 욥이 충실하게 그의 시련을 견디어낸 후에 주님은 그를 어떻게 축복하셨는가?(욥기 42:10~15: 야고보서 5:11 참조) 우리가 충실하게 시련을 견디어낼 때 주님은 우리를 어떻게 축복하시는가?(욥기 23:10; 제3니파이 15:9 참조) 반원들이 개인적인 경험을 함께 나누도록 격려한다. 주님이 욥의 그전 소유보다 배로 축복하셨지만, 우리가 충실하게 견딜 때 주님이 우리에게 주시는 영적인 축복이 세상적인 축복보다 훨씬 더 크다는 것을 강조한다.

울슨 에프 휘트니 장로는 이렇게 말씀했다. “우리가 겪는 어떠한 고통도, 우리가 경험하는 어떠한 시련도 결코 헛된 것이 아닙니다. 그것은 우리를 교육시키고, 인내, 신앙, 끈기, 겸손 등과 같은 자질을 계발시킵니다. 우리가 겪는 모든 것과 우리가 견디어내는 모든 것은, 특별히 우리가 그것을 끈기있게 견디어낼 때, 우리의 성품을 형성시키고 우리의 마음을 순화시키고, 우리의 영혼을 넓혀주고, 우리를 더욱 부드럽고 자비로운 사람으로 만들어 주시고, 하나님의 자녀로 불리기에 더욱 합당하게 하시며 ... 슬픔과 고통과 노고와 시련을 통해서 우리는 우리가

이곳에서 습득하여야 할 교육을 받고 우리를 하늘에 계신 아버지와 어머니와 더욱 더 닮게 해줄 교육을 받습니다.”(스펜서 더블류 김볼, 기적을 낳는 신앙, 98쪽에서 인용)

선지자 조셉 스미스는 이렇게 말씀했다. “나는 높은 산에서 굴러 내리는 커다란 거친 바위와도 같습니다. … 그 모든 악이 거친 돌과 같은 나의 이 모서리 저 모서리를 깨뜨려 둥글게 하고 있습니다. 그리하여 나는 전능하신 하나님의 화살통에 꽂힌 부드럽게 잘 다듬어진 화살대가 될 것 … 입니다.”(조셉 스미스의 가르침, 287쪽)

결론

우리가 우리의 생이 하나님을 기쁘게 하는 것임을 알 수 있도록 주님을 신뢰하고, 그분에 대한 우리의 간증을 쌓고, 우리의 고결성을 유지함으로써 우리가 시련을 견디어 낼 힘을 받을 수 있음을 강조하면서 욕기에 대한 토론을 요약한다. 여러분은 역경 중에 힘을 얻었던 때에 대하여 반원들에게 이야기할 수 있다. 반원들이 이 과에서 토론한, 역경을 견디는 데 도움이 되는 원리들을 어떻게 적용할 수 있는지 깊이 생각하도록 제안한다.

추가로 가르칠 개념

다음의 자료는 제안된 공과 개요를 보충해 주는 것이다. 이러한 여러 가지 개념 중에서 한 가지 이상을 공과의 일부로 사용할 수 있다.

1. 욕의 친구

- 욕의 두 친구 엘리바스와 빌리다드는 그의 고통에 대하여 뭐라고 설명했는가?(욕기 4:7~8, 8:6 참조) 그들은 욕의 고통이 욕이 범한 죄에 대한 벌이라고 생각했다. 우리의 죄에 대한 하나님의 벌로서 모든 고통이 온다고 믿는 것이 왜 위험한가?
- 욕의 친구들의 그릇된 생각은 역경을 겪고 있는 사람들을 돕는 것에 대하여 어떻게 가르치는가?

2. 역경 중에 하는 질문들

리차드 지 스코트 장로는 이렇게 말했다. “역경에 부딪혔을 때, 여러분은 많은 의문을 품을 수 있습니다. 어떤 질문은 유익하지만 그렇지 않은 것도 있습니다. 이런 일이 왜 나한테 일어나지? 왜 내가 지금 이런 고통을 겪어야 하지? 내가 뭘 잘못했다고 이러지?라고 묻는 것은 전혀 도움이 되지 않습니다. 하나님의 뜻에 반대하는 태도를 보이는 질문은 정말 도움이 되지 않습니다. 그보다는 어떻게 해야 하지? 이런 경험을 통해 무엇을 배우지? 어떻게 변화해야 하지? 내가 누구를 도와주어야 하지? 시련의 시기에 내가 받은 많은 축복들을 어떻게 기억할 수 있지?라고 물으십시오.”(“주님을 신뢰함”, 성도의 벗, 1996년 1월호, 16쪽)

3. 역경을 겪을 때 영원한 관점을 유지함

스펜서 더블류 김볼 회장은 다음과 같이 말씀했다.

“만약 우리가 필멸의 인간을 완전한 존재로서 바라본다면, 고통, 슬픔, 실패 및 요절 등은 불행일 수 있습니다. 그러나 우리가 인생을 전세의 과거로부터 죽음 이후의 영원한 미래 속으로 멀리 이어서 바라본다면, 일어나는 모든 일들을 올바른 견지에서 바라볼 수 있을 것입니다.

“... 우리는 우리의 힘을 시험하는 유혹과 우리가 인내를 배우게 될 질병과 우리가 불멸의 영원한 존재가 되고 영광을 입게 될 수 있는 죽음 등에 접하게 되지 않습니까?”

“우리가 기도해 주는 모든 병든 사람들이 치유된다면, 모든 의로운 사람들이 보호 받고 사악한 자들이 멸망된다면, 하나님 아버지의 모든 계획이 무효가 될 것이고 복음의 기본 원리인 선택의지가 소멸될 것이며, 어떤 사람도 신앙으로 살 필요가 없을 것입니다.”(기적을 낳는 신앙, 97쪽)

4. 사악한 자의 변영은 일시적임

- 의로운 자가 고통 받고 있는 반면 사악한 자가 변영하는 것처럼 보일 때도 있을 것입니다. 욥기는 사악한 자가 변영하는 것처럼 보이는 것에 대하여 무엇을 가르치는가?(욥기 21장, 24장 참조)

요나 1~4장; 미가 2장, 4~7장

목적 반원들이 후일의 이스라엘로서 세상의 모든 사람들을 사랑하고 그들과 함께 복음의 축복을 나누는 책임을 수행하도록 격려한다.

준비 기도하는 마음으로 다음의 성구들을 공부한다.

가. 요나 1~2장. 주님은 니느웨의 백성들에게 회개를 전하도록 요나를 부르심. 그러나 요나는 배를 타고 주님께에서 도망치려고 하다가 물고기에게 삼키워졌으며 그는 다시 기도하여 그 물고기의 배로부터 토해져서 구함 받음.

나. 요나 3~4장. 요나가 니느웨의 몰락을 예언하고 나서 니느웨와 백성들이 회개하여 주님이 그 도시를 구하였을 때 그는 화를 냄.(조셉 스미스 역 성경의 요나 3장 9~10절에서는 하나님이라 아니라 백성들이 회개했다고 설명한다.) 주님은 요나에게 자신이 모든 백성들을 사랑하신다는 것을 가르치기 위하여 박 넝쿨과 벌레를 사용함.

다. 미가 2:12~13; 4:1~7, 11~13; 5:2~4, 7~8; 6:6~8; 7:18~20. 후일에 있을 이스라엘의 사명을 미가가 예언하고 있음.

공과 전개 제언

주의 집중 활동 공과를 시작하기 위하여 다음의 활동(또는 여러분 자신이 준비한 한 가지 활동)을 할 수 있다.

- 얼마나 많은 교회의 젊은이가 주님이 원하시는 복음 선교사로 봉사하는가?(자격 있는 모든 합당한 남자) 이러한 각 젊은이들이 이 부름에 응하는 것이 왜 중요한가? 그 외에도 복음 선교사로 봉사할 자격이 있는 사람은 누구인가?(만 21세 이상의 합당한 독신 자매와 그들의 사정이 허락된다면 은퇴한 노부부)

1979년에 스펜서 더블류 김볼 회장은 세계의 전역에 있는 사람들에게 복음을 전파할 더 많은 선교사들의 필요성에 대하여 다음과 같이 선언했다. “주님은 그분이 하시고자 하신다면 어떤 일이라도 하실 수 있다는 것을 저는 믿고 있습니다. 그러나 왜 주님이 우리가 들어갈 준비가 되어 있지 않은 문을 열려고 하시는지 나는 그 이유를 알 수 없습니다.”(엔사인, 1979년 7월호, 9쪽)

이 과에서는 요나와 미가의 생애 및 그들이 쓴 책이 모든 사람을 사랑하고 그들과 함께 복음의 축복을 나누어야 하는 우리의 책임을 이해하도록 어떻게 도울 수 있는지에 대하여 토론한다.

성구 토론과 적용 다음 성구를 가르치면서, 그러한 성구들이 일상 생활에 어떻게 적용되는지를 토론한다. 반원들에게 성구에 나와 있는 원리와 관련된 경험을 나누도록 격려한다.

1. 요나는 니느웨로 가서 전도하라는 부름을 받았지만 달아남

요나 1~2장을 가르치고 토론한다.

- 왜 주님은 요나가 니느웨로 가기를 원하셨는가?(요나 1:2 참조) 왜 요나는 니느웨로 가라는 선교사의 부름을 받아들이기를 꺼려했는가?(나훔 3:1~5 참조. 니느웨의 극심한 사악함과 폭력이 묘사되어 있다. 앗수르의 수도인 니느웨의 백성들은 이스라엘의 적이였다.)
- 왜 요나는 다시스로 갔는가?(요나 1:3 참조) 우리는 때때로 어떤 식으로 주님의 면전에서 피하려고 하거나 그분의 대표자에 의해 우리에게 주어지는 부름을 피하려고 하는가? 그 결과는 무엇인가?
- 주님은 어떤 식으로 요나에게 자비를 보여 주시며 회개하도록 도와주셨는가?(요나 1:4~2:10) 요나는 큰 물고기 뱃속에 있는 동안 무엇을 배웠는가?(요나 2:1~9 참조) 주님은 어떻게 우리가 회개하고 그분께로 돌아가도록 도와주시는가?
- 구주께서는 지상에서 성역을 베푸시는 동안 선지자 “요나의 표적”에 대하여 말씀하셨다.(마태복음 12:39) 이 표적이 의미하는 것은 무엇인가?(마태복음 12:39~41 참조. 요나는 큰 물고기 뱃속에서 3일 밤과 3일 낮을 지낸 다음 살아났다. 구주는 땅 속에 묻혀 3일 낮과 3일 밤을 지내신 다음 부활하여 나타나실 것이다.)
- 주님은 그분의 선지자를 통해서 합당하고 자격 있는 모든 젊은이들에게 복음 선교사로 봉사하라고 명하셨다. 그분은 또한 은퇴한 노부부들에게 그들이 할 수 있다면 복음 선교사로 봉사하도록 격려했다.(추가로 가르칠 개념 참조) 왜 일부 자격 있는 젊은이와 은퇴한 부부들이 선교사로 봉사하지 않는가?(헌신과 신앙의 부족, 합당하지 못함, 가정의 안락함과 가족을 두고 떠나기를 꺼려함, 자신이 해야 할 일에 대한 두려움.) 우리가 주님께 순종하고 복음을 나누는 일에서 더욱 용감해지도록 도울 수 있는 요나의 이야기에서 우리는 무엇을 배울 수 있는가?

2. 니느웨의 백성들이 요나의 메시지에 응답하여 회개함

요나 3~4장을 가르치고 토론한다.

- 요나가 회개한 후에 주님은 니느웨의 백성들에게 회개를 전파하도록 그를 다시 불렀다. 니느웨의 백성들은 요나의 메시지에 어떻게 반응했는가?(요나 3:5~9 참조. 고대에는 사람들이 삼베라고 불리는 거친 천으로 만든 옷을 입고 재에 앉아서 그들이 겸손해졌고 회개했다는 것을 나타내 보였다.) 하나님은 백성들의 변화에 어떤 반응을 보이셨는가?(요나 3:10 참조)
- 요나는 니느웨의 멸망을 예언했다.(요나 3:4) 요나는 주님이 니느웨의 백성들을 용서하셨을 때 어떤 반응을 보였는가?(요나 4:1~3 참조. 그는 주님이 그 백성에게 자비로우셨기 때문에 화가 났다.)
- 우리에게 그들과 편안함을 주고는 죽는 박 넝쿨로 주님은 요나에게 무엇을 가르쳤는가?(요나 4:4~11 참조. 하나님은 그분의 모든 자녀를 사랑하신다. 그분이 요나에게 자비를 베푸신 것과 똑같이 그분은 니느웨의 회개한 백성들에게 자비를 베푸시고자 원하신다.) 요나의 경험이 우리에게 다른 백성을 사랑하는 것에 대하여 가르칠 수 있는 것은 무엇인가?

3. 미가가 후일의 이스라엘의 선교 사업을 예언함

미가서의 다음 구절을 가르치고 토론한다.

선지자 미가는 이스라엘의 백성들에게 그들의 사악함을 회개하고 주님께로 돌아오라고 요구했다. 그는 야곱(이스라엘)과 유다의 멸망을 예언했다. 그는 또한 후일의 이스라엘(예수 그리스도 후기 성도 교회)이 위대한 권능으로 주님의 목적을 성취할 것이라고 예언했다.

- 미가 2장 12~13절에서 주님은 어떤 약속을 주셨는가?(주님은 이스라엘의 잔류민을 모으실 것이고, 그들의 수가 매우 커질 것이며, 주님이 그들을 인도할 것이라고 약속했다.) 이러한 약속들은 오늘날 어떻게 성취되고 있는가?
- 후일에 대한 미가의 위대한 예언 가운데 일부가 미가 4장 1~7절에 기록되어 있다. 미가는 후일의 성전에 대하여 어떻게 예언했는가?(1~2절 참조) 그는 복천년에 대하여 어떻게 예언했는가?(3~7절 참조) 이러한 예언들이 왜 우리에게 중요한가?
- 미가 4장 11~13절에서 우리는 이스라엘의 후일의 운명에 대하여 무엇을 배울 수 있는가?(고대에는 황소가 곡식을 타작하기 위하여 자주 사용되곤 했다. 황소들이 곡식 위로 걸어다니며 낱알로부터 겨를 분리했다. 그러면 겨는 날아가 버리고 알곡만 남게 된다. 시온에 반대하는 국가들이 다발로 묶여져서 이스라엘에 의해 타작될 것이다.) 낱알로부터 겨가 분리되는 것이 온 세상에서 선교 사업을 해야 하는 후일의 이스라엘의 책임과 어떻게 비교될 수 있는가?(교리와 성약 29:7, 33:5~7 참조)
- 미가 5장 2~4절에서 미가는 누구에 대하여 예언했는가?(이 예언을 마태복음 2장 4~6절에 기록된 이 예언의 성취와 비교한다.)
- 미가 5장 7절에서 주님의 백성은 무엇에 비교되는가? 이슬이나 풀 위에 내리는 단비가 어떻게 교회 회원들이 세상 사람들에게 미치는 영향과 비교될 수 있는가? 여러분은 이러한 단비가 “사람을” 기다리지 않을 것이라고 한 미가의 말이 무엇을 의미한다고 생각하는가?(사람이 이슬이 맺히는 것을 막을 수 없고 단비가 내리는 것을 막을 수 없음과 똑같이 그 어느 것도 주님의 사업이 온 세상에 퍼지는 것을 막을 수 없다.)
- 미가 5장 8절에서는 주님의 백성이 무엇에 비교되었는가? 이것은 주님의 사업의 힘과 권능에 대하여 어떤 암시를 주는가?(양떼가 짧은 사자 한 마리를 막을 힘이 없듯이 지상의 어떠한 힘도 주님의 사업을 방해할 수 없을 것이다.)

1842년에 선지자 조셉 스미스는 “어떠한 간악한 손도 이 사업이 나아가는 것을 멈추게 할 수 없습니다. 박해가 들끓고 폭도들이 연합하여 군대가 모이고 비방이 일어날지라도 하나님의 진리는 모든 대륙에 퍼질 때까지 담대하고 고결하고 굳세게 전진할 것이며, 하나님의 목적이 성취되고 위대하신 여호와께서 사업이 이루어졌다고 말씀하실 때까지 모든 죄악을 찾아 가고 온 세상 모든 나라를 휩쓸며 모든 귀에 울려 퍼질 것입니다.”라고 선언했다.(교회 정사, 4:540)

- 미가 6장 6~8절은 우리에게 기대되는 모든 것에 의하여 압도됨을 느낄 때 우리를 어떻게 도울 수 있는가?
- 후일에 있을 주님의 사업을 예언한 후에 미가는 하나님의 본질에 대하여 어떤 결론을 내리게 되었는가?(미가 7:18~20 참조) 이 구절들에서 어떤 말들이 니느웨의 백성을 대하시는 주님에게 적용될 수 있는가? 이러한 말씀 중 어떤 것이 우리를 대하시는 주님에게 적용되는가?

결론

주님은 그분의 모든 자녀를 사랑하시고 후일의 이스라엘인 우리는 그분의 사랑과 복음의 진리를 모든 백성과 함께 나누어야 하는 위대한 책임을 가지고 있다는 것을 간증한다.

추가로 가르칠 개념

다음 자료는 제언된 공과 개요를 보충해 주는 것이다. 이러한 여러 가지 개념 중에서 한 가지 이상을 공과의 일부로 사용할 수 있다.

1. 모든 합당하고 자격 있는 젊은이는 선교 사업을 준비해야 함

스펜서 더블류 김볼 회장의 다음 말씀을 토론한다.

“제가 더 많은 선교사들을 요구할 때, 간증이 적거나 합당하지 않은 선교사들을 더 원하고 있는 것이 아닙니다. 저는 전세계에 있는 각 와드나 지부에서 보다 일찍 시작하여 우리의 선교사들을 더욱 훌륭하게 훈련시키기를 당부하는 바입니다. 그것은 또 하나의 도전이며, 그렇게 할 때 젊은이들이 선교사로 나가는 것이 커다란 특권이며, 그들이 육체 및 정신적으로 건강해야 하고, 영적으로 훌륭해야 하며, ‘주님은 털끝 만큼의 죄도 용납하지 않으신다’는 것을 이해하게 될 것입니다.

“모든 젊은이가 선교 사업을 수행해야 합니까?”라는 질문을 자주 받습니다. 그리고 주님으로부터 받은 대답은 ‘네’입니다. 모든 젊은이는 선교 사업을 수행해야 합니다.”(“너희는 온 천하에 다니며”, 성도의 벗, 1974년 11월호, 1쪽)

2. 부부 선교사의 필요성

데이비드 비 헤이트 장로의 다음 말씀을 토론한다.

“총관리 역원을 대신하여, 저는 은퇴한 부부들에게 선교사로 봉사할 것을 진지하게 고려해 보시기를 당부드립니다. 우리의 필요를 충족시킬 더 많은 부부 선교사가 절실히 요구되고 있습니다. ... 우리의 선교부장들로부터 오는 부부 선교사의 요청 가운데 제대로 충족되는 것은 50퍼센트도 안됩니다. ...

“총관리 역원은 훨씬 더 많은 부부들이 교회의 복음 선교사로 봉사할 수 있기를 바랍니다. 그 필요성은 대단히 큼니다. 매년 수천 수만의 새로운 회원들이 교회에 가입하며 오랜 경험을 가진 회원들로부터 지지와 위안의 다정한 음성을 들을 필요가 있습니다.

“후렴부, ‘어느 곳이나 주 원하면 내 가리랴’ (찬송가, 146장)는 우리가 일요일에 부르는 찬송가 이상의 것이 되어야 합니다. 그것은 우리가 주님이 우리를 필요로 하시는 어느 곳에서든지 봉사할 때, 우리 자신의 신앙의 기도가 되어야 합니다.”(“부부 선교사: ‘위대한 자원’”, 성도의 벗, 1996년 7월호, 12쪽)

“내가 (진실함으로) 네게 장가들리니”

호세아 1~3장, 11장, 13~14장

목적 반원들이 주님은 사랑이시며 자비로우시며 우리가 회개하고 그분에게 돌아갈 때 우리를 용서해 주신다는 것을 이해하도록 도와 준다.

- 준비**
1. 기도하는 마음으로 다음 성구를 공부한다.
 - 가. 호세아 1~3장. 호세아는 충실한 남편과 간음하는 아내의 비유를 사용해서 주님과 이스라엘의 관계를 묘사함.
 - 나. 호세아 11장, 13~14장. 주님은 그의 백성을 사랑하시기 때문에 끊임없이 이스라엘에게 회개하고 그에게 돌아오도록 권유하심.
 2. 추가 경전 읽기: 호세아의 나머지 부분
 3. 여러분이 주의 집중 활동을 사용하기 원한다면, 공과를 하기 전에 종이 쪽지에 다음 구절을 하나씩 적는다. 여러분의 반원 수가 적다면, 반원을 위하여 종이를 한 장만 준비한다.
 - “이스라엘 자손의 수가 바닷가의 모래 같이 되리라”(호세아 1:10)
 - “내가 나의 진노를 그들에게 물 같이 부으리라”(호세아 5:10)
 - “주님은 ... 비와 같이 우리에게 임하시리라”(호세아 6:3)
 - “원수가 독수리처럼 ... 덮치리니”(호세아 8:1)
 - “이스라엘은 열매 맺는 무성한 포도나무라”(호세아 10:1)
 - “그 재판이 밭 이랑에 돋는 독초 같으리로다”(호세아 10:4)
 - “그들은 ... 골짜기에서 나가는 연기 같으리라”(호세아 13:3)
 - “내가 새끼 잃은 곰같이 그들을 만나”(호세아 13:8)
 - “나는 푸른 잣나무 같으니”(호세아 14:8)

공과 전개 제언

- 주의 집중 활동** 공과를 시작하기 위하여 다음의 활동(또는 여러분 자신이 준비한 한 가지 활동)을 할 수 있다.
- 준비한 종이를 반원들에게 나누어 준다.(위의 “준비 사항” 참조) 이 구절은 호세아서에 있는 비유이다. 종이를 받은 각 반원에게 적혀 있는 구절을 소리내어 읽게 하고 그 비유에 대한 그럴듯한 의미를 한 가지씩 제시하게 한다. 예를 들면, 어떤 사람이 “사자같이”라고 말하면, 그것은 강한 힘이나 사나움을 암시하는 것일 수 있다.
- 왜 호세아와 다른 선지자들이 비유를 사용했다고 생각하는가?(복잡하거나 친숙하지 못한 개념을 좀더 단순하고 좀더 친숙한 것과 비교하는 것은 배우는 사람이 더 잘 이해하는 데 도움이 된다. 비유는 또한 몇 안되는 단어로 상세한 많은 것을 알려주도록 도와준다.)

이러한 짧은 비유 이외에 호세아는 은유라고 불리우는 보다 깊이 있고 함축된 비유를 사용했다. 호세아에는 우리가 예수 그리스도와 그의 백성들 사이의 관계를 이해하도록 도와 주는 여러 가지 비유가 담겨 있다.

성구 토론과 적용

다음 성구를 가르치면서, 그러한 성구들이 일상 생활에 어떻게 적용되는지를 토론한다. 반원들에게 성구에 나와 있는 원리와 관련된 경험을 나누도록 격려한다.

1. 충실한 남편과 간음하는 아내의 비유를 사용해서 호세아는 주님과 이스라엘의 관계를 묘사함

호세아 1~3장을 가르치고 토론한다. 여러분이 주의 집중 활동을 사용하지 않았다면 토론을 시작하기 전에 비유가 무엇인지 설명한다.

경전에서 가장 자주 사용되는 비유 중의 하나는 주님을 신랑(혹은 남편)으로, 그리고 주님의 성약의 백성을 그의 신부(혹은 아내)로 묘사하는 것이다. 호세아 1~3장은 이스라엘의 우상 숭배를 간음에 비유하면서 이 비유를 강력하게 사용하고 있다. 이 장에서 선지자 호세아는 남편으로서 주님을 대표하고 고멜은 아내로서 이스라엘을 대표한다.

- 호세아서에서 주님과 이스라엘(오늘날 교회)과의 관계는 남편과 아내 사이의 관계로 비유되어 있다. 이 비유는 주님이 우리에게 기대하시는 헌신과 헌납의 수준에 대하여 우리에게 무엇을 가르치는가?
- 고대 이스라엘이 어떻게 해서 간음하는 아내로 묘사된 고멜에 비유되는가?(호세아 1:2, 2:5, 13 참조. 고멜은 남편에게서 떠나 애인에게 갔다. 이스라엘은 주님을 잊고 사악해졌다.)
- 이스라엘의 연인들(그 백성을 주님으로부터 멀어지게 하는 것들)은 누구, 혹은 무엇인가?(다른 신들, 물질, 세상의 습속) 어떤 것들이 구주를 따르는 것에 대한 우리의 헌신으로부터 우리를 다른 곳으로 돌리게 하는가?
- 남편은 어떻게 연인이 아닌 남편이 그녀에게 음식, 물, 그외 다른 재산을 공급했다는 것을 그의 아내에게 상기시켰는가?(호세아 2:8~9 참조) 어떤 방법으로 주님은 여러분에게 물질적인 축복과 영적인 축복을 주셨는가? 우리는 어떻게 주님이 우리에게 주신 축복에 대하여 그분에게 우리의 감사를 나타내 보일 수 있는가?
- 간음하는 아내는 그녀의 음식과 의복에 대하여 누구에게 공을 돌리는가?(호세아 2:5 참조) 이스라엘인들은 그들이 비옥한 땅에 살 수 있는 것이 누구의 덕분이라고 여겼는가?(호세아 2:5, 12 참조. 그들의 그릇된 신이나 우상) 오늘날 백성들은 그들이 받은 축복에 대하여 어떤 식으로 그릇된 신들에게 공을 돌리는가?
- 호세아 2장 6~13절에서 충실하지 못한 아내를 향한 남편의 태도는 어떠했는가? 이 태도가 14~23절에서는 어떻게 다른가?(아내가 충실하지 못했을지라도 남편은 여전히 그녀를 사랑했고 그녀가 그에게 돌아오기를 원했다는 것을 지적한다. 그와 같이 주님은 여전히 길 잃은 그의 백성을 사랑하시고 그들이 그에게 다시 돌아오기를 원하신다.)

헨리 비 아이어링 장로는 다음과 같이 설명했다. “이것은 사랑의 이야기입니다. 이것은 사랑으로, 변하지 않는 사랑으로 묶여진 결혼 성약의 이야기입니다. ... 내가 그분과 함께 성약을 맺는 축복을 받게 하신 그분은 ... 내가 계속해서 놀라는, 그리고 내 온 마음을 다해서 닦고 싶어하는, 그런 나를 사랑하시고 여러분을 사랑하십니다.”(“성약과 희생”, [교회 교육 기구 심포지엄에서 한 말씀, 1995년 8월 15일], 2쪽)

- 남편은 그의 아내에게 다시 돌아온다면 어떻게 하겠다고 약속했는가?(호세아 2:19 참조) 주님은 그의 백성들에게 그들이 회개하고 그에게 돌아온다면 어떻게 하겠다고 약속했는가?(호세아 2:20, 23 참조) 왜 이 약속이 중요한가?
- 호세아 3장 1~2절에서 남편은 그의 아내를 그녀의 연인으로부터 샀다.(구약 시대의 문화에서 여자는 종종 재산으로 간주되어서 사고 팔 수 있었다는 것을 설명한다.) 남편은 그의 아내를 산 후에 그녀에게 무엇을 요구했는가?(호세아 3:3 참조) 남편은 그의 아내에게 무엇을 약속했는가? 어떤 의미에서 예수 그리스도가 우리 각자를 샀는가?(베드로전서 1:18~19 참조) 그리스도는 그 대신에 우리에게 무엇을 요구하시는가?

2. 주님은 그의 백성에 대한 사랑 때문에 이스라엘에게 계속해서 회개하고 그에게 돌아오도록 권유하심

호세아 11장, 13~14장을 가르치고 토론한다.

호세아서 전체를 통해서 주님은 이스라엘인들이 지은 큰 죄에 대하여 그들을 꾸짖으셨다. 주님은 호세아를 통해서 이스라엘의 사악함으로 인해 초래될 속박과 멸망에 대해 설명하신 후에 그의 백성들에게 회개하고 그에게 돌아올 것을 다시 권유하셨다.

- 경전에서 주님과 그의 백성 사이의 관계를 묘사하기 위하여 자주 사용되는 또 다른 비유는 주인과 동물의 관계이다. 호세아 11장 4절에서 이 비유가 간략하게 사용되고 있다. 이 비유를 통해서 주님이 그의 백성들에 대하여 느끼신 마음에서 우리는 무엇을 배울 수 있는가?(호세아 11:7~9 참조. 조셉 스미스 역 성경에는 8절에 “주님의 마음이 주님 자신의 마음 대신에 이스라엘을 향하고 있습니다.”라고 써여 있음을 주목한다.)
- 주님은 이스라엘인들에게 그들의 조상들이 애굽에서의 속박으로부터 어떻게 풀려났는지를 여러 번 일깨워 주셨다.(호세아 11:1; 12:9, 13; 13:4~5 참조) 이 사건이 어떤 것에 대한 비유가 될 수 있는가?(호세아 13:14 참조. 주님이 이스라엘의 자녀들을 애굽에서의 속박으로부터 해방시켰던 것과 똑같이 주님은 그들과 그에게 나아오는 모든 백성들을 죄와 죽음으로부터 구원하실 것이다.)
- 이스라엘인들이 주님에게 돌아가서 구원을 받기 위하여 어떻게 해야 할 필요가 있었는가?(호세아 12:6, 14:2~3 참조. 그들은 그들의 죄를 회개하고 그들이 예배했던 다른 신들을 부인할 필요가 있었다.) 그들이 회개한다면 주님이 어떻게 하시겠다고 약속하셨는가?(호세아 14:4~7 참조) 우리가 우리의 죄를 회개한다면 주님이 어떻게 하시겠다고 약속했는가?
- 호세아서에 나오는 비유들은 주님이 여러분에 대하여 어떻게 느끼시는가를 이해하도록 어떻게 도와주는가?

결론

주님의 축복이 그의 계명을 지키는 사람에게 예비되어 있는 한편, 주님의 사랑은 변함이 없으며 모든 사람들에게 주어진다. 우리가 죄를 짓고 주님으로부터 돌아설 때에도, 주님은 우리를 사랑하시고 우리가 회개하고 그에게 돌아오기를 원하신다. 반원들이 주님에게 충실하도록 격려한다.

추가로 가르칠 개념 다음 자료는 제안된 공과 개요를 보충해 주는 것이다. 이러한 여러 가지 개념 중에서 한 가지 이상을 공과의 일부로 사용할 수 있다.

1. “나는 인애를 원하고 제사를 원치 아니하며”(호세아 6:6)

호세아 6장 6절에서 주님은 이스라엘에게 다음과 같이 말했다. “나는 인애를 원하고 제사를 원치 아니하며 번제보다 하나님을 아는 것을 원하노라” 그리스도께서는 지상에서 성역을 베푸시는 동안, 바리새인들로부터 오는 비판에 대답하기 위하여 이 절을 두 번 인용하셨다.(마태복음 9:13, 12:7 참조) 이러한 두 참조 성구(마태복음 9:10~13, 12:1~8)의 문맥을 검토한 후에 이 절이 의미하는 것에 대하여 토론한다.

2. “이스라엘아 네가 패망하였나니”(호세아 13:9)

호세아가 성역을 베푸는 동안, 북왕국(이스라엘)은 앓수르의 공격을 받았는데, 결국 앓수르가 북왕국을 멸망시키고 그 백성들을 포로로 잡아갔다. 문자 그대로 앓수르는 이스라엘의 멸망에 대하여 책임이 있다. 그러나 주님은 “이스라엘아 네가 패망하였나니”(호세아 13:9)라고 말씀하셨다.

- 어떤 의미에서 이스라엘이 이스라엘 자신을 패망시킨 것인가? 이스라엘 국가의 패망 후에 이스라엘이 구원 받게 될 유일한 희망은 무엇이었는가?(호세아 13:9~10, 14:1 참조) 예수 그리스도를 따르는 것은 어떻게 우리를 세상적인 패망과 영적인 패망으로부터 보호해 주는가?

3. 회개

가능하다면, 여러분은 가정의 밤 비디오 보충 자료(53736 320)에 있는 6분짜리 영화, “회개: 너무 늦은 일이 결코 아님”을 보여 줄 수 있다.

하나님께서 비밀을 선지자들에게 밝혀 주심

아모스 3장 7~9절; 요엘 2~3장

목적 후일에 주님은 그의 비밀을 선지자들에게 계시하시고 그의 영을 모든 백성에게 부어주신다는 것을 반원들에게 가르친다.

- 준비**
1. 기도하는 마음으로 다음 성구를 공부한다.
 - 가. 아모스 3:6~7. 아모스가 주님이 그의 비밀을 선지자인 그의 종에게 계시하신다는 것을 가르침.
 - 나. 아모스 7:10~17, 8:11~13, 9:8~15. 아모스는 선지자가 되라는 하나님의 부름을 받음.(7:10~15) 그가 이스라엘의 속박과 분산을 예언함.(7:16~17, 9:8~10) 그가 주님의 말씀을 듣지 못하는 기갈이 있을 것이라고 예언함.(8:11~13) 그가 후일에 이스라엘이 위대하고 번영하는 백성으로서 세워질 것이라고 예언함.(9:11~15)
 - 다. 요엘 2장, 3:16~17. 요엘이 전쟁과 재난을 예언함.(2:1~11) 요엘이 백성들에게 회개할 것을 요구함.(2:12~14, 조셉 스미스 역 성경의 13절과 14절은 주님이 아니라 백성들이 회개해야 한다고 말하고 있음을 주목한다.) 요엘이 하나님이 후일에 그의 백성들을 축복하시고 그들에게 그의 영을 부어주실 것임을 예언함.(2:15, 3:16~17)
 2. 추가 경전 읽기: 조셉 스미스-역사 1:41; 교리와 성약 1:14~28, 37~38
 3. 여러분이 두 번째 주의 집중 활동을 사용하기 원할 경우, 찬송가를 부르기 위하여 음악 반주를 준비할 수 있다. 여러분은 또한 반원 한 명에게 최근에 선지자가 주신 권고를 간략하게 전하도록 부탁할 수 있다.
 4. 가능하다면 살아 계신 선지자의 사진을 구한다.

공과 전개 제언

주의 집중 활동 공과를 시작하기 위하여 다음의 여러 가지 활동 중에서 한 가지(또는 여러분 자신이 직접 준비한 한 가지 활동)를 할 수 있다. 반원에게 가장 적절한 활동을 선택한다.

1. 반원들과 함께 다음의 이야기를 나눈다.

“제가 젊은 아내이자 어머니였던 시절, 제 남편은 2년 동안 공군에 있었습니다. 우리는 뉴욕 주 롱아일랜드에 있는 군인 관사에서 살았습니다. 어린 자녀들을 돌보는 동안 저는 이 나라 도처에서 온 이웃들을 종종 방문했습니다. 어느날 한 이웃과 함께 서로의 종교에 관해 이야기하던 중 그 이웃은 예수 그리스도 후기 성도 교회의 남다른 점에 대해 호기심을 갖게 되었습니다.

“저는 회복에 관해 간략하게 이야기한 뒤 예수 그리스도의 회복된 교회에는 오늘날 살아 계신 선지자가 계시다고 설명했습니다. 이는 실로 그녀의 호기심을 자극하는 것 같았고 그녀는

선지자가 말씀하신 것을 알고 싶어 했습니다. 제가 교리와 성약 및 현대의 계시에 대해 말하기 시작했을 때 그녀는 이렇게 물었습니다. ‘그러나 그 분이 최근에는 뭐라고 말씀하셨나요?’ 저는 연차 대회에 관한 것과 선지자의 메시지가 실려 있는 교회의 월간 간행물에 대해 말했습니다. 그러자 그녀는 정말로 관심을 가지게 되었습니다. 저는 현재의 메시지를 읽지 않은 것을 인정하기가 무척 당혹스러웠습니다. 그녀는 이렇게 말하면서 우리 이야기를 종결지었습니다. ‘살아 계신 선지자는 있는데 그가 말씀한 것을 모른다는 말씀이군요?’”(제닛 헤일즈 베컴, “살아 계신 선지자를 지지함”, *성도의 벗*, 1996년 7월호, 84쪽)

- 어떤 사람이 살아 계신 선지자가 최근에 무슨 말씀을 하였느냐고 질문한다면, 여러분은 그 질문에 대답할 수 있겠는가?

이 과는 살아 계신 선지자의 말씀에 귀를 기울이고 그를 따르는 것의 중요성을 강조하고 있다고 설명한다.

2. 반원들에게 “후일에 선지자 주신 하나님”(찬송가, 6쪽)을 부르도록 한다. 우리의 살아 계신 선지자의 말씀을 공부하는 것이 중요하다고 설명한다. 반원 한 명에게 살아 계신 선지자가 최근에 주신 몇 가지 권고를 함께 나누도록 부탁하거나 지명 받은 반원에게 선지자가 최근에 한 권고 몇 가지를 간략하게 이야기해 보도록 부탁한다.

성구 토론과 적용

다음 성구를 가르치면서, 그러한 성구들이 어떻게 일상 생활에 적용되는지를 토론한다. 반원들에게 성구에 나와 있는 원리와 관련된 경험을 함께 나누도록 격려한다.

아모스는 예루살렘 남쪽의 작은 마을인 드고아의 목자였다. 그는 기원전 약 800년부터 750년까지 이스라엘 왕국의 백성들을 돌보았다. 이 백성들의 대부분이 배도 상태에 있었다. 그들은 부자를 좋아했고 가난한 자를 억압했다. 그들은 너무나 강박해져서 기근이나 염병조차도 그들을 겸손하게 하지 못했다. 아모스는 백성들에게 그들의 죄를 들이대면서 훨씬 더 무서운 벌이 있을 것이라고 예언했다. 그렇지만 하나님은 “너희는 여호와를 찾으라 그리하면 살리라”(아모스 5:6)라고 훈계하시며 회개하는 사람은 누구라도 깨끗하게 씻어주시고 싶어하신다는 것을 강조했다. 아모스는 또한 후일에 대하여 예언했다.

선지자 요엘은 유다 왕국의 백성들을 보살폈다. 우리는 그가 언제 살았었는지 정확한 시대를 알지 못하지만 그의 예언들 가운데 많은 것이 후일과 관계가 있기 때문에 그의 예언은 우리에게 특별히 중요하다. 요엘은 군대와 하나님의 심판이 후일에 가져올 참상을 상징하기 위하여 게걸스럽게 먹는 때뚜기 때의 강한 이미지를 사용했다. 요엘은 또한 주님이 “내 영을 만민에게 부어주리니”(요엘 2:28)라고 예견하면서 후일에 있을 위대한 축복을 예언했다.

1. 아모스가 주님은 그의 비밀을 그의 종 선지자에게 계시하신다고 가르침

아모스 3장 6~7절을 가르친다.

- 우리는 이 시대에 어떻게 주님의 말씀을 듣는가? 선지자 아모스는 선지자의 중요성에 대하여 어떻게 가르쳤는가?(아모스 3:7 참조) 조셉 스미스 역 성경의 아모스 3장 6~7절에서는 두 개의 단어가 어떻게 바뀌었는가?(조셉 스미스 역 성경에서는 6절에서 ‘행하신’ 대신에 ‘알려진’으로, 7절에서 ‘외에는’ 대신에 ‘비로소’로 바뀌었다.) 이 두 단어가 바뀜으로써 어떻게 이 구절의 의미가 명확해지는가? 조셉 스미스 역 성경 자체가 우리의 유익을 위하여 선지자에게 알려진 주님의 비밀의 한 예임을 지적한다.

- 교리와 성약 1편 37~38절은 우리가 선지자의 메시지를 존중해야 하는 것에 대하여 어떻게 가르치고 있는가?(살아 계신 선지자의 사진을 보여 준다.) 교리와 성약 21편 4~5절에 기록되어 있는 것처럼 주님은 교회가 조직된 날에 성도들에게 어떤 권고와 계명을 주셨는가? 성도들이 그렇게 한다면 그분은 어떤 축복을 주시겠다고 약속하셨는가?(교리와 성약 21:6 참조) 여러분이 선지자의 권고에 순종할 때 어떻게 이 약속이 여러분 자신의 생활에서 성취되는 것을 보았는가?

2. 아모스가 고대와 후일의 이스라엘에 대하여 예언함

아모스 7장 10~17절, 8장 11~13절, 9장 8~15절을 가르치고 토론한다.

- 이스라엘 왕국의 제사였던 아마샤는 왜 아모스에게 그 땅을 떠나라고 했는가?(아모스 7:10~17 참조. 아모스는 재앙이 그 백성과 그들의 왕에게 올 것이라고 예언했다. 아마샤와 그의 백성은 그들의 사악한 행위에 대해 듣기를 원하지 않았다.) 14절부터 17절은 선지자 아모스에 대하여 우리에게 무엇을 가르치는가?(그는 정직성과 용기를 가지고 있었다. 그는 주님이 그에게 말하라고 명한 그대로 했다. 하지만 그들이 회개하지 않는다면 재앙이 백성들에게 올 것이라는 예언을 계속했다.)
- 어느 시대에서나 왜 그토록 많은 사람들이 선지자의 메시지를 거절하거나 무시해 왔는가? 이스라엘이 선지자의 권고를 거절한다면 어떤 결과가 올 것이라고 아모스는 예언했는가?(아모스 8:11~13 참조. 영적인 기근이나 배도가 초래될 것이다.) 우리가 선지자의 권고를 거절한다면 개인적으로 우리에게 어떤 결과가 올 것인가?

영적인 기근이라는 아모스의 예언은 구약의 마지막 선지자인 말라기 시대 이후에 이스라엘의 자녀들 사이에서 성취되었다. 이 기간은 침례 요한이 예수 그리스도를 위한 길을 예비하도록 부름 받았을 때인, 그로부터 약 400년 후에 끝났다. 아모스의 예언은 또한 구주의 사도들의 죽음의 결과로 시작되어 선지자 조셉 스미스를 통해서 일어난 복음의 회복으로 끝이 난 수백 년 동안의 영적인 암흑 시대인 대배도의 시기에도 적용된다.

- 주님의 말씀의 부재가 어떻게 기근에 비유될 수 있는가? 오늘날의 사람들이 주님의 말씀을 찾아서 “이 바다에서 저 바다까지” 방황하고 있다는 어떤 증거를 여러분은 보고 있는가? 회복된 복음을 가지고 있다는 것이 어떻게 잔치에 비교될 수 있는가?
- 아모스서는 어떤 희망의 메시지로 끝맺는가?(아모스 9:8~15 참조. 이스라엘의 자녀들은 완전히 멸망되지 않을 것이며, 그들은 만국에 흩어져서 후일에 위대하고 번영하는 백성으로 다시 세워질 것이다. 9절의 마지막에서 주님은 자신이 이스라엘 집의 각 회원에 대하여 염려하셨다는 것을 분명히 하셨음을 주목한다.)

3. 요엘은 하나님께서 후일에 그의 백성들을 축복하시고 그들 위에 그의 영을 부으실 것이라고 예언함

요엘 2장, 3장 16~17절을 가르치고 토론한다.

선지자 요엘은 재림에 앞서 일어날 후일의 사건들 몇 가지를 묘사했다. 그는 백성들의 사악함으로 대멸망을 초래할 큰 군대의 행진의 묘사했다.(요엘 2:1~11) 그는 이스라엘에게 회개하고 주님에게 돌아가도록 요구했고 하나님이 그들 가운데 계시실 것임을 약속했고 이스라엘의 최후의 승리와 구원을 묘사했다.(요엘 2:12~32)

- 요엘 2장 12~32절, 요엘 3장 16~17절을 칠판에 적는다. 반원들에게 이러한 구절들을 복습하고 다음 질문에 대한 답을 찾도록 요청한다. 후일에 살고 있는 사람들에게 주님은 어떠한 권유를 하셨는가?

칠판에 권유라는 단어를 적는다. 반원들이 말할 때, 각 권유의 핵심 단어를 칠판에 적는다. 반원들이 그들의 경전에 이 구절들을 표시하도록 격려한다. 다음은 언급될 몇 가지 권유이다.

권유

- 가. “마음을 다하여 내게로 돌아오라”(요엘 2:12)
- 나. “마음을 찢고”(요엘 2:13, 비탄에 잠기거나 겸손해진다는 의미)
- 다. “너희 하나님 여호와께로 돌아올지어다”(요엘 2:13)
- 라. “백성을 모아 그 모임을 거룩하게 하고”(요엘 2:16)
- 마. “땅이여 두려워 말고 기뻐하며 즐거워할지어다”(요엘 2:21)

- 이러한 권유는 온 마음을 다하여 주님께로 돌아가는 것의 중요성에 대하여 어떻게 제안하는가? 주님의 약속된 축복을 받기에 합당하게 되도록 우리 자신을 거룩하게 하기 위하여 우리는 어떻게 할 수 있는가?

- 반원들에게 다음 질문에 대한 답을 찾으면서 요엘 2장 12~32절과 요엘 3장 16~17절을 복습하도록 한다. 후일에 그를 따르는 사람들에게 주님은 어떠한 축복을 약속했는가?

칠판에 축복이라는 단어를 적는다. 반원들이 말할 때, 각 축복으로부터 핵심 단어를 칠판에 적는다. 또한 반원들이 경전에 이 구절을 표시할 수 있다. 다음은 언급될 수 있는 몇 가지 축복이다.

축복

- 가. “주님은 은혜롭고 자비로우시며 더디 화를 내시고, 그는 인애가 크시어 저희로부터 재앙을 쫓아내실 것이니”(조성, 요엘 2:13)
- 나. 주님은 “그의 백성을 불쌍히 여기”실 것이라.(요엘 2:18)
- 다. 주님은 북편 군대(1~11절에 묘사된)를 적막한 땅으로 쫓아내실 것이다.(요엘 2:20)
- 라. “너희는 먹되 풍족히 먹고”(요엘 2:26)
- 마. “내가 이스라엘 가운데 있어 … 내 백성이 영원이 수치를 당하지 아니하리로다”(요엘 2:27)
- 바. “내가 내 영을 만민에게 부어주리니”(요엘 2:28; 또한 29절 참조)
- 사. “너희 자녀들이 장래 일을 말할 것이며 너희 늙은이는 꿈을 꾸며 너희 젊은이는 이상을 볼 것이며”(요엘 2:28)
- 아. “누구든지 여호와의 이름을 부르는 자는 구원을 얻으리니”(요엘 2:32)
- 자. “여호와께서 시온에서 부르짖고 예루살렘에서 목소리를 내시리니”(요엘 3:16)
- 차. “나 여호와와 내 백성의 피난처가 되리라”(요엘 3:16)
- 카. “나 여호와께서 … 이스라엘 자손의 산성이 되시리로다”(요엘 3:16)
- 타. “그런즉 너희가 나는 내 성산 시온에 사는 너희 하나님 여호와인줄 알 것이라”(요엘 3:17)

- 이러한 축복들이 그의 성약의 백성에 대한 주님의 약속에 대해 무엇을 가르치고 있는가? 그의 성도들을 위한 그의 권능에 대해서는 무엇을 가르치고 있는가? 그의 자비와 사랑에 대해서는? 후일에 우리에게 주어진 기회에 대해서는?

- 후일에 주님이 만민에게 그의 영을 부어주시리라(요엘 2:28~29 참조)는 요엘의 선언이

아모스가 묘사한 기근(아모스 8:11~12 참조)과 두드러진 대조를 이룬다. 모로나이 천사는 조셉 스미스에게 요엘의 예언을 인용하면서 이 일이 아직 성취되지 않았지만 곧 성취될 것이라고 말했다.(조셉 스미스서 2:41 참조) 여러분이 오늘날 청소년과 성인의 생활에서 본 이 영의 부으심에 대한 실례에는 어떤 것들이 있는가?

결론

많은 예언들이 성취되고 또한 살아 계신 선지자의 인도를 받고 있는 후일에 살고 있다는 것이 위대한 축복임을 강조한다. 반원들이 살아 계신 선지자의 말씀을 기도하는 마음으로 공부하고 그의 권고를 생활에 적용하도록 격려한다.

추가로 가르칠 개념

다음 자료는 제안된 공과 개요를 보충해 주는 것이다. 이러한 여러 가지 개념 중에서 한 가지 이상을 공과의 일부로 사용할 수 있다.

1. 시온에서 안일하게 됨

- 아모스는 백성들에게 “시온에서 교만하게”(아모스 6:1) 되는 것에 대하여 경고했다. 시온에서 교만하게 된다는 것은 무슨 의미인가?(니파이후서 28:19~24, 27, 29~30 참조) 오늘날 우리는 어떠한 식으로 시온에서 교만하게 될 수 있는가? 우리는 어떻게 이것을 경계할 수 있는가?

2. “내가 내 영을 만민에게 부어주리니”(요엘 2:28)

- 모든 현대의 교통과 통신 수단은 복음이 회복된 이후에 발명되었다. 이러한 발달이 요엘 2장 28~29절의 요엘의 예언을 성취하도록 어떻게 돕는가? 이러한 발달이 우리의 시대에서 주님의 사업을 진척시키도록 어떻게 돕는가?

여러분은 반원들이 주님의 사업을 수행하는 데 있어서 이러한 발명품의 커다란 혜택을 이해하도록 조셉 필딩 스미스 장로의 다음 말씀을 읽어줄 수 있다.

“복음이 회복되지 않았더라면, 예수 그리스도 후기 성도 교회가 조직되지 않았더라면, 라디오가 없었을 것이고, 비행기가 없었을 것이고, 의학, 화학, 전기학 및 그러한 발견들에 의해 그 안에서 이 세상이 혜택을 누려온 다른 많은 분야에서의 놀라운 발견들이 없었을 것이라고 저는 주장합니다. 복음이 회복되지 않고 예수 그리스도 후기 성도 교회가 조직되지 않은 상태에서 이러한 축복들은 보류되었을 것입니다. 왜냐하면 그 발명들은, 복음의 회복과 교회의 조직이 그 시대의 중심을 이루고, 주님의 영이 그 시대부터 온 세상에 발하는, 때가 찬 시대의 전유물이기 때문입니다. 주님의 영감이 밖으로 나와 인간의 마음을 사로잡고, 비록 그들이 그것을 모를지라도, 그들은 주님의 인도를 받습니다. 이러한 식으로 주님은 그들이 주님을 경배함으로써 그분의 목적과 의가 그분이 정하신 합당한 때에 이 지상에서 절정을 이루어지게 하십니다.

“... 저는 이러한 발견들이 우연히 왔다거나 그것들이 과거 수세대 동안 살았던 사람들보다 오늘날 인간이 우수한 지능을 지녔기 때문에 왔다고는 한 순간도 믿지 않습니다. 그것들은 때가 찼고, 주님이 그렇게 의도하셨고, 그리고 그가 만민에게 그의 영을 부으셨기 때문에 왔고, 또한 오고 있습니다.”(대회 보고, 1926년 10월호, 117쪽)

이사야 1~6장

목적 반원들이 거룩한 곳에 섬으로써 세상의 악을 피하도록 격려하고 기꺼이 봉사하고자 하는 이사야의 의지에서 힘을 얻도록 돕는다.

준비 1. 기도하는 마음으로 이 공과에서 토론할 이사야 1~6장의 성구를 공부한다.
2. 추가 독서 과제: 니파이후서 11장

공과 전개 제언

주의 집중 활동 공과를 시작하기 위하여 다음의 활동(또는 여러분 자신이 준비한 활동)을 할 수 있다.

주님은 경전을 통하여 종종 같은 말씀을 여러 번 반복하신다고 설명한다. 다음의 참조 성구들을 칠판에 적고 주님이 우리가 후일의 시련을 이겨낼 수 있도록 도와 주시기 위해 어떤 권고를 하셨는지 찾아보도록 한다.

교리와 성약 45:32

교리와 성약 87:8

교리와 성약 101:22

칠판에 “거룩한 곳에 서서 움직이지 말라”라고 쓴다.

- 이 구절은 무엇을 뜻한다고 생각하는가?(항상 합당한 상태를 유지하는 것, 자주 거룩한 곳에 있을 것을 소망함, 거룩하지 못한 곳에 가지 않기, 주께서 여러분을 인도하실 것이라는 확신, 진리와 거룩함을 수호하는 것 등의 대답이 포함될 수 있다.)

반원들은 이 공과에서 주님께서 왜 우리가 거룩한 곳에 서 있도록 명하셨는지, 또 이 거룩한 곳은 무엇을 의미하는지 알게 될 것이라고 설명한다.

성구 토론과 적용 다음 성구를 가르치면서, 그러한 성구들이 일상 생활에 어떻게 적용되는지를 토론한다. 반원들에게 성구에 나와 있는 원리와 관련된 경험을 나누도록 격려한다.

구주께서 니파이인들에게 이사야의 예언들을 상고하라고 명하시면서 “이사야가 전한 말씀이 위대함이라.”라고 선언하셨다. 이사야의 예언은 다른 어떤 선지자의 말씀보다 더 자주 신약전서, 몰몬경, 교리와 성약에서 인용된다. 그는 구주의 지상에서의 성역, 이스라엘의 사악함으로 인한 멸망, 후일의 이스라엘의 운명과 선교 사업에 대해 많은 것을 예언했다.

1. 이사야가 후일의 세상의 상태에 대해 묘사함

- 이사야의 많은 경고와 예언들은 사악함으로 가득 찼던 그 당시와 지금 우리 시대에 모두 적용된다. 오늘날 세상에서 명백히 나타나는 그 상황들은 다음 성구들에 어떻게 묘사되어 있는가?(칠판에 그 참조 성구들을 쓴 다음, 반원들에게 그것을 찾으려 할 수 있다.)
 - ㄱ. 이사야 1:3~5(주님에 대해 반항함.)
 - ㄴ. 이사야 1:11~15(의미도 신앙도 없는 종교 의식)
 - ㄷ. 이사야 2:7~8(주님 대신 세상적인 것이나 군대의 안전을 숭배함, 고대에는 말과 수레가 전쟁의 도구로 사용되었다는 것을 주목한다.)
 - ㄹ. 이사야 2:11~12(교만)
 - ㅁ. 이사야 3:5(다른 사람을 압박하고 노인을 공경하지 않음.)
 - ㅂ. 이사야 3:9(죄를 짓고도 부끄러워 하지 않음.)
 - ㅅ. 이사야 3:14~15(가난한 자들을 이용하고 돌보지 않음.)
 - ㅇ. 이사야 3:16~24(의와 좋은 성품을 버리고 육체적인 외모에 신경을 씀.)
 - ㅈ. 이사야 5:8(물질적인 것을 더욱 더 많이 소유하려는 탐욕심.)
 - ㅊ. 이사야 5:11~12(주님과 그분의 하신 일보다 세상적인 쾌락을 끊임없이 추구함.)
 - ㅋ. 이사야 5:20(악을 선하다고 하고 선을 악하다고 함.)
 - ㅌ. 이사야 5:21(하나님보다 자기 자신을 믿음.)
 - ㅍ. 이사야 5:24(하나님의 말씀과 계명을 경멸함.)
- 이러한 예언들은 오늘날 어떻게 성취되고 있는가?(이 예언들 중 몇 가지에 대한 폭넓은 토론을 위해 추가로 가르칠 개념을 참조한다.)

2. 이사야가 신앙을 가진 사람들에게 거룩한 곳에 서도록 충고함

- 어떠한 곳이 이사야가 언급한 세상적인 것으로부터 안전하게 해주는가? 이사야 4장 5~6절에 언급된 거룩한 장소 세 곳은 각기 무엇을 말하는 것인가?
 - ㄱ. 시온산의 모든 거할 수 있는 곳(가정)
 - ㄴ. 집회 장소(스테이크, 와드, 지부; 교리와 성약 115:5~6 참조)
 - ㄷ. 성막(성전)
- 가정은 어떻게 세상의 사악함으로부터 피난처를 제공하는 거룩한 곳이 될 수 있는가? 스테이크, 와드, 지부는 어떻게 피난처와 거룩한 곳이 될 수 있는가? 성전은 어떻게 피난처와 거룩한 곳이 될 수 있는가? 이 세 가지 거룩한 곳은 세상의 악에 맞서 여러분을 보호하는 데 어떻게 도움을 주었는가?

“거룩한 곳에 섬”이라는 말을 칠판에 쓰고 그 아래에 1. 가정, 2. 스테이크, 와드, 지부, 3. 성전이라고 쓴다. 각각의 제목 아래에 반원들의 의견을 적는다.
- 이러한 거룩한 곳은 어떻게 우리를 보호하는지 묘사하기 위해 이사야 4장 5~6절에서는 어떤 표현이 사용되고 있는가?
 - ㄱ. “낮에는 더위를 피하는 그늘”
 - ㄴ. “피하는 곳”
 - ㄷ. “풍우로부터 숨는 곳”(숨는 곳이나 피난처)

- 이사야의 많은 기록은 물론경에도 포함되어 있다. 반원들에게 니파이후서 14장 5절을 읽고 이사야 4장 5절과 비교하여 어떤 말씀이 덧붙여졌는지 알아 보게 한다.(시온이란 말이 덧붙여져 있다.) 우리가 이 구절을 이해하는 데 어떤 말씀이 덧붙여져 있는가?
- 이사야 2장 2~3절에서 후일의 성전에 관해서 어떤 예언이 포함되어 있는가?(많은 사람들이 하나님의 집인 성전에 와서 하나님의 계명을 배우기를 소망하고 그분의 길을 따를 것이다.) 여러분은 이사야가 왜 성전을 “주님의 산”으로 묘사했다고 생각하는가?(고대의 선지자들은 종종 주님과 교통하기 위해 산으로 갔으며 거기서 그분으로부터 가르침을 받았다.) 거기에서 그분은 그들에게 많은 것들을 계시해 주셨다. 오늘날 우리는 그와 유사한 경험을 성전에서 할 수 있다.

3. 이사야가 후일에 이스라엘의 집합에 대하여 묘사함

이사야 5장 26~29절에서 이사야는 후일에 이스라엘의 집합에 대하여 묘사하고 있다. 들려 올려진 깃발은 바로 예수 그리스도 후기 성도 교회를 말한다. 이사야 5장 26절에서 “불러”라는 말은 세계 만방의 민족들을 교회로 모으기 위해 권유하는 것을 의미한다. 이 집합은 힘차고 신속히 이루어질 것이다.

- 열국이 교회로 집합할 것이라는 예언은 오늘날 어떻게 성취되고 있는가?(선교사들은 사람들에게 복음을 가르치고 진리 안에 하나로 모으려고 온 세계로 나가고 있다.) 우리 개개인도 이 예언을 성취하기 위해 어떻게 도울 수 있는가?

4. 이사야는 선지자의 부름에 기꺼이 응함

이사야가 영광에 쌓인 주님을 본 시현을 통해 주님은 이사야를 선지자로 부르셨다. 이 시현은 이사야 6장에 기록되어 있다.

- 이사야는 주님의 영광을 어떻게 묘사했는가?(이사야 6:1~4 참조) 이사야가 주님을 보았을 때 이사야의 반응은 어떠했는가?(이사야 6:5 참조. 이사야는 주님의 면전에 있기에 자신은 합당하지 못하다고 느꼈다.) 주님은 이사야가 그분 앞에 정결하다는 것을 어떻게 상징적으로 보여 주셨는가?(이사야 6:6~7 참조) 주님이 이사야를 선지자로 부르셨을 때 이사야는 어떤 반응을 보였는가?(이사야 6:8 참조)
- 그분의 부름에 응하면서, 이사야는 하나님의 자녀들을 구원하기 위한 하늘에 계시는 하나님 아버지의 계획을 수행할 책임을 받아 들였을 때 구주께서 하신 것과 같은 말을 했다.(아브라함서 3: 27 참조) 우리 또한 이와 같은 말로써 주님께 대답해야 할 상황에는 어떤 것들이 있는가?(우리가 선교 사업을 하도록 부름 받을 때, 교회에서 봉사하도록 요청 받을 때, 그리고 어려운 시련을 이겨내는 것이 요구될 때 등이 될 수 있다.)
- 이사야 2~6장을 포함하여, 이사야의 많은 장이 물론경에 기록되어 있다. 선지자 니파이는 왜 그의 기록에 이사야의 기록을 포함시켰는가?(니파이후서 11:8 참조)
- 이사야의 이러한 장에 있는 어떤 메시지가 여러분을 기쁘게 하는가? 이러한 장들 가운데 어떤 메시지를 여러분 자신의 생활에 적용하고 싶은가?

결론

이사야의 말씀은 우리들에게 후일에 대해 많은 것을 가르치고 있다. 이사야의 권고를 공부함으로써, 우리는 거룩한 곳에 서서 세상의 악으로부터 피하는 법을 배울 수 있다. 그의 모범을 따름으로써, 하늘에 계시는 아버지께서 기뻐하시는 종이 될 수 있다.

추가로 가르칠 개념

다음 자료는 제언된 공과 개요를 보충해 주는 것이다. 이러한 여러 가지 개념 중에서 한 가지 이상을 공과의 일부로 사용할 수 있다.

이사야 1~6장에 있는 이사야의 예언에 대한 심층 토론

주님께서 보시기에 합당한 신앙 생활을 함

- 이사야 1장 11절, 16~17절에 따르면, 이스라엘 백성의 제물은 주님에게 왜 합당치 못했는가?(이스라엘 백성들이 겉으로는 신앙심이 있는 것처럼 행동했지만, 그들의 마음은 하나님에게서 멀어져 있었다. 마태복음 5:23~24; 모로나이서 7:6~9 참조) 어떤 사람들은 왜 그들의 마음이 하나님에게 멀어져 있으나 겉으로는 신앙심이 있는 것처럼 애쓰는가? 이러한 위선은 왜 하나님에게 죄를 짓는 것이 되는가?

용서의 축복

- 이사야는 회개하는 자들을 주님이 어떻게 온전히 용서하는지에 대해 우리가 이해하는 데 도움이 되는 두 가지의 아름다운 비유를 들었다. “너희의 죄가 주홍 같을지라도 눈과 같이 희어질 것이요 진홍같이 붉을지라도 양털같이 희게 되리라”(이사야 1:18) 우리가 죄를 짓고 주님에게 멀어져 있다고 느낄 때 이러한 비유는 우리에게 어떤 도움을 줄 수 있는가?(교리와 성약 58:42 참조)

외모에서 세상적인 것을 피함

- 조셉 필딩 스미스 장로는 이사야 3장 16~24절이 오늘날 교회 회원들에게도 적용되고 자매는 물론 형제에게도 관계된다고 말했다.(복음 질문에 대한 대답, 조셉 필딩 스미스 편 5권[1957~1966], 5:174) 우리의 옷 입는 태도는 영적인 복리에 어떤 영향을 미치는가? 정숙하게 옷을 입는다는 것은 무슨 뜻인가? 개인적인 외모나 옷 입는 것에 대해 지나치게 신경을 쓴다면 어떤 위험이 따르는가?(엘마서 31:27~28 참조) 외모에서 세상적인 것을 피하도록 우리는 자녀들을 어떻게 가르칠 수 있는가?

악을 선하다고 하고 선을 악하다고 함

- 이스라엘 백성들이 선과 악을 구별하는 능력이 왜 떨어졌는가?(이사야 5:20 참조) 오늘날 사람들은 어떻게 악을 선하다 하며 선을 악하다고 하는가? 우리는 어떻게 선과 악의 차이를 확실히 구분할 수 있는가?(니파이후서 32:5; 교리와 성약 45:57 참조)

“스스로 지혜롭다 함”

- 이사야가 백성들에게 스스로 지혜롭다고 하고 스스로 명철하다고 하지 말라고 경고했을 때, 그것은 어떤 의미였는가?(이사야 5:21 참조) 왜 이런 문제가 일어나는가? 왜 그것이 위험한가? 우리는 어떻게 그런 문제에 빠지지 않을 수 있는가?

“그 손이 오히려 펴짐”

- 이사야는 이사야 5장 25절, 9장 12절, 17절, 21절, 10장 4절에서 어떤 메시지를 강조했는가? 왜 이 메시지가 중요한가? 여러분은 이 메시지의 참됨을 어떻게 알게 되었는가?

“주는 기사(놀라운 일)를 ... 행하셨음이라”

제 37 과

이사야 22장, 24~26장, 28~30장

목적 구주께서 행하신 놀라운 일들을 앞으로써 예수 그리스도에게로 나아오도록 돕는다.

준비

기도하는 마음으로 다음 성구들을 공부한다.

- ㄱ. 이사야 22:22. 구주께서 하나님 아버지의 면전으로 들어가는 문을 여심.
- ㄴ. 이사야 24:21~22. 구주께서 영육에 있는 자들에게 자비를 보여 주심.
- ㄷ. 이사야 25:1~4, 32:1~2. 구주는 힘ियो 피난처임.
- ㄹ. 이사야 25:6~9. 구주께서 연회를 베푸시고 “덮개”를 제하실 것임.
- ㅁ. 이사야 25:8. 구주께서 우리의 눈물을 씻기심.
- ㅂ. 이사야 26:19. 구주께서 부활을 가져다 주실 것임.
- ㅅ. 이사야 28:16. 구주는 우리의 견고한 기초임.
- ㅇ. 이사야 29:4, 9~14, 18, 24. 구주께서 이 땅에 복음을 회복하실 것임.
- ㅈ. 이사야 30:19~21. 구주께서 우리의 시련을 아시고 길을 인도해 주심.

공과 전개 제언

주의 집중 활동 공과를 시작하기 위하여 다음의 활동(또는 여러분 자신이 준비한 활동)을 할 수 있다.

여러분을 위해 놀라운 일을 한 가족이나 친구에 대해서 반원들에게 얘기해 준다. 반원들이 그들을 위해 놀라운 일을 한 사람들에 대해 얘기하도록 권유한다. 그런 사람들에 대해 반원들이 느낀 점을 간단히 얘기하도록 요청한다. 이 공과는 구주께서 행하신 몇몇 놀라운 일들을 강조하는 것이라고 설명한다.

성구 토론과 적용

다음 성구를 가르치면서 그러한 성구들이 일상 생활에 어떻게 적용되는지를 토론한다. 반원들에게 성구에 나와 있는 원리와 관련된 경험을 나누도록 격려한다.

선지자 이사야는 그의 가르침 중의 많은 부분을 상징적인 언어로 표현했음을 설명한다. 이러한 표현은 직접적으로 의미를 전달하지 않으므로 우리는 그러한 말씀이 가르치는 진리를 찾기 위해 이사야의 말씀을 연구하고 숙고해야 한다.

몇몇 이사야서의 가장 아름답고 심오한 상징적인 언어들은 이 공과의 초점이신 구주에 관한 것들이다. 여러분은 칠판에 “그 이름은 기묘자라”(이사야 9:6)라고 쓴다. 구주에 관한 다음 예언들을 토론하면서 칠판에 각각의 예언들을 요약 정리한다.

1. 구주께서 하나님 아버지의 면전으로 들어가는 문을 여심

이사야 22장 22절에 대해 토론한다.

- 이사야 22장 22절은 구주께서 “다윗의 집의 열쇠”를 가지고 계신다고 이야기하고 있다. 이 말은 구주께서 하나님 아버지가 계시는 곳에 사람을 들어가게 하시거나 못 들어가게 하시는 권세를 가지고 계신다는 말을 상징적으로 표현한 것이다.(요한계시록 3:7~8; 니파이후서 9:41 참조) 구주께서는 우리를 위하여 이 문을 여시기 위해 무엇을 하셨는가? 우리가 거기에 들어갈 수 있기 위해 어떻게 해야 하는가?(니파이후서 9:45 참조)

2. 구주께서 영옥에 있는 자들에게 자비를 보여 주심

이사야 24장 21~22절을 토론한다.

- 이사야 24장 21~22절에는 어떤 옥이 언급되어 있는가?(부활을 기다리는 동안 죽은 인간들의 영들이 가는 장소) 왜 죽은 자들의 영이 옥에 있는가?(교리와 성약 138:32 참조. 그들 중 어떤 영들은 지상에서 복음을 받아들이지 아니하였고, 또 다른 영들은 간증이 강렬하지 않았다.)
- 구주께서는 옥에 있는 영들을 위해 무엇을 하셨는가?(이사야 42:5~7; 교리와 성약 138:29~37 참조. 그들에게 복음을 가르칠 의로운 영들을 조직하셨다.) 이것은 구주의 사랑과 자비를 어떻게 나타내 보여 주는가?(이사야 49:9~10 참조)

3. 구주는 힘ियो 피난처임

이사야 25장 1~4절, 32장 1~2절을 토론한다.

- 이사야는 우리가 인생에서 폭풍, 폭우, 사막, 더위를 만날 때 구주께서 힘을 주신다고 기록했다. 우리가 그러한 도전에 직면할 때, 다음의 비유는 구주께서 우리를 어떻게 도와주시는지를 가르쳐 주고 있는가?
 - ㄱ. 폭풍 중에 피난처가 되심.(이사야 25:4)
 - ㄴ. 폭양을 피하는 그늘이 되심.(이사야 25:4)
 - ㄷ. 광풍을 피하는 곳.(이사야 32:2)
 - ㄹ. 폭우를 가리우는 곳.(이사야 32:2)
 - ㅁ. 마른 땅에 냇물 같으심.(이사야 32:2)
 - ㅂ. 곤비한 땅에 큰 바위 그늘 같으심.(이사야 32:2)

4. 구주께서 연회를 베푸시고 휘장을 제하실 것임

이사야 25장 6~9절을 토론한다.

- 이사야 25장 6~7절의 한 가지 해석은 그 산이 성전의 상징이라는 것이다.(이사야 2:2; 교리와 성약 58:8~9 참조) 이사야 25장 6절에 언급된 연회는 무엇인가?(그리스도의 말씀과 가르침의 연회) 성전 의식 참여가 어떻게 연회와 같을 수 있는가?
- 휘장은 얇은 덮개이다. 그것은 종종 상징적으로 진실로 그리스도에게 나아오는 것을 막는 불신앙을 상징한다.(모세서 7:26 참조) 모든 민족의 가리워진 그 휘장은 어떻게 제하여지는가?(이사야 25:7~9 참조)

5. 구주께서 우리의 눈물을 씻기심

이사야 25장 8절을 토론한다.

- 여러분이 사랑하는 어떤 사람이 울고 있을 때 여러분은 어떻게 하는가? 어떻게 구주께서 우리의 눈물을 닦아주시는가?(반원들에게 자식의 얼굴에 흐르는 눈물을 닦아주는 부모를 마음속에 그려보라고 한다. 이러한 행위는 친밀하다는 느낌을 준다. 그러한 행위는 서로 깊이 사랑하고 신뢰하는 사람들만이 나누는 부드러운 몸짓인 것이다.)
- 요한계시록 21장 4절에 언급된 눈물을 흘리게 하는 상황에는 어떤 것들이 있는가? 어떻게 구주께서는 이러한 일들로 말미암아 흘리게 된 눈물을 씻겨주실 것인가?

6. 구주께서 부활을 가져다 주실 것임

이사야 26장 19절을 토론한다.

- 이사야는 구주가 오실 때, 그분은 죽음을 당하시고 부활하실 것이라고 예언했다.(이사야 25:8 참조) 그밖에 누가 부활할 것인가?(이사야 26:19; 고린도전서 15:20~22; 엘마서 11:43~44 참조. 지상에서 살았던 모든 하나님의 자녀는 부활할 것이다.) 이사야 26장 19절은 우리가 부활할 때 어떻게 느낄 것인지에 대해 무엇을 시사해 주고 있는가?(교리와 성약 138:12~16, 50 참조)
선지자 조셉 스미스는 이렇게 말씀했다. “죽은 자들에게 일어나라는 음성이 들릴 때 ... 나의 마음에 느껴지는 즐거움이 어떠하겠습니까? 아마 내 곁에 있는 아버지, 어머니, 형님, 동생과 서로 열싸안을 것입니다.”(선지자 조셉 스미스의 가르침, 279쪽)

7. 구주는 우리의 견고한 기초임

이사야 28장 16절을 토론한다.

- 이사야는 구주를 “시험한 돌”이라고 언급하셨을 때 그것은 그분에 대해 우리들에게 무엇을 말해주고 있는가?(모세서 7:53 참조) 예수 그리스도는 어떻게 우리의 “견고한 기초”이신가?(히라맨서 5:12 참조) 이러한 기초를 세우기 위해 우리는 무엇을 할 수 있는가? 우리가 이 기초 위에 세운다면 주님께서는 무엇을 약속하시는가?(교리와 성약 50:44 참조)

8. 구주께서 이 땅에 복음을 회복하실 것임

이사야 29장 4절, 9~14절, 18절, 24절을 토론한다.

- 이사야는 후일의 복음 회복에 대해 어떻게 예언했는가?(이사야 29:4, 9~14 참조. 그는 영적인 암흑기에 그 일이 성취될 것이라고 예언했다. 그는 또한 몰몬경이 나올 것이라고 예언했다.) 이러한 이사야의 예언이 성취되었는지 알아보기 위해 이사야 29장에 있는 다음 구절들을 몰몬경, 값진 진주, 교리와 성약에 있는 다음 성구들과 비교해본다.

- | | |
|--------------------|-----------------|
| ㄱ. 이사야 29:4 | 모로나이 10:27 |
| ㄴ. 이사야 29:9~10, 13 | 조셉 스미스서 2:18~19 |
| ㄷ. 이사야 29:11~12 | 조셉 스미스서 2:63~65 |
| ㄹ. 이사야 29:14 | 교리와 성약 4:1, 6:1 |

- 이사야는 사람들이 마음은 멀리 있으면서 입으로만 주님을 가까이 한다고 이야기했다.(29:13 참조) 우리는 어떻게 말만이 아니라 생각과 행동 면에서도 주님과 가까이 할 수 있는가?

- 이사야는 몰몬경이 영적인 귀머거리와 소경이 듣고 볼 수 있게 도와줄 것이라고 말했다.(이사야 29:18, 24 참조) 이 예언은 어떻게 성취되었는가? 몰몬경은 여러분이 영적으로 더 잘 듣고 보는데 어떻게 도움이 되는가?

9. 구주께서는 우리의 고난을 아시고 우리 길을 인도하심

이사야 30장 19~21절을 토론한다.

- 이사야 30장 19~21절은 역경에 대해 무엇을 가르치고 있는가? 이 구절은 역경이 닥쳐오면 구주께서 우리를 위해 무엇을 해주신다고 가르치고 있는가?(엘마서 37:37 참조)

결론

그분이 우리를 위해 행하신 놀라운 일들에 대해 감사를 표현하면서 구주에 대해 간증한다. 반원들이 칠판에 있는 것들을 복습하고 이러한 일을 생각할 때 어떻게 느끼는지 말해보도록 한다. 그 다음에 우리가 할 수 있는 일을 토론한다.(이사야 35:3~4 참조) 여러분은 반원들이 찬송가 “예수께서 베푸신 사랑”(찬송가, 111장)을 부르게 할 수도 있다.

추가로 가르칠 개념

다음 자료는 제안된 공과 개요를 보충해 주는 것이다. 이러한 여러 가지 개념 중에서 한 가지 이상을 공과의 일부로 사용할 수 있다.

1. 이사야의 비유에서 나오는 물건

여러분은 이사야의 비유들을 토론하면서 열쇠, 돌, 사막의 그늘 모습이 담긴 그림같이 이사야의 비유에서 나타나는 다양한 그림이나 사물을 펼쳐 놓는다.

2. 헨델의 메시아

조지 프레데릭 헨델의 ‘메시아’에서 이사야 9장 6절을 노래에 붙인 한 “한 아기가 우리에게 났고”를 듣다.

3. “주님의 손길”

가정의 밤 비디오 보충 자료(53277 320)를 구할 수 있으면, 여러분은 공과의 일부로서 18분짜리 영화, “주님의 손길”을 보여 준다.

“나 외에 구원자가 없느니라”

제 38과

이사야 40~49장

목적 반원들이 예수 그리스도는 백성들을 헌신적으로 사랑하시고 너무나 위대하셔서 다른 이와는 비교될 수 없으며 그분의 백성들이 위대한 일을 하게 하신다는 것을 이해할 수 있도록 돕는다.

준비

1. 기도하는 마음으로 이 공과에서 토론될 이사야 40~49장의 성구들을 공부한다.
2. 주의 집중 활동을 할 경우, 학습하기 전에 칠판이나 포스터에 다음의 인용문들을 기록한다.
 - ㄱ. “너희는 그리스도에 대하여 어떻게 생각하느냐”(마태복음 22:42)
 - ㄴ. “너희가 어떠한 사람이 되어야 마땅하냐?”(제3니파이 27:27)
 - ㄷ. “사람들이 인자를 누구라 하느냐 … 너희는 나를 누구라 하느냐”(마태복음 16:13, 15)
 - ㄹ. “누가 여호와의 편에 있는가”(출애굽기 32:26)
 - ㅁ. “너희의 얼굴에 그의 형상을 지녀 보았느냐”(엘마서 5:14)
3. 만약 가정의 밤 비디오 보충자료(53736 320)의 사용이 가능하다면, 여러분은 이 공과의 일부로 5분짜리 비디오 “너희는 그리스도에 대하여 어떻게 생각하느냐”를 보여줄 수 있다.

공과 전개 제언

주의 집중 활동 공과를 시작하기 위하여 다음의 활동(또는 여러분 자신이 준비한 활동)을 할 수 있다.

여러분이 포스터나 칠판에 쓴 인용구를 반원들에게 찾아보게 한다.(위의 “준비 사항” 참조) 그리고 나서 다음 질문들을 한다.

- 이 인용구들의 공통점은 무엇인가?(모두 구주에 대한 우리의 간증과 그분의 제자가 되겠다는 약속을 가늠하는 데 도움이 되는 경전 상의 질문들이다.) 경전에는 왜 이와 같은 질문이 많이 있다고 생각하는가?

이 공과 부분은 구주의 위대함을 강조하는 경전 상의 질문에 초점을 두고 있다고 설명한다.

성구 토론과 적용 다음 성구들을 가르치면서, 그러한 성구들이 일상 생활에 어떻게 적용되는지를 토론한다. 반원들에게 성구에 나와 있는 원리와 관련된 경험을 나누도록 격려한다.

1. 구주께서는 너무 위대하셔서 다른 이와는 비교될 수 없다고 이사야가 가르침

- 이사야를 통하여 주님은 여러 가지 방법으로 어떤 질문을 반복하셨다. 다음 각 구절에서는 어떤 질문을 하셨는가?
 - ㄱ. 이사야 40:18(“너희가 하나님을 누구와 같다 하겠느냐”)
 - ㄴ. 이사야 44:8(“나 외에 신이 있겠느냐”)
 - ㄷ. 이사야 46:5(“너희가 나를 누구에게 비기며 누구와 짝하며 누구와 비교하여 서로 같다 하겠느냐”)

- 앞의 질문들에서 비슷한 점은 무엇인가?(그것들은 모두 구주는 누구보다도 또는 어느것 보다도 더 위대하다는 것을 가르쳐 준다.) 여러분은 이러한 질문에 어떻게 대답하겠는가? 이사야서는 이러한 질문들에 대하여 어떻게 대답하고 있는가?(주님은 금과 은으로 그들 자신의 거짓된 신을 만들어 우상을 숭배하던 사람들에게 매번 말씀하셨다는 것을 주목하면서 아래에 요약된 성구들을 본다.)

ㄱ. 이사야 43:11(“나 외에 구원자가 없느니라”)

ㄴ. 이사야 44:6(“나 외에 다른 신이 없느니라”)

ㄷ. 이사야 45:5(“나 밖에 신이 없느니라”: 6절, 14절, 18절, 21~22절 참조)

ㄹ. 이사야 46:9(“나는 하나님이라, 나 같은 이가 없느니라”)

- 이사야서에는 이러한 질문과 대답이 왜 그렇게 자주 반복되고 있다고 생각하는가? 이러한 질문과 대답이 오늘날에는 어떤 의미를 가지는가?

2. 이사야가 구주의 견줄 데 없는 자질에 관해 묘사함

- 선지자 조셉 스미스는 그분을 믿는 신앙을 갖기 위해 “하나님의 성품, 그분의 온전하심과 속성에 대해 정확한 개념”이 필요하다고 가르쳤다.(신앙 강화[1985], 38쪽) 이사야는 구주의 성품과 속성에 대해 아름다운 묘사를 많이 하고 있다. 반원들에게 아래 요약된 그 구절들을 읽게 하고 다음 질문에 대해 토론한다. 그 성구들에는 구주의 어떤 속성이 언급되고 있는가? 이러한 속성을 안다는 것은 우리가 구주를 믿는 신앙을 높이는 데 어떻게 도움이 되는가? 여러분은 칠판에 이러한 속성들을 요약할 수 있다.

ㄱ. 이사야 40:13~14(아무도 그분을 교훈하고 가르치지 않음.)

ㄴ. 이사야 40:28~31(그분은 결코 피곤치 아니하심, 그분은 우리에게 힘을 주심.)

ㄷ. 이사야 40:12, 21~22, 26; 45:12, 18(그분은 우주를 계획하시고 창조하셨으며, 그것을 속속들이 아심.)

ㄹ. 이사야 41:17~18(그분은 우리가 고난에 처해 있을 때 응답하시며 우리에게 풍성한 축복을 주심.)

ㅁ. 이사야 42:1, 4(그분의 목적이 성취되기까지 그분은 실패하거나 낙담하지 아니하심.)

ㅂ. 이사야 42:16(그분은 길을 잃은 사람들을 위해 불을 밝히시고 길을 곧게하여 주심.)

ㅅ. 이사야 43:1~4(그분은 그분의 백성이 고난을 당할 때마다 도와 주실 것임.)

ㅇ. 이사야 43:25~26; 44:21~23(그분은 우리의 죄를 사하시고 더 이상 죄를 기억치 아니하심.)

ㅈ. 이사야 44:2~4(그분은 마른 땅의 물처럼 우리의 가족에게 그분의 신을 넘치게 부어주심.)

ㅊ. 이사야 46:3~4(그분은 그분의 백성을 탄생에서 노년까지 품어 주심.)

ㅋ. 이사야 49:14~16(그분은 우리를 결코 잊지 않으실 것이며, 우리는 그분의 손 바닥에 “새긴 바” 됨.)

반원들에게 이러한 구주의 속성에 대한 그들의 간증을 더욱 강화시켜 준 경험들을 말해 보게 한다.

3. 세상(바빌론)은 우리의 현신을 차지하려고 구주와 다툼

- 이사야 47장은 어떤 사람들에게 주의를 주고 있는가?(47장 1절을 본다. 바빌론은 사악함으로 멸망된 고대의 강력한 도시였다. 경전에서 바빌론은 세상의 사악함의 상징으로 종종 사용된다.)

- 47장에서, 이사야는 바빌론은 사악함으로 멸망할 것이라고 경고했다. 또한 이러한 경고는 세상적인 것과 사악함이 결국에는 멸망한다는 것을 적용시켜 주고 있다. 다음 구절들은 세상의 사악한 길을 추구하는 결과에 대해 어떻게 가르치고 있는가?
 - ㄱ. 이사야 47:1, 5(세상은 티끌에 내려 앉아 흑암으로 잠잠해 질 것임.)
 - ㄴ. 이사야 47:7~9(바빌론은 무너지지 않을 것이라는 세상적인 생각에도 불구하고 남편과 자녀들의 상실로 상징되듯이, 바빌론은 가장 중요하게 여겼던 것들을 잃고 멸망할 것임.)
 - ㄷ. 이사야 47:10~11(세상은 바빌론이 하나님보다 더 위대하다고 말하기 때문에 황폐함이 바빌론에 임할 것임.)
- 이사야 47장 8절, 10절에서, 바빌론(세상)은 구주께서 그분 스스로에 대해 말씀하신 것과 같이 어떤 주장을 하고 있는가? (“나뿐이다, 나 외에 다른 이가 없다”) 세상은 구주가 주신 것과 비교해서 어떤 것을 줄 수 있는가? 왜 그렇게 많은 사람들은 구주에게보다 세상적인 것에 헌신하는가? 우리는 어떻게 하면 다른 사람들을 구주께서 주시는 것을 볼 수 있도록 도울 수 있는가?
- 이사야 48장 17~18절에서 주님은 세상보다 그분을 추구하는 사람들에게 위대한 축복을 약속하셨다. 이러한 약속들은 진심으로 구주를 따르는 것에 대해 여러분들을 어떻게 느끼게 하는가?

4. 이사야는 후일의 이스라엘의 선교 사업을 묘사함

- 이사야 49장에는 후일의 이스라엘의 선교 사업에 관해 많은 예언이 실려 있다. 이러한 예언들은 주님께서 우리 각 개인이 해야 할 중요한 과업을 이해하는 데 도움을 줄 수 있다. 반원들에게 아래에 요약된 몇 성구들을 읽게 하고 다음 질문에 대해 토론한다. 후일에 이러한 성구들은 우리의 책임에 대해 무엇을 가르치고 있는가?(많은 예언들은 구주의 사업과 이스라엘 지파인 그분의 종의 사업, 두 가지 모두에 적용하고 있다는 것에 주목한다.[이사야 49:3 참조])
 - ㄱ. 이사야 49:1, 5 “여호와께서 태에서부터 나를 부르셨고”(우리는 후일에 주님의 일을 성취하기 위해 태어나면서부터 부름 받았다. 예레미야 1:5 참조)
 - ㄴ. 이사야 49:2 “내 입을 날카로운 칼같이 만드시오”(이 비유는 주님의 말인, 강한 진리의 말씀을 말하는 것을 암시한다. 교리와 성약 6:2 참조)
 - ㄷ. 이사야 49:2 “나를 그의 손 그늘에 숨기시며.”(주님은 우리를 보호하셨고 우리의 위대한 책임을 위해 우리를 준비하셨다. 교리와 성약 86:9 참조)
 - ㄹ. 이사야 49:2 “나로 갈고 닦은 화살로 만드사”(연마된 화살대를 가진 화살은 정확히 똑바로 날아갈 것이다. 우리는 그분이 우리를 어디로 보내실지라도 바르고 참된 일을 하기 위해 주님께 의해 연마되었고 준비되었다.)
 - ㅁ. 이사야 49:6 “너로 나의 구원을 베풀어서 땅끝까지 이르게 하리라”(주님은 그분의 종들에게 이스라엘의 잔류민을 일으켜 회복하고 이방인들에게 빛이 되라고 하셨다. 이렇게 함으로써 우리는 구원을 땅끝까지 베풀 수 있다. 교리와 성약 86:8~11 참조)

결론

이사야의 기록은 우리가 구주에 대해 더욱 큰 사랑을 키울 수 있고 그분께서 우리에게 바라시는 사업을 보다 잘 이해하는 데 도움이 될 수 있다고 간증한다. 반원들이나 작은 그룹으로 “주 하나님 만드신 모든 세상”(찬송가, 50장)이나 “굳도다 그 기초”(찬송가, 35장)를 부르도록 권유한다.

추가로 가르칠 개념 다음 자료는 제언된 공과 개요를 보충해 주는 것이다. 이러한 여러 가지 개념 중에서 한 가지 이상을 공과의 일부로 사용할 수 있다.

1. 이사가가 사용한 상징들

- 이사는 반복적으로 사악함과 영적인 무지의 상징으로서 소경이란 말을 사용했다.(이사야 29:10, 18; 32:3; 42:6~7, 16~18; 43:8; 44:9 참조) 이 구절들을 숙고할 때, 구주께서는 그분이 세상의 빛이라고 자주 말씀하셨다는 것을 기억한다.(요한복음 8:12 참조) 우리는 어떻게 하면 세상의 빛에 우리의 영적인 눈을 더 크게 뜰 수 있는가?
- 이사는 여러 차례 물의 비유를 사용했다.(이사야 12:3; 32:2; 41:17~18; 43:19~20; 44:3~4; 48:18, 21; 49:10 참조) 자신이 살아 있는 물의 근원이라고 하신 구주의 가르침은 여러분이 이성구들을 이해하는 데 어떤 도움을 주는가?(요한복음 4:7~14 참조)

2. 여호와를 앙망함

- “여호와를 앙망함”이라는 말은 무슨 뜻인가?(이사야 40:31 참조) 어떤 방법으로 주님은 그분을 앙망하는 자의 힘을 새롭게 하시는가?(이사야 41:10 참조) 반원들에게 사람의 영적, 육체적 힘을 새롭게 하시는 주님에 대한 간증들을 나누도록 권유한다.

3. “그러나 … 너는 나를 부르지 아니하였고”

- 왜 우리들 중에는 주님이 우리를 버리셨다고 생각하는 경우가 있는가? 주님이 우리에게서 떠나셨다는 생각이 들 경우, 그 원인은 무엇일 것 같은가?(이사야 43:22~26, 모사이야서 5:13 참조) 다시 주님과 가까이 있다는 느낌을 갖기 위해서는 어떻게 할 수 있는가?

스펜서 더블류 킴볼 회장은 이렇게 말씀했다. “하나님과 제 자신과의 관계가 소원해질 때, 하나님께서 저의 기도를 듣지 않으시고 저에게 아무런 말씀도 하시지 않으시는 것 같을 때, 제 자신이 너무나 멀리 떨어져 있다는 것을 알게 됩니다. 경전 공부에 몰두하면, 그 거리는 좁혀지고 영성은 되돌아 옵니다.”(스펜서 더블류 킴볼의 가르침, 에드워드 엘 킴볼 편[1982년], 135쪽)

“산을 넘는 발이 어찌 그리 아름다운고”

제 39 과

이사야 50~53장

목적	예수 그리스도의 속죄에 대한 회원들의 간증을 강화한다.
준비	1. 기도하는 마음으로 이사야 50~53장에 나오는 구절들을 공부한다. 이 구절들은 이 공과에 언급되어 있다. 2. 추가 경전 읽기: 모사이야서 14~15장 3. 주의 집중 활동을 할 경우, 반원 두세 명을 지명하여 그들이 좋아하는 찬송가 중에 그리스도의 사랑과 희생을 주제로 한 찬송가를 선택하여 반원들에게 찬송가의 메시지와 그로 인해 어떠한 영향이 그들에게 미쳤는지 발표할 준비를 하도록 부탁한다.

공과 전개 제언

주의 집중 활동	공과를 시작하기 위하여 다음의 여러 가지 활동 중에서 한 가지(또는 여러분 자신이 준비한 한 가지 활동)를 할 수 있다. 많은 교회 찬송가들은 구주께서 속죄의 희생을 통해 우리에게 나타내 보이신 사랑을 이해하는 데 도움이 된다는 것을 설명한다. 미리 지명한 반원들에게 자신이 좋아하는 찬송가 중에 구주의 사랑과 희생의 메시지가 담긴 찬송가에 대해 발표하도록 부탁한다. 찬송은 주님의 영이 반에 임하도록 할 수 있으므로, 토의된 찬송가 중에 하나를 골라 반원들과 함께 함께 부르자고 한다. 이 공과에서 우리는 구주의 생애와 사명에 관한 이사야의 예언들을 토론하게 될 것이라고 설명한다.
----------	--

성구 토론과 적용	다음 성구를 가르치면서, 그러한 성구들이 일상 생활에 어떻게 적용되는지를 토론한다. 반원들에게 성구에 나와 있는 원리와 관련된 경험을 나누도록 격려한다.
-----------	---

1. 좋은 소식을 가져올 사자에 관해 이사야가 말함

- 이사야 52장 7절에서, 이사야는 시적인 표현을 사용하여 위대한 메시지를 가져오는 사람들을 묘사하고 있다. 이사야가 사자의 발을 언급한 이유는 무엇이라고 생각하는가?(전자 통신이 없었던 고대에는 중요한 소식들을 흔히 도보로 전달하였다. 이사야는 사자를 상징적으로 표현하기 위해서 사자의 발이라는 어귀를 사용하였다.) 이사야는 이러한 사자에 대해서 어떻게 생각하셨는가?
- 이사야는 어떠한 메시지가 전달될 것이라고 설명하고 있는가?(좋은 소식, 곧 평화와 구원의 메시지이다.) 물몬경의 선지자 아빈아다이는 선지자들과 또한 주님 자신도 이사야가 말한 사자에 포함된다고 설명하고 있다.(모사이야서 15:13~18 참조) 그 사자들이 전한 거룩한 평화와 구원의 메시지란 무엇인가?(니파이후서 2:6~8 참조)

- 그분들 외에 또 누가 복음 메시지를 세상에 전하는가? 반원들에게 복음을 나눈 경험에 대해 이야기하도록 권한다. 자신들에게 복음을 전해준 사람들에 대해서 반원들이 어떻게 생각하는지 물어본다.

2. 구주의 구속의 희생에 대해 이사야가 예언함

구주의 구속의 희생과 그것이 우리에게 줄 축복에 관한 다음의 예언들에 관해 토론한다.

- 이사야 50:5~7. 우리를 대신하여 위대한 희생을 치루신 구주의 태도에 대하여 이 구절에서 무엇을 배울 수 있는가? 구주께서 극심한 고통에 직면하여 어떠한 태도를 보이셨다고 마태복음 26장 39절과 빌립보서 2장 8절은 가르치고 있는가?
- 이사야 51:6. 어떠한 비유가 이 구절에서 사용되었는가? 속죄의 영향력은 언제까지 지속되는가?(모사이야서 16:9; 엘마서 34:10, 14 참조)
- 이사야 51:22. 구주께서는 누구를 위해 변론하시는가? 그분은 어떻게 우리의 변호인이 되시는가?(교리와 성약 45:3~5참조) 예수께서 우리를 위해 마신 “떨림의 잔”은 무엇인가?(교리와 성약 19:15~20) 속죄를 통해 주어지는 완전한 축복을 받기 위해서 우리는 무엇을 해야 하는가?
- 이사야 52:3. “돈없이 속량되리라”는 말은 무엇을 의미하는가?(니파이후서 26:27~28; 이사야 55:1~3 참조)
- 이사야 53:2~4. 구주의 생애에 관하여 이 구절들은 무엇을 말해 주고 있는가? 그분께서는 어떻게 우리의 슬픔과 비통을 이해하실 수 있는가?(엘마서 7:11~13; 히브리서 2:16~18; 4:15 참조) 그분께서 여러분의 슬픔과 비통을 이해하시고 계시다는 것을 어떻게 느낄 수 있을까?
- 이사야 53:5 어떤 연고로 구주께서는 기꺼이 상하고, 징계를 받고, 채찍에 맞는 고통을 감수하셨는가?(니파이전서 19:9 참조)
- 이사야 53:6~7. 우리의 죄악을 담당하며, 곤욕을 당하고 괴로웠을 때, 구주께서는 어떠한 성품을 나타내 보이셨나? 어떻게 우리는 때로 하나님 아버지의 뜻을 따르기 보다는 “각기 제길로” 가게 되었는가? 우리가 하나님의 뜻에 순종하는 데 구주의 모범은 어떠한 도움이 되는가?
- 이사야 53:10. 주님께서 구주로 “상함을 받게 하시기를 원하사”라고 하신 구주의 말씀은 무엇을 의미하는가? 우리를 위한 하나님 아버지의 사랑에 대하여 우리는 이 구절에서 무엇을 배울 수 있는가?(요한복음 3:16~17 참조)
- 이사야 53:8~11. 물몬경에 나오는 선지자 아빈아다이가 노아 왕의 악한 제사들에게 말씀할 때, 이 구절에 대해 권세있게 설명 했다고 말한다.(모사이야서 15:10~13 참조) 아빈아다이에 의하면, 누가 구주의 자녀인가?(모사이야서 5:7~8 참조)
- 이사야 53:12. 전쟁이 끝나면, 승전군의 수령은 부하들과 함께 승리의 열매를 나눈다고 설명한다. 죄와 사망을 이기신 그리스도께서 우리와 기꺼이 나누시기를 원하시는 승리의 열매는 무엇인가?(로마서 8:16~17; 디모데후서 4:7~8 참조)

3. 우리의 책임에 대한 이사야의 가르침

- 이사야서 51~52장에서 구주의 구속을 받은 사람들은 어떠한 책임을 져야 한다고 기록되어 있는가?
 - ㄱ. 이사야 51:1, 4, 7. 주님의 말씀에 귀를 기울이고 순종하면, 사람들의 희망을 두려워 하지 않는다.
 - ㄴ. 이사야 51:12~13. 창조주이신 주님을 기억한다. 사탄을 두려워 하지 않는다.
 - ㄷ. 이사야 52:1~2. 깨어나 신권의 권능을 입는다.(교리와 성약 113:7~8 참조) 의로움의 아름다운 옷을 입는다.(요한계시록 19:7~8 참조) “네 목의 줄을 스스로 풀찌어다.”(교리와 성약 113:9~10)
 - ㄹ. 이사야 52:11. 세상의 악으로부터 떠난다. 부정한 것을 만지지 않는다. 깨끗하게 된다.
- 이러한 책임들을 어떻게 하면 보다 잘 이룰 수 있을까?

결론

선지자 아빈아다이가 구주를 산 위에 발이 아름다운 사자로 묘사한 모사이야서 15장 18절을 검토한다. 구주의 발이 아름다운 이유 가운데 하나는 속죄의 사랑의 표징인 못자국을 지니고 있기 때문이다. 이사야의 가르침이 구주를 향한 여러분의 사랑과 속죄 회생의 축복에 합당하게 되고자 하는 여러분의 소망을 어떻게 강화시켰는지 간증을 한다. 반원들에게 자신들의 간증이 어떻게 강화되었는지 경험을 함께 나누도록 한다.

추가로 가르칠 개념

다음 자료는 제안된 공과 개요를 보충하기 위해 마련되었다. 이러한 여러 가지 개념 중에서 한 가지 이상을 공과의 일부로 사용할 수 있다.

1. 빛 가운데 걸음

이사야 50장 10~11절을 살펴본 후 이사야가 이 구절들을 통해 우리에게 제시하고 있는 선택에 대해 말한다. 우리가 주님을 경외하고자 한다면, 주님의 종들의 목소리에 순종할 것이고, 그분을 신뢰하며, 그분의 빛이 우리를 이끌도록 하며 어둠가운데 걷지 않을 것이다.(요한복음 8:12, 12:46) 만일 우리가 섬광의 잠시 반짝이는 빛에 비견되는 자신의 빛 가운데 걸기를 선택한다면, 주님께서서는 우리가 “고통이 있는 곳에 누우리라” 라고 경계하셨다.

2. 선교 사업

가정의 밤 비디오 보충 자료(53736 320)를 구할 수 있으면, 5분짜리 영화, “선교 사업: 우리의 위대한 의무”를 공과의 일부로 보여 준다.

이사야 54~56장, 63~65장

목적 반원들에게 시온의 스테이크를 강화시키며 재림과 복천년을 위한 준비를 하도록 격려한다.

- 준비**
1. 기도하는 마음으로 공과에 나오는 이사야 54~56장과 63~65장의 구절들을 공부한다.
이 구절들은 공과에 언급되어 있다.
 2. 주의 집중 활동을 할 경우, 텐트 지지대를 가져온다.
 3. 부활하신 예수 그리스도의 그림이 있다면, 공과 중에 활용해도 좋다.(62187 320; 복음 그림 패킷 239)

공과 전개 제언

주의 집중 활동 공과를 시작하기 위하여 다음의 여러 가지 활동 중에서 한 가지(또는 여러분 자신이 준비한 한 가지 활동)를 할 수 있다.

아래의 텐트 그림을 칠판에 그리도록 한다. 그런 후에 텐트 지지대를 보여 주면서 다음 질문을 한다.



- 이 텐트는 왜 지지대를 필요로 하는가? 만약 텐트를 지지대로 고정시켜 주지 않는다면 어떤 일이 생기겠는가?
- 이사야 54장 2절에 언급된 장막은 무엇을 상징하는가?(예수 그리스도 교회) 장막 말뚝이란 무엇을 의미하는가?

에즈라 테프트 벤슨 회장은 다음과 같이 말씀했다.

“스테이크라는 용어는 상징적인 표현입니다. 마음속으로 땅 속에 단단히 박혀 있는 여러 개의 말뚝에 연결된 밧줄에 의해서 떠받쳐진 거대한 천막을 상상해 보시기 바랍니다.

“선지자들은 후일의 시온을 지구를 에워싸고 있는 거대한 천막에 비유하였습니다. 이 천막은 수많은 말뚝에 연결된 밧줄에 의해 떠받쳐지고 있습니다. 물론 이 말뚝(스테인크)들은 여러 지역에 조직을 갖추고 온 세상에 퍼져 있으며, 지금 이 여러 시온의 스테이크로 이스라엘 백성들이 모여들고 있습니다.”(“너의 말뚝을 견고하게 하고”, 성도의 빛, 1991년 8월호, 3쪽)

- 1834년, 오하이오 주의 커틀랜드와 미주리 주의 클레이 군에 예수 그리스도 후기 성도 교회의 스테이크들이 최초로 조직되었다는 사실을 반원들에게 말해 준다. 교회가 성장해 가면서, 주님의 명에 따라 더 많은 스테이크들이 추가되었다.(교리와 성약 101:20~21) 오늘날에는 전세계에 걸쳐 수백 개의 스테이크가 있다.
- 이 공과에서는 시온의 스테이크를 우리가 어떻게 강화시킬 수 있는지에 대해 토론될 것이라고 설명한다. 또한 재림과 복천년에 관한 이사야의 강렬한 가르침이 함께 토론될 것이다.

성구 토론과 적용

다음 성구를 가르치면서, 그러한 성구들이 일상 생활에 어떻게 적용되는지를 토론한다. 반원들에게 성구에 나와 있는 원리와 관련된 경험을 나누도록 격려한다.

1. “너의 줄을 길게 하며 말뚝을 견고히 할지어다”(이사야 54:2)

- “네 장막터를 넓히며”(이사야 54:2)라는 구절이 의미하는 바는 무엇이라 생각하는가?(주님께서는 교회 회원들이 많은 사람들과 함께 복음을 나눠 온 세상을 덮기를 바라신다. 이사야는 후일에 교회가 급속히 성장하며 전세계의 모든 곳에서 많은 사람들이 진리로 개종하리라고 예언하였다.[이사야 54:3])
- 이사야 54장 3절에는 장막, 혹은 교회에 관해서 어떠한 권고가 또한 주어져 있는가? 우리는 이러한 권고를 어떻게 따를 수 있을까? 아래와 같이 칠판에 논의된 공과 내용을 간략히 요약하는 것이 바람직하다.

이사야의 권고	우리가 할 수 있는 일
처소의 휘장을 아끼지 말고 널리 퍼져 너의 줄을 길게 하라.	복음 선교사로 봉사한다. 복음을 이웃과 친구에게 나눈다.
처소의 말뚝을 견고히 하라.	우리가 살고 있는 지역의 스테인크를 강화시킨다.

- 우리는 각자 살고 있는 지역의 스테이크를 강화시키기 위해 할 수 있는 일에는 무엇이 있을까?(다음과 같은 것이 응답될 수 있다. 자신의 영적인 힘을 키우고, 가족과 친구들도 그렇게 하도록 영향을 미치며, 회원과 비회원에게 봉사하며, 교회에서 봉사하라는 신권 지도자의 부름을 받아 들인다.)
- 스테이크는 사람들의 생활에 어떠한 축복을 가져다 줄 수 있는가?(교리와 성약 115:5~6) 어떻게 시온의 스테이크가 우리를 위한 방어진과 대피소가 될 수 있는가?

2. “큰 공홀로 너를 모을 것이요”(이사야 54:7)

- 비록 이스라엘이 오랫동안 흩어져 있지만, 주님께서는 후일에 이스라엘을 참된 교회에 모으시리라고 약속하셨다.(이사야 54:4~10) 이사야 54장 4~10절에서 우리는 주님에 대해

무엇을 배울 수 있는가? 주님께서는 의로운 종들에게 구체적으로 무엇을 약속하셨는가?(이사야 54:13~14, 17 참조) 왜 이러한 약속들은 중요한가?

- 누가 성도들과 함께 모임으로써 피난처를 찾도록 권고 받았는가?(하나님 아버지의 모든 자녀들) 주님께서 자신에게로 와서 복음 가운데 안전을 찾기를 바라시는 사람들의 무리를 묘사하는 다음 이사야의 구절들을 검토하도록 한다.

ㄱ. 이사야 55:1~3.(모든 목마른 자들) 이 구절에서는 어떠한 종류의 목마름을 의미하고 있는가? 세상적인 것들에 돈을 쓰거나 수고함으로써 영적인 기갈을 채우려 한다면 어떠한 일이 생기는가? 우리의 영적인 기갈은 어떻게 하면 채워질 수 있는가?(니파이후서 9:50~51; 제3니파이 20:8 참조)

ㄴ. 이사야 55:6~7.(회개하는 악인) 회개하는 사람에게는 어떠한 약속이 주어져 있는가?

ㄷ. 이사야 56:3, 5~8.(주님을 알지 못하는 이방인) 이방인들이 주님께 받아 들여지고자 한다면 무엇을 하여야 하는가?

- 이 구절들은 주님의 자비에 관하여 무엇을 가르치고 있는가? 이 구절들의 가르침에 따르면 우리는 하나님 아버지의 모든 자녀들을 어떻게 보아야 하는가?

- 비와 눈이 씨앗을 자라나게 하듯이 하나님의 말씀은 우리의 영혼을 자라게 할 수 있다고 이사야는 적고 있다.(이사야 55:10~13 참조) 어떻게 하나님의 말씀이 우리의 영혼을 자라게 하는가?(엘마서 32:28, 41 참조)

3. 복천년은 화평과 기쁨의 시기이다.

- 이사야는 자신의 기록을 통해 이 세상에는 비록 전쟁과 유혹과 고난이 있겠지만, 궁극적으로 선이 악을 이길 것이며 의로운 자들의 미래는 기쁨으로 충만하리라는 것을 증거하고 있다. 이사야는 악한 자들에게는 응보로 의로운 자들에게는 커다란 기쁨으로 다가올 주님의 재림을 위해 간절한 기도를 드렸다.(이사야 64장 참조) 어떠한 희망과 기쁨의 메시지가 이사야 64장 1~4절에 담겨 있는가? 이 메시지는 끝까지 견디며 주님을 섬기려는 여러분의 소망을 어떻게 키워 주는가?

- 이사야의 기록 가운데 마지막 장은 아름다운 복천년의 모습을 보여 주고 있다. 즉 이 복천년은 구주의 재림으로 도래한 평화의 일천 년이라는 것이다. 이사야 65장 17~25절에 기록된 바에 따르면, 복천년 동안은 어떤 상태가 존속되게 되는가?(이러한 상태들을 칠판에 적을 수 있다. 또한 이사야 11:6~9 참조)

ㄱ. 주님께서는 새로운 하늘과 땅을 창조하실 것이다.(이사야 65:17)

ㄴ. 주님의 백성들은 큰 기쁨을 누릴 것이며 더 이상 울지 않을 것이다.(이사야 65:18~19)

ㄷ. 사람들이 젊어서 죽지 않을 것이다. 모두 백세 이상 살 것이다.(이사야 65:20)

ㄹ. 사람들은 자기 손으로 수고한 그 열매를 먹을 것이다.(이사야 65: 21~23)

ㅁ. 기도는 즉시 응답될 것이다.(이사야 65:24)

ㅂ. 동물들 간에 적의가 없을 것이다.(이사야 65:25)

- 이사야 63장 7~9절에서는 주님의 한량없는 선하심과 사랑에 관하여 무엇을 가르치고 있는가?(반원들에게 우리를 위한 구주의 사랑이 실린 말이나 어구를 이 구절들에서 찾도록 청한다. 찾은 것들을 칠판에 적도록 한다.) 구주께서는 여러분에게 어떠한 방법으로 “그 많은 자비하심”을 보이셨는가?

결론

우리가 복음을 세상에 전하며 시온의 스테이크를 강화시킬 때, 영원한 보화가 우리를 기다릴 것임을 간증한다. 우리는 구주의 재림과 복천년 동안에 있을 평화와 기쁨을 바랄 수 있게 된다. 이사야의 예언은 주님을 섬기는 것이 특권이라는 것과 주님께서 자신의 제자들을 축복하신다는 것을 기억하도록 격려해 주고 있다.

추가로 가르칠 개념

다음 자료는 제언된 공과 개요를 보충해 주는 것이다. 이러한 여러 가지 개념 중에서 한 가지 이상을 공과의 일부로 사용할 수 있다.

1. 참된 금식의 법(이사야 58:3~12)

- 금식에 관해 이사야 58장에서 무엇을 배울 수 있는가? 참된 금식의 요소는 무엇인가?(이사야 58:3~7 참조)

참된 금식의 한 요소로는 금식 헌금을 후하게 내는 것이다. 스펜서 더블류 김볼 회장은 이렇게 말씀했다. “우리는 풍요롭게 되면(많은 사람이 그렇게 되었다.) 참으로 관대해야 하며, 두 끼의 식사를 금식하고 그 액수만큼을 주기보다는 그보다 훨씬 많은 액수, 할 수만 있다면 열 배라도 내야 한다고 생각합니다.”(대회 보고, 1974년 4월, 184쪽)

- 이사야 58장에는 금식의 법에 따라 생활하면 어떤 축복을 받게 된다고 약속되어 있는가?

- ㄱ. 더욱 강하게 되어 유혹을 물리친다.(이사야 58:6)
- ㄴ. 우리의 짐이 가벼워진다.(이사야 58:6)
- ㄷ. 우리의 신체적, 영적인 건강이 증진된다.(이사야 58:8)
- ㄹ. 겸손하게 되어 주님과 교통할 준비를 갖추게 된다.(이사야 58:9)
- ㅁ. 가난하고 궁핍한 자를 돕는다.(이사야 58:10)
- ㅂ. 주님으로부터 끊임없는 인도를 받는다.(이사야 58:11)
- ㅅ. 기근에 허덕이는 우리의 영혼을 충족시키며 “물이 끊어지지 아니하는 샘같이” 된다.(이사야 58:11)

반원들에게 경전이나 교회 역사, 또는 개인적인 경험을 통해 금식의 법에 따라 생활함으로써 얻는 축복에 대하여 간증을 나누도록 한다.(주제별 색인, “금식” 참조)

- 어떻게 하면 금식의 법을 보다 부지런히 지키는 삶을 살 수 있을까?

2. 구주의 성역에 대한 묘사

- 이사야 61장 1~3절은 구주의 부름과 성역에 대한 선언이다. 초기에 나사렛에서 성역을 베푸시던 중에, 구주께서는 이 구절을 인용하시며 사람들에게 말씀하셨다. “이 글이 오늘날 너희 귀에 응하였느니라”(누가복음 4:14~21) 이 구절들은 예수 그리스도의 성품과 사명에 대해 무엇을 가르쳐 주고 있는가?

3. 그리스도의 재림(이사야 63:1~6)

- 이사야 63장 1~6절에 구주의 재림이 묘사되어 있다. 영광 중에 오실 구주께서는 어떠한 색깔의 옷을 입고 오시는가?(이사야 63:2; 요한계시록 19:11~13; 교리와 성약 133:46~48 참조) 붉은 색은 무엇을 상징하는가?(겻세마네 동산과 십자가 위에서 우리의 죄를 위하여 고통 받으시며 흘리신 피)

“내가 오늘 너를 ... 쇠기둥[이] ... 되게 하였은 족”

예레미야 1~2장, 15장, 20장, 26장

목적	비록 반대와 역경의 시기를 맞게 되더라도 반원들에게 충실하게 남기를 격려한다.
준비	<ol style="list-style-type: none"> 1. 기도하는 마음으로 이 공과에서 토론될 예레미야서에 나오는 구절들을 공부한다. 모든 주위 사람들의 반대에 부딪히면서도 변함없이 보여 준 예레미야의 용기와 헌신에 관해서 중점적으로 다루고 있다. 2. 주의 집중 활동을 하게 될 경우, 반에 금속 막대 하나를 가져오도록 한다.

공과 전개 제언

주의 집중 활동	<p>공과를 시작하기 위하여 다음의 활동(또는 여러분 자신이 준비한 한 가지 활동)을 할 수 있다.</p> <p>반원들에게 금속 막대를 보여 주며 그것을 부러뜨려 보도록 한다. 그런 다음 아래의 질문을 한다.</p> <ul style="list-style-type: none"> • 만약 이 물체가 한 사람의 성격을 나타내는 것이라면, 이 것을 통해 그 사람의 어떠함을 볼 수 있는가? • 반원들에게 예레미야 1장 17~19절을 읽도록 한다. 주님께서는 18절에서 어떠한 말로 예레미야를 묘사하시는가? 이 구절들은 예레미야가 어떠한 사람이라는 것을 암시하고 있는가? 여러분이 주님께서 주신 부름이나 과업을 이루고자 할 때, 주님께서 이러한 말로 여러분을 평가한다면, 어떠한 기분을 느끼겠는가? <p>왕들과 족장들과 제사장들과 그 땅 백성들이 모두 부름을 수행하는 예레미야에게 적의를 드러냈지만, 그는 주님께서 명하신대로 용감하게 행하였다. 금속 막대를 지칭하면서 예레미야는 역경의 시기에도 휘거나 꺾이지 않은 “쇠기둥”이었음을 설명한다.</p>
----------	--

성구 토론과 적용	<p>다음 성구를 가르치면서, 그러한 성구들이 일상 생활에 어떻게 적용되는지를 토론한다. 반원들에게 성구에 나와 있는 원리와 관련된 경험을 나누도록 격려한다.</p> <p>예레미야는 요시야로부터 시드기야 왕에 이르기까지(기원전 626년에서 586년까지), 다섯 왕들의 통치 기간 동안 성역을 베풀었다. 그는 요시야와 함께 백성들이 우상 숭배와 부도덕함에서 벗어나도록 하기 위한 노력을 기울였다. 그러나 요시야의 뒤를 이어 왕들은 악행을 일삼았고, 백성들은 완전한 배도의 상태에 놓였다. 이 백성들에게 경고의 음성을 드높이는 것이 예레미야의 임무였다. 이스라엘의 악행을 꾸짖는 예레미야의 책망은 경전 상에서 가장 격정적인 것이다. 예레미야가 부르짖은 경고의 음성은 유다가 바빌론에게 멸망당하기 전에 있었던 마지막 경고의 음성 가운데 하나이다.</p> <p>예레미야는 슬픔으로 가득찬 삶을 살았지만, 우리는 시련을 받아 들이는 그의 태도에서 가르침은 물론 깊은 감동을 느낄 수 있다. 그는 유다 왕국에 거슬리는 예언을 한 일로 인해 매를 맞고 감옥에 갇혔다. 그는 끊임없이 생명의 위협을 받았다. 하지만 그러한 모든 역경과 적의 속에서도,</p>
-----------	---

예레미야는 마치 “쇠기둥”처럼 동요함이 없었다.(예레미야 1:18 참조) 예레미야서는 슬픔과 좌절의 삶에 대처했던 한 선지자의 개인적이며 신앙을 불러 일으키는 기록을 제공하고 있다.

1. 선지자가 되도록 하나님의 부름을 받은 예레미야.

예언자로 부름 받은 예레미야의 기록이 담긴 예레미야 1장 4~10절의 기록을 공부한다.

- 예임설의 교리에 관하여 예레미야의 부름은 무엇을 우리에게 알려주고 있는가?(예레미야 1:5 참조) 전세에서 자신이 선지자로 예임되었음을 알게 된 것이 예레미야에게 어떠한 도움이 되었다고 생각하는가?

선지자 조셉 스미스는 이와 같이 말씀했다. “이 세상의 주민에게 성역을 베풀도록 부름 받은 자들은 모두 이 세상이 생기기 전에 천국 회의에서 그 목적을 위해 성임되었습니다.”(성도의 벗, 1995년 7월호, 35쪽)

- 예레미야가 자신의 부름을 수행하기에 스스로가 부적합하다고 느꼈을 때, 주님께서는 어떠한 일을 하셨는가?(예레미야 1:6~10 참조) 자신이 부적합하다고 느껴질 때, 주님께서는 여러분에게 어떠한 확신을 주셨는가?

2. 많은 사람들이 예레미야를 배척하며 그가 임무를 수행하지 못하도록 했음

주님께서 부여한 임무를 수행하고자 하는 가운데 예레미야가 겪은 적대 행위에 대해서 다음 경전 구절을 활용하여 토론하도록 한다.

- 예레미야 20:1~6. 예레미야의 예언에 분개한 성전 유사장 바스홀은 그를 때리고 차고에 채웠다. 예레미야는 바스홀과 그의 가족과 그의 친구들이 바빌로니아인들에게 사로잡혀 바빌론에서 죽게 되리라고 예언했다.
 - 예레미야 26:7~15. 제사장들을 포함하여 나라 안의 대다수 백성들이 예레미야와 그가 전한 메시지를 배척했다.(26:7~11 참조) 하지만, 예레미야는 주님께서 전하라고 하신 메시지를 용감하게 전했다.(26:12~15 참조) 예레미야는 자신의 이웃과 친척들에게서도 배척당했다.(11:19~21, 12:6 참조. 예레미야가 아나돗 출신임을 유의하라.)
 - 예레미야 36:1~6, 20~32. 예레미야의 예언의 말씀들이 기록되어 백성들에게 읽히지도록 하였다.(36:1~6 참조) 왕이 이 말씀들을 불태워 버렸고, 주님은 예레미야에게 다시 그것들을 기록하도록 하셨다.(36:20~32 참조)
 - 예레미야 37:12~15, 38:4~13. 예레미야가 부당하게 고소를 당하여 감옥에 갇혔다.(37:12~15 참조) 그는 후에 구덩이에 던져 졌는데, 그 구덩이는 진흙 뿐이었므로 진흙에 빠졌다.(38:4~6 참조) 시드기야 왕의 명으로, 예레미야가 구덩이에서 풀려 나와 감옥에 다시 갇혔다.(38:7~13 참조)
- 예레미야가 것처럼 무서운 배척을 당했을 때 어떻게 느꼈다고 예레미야 20장 14~18절에 나와 있는가? 역경을 당하게 될 때 예레미야로부터 우리는 무엇을 배울 수 있는가?(대답으로는 예레미야는 끝까지 주님께 순종했고 그는 박해 받고 낙담할 때에도 주님께서 주신 부름에 충실하고자 했다. 예레미야 26:12~15 참조)
 - 예레미야 2:13, 주님께서는 그의 백성이 어떠한 악행 두 가지를 범했다고 말씀하고 계신가? (그들은 생명수의 원천인 주님을 버렸다. 그들은 자신 스스로를 주님의 생명수를 담을 수 없는 깨어진 물통이 되게 하였다. 즉, 그들은 세상적인 것에서 성취와 안정을 구한 것이다.) 이러한

성격을 가진 사람들은 왜 예레미야의 말씀을 받아들이기가 어려웠는가? 왜 그들은 예레미야와 같이 역경에 대처하지 못하였는가? 우리는 때로 구주의 생명수를 담을 수 없는 깨어진 물통을 어떻게 만들어 가는가?

매리온 디 행스 장로는 이렇게 말씀했다.

“물질적인 것들이 우리의 주의를 너무 혼란시키고 있습니다. 우리가 필요로 하는 것 또는 우리가 필요로 하는 그 이상의 것을 쟁취하기 위해 우리의 시간과 정력을 소모하고 있습니다. 우리는 쾌락이나 여흥을 추구하거나 사교나 사회적인 일에 너무 깊이 관여하고 있습니다. 물론 사람들은 오락이 필요하며, 성취하거나 공헌하는 것도 필요합니다. 그러나 이러한 것들을 그리스도와의 교제를 희생하고 얻는 것이라면 그 대가는 엄청나게 큰 것이 될 것입니다.

“주님께서 이스라엘 백성들에게 이렇게 말씀했다. ‘내 백성이 두 가지 악을 행하였나니 곧 그들이 생수의 근원되는 나를 버린 것과 스스로 웅덩이를 판 것인데 그것은 그 물을 가두지 못할 터진 웅덩이들이니라.’ (예레미야 2:13)

“우리의 생활에서 하나님의 자리를 대신해 우리가 만든 대체물들은 참으로 물을 담지 못합니다. 이와 같이 우리는 ‘생명수’를 거절하게 되면 그만큼 우리가 가질 수 있는 기쁨을 잃게 됩니다.”(대회 보고, 1972년 4월 127쪽)

예레미야 39~40장에 기록된, 바벨론이 예루살렘을 멸하리라는 예레미야의 예언은 그대로 성취되었다. 예레미야는 예루살렘이 함락된 시기에 감옥에 갇혀 있었으나, 그후 바벨론인들은 그를 놓아 주며 그와 유대인 잔류민을 유다 땅에 머물도록 허락하였다. 그 곳에 남아 있는 자들의 우두머리인 요하난은 예레미야에게 그들에 대한 주님의 뜻을 여쭙어 볼 것을 간청했고 순종할 것을 약속했다. (예레미야 42:1~6 참조) 주님은 예레미야를 통해 사람들에게 유다 땅에 머물라고 말씀하시고 그렇게 하면 축복하시겠다고 약속하셨다.(예레미야 42:9~22 참조) 그러나 요하난은 사람들을 애굽 땅으로 이끌고 갔으며, 그 곳에서 대부분이 계속 사악한 생활을 했다.(예레미야 43~44장 참조)

3. 예레미야가 역경 속에서도 하나님의 말씀에 대한 사랑으로 강화됨

하나님의 말씀이 예레미야가 역경의 시기를 굳건히 버티는 데 어떠한 도움을 주었는지를 보여 주는 다음 경전 구절을 함께 토의한다.

- 예레미야 1장 9절에서 주님께서서는 예레미야의 입술에 무엇을 갖다 대셨는가? 예레미야 15장 16절에서 예레미야는 주님의 말씀으로 무엇을 하였는가?(그는 그것들을 먹었다. 이는 곧 주님의 말씀이 그 자신의 한 일부가 되도록 하였다는 것을 시적으로 표현한 것이다.) 주님의 말씀에 대해 예레미야는 어떻게 느꼈는가?
- 어떻게 하면 예레미야가 했던 것처럼 하나님의 말씀을 “먹을 수” 있겠는가?(경전과 후기 성도 선지자들의 권고를 숙고함으로써) 몰몬경의 선지자 니파이는 “그리스도의 말씀을 흡족히 취하라(마음껏 취하라)”(니파이후서 32:3)라고 말하고 있다. 우리는 주님의 말씀을 마음껏 취함으로써 어떻게 강화될 수 있는가?
- 예레미야는 예레미야 20장 9절에서 자신의 가슴 속에 담긴 하나님의 말씀을 어떻게 표현하고 있는가? 주님의 말씀을 지니고 있는 것이 중심에 불붙은 것 같아서 골수에 사무치니라는 말은 무슨 뜻인가? 왜 예레미야는 결코 하나님 말씀을 가르치는 것을 멈출 수가 없었는가?

결론

예레미야의 모범과 역경의 시간에 충실해야 할 필요성에 대한 여러분의 생각을 토론한다. 주님의 말씀을 찾고 묵상하여 그 말들이 골수에 사무치는 불이 되게 하여, 주님의 일을 감당하기에 충분한 힘을 얻도록 반원들을 격려한다. 주의 집중 활동을 활용한 경우에는, 금속 막대를 보이며 반원들에게 하나님께 쇠기둥처럼 굳건한 사람이 되라는 목표를 준다.

추가로 가르칠 개념

다음 자료는 제안된 공과 개요를 보충해 주는 것이다. 이러한 여러 가지 개념 중에서 한 가지 이상을 공과의 일부로 사용할 수 있다.

1. “진흙이 토기장이의 손에 있음 같이”(예레미야 18:6)

- 토기장이를 방문한 예레미야의 기사가 담긴 예레미야 18장 1~4절을 면밀히 검토해 본다. 주님께서는 예레미야의 경험을 통해 백성들에게 무엇을 가르치셨나?(예레미야 18:5~10 참조, 주님께서는 그들이 회개한다면 마치 토기장이가 부서진 그릇으로 새로운 그릇을 만들듯이 그들을 보다 낮게 만들 것임을 보여 주셨다. 그러나 회개하지 않는다면 그들을 멸하실 권세를 가지고 계심을 또한 일깨워 주셨다.)
- 오늘날 이 비유는 우리에게 어떻게 적용되는가? 우리가 어떻게 하면 주님의 손 안에서 보다 좋은 진흙이 될 수 있는가?(겸손함으로—순종하고, 회개하고, 주님을 믿고, 주님의 뜻을 모색함으로써, 주님께서 그분의 뜻을 이루시고자 사람들을 어떻게 형성하시고 준비시키시는지 반원들에게 자신의 경험들을 함께 나누도록 권고한다.) 주님의 손길이 우리를 형성하는 것을 거부할 때 어떠한 일이 일어나는가?

히버 시 킴볼 회장은 예레미야 18장 1~10절까지의 비유에 관해 다음과 같은 견해를 제시하고 있다.

“하나님의 손 안에서 유연하고 그분의 계명에 순종하는 모든 사람은 영예로운 그릇입니다. 따라서, 하나님은 그러한 자들을 받아 들이실 것입니다.”(교회 정사, 4:478)

“잘 빚어져 모양이 형성된 후 파괴되는 그릇들이 많이 있습니다. 왜냐구요? 그것은 토기장이가 만들어진 모습에 만족하지 않고 곧 그들 스스로 좋은대로 형태를 변경시키기 때문입니다. 그러므로 그들은 하나님이 계획하신 바를 이해할 수 없으므로 스스로 자신을 파멸시키게 됩니다. ... [영예로운 그릇이 되기 위해] 우리는 수많은 모형 제작과 형성의 과정을 거쳐야 합니다. 그리고 나서 불 속에 넣어져 달구어져야 합니다. 그리고 달구어지는 도중에도 깨어지는 그릇들이 있습니다.”(스탠리 비 킴볼, 히버 시 킴볼, *몰몬의 축복사*, 개척자[1981], 270쪽)

2. 예레미야는 몰몬경의 선지자인 리하이와 동시대에 말씀을 전파하였음

선지자 예레미야는 리하이가 예루살렘을 떠날 무렵에 유대 백성들을 가르치며 경고의 음성을 드높이고 있었다. 예레미야와 리하이는 모두 다 예루살렘이 멸망하리라는 것을 예언하였다.

- 리하이와 그의 가족이 예루살렘을 떠날 무렵 예레미야는 어디에 있었는가?(예레미야 37:15~16; 니파이전서 7:14 참조)
- 예레미야가 수많은 시간을 들여 유대의 왕 시드기야를 권고하였으나, 시드기야는 예레미야가 전하는 주님의 말씀에 순종하려 하지 않았다. 이 불순종의 결과로 어떠한 일이 시드기야에게 생겼는가?(예레미야 39:4~7 참조)
- 우리는 몰몬경을 통해 시드기야의 아들들 중에 바벨론인들에게 살해되지 않은 한 아들이 있었음을 알 수 있다. 그의 이름은 무엇인가?(힐라맨서 8:20~21 참조) 그는 어디로 갔는가?(오나이서 1:15 참조)

“내가 나의 법을 ... 그들의 마음에 기록하여”

예레미야 16장, 23장, 29장, 31장

목적 반원들에게 하나님의 위대한 후일의 사업에 참여하며 하나님의 법을 마음에 기록하도록 격려한다.

준비 1. 기도하는 마음으로 다음 성구를 공부한다. 예레미야 16장, 23장, 29장, 31장
 2. 추가 경전 읽기: 예레미야 3~9장, 13장, 30장, 32:37~42, 33장, 35장

공과 전개 제언

주의 집중 활동 공과를 시작하기 위해 다음의 활동(또는 여러분 자신이 준비한 한 가지 활동)을 할 수 있다.

- 만약에 여러분이 구약의 이야기나 사건에 참여했거나 목격할 수 있었다면, 어떠한 것을 선택하겠는가?(반원들의 응답을 칠판에 적도록 한다.)
- 왜 이러한 사건을 목격하거나 직접 참여하고 싶어하는가?
- 여러분이 선택한 사건에 비견될 수 있는 어떤 일이 오늘날의 교회에서 일어나고 있는가?

예레미야는 자신의 시대의 사람들을 위한 소망의 메시지는 거의 갖고 있지 않았지만, 그는 이스라엘의 후일의 집합 동안에 소망의 시기를 예견했다. 이 공과에서는 오늘날 우리가 참여하고 있는 위대한 후일의 집합에 대한 예레미야의 예언에 관해 토론하고 있다.

성구 토론과 적용 다음 성구를 가르치면서, 그러한 성구들이 일상 생활에 어떻게 적용되는지를 토론한다. 반원들에게 성구에 나와 있는 원리와 관련된 경험을 나누도록 격려한다.

1. 예레미야가 예견한 후일의 이스라엘 회복

만약 이스라엘의 출애굽 이야기가 주의 집중 활동에서 언급되지 않았다면, 그 사건이 구약에서 가장 기적적인 사건 중의 하나라는 것을 설명한다. 물론경 뿐만 아니라 예레미야의 책과 구약의 다른 책에 이것에 관해 언급되어 있다.

- 모세는 출애굽의 중요성에 대해 어떻게 느꼈는가?(신명기 4:32~35 참조) 여러분이 애굽으로부터 탈출하는 이스라엘 사람들 중의 일부였다고 한다면 어떤 느낌이 들었겠는가?
- 수많은 세대가 지난후에, 예레미야는 주님이 말씀하신 대로 출애굽과 같은 후일의 큰 사건에 대한 시현을 보았다.(예레미야 16:14~16, 23:3~8 참조) 예레미야 16장 15절과 23장 3절에는 어떤 사건이 묘사되어 있는가?(이스라엘의 집합과 교회의 성장) 예레미야 23장 4절에서 이야기하고 있는 목자는 누구인가?(신권 지도자 및 교회의 다른 지도자들) 예레미야 23장 5~6절에서 이야기하고 있는 왕은 누구인가?(예수 그리스도) 왜 이러한 사건들이 출애굽만큼 큰 사건이라고 생각하는가?
- 리그랜드 리차즈 장로는 예레미야 16장 16절에 묘사되어 있는 어부와 포수는 교회의 선교사들을

일컫는다고 말했다.(대회 보고, 1971년 4월, 143쪽) 어부와 포수는 선교사들과 어떤 공통점을 갖고 있는가?(마태복음 4:18~19 참조) 우리는 어떻게 보다 효과적인 선교사가 될 수 있는가?

2. 하나님께서 그의 백성들의 마음에 율법을 기록하실 것임

- 이스라엘의 자녀들은 광야에 머무는 동안 모세를 통해 계시를 받았다. 모세는 민수기 11장 29절에서 어떤 큰 바램을 표현하였는가?(그는 백성들이 하나님의 율법을 배우고 스스로 영의 속삭임에 귀를 기울이는 것을 배우기를 바랬다.)
- 예레미야 31장 31~34절에 기록되었듯이, 주님은 후일에 무엇을 하기로 약속하셨는가?(에스겔 11:17~20, 36:24~28; 고린도후서 3:2~3 참조) 주님의 법을 우리의 마음에 새긴다는 말은 무엇을 의미하는가? 주님의 법을 우리의 마음에 새기기 위해 우리는 무엇을 해야 하는가?
- 주님의 법이 우리의 마음속에 새겨지면 우리의 행동이 어떻게 영향을 받는가? 이러한 도움이 우리가 다음과 같은 구체적인 계명을 지키는 데 어떻게 도움을 주는지 토론한다.
 - ㄱ. 이웃을 사랑함.
 - ㄴ. 부모를 공경함.
 - ㄷ. 도덕적으로 깨끗함.
 - ㄹ. 안식일을 거룩히 지킴.
 - ㅁ. 적절한 영화, 텔레비전 프로그램, 책, 잡지 등을 선택함.
 - ㅂ. 옷을 단정하게 입음.
 - ㅅ. 합당한 음악을 들음.
- 조셉 스미스는 한번은 그가 어떻게 많은 사람들을 그렇게 성공적으로 잘 이끄느냐는 질문을 받았을 때, 이렇게 대답했다. “저는 사람들에게 정확한 원리를 가르치고 그들이 스스로를 다스리도록 가르칩니다.”(존 테일러 인용, 설교집, 10:57~58) 이 말씀이 하나님의 율법을 우리의 마음에 새기는 것과 무슨 연관이 있는가?
- 예레미야는 유대 백성들이 바빌론으로 붙들려 간 지 70년 후에 그들의 고국으로 다시 돌아와 하나님과 다시 조화를 이루어 살게 될 것이라고 예언하였다.(예레미야 29:10~14. 이 예언의 성취는 47장에서 다루어지고 있다.) 예레미야 29장 12~14절에 의하면, 주님께 가까이 가기 위해 우리는 무엇을 해야 하는가? 다음의 말들, 즉 부르짖다, 기도하다, 찾다는 우리가 주님께 가까이 가기 위해 노력하면서 취해야 할 태도와 무슨 관련이 있는가? 반원들에게 자신이 하나님께 가까이 나아가기 위해 노력하는 동안에 했던 경험을 함께 나누도록 한다.

결론

우리는 예레미야와 많은 다른 선지자들이 기쁨 가운데 바라 보았던 시대에 살고 있다고 간증한다. 반원들에게 이스라엘의 집합에 참여하며 주님의 법을 가슴에 새길 것을 격려한다.

추가로 가르칠 개념

다음 자료는 제언된 공과 개요를 보충해 주는 것이다. 이러한 여러 가지 개념 중에서 한 가지 이상을 공과의 일부로 사용할 수 있다.

1. 이제는 회개할 시기임

주님의 자비는 언제나 회개하는 사람들에게 주어진다. 하지만 회개를 이루는 사람들은 회개하기가 더욱 힘들어지는 것을 느끼게 될 것이다.

조셉 에프 스미스 회장은 이렇게 가르쳤다. “축적되고 용서 받지 못할 과오를 등에 지고 있는 사람들은 이러한 악으로부터 완전히 물러나기가 어렵고, 세상에서 그의 위치는 가망이 없다는 것을 알게 될 것입니다. 과거의 소홀했던 악으로 무모하게 모든 도피의 기회를 단절해 버린 사람은 가장 불행한 사람입니다. 우리는 살아가면서 매일 열심히 하나님의 자비와 용서를 간구하면서 서서히 안전하게 악으로부터 도피할 수 있는 힘을 얻게 됩니다.”(복음 교리, 340쪽)

- 다음 구절들은 주님의 말씀을 듣고 속히 회개하는 것의 중요성에 관해 무엇을 가르치는가?

예레미야 5:1~5, 21~25

예레미야 6:10~17

예레미야 7:23~28

예레미야 8:6~12, 20

예레미야 13:11, 23

예레미야 17:23

2. 선지자의 말씀에 귀를 기울임

- 예레미야는 백성들이 자신의 말에 귀를 기울이지 않았음을 자주 언급했다.(예레미야 7:13, 25:3~4, 26:2~5, 32:33 참조) 후기 성도 선지자의 어떠한 말을 우리는 보다 부지런히 따라야 하는가?

3. 전 세대의 죄가 반복됨

- 예레미야는 자기가 살던 시대의 유대인들에게 그들이 저지른 죄는 과거의 세대들이 심한 벌을 받았던 바로 그 죄라고 경고하였다.(예레미야 11:1~12 참조) 예레미야의 세대들은, 특히 그들의 죄에 대한 형벌이 명확하게 기록되어 있었는데도 불구하고, 왜 선조들의 죄악으로부터 배우지 못했다고 생각하는가? 하나님의 성약의 백성들인 이전 세대들이 배웠던 교훈으로부터 우리는 보다 완전한 유익을 얻을 수 있겠는가?

4. 하나님을 신뢰하는 것의 중요성

- 예레미야 17장 5~8절에, 인간을 신뢰하는 자와 하나님을 신뢰하는 자 사이에 어떠한 차이가 있는가? 이러한 비교가 왜 정확하다고 보는가? 하나님에 대한 우리의 신뢰를 어떻게 나타낼 수 있는가?

5. 거짓 선지자

- 시드기야는 선지자들이 그가 듣고 싶어하는 것들을 말해주기를 바라던 왕이었다. 그 결과, 많은 거짓 선지자들이 예루살렘을 멸망되지 않으리라고 예언했다.(예레미야 28:1~4, 37:19 참조) 오늘날 많은 거짓 선지자들이 “양의 옷”(마태복음 7:15)을 입고 올 것이다. 오늘날 많은 거짓 선지자들이 우리에게 오고 있다는 어떠한 증거가 있는가? 오늘날 거짓 선지자들의 메시지에 대한 어떠한 것들이 있는가? 거짓 선지자들에 의해 잘못 인도되어 가는 것을 어떻게 하면 피할 수 있을까?

에스겔 18장, 34장, 37장

목적	반원들에게 “이스라엘의 목자”(에스겔 34:2)로서의 책임을 완수하도록 권유한다.
준비	1. 기도하는 마음으로 다음 성구를 공부한다. ㄱ. 에스겔 34장. 주님께서 양 떼를 먹이지 않는 목자를 꾸짖으심. 주님은 모든 잃어버린 양들을 찾아 그들의 목자가 될 것임. ㄴ. 에스겔 18:21~32. 에스겔이 사악한 자가 회개하면 구해줄 것이나 의로운 자가 그 의를 떠나 죄악을 행하면 내어 쫓기게 된다고 가르침. ㄷ. 에스겔 37:1~14. 에스겔이 많은 마른 뼈들이 생명을 얻는 시현을 봄. ㄹ. 에스겔 37:15~28. 에스겔이 유다의 막대기와 요셉의 막대기가 주님의 손에서 하나가 될 것이라고 예언함. 2. 추가 독서 과제: 에스겔 2장

공과 전개 제언

- 주의 집중 활동 공과를 시작하기 위하여 다음의 활동(또는 여러분 자신이 준비한 한 가지 활동)을 할 수 있다.
- 다음 질문을 읽거나 칠판에 적는다.
- 참 목자는 고용된 목자와 어떻게 다른가?
- 이 질문에 답하기 위해 반원들이 에즈라 태프트 벤슨 회장의 다음 인용문을 경청하게 한다.(반원 한 명에게 읽게 해도 된다.)
- “예수님이 성역을 베푸시던 당시에, 팔레스타인의 목자는 그의 양을 보호하는 사람을 뜻하였습니다. 현대의 양치기 목자와는 달리, 당시의 목자는 양 떼 앞에서 걸었습니다. 그는 양 떼를 인도하였습니다. 목자는 양 하나 하나를 알고 있었고 대부분 각 양에게 이름을 지어주었습니다. 양은 그의 목소리를 알고 있었고 그를 믿었으며, 낯선 사람을 따라 가지 않았습니다. 그러므로 부를 때면, 양은 목자에게로 왔습니다.(요한복음 10:14, 16 참조)
- “밤이 되면 목자는 양떼를 양우리라 불리는 곳에 넣곤 했습니다. 양우리 주위에는 높은 울타리가 설치되어 있었고, 들짐승과 도둑이 넘어 들어오지 못하도록 울타리 꼭대기에는 가시가 놓여 있었습니다.
- “그러나 때때로 굶주린 들짐승이 울타리를 넘어 양 떼에 뛰어 들어와 양들을 놀라게 하기도 했습니다. 그러한 상황에서는 자신의 양을 사랑하는 참된 목자와 단지 돈을 받고 일하는 양치기 목자가 확실히 구분되었습니다.”
- “참된 목자는 양을 위해 자신의 목숨도 바치려고 했습니다. 그는 양들을 안전하게 지키기 위해 그

양들 사이로 들어가 싸웠습니다. 반대로 돈을 받고 일하는 양치기는 양보다 자신의 안전을 더 중요하게 여기고 대개 달아나 버립니다.”(대회보고, 1983년 4월, 61쪽)

인용문을 읽은 후, 반원들에게 목자와 돈 받고 일하는 양치기의 차이를 요약해 보라고 한다. 필요하다면 다음 질문을 활용하고, 칠판에 대답을 적는다.

- 목자는 양을 칠 때 어느 위치에서 걸어가는가? 돈 받고 일하는 양치기는 어디에서 걸어가는가?(목자는 양떼 앞에서 걸어가면서 이끌고 간다. 인용문에 따르면, 돈 받고 일하는 양치기는 양떼 뒤에서 양떼를 몰고 간다.)
- 목자와 각 양들과는 어떤 관계가 있는가? 양치기 목자와 각 양들과는 어떤 관계가 있는가?
- 목자는 양이 위협에 처했을 때 어떻게 대처하는가? 양치기 목자는 어떻게 대처하는가?

이 공과는 영적인 목자로서 우리의 책임을 논하고 있음을 설명한다.

성구 토론과 적용

다음 성구를 가르치면서, 그러한 성구들이 일상 생활에 어떻게 적용되는지를 토론한다. 반원들에게 성구에 나와 있는 원리와 관련된 개인의 경험을 나누도록 권유한다.

주전 597년에 바벨론의 느부갓네살 왕은 유다 왕국의 많은 사람들을 포로로 데려 왔다. 이들 포로들 가운데는 주님께서 5년 뒤에 선지자로 부른 에스겔이 있었다. 기원전 587년에 바벨론 인들은 예루살렘을 파괴하고 더 많은 포로들을 데려 왔으며 에스겔은 기원전 570년까지 추방된 자기 나라 백성들에게 성역을 베풀었다.

에스겔의 기록들은 고대 유다 왕국만이 아닌, 오늘날 교회 회원들을 포함한 모든 이스라엘에 대한 따가운 질책과 영광스러운 약속을 담고 있다. 비록 예루살렘이 파괴되긴 했지만 에스겔은 이스라엘이 다시 모여 회복될 날이 있을 것을 예견했다. 이것은 마른 뼈의 골짜기를 본 시현과 유다의 막대기와 요셉의 막대기에 대한 그의 예언에서 상징적으로 나타나 있다.

1. 이스라엘 목자

에스겔 34장을 가르치고 토론한다. 이 장에서 주님께서는 양 떼를 먹이지 않았던 이스라엘의 이기적인 목자들을 꾸짖으셨다. 그런 다음 선한 목자로서의 자신이 후일에 그의 양 떼를 모으고 복천년 동안 그들을 이끌 것이라고 말씀하셨다.

- 에스겔 34장에서 이야기하는 “이스라엘의 목자”는 누구인가?(에스겔 시대의 종교 지도자) 주님께서는 왜 그들을 불만스럽게 여기셨는가?(에스겔 34:2~4 참조) 목자가 태만했을 때 양들은 어떻게 되었는가?(에스겔 34:5~6 참조)
- 어떤 면에서 우리들 각자는 이스라엘 목자로 간주될 수 있는가?(우리들은 가족의 일원으로서, 교회 회원으로서, 이웃으로서, 가정 복음 교사 및 가정 방문 교사로서, 또 정원회 및 반원으로서 서로를 지켜보고 강화시켜야 한다.)
- 브루스 알 맥콩키 장로는 다음과 같이 말씀했다. “교회에서 주님의 자녀들에 대한 영적, 세상적인 복지를 책임질 자격이 있는 봉사자는 그 양들의 목자입니다. 주님께서는 그의 양들의 안전(구원)에 대한 책임을 그의 목자에게 맡기고 계십니다.”(물론 교리, 제2판, 1996년, 710쪽)
- 주님께서는 양 떼를 먹이기보다 자기들 스스로를 먹이는 일부 목자들을 불만스럽게 생각하셨다.(에스겔 34:2~3, 8 참조) 오늘날 우리들 가운데에서도 이와 같은 실수를 어떻게

저지를 수 있는가?

- 에스겔 34장 11절에서 16절에 있는 말씀을 따르자면 참 목자는 자기 양을 위해 무슨 일을 하는가?(다음 동사들을 주목한다: 살피다, 찾다, 인도하다, 모으다, 먹이다, 한데 묶다, 강화하다) 우리는 어떻게 다른 사람들이 길을 잃거나 흩어지지 않도록 도울 수 있는가? 길 잃은 자들을 모으는 데 어떻게 도울 수 있는가? 우리는 어떻게 주님의 양 떼를 먹이고 강화시킬 수 있는가? 이러한 일을 한 참된 목자 덕분에 여러분은 어떻게 축복을 받았는가?

에즈라 태프트 벤슨 회장은 다음과 같이 말씀했다. “우리는 여러분께 새로이 헌신적인 노력을 해주시길 당부드립니다. … 우리는 여러분이 양 떼를 지키고, 먹이며, 돌보고, 관심을 갖기 바랍니다. 몇 마리를 일시적으로 잃어 버렸을 경우, 우리는 여러분에게 그들을 찾도록 요구합니다.”(성도의 벗, 1983년 7월호, 73쪽)

- 구주는 어떻게 우리들의 목자와도 같은가?(에스겔 34:11~16; 시편 23편; 이사야 40:11; 요한복음 10:11~15 참조) 여러분은 경전에 나타나 있는 이러한 일들을 구주께서 어떻게 행하셨는가를 토론할 수 있다. 영이 함께 하심을 느낄 때 구주에 대한 간증을 나눈다.

2. 회개와 용서

에스겔 18장 21절에서 32절까지 가르치고 토론한다.

- 여기서는 회개와 용서에 대해 무엇을 가르치고 있는가?(에스겔 18:21~22, 27~28 참조) “마음과 영을 새롭게 할지어다”라는 말은 무엇을 의미하는가?(에스겔 18:31) 회개란 죄에서 돌아서는 것과 마음의 변화라는 두 가지 뜻을 포함하고 있음을 이해하는 것이 왜 중요한가? 우리는 이러한 마음의 변화를 어떻게 경험할 수 있는가?(엘마서 5:7~14 참조)
- 의에서 떠나 회개하지 않는 사람들에게 대해 이 구절은 어떻게 가르치고 있는가?(에스겔 18:24, 26 참조)
- 이 구절에서는 주님이 악인을 벌하실 때의 느낌에 대해 무엇을 가르치고 있는가?(에스겔 18:23, 32 참조)
- 주님의 공의와 자비에 대해서 이 구절은 어떻게 가르치고 있는가?(에스겔 18:25, 29~32 참조) 주님이 공의롭고 자비로우신 분임을 아는 것은 왜 중요한가?

3. 에스겔이 본 마른 뼈들의 골짜기에 대한 시현

에스겔 37장 1절에서 14절까지를 가르치고 토론한다. 에스겔이 본 마른 뼈들의 골짜기에 대한 시현은 부활 및 이스라엘 자녀들이 약속의 땅으로 회복되는 것을 상징한다고 설명한다.

- 에스겔의 시현에서는 부활이 어떻게 상징되는가?(뼈들이 서로 들어맞아 살과 가죽이 덮이며 생기가 들어감. 에스겔 37:1~10; 엘마서 11:42~44, 40:23 참조)
- 에스겔의 시현은 이스라엘의 자녀들이 그들의 약속의 땅으로 회복되는 것을 어떻게 나타내고 있는가?(에스겔 37:11~14 참조. 부활은 이 회복의 상징으로 사용되었음.)
- 에스겔의 시현은 또한 이스라엘의 “소망”을 다시 일으키는 것을 나타내는 비유라고 할 수 있다.(에스겔 37:11 참조) 이스라엘의 소망이 비록 에스겔이 본 “극히 큰 군대”와 같은 뼈들처럼 죽어 있다고 하더라도 구주께서는 이를 생생히 살려낼 수 있다. 구주께서는 소망을 어떻게 다시 새롭게 해주셨는가?(이 질문에 대해 토론하면서 모로나이서 7장 41절을 읽어볼 수 있다.)

- 에스겔의 시현에서 뼈들은 에스겔이 “여호와와 말씀은 들을지어다”라고 말한 후에 생명을 얻기 시작했다.(에스겔 37:4) 주님의 말씀은 어떻게 우리에게 생명을 주는가?

4. 유다의 막대기와 요셉의 막대기

에스겔 37장 15절에서 28절까지를 가르치고 토론한다. 에스겔이 예언한 유다의 막대기와 요셉의 막대기는 이중적 의미를 지니고 있다고 설명한다. 그것은 경전적 의미에서 후일에 유다와 요셉(이스라엘)의 기록이 합쳐지는 것을 말하며 동시에 후일에 유다와 요셉(이스라엘) 왕국이 재결합함을 나타내기도 한다.

- 에스겔 37장 15절에서 20절 사이에 있는 예언은 어떻게 성취되었는가?(니파이전서 5:14; 니파이후서 3:12; 교리와 성약 27:5 참조. 이 구절에 있는 막대기란 에스겔 시대에 흔히 사용되던 나무 종류의 서판을 말한다. 유다의 막대기는 성경을 상징하며 요셉의 막대기는 물론경을 상징한다.)

보이드 케이 팩커 장로는 다음과 같이 말씀했다. “유다의 막대기—신구약 성서—와 에브라임의 막대기—예수 그리스도의 또 다른 성약인 물론경—은 이제 여러분이 하나님을 자세히 살펴볼 때 다른 것에 이끌리게 되고 여러분이 한 권을 배우면 다른 것에 의해 깨닫게 되는 그러한 식으로 그들은 서로 얽혀 있습니다. 에스겔의 예언은 이제 성취되었습니다.”(성도의 벗, 1983년 1월호, 82쪽)

- 성경에 더하여 물론경을 가짐으로써 어떤 축복을 받게 되는가?(니파이전서 13:39~40; 니파이후서 3:12 참조) 물론경은 여러분이 성경을 보다 잘 이해하는 데 어떻게 도움이 되는가? 주 예수 그리스도에 대한 성경의 증거를 통해 여러분은 어떻게 강화되었는가?
- 에스겔은 두 막대기가 결합된 후에 무슨 일이 일어날 것이라고 말했는가?

- ㄱ. 이스라엘의 자녀들은 함께 모여 왕인 구주와 더불어 하나님의 왕국으로 연합함.(에스겔 37:21~22)
- ㄴ. 백성들은 더럽히지 아니하고 정결케 됨.(에스겔 37:23)
- ㄷ. 백성들이 주님의 율례를 준수함.(에스겔 37:24)
- ㄹ. 백성들이 약속의 땅에 거하게 될 것임.(에스겔 37:25)

- 에스겔 37장 26절에서 28절 사이에 주님이 약속하신 그밖의 축복은 무엇인가?(한 가지 중요한 축복은 성전을 뜻하는 주님의 성소 또는 태버나클의 회복이다. 다음 공과에서 성전의 축복에 관해 더 자세히 토론하기로 한다.)

결론

에스겔의 가르침은 구주께서 우리들 각자를 얼마나 사랑하며 보살피시는지를 우리가 이해하도록 돕는다. 그분은 우리의 목자이시며 우리를 용서해 주시려고 애쓰신다. 그분은 우리의 부활을 가능케 하셨다. 그분은 후일에 이스라엘이 집합하는 것을 지도하고 계시며 그에 대해 또 하나의 증거로 물론경을 내놓으셨다. 이러한 것들이 사실이라는 간증을 나누도록 반원들에게 권유한다.

추가로 가르칠 개념 다음 자료는 제언된 공과 개요를 보충해 준다. 교사는 공과의 일부로 아래의 개념 가운데 한 가지나 그 이상을 활용할 수 있다.

1. 선한 목자가 되는 방법을 배움

목자로서의 우리의 책임에 관해 이야기할 때, 교사는 제임즈 이 파우스트 회장의 다음 얘기를 읽어주거나 들려줄 수 있다.

“제가 어렸을 때, 제 부친이 사막에서 어린 양 한 마리를 발견하신 적이 있었습니다. 어머니는 다른 양들과 함께 이미 이동해 버린 후였기 때문에 그 새끼 양은 어머니와 떨어지게 되었으며, 목자도 그 새끼 양을 잃은 사실을 알지 못했습니다. 사막에서 새끼 양이 혼자 살아남기는 불가능하기 때문에, 저희 부친은 그 양을 안고 집으로 오셨습니다. 그 양을 그 자리에 남겨 둔다는 것은 코요테의 먹이가 되거나 너무 어려서 젖을 먹어야 하는데 그렇지 못해 굶어 죽거나, 어느 쪽이든 죽게 된다는 의미였습니다. ... 저희 부친은 그 새끼 양을 제게 주시면서 맡아 기르라고 하셨습니다.

“몇 주 동안 저는 암소 젖을 우유병에 담아 데워서 새끼 양에게 먹였습니다. 우리는 금새 친해졌습니다. ... 양은 자라기 시작했습니다. 저는 풀밭에서 양을 데리고 뛰어 놀았습니다. 가끔 저는 양을 데리고 풀밭에 함께 누워서 보드랍고 털이 복슬복슬한 그 양의 배에 머리를 대고 누운채 파란 하늘과 하얗게 굽이치는 구름을 올려다 보곤 했습니다. 저는 낮에 양을 가둬놓지 않았습니다. 양도 달아나려 하지 않았습니다. 양은 금새 풀 뜯어먹는 법을 배웠습니다. 저는 뜯 어디서든지 양의 울음소리를 가장 근사하게 내는 것처럼 흥내내면서 제 새끼 양을 부를 수 있었습니다. ...

“어느날 밤, 심한 폭풍우가 몰아쳤습니다. 그날 밤 저는 양을 우리에 집어넣어야 하는 것을 잊어버리고 잠자리에 들었습니다. 제 어린 친구는 폭풍우가 무서워 울었으며 저는 그 울음소리를 들을 수 있었습니다. 도와주어야 한다는 것을 알았지만, 안전하고 따뜻하며 보송보송한 침대에 그대로 누워있고 싶었습니다. 저는 당연한 듯이 일어나지 않았습니다. 다음날 아침, 저는 제 양이 죽어 있는 것을 보았습니다. 개가 그 울음 소리를 듣고 와서 물어 죽인 것입니다. 저의 어린 마음은 무척 아팠습니다. 아버지께서 믿고 맡기신 그 양에 대하여 선한 목자 또는 청지기의 책임을 다하지 못하였던 것입니다. 아버지는 저에게 ‘양 한 마리도 제대로 돌볼 수 없었니?’ 라고 하셨습니다. 아버지의 그 말씀이 저의 친구를 잃은 것보다 더 가슴이 아팠습니다. 저는 그날 어린 나이였지만, 만일 기회가 다시 주어진다면 결코 다시는 목자로서의 청지기 직분을 소홀히 하지 않겠다고 결심하였습니다.

“몇 년이 지나 저는 가정 복음 교사의 후임으로 부름을 받았습니다. 가끔씩 폭풍우나 추위 때문에 집에서 편안하게 있고 싶은 때도 있었지만 그럴 때면 마음속에서 어린 양의 울음소리가 들렸으며, 좋은 목자가 되어야 할 필요성을 느끼고는 저의 선임 동반자와 함께 가정 방문을 하였습니다. 그 오랜 세월 동안 제 의무를 등한히 하고 싶어질 때면 훌륭한 목자가 되지 못했던 오래 전 그날 밤의 회한이 떠오르곤 했습니다.”(성도의 벗, 1995년 7월, 45쪽)

2. 경고의 음성을 드높이는 파수꾼

- 에스겔이 선지자로 부름 받았을 때, 주님은 이렇게 말씀하셨다. “내가 너를 이스라엘 족속의 파수꾼으로 세웠으니”(에스겔 3:17) 선지자로서의 에스겔의 임무는 파수꾼의 임무와 어떻게 같았는가?(에스겔 3:17~21, 33:1~9 참조. 에스겔 시대에 망루의 파수꾼은 적군으로부터의

임박한 위험을 백성들에게 경고했으며, 에스겔은 그의 백성들을 영적인 위험에 빠뜨릴 적에 대해 경고했다.)

- 후일에 우리의 파수꾼은 누구인가? 이들 파수꾼이 있다는 것이 왜 중요한가? 파수꾼이 되기 위한 우리의 책임은 무엇인가?(교리와 성약 88:81 참조. 이 책임 중 하나는 복음을 받지 못한 자들에게 복음을 가르치는 일이다.)

선지자의 경고에 유념하며, 우리 이웃에게 복음을 가르침으로써 그들에게 경고하는 것의 중요성을 가르치기 위해 보이드 케이 패커 장로는 1976년에 아이다호 주의 텐튼 댐의 붕괴로 모든 것을 휩쓸어버린 물의 범람에 관한 이야기를 들려 주었다. 7,800명의 사람들이 순식간에 넘쳐흘러 내리는 물살의 직접적인 영향권에 놓여 있었다. 골짜기로 밀어닥친 물살로 790채의 가옥이 무너졌으며, 나머지 8백여 채의 집과 교회와 학교와 사업체들이 심각한 손상을 입었다. 한 전문가는 그 물의 양이나 속도나 그 지역의 인구를 감안해 볼 때, 5,300여 명의 사람들이 죽었을 것이라고 추산했다. 그러나 믿기지 않게도 익사한 사람은 단 6명 뿐이었다.

패커 장로는 이렇게 물었다.

“그렇게 끔찍하게 파괴된 곳에서 어떻게 인명 손실이 그렇게 적을 수 있었을까요? 그것은 그들이 경고를 받았기 때문입니다. 길게는 아니었지만 그들은 경고를 받았습니다. 경고를 받았던 모든 사람들은 그들의 이웃에게 경고했습니다. ...

“익사한 그 여섯 명은 어땠습니까? 그들 중 한 명은 댐 바로 아래에 있었으므로 어쩔 수가 없었습니다. 두 명은 손 쓸 수 없게 될 때까지 경고를 믿지 않았습니다. 경고를 무시했던 그들은 나중에 자기네들 차 속에서 발견되었습니다. 나머지 세 명은 자신의 물건들을 챙기러 돌아갔다가 생명을 잃었습니다.

“그러나 그것은 실로 엄청난 기적이었습니다. 후기 성도들로서 우리는 경고에 유념하도록 배웠습니다. ...

“이제, 저는 세상에서 일어나는 일들이 서로 큰 유사성을 가지고 있음을 보며, 이 세상으로 세차게 밀려드는 악의 밀물을 봅니다. 그것은 우리들 주위로 서서히 스며들다가 우리들을 점점 더 깊이 빠지게 합니다. 우리들의 삶이 위태롭습니다. 우리들의 재산도 위태롭습니다. 우리들의 자유도 위태롭습니다. 경고 받은 사람은 저마다 자기 이웃을 경고할 책임이 있다는 것을 이해할 수 없는 일에 무심코 매달리고 있습니다.

“[우리는] 선지자에 의해 경고를 [받았습니다.] 경고에 유념하시겠습니까? 아니면 자신을 위한 경고가 아니라고 생각한 아이다호 주의 그 여섯 명처럼 되시겠습니까?”(모두가 깨우칠 수 있도록, [1982], 220~221, 223쪽)

[1992년], 2:659)

이 공과는 반원들이 여러 면으로 성전이 주는 기쁨을 이해하는 데 도움을 줄 것이라고 설명한다.

성구 토론과 적용

다음 성구를 가르치면서, 그러한 성구들이 일상 생활에 어떻게 적용되는지를 토론한다. 반원들에게 성구에 나와 있는 원리에 관련된 경험을 나누도록 권유한다.

1. 에스겔이 예루살렘의 성전에 대한 시현을 봄

에스겔 43장 1~12절, 44장 6~9절, 23절을 가르치고 토론한다.

- 반원들이 에스겔 43장 1~12절과 44장 6~9절, 23절을 읽게 한다. 우리는 이 구절들에서 성전에 관해 어떤 것을 배울 수 있는가?

교사는 반원들의 대답을 칠판에 차례로 적고 그 의미에 관해 토론할 수 있다. 대답에는 다음이 포함될 수 있다.

- ㄱ. 주님의 영광이 성전을 채운다.(에스겔 43:2, 4~5)
- ㄴ. 성전은 지상에 있는 “[주님의] 보좌의 처소”(에스겔 43:7)이다.
- ㄷ. 주님은 성전에서 걸으시면서, 그 곳을 “내 발을 두는 처소”(에스겔 43:7)라고 칭하셨다.
- ㄹ. 성전은 주님이 그의 백성 “가운데 있을”(에스겔 43:7) 곳이다.
- ㅁ. 우리는 성전에서 주님의 율법에 관해 배운다.(에스겔 43:11)
- ㅂ. 주님께서 우리가 성전에서 수행하기를 바라시는 의식들이 있다.(에스겔 43:11)
- ㅅ. 성전을 둘러싼 주위도 “지극히 거룩”(에스겔 43:12)한 곳이다.
- ㅆ. 합당한 사람만이 성전에 들어가야 한다.(에스겔 44:6~9)
- ㅇ. 성전 안에서 우리는 거룩한 것과 속된 것, 정한 것과 부정한 것을 구분하는 것을 배워야 한다.(에스겔 44:23)

2. 에스겔은 성전으로부터 강물이 흘러 내려 사해에 생명을 주고 사해가 소생함을 얻는 것을 봄

에스겔 47장 1절과 6절에서 12절까지를 가르치고 토론한다.

- 에스겔은 예루살렘의 성전 동문에서 무엇이 나오는 것을 보았는가?(에스겔 47:1 참조) 물은 어디로 흘렀는가?(에스겔 47:8 참조, 유다 광야와 사해는 예루살렘 동쪽에 있음을 지도로 보여 준다.)

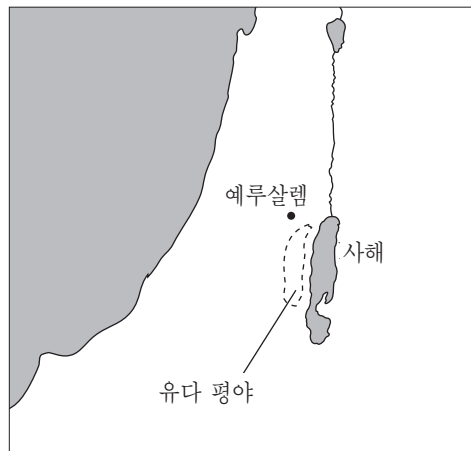

- 유다 광야는 불모의 메마른 사막이며, 사해는 소금이 많아 동물이 생명을 유지하지 못한다. 에스겔의 시현에 따르면, 성전으로부터 강물이 흐름으로 해서 유다 광야와 사해에는 어떤 변화가 생길 것인가?(에스겔 47:6~12 참조)
- 에스겔의 성전에 관한 시현과 비슷한 시현은 사도 요한이 본 하나님의 보좌에 대한 시현이다.(요한계시록 22:1~3. 에스겔 43장 7절에서 주님이 성전을 일러 “내 보좌의 처소”라고 칭한 점을 주목한다.) 요한의 시현에서 하나님의 보좌로부터 무엇이 흘렀는가?(요한계시록 22:1 참조) “생명수”란 무엇인가?(복음의 교리들, 제30과의 주의 집중 활동 참조) 생명수를 마시지 않는다면 우리는 어떻게 유다 광야와 사해처럼 되는가?
- 성전에서 얻을 수 있는 생명수는 어떻게 결혼 생활이나 가족이나 조상이나 교회에 생명을 주며 치유해 주는가? 영적인 생명과 치유력을 주는 성전에서는 그밖에 무엇이 흘러 나오는가?(대답으로 진리, 지혜, 계시 및 성약들이 포함될 수 있음.)
- 에스겔 47장 12절의 에스겔의 시현에서는 강둑을 따라 자라고 있는 나무가 묘사되어 있다. 공통적으로 나무는 강물로부터 무엇을 얻을 수 있는가?(치유력과 생명을 얻는 능력을 얻을 수 있음.)
- 요한의 시현에서는 강둑을 따라 무엇이 자라고 있었는가?(요한계시록 22:2 참조) 경전 상에서 선지자가 생명 나무 외에 무엇을 보았는가?(니파이전서 8:11, 11:25 참조) 리하이와 니파이의 꿈 속에서 생명 나무는 무엇을 상징했는가?(니파이전서 11:25 참조)
- 하나님의 사랑은 어떻게 상처를 아물게 하고 생명을 주는가? 하나님의 사랑은 어떤 영적, 육체적 상처를 고쳐 주는가?

3. 에스겔이 강물의 깊이를 척량함

에스겔 47장 2~5절을 가르치고 토론한다.

- 에스겔이 처음 강을 건널 때 강은 얼마나 깊었는가?(에스겔 47:2~3 참조) 두 번째, 세 번째, 네 번째 건널 때는 얼마나 깊었는가?(에스겔 47:4~5 참조) 이 구절은 성전에 대해 어떤 진리를 제시해 주는가?(성전을 더 자주 방문할수록 그 권능은 우리의 생활에 더욱 크게 작용한다.)
- 성전에서는 많은 놀라운 진리들이 상징을 통해 가르쳐진다. 이들 진리나 성전 의식에 대해 우리가 처음으로 이해하는 것이 “발목에 오를” 정도라면 우리는 어떻게 해야 하는가?(에스겔 47:2~5 참조. 우리는 여러 번 “강”으로 들어가야 함. 즉 가능한 한 자주 성전을 방문해야 한다.)

결론

주님께서서는 성전을 “감사드리는 곳”(교리와 성약 97:13)이라 불렀다고 반원들에게 말한다. 성전으로 인해서 오는 축복에 대한 감사를 표시하고, 반원들에게도 성전에 대한 감사의 느낌을 나누도록 권유한다. 에스겔의 시현에서 보았던, 성전에서 흐르는 물이 유다 광야와 사해를 치유한 것과 마찬가지로 예수 그리스도의 복음도 그것을 받아들일 때, 우리를 치유해 주고 정화시켜 줄 것이라고 간증한다.

추가로 가르칠 개념

다음 자료는 제안된 공과 개요를 보충해 주는 것이다. 이러한 여러 가지 개념 중에서 한 가지 이상을 공과의 일부로 사용할 수 있다.

1. “내가 주께서 계신 집을 사랑하오니”(시편 26:8)

시편에는 성전에 참여함으로써 받는 축복들이 많이 언급되어 있으며, 성전에 대한 감사와 아름다운 사랑의 느낌들이 많이 표현되어 있다. 여러분은 아래에 나와 있는 시편을 공부하면서 반원 몇 명에게 성전에 대한 느낌을 표현하도록 부탁할 수 있다.

시편 24:3~4

시편 26:6~8

시편 27:1, 4~6

시편 65:4

시편 84편

시편 122편

시편 134편

2. “회원의 위대한 상징”

하워드 더블류 헌터 회장은 다음과 같이 말씀했다. “저는 모든 후기 성도들에게 주님의 성전을 회원의 위대한 상징으로 바라보시라는 권고를 드립니다. 저는 모든 교회 회원들이 성전에 들어가기에 합당하게 되길 마음속 깊이 소망합니다. 모든 성인 회원들이 성전 추천서를 받기에 합당하게 되고 또 소지한다면 주님은 기뻐하실 것입니다. 우리가 성전에 들어갈 자격을 갖추기 위해 해야 할 일이 있고 또 해서는 안되는 일들이 있는데, 이러한 것들은 우리들 개인이나 가족이 행복해질 수 있게 해주는 것들입니다.”(성도의 벗, 1995년 1월호, 8쪽)

- 우리는 교회에서 어떻게 성전을 “회원의 위대한 상징”으로 만들 수 있는가? 이와 같은 시각으로 성전을 보는 것이 어떻게 우리의 삶을 조망하고 주님의 사업을 위해 헌신하는 데 영향을 줄 것인가?

다니엘 1장, 3장, 6장: 에스더 3~5장, 7~8장

목적 반원들이 복음 표준에 따라 생활하는 용기를 갖게 한다.

- 준비**
1. 기도하는 마음으로 다음 성구를 공부한다.
 - ㄱ. 다니엘 1장. 다니엘과 그의 친구들은 느부갓네살 왕의 음식을 먹음으로써 자신들을 더럽힐 것을 거절함.(1:1~16, 여기서 채식이란 곡식과 식용 씨앗으로 만든 음식을 말함.)
주님께서는 다니엘과 그의 친구들을 축복하셔서 건강하고 지혜롭게 하심.(1:17~21)
 - ㄴ. 다니엘 3장. 사드락, 메삭, 아벳느고는 느부갓네살 왕의 신상 예배를 거절함.(3:1~12)
느부갓네살 왕은 그들을 극렬히 타는 풀무 가운데 던지고 주님은 그들을 죽음에서 구하심.(3:13~30)
 - ㄷ. 다니엘 6장. 다리오 왕 휘하의 사람들이 왕을 설득하여 30일 동안에 왕 외에 어느 신에게나 사람에게 구하지 못하게 하는 금령에 어인을 찍게 함.(6:1~9) 왕의 금령에도 불구하고 다니엘은 하나님께 기도함.(6:10~13) 금령에 불복종한 벌로 다니엘이 사자굴에 던져짐.(6:14~17) 주님께서 천사를 보내어 다니엘을 보호하심.(6:18~23)
 - ㄹ. 에스더 3~5장, 7~8장. 모르드개는 하만에게 절하기를 거절함.(3:1~4) 하만은 아하수에로 왕을 설득하여 왕국에 있는 모든 유대인을 죽이도록 요구하는 조서를 마련함.(3:5~14) 에스더는 자기 민족을 죽이려는 하만의 계획을 알고 생명의 위협을 무릅쓰고 왕에게 도움을 청하러 감.(4:1~17) 왕은 에스더를 맞이하고 하만과 함께 잔치에 와달라는 부탁을 수락함.(5:1~8) 잔치에서 에스더는 유대인들을 죽이려는 하만의 계획을 폭로함.(7:1~6) 왕이 하만의 목을 매담.(7:7~10) 왕은 모르드개에게 영광을 주고 하만의 조서를 역전시키는 에스더의 요청을 수락함.(8:1~17)
 2. 추가 독서 과제: 다니엘 5장, 에스더 1~2장, 9~10장
 3. 주의 집중 활동을 할 경우에는 반원 두 명에게 부탁하여 자신들이나 그들이 알고 있는 어떤 사람이 주님께 순종할 용기를 보여야 했던 때에 관해 간략하게 이야기하게 한다.
 4. 다음 그림들을 구할 수 있으면 수업 시간에 사용할 수 있다. 왕의 고기와 술을 거절하는 다니엘(62094, 복음 그림 패킷 114), 불타는 풀무 속의 세 사람(62093, 복음 그림 패킷 116), 사자굴 속의 다니엘(62096, 복음 그림 패킷 117)
-

공과 전개 제언

주의 집중 활동 교사는 공과를 시작하기 위해 다음의 활동(또는 여러분 자신이 준비한 한 가지 활동)을 할 수 있다. 반원들을 지명하여 그들 자신이나 주위 알고 있는 사람들이 주님께 순종하기 위해 용기를 보여야 했던 때에 대해 간단히 이야기하도록 부탁한다.

반원들이 경험담을 함께 나눈 후, 이 공과는 구약전서에서 주님께 순종하는 데 큰 용기를 보여 주었던 여섯 사람에 관한 것이라고 설명한다.

성구 토론과 적용

다음의 성구 구절을 가르치면서 일상 생활에 적용할 수 있는 방법에 대해서도 토론한다. 반원들이 경전 상의 원리와 관련된 경험을 발표하도록 격려한다.

1. 다니엘과 그의 친구들이 느부갓네살 왕이 내린 음식을 먹지 않겠다고 함, 좋은 건강과 지혜의 축복을 받음

다니엘 1장을 가르치고 토론한다.

다니엘은 어린 시절에 예루살렘에서 바빌론까지 포로로 잡혀 왔다. 다니엘과 그의 친구인 사드락, 메삭, 아벳느고르를 포함한 다른 뛰어난 히브리 청소년들은 느부갓네살 왕의 왕궁에서 교육을 받았다.

- 다니엘과 그의 친구들은 왕의 고기와 포도주를 받았을 때 어떤 제안을 하였는가?(다니엘 1:8~14 참조) 그들이 주님의 건강의 율법에 순종하여 받았던 축복은 무엇이었는가?(다니엘 1:15, 17, 20 참조) 그들이 받았던 축복은 우리가 지혜의 말씀에 순종할 때 주님이 약속해 주신 것과 어떻게 유사한가?(교리와 성약 89:18~20 참조)

보이드 케이 팩커 장로는 다음과 같이 가르쳤다. “나는 지혜의 말씀의 기본 목적이 계시와 관계가 있음을 알았습니다. 우리는 여러분이 매우 어릴 때부터, 차, 커피, 술, 담배, 마약, 기타 건강에 해로운 것을 먹지 않도록 가르칩니다. ... 만일 ‘환각제나 알코올의 영향을 받는’ 사람들이 쉬운 말을 거의 알아들을 수 없다면 가장 예민한 느낌에 영향을 미치는 영의 속삭임을 어떻게 들을 수 있겠습니까? 지혜의 말씀은 건강의 율법으로서 소중한 것과 마찬가지로 여러분의 신체에 가치 있는 것보다 오히려 영적인 면에서 훨씬 더 가치 있는 것입니다.”(성도의 벗, 1980년 3월호, 31쪽)

- 이 이야기는 우리가 해서는 안될 일을 놓고 압박감을 느낄 때, 대응하는 방법에 대해 무엇을 가르칠 수 있는가?(다니엘 1:5, 8 참조) 오늘날, 우리는 어떤 상황에서 주님의 계명에 순종할 용기가 요구되는가? 그러한 상황에서 순종하기 위해 필요한 용기를 어떻게 계발할 수 있는가?

2. 주님께서 사드락, 메삭, 아벳느고르를 극렬히 타는 풀무 속에서의 죽음으로부터 구해 내심

다니엘 3장을 가르치고 토론한다.

- 느부갓네살 왕은 그의 신상에 절하지 않는 자를 극렬히 타는 풀무 속에 던져 넣을 것이라는 금령을 내렸다.(다니엘 3:1~6 참조) 사드락과 메삭과 아벳느고는 이 금령에 어떻게 대응했는가?(다니엘 3:12 참조) 느부갓네살 왕은 그들이 신상에 절하지 않는 것을 알고 나서 어떻게 했는가?(다니엘 3:13~15, 19~20 참조)
- 사드락과 메삭과 아벳느고는 그들을 풀무 가운데에 던져 넣겠다고 왕이 협박했을 때 어떻게 했는가?(다니엘 3:16~18 참조)

닐 에이 맥스웰 장로는 다음과 같이 말씀했다. “이 궁극적인 소망을 갖는 것이 현세의 문제를 항상 해결해 주지는 못할 것입니다. 그러나 이것은 우리를 영원한 죽음으로부터 구해줍니다. 이 궁극적인 소망은 수세기 전에 세 명의 용감한 사람이 다음 세 마디의 말을 하도록 했습니다. 그들은 만일 하나님이 원하신다면 그들을 불에서 구해 주실 것임을 알았으며, ‘그리 아니

하실지라도' 그들은 하나님을 섬기겠다고 말했습니다.”(성도의 벗, 1995년 1월호, 35쪽)

- 사드락과 메삭과 아벳느고의 반응은 주님의 계명에 순종하는 것에 대해 우리들에게 무엇을 가르칠 수 있는가?(사드락과 메삭과 아벳느고는 주님께서 그들을 보호해 주시든 아니든, 그분께 기꺼이 순종하려 했다. 우리의 순종은 주님께서 우리가 기대했던 축복을, 우리가 원하는 시간에 보상으로 주시느냐, 아니냐의 그런 조건적인 것이어서는 안된다.) 우리가 단지 보상으로 받을 어떤 축복을 기대해서 주님께 순종하는 데에도 어떤 위험이 따르는가?
- 사드락과 메삭과 아벳느고가 풀무 가운데로 던져졌을 때 어떤 일이 일어났는가?(다니엘 3:21~27 참조) 풀무 가운데에 그들과 함께 누가 있었는가?(다니엘 3:25 참조) 구주께서는 우리가 시련 가운데서 그분께로 향할 때 어떻게 우리를 도와주시는가?
- 사드락과 메삭과 아벳느고의 용기는 느부갓네살에게 어떤 영향을 미쳤는가?(다니엘 3:28~30 참조) 우리들의 행동은 교회에 대한 이웃의 태도에 어떤 영향을 미치는가?

3. 다니엘이 왕의 금령에도 불구하고 기도하여 사자굴에 던져 짐

다니엘 6장을 가르치고 토론한다.

느부갓네살 왕의 뒤를 이어 그의 아들 벨사살이 왕이 되었다. 벨사살이 살해 당한 뒤 “메대 사람 다리오가 나라를 얻었고”(다니엘 5:31) 다니엘은 아주 높은 직책에 오르게 되었다.(주: 메대 사람 다리오는 고레스 왕의 뒤를 이어 페르샤 제국을 통치하고 성전을 재건축할 때 유대인들이 호소했던 그 다리오 왕이 아님. 에스라 4~6장, 제47과, 성경 사전의 “다리오”, 653쪽 참조)

- 왜 왕의 총리들과 방백들은 다니엘의 과오를 발견해 내길 원했는가?(다니엘 6:1~5 참조. 그들은 왕의 편애를 받는 다니엘을 시기했으며, 왕이 더 큰 권력을 그에게 줄까봐 두려워했다.) 이들은 어떤 금령에 어인을 찍도록 왕을 납득시켰는가?(다니엘 6:6~9 참조. 다니엘이 정구적으로 기도하는 것을 안 그들은 30일 동안에 왕 외에 어느 신에게나 사람에게 구하지 못하게 하는 금령에 어인을 찍도록 다리오 왕을 설득했다. 그 금령에 불복종하는 자는 사자굴에 던져졌다.)
- 다니엘은 왕의 금령에 어떻게 반응했는가?(다니엘 6:10 참조) 우리는 기도의 중요성에 대해 다니엘에게서 무엇을 배울 수 있는가?(다니엘에게 있어 기도는 너무나 중요했으므로 생명이 위협을 받는 순간에도 기도했다.) 우리가 하나님께 드리는 기도의 특권에 두는 소중함에 대해 반원들이 깊이 생각해 보도록 권유한다.
- 다리오 왕의 사람들이 다니엘의 기도 장면을 보았다고 보고했을 때 왕의 느낌은 어떠했는가?(다니엘 6:12~15 참조) 왕은 하나님에 대한 그의 믿음을 어떻게 나타내 보였는가?(다니엘 6:16, 18 참조)

- 주님께서 사자굴 속에서의 다니엘을 어떻게 축복하셨는가?(다니엘 6:19~23 참조) 다니엘의 신앙과 용기는 다리오 왕과 그 왕국의 백성들에게 어떤 영향을 미쳤는가?(다니엘 6:24~28 참조) 엘 톰 페리 장로는 다음과 같이 말씀했다. “다니엘의 봉사가 그 왕에게 유익이 되었을 뿐 아니라 다니엘이 주님을 믿었던 신앙으로 인하여 그 나라 전체에 영향을 미쳤습니다. 왕은 그 왕국의 모든 백성이 다니엘이 예배하는 하나님, 즉 참되고 살아 계신 하나님을 경배해야 한다는 선언을 했습니다. 자신이 살고 있던 ‘세상에서’ 봉사하면서 너무나 많은 사람에게 영향을 미친 한 의로운 사람의 봉사의 힘이 얼마나 강했습니까? 만일 우리가 살고 있는 ‘세상에서’ 자신의 개인적인 방법으로 계속해서 봉사한다면 우리의 봉사의 결과는 얼마나 효과적이

되겠습니까?”(성도의 벗, 1988년)

4. 에스더가 생명을 무릅쓰고 자기 민족을 구함

에스더 3~5장과 7~8장을 가르치고 토론한다.

에스더는 다니엘 시대 얼마 후에 살았던 유대 여인이었다. 부모님이 돌아가신 후 그녀는 사촌인 모르드개의 손에 의해 양육되었다. 에스더는 매우 아름다웠으며, 페르샤와 메대의 왕인 아하수에로는 그녀의 아름다움에 흠족하여 그녀를 왕비로 삼았다.

- 아하수에로 왕은 하만의 지위를 가장 높은 대신의 지위에 올려 놓았다.(에스더 3:1 참조) 왕이 모든 신복들에게 명하여 하만에게 절하도록 했을 때 모르드개는 어떤 용기를 보였는가?(에스더 3:2~4 참조) 하만은 어떻게 반응했는가?(에스더 3:5~14 참조. 화가 난 하만은 “한 민족”, 즉 왕국에 있는 모든 유대인들을 진멸하라는 명령을 내리도록 왕을 설득했다.)
- 에스더는 유대인들 사이의 비탄 소리를 전해 듣고 심부름꾼을 모르드개에게 보내 무슨 연고인가를 알아보게 했다.(에스더 4:1~6 참조) 모르드개는 에스더에게 무엇을 부탁했는가?(에스더 4:7~9 참조) 에스더가 왕에게 가서 얘기하는 것은 왜 위험한 일이었는가?(에스더 4:10~11 참조. 부름을 받지 않고 왕에게 나아가는 자는 죽이는 것이 법으로 정해져 있었다.)
- 에스더가 왕에게 나아가는 것을 걱정하고 있음을 안 모르드개가 에스더에게 보낸 전갈은 무엇이었는가?(에스더 4:13~14 참조) 여러분은 “왕후의 자리를 얻은 것이 이 때를 위함”(에스더 4:14)인지를 깊이 생각한 에스더의 느낌이 어떠했다고 생각하는가? 우리는 어떻게 우리의 삶에 목적이 있다는 확신을 받을 수 있는가? 이 확신은 어떻게 우리에게 도움이 될 수 있는가?
- 에스더는 왕에게 나아갈 준비를 하면서 시녀들과 지방에 있는 유대인들에게 어떻게 하라고 시켰는가?(에스더 4:16 참조) 여러 사람의 단합된 금식 기도는 어떻게 우리에게 도움이 될 수 있는가?
- 왕에게 나아갈 의도를 얘기하면서 에스더는 “죽으면 죽으리이다”(에스더 4:16)라고 말했다. 이 선언은 사드락, 메삭, 아벳느고가 풀무에 던져지기 전에 한 말과 어떻게 같은가? (다니엘 3:17~18 참조) 이 선언은 자기 민족과 하나님에 대한 그녀의 헌신을 어떻게 보여 주었는가?
- 에스더가 왕께 나아갔을 때 왕은 그녀를 환대하여 그녀의 요구를 다 들어주겠다고 말했다.(에스더 5:1 참조) 그녀는 왕과 하만에게 잔치에 오도록 요청했다.(에스더 5:4~8 참조) 둘째날 잔치에 에스더는 왕에게 무엇을 요청했는가?(에스더 7:3~4 참조) 하만의 사람들이 유대인을 진멸시키려는 계획을 품고 있음을 안 뒤에 왕은 어떻게 했는가?(에스더 7:5~10 참조)
- 하만을 목매달았지만 유대인들을 죽이라는 조서는 이미 왕국 전체에 유포되어 있었다. 에스더는 왕에게 어떻게 해달라고 요청했는가?(에스더 8:5~6 참조) 에스더의 용기와 신앙으로 인해 유대인들은 어떤 축복을 받았는가?(에스더 8:16~17 참조) 다른 사람의 용기와 신앙으로 인해 여러분은 어떤 축복을 받았는가?
- 오늘날 우리는 에스더처럼 용기가 요구되는 어떤 문제와 마주치는가? 곤란한 결과에 봉착할지라도 옳은 일을 하려고 노력할 때 우리는 어떤 축복을 받을 수 있는가?

결론

우리가 용기를 갖고 진리를 지킬 때 주님께서 우리를 축복하실 것이라고 간증한다. 반원들이 다니엘과 사드락과 메삭과 아벳느고와 에스더와 모르드개의 모범을 따르도록 격려한다.

추가로 가르칠 개념 다음 자료는 제안된 공과 개요를 보충해 주는 것이다. 이러한 여러 가지 개념 중에서 한 가지 이상을 공과의 일부로 사용할 수 있다.

1. 용기를 갖고 순종함으로써 오는 궁극적인 축복

- 다니엘과 사드락과 메삭과 아벳느고와 에스더와 모르드개가 가진 공통점은 무엇인가? (그들은 모두 목숨이 위태로운 지경에서도 옳은 일을 하는 용기를 갖고 있었다.) 일의 옳고 그름을 결정해 본 적이 있다면 어떤 상황에서 그런 일을 겪었는가?

계명을 지키기 위해 노력할 때 주님이 우리를 축복해 주신다고 간증한다. 그러나 우리가 받는 축복이 항상 즉시 나타나는 것은 아니다. 이를 설명하기 위해 다음의 사람들이 겪었던 시련에 대해 이야기해 줄 수 있다.

- 사라는 90세 때까지 자녀를 가질 수 없었다.(창세기 17:15~17, 21:1~2)
 - 요셉은 그의 형들에 의해 팔려가 후에 범하지도 않은 죄 때문에 옥에 갇히기도 했다.(창세기 37:27~28, 39:7~20)
 - 구주는 친구의 배신으로 불법적으로 시련을 겪고 결국 십자가에 못박혀 돌아가셨다.(요한복음 18~19장)
 - 니파이는 그의 형들로부터 매를 맞았으며 후에 밧줄로 결박당하기도 했다.(니파이전서 3:28, 18:10~11)
 - 엘마와 엠올레크는 여인과 어린 아이들이 그들의 신앙으로 인해 불에 타는 것을 강압에 의해 지켜 보았다.(엘마서 14:8~11)
 - 조셉 스미스는 감옥에 갇혀 순교했다.(교리와 성약 135편)
- 여러분은 왜 주님께서 이런 사람들이 그와 같은 시련을 겪도록 내버려두신다고 생각하는가? 여러분은 그들이 왜 이러한 시련들을 견뎌낼 수 있다고 생각하는가? 그들의 모범을 통하여 우리는 무엇을 배울 수 있는가?

2. 진리를 수호함

반원들에게 그들이 옳다고 알고 있는 것을 수호해야 할 여러 가지 상황을 역할극으로 연출해 보게 한다. 반원들에게 적합한 상황을 설정해 주도록 한다. 다음의 제안이 도움이 될 것이다.

- 친구가 누군가를 앞잡아 보고 여러분에게도 그렇게 하라고 권한다.
- 누군가가 여러분에게 부적절한 음악을 듣도록 제안한다.
- 누군가가 여러분에게 주일날 교회 모임을 마치고 식당에 가자고 한다.
- 누군가가 여러분에게 술이나 기타 지혜의 말씀에 어긋나는 것을 권한다.

“한 나라를 세우시리니, 이것은 영원히 망하지도 아니할 것이요”

다니엘 2장

목적 회복된 예수 그리스도 교회에 대한 반원들의 간증을 강화하며 지상에 주님의 왕국을 세우도록 격려한다.

- 준비**
1. 기도하는 마음으로 다음 성구를 공부한다.
 - ㄱ. 다니엘 2:1~23. 느부갓네살 왕이 한 꿈을 꾸고, 현자들에게 그 꿈을 해석하도록 명함.(2:1~13) 다니엘은 자신의 친구들과 함께 기도하였고, 하나님은 그에게 그 꿈과 해석을 계시로 보여 주심.(2:14~23)
 - ㄴ. 다니엘 2:24~49. 다니엘은 느부갓네살 왕의 꿈이 앞으로 지상에 일어날 대제국들의 흥망과 모든 다른 왕국들을 멸할 하나님 왕국의 후일의 승리에 대해 예고하고 있는 것임을 밝혀준다.
 2. 추가 경전 읽기:교리와 성약 65편
 3. 반원 2~3명에게 교회의 진실성에 대하여 짧은 간증을 준비하도록 부탁한다.
 4. 주의 집중 활동을 활용할 경우, 공과가 시작되기 전에 벽보나 칠판에 이 쪽 하단에 나와 있는 도표를 그리도록 한다.
 5. “느부갓네살의 꿈” 그림을 활용할 경우(218쪽 참조), 공과가 시작되기 전에 벽보나 칠판에 미리 그리도록 한다. 반원들과 함께 그림에 대해서 함께 검토하기까지는 왕국의 이름을 적어 넣지 않도록 한다.
 6. 다니엘이 느부갓네살 왕의 꿈을 해석함이란 그림을 구할 수 있다면, 공과 중에 활용하도록 한다.(62531: 복음 그림 패킷 115)

공과 전개 제언

주의 집중 활동 공과를 시작하기 위하여 다음의 활동(또는 여러분 자신이 준비한 한 가지 활동)을 할 수 있다. 반원들의 주의를 벽보나 칠판에 그려둔 도표로 돌리도록 한다.

	1830년 4월 6일	1880	1930	1980	1995	2000
	6	133,628	670,017	4,639,822	9,340,898	11,000,000 이상
	1	10	16	44	88	100
	0	23	104	1,218	2,150	2,581
	0	10	30	188	307	334
	0	1	7	19	47	102

• 이러한 숫자들이 무엇을 나타내고 있다고 생각하는가?

이 질문에 응답할 수 있도록 반원들에게 몇분간 시간을 준다. 그런 후에, 다음과 같이 도표를 완성시킨다.

	1830년 4월 6일	1880	1930	1980	1995	2000
교회 회원수	6	133,628	670,017	4,639,822	9,340,898	11,000,000 이상
물몬경이 출판된 언어	1	10	16	44	88 (39개 언어는 전체 번역, 49개 언어는 일부 번역)	100
스테이크	0	23	104	1,218	2,150	2,581
선교부	0	10	30	188	307	334
운영되고 있는 성전	0	1	7	19	47	102

(현재의 통계는 최근의 교회 출판물에서 찾을 수 있다. 위의 표에 한 칸을 추가하여 그러한 통계를 기입할 수 있다.)

반원들에게 교회의 급속한 성장에 관해 자신의 견해를 이야기해 보도록 권유한다. 이 공과는 지상에 있는 하나님의 왕국, 즉 예수 그리스도 후기 성도 교회의 승리를 예견했던 고대의 선지자 다니엘에 관한 내용을 다루고 있다고 설명한다.

성구 토론과 적용

다음 성구를 가르치면서, 그러한 성구들이 일상 생활에 어떻게 적용되는지를 토론한다. 반원들에게 성구에 나와 있는 원리와 관련된 경험을 나누도록 권유한다.

1. 다니엘이 계시를 통해 느부갓네살 왕의 꿈을 보고 그 꿈에 대한 해몽까지 얻게 됨

다니엘 2장 1~23절을 가르치고 토론한다.

어느날 밤, 느부갓네살 왕은 혼란스러운 꿈을 꿔다. 그는 현자들에게 그 꿈의 내용을 잊어버렸으니 그 내용과 해몽을 밝혀 보라고 명함으로써 그들을 시험했다.(다니엘 2:2~5 참조) 그들이 설명하지 못한다고 하자 느부갓네살은 다니엘과 그의 친구를 포함해 바빌론의 모든 현자들을 죽이려고 명했다.(다니엘 2:10~13 참조) 왕의 명령을 받은 대장이 다니엘을 죽이려고 잡아 왔을 때, 다니엘은 왕에게 나아가 그 꿈을 해몽할 시간을 달라고 요청했다.(다니엘 2:14~16 참조)

- 다니엘은 어떻게 왕의 꿈을 해몽할 준비를 했는가?(다니엘 2:17~18 참조. 다니엘은 친구들에게 함께 기도하자고 부탁했다.) 가족 및 친구들의 기도가 여러분에게 어떻게 도움이 되었는가?
- 다니엘과 친구들의 기도가 어떻게 응답이 되었는가?(다니엘 2:19, 27~28 참조) 왕이 꾸는 꿈을 시험으로 본 직후에 다니엘은 어떻게 했는가?(다니엘 2:20~23 참조) 그가 한 말을 보면 그가 하나님에 대해 어떤 느낌을 갖고 있다는 것을 알 수 있는가? 주님께 감사를 표하는 것이 왜 중요한가? 우리는 주님께 어떻게 감사를 표할 수 있는가?
- 다니엘과 느부갓네살이 각각 문제에 대한 해결책을 구할 때 의지했던 출처를 대조해 본다.(다니엘 2:2, 19~23, 28 참조) 오늘날 사람들은 어려운 문제에 대한 해결책이나 결정을 내려야 할 때 의지하는 것들로 어떤 것들이 있는가? 사람들이 그러한 상황 아래에서

하나님의 인도를 구하지 않는 것은 무엇 때문인가?

2. 다니엘이 느부갓네살의 꿈을 밝히고 해석함

다니엘 2장 24~49절을 가르치고 토의한다

- 다니엘은 왕이 꿈에서 본 거대한 신상을 어떻게 묘사하고 있는가?(다니엘 2:31~33 참조. 다니엘이 느부갓네살의 꿈을 해몽함이라는 그림을 보게 하거나, 아래의 그림과 같이 그리도록 한다.

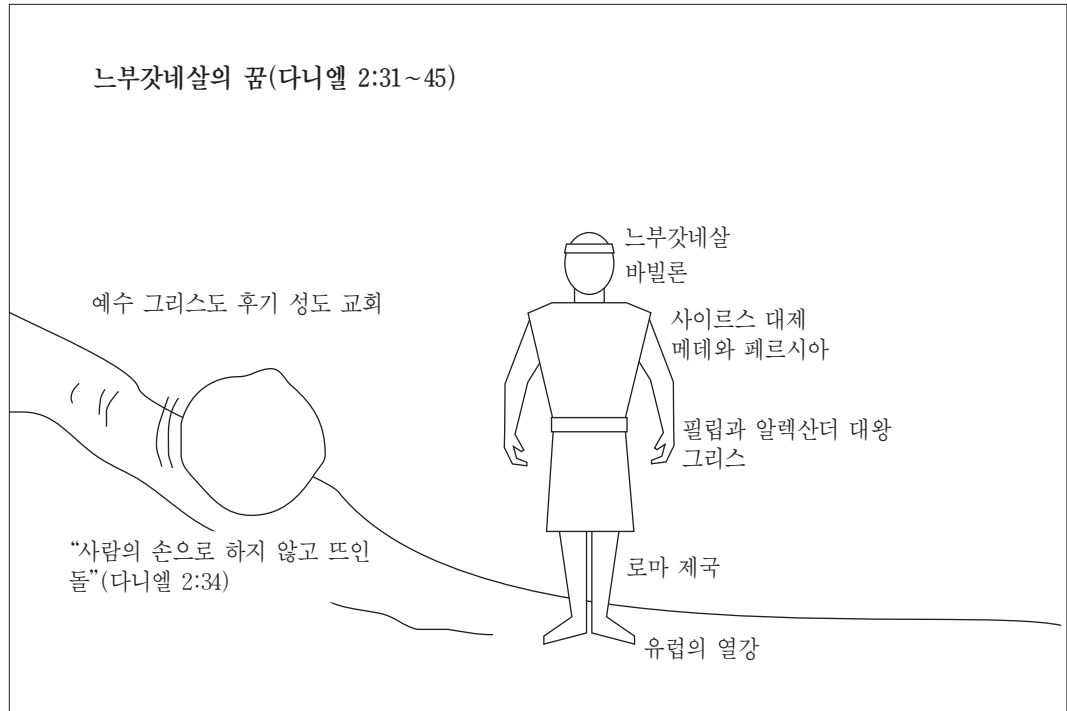

- 신상의 각 지체들은 무엇을 나타내는가?(다니엘 2:36~43. 지체들은 제각기 세계 열강으로서의 지위를 계승해 가는 여러 다른 왕국들을 나타낸다.)

스펜서 더블류 김볼 회장의 다음 해석을 검토하면서 그림에 왕국의 이름을 적어 넣는다.

- 정금의 머리는 느부갓네살과 그가 통치하던 바빌론 왕국을 나타낸다.
- 은으로 된 팔과 가슴은 고레스 대왕과 그가 통치하던 메데와 바사를 나타낸다.
- 놋으로 된 배와 넓적 다리는 빌립과 알렉산더 대왕, 그리고 그들이 지배하던 그리스 또는 마케도니아 왕국을 나타낸다.
- 철로 된 종아리는 로마 왕국을 나타낸다.
- 얼마는 철이요 얼마는 진흙인 발은 유럽 열강을 나타낸다.(성도의 빛, 1976년 8월호 6쪽 참조)

- 느부갓네살의 꿈에서, 무엇이 세상의 왕국을 상징하는 신상을 파괴하는가?(다니엘 2:34~35 참조) “손대지 아니한 돌[은]” 무엇을 상징하는가?(다니엘 2:44~45; 교리와 성약 65:2 참조)

킴볼 회장은 다음과 같이 가르쳤다. “... 1930년 예수 그리스도 후기 성도 교회는 회복되었습니다. 이 교회가 하늘의 하나님께서 영원히 망하지도 아니하고 대치되지도 아니할 한 왕국을 세우리라고 하신 바로 그 왕국이요, 손대지 아니한 돌이 산에서 나와서 태산을 이루어 온 세계에 가득하게 되리라던 바로 그 돌로 상징되었던 교회입니다.”(성도의 벗, 1976년 8월호, 6쪽)

- 다니엘은 후일에 세워질 교회에 대하여 무엇을 예언하고 있는가?(다니엘 2:34~35, 44 참조)

철판에 다음 예언들을 열거하도록 한다.

- ㄱ. “손대지 아니한 돌이 나와서”(다니엘 2:34)
- ㄴ. “태산을 이루어 온 세계에 가득함”(다니엘 2:35)
- ㄷ. “영원히 망하지 아니함”(다니엘 2:44)
- ㄹ. “그 국권이 다른 백성에게로 돌아가지도 아니함”(다니엘 2:44)
- ㅁ. “모든 나라를 쳐서 멸함”(다니엘 2:44)
- ㅂ. “영원히 설 것임”(다니엘 2:44)

- 돌이 “손대지 않은 돌이 나와서”라는 것은 무엇을 의미하는가?(다니엘 2:34. 사람 손에 의해 지어 지지 않을 것이다.) 회복된 예수 그리스도의 교회가 어떻게 해서 사람의 손으로 하지 않고 뜨인 돌과 흡사하다고 할 수 있는가?

조셉 비 위스린 장로는 이렇게 말씀했다. “구주이신 주님은 이 교회의 머리가 되시며 종들을 통해 교회를 인도해 주십니다. 이 교회는 주님의 교회입니다. 인간의 교회가 아닙니다.”(성도의 벗, 1994년 1월호 5쪽)

- 교회가 “온 세계에 가득”하며 “영원히 망하지 아니함”이라는 다니엘의 예언이 오늘날 어떻게 이루어지고 있는가?(주의 집중 활동에서의 두번째 도표를 참조한다.)

고든 비 힝클리 회장은 이렇게 간증했다. “이 교회는 참됩니다. 휘몰아쳐 오는 모든 폭풍우를 견뎌낼 것입니다. 어떠한 혹평가의 조롱도 결코 교회를 어찌지 못할 것입니다. 우리의 영원하신 하나님 아버지께서는 모든 세대의 하나님의 아들·딸들을 축복하시고자 이 교회를 조직하셨습니다. 교회의 머리되시며, 세상의 구주며 주님이신 예수 그리스도의 이름을 내세우고 있습니다. 신권의 권세로 통치되며 운영됩니다. 교회는 세상에 주님의 신성을 증거하는 또 다른 증인을 내보내고 있습니다. 참되십시오. 제 친구이신 여러분, 참되십시오. 이 경륜의 시대에 우리에게 계시된 주님의 위대한 것들에 충직하십시오.”(“신앙을 지키십시오.”, 앤사인, 1985년 9월호, 6쪽)

- 우리는 어떠한 일을 함으로써 우리의 가정에서나, 지역 사회에서나, 더 나아가 전 세계에서 하나님의 왕국을 건설하는 데 참여할 수 있는가?

지명한 반원들에게 교회의 진실성에 대하여 짧은 간증을 전하도록 부탁한다.

결론

예수 그리스도 후기 성도 교회가 지상에 건립된 하나님의 왕국이며 예수 그리스도께서 이끌고 계시다는 것을 간증한다. 반원들에게 지상에 하나님의 왕국을 건립하는데 참여하도록 격려한다.

에스라 1~8장; 느헤미야 1~2장, 4장, 6장, 8장

목적 반원들이 시온을 건설하고 주님의 사업을 반대하는 자들에게 그리스도와 같은 사랑을 보이도록 격려한다.

- 준비**
1. 기도하는 마음으로 다음 성구들을 공부한다.
 - ㄱ. 에스라 1~6장. 고레스 왕은 이사야의 예언에서 자신의 이름을 발견하고 주님의 뜻을 행하고 싶다는 열망에 가득 차게 된다. 그는 바빌론에 잡혀 있던 유대인들을 풀어주고, 그들에게 예루살렘으로 돌아가 성전을 재건축하도록 종용한다.(에스라 1장) 스룹바벨과 예수아는 약 5만 명의 백성들을 이끌고 예루살렘으로 돌아가, 성전을 재건축하기 시작한다.(에스라 2~3장) 사마리아인들은 성전에서 일을 돕겠다고 제안하지만 거절 당하자 그 일을 중단시키려고 하게 되고, 결국 재건축 작업은 중단된다.(에스라 4장) 몇 년 후, 선지자 학개와 스가랴와 유대인들에게 성전 건축을 마치도록 권유한다. 사마리아인들은 계속해서 그 작업을 반대한다.(에스라 5장, 학개 1장 참조) 다리오 왕이 성전을 재건축하라는 고레스 왕의 포고를 거듭 보충하여 발표함에 따라, 이 성전은 기원전 515년 쯤 완공되어 헌납되었다.(에스라 6장)
 - ㄴ. 에스라 7~8장. 성전이 헌납된 지 50년 이상이 지난 뒤, 에스라는 페르시아의 아닥사스다 왕으로부터 다른 유대인 무리를 이끌고 예루살렘으로 돌아가도 좋다는 허락을 받는다. 에스라와 그의 백성들은 금식하고 기도하게 되며, 주님은 그들의 여정을 보호해 주신다.
 - ㄷ. 유대인들의 대적들은 유대인들이 다시 성벽을 세우는 것을 훼방하려 하였다. 느헤미야는 인부들을 무장시키고 일의 진척을 독려하여 성벽이 완성되도록 하였다.(느헤미야 4:6)
 - ㄹ. 느헤미야 8장. 예루살렘 둘레에 새로이 성벽이 세워진 후, 에스라는 사람들에게 경전을 읽어 주었다. 율법의 말씀을 들은 백성들은 울면서 따르기를 갈망하였다.
 2. 추가 경전 읽기: 학개 1장: “에스라, “성경 사전, 669쪽; “느헤미야,” 성경 사전, 738쪽
 3. 한 반원에게 경전 기사의 초두에 나오는 역사적 배경에 대한 간략한 요약물 준비해 올 것을 부탁한다.
 4. “고대에 사용된 성전”이란 그림을 구할 수 있는 경우, 공과 중에 활용하도록 한다.(62300: 복음 그림 패킷 118)

공과 전개 제언

주의 집중 활동 공과를 시작하기 위하여 다음의 활동(또는 여러분 자신이 준비한 한 가지 활동)을 할 수 있다.
 한 반원에게 달린 에이치 옥스 장로의 다음 인용문을 읽도록 시킨다.
 “우리의 시대와는 전혀 다른 시대에 전혀 다른 목적으로 주어졌던 어느 경전 구절이 성신의 영향력에 의해 오늘 우리들의 개인적인 필요에 꼭 맞는 아주 개인적인 메시지를 줍니다. 우리가

경전의 내용들을 우리의 환경에 적용시키면, '경전이 우리를 유익하게 하고 새로운 것을 가르쳐' (니파이전서 19:23) 줍니다. 우리를 사랑하시는 하나님 아버지께서는 경전의 말씀들을 통해 우리를 개인적으로 축복해 주십니다."(경전 연구[솔트레이크 태버네클에서의 영적 모임에서, 1985년 11월 24일])

- 경전을 읽으면서 어느 특정한 구절이 바로 자신에게 직접적으로 주어진 말씀이라고 느껴본 적이 있는가?(반원들에게 자신들의 경험을 함께 나눌 것을 권한다.) 경전이 여러분의 생활에서 구체적으로 어떠한 방향 제시를 해 주었는가?

이 공과에서 토론될 사건들은 자신이 출생하기 150년 전에, 실제로 자신의 이름을 언급하면서 자신에게 개인적으로 쓰여진 경전의 한 구절을 발견한 한 사람에 의해 시작되었다는 것을 설명한다.

성구 토론과 적용

다음 성구를 가르치면서, 그러한 성구들이 일상 생활에 어떻게 적용되는지를 토론한다. 반원들에게 성구에 나와 있는 원리와 관련된 경험을 나누도록 격려한다.

1. 성전을 재건립하도록 유대인들이 예루살렘으로 돌아 가는 것을 고레스 왕이 허락함

에스라 1~6장을 가르치고 토의한다.

다음 역사적 사실에 대해서 간략하게 개요를 설명하거나, 또는 지명한 반원에게 설명하게 한다.

B.C. 721년, 앗시리아가 이스라엘 왕국(북왕국, 또는 10지파)을 정복하여 그 유민들을 포로로 잡아갔을 당시, 앗시리아 왕국은 세계에서 가장 강성한 국가였다. 그러나 B.C. 612년에 바빌론 왕국이 앗시리아 왕국을 괴멸시켰다. 느부갓네살 왕이 치세할 무렵, 바빌론은 앗시리아인들에 의해 정복되었던 대부분의 땅을 복속시켰다. 바빌로니아 인들의 유대 왕국(남왕국) 정복은 이스라엘의 많은 사람들을 포로로 사로잡은 B.C. 605년부터 예루살렘을 멸망시킨 B.C. 587년까지 지속되었다.

562년에 느부갓네살이 죽은 후에, 바빌론의 세력은 극도로 약화되었다. B.C. 539년에, 바빌론은 고레스가 이끄는 메대와 바사의 연합국에 함락되었다. 피정복자들을 잔혹하게 다루었던 느부갓네살과는 달리, 고레스는 너그러운 지도자였다. 피정복자들을 관대하게 대하고 그들의 종교를 존중해 준 결과, 고레스는 그들로부터 충성을 받게 되었다.

고레스는 바빌론을 정복한 지 얼마 지나지 않아 예루살렘 성전이 재건되어야 한다는 칙령을 내렸다. 바사 왕국 안에 있는 유대인들에게 예루살렘으로 돌아가 성전을 다시 세울 것을 권하면서, 느부갓네살 왕의 군대가 노략질했던 성전의 금·은 집기들을 되돌려 주었다.(역대하 36:22~23; 에스라 1:1~3, 7 참조. 이 구절에서 언급된 예레미야의 예언은 유대인들이 바빌론 유배에서 70년만에 돌아오리라 한 것이다. 예레미야 25:11~12; 29:10 참조)

- 고레스는 왜 성전이 예루살렘에 다시 세워져야 한다는 칙령을 발표했는가?(에스라 1:1~2 참조) 고레스는 어떻게 주님께서 자신이 그렇게 하기를 원하신다는 것을 알게 되었는가? 에스라 1장 2절에 기록된 고레스의 그와 같은 말은 고레스의 이름이 언급된 이사야 44장 28절의 예언에 근거를 둔 것이다.(45:1~5 참조; 구약의 이사야서보다 고레스의 기사가 먼저 나오고 있지만, 이사야는 고레스가 태어나기 150여 년 전에 이미 살았었다.) 고대 유대인 역사가인 플라비우스 조세퍼스는 고레스가 이사야의 예언에서 자신의 이름을 읽고서, 주님의 영에 감동되어, 기록된 말씀을 이루기를 갈망했다고 기록하고 있다.(플라비우스 조세퍼스, *유대인의 고대사*, 윌리엄 위스톤 윌킨)

- 여러분은 경전을 읽는 가운데 자신의 이름이 언급되어 또한 구체적으로 행해야 할 바들이 기록된 예언을 읽게 된다면 어떠한 느낌을 받게 될까?

스룹바벨과 예수가 첫번째 유대인 무리를 이끌고 예루살렘으로 갔을 때, 사마리아인들이 그 곳에 살고 있음을 보았다. 사마리아인들은 바빌론 유수에서 벗어난 이스라엘 사람들과 열왕들이 그 땅을 차지하도록 보낸 앗시리아 및 바빌로니아 이주민들 사이의 통혼을 통해 생겨난 후손들이라는 것을 설명한다.

- 사마리아인들은 유대인들이 돌아 오는 것에 대해 무엇을 물어 보았나?(에스라 4:1~2 참조) 유대인들은 사마리아인들의 질문에 어떻게 응대하였나?(에스라 4:3 참조. 유대인들은 사마리아인들이 참된 이스라엘 사람이라고 여기지 않았으므로 사마리아인들이 성전 건립을 돕는 것을 거부했다.) 사마리아인들은 유대인들이 자신들의 도움을 거부했을 때 무엇을 하였는가?(에스라 4:4~7, 11~24 참조) 고레스의 뒤를 이은 왕들에게 불평을 토로함으로써 성전 건립을 방해하려 하였다.)
- 마침내 성전 건립이 중단되고 말았다. 수년이 흐른 후, 유대인들이 성전 건립을 재개하도록 촉구한 것은 무엇이었는가?(에스라 5:1~2: 학개 1장. 선지자 학개와 스가리아는 영감에 찬 지시를 주었다.) 학개를 통해 주님께서는 예루살렘에 거주하던 유대인들에게 성전에 관한 어떠한 말씀을 하셨는가? 유대인들의 어떠한 태도가 그들의 성전 재건립의 걸림돌이 되었는가?(학개 1:2 참조) 우리의 어떠한 태도가 성전에서 정규적인 예배와 봉사를 하는데 걸림돌로 작용하는가?
- 공사가 재개되자 사마리아인들은 다시금 성전 재건립을 방해하려 하였다. 유대인들은 고레스 왕의 칙령을 그들에게 설명해 주었으며, 다리우스 왕은 공사를 계속 진행할 것을 허가하였다. 유대인들은 성전이 건립되자 무엇을 하였는가?(에스라 6:15~22 참조)

2. 에스라가 다른 유대인 무리를 예루살렘으로 인도함

에스라 7~8장을 가르치고 토의한다

- 주님께서 고레스 왕의 마음을 움직여 유대인들을 자유롭게 하셨던 것처럼, 아닥사스다 왕의 마음을 또한 움직여 에스라가 이끄는 유대인 일행이 예루살렘으로 돌아가게 했다.(에스라 7:27~28; 또한 11~26절 참조) 이 후일에 주님께서 교회에 대한 정부 지도자들의 마음을 부드럽게 하신 예로는 어떠한 것이 있는가?(일레로 토마스 에스 몬슨 회장의 1989년 4월 연차 대회 말씀 참조: 1989년 4월 성도의 벗, 50~53쪽) 정부 지도자들이 교회에 대하여 부드러운 마음을 가질 수 있도록 우리는 어떠한 일을 할 수 있는가?(대답으로는 그 나라의 법을 지키며, 선을 행하고, 복음을 온 세상에 전하기 위해 준비하며, 주님께 지도자의 마음을 부드럽게 하실 것을 간구한다. 교리와 성약 58:21, 27; 94:4~6 참조)
- 에스라는 예루살렘으로 이끌어 갈 유대인들의 안전을 공고히 하고자 어떤 일을 하였는가?(에스라 8:21~23, 31 참조) 여러분이나 여러분의 가족 혹은 다른 사람들이 금식을 통해 어떠한 축복을 받은 경험이 있는가?

3. 백성들을 이끌어 도시를 지키는 성을 쌓고자 되돌아 간 느헤미야

느헤미야 1~2장, 4장, 6장 등을 가르치고 토의한다. 느헤미야가 바사 왕 아닥사스다의 술 관원이었음을 지적한다. 이 직책은 신뢰와 책임이 따르는 중책으로, 느헤미야는 왕의 음식과 음료가 언제나 안전하도록 해야할 책임을 지고 있었다. 느헤미야는 바사에서 중책을 맡은 관원이었음에도 불구하고, 예루살렘에 있는 자기 백성들을 염려하며 그들의 곤궁을 알았을 때 도와줄 수 있는 방도를 구했다.

- 예루살렘에 있던 유대인들의 어려움에 관해 듣자 느헤미야는 어떠한 행동을 하였는가?(느헤미야 1:4~11; 2:1~5 참조) 아닥사스다 왕은 느헤미야의 요청을 어떻게 받아 들였는가?(느헤미야 2:6~8 참조. 왕은 기꺼이 느헤미야에게 갈 것을 허락하고, 호위 대장과 호위병을 두어 그가 안전하게 가도록 하며, 삼림의 나무들을 사용하여 성벽을 지을 수 있도록 허락했다.) 타인들의 고통으로 우리의 마음이 상할 때 우리가 느헤미야를 통해 무엇을 배울 수 있는가?
- 느헤미야는 어떠한 설득으로 백성들에게 다시 예루살렘의 성벽을 축성하게 하였는가?(에레미야 2:17~18 참조) 진리를 증거하고 영적인 경험을 함께 나누는 것이 왜 다른 사람들로 하여금 선한 일을 하도록 하는가? 다른 사람의 간증과 영적인 경험이 여러분에게 어떠한 영향을 주었는가?
- 산발랏은 사마리아의 총독으로, 그와 그의 백성들은 스루바벨과 함께 돌아온 유대인들과는 원수기간이었다. 산발랏은 예루살렘 성벽을 재건하겠다는 계획에 어떠한 반응을 보였는가?(느헤미야 2:10, 19; 4:1~3, 7~8, 11 참조) 유대인들은 축성을 훼방하려는 그들의 계획에 어떻게 대응했는가?(느헤미야 4:9, 13~15 참조)
- 느헤미야는 산발랏이 자신에게 일하기를 멈추고 만나자고 했을 때 어떻게 하였는가?(느헤미야 6:1~4 참조) 오늘날 사람들은 어떠한 방법으로 교회 회원들이 주님의 사업에서 한눈 팔게 하려고 하는가? 그같은 장애에 우리는 어떻게 대처해야 하는가?

마빈 제이 애쉬튼 장로는 다음과 같이 권고했다. “어떤 사람들과 조직은 중상과 비방과 부당한 말로써 우리에게 분쟁을 일으키려 하고 있습니다. 다른 사람들이 우리의 입장을 모략하는 것을 즐기려 한다고 해서 우리가 화를 내고 당황한다는 것은 현명하지 못한 행동입니다. 논쟁을 일으키기 좋아하는 자들의 말 때문에 우리가 고수하고 있는 원리나 표준이 낮아지지는 않습니다. 우리의 책임은 우리의 입장을 이성을 가지고 우정있는 설득과 분명한 사실로써 설명하는 것입니다. 우리의 책임은 굳건하게 서서 도덕과 복음의 영원한 원리에 굴하지 않고 어떠한 사람이나 조직과 다투지 않는 것입니다. 분쟁은 벽을 쌓고 장애물을 놓습니다. 사랑은 문을 열어 줍니다. 우리의 책임은 말하고 가르치는 것입니다. 우리의 책임은 분쟁을 피하는 것 뿐만 아니라 그러한 것이 사라지게 하는 것입니다.”(성도의 벗, 1978년 5월, 9쪽)

4. 에스라가 경전을 읽어주자 사람들이 기뻐함

느헤미야 8장을 읽고 토의한다.

- 백성들은 성벽을 재건한 후, 에스라에게 무엇을 간청하였는가?(느헤미야 8:1~2 참조. 유대인들 대다수는 오랜 포로 생활로 전혀 경전을 읽거나 들어 보지 못하였다는 점에 주목한다.)
- 에스라가 얼마나 오랫동안 백성들에게 경전을 읽어 주었는가?(느헤미야 8:3, 17~18 참조) 이에 백성들은 어떠한 반응을 보였는가?(느헤미야 8:3, 6, 9, 12 참조) 우리가 경전을 읽을 때 어떻게

하면 주의를 기울일 수 있는가?(어떻게 하면 경전을 읽음으로써 오는 영의 속삭임에 보다 주의를 기울일 수 있는지 토의한다.) 어떻게 하면 우리도 이 백성들과 같이 경전을 읽는 가운데 큰 기쁨을 느낄 수 있는가?

- 에스라는 백성들의 경전 이해를 돕기 위해 무엇을 하였는가?(느헤미야 8:8 참조) 경전을 이해하고자 하는 자신의 노력에서나 또는 가족들의 경전 이해를 돕고자 할 때 어떠한 것들이 도움이 되었는가?(반원들에게 그들 자신의 개인 및 가족 경전 연구를 향상시키기 위해 그들이 활용한 구체적인 방법들을 함께 나누도록 한다.)
- 에스라를 비롯한 여러 지도자들은 백성들이 경전의 말씀을 듣고 울자 그들에게 어떻게 말하였는가?(느헤미야 8:9~11 참조) 여러분은 경전으로 말미암아 어떠한 기쁨을 맛보았는가?

결론

“느헤미야의 정력, 능력, 헌신적 애국심 그리고 인간적 성실로 유다는 다시 한 번 새롭고 생기가 넘치는 나라가 되었다. 일세기 반이나 폐허로 방치되었던 예루살렘의 부활이 시작되었다. 의롭고 헌신적인 제사장 에스라가 또 한 번 유대인 사회를 복구하는 데 성공하였다.”(구약전서 열왕기상~말라기 학생 교재[1982], 338쪽)

예루살렘을 재건할 책임이 유대인들에게 있었던 것처럼 전세계에 시온을 건설할 책임은 후기 성도에게 있다. 우리가 이 일을 수행하는 데 따른 도움을 얻기 위해서는 경전의 가르침을 따르며 성전 의식에 참여할 필요가 있다. 경전의 진실함과 성전 사업의 중요함을 간증한다.

반원들에게 어떠한 사람들은 주님의 사업을 중단시키기 위해 온갖 수단을 다 동원하리라는 것을 일깨워 준다. 우리는 그들에게 그리스도의 사랑을 보여 주어야 하지만, 그들이 그리스도의 왕국을 세우기 위해 우리가 기울이는 노력을 헛되게 하려는 그들의 의도를 용납해서는 안된다.

추가로 가르칠 개념

다음 자료는 제안된 공과 개요를 보충해 주는 것이다. 이러한 여러 가지 개념 중에서 한 가지 이상을 공과의 일부로 사용할 수 있다.

1. “이 공사는 크고 넓으므로 우리가 성에서 떨어져”(느헤미야 4:19)

예루살렘 둘레에 성벽을 다시 쌓는 동안, 유대인들은 서로 나뉘어져 동시에 성벽의 여러 부분에서 일하도록 하였다.(느헤미야 3장, 4:19 참조) 그들이 서로 멀리 떨어져 있었지만 그들은 서로 같은 목적을 위해서 일했다. 그들이 함께 일함으로써 성벽을 완성시킬 수 있었다. 반원들에게 교회는 전세계적으로 여러 단위 조직으로 나누어져 있다.(가족, 와드, 지부, 스테이크, 지방부, 정의회) 때때로 한 단위 조직은 다른 단위조직으로 부터 멀리 떨어져 있다는 것을 상기시킨다. 하지만 모든 성도들은 한 가지 목표를 향해 일하고 있다. 만약 각 개인들과 각 단위 조직이 부지런히 수고한다면, 전체 교회가 계속 성장할 것이다.

2. “성전은 영원한 성약을 위해 마련된 곳이다.”

가정의 밤 비디오 보충 자료를 구할 수 있으면, 성전의 중요성에 관한 토론의 일부로서 6분짜리 영화, “성전은 영원한 성약을 맺는 장소임”을 보여 준다.

참조 성구가 적힌 종이 조각이 준비되어 있으면, 반원들에게 그것을 나누어 준다. 반원들에게 각각의 구절들을 차례로 읽으면서 그것이 가르치는 내용을 말해 보게 한다. 재림을 맞을 준비를 하는데 도움이 될만한 가르침이 있다면, 그것을 실생활에 적용시킬 수 있는 방법에 대하여 논의해 본다.

그리스도의 재림에 앞서 이를 예비하고자 이미 이루어진 예언들

- ㄱ. 말라기 3:1. 말라기는 한 사자가 주님의 오심을 맞기 위해 길을 예비하리라고 예언했다. 침례 요한은 주님의 지상 성역을 예비하기 위해 길을 마련했고, 조셉 스미스는 주님의 재림의 위한 길을 예비하였던 사자이다.(마태복음 11:10 참조: 조셉 필딩 스미스, *구원의 교리*, 브르스 알 맥콩기 편, 3권 [1954~1956], 1:183~185, 3:9~12)
- ㄴ. 말라기 4:5~6. 말라기는 그리스도의 재림이 오기 전에 선지자 엘리야가 다시 돌아와 아비의 마음을 자녀에게로 돌리고 자녀들의 마음을 그들의 아비에게로 돌이키게 할 것이라고 예언하였다. 이 예언은 엘리야가 조셉 스미스에게 인봉의 권세가 담긴 열쇠를 회복하기 위해 커틀랜드 성전에 나타났을 때 성취되었다.(교리와 성약 110:13~16 참조) 실제적인 적용: 조상의 성명을 알아 내고 성전에서 그들을 위한 대리 의식을 받는다.(이것에 관해 공과의 후반부에서 더욱 자세하게 다루고 있다.)

• 일부 재림에 관계된 예언이 이미 이루어졌음을 아는 것이 왜 도움이 되는가?

구주의 재림 이전에 이루어져야 할 예언들

- ㄱ. 스가랴 10:6~8 유다와 요셉 족속들이 모일 것이며, 에브라임 족속들은 용사같은 것이다. 주님을 그들을 향하여 “회파람”을 불어 불러 모을 것이다. 실제적인 적용: 다른 사람들과 복음을 나눔으로써 이 집합을 도울 수 있다.
 - ㄴ. 스가랴 12:2~3, 8~9. 예루살렘과 그 근방에서 큰 전쟁이 일어 나지만, 주님께서 중재하셔서 예루살렘의 거민들을 멸망으로부터 구해내실 것이다. 실제적인 적용: 후일에 환난이 닥쳐올 때 하나님께서는 자신의 백성을 지켜 주시리라는 확신을 가져야만 한다.
 - ㄷ. 스가랴 14:8 예루살렘 성전에서 생수가 흘러 나와 사해와 유대 광야를 소생시킬 것이다.(에스겔 47:1, 8~9 참조)
- 후일에 관한 수많은 예언에는 전쟁, 자연 재해, 만연하는 악과 같은 비극 등이 실려 있다. 이와 같은 예언을 듣거나 실제로 이루어지는 것을 볼 때 우리는 어떤 소망을 가질 수 있는가?(교리와 성약 38:28~30 참조)

구주의 재림시에 이루어 질 예언들

- ㄱ. 스가랴 14:3~4. 구주께서 감람산에 서실 것이요 감람산 한 가운데가 반으로 갈라질 것이다.(교리와 성약 45:48 참조)
- ㄴ. 스가랴 12:10; 13:6. 예루살렘의 구원의 날에 그 곳에 거주하는 유대인들이 예수 그리스도를 볼 것이요 자신들이 그를 메시아로 받아 들이지 않았으므로 말미암아 애통할 것이다.(교리와 성약 45:51~53 참조)
- ㄷ. 스가랴 13:2. 그릇된 우상, 더러운 사귀들과 거짓 선지자들이 멸망당할 것이다.
- ㄹ. 스가랴 14:5 살아 남은 모든 의로운 자들은 구주를 만나기 위해 하늘로 들리워질 것이다. 죽은 의로운 자들도 부활하여 그를 만나기 위해 또한 하늘로 들리워질 것이다.(교리와 성약 88:96~98 참조)

바. 스가랴 14:9. 주님은 모든 세상을 다스리는 왕이 될 것이요, 복천년 동안 다스리실 것이다.

사. 스가랴 14:12~13; 말라기 3:13~18, 4:1~3. 사악한 자들은 멸망될 것이요 의로운 자들은 살아남을 것이다.(니파이전서 22:15~17, 19 참조)

- 주님께서 왜 후일과 재림과 복천년에 대한 이러한 예언들을 우리에게 계시하셨다고 생각하는가?(교리와 성약 45:34~44 참조) 우리는 어떻게 구주의 재림을 준비할 수 있는가?(교리와 성약 45:56~57 참조)

에즈라 태프트 벤슨 회장은 이렇게 말씀했다. “우리가 하나님의 계명에 따라 생활할 때, 기쁜 마음으로 예수 그리스도의 재림을 고대할 수 있으며, 우리 자신의 노력을 통해 사랑하는 자들과 함께 영원히 하나님의 면전에 거하기에 합당해진다라는 사실을 알게 됩니다. 분명히 이 위대한 목표를 성취하지 못할 만큼 어려운 일은 없을 것입니다. 우리는 잠시도 낙담해서는 안됩니다. 매일의 생활에서 우리가 기꺼이 주님의 뜻을 행하고 있음을 곧 회복된 복음을 전파하고, 세상에 간증을 전하고, 다른 사람들과 함께 복음을 나누고 있음을 증명해 보여야만 합니다.”(에즈라 태프트 벤슨의 가르침[1988], 341쪽)

- 결국에는 의가 악을 이기리라는 것을 아는 것은 우리에게 어떠한 도움이 되는가?

2. 십일조와 헌물을 바치는 사람들에게 주어지는 축복에 대한 말라기의 가르침

말라기 3장 8~12절을 가르치고 토론한다.

- 십일조와 헌금을 바치지 않는 것이 어떻게 “하나님의 것을 도적질”하는 것이 되는가?
- 온전한 십일조를 바친다 함은 무엇을 의미하는가?

제일회장단은 이렇게 말씀했다. “주님께서 친히 하신 말씀, 즉 교회의 회원은 마땅히 ‘매년 저들이 얻은 모든 이익 중 십분의 일을 바치라’는 말씀을 우리가 아는 바 너무나 간단한 말씀입니다. 그것은 수입을 의미하는 것으로 알려졌습니다. 아무도 이 말씀을 이것이 아닌 다른 의미로 해석해서는 안됩니다.”(제일회장단 서한, 1970년 3월 19일; 교리와 성약 119:1~4 참조)

- 주님께서는 우리가 십일조를 바친다면 어떠한 축복을 주실 것을 약속하셨는가?(말라기 3:10~12 참조) 여러분이 십일조와 헌물을 드릴 때 주님께서는 어떠한 축복을 주시는가?
- 우리는 어떠한 동기를 갖고 십일조와 헌물을 내어야만 하는가?

헝클리 회장은 십일조를 내는 사람들에게 주시는 주님의 축복에 대해 언급한 후 다음과 같이 말씀했다.

“여러분의 오해가 없으시길 바라면서 이 말씀을 드립니다. 여러분이 정직한 십일조를 바치면, 꿈에 그리던 좋은 집에서 살게 되고, 좋은 차를 타고 다니며, 별장을 갖게 된다는 말씀을 드리려는 것이 아닙니다. 주님은 우리의 욕심에 따라서가 아니라, 필요에 따라 하늘 문을 열어 주실 것입니다. 우리가 부자가 되기 위해 십일조를 바친다면, 그것은 잘못된 생각입니다. 십일조를 바치는 기본 목적은 교회가 주님의 사업을 수행해 나가는 데 필요한 수단을 갖게 하려는 것입니다.”(성도의 벗, 1982년, 64쪽)

- 왜 십일조의 법을 지키는 것이 때로는 힘겨운 도전이 되는가? 그러한 어려움을 극복하기 위해 할 수 있는 일에는 무엇이 있는가?

3. 인봉의 열쇠를 회복하기 위해 지상에 돌아올 엘리야에 대한 말라기의 예언

말라기 4장 5~6절을 가르치고 토론한다.

- 말라기는 주님의 재림이 있기 전에 예언자 엘리야가 지상에 오실 것을 예언했다.(말라기 4:6 참조) 이 예언은 어떻게 성취되었는가?(교리와 성약 110:13~16 참조, 엘리야는 커틀랜드 성전에 나타나 조셉 스미스에게 인봉의 열쇠를 회복해 주었다.) “아버지의 마음을 자녀에게 돌이키게 하며 자녀의 마음을 아버지에게로 돌이키게 하리니”라는 예언은 무엇을 의미하는가?(우리의 “아버지”인 조상들과 우리의 “자녀”인 후손들과 함께 영원토록 인봉되는 것을 의미한다. 신권의 인봉의 권능과 산 자와 죽은 자를 위한 성전 의식으로 말미암아, 가족은 영원토록 하나로 묶일 수 있다.)
- 여러분을 조상들을 위한 가족 역사와 성전 사업을 행할 때 여러분의 마음이 조상에게 돌려지는 것을 어떻게 느꼈는가? 어떻게 성전 성약의 약속들이 여러분의 마음을 조상과 배우자와 자녀에게로 돌려지게 하는가?
- 말라기 4장 5~6절의 메시지가 모든 표준 경전에서 가르쳐 지고 있다.(누가복음 1:17; 제3니파이 25:5~6; 교리와 성약 2:1~3; 조셉 스미스서 2:37~39) 여러분은 왜 이 메시지가 이토록 자주 반복되고 있다고 생각하는가?

결론

공과에서 토론할 주제로 선택한 것들에 대하여 간증을 나누도록 한다. 올 한해의 교과 과정을 마치면서 구약의 가르침에 대한 감사를 표명하는 것 또한 바람직하다.

각 반원들에게 신약 반원 학습 지도서(31392; 준비 사항, 225쪽)를 각기 한 부씩 나누어 준다. 반원들에게 다음 주의 공과를 준비하기 위해 학습 지도서를 활용하고, 가족과 함께 신약을 공부하도록 격려한다.

추가로 가르칠 개념

다음 자료는 제안된 공과 개요를 보충해 주는 것이다. 이러한 여러 가지 개념 중에서 한 가지 이상을 공과의 일부로 사용할 수 있다.

1. 구주의 나타나심에 대한 예언

- 경전에서 후일에 구주께서 적어도 7번 이상은 나타날 것이라고 예언되어 있다. 얼마나 많은 예를 여러분은 찾아 낼 수 있는가?

이 질문에 대한 응답을 하는데 있어 다음의 내용들이 도움이 될 것이다.

ㄱ. 첫번째 시현에서 선지자 조셉 스미스에게(사도행전 3:19~21; 조셉 스미스서 2:15~17)

ㄴ. 후일의 성전에서(말라기 3:1; 교리와 성약 133:1~2)

ㄷ. 아담—온다이—아만 계곡에서(교리와 성약 116편; 다니엘 7:13~14, 22; 교리와 성약 107:53~56 참조, 아담—온다이—아만에서 일어났던 과거의 이와 유사한 모임은 앞으로 일어날 일의 예시가 된다.)

ㄹ. 아마겟돈의 전쟁으로 알려진 전세계적인 전쟁 중에 예루살렘에서(에스겔 38~39장; 스가랴 12~14장; 요한계시록 11장; 교리와 성약 45:47~53)

ㅁ. 미주리 주 잭슨 군에 세워질 새로운 예루살렘에서(제3니파이 21:24~26)

ㅂ. 재림 때의 의로운 사람들에게(스가랴 14:5; 데살로니가전서 4:16~17; 교리와 성약 88:96~98)

사. 악인들에게(교리와 성약 133:42~51)

2. 언제 재림이 오는가?

주님께서는 자신이 분명히 오시지만 아무도 그 정확한 때를 알지 못한다고 하셨습니다.(교리와 성약 39:20~21, 49:7 참조)

리차드 엘 이반스 장로는 이렇게 말했다. “일부 형제들이 윌포드 우드럽 회장님께 다가와 언제 세상의 끝, 곧 주님의 재림이 이루어질 것인지를 여쭙어보았다. 이것은 그가 한 말 그대로는 아니지만 그가 응답한 말의 주요한 요지를 담고 있다. ‘저는 마치 그날이 내일인 것처럼 살겠습니다. 그러나 저는 여전히 벚나무를 심겠습니다.’ 저는 우리 모두가 이 권고를 그대로 받아 들여, 세상의 끝날이 마치 내일이듯이 살지만, 여전히 벚나무를 심어야 한다고 생각합니다. 우리의 역량을 벗어난 일을 염려함으로 말미암아, 가족과 친구들과의 기회를 간과해서는 안됩니다. 실제로 예측할 수 없는 일을 염려하는 가운데, 우리는 바로 이 순간 이곳에서 해야 할 일과 할 수 있는 일을 간과해서는 안되겠습니다.”(대회 보고, 1950년 4월, 105~106쪽)

예수 그리스도
후기성도교회

KOREAN

