

Mormon könyve



TANULÓK TANULMÁNYI KALAUZA

**Készítette az
Egyházi Oktatási Szervezet**

**Kiadja
Az Utolsó Napok Szentjeinek Jézus Krisztus Egyháza**

84–85, 87, 99, 102, 104, 106, 110, 113, 132–33, 135, 137, 142,
145–46, 149, 151, 158, 202. oldal: Rajzok a *The Book of Mormon Story* kiadványból
© 1966 Ronald K. Crosby

© 2001 Intellectual Reserve, Inc.

Minden jog fenntartva

Printed in Belgium

Az angol eredeti jóváhagyása: 8/98

A fordítás jóváhagyása: 8/98

A Book of Mormon Student Study Guide fordítása

34187 135

Hungarian

Tartalomjegyzék

Hogyan használjuk ezt a tankönyvet?	1	2 Nefi 31	Krisztus tana	57
A szentírások tanulmányozása	3	2 Nefi 32	Nefi tovább tanítja Krisztus tanát	58
Mormon könyve olvasási táblázat	7	2 Nefi 33	Nefi végső bizonyossága	59
Üdvözlünk a Mormon könyvével!	8	Jákób könyve	60	
A Mormon könyvének bevezető oldalai	9	Jákób 1	A próféta kötelessége	61
Címoldal	Hogyan és miért íratott a Mormon	Jákób 2–3	Jákób a templomban tanítja a népet	61
könyve	könyve	Jákób 4	Béküljetek meg Istennel Krisztus	
Bevezetés, bizonyosságok, rövid magyarázat, valamint	a könyvek neve és sorrendje	Jákób 5–6	kiengesztelése által!	62
		Jákób 7	Az olajfa allegóriája	63
Nefi első könyve	13		Az emberek tanultsága Isten	
1 Nefi 1	Léli próféta elhívást kap, hogy		hatalmával szemben	66
	figyelmeztesse a zsidókat	Enosz könyve	67	
1 Nefi 2	„Az Úrhoz fohászokdtam; és íme,	Enosz 1	A megbocsátás hatalma	67
	Ő meglátogatott engem”	Járom könyve	68	
1 Nefi 3–4	Hinni abban, hogy az Úr segíteni fog	Járom 1	Tartsátok be a parancsolatokat	
1 Nefi 5–6	A szent feljegyzések fontossága		és boldoguljatok!	68
1 Nefi 7	Ismáel csatlakozik Léhihez a vadonban	Omni könyve	69	
1 Nefi 8	Léli álma	Omni 1	A királyok összegzése Omnitól	
1 Nefi 9	Két sorozat lemez		Benjáminig	69
1 Nefi 10	Léli próféciái	Mormon szavai	71	
1 Nefi 11–12	Nefi Krisztusról és az Ő küldetéséről	Mormon szavai 1	Magyarázó szó	71
	szerez ismeretet	Móziás könyve	72	
1 Nefi 13	Az utolsó napok látomása	Móziás 1	A szent feljegyzések fontossága	73
1 Nefi 14	Nefi látomása az utolsó napokban élő	Móziás 2	Istennek végzett szolgálat	73
	nemzsidókról	Móziás 3	Prófécia Krisztusról	74
1 Nefi 15	Nefi testvéreit tanítja	Móziás 4	Bűneink bocsánatának elnyerése	
1 Nefi 16	Egy csodálatos gömb és egy eltört íj		és megtartása	75
1 Nefi 17	„Építs egy hajót!”	Móziás 5	Krisztus gyermekeivé válni	76
1 Nefi 18	Utazás a megígért földre	Móziás 6–7	Limhi népe szolgátságban van	78
1 Nefi 19	„Hogy még jobban rábírom őket,	Móziás 8	Mi a látnok?	79
	hogy higgyenek az Úrban”	Móziás 9–10	Zeniff feljegyzésének kezdete	79
1 Nefi 20–21	Üzenetek Ésaiai prófétától	Móziás 11–12	A gonosz Noé király és Abinádi próféta	81
1 Nefi 22	Az utolsó napok eseményei	Móziás 13–14	Abinádi kérdőre vonja a gonosz papokat	82
Nefi második könyve	35	Móziás 15–16	Abinádi Jézus Krisztusról tanít	
2 Nefi 1	„Ébredjetek fel, fiaim!”		és elmagyarázza, ki fog üdvözülni	83
2 Nefi 2	A kiengesztelés miatt szabadon	Móziás 17–18	Alma hisz Abinádinak	85
	választhattok	Móziás 19	A gonosz Noé király vége	87
2 Nefi 3	József egy másik Józsefről prófétál	Móziás 20	Limhi népe harcol, hogy megvédjék	
2 Nefi 4	Nefi zsoldára		a családjaikat	88
2 Nefi 5	Egy megosztott család	Móziás 21–22	Fogság és szabadulás	88
2 Nefi 6	Jákób Ésaiai írásából tanítja a népet	Móziás 23–24	Fogság és szabadulás Alma népe esetében	90
2 Nefi 7	Az Úr segíti a Benne bízókat	Móziás 25	Alma megszervezi Isten egyházát	91
2 Nefi 8	„Ébredj, ébredj!”	Móziás 26	Hitehagyás a felnövekvő nemzedékben	92
2 Nefi 9	„Ó, mily nagyszerű a mi Istenünk terve!”	Móziás 27	A fiatalabb Alma megtérése	93
2 Nefi 10	Az Úr szövetségének beteljesedése	Móziás 28	Móziás király, a látnok	95
2 Nefi 11	Jézus Krisztus három tanúja	Móziás 29	A királyok vége és a bírák kezdete	96
2 Nefi 12	Jöjjetek az Úr hegyéhez!	Alma könyve	97	
2 Nefi 13–14	„Sion leányai”	Alma 1	Alma és Nehór	97
2 Nefi 15	Bűnök és következmények	Alma 2–3	Az amliciták lázadása	98
2 Nefi 16	Ésaiai látja az Urat	Alma 4	Alma lemond a bírói székéről	99
2 Nefi 17–19	Próféciák a Messiásról	Alma 5	Hatalmas szívbeli változás	100
2 Nefi 20	Az Úr népének ellenségei elpusztulnak	Alma 6–7	Alma Gedeonban prédikál	102
2 Nefi 21–22	Az Úr nagy napja	Alma 8	Alma találkozik Amulekkel	103
2 Nefi 23–24	Babilon bukása	Alma 9	Alma bűnbánatot hirdet Ammóniá	
2 Nefi 25	„Higgyetek Krisztusban!”		népének	103
2 Nefi 26	Nefi a leszármazottairól jövőndől	Alma 10	Amulek bizonyossága	104
2 Nefi 27	A Mormon könyvének napvilágra jövedele	Alma 11	A feltámadás „mindenkivel meg	
2 Nefi 28	Az utolsó napok bűnei és csapdái		fog történni”	105
2 Nefi 29	„Még egy Biblia! Még egy Biblia!	Alma 12	Alma az üdvözülés tervét tanítja	106
	Van már egy Bibliánk”			
2 Nefi 30	A Mormon könyvének hatalma			

Alma 13	Isten papsága	107	Hélamán 6	A boldogulás gonoszságához vezet... Ismét! . . .	148
Alma 14	Az evangélium üzenete haragra gerjesztő a gonoszokat	107	Hélamán 7	Nefi bűnbánatot hirdet a népének	149
Alma 15	Misszió Szidóm földjére	109	Hélamán 8	Megjövendölt gyilkosság	149
Alma 16	Ammóniha városának vége	109	Hélamán 9	Kiderített gyilkosság	150
Alma 17	Misszió a lámánitákhoz	110	Hélamán 10	Nefi nagy hatalmat kap	151
Alma 18	Lamóni király megtérése	110	Hélamán 11	Nefi hatalmat gyakorol, népe javára	151
Alma 19	Lamóni király felesége és mások megtérnek	111	Hélamán 12	„Azt láthatjuk tehát”	152
Alma 20	Ammon találkozik Lamóni apjával	112	Hélamán 13	A lámánita Sámuel a nefitáknak profétál . . .	153
Alma 21	Áron és testvérei a lámánitákat tanítják . . .	113	Hélamán 14	Krisztus születésének és halálának jelei	154
Alma 22	Áron a lámánita királyt tanítja	113	Hélamán 15	„Ha meg nem bánjátok bűneiteket . . .” . . .	155
Alma 23	Az anti-nefi-léhiták	114	Hélamán 16	Reakciók Sámuel prédikációjára	156
Alma 24	Megtartott szövetség	115	Harmadik Nefi: Nefi könyve	157	
Alma 25	Beteljesedett prófécia	116	3 Nefi 1	„Én holnap eljövök a világra”	157
Alma 26	„Az ő ereje által mindenre képes vagyok” . .	116	3 Nefi 2	Csodák gonoszság és háború közepette . . .	158
Alma 27	Új haza az anti-nefi-léhitáknak	117	3 Nefi 3–4	Gadianton rablók fenyegetik a népet	158
Alma 28	A nefiták megvédik Ammon népét	118	3 Nefi 5	Mormon magyarázata és bizonyossága	159
Alma 29	„Ó, bárcsak angyal lehetnék!”	119	3 Nefi 6	Igazlelkűségtől a „szörnyű gonoszság”-ig . .	160
Alma 30	Korihór, az antikrisztus	119	3 Nefi 7	Nagy megosztottság	161
Alma 31	Misszió a zorámitákhoz	120	3 Nefi 8	Pusztulás és sötétség	161
Alma 32	Kísérlet az igével	121	3 Nefi 9–10	Jézus Krisztus hangja hatol át a sötétségen	162
Alma 33	A szavak, melyeket el kell ültetniük	122	3 Nefi 11	Az Üdvözítő megjelenik!	163
Alma 34	A megváltás örök terve	123	3 Nefi 12	Beszéd a templomnál, 1. rész	165
Alma 35	Zorámita megtértek menekülnek Jersonba	124	3 Nefi 13	Beszéd a templomnál, 2. rész	166
Alma 36	Alma a megtéréséről tanítja Hélamánt	124	3 Nefi 14	Beszéd a templomnál, 3. rész	167
Alma 37	„Fiatalon tanul bölcsességet”	125	3 Nefi 15–16	Mózes törvénye és a „más juhaim	167
Alma 38	Alma tanácsokat ad fiának, Siblonnak	126	3 Nefi 17	„Teljes az én örömöm”	168
Alma 39	A szexuális bűn súlyos volta	127	3 Nefi 18	Az Üdvözítő bevezeti az úrvacsorát	169
Alma 40	A szellemvilág és a feltámadás	128	3 Nefi 19	Jézus a néppel és a népert imádkozik	170
Alma 41	„A gonoszság még sohasem volt boldogság”	128	3 Nefi 20–22	Profécia a szövetség gyermekeiről	171
Alma 42	Irgalom és igazságosság	129	3 Nefi 23	A leírt szó fontossága	172
Alma 43	A nefiták családjukat, szabadságukat és vallásukat védik	130	3 Nefi 24–25	Malakiás proféciai	173
Alma 44	Nefita győzelem	131	3 Nefi 26	Próbátétel az utolsó napokban élő embereknek	174
Alma 45	Alma búcsúja	132	3 Nefi 27	„Ez az én evangéliumom”	174
Alma 46	A szabadság zászlaja	132	3 Nefi 28	A tizenkét tanítvány különleges kívánságai	175
Alma 47	A férfi, aki király akart lenni	133	3 Nefi 29–30	Mormon figyelmeztetései	176
Alma 48	Moróni kapitány, Isten embere	134	Negyedik Nefi: Nefi könyve	177	
Alma 49	Nefita győzelem	135	4 Nefi 1	Négy nemzedéknyi béke	177
Alma 50	Az Úr felvirágoztatja engedelmes gyermekait	135	Mormon könyve	178	
Alma 51	A királypártiak lázadása	136	Mormon 1	Mormon, a fiatal férfi	179
Alma 52	Nefita győzelem	136	Mormon 2	Hatalmas vezető a nagy gonoszság közepette	180
Alma 53	A kétezer ifjú harcos	137	Mormon 3	Még egy esély, még egy elutasítás	181
Alma 54	Levélváltás	138	Mormon 4	„A gonoszokat a gonoszokkal bünteti”	181
Alma 55	Nefita foglyok szabadulnak ki	138	Mormon 5	Mormon feljegyzésének célja	182
Alma 56	Csatában a kétezer ifjú harcos	139	Mormon 6	„Népemnek . . . a pusztulása”	182
Alma 57	A kétezer ifjú harcos megmenekül a haláltól	139	Mormon 7	Mormon bizonyossága a népének	183
Alma 58	A nefiták beveszik Manti városát	140	Mormon 8	Moróni látja napjainkat	184
Alma 59	Moróni segítségért küld	140	Mormon 9	„Tudom, hogy szavaim eljutnak hozzátok”	185
Alma 60	Moróni levele Pahoránhoz	141	Éther könyve	186	
Alma 61	Pahorán válasza Moróninak	142	Éther 1	A járediták Babel tornyánál	187
Alma 62	Moróni elvonul, hogy segítsen Pahoránnak	142	Éther 2	A járediták bárkákat építenek	187
Alma 63	Nefita vándorlások az északi földre	143	Éther 3	Szent látomás	188
Hélamán könyve	144		Éther 4	Tartsatok bűnbánatot és jöjjetek Krisztushoz!	189
Hélamán 1	Háború Zarahemlában	144	Éther 5	Ígéret a három tanúróól	190
Hélamán 2	A Gadianton bandák	145	Éther 6	A járediták átkelnek az óceánon	190
Hélamán 3	A virágzás és a növekedés időszaka	146	Éther 7	Oriha fiai	191
Hélamán 4	A gonoszság és következményei	146	Éther 8	Titkos szövetségek kezdődnek	192
Hélamán 5	Nefi és Léhi börtönben	147			

Éther 9	Azok hatása, akik hatalomra és nyerészkedésre törekednek	192	Moróni 6	Az egyház népe gyakran gyűljön össze!	199
Éther 10	A járedita királyok	193	Moróni 7	Mindenkinek megadatik Krisztus Szelleme	199
Éther 11	A próféták figyelmeztetnek a pusztulásra . . .	193	Moróni 8	Keresztelés és a kisgyermek	200
Éther 12	A hit, remény és jószívűség fontossága	194	Moróni 9	Nem sok reménye van a nefitáknak	201
Éther 13	Az Új Jeruzsálem	195	Moróni 10	A Mormon könyvének bizonyossága	202
Éther 14	A nagy háború és pusztulás időszaka	195		A Mormon könyve helyszíneinek lehetséges elhelyezkedése (egymáshoz viszonyítva)	203
Éther 15	A járedita társadalom vége	196		Mormon könyve időrendi táblázat	204
Moróni könyve		197			
Moróni 1–3	A papság felhatalmazása	197			
Moróni 4–5	Az úrvacsorai imák	198			

Hogyan használjuk ezt a tankönyvet?

Amint arra ennek a tankönyvnek a címe is utal, ez egy kalauz számodra a szentírások tanulmányozásához. Jó pár olyan részt tartalmaz, mely segít az olvasottak alaposabb megértésében.

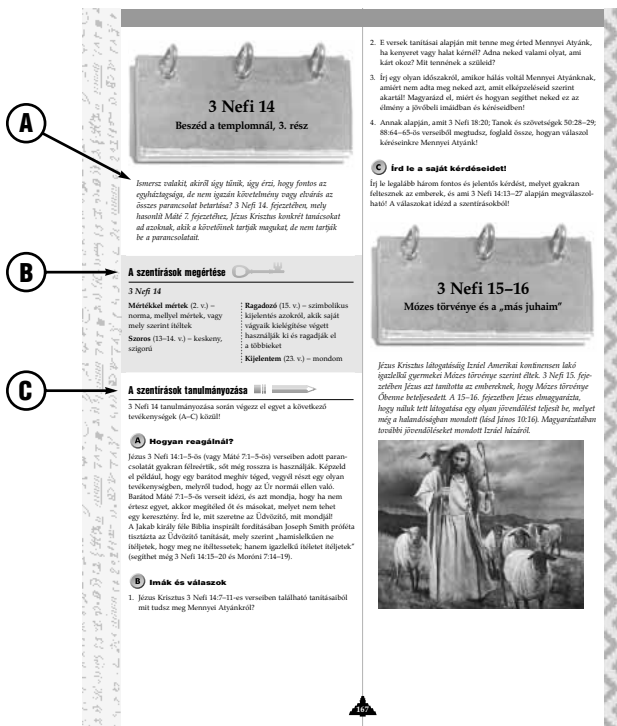

A Bevezetés
A fémlemezok képére nyomtatott fejlécek alatt bevezetést találsz az olvasásra kijelölt szentírás-fejezetekhez. Ez a rész a következő fajta információkat tartalmazza:

- A történelmi hátteret
- Annak magyarázatát, hogy mi módon kapcsolódik az adott szentírásrész az előző és a következő fejezetekhez
- Olyan kérdéseket vagy felvetéseket, melyeken elgondolkozhat az olvasás előtt vagy közben, és amelyek segíteni fognak neked az adott rész üzenetére összpontosítani

B A szentírások megértése
„A szentírások megértése” rész segítséget ad nehéz szavak és kifejezések és megjegyzések megértéséhez, melyek segítenek a szentírásokban található elképzelések és fogalmak megértésében. A megjegyzések között gyakran az egyház általános felhatalmazottainak megállapításai vannak.

C A szentírások tanulmányozása
„A szentírások tanulmányozása” rész olyan kérdéseket és tevékenységeket tartalmaz, melyek segítenek neked a szentírásokban található evangéliumi tantételek felfedezésében, átgondolásában és alkalmazásában. A tankönyvben nincs hely, ahova írhat, ezért saját jegyzetfüzetre vagy papírra lesz majd szükséged e tevékenységek elvégzéséhez.

A következő lépések lesznek segítségére a szentírások tanulmányozása során:

- Kezdd imával!
- Olvasd el annak a fejezetnek a bevezetését, melyet tanulmányozni készülsz, és gondold át egyéb, „Olvasás előtt”-i tanulási technikákat (lásd 3–4. o.)!
- Olvasd el a kijelölt fejezetet, a megfelelő „Szentírások megértése” részhez fordulva segítségért! Használd az „Olvasás alatt” tanulási technikáit (lásd 4–5. o.)! A jegyzetfüzetedbe írd fel megjegyzéseket és kérdéseket! Írj azokról az érzésekről és benyomásokról is, melyek fontosak számodra!
- Végezd el az általad tanulmányozott fejezethez tartozó „A szentírások tanulmányozása” rész tevékenységeit! Időnként választhatsz, hogy mely tevékenységeket végzed el. Ha többet akarsz tanulni, akkor végezd el az összes tevékenységet!

Otthon tanuló szemináriumi program

Ha otthon tanuló szemináriumi programban veszel részt, akkor a 7. oldalon található olvasási táblázat megmutatja, hogy mit olvass a szeminárium egyes heteiben. Tartsd észben, hogy a szeminárium mindennapi vallási oktatási program, és hogy mindennapos szokássá kell tenned a szentírások imádságos lélekkel való olvasását, és bár nem jársz el minden nap szemináriumra, azért minden iskolanapon foglalkoznod kell a szemináriumi feladataiddal. Ha harminchatnál több vagy kevesebb hét van a szemináriumi évvedben, akkor a tanárod meg fogja mondani neked, hogy mely fejezeteket olvass el egy adott héten, és mely feladatokat végezd el. A szentírások olvasása és e tankönyv használata harminc-negyven percet fog igénybe venni minden olyan iskolai tanítási napon, amikor nem mész szemináriumi órára.

Minden héten add oda a tanárodnak jegyzetfüzeted azon oldalait, melyek az adott héten elolvasott szentírásokkal kapcsolatos gondolataidat és a tanulmányi kalauz elvégzett tevékenységeit tartalmazza! Tanárod elolvasa őket, reagál rájuk, és vissza fogja adni neked a jegyzetfüzetet. Lehet két jegyzetfüzeted is, és akkor felváltva használhatod ezeket az egymást követő heteken! Gyűrűs mappa lapjaira is írhat, és akkor az adott héten megírt lapokat adod be. Amikor a tanárod visszaadja a lapokat, tedd vissza őket a jegyzetfüzetbe!

Mindennapos szemináriumi program

Amennyiben mindennapos szemináriumi programban veszel részt, a tanárod utasításai szerint használod majd ezt a tanulmányi kalauzt.

Ez a tanulmányi kalauz azért készült, hogy segítsen neked a szentírások olvasásában, tanulmányozásában és megértésében. Mivel tanulási időd legnagyobb részét a szentírások olvasásával és átgon-dolásával töltöd majd, ez a rész azért van, hogy segítsen neked annak hatékonyabbá tételében.

Elder Howard W. Hunter, aki akkoriban a Tizenkét Apostol Kvórumának tagja volt, értékes tanácsot adott az egyház tagjainak a szentírások tanulmányozásáról, melyet lentebb összegzünk. Ötleteit leírhatod egy kartonlapra, melyet kithetsz egy olyan helyre, ahol tanulás közben szem előtt van.

- Olvass figyelmesen, hogy megértsd a szentírásokat!
- Minden nap tanulmányozd őket!
- Minden napra tűzz ki egy rendszeresített időpontot a tanulásra!
- Olyan helyen tanulj, ahol összpontosítani tudsz anélkül, hogy elvonnák a figyelmedet vagy megzavarnának!
- Inkább egy bizonyos ideig tanulj, ne adott számú fejezetet vagy oldalt olvass el!
- Legyen terved a tanulásra!
(Lásd Conference Report, 1979. október, 91–93. o.; vagy *Ensign*, 1979. november, 64–65. o.)

Jó tanulási technikák felhasználása is javára válik majd a szentírás-tanulmányozásnak.

Tanulási technikák

Nefi azt mondta, hogy „éljünk” (2 Ne 32:3) a szentírásokkal, Jézus pedig megparancsolta a nefitáknak, hogy „szorgalmasan kutassátok ezeket” (3 Nefi 23:1). Az ilyen tanulás többet igényel a szentírások gyors átolvasásánál. A következő ötletek és technikák segíteni fognak neked abban, hogy többet tanulj akkor, amikor tanulmányozol. Három különböző kategóriába soroltuk ezeket: olvasás előtt, olvasás alatt és olvasás után.

Olvasás előtt

Ima



A szentírásokat sugalmazás által írták. Ebből adódóan, akkor értjük meg őket a legjobban, ha velünk van a Szellem. Az Ószövetségben megismerünk egy papot, Ezsdrást, aki „erős szívvel törekedett keresni és cselekedni az Úr törvényét” (Ezsdrás 7:10), azaz felkészítette a szívét. Te is készítsd fel a szíved a szentírások olvasására

azáltal, hogy mindig imádkozol, amikor olvasol!

Szerezz háttér-információkat!

A szentírások történelmi háttérének megismerése segíteni fog neked abban, hogy jobban beleláss a dolgokba, amikor olvasol. A Tanok és szövetségek részeinek fejlécei rövid magyarázattal szolgálnak a kinyilatkoztatások történelmi háttérét illetően. Ha van időd, akkor



megnézheted egyéb olyan, az egyház által kiadott könyveket és tankönyveket, melyek háttér-információt adnak az olvasott szentírást illetően.

Tegyél fel kérdéseket!

Mielőtt olvasnál, segítségedre lehet olyan kérdések feltevése, mint: „Ki írta ezeket a verseket?” „Kinek?” „Miért tartalmazza a szentírások ezt a

tanítást?” „Mit akarok megtudni vagy megtanulni, amikor ma olvasok?” és „Mit szeretne az Úr, mit tanuljak meg ezekből a szentírásokból?” A szentírások olvasása közben keress választ a kérdéseidre! Tartsd észben, hogy egyéb egyházi tankönyvekben és kiadványokban is kereshetsz válaszokat!

Olvasd el a fejezetekhez tartozó fejléceket!



A fejezetekhez tartozó fejlécek egyszerűen összefoglalják az adott fejezet fő mondanivalóját. Ha elolvasod a fejléceket, mielőtt elkezdenél olvasni egy adott fejezetet, az nemcsak jó tanulási technikának bizonyul, de abban is segíteni fog majd neked, hogy felkészülj kérdések feltevésére és válaszok keresésére, olvasás közben.

Olvasás alatt

Ne félj megállni!

A legtöbb aranyrög nem a föld felszínén található – ki kell bányászni őket. Szentírás-tanulmányozásod is sokkal értékesebbé válik, ha lelassítasz vagy megállsz, és elvágzél néhányat az ahhoz kapcsolódó tevékenységek közül.

Nézz utána azon szavak jelentésének, melyeket nem értesz!



Használj értelmező szótárat! Néha egy olyan szó megnézése, melyről azt gondolod, hogy ismered, további meglátásokhoz vezethet. "A szentírások megértése" részekben a tankönyvben segíteni fognak neked sok nehéz szó és kifejezés megértésében.

Légy tudatában annak, hogy az Úr néha arra inspirálta a prófétáit, hogy vegyenek be írásaikba olyan magyarázatokat, melyek segítenek nekünk egyes szavak vagy kifejezések jelentésének megértésében. Például olvasd el Móziás 3:19-es versét, és tudd meg, mit mondott

Benjámin király, mit jelent olyaná válni, mint egy gyermek!

Vonatkoztasd a szentírást!

Ha saját neved rakod be egy versbe, az segít személyesebbé tenni a szentírások tanításait. Hogyan változtatja meg például a dolgokat az, ha saját neved teszed be az "ember" szó helyére Mózes 1:39-es versében?

Képzeld el!

Képzeld el gondolatban, hogy mi történik! Amikor például 1 Mózes 37. fejezetét olvasod, képzeld el, milyen érzéseid lennének akkor, ha egy fiatalabb fivér lennél egy családban és bátyáid mind gyűlölnének téged, vagy féltékenyek lennének rád!



Időnként a szentírások mondják azt nekünk, hogy képzeljünk el valamit. Olvasd el Alma 5:15–18-as verseit, állj meg és tedd meg, amit Alma javasol! Szakíts időt annak leírására, hogy milyen érzéseket keltett benned, ahogy elképzelted ezeket a verseket!

Keress kötőszavakat!

A kötőszavak közé tartoznak az *és*, *de*, *mivel*, *tehát* és a *mégis*. E szavak olvasásánál figyelj fel arra, hogy minek a megértéséhez segítenek hozzá két vagy több mondanivalót illetően. Néha azt mutatják meg, hogy miben hasonlít vagy különbözik két vagy több dolog.

Ha például elgondolkozol azon, hogy mire utal a *miatt* szó Móziás 26:2–3-as verseiben, fontos dolgot tudhatsz meg a szentírások tanulmányozását illetően.

2 Nem hitték, amit a halottak feltámadásáról tanítottak, és Krisztus eljövételében sem hittek.

3 Hitelenségük **miatt** nem tudták megérteni Isten igéjét, és szívük megkeményedett.

A *miatt* szó ok-okozati összefüggésre utal az emberek hitetlensége és aközött, hogy képesek-e megérteni a szentírásokat és a próféták szavait.

Olvasd el a Tanok és szövetségek 45:30–32-es verseit és figyelj fel arra, hogy az *azonban* szó miként állítja egymással szembe a gonoszok és az igazlelkűek állapotát az utolsó napokban!

30 És abban a nemzedékben teljesedik be a nemzedékek ideje.

31 És abban a nemzedékben élnek majd emberek, akik nem hunynak el addig, míg egy nagy, túláradó "csapást meg nem érnek; mert pusztító betegség árasztja majd el a földet.

32 Az én tanítványaim **azonban** "szent helyeken állnak akkor, és nem hagyják magukat megtéveszteni. De a gonoszok között lesznek, akik hangoosan ^bátkozzák Istent és meghalnak.

Az *azonban* szó kihangsúlyozása meggyőzhet minket arról, hogy az igazlelkűek megmenekülnek néhány csapástól a második eljövétel előtt.

Keress sablonokat!

2 Nefi 31:2-es versében azt mondja Nefi, hogy le akart írni néhány szót Krisztus tanáról. Ezt követően a 21-es versben bizonyosságát teszi, hogy éppen most magyarázta el Krisztus tanát. Tudván, hogy Nefi a 2-es és a 21-es vers között Krisztus tanát tanította, menjünk vissza és tanulmányozzuk még alaposabban Nefi szavait, hogy megtudhassuk, mi Krisztus tana!

A sablonkeresés egy másik példája az, ha úgy keressük meg egy próféta ok-okozati összefüggésre vonatkozó magyarázatát, hogy



megnézzük, hol használja a *ha* és *akkor* szavakat. Mózes harmadik könyvének 26. fejezetében Mózes azokról az áldásokról vagy átkokról prófétál, melyek Izrael gyermekeit érik majd. Nézd meg a 3–4, 18, 23–24, 27–28 és 40–42-es verseket, és figyelj

fel arra, hogy Mózes a *ha/akkor* sablont használta, amikor arról tanította Izrael gyermekeit, hogy mi történik akkor, ha betartják, illetve ha nem tartják be az Úr parancsolatait!

A szó- vagy elgondolás-ismétlés szintén egy olyan sablon, melyet kereshetünk. Figyeld meg például, hogy hányszor fordul elő 3 Nefi 11. fejezetében a *keresztel* szó valamilyen alakja!

Keress felsorolásokat a szentírásokban!

A felsorolások segítenek neked annak világosabb megértésében, hogy mit tanít az Úr, és mit tanítanak az ő prófétái. A Tízparancsot is egy felsorolás (lásd 1 Mózes 20). A 3 Nefi 12:3–11-ben található "Kik a boldogok" is könnyen tekinthető felsorolásnak. Egyéb felsorolások megelégedése esetleg egy kicsit több erőfeszítést igényel. Készíts például egy felsorolást a Tanok és szövetségek 68:25–31-es versei alapján arról, hogy mit mondott az Úr, mit tanítanak meg gyermekeiknek a szülők!

Tegyél fel kérdéseket!

Folyamatosan tegyél fel kérdéseket, amint azt az "Olvasás előtt" részben is megmondtuk neked! Olvasás közben átfogalmazhatod az olvasás előtt feltett kérdéseket, vagy teljesen új kérdéseket is kitalálhatsz. A kérdésekre történő válaszkeresés az egyik legfontosabb módja annak, ahogyan jobban megértjük a dolgokat a szentírások tanulmányozása során. Az egyik legfontosabb kérdés, melyet feltehetünk, az a következő: "Miért inspirálhatta az Úr az írókat arra, hogy leírja ezt a szentírásokba?" Keress nyilvánvaló jeleket, melyeket néha maguk után hagynak az írók, például: "és így láthatjuk".

Válaszold meg a szentírásokban feltett kérdéseket!

Az Úr sokszor feltesz, majd megválaszol egy kérdést. A nefita tanítványoktól megkérdezte: "Milyennek kell hát lennetek?" Majd válaszolt: "Olyannak, amilyen én vagyok" (3 Nefi 27:27).

Más esetekben azonban feltevédnék, de nem kerülnek megválaszolásra a kérdések – általában azért, mert a szerző esetleg úgy gondolja, hogy nyilvánvaló a válasz. Néha viszont azért nem adnak választ az írók, mert a feltett kérdés esetleg gondolkozást igényel, és nem azonnali a válasz. Például olvasd el Alma 5:14–33-as verseit, és válaszolj úgy a versekben feltett négy kérdésre, mintha ott lennél!

Keress szimbólumokat és szimbolikus jelentéseket!

A próféták gyakran használnak szimbólumokat és képszerű kifejezéseket (jelképeket), hogy hatékonyabban adják át az üzenetüket. A példázatok például úgy adnak módot az üzenet egyszerű átadására, hogy annak sokkal mélyebb értelme van. A példázatban elmondott történet emlékezetesebbé és jelentőségtejtesebbé teszi a tanított leckét.

A következő javaslatok segíthetnek a szentírásokban található szimbólumok megértésében:

1. Keress magyarázatot a szentírásokban! Léhinek például látomása volt 1 Nefi 8-as fejezetében. Nefinek később volt egy olyan látomása, melyben látta azt, amit atyja látott, atyja látomásában lévő szimbólumok magyarázatával együtt (lásd 1 Nefi 11–14).
2. Gondolj bele a szimbólum jellemzőibe, és hogy mit taníthat neked az adott szimbólum! Alma ezt a technikát alkalmazta, amikor fiának, Hélamánnak elmagyarázta a liahónát (lásd Alma 37:38–47).
3. Nézd meg, hogy a szimbólum tanít-e valamit az Üdvözítőről! Az Úr azt mondta Ádámnak, hogy minden dolog Róla tanúskodik (lásd Mózes 6:63). Mi módon tanúskodnak például Jézus Krisztus áldozathozataláról annak a történetnek a különböző részletei, amikor Ábrahám feláldozni készült fiát, Izsákot? (Lásd 1 Mózes 22:1–19; Jákób 4:5.)

Írj!

Legyen a közeledben papír vagy jegyzetfüzet, hogy leírhasd olyan elképzeléseket, melyekre emlékezni szeretnél, például felsorolásokat, különleges meglátásokat vagy érzéseidet az olvasottakkal kapcsolatban! Ha azt akarod, hogy ezekre a gondolatokra vagy meglátásokra a következő olvasás alkalmával is emlékezz, a szentírásod margójára is írd fel ezeket az elképzeléseket!

Sokan szeretnek megjelölni fontos szavakat és kifejezéseket a szentírásaikban. Ennek nincs helyes vagy helytelen módja. (Lehet, hogy te egyáltalán nem is akarod megtenni ezt.) Vannak, akik bekarikázzák a vers számát, illetve besatíroznak vagy aláhúznak olyan fontos szavakat és kifejezéseket, melyek különleges jelentéstartalmat adnak a versnek. A szentírások megjelölésének másik módja az, ha más szentírásokra vonatkozó utalásokat írunk a margóra. Ha számos olyan verssel teszed meg ezt, mely ugyanarról a témáról beszél, akkor olyan szentírásláncot kapsz egy-egy témában, melyet megtalálhatsz akkor, ha odalapozol a lánc egyik szentírásához. A szentírások megjelölése gyakran segítségre lehet abban, hogy gyorsabban megtaláld fontos verseket.

Olvasás után

Gondolkozz el!

Elgondolkozni annyit tesz, mint mélyen belegondolni valamibe, mérlegelni azt az elménkben, kérdéseket tenni fel és értékelni azt, amit tudsz, és amit megtanultál. Néha a szentírások ezt úgy mondják "gondolkodjál" (Józsua 1:8). Számos jó példa van a szentírásokban arra, amikor annak eredményeképpen kaptunk fontos kinyilatkoztatásokat, hogy valaki elgondolkodott, különösen a szentírásokon (lásd T&S 76:15–20; 138:1–11).

Vonatkoztasd magadra a szentírásokat!

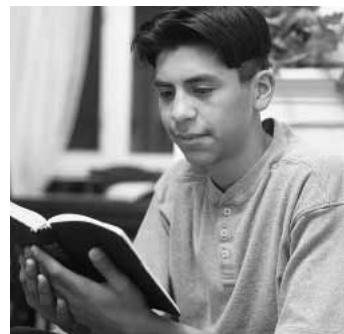

A szentírások magadra vonatkoztatása azt jelenti, hogy a saját életedhez hasonlítod őket. Ahhoz, hogy magadra vonatkoztasd a szentírásokat, ilyen kérdéseket kell feltenned: "Az evangélium mely tanításait tanítják a most elolvasott szentírások?" és "Hogyan vonatkoznak ezek a tanítások az életemre?"

A szentírások magadra vonatkoztatásának fontos részét képezi az, hogy hallgass a Szellem készítéseire, aki az Úr ígérete szerint "elvezérel... minden igazságra" (János 16:13).

Nefi például úgy vonatkoztatta magára és családjára a szentírásokat, hogy az ő helyzetükre vonatkoztatott néhány olyan tanítást, melyet Ésaías tanított. Azt tanította a fivéreinek, hogy Izráel gyermekeihez hasonlóan ők távolodtak el Istentől – nem Isten távolodott el tőlük. Azt is tanította nekik, hogy ha megbánják a bűneiket, akkor az Úr irgalmas lesz és megbocsát nekik (lásd 1 Nefi 19:24; 21:14–16). Nefi azt mondta, hogy Ésaías szavainak magára és fivéreire történő vonatkoztatása által növekedni fog Jézus Krisztusba, Megváltójukba vetett hitük (lásd 1 Nefi 19:23).

Olvasd újra!

Nem értünk meg mindent egy szentírásrészben akkor, amikor először elolvassuk. Tulajdonképpen élethosszig tartó tanulást igényel a szentírások valódi megértése. Gyakran két vagy három olvasatra kezdünk el sémákat felfedezni, jobban elképzelni, és mélyebben megérteni a szentírásokat. Amikor újraolvasol valamit, kereshetsz új tanításokat, vagy tehetsz fel más kérdéseket. Ha saját szavaiddal megpróbálsz újrafogalmazni egy történetet vagy csak egy-két verset, az fényt deríthet arra, hogy vajon megértetted-e az olvasottakat, és segíthet abban, hogy jobban megértsd a szentírásokat.



Írj!

Néhányan naplót vezetnek, melyben leírják az olvasottak fő mondanivalóját, az olvasottakkal kapcsolatos érzéseiket, vagy hogy mit gondolnak, mi módon vonatkoznak életükre az olvasottak. Ha otthon tanuló szeminárium keretében használod ezt a tankönyvet, akkor jegyzetfüzetet kell vezetned ahhoz, hogy érdemjegyet kaphass. Ez a jegyzetfüzet egy szentírás-naplóhoz hasonlít majd.



Az is jó, ha megbeszéled másokkal az olvasottakat. Ha leírsz néhány megjegyzést, hogy emlékezhess rá, miről akarsz beszélgetni, és megbeszélitek a tanultakat, az segíteni fog neked az olvasottak megértésében és megjegyzésében.

Alkalmazd!

A szentírásokból szerzett tudás igazi értéke abból ered, ha a tanultak szerint élsz. Az Úrral való közelebbi kapcsolattartás és az általa adott békeesség érzése csak néhány áldás azok közül, amit az evangélium szerint élők kapnak. Ezen kívül az Úr azt mondta, hogy akik a tanultak szerint élnek, azok még többet kapnak majd, akik pedig nem élnek a tanultak szerint, azok a már megkapott tudást is el fogják veszíteni (lásd Alma 12:9–11).

„Krisztus szavával éljetez, mert Krisztus szava mindent megmond nektek, hogy mit kell cselekednetek” (2 Nefi 32:3).

Mormon könyve olvasási táblázat

Olyan napok, amikor legalább tíz percet olvastam

H K SZ CS P SZ V

H K SZ CS P SZ V

H K SZ CS P SZ V

H K SZ CS P SZ V

H K SZ CS P SZ V

H K SZ CS P SZ V

H K SZ CS P SZ V

H K SZ CS P SZ V

H K SZ CS P SZ V

H K SZ CS P SZ V

H K SZ CS P SZ V

H K SZ CS P SZ V

H K SZ CS P SZ V

H K SZ CS P SZ V

H K SZ CS P SZ V

H K SZ CS P SZ V

H K SZ CS P SZ V

H K SZ CS P SZ V

H K SZ CS P SZ V

H K SZ CS P SZ V

H K SZ CS P SZ V

H K SZ CS P SZ V

H K SZ CS P SZ V

H K SZ CS P SZ V

H K SZ CS P SZ V

H K SZ CS P SZ V

H K SZ CS P SZ V

H K SZ CS P SZ V

H K SZ CS P SZ V

H K SZ CS P SZ V

H K SZ CS P SZ V

H K SZ CS P SZ V

H K SZ CS P SZ V

H K SZ CS P SZ V

H K SZ CS P SZ V

H K SZ CS P SZ V

Kijelölt fejezetek, melyeket elolvastam ezen a héten

1. hét „A szentírások tanulmányozása” „A Mormon könyve címlapja”

„Bevezetés, bizonyágtételek, ...” 1 Nefi 1 2

1 Nefi 3 4 5 6 7 8 9 10

1 Nefi 11 12 13 14 15 16

1 Nefi 17 18 19 20 21 22

2 Nefi 1 2 3 4 5

2 Nefi 6 7 8 9 10

2 Nefi 11 12 13 14 15 16 17 18 19 20 21 22 23 24

2 Nefi 25 26 27 28 29 30

2 Nefi 31 32 33 Jákób 1 2 3 4

Jákób 5 6 7 Enosz 1 Járom 1

Omni 1 Mormon szavai 1 Móziás 1 2 3

Móziás 4 5 6 7 8 9 10

Móziás 11 12 13 14 15 16 17 18

Móziás 19 20 21 22 23 24 25

Móziás 26 27 28 29 Alma 1

Alma 2 3 4 5 6 7

Alma 8 9 10 11 12 13

Alma 14 15 16 17 18 19 20

Alma 21 22 23 24 25 26

Alma 27 28 29 30 31 32 33

Alma 34 35 36 37 38

Alma 39 40 41 42 43 44

Alma 45 46 47 48 49 50

Alma 51 52 53 54 55 56

Alma 57 58 59 60 61 62 63

Hélamán 1 2 3 4 5 6

Hélamán 7 8 9 10 11 12

Hélamán 13 14 15 16 3 Nefi 1 2

3 Nefi 3 4 5 6 7 8 9 10

3 Nefi 11 12 13 14 15 16 17

3 Nefi 18 19 20 21 22 23 24 25 26

3 Nefi 27 28 29 30 4 Nefi 1 Mormon 1 2

Mormon 3 4 5 6 7 8 9

Éther 1 2 3 4 5 6 7 8

Éther 9 10 11 12 13 14 15

Moróni 1 2 3 4 5 6 7 8 9 10

A Mormon könyve, egy másik tanúbizonyáság Jézus Krisztusról

Talán már megkérdezték tőled, vagy magad is elgondolkoztál rajta, hogy „Mi is az a Mormon könyve?” Az Úr kijelentette, hogy a Mormon könyve „egy elbukott nép . . . történetét, valamint Jézus Krisztus teljes evangéliumát” tartalmazza (T&Sz 20:9). Azt is mondta, hogy a Mormon könyve bebizonyítja a Biblia igaz voltát, valamint azt, hogy Isten ma is éppen úgy hív el és inspirál prófétákat, mint az ősi időkben (lásd T&Sz 20:10–12).

1982-ben elder Boyd K. Packer, a Tizenkét Apostol Kvórumának tagja – hogy a világ előtt világossá tegye, mi is a Mormon könyve – bejelentette: „A Testvérek nemrég hozott döntése értelmében a Mormon könyve ezentúl címe mellett: »Mormon könyve«, egy alcímet is visel majd: »egy másik bizonyáság Jézus Krisztusról«” (Conference Report, 1982. október, 75. o.; vagy *Ensign*, 1982. november, 53. o.).

A Mormon könyvének alapvető szerepe először is az, hogy „meggyőzze a zsidókat és a nemzsidókat [mindenkit] arról, hogy Jézus a Krisztus, az örökkévaló Isten, aki minden nemzetnek kinyilatkoztatja magát” (a Mormon könyve címlapja). A Mormon könyve másik célja annak bebizonyítása a világ előtt, hogy Joseph Smith Isten igaz prófétája, tehát az egyház igaz, és az utána következő próféták Isten nevében szólnak (lásd T&Sz 20:8–12). A harmadik cél pedig „az, hogy az embereket meggyőzze, hogy térjenek meg Ábrahám, Izsák és Jákob Istenéhez és üdvözljenek” (1 Nefi 6:4).

Mit jelenthet számomra a Mormon könyvének tanulmányozása?

Egyesekben felmerül a kérdés, hogy miért van szükségünk a Biblia mellett a Mormon könyvére is. Ezra Taft Benson elnök, akkoriban a Tizenkét Apostol Kvórumának elnöke, a következőket tanította:

„A Mormon könyve, József feljegyzése, igazolja és világosabbá teszi a Bibliát. Eltávolítja a botlást okozó köveket, sok világos és értékes dolgot visszaállít. Tanúbizonyásgot teszünk arról, hogy a Biblia és a Mormon könyve együtt használva meghazudtolja a hamis tanokat, véget vet a viszálykodásoknak és békét teremt. (Lásd 2 Nefi 3:12.)

Nem kell bebizonyítanunk, hogy a Mormon könyve igaz. A könyv önmagában hordozza a bizonyítékot. Csak annyit kell tennünk, hogy elolvassuk és kijelentjük ezt! Nem a Mormon könyve van próbára téve, hanem a világ népei, beleértve ebbe az egyház tagjait is, vannak próbára téve annak tekintetében, hogy mihez kezdenek Krisztus e másik tanúbizonyáságával.

Bizonyáságot teszek arról, hogy a Mormon könyve Isten szava; és ebből következik, hogy Jézus a Krisztus, Joseph Smith próféta, Az Utolsó Napok Szentjeinek Jézus Krisztus Egyháza igaz, és szolgálai ma felhatalmazással rendelkeznek az üdvözülés szertartásainak elvégzésére” (Conference Report, 1984. október, 7. o.; vagy *Ensign*, 1984. november, 8. o.).

A Mormon könyve valóban „Krisztus szavait” tartalmazza (lásd 2 Nefi 33:10–11; Moróni 10:26–27). Amint elkezdték utazásotokat e könyv belseje felé, figyeljétek az Üdvözítőre és lakmározatok a szavain! Rá fogtok találni és jól fogtok lakni. Imádkozatok és gondolkozatok! Válaszokat fogtok kapni a kérdéseitekre és az aggodalmaitokra, vagy olyan sugalmazott szavak által, melyekre a Szellem hívja fel a figyelmeteket, vagy magának a könyvnek a mindent felülmúló szellemisége által, ami összhangba állít titeket a kinyilatkoztatás folyamatával.

Szívleljétek meg gyakran Moróni ígéretét, mely szerint ha „komolyan, Krisztusba vetett hittel, igaz szándékkal kérdez[tek], a Szentlélek ereje által ki fogja nektek nyilvánítani e felől az igazságot.

És a Szentlélek ereje által mindenről megtudhatjátok az igazat” (Moróni 10:4–5).

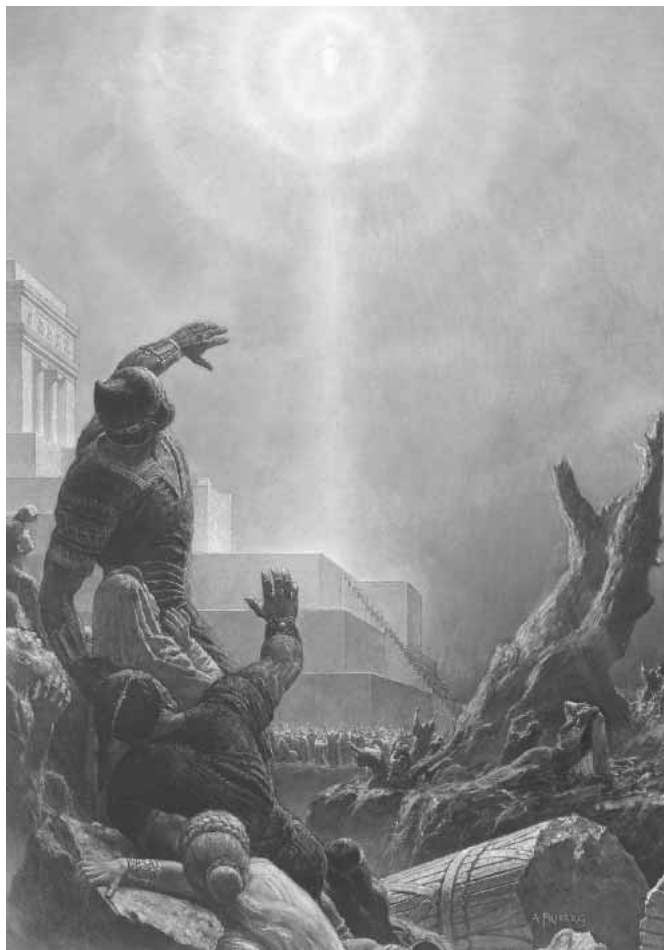

A Mormon könyvének bevezető oldalai



Címoldal

Hogyan és miért íratott a Mormon könyve

A Mormon könyve címlapját Moróni, Mormon fia írta. Joseph Smith próféta magyarázata szerint „a Mormon könyve címlapja szó szerinti fordítás a legutolsó lemezről, a lefordított feljegyzést tartalmazó lemezek gyűjteményének vagy könyvének bal oldaláról. Az egész nyelvvezete az általános héber írásmódot követi, melyből adódóan az említett címlap semmiképpen nem új keletű. Nem én írtam, és nem olyan ember, aki ebben a nemzedékben élt vagy él” (History of the Church, 1:71).

A címoldal elmagyarázza, milyen hatalom által íratott a Mormon könyve, és milyen hatalom által kerül majd napvilágra az utolsó napokban. Moróni emellett jó néhány indokot megadta annak, hogy miért íratott ez a szent feljegyzés, és miért őriztetett meg, hogy napjainkban kerüljön napvilágra.

A szentírások megértése



Címoldal

Kivonat – rövidített változat

Címoldal – Mit értünk „Izrael háza”, „zsidók” és „nemzsidók” alatt?

Jákóbnak, aki Izsák fia és Ábrahám unokája volt, az Izrael nevet adta az Úr (lásd 1 Mózes 32:28). „Izrael háza” az ő leszármazottaira utal. A „zsidó” szó eredetileg egy olyan személyre utalt, aki Júda törzséhez tartozott, de aztán már utalt mindazokra, akik Júda királyságából voltak, még akkor is, ha azok igazából nem tartoztak Júda törzséhez. A „nemzsidó” szó „nemzetek”-et jelent, és azokra utal, akik nem Izrael házából valók, vagyis azokra, akik nem hisznek Izrael Istenében. A Mormon könyvében a *nemzsidók* szó azokra is utalhat, akik nem Izrael földjén élő nemzetekből származtak, függetlenül a leszármazási águktól.

A szentírások tanulmányozása



A Mormon könyve címlapjának tanulmányozásánál végezd el az A tevékenységet!

A Keresd meg a célokat!

A címoldal első bekezdésében Moróni elmagyarázta, hogy a Mormon könyve „parancsra, a jövődőlés és kinyilatkoztatás lelke által íratott”. A második bekezdésben jó néhány célt vagy indokot is megnevezett, amiért Isten megparancsolta ezeknek a feljegyzéseknek a vezetését. Találj meg annyit, amennyit csak tudsz ezekből a célokból, és írd le őket a jegyzetfüzetedbe! Karikázd be azt, amelyik a legtöbbet jelent számodra!



Bevezetés, bizonyságok, rövid magyarázat, valamint a könyvek neve és sorrendje

Ezek a bevezető oldalak értékes információkat tartalmaznak, melyek segítenek neked megérteni és értékelni a Mormon könyvét. Ne ugord át őket! Ezeknek az oldalaknak a meglátásai olyan alapot adnak majd neked, melyre szükséged lesz a szent feljegyzés megértéséhez.

A szentírások megértése



Bevezetés

Tanításai (6. bekezdés) – parancsolatai, tantételei

Bevezetés, 6. bekezdés – Mi az a talpkő (csúcs- vagy zárókő)?

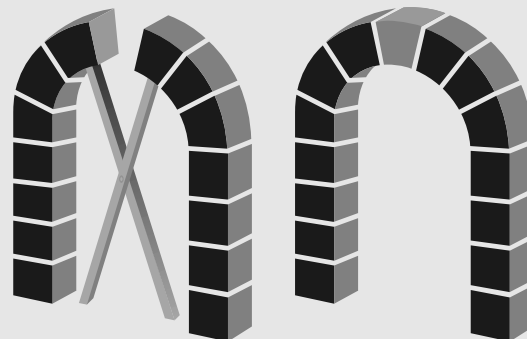

A Mormon könyve vallásunk csúcsköve.

Joseph Smith próféta megmondta, hogy a „Mormon könyve a világon a legtekélyesebb könyv, és vallásunk csúcsköve” (*History of the Church*, 4:461. o.). Azt is mondta: „Vegyétek el a Mormon könyvét és a kinyilatkoztatásokat, és vajon hová lesz a vallásunk? Akkor nem lesz vallásunk” (*History of the Church*, 2:52. o.).

Ezra Taft Benson elnök elmagyarázta:

„A csúcskő a boltív központi köve. Minden más követ helyén tart, és ha eltávolítják, a boltív összeomlik.

A Mormon könyve három tekintetben vallásunk csúcsköve. Csúcsköve Krisztusról való tanúbizonyosságunknak. Csúcsköve a tanainknak. Csúcsköve a bizonyágnak.



A Mormon könyve a csúcskő Jézus Krisztusról való tanúbizonyosságunkban, aki Maga a csúcsköve mindannak, amit teszünk. Hatalommal és világosan tesz tanúbizonyágot az Ő valóságáról.

A Mormon könyve emellett a feltámadás tanának is csúcsköve. Amint már említettük, maga az Úr jelentette ki, hogy a Mormon könyve tartalmazza »Jézus Krisztus teljes evangéliumát« (T&Sz 20:9). Ez nem azt jelenti, hogy tartalmaz minden valaha is kinyilatkoztatott tanítást vagy tant. Inkább azt jelenti, hogy a Mormon könyvében megtaláljuk az üdvözül-

ésünkhez szükséges tanok teljességét. És ezeket oly világosan és egyszerűen tanítja, hogy még a gyermekek is megtanulhatják az üdvözülés és a felmagasztosulás útjait. A Mormon könyve sok olyan dolgot ad, ami kitágítja megértésünket az üdvözülés tanait illetően. Nélküle a többi szentírás tanításainak nagy része közel sem lenne olyan tiszta és értékes.

Végül, a Mormon könyve a bizonyág csúcsköve. Amint a boltív is összeomlik, ha a csúcskövet eltávolítják, az egyház egésze is úgy áll meg vagy bukik el a Mormon könyve igaz voltán. Az egyház ellenségei ezt nagyon jól megértik. Ezért igyekeznek oly nagyon megcáfolni a Mormon könyvét, mert ha az hitelét veszti, akkor vele együtt bukik Joseph Smith próféta is. És hitelét veszti az, hogy jogot formálunk a papsági kulcsokra, valamint a kinyilatkoztatásra és a visszaállított egyházra. Hasonlóképpen azonban, ha a Mormon könyve igaz – és milliók tettek már tanúbizonyágot arról, hogy a Szellem tanúsította nekik annak igaz voltát – akkor el kell fogadnunk a visszaállítás állításait és mindazt, ami azzal együtt jár” (*Conference Report*, 1986. október, 4–5. o.; vagy *Ensign*, 1986. november, 5–6. o.).

Bevezetés – Próféták tesznek bizonyágot a Mormon könyvéről

Marion G. Romney elnök, aki az Első Elnökség tagja volt, azt mondta: „Ha el szeretnénk kerülni a világ gonoszságainak átvételét, akkor olyan útra kell térnünk, mely naponta a szellem dolgaival táplálja és visszahívja azokhoz az elménket. Nem ismerek jobb módszert ennek megtételére annál, mint hogy naponta olvassuk a Mormon könyvét” (*Conference Report*, 1980. április, 88. o.; vagy *Ensign*, 1980. május, 66. o.).

Mindenyik utolsó napi próféta tanúbizonyágot tett a Mormon könyve tanulmányozásának fontosságáról. Ezra Taft Benson elnök azt mondta: „Olyan hatalom van a könyvben, mely abban a pillanatban elkezd az életedbe áramlani, amint hozzálérsz a könyv komoly tanulmányozásához. Nagyobb erőre lelsz majd a kísértésekkel szembeni ellenállás terén. Erőre lelsz majd, hogy elkerüld a megtévesztéseket. Erőt kapsz arra, hogy a szűk és keskeny ösvényen maradj. A szentírásokat »az élet szavai«-nak is hívjuk (T&Sz 84:85), és sehol máshol nem igazabb ez, mint a Mormon könyvében. Amikor elkezded éhezni és szomjúhozni ezeket a szavakat, akkor nagyobb és nagyobb bőségekben lelsz rá az életre” (*Conference Report*, 1986. október, 6. o.; vagy *Ensign*, 1986. november, 7. o.).

Gordon B. Hinckley elnök azt mondta: „Szeretnék arra biztatni minden férfit és nőt, ... minden fiút és lányt, aki elég idős az olvasáshoz, hogy olvassa el idén újra a Mormon könyvét. Azért íródott, hogy zsidót és nemzsidót is meggyőzzön arról, hogy Jézus a Krisztus. Nincs fontosabb teendőnk annál, mint hogy saját életünkben megdönthetetlen meggyőződést erősítsünk meg arról, hogy Jézus a Krisztus, az élő Isten élő Fia. Ez a célja e figyelemreméltó és csodálatos könyv napvilágra kerülésének! Hadd javasoljam nektek azt, hogy olvassátok el újra, fogjatok kézbe egy ceruzát – pirosat, ha van – és mindig írjatok a vers mellé egy kis pipát, ha Jézus Krisztusra utal a könyv! Nagyon is valóságos meggyőződést kaptok majd ennek megtétele során arról, hogy ez valóban egy másik tanúbizonyág az Úr Jézus Krisztusról” (*Teachings of Gordon B. Hinckley* [1997], 44. o.).

A három tanú bizonyágtétele

Az Atyaisten ... kegyelméből – Isten ajándékai és hatalma által



Oliver Cowdery



David Whitmer

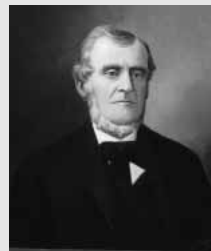

Martin Harris

A három tanú bizonyágtétele – Mit jelent „minden ember véréből” megszabadítani az öltözetünket?

A vér, ebben a kifejezésben, a bűn szimbóluma. Akik elhívást kapnak az Úrtól, mely a világ előtti tanúbizonyág tételére szólítja fel őket, azokról azt mondjuk, hogy ha hithűen tanítanak és bizony-

ságot tesznek, akkor megtisztulnak a világ véréből. Ha nem hithűek az elhívásukban, akkor felelősek lesznek azok bűneinek néme-lyikéért, akiknek segíthettek volna az igazság megismerésében (lásd Jákób 1:18–19).

A nyolc tanú bizonyágtétele

Megfogluk – felemeltük

A nyolc tanú bizonyágtétele – Miért hívott el Isten ilyen sok tanút?

Az Úr kijelentette, hogy „Két vagy három tanú vallomása alapján megáll minden dolog” (lásd 2 Korinthusbeliek 13:1). Elder Joseph Fielding Smith, aki akkoriban a Tizenkét Apostol Kvórumának volt a tagja, elmagyarázta: »[Isten] szavát mindig is megfelelő módon kijelölt tanúk szája hirdette, akik arra lettek kijelölve, hogy az ő munkájáról bizonyágot tegyenek. A Mormon könyve semmilyen más módon nem kerülhetett napvilágra, mint úgy, ahogy ez megtörtént, és eleget tett a törvénynek. Profétáik kijelentették, hogy az Úr »annyi tanú által [alapozza meg munkáját], ahogyan azt jónak látja« [lásd 2 Nefi 27:12–14]” (*The Restoration of All Things* [1945], 107. o.).

Joseph Smith próféta bizonyágtétele

Eredetét (1. oldal, 7. bekezdés) – **Isteni igazolás szerint**
Eredeti származásuk helyét (3. oldal, utolsó bekezdés) –
Amint azt Isten megmondta

A Mormon könyvének rövid magyarázata

Világi történet (2. bekezdés) – a királyok, háborúk, stb. története
Kivonatolt írások (3. bekezdés) – rövidített változat

Rövid magyarázat – Hogyan jelennek meg a különböző lemezcsoportok a Mormon könyvében?

E tankönyv 12. oldalának ábrája segít annak elmagyarázásában, hogyan álltak össze a különböző lemezcsoportok, és alakult ki belőlük a Mormon könyvének feljegyzése. Figyeld meg, hogy sokkal több íratott annál, amit Mormon és Moróni rá tudott vezetni Mormon lemezeire (Hélamán 3:14–15; Éther 15:33)!

A szentírások tanulmányozása

A bevezetés, a bizonyságok és a rövid magyarázat tanulmányozása során végezz el kettőt a következő tevékenységek (A–F) közül!

A Mit jelentenek neked?

A bevezetés 6. bekezdésében az idézet, mely Joseph Smith-től származik, a következő három tantételt válaszolja fel a Mormon könyvről. Jegyzetfüzetedben magyarázd el, milyen tekintetben igazak, és mit jelentenek neked ezek a tantételek! Segítségként használd fel a bevezetés és „A szentírások megértése” rész információit!

1. A Mormon könyve „a világon a legtökéletesebb könyv”.
2. A Mormon könyve „vallásunk talpköve” (csúcsköve).
3. „Aki annak tanításai szerint él, közelebb kerül Istenhez, mint bármely más könyv által”.

B Készíts egy csúcsköben végződő boltívet!

Fakockák vagy más arra alkalmas anyag felhasználásával készíts egy boltívet (lásd a boltív képét a 9. oldalon)! A csúcskőre írd rá: „Mormon könyve”! Vidd el az órára a boltívet, és mutasd meg, hogyan tartja össze a csúcskő a boltívet!

C Honnan tudhatom, hogy igaz-e a Mormon könyve?

Olvasd el a bevezetés utolsó két bekezdését, és a jegyzetfüzetedben magyarázd el, mit kell tenned azért, hogy tanúbizonyágot kapj a Szellemről a Mormon könyvének igaz voltáról!

D Miről tanúskodtak?

1. Sorold fel, mit látott és hallott a három tanú, illetve mit látott és érintett meg a nyolc tanú!
2. Mit jelent számodra az, hogy tizenegy férfi tett bizonyágot arról, hogy Joseph Smith valóban rendelkezett az aranylemezekkel? És az, hogy hárman közülük angyalt láttak és az Úr szavát hallották?

E Mi tett rád benyomást?



Joseph Smith próféta bizonyágának elolvasása után írd le legalább egy olyan dolgot, mely benyomást tett rád a bizonyágában!

F Proféták nyíltan beszélnek a Mormon könyvről

Készíts egy táblázatot négy oszloppal! Az első oszlophoz írd fel: „Megígért áldások”, a másodikhoz: „Tanács a Mormon könyve olvasását illetően”, a harmadikhoz: „Mit tartalmaz a könyv”, a negyedikhez pedig: „A proféták tanúbizonyága”. Olvasd el „A szentírások megértése” részben a „Mi az a talpkő (csúcskő)?” és a „Proféták tesznek bizonyágot a Mormon könyvről” részt! Keress olyan kijelentéseket, melyek a négy kategória egyikébe tartoznak, és írd be ezeket a megfelelő oszlopba!

A MORMON KÖNYVÉNEK FŐ FORRÁSAI

Mormon lemezeinek néhány forrása

Mormon lemezei, melyeket Joseph Smith próféta kapott meg (nem feltétlenül tükrözik a lemezeken lévő könyvek sorrendjét)

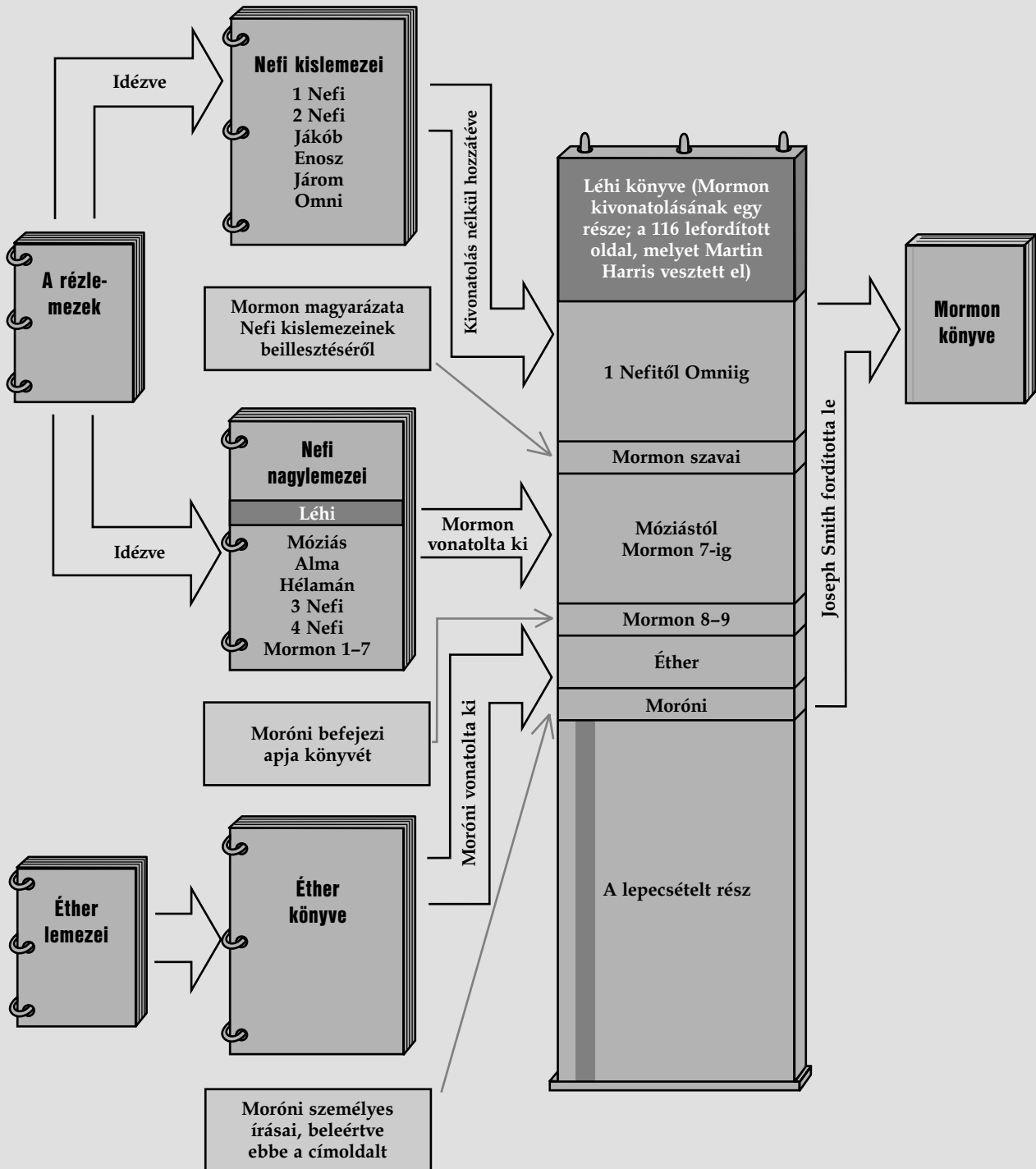



Mit tudsz Nefi prófétáról?

Talán tudod, hogy Nefi a Mormon könyvének egyik írója volt, de még mit tudsz róla? 1 és 2 Nefi olvasásánál meg fogod tudni, hogy Nefi emellett tudós, nagy vadász, kovács, hajóépítő, navigátor, aranyműves, feljegyzésvezető, menekült, templomépítő, király, harcos, próféta és látnok is volt. Szerinted egy ilyen tapasztalatokkal bíró ember taníthat-e nekünk valamit az életéről?

Hol és mikor élt Nefi?

Nefi Jeruzsálem közelében élt, Júda déli királyságában, mintegy 600 évvel Krisztus születése előtt. Babilon és Egyiptom erős nemzete vetekedett egymással hatalomért a világnak ebben a részében, és a zsidók kis királysága két tűz közé került.

Az emberek gonoszsága miatt Izrael északi királyságát meghódították, népét pedig több mint száz évvel ezt megelőzően fogságba hurcolták az asszírok. Nefi idején széles körben elterjedt a gonoszság, és a zsidók egyik idegen hatalom után a másíknak voltak kiszolgáltatva. Próféta, mint Jeremiás, valamint Nefi apja, Léhi, megjövendölték, hogy Júda királysága is elpusztul, ha a nép nem tart bűnbánatot. Ezékiel és Dániel próféta is körülbelül ebben az időszakban élt.

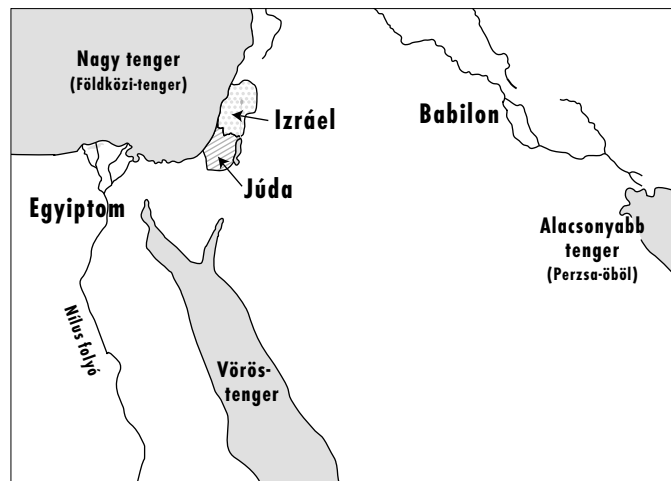

Miért írta Nefi ezt a könyvet?

Vannak bizonyos igazságok, melyekről Nefi azt remélte, hogy e könyv olvasása által meg fogjuk tanulni azokat. Az általa írt bevezetés rövid áttekintést ad a családjáról, utazásairól és küszködéseikről (lásd a könyv címét követő bekezdést, még az első fejezet előtt). Azt írta, meg fogja mutatni „hogyan az Úr gondoskodó kegyelme mindazokra kiterjed, akiket hitükért kiválaszt, és hatalmat és erőt ad nekik, hogy megmeneküljenek” (1 Nefi 1:20). Azt is elmagyarázta, hogy „Isten dolgainak a leírása” a szándéka, „hogyan az embereket meggyőzzem, hogy térjenek meg Ábrahám, Izsák és Jákób Istenéhez és üdvözüljenek” (1 Nefi 6:3–4; lásd még Jákób 1:1–4).

1 Nefi olvasásánál legyél tehát tudatában annak, hogy arra tanít minket: jöjjünk Jézus Krisztushoz és üdvözüljünk! Családja élményeit használja fel az Úr hatalmának bemutatására, mely ebben az életben és az eljövendőben is megmenti a hithűeket.



1 Nefi eseményei hatszáz évvel Krisztus születése előtt kezdődnek. A zsidók ebben az időben gonoszságuk miatt a hatalmas Babilóniai birodalom uralma alá kerültek. Jeremiás próféta figyelmeztette a zsidókat, hogy vessék alá magukat Babilóniának, vagy elpusztulnak (lásd Jeremiás 27:12–13). Léhi próféta is elhívást kapott, hogy bűnbánatra intse a népet (lásd 1 Nefi 1:18–19). A zsidók azonban úgy döntöttek, hogy hamis próféták tanácsára hallgatnak, akik azt jövendölték, hogy Babilónia pusztul majd el, nem Júda

(lásd Jeremiás 28:1–4). Felláztak Babilónia ellen, és mintegy Kr.e. 586-ban elpusztult Júda királysága, valamint annak fővárosa, Jeruzsálem, és sok zsidót fogságba hurcoltak Babilóniába.

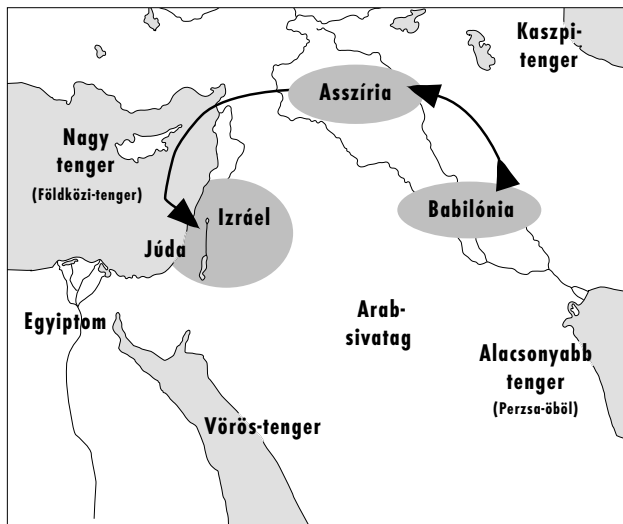

Babilónia elfoglalta Asszíriát, majd továbbment, hogy egész Izráelt elfoglalja.

Elgondolkoztál már azon, hogy miként hívja el és készíti fel az Úr az igaz prófétákat? Megtudunk valamit erről 1 Nefi 1. fejezetében, ahol Nefi elmondja nekünk, hogyan hívta el az Úr apját, Léhit, hogy a zsidóknak prófétáljon. Ennek olvasása során figyelj meg, hogy Léhi elhívása hasonlított ahhoz, ahogyan más prófétákat is elhívtak. (Lásd például Ésaiás 6:1–8; Ezékiel 1:1–3, 26–28; 2; Jelenések 10:1–2, 8–11; Joseph Smith története 1:15–35.)

A szentírások megértése



1 Nefi 1

Isten titkai (1. v.) – Igazságok, melyek csak Istentől kapott kinyilatkoztatással érthetők meg
Azt mondta (11. v.) – arra kérte, megparancsolta neki
Jaj (13. v.) – bánat, nyomorúság
Gyalázatos dolgok, gyalázatos-ság (13, 19. v.) – bűnök; olyan

gondolatok és tettek, melyek visszaszítók Isten szemében
Kivonatolom (17. v.) – rövidített változatot készítek
A világ megváltása (19. v.) – A világ megszabadítása a bűntől, Krisztus áldozata által

1 Nefi 1:2 – Milyen nyelven írt Nefi a lemezekre?

Nefi „atyám nyelvére” utalt, és az „egyiptomi nyelvre”. A Mormon könyve vége felé Moróni „újított egyiptomi”-ként (Mormon 9:32) utal saját maga és apja írásaira. „Nem tudjuk, vajon Nefi, Mormon és Moróni vajon megváltoztatott egyiptomi írásjelekkel héberül írt, vagy egyiptomi nyelven és egyiptomi jeleket vésték a lemezekre, illetve hogy Nefi egy bizonyos nyelven, Mormon és Moróni pedig – akik mintegy kilencszáz évvel utána éltek – egy másikon” (Daniel H. Ludlow, szerk., *Encyclopedia of Mormonism*, 5 kötet. [1992], 1:179. o.).

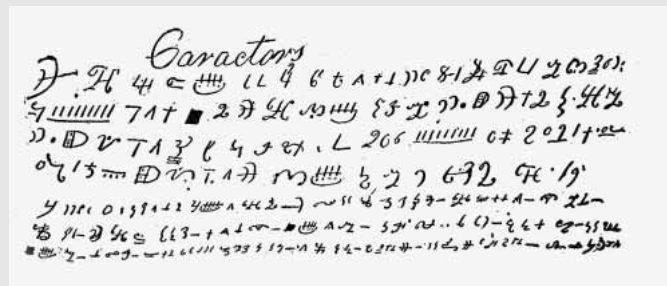

Néhány karakter a Mormon könyve lemezeiről

1 Nefi 1:20 – Mit akart megtanítani nekünk Nefi?

A 20-as versben Nefi elmondta, miért jegyezte fel családjának történetét (lásd még „Miért írta Nefi ezt a könyvet?”, e tankönyv 13. oldalán). Az általa írt két könyv olvasásánál figyeljete oda ennek példáira!

A szentírások tanulmányozása



1 Nefi tanulmányozása során végezz el kettőt a következő tevékenységek (A–C) közül!

A Miben hasonlít a te életed Nefiéhez?

Feljegyzésének kezdetén Nefi bemutatkozott.

- Olvasd el figyelmesen 1 Nefi 1:1–3-as verseit, és keress olyan kulcsszavakat és kifejezéseket, melyek elárulják, milyen volt Nefi élete! Ezeket a szavakat megjelölheted a szentírásaidban. Írj le a jegyzetfüzetedbe egy vagy két olyan mondatot, mely összefoglalja, mit mondott el magáról Nefi!
- Tárj fel legalább egy olyan tényezőt, melyben életed hasonlít Nefi életéhez!

B Keresd meg a sablont!

- Nézd át 1 Nefi 1:5–20-as verseit, és sorold fel, mi történt Léhivel! A következő kérdések segíteni fognak neked a fő pontok megtalálásában:
 - Először mit tett Léhi? (Lásd 5. v.)
 - Mit látott? (Lásd 6–10. v.)
 - Mit kapott? (Lásd 11. v.)
 - Mit tudott meg? (Lásd 13–14. v.)
 - Mihez kezdett azzal, amit megtudott? (Lásd 18. v.)
 - Hogyan reagált a nép az üzenetére? (Lásd 19–20. v.)
- Olvasd el a következő szentírásbeli beszámolókat, és sorold fel olyan szavakat és kifejezéseket, melyek megmutatják, hogy más prófétáknak is hasonló élményekben volt része, mint Léhinek: Ezékiel 1:1–3, 26–28; 2; Jelenések 10:1–2, 8–11; Joseph Smith története 1:15–35!
- Mit tanít ez neked Joseph Smith próféta elhívásáról?

C Írj kivonatolást!

Nefi elolvasta apja feljegyzését, majd a saját lemezein kivonatolást, vagyis egy rövidített változatot készített. Kivonatolásának elkészítéséhez Nefi kiválasztotta azokat a részeket, melyekről úgy érezte, hogy segíteni fognak nekünk az Üdvözítőnek és az Ő arra irányuló

vágyának megértésében, hogy segítsen nekünk. A kivonatolás komoly feladat, mert a kivonatolást készítő embernek el kell döntenie, hogy mit vegyen be és mit hagyjon ki. Írj kivonatolást 1 Nefi 1 három verséről úgy, hogy mind a hármat egy-egy mondatra rövidíted le! Ugyanazzal a szándékkal írd, ami Nefi szándéka volt (lásd „Miért írta Nefi ezt a könyvet?“, e tankönyv 13. oldalán)!



Nem Léhi volt az egyetlen próféta, aki az igazság tanításával felbőszítette a zsidókat. Jeremiást is körülbelül ebben az időszokban üldözték és börtönözték be. 1 Nefi 2. fejezetében arról fogsz olvasni, mit tett az Úr, hogy megvédje Léhit és családját, nem csak a dühös zsidóktól, hanem Jeruzsálem közelgő pusztulásától is. Mit tanulsz annak különböző módjaiból, ahogyan Léhi gyermekei reagáltak arra, aminek megtételére az Úr kérte meg Léhit?

A szentírások megértése



1 Nefi 2

Zúgolódtak (12. v.) –
Panaszkodtak vagy más véleményen voltak, melynek csendben adtak hangot

Megfélemlítette őket (14. v.) –
Szavai zavart okoztak bennük, és nem tudtak válaszolni
Ostorai lesznek (24. v.) –
megpróbáltatást, átkot, gyötrelmet okoznak

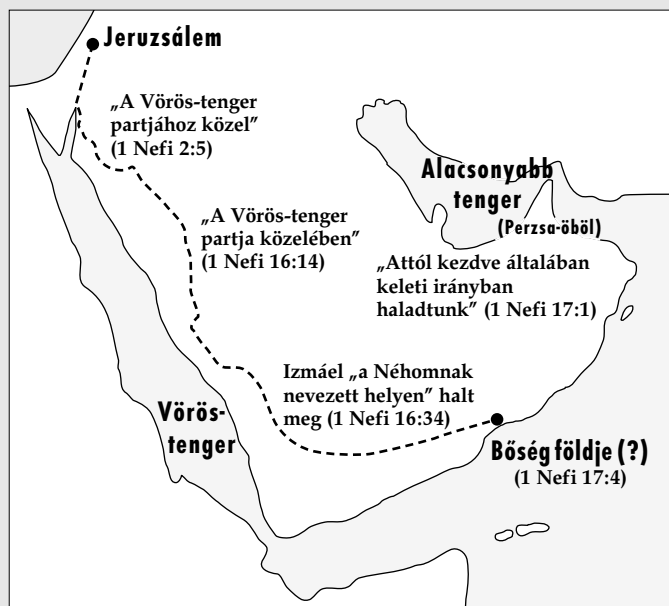

1 Nefi 2:2-6 – Hol volt a vadon?

Léhi elvezette családját a Vörös-tengerhez, az Akabai-öböl közelébe. Ez egy körülbelül 290 kilométeres távolság. Forró és kietlen vidék volt ez, mely arról volt ismert, hogy tolvajok állnak lesben a felkészületlen utazók kirablására. A Vörös-tenger elérése után Léhi déli irányba fordult, és még három napig ment, mielőtt egy folyó völgyében letáborozott. Mintegy tizennégy napjába telhetett Léhi családjának az, hogy Jeruzsálem városából idáig eljussanak. Tartsd észben a szóban forgó időtartamokat és távolságokat, amint a Jeruzsálembé visszavezető útjaikról olvasol!

1 Nefi 2:11 – Milyen az a látomásokat látó ember?

(ld. „**apjuk képzelődései miatt**”)

Léhit azért nevezték látomásokat kergető embernek, mert látomásokat, álmokat és egyéb kinyilatkoztatásokat kapott Istentől. Legtöbbször ezt jó tulajdonságnak tartanák, de Lámán és Lámuel arra használta ezt a kifejezést, hogy hasznavehetetlen álmodozóként jellemezze Léhit.

A szentírások tanulmányozása



1 Nefi 2 tanulmányozása során végezd el az A vagy a B, és utánuk a C tevékenységet!

A Írj híradást!

A zsidók kigúnyolták Léhit, amikor nyilvánosan bizonyosságot tett a gonoszságukról, és mérgesek voltak rá. Tegyéél úgy, mintha riporter lennél, aki elmegy, hogy otthonában meglátogassa Léhit, és a család hült helyét találja. A szomszédokkal beszélve kiderülnek 1 Nefi 2:1–4 információi. Írj a jegyzetfüzetedbe egy újságcikket, egy híradást, mely beszámol Léhinek és családjának hirtelen eltűnéséről!

B Írj egy üzenetet!

Nefi „makacsnak” nevezte Lámánt és Lémuel, mert megátalkodtak a hamislelkűségükben. Nem hitték el, hogy apjuk Istentől kapott inspirációt, és dühösek voltak amiatt, hogy Jeruzsálemben hagyták a földjeiket és a javaikat, és a vadonban szenvednek (lásd 1 Nefi 2:11–13). Fivérük, Nefi, „szívük keménységén elszomorodva imádkoz[ott] értük az Úrhoz” (18. v.). Írj egy üzenetet Lámánnak és Lémuelnek apjuk tiszteletének és annak fontosságáról, hogy alázatosak legyenek, és így megismerhessék „Isten dolgait, aki teremtette őket” (12. v.)!

C Hasonlítsd össze a cselekedeteket és az eredményeket!

Lámán és Lémuel reakciója eléggé különbözött Nefi reakciójától, amikor apjuk Jeruzsálem elhagyására vonatkozó döntéséről volt szó.

1. Nézd át 1 Nefi 2:11–14-es verseit, és sorold fel legalább három okát annak, amiért Lámán és Lémuel lázadózott!
2. Nézd át a 16–17-es verseket, és írd le, mit tett Nefi, ami segített neki abban, hogy ne lázadozzon!
3. Mit tanultál ezekből a versekből, mit tegyen az ember azért, hogy ne lázadozzon Isten parancsolatai ellen?



1 Nefi 3–4

Hinni abban, hogy az Úr segíteni fog

Ha megpróbálnál végrehajtani egy édesapádtól kapott nehéz feladatot, és nem sikerülne, akkor ismét megpróbálnád? Ha a második próbálkozás során majdnem megölnéd, és még így sem sikerülne, akkor feladnád? Változtatna valamit a feladathoz való hozzáállásodon az, ha tudnád, hogy a feladatot Mennyei Atyádtól kaptad, nem a földi édesapádtól? 1 Nefi 3–4. fejezeteiben Léhi fiai ehhez hasonló feladatot kaptak. Figyeld meg, ki hitt abban, hogy a feladat elvégezhető, és ő miért hitt ebben! Azt is figyeld meg, hogy a hit megléte nem tette könnyűvé a feladatot, csak lehetővé tette a feladat végrehajtását.

A szentírások megértése



1 Nefi 3

Őseim családtörténete, atyám családtörténete (3., 12. v.) – Atyáim és őseik nevei és története

Gonoszságok (29. v.) – bűneitek

1 Nefi 3:11 – Mit jelent „sorsot húzni”?

A sorshúzást a döntéshozatal módjaként használták. Nem tudjuk a pontos eljárást, de a rövidebb kihúzásának és az érme feldobásának gyakorlata ugyanazt az elképzelést tükrözi. Az ősi időkben viszont úgy gondolták, hogy a kimenetelt az Úr határozta meg (lásd Példabeszédek 16:33).

1 Nefi 3:3, 12–13, 23–27; 4:7–9, 12–13, 19–22 – Mit tudunk Lábánról?

Egy utolsó napi szent író rámutatott néhány dologra, melyet ezekből a fejezetekből tudhatunk meg Lábánról: „Mellékesen tudomásunkra jut, hogy egy ötven fős helyőrségnek parancsolt, és hogy teljes ünnepi fegyverzetbe öltözve találkozott »a zsidó vének«-kel (1 Nefi 4:22), hogy éjszaka titkos tanácskozásokat tartsanak; hogy irányítása alá tartozott a kincstár, hogy régi arisztokrata volt, mivel távoli rokona volt Léhinek, és hogy talán ősei miatt volt ez az állása, mivel ő nemigen érdemelhette ki azt, és hogy háza nagyon öreg feljegyzések tárolására is szolgált, hogy termetes, indulatos, ravasz és veszélyes ember volt, és az alkudozásnál durva, kapzsi, lelkiismeretlen, gyenge és ittas” (Hugh Nibley, *Lehi in the Desert, and the World of the Jaredites* [1988], 97. o.).

1 Nefi 4

Dühöngtek (4. v.) – nagyon haragosak voltak

Ösztönzött (10. v.) – megparancsolta, kényszerített

Süllyed (13. v.) – fokozatosan eltávolodik, gyengévé válik

1 Nefi 4:10–18 – Miért ölte meg Nefi Lábánt?

Joseph Smith próféta azt mondta:

„Ami bizonyos körülmények közepette helytelen, az más körülmények között lehet helyes, és gyakran az is.

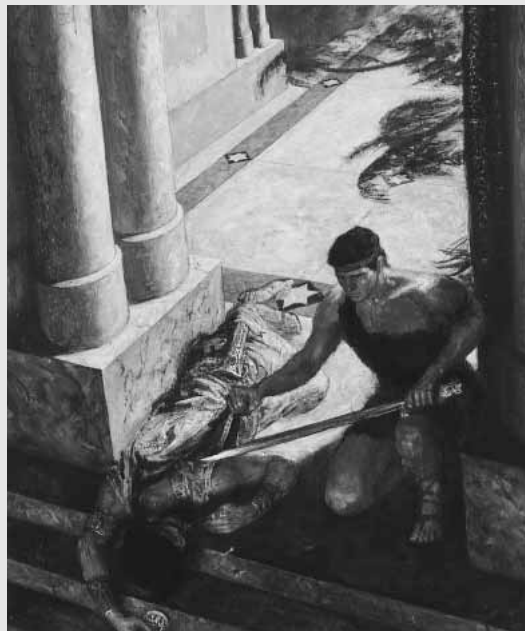

© 1966 Ronald K. Crosby

Isten azt mondta: »Ne ölj« [2 Mózes 20:13]; máskor pedig azt mondta: »Mindenestől veszítsd ki (pusztítsd el) őket« [5 Mózes 20:17]. Ezen a tantételen alapszik a mennyei irányítás: a királyság gyermekei körülményeikhez igazított kinyilatkoztatáson. Amit Isten kér, az helyes, függetlenül attól, hogy mi az. Lehet, hogy mi az események megtörténe után még sokáig nem látjuk annak okát. Ha először Isten királyságát keressük, akkor minden jó dolog társul majd ehhez” (*Teachings of the Prophet Joseph Smith*, vál. Joseph Fielding Smith [1976], 256. o.).

1 Nefi 4:30–38 – Az eskü hatalma Nefi napjaiban

„Az Úristenre és saját életünkre fogadjuk” (1 Nefi 4:32) egy ünnepélyes eskü példája, melyet nagyon szentnek tartottak az ősi Közel-Keleten. „A leginkább kötelező és legünnepélyesebb eskü valaminek az életére tétel, akár egy fűszál életére is. Az »életemre« vagy (kevésbé általánosan) »fejem életére« mondott eskünél csak az rettenetesebb, amikor valaki »Isten életére« vagy »ahogy él az Úr« esküszik” (Hugh Nibley, *An Approach to the Book of Mormon*, 2. kiad. [1964], 104. o.).

Figyeld meg, milyen hamar megnyugtatták Zorámot Nefi szavai (lásd 1 Nefi 4:35), és milyen hamar megbíztak a testvérek Zorámban azt követően, hogy esküt tett a velük menetelre (lásd 37. v.). Napjainkban, amikor az ígéreteket gyakran tartják ennél kevésbé szentnek, figyelemre méltó az, ami Nefi és Zorám között történt. Lásd még 1 Nefi 3:15-ös versét, ahol Nefi esküt tesz arra, hogy meg fogják szerezni a rézlemezeket!

A szentírások tanulmányozása

1 Nefi 3–4 tanulmányozása során végezz el kettőt a következő tevékenységek (A–C) közül!

A Szentírás memoriter – 1 Nefi 3:7

1. Olvasd el 1 Nefi 3:1–8-as verseit, majd írd fel a jegyzetfüzetedbe: _____ és _____, mert _____. Nézd át a 7-es verset, és mindegyik üres helyre írd be egy szót! Mondd el, miként foglalja össze ez a mondat azt, hogy Nefi miért nem zúgolódott úgy, mint a fivérei!
2. Írd át a 7-es verset, a saját nevedet helyettesítve be a *Nefi* szó helyére! Ezt követően írd az utolsó olyan alkalomról, amikor Nefihez hasonlóan elég hited és bátorságod volt egy olyan dolog megtételére, amire az Úr kért meg téged!
3. Foglald össze 1 Nefi 3:7 jelentését, egy olyan rövid, könnyen megjegyezhető mondattá sűrítve azt, mint a „Nyújtsd meg lépéseidet”, vagy „Minden egyháztag misszionárius”!

B Mit tanulhatunk ebből a küldetésből?

1. Nefi és testvérei három alkalommal próbálták megszerezni a rézlemezeket Lábántól. Az első két próbálkozást 1 Nefi 3:11–27-es versei írják le. Rajzolj a jegyzetfüzetedbe egy, a következőhöz hasonló táblázatot! Az olvasottak alapján írd be a négyzetekbe, hogy mi történt az első két próbálkozás során, és magyarázd el, hogy szerinted miért nem jártak sikerrel ezek a próbálkozások!

	Első próbálkozás	Második próbálkozás	Harmadik próbálkozás
Ki ment el?			
Mit tettek vagy tett?			
Mi történt?			
Szerinted miért vallott kudarcot vagy járt sikerrel?			

2. Nézd át 1 Nefi 4. fejezetét, töltsd ki a harmadik próbálkozásra vonatkozó négyzeteket, és válaszold meg a következő kérdéseket, hogy azok segítsenek neked elgondolkodni a tanultakon:
 - a. Milyen különbséget vettél észre aközött, amiben Nefi testvérei bíztak a lemezek megszerzésére irányuló első két próbálkozás során, és aközött, amiben Nefi bízott a harmadik próbálkozás során? (Lásd 1 Nefi 3:11–13, 24; 1 Nefi 4:5–12)
 - b. Hogyan segíthet neked az, amit a harmadik próbálkozás sikeréről megtudtál, abban, hogy sikerrel járj a kihívásokban, melyekkel szembenézel?
 - c. Mit tudhatsz meg az Úr Nefinek adott, Lábán megölésére vonatkozó parancsából, mennyire tartja Ő értékesnek a szentírásokat?
3. Vonatkoztasd saját életedre Nefi tapasztalatát! Írd legalább egy olyan kihívásról, mellyel szembenézel, és ahol Nefi példájának a követése segíthet neked a helyes döntés meghozatalában!

C Teremtenek hitet a csodák?

Két sikertelen próbálkozás után Lámán és Lémuel Nefit hibáztatták a történetekért, és egy rúddal ütni kezdték őt és Samot.

1. Nézd át 1 Nefi 3:28–31-es verseit, és írd le a jegyzetfüzetedbe, hogy mi történt, ami megállította őket!
2. Az idősebb testvérek a történetek után sem hitték el azt, hogy Isten hatalmasabb Lábánnál (lásd 31. v.). Írj egy rövid bekezdést, mely elmagyarázza, szerinted miért nem volt hajlandó hinni Lámán és Lémuel!
3. Nézd át 1 Nefi 4:1–3-as verseit, és írd egy másik bekezdést, melyben elmagyarázod, hogy szerinted miért volt Nefinek ilyen erős hite!



Mennyire értékesek a szentírások? 1 Nefi 4. fejezetében Nefi megtudta, hogy „jobb, ha egy ember vész el, minthogy egy egész nemzet sülljedjen és vesszen el a hitetlenségben” (13. v.). 1 Nefi 5. fejezete beszámol arról, milyen érzelmi árat fizetett Léhi és Sária azért, hogy fiaikat visszaküldték a szentírásokat tartalmazó lemezekért, és arról, hogy mit talált Léhi ezeken a lemezeken, ami megmutatta, hogy megérte a fáradozásait és az áldozathozatalait. 1 Nefi 6. fejezetében arról olvasol majd, milyen érzések voltak Nefiben az általa írt szentírások iránt. E fejezetek olvasásakor gondolkodj el azon, hogy mennyire értékesek számodra a szentírások!

A szentírások megértése

1 Nefi 5

El is siratt (1. v.) – nagyon szomorú volt

1 Nefi 6:3–6 – Miért vezetett feljegyzést Nefi?

A legtöbb könyv azért íratott, hogy tájékoztasson, meggyőzzön vagy szórakoztasson, de végső céljuk a közönségszerzés vagy az, hogy tetsszen nekik. Nefi elmondta, hogy feljegyzése nem azért íratott, hogy a világnak tetsszen, hanem azért, hogy Istennek tetsszen (1 Nefi 6:5). Nefi írásának céljával kapcsolatos további információkért lásd 1 Nefi 9-es fejezetét!

A szentírások tanulmányozása

1 Nefi 5–6 tanulmányozása során végezz el kettőt a következő tevékenységek (A–C) közül!

A Írj naplóbejegyzést!

- 1 Nefi 5. fejezetének elolvasása után írd meg a naplóbejegyzést, mintha Sáriának írnád, és magyarázd el, szerinted milyen érzései voltak Sáriának az 1–9-es versekben! Említsd meg a következő dolgokat:
 - Mi miatt panaszkodott
 - Mit mondott neki Léhi
 - Mi történt, ami megerősítette a bizonyosságát
- Írd meg egy bekezdést, mely olyan tapasztalataidról szól, amik segítettek neked annak felismerésében, hogy Isten betartja az ígéreteit és megáldja azokat, akik szeretik és szolgálják Őt.

B Készíts listát!

- Jegyzetfüzetedben a következő mondatok kiegészítésével készíts listát arról, hogy mit talált Léhi a rézlemezeken (lásd 1 Nefi 5:10–16):
 - A lemezek tartalmazták _____ őt _____.
 - Emellett a _____ történetét, egészen _____ uralkodásáig.
 - Azonkívül _____ jövődöléseit, ezek között sokat _____-től.
 - És _____ családtörténetét, mely elmondta neki, hogy _____-től származik.
- Nézd át 1 Nefi 5:17–22-es verseit, és mondd meg, milyen hatással volt Léhire a szentírások olvasása! Rád milyen hatással van a Szellem, amikor a szentírásokat olvasod?

C Kövesd Nefi példáját!

- Az 1 Nefi 6-ban olvasottak alapján mit akart Nefi bevinni a feljegyzésébe? Mit akart kihagyni? Miért?
- Nefi példáját követve sorold fel öt olyan dolgot, melyet elmondhatsz egy bizonyosság részeként, ami „Istennek és azoknak tetszik, akiket nem a világi dolgok érdekelnek” (5. v.)!



Nefi és fivérei utasítást kaptak arra, hogy még egyszer menjenek el Jeruzsálembe. Ez alkalommal azért küldték őket, hogy Ismáelt és családját elhozzák, hogy csatlakozzanak hozzájuk a vadonban. Miért Ismáel családját választotta az Úr? Ismáel miért döntött

úgy, hogy Léhihez csatlakozik? Hogyan reagált erre a feladatra Lámán és Lémuel? 1 Nefi 7 olvasása közben keress lehetséges válaszokat ezekre a kérdésekre!

A szentírások megértése

1 Nefi 7

Helyes (1. v.) – Megfelelő vagy bölcs

Késztetett (15. v.) – Megparancsolta

1 Nefi 7:2 – Miért Ismáel családját választotta az Úr?

Az Úr megparancsolta Léhinek, hogy küldje el fiait Jeruzsálembe, és hozzák el a vadonba Ismáelt és családját. Ismáelre legalábbis részben azért eshetett a választás, mert hajlandó volt követni az Urat. Nefi azt írta, hogy elmondták „neki az Úr kívánságát” (1 Nefi 7:4), és „Az Úr ... meglágyította Ismáel ... szívét” (5. v.).

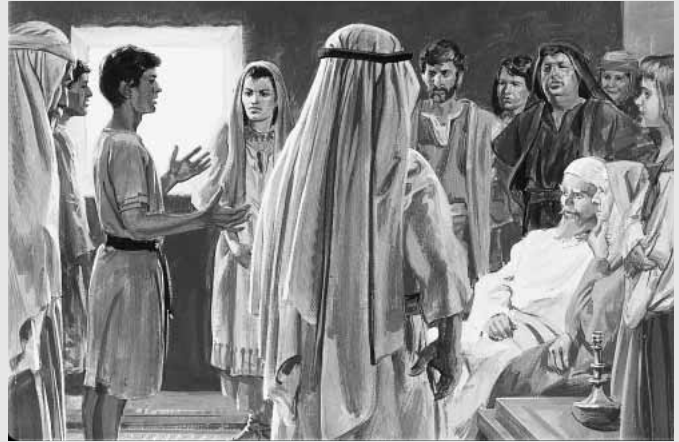

A szentírások tanulmányozása

1 Nefi 7 tanulmányozása során végezd el az A vagy a B tevékenységet!

A Sorold fel, mi történt!

Sorold fel 1 Nefi 7 fő eseményeit! Szentelj különös figyelmet az 1, 4–6, 8, 16, 18–19 és 22-es verseknek!

B Elemezd és alkalmazd a történeteket!

- Nézd át 1 Nefi 7:1–5-ös verseit, és mondd el, szerinted miért Ismáelt és családját választotta ki az Úr arra, hogy csatlakozzanak Léhihez a vadonban (további segítségért lásd „A szentírások megértése” részt)!
- A 10–12-es versekben Nefi háromszor ismételte el ugyanazt a kifejezést. Mi ez a kifejezés? Milyen tekintetben lehet a felejtés Lámán és Lémuel lázongásának oka? Sorold fel legalább három olyan fogalmat vagy élményt az életedből, melyekre emlékezve segítséget kaphatsz abban, hogy engedelmesebb legyél!
- Írd meg egy rövid bekezdést, mely elmagyarázza, hogyan adnak 1 Nefi 7:16–19-es versei példát arra a „gondoskodó kegyelem”-re, melyről könyvének kezdetén azt ígérte Nefi, hogy megmutatja nekünk (lásd 1 Nefi 1:20)!



1 Nefi 8

Léhi álma

Léhi inspirált álma szimbolikusan a halandó életünket jelképezi. Megtalálhatjuk benne saját magunk bemutatását, és láthatjuk, merre tart az életünk, ha jelenlegi utunkon megyünk tovább. Figyeld meg, mi okozott Léhinek örömet, és mi okozott bánatot! Azt is figyeld meg, mit tettek Léhi gyermekei az álomban! Miért voltak néhányan veszélyben? Gondolkozz el rajta, milyen érzései lehettek Léhinek, amint átgondolta, mit nyilatkoztatott ki neki az Úr ebben az álomban!



A szentírások megértése



1 Nefi 8

Megparancsolta (6. v.) – arra kért (költői eszköz két olyan szó használata, melynek hasonló jelentése, pl. *szoros* és *keskeny*)
Szoros (20. v.) – Keskeny és közvetlenül valahova vezető

A szentírások tanulmányozása

1 Nefi 8 tanulmányozása során végezz el kettőt a következő tevékenységek (A–C) közül!

A Keresd meg a kulcsot!

Álmában Léhi egy sötét, kietlen helyen találta magátsok órán át (lásd 1 Nefi 8:4–9). Mit tett Léhi azért, hogy kikerüljön a sötétségből? Hogyan hasonlítható a Léhi által megélt sötétség ahhoz a világhoz, amelyben élünk? Hogyan segíthet neked is az, amit Léhi azért tett, hogy kikerüljön a sötétségből?

B Illeszd hozzá a szentírást egy kifejezéshez!

Léhi álma segít nekünk fontos tantételek megértésében, az élet és az evangélium szerinti életre tett erőfeszítéseink tekintetében. Az álom képei szimbolikusak, és olyan valóságos kihívásokat jelképeznek, melyekkel minden nap szembesülünk. Az alábbiakban felsoroltakhoz hasonlóan írd le, mit látott Léhi, majd az 1 Nefi 8-ban olvasottak alapján válaszd ki azt a kifejezést, mely legjobban jellemzi az adott képet!

Amit Léhi látott	Melyik kijelentés jellemzi legjobban?
1. „Sötét, kietlen pusztaság” (4. v.)	a. kellemes hely b. félelmetes hely
2. „fehér ruhába öltözött férfi” (5. v.)	a. segített, hogy Léhi megnyugodjon b. növelte Léhi félelmét
3. „Nagy, tágas mező” (9. v.)	a. ez is sötét és kietlen hely volt b. semleges hely
4. Fa, csodálatos gyümölcscsel (lásd 10. v.)	a. az álom középpontjában b. Léhi aggodalmának forrása
5. „(Vízzel telt) folyó” (13. v.)	a. veszély b. áldás
6. „Vasrúd” (19. v.)	a. a fához vezető utat jelölte b. a folyótól védte az utazókat
7. Keskeny ösvény a folyó mellett (20. v.)	a. könnyű követni b. nehéz követni
8. „Sötét köd” (23. v.)	a. megnehezítette az utazást b. a sok ember okozta
9. „Nagy, tágas épület” (26. v.)	a. az élet fája mellett állt b. a folyóval átellenben állt

C Írj egy hírműsört!

Léhi elmondta nekünk, hogy az álmában látott fa „kívánatos gyümölcse az embert boldoggá teszi” (1 Nefi 8:10), és a gyümölcs megízlése „végtelen nagy örömmel” töltötte el (12. v.). Álmában Léhi négy embercsoportot látott, melyek ennek az életnek az embereit ábrázolják:

- Azokat, akik megpróbálták eljutni a fához, de elvesztek a sötét ködben (lásd 21–23. v.)

- Azokat, akik eljutottak a fához, de eltávolodtak, amikor a sokaság kigúnyolta őket (lásd 24–25, 28. v.)
 - Azokat, akik jobban vágytak a nagy és tágas épületre mint a fa gyümölcsére (lásd 26–27, 31–33. v.)
 - Akik eljutottak a fához és nem szégyellték el magukat (lásd 30. v.)
1. Képzeld el, hogy egy újság riportere vagy, és mind a négy csoportból interjút készítesz valakivel! Az egyes csoportról olvasottak alapján írd le, szerinted hogyan válaszolnának az egyes emberek a következő kérdésekre:
 - a. Hová igyekeztél eljutni? *Miért?*
 - b. Eljutottál oda, ahova indultál? *Miért vagy miért nem?*
 - c. Tetszik neked a hely, ahol kikötöttél? *Miért, vagy miért nem?*
 2. Tegyük fel, hogy a következő életben is interjút készíthetsz ezekkel az emberekkel. Írd le, szerinted onnan nézve hogyan válaszolnának az utolsó kérdésre!



1 Nefi 9

Két sorozat lemez

Nefi két sorozat lemezt vezetett. Az egyik népe világi történelmét tartalmazta (Nefi nagylemezei); a másik pedig szent feljegyzés volt (Nefi kislemezei). 1 Nefi 9 olvasása közben figyelj meg, milyen indokokat mondott Nefi e két feljegyzés vezetésére! „A szentírások megértése” részben meg fogod tudni, mit tudunk ma a két sorozat lemez vezetésének okáról. Ez az eset arra tanít minket, hogy az Úrnak olyan terve van, mely kudarcainkat és sikereinket egyaránt figyelembe veszi.

A szentírások megértése



1 Nefi 9

Viszálykodások (4. v.) – Nézeteltérések, vitatkozások

1 Nefi 9:3–6 – Bölcs célból

1828-ban Joseph Smith próféta a Mormon könyvét fordította, és éppen végzett 116 kézzel írott oldallal. Martin Harris számos alkalommal arra kérte Joseph-et, hogy engedje meg neki a fordítás családjának történő megmutatását. Az Úr először nemet mondott, de végül engedélyt adott, ha Martin megígéri, hogy csak néhány

kiválasztott embernek mutatja meg. Martin Harris megszegte ígéretét, és a 116 oldal elveszett. Joseph-nek összetört a szíve, de ezen a tapasztalaton keresztül megtanult egy értékes leckét az engedelmeségről és arról, hogy a gonoszok nem tudják visszatartani Mennyei Atyánkat munkájának elvégzésétől (lásd T&S 3:1–10).

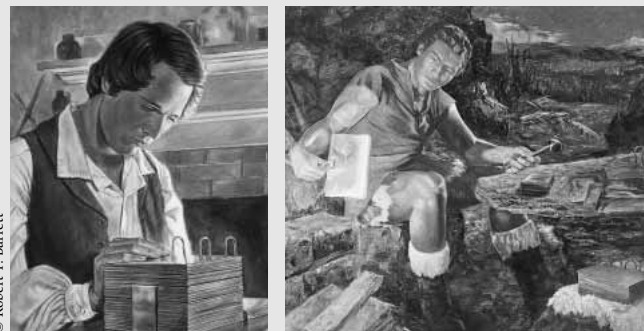

© Robert T. Barrett

Az Úr tudta, mit tesz majd Martin Harris, és több mint kétezer évvel ezt megelőzően tervbe vette ezt. Az Úr megmondta Nefinek, hogy készítsen két sorozat feljegyzést ugyanarról az időszakról. Az egyik, a nagylemezek, a nefiták világi történelmét tartalmazták. A másik, a kislemezek, szent történelmük részére voltak fenntartva. Joseph Smith a nagylemezek kivonatát kezdte el lefordítani, így a Martin által elvesztett 116 oldal a világi történelemben található információkat tartalmazta.

Az Úr azt is tudta, hogy a próféta ellenségei meg fogják változtatni az ellopott oldalakat, hogy ha Joseph újra lefordítja ugyanazt az anyagot, akkor azt mondhatják, hogy nem próféta, hogy nem kétszer nem tud ugyanúgy fordítani (lásd T&S 10:10–19). Az Úr azt mondta Joseph-nek, hogy ezt a részt ne fordítsa le újra, hanem Nefi kislemezeit fordítsa le, mely ugyanarról az időszakról szól, de a fontosabb, szent feljegyzéseket tartalmazza (lásd T&S 10:30–45; lásd még „A Mormon könyvnek fő forrásai”, 12. o.).

A szentírások tanulmányozása



1 Nefi 9 tanulmányozása során végezd el az A és a B tevékenységet!

A Készíts egy lapszéljegyzetet!

1 Nefi 9. fejezetében az Úr az „ezek a lemezek” és „a másik lemezek” kifejezéseket használva utalt a két sorozat lemezre, melyek elkészítését az Úr parancsolta meg neki. Szentírásaid margójára írd egy következőhöz hasonló megjegyzést, mely segít neked észben tartani, melyik sorozat lemezre utal: *ezek a lemezek = kislemezek és a másik lemezek = nagylemezek.*

B Vonatkoztasd az életedre!

Nefi engedelmeskedett az Úrnak, és két sorozat lemezt készített, bár azt nem árulták el neki, hogy miért tegye ezt. A hit és az engedelmesség Nefi által megmutatott példája hogyan inspirálhat téged arra, hogy olyan parancsolatok szerint élj, melyeket talán nem teljesen értesz?



1 Nefi 10

Léhi próféciai

1 Nefi 1–8. fejezetei nagyrészt Nefi összefoglalóját tartalmazzák, melyet apjának, Léhinek a feljegyzéséről mondott, a 9. fejezet pedig Nefi arra vonatkozó magyarázata, hogy miért vezet két sorozat lemezt. 1 Nefi 10. fejezetében Nefi hozzákezd saját életének és szolgálatának a feljegyzéséhez (lásd 1 Nefi 10:1). Egy jövőre vonatkozó próféciát is leír ide, mely apjától származik. E prófécia olvasása közben figyelj meg, hány részletet látott meg Léhi kinyilatkoztatás által az eljövendő eseményeit illetően! Azt is figyelj meg, milyen hatással voltak Nefire Léhi szavai!

A szentírások megértése



1 Nefi 10

Közös akarral (13. v.) –
Együtt, egységesen

Oltatnak be (14. v.) –
csatlakoznak

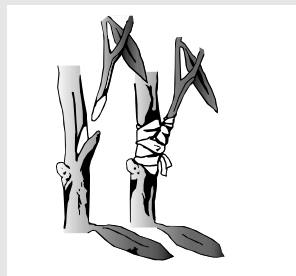

Fontosnak (15. v.) –
megfelelőnek, kívánatosnak

Megpróbáltatások (21. v.) –
Próbatétel vagy teszt
(földi életünket értve ez alatt)

1 Nefi 10:14 – Izráel szétszórása és összegyűjtése



Léhi egy olyan olajfához hasonlította Izráel házát, melynek ágai hitelenségük miatt az egész világba szétszóratnak. Látta, amint családja is része ennek a szétszóratásnak. (Lásd 1 Nefi 10:11–13.)

Arról is prófétált, hogy miután az evangélium eljutott a nemzsidókhoz, ismét össze lesznek gyűjtve Izráel házának szétszóró ágai. Léhi ezt követően elmondta, hogy az Izráel házát jelképező fába történő „beoltás” annyit tesz, mint megismerni „az igazi Messiást” (14. v.). Más szavakkal, úgy válik valaki Izráel házána tagjává, hogy hallja és elfogadja Jézus Krisztus evangéliumát.

A szentírások tanulmányozása



1 Nefi 10 tanulmányozása során végezd el az A vagy a B tevékenységet!

A Olvass úgy, hogy választ keresel!

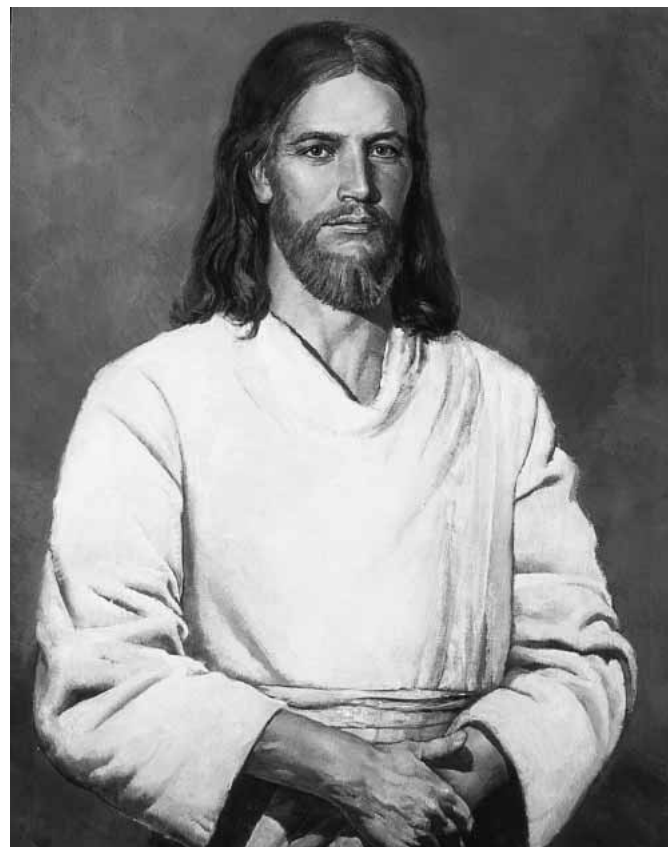

1 Nefi 10:4–11-es verseiben Nefi feljegyezte, amit egy olyan eseményről mondott Léhi, mely hatszáz évvel később történik majd meg. Olvasd el ezeket a verseket, hogy segítsenek neked a következő – Izráel Szentjéről szóló – kérdések megválaszolásában:

1. Miért van szükség Megváltóra?
2. Mi történik majd a Messiással?
3. Hogyan tanulnak majd Krisztusról a nemzsidók?

B Töltsd ki az üres helyeket!

1 Nefi 10:17–22-es verseiben Nefi megosztotta biznyságát a Szellem azon hatalmáról, mely segít nekünk Isten dolgainak a megértésében. Foglald össze Nefi biznyságát a Szellem hatalmáról, és mondd el, hogyan vonatkozik ez a te életedre!



1 Nefi 11-12

Nefi Krisztusról és az Ő küldetéséről szerez ismeretet

Mit teszel akkor, ha olyan részt olvasol a szentírásokban, vagy olyan tanácsot kapsz egyházi vezetőktől, melyről tudod, hogy fontos, de nem érted? 1 Nefi 10:17–19-es verseiben Nefi bizonyosságot tett arról, hogy a Szentlélek hatalma által megérthetjük Isten dolgait, és segített nekünk megérteni, hogy mit kell tennünk. Nefi szerette volna „látni, hallani és megtudni” (17. v.) azt, amit apja látott egy inspirált álomban.

1 Nefi 11–14. fejezetei feljegyzik, hogyan adta meg az Úr Nefinek azt, amire vágyott, és hogyan mutatta meg neki nem csak azt, amit Léhi látott, hanem a szimbólumok nagy részének jelentését is. A 11. fejezet olvasásakor figyelj meg, mit tett Nefi, hogy készen álljon egy ilyen csodálatos kinyilatkoztatás elnyerésére! A 12. fejezetben nézd meg, miként vonatkoztatta ezt a kinyilatkoztatást Nefi a saját népére!

A szentírások megértése

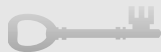

1 Nefi 11

Megnyugszik (27. v.) – Megpihen

1 Nefi 11:16–36 – Mi „Isten leereszkedése”?

„Leereszkedni szó szerint annyit tesz, mint »lemenni valakik közé«.

»Isten leereszkedése« kétféleképpen is érthető. Az első aspektus az Atyaistennek, Elohimnak a leereszkedése [lásd 1 Nefi 11:16–23]. Isten leereszkedése abban a tényben rejlik, hogy ő, egy felmagasztosult Lény, lelép örök trónjáról, hogy egy halandó Fiú Atyja legyen, egy »test szerint született« Fiúé” ([Bruce R. McConkie,] *The Mortal Messiah*, 1:314. o.).



„Isten leereszkedésének második aspektusa a Fiú, vagyis Krisztus leereszkedése volt [lásd 1 Nefi 11:24–32]. Jehova – a menny és a föld atyja, a kez-

detektől fogva mindenek teremtője, a nagy VAGYOK, és Ábrahám, Izsák és Jákób Istene – lejött a földre, otthagya isteni trónját, húsból és csontból álló testet öltve magára, kitéve magát a test gyengeségeinek, valamint az emberiség gyarló és rosszindulatú hajlamainak,

és halandó emberként munkálta ki saját üdvösségét; ez »Isten leereszkedésének« a tana” (Joseph Fielding McConkie and Robert L. Millet, *Doctrinal Commentary on the Book of Mormon*, 4 kötet. [1987–1992], 1:78, 82. o.).

1 Nefi 12

Hitlenségbe süllyed (22. v.) – fokozatosan eltávolodik, vagy gyengévé válik a hit hiánya miatt

1 Nefi 11–12 – Mit tudott meg Nefi Léhi álmáról?

A következő táblázat összefoglal néhány olyan dolgot, amit apja álmáról tudott meg Nefi:

Szimbólum Léhi álmából	A Nefi által kapott értelmezés
Fehér gyümölcsű fa (lásd 1 Nefi 8:10–11)	Isten szeretete, melyet Fia odaadása által mutatott ki, hogy Üdvözítőnk legyen (lásd 1 Nefi 11:21–25; a 15:22-ben „az élet fája”-nak nevezi)
A (piszkos) vizű folyó (lásd 8:13)	A pokol mélységei, melybe beleesnek a gonoszok (lásd 12:16; a 15:27-ben „szennyesség”-nek nevezi)
A vasrúd (lásd 8:19)	Isten szava, mely biztonságban elvezethet minket a fához (lásd 11:25)
A sötét köd (lásd 8:23)	A „gonosz kísértései”, melyek olyannyira elvakítják az embereket, hogy útjukat veszítik és nem tudják megtalálni a fát (lásd 12:17)
A levegőben lévő nagy és tágas épület (lásd 8:26)	A világ gögje és hiábavaló képzelgésai (lásd 11:36; 12:18)
Olyan emberek, akik rálépnek a fához vezető ösvényre, de elvesznek a ködben (lásd 8:21–23)	Nefi nem azonosított konkrét embereket az álomban szereplő sokaságok mindegyikével, de a következő embertípusokat látta: <ul style="list-style-type: none"> Olyan embereket, akik hallották Jézust, de „kiűzték” őt (lásd 11:28) Olyan embereket, akik megfeszítették Jézust, méghozzá azt követően, hogy betegeket gyógyított és ördögöket űzött ki (lásd 31–33. v.) Olyan embereket, akik „egy nagy, tágas épületben” gyűltek össze, hogy a tizenkét apostol ellen harcoljanak (lásd 34–36. v.) Nefitákat és lámánitákat, akik „harcra gyülekeztek” (lásd 12:1–4, 13–15) Nefitákat, akiket kevélységük miatt elpusztítottak a lámániták (lásd 19–23. v.)
Olyan emberek, akik jobban vágnak a nagy és tágas épületre mint a fára (lásd 8:26–27, 31–33)	
Olyan emberek, akik a rúdba kapaszkodtak, a fánál földre rogytak, és vettek a gyümölcsből; ők figyelmen kívül hagyták a gúnyolódókat és nem távolodtak el (lásd 8:30, 33).	Azok, akik részesednek Isten ajándékainak legnagyobbikából – az örök életből (lásd 15:36).

A szentírások tanulmányozása

1 Nefi 11–12 tanulmányozása során végezd el az A tevékenységet, és egyet a másik két tevékenység (B vagy C) közül!

A Fedezd fel az álom jelentését!

1 Nefi 11 és 12. fejezetiben olvasottak alapján válaszolj a következő kérdésekre, hogy leírd, mit tudott meg Nefi apja álmáról! Szükség szerint használd „A szentírások megértése” részt! (A jegyzetfüzetedbe 1 Nefi 8. fejezetének megfelelő versei mellé odaírhatod a szimbólumok jelentését.)

1. Milyen jellemzői vagy tulajdonságai voltak az ízletes gyümölcsű fának, ami miatt jó szimbóluma volt Isten, gyermekei iránt érzett szeretetének és Jézus Krisztus kiengesztelésének?
2. Miben hasonlít Isten szava (a szentírások és a próféták szavai) a vasrúdhoz, melyet Léhi látott?
3. Hogyan segített neked Isten szava annak az örömmek a „megízlelésében”, ami Isten szeretetéből ered?
4. Milyen tekintetben hasonlít a kísértés a „sötét köd”-höz, és mi a kulcsa annak, hogy ne vakuljunk és vesszünk el?
5. Mi a különbség azon emberek között, akik odaértek a fához és aztán eltávolodtak, és azok között, akik odaértek a fához és ottmaradtak?

B Nézd meg, mit tudott meg Nefi Jézusról!



Amikor Nefinek megmutatták apja álmának jelentését, sok mindent megtudott arról, hogy mit tesz majd Jézus, amikor majdnem 600 évvel később eljön a földre.

1. Nézd át 1 Nefi 11–12. fejezeteit, és sorolj fel legalább nyolc olyan eseményt, melyet Nefi meglátott az Üdvözítő életéről!
2. Mit tanít ez a prófécia arról, hogy mennyire pontosan ismeri Isten a jövőt?

C Készíts figyelmeztető jelet!

Készíts egy olyan ábrát vagy jelet, mely megmutatja a nagy és tágas épületet, a fát, valamint az őket elválasztó szakadékot (lásd 1 Nefi 12:18)! Nevezd el az egyes szimbólumokat, majd írd a plakátra egy olyan szlogent vagy figyelmeztetést, mely segíteni fog mások meggyőzésében, hogy kerüljék el az épületet! Legyél kreatív, és próbáld meg plakáton egy új elképzelést vagy megközelítési módot használni!



1 Nefi 11–14. fejezetei jegyzik le azt a látomást, amit válaszként kapott Nefi, amikor apja álmán „töprengett”. A 11–12. fejezetekben prófécia található Jézus Krisztus halandó szolgálatáról, kiengeszteléséről, valamint az amerikai kontinensen élő nefitákhoz tett látogatásáról. Nefi látomása a 13. fejezetben egy olyan próféciaival folytatódik, mely elmondja, mi történik majd az amerikai földrészen, miután Nefi magja kipusztul. Figyeld meg, mennyire részletes és pontos ez a prófécia! Azt is figyeld meg, mennyi mindent tudott már Nefi népe jövőjéről a megígért földön, mielőtt még a Vörös-tengert övező vidéket elhagyták volna!

A szentírások megértése

1 Nefi 13

Förtelmes (5–6. v.) – gonosz, gyűlöletes

Paráznák (7–8. v.) – erkölcstelen személyek, prostituáltak

Megszállta (12. v.) – befolyásolta, inspirálta

Leverték, sújtom (14, 34. v.) – megbüntet, sanyargat

Könyv (20. v.) – a Biblia

Elferdít (27. v.) – gonoszra fordít

Más könyvek (39. v.) – a Mormon könyve és egyéb szentírások

1 Nefi 13:3 – Mik „a nemzsidó . . . királyságok”?

Nefi a *nemzsidók* szót itt olyan értelemben használta, hogy minden Izráel földjén kívüli nemzetre utaljon.

1 Nefi 13:5-9 – Mit értünk a „minden más egyháznál förtelmesebb” egyház alatt?



Helytelen azt gondolni, hogy a Nefi által említett „nagy és förtelmes egyház” bármilyen konkrét egyházra vagy felekezetre utal. Minden olyan embercsoport, mely a Sátán útjait követi, az ördög királyságának része, és ellensége Krisztusnak és az Ő egyházának (lásd 2 Nefi 10:16). Azokhoz hasonlítanak, akik a Léhi álmában látott nagy és tágas épületben laknak.

1 Nefi 13:12 – Ki volt az a „férfi ... a nemzsidók között”?

Nefi egy férfit látott „a nemzsidók között”, akit arra inspirált „Isten Lelke”, hogy hajózzon el oda, ahol Léhi leszármazottjai lesznek a megígért földön. Kolombusz Kristóf igencsak hasonlít ahhoz a férfihoz, akit Nefi jellemezett. Kolombusz azt írta: „Kora fiatalságomtól tengerész voltam, és ma is az vagyok. Az Úr nagyon is támogatta a vágyaimat, bátorságot adott nekem és értelmet; bőven ellátott a hajózás tudományának ismeretével. Urunk kinyitotta elmémet, elküldött a tengerre, és tüzet adott nekem a tethhez. Akik hallottak [vállalkozásomról], butaságnak nevezték azt, kigúnyoltak és kinevettek engem. Ám ki vonhatja kétségbe azt, hogy a Szentlélek inspirált engem?” (Jacob Wassermann, *Columbus, Don Quixote of the Seas*, 19–20, 46. o.; dőlt betűs kiemelés hozzáadva; idézi McConkie és Millet, *Doctrinal Commentary on the Book of Mormon*, 1:91. o.).

A szentírások tanulmányozása

1 Nefi 13 tanulmányozása során végezd el bármelyik kettőt a következő tevékenységek (A–C) közül!

A Hasonlíts!

1 Nefi 13:1-9-es verseiben Nefi egy „förtelmes egyház”-ról beszél, melynek célja Isten szentjeinek az elpusztítása (lásd „A szentírások megértése” részt fent).

1. E versek olvasásakor sorold fel, mit mondott Nefi, mire vágnak azok, akik a Sátán hatása alatt vannak! Ezt követően készíts egy másik listát, azokról az áldásokról, melyek a legfontosabbak az egyház tagjai számára!
2. Írj egy rövid bekezdést, mely elmondja, miért vezetnek nagyobb boldogsághoz a hitű egyháztagok mellett felsorolt áldások annál, amit a másik lista tartalmaz!



© 1977 Dan Thornbon

B Illeszd hozzá a főcímet a vershez!

1 Nefi 13:10–19-es versei feljegyzik Nefi látomását, melyben európai felfedezők felfedezik az Amerikai földrészt. Azokat a konfliktusokat is látta, melyekben az európai telepesek Léhi leszármazottaival kerülnek szembe azok szülőföldje kapcsán.

1. Írd le a jegyzetfüzetedbe a következő főcímet! Aztán mindegyik után írd egy versszámot 1 Nefi 13:10–19-es versei közül, mely illik a főcímhöz:

- Zarándokok hajóznak el az Újvilágba, vallási szabadságra vágyva
- Bár túlerővel néznek szembe, a forradalmi csapatok győznek
- Hajók szelik át az Atlanti-óceán 4800 kilométerét
- Kolombusz elhajózik az Újvilág felé
- Amerikai őslakosokat űznek ki otthonaikból
- A nemzsidók jól élnek Amerikában

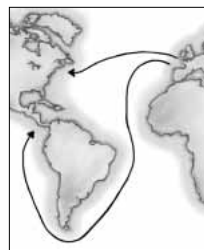

2. Mit tudsz országod történelméről, ami megmutatja az Úr kezét, hogy előkészítette azt az evangélium elfogadására?

C Foglald össze a próféciákat!

Nefi látta, hogyan kerül majd napvilágra az utolsó napokban a Biblia, a Mormon könyve és más szentírások. A következő kérdések megválaszolásával foglald össze, mit látott Nefi:

1. Mit látott, mi történik majd a Bibliával, miután a próféták és az apostolok megírják, ami miatt a nemzsidók „eltvelyednek”? (Lásd 1 Nefi 13:20–29.)
2. Mit tesz meg az Úr Nefi magjáért, vagyis leszármazottaiért, amikor a nemzsidók Amerikába jönnek? (Lásd 1 Nefi 13:30–31.)
3. Mit tesz meg az Úr, hogy segítsen a nemzsidóknak, a zsidóknak, Léhi leszármazottainak, és egyháza mai tagjainak az igaz evangélium megismerésében? (Lásd 1 Nefi 13:32–41.)
4. Hogyan vonatkozik rád és jövőbeli döntéseidre a 37. vers üzenete?



1 Nefi 14

Nefi látomása az utolsó napokban élő nemzsidókról

Nefi látomása 1 Nefi 14. fejezetében ér véget. Itt meglátja azt a küzdelmet, mely Isten Bárányának egyháza és az ördög nagy és förtelmes egyháza között zajlik le. Figyeld meg, milyen ígéreteket tesz az Úr azoknak a nemzsidóknak, akik az utolsó napokban elfogadják az evangéliumot! Bár lehetséges, hogy Izráélből származol, ha csak nem vagy zsidó, vagy Léhi leszármazottja, azok közé a nemzsidók közé számláltatsz, akikről Nefi írt. E fejezet olvasásakor figyeld meg, mi a te szereped az Úr utolsó napi munkájában!

A szentírások megértése

1 Nefi 14

Förtelmes (3. v.) – gonosz, gyűlöletes

Nagy és csodálatos dolog (7. v.) – ez az evangélium és az egyház visszaállítására utal

Parázna (10. v.) – Az ördög egyháza olyan értelemben parázna, hogy népe elhagyta Istent és a Sátánt követte.

1 Nefi 14:7–10 – Miért van „csak két egyház”?

„Az ördög egyháza” nem egy konkrét egyházra utal, hanem minden olyan emberre, csoportra, szervezetre vagy filozófiára, mely Jézus Krisztus egyháza és Isten gyermekeinek üdvözülése ellen dolgozik. Természetesen található igazság és jóság Az Utolsó Napok Szentjeinek Jézus Krisztus Egyházán kívül is, de az evangélium teljessége, mely csak a visszaállított egyházban található meg, elengedhetetlen ahhoz az üdvözüléshez, melyet Mennyei Atyánk gyermekeinek kíván. Az evangélium visszaállítása az a „nagy és csodálatos dolog”

(1 Nefi 14:7), az angyal Nefinek mondott szavai szerint, mely meg fogja osztani a népet, „mert vagy meggyőzi őket a békességre és az örök életre . . . , vagy kiszolgáltatja őket szívük keménységének és elméjük vakságának, amely mind testi, mind lelki rabságba és pusztulásba viszi őket” (7. v.).

Elder Bruce R. McConkie, aki a Tizenkettek Kvórumának tagja volt, azt tanította: „Csak világosság van és sötétség; nincs homályos alkonyzóna. Az emberek vagy világosságban járnak, vagy nem üdvözülhetnek. Ami kevesebb az üdvözülésnél, az nem üdvözülés. Lehet, hogy a teljes sötétségbe merülésnél jobb az alkonyatban járni, vagy megpillantani a távoli hajnal első sugarait, de maga az üdvözülés csak azok számára van fenntartva, akik előlépnek a déli nap ragyogó világosságába” (*The Millennium Messiah: The Second Coming of the Son of Man* [1982], 54. o.).

A szentírások tanulmányozása

1 Nefi 14 tanulmányozása során végezd el bármelyik kettőt a következő tevékenységek (A–C) közül!

A Találd meg a „ha – akkor” ígéreteket!

1 Nefi 14:1–3-as verseiben az angyal elmondta Nefinek, milyen feltételes áldások állnak a nemzsidók – akik közé mi is tartozunk – rendelkezésére. Ezeket az áldásokat a „ha–akkor” ígéretnek jelentik ki: ha ezt megteszitek, akkor Isten ezt teszi. Keresd meg az ígéreteket, és a jegyzetfüzetedben egészítsd ki a következő kijelentéseket!

Ha:

- a nemzsidók
- és megkeményítik

Akkor:

- számláltatnak
- lesznek
- többé nem
- és az a nagy verem

B Találd bizonyítékot egy újságban!

1 Nefi 14:7–10-es verseiben az angyal elmondta Nefinek, hogy két választási lehetőség között kell döntenünk az embereknek.

1. Nézd át ezeket a verseket, és foglald össze, hogy mi ez a két választási lehetőség (lásd még „A szentírások megértése” részt)!
2. Nézd át egy újság cikkeit és hirdetéseit, és keress legalább két példát olyan emberekre, csoportokra vagy filozófiákra, melyekről azt szeretné a Sátán, hogy azokban bizzunk, ne Jézus Krisztus evangéliumában! Magyarázd meg, miért nem hozhatnak nekünk „békességet és örök életet” (7. v.) ezek a dolgok!

C Írd le a saját tesztkérdéseidet!

Látomása végén Nefi látta a küzdelmet, melyre „Isten Bárányának egyháza” és az ördög egyháza között kerül sor. Azt is megtudta, hogy egy másik próféta sok évvel később hasonló kinyilatkoztatást kap majd.

1. Tanulmányozd 1 Nefi 14:11–30-as verseit, és írd hat-nyolc olyan tesztkérdést, melyek ezen versek alapján történő megválaszolását fontosnak tartod! Válaszokat is írd!
2. Mit tudtál meg ezekből a versekből, hogyan nézhet ki a saját jövőd?



1 Nefi 11–14. fejezetei egy csodálatos látomásról számolnak be, melyet Nefi válaszként kapott, amikor szerette volna „látni mindazt, amit atyj[ia] látott” (lásd 1 Nefi 11:3). Figyeld meg 1 Nefi 15. fejezetében, hogy mit tudott meg Nefi Lámánról és Lémuelről, amikor angyalok tanításaiban részesülve visszatért! E fejezet olvasásánál nézd meg, miért volt képes Nefi az isteni kinyilatkoztatás fényében járni, míg testvérei a sötétségben botladoztak! Nefi további magyarázataira is figyelj fel, melyek segítenek nekünk az általa és apja, Léhi által kapott kinyilatkoztatások megértésében!

A szentírások megértése



1 Nefi 15

Megjelenik (13. v.) – megmutatkozik

Nem keverednek össze (20. v.) – nem keverednek más népekkel olyannyira, hogy ne lehessen megkülönböztetni őket

Megbékéltek (20. v.) – Megnyugodtak

A gonosz tüzes fullánkjai (24. v.) – a Sátán heves támadásai

Megpróbáltatások ideje (31. v.) – Próbátétel vagy bizonyítás időszaka (ezt a földi életet, a halandóságot értve ez alatt)

Megfelelő (33. v.) – azt illető, ahhoz kapcsolódó

1 Nefi 15:13, 16 – Mi az a beoltás?

Lásd „A szentírások megértése” részt 1 Nefi 10:14-nél (21. o.), magyarázatként arról, miben hasonlít Izráel háza egy fához, és illusztrációként a beoltásra!

A szentírások tanulmányozása



1 Nefi 15 tanulmányozása során végezz el egyet a következő tevékenységek (A–C) közül!

A Találd meg a „ha-akkor” sémákat!

Nefi meghallotta, hogy testvérei azt mondják, nem értik apjuk álmát.

1. Nézd át 1 Nefi 15:1–9-es verseit, és mondd el, mit tett Nefi, amit testvérei nem tettek meg, hogy megértsék az atyjuk által elmondottakat!
2. Jegyzetfüzetedben fejezd be a következő kijelentéseket, hogy ábrázold a kinyilatkoztatás, Nefi által a 11. versben megadott „ha – akkor” sémáját:

Ha:

- ti nem
- és kértek
- -tel

Akkor:

- ezek a dolgok minden bizonnyal
3. Gondolkozz el a „ha”-kijelentéseken, valamint azon, hogy mit tehetsz, amivel még inkább készen állhatsz arra, hogy válaszokat kapj Mennyei Atyánktól!

B Rakd sorrendbe a kijelentéseket!

Testvéreinek adott válaszában Nefi egy olajfához hasonlította Izráel házát. 1 Nefi 15:12–20-as verseinek felhasználásával állítsd megfelelő sorrendbe a következő kijelentéseket:

- Az evangélium azért kerül a nemzsidókhoz, mert a zsidók és a lámániták elutasították.
- A nemzsidók elfogadják az evangéliumot és az Izráelt jelképező olajfába oltatnak.
- A nefiták egy olyan ág, mely letörött Izráel fájáról.
- A fa visszaállítatik, hogy beteljesedjen az Ábrahámnak tett ígéret.
- Léhi leszármazottai hallani fogják és elfogadják az evangéliumot.

C Vonatkoztass egy idézetet!



Elder Neal A. Maxwell, a Tizenkét Apostol Kvórumának tagja, azt mondta: „Az igazi tanítványok úgy hatástalanítják az ellenség tüzes nyilait, hogy egyik kézzel feltartják a hit oltalmazó pajzsát, míg másik kezükkel a vasrúdba kapaszkodnak. Senki ne értse félre, mindkét kézre szükség van!” (Conference Report, 1987. április, 87. o.; vagy *Ensign*, 1987. május, 70. o.).

Figyelmesen olvasd el 1 Nefi 15:21–36-os verseit, majd írd egy bekezdést, melyben elmondod, hogyan segíthet neked a hit és az Isten szavába kapaszkodás ellenállni a kísértéseknek, melyekkel szembesülsz!



1 Nefi 16

Egy csodálatos gömb és egy eltört íj

Észrevetted már, hogy amikor összhangban vagy a Szellemmel, akkor sokkal könnyebb türelmesen kezelni azokat a dolgokat, melyek rosszul sülnek el az életedben? Másrésztől azok az emberek, akik növekedni látják a közöttük és az Úr között lévő távolságot, azok egyre kevésbé képesek uralkodni az indulataikon. 1 Nefi 16. fejezetében mindkét tapasztalatról olvashatsz. Figyeld meg, hogyan használ az Úr időnként csapásokat fontos leckék megtanítására!

A szentírások megértése



1 Nefi 16

Súlyos dolgok (1–2. v.) – olyan igazságok, melyeket nehéz elfogadni

Elevenükbe vág (2. v.) – felfedi vétkességüket

Parittyá (15. v.) – kövek hajítására használt fegyver



Egyes helyeken még ma is használnak parittyát.



1 Nefi 16:10 – Mi volt az a „különös készítményű finom rézgömb”?

A *finom* szó ebben a versben gondos, részletes és bonyolult kidolgozást jelent. Az Úr készítette ezt a gömböt, hogy Léhit és kis csapatát vezesse a vadonban. Almától megtudjuk, hogy ezt a gömböt, mely irányítóként vagy iránytűként működött, Liahónának nevezték (lásd Alma 37:38).

Léhi és családja felfedezte, hogy a Liahónában volt két tű, vagyis mutató, mely megmutatta nekik, milyen irányba menjenek (lásd 1 Nefi 16:10). Egy olyan hely is volt a gömbön, ahol „időről időre” csodás módon változó írás tűnt fel (29. v.) Ez az útmutató kizárólag hitük szerint működött (lásd 28–29. o.).

A szentírások tanulmányozása

1 Nefi 16 tanulmányozása során végezd el a C tevékenységet (az A és a B választható)!

A Írj egy meghatározást!

Nefi fivérei panaszkodtak, mert Nefi „súlyos dolgokat” (1 Nefi 16:1) mondott nekik.

1. Tanulmányozd az 1–3-as verseket, és magyarázd el, szerinted mit értettek a „súlyos dolgok” kifejezés alatt!
2. Magyarázd el, hogy ezek az igazságok Nefi számára miért nem voltak „súlyos dolgok”!

B Rajzolj!

Tanulmányozd 1 Nefi 16:10–30-as verseit, és rajzolj le, hogy szerinted hogyan nézhetett ki a Liahóna! A sajátosságait is jellemezd!

C Foglald össze, mi történt!

Léhi családja a vadonban szenvedett, amikor Nefi nyila eltört.

1. Foglald össze, mi történt 1 Nefi 16 következő részeiben, majd magyarázd el, hogy szerinted mit tanulhatott Léhi családja az adott tapasztalatokból:
 - a. 17–19. vers
 - b. 20–21. vers
 - c. 22–23. vers
 - d. 24–29. vers
 - e. 30–31. vers
2. Hogyan segíthetne neked Nefi eltört íjának tapasztalata akkor, ha hirtelen elvesztenél egy állást, mely elegendő pénzt adott családod táplálásához és felruházásához?
3. Bár Léhi zúgolódott, szerinted miért volt az, hogy Nefi mégis hozzá fordult tanácsért, és tőle kérdezte meg, hogy hová menjen élelmet vadászni?



Léhi kis csoportja végül a vadonbeli utazás végére ért, amikor az Úr egy termékeny földre vezette őket a tengerparton. Ezt a Bőség földjének nevezték el. 1 Nefi 17. fejezetében Nefi elmond néhány olyan részletet a vadonbeli útjukról, melyet azelőtt nem említett. Figyeld meg, mennyi ideig utaztak a vadonban, mit ettek, és hogyan voltak képesek a túlélésre ilyen táplálkozás mellett! Azt is figyeld meg, hogy Lámán és Lémuel miért kezdett el ismét zúgolódni!



Fénykép: Warren Aston, a Foundation for Ancient Research and Mormon Studies jóvoltából.

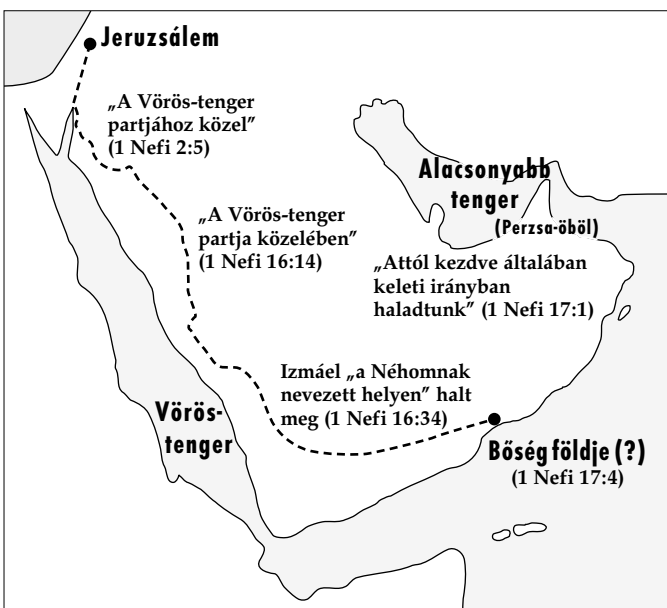

Léhi utazásainak lehetséges útvonala a vadonban

A szentírások megértése



1 Nefi 17

Fújtató (11. v.) – szerkezet, mellyel levegőt fújnak a tűzbe, hogy forróbb legyen

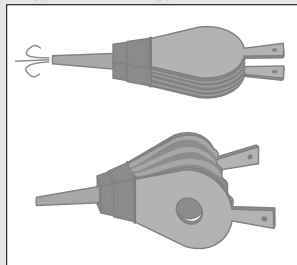

Fújtató

Fellázkodtak ellene, szidalmazták (30, 42. v.) – rosszat mondtak róla, sértegették

Megdorgálta (41. v.) – megfegyelmezte, helyreigazította

Aggódik (47. v.) – nagy bánat emészti

Elemészt (48. v.) – elpusztít

A szentírások tanulmányozása



1 Nefi 17 tanulmányozása során végezd el bármelyik kettőt a következő tevékenységek (A–E) közül!

A Mit tanított Nefi a vadonbeli utazásról?

- Nézd át 1 Nefi 17:1–6, 12-es verseit, és válaszold meg a következő kérdéseket a vadonbeli utazásról:
 - Mennyi ideig tartott nekik, míg Jeruzsálemből a Bőség földjére mentek?
 - Főleg mit ettek a vadonban?
 - Szerinted miért mondta Nefi azt, hogy „az Úr annyira megáldott minket” (2. v.)?
- A 3. vers „ha-akkor” sémájának beazonosításával találd meg az „ebből láthatjuk” tanulságot:
 Ha „az emberek [gyermekai] _____
 Akkor „ő _____ és _____ őket,
 és _____ ad nekik!”
- Lehet, hogy te nem sivatagban vándorolsz, de életedben akkor is vannak komoly kihívások. Magyarázd el, hogyan vonatkoztatnád életedre az „ebből láthatjuk”-leckét!

B Írj le egy modern példát!

Az Úr azt mondta Nefinek, hogy építsen hajót – mely természetes képességeit meghaladó feladat volt. Tanulmányozd 1 Nefi 17:7–11-es verseit, és figyeld meg, mit tett az Úr, és minek a megtételét várta el Nefitől! Ezt követően írd beszámolót egy olyan mai emberről, akit valami nehéz dolognak a megtételére kértek, és most az Úrra kell hagyatkoznia, hogy tudja, hogyan végezze el azt!

C Hasonlítsd össze a fivéreket!

- Tanulmányozd 1 Nefi 16:1–3, 18–20, 37–38; 17:17–21, 48-as verseit, és sorold fel annak okait, amiért Lámán és Lémuel zúgolódott, vagy dühös volt, illetve hogy miért „örültek”!

- Tanulmányozd 1 Nefi 16:4–5; 17:19, 47-es verseit, és sorold fel annak okait, amiért Nefi örült, és mondd el azt is, hogy miért volt bánatos!
- A két listából mit tudsz meg e férfiak jellembeli különbségeiről?
- Hasonlítsd össze azt, hogy mit mondott Lámán és Lémuel 1 Nefi 16:38; 17:19, 22-es verseiben, mit tudnak, valamint azt, amiről 1 Nefi 17:55-ös versében mondták, hogy tudják! Mi változtatott azon, hogy mennyi mindent értettek meg?
- Mit tanultál 1 Nefi 17. fejezetéből, ami segíthet neked abban, hogy hasonlóbbá válj Nefihez és kevésbé hasonlóvá Lámánhoz és Lémuelhez?

D Írd le a saját szavaiddal!

Nefi Mózes történetére emlékeztette fivéreit, aki Izráel gyermekeit kivette Egyiptomból, és Léhéhez hasonlította őt, aki Jeruzsálemből vezette ki a családját (lásd 1 Nefi 17:23–45).

- Nézd át ezeket a verseket, és sorold fel legalább négy hasonlóságot aközött, ami Mózes népével történt, és aközött, ami Léhi csoportjával történt!
- Olvasd el figyelmesen 1 Nefi 17:45-ös versét, és magyarázd el, mit jelent „érezni” az Úr szavait, illetve mesélj egy olyan alkalomról, amikor úgy érezted, mintha szólának hozzád a szentírások!

E Magyarázd el a képet!

Nefi testvérei nem örültek, és csak az Úr hatalma tarthatta őket vissza attól, hogy kioltásák az életét. Jobbra 1 Nefi 17:48–55-ös verseinek megjelenítése van. Magyarázd el, hogy mi történik a képen, és mondd el, mi melyik verset jelképezi!



1 Nefi 18

Utazás a megígért földre

Ismertél vagy ismersz olyan embereket, akik bűneik miatt szenvedtek, de nem akartak megváltozni? Végül megtértek? Mennyi szenvedést éltek meg, mielőtt változtattak volna a viselkedésükön?

Még kire volt hatással a viselkedésük? Lámánnak és Lémuelnek is ilyen élményben volt része 1 Nefi 18. fejezetében. Nézd meg, végül mi készítette őket a bűnbánatra! Azt is figyeld meg, milyen hatással volt macacsságuk a család többi tagjaira!



A szentírások tanulmányozása

1 Nefi 18 tanulmányozása során végezz el kettőt a következő tevékenységek (A–C) közül!

A Készíts interjút egy szereplővel!

Léhi családja készen állt arra, hogy különös tervezésű hajón elhajózzanak az ismeretlenbe (1 Nefi 18:1–7). Ha riporter lennél, akit azzal bíztak meg, hogy elutazásuk előtt készíts interjút a család tagjaival, akkor szerinted mit mondanának? Válaszd ki Léhi csoportjának három tagját, és írd le két kérdést, melyet riporterként feltennél! Ezt követően írd le, hogy szerinted ezek az emberek mit válaszolnának a kérdéseidre!

B Ne hagyd ki a részleteket!

Léhi családjának története, amint a megígért föld felé utaznak, érdekes és tartalmaz néhány jelentős részletet, mely felett könnyen elsiklunk. 1 Nefi 18. fejezetének elolvasása után válaszolj a következő kérdésekre:

- Léhi családjának mely két tagját említi meg először ez a fejezet?
- Szerinted miért engedte meg az Úr Nefinek, hogy oly sokáig megkötözve maradjon ahelyett, hogy csodás módon kiszabadította volna őt, ahogyan azt 1 Nefi 7:18; 16:39; és 17:48-as verseiben is tette?
- Mi történt ebben a fejezetben, amit az Úr már 1 Nefi 17:13-as versében megjövendölt?

C Keresd meg az életre szóló tanulságokat!

A megígért föld felé tartó utazásra tekinthetünk úgy is, mint földi életünk metaforájára (szimbólumára). Sokan például, Nefi fivéreivel hasonlóan 1 Nefi 18:9-es versében, földi törekvésekre koncentrálnak,

elfelejtik Istent, és azt, hogy az Ő hatalmától függenek. A következő kérdések megválaszolásával tárd fel, miben hasonlít ez a történet a tapasztalatokhoz, melyekben részünk lehet:

1. Miben hasonlít az, amit a 10. versben tett Nefi a fivéreiért, ahhoz, amit a lelkiismeretünk (Krisztus világsága) tesz értünk?
2. A nem működő iránytű és a vihar hogyan hasonlít ahhoz, ami velünk történik, amikor „vakká tesszük” a lelkiismeretünket?
3. Mihez hasonlítható életünkben az, amikor Nefi kiszabadul?
4. Mi történt, amikor Nefi imádkozott? Hogyan vonatkoztatható ez az életedre? (Lásd különösen 1–3, 21–23. v.)
5. Hogyan vonatkoztatható az, amit Nefi testvéreinek, Izmaél fiainak és az ő feleségeiknek durva viselkedéséről elmondott, egyes mai viselkedésformákra és mások iránti tiszteletlenségre?



Miért van az, hogy egyesek szeretik a szentírásokat, és a vigasz, a remény és a biztatás kincsesládájára lelnek bennük, míg úgy látszik, másokat egyáltalán nem érdekelnek, vagy semmitmondónak tartják azokat? Nefi elmondta nekünk, hogy amiket űrt, azok nem a világnak fognak tetszeni, hanem Istennek „és azoknak . . . , akiket nem a világi dolgok érdekelnek” (1 Nefi 6:5). Szerinted miért van az, hogy akiknek ezen élet dolgain csüng a szívük, azokat nem nagyon érdeklik az örökkévalóság dolgai? 1 Nefi 19. fejezetének tanulmányozásánál nézd meg, mit tett és mit tesz az Úr, amivel arra biztatja gyermekeit, hogy jöjjenek haza és éljenek újra Ővele!

A szentírások megértése



1 Nefi 19

Téved (6. v.) – hibát követ el
Ostorozni fogja (13. v.) –
gyötri, megbünteti

Gúny és csúfolódás tárgyai
(14. v.) – üldözött nép

1 Nefi 19:1–6 – Két sorozat lemez



1 Nefi 9. fejezetében Nefi leírta, hogy két sorozat lemezt készített. Az egyik sorozat, Nefi nagylemezei, népe részletes beszámolóját tartalmazta; a második sorozat pedig, Nefi kislemezei, szent vallási feljegyzés volt. 1 Nefi 19. fejezetében az „első lemezek” és a „másik lemezekre” kifejezés Nefi nagylemezeire utal, az „ezeket a lemezeket” kifejezés pedig a kislemezekre (lásd „A Mormon könyvének fő forrásai”, 12. o.).

Nefi azt remélte, hogy ezek az írárok segítenek majd Krisztushoz vezetni az eljövendő nemzedékeket.

1 Nefi 19:10 – Ki volt Zénok, Néum és Zénos?

Nefi Zénokot, Néumot és Zénost idézte, az ószövetségi idők prófétáit, akiknek Jézus Krisztusról szóló részletes próféciai fel voltak jegyezve a rézlemezeken. Bizonyosságukat nem találjuk meg a mai Ószövetségben. Írásaik nyilván azon „világos és értékes” igazságok közé tartoztak, melyeket a „nagy és förtelmes egyház” távolított el (1 Nefi 13:26). A Mormon könyve nélkül semmit nem tudnánk erről a három hithű ószövetségi prófétáról, vagy jövendöléseikről.

A szentírások tanulmányozása



1 Nefi 19 tanulmányozása során végezd el bármelyik kettőt a következő tevékenységek (A–C) közül!

A Sorold fel a „világos és értékes részek”-et!

Az Úr megparancsolta Nefinek, hogy a második sorozat lemeze (a kislemezekre) írjon rá sok olyan világos és értékes részt, mely hiányozni fog a Bibliából (lásd 1 Nefi 19:3 és „A szentírások megértése” részt).

1. Nézd át 1 Nefi 19:8–14-es verseit, és sorold fel azokat az igazságokat, melyeket Jézus Krisztus születéséről, életéről és haláláról tudott meg Nefi! Azt is mondd meg, hogy mi történik majd Izráel házával Jézus halála után!
2. A felsorolt igazságok közül jelöld meg, melyekről mondta Nefi, hogy az angyaltól tudta meg, és melyeket tudott meg Zénok, Néum vagy Zénos írásaiból!

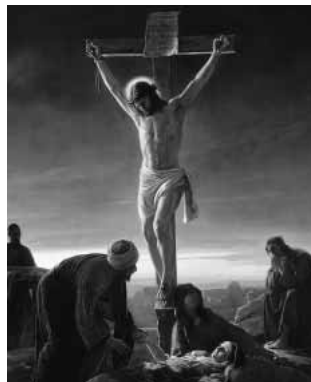

B Elemezd, hogy miben lehetnének mások a dolgok!

Gondolkozz el Jézus életének azon részletes próféciairól, melyeket a Mormon könyve állít vissza (lásd 1 Nefi 19:8–14)! Szerinted miben lehetne más a zsidók és a többi keresztény hite, ha ezek az igazságok még mindig benne lennének az Ószövetségben?

C Szentírás memoriter – 1 Nefi 19:23

Nefi sok dolgot felolvasott családjának Ésaías próféta írásaiból. Olvasd el 1 Nefi 19:22–24-es verseit, és mondd el, miért akarta Nefi, hogy családja (és mi) ismerjük Ésaías szavait!



Nefi Ésaías próféciaiból olvasott fel népének, hogy „még jobban rábír[ja] őket, hogy higgyenek az Úrban, Megváltójukban” (1 Nefi 19:23). 1 Nefi 20–21. fejezetei feljegyeznek néhányat Ésaías e fontos próféciai közül. Ezek a rézlemezeken voltak, és hasonlítanak azokhoz, melyek az Ószövetségben találhatók. E fejezetek olvasásánál figyelj meg, mit tanított Ésaías Izráel házáról! Miért érte Izráelt oly sok csapás a századokon át, és mit tesz az Úr, hogy szövetséges népét ismét visszahozza? Mivel a mai Izráel házához tartozunk, mi is vonatkoztathatjuk életünkre Ésaías szavait.

A szentírások megértése



1 Nefi 20

Esküsztek (1. v.) – köttök szövetséget, tesztek ígéretet

Nem [rá] támaszkodnak (2. v.) – nem tőle függnék, nem hozzá maradnak hűek

Hitszegő (8. v.) – aki megszegi a parancsolatokat

Utódod ... méhed gyümölcse (19. v.) – leszármazottad (gyermeked, unokád, stb.)

1 Nefi 20:1 – Mi „Júda vize”?

Elder Bruce R. McConkie azt írta: „Ésaías azt mondja, hogy »Jákób háza ... Júda forrásából« származik (Ésaías 48:1), mely kijelentés különös jelentőséggel bír az utolsó napi szentek számára, fényében annak a ténynek, hogy a rézlemezekre vésett szavai a »vagyis a keresztes vízéből« kiegészítést is tartalmazzák, ezzel őrizve meg

tisztán az ószövetségi, keresztesről szóló szöveget” (*Mormon Doctrine*, 2. kiad. [1966], 832. o.). Kiváló példája ez a Bibliából elvett „világos és értékes” igazságoknak (1 Nefi 13:29)!

1 Nefi 20:1–2 – „A szent városról nevezik magukat”

1 Nefi 20:1–2 idézete szerint Ésaías próféta megfeddte Izráel házát, mivel azt állították, hogy követik az Urat, de nem tartották be a parancsolatait. Úgy érezték, hogy mivel szövetséges népéhez tartoznak, és Jeruzsálem szent városában laknak, Isten mindig meg fogja védeni őket. Ésaías emlékeztette őket, hogy nem az a fontos, *ahol* élünk, hanem az, *ahogyan* élünk (lásd 18–22. v.). Ugyanez az alapelv ma is igaz.

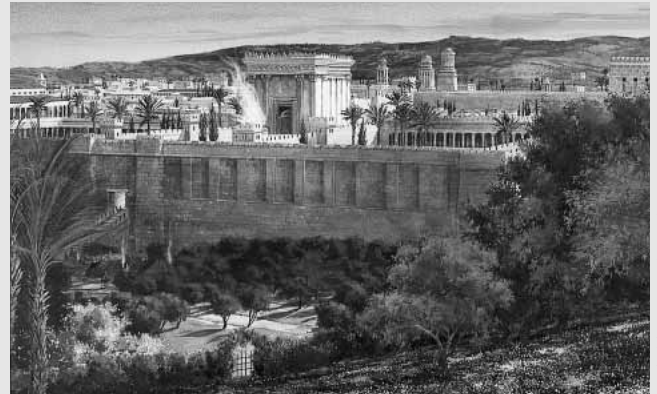

Jeruzsálem, az ősi Szent Város

1 Nefi 20:3–8 – „A korábbiakat már régen kijelentettem ... új dolgokat hirdetek neked”

Az Úr sok bizonyítékot vagy okot adott gyermekeinek arra, hogy higgyenek szavaiban és prófétái szavaiban. 1 Nefi 20:3–8-as verseiben felsorol néhány ilyen bizonyítékot, és elmagyarázza, hogy miért volt szükség ezekre a próféciaikra. Isten kezdettől fogva sok jövőbeli eseményt kinyilatkoztatót. Hosszú távú próféciainak egyik célja annak megakadályozása volt, hogy gonosz emberek bálványoknak vagy hamis isteneknek tulajdonítsák csodálatos műveit (lásd 3–5. v.). Isten emellett hirtelen bekövetkező eseményeket is kinyilatkoztatót, hogy a gonoszok ne mondhassák: „tud[tunk] róluk” (lásd 6–8. v.).

1 Nefi 20:14–17 – Az Úr támogatja a prófétáit

Az Úr szereti prófétáit, és minden „általuk hirdetett szavát” beváltja (14. v.). Egy mai kinyilatkoztatásban az Úr kijelentette: „akár én magam, akár szolgálaim által mondtam, mindegy” (T&S 1:38).

1 Nefi 21

Pásztoraitok (1. v.) – ebben az esetben a zsidók vallási vezetői

Anyám méhében (1. v.) – mielőtt megszülettem volna

Elpusztult örökség (8. v.) – üres vagy sivár örökség

Szűk (20. v.) – túl kicsi vagy keskeny; amikor az Úr Sionban gyűjti gyermekeit, újra nagyon sokan lesznek.



1 Nefi 21:1 – Fontos visszaállítás a rézlemezekről

Ésaiás 1 Nefi 21:1-ben idézett próféciájának egész első mondata hiányzik Ésaiás könyvének ide tartozó fejezetéből (lásd Ésaiás 49:1). Ez a szöveg minden bizonnyal rajta volt a Nefi által használt rézlemezeken, de a mostani Bibliánkból elveszett. Ésaiás 49. (vagy 1 Nefi 21.) fejezete a Messias eljövételéről, Izráel összegyűjtéséről és az evangélium nemzsidókhöz történő eljövételéről szól. A Mormon könyvében található változatból megtudjuk, hogy ez az üzenet különösen azoknak az izráelitáknak szólt (például Léhi családjának), akik ágakhoz hasonlóan letettek Izráel fő törzséről, és más földre szórattak. Azt is megtudjuk, hogy a szétszórátást jeruzsálembeli vezetőik gonoszsága okozta.

1 Nefi 21:1–9 – Ki volt az, aki már születése előtt el lett hívva?

Az 1–9. versek az Üdvözítőről, Jézus Krisztusról szólnak, aki már születése előtt el lett hívva (1. v.), akinek szavai éles kardként hasonlóan járnak át a gonoszok szívét (lásd 2. v.), akinek élete hegyes nyílhoz hasonlítható (lásd 2. v.), aki a nemzsidók világossága (lásd 6. v.), és akit megvetnek az emberek (lásd 7. v.). Mivel a próféták élete időnként az Üdvözítőt példázza vagy jelképezi, ezek a versek Ésaiásra is vonatkoztathatók. Joseph Smith prófétára is vonatkoztathatók:

- *Előre elrendelték.* Bizonyosságot tett arról, hogy „Minden olyan embert, akinek elhívása van a világ lakosainak szolgálatára, a nagy mennyei tanácsban rendeltek el pontosan erre a feladatra még e világ létrejötte előtt. Úgy gondolom, engem ebben a nagy tanácsban rendeltek el erre a hivatalra” (*Teachings of the Prophet Joseph Smith*, 365. o.; lásd még 2 Nefi 3:7–15).
- *Szavai élesek voltak, élete pedig akár egy hegyes nyíl.* Azt mondta: „Hatalmas, durva, magas hegyről legördülő kőhöz hasonlítok; csak az finomít rajtam, ha valami más dologgal kapcsolatba lépek, és többszörös erővel ütközöm neki a vallási vakbuzgóságnak, a papi mesterkedésnek, ... a hazug szerkesztőknek, megvesztegetett bírácoknak és esküdteknek, ... akik mögött ott áll a csöcselék, a káromló, a féktelen és romlott férfiak és nők – az egész pokol lepattint rólam itt-ott egy-egy sarkot. Így leszek sima és csiszolt nyíllá a Mindenható tegezésében” (*Teachings of the Prophet Joseph Smith*, 304. o.).
- *Azért küldetett, hogy világosság legyen a nemzsidóknak.* Az Úr azt mondta neki: „ez a nemzedék terajtd keresztül kapja meg szavamát” (T&Sz 5:7–10; lásd még T&Sz 86:11).

- *Megvetették az emberek.* Moróni angyal megjövendölte, hogy az emberek között jót és rosszat is beszélnek majd Joseph-ről (lásd Joseph Smith története 1:33).

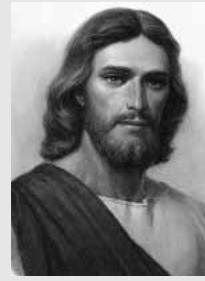

A szentírások tanulmányozása

1 Nefi 20–21 tanulmányozása során végezd el bármelyik kettőt a következő tevékenységek (A–E) közül!

A Keresd meg a válaszokat!

Ésaiás látta Izráel gyermekeinek a gyengeségeit. Bűnbánatra szólította őket, hogy véghezvihessék az Úr rájuk bízott munkáját, és megkaphassák az áldásait. Olvasd el 1 Nefi 20:1–11-es verseit, és válaszolj a következő kérdésekre:

1. Mit tett az Úr, hogy népének bebizonyítsa, ki is Ő? (Lásd 3–8. v.; lásd még „A szentírások megértése” 1 Nefi 20:3–8-nál.)
2. Szerinted miért használta Ésaiás a vasból lévő nyak képét (lásd 4. v.), amikor Izráel gyermekeit jellemezte?
3. Bár a nép lázadott a múltban, mit mondott az Úr, mit tesz majd meg értük? Miért? (Lásd 9–11. v.)
4. Mit mondott az Úr, mit kell megtennie az embereknek? (Lásd 20. v.; lásd még Móziás 26:29–30.)
5. Ésaiás e tanításai hogyan vonatkozhatnak napjainkra, „javunkra és okulásunkra” szolgálván (1 Nefi 19:23)?

B Magyarázd el a hasonlatokat!

1 Nefi 20:11–17-es verseiben az Úr kijelentette Teremtőként és Üdvözítőként játszott szerepét. Ezek a versek a próféták iránti szeretetéről és azok támogatásáról is szólnak. A 18–22. versekben Ésaiás leírta, mi történt volna Izráel gyermekeivel, ha szüntelenül engedelmesek lettek volna. Ezt követően bűnbánatra szólította fel őket.

1. Nézd át 1 Nefi 20:18–22-es verseit, és mondd el, hogyan írják le az Úr hithűeknek adott ígéreteit az Ésaiás által használt hasonlatok (melyekben szerepelnek az *olyan* vagy a *mint* szavak): folyam, hullámok, homok, porszem.
2. Szerinted miért nincs békessége a gonoszoknak? (Lásd 22. v.)

C A prófécia egynél többféleképpen is beteljesedhet

Ésaiás próféciái közül sokra jellemző az, hogy egynél több alkalmazás és beteljesedés tartozhat hozzájuk.

1. Tanulmányozd 1 Nefi 21:1–10-es verseit, és mondd el, milyen tekintetben jellemzik ezek a versek Jézus Krisztust!
2. Mondd el, milyen tekintetben jellemezhetik ezek a versek Joseph Smith prófétát is (lásd még „A szentírások megértése” részt)!

D Hogyan emlékszel az Üdvözítőre?



„Én nem feledkezem meg rólad,
Ó Izráel háza”

1. Amikor az Úr az emberek engedetlensége miatt nem tudta megáldani Izráelt (Sion), akkor milyen érzések voltak a népben, mi történt?
(Lásd 1 Nefi 21:14.)
2. Mit mondott az Úr, mi fogja mindig a népére emlékeztetni Őt?
(Lásd 16. v.)
3. Írj egy bekezdést, mely elmagyarázza, mi segít neked emlékezni az Üdvözítőre, akár az egyházban, akár más alkalmakkor!

E Rakd sorrendbe az állításokat!

1 Nefi 21:22–26-es verseiben Ésaías megígéri, hogy az Úr meg fogja menteni népét. Itt következnek e versek jó néhány fontos állítása. Rendezd őket át, hogy olyan sorrendet tükrözzenek, ahogyan a versekben megjelennek!

- Az Úr meg fogja szabadítani azokat, akik a bűn és a gonoszság fogságában vannak.
- A hatalommal és befolyással bíró emberek támogatni fogják az egyház munkáját.
- Mindenki tudni fogja, hogy Jézus Krisztus az Üdvözítő.
- Az Úr vív majd csatát az egyház ellen harcolókkal.
- Akik az Úrban bíznak, azok nem szégyenlik majd az evangéliumot.
- Az Úr vissza fogja állítani az egyházat a nemzsidók között, mely az igazlelkűség zászlója lesz a világ számára.
- Akik az egyház ellen harcolnak, azok el fogják magukat pusztítani.



1 Nefi 22

Az utolsó napok eseményei

Nefi tudta, hogy Ésaías szavainak megértése egyes embereknek nehézséget fog okozni. Tulajdonképpen Nefi saját családját is arra kérte őt, hogy magyarázza el az 1 Nefi 20–21-ben idézetteket (lásd 1 Nefi 22:1). 1 Nefi 22. fejezetének olvasásakor figyelj meg Nefi magyarázatait, melyeket 1 Nefi 20–21 fontos igazságairól mondott! Különösen azt figyelj meg, hogy mit mondott Nefi

Izráel szétszórásáról, valamint a nemzsidók szerepéről, amit Izráel összegyűjtésében játszanak majd az utolsó napokban. Ne felejtőd el, hogy az egyház tagjai, bár származásunk vagy szövetségkötésünk alapján Izráel házából valók vagyunk, az ebben a fejezetben megemléltett „nemzsidók” közé tartoznak, és szerepet játszanak Izráel összegyűjtésében!

A szentírások megértése



1 Nefi 22

Közli (2. v.) – megmutatja, tudatja

Kitárja karjait (10. v.) – megmutatja hatalmát

Homály (12. v.) – az ismeretlenség állapota

Ítélni (21. v.) – ítéletet végrehajtani

1 Nefi 22:8 – Mi az a „csodálatos dolog”, amit az Úr az utolsó napokban visz véghez?



Hosszú történelmük legnagyobb részén át Izráel gyermekei hűtlenek voltak ahhoz az Istenhez, aki választott népévé tette őket. Áldásai ellenére gyakran inkább a világ útjait választották, nem Isten útjait. Ennek eredményeként legtöbbjüket szétszórták, szerte a világba, és elvesztették a hovatartozásukat. Léhi leszármazottjai arra mutatnak példát, amikor egy család a szétszórás folyamán máshová került, de megőrizte hovatartozását. Tudták, hogy ők kik. Az utolsó napok csodálatos munkája azok összegyűjtése

lesz a szétszórt Izráel leszármazottai közül, akik hajlandóak visszatérni az Úrhoz. Bár az egyház tagjai ma Izráel házából valók, Nefi nemzsidókként utalt ránk, mert nemzsidó nemzetekből jöttünk.

A szentírások tanulmányozása



1 Nefi 22 tanulmányozása során végezd el bármelyik kettőt a következő tevékenységek (A–D) közül!

A Izráel szétszórása: kit, hol, mikor és miért?

Ésaíasnak Izráel szétszórására vonatkozó szavait 1 Nefi 21:1-es versében találjuk meg. Nefi 1 Nefi 22:3–5-ös verseiben még több dolgot elmagyarázott erről a szétszórásról. Foglald össze a szétszórásról azokat a további információkat, melyeket Nefitől tudunk meg! Mindenképpen magyarázd el, hogy kit, mikor, hova és miért szórtak szét!

B Párosítsd össze a kijelentést a verssel!

1 Nefi 21:22-es versében Ésaías a nemzsidóknak Izrael összegyűjtésében játszott szerepéről beszél. 1 Nefi 22. fejezetében Nefi további információkat adott nekünk erről az összegyűjtésről. Másold le a jegyzetfüzetedbe a következő kijelentéseket, és minden kijelentés után írd le 1 Nefi 22:6–12-es verseiből annak a versnek a számát, mely tartalmazza az adott megállapítást!

- A nemzsidóknak az Úr erejére van szüksége ahhoz, hogy minden embert megáldjanak az evangéliummal.
- A nemzsidó nemzetek gazdagsága és jóléte támogatja majd a szétszórt Izrael összegyűjtéséhez szükséges misszionáriusi munkát.
- Izrael összegyűjtése úgy történik, hogy Jézus Krisztust felismerik az Üdvözítőjükként.
- Egy hatalmas nemzsidó nemzet szórja majd szét Léhi leszármazottait.
- A nemzsidók Izrael házának egészét megáldják majd azzal, hogy az evangéliumot tanítják nekik.
- Az Úr a hatalmas nemzsidó nemzethez viszi majd el az evangéliumot. Ez a nemzet aztán meg fogja áldani Léhi leszármazottjait azzal, hogy megosztja velük az evangéliumot.
- Az Úr szövetségei az Úr hatalma által az egész világ előtt nyilvánvalóvá válnak.



C Írj újságcikk-főcímet!

1 Nefi 22:13–18-as verseiben Nefi azt az ítéletet jellemzi, mely az utolsó napokban éri utol a gonoszokat. E versek mindegyikéhez írd egy újságcikk-főcímet, mely összefoglalja a Nefi által leírt eseményt!

D Hasonlíts!

Nefi elmondott néhány különbséget aközött, ami az igazlelkűekkel, és aközött, ami a gonoszokkal történik majd az utolsó napokban.

1. Tanulmányozd 1 Nefi 22:16–26-os verseit, és sorold fel az igazlelkűeknek tett ígéreteket! Készíts egy másik listát is, a gonoszokat utoléró büntetésekről!
2. Olvasd el 1 Nefi 22:28–31-es verseit, és mondd el, mit akart Nefi, mit tanuljunk meg az általa leírtakból!



Nefi második könyve



Második Nefi sok évvel azután kezdődik, hogy Léhi családja elhagyta Jeruzsálemet, és azután, hogy megérkeztek a megígért földre. Az első négy fejezetben Nefi feljegyezte az utolsó olyan tanácsot adó szavakat, melyeket halála előtt mondott el apja. 2 Nefi olvasásakor figyeld meg, mi történt a családdal Léhi halála után!



Léhi 2 Nefi 1-ben adott tanácsai főleg Lámánnak és Lémuelnek szóltak. Olvasás előtt gondolkozz el azon, mit szeretnél elmondani Lámánnak és Lémuelnek, ha gyermekeid lennének! Figyeld meg, mit mondott Léhi, és gondold át, hogy milyen hatással lehetett ez a fiaira!

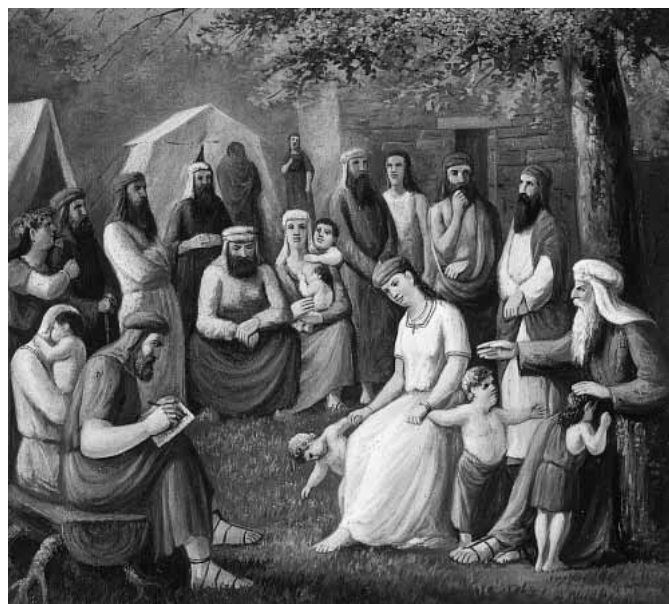

A szentírások megértése



2 Nefi 1

Újra elmondta (1. v.) –

emlékeztette őket, felidézte

Örökség (5, 8–9. v.) – birtok vagy családi tulajdon

Háborgat (9. v.) – bajt okoz, bánt

Süllyed (10. v.) – fokozatosan eltávolodik

Megváltotta (15. v.) –

megmentette, a szó szerinti jelentés „megvett a szolgaságból”

Sötétség (23. v.) –

az ismeretlenség állapota

Kemény hangon (26. v.) – feddve

Magába folytatni (26. v.) – visszatartani

Szólásra (27. v.) – beszédre

A szentírások tanulmányozása



2 Nefi 1 tanulmányozása során végezd el az A és a B tevékenységet!

A Fejezd be ezeket a mondatokat!

2 Nefi 1:5–12-es versei Léhi fiainak mondott szavait tartalmazzák, örökségük földjéről, mely Észak- és Dél-Amerikát is magában foglalja. Egészítsd ki a következő megállapításokat, melyek összefoglalják Léhi e tanításait! Próbáld meg saját szavaiddal átfoglalni őket, de győződj meg arról, hogy mondataid teljes mértékben lefedik azt, amit Léhi tanított:

1. Léhi leszármazottai mellett a föld örökség ... (Lásd 5–7. v.)
2. Ha a megígért földön élők Istent szolgálják és betartják a parancsolatait, akkor ... (Lásd 7, 9–12. v.)
3. Az Úr abban az időben visszatartott más nemzeteket ennek a földnek a megismeréséről, mert ... (Lásd 8. v.)

B „Legyetek férfiak”!



Elder Carlos E. Asay, aki a Hetvenek elnökségének volt a tagja, egy olyan tapasztalatról mesélt, melyben tizennyolc éves korában, az ároni papság papjaként volt része, amikor nem volt hajlandó kortársaihoz csatlakozni valamely helytelen tevékenységben. Azt írta: „Amint elmentem, . . . társaim gúnyolódva azt kiabálták: »Mikor fogsz felnőni?» »Mikor nem leszel már ilyen anyámasszony katonája és vallási fanatikus?» »Mikor

leszel férfi?» (In the Lord's Service [1990], 46. o.; lásd még Conference Report, 1992. április, 58. o.; vagy Ensign, 1992. május, 40. o.). Léhi azt kérte a fiaitól, hogy „legyetek férfiak” (2 Nefi 1:21), de egészen mást értett ezalatt, mint a történetben szereplő fiatal emberek. Ehhez a tevékenységhez végezd el az 1-es, majd a 2-es vagy a 3-as pontot!

1. Annak alapján, amit 2 Nefi 1:13–24-ben tanított Léhi, sorold fel legalább öt olyan jellemvonást, melyet ahhoz kapcsolt Léhi, hogy valaki Isten embere! Minden jellemző mellé írd le, hogy melyik versben található!
2. Írj egy bekezdést az általad felsorolt jellemvonások és azon dolgok között, melyeket az elder Asay történetében szereplő fiúk és sok más világi ember mondana a férfi meghatározásaként!
3. Nézd át a 13. és a 15. verseket, és írd egy bekezdést, mely összehasonlítja az igazlelkű férfiak, például Léhi állapotát a világi férfiak, például Lámán és Lémuel állapotával!

Jézus Krisztus azt tanította: „Milyennek kell hát lennetek? Bizony mondom nektek, hogy olyannak, amilyen én vagyok” (3 Nefi 27:27).



2 Nefi 2

A kiengesztelés miatt szabadon választhattok

Jákób volt az első Léhi és Sária azon két gyermekének sorában, akik a vadonban születtek (lásd 1 Nefi 18:7). Ebből adódóan sok megpróbáltatásban volt része, amikor felnőtt – az utazás nehézségei és „fivérei durvasága” (2 Nefi 2:1) miatt is. Léhi 2 Nefi 2.

fejezetében adott tanácsa különösen Jákóbnak szólt, és segít annak elmagyarázásában, hogyan tapasztalhatunk meg békét és örömet a keserűség és az ellenállás világában. Ez az egyik olyan könyv a Mormon könyvben, mely sokat elárul nekünk Mennyei Atyánk boldogságunkra vonatkozó tervéről.

A szentírások megértése



2 Nefi 2

Megváltó (3. v.) – Valaki, aki fizet azért, hogy egy másik embert megmentsen a lelki fogságból (Jézus Krisztus)

Igazol (5. v.) – azt mutatja, hogy mentes a bűnből vagy a vétektől, megbocsátást eredményez

Érdemei (8. v.) – Kegyelmes, jó cselekedetei (ebben az esetben az Üdvözítő kiengeszteléséről van szó, mely magában foglalja szenvedését, halálát és feltámadását)

A Szent Messiás . . . irgalma (8. v.) – Jézus Krisztus hatalma

Közbenjár (9–10. v.) – Közvetítőként szerepel, hogy segítsen a két félnek egy probléma vagy nézeteltérés megoldásában (ebben az esetben az Üdvözítő segítségéről van

szó, melyet minden embernek felajánl, aki bűn által eltávolodott Mennyei Atyánktól)

Megérdemelt (10. v.) – csatolt

Magában hordja a saját ellentétét (11. v.) – két vagy több dolog összessége legyen, mely egy dolgot tesz ki

Csábít (16. v.) – kísért, meggyőz

A megpróbáltatás ideje (21. v.; lásd még 30. v.) – A próbatétel, vagyis a bizonyítás ideje

Vétke, vétkezett (21–22. v.) – egy törvény megszegése vagy áthágása

Közbenjáró (27–28. v.) – valaki, aki összhangban dolgozik két olyan féllal, akik nincsenek egy véleményen (ebben az esetben Jézus Krisztus)

2 Nefi 2:3–10 – „Az út . . . készen áll, és a megváltás szabad”

Jézus Krisztus kiengesztelése az egész emberiséget megszabadítja a bukás következményeitől, és feltételelesen menekülést biztosít az egyéni bűn hatásai elől (lásd az ide tartozó ábrát). Amint azt Léhi Jákóbnak mondta, „a megváltás szabad” (2 Nefi 2:4). Nem saját tettünk alapján mentenek meg minket, hanem Jézus Krisztus kiengesztelése miatt. Eleget kell tennünk azonban bizonyos követelményeknek ahhoz, hogy az Üdvözítő kiengesztelésének minden előnyét elnyerjük. Léhi azt mondta, hogy az üdvösség csak azoknak adatik meg, akik „megtört szívvel [és bűnbánó szellemmel]” rendelkeznek, és Ő „senki másért nem elégítheti ki a törvényt” (7. v.). Ha jogot kívánunk formálni Krisztus kiengesztelésének feltételes előnyeire, akkor elegendő hitet kell gyakorolnunk Őbenne ahhoz, hogy minden bűnünket megbánjuk. Nincs más út, melyen elnyerhetjük e megváltó cselekedet áldásainak teljességét. (Lásd *Book of Mormon Student Manuel* [Religion 121–122, 1996], 23. o.).

Ádám bukásának eredményei, melyektől meg kell menteni minket

- Fizikai halál: Halandó testtel születünk, mely végül meg fog halni.
- Lelki halál: Bukott világba születünk, és el vagyunk zárva Mennyei Atyánktól.
- Telesztialis, bukott földön élünk.

A kiengesztelés feltétel nélküli áldásai

- Akik valaha is éltek, fel fognak támadni, és halhatatlan fizikai testet kapnak (lásd Alma 11:42-44).
- Mindenki visszavitetik Isten színe elé, hogy megítéltesen (lásd Alma 11:44; Hélamán 14:15-17).
- A föld celesztialissá tétetik (lásd T&S 88:18-20).



Saját bukásunk eredményei, melyektől meg kell menteni minket

- bűneink érdemtelenül tesznek minket arra, hogy visszatérjünk Mennyei Atyánk színe elé (lásd Móziás 16:2-5).

A kiengesztelés feltételes áldásai

- Ha hiszünk Jézus Krisztusban, bűnbánatot tartunk és megkeresztelkedünk, akkor megtisztulhatunk a bűneinktől. A Szentlélek ajándéka által megszentelhetjük, és érdemesekké válhatunk arra, hogy az Atya jelenlétében maradva olyanokká váljunk, mint Ő (lásd Alma 34:13-17; 42:15; Moróni 10:32-33; T&S 76:58; 132:19-20; Mózes 5:5-11).

2 Nefi 2:5 – „Ez a törvény nem igazolja ... az embert”

Ha valakit igazolnak, az annyit tesz, hogy kijelentik róla: nem vétkes, megbocsáttattak a bűnei. Azt jelenti, hogy elfogadottnak, vagyis igazlelkűnek bizonyul Isten előtt. Léhi azt tanította, hogy a törvény senkit nem igazol (tesz igazlelkűvé), ám a törvény megszegése miatt van az, hogy az emberek el vannak zárva Istentől (lásd 2 Nefi 2:5). Pál apostol tanítása szerint: „mindnyájan vétkeztek, és szűkölködnek az Isten dicsősége nélkül” (Rómabeliek 3:23). „A törvény által – ami azt jelenti, hogy úgy beszélünk, mintha csak a törvény lenne működésben – van tehát az, hogy az emberek fizikailag és lelkileg is ki lesznek zárva. Fizikailag azért lesznek kizárva, mert nem képesek a törvény tökéletes betartására, lelkileg pedig azért lesznek kizárva, mert a törvény megszegése tisztátalanná teszi az embert, és »az ő jelenlétében [nem lakhat] semmi tisztátalan« (Mózes 6:57; lásd még 2 Nefi 9:6-10)” (Gerald N. Lund, „The Fall of Man and His Redemption”, Monte S. Nyman és

Charles D. Tate Jr., szerk., *The Book of Mormon: Second Nephi, the Doctrinal Structure* [1989], 90. o.). „A Szent Messiás elhozza a megváltást”, mert „hogy elegend legyen a törvénynek, feláldozza magát” a bűnökért (2 Nefi 2:6-7).

A szentírások tanulmányozása

2 Nefi 2 tanulmányozása során végezz el hármat a következő tevékenységek (A-D) közül!

A Magyarázd el, milyen értelemben szabad a megváltás!

1. Tanulmányozd 2 Nefi 2:3-9-es verseit, és magyarázd el, hogy Léhi azon megállapítása is igaz, mely szerint „a megváltás szabad” (4. v.), és azon megállapítása is, mely szerint azoknak adatik megváltás, akik hisznek Jézus Krisztusban és követik őt (lásd 9. v.)! (Ha szükséges, segítségért lásd „A szentírások megértése” részt!)
2. Tanulmányozd 2 Nefi 2:5-8-as verseit, és mondd el, milyen árat fizetett az Üdvözítő azért, hogy fizikailag és lelkileg is megmenten minket! Milyen lenne most a helyzetünk, ha nem lett volna Üdvözítő? (Lásd 5. v.)

B Isten törvényei: A boldogság kulcsai

Egyesek úgy gondolják, hogy minden törvényt az emberek alkottak, hogy nincsenek örök törvények, és ennél fogva nincs olyan állapot, mint a bűn. Azt gondolják, hogy az embereknek képesnek kell lenniük annak megtételére, amit csak akarnak, míg azzal senkinek nem ártanak. A „mindennek kell, hogy legyen ellentéte” (2 Nefi 2:11) tanítást követően Léhi elmagyarázta, hogyan kapcsolódnak a boldogságunkhoz Isten törvényei. Olvasd el 2 Nefi 2:13-as versét, és írd le a jegyzetfüzetedbe azt a tantételt, amit szerinted Léhi tanított!

C Szentírás memoriter – 2 Nefi 2:25

1. Ez a rövid vers egy egyszerű igazságot tartalmaz a bukásról. 2 Nefi 2:22-23-as verseit is olvasd el, melyek elmagyarázzák, hogy mi történt volna, ha Ádám nem vétkezik és nem vesz a tiltott gyümölcsből! Írd le: „Mivel Ádám elbukott . . .”, és fejezd be a mondatot a bukás 2 Nefi 2:22-25-ben felsorolt következményeinek a felsorolásával! (Léhi időnként elmagyarázta, mi nem történt volna meg a bukás nélkül; fogalmazd át ezeket a következményeket, hogy elmagyarázd, mi történt!)



2. Léhi azt mondta: „Az emberek pedig azért vannak, hogy boldogok legyenek” (25. v.). Nézd át 2 Nefi 2. fejezetében azokat a verseket, melyek tartalmazzák a *boldogság*, *öröm*, *boldogtalanság* és *boldogtalan* szavakat (5, 10-11, 13, 18, 23, 25, 27. v.)! Mit tanított Léhi ezekben a versekben arról, hogy mi módon és miért lehet örömrünk, és ki akar minket boldogtalanokká látni?

D Szentírás memoriter –2 Nefi 2:27

Rajzold a jegyzetfüzetedbe egy ábrát, mely megjeleníti az ebben a versben tanított fontos tant! Készítsd el úgy, hogy ki tud tenni egy olyan helyen, ahol gyakran látod, hogy emlékeztessen téged ezekre a fontos igazságokra!



2 Nefi 3

József egy másik Józsefről prófétál

2 Nefi 3. fejezetében Léhi négy különböző József nevű emberről beszélt. Szavai legkisebb fiának, Józsefnek szóltak. Léhi beszélt a nagy prófétáról, Józsefről, akit eladtak Egyiptomba. Ettől a Józseftől származott Léhi családja. Léhi idézte az egyiptomi Józsefnek halála előtt elmondott próféciját. Ebben a prófécijában József az utolsó napokról és még két József nevű férfiről beszélt, akik szintén a leszármazottai lesznek. E fejezet tanulmányozásakor tudd meg, hogy ki ez a két utolsó napi József (vagy Joseph), és hogy miért fontosak ők!

A szentírások megértése



2 Nefi 3

Ivadék (5–7, 11–12, 18–19, 21. v.) – leszármazott

Kinyilatkoztatja (5. v.) – megmutatja, megismerteti

Látnok (6–7, 11, 14. v.) – Olyan ember, aki tudhat a múlt, a jelen és a jövő dolgairól (lásd Móziás 8:13–17)

Hallgatni (23. v.) – odafigyelni és engedelmeskedni

Visszaállítás (24. v.) – visszahozatal (ebben az esetben Izrael Istenükhöz, az igazsághoz, szövetségeikhez és földjeikre történő visszahozatala)

2 Nefi 3:6–21 – Hol található József prófécijája?

Az Egyiptomba eladott József prófécijája, melyet fiának, Józsefnek idézett Léhi, nem található meg a mai Bibliában. Léhi a részleteken találta meg ezt, melyet Lábántól, Jeruzsálemben szereztek meg fiai (lásd 1 Nefi 3:3, 19–20; 5:10–16; 2 Nefi 4:1–2).

2 Nefi 3:6–18 – Az utolsó napi Józsefek (Joseph-ek)

József ősi prófécijája egy utolsó napi Józsefekre (Joseph-re) utalt, aki nagy próféta lesz, és áldást jelent majd mind Léhi leszármazottainak, mint Izrael háza egészének. A prófécia azt mondta, hogy ennek az utolsó napi Józsefnek (Joseph-nek) is lesz egy József (Joseph) nevű apja. Ez az utolsó napi próféta Joseph Smith. Így hát négy különböző Józsefről van szó 2 Nefi 3. fejezetében: az egyiptomi Józsefről; Léhi fiáról, Józsefről; Joseph Smith prófétáról; és id. Joseph Smith-ről, aki Joseph Smith próféta édesapja volt.



A szentírások tanulmányozása



2 Nefi 3 tanulmányozása során végezd el az A, és ha akarsz a B tevékenységet!

A Elemezd a próféta küldetését!

1. A 2 Nefi 3:6–21-ben említett látnok Joseph Smith próféta. Sorold fel, mit tudsz meg küldetéséről ebből a prófécijából! (Legalább tíz dolgot megemlít.) Próbáld meg mindegyiket a saját szavaiddal megfogalmazni!
2. Válaszd ki Joseph Smith próféta küldetésének egy részét, és magyarázd el, milyen tekintetben gyakorolt fontos hatást az életedre!

B Egy napjainkban beteljesedett prófécia

Két könyvet említenek meg 2 Nefi 3:12-es versei – az egyiket József leszármazottai írták (Mormon könyve), a másikat pedig Júda leszármazottai (Biblia).

1. Sorold fel, mit mond a prófécia, milyen dolgokat visz véghez együtt ez a két könyv!
2. Írd le, hogyan vitte véghez e két könyv mindegyiket az általad felsorolt célokat!
3. Olvasd el a Mormon könyvének nemrégén hozzáadott alcímét! Milyen tekintetben „egy másik bizonyág Jézus Krisztusról” ez a könyv?

Elder Boyd K. Packer, a Tizenkét Apostol Kvórumának tagja, azt mondta, hogy a Biblia és a Mormon könyve „most már úgy összefonódott, hogy az egyik felett elmélkedve a másikhoz vonzódnak; az egyikből tanulva a másik világosít fel. Valóban eggyé lettek a kezeinkben! Ezékiel prófécijája [Ezékiel 37:15–19-ben] mostanra beteljesedett” (Conference Report, 1982. október, 75. o.; vagy *Ensign*, 1982. november, 53. o.).



2 Nefi 4 Nefi zsoltára

A nagy próféta, Léhi utolsó szavait 2 Nefi 4. fejezete jegyzi fel. Apja halála után Nefi feljegyzett néhány gondolatot és érzést a saját lelkiségét illetően. Költői formában írt ezekről – mely nagyon hasonlít az Ószövetség zsoltáraihoz. Ebből adódóan 2 Nefi 4:16–35-ös verseit gyakran nevezik „Nefi zsoltárának”. Ez a zsoltár erőforrás lehet mindazok számára, akik szeretik az Urat, és szolgálni szeretnék Őt, de úgy érzik, hogy nyomasztják őket a gyengeségeik.

A szentírások megértése



2 Nefi 4

Szüleitek fejére szálljon (6. v.) – szüleiteket vonják majd felelősségre

Intelmei (13. v.) – bűnök miatti helyreigazítás

Meghagyta (14. v.) – megparancsolta, kényszerített

Nyomorult (17. v.) – érdemtelen

Erőt vesznek (18. v.) – háborgatnak

Megszégyenítette (22. v.) – rendezetlenséget, zavart idézett elő közöttük

Az Úr ... leereszkedése (26. v.) – Jézus Krisztus, az isteni lény, szolgál másoknak

Töredelmes (32. v.) – alázatos, kevélység nélküli

Alázatos (32. v.) – bűnbánó

Emberi erő (34. v.) – az ember bölcsessége

Szívesen (35. v.) – bőségesen, nagylelkűen

A szentírások tanulmányozása



2 Nefi 4 tanulmányozása során végezd el az A és a B tevékenységet!

A Léhi prófétára emlékezz



Nézd át Léhi utolsó szavait 2 Nefi 4:1–11-es verseiben! Gondold át, mit tanultál Léhitől és Léhiről 1 Nefi 1 óta, és sorold fel három olyan jellemvonását, melyre vele kapcsolatban emlékeznünk kell! Minden esetben magyarázd meg a választásodat, és hogy szerinted az adott jellemvonásra való emlékezés miért bizonyul áldásnak a leszármazottai részére!

B Írj lelked dolgairól!

2 Nefi 4:15–35-ös verseiben „[Nefi] lelki dolgai”-ról olvashatunk (15. v.). Ez a rész jó arra, hogy hangosan elolvassd! Olvasás után válassz ki Nefi szavaiból öt olyan kifejezést vagy mondatot, melyek a te „lelki dolgaid”-hoz is hozzá tartoznak! Magyarázd el, hogy ezek miért fontosak neked!



2 Nefi 5 Egy megosztott család

Léhi egységre szólító tanácsa (lásd 2 Nefi 1:21) ellenére megosztottság volt a családban, mert Lámán és Lémuel továbbra is féltékenyek voltak és haragudtak testvérükre, Nefire. De amint arról Nefi 1 Nefi 1:20-as versében bizonyosságot tett, az Úr irgalmas volt és kiszabadította a hithűeket. 2 Nefi 5 olvasásánál nézd meg, milyen különbségek voltak a két népcsoport életmódjában viselkedésük és cselekedeteik eredményeként.

A szentírások megértése



2 Nefi 5

Visszataszító (22. v.) – undorító, gyűlöletes

Álnokság (24. v.) – alattomoság, ravaszkodás

Ostorai lesznek (25. v.) – megpróbáltatást, átkot, gyötrelmet okoznak

Felszentel (26. v.) – elválaszt egy szent feladatra

2 Nefi 5:20–25 – Nem a „sötét bőr” volt az „átok”

Az „átok”, melyet a lázadó lámánitákra bocsátott az Úr, az volt, hogy kizárattak a színe elől (lásd 2 Nefi 5:20–21). Az Úr „sötétté tette bőrüket”, hogy a nefiták ne keveredjenek, ne házasodjanak velük, és ne vonják magukra az átkot (lásd 21–23. v.).

A szentírások tanulmányozása



2 Nefi 5 tanulmányozása során végezd el az A tevékenységet!

A Nevezd meg a különbségeket!

1. Rajzolj a jegyzetfüzetedbe egy, a következőhöz hasonló táblázatot, és töltsd ki az utalásokban megadott információkkal!

Nefiták	Mit nézz meg	Lámániták
	Milyen érzéseik voltak a vezetőiknek? Mit tettek? (Lásd 2 Nefi 5:1–4, 12, 14–18, 26, 29, 31–32.)	
	Mit tett a nép? (Lásd 6–11, 15, 17, 20–22, 24–27. v.)	
	Mik voltak a következmények? (Lásd 11, 13, 16, 20–22, 25–27, 34. v.)	

2. A nefiták „boldogan élt[ek] ott” (2 Nefi 5:27). Nézd át 2 Nefi 5. fejezetét, és sorolj fel három olyan dolgot, amelyen tekintetben boldogan éltek!



2 Nefi 5:26-os versében azt olvassuk, hogy Nefi elválasztotta Jákóbot és Józsefet, hogy a nefiták „papjai és tanítói legyenek”. Jákób néhány tanítását feljegyzik 2 Nefi 6–10. fejezetei. Ez egy két napos beszéd, melyet a nefita népnek mondott. A 6–8. fejezetek nagy részében Jákób Ésaías prófétát idézi (Ésaías 49:22–52:2). Azt is elmagyarázza, miért idézi ezeket a részeket, és mit tegyen a nép, hogy jobban megértse őket. Jó ötlet először elolvasni a 6–10. fejezeteket, szem előtt tartva a következő információkat. Ezt követően menj vissza, és e tanulmányi kalauz segítségével tanulmányozd az egyes fejezeteket!

- „Hogy okuljatok és dicsérjétek a ti Istenetek nevét” (2 Nefi 6:4). A 6–8. fejezetek olvasásánál nézd meg, mit tanított Jákób Istenről, és hogyan biztatta népét, hogy dicsérjék Őt (alázatosan és tisztelettel szeressék és kövessék Őt)!
- „Ez rátok is vonatkozik” (2 Nefi 6:5). Ez a második alkalom, amikor a Mormon könyvében egy próféta azt mondja, hogy vonatkoztassuk magunkra Ésaías szavait (lásd 1 Nefi 19:23; lásd még „A szentírások megértése”, e tanulmányi kalauz 4. oldalán).
- 2 Nefi 6:8–15-ös verseiben Jákób elmagyarázza néhány olyan rész jelentését, melyet felolvasott a népének.

- „Azért olvastam fel mindezt, ... hogy tudjatok az Úrnak ... szövetségéről” (2 Nefi 9:1). A 6–8. fejezetek olvasásánál gondold át, mit tanítanak azok az Úr szövetségéről – mik ezek és miért kötelezte el magát az Úr annyira azok betöltése mellett!
- „Azért mondom nektek mindezt, ... hogy ... örüljétek” (2 Nefi 9:3). Ésaías szavainak olvasásakor gondolkoz el azon, hogy miként adnak neked okot az öröme!
- 2 Nefi 9:4–54-es verseiben Jákób az Ésaías üzenete mögött meghúzódo tanokról beszél.
- 2 Nefi 10. fejezetében Jákób befejezi az előző nap elkezdett beszédet.

A szentírások megértése



2 Nefi 6

Aggódtam (3. v.) – törődtem veletek

Inteni (3. v.) – sürgetni, biztatni

Jel (6. v.) – Egy arra felhatalmazással bíró egyén által felállított valami, mely által a többieket megítéli; jelzés is lehet (ebben az esetben a jelzés az evangélium).

Megjelenik (9, 14. v.) – megmutat, tudomásukra hoz

Megostorozzák (9. v.) – olyan korbáccsal verik, melynek végén csont- vagy kódarabok vannak.

Legyőzik és megkínózzák őket (10. v.) – megbüntetik, fizikai és mentális fájdalmat szenvednek el

Döghalál (15. v.) – járvány, betegség

Zsákmány (16–17. v.) – ellenség áldozatai

Perelni (17. v.) – harcolni ellenük

Elnyomó (18. v.) – Aki igazságtalanul bánik valakivel

2 Nefi 6:6–18 – Milyen sorrendben történnek majd ezek az események?

2 Nefi 6. fejezetének eseményei nem abban a sorrendben vannak leírva, ahogyan azok megtörténtek vagy meg fognak történni. Ha időrendi sorrendbe állítanánk az eseményeket, akkor a versek hozzávetőleges sorrendje 8–11, 6–7, 11–18 lenne. A következőkben felvázoljuk az ezekben a versekben megemlélt témákat:

- A 6–7. versek Ésaías próféciját tartalmazzák Izrael napjainkban történő összegyűjtéséről, melyben a nemzsidók fognak segíteni.



- A 8–9. versek Jeruzsálem bukásáról, a zsidók babiloni fogságáról, és Jeruzsálembé való visszatérésükről szólnak – Czírus, a nagy perzsa király uralkodása alatt.
- A 9–11. versek megjövendölik Jézus Krisztus zsidókhoz történő első eljövételét, és azt, hogy miként szenvednek és szóratnak majd szét amiatt, hogy elutasítják Őt.

- A 11–18. versekben Jákób további magyarázatokat ad Ésaías 6–7. versekben található próféciájáról, mely Izrael utolsó napi összegyűjtéséről szól.

2 Nefi 6:7, 13 – „Várjunk” az Úrra

A vár szó, ahogyan azt Ésaías használja, azt jelenti, erős kapcsolatban maradni, és csendben vagy nyugodtan várni, amíg bekövetkezik valami, amire számítunk. Az „Úrra várni” annyit tesz, mint hűnek maradni Hozzá, míg Ő jönnek nem látja, hogy kiáraszsa ránk áldásai teljességét.

2 Nefi 6:12 – A „nagy és förtelmes egyház”

Lásd „A szentírások megértése” részt 1 Nefi 13:5–9-nél (24. o.)!

2 Nefi 6:14 – Az Úr másodszor is visszaszerzi népét

Az Úr először akkor szerezte vissza népét, Izraelt, amikor kihozta őket Egyiptomból, és igyekezett őket letelepíteni a megígért földön. Második alkalommal ebben a sáfárságban fog népe visszaszerzésére törekedni. Joseph Smith próféta azt tanította: „Végre eljött az idő, amikor Ábrahám, Izsák és Jákób Istene másodszor is felemelte kezét, hogy visszaszeresse népe maradékát” (*Teachings of the Prophet Joseph Smith*, 14. o.). Ennek az összegyűjtésnek a kulcsait Mózes állította vissza a Kirtland Templomban, 1836-ban (lásd T&Sz 110:11).

A szentírások tanulmányozása

2 Nefi 6 tanulmányozása során végezd el a C, és az A vagy a B tevékenységet!

A Miért figyeljek oda?

1. Képzeld el, hogy Jákób idejében élsz! 2 Nefi 6:1–4 alapján sorolj fel legalább három okot, melyet egy barátodnak mondanál, hogy arra biztasd, csatlakozzon hozzád és hallgassátok meg Jákób tanításait!
2. Magyarázd el, hogyan vonatkoznak ezek az okok arra, amikor ma a papsági vezetőink által mondottakra történő odafigyelésről van szó!

B Magyarázd el a különbséget!

1. Olvasd el Jákób beszámolóját arról, amikor Jézus Krisztus először, illetve másodszor „megjelenik” (lásd 2 Nefi 6:8–10, 14–15)! Hasonlítsd össze a két megjelenést úgy, hogy feljegyzed a hasonlóságokat és a különbségeket!
2. Szerinted miért különbözik majd az Üdvözítő második eljövetele az első eljövetelétől?

C Vonatkoztasd a szentírásokat!

Nefi és Jákób azt mondta népének, hogy vonatkoztassák magukra, vagyis alkalmazzák a szentírásokat, különösen Ésaías szavait (lásd 1 Nefi 19:23; 2 Nefi 6:5). A szentírások magunkra történő

vonatkoztatása annyit tesz, hogy megtudjuk, mit jelent az adott szentírásrész, meghatározzuk a tantételeket, és ezeket alkalmazzuk az életünkben. Tanulmányozd 2 Nefi 6:6–18-as verseit, sorolj fel legalább három tantételt vagy igazságot, és mondd el, hogyan vonatkoznak ezek az életedre!



Ésaíasnak a Messiásról szóló figyelemreméltóan részletes próféciája a Bibliában Ésaías 50. fejezetében található, de 2 Nefi 7. fejezete is feljegyezi. Ezzel a fejezettel, és más olyan fejezetekkel kapcsolatban, melyek Ésaías írásait idézik, részletesebb bevezetésért lásd 2 Nefi 6 bevezetését!

A szentírások megértése

2 Nefi 7

Zsákruha (3. v.) – Durva kecske- vagy teveszorból készült ruha, melyet bánat idején viseltek

Kovakő (7. v.) – nagyon kemény kő

Tépjék a szakállamat (6. v.) – a tiszteletlenség jele volt ez

Igazságot ad (8. v.) – megbocsát

A szentírások tanulmányozása

2 Nefi 7 tanulmányozása során végezd el az A és a B tevékenységet!

A Keress üzenetet!

Tanulmányozd 2 Nefi 7. fejezetét, és keress egy olyan üzenetet, mely segítene a következő embereknek! Írd le a jegyzetfüzetedbe az üzenetet, és magyarázd el, hogy miért segítene a következő embereknek!

1. Valaki, aki nem tartotta be a parancsolatokat és úgy érzi, hogy az Úr többé már nem fog segíteni neki.
2. Valaki, aki nehezen érti meg, hogy miért fontos az Úr parancsolatainak a követése.

B Egy prófécia



2 Nefi 7. fejezetében melyek azok a versek, amelyeket Ésaías írt, de mégis úgy hangzanak, mintha Jézus Krisztus mondaná őket? Magyarázd el, miért van ez!



Van valami vagy valaki, amire vagy akire mindig számíthatsz ebben az életben? Ésaías erre a kérdésre adott válasza 2 Nefi 8. fejezetében található. E fejezet olvasásakor gondold át, milyen áldás életedben az, hogy olyan alapra építheted életed, mely soha nem rendül meg!

A szentírások megértése



2 Nefi 8

Kar (5. v.) – erő, hatalom

Nem rendül meg (6. v.) – nem vetik el

Gyalázkodás (7. v.) – hibáztatás vagy nemtetszés

Szitkozódás (7. v.) – sértő, bántó beszéd

Megváltottak (10. v.) – akiket megmentettek a fogságból (úgy tűnik, ez a vers Izráel Egyiptomból való – Mózes idejében történő – kijövetelére utal, valamint a Vörös-tengeren történő átkelésre)

Az elnyomó haragja (13. v.) – az ellenség heves vagy erőszakos haragja

Száműzött rab (14. v.) – valaki, akit szülőföldjétől távol tartanak fogságban

Fenekig (17. v.) – „fenékgig kiinni” valamit annyit tesz, mint az üledéket is meginni, ami az ital legrosszabb része

Körülméletlen (24. v.) – nem a szövetségből való; olyan emberek, akik nem tisztelik az Urat és nem engedelmeskednek Neki

A szentírások tanulmányozása



2 Nefi 8 tanulmányozása során végezd el az A és a B tevékenységet!

A Saját szavaiddal

2 Nefi 8:17–21-es verseiben (lásd még Ésaías 51:17–21) az Úr felkéri Izráelt, ébredjen rá arra a tényre, hogy se béke, sem vigasz nincs a bűnben. Az Úr ezzel szemben bizonyosságot tesz arról a békéről és vigaszról, mely az Ő követéséből ered. Olvasd el 2 Nefi 8:3, 6–8, 11–12, 22–24-es verseit, és saját szavaiddal sorold fel, mit mondott az Úr azokról, akik bíznak Benne és követik Őt!

B Vonatkoztasd a szentírásokat!

Válassz ki egyet a következő kijelentések közül, és írd le, mit mondanál egy olyan barátodnak, aki ilyen érzéseknek ad hangot! Használd fel a 2 Nefi 8-ban tanultakat, és írd le az Úr egy vagy több olyan ígérését, melyet az A tevékenységben neveztl meg!

- „Tudom, hogy bűnbánatot kellene tartanom, vissza kellene térnem az egyházba és az evangélium tanításai szerint kellene élnem, de aggódom amiatt, hogy mit gondolnak és mondanak majd a barátaim és a munkáltatóm. Sok tekintetben változtatnom kellene az életemen!”
- „Megpróbáltam bűnbánatot tartani, de mindig vétkesnek érzem magam. Valóban meg lehet bocsátani nekem, és újra tisztának érezhetem magam? És még ha bűnbánatot is tartok – már olyan sok embernek ártottam a bűneimmel. Akkor hát mi értelme van?”
- „Miért tartsak bűnbánatot? Milyen tekintetben jobb a vallásos élet annál az életnél, melyet most élek?”



Ésaías fejezetei, melyeket 2 Nefi 6–8-ban idézett Jákób, sok mindent kinyilatkoztattak az Úr hatalmáról, mellyel kiszabadítja népét. Bár Ésaías bizonyosságot tett arról, hogy mit tesz majd meg az Úr Izráel házáért, amivel megszabadítja őket az ellenségeiktől, és a megígért földjeikre gyűjti őket, Jákób arra biztatott, hogy vonatkoztassuk saját életünkre Ésaías szavait (lásd 2 Nefi 6:5). Ésaías tanításai vonatkoztatásának nagyszerű példája található 2 Nefi 9. fejezetében, amikor Jákób tanít és bizonyosságot tesz az Úr hatalmáról, mely megszabadít minket legnagyobb ellenségeinktől, a haláltól és a pokoltól. Ez a fejezet fontos igazságokat tartalmaz Mennyei Atyánk gyermekei számára készített tervéről, beleértve ebbe Jézus Krisztus kiengesztelésének fontosságát a tervben.



A szentírások megértése



2 Nefi 9

Elhalmoz (3. v.) – ad

Kiszolgáltat (5, 8. v.) – valakinek a felhatalmazása vagy irányítása alá kerül

Romlandó (7. v.) – ez a halandó testre utal, mely meg fog halni

Romolhatatlan (7, 13. v.) – ez a feltámadt testre utal, mely örökké él majd

Az első ítélet (7. v.) – a „bizony meghalsz” (1 Mózes 2:17) volt az első ítélet, melyet Isten kimondott az emberre

Halhatatlan (13, 15. v.) – képes arra, hogy örökké éljen (különösen egy feltámadt állapotban)

Betartja (17. v.) – véghezviszi, beteljesíti

Megvetés, megveti (18, 42. v.) – gyűlölet

Kárhozat (25. v.) – amikor valakit vétkesnek ítélnék

Ravasza (28. v.) – csalóka

Híu (28. v.) – gőgös, önmagára összpontosító

Gyarló (28. v.) – gyenge

Érzéki gondolkodás (39. v.) – világi, testi vágyaknak engedő

Okos (43. v.) – óvatos, bölcs

A szentírások tanulmányozása



2 Nefi 9 tanulmányozása során végezz el kettőt a következő tevékenységek (A–D) közül!

A Isten isteni természete

Joseph Smith próféta tanításai szerint többek között arra van szükség „az életre és üdvösségre vezető, Istenbe vetett hit gyakorlásához”, hogy „helyes elképzelésünk legyen [Isten] jelleméről,

tökéletességeiről és jellemvonásairól” (*Lectures on Faith* [1985], 38. o.). Sorold fel, mit tudsz meg Istenről Jákób felkiáltó mondataiból (azokból a mondatokból, melyek az „Ő” felkiáltással kezdődnek) 2 Nefi 9:8, 10, 13, 17, 19–20-as verseiben!

B Írd le a kérdéseket!

A szentírások tanulmányozásának egyik módja annak a ténynek az átgondolása, hogy az olvasottak fontos válaszokat tartalmaznak Istentől, és a következő kérdés feltevése: „Mik voltak a kérdések?” 2 Nefi 9:5–27-es versei sok fontos igazságot tartalmaznak Mennyei Atyánknak, gyermekei megváltására vonatkozó tervéről. Írj le legalább öt fontos, tanokat érintő kérdést, melyeket meg lehet válaszolni e versek alapján! Minden kérdés után írd le a választ 2 Nefi 9. fejezetéből!

C Szentírás memoriter – 2 Nefi 9:28–29

- Hogyan kapcsolódik a 2 Nefi 9:20-ban tanított tan ahhoz a problémához, mellyel Jákób szerint küszködtek egyesek? (Lásd 28–29. v.)
- Használd 2 Nefi 9:28–29-es verseit, hogy segítsenek neked elmagyarázni, mit mondanál egy olyan egyháztagnak, aki a következő kijelentéseket tette:
 - „Nem fogok nagyon igyekezni azon, hogy képzett legyek. Az egészre nincs szükség, és különben is időleges.”
 - „Nem baj, ha iszom egy kis alkoholt. Egyes tudósok azt mondják, hogy akik csak egy kicsit isznak, azok egészségesebbek azoknál, akik egyáltalán nem isznak.”
 - „Nem tudom, miért hívták el őt ebbe az egyházi tisztségbe. Sokkal több tapasztalatom van, mint neki, és ha a szentírásokról van szó, akkor ő nem valami okos.”

D Rajzolj!

Rajzolj egy képet, melyen ábrázolod 2 Nefi 9:41–42-es verseiben említett dolgokat!



Jákób 2 Nefi 10. fejezetében ismét beszélt Izrael házának jövőjéről. Arról profétált, mi történik majd a zsidókkal, mi történik saját népével, és mi történik a népe földjeit öröklő nemzsidókkal. Nézd meg, miért szórtak szét a zsidók, és minek kell megtörténnie, mielőtt ismét össze-, az otthonukba lehetne gyűjteni őket! Azt is figyelj meg, hogy mit mondott Jákób, mit kell tennünk, mielőtt befogadhatnának minket „Isten ... örök birodalmába” (25. v.)!

A szentírások megértése



2 Nefi 10

Papok fondorlatai (5. v.) – prédikálás haszonért és dicséretért (lásd 2 Nefi 26:29)
Szentel (19. v.) – egy szent célra félretesz

Megbékél (24. v.) – engedelmeskedik, összhangban van
Isteni kegyelem (25. v.) – Istentől eredő hatalom

A szentírások tanulmányozása



2 Nefi 10 tanulmányozása során végezd el az A vagy a B tevékenységet!

A Fejzd be a mondatokat!

1. A zsidó nemzet volt az egyetlen olyan nemzet a földön, mely ... (Lásd 2 Nefi 10:3–4.)
2. A jeruzsálembeliek azért feszítették keresztre Jézust, mert ... (Lásd 4–5. v.)
3. Bűneik miatt a zsidók ... (Lásd 6. v.)
4. A zsidókat össze fogják gyűjteni ... (Lásd 7–9. v.)

B Mire emlékezünk?



1. 2 Nefi 10:23–24-es verseiben található bizonyága alapján mit akart Jákób, milyen két fő dologra emlékezzen népe? Mit jelent „Istennel megbékélni”?
2. Miben lenne más az életed, ha mindig emlékeznél erre a két igazságra?

3. Írj le két módot, ahogyan a következő hét során megpróbálsz emlékezni erre a két igazságra!



2 Nefi 11 Jézus Krisztus három tanúja

Miután az előző öt fejezetben Jákób szavait olvashattuk, most újra visszatérünk Nefi szavaihoz. Nefi Ésaiás prófétától idézett, 2 Nefi 11. fejezetében pedig elmondja ennek néhány okát.

A Mormon könyve bevezető oldalain a Mormon könyve három különleges tanújának bizonyosságát olvassuk. 2 Nefi 11. fejezetében a Mormon könyvben található három különleges tanúról fogsz olvasni. Nézd meg, minek a tanúi ők!

A szentírások megértése



2 Nefi 11:4 – Milyen tekintetben szimbolizálja az Üdvözítőt „minden, amit Isten ... adott”?

Nefi bizonyosságot tett arról, hogy „minden, amit Isten ... adott”, Jézus Krisztust, az Ő életét, szolgálatát és kiengesztelését jelképezi, vagyis szimbolizálja. Mózes prófétának azt mondta az Úr: „minden dolog azért teremtett és alkotott, hogy rólam tanúskodjék” (lásd Mózes 6:63). Mózes élete és küldetése jó példája annak, ahogyan ez igaz. Amit Mózes tett napjaiban az izráelitákért, az példája vagy jelképe annak, amit Jézus Krisztus tesz majd az egész emberiségért. Mózes népe szabadítója, megmentője, törvényhozója, bírása és vezetője volt. Sokkal nagyobb arányban Jézus Krisztus mindez, és még ennél is több Mennyei Atyánk gyermekei számára.

De nem csak a próféták élete emlékeztet minket az Üdvözítőre. Jézus maga is sok mindennapi dolgot használt arra, hogy azokkal szimbolizálja életünkben betöltött szerepét. Azt tanította például, hogy olyan Ő, akár a kenyér (lásd János 6:35), a víz (lásd János 7:37–38), a világosság (lásd János 8:12), a bor (lásd János 15:5) és a tyúkanyó (lásd Máté 23:37). Elder Bruce R. McConkie, aki a Tizenkét Apostol Kvórumának tagja volt, azt tanította: „Ha eléggé belelátunk a dolgokba, akkor minden evangéliumi szertartásban, a kinyilatkoztatott valláshoz tartozó minden rítusban, minden Isten által megparancsolt cselekedetben, minden olyan dologban, amit Isten népének ad, meglátnánk valamit, ami az Örök Krisztus örök szolgálatát jelképezi” (*The Promised Messiah: The First Coming of Christ* [1978], 378. o.).

A szentírások tanulmányozása



2 Nefi 11 tanulmányozása során végezd el az A vagy a B tevékenységet!

A Ki? Hol? Miért?

1. Ki Krisztusnak az a három különleges tanúja, akiről 2 Nefi 11. fejezete említést tesz?
2. Szerintetek miért akarta Nefi, hogy tudjunk ezekről a tanúkról? Válaszodban használd fel a 2 Nefi 11-ben mondottakat, valamint saját gondolataidat!



B Mi vezet örömhöz?

1. Találd meg 2 Nefi 11. fejezetében azt az öt alkalmat, amikor Nefi azt mondja, „lelkem örvend”!
2. Írj le három saját „lelkem örvend” kijelentést – Nefi stílusában –, mely felfedi, mi okoz neked örömet és elégedettséget, és miért!



A következő tizenhárom fejezet, 2 Nefi 12–24, Ésaías könyvéből idéz (lásd Ésaías 2–14). Nefi azt mondta, azért írta le Ésaías szavait, mert azok Ésaías Krisztusról tett bizonyosságát tartalmazzák, és akik azokat olvassák, „szívét felemelje és ... örömeire szolgáljon” (2 Nefi 11:8; lásd még 2. v.). Megismételve saját maga és Jákób korábbi tanításait, Nefi azt mondta, hogy „vonatkoztatassák” magukra Ésaías szavait (2 Nefi 11:8; lásd még 1 Nefi 19:23; 2 Nefi 6:5). Magunkra vonatkoztatjuk a szentírásokat, amikor megpróbáljuk meghatározni, hogyan vonatkozik ma az életünkre az, ami a szentírásokban történt.

Miután Nefi Ésaías könyvéből idézett, Ésaías üzenetének megértéséről írt. 2 Nefi 12–24 elolvasása előtt elolvashatod 2 Nefi 25:1–8-as verseit, és megnézheted, mit tanított Nefi Ésaías próféciáiról. Ésaías más stílusban írt, mint a Mormon könyve többi írója. Üzenetének átadására költői és szimbolikus nyelvezetet használt a zsidók szokása szerint. Amikor olyan evangéliumi tantételeket keresel, melyeket ez a költői és szimbolikus nyelvi képvisel, és napjainkra, magadra vonatkoztatod azokat, sok olyan részt találsz ezekben a fejezetekben, melyek sokat jelentenek majd számodra.

Amikor Ésaías prófétált, két királysága volt az izráelitáknak – Júda királysága és Izráel északi királysága (Efraímnak is nevezték). Mindkét királyságban sok izráelita elfordult az Úrtól és bálványokba, valamint saját bölcsességükbe és erejükbe helyezték a bizalmukat. Emellett mindkét nemzetet folyamatosan háború fenyegette az ellenséges szomszédok, különösen Asszíria hatalmas nemzete részéről. Ésaías üzenetei világosan meghatározzák az izráeliták bűneit, e bűnök következményeit, hogy minek megtelével tarthatnak bűnbánatot, és hogy az Úr milyen gyengéd irgalmasságai állnak rendelkezésre, ha bűnbánatot tartanak. Ezek az üzenetek minden olyan szövetséges népre vonatkozathatók, akik eltávolodtak az Úrtól.

A szentírások megértése



2 Nefi 12

Megfenyíti (4. v.) – bűnbánatra szólítja, megdorgálja

Tele vannak keleti szokásokkal (6. v.) – Asszíria és Babilon pogány vallásaiból vesznek lelki táplálékot

Jelmagyarázók (6. v.) – olyan emberek, akik megpróbálnak

megjövendőlni jövőbeli eseményeket, jósok

Nagyság, kevelység (11, 17. v.) – gőg

2 Nefi 12:2–4 – „Az Úr házának hegye”



Ésaías napjaiban „az Úr házának hegye” kifejezés konkrétan a jeruzsálemi templomra utalt. Napjainkban a próféták az tanítják, hogy minden olyan templomra utal, mely „az Úr hegye” lett, ahova eljöhettek az emberek, és Isten útjairól tanulva az Ő ösvényein járhatnak. Howard W. Hunter elnök azt tanította, hogy Ésaías látomása egyénekre és az egész világra is vonatkozik. Miután arra biztatta az egyháztagokat, hogy „a templomi hódolatot, a templomi szövetségekkel és a templomi házassággal együtt” tegyék végső földi céljukká és legfőbb halandó tapasztalatukká, a következő felhívást és ígéretet tette:



„Hatoljon be mindennapi életetekbe közvetlenebb módon a templom jelentése, szépsége és békéje, hogy elérkezessen az a millenniumi nap, az a megígért időszak, amikor »fegyvereikből kapákat, és dárdáikból metszőkéseket [készítenek], és nép népre kardot nem emel, és hadakozást többé nem tanul ... [hanem] az Úrnak világosságában [jár]« (Ésaías 2:4–5)” (Conference Report, 1994. október, 118. o.; vagy *Ensign*, 1994. november, 88. o.).

2 Nefi 12:12 – „Az Úr napja”

„Az Úr napja” kifejezés az ítélet idejére utal. Sok izraelita számára ez akkor következett be, amikor az asszírok és a babilóniaiak eljöttek, hogy hódítsanak. Krisztus második eljövetele is „az Úr napja” lesz, amikor a gonoszok mind elpusztulnak. Egyéni szinten az a nap is lehet az Úr napja, amikor meghalunk és visszatérünk Istenhez, vagy csak egy olyan időszak is lehet ez, amikor felismerjük, hogy nem a mi kezünkben van a körülmények irányítása, és szükségünk van az Úr segítségére. Amint azt 2 Nefi 12:10–22-es versei is idézik, Ésaías drámaian leírta, mennyire nem jelentenek majd semmit azon a napon a földi dolgok, melyek egyesek szemében oly értékesek.

A szentírások tanulmányozása

2 Nefi 12 tanulmányozása során végezd el az A tevékenységet!

A Képzeld el az üzenetet!

Amint azt 2 Nefi 12:2–4-es versei is idézik, Ésaías jövendölt bizonyos áldásokról, melyeket akkor kap meg Izrael, amikor minden földi dolog elé helyezi a templomot, annak szertartásait és szövetségeit. 2 Nefi 12:5–9-es verseiben leírja, mit tartott fontosnak a nép, és miben bíztak az Úr helyett. Rajzolj egy képet, mely ábrázolja Ésaías 2 Nefi 12:1–9-es verseiben található üzenetét! Rajzolhatsz, folyóiratok és újságok képeinek felhasználásával készíthetsz kollázst, vagy kombinálhatod a kettőt! Azt is vedd bele ebbe, amit bálványok és olyan helytelen módszerek mai példájának tartasz, melyek segítségével irányítást szeretnének kapni az emberek! Ezekről a 6–9-es versekben szólt Ésaías.



2 Nefi 13–14 „Sion leányai”

2 Nefi 13:1–12-es versei tovább folytatják Ésaías azzal kapcsolatos mondandóját, hogy mi történik majd, ha az izraeliták továbbra is hamis vallásokba helyezik bizalmukat. Ésaías „Sion leányainak” (16. v.) nevezi az izraelitákat, mely azt az elképzelést tükrözi, hogy ők a szövetség gyermekei. Emellett egy gőgös asszonyhoz hasonlítja őket, aki megaláztatik. 2 Nefi 14. fejezete ezzel szemben leírja, mi történik majd Sion leányaival, ha megalázkodnak, bűnbánatot tartanak és az Úrhoz fordulnak.

A szentírások megértése



2 Nefi 13

Ügyes mester (3. v.) – képzett mesterember

Ékes szónok (3. v.) – tetszetős és meggyőző beszélő

Hítvány (5. v.) – a leginkább alacsonyrendű

Engedetlenség voltak (8. v.) – haragra serkentették

Rabolt holmi (14. v.) – másoktól fenyegetéssel vagy erőszakkal elvett dolgok

Kacsingatva (16. v.) – vágyakozva, nem tartva tiszteletben az erkölcsi tisztaság törvényét

Kényeskedve (16. v.) – figyelmet felkeltve járva

Felfedi szemérmüket (17. v.) – felfedi, megszegyeníti őket

Holdacsák (18. v.) – hold alakú nyakláncok, melyek egy hold istennő hódolatáról árulkodnak

Daróc (24. v.) – Durva kecske- vagy teveszőrből készült ruha, melyet bánat idején viseltek.

Szomorkodnak (26. v.) – sírnak, sóhajtoznak

Kifosztva (26. v.) – üresen; Istentől elhagyatva

2 Nefi 14

Gyalázat (1. v.) – szégyen, kegyvesztettség

Díszes (2. v.) – vonzó

Leöblíti (4. v.) – megtisztítja

Sátor (6. v.) – hajlék

2 Nefi 13–14 – Mikor teljesedik be Ésaías próféciája?

Ésaías próféciái közül sokra jellemző az, hogy egynél több beteljesedés tartozhat hozzájuk. 2 Nefi 13. (Ésaías 3) fejezetében leírt tragédia beteljesedése látható a Júda és Jeruzsálem bukásához kapcsolódó eseményekben (lásd 2 Nefi 13:8; Ésaías 3:8), amikor a babilóniaiak keze sújtott le rájuk, mintegy Kr. e. 587-ben. Figyeld meg azonban, hogy 2 Nefi 14 fejléce ezen események beteljesedésének egyikét nyilvánvalóan a „millenniumi napra” teszi! Ha 2 Nefi 13. fejezetét szimbolikusan nézzük, akkor nem nehéz észrevenni, amint ezek a versek az utolsó napok bűneit ábrázolják.



2 Nefi 14:1 – Hét asszony

Folytatva Sion leányainak képzetét, mely 2 Nefi 13. fejezetében kezdődött, a 14. fejezetben olyan asszonyokról ír Ésaías, akiket annyira megalázott a helyzetük, hogy heten is hajlandóak lennének hozzá-

menni ugyanahhoz a férfihoz. Az Úr gyakran használja a házasság példáját annak a szövetséges kapcsolatnak az ábrázolására, mely Őközte és egyháza népe között van; az Úr a vőlegény, az egyház pedig a menyasszony. Hitelensége és bálványimádása folytán Izrael szimbolikusan elhagyta az Urat és másvalakihez ment hozzá. 2 Nefi 12–13 leírása szerint ezek a bálványok azonban nem adnak védelmet, és elpusztulnak „az Úr napján” (lásd 2 Nefi 12:12–13). Ekkor Izrael felismeri, hogy nem segít rajta az, akiben bízott (lásd 2 Nefi 13:18). 2 Nefi 14:1 pedig szimbolikusan Sion leányainak az alázatát mutatja meg, amint ismét meg akarnak házasodni, vagyis vissza akarnak térni az Úrhoz. Ez a fajta alázatosság megváltásukat és megtisztításukat eredményezi (lásd 2 Nefi 14:2–4).

A szentírások tanulmányozása

2 Nefi 13–14 tanulmányozása során végezd el az A tevékenységet!

A Keresd meg a témákat!

2 Nefi 13–14. fejezeteiben sok hatásos képet használ fel Ésaías annak ábrázolására, hogy mi tartja vissza az embereket, miért nem jönnek Krisztushoz. Emellett fontos tantételeket is ábrázol, a Krisztushoz jövetellel kapcsolatban. Írd le a jegyzetfüzetedbe a következő témákat! Minden téma után írd ki 2 Nefi 13–14-ből olyan szavakat és kifejezéseket, melyek leírják, mit tanítottóluk Ésaías! Azt is írd le, hogy melyik versekben található ez a szavak és kifejezések!

1. Góg és világiasság
2. Bűn miatti bánkódás
3. Isten hatalma, mely megtisztít a bűntől és a vétectől
4. Szövetségek betartásának hatalma, mely megvéd minket a gonosztól



2 Nefi 15. (Ésaías 5) fejezetében Ésaías tovább sorolta Izrael gyermekeinek a bűneit, valamint azok következményeit, ha nem tér meg a nép. Ha figyelmesen olvasol, akkor észre fogod venni, hogy Ésaías napjaiban a nép bűnei nagyon is hasonlítottak azokhoz a bűnökhöz, melyeket ma követnek el az emberek.

A szentírások megértése

2 Nefi 15

Törvényesség (7. v.) – igazságosság, pártatlanság

Önkényesség (7. v.) – igazságtalan vagy kegyetlen bánásmód

Lakatlan (9. v.) – üres

Tíz hold ... bat, véka (10. v.) – a mezők sokkal kevesebbet teremnek annál, amit kellene

Szentnek bizonyul (16. v.) – szentté tétetik

Okos (21. v.) – óvatos, bölcs

Igaznak (23. v.) – ártatlannak tartják

2 Nefi 15:8 – „Akik házat házhoz ragasztanak”

Izraelben minden család kapott egy földdarabot, amikor Mózes és Józsué napjaiban beléptek a megígért földre. Ezt a földet nem szabadott eladni (lásd 3 Mózes 25:23–24; 1 Királyok 21:1–3), ám kapzsi emberek mégis megpróbálták megkaparintani ezeket. A „házat házhoz ragasztanak” kifejezés a kapzsi emberek törekvéseire utal, hogy Izraelben minden földet felvásároljanak.

A szentírások tanulmányozása

2 Nefi 15 tanulmányozása során végezd el az A tevékenységet!

A Tedd maivá az üzenetet!

A *jaj* szó nagy bánat állapotára utal. Ésaías hat alkalommal használta ezt a szót, amikor felsorolta az izráeliták bűneit (lásd 2 Nefi 15:8–22). Tudta, hogy ha nem térnek meg, akkor bűneik következményei nagy bánathoz vezetnek majd – különösen az ítélethozatal idején. Ha Ésaías ma élő próféta lenne a földön, akkor valószínűleg ugyanilyen bűnökre lelne. Írd egy modern „jaj”-kifejezést mind a hat olyan dologra, melyet Ésaías elítélt! Mindegyikben legyen példa arra, hogyan követik el ma ezeket a bűnöket, vagy hogyan csábítanak ma minket e bűnök elkövetésére!



Nefi azt mondta, hogy Ésaías látta az Urat (lásd 2 Nefi 11:2). 2 Nefi 16. fejezetében található Ésaías beszámolója látomásáról és prófétái elhívásáról. Joseph Smith próféta azt mondta: Minden olyan embert, akinek elhívása van a világ lakosainak szolgálatára, a nagy mennyei tanácsban rendeltek el pontosan erre a feladatra még e világ létrejötte előtt” (Teachings of the Prophet Joseph Smith, 365. o.).

A szentírások megértése



2 Nefi 16

Kísérete (1. v.) – köntösének széle; szimbolikusan értendő és az Úr nagyságát jelképezi az, hogy betöltötte a templomot

Szeráfok (2, 6. v.) – mennyei lények, angyalok

Meg van bocsátva (7. v.) – meg van tisztítva

Ne ismerjete (9. v.) – ne ismerjete fel, ne értsetek

2 Nefi 16:2 – Miért voltak szárnyai a szeráfoknak?

A szárnyak azt jelképezték, hogy hatalmukban állt a mozgás, a cselekvés és más dolgok megtétele (lásd T&Sz 77:4).

2 Nefi 16:8 – Éσαιás követte az Üdvözítő példáját

Éσαιás hasonlóképpen válaszolt a szolgálatra szólító elhívásra, mint ahogy azt Jézus Krisztus tette a halandóság előtti életben (lásd Mózes 4:1; Ábrahám 3:27).

2 Nefi 16:9–11 – Mit kellett tennie Éσαιásnak, amikor prédikált?



A 9. vers elmagyarázza, hogy bár Éσαιás az igazságot tudatja népével, el fogják utasítani őt. A 10. vers hangvétele tehát ironikus, vagyis gúnyos. Az Úr azt mondta, hogy minél többet tanítja Éσαιás az igazságot, az emberek annál inkább be fogják zárni a szemüket és a füleiket, és nem hallják meg azt. Éσαιásnak az volt tehát az elhívása, hogy addig tanítson és tegyen biznyságot, míg az emberek teljesen be nem zárják a füleiket és le nem csukják a szemüket, és már senki nincs, akinek prédikálni lehetne.

Később a Mormon könyvében hasonló elhívást kapott Mormon és Moróni (lásd Moróni 9:6).

A szentírások tanulmányozása



2 Nefi 16 tanulmányozása során végezd el az A tevékenységet!

A Mi a tanulság?

1. Milyen érzései voltak Éσαιásnak az Úr jelenlétében? (Lásd 5. v.)
2. Mi változtatott az érzéseiben? (Lásd 6–7. v.)
3. Mit tanít ez nekünk, mit kell tennünk azért, hogy magabiztosan állhassunk az Úr színe elé?



2 Nefi 17–19. (Éσαιás 7–9) fejezeteinek középpontjában bizonyos Éσαιás korabeli történelmi események és népek állnak (körülbelül Kr. e. 740–700 között profétált). Júda királyságát – akiknek Éσαιás ezekben a fejezetekben profétál – Izráel északi királysága (Efráimnak nevezték) fenyegette, mely Szíriához csatlakozva Júdára támadt (lásd 2 Nefi 17:1–2). Az Úr azt az üzenetet adta Éσαιás profétán keresztül, hogy Júda népének az Úrban kell bízniuk, és Ő meg fogja szabadítani őket. Nem szabad más nemzetekhez csatlakozniuk azért, hogy védelemre leljenek (lásd 2 Nefi 18:11–12), és más tanácsra sem hallgathatnak (lásd 19–22. v.), hanem egyszerűen csak bízniuk kell az Úrban (lásd 8–10, 13–17. v.).

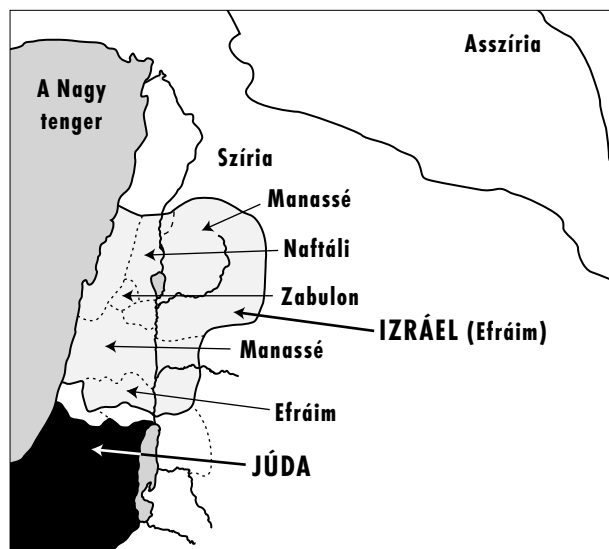

Helyek, melyekre 2 Nefi 17–19. fejezetei utalnak

Talán az volt a legfontosabb ok, amiért az Úr megígérte Júda királyságának a megszabadítását, hogy amikor halandó szolgálatának teljesítése végett eljön, akkor Dávid király egyenes ági leszármazottaként Júda családjába fog megszületni. Ebből adódóan meg fogja őrizni népét, míg be nem következik ez a megígért esemény (lásd 2 Nefi 20:27; ne felejtse el, hogy a Messiás szó azt jelenti: „a felkent”). E fejezetek olvasásakor keress fontos olyan próféciaokat Jézus Krisztus születéséről és küldetéséről, melyek ismételt megtalálhatók Ésaías zsidóknak mondott szavaiban! Azon is gondolkodj el, hogyan vonatkozik rád, személyesen – valamint mindazokra, akik a Messiás második eljövételére várnak – Ésaías üzenete, mely szerint bízunk kell az Úr szabadító hatalmában!

A szentírások megértése



2 Nefi 17

Dávid háza (2. v.) – Júda királysága

Összefogott (2. v.) – egyezségben csatlakozott

Füstölgő üszkös fadarab (4. v.) – fáklyák, melyek lángja már kialudt, és már csak füstölnek

Törjünk rá (6. v.) – zargassuk, gyötörjük

Ragadjuk magunkkal (6. v.) – minden áron jussunk be

Immánuél (14. v.) – héber szó, mely azt jelenti, „velünk az Isten”; Jézus Krisztusra utal

A föld, amelynek két királyától rettegsz (16. v.) – ellenségeid országai

2 Nefi 17:8, 16 – Prófécia Júda ellenségei ellen

Efráim (Izrael északi királysága) és Szíria pusztulásának ezen próféciaja Kr. e. 721-ben teljessé vált, amikor Asszíria leigázta őket (lásd még 2 Nefi 18:4). Az asszírok az északi királyság sok izraelitáját fogságba hurcolták (lásd 2 Királyok 17:22–23), és ők „Izrael elveszett törzseiként” váltak ismertté (lásd 3 Nefi 15:15; 17:4).

2 Nefi 18

Szélteben (8. v.) – teljes szélességében

Szövetkezettek ...

fegyverkezettek (9. v.) – készüljete fel a csatára

Akkor ő is megszentel (14. v.) – akkor Ő biztonságot és védelmet nyújtó helyként szolgál

Szomorúan ... bolyong (21. v.) – nehéz, vagy veszélyes helyzetben lesz

2 Nefi 18:1–8 – Máher-salál-has-baz

2 Nefi 17. fejezetében azt olvassuk, hogy az Úr megígérte Áháznak, Júda királynak, hogy Júda népével lesz és megőrzi őket. Jelként az Úr azt mondta Áháznak, hogy egy asszony fiat szül, akinek Immánuél lesz a neve, mely azt jelenti, „Velünk az Isten”. Elder Jeffrey R. Holland, a Tizenkét Apostol Kvórumának tagja, azt tanította: „Mint Ésaías írásainál oly sokszor, ennek a prófécianak is vannak további, vagyis párhuzamos elemei. A legközvetlenebb jelentés valószínűleg Ésaías feleségére összpontosított, egy tiszta és jó asszonyra, aki körülbelül ebben az időben fiút szült, mely gyermek jel- és árnyképe lett a prófécia egy későbbi, nagyobb beteljesedésében, ami Jézus Krisztus születésében vált valóra” (*Christ and the New Covenant* [1997], 79. o.).



2 Nefi 18. fejezetében azt olvassuk, hogy Ésaías felesége gyermeket szült, és az Úr azt mondta, hogy Máher-salál-has-baznak nevezzék őt, mely azt jelenti: „gyorsan zsákmányra, prédára siet”, vagy „közeleg a pusztulás”. Júda királya elutasította Ésaías tanácsát, és ahelyett, hogy velük lett volna Isten, pusztulásban volt részük, melyet az asszírok keze hozott rájuk. Amint viszont azt Ésaías későbbi prófécia feljegyzik, az Úr nem engedte meg az asszíroknak, hogy teljes mértékben elpusztítsák Júda

népét. Még 100 évig megőrizte Jeruzsálem városát, amikor is egy kevésbé pusztító hódító, a babilóniaiak ejtették foglyul. Az Úr eme irgalmas védelme lehetőséget adott a zsidóknak arra, hogy visszatérjenek Jeruzsálembe, és arra, hogy Jézus a zsidók között születessen meg, egy olyan földön, amelyet a szentírások megjövendöltek. Így teljessé vált még nagyobb mértékben a prófécia, melyet Ésaías Áháznak mondott (lásd 2 Nefi 17:14).

2 Nefi 19

Zsákmány (3. v.) – háborúban ellenségtől elvett javak

Iga (4. v.) – fa keret, melyet állatok vagy emberek nyakára helyeznek, hogy képesek legyenek nagy terhek elhúzására vagy elvitelére; fogságot vagy szolgaságot jelképez

Féltő szeretet (7. v.) – buzgó vágy

Dölyfös (9. v.) – merész vagy erős

Elvetemült (17. v.) – képmutató; aki valójában más, mint amit mutat

2 Nefi 19:1–7 – Próféciák Galilea területéről



Izrael legészakibb része, mely a Galileai-tenger közelében volt, volt Izrael azon területe, melyet először támadtak meg az északról érkező ellenségek (lásd a térképet a 48. oldalon)! Amikor megérkeztek ezek a hódító seregek, ez a terület szenvedett el a legtöbb pusztítást. Ésaías 2 Nefi 19:1–7-ben idézett próféciaja szabadulást ígért ennek a területnek egy gyermek, Dávid leszármazottja által, aki emellett „Erős Istenük”. Galilea ezen területe az,

ahol Jézus halandó szolgálatának legnagyobb részét töltötte. Amint azt 2 Nefi 19:5-ös verse feljegyzik, nem fizikai csatában vitte ki őket a fogságból és vette le róluk a terheket, hanem a Szentlélek belső égésével (lásd még T&S 19:31).

A szentírások tanulmányozása

2 Nefi 17–19 tanulmányozása során végezd el az A tevékenységet!

A Próféciaák Jézus Krisztusról

1. 2 Nefi 17. (Ésaiás 7) fejezete mely versének beteljesedését mutatják meg Máté 1:20–23-as versei? Készíthetsz utalást e két szentírás között!
2. Sorold fel Jézus Krisztus 2 Nefi 18:13–14; 19:6-ban található neveit! Mindegyik mellé írd oda, hogy miért megfelelő név vagy cím ez az Ő esetében!



Az Úr megengedte az asszíroknak, hogy elfoglalják Izráel északi királyságát. Azt is megengedte nekik, hogy Júda királyságának sok részét elpusztítsák. 2 Nefi 20. (Ésaiás 10) fejezetében elolvassuk, mit mondott az Úr az asszírokról és arról, hogy miért nem engedte meg nekik Júda teljes mértékű elfoglalását.

E fejezet olvasásakor gondold át, hogyan vonatkozhatnak Ésaiás szavai az Úr népére és az őket üldözőkre az utolsó napokban! E fejezet tanításai olyan valakire is vonatkoztathatók, aki elfordult az Úrtól, aki érzi, hogy rajta vannak Isten ítéletei, és azon gondolkodik, hogy van-e reménye visszatérni Hozzá.

A szentírások megértése

2 Nefi 20

Jogtalan rendeleteket hoznak (1. v.) – gonosz parancsokat vagy rendeleteket adnak ki
Terheket (1. v.) – igazságtalanságot, bánatot
Dölyfös (12. v.) – merész, gőgös

Zászlótartó (18. v.) – az, aki csatába viszi a zászlót
Támaszkodik (20. v.) – tőle függ
Ostort támaszt (26. v.) – büntetést ró ki
Magasra törő (33. v.) – gőgös

2 Nefi 20:28–34 – Városok Izráelben és Júdában

Ezek a versek egy olyan seregről szólnak, mely északra jött Jeruzsálem felé, és útközben városokat pusztít el.

Amikor a sereg eléri Jeruzsálemet, az Úr legyőzi az ellenségeket, és a zsidók megmenekülnek. Ennek történelmi beteljesedését Ésaiás 36–37. fejezetei jegyzik fel.

A szentírások tanulmányozása

2 Nefi 20 tanulmányozása során végezd el az A tevékenységet!

A Nevezd meg a tantételt!

1. 2 Nefi 20:13–16 szerint az asszírok mely jellemvonásai keltették fel az Úr haragját? (Ugyanezen jellemvonások hoztak bajt magukra az izráelitákra is; lásd 2 Nefi 12:8–9; 15:21). Hogyan mutathatnak ma az emberek ugyanilyen jellemvonásokat?
2. A 20–22-es versek szerint milyen változást visznek véghez Izráel gyermekei, mely visszahozza őket az Úrhoz? Hogyan vonatkozhat ez ma olyan emberekre, akik vissza akarnak, vagy akiknek vissza kell térni az Úrhoz?



Amikor Moróni 1823-ban meglátogatta Joseph Smith profétát, elmondta Joseph-nek, hogy Ésaiás 11. fejezete (melyet 2 Nefi 21 idéz), „közel van a beteljesedéshez” (Joseph Smith története 1:40). Ez segít nekünk megérteni, hogy Ésaiás 2 Nefi 21–21. fejezeteiben idézett proféciái az utolsó napokról és Krisztus millenniumi uralkodásáról szólnak.

Ezek a fejezetek a remény forrását nyújthatták azoknak az izráelitáknak, akik megértették, hogy bár az Úr gonoszságuk folytán lesújt népére, a vágás után megmaradt törzsből vagy rönkből nő majd ki a Messiás (lásd 2 Nefi 21:1). Ez az üzenet azoknak is reményt adhat, akik úgy érzik, hogy rossz dolgokban volt részük az életük során. Istennek hatalmában áll nagyszerű dolgokat kihozni abból, ami letaroltnak tűnik. Akik kihasználják irgalmas áldásait, azok érezhetik úgy, hogy 2 Nefi 22. fejezetében lévőkhöz hasonlóan ők is dicséretet akarnak énekelni Istennek.

A szentírások megértése



2 Nefi 21

Vesszőszál (1. v.) – új hajtás, ág

Törzsöke (1. v.) – a fa vagy növény törzse

Íté (3–4. v.) – fedd, vagy kedves szándékkal helyreigazít

Méltányosan (4. v.) – igazságosan, pártatlanul

Szegény (4. v.) – szerény körülmények között élő, alázatos

Bot (4. v.) – fegyelmezés

Derekának öve, csípőjének öve (5. v.) – mindkét kifejezés övre utal

Kisdéd (8. v.) – nagyon fiatal, aki még szopik

Zászló, jel (10, 12. v.) – zászló vagy lobogó, melyhez összegyűlnek azok, akik ahhoz hűséget fogadtak

Elszéledt (12. v.) – szétszórt

Irigység (13. v.) – féltékenység

Nem lesz ellensége (13. v.) – nem zargatja, nem gyötri

Prédál ejtik (14. v.) – elpusztítják és elveszik a kincseket

Saruval (15. v.) – anélkül, hogy vizes lenne a lábuk

2 Nefi 21:1–5 – Jézus Krisztus az ág

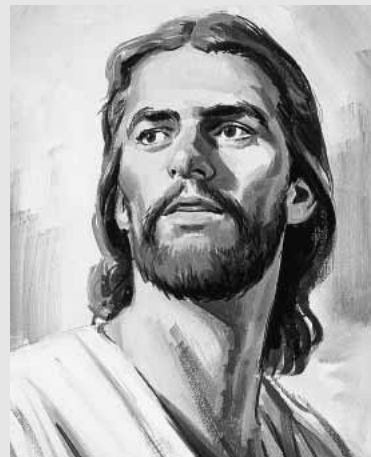

Elder Jeffrey R. Holland, 2 Nefi 21. fejezetéről szólván, azt tanította: „A Mormon könyvéből és a Tanok és szövetségekből világossá válik, hogy ebben a részben a fő személy Jézus Krisztus” (*Christ and the New Covenant*, 86. o.; lásd még 2 Nefi 30:7–9; T&Sz 113:1–6). Isai, akire 2 Nefi 21:1-es versre utal, Dávid király apja volt, és ebből adódóan királyi ág atyja Izráelben. Bár Krisztus születésének

idején már nem Dávid ágának királyai uralkodtak Júdában, Jézus ezen a királyi ágon született (lásd Máté 1:1–17). Jézus betöltötte Ésaías próféciját, és olyan időszakban született, amikor Júda királysága inkább törzshöz volt hasonlítható, mintsem hatalmas növekvő fához, amelyen valamikor Dávid és Salamon idejében volt.

A szentírások tanulmányozása



2 Nefi 21–22 tanulmányozása során végezd el az A tevékenységet!

A Tudj meg többet Jézus Krisztusról!

1. Sorold fel, mit tudsz meg az Üdvözítőről 2 Nefi 21:1–5; 22:1–6-os verseiből!
2. Válassz ki a listáról egy olyan dolgot, mely szíved felemelésére és örömmre inspirál, amint azt 2 Nefi 11:8-as versében remélte Nefi! Mondd el, hogy miért inspirál és miért hat rád ez felemelően!



2 Nefi 23–24 Babilon bukása

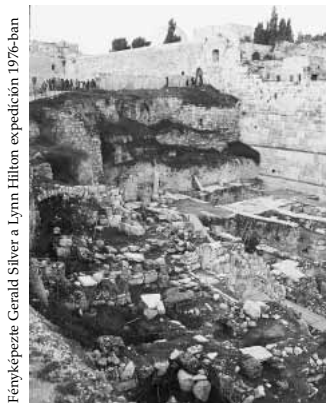

Fényképezte Gerald Silver a Lynn Hilton expedíción 1976-ban

Júda királysága Kr. e. 721-ben megmenekült az asszírok pusztító kezétől, de Júda népének egyre növekvő gonoszsága miatt a babilóniaiak mintegy Kr. e. 587-ben leigázták őket. Ennek a pusztításnak az elkerülése végett vezette el az Úr Jeruzsálemből Léhít és családját. Babilon nagyon világi, bálványimádó nemzet volt. Ésaías ezen próféciai megmutatják, hogy bár az Úr Júda megbüntetésére használta Babilont, Babilon ítéletének napja éppen úgy el fog jönni, ahogyan Júdáé is eljött.

Babilon világiassága és gonoszsága miatt szimbólumává vált minden világiasságnak és gonoszságnak (lásd T&Sz 1:16; 133:14). A lelki Babilon pusztulása Jézus Krisztus második eljövetelekor következik majd be. Gondold át, hogyan vonatkoztak akkorra Ésaías e próféciai, és hogyan biztathatnak téged arra, hogy hithű maradj egy olyan világban, melyben látszatra Babilon uralkodik! Azt is figyeld meg, hogy 2 Nefi 24. (Ésaías 14) fejezetében Ésaías Luciferhez hasonlította Babilon királyát! Ebből a részből megtudjuk, hogyan bukott el Lucifer a halandóság előtti életben.

A szentírások megértése



2 Nefi 23

Fenyegető sorsa (1. v.) – az ítélet üzenete

Megszentelt harcosaim (3. v.) – igazlelkű, szövetséges nép, a szentek

Megszemléli (4. v.) – összehívja

Meggyalázzák (16. v.) – erőszakkal megragadják és elhurcolják, megerőszakolják

2 Nefi 23:11, 15, 19 – A kevélység büne

2 Nefi 23–24-ben azt olvassuk, hogy Isten ugyanolyan bűnökért ítélte el Babilont, amit az izráelitákban és az asszírokban is elítélt – melyek mind a kevélység köré csoportosultak (lásd 2 Nefi 12:10–12; 13:15–26; 15:15, 21; 18:9–10; 20:12–15).

2 Nefi 24

Elnyomó, sanyargató (2, 4. v.) – akik uralkodnak rajtuk és rosszul bánnak velük

Gúnydal (4. v.) – példabeszéd; rövid mondás, mely igazságot tanít

Vége van (4. v.) – már nem hatalmas

Bot (5. v.) – jogar, mely irányítási felhatalmazást képvisel

Nem emlegetik (20. v.) – nem lesz több híres, nem ünneplik nagy eredményeiért

Mert a kígyó gyökeréről vipera sarjad, és . . . repülő sárkány (29. v.) – kisebb, nem mérges kígyótól ered a mérges kígyó

Gyökér (30. v.) – forrás, eredet

A szentírások tanulmányozása

2 Nefi 23–24 tanulmányozása során végezd el az A vagy a B tevékenységet!

A Írj egy kérdéssort!



2 Nefi 23–24. fejezetei idézik Ésaías próféciját Babilonnak és királyának a pusztulásáról. Írj egy tíz pontból álló kérdéssort, mely a szerinted legfontosabb dolgokra összpontosít, melyeket ez a két fejezet tanít! Minden kérdés után zárójelben írd oda a választ!

B Foglald össze a tant!

- Írj le számos olyan megállapítást, mely összefoglalja, mit tudsz meg 2 Nefi 24:4–20-as verseiből, hogyan lett Sátán Luciferből, és végül mi történik majd vele és az őt szolgálókkal!
- A Tanok és szövetségek 76:25–30, 33, 36–38, 44–46 és Mózes 4:1–4-es verseiből még mit tudsz meg a Sátánról és követőiről?



Ésaías Krisztusról való bizonyossága volt az egyik oka annak, amiért Nefi elmondása szerint a kislemezekre leírta Ésaías szavait (lásd 2 Nefi 11:1, 4, 6, 8). Miután Nefi befejezte Ésaías szavainak idézését, elmondta, hogy tudja, Ésaías szavait nehéz lesz megérteni, de nagyon értékesek lesznek. Nézd meg, mit mondott Nefi, hogyan érthetjük meg jobban Ésaías próféciját (különös tekintettel lásd 2 Nefi 25:1–8)! Keresd meg Nefi Krisztusról szóló saját próféciját is, melyet „világosan” mond el (2 Nefi 25:4)!

A szentírások megértése

2 Nefi 25

Gyalázatosság (2. v.) – bűnök; olyan gondolatok és tettek, melyek visszaszítják Istent

Ostorozza (16. v.) – bünteti

Megbékél (23. v.) – ismét egységes lesz, újra egyet ért

Kegyelem (23. v.) – Jézus Krisztus hatalma

Állhatatosan (24. v.) – szilárd elmével és elhatározással

2 Nefi 25:1–8 – Öt kulcs Ésaías megértéséhez

Nefi, miközben elmagyarázta, Ésaías szavait miért „nehéz megérteni” sokaknak a népe közül (2 Nefi 25:1), a következő kulcsokat adta meg, melyek által jobban megérthetjük Ésaías:

- Értsük meg a zsidókat (lásd 1–2., 5. v.)! A prófétálás módja a zsidók között, valamint az általuk használt szimbólumok és egyéb dolgok egyediek voltak.
- Használjunk mai szentírásokat (lásd 3–4. v.)! A mai szentírások kommentálják legjobban Ésaías. Nefi „világosan” jövendölt sok olyan dologról, melyről Ésaías csodálatos szimbolizmus útján beszélt. Minél jobban értjük az evangéliumot, annál könnyebb lesz annak megértése Ésaías írásaiban.
- Imádkozzunk „a jövendölés lelkéért” (4. v.)! Ha a Szellem ajándékaira érdemesen élünk, akkor az Úr akarata szerint minden dolog kinyilatkoztatik nekünk, amint készen állunk azok befogadására (lásd még Alma 12:9–11).

4. *Tanulmányozzuk a szentföld földrajzát (6. v.)! Ésaías üzenetének illusztrálására gyakran használta a szentföld környezetét – a népet, a nemzeteket és a helyeket.*
5. *Figyeljük a prófécia beteljesedését (7–8. v.)! Ésaías próféciáinak azon részei, melyek nem világosak előttünk, világossá válnak, amint látjuk azok beteljesedését ezekben az utolsó napokban.*

2 Nefi 25:23 – Miután mindent megtettünk, kegyelemből üdvözülünk

Jézus Krisztus kiengesztelésének hatalma által üdvözülünk. Mindazon áldások elnyeréséhez azonban, melyeket bőkezűen felajánl nekünk, Krisztushoz kell jönnünk, az Ő feltételei szerint. Amikor Krisztushoz jövünk, „mindent megteszünk” azért, hogy emlékezzünk Rá, betartsuk a Vele kötött szövetségeinket és betartsuk a parancsolatait (lásd T&S 20:77, 79; lásd még Ábrahám 3:25).

A szentírások tanulmányozása

2 Nefi 25 tanulmányozása során végezd el az A és a B tevékenységet!

A Készíts idővonalat!

A jegyzetfüzetedben készíts el egy idővonalat, és a két végét nevezd el „Nefi napjai”-nak, valamint „Jézus Krisztus második eljövételé”-nek! Írj rá legalább öt próféciát Nefitől, 2 Nefi 25:10–19-es verseiből! 2 Nefi következő néhány fejezetének olvasásakor kiegészítheted ezt az idővonalat.

B Válaszolj egy nem egyháztag kérdésére!

1. Képzeld el, hogy valaki, aki nem tagja az egyháznak, megkérdezi: „Az utolsó napi szentek hódolnak Jézus Krisztusnak, vagy hisznek benne egyáltalán?” Sorolj fel öt vagy több igazságot 2 Nefi 25:20–30-as verseiből, melyre rámutathatsz, hogy szemléltesd Jézus Krisztusba vetett hitünket és Hozzá fűződő kapcsolatunkat!
2. Milyen személyes érzéseket és bizonyosságot osztanál meg ezzel a személlyel Krisztust illetően?



2 Nefi 26

Nefi a leszármazottairól jövődöl

Miután 2 Nefi 25. fejezeteiben a zsidók pusztulásáról és szét-szórásáról jövődölt, a 26. fejezetben Nefi saját népének pusztulásáról és szétszórásáról jövődöl. Figyeld meg, mit mondott, miért kerül sor erre, és milyen érzéseket kelt ez az Ūrban!

Nefi az utolsó napok nemzsidóiról is beszélt, valamint azok népéhez fűződő kapcsolatáról. Itt a nemzsidók olyan világi nemzetek és népek, akik nem zsidók és nem Léhi leszármazottai. Mivel Joseph Smith próféta és mások, akik részesei voltak az evangélium visszaállításának, a „nemzsidó” nemzetekben éltek, Nefi próféciáiban űk is nemzsidóknak számítottak.

A szentírások megértése

2 Nefi 26

Viszálykodások (2. v.) – vitatkozások, nézeteltérések

Tarló (4, 6. v.) – Rövid, száraz szár, mely a gabona learatása után hátramarad

Majdnem elemészett (7. v.) – majdnem minden erőmet elveszi

Süllyed (15, 17, 19. v.) – fokozatosan eltávolodik

Irigykedés (21. v.) – féltékenység

Rosszindulat (21, 32. v.) – a másik bántásának vágya

Jólét (29. v.) – boldogság és boldogulás

Sion (29–31. v.) – Az Ūr királysága a földön

Paráználkodás (32. v.) – szexuális bűnök

Pogányok (33. v.) – akik nem tartoznak a hívők közé

2 Nefi 26:20 – A nemzsidók hatalmas botrányköve (botlást okozó köve)

Nefi 1 Nefi 13:29-ben található tanításai szerint a nemzsidók azért botlottak meg, mert a szentírásokból el lettek távolítva bizonyos „világos és értékes” dolgok, és ennek folytán nem látták tisztán Jézus Krisztus evangéliuma igaz tanainak képét.

A szentírások tanulmányozása

2 Nefi 26 tanulmányozása során végezz el kettőt a következő három tevékenység (A–C) közül!

A Tervezz meg egy képet!

Rajzolj egy lapméretű képet a jegyzetfüzetedbe, mely jelképezi 2 Nefi 26:3, 8, 10 azzal kapcsolatos elképzeléseit, hogy miért pusztultak el a nefiták!

B Fontos evangéliumi témák a napjainkra

1. Ezra Taft Benson elnök azt mondta: „A nefitáknak közvetlenül az Üdvözítő látogatását megelőző történelmi feljegyzései sok tekintetben párhuzamot mutatnak napjainkkal, amikor az Üdvözítő második eljövetelét várjuk” (Conference Report, 1987. április, 3. o.; vagy *Ensign*, 1987. május, 4. o.). Annak alapján, amit 2 Nefi 26:1–11-es verseiben tanított Nefi erről az időszakról, sorolj fel három olyan evangéliumi témát, melyet megemlítenél, ha beszédet kellene mondanod arról, hogyan készülünk fel arra, hogy az Üdvözítővel lehessünk a második eljövetelekor! Az egyes témák mellé írd oda azt a verset 2 Nefi 26. fejezetéből, ahol megtalálható!
2. Annak alapján, amit 2 Nefi 26:20–22, 29–32-es verseiben az utolsó napi nemzsidókról tanított Nefi, egészítsd ki a listádat még négy témával!



A szentírások megértése



2 Nefi 27

- Ámuljatok és bámuljatok** (4. v.) – álljatok meg, és gondolkozatok el rajta, vagy gondoljatok bele
- Látnokok** (5. v.) – szellemi látásmóddal rendelkező próféták
- Homály** (29. v.) – az ismeretlenség állapota
- Aki feddeni meri őket a kapuban** (32. v.) – akinek felhatalmazása van arra, hogy megmondja, ha helytelenül cselekszünk (például bíró, püspök vagy szülők)

C Tudj meg fontos igazságokat Istenről!

1. Annak alapján, amit 2 Nefi 26:23–28, 33-as verseiben olvastál, sorolj fel három olyan kijelentést, mely elmondja, milyen is az Úr!
2. Mindegyik kijelentés esetében magyarázd el, szerinted az adott igazság ismerete az Úrról miként változtat a dolgok menetén!



2 Nefi 27

A Mormon könyvének napvilágra jövedele

2 Nefi 26:16–17-es verseiben Nefi megjövendölte, hogy szavai és népének szavai „a porból” szólnak majd leszármazottaihoz az utolsó napokban. 2 Nefi 27. fejezetében még többet jövendölt arról, hogy mi történik majd „az utolsó napokban, vagyis a nemzsidók napjaiban” (1. v.).

A szentírások tanulmányozása



2 Nefi 27 tanulmányozása során végezd el az A tevékenységet!

A Magyarázd el a prófécia beteljesedését!

1. Készíts a jegyzetfüzetedben egy, az alábbihoz hasonló táblázatot! A „prófécia” elnevezésű oszlopba írd be azokat a verseket 2 Nefi 27. fejezetéből, melyekben olyan próféciaik találhatók, amik beteljesedéséről a „beteljesedés” oszlopban található szentírás-utalások szólnak!

Prófécia	Beteljesedés
	Joseph Smith története 1:59, 63–64
	A három tanú bizonyágtétele
	A nyolc tanú bizonyágtétele
	Joseph Smith története 1:63–65
	Joseph Smith története 1:19



2. Miután elolvastad a „beteljesedés” oszlop szentírásait, add meg azon emberek neveit, akikről 2 Nefi 27 következő kifejezései szólnak: „egy férfi” (9. v.), „egy másik” (9, 15. v.), „három tanú” (12. v.), „egy néhány” (13. v.), „egy írástudó” (15, 18. v.), „tanulatlan” (19–20. v.).



2 Nefi 28

Az utolsó napok bűnei és csapdái

2 Nefi 27. fejezetében Nefi a *Mormon könyve utolsó napokban történő napvilágra jöveteléről* prófétált, mely elűzi az aposztázia sötétségét. 2 Nefi 28. fejezetében Nefi leírja, mivel próbálkozik majd Sátán, hogy visszatartsa az embereket az Úr és az Ő igazságai eme világosságának és ismeretének meglátásától. Akik elolvassák, megértik és követik 2 Nefi 28 tanácsait, azok nagy előnnyel indulnak, hogy ne kerüljenek bele a Sátán csapdáiba, és felülkerekedjenek az emberek hamis tanításain az utolsó napokban.

A szentírások megértése



2 Nefi 28

- Szólásra ihlető** (4. v.) – kinyilatkoztatást, inspirációt adó
- Tanok** (5–6, 14, 26, 30. v.) – parancsolat, tantétel
- Elnéz** (8. v.) – ártatlannak tart
- Szentélyek** (13. v.) – egyházi épületek
- Megront** (15. v.) – gonoszra fordít
- Kigúnyolják** (16. v.) – rosszat mondanak róla, bántó beszéddel sértegetik
- Lecsendesít** (21. v.) – megnyugtat
- Testi** (21. v.) – világi, nem lelki
- A test erejére támaszkodik** (31. v.) – az embert tartja a hatalom legfőbb forrásának
- Karom . . . ki van tárva** (32. v.) – rendelkezésre áll a segítő erő

2 Nefi 28:7–8 – „Együnk, igyunk, szórakozzunk”

Egyetértünk abban, hogy sok olyan ember van a mai világban, aki hisz a 2 Nefi 28:7–8-ban leírt viselkedési formákban. Joseph Fielding Smith azonban ezeket a verseket idézve azt mondta: „Ne gondoljátok, hogy ez a világról szól. Az egyház tagjairól beszél” (*Seek Ye Earnestly . . .* [1970], 143. o.). Egyes egyháztagok úgy gondolják, hogy most bűnt követnek el, később pedig majd megbánják azt. Azt hiszik, hogy az evangélium szerinti élet megfosztja őket az élet élvezeteitől. Tapasztalatból és kinyilatkoztatás által azonban láthatjuk és tudhatjuk, hogy „a gonoszság még sohasem volt boldogság” (Alma 41:10), és hogy „Isten birodalmába semmiféle tisztátalanság nem juthat be” (1 Nefi 15:34).

Richard C. Edgley, tanácsos az Elnöklő Püspökségben, azt mondta: „Nem mondhatjuk, hogy fiatalon elkövetünk majd egy pár aprócska bűnt, vagy táncolunk egy kicsit a bűn peremén. A bűnnek nincs pereme! Minden cselekedetnek, legyen az jó vagy rossz, következménye van. Minden jó cselekedet fokozza az iránti képességünket, hogy jót tegyünk és szilárdan megálljunk a bűn vagy a kudarc ellenében. Minden véték, legyen az bármilyen kicsi, még inkább kitesz minket a Sátán hatásának, amikor következő alkalommal megkísért minket. A Sátán centiméterenként halad, megtévesztve minket az úgynevezett apró bűnök következményeit illetően, míg nagy vétkekbe csal. Nefi ezt a technikát lecsendesítésnek, biztonságba ringatásnak és hízélgésnek nevezi, mígnem a Sátán »megragad [minket] borzalmas láncával, amelyekből nincs szabaddulás« (2 Nefi 28:22; lásd még 21. v.)” (Conference Report, 1994. október, 54. o.; vagy *Ensign*, 1994. november, 40. o.).

A szentírások tanulmányozása



2 Nefi 28 tanulmányozása során végezz el kettőt a következő tevékenységek (A–C) közül!

A Szentírás memoriter – 2 Nefi 28:7–9

- Írj mai kifejezéseket, melyek 2 Nefi 28:7–9 azon hamis elképzeléseiről árulkodnak, amikről Nefi azt mondta, hogy népszerűek lesznek napjainkban (például a 7. vers elképzelése kifejezhető azzal: „Szerezd meg, amíg csak tudod, úgymint csak egyszer élsz!”)
- Minden kifejezéshez keress legalább három olyan szentírást, hogy miért „hamis, hiabavaló és balga” tan a megnevezett viselkedésforma!

3. Magyarázd el, hogy miért választottad az adott szentírásokat! 2 Nefi 28:7–9 margójára odairhatod az utalásokat, hogy segítséget kaphass mások megerősítéséhez, akiket esetleg megkísértenek ezek az általános de balga filozófiák.

B Ismerd fel Sátán módszereit!

1. Olvasd el 2 Nefi 28:19–23-as verseit, és sorolj fel olyan módszereket, melyeken a Sátán „örök láncával” megpróbálja megragadni az embereket!
2. Minden felsorolt módszer mellé írd le annak egy példáját, ahogyan fiatalokkal szemben ma felhasználja ezt a módszert!

C A szomorúak

A *jaj* egy olyan szó, mely nagy bánatra és megbánásra utal. Sorold fel 2 Nefi 28:15–16, 24–32-es verseiből azokat a hozzáállásokat és cselekedeteket, melyekről Nefi azt mondta, hogy „jaj”-t hoznak majd a népre!



Előfordul, hogy akik nem tagjai az egyháznak, azzal érvelnek, hogy a Mormon könyve nem lehet igaz, mert a Biblia az egyetlen olyan szentírás, melyet Isten az embereknek adott. 2 Nefi 29. fejezetében Nefi prófétál erről a hamis tanításról, és szorgalmasan

ír azoknak, akiknek ilyen a hozzáállása. Ez a fejezet folytatja 2 Nefi 28. végének mondanóját a nemzsidókról, akik elutasítják Isten további szavait, és a saját tanultságukban bíznak (lásd 2 Nefi 28:27–32).

A szentírások megértése



2 Nefi 29

Közöttük (1. v.) – a nemzsidók között
 : által felállított valami, mely által a többieket megítélik (az evangélium)

Példa (2. v.) – egy arra felhatalmazással bíró egyén

2 Nefi 29:12–14 – „Izrael elveszett törzseinek az írásai”

Elder Bruce R. McConkie felvetette, hogy a 2 Nefi 29:12–14-ben említett feljegyzések „csodálatos módon kerülnek majd elő, Az Utolsó Napok Szentjeinek Jézus Krisztus Egyháza elnökének irányítása alatt, aki kinyilatkoztató és fordító, és aki a tíz törzset is beleértve minden embert illetően rendelkezik Isten királyságának kulcsaival” (*The Millennial Messiah*, 217. o.). Tudjuk, hogy az Üdvözítő feltámadása és a nefiták meglátogatása után meglátogatta Izrael néhány elveszett törzsét (lásd 3 Nefi 16:1–3; 17:4).

A szentírások tanulmányozása



2 Nefi 29 tanulmányozása során végezd el az A tevékenységet!

A Válasz a Mormon könyve kritikáira

Előfeltételezve napjaink embereinek érveit, akik azt mondják, hogy már van Bibliájuk és nincs szükségük további szentírásokra, Nefi hét tantételt mondott el ezeknek az embereknek, melyeken el kellene gondolkozniuk, mielőtt elvetnék a Mormon könyvét, mint szentírást. A következő kijelentések és kérdések arra utalnak, amit Nefi írt. Írd le ezeket a jegyzetfüzetedbe, majd írd le, hogy mit írt Nefi 2 Nefi 29:7–11-ben ezeket illetően! Azt is írd le, hogy melyik versben található az adott idézet! (Nem olyan sorrendben vannak felsorolva a dolgok, ahogyan a fejezetben találhatók.)

1. Isten két vagy három tanú által dolgozik (lásd Máté 18:16; 2 Korinthusbeliek 13:1). A Mormon könyve második tanúbizonyosság arról, hogy a Bibliában található tanítások igazak (lásd Mormon 7:8–9).
2. Miért panaszkodsz, hogy több szentírás van, ami segíthet útba igazítani téged?
3. Szerinted a Biblia minden olyan dolgot tartalmaz, amit Isten valaha is mondott vagy mondani fog?
4. Mivel Isten a Bibliában már szólt, ez azt jelenti, hogy máskor és máshol már nem szólhat?
5. A Biblia azt jegyzi fel, amit Isten az izráelitákkal tett a közép-keleti állapotokban. Ő azonban minden nemzet Istene, és mindazoké az izráelitáké, akik máshol vannak. Nekik is elmondja igéjét.



6. Amelyik nemzethez Isten szól, az parancsot kap szavai leírására. A megírtak alapján fognak megítélni minket (lásd Jelenések 20:12–13).
7. Egy másik szentírás, egy másik könyv, mely az evangélium további tanúbizonyságait tartalmazza arról tanúskodik, hogy Isten ugyanaz tegnap, ma és mindörökké.



2 Nefi 30

A Mormon könyvének hatalma

Elder Bruce R. McConkie azt írta: „Kevés olyan ember van a földön, az egyházon belül és kívül, aki rálát arra, hogy miről is szól a Mormon könyve. Kevesen vannak az emberek között, akik tudják, milyen szerepet játszott és játszik majd az út előkészítésében annak eljövételéhez, akinek új tanúja” (The Millennial Messiah, 159. o.).

Nefi egyike volt azon „keveseknek”, akik megértették a Mormon könyve utolsó napokban játszott szerepét. Írt a zsidók szétszórásáról, saját népének bukásáról, valamint a nemzsidó nemzetek gonoszságáról az utolsó napokban, amikor sokan elutasítják a Mormon könyvét, mint másik tanúbizonyságot Jézus Krisztusról és az Ő evangéliumáról. 2 Nefi 30. fejezetének olvasásakor nézd meg, Nefi jóvondölése szerint mit visz véghez a Mormon könyve, mely Krisztus második eljövetele előtt megáldja e három népcsoport mindegyikét!

A szentírások megértése



2 Nefi 30

Akarom (1. v.) – engedem
Törzs (8. v.) – család
Ítél (9. v.) – oszt igazságot
Méltányosan (9. v.) – igazságosan, pártatlanul

Derekának öve, csípőjének öve (11. v.) – mindkét kifejezés övre vagy szalagra utal, mely az illetőcsípője köré van kötve (itt szimbolikusan használják)
Kisdéd (14. v.) – gyermek, aki még szopik

2 Nefi 30:2 – Kik tartoznak az Úr szövetséges népéhez?

Figyeld meg, amint 2 Nefi 30:2 kijelenti, hogy akik hisznek Jézus Krisztusban és bűnbánatot tartanak, azok „az Úr szövetséges népe”. Ezért mondhatta Pál, hogy „nem mindnyájan izráeliták azok, kik Izráeltől valók” (Rómabeliek 9:6). Többre van szükség a leszámazási ágnál ahhoz, hogy valaki Izráel házához tartozzon, és jogot formáljon a szövetséges család minden áldására. Akik nem Izráel házába születnek, azok Jézus Krisztusba vetett hit, bűnbánat és a keresztelekor kötött szövetségek révén válnak a szövetséges család tagjaivá. Ezt Jézus Krisztus kiengesztelése teszi lehetővé.

A szentírások tanulmányozása

2 Nefi 30 tanulmányozása során végezd el az A tevékenységet!

A Mit tudsz meg?

1. A jegyzetfüzetedben keresztbe írd fel a következő három feliratot: zsidók, Léhi leszámazottai és nemzsidók! Olvasd el 2 Nefi 30:1–7-es verseit, és minden felirata alatt sorold fel, hogy mit tudsz meg az adott csoportról! A listádon minden olyan kijelentés mellé tegyél egy csillagot, melynek köze van a Mormon könyvéhez!
2. 2 Nefi 30:8–18-as verseiben Nefi két olyan eseményről vagy időszakról írt, melyre felkészülni segít minket a Mormon könyve. Általában minek nevezzük ezeket az időszakokat?



3. A fent megnevezett két eseménnyel kapcsolatban sorold fel mindent, amit a 30. fejezet megtanít!
4. Szerinted mi számít majd leginkább, amikor arról lesz szó, hogy érdemesek vagyunk-e a 12–18-as versekben leírt időszakban élni?



2 Nefi 31

Krisztus tana

A Mormon könyve eleje óta sokat megtudtunk Nefitől és Nefiről. Mielőtt fivérének, Jákóbnak adta volna a lemezeket, és felkészült volna a halandóság elhagyására, Nefi fontos tanításokat foglalt

össze Jézus Krisztus evangéliumát illetően, és bizonyóságot tett az általa leírt dolgok igaz voltáról.

2 Nefi 31:2-es versében azt írja Nefi, hogy le akar írni nekünk néhány szót Krisztus tanáról. Ezt követően a 21-es versben bizonyosságát teszi, hogy Krisztus igaz tanát tanította. Figyelmesen tanulmányozd, ami a 2. és a 21. vers között található, hogy megtudd, milyen fontos elemei vannak Krisztus tanának!

A szentírások megértése



2 Nefi 31

Tanítás (2, 21. v.) – tantétel, igazság

Mennyiben (6. v.) – milyen tekintetben

Bizonyóságot tesz (7. v.) – leszögezi az igazságot, bizonyítékot ad

Képmutatás (13. v.) – azt mutatva, ami nem valós

Álnokság (13. v.) – őszinteség hiánya

Eltörlés (17. v.) – bocsánat

Érdem (19. v.) – jóság vagy kiválóság, mely tiszteletre vagy jutalomra jogosít fel

2 Nefi 31:13–14 – „Angyalok nyelvén”

Lásd 2 Nefi 32:2–3-as verseit, melyek segítenek neked megérteni, hogy mit jelent az angyalok nyelvén szólni!

2 Nefi 31:21 – Az Istenség egysége



Vannak olyanok, akik nem teljesen értvén az Isten természetéhez kapcsolódó tanokat, félreértik azokat a kijelentéseket, melyek az Istenségről azt állítják, hogy „egy”. Az Atya és a Fiú *mindketten* megjelentek Joseph Smith prófétának (lásd Joseph Smith története 1:17), és ő kinyilatkoztatásban látta, hogy az Istenség tagjai különálló, egyedi lények (lásd T&Sz 130:22). „Egyek” viszont abban az értelemben, hogy

amit az Istenség egyik tagja mond vagy tesz, azt mondaná vagy tenné az Istenség másik két tagja is (lásd 3 Nefi 11:32–36). Tökéletesen egyek a céljaikban.

A szentírások tanulmányozása



2 Nefi 31 tanulmányozása során végezz el legalább kettőt a következő négy tevékenység (A–D) közül!

A Foglald össze Nefi tanításait!

Egy bekezdésben foglald össze Krisztus tanát, melyet 2 Nefi 31:3–20-as verseiben találsz! Mindenképpen írd meg minden fontos tantételt!

B Miért keresztelkedjünk meg?



© 1988 Greg K. Olsen

1. Olvasd el 2 Nefi 31:5–9-es verseit, és sorold fel annak indokait, amiért Jézus megkeresztelkedett!
2. Mivel kellene kiegészíteni ezt a felsorolást, ha annak indokairól lenne szó, hogy *mi* miért keresztelkedjünk meg? (Lásd T&Sz 33:11; Hittételek 1:4.)

C Rajzolj!

Készíts el egy olyan rajzot vagy táblázatot, mely ábrázolja azt, amit 2 Nefi 31:17–20-as verseiben azokról a módokról tanított Nefi, melyeken örök életet nyerhetünk! Minden olyan elképzelést és elemet illessz bele, amit Nefi megemlített! Mutasd meg egy barátnak vagy családtagnak, és kérdezd meg, hogy világos-e előttük a jelentése!

D Adj további magyarázatot!

Időnként a szentírásokban egy egyszerű szó vagy kifejezés jelképezhet mély értelmű, fontos, hatásos elképzeléseket. Gondolkozz el 2 Nefi 31 következő szavain és kifejezésein! Magyarázd el mindegyik jelentőségét és üzenetét!

1. „egyenes az ösvény” (9. v.)
2. „teljes szívetekből” (13. v.)
3. „a kapu” (17. v.)
4. „támaszkodva” (20. v.)



Csodálatos, mély értelmű és könnyen elmagyarázható annak folyamata, ahogyan Jézus Krisztus által örök életet nyerünk, melyről 2 Nefi 31. fejezetében írt Nefi. Igazán csak ennyit kell tennünk?

Nefi érezte, hogy egyesek még mindig azon gondolkoznak, mit kell tenniük, miután rátértek „arra az ösvényre” (2 Nefi 32:1). 2 Nefi 32. fejezetében Nefi elmagyarázza, hogyan haladjunk tovább.

A szentírások megértése



2 Nefi 32

Töpreng (1, 8. v.) – mélyen elgondolkozik

Látom (8. v.) – érzem, azt veszem észre

2 Nefi 32:3 – „Krisztus szava mindent megmond nektek, hogy mit kell cselekednetek”

Elder Boyd K. Packer azt tanította: „Ha ismeritek a kinyilatkoztatásokat, akkor nincs olyan kérdés – személyes, társadalmi, politikai vagy foglalkozásbeli –, melyre ne lenne válasz. Az örökkévaló evangélium teljességét tartalmazzák ezek. Megtáláljuk bennük az igazság tantételeit, melyek minden zavart elűznek, minden problémát megoldanak és minden olyan kétséget eloszlatnak, mellyel az emberiség vagy benne bárki szembenéz” (“Teach the Scriptures”, *Charge to Religious Educators* [3. kiad.], 89. o.).



2 Nefi 32:8–9 – Ima

Gordon B. Hinckley azt tanította: „Nagy léptekkel haladhatunk előre személyes viselkedésünk tökéletesítésének irányában. Tökéletesek lehetünk Mennyei Atyánkhoz intézett imáinkban. Vannak olyan dolgok, melyekben nehéz tökéletessé válni, de remélem, hogy mindenki... letérdel reggel és este, és köszönetet mond az Úrnak az áldásaiért, köszönetet mond az Úrnak a kedvességéért, köszönetet mond az Úrnak minden Tőle kapott ajándékért, és erőért imádkozik, hogy helyes dolgokat tegyen, és mindazokról megemlékezik az Úr színe előtt, akik segítséget látnak vagy bajban vannak. Testvéreim, igenis lehetünk tökéletesek az imáinkban” (“Inspirational Thoughts”, *Ensign*, 1998. július, 2. o.).

A szentírások tanulmányozása



2 Nefi 32 tanulmányozása során végezd el az A és a B tevékenységet!

A Szentírás memoriter – 2 Nefi 32:3

- 2 Nefi 32:1–3 szerint mit kell tennünk, miután rátértünk az örök élethez vezető ösvényre?

- Miben hasonlít ez ahhoz, amit Léhi látomásban látott, és ami az ösvényen tartotta az embereket (lásd 1 Nefi 8)?
- Nevez meg három különböző módot, ahogyan Krisztus szavait befogadhatjuk, azokon lakmározhatunk és azokra támaszkodhatunk!

B Szentírás memoriter – 2 Nefi 32:8–9

Képzeld el, hogy van egy olyan barátod, aki küszködik a bizonyosságával, és a következő megjegyzéseket teszi neked! Mindegyik megjegyzést írd le a jegyzetfüzetedbe, és írd melléjük 2 Nefi 32:8–9-es verseiből egy olyan kifejezést vagy mondatot, mely segíthet tudni azt, hogy mit mondj a barátodnak!

- „Nem imádkozom valami gyakran.”
- „Időnként úgy gondolom, talán imádkoznom kellene, de nincs olyan hangulatom, így hát nem teszem meg.”
- „Mivel csak kevés lelki élményben volt részem, szerintem egyszerűen abba fogom hagyni az imádkozást.”
- „Olvastam már részeket a Mormon könyvből, de úgy tűnik, nem segít nekem. Mi segíthet abban, hogy többet adjon nekem?”



Nefi Mormon könyvébe írt utolsó szavait 2 Nefi 33. fejezetében találjuk meg. Itt kifejezésre juttatja népe iránti mély szeretetét és elkötelezettségét, valamint erős bizonyosságát Jézus Krisztusról. Azt is megtudjuk, milyen érzéseket keltenek benne az általa leírtak, és mit kellene jelentenie azoknak, akik olvassák. Olvasás közben gondolkozz el ezen a különleges tanúbizonyoságon, melyet Isten egyik választott prófétája tett! Nézd meg, mit mondott Nefi, mikor látjátok viszont egymást!

A szentírások megértése



2 Nefi 33

Semmibe veszik azokat (2. v.) – értéktelennek tartják

Megbékél (9. v.) – ismét egységes lesz, újra egyet ért

Szeretem (7–9. v.) – Krisztus tisztza szeretete (lásd Moróni 7:47)

Megpróbáltatásuk napja (9. v.) – próbatétel vagy bizonyítás időszaka (ezt a földi életet, a halandóságot értve ez alatt)

A szentírások tanulmányozása

2 Nefi 33 tanulmányozása során végezd el az A vagy a B tevékenységet!

A „Nagyon értékes”

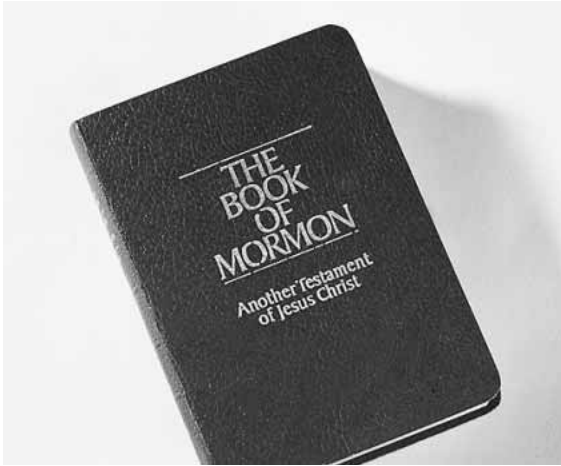

1. Nefi azt írta, hogy a Mormon könyvében lévő tanítások „nagyon értékesek” (2 Nefi 33:3). Olvasd el a 4–5-ös verseket, és sorolj fel négy indokot, amiért áldást jelenthet számunkra a Mormon könyve!
2. Írd le, milyen hatással volt rád a Mormon könyve ezen indokok egyike révén, vagy magyarázd el, e négy indok közül melyik volt eddig a legfontosabb, amikor a Mormon könyvét tanulmányoztad!

B Missziós felkészülés

Egy általános konferencia papsági gyűlésén beszélve Ezra Taft Benson elnök azt mondta, hogy a Mormon könyve lesz „a legfontosabb könyv, melyet elolvastok, amikor felkészültök egy misszióra vagy az életre. Az a fiatal férfi, aki ismeri és szereti a Mormon könyvét, aki többször elolvasta azt, akinek maradandó bizonyossága van annak igaz voltáról, és aki alkalmazza a tanításait, az képes lesz arra, hogy ellenálljon az ördög nyilainak és hatékony eszköz legyen az Úr kezében” (Conference Report, 1986. április, 56. o.; vagy *Ensign*, 1986. november, 43. o.). 2 Nefi 33. fejezetéből válassz ki két olyan dolgot, melyet ismerniük, tenniük vagy használniuk kell a misszionáriusoknak, ami segíthet nekik abban, hogy hatékonyabb misszionáriusok legyenek! Magyarázd el ezeket úgy, mintha misszionáriushoz beszélnél, aki éppen missziója területére indul!

Jákób könyve

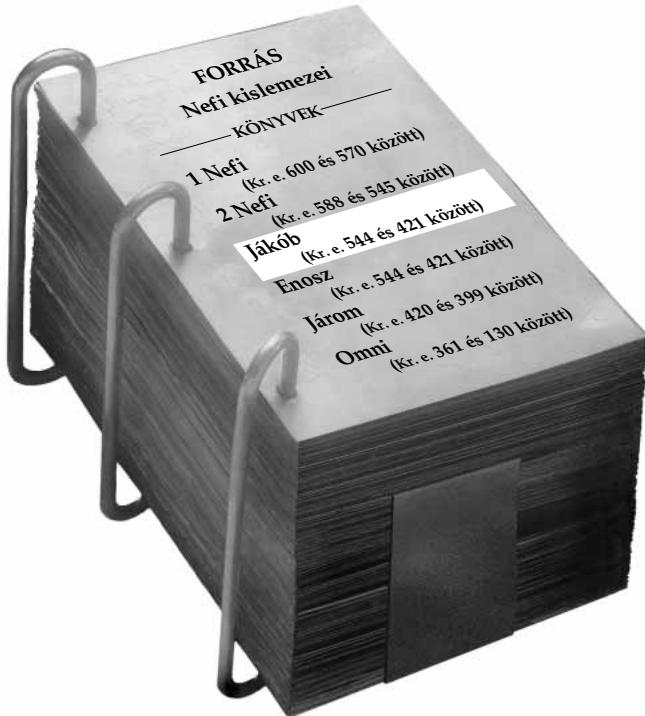

Mit tudunk Jákób prófétáról?

Amellett, hogy Nefi öccse volt, a következőket tudjuk Jákóbról:

- A nyolc éves pusztai vándorlás idején született meg Sária és Léhi gyermekeként.
- Még nem volt tíz éves, amikor a megígért földre érkeztek.
- Fivére, Nefi, „felszentelte” őt, hogy pap és tanító legyen (lásd 2 Nefi 6:2; Jákób 1:18).
- Nefi után ő lett a nefita feljegyzések vezetője (lásd Jákób 1:1–2). Ekkor mintegy ötven éves lehetett.
- Fiatalon abban a kiváltságban volt része, hogy látta az Üdvözítőt (lásd 2 Nefi 2:3–4; 11:2–3).
- Igazlelkű apa volt (lásd Enosz 1:1).
- A Mormon könyvében ő volt az egyik legnagyobb tanító, ami a tanokat illeti (lásd 2 Nefi 6–10; Jákób 1–7).

Fontos tantételek, melyeket Jákób könyve tanít

Jákób volt az egyik leghatásosabb tanító a Mormon könyvében, ami a tanokat illeti. A következőkben felsorolunk néhány olyan dolgot, melyet Jákób könyvéből tudhatunk meg:

- Elhívásaink betöltésének fontossága (lásd Jákób 1)
- A gőg, a gazdagság és az erkölcstelenség veszélyei (lásd Jákób 2–3)
- Hogyan tehetünk szert rendíthetetlen hitre (lásd Jákób 4)
- Izráel szétszórása és összegyűjtése (lásd Jákób 5)
- Hogyan bánjunk a hitehagyókkal és mi történhet a jelt keresőkkel (lásd Jákób 7)



Jákób 1

A próféta kötelessége

Amikor szeretünk valakit, akkor törődünk az illető jólétével. Jákób próféta „aggodalomként” jellemezte a népe iránt érzett szeretetet. Prófétaként értette az üdvözülés tervét, és tudta, milyen következmények érik majd utól őket, ha megmaradnak a bűneikben. Figyeld meg, hogyan áldotta meg az Úr Jákóbot „hite ... és nagy aggodalma” miatt (lásd Jákób 1:5–6)!

A szentírások megértése



Jákób 1

Írva (1. v.) – fémbe vésvé

Megkülönböztetni (14. v.) – azonosítani

Ágyasok (15. v.) – alacsonyabb társadalmi helyzetű törvényes feleségek, akiknek kevesebb joga volt, mint egy hiteselegnek

Jákób 1:1 – A kislemezek

Jákób Nefi kislemezeire írta szent feljegyzését. (Magyarázatként arra, hogy miként állt össze a Mormon könyve a különböző lemezekből, lásd „A Mormon könyvének fő forrásai”, 12. o.)

Jákób 1:7–8 – „A kísértések idején ... a pusztában”

Miután az Úr sok nagy csoda által kihozta Egyiptomból Izrael gyermekeit, felháborította őt az engedetlenségük. Ennek eredményeként ez a nemzedék nem léphetett be a megígért földre.

Jákób 1:17–19 – „Komolyan vesszük (felmagasztaltuk) hivatásunkat”



Thomas S. Monson elnök, az Első Elnökség első tanácsosa, elmagyarázta, miért kell felmagasztalni az elhívásainkat, és hogyan tesszük meg ezt:

„John Taylor elnök figyelmeztetett minket: »Ha nem magasztaljátok fel az elhívásaitokat, Isten felelősségre von majd benneteket azokért, akiket megmenthettek volna, ha elvégezték a kötelességeketek.»

Hogyan magasztalhatunk fel egy elhívást? Egyszerűen úgy, hogy elvégezzük az ahhoz kapcsolódó

szolgálatot” (Conference Report, 1996. április, 61. o.; vagy *Ensign*, 1996. május, 43. o.).

A szentírások tanulmányozása



Jákób 1 tanulmányozása során végezd el az A és a B tevékenységet!

A Keresd meg Jákób előszavát!

Ebben az első fejezetben Jákób bevezetést írt, melyben elmondta, miről ír majd Jákób 2–3. fejezeteiben! Jákób első fejezetében keress válaszokat a következő kérdésekre:

1. Milyen „bűnös szokásokat” (15. v.) kezdtek felvenni a nefiták?
2. Miben hasonlítanak ezek a bűnök a mai világ bűnös szokásaihoz?

B Írj levelet!

Tegyük fel, hogy vezető vagy a papsági kvórumodban vagy a Fiala Nők osztályában, és arra kérnek, adj tanácsot csoportod egyik tagjának, aki nem tesz eleget az elhívásának. Használd fel azt, amit Jákób 1:17–2:3-as verseiben tanított Jákób, és írd neki egy üzenetet, mellyel segítesz megérteni annak fontosságát, hogy eleget tegyünk kötelességeinknek az elhívásainkban (lásd még „A szentírások megértése” részt Jákób 1:17–19-nél)!



Jákób 2–3

Jákób a templomban tanítja a népet

Jákób azzal kezdte szolgálatát, hogy három dolog elkerülésére tanította népét: a gazdagság szeretete, a gőg és az erkölcstelenség. Amikor a nefiták gonoszságba süllyedtek, e bűnök egyike, vagy akár több is, mindig közrejátszott abban. Ha megnézed a világot, gyakran jelen vannak ma ezek a bűnök? Ma milyen bűnök okozzák tipikusan az emberek és a nemzetek gonoszságba süllyedését?

A szentírások megértése



Jákób 2

Fedd (9. v.) – figyelmeztet, sürget

Ápolás (9. v.) – vigasztalás

A gondviselés (13. v.) – Isten

Helyesli (14. v.) – nem tart vétkesnek, megbocsát nektek

Paráználkodás (23, 28, 33. v.) – szexuális bűnök

Ágyasok (24, 27. v.) – alacsonyabb társadalmi helyzetű törvényes feleségek, akiknek kevesebb joguk volt, mint egy hiteselegnek

Jákób 2:13 – „Díszes ruhákat hordtok”

Sokan vannak ma, akik kinézetük és öltözetük alapján ítélik meg mások értékét. „A »díszes (drága) ruhák« kifejezés több mint egy tucatszor fordul elő a Mormon könyvében. Majdnem mindig olyan embereket jellemez, akiket felvirágoztatott az Úr, akik magukkal és szerzeményeikkel lettek elfoglalva, és ezt követően nagyobb hangsúlyt fektettek külső megjelenésük csillogására, mint a belső edény tisztaságára” (McConkie and Millet, *Doctrinal Commentary on the Book of Mormon*, 2:14. o.).

Jákób 2:23–30 – A felhatalmazás nélküli többnejűség utálatos Isten szemében

Jákób itteni megjegyzéseinek megértésénél segít annak észrevétele, hogy csak Dávid és Salamon esetében volt elítélendő a több feleség és ágyas. Ábrahámnak, Jákóbnak és Mózesnek is voltak feleségeik és ágyasai, ők azonban nem ítéltettek el ezért. Mai kinyilatkoztatásban az Úr elmagyarázta, hogy Dávid és Salamon akkor követett el bűnt, amikor olyan feleségeket vett el, akiket nem Isten adott nekik (lásd T&Sz 132:34–39). Jákób azt is jelezte, hogy az Úr időnként azért ad felhatalmazást a többnejűsége, hogy magának utódokat neveljen, de ha erre nem ad parancsot, akkor a többnejűség meg van tiltva (lásd Jákób 2:30).

Jákób 3

Kergetni (3. v.) – büntetni

Gúnyol (9. v.) – sért, bántó beszédet használ

Serkentsétek fel lelketeket (11. v.) – ébresszétek fel

• a képességeiteket és az érzelmeiteket

• **Fajtalankodás, bujálkodás** (12. v.) – szexuális bűnök és vágyakozás

Jákób 3:11 – Mi az a „második halál”?

Mennyei Atyánk minden gyermeke az Úr elé fog állni, hogy megítéltesen. Akik nem tartottak bünbánatot és nem érdemesek a dicsőség egyik fokozatára sem, azok meghalnak, ami az igazlelkűséghez tartozó dolgokat illeti, és kizáratnak Isten jelenlétéből. Ezt nevezzük „második halálnak” (lásd Alma 12:15–18; Hélamán 14:14–19).

A szentírások tanulmányozása

Jákób 2–3 tanulmányozása során végezd el bármelyik kettőt a következő tevékenységek (A–C) közül!

A Keresd meg az evangéliumi tantételt!

1. Hasonlítsd össze Jákób 2:5; Alma 12:3 és a Tanok és szövetségek 6:16-os versét, és a jegyzetfüzetedben jellemezd Isten azon hatalmát, melyben senki nem részesül, ha nem Tőle kapja!
2. Milyen hatással lehet valakinek az imájára annak tudata, hogy Istennek birtokában van ez a hatalom?

B Szentírás memoriter – Jákób 2:18–19

Jákób 2:12–21-es verseiben nézd át Jákób népének adott tanácsát a gőg és a gazdagság veszélyeiről! Írj négy bekezdést, melyben leírod, miben lenne más a családod, az iskolád, a közösséged és az országod, ha mindenki követné Jákób tanácsait, különösen a 17–19-es versben adottakat!

C Foglald össze, mit tanított Jákób!

Nézd át, mit tanított Jákób a házasságról és az erkölcsi tisztaságról Jákób 2:23–35; 3:10–12-es verseiben! Foglald össze, mit tanított nekünk Jákób a feleségekről, az anyákról és a leányokról!



Mit tudsz Jézus Krisztus kiengeszteléséről? Milyen hatással van rád az általa hozott áldozat? Érted azt, hogy milyen sürgősen és milyen nagyon szükséged van az Üdvöztőre? Jákób megjövendölte, hogy a zsidók, akik között Jézus él, nem fogják megérteni Őt és a küldetését. Elutasítják Őt és az evangéliumát (lásd Jákób 4:15), aminek eredményeképp lesújtanak rájuk és szétszóratnak, akár csak azelőtt a tíz törzs.

A szentírások megértése

Jákób 4

Megvetés (3. v.) – lenézés, hálátlanság

Könyörületesség (7. v.) – hajlandóság arra, hogy megáldjon

• **Béküljetek meg** (11. v.) – a kiengesztelés által feleljetek meg, vagyis fogadjon el titeket Isten

Jákób 4:11 – „Krisztus első zsengei”

Akik valaha is éltek a földön, azok fel fognak támadni, ám akik „Krisztus . . . kiengesztelése által” megbékéltek Istennel, azok „Krisztus első zsengei”. Ők azok, akik előjönnek az első feltámadáskor, és a celesztális királyságot öröklik.

Jákób 4:14–17 – Jézus Krisztus „az egyetlen biztos alap”

„A célon túl” tekinteni (Jákób 4:14) azt jelenti, hogy a zsidók nem Jézus Krisztusra, hanem valami másra vártak a megmentésük tekintetében. Jákób megjövendölte, hogy a zsidók el fogják utasítani a Messiást, „azt a sziklát, amelyre mint szilárd alapra építhetnének” (15. v.). Aztán olyan szentírásokra utalt, melyek azt mondják, hogy így is „egyetlen biztos alap[juk]” lesz (16. v.; lásd Zsoltárok 118:22; Máté 21:42). Ha nem Jézus Krisztusra építünk, akkor nem lesz részünk Vele a megígért örök örömben. Jákób 5–6 elmagyarázza, hogyan építenek mégis a zsidók, és Izráel házának egésze, Jézus Krisztus alapjára.

A szentírások tanulmányozása

Jákób 4 tanulmányozása során végezd el az A vagy a B tevékenységet!

A A rendíthetetlen hit receptje

Jákób leírta, hogyan tett szert rendíthetetlen hitre és a hegyek elmozdításának hatalmára.

1. Nézd át Jákób 4:6–7-es verseit, és keresd meg bennük a *kutatjuk, kinyilatkoztatás, jövendölés, bizonyosság, remény és kegyelme* szavakat!
2. E szavakat felhasználva írd le, mit mondott Jákób, hogyan lehet ilyen erős hitünk!

B Miért hallgassunk Istenre?

Jákób Isten nagyságáról írt, és arról, hogy miért hallgassunk Rá. Jákób 4:8–13-as verseiben keress válaszokat a következő kérdésekre:

1. Hogyan tanulhatunk Istenről?
2. Milyen hatalom által teremtetett a föld?
3. Miért hallgassunk Isten tanácsára?
4. Milyen áldást kapnak azok, akik a kiengesztelés által megbé-kélnek Istennel? (Lásd még „A szentírások megértése” részt Jákób 4:11-nél!)
5. Mi az igazság? Ki ismer minden igazságot?
6. Az előző kérdésekből tanultak alapján mit mondanál valakinek, aki nem hiszi, hogy segít az, ha Istenről tanul az ember?



Jákób 5–6

Az olajfa allegóriája

Az allegória egy olyan történet, mely szimbólumok felhasználásával magyaráz el fontos igazságokat. Az olajfa allegóriája Jákób 5. fejezetében arról tanít minket, milyen céljai vannak az Úrnak Izráel házának szétszórását és összegyűjtését illetően. A 6. fejezetben

Jákób próféta összefoglalja az allegória fő pontjait. Jákób 4. fejezetének végén Jákób megkérdezi, vajon építhetnek-e a zsidók valaha is Jézus Krisztus „biztos alapjára”, miután elutasították Őt (lásd Jákób 4:17). Jákób 5–6. fejezeteiben keress választ erre a kérdésre!

A szentírások megértése



Jákób 5

Helyet foglal, tele van (9, 30. v.) – Elszáradt (40, 43, 45. v.) – terhel
összezsugorodott

Jákób 5:1 – Ki volt Zénos próféta?

Zénos, Zénokkal és Néummal együtt, az Ószövetség idején élő próféta volt, akinek írásai a Bibliában nincsenek benne, de a rézlemezen rajta voltak (lásd 1 Nefi 19:10; „A szentírások tanulmányozása” rész 1 Nefi 19:10-nél, a 30. oldalon).

Jákób 5 – Zénos allegóriájának megértése

Az allegóriában nem minden részecske feltétlenül szimbólum, mely valami mást akar jelenteni, de az allegória megértéséhez meg kell értenünk bizonyos fő szimbólumokat. A következő szimbólumok fontosak, ha meg akarjuk érteni az olajfa allegóriáját:

Szimbólum	Amit jelképezhet
A kert	A világ
A kert Mestere; a kert Ura	Isten
Szolgák	Az Úr prófétái
Szelid olajfa	Izráel háza, az Úr szövetséges népe
Vad olajfa	Nemzsidók, vagyis nem izráeliták (később az allegóriában a vad ágak a hitehagyó izráeliták)
Ágak	Embercsoportok
A szelid olajfa gyökerei	Az Úr gyermekeivel kötött szövetségei, szüntelen erő- és életforrás a híthűek számára
A gyümölcs	Az emberek élete és cselekedetei
Ásás, nyésés, trágyázás	Az Úr gyermekeiért végzett munkája, mellyel segít nekik, hogy engedelmesek és gyümölcsözők legyenek
Az ágak átültetése	Népek szétszórása szerte a világban, vagy visszavitelük oda, ahonnan jöttek
Beoltás	Az egyik népcsoport másikkal történő csatlakozása; a szétszórta Izráelre is utal, azt is jelenti, hogy megismerik „az igazi Messiást” (lásd 1 Nefi 10:14)
Korhadó ágak	Bűn és hitehagyás folytán lelkileg haldokló emberek
Az ágak tűzre vetése	Isten ítéletei

Jákób 5:8–10 – Mit jelent ágakat „beoltani”?



Ágak beoltása

Az ágak beoltásához egészséges, élő ágakat vágnak le egy fáról vagy növényről, és egy másikba helyezik őket (lásd az ide tartozó illusztrációt). Ebben az allegóriában az ágak olyan embercsoportokat jelképeznek, akiket az Úr az egyik helyről elvisz és máshol honosít meg. Lelki értelemben a *beoltás* azt jelenti, hogy eljutni „az igazi Messiás” ismeretéhez (1 Nefi 10:14).

Jákób 5:8, 13–14, 19–25 – Izráel házának „fiatal és zsenge” ágai

Úgy tűnik, a „fiatal és zsenge” ágak azokat az embereket jelképezik, akik reagálnak Isten és prófétái „nyesésére és trágyázására”. Taníthatóbbak, mint az öreg, megállapodott ágak, vagyis az izráeliták azon csoportjai, akiket el kellett távolítani és el kellett pusztítani.

Joseph Fielding Smith elnök azt tanította: „Ebben a példázatban az olajfa Izráel háza. Szülőföldjén korhadni kezdett. Az Úr tehát vett bizonyos ágakat, mint a nefitákat, az elveszett törzseket és másokat, akiket az Úr a föld más részeibe elvezetett, de akikről semmit nem tudunk. Kertjében, mely a világ, mindenhol meghonosította őket” (*Answers to Gospel Questions*, össz. ífj. Joseph Fielding Smith, 5 kötet. [1957–1966], 4:204. o.).

Zénos allegóriája segít nekünk megérteni, hogy Izráel ágainak egész világon történő szétszórása Izráelnek és Mennyei Atyánk többi gyermekének, a nemzsidóknak is áldás volt. Elder Bruce R. McConkie, aki a Tizenkét Apostol Kvrumának tagja volt, ezt a magyarázatot adta: „Az Úr általában Jákób (Izráel) leszármazási ágán keresztül küldi le a földre azokat a szellemeket, akik az előlétben különös tehetségre tettek szert a lelkiség és az igazság felismerése tekintetében. Akik ezen a leszármazási ágon születnek, és akiknek Izráel vére folyik az ereiben, azok könnyűnek találják az evangélium elfogadását, és azt mondjuk róluk, hogy *hívó vérűk van*” (*Mormon Doctrine*, 81. o.).

Amikor a szétszórt Izráel a környező nemzsidókkal keveredett, Izráel vére még inkább kiterjedt. Elder James E. Faust, akkoriban a Tizenkét Apostol Kvrumának tagja, azt a megjegyzést tette: „Izráel egész világba történő szétszórása a hívő vért is széthintette, hogy most már sok nemzet résztvehessen az evangéliumi tervben” (*Conference Report*, 1982. október, 127. o.; vagy *Ensign*, 1982. november, 87–88. o.).

Jákób 5:32–46 – Mikor lett rossz az összes fa?

Úgy tűnik, hogy az allegóriának az a része, amikor az összes fa rossz gyümölcsöt terem, az aposztázia időszakát jelképezi, az evangélium visszaállítása előtt. Amikor az Úr az első látomásban szólt Joseph Smith-hez, azt mondta neki, hogy egyik egyházhoz se csatlakozzon, mert mind „eltévelyedtek” (Joseph Smith története 1:19).

Jákób 6

Nyakasok (4. v.) – makacsok

Kapzsik (4. v.) – ellenkezők

Ragaskodjatok, ragaskodik

(5. v.) – csatlakozik, kitart
mellette

A szentírások tanulmányozása

Jákób 5–6 tanulmányozása során végezd el az A és a B tevékenységet!

A Mit tanít nekünk Zénos allegóriája Izráel házának összegyűjtéséről?

Miután Jákób 5. fejezetében tanulmányoztad az olajfa allegóriáját, írd le a jegyzetfüzetedbe, hogy vajon igazak vagy hamisak-e az alábbi kijelentések! Azokat a verseket is sorold fel, ahol rátaláltál a válaszokra! (További segítségért használd fel a táblázatot e tankönyv 65. oldalán!)

1. A szelíd olajfa Izráel házát jelképezi, a korhadó ágak pedig gonosz embereket jelképeznek.
2. A kert mestere megnyeste és táplálta a fát, hogy az jó gyümölcsöt hozzon.
3. A fiatal és zsenge ágak fellázadtak, és büntetés gyanánt ültették át, vagyis szórták szét őket.
4. A jó földbe ültetett természetes ágak, melyek jó és rossz gyümölcsöt is hoztak, jelképezhetik a nefitákat és a lámánitákat.
5. Van egy olyan időszak, amikor minden fa kizárólag rossz gyümölcsöt terem. Az Úr ekkor látott hozzá az evangélium Joseph Smith prófétán keresztül történő visszaállításához.
6. A fák szétszórt ágait később az eredeti fájukba oltották vissza.
7. Soha nincs olyan időszak, amikor minden fa kizárólag jó gyümölcsöt terem.

B Hogyan vonatkozik rám ez az allegória?

Az alábbi kérdések közül válaszolj bármelyik háromra a jegyzetfüzetedben:

1. Szerinted ma az allegória melyik időszakában élünk? Miért?
2. Szerinted miért volt Jákób hajlandó arra, hogy ezt a hosszú allegóriát feljegyezze a lemezeken?
3. Mit jelent számodra Izráel szétszórása és összegyűjtése?
4. Mit tudsz meg ebből az allegóriából Mennyei Atyánk minden gyermeke iránti törődéséről?
5. Milyen dolgokat tett az Úr az életedben, hogy „megnyessen” és „tápláljon” téged?
6. Jákób 6. fejezete összefoglalja Jákób 5. fejezetét. Szerinted Jákób 6:5–13-as verseiben melyek foglalják össze leginkább azt, hogy mit jelent neked az olajfa allegóriája? Magyarázd el, hogy miért ezeket a verseket választottad!

AZ OLAJFA ALLEGÓRIÁJA (JAKÓB 5)

Első látogatás

Krisztus napjai előtt (3–14. v.)

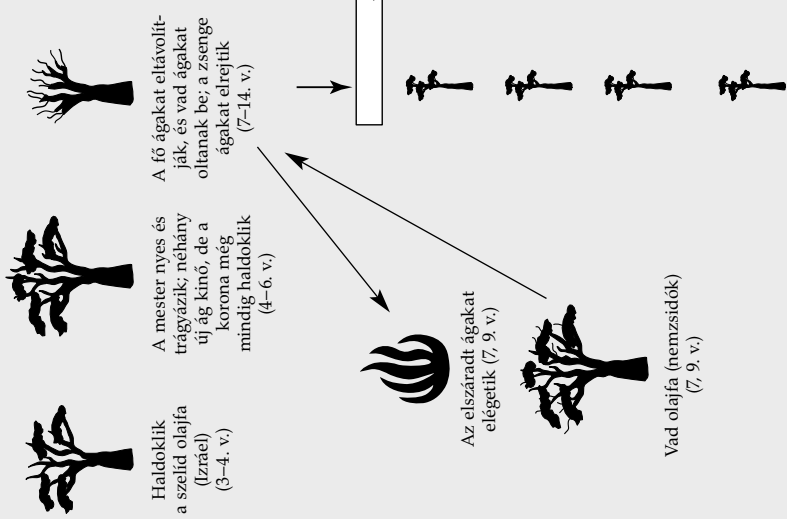

Második látogatás

Krisztus napjai (15–28. v.)

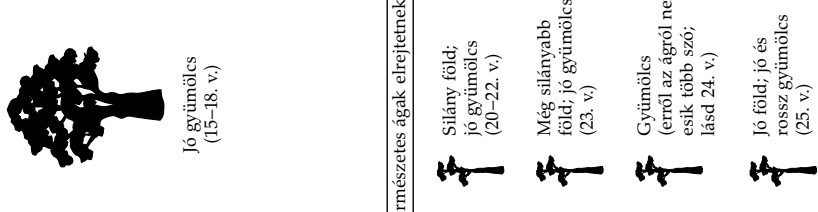

Második látogatás: Isten látta, hogy Izrael (az öreg fa, mely gyökeret vert) még lett mentve és jó gyümölcsöt terem. Izrael szétszórt ágai is jó gyümölcsöt teremnek, a nefiták és a lámániták kivételével, akiknek gyümölcse részben jó, részben rossz.

Harmadik látogatás

A nagy aposztázia (29–49. v.)

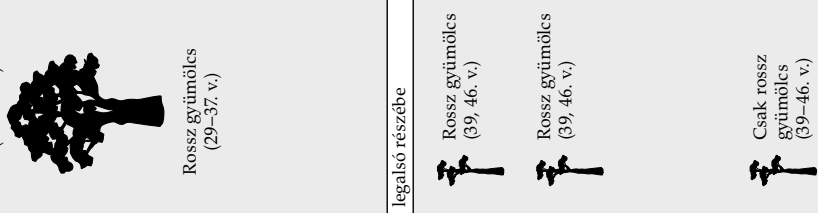

Harmadik látogatás: Isten észrevette, hogy a kereszténység (az öreg, izraelitákból és nemzsidókból is áll) megromlott ugyan, de a gyökerek még jók. A szétszórt természetes ágak is megromlottak.

Negyedik látogatás

Izrael összegyűjtése, az evangélium egész világra eljut (50–76. v.)

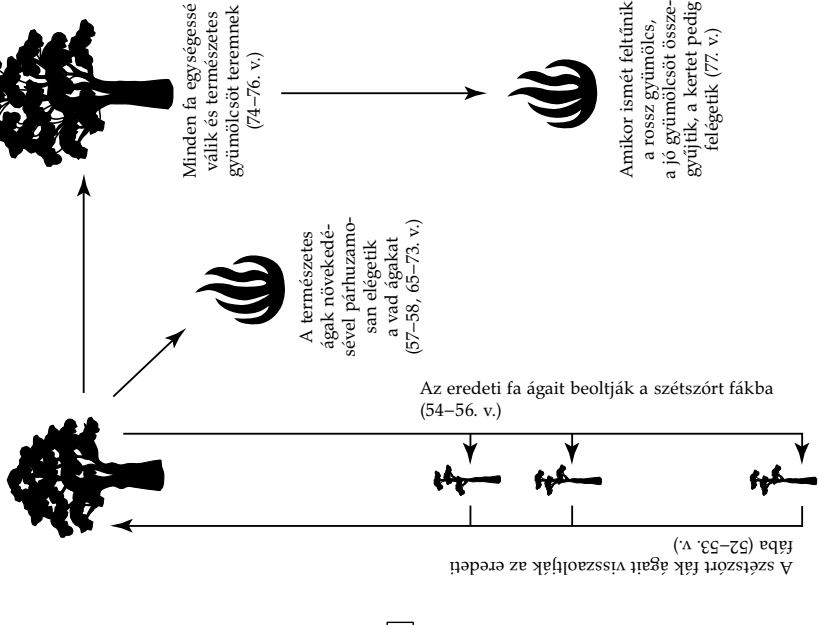

Negyedik látogatás: Isten és szolgálai teljességében visszaültetik az evangéliumot. Hozzálatnak a szétszórt Izrael összegyűjtéséhez, és az evangélium egész világra töretlenül elvitetéhez. Az igazlelkűség növekedésével párhuzamosan pusztítják el a gonoszokat, míg nem marad gonoszság (Jézus Krisztus második eljövetele). Hosszú ideig igazlelkűség uralkodik (a millennium). Amikor ismét belép a világba a gonoszság, Isten elválasztja az igazlelkűeket a gonoszoktól és tűzzel tisztítja meg a földet.



Jákób 7

Az emberek tanultsága Isten hatalmával szemben

Beszéltél már az evangéliumról egy iskolázott, ékesszóló emberrel, aki nemcsak nem hitt, de kritizálta is a hitelveidet? Ez lehet bántó, talán egy kicsit megfélemlítő is. Jákób 7. fejezetében ilyen élményről számol be Jákób. Figyeld meg, miért nem lehetett Jákóbot „megingatni” a hitében (Jákób 7:5)!

A szentírások megértése



Jákób 7

Megmásít (7. v.) – megváltoztat, megront

Istenkáromlás (7. v.) – szent dolgokról rosszat mondani,

tiszteletlenül vagy nem helyénvalóan beszélni

Megpróbáltatások (26. v.) – szenvedés



Jákób 7:13–20 – A jelkeresés veszélyei

„Mutass hát nekem egy jelt” – mondta Sérem (Jákób 7:13), de igazából nem jelle vágyott. A Sátán meggyőzte Séremet, hogy nem lehetséges tudni valamit, ami látható. Jákób tudta, hogy bár nem láthatjuk a Szentlelket, hatalma tagadhatatlan. A Jézus Krisztusban hívőknek nem azért ígérnek jeleket, hogy az hitet eredményezzen, hanem pontosan a hitük miatt. Akik hit nélkül keresnek jeleket, azokat el fogja itélni a bizonyíték, amit keresnek (lásd T&S 63:9–11).

A szentírások tanulmányozása



Jákób 7 tanulmányozása során végezd el az A és a B tevékenységet!

A Vizsgáld meg Jákób ellenfelét!

Másold le a jegyzetfüzetedbe az első kilenc mondatot, és Jákób 7:1–9 információi alapján töltsd ki a hiányzó részeket, majd válaszold meg a 10. és a 11. kérdést! Ez segíteni fog neked, hogy még jobban megértsd, mit tanított Sérem, és miért tudott megtéveszteni oly sok embert.

1. Sérem azt tanította, hogy nem lesz _____.
2. _____ elkövetett.
3. _____ volt.
4. Tökéletesen _____.
5. Nagy hatással _____.
6. Hatalmának forrása az _____ volt.
7. Azt tanította, hogy az emberek ne várják Krisztus eljövetelét, hanem inkább tartsák be _____ törvényét.
8. Azt mondta, hogy Jákób nem tudhat Krisztus eljöveteléről, mert nem tudhatja _____.
9. Sérem azt mondta, hogy nincs, soha nem volt, és _____ Krisztus.
10. Sérem utolsó két kijelentése ellentmond egymásnak. Magyarázd el, miért nem lehet igaz a 8. és a 9. kijelentés is!
11. Mit árul el ez neked arról, ahogyan az ördög munkálkodik?

B Vizsgáld meg Jákób erősségeit!

Nézd át Jákób 7:5, 8, 10–12, 21–22-es verseit, és írd a jegyzetfüzetedbe egy bekezdést, melyben legalább három olyan okot felvázolsz, mely miatt Jákóbot nem ingathatta meg Sérem tanultsága és hatásos beszéde!



Mit kell tudnod Enosz könyvének olvasása előtt

Enosz Jákób fia volt (lásd Jákób 7:27), tehát Léhi unokája. Enosz annak megemlékezésével fejezte be feljegyzését, hogy megöregedett, és már 179 év múlt el azóta, hogy Léhi elhagyta Jeruzsálemet. Ez azt jelenti, hogy Kr. e. 420 körül írt.



Voltak olyanok, például Pál, Enosz és az ifjabb Alma, akik úgy tűnik, egyszerre felismerték a bűn komolyságát és Isten ígéreteinek nagyszerű voltát. A jó irányban történő változás (megtérés) nem mindig történik ilyen hirtelen. A bűnbánat folyamatáról Ezra Taft Benson elnök azt mondta:

„Amikor igyekszünk Istenhez mindinkább hasonlóvá válni, vigyáznunk kell, hogy ne kedvetlenedjünk el és ne veszítsük el a reményt. A Krisztushoz hasonlóvá válás egy élethossziglan tartó törekvés, és gyakran olyan fejlődéssel és változással jár, mely lassú, majdnem észrevehetetlen. A szentírások figyelemreméltó történeteket jegyeznek fel olyan emberekről, akik drámai változáson

mentek át, mintegy pillanat alatt: az ifjabb Alma, Pál a damaszkuszi úton, Enosz, amint éjszakába nyúlóan imádkozott, Lamóni király. Az ilyen figyelemreméltó példája annak a hatalomnak, mely még a bűnbe tévedteket is meg tudja változtatni, biztosíthatnak arról, hogy a kiengesztelés még a legelkeseredettebbeket is elérheti.

Körültekingtőnek kell viszont lennünk akkor, amikor ezekről a figyelemreméltó példákról beszélünk. Bár valóságosak és hatásosak, inkább a kivételt képezik, nem a szabályt. Minden Pálra, minden Enoszra, minden Lamóni királyra olyan emberek százai és ezrei jutnak, akik sokkal finomabbnak, sokkal kevésbé észrevehetőbbnek találják a bűnbánat folyamatát. Napról napra közelebb kerülnek az Úrhoz, kevésbé ismerve fel azt, hogy Istenéhez hasonló életet építenek” (“A Mighty Change of Heart”, Ensign, 1989. október, 5. o.).

Enosz könyvének tanulmányozásakor figyeld meg élményének gyökereit – mi vezetett el oda, hogy Enosz térdre ereszkedjen, és „buzgó imádsággal” könyörögve lelkéért fohászkodjon az Úrhoz (Enosz 1:4)! Azt is figyeld meg, milyen gyümölcsöket eredményezett maga és mások számára az, hogy bűnbocsánatot keresett és kapott!

A szentírások megértése



Enosz 1

Tanítás (1. v.) – tanítás és nevelés, amelyben szerető szülők részesítik a gyermekeiket

Intelem (1. v.) – gyengéd figyelmeztetés a bűnre és a hibára, tanács

A szentírások tanulmányozása



Enosz 1 tanulmányozása során végezd el az A vagy a B tevékenységet!

A Milyen ima?



1. Tanulmányozd Enosz 1:1–10-es verseit, és a jegyzetfüzetedben sorold fel azokat a szavakat, melyek leírják, milyen gondolatai és érzései voltak Enosznak, amikor imádkozott! Miben különbözött Enosz imája sok más imától?
2. Magyarázd el, Enosz példájának követésével hogyan tehetjük hatékonyabbá saját imáinkat!

B Milyen természetes következménnyel jár az, ha megbocsátanak nekünk?

1. Enosz először természetesen és helyénvalóan a saját üdvözülése miatt aggódott (lásd Enosz 1:1–8). Miután saját bűneire bocsánatot nyert, kitágult azoknak köre, akikért aggódott.

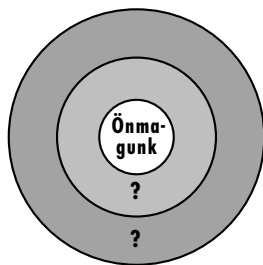

Rajzold le a jegyzetfüzetedbe az alábbi ábrát, és írd be, másodszer (lásd 9–10. v.) és harmadszor (lásd 11–17. v.) kiért imádkozott Enosz!

2. Miben hasonlítottak Enosz imái ahhoz, ahogyan Léhi érzett 1 Nefi 8:10–18-as verseiben? Mit tanít nekünk Enosz és Léhi azokról, akik igazán megtértek és újjászülettek?

Járom könyve

Mit tudunk Járomról?

Járom Enosz fia volt, Jákób unokája, és Léhi dédunokája (lásd Járom 1:1). Könyve mintegy hatvan év időtartamát öleli fel, Kr. e. 420–361-ig (lásd Enosz 1:25; Járom 1:13).



Az igaz egyházhoz tartozás egyik öröme az, hogy láthatjuk, hogyan teljesednek be személyes életünkben az Úr próféciai és ígéretei. Az Úr többször is megígérte Nefinek és népének, hogy ha betartják Isten parancsolatait, akkor boldogulni fognak azon a földön, és megmenekülnek az ellenségeiktől (lásd 1 Nefi 1:20; 2:20–24). Járom azért írta könyvét, hogy bizonyosságot tegyen: az Úr betartja az ígéreteit. Figyeld meg, mit kellett megtennie Járom napjaiban a nefitáknak ahhoz, hogy legyőzzék az ellenségeiket!

A szentírások megértése



Járom 1

Szól (4. v.) – megmutat, ad
Nem átkozódtak, se nem káromkodtak (5. v.) – Nem beszéltek helytelen vagy tiszteletlen módon szent dolgokról; nem voltak könnyelműek

Beigazolódott (9. v.) – igaznak bizonyult
Viszálykodás és széthúzás (13. v.) – vitatkozások, szóváltások és az egység hiánya

A szentírások tanulmányozása

Járom 1 tanulmányozása során végezd el az A tevékenységet!

A Keresd meg a felsorolást!

Járom azt írta: „És mert így felkészültünk a lámánitákkal való összecsapásra, nem tudtak velünk elbánni” (Járom 1:9).

1. Tanulmányozd a 4–8-as verseket, és a jegyzetfüzetedben sorold fel legalább három módját annak, ahogyan a nefiták felkészültek ellenségeik fogadására!

2. Válassz ki a listáról egy olyan dolgot, melyet megtehetsz, és ami segít neked a Sátán kísértéseinek és hatásának legyőzésében, és magyarázd el, ennek megtétele hogyan akadályozhatja meg őt abban, hogy elbájnjon veled!

Omni könyve



Ki volt Omni?

Omni Járom fia volt, Enosz unokája, és Jákób dédunokája.

Mi az egyedülálló ebben a könyvben?

Omni könyve öt különböző nefita feljegyzésvezető írásait tartalmazza, és a Kr. e. 361 és Kr. e. 130 közötti időszakot öleli fel (lásd Járom 1:13; Móziás 1:10). Omni könyve emellett az utolsó olyan könyv, melynek lefordítására Nefi kislemezeiről került sor (lásd „A Mormon könyvének fő forrásai”, 12. o.).



Omni könyve mindössze harminc verset tartalmaz. Öt különböző író írta, és mintegy 200 évet ölel fel. Bár ezeknek az embereknek az írásai rövidek, segítenek nekünk megérteni, hogy mi történt a feljegyzéseket vezető Omni napjai és Benjámin király uralkodása között. Különösen érdekes az, hogy mi történt az első Móziás király, Benjámin király apjának a napjaiban, amikor az igazlelkű nefiták ismét utasítást kaptak, hogy meneküljenek el az ország egy másik részébe.

A szentírások megértése

Omni 1

Rendelés (2. v.) – parancsolatok, törvények, szabályok

Nem tűrhette (6. v.) – nem engedhette

Figyelmeztette (13. v.) – tanácsokat, útmutatást adott nekik

Megromlott (17. v.) – eltért a helyes változattól

Utód (25. v.) – gyermekek vagy leszármazottak

Omni 1:12–30 – Ki kicsoda volt Omni könyvében?

Amáleki, Omni könyvének ötödik írója, a következő egymástól különböző csoportokat említette meg Omni 1:12–30-as verseiben (lásd még „Mormon könyve időrendi táblázat”, 204. o.):

- A nefitákat, akik az első Móziás királyt követve kivonultak Nefi földjéről, és a addig mentek a vadonban, míg Zarahemla földjére értek.
- A lámánitákat (és a hozzájuk csatlakozó nefitákat), akik Nefi földjén maradtak.
- Zarahemla népét (időnként mulekitáknak nevezik őket), akik Sédékiás idejében (mintegy Kr. e. 587) jöttek el Jeruzsálemből.
- „Koriántumr és [legyilkolt] népe” (21. v.; járeditáknak hívták őket), akik Babel tornyától jöttek.
- A csoport nefitát, akiket Zeniff vezetett el Zarahemla földjéről, és akik visszatértek Nefi földjére.

A szentírások tanulmányozása

Omni 1 tanulmányozása során végezd el bármelyik hármat a következő tevékenységek (A–E) közül!

A Keres hasonló témát!

Omni könyve öt különböző ember írásait tartalmazza: Omni, Amáron, Kemis, Abinádóm és Amáleki.

1. Írd le a jegyzetfüzetedbe ezeknek az embereknek a neveit, és az egyes nevek után sorold fel, mely verseket írták!
2. Milyen hasonló eseményekről írt Omni, Amáron, Abinádóm és Amáleki is? Mit taníthat ez nekünk arról a mintegy 200 évről, melyet ez a könyv lefed?

B Hasonlíts!

Olvasd el Omni 1:12–13-as verseit, majd olvasd el 1 Nefi 2:1–4 és 2 Nefi 5:5–8-as verseit!

1. Mi a közös ezekben a beszámolóknak?
2. Hogyan példázzák mind azt, amit 1 Nefi 1:20-as versében tanított Nefi?
3. Mi a tanulsága ezeknek a beszámolóknak, amit alkalmazhatsz az életedben?

C Prófécia beteljesedése

Léhi családja és Zarahemla népe (időnként mulekitáknak hívják őket) is Jeruzsálemből menekült el, de más-más időpontban. Kettőjük között fontos különbség volt az, hogy Léhi családja magával vitte a szentírásokat, míg Zarahemla népe nem így tett. Nézd át Omni 1:14–17-es verseit, és magyarázd el, milyen hatással volt ez a különbség Zarahemla népére, és hogyan mutatja meg ez annak igazságát, amit 1 Nefi 4:12–17-es verseiben mondott az Úr Nefinek!

D Ábrázold a csoportok közötti kapcsolatot!

Rajzolj a jegyzetfüzetedbe egy, az alábbihoz hasonló ábrát, és nevezd el az öt különböző csoportot, melyet Omni könyve megemlít! Jellemezd az egyes csoportokat, és írd le fontos dátumokat is (segítségért lásd „A szentírások megértése” részt Omni 1:12–30-nál; és „Mormon könyve időrendi táblázat”, 204. o.)! Omni könyvében a szentírások margójára leírhatod ezeknek a csoportoknak a nevét!

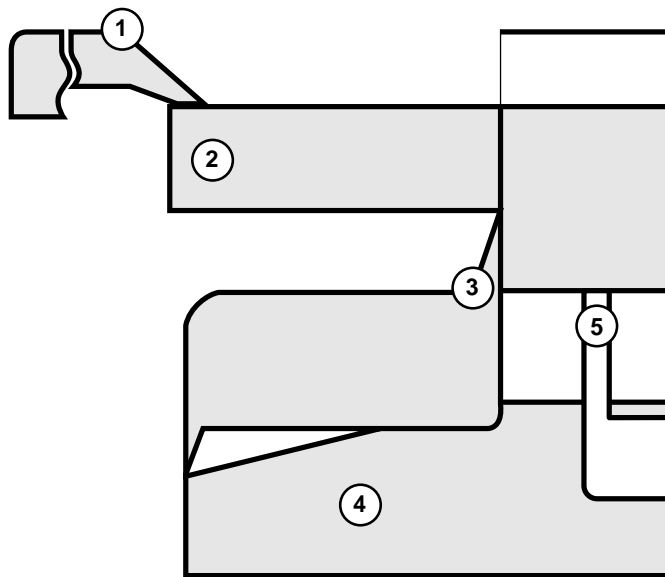

E Keresd meg a választ!

Amáleki azzal fejezte be feljegyzését, hogy összefoglalta Benjámin király életét, aki az első Móziás király fia volt. Omni 1:23–30-as verseinek olvasásánál válaszolj a jegyzetfüzetedben az alábbi kérdésekre:

1. Mennyire volt sikeres Benjámin király, mint harcoló király?
2. Miért Benjámin királynak adta át Amáleki a nefita feljegyzéseket?
3. Honnan tudjuk, hogy Amáleki igazlelkű ember volt?
4. Mi történt az első csoporttal, mely Zarahemlát elhagyva vissza akart térni Nefi földjére?



Az időrendbe nem illeszkedő könyv

A Mormon szavainak nevezett rövid könyvet a próféta és feljegyzéseket vezető Mormon írta, mintegy Kr. u. 385-ben, több mint 500 évvel azután, hogy az utolsó író írt Omni könyvében. Mormon magyarázata ez arról, hogy miért tette hozzá Nefi kislemezeit a Nefi nagylemezeiről készített kivonatolásához. Később, amikor írásait tanulmányozod, jobban meg fogod ismerni Mormon prófétát.



Mormon, Nefihez hasonlóan (lásd 1 Nefi 9:5; 19:3) nem tudta, miért van szükség két sorozat feljegyzésre, mely ugyanarról az időszakról szól. Mormon azért rakta oda Nefi kislemezeinek egészét Nefi nagylemezeinek általa készített kivonatolása mellé, mert az Úr erre inspirálta. Nézd meg, Mormon érzései szerint miért voltak olyan fontosak a kislemezek! (További információért lásd „A Mormon könyvének fő forrásai”, 12. o.)

A szentírások megértése



Mormon szavai 1

Hasznukra válják (2. v.) –
javukra válják, megáldja őket

Viszálykodás (16. v.) –
veszekedés, harcolás

Kivonat (3. v.) – rövidített
változat

Mormon szavai 1:5–7 – Mi volt az a bölcs cél, amiért Nefi kislemezeit is hozzá kellett rakni a feljegyzésekhez?

Az Úr megparancsolta Nefinek, hogy két sorozat feljegyzést vezessen: egy történelmi feljegyzést a nagylemezeken, és „bölcs célból” egy vallási feljegyzést a kislemezeken (lásd 1 Nefi 9). Bár Mormonnak kivonatolást kellett készítenie Nefi nagylemezeiről, melyek a Léhi és Benjámin király közötti időszakról szóltak, inspirációt kapott arra, hogy „bölcs célból” (Mormon szavai 1:7) Nefi kislemezeit is rakja hozzá ezekhez, melyek ugyanerről az időszakról szóltak. Hozzáárta őket anélkül, hogy bármit is változtatott volna bennük. Annak magyarázatáért, hogy mi volt ez a bölcs cél, lásd „A szentírások megértése” részt 1 Nefi 9:3–6-nál (20. o.)!

A szentírások tanulmányozása



Mormon szavai 1 tanulmányozása során végezz el kettőt a következő tevékenységek (A–C) közül!

A Párosítsd össze a kifejezést a meghatározással!

Időnként nehéz megállapítani, hogy melyik lemezekre utal Mormon, amikor azokról a feljegyzésekről ír, melyekkel dolgozik. Írd le a jegyzetfüzetedbe a következő kifejezéseket! Mormon 1:1–9-es verseinek olvasásánál aztán minden kifejezést párosíts a négy meghatározás közül az egyikkel! A szentírásaidban az egyes kifejezések mellé a margóra odairhatod a meghatározást!

Kifejezések

„Az általam készített feljegyzéseket” (1. v.)

„Ezeket a feljegyzéseket” (2. v.)

„Nefi lemezeiről” (3. v.)

„A rám bízott feljegyzések” (3. v.)

„Felfedeztem ezeket a lemezeket” (3. v.)

„Az ezekben a lemezeken levő írásokban nagy örömöm telik” (4. v.)

„Ezeket a lemezeket választottam tehát” (5. v.)

„Feljegyzéseim” (5. v.)

„Nefi lemezeiről” (5. v.)

„Ezeket a lemezeket . . . hozzáteszem” (6. v.)

„Feljegyzéseim hátralevő részéhez” (9. v.)

Meghatározások

1. A Mormon könyve
2. Nefi történelmi feljegyzése (a nagylemezek)
3. Nefi vallási feljegyzése (a kislemezek)
4. Azon feljegyzések gyűjteménye, melyeket Mormon a kivonatoláshoz használt

B Tervezz egy könyvborítót!

A jegyzetfüzetedbe rajzolj egy könyvborítót Nefi kislemezeihez, mely elárulja, mi van a könyvben! Tervezd meg úgy, hogy az embereket csábítsa az olvasásra! Olvasd el Mormon szavai 1:3–6-os verseit, hogy ötleteket kapj azzal kapcsolatban, ami rajta lehet a könyv borítóján!

C Készíts idővonalat!

Mivel Móziás könyve akkor kezdődik, amikor Benjámin király már öreg, Mormon szerette volna, ha tudunk nagy eredményeiről. Mormon szavai 1:12–18 elolvasása után készíts egy idővonalat Benjámin király életének eseményeiről! Ezt követően írd egy olyan mondatot, mely összefoglalja az életét!

Móziás könyve



Ki írta Móziás könyvét?

Mormon nem rövidítette le azokat a könyveket (1 Nefi–Omni), melyek Nefi kislemezeiről származtak. Ezeket a lemezeket változtatás nélkül hozzárakta a nagylemezek általa készített kivonatolásához. Móziás könyvétől kezdve viszont Mormon kivonatolását olvassuk, mely Nefi nagylemezeiről készült.

Móziás könyve Móziás királyról és prófétáról kapta nevét, aki Benjámin király fia és az első Móziás király unokája volt, akiről Omni könyvében olvashatunk (lásd Omni 1:12).

Mit találhatsz ebben a könyvben?

Móziás könyvében nagy hősről olvashatsz, például Benjámin királyról, a második Móziás királyról, Abinádírról és az idősebb Almáról. Nagy gonosztevékről, például Noé királyról és Amulonról

is találsz beszámolókat. Ami a legfontosabb, észre fogod venni, hogy nagyszerű beszédek magyarázzák és lebilincselő történetek illusztrálják Jézus Krisztus evangéliumát.

Móziás könyve mintegy Kr. e. 130-ban kezdődik, és Kr. e. 91 körül ér véget. Viszont nem egy folyamatos történetről van szó. Kivonatolása során Mormon három egymással kapcsolatban álló nefita csoport beszámolóját vonta össze:

- A Zarahemlában lévő nefitákét (Móziás 1–8; 25–29)
- A Zeniffet követő nefitákét, akik visszatértek Nefi földjére (Móziás 9–22)
- Az idősebb Alma és megtértekből álló csoportja beszámolóját (Móziás 23–24)

A következő táblázat illusztrálja a Mormon könyve által adott beszámoló azon részét, melyet Móziás könyve fed le (további részletekért lásd „Mormon könyve időrendi táblázat”, 204. o.).

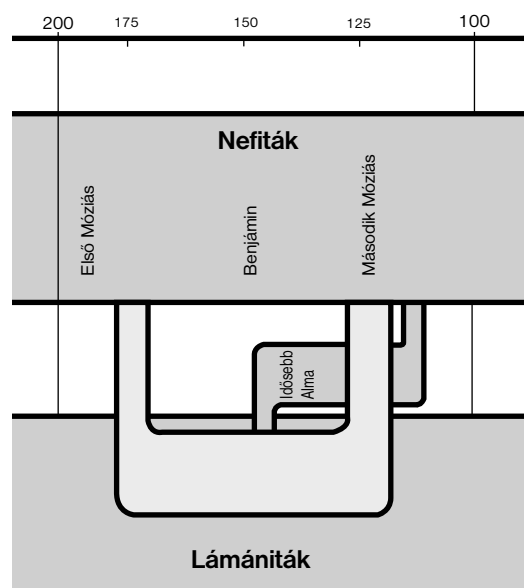

Móziás 1

A szent feljegyzések fontossága

Elgondolkoztál már azon, hogy milyen lenne életed a Biblia és a Mormon könyve nélkül? Mit tudnál ennek a földi életnek a céljáról és arról, hogy mire számíthatsz a halál után? Amint a Mormon könyve biztos tanúbizonyság nekünk arról, hogy Joseph Smith Isten prófétája volt, Nefi lemezei és a rézlemezek tanúbizonyság voltak a nefitáknak arról, hogy az Úr valóban kivezette őseiket Jeruzsálem földjéről.

Móziás 1–5. fejezeteinek olvasásakor tartsd észben, hogy itt nem azért adott az Úr tanításokat, hogy gonosz embereket bűnbánatra szólítson! Ezek a nefiták engedelmeskedtek a parancsolatoknak és hűek voltak a szövetségeikhez, ami azt eredményezte, hogy Benjámín király új nevet akart nekik adni (lásd Móziás 1:11). Nézd meg, mi volt ez az új név, és te hogyan nyerheted el ugyanezt az áldást!

A szentírások megértése

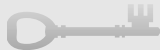

Móziás 1

Titkait (5. v.) – csak hit és kinyilatkoztatás által megismerhető igazságok

Süllyedtek (5. v.) – fokozatosan eltávolodtak

Szükségesnek (9. v.) – megfelelőnek, kívánatosnak

Paráználkodó (13. v.) – hűtlen a szövetségeihez és az ígéreteihez, erkölcstelen

A szentírások tanulmányozása



Móziás 1 tanulmányozása során végezd el az A és a B tevékenységet!

A Írj naplóbejegyzést!

Tegyük fel, hogy te vagy második Móziás, Benjámín király fia! Tanulmányozd Móziás 1:1–8-as verseit, majd írd a jegyzetfüzetedbe egy naplóbejegyzést, mely összefoglalja, milyen tanácsokat adott neked édesapád ezekben a versekben! Mindenképpen említs meg legalább két fontos tantételt, melyet a szentírásokkal kapcsolatban tanított neked!

B Készíts kérdéssort!

Nézd át Móziás 1:11–18-as verseit, és írd legalább három kérdést: egyet a 11–12-es, egyet a 13–15-ös, egyet pedig a 16–18-as versek alapján! A válaszokat is írd le!

Móziás 2

Istennek végzett szolgálat



© 1967 Bill L. Hill

Benjámín király élete végéhez közeledvén szólni szeretett volna népéhez az evangéliumot illetően, és be akarta nekik jelenteni az új királyukat. Benjámín király beszéde Móziás 2. fejezetében kezdődik, és a 3. és 4. fejezetekben folytatódik. Ez a hatásos beszéd segíthet nekünk az evangélium megértésében.

Tartsd észben, hogy ez a beszéd nem hitetlen egyháztagoknak, hanem békében élő embereknek szól! Benjámín király népe híthű egyháztagokból állt, akik a szellemi újjászületés felé vezető fejlődés során készen álltak a következő lépés megtételére (lásd Móziás 1:11; 5:7). Benjámín király beszédének tanulmányozásakor figyeld meg, milyen okokat mondott, miért igyekezzünk „Krisztus engesztelő áldozata által szentté” válni (Móziás 3:19)!

A szentírások megértése



Móziás 2

Zsengéi (3. v.) – elsőszülöttei

Tréfát üzzetek (9. v.) – lényegtelenként kezeljétek

Felkent (11. v.) – szent célra elválasztott

Haszontalan (21. v.) – nem jövedelmező, hasztalan

Móziás 2:16–17 – Miért követeli meg tőlünk Isten egymás szolgálatát?

Marion G. Romney elnök, aki az Első Elnökség tagja volt, azt tanította:

„A szolgálat nem olyan valami, amit azért viselünk el ezen a földön, hogy jogot nyerjünk arra, hogy a celesztális királyságban élhessünk. A szolgálat pontosan annak a lényege, amiből az élet áll a celesztális királyságban.

Tudván, hogy a szolgálat az, mely beteljesülést ad Mennyei Atyánknak, és tudván azt, hogy oda akarunk kerülni, ahol Ő van, és olyanok akarunk lenni, amilyen Ő, miért kell parancsot adni nekünk arra, hogy szolgáljuk egymást? Ő, mily dicsőséges lesz az a nap, amikor mindezen dolgok természetesen adódnak majd, szívünk tisztasága folytán! Azon a napon nem lesz szükség paran-

csolatra, mert már megtapasztaltuk, hogy csak akkor vagyunk igazán boldogok, ha önzetlenül szolgálunk” (Conference Report, 1982. október, 135. o.; vagy *Ensign*, 1982. november, 93. o.).



Móziás 2:20–24 – Miért mondta Benjámín király, hogy „haszontalan szolgálk” vagyunk?

Benjámín király két okot mondott arra, hogy miért vagyunk haszontalanok. Először is, amink van és amik vagyunk, az csak azért lehetséges, mert Isten minden gyermekének megadta az élet ajándékát (lásd Móziás 2:23). A saját életünkkel is tartozunk Neki. Másodsor, amikor engedelmesek vagyunk, „azonnal megáld . . . ; tehát még meg is fizet [nekünk]. És ezért megint csak adósai [vagyunk]” (24. v.). Ezen áldások közül természetesen a kiengesztelés ajándéka a legfontosabb. Jézus Krisztus végtelen árat fizetett azért, hogy megváltson minket a bűntől és a haláltól, olyan árat, aminek visszafizetésére soha nem leszünk képesek. Nem szabad azonban azt gondolnunk, hogy Isten összehasonlítja mindazt, amit értünk tett, azzal, amit mi teszünk Őerte. Szeret minket és örül minden arra irányuló erőfeszítésünknek, hogy szolgáljunk és engedelmeskedjünk.

Móziás 2:27–28 – Mit jelent „ruhámát véretekől megtisztítani”?

Az ősi Izraelben általános dolog volt egy közösségben tornyot emelni, melyre órállót helyeztek, aki közelgő veszélyre figyelmeztette az embereket. Ha az órálló nem figyelmeztetett az ellenség közeledtére, felelősségre vonták a támadás során elesettek életéért, vagyis az Ószövetség nyelvezete szerint „vérük” beszennyezte az órálló kezét és ruháját. Benjámín király értelmezése szerint prófétai és királyi elhívása hasonlított a tornyon lévő órálló elhívásához (lásd Ezékiel 33:1–9). Ha nem tanította volna népét, ha nem tett volna hűen biznyságot, és nem figyelmeztette volna őket a bűnbánatra, akkor „vérük” (lelki értelemben) az ő ruháját szennyezné be (lásd még Jákób 1:18–19).

A szentírások tanulmányozása

Móziás 2 tanulmányozása során végezd el az A–C tevékenységeket!

A Írj egy jellemzést!

1. Nézd át Móziás 2:9–16-os verseit, és írd jellemzést arról, hogy milyen vezető volt Benjámín király! Minden olyan tulajdonságot írd le, melyet ezekben a versben találsz!
2. Miért szeretnél olyan helyen élni, ahol ilyen király kormányoz?

B Szentírás memoriter – Móziás 2:17

Benjámín király elmagyarázta, hogy amikor másokat szolgálunk, akkor tulajdonképpen Istent szolgáljuk.

1. Szerinted miért követeli meg tőlünk az Úr egymás szolgálatát? (További segítségért lásd „A szentírások megértése” részt Móziás 2:16–17-nél!)
2. Írd egy olyan alkalomról, amikor önzetlen szolgálatot nyújtottál, és mondd el, milyen érzéseket keltett ez benned!

C Gondolkozz el Benjámín király tanításain!

Benjámín király beszéde tele van fontos tanokkal, melyek alapos átgondolást érdemelnek. Tanulmányozd Móziás 2:18–41-es verseit, és válaszolj bármely háromra a következő kérdések közül:

1. Kinek a szavaira emlékeztet téged Móziás 2:18-as verse (lásd Lukács 22:24–26)? Mit tanít ez neked az igazlelkű vezetőkről?
2. Olvasd el Móziás 2:20–24-es verseit! Milyen értelemben vagyunk „haszontalan szolgálk”? Szerinted milyen érzéseket táplál irántunk Isten annak ellenére, hogy „haszontalanok” vagyunk?
3. Olvasd el Móziás 2:25-ös és Hélamán 12:4–13-as verseit! Milyen tekintetben számíthatunk kevesebbnek a föld poránál?
4. Nézd át Móziás 2:27–28-es verseit! Miért akart még egy utolsó alkalommal szólni a néphez Benjámín király? Mit kell tennünk annak biztosításáért, hogy ruhánkat ne szennyezze be embertársaink vére? (További segítségért lásd „A szentírások megértése” részt Móziás 2:27–28-nál!)
5. Mit jelent „nyíltan szembe száll[ni] Istennel”? (Lásd 36–37. v.) Írd legalább két olyan helyzetről, amelyben korodbeli egyháztagok „nyíltan szembeszállnak” valamivel, de talán nem tudatosan teszik ezt!
6. A 38–41-es versekben Benjámín király „borzalmas helyzetről” és „boldog állapotról” beszélt. Mit jelentenek ezek a kifejezések? Kik lesznek az egyes állapotokban?



Móziás 3. fejezetében folytatódik Benjámín király népének mondott csodálatos beszéde. Több mint száz évvel Krisztus születése előtt egy angyal megjelent Benjámín királynak, és figyelemreméltó részletességgel beszélt neki az Üdvözítő eljövételéről. Keresd meg a magyarázatot, mely elmondja, miként képes az Üdvözítő arra, hogy segítsen nekünk Mennyei Atyánkhoz visszatérni. E fejezet elolvasása után alaposabban meg fogod érteni azt, hogy mit tett meg Krisztus mindannyiunkért.



© 1967 BHL-Hill

A szentírások megértése



Móziás 3

Földi porhüvelyt (5. v.) – fizikai testet

Gyötrelme (7. v.) – bánata, fájdalma, szenvedése

Megostorozzák (9. v.) – olyan korbáccsal verik, melynek végén csont- vagy kódarabok vannak

Engedelmes (19. v.) – hajlandó engedelmeskedni

Móziás 3:15 – „Jelt, csodát”

A jelek és a csodák olyan szimbólumok, melyek nagy igazságokat tanítanak és azokról tesznek bizonyosságot. Mózes törvényében sok olyan szimbólum volt, mely az Üdvözítő jövőbeli életéről és szolgálatáról tanított és tett bizonyosságot. Az elsőszülött, szeplőtlen hím bárányok például, melyeket áldozatokként ajánlottak fel, Jézus Krisztus eljövendő engesztelő áldozatát szimbolizálták (jel) és arra emlékeztettek (utalás), amit Isten Bárányaként hozott (lásd Alma 25:15).

Móziás 3:19 – Mi az a „természetes ember”, melyet le kell vetköznünk?



Elder Neal A. Maxwell, a Tizenkét Apostol Kvórumának tagja, a következő magyarázatot adta:

„Először is, a természetes ember »ellensége Istennek«. (Móziás 3:19.) Ez azt jelenti, hogy az ilyenek (akár teljes mértékben megértik saját ellenállásuk következményeit, akár nem) ellene szegülnek Isten emberiséget illető céljának, mely tudomásunk szerint »az ember halhatatlanságá[nak] és örök életé[nek]«

létrehozása. (Mózes 1:39.) Örök érdekeinket tekintve a természetes ember tehát nem barátunk, még akkor sem, ha időnként eléggé otthon érezzük magunkat vele.

Ahelyett, hogy szentté, gyermekivé és olyanná válna, aki hajlandó alávetni magát örök Atyánknak, a természetes ember lázadó és kitar amellet, hogy a saját útját járja. Gyerekes ahelyett, hogy gyermeki lenne.

A természetes ember emellett makacs módon gonosz dolgokban keresi a boldogságot – mely hihetetlenül naív elképzelés a boldogság és a világegyetem természetéről.

Tehát a természetes ember az, aki megpróbálva »Istentelenül« élni a világban, és szolgaként látva el természetes ösztöneit, valójában »ellentétben van a boldogság természetével« (Alma 41:11.)” (Notwithstanding My Weakness [1981], 71–72. o.).

A szentírások tanulmányozása



Móziás 3 tanulmányozása során végezz el kettőt a következő tevékenységek (A–C) közül!

A Készíts felsorolást!

Benjámin királyt egy angyal tanította Jézus Krisztus eljöveteléről.

Móziás 3:1–8-as verseinek olvasásakor sorolj fel öt fontos tényt Krisztusról!

B Kit üdvözít (ment meg) Krisztus vére?

Ha Jézus Krisztus kiengesztelése nem fizetett volna meg a bűneinkért, akkor nem üdvözülhetnénk. Móziás 3:11–18-as verseiben Benjámin király három olyan embercsoportot nevezett meg, akikért „megfizet” Krisztus vére. Tanulmányozd ezeket a verseket, és jellemezd ezt a három embercsoportot! Mit mondott Benjámin király, mit kell tennünk annak az üdvözülésnek az elnyeréséért, mely „Krisztus, a Mindenható Úr vére” által jön el (18. v.)?

C Szentírás memoriter – Móziás 3:19

Móziás 3:19 tanulmányozása során válaszolj a következő kérdésekre, hogy segítséget kapj annak megértésében, miért fontos a természetes ember levetközése és a szentté válás!

1. Mi az a „természetes ember”, és miért ellensége Istennek? (Lásd 1 Korinthusbeliek 2:12–14; Alma 41:11; „A szentírások megértése” rész Móziás 3:19-nél.)
2. Hogyan szól hozzánk a Szentlélek?
3. Milyen szerepet játszik Jézus Krisztus kiengesztelése abban, hogy segítsen neked szentté válni? (Lásd Móziás 5:2; 27:25–26.)



Móziás 4

Bűneink bocsánatának elnyerése és megtartása

Móziás 3:19 arra biztat minket, hogy vetközzük le a „természetes embert”, és váljunk szentté az Úr, „Krisztus engesztelő áldozata által”. Móziás 4. fejezetében arról fogsz olvasni, hogyan sikerült ez Benjámin király népének. A király ezt követően elmondta nekik, hogyan kerüljék el az általuk elnyert nagy áldás elvesztését. Figyeld meg, mit mondott Benjámin király, hogyan változtat meg valakit az, ha igazán megtér!

Móziás 4. fejezete befejezi Benjámín király beszédét, mely Móziás 2. fejezetében kezdődött. Figyeld meg, hogy Móziás 5. fejezetébe Mormon bevonta Benjámín király néhány ismétlődő tanítását!

A szentírások megértése



Móziás 4

Körüljáratta szemét (1. v.) – körbenézett

Testi mivoltukban (2. v.) – földi, vagyis bukott állapotukban

Felfogni (9. v.) – megérteni

Nem nyújtom felé kezem (17. v.) – visszatartom a segítségem

Kárhóztatjátok (22. v.) – érdemtelennek ítéletek

Irigykedtetek (25. v.) – önző vágy volt bennetek

Kívánni (27. v.) – elvárni

A szentírások tanulmányozása



Móziás 4 tanulmányozása során végezd el az A vagy a B és a C vagy a D tevékenységet!

A Elemezd, hogy mi történt!

Figyelemreméltó változáson ment át a nép annak eredményeként, hogy életükben alkalmazták Benjámín király tanításait.

1. Olvasd el Móziás 4:1–3-as verseit, és a jegyzetfüzetedben válaszold meg a következő táblázat kérdéseit!



2. Hogyan példázzák az ezekkel az emberekkel történt dolgok azt, aminek megtételét Móziás 3:19-es versében mondta meg nekik Benjámín király?
3. Miben hasonlít ez ahhoz, amit Léhi álmában látott? (lásd 1 Nefi 8:10–12).

B Keresd meg a felsorolásokat!

Benjámín király azt akarta, hogy népe értse meg, hogyan üdvözülhetnek Isten királyságában. Amint azt Móziás 4:1–3-as versei megmutatják, megtapasztalták, milyen hitük eredményeként bocsánatot nyerni a bűneikre.

1. A 4–10-es versekben Benjámín király további magyarázatot adott arról, hogy mi szükséges az üdvözüléshez. Tanulmányozd ezeket a verseket, és a jegyzetfüzetedben készíts egy listát azon dolgokról, melyekről azt mondta, hogy meg kell őket értenünk (lásd 5–7. v.), valamint egy másikat azon tantételekről, melyekről azt mondta, hogy először „hinnünk” majd „tennünk” kell őket ahhoz, hogy üdvösséget nyerjünk (lásd 8–10. v.)!

2. Még azt követően sem mindig könnyű tisztának maradni, hogy bűnbocsánatot nyertünk és tisztává tettünk. Tanulmányozd a 11–12-es verseket, és sorold fel, mit mondott Benjámín király, mit kell tennünk bűneink bocsánatának megtartásáért („mindig bűnbocsánatot nyertek”!)
3. A 12–16-os versekben Benjámín király felsorolta, milyen áldásokat kapunk, „ha” azt tesszük, amit a 11-es versben tanított. Figyeld meg, hogy bűneink bocsánatának megtartása csak egyik áldása az engedelmességnek! Sorold fel az általa említett áldásokat, majd válassz ki közülük kettőt, és magyarázd el, miért kívánatosak ezek a te számodra is!

C Mi lenne a mentségük?

A mellékelt ábra Benjámín király gondolatait illusztrálja azokról, akik nem hajlandók adni a szegényeknek. Olvasd el Móziás 4:17–25-ös verseit, és a jegyzetfüzetedben fejezd be a mondatokat azzal, amit valaki az egyes helyzetekben mondana. Mit mondott Benjámín király, inkább milyen legyen a hozzáállásuk?



Nem adok,
mert ...



Nem tudok adni,
mert ...

D Szentírás memoriter – Móziás 4:30

1. Készíts a jegyzetfüzetedben egy vázlatot vagy rajzot, olyan szlogennel vagy illusztrációval, mely kifejezi azt az elképzelést, melyet Móziás 4:30-as versében tanított Benjámín király!
2. Magyarázd el, szerinted miért fontos „vigyázni” a gondolatainkra, szavainkra és tetteinkre!



Móziás 5. fejezete feljegyezi, milyen tanácsokat adott népének Benjámín király, miután befejezte a Móziás 2–4-ben található beszédét. Ne felejtse el, hogy beszéde azért hangzott el, hogy

egy jó és engedelmes népet az igazlelkűség magasabb fokának elérésére és igazi megtérésre motiváljon (lásd a bevezetést Móziás első fejezetéhez, e tanulmányi kalauz 73. oldalán)! Keresd meg Benjámín király azon tanácsát, mely segítette a népnek a változásban! Azt is nézd meg, milyen még nagyobb áldásban részesültek e változás révén!

A szentírások megértése



Móziás 5

Akarunk (2. v.) – vágyunk
Kellene (3. v.) – megfelelő,
kívánatos lenne

.....
Ezáltal (8. v.) – Krisztus
neve által
.....

Móziás 5:7 – Miért nevezetünk Krisztus gyermekeinek?

Mennyei Atyánk szellemünk atyja (lásd Zsidók 12:9). Földi apánk pedig fizikai, halandó testünk atyja. Nagyszerű beszédében Benjámín király elmagyarázta, hogy engesztelő áldozata révén Jézus Krisztus a mi lelki újjászületésünk atyja (lásd Móziás 3:19; 5:7). A „hatalmas változás”, mely Benjámín király népének szívében bekövetkezett, hatásos példája az „újjászületésnek” (lásd Móziás 4:2–3; 5:2; 27:24–26; János 3:5). Joseph Fielding Smith elnök azt tanította, hogy Krisztus „atya lett számunkra, mert kereszthalála és áldozata révén halhatatlanságot és örök életet adott nekünk” (*Answers to Gospel Questions*, 4:178–179. o.).

Móziás 5:8–15 – Mit jelent „Krisztus nevé” magunkra venni?

Elder M. Russell Ballard, a Tizenkét Apostol Kvórumának tagja, a következő magyarázatot adta: „Keresztelés által magunkra vesszük Krisztus nevé” és megígérjük azon dolgok megtételét, amit Ő tenne, beleértve ebbe Isten parancsolatainak a betartását. Viszonzásul az Úr megígéri, hogy elküldi szellemét, mely irányít, erősít és vigasztal minket [lásd 2 Nefi 31:13; Móziás 18:8–10]. Talán a legfontosabb, hogy azt is megígéri, hogy megbocsátja azon bűneinket, amelyeket igazán megbánunk [lásd 2 Nefi 31:17]. Akik bemelegülnek a keresztelés vizébe, azoknak szó szerint elmosatnak a bűneik. Büntől mentesen és olyan tisztán jönnek ki a keresztelő-medencéből, mint amilyenek születésük napján voltak” (*Our Search For Happiness* [1993], 90. o.).

Krisztus nevének magunkra vétele nem egyszeri esemény. Boyd K. Packer elnök, a Tizenkét Apostol Kvórumának ügyvezető elnöke azt mondta: „Vannak, akik elgondolkoznak azon, hogy vajon nem túl korán keresztelkedtek-e meg. Azt kívánják, bárcsak megkeresztelkedhetnének most, és tiszta lappal indulhatnának. Erre azonban nincs szükség! Az úrvacsora szertartása által megújítjátok a kereszteléskor kötött szövetségeket. Amennyiben a bűnbánat minden fel-tételének eleget tesztek, legyen az bármilyen nehéz, bűnbocsánatot nyertek és vétkeitek többé nem zargatják az elméteket” (Conference Report, 1997. április, 10. o.; vagy *Ensign*, 1997. május, 10. o.).

Figyeld meg, mennyire különbözik az evangélium a világ elképzeléseitől! Úgy tűnik, sokan aggódnak azon, hogy rájöjjenek, „kik ők”. Benjámín király kihangsúlyozta, hogy ennél fontosabb kérdés a „kié vagytok”. Krisztus nevének magunkra vétele azt jelenti, hogy szövetségben Őhöz tartozunk. Földi életünk végén vagy Krisztus nevé” szólítanak (lásd Móziás 5:9) és Őhöz tartozunk (lásd 15. v.), vagy „más néven” szólítanak, és nem Krisztushoz, hanem a Sátánhoz tartozunk (10. v.; lásd még Alma 5:38–39).

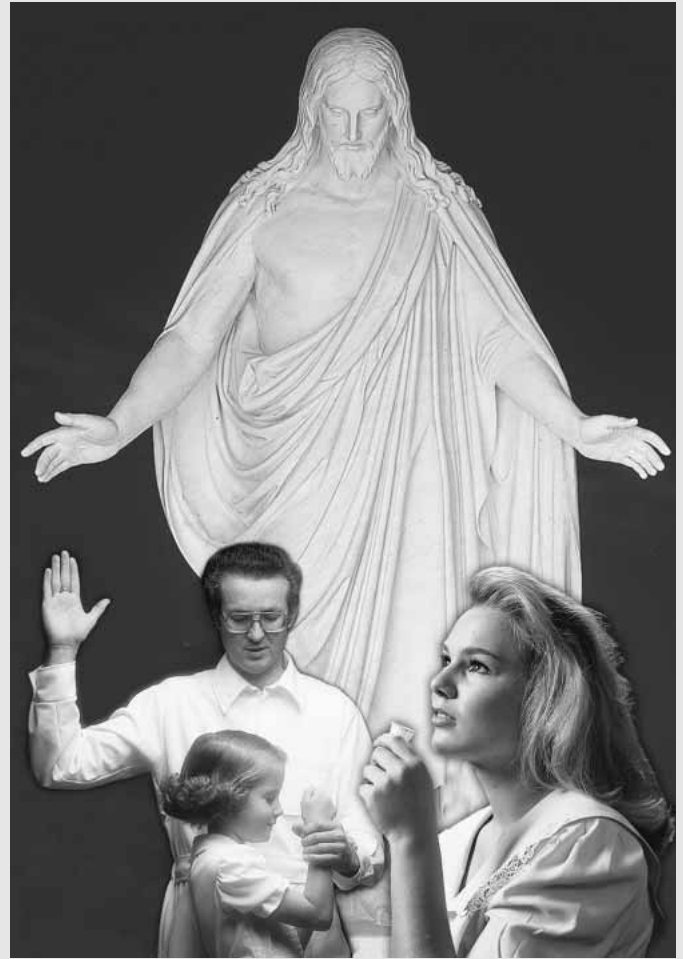

A szentírások tanulmányozása



Móziás 5 tanulmányozása során végezd el az A tevékenységet!

A Magyarázd el, mi történt!

Móziás 5. fejezete felvázol néhány fontos lépést, melyet mindannyi-unknak meg kell tenni, amikor Krisztushoz jövünk.

1. Rajzolj a jegyzetfüzetedbe egy, a következőhöz hasonló ábrát, és a négyzeteket töltsd ki a kérdésekre adott válaszokkal! (A négyzeteket nagyobbra kell majd rajzolnod.)

Mi volt az a „hatalmas változás”, mely az emberekben végbement, és mi okozta ezt a változást? (Lásd Móziás 5:1–4.)



Minek a megtételére álltak készen ezt követően az emberek? (Lásd Móziás 5:5–6.)



Mi történt ezt követően? (Lásd Móziás 5:7–9.)

2. Írj mai példát arra, hogyan befolyásolja az ember mindennapi cselekedeteit az, ha lelkileg Krisztus fiává vagy leányává válik!

Móziás 6–7

Limhi népe szolgátságban van

Miután Benjámín király feljegyzéseket készített mindazokról, akik Krisztussal szövetséget kötöttek, fiát, Móziást (második Móziás) jelölte ki arra, hogy a királyságban uralkodjon. Szerinted mit tenné először egy új király? Lehet, hogy meglepődsz azon, amit Móziás tett. Móziás 7. fejezete áttekinti, hogy mi történt a Nefi földjére visszatérő nefitákkal, akikről Omni 1:27–30-as verseiben olvassunk. Ezt a történetet részletesebben Móziás 9–22-es fejezeteiben olvasod majd el.

A szentírások megértése



Móziás 6

Szükségesnek (1. v.) – megfelelőnek, kívánatosnak

Móziás 7

Igyekezni fogok (12. v.) – megpróbálok

• Nagy igyekezetében (21. v.) – túlbuzgóságában
• Fortély (21. v.) – megtévesztés

Móziás 7:1–6 – Zarahemla földjéhez képest hol helyezkedett el Léhi-Nefi földje?

Nem sokkal azután, hogy az első Móziás király (Benjámín király apja) Zarahemlába érkezett, egy csoport vissza akart térni Nefi földjére. Az első elinduló csoport viszálykodások miatt kudarcot vallott (lásd Omni 1:27–28). A második csoport, melyet Zeniff vezetett, sikerrel letelepedett Léhi-Nefi földjén (lásd Omni 1:29–30; Móziás 7:9, 21). Mintegy ötven évvel később a második Móziás király Ammon vezetésével elküldött egy csoportot, hogy megtudják, mi történt Zeniff népével (lásd Móziás 7:1–6). További információkért lásd „A Mormon könyve helyszíneinek lehetséges elrendezése (egymáshoz viszonyítva)”, (203. o.).

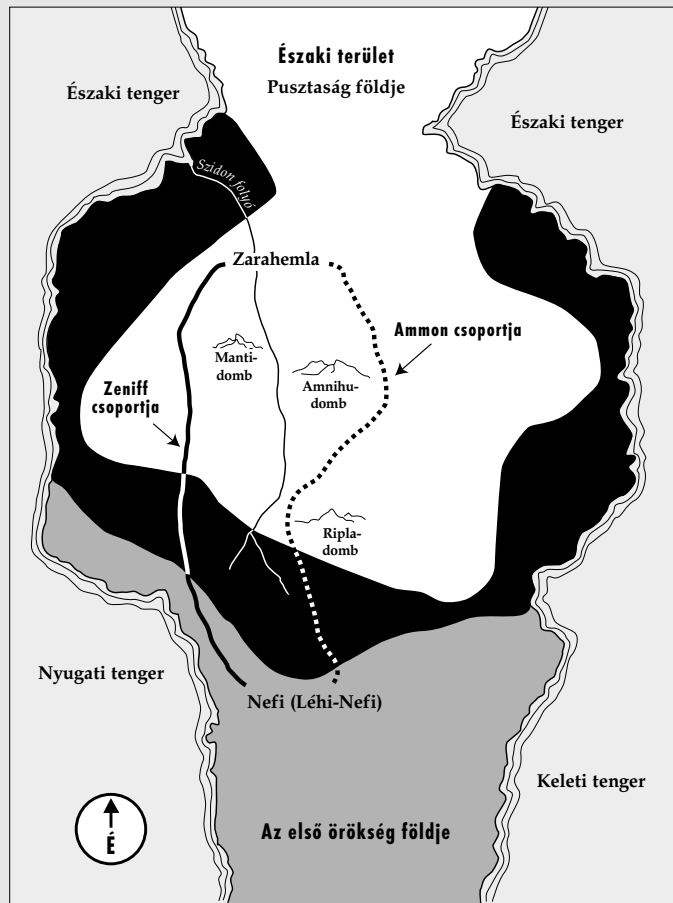

A szentírások tanulmányozása



Móziás 6–7 tanulmányozása során végezd el az A vagy a B tevékenységet!

A Írd le a saját feljegyzésedet!

Benjámín király azt kérte, hogy készítsenek feljegyzést azokról, akik szövetséget kötöttek Krisztus követésére (lásd Móziás 6:1). Ma az egyházban is vezetünk feljegyzéseket. Minden egyháztagnak van egy nyilvántartási lapja, mely feltünteti a családi kapcsolatokat és a fontos dátumokat. Éppen úgy, mint Benjámín király népének nevei, a te neved is fel van jegyezve, mint olyan valakié, aki Krisztussal szövetséget kötött. Sorolj fel néhány olyan eseményt, mely megtörtént és meg fog történni az életedben! A már megtörtént események esetében a dátumokat is írd le!

B Írj levelet!

Tegyük fel, hogy Limhi idejében élsz, és vannak olyan családtagjaid, akik betegek lévén nem hallgathatták meg Limhi népéhez intézett beszédét. Tanulmányozd Móziás 7:17–33-as verseit, majd írd egy levelet a családodnak, melyben részletezed a Limhi által tanított fontos tanítételeket! Mindenképpen vedd bele a következőket:

1. Miért „vigasztalódjanak” (18. v.)
2. Miért engedték meg a lámániták, hogy az emberek visszatérjenek Léhi-Nefi földjére
3. A jelenlegi gondok igazi oka
4. Mit kell tenniük az embereknek ahhoz, hogy kiszabaduljanak



Móziás 8 Mi a látnok?

Móziás 7. fejezetében Limhi király röviden elmondta, mi történt népével azóta, hogy nagyapja, Zeniff elvezette azt a csoport nefitát Zarahemla földjéről, vissza Léhi-Nefi földjére. Móziás 8. fejezetében Ammon elmagyarázza Limhinek, hogyan fordíthatók le ősi feljegyzések, és mi a különbség a próféta és a látnok között. Miért volt szüksége Limhinek erre az információra? Hogyan segít neked ez a fejezet abban, hogy még inkább méltányold a mai egyházi vezetőket?

A szentírások megértése



Móziás 8

Elmond, elmagyaráz (2–3. v.) – elismétel, áttekint

Megette (11. v.) – kimarta, tönkretette

Fordító eszközök (13. v.) – az Urim és a Tummim

Érthetetlen (20. v.) – makacs, taníthatatlan

Móziás 8:16 – „A látnok kinyilatkoztató és még próféta is”

Ammon Móziás 8:13–18-as verseiben adott magyarázatából megtudjuk, hogy míg a próféta és a látnok is Isten szavát hirdetik, a látnoknak lehetősége van olyan Istentől kapott kinyilatkoztatások elnyerésére, melyek nem minden prófétának állnak rendelkezésére (lásd 13. v.). Nem csak a jövőt látja isteni világossággal, hanem a múltat és a rejtett dolgokat is (lásd 17. v.). A látnok Isten hatalma által „lát” olyan dolgokat, melyek természetes szemmel nem láthatók (lásd Mózes 6:35–36). Amikor általános konferencián támogatjuk az egyház vezetőit, az az egyház Első Elnökségének és a Tizenkét Apostol Kvórumának tagjait elismerjük mint prófétákat, látnokokat és kinyilatkoztatókat.



A szentírások tanulmányozása



Móziás 8 tanulmányozása során végezd el az A és a B tevékenységet!

A Küldj üzenetet és térképet!

Limhi egy kutatócsoportról beszélt Ammonnak, akiket északra küldtek, Zarahemla megtalálására. Zarahemlát nem találták meg, felfedezték viszont a járediták földjét (melyet északi területnek vagy pusztaság földjének is neveztek).

1. Rajzolj a jegyzetfüzetedbe egy térképet, mely hasonlít ahhoz, amit „A szentírások megértése” részben találsz Móziás 7:1–6-nál, és rajzolj be még egy útvonalat, mely jelzi, milyen úton mehetett ez a kutatócsoport (lásd még a 203. oldalon lévő térképet)!
2. Tegyük fel, hogy ennek a csoportnak a vezetője vagy. Tanulmányozd Móziás 8:7–11-es verseit, és írd meg egy üzenetet, melyben elmondod, mit találtatok!

B Mondd el, ma mit jelent!

1. Tanulmányozd Móziás 8:13–18-as verseit, és mondd el, látnokként milyen ajándékai voltak Móziás királynak, ami többé tette őt egy prófétánál (további segítségért lásd „A szentírások megértése” részt Móziás 8:16-nál)!
2. Nézz át néhány mostani üzenetet, melyet mai prófétáktól, látnokoktól és kinyilatkoztatóktól kaptunk (konferenciai beszédekből, egyházi folyóiratok cikkeiből, vagy más, rendelkezésre álló forrásból), és írd le néhány olyan igazságot és veszélyt, melyet ők „látanak”, de a világban a legtöbb ember nem lát!



Móziás 9–10 Zeniff feljegyzésének kezdete

Móziás 9–24. fejezeteinek olvasásánál ne felejtse el, hogy két-, időnként három különböző nefita népcsoport is volt, akik az ország különböző részein éltek (lásd a mellékelt illusztrációt, valamint a Mormon könyve időrendi táblázatát a 204. oldalon)!

Ne felejtse el, hogy az első Móziás az Úr figyelmeztetésére vette az igazlelkűeket, akik követték őt, és elmenekültek „Nefi földjéről” (Omni 1:12). Ő és népe felfedeztek egy másik népcsoportot, mely az általuk Zarahemlának nevezett földön élt. Végül király lett a nefita csoport és Zarahemla népe felett, akik csatlakoztak egymáshoz. Az első Móziást fia, Benjámín, majd unokája, a második Móziás követte.

Valamennyivel azután, hogy az első Móziás Zarahemlába érkezett, Zeniff egy csoport nefitát visszavezetett Nefi földjére (lásd Omni 1:27–30; Móziás 7:21). Ott a lámániták között létrehozott egy települést, és ő lett a nép királya. Móziás 9–22 Zeniff feljegyzéseiről származik. A beszámoló több mint ötven évet ölel fel,

és magában foglalja Zeniff utódainak: fiának, Noénak, és unokájának, Limhinek a beszámolóját is. Abinádíról és az idősebb Almáról is olvasol majd, két nagyszerű prófétáról, akik küldetésének kezdete és vége nagyon más volt.

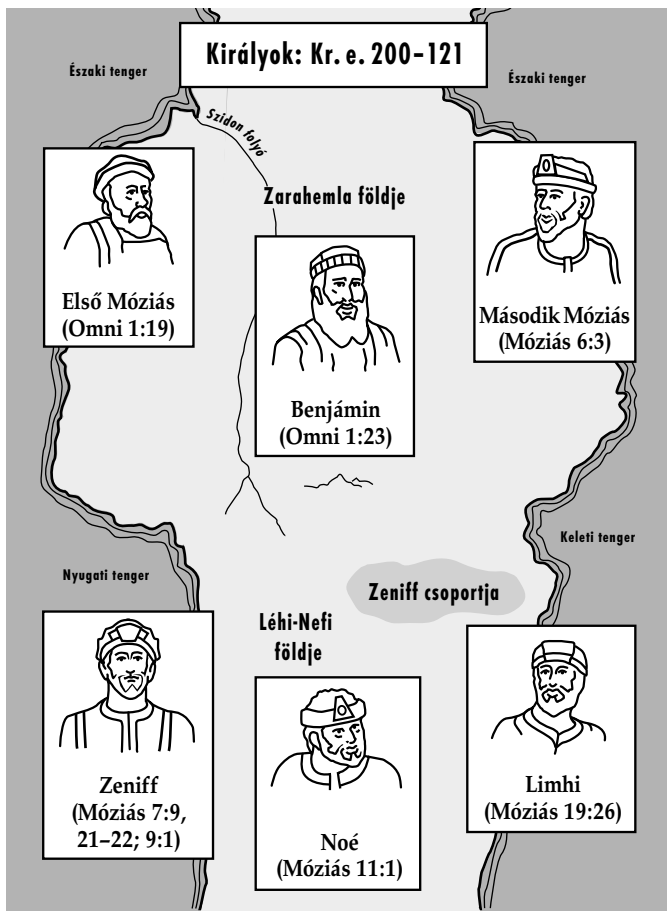

Elder Richard G. Scott, a Tizenkét Apostol Kvórumának tagja tanított arról, hogyan kerülhetjük el az evangélium világosságának hamis hagyományok miatti elvesztését:

„Figyelmesen tanulmányozzátok a szentírásokat és a próféták tanácsait, hogy megértsétek, milyen életet vár el tőletek az Úr! Ezt követően értékeljétek életetek egyes területeit, és hajtsátok végre a szükséges változtatásokat! Kérjétek segítséget valakitől, akit tiszteltek, és aki képes volt félretenni néhány olyan, mélyen gyökerező meggyőződést vagy hagyományt, mely nincs összhangban az Úr tervével! Ha kétkedtek, tegyétek fel magatoknak a kérdést: »Ennek megtételét várja el tőlem az Üdvözítő?«

Bizonyosságot tesztek nektek arról, hogy el fogjátok távolítani a boldogság akadályait, és nagyobb békére letek, amint elsősorban Jézus Krisztus egyházában való tagságotokhoz maradtok hűek, és az Ő tanításaira alapozzátok az életeteket. Ahol a családi, illetve a nemzeti hagyományok vagy szokások összeütközésbe kerülnek Isten tanításaival, ott tegyétek félre ezeket! Ahol a hagyományok és a szokások összhangban vannak az Ő tanításaival, ott ápoljátok és kövessétek azokat, hogy megőriznétek kultúrátokat és örökségeket! Van egy olyan örökség, melyen soha nem kell változtatnotok. Ez az örökség abból áll, hogy Mennyei Atyánk leányai vagy fiai vagytok. A boldogságotok érdekében ez az örökség irányítsa életeteket” (Liahona, 1998. július, 98–99. o.).



A szentírások tanulmányozása

Móziás 9–10 tanulmányozása során végezd el az A vagy a B tevékenységet!

A Jöjj, hallgassuk a prófétát!

Móziás 9. fejezetének története választ ad egy nagyon is mai kérdésre: Milyen előnyt jelent az, hogy van élő prófétánk, ha nem hallgatunk arra, amit mond?

1. Nézd át Omni 1:12–13-as verseit, és mondd el, ki és *miért* vezette el a nefitákat Nefi földjéről Zarahemla földjére!
2. Nézd át Móziás 9:1–3-as verseit, és mondd el, ki és *miért* vezette vissza a nefiták e csoportját Nefi földjére?
3. Tanulmányozd Móziás 9:4–19-es verseit, és foglald össze, mi történt a nefitákkal, akik visszatértek Nefi földjére!
4. Mit tanít neked a lámánitákkal átélt tapasztalatuk arról, hogy eredetileg miért utasította őket az Úr az elmenetelre?
5. Írd le, milyen változás következett be ezen emberek lelkében Móziás 9:3-as és 17–19-es versei között, és hogyan mentette meg őket ez a változás!
6. Zeniff népe fontos tanulságokat szűrt le, de elkerülhették volna a háborút és sok életet megmenthettek volna, ha egyszerűen csak követik prófétájukat, az első Móziást, és Zarahemla földjén maradnak. Gondolj egy olyan tanácsra, melyet nemrég hallottál az élő prófétától, amikor az egyházhoz szólt! Sorolj fel három olyan tantételt, melyek megtételére tanított, és írd le, szerinted milyen problémákat kerülhetsz el, ha követed a tanácsát!

A szentírások megértése

Móziás 9

Első örökség (1. v.) – az első hely, ahol letelepedtek, miután az Amerikai földrészre érkeztek

Anyyra kívántam (3. v.) – túlbuzgóságomban

Móziás 10

Ágyékuk (8. v.) – csípőjük
Haragudtak (14. v.) – nagyon dühösek voltak

Feltűzeltem (19. v.) – biztattam, fellelkesítettem

Móziás 10:11–18 – A hamis hagyományok veszélyei

A lámániták atyáiktól tanult hamis hagyományok miatt a nefiták elleni örök gyűlöletre tanították gyermekeiket (lásd Móziás 10:13–17). Móziás 10:11–18 illusztrálja a Joseph Smith prófétának adott következő kinyilatkoztatás igazságát: „A gonosz, azonban eljön, és elveszi az emberek fiaitól a világosságot és az igazságot engedetlenségük által, és atyáik hagyományai következtében” (T&Sz 93:39).

B Vonatkoztasd saját életedre az Úr tanácsát!

Móziás 10:11–18-as versei a lámániták számos olyan hagyományát (hitelvét) felsorolják, melyeket tanítottak a gyermekeiknek, és amikkel szították a nefiták elleni gyűlöletüket.

1. A következő események mindegyikénél írd le, mi volt a lámániták hamis elképzelése vagy értelmezése, majd magyarázd el, mi is történt valójában!
 - a. Jeruzsálem elhagyása
 - b. Átkelés a tengeren
 - c. Megérkezés a megígért földre (vagyis első örökségük földjére)
 - d. Nefi és a hithűek mind elmenekülnek a vadonba Lámán és Lémuel elől
2. Nézd át Elder Scott megállapítását „A szentírások megértése” részben Móziás 10:11–13-nál! Mondd el, mit kell tenned, hogy felismerd kultúrad vagy nemzeted azon hagyományait vagy szokásait, melyek nincsenek összhangban Jézus Krisztus evangéliumával!



Miben változtatja meg a dolgok menetét az, amikor igazlelkű vezetőik vannak az embereknek? Gondold át, mi történt az igazlelkű Benjámín király népével Móziás 1–5-ös fejezeteiben! Szerinted mi történt Zeniff népével, amikor a gonosz Noé király uralkodott felettük? Móziás 11–12 olvasásánál figyelj meg újra, milyen nagy hatással van népük életére a vezetők viselkedése és cselekedetei! Azt is figyelj meg, milyen hatással volt erre a népre Abinádi bátor bizonyossága!

A szentírások megértése



Móziás 11

Ágyas (2. v.) – alacsonyabb társadalmi helyzetű törvényes feleségek, akiknek kevesebb joga volt, mint egy hites feleségnek

Paráznalkodás (2, 6. v.) – szexuális bűnök

Marhájuk (3. v.) – hízóik; fiatal állatok, melyeket levágásra hízlaltak

Bálványimádókká váltak (7. v.) – hamis isteneknek kezdtek el hódolni

Könyöklő (11. v.) – mellmagasság körül épített fal

Szajhák (14. v.) – erkölcstelen nők

Megharagudtak rá, haragra gerjedt (26–27. v.) – nagyon dühös lett

Móziás 11:2 – Noé király „sok felesége és ágyasa”

Az Úr ebben az időszakban megtiltotta annak gyakorlatát, hogy valakinek egynél több felesége legyen és ágyasokat (szolgáló feleségeket) is elvegyen (lásd „A szentírások megértése” részt Jákób 2:23–30-nál, a 62. oldalon).

Móziás 12

Éhség és dögvész (4. v.) – éhség és betegség

Felfed (8. v.) – kinyilatkoztat, közzé tesz

Elferdít (26. v.) – megváltoztat, megront

Móziás 12:31–32 – „Mózes törvénye által lehet üdvözülni?”

Abinádi megkérdezte Noé király gonosz papjaitól, hogy vajon „Mózes törvénye által” lehet-e üdvözülni (Móziás 12:31). Azt válaszolták, hogy üdvözülhet valaki azáltal, ha Mózes törvénye szerint él. Ez a válasz azonban csak részben volt igaz. Abinádi ennél teljesebb választ adott Móziás 13:27–35-ös verseiben.

A szentírások tanulmányozása



Móziás 11–12 tanulmányozása során végezz el kettőt a következő tevékenységek (A–C) közül!

A Egészítsd ki a felsorolást!

1. Keresd meg Móziás 11:1–15-ös verseiben a következő szavakat, majd minden szóhoz írd egy mondatot, melyben elmagyarázod, miben változott meg a királyság, amikor Noé került hatalomra:
 - a. Parancsolatok
 - b. Feleségek
 - c. Bűn
 - d. Egy ötöd
 - e. Papok
 - f. Bálványimádó
 - g. Épületek
 - h. Torony
 - i. Kicsapongó élet
 - j. Bor
2. Sorolj fel néhány különbséget Noé király és Benjámín király között, akiről Móziás 1–2. fejezeteiben olvastál! Inkább melyiküket szeretnéd vezetőnek? Miért?

B Hasonlítsd össze a próféciaikat!

Az Úr elhívta Abinádít, hogy figyelmeztesse Noé királyt és népét a bűnbánatra, különben bizonyos büntetések utol fogják érni őket.

1. Tanulmányozd Móziás 11:20–25-ös verseit, és keresd meg a „ha meg nem bánják bűneiket” és a „ha meg nem bánja bűneit” kifejezéseket! Sorold fel azt a négy büntetést, mely Abinádi szavai szerint utol fogja érni a népet, ha nem tartanak bűnbánatot!
2. Mit tett Noé király és népe, amikor hallották Abinádi üzenetét? (Lásd Móziás 11:26–29.)
3. Móziás 12. fejezetében azt olvassuk, hogy az Úr két év után ismét elküldte Abinádít, a népnek prófétálni. Móziás 12:1–7-es verseiben keresd meg a jövő idejű ígéket, és sorold fel, mit mondott Abinádi, mi történik majd ezzel a néppel!
4. A jövő idejű ragozás miben teszi mássá Abinádi második próféciját ettől az első figyelmeztetéstől, melyet Móziás 11:20–25-ös verseiben mondott el?
5. Olvasd el Móziás 12:8-as versét, és magyarázd el, mit mondott ezt követően az Úr Abinádinak, mi fog történni a néppel ez alkalommal, „ha meg nem bánják bűneiket”?

C Keresz mai vonatkozást!

Móziás 12:9–37-es verseiben Abinádi elfogásáról olvasunk, majd Noé király és papjai előtti kihallgatásának kezdetéről.

1. Nézd át a 9–16-os verseket, és magyarázd el, szerinted mi volt az igazi oka annak a haragnak, melyet Abinádival szemben érzett a nép! Hogyan vonatkozhat ez napjainkra, amikor egyes egyházaknak nem könnyű elfogadni a próféta tanácsát?
2. Milyen okot nevezett meg Abinádi Móziás 12:27-es versében, miért nem értették meg a papok a szentírásokat? 1 Korinthusbeliek 2:11–14-es verseit is olvasd el, és magyarázd el, mit tanít ez a két szentírás arról, ahogyan leginkább javadra válhat a szentírások tanulmányozása!



Móziás 13–14

Abinádi kérdőre vonja a gonosz papokat

Amikor az Úr feladatot ad nekünk, azzal együtt hatalmat ad annak végrehajtására (lásd 1 Nefi 3:7). Abinádinak az volt a feladata, hogy bűnbánatra szólítsa Noé királyt és népét. Móziás 13–14. fejezeteiben arról fogsz olvasni, milyen csodálatos módon segítette az Úr Abinádít ennek a feladatnak a végrehajtásában. Bátor bizonyosságának olvasásakor képzelj el, hogy Abinádi mai, hatalommal bíró politikai vezetőknek tanítja ezeket a dolgokat! Érzéseid szerint hogyan bánnának vele?

Móziás 14. fejezetében elolvassuk, hogy Abinádi Ésaías 53. fejezetét idézte, mely leírja, milyen árat fizet majd Krisztus a bűneinkért,

és az emberek mennyire nem méltányolják majd ezt az ajándékot. Szerinted miért ezt a fejezetet választotta ki Abinádi, amikor ezeknek a gonosz papoknak idézett?

A szentírások megértése



Móziás 13

Megszentelte (19. v.) – szentté tette

Kíván (24. v.) – túlzó vagy önző vágyakozás

Előírások törvénye (30. v.) – a Mózes törvényében előírt rítusok és szertartások

Móziás 13:10 – „Példája és előrevetődő árnyéka lesz annak, ami ezután következik”

A példák és az előrevetődő árnyak olyan szimbólumok és emlékeztetők, melyek nagyobb igazságokat tanítanak és azokról tesznek bizonyosságot (lásd „A szentírások megértése” részt Móziás 3:15-nél, 75. o.). Abinádi figyelmeztette Noé királyt és papjait, hogy amit vele akarnak majd tenni, az „példája”, vagyis szimbóluma lesz annak, ami velük és másokkal történik majd. Ennek a prófécianak a beteljesedéséről később, Móziás 19. és Alma 25. fejezetében olvasol majd.



Móziás 13:27–28 – „A törvény betartása egymagában még nem elég az üdvösségre”

Móziás 13:27–28-as verseiben Abinádi helyreigazítja azt a hamis elképzelést, melyet Noé király papjai fejtettek ki (lásd Móziás 12:31–32). Azt tanítja, hogy Mózes törvényének betartása egymagában nem hozhat nekik üdvösséget. Mindannyiuknak szüksége volt az Üdvözítőre, hogy kiengeszteljen (megfizesse az árat) a bűneikért, vagy „Mózes törvénye ellenére is” elkerülhetlenül el kellene veszniük.

Elder Bruce R. McConkie, aki a Tizenkét Apostol Kvórumának tagja volt, napjainkra vonatkoztatta ezt a tanulságot:

„Nos, képzeljünk el egy mai esetet! Tegyük fel, hogy megvannak nekünk a szentírások, az evangélium, a papság, az egyház, a szertartások, a szervezet, és még a királyság kulcsai is – minden, ami ma rendelkezésre áll, az utolsó betűig és pontig –, ám nincs Krisztus kiengesztelése. Akkor mi van? Üdvözülhetünk? Üdvözíteni fog minket jócselekedeteink összessége? Kapunk jutalmat minden igazlelkűségünkért?

Biztosak lehetnek abban, hogy nem. Nem csupán tettek által üdvözülünk, legyenek akármilyen jók; azért üdvözülünk, mert

Isten elküldte Fiát, hogy Gecsemáné kertjében és a Kálvárián vérét ontsa, és általa mindenkit meg lehessen váltani. Krisztus vére által üdvözülünk (ApCsel 20:28; 1 Kor. 6:20).

Abinádi szavait átfogalmazva: »Az üdvözülés nem csak az egyház által jön el; és ha nem lenne kiengesztelés, mely ingyenes ajándékként adatik Isten kegyelme által, akkor minden embernek elkerülhetetlenül el kellene vesznie, az egyház és minden ahhoz tartozó dolog ellenére» (Doctrines of the Restoration: Sermons and Writings of Bruce R. McConkie, szerk. Mark L. McConkie [1989], 76. o.).

Móziás 14

Szép alakja (2. v.) – szokatlan szépség vagy vonzeró

Tőrődtünk (3. v.) – értékeltük, tiszteltük

Sebei (5. v.) – az ütlegetés vagy korbácsolás során elszenvedett sebek; szenvedése és fájdalma

Közbenjárt (12. v.) – megvédte őket, könyörgött értük

A szentírások tanulmányozása

Móziás 13–14 tanulmányozása során végezd el az A és a C, és a B vagy a D tevékenységet!

A Írj levelet!

Képzeld el, hogy szolga vagy Noé király udvarában, és ott voltál, amikor behozták Abinádit, hogy megítéljék! A Móziás 12:17–14:12-es verseiből tanultak alapján írd a jegyzetfüzetedbe egy levelet a barátodnak, melyben felvázolod a történeteket! Mindenképpen foglald össze, hogy mit mondott és miket jövendölt Abinádi! Azt is vázold fel, hogyan reagált a király és papjai, és milyen szokatlan dolgok történtek! Fejezd be azzal, hogy milyen benyomást tett rád Abinádi próféta! Ez vázlatát képezheti egy jövőbeli úrvacsorai gyűlés beszédnek.

B A tizparancsolat, ma

Móziás 12:34–13:24-es verseiben Abinádi elismétli Noé királynak és papjainak a tizparancsolatot.

1. Keresd meg és jelöld meg a szentírásaidban a tizparancsolat mindegyikét (további segítségért lásd 2. Mózes 20:3–17)!
2. Válassz ki három parancsolatot, és mindegyikhez írd egy bekezdést, melyben elmondod, miben változna a környezet vagy a közösség, ha mindenki elhinné az adott parancsolatot és a szerint élne!

C Elemezd Abinádi választát!

Abinádi megkérdezte a gonosz papokat, hogy üdvözülhet-e valaki azáltal, ha Mózes törvénye szerint él (lásd Móziás 12:31–32). Azt válaszolták, hogy üdvözülhet valaki azáltal, ha e törvény szerint él. Abinádi ezt követően elmagyarázta, hogy a válasz miért nem teljesen igaz (lásd Móziás 12:33–13:26). Egyetértett azzal, hogy Isten parancsolatainak betartása – beleértve ebbe a tizparancsolatot is, melyet Mózes kapott – szükséges, de azt mondta, hogy nem elegendő. Ezt követően egy nagyon fontos leckét tanított. Tanulmányozd Móziás 13:27–35-ös verseit, és válaszolj a következő kérdésekre:

1. Mit mondott Abinádi, mi fog történni a jövőben Mózes törvényével?
2. Mi volt a célja Mózes törvényének? (Lásd 29–30. v.)
3. Mit próbált megtanítani nekik az Úr Mózes törvényének szertartásai és áldozatai által? (Lásd 31–35. v.)

4. Miért nem volt a törvény önmagában elég bárkinek az üdvözítéséhez? (Lásd még Rómabeliek 3:20, 23; 2 Nefi 2:5–7)
5. Hogyan vonatkozik napjaink evangéliumi törvényeire és szertartásaira az a magyarázat, amit Mózes törvényének helyéről adott Abinádi? (Lásd „A szentírások megértése” részt Móziás 13:27–28-nál!)

D Párosítsd össze a kifejezést a verssel!

Az Üdvözítő szükségességéről szóló tanításának alátámasztásaként Abinádi idézett néhányat Ésaías próféta Jézus Krisztusról szóló tanításai közül.

1. Olvasd el Móziás 14. fejezetét, majd másold ki a jegyzetfüzetedbe a következő mondatokat! Mindegyik mellé írd oda annak a versnek a számát, ahol az adott igazság megtalálható!

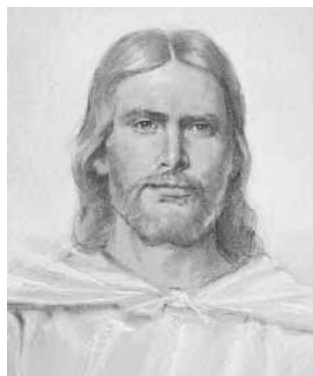

- a. A gonoszokkal együtt halt meg, bár semmi rosszat nem tett.
 - b. Szenvedett a bűneinkért, büntetései pedig békét hoztak nekünk.
 - c. A legtöbben elutasították őt, ami miatt nagyon bánkódott.
 - d. Nem próbálta meg védeni magát, és nem próbálta menteni az életét.
- e. Jézus Krisztus igazlelkű szolga, aki kiengesztelése révén sok embert üdvözít majd.



Volt már lehetőséged egy másik keresztény egyház tagjával beszélgetni arról, hogy milyen Isten? A legtöbb másik keresztény egyház a Szentháromság tanát tanítja, mely szerint az Atyaisten, Jézus Krisztus és a Szentlélek ugyanazon Lény három különböző megnyilvánulása. Amikor Joseph Smith próféta a szent ligetben látta az Atyát és a Fiút, megtudta, hogy az Istenség három különálló Személyből áll (lásd Joseph Smith története 1:15–20; T&S 130:22–23).

Móziás 15. fejezetében Abinádi azt tanította, hogy Jézus „az Atya is és a Fiú is”, és hogy ők egy Isten, igen, „a mennynek és a földnek az Örökkévaló Atyja” (2. 4. v.). Ez először zavarosnak tűnhet, de megfelelő megértése egy gyakran mellőzött lényegi igazságot nyilatkoztat ki az Istenségről, különösképpen Jézus Krisztusról.

Figyeld oda, hogy ne szalaszd el ezt az igazságot, amikor Abinádi bizonyosságát tanulmányozod!

Móziás 15–16. fejezetei befejezik Abinádi Noé király és gonosz papjai előtt elmondott tanításait. Figyeld meg, milyen magyarázatot adott arra, hogy kit ment meg Jézus Krisztus kiengesztelése, és ki nem lesz megváltva! E fejezetek végére jobban el tudod majd magyarázni, hogy mire számíthatunk, miután az egész emberiség feltámadt.

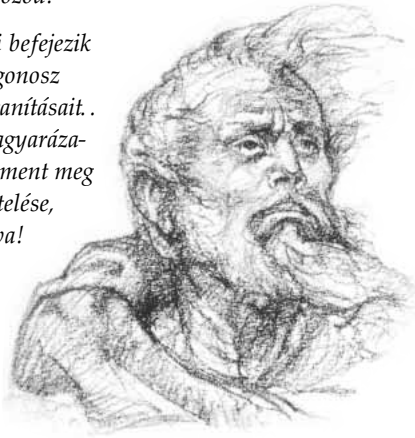

Abinádi

A szentírások megértése



Móziás 15

Testét alárendeli (2. v.) – engedelmessé teszi a fizikai testet

Fogantatott (3. v.) – teremtetett, kapott életet

Közbenjárjon (8. v.) – megvédje őket, könyörögjön értük

Utódai (10. v.) – gyermekei, leszármazottai (szimbolikus értelemben, vagyis lelkileg)

Móziás 15:1–7 – Milyen értelemben az Atya és a Fiú is Krisztus?

1916-ban az Első Elnökség és a Tizenkét Apostol Kvóruma részletes nyilatkozatot adott ki az Atyát és a Fiút illetően (lásd "The Father and the Son: A Doctrinal Exposition by the First Presidency and the Twelve", James E. Talmage, *The Articles of Faith*, 12. kiad. [1924], 466–473. o.). A következőkben példákat adunk arra, hogy mit tanítottak, milyen értelemben mutatkozik Atyának Jézus Krisztus:

1. Ő mindenek Teremtője, tehát sok szentírásrész utal rá úgy, mint „az ég és a föld igazi Örökkévaló Atyja” (lásd Móziás 15:4; 16:15; Alma 11:38–39; Éther 4:7).
2. Atyja mindazoknak, akik elfogadják engesztelő áldozatát és szövetséget kötnek Vele, hogy örökkévaló evangéliumának engedelmeskednek (lásd Móziás 5:7; 15:10–13; Éther 3:14; T&S 25:1).
3. „A felhatalmazás isteni átruházása által” ő az Atya. Ez az jelenti, hogy az Üdvözítő teljes mértékben fel van hatalmazva és meg van bízva azzal, hogy Atyját képviselje. Amit az Atya akaratának kivitelezőjeként tesz, az tartós és kötelezettséggel járó hatással bír, mivel az Atya választott küldötteként viszi véghez.

Móziás 15:21 – Mi az első feltámadás?

Az „első feltámadás”, melyre Abinádi utal, Jézus Krisztus feltámadásával kezdődött. Ekkor sokan feltámadtak azok közül, akik előtte haltak meg, és celesztialis dicsőséget érdemeltek. Amikor az Üdvözítő újra eljön, bevezeti azt, amit az első feltámadás hajnalának

hívunk, amikor feltámadnak azok, akik meghaltak és celesztialis dicsőséget érdemelnek (lásd T&S 88:96–98). Az első feltámadás a millennium végéig folytatódik. (Lásd McConkie, *Mormon Doctrine*, 640. o.).

Móziás 16

Elcsábította (3. v.) – megtévesztette

Ördögi, érzéki (3. v.) – testi élvezetekkel és világi vágyakkal foglalkozó

Romlandó (10. v.) – halandó

Romolthatatlan (10. v.) – halhatatlanság

A szentírások tanulmányozása



Móziás 15–16 tanulmányozása során végezz el két tevékenységet A–D, egyet pedig E–F közül!

A Foglald össze a tant!

Tanulmányozd Abinádi szavait Móziás 15:1–7-es verseiben, és magyarázd el, milyen értelemben „az Atya is és a Fiú is” Jézus (további segítséért lásd „A szentírások megértése” részt Móziás 15:1–7-nél)!

B Mi a kérdés?

A következő kifejezések Móziás 15:8–9-es verseiből származnak. Ezek a versek elmagyarázzák, hogyan szabadít meg minket Jézus Krisztus a bűntől és a haláltól. Gondold át az egyes kifejezéseket, és találd ki egy-egy kérdést, melyet az adott kifejezés megválaszolhat!

A válasz	Mi a kérdés?
„Megoldja a halál kötelékeit”	
„Az emberek fiai érdekében közbenjár”	
„Telve könyörülettel”	
„Bűneiket magára véve”	
„Az igazságosság követelményének eleget téve”	

C Keresd meg a felsorolást!

Abinádi példákat mondott arra, hogy kiknek Atyja Jézus Krisztus.

1. Tanulmányozd Móziás 15:11–13-as verseit, és sorolj fel két olyan embercsoportot, akiket Jézus Krisztus „utódainak” (gyermekeinek) fognak nevezni!
2. Olvasd el a 14–17-es verseket, és jellemezz még egy csoportot, akik azért nevezhetők Krisztus „utódainak”, mert ugyanazokat a dolgokat teszik, mint az általad felsorolt második csoport!



D Ki jön majd elő az első feltámadás idején?

Móziás 15:19–26-os verseiben Abinádi három olyan embercsoportot említ, akik az első feltámadás idején előjövve örök életet örökölnek.

1. Olvasd el ezeket a verseket, és keresd meg a *hittek, tudatlanságban és kisgyermekek* kulcsszavakat! Mindhárom csoportról írd egy-egy mondatot, melyben jellemzed őket!
2. Ha vannak élő prófétáink, annak egyik áldása az, hogy tisztázzák a tanokat. Úgy tűnhet, mintha Abinádi arra utalna, hogy *mindenki*, aki anélkül halt meg, hogy hallotta volna az evangéliumot, automatikusan örök életet kap, ám ez nem így van. Olvasd el a Tanok és szövetségek 137:7–9-es verseit, és magyarázd el, hogyan tisztázzák ezek a versek azt, hogy azok közül, „akik ennek az evangéliumnak az ismerete nélkül haltak meg”, kik fogják örökölni a celesztális királyságot.
3. Olvasd el Móziás 15:26–27-es verseit, és jellemezd azokat, akik *nem* jönnek majd elő az első feltámadás idején!

E Válaszolj egy levélre!

Tegyük fel, hogy a következő levelet kapod egy barátodtól, akivel egy utazás alkalmával találkoztál a múlt nyáron. Használd fel az Abinádi által Móziás 16. fejezetében tanított igazságokat, és a jegyzetfüzetedben válaszolj a barátod kérdéseire!

Kedves barátom!

A nyári beszélgetésünkön jártak a gondolataim. Különös érzést keltett bennem az, amikor elmondtad, hogy miben hiszel. Amikor elgondolkoztam azon, amit Jézus Krisztusról mondtál, egy dolog megzavart. Azt mondtad, hited szerint Jézus az Üdvözítő (Megmentő). Nem értem, miért vagy mitől kell minket megmenteni. Ha Isten teremtett minket, akkor bizonyára nem vagyunk olyan rosszak. Az a békeség is nagy hatással volt rám, ami úgy látszik, a hitedből ered. Boldogabbnak látszol, mint én. Miért van ez? Mi történik, ha nem hiszek abban, amiben te, és nem teszem azokat, amiket az egyházad tanít? Remélem, van időd válaszolni, mert igazán szeretném tudni, hogy mit hiszel.

Barátod.

F Fejezd be a mondatot!

Móziás 16:6–9-es verseiben Abinádi bizonyosságot tett róla, hogyan győzi le Jézus Krisztus hatalma a halált az egész emberiség számára. A versekből megtudott dolgok alapján fejezd be a következő mondatokat:

1. Ha Krisztus nem jött volna el, akkor ...
2. Ha Krisztus nem győzte volna le a halált, akkor ...
3. Feltámadása miatt ...
4. Mivel Jézus Krisztus a világ élete és világossága ...
5. Az Abinádi által tanított igazságok mássá teszik életemet, mert ...



© 1966 Ronald K. Crosby

Móziás 12–16. fejezeteiben Abinádi megfedi és bűnbánatra szólítja Noé királyt és gonosz papjait. Amint az várható, a gonosz király elutasítja üzenetét és elrendeli Abinádi megölését. Volt azonban Noé királynak egy papja, aki hitt Abinádi üzenetében és bűnbánatot tartott. Még Abinádi megmentésével is megpróbálkozott. Ez a férfi fontos szerepet játszik Móziás könyve hátralevő részében. Szerinted

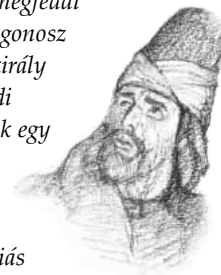

Alma

milyen bátorságra van szükség ahhoz, hogy valaki kiálljon a király és a paptársak elé, és megvédjen egy férfit, akire mérgesek és akit meg akarnak ölni?

A szentírások megértése



Móziás 17

Bűnösnek találtunk (7. v.) – találtunk egy bűntettet, amivel vádolhatunk

Móziás 18

Cserjés (5. v.) – sűrű növényzet

Móziás 18:13 – Honnan volt Almának felhatalmazása a keresztelésre?

Joseph Fielding Smith elnök azt tanította: „Arra következtethetünk, hogy Alma – másokkal együtt – már azt megelőzően rendelkezett a papsággal, hogy Noé király háborgatni kezdte volna. Nem számít, hogy ez valóban így volt-e, vagy sem, mert a Mormon könyve határozottan kijelenti, hogy volt felhatalmazása [Móziás 18:13, 18]” (Answers to Gospel Questions, 3:203. o.).



Móziás 18:14–15 – Lehetséges, hogy valaki megkeresztelje magát?

Amikor Alma a Mormon vizeinél megkeresztelte Héliamot, lemerítette őt a vízbe, és ő is víz alá merült vele. A következő keresztelés alkalmával Alma csak az illetőt merítette alá, ő maga nem merült a vízbe. Joseph Fielding Smith elnök a következő magyarázatot adta: „Amikor Alma Héliammal megkeresztelkedett, az nem azért volt, hogy Alma megkeresztelje magát, hanem csak jel volt az Úrnak, hogy alázatos és bűnbánattal telt” (Answers to Gospel Questions, 3:203. o.).

A szentírások tanulmányozása



Móziás 17–18 tanulmányozása során végezd el az A vagy a B, illetve még egy (C–E) tevékenységet!

A Mit tett Abinádi, amivel kiérdemelte a halált?

Miután Abinádit meghallgatták, három napba telt Noénak és papjainak az, hogy vádat találjanak ellene és „halálra ítéljék” (lásd Móziás 17:6–8).

1. Olvasd el Móziás 17:6–8-as verseit, és Limhi előzetes magyarázatát Móziás 7:26–28-as verseiben! Mivel vádolták Abinádit?
2. Szerinted miért bosszantotta fel annyira Noét és papjait ez a „bűntett”?

B Írj szemtanúi beszámolót!

Móziás 17:9–20-as versei feljegyzik Abinádi utolsó bizonyágát és próféciaját. Tanulmányozd ezeket a verseket, majd írd meg beszámolót az eseményről úgy, mintha egy újság riportereként ott lettél volna! Mindenképpen magyarázd el, mivel egészítette ki Abinádi ebben a próféciaiban azt, amit már Móziás 12:3-as versében Noé királyról megjövendölt!

C Mondj mai példát!

Mielőtt Alma felhívást intézett az emberekhez, hogy fogadják el a keresztelőt, elmagyarázott nekik néhány olyan ígéretet, mely ehhez a szövetséghez kapcsolódik.

1. Készíts a jegyzetfüzetedben egy, az alábbihoz hasonló táblázatot! Móziás 18:8–10-es verseinek tanulmányozása során használd fel a zárójelben lévő szavakat, hogy segítsenek neked az Alma által említett kitétel, az általunk tett és az Úr által tett ígéretek megtalálásában! A talált információk alapján töltsd ki a táblázatot! Megjelölheted és megszámozhatod ezeket az ígéreteket a szentírásaidban!

Kezdeti kitétel	Amit megígérek	Amit az Úr ígér
1. (szeretnétek)	1. (terheit)	1. (megváltson)
	2. (gyászolni)	2. (első)
	3. (vigasztalást)	3. (örök)
	4. (tenni)	4. (Lelkét)
	5. (szolgálni)	
	6. (betartani)	



2. Válassz ki három olyan ígéretet, melyet kereszteléskor kötünk, és mondj mai példát arra, amit ma ezek az egyházban jelentenek!

D Hasonlítsd ezekhez az érzéseidet!

Móziás 18:11–16-os versei leírják, mi történt, és mit érzett a nép, amikor Alma a Mormon vizeinél keresztelt. Írj egy bekezdést a jegyzetfüzetedbe, melyben elmondod, mit éreztél a keresztelődkor! Hogyan láttad életedben az Úr ígéreteinek beteljesedését? Mit értékelsz jobban a keresztelődben most, mint akkor?



E Írj jellemzést egy egyházi vezetőről!

Miután Alma megkeresztelte az embereket, meg kellett szerveznie az egyházat a vadonban, hogy gondoskodhasson róluk. Móziás 18:18–26 az általa elhívott papokról, vagyis egyházi vezetőkről szól.

1. Tanulmányozd ezeket a verseket, és vázold fel, milyen kitételeknek tettek eleget ezek az egyházi vezetők! (Például: „Az egyházi vezető ... és készen áll arra, hogy ...”) Miben hasonlítanak ezek a kitételek azokhoz, amik ma egy püspök vagy gyülekezeti elnök elhívásánál szerepet játszanak?
2. Olvasd el Móziás 18:21–30-as verseit, és vázold fel azt is, hogy milyen elvárások voltak az új egyháztagok esetében!
3. Szerinted miért voltak annyira boldogok azok az emberek?



Móziás 19

A gonosz Noé király vége

Láttál már valakit, akit gyötörtek, szembeszegülni azzal, aki gyötörte őt? Móziás 19. fejezetében arról olvasol majd, hogyan szegült szembe Gedeon a gonosz Noé királlyal. Arról is olvasol majd, hogyan menekült meg Noé király Gedeontól, de nem kerülhette el az Abinádi által megjövendölteket. E fejezet olvasásakor azt is vedd észre, hogyan teljesedett be Abinádinak a népről mondott jövendölése!

A szentírások megértése



Móziás 19

Hábrogat (29. v.) – bajt okoz, bánt



Noé király



Limhi király

A szentírások tanulmányozása



Móziás 19 tanulmányozása során végezz el egyet a következő tevékenységek (A–C) közül!

A Rajzolj le egy jelenetet a történetből!

Móziás 19. fejezetének olvasásakor válassz ki egy jelenetet ebből a történetből, és készíts a jegyzetfüzetedben egy egyszerű rajzot! A történet általad kiválasztott részének minden fontos részletét vedd be a rajzodba! A rajz mellett magyarázd el, hogy mit rajzoltál, és sorold fel az általad illusztrált verseket!

B Párosítsd össze a próféciát a beteljesedésével!

1. Móziás 12:2–3-as versében nézd át Abinádi Noé királyról és népéről szóló próféciáit! Ezt követően tanulmányozd Móziás 19. fejezetét, és sorold fel azokat a verseket, melyek megmutatják, hogyan teljesedett be ez a két prófécia! A szentírásaid margójára a beteljesedésről szóló versek mellé odairhatod a prófécia utalását.
2. Írd le a jegyzetfüzetedbe, hogyan teljesedtek be ezek a próféciák!

C Készíts interjút egy szereplővel!

Noé király sorsát Móziás 19:18–24-es versei írják le. Tegyük fel, hogy újságíró vagy, aki Gedeon embereivel tart, és interjút készítesz az egyik olyan emberrel, aki elment Noé királlyal! Írd le, szerinted hogyan válaszolna a következő kérdésekre:

- Miért mentél el a királlyal ahelyett, hogy a családdal maradtál volna?
- Most miért nincs veletek a király?
- Mi történt veled?
- Mi történt a papokkal?
- Miért jössz vissza?
- Mit tennél másként, ha előlről kezdhethéd?

Móziás 20

Limhi népe harcol,
hogy megvédjék a családjaikat

Noé király papjainak nagy része gonosz ember volt. Móziás 20. fejezetében arról fogsz olvasni, hogyan folytatták gonosz cselekedeteiket még azt követően is, hogy Noé király meghalt, ők pedig életüket mentve a vadonba menekültek. E fejezet olvasásakor vedd észre, milyen erővel bűt Limhi népe, amikor igaz ügyért harcoltak!

A szentírások megértése

Móziás 20

Elkeseredett (10. v.) – erőszakos, heves
Mégbékél (19–20, 22, 24. v.) –
lenyugszik, lecsillapodik

A szentírások tanulmányozása

Móziás 20 tanulmányozása során végezd el az A vagy a B tevékenységet!

A Mit tudsz meg Gedeonról?



Már olvastál pár olyan eseményről, melyekhez Gedeonnak is köze volt. Például szembeszögült Noé királlyal, és embereket küldött, hogy tudják meg, mi történt a királlyal és azokkal, akik családjaikat elhagyva elmenekültek vele (lásd Móziás 19).
Tanulmányozd

Móziás 20. fejezetét, és válaszolj a következő kérdésekre:

1. Milyen pozíciót töltött be Gedeon Limhi király kormányában?
2. Mit tett Gedeon, hogy megakadályozza a lámániták újbóli támadását? (Lásd Móziás 20:14–24.)

3. Mit mondott Gedeon, mi volt az oka Limhi népe megpróbáltatásainak, melyeket elszenvedtek?

4. Mit árul el ez arról, hogy milyen ember volt Gedeon?

B Írj feladatsort!

A Móziás 20. fejezetében olvasottak alapján írd öt kérdést a fejezetben szereplő fontos eseményekről vagy tantételekről! Az egyes kérdések után választ is írd le, valamint a vers számát, ahol a válasz megtalálható!

Móziás 21–22

Fogság és szabadulás

Ha egy olyan ellenség fogságában volnál, aki teherhordó állatként nehéz terhek cipelésére használna, akkor mit tennél meg szabadságod visszaszerzéséért? Hová fordulnál segítségért? Móziás 21–22. fejezeteinek olvasásánál nézd meg, mihez kezdett Limhi népe ebben a helyzetben! Azt is vedd észre, hogyan kezdtek el beteljesedni Abinádi próféciai!

A szentírások megértése

Móziás 21

Alávetették magukat (13. v.) – engedtek

Móziás 21:22–24 – A két történet ismét összefonódik

Segít, ha emlékezünk arra, hogy Móziás 1–8. fejezeteiben Mormon Móziás feljegyzéseit vonatolja ki, és a második Móziás uralkodásáig írja le Zarahemlában lévő nefiták történetét (lásd „Mormon könyve időrendi táblázat”, 204. o.). Móziás 9–22. fejezetei Zeniff feljegyzéséből származnak, és azoknak a nefitáknak a történetét mondják el, akik az első Móziás idején hagyták el Zarahemlát, és Zeniffet követve visszatértek Léhi-Nefi földjére.

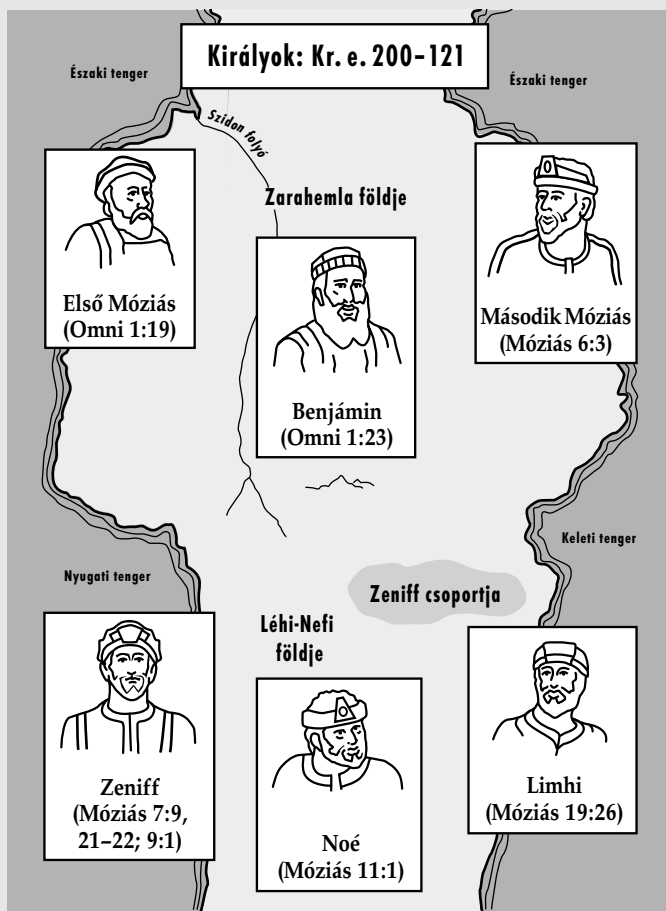

Móziás 7-9. fejezeteiben arról olvasunk, hogy második Móziás felfedező csoportot indított Ammon vezetésével, hogy megtudják, mi történt Zeniff csoportjával, mely több mint ötven évvel ezelőtt hagyta el Zarahemlát. Ammon rátalált Zeniff unokájára, Limhi királyra, valamint népére, akik a lámániták szolgái voltak. Móziás 21. fejezetében Limhi szemszövegéből olvashatunk Ammonnak és embereinek az érkezéséről.

Móziás 22

Élelmet (12. v.) – élelmiszert és más készleteket

A szentírások tanulmányozása

Móziás 21-22 tanulmányozása során végezz el kettőt a következő tevékenységek (A-C) közül!

A Hogyan teljesedett be ez a prófécia?

Bár Abinádit már régen megölték, próféciainak beteljesedése tovább haladt.

- Hasonlítsd össze Móziás 12:1-8-as és 21:1-3-as verseit! Írd le, mi történt Limhi népével, amit Abinádi megjövendölt!
- Hasonlítsd össze Móziás 11:23-25-ös és 21:13-15-ös verseit! Írd le, mi történt még Limhi népével, amit Abinádi megjövendölt!

B Találd meg az igazi okot!

Amint azt Abinádi próféta megjövendölte, Limhi népe a lámániták szolgája lett. Rajzolj a jegyzetfüzetedben egy, az alábbihoz hasonló táblázatot!

Szabadulási kísérletek	Eredmények
Móziás 21:6-9	
Móziás 21:10-11	
Móziás 21:12	
Móziás 21:25-26 (Móziás 8:7-8)	
Móziás 21:13-15, 22:1-16	

- Tanulmányozd az első oszlopban felsorolt verseket, és ugyanebben az oszlopban vázold fel röviden Limhi népének arra irányuló próbálkozásait, hogy kiszabaduljanak a lámánita szolgaságból! Aztán a második oszlopban vázold az egyes próbálkozások eredményeit!
- Nézd át, mit jövendölt Abinádi Móziás 11:23-as versében, és e vers felhasználásával magyarázd el az igazi okát annak, hogy az első két szökési próbálkozás miatt nem volt eredményes!
- Szerinted miért csak azt követően érkezett meg Ammon embereivel Zarahemlából, hogy Limhi emberei „megalázkodtak és hangosan könyörögtek Istenhez” (Móziás 21:14)?
- Szerinted ki inspirálta Gedeont a sikeres szökési terv gondolására?
- Gondolj bele abba a „szolgaságba”, mely annak a következménye, amikor valaki enged a Sátán kísértéseinek! Mit látsz meg Limhi népének tapasztalataiban, amit alkalmazhatsz, amikor saját magad teszel erőfeszítéseket a bűn fogságának elkerülése érdekében?



C Rajzolj térképet!

Tanulmányozd Móziás 21:23-27-es és Móziás 8:7-9-es verseit, és rajzolj egy térképet, mely megmutatja Limhi negyvenhárom emberből álló expedíciójának az útját! Tüntesd fel az általuk keresett földet, valamint azt a földet, amit helyette találtak! Segítségként használd fel a Mormon könyve földjeinek e tanulmányi kalauzban található illusztrációját (203. o.)!

Móziás 23–24

Fogság és szabadulás Alma népe esetében

Miután Limhi népe biztonságban visszatért Zarahemlába, Móziás 23–24. fejezetei Limhi népétől visszatérnek oda, hogy mi történt Almával és az őt követő hívőkkel. Móziás 18. fejezetében olvassuk arról, hogy megszöktek Noé király seregei elől. A mostani fejezetek olvasásánál azt is meg fogod látni, hogy mi történt Alma korábbi társaival – Noé király gonosz papjaival. Továbbra is kitartottak gonosz cselekedeteik mellett. Olvasás közben vedd észre, hogyan teljesedtek be továbbra is Abinádi próféciái!

A szentírások megértése



Móziás 23

Fontos (7. v.) – megfelelő, kívánatos

Becsül (7. v.) – értékel, méltányol

Mélyen (9. v.) – bánat, fájdalom árán

Megpróbáltatás (10. v.) – szenvedés

Kötelékek (13. v.) – szolgaság

A bűn kötelékei (13. v.) – a személyes szabadság korlátozása, a bűn következményei

Móziás 23:21–24 – Fogság Alma népe esetében

Abinádi Noé király és népe ellen szóló próféciájának két része volt. Amikor először figyelmeztette őket Abinádi, elmondta nekik, hogy megpróbáltatásokban és szolgaságban lesz részük, ha nem tartanak bűnbánatot (lásd Móziás 11). Amikor két évvel később másodszor figyelmeztette őket, még akkor sem tartottak bűnbánatot. Második figyelmeztetésében elmondta nekik, hogy biztosan utol éri őket a szolgaság és a megpróbáltatások, és ha nem tartanak bűnbánatot, akkor el fognak pusztulni (lásd Móziás 12). Bár Alma és népe Abinádi második figyelmeztetése után bűnbánatot tartott, nem bánták meg elég hamar bűneiket ahhoz, hogy elkerüljék a megjövendölt szolgaságot és megpróbáltatásokat.

Móziás 24

Ügyes (7. v.) – okos, csalóka

Fosztogatás (7. v.) – erőszakos rablás

A szentírások tanulmányozása



Móziás 23–24 tanulmányozása során végezz el kettőt a következő tevékenységek (A–D) közül!

A Az emberek és a helyek megfelelő viszonya

A következő táblázat „Mormon könyve időrendi táblázat” egy részéből való (lásd 204. o.). Rajzold vagy másold le a jegyzetfüzetedbe,

és a Móziás 1–24-ben olvasottak alapján a megfelelő helyre írd be a táblázatba a következő neveket és helyeket: Zeniff, első Móziás, Noé király, Abinádi, Benjámin király, második Móziás király, Limhi király, az idősebb Alma, Zarahemla földje, Léhi-Nefi földje!

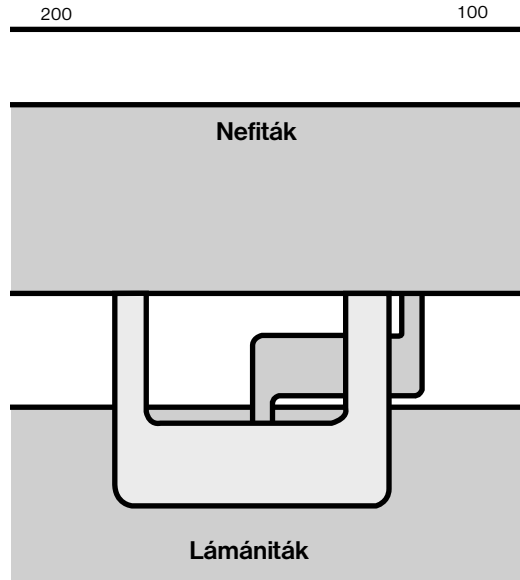

B Magyarázd el a váratlant!

Móziás 23:16–24:4-es verseiben néhány olyan esemény történt, mely szokatlannak tűnhet. Tanulmányozd az alábbi kérdéseket, és magyarázd el, szerinted miért történtek meg az egyes események úgy, ahogyan megtörténtek:

1. Szerinted miért engedte meg az Úr azt, hogy Alma és népe a lámániták fogságába kerüljön annak ellenére, hogy bűnbánatot tartottak és igazlelkűek voltak? (Azt is írd bele a válaszodba, amit Móziás 11:23; 12:1–2-es verseiből tanultál; további segítségért lásd „A szentírások megértése” részt Móziás 23:21–24-nél!)
2. Szerinted miért könyörült meg Almán és népén a lámániták serege (akik Limhi népét üldözték)?
3. Szerinted miért könyörögtek a lámániták leányai a lámánitákkal azért, hogy könyörüljenek az őket elrabló gonosz papokon?
4. Szerinted miért kapott hatalommal járó rangot Amulon és a többi gonosz pap a lámániták között?

C Hasonlítsd össze a szereplőket!

Bár Amulon és Alma is papok voltak egykor Noé király udvarában, azóta nagyon különböző utakra tértek.

1. Tanulmányozd Móziás 23:6–20 és 24:8–12-es verseit, és írd egy bekezdést, melyben összehasonlítod, milyen emberré vált Alma, és milyen ember volt Amulon!
2. Mit tanítanak neked ezek a különbségek arról, hogy milyen hatással van az emberekre az evangéliumról való bizonyosság? Szerinted miért haragszanak annyira a gonoszok azokra, akik megpróbálnak jók lenni?

B Gyűlés Zarahemlában

1. Móziás 25:1-es versében azt olvassuk, hogy Móziás az egész népet összehívta. Ez a gyűlés azokhoz az általános konferenciákhoz hasonlítható, melyeket ma rendszeresen tartunk az egyházban. Írj le a jegyzetfüzetedbe egy, az alábbihoz hasonló napirendet vagy beszámolót, és töltsd ki a felsorolt versek tanulmányozása során szerzett információkkal!

A zarahemlai gyűlés napirendje

Dátum: (lásd a Móziás 24:25-höz tartozó időpont-becslést)

Elnököl: (lásd Móziás 25:1)

Első beszélő: (lásd Móziás 25:5)

Téma: (lásd Móziás 25:5–6)

Az emberek reakciója: (lásd Móziás 25:7–13)

Második beszélő: (lásd Móziás 25:14)

Téma: (lásd Móziás 25:15–16)

Az emberek reakciója: (lásd Móziás 25:17)

A konferencia után:

(Olvasd el Móziás 25:18–23-as verseit, és írd le, mi történt Zarahemlában e fontos konferencia után!)

2. Hogyan vonatkozhatnak napjainkra a tapasztalataik?
3. Móziás 25:24 szerint mit tett az Úr ezekért az emberekért?
4. Szerinted miért fontos tudni azt, hogy mit tett értük az Úr?



Móziás 26

Hitehagyás a felnövekvő nemzedékben

Miután a nefiták mind biztonságban visszatértek Zarahemlában, és megszabadultak a lámánitáktól, esetleg arra számítasz, hogy az élet ezt követően békés és problémamentes lesz. Ám úgy tűnik, nem valami gyakran alakul így az élet. A nefiták között sok olyan felnőtt volt, aki személyesen tapasztalt meg a gonoszsgából eredő kemény megpróbáltatásokat, és annak örömét, mely az Úr bocsánatának és szabadításának elnyeréséből ered. Gyermeküknek azonban nem voltak ilyen tapasztalatai, és sokan elutasították szüleik tanításait és bizonyosságát. Vannak-e ma olyan fiatalok, akik ugyanezzel a nehézséggel küzdenek és ugyanígy lázadoznak a szüleikkel szemben? Móziás 26. fejezetének olvasásakor nézd meg, mit nevezett meg az Úr az ilyen lázadás okaként, és mit mondott, hova vezet ez!

A szentírások megértése



Móziás 26

Viszálykodások (5. v.) –
nézeteltérések, vitatkozások

Megint (6. v.) – figyelmeztet
a bűnös szokásokra

Vétkesekkel (19. v.) – akik
megszegtek egy törvényt

Móziás 26:5–12 – Isten törvényei és az ember törvényei

Fontos megérteni azt, hogy lehet különbség a bűn és a bűncselekmény között. A bűncselekmény az ország törvényeinek megszegését jelenti, míg a bűn Isten törvényeinek a megszegését. Egy cselekedet gyakran lehet mindkettő, de vannak olyan cselekedetek, melyek bűnök ugyan, de nem szegik meg az emberek törvényeit. Alma a király segítségét kérte népének helytelen cselekedetei kapcsán. Móziás király felismerte, hogy bár ezen emberek hitelveinek nagy része helytelen, és az egyház egyes tagjait félrevezették a „hízlgó szavak” (Móziás 26:6), nem szegték meg a nefita törvényeket. Alma ezt követően az Úrhoz fordult, hogy segítsen neki kezelni az egyházban történő helytelen cselekedeteket. Ugyanezen témában mai kinyilatkoztatásért lásd a Tanok és szövetségek 134. részét!

A szentírások tanulmányozása



Móziás 26 tanulmányozása során végezd el bármelyik kettőt a következő tevékenységek (A–D) közül!

A Keresd meg az okokat!

Úgy tűnik, hogy minden nemzedékben vannak olyan fiatalok az „ifjú nemzedékből” (Móziás 26:1), akik elutasítják a szüleik által megtanult és tanított leckéket. Móziás 26. fejezete egy ilyen helyzetet ábrázol Zarahemlában.

1. Tanulmányozd Móziás 26:1–5-ös verseit, majd rajzolj le a jegyzetfüzetedbe egy, az alábbihoz hasonló táblázatot! A négyzetekben lévő kérdőjelet helyettesítsd azzal az okkal, ami a szentírás verseiben felsorolt problémához vezetett!

?

(Lásd 1–2. v.)

**Mi történt,
ami ezekhez
a problémákhoz
vezetett?**

?

(Lásd 4. v.)



**Nem tudták megérteni
Isten szavát, és megkeményedett
a szívük (3. v.).**

**Nem akartak megkeresztelkedni,
és az egyházhoz sem
akartak csatlakozni (4. v.).**

- Gondolj olyan emberekre, akiket ismersz, és akik nem próbálják meg megérteni az evangéliumot, vagy akik elutasítják azt, hogy csatlakozzanak az egyházhoz, illetve aktívan részt vegyenek abban! Írj egy bekezdést, melyben elmagyarázod, milyen hasonlóságokat látsz az ő problémáik okai és azon okok között, melyek a zarahemlai problémákat okozták!
- Olvasd el a Tanok és szövetségek 136:32–33-as verseit, és magyarázd el, mit tehetünk e problémák és okaik legyőzéséért!

B Lásd meg a folyamatot!



Móziás 26. fejezetében Mormon egy bonyolult problémáról írt, mellyel az egyház vezetőjeként szembesült Alma. A Tanok és szövetségek végén a második Hivatalos nyilatkozat egy bonyolult problémáról ír, mellyel Spencer W. Kimball elnök szembesült az egyház elnökeként.

- Tanulmányozd Móziás 26:1–12-es verseit, és írd le, milyen problémával szembesült Alma!
- Olvasd el a második Hivatalos nyilatkozatot, és írd le, milyen problémával szembesült Kimball elnök!
- Olvasd el Móziás 26:13–14-es verseit, és sorold fel azokat a szavakat és kifejezéseket, melyek leírják, milyen *érzései* voltak Almának, és mit kellett *megtennie* azt megelőzően, hogy „az Úr hangja szólott hozzá”!
- Tanulmányozd a második Hivatalos nyilatkozatot, és sorold fel azokat a szavakat és kifejezéseket, melyek leírják, mit tett Kimball elnök és az Első Elnökség, mielőtt a kinyilatkoztatást megkapták volna!
- Mit tanítanak neked ezek a felsorolások a kinyilatkoztatás elnyerése előtti felkészülésről?

C Keresd meg az áldásokat!

Móziás 26:15–19-es verseinek mindegyike megemlíti az *áldott* szót.

- Tanulmányozd ezeket a verseket, és sorold fel, mit mondott ezekben a versekben az Úr, ki „áldott”, és *miért!*
- Milyen szövetséget kötött vagy ígéretet tett az Úr Almának Móziás 26:20-as versében?

D Keresd meg a válaszokat!

Alma az Úrhoz fordult és kinyilatkoztatást kapott azzal kapcsolatban, hogy mit tegyen a komoly bűnt elkövető egyháztagokkal. Móziás 26:21–39-es verseinek olvasása közben keress választ a következő kérdésekre:

- Mit tesz meg az Úr azokért, akik hisznek és megkeresztelkednek? (Lásd 21–24. v.)

- Mi azok sorsa, akik nem hajlandók a bűnbánatra és az evangélium elfogadására? (Lásd 25–28. v.)
- Mi a dolga az egyháznak, amikor egy egyháztag komoly bűnt követ el, majd megbánja azt? (Lásd 29–31. v.)
- Mi a dolga az egyháznak, ha az egyháztag nem hajlandó a bűnbánatra? (Lásd 32. v.)
- Mit jelent az, ha valakinek „törlik a nevét” az Úr népe között? (Lásd 36. v.)
- Milyen hatással voltak Alma cselekedetei az egyházra? (Lásd 37–39. v.)



Szerinted milyen érzésid lennének, ha nagy erőfeszítést tennél valaminek az elvégzésére, és aztán jönne valaki, aki megpróbálja elrontani azt, amit éppen csinálsz? Változtatna a dolgokon az, ha a munkádat elrontani igyekvő személy olyan valaki lenne, akit szeretsz? Ilyen helyzettel nézett szembe Alma és Móziás király. Móziás 27. fejezetében azt olvassuk, hogy saját fiaik voltak azok, akik megpróbálták elrontani ezeknek a nagyszerű embereknek a munkáját. Olvasás közben figyeld meg a nemes atya hitét, és Mennyei Atyánk arra irányuló hajlandóságát, hogy megjutalmazza a nagy hitet! E fejezet eseményei nagy hatással voltak ezekre a fiatalemberekre, valamint a nefitákra és a lámánitákra.

A szentírások megértése

Móziás 27

Góg (4. v.) – önteltség, kevélység : **Kitartással** (33. v.) – nehézségek, fáradozások árán
Becsülje (4. v.) – értékelje, méltányolja : **Buzgón** (35. v.) – lelkesen
Szakadék (29. v.) – nagyon mély üreg, feneketlen mélység

Móziás 27:11–26 – A fiatalabb Alma figyelemreméltó megtérése

A fiatalabb Alma megtérése története csodálatos példája annak, amit Jézus Krisztus kiengesztelése tesz a bűnbánókért. A „megváltott az Úr” (Móziás 27:24) azt jelenti, hogy megmentett, kiszabadított vagy visszahozott a nagy adósság állapotából (lásd 27–29. v.). Az „újjászülettem a Szentlélek által”, „újjászületni” és az „Istentől kell újjászületniük” kifejezés azt jelenti, hogy földi, halandó állapotunkból átváltozunk az igazlelkűség állapotába, és „új teremtmények”



leszünk (25–26. v.). Már nem a bűn foglyai vagyunk, hanem inkább mindig jót szeretnénk tenni (lásd Móziás 5:2).

Bár a fiatalabb Alma megtérésének története nagyon hatásos, Ezra Taft Benson elnök a következő figyelmeztetést mondta el:

„Amikor igyekszünk Istenhez mindinkább hasonlónak válni, vigyáznunk kell, hogy ne kedvetlenedjünk el és ne veszítsük el a reményt. A Krisztushoz hasonlóvá válás egy élethosszigan tartó törekvés, és gyakran

olyan fejlődéssel és változással jár, mely lassú, majdnem észrevétlen. A szentírások figyelemreméltó történeteket jegyeznek fel olyan emberekről, akik drámai változáson mentek át, mintegy pillanat alatt: az ifjabb Alma, Pál a damaszkuszi úton, Enosz, amint éjszaka nyúlóan imádkozott, Lamóni király. Az ilyen figyelemreméltó példái annak a hatalomnak, mely még a bűnbe tévedteket is meg tudja változtatni, biztosíthatnak arról, hogy a kiengesztelés még a legelkeseredettebbeket is elérheti.



Körülkentőeknek kell viszont lennünk akkor, amikor ezekről a figyelemreméltó példákról beszélünk. Bár valóságosak és hatásosak, inkább a kivételt képezik, nem a szabályt. Minden Pálra, minden Enoszra, minden Lamóni királyra olyan emberek százai és ezrei jutnak, akik sokkal finomabbnak, sokkal kevésbé észrevehetőbbnek találják a bűnbánat folyamatát. Napról napra közelebb kerülnek az Úrhoz, kevésbé ismerve fel azt, hogy Istenéhez hasonló életet építenek. A jóság, a szolgálat és az elkötelezettség csendes életét élik.

Nem szabad elveszítenünk a reményt. A remény az emberek lelkének horgonya. Sátán szeretné, ha eldobnánk ezt a horgonyt. Ily módon érheti el a csalódottságot és a feladást. Nem szabad azonban elveszítenünk a reményt. Az Úr minden erőfeszítésnek örül, még az apró, mindennapi erőfeszítéseknek is, melyekkel azon igyekszünk, hogy hasonlóbbá váljunk Hozzá. Bár lehet, hogy látjuk, milyen messzire kell még mennünk a tökéletességhez vezető úton, nem szabad feladnunk a reményt” („A Mighty Change of Heart”, *Ensign*, 1989. október, 5. o.).

Móziás 27:29 – Meddig tartanak az „örökös kínok”?

Míg a fiatalabb Alma eszméletlen volt, „sok megpróbáltatás után... közel volt a halálhoz” (Móziás 27:28). Olyan intenzív volt a szenvedése, hogy azt mondta, „örökös kínok gyötörték” (29. v.). Az „örökös kínok” kifejezés zavart kelthet, mert ebből a fejezetből tudjuk, hogy két napnál alig tovább volt eszméletlen.

Fel kell ismernünk azt, hogy az örök szónak az Úrnál más jelentése van, mint a világnál. Egy mai kinyilatkoztatásban azt mondta az Úr:

„Én vég nélkül vagyok, és az általam kiszabott büntetés is vég nélküli büntetés, mert Végtelen az én nevem. Tehát –

Az örök büntetés Isten büntetése” (T&Sz 19:10–11).

Az olyan kifejezések, mint az „örökös kínok”, inkább a kínok fajtájára (Isten sanyargatása), mintsem a szenvedés hosszára utalnak (lásd T&Sz 19:6–12). Azt se felejtsetd el, hogy ez a meg nem bánt bűnökért kapott büntetésről szól.

A szentírások tanulmányozása

Móziás 27 tanulmányozása során végezd el bármelyik kettőt a következő tevékenységek (A–D) közül!

A Válaszd ki az igaz kijelentéseket!

Móziás 27:1–7-es verseinek elolvasása után olvasd el a következő kifejezéseket, és jelöld, hogy igazak vagy hamisak! Ha szerinted hamis a kijelentés, akkor írd át úgy, hogy igaz legyen!

1. A Zarahemlában élő nefiták az egyház tagjaiként mind egységesek voltak.
2. A király hozott egy olyan törvényt, mely szerint mindenkinek tisztelnie kell az egyházat.
3. A szegény egyháztagok panaszkodtak, hogy a gazdag egyháztagok rosszul bánnak velük.
4. Az egyház vezetői mind önkéntesek voltak, akik fizetség nélkül szolgáltak.
5. Mivel oly sok volt a szegény egyháztag, az egyház szegénységben sínylődött.

B Írd le a saját szavaiddal!

Az angyal látogatása nagy hatással volt a fiatalabb Almára.

1. Tanulmányozd Móziás 28:13–16-os verseit, és írd le a saját szavaiddal, hogy mit mondott az angyal! Ne felejtsetd el, hogy az angyal közvetlenül és úgy beszélt, hogy Almának ne maradjon kifogása.
2. Mit látsz ezekben a versekben, mely segít elmagyarázni, hogy az Úr miért küldte el az angyalt a fiatalabb Almához és Móziás fiaihoz?

C Készíts interjút!

Gondolj egy olyan emberre az egyházközségedben, gyülekezettedben, cövekedben vagy kerülettedben, esetleg a rokonságodban, akinek csodálsz az Istenbe vetett hitét és az evangélium iránt tanúsított engedelmisségét!

1. Készíts interjút ezzel az emberrel, és tedd fel neki a következő kérdéseket:
 - Hogyan nyertél bizonyosságot Jézus Krisztus evangéliumáról?
 - Egyszerre kaptál bizonyosságot, vagy inkább hosszabb időn keresztül alakult ki?
 - Mennyi ideig tartott, hogy eljuss az engedelmisség és a hithűség jelen fokára?

- Írd le, miben hasonlítottak vagy különböztek élményei a fiatalabb Alma Móziás 27:23–32-ben leírt élményeitől!
- Ezra Taft Benson elnök kijelentését is olvasd el „A szentírások megértése” részben, Móziás 27:11–26-nál, és magyarázd el, mit tanultál a krisztusivá válás folyamatáról!

D Írd le, miben különböztek a dolgok!

- Nézd át Móziás 27:8–10, 32–27-es verseit, és írd le, hogyan változott meg megtérési élménye folytán a fiatalabb Alma, valamint Móziás négy fia!
- Hogyan példázzák ezek az emberek azt, amit Móziás 27:25–26 tanít? Mit tanít ez nekünk arról, aki valóban megtért?



Móziás 28

Móziás király, a látnok

Ha borzalmas betegség gyötörne, mely ezeket öl meg körülötted, és megkaphánád egy olyan orvosság receptjét, mely teljes mértékben meggyógyít, akkor mit tennél ezzel a recepttel? Megtartanád magadnak? Eladnád? Megpróbálnád átadni? Ez bizonyos szempontból hasonlít arra a helyzetre, melyben Móziás négy fia volt. Móziás 28. fejezetének olvasásakor fedezd fel, mi volt a „betegség”, és mit tettek a kapott recepttel!

A szentírások megértése



Móziás 28

Leghítványabb (4. v.) – leggonoszabb

Gyötrelem (4. v.) – bánat, szenvedés

Fordító eszközök (20. v.) – az Urim és a Tummim (lásd még 13–14. v.)

Móziás 28:11–19 – Hol találjuk meg azt az információt, amit Móziás ezekről az aranylemezekről lefordított?

A Limhi népe által megtalált aranylemezek a járediták történetét mondják el. Moróni később kivonatolta ezt a feljegyzést, mely Éther könyvében található (lásd Éther 1:1). Lásd még „A Mormon könyvének fő forrásai” (12. o.).

A szentírások tanulmányozása

Móziás 28 tanulmányozása során végezd el az A vagy a B tevékenységet!

A Írj levelet Móziás királynak!

Móziás 28:1–5-ös fejezeteiben Mormon elmagyarázza, milyen érzései voltak Móziás négy fiának azt illetően, hogy missziót szolgáljanak a lámániták között.

- Tanulmányozd ezeket a verseket, és jegyezz fel minden olyan okot, melyek elmagyarázzák, miért akartak missziót szolgálni!
- Írj levelet Móziásnak úgy, mintha Ammon vagy Áron volnál, és magyarázd el, hova akarsz menni és miért! Mindenképpen írd le az 1–5-ös versben talált indokokat!
- Ezen indokok közül érzéseid szerint melyek lehettek legfontosabbak ezeknek a férfiaknak? Miért?



Móziás fiai mindennél jobban szerettek volna missziót szolgálni

B Keresd meg a tényeket!

Amikor Móziás fiai kérték, hogy misszióba mehessenek a lámániták közé, Móziás királynak fontos döntéseket kellett hoznia. Móziás 28:5–20-as verseiben keress válaszokat a következő kérdésekre:

- Mi győzte meg Móziást arról, hogy fiait elengedje misszióba ellenségeik, a lámániták közé? (Lásd 5–9. v.)
- Milyen három ígéretet adott az Úr Móziásnak a fiait illetően? (Lásd 7. v.)

- Miről mondtak le Móziás fiai azért, hogy misszióba menjenek? (Lásd 10. v.)
- Milyen három lemezcsoportot említ meg a 11-es vers?
- Melyik lemezcsoportot fordította le Móziás, és hogyan tudta lefordítani őket? (Lásd 11–13. v.)
- Hol találjuk meg azokat az információkat, melyeket Móziás az aranylemezekről fordított le?



- Kinek adta át Móziás a feljegyzéseket? Mit tanít ez nekünk arról, hogy mennyire áll készen az Úr a megbocsátásra?



Móziás 29

A királyok vége és a bírák kezdete

Móziás király fiai közül egyik sem volt hajlandó következő királyként szolgálni. Úgy döntöttek, hogy inkább misszióba mennek a lámánitákhoz (lásd Alma 28:5–10). Móziás 29. fejezetében azokról a kihívásokról olvasol, melyekkel az ő döntésük következtében néztek szembe a nefiták, valamint Móziás azzal kapcsolatos döntéséről, hogy mit tegyenek. E fejezet olvasásakor figyelj meg, mit mondott Móziás, mi a jó és mi a rossz abban a kormányban, mely felett király uralkodik! Milyen más kormányzati formákra tett javaslatot, és ezekben milyen előnyöket és veszélyeket látott?

A szentírások megértése



Móziás 29

Elferdítése, forgatja ki (7, 23. v.) – Helyes, ajánlatos, kell (13, 16, jóról rosszra változtat, megront (24. v.) – megfelelő, kívánatos Tehetség (14. v.) – képesség

A szentírások tanulmányozása



Móziás 29 tanulmányozása során végezd el az A és a B tevékenységet!

A Érvelj!

A következő kijelentések amellet szólnak, hogy legyen király. Móziás 29:18–25-ös verseinek felhasználásával helyesbíts minden olyan kijelentést, mely szerinted hamis!

- A király csak egy ember; problémái nincsenek hatással a népre.
- A király a nép akaratát szolgálja.
- A királyt kötelezik az ország törvényei.
- A legjobb kormányok azok, ahol király van.

B Nevez meg fontos tantételeket!

Móziás 29:25–31-es versei számos fontos tantétellel utalnak. Itt következik néhány kulcsfontosságú szó és utalás Móziás 29. fejezetéből. A szentírás elolvasása után írd meg egy általános tantételt, melyre utal!

- Gyakori (26. v.)
- Csapások (27. v.)
- Nem igazságos ítéletek (28–29. v.)
- Saját fejével felel (30. v.)
- Királyaik felelnek (31. v.)



Ki írta Alma könyvét?

Ahogy azt Alma könyvének első lapján észre fogod venni, a teljes cím és a bevezetés elmagyarázza, hogy Alma – Alma fia, akit gyakran a fiatalabb Almának is neveznek – az a próféta, akiről a könyv el lett nevezve. A könyv Mormon kivonatolása, melyet Alma könyvből készített, Nefi nagylemezeiről (lásd „A Mormon könyvének fő forrásai”, 12. o.).

Míg ez a könyv Alma nevét viseli, más szerzők írásait is tartalmazza:

- Az 1–44. fejezetek Alma feljegyzéséről vannak.
- A 45–62. fejezetek Hélamán írásaiból vannak, aki Alma egyik fia volt.
- A 63. fejezet főleg olyan információkat tartalmaz, melyeket Siblon, Alma egy másik fia jegyzett fel.

Mit találok Alma könyvében?

Alma könyve a leghosszabb könyv a Mormon könyvében, de 40 évnél rövidebb időszakot fed le (mintegy Kr. e. 91–52). Ebben a könyvben találsz a Mormon könyve legnagyobb miszionáriusi történeteinek némelyikét. Meg fogod tudni például, hogy mi történt Móziás négy fiával, akik mind úgy döntöttek, hogy inkább misszióba mennek a lámániták közé, mint hogy egyiket is királynak nevezzék ki a nefiták felett. Döntésükről Móziás 28. fejezetében olvastál.

Alma könyve emellett tartalmaz néhányat a Mormon könyve legjelentősebb tanokat illető tanításai közül. Olvasol majd olyan tantételekről, mint:

- Papsági elhívások e halandó élet előtt.

- Jézus Krisztus kiengesztelésének hatalma mindenkinek elhozza a feltámadást, a bűnbánóknak pedig az üdvösséget.
- Az ige hatalma nagyobb a kard hatalmánál.
- A teremtés, a bukás és a kiengesztelés közötti alapvető kapcsolat.
- Hogyan segít nekünk a Jézus Krisztusba vetett hit és a bűnbánat abban, hogy a kiengesztelésen keresztül kiérdemeljük az irgalmat, és kielégítsük az igazságosság követelményeit.

Alma könyve emellett számos háború feljegyzését tartalmazza, különösen a 43–62. fejezetek. Észre fogod venni, hogy bár ezek a fejezetek borzalmas háborúkról szólnak, azért jelentős és időtálló igazságokat tartalmaznak, melyek napjainkban is elengedhetetlenek.



Alma volt Zarahemla főbírója és az egyház vezetője. Egyik első kihívást jelentő feladata az volt, hogy bíraskodjon egy Nehór nevű férfi felett, aki rivális egyházat alapított, hamis tantanított, és megölt egy hívhű nefitát. Ma sokan hiszik és tanítják ugyanazokat a hamis tanokat, melyeket Nehór is tanított. Alma 1. fejezetének olvasásakor gondold át, mi nem stimmel Nehór tanáival, és miért mondta rá Alma, hogy veszélyes!

A szentírások megértése



Alma 1

- | | |
|---|---|
| Az egyház ellen irányult (3. v.) – erősen ellene szegült | A mi fejünkre szállna (13. v.) – reánk kérne büntetést |
| Népszerű (3. v.) – a nép által csodált, jóváhagyott | Csinosak (27. v.) – vonzók |
| Megintette (7. v.) – helyreigazította, figyelmeztette | Pletykázkodás (32. v.) – értelmetlen vita, hiábavaló beszélgetés |

Alma 1:12 – Mi az a papi mesterkedés? Mit tanított Nehór, ami olyan népszerű volt?

Nefi meghatározása szerint a papi mesterkedés „az, amikor valaki prédikálás közben saját magát állítja a világ elé világossággul, azért, hogy haszna és dicsősége legyen belőle. Az olyan ember nem Sion jólétén fáradozik” (2 Nefi 26:29). E meghatározás értelmében amit Nehór tanított, az papi mesterkedés volt.

- Kritizálta az egyházat, és azt tanította, hogy a papok és a tanítók legyenek népszerűek a nép körében (lásd Alma 1:3). Ez azt mutatja nekünk, hogy azt akarta, az emberek inkább őt dicsérik és kövessék, mintsem Istent.
- Azt tanította, hogy a papokat és a tanítókat (mint őt magát) inkább fizetni kell a prédikálásért, mintsem hogy dolgozniuk kelljen a megélhetésükért (lásd 3. v.). Ez megmutatja, hogy haszonszerzésre és mások munkáján való élősködésre vágyott.
- Azért, hogy pénzt kapjon a prédikálásért, Nehór – mint minden hamis tanító – azt tanította, amit a nép hallani akart. Azt tanította, hogy „az utolsó napon az egész emberiségre szabadítás vár” (4. v.). Ez a tan nagyon tetszett az engedetleneknek. Mennyivel könnyebb és vigaszt adóbb azt hallani, hogy mindenki üdvözülni fog, mint annak tanítását, hogy a hit, a bűnbánat és az engedelmesség tantételei szükségesek az üdvözüléshez. Ez megmutatja, hogy Nehórt jobban érdekelte a saját jóléte, mint mások segítése az igazlelkűségben való növekedésben, és mint Sion jóléte.



Nehórt kivégezték ugyan Gedeon meggyilkolásáért, de ez nem vetett véget tanításai népszerűségének. A Mormon könyve tanulmányozásának folytatásakor időnként találkozol majd olyan népcsoportokkal (például az amlicitákkal, az amalekitákkal, az amulonitákkal és Ammonia népével), akik Nehór tanításait követték.

A szentírások tanulmányozása

Alma 1 tanulmányozása során végezz el egyet a következő tevékenységek (A–C) közül!

A Helyesbítsd a tant!

Nehór papi mesterkedésben és a gyilkosságban volt bűnös.

1. Rajzolj a jegyzetfüzetedbe egy, az alábbihoz hasonló táblázatot, mely segít megérteni Nehór tanát és a papi mesterkedések veszélyeit!

Nehór	Papi mesterkedés	Papság
1.		
2.		
3.		

2. Az első oszlopban Alma 1:3–4-es versei alapján sorold fel Nehór tanának három alkotóelemét!

3. A második oszlopban magyarázd el, 2 Nefi 26:29 meghatározása alapján hogyan minősülnek papi mesterkedésnek az egyes tanok (ha szükséges, segítségért lásd „A szentírások megértése” részt Alma 1:12-nél)!
4. A harmadik oszlopban helyesbítsd a hamis elképzeléseket annak elmagyarázásával, hogy mit tanítana az igazi papságviselő!

B Van rossz módja az igazság megvédésének?

Alma 1:19–20-as verseiben arról az üldöztetésről olvasol, amivel az egyház tagjai néztek szembe.

1. Egyes egyháztagok hogyan reagáltak erre az üldöztetésre? (Lásd 21–22. v.)
2. Milyen hatással volt az üldöztetésre való reagálásuk az egyház többi tagjaira és magukra? (Lásd 22–24. v.)
3. Miben hasonlított ezen egyháztagok ellenállásra történő reagálása Nehór reagálására, melyet Alma 1:7–9-es versei írnak le?
4. Magyarázd el, mit tanít nekünk ez a fejezet az üldöztetésre történő reagálásról, és hogy miért ez a legjobb megoldás!

C Egy nefita tizenéves napja

Nézd át Alma 1:25–33-as verseit, melyek leírják, Alma napjaiban milyen volt az élet az egyházban, majd végezd el a következő feladatok egyikét!

1. Tegyük fel, hogy tizenéves vagy Alma napjaiban. Írd le, hogy néz ki egy tipikus napod ebben az áldott társadalomban! Legyél kreatív és írd a családról, ahogyan elkészülsz és iskolába mész, az öltözetedről, valamint arról, hogyan bánsz másokkal, és milyen kapcsolatban állsz a hitetlenekkel!
2. Hasonlítsd össze a ti közösségeket és azt, melyről Alma 1:25–33-as versei írnak! Miben hasonlítanak? Miben különböznek? Mit tehetnél azért, hogy magadat és közösségedet hasonlóbbá tedd ahhoz, amiről Alma írt?



Nehór halálával (lásd Alma 1) nem értek véget a bajok, melyeket ezek a Sátán-inspirálta tanítások vontak maguk után. Alma 2–3. fejezeteiben Amliciról, Nehór egyik követőjéről fogsz olvasni, aki többre vágyott egy személyes haszonszerzés céljából létrehozott rivális egyház megalapításánál. E fejezetek olvasásakor figyeld meg, mit is akart valójában Amlici, és hogyan nézett szembe Alma és a többi egyháztag ezzel a fenyegetéssel! Azt is figyeld meg, hogyan vonatkozhat napjainkra az, amit Alma a gonoszok saját maguk megjelöléséről mondott!

A szentírások megértése



Alma 2

Törekedtek (2. v.) – próbáltak

Akarata, megválasztaná
(3, 4. v.) – szavazat

Megfosztja őket (4. v.) – elveszi tőlük

Szenvedélyesen (5. v.) – megdöbbenően, meglepően

Ragadozó (37. v.) – nagyon éhes

Alma 3

Övező (5. v.) – kötött vagy erősített

Keveredett, keverednek
(9, 15. v.) – velük házasodott és tőlük lettek gyermekei

Ítélet (19. v.) – büntetés

Alma 3:6–12 – Kik lámániták és kik nefiták?

A Mormon könyvének ebben az időszakában a nefita és a lámánita megkülönböztetés nem annyira vér szerinti leszármazás, mint inkább hit kérdése volt. A kiket „félvezettek” a lámániták (Alma 3:10), azokat lámánitáknak nevezték, függetlenül a tulajdonképpeni családi leszármazásuktól. Akik hittek a nefiták feljegyzéseiben és hittek „Isten parancsolataiban” (11. v.), azokat leszármazásuktól függetlenül nefitákként ismerték.

A szentírások tanulmányozása



Alma 2–3 tanulmányozása során végezd el a B és az A vagy a C tevékenységet!

A Vázold fel a problémát!



Amlici

Amlici tehetséges, ravasz ember volt. Alma tudta, hogy igazi veszélyt jelent a nefita társadalom számára.

1. Tanulmányozd Alma 2:1–4-es verseit, és írd le, mit tervezett Amlici!
2. Hogyan mutatják meg az 5–10-es versek azt, hogy Alma aggodalmi helyénvalóak voltak Amlicit illetően?

B Keress vonatkozást!

Alma 2:12–38-as versei leírják, milyen felkészülésre és csatákra került sor a nefiták, valamint az amliciták és a lámániták közötti háborúban. Amint elgondolkozol ezeken az eseményeken, gondold át, miben hasonlítanak ezek a csaták azokhoz, melyeket a gonoszság ellen vívsz! Válaszolj a következő kérdésekre:

1. Miben hasonlított Amlici nefiták elleni terve arra, amit ellened tervez a Sátán?



2. Írj le legalább két olyan dolgot, amit Alma megtett, hogy Amlicit legyőzze, és amit te is megtehetsz, hogy védj magad a Sátán támadásai ellen!

C Mondj mai példát!

Alma 3. fejezetében Mormon emlékeztetett minket, hogy milyen átok érte a lámánitákat Nefi napjaiban (lásd 2 Nefi 5:20–25; „A szentírások megértése” rész 2 Nefi 5:20–25-nél, 39. o.).

1. Nézd át Alma 3:4–10-es verseit, és magyarázd el ennek az átoknak az okát!
2. Mit ígért az Úr azoknak, akik csatlakoztak a lámánitákhoz és a nefiták ellen harcoltak? (Lásd a 9–17-es verseket.)
3. Mit tettek az amliciták, hogy maguk teljesítsék be ezt az ígéretet?
4. Ma mivel „jelölik meg” magukat az emberek, ami azt mutatja, hogy hitetlenek?



Alma 4

Alma lemond a bírói székről

Az Úr sokszor megígérte a nefitáknak, hogy ha betartják a parancsolatokat, akkor boldogulni fognak azon a földön (lásd például Móziás 1:7). Alma 2–3. fejezetében arról olvastál, hogyan menekültek meg a híhű nefiták az amlicita-lámánita veszélytől azáltal, hogy az Úrtól kértek erőt. Az Úr megáldotta őket és kiszabadultak.

Alma 4. fejezetében nincs ugyan külső ellenség, háború vagy viszály, de a helyzet valójában sokkal rosszabb, mint akkor, amikor a lámániták betörték. Mi volt ennek a veszélynek a forrása? George Q. Cannon elnök, aki tanácsos volt az Első Elnökségben, azt tanította: „Mindenben próbára kell tétetnünk, és előbb vagy utóbb próbára kell tennie minket a boldogulásnak és a bőségnek. Sokan, akik szegénységükben híhű utolsó napi szentek maradnak, nem képesek kitarítani akkor, amikor gazdagok. A gazdagság nagyon is romboló hatással bír az emberi szívre, és nagyon tiszta emberekre van szükség ahhoz, hogy amikor luxus és gazdagság veszi őket körül, akkor is éppen olyan becsületesekek, erényesekek és alázatosak maradjanak, mint amikor szegények voltak, rossz körülmények közepette” (Gospel Truth, szerk. Jerreld L. Newquist, 2 kötet [1957, 1974], 2:319. o.).

Alma 4. fejezetének tanulmányozásánál figyeld meg, hogyan vonatkozik Cannon elnök kijelentése a nefitákra és ránk!

A szentírások megértése



Alma 4

Búsult (2. v.) – gondban volt, gyöttrődött

Bánkódtak (7. v.) – szomorúak voltak, tele bánattal

Rosszindulat (9. v.) – hitványság, gyűlölet

A szentírások tanulmányozása



Alma 4 tanulmányozása során végezd el az A tevékenységet!

A Hasonlíts össze két időszakot!

Érdekes hasonlóságok és fontos különbségek vannak aközött, ahogyan Alma 1. és Alma 4. fejezete az egyházat ábrázolja. A bírák kormányzásának második évében virágzott az egyház és jól éltek annak tagjai (lásd Alma 1:31), míg mindössze hat évvel később „az egyház növekedése megakadt” (Alma 4:9–10).

- Készíts a jegyzetfüzetedben egy, az itt feltüntetethez hasonló táblázatot! Tanulmányozd az egyes oszlopokban felsorolt verseteket, és írd le, hogyan kapcsolódnak a témák az egyházhoz az adott időszakban! Mennyire boldogultak például az egyháztagok, és milyen hatással volt rájuk ez a jólét? (Lásd Alma 1:29–31; 4:6–8).

	Alma 1:25-31	Alma 4:6-12
Üldöztetés		
Egyenlőség és jószívűség		
Gőg		
Béke		
Boldogulás		

- Hasonlítsd össze a két listát, és foglald össze Alma 4. fejezetéből annak okait, hogy miért kezdett el kudarcot vallani az egyház!
- Gondold át saját életedet ezeken a területeken! Hogyan emelhetnéd fel igazlelkűséged szintjét, és segíthetnéd ezáltal az egyház fejlődését?



Előfordult már, hogy valaki valami ehhez hasonlót mondott neked: *”Nem kell tökéletesnek lenned ahhoz, hogy a mennybe juss; Isten beenged, amennyiben kerülöd az igazán rossz dolgokat”? Talán ismersz olyanokat, akik nem mondják ki ezt, de úgy élnek, mintha*

igaznak gondolnák. Mit mondanál egy ilyen embernek? Mennyire kell jónak lennünk ahhoz, hogy visszatérvén Istennel élhessünk? Mit tesz meg értünk Isten irgalma, és hogyan nyerhetjük el ezt az irgalmat? Alma 5. fejezete jó hely arra, hogy válaszokat találjunk az ilyen kérdésekre.

Alma lemondott főbírói hivataláról, hogy az egyház erősítésének szentelje idejét (lásd Alma 4:11–20). Zarahemla városában kezdte. Alma 5. fejezete hasonlít egy általános konferenciai beszédhez, melyet Alma próféta mond el. Az általa elmondott üzenet az egyik legfontosabb üzenet a Mormon könyvében. Az általa elmondottak olvasásakor gondolkozd el azon, hogyan vonatkozik rád!

A szentírások megértése



Alma 5

Arcotokon az ő képmását

hordozzátok (14. v.) – Krisztusiak lettetek hozzáállás és viselkedés tekintetében?

Ítélszék (18. v.) – ítélőbíróság

Semmibe vettetek (18. v.) – tudatosan áthágtátok, ellene szegültetek

Ruháját fehérre mosta (21. v.) – szimbolikus utalás a bűnök eltörlésére

Csúfot úz (30. v.) – kigúnyolja, tiszteletlen vele szemben

Félre ne értsetek (43. v.) – ne kövessetek el hibát

Rend (49. v.) – papsági felhatalmazás

Alma 5:9 – Meg vagy mentve (üdvözültél)?



Elder Dallin H. Oaks, a Tizenkét Apostol Kvórumának tagja, azt mondta: „Utolsó napi szentekként legalább hat értelemben használjuk a *megment* (üdvözít) és a *megmentés* (üdvözülés) szót. Ezek némelyike szerint megmentésünk biztosítva van – már meg is vagyunk mentve. Mások szerint viszont a megmentésről mint egy eljövendő eseményről kell beszélnünk... vagy olyan valamiről, ami egy eljövendő eseménytől függ. De

e jelentések, vagy különböző jellegű megmentések mindegyikének esetében a megmentés Jézus Krisztusban és Óáltala létezik” (Liahona, 1998. július, 67. o.). A következőkben összefoglaljuk az a hat különböző jelentést, melyről Elder Oaks beszélt:

- Meg vagyunk mentve a halál maradandó hatásaitól. Jézus Krisztus feltámadása miatt az egész emberiség fel fog támadni.
- A bűntől Krisztus kiengesztelése és az evangéliumi terv követése által menekülünk meg. A bűnbánat fontos része a bűneink következményeitől történő megmentésnek.
- Megmentenek minket, amikor „újjaszületünk”. Erre akkor kerül sor, amikor a keresztes elfogadása, a Szentlélek elnyerése és Krisztus nevének magunkra vétele által szövetséges kapcsolatra lépünk Krisztussal. Ezt a szövetséges kapcsolatot hithűen meg is kell tartanunk és meg is kell újítanunk.
- Megmenekülünk a tudatlanság sötétségétől, amikor megismerjük az evangélium tervét. Jézus Krisztus evangéliuma fényt hoz az életünkbe.

5. Krisztus kiengesztelése révén megmenekülünk a második haláltól, mely a lelki halál. Azokat kivéve, akik a kárhozat fiai lettek, mindenki be fog lépni egy dicsőséges királyságba.
6. Azt reméljük, hogy végül a celesztialis királyságban leszünk megmentve. A többi kitétel mellett ez a megmentés, vagyis a felmagasztosulás azt is megköveteli, hogy szent szövetségeket kössünk Isten templomaiban, és azokhoz hűek maradjunk (lásd *Liahona*, 1998. július, 66–69. o.).

Alma 5:7–14 – Mi ez a hatalmas szívbéli változás?

Amikor olyan szentírásokat keresünk, melyek erről a változásról szólnak, megtudjuk, hogy akik átéltek ezt a hatalmas változást, azokra többek között az jellemző, hogy:

- „Nem akar[na]k többé semmi rosszat tenni, hanem mindig csak jót cselekedni” (Móziás 5:2).
- „Érzéki bukott állapotukból igaz emberekké” lettek (Móziás 27:25).
- „Mély álomból” ébredtek fel, és „lelkükben fényt gyűjtött az örökkévaló ige világa” (Alma 5:7).
- „Megalázkodtak, és csak az egy igaz, élő Istenbe vetették bizodalimukat” (Alma 5:13).

Elder Merrill J. Bateman, a hetvenek tagja, tanított arról, hogyan lehet részünk ebben a hatalmas változásban: „A szív- és lélekbéli változás a mag elüttetése és táplálása következtében megy végbe [lásd Alma 32:28]. A szentírások tanulmányozása, az ima, az engedelmesség és a szolgálat mind kulcsfontosságú elemei a Krisztusba vetett hit erősítésének” (Conference Report, 1992. október, 38. o.; vagy *Ensign*, 1992. november, 28. o.).

Benjámin király és Alma is megmutatta Isten ígéje hirdetésének az erejét ennek a hatalmas változásnak a kiváltása terén (lásd Móziás 4:1–3; 5:1–2; Alma 5:7, 11–13).

A szentírások – különösen a Mormon könyve – életek megváltoztatása terén kifejtett erejéről szólva azt mondta Ezra Taft Benson elnök: „Nemcsak arról van szó, hogy a Mormon könyve igazságot tanít nekünk, bár ezt kétségtelenül megteszi. A Mormon könyve nem csak bizonyosságot tesz Krisztusról, bár ezt is kétségtelenül megteszi. De rendelkezik még valamivel. Olyan hatalom van a könyvben, mely abban a pillanatban elkezd az életedbe áramlani, amint hozzálátsz a könyv komoly tanulmányozásához. Nagyobb erőre lelsz majd a kísértésekkel szembeni ellenállás terén. Nagyobb erőre lelsz majd a megtévesztések elkerülése terén. Erőt kapsz arra, hogy a szűk és keskeny ösvényen maradj. A szentírásokat »az élet szavai«-nak is hívjuk (T&S 84:85), és sehol máshol nem igazabb ez, mint a Mormon könyvében. Amikor elkezded éhezni és szomjúhozni ezeket a szavakat, akkor nagyobb és nagyobb bőségben lelsz rá az életre” (Conference Report, 1986. október, 6. o.; vagy *Ensign*, 1986. november, 7. o.).

A szentírások tanulmányozása

Alma 5 tanulmányozása során végezd el az A és még egy másik (B–D) tevékenységet!

A Írj levelet!

Képzeld el, hogy van egy olyan barátod, aki nem veszi valami komolyan a vallást és az evangéliumot! Úgy áll hozzá a dolgokhoz,

hogy nem kell annyira jónak lennünk ahhoz, hogy üdvözlünk. Barátod úgy gondolja, hogy Isten ismeri a gyengeségeinket, és így is, úgy is üdvözít minket; igazán csak a nagyon nagy bűnöket kell kerülnünk. Szereted a barátodat, és szeretnéd, ha megértené a boldogságot, és rátalálna arra. Írj egy levelet ennek a barátodnak, és magyarázd el neki, mi nem stimmel elgondolásaiban a kiengesztelésre vonatkozóan! Használd fel azokat az igazságokat, melyeket Alma 5:10–42-es verseiben tanított Alma, hogy ezek segítsenek neked a barátod tanításában! Leveledben mindenképpen magyarázd el a következőket:

- Mit jelent a *megmentés* (üdvözülés) szó?
- Mit jelent megtapasztalni a „hatalmas változást”, és „újjászületni Istentől”? Hogyan segíthet valaki megváltoztatásában ez a tantétel?
- Mit tehetünk azért, hogy megtapasztaljuk ezt a hatalmas változást?
- Mi szükséges ahhoz, hogy megváltozzon a szívünk és Istentől szülessünk?
- Mi lesz belőlünk, ha nem változunk meg?

B Magyarázd el az ítélet napját!

Alma felvázolta az ítélet napját, amikor mindannyian Isten elé állunk, hogy megítéltessünk.

1. Alma 5:16–25 információinak felhasználásával hasonlítsd össze a bűneit meg nem bánó és a bűnbánó érzéseit!
2. A Tanok és szövetségek 76:5–10 további információkat ad arról, hogy milyen áldásokat kapnak majd a bűnbánók és az igazlelkűek. Tanulmányozd ezeket a verseket, és hasonlítsd össze, mit ajánl az Úr azoknak, akik Őt követik, és mit ajánl az ördög azoknak, akik őt követik! Inkább melyiket választanád? Miért? Milyen érzéseket keltene benned az, ha az Úr neked mondaná Alma 5:16 szavait?

C Hasonlítsd össze mai időiddel!

Alma tudta, hogy napjaiban az egyház tagjai nehéz kihívásokkal szembesültek. Tanulmányozd Alma 5:26–35, 52–62-es verseit, és sorolj fel két olyan, Alma által megemlített kihívást, mely napjainkban is kihívást jelent! Az Álmától tanultak felhasználásával magyarázd el, mit tehetünk azért, hogy legyőzzük őket!

D Írj összegzést kulcsszavakban!



Alma 5:37–52-es verseiben Alma megosztotta a bizonyosságát. Sorolj fel öt olyan, szerinted fontos szót vagy kifejezést, mely a bizonyosságában szerepel! Mondd el, miért választottad az adott szavakat vagy kifejezéseket!

Alma 6–7

Alma Gedeonban prédikál

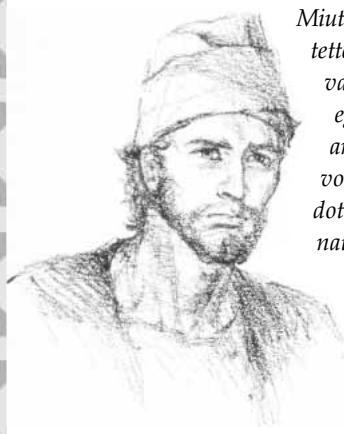

Alma

Miután Alma Zarahemlában megerősítette az egyházat, továbbment Gedeon városába. . Ott azt látta, hogy az egyház tagjai hűségesebbek, mint amilyenek a zarahemlai egyháztagok voltak. A gedeoni szenteknek elmondott üzenete tehát nem annyira bünbánatra szólított, mint inkább utasításokat és biztatást adott. Figyeld meg, Alma 6–7-es fejezeteiben mit tanított Alma az Üdvözítő küldetéséről és arról, hogy mit kell tennünk azért, hogy kiengesztelése megtisztítson minket!

A szentírások megértése



Alma 6

Rendeleteket (7. v.) – szabályokat

Alma 7

Kegyelemért könyörögni (3. v.) – isteni segítséget imádkozni

Szörnyű helyzet, válaszút (3, 18. v.) – krízis, reménytelen helyzet

Edény (10. v.) – különleges tulajdonságokkal és elhívással bíró személy

Hatalmába kerít (15. v.) – háborgat

Az ő útja egy örök körforgás (20. v.) – Isten útjai örökkévalóak és nem változnak

Szófogadó (23. v.) – készek az utasítások és a tanácsok elfogadására

Mértékletesek (23. v.) – visszafogottak, önuralmat gyakorlók

Alma 7:11–13 – Hogyan segíthet nekem Jézus Krisztus kiengesztelése?

Sok kereszténynek az a meglátása, hogy az Üdvözítő a Gecsemáné kertjében és a kereszten történő szenvedésével fizetett meg a bűneinkért. Alma 7:11–13-as verseiben Alma próféta elmagyarázza, hogy a kiengesztelés ezt is és még sokkal többet is megtett. Alma bizonyosságot tett arról, hogy az Üdvözítő lejtött a földre, hogy minden olyan szenvedést magára vegyen, mely részét képezi ennek a halandó tapasztalatnak.

- Magára vette „népe fájdalmait és betegségeit” (11. v.). Ebbe sok olyan megpróbáltatás beletartozik, mely akkor is utolér minket, ha semmi rosszat nem tettünk.
- Magára vette a halált, hogy feltámadhassunk (lásd 12. v.).

- Magára vette a gyengeségeinket (lásd 12. v.), amibe bele tartoznak testünk, elménk és jellemünk gyengeségei és hibái, melyekkel küszködünk, amint krisztusivá szeretnénk válni.
- Magára vette a bűneinket, hogy bocsánatot nyerhessünk (lásd 13. v.).

Elder John H. Groberg, a hetvenek tagja, azt mondta: „Bizonyosságot teszek arról, hogy soha senki nem tapasztalt és nem tapasztal majd meg olyan körülményeket – legyen szó csalódásról, árulásról, fájdalomról, üldöztetésről, szenvedésről vagy bármi másról –, melyek ne emészthetnének és ne emészthőnének fel az Üdvözítőben! Nem érezhettek olyan érzelmi vagy fizikai fájdalmat, melyet Ő maga ne érzett volna. Nincs az emberi érzelmeknek vagy a testi betegségeknek olyan kombinációja, mely ne találhatóna vigaszra az Üdvözítő értünk hozott áldozatában. Ő tudja, hogyan segítsen nekünk. Segíteni akar nekünk. Kérem, engedjétek!” (“Trust in the Lord” [CES fireside for young adults, 1994. május 1], 6. o.).

A szentírások tanulmányozása



Alma 6–7 tanulmányozása során végezd el a B és az A vagy a C tevékenységet!

A Foglald össze a keresztelés szövetségét!

A szövetség két ember vagy csoport közötti megegyezés, ígéret vagy szerződés. Hasonlítsd össze Alma 7:15–16 és a Tanok és szövetségek 20:77-es verseit, és írásban összegezd, mit ígérünk Mennyei Atyánknak és Ő mit ígér nekünk, amikor megkötjük a keresztelés szövetségét (további segítségért lásd Móziás 18. fejezetét)!

B Vonatkoztasd napjainkra a kiengesztelést!

Alma 7:9–16-os verseiben Alma bizonyosságot tett Jézus Krisztus életéről és küldetéséről.

1. Tanulmányozd a 11–13-as verseket, és sorolj fel négy különböző kihívást, melyben részünk lehet ebben az életben, és amellyel segíthet nekünk Jézus Krisztus kiengesztelése (lásd még „A szentírások megértése” információit Alma 7:11–13-nál)!
2. A következő helyzetek mindegyikében nevezd meg a kihívást, melyet illusztrálnak, és magyarázd el, hogyan segíthet az illetőnek az, ha Jézus Krisztushoz fordul!
 - a. Melinda tizenkét éves. Múlt hónapban egy autóbaleset folytán lebénultak a lábai.
 - b. János hozott néhány rossz döntést, és tett olyan dolgokat, melyeket most már szégyell. Levertnek és értéktelennek érzi magát.
 - c. Mihály negyvenöt éves. Felesége van és gyermekei. Most tudta meg, hogy rákos, és az orvosok azt mondják, nem élhet tovább egy évnél. Szomorú, össze van zavarodva, és még egy kicsit dühös is.
 - d. Emmát most hívták el babérkoszorú osztálya elnökévé. Ezt megelőzően még nem volt ilyen elhívása. Szereti az evangéliumot, és igazán szeretne jó munkát végezni, de meg van ijedve és alkalmatlannak érzi magát.

C Illusztráld a szentírást!

Tanulmányozd Alma 7:19–21-es verseit, és rajzolj egy képet egy olyan, fontos evangéliumi tantételről, melyet felvázolnak ezek a versek! Nevezd el a képedet egy olyan kifejezéssel, mely elmagyarázza, mit ábrázol!



Alma 8

Alma találkozik Amulekkel



A misszionáriusi munka nagy erőfeszítést igényel, és időnként elkedvetlenítő is lehet. Amikor Gordon B. Hinckley elnök fiatal misszionárius volt Angliában, nagyon elkedvetlenedett. „Írt az apjának, hogy nem jut sehová a misszionáriusi munkával, és nem látja értelmét annak, hogy vesztesse az idejét és apja pénzét. Apaként és cövekelőkként is válaszolva Bryant Hinckley rövid és lényegre törő üzenetet küldött: »Kedves Gordon! Megkaptam legutóbbi leveledet. Csak egy javaslatom van: felejtsz el magadról és láss munkához!«” (Sheri L. Dew, Go Forward With Faith: The Biography of Gordon B. Hinckley [1996], 64. o.).



Alma elkedvetlenedett, mialatt Ammonihá népének prédikált. Élmenyének olvasásakor figyelj meg, hogyan biztatta és hogyan erősítette meg őt az Úr, hogy folytassa a munkáját.

A szentírások megértése



Alma 8

Istennek . . . szent rendje (4. v.) – Gyötrelem (14. v.) – bánat, a melkisédeki papság : fájdalom, szenvedés

A szentírások tanulmányozása



Alma 8 tanulmányozása során végezz el kettőt a következő tevékenységek (A–C) közül!

A Írj egy cikket!

Hasonlítsd össze Alma Melek földjén (lásd Alma 8:3–6) és Ammonihában (lásd 7–13. v.) szerzett tapasztalatait! Ha egy újság riportere lennél, és azt a feladatot kapnád, hogy írsz egy cikket Alma egyes helyeken tett látogatásairól, akkor mit írnál? Azt is írd le, hogyan bántak vele, és szerinted miért bántak úgy vele!

B Foglald össze az elhangzottakat!



Almához és Amulekhez egy angyal szólt.

1. Foglald össze, mit mondott az angyal Almának (lásd Alma 8:14–17) és Amuleknek (lásd Alma 8:20; 10:7)!
2. Hogyan biztathatja ma a misszionáriusokat az, amit az angyal mondott?

C Írj haza egy levelet!

Képzeld el, hogy Alma vagy Amulek vagy, és levelet írsz a családodnak! Tanulmányozd Alma 8:21–32-es verseit, és írd haza egy rövid levelet arról, ami az ammonihabeliekhez induló misszióban történik!



Alma 9

Alma bűnbánatot hirdet Ammonihá népének

Ammonihá keményszívű népe dühös volt, és sértéseket kiabált Almának és Amuleknek. Később ezt a két hithű misszionáriust börtönbe vetették. Hogyan reagálnál, ha ilyen ellenállással néznél szembe? Alma 9. fejezetének olvasásakor képzelj el, hogy ott vagy Almával! Milyen bátorságra lenne szükség ahhoz, hogy

szembenézz ezekkel az emberekkel? Mit mondhatnál, ami leginkább segítené nekik? A 9–14. fejezetben található Alma és Amulek Ammonihá népének mondott tanításai.

A szentírások megértése



Alma 9

Ellenkezni (1. v.) – vitatkozni

Makacs, nyakas (5, 31. v.) – merevnyakú, kevély

Eltévelyedett nemzedék (8. v.) – gonosz emberek

Beigazolódott (14. v.) – igaznak bizonyult

Tűrhetőbb (15, 23. v.) – jobb

Közeleg (25. v.) – hamarosan eljön

Pártatlansággal (26. v.) – igazságosan

Alma 9:26–27 – A bűnbánat gyógyító folyamata

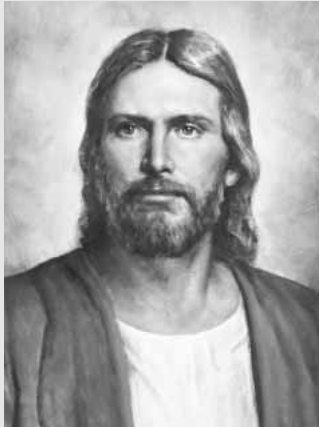

James E. Faust elnök, második tanácsos az Első Elnökségben, azt mondta: „Mindannyian fordultunk már le rossz irányba az útról. Úgy gondolom, az a kedves és irgalmas Isten, akinek a gyermekei vagyunk, a lehető legkevésbé veti majd latba az általunk elkövetett rossz cselekedeteket, és a lehető legnagyobb áldásokat adja majd az általunk véghezvitt jóért. Alma magasztos kijelentése [Alma 9:26-os versében] ezt erősíti meg számomra”

(Conference Report, 1996. október, 75. o.; vagy Ensign, 1996. november, 53. o.).

A szentírások tanulmányozása



Alma 9 tanulmányozása során végezd el az A és a B, vagy a C tevékenységet!

A Mit tanulhatunk a történelemből?

Számold meg, Alma 9:7–14-es verseiben hányszor használja Alma a „nem emlékeztek” vagy az „elfelejtették” kifejezést!

- Sorold fel, milyen példákat hozott fel a nefiták és a lámániták történelemből, mely megmutatja a bűnbánat szükségességét!
- Írd le elképzeléseidet arról, hogyan segíthetik ezek a példák Ammonihá népét abban, hogy bűnbánatot tartsanak!
- Milyen tekintetben segítenek neked példái abban, hogy nagyobb vágy legyen benned a bűnbánatra?

B Leltározz!

Alma 9:18–22-es verseiben sok olyan áldást sorol fel Alma, melyben része volt a nefitáknak.

- Készíts a jegyzetfüzetedben két oszlopot! Az egyik oszlopban sorold fel azokat az időleges (fizikai) áldásokat, melyekben a nefiták részesültek, a másik oszlopban pedig sorold fel az általuk kapott lelki áldásokat!

- Olvasd el Alma figyelmeztetését Alma 9:23–24-es verseiben! Hogyan vonatkozik ez a figyelmeztetés a Tanok és szövetségek 82:3-as versére! Miért?

C Készíts plakátot!

Készíts egy plakátot, mely megjeleníti az Alma 9:25–30-ban tanított tanokat! Úgy tervezd meg a plakátot, hogy egy tanítás alkalmával felhasználva segíthess más tanulóknak abban, hogy alaposabban megértsék Alma Jézus Krisztusról szóló tanításait!



Alma 10 Amulek bizonyosága



Amulek

H. David Burton püspök, aki akkoriban első tanácsos volt az Elnöklő Püspökségben, azt tanította: „Alma és Amulek hallgattak az angyalra. Választottak a misszionáriusi szolgálatra szólító elhívásra, és bűnbánatot hirdettek. Kihúzott derekka álltak, amikor csapásokkal és bebörtönzéssel néztek szembe. Olyan hősök ők, akiket érdemes utánozni” (Conference Report, 1993. április, 60. o.; vagy Ensign, 1993. május, 47. o.). Amulek megtérését és bizonyosságát olvasva gondold át, hogyan segítette át őt ezen a nehéz időszakon az, amit Jézus Krisztusról tudott! Milyen tulajdonságokkal rendelkezett Amulek, melyeket szeretnél átvenni?

A szentírások megértése



Alma 10

Szorgalmammal (4. v.) – kemény, becsületes munkámmal

Rejtelmek (5. v.) – igazságok, melyek csak isteni kinyilatkoztatás által tudhatók meg

Ravasz fortély (13. v.) – a kérdésfeltevés és a beszéd kétértelmű és félrevezető módjai

Elferdít (18. v.) – megváltoztat, megront

Dőghalál (22–23. v.) – betegség vagy járvány

Rágalmaz, szidalmaz (24, 29. v.) – kritizál, sérteget

Alma 10:22–23 – „Az igazak imái”

Spencer W. Kimball elnök, akkoriban a Tizenkettek Kvórumának ügyvezető elnöke, azt mondta: „Sok csábító szellem pártolja a testi vágyakat és a zabolázatlan fizikai kielégítéseket. Mai világunk sok

mindenben hasonlít a nefita próféta napjaihoz, aki azt mondta: »... csak az igazak imáinak köszönhetitek, ... hogy már most rátok nem szakad a végső pusztulás. (Alma 10:22)« Természetesen nagyon, nagyon sok egyenes derekú és hithű ember van, akik minden parancsolatot betartanak, és akiknek élete és imái megvédik a világot a pusztulástól” (Conference Report, 1971. április, 7. o.; vagy *Ensign*, 1971. június, 16. o.).

Amulek ősei



A szentírások tanulmányozása

Alma 10 tanulmányozása során végezz el kettőt a következő tevékenységek (A–C) közül!

A Készíts interjút egy új megtérttel!

Beszélg valakivel, aki nemrég tért meg az egyházhoz, hogy meséljen a megtéréséről és a bizonyosságáról! Hasonlítsd össze ennek a megtértnak az élményeit Amulek élményeivel, Alma 10:1–11-es verseiben! Válaszolj a következő kérdésekre:

1. Miben hasonlítanak az élményeik?
2. Miben különböznek az élményeik?
3. Miben hasonlít Alma 10:8-as és 1 Nefi 3:7-es verse?

B Készíts szólistát!

1. Alma 10:12–32-es verseinek olvasásakor sorold fel azokat a szavakat, melyek jellemzik az Ammonihában lévő törvénytudókat és bírákat!
2. Szerinted miért van az, hogy ezeket a tanult, gazdag és befolyásos embereket annyira érdekelték Alma és Amulek szavai?

C Magyarázz!

Alma 10:22–23-as verseiben Amulek fontos tant tanított. Tanulmányozd ezeket a verseket, és válaszolj a következő kérdésekre:

1. Mi védte meg a pusztulástól Ammonihá városát?
2. Milyen példák mutatják meg azt, hogy ez a tantétel ma is igaz?
3. Milyen vigaszt és megerősítést nyújt neked ez a tantétel?



Alma 11

A feltámadás „mindenkivel meg fog történni”

Sok pénzért megtagadnád a bizonyosságodat? Alma 11. fejezetében Zézrom, egy gonosz törvénytudó, kérdőre vonta Alma és Amulek tanításait. Nézd meg, mennyi pénzt ajánlott fel Amuleknek, ha megtagadja Isten létezését! Azt is figyelj meg, hogyan zavarta össze Amulek Zézromot!

A szentírások megértése



Alma 11

Pénzegységeik (5, 14, 18. v.) – számolási módjuk, rendszerük

A halál kötelékei lehullanak, megoldja a ... testi halálnak a kötelékeit (41–42. v.) –

Testi (42. v.) – fizikai, halandó

Helyreállítás (44. v.) – feltámadás

Soha többé meg nem romlik (45. v.) – soha többé nem hal meg a feltámadás által legyőzi a halált

Alma 11:5–19 – A nefita pénzrendszer

A következő táblázat segíteni fog a bírák kormányzása alatt használt nefita pénzrendszer alaposabb megértésében. Figyelj meg, hogy egy bíró napi bére egy arany szennel volt egyenlő (lásd Alma 11:3)!

Nefita súlyok és mértékegységek

Ezüst érmék	= Arany érmék	= Érték gabonában
Lea	semmi	1/8 mérce
Siblum	semmi	1/4 mérce
Siblon	semmi	1/2 mérce
Szénium	Szenín	1 mérce
semmi	Antión	1 1/2 mérce
Amnor	Szeón	2 mérce
Ezrom	Sum	4 mérce
Onti	Limna	7 mérce

Alma 11:38–39 – Milyen értelemben az „Örökkévaló Atya” is Jézus Krisztus?

Lásd „A szentírások megértése” részt Móziás 15:1–7-nél (84. o.)!

A szentírások tanulmányozása

Alma 11 tanulmányozása során végezd el az A és a B tevékenységet!

A Végezd el a számításokat!

Olvasd el Alma 11:1–19-es verseit, és oldd meg a következő matematikai feladatokat:

1. Egy nefita bíró hány mérce gabonát vásárolhatott a napi bérén? (Lásd 3, 7. v.)
2. Egy ezüst értékű onti hány napi bér volt? (Lásd 11–13. v.)
3. Hány napi bért ajánlott fel Zézrom Amuleknek, ha megtagadja a bizonyágát? (Lásd 22. v.)
4. Szerinted ma mennyi pénzt érne Zézrom megvesztegetési ajánlata?
5. Szerinted miért olyan fontos a nefita pénzrendszerrel adott információ?

B Hasznos misszionáriusi szentírások

A misszionáriusoknak sok kérdést tesznek fel. Írd le, mely verseket használnád fel Alma 11:36–46-ból a következő kérdések megválaszolásánál:

1. Hogyan fogok kinézni, amikor feltámadok?
2. A földön élő emberek közül hányan fognak feltámadni?
3. Mit kell tennem ahhoz, hogy beléphessek a mennybe?
4. Újra meg fogok halni valaha is azt követően, hogy feltámadtam?



Alma 12

Alma az üdvözülés tervét tanítja

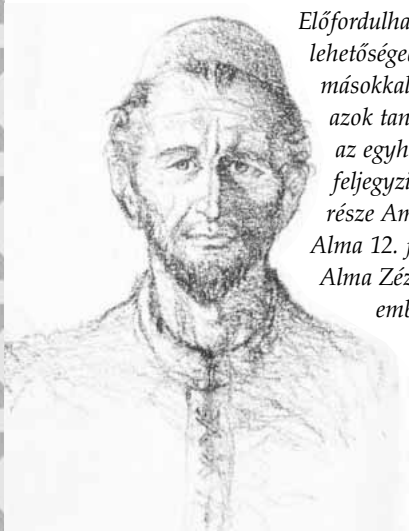

Zézrom

Előfordulhat, hogy életed során sok lehetőséged lesz az evangélium másokkal történő megosztására és azok tanítására, akik nem tagjai az egyháznak. Alma 11. fejezete feljegyzi, milyen élményben volt része Amuleknek Zézrommal. Alma 12. fejezete feljegyzi, amint Alma Zézromot és a körülöttük lévő embereket tanítja. A 12. fejezet olvasásakor gondold át, hogyan használhatják beszélgetéseik során a mai misszionáriusok ugyanezeket a tanításokat vagy tanokat!

A szentírások megértése

Alma 12

Ezt mondta (2. v.) – ily módon szólt

Rágalmaz (4. v.) – kritizál, sérteget

Figyelmük és buzgalmuk (9. v.) – engedelmességük és hithűségük

Boldogok lennénk (14. v.) – azt kívánjuk, hajlandóak lennénk

Kerubok (21. v.) – egyfajta angyali lények

Érvénytelen (23. v.) – hasznavethetetlen

Megpróbáltatás ideje, felkészülési időszak (24, 26. v.) – a próbatétel ideje

A világ teremtése óta (25. v.) – a halandóság előtti életben

Törvényszegés, felingerli, felindulás, felbőszít (36–37. v.) – okot adni valakinek arra, hogy dühös legyen; az „első törvényszegés” utalhat a bukásra, vagy arra az időszakra is, amikor Izrael gyermekei zúgolódtak és a gonoszsgot választották, miután Egyiptomból kiszabadította őket az Úr.

Alma 12:9–10 – Hogyan ismerhetem meg „Isten titkait”?

A mai kinyilatkoztatások világossá teszik azt, hogy fokról fokra haladunk előre. Egyre több világosságot és igazságot kapunk, amint betartjuk Isten parancsolatait és hűen élünk a már megkapott világossághoz és igazsághoz. (Lásd T&S 84:44–47; 93:20, 27–28.)

Alma 12:16–18, 32 – Mi az a második halál?

Elder Boyd K. Packer, a Tizenkét Apostol Kvórumának tagja, a következő magyarázatot adta: „A kiengesztelésre feltétlenül szüksége volt az embereknek, hogy megtisztuljanak a bűntől és legyőzzék a második halált, mely a lelki halál, vagyis a Mennyei Atyántól való elkülönülés. Mert a szentírások megmondják nekünk, hétszer mondják meg nekünk, hogy semmi tisztátalan nem léphet be Isten színe elé” (Conference Report, 1988. április, 82. o.; vagy *Ensign*, 1988. május, 70. o.; lásd még „A szentírások megértése” részt Alma 5:9-nél, 100–101. o.).

A szentírások tanulmányozása

Alma 12 tanulmányozása során végezz el kettőt a következő tevékenységek (A–C) közül!

A Határozd meg a kifejezést!

1. Olvasd el Alma 12:6-os versét, és sorolj fel három olyan kifejezést, mely leírja a Sátán szándékait!
2. Mindegyikfelsorolt kifejezéshez írd le egy olyan módszert, melynek felhasználásával a Sátán ma a pokol felé vonszolja a fiatalokat!
3. Tanulmányozd Alma 12:9–11-es verseit, és írd meg határozást „a pokol bilincsei” kifejezésre!

B Írj egy beszédet!

Képzeld el, hogy felkértek egy úrvacsorai gyűlésen elhangzó beszédre „az utolsó ítélet” témában! Alma 12:12–18-as verseit utalásként felhasználva írd egy rövid beszédet! Legalább két idézetet használj fel ezekből a versekből!

C Felfelé vezető bukás



Olvasd el Alma 12:19–27-es verseit, és válaszolj a következő kérdésekre:

1. Mi történt, amikor Ádám vett a tiltott gyümölcsből?
2. Mi történt volna, ha Ádám eszik az élet fájáról, miután vett a tiltott gyümölcsből? (Lásd 23. v.)
3. Miért van szükség a feltámasztásunk és az ítélet előtt egy „megpróbáltatási időre”? (Lásd Alma 42:4–5.)



Alma 13 Isten papsága

A papság Isten felhatalmazása, melyet azért adott az embereknek, hogy gyermekeinek üdvözülése érdekében szolgáljanak. Mennyei Atyánk már a halandóság előtti életben kiválasztott bizonyos embereket, akikről tudta, hogy segítségére lehetnek majd a halandóságban. Honnan tudta, kit válasszon ki? Alma elmagyarázta ezt, és segített nekünk annak a nagy felelősségnek a megértésében, mely azokra hárul, akik elnyerik a papságot. Alma 13. fejezetének elolvasása után el tudod majd magyarázni azt, hogy miért fontos a papság és mit vár el az Úr azoktól, akik ezzel a hatalommal bírnak.

A szentírások megértése



Alma 13

Arra az időre emlékeztetni (1. v.) – arra kérni titeket, hogy gondolatokat a kezdetekre
Isten előrelátása, mindent előretud (3, 7. v.) – Isten képessége, melynek folytán előre ismeri a jövőt
Szentek (11. v.) – megtisztultak a bűntől

Köntösüket ... fehérre mosta (11. v.) – bűneik megbocsáttattak
Irtózat (12. v.) – gyűlölet
Mutassatok (13. v.) – tegyetek olyan, jó cselekedeteket, melyek eleget tesznek a bűnbánat követelményeinek
Helytelenül magyarázzátok (20. v.) – kiforgatjátok a jelentését

Alma 13:1–18 – „Isten szent rendje”

Az „Isten szent rendje” kifejezés, vagy annak valamilyen formája, gyakran előfordul Alma 13. fejezetében. A melkisédeki papságra utal. Melkisédek napjai előtt ezt a papságot „Isten Fiának rendje szerinti Szent Papságnak” nevezték.

Azonban a Legfelsőbb Lény nevének mély tisztelete folytán, hogy elkerüljék az ő gyakori megnevezését, az egyház a régi időkben Melkisédekről Melkisédek papságának nevezte” (T&Sz 107:3–4).

A szentírások tanulmányozása

Alma 13 tanulmányozása során végezd el az A, és a B vagy a C tevékenységet!

A Magyarázd el, mit jelent!

Alma 13:1–6 olvasásánál saját szavaiddal foglald össze az üzenetet!

B Készíts interjút egy papságviselővel!

Olvasd el Alma 13:7–13-as verseit valakivel, aki viseli a melkisédeki papságot! Tedd fel a következő kérdéseket, és írd le a válaszait:

1. Szerinted mi a legfontosabb tan, amit ezek a versek tanítanak?
2. Szerinted miért jelent kiváltságot a melkisédeki papság viselése?
3. Szerinted milyen lenne az, ha minden papságviselő megfelelné a 12. versben leírtaknak?

C Mutass be egy egyházi vezetőt!

Megkértek rá, hogy mutasd be Melkisédeket, mint egy esti beszélgetés beszélőjét. Alma 13:14–19-es verseinek felhasználásával gyűjts össze néhány olyan tény, melyet felhasználhatsz a bemutatásodban! Írd le, mit mondanál, amikor bemutatod ezt a nagyszerű embert!



Alma 14 Az evangélium üzenete haragra gerjeszti a gonoszokat

Gyakran bátorságra van szükség ahhoz, hogy kövessük az Úr szolgálóinak tanításait. Igazán figyelemreméltóak azonban azok a kihívások, melyekkel Alma 14. fejezetében néztek szembe az alázatosak. Előfordulhat, hogy meglepődsz azon, mennyi mindent kell kibírniuk az új megtérteknek és más igazlelkű embereknek a hitükért. Különösen azt figyeld meg, milyen érzéseket keltettek Amulekben a látottak, és milyen erős és bölcs volt Alma! Emellett próbáld meg elképzelni, mit gondoltak a gonoszok, amikor látták, hogy végül mi történt Almával és Amulekkel!



Alma 14

Rágalmazta, rátámadtak (2, 5, 7. v.) – kritizálta, sértegette
Mardosni (6. v.) – gyötörni, fájdalmat okozni
Mártíromság (9. v.) – szenvedés és halál az egyén hite miatt

Kénkő (14. v.) – égő kénkő, a gonoszok által elszenvedett kín és gyötirelem jelképe
Egyenesen (28. v.) – azonnal

Alma 14:8–11 – Miért engedi meg az Úr, hogy az igazlelkűek szenvedjenek?

Sokunkban lehetnek olyan érzések, mint Amulekben az igazlelkű, alázatos emberek szenvedése láttán. Alma viszont segített neki

(és nekünk) annak megértésében, hogy Mennyei Atyánk nagyobb rálátással bír arra, ami a halandó férfiaknak és nőknek tragédiának tűnik. Elder Spencer W. Kimball, akkoriban a Tizenkét Apostol Kvórumának tagja, a következő magyarázatot adta:



„Azt látjuk, hogy sokan kritikusok, amikor meghal egy igazlelkű ember, amikor egy fiatal apa vagy anya elvételik a családból, vagy amikor erőszakos halálesetek történnek. Egyesek megkeserednek, amikor gyakran elismételt imáik megválaszolatlanok tűnnek. Vannak, akik elvesztik a hitet és mogorvák lesznek, amikor úgy tűnik, hogy figyelmen kívül maradnak

szent emberek komoly áldásai. Ám ha minden beteg meggyógyulna, ha minden igazlelkű ember védelemben részesülne, a gonoszok pedig elpusztulnának, akkor az Atya programjának egésze semmivé lenne, és véget érne az evangélium alapvető tantétele, a szabad akarat.

Ha önző vágyaink és korlátozott értelmünk szerint minden ima rögtön válaszra találna, akkor csak kevés vagy semennyi szenvedés, bánat, csalódás vagy halál nem lenne. Ha viszont ezek nem lennének, akkor nem lenne öröm, siker, feltámadás, örök élet és isteni lét sem” (“Tragedy or Destiny”, *Improvement Era*, 1966. március, 180., 210. o.; lásd még Alma 60:13; T&Sz 98:13).



Alma 14 tanulmányozása során végezd el az A vagy a B tevékenységet!

A Magyarázd el a tantételeket!

1. Tanulmányozd Alma 14:8–11; 60:13-as verseit, valamint az idézetet elder Kimballtól, „A szentírások megértése” részben, Alma 14:8–11-nél, majd magyarázd el, hogy szerinted miért nem használta Alma és Amulek a papsági hatalmat azon igazlelkű emberek megmentésére, akiket a gonoszok megölni készültek. Szentelj különös figyelmet annak az útmutatásnak, melyet Alma a Szellemtől kapott és követett!
2. Milyen rálátást ad az elder Kimballtól idézett szöveg annak magyarázatára, hogy miért kellett oly sokáig várnia Almának és Amuleknek, mielőtt hatalmat kaptak saját maguk börtönből történő kiszabadítására? (Lásd Alma 14:26–29.)

B Megválaszolatlan kérdések

Miután Ammonihá gonosz bírái Almát és Amuleket arra kényszerítették, hogy végignézzék a hűség hívek elégetését, sok kérdést tettek fel nekik, melyek közül néhányat feljegyeznek Alma 14:14–21-es versei.

1. Keresd meg ezeket a kérdéseket, és írd le őket a jegyzetfüzetedbe, majd írd le melléjük azokat a válaszokat, melyeket szerinted Alma és Amulek adtak volna, ha helyesnek tartották volna a válaszadást!
2. Nézd át Alma 14:2–5-ös verseit, majd olvasd el 3 Nefi 14:6 és Máté 27:11–14-es verseit, és magyarázd el, szerinted miért nem voltak hajlandók válaszolni a gonosz bírák kérdéseire!
3. Minden olyan embernek válaszolni kell, aki csúfol a hited miatt, vagy aki kritizálja az Úr munkáját? Miért vagy miért nem?



© 1991 Gary L. Kapp

Alma 15

Misszió Szidóm földjére

Amint azt Alma 14. fejezetéből megtudtad, Ammoniha gonosz népe elűzött néhány olyan embert – Zézromot is beleértve –, akik hittek Alma üzenetében, a többieket pedig elégették. Alma 15. fejezete elmondja nekünk, hogy hova mentek ezek a hívők, és mi történt Zézrommal, valamint Amulekkel, akik mindenüket elvesztették, amijük Ammonihában volt. Azt is figyelj meg, hogy mit tanít ez a fejezet a vétkekesség hatásairól és a kiengesztelés hatalmáról!

A szentírások megértése



Alma 15

Gyötrődés (3. v.) – szenvedések
Gyötörte (3. v.) – kínozza, fájdalmat okozott

Szentélyek (17. v.) – istentiszteleti helyek

A szentírások tanulmányozása



Alma 15 tanulmányozása során végezz el egyet a következő tevékenységek (A–C) közül!

A Mit mondott volna?



Nézd át Alma 15:1–4-es verseit, majd írd egy üzenetet, mely kifejezi, szerinted mit szeretett volna mondani Zézrom Almának és Amuleknek!

B Írd naplóbejegyzést!

Írd naplóbejegyzést, mintha Zézrom vagy Alma lennél, és beszámolnál Alma 15:5–12 élményéről!

C Mondj mai példát!

- Alma 15:16 alapján sorold fel, mit áldozott fel Amulek az Úr szolgálatáért!
- Jellemezz valakit, aki Amulekhez hasonlóan készen állt áldozatokat hozni azért, hogy missziót szolgáljon!

Alma 16

Ammoniha városának vége

Alma figyelmeztette Ammoniha gonosz népét, hogy ha nem tartanak bűnbánatot, akkor el fognak pusztulni (lásd Alma 8:16–17; 9:4). Alma 16. fejezete elmondja, hogyan teljesedett be ez a prófécia. Ironikusan, az ország többi része nagy áldásokat kapott az Úrtól, amint az egyház Alma tanításai folytán és vezetése alatt egyre csak növekedett. E fejezet olvasásakor gondold át, mit akart Moróni, mit tanuljunk meg az ammonihabeliek történetének és az igazlelkűeket ért áldások leírásának összetevése kapcsán!

A szentírások megértése



Alma 16

Elegendő (3. v.) – elég nagy
Pusztaság (10–11. v.) – lakatlan
Zsinagógák (13. v.) – egyházi épületek, istentiszteleti helyek
Be lehessen oltani őket az igaz szőlőtőbe (17. v.) – csatlakozzanak Krisztushoz és az Ő egyházához

Rosszindulat (18. v.) – mások bántásának vágya, gyűlölet
Rágalmazás (18. v.) – kritizálás, sértegetés
Bujálkodás (18. v.) – kéjvágyó cselekedetek



A beoltáskor egyik növény ágát a másik törzsébe illesztik. Ez annak szimbóluma, ahogyan eggyé válnak Jézus Krisztussal.

A szentírások tanulmányozása



Alma 16 tanulmányozása során végezz el egyet a következő tevékenységek (A–C) közül!

A Rajzolj térképet!

- Rajzolj le a jegyzetfüzetedbe a 203. oldalon található Mormon könyvebeli földek egyszerűsített változatát! Írd be a térképre az Alma 16:1–8-ben említett helyek neveit! Ezt követően nyilak és magyarázatok segítségével mutasd meg, hogy mi történt az 1–8-as versekben!
- Szerinted mi volt Mormon szándéka, mit tanuljunk meg ebből a történetből?

B Képzeld el magad ebben a történetben!

Nézd át, milyen volt az élet Zarahemlában miután „mindenütt az egész országban . . . megszervezték az egyházat” (Alma 16:15; lásd 15–21. v.). Írj le két olyan dolgot, ami legjobban tetszene neked abban, hogy akkor és ott élsz!

C Vázold fel az előnyöket!

Tanulmányozd Alma 16. fejezetét, és írd le legalább három olyan előnyt, melyet élvezne a közösséged, ha mindenki az evangélium szerint élne!



Ammon, Áron, Omner, Himni

Móziás 28. fejezetében Móziás király négy fia inkább missziót szeretett volna szolgálni, mintsem azt, hogy bármelyikük is királyként szolgáljon. Alma 17. fejezete a lámániták közötti missziójuk beszámolójának kezdete, és csodálatos példákat mutat arra, hogy mit jelent misszionáriusnak lenni. A következő néhány fejezet olvasásakor szentelj különös figyelmet annak, amit a sikeres misszionáriusok felkészüléséről, tetteiről és tanításairól tanulsz! Ne felejtse el: nem kell teljes idejű misszionáriusnak lenned ahhoz, hogy elkezdjed a tanultak alkalmazását!

A szentírások megértése



Alma 17

Rest (15. v.) – lusta

A szentírások tanulmányozása



Alma 17 tanulmányozása során végezd el az A vagy a B tevékenységet!

A Ismerd fel a sémát!

1. Készíts el a jegyzetfüzetedben egy, az alábbihoz hasonló egyszerű táblázatot! Ezt követően tanulmányozd Alma 17:2–3-as verseit, és a négyzetekben vázold fel azt a sémát, melyet Móziás fiai követtek, hogy lelki hatalomra tegyenek szert!

Mit tettek, hogy felkészüljenek:	➔	Mi volt az eredmény:
---	---	-----------------------------

2. E lelki áldások közül melyik elnyerésére vágysz különösképpen? Mit kell tenned azért, hogy elnyerd?

B Vonatkoztasd a szentírásokat!

Gondold át a következő helyzetet: Elder Brown és elder Wilson az első olyan misszionáriusok, akiket egy kis, elzárt városkába küldtek. A kisváros polgármestere értesült az elderek érkezéséről, és üzent nekik, hogy nem látja őket szívesen a városában. Reggeli evangéliumi tanulásuk során az elderek Alma 17. fejezetét olvasták. Mindketten úgy érezték, hogy az ott tanultakat vonatkoztatniuk kell mai helyzetükre.

1. Fejezd be ezt a történetet, és azt is írd le, mit tehet ez a két elder azért, hogy alkalmazza Alma 17 tantételeit! A történetbe próbáld meg belevenni a hatékony misszionáriusi munka annyi tantételeit, amennyit csak tudsz!
2. Történeted végén sorold fel az általuk alkalmazott tantételeket, és hogy melyik versekben találtál rá ezekre!



A sikeres misszionáriusi élmény gyakran függ attól, ahogyan az evangélium először bemutatásra kerül. Hogyan látnál hozzá ahhoz, hogy egy királynak tanítsd az evangéliumot? Alma 18. fejezetének

olvasásánál keress még több példát arra, ahogyan hatékonyan tanítható másoknak az evangélium – annak tekintetében is, hogy mit, és hogyan tanítsunk!

© 1995 Gary L. Kapp



A szentírások megértése



Alma 18

Fosztogatás (7. v.) – lopás

Kitalálta (16. v.) – értette, tudta

Elvesztését ... elsiratták
(43. v.) – szomorúak voltak,
mert azt hitték, hogy halott

Alma 18:36–43 – Az evangélium tanainak hatalma

Mivel kezdted, amikor lehetőség van olyan valakinek tanítani az evangéliumot, aki még Istent sem ismeri? Figyeld meg, hogy Ammon először Lamóni király Isten természetével kapcsolatos kérdéseire kezdett el válaszolni (lásd Alma 18:18–28), majd a teremtésről (lásd 28–36. v.), a bukásról – beleértve ebbe őseinek bukott viselkedését – (lásd 36–38. v.), és a kiengesztelésről, vagyis „a megváltás tervéről” (39. v.) tanította őt. Ammon inspiráció segítségével döntötte el, hogy mit és milyen sorrendben tanítson, és ezek nagy hatással voltak Lamóni királyra (lásd 42–43. v.).

Elder Russell M. Nelson, a Tizenkét Apostol Kvórumának tagja, segített nekünk megérteni, hogy miért olyan alapvető fontosságúak ezek a tanok: „Mivel központi szerepet játszik a tervben, meg kell próbálnunk megérteni a kiengesztelés jelentését. Viszont mielőtt ezt megérthetnénk, meg kell értenünk Ádám bukását. És mielőtt teljes mértékben értékelhetnénk a bukást, először értenünk kell a teremtést. Ez a három esemény – a teremtés, a bukás és a kiengesztelés – képezi Isten tervének három tartóoszlopát, és ezek a tanok tekintetében összefüggnek egymással” (Conference Report, 1993. október, 45. o.; vagy *Ensign*, 1993. november, 33. o.).

A szentírások tanulmányozása



Alma 18 tanulmányozása során végezz el kettőt a következő tevékenységek (A–C) közül!

A Hasonlítsd mai példához a szentírásokat!

1. Olvasd fel a következő történetet elder Robert E. Wells-től, aki a hetvenek tagja volt! Miben hasonlít ez a történet Almon élményéhez, melyről Alma 17–18-ban olvashatunk?

„Két elder találkozott egy professzorral és tanították őt. Elméje nem volt nyitott az üzenetükre, de a férfinak kórházba kellett mennie, hogy megoperálják. Kertje megszenvedte hiányát, míg a kórházban lábadozott. A két misszionárius késztetést érzett arra, hogy felkészülési napjukat felhasználva lenyírják a fűvét, megnyessék a bokrait és kigyomlálják a virágágysáit.

A feleség elmondta a férjének, hogy mit tettek. Elküldött az elderekért, hogy jöjjenek be a kórházba, és könnyekkel a szemeiben azt mondta: »Felnőtt életem során még soha nem fordult elő velem az, hogy valaki erőfeszítés árán megtett volna valamit értem.«

Megváltozott a viselkedése. Meghallgatta a misszionáriusi beszélgetéseket. Korábban kételkedő volt, most viszont elbűvölten odafigyelt, és láthatóan szelídebb és alázatosabb lett. Gyermekkorától először imádkozott, bizonyosságot kapott és megkeresztelkedett” (Conference Report, 1985. október, 36. o.; vagy *Ensign*, 1985. november, 28. o.).

2. Életed mostani időszakában milyen szolgálatot nyújthatnál a családodnak, szomszédaidnak és közösségednek?

B Terv az evangélium tanítására

Ammon lépésről lépésre tanította meg a királynak az evangéliumot.

1. Rajzolj a jegyzetfüzetedbe egy, az alábbiakhoz hasonló ábrát, és mindegyik lépésnél írd be egy összegzést arról, hogy mit tanított Alma a lámánita királynak Alma 18:24–40-es verseiben!

Egy király megtérése

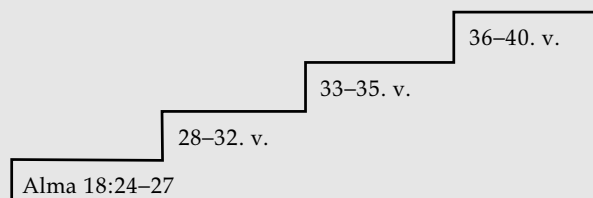

2. Magyarázd el, szerinted miért döntött úgy Ammon, hogy ebben a sorrendben tanítja ezeket a tanokat (ha szükséges, segítségért lásd „A szentírások megértése” részt, Alma 18:36–43-nál)!

C Az evangélium megosztásának tantételei

Írd le az evangélium megosztásával kapcsolatban három olyan tantételt, melyet Alma 17–18. fejezeteiből tanultál meg, és amit szerinted minden egyháztag felhasználhatna, nem csak a teljes idejű misszionáriusok!



Alma 19

Lamóni király felesége és mások megtérnek

Alma 19. fejezete lejegyez néhány figyelemreméltó lelki élményt. Még figyelemreméltóbbnak tűnnek ezek, ha Alma 17:14–1–5-ös verseiben újra elolvasod, milyen emberek között dolgozott Ammon. Különösen arra figyelj oda, hogy mit akart Mormon, mit tanuljunk meg ezekből az élményekből. Ezt Alma 19. fejezetének vége jegyzi fel.



A szentírások megértése



Alma 19

Fátyol (6. v.) – függöny

Letorkolták (20–21, 26. v.) –
ellentmondtak, rendreutasították

Társalogtak (34. v.) –
beszélgettek

A szentírások tanulmányozása



Alma 19 tanulmányozása során végezd el az A és a B tevékenységet!

A A megtérés folyamata

Alma 19. fejezete sok mindent megtanít a megtérés folyamatáról. Válaszolj a következő kérdésekre, melyek segítenek neked e folyamat feltárásában:

- Alma 19:6, 33 alapján mit gondolsz, melyek a Lamóni király és szolgálói megtérését leíró legfontosabb szavak és kifejezések? Szerinted miért fontos minden olyan szó vagy kifejezés, melyet kiválasztottál?



- Alma 19:16–17 szerint hogyan tért meg Ábis?
- Alma 19:29–35 szerint hogyan tért meg a többi lámánita?
- Szerintetek miért volt az, hogy egyesek nem tértek meg?

Gondolj olyan szavakra, kifejezésekre vagy élményekre Alma 19. fejezetében, melyek leginkább hasonlítanak saját megtérésed folyamatához!

B Mi a történet erkölcsi tanulsága?

Alma 19:36-ban a próféta-történetész Mormon elmagyarázza, mit szeretne, mit tanuljunk meg Ammon élményei kapcsán.

- A jegyzetfüzetekben magyarázd el, mit mondott Mormon, mi a tanulság, és sorold fel Alma 17–19 legalább két olyan eseményét, mely ezt a tantételt illusztrálja!
- Miben teszi mássá életedet ez a tantétel?



Móziás nem minden fia járt olyan sikerrel misszionáriusként, mint Ammon. Alma 20. fejezetében arról olvasunk, hogyan kötött ki börtönben Ammon testvére, Áron és társai. Arról is olvasol majd, hogyan nyerte el Ammon egy Lamóni apjával vívott kardcsatában a kiszabadításukat. Ami nagyon veszélyes helyzetnek indult, az egy másik nagyszerű misszionáriusi lehetőségként végződött.

A szentírások megértése



Alma 20

Megmondta, elmondott
(11, 13. v.) – elmagyarázta

Fontos, hogy fékezd magad
(18. v.) – ezt abba kell hagynod
Bosszúért (18. v.) – büntetésért

A szentírások tanulmányozása



Alma 20 tanulmányozása során végezz el egyet a következő tevékenységek (A–C) közül!

A Készíts interjút egy misszionáriussal!

- Nézd át Alma 20:1–5-ös verseit, és magyarázd el, honnan tudta Ammon, hogy testvérei börtönben vannak!
- Készíts interjút valakivel a cövekedben vagy a missziós kerületben, aki missziót szolgált vagy szolgál, és kérd meg őt, hogy meséljen egy olyan élményről, amikor a Szellem vezérelte őt! Foglald össze a jegyzetfüzetekben az élményeit!

B Fejezd be a mondatokat!



Ammon bátran beszélt Lamóni király dühös apjához. Az alábbiakban olyan kifejezéseket találsz, melyek összefoglalják, mit mondott, és hogyan válaszolt Lamóni király apja. Írd le a kifejezéseket a jegyzetfüzetedbe, majd saját szavaiddal fejezd be azokat! Használd fel azt, amit Alma 20:17–27-es verseiből megtudtál! Minden egyes befejezett mondat után jelezd, hogy ki a beszélő!

1. Ne öld meg a fiad! Ám ha így teszel, jobb ha ...
2. Ha te halsz meg, akkor ...
3. Tudom, hogy ha megölném a fiamat ...
4. Engedd ki testvéreimet a börtönből ...
5. Ha megkíméled az életemet ...
6. Mivel szereted a fiamat ...

C Szívbeli változás

Idézz Alma 20. verséből, hogy megválaszold az első két kérdést! A harmadik kérdésre válaszolj a saját szavaiddal!

1. Milyen érzések voltak Lamóni király apjában Ammon iránt eleinte, amikor találkoztak?
2. Miért változtatta meg, amit gondolt?
3. Mit tanít ez nekünk, hogyan bánjunk azokkal, akik ellene szegülnek az igazságnak?



Alma 21

Áron és testvérei a lámánitákat tanítják

Alma 21–26. fejezetei Áron, Muloki és testvéreik misszionáriusi munkájáról szólnak. Egészen más élményekben volt részük, mint Ammonnak. Alma 21. fejezetének olvasásakor figyelj meg, miben és miért különbözött az ő élményük! Esetleg meglepődsz azon, hogy ki okozta nekik a legtöbb bajt.

A szentírások megértése



Alma 21

Gyalázatos (3. v.) – bűnös; olyan gondolatok és tettek, melyek visszaszítják Istennek

• Zsinagógák, szentélyek (5–6, 11, 16, 20. v.) – egyházi épületek, istentiszteleti helyek
• Buzgón (23. v.) – lelkesen

Alma 21:3 – Kik voltak az amelekiták és Amulon népe?

Az amelekiták nefita szakadárok voltak. Ez az első alkalom, amikor a Mormon könyve említést tesz róluk. Amulon népe Noé király gonosz papjaitól származott, akik otthagyták a családjukat, a vadonba menekültek, lámánita nőket vettek feleségül, és beolvadtak a lámánita társadalomba (lásd Móziás 23:31–35).

Alma 21:4 – A Nehórok rendje

A „Nehórok rendjét” illetően további információkért lásd „A szentírások megértése” részt Alma 1:12-nél (97–98. o.)!

A szentírások tanulmányozása



Alma 21 tanulmányozása során végezd el az A vagy a B tevékenységet!

A Írj levelet!

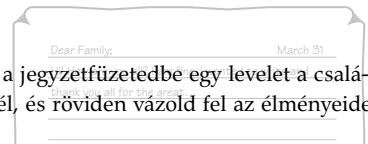

Alma 21 elolvasása után írd a jegyzetfüzetedbe egy levelet a családnak, mintha Áron lennél, és röviden vázold fel az élményeidet!

B Kedvenc szentírásod

Nézd át Alma 21:9-es versét. Tegyük fel, hogy egy barátodnak szeretnéd „feltárni a szentírásokat” az Üdvözítővel kapcsolatban. Melyik az a szentírás a Mormon könyvében, melyet már tanulmányoztál, és megoszthatnál vele? Miért?



Alma 22

Áron a lámánita királyt tanítja



Lamóni apja

A misszionáriusokat az evangélium tanításával bízták meg. Ez a feladat azonban sok kihívást is magában foglal. A misszionáriusnak fel kell tennie a kérdést: Mit tanítok? Hogyan segíthetek az embereknek abban, hogy érezzék a Szellemet? Hogyan válaszolok a kérdéseikre? Amikor arról olvasol, amint Áron Lamóni király apját tanítja, keress pozitív példákat az evangéliumi tanításra! Tanításának módját és tartalmát hasonlítsd össze Ammon élményével Alma 18:22–40-es verseiben!



Alma 22

Nagylelkű (3. v.) – önzetlen
 Testi állapot (13. v.) – halandó
 vagy időleges állapot

Érdemelhet (14. v.) – érdemes,
 jogosult
 Távol tartották (33. v.) –
 bekerítették

Alma 22:12–14 – A kiengesztelés megértéséhez először meg kell értenünk a teremtésnek és Ádám bukásának a tanát

Elder Bruce R. McConkie, aki a Tizenkét Apostol Kvórumának volt a tagja, azt írta: „Az Atya örökkévaló terve értelmében szükség volt a teremtésre, a bukásra és a kiengesztelésre, melyek összefonódva egységes egészet képeznek” (*A New Witness for the Articles of Faith* [1985], 82. o.).

Ezra Taft Benson elnök segített nekünk ennek alaposabb megértésében:

„A Mormon könyvebeli szentek tudták, hogy a megváltás tervének először Ádám bukásáról kell beszélnie.

Ahogy az ember nem igazán kívánja az ételt, míg nem éhes, Krisztus megmentését sem igazán kívánja, míg nem tudja, hogy miért van szüksége Krisztusra.



Senki nem tudhatja kellően és helyesen azt, hogy miért van szüksége Krisztusra, míg meg nem érti és el nem fogadja a bukás tanát és annak az egész emberiségre gyakorolt hatását. És nincs más könyv a világon, mely akár megközelítőleg is annyira jól elmagyarázná ezt a létfontosságú tant, mint a Mormon könyve.

Vajon elfogadjuk és tanítjuk azt, amit a kinyilatkoztatások a teremtésről, Ádámról és az ember bukásáról, valamint a bukástól való, Krisztus kiengesztelésén keresztül történő megváltásáról mondanak nekünk?

Vajon értjük a kiengesztelést, és hatékonyan tanítjuk és prédikáljuk azt? Milyen személyes jelentéssel bír számunkra az Úr szenvedése Gecsemáné kertjében és a Kálvárián?

Mit jelent nekünk a bukástól történő megváltás?” (Conference Report, 1987. április, 106–107. o.; vagy *Ensign*, 1987. május, 85. o.).



Alma 22 tanulmányozása során végezd el az A és a B tevékenységet!

A Ismerd fel a kulcsszavakat!

1. Nézd át Alma 22:5–11-es verseit, és sorolj fel öt kulcsszót, mely közvetíti ennek a résznek a fő mondanivalóit!
2. Karikázd be a szerinted legfontosabb szót, és magyarázd el, hogy miért azt választottad!
3. Szerinted miért kezdik a misszionáriusok az alapvető evangéliumi tantételek tanításával?

B Válaszold meg a kérdést!

1. Alma 22:12–14 szerint milyen három alapvető tant tanított Áron a királynak? (Ha szükséges, segítségért lásd „A szentírások megértése” részt Alma 22:12–14-nél!)
2. Miután a király megismerte ezeket a tanokat, két fontos kérdést tett fel (lásd 15. v.). Saját szavaiddal írd le ezt a két kérdést!
3. Alma 22:15–18-as verseit sémaként használva válaszold meg ezeket a kérdéseket úgy, mintha egy barátod tette volna fel azokat!



Ismersz valakit, aki misszionáriusi munka révén tért meg az Úrhoz és az Ő evangéliumához? Miben változtak meg, amikor elfogadták az evangéliumot? Milyen tekintetben volt hatással életedre a Mormon könyvének tanulmányozása? Alma 23. fejezetének olvasásakor figyelj meg, hogyan változtatta meg az evangélium üzenete azokat, akiket Ammon tanított! Nézd meg, milyen szövetséget kötöttek, és gondold át, milyen hatással lesz ez a jövőjükre!

A szentírások megértése



Alma 23

Engedjék be őket (2. v.) – szabadon jöhessenek és mehessenek, ahogyan szeretnének

• Szenteltek fel (4. v.) – választottak el egy szent célból
• Megbeszélte (16. v.) – beszélt velük, kikérte a tanácsukat

Alma 23:17 – Mit jelent az Anti-Nefi-Léhi név?

Az *Anti-Nefi-Léhi* név jelentheti azt, hogy az új megtértek olyanokká szerettek volna válni, mint Nefi és Léhi, és új nevet választottak, mely tükrözte igazlelkű vágyaikat. A tanulmányok szerint egyes nyelvekben van egy közös szótó, mely az *anti* szónak felel meg, és azt jelenti: „szemben” vagy „arcán”, ahogyan egy tükörrel nézünk szembe. Jelenthet valami ahhoz hasonlót, mint az *imitál* szó. Ennek fényében az *anti-nefi-léhiták* név utalhat azokra, akik imitálni szerették volna azt, amit Nefi és Léhi leszármazottai tanítottak (lásd Daniel H. Ludlow, *A Companion to Your Study of the Book of Mormon* [1976], 210. o.).

A szentírások tanulmányozása



Alma 23 tanulmányozása során végezz el kettőt a következő tevékenységek (A–C) közül!

A Egy valódi megtérés

Olvasd el Alma 23:6–13-as verseit, és válaszolj a következő kérdésekre:

1. Mit tettek a megkeresztelt lámániták, ami azt mutatta, hogy megtértek az Úrhoz?
2. Szerintetek miért volt az, hogy ezek a lámániták „soha nem hagyták el hitüket” (6. v.)?
3. Ma az Isten elleni lázadás mely fegyvereit kellene „letenniük” az embereknek?

B Az evangélium tanítása

Tanulmányozd Alma 23:4–6-os verseit, és válaszolj a következő kérdésekre:



1. Mit használt fel Áron és testvérei a tanítás elsődleges forrásaként?
2. Milyen hatalom segítette őket a tanítás során?
3. Milyen kifejezések jelzik, hogy mennyire volt hatékony a tanításuk?
4. Milyen élmények erősítették meg a bizonyosságodat?

C Magyarázd el, ki és miért!

Nézd át Alma 23:6–13, 16–18-as verseit! Magyarázd el, kik voltak azok, akik magukra vették az Anti-Nefi-Léhi nevet, és miért voltak olyan hűségesek a parancsolatok betartásában!



Alma 24

Megtartott szövetség



Gondolj a keresztelekor kötött szövetségeidre, és arra, hogy mennyire fontosak ezek a szövetségek! Hajlandó lennél inkább lemondani az életedről, mintsem hogy megszegd a szövetségeidet? Az *anti-nefi-léhiták* többre tartották szövetségeiket az életüknél. Amikor elkötelezettségükről olvasol, gondolj bele, milyen bátorságra van szükség ahhoz, hogy a mai világban betartsd a szövetségeidet!

A szentírások megértése



Alma 24

Érdemei (10. v.) – igazlelkű tettek, kiengesztelés
Folt (11–13, 15) – elszíneződés; a 11. versben és a 12, 15. vers első előfordulásakor szimbolikusan vétet vagy bűnököt jelent

• Kínozta őket a lelkiismeret (25. v.) – fájdalmat és bánatot éreztek
• Láthatjuk (30. v.) – tudhatjuk

A szentírások tanulmányozása



Alma 24 tanulmányozása során végezd el az A és B tevékenységet!

A Igaz vagy hamis?



Írd le a jegyzetfüzetedbe a következő kijelentéseket! Alma 24:11–19-es verseit használva a mondat végére az igaz szót odaírva jelöld be, melyik állítás helyes! A hamis állításokat írd át úgy, hogy igazak legyenek!

1. Az emberek úgy érezték, hogy a megtérésük előtt elkövetett gyilkosságok miatt ők a legelvezettebbek az egész emberiségből (lásd 11. v.).
2. Az *anti-nefi-léhiták* biztosak voltak abban, hogy megbocsátják nekik, ha ismét harcba indulnak (lásd 12–13. v.).

- Az emberek eldobták a fegyvereiket, mert féltek attól, hogy háborúba induljanak és megöljék őket (lásd 16. v.).
- Ahelyett, hogy ölnének és lopnának, ezek a megtértek úgy döntöttek, hogy a nefiták táplálják és gondozzák majd őket (lásd 18. v.).
- Megtérésük olyan erős volt, hogy inkább meghaltak volna, semhogy bűnt kövessenek el (lásd 19. v.).

B Készíts egy történelmi emlékművet!

Olvasd el Alma 24:17–26-os verseit! Képzeld el, hogy történelmi emlékművet emelnek ott, ahol ezek az események megtörténtek! Vázold fel, te mit szeretnél, hogyan nézzen ki ez az emlékmű, és szerinted mi legyen ráírva!



Az Úr elküldte prófétáit, hogy küldötteiként szolgáljanak és tudassák az Ő akaratát. A próféták időnként jövőbeli eseményeket is megjövendölnek. Alma 25. fejezete bámulatra méltó részletességgel bemutatja egy mártírhálált halt próféta, Abinádi egyes próféciainak a beteljesedését. Amint olvasol, gondolkozz el a mai próféta üzenetein, és azon, hogy tanácsainak követése miért eredményez nagyobb boldogságot!

A szentírások megértése

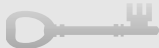

Alma 25

Magukhoz ragadták (5. v.) – jogtalanul vagy erővel elvették

Beteljesedett (12. v.) – igaznak bizonyult

Külsőséges szertartások (15. v.) – a Mózes törvényével kapcsolatos szertartások

A szentírások tanulmányozása



Alma 25 tanulmányozása során végezd el a B, majd az A vagy a C tevékenységet!

A Nézd meg a szentírásokat!

Olvasd el Alma 8:16-os és Alma 16:9-es verseit, melyek bepillantást adnak abba, hogy miért pusztult el Ammonihá népe! Foglald össze, hogy mi történt Ammonihá népével, és miért!

B Hogyan teljesedett be a prófécia?

- Abinádi jövendölt a vádlóit és azok leszármazottait illetően, miközben halálra égették. Móziás 17:14–19-es verseiben olvasd el Abinádi utolsó szavait, és készíts egy rövid, összefoglaló felsorolást e próféciajének egyes elemeiről!



- Tanulmányozd Alma 25:4–12-es verseit, hogy megnézd, milyen események töltötték be Abinádi szavait! A vers számát írd a listádon szereplő prófécia mellé!
- Beszélg a szüleiddel, tanárral, vagy más felnőtt egyházztaggal az utolsó napi próféták néhány olyan prófétai szavairól, melyek beteljesedtek! Írd le, amit megtudtál!

C Keresd meg a kulcsfontosságú elképzeléseket!

A lámániták közül sokan csatlakoztak Anti-Nefi-Léhi népéhez, és fogadták el Mózes törvényét. Keresd meg Alma 25:15–16-os verseiben azokat a kifejezéseket, melyek elmagyarázzák, miért volt akkoriban fontos része az evangéliumnak Mózes törvénye, majd egy mondatban foglald össze, hogy érzéseid szerint miért segített ez a törvény a nefitáknak!



A teljes idejű misszionáriusok gyakran térnek haza nagy lelkesedéssel. Amikor a hithű teljes idejű misszionáriusok hazatérnek, általában mit mondanak a misszionáriusi élményeikről, az általuk tanított emberekről, az Úrról? Alma 26. fejezetének olvasásánál képzelj el, hogy ott vagy, amikor Alma felidézi a misszióját! Dicsekvőnek tűnik vagy alázatosnak? Kinek tulajdonította a sikereit? Mit tanulhatsz példájából a háláról?

A szentírások megértése



Alma 26

Legmélyebb sötétség (3. v.) – nagyon mély üreg, feneketlen mélység

Isten nyája (4. v.) – az egyház

Csűrbe takarított kékék (5. v.) – az aratásra utal; szimbolikusan beszél azokról a megtértekről, akiket az egyházba hoznak



Végtelen (15. v.) – bőséges

A szentírások tanulmányozása



Alma 26 tanulmányozása során végezz el kettőt a következő tevékenységek (A–C) közül!

A Töltsd ki a táblázatot!

Alma 26:3–7-es verseiben Ammon leíró szavakkal illusztrálta a mondanivalóját. Másold le és töltsd ki a következő táblázatot:

Alma 26	Ammon szavai	Jelentés
3. v.	„A legmélyebb sötétségben”	Nagyon bűnös állapotban
3. v.	„Eszközök lehettünk [Isten] kezében”	
5. v.	„A vetés érett volt”	
5. v.		Az evangélium megosztásán fáradoztak és sikerben volt részük
5. v.		Egyházba hozott megtértek
6. v.		Kitartanak a hitben a kísértések idején
7. v.	„Az aratás Ura”	

B Válaszolj saját szavaiddal!

Nézd át Alma 26:10-es versét, és keresd meg, mit gondolt Áron, mit csinál Ammon!

1. Olvasd el Alma 26:11–16-os verseit, és foglald össze, érzéseid szerint mit mondott és tett valójában Ammon!

2. Jegyezz fel olyan példákat az életedből, amikor segítséget kaptál az Úrtól!

C Írj levelet!

1. Olvasd el a Tanok és szövetségek 18:13–16-os verseit, és sorold fel, milyen ígéreteket tett az Úr azoknak, akik megosztják az evangéliumot! Keresd meg Alma 26:1–4, 13–14, 35-ös verseiben azokat a szövegrészeket, melyek hasonlítanak ezekhez az ígérekhez, majd minden felsorolt ígértet mellé írd oda annak a versnek a számát, ahol szerepel!
2. Írj levelet egy általad ismert misszionáriusnak, vagy beszélj egy visszatért misszionáriussal, és mondd fel azokat a verseket Alma 26. fejezetéből, melyek legjobban tetszettek neked! Kérd meg őt, hogy röviden írjon neked a legnagyobb örömről, melyben az Úr szolgálata során volt része!



Annak ténye, hogy sok lámánita megtért az Úrhoz, és inkább életét áldozta, mintsem ismét kardot fogjon, megmutatja az Iránta mutatott bámulatos elkötelezettségüket. Alma 24. fejezetében olvasva figyelj meg, hogy ezeknek az odaadó és bűnbánó lámánitáknak a tettei még több lámánita megtérését segítették elő. Ám nem mindenkinek a szívét érintették meg a tetteik. Más lámániták (és elszakadó nefiták) továbbra is megpróbálták elpusztítani az anti-nefi-léhitákat. Alma 27. fejezetében meg fogod tudni, mit mondott az Úr erről a helyzetről. Olvasás közben gondold át a nefiták által hozott döntést! Te hogyan szavaztál volna? Miért? Milyen tekintetben vonatkozhat napjainkra a példájuk?

A szentírások megértése



Alma 27

Elpusztul (10, 12. v.) – meghal
Buzgóságuk, buzgó (27, 30. v.) – lelkes vágy, odaadás

Irtóztak (28. v.) – gyűlöltek, utálták

Rávenni (28. v.) – meggyőzni, rábeszélni

A szentírások tanulmányozása

Alma 27 tanulmányozása során végezz el kettőt a következő tevékenységek (A–C) közül!

A Mi volt a terv?

A következő táblázat segíteni fog annak követésében, hogy milyen problémával szembesült Alma, és milyen terv kivitelezése mellett döntött. Másold le a jegyzetfüzetedbe a táblázatot, majd használd fel Alma 27:1–12-es verseinek információit, melyek segíteni fognak a kitöltésben!

Az anti-nefi-léhiták biztonsága

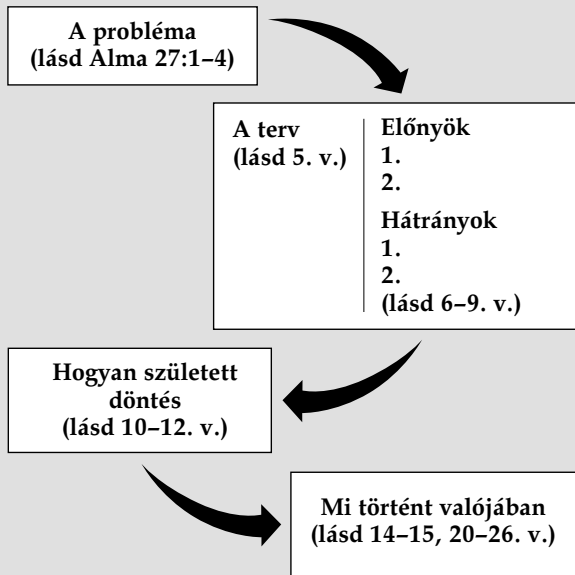

B Mik a kitételek?

- Alma 27:18 szerint ki tapasztalja meg a legnagyobb örömet és boldogságot?
- Ki nem tudja meg soha, hogy igaz-e Alma 27:18 tanítása? Ki az, aki biztosan nem tudja meg?

C Keress meg szavakat és kifejezéseket!

- Alma 27:27–30-as verseiből sorold fel azokat a szavakat és kifejezéseket, melyek megkülönböztetik az anti-nefi-léhitákat, akik Ammon népe voltak!
- Ezek közül mit szeretnél különösképpen, melyik által ismerjened? Miért?



Helyesnek és megfelelőnek tűnt megengedni Ammon népének azt, hogy olyan földön éljenek, ahol a nefiták élnek. Ám mi van akkor, ha egy ilyen döntéssel egy apának vagy egy testvérnek az őket védő csatában történő elvesztése is együtt jár? Alma 28. fejezet megmutatja, mennyire voltak elkötelezettek a nefiták amellett, hogy megvédjék azokat, akiknek szükségük van erre, és azt tegyék, amit az Úr tudomásuk szerint elvár tőlük. Szentelj különös figyelmet a fejezet utolsó verseinek, melyekben Mormon emlékeztet minket, hogy az Alma 28. fejezetében olvasott sok szenvedésnek és bánatnak nem kellett volna megtörténnie. Megmondta, mi ennek és egyéb „egyenlőtlenségeknek” az igazi oka – vagyis más szavakkal, miért történnek olyan események, melyek valójában nem igazságosak vagy jogosak. Arra is emlékeztetett minket, hogy mi előzheti meg az ilyen események előfordulását.

A szentírások megértése

Alma 28

Jajgatás (4. v.) – nagy szomorúság, gyász

Kimondhatatlan (8. v.) – olyan, amiről úgy látszik, hogy lehetetlen megérteni

Kárhozat (11. v.) – gyötrelem, nyomorúság

Ujjonganak (12. v.) – ünnepelnek, örömet fejeznek ki, örülnek

A szentírások tanulmányozása

Alma 28 tanulmányozása során végezd el az A tevékenységet!

A Mondd meg, mi az erkölcsi tanulság!

Alma 28:13-as versében Mormon leírta az első „láthatjuk tehát” kijelentést. Ezt követően elmagyarázott egy tanulságot, mely a leírt eseményekből szűrhető le. Saját szavaiddal foglald össze az általa tanított leckét, és magyarázd el, hogyan kapcsolódik a fejezetben említett eseményekhez! Alma 28:14-es versében még két „láthatjuk tehát” kijelentés található. Ezeket megjelölheted a szentírásaidban!

Alma 29

„Ó, bárcsak angyal lehetnék!”

A becsülettel szolgált misszió sok értékes élményt ad, valamint lehetőségeket a lelki fejlődésre. Olyan érzést eredményez, mely örömmel tölti el a szívet. Alma 29. fejezetének olvasásakor próbáld meg átérezni az Alma által érzett örömet, amikor azokra az áldásokra gondolt, melyeket az Úr munkájában való részvétel kapcsán kapott ő és mások. A mai misszionáriusok ugyanilyen örömet érezhetnek, amint szolgálatukkal áldásban részesítenek másokat. Azt is figyeld meg, hogy milyen hatással volt Alma öröme a vágyaira!

A szentírások megértése



Alma 29

Rám bízott, rendel (3–4. v.) – ad, kijelöl

Megingathatatlan (4. v.) – megváltoztathatatlan

Lelki gyötrelmet (5. v.) – megbánást, lelkiismeret-furdalást

Jónak lát (8. v.) – megfelelőnek tart

A szentírások tanulmányozása



Alma 29 tanulmányozása során végezz el kettőt a következő tevékenységek (A–C) közül!

A Adj tanácsot!

Az Alma 29. fejezetében tanultak felhasználásával írd egy tanácsokat adó levelet egy fiatalembernek, aki útban van missziója területe felé! Legalább két elképzelést írd le Alma 29. fejezetéből a nagyszerű misszionárius hozzáállását illetően!

B Vegyél észre egy fontos szót!

Az eszembe jut és a gondolok szó jó néhányszor előfordul Alma 29:10–13-as verseiben. Jó ötlet lehet megjelölni ezeket!

1. Mire emlékezett Alma? Miért emlékezett ezekre a dolgokra?
2. Te mire emlékszel, amikor növelni akarod a lelki fogékonyságodat?

C Határozz meg egy szót!

Alma 29:13–17 szerint hogyan határozná meg Alma a *siker* szót, amikor valaki az Úr szolgálója – például misszionárius? (Lásd Alma 8:15-ös versét, hogy megnézd, korábban mit mondott az angyal Almának, ami okot adott neki arra, hogy látszólag sikertelen erőfeszítéseknek is örüljön!)

Alma 30

Korihór, az antikrisztus

Ezra Taft Benson elnök emlékeztetett minket, hogy „A Mormon könyve leleplezi Krisztus ellenségeit. Krisztus alázatos követőit megerősíti napjaink gonosz tervei, stratégiái és az ördög tanai ellen. A Mormon könyvben található elpártolók típusai hasonlítanak a maiakhoz. Isten, végtelen előrelátásával, úgy formázta me a Mormon könyvét, hogy meglássuk a rosszat és tudjuk, hogyan győzedelmeskedjünk napjaink hamis iskolai, politikai, vallási és filozófiai elképzeléseivel szemben” (“The Book of Mormon Is the Word of God”, Ensign, 1988. január, 3. o.).

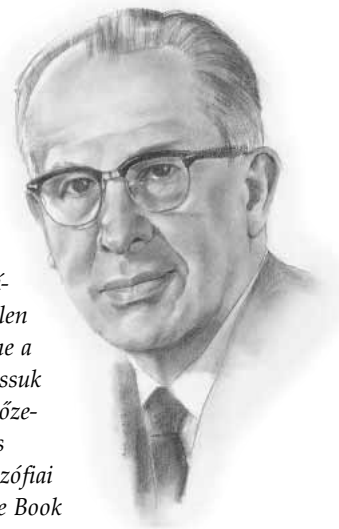

Úgy tűnik, Alma 30. fejezete azok közé tartozik, melyekről Benson elnök beszélt. Egy antikrisztusról olvasol majd benne, akinek érvelése nagyon hasonlít egyes mai emberek tanításaihoz és hitéhez. Olvasás közben keresd meg a hibákat logikájában, mellyel úgy állította be hamis és gonosz tanításait, mintha azt minden intelligens ember elfogadhatná. Ez a fejezet nagyon értékes lehet abban, hogy segítséget kapjunk napjaink hamis tanításainak felismerésében és elutasításában.

A szentírások megértése



Alma 30

Örült (16. v.) – izgatott és zavart

Emelt fővel jár, felemeli a fejét (18, 23. v.) – nem érez büntudatot, gögös

Elferdít (22, 60. v.) – megváltoztat, megront

Gyakorol (23. v.) – joggatlanul vagy erőszakkal elvesz

Meggazdagodik, élésködik (27, 31–32. v.) – sokkal többet vesz el, mint ami szükséges, végletekig luxusban él

Látomás (28. v.) – hirtelen, meggondolatlan vágyak

Káromol, támad (29, 31. v.) – sért, kritizál

Istenkáromlás (30. v.) – szent dolgokról tiszteletlenül beszélni

Felfuvalkodva (31. v.) – egyre hangosabban éshevesebben beszélve

Hirdeti (44. v.) – bizonyítékát mutatja, jelzi

Szólalni, szólni (49–50. v.) – beszélni

Érzéki (53. v.) – világi, nem lelki

Alma 30:12–50 – Az egyház kritizálása és jelkeresés

Joseph Smith próféta azt tanította: „Aki másokat elítélve, az egyházban hibát keresve feláll és azt mondja, hogy rossz úton járnak, de ő igazlelkű, arról biztosan tudhatjátok, hogy az az illető úton van a hitehagyás felé, és ha nem tér meg, akkor ahogy él az Isten, ő el fogja hagyni a hitet. Ez a tantétel éppen olyan helyénvaló, mint az, amit Jézus szögezett le, mondván, hogy aki jelt keres, az házasságtörő; és ez a tantétel örök, változatlan, és szilárd, akár a menny oszlopai; mert amikor láttok egy jelt keresőt, akkor biztosak lehettek abban, hogy házasságtörő emberről van szó” (*Teachings of the Prophet Joseph Smith*, 156–157. o.). Ennek az utóbbi kijelentésnek az igazságát láthatjuk Alma 30:18, 53-as verseiben.

A szentírások tanulmányozása

Móziás 30 tanulmányozása során végezd el az A vagy a B, majd a C vagy a D tevékenységet!

A Magyarázd el a hatásokat!

Elder Boyd K. Packer, a Tizenkét Apostol Kvórumának tagja, azt tanította: „A megértett igaz tan megváltoztatja a hozzáállást és a viselkedést” (*Conference Report*, 1986. október, 20. o.; vagy *Ensign*, 1986. november, 17. o.). Azt is elmondhatjuk, hogy a hamis tanokba vetett hit szintén megváltoztatja a hozzáállást és a viselkedést. Ezt Korihór történetéből láthatjuk.

1. Készíts egy táblázatot, négy oszloppal, hasonlóan az alábbihoz! Az első oszlopban sorold fel Korihór legalább öt olyan tanát vagy tanítását, melyet Alma 30:13–18-as verseiben igazságként jelentett ki! A második oszlopban írd le, hogy szerinted milyen hatással lehet valakinek a hozzáállására és viselkedésére az, ha hisz ebben a tanban! A harmadik oszlopba írd le az igaz tant! Az utolsó oszlopban aztán írd le, az igaz tan milyen hatással lehet valakinek a hozzáállására és viselkedésére!

Az igaz és a hamis tan hatásai

Korihór hamis tana	A hozzáállásra és viselkedésre gyakorolt hatások	Igaz tan	A hozzáállásra és viselkedésre gyakorolt hatások

2. Alma 30:17–18 szerint milyen hatással volt vagy szeretett volna lenni Korihór az emberek hozzáállására és viselkedésére?

B Deríts fényt a logika hibáira!

Amikor valaki vitatkozik, gyakran próbálja logikusan tenni azt, hogy megmutassa, mennyire ésszerű az álláspontja. A logikus érvelés azonban olyan elképzeléseken alapszik, melyben valaki hisz, vagy amit igaznak tart. Korihór sem volt kivétel ez alól.

Alma 30:12–18-as verseiben két „logikus” következtetést vont le. Ezeket nevezhetjük logikája és érvelése eredményeinek, és az „így”, illetve a „tehát” szavakkal vezeti be őket, melyet úgy is lehetne mondani: „ebből logikusan az következik, hogy ...”.

1. Keresd meg Korihór következtetését a 15. versben! Ezt követően nézd meg, mit gondolt igaznak, amiből erre a következtetésre jutott!
2. Keresd meg Korihór következtetését a 17. versben! Ezt követően nézd meg, mit gondolt igaznak, amiből erre a következtetésre jutott!
3. Mi a gond Korihór feltételezéseivel annak tekintetében, hogy mi igaz?
4. Korihór megkérdezte a hívőket, honnan tudják, hogy igaz, amiben hisznek. Ugyanezt Korihórtól is megkérdezhetnénk. Figyeld meg, mit kérdezett tőle Alma a 40. versben! A 41. és a 44. versben milyen bizonyítékokat hozott fel Alma arra, hogy amiben ő hisz, az igaz?

C Ma hogy mondjuk?

Alma 30:12–18, 23–28-as verseiből sorold fel Korihór öt olyan kijelentését, melyet ma is felhoznak érvként az emberek Jézus Krisztus igaz evangéliuma ellen! Korihór kijelentései mellé írd le, ma hogyan érvelnek ezzel az emberek!

D Támaszd alá ezt a következtetést!

Alma 30:60-as versében Mormon elmagyarázza, hogy mit akar, mit tanuljunk meg Korihór példájából. Az Alma 30-ban tanultak felhasználásával készíts egy felsorolást azokról a dolgokról, melyek alátámasztják Mormon kijelentését!



Alma 30. fejezetének végén azt olvassuk, hogy Korihór meghalt, míg a zorámitáknak nevezett nép között koldult. Alma 31. fejezetében Almáról és másokról olvasunk, amint elmennek, hogy hirdessék közöttük az evangéliumot. Bár Korihórt eltaposták, elképzeléseinek nagy része megjelent a zorámiták vallásában. Keresd ezeket a fejezet olvasásakor! Alma 31. fejezetében két, egymástól nagyon eltérő imát is olvasol majd. Ennek megtételekor gondold át, mit árulnak el ezek az imák azokról, akik mondják őket!

A szentírások megértése



Alma 31

Érintkezés (4. v.) – barátságos kapcsolat és kommunikáció

Szakadók (8. v.) – lázadók, disszidensek

Kérkednek (27. v.) – tele vannak göggel és hiúsággal

Hiteltenség (30. v.) – a hűség hiánya

Kézét rátette (36. v.) – papsági áldást adott

Alma 31:3 – A zorámiták



A Mormon könyvében két olyan embercsoport van, akiket zorámitáknak hívtak. Az elsőbe Zorámnak, Lábán szolgálójának a leszármazottai tartoznak, aki Nefivel együtt hagyta el Jeruzsálemet. A másodikba egy nefita hitehagyó, Zorám követői, aki lázadásban Nefi és az Úr útjai ellen vezette népét.

Alma 31:5 – Az ige ereje

Érdekes megfigyelni, hogy Alma lelki gyógymóddal kívánt megoldani egy politikai problémát. A nefiták aggódtak, hogy a zorámiták háborúra serkentik a lámánitákat a nefiták ellen. Alma úgy érezte, hogy ennek megakadályozására az a legjobb mód, ha az evangéliumot hirdetik a zorámitáknak, és lehetőséget adnak nekik a szívbeli változásra. Alma úgy döntött, hogy a probléma okát kezeli, nem a tüneteket.

Egy „Az ige hatalma” című beszédben Ezra Taft Benson elnök azt tanácsolta a papsági vezetőknek, hogy az egyházban a problémák gyökereit kezeljék: „Gyakran nagy erőfeszítéseket teszünk azért, hogy cövekeinkben növelni próbáljuk az aktivitás szintjét. Szorgalmasan dolgozunk azon, hogy emeljük az úrvacsorai gyűlések látogatók százalékát. Igyekszünk, hogy fiatal férfaink nagyobb arányban menjenek misszióba. Megpróbáljuk javítani azok számadatát, akik a templomban kötnek házasságot. Mindezek dicséretre méltó erőfeszítések, és fontosak a királyság növekedéséhez. Amikor azonban az egyes egyháztagok és családok rendszeresen és következetesen megmártóznak a szentírásokban, akkor abból automatikusan következnek a tevékenység más területei. Megerősödnek a bizonyosságok. Nagyobb lesz az elkötelezettség. Megerősödnek a családok. Árad a személyes kinyilatkoztatás” (Ensign, 1986. május, 81. o.).

A szentírások tanulmányozása



Alma 31 tanulmányozása során végezz el kettőt a következő tevékenységek (A–C) közül!

A Írj példát!

Alma 31:5-ös versében arról olvasol, hogy Alma hite szerint Isten igéjének hatalmában állt annak megtételére inspirálni az embereket, amire kard vagy más eszköz nem volt képes rávenni őket. Hozz fel egy példát a saját életedből, mely megmutatja, hogyan motiváltak téged a szentírások vagy az egyházi vezetők tanításai olyan viselkedésre, melyre senki más nem kényszeríthetett volna.

B Kösd össze!

Alma 31:8–20-as verseiből írd ki olyan kifejezéseket, melyek megmutatják, miben hasonlítottak a zorámiták gonosz tanításai és szokásai azokhoz, amiket Korihór tanított! Az egyes kifejezések után írd le Alma 30. fejezetéből azt a versszámot, ahol Korihór ezt az elképzelést tanítja!

C Hasonlíts!

Hasonlítsd össze a zorámiták hozzáállását és imáját Alma 31:13–18, 23-as verseiben Alma hozzáállásával és imájával Alma 31:24–38-as verseiben! Legalább két olyan fontos dolgot hasonlíts össze, amiben különböznek! Fejezd be annak leírásával, hogy szerinted mit kellene megtanulnia ebből a mai olvasóknak, ami segíthet nekik az ima tantételének tekintetében!



Alma 32 Kísérlet az igével

Alma 31. fejezetében a zorámiták közötti misszionáriusi munkáról olvastál. Ha Alma helyében lettél volna, akkor mit akartál volna megtanítani nekik? Hogyan tanítottad volna meg ezt?

Alma 32. fejezete a misszionáriusok egyik kedvence, mert segít elmagyarázni az általuk tanított embereknek, hogyan tudhatják meg az evangéliumi tantételek igaz voltát. Ám nem csak az egyház érdeklődőinek szól. Lelki fogékonyságunk szintjétől függetlenül mindannyian alkalmazhatjuk az Alma által ebben a fejezetben tanított tantételeket.

A szentírások megértése



Alma 32

Szegényes (2. v.) – durva, egyszerű

Tartották (3. v.) – értékelték

Szemét (3. v.) – kis értékű vagy hasznú

Kellett (13–16, 25. v.) – a körülmények arra kényszerítettek

Közli (23. v.) – adja

Zavarba hozza (23. v.) –
összezavarja

Szunnyadozik (34. v.) – tétlen,
nincs használatban

Rossz (39. v.) – természetlen,
nincs benne táplálék a növekvő
dolgok számára

Elnyeritek (43. v.) – aratjátok le,
gyűjtitek be

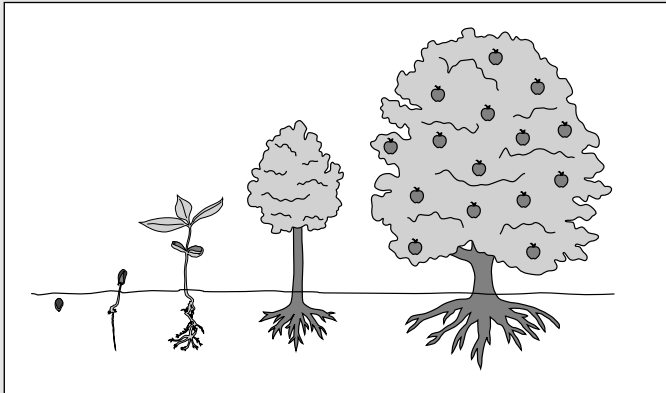

Alma 32:21–22 – Mi a különbség aközött, hogy elhiszünk, hiszünk vagy tudunk valamit?

Ha elhiszünk valamit, az lehet tétlen, csupán elfogadása annak, hogy valami igaz, míg a hit tevékeny. A hithez az is kell, hogy elhiggyünk valamit, és az is kell, hogy bízzunk. Magabiztosságot és meggyőződést ad, mely cselekedetre indít. Anélkül nem lehet hitünk, hogy elhinnénk valamit, de előfordulhat az, hogy elhiszünk valamit, de nincs hitünk. Nem elég tehát csupán elhinni Jézus Krisztust. Az evangélium csak akkor áldja meg az életünket, ha hitünk van, ami arra indít, hogy kövessük Őt. A hithez hasonlóan a tudás esetében is szükség van cselekedetre ahhoz, hogy javunkra váljon. Ha nem cselekszünk a tudás szerint, akkor csupán annak tudata, hogy valami segíthet vagy árthat nekünk, semmi jóval nem szolgál. Van egyfajta különleges tudás, mely akkor érkezik el, ha hitet gyakorlunk és igyekszünk az evangélium szerint élni. Amikor hittel azok szerint cselekszünk, amiket elhiszünk, a szellem megérinti a szívünket és az elménket. Lelki tanúbizonyságot kapunk a Szentlélektől, melynek révén elmondhatjuk: „tudjuk”, hogy Krisztus az Üdvözítőnk és az egyház igaz. (Lásd James E. Talmage, *Articles of Faith*, 96–100. o.)

A szentírások tanulmányozása

Alma 32 tanulmányozása során végezz el kettőt a következő tevékenységek (A–C) közül!

A Szentírás memoriter – Alma 32:21

- Írj egy példát, mely illusztrálja, hogyan mutatja meg valaki hitét az, ha engedelmeskedik Isten parancsolatainak! Példádban mutass rá, milyen tekintetben nincs az illetőnek „tökéletes tudása”, de „reméli” azokat a dolgokat, melyek nem láthatók, de igazak!
- Tegyük fel, hogy egy barátoddal a hitről beszélgetsz. Elmondod, mit mondott Alma a hitről Alma 32:21-es versében. Barátod ezt követően megkérdezi: „De honnan tudhatod valami nem látott dologról, hogy igaz?” Hogyan válaszolnál? Mondj konkrét példát olyan valamire, amiről tudod, hogy igaz, de nem látható!

B Írd le az utasításokat!

Írd le lépésről lépésre annak a „próbának” az utasításait, melyről Alma 32:27–43-as verseiben beszél Alma! A figyelmeztetéseket is mindenképpen írd le, hogy mi akadályozhatja meg a megfelelő eredmény elnyerését!

C Keres és magyarázz meg egy ismételt elképzelést!

Keress meg három olyan szót, mely Alma 32:41–43 minden versében előfordul! Magyarázd el, hogy szerinted miért fontos ez a három jellemvonás vagy tulajdonság a lelki növekedés és megértés folyamatában! Ezeket a szavakat megjelölheted a szentírásaidban!



Alma 32. fejezetében Alma a lelki hitben és tudásban való növekedés folyamatáról tanította a zorámitákat. Arra biztatta őket, hogy Isten szava által ültessenek el szívükben evangéliumi igazságokat, és elmagyarázta, hogyan növekedhet a világosság, az öröm és az örök élet hatalmas fájává Isten szavának magja. Alma 33. fejezetében konkrét evangéliumi igazságokról olvasunk, melyekről szerette volna, ha akkor „elültetik”. Figyeld meg, hogyan válaszoltak Alma tanításai konkrétan azokra a kérdésekre és problémákra, melyeket Alma 31–32. fejezeteiben a zorámiták között látott!

A szentírások megértése

Alma 33

Nagyon tévedtek (2. v.) – nagy hibát követtek el

Jelkép (19. v.) – szimbólum, hasonlatosság
Felnéz (21. v.) – körbenéz

Alma 33:3–17 – Zénós és Zénok

Lásd „A szentírások megértése” részt 1 Nefi 19:10-nél (30. o.)!

Alma 33:18–22 – Miért emelt fel Mózes egy rúdra tűzött kígyót?

Elder Bruce R. McConkie, aki a Tizenkét Apostol Kvórumának tagja volt, azt tanította: „Amikor az Úr »tűzes kígyókat« küldött közéjük, és sokakat megmártak és sokan meghaltak Izráel népéből, Mózes a pusztaságban készített egy rézkígyót, és egy rúdra tűzte azt. Akkor mindazok, akiket megmártak a mérges csúszómászók, és hittel rátekintettek a rézkígyóra, éltek, a többiek pedig meghaltak. Miért? Mert Mózesnek Isten parancsolta meg ennek megtételét, és ez szertartás volt Izráelben – olyan szertartás, melyet azon tény hasonlatosságára végeztek, hogy a megígért Messiást is fel fogják emelni a keresztre, és akik hittel tekintenek rá, azok élni fognak, a többiek pedig meghalnak” (*The Mortal Messiah: From Bethlehem to Calvary*, 4 kötet. [1979–1981], 1:476–477. o.).

A szentírások tanulmányozása

Alma 33 tanulmányozása során végezd el az A vagy a B tevékenységet!

A Az Úr megoldásai

1. Alma 31:8–23 és 32:2–5-ös verseiben a zorámiták gondjairól olvastunk, és arról, hogy milyen sok tekintetben letértek az útról. Nevezd meg legalább két problémájukat és hamis tanításukat, majd foglald össze, mit tanított Alma a 33. fejezetben, mely választ és megoldást adott az általad felsorolt dolgokra!
2. Miért volt fontos az, hogy Alma Isten szavának próbára tételéről tanítsa a zorámitákat (Alma 32-ben), mielőtt tanácsot ad nekik arra vonatkozóan, ahogyan megoldhatják a problémáikat (Alma 33-ban)?

B Kígyó egy rúdon

1. Olvasd el 4 Mózes 21:4–9-es és Alma 33:18–22-es verseit, és magyarázd el, hogyan jelképezte (szimbolizálta) a rúdra tűzött rézkígyó Jézus Krisztust (ha szükséges, segítségért lásd „A szentírások megértése” részt Alma 33:18–22-nél)!
2. Hogyan segíthet életedben az, ha Krisztusra tekintesz vagy felé fordulsz?



Alma 34

A megváltás örök terve

Előfordult már veled, hogy eltévedtél? Alma 34. fejezetében Amulek bizonyosságot tesz arról, hogy ha nem lenne az Üdvözítő által hozott kiengesztelés, akkor az egész emberiség két különböző halált halna, és örökre elveszett lenne. Ilyen komoly hatással van Ádám bukása az egész emberiségre. Olvasás közben gondold át, hogyan segít nekünk Jézus Krisztus kiengesztelése e halálok legyőzésében! Ne felejtse el, hogy a mi részvételünkre is szükség van ahhoz, hogy minden olyan áldást elnyerjünk, melyet Isten megoáltásra vonatkozó terve ad. Ehhez meg kell tennünk azt, amit Mennyei Atyánk elvár tőlünk. Nézd meg, mit kell tenned ahhoz, hogy eleget tegyél a tervének!

A szentírások megértése

Alma 34

Különváltatok (2. v.) – fellázdadtatok, elhagytátok a hitet

Szükséges (9–10, 13. v.) – elengedhetetlen

Mit sem ér (28. v.) – értéktelen, nem segít nektek

Salak (29. v.) – szemét, kis értékű vagy hasznú

Kárhozzát (40. v.) – kritizál, sérteget

Alma 34:9–14 – „Nagy és utolsó áldozat”

Amulek azt tanította, hogy csak egy „végtelen, vagyis örökre szóló áldozatnak” áll hatalmában az, hogy Isten gyermekeit megváltsa Ádám bukásától, mely bűnt és halált hozott a világba (lásd Alma 34:10–12). Elder Russell M. Nelson azt tanította: „Jézus volt az egyetlen, aki ilyen végtelen kiengesztelést ajánlhatott fel, mivel Ő halandó anya és halhatatlan Atya gyermekeként született. Eme egyedülálló születési előjog következtében Jézus végtelen Lény volt” (Conference Report, 1996. október, 46. o.; vagy *Ensign*, 1996. november, 35. o.).

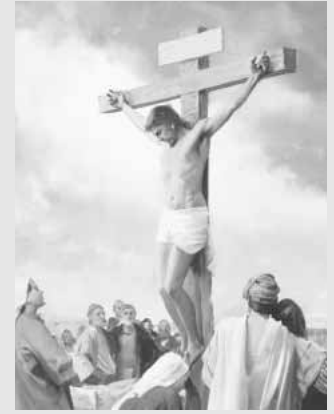

Alma 34:32–34 – Miért fontos még ebben az életben bűnbánatot tartani és felkészülni?

Elder Bruce R. McConkie azt tanította: „Ez az élet adatott az embereknek arra, hogy bűnbánatot tartsanak és felkészüljenek az Istennel való találkozásra. Akiknek még ebben az életben lehetőségük van az igazság elfogadására, azok tartoznak azzal, hogy elfogadják; máskülönben az üdvözülés teljessége megtagadtatik tőlük. Hiábavaló az úgynevezett halálos ágyi bűnbánat jutalmainak reménye” (*Mormon Doctrine*, 631. o.).

A szentírások tanulmányozása

Alma 34 tanulmányozása során végezz el kettőt a következő tevékenységek (A–D) közül!

A Miből áll a bizonyosság?

Alma 34:8–16-os versei feljegyzik Amulek bizonyosságának egy részét.

1. Alma 34. fejezetében nézd át a következő szentírásrészeket, és írd le a jegyzetfüzetedbe, hogy szerinted mit jelentenek: 8–9; 10–12; 13–14; és 15–16-os versek.
2. Magyarázd el, hogy szerinted mi volt az alapja Amulek bizonyosságának!
3. Amulek bizonyosságának mely része képezi részét a te bizonyosságodnak is?

B Írj levelet!

Egy barátod elmondja neked, hogy már nem imádkozik, mert nincs külön helye, ahova elvonulhat, és nem tudja, miről imádkozzon. Tanulmányozd Alma 34:17–27-es verseit, és írd neki egy levelet Amulek tanácsa alapján, melyben öt javaslatot tesz arra, hogy hol és mikor, valamint miről imádkozzon!

C Szentírás memoriter – Alma 34:32–34

Aggódsz egy barátod miatt, aki nem tartja be a parancsolatokat. Az alábbiakban felsoroljuk a megjegyzéseit. Írd le ezeket a jegyzetfüzetedbe! Ezt követően írásban reagálj mindegyikre! Válaszodba vegyél bele szavakat és kifejezéseket Alma 34:32–34-es verseiből!

1. „Majd a misszióm előtt megbánom a bűneimet, de addig szeretnék egy kicsit szórakozni.”
2. „Hát, ha meghalok, még a szellemvilágban is bűnbánatot tarthatok. Elvégre nem azért van?”

D Írj egy kérdéssort!

Alma 34:37–41-es verseinek mindegyikéhez írd egy olyan kérdést, melyet az adott vers megválaszol! Mindegyik kérdéshez írd oda a választodat!



Az evangélium szerinti élet időnként nagy kihívások elé állít minket az életünkben. Előfordulhat, hogy munkahelyet kell változtatnunk, új barátokat kell választanunk, vagy még ennél is többet kell tennünk. Alma 35. fejezetének elolvasásakor figyelj meg, milyen komoly változások álltak be azon zorámiták életében, akik hittek Alma és Amulek szavaiban, és hogyan adott nekik az Úr módot arra, hogy örömet találjanak az evangéliumban! Gondold át, hogyan adhat ez neked reményt a kihívások közepette, melyekkel szembesülsz!

A szentírások megértése

Alma 35

Megtárgyalták (3. v.) – beszéltek, tanácskoztak
Mesterség (3. v.) – foglalkozás
Csellet (5. v.) – titokban

Egyre jobban megkeményíti a szívét (15. v.) – ellene szegül az igazlelkűségnek

A szentírások tanulmányozása

Alma 35 tanulmányozása során végezz el egyet a következő tevékenységek (A–C) közül!

A Fedd fel a tikos tervet!

Tegyél úgy, mintha kém lennél, aki beszivárgott a zorámita vezetőségbe! Alma 35:1–6 elolvasása után írd egy emlékeztető feljegyzést, mely leírja a zorámiták gonosz tervét és azt, amilyen hatással lesz azokra, akik az evangéliumi tantételek szerint élnek!

B Írj híradást!

Olvasd el Alma 35:7–12-es verseit, és írd egy újságcikket a jersoni vészhelyzetről! Ez tartalmazza a következőket:

1. Főcím.
2. Példa a zorámiták fenyegetéseire, mely szerinted elhangzott.
3. Az ammoniták reagálásának összegzése, és hogy az miként javíthat néhány helyzeten ott, ahol élsz.

C Jellemezd az érzéseket!

1. Gondolkozz el Alma 35:14–16-os versein, és írd le Alma érzéseit a helyzetről, valamint azt, hogy mit tett!
2. Miben hasonlít ez ahhoz, amit az utolsó napi szent próféták tanítottak és tanítanak nekünk családjaink felkészítéséről az előttünk álló, megjövendőlt nehéz időszakokra?

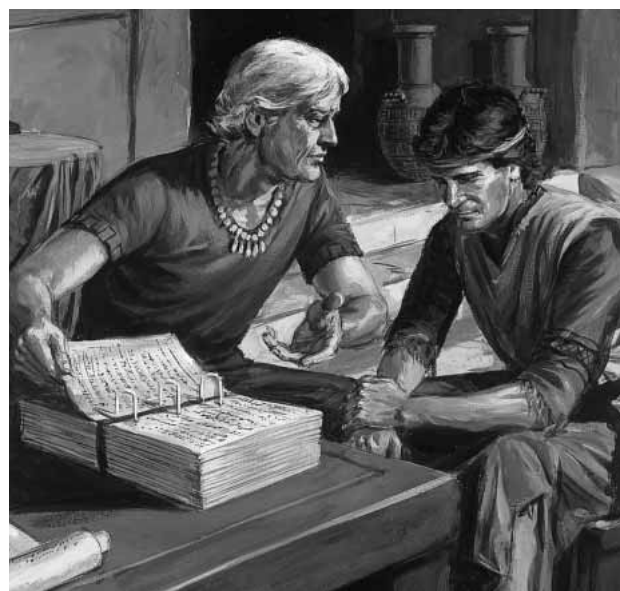

Hogyan készíti fel gyermekeit egy szerető apa arra, hogy ellenálljanak a Sátán kísértéseinek? Hogyan inspirálhatja őket arra, hogy a világ fizikai bájainál jobban vágyjanak az evangélium áldásaira? Alma 36–42-es fejezetei feljegyzik Alma próféta fiainak adott

tanácsát. *Tanulmányozd ezeket a fejezeteket imádságos lélekkel, hogy megértsd, mit akart Alma, mit tudjanak és tegyenek a gyermekei! A általa tanított igazságok halandó és örök áldásokat ígérnek, melyek minden olyan dolgot felülmúlnak, amit a Sátán kínálhat.*

A szentírások megértése



Alma 36

Testi (4. v.) – fizikai, halandó

Testi ész (4. v.) – a világ bölcsessége

Mérhetetlenül, végtelenül (21. v.) – intenzíven

Alma 36:18 – Keserőséggel tele

Akkor vagyunk „keserőséggel tele”, amikor lelkiismeret-furdalást, vagy mély bánatot érzünk valami miatt, amit rosszul tettünk. Viszont nem mindenki enged meg magának, hogy érezze ezt a lelkiismeret-furdalást. Spencer W. Kimball elnök azt tanította, hogy „akik ezt az alternatívát választják, azok végül érzéketlenekké válnak és elvesztik a bűnbánatra irányuló vágyukat. A másik alternatíva annak engedése, hogy a lelkiismeret-furdalás teljes mértékben átértzett bánathoz, majd bűnbánathoz, végül pedig a megbocsátás elnyeréséhez vezessen minket” („The Gospel of Repentance”, *Ensign*, 1982. október, 4. o.).

A szentírások tanulmányozása



Alma 36 tanulmányozása során végezz el kettőt a következő tevékenységek (A–C) közül!

A Emlékezz atyáid fogságára!

Alma 36. fejezete Alma, Hélamán fiának adott azon tanácsával kezdődik és zárul, hogy emlékezzen atyáik fogságára és arra, hogy végül Isten hatalma által szabadultak ki (lásd Alma 36:2, 28–29). Figyeld meg, hogyan használta Alma saját életét e tantétel példajaként!

1. Olvasd el Alma 36:6–16-os verseit, és írd le, milyen tekintetben volt fogságban Alma!
2. Olvasd el a 17–21-es verseket, és írd le, milyen tekintetben szabadította ki Almát Isten hatalma!
3. Írj egy rövid bekezdést, melyben elmagyarázod, hogyan segítenek neked ezek az események hinni Isten hatalmában, mely megszabadít az élet próbatételeitől, amik látszólag fogva tartanak.

B Nevezd meg az alkotóelemeket!

Alma 36:13–24-es versei alapján bizonyítsd be azt, hogy Alma megtapasztalta a bűnbánat következő alkotóelemeinek mindegyikét!

1. A bűn felismerése
2. Isten szerint való szomorúság érzése
3. Beismerés
4. Jóvátétel (az elvesztett visszafizetése)

C Magyarázd el a kulcsszavakat!

Gondold át az Alma 36:25–29-ben felsorolt áldásokat! A következő kulcsfontosságú kifejezések vagy szavak mindegyike esetében

foglald össze az ahhoz kapcsolódó áldásokat, és magyarázd el, hogy miért fontosak ezek az áldások!

1. „Újjászülettek Istenben” (26. v.)
2. „Megsegített” (27. v.)
3. „Fel fog támasztani” (28. v.)



Alma 37

„Fiatalon tanulj bölcsességet”

Használtál már irányítót? Mire jó az irányító? Vannak olyan időszakok, amikor lelki irányítóra van szükségünk, mely vezet és irányít minket. Az Úr adott nekünk egy lelki irányítót. Alma 37. fejezetének olvasásánál nézd meg, mi ez a lelki irányító, és most mennyire segíthet neked!

A szentírások megértése



Alma 37

Szent írás (5. v.) – szentírás

Zavarba hoz (6. v.) – összezavar

Fordító eszközök (21. v.) – az Urim és a Tummim

Gazélem (23. v.) – egy olyan név, melyről úgy tűnik, hogy egy ismeretlen látnoknak adatott

Irtózzanak (29. v.) – gyűlöljék

Különös (39. v.) – gondosan elkészített, részletes

Elenyhültek, nem figyeltek, restek voltak (41, 43, 46. v.) – lusták voltak

Boldogság (44. v.) – nagy öröm

Völgy (45. v.) – a halandó életet szimbolizáló völgy

Alma 37:21–31 – A huszonnégy lemez és a titkos szövetségek

Alma figyelmeztette Hélamánt, hogy őrizze a járedita feljegyzést (a huszonnégy aranylemezt), és így a járeditákat elpusztító titkos szövetségek esküi, jelei és szövetségei ne jussanak a nefiták tudomására. Elder Bruce R. McConkie azt írta: „Minden korban voltak olyan csoportok, szervezetek, egyházak és kormányok, melyeknek hasonló titkos szövetségeik és céljaik voltak – mindet a Sátán inspirálta” (*Mormon Doctrine*, 471. o.).

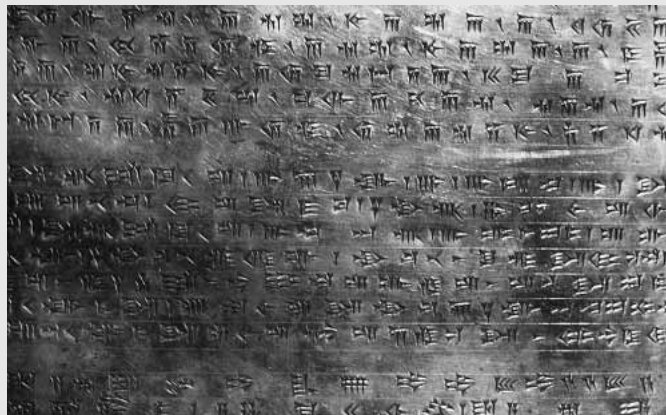

A szentírások tanulmányozása

Alma 37 tanulmányozása során végezd el az A vagy a B, és a C tevékenységet!

A Szentírás memoriter – Alma 37:6–7

Úgy tűnik, egyesek azt gondolják, hogy a szentírások csak a múlt írásai, és ma semmiben nem segíthetnek nekik.

1. Nézd át Alma 37:6–7-es verseit, és mondj példát egy olyan „kis és egyszerű” szentírás-versre, mely áldást hozott az életedbe!
2. Tanulmányozd Alma 37:8–20-as verseit, sorolj fel legalább három olyan „bölcs célt”, mely miatt megőriztettek a szentírások, és foglald össze, hogyan áldhatják meg ma az embereket ezek a célok!

B Szentírás memoriter – Alma 37:35

Gondold át Alma 37:35-ös versét, és azt, hogy mi módon tanítanád azt egy öt éves gyereket! Vázold fel, hogy mit mondanál, és támaszd alá az elképzeléseidet a 36–37-es vers információival!

C Írj használati utasítást!

Alma 37:38–47-es verseiben Alma a liahónát, vagyis az irányítót a szentírásokhoz, vagyis „Krisztus szavához” hasonlította.

1. Nézd át ezeket a verseket, és írd használati utasítást a liahónához!
2. Magyarázd el, hogyan segíthetnek ezek az utasítások a szentírások jobb használatában!



Alma fiának, Siblonnak adott tanácsai rövidek voltak (csak egy rövid fejezet), de hatásosak. Figyelmesen tanulmányozd, amint egyre több mindent megtudsz Siblon erősségeiről és gyengeségeiről! Azt is figyeld meg, hogyan szerezhetsz örömet a szüleidnek!



A szentírások megértése

Alma 38

Kínok (8. v.) – bánat, fájdalom, szenvedés

Mértékletes (10. v.) – visszafogott, önuralmat gyakorló
Józan (15. v.) – komoly

Alma 38:12 – „Minden szenvedélyedet fékezd meg”



A zabla célja a ló irányítása, nem annak gyötrése vagy elpusztítása. Ezt jelenti itt a szenvedélyeink „megfékezésére” adott tanács is. „Vajon azért bölcs dolog az önmegtartóztatás, mert valami nem stimmel a vágyainkkal, vagy azért, mert valami stimmel a vágyainkkal? Alma azt tanította a fiának: »Minden szenvedélyedet fékezd meg, hogy szíved telve legyen szeretettel.« (Alma 38:12; dőlt betűs kiemelés.) Nem azt mondta, hogy vesse el, vagy akárcsak nyomja

el a vágyait, hanem azt, hogy *fékezze* – zabolázza, irányítsa és összpontosítsa azokat. Miért? Mert a fegyelmezés gazdagabb szeretetet tesz lehetővé” (Bruce C. Hafen and Marie K. Hafen, *The Belonging Heart* [1994], 302. o.).

A szentírások tanulmányozása

Alma 38 tanulmányozása során végezd el az A vagy a B tevékenységet!

A Fordítsd erősségbe a gyengeségeket!

1. Rajzolj a jegyzetfüzetedbe két oszlopot, és az egyiket nevezd el „Siblon erősségei”-nek, a másikat pedig „Siblonnak adott figyelmeztetések”-nek! Olvasd el Alma 38:1–5, 10–15-ös verseit, és sorold fel, szerinted milyen erősségei voltak, és milyen figyelmeztetéseket kaptak!
2. Olvasd el Éther 12:27-es versét, és magyarázd el, hogyan erősíthet meg minket az, ha hallgatunk vezetőink figyelmeztetéseire!

B Írj levelet!

Alma a lelki tudás elnyerésének folyamatára tanította fiát, Siblont.

1. Rajzolj egy, az alábbihoz hasonló ábrát, de a kérdéseket ne írd bele! Alma 38:6–9-es verseinek átnézésénél keress válaszokat a kérdésekre, és írd be a kockákba, hogy melyik vers vagy versek válaszolnak rájuk!

Mi az egyetlen mód, ahogyan üdvözülhetünk?



Mit viselt el Alma, hogy bocsánatot nyerjen a bűneire?



Hogyan jellemezte Alma azt a fajta születést, melyet bűneik megbánásakor tapasztalnak meg az emberek?



Hogyan kapnak nagyobb lelki tudást azok, akik Istentől születnek?



Lelki tudás

2. Írj a jegyzetfüzetedbe egy levelet a barátodnak, melyben leírod, hogyan szerezhetünk lelki tudást!



Alma 39

A szexuális bűn súlyos volta

Alma kedvét lelte Hélamán és Siblon fiaiban. Annak azonban nem örült, hogy Koriánton fia erkölcsstenenül viselkedett. Alma tudta, milyen fájdalommal jár ez a bűn, és szerette volna, ha mások elkerülik ezt a fájdalmat (lásd Alma 36:11–16). Ebből adódóan több mondanivalója volt Koriántonnak, mint a többi fiának. Figyeld meg, milyen tanácsot adott Alma a fiának, mit tegyen, amivel legyőzheti a bűneit!

A szentírások megértése



Alma 39

Szajha (3. v.) – erkölcssten nő, utcalány

Felkavar (7. v.) – kínoz, fájdalmat, mély bánatot okoz

...**Állj ellen** (9. v.) – tagadd meg, hagyd abba

Alma 39:5–6 – Mennyire komolyak az Úr szemében a szexuális bűnök?



Az Első Elnökség egy, az 1942-es októberi általános konferencián felolvasott üzenetben kijelentette:

„A szexuális bűn... szörnyűség tekintetében a gyilkosság után következik.

Nem vehettek részt házasságon kívüli, tiltott szexuális kapcsolatokban úgy, ... hogy elkerüljétek azokat a büntetéseket és ítéleteket, melyeket a bűn ellen hozott az Úr” (Conference Report, 1942. október, 11. o.).

Alma 39:6 – Milyen értelemben megbocsátható a gyilkosság?

Elder Bruce R. McConkie azt tanította: „A gyilkosságok végül megbocsáttatnak, de csak abban az értelemben, hogy a Szentlélek ellen elkövetett bűnön kívül minden bűn megbocsáttatik; abban az értelemben nem bocsáttatnak meg, hogy rendelkezésükre álljon a celesztális üdvözülés” (*Mormon Doctrine*, 520. o.).

Elder Spencer W. Kimball, akkoriban a Tizenkét Apostol Kvórumának tagja, a következő magyarázatot adta:

„János azt írta, hogy »egy embergyilkosnak sincs örök élete, a mi megmaradhatna ő benne« [1 János 3:15]. A gyilkos megtagadja magától a celesztális királyságban történő üdvözülést, és ebben az értelemben nem nyerhet bocsánatot a bűnére.

Természetesen az ország és Isten törvényei is elismerik a tudatosan öltöztetett gyilkos és a nem előre kitervelt embergyilkosság közötti különbséget. Hasonlóképpen, az embereknek háborúban is ki kell oltani mások életét” (*The Miracle of Forgiveness* [1969], 127, 129. o.).

A szentírások tanulmányozása



Alma 39 tanulmányozása során végezd el a B, és az A vagy a C tevékenységet!

A Miért bántódott Alma?

1. Olvasd el Alma 39:1–11-es verseit, és sorold fel Koriánton öt olyan tettetét vagy mulasztását, mely elszomorította Almat, és ami miatt Koriánton nem volt jó misszionárius!
2. Írd le, mit kellett tennie Koriántonnak ahhoz, hogy bűnbánatot tartson (lásd 7–13. v.)!

B Írj levelet!

Ezra Taft Benson elnök azt tanította: „A szexuális erkölcsstenesség az a bűn, mely járványként pusztítja ezt a nemzedéket” (Conference Report, 1986. október, 4. o.; vagy *Ensign*, 1986. november, 4. o.). Nézd át Alma 39:3–9-es verseit, és írd le a jegyzetfüzetedbe egy bekezdést, mellyel megerősíthetsz valakit az erkölcsstenesség kísértéseivel szemben!

1. Magyarázd el, mennyire komoly a szexuális erkölcsstenesség!
2. Mondd el, te miért döntöttél úgy, hogy nem engedsz a kísértésnek!
3. Használd „A szentírások megértése” részben lévő kijelentést Alma 39:5–6-nál, és magyarázd el, hogy szerinted miért olyan komolyak ezek a bűnök (lásd még T&Sz 42:24–25)!

C Mit számít a példád?

Nézd át Alma 39:11–13-as verseit, és gondold át, milyen hatással volt a zorámitákra Koriánthon példája!

1. Hasonlítsd össze, mit tett Koriánthon (lásd 11. v.), és minek a hirdetésére hívták el (lásd 15–16. v.)!
2. Milyen hatással lehet az emberekre a rossz példa?
3. Milyen hatással lehet az emberekre a jó példa?



Alma 40

A szellemvilág és a feltámadás

Kérdezte már meg tőled egy barátod azt, hogy hova megyünk, miután meghalunk? Hogyan válaszolnál erre a kérdésre? Alma 40. fejezetében Alma sok kérdést megválaszol a halál utáni életről. Olvasd el, mit tanított Alma, és nézd meg, vajon válaszol-e olyan kérdésekre, melyek a következő életről merülnek fel benned!

A szentírások megértése



Alma 40

Ez a romlandóság addig nem válhat romolhatatlansággá (2. v.) – ez a halandó test addig nem támad fel

Ádáz harag (14. v.) – intenzív, igazlelkű harag

Visszaállítatik (23. v.) – visszavitetik

Fenekig (26. v.) – „Fenekig kiinni” valamit annyit tesz, mint az üledéket is meginni, ami az ital legrosszabb része.



© 1994 John M. Hegsted

A szentírások tanulmányozása



Alma 40 tanulmányozása során végezd el a C, illetve az A vagy a B tevékenységet!

A Fejezd be a mondatot!

Nézd át Alma 40:1–8-as verseit, és keresd meg azokat a szavakat, melyekkel kiegészíthetők az alábbi mondatok! Írd le a jegyzetfüzetedbe a kiegészített mondatokat!

1. „Addig nincs feltámadás, _____.”
2. „Van tehát egy kijelölt idő, amikor _____.”
3. „Kell, hogy legyen _____.”

B Paradicsom vagy börtön?

Alma 40:11–15-ös versei két állapotot említenek meg a szellemvilágban. Olvasd el ezeket a verseket, és sorolj fel néhány olyan dolgot, mely az igazlelkűekre, illetve a gonoszokra vár majd a halál után!

C Kösd össze a kijelentést a verssel!

Az Alma 40:15–26-ból tanultak alapján minden egyes következő kifejezés esetében írd egy tantételei kijelentést a feltámadásról:

1. A szellem és a test
2. Krisztus feltámadásakor
3. A halál és a feltámadás között
4. A boldogság vagy a nyomorúság állapota
5. Isten elé állnak
6. Minden visszaállítatik



Alma 41

„A gonoszság még sohasem volt boldogság”

Elgondolkoztál már azon, miért tűnik úgy, hogy egyesek kerülnek a következményeket, amikor valami rosszat tettek? Alma Koriánthon fiának elmagyarázta, mi történt azokkal, akik úgy gondolják, hogy van boldogság a gonoszágban. Alma 41. fejezetének olvasásakor figyelj meg, miket tanít a végső ítéletről, a visszaállítás tantételeiről, valamint arról, hogy a feltámadáskor mindenki visszakapja a halandóság alatt szerzett jellemvonásokat és tulajdonságokat.



A szentírások megértése



Alma 41

Kiforgatják (1. v.) – félremagarázzák, megváltoztatják a jelentését

Megmásíthatatlan (8. v.) – megváltoztathatatlan

Érzéki (11, 13. v.) – földi, halandó

Felmenti (15. v.) – megbocsát

Alma 41:2 – Mi a „helyreállítás terve”?

A *helyreállítás* szó valaminek egy előző állapotba történő visszahozatalát jelenti. Alma 40:1–41:2-es versei a feltámadásként vázolják fel a helyreállítás tervét, amikor is a szellem is a test újra egyesül. Alma 41:3–15-ös versei tovább gazdagítják ennek jelentését. A helyreállítás tervébe tartozik a végső ítélet is, amikor jutalmat kapunk aszerint, amit a halandóságban tettünk. Joseph Fielding Smith elnök azt tanította: „Van az ellensúlyozásnak egy isteni törvénye. A halandóság ennek értelmében a próbatétel helye. Az emberek tetteik alapján ítéltetnek meg, és jutalom vagy büntetés jár a halandó testben elkövetett tettekért. Isten királyságában nincs részrehajlás. Az egyén azt kapja, amit megérdemel” (*Answers to Gospel Questions*, 5:16. o.). Nagyon is valóságos értelemben halandó viselkedésünk és vágyaink határozzák meg azt, hogy kivé válunk az örökkévalóságban (lásd T&S 88:21–32).

Alma 41:11 – „Keserűségben”

Lásd „A szentírások megértése” részt Alma 36:18-nál (125. o.)!

A szentírások tanulmányozása



Alma 41 tanulmányozása során végezd el az A és a B tevékenységet!

A Válaszold meg a kérdést!

Olvasd el Alma 41:1–6-os verseit, és írd válaszokat az alábbiak közül bármely két kérdésre a helyreállítás tervét illetően:

- Ezekben a versekben a *helyreállítás* szó időnként a feltámadásra utal. Magyarázd el, milyen értelemben használja még itt Alma a *helyreállítás* szót!
- Miként igazságos és jogos a helyreállítás terve?
- Isten ítéletei szerint mi történik a gonoszokkal?
- Móziás 4:30 szerint életünk mely szempontjai szerint ítéltetünk meg?

B Szentírás memoriter – Alma 41:10

Ezra Taft Benson elnök azt mondta: „Az nem lehet, hogy rosszat tesztek és utána jól érzitek magatokat. Ez lehetetlen!” („To ‘the Rising Generation’”, *New Era*, 1986. június, 5. o.). A következő kérdések megválaszolásához használd fel Alma 41:3–10-es verseit:

- Miért igaz Benson elnök kijelentése erre az életre is, és a következő életre is?
- Miért nem boldogság soha a gonoszság? Miért válunk egyre boldogabbá, amikor megpróbáljuk követni Jézus Krisztus példáját és tanításait!



Alma 42 Irgalom és igazságosság

Amint Alma Koriánton tanításának vége felé közeledett, azzal kapcsolatos kérdésekre válaszolt, hogy milyen lenne az élet bűnbánat, bűn, törvény és büntetés nélkül. Isten lehet egyszerre igazságos és irgalmas. Alma 42. fejezete segíthet neked annak megértésében, hogy miért vagy itt a földön, és mennyire fontos örök fejlődésed szempontjából a földi élet.

A szentírások megértése



Alma 42

Kerubok (2–3. v.) – egyfajta angyali lények

Megpróbáltatási idő, próbatétel (4, 10, 13. v.) – a próbatétel ideje (halandó élet)

Testileg, testi (7–9. v.) – fizikai, halandó

Lelkismeretfurdalás (18. v.) – szégyen, vétkesség érzése, megbánás

Végrehajtja (22. v.) – véghezviszi, hatályba lépteti

Hajszállal (25. v.) – kicsit, kis mértékben

Alma 42:7–9, 15 – A bukás hozta el és Jézus Krisztus kiengesztelése győzte le a fizikai és a lelki halált

Jézus Krisztusról tett bizonyágában az Első Elnökség és a Tizenkét Apostol Kvóruma kijelentette:

„Életét adta, hogy kiengeszteljen az egész emberiség bűneiért. Nagyszerű helyettes ajándékot adott mindazokért és mindazok helyett, akik valaha is élnek a földön.

Ünnepélyesen bizonyágunkat tesszük arról, hogy élete, amely az egész emberi történelem középpontjában áll, nem Betlehemben kezdődött, és nem a Kálvárián ért véget. Ó volt az Atya Elsőszülötte, Egyszülött Fia a testben, a világ Megváltója.

Feltámadott a sírból, hogy »zsengéjök« legyen »azoknak, kik elaludtak« (1 Korinthusbeliek 15:20)” (Az élő Krisztus, Liahona, 2000. április, 2. o.).

A szentírások tanulmányozása

Alma 42 tanulmányozása során végezd el a B, vagy az A és a C tevékenységet!

A Írd le a válaszaidat!

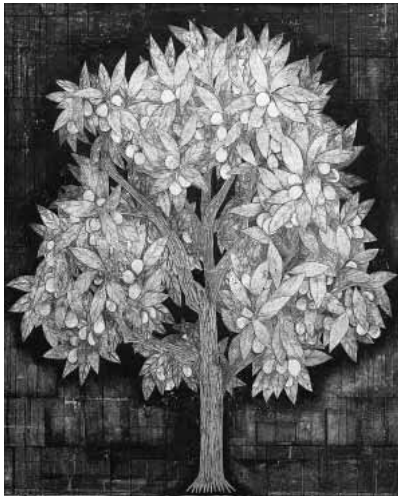

A következő kérdések megválaszolásához használd fel Alma 42:1–10-es verseit:

- Milyen két halál következett be Ádám bukásának eredményeképpen?
- Melyik halálnak nem lett volna hatása, ha Ádám vett volna az élet fájából?
- Melyik halált tapasztalta volna meg Ádám akkor is, ha vesz az élet fájából?
- Milyen következményekkel járt volna az, ha Ádám a bukás után vett volna az élet fájából?
- Mit tett az Úr az élet fájával a bukás után? Miért?
- Mi próbatételi időnk, vagyis halandó életünk egyik célja?
- Hogyan használhatod bölcsen a próbatételi idődet?

B Töltsd ki az ábrát!

Rajzold le a jegyzetfüzetedbe a következő ábrát! Alma 42:11–24 és „A szentírások megértése” rész Alma 42:7–9, 15-nél található információinak felhasználásával írd bele az ovális formákba a bukás két fő következményét, a négyszög formába pedig azt, ahogyan sor került e következmények legyőzésére! Aztán válaszolj a kérdésekre!

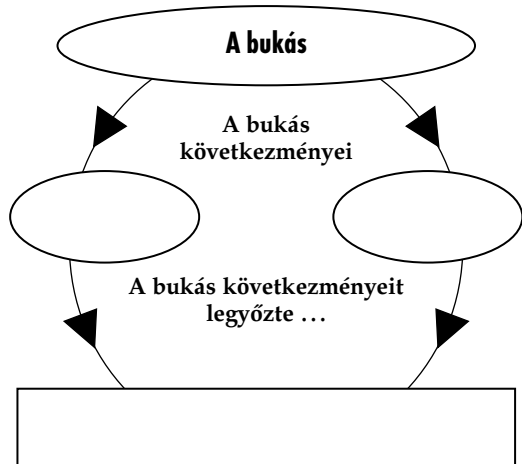

- A 15. vers szerint mit „valósít meg” és minek „tesz eleget” a kiengesztelés?
- Írd le a jegyzetfüzetedbe a következő mondatokat, és a 17. vers alapján töltsd ki az üres helyeket: Az ember nem _____, ha először nem _____, melyet nem tehetett volna meg, ha nem lett volna _____, mely _____ nem létezhet.
- Hogyan győzi le a kiengesztelés a fizikai halált? (Lásd 23. v.)
- Hogyan győzi le az kiengesztelés az Ádám bukása által hozott lelki halált? (Lásd 23. v.)
- Melyik csoport kap irgalmat? (Lásd 23–24. v.)
- Milyen hatással van Jézus Krisztus iránti érzéseidre annak tudata, hogy mit tesz meg érted a kiengesztelés?

C Írj összegzést!

Alma 42:27–31-es verseiben található meg Alma Koriánton fiának mondott utolsó szavai. Képzeld el, hogy egy tévelygő fiú vagy leány szülője vagy! Nézd át Alma 42:27–31-es verseit, és írd meg egy összegzést arról, hogy mit mondanál gyermeked helyreigazítása és megerősítése érdekében!



Alma 43. fejezete bemutatja Moróni kapitányt, a nagyszerű nefita hadvezért, és folytatja a lámániták és a nefiták közötti háborúk történetét. Sok oka van annak, hogy Mormon a háborúkról szóló beszámolókat is belevette a Mormon könyvébe. Ezen oldalak olvasásakor és tanulmányozásakor gondolkozz el azon, hogy miért lennél hajlandó harcolni! Van olyan dolog, aminek megvédéséért kockára tennéd az életedet?

A szentírások megértése

Alma 43

Szent rend (2. v.) – papság

Gyakorol (8. v.) – jogtalanul vagy erőszakkal elvesz

Ágyékukat övező (20. v.) – csipőjük köré erősített

Hadicsel (30. v.) – gondosan kidolgozott tervek

A szentírások tanulmányozása

Alma 43 tanulmányozása során végezd el az A és a B vagy a C tevékenységet!

A Keresd meg a háborús motivációkat!

1. Olvasd el Alma 43:4–8-as verseit, és sorold fel annak indokait, amiért háborút indítottak a lámániták!
2. Olvasd el a 9–12, 26, 30-as verseket, és sorold fel annak indokait, amiért háborút harcoltak a nefiták!
3. Olvasd el a 18–21-es verseket, és sorold fel, mivel készültek fel a nefiták a háborúra!
4. Mit tanulhatunk a nefitáktól azzal kapcsolatban, hogyan felkészíthetjük magunkat a halandóság kísértéseinek legyőzésére? (Lásd még T&S 27:15–18.)



B Jellemezd Morónit!

1. Olvasd el Alma 43:16–17, 23–26, 53–54-es verseit, és írd meg a jellemzést Moróniról, a nagyszerű nefita hadvezérről!
2. Jellemezz egy általad ismert személyt, aki rendelkezik Moróni néhány jellemvonásával!
3. Nevezd meg Moróni két olyan tulajdonságát, amelyekkel te is nagyon szeretnél rendelkezni!

C Rajzolj térképet!

Nézd át Alma 43:22–53-as verseit úgy, mintha hadtörténetet tanulnál, és tudd meg a következőket:

1. Nézd meg „A Mormon könyve helyszíneinek lehetséges elrendezése (egymáshoz viszonyítva)” (203. o.) c. részt, és keresd meg rajta az Alma 43:22–53-ban említett helyeket!
2. Hasonlítsd össze, mi lelkesítette harcra a lámánitákat, és mi lelkesítette a nefitákat, és magyarázd el, hogy miért a nefiták nyertek (lásd 43–50. v.)!
3. Írd meg egy bekezdést arról, ami szerinted ennek a csatának a legfontosabb tanulsága számodra!



Alma 44 Nefita győzelem

Miért mondta Moróni a harcosainak, hogy hagyják abba a harcot, amikor már olyan közel álltak ellenségeik elpusztításához? Mit árul el ez neked Moróni szívééről? Moróni vezetése nagymértékben különbözött Zarahemmától. Ne felejtsetd el, hogy mind a ketten nefiták voltak, és a harcok nagy része a hitű nefiták között és a hitelhagyó nefiták között folyt, akikhez csatlakoztak azon lámániták, akiket meggyőztek, hogy harcoljanak velük. Ez a háború megelehető lett volna, ha nem lettek volna Zarahemnához hasonló emberek. Milyen érzéseket kelt benned az, ha olyan valami következik be az életedben, amit meg lehetett volna előzni?

A szentírások megértése



Alma 44

Kiirtanak (7. v.) –
mindmeghalnak

Dühös (16. v.) – haragos

A szentírások tanulmányozása

Alma 44 tanulmányozása során végezd el kettőt a következő tevékenységek (A–C) közül!

A Készíts interjút!



Képzeld el, hogy a háború után interjút készíthetsz Moróni kapitánnyal és Zarahemnával! Nézd át Alma 44:1–9-es verseit, és az interjúba vedd be a következőket:

1. Hasonlítsd össze, mit mondott Moróni és Zarahemna, miért a nefiták győztek (lásd Alma 44:3–4, 9)!
2. Magyarázd el, szerinted miért nehéz egyeseknek elismerni Isten hatalmát (lásd 3 Nefi 2:1–2)!

B Írd híradást!

Írd híradást az Alma 44:11–24-es verseiben ábrázolt csatáról egy olyan közönségnek, mely már alig várja a háború híreit!

C Hasonlíts!

1. Nézd át Alma 44:11–24-es verseit, és sorold fel, miként mutatott Moróni igazságosságot és irgalmat, még háború idején is (lásd Alma 43:54)!
2. Olvasd el Alma 42:22–24-es verseit, és hasonlítsd össze Moróni igazságosságát és irgalmát Isten igazságosságával és irgalmával!



Alma 45

Alma búcsúja

Mikor volt utoljára interjúd apukáddal vagy egy papsági vezetővel? Mielőtt Alma Hélamán fiának átadta volna a feljegyzéseket és a vezetést, interjút készített vele és megáldotta őt. Nézd meg, miben hasonlít Hélamán interjúja ahhoz, amiben neked volt részed! Figyeld meg, milyen fontos utasításokat kapott, és mennyire nehéz lesz majd az elhívása!

A szentírások megértése



Alma 45

- Süllyed (10, 12. v.) – fokozatosan eltávolodik
- Paráznalkodás (12. v.) – erkölcstelenség, vágyakozás
- Dögvész (11. v.) – betegségek
- Torzszalkodás, széthúzás (21, 23. v.) – lázongások, hitehagyások



Alma

Alma 45:18–19 – Alma átváltozott?

Joseph Fielding Smith azt tanította: „Nagyon is ésszerű úgy gondolni, hogy Mózes és Alma is – Illéshez és [a Jelenések könyvét író]

Jánoshoz hasonlóan – átváltoztak, hogy elvégezzenek bizonyos dolgokat, melyeket az Úr egy eljövendő napra tartogat nekik” (*Answers to Gospel Questions*, 5:38. o.). Amikor igazlelkű személyek átváltoznak, megváltozik a testük, hogy többé ne legyenek kitéve halandó fájdalomnak vagy halálnak. Az átváltozott lények időnként anélkül vétetnek el a földről, hogy megtapasztalnák a halált, hogy így tehessenek eleget az Úr céljainak. Az átváltozott lények azonban még át fognak esni egy jövőbeni változáson, hogy átváltozott állapotból feltámadt állapotba kerüljenek.

A szentírások tanulmányozása



Alma 45 tanulmányozása során végezz el kettőt a következő tevékenységek (A–C) közül!

A Interjú Almával

Alma 45:1–8-as versei Alma fiával, Hélamánnal készített interjújáról szólnak. Tegyük fel, hogy Alma veled készít interjút! Írd le Alma kérdéseit és azt, ahogyan válaszolnál rájuk!

B Mondd el a véleményed!

Nézd át Alma 45:9–14-es verseit!

1. Foglald össze azt a fontos proféciát, melyről Alma azt kérte Hélamántól, hogy tartsa titokban!
2. Írd le a véleményedet, hogy szerinted miért kellett titokban tartani ezt a proféciát!
3. Mit tanít nekünk ez a profécia Alma profétálási és jövőbe látási képességéről, mint Isten ajándékáról?

C Átváltozott lények

Olvasd el Alma 45:18–19-es verseit, és Joseph Fielding Smith elnök kijelentését „A szentírások megértése” részben Alma 45:18–19-nél! Írj le legalább három olyan igazságot, melyet ezekből a forrásokból tudtál meg az átváltozott lényekről!



Alma 46

A szabadság zászlaja

Emlékszel rá, amikor Alma 2. fejezetében Amlici lázadásáról olvastál? Alma 46. fejezetében hasonló lázadás kezdődik. Amalikiás, egy másik olyan ember, aki király akart lenni, a nefita kormány megdöntésére törekedett. Nézd meg, ki volt az a nefita kapitány, aki előlépett, hogy szembeszálljon vele! Valószínű, hogy ő lesz az egyik kedvenc hősőd a Mormon könyvben. Azt is figyeld meg, milyen módszerrel gyűjti össze népét a szabadság ügye mellé, és gondold át, hogy miért volt olyan hatékony!

A szentírások megértése



Alma 46

Bizonytalan (7. v.) – nem biztonságos, kockázatos

Derekukra csatolt (21. v.) – csípőjük köré erősített

Ravasz fortélyok (10. v.) – okos tervek

Elébe vágott (32. v.) – megállította, megelőzte és elvágta

A szentírások tanulmányozása



Alma 46 tanulmányozása során végezz el egyet a következő tevékenységek (A–C) közül!

A Ismerd fel a kulcsszavakat!

1. Rajzolj három oszlopot, és nevezd el őket a következőképpen: „Amalikiás vágya”, „Amalikiás módszere” és „Amalikiás hatása”. Nézd át Alma 46:1–7-es verseit, és sorold fel a kulcsszavakat e címszavak alatt!
2. Tanulmányozd a 8–10-es verseket, és magyarázd el, mit tanulhatunk annak következményéből, amilyen hatást Amalikiás a nefitákra gyakorolt!
3. Ma milyen emberek, csoportok vagy szervezetek vágnak ugyanolyan dolgokra és használnak ugyanolyan módszereket, mint Amalikiás?

B Írj egy mai változatot!

Alma 46:12-es versében olvasd el, mit írt Moróni kapitány a szabadság zászlajára! (Meg is jelölheted a szentírásaidban.) Készítsd el saját magad szabadság zászlaját, melyet kithetsz a szobádban vagy a szeminárium termében! Írj, vagy tegyél rá olyan képeket vagy szavakat, melyeket szerinted érdemes megőrizni és megvédeni!

C Magyarázd el a képet!



Nézd át Alma 46:21–28-as verseit, és írd egy naplóbejegyzést úgy, mintha ott lettél volna. Magyarázd el, mi történik a mellékelt képen, és milyen érzést keltett benned, amikor Moróni kapitányt hallgattad!



Alma 47

A férfi, aki király akart lenni

Annak ténye, hogy Amalikiásnak el kellett menekülnie Zarahemlából, hogy megmentse az életét, nem vetett véget hatalomra törő terveinek.

Összesküvést szervezett, hogy a lámániták segítségével legyőzhesse a nefitákat, és király lehessen az egész ország felett.

Észre fogod venni, hogy körmönfont terve megmutatja, milyen gonosz volt, és mennyire nem törődött másokkal, csak magával.

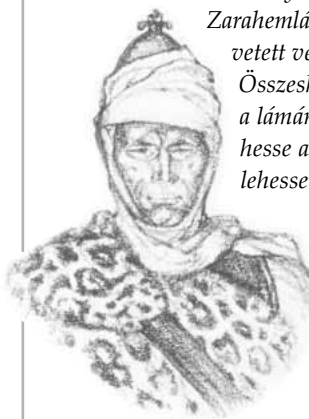

Lehonti



Amalikiás

A szentírások megértése



Alma 47

Kiáltvány (1–2. v.) – hivatalos üzenet vagy bejelentés

Apránként (18. v.) – fokozatosan, egyszerre csak kicsit

Kényszerítse őket fegyverbe (3. v.) – kényszerítse rá őket arra, hogy harcoljanak

Jeléül (23. v.) – szimbólumaként

Megfosztva trónjától (8. v.) – eltávolítva hatalmi pozíciójából

Árulás, csalás (30, 35. v.) – tisztességtelenség

Követek (10, 32. v.) – hivatalos hírvivők vagy küldöttek

Ravasz (35. v.) – csalóka, fortélyos

Elszakadtak, szakadárok (35–36. v.) – lázadók

A szentírások tanulmányozása



Alma 47 tanulmányozása során végezz el kettőt a következő tevékenységek (A–C) közül!

A Vázold fel a tervet!

Alma 47:4–19-es versei Amalikiás arra irányuló tervéről szólnak, hogy király legyen. Az alábbiakban felsorolt verseket felhasználva magyarázd el tervének mit és miért elemeit!

Mit tett Amalikiás?	Miért tette ezt?
(lásd 5. v.)	(lásd 4. v.)
(lásd 10. v.)	(lásd 8. v.)
(lásd 13. v.)	
(lásd 18. v.)	

B Mit mondanának?

Miután Alma 47:20–29-es verseiben elolvastad, mit tett Amalikiás, írd egy rövid megállapítást, mely szerinted jelképezi, mit mondtak volna a következő embercsoportok a történetekről:

1. A király szolgálói
2. Amalikiás szolgálói
3. Ammon népe

C Írd egy „láthatjuk tehát” kijelentést!

Alma 47:36-os verse érdekes igazságokat tanít az életről. Gondold át, mit írt Mormon, majd írd egy tanulságot, melyet ebből a versből szűrhetünk le, és azt, hogy az miként vonatkozik a napjainkra!

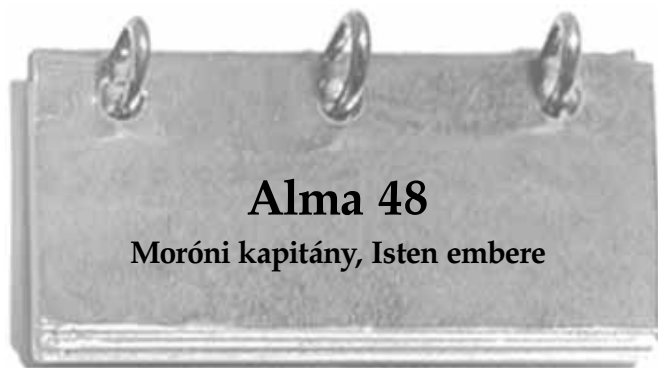

Alma 48

Moróni kapitány, Isten embere



Eszedbe jut egy olyan vezető, aki nagy hatással volt az életedre? Szerinted milyen tulajdonságai vannak a sikeres vezetőnek? Az Úr egy nagyszerű vezetővel áldotta meg a nefitákat egy olyan időszakban, amikor a lámániták eldöntötték, hogy az egész országban uralkodni akarnak. Mi tette naggyá Moróni kapitányt? Alma 48. fejezetének olvasásakor vedd észre néhány olyan jellemvonását,

mellyel te is szeretnél rendelkezni! Azt is nézd meg, milyen nagy tisztelettel adózott Mormon ennek a bátor vezetőnek!

A szentírások megértése



Alma 48

Erődítmények (9. v.) – védelem
céljából emelt építmények

• Akaratuk ellenére, ellenükre
(21–22. v.) – vonakodva

Alma 48:19 – Ők „sem tettek kisebb szolgálatot”



© 1988 Merritt T. Smith

Amikor a szentírásokban nagy hősről olvasunk, időnként úgy érezhetjük, hogy nem felelünk meg az ő magas normáinknak, és nem viszünk véghez valami sokat, amivel segíthetnénk Isten királyságának az építését. Howard W. Hunter elnök, akkoriban a Tizenkét Apostol Kvórumának elnöke, azt tanította: „Az iskolában nem mindenki lesz diákképviselő, vagy Segítőegylet elnök, vagy az elderkvórum tanára. Nem mindenki lesz olyan, mint Moróni, és hallja egész nap, minden nap

kollégái dicséretét. Nem, a legtöbben csendes, viszonylag ismeretlen emberek maradnak, akik csinnadratta nélkül jönnek-mennek és végzik munkájukat. Akik közületek úgy érezik, hogy magányosak, ijedtek vagy egyszerűen csak semmi különleges nincs bennük, azt mondom, hogy nem tesztek »kisebb szolgálatot«, mint társaitok leglátványosabbjai. Ti is Isten seregéhez tartoztok” (“No Less Serviceable”, in *Brigham Young University 1990–1991 Devotional and Fireside Speeches* [1991], 2. o.).

A szentírások tanulmányozása



Alma 48 tanulmányozása során végezz el kettőt a következő tevékenységek (A–C) közül!

A Hasonlítsd össze a felkészüléseket!

Moróninak és Amalikiásnak is volt egy terve a bekövetkező háború megnyerésére.

1. Nézd át Alma 48:1–10-es verseit, és hasonlítsd össze, mit tettek az egyes vezetők, hogy felkészítsék a népüket!
2. Először mit tett Moróni kapitány, hogy felkészítse a népét? Mit tanít ez neked a bölcsességéről és a hitéről?
3. Hogyan alkalmazhatod azt, amit Moróni tett, amikor kihívásokkal szembesülsz az életedben?

B Írd bevezetést!

Alma 48:10–13, 17–18-as verseinek felhasználásával írd egy bekezdést, melyet felolvashatnál, ha arra kérnének, hogy mutasd be Morónt, mint az ifjúsági esti beszélgetés beszélőjét!

C Mit hittek a háborúról?

Tegyük fel, hogy a történelem tanárod megkérte az osztály tagjait, hogy nézzenek utána, mit gondolnak a különböző vallások vagy kultúrák a háborúról!

1. Tanulmányozd Alma 48:14–16, 23–25-ös verseit, és írd egy bekezdést, melyben elmagyarázod a nefiták elképzeléseit!
2. Miben változtatná meg a világ menetét az, ha mindenkinek ilyen elképzelései lennének?



Alma 49 Nefita győzelem

Alma 48. fejezete elmondja, milyen háborús előkészületeket tett Moróni és Amalikiás. Alma 49. fejezetében e felkészülés eredményeiről olvashatsz. Szerinted miben változtatja meg a dolgokat az, ha a saját erődben bízol, mint Amalikiás, vagy ha az Úrban bízol, mint Moróni? E fejezet olvasásakor figyelj meg, hogyan alkalmazhatod életedben a tanult tantételeket!

A szentírások megértése



Alma 49

Földsánc (4. v.) – földből emelt fal

Borzalmas (21. v.) – hatalmas, nagy méretű

A szentírások tanulmányozása



Alma 49 tanulmányozása során végezd el az A tevékenységet!

A Legyél háborús tudósító!

Tegyük fel, hogy egy újság riportere vagy, aki azt a feladatot kapta, hogy kövesse a harcba induló lámánita sereget!

1. A következő verscsoportok mindegyikéhez készíts el egy főcímet és egy rövid híradást, melyben elmondod az olvasóidnak, hogy mi történt: Alma 49:1–12, 13–25 és 26–30!
2. Pál apostol azt tanította, hogy „nem vér és test ellen van nekünk tusakodásunk, hanem a fejedelemségek ellen, a hatalmasságok ellen, ez élet sötétségének világbírói ellen, a gonoszság lelkei ellen, melyek a magasságban vannak” (Efézusbeliek 6:12). Magyarázd el, hogyan alkalmazhatod lelki csatáid vagy a bűn és a gonoszság elleni összetűzéseid során azt, amit a nefiták harci készülődéseiből tanultál!



Alma 50

Az Úr felvirágoztatja engedelmes gyermekeit

A Mormon könyve olvasása során eddig hányszor olvastad az Úrnak azon ígését, hogy ha népe betartja a parancsolatait, akkor boldogulni fog azon a földön? Milyen gyakran láttad ennek az ígéretnek az igaz voltát a Mormon könyve népeinek életében?

Alma 50. fejezete még egy példát mutat erre az igazságra. Szerinted miért ismételtette el az Úr szolgálóival oly gyakran ezt az üzenetet?

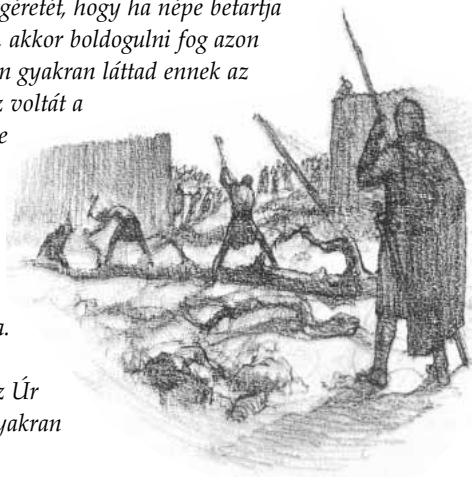

A szentírások megértése



Alma 50

Beigazolódtak (19. v.) – igaznak bizonyultak

A szentírások tanulmányozása



Alma 50 tanulmányozása során végezd el az A vagy a B tevékenységet!

A Rajzolj!

Alma 50:1–6-os versei leírják, milyen védelmet emeltek a városok megvédésére. Rajzolj le, hogy szerinted milyen lehetett ez a védelmi rendszer! Ne felejtse el, hogy ez elegendőnek bizonyult ahhoz, hogy a nefiták visszaverhessék a nagyszámú lámánita katonákat!

B Magyarázd el, miért!

Alma 50:23-as verse fontos meglátást tartalmaz a nefita történelem e szakaszáról.

1. Tanulmányozd Alma 50:17–22-es verseit, és sorold fel, milyen igazságokat szeretett volna megtanítani nekünk Mormon!
2. Szerinted miért voltak annyira boldogok azok az emberek?



Alma 51

A királpártiak lázadása

Mit teszel, amikor fontos dolgokban ellenkező véleményekkel szembesülsz? Alma 51. fejezetének olvasásakor nézd meg, milyen konfliktussal szembesültek a nefiták, és mi súlyosbította még a helyzetet! Gondold át, melyik csoport pártját fogtad volna, ha akkor éltél volna!

A szentírások megértése



Alma 51

Előkelő születésűek (8. v.) – nemesek, gazdagok, hatalommal bírók

• azt mondták, hogy születésük folytán előkelőségek

Kérelem (15. v.) – hivatalos, írott kérés

• **Ravaszága** (27. v.) – okos tervek, fortélyosság

Nemesi vérből származóknak tartották magukat (21. v.) –

• **Öldöklés** (32. v.) – folyamatos támadások és zargatások

Alma 51:5–6 – Kik voltak a szabadságpártiak és a királpártiak?

Alma 51. fejezete két kormányzati típusról ír. Az egyik azon az elképzelésen alapszik, hogy a nép többsége (a szabadságpártiak) azt választják, „ami helyes” (Móziás 29:26). A másik egy olyan népcsoport volt (a királpártiak), akik saját maguk „hatalomra vágytak és uralkodni akartak a nép felett” (Alma 51:8).

A szentírások tanulmányozása



Alma 51 tanulmányozása során végezz el kettőt a következő tevékenységek (A–C) közül!

A Írj egy jellemzést!

Milyen üzeneteket adhattak át a királpártiak és a szabadságpártiak, hogy az ő ügyük támogatására bíráj a népet! Alma 51:1–8-as verseinek elolvasása után írd meg egy rövid jellemzést a politikai nézeteikről!

B Keresd meg a választ!

Alma 51:13–21-es verseinek tanulmányozása során írd le a választ a következő kérdésekre:

1. Hogyan reagáltak a királpártiak a lámánita támadásra?
2. Hogyan reagált a kormány a királpártiak cselekedeteire?

3. Hogyan vetett véget Moróni a királpártiak lázadásának?

4. Szerinted miért volt szükség arra, hogy Moróni azt tegye, amit tett?

5. Szerinted miért írta le Mormon ilyen részletesen a szabadságot fenyegető dolgokat a nefita feljegyzések kivonatolása során? (Lásd Mormon 8:34–35.)

C Mondj el egy történetet!

Nézd át Alma 51:29–37-es verseit, és saját szavaiddal írd meg egy történetet Teánkumról és Amalikiásról, melyet elmesélhetsz az elemis gyerekeknek!

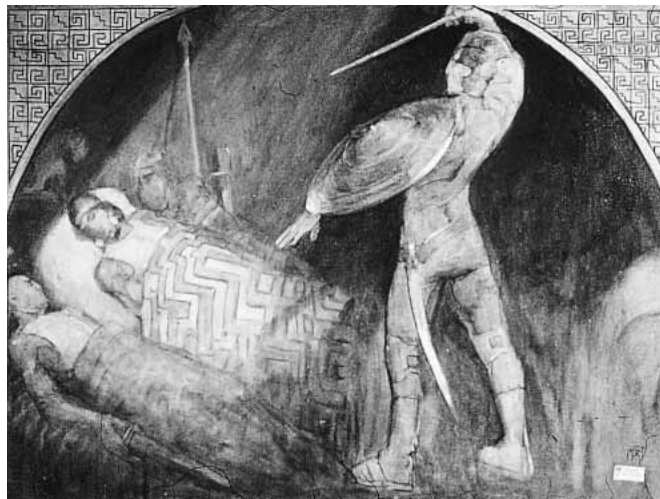

Alma 52

Nefita győzelem

Kerültél már kényszerhelyzetbe? Azt nevezzük kényszerhelyzetnek, amikor nehéz döntést kell hoznunk a választási lehetőségek között. Alma 52. fejezetében a nefiták másik komoly kényszerhelyzettel szembesültek. E fejezet olvasásakor nézd meg, hogyan segített nekik az Úr a kényszerhelyzet megoldásában, és gondold bele, hogyan segíthet neked saját kényszerhelyzeteidben ez a megoldás!

A szentírások megértése



Alma 52

Váltás (8. v.) – a kicserélés ára

Zaklatás (10. v.) – támadás, gyötres

Hadicsel (10. v.) – gondosan kidolgozott tervek

• **Követek** (20. v.) – hivatalos küldöttek

• **Bátorságra** (24. v.) – energia, erő

• **Rendíthetetlen szellemű** (33. v.) – nem hajlandó feladni a harcot vagy megadni magát



A szentírások tanulmányozása

Alma 52 tanulmányozása során végezd el az A tevékenységet!

A Határozd meg a kényszerhelyzetet és foglald össze a megoldást!

A lámániták sok nefita várost bevettek, és erődítményeiket arra használták, hogy csapataikat megvédjék a nefita seregek ellen. Olvasd el Alma 52:16–20-as verseit, és határozd meg, milyen kényszerhelyzettel szembesültek a nefita vezetők!

1. Nézd át a 21–32-es verseket, és írd egy rövid bekezdést, melyben összefoglalod a nefiták stratégiáját, mellyel legyőzték a lámánitákat!
2. Milyen terveket szöhetsz vagy döntéseket hozhatsz most, melyek segíteni fognak neked egész életed során legyőzni a Sátán támadásait?



Alma 53

A kétezer ifjú harcos

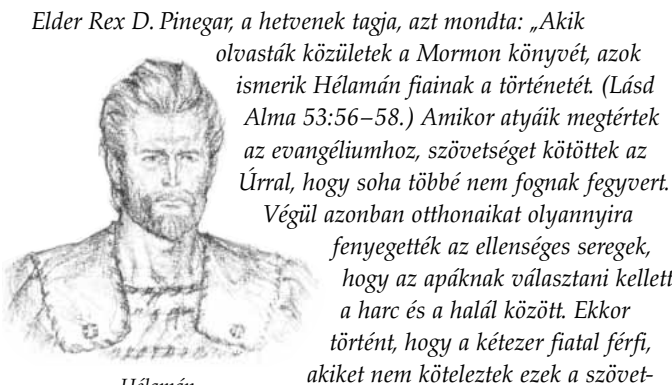

Hélamán

Elder Rex D. Pinegar, a hetvenek tagja, azt mondta: „A kik olvasták közületek a Mormon könyvét, azok ismerik Hélamán fiainak a történetét. (Lásd Alma 53:56–58.) Amikor atyáink megtértek az evangéliumhoz, szövetséget kötöttek az Úrral, hogy soha többé nem fognak fegyvert. Végül azonban otthonaikat olyannyira fenyegették az ellenséges seregek, hogy az apáknak választani kellett a harc és a halál között. Ekkor történt, hogy a kétezer fiatal férfi, akiket nem köteleztek ezek a szövet-

ségek, önként jelentkeztek szüleik és otthonaik megvédésére” (Conference Report, 1982. október, 34. o.; vagy Ensign, 1982. november, 25. o.). Mit tanulhatunk hitükből és tetteikből? James E. Faust elnök azt mondta az egyház ároni papságviselőinek: „Az én szememben olyanok vagytok, fiatal férfiak, mint Hélamán ifjú harcosai, »rendkívül bátrak, erősek és tettekesek«. Reméljük, hogy hozzájuk hasonlóan olyan emberek vagytok, akik »a rájuk bízott feladatot mindig hűségesen teljesít[ik]«” (Liahona, július, 48. o.).

A szentírások megértése

Alma 53

Fogta (7. v.) – használta

Viszálykodás (8–9. v.) – titkos összeesküvések

• Széthúzás, pártoskodás (8–9. v.) – szóváltások, lázongások

• Józan (21. v.) – komoly

• Ifjú (22. v.) – fiatal



A szentírások tanulmányozása

Alma 53 tanulmányozása során végezz el kettőt a következő tevékenységek (A–C) közül!

A Tárd fel a megoldásokat!

A nefita sereg győzedelmeskedett ugyan, de később számos problémával nézett szembe.

1. Olvasd el Alma 53:1–7-es verseit, és nevez meg legalább három olyan problémát, amivel a nefiták annak idején szembesültek!
2. Mondd meg, milyen megoldásokat talált Moróni kapitány az egyes problémákra!

B Hasonlítsd össze a szövetségeket!

1. Hasonlítsd össze, milyen szövetséget kötött Ammon népe (lásd Alma 53:10–15), és milyen szövetséget kötöttek a fiaik (lásd 17. v.)!
2. Írj egy bekezdést, mely elmagyarázza, miért fontos betartani a szövetségeket!

C Keresz hasonlító jellemvonásokat!

Olvasd el Alma 53:20–21-es verseit, és sorold fel azokat a tulajdonságokat, melyekkel a kétezer ifjú harcos és teljes idejű misszionáriusaink is rendelkeznek!



Moróni kapitány levelet írt Ammoronnak, a lámánita vezérnek, hogy a foglyok kicseréléséről tárgyaljon. Mit írnál egy ellenségnek szóló levélben? Amit

Moróni írt, azon talán meglepődsz. Moróni levelének és Ammoron válaszában olvassák meg, milyen mély érzések húzódtak meg mindkét oldalon!



A szentírások megértése

Alma 54

Élelmet (2. v.) – étel és készletek
Rettenetes haragjának kardja (6. v.) – Isten büntetése
Első örökségünk földje (12. v.) – az a hely, ahol népünk először élt (Nefi földje)

Bosszút állok az ő kiontott vérén (16. v.) – megöllek, mert megölted őt
Ki nem irtjuk (20. v.) – teljesen el nem pusztítjuk

A szentírások tanulmányozása

Alma 54 tanulmányozása során végezz el kettőt a következő tevékenységek (A–C) közül!

A Három levél

Nézd át a levélváltásokat Alma 54:1–4, 11–12, 15, 20-as verseiben!

1. Ki írta az első levelet? Mit kért?
2. Ki írta a második levelet? Mit tervezett Moróni kapitány a foglyok kicserélését illetően?
3. Ki írta a harmadik levelet? Miért egyezett bele a feltételekbe?

B Írd át az ígéreteket!

Gondold át Moróni kapitány ígéreteit, és írd át azokat mai nyelvezetre!

1. Első ígéret (lásd Alma 54:6)
2. Második ígéret (lásd 10. v.)
3. Harmadik ígéret (lásd 12. v.)
4. Szerinted miért volt annyira dühös Moróni Ammoronra? Mit érzel, amikor azt látod, hogy valaki testi erőszakkal fenyeget másokat?

C Hasonlítsd össze a két embert!

Hasonlítsd össze Moróni szavait (lásd Alma 54:4–14) Ammoron szavaival (lásd 16–24. v.)! Írd le, mit tudtál meg erről a két emberről abból, amiket írtak!



Az Üdvözítő azt tanította a tanítványainak, hogy „legyetek azért okosak mint a kígyók” (Máté 10:16). Az Amerikai földrészen lévő tanítványainak is szüksége volt inspirációra és bölcsességre, néha még furfangosságra is ahhoz, hogy megőrizzék a szabadságukat. Nézd meg, milyen furfangos stratégiát használt Moróni, hogy egyetlen ember elvesztése nélkül kiszabadítsa a nefita hadifoglyokat!

A szentírások megértése

Alma 55

Hamisság (1. v.) – hazugság, megtévesztés
Igaz ügy (1. v.) – igazlelkű tantétel, cél
Idővel (14. v.) – hamarosan

Tökéletes (17. v.) – nagyon mély, teljes
Furfang (27. v.) – titkos összeesküvés

A szentírások tanulmányozása

Alma 55 tanulmányozása során végezd el az A tevékenységet!

A Készíts vizsgalapot!

Alma 55:4–24-es verseiben nézd át, hogyan szabadította ki Moróni a nefita foglyokat, és írd hat tesztkérdést, valamint a hozzájuk tartozó válaszokat! A kérdések megválaszolásához legyen szükség teljes mondatok leírására!



Alma 56

Csatában a kétezer ifjú harcos



Tartottad már valakivel levél útján a kapcsolatot? Előfordulhat, hogy rendszeresen írtál vagy írsz egy barátnak vagy családtagnak, aki missziót szolgál. Lehet, hogy barátságot alakítottál ki valakivel egy másik városban vagy országban. Amikor jó híreket osztunk meg, akkor az felvidíthatja a másik hangulatát, derűsebbé tehet egy napot, és jókedvet ragaszthat az illetőre. Alma 56. fejezetének olvasásakor nézd meg, milyen jó híreket osztott meg Hélamán az új harcosairól! Azt is figyeld meg, hogy mit írt Moróni kapitánynak, hogyan védte meg az Úr ezeket a hithű fiatal férfiakat!

A szentírások megértése

Alma 56

Fáradoztak (15. v.) – dolgoztak, munkálkodtak

Keményen (16. v.) – bátran

A szentírások tanulmányozása

Alma 56 tanulmányozása során végezz el kettőt a következő tevékenységek (A–C) közül!

A Bátorság a csatában

Olvasd el Alma 56:42–56-os verseit, és válaszolj a következő kérdésekre:

- Miért voltak olyan bátrak Ammon népének a fiai?
- Mi okozott Hélamánnak „nagy örömet” a csata után?

B Írj levelet!



Nézd át Alma 56:27–29, 47–48, 54–56-os verseit, és képzelj el, hogy az ifjú harcosok egyike vagy! Írj levelet a szüleidnek, melyben elmagyarázod, hogyan segített téged harcosként az, amit tőlük kaptál, és milyen hatással voltak rád!

C Magyarázd el, hogy mi történik a versben!

A következő térkép Alma 56:27–54 történéseit illusztrálja. Sorold fel a térképen található szentírás utalásokat, és magyarázd el, hogy akkor éppen mi történt!

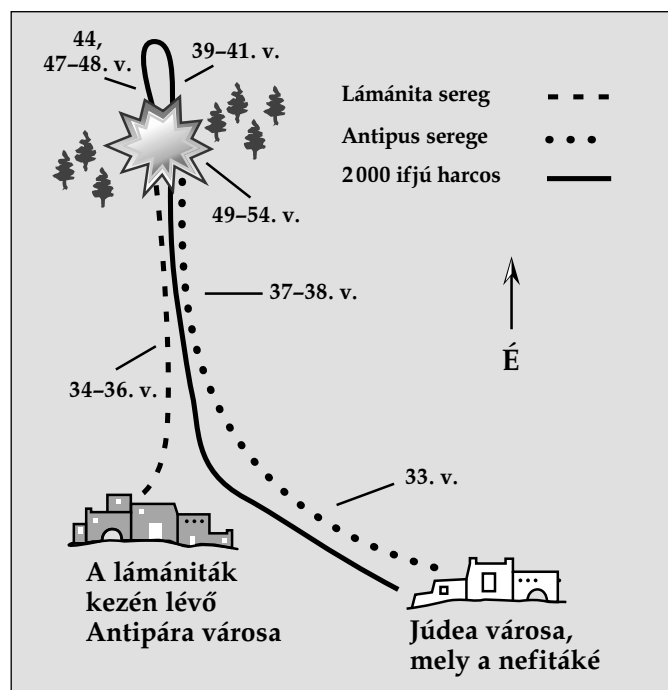

Alma 57

A kétezer ifjú harcos megmenekül a haláltól

Nagyszerű dolgokat vihetnek véghez életükben azok a gyermekek, akik hűen követik igazlelkű szüleik és vezetőik tanításait. Hélamán kétezer ifjú harcosai ilyen gyermekekből álltak, és bátran harcoltak

a lámániták elleni háborúban. Alma 57. fejezetének olvasásakor gondold át, mit vittek véghez ezek az ifjú harcosok, és miért voltak képesek erre!

A szentírások megértése



Alma 57

Rettenthetetlenül (20. v.) – félelem nélkül, nem bátortalanodva el

A szentírások tanulmányozása



Alma 57 tanulmányozása során végezd el az A vagy a B tevékenységet!

A Írd le a kulcsszavakat!

Nézd át Alma 57:19–27-es verseit!

- Írd le azokat a kulcsfontosságú szavakat és kifejezéseket, melyek szerinted elmagyarázzák, mit tettek és miről hitték ezek az ifjú harcosok, hogy csodás módon megmentette őket.
- Röviden írd le, hogyan fejlesztetted ki a hitedet, és írd egy olyan alkalomról, amikor hited miatt segített neked Isten hatalma!

B Tarts sajtókonferenciát!

Képzeld el, hogy a nefita kormány képviselője vagy, aki sajtókonferenciát tart a háborúkról! A következő kérdések megválaszolásához használd fel Alma 57:19–36-os verseinek információit:

- Hányan haltak és sebesültek meg a legutóbbi összecsapásban?
- Hogyan magyarázod az alacsony halálozási arányt a kétezer ifjú harcos köreiből?
- Miért van az, hogy olyan sok lámánita hadifogoly meghalt?

Alma 58

A nefiták beveszik Manti városát

A nefita sereg gyakran nézett szembe csatában nagyobb lámánita seregekkel. Alma 58. fejezete egy olyan időszokról számol be, amikor a nefita seregnek rendkívül nagy szüksége volt készletekre és utánpótlásra. Érezted már úgy, hogy nyomasztanak az élet különböző helyzetei? Mi segített neked? E fejezet olvasásakor figyelj meg, mi motiválta a nefitákat a folytatásra! Keresd meg a hitükben azt, ami elszántá tette őket nehézségeik legyőzésében!

A szentírások megértése



Alma 58

Követek (4. v.) – hivatalos küldöttek vagy hírvivők

Csellel (6, 28. v.) – kidolgozott tervekkel

Széthúzás (36. v.) – elszakadó csoport

A szentírások tanulmányozása



Alma 58 tanulmányozása során végezd el az A vagy a B tevékenységet!

A Találj ki egy mai vonatkozást!

Olvasd el Alma 58:1–13-as verseit!

- Mit tettek a nefiták, amikor nyomasztó helyzettel néztek szembe?
- Írd egy mai helyzetről, melyet hasonló tettekkel meg lehet oldani!

B Ha te lennél

Olvasd el Alma 58:39–41-es verseit!

- Röviden sorold fel, miket mondott Hélamán az ifjú harcosokról!
- Ha fiatal nő vagy, akkor milyen érzésekkel barátkoznál vagy randevúznál egy olyan fiúval, akinek ilyen tulajdonságai vannak? Miért? Ha fiatal férfi vagy, akkor milyen érzéseket keltene benned az, ha ezekkel a tulajdonságokkal jellemeznének? Min változtatnász az életedben, hogy kifejleszd ezeket a tulajdonságokat?

Alma 59

Moróni segítségért küld

A lámánita seregek egyre erősebbek lettek és nefita városokat fenyegettek. Moróni kapitány levelet küldött Pahoránnak, melyben több katonát és ellátmányt kért, hogy segítse országuk védelmét, de a segítség nem érkezett meg. Alma 59. fejezetének olvasásakor figyelj meg, mi történt a támogatás elmaradásának következtében, és keress legalább két olyan aggodalmat, melyet népével és kormányával – akiknek támogatniuk kellett volna őt – szemben táplált Moróni!

A szentírások megértése



Alma 59

Közönyösen (13. v.) – érdektelenül, elhanyagolóan

A szentírások tanulmányozása



Alma 59 tanulmányozása során végezd el az A tevékenységet!

A Írj levelet!

Nézd át Alma 59:3–13-as verseit, és mintha Moróni lennél, írd levelet Pahoránnak, melyben megemlíted, milyen gondjaid és aggodalmaid vannak a helyzetet illetően!



Alma 60 Moróni levele Pahoránhoz

Moróni kapitány figyelte, amint a lámániták felére billen az erőviszonyok mérlege. Míg a lámánita sereg számát tekintve egyre erősödött, a nefiták sem készleteket, sem utánpótlást nem kaptak Pahorántól. Moróni helyében milyen dolgok aggasztanának? Milyen érzések lennének benned Pahorán iránt? Alma 60. fejezete egy Moróni által Pahoránnak írt levél. Nézd meg, vajon Moróni gondolatai és érzelmei hasonlítanak-e azokhoz, amilyenek benned lennének!

A szentírások megértése

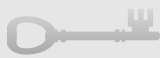

Alma 60

Tunyaság (14. v.) – lustaság

Bitorlás (27. v.) – jogtalanul vagy erőszakkal elvesz

Meg nem mozdultok (29. v.) – fel nem ébredtek, nem tesztelték valamit

Engedelmeskedtek (34. v.) – maradtok hűek, támogatók

Alma 60:23–24 – „Először a belső edényt kell megtisztítani”

Szívünk és elménk tisztán tartása sokkal fontosabb, mint a külső tisztaság miatti túlzott aggodalmaskodás, mert a példabeszéd tanítása szerint olyan az ember, ahogyan a szívében gondolkodik (lásd Példabeszédek 23:7). Amikor Jézus ellen vetették, hogy tanítványai nem végzik el evés előtt a hagyományos kézmosást, Jézus az tanította, hogy „a szívből származnak a gonosz gondolatok, gyilkosságok, házasságtörések, paráznaságok, lopások, hamis tanúbizonyságok, káromlások”. Azzal folytatta, hogy „ezek fertőztetik meg az embert”, nem a mosdatlan kezek (Máté 15:19–20).

Moróni aggódott, hogy nemzetének lelke szellemi értelemben beteg, és meg kell tisztítani. Ezra Taft Benson elnök tanított arról, hogy napjainkban is szükség van ilyen tisztításra:

„A belső edény megtisztításához fel kell hagynunk az erkölcstelenséggel, és tisztáknak kell lennünk.

Szeretett testvéreim, a belső edény megtisztítása közben szükségszerűen, mindig is lesznek majd kihívások a személyes életünkben, a családjainkban és az egyházban” (Conference Report, 1986. április, 4. 6. o.; vagy *Ensign*, 1986. május, 5, 7. o.).

A szentírások tanulmányozása



Alma 60 tanulmányozása során végezd el a következő tevékenységeket (A–C) közül!

A Vezető választása

Képzeld el, hogy Moróni az egyik jelölt, aki országod vezetője lehet! Olvasd el Alma 60:2–10-es verseit, és sorold fel azokat a tulajdonságokat, melyek szerinted jó vezetővé tennék őt!

B Válaszd ki a megállapításokat!



Nézd át Alma 60:10–15-ös verseit, és írd ki a jegyzetfüzetedbe három olyat a következő kijelentések közül, melyek szerinted legjobban képviselik Moróni elképzeléseit, melyeket Pahoránhoz írt levelében fejtett ki!

1. A nefiták vezetői szerették és támogatták katonáikat.
2. A nefiták vezetői voltak felelősek seregeik haláláért.
3. A nefita vezetők semmit nem tettek, míg a katonák meghaltak a csatában.
4. A nefita katonák azért haltak meg, mert nem volt elég hitük.
5. A nefita kormány lusta volt és elhanyagolta seregét.

C Írd át a kifejezéseket!

Az alábbiakban megtalálsz néhány kifejezést Alma 60:23–36-os verseiből! Olvasd el mindegyiket az ahhoz kapcsolódó versek szövegösszefüggésében, és írd át saját szavaiddal a kifejezéseket!

1. „Amíg meg nem tisztítjuk belső edényünket” (24. v.)
2. „Lázadást [fogok] szítani köztetek” (27. v.)
3. Gonoszágatok miatt van az, „hogyan olyan nagy veszteséget szenvedtünk” (28. v.)
4. „Ha nem küldtök segítséget nekünk, akkor én megyek hozzátok” (30. v.)
5. „A ti bűnötök . . . a dicsőségnek és a világ hiúságának a hajszolásából fakad” (32. v.)
6. „Nem törekszem hatalomra, hanem letörni akarom azt” (36. v.)

Alma 61

Pahorán válasza Moróninak

Zarahemla városát és a nefita kormányt megszállták a szabadság és az igazlelkűség ellenségei. Ebben a veszélyes időszakban volt az, hogy Pahorán megkapta Moróni levelét. Pahorán helyében hogyan reagáltál volna Moróni levelére? Pahorán válaszában olvasásakor emlékezz Moróni levelének szigorú hangvételére, és gondoldj bele, milyen ember volt Pahorán!

A szentírások megértése



Alma 61

Megfélemlítették (4. v.) –
elbátortalanították

Megróttál (9. v.) – kritizáltál,
hibáztattál

Szövetséget (8. v.) – egyezséget,
megállapodást

A szentírások tanulmányozása



Alma 61 tanulmányozása során végezd el az A és a B tevékenységet!

A Problémák és megoldások

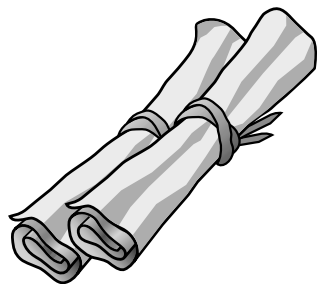

Rajzolj a jegyzetfüzetedbe két oszlopot, és az egyikhez írd fel „A probléma”, a másikhoz „A megoldás” feliratot! Olvasd el Alma 61. fejezetét, és írd le, milyen problémával szembesült Pahorán, és milyen lépéseket javasolt! Olvasd el Alma 51 fejlécét, és magyarázd el, szerinted hogyan reagálhat Moróni Pahorán javaslatára!

B Mondj példát!

Nézd át Alma 61:15–21-es verseit!

- Írj két példát olyan emberekre, akikről tudod, hogy azért jártak sikerrel, mert erőt kaptak az Úrtól!
- Írd le két módját annak, ahogyan életedben több erőt kaphatsz az Úrtól!

Alma 62

Moróni elvonul, hogy segítsen Pahoránnak

Moróni és más nefita vezetők bátorsága és vezetési képességei révén leverték Zarahemlában a királypártiak lázadását, és végre véget ért a lámániták elleni háború. Szerinted milyen hatással volt a nemzetre ez a lázadás? Szerinted milyen hatást gyakorolt a nefita társadalomra és az egyházra a lámániták elleni hosszú és pusztító háború? Alma 62. fejezetének tanulmányozásánál keress választ ezekre a kérdésekre!



Moróni



Pahorán

A szentírások megértése



Alma 62

Lázadók (6. v.) – lázadó nefiták ; Dicső (37. v.) – bátor, merész

A szentírások tanulmányozása



Alma 62 tanulmányozása során végezz el kettőt a következő tevékenységek (A–D) közül!

A Vázold fel az eseményeket!

Alma 62:1–11-es verseiből a következő fő események mindegyikének esetében írd le két olyan részletet, mely kapcsolódik a történethez!

- A zászló felemelése (lásd 1–5. v.)
- A királypártiak legyőzése (lásd 6–9. v.)
- A törvény érvényre juttatása (lásd 10–11. v.)

B Mit mondanál?

Nézd át Alma 62:12–17-es verseit! Képzeld el, hogy Ammon népének vagy a vezetője! Írd le, mit mondanál a lámánita hadifoglyoknak!

C Írj nekrológot!

Olvasd el Alma 62:35–38-as verseit, és írd meg nekrológot Teánkumról! (A nekrológ egy halotti értesítés, mely röviden tartalmaz néhány információt az elhunytól.) Vegyél bele információkat arról, hogy ki volt, mit vitt véghez, és miért tette azt, amit tett!

D Foglald össze a részt!

Nézd át Alma 62:39–51-es verseit!

1. Sorold fel néhány indokát annak, hogy szerinted egyes nefiták miért lettek „dacosak”, míg mások „megalázkodtak” a háború miatt!
2. Magyarázd el, hogyan segítettek Hélamán és testvérei az embereknek a háború hatásainak legyőzésében!
3. Mit tehetsz már most azért, hogy felkészülj nehéz időszakokra, melyek később be fognak állni az életedben, és ne legyen dacos a szíved?



A lámánita háború végeztével a nefiták településeikkel az északi földre terjeszkedtek. Szerinted miért volt kívánatos ez a vándorlás? Új föld és további lehetőségek miatt volt ez, vagy mások voltak az indokok? Az országot észak felé elhagyók közül egyesek eltűntek, és nem tudjuk, hogy hol telepedtek le. Hova mehettek?



A szentírások megértése

Alma 63

Szent dolgok (1, 11. v.) – szent nefita feljegyzések és tárgyak

Alma 63:5–9 – Ki volt Hagót?

Hagót nagy hajókat épített, és északra hajózott. Célállomását soha nem tudták meg a nefiták. Utolsó napi próféták kijelentették, hogy Hagót hajói elérték a Csendes-óceán szigeteit, ahol beolvadtak a polinéz kultúrába. 1913-ban, egy korábban kapott telegramra válaszolva, mely szerint néhányan közülük „talán” Hagót népéből származnak, Joseph F. Smith elnök azt mondta a polinéziai szentek egy csoportjának: „Szeretném elmondani nektek, új-zélandi férfi- és nőtestvéreknek, hogy *ti* Hagót népének egy része vagytok, ehhez NEM FÉR KÉTSÉG!” Elmagyarázta, hogy amikor misszionárius volt Hawaii-on, a Szellem bizonyosságot tett neki arról, hogy a polinéziaiak Léhi leszármazottai (William A. Cole and Elwin W. Jensen, *Israel in the Pacific* [1961], 388. o.). Később a Hawaii Templom felszentelési imájában Heber J. Grant elnök megköszönte Mennyei Atyánknak, hogy „Léhi leszármazottainak ezrei és tízezrei ismerték meg az evangéliumot ezen a kedvelt földön” (“The Dedicator Prayer in the Hawaiian Temple”, *Improvement Era*, 1920. február, 283. o.).

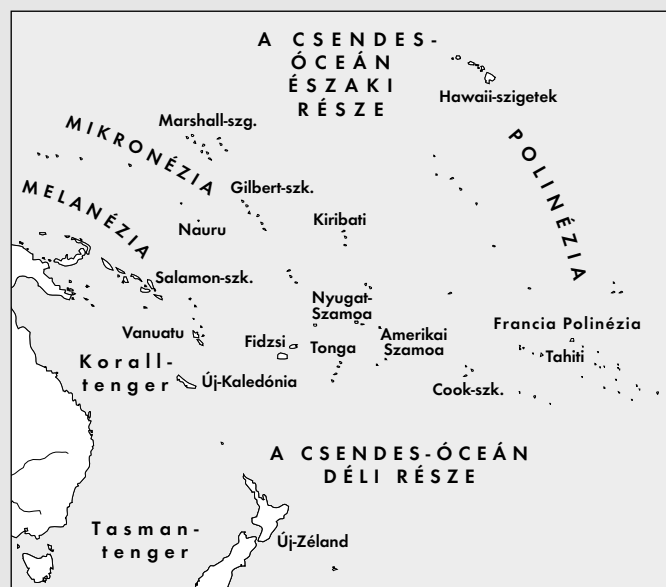

A szentírások tanulmányozása

Alma 63 tanulmányozása során végezd el az A vagy a B tevékenységet!

A Végezd el a számítást!

Nézd át Alma 43:3, 17; 62:39; 63:3-as verseit, és számold ki a következőket:

1. Hány évet töltött Moróni a lámániták elleni harcolással?
2. Hány évig élvezett békés visszavonultságot a háború végeztével?

B Írd le, amit megtudtál!

Mostanra elolvastad Alma könyvét. Írd meg egy szentírásról, történetről, vagy a könyv egy olyan részéről, mely érzéseid szerint jó hatással volt az életedre! Mondd el, hogyan segített neked abban, hogy jobb ember legyél!



Magas és alacsony pontok

A Mormon könyvében eddig sok olyan időszokról olvastál, amikor a nefiták igazak voltak, és sok olyan időszokról, amikor gonoszok voltak. Hélamán könyvében olyan gyakran váltanak át az igazlelkűségről gonoszságra, és fordítva, hogy az már majdnem zavaros. Mindenképpen elgondolkoztat minket arról, hogy miért voltak ennyire ingatagok. A jegyzetfüzetedben nyomon követheted, vagy egy különleges jellel megjelölheted a szentírásodban azokat az alkalmakat, amikor Hélamán könyvében azt olvasod, hogy a nefiták az igazlelkűségtől áttértek a gonoszsághoz, illetve a gonoszságtól az igazlelkűséghez. Hélamán 12. fejezetében különösképpen jelöld meg azt, ahogyan Mormon magyarázatot ad ezekre a változásokra!

A lámániták is változnak

Hélamán könyvének egy másik szokatlan aspektusa az, hogy a lámániták gyakran igazlelkűbbek, mint a nefiták. E könyv, és Mormon könyve egészének egyik legemlékezetesebb prófétája tulajdonképpen egy lámánita, akit Sámuelnek hívtak.

Felkészülés az Üdvözítő eljövételére

Hélamán könyve pont Jézus Krisztus születése előtt ér véget. Ezra Taft Benson elnök azt tanította, hogy „a nefitáknak közvetlenül az Üdvözítő látogatását megelőző történelmi feljegyzései sok tekintetben párhuzamot mutatnak napjainkkal, amikor az Üdvözítő második eljövételét várjuk” (Conference Report, 1987. április, 3. o.; vagy *Ensign*, 1987. május, 4. o.). Hélamán könyvének olvasásakor figyelj oda ezekre a párhuzamokra!



Amikor meghalt Pahorán, a nagyszerű nefita bíró, gondot okozott az, hogy ki kerüljön a helyére. Ez széthúzáshoz és vérontáshoz vezetett. Ebben az időszakban a nefiták két ellenséggel néztek szembe: Kiskumennel és Koriántumrral. Kik voltak ezek az emberek és mik voltak a céljaik? Bár különbözőképpen harcoltak a nefiták ellen, hasonlóítottak a nefita társadalom elpusztítására irányuló vágyukban.

 ELSŐ PAHORÁN a nagyszerű főbíró	 MÁSODIK PAHORÁN kinevezték az új főbírónak, Kiskumen gyilkolta meg	 PAKUMÉNI második Pahorán fivére; fivére halála után nevezték ki főbírónak	 MORÓNIHA a nefita seregek vezetője; Moróni kapitány fia
 PÁNKI második Pahorán fivére; lázadást vezetett a testvére ellen	 KISKUMEN megölte a második Pahoránt, majd titkos társaságot szervezett	 KORIÁNTUMR nefita szakadár, a lámánita sereget vezette	 TUBALÓT Ammoronnak, a lámánita királynak a fia

A szentírások megértése



Hélamán 1

Megszámlálhatatlan (14. v.) – nagyon nagy

Időzött (23. v.) – maradt
Főváros (27. v.) – a kormány hivatalos központja

Lekaszabolta (20. v.) – megölte

A szentírások tanulmányozása



Hélamán 1 tanulmányozása során végezz el kettőt a következő tevékenységek (A–C) közül!

A Ki mit tett?

- Írj le egy-egy mondatot a következő emberek tetteiről, Hélamán első fejezetéből: Pahorán (a fiú), Pánki, Pakuméni, Kiskumen, Koriántumr, Tubalót, Moróniha!
- Gondold át, mit árulnak el Hélamán 1:13–17-es versei Koriántumrról és Tubalótról! Használd ezekben a verseknek az információit, és mondd meg, hogy mi volt közös ebben a két gonosz emberben! Lehet, hogy meg fogsz lepődni.

B A történet erkölcsi tanulsága

- Szerinted milyen tanulságot kellett volna leszűrniük a nefitáknak Hélamán 1 eseményeiből? Mondj konkrét példákat a fejezetből!
- Szerinted napjainkban az emberek milyen tanulságot szűrhetnek le Hélamán első fejezetéből? Mondj konkrét példákat a fejezetből!

C Rajzolj!

Hélamán 1:18–34-es versei leírják Korintumr végzetes hadvezetési lépését, mely vereségükhöz vezetett. A beszámoló elolvasása után rajzolj egy képet, mellyel illusztrárod, hogy mi történt a lámánita seregekkel, és hogy miért tudta legyőzni őket Moróniha!



Hélamán első fejezetében Mormon két főbíró meggyilkolásáról is írt. Hélamán második fejezetének olvasásánál figyeld meg, hogy ki lett az új főbíró! Szerinted miért őt választották? Mit tett annak érdekében, hogy ne ő legyen a harmadik meggyilkolt főbíró? Mit lehetett volna tenni ezzel az új és erős fenyegető veszéllyel,

mellyel a nefita nemzet szembenézett? Azt is figyeld meg, mit mondott Mormon ezeknek a titkos összeesküvéseknek a hatásáról!

A szentírások megértése



Hélamán 2

Lesben állt (3. v.) – titokban várt

Szövetség (8. v.) – titkos cselekedetekre szervezett csoport

Hélamán 2:8 – Mi az a titkos szövetség?



Gadianton

Gadianton bandája, vagy szervezete titkos szövetség volt. A titkos szövetség kifejezés olyan embercsoportokra utal, akik gonosz módszerek felhasználásával szereznek hatalmat és javakat. Titokban működnek, mert mások megfélemlítésére és kihasználására igyekeznek. Csalással, gyilkossággal és megfélemlítéssel működnek, és mindenhol ellenségei a tisztességes kormányoknak és a jó embereknek. Mindent hajlandók megtenni ügyük előreviteléért.

A mai próféták figyelmeztettek minket, hogy ma is vannak olyan szervezetek, melyek éppen olyan veszélyesek, mint a Gadianton bandák voltak a nefiták idejében.

A szentírások tanulmányozása



Hélamán 2 tanulmányozása során végezd el az A és a B tevékenységet!

A Ismerd fel a kulcsfontosságú összetevőket!

- Mit írt Mormon Hélamán 2:13–14-es verseiben a nefiták közötti titkos szövetségek végső hatásáról?
- Hélamán 1:9–12 és 2:1–8, 11-es verseinek felhasználásával sorold fel, mit, miért és hogyan cselekednek a titkos szövetségek!

B Mondj mai példát!

- Az A tevékenységből tanultak figyelembe vételével írd le, milyen hatással lehetnének életedre a titkos szövetségek!
- Szerinted mi segíthet a titkos szövetségek elterjedésének megelőzésében?



Hélamán 3

A virágzás és a növekedés időszaka



Hélamán, Hélamán fia

Hélamán 3. fejezete mintegy tíz évnyi, nefiták között lezajlott eseményt foglal magában. Olyan időszak volt ez, amikor a nefiták nagy jólétnek örvendtek. Az egyház is figyelemreméltóan növekedett. Mormon különleges megjegyzést tett arra, hogy mit tanulhatunk ebből a beszámoló-ból. Szentelj különös figyelmet az „azt is láthatjuk” és a „láthatjuk” kifejezéseknek, hogy megtaláld ezeket a fontos tanulságokat!

Nem minden ment azonban jól. Figyeld meg, milyen kihívásokkal szembesültek a nefiták! Mik okozták ezeket a kihívásokat?

éve. Rajzolj a jegyzetfüzetedbe egy, az alábbihoz hasonló idővonalat, és egészítsd ki azzal, amit Hélamán 3. fejezetéből megtudtál!

Idővonal: Hélamán 3								
vers	1	3	18	19	23	32	33	37
év								
Mi történt?								

B Magyarázd el a kapcsolatot!

Hélamán 3:1 szerint milyen kapcsolatban áll egymással a kevélység és a széthúzás?

C Vonatkoztasd a szentírásokat!

Képzeld el, hogy van egy barátod, akinek nehézséget okoz a helyes döntések meghozatala. Barátod tudja, hogy az evangélium igaz, de a rossz döntések lelkiismeret-furdalást idéztek elő benne, és megkérdőjelezi a bűnbánat lehetőségét, illetve azt, hogy megéri-e a bűnbánat. Milyen konkrét módon használhatnád Hélamán 3:27–30, 35-ös verseit, hogy segíts barátodnak a kísértések elkerülésében, az egyházhoz történő visszatérésben és Jézus Krisztusba vetett hitének növelésében?



Hélamán 4

A gonoszság és következményei

A szentírások megértése



Hélamán 3

Széthúzás (1, 3, 14, 17. v.) – viták, lázongások

Történet (13. v.) – cselekedetek

Részrehajlás nélkül (20. v.) – pártatlanul

Megsemmisíti (29. v.) – felfedi és elpusztítja

Ravaszság (29. v.) – okos, csalóka

Törvetés (29. v.) – csapda

Mesterkedés (29. v.) – megtévesztés

Megszentelte (35. v.) – megtisztította

A szentírások tanulmányozása



Hélamán 3 tanulmányozása során végezz el kettőt a következő tevékenységek (A–C) közül!

A Készíts idővonalat!

Hélamán 3. fejezete tele van dátumokkal. A következő idővonalon felsorolt versek mindegyikéhez tartozik egy-egy esemény és annak

A szentírások megértése



Hélamán 4

Igyekeztek (3. v.) – próbáltak

Elnyomták (12. v.) – kegyetlenül bántak

El mert (16. v.) – hozzálátott, elkezdett

Semmibe vették (21. v.) – figyelmen kívül hagyták, nem engedelmeskedtek, jelentéktelen dologként bántak vele

Folyamodnak (25. v.) – közelében maradtak, hűek maradtak

A szentírások tanulmányozása

Hélamán 4 tanulmányozása során végezd el az A és a B tevékenységet!

A Az egyetemes bűn

1. Elhangzott már, hogy a kevélység az egyetemes bűn, mely azt jelenti, hogy majdnem minden bűn valahogy kapcsolódik a kevélységhez. Rajzold le a jegyzetfüzetedbe ezt a kapcsolatot úgy, hogy a lap közepére felírod a *kevélység* szót! Karikázd be a szót, és minden irányban húzz nyilakat a körtől! Az egyes nyilak végénél sorold fel azokat a bűnöket, melyekről Hélamán 4:12–13-as versei azt mondják, hogy a nefiták kevélysége miatt következtek be!

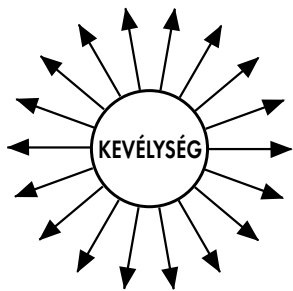

2. Válassz ki a leírtak közül három bűnt, és magyarázd el, hogyan vezethet el ezekhez a bűnökhöz a kevélység!
3. Mit mond Hélamán 3:35-ös verse, mit tehetünk azért, hogy megelőzzük vagy elúzzuk a kevélységet az életünkéből, és ezáltal sok más bűnt is megelőzzünk?

B Most már látom

1. Keresd meg és jelöld meg Hélamán 4:23–26-os verseiben a „belátták” és a „látták” kifejezéseket, és sorold fel a nefiták által észrevett bűn következményeit!
2. Milyen áldást biztosított számunkra az Úr, hogy segítsen nekünk előre „látni” a következményeket, és ne kelljen megtapasztalnunk azokat? (Lásd Móziás 8:16–18.)
3. Mondj konkrét példát egy olyan következményre, melyet neked vagy családodnak segített felismerni az Úr, és ennek áldása által segített elkerülni azt.



Nefi, Hélamán fia, lemondott a bírói székről, hogy több időt tölthessen az evangélium hirdetésével, mint azt Alma is tette néhány évtizeddel azelőtt (lásd Alma 4:15–19). Mit tanítanak nekünk

ennek a két prófétának a cselekedetei, hogyan lehet leginkább jobbra tenni egy társadalmat? Nefi társa a prédikálásban fivére, Léhi volt, egy olyan ember, aki éppen annyira fogékony volt a lelki dolgokra, mint Nefi (lásd Hélamán 11:19). Hélamán 5. fejezetében erről a két nagyszerű misszionáriusról fogsz olvasni, és arról, hogy milyen tanácsot kaptak az apjuktól. E fejezet olvasásakor nézd meg, milyen bizonyítékai vannak annak, hogy hallgattak apjuk tanácsára!



Nefi és Léhi társaslag veszi körül © 1966 Ronald K. Crosby

A szentírások megértése

Hélamán 5

Haladtak (2. v.) – kezdtek készen állni rá	Eloszlott (31, 42–43. v.) – elment, eltűnt
Megszégyenítettek (17. v.) – zavarba ejtettek és megcáfoltak	Utasítást kaptak (49. v.) – megmondták nekik, felkérték őket

A szentírások tanulmányozása

Hélamán 5 tanulmányozása során végezz el kettőt a következő tevékenységek (A–C) közül!

A Fontos szó

Elder Spencer W. Kimball, akkoriban a Tizenkét Apostol Kvórumának tagja, azt mondta: „Amikor a legfontosabb szót keresitek a szótárban, tudjátok melyik az? Lehet, hogy az »emlékezni« az. Mert mindannyian kötöttetek szövetségeket – tudjátok, mit kell tennetek és hogyan kell megtennetek azt – leginkább arra van szükségetek, hogy emlékezzetek... Az »emlékezni« a legfontosabb szó. Az »emlékezni« a program” (“Circles of Exaltation” [address to religious educators, 1968. június 28.], 8. o.).

1. Keresd meg és jelöld meg az *emlékezz* szavakat Hélamán fiainak adott tanácsában, Hélamán 5:5–14-es verseiben, és sorold fel a jegyzetfüzetedben, hogy mit várt el tőlük, mire emlékezzenek!
2. Válassz ki egy dolgot a listádról, és magyarázd el, milyen hatással lenne valakinek az életére az, ha állandóan emlékezne erre a tantételre!
3. Hélamán 5:5, 14-es versei szerint hogyan reagált Nefi és Léhi apja tanácsára?

B Szentírás memoriter – Móziás 5:12

Készíts el egy képet – rajzolhatsz, felhasználhatsz kivágott képeket, vagy variálhatod is a kettőt –, mely segíteni fog neked elemis gyerekeknek tanítani Hélamán 5:12-es versét! Mutasd meg a családnak!

C Keress bizonyítékot!

A szentírások gyakran beszélnek Isten szavának a hatalmáról. Ez az evangélium tanításának hatására utal, valamint arra, ahogyan segít az embereknek a változásban és bűneik megbánásában. Hélamán 5:13–19-es verseinek átnézésekor keress példákat „az ige erejére”! Magyarázd el, hogyan változtak meg az emberek Nefi közösségében annak hatására, hogy prédikált nekik!

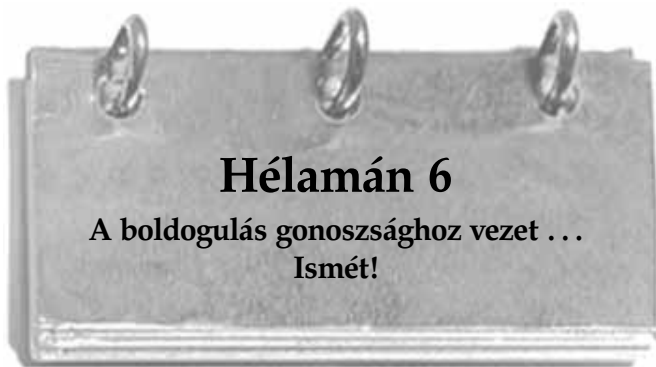

Hélamán 6. fejezetében Nefi és Léhi a nép között – különösen a lámániták között – végzett missziója hatásairól olvashatunk. Nagy volt a béke és a jólét. Viszont gyakran könnyebb a béke és jólét idején elfelejtenünk az Úrról. Amikor az emberek ennek a világnak a kísértéseire összpontosítanak, a Sátán nagy hatalmat nyerhet felettük. Az egyik leghatékonyabb eszköze a titkos szövetségek. A titkos szövetségek akkor virágoznak, ha jelen van az önzőség, a kapzsiság és a hatalomvágy. Ez a fejezet feljegyzi, hogyan nyert újra nagy hatalmat a nefiták között a Sátán és a titkos szövetségek. Mit tanulhatunk ebből? Olvass figyelmesen, hogy észrevedd, mit akart az Úr és Mormon, mit értsünk meg, hogy ne kövessük el ugyanezeket a hibákat és ne kerüljünk az ellenség hatalmába!

A szentírások megértése

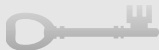

Hélamán 6

Megátalkodottak (2. v.) – nem bánták meg a bűneiket, nem sajnálták a gonoszságukat

Intették (4. v.) – sürgették, biztatták

Fosztogatni, lopni (17–18, 21, 23. v.) – erővel vagy erőszakkal elvenni a másiktól

Rávette (26. v.) – kívánatosnak tüntetett fel valamit, megkísértett

Félrevezették (38. v.) – engedetlenségre csábították

Zsákmány (38. v.) – lopott javak

A szentírások tanulmányozása



Hélamán 6 tanulmányozása során végezz el kettőt a következő tevékenységek (A–D) közül!

A Keress fontos kifejezéseket!

- Hélamán 6:31 elárulja nekünk, hogy a Sátán hatalmába kerítette a nefiták „nagyobb részének” szívét. Nem kényszerítette és nem kényszerítheti őket arra, hogy a hatalmába kerüljenek. Keress legalább két olyan kifejezést, mely leírja, hogyan volt képes arra, hogy hatalmat nyerjen a nefiták szíve felett! Írd le ezeket a jegyzetfüzetedbe!
- Mit tehetsz annak elkerüléséért, hogy a Sátán hatalmába kerítse a szívedet? Válaszod részeként átgondolhatsz néhány olyan tantételt, melyet Hélamán 5. fejezetéből tanultál!

B Találj ki kérdéseket!

Készíts a jegyzetfüzetedbe egy, az alábbihoz hasonló táblázatot, mely kifejezéseket tartalmaz Hélamán 6:21–31-es verseiből! A megadott kifejezésekhez találj ki egy-egy kérdést, melyekre azok válaszolnak! Először megadunk egy példát, hogy segítsünk a kezdésben.

Hélamán 6	Válasz	Kérdés
21. v.	Sátán	Ki inspirálja a titkos szövetségek vezetőit?
22. v.	„Hogy felismerhessék a szövetségükhöz tartozó testvéreiket”	
26. v.	Gadanton	
28. v.	„Romlásba döntötte”	
30. v.	„Minden bűnnek ... szerzője”	
31. v.	„Lábbal tiporták”	

C Mit tehetsz?

- Sorold fel, miket tanítanak Hélamán 6:17–40-es versei a titkos szövetségekről! Jelezd, melyik versekben találsz meg a listádon szereplő dolgokat!
- Hélamán 6. fejezete alapján írd össze három olyan dolgot, amit megtehetsz azért, hogy segíts a titkos szövetségek és azok társadalmára gyakorolt rossz hatásainak megelőzésében vagy eltávolításában! Minden felsorolt elképzelés esetében utalj Hélamán 6. fejezetére (vagy más szentírásokra)!

D Hasonlíts!

Készíts el a jegyzetfüzetedben egy, az alábbihoz hasonló táblázatot, hogy összehasonlítsd a nefiták helyzetét és a lámániták helyzetét Hélamán 6. fejezetének végén! Minden Hélamán 6-ból felsorolt vers mellé írd le, mit árul el a nefiták vagy a lámániták helyzetéről! Lesznek olyan versek, melyek csak az egyik csoportról mondanak valamit.

Nefiták	Hélamán 6	Lámániták
	34. v.	
	35. v.	
	36. v.	
	37. v.	
	38. v.	
	39. v.	
	40. v.	



Hélamán 7

Nefi bűnbánatot hirdet a népének

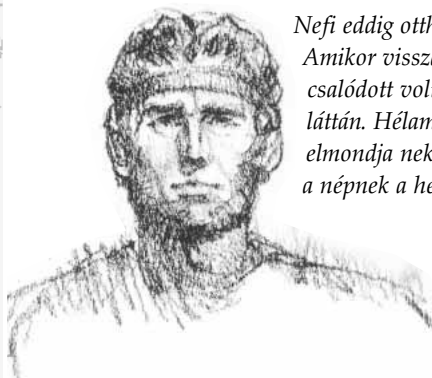

Nefi

Nefi eddig otthonától távol prédikált. Amikor visszatért, meglepődött és csalódott volt a nép nagy gonoszsága láttán. Hélamán 7. fejezetében elmondja nekünk, mit mondott a népnek a helyzetükről.

A szentírások megértése



Hélamán 7

Szülőföldjére (3. v.) – ahol született (Zarahemla)

Bitorol (4. v.) – jogtalanul hatalmat szerez

Egyenes (4. v.) – helyes

Irányítani (7. v.) – meggyőzni

Ámuldoztok (15. v.) – csodálkoztok

Elcsábítson (16. v.) – megkísértsen

A szentírások tanulmányozása



Hélamán 7 tanulmányozása során végezd el az A és a B tevékenységet!

A Javasolj egy himnuszt!

Nézd át Hélamán 7:1–11-es verseit! Melyik himnusz lenne jó, mely segítene Nefi hangulatának a javításában? Miért? (További segítségért lásd a tárgymutatót a *Himnuszok* végén!)

B Nevez meg fontos elképzeléseket!

Felhasználva azt, amit Hélamán 7:11–29-es verseiből tanultál, válaszolj a következő kérdésekre:

1. Mit mondott Nefi, miért „bánkódott” annyira a nefiták miatt (11. v.)?
2. Mit mondott Nefi, mi történik majd, ha nem tartanak bűnbánatot? (Keresd meg ezekben a versekben az ismétlődő „hacsak meg nem tértek” kifejezéseket!)
3. Milyen figyelmeztetéseket hallottál élő prófétáinktól ma a népre vonatkozóan?



Hélamán 8

Megjövendölt gyilkosság

Hélamán 7. fejezete megmutatja, hogy Nefi nagyon szókimondó volt, amikor bűnbánatot prédikált. Mi történt, amikor Léhi, Nefi, Abinádi és Alma olyan szókimondó volt a néppel szemben? Szerinted hogyan fogadta népe Nefi tanításait? Szentelj különös figyelmet annak, amit a Gadianton bírák mondtak és tettek!

A szentírások megértése



Hélamán 8

Sértegeti (2, 5. v.) – gyalázza, feddi

Kellett (11. v.) – a Szentlélek sürgette

Érc (14. v.) – réz

Hélamán 8:19–20 – Ki volt Zénos, Zénok és Éziás?

Ez az egyetlen alkalom, amikor Éziást megemlíti a szentírások. Akárcsak Zénos és Zénok tanításai, az övéi is rajta voltak a részleteken (lásd „A szentírások megértése” részt 1 Nefi 19:10-nél, 30. o.).

Hélamán 8:21 – Mulek, Cidkijja (Sédékiás) fia

Mulek leszármazottai Zarahemla népéhez tartoztak, akiket az első Móziás és népe fedezett fel (lásd Omni 1:14–19). Nefitákká váltak.

A szentírások tanulmányozása

Móziás 8 tanulmányozása során végezd el az A vagy a B tevékenységet!

A Hasonlíts!

1. Hélamán 8:1–10-es verseiben a nép néhány gonosz vezetője elítélte Nefit. A 4. és a 10. versek szerint miért nem ragadták meg, vitték el és bántották Nefit?
2. Azzal szemben, amilyen érzések Hélamán 8. fejezetében vannak a gonosz emberekben, keresd meg a Tanok és szövetségek 121:45-ös versében azt a kifejezést, mely leírja, mit érezhetünk, amikor erényes és igazlelkű életet élünk!
3. Írj egy kifejezést, mely összefoglalja Hélamán 8:4, 10 tanulságát!

B Egészítsd ki a vázlatot!

Nefi a történelemből hozott fel példákat, hogy segítsen a népnek az igazság megértésében. Készíts el a jegyzetfüzetedben egy, az alábbihoz hasonló ábrát, és vázold fel az általa elmondottak fő elgondolásait! A vázlatban hiányzó elképzelések beírásához használd fel Hélamán 8:11–20-as verseit!

Nefi ugyanazokat az igazságokat tanította, mint már előtte a többi próféta.

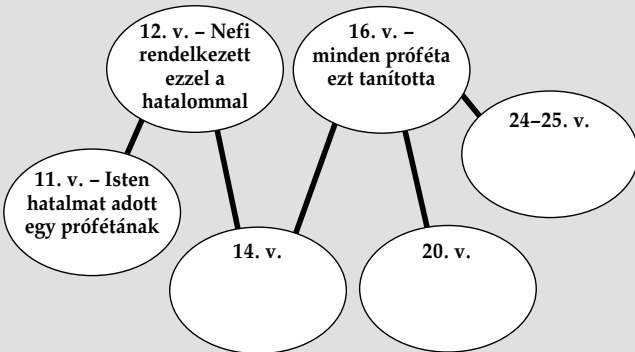

Honnan lehet tudni, hogy valaki próféta? Hélamán 8. fejezetének végén Nefi megjövendölte a főbíró halálát. Logikusnak tűnik, hogy amikor az emberek felfedezik ennek a jövendölésnek az igaz voltát, az bizonyítja nekik, hogy Nefi próféta. Hélamán 9. fejezetének olvasásánál keresd meg a különböző reakciókat e jövendölés betel-

jesedésére, és gondold át, miért reagáltak ennyire különbözőképpen az emberek! Értették ezek az emberek a próféta szerepkörét? Mi a próféta legfontosabb szerepe?



A szentírások megértése

Hélamán 9

Minden oldalról (19. v.) – különböző módokon

Megzavarják (19. v.) – valami rosszat mondassanak vele

Körülmetéletlen szívűek (21. v.) – tisztátalan szívű emberek

A szentírások tanulmányozása

Hélamán 9 tanulmányozása során végezz el kettőt a következő tevékenységek (A–C) közül!

A Mit ismertek fel?

Nézd át Hélamán 9:1–15-ös verseit, és válaszolj a következő kérdésekre:

1. Mit fedezett fel az öt nefita Nefi jövendölését illetően?
2. Miért volt az, hogy „megijedtek”, „reszkettek és a földre zuhantak” a látottak miatt? (Adj konkrét választ; válaszod részeként idézz verseket Hélamán 7. fejezetéből!)
3. Miért vitték börtönbe az öt nefitát?

B Találd meg az igazi okot!

1. Hélamán 9:16–20-as versei szerint milyen magyarázatot adtak a gonosz bírák Nefi jövendölésének pontosságára?
2. Ha a gonosz bírákat megkérték volna annak elmagyarázására, hogy szerintük mit tett Nefi, amivel vádolják, akkor szerinted mit mondtak volna?
3. Szerinted mi volt az igazi indok, amiért Nefit vádolták?
4. Miben hasonlítanak ezek a bírák a mai emberekre, akik nem hajlandóak elhinni annak bizonyítékait, hogy Isten él és beszél a prófétáihoz?

C Fejezd be a mondatot!

Másold le a jegyzetfüzetedbe a következő befejezetlen mondatokat! Ezt követően Hélamán 9:39–41 információi alapján fejezd be a mondatokat!

1. Egyesek hittek Nefi szavaiban, mert ...
2. Mások az öt nefitára hallgattak és hittek, mert ...
3. Egyesek azt mondták, hogy Nefi próféta, mert ...
4. Mások azt mondták, hogy isten, mert ...



Esetleg úgy gondoljuk, hogy az emberek követni akarták Nefit azt követően, hogy beteljesedtek a főbíróval kapcsolatos jövendölései. Hélamán 9. fejezetének végén a viszálykodás azonban azt mutatja, hogy a csodák nem térítik meg az embereket. Hélamán 10. fejezetében nézd meg, milyen tulajdonságok tesznek valakit állhatatossá! Azt is figyeld meg, milyen különleges hatalmat adott az Úr Nefinek, és hogy miért bízott rá ilyen nagy áldást! Milyen hatással volt az emberekre ez az Istentől kapott hatalom? Milyen hatással kellett volna lennie rájuk?



Nefi

A szentírások megértése

Hélamán 10

Lesújtották (3. v.) – elszorították, csalódottá tették, elbátortalanították

Még a saját életeddel sem törődtél (4. v.) – nem csak magaddal foglalkoztál

Döghalál (6. v.) – járvány, a termés vagy emberek betegsége

Megpecsételsz (7. v.) – bizonyos papsági felhatalmazás által összekötsz vagy biztossá teszel

Sújtson le (10. v.) – büntesse meg

Hélamán 10:4–10 – Nefi konkrét hatalmat kapott Istentől

Hélamán 10:7 azt tanítja, hogy az Úr megígéri Nefinek, hogy amit megköt vagy felold a földön, az a mennyben is kötve vagy oldva lesz. Ez ugyanaz a hatalom, amit Péternek, Jakabnak és Jánosnak (lásd Máté 16:19), valamint Joseph Smith prófétának (lásd T&Sz 128:8–10; 132:46) adott az Üdvözítő. Ugyanezekkel a hatalmakkal, vagy kulcsokkal rendelkezik Az Utolsó Napok Szentjeinek Jézus Krisztus Egyháza elnöke. Hélamán 10. fejezetének beszámolójából megtudjuk, hogy csak olyanoknak adatik ez a hatalom, akikben megbizhat az Úr.

A szentírások tanulmányozása

Hélamán 10 tanulmányozása során végezd el az A és a B tevékenységet!

A Miért kapott ilyen nagy hatalmat Nefi?

1. Sorold fel, milyen ígéreteket tett az Úr Nefinek Hélamán 10:4–10-es verseiben!
2. E versek szerint miért volt hajlandó az Úr arra, hogy ilyen nagy hatalmat adjon neki?
3. Olvasd el a Tanok és szövetségek 50:29-es versét is, és magyarázd el, mit tanít ez a vers, miért volt Nefi ilyen áldott! Azt is magyarázd el, hogy mit jelent neked ez a vers!

B Mit mondanál?

Képzeld el, hogy nefita vagy, aki Hélamán 10. fejezetének időszakában él, és tanúja vagy az ott feljegyzett dolgoknak! Ha egy messzi városban élő barátodnak írnál Nefi prófétáról, akkor milyen három jellemvonását említenéd meg a leveledben? Mondd el, milyen hatással voltak rád Nefi ezen jellemvonásai!



Ha olyan hatalmat kapnál az Úrtól, mint amelyet Nefi kapott Hélamán 10. fejezetében, akkor hogyan használnád azt legjobban néped megsegítésére? Hélamán 11. fejezete elmondja, mit tett Nefi és hogyan reagált a nép. Keress további, azzal kapcsolatos részleteket, hogy milyen hatással voltak a nemzetre a Gadianton bandák! Mit mondanál, mi volt a legnagyobb probléma a nefiták között? Hogyan nyilvánul meg (látható) ma ez a probléma?

A szentírások megértése



Hélamán 11

Engeszteld (11. v.) – elégítsd ki, fejezd be

Javultak (36. v.) – tértek meg, lettek jobbak, változtak meg

Tisztelték (18. v.) – tartották, elfogadták, méltányolták

A szentírások tanulmányozása



Hélamán 11 tanulmányozása során végezz el kettőt a következő tevékenységek (A–C) közül!

A Nevezd meg a részleteket!

Írd le a jegyzetfüzetedbe a következő címeket! Keress meg és sorolj fel Hélamán 11:1–18-as verseiből minden olyan részletet, mely ezekhez a címekhez tartozik!

- A probléma
- Nefi megoldása
- A hatás
- A végeredmény

B Tervezz címoldalt!

Hélamán 11:17–22-es versei leírják, mi történt a bírák kormányzásának jó néhány éve alatt (mintegy Kr. e. 16–14). A hetvenhatodik évhez tartozó mellékelt címoldal felhasználásával tervezd egy-egy újság címoldalt a hetvenhetedik és a hetvennyolcadik évhez! Használd fel az egyes évek eseményeit!



C Hogyan történt?

Nézd át Hélamán 11:28–37-es verseit, és válaszolj a következő kérdésekre:

1. Mit tettek a nefita és a lámánita seregek, hogy megpróbáljanak megszabadulni a Gadianton rablóktól?

2. Mennyire jártak sikerrel?

3. Miért erősödtek meg annyira a Gadianton rablók? Milyen tanulságot szűrhetünk le ebből napjainkra?



Hélamán 12. fejezetében Mormon megszakította a nefitákról szóló beszámolóját, hogy közvetlenül hozzánk szóljon. Az előző fejezetekben feljegyezte, hogyan jutottak el a nefiták a gonoszságtól az igazlelkűségig, majd ismét vissza a gonoszsághoz – újra és újra. Úgy látszik, az bosszantotta igazán Mormont, hogy a nefiták csak akkor voltak igazlelkűek, amikor sürgősen szükségük volt Isten segítségére. Úgy tűnt, nem végzik valami jól a dolgukat akkor, amikor az Úr megáldja és felvirágoztatja őket. Olvasd el figyelmesen ezt a fejezetet, hiszen a mi napjainkra és időnkre íródott! Remélhetőleg tanulunk Moróni tanácsából, és el tudjuk kerülni a nefiták által megtapasztalt problémákat.

A szentírások megértése



Hélamán 12

Vagyis (2. v.) – konkrétan szólva

Tanács (5. v.) – javaslat, tanítás

Semmibe veszik (6. v.) – értéktelennek, jelentéktelennek tartják

A szentírások tanulmányozása



Hélamán 12 tanulmányozása során végezz el kettőt a következő tevékenységek (A–C) közül!

A Vedd észre a tantételeket!

1. Mormon Hélamán 12. fejezete első három versének mindegyikében leírta, hogy mit kell észrevennünk a nefiták példája kapcsán. Megjelölheted a „láthatjuk tehát”, „azt is láthatjuk” és „azt látjuk tehát” kifejezéseket az első három versben. Ezt követően a jegyzetfüzetedben saját szavaiddal fogalmazva sorold fel azokat a tantételeket, melyeket Mormon szeretett volna megértetni velünk!

- Írd hozzá a listádhoz azokat az Istenre és emberre vonatkozó tantételeket, melyeket a 4–6. versekben határozott meg Mormon!
- Mondj egy olyan példát, mely megmutatja az egyik ilyen tantétel általad látott, mai megnyilvánulását!

B Válassz ki és használd fontos szavakat!

Hélamán 12:8–20-as versei az Úr hatalmát jellemzik. E rész mindegyik versében válassz ki egy olyan szót vagy kifejezést, mely szerinted fontos szerepet játszik abban, amit Mormon tanít nekünk! A kulcsszavak felsorolása után összegezd Mormon e versekben átadott üzenetét úgy, hogy mindegyiket felhasználod!

C A befejezés

Hélamán 12:23–26-os versei Mormon azzal kapcsolatos tanácsát tartalmazzák, hogy mit vár el tőlünk az Úr. Képzeld el, hogy van egy olyan barátod, aki hasonló problémákkal küzd, mint ezek a nefiták! Indulj ki abból, hogy már elmagyaráztad azokat a tantételeket, melyeket Hélamán 12:1–22-es verseiben tanított Mormon, és saját szavaiddal írd le barátodnak ugyanezt a tanácsot!



Hélamán 13

A lámánita Sámuel a nefitáknak prófétái



Hélamán 13. fejezetében más helyzet áll fenn, mint ami a Mormon könyvére általában jellemző. Ez a fejezet egy lámánita prófétáról, Sámuelről szól, aki megököndöli a bűneiket meg nem bánó nefitáknak, hogy közeleg a pusztulásuk. A nefiták elutasítják Sámuelet – de nem azért, mert lámánita. E fejezet olvasásakor gondold át Sámuel üzenetét, és hogy miért akarta átadni azt! Kérdezd meg

magadtól, hogy miért utasították el az emberek Sámuelet és az üzenetét! Mi az oka annak, hogy az emberek bármikor elutasítják a próféták üzeneteit?

A szentírások megértése



Hélamán 13

Döghalál (9. v.) – járvány, betegség

Gyalázatosságai (14–17. v.) – borzalmas bűnei

Visszaszerezni (v. 19) – megmen-teni, haszonnal felhasználni

Gyűlöletek (22. v.) – bántani akarjatók

Pusztulás (32. v.) – büntetés

Próbátétel (38. v.) – próbára tevés a halandóságban

Hélamán 13:24–29 – A próféták elutasítása

Amikor igaz prófétákat utasítunk el, akik a kinyilatkoztatás világossága által látnak, és inkább azokat követjük, akik nem rendelkeznek isteni világossággal, akkor „vak” vezetőket követünk (Hélamán 13:29). Marion G. Romney, aki az Első Elnökség tagja volt, azt mondta: „Akik azt állítják, hogy elfogadják az evangéliumot, de ugyanakkor kritizálják a prófétát és nem hajlandók követni a tanácsait, azok védhetetlen állásponton vannak. Az ilyen szellem hitehagyáshoz vezet” (Conference Report, 1983. április, 21. o.; vagy *Ensign*, 1983. május, 17. o.). Ezra Taft Benson elnök, amikor a Tizenkettek Kvórumának volt az elnöke, azt tanította: „Hithűségünk tesztje az, ahogyan az élő próféta szavaira reagálunk, amikor olyan valamit mond el nekünk, amit tudnunk kell, de amit inkább nem hallanánk meg” (“Fourteen Fundamentals in Following the Prophet”, 1980 *Devotional Speeches of the Year* [1981], 28. o.).

Hélamán 13:38 – Hogyan nyerhető el a boldogság?

Joseph Smith próféta azt tanította:

„A boldogság létezésünk célja és terve; és az lesz annak vége is, ha az ahhoz vezető úton járunk; és ez az erény, a becsületesség, a hithűség, a szentség, és Isten valamennyi parancsolata betartásának az útja.

Ő soha nem vezet be olyan szertartást vagy ad népének olyan parancsolatot, mely természeténél fogva ne járulna hozzá az általa eltervezett boldogsághoz, és ne eredményezné a legtöbb jót és dicsőséget azok számára, akik törvényében és szertartásaiban részesülnek” (*History of the Church*, 5:134–135. o.).

A szentírások tanulmányozása



Hélamán 13 tanulmányozása során végezd el az A vagy a B tevékenységeket!

A Sorold fel a bűnöket és a következményeket!

- Keresd meg és sorold fel azokat a bűnöket, melyekről azt mondta az Úr, hogy a leginkább kísértik az embereket (lásd 7–8, 14–24, 26–28, 38. v.)!
- E bűnök közül szerinted melyek kísértik leginkább a te korcsoportodhoz tartozókat?
- Sorold fel, milyen következményekre figyelmeztette az Úr a nefitákat, ha nem tartanak bünbánatot (lásd 8–10, 17–20, 29–38. v.)!
- Hogyan érik utol ezek a következmények azokat, akik nem hajlandók ma a bünbánatra?

B Igaz próféták, hamis próféták

Hélamán 13:24–28-as verseiben Sámuel leírja, hogyan utasítják el a nefiták az igaz prófétákat, és hogyan tisztelik a hamisakat. Nézd át ezeket a verseket az egyik szülőddel vagy egyházi vezetőddel, és közösen vegezzétek el a következőket:

1. Soroljátok fel olyan példákat, melyek megmutatják, hogyan utasítják el napjainkban az emberek az Úr igaz prófétáit!
2. Soroljátok fel példákat olyan emberekre vagy szervezetekre, melyekhez az Úr prófétái helyett egyes emberekhez fordulnak irányításért vagy útmutatásért!
3. Tanulmányozd Hélamán 13:29–39-es verseit, és írd le, hogyan teljeshülhetnek napjainkban ezek a versek!



© 1995 Acy Harper



Hélamán 14

Krisztus születésének és halálának jelei

A nefitákat távolság tekintetében sok száz mérföld választotta el az Üdvözítő halandó szolgálatának helyétől. A szentírásokon, prófétáik biznyságtételén és személyes kinyilatkoztatáson keresztül tudtak Jézus Krisztusról és az Ő evangéliumáról. Hélamán 14. fejezetében megismersz néhány nagyon konkrét jelet, melyek a nefitáknak tett ígéret szerint Jézus Krisztus izraeli születését és halálát jelzik majd. Amint Hélamán további fejezeteiben és 3 Nefi könyvét elkezdve tovább folytatod a tanulmányozást, figyeld meg e jelek beteljesedését! Azt is vedd észre, hogy ki hitt és ki nem hitt ezeknek a tanúbiznyságoknak, és miért!

Mi is hasonló helyzetben vagyunk. Idő tekintetében sok száz év választ el minket az Üdvözítő halandó szolgálatától. Rendelkezésünkre állnak ugyanezek a tanúbiznyságok, és ugyanúgy lehetőségünk van a személyes kinyilatkoztatás elnyerésére. Emellett

rendelkezőnk a mai próféták tanúbiznyságával, hogy Jézus Krisztus Isten Fia, és hogy Ő ismét el fog jönni. Konkrét jelek is vannak, melyek e második eljövettel kapcsolatban lettek megígérve. Amikor arról olvasol, hogy teljes mértékben betöltettek az Üdvözítő első eljövételéről mondott próféciai, gondolkodj el azon, miben hasonlítanak ezek a második eljövettel kapcsolatos próféciaihoz (lásd még T&S 1:37–38)!

A szentírások megértése



Hélamán 14

Érdemei (13. v.) – kiengesztelés és jellem, tulajdonságok

Hélamán 14:18–20 – Mi az a „lelki halál” vagy „második halál”?

További információkért lásd „A szentírások megértése” részt Alma 12-nél (106. o.)!

Hélamán 14:29–31 – A cselekedeteinket megválaszthatjuk, de a következményeket nem

Elder Richard G. Scott, a Tizenkét Apostol Kvórumának tagja, azt tanította:

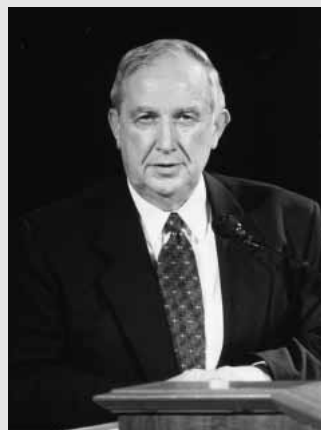

„Mondtátok-e már azt, amikor valaki tanácsot adott nektek: »Én egyszerűen nem úgy hiszek, ahogy te. Azok a te normáid és a te alapelveid. Nekem megvannak a sajátjaim.« Kérlek, értsétek meg, hogy az igazságon senki nem változtathat! A kimagyarázás, a győzedelmeskedni akaró önzés, az emberek minden érve, a harag vagy az egyén akarata sem változtathatja meg az igazságot. A Sátán tudja ezt, tehát megpróbál olyan légkört teremteni, ahol az ember önkéntelenül kezd úgy érezni, hogy nem csak a tettét választhatja meg, hanem azt is meghatározhatja, hogy mi a helyes. A Sátán úgy próbál rávenni minket az igazságon kívül élni, hogy a választás jogával magyarázza ki a tetteinket.

Mennei Atyánk azonban már e föld megteremtése előtt meghatározta az igazságot, és megállapította, hogy mi helyes és mi helytelen. Annak következményeit is rögzítette, ha engedelmeskedünk vagy nem engedelmeskedünk ezeknek az igazságoknak. Megmondta, hogy jogunk van megválasztani életünk útját, és ezáltal növekedni, fejlődni és boldognak lenni, arra azonban nincs jogunk, hogy cselekedeteink következményeit is megválasszuk.

Mennei Atyánk azonban már e föld megteremtése előtt meghatározta az igazságot, és megállapította, hogy mi helyes és mi helytelen. Annak következményeit is rögzítette, ha engedelmeskedünk vagy nem engedelmeskedünk ezeknek az igazságoknak. Megmondta, hogy jogunk van megválasztani életünk útját, és ezáltal növekedni, fejlődni és boldognak lenni, arra azonban nincs jogunk, hogy cselekedeteink következményeit is megválasszuk.

Kérlek titeket, értsétek meg, hogy senki sem kiváltságos annak kiválasztásában, hogy mi a helyes! Isten magának tartotta meg ezt az előjogot. Szabad akaratunk megengedi ugyan, hogy válasszunk a különböző ösvények között, de aztán köteleznek minket az Isten által meghatározott következmények. Később, ha nem tetszik az, ahová az adott ösvény vezet minket, az egyetlen kivezető út a bűnbánat” (Conference Report, 1992. október, 82–83. o.; vagy *Ensign*, 1992. november, 61. o.).

A szentírások tanulmányozása

Hélamán 14 tanulmányozása során végezz el kettőt a következő tevékenységek (A–C) közül!

A Sorold fel a jeleket!

- Készíts a jegyzetfüzetedben két oszlopot! Az egyik felirataként írd oda: „Krisztus születésének jelei”, a másik felirataként pedig „Krisztus halálának jelei”! Sorold fel, milyen jeleket mondott el a népnek Sámuel Hélamán 14:2–7, 20–28-as verseiben, és azt is írd le, hogy melyik versben található az adott jelek!
- Hélamán 14:8–13, 28–31 szerint mi volt a jelek célja?

B Miért kellett Jézusnak meghalnia?



Hélamán 14:14 Sámuel Jézus Krisztus halálának jeleire vonatkozó próféciáival kezdődik. E prófécia részeként elmagyarázta, miért szükséges, hogy Krisztus meghaljon. Foglald össze ezeket a fontos tanításokat azáltal, hogy felsorolod, milyen indokokat mondott el Sámuel Hélamán 14:15–19-es verseiben!

C Válaszolj a szentírások segítségével!

Tegyük fel, hogy egy fiatal így szól hozzád: „Mindenki az örületbe kerget! A szüleim, a vezetőim, a tanárain – mindenki mindig megmondja nekem, hogy mit csináljak. Miért van olyan sok parancsolat? Miért nem hagynak békén, és hagyják, hogy meghozzam a saját döntéseimet?” Hélamán 14:29–31-es verseinek és elder Scott „A szentírások megértése” részben található megjegyzésének a felhasználásával válaszolj ennek az illetőnek a kérdéseire! Mindenképpen magyarázd el a szabad akarat, a következmények és Mennyei Atyánk parancsolatai között fennálló kapcsolatot!



A Mormon könyve beszámolójának nagy részében a nefiták élvezik az evangélium áldásait, beleértve ebbe azt a kiváltságot, hogy prófétáik és szentírásaik vannak. Az Úr azt mondta, hogy ahol sok adatott, ott sok is követeltek (lásd Lukács 12:48; T&S 82:3). Figyeld meg, hogyan tanította Sámuel ezt a tantételt Hélamán 15. fejezetében!

A szentírások megértése

Hélamán 15

Kihaltak (1. v.) – tönkretettek, elpusztítottak, üresek
Megfenyítette (3. v.) – büntetés vagy szenvedések által helyreigazította

Józanul (5. v.) – igazlelkűségben
Hitelenségbe süllyed (11, 15. v.) – fokozatosan elfordul az igazságtól

A szentírások tanulmányozása

Hélamán 15 tanulmányozása során végezd el az A vagy a B tevékenységet!

A Magyarázd el az elképzelést!

- Hélamán 15:3-as és a Tanok és szövetségek 95:1; 101:1–9-es versei szerint mi volt a célja az Úr fenytésének?
- Hogyan mutatja meg az Úr irántunk érzett szeretetét a fenytés?
- Hogyan hasonlít az Úr fenytő szeretete a szülők szeretetéhez, amint megfenyítik a gyermekeiket, amikor arra szükség van?
- Nézd át, milyen figyelmeztetést adott Hélamán 15:14–17-es verseiben Sámuel a nefitáknak, és magyarázd el, miben hasonlít ez a szentírás az Úr Tanok és szövetségek 82:1–4-ben adott figyelmeztetéséhez!

B Hogyan legyünk szilárdak és állhatatosak

Sámuel rámutatott, hogy a lámániták, akik Ammonnak és testvéreinek a prédikálása folytán tértek meg, még akkor is hithűek maradtak, amikor a nefiták nem (lásd Hélamán 15:1–6).

- Tanulmányozd Hélamán 15:7–8-as verseit, és nézd meg, mi történt ezekkel a lámánitákkal, ami miatt „erősek és állhatatosak lettek a hitben”!
- Rajzold le a jegyzetfüzetedbe a következő ábrát, és a 7–8-as versekből tanultak alapján töltsd ki a hiányzó lépéseket!

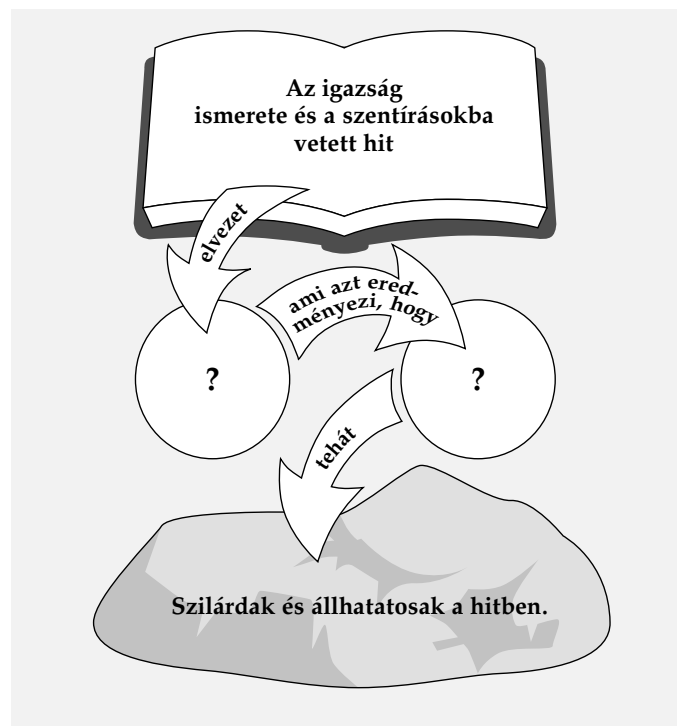

3. Érzéseid szerint e folyamat mely részében kell fejlődnöd, hogy növekedjen a Jézus Krisztusba vetett hited?

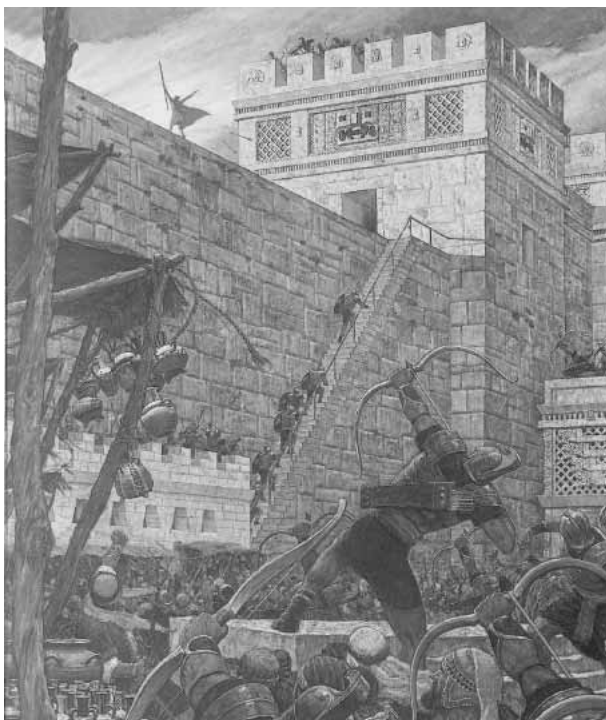

Míg Hélamán 13–15. fejezetei Sámuelnek a nefiták között elmondott próféciait jegyzi fel, Hélamán 16. fejezete elmondja, milyen különböző módokon reagáltak az emberek a próféciaira.

Az evangélium üzenete sok különböző reakciót kiválthat. Spencer W. Kimball elnök azt mondta, hogy a hódolat „egyéni felelősség, és attól függetlenül, hogy mi hangzik el az emelvényről, ha valaki szellemben és igazságban akar hódolni az Úrnak, az megteheti ezt azáltal, hogy jelen van a gyűlésein, vesz az úrvacsorából, és elmereng az evangélium csodálatos dolgain. Ha az [istentisztelet] kudarc számotokra, akkor ti magatok vallottatok kudarcot. Senki nem hódolhat helyettetek; ti magatoknak kell az Úrra várni” (“The Sabbath – A Delight”, Ensign, 1978. január, 5. o.). Amikor elolvasod, hogyan reagáltak az emberek Sámuelre, gondold át, te hogyan reagáltál volna az üzenetre! Azt is vedd észre, hogyan változtak meg az érzések, amint egyre több idő telt el Sámuel próféciaí óta!

A szentírások megértése



Hélamán 16

Józanul (v. 10) – egyenes derék, igazlelkűségben

Ravasz (21. v.) – okos, mesterkedő

Hiábavalóság (22. v.) – hasznavetetlen dolog, bolondság

A szentírások tanulmányozása



Alma 16 tanulmányozása során végezd el az A tevékenységet!

A Hasonlítsd össze az emberek közötti megosztottságot!

1. Sorold fel a jegyzetfüzetedbe a következőket: „sokan” (Hélamán 16:1), „azok” (2. v.), „még többen” (3. v.), „azok” (5. v.), „a többség” (6. v.), „többsége” (10. v.), „kisebbségi részük” (10. v.), „a nép” (12. v.), „emberek, bölcsék” (14. v.), „az emberek” (15–22. v.), „az Úr népe” (23. v.). Mindegyik mellé írd le saját szavaiddal, hogyan reagált az adott népcsoport Sámuel üzenetére, Nefi tanításaira, illetve azokra a jelekre és csodákra, melyek az utolsó öt évben Jézus Krisztus születése előtt adtak!
2. Gondold át, milyen lehetett Jézus Krisztus igaz követőjének lenni Hélamán 16. fejezetének idején! Írd le, mit tehetsz ma, amivel személyesen felkészülhetsz az Ő második eljövetelére, és hogy ez miért fontos!

Harmadik Nefi: Nefi könyve



3 Nefiről

A Mormon könyve 1879-es kiadásáig ennek a könyvnek egyszerűen az volt a címe: „Nefi könyve, aki Nefinek, Hélamán fiának volt a fia”. Elder Orson Pratt, aki a Tizenkét Apostol Kvórumának volt a tagja, javasolta a „Harmadik Nefi” felirat hozzáadását, melyet az Első Elnökség jóváhagyott.

Mormon egy Nefi nevű próféta – aki Alma feljegyzéseket vezető családjából származott (lásd az ide tartozó ábrát) – feljegyzéseiből állította össze 3 Nefi könyvét.

Feljegyzéseket vezető emberek

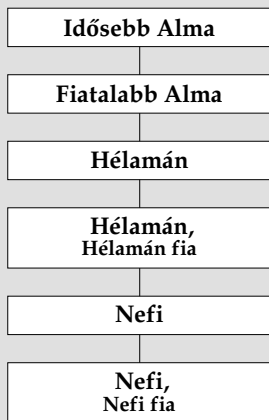

Ez a könyv az Üdvözítő születésének idején kezdődik. Az első pár fejezet elmondja, mi történt a nefiták és a lámániták között Jézus Krisztus halandó életének az idején. 3 Nefi nagyobb része feljegyzi az Üdvözítő szavait és tetteit, amikor keresztre feszítését és feltámadását követően látogatást tett a Mormon könyve népénél.



Gúnyoltak-e valaha a hited miatt? Gondolj bele, milyen nagy hitre van szüksége valakinek ahhoz, hogy akkor is hűséges és hitű maradjon, ha az bebörtönzéshez vagy halálos ítélethez vezet! A hívő nefiták és lámániták pontosan ezzel a kihívással néztek szembe, amint egyre közeledett Sámuel Jézus Krisztus eljövételét illető próféciai beteljesedésének az ideje. 3 Nefi 1 olvasásakor próbáld meg elképzelni, hogy mit mondhattak a hitetlenek a hívőknek, és mennyire nehéz lehetett hitűnek maradni azokban a napokban! Legtöbbünk ismeri az Üdvözítő betlehemi születésének történetét, de azok az események is éppen ilyen jelentőséggel bírnak, melyek a Mormon könyve népével történtek Krisztus születésének az idején.



A szentírások megértése

3 Nefi 1

Hiábavaló (6, 8. v.) – haszontalan, bolond

A legkissebb részletig, az utolsó szóig (20, 25. v.) – minden kis részének

Kell (24. v.) – szükséges

Pont vagy vessző (25. v.) – a legkisebb rész

Pártütő (28. v.) – olyanok, akik már nem hittek és csatlakoztak az ellenséghez

Önállóak (29. v.) – önzők, lázadók

Serdülő nemzedék (30. v.) – fiatalok

A szentírások tanulmányozása

3 Nefi 1 tanulmányozása során végezd el az A vagy a B tevékenységet!

A Készíts naplóbejegyzést!

- Írd le, szerinted mit írt volna le a naplójába 3 Nefi 1:1–21-es verseinek eseményei után valaki, aki abban az időben élt! Írd le a helyzetet – az illető lehetséges reményeit, félelmeit és reakcióit!
- Magyarázd el, mit tanulhatunk egy ilyen élményből az Úrról és az Ő prófétáiról!

B Megtérések

- Sorolj fel legalább négy különböző népcsoportot, kiket 3 Nefi 1:22–30-as versei megemlítenek, és írd le, milyen hatással voltak Krisztus születésének jelei az egyes csoportok biztonságára és megtérésére!
- Mit tanít ez neked a jelek fontosságáról a megtérés folyamatában?



3 Nefi 2

Csudák gonoszság és háború közepette

„A nép többsége” megtért, amikor megadattak Krisztus születésének a jelei (lásd 3 Nefi 1:22). A jelek azonban nem térítik meg az embereket, csak megerősítik és alátámasztják az igazságokat azok számára, akik már megtértek. 3 Nefi 2. fejezete feljegyzi, mi történt, amikor a jelek miatt megtérő emberek elfelejtették azokat a csodákat és eseményeket, melyeknek tanúi voltak.

A szentírások megértése

3 Nefi 2

Öldököltek (11. v.) – pusztítottak, vért ontottak

A szentírások tanulmányozása

3 Nefi 2 tanulmányozása során végezd el az A és a B tevékenységet!

A Lefelé vezető lépések

Bár úgy tűnik, mintha elég gyorsan álltak volna be azok a változások az emberek viselkedésében, melyekről 3 Nefi 2:3-as versében olvashatunk, azért erre nem egyszere került sor.

- Készíts egy ábrát, mely felvázolja, milyen egymást követő lépéseket tett a nép egy része, mely a „bűnbocsánat”-tól (3 Nefi 1:23-as versében) „nagy gonoszságokig” (3 Nefi 2:3-as versében) vitte el őket! Mindegyik lépésnek adj nevet (egy kifejezést) 3 Nefi 1:27–2:3-as verseiből!
- Készíts egy másik ábrát is, mely felvázolja az emelkedettebb lelkiesség felé vezető folyamatot! Határozd meg, mit tehetsz azért, hogy hú maradj az evangéliumhoz, és egyre növekedjen a Jézus Krisztusba vetett hited és bizonyosságod.

B Védelmet nyújtó tantételek

- Mit tettek a nefiták és a lámániták, hogy megpróbálják megvédeni magukat, és „némi előnyt” szerezzenek a Gadianton rablókkal szemben? (Lásd 3 Nefi 2:11–12, 17.)
- Mi adott „sok előnyt” a Gadianton rablóknak? (Lásd 18. v.)
- Szerinted a mai egyháztagok számára mi ezeknek az eseményeknek az üzenete?



3 Nefi 3–4

Gadianton rablók fenyegetik a népet

Féltél már a világban lévő gonosz befolyások miatt? A szentírások arra tanítanak minket, hogy „nem félelemnek lelkét adott nekünk az Isten; hanem erőnek és szeretetnek és józanságnak lelkét”

(2 Timóteus 1:7), és hogy

„ha felkészültök, akkor nem fogtok félni” (T&S 38:30).

3 Nefi 3–4. fejezeteiben a Gadianton rablók megpróbálták félelmet kelteni a híthűek szívében.

E fejezetek olvasásakor figyelj meg, hogyan reagáltak a nefiták és a lámániták hittel, és nem félelemmel a gonoszra!



Giddiánhi

A szentírások megértése



3 Nefi 3

Állhatatosság, állhatatosan (2, 5. v.) – szilárd elkötelezettség, kitartás
Ki nem irt (8. v.) – el nem pusztít

Szakadtak el, csatlakoztak (10–11. v.) – lázadtak fel
Igyekeztek (16. v.) – nagy erőfeszítéseket tettek

3 Nefi 4

Vad (2, 20. v.) – megehető állat
Élelem (4, 18–19. v.) – készletek
Fohászzkodtak (10. v.) – könyörögtek

Ostromzár alá vegyék (16–18, 23. v.) – körülvegyék és megtámadják

A szentírások tanulmányozása



3 Nefi 3–4 tanulmányozása során végezd el az A vagy a B tevékenységet!

A Ismerd fel és győzd le a gonosz hatásokat!

1. Sorold fel, mit tett és mondott Giddiánhi és Zemnariha 3 Nefi 3:1–10; 4:7, 16–23-as verseiben, ami a Sátán módszereire és kísértéseire emlékeztet téged!
2. Hogyan alkalmazhatnád Lakoneusz és Gidgiddóni 3 Nefi 3:11–22, 24–26; 4:8–10, 15, 18, 33-as verseiben adott tanácsát, hogy ma legyőzhed a Sátán támadását?

B Hatásvadász öltözködés

1. Írd le, hogyan öltöztek fel a Gadianton rablók (lásd 3 Nefi 4:7–8), és magyarázd el, hogy szerinted miért öltöztek így! Vajon ez működött?
2. Írj egy olyan helyzetről az életedben, amikor valamilyen hatást akartál kelteni azzal, ahogyan öltözködtél!
3. Foglald össze, milyen tanácsot adtak az egyházi vezetők A *fiatalok erőssége*ért füzetben az „Öltözködés és megjelenés” című alatt!



3 Nefi 4. fejezetében elolvastad, hogyan készítették bűnbánatra a nefitákat és a lámánitákat a Gadianton rablók fenyegetései. 3 Nefi 5. fejezetében a bűnbánatuk miatt kapott áldásokról fogsz olvasni. Annak alapján, amit eddig olvastál a Mormon könyvében, szerinted mennyi ideig tartott a béke és a jólét időszaka? Mormon is bemutatkozik ebben a fejezetben, és elmagyarázza, hogy miért vezette és rövidítette le a most Mormon könyvének nevezett feljegyzéseket. Figyeld meg, hogy az utolsó napokban az evangélium minden emberhez el fog jutni, és hogy Izráel háza összegyűjtetik!

A szentírások megértése



3 Nefi 5

Paráznság (3. v.) – szexuális erkölcsatlenség
Történet (9. v.) – történelem, események
Eltávozott (14. v.) – meghalt

3 Nefi 5:13 – Mormon, Jézus Krisztus tanítványa

Elder Theodore M. Burton, aki a Hetvenek tagja volt, azt tanította, hogy „a *fegyelem* szónak, legalábbis angolul, ugyanaz a gyökere, mint a *tanítvány* szónak” (Conference Report, 1985. október, 81. o.; vagy *Ensign*, 1985. november, 65. o.). Elmondható, hogy a tanítvány egy olyan, fegyelmezett személy, aki elfogad és megtanul egy bizonyos tant vagy életmódot, és aszerint él (lásd János 3:25). Mormon Jézus Krisztus követője volt, és az Ő tanításai szerint élt.

3 Nefi 5:21–26 – Jákób háza és József magja (utódai)

3 Nefi 5:21–26-os verseiben Mormon felidézi a Mormon könyve oly gyakran ismételt témáját: Jákób házának, vagyis Izrael házának az összegyűjtését. A „József utódainak egy maradéka” kifejezés Léhi ma élő leszármazottaira utal. A Léhi gyermekeit illető próféciaik ma drámai módokon teljesednek be.

A szentírások tanulmányozása

3 Nefi 5 tanulmányozása során végezd el az A tevékenységet!

A Találkozz a szerzővel!

- Nézd át 3 Nefi 5:8–20-as verseit, és sorolj fel öt olyan dolgot, amit megtudsz:
 - Mormonról.
 - Azokról a feljegyzésekről, melyeket a Mormon könyve számára vonatolt ki Mormon.
- Mivel egészíti ki ennek tudása azt, amit a Mormon könyvről tudsz, és amennyire azt értékeled?



Gondolj egy veled egykorú illetőre, aki igazlelkű és erős bizonyossággal rendelkezik! Képzeld el, hogy négy év múlva viszontlátod ezt az illetőt úgy, hogy köze van mindenféle gonoszsághoz! Mi történhetett e négy év alatt? Hogyan történhetett ez ilyen hirtelen, amikor az illető bizonyossága oly erős volt? Ez nagyon hasonlít 3 Nefi 6. fejezetének történetéhez. A fejezet a Krisztus születése utáni huszonhatodik évben kezdődik és a harmincadik évben fejeződik be. Amikor elolvasod, mi történt a nefitákkal ily rövid idő alatt, figyeld meg, milyen okokat mondott Mormon gyors bukásukra!

A szentírások megértése

3 Nefi 6

- | | |
|---|---|
| Nem éltek fel (2. v.) – nem ettek meg | Tudatlanok (12. v.) – tanulatlanok, iskolázatlanok |
| Szóváltások (10. v.) – viták, viszálykodások | Rokon (27. v.) – családtag |
| Megkülönböztetni (12. v.) – szétválasztani, felismerni | Dacoltak (30. v.) – nem engedelmeskedtek, ellenszegültek |

A szentírások tanulmányozása

3 Nefi 6 tanulmányozása során végezd el az A vagy a B tevékenységet!

A Készíts térképet!

- Rajzold le a jegyzetfüzetedbe egy olyan út térképét, mely az igazlelkűség állapotánál kezdődik és a „szörnyű gonoszság” állapotánál végződik! Figyelmesen tanulmányozd 3 Nefi 6:9–18-as verseit, és rajzolj be olyan pontokat a térképre, melyek jelképezik, milyen „helyeken” haladtak át az emberek, amikor lesüllyedtek a rettenetes gonoszság állapotába! Mindegyik pontot nevezd el úgy, hogy az elárulja, mit tettek a nefiták, amivel azt mutatták, hogy távolodnak az igazlelkűségtől! Azt is írd le, hogy ezt melyik versben találtad meg!
- Rajzold le még egy útnak a térképét, mely az örök élethez vezet! Mint a másik térkép esetében, nevezd el azokat a pontokat, melyek jelképezik, mit tett az a néhány ember 3 Nefi 6. fejezetében, hogy még akkor is igazlelkűek maradjanak, amikor mindenki más a gonoszság felé vezető úton jár.



B Komoly következmények

Saját szavaiddal foglald össze, mit jegyzett meg Mormon 3 Nefi 6:17–18-as verseiben, mi volt különösen rossz a nép gonoszságának tekintetében!

Mit mondanak Móziás 2:36–39-es versei, milyen következményekkel jár az ilyen viselkedés és hozzáállás?



3 Nefi 7

Nagy megosztottság



Miért nehéz néha a gazdagok számára az, hogy jólétük idején hithűek maradjanak? Miután a nefiták és a lámániták a Gadianton rablók elleni nagy háború során elnyerték szabadságukat, csak a bűneik tartották vissza őket attól, hogy továbbra is boldoguljanak (lásd 3 Nefi 6:4–5). Egyesek többre vágytak annál, hogy mentesek legyenek a háborútól és a

szükségtől. Az emberek törvényei és Isten parancsolatai alól is ki akartak bújni. Elder Neal A. Maxwell, a Tizenkét Apostol Kvórumának tagja, azt tanította: „Szabadok vagyunk annak tekintetében, hogy betartjuk vagy nem tartjuk be Isten parancsolatait, de nem vagyunk szabadok annak tekintetében, hogy megváltoztassuk e parancsolatok tartalmát. E parancsolatok megszegésének a következményeit sem kerülhetjük el. A választásnak azt is mindig magában kellene foglalnia, hogy akaratunk következményeit is akarjuk” (Wherefore, Ye Must Press Forward [1977], 11. o.). Amikor 3 Nefi 7. fejezetében elolvasod, hogy mi történt az emberekkel, gondolkodj el rajta, hogy vajon valóban örültek-e gonosz vágyaik következményeinek!

A szentírások megértése



3 Nefi 7

Rendelkezéseit (6. v.) – törvényeit

Szakadók (12. v.) – a hatalmon lévőket ellen fellázadó emberek

Tanúsították (21. v.) – megmutatták, jelezték

Nyavalyáik (22. v.) – gyengeségeik

Leszállt rájuk (22. v.) – megáldotta, befolyásolta

A szentírások tanulmányozása

3 Nefi 7 tanulmányozása során végezd el az A vagy a B tevékenységet!

A Keresd meg a tényeket!

Saját szavaiddal fejezd be a következő mondatokat annak alapján, amit 3 Nefi 7. fejezetében tanultál! Mindegyik mondatot írd le a jegyzetfüzetedbe!

1. Miután a főbírókat meggyilkolták ... (lásd 1–8. v.)
2. Jákób ... (lásd 9–14. v.)
3. Nefinek olyan nagy volt a hite, ... (lásd 15–20. v.)
4. Az emberek, akik megtértek ... (lásd 21–26. v.)

B Miért mutat csodákat az Úr a gonoszoknak?

3 Nefi 7:14-es versében azt látjuk, hogy harmincegy év telt el Krisztus születése óta. Nemsokára utoléri ezt a népet azok a pusztítások, melyek a próféciák szerint Jézus Krisztus halálakor fognak bekövetkezni (lásd 3 Nefi 8:5).

1. Nézd át 3 Nefi 7:15–22-es verseit, és sorold fel Isten hatalmának mindazon bizonyítékait, melyeket ezekben a versekben megtalálsz, és azt, hogy az emberek milyen különböző módokon reagáltak azokra!
2. Olvasd el Ezékiel 33:6–11-es verseit (az Ószövetségben), és magyarázd el, hogy szerinted miért mutatott ilyen nagy hatalmat az Úr a nefitáknak!
3. Milyen tanácsokat adtak élő prófétáink, hogy felkészítsék a népet az Üdvözítő második eljövetelekor bekövetkezendő megjövendőlt pusztításokra?



3 Nefi 8

Pusztulás és sötétség

Jézus Krisztus második eljövetelekor a gonoszok elpusztulnak, az igazéleltűeket pedig felragadják, hogy találkozzanak az Üdvözítővel. Elgondolkoztál már azon, hogy ez milyen lesz? 3 Nefi 8. fejezete leírja, milyen pusztításokra került sor a nefiták között, amikor Jézust Jeruzsálemben keresztre feszítették. Olvasás közben figyelj meg, hogy ki pusztult el és miért! Azt is figyelj meg, hogy az eseményekre éppen úgy került sor, ahogyan azt a lámánita Sámuel megjövendölte (lásd Hélamán 14:20–27)!



3. Tegyük fel, hogy az Úr egyik prófétája vagy! Írj egy üzenetet az embereknek arról, hogy mit kell tenniük, amivel elkerülhetik az utolsó napokra megígért pusztításokat, melyek bekövetkeznek, ha a nép nem tér meg!



A szentírások megértése



3 Nefi 8

Igaz (1. v.) – igazlelkű, tisztességes

Komolyan (3. v.) – türelmetlenül

Zivatar, vihar (6, 12, 17. v.) – pusztító vihar

Kihaltak (14. v.) – üresek

Megrepedtek (18. v.) – kettéhasadtak

3 Nefi 8:25 – A próféták elutasítása

Sokan azok közül, akik megmenekültek 3 Nefi 8. fejezete által leírt pusztításoktól, felismerték, hogy ha a nép többsége nem utasította volna el a prófétákat, akkor nem pusztultak volna el.

A szentírások tanulmányozása



3 Nefi 8 tanulmányozása során végezd el az A vagy a B tevékenységet!

A Hasonlítsd össze a két eseményt!

- Mire vártak az emberek „komolyan” (3. v.), és miért?
- Foglald össze, mit mondanak a Tanok és szövetségek 133:38–45-ös versei, milyen érzései lesznek az igazlelkűeknek, amint egyre közeleg az Üdvözítő második eljövetele!
- Hasonlítsd össze 3 Nefi 8:4–22-es és Joseph Smith – Máté 1:28–33-as verseit, és sorold fel, milyen hasonlóságokat látsz az Üdvözítő nefitákhöz történő eljövetele és aközött, amit második eljövetelével kapcsolatosan jövendöltek meg!

B Levél saját magadnak

- Miért „sirt”, „ajjgatott” és „ordított” a nép 3 Nefi 8:23-as verseiben?
- 3 Nefi 8:24–25-ös versei alapján mit kívántak, bárcsak mit tettek volna meg népként e nagy tragédia elkerülése érdekében?

A szentírások megértése



3 Nefi 9

Jaj (2. v.) – bánat, gyötorem

Ne kiáltson hozzám bosszúért (5, 7–9, 11) – ne foháskodjon hozzám igazságszolgáltatásért

Az Alfa és az Omega (18. v.) – a görög abc első és utolsó betűje, mely az Ő hatalmát jelképezi, minden dolog felett, a kezdetektől mindvégig

Vérontás (19. v.) – állatok feláldozása, Mózes törvénye értelmében

Megtört szív (20. v.) – alázatos szív, tanítható

Bűnbánó lélek (20. v.) – megtért, tanítható

3 Nefi 9:13 – „Hogy meggyógyítsalak”

Figyelemreméltó az, hogy voltak olyanok, akik túléltek a pusztításokat. Akik megmaradtak, azok eléggé igazlelkűek voltak ahhoz, hogy megmeneküljenek, de még sokkal több követeltetett meg tőlük. Azt a parancsot kapták, hogy térjenek vissza, bánják meg a bűneiket, és térjenek meg, „hogy meggyógyítsalak benneteket”. Harold B. Lee elnök azt mondta: „Azon csodák közül, melyeket ma látok, nem feltétlenül a beteg testek meggyógyítása a legnagyobb, hanem a beteg lelkek meggyógyítása” (Conference Report, 1973. április, 178. o.; vagy *Ensign*, 1973. július, 123. o.).

3 Nefi 9:16 – „Az enyéimhez jöttem, és az enyéim nem fogadtak be”

Jézus ősi szövetséges népe, Izráel háza – pontosabban a zsidók – között kezdte el szolgálatát. Náluk megvoltak a próféták szavai és Mózes törvénye, és az Üdvözítő sok csodatételének voltak tanúi, melyek közül mindegyik Róla tanúskodott. Hitetlen állapotuk miatt a többségük elutasította Őt és tanításait. (Lásd még János 1:11; T&Sz 6:21.)

3 Nefi 10

Tápláltalak (4. v.) – megerősítetek és megáldottalak : Mennybemenetele (18. v.) – feltámadása, felemelkedése



Ahogy az anya törődik a csibéivel, az Üdvözítő is védő gondoskodást nyújt mindazoknak, akik követik őt. Folyamatosan figyelmezteti őket a veszélyre és biztonságba gyűjti őket.

A szentírások tanulmányozása

3 Nefi 9–10 tanulmányozása során végezz el kettőt a következő tevékenységek (A–C) közül!

A Vegyél észre egy ismétlődő mondanivalót!

- 3 Nefi 9:5, 7–9, 11; 10:12-es verseinek átnézésakor figyelj meg, mit határozott meg az Üdvözítő egyértelműen annak okakért, amiért egyesek elpusztultak, mások pedig megmenekültek!
- Mit akart Mormon, mit értsünk meg 3 Nefi 10:14–16-os verseiben?
- A Tanok és szövetségek 1:14-es verse értelmében miben hasonlít majd az Üdvözítő második eljövetele ahhoz, ahogyan a Mormon könyvében megjelent?

B „Jöjjetek énhozzám”

- Készíts a jegyzetfüzetedben két oszlopot! Az egyik oldalon sorold fel, mit mondott 3 Nefi 9:12–22-es verseiben Jézus az „igazabbaknak”, mit tegyenek! A másik oldalon sorold fel, mit ígért nekik ezekben a versekben!
- Mit tanít ez neked Jézus Krisztusról, ami hitet ad neked annak megtételére, amit kér, és bizalmat abban, hogy teljesíteni fogja az ígéreteit?

C Az Üdvözítő szeretetének felismerése

- Hasonlítsd össze, hogyan válaszolt 3 Nefi 9:2-es versében az ördög az országban történő pusztításokra, és hogyan válaszolt az Üdvözítő 3 Nefi 9:13–14; 10:4–6-os verseiben!
- Olvasd el 2 Nefi 2:18, 27; 26:24–25-ös verseit, és magyarázd el, miért különbözött annyira az ördög és Jézus válasza!

- Írj egy olyan időszakról, amikor az Üdvözítő „összegyűjtött” vagy „táplált” téged, amint annak megtételét 3 Nefi 10:4–6-os verseiben megígérte a népének!



A nefita és a lámánita próféták 600 éven keresztül beszéltek, írtak és prófétáltak Jézus Krisztus eljöveteléről. Tudták, hogy nem halandó élete során jön el hozzájuk, hanem feltámadása után jelenik majd meg Léhi gyermekeinek (lásd 2 Nefi 26:9; Alma 16:20). A hívők minden hitüket és reményüket Belé és az Ő megmentő küldetésébe helyezték. 3 Nefi 11. fejezetében e próféciák dicsőséges beteljesedéséről olvashatsz. Az Üdvözítő amerikai kontinensre tett látogatásának feljegyzése tovább folytatódik 3 Nefi 28. fejezetéig. E fejezetek olvasásakor gondold át, milyen lehetett azoknak, akik jelen voltak az Üdvözítő megjelenésekor! Figyelmesen gondolkodj el rajta, minek az elmondása és megtétele mellett döntött az Üdvözítő a velük töltött rövid idő alatt, és mit tanít ez nekünk arról, amit Ő elengedhetetlennek tartott!

A szentírások megértése



3 Nefi 11

Porcikájuk (3. v.) – testrészünk

Alávettem (11. v.) – engedelmeskedtem

Mennybemenetele (12. v.) – feltámadása, felemelkedése

Egyszerre (16. v.) – együtt

Hozsánna! (17. v.) – bizsitosít számomra a megmentést!

Merítések (26. v.) – teljesen takarjátok be

Örököl (33, 38. v.) – jog szerint mindent megkap

A pokol kapui (39–40. v.) – a gonosz hatalma

Nem vesznek erőt rajta (39. v.) – nem győzedelmeskednek

3 Nefi 11:14–15 – Az Üdvözítő sebei

Elder Jeffrey R. Holland, a Tizenkét Apostol Kvórumának tagja, kijelentette:

„Bár a feltámadás hatalma teljes mértékben helyrehozhatta és begyógyíthatta volna a keresztre feszítés sebeit – és ez egy napon kétségtelenül meg fog történni –, Krisztus mindazonáltal úgy döntött, hogy bizonyos célból megtartja ezeket a sebeket. E célok közé tartozik az, hogy az utolsó napokban történő megjelenésekor megmutassa ezeket a jeleket, és felfedje, hogy »az [ő] barátai házában« szerezte ezeket a sebeket [Zakariás 13:6; lásd még T&Sz 45:52].

Kezeinek, lábainak és oldalának sebei jelzik, hogy a halandóságban még a tisztákkal és a tökéletesekkel is történnek fájdalmas dolgok, és jelzik, hogy a megpróbáltatás *nem* annak bizonyítéka, hogy Isten nem szeret minket. Figyelemreméltó és reményteli az a tény, hogy a megsebzett Krisztus az, aki a segítségünkre siet. Ő, aki viseli az áldozathozatal hegeit, a szeretet sérelmeit, az alázatosság és a megbocsátás emblémáit, ő Lelkünk Kapitánya. A halandóságban elszenvedett fájdalom bizonyítéka minden bizonnyal arra szolgál, hogy bátorságot adjon másoknak, akiket szintén bántott és megsebzett az élet, talán még barátaik házában is” (*Christ and the New Covenant* [1997], 258–259. o.).



3 Nefi 11:1–8 – Hogyan szól Isten az emberhez?

Joseph F. Smith elnök, akkoriban tanácsos az Első Elnökségben, azt mondta: „Isten Szent Szelleme szólt hozzám – nem füleimen, szemeimen keresztül, hanem a szellememhez, élő és örök részemhez – és nyilatkoztatta ki nekem, hogy Jézus a Krisztus, az élő Isten Fia” (*Az egyház elnökeinek tanításai: Joseph F. Smith* [1998], 7. o.).

3 Nefi 11:27, 32–36 – Az Atya, a Fiú és a Szentlélek egysége

3 Nefi 11. fejezete másik tanúbizonysága annak a tannak, hogy az Istenség tagjai különálló egyének, mégis teljesen egységesek arra irányuló erőfeszítéseik tekintetében, „hogy létrehozz[ák] az ember halhatatlanságát és örök életét” (Mózes 1:39). Szólhatnak egymás nevében, és bizsitoságot tehetnek egymásról, mert egyek a célok és a tanok tekintetében. Az emberek hallották az Atya hangját, látták és hallották Jézus Krisztust, és tanították őket e két egyén, illetve a Szentlélek különböző, de egységet formáló szerepeikről. (Az Istenség tagjainak egységét, ám különállóságát illetően lásd János 17:20–23 és T&Sz 130:22!)

A szentírások tanulmányozása



3 Nefi 11 tanulmányozása során végezz el kettőt a következő tevékenységek (A–E) közül!

A Írj egy beszédet!

Tegyük fel, hogy felkertek egy úrvacsorai gyűlésen elhangzó beszédre a „Megtanulni hallgatni Istenre” témában!

- 3 Nefi 11:1–8-as verseinek felhasználásával írd meg egy beszédet, mely elmagyarázza, hogyan készíthetjük fel magunkat még jobban Isten szavának a meghallására! Gondold meg a következőkhöz hasonló kérdések megtárgyalását: Hogyan jött el a hang? Hogyan jellemezhető? Mit tettek az emberek, hogy meghallják? Először miért nem hallották?
- Olvasd el a Tanok és szövetségek 136:32–33-as verseit is, és szentírásaid tanítást segítő részeinek felhasználásával találd olyan további részeket, melyek segíthetnek valakinek a Szentlelken keresztül meghallani és megérteni Isten hangját! Magyarázd el a beszédedben ezeket a részeket (további segítségért lásd T&Sz 1:38; 18:34–36)!

B Gondold át, mit jelent valójában!

- Jézus nagyon sokféleképpen bemutathatta volna Magát. Szerinted miért mondta azt, amit 3 Nefi 11:10–11-es verseiben mondott? Mit tanulhatunk ebből a bemutatkozásból az Üdvözítőről?
- Olvasd el a Tanok és szövetségek 19:16–20-as verseit, és magyarázd el, mivel járt a „keserű pohár” kiürítése?

C Tanúnak lenni

- Nézd át 3 Nefi 11:14–16-os verseit, és magyarázd el, mit akart Jézus, mit tudjanak az emberek, és mit tettek az emberek azért, hogy ezt a tanúbizonyságot elnyerjék!
- Írd meg pár mondatot, melyben elmagyarázod, szerinted miért engedte Jézus, hogy az emberek lássák és egyesével megérintsék Őt!
- Anélkül, hogy szó szerint látnád és éreznéd a sebeit, *te* hogyan tudhatod, hogy Jézus feltámadt?

D Sorold fel a keresztelés tanait!

Sorold fel legalább négy olyan, fontos igazságot, melyet a keresztelezésről tudunk meg abból, amit Jézus 3 Nefi 11:18–40-es verseiben elmondott!

E Szentírás memoriter – 3 Nefi 11:29

- Írj két olyan kérdést a vitatkozásról, mely 3 Nefi 11:28–30 olvasása alapján megválaszolható! A válaszokat is írd le!
- Olvasd el a Példabeszédek 15:1-es versét, és foglald össze, mit mond a vitatkozás kerülésének egyik módjáról! Ezt követően tegyél javaslatot még két olyan módra, amellyel szerinted a családi kapcsolatokban elkerülhető a vitatkozás!

Elder Lynn G. Robbins, a Hetvenek tagja, azt mondta:

„A harag Sátán befolyásának engedve feladja az önuralmat.

A harag életünkben történő eltávolításának első lépése az, hogy megértjük a szabad akarat és a harag közötti kapcsolatot. Dönthetünk úgy, hogy nem gerjedünk haragra” (Conference Report, 1998. április, 106. o.; vagy *Ensign*, 1998. május, 80. o.).



3 Nefi 12

Beszéd a templomnál, 1. rész

A hegyibeszédre, mely Máté 5–7. fejezeteiben található meg az Újszövetségben, gondolhatunk úgy, mint ami a legjobb egy helyen lévő forrás, ahol rátalálhatunk Jézus Krisztus halandó szolgálata alatt átadott tanításai alapján. Nem meglepő, hogy Jézus majdnem ugyanezt a beszédet tanította a nefitáknak, amikor meglátogatta őket. Figyeld meg, hogy a Léhi gyermekeinek mondott beszéde hogyan tisztázza és egészíti ki annak megértését, amit az Újszövetségben olvassunk! A templomnál elhangzó ezen beszédet 3 Nefi 12–14. fejezetei jegyzik fel. A beszéd megtanítja nekünk, hogy mit vár el az Úr azoktól, akik tanítványai szeretnének lenni.

A szentírások megértése



3 Nefi 12

Hallgattok (1. v.) – engedelmeskedtek

Lelki szegények (3. v.) – alázatosak

Szelídek (5. v.) – alázatosak, türelmesek

Gyaláznak (11. v.) – bántóan beszélnek

Ízét (13. v.) – zamatát, hatását

A próféták törvényét [a törvényt vagy a prófétákat] (17. v.) – Mózes törvényét és a próféták tanításait az Ószövetségben

Egy ióta vagy egy vessző (18. v.) – a legkisebb betű és jel a héber abc-ben

Ostoba (22. v.) – sértő megnevezés (olyan valakire utal, akinek üres a feje)

Tanács (22. v.) – bírák

Ellenfeleddel (25. v.) – ellenségeddel

Az utolsó szenínt (26. v.) – a teljes összeget (a szenín nefita pénz)

Kívánsággal tekint (28. v.) – tisztátalan gondolatai vannak róla, kívánja

Paráznság (32. v.) – szexuális bűn

Ne esküdj hamisan (33. v.) – ne szegd meg az ígéretedet, ne ígérj hamisan

Esküdjetek (34, 36. v.) – tegyetek esküket vagy ígéreteket

A szentírások tanulmányozása



3 Nefi 12 tanulmányozása során végezz el kettőt a következő tevékenységek (A–C) közül!

A Hogyan legyünk áldottak (boldogok)

- Húzd alá a *boldog* szót minden olyan alkalommal, amikor 3 Nefi 12:1–11-es verseiben előfordul! Jézus beszédének ezt a részét gyakran nevezik „boldogmondásoknak”, az „áldott” szó latin jelentése után, mely annyit tesz: „szerencsés vagy boldog”.
- Készíts a jegyzetfüzetedbe egy, az alábbi példához hasonló táblázatot, és töltsd ki a 3 Nefi 12:1–12-es verseiből megtudott információk, valamint saját gondolataid és érzéseid alapján!

Mit mondott Jézus, mi tesz minket „boldoggá” (áldottá)	Az áldások, melyek Jézus elmondása szerint be fognak következni	Miért lesz majd szerencsés vagy boldog az illető
A Jézus által kiválasztott tizenkét tanítvány szavainak megszívlelése (1. v.)	A vízzel, a tűzzel és a Szentlélekkel történő megkeresztelés (1. v.)	Mert a kereszttel elengedhetetlen a bűnök bocsánatához

B Magyarázd el az összehasonlításokat!

3 Nefi 12:13–16-os verseiben a sóhoz és a világossághoz hasonlította Jézus a követőit. Egyesek esetleg azt gondolják, hogy aranyhoz kellett volna hasonlítania őket ahhoz, hogy értékesnek érezzék magukat. Beszélj meg ezt a tanítást a szüleiddel vagy a tanároddal, és tedd meg a következőket:

- Sorold fel minden okát annak, amiért szerinted a só hasznosabb az aranynál!
- Magyarázd el, miért megfelelő szimbólum a világosság Jézus Krisztus igaz tanítványa esetében!

C A törvény igazi jelentése



Jézus elmondta a nefitáknak, hogy nem megsemmisíteni, hanem betölteni jött a törvényt (lásd 3 Nefi 12:17). Ezt többek között úgy tette meg, hogy segített az embereknek azon törvények és parancsolatok jelentése teljességének megértésében, melyeket korábban adott Izrael gyermekeinek. A következőkben felsorolunk olyan törvényeket, melyeket

3 Nefi 12:20–48-as verseiben segített nekik jobban megérteni. Mindegyik esetében magyarázd el a törvény teljes jelentését Krisztus evangéliumában, amit azt Ő ebben a fejezetben felvázolta!

1. „Ne ölj!” (21. v.)
2. „Ne paráználkodj!” (27. v.)
3. „Ne esküdj hamisan!” (33. v.)
4. „Szemet szemért, fogat fogért” (38. v.).
5. „Szeresd felebarátodat!” (43. v.)



3 Nefi 13

Beszéd a templomnál, 2. rész



© 1995 Gary L. Kapp

3 Nefi 13. fejezetében az Üdvözítő folytatta tanításait az igazlelkűség magasabb szintjéről, és beszélt a képmutatás problémájáról. A képmutató olyan valaki, aki mond valamit, és mást tesz. Aki például nyilvánosan elítéli a nem megfelelő videofilmek nézését, de titokban nézi azokat. Figyeld meg, az Üdvözítő azt tanítja nekünk, hogy nyilvános és titkos viselkedésünk tekintetében is a megfelelő indítékkal kell tennünk a megfelelő dolgot!

A szentírások megértése

3 Nefi 13

Alamizsna (1–4. v.) – jó cselekedetek, adományok

Képmutatók (2, 5, 16. v.) – olyan emberek, akik mondanak valamit, és mást tesznek

Belső szobád (6. v.) – olyan hely a házádban, ahol egyedül lehetsz

Ne szaporítsátok a szót (7. v.) – ne ismétlegessétek újra és újra ugyanazokat a szavakat minden gondolat vagy érzés nélkül

Pogányok (7. v.) – olyan emberek, akik nem fogadják el az evangéliumot

Tiszta (v. 22) – az igazlelkűségre összpontosít, nem vonható el

Mammon (24. v.) – javak, világiasság

Arasz [könyök] (27. v.) – mértékegység (körülbelül 46 centiméter)

Életét [termetét] (27. v.) – magasságát

Fáradoznak (28. v.) – dolgoznak

Fonnak (28. v.) – készítenek ruhát

Elég minden napnak a maga baja (34. v.) – minden napnak van elég gondja

3 Nefi 13:25–34 – Ne aggodalmaskodjatok azon, hogy mit esztek, isztok vagy viseltek!

Sokan félreértették és félreértik Máté 6:25–34-es verseiben az Üdvözítő arra vonatkozó tanácsát, hogy „ne aggodalmaskodjatok a ti életetek felől”. Egyesek szerint ez azt jelenti, hogy nem kell aggódnunk afelől, hogy legyen állásuk vagy eltartsák magukat. Ennek a beszédnek a nefita változata segít nekünk annak megértésében, hogy ez a tanács konkrétan a tizenkét apostolnak és a tizenkét nefita tanítványnak szólt, akiknek ott kellett hagyni világi törekvéseiket, és minden energiájukat elhívásuknak kellett szentelniük. Azonban az egyház minden tagja alkalmazhatja ezeket a tantételeket úgy, hogy jobban összpontosít a lelki dolgokra, és kevésbé a világi aggodalmakra.

A szentírások tanulmányozása

3 Nefi 13 tanulmányozása során végezz el egyet a következő tevékenységek (A–C) közül!

A Mondj mai példát!

Nézd át 3 Nefi 13:1–24-es verseit, és sorold fel, milyen négy példát mondott Jézus arra, amikor valaki rossz indítékkal tesz valami jót! Minden példa után mondj egy mai példát arra, ahogyan valaki jó indítékkal teheti meg ezeket a dolgokat!

B Jelentőségtejtjesebb ima



Írd le, hogyan használhatnád fel 3 Nefi 13:5–15-ös verseit, hogy fiatal gyermekek osztályának taníts egy rövid leckét az imáról! Foglald bele ebbe mindazokat a mondanivalókat, melyeket meg akarsz osztani ezekből a versekből, és azt, ahogyan ezek az osztály tagjaira vonatkoznak!

C Találj ki egy vonatkozást!

Írj le legalább két olyan helyzetet, mely gyakran előfordul a korodbeli emberekkel, és sok döntés meghozatalát foglalja magában! Hogyan segíthet neked igazlelkű döntéseket hozni az Üdvözítő 3 Nefi 13:19–20-as verseiben adott tanácsa?



3 Nefi 14

Beszéd a templomnál, 3. rész

Ismersz valakit, akiről úgy tűnik, úgy érzi, hogy fontos az egyháztagsága, de nem igazán követelmény vagy elvárás az összes parancsot betartása? 3 Nefi 14. fejezetében, mely hasonlít Máté 7. fejezetéhez, Jézus Krisztus konkrét tanácsokat ad azoknak, akik a követőinek tartják magukat, de nem tartják be a parancsolatait.

A szentírások megértése



3 Nefi 14

Mértékkel mértek (2. v.) – norma, mellyel mértek, vagy mely szerint ítélték

Szoros (13–14. v.) – keskeny, szigorú

Ragadozó (15. v.) – szimbolikus kijelentés azokról, akik saját vágyaik kielégítése végett használják ki és ragadják el a többieket

Kijelentem (23. v.) – mondom

A szentírások tanulmányozása



3 Nefi 14 tanulmányozása során végezz el egyet a következő tevékenységek (A–C) közül!

A Hogyan reagálnál?

Jézus 3 Nefi 14:1–5-ös (vagy Máté 7:1–5-ös) verseiben adott parancsokat gyakran félreértik, sőt még rosszra is használják. Képzeld el például, hogy egy barátod meghív téged, vegyél részt egy olyan tevékenységben, melyről tudod, hogy az Úr normái ellen való. Barátod Máté 7:1–5-ös verseit idézi, és azt mondja, hogy ha nem értesz egyet, akkor megítéled őt és másokat, melyet nem tehet egy keresztény. Írd le, mit szeretne az Üdvözítő, mit mondjál! A Jakab király féle Biblia inspirált fordításában Joseph Smith próféta tisztázta az Üdvözítő tanítását, mely szerint „hamislelkűen ne ítéljetek, hogy meg ne ítéltessetek; hanem igazlelkű ítéletet ítéljetek” (segíthet még 3 Nefi 14:15–20 és Moróni 7:14–19).

B Imák és válaszok

1. Jézus Krisztus 3 Nefi 14:7–11-es verseiben található tanításaiból mit tudsz meg Mennyei Atyánkról?

2. E versek tanításai alapján mit tenné meg érted Mennyei Atyánk, ha kenyeret vagy halat kérnél? Adna neked valami olyat, ami kárt okoz? Mit tennének a szüleid?
3. Írj egy olyan időszakról, amikor hálás voltál Mennyei Atyánknak, amiért nem adta meg neked azt, amit elképzeléseid szerint akartál! Magyarázd el, miért és hogyan segíthet neked ez az élmény a jövőbeli imáidban és kéréseidben!
4. Annak alapján, amit 3 Nefi 18:20; Tanok és szövetségek 50:28–29; 88:64–65-ös verseiből megtudsz, foglald össze, hogyan válaszol kéréseinkre Mennyei Atyánk!

C Írd le a saját kérdéseidet!

Írj le legalább három fontos és jelentős kérdést, melyet gyakran feltesznek az emberek, és ami 3 Nefi 14:13–27 alapján megválaszolható! A válaszokat idézd a szentírásokból!



3 Nefi 15–16

Mózes törvénye és a „más juhaim”

Jézus Krisztus látogatásáig Izráel amerikai kontinensen lakó igazlelkű gyermekei Mózes törvénye szerint éltek. 3 Nefi 15. fejezetében Jézus azt tanította az embereknek, hogy Mózes törvénye Őbenne beteljesedett. A 15–16. fejezetben Jézus elmagyarázta, hogy náluk tett látogatása egy olyan jövőndölést teljesít be, melyet még a halandóságban mondott (lásd János 10:16). Magyarázatában további jövőndöléseket mondott Izráel házaról.



A szentírások megértése



3 Nefi 15

Körüljáratta szemét (1. v.) – körbenézett

Észrevette (2. v.) – tudta anélkül, hogy bárki is mondott volna valamit

Akol (17, 21. v.) – egy helyre tartozó nyáj

3 Nefi 15:2-7 – Mózes törvényének a beteljesedése

Amikor Jézus kijelentette, hogy Mózes törvénye „betöltetett” és „vége”, nem azt jelezte ezzel, hogy véget értek a tantételek és a tanok, hanem inkább azt, hogy véget értek az Ő kiengesztelése mutató szertartások és áldozatok (lásd Alma 34:13-14). Azt már tudod, hogyan teljesedtek ki az evangélium törvényében a Mózesnek adott törvény egyes tantételei (lásd 3 Nefi 12:21-48; lásd még 3 Nefi 24; 25; T&Sz 59:5-14). Más szavakkal, véget ért az, ahogyan Mózes törvénye értelmében gyakorolták az evangéliumot, az evangélium alapvető parancsolatai, tantételei és tanai viszont nem értek véget, hanem ezek örökké fennállnak.

3 Nefi 16

Üssék-verjék, gyötörjék (9. v.) – bántsák és zargassák a többiek

Csalás (10. v.) – tisztességtelen szokás

Papi mesterkedés (10. v.) – prédikálás pénzért és másoktól kapott dicséretért (lásd 2 Nefi 26:29)

Paráznaság (10. v.) – erkölcstelen szexuális viselkedés

Órálló (18. v.) – az ősi időkben az órallók egy toronyban álltak, és figyelték, hogy jön-e ellenség vagy hírnök (ebben az esetben annak jó híreit várják, hogy Sion létrejött)



Kinyújtotta szent karját (20. v.) – megmutatta hatalmát

3 Nefi 16:4-15 – A nemzsidók

A *nemzsidók* szó azt jelenti, „nemzetek”. Azokra utal, akik nem Izráel házából valók, vagy akik nem hisznek Izráel Istenében. A kifejezés Mormon könyvebeli használata azokra is utal, akik nemzsidó nemzetekből származnak. Ide tartoznak mindazok a nemzetek, akik nem Izráel földjén laknak, még akkor is, ha vér szerint Izráel leszármazottai (lásd 1 Nefi 13:13-19).

A szentírások tanulmányozása



3 Nefi 15 tanulmányozása során végezz el kettőt a következő tevékenységek (A-D) közül!

A Mi van Mózes törvényével?

1. Olvasd el Móziás 13:27-30 és Alma 25:15-16-os verseit, és „A szentírások megértése” részt 3 Nefi 15:2-7-nél, és foglald össze, mit tanítanak Mózes törvényéről!

2. Foglald össze, mit mondott Jézus Mózes törvényéről 3 Nefi 15:2-10-es verseiben!

3. Magyarázd el, szerinted mit értett Jézus 3 Nefi 15:9 első mondata alatt!

B Legyél misszionárius!

Tegyük fel, hogy valaki, aki nem tagja az egyháznak, megkérdezi tőled, hogy mit jelent János 10:16-os verse!

1. Felhasználva 3 Nefi 15-16. fejezeteiből tanultakat, írd le, mit mondanál az illetőnek!
2. Mit mondanál, ha megkérdeznék tőled: „Honnan tudhatom, hogy igaz az, amit a Mormon könyve mond?”

C Mi a tanulság?

1. 3 Nefi 15:11-16:5 szerint miért nem tudták Jézus jeruzsálemi tanítványai azt, hogy kik a „más juhok”?
2. Mit parancsolt meg az Úr annak biztosítása érdekében, hogy ne vesszen el ez a tudás?
3. Mondj két olyan tanulságot, melyet leszűrhetünk ebből az eseményből!

D Beteljesedésre váró prófécia

Amikor a Mormon könyve a nemzsidókról beszél, azokra utal, akik nem Izráel házából, vagy nem Izráel földjéről valók. Bár az egyház legtöbb mai tagja származás szerint Izráel házából való, a Mormon könyve népe tartható nemzsidónak.

1. Mit ígért az Úr 3 Nefi 16:1-7-es verseiben, mit fog felajánlani a nemzsidóknak (nekünk)? Beteljesedett ez a prófécia? Ha igen, akkor hogyan?
2. Mit mondott, mi történik, ha a nemzsidók elfogadják a felajánlott dolgot, és mi történik, ha nem fogadják el? (Lásd 8-15. v.) Milyen bizonyítékát látod annak, hogy ebből bármi is megtörténik ma?
3. Mit ígért az Úr Léhi leszármazottainak? (Lásd 16. v.)



3 Nefi 17

„Teljes az én örömöm”

A legtöbb olyan ember, aki ott élt, ahol Jézus halandó szolgálatát alatt tanított, nem hitte el, hogy Ő a megígért Messiás. Akik a Bőség földjén látták az Üdvözítőt, azok hittek Benne, hódoltak Neki és meghallgatták a tanításait, mert ők voltak az igazlelkű maradék, akik túléltek a keresztre feszítésekor történő pusztításokat (lásd 3 Nefi 10:9-14). 3 Nefi 17. fejezetében végéhez közeledik a Vele töltött első nap. E fejezet olvasásakor próbáld meg elképzelni, hogy ott vagy!

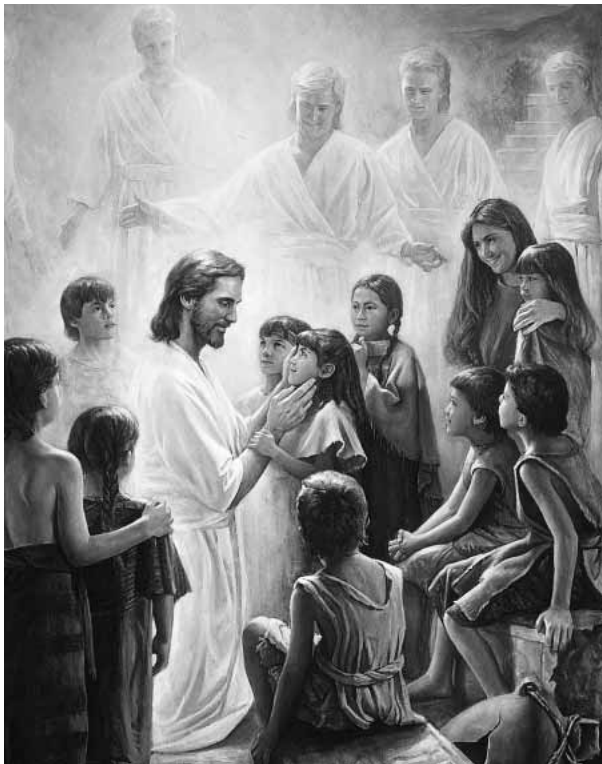

A szentírások megértése



3 Nefi 17

Szív (6–7. v.) – belső érzések

Sajnálak, sajnálat (6–7. v.) – szimpátia, szeretet és kedvesség érzései

Kérte (19. v.) – azt mondta nekik

Szolgáltak (24. v.) – tanították, megáldották, szolgálták őket

A szentírások tanulmányozása



3 Nefi 17 tanulmányozása során végezz el egyet a következő tevékenységek (A–C) közül!

A Tanulási minta

- Mire kérte Jézus a nefitákat 3 Nefi 17:1–3-as verseiben, mit tegyenek meg, ami segít nekik tanításai alaposabb megértésében?
- Sorold fel, mit tehetsz, hogy alkalmazd ezeket a tanulási alapelveket a saját evangéliumi tanulásod terén!

B Ha ott lettél volna

Végiggondolván, mi minden történt 3 Nefi 17. fejezetében, írd egy konkrét eseményről, melyet szívesen láttál volna, vagy amiben szívesen részt vettél volna, és azt is mondd meg, hogy miért!

C Jézus Krisztus jelleméről tanulva

Hasonlítsd össze azt, amit 3 Nefi 17:14-es versében tett Jézus, és azt, ami a 15–24-es versekben történt, majd válaszolj a következő kérdésekre:

- Mi aggasztotta Jézust a 14-es versben?
- Miért könnyezett a 21–23-as versben?
- Mit tanítanak nekünk ezek az események Jézusról?
- Hogyan segíthet a bűnösöknek a bűnbánatban annak tudata, hogy milyen érzéseket táplál irántunk Jézus?



3 Nefi 18

Az Üdvözítő bevezeti az úrvacsorát

Csodálatos és lelkileg felemelő élmény volt a Bőség földjén lévő népnek az, hogy Jézus Krisztus jelenlétében lehetett. Könnyű megérteni, miért nem akarták, hogy elmenjen (lásd 3 Nefi 17:5). Mielőtt azonban elment tőlük, megtanította nekik, hogyan lehet mindig velük az Ő Szelleme. Amit az Üdvözítő 3 Nefi 18. fejezetében tanított Szellemének elnyeréséről, az ma ránk is éppen annyira vonatkozik, mint a Mormon könyvében szereplő emberekre.

A szentírások megértése



3 Nefi 18

Mint a búzát kirostáljon

benneteket (18. v.) – a hatalmában tartson

Részesüljön az én testemből

és véreimből (28–30. v.) – vegyen az úrvacsorából

Kárhozat (29. v.) – a lelki fejlődés megállítása

Őszinte szívvel (32. v.) – személyes elhatározással, hogy engedelmesek lesznek

Kárhozat (33. v.) – büntetés

3 Nefi 18:6–14 – Az Úrvacsora megáldása

Elder Jeffrey R. Holland azt tanította: „Az evangélium minden szertartása valamilyen módon az Úr, Jézus Krisztus kiengesztelésére összpontosít, és bizonyára ezért van az, hogy ez a bizonyos szertartás annak szimbolizmusával és képanyagával könnyebben és ismételtbben jut el hozzánk, mint életünk bármely más szertartása. Akkor jut el hozzánk, amit »az egyház minden gyűlése közül a legszentebbnek nevezünk« (Joseph Fielding Smith, *Doctrines of Salvation*, össz. Bruce R. McConkie, 3 kötet. [Salt Lake City: Bookcraft, 1954–1956], 2:340. o.)” (Conference Report, 1995. szeptember – október, 88–89. o.; vagy *Ensign*, 1995. november, 67–68. o.).

Elder Melvin J. Ballard, aki a Tizenkét Apostol Kvórumának volt a tagja, azt mondta:

„Ki van közöttünk, aki szombat napjától szombat napjáig nem sebzi meg szellemét valamely szó, gondolat vagy tett által? Teszünk olyan dolgokat, melyeket megbánunk, és melyekre bűnbocsánatot

szeretnénk nyerni. ... Ha fellelhető lelkünkben olyan érzés, mely bűnbocsánatra áhítozik, akkor a bűnbocsánat elnyerésének módja nem az újrakeresztelkedés; ... hanem az, hogy megbánjuk a bűneinket, elmegyünk azokhoz, akik ellen vétkeztünk vagy bűnt követtünk el, elnyerjük a bocsánatukat, majd visszatérünk az úrvacsorai asztalhoz, ahol ha őszintén bűnbánatot tartottunk és megfelelő lelkületbe kerültünk, megbocsátást nyerhetünk, és szellemi gyógyulásban részesül a lelkünk.

Tanúja vagyok annak, hogy egy olyan szellem kíséri az úrvacsorai szolgálatot, mely tetőtől talpig melegséget ad a léleknek; érzitek a szellemi lény sebeinek gyógyulását és a teher felemelkedését. Vigaszt és boldogságot kap az a lélek, aki érdemes és igazán vágyik arra, hogy egyen ebből a szellemi ételből" (Melvin J. Ballard: *Crusader for Righteousness* [1966], 132–133. o.).



3 Nefi 18:28–29 – Mikor vagyunk érdemesek arra, hogy vegyünk az úrvacsorából?

Elder John H. Groberg, a Hetvenek tagja, azt tanította: „Ha szeretnénk jobbak lenni (vagyis bűnbánatot tartani), és nem állunk papsági megkötések alatt, akkor szerintem érdemesek vagyunk. Ha azonban nem kívánunk jobbak lenni, ha nem szándékozunk követni a Szellem útmutatását, akkor fel kell tennünk a kérdést: Érdemesek vagyunk az úrvacsoravételre, vagy megsűfolyjuk az úrvacsora valódi célját?” (Conference Report, 1989. április, 50. o.; vagy *Ensign*, 1989. május, 38. o.).

A szentírások tanulmányozása

3 Nefi 18 tanulmányozása során végezd el az A, és a B vagy a C tevékenységet!

A Mélyítsd el a tudásodat!

- Írj le öt fontos igazságot, amit az úrvacsoráról tudhatunk meg abból, amit Jézus 3 Nefi 18:1–14, 28–32-es verseiben tanított!
- Hasonlítsd össze, mit mondott Jézus az úrvacsoráról 3 Nefi 18:12–13-as verseiben, és mit mondott a keresztelezésről 3 Nefi 11:38–40-es verseiben! Mit árul ez el az úrvacsora fontosságáról?
- Miután elolvastad 3 Nefi 18:1–14, 28–32-es verseit és az úrvacsoráról szóló idézeteket „A szentírások megértése” részben, készíts egy tervet, melyben leírod, mit szándékozol tenni azért, hogy életed jelentősegteljesebb részévé tedd az úrvacsorát!

B Mi a kérdés?

Írj le öt kérdést az imáról, mely 3 Nefi 18:15–23-as versei alapján megválaszolható! Minden kérdés után írd le a választodat, valamint azt, hogy melyik versben találtál rá arra!

C Hogyan történik ez?

3 Nefi 12:14–16-os verseiben Jézus azt mondta követőinek, hogy legyenek „e nép világossága” és hogy világosságuk ragyogjon mások előtt. Ez a tantétel ma ránk is ugyanúgy vonatkozik. 3 Nefi 18:22–25-ös versei szerint milyen világosságot kell feltartanunk? Hogyan tartjuk fel ezt a világosságot?



3 Nefi 18. fejezetének eseményei után Jézus Krisztus eltávozott a néptől és felment a mennybe. A 19. fejezet elmondja, mit tett a nép éjszaka és másnap, amikor Jézus visszatért. E fejezet végén Jézus bizonyosságot tesz hitük erejéről. Olvasás közben figyeld meg, mit tettek, ami kifejezte a hitüket, és gondold át, hogyan követhetnéd a példájukat!

A szentírások megértése

3 Nefi 19

Elterjedt a hír (2–3. v.) – mindenhol erről beszéltek
Szüntelenül (24, 30. v.) – megállás nélkül

... Nem szaporították a szót (24. v.) – a Szentlélek irányítása szerint imádkoztak

3 Nefi 19:11–13 – Ezelőtt nem keresztelkedtek meg ezek az emberek?

Joseph Fielding Smith elnök, akkoriban a Tizenkét Apostol Kvórumának elnöke, azt tanította:

„Bár korábban már megkeresztelkedtek bűneik bocsánatára, az Údvözítő megparancsolta Nefinek és az embereknek, hogy ismét keresztelkedjenek meg, mert az evangélium értelmében újjászervezte az egyházat. Azt megelőzően [Mózes] törvénye értelmében volt megszervezve.

Joseph Smith és azok, akik 1830. április 6-a előtt keresztelkedtek meg, ugyanezen okból keresztelkedtek meg ismét az egyház megszervezésének napján” (*Doctrines of Salvation*, össz. Bruce R. McConkie, 3. kötet [1954–1956], 2:336. o.).

A szentírások tanulmányozása

3 Nefi 19 tanulmányozása során végezd el a B, és az A vagy a C tevékenységet!

A A Szentlélek befogadása

Miután megkeresztelkedünk, a minket konfirmáló személy megáld minket azzal, hogy „fogadd be a Szentlelket”. Más szavakkal, a papság hatalma átadhatja vagy ránk ruházhatja ugyan a Szentlélek ajándékát, de annak befogadása tőlünk függ.

1. Mit tettek a tanítványok 3 Nefi 19:8–14-es versében, ami oda vezetett, hogy megtapasztalják a Szentlélek befogadását?
2. Hogyan követheted ezeket a tanítványoknak a példáját, hogy életedben gyakrabban érezd a Szentlelket? Amikor válaszolsz, azt is gondold át, amit 3 Nefi 18. fejezetéből tanultál!

B Jézus imái



1. Sorold fel, mit mondott Jézus imáiban azokról, akik hisznek Őbenne (lásd 3 Nefi 19:19–23, 27–29)!
2. Mi van rád legnagyobb hatással abból, amiért Jézus imádkozott?
3. Milyen változást hozhat a mindennapi életedbe annak tudata, hogy ez az Üdvözítő érted elmondott imája volt?

C A hit példái

3 Nefi 19:35-ös verseiben Jézus azt mondta, hogy a tanítványok „nagy hitet” mutattak. Írd le, szerinted mi volt a hit két figyelemreméltó példája 3 Nefi 19. fejezetében!



3 Nefi 20–22

Próféciaák a szövetség gyermekeiről

3 Nefi 20–22. fejezetei próféciaák Izráel házáról, a nemzsidókról és arról, hogy az Úr be fogja teljesíteni gyermekeivel kötött szövetségeit. Azok leszármazottait, akikkel az Úr szövetségeket kötött, „a szövetség gyermekei”-nek hívják, és ha hithűek, akkor jogosultak bizonyos, e szövetségekhez kapcsolódó áldásokra. Végső soron azonban az Úr szövetsége az, hogy Mennyei Atyánk minden

gyermekének lehetősége lesz arra, hogy a szövetséges család részévé váljon, és elnyerje az üdvösséget és a felmagasztosulást. E három fejezet tanításai tanúbizonyságok magától Jézus Krisztustól, hogy idővel e nagyszerű szövetség minden részét teljesíteni fogja, mind Izráel háza, mind a nemzsidók – vagyis más szavakkal, Isten családja egészének vonatkozásában.

A szentírások megértése



3 Nefi 20

Örökség (14, 29, 33, 46. v.) – birtok (általában olyan valamire utal, mely szülőtől vagy más őstől származik)

Kévék (18. v.) – összefogott gabonaszárak

Szerű (18. v.) – cséplés számára előkészített terület

Olyanná teszem szarvaidat, mint a vas, patáidat pedig, mint az érc (19. v.) – nagyon erőssé tesznek téged az utolsó napokban

Nemzetség (25, 27. v.) – család

Ostorai (28. v.) – korbácsa (a megpróbáltatások és a bajok szimbóluma)

3 Nefi 21

Jelmagyarázók (16. v.) – olyan emberek, akik állításuk szerint megmondják a jövőt, vagy más csodákat művelnek, de nem Istentől valók

Liget (18. v.) – olyan helyek, ahol az emberek bálványoknak hódoltak az ószövetségi időkben

Kinyújtotta szent karját (35. v.) – megmutatta hatalmát

Körülmetéletlen (36. v.) – akik nem kötöttek szövetséget az Úrral

Ingyen (38. v.) – értéktelen dologért

Akik az Úr edényeit hordozzátok (41. v.) – az Úr munkáját végzik, szent dolgot visznek

Mögöttetek (42. v.) – védelmetek

Magasra emelik (43. v.) – dicsérik

Torz (44. v.) – megrongált, elrontott

Papi mesterkedés (19. v.) – prédikálás pénzért és dicséretért (lásd 2 Nefi 26:29)

Bosszú (21. v.) – kegyetlen igazságszolgáltatás, büntetés

3 Nefi 21:6 – A nemzsidók Izráel házához számlálatnak

Joseph Fielding Smith elnök azt tanította: „Mindenki Izráel házához számlálatnak, aki befogadja az evangéliumot. Más szavakkal, a választott leszármazási ághoz tartoznak majd, vagyis Ábrahám Izsák és Jákób ágán született gyermekeihez, akikkel az ígéret adatott” (*Doctrines of Salvation*, 3:246; lásd még 2 Nepi 30:1–2).

3 Nefi 21:22–25 (lásd még 3 Nefi 20:22) – Az Új Jeruzsálem

Az Új Jeruzsálem



Az Új Jeruzsálem városa a Missouri állambeli Jackson megyében fog felépülni, és Sion városának nevezik majd (lásd T&S 45:64–68; 57:1–3; Mózes 7:62).

3 Nefi 22

Meddő (1. v.) – olyan asszony, akinek nincs gyermeke

Vajúdás (1. v.) – a gyermekszülés fájdalmai

Elhagyatott, elpusztított

(1, 3. v.) – magányos, egyedül hagyott, üres, otthagytott

Szegény (4. v.) – korábbi bűnök szegyeje és gyalázata

Zafírok, achát, kárbunkulus (11–12. v.) – értékes drágakövek és kövek

3 Nefi 22:2 – Sátorponyvák, kötelek és cövek

Ésaiás egy sátorhoz hasonlította Izráel házáat. Minél hosszabbak a kötelek és a ponyvák, minél erősebbek a cövek, annál nagyobb lehet a sátor.

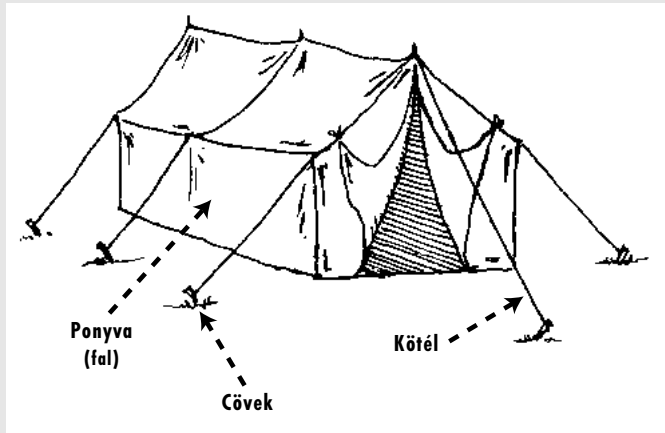

A szentírások tanulmányozása

3 Nefi 20–22 tanulmányozása során végezz el kettőt a következő tevékenységek (A–D) közül!

A Izráel összegyűjtése

Izráel összegyűjtése nem csak másol élő, más embereknek szól, hanem minket, napjainkat is magában foglalja. Tanulmányozd 3 Nefi 20:13, 18–19, 29–33; 21:1, 20–28; 22:13–14, 17-es verseit, és sorold fel, mit mondott az Úr, miért gyűjti majd össze Izráelt, és mi történik, amikor ezt megtette!

B Áldások az Úrtól

- 3 Nefi 20:25–26-os versei szerint többek között miként áldotta és áldja meg ma is az Úr „a szövetség gyermekeit”?
- 3 Nefi 20:27-es verse szerint miként áldotta meg az Úr a nemzsidó nemzeteket?
- Hogyan segített neked életedben ez a két áldás? (Ha szükséges, segítségért lásd a bevezetést 3 Nefi 20–22-es fejezeteihez, és „A szentírások megértése” részt!)

C Üzenet a nemzsidó nemzeteknek

- Saját szavaiddal magyarázd el, mit mondott az Úr 3 Nefi 21:14–21-es verseiben, mi történik majd, ha a nemzsidó nemzetek nem tartanak bűnbánatot! Használd az elmondottak mai példáit is!
- Mit mondott az Úr 3 Nefi 21:22–25-ös verseiben a nemzsidókról, akik bűnbánatot tartanak, és az Új Jeruzsálembé gyűjtetnek?

D Vonatkoztasd Ésaiás szavait!

3 Nefi 22. fejezetében az Üdvözítő Ésaiás 54. fejezetét idézte, mely költői tanúbizonysága az Úr népe iránti szeretetének, amint beteljesíti szövetségét, és Isten színe elé gyűjti őket.

- A szentírásokban az Úr gyakran hasonlította egyházához fűződő szövetséges kapcsolatát a házassági kapcsolathoz. Ő a Férj, az egyház pedig a feleség. Gondolkozz el az Úr néhány tulajdonságán, ami miatt jó férje egyháznak, például azon, hogy igazlelkű példát mutat, szeretetet ad, gondoskodik családja anyagi szükségleteiről és védelméről! E felelőségekhez keress legalább egy-egy olyan kifejezést 3 Nefi 22. fejezetéből, mely megmutatja, milyen tekintetben tökéletes „férje” az Úr az egyháznak!
- Hogyan vigasztalhat meg egy új megtérten 3 Nefi 22. fejezetének üzenete? Hogyan használhatjuk fel azt, amit 3 Nefi 22. fejezetében mondott az Úr, hogy az segítsen nekünk az új megtértekkel való törődésben?



Volt már olyan gondolatod vagy élményed, melyre emlékezni akartál? Leírtad, hogy tisztán emlékezhess rá? Észrevetted már, hogy ha nem jegyzed fel ezeket az élményeket és gondolatokat, akkor emléküik elhalványul, és még meg is változik? Figyeld meg, hogyan tanította meg az Üdvözítő ezt a tantételt 3 Nefi 23. fejezetében!

A szentírások megértése

3 Nefi 23

Szorgalmasan (1. v.) – kitartó és őszinte igyekezettel

Hallgat (5. v.) – odafigyel és engedelmeskedik

Elmagyarázta (6, 14. v.) – megtanította, elmagyarázta a jelentését



A szentírások tanulmányozása

3 Nefi 23 tanulmányozása során végezd el az A vagy a B tevékenységet!

A Mondd meg konkrétan!

1. Keress két olyan Jézus által használt szót, mely leírja, hogyan olvassuk Ésaías próféciáit! Ezeket aláhúzhatod a szentírásaidban!
2. Írj három módszerről, melyet használhatunk, hogy úgy olvassuk a szentírásokat, ahogyan azt Jézus megmondta!

B Rád hogyan vonatkozik?

Nézd át 3 Nefi 23:6–13-as verseit, és írd le, minek a megtételére kérte Jézus a nefitákat, majd írd le, szerinted rád hogyan vonatkozik ez az üzenet!



Malakiás egy ószövetségi próféta volt, aki Kr. e. 430 körül tanított, majdnem kétszáz évvel azután, hogy Léhi elhagyta Jeruzsálemet. 3 Nefi 24–25. fejezeteiben az Üdvözítő abból idéz, ami most Malakiás 3–4. fejezete, hogy a nefitáknál meglegyenek ezek a fontos tanítások. Ezeknek a fejezeteknek emellett különleges üzenete van számunkra az utolsó napokban.

A szentírások megértése

3 Nefi 24

Bírja ki (2. v.) – éli túl, bírja el
Ötvös (2–3. v.) – olyan valaki, aki kiolvasztja a sziklát, hogy tiszta fém legyen belőle. (Ezt a szimbólumot annak tanítására használja a próféta, hogy az emberek Krisztus második eljövetelekor meg fognak tisztulni a tisztátalanságaiktól és a bűneiktől.)
Ruhatisztító (2. v.) – olyan valaki, aki fehérré teszi a ruhát
Varázslók (5. v.) – olyan emberek, akik Sátán vezette mágiát űznek és helytelen viselkedést követnek

Zsarolják a napszámot (5. v.) – megcsalják vagy kihasználják az alkalmazottakat
Sáskák (11. v.) – pusztítók
Vakmerőn (13. v.) – merészen, erősen
Hiábavaló (14. v.) – érték vagy haszon nélkül való
Gyapadnak (15. v.) – sikerrel járnak
Kísértik az Istent (15. v.) – azzal ingerlik az Urat, hogy nem tartják be a parancsolatait
Félik (16. v.) – tisztelik, szeretik és engedelmessé válnak

3 Nefi 24:3–4 – Lévi fiai

Mózes törvénye értelmében Lévi törzsének tagjai viselték a papságot és szolgáltak a törvény szertartásaival a népnek. Ma az általuk viselt papságot „ároni papságnak” nevezzük (lásd T&S 13:1; 84:31–32; 128:24).

3 Nefi 24:10–12 – A tized áldásai



A tized lelki és fizikai áldásairól szólva azt mondta Heber J. Grant elnök: „Boldogulni fognak azok, akik betartják a tized törvényét. Amikor boldogulásról beszélnek, nem kizárólag dollárokra és centekre gondolok.

Amit igazi boldogulásnak tartok, ... az a növekedés Isten ismeretében és bizonyosságban, valamint arra való erőben, hogy az evangélium szerint élünk és családjainkat is ennek megtételére inspiráljuk. Ez a legigazabb fajta boldogulás” (*Gospel Standards* [1941], 58. o.).

3 Nefi 25

Pelyva [tarló] (1. v.) – száraz gabonaszárak, amiket a mezőn hagynak a gabona aratását követően

Sem gyökerük, sem águk (1. v.) – sem szülők, nagyszülők (ősök), sem gyermekek (leszármazottak)
Az Úrnak nagy és félelmetes napja (5. v.) – Jézus Krisztus második eljövetele

3 Nefi 25:5–6 – Az Úr el fogja küldeni Illést



Az Úr Malakiáson keresztül adott ezen ígérete beteljesedéseként Illés 1836-ban a Kirtland Templomban visszatért a földre, és átadta a papság kulcsait, lehetővé téve üdvözítő szertartások elvégzését azokért, akik meghaltak (lásd T&S 110:13–16). Visszaállította azt, amire időnként úgy utalunk, mint a papság pecsételõ hatalmára. Ez a hatalom az, mely által az örökkévalóságra egymáshoz pecsételtek a család tagjai.

A szentírások tanulmányozása

3 Nefi 24–25 tanulmányozása során végezd el az A, és a B vagy a C tevékenységet!

A Ki éli túl és ki nem éli túl a második eljövételt?

Készíts a jegyzetfüzetedben két oszlopot! Az egyik oszlopba írd be azokat a szavakat és kifejezéseket 3 Nefi 24–25. fejezeteiből, melyek elmondják, hogy *ki nem* „bíri ki” azt a napot, és mi történik velük! A másik oszlopba írd be, mit mond ez a két fejezet azokról, akik *kibírják* ezt a napot, mi történik velük, és mit tesznek majd!

C A tized áldásai

1. Mit mondott az Úr 3 Nefi 24:8–9-es verseiben azokról, akik nem fizetik a tizedüket?
2. A 10–12. versekből írd ki, mit mondott az Úr azokról, akik fizetik a tizedüket!
3. Hasonlítsd össze a Tanok és szövetségek 64:23-as és 3 Nefi 25:1-es versét, és írd le, mit ígért az Úr a hűséges tizedfizetőknél! A tizedfizetés mellett még mit áldozhatunk az Úrnak, amikor felkészülünk a második eljövételére?

C Milyen hatással volt rád?

Írj a legfigyelemreméltóbb módról, hogyan szerinted 3 Nefi 25:5–6-os verseinek beteljesedése hatással volt az életedre!



Jézus nefitáknál tett második látogatása, mely 3 Nefi 19. fejezetében kezdődik, a 26. fejezetben ér véget. Észre fogod venni, amint Mormon elmagyarázza ebben a fejezetben, hogy Jézus sokkal több mindent mondott és tett a nép között annál, amit a Mormon könyve feljegyez. Azt is elmondta azonban, hogy egy napon további feljegyzésekhez jutunk azt illetően, amit mondott és tett. Olvasás közben figyelj meg, miért nincsenek birtokunkban ezek a feljegyzések, és mit kell tennünk a megszerzésükért!

A szentírások megértése

3 Nefi 26

Izzó (3. v.) – szélsőséges, nagyon nagy

Vesztük (10. v.) – büntetés, a fejlődés megállása, megrovás

Megtiltotta (11. v.) – megparancsolta neki, hogy ne tegye

Mindenük közös volt (19. v.) – mindenüket megosztották a többiekkel

3 Nefi 26:9–11 – A visszatartott „nagyobb dolgok”

Joseph Fielding Smith elnök, akkoriban a Tizenkét Apostol Kvórumának tagja, azt mondta: „Amikor mi magunk, az egyház tagjai, hajlandóak vagyunk betartani a parancsolatokat, úgy, ahogy azok megadattak nekünk, és megmutatni a hitünket, ... akkor az Úr készen áll a többi feljegyzés előhozatalára és nekünk adására, de mi most nem állunk készen azok elnyerésére. Miért? Mert nem élünk a kitételek szerint, ... azon feljegyzés olvasása terén, mely megadott nekünk, és tanácsainak követése terén” (Conference Report, 1961. szeptember – október, 20. o.).



A szentírások tanulmányozása

3 Nefi 26 tanulmányozása során végezd el az A tevékenységet!

A Nagyobb és kisebb dolgok

1. Nézd át 3 Nefi 26:6–12-es verseit, és írd le, mit tudunk meg, mit tartalmaz a Mormon könyve!
2. Olvasd el Alma 12:9–11, Tanok és szövetségek 84:54–58-a verseit, valamint a fenti „A szentírások megértése” részt, és írd le, mit kell tennünk egyénileg, és mit kell tennie az egyház egészének ahhoz, hogy az Úrtól megkapja a „nagyobb dolgokat”!
3. Sorolj fel néhány olyan „nagyobb dolgot”, ami a nefiták között történt Jézus távozását követően (lásd 3 Nefi 26:15–21)!



Az Amerikai földrészen tett első két látogatása során Jézus Krisztus személyesen tanította az evangéliumát és irányította egyházának megalapítását a nefiták között. Vezetőket választott ki és szentelt fel munkájának továbbvitelére. Ők folytatták evangéliumának tanítását és az üdvözítő papsági szertartásokban

történi szolgálatot. Amint azt 3 Nefi 27. fejezete feljegyezi, valamennyi idő után az Üdvözítő harmadszor is meglátogatta nefita tanítványait. Ez a látogatás arra tanít minket, hogy Jézus Krisztus, egyházának fejeként, nincs messze, és irányítást ad egyháza vezetőinek. Az Úr továbbra is irányítja egyházát, kijelölt szolgálói által. Gordon B. Hinckley elnök, akkoriban tanácsos az Első Elnökségben, tanúsította: „Mindenki értse meg, hogy Jézus Krisztus áll ennek az egyháznak az élén, mely az Ő szent nevét viseli! Öröködj felette. Irányítja. Atyjának jobb kezénél állva irányítja ezt a munkát” (Conference Report, 1994. április, 75. o.; vagy Ensign, 1994. május, 59. o.). Olvasás közben figyelj meg, mit tanított Jézus ebben a fejezetben az evangéliumáról!

A szentírások megértése



3 Nefi 27

Vegyek, veszek (14–15. v.) – hozzak, vonjak

Megszenteltesetek (20. v.) – tisztává és szentté legyetek, megtisztuljatok

A kárhozat fiai (32. v.) – olyan valaki, aki megtapasztalja a második (lelki) halált

3 Nefi 27:3–8 – Az egyház neve

Jézus világosan megmondta 3 Nefi 27. fejezetében, hogy az egyházat az Ő nevének kell elnevezni. Amikor az Úr napjainkban visszaállította az evangéliumát, kinyilatkoztatta, hogy egyházát ismét az Ő nevének kell elnevezni (lásd T&S 115:3–4). Mindazon különböző egyházak közül, akik Joseph Smith idején kereszténynek tartották magukat, csak keveset neveztek el Jézus Krisztus nevének.

A szentírások tanulmányozása



3 Nefi 27 tanulmányozása során végezd el a B, és az A vagy a C tevékenységet!

A „Az én nevemben”

3 Nefi 27:1–10-es verseiben kiemelheted mindazokat a kifejezéseket, melyeknek köze van Krisztus nevéhez (például „Jézus nevében”, „Krisztus nevét”, „ezen a néven”, „nevében”, és „az én nevemben”). Olvasd el Móziás 3:17; 5:7–13-as verseit is, és írd egy bekezdést, mely elmagyarázza, miért „Jézus Krisztus nevében” kell történnie az egyházban mindannak, amit mondunk vagy teszünk!

B Miért „jó hír” az evangélium?

Az evangélium szó szerint azt jelenti, hogy „jó hír”.

1. Olvasd el figyelmesen 3 Nefi 27:9–21-es verseit, és minden alkalommal húzd alá az evangélium szót, amikor csak előfordul!
2. Mit mond konkrétan Jézus, miből áll az evangéliuma?
3. Foglald össze egy bekezdésben, hogyan kapcsolódnak ezek a Jézus Krisztus evangéliumáról szóló versek a harmadik és a negyedik hittételhez!
4. Milyen tekintetben „jó hír” számodra az evangélium?
5. A személyes életedben mit jelent „az evangélium szerint élni”?

C Szentírás memoriter – 3 Nefi 27:27

1. Milyen konkrét feladatot kapott a tizenkét nefita tanítvány az Üdvözítőtől 3 Nefi 27:24–27-es verseiben?
2. Mit mondott Jézus, mit kell tenniük ahhoz, hogy sikerrel járjanak a feladatuk elvégzésének tekintetében?
2. Írd egy bekezdést, melyben felvázolod, hogyan próbálsz hasonlóbbá válni Krisztushoz! Konkrétan írd le, hogy mit tettél, és mit szeretnél tenni azért, hogy jobban végezd a dolgot!



Ha kérhetnél valamit az Üdvözítőtől, amire vágysz, akkor mi lenne az? A tizenkét nefita tanítványnak megadott ez a lehetőség. Figyelj meg, hogy mit kértek! A te kérésed hasonlítana az övékéhez, vagy különbözne attól?



A szentírások megértése



3 Nefi 28

Az emberi kor határát (2. v.) – azt az életkort, ameddig általában él az ember

Szempillantás alatt (8. v.) – azonnal

Halandó (8, 36. v.) – fizikai test, mely meghalhat

Halhatatlanság (8, 36. v.) – feltámadt test, mely soha nem hal meg

Test (9. v.) – fizikai, vagyis halandó test

Befogadták (18. v.) – megtérítették

3 Nefi 28:13–17, 36–40 – Elragadás (színeváltozás) és átváltozás

Mormon azt mondta, hogy a nefita tanítványok közül hárman „elragadtattak”. Ez egy időleges változásra utal, amelyen át kell esnie valakinek ahhoz, hogy Isten jelenlétében álljon és ne pusztuljon el (lásd T&Sz 67:11; Mózes 1:11). Az elragadás (színeváltozás) nem tévesztendő össze a test átváltozásával, bár mindkettő valószínűleg hasonlóképpen befolyásolja testet. Az elragadás (színeváltozás) időleges változás, míg az átváltozás tartós változást idéz elő a testen, mely csak akkor ér véget, amikor az illető a halandóságból a halhatatlanságba lép, vagyis feltámad (lásd 3 Nefi 28:8). Énok és Sion városa (Mózes 7:18–23, 27), Illés, János apostol (T&Sz 7), és a három nefita tanítvány (3 Nefi 28:4–11, 15–40) azok között vannak, akik valamikor átváltoztak.

A szentírások tanulmányozása

3 Nefi 28 tanulmányozása során végezd el az A és a B tevékenységet!

A Mit kívánsz?

- Írd le, mit kívánt 3 Nefi 28. fejezetében a tizenkét nefita tanítvány közül kilenc, és sorold fel az Úr által nekik megígért áldásokat!
- Írd le, mit kívánt 3 Nefi 28. fejezetében a másik három tanítvány, és sorold fel az Úr által nekik megígért áldásokat!
- Ha választhatnál aközött, amit a kilenc és amit a három tanítvány kapott, akkor mit választanál? Miért?

B Írj egy kérdéssort!

Felhasználva, amit általában az átváltozott lényekről és konkrétan a három nefitáról megtudtál, írd egy „igaz vagy hamis” kérdéssort! A kérdéssor tartalmazzon legalább öt kijelentést! Mindegyik kijelentés után írd le a helyes választ, és azt a verset, ahonnan azt megtudtad!



Ahelyett, hogy Mormon tovább mesélte volna, mi történt a nefitákkal Jézus Krisztus látogatásai után, 3 Nefi könyvét a saját bizonyosságával, tanácsokkal és az eljövendő olvasóknak szóló figyelmeztetésekkel fejezte be! A 29–30. fejezetek olvasásakor ne felejtsetd el, hogy Mormon kimondottan korunk embereinek írt!

A szentírások megértése

3 Nefi 29

Hiábavaló (3. v.) – érték nélkül való

Ítélezzék (9. v.) – végrehajtsa ítéletét

3 Nefi 30

Paráználkodás (2. v.) – szexuális bűnök

Bálványimádás (2. v.) – hamis isteneknek történő hódolás

Gyalázatosság (2. v.) – komoly bűnök; olyan gondolatok és tettek, melyek visszatartóak Istennek

A szentírások tanulmányozása

3 Nefi 29–30 tanulmányozása során végezd el az A és a B tevékenységet!

A Készíts listát!

- Olvasd el, mit mondott Mormon 3 Nefi 29:1–4, 8–9-es verseiben, és sorold fel, mit kell tudnunk vagy tennünk annak kapcsán, hogy ez a feljegyzés előhozott a világ számára! Ha ezek a versek megneveznek indokokat ezen dolgok tudására vagy megtételére, akkor ezeket írd le a listád mellé!
- Sorolj fel konkrét csoportokat, akiket Mormon figyelmeztetett 3 Nefi 29:5–7; 30:2-es verseiben! Ha következmény is tartozik az említett figyelmeztetéshez, akkor írd le azt a listán szereplő dolog mellé!
- 3 Nefi 29–30. fejezeteiben adott tanácsok és figyelmeztetések alapján sorold fel, mire kapott inspirációt Mormon, mit tudjon a napjainkról!

B Ki beszél?

Olvasd el figyelmesen 3 Nefi 30:1–2-es verseit! Kinek a szavait jegyzi fel a 2-es vers? Szerinted Mormon miért kapott parancsot ezeknek a leírására?



4 Nefiről

A Mormon könyve 1879-es kiadásáig ennek a könyvnek egyszerűen az volt a címe: „Nefi könyve, aki Nefinek, Jézus Krisztus egyik tanítványának volt a fia”. Elder Orson Pratt, aki a Tizenkét Apostol Kvórumának volt a tagja, ő javasolta a „Negyedik Nefi” felirat hozzáadását, melyet az Első Elnökség jóváhagyott.

4 Nefi első részét időnként az „aranykornak” is nevezik. Az emberek 170 éven át egységesek voltak, és békében éltek, viszálykodások nélkül, emellett „mindenük közös volt” (4 Nefi 1:3). Hogyan voltak képesek egy ilyen áldott és virágzó időszak létrehozására? A nép később kezdett ismét megosztott lenni, és mindenféle gonosz- ságot cselekedtek (lásd 34. v.). A béke ilyen áldott időszaka után vajon miért tért ilyen útra a nép?



Miután a gonoszok elpusztultak, az emberek maradékát pedig mennyei angyalokkal együtt az Űdvözítő tanította, és Ő szolgált nekik, az emberek sok nemzedéken át békében és igazlelkűségben

éltek. Életük hasonlított ahhoz, amit Énók népe tapasztalt meg, akiket Sionnak neveztek (lásd Mózes 7:18). Mormon azt írta, hogy „nem volt még egy olyan boldog nép” (4 Nefi 1:16). Olvasás közben figyelj meg, mely evangéliumi tantételek szerint éltek, melyek ilyen boldogságot eredményeztek!

Sajnos az emberek idővel éppen olyan gonoszak lettek, mint a Jézus Krisztus eljövetele előtti időkben. Gondold át alaposan az általuk elkövetett hibákat, melyek ezt a hatalmas bukást eredményezték, a nagy igazlelkűség és boldogság állapotából a gonoszság és a nyomor állapotába, ami a nefita nemzet végső pusztulásához vezetett; és tanulj ezekből!

A szentírások megértése



4 Nefi 1

Mindenük közös volt (3. v.) – mindenki felismerte, hogy amijük csak van, azt az Úrtól kapták, ezért hát készségesen megosztották másokkal a javaikat, és felajánlották Isten királyságának a felépítésére

Művelték (5. v.) – tették

Lázongás (16. v.) – zavargások, lázadások

Kicsapongás (16. v.) – vággyal telt cselekedetek, szexuális bűnök

Osztályok (26. v.) – pénzen vagy népszerűsége alapján társadalmi csoportok

Süllyedtek (34, 38. v.) – fokozatosan eltávolodtak

Ékesítették (41. v.) – díszítették

Gonosz (43. v.) – önző

Sugallatára (48. v.) – parancsára

Maradékához (49. v.) – leszármazottaihoz

A szentírások tanulmányozása



4 Nefi tanulmányozása során végezz el kettőt a következő tevékenységek (A–C) közül!

A A legboldogabb nép

- 4 Nefi 1:16-os versében azt írja Mormon, hogy nem lehetett boldogabb nép annál a népnél, melyről 4 Nefi 1:1–22-es versei szólnak. Sorolj fel öt olyan, ezekben a versekben található tantételt, mely szerinted leginkább hatással volt rájuk, és e boldogság irányába terelte őket!
- 4 Nefi 1:15-ös verse szerint mi volt az egyetlen oka annak, hogy megszűnt a viszálykodás? Magyarázd el, szerinted miért változtatta meg a dolgok menetét az emberek e tulajdonsága!

B Készíts interjút!

Képzeld el, hogy rendelkezésedre áll egy csoport fiatal 4 Nefi 1:1–22 idejéből, hogy napjainkban interjút készíts velük! Írj le három olyan kérdést, melyet szerinted napjaink fiataljai fel szeretnének tenni nekik! Ezt követően írd le, a 4 Nefi-ben olvasottak alapján szerinted milyen válaszokat adnának!

C A lefelé vezető lépések

1. Elder Spencer W. Kimball, akkoriban a Tizenkettek Kvórumának tagja, azt tanította: „Az utazáshoz hasonlóan a bűn is az első lépéssel kezdődik” (*The Miracle of Forgiveness* [1969], 214. o.). 4 Nefi-ben a nefita társadalom a fejezet első felében Isten parancsolatainak engedelmeskedve élt, de a fejezet végére rendkívül gonoszak lettek. Rajzolj a jegyzetfüzetedbe egy lefelé vezető lépcsősort! Álljon öt-nyolc lépcsőből! A legfelső lépcsőre írd rá, mit jelez 4 Nefi könyve, mi volt az emberek által megtett első lépés, mely lefelé vitte őket, és írd oda, ezt melyik versből tudtad meg! 4 Nefi tanításai alapján folytasd a további, lefelé vezető lépcsők elnevezését, melyek eltávolították a népet attól az élettől, melyet az Úr elvárásai szerint élniük kellett volna!

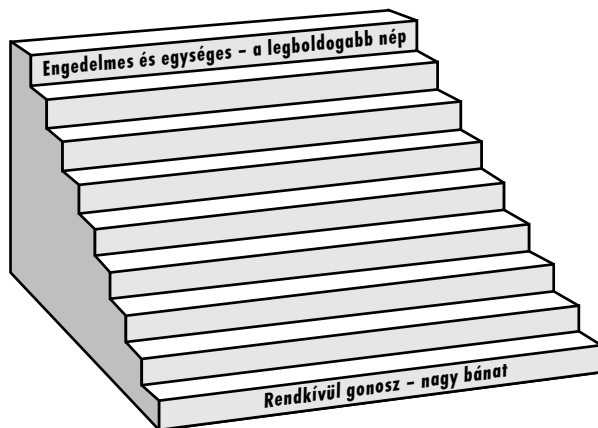

2. 4 Nefi végére kevés olyan ember volt a társadalmukban, akit igazlelkűnek lehetett tartani. Az ábrán minden egyes lépcsőfoka mellé írd oda, szerinted mit tehettek volna az igazlelkű emberek azért, hogy igazlelkűek maradjanak, bár társadalmuk többi része megtette ezt a lefelé vezető lépést!
3. Szerinted milyen érzés lehetett azon kevesek között lenni, akik 4 Nefi végén még hűek voltak Jézus Krisztus tanításaihoz? Szerinted milyen kihívásokkal szembesült akkoriban az igazlelkű ember?

Mormon könyve



A szerző saját könyve

Miután Mormon próféta összeállította és megírta az általunk most Mormon könyvének nevezett könyveket, írt egy beszámolót a saját napjairól. Ezt a kisebb könyvet szintén „Mormon könyvének” nevezte el, bár a nagyobb, Mormon könyvének nevezett könyvön belül található. Mormont nem sokkal azután megölték, amit Mormon 7. fejezetében megírt. Fia, Moróni fejezte be az apja által elkezdett feljegyzést (lásd Mormon 8–9).

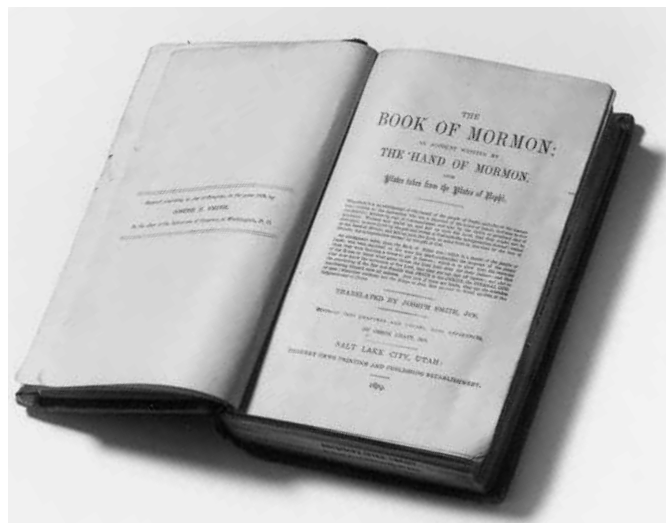

„Több jó”

Igyekezve kijavítani a hibát abban, hogyan egyesek a *Mormon* szót értelmezték, Joseph Smith próféta levelet írt a *Times and Seasons*, egy korai egyházi kiadvány szerkesztőjének. Ebben azt mondta:

„Újsága közvetítésével szeretnék kijavítani egy hibát.

A hiba, melyre utalok, a »Mormon« szó meghatározása. Elhangzott, hogy a szó a görög *mormo* szóból származik. Ez nem így van. Azokon a lemezeken, melyekről Isten kegyelme által lefordítottam a *Mormon* könyvét, nem volt görög vagy latin írás.

Az a szó: *Mormon*, szó szerint azt jelenti, több jó” (*History of the Church*, 5:399–400. o.).

Mormon = Több jó

Olyan emberekről szólva, akik nem tagjai az egyháznak, és „mormonoknak” neveznek minket, Gordon B. Hinckley elnök egy módot tanított az egyháztagnak, ahogyan ezt a nevet dicséretté változtathatják. Azt mondta:

„Így hát, bár időnként bánom, hogy az emberek nem megfelelő névén szólítják ezt az egyházat, boldog vagyok amiatt, hogy az általuk használt becenév nagy tiszteletet fejez ki, melyet egy olyan ember és könyv érdemel, mely példátlan tanúbizonyosságot tesz a világ Megváltójáról.

Aki szavainak olvasása és átgondolása által megismeri *Mormont*, aki végigolvassa a nagy részt általa összegyűjtött és megőrzött becses történelmi kincset, az felismeri, hogy a *Mormon* szó nem rossz hírnevet kelt, hanem a legnagyobb jót jelképezi – azt a jót, mely Istentől való. Ennek az ősi feljegyzésnek korunkbeli fordítója volt az, aki kijelentette, hogy ennek olvasása által az ember közelebb kerül majd Istenhez, mint bármely más könyv olvasása által.

Mindaz olyan felelősséget ruház ránk, erre az egyházra és erre a nemzedékre, mely ránk nehezedik és követeli annak felismerését, hogy ha mormonoknak neveznek minket, akkor úgy kell élnünk, hogy példánk elősegítse azt a meglátást, hogy a *Mormon* szó nagyon is valóságos értelemben jelentheti azt: több jó” (*Conference Report*, 1990. október, 70. o.; vagy *Ensign*, 1990. november, 52–53. o.).

Mormon könyvének olvasásakor e pár fejezet során gondolkozz el azon, hogyan követhetnéd a példáját, és lehetnél „több jó”, vagy rendelkezhetnél „több jóval” az életedben!

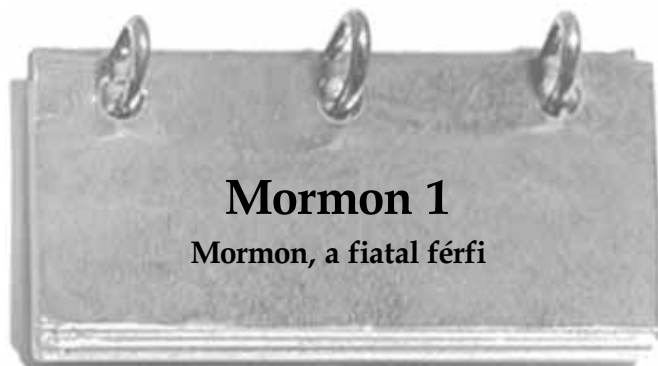

Mormon 1

Mormon, a fiatal férfi

Mormon már fiatalként is nagyszerű ember volt. Az egyház fiatal férfiaihoz szólva azt mondta Spencer W. Kimball elnök: „Fiatal fiúk, nem kell várnotok arra, hogy nagy emberek legyetek!”

Lehettek kiváló misszionáriusok, erős fiatal férfiak, nagyszerű társak, és boldog egyházi vezetők, akikben megbíznak az emberek. Nem kell holnapig várnotok” (*Conference Report*, 1976. április, 71. o.; vagy *Ensign*, 1976. május, 47. o.). Gordon B. Hinckley elnök azt tanácsolta a fiatal férfiaknak és nőknek, hogy „higgyetek abban a képességekben, mely szerint tanulhattok és kihozhattok valamit az életekből. Húzzátok ki magatokat, és menjetek előre” (*Teachings of Gordon B. Hinckley*, 715. o.).



Mormon 1. fejezetének olvasásakor figyelj meg, mennyi idő volt Mormon, és mit mondtak róla az emberek ebben a korban! Azt is gondold át, mit olvastál 4 Nefi utolsó részében, milyen társadalomban nőtt fel Mormon! A nagy gonoszság közepette leélt igazlelkű fiatalság példája éppen olyan hatásos lecke, mint bármi, amit valaha is tanított.

A szentírások megértése



Mormon 1

Komoly (2, 15. v.) – képes arra, hogy fontos dolgokról komolyan gondolkozzon, lelkiileg fogékony

Figyelni (2. v.) – megtanulni, megérteni

Bevések (3–4. v.) – írások, fémre írt írások

Felhagytak szándékukkal (12. v.) – lemondtak tervükről

Elhatalmasodott (13. v.) – annak volt a legnagyobb hatása

Szerettem volna (16. v.) – megkíséreltem, megpróbáltam

Varázslatok (19. v.) – próbálkozások gonosz forrásokból hamis kinyilatkoztatások elnyerésére

A szentírások tanulmányozása



Mormon 1 tanulmányozása során végezd el az A tevékenységet!

A Következmények

A szentírásokban fontos észrevenni a *mert* szót. Gyakran segít nekünk jó vagy rossz cselekedetek és azok következményeinek felismerésében.

1. Felhasználva azt, amit *Mormon 1:13–14*-es verseiben tanultál, készíts egy, a következőhöz hasonló ábrát, és nevezd meg a nefiták által megtapasztalt következményeket, valamint az ezeket kiváltó tetteket!

tettek „mert” következmények

2. Tegyük fel, hogy egy nefita Mormon napjaiban megnézi az ábrát, vagy elolvassa ezeket a verseket, elmagyarázzák neki a tantételeket, mire ő a következőképpen reagál: „Na és?” Írj választ az illetőnek, hogy segíts neki megérteni, milyen jelentőségteljesek ezek a következmények! Foglalj bele ebbe konkrét példákat azzal kapcsolatban, amiben más az életed, mert megtapasztaltad a Mormon által megemlített áldásokat.



Mormon első fejezetében a nefiták gonoszságának lelki következményeiről olvasunk. Mormon második fejezetéből megismerjük néhány vétküket, és az azokból eredő következményeket. Időnként alázatossá tehetnek minket a velünk történő rossz dolgok, és rávehetnek minket életünk alaposabb áttekintésére és szükséges változtatások meghozatalára. Mormon 2. fejezetének olvasásakor figyelj meg, hogyan reagáltak Mormon idejében a nefiták a cselekedeteikből eredő veszteségekre, tragédiákra és bánatokra! Mit tanulhatsz a példájukból? Mit tanulhatsz Mormon példájából ebben a fejezetben?

A szentírások megértése



Mormon 2

Termet (1. v.) – magasság

Kesergés és jajveszékés, sírnak és jajgatnak (11–12. v.) – nagy bánat, sírás, mély keserűség

Hiábavaló (13. v.) – cél nélkül való

Megtört szív (14. v.) – alázatosság, Isten szerint való szomorúság

Alázatos lélek (14. v.) – belső vágy a bűnbánatra és Isten akaratának a végzésére

Felkoncolva (15. v.) – csatában megölve

Gyalázatosság (18, 27. v.) – komoly bűnök, Istent sértő gondolatok és cselekedetek

Lelket öntöttek (24. v.) – erőt adtak, erőfeszítésre serkentettek

Mormon 2:11–14 – A kárhozottak bántódása, illetve a bűnbánatra vezető bántódása

Spencer W. Kimball elnök azt tanította, hogy „az emberek nagyon gyakran úgy gondolják, hogy bűnbánatot tartottak és érdemesek a megbocsátásra, amikor csak annyit tettek meg, hogy kifejezték bánatukat vagy megbánásukat a szerencsétlen következmény miatt”

(Teachings of Spencer W. Kimball, szerk. Edward L. Kimball [1982], 87. o.). Mormon 2:11–14-es verseiben Mormon szavai segítenek nekünk megérteni, hogy csak a bűnbánatra vezető bánat eredményez olyan változásokat, melyek tisztává tesznek minket, és boldogsággal váltják fel a keserűséget. Ez a mélyebb, „Isten szerint való szomorúság” (lásd 2 Korinthusbeliek 7:10) annak felismerése, hogy gonosz cselekedeteink valóságban lázadásnak minősülnek Isten ellen (lásd Mormon 2:15), és hogy ezzel hozzájárultunk mások szenvedéséhez – beleértve ebbe az Üdvözítőt (lásd Móziás 14:5; T&S 19:16–19). A bűnbánatra vezető bántódás azt jelenti, hogy változni szeretnénk.



Mormon 2:15 – „Nincs több kegyelem számukra”

Joseph Fielding Smith elnök, aki akkoriban a Tizenkét Apostol Kórumának elnöke volt, magyarázata szerint „az emberek lázadás és gonoszság által oly messzire képesek elmenni a sötétségben, hogy elhagyja őket a bűnbánat szelleme, és kikerülnek a bűnbánat erejének hatóköréből” (Doctrines of Salvation, 2:194. o.; lásd még Hélmán 13:38).

Sokat tanulhatunk Mormon jelleméről abból, ahogyan továbbra is segítette népét annak felismerését követően, hogy „nincs több kegyelem számukra”.

A szentírások tanulmányozása



Mormon 2 tanulmányozása során végezd el az A tevékenységet!

A A bánat okai

1. Mormon 2:10–15-ös versei szerint miért bántódtak a nefiták? Minden felsorolt ok mellé írd oda azt a verset vagy verseket, ahol megtaláltad!
2. Mormon 2:10–15, 18–19, 25–27-es versei szerint miért bántódtott Mormon? Minden felsorolt ok mellé írd oda azt a verset vagy verseket, ahol megtaláltad!
3. Mi volt a különbség a nefiták bántódása és Mormon bántódása között?
4. Magyarázd el, hogyan kapcsolódnak a következő versek a nefiták bánatához, Mormon bánatához, vagy mindkettőhöz: Alma 41:10; 42:29; Moróni 10:22; Mózes 7:28–40!

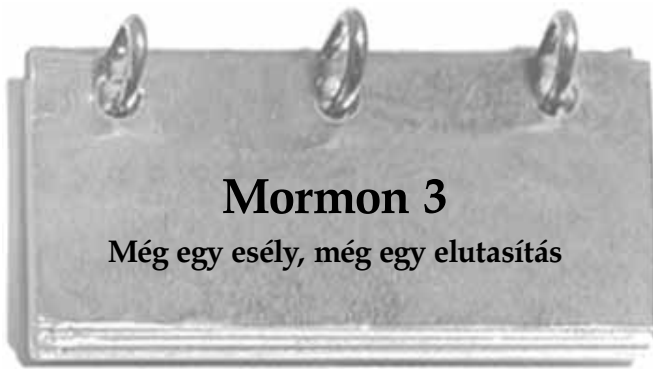

Mormon 3

Még egy esély, még egy elutasítás



Mormon 3. fejezetéből sok mindent megtudunk Isten irgalmáról és Mormon nagyságáról, ha belegondolunk abba, hogy az Úr még egy lehetőséget adott a gonosz nefitáknak a bűnbánatra. Az Úr emellett segített nekik a lámániták elleni csatáikban. Az ószövetségi prófétának, Ezékielnek, azt mondta az Úr: „Hát kívánva kívánom én a gonosznak halálát? ... nem inkább azt, hogy megtérjen útjáról és éljen?” (Ezékiel 18:23). Függetlenül attól, mennyire szeretné az Úr, ha mindenki bűnbánatot tartana, nem fog minket kényszeríteni, és az igazságosság törvényének eleget kell tenni. Mormon 3. fejezetének olvasásakor figyelj oda jól arra, hogy milyen tettek és viselkedési formák választották el a nefitákat az Úrtól! Sajnos ma is sokan követik el ugyanezeket a hibákat. Úgy tűnik, Mormon azt akarta, hogy tanuljunk a nefiták önpusztításának szomorú meséjéből, mivel ennek a fejezetnek az utolsó részében kifejezetten korunkhoz szól.

A szentírások megértése



Mormon 3

Határozottan (11. v.) – teljesen

Bosszú (15. v.) – kegyetlen igazságszolgáltatás, büntetés

Tétlen (16. v.) – aki nem vesz részt

A szentírások tanulmányozása



Mormon 3 tanulmányozása során végezd el az A tevékenységet!

A Hang a porból

Mormon könyve utolsó oldalainak olvasásakor találsz olyan helyeket, ahol úgy tűnik majd, mintha Mormon és Moróni éppen úgy ismerték volna korunkat, mint saját napjaikat. Mormon 3:17-es versében közvetlenül hozzánk szólva azt mondta Mormon: „Ti ...”, vagyis más szavakkal: „Azon dolgok miatt, amiket most már tudtok, elmondom nektek a következőket ...”

1. Sorold fel, Mormon 3:17–22-es verseiben milyen igazságokról tett bizonyosságot Mormon!
2. Írd le, hogyan segít neked ezen igazságok megértése a nefiták tragikus hibái megismétlésének elkerülésében!



Mormon 4

„A gonoszokat a gonoszokkal bünteti”

Mormon 3. fejezetében arról olvastunk, hogy Mormon nem volt hajlandó a nefita seregek parancsnoka lenni, mert megkeményítették a szívüket, és folyamatosan a vérontásban gyönyörködtek. Mormon azonban továbbra is figyelte népét és feljegyzéseket készített róluk. Mormon 4. fejezetének olvasásakor nézd meg, milyen változások állnak be a nefiták viselkedésében vagy csatáiban elért sikereikben!

A szentírások megértése



Mormon 4

Mészárlás (11. v.) – halottak teste, öldöklés

A szentírások tanulmányozása



Mormon 4 tanulmányozása során végezd el az A vagy a B tevékenységet!

A Írj egy kérdéssort!

Írj egy rövid kérdéssort, mely lefed három-öt, szerinted legfontosabb mondanivalót vagy eseményt Mormon 4. fejezetében! Írhatsz „igaz vagy hamis”, illetve rövid válaszokat váró kérdéssort. A válaszokat is add meg, melyekben felsorolod azokat verseket, ahol az egyes válaszokat megtaláltad!

B Nem voltak hajlandók a bűnbánatra

Jelöld meg Mormon 4:10–18-as verseiben azokat, melyek szerinted leírják, mi történt a nefitákkal azért, mert nem voltak hajlandók a bűnbánatra! Írd le, szerinted hogyan érezték a nefitáknak ebben az időszakban, és miért!



Mormon 5

Mormon feljegyzésének célja

Mormon napjai eseményeiről szóló beszámolója tele volt bánattal és keserőséggel, és gonoszságuk miatt az élet sajnos nem lett jobb a nefiták számára. Mormon 5. fejezetében Mormon időt szakított annak elmagyarázására, hogy szerinte az utolsó napokban mit tanuljanak az emberek ebből a tragikus beszámolóból.



Mormon 6

„Népemnek ... a pusztulása”

A szentírások megértése



Mormon 5

Keserves helyzet (1. v.) – gond, gyöttrődés

Tartottuk (4. v.) – védtük, a kezünkön volt

Feldúlni (8. v.) – gyötörni

Röviden (9. v.) – rövidített változat

Szerencsétlenség (11. v.) – tragédia, csapás

Azért (14. v.) – abból a célból

Utódai (15. v.) – leszármazottai

Visszataszító (15. v.) – utált, undorító, gyűlöletes

Pelyva (14, 18. v.) – a búza magjának könnyű, külső burka

A szentírások tanulmányozása



Mormon 5 tanulmányozása során végezd el az A vagy a B tevékenységet!



Több mint hatvan év telt el Mormon 1 és 6 írása között. Mormon több mint ötven éven át vezette a nefita seregeket. Amint azt viszont elolvastad, a nefiták nem voltak hajlandók oly módon változtatni az életünkön, ami lehetővé tette volna számukra az Úr segítségének elnyerését és azt, hogy megmeneküljenek a pusztulástól. Mormon 6. fejezete beszámol a nefita nemzet által harcolt utolsó csatákról. Ez egy olyan nemzet, mely több mint kilencszáz évvel ezelőtt született, mely különleges ígéretekkel kapott az Úrtól, mely abban a kiváltságban részesült, hogy Isten feltámadott Fia meglátogatta. Mormon bánatáról olvasva gondold át, mennyiben hasonlítanak szavai Jézus Krisztus szavaihoz, amikor azt mondta: „Ó Jeruzsálem, Jeruzsálem, ... hányszor akartam egybegyűjteni a te fiaidat, miképpen a tyúk egybegyűjti kis csirkéit szárnya alá; és te nem akartad!” (Máté 23:37).

A A Mormon könyve céljai

- Mormon 5:14–15-ös verseiben Mormon elmondja annak okait, amiért a Mormon könyve előkerül napjainkban. Sorold fel a jegyzetfüzetedben ezeket a célokat!
- Írd hozzá a listádhoz a következő versekben talált célokat: 1 Nefi 13:40; 2 Nefi 3:12; Tanok és szövetségek 3:19–20; 10:48–52, 62–63; 20:11–12.

B „Kedves nemzsidók ...”

Mormon tudta, hogy az utolsó napokban a nemzsidóknál meglesznek a szavai. Mormon 5:9–24-es verseinek nagy részét kimondottan nekik írta. Foglald össze Mormon nemzsidóknak szóló üzenetét úgy, hogy saját szavaiddal írsz egy levelet, mely „az utolsó napok nemzsidóinak” szól. Írás közben figyelj meg, hogy Mormon úgy a nemzsidókról, mint a nemzsidókhoz is szól!

A szentírások megértése



Mormon 6

Megrendülve (16. v.) – érzelmek
fájdalmától szaggatva

Halhatatlan (21, 36. v.) –
feltámadt test, mely örökké
élni fog

Mormon 6 – Mormon életének idővonalja

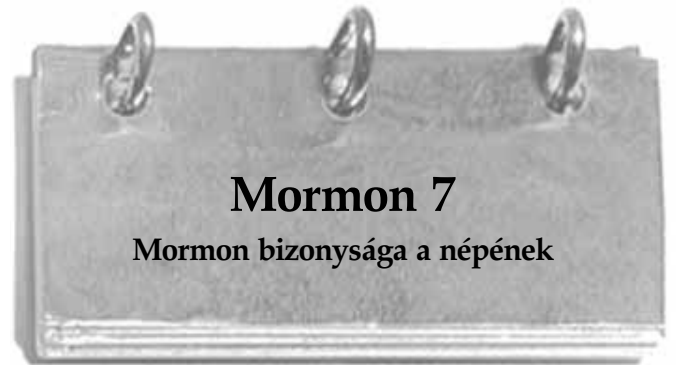
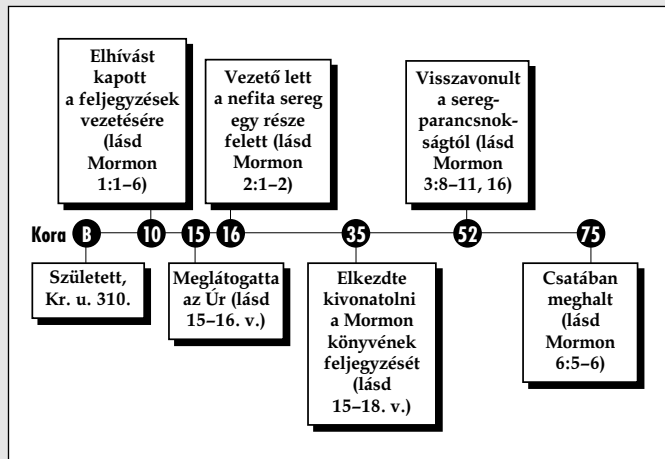

Mormon 7

Mormon bizonyossága a népének

A szentírások tanulmányozása



Mormon 6 tanulmányozása során végezd el az A tevékenységet!

A Hasonlíts!

Amikor egy olyan nép pusztulásáról olvasunk, mely az igazlelkűségtől elfordult a nagy gonoszsághoz, azt is fel kell ismernünk, hogy ez egy olyan ember története is, aki a felmérhetetlen gonoszság közepette több mint hatvan évig igazlelkűen élt. Közelebből megnézvén még inkább értékelni tudjuk, mennyire krisztusi volt Mormon, és példát láthatunk arra, ahogyan napjainkban igazlelkű döntéseket hozhatunk.

1. Oszd két oszlopra a jegyzetfüzeted egyik oldalát! Az egyik oldalnak add „a nefiták” címet, és sorolj fel minden olyan dolgot, melyet a következő versekből megtudsz a Mormon korában élő nefitákról: Mormon 1:13-14, 16-17, 19; 2:10-15, 18, 26; 3:9-10, 13-14; 4:8, 10-12; 5:2, 15-18; 6:7.
2. A második oszlopnak add a „Mormon” címet, és sorolj fel minden olyan dolgot, melyet a következő utalásokból megtudsz Mormonról: Mormon 1:1-2, 5, 15-17; 2:1-2, 9, 12-15, 19, 23-24, 27; 3:1-3, 11-14, 16-22; 5:1-2, 8-11, 13; 6:2-4, 6, 16-22. Próbáld megérteni, mit sugallnak az egyes versek Mormonról, hogy eldöntsd, mit árulnak el a jelleméről! Gondold át például, hogy mit tett, és mit tehetett volna egy-egy adott helyzetben! Azt is megteheted, hogy annak fényében nézed meg tetteit, amilyen emberek között élt, és akiket vezetett!
3. Írj egy bekezdést arról, hogy miért tartható Mormon az egyik leginkább krisztusi embernek a szentírásokban!

Mormon 6. fejezetében borzalmas és pusztító csatákról olvashatunk, melyekben Mormon maga is megsebesült. Mormon 7. fejezetében Mormon „e nép életben maradt tagjainak maradékához” (1. v.) szól, akik akkoriban és az utolsó napokban élnek. Miután Mormon fia, Moróni írta Mormon 8. fejezetét, és ő Mormon haláláról számolt be, ez az utolsó olyan tanúbizonyság, melyet Mormon írt le ebbe a könyvbe.



A szentírások megértése



Mormon 7

Ez (9. v.) – A Mormon könyve ; Abban (9. v.) – a Biblia

A szentírások tanulmányozása

Mormon 7 tanulmányozása során végezd el az A és a B tevékenységet!

A Mit és miért

A nefiták és a lámániták leszármazottainak mondott utolsó tanúbizonyságában Mormon leírta, hogy mit akar, mit tudjanak és mit tegyenek. Jegyzetfüzeted oldalának felső részén sorold fel Mormon 7. fejezetéből azt, amiről azt akarta, hogy tudják az emberek! Az oldal alsó részén sorold fel, hogy mit akart, mit tegyenek. A listákon szereplő minden egyes dolog után magyarázd el röviden, hogy szerinted miért akarta, hogy tudják vagy tegyék ezeket!

B Mormon utolsó szavai

Mormon 1–7. fejezetei az utolsó olyan szavak, melyeket Mormon írt le a lemezekre. Írj egy bekezdést arról, hogy milyen érzéseket kelt benned Mormon és az általa leírt dolgok!



Mormon fiának, Moróninak az írásai Mormon 8. fejezetében kezdődnek. Leírja, hogy apja meghalt a csatában, és hogy ő, Moróni, egyedül maradt. A fejezet hátralevő részében Moróni a Mormon könyve utolsó napokban, Isten hatalmas által történő napvilágra jöveteléről írt. Ezen dolgok egy részének leírását apja parancsolta meg neki (lásd Mormon 8:1), a továbbiakban pedig feljegyzett néhány dolgot olyan látomásokból, melyeket az utolsó napokat illetően mutatott meg neki az Üdvözítő (lásd 34–41. v.).

Moróni felismerte, hogy napjaiban senki nem olvassa majd el a feljegyzést, és hogy a mi korunknak ír. Megjegyezvén, hogy Moróni és a Mormon könyve más prófétái is látták napjainkat, Ezra Taft Benson elnök azt tanácsolta: „Ha ők látták napjainkat, és azokat a dolgokat választották ki, melyek a legértékesebbek lesznek számunkra, akkor nem ennek fényében kell-e tanulmányoznunk a Mormon könyvét? Állandóan fel kell tenni magunknak a kérdést: »Miért inspirálta az Úr Mormont (vagy Morónit vagy Almát) arra, hogy bevegye ezt a feljegyzésébe? Mit tanulhatok ebből, ami segít nekem az életemben ma, ebben a korban?«” (Conference Report, 1986. október, 5. o.; vagy Ensign, 1986. november, 6. o.). E fejezet és a Mormon könyve hátralevő részének olvasásakor tedd fel magadnak ezeket a kérdéseket!

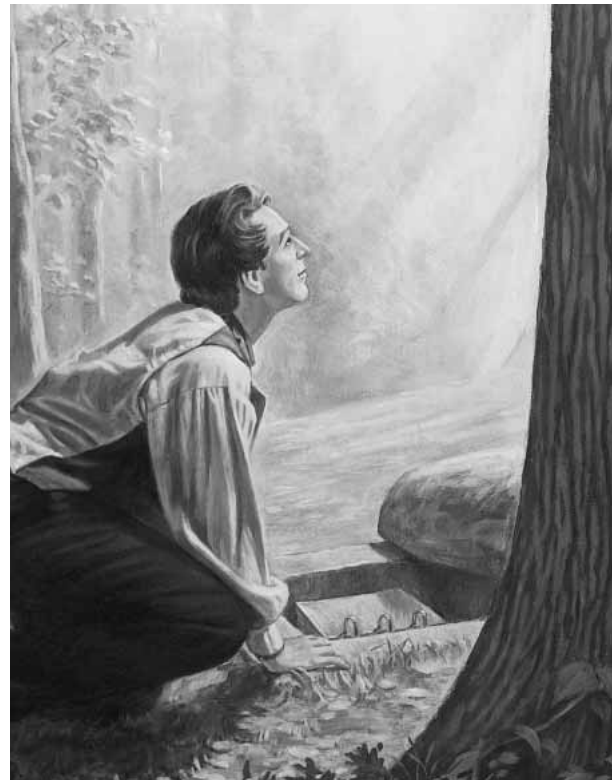

A szentírások megértése

Mormon 8

Rokon (5. v.) – család
Hirtelen (19. v.) – gyorsan, meggondolatlanul, nemtörődöm módon
Bosszú (20, 40–41. v.) – kegyetlen ítélet, büntetés
Megromlanak (28. v.) – tisztátalanná, szentségtelenné, romlottá válnak
Füstök (29. v.) – felhők
Mindenfelől (30. v.) – sok különböző

Keserúségben (31. v.) – lásd „A szentírások megértése” részt Alma 36:18-nál (125. o.)
Elfajzott (33. v.) – romlott, tudatosan engedetlen
Megátalkodott (33. v.) – gógös
Forgatjátok ki (33. v.) – változtatjátok, rontjátok meg
Rosszindulat (36. v.) – düh, gyűlölet
Ékesség (37. v.) – túlzó díszítés
Megemész (38. v.) – megront és elpusztít

Mormon 8:7 – A nefiták teljes pusztulása

Miután Jézus Krisztus meglátogatta őket, már senkit nem neveztek „nefitának” vagy „lámánitának”; a nép egésze egységessé lett Óbenne. Később az emberek kezdtek ismét csoportokra szakadni, és lámánitáknak, illetve nefitáknak nevezni magukat, hitük és hagyományaik szerint, nem feltétlenül azért, ahonnan származtak. Ebből adódóan, amikor azt olvassuk, hogy a nefiták teljesen elpusztultak, az azt jelenti, hogy akik a nefita hagyomány követőinek tartották magukat, azok mind elpusztultak. Előfordulhatott, hogy a népként el nem pusztuló lámániták között voltak Nefi, Sam, Jákób és József utódai.

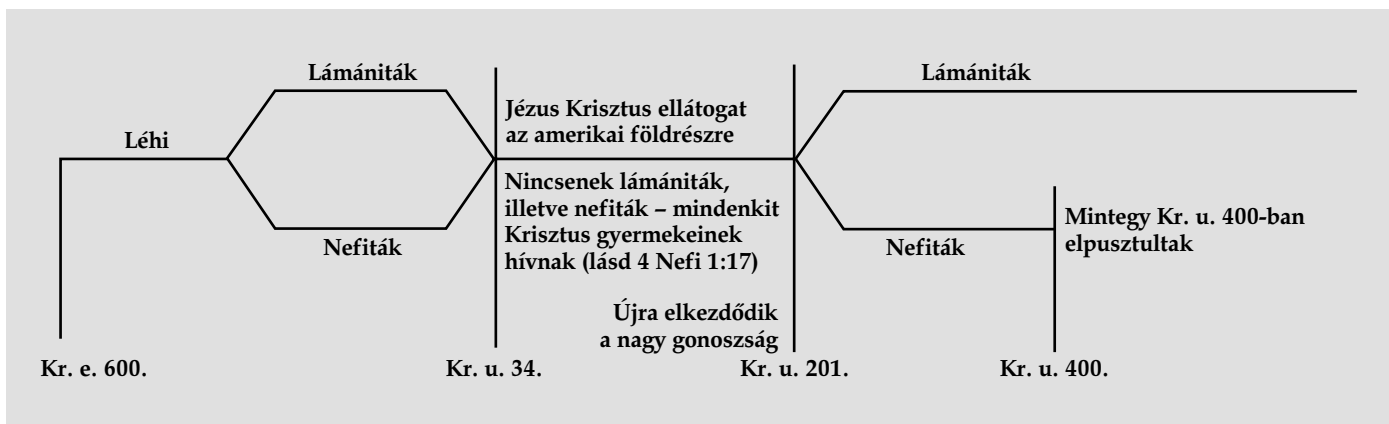

A szentírások tanulmányozása

Mormon 8 tanulmányozása során végezz el kettőt a következő tevékenységek (A–C) közül!

A Tanács az olvasáshoz

Annak alapján, amit Mormon 8:12, 17–19, 21, 23, 34–35-ös verseiben írt le Moróni, sorolj fel „utasításokat és tanácsokat a Mormon könyve olvasóinak”!

B Jellemezd a napot!

- Mormon 8:26–32-es verseiben Moróni jellemzi azt a napot, amelyen a Mormon könyve napvilágra kerül a világ számára. Sorolj fel legalább tíz olyan jellemzőt, melyről azt mondta Moróni, hogy fellelhető lesz ebben a korban!
- Mi van rád legnagyobb hatással Moróni napjainkról mondott prófécijából?

C Válasz Moróninak



- Mormon 8:34–35-ös verseiben Moróni bizonyosságot tett arról, hogy látta napjainkat. Annak alapján, amit a 36–41-es versekben olvasol, mit látsz, mi aggasztotta őt leginkább?
- Keresd meg és sorold fel mindazokat a kérdéseket, melyeket Mormon 8:36–41-es verseiben tett fel Moróni! Ezt követően írd meg a választ, mely szerinted leginkább képviseli a mai világ hozzáállását!
- Röviden írd meg levelet, mintha visszaírnál Moróninak! Magyarázd el neki, mit teszel személyesen az általa Mormon 8:36–41-es verseiben kifejezett aggodalmak kapcsán!



Amint azt Mormon 8. fejezetében olvastad, Moróni látta napjainkat, és tudta, mikor teljessznek majd be a próféciai. Mormon 9. fejezetében megragadta a szerinte utolsó lehetőséget, hogy szóljon napjaink hiteltelenebb embereihez (lásd Moróni 1:1). Viszont akik hisznek, azok sokat tanulhatnak abból, amit és ahogyan tanított!

A szentírások megértése

Mormon 9

Eljövetele (2. v.) – Jézus Krisztus második eljövetelének ideje

Testi (13. v.) – fizikai, halandó

Tanítványainak, akik a földön akartak maradni (22. v.) – a három nefita tanítvány, akik átváltak és folytatták szolgálatukat a földön
Megpróbáltatás (28. v.) – próbatétel a halandó életben

A szentírások tanulmányozása

Mormon 9 tanulmányozása során végezd el az A vagy a B tevékenységet!

A Tanács bizonyos embereknek

Moróni legalább négy embercsoporthoz beszélt Mormon 9. fejezetében. Foglald össze a következő emberekhez szóló üzenetét:

1. Akik „nem hisznek Krisztusban” (lásd 1–6. v.).
2. Akik „Isten kinyilatkoztatásait tagadják” (7–14. v.).
3. Akik nem hiszik, hogy Isten csodákat tehet (lásd 15–25. v.).
4. Akik lenézik „az Úr műveit” (26–31. v.).

B Isten tervének tanai

Nincs olyan vers a szentírásokban, mely egymagában részletesen elmagyarázná Isten üdvözülésünkre vonatkozó tervét, és megmutatná a terv alkotóelemeinek egymáshoz fűződő viszonyát. A terv tanai szét vannak szórva a szentírásokban, ahol megtalálhatják és alkalmazhatják őket azok, akik szorgalmasan tanulmányoznak. A megkövetelt erőfeszítés jelentőségteljesebbé és emlékezetesebbé teszi a tanulást. Mormon 9. fejezetében sok fontos tan van, mely „a boldogság nagy tervéhez” kapcsolódik. Keresd meg Mormon 9. fejezetében a tervhez kapcsolódó öt, szerinted legfontosabb tant! Írd le ezeket a jegyzetfüzetedbe, rövid magyarázattal együtt e tan fontosságáról, ami a terv egészét illeti!

Éther könyve



Ki volt Éther?

Éther volt a járediták utolsó prófétája és feljegyzésvezetője (lásd Éther 15:33–34). A járedita nemzet felemelkedéséről és bukásáról szóló beszámolóját arra a huszonnégy lemezre jegyezte fel, melyet később Limhi király népe talált meg (lásd Móziás 8:7–11). Végül Móziás király fordította le a beszámolót, melynek kapcsán nagyon

bánkódott ő és népe (lásd Móziás 28:18). Míg Moróni az országban vándorolt, lerövidítette a járedita feljegyzést, és hozzátette a Mormon könyve többi feljegyzéséhez, mert apja, Mormon azt mondta, hogy minden embernek meg kell ismernie azt, „ami ebben a beszámolóban van” (Móziás 28:19).

Kik voltak a járediták?

Az Éther könyvében elmesélt események a Babel tornyának idején kezdődtek (mintegy Kr. e. 2200), amikor az Úr összehavarta a nyelveket. Az Úr megáldotta Járedet és fivérét, valamint családjukat, hogy megmeneküljenek a nyelvek összezavarásától, és az amerikai földrésre vezette őket. Járeditákként váltak ismertté. Ott boldogultak és az Úr választott népeként megkapták áldásait. A járediták története azonban nagyon is hasonlóképpen végződött, mint körülbelül 2600 évvel később a nefita nemzeté. A góg, a titkos összeesküvések és a próféták szavainak elutasítása mindkét nemzetet oda juttatta, hogy elfordultak Istentől és teljesen elpusztultak.

Mit tanulhatok ebből a beszámolóból?

Éther könyve sok háborúról, lázadásról és pusztításról számol be a járedita nép között. E nagy gonoszság közepette azonban fellelhető olyan emberek megindító története is, akik hitet gyakoroltak Jézus Krisztusban, és sok nagy csodát nyertek el az Úrtól. Emellett sok fontos tant tanítanak az oldalai. Az egyház utolsó napokban élő tagjaként esetleg te is gyakran azt veszed észre, hogy gonosz hatások vesznek körül. Éther könyvének leckéi segíteni fognak neked abban, hogy erős maradj és tiszta. Figyelmesen olvasd el ezt az ősi feljegyzést, és gondold át, hogy miért lett megőrizve! Kérdezd meg magadtól, hogy mit tanulhatsz olyan hitű emberektől, mint Járed fivére, Émer, Éther és mások!



Éther 1

A járediták Babel tornyánál



Babel tornyának építése, fénykép © 1986 Sotheby's

Előfordult már, hogy különleges segítségre volt szükséged az Úrtól – áldásokra, vagy sajátodat meghaladó erőre? A Babel tornyának idején élő két családnak különleges segítségre volt szüksége az Úrtól. Éther első fejezetének olvasásakor nézd meg, milyen különleges áldásokra vágytak, és hogyan érdemelték ki azokat!

A szentírások megértése



Éther 1

Haragjában megesküdött (33. v.) – haragjában megígérte

A szentírások tanulmányozása



Éther 1 tanulmányozása során végezd el az A és a B tevékenységet!

A Írj összegzést!

Éther 1:2-es verse „a huszonnégy lemezre” utal. Nézd át „A Mormon könyve lemezeinek fő forrásai” (12. o.) illusztrációját, valamint a következő szentírásokat, és foglald össze, hogy mit tudtál meg erről a feljegyzésről: Móziás 8:9; 21:27; 22:14; 28:11; Alma 37:21–32.

B Problémák megoldása az Úr segítségével

Másold le a jegyzetfüzetedbe a következő táblázatot! Olvasd el Éther 1:33–43-as verseit, és a felsorolt versekből tanultak felhasználásával válaszolj meg minden kérdést!

Mi volt a probléma?	Mit tettek?	Hogyan áldotta meg őket az Úr?
33–34. v.	35. v.	35. v.
36. v.	37. v.	37. v.
38. v.	39–40. v.	41–43. v.



Éther 2

A járediták bárkákat építenek

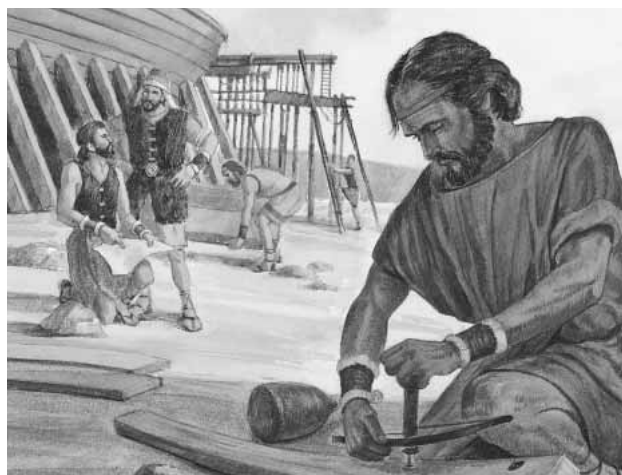

A járediták nagy vizeken keltek át, amint a megígért föld felé tartottak (lásd Éther 2:6–7). Az Úr tudta, hogy nehéz lesz a tengert átszelő útjuk, és konkrét utasításokat adott nekik azt illetően, hogy miként építsenek olyan hajókat, melyek segítenek nekik a biztonságos utazásban. Éther 2. fejezetének olvasásakor hasonlítsd össze a megígért föld felé tartó utazást saját életeddel, amint a celesztális királyság felé haladsz! Elder Gordon B. Hinckley, akkoriban a Tizenkét Apostol Kvórumának tagja, azt tanította, hogy az életben megtett utunk is nehéz lesz:

„Sok olyan emberrel találkozom, aki állandóan panaszkodik feladatai terhe miatt. Természetesen nagy nyomás nehezedik ránk. Nagyon, nagyon sok a tennivaló. ...Gondoljuk át azonban más szempontból a dolgokat! Az evangélium jó hír. Az ember azért van, hogy öröme lehessen. Legyetek boldogok! Engedjétek, hogy bizonyosságotok által szóljon és beragyogja arcotokat a boldogság!

Nagyon tetszenek nekem Jenkins Lloyd Jones következő szavai.

»Aki úgy gondolja, hogy a boldogság mindennapi, az rengeteg időt fog elpazarolni azzal, hogy rohangál azt kiabálva, hogy meglopták.

A legtöbb futó nem elsőként ér célba. A marhahús általában rágós. A legtöbb gyermekből hétköznapi ember lesz. A legtöbb sikeres házasság magas fokú kölcsönös toleranciát igényel. A legtöbb állás általában inkább egyhangú, mint valami más.

Az élet egy régimódi vonatúthoz hasonlít – késések, vakvágányok, füst, por, hamu és rázkódás, melyet csak időnként szakít meg egy-egy csodálatos látvány vagy lelkesítően gyors iram.

A titok az, hogy megköszönjük az Úrnak az utazás lehetőségét« (Deseret News, 1973. június 12. o.)” (Four Imperatives for Religious Educators [address to religious educators, 1978. szeptember 15.], 4. o.).

A szentírások megértése



Éther 2

Részre (5. v.) – területre

Bárkák (6, 16, 18. v.) – hajók

• Tartogatott (7. v.) – megőrzött, megvédett

• Megdorgálta (14. v.) – megfedtte, helyreigazította

Éther 2:13 – „Moriánkumer”



„Míg Kirtlandben lakott, elder Reynolds Cahoonnak fia született. Egy napon, amikor Joseph Smith elhaladt ajtajánál, behívta a prófétát, és megkérte őt a csecsemő megáldására és elnevezésére. Joseph így tett, és a Mahonri Moriánkumer nevet adta a fiúnak. Amikor az áldást befejezte, az ágyra fektette a gyermeket, és Elder Cahoonhoz fordulva azt mondta: Járed fivérének a nevét adtam a fiadnak; most mutatta meg (nyilatkoztatta ki) ezt nekem az Úr” (“Questions and Answers”, Improvement Era, 1905. július, 705. o.).

A szentírások tanulmányozása



Éther 2 tanulmányozása során végezz el kettőt a következő tevékenységek (A–C) közül!

A Válaszolj egy kérdésre!

Képzeld el, hogy egy barátod, aki nem tagja az egyháznak, megkérdezi tőled, hogy mit jelent az „ígéret földje” (Éther 2:9) kifejezés! Éther 2:8–12-es verseit használva írd le, mit mondanál, hogy segíts a barátodnak e kifejezés egyik jelentésének a megértésében, mely a versekben említett földhöz kapcsolódik!

B Írj egy „láthatjuk tehát” kijelentést!

Éther 2:13–16-os verseinek elolvasása után gondoly ennek a beszámolóknak egy tanulságára, és írd egy „láthatjuk tehát” kijelentést, mely összefoglalja, hogy mit akar az Úr, mit tanuljunk meg ebből az élményből!

C Rajzolj!

1. Nézd át Éther 2:16–25-ös verseit, és rajzold le, szerinted hogyan néztek ki a járedita bárkák! Rajzod illusztrálja, hogyan működtek a bárkák, és miért volt jó a tervezésük!
2. Éther 2:1–7; 6:1–4-es verseinek felhasználásával sorold fel, mit vittek magukkal a járediták a bárkáikon!



Mit szeretnél, halálod után milyen jellemvonás jusson eszébe rólad az embereknek, amikor az életedre gondolnak? Járed fivéré a hitéről volt ismert. Tulajdonképpen hite miatt volt az, hogy látta a halandóság előtti Jézus Krisztust. Elder Jeffrey R. Holland, a Tizenkét Apostol Kvórumának tagja elmagyarázta, hogy amikor Krisztus azt mondta: „Én még sohasem mutattam meg magamat

az embernek, annak, akit én teremtettem” (Éther 3:15), tulajdonképpen „*azt mondta Járed fivérének: »Sohasem mutattam meg magamat az embernek ily módon, akaratomon kívül, úgy, hogy csak az engem látó hite idézte volna ezt elő.« Szabályként elmondhatjuk, hogy a prófétákat meghívják az Úr színe elé. ... Maga az Úr nyilvánvalóan ezzel a példátlan hittel kötötte össze ezt a példátlan látomást.*” (Christ and the New Covenant, 23. o.).
Éther 3. fejezetének tanulmányozásakor figyelj meg, mit tanulhatsz még Járed fivérértől a hit erejéről!

A szentírások megértése



Éther 3

El fog minket borítani (2. v.) – körülvesz, betakar

Dühöngő (3. v.) – rendkívül viharos

Fátyol (6, 19–20. v.) – valamit rejtő függöny vagy akadály

Két kő (23, 28. v.) – Urim és Tummin

A szentírások tanulmányozása



Éther 3 tanulmányozása során végezd el az A és a B tevékenységet!

A Olvass úgy, hogy válaszokat keresel!

Éther 3:1–8-as verseinek tanulmányozásánál válaszolj a következő kérdésekre:

1. Miért készített Járed fivére áttetsző köveket?
2. Miért gondolta Járed fivére, hogy az Úr esetleg haragudni fog?
3. Miért imádkozott Járed fivére?

B Mit tanultál?

Éther 3. fejezetében Járed fivére sok mindent megtudott Jézus Krisztusról, aki „az igazság, az élet és a világ világossága” (Éther 4:12). Nézd át Éther 3. fejezetét, és sorolj fel legalább tíz olyan igazságot, melyet az Üdvözítőről tanultál!



Esetleg emlékszel rá, hogy a Joseph Smith által megkapott aranylemezek egy része le volt pecsételve. Elgondolkoztál már azon, hogy mit tartalmazott a szent feljegyzés ezen része? Éther 4. fejezetében Moróni elmagyaráz néhány dolgot e feljegyzés tartalmát illetően. Olvasás közben keress válaszokat a következő kérdésekre: Miért

nem rendelkezünk Járed fivére feljegyzésével, hogy tanulmányozhassuk azokat? Minek kell megtörténnie azt megelőzően, hogy feljegyzése feltárulhatna? Milyen követelménynek kell majd eleget tennünk?



A szentírások megértése



Éther 4

Süllyedtek (3. v.) – fokozatosan eltávolodtak

Fordító eszközök (5. v.) – az Urim és a Tummin

Átkozott (8. v.) – ítélet alatt lévő, gyötört

A szentírások tanulmányozása



Éther 4 tanulmányozása során végezd el az A, és a B vagy a C tevékenységet!

A Magyarázd el, hogy mit mondana!

Annak alapján, amit Éther 4:1–6-os verseiből megtudsz, írd le, szerinted hogyan válaszolna Moróni a következő kérdésekre:

1. Miért kellett elrejtene a feljegyzést és a fordító eszközöket?
2. Minek kell megtörténnie a feljegyzések felfedése előtt?
3. Többek között miről olvashatsz a feljegyzésen?

B Írj meghatározást!

Olvasd el Éther 4:11–12-es verseit, és írd le a jó szó meghatározását, amilyen értelemben ezek a versek használják!

C Írj összegzést egy mondatban!

Éther 4:13–19 következő szavainak felhasználásával írd két vagy három olyan mondatot, ami kifejezi az adott rész fő mondanivalóját: nemzsidók, megmutatom, letépíték, tárulnak, megkezdte, felmagasztaltatik.



Éther 5

Ígéret a három tanúról

Éther 5. fejezetében Moróni üzen a Mormon könyve jövőbeli fordítójának – Joseph Smith prófétának. Képzeld el, milyen érzés lehetett Joseph Smith prófétának az, amikor ebből a fejezetből megtudta, hogy három másik tanú is látni fogja az aranylemezeket! Szerinted Moróni üzenetéből még mi érintette őt különösképpen?

A szentírások megértése



Éther 5

Bizonyossággal (3. v.) – minden kétség nélkül

Megegyeztetni (4. v.) – bizonyítani, igaznak mondani

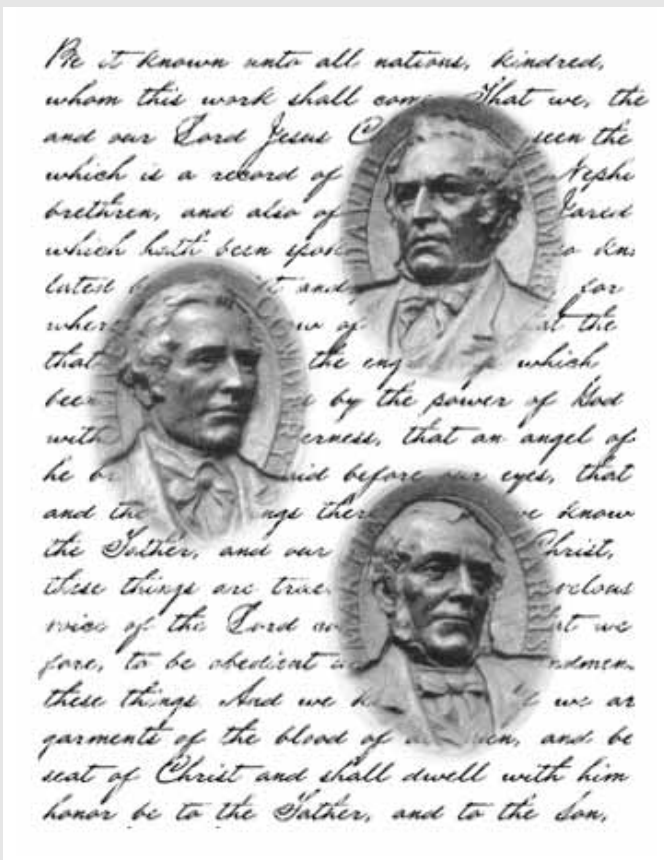

A szentírások tanulmányozása



Éther 5 tanulmányozása során végezd el az A és a B tevékenységet!

A Írd le a bizonyosságodat!

Olvasd el Éther 5:3-as versét, és figyelj fel a *bizonyossággal* szóra!

1. Olvasd el „A három tanú bizonyágtétele” részt a Mormon könyve elején! Mit történt, ami miatt „bizonyossággal tudhatták”, hogy a nefita feljegyzés igaz?
2. Írj egy olyan élményedről, mely a Mormon könyvéhez kapcsolódik, és segített neked meg tudni annak igaz voltát!

B Magyarázd el, miért!

Éther 5:4–6-os verseinek elolvasása után magyarázd el, szerinted miért követel meg és hív el az Úr tanúkat, hogy bizonyosságot tegyenek a Mormon könyve igaz voltáról!



Éther 6

A járediták átkelnek az óceánon

Milyen veszélyes és ijesztő lehetett a járediták útja, amikor átszelték az óceánt! Figyeld meg, hogyan segítette és vigasztalta őket az Úr! Nem sokkal azt követően, hogy a megígért földre érkeztek, a nép olyasmit kért Járed fivérértől, ami nagyon aggasztotta őt. Olvasás közben gondold át, miért kérték azt, amit kértek – tudván, hogy milyen érzések voltak a vezetőjükből!

A szentírások megértése



Éther 6

Szorosan (7. v.) – vízállóan

Megrongál (10. v.) – bajt okoz, sért

A szentírások tanulmányozása



Éther 6 tanulmányozása során végezd el az A és a B tevékenységet!

A Írj naplóbejegyzést!

Olvasd el Éther 6:1–11-es verseit, és képzeld el, hogy te voltál az egyik utas a járedita bárkák egyikén!

1. Írj egy naplóbejegyzést, mely szerinted jellemző lehetett egy napra! Foglald bele információkat a bárkák állapotáról, az utazás körülményeiről, az ijesztő pillanatokról és a boldog időszakokról!

2. Hasonlítsd össze az általuk megtapasztalt nehézségeket az élet útján általad megtapasztalt nehézségekkel! Írd le, neked mi ad „világosságot” az életedben, és milyen értelemben áldja meg ez az életedet!

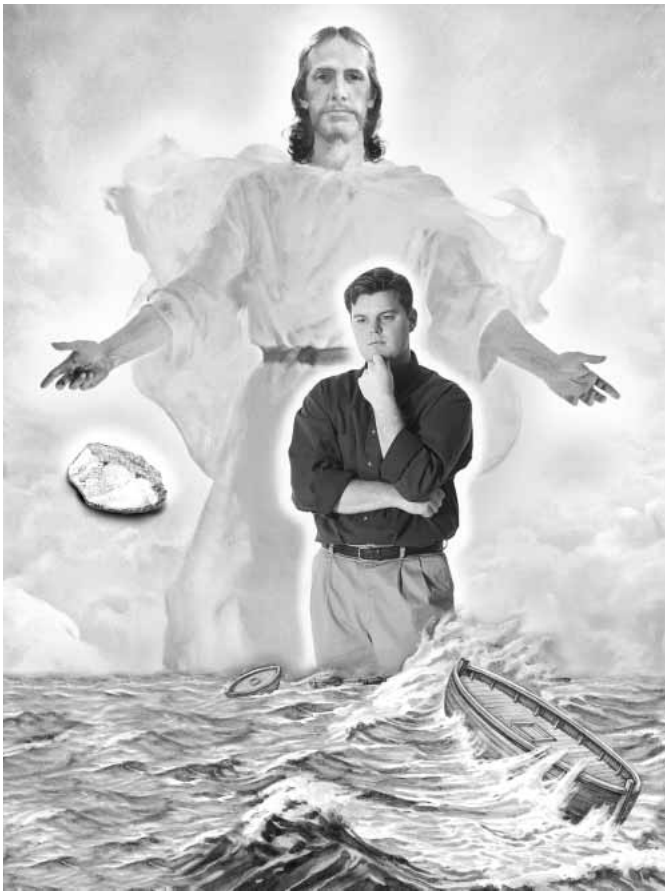

B Nyilatkozz a sajtónak!

Képzeld el, hogy televíziós riporterek interjút készítettek Járeddel és családjával azt illetően, hogy a nép királyt szeretne! Annak alapján, amit Éther 6:22–30-as verseiből megtudsz, írd le, szerinted a következő emberek hogyan válaszolnának ezekre a kérdésekre:

- Járed fivére: „Milyen érvet hozol fel az ellen, hogy királyotok legyen?”
- Járed: „Milyen érzéseket kelt benned a király gondolata?”
- Pagág: „Hogyan állsz hozzá ahhoz, hogy téged jelöljenek királynak?”
- Oriha: „Miért fogadtad el azt, hogy királynak jelöljenek?”

Éther 7

Oriha fiai

Járed fivérének azt ellenző tanácsa, hogy királyuk legyen, inspirált volt, amint azt a királyok uralkodása körüli konfliktusokban és hatalomvágyban is megmutatkozott. Oriha leszármazottai egymás ellen harcoltak a királyság irányításáért. Az előkelő körökben elterjedt gonoszság a nép körében is gonoszságot eredményezett. Éther 7. fejezetének olvasásakor figyelj meg, végül mi vezetett bűnbánatra a népet!

A szentírások megértése



Éther 7

Szidalmaz (24. v.) – bántóan szól

A szentírások tanulmányozása



Éther 7 tanulmányozása során végezd el az A tevékenységet!

A Ki kicsoda?

Tanulmányozd figyelmesen Éther 7:1–8:7-es verseit, és másold le a jegyzetfüzetedbe a következő leszármazási táblázatot!

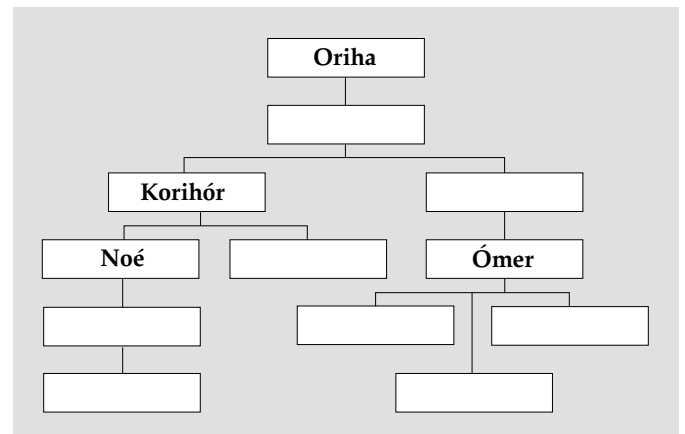

1. Töltsd ki a táblázat hiányzó részeit!
2. Karikázd be azok neveit, akik királyként szolgáltak!
3. Írj „I” betűt azok mellé, akik igazlelkűek voltak, és „G” betűt azok mellé, akik gonoszak voltak!

4. Válaszd meg a következő kérdéseket a táblázatoddal kapcsolatban:
- Hogyan mutatja ez meg azt, hogy beteljesedett Járed fivérének Éther 6:23-as versében található próféciaja?
 - Ebben a családban ki volt rád a legnagyobb hatással? Miért?



A problémák tovább folytatódtak, amint a járedita vezetők egymás között hatalomért és javakért harcoltak. Éther 8. fejezetében azonban még inkább elmélyültek a problémák. Figyeld meg annak a gonosznak a megjelenését, mely végül hozzájárult az egész járedita nemzet pusztulásához! Moróni egy erős figyelmeztetéssel fejezte be a fejezetet, mely minden jövőbeni olvasónak szól. Hogyan vonatkozik rád ez a figyelmeztetés?

A szentírások megértése

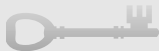

Éther 8

Ravasz (8. v.) – okos

Kieszelt (8. v.) – létrehozott, kitalált

Esküdjetek meg, megesküdtek (13–14. v.) – ígérjétek, megígértétek

Elárul (14. v.) – elmond

Eskük (15–16. v.) – ígéretek

Gyalázatos (18. v.) – irtózatos, pusztító

Bosszú (22, 24. v.) – büntetés

Félrevezette (25. v.) – megtévesztette

Éther 8:9–22 – Titkos szövetségek

A titkos szövetség olyan gonosz emberek csoportja, akik titokban egyesülnek, hogy hazudjanak, csaljanak, lopjanak, gyilkoljanak, és minden ahhoz szükséges dolgot megtegyenek, ami a javak, a gazdagság vagy a hatalom megszerzéséhez kell (lásd Hélamán 7:21; 8:26–28). Az első titkos szövetség a Sátán és Káin között jött létre, aki megölte testvérét, Ábelt (lásd Mózes 5:28–32). A titkos szövetségek Noé napjaiban is a nép pusztulásához vezettek, valamint a járedita és a nefita nemzetek egészének pusztulásához (lásd Éther 8:21).

A szentírások tanulmányozása



Éther 8 tanulmányozása során végezd el az A tevékenységet!

A figyelmeztetés hangja

Írd le, milyen figyelmeztetéseket adnál a következő helyzetekben:

- Áruhás rendőrtiszt vagy, és felfedezed Ákis tervét (lásd Éther 8:4–12). Írj egy jelentést, melyben figyelmezteted vezetődet erre a titkos tervre!

- Azt a feladatot kaptad a prófétától, hogy Éther 8:20–26-os verseit használva szövegedként, mondj egy beszédet! Írj egy bekezdést, melyben leírod, szerinted milyen figyelmeztetésre van szüksége ma az egyház tagjainak!

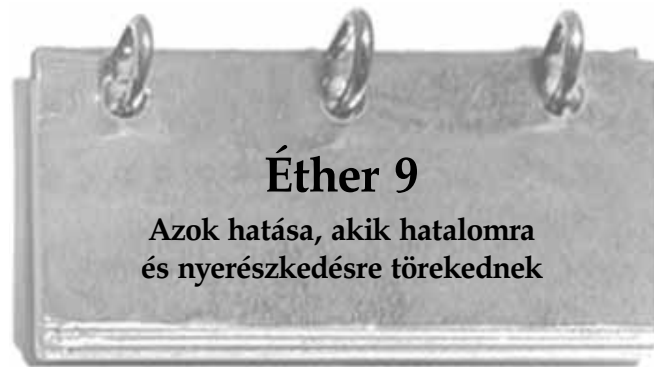

Éther 9. fejezete a járedita társadalom legjobb és legrosszabb elemeit is felfedi. Olvasol majd gonosz királyokról és igazlelkű királyokról, hithű fiakról és olyan fiakról, akik felláztak apjuk ellen. Olvasás közben figyeld meg, hogyan változott a nép és a királyok, amikor erősödött a gonoszság!

A szentírások megértése



Éther 9

Kurélomjaik és kumomjaik

(19. v.) – nem tudjuk biztosan, hogy ezek milyen állatok voltak

Magáévá tette (26. v.) – elfogadta

Felfalták (34. v.) – mohón megették

Feléledt (35. v.) – erőre kapott

Éther 9 – Ki kicsoda Éther 9. fejezetében?

Az alábbiakban megadunk egy idővonalat, mely segíteni fog Éther 9. fejezete sok szereplőjének és eseményének a megértésében.

A gonoszság nem hozhat boldogságot

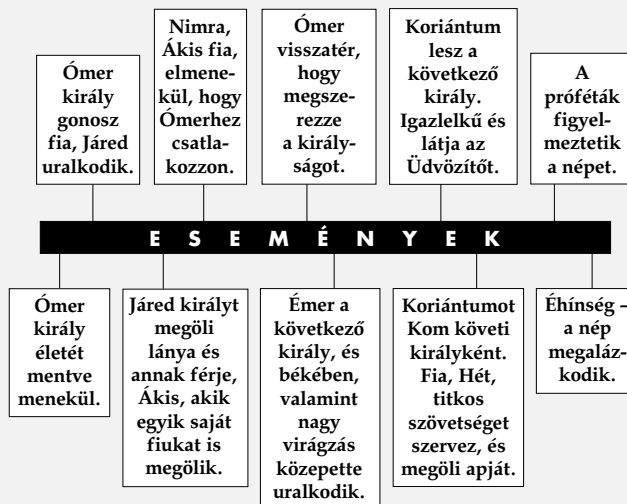

A szentírások tanulmányozása

Éther 9 tanulmányozása során végezd el az A tevékenységet!

A Készíts beszámolót!

Éther 9:1–9-es verseinek felhasználásával írd le, mit mondhatott Nimra Ómernek, amikor beszámolt neki arról, hogy mi történik a királyságban!



Úgy tűnik, a járediták nem tanultak a múlt tapasztalataiból. Újra és újra elkövették ugyanazokat a bűnöket. Éther 10. fejezetének olvasásakor gondold át, mi köze volt a virágzásnak a járediták problémáihoz! Mit szeretett volna Moróni, milyen tanulságot szűrjünk le a sok járedita király ezen történetéből?

A szentírások megértése

Éther 10

Keserves (5. v.) – nehéz

A szentírások tanulmányozása

Éther 10 tanulmányozása során végezd el a B, és az A vagy a C tevékenységet!

A Írj bevezetést!

Nézd át Éther 10:1–8-as verseit, és írd egy rövid bekezdést, melyben bemutatod Sezt, valamint fiát, Riplákist! Ne felejtse el, hogy a bevezetésnek ki kell emelnie, mit tettek ezek az emberek, és vezetőkként mihez járultak hozzá!

B Ítéld meg!

1. Sorold fel a jegyzetfüzetedbe Éther 10:9–34-es verseiből a tizenkét járedita vezetőt!
2. Mindegyik neve mellé írd le, az adott vezető betartotta-e a parancsolatokat, vagy nem, illetve azt, hogy nem tudod biztosan!

C Magyarázd el a kifejezést!

Moróni azt írta Éther 10:28-as versében, hogy „nincs még egy nép, mely áldottabb lett volna mint ők”.

1. Kiről beszélt?
2. Szerinted mi volt Moróni célja ezzel a kijelentéssel?



Isten prófétái a bűnbánat hirdetésére kapnak elhívást. Akik követik a prófétákat, megtudják, hogy Ő betartja szavát, és elnyerik az általa megígért áldásokat. Akik nem követik a prófétákat, azok nem férnek hozzá ezekhez az áldásokhoz (lásd T&S 1:14). A próféták sokszor figyelmeztették a járeditákat, hogy tartsanak bűnbánatot. Napjainkban éppen úgy, mint a múltban, figyelmeztető kiáltásuk arra szólítja fel a gonoszokat, hogy tartsanak bűnbánatot és jöjjenek az Úrhoz. Ha nem teszik meg ezt, akkor pusztulás vár rájuk. Amikor elolvasod, hogyan pusztították el társadalmukat a járediták, gondold át, milyen tanulságokat szűrhetsz le a hibáikból!

A szentírások megértése

Éther 11

Szerencsétlenség (6. v.) –
nyomorúság, csapás

····· Döghalál (7. v.) – fertőző
····· betegségek
····· Végleg (12. v.) – teljesen

A szentírások tanulmányozása

Éther 11 tanulmányozása során végezd el az A vagy a B tevékenységet!

A Írj magyarázatot!

Nézd át Éther 11:1–5, 13–23-as verseit, és válaszolj a következő kérdésekre:

1. Miért utasították el a járediták a prófétákat és igyekeztek megölni őket?
2. Szerinted ma miként utasíthatják el az emberek a prófétákat?
3. Szerinted miért fontos követni a próféta tanácsát?

B Magyarázd el az ábrát!

Éther 11:5–12-es verseinek tanulmányozásánál vedd figyelembe a következő ábrát:

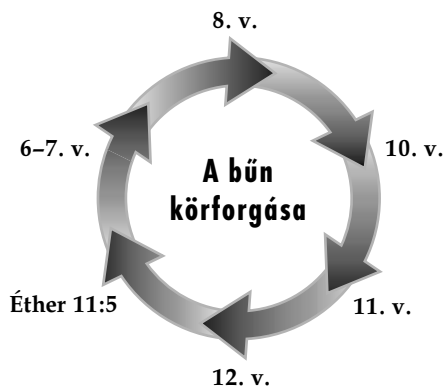

1. Határozd meg az egyes utalások kulcsfontosságú történéseit!
2. Magyarázd el, hogyan jelképezi az ábra azt, ami a járedita nemzetben történt!



Mi az Úr, Jézus Krisztusba vetett hit? Milyen tekintetben teheti jobbá életedet? Hogyan adhat neked hatalmat mások életének megáldására az, ha növeled a hitedet? Milyen példái vannak annak, amilyen értelemben hatalom a hit? Hogyan segít nekünk Isten abban, hogy hitre tegyünk szert? Hogyan adhat neked hatalmat mások életének megáldására az, ha növeled az Istenbe vetett hitedet? Moróni válaszolt ezekre, és más fontos kérdésekre, amikor saját tapasztalatai alapján tanított a hitről, a reményről és a jószívűségről.

A szentírások megértése



Éther 12

Részeseül (8–9. v.) – kap

••• Jószívűség (28, 34–37. v.) –
••• Krisztus tiszta szeretete

A szentírások tanulmányozása



Éther 12 tanulmányozása során végezz el kettőt a következő tevékenységek (A–C) közül!

A Szentírás memoriter – Éther 12:6

Képzeld el, hogy levelet kaptál egy barátodtól, aki érdeklődik az egyház iránt, de kételkedik Joseph Smith első látomásáról szóló beszámolójában, és bizonyítékot kér arra, hogy a beszámoló igaz! Éther 12:4–9-es verseinek felhasználásával írd meg válaszeleved!

B Készíts listát!

Olvasd el Éther 12:10–22-es verseit!

1. Sorold fel a csodák azon példáit, melyet Moróni megemlített, hogy a hitről tanítson!
2. Válaszd ki az egyik ilyen csodát, és írd le, hol találhatod meg a szentírásokban az arról szóló feljegyzést!
3. Saját szavaiddal foglald össze, mi volt Moróni fő mondanivalója, melyet e példák által tanított!



© 1991 Gary L. Kapp

© 1991 Gary L. Kapp

C Szentírás memoriter – Éther 12:27

Képzeld el, hogy megkértek egy lecké tanítására Éther 12:27–29-es verseiről! Írd le egy példát, mely megmutatja, hogyan vonatkozik ez a szentírás mai tapasztalatainkra!



Éther 13

Az Új Jeruzsálem

A tizedik hittétel kijelenti, hogy hitünk szerint „Sion (az Új Jeruzsálem) az amerikai földrészen fog felépülni”. Elgondolkoztál már azon, hogy ez mit jelent, vajon hol, mikor és ki által épül majd fel Sion? Ez a prófécia nagy jelentőséggel bír az Üdvözítő második eljövetele előtti események kapcsán. Éther 13. fejezetének olvasásánál figyeld meg, mit tanít az Új Jeruzsálemről!



A szentírások megértése

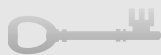

Éther 13

Megállíthatta (31. v.) – visszatarthatta, megakadályozhatta

A szentírások tanulmányozása



Éther 13 tanulmányozása során végezd el az A vagy a B tevékenységet!

A Írj egy enciklopédiai szócikket!

Megkértek rá, hogy írj egy szócikket egy gyerekeknek készülő enciklopédiába. Témád az Új Jeruzsálem városa. Éther 13:1–12-es verseit segítségként felhasználva írj egy ötven szóból álló szócikket, melyet egy tizenegy éves gyermek is meg tud érteni!

B Írj naplóbejegyzés-sorozatot!



© Gary E. Smith

Olvasd el Éther 13:13–22-es verseit, és írd meg négy rövid naplóbejegyzést, mintha ugyanott rejtőznél, ahol Éther rejtőzött! Naplóbejegyzéseid fedjék le Éther rejtőzésének idejét!



Éther 14

A nagy háború és pusztulás időszaka

Vajon válhattak volna a járediták még annál is brutálisabbá és gonoszabbá, mint amilyenek voltak? Éther 14. fejezetének olvasásakor gondold át, miért jegyezte le Moróni a járediták rendkívüli gonoszságát! Miért fontos tanulság ez a Mormon könyvekből?

A szentírások megértése



Éther 14

Rajta tartotta a kezét (2. v.) – erősen ragaszkodott

· · · Körülzárt (5. v.) – folyamatosan támadta, körbevette

A szentírások tanulmányozása



Éther 14 tanulmányozása során végezd el az A és a B tevékenységet!

A Nevezd meg a szereplőket!

Éther 14:1–17-es versei Koriántumr mellett négy járedita vezetőt említenek meg.

1. Sorold fel ennek a négy embernek a nevét!
2. Magyarázd el, mit történt ezekkel a vezetőkkel, valamint Koriántumrral!

B Küldj híradást!

Harctéri tudósító vagy, akinek az a feladata, hogy híradásokat küldjön azoknak, akik nem vesznek részt a háborúban. Nézd át Éther 14:18–31-es verseit, és írd meg három rövid jelentést a szerkesztőknek, mellyel segítesz az olvasóidnak megérteni, hogy mi történik a járedita polgárháborúban!



Éther 15

A járedita társadalom vége

A járediták számára eljött a vég. Volt túlélő? Mi történt Éther prófétával? Amint elolvasod Moróni beszámolóját a járediták pusztulásáról, ne felejtsd el, hogy a nefiták hasonlóképpen hozták magukra a saját pusztulásukat! Mire emlékezhetett Moróni, amikor a járeditákról írt? Gondold át, milyen leckéket kell megtanulnunk ezektől a valamikor nagy nemzetektől!



A szentírások megértése



Éther 15

Jajveszékelni (16. v.) – sírni, gyászolni

A szentírások tanulmányozása



Éther 15 tanulmányozása során végezz el kettőt a következő tevékenységek (A–C) közül!

A Írj levelet!

Nézd át Éther 15:1–12-es verseit, és írd meg egy levelet, melyet szerinted Koriántumr a családjának írhatott volna!

B Magyarázd el, miért!

Olvasd el figyelmesen Éther 15:19-es versét, és írd meg egy bekezdést, mely elmagyarázza, miért volt olyan rettenetes a járediták számára az a helyzet, melyről Éther 15:13–22-es versei szólnak!

C Mi a tanulság?

Éther 15:19-es versének elolvasása után írd le, szerinted mit szeretett volna Moróni, mit tanuljunk meg a járedita nép kapcsán (lásd még Omni 1:20–22)!



Akár a mondatvégi felkiáltójel, Moróni tanúbizonysága is illően fejezi be a Mormon könyvét. Az Úr figyelemreméltó látomást mutatott meg Moróninak napjainkról. Hozzánk szólva, a következőképpen tett bizonyosságot Moróni: „Íme, úgy beszéltek hozzátok, mintha jelen lennétek, pedig nem vagytok itt. De mivel Jézus Krisztus megmutatott nekem titeket, ismerem cselekedeteiteket” (Mormon 8:35). E prófétai perspektíva tudatában fontos alaposabban megismerni Morónit és az ő üzenetét.

Ki volt Moróni?

Elder Mark E. Petersen, a Tizenkét Apostol Kvórumának tagja, elmagyarázta, hogy Moróni „Amerikában élt, mintegy ezeröttszáz évvel ezelőtt, és abban az időben volt Isten prófétája. Ő és apja, Mormon, azon nép történetírói voltak, akik korábban ezt a földet lakták. Leírták nemzetük történelmét, aranylemezekre vésvé azt, hogy ellenálljanak az idő pusztításának, mert ennek a feljegyzésnek nagy jelentőséggel kellett majd bírnia az utolsó napokban” (Conference Report, 1983. október, 41. o.; vagy *Ensign*, 1983. november, 29. o.).

Moróni mintegy Kr. u. 421-ben rejtette el a szent feljegyzést a Kumóra dombon. 1827. szeptember 22-ig maradtak ott a lemezek, amikor Moróni, az Úrtól kapott feladatot teljesítő angyalként, Joseph Smith prófétának adta át a lemezeket, hogy fordítsa le azokat (lásd Joseph Smith története 1:59).

Miért olvassam Moróni könyvét?

Moróni egy mindenkihez szóló felhívással fejezte be könyvét, hogy „Jöjjetek Krisztushoz” (Moróni 10:32). E fejezetekben rátalálsz Moróni azzal kapcsolatos tanításaira, hogy ezt hogyan tegyük meg. Az igazság őszinte keresőjének elmagyarázta, hogyan tehet különbséget a jó és a rossz között (lásd Moróni 7:13–19), és honnan tudhatjuk meg, hogy a Mormon könyve igaz (lásd Moróni 10:4–5).

Fontos részleteket is leírt, hogy segítsen Jézus Krisztus igaz egyháza jeleinek és szokásainak a felismerésében (lásd Moróni 1–6; 8:10–12; 10:8–18). Moróni bizonyosságot tett arról, hogy csakis Jézus Krisztus által szenteltethetünk meg és tökéletesedhetünk. Ez a mély értelmű üzenet megfelelő zárása a Mormon könyve üzenetének, mely szerint „Jézus a Krisztus, az örökkévaló Isten” (a Mormon könyve címdala).



Képzeld el, hogy egyedül vagy! Nincs otthonod, megölték a barátaidat és a családodat, és gyilkosai most a te életedre törnek. Ilyen helyzetben volt Moróni, amikor befejezte apja feljegyzését. Bár úgy gondolta, nincs sok ideje az írásra, odafigyelt azoknak a dolgoknak a hozzáfűzésére, melyeket értékesnek tartott az eljövendő nemzedékek számára. Moróni 1–3. fejezetének olvasásakor keresd meg az evangélium fontos tanait és szertartásait, valamint az egyházi irányítás tantételeit!

A szentírások megértése



Moróni 1

Ellentétben (4. v.) – különbözően, ellenkezőleg

Moróni 2

Tanítványok (1. v.) – a tizenkét egyházi vezető a nefiták között

Moróni 3

Felszentel (1, 3–4. v.) – papsági felhatalmazást ad

A szentírások tanulmányozása



Moróni 1–3 tanulmányozása során végezz el kettőt a következő tevékenységek (A–C) közül!

A Írj egy köszönő üzenetet!

Nézd át Moróni első fejezetét, és írd meg Moróninak egy köszönő üzenetet, melyben konkrétan megemlíted, milyen kihívásokkal szembesült, és mennyire értékeled a munkáját!

B Magyarázd el egy nem egyháztagnak!



Tegyük fel, hogy egy nem egyháztagnak barátod ellátogat az úrvacsorai gyűlésekre, és látja, amint valakit az egyház tagjává konfirmálnak! Moróni 2. fejezetének felhasználásával írd le, mit mondanál barátodnak erről a szertartásról, és a hatalomról, mely által a Szentlélek ajándéka adatik!

C Készíts vázlatot!

Püspököd vagy gyülekezeti elnököd megkért, hogy Moróni 3. fejezetét felhasználva taníts egy fiatal férfit az ároni papságról. Írj vázlatot a tanításodhoz!



Elder David B. Haight, a Tizenkét Apostol Kvórumának tagja, azt mondta: „Az úrvacsorai gyűlésen legértékesebb hódolati élményünk az úrvacsora szent szertartása, mert lehetőséget ad nekünk arra, hogy az Üdvözítőre és az Ő áldozatára összpontosítsunk az elménk és a szívünk” (Conference Report, 1989. szeptember – október, 75. o.; vagy Ensign, 1989. november, 61. o.). Illő, hogy Moróni készíttetését érzett az úrvacsorai imák leírására a feljegyzésében.

A szentírások megértése



Moróni 4

Osztották ki (1. v.) – készítették elő és szolgáltak vele a formai előírások értelmében

Szenteld (3. v.) – tedd szentté, tisztítsd meg

Moróni 5:1 – Az úrvacsora

Az egyház fiatal férfiaihoz szólva azt mondta elder Robert D. Hales, a Tizenkét Apostol Kvórumának tagja:

„Fiatal diakónusok, tanítók és papok: Érdemesek vagytok arra, hogy szolgálatot teljesítsetek az úrvacsora előkészítése, kiosztása, illetve megáldása során? Ezek szent feladatok. A kenyér és a víz Üdvözítőnk testének és vérének az emblémái; az Ő engesztelő áldozatát jelképezik.



Egy percre gondolatok bele ebbe! Az úrvacsora, mellyel minden héten szolgáltok, Jézus Krisztus kiengesztelésének az emlékezetére történik! A kiengesztelés csodálatos ajándéka feltétel nélkül legyőzi a fizikai halált, és végtelen, mert mindazokra vonatkozik, akik valaha is éltek, élnek vagy élni fognak a halandóságban. A kiengesztelés által mindannyian megváltatunk Ádám bukásától, és feltámadunk.

Ahhoz viszont, hogy a kiengesztelés áldásainak teljessége hatással legyen az életünkre, és lehetővé tegye számunkra, hogy visszatérvén Mennyei Atyánkkal éljünk, meg kell bánnunk a bűneinket, és hűségesen be kell tartanunk Isten parancsolatait. Így hát a bűnbánat és a megbocsátás megváltó áldása fontos részét képezi a kiengesztelésének, de hithűségüinktől függ, Isten parancsolatainak és szertartásainak betartása terén.

Ó, mily nagyon megáldja az Úr az ároni papság arra érdemes viselőit, akik az Ő emlékezetére áldják meg és osztják ki az úrvacsorát az egyház hithű tagjainak! És mennyire áldottak azok, akik arra érdemesen vesznek az úrvacsorából!” (Conference Report, 1996. április, 50. o.; vagy Ensign, 1996. május, 35–36. o.).

A szentírások tanulmányozása



Moróni 4–5 tanulmányozása során végezd el az A tevékenységet!

A Emlékezz a szövetségre!

Amikor az úrvacsorából veszünk, megújítjuk a kereszteskor kötött szövetségeket. Olvasd el figyelmesen az úrvacsorai imákat Moróni 4:3-as és 5:2-es versében, majd válaszolj a következő kérdésekre:

1. Milyen ígéreteket teszel Istennek, amikor veszel az úrvacsorából?
2. Milyen áldásokat ígér az Úr azoknak, akik betartják a szövetségeiket?
3. Milyen célt tűzhetsz ki, ami segíteni fog neked az úrvacsora alatt megújított szövetségek betartásában?



Moróni 6

Az egyház népe gyakran gyűljön össze!

Érezted már úgy, hogy semmi fontosat nem tudsz tenni az egyházban, mert még fiatal vagy? Moróni adott néhány alapvető utasítást a fiataloknak, és az időseknek is, egyháztagságukat illetően. Moróni 6. fejezetének olvasásakor tedd fel magadnak a következő kérdéseket: Mit teszek azért, hogy segítsék „Isten jó szavával” táplálni a családomat és a barátaimat? Mit tehetek azért, hogy segítsék lelkileg felemelőbbé tenni az egyházi gyűléseket?

A szentírások megértése



Moróni 6

Alázatos (2. v.) – bűnbánó

Áthatva (4. v.) – megváltozva

Táplálják (4. v.) – etessék

Érdemei (4. v.) – kiengesztelése és jelleme, tulajdonságai, jellemvonásai

Törölték (7. v.) – eltávolították, kihúzták

Őszintén (8. v.) – szívük minden szándékával

Könyörögjenek (9. v.) – alázatosan áldásokat kérjenek

A szentírások tanulmányozása



Moróni 6 tanulmányozása során végezd el az A vagy a B tevékenységet!

A Magyarázd el egy barátnak!

Barátod írt egy levelet, melyben elmondja, hogy szeretne csatlakozni az egyházhoz. Olvasd el Moróni 6:1–4-es verseit, és írd neki egy levelet, melyben elmagyarázod:

1. A keresztelés kitételeit.
2. Mit vár el tőle az Úr, miután megkeresztelkedett.
3. Milyen segítséget kap majd másoktól, miután megkeresztelkedett.

B Készíts interjút egy egyházi vezetővel!

Készíts interjút egy vezetővel az egyházközösségben vagy a gyülekezetekben, illetve családod egy tagjával, és írd le, hogyan magyarázza a következő kifejezéseket Moróni 6:5–9-es verseiből:

1. „Lelkük üdvösségéről beszéljenek egymással” (5. v.)
2. „Szigorúan ügyeltek arra, hogy senki ne kövessen el közöttük semmiféle bűnt” (7. v.)

3. Bűnét „rábizonyították” az elderek előtt (lásd 7. v.)
4. „Megbocsátottak nekik” (8. v.)
5. „Gyűléseiket ... a Lélek sugallata” szerint vezették (9. v.)



Moróni 7

Mindenkinek megadatik
Krisztus Szelleme

Mennyire figyelni oda, ha a próféta beszélne az egyházközösségben vagy gyülekezetekben? Mormon próféta népéhez az egyik olyan helyen szólt, ahol istentiszteletet tartottak, és Moróni 7. fejezetében Moróni sok mindent leírt üzenetéből. Figyeld meg, mit tanított Mormon az imáról, a jó és a rossz megkülönböztetésének módjáról, és arról, hogy mi teszi lehetővé a csodákat! Gondold át, mit mondott Mormon a jószívűségről és arról, hogy miért van szükség arra az örök élethez!



A kiengesztelés volt Krisztus legnagyobb, jószívűséget kifejező tette.

A szentírások megértése



Moróni 7

Kelletlenül (8. v.) – nem készségesen, vonakodva

Csábít (12. v.) – kísért, meggyőz

Közben jár (28. v.) – mellettük szól

Jónak látok (33. v.) – szükséges

Türelmes (45. v.) – türelmes anélkül, hogy panaszkodna

Nem keresi a maga hasznát (45. v.) – első helyre teszi Istent és a másikat

Moróni 7:6-9 – Tiszták az indítékaid?

Elder Dallin H. Oaks, a Tizenkét Apostol Kvórumának tagja, azt tanította:

„Nem csak *tennünk* kell azt, ami helyes. Megfelelő indítékkal is kell cselekednünk. Modern kifejezéssel élve ez *jó motiváció*. A szentírások ezt a megfelelő mentális hozzáállást a *szíve minden szándékával* vagy az *igaz szándékkal* szavakkal fejezik ki.

A szentírások világosan megmondják, hogy Isten érti az indítékainkat, és ezek szerint ítéli meg majd a cselekedeteinket. Ha nem a megfelelő indítékokkal cselekszünk, akkor tetteink nem számítanak majd igazlelkűségnek” (*Pure in Heart* [1988], 15. o.).

Moróni 7:45-47 – Mi az a jószívűség?

Elder C. Max Caldwell, aki a Hetvenek tagja volt, azt mondta: „A jószívűség nem csupán egy előírás vagy tantétel, nem csak egy tetteket és viselkedési formákat jellemző szó. Inkább egy belső állapot, melyre szert kell tennünk, és amit meg kell tapasztalnunk ahhoz, hogy megértsük azt. Akkor rendelkezünk a jószívűséggel, ha az természetünk részévé válik. A jószívűséggel rendelkező emberek szeretik az Üdvözítőt, elnyerték az ő szeretetét, és úgy szeretnek másokat, akárcsak ő” (Conference Report, 1992. október, 40. o.; vagy *Ensign*, 1992. november, 30. o.).

A szentírások tanulmányozása

Moróni 7 tanulmányozása során végezd el a D tevékenységet, majd kettőt a többi (A–C) közül!

A Egészítsd ki a mondatot!

Moróni 7:1-11-es verseinek felhasználásával egészítsd ki a következő befejezetlen mondatokat:

1. Mormon hitű egyháztagoknak tartotta az embereket, mert ...
2. Nem használnak semmit azok az imák, melyek nem őszinték, mert ...

B Szentírás memoriter – Moróni 7:16-17

Ezra Taft Benson elnök azt mondta: „Használjuk [Mormon] normáit annak megítélésében, hogy mit olvassunk, milyen zenét hallgassunk, milyen szórakoztató műsort nézzünk, és mikre gondoljunk! Legyünk hasonlóbbak Krisztushoz!” (Conference Report, 1986. április, 100. o.; vagy *Ensign*, 1986. május, 78. o.). Olvasd el Moróni 7:12-19-es verseit, és sorold fel, honnan tudhatod, hogy valami jó-e vagy rossz!

C Hit, remény és jószívűség

Moróni 7:21-48; Éther 12:3-36; és Moróni 10:20-23-as verseiben jelöld be minden alkalommal a *hit*, *remény* és *jószívűség* szavakat! Írd le röviden, hogy mit tanultál a hitről, a reményről és a jószívűségről!

D Szentírás memoriter – Moróni 7:45

Vázzolj fel egy 3-5 perces beszédet a jószívűség témájában, és írd le azt is, hogyan válhatunk mindennapi életünk során hasonlóbbá az Üdvözítőhöz! Használd fel Moróni 7:45-48-as verseit, Elder Caldwell „A szentírások megértése” részben található megállapítását, és annak példáit, ahogyan kifejezésre juttathatjuk Krisztus igaz szeretetét!



Moróni 8

Keresztelés és a kisgyermek

Tudod, miért nem kereszteljük meg a gyermekeket, amíg nincsenek nyolc évesek? Mormon elmagyarázta ennek okát egy fiának, Moróninak írt levélben. Moróni belevette szent feljegyzésébe ezeket a fontos utasításokat. Gondold át Mormon tanításait, és nézd meg, hogyan tesznek bizonyosságot Jézus Krisztus kiengesztelésének hatalmáról!

A szentírások megértése



Moróni 8

Nagy (6. v.) – komoly, szembeötlő

Legnagyobb fokú megcsúfolás, csúfot üznek (9, 23. v.) – a tiszteletlenség komoly tette

Részrehajló (12, 18. v.) – nem igazságos, előítéleteket tápláló

- **Személyválogató** (12. v.) – olyan valaki, aki nem bánik mindenkivel igazságosan
- **Keserűségben** (14. v.) – lásd „A szentírások megértése” rész Alma 36:18-nál (125. o.)
- **Semmibe veszi** (20. v.) – hatástalannak nyilvánítja, értéktelennek tartja

Moróni 8:8-24 – A gyermekek megkeresztelése



Joseph Smith próféta 1830-ban megtudta, hogy „a kisgyermek [Krisztus által] ... a világ megalapítása óta megváltattak. ... Nem vétkezhetnek, mert a Sátánnak nem adatott hatalom, hogy kisgyermekeket megkísérthesen, mielőtt felelősek lennének énelöttem” (T&Sz 29:46-47). Egy évvel később, 1831-ben, az Úr kinyilatkoztatta a prófétának, hogy a gyermekek nyolc éves korban számítanak felelősségre vonhatónak (lásd T&Sz 68:25-27).

A szentírások tanulmányozása

Moróni 8 tanulmányozása során végezd el az A és a B tevékenységet!

A Mit mondhatnál?

Szomszédaid nem tagjai az egyháznak. Újszülött gyermekük hirtelen meghalt. Nézd át Moróni 8:5–22-es verseit, és Mormon tanításai alapján írd meg egy vigasztaló levelet! Moróni arra vonatkozó magyarázatát is írd le, hogy miért nem szükséges megkeresztelni a kisgyermeket!

B Kapcsold a szentírást egy történethez!

Olvasd el Moróni 8:25–26-os verseit, és sorold fel a következő történetben illusztrált tantételeket:

Tamás tegnap este keresztelkedett meg. Tizenkilenc éves, és először egy egyetemi barátja mesélt neki az egyhárról. Miután a misszionáriusok tanították, abbahagyta a kávé-, tea- és sörivást. Szeret eljárni az egyházi gyűlésekre, és már vannak új barátai. A régi barátai azt mondják, hogy megváltozott – hogy egy kicsit féltékenyebb és figyelmesebb, érettebb, de már nem olyan szórakoztató a társasága. Tamás örömmel tekint az egyházban előtte álló életre. Reméli, hogy misszióba megy, amint egy éves egyháztagnak lesz, hogy másoknak is segíthessen annak megtalálásában, amire ő rátalált.



Moróni 9

Nem sok reménye van a nefitáknak

Nem sokkal azután, hogy megérkeztek a megígért földre, Léhi megjövendölte népének, hogy miután „az Úr olyan bőkezű áldásokban részesítette őket”, ha „megtagadják Izráel Szentjét, az igaz Messiást, Megváltójukat és Istenüket, akkor ő végrehajtja rajtuk igazságos ítéletét” (2 Nefi 1:10). Elmondta, hogy Isten „elveszi birtokaikat, és hagyja, hogy szétszórják és legyőzzék őket”, és „nagy vérontás lesz, és csapásokkal látogatja meg őket” (11–12. v.). Mormon fiának, Moróninak írt levele elolvasása során nézd meg, milyen okai voltak annak, hogy kezdett beteljesedni Léhi prófécíája! Moróni 9. fejezetének mely tanulságai segíthetnek neked abban, hogy ellenállj a mai világban található gonoszságnak?

A szentírások megértése

Moróni 9

Szomorú (1. v.) – nehezen leírható, fájdalmas a léleknek

Fáradozom (4. v.) – dolgozom, küszködöm

Porhüvely (6. v.) – halandó test

Jólelkű (12. v.) – engedelmes, illedelmes

Keseregj (25. v.) – bánkódj, siránkozz

Elfajult (18. v.) – megromlott

Mormon 9:9 – Miért olyan fontos az erkölcsi tisztaság törvénye?

Elder Richard G. Scott, a Tizenkét Apostol Kórumának tagja, azt tanította: „A nemi erkölcstelenség akadályt emel a Szent Szellem hatásának, mely pedig képes lenne arra, hogy felemeljen, felvilágosítson és erőt adjon. Erős fizikai és érzelmi serkentést okoz. Ez idővel olyan csillapíthatatlan vágyat teremt, mely még komolyabb bűn elkövetése felé űzi a vétkest. Önzést idéz elő, és olyan agresszív tetteket eredményezhet, mint a brutalitás, az abortusz, a nemi bántalmazás és az erőszakos büntetés. Az ilyen serkentés vezethet homoszexuális tettekhez, melyek gonoszak és teljes mértékben helytelenek” (Conference Report, 1994. október, 50–51. o.; vagy *Ensign*, 1994. november, 38. o.).

A szentírások tanulmányozása

Moróni 9 tanulmányozása során végezd el az A és a B tevékenységet!

A Keress bizonyítékot!

Moróni 9:4-es versében attól fél Mormon, hogy az Úr Szelleme már el is hagyta a nefitákat.

1. Nézd át Moróni 9:1–20-as verseit, és írd le tíz olyan kifejezést, mely azt mutatja, hogy Mormon megfigyelése helyénvaló volt!
2. Olvasd el a 21–26-os verseket, és írd meg egy bekezdést, mely szerinted összefoglalja Mormon érzéseit!
3. Válaszolj arra a kérdésre, melyet a 13–14-es versekben tett fel fiának Mormon!
4. Írd le, szerinted mit jelent a „nincs már ... érzésük” (20. v.) kifejezés! Ma milyen bizonyítékait látod ennek az állapotnak?



B Mondd el a véleményed!

Olvasd el Moróni 9:9-es versét, és magyarázd el, hogy szerinted miért a „legdrágább és legértékesebb kincs” az erkölcsi tisztaság és az erény!



Moróni 10

A Mormon könyvének bizonyága

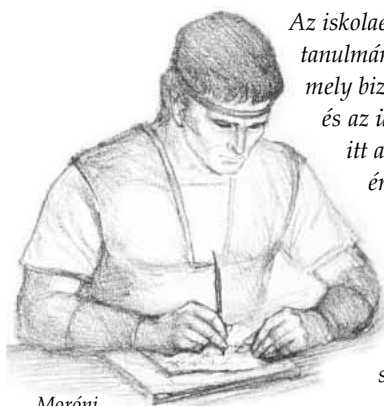

Moróni

Az iskolaév kezdetén elkezdted naponta tanulmányozni a Mormon könyvét, mely bizonyosságot tesz Jézus Krisztusról és az üdvözülés tervéről. Most itt az ideje annak, hogy értékelt érzéseidet és bizonyosságodat a Mormon könyvéről. Bizonyosságodnak erősebbnek kell lenni, mint korábban, mert a könyvben tanított üdvözítő tantételek közül sokat alkalmaztál.

A Mormon könyve utolsó fejezetének elolvasása ne legyen az utolsó olyan alkalom, amikor ezt a szent könyvet olvasod és tanulmányozod! Tedd élethossziglan tartó igyekezzétté ennek a könyvnek a tanulmányozását, mely segíteni fog neked Krisztushoz jönni és benne tökéletessé lenni (lásd Moróni 10:32)!

A szentírások megértése



Moróni 10

Intó, kérni (2. v.) – biztatni, sürgetni

⋮ Kárt ne vallj (31. v.) – külön
⋮ ne válj

A szentírások tanulmányozása



Moróni 10 tanulmányozása során végezd el az A és még egy másik (B–D) tevékenységet!

A Szentírás memoriter – Moróni 10:4–5



bizonyosságod, amikor ebben az évben a szemináriumon tanulmányoztad a Mormon könyvét!

1. Olvasd el Moróni 10:3–7-es verseit, és sorold fel, mit kell tennünk azért, hogy „mindenről megtud[juk] az igazat”!
2. Írj egy naplőbejegyzést, mely magában foglalja (1) bizonyosságodat a Mormon könyvéről, (2) hogyan segített neked az e versekben felvázolt tanács követése abban, hogy növekedjen a bizonyosságod, és (3) hogyan változott meg a

B Nevezd meg a Szellem ajándékait!

Moróni 10:8–19-es verseiben példákat találsz a Szellem ajándékaira.

1. Írd le a jegyzetfüzetedbe a Moróni által megemlített ajándékokat!
2. Szerinted miért adja Isten az embereknek ezeket az ajándékokat?
3. Magyarázd el, hogyan segíthet ezeknek az ajándékoknak a birtoklása neked, a családodnak és másoknak a szolgálatban!

C Fejezd be a mondatot!

Felhasználva azt, amit Moróni 10:24–29-es verseiből tanultál, fejezd be a következő mondatokat:

1. Jaj azoknak, akik bűneikben hálnak meg, mert .
2. Mindenki tudni fogja az igazságot, amikor .
3. Azért ismerhetjük meg az igazságot, mert .

D Idézz fel egy élményt!

Gondolj az élményeidre, melyekben az ideai szeminárium során volt részed, és válaszold meg a következő kérdéseket Moróni 10:32–34-es verseiről!

1. 32. vers: Mi volt egy olyan élményed, amely segített neked Krisztushoz jönni és minden istentelenséget elvetni?



2. 33. vers: Milyen leckére emlékszel az elmúlt év tanulmányaidból, mely segített neked vágyani arra, hogy tiszta és szent legyél?
3. 34. vers: A Mormon könyvében még melyik próféta tanította ugyanazt a tant, amit Moróni ebben a versben? (Lásd Jákób 6:13.)

A Mormon könyve helyszíneinek lehetséges elrendezése (egymáshoz viszonyítva)

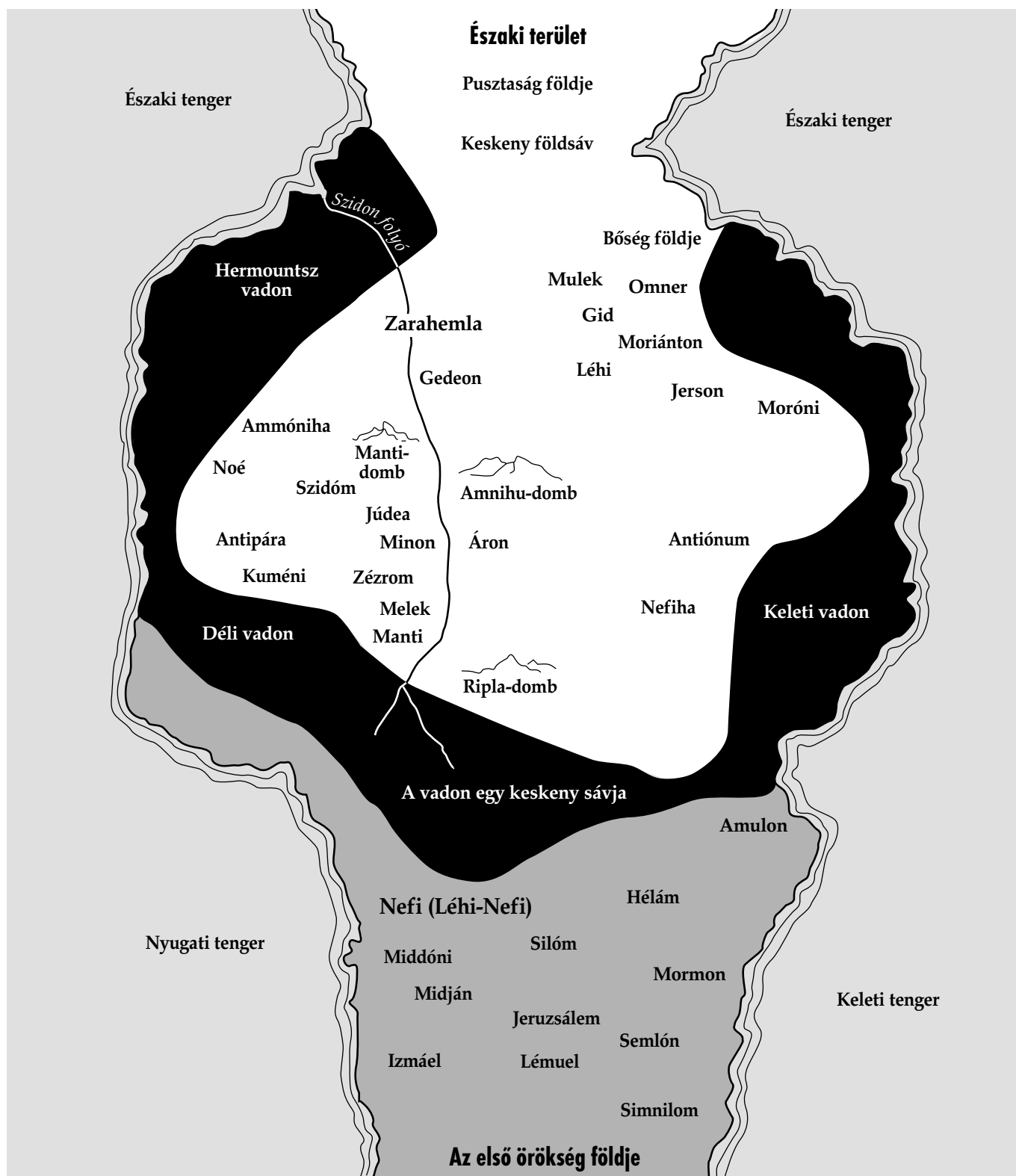

A Mormon könyve helyszíneinek lehetséges viszonyait belső bizonyítékok alapján állapítottuk meg. Ne igyekezzünk e térkép pontjait bármilyen létező földrajzi hellyel azonosítani! Eredetileg Daniel H. Ludlow készítette ezt, és az ő engedélyével használjuk.

Mormon könyve időrendi táblázat

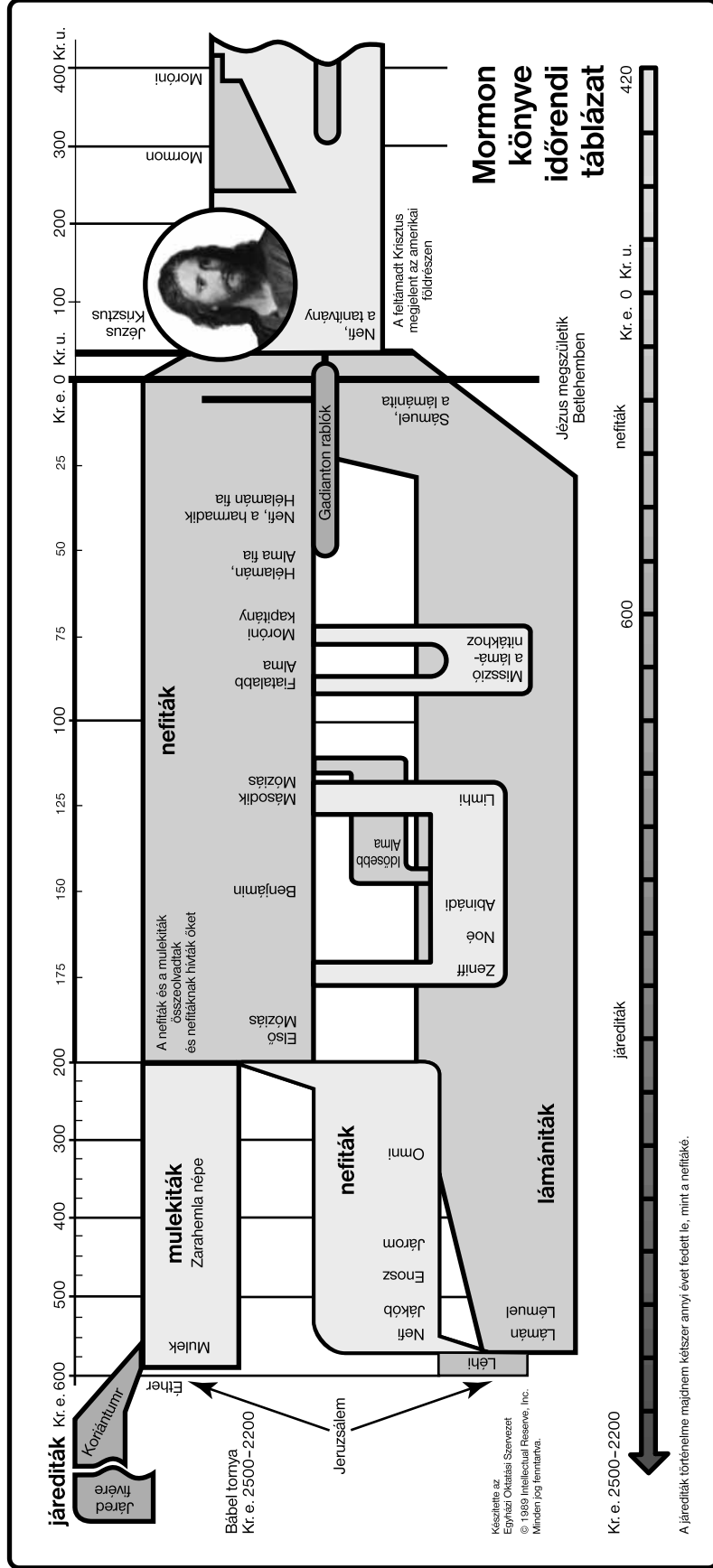

Talán a 4. században, a 206. évszázadban, a 2011-ben...
 A 4. században, a 206. évszázadban, a 2011-ben...
 A 4. században, a 206. évszázadban, a 2011-ben...

AZ UTOLSÓ NAPOK
SZENTJEINEK
JÉZUS KRISZTUS
EGYHÁZA