

Primè 2

Chwazi bon bagay A
Laj 4–7

Primè 2

Chwazi bon bagay A

Pou ansèyman timoun nan laj katran rive setan

© 1995 pa Intellectual Reserve, Inc.
Tout dwa rezève
Enprime nan Etazini Damerik

Apwobasyon anglè: 12/93
Apwobasyon tradiksyon: 12/93
Tradiksyon *Primary 2: Choose the Right A*
Haitian Creole



Kontni

Nimewo lesou yo ak tit yo

| | |
|---|-----|
| Èd pou enstriktè a | vii |
| 1. Bonè soti nan chwazi bon bagay | 1 |
| 2. Mwen ka chwazi bon bagay | 6 |
| 3. Mwen se yon pitit Bondye | 11 |
| 4. Mwen chwazi pou m suiv Jezikri | 16 |
| 5. Mwen ka fè bon chwa | 21 |
| 6. Nou gen fanmi espesyal | 25 |
| 7. Nesans Jezikri pote lajwa sou tè a | 30 |
| 8. Papa nou ki nan Syèl la ap veve sou mwen | 35 |
| 9. Jezikri te yon timoun menmjan avèk mwen | 39 |
| 10. Mwen ka pale avèk Papa nou ki nan Syèl la nan lapriyè | 44 |
| 11. Mwen ka pale de Jezikri avèk lòt moun | 50 |
| 12. Mwen ka prepare pou batèm | 54 |
| 13. Don Sentespri a ka ede mwen | 60 |
| 14. Oze chwazi bon bagay | 67 |
| 15. Vini, suiv mwen | 74 |
| 16. Jezikri gen pouvwa pou l geri | 79 |
| 17. Prètriz la ede mwen | 84 |
| 18. Priyè yo reponn nan pi bon fason an | 89 |
| 19. Jezikri renmen mwen | 94 |
| 20. Ansèyman Jezikri yo se yon gwo trezò | 99 |
| 21. Mwen ka gen reverans | 105 |
| 22. Benediksyon pou moun ki patizan | 111 |
| 23. Jezikri se bon bèje a | 115 |
| 24. Mwen ka montre m gen gratitud | 120 |
| 25. Sonje pou nou di "Mèsi" | 125 |
| 26. Chwazi bon bagay ban m yon santiman lajwa | 129 |
| 27. Mwen ka rann lòt moun gen kè kontan nan pataje | 134 |
| 28. Mwen ka gen jantiyès | 138 |
| 29. Mwen ka yon bon egzanp | 143 |
| 30. Mwen ka obeyisan | 149 |

| | | |
|----|--|-----|
| 31 | M ap obeyi lwa yo | 155 |
| 32 | Youn renmen lòt | 160 |
| 33 | Mwen ka peye dim | 167 |
| 34 | Toujou di laverite | 172 |
| 35 | Mwen gen talan | 177 |
| 36 | Mwen saj lè m chwazi bon bagay | 183 |
| 37 | Mwen ka sannktifye Jou Saba a | 188 |
| 38 | M ap panse ak Jezikri pandan Sentsèn nan | 195 |
| 39 | Mwen ka suiv Jezikri nan sèvi lòt moun | 201 |
| 40 | Mwen ka padone lòt moun | 205 |
| 41 | Jezikri se Sovè nou | 211 |
| 42 | Legliz Jezikri a sou tè a | 216 |
| 43 | Jezikri ap tounen ankò | 222 |
| 44 | Mwen ka montre lanmou pou bèt yo | 227 |
| 45 | Nou selebre Rezirèksyon Jezikri a (Pak) | 233 |
| 46 | Jezikri se pi gwo kado a (Nwèl) | 238 |
| | Pawòl chan yo | 243 |

Èd pou enstriktè a

Bi Manyèl sa a prepare pou ede anseye timoun yo ke lè y ap suiv egzant Jezikri yo ka chwazi bon bagay, batize, epi vin manm Legliz Jezikri pou Sen Dènnye Jou yo.

Mesaj pou

Enstriktè Primè yo

Papa nou ki nan Syèl la ba ou yon apèl sakre pou anseye timoun yo levanjil Jezikri a epi ede yo aprann pou yo viv li. Pandan w ap sèvi timoun yo epi envite yo chak pou yo “vin jwenn Kris”, w ap beni lavi yo. Ou ka ede yo kòmanse konprann benediksyon Papa nou ki nan Syèl la yo epi resevwa temwayaj levanjil li a. W ap pwogrese pèsònèlman tou epi w ap aprann nan men timoun yo. Sèvis ou nan Primè ka pote anpil lajwa pou ou. Pandan w ap sèvi timoun yo nan Primè a, w ap sèvi Papa nou ki nan Syèl la tou (gade Mozya 2:17).

Pandan w ap viv prensip levanjil yo, etidye ekriti yo, suiv konsèy dirijan Prètriz yo, epi pwoche pi pre Papa nou ki nan Syèl la atravè lapriyè, w ap resevwa enspirasyon nan men Sentespri a pou timoun w ap anseye yo. Rann temwayaj ou souvan bay timoun yo, epi kite Sentespri a travay nan ou menm nan apèl enpòtan sa a. Pandan w ap fè sa, Lespri a ap dirije ou yon fason pou sa w ap fè nan Primè a ap akseptab pou Papa nou ki nan Syèl la.

Enfòmasyon sou klas la

CBB vle di *Chwazi Bon Bagay*. Anblèm *CBB* a, ki nan kòmansman manyèl sa a, ak bag *CBB* a (31362) itilize nan plizyè leson. Anplis, leson 1 an gen enstriksyon pou fè yon afich *CBB*, ki ap itilize nan plizyè leson tou. Bag *CBB* a sèvi kòm yon rapèl pèsònèl pou moun ki mete l la sonje pou l chwazi bon bagay. Si bag *CBB* a disponib nan zòn ou, pale avèk evèk la oubyen prezidan branch lan sou posiblite pou pawas la oswa branch lan jwenn fon pou yo achte yon bag pou chak timoun.

Tan pou klas la

Lapriyè

Louvri epi fèmen chak lè gen klas avèk yon priyè. Bay chak timoun okazyon pa li pou fè lapriyè regilyèman. Fè priyè a vin yon pati siyifikan nan leson an kote w ap bay enstriksyon oubyen w ap fè sigjesyon pou priyè yo epi nan mande timoun yo ide pou antre nan lapriyè a. Santre sigjesyon ou sou bezwen klas la ak mesaj leson an.

Anseye leson yo

Prepare chak leson avèk swen epi nan yon espri lapriyè pou timoun yo ka konprann yo epi pran plezi nan yo epi pou ou ka gide pa Lespri a.

Anseye leson yo nan lòd, sof leson 45 ak 46 (Pak ak Nwèl). Si nenpòt nan timoun yo nan klas ou a pral batize nan ane a, li ta bon pou ou ta anseye leson 12 ak 13, ki se leson sou batèm ak konfimasyon, anvan premye timoun nan klas ou a batize.

Nan pami materyèl pou leson an chwazi sa ki apwopriye pou klas ou a. Aktivite anrichisman ki nan fen chak leson yo dwe itilize pandan leson an nan moman ou wè ki apwopriye a. Se pa tout ide yo bay nan leson yo ni tout aktivite anrichisman yo bay yo ki apwopriye pou timoun nan klas ou yo oubyen nan zòn ou. Gen kèk

aktivite ki twò difisil pou timoun katran yo; gen lòt ki ka twò senp pou timoun setan yo apresye yo.

Chwazi aktivite ki ap pi bon pou klas ou a. Si ou gen timoun piti piti nan klas ou, ou gen dwa itilize chan yo ak jwèt dwèt yo souvan nan leson ou pou ede kenbe atansyon yo. Ou gen dwa repete yon chan oubyen yon jwèt dwèt plizyè fwa si timoun yo renmen li. Nan plas gwoup mo pou pi jèn timoun yo, ou ka itilize imaj ou desine oubyen ou dekoupe nan kèk magazin pou ilistre ide w ap anseye a.

Pa li leson yo bay timoun yo. Timoun yo ap reyaji pi byen si ou prezante leson an nan pwòp tèm pa ou. Rann ti temwayaj tanzantan pou manm klas yo ka pi byen koute epi reponn ak mesaj levanjil la selon Lespri.

Manyèl *Ansèyman—Pa gen pi gwo apèl pase sa a* (33043) ka ede ou nan ansèyman leson yo.

Mizik nan klas la

Mizik ka pote Lespri Senyè a nan klas la. Chante nan yon klas ka rann leson yo pi enteresan epi sa ka ede timoun yo pi byen sonje ide leson yo.

Pawòl chan ki itilize plizyè fwa yo nan manyèl sa a ekri nan fen manyèl la. Pawòl chan ki itilize sèlman yon fwa nan manyèl la ekri nan fen leson yo. Nou ka jwenn mizik pou chan sa yo nan liv chan pou timoun yo *Children's Songbook* (35395). Mizik ki nan *Children's Songbook* yo disponib sou kasèt odyo (mizik sèlman, 52505; pawòl ak mizik, 52428) ak cd (mizik sèlman, 50505; pawòl ak mizik, 50428).

Ou pa bezwen yon mizisyen plen talan pou w rann chan nan klas yo yon eksperyans ki agreyab. Timoun yo pap konnen si w chante byen ou pa; y ap sèlman wè ou renmen chante. Aprann chan yo epi pratike yo lakay ou kòm pati preparasyon leson an. Si ou bezwen èd espesyal, mande dirijan mizik Primè a oubyen pyanis la pou ede ou. (Si w bezwen èd anplis, gade “Mizik nan klas la,” *The How Book for Teaching Children* [31109], paj 40—42.)

Ou gen dwa itilize jès pou w akonpaye chan yo, patikilyèman si ou gen timoun piti nan klas ou. Ou ka li pawòl chan yo pou yo tou olye yo chante yo.

Atik lafwa yo

Atik lafwa yo se yon pati enpòtan nan pwogram Primè a. Lè yo itilize yon atik lafwa nan yon leson, ankouraje timoun yo pou yo aprann otan yo kapab ladan li pakè.

Ekriti yo

Pòte ekriti ou nan klas chak semèn epi fè timoun yo wè w ap li epi w ap anseye ladan yo. Si timoun yo gen liv ekriti pa yo, ankouraje yo pou yo pote yo nan klas chak semèn. Ede chak timoun jwenn epi li pasaj yo itilize nan leson an. Tanzantan rann temwayaj ou sou valè ekriti yo.

Èd pou anseye

Imaj. Pifò imaj yo itilize nan leson yo gen yon nimewo epi yo andedan yon pake ki mache avèk manyèl la. Imaj sa yo dwe rete nan manyèl la. Yo ba ou ki imaj w ap bezwen pou chak leson nan seksyon “Preparasyon” chak leson. Nan seksyon sa a tou w ap jwenn yon nimewo referans ki ap pèmèt ou jwenn imaj w ap bezwen nan gwo lajè yo nan bibliyotèk pawas ou (gen kèk bibliyotèk ki gen plizyè kalite imaj sou menm sijè a) ak yon nimewo pou Bwat Imaj Levanjil la pou imaj ki nan bwat sa a.

Imaj pou dekoupe. Imaj pou dekoupe ki itilize nan leson yo vini ansanm avèk manyèl la epi yo dwe rete ladan l. Dekoupe yo epi itilize yo pou leson ki apwopriye yo. W ap bezwen prepare lòt èd pou ansèyman ki senp ke yo sigjere nan leson yo, tankou ti bann gwoup mo, afich, ak papyè pou distribye. Sere èd sa yo pou w itilize yo apre pou lòt leson epi pou ane apre yo.

Mizik. Gade “Mizik nan klas la”, paj viii.

Manje. Chak fwa yon leson sigjere pou w itilize bagay pou manje, tanpri verifiye alavans avèk paran timoun yo pou w asire w ke timoun yo pa fè alèji oubyen prezante lòt reyaksyon fizik kont manje sa a. Silvouplè pa pote manje jou Dimanch Jèn yo.

Prezantasyon pou Peryòd Echanj

Tanzantan, y ap mande klas ou a pou l fè yon prezantasyon senp sou levanjil la nan Peryòd Echanj Primè a. Prezantasyon sa yo dwe soti nan leson yo. Chèche ide lè w ap prepare epi prezante leson yo. Ou gen dwa chwazi pataje yon prensip ki soti nan Prezantasyon Reyinyon Sentsèn Timoun yo pou ane a tou.

Fè timoun yo anseye yon prensip levanjil sou direksyon ou pandan peryòd echanj lan se yon mwayen efikas pou ede yo aprann epi pataje prensip sa a.

Asire ou ke prezantasyon an senp epi li pa mande twòp repetisyon. Ou gen dwa itilize yon pati nan tan leson an pou w prepare prezantasyon an. Men kèk sigjesyon pou w fè prezantasyon klas ki efikas epi senp:

1. Ede timoun yo mime yon istwa oubyen yon sitistasyon ki nan yon leson.
2. Fè timoun yo rakonte yon istwa ki soti nan yon leson pandan y ap itilize imaj, bann mo, oubyen imaj pou dekoupe.
3. Fè timoun yo eksplike sa yo santi sou lefèt ke yo pral batize. Si gen timoun ki deja gen uitan epi ki deja batize, mande yo pou yo pataje santiman yo sou batèm nan.
4. Ede timoun yo repete epi eksplike yon atik lafwa. Yo ka chante youn nan chan sou atik lafwa yo tou ki nan liv chan pou timoun yo *Children's Songbook* la, paj 122—23.

Gade *Manyèl Ide pou Peryòd Echanj* lan tou (33231) si w bezwen èd anplis.

Echanj avèk fanmi timoun yo

Ankouraje timoun yo pou yo pataje sa yo aprann nan Primè a avèk fanmi yo. Tanzantan envite paran yo pou yo vizite klas la, pou yo patisipe epi anrichi leson yo. Aksepte ide paran yo ba ou ki ka rann Primè a pi efikas pou pitit yo.

Preparasyon pou batèm

Si ou gen timoun setan nan klas ou, siman gen ladan yo ki ap gen pou batize nan ane a. Antanke yon enstriktè nan Primè, ou ka soutni fanmi timoun yo epi ede yo pou yo prepare yo pou batèm. Men kèk sigjesyon pou ede ou fè sa:

1. Si sa posib, fè leson sou batèm ak konfimasyon yo (leson 12 ak 13) anvan premye timoun nan klas ou a batize.
2. Pran kèk minit sou leson Dimanch anvan batèm nan pou w pale sou enpòtans òdonans sa a.
3. Si sa posib, asiste batèm chak timoun ansanm avèk yon manm nan Prezidans Primè a ak tout manm klas la ki kapab asiste.
4. Ede timoun yo prepare prezantasyon sou batèm pandan Peryòd Echanj yo.

Konprann timoun yo

Apèl pou anseye timoun yo levanjil Jezikri a se yon konfyans sakre yo fè ou atravè episkopa ou oubyen prezidans branch ou. Dirijan Prètriz sa yo aple w selon enspirasyon Papa nou ki nan Syèl la. Ou ka gen yon gwo enfluyans sou timoun nan klas ou yo pou yo suiv Sovè a pandan tout lavi yo.

Toujou gen yon atitud pozitif epi montre lanmou pou timoun nan klas ou yo. Aprann dekouvri talan, enterè, ak kapasite chak timoun. Adapte aktivite yo pou leson ki mande li oubyen ekri yo avèk kapasite timoun yo.

Ede tout timoun yo devlope yon santiman valè pèsònèl pandan w ap koute yo epi bayo chak otan atansyon endividyèl ou kapab.

Leson sa yo prepare pou klas timoun ki gen menm laj oubyen gwoup timoun soti katran rive setan. Men, pafwa ou ka oblije adapte leson yo selon laj timoun nan klas ou yo. Kèlkeswa fason ou òganize klas ou, konprann karakteristik chak gwoup laj ap ede ou anseye pi efikasan. Sa ka ede ou konprann poukisa timoun yo konpòte yo konsa ak fason pou anseye yo nan fason yo ka pi byen aprann. Konprann timoun yo ap ede ou kenbe yon santiman pozitif nan klas la. Repase karakteristik sa yo pandan w ap prepare leson yo. Sepandan, sonje ke chak timoun devlope nan pwòp rit pa li. Sa nou bay la yo se konsèy jeneral.

Katran

Katran se laj dekouvèt. *Poukisa* ak *kijan* se de mo timoun katran plis itilize. Yo aktif anpil. Men kèk karakteristik jeneral laj katran:

1. Yo ka kouri, sote, epi eskalade avèk plis fasilite pase timoun twazan li. Yo ka voye yon balon oubyen choute li epi konstwi yon kay avèk kib.
2. Yo renmen di bagay tankou “Mwen fè sa deja; mwen ka fè yon lòt bagay kounyeya.”
3. Yo renmen jwe avèk lòt timoun men yo pa pare sosyalman pou yon gwo gwoup.
4. Menmsi yo vle epi yo bezwen lòt timoun jwe avèk yo, yo pifò jwe poukont yo. Yo ka fè mizik oubyen danse an gwoup, men yo pa pote anpil atansyon sou fason lòt timoun yo ap jwe ni danse.
5. Anplis poze anpil kesyon, yo ka kenbe yon konvèsasyon avèk yon lòt timoun oubyen avèk yon grandèt.
6. Kòm eksperyans yo limite prensipalman ak fwaye yo, yo sitou pale sou kay la ak fanmi an. Timoun laj sa yo renmen pale apwopo fanmi yo avèk enstriktè yo. Yo souvan rakonte pwòp istwa pa yo olye yo koute istwa lòt timoun yo. Yo renmen leson ak aktivite ki santre sou la fanmi.
7. Yo viv nan moman prezan an konplètman. Yè ak demen pa gen gwo siyifikasyon pou yo. Men, yo gen gwo antouzyas pou evenman ki gen pou rive, epi paske yo pa ko metrize sans tan, yo ka mande apwopo evenman ki gen pou rive, “èske se demen?”
8. Yo renmen koute istwa ak chan pou timoun. Yo renmen koute istwa yo pi renmen yo nèt ale san chanje anyen. Apre yo fin koute yo, yo renmen jwe pèsònaj yo.
9. Yo ka aprann priye avèk yon ti èd.

Senkan

Timoun senkan yo yon ti jan gen plis asirans sou tèt yo epi jeneralman ou ka fè yo konfyans. Dabitid yo aprann fè sa y ap atann de yo nan kay la. Yo jwe avèk lòt timoun, men yo ka amize yo poukont yo tou nan plizyè fason, tankou sote oubyen fè desen. Men kèk modèl konpòtman abityèl timoun senkan:

1. Kowòdinasyon miskilè gwo mis yo kontinye amelyore. Kounyeya yo ka sote sou de pye, nan kòd epi sou yon pye. Yo ka rale yon ti machin oubyen yon ti tren alèz.
2. Kowòdinasyon miskilè ti mis yo pèmèt yo kounyeya fè kolaj, dekoupaj avèk koloryaj, menmsi yo pafwa depase liy yo. Anpil nan yo ka lase soulye yo tou.
3. Ou ka fè yo plis konfyans epi yo pi endepandan pase timoun katran yo. Yo souvan renmen ede nan kay la epi yo kontan lè yo ka travay avèk paran yo.
4. Yo serye lè y ap mande, "Poukisa sa a ye?" oubyen "Kijan l mache?" Yo vle epi yo dwe resevwa repons egzak epi onèt, nan yon langaj yo ka konprann epi avèk eksplikasyon yo ka konprann.
5. Yo renmen enstriktè yo epi yo panse se yon privilèj pou yo chita bò kote li. Yo kontan lè enstriktè yo a mande yo èd pou leson an, ap fè yo kenbe imaj oubyen fè yon lòt bagay pou ede.
6. Yo renmen pwojè ti gwoup ak jwe teyat sou fwaye ak fanmi.
7. Yo renmen koute epi rakonte istwa, epi yo toujou ap mande menm istwa a ankò plizyè fwa. Repetisyon se mwayen prensipal yo pou yo aprann. Souvan yo ka rakonte yon istwa prèske mo pou mo pandan y ap vire paj yon liv.
8. Yo souvan amikal, senpatik, plen afeksyon, epi sèvyab, men lè sitiyasyon an pa jan yo ta renmen an, yo ka vin agresif.
9. Yo renmen resevwa nouvo avantaj pou montre ke yo pi gran epi yo gen plis laj.
10. Paske yo pa ka konsantre atansyon yo plis pase 10 rive 12 minit, yo rapidman pase soti nan yon aktivite al nan yon lòt. Yo kòmanse ap panse ke yo twò gran pou fè jwèt dwèt yo, epi yo vle aktivite oubyen egzèsis ki pou timoun ki pi gran yo.
11. Yo souvan mande pou yo jwe avèk yon bagay yon lòt timoun deja ap itilize. Eseye regle sitiyasyon sa yo avèk swen; anseye timoun yo pou yo tann tou pa yo.
12. Yo pi renmen ti gwoup pase gwo gwoup. Y ap pito jwe avèk yon pi bon zanmi yo pase yo jwe avèk yon gwoup dis timoun.
13. Yo pa ko aprann distenge ant imajinasyon ak reyalite. Konsa, yon timoun ka di revèy lakay li fèt annò epi papa l pi gwo pase tout lòt papa, oubyen pwason li te peche a te gwo anpil. Se yon faz nòmal nan lavi yon timoun; sa pran tan pou yon timoun aprann distenge ant sa ki reyèl ak sa ki pa reyèl. Faz sa a pase pandan timoun nan ap grandi.
14. Yo gen antouzyas pou yo aprann. Kòm Papa nou ki nan Syèl la byen reyèl pou yo, yo enterese anpil nan li epi yo poze anpil kesyon sou li. Yo renmen priye epi yo ka priye san èd.

Sizan

Timoun sizan yo gen bon kontwòl sou kò yo epi yo gen anpil enèji pou yo aprann nouvo talan epi pèfeksyone sa yo te deja genyen. Pa egzans, yo ka aprann sote kòd, choute yon balon, soufle, fè oulawoup, epi kondi yon bisiklèt. Timoun sizan ka toujou gen difikilte pou yo itilize ti mis yo, men yo ka aprann ekri lèt alfabè yo, ekri non yo, avèk kèk lòt mo. Men kèk karakteristik jeneral timoun sizan:

1. Kapasite atansyon yo ogmante. Menmsi yo bouje anpil, yo ka konsantre yo tou sou yon aktivite pandan kenz oswa ven minit, sa depan si sa enterese yo.

2. Yo renmen mouvman kote tout kò yo ap patisipe, tankou monte pyebwa, jwe sou ekipman pou jwèt yo, oubyen fè kous.
3. Yo renmen jwèt ak konpetisyon amikal.
4. Opinyon enstriktè yo a enpòtan anpil pou yo. Yo renmen chita bò kote li epi ede li nan leson an pou kenbe imaj oubyen al pote dokiman tounen nan bibilyotèk la.
5. Yo toujou renmen koute istwa, fè teyat avèk istwa yo, epi fè sanblan. Anpil nan yo renmen abiye avèk rad granmoun.
6. Yo gen anpil jenewozite, anpil afeksyon, epi yo agreyab toutotan tout bagay ap mache jan yo vle a, sinon yo ka vin agresif.
7. Yo ka pèfeksyone mouvman sote, galope, rebondi. Yo renmen itilize talan yo nan jwèt.
8. Yo sousye anpil pou sa ki bon konduit ak move konduit.
9. Lafwa yo nan Papa nou ki nan syèl la ak nan Jezikri ap grandi. Anpil nan timoun sizan yo ka priye poukont yo si yo abitye fè sa lakay yo oubyen nan yon lòt klas.

Setan

Nan laj setan, timoun yo ankò atache avèk paran yo; yo renmen lanmou paran yo, atansyon yo, ak afeksyon yo, men yo kòmanse ap okipe yo plis de moun ak sityasyon andeyò fwaye a. Yo gen gou pa yo epi yo vle yo bayo posibilite pou yo pran desizyon poukont yo. Yo vivan, plen antouzyas, epi yo enterese anpil anpil nan lavi tout bagay ki bò kote yo. Yo eksplore anpil aktivite epi yo renmen repete aktivite ki bayo plezi. Men kèk karakteristik timoun setan:

1. Yo byen kontwole gwo mis yo, epi yo vin gen plis gras, plis rapidite, ak plis souplès.
2. Kontwòl ti mis yo ap devlope. Yo ka ekri pi fasilman epi pi klè tou.
3. Anpil renmen jwèt aktivite fizik, ap refè menm jwèt yo san rete.
4. Yo toujou ap bouje epi ajite. Yo plen enèji men yo fatigue fasilman. Peryòd repo yo enpòtan.
5. Yo renmen koleksyone tout sa yo jwenn epi pale sou yo. Yo renmen pale sou bagay yo fè poukont yo tou oubyen sa yo fè an gwoup.
6. Kapasite atansyon yo ogmante; timoun laj sa a ka akonpli yon pwojè si li enterese yo, menmsi li pran ven rive vennsenk minit. Yo ankò bezwen chanjman nan aktivite nan pifò leson yo.
7. Yo kòmanse ap gen mwens aktivite avèk timoun menm sèks avèk yo.
8. Yo vin mwens ap domine epi yo mwen detèmine pou yo fè sa yo vle.
9. Yo vin pi endepandan epi pi lojik nan fason yo panse.
10. Yo pi konsyan apwopo byen ak mal epi yo trè kritik pou moun ki pap fè sa yo panse ki byen.
11. Y ap tann batèm yo avèk anpil enpasyans.
12. Yo ka priye poukont yo epi souvan y ap tann yon repons tout suit pou priyè yo.
13. Yo ka santi fyète nan lefèt ke yo ka jene omwen pou yon repa jou Dimanch jèn nan epi peye dim yo.

Konsèy espesyal pou fè timoun andikape yo patisipe

Sovè a banou egzanp santi epi montre konpasyon pou moun ki andikape yo. Lè l te vizite Nefit yo apre Rezirèksyon li, li te di:

“Èske gen moun ki malad nan pami nou? Mennen yo vini. Èske gen moun ki paralyze, oubyen avèg, oubyen bwate, oubyen domaje, oubyen lepre, oubyen ki vyeyi, oubyen ki soud, oubyen ki aflije nan nenpòt fason? Mennen yo vini epi m ap geri yo, paske mwen gen konpasyon pou nou” (3 Nefi 17:7).

Antanke enstriktè nan Primè a, ou pi byen plase pou w montre konpasyon. Menmsi ou pa gen fòmasyon pou w bay asistans pwofesyonèl, ou ka konprann epi fòme timoun ki andikape yo. Ou bezwen gen sousi, konpreyansyon, ak yon dezi pou fè chak manm nan klas la patisipe nan aktivite aprantisaj yo.

Timoun ki andikape yo ka touche pa Lespri, kèlkeswa nivo konpreyansyon yo. Menmsi gen kèk timoun ki pa ka rete pandan tout Primè a, yo bezwen gen opòtinite pou yo asiste menmsi se pou yo ti kout tan pou yo ka santi Lespri a. Li ka nesèsè pou yon moun ki ka santi bezwen timoun nan vini avèk li nan Primè a anka timoun nan ta bezwen yon atansyon espesyal akote.

Gen kèk manm nan klas la ki ka gen pwoblèm pou aprann, ki ka gen andikap entelekyèl, ki ka gen pwoblèm langaj oubyen pwoblèm pale, ki ka gen pwoblèm wè oubyen tande, ki ka gen pwoblèm konpòtman epi sosyal, ki ka gen maladi mantal, ki ga gen pwoblèm mouvman, oubyen maladi kwonik. Gen kèk ki ka gen difikilte nan yon anviwonman langaj oubyen kiltirèl ke yo pa fòmasyon sityasyon pèsònèl yo, chak timoun gen menm bezwen an pou yo renmen yo epi aksepte yo, pou yo aprann levanjil la, pou yo santi Lespri, pou patisipe avèk siksè, epi pou sèvi lòt moun.

Men kèk konsèy ki ka ede ou anseye yon timoun ki andikape:

- Gade pi lwen andikap la epi aprann konnen timoun nan. Rete natirèl, amikal, epi plen chalè.
- Aprann pwèn fò timoun nan ak pwoblèm ni.
- Fè tout efò pou w anseye manm klas la epi raple yo responsablite yo genyen pou respekte chak manm nan klas la. Ede yon manm klas la ki andikape ka yon eksperyans aprantisaj kretyen pou tout klas la.
- Chèche pi bon metòd pou enstwi timoun nan; konsilte paran li, lòt manm fanmi li, epi si sa apwopriye, timoun nan li menm.
- Anvan ou mande yon timoun andikape pou l priye oubyen pou l patisipe nan yon aktivite nan klas la, mande li kijan li santi l konsènan sa. Mete aksan sou kapasite ak talan chak timoun, epi chèche fason pou fè chak timoun patisipe alèz epi avèk siksè.
- Adapte leson an ak anviwonman yo avèk bezwen timoun andikape yo.

Gen materyèl pou anseye timoun andikape ki disponib nan sant distribisyon legliz la yo (gade “Materyèl pou timoun ki andikape yo” nan katalòg sant distribisyon an.)

**Reyaksyon
avèk pwoblèm
move tretman yo**

Antanke enstriktè, ou ka rann ou kont si gen timoun nan klas ou ki ap sibi move tretman emosyonèl oswa fizik. Si w yon ti jan preyokipe konsènan yon timoun nan klas ou, pale sou sa avèk evèk ou. Lè w ap prepare epi prezante leson yo, priye pou w jwenn gidans ak direksyon Senyè a. Ede chak timoun nan klas ou santi ke yo se yon pitit presye Papa nou ki nan Syèl la epi Papa nou ki nan Syèl la ak Jezikri renmen nou chak epi yo vle nou gen kè kontan ak sekirite.

Bonè soti nan chwazi bon bagay

Leson 1

Bi Ede chak timoun konprann ke bonè soti nan chwazi bon bagay.

Preparasyon

1. Nan lapriyè etidye Matye 5:6 ak 3 Nefi 12:6. Gade D&A 58:27 ansanm avèk *Prensip Levanjil yo* (31110), chapit 4 tou.
 2. Fè yon afich CBB. Kole imaj 2-1 an: Jezi avèk yon timoun, sou yon gwo fèy papye oubyen katon. Ekri lèt *CBB* yo anlè imaj la avèk mo *M ap chwazi bon bagay* yo anba imaj la. Sere afich sa a, w ap ka itilize li nan lòt leson.
 3. Mande paran chak timoun detay sou timoun nan pou ou ka pataje avèk klas la.
 4. Prepare pou chante oubyen li pawòl “Choose the Right Way” (*Children’s Songbook*, paj 160). Pawòl chan sa yo ekri nan fen manyèl la.
 5. Materyèl w ap bezwen:
 - a. Yon Bib oubyen yon Liv Mòmmon
 - b. Lakrè, yon tablo ak yon bwòs
 - c. Yon bag CBB pou chak timoun ki pa ko genyen (gade “Enfòmasyon sou klas la” nan “Èd pou pou enstriktè a”.)
 - d. Yon kopi oubyen yon repwodiksyon anblèm CBB a (ki nan kòmansman manyèl la) pou chak timoun.
 - e. Kreyon ak sizo.
 - f. Yon mòso fil byen long pou chak timoun.
 6. Fè preparasyon ki nesèsè pou tout aktivite pou anrichisman ou vle itilize.
-

Sigjesyon pou dewoulman leson an

Fè priyè pou kòmansè a, epi di lanmou ou pou Papa nou ki nan Syèl la, pou Jezikri, ak pou timoun yo nan klas la.

Papa nou ki nan Syèl la avèk Jezikri renmen nou

Pou atire atansyon Fè yon ti pale avèk timoun yo sou ou epi sou santiman ou ak dezi ou pou ane sa a nan klas Primè a. Fè chak timoun prezante tèt yo bay lòt yo nan klas la, rakonte yon ti bagay sou timoun nan pandan w ap fè sa.

Afich CBB a

Montre afich CBB a ou te fè a. Di timoun yo ke ane sa a nan Primè a, yo pral aprann sou Jezikri, Sovè nou an. Youn nan bagay ki pi enpòtan y ap aprann se konbyen Jezi renmen yo chak. Temwaye ke Jezi renmen chak timoun nan klas ou a. Site chak timoun pa non yo, tankou nan egzanp sa a: “Jezi renmen Stephanie.” Di yo Papa nou ki nan Syèl la renmen yo chak.

Papa nou ki nan Syèl la avèk Jezikri vle nou gen kè kontan

Prezantasyon enstriktè a

Di timoun yo paske Jezikri avèk Papa nou ki nan Syèl la renmen nou chak anpil, yo vle nou gen kè kontan. Pataje avèk timoun yo kèk eksperyans kote ou te santi ou reyèlman gen kè kontan. (Egzanp yo ka gen ladan yo batize, pataje avèk lòt moun,

fè yon bagay ki amizan avèk zanmi ou, travay pou atenn yon bi, pase bon moman avèk fanmi ou, li epi aprann sou Jezi, marye nan tanp, oubyen sèvi yon misyon.)

Patisipasyon
timoun yo

Fè timoun yo pale sou lè yo gen kè kontan. Si yo bezwen kèk ti pouch, poze yo kesyon tankou sa yo:

- Èske ou gen kè kontan lè w ap jwe avèk frè w ak sè w yo?
- Èske ou gen kè kontan lè w ap ede manman ou avèk papa ou?
- Èske ou gen kè kontan lè w ap fè aktivite ou pi renmen?
- Èske ou gen kè kontan lè w vin legliz?

Chwazi bon bagay pote lajwa

Istwa ak diskisyon

Rakonte istwa sa a avèk mo pa ou:

Jak sete yon ti gason ki te fèk gen laj pou l vin manm klas nou an. Yon jou li te mande enstriktè Primè li si li ta ka mennen chat li a nan klas la. Enstriktè a te reponn, “Chwazi bon bagay, Jak. Chwazi bon bagay.”

- Kisa nou panse Jak te chwazi pou l fè?

Lè li te mande enstriktè Primè a si li ka mennen yon zanmi legliz la, li te di: “Chwazi bon bagay, Jak. Toujou chwazi bon bagay.”

- Ki chwa nou panse li te fè?

Jak konn tande paran li ki ap di menm pawòl yo tout tan: “Chwazi bon bagay, Jak. Papa nou ki nan syèl la avèk Jezi vle nou toujou chwazi bon bagay.”

- Sa sa vle di “Chwazi bon bagay”?

Yon jou Jak te vin sot lekòl, li te jwenn manman li te kite yon bonbon pou li ak youn pou frè l la. Jak renmen bonbon, epi li te manje pa l la byen vit. Apre sa li te gade bonbon frè l la. Frè l la pa t la, epi pa t gen pèsòn pou di , “Chwazi bon bagay, Jak. Toujou chwazi bon bagay.”

- Kisa w t ap fè?
- Kisa Jak ap fè si l chwazi bon bagay?

Jak te manje bonbon frè l la. Lè frè l la te rive, li te wè pa t gen bonbon pou li. Li te panse manman l te bliye kite bonbon pou li, epi sa te fè l tris anpil. Jak te santi li malalèz paske li te manje bonbon frè l la.

- Èske Jak te chwazi bon bagay?
- Èske Jak te kontan pou chwa li te fè a?
- Kisa Jak ta dwe fè kounyeya?

Ede timoun yo panse sou fason Jak ka korije move chwa li te fè a. Mete aksan sou lefèt ke nou dwe toujou eseye chwazi bon bagay, men si nou chwazi move bagay, nou dwe eseye korije move chwa nou yo. Lè nou fè move chwa, nou pa gen kè kontan, men lè nou fè bon chwa nou gen kè kontan.

Ekriti

Di timoun yo ke Jezi di n ap gen kè kontan lè nou chwazi bon bagay. Li Matye 5:6 oubyen 3 Nefi 12:6 fò (rive nan *jistis*). Eksplike ke “grangou ak swaf lajistis” vle di chwazi bon bagay. N ap beni lè nou chwazi bon bagay.

CBB vle di Chwazi Bon Bagay

Aktivite sou tablo

- Kijan manman w ka make yon bagay ki pou ou san l pa ekri non ou annantye? (Li ka itilize inisyal ou.)

Eksplike ke inisyal ou se premye lèt prenon ou ak siyati ou.

Di timoun yo ki inisyal pa ou. Ekri inisyal ou sou tablo a epi repete non ou pandan w ap montre chak inisyal lè w ap di li.

- Ki inisyal ou?

Ekri inisyal timoun yo sou tablo a epi montre yo kijan yo reprezante non yo. Ekri inisyal yo dabò epi apre ekri rès non yo. (Si ou gen yon gwo klas, itilize sèlman inisyal kèk timoun kòm egzanp.)

Ekri CBB vètikalman sou tablo a, jan yo montre l anba a. Fè timoun yo leve men yo si yo ka li lèt yo.

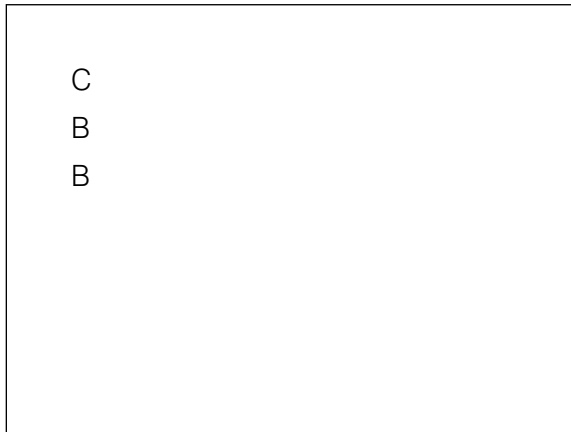

Li inisyal yo fò avèk tout klas la. Di timoun yo ke inisyal sa yo reprezante twa mo enpòtan. Konplete mo yo sou tablo a:



Li mo yo avèk timoun yo epi fè yo repete inisyal yo. Apre sa di ansanm sa inisyal yo reprezante.

Di timoun yo ke lè yo di “CBB”, yo dwe panse avèk “Chwazi bon bagay”. Di yo ke inisyal sa yo ap ede yo sonje pou yo suiv Jezikri epi pou yo fè sa ki ap fè l kontan.

Nou ka sonje pou nou chwazi bon bagay

| | |
|---------------------------|---|
| Afich CBB a | Mete imaj Jezikri a sou afich CBB a. Di timoun yo ke ane sa a nan Primè y ap aprann sou anpil bagay Jezi te di epi anseye pandan li te sou tè a. Eksplike ke Jezi toujou chwazi bon bagay, epi li vle nou chwazi bon bagay pou nou ka gen kè kontan epi pou nou ka ede fè lòt moun gen kè kontan. Fè timoun yo kanpe epi repete ansanm pawòl ki sou afich CBB a: “M ap chwazi bon bagay.” |
| Chan | Ede timoun yo chante oubyen repete pawòl chante “Choose the Right Way” a. Repete chan an jiskaske timoun yo vin kapab chante li oubyen repete kèk pawòl poukont yo. |
| Bag CBB a | Bay timoun ki pa ko genyen yo yon bag CBB (si pa gen bag ki disponib, pase dirèkteman nan aktivite sou anblèm CBB a epi pale sou lèt yo ki sou anblèm nan). Fè tout timoun yo gade bag la. <ul style="list-style-type: none">• Kisa inisyal ki sou bag sa a reprezante? (Chwazi bon bagay.) Di timoun yo ke bag CBB a ka ede yo sonje ke Jezi vle yo chwazi bon bagay. |
| Aktivite sou anblèm CBB a | Bay chak timoun kreyon ak yon kopi anblèm CBB a pou yo kolorye. Ede yo chak dekoupe anblèm nan epi fè yon ti twou anlè li pou yo pase yon fil. Fè yon ne nan fil la pou chak timoun ka mare li nan kou yo epi konsa pòte anblèm nan sou yo. |

Rezime

| | |
|-----------------|--|
| Repase leson an | <ul style="list-style-type: none">• Kisa CBB vle di?• Kisa sa vle di chwazi bon bagay?• Kimoun ki renmen nou chak epi ki vle nou gen kè kontan? (Papa nou ki nan Syèl la, Jezikri.)• Kisa Papa nou ki nan Syèl la avèk Jezi vle nou fè pou nou ka gen kè kontan? |
| Temwayaj | Rann temwayaj ou ke Papa nou ki nan Syèl la avèk Jezikri renmen nou epi yo vle nou gen kè kontan. Di timoun yo ke nou ka jwenn lapè ak bonè si nou suiv Papa nou ki nan Syèl la ak Jezikri epi si nou chwazi bon bagay. <p>Fè timoun yo konpliman paske yo chwazi bon bagay lè yo vin nan Primè a, epi ankouraje yo pou yo vini chak semèn.</p> Ankouraje timoun yo pou yo aprann pawòl ki sou afich CBB a pa kè (“M ap chwazi bon bagay”) pandan semèn k ap vini an. <p>Envite yon timoun fè priyè pou fini an.</p> |

Aktivite anrichisman

| | |
|--|--|
| | Chwazi nan aktivite sa yo sa k ap pi bon pou timoun nan klas ou yo. Ou ka itilize yo nan leson an oubyen pou revizyon oswa rezime. Si w bezwen èd anplis, gade “Peryòd klas” la nan seksyon “Èd pou Enstriktè a.” <ol style="list-style-type: none">1. Eksplike timoun yo ke nan Primè a ane sa a y ap aprann anpil bagay sou chwazi bon bagay.<p>Montre imaj 2-4 la, Lavi premòtèl la; imaj 2–24, Apèl pechè yo; ak imaj 2–39, Pwofèt Joseph Smith. Di timoun yo yo pral aprann anpil bagay sou anpil moun enpòtan ki te chwazi bon bagay. Fè yon ti brèf kòmantè sou chak imaj.</p><ul style="list-style-type: none">• Imaj 2-4. Nou te chwazi bon bagay lè nou te chwazi pou n te vin sou tè a. |
|--|--|

- Imaj 2-24. Apot Jezi yo te chwazi bon bagay lè yo te kite lavi yo kòm pechè pwason pou suiv li (gade leson 15).
 - Imaj 2-39. Joseph Smith te chwazi bon bagay lè li te priye pou l te jwenn vrè legliz la (gade leson 20).
2. Pou ede timoun yo youn vin konnen lòt pi byen, ekri non chak timoun sou yon moso papye epi mete papye a nan yon bwat. Fè chak timoun chwazi yon non nan bwat la epi bal endikasyon sou moun nan non l ekri sou papye a jiskaske rès klas la devine kimoun sa. Pa egzanp, endikasyon sa yo ka deklarasyon tankou “moun sa a renmen ri”, “moun sa a gen yon rad ble”, oubyen “moun sa a gen cheve nwa.”
3. Dekri kèk bagay timoun yo ka fè. Mande timoun yo pou yo kanpe si bagay la reprezante yon bon chwa epi pou yo chita si l reprezante yon move chwa. Itilize egzanp sa yo oubyen kreye kèk egzanp ou menm:
- Leve bonè pou w ka pare pou ale legliz alè.
 - Plenyen fò lè pa gen sa ou renmen nan manje maten an.
 - Ede ti sè w la jwenn soulye li li pèdi.
 - Di yon nouvo timoun nan klas ou a “bonjou”.
 - Mache byen fò ap frape soulye ou lè w ap antre legliz la.
 - Panse sou Jezikri pandan Sentsèn nan.
 - Koute leson nan klas Primè a trankilman.

Mwen ka chwazi bon bagay

Bi Ede chak timoun konprann ke yo ka chwazi bon bagay pandan y ap mande tèt yo, “Kisa Jezi ta vle mwen fè?”

- Preparasyon**
1. Nan lapriyè etidye 2 Nefi 31:10.
 2. Fè yon nich avèk ze andedan li pou w ilistre istwa ki nan lesan an. Plen yon bòl avèk pay, zèb, oubyen mòso lenn. Mete twa ze bouyi nan nich la. Si ou pa gen ze, dekoupe twa fòm ze nan papye pou mete nan nich la.
 3. Nimewote senk mòso papye soti 1 rive 5 epi mete yo nan yon ti sache.
 4. Pare pou chante oubyen li pawòl chan “M ap eseye vin menmjan avèk Jezi” a (Liv chan timoun yo *Children’s Songbook*, paj 78). Pawòl chan sa a ekri nan fen manyèl la.
 5. Materyèl w ap bezwen
 - a. Yon Liv Mòmmon
 - b. Afich CBB a (gade lesan 1).
 6. Fè preparasyon ki nesèsè pou tout aktivite anrichisman ou vle itilize.
-

Sigjesyon pou dewoulman lesan an

Envite yon timoun fè priyè pou kòmansè a.

Fè suivi avèk timoun yo si ou te bayo yon tach pandan semèn nan. Ou gen dwa mande timoun yo si yo te rive aprann pawòl afich CBB yo pakè (“M ap chwazi bon bagay”).

Jezikri vle nou chwazi bon bagay

Aktivite pou atansyon

Fè timoun yo jwe jwèt “Suiv dirijan an.” Timoun yo kanpe an liy. Timoun ki devan an kouri, sote sou yon pye, sote sou de pye, oubyen fè lòt bagay pou travèse sal la. Lòt timoun yo suiv li, ap fè sa li fè yo. Apre sa timoun ki devan an pase dènye nan liy nan, epi dezyèm timoun nan vin dirijan. Kontinye jiskaske chak timoun fè tou pa yo.

Diskisyon sou ekriti

Li premye pati 2 Nefi 31:10 la fò, rive nan *Suiv mwen*. Eksplike ke se Jezikri ki te di pawòl sa yo. Jezi vle nou suiv li.

- Kijan nou ka suiv Jezi?

Li rè 2 Nefi 31:10 la fò. Eksplike ke nou suiv Jezikri lè nou obeyi kòmmandman yo epi fè sa li ta fè li menm.

Afich CBB a

Montre afich CBB a. Di timoun yo ke pandan y ap aprann plis sou Jezi y ap vin kapab fè pi bon chwa, paske ansèyman Jezi yo di nou sa ki bon.

Eksplike ke lè nou gen yon chwa ki difisil pou fè, nou ka poze tèt nou yon kesyon ki ka ede nou konnen sa ki bon. Kesyon an se, “Kisa Jezi ta vle m fè?”

Istwa ak diskisyon

Rakonte istwa sa a nan pwòp mo pa ou, pandan w ap itilize nich ou te fè a kòm ilustrasyon:

Warren, yon jèn gason, t ap viv tou pre yon rezèv pou zwazo. Yon rezèv se yon kote yo pwoteje zwazo. Travay papa Warren sete ede pwoteje zwazo yo. Warren te jwenn yon nich nan zèb wo yo ki tou pre lakay li yo, epi li te renmen gade ze nan nich la lè manman zwazo a te sòti. Yon jou pandan Warren t ap gade ze yo, li te tandè yon gwo bri. Li te leve tèt li epi li te wè ke de ti gason nan lekòl li a te touye yon zwazo avèk fistibal li.

De ti gason yo te wè Warren epi yo te vin gade nich la. Youn ladan yo te vle kraze ze yo. Warren te konvenk yo pou yo pa kraze ze yo, epi li te di yo li entèdi pou touye zwazo yo nan rezèv la. De ti gason yo te di Warren li ta pi bon si li pa ta di pèsonn ke yo te touye yon zwazo. Yo pa t vle yo pini yo paske yo te dezobeyi lwa a. Pandan Warren ta prale lakay li, li te mache dousman ap reflechi sou sa li dwe fè. Si l rakonte papa li sa, de ti gason yo ka pase l nan rizib oubyen bat li.

Montre imaj Jezi a ki sou afich CBB a.

- Ki kesyon Warren ta dwe poze tèt li pou ede li chwazi bon bagay? (“Kisa Jezi ta vle m fè?”)
- Kisa ou menm ou t ap fè?

Warren te deside rakonte papa li sa ti gason yo te fè a. Papa l te di li ta renmen pale avèk yo epi avèk paran yo. Lè Warren te di papa l li te pè rankontre ti mesye yo nan lekòl la, papa l te sigjere l pou l chèche fason pou l fè ti mesye yo vin zanmi li.

Warren pa t anvi vin zanmi ti gason ki t ap touye zwazo epi kraze ze yo. Li pa t kontan dèske papa li te fè l sigjesyon sa a. Tout lannuit la Warren t ap panse sou sa papa l te di a. Li te gen yon lòt desizyon pou l te pran.

- Ki desizyon Warren te gen pou l pran?

Montre imaj Jezi a sou afich CBB a ankò.

- Ki kesyon Warren ta dwe poze tèt li? (“Kisa Jezi ta vle m fè?”)
- Kisa Warren ta dwe fè?

Lè Warren te vin wè ti mesye yo, yo te fache avèk li paske li te di papa li sa yo te fè a. Yo te menase l pou yo bat li. Warren te pè, men li te deside fè sa Jezi ta vle l fè. Li te di ti mesye yo ke li menm avèk papa li yo ta pral nan yon pwomnad nan Samdi, epi li te mande yo si yo ta renmen vini tou. Ti mesye yo te etone epi pandan yon moman yo pa t di anyen. Yo pa t atann ke Warren t ap janti avèk yo. Finalman yo te dakò pou yo ale. Lè Warren te di yo babay, li te santi li anpè. Li te konnen ke vin zanmi ti mesye yo sete sa ki te bon pou l te fè (Adapte soti nan Claudia Remington, “The Nest,” *Ensign*, Me 1980, paj 2–5.)

- Poukisa Warren te santi li anpè?
- Kilè ou te santi ou anpè paske ou te chwazi bon bagay epi ou te fè sa Jezi ta renmen ou te fè?

Envite timoun yo pou yo pale sou nenpòt eksperyans yo te fè nan chwazi bon bagay.

Nou ka fè sa Jezikri vle nou fè

Aktivite diskisyon

Fè timoun yo repete kesyon “Kisa Jezi ta vle m fè?” a. Di timoun yo ke yo pral fè pratik kesyon sa a. Montre sache a ki gen papye nimewote yo ladan l lan. Fè chak

timoun chwazi yon moso papye youn apre lòt. Li sityasyon ki koresponn avèk nimewo chak timoun chwazi a, epi fè timoun nan reponn kesyon yo. (Si ou gen anpil timoun nan klas la, ou gen dwa ajoute lòt sityasyon.)

1. Ou bati yon gwo kay avèk blòk. Ti sè w la kraze sa ou fè a.
 - Ki kesyon ou ta dwe poze tèt ou?
 - Kisa Jezi ta vle ou fè?
2. Yon zanmi ou vini lakay ou pou l jwe. Frè w la vle jwe avèk ou avèk zanmi w lan, men ou ta prefere jwe avèk zanmi w lan poukont ou.
 - Ki kesyon ou ta dwe poze tèt ou?
 - Kisa Jezi ta vle ou fè? (Fè wè ke mande frè w la pou l jwe se pa sèl repons lan; ede timoun yo jwenn lòt solisyon.)
3. Ou vle jwe boul avèk timoun ki abite bò kote w yo. Yo di w gwo mo epi yo mande w pou w rantre lakay ou. Ou anvè di yo gwo mo tou.
 - Ki kesyon ou ta dwe poze tèt ou?
 - Kisa Jezi ta vle ou fè?
4. Manman w mande ou pou w ranje kabann ou anvan ou al jwe. Zanmi w yo ap tann ou devan pòt la.
 - Ki kesyon ou ta dwe poze tèt ou?
 - Kisa Jezi ta vle ou fè?
5. Papa w bezwen èd pou l pwòpte jaden an nan tout bò kay la. Ou menm ou ta renmen rantre epi fini liv w ap li a.
 - Ki kesyon ou ta dwe poze tèt ou?
 - Kisa Jezi ta vle ou fè?

Eksplike ke ansèyman Jezi yo pa di nou egzakteman sa pou nou fè nan chak sityasyon. Jezi vle nou aprann fè chwa ki saj. Li vle nou aprann reflechi epi pou nou montre lanmou ak jantiyès.

Rezime

Chan

Avèk timoun yo, chante oubye li pawòl chan “M ap eseye vin menm jan ak Jezi.”

Temwayaj

Fè timoun yo sonje ke nou ka vin menm jan avèk Jezi si nou chwazi bon bagay. Temwaye ke Jezi renmen yo epi li vle yo chwazi bon bagay pou yo ka gen kè kontan, pou yo ka santi lapè.

Ankouraje timoun yo pou yo mande tèt yo, “Kisa Jezi ta vle m fè?” lè yo gen pou yo pran yon desizyon semèn sa a.

Envite yon timoun fè priyè final la. Mande timoun nan pou l priye pou manm klas yo sonje mande tèt yo sa Jezi vle yo fè.

Aktivite anrichisman

Chwazi nan aktivite sa yo sa k ap pi bon pou timoun nan klas ou yo. Ou ka itilize yo nan leson an oubyen pou revizyon oswa rezime. Si w bezwen èd anplis, gade “Peryòd klas” la nan seksyon “Èd pou Enstriktè a.”

1. Bay timoun yo papye ak kreyon epi fè yo fè desen bagay Jezi ta vle yo fè yo, tankou vini legliz, ede paran yo, rekonfòte yon timoun ki poukont li, oubyen jwe avèk frè yo ak sè yo. Ekri sou chak papye timoun yo *Kisa Jezi ta vle m fè?*
2. Chante oubyen li pawòl chan “Dare to Do Right” (Liv chan timoun yo *Children’s Songbook*, paj 158) oubyen “Nephi’s Courage” (*Children’s Songbook*, paj 120). Pawòl chan “Dare to Do Right” la ekri nan fen manyèl la. Lè w fin chante, fè timoun yo sonje istwa sou Warren nan. Warren te fè kèk chwa ki te difisil.

- Poukisa kèkfwa li difisil pou chwazi bon bagay?

Di timoun yo menmsi li kèkfwa difisil, si nou toujou eseye chwazi bon bagay n ap vin gen santiman lapè ak kè kontan.

Kouraj Nefi

Senyè a te kòmande Nefi pou l te ale epi chèche plak yo

Nan men mechan Laban andedan vil la.

Laman ak Lemyèl te pè pou yo te eseye.

Nefi te gen anpil kouraj, men repons li te bay:

“M prale, m pral fè sa Senyè a kòmande a.

Mwen konnen Senyè a ap founi yon mwayen; li vle m obeyi.

M prale, m pral fè sa Senyè a kòmande a.

Mwen konnen l ap founi yon mwayen; li vle m obeyi.”

© 1986 pa Wilford N. Hansen Jr ak Lisa Tensmeyer Hansen. Itilize avèk pèmisyon.)

3. Fè yon kopi fèy desen an ki nan fen manyèl la bay chak timoun. Dekoupe ti bann mo yo anba fèy la (san nimewo yo). Bay chak timoun yon kopi chante a avèk yon pake bann mo. Li bann mo yo ak chan ki sou fèy la epi ede timoun yo deside ki kote bann mo yo plase nan chan an. Bay chak timoun yo ti lakòl oubyen adezif pou tache bann mo a andedan chan a. Ekri oubyen fè timoun yo ekri non yo sou fèy la.

Lè timoun yo fin tache bann mo yo, ede yo chante “chwazi bon bagay” yon fwa oubyen de fwa. Fè yo konpliman paske yon fè yon bon travay.

Chwazi bon bagay

Gen yon _____ (1) _____ fason pou viv epi gen kè kontan;

Se _____ (2) _____ chak jou

M ap aprann ansèyman _____ (3) _____ yo.

Y ap ede mwen epi montre m chemen an.

_____ (4) _____ epi gen kè kontan.

Mwen dwe toujou _____ (5) _____.

(1)

(2)

(3)

(4)

(5)

Bi Ede chak timoun reyalize ke Papa nou ki nan Syèl la renmen nou chak paske nou se pitit li.

Preparasyon

1. Nan lapriyè etidye Sòm 82:6 la. Gade Ebre 12:9 tou; ak Moyiz 1:39; ak Prensip Levanjil yo (31110), chapit 2.
2. Fè yon chenn poupe avèk yon fèy ou pliye nan fòm akòdeyon (gade ilustrasyon an anba a). Fè desen yon mwatye kò yon moun sou kote pliye yo. Dekoupe toutotou mwatye kò a, men pa dekoupe sou kote pliye yo, kote kò a oubyen men an ye yo. Lè w depliyè papye a poupe yo ap youn kenbe men lòt. Ou gen dwa fè dekoupaj poupe yo nan klas la pandan timoun yo ap gade oubyen prepare yon ti chenn poupe pou chak timoun.

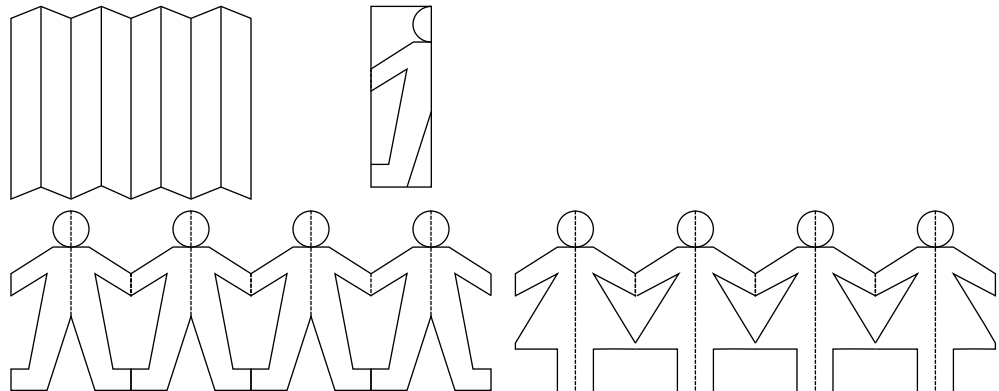

3. Prepare twa bann mo:

Esprì

Kò fizik

Fanmi

4. Prepare pou chante oubyen li pawòl chan "My Heavenly Father Loves Me" an (*Children's Songbook*, paj 228) ak "I am a Child of God" (*Children's Songbook*, paj 2). Pawòl "I Am a Child of God" yo ekri nan fen manyèl la.
5. Materyèl w ap bezwen:
 - a. Yon bib
 - b. Yon ti glas
 - c. Yon gan senk dwèt (si pa gen gan disponib, ou ka pote yon foto oubyen fè desen yon gan).
 - d. Imaj 2-2, Yon fanmi avèk yon bebe (62307), oubyen yon foto yon timoun ki fèk fèt.
6. Fè preparasyon ki nesèsè pou tout aktivite anrichisman ou vle itilize.

Sigjesyon pou dewoulman leson an

Envite yon timoun fè priyè pou kòmanse a.

Fè suivi avèk timoun yo si ou te bayo yon tach pandan semèn nan. Ou gen dwa fè yo rakonte eksperyans yo pandan w ap poze yo kesyon sa a, “Kisa Jezi ta renmen m fè?”

Kiyès mwen ye?

Aktivite pou kapte atansyon

Poze kesyon sa a:

- Kiyès mwen ye?

Lè timoun yo fin reponn, repete non ou annantye.

Montre chak timoun epi mande, “Kiyès mwen ye?” Fè chak timoun reponn pou bay non yo. Eksplike ke nou chak se yon moun ki espesyal.

Diskisyon

Montre imaj 2-2 a, Yon fanmi avèk yon bebe, epi fè timoun yo montre manm fanmi an, oubyen montre imaj ti bebe ki fèk fèt la.

- Ki laj nou panse ti bebe sa a genyen?
- Ki kote ti bebe sa a t ap viv anvan li te vin sou tè a?

Eksplike ke nou tout t ap viv nan syèl la avèk Papa nou ki nan Syèl la anvan nou te vin sou tè a. Nou se pitit li. Se poutèt sa nou rele li Papa nou ki nan Syèl la. Nou t ap viv avèk manman nou ki nan Syèl la tou ansanm avèk tout rès pitit Papa nou ki nan Syèl la yo. Chak moun ki fèt sou tè a se yon pitit Papa nou ki nan syèl la. Nou pa sonje lè nou t ap viv avèk Papa nou ki nan Syèl la, men nou konnen nou se pitit li paske nou li sa nan ekriti yo.

Ekriti

Li dènye pati Sòm 82:6 la fò, kòmanse avèk *nou tout*. Eksplike ke *Moun ki pi wo a vle di Papa nou ki nan Syèl la*.

Eksplike ke tout pitit lespri fidèl Papa nou ki nan Syèl la yo vle vin sou tè a. Anpil nan pitit lespri li yo deja fèt, men genyen toujou ki ap tann pou yo vini sou tè a.

Nou gen yon espri

Diskisyon

Montre bann mo “Espri” a.

Eksplike timoun yo ke lè nou te viv nan syèl la anvan nou te vin sou tè a, nou pa t gen kò fizik. Nou te espri.

- Kisa yon espri ye?

Eksplike ke espri nou se pati nan nou ki rann nou vivan an.

- Kisa nou panse espri nou sanble?

Pase yon ti glas epi fè timoun yo gade ladan. Mande yo si glas la bayo yon ide sou sa espri yo sanble.

Eksplike ke espri nou sanble avèk kò fizik nou. Pa egzanp, espri gen je, zòrèy, bra, ak pye.

Demonstrasyon leson

Mete yon gan sou tab la. Eksplike ke menmsi gan gen fòm yon men, li pa ka bouje tankou yon men paske li pa vivan. Lè nou mete yon men ladan l, lè sa a gan an ka bouje. Mete men ou nan gan an epi jwen dwèt ou. Eksplike ke gan an se tankou yon kò fizik, epi men an se tankou yon espri. Kò nou pa ka bouje san

lespri nou andedan li. Yo pa ka wè espri nou andedan kò nou, menmjan yo pa ka wè men an andedan gan an. (Gade Boyd K. Packer, *Teach Ye Diligently* [Salt Lake City: Deseret Book Co.; 1975], paj 231–33.)

Nou gen yon kò fizik

Diskisyon

Montre bann mo “Kò fizik” la.

Eksplike ke lè nou te vin sou tè a, yo te banou chak yon kò fizik. Fè timoun yo site non kèk pati nan kò yo, tankou je, zòrèy, bra, ak janm.

- Kisa kò fizik nou ka fè?

Aktivite

Fè timoun yo site epi montre kèk nan pil bagay kò fizik yo ka fè, tankou sote, ponpe, jigote, pale, ranpe, oubyen danse.

Diskisyon chenn poupe a

Montre timoun yo chenn poupe an papye a

- Nan ki fason nou sanble avèk poupe an papye sa yo? (Nou menm tou nou gen bra, janm, ak tèt.)
- Nan ki fason nou diferan avèk yo? (Yo fèt an papye; nou gen kò fèt anchè ak zo. Yo pa vivan; nou menm nou vivan. Yo tout sanble; nou chak diferan ak lòt.)
- Kisa nou t ap santi si nou te menm jan?

Jwèt

Mande timoun yo pou yo leve chak fwa ou di yon bagay ki dekri yo. Mande yo pou yo chita si sa w di a pa dekri yo. Itilize fraz ki ap montre resanblans ak diferans ant timoun yo nan klas ou a, tankou—

- Tout fi yo, leve kanpe.
- Tout moun ki gen je mawon leve kanpe.
- Tout moun ki gen nen leve kanpe.
- Leve kanpe si ou gen cheve jòn.

Fè timoun yo wè ke nou tout gen kèk bagay ki menm, men pa gen de moun ki egzakteman sanble. Eksplike ke Papa nou ki nan Syèl la te planifye pou nou chak gen yon kò fizik ki sanble ak lòt men ki pa egzakteman parèy. Nou chak diferan de lòt.

Nou gen fanmi ki renmen nou

Prezantasyon enstriktè a

Montre bann mo “Fanmi” an

Di timoun yo ke Papa nou ki nan Syèl la sitèlman renmen nou ke li te voye nou chak sou tè a pou nou resevwa yon kò. Li voye nou nan fanmi ki pou pran swen nou epi anseye nou sou Papa nou ki nan Syèl la ak Jezikri.

Istwa

Rakonte istwa sa a avèk mo pa ou:

Byen bonè yon jou maten yon ti gason ak papa li te kòmanse yon long pwomnad. Yo te vle pase jounen an ansanm ap peche, konsa yo te pran materyèl yo epi yo te derape al nan yon bèl ti lak. Yo te pase yon bon ti tan ap ap mache epi ti gason an te kòmanse santi l fatige, epi li te ralanti kòmanse mache tou piti.

Lè yo te wè lak la, papa a te prese ale pou l te wè bèl dlo ble lak la. Li te panse pitit gason l lan t ap kouri vin jwenn ni.

Lè papa a te rive bò lak la, li te reyalize pitit gason an pa t kouri vin jwenn ni. Li pa t ka wè misye. Papa a te depoze baton pèch li epi li t al chèche pitit gason l lan

toupatou. Li te rele li avèk tout fòs li, men ti gason an pa t reponn. Papa a te kòmanse pè. Èske pitit gason I lan pèdi? Èske li blese?

Li te met ajenou epi li te priye. Li te mande Papa nou ki nan Syèl la pou I ede I jwenn pitit gason I lan. Apre sa li te leve epi li te mache tounen sou wout la. Byen vit li te wè pitit gason an. Papa a te pase men nan kou li epi li te di li li renmen li. (Adapte soti nan Owen C. Bennion, "Turning the Heart of a Father," *Ensign*, Me 1971, paj 28–30.)

Diskisyon

- Kijan ti gason an fè konnen papa I renmen li? (Papa li te mennen I al peche, li te chèche li lè I te pèdi, li te priye pou li, epi li te montre I li kontan lè I te jwenn ni.)
- Kijan nou fè konnen fanmi nou renmen nou?

Lè timoun yo fin reponn, eksplike yo ke gen anpil fason paran nou ak fanmi nou montre nou yo renmen nou.

Nou gen yon Papa ki nan Syèl la ki renmen nou

Diskisyon

- Kijan nou fè konnen Papa nou ki nan Syèl la renmen nou?

Chan

Di timoun yo ke Papa nou ki nan Syèl la renmen nou epi li vle nou gen kè kontan. Li banou yon bèl mond pou nou rete. Chante oubyen li pawòl chante "My Heavenly Father Loves Me," an pandan w ap ede timoun yo fè aksyon yo endike yo:

Chak fwa mwen tande (*mete men w an koup toutotou zòrèy ou*) chan yon zwazo (*bouje bra ou tankou zèl*)

Oubyen lè m wè ble syèl la (*leve bra ou an sèk*)

Lè m santi lapli a sou figi mwen (*ajite dwèt ou tankou gout lapli*)

Oubyen van an k ap chichote apèl li (*fè dwèt ou bouje devan al dèyè*)

Chak fwa mwen touche yon bèl flè woz (*fè tankou w ap touche yon flè*)

Oubyen m ap mache bò pye lila nou an (*mache anplas*),

Mwen santi m kontan m ap viv nan bèl mond sa a (*etann bra ou ak men ou*)

Papa m ki nan Syèl la kreye pou mwen (*pase bra w toutotou kò ou*).

Li ban m je pou m ka wè (*montre je ou*)

Koulè papiyon yo (*kwaze pous ou epi bouje dwèt ou tankou zèl*)

Epi zòrèy pou m ka tande (*montre zòrèy ou*)

Son majik bagay yo (*mete men ou an koup bò zòrèy ou*)

Li ban m lavi mwen, lespri mwen (*montre tanp ou*), kè mwen (*montre kè ou*):

Mwen di I mèsè enbleman (*kwaze bra ou*)

Pou tout kreyasyon li yo, ke m fè pati a (*etann men ou ak bra ou*).

Wi, mwen konnen Papa nou ki nan Syèl la renmen mwen (*mete men ou sou kè ou*).

Diskisyon

- Ki bagay ki raple nou ke Papa nou ki nan Syèl la renmen nou?
- Kisa sa fè nou santi lè nou konnen nou se yon pitit Papa nou ki nan Syèl la epi li renmen nou?

Rezime

Chan

Fè timoun yo chante premye koupèlè "I Am a Child of God" la. Fè yo sonje ke *Bondye* se yon lòt non Papa nou ki nan Syèl la.

Fè yo remake ke pawòl chante a di nou ke nou chak se yon pitit byeneme Papa nou ki nan Syèl la epi li te planifye pou nou vini sou tè a epi resevwa kò fizik nou. Li te planifye pou nou gen fanmi ki renmen nou tou epi anseye nou pou nou ka retounen viv avèk li ankò.

Temwayaj

Temwaye ke nou konnen Papa nou ki nan Syèl la renmen nou paske li banou kò fizik, yon bèl tè pou nou viv, ak fanmi ki renmen nou.

Ankouraje timoun yo pou yo di Papa nou ki nan Syèl la mèsè nan priyè yo aswè a paske yo te ka vin sou tè a.

Envite yon timoun pou l fè priyè final la.

Aktivite anrichisman

Chwazi nan aktivite sa yo sa by k ap pi bon pou timoun nan klas ou yo. Ou ka itilize yo nan leson an oubyen pou revizyon oswa rezime. Si w bezwen èd anplis, gade “Peryòd klas” la nan seksyon “Èd pou Enstriktè a.”

1. Separe poupe papye yo epi bay chak timoun youn. Fè yo kolorye oubyen dekore poupe yo. Lè yo fini, fè yo montre rès klas la poupe yo. Fè yo wè kijan chak poupe vin diferan epi bèl. Fè yo sonje ke nou se menm men pa gen moun ki egzaktman menmjan ak yon lòt.
2. Fè timoun yo chita an sèk. Lanse yon bagay mou bay youn nan timoun yo epi poze yon kesyon sou leson an. Mande timoun nan pou l reponn kesyon an epi voye bagay la tounen ba ou. Rekòmanse jiskaske chak timoun jwenn tou pa yo pou reponn omwen yon kesyon. Itilize kesyon sa yo oubyen kreye pwòp kesyon pa ou:
 - Ki kote nou tout t ap viv anvan nou te vin sou tè a? (Nan syèl la.)
 - Avèk kimoun nou t ap viv? (Avèk Papa nou ki nan Syèl la avèk Jezikri avèk tout moun.)
 - Ki kote n ap viv kounyeya? (Sou tè a.)
 - Avèk kisa espri nou sanble? (Avèk kò fizik nou.)
3. Bay chak timoun papye avèk kreyon epi fè yo desine imaj bagay ki ka raple yo ke Papa nou ki nan Syèl la renmen yo.
4. Fè timoun yo kanpe epi jwe jwèt “Pwofesè a di” a. Eksplike yo ke nou dwe fè sa ou di yo pou yo fè a sèlman lè w di “Pwofesè a di” anvan ou bay enstriksyon an. Mande yo pou yo fè aksyon tankou kwaze bra yo, touche zepòl yo, tounen anwon, pafwa pandan w ap di “pwofesè a di” anvan ou mande yo epi kèkfwa di yo sèlman pou fè yon bagay. Si yo fè yon aksyon lè ou pa di “Pwofesè a di”, yo dwe chita jiskaske jwèt la fini. Repete jwèt la kantite fwa ou vle.
Fè timoun yo sonje ke se kò fizik yo ki pèmèt yo fè aksyon sa yo.

Bi Ede chak timoun konprann ke nan lavi premòtèl la nou te viv avèk Papa nou ki nan Syèl la ak Jezikri epi nou te chwazi pou n suiv yo.

- Preparasyon**
1. Nan lapriyè etidye Jòb 38:7, Moyiz 4:1–4, Abraram 3:24–28, ak Atik lafwa 1:1. Gade *Prensip Levanjil* yo tou (31110), chapit 3.
 2. Prepare pou w fredone epi chante senkyèm kouplè “I Am a Child of God” la (*Children’s Songbook*, paj 2). Pawòl chan sa a ekri nan fen manyèl la.
 3. Materyèl w ap bezwen:
 - a. Yon bib ak Yon Perle de Grand Prix
 - b. Afich CBB a (gade leson 1).
 - c. Imaj 2–3, Jezi, Kris la (Bwat imaj levanjil la 240; 62572); imaj 2–4, Lavi premòtèl la.
 4. Fè preparasyon ki nesèsè pou tout aktivite anrichisman ou vle itilize.

**Sigjesyon pou
dewoulman
leson an**

Envite yon timoun fè priyè pou kòmanse a.
Fè suivi avèk timoun yo si ou te bayo yon tach pandan semèn nan.

Nou se pitit Bondye

Aktivite pou kapte atansyon Di timoun yo ou pral fredone yon chante. Mande yo pou yo koute byen epi di ou non chante a lè ou fini. Fredone “I Am a Child of God.”

- Ki chante mwen sot fredone a?
- Kisa chante a di nou ye?

Fè timoun yo chante premye kouplè chante a.

Revizyon Fè timoun yo sonje ke nan leson anvan an ou te pale sou kote nou t ap viv anvan nou te vin sou tè a.

- Ki kote nou t ap viv anvan nou te vini sou tè a?
- Avèk kimoun nou t ap viv nan syèl la?
- Kisa ki fè nou se frè ak sè? (Nou tout se pitit Papa nou ki nan Syèl la.)

Nou te fè yon chwa enpòtan nan syèl la

Prezantasyon enstriktè a Di timoun yo yo pral aprann yon bagay ki enteresan anpil ki te rive anvan nou te fèt, pandan nou t ap viv avèk Papa nou ki nan Syèl la.

Montre imaj 2–4, Lavi premòtèl la. Eksplike ke se fason sa a atis la panse syèl la ye. Di yo ke nan syèl la nou tout te espri ki t ap pale avèk Papa nou ki nan Syèl la. Mande timoun yo pou yo panse sou kijan sa dwe te ye pou viv avèk Papa nou ki nan Syèl la. Ede yo konprann kijan sa dwe te mèveye pou te kapab wè li epi ansanm avèk li.

Di timoun yo pandan nou te nan syèl la, Papa nou ki nan Syèl la te rele nou vin asiste yon gwo reyinyon. Tout pitit Papa nou ki nan Syèl la yo te la. Papa nou ki nan Syèl la te bezwen pale avèk nou.

Eksplike ke Papa nou ki nan Syèl la te di nou te bezwen ale lwen li pandan yon tan pou nou ka gen yon kò fizik epi aprann chwazi bon bagay. Li te di nou li t ap banou yon kote pou nou ka fè bagay sa yo.

- Ki kote Papa nou ki nan Syèl la te vle nou ale? (Sou latè).

Papa nou ki nan Syèl la te di nou lè nou te vin sou tè a, nou pa t ap sonje nou t ap viv avèk li ankò. Li te di nou tou nou t ap bezwen yon moun pou ede nou retounen nan syèl la pou nou viv avèk li ankò apre tan nou sou tè a fini. Li te pwomèt pou l voye yon moun pou ede nou.

Diskisyon

- Kijan sa fè w santi ou lè w konnen Papa nou ki nan Syèl la renmen ou ase pou l voye yon moun pou ede ou retounen ale nan syèl la pou viv avèk li ankò?

Eksplike ke lè Papa nou ki nan Syèl la te di nou li t ap voye yon moun pou ede nou, nou tout te pouse kri lajwa (gade Jòb 38:7).

Montre imaj 2-3 a, Jezi, Kris la.

- Kimoun sa?

Eksplike ke Jezikri t ap viv nan syèl la avèk nou. Li se premye pitit lespri Papa nou ki nan Syèl la.

Atik Lafwa

Di timoun yo ke antanke legliz la nou gen deklarasyon yo rele Atik Lafwa yo ki di nan kisa nou kwè. Ede yo aprann premye pati premye atik lafwa a pa kè: "Nou kwè nan Bondye, Papa Etènèl la, ak nan Pitit Gason l lan, Jezikri ak nan Sentespri a."

Di timoun yo ke *Bondye, Papa Etènèl la* se yon lòt non Papa nou ki nan Syèl la.

Istwa ekriti ak diskisyon

Di timoun yo Papa nou ki nan Syèl la te mande ki moun pou l te voye pou anseye nou. Louvri Perle de Grand Prix a nan Abraram 3:27 epi li sa Jezi te reponn: "Men mwen, voye m" Jezi te di li t ap fè tout sa Papa nou ki nan Syèl la te vle li fè pou ede nou. Li dènye pati Moyiz 4:2 a fò (apati Papa a). Jezi te di tou li t ap bay Papa nou ki nan Syèl la tout glwa a. Eksplike sans glwa.

- Kijan nou fè konnen Jezi te renmen Papa nou ki nan Syèl la? (Li te gen dezi pou l fè tout sa Papa nou ki nan Syèl la t ap tann li fè yo.)
- Ki lòt moun Jezi renmen? (Nou menm.)

Repase sa Jezi te dispoze pou l fè pandan w ap mete aksan sou amou Jezi pou Papa nou ki nan Syèl la epi pou nou.

Jezikri te dispoze pou l—

- Vini sou tè a pou ede nou.
- Temwaye konsènan Papa nou ki nan Syèl la.
- Anseye bon fason pou viv epi gen kè kontan.
- Montre nou sa pou nou fè pou nou ka viv avèk Papa nou ki nan Syèl la ankò.
- Bay lavi li pou nou.

Fè remake ke gen yon lòt pitit gason lespri ki te rele Lisifè ki te vle yo voye l sou tè a tou pou l ede nou. Li te di Papa nou ki nan Syèl la li t ap vini sou tè a epi fòse nou tout fè sa ki byen. Li pa t ap kite nou chwazi pa nou menm. Lisifè te vle Papa nou ki nan Syèl la ba l tout onè li ak tout glwa li.

Li desizyon Papa nou ki nan Syèl la ki nan Abraram 3:27 la fò: "M ap voye premye a."

- Kimoun Papa nou ki nan Syèl la te chwazi pou ede li?

Eksplike ke Lisifè te vin fache anpil paske yo pa t chwazi li. Li pa t aksepte plan Papa nou ki nan Syèl la. Olye sa, li te pwovoke yon gwo lagè nan syèl la. Se pa t yon lagè avèk fizi ak bonm, men yon lagè pale paske li t ap eseye fè moun suiv li. Lisifè te konvenk kèk nan frè ak sè lespri nou yo ke move plan lan te bon, epi yo te chwazi suiv li olye yo te suiv Jezi.

Di timoun yo ke Lisifè rele Satan tou, oubyen dyab la.

Diskisyon

- Kimoun ou te chwazi suiv, Jezi oubyen Satan?

Mande timoun yo pou yo kanpe si yo te chwazi suiv Jezi. Eksplike yo tout te chwazi pou suiv Jezi, konsa yo tout ka kanpe.

Eksplike ke nou konnen nou te suiv Jezi paske nou isit la a sou tè a. Lespri ki te suiv Satan yo yo pa pèmèt yo fèt sou tè a ni resevwa kò fizik.

Di timoun yo kijan ou kontan paske ou te chwazi pou suiv Jezi. Di yo ou santi anpil fyète paske yo te chwazi suiv Jezi non pa Satan. Fè timoun yo konpliman paske yo te chwazi bon bagay.

Nou vle kontinye suiv Jezikri

Prezantasyon enstriktè a

Mete aksan pou timoun yo ke yo pa t fòse yo pou yo suiv Jezi. Yo te gen chwa. Yo te ka suiv Satan. Men yo te chwazi bon chemen an.

Di yo yo gen menm chwa a nan lavi sa a sou tè a. Satan ap toujou eseye fè nou suiv li. Papa nou ki nan Syèl la vle nou suiv Jezi paske sa ap rann nou gen kè kontan epi sa ap pèmèt nou viv avèk Papa nou ki nan Syèl la ak Jezi ankò. Men yo pa fòse nou pou nou suiv Jezi. Nou ka chwazi si n ap fè bon bagay Jezi vle nou fè yo oubyen move bagay Satan vle nou fè yo.

Afich CBB a

Montre timoun yo afich CBB a. Mande yo kimoun ki nan imaj ki nan afich la. Li pawòl ki sou afich yo pandan w ap montre yo. Apre sa fè timoun yo di avèk ou, "M ap chwazi bon bagay."

Diskisyon

Fè timoun yo reponn kesyon sa yo (oubyen kèk ou imajine ou menm) sou sa yo ta fè pou suiv Jezi:

- Si nou chwazi suiv Jezi, kisa nou ka fè si nou fè yon moun mal san nou pa fè ekspresè?
- Si nou chwazi suiv Jezi, kijan n ap aji nan klas sa a? (Fè timoun yo montre ki aksyon yo t ap fè tankou rete chita sajman, koute, patisipe jan sa dwa epi pa deranje lòt timoun yo.)
- Si nou chwazi suiv Jezi, kisa nou ka fè oubyen di si yon moun ba nou yon kado oubyen fè yon bagay pou nou?
- Si nou chwazi suiv Jezi, kijan n ap trete yon moun ki pa janti avèk nou?

Fè referans ankò ak afich CBB a epi fè timoun yo repete pawòl ki sou li yo.

Rezime

Temwayaj

Rann temwayaj ke anvan nou te vin sou tè a, nou chak te fè yon chwa. Nou te chwazi suiv Jezikri, epi n ap retounen al viv avèk li epi avèk Papa nou ki nan Syèl la ankò si nou fè sa Jezi te anseye nou pou nou fè.

Eksplike ke chak semèn nan Primè a timoun yo ap aprann anpil bagay Jezi ta renmen nou fè.

Ankouraje timoun yo pou yo di Papa nou ki nan Syèl la mèsè nan priyè yo paske li te voye Jezi sou tè a pou l vin Sovè nou. Sigjere ke yo mande Papa nou ki nan Syèl la ede yo fè bon chwa pou yo ka viv avèk li epi avèk Jezi ankò yon jou.

Envite yon timoun pou l fè priyè final la.

Aktivite anrichisman

Chwazi nan aktivite sa yo sa k ap pi bon pou timoun nan klas ou yo. Ou ka itilize yo nan leson an oubyen pou revizyon oswa rezime. Si w bezwen èd anplis, gade “Tan pou klas” la nan seksyon “Èd pou Enstriktè a.”

1. Fè timoun yo gade bag CBB yo a. Si yo pa genyen ou ka mare yon ti moso fil nan dwèt chak timoun, tankou yon bag. Di yo ke bag yo a ap raple yo ke yo te chwazi suiv Jezi epi yo dwe kontinye fè bon chwa.
2. Chante oubyen li pawòl senkyèm kouplè chan “M t ap viv nan syèl la” (*Children’s Songbook*, paj 4):

M t ap viv nan syèl la sa fè lontan, se verite;
 M t ap viv avèk moun ki te renmen mwen. Ou menm tou.
 Apre sa Papa nou te prezante yon bèl plan,
 Konsènan tè a ak sali etènèl lèzòm.

Lè nou fin chante, poze kesyon tankou sa yo sou sa chante a di yo (repete liy chan ki ap nesèsè pou timoun yo jwenn repons yo):

- Ki kote chan an di nou t ap viv? Kilè nou te viv nan kote sa a?
- Avèk kimoun nou t ap viv nan kote sa a?
- Kisa Papa nou ki nan Syèl la te fè pandan nou t ap viv avèk li nan syèl la?
- Sou kisa plan an te ye?

Chante dezyèm kouplè chante a epi poze menm kalite kesyon yo:

Papa te di li bezwen yon moun ki gen lanmou
 Pou bay lavi li pou nou tout te ka retounen
 Te gen yon lòt ki te anvè onè divin nan
 Jezi te di: “Papa, voye m, tout glwa se pou ou.”

©1987 pa Janeen Jacobs Brady. Itilize pa pèmisyon.)

3. Fè timoun yo fè desen imaj sa yo panse syèl la ye.
4. Chante oubyen li pawòl chan “He Sent His Son” nan (*Children’s Songbook*, paj 34) oubyen “I Will Follow Gods’ Plan” (*Children’s Songbook*, paj 164). Pawòl chan “He Sent His Son” yo ekri nan fen manyèl la.

M ap suiv plan Bondye a

Lavi mwen se yon kado; lavi mwen gen yon plan.

Lavi mwen gen yon bi; nan syèl la li te kòmanse

Chwa mwen sete vini nan bèl fwaye sa a sou tè a

Epi chèche limyè Bondye pou dirije mwen depi lè m fèt

M ap suiv plan Bondye a pou mwen,

M ap pawòl li ak lanmou li.

M ap travay, epi m ap priye;

M ap toujou mache sou chemen li.

Epi m ap gen kè kontan sou tè a

Ak lakay mwen anlè a.

Bi Ede chak timoun konprann ke nou ka chwazi bon bagay paske Papa nou ki nan Syèl la te banou libabit.

Preparasyon

1. Nan lapriyè etidye Matye 21:14–16 ak D&A 37:4. Gade *Prensip Levanjil yo* (31110), chapit 4 tou.
2. Prepare pou w chante oubyen li pawòl chan “Cwazi bon wout la” (*Children’s Songbook*, p. 160). Pawòl chan sa a ekri nan fen manyèl la.
3. Si ou vle itilize aktivite pou anrichisman 1 ki nan leson 6 semèn pwochèn nan (gade paj 28), prepare yon ti nòt menmjan an pou chak timoun pote bay paran yo:

Silvoulè di (non timoun nan) kijan ou te chwazi prenon li pou nou ka pale sou sa nan klas la semèn pwochèn nan. Mèsi.

Si ou vle itilize aktivite anrichisman 2 a ki nan leson 6 semèn pwochèn nan, prepare yon ti nòt pou mande chak paran timoun yo pou yo bay timoun nan yon foto fanmi an semèn pwochèn (ou ka ekri yon sèl nòt pou toude si ou vle).

4. Materyèl w ap bezwen:
 - a. Yon Bib ak yon liv D&A.
 - b. Afich CBB a (gade leson 1).
 - c. Yon bòl ki gen kèk atik plizyè koulè, tankou sirèt oubyen ti wòch. Chèche gen ase koulè pou chak timoun ka chwazi ant plizyè koulè.
5. Fè preparasyon ki nesèsè pou tout aktivite anrichisman ou vle itilize.

Sigjesyon pou dewoulman leson an

Envite yon timoun fè priyè pou kòmanse a.

Fè suivi avèk timoun yo si ou te bayo yon tach pandan semèn nan.

Papa nou ki nan Syèl la ak Jezikri vle nou chwazi pou pwòp tèt pa nou

Aktivite pou atansyon

Montre bòl ki gen bagay yo epi fè chak timoun chwazi youn. Di timoun yo ke yo sot fè yon bon chwa. Nou gen anpil chwa pou nou fè chak jou.

- Ki chwa nou fè jodi a? (Repons yo ka gen ladan yo chwazi sa w ap mete, chwazi sa w ap manje maten an, oubyen chwazi kisa w ap fè nan moman lib ou.)

Di timoun yo chwa y ap fè yo se yon pati enpòtan nan lavi yo sou tè a. Gen chwa ki fasil pou fè, gen lòt ki difisil. Dwa nou genyen pou chwazi an yo te banou li lè nou t ap viv nan syèl la avèk Papa nou ki nan Syèl la ak Jezikri.

Prezantasyon enstriktè a

Fè timoun yo sonje ke anvan nou te vin sou tè a, Papa nou ki nan Syèl la te fè nou vin nan yon reyinyon. Gade si yo sonje sa k te pase nan reyinyon sa a ke

nou te pale semèn pase a. Si yo pa sonje, rapidman repase l avèk yo, fè yo remake ide sa yo:

Nan reyinyon sa a Papa nou ki nan Syèl la te prezante yon plan pou ede nou vin menmjan avèk li. Nou te chwazi pou nou suiv plan an, pou nou ka vin sou tè a epi resevwa yon kò fizik. Si nou chwazi kenbe kòmandman yo pandan nou sou tè a, n ap kapab viv avèk Papa nou ki nan Syèl la ankò. Jezi te ofri pou l vin sou tè a pou montre nou sa nou dwe fè pou nou viv avèk Papa nou ki nan Syèl la ankò. Lisifè te vle vin sou tè a epi fòse tout moun pou yo kenbe kòmandman yo. Li pa t vle kite moun fè chwa yo. Men Jezi te vle suiv plan Papa nou ki nan Syèl la. Li te vle tout moun kapab chwazi fason yo t ap viv.

Eksplike ke Papa nou ki nan Syèl la te konnen sa t ap pi bon pou chwazi pou tèt pa nou, pou nou ka aprann fè bon chwa. Kapab chwazi pa nou menm rele libabit. Fè timoun yo repete mo *libabit* la plizyè fwa.

Eksplike ke Lisifè (ki rele Satan tou) ak disip li yo toujou ap goumen kont plan Papa nou ki nan Syèl la. Yo vle nou itilize libabit nou pou nou chwazi suiv yo olye nou suiv Jezi epi fè bon bagay.

Afich CBB a

Montre afich CBB a.

- Kisa Jezi te vle fè pou ede nou chwazi bon bagay? (Li te vle vin sou tè a pou anseye nou bon bagay pou nou ka chwazi avèk sajès.)

Montre mo ki sou afich CBB a. Di yo fò, epi apre fè timoun yo repete yo avèk ou.

Timoun yo ka chwazi pou yo fè bon bagay

Istwa nan ekriti

Nan pwòp mo pa ou, rakonte istwa ki nan Matye 21:14–16 la. Eksplike ke gen kèk gran prèt ki pa t kwè ke Jezi sete Sovè a, moun ke Papa nou ki nan Syèl la te voye pou ede yo a. Yo t ap siveye Jezi pou yo te eseye jwenn kèk move bagay nan li pou yo te ka touye li.

Eksplike ke lè Jezi te geri avèg la ak kokobe a nan tanp lan, gran prèt yo te fache. Lè timoun yo te kòmanse louwe Jezi, gran prèt yo te vin pi fache toujou, epi yo te vle Jezi rete timoun yo. Men olye sa li te mande yo si yo pa t li nan ekriti yo ke timoun pitit yo gen pou yo louwe li.

Fè wè ke manmjan avèk timoun yo nan istwa sa a, timoun nan klas ou yo ka chwazi pou yo suiv Jezi epi louwe li.

Ekriti

Louvri D&A la epi li yon pati nan D&A 37:4 la fò: “Kite chak moun chwazi pa li menm.” Eksplike ke ekriti sa a, *chak moun* vle di tout moun. Nou tout ka chwazi sa n ap fè. Fè timoun yo kanpe epi repete fraz la.

Afich CBB a

Montre afich CBB a epi mande timoun yo pou yo repete pawòl ki ekri sou li yo ankò.

Nou ka chwazi bon bagay

Istwa

Rakonte timoun yo yon istwa sou yon timoun ki te chwazi fè sa Jezi t ap vle l fè. Ou ka itilize istwa sa a:

Britani te leve tou kontrarye yon jou Dimanch maten. Li te kouche ta epi li te oblije leve bonè. Li te oblije tann tou pa li pou ale nan sal benyen an. Apre sa li pa t ka jwenn youn nan soulye l yo. Apre sa li te frape yon zòtèy li nan chèz la. Gran frè l la te fache kont li paske li te panse fanmi an ap anreta akòz li menm.

Nan Primè a Brittany pa t chante. Li pa t souri. Li pa t menm koute. Li te pa t anvè nan Primè a. Li te chita nan dènnye ranje a epi li t ap jwe avèk sa ki te nan pòch li.

- Ki chwa Brittany te fè?

Enstriktè Brittany a te travay di pou l te prepare leson an epi li te wè Brittany pa t ap koute. Lè klas la te fini li te pale avèk Brittany apa epi li te mande l ki pwoblèm li. Brittany te kòmanse ap kriye. Li be vle gen kè konta, epi li te vle enstriktè li gen kè kontan tou.

Enstriktè Brittany an te mande li si li ta renmen fè yon eksperyans. Brittany te panse sa t ap amizan. Enstriktè a te eksplike li ke chwazi sa ki byen epi fè sa Jezi ta renmen nou fè ka ede nou gen kè kontan. Brittany te dakò pou l eseye fè sa Jezi ta renmen l fè nan Primè a nan Dimanch apre a.

Nan Samdi apre a, enstriktè Brittany te raple li eksperyans lan. Brittany te di tèt li, "Demen mwen pral eseye fè sa Jezi ta renmen m fè."

Nan Dimanch maten lè Brittany te reveye, li te eksite pou l te eseye fè eksperyans lan. Byen vit li te prepare pou legliz epi li te ede ti sè l la prepare l tou. Lè l te rive nan Primè, li t ap souri. Li te chante chan ouvèti a epi li te rete an silans pandan priyè ouvèti a. Ti gason ki te chita bò kote l la t ap plede pale avèk li tou piti, epi Brittany te kòmanse ap pale avèk li tou epi pa koute. Jis anvan li te lè pou ale nan klas, Brittany te gade epi li te wè foto Jezi a sou mi an. Li te sonje ke li te vle fè sa Jezi ta renmen li fè. Li te mache an silans al nan klas la epi li te chita nan ran devan an. Li te koute leson an epi reponn kesyon enstriktè a te poze l yo. Li te santi l kontan. Li te kontan chwazi bon bagay. Li te dekouvri ke chwazi bon bagay epi fè sa Jezi te vle li fè te rann ni gen plis kè kontan.

Diskisyon

- Poukisa Brittany te santi l gen kè kontan?
- Èske ou konn santi ou gen kè kontan paske ou chwazi bon bagay?

Rezime

Aktivite

Fè chak timoun fè yon men pwen fèmen avèk pous la pwente anlè. Di yo ou pral dekri kèk bagay yo ta ka chwazi fè. Si chwa a dekri yon bagay Jezi ta renmen yo fè, se pou yo leve pous yo anlè. Si chwa a dekri yon bagay Satan ta renmen yo fè, yo dwe mete pous yo tèt anba. Itilize egzanp sa yo oubyen bay lòt ou genyen:

- Nou chwazi vin nan Primè a.
- Nou chwazi chante nan Primè a lè dirijan an mande tout moun chante.
- Nou chwazi kite je nou louvri pandan priyè a.
- Nou chwazi mennen yon zanmi legliz la.
- Nou chwazi pale avèk zanmi nou pandan Sentsèn nan.
- Nou chwazi mache an silans vin nan klas la.
- Nou chwazi ri lè yon lòt timoun bite epi li tonbe.
- Nou chwazi fè bri pou deranje lòt timoun yo.
- Nou chwazi ede enstriktè a nan aktivite a.
- Nou chwazi pase yon moun ki mal reponn yon kesyon nan rizib.
- Nou chwazi koute an silans lè enstriktè a ap rakonte yon istwa.

Chan

Fè timoun yo chante oubyen repete pawòl chan "Chwazi bon wout la".

Temwayaj

Di timoun yo kijan ou rekonesan paske Papa nou ki nan Syèl la banou libabit. Di yo ou gen konfyans nan kapasite yo pou yo fè bon chwa.

Mande yo pou yo pare yo semèn pwochè nan pou yo rakonte klas la yon bon chwa yo chak te fè pandan semèn nan.

Distribye bagay yo

Si ou te prepare ti nòt la pou timoun yo konsènan leson semèn pwochè nan, bay chak timoun pa yo. Eksplike yo sa ki ekri a epi di yo pou yo bay paran yo li.

Envite yon timoun pou l fè priyè final la.

Aktivite anrichisman

Chwazi nan aktivite sa yo sa k ap pi bon pou timoun nan klas ou yo. Ou ka itilize yo nan leson an oubyen pou revizyon oswa rezime. Si w bezwen èd anplis, gade “Tan klas” la nan seksyon “Èd pou Enstriktè a.”

1. Fè tout timoun kanpe. Chwazi youn nan yo pou l dirija epi ba li yon pyès kòb oubyen yon bouton. Fè li kanpe devan klas la avèk pyès la kache nan yon men. Fè lòt timoun yo nan klas la devine nan ki men pyès la ye. Lè chak moun fin devine, dirijan an ap di nan ki men pyès la ye. Timoun ki te byen devine yo avanse yon pa pwoche kot dirijan an. Lòt yo rete nan menm plas yo ye a. Kontinye jiskaske yon timoun rive jwenn dirijan an.

- Poukisa nou pa devine egzak chak fwa? (Nou pa t gen enfòmasyon pou ede nou devine.)
- Èske eseye devine se yon bon fason pou nou fè chwa?

Ede timoun yo konprann ke nou pa oblije devine lè n ap pran yon desizyon. Jezi anseye nou sa nou dwe fè. Si nou fè sa Papa nou ki nan Syèl la ak Jezi vle nou fè, n ap toujou fè bon chwa.

2. Bay timoun yo kreyon ak papye epi fè yo desine yo menm k ap fè sa Jezikri ta vle yo fè nan Primè a. Pa egzanp chita trankil, chante, ede enstriktè a, oubyen mache dousman.

3. Ede timoun yo chante oubyen li pawòl chan “Listen, Listen,” (*Children’s Songbook*, paj 107), itilize aksyon yo bay yo.

Koute ti vwa piti a (*mete men ou bò zòrèy ou*)!

Koute, koute (*mete yon dwèt sou bouch ou*)!

Lè ou gen pou fè yon chwa (*leve men ou, pla men yo anlè*).

L ap toujou gide ou (*kwaze bra ou*)!

Repete chan an plizyè fwa pou ede timoun yo aprann pawòl yo.

Bi Ede chak timoun konprann ke Papa nou ki nan Syèl la te planifye pou timoun yo grandi nan fanmi.

Preparasyon

1. Nan lapriyè etidye Lik 1:26–38 ak Matye 1:18–25.
2. Dekoupe lèt sa yo nan papye. Fè gwosè chak lèt apeprè 3 oswa 4 santimèt:

FANMI

3. Pare pou chante oubyen li pawòl “Yon fanmi ak kè kontan” (*Children’s Songbook*, p. 198). Pawòl chan sa a ekri nan fen manyèl la.
4. Materyèl w ap bezwen:
 - a. Yon Bib.
 - b. Yon imaj fanmi ou (si ou vle).
 - c. Papye ak plim oubyen kreyon
 - d. Imaj 2-5. Anonsyasyon an; imaj 2-6, Nativite (Bwat imaj levanjil la 201; 62495).
5. Fè preparasyon ki nesèsè pou tout aktivite anrichisman ou vle itilize.

Nòt: Ou dwe sansib ak sityasyon famiyal timoun yo. Ede yo konprann ke bagay ki pi enpòtan osijè fanmi se pa kantite moun ki nan fanmi an men se lè manm fanmi an yo youn renmen lòt epi youn pran swen lòt.

Sigjesyon pou dewoulman leson an

Envite yon timoun fè priyè pou kòmanse a.
Fè suivi avèk timoun yo si ou te bayo yon tach pandan semèn nan.

Fanmi yo fè pati plan Papa nou ki nan Syèl la

Aktivite pou atansyon

- Ki kote nou t ap viv anvan nou te vin sou tè a?

Repase avèk timoun yo ke nou chak te chwazi suiv plan Papa nou ki nan Syèl la epi vini sou tè a. Di yo ke lè nou vin sou tè a, Papa nou ki nan Syèl banou moun ki pou ede nou epi renmen nou, se yon benediksyon.

Di timoun yo ou pral bayo kèk sigjesyon pou ede yo jwenn kiyès moun sa yo ye. Youn apre lòt mande yon timoun pou montre chak lèt mo *fanmi* an. Fè yo repete lèt la. Epi bayo yon endikasyon ki kòmanse avèk lèt sa a. Yo banou kèk endikasyon nan paj apre a.

1. **F**
2. **A**
3. **N**
4. **M**
5. **I**

Lè ou fin bay tout endikasyon yo, repete mo *fanmi* an ansanm avèk timoun yo.

Diskisyon

- Poukisa nou bezwen fanmi?

Eksplike ke lè nou te bebe nou te gen bezwen viv avèk moun ki t ap pran swen nou. Papa nou ki nan Syèl la te planifye pou nou chak viv avèk yon fanmi ki t ap renmen nou epi pran swen nou. Amezi n ap grandi, fanmi nou anseye nou epi ede nou fè bon chwa tou.

Papa nou ki nan Syèl la te planifye pou Jezikri te fèt nan yon fanmi

Istwa ekriti ak diskisyon

Eksplike ke Papa nou ki nan Syèl la te planifye pou Jezikri fèt nan yon fanmi. Mesye ak madanm ki te chwazi pou renmen epi pou pran swen Jezi sou tè a te renmen Papa nou ki nan Syèl la epi yo te respekte kòmandman I yo.

Montre imaj 2-5 la, Anonsyasyon an, epi rakonte istwa anj Gabryèl ki te vizite Mari, jan li ye nan Lik 1:26–38 la.

- Kimoun fi nan imaj sa a ye? (gade Lik 1:27.)
- Kimoun mesye nan imaj sa a ye? (gade Lik 1:26.)

Eksplike ke Mari te etone epi yon ti kras enkyèt lè li te wè zanj lan, men li te pare pou l fè tout sa Papa nou ki nan Syèl la te vle li fè (gade Lik 1:29, 38).

- Kisa anj lan te di Mari? (Gade Lik 1:31–32.)
- Kimoun ki t ap papa bebe a? (Papa nou ki nan Syèl.)

Montre imaj 2–6 la, Nativite a.

- Kimoun mesye ki nan imaj sa a ye?

Di timoun yo ke Joseph sete yon mesye ki te fidèl, ke Papa nou ki nan Syèl la te chwazi pou marye avèk manman Jezi epi pou renmen li epi pran swen Jezi. Eksplike ke yon zanj te vizite Joseph tou anvan Jezi te fèt. Byen vit rakonte istwa ki nan Matye 1:18–25 la tou. Li sa zanj lan te di Joseph la fò, li ekri nan Matye 1:21.

- Kijan zanj lan te di Mari ak Joseph pou yo rele bebe a?

Eksplike ke non *Jezi* a vle di sovè. Jezikri pral sove nou tout soti nan peche nou epi ede nou retounen al viv avèk Papa nou ki nan Syèl la pou tout tan. Pwofèt ki te viv sou tè a anvan Jezi te fèt yo te predi ke non Sovè nou an t ap Jezikri. Mo *Kris* la vle di “wen an”, ki vle di chwazi pa Papa nou ki nan Syèl la.

- Poukisa Jezi te bezwen yon fanmi?

Fanmi nou renmen nou

Prezantasyon enstriktè a

Eksplike ke chak fanmi diferan. Gen fanmi ki gen de paran, genyen ki gen yon sèl paran. Gen fanmi ki gen anpil timoun, genyen ki pa gen anpil epi genyen ki gen yon sèl timoun. Kèk fanmi gen timoun, paran, granparan, tant, ak tonton tout ap viv ansanm. Gen timoun k ap viv avèk grandèt ki pa fanmi yo men ki renmen yo epi pran swen yo. Chak fanmi fè aktivite ki diferan ansanm epi montre amou yo

nan fason diferan. Sa ki pi enpòtan osijè fanmi sèke manm fanmi an yo youn renmen lòt epi youn pran swen lòt. Chak moun bezwen fè pati yon fanmi.

Diskisyon

- Kisa fanmi ou te fè pou ou lè w te ti bebe?
- Kisa fanmi ou ap fè pou ou kounyeya?
- Kisa ou fè pou lòt manm fanmi ou yo?

Patisipasyon timoun yo

Montre imaj fanmi an, si ou pote youn. Montre yo manm fanmi ou di yo poukisa yo chak enpòtan pou ou. Fè timoun yo pale osijè fanmi yo. Envite yo pou yo rakonte konbyen fwa yo konn santi yo kontan paske yo konnen fanmi yo renmen yo?

Fanmi nou ede nou

Diskisyon

Mande timoun yo pou yo koute pandan w ap bayo kèk egzanp sou manm fanmi kote youn ap ede epi renmen lòt. Apre chak egzanp, mande timoun yo pou yo di ou kijan moun ki nan egzanp ou bay yo montre lanmou youn pou lòt. Itilize egzanp sa yo oubyen kreye pwòp pa ou:

- Ti frè Kirk la Erik te pè lannuit, konsa Kirk te ede li di yon priyè pou l santi l an sekirite. Apre sa Kirk te chante yon chan pou ede Erik dòmi.
- Manman Kaitlin te sòti . Kaitlin dekoupe yon kè nan yon fèy papye epi li ekri yon mesaj pou l di manman li kijan li renmen li. Li kite mesaj la sou zòrye manman li pou l ka jwenn ni lè l retounen.
- Grann lan te pran tan chak semèn pou l ede lan aprann dikte li pou lekòl. Èd li ak ankourajman li te pèmèt lan aprann tout mo ki te sou lis li a.
- Tony te tabli yon bi pou l te li Liv Mòmmon an anvan li te batize. Chak swa gran sè l la te chita avèk li epi koute li k ap li. Li te ede Tony nan mo difisil yo. Gras ak èd sè l la, Tony te vin reyalize bi l la.
- Heidi te siprann kèk kanmarad klas li ki t ap pase ti frè l la nan rizib. Li te prèske kriye, konsa Heidi te pran l al avèk li epi li te jwe avèk li. Nan apre li te di kanmarad klas yo ke yo pa dwe pase lòt timoun nan rizib.

Demonstrasyon
leson an

Leve men ou avèk dwèt yo ekate. Eksplike ke manm yon fanmi ka travay ansanm tankou dwèt ak pous yon men. Mande timoun yo pou yo eseye pran ekriti yo oubyen yon lòt bagay avèk yon men, san yo pa itilize pous yo. Eksplike yo ke menmsi yo ka petèt pran bagay la avèk dwèt yo sèlman, li pi fasil lè yo itilize pous yo ak lòt dwèt yo ansanm. Fè timoun yo sonje ke chak manm yon fanmi enpòtan. Manm fanmi yo ka akonpli anpil bagay lè yo travay ansanm.

Aktivite atistik

Bay timoun yo kreyon ak papye oubyen plim epi fè yo fè desen imaj fanmi yo. Ekri *Fanmi mwen renmen mwen* sou chak desen.

Rezime

Chan

Chante oubyen li pawòl “Yon Fanmi ak kè kontan” an avèk timoun yo.

Temwayaj

Rann temwayaj ou ke Papa nou ki nan Syèl la vle nou chak gen yon fanmi ki renmen nou epi ki pran swen nou. Fè timoun yo sonje ke chak fanmi diferan epi chak fanmi enpòtan. Temwaye ke yo ka fè anpil bagay pou ede fanmi yo gen kè kontan.

Ankouraje timoun yo pou yo montre fanmi yo desen yo te fè yo epi di fanmi yo kijan yo renmen yo.

Envite yon timoun pou l fè priyè final la.

Aktivite anrichisman

Chwazi nan aktivite sa yo sa k ap pi bon pou timoun nan klas ou yo. Ou ka itilize yo nan leson an oubyen pou revizyon oswa rezime. Si w bezwen èd anplis, gade “Tan pou klas” la nan seksyon “Èd pou Enstriktè a.”

1. Si sa konvnan nan kilti ou, mande chak timoun pou yo pare pou rakonte kijan yo te chwazi non yo. Pou sa ou ka voye yon ti nòt ekri bay paran yo nan fen leson 5 lan, pou mande yo pou yo di pitit yo kijan yo te chwazi non yo (gade paj 21). Nan klas la, eksplike ke lè nou te fèt, fanmi nou te chwazi non pou nou. Fè chak timoun rakonte lòt yo kijan non li te chwazi. (Si sa posib, ou gen dwa kontakte chak paran pandan semèn nan pou fè yo sonje pou yo di timoun yo kijan yo te chwazi non yo.)
2. Prewa pou chak timoun pote yon foto pa li oubyen pa fanmi li (ranmase yo lè klas la ap kòmanse pou yo pa distrè timoun yo). Youn apre lòt, fè timoun yo montre foto yo epi di youn oubyen de bagay yo renmen nan fanmi yo. (Si ou planifye pou itilize aktivite anrichisman 1 an tou, ou gen dwa mande yon foto fanmi an nan menm nòt ou te voye bay paran yo nan fen leson 5 lan.)
3. Avèk timoun yo chante oubyen li pawòl chan “Here We Are Together” (*Children’s Songbook*, p. 261), pandan w ap itilize non manm fanmi yo:
Men nou ansanm, ansanm, ansanm
O, men nou ansanm an fanmi.
Gen papa ak manman ak sè ak frè;
O, men nou ansanm nan bèl jou solèy sa a.
Chante kouplè anplis pandan w ap itilize non tankou *granpapa*, *granmanman*,
ak *tonton*, *matant* pou nou tout fanmi an ka site.
Fè timoun yo sonje ke Papa nou ki nan Syèl la te planifye pou yo viv avèk fanmi ki ap renmen yo epi ede yo.
4. Fè chak timoun trase men li sou yon fèy papye. Fè yo chak fè desen figi sou dwèt yo pou reprezante manm fanmi yo oubyen mete yon kè nan mitan li pou montre lanmou. Fè yo sonje de manm nan yon fanmi se tankou dwèt nan yon men: yo chak enpòtan.
5. Fè timoun yo demontre kijan manm fanmi yo youn ka ede lòt. Itilize sityasyon yo bay nan leson an oubyen chèche pa ou.
6. Ede timoun yo fè jès powèm sa a pandan w ap di pawòl yo:
Fanmi mwen
Tankou zwazo yo nan pyebwa laba a (*montre l avèk dwèt ou*)
Mwen gen fanmi pa mwen (*montre tèt ou*)
Yo ban m manje (*Fè tankou w ap manje*)
Yo aprann mwen jwe (*sote*)
Pou mwen ka an sekirite epi gen kè kontan chak jou (*fè yon gwo souri*).

7. Chante oubyen li pawòl sa yo pandan chak timoun kenbe men lòt epi fè wonn:

Fanmi ou renmen ou anpil;
 Fanmi ou renmen ou anpil;
 Olala ala yon bèl fanmi!
 Fanmi ou renmen ou anpil.

Chwazi yon timoun pou l kanpe nan mitan sèk la pandan w ap chante lòt kouplè a:

Fanmi sa a gen yon papa
 Fanmi sa a gen yon papa
 Olala ala yon bèl fanmi!
 Fanmi sa a gen yon papa.

Repete kouplè sa a, ranplase *papa* pa *manman* epi fè yon lòt timoun al jwenn premye a nan mitan sèk la. Kontinye, itilize non lòt manm fanmi an, jiskaske chak timoun kanpe nan mitan an. Chante premye kouplè a yon lòt fwa lè tout timoun yo kanpe ansanm.

Bi Ede chak timoun santi lajwa nesans Jezikri a pote sou tè a.

Preparasyon

1. Nan lapriyè etidye Lik 2:1–20.
2. Pote yon almanak douz mwa oubyen fè yon liy tan pou aktivite anivèsè a. Pou fè yon liy tan, divize yon fèy gwo bann papye an douz pati egal epi ekri non mwa yo sou yo, nan lòd, youn sou chak pati.
3. Chèche konnen dat nesans chak timoun nan klas ou yo, mande sekretè Primè a, grefye pawas la, oubyen paran timoun yo.
4. Avèk akò Prezidan Primè ou, envite yon manman oubyen yon fiti manman pou eksplike timoun yo byen vit kijan li prepare l pou nesans yon bebe. Mande li pou l di santiman li.
5. Prepare pou chante oubyen li pawòl premye kouplè “Dans la Judée” (*Cantiques #131*).
6. Materyèl w ap bezwen:
 - a. Yon Bib
 - b. Yon fèy papye ak yon kreyon pou chak timoun
 - c. Tep oubyen adezif
 - d. Imaj 2-6, Nativite (Bwat Imaj La Levanjil la 201; 62495).
7. Fè preparasyon ki nesèsè pou tout aktivite anrichisman ou vle itilize.

Nòt: Pandan w ap pale sou nesans timoun yo, fè atansyon avèk timoun ki adopte yo oubyen ki plase nan fwaye yo. Asire ke yo konprann ke nesans yo sete yon bèl evenman.

**Sigjesyon pou
dewoulman
leson an**

Envite yon timoun fè priyè pou kòmanse a.
Fè suivi avèk timoun yo si ou te bayo yon tach pandan semèn nan.

Anivèsè se bagay ki espesyal

Aktivite pou kapte
atansyon

Di timoun yo ke w ap panse ak yon jou espesyal. Eksplike yo ke w ap bayo yon ti poul, epi y ap leve men yo si yo wè ak ki jou w ap panse. Fredone yon chan anivèsè tankou “Bòn fèt” la oubyen bay yon lòt ou konnen.

- Ak ki jou espesyal m ap panse?
- Kisa nou pi renmen nan anivèsè nou?

Kalandriye a
oubyen liy tan an

Distribye papye yo ak kreyon yo. Fè chak timoun ekri non li sou papye a. (Ede yo si sa nesèsè.)

Montre kalandriye a oubyen liy tan an. Envite timoun yo pou yo li mwa a avèk ou amezi w ap li yo. Repete chak mwa ankò, youn apre lòt, epi envite yon

timoun ki gen anivèsè li nan mwa a pou l vin kole non li sou kalandriye a oubyen sou liy tan an.

- Kijan ou panse fanmi ou te santi li lè ou te fèt?

Envite a Prezante manman an oubyen fiti manman an, epi fè li di santiman li pandan l ap prepare nesans yon bebe.

Diskisyon Pale avèk timoun yo sou bagay fanmi yo te siman fè pou prepare nesans yo, tankou priye pou yo ka ansante, chwazi non, prepare rad bebe ak lòt bagay pou bebe, epi planifye yon kote pou yo dòmi. Ede timoun yo santi ke nesans yo sete evenman lajwa ki te eksitan. Si ou se paran, ou gen dwa rakonte yo sa w te santi ak kisa ou te fè lè yon bebe ta pral fèt nan fanmi ou.

Fè yon sonje ke vin fèt epi resevwa yon kò fizik se yon pati ki enpòtan nan plan Papa nou ki nan Syèl la pou nou.

Nesans Jezikri sete yon jou mèveye

Prezantasyon enstriktè Di timoun yo yo pral aprann sou nesans yon bebe ke anpil moun t ap tann depi anpil ane. Sa gen lontan, pwofèt te anonse ke yon jou gen yon Sovè k ap fèt. Li apral bay lèzòm posiblite pou yo retounen al viv avèk Papa nou ki nan Syèl la ankò. Moun yo te tann anpil anpil tan pou bebe sa a te fèt.

- Kiyès ti bebe sa a te ye? (Jezikri).

Montre yo ke pa gen moun ki te konnen egzakteman lè Jezi te gen pou l fèt. Gen paran ki te anseye pitit yo pou yo tann gwo evenman sa a paske yo te konnen Jezi tap montre ki bon fason pou viv epi rann posib pou chak moun retounen viv avèk Papa nou ki nan Syèl la. San Jezi antake Sovè nou, pèsonn pa t ap kapab viv avèk Papa nou ki nan Syèl la ankò.

Preparasyon pou jwe teyat Envite timoun yo pou yo fè sanblan yo t ap viv sa gen lontan, anvan nesans Jezikri a. Di yo yo se timoun ki ap viv tou pre vil Betleyèm. Paran yo te anseye yo pou yo tann nesans Sovè a. Aswè a yo deyò nan jaden yo, ap ede papa yo gade mouton.

- Kisa ou t ap pote avèk si ou ta pral akonpaye papa ou pou gade mouton? (Yo ka reponn bagay cho pou mete ak manje pou manje).

Fè timoun yo fèmen je yo epi imajine sèn sa a:

Aswè rive, epi bèje yo ap rasanble mouton yo nan bèjri a, kote yo ka dòmi trankil pou jis demen maten. Aswè a klè epi zetwal yo kòmanse parèt. Talè syèl la pral plen zetwal k ap briye. Tout bagay trankil epi peizib. (Ou gen dwa etenn limyè yo nan klas la pou fè tankou se lannuit.)

Istwa ekriti ak fè teyat Rakonte istwa aparasyon zanj lan devan bèje yo, jan li ye nan Lik 2:8-18 la. Li kèk vèsè nan Bib la pandan w ap rakonte istwa a.

Fè remake ke bèje yo te efreye lè yo te wè zanj lan, men zanj lan te di yo: “Pa pè; paske mwe vin anonse nou yon bon nouvèl, ki ap pote gwo lajwa” (Lik 2:10).

Fè timoun yo fè tankou yo efreye pou wè zanj lan, epi apre sa yo kontan pou tandè sa zanj lan te gen pou di a.

Eksplike ke zanj lan te pale bèje yo sou nesans Jezi (gade Lik 2:11) epi li te di yo ki kote yo t ap jwenn bebe Jezi (gade Lik 2:12). Epi toudenkou bèje yo te tandè plizyè zanj ki t ap “louwe Bondye, epi ki t ap di, Glwa pou Bondye nan Syèl la, epi lapè sou tè a (Lik 2:13–14).

| | |
|--------------------------------|---|
| Chan | <p>Chante oubyen li pawòl premye kouplè “Dans la Judée” a. Envite timoun yo pou yo chante si yo konnen pawòl yo.</p> <p>Dans la Judée beau pays de Dieu Bergers ouirent ce chant des cieux Gloire au Seigneur, gloire au Seigneur Gloire au Seigneur dans les haut cieux! Douce paix viens nous des cieux Douce paix viens nous des cieux!</p> |
| Kontinye istwa ak jwe teyat la | <p>Eksplike ke lè zanj yo te tounen nan syèl la, bèje yo te deside al chèche bebe Jezi (gade Lik 2:15). Fè timoun yo fè tankou yo al avèk papa yo nan Betleyèm pou yo wè bebe Jezi (ou gen dwa ale nan yon lòt kote nan sal la).</p> <p>Montre imaj 2–6, Nativite a.</p> <ul style="list-style-type: none"> • Kimoun moun nan imaj sa a ye? <p>Eksplike ke bèje yo te jwenn bebe a jan zanj lan te di yo a. Li te vlope epi kouche nan yon ganmèl (krèch). (Ou gen dwa di yo ke <i>vlope</i> vle di ke bebe a te abiye avèk yon moso twal ki te vlope tout kò li). Bèje yo te rekonesan pou tout bagay yo te pèmèt yo wè epi tande osijè Jezi, epi yo te di lòt moun sa yo te wè epi tande (gade Lik 2:17–18).</p> |
| | <p>Rezime</p> |
| Patisipasyon timoun yo | <p>Envite chak timoun pou yo kanpe epi di yon bagay ki te rive jou swa sa a pandan bèje yo t ap gade mouton yo. Fè remake ke anpil moun te kontan anpil apre yo t ap tann nesans Sovè a si lontan.</p> |
| Temwayaj | <p>Di timoun yo kijan ou kontan paske Jezikri te vin sou tè a. Rann temwayaj ou ke Jezi se Sovè mond lan, epi di timoun yo ke suiv ansèyman Jezi yo ap ede nou retounen viv avèk Papa nou ki nan Syèl la yon jou.</p> <p>Ankouraje timoun yo pou yo ale lakay yo epi rakonte fanmi yo sa yo te aprann sou nesans Jezikri yo.</p> <p>Envite yon timoun pou l fè priyè final la. Sigjere ke timoun nan eksprime gratitud pou nesans Jezi.</p> |

Aktivite anrichisman

Chwazi nan aktivite sa yo sa k ap pi bon pou timoun nan klas ou yo. Ou ka itilize yo nan leson an oubyen pou revizyon oswa rezime. Si w bezwen èd anplis, gade “Peryòd klas” la nan seksyon “Èd pou Enstriktè a.”

1. Ede timoun yo mime evenman ki te pase yo nan nesans Sovè a. Ou gen dwa pote kèk senp bagay tankou foula, ponpon.
2. Ede timoun yo li pawòl epi fè jès chante “Once I Was a Baby” (yo ka chante pawòl yo sou lè “Once There Was a Snowman,” nan *Children’s Songbook*, p. 249). Itilize jès akwoupi pou premye kouplè a ak jès detire pou dezyèm kouplè a.

Yon fwa mwen te yon bebe, bebe, bebe
 Yon fwa mwen te yon bebe, piti, piti, piti

Kounyeya mwen vin pi gran, gran, gran
 Kounyeya mwen vin pi gran, gran, gran

3. Chante oubyen li pawòl chante “Au loin dans l’étable” la nan (*Children’s Songbook*, p. 42), “Chan dodo Mari a” (*Children’s Songbook*, p. 44), oubyen “O, dodo bebe mwen” (*Children’s Songbook*, p. 48). Pawòl chan sa yo ekri nan fen manyèl la.
4. Fè desen oubyen kopi ilustrasyon bebe Jezi yo ak ganmèl la (ki nan fen leson an) pou chak timoun. Fè chak timoun kolorye yon krèch epi kole enpe pay , oubyen zèb sou li pou fè yon bèl kabann pou bebe a. Apre sa fè chak timoun kolorye imaj bebe Jezi a. Ede yo dekoupe imaj bebe Jezi a epi kole li sou krèch (ganmèl) la.

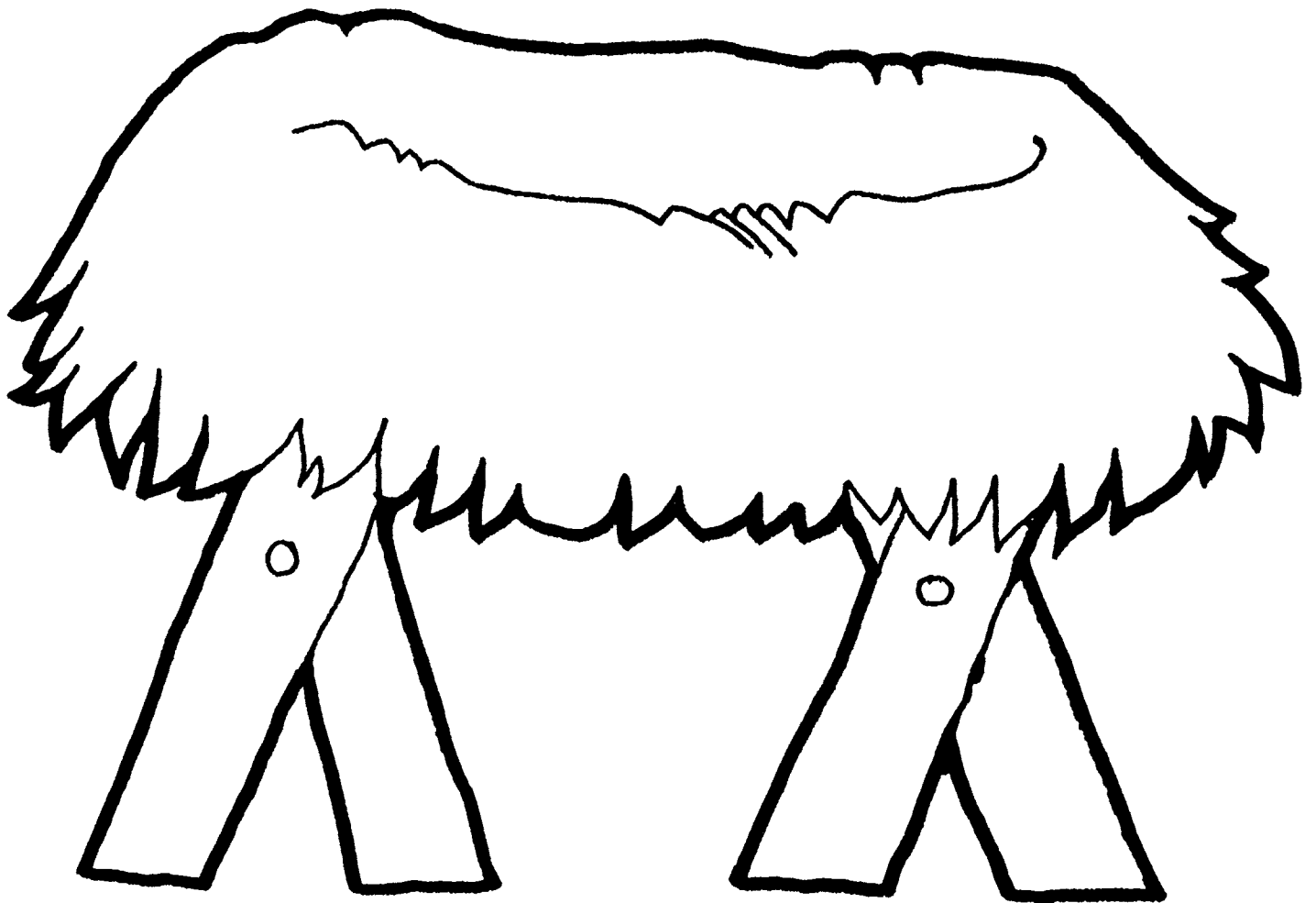
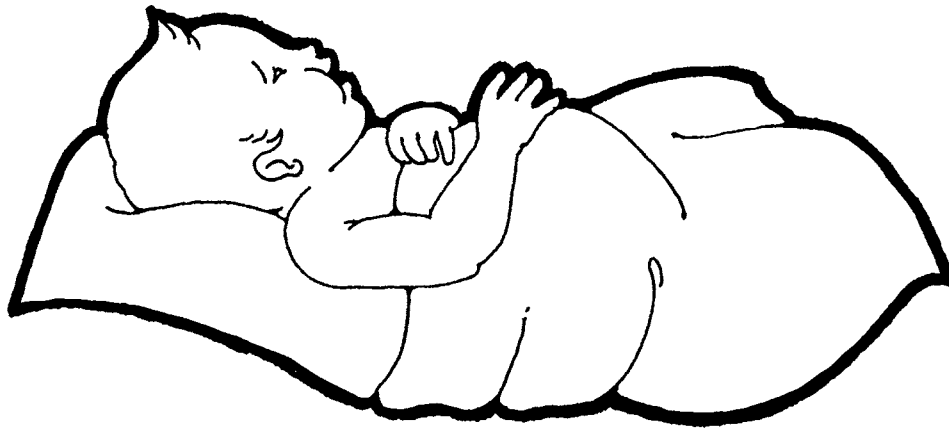

Papa nou ki nan Syèl la ap veye sou mwen

Leson
8

Bi Fòtifye lafwa chak timoun pou yo konnen Papa nou ki nan Syèl la ap ede nou epi beni nou nan moman bezwen.

- Preparasyon**
1. Nan lapriyè etidye Matye 2:1–15, 19-20.
 2. Fè sèk an papye ki ase gran pou chak timoun fè desen figi yo ladan. Fè yon twou anlè chak sèk epi ekri *Papa nou ki nan Syèl la ap veye sou mwen* toutotou sèk la.
 3. Prepare pou w pataje yon eksperyans pèsonèl kote ou te santi Papa nou ki nan Syèl la ap veye sou ou epi pwoteje ou, tankou lè ou te pwoteje nan yon aksidan, lè ou te rezoud yon pwoblèm, oubyen lè ou te bezwen rekoufò. Oubyen, avèk akò Prezidan Primè a, envite yon manm pawas ou oubyen branch ou vini nan klas la pou pataje yon eksperyans konsa.
 4. Prepare pou chante oubyen li pawòl “Mwen di ou mèsi, chè Papa” yo nan (*Children’s Songbook*, p. 7). Pawòl chan sa a ekri nan fen manyèl la.
 5. Materyèl w ap bezwen:
 - a. Yon bib
 - b. Yon ti kado pou chak timoun, tankou yon flè, yon bèl ti wòch, oubyen yon ti mo apresyasyon.
 - c. Kreyon oubyen plim
 - d. Yon gwo mòso lenn pou chak timoun
 - e. Imaj 2-7, Wa Maj yo (Bwat Imaj La Levanjil la 203; 62120); imaj 2-8, Kouri al nan Ejipt la (Bwat Imaj La Levanjil la 204; 62119); imaj 2-9, David O. McKay lè l te piti.
 6. Fè preparasyon ki nesèsè pou tout aktivite anrichisman ou vle itilize.
-

**Sigjesyon pou
dewoulman
leson an**

Envite yon timoun fè priyè pou kòmanse a.

Fè suivi avèk timoun yo si ou te bayo yon tach pandan semèn nan.

Papa nou ki nan Syèl la fè anpil bagay pou nou

Aktivite pou kapte
atansyon

Mande timoun yo pou yo fèmen je yo. Mete yon ti kado sou jenou chak timoun epi mande yo pou yo louvri je yo. Bayo yon ti moman pou yo pale sou sipriz agreyab sa a.

- Kimoun nou panse ki mete kado sa a sou jenou nou?
- Poukisa nou panse mwen banou yon kado?
- Ki lòt moun ki janti avèk nou? (Paran, fanmi, zanmi, Papa nou ki nan Syèl la.)
- Kisa Papa nou ki nan Syèl la fè pou nou? (Li te prevwa pou nou vin sou tè a, li banou yon fanmi, epi li voye Jezikri sou tè a pou l vin Sovè nou.)

Chan

Avèk timoun yo, chante oubyen repete pawòl “

Eksplike ke yon bagay Papa nou ki nan Syèl la fè pou nou se pwoteje nou epi rekonfòte nou lè nou gen pwoblèm. Si nou gen lafwa nan Papa nou ki nan Syèl la, I ap banou kouraj epi ede nou pran bon desizyon sou fason n ap fè fas ak pwoblèm nou yo.

Papa nou ki nan Syèl la te pwoteje Jezi lè I te bebe

Istwa ekriti

Montre imaj 2-7 la, Wa Maj yo. Rakonte istwa Wa Maj yo ki t ap chèche Kris, timoun nan, jan li ye nan Matye 2:1–12 la.

Eksplike ke Wa Ewòd te di Wa Maj yo li te vle adore, oubyen montre Kris, timoun sa a amou li (ou gen dwa eksplike ke *Kris, timoun nan* se yon lòt non ti bebe Jezi). Men Wa Ewòd sete mal li te vle fè Jezi. Li Matye 2:12 fò epi eksplike ke Papa nou ki nan Syèl la te pwoteje Jezi kote li te di Wa Maj yo pou pa tounen kay Wa Ewòd.

Istwa ekriti

Montre imaj 2-8 la, Vwayaj ale an Ejipt la. Rakonte istwa ki nan Matye 2:13–15 la. Li vèsè 13 la fò epi eksplike ke detwi vle di touye.

- Poukisa zanj lan te parèt devan Joseph? (Gade Matye 2:13.)
- Poukisa zanj lan te di Joseph pou I ale an Ejipt? (Pou Wa Ewòd pa ka jwenn Jezi.)
- Poukisa Wa Ewòd te vle touye ti bebe Jezi? (Li te pè pou Jezi pa t vin pran plas li epi vin wa.)

Eksplike ke Papa nou ki nan Syèl la te veye sou Jezi epi li te pwoteje li paske li te avèti Joseph pou I te pran Jezi ak Mari epi ale an Ejipt. Papa nou ki nan Syèl la t ap veye sou Jezi.

Li Matye 2:19-20 fò.

- Poukisa zanj lan te parèt devan Joseph ankò? (gade Matye 2:20.)
- Poukisa sa pa t danjere ankò pou Joseph, Mari, ak ti bebe Jezi te retounen Izrayèl? (Wa Ewòd te mouri. Gade Matye 2:19–20.)

Papa nou ki nan Syèl la ap veye sou nou

Diskisyon

Fè timoun yo sonje ke nou chak se yon pitit Papa nou ki nan Syèl la. Li ap veye sou nou menmjan li te veye sou Jezi a. Lè nou obeyi kòmandman I yo epi mande li èd, Papa nou ki nan Syèl la ap ede nou. (Nou gen dwa fè remake ke Papa nou ki nan Syèl la toujou ede nou, men kèkfwa li pa ede nou egzakteman jan nou ap atann nan.)

- Kijan nou ka mande Papa nou ki nan Syèl la èd? (Priye.)
- Nan ki fason Papa nou ki nan Syèl la ede nou lè nou malad? Lè nou santi nou sèl? Lè nou pè?

Istwa

Montre imaj 2-9 la, David O. McKay lè I te timoun. Monte ke David O. McKay (li chita sou jenou papa li) epi di timoun yo ke ti gason sa a te grandi epi li te vin nevyèm Prezidan Legliz la. Rakonte istwa sa a sou yon eksperyans li te fè lèl te piti:

- “Yon jou swa pandan papa li pa t la, David te tande bri nan tout kay la; li te si sete vòlè. Li te konnen manman I t ap pè tou si li te tande [bri yo], epi li t ap espere pou manman I pa t tande. Pandan li te kouche, byen reveye ... li te deside fè sa paran li te anseye I pou I fè—priye. Li te toujou priye ajenou bò kabann ni, konsa li te santi li te bezwen desann kabann nan epi mete ajenou

pou l priye. Soti nan kabann nan sete yon eprèw ki te di; sa te mande li anpil fòs volonte li paske li te pè anpil. Men li te fè !!

Pandan li te ajenou bò kabann nan, li te priye sensèman epi avèk lafwa reyèl. Epi, osi klèman yon moun ap pale avèk yon lòt, li te tande yon vwa ki t ap di li: 'Pa pè. Pèsonn pa ka fè w anyen.' Lè sa a David te monte nan kabann ni epi li te dòmi byen vit" (Marie F. Felt, "David: A Boy of Promise," *Instructor*, Sept. 1969, p. 330).

Istwa

Rakonte istwa sa a sou Èldè Hugh B. Brown, ki te vin Apot nan legliz la:

"Lè m te konn fè vye rèv lannuit lè m te piti, mwen te toujou reveye epi m rele 'Manman, èske w la?' Kòm chanm manman m nan te bò kote pa m nan, li te toujou tande mwen epi reponn byen vit, 'Wi, pitit gason mwen, mwen la.'

"Anpil ane apre lè m te pati al nan misyon nan Angletè, manman m te raple mwen ke li pa t ap la pou l reponn lè m rele men Papa nou ki nan Syèl la t ap toujou la.

"Anpil fwa nan misyon mwen epi pandan tout lavi mwen mwen toujou rele: 'Papa, èske ou la?' ... Toujou, mwen resevwa yon repons" (nan Joleen Meredith, "Zanmi pou Zanmi," *Zanmi*, Out. 1975, p. 7).

Eksplike ke Papa nou ki nan Syèl la gen dwa pa pale avèk nou fò, men li toujou ap veye sou nou. Kèkfwa li ede nou pandan li fè nou santi lapè oubyen li mete ide nan tèt nou.

Prezantasyon enstriktè oubyen envite

Pataje yon eksperyans pèsònèl kote ou te santi Papa nou ki nan Syèl la ap veye sou ou epi pwoteje ou, oubyen fè envite pawas la oubyen branch lan pataje eksperyans pa li.

Aktivite la

Bay chak timoun kreyon oubyen plim ak yon sèk an papyè. Fè yo chak fè desen figi yo nan sèk la. Pase moso lenn nan nan twou anlè tèt sèk la epi fè yon ne pou timoun nan ka mete li nan kou li. Li fò oubyen fè timoun yo li pawòl ki ekri nan sèk yo fò.

Rezime

Temwayaj

Rann temwayaj ou ke, menmjan Papa nou ki nan Syèl la te renmen Jezikri epi te veye sou li lè l te sou tè a, li renmen nou tou epi l ap veye sou nou chak tou.

Montre yon timoun epi di, "Papa nou ki nan Syèl la ap toujou veye sou (di non timoun nan)." Repete sa pou chak timoun.

Ankouraje timoun yo pou yo fè Papa nou ki nan Syèl la konfyans epi mande li pou l pwoteje yo nan priyè yo leswa.

Envite yon timoun pou l fè priyè final la. Mande li pou li eksprime gratitud li pou Papa nou ki nan syèl la poutèt lanmou li ak èd li.

Aktivite anrichisman

Chwazi nan aktivite sa yo sa k ap pi bon pou timoun nan klas ou yo. Ou ka itilize yo nan leson an oubyen pou revizyon oswa rezime. Si w bezwen èd anlès, gade "Peryòd klas" la nan seksyon "Èd pou Enstriktè a."

1. Prepare mose papyè ki dekri sityasyon kote timoun yo ka mande èd Papa nou ki nan Syèl la. Mete moso papyè yo nan yon bagay epi fè chak timoun pase chwazi youn epi di sa li t ap fè nan sityasyon sa a. Ou gen dwa itilize sityasyon sa yo nou pral di la a oubyen pwòp pa ou:

a. Fanmi ou pare pou yo pati. Paran ou enkyè pou sekirite fanmi an pandan vwayaj la.

- b. Ti sè w la malad epi li lopital. Ou enkyè pou li.
 - c. Ou pèdi pandan yon pwomnad avèk fanmi ou.
 - d. Ou gen yon janm kase epi ou fatige sipòte doulè a ak bandaj la. Ou santi ou malere.
 - e. Se premye jou ou ale nan Primè nan yon nouvo pawas oswa branch epi ou pè.
2. Gaye chèz yo nan klas la epi di timoun yo ke chèz yo reprezante pwoblèm nou genyen nan lavi a. Bande je youn nan timoun yo epi gide li nan tout sal la an palan. Eksplike ke menmsi nou pa ka wè Papa nou ki nan Syèl la, suiv kòmandman I yo ap ede nou byen mennen lavi nou. Si timoun nan frape nan yon chèz, eksplike ke nou tout frape pa pwoblèm men nou ka mande Papa nou ki nan Syèl la rekonfò ak èd pou nou fè fas ak pwoblèm yo. Bay chak timoun ki vle patisipe yon tou pa yo pou yo bande je yo epi gide yo nan sal la.
3. Chante oubyen li pawòl de kouplè “God Is Watching Over All” nan (*Children’s Songbook*, p. 229) oubyen “Mwen Konnen Papa mwen vivan” (*Children’s Songbook*, p. 5). Pawòl chan “Mwen Konnen Papa mwen vivan” an ekri nan fen manyèl la.

Bondye ap veye sou tout moun

Bondye konte nan syèl la
 Tout zetwal ki si bèl yo
 Mond si gran ak ti zwazo;
 Bondye ap veye sou tout bagay.

Li sonje jounen ak lannuit
 Chak pitit li k ap travay oubyen jwe
 L ap anseye nou sa pou nou fè;
 Bondye ap veye sou nou.

(Tit orijinal: “Loving Care.” From *Tuning Up* of THE WORLD OF MUSIC series,
 © 1936 pa Silver Burdett & Ginn. Itilize avèk pèmisyon.)

Jezikri te yon timoun menmjan avèk mwen

Leson 9

Bi Ranfòse dezi timoun yo pou yo vin menmjan avèk Jezikri nan ogmante konesans yo sou anfans Jezi.

- Preparasyon**
1. Nan lapriyè etidye Matye 2:19–23 ak Lik 2:40–52. Gade *Prensip Levanjil yo* (31110) tou, chapit 11.
 2. Itilize papyè ak baton pou fè yon woulo menmjan ak sa yo montre nan imaj 2-12 la, yon lekòl biblik, jan yo endike li nan leson an. Ekri pawòl ki nan Lik 2:52 yo sou woulo a.
 3. Prepare pou chante oubyen li pawòl de kouplè “Jesus Once Was a Little Child” la (*Children’s Songbook*, p. 55). Si sa posib, mande dirijan mizik Primè a pou l ede timoun yo pratike chante a nan peryòd mizikal semèn anvan ak semèn apre leson sa a.
 4. Materyèl w ap bezwen:
 - a. Yon Bib
 - b. Bagay pou bebe tankou bibwon, yon ti dra, ak tchatcha.
 - c. Afich CBB a (gade leson 1).
 - d. Imaj 2-10, Lavi familyal biblik; imaj 2-11, Anfans Jezikri (Bwat Imaj La Levanjil la 206, 62124); imaj 2-12, yon lekòl biblik; imaj 2–13, Jezi, timoun, nan Tanp lan (Bwat Imaj La Levanjil la 205; 62500).
 5. Fè preparasyon ki nesèsè pou tout aktivite anrichisman ou vle itilize.
-

Sigjesyon pou dewoulman leson an

Envite yon timoun fè priyè pou kòmanse a.

Fè suivi avèk timoun yo si ou te bayo yon tach pandan semèn nan.

Jezi te timoun tou

Aktivite pou atansyon

Pase bagay ti bebe yo bay timoun yo pou yo kenbe yo epi gade yo. Eksplike poukisa yo sèvi. Di yo ke Jezikri te ti bebe tou yon fwa.

- Èske nou panse Jezi te itilize bagay sa yo tou?

Montre ke kèk bagay Jezi te genyen lè l te ti bebe menmjan avèk sa timoun konn itilize lè yo ti bebe. Gen kèk ki diferan. Eksplike yo ke nan leson sa a, yo pral aprann kijan Jezi te viv lè l te timoun.

Jezi te gen yon fwaye

Imaj ak diskisyon

Montre imaj 2-10 la, Yon fanmi nan epòk La Bib. Di timoun yo ke se nan kay konsa pèp Nazarèt la t ap viv. Nazarèt se vil kote Jezi te grandi (gade Matye 2:23); siman Jezi te viv nan yon kay menmjan ak sa a. Fè timoun yo gade imaj la byen, pale sou li, epi poze kesyon sou li. Si yo pa gen kesyon, ou gen dwa poze kèk tankou sa nou pral bay la yo:

- Ki kote nou panse fanmi an te dòmi? (Atire atansyon yo sou nat la fi a ap ranje a ak plaka ki dèyè l la ki sanble gen lòt nat ki woule andedan l. Eksplike ke tèt kay yo te plat, epi yon eskalye deyò mennen nan anlè kay la. Petèt timoun yo dwe te konn dòmi anlè kay yo pafwa.)
- Ki kote ti bebe nan kay sa a te dòmi? (Montre bèso a. Eksplike ke Joseph te bòs chapant, konsa siman li te fè yon bèso menmjan ak sa a pou Jezi lè l te piti.)
- Ak kisa nou panse gwo ja sa yo te sèvi? (Gen kèk ki gen dlo. Se nan pi nan vilaj la yo te pran dlo pou tout fanmi an sèvi paske pa t gen tiyo dlo nan kay yo. Yon pi se yon gwo twou ki gen dlo moun ka bwè.)
- Kisa fi ki chita atè a ap fè la a? (L ap moulen ble pou l fè pen.)
- Kòm pa t gen kouran, kijan yo te fè pou klere kay sa a? (Yo te sèvi ak lanp. Montre lanp ki sou bagay dèyè madanm k ap moulen ble a. Siman geyen nan ja yo ki te gen luil pou lanp.)

Imaj diskisyon

Montre imaj 2–11 lan, Jezikri lè l te timoun

- Kimoun ki nan imaj sa a? (Jezi ak Joseph).
- Kisa y ap fè la a?

Eksplike ke Jezi te siman konn ede Joseph nan travay li, epi Joseph siman dwe te anseye Jezi pou l vin yon bòs chapant li menm tou (gade Mak 6:3).

- Ki lòt bagay nou panse Jezi te aprann lakay li?

Mete aksan ke nan kay sa a yo te aprann Jezi istwa pwofèt yo, tankou istwa nou li nan Bib yo. Yo te anseye li pou l priye tou epi pou l chwazi fè bon bagay menmjan paran nou ap anseye nou sa. Mari ak Joseph te kwè nan Papa nou ki nan Syèl la menmjan avèk nou.

Jezi te fè anpil bagay lè l te timoun

Aktivite

Fè timoun yo lonje men yo. Site kèk manje yo konnen. Di yo pou yo vire men yo anwo si yo panse Jezi te manje manje sa a, epi vire l anba si yo panse li pa t manje manje sa a. Asire ke ou di tout manje timoun manje ke Jezi ta ka manje, tankou pen, pwason, mouton, myèl, rezen, fig, dat, ak lèt.

Diskisyon

- Nan kisa nou panse anfans pa nou diferan ak anfans Jezi?
- Nan kisa nou panse anfans nou te menmjan ak pa Jezi?

Fè timoun yo pale sou bagay yo te fè ke Jezikri dwe te fè lè l te piti. Pa egzanp, yo ka al fè komisyon, ede paran yo, ale lekòl, pran swen yon ti bebe, chante, jwe, fè lago, oubyen monte cheval. Sigjere ke Jezi te siman fè bagay sa yo (pa egzanp, Jezi te petèt pa t janm monte yon cheval, men li te siman kondi yon bourik).

Jezi te etidye ekriti yo

Diskisyon sou imaj

Montre imaj 2-12 la, yon lekòl nan epòk Bib la. Eksplike ke ti gason nan Nazarèt yo te ale lekòl nan sinagòg la, oubyen legliz la. Pwofesè a sete dirijan sinagòg vilaj la. Yo te rele li Rabi.

Fè timoun yo di *rabi* ansanm.

Eksplike ke anplis ansèyman yo te bali lakay li yo, Jezi te siman ale nan yon lekòl tankou sa a.

- Ki diferans ki genyen ant lekòl sa a ak lekòl pa ou la? (Repons yo ka gen ladan yo fason ti gason yo te abiye, kote yo te chita, ak kote yo t ap ekri yo.)

Eksplike ke nan epòk sa a ti fi pa konn al lekòl. Manman yo te konn anseye yo lakay.

Demonstrasyon
woulo a

Fè remake ke pa t gen liv lè sa a nan lekòl yo. Nan epòk Jezi, ti gason yo te aprann li nan woulo. Fè timoun yo repete *woulo*.

Montre timoun yo woulo ou te fè a. Eksplike yo ke yon woulo se yon gwo bann ki fèt avèk yon bagay ki sanble avèk papyè ke yo ekri sou li, ki gen chak pwent tache sou yon bwa. Lè yo dewoule yon pwent, lòt pwent lan rete woule konsa gen yon moso tèks apeprè yon paj ki vizib. Montre timoun yo woulo ou fè a. Apre sa mete l akote pou pita nan lesan an.

Prezantasyon
enstriktè a

Eksplike ke woulo ti gason yo te etidye nan lekòl yo gen ansèyman pwofèt ki te viv anvan Jezikri te fèt yo. Montre pati nan Bib la ki se Ansyen Testaman an. Di timoun yo ke pati sa a gen kèk ekri ak istwa ki soti nan kèk nan woulo yo.

Fè yon timoun montre woulo rabi a kenbe a ak woulo ki nan bwat bò kote l yo. Eksplike ke ti gason yo te aprann li ak ekri nan woulo yo. Se kòm si yo aprann nou li epi ekri avèk Bib la.

Istwa ekriti

Montre imaj 2-13 la, Jezi ti gason nan tanp lan, epi rakonte istwa ki nan Lik 2:41–50 lan.

Ede timoun yo konprann kijan Mari ak Joseph dwe te pè nan aswè premye jou yo pa t wè Jezi a epi yo pa t ka jwenn ni okenn kote a. Yo te kouri retounen Jerizalèm ap chèche li pandan twa jou anvan yo te finalman jwenn ni.

- Ki kote Mari ak Joseph te jwenn Jezi?
- Kisa Jezi t ap fè nan tanp lan? (gade Lik 2:46.)

Eksplike ke Jezi t ap pale avèk moun ki te konn etidye ekriti yo anpil. Mesye sa yo te etone ke Jezi te konnen anpil bagay konsa. Li Lik 2:47 la fò. Eksplike ke *etone* vle di sezi.

Nou ka vin pi sanble avèk Jezikri

Diskisyon

Eksplike ke Jezi te retounen Nazarèt avèk Mari ak Joseph epi se la li te grandi. Pran woulo ou te fè a, epi li Lik 2:52 a ladan li. Eksplike ke mo *kwat* la vle di grandi.

- Kisa ekriti sa a vle di lè l di Jezi te grandi an sajès la?

Eksplike timoun yo ke yo chak ap grandi an sajès tou, paske y ap aprann chwazi bon bagay. Bay kèk egzanp sou fason yo vin pi saj pase jan yo te ye sa gen kèk mwa.

- Kisa dènye pati vèsè a vle di lè li di Jezi te grandi “an gras devan Bondye”? a (Papa nou ki nan Syèl la te kontan paske Jezi te toujou fè sa li te vle l fè.)
- Nan ki fason nou ka grandi an gras devan Papa nou ki nan Syèl la?

Eksplike ke Papa nou ki nan Syèl la kontan lè nou vin plis sanble avèk Jezi. Jezi te toujou chwazi bon bagay.

- Nan ki fason Jezi t ap trete yon timoun ke lòt timoun yo ap pase nan rizib?

Mande timoun yo pou yo poze tèt yo kesyon sa a, “Kijan mwen t ap trete yon timoun lòt yo ap pase nan rizib?”

- Lè Jezi tou jèn t ap jwe epi manman li oubyen Joseph te mande li pou l fè yon bagay, kisa nou panse li te fè?

Fè timoun yo poze tèt yo kesyon sa a, “Kisa m t ap fè si pandan m ap jwe, man-man m oubyen papa m mande pou m fè yon bagay?”

Eksplike ke Jezi te “grandi an gras” devan lèzòm tou (gade Lik 2:52). Yo te renmen rete avèk li.

- Èske ou t ap renmen gen Jezi kòm zanmi lè l te piti?

Afich CBB a

Montre afich CBB a epi fè timoun yo repete: “M ap chwazi bon bagay.” Fè yo sonje ke yo dwe vin pi sanble avèk Jezikri lè yo chwazi bon bagay.

Rezime

Chan

Avèk timoun yo, chante oubyen li pawòl de kouplè “Jezi te yon timoun yon fwa tou” a. Eksplike yo mo yo pa abitye yo. Pa egzanp vekse vle di fache. Jezi pa t konn fache lè bagay yo pa t mache jan l te vle.

Jezi te yon timoun piti tou yon fwa,
Yon timoun piti menmjan avèk mwen;
Epi li te
Jan yon timoun dwe ye.
Konsa, timoun piti yo,
Annou ou menm avèk mwen
Eseye vin menmjan avèk li,
Eseye, eseye, eseye.

Li te jwe jan timoun piti konn jwe
Jwèt ki fè jèn yo plezi yo;
Men li pa t janm fache si jwèt la te mal pase,
Epi li te toujou di laverite.
Konsa, timoun piti yo,
Annou ou menm avèk mwen
Eseye vin menmjan avèk li,
Eseye, eseye, eseye.

Temwayaj

Temwaye ke chwazi bon bagay epi vin menmjan avèk Jezi ap rann nou gen kè kontan. Di timoun yo kijan ou rekonesan paske ou gen lavi Jezi kòm egzanp sou jan nou dwe viv.

Sigjere timoun yo ke anfans Jezi te siman sanble avèk pa yo a. Ankouraje yo pou yo toujou chwazi bon bagay, jan Jezi te fè.

Envite yon timoun pou l fè priyè final la.

Aktivite anrichisman

Chwazi nan aktivite sa yo sa k ap pi bon pou timoun nan klas ou yo. Ou ka itilize yo nan leson an oubyen pou revizyon oswa rezime. Si w bezwen èd anplis, gade “Peryòd klas” la nan seksyon “Èd pou Enstriktè a.”

1. Mezire chak timoun avèk fisèl la oubyen lenn nan. Koupe yon mòso ki koresponn avèk wotè chak timoun epi bayo li. Fè yo sonje menmjan kò yo ap grandi a, yo dwe grandi an gras devan Bondye tou. Yo ka fè sa lè yo fè bon chwa, jan Jezikri te fè.
2. Ede timoun yo repete Lik 2:52 avèk ou plizyè fwa. Pale sou chwa egzak yo ka fè pou pèmèt yo grandi an gras devan Papa nou ki nan Syèl la.

3. Pote yon manje ke Jezikri te siman te konn manje, tankou fig, rezen, dat, fwomaj, pen, nwa, oubyen oliv, epi fè timoun yo goute li. Verifye avèk paran yo anvan pou asire ou ke pa gen timoun ki fè alèji avèk manje ou pote a. (Pa pote manje si w ap anseye yon Dimanch Jèn.)

4. Pale sou sa yon bebe ka fè epi konpare yo avèk sa timoun yo ka fè kounyeya. Poze kesyon sa yo:

- Èske yon tibebe ka mache? Èske ou ka mache?
- Èske yon tibebe ka pale? Èske ou ka pale?

Eksplike ke pandan timoun yo ap grandi se konsa tou kapasite yo pou vin menmjan ak Sovè a nan chwazi bon bagay ap grandi tou.

5. Bay chak timoun yon moso pat amodle (gade resèt la anba a) epi fè li fè yon ti bòl, yon vaz, oubyen yon lòt bagay yo te konn siman itilize lè Jezikri te piti.

Pat amodle

Materyèl w ap bezwen:

2 tas farin

1 tas sèl

1 kiyè lwuil

dlo

koloran yo konn met nan manje (si ou vle)

Direksyon: Melanje sèl la ak dlo a. Ajoute luil la ak ase dlo pou fè melanj lan vin tankou ajil. Ajoute dlo ti kal pa ti kal jiskaske melanj lan mòl men pa kole. Si ou vle kolore li, ajoute koloran yo konn met nan manje a nan dlo a anvan ou melanje li avèk farin nan ak sèl la. Konsève pat la nan yon sachè ki fèmen.

Mwen ka pale avèk Papa nou ki nan Syèl la nan lapriyè

Bi Ede timoun yo konprann ke yo ka rapwoche yo bò Papa nou ki nan Syèl la nan lapriyè plen reverans.

Preparasyon

1. Nan lapriyè etidye Matye 6:9 ak 3 Nefi 18:19–20. Gade Prensip Levanjil yo (31110), chapit 8 tou.

2. Fè bann mo sa yo:

Ou

menm

3. Ekri kesyon tankou sa nou pral bay la yo sou fèy papye diferan. Ekri omwen yon kesyon pou chak timoun nan klas la (si klas ou pa gen anpil timoun ou gen dwa gen omwen de kesyon pou chak timoun).

a. Si yon moun nan fanmi ou gen pou l kite kay la pou yon ti tan, kisa ou ta ka mande Papa nou ki nan Syèl la nan priyè w yo?

b. Si leson an anseye nou pou n chwazi bon bagay, kisa nou ka mande Papa nou ki nan Syèl la nan priyè nou nan klas la?

c. Si leson nou an anseye nou pou nou janti, kisa nou ka mande Papa nou ki nan Syèl la nan priyè nou nan klas la?

d. Si zanmi nou malad epi pa kapab soti deyò pou jwe, kisa nou ka mande nan priyè nou yo?

e. Kisa nou ta ka mande nan priyè nou chak maten ak chak swa?

f. Kisa nou ta ka mande pou timoun yo nan Primè a lè n ap priye?

4. Prepare pou nou chante oubyen li pawòl “A Prayer Song” (*Children’s Songbook*, p. 22).

5. Materyèl w ap bezwen:

a. Yon Bib ak Liv Mòmòn an

b. Imaj 2-14, lapriyè yon klas (62200); imaj 2-15, Brigham Young; imaj 2-16, Heber J. Grant lè l te ti gason.

6. Fè preparasyon ki nesèsè pou tout aktivite anrichisman ou vle itilize.

Sigjesyon pou dewoulman leson an

Aktivite pou
atansyon

Anvan ou mande yon timoun pou l fè priyè pou kòmansè a, ekspoze imaj 2–14 la, yon priyè klas la, epi avèk reverans chante oubyen li pawòl “A Prayer Song” a.

Nou bese tèt nou nan lapriyè jodi a,
Nou kwaze bra nou,
Nou fèmen je nou, epi pandan n ap priye
N ap pale avèk Papa nou ki nan Syèl la

- Lè yon moun nan klas la ap fè priyè a, kisa rès klas la dwe fè?

Chante ankò. Fè timoun yo prepare yo pou priyè a pandan y ap fè sa pawòl chante yo di yo pou yo fè yo.

Mande yon timoun pou l fè priyè pou kòmanse a.

Nou prepare nou anvan nou priye

Diskisyon

- Kisa chante a di nou fè pou nou prepare nou pou nou priye?
- Poukisa nou bese tèt nou lè n ap priye?

Ede timoun yo konprann ke bese tèt nou lè n ap priye montre Papa nou ki nan Syèl la ke nou renmen li, nou onore li, epi nou respekte li. Papa nou ki nan Syèl la pi enpòtan epi pi puisan pase yon wa, ni yon prezidan, ni tout lòt moun sou tè a, epi li fè anpil bagay pou nou. Nou dwe montre li nou renmen li epi onore li.

- Poukisa nou kwaze bra nou lè n ap priye?

Ede timoun yo konprann ke bouje men yo pandan priyè a ka anpeche moun koute priyè a.

- Poukisa nou dwe fèmen je nou lè n ap priye?

Ou ka mande timoun yo pou yo fèmen je yo pandan yon ti moman pandan y ap panse sou yon repons.

Ede timoun yo konprann yo gen mwens chans pou distrè pa bagay ki bò kote yo lè yo fèmen je yo. Yo ka panse ak Papa nou ki nan Syèl la epi ak sa y ap di l yo.

Nou ka santi nou pi pre Papa nou ki nan Syèl la lè n ap priye

Prezantasyon enstriktè a

Eksplike ke avèk tèt nou bese, bra nou kwaze, epi je nou fèmen, nou ka pote atansyon ak priyè nou olye ak bagay ki bò kote nou. Nou ka vin gen yon santi man trankil epi santi nou pre Papa nou ki nan Syèl la. Nou pare pou nou pale avèk li.

Istwa

Montre imaj 2-15, Brigham Young, ak 2-16, Heber J. Grant lè l te piti, epi, avèk pwòp mo pa ou, rakonte istwa sa a osijè yon ti gason ki te santi li tou pre Papa nou ki nan Syèl la pandan li t ap priye:

Sa gen anpil ane, Brigham Young te pwofèt epi Prezidan Legliz la. Yon ti gason sizan ki te rele Heber J. Grant t ap jwe avèk youn nan ti pitit gason Prezidan Young yo. Souvan Heber te konn ap jwe lakay Prezidan Young lè pou yo priye konn rive. Heber te konn mete ajenou avèk fanmi an, kwaze bra li, bese tèt li, fèmen je li, epi koute jan Prezidan Young ap priye. Nan fason Prezidan Young te konn pale avèk Papa nou ki nan Syèl la, sete kòm si pou Heber Papa nou ki nan Syèl la te la nan sal la. Kèkfwa Heber te konn louvri je li pou l gade si Papa nou ki nan Syèl la te la. Natirèlman, li te wè sèlman Prezidan Young ak fanmi li. Men li toujou sèten Papa nou ki nan Syèl la te avèk Prezidan Young, ap koute li epi ba li èd ak gidans li konn ap mande yo.

Lè Heber te vin gran, li te vin yon Apot epi apre li te vin Prezidan Legliz la (gade Heber J. Grant, Prensip Levanjil yo, comp G. Homer Durham [Salt Lake City: Improvement Era, 1941], paj 223–24.)

Ou gen dwa pataje yon eksperyans pèsònèl kote ou te santi w pi pre Papa nou ki nan Syèl pandan priyè ou, jan Heber J. Grant te santi a.

Fè timoun yo sonje ke Papa nou ki nan Syèl la toujou ap koute nou lè n ap priye. Bese tèt nou, kwaze bra nou, epi fèmen je nou pandan n ap priye ede nou santi Papa nou ki nan Syèl la tou pre nou.

Nou pale avèk reverans lè n ap priye

Ekriti

Eksplike ke nou montre amou ak respè pou Papa nou ki nan Syèl la tou nan fason nou pale avèk li nan priyè nou yo.

- Lè ou vle pale avèk yon moun, ki premye pawòl ou di pou atire atansyon li? (Non li.)
- Lè nou vle pale avèk Papa nou ki nan Syèl la, ki premye bagay nou di?

Eksplike ke premye bagay nou di nan yon priyè se non Papa nou ki nan Syèl. Di timoun yo Jezi te anseye nou pou nou fè sa lè li te sou tè a. Li Matye 6:9 fò, epi eksplike ke dabitid nan plas “Papa nou ki nou demere nan syèl la” nou di “Papa nou ki nan Syèl la” oubyen “Pè Selès”.

Di timoun yo ke Jezi te di nou kijan pou nou fini priyè nou yo tou. Li 3 Nefi 18:19 fò.

- Kijan Jezi te di nou pou nou fini priyè nou yo? (Nan non li. Nou fini priyè nou yo avèk pawòl sa yo: *nan non Jezikri, amèn.*)
- Lè n ap fè yon priyè nan klas oubyen yon priyè an fanmi epi moun k ap fè priyè a di “amèn,” kisa nou fè?

Eksplike ke lè nou di “amèn” nan fen yon priyè an gwoup, sa vle di nou dakò avèk sa moun k ap pale a di nan priyè a. Nou priye avèk moun nan ki ap fè priyè a.

Diskisyon sou bann mo yo

Mande timoun yo si yo konn wè ke lè n ap pale avèk Papa nou ki nan Syèl la, nou pa di.

Nou priye pou nou di Papa nou ki nan Syèl la mèsì pou benediksyon nou yo

Jwèt

Di timoun yo ke gen de rezon enpòtan ki fè nou priye. Pou ede yo dekouvri premye rezon enpòtan ki fè nou priye a, divize yo an de gwoup. Youn apre lòt mande chak gwoup pou yo di yon bagay Papa nou ki nan Syèl la fè pou yo. Chak fwa, yo dwe site bagay yo pa ko di. Si yon gwoup pa ka reponn rapidman, se tou pa lòt gwoup la. Jwe jwèt sa a pandan kèk minit oubyen jiskaske chak gwoup pa gen anyen ankò pou yo di.

Si timoun yo pa pale sou bagay sa yo, mansyone yo:

- Papa nou ki nan Syèl la banou lavi.
- Li banou fanmi nou.
- Li banou tè a.
- Li voye Jezikri sou tè a pou ede nou.
- Li pwomèt l ap reponn priyè nou yo nan pi bon fason posib.

Diskisyon

Pale sou kesyon sa yo avèk timoun yo:

- Lè yon moun ba nou yon kado oubyen janti epi eman avèk nou, kisa nou dwe di?
- Kimoun ki banou pi plis kado pase tout lòt moun? (Papa nou ki nan Syèl la.)
- Ki premye rezon ki fè nou priye? (Pou nou di Papa nou ki nan Syèl la mèsì pou benediksyon li banou yo.)

Souliye ke menmjan nou di paran nou, manm fanmi nou, oubyen zanmi nou yo mèsì pou sa yo fè pou nou, nou dwe di Papa nou ki nan Syèl la mèsì pou sa li fè pou nou tou. Papa nou ki nan Syèl la kontan lè nou di l mèsì.

Nou priye pou nou mande èd Papa nou ki nan Syèl la

Istwa

Rakonte istwa Stephen nan nan pwòp mo pa ou pou ede timoun yo dekouvri dezyèm rezon ki fè nou priye a:

Stephen te fèk bwote vin nan yon nouvo peyi avèk paran li. Premye jou lekòl la li pa t konnen pèsonn nan klas li. Li te kòmanse santi li malalèz. Li te vle tounen lakay li. Li te bese tèt li sou biwo a paske li pa t vle pèsonn wè l ap kriye.

Pwofesè a te remake Stephen te bese tèt li sou biwo a. Li te panse li dwe malad, konsa li t al pale avèk li. Stephen te wont paske li t ap kriye lekòl, epi li te eseye sispann kriye. Men li te santi l si malalèz ke li pa t ka sispann kriye.

Dousman, pou pèsonn pa tandè, li te priye, “Tanpri, Papa nou ki nan Syèl la, ede m sispann kriye.”

Byen vit Stephen te vin kapab sispann kriye. Li te di pwofesè a li te santi l pi byen, epi li te pase yon bon jounen.

Diskisyon

- Kisa ki te ede Stephen santi l pi byen?
- Nan ki fason priyè nou ede nou?

Aktivite

Eksplike ke yon dezyèm rezon ki fè nou priye se pou mande èd Papa nou ki nan Syèl la. Pou ede timoun yo konprann kèk fason espesifik yo ka mande èd nan priyè yo, mete papye ou te poze kesyon yo sou tab la oubyen atè a. Fè chak timoun chwazi yon papye. Li chak kesyon epi fè timoun ki chwazi l la bay repons lan.

Ede timoun yo konprann ke pou nou resevwa èd Papa nou ki nan Syèl la, nou dwe travay di pou nou chwazi bon bagay. Apre sa si nou priye pou mande èd epi mande sa Papa nou ki nan Syèl la konnen ki byen pou nou, l ap banou sa n ap priye pou li a (gade 3 Nefi 18:20).

Rezime

Diskisyon

- Poukisa nou dwe di Papa nou ki nan Syèl la mèsì nan priyè pou fini nou an jodi a? (Repons yo ka gen ladan yo opòtinite pou nou te vini nan Primè a epi aprann plis osijè lapriyè.)
- Kisa nou ka mande Papa nou ki nan Syèl la nan priyè nou?

Temwayaj

Rann temwayaj ou sou enpòtans pou pale avèk Papa nou ki nan Syèl la chak jou. Fè timoun yo sonje ke nou dwe priye maten, aswè, ak kèlkeswa lè nou bezwen èd espesyal oubyen kèlkeswa lè nou santi nou espesyalman rekonesan anvè Papa nou ki nan Syèl la.

Ankouraje timoun yo pou yo sonje priye maten epi aswè pandan chak jou nan semèn sa a.

Envite yon timoun bay priyè pou fini an. Anvan priyè a, fè timoun yo pare pou yo priye pandan y ap chante dousman epi fè sa chan an di yo pou yo fè. Fè yo sonje ke Papa nou ki nan Syèl la ap koute epi chak moun nan sal la priye menmsi se yon sèl moun k ap pale. Fè timoun yo sonje pou yo di “amèn” lè priyè a fini.

Aktivite anrichisman

Chwazi nan aktivite sa yo sa k ap pi bon pou timoun nan klas ou yo. Ou ka itilize yo nan leson an oubyen pou revizyon oswa rezime. Si w bezwen èd anplis, gade “Peryòd klas” la nan seksyon “Èd pou Enstriktè a.”

1. Bay chak timoun yon kopi sa ki rele “M ap priye avèk reverans lan” ki nan fen leson an. Bay chak timoun kreyon epi fè yo kolorye imaj yo. Ankouraje yo pou yo montre fanmi yo imaj yo epi di yo sa yo te aprann sou lapriyè jodi a.
2. Ede timoun yo chante oubye li pawòl premye kouplè chan “We Bow Our Heads” la nan (*Children’s Songbook*, p. 25) la, pandan y ap fè aksyon yo di yo:
Nou bese tèt nou (*bese tèt*) epi fèmen je nou (*fèmen je*)
Epi nou di yon ti priyè (*kwaze bra*).
Nou di Papa nou mèsè
Pou benediksyon nou tout pataje (*levre bra*).
3. Chante oubyen li pawòl dezyèm kouplè chan “I Pray in Faith” nan (*Children’s Songbook*, p. 14) la, pou raple timoun yo sa yo dwe di lè y ap priye.
Mwen kòmanse pa di “Chè Papa nou ki nan Syèl la”;
Mwen di li mèsè pou benediksyon li voye yo;
Epi apre sa mwen enbleman mande li sa m bezwen yo,
Nan non Jezikri, Amèn.
(© 1987 pa Janice Kapp Perry. Itilize avèk pèmisyon.)
4. Bay timoun yo papye ak kreyon, epi fè yo desine yo menm k ap priye. Yo gen dwa fè desen lapriyè an fanmi, priyè pèsonèl maten oubyen aswè, priyè lè manje, oubyen nenpòt lòt kote ak lè yo priye.

M ap priye avèk reverans



Bi Enspire chak timoun pou yo ede lòt moun aprann osijè Jezikri.

- Preparasyon**
1. Nan lapriyè etidye Alma 17–19, 23.
 2. Prepare pou chante oubyen li pawòl “I Hope They Call Me on a Mission” yo nan (*Children’s Songbook*, p. 169).
 3. Materyèl w ap bezwen:
 - a. Yon Liv Mòmòn
 - b. Afich CBB a (gade lesan 1).
 - c. Imaj 2–17, Kat pitit gason Mozya yo ki ajenou nan lapriyè; imaj 2-18, Amon k ap anseye Wa Lamoni.
 4. Fè preparasyon ki nesèsè pou tout aktivite anrichisman ou vle itilize.

**Sigjesyon pou
dewoulman
lesan an**

Envite yon timoun fè priyè pou kòmansè a.

Fè suivi avèk timoun yo si ou te bayo yon tach pandan semèn nan.

Revizyon Pale sou reverans timoun yo ak langaj yo te itilize nan priyè yo. Fè yon ti repase sou lesan anvan an pou mete aksan sou enpòtans lapriyè.

Misyonè yo pale lòt moun sou Jezikri

Aktivite pou atansyon Chante oubyen li pawòl “I Hope They Call Me on a Mission” avèk timoun yo.

Mwen espere yo aple m nan misyon

Lè mwen gran.

Mwen espere lè sa a m ap pare

Pou m anseye epi preche epi travay jan misyonè yo fè a.

Mwen espere mwen ka pataje levanjil la

Avèk moun ki vle konnen laverite.

Mwen vle vin misyonè

Epi sèvi epi ede Senyè a pandan mwen nan jenès mwen.

- Èske ou konn kèk misyonè?

Fè timoun yo pale sou misyonè yo konnen, tankou manm fanmi yo k ap sèvi misyon oubyen misyonè ki nan zòn yo.

- Kisa misyonè yo ap fè?

Eksplike ke nan lesan sa a timoun yo ap aprann sou fason yo ka misyonè pandan yo jèn.

Istwa ekriti Montre timoun yo Liv Mòmòn an epi rakonte yo istwa pitit gason Mozya yo, jan l ye nan Alma 17:6–12 la. Eksplike ke tout pitit gason Wa Mozya yo te ka pwochen wa a apre papa yo, men yo tout te vle misyonè pito. Yo te vle anseye Lamanit yo, ki te mechan anpil nan epòk sa a. Yo te vle ke chak moun jwenn yon opòtinite

pou tande levanjil la. Eksplike ke paske Lamanit yo te osi mechan, sa te danjere pou pitit gason Mozya yo al anseye yo.

- Nan ki fason nou panse pitit gason Mozya yo te prepare tèt yo anvan yo te al anseye Lamanit yo?

Montre imaj 2-17 la, kat pitit gason Mozya yo ki ajenou nan lapriyè.

Eksplike ke pitit gason Mozya yo te priye epi yo te mande Papa nou ki nan Syèl la pou l ede yo vin bon misyonè. Papa nou ki nan Syèl la te di yo l ap veye sou yo epi y ap kapab anseye anpil moun (gade Alma 17:10-11). Li Alma 17:12 fò. Montre ke priye te ede pitit gason Mozya yo gen kouraj pou yo anseye Lamanit yo.

Istwa ekriti

Eksplike ke pitit gason Mozya yo te ale nan zòn diferan pou yo anseye. Montre imaj 2-18 la, Amon k ap anseye Wa Lamoni, epi rakonte istwa a jan li ye nan Alma 17:17-25. Eksplike ke Amon, youn nan pitit gason Mozya yo, te pote l volontè pou l te vin sèvitè Wa Lamanit la, Wa Lamoni. Amon te gen tach pou l te okipe mouton wa yo. Li sete pi bon sèvitè Wa Lamoni te genyen. Li te sitèlman yon bon egzanp ke Wa Lamoni ak pèp li a te vle aprann levanjil la.

Eksplike ke gras ak travay Amon ak frè l yo, anpil milye Lamanit te antre legliz la (gade Alma 23:5).

Diskisyon

- Poukisa Amon ak frè l yo te riske lavi yo pou yo te anseye Lamanit yo levanjil la? (levanjil la te pote lajwa pou yo epi yo te vle pataje li avèk lòt moun.)
- Kisa Amon te fè ki te ede l anseye Lamanit yo levanjil la? (Li te priye pou l jwenn èd; li te travay di; li te yon bon egzanp.)

Nou ka vin misyonè

Eksplike ke youn nan fason nou ka misyonè se pale lòt moun sou Jezikri. Li enpòtan pou chak moun aprann osijè Jezi ak legliz li a.

Istwa

Rakonte yon istwa sou yon timoun ki te ede lòt moun aprann sou Jezikri ak legliz li a. Ou gen dwa itilize istwa sa a:

Thad te konn pafwa gen difikilte pou l te koute nan konferans pye yo paske pou sanble pifò diskou yo sete pou granmoun. Men lè Thad te tande prezidan pye a te di, "Timoun, nou ka misyonè tou," li te koute, epi li te kòmanse ap panse sou fason li ta ka yon misyonè epi pale lòt moun sou Jezikri.

Nan demen maten lè manje, That te pale avèk paran li sou envite Madan Murphy, vwazen akote yo a, pou aprann konsènan legliz la. Paran li te panse sete yon bon lide, konsa Thad t al lakay Madan Murphy epi li te mande li si l ta renmen aprann osijè Jezikri ak legliz li a. Madan Murphy te di li ta renmen sa, epi tout suit li te aprann nan men misyonè yo.

- Kisa ki t ap rive si Thad pa t mande Madan Murphy si l te vle aprann osijè Jezikri ak legliz li a?

Manman Thad ak papa li te kòmanse suiv egzanp Thad. Yo te pale avèk zanmi yo ak lòt moun yo te rankontre sou legliz la. Gen kèk moun ki pa t anvi koute apwopo legliz la, men gen kèk ki te koute, epi genyen ki te batize. Lè Madan Murphy te batize, li te di Thad mèsi paske li te ede li aprann plis sou Sovè a.

Diskisyon

Pandan w ap itilize Thad kòm egzanp, fè yo wè ke timoun ka misyonè epi pale lòt moun sou Jezikri ak legliz la.

- Avèk kimoun ou ta pale sou Jezi?

Ede timoun yo panse ak moun yo ta ka pale sou Jezi, tankou zanmi yo, vwazen, epi manm fanmi yo ki pa manm legliz la oubyen ki pa vini legliz.

Eksplike ke nou chak ka yon misyonè tou lè nou bon egzanp, lè nou janti epi koutwa anvè lòt moun, epi lè nou viv levanjil la. Fè timoun yo sonje ke youn nan fason Amon te yon bon misyonè sete montre bon egzanp.

Istwa

Nan pwòp mo pa ou, rakonte istwa sa a sou timoun ki te misyonè:

Yon jou te gen de misyonè ki te frape nan pòt yon kay. Te gen yon madanm ki te rele Madan James ki te louvri pòt la. Misyonè yo te di li yo te manm Legliz Jezikri pou Sen Dènye Jou yo. Madan James te envite yo antre epi li te di yo li ta renmen aprann plis sou legliz la. Sa te fè misyonè yo kontan anpil.

Madan James te di misyonè yo vwazen l yo sete yon fanmi ki manm legliz la. Li di timoun yo nan fanmi sa a te toujou poli epi janti. Yo jwe avèk tout moun epi yo trete pwopriyete lòt moun avèk respè. Madan James te di li ta renmen aprann sou yon legliz ki anseye timoun sa yo pou yo si bon vwazen konsa.

- Nan ki fason timoun ki t ap viv tou pre Madan James yo te misyonè?
- Nan ki fason nou ka yon bon egzanp pou vwazen nou ak zanmi nou?

Aktivite jwe teyat

Eksplike timoun yo ke yo pral jwe kèk sityasyon kote yo ka misyonè lè yo janti epi koutwa.

Fè yo koute yon sityasyon, epi apre sa chwazi timoun pou mime sa yo t ap fè nan sityasyon sa a. Bay chak timoun yon chans pou patisipe nan omwen youn nan sityasyon yo. Itilize egzanp sa yo oubyen kreye pwòp ou:

Sityasyon 1 (twa timoun)

De nan nou ap mache desann nan lari a. Nou wè yon timoun ki kòmanse ap monte yon gwo gwo pyebwa. Nou konnen sa danjere pou timoun nan fè sa.

- Kisa nou t ap fè?

Sityasyon 2 (de timoun)

Nou wè yon vwazen ki gen bra l chaje avèk sachè bagay li sot achte. Youn nan sachè yo chire, epi zoranj yo woule tonbe atè a.

- Kisa nou t ap fè?

Sityasyon 3 (twa oubyen plis timoun)

N ap jwe avèk zanmi nou. Yon timoun ki fèk vin nan katye a vle jwe avèk nou.

- Kisa nou t ap fè?

Sityasyon 4 (kat oubyen plis timoun)

Gen yon nouvo fanmi ki fèk vin rete bò lakay nou. Yo pa manm legliz la. Nou panse timoun yo ta ka renmen vin nan aktivite Primè a semèn pwochèn.

- Kisa nou t ap fè?

Apre aktivite a, di timoun yo mèsè paske yo te si bon misyonè konsa.

Rezime

Afich CBB a

Montre afich CBB a oubyen mande timoun yo pou yo gade bag CBB yo a. Di yo lefèt ke yo misyonè yo chwazi bon bagay epi yo chwazi suiv Jezikri. Fè yo repete pawòl ki sou afich la (oubyen li inisyal ki sou bag yo a.)

Temwayaj

Fè timoun yo konpliman paske yo vle bon misyonè. Rann temwayaj ou sou enpòtans anseye chak moun sou Jezikri ak legliz li a. Aprann sou Jezi ak legliz li a fè nou gen kè kontan.

Ede chak timounpanse sou yon fason li ka yon bon misyonè pandan semèn k ap vini an. Ide yo pa bezwen konplike ni twò gwo. Fè yo sonje ke yo ka misyonè lè yo amikal epi ede lòt moun osibyèn lè yo envite moun aprann osijè legliz la.

Ankouraje timoun yo pou yo pale avèk fanmi yo sou fason yo ka yon misyonè.

Envite yon timoun pou l fè priyè final la.

Aktivite anrichisman

Chwazi nan aktivite sa yo sa k ap pi bon pou timoun nan klas ou yo. Ou ka itilize yo nan lesan oubyen pou revizyon oswa rezime. Si w bezwen èd anplis, gade “Peryòd klas” la nan seksyon “Èd pou Enstriktè a.”

1. Avèk akò Prezidan Primè a, envite misyonè k ap sèvi nan zòn ou yo oubyen yon misyonè ki fèk retounen sot nan misyon pou yo asiste nan dènye minit lesan ou a epi pale avèk timoun yo sou sa yo ka fè pou yo misyonè kounyeya.
2. Pale avèk timoun yo sou yon lè misyonè yo te ede ou oubyen lè ou te kapab ede yon moun aprann osijè Jezikri ak legliz li a. Di yo kijan eksperyans sa a te fè w santi ou.
3. Fè timoun yo fè desen foto yo kòm misyonè. Ekri sou chak desen:

(Non timoun nan)
Misyonè
Legliz Jezikri
Pou Sen Dènye Jou yo

4. Chante oubyen li pawòl premye koupèlè “I Want to Be a Missionary Now” a nan (*Children’s Songbook*, p. 168), “The Things I Do” (*Children’s Songbook*, p. 170), oubyen “We’ll Bring the World His Truth” (*Children’s Songbook*, p. 172).

Mwen vle yon misyonè kounyeya

Mwen vle yon misyonè kounyeya.

Mwen pa vle tann jistan m gran.

Mwen vle pataje levanjil la lè m jèn,

Paske mwen gen pwòp temwayaj pa mwen.

Bagay m ap fè yo

Mwen jèn toujou pou m ale

Anseye epi preche pawòl Bondye a,

Men mwen ka montre mwen konnen li se verite,

Senpleman, pa bagay m ap fè yo.

N ap pote verite l la bay mond lan

Nou te fèt, menmjan ak Nefi

Soti nan bon paran ki renmen Senyè a.

Yo te anseye nou epi nou konprann

Ke nou dwe fè sa Senyè a kòmande.

Refren:

Nou se lame Elaman an.

Nou te anseye nan jenès nou.

Epi n ap misyonè pou Senyè a

Pou n pote verite l la bay mond lan.

© 1983 pa Janice Kapp Perry. Itilize avèk pèmisyon.)

Bi Ogmante dezi chak timoun pou yo batize epi pou bay timoun yo yon konpreyansyon sou fason pou yo prepare yo pou batèm.

Preparasyon

1. Nan lapriyè etidye Matye 3:13–17 ak D&A 20:72–74. Gade Jan 1:25 tou ak Prensip Levanjil yo (31110), chapit 20.
 2. Si sa posib, mande dirijan mizik Primè a pou l fè timoun yo chante (“Baptism” nan *Children’s Songbook*, p. 100) an pandan ouvèti ak fèmte klas la.
 3. Chèche yon moso katon ki ase gran pou kouvri imaj 2-19 la, Jan Batis k ap batize Jezi. Koupe katon an an plizyè ti moso otan pou tout timoun nan klas ou yo. Mete moso yo sou imaj la pou yo pa wè li.
 4. Fè sis gwo mak pye sou katon an.
 5. Fè yon kopi paj desen ki nan fen leson an pou chak timoun.
 6. Prepare pou w bay kèk detay sou pwòp batèm pa ou, tankou kimoun ki te batize ou ak ki kote ou te batize, epi fè yon ti pale sou sa ou te santi lè batèm ou. Si w te batize lè w te piti, ou gen dwa pote foto ou menm nan laj la lè sa a.
 7. Materyèl w ap bezwen:
 - a. Yon Bib
 - b. Adezif
 - c. Imaj 2-19, Jan Batis k ap batize Jezi (Bwat Imaj La Levanjil la 208; 62133); imaj 2-20, Yon ti gason k ap batize (62018).
 8. Fè preparasyon ki nesèsè pou tout aktivite anrichisman ou vle itilize.
- Nòt pou enstriktè pi gran timoun yo:* Aktivite pou anrichisman 5, 6, ak 7 la fèt espesyalman pou pi gran timoun ki pral batize yo.

Devloman leson ki sigjere

Envite yon timoun pou l fè priyè pou kòmanse a.
Fè suivi avèk timoun yo si w te bayo tach pou yo fè yon bagay pandan semèn nan.

Jezikri te batize

Aktivite pou atansyon

Montre imaj ki kouvri ak katon an ki se Jan Batis k ap batize Jezi a. Di timoun yo ke imaj ki kache a konsène de moun enpòtan. Mande yo pou yo devine kimoun moun sa yo ye, men di yo piga yo di l fò toutotan imaj la pa dekouvri nèt. Mande chak timoun pou yo retire papye a, youn apre lòt.

Lè yo fin retire tout moso papye yo, poze kesyon sa yo:

- Kimoun moun sa yo ki nan imaj la ye?
- Kisa y ap fè?

| | |
|--------------------------|---|
| Istwa ekriti | <p>Rakonte istwa batèm Jezikri a, ke w ap jwenn nan Matye 3:13–17. Eksplike ke Jan Batis te etone lè Jezi te mande li pou l batize l. Jan te konnen Jezi pa t janm peche, konsa li pa t panse Jezi te bezwen batize. Men Jezi te di Jan ke batize sete yon kòmandman Papa nou ki nan Syèl la, epi li te vle obeyi tout kòmandman Papa nou ki nan Syèl la yo.</p> |
| | <p>Montre rivyè a nan imaj la epi eksplike ke Jan te batize Jezi nan Rivyè Jouden an. Li te batize Jezi pa imèsyon. <i>Imèsyon</i> vle di plonje nan dlo ann antye.</p> <p>Li Matye 3:17 la fò epi eksplike ke se pawòl Papa nou ki nan Syèl la. Di timoun yo ke Papa nou ki nan Syèl la renmen lè nou batize tou.</p> |
| Jwèt | <p>Jwe jwèt “Dènye Pawòl” la avèk timoun yo. Li fraz sa yo anba a, sote mo ki souliyen yo. Mande yon timoun pou l jwenn mo yo. Si yon timoun pa sonje repons lan, pase nan timoun apre a jiskaske bon repons la bay (pa anbarase yon timoun si l pa konn repons yon kesyon). Kontinye jiskaske chak timoun reponn yon kesyon kòrèkteman, ede yo si sa nesèsè. Itilize kesyon yo de fwa si sa nesèsè.</p> <ol style="list-style-type: none"> 1. Jezikri te batize pa Jan Batis. 2. Jezi te batize nan Rivyè Jordan. 3. Jezi te batize pou l obeyi kòmandman Papa nou ki nan Syèl la yo (ansèyman). 4. Lè Jezi te batize, li te kouvri anba dlo nèt. 5. Lè Jezi te batize, li menm ak Jan te tandè vwa Papa nou ki nan Syèl la. 6. Lè nou gen uitan, nou ka suiv egzanp Jezi a epi batize. <p>Nou ka suiv egzanp Jezi a pou nou batize</p> |
| Prezantasyon enstriktè a | <p>Di timoun yo lè yo gen uitan, yo ka batize. Depi kounyeya, yo dwe prepare yo pou lè yo gen uitan pou yo ka batize.</p> <p>Eksplike yo kè lè nou batize nou fè alyans (pwomès) avèk Papa nou ki nan Syèl la. Nou pwomèt pou n obeyi kòmandman yo, padone lòt moun, epi suiv Jezikri. An retou, li aksepte nou nan legliz li a epi li pwomèt pou l gide nou epi ede nou.</p> <p>Pale klas la sou batèm. Ou gen dwa mansyone kote ou te batize (tankou fon batismo oubyen nan yon rivyè), kimoun ki te batize ou, epi kimoun ki te la lè w t ap batize. Si w te batize lè w te piti, montre timoun yo yon foto ou menm nan moman an. Pataje avèk yo sa ou te santi lè w te batize, tankou eksitasyon oubyen yon dezi pou w vin yon manm legliz la.</p> <p>Di timoun yo ke yon jou yo menm tou yo ka batize jan Jezikri te fè a ak jan ou te fè tou.</p> |
| Istwa | <p>Rakonte yon istwa sou yon timoun ki ap batize. Ou gen dwa rakonte istwa sa a:</p> <p>Fanmi Marco te antre legliz lè li te gen setan. Tout moun nan fanmi an te batize eksepte Marco. Li pa t ko gen laj pou sa. Marco te desi paske li pa t ka batize avèk fanmi li, men manman li te di l ke sa pap pran lontan li t ap vin gen laj pou l batize, epi li dwe itilize itilize moman l ap tann laj la pou l prepare li.</p> <ul style="list-style-type: none"> • Nan ki fason Marco ka prepare li pou l batize? <p>Pandan tout ane apre a Marco te fè anpil efò pou l te chwazi bon bagay epi fè sa Jezi ta renmen li fè. Finalman Marco te vin gen uitan. Li te abiye an blan, epi papa li te batize l. Pandan papa l t ap mennen l nan dlo a, Marco te kontan anpil paske li t ap batize pa imèsyon, jan Jezi te fè. Li te kontan pou l te vin yon manm legliz Jezi a.</p> |

Nou ka prepare nou pou batèm depi kounyeya

Aktivite mak pye

Montre imaj 2-20 an, Yon ti gason k ap batize, epi, si sa posib, tache imaj la nan pòt klas la.

- Nan ki fason timoun sa a ap suiv egzans Jezi?

Fè timoun yo sonje ke depi kounyeya yo ka prepare yo pou yo batize. Montre papye ki gen mak pye yo ak youn nan sis desen ou te pran nan fen leson an. Di timoun yo ke desen yo reprezante etap ki ap mennen yo nan batèm yo. Diskite sou chak pa ki ilistre, poze kesyon tankou sa yo bay anba la a. Apre ou fin diskite chak etap, fè yon timoun mete yon mak pye atè a, ki fòm yon chemen ki mennen nan imaj batèm nan.

1. Kwè nan Jezikri ak Papa nou ki nan Syèl la epi aprann sou yo.

- Poukisa nou dwe aprann sou Jezikri ak Papa nou ki nan Syèl la?
- Ki kote nou ka aprann sou yo?

2. Priye Papa nou ki nan Syèl la.

- Kijan priye ka ede nou para pou batèm?

3. Padone lòt moun epi renmen yo.

- Kisa ki rive lè nou padone?
- Kijan nou ka montre lanmou nou pou lòt moun?

4. Chwazi bon bagay chak jou.

- Ki kèk fason nou ka chwazi bon bagay?

5. Li oubyen koute istwa ekriti yo.

- Nan ki fason li ekriti yo te ede ou?

6. Gen uitan.

- Kisa w ka fè anvan ou gen uitan pou prepare ou pou batèm?

Lè tout mak pye yo fin plase atè a, fè timoun yo mete pye yo nan mak pye yo pou yo travèse sal la youn apre lòt pou yo rive nan imaj batèm nan. Lè yo sou chak mak pye, ede yo eksplike kijan yo ka prepare yo pou batèm.

Rezime

Distribisyon

Bay chak timoun yon kopi nan sis desen yo pou yo pote lakay yo. Ekri oubyen fè chak timoun ekri non yo sou papye pa yo a.

Temwayaj

Rann temwayaj ou pou timoun yo sou enpòtans batèm. Fè yo sonje ke Papa nou ki nan Syèl la kontan lè nou batize.

Sigjere pou chak timoun itilize paj desen yo a pou anseye fanmi yo sa yo te aprann sou batèm yo. Ankouraje yo chak pou prepare pou batize nan suiv sis etap desen yo montre a.

Envite yon timoun fè priyè final la.

Lè timoun yo pare pou yo soti nan klas la, fè yo mache sou mak pye yo ankò sou wout yo pou al nan yon lòt sal.

Aktivite anrichisman

Chwazi nan aktivite sa yo sa k ap pi bon pou timoun nan klas ou yo. Ou ka itilize yo nan leson an oubyen pou revizyon oswa rezime. Si w bezwen èd anplis, gade “Peryòd klas” la nan seksyon “Èd pou Enstriktè a.”

1. Fè desen yon mak pye sou yon moso papye pou chak timoun. Ekri *M ap suiv Jezikri* sou chak mak pye. Fè timoun yo kolorye oubyen dekore mak pye yo.
2. Si gen yon fon batismo nan kote ou ye a, aranje pou w mennen timoun yo wè li.
3. Chante oubyen di pawòl premye koupè “Mwen renmen dat fèt mwen” an. Pawòl chante sa yo ekri nan fen manyèl la.
4. Chante oubyen li pawòl chan “Baptism” lan nan (*Children’s Songbook*, p. 100) oubyen “Lè Jezikri te batize” (*Children’s Songbook*, p. 102). Pawòl chan “Batèm” yo ekri nan fen manyèl la.

Lè Jezikri te batize

Lè Jezikri te batize
Desann nan Rivyè Jouden an,
Te gen twa manm Divinite a
Ki te la nan lanmou.
Papa a te pale soti nan syèl la
Lè Jezikri te batize;
Sentespri a te desann
Osi dousman tankou yon pijon.

Epi kounyeya lè m ap batize
M ap suiv egzanp li —
Pou m batize pa imèsyon
Pa pouvwa sakre Prètriz la
Epi apre m ap vin manm
Wayòm Papa nou ki nan syèl la
Epi m ap gen Sentespri a
Pou gide m chak moman.

5. Montre imaj 2-20 an, Ti gason k ap batize a, apre imaj 2-19 la, Jan Batis k ap batize Jezi a. Repase avèk timoun yo sa yo konnen kosènan batize. Ede yo konprann ke batèm se yon eksperyans espesyal pou yo tann avèk enpasyans. Se youn nan bagay ki pi enpòtan yo ka janm fè. Pale sou pwèn sa yo:
 - a. Lè nou batize, nou vin manm Legliz Jezikri pou Sen Dènnye Jou yo. (Si timoun ki pi pitit yo enkyè paske yo pa manm legliz la, asire yo ke timoun ki poko gen uitan yo pa konsidere kòm manm. Sepandan, kou yo gen uitan, yo dwe batize pou yo vin manm ofisyèl legliz la.)
 - b. Nou dwe gen omwen uitan pou nou batize.
 - c. Evèk la oubyen Prezidan Branch lan fè rankont avèk nou pou pale nou sou batèm nou.
 - d. Nou abiye avèk rad blan lè n ap batize (Fè referans ak imaj 2-20 an).
 - e. Nou batize pa imèsyon, nou kouvri nèt anba dlo. (Asire w ke timoun yo konprann ke yo anba dlo a pou sèlman yon segond oubyen de, ke dlo a pa fon, epi moun k ap batize yo a ap byen kenbe yo.)
 - f. Moun k ap batize nou an dwe yon prèt oubyen yon detantè Prètriz Mèlkisedèk.
 - g. Nou batize nan menm fason Jezikri te batize. Li te tabli egzanp lan pou nou.

6. Avèk akò Prezidan Primè ou, envite yon dirijan Prètriz pou l pale avèk timoun yo sou sa ki rive lè yo batize. Fè li eksplike kijan timoun nan ak moun k ap fè batèm nan kanpe epi kijan yo mete men yo. Fè li eksplike ke moun k ap fè batèm nan ap plonje timoun nan nan dlo a dousman epi byen vit l ap leve li. Fè timoun yo sonje ke lè yo batize fason sa a, y ap vin batize jan Jezi te batize.

Avèk akò evèk ou oubyen Prezidan branch ou, dirijan Prètriz la ka demontre klas la kijan yo fè yon batèm. (Detantè Prètriz la pa dwe di priyè batèm nan pandan yon demonstrasyon.)

7. Eksplike ke priyè batèm nan se youn nan priyè ki dwe di egazkteman menmjan an chak fwa. Jezikri te revele pawòl priyè sa a nan ekriti yo. Li priyè a fò nan D&A 20:73. (apati *Avèk otorite ke mwen genyen*)

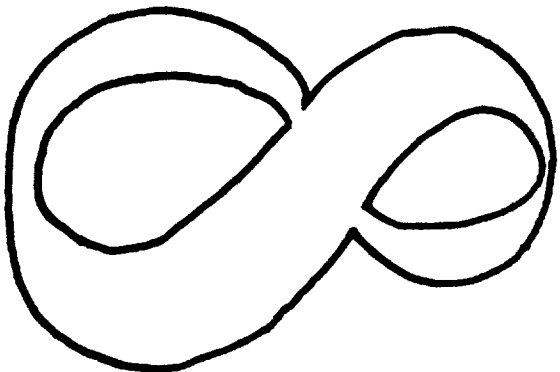
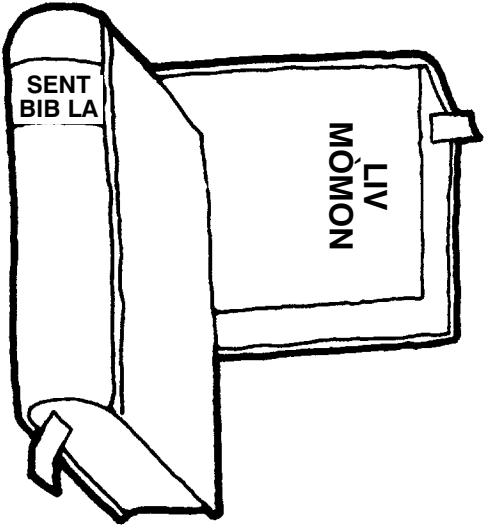
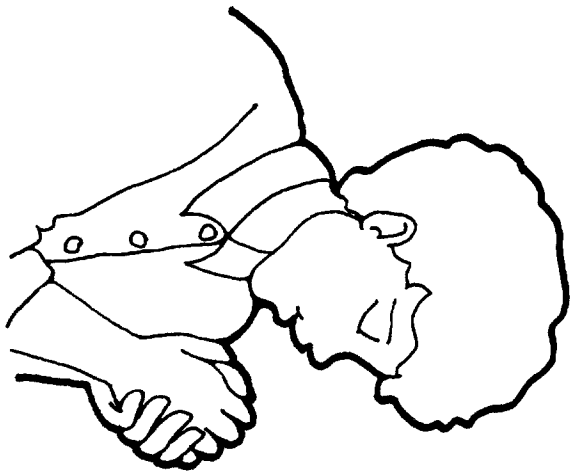
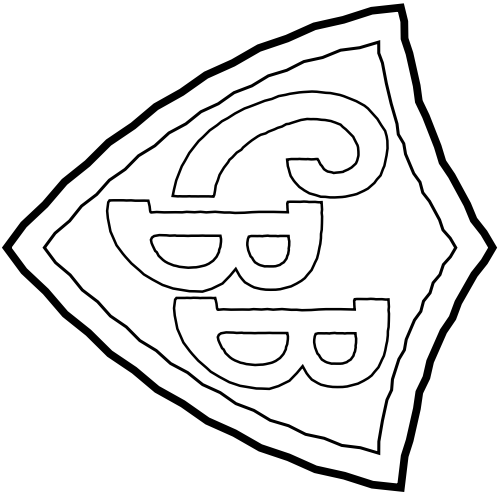
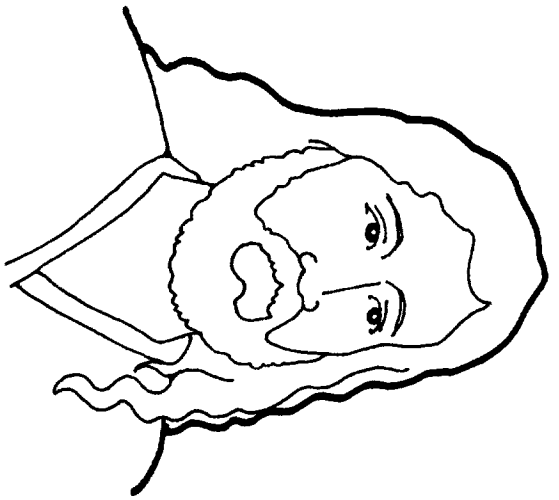

Bi Ede timoun yo konprann ke apre yo fin batize y ap resevwa don Sentespri a pou ede yo.

Preparasyon

1. Nan lapriyè etidye D&A 49:13–14, 130:22, ak Atik lafwa 1:1, 4. Gade Mowoni 10:5 tou; D&A 9:8–9; 85:6; ak Prensip Levanjil yo (31110), chapit 21.
2. Fè flè nan yon papye ki di epi ekri kesyon sa yo sou yo:

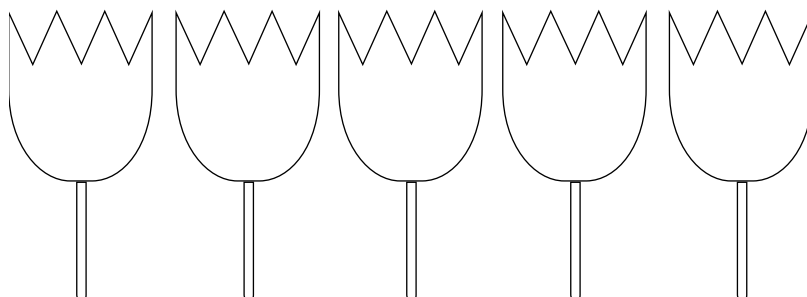

Mete yon tij apeprè sis pous nan chak flè epi mete yo nan yon po.

3. Prepare pou chante oubyen li pawòl “Mwen konnen Papa mwen vivan” an nan (*Children’s Songbook*, p. 5). Pawòl chan sa a ekri nan fen manyèl la.
4. Materyèl w ap bezwen:
 - a. Yon liv D&A
 - b. Imaj 2-19, Jan Batis k ap batize Jezi (Bwat Imaj La Levanjil la 208; 62133).
5. Fè preparasyon ki nesèsè pou tout aktivite anrichisman ou vle itilize.

**Sigjesyon pou
dewoulman
leson an**

Envite yon timoun fè priyè pou kòmanse a.

Fè suivi avèk timoun yo si ou te bayo yon tach pandan semèn nan.

Nou ka resevwa don Sentespri a

Aktivite pou kapte
atansyon

Montre imaj 2-19 la, Jan Batis k ap batize Jezi a. Repase leson semèn pase a pandan w ap poze chak timoun yon kesyon nan kesyon flè yo. Poze yon kesyon sou batèm Jezikri ki kòmanse avèk pawòl ki sou yon flè. Si timoun ki te chwazi flè a paka reponn kesyon an, fè rès klas la ede li (atansyon pou w pa anbarase yon timoun si l pa konn yon repons).

Men kesyon posib:

- *Kimoun* ki te batize Jezikri? (Jan Batis).
- *Ki kote* Jezi te batize? (Nan Riviyè Jouden an.)
- *Kisa* imèsyon ye? (Plonje nan dlo totalman.)

| | |
|--------------------------|---|
| | <ul style="list-style-type: none"> • <i>Poukisa</i> Jezi te batize? (Pou l te obeyi kòmandman Papa nou ki nan Syèl la yo epi pou l tabli egzanp pou nou.) • <i>Kilè</i> nou ka batize? (Lè nou gen uitan.) |
| Prezantasyon enstriktè a | <p>Fè timoun yo di ou kimoun de moun ki nan imaj yo y2-19 yo ye.</p> <ul style="list-style-type: none"> • Ki vwa Jezikri ak Jan Batis te tandè lè Jezi te fin batize? <p>Fè timoun yo sonje ke Papa nou ki nan Syèl la t ap gade batèm Jezi a epi li te kontan Jezi te batize. Di yo te gen yon lòt moun espesyal nan batèm Jezi a tou. Moun sa a ede Papa nou ki nan Syèl la ak Jezi. Li rele Sentespri a oubyen Lespri Sen an.</p> |
| Atik lafwa | Fè timoun yo kanpe epi repete premye atik lafwa a avèk ou. |
| Ekriti | Eksplike ke Sentespri a tankou Papa nou ki nan Syèl la ak Jezikri paske li renmen nou epi li vle ede nou. Men Sentespri a pa gen yon kò chè ak zo menmjan avèk Papa nou ki nan Syèl la ak Jezi genyen. Li D&A 130:22 a fò, rive nan <i>pèsonaj Lespri a</i> . Eksplike ke nou pa ka wè Sentespri a, men li ka ede nou fè bon bagay. Li banou yon santiman chalè ak kontanman andedan lè nou chwazi bon bagay. |
| Ekriti | Di timou yo ke apre yo fin batize, gason ki detni Prètriz Mèlkisedèk la ap bayo de gwo benediksyon. Li D&A 49:14 fò epi di timoun yo ke ekriti sa a di nou kisa youn nan benediksyon sa yo ye. Eksplike ke <i>moun ki fè sa a</i> fè referans ak nenpòt moun ki batize. |
| Atik lafwa | Ede timoun yo aprann yon pati katriyèm atik lafwa a pa kè: “Nou kwè [nan] enpozisyon men pou bay don Sentespri a.” Di timoun yo ke don Sentespri a se youn nan pi gwo benediksyon nou ka resewa apre batèm. |
| Prezantasyon enstriktè a | Eksplike ke lè nou gen don Sentespri a, Sentespri a ap ede nou konnen kisa ki vrè epi ki byen. Sentespri a ka ede nou menm anvan nou batize epi konfime, men lè nou fin resewa don sa a nou ka gen Sentespri a kòm konpayon konstan nou. Sa vle di osi lontan nou eseye fè bon bagay, enfliyan li ka toujou avèk nou. |

Nou ka konfime manm legliz la

| | |
|------------------------|---|
| Prezantasyon enstriktè | Eksplike ke lòt benediksyon nou resewa apre batèm se konfime kòm manm Legliz Jezikri pou Sen Dènye Jou yo. Sa rele konfimasyon. Fè timoun yo di <i>konfimasyon</i> pandan kèk minit. |
| Istwa imaj | Rakonte istwa “Konfimasyon Roberta a” ki nan fen leson an. Fè timoun yo rasanble toutotou ou pou yo ka wè imaj yo amezi w ap rakonte istwa a. |
| Diskisyon | <p>Lè w fin rakonte istwa a, poze kesyon sa yo:</p> <ul style="list-style-type: none"> • Kisa yo te bay Roberta? (Don Sentespri a.) • Kimoun ki te pwononse priyè pou bal li l la? (Papa li). • Ki otorite papa Roberta te genyen? (Prètriz Mèlkisedèk la). • Kisa ou panse santiman chalè Roberta a te ye? (enfliyan Sentespri a.) <p>Fè timoun yo redi istwa a. Envite yon lòt timoun pale sou chak imaj.</p> |

Sentespri a ap ede nou konnen sa ki verite

| | |
|------------------------|---|
| Prezantasyon enstriktè | <p>Eksplike ke Sentespri a ka ede nou konnen legliz la vrè. Kèkfwa nou sitèlman kontan epi rekonesan ke nou vle di lòt moun sa nou santi. Sa souvan rive lè nou rann temwayaj nou nan reyinyon jou Jèn ak temwayaj la.</p> <ul style="list-style-type: none"> • Èske ou janm konn rann temwayaj ou nan jou Jèn ak temwayaj la? |
|------------------------|---|

Si nenpòt nan timoun yo konn rann temwayaj yo, fè yo di kijan yo te santi yo.

Eksplike ke lè kèk moun ranpli avèk Sentespri a yo ka menm kriye pafwa. Dlo sa yo se pa dlo chagren; yo se dlo lajwa. Di timoun yo ke pafwa yo ka gen yon santiman chalè, yon santiman pezib pandan reyinyon temwayaj la oubyen pandan y ap priye, li ekriti yo, oubyen koute nan legliz la. Santiman pezib sa a se chichotman Sentespri a pou fè yo konnen bagay sa yo vrè epi yo byen.

Chan

Avèk timoun yo, chante oubyen li pawòl chan “mwen konnen Papa m vivan” an.

Eksplike ke “Lespri” yo fè referans nan chante sa a se Sentespri a. Sentespri a ede nou konnen ke Papa nou ki nan Syèl la reyèl epi li renmen nou.

Sentespri a ka gide nou epi mete nou an gad.

Istwa ak diskisyon

Nan pwòp pawòl pa ou rakonte istwa Sara Jane Jenne Cannon an. Mande timoun yo pou yo koute sa Sentespri a te chichote li.

Sara Jane sete yon ti fi pyonye ki te travèse dezè Amerik yo apye sa gen lontan pou l te jwenn yon nouvo fwaye. Lè l te rive Uta, li te viv avèk tant li nan yon kay ki pa t fini. Kòm anlè kay la yo te mete yon gwo twal anlè mi yo ki te rete anplas pa yon gwo wòch yo te mete nan chak pwent.

Sara Jane te nan kay la ap koud yon jou lè li te tande yon vwa ki te di, “Deplase vit.” Pa t gen okenn moun bò kote li, men Sara Jane te deplase al nan lòt bò sal la. Tousuit apre li deplase, youn nan wòch ki te kenbe twal yo te tonbe nan sal la. Si Sara Jane pa t deplase, wòch la t ap kraze li. (gade “Move Away Quickly,” nan *Remarkable Stories from the Lives of Latter-day Saint Women*, comp. Leon R. Hartshorn, 2 vols. [Salt Lake City: Deseret Book Co., 1973–75], 2:34.)

- Kimoun ki te pale avèk Sara Jane nan?
- Kisa Sentespri a te di li?
- Kisa Sara Jane te fè?
- Kisa ki t ap rive si Sara Jane pa t koute?

Fè timoun yo sonje ke Sentespri a pa toujou pale avèk yon vwa nou ka tande. Anpil fwa li banou santiman sou sa nou dwe fè.

Rezime

Aktivite pou revizyon

Mande timoun yo pou yo di kisa yo konnen sou Sentespri a. Ou gen dwa itilize kesyon flè yo ankò pou repase. Ou ka itilize kesyon tankou sa yo:

- *Ki* don presye nou ka resevwa lè nou fin batize? (Don Sentespri a.)
- *Kiyès* Sentespri a ye? (Yon pèsonaj ki ede Jezi ak Papa nou ki nan Syèl la; yon espri, yon moun ki ka rekonfòte nou epi ede nou.)
- *Kilè* yo banou don Sentespri a? (Lè nou fin batize; lè nou konfime manm legliz la.)
- *Ki kote* nou ka santi chichotman Sentespri a? (Nan kè nou ak nan lespri nou. Repons yo ka gen ladan yo “nan fwaye nou” “legliz la”, oubyen “tout kote nou ye si nou chwazi bon bagay”.)
- *Poukisa* Papa nou ki nan Syèl la voye Sentespri a pou l rete avèk nou? (Pou ede nou epi rekonfòte nou; pou gide nou epi mete nou an gad; pou di nou sa ki verite; pou banou santiman lanmou ak lapè.)

Temwayaj

Pataje santiman ou avèk timoun yo sou Sentespri a ak sou fason li ede ou epi gide ou. Ou gen dwa rakonte yon eksperyans pèsonèl kote Sentespri a te rann ou temwayaj oubyen ede ou.

Ankouraje timoun yo pou yo chwazi bon bagay pou yo ka toujou gen Sentespri a avèk yo.

Envite yon timoun pou l fè priyè final la.

Aktivite anrichisman

Chwazi nan aktivite sa yo sa k ap pi bon pou timoun nan klas ou yo. Ou ka itilize yo nan leson an oubyen pou revizyon oswa rezime. Si w bezwen èd anplis, gade “Peryòd klas” la nan seksyon “Èd pou Enstriktè a.”

1. Pote yon bagay ou te resevwa tankou yon kado men ki pa itilize ankò paske li kase, oubyen li ize, tankou yon asyèt kase, yon ansyen rad ize oubyen yon bwat manje ki vid.

Montre timoun yo bagay ki pa itilize ankò a. Di yo tout enfòmasyon enteresan sou kado sa a tankou, kimoun ki te ba ou li ak kilè epi poukisa yo te ba ou li. Ede yo konprann ke malgre kado a te gen anpil enpòtans pou ou yon fwa, li pa itilizab ankò paske li kase, li ize.

Eksplike ke lè nou batize epi konfime, nou resevwa yon kalite kado diferan. Li se yon kado ki presye anpil, yon kado ke moun pa ka ize ni pase. Kado san pri sa a pran plis valè amezi n ap itilize li.

- Ki kado sa a?

Lè timoun yo fin devine (oubyen apre ou fin di yo) ke kado sa a se don Sentespri a, di yo ke y ap gen pou resevwa anpil don nan tout lavi yo, men don Sentespri a se kado ki pi gen plis valè y ap janm resevwa pandan yo la a sou tè a.

2. Chante oubyen li pawòl chan “Ti vwa trankil la”

Se avèk yon ti vwa dous trankil, Sentespri a pale avèk mwen
Pou gide mwen, pwoteje mwen kont danje mwen ka wè.
Si m efòse m fè bon bagay, l ap dirije mwen atravè lannuit la,
Dirije mwen, pwoteje mwen, epi bay nanm mwen limyè li.

Itilize aksyon sa yo yo endike la a pandan w ap chante oubyen di dènye pati chante a:

Koute, koute (*men an fòm kone bò zòrèy*).
Sentespri a ap chichote (*mete endèks la devan bouch la*).
Koute, koute (*men an fòm kone bò zòrèy*).
Ti vwa dous trankil la (*men sou kè*).

3. Jwe jwèt chichotman sa a avèk timoun yo pou montre yo ke yo ka gide pa yon ti vwa piti:

Montre yo yon ti bagay ou pral kache pou jwèt sa a. Fè yon timoun kite gwoup lan pandan yon ti moman pandan w ap sere bagay la. Lè li retounen, eksplike ke li dwe koute avèk atansyon pou l jwenn bagay la. Fè yon ti bri, tankou tape dousman sou yon kreyon oubyen nan pla men ou, oubyen fredone yon chan, pou montre timoun nan kibò pou l fè pou l chèche bagay ki sere a. Tape dousman lè timoun nan ap chèche nan bon direksyon an. Tape pi vit (oubyen fredone pifò) lè li ap rive pi pre bagay ki kache a, jiskaske li jwenn bagay la.

Repete aktivite a, bay chak timoun yon chans pou yo chèche bagay la, osi souvan yo vle.

Eksplike timoun yo ke yo ka gide nan lavi yo si yo koute ti vwa dousman Sentespri a. Fè yo sonje ke Sentespri a pa toujou pale fò. Kèkfwala li banou ide oubyen santiman, tankou yon santiman cho lè nou fè sa ki byen oubyen nou malalèz lè nou fè (oubyen nou vle fè) yon bagay ki pa bon. Nou dwe pote anpil atansyon pou nou konnen sa Sentespri a ap di nou.

4. Ede timoun yo trase chak men yo sou yon moso papye avèk koulè kreyon diferan. Fè men yo kwaze, pou reprezante enpozisyon men pou resevwa don Sentespri a. Make chak imaj avèk non timoun nan.
5. Chante oubyen di pawòl "The Holy Ghost" yo nan (*Children's Songbook*, p. 105) oubyen twazyèm kouplè chante "I Like My Birthdays" (*Children's Songbook*, p. 104). Pawòl chan sa yo ekri nan fen manyèl la.

Konfimasyon Roberta



Se yon jou espesyal pou Roberta. Li fèk sot batize. Kounyeya l ap konfime kòm manm Legliz Jezikri pou Sen Dènye Jou yo, epi y ap bali don Sentespri a. (Ou gen dwa eksplike timoun yo ke pandan ke Roberta ap batize epi konfime pa papa li, nenpòt detantè Prètriz Mèlkisedèk ki diy ta ka akonpli òdonans lan.)



Lè papa l fin ede l soti nan dlo a, manman l t ap tann ni avèk rad byen sèch. Li te penyen cheve li yo ki te mouye epi li te souriyan epi li te kontan!



Lè Roberta te fin pare, li te retounen al jwenn fanmi li ak zanmi l yo, ki t ap tann ni. Li t al chita sou yon chèz devan an avèk papa li.

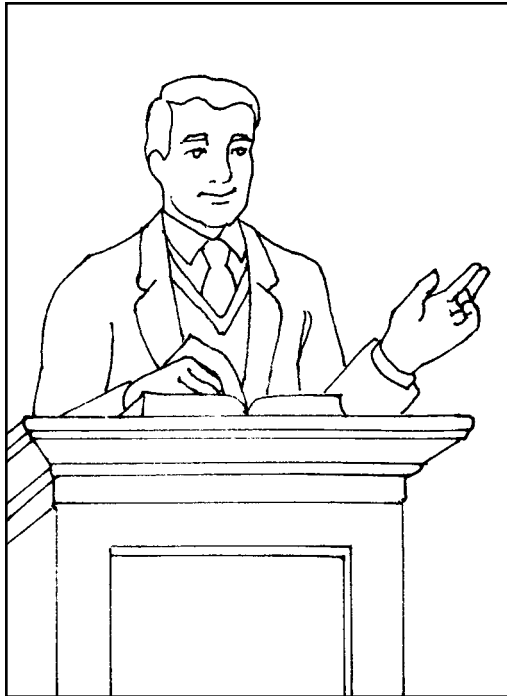

Evèk la [Prezidan branch lan] rele mesye Roberta chwazi yo pou yo vini nan sèk la. Roberta te mande papa li, gran papa li, tonton li, ak enstriktè nan fwaye l yo pou yo te vini. Tout mesye sa yo te gen Prètriz Mèlkisedèk.

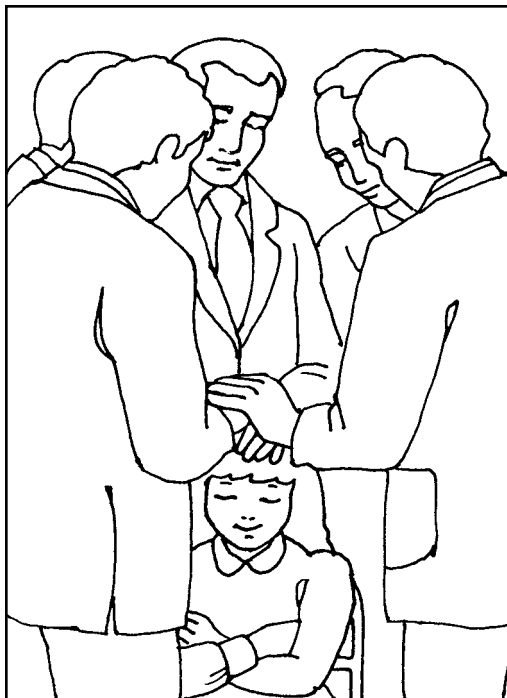

Roberta bese tèt li epi li fèmen je li. Mesye yo mete men yo sou tèt li pandan papa li rele li pa non li, konfime li manm legliz la, epi bali don Sentespri a.

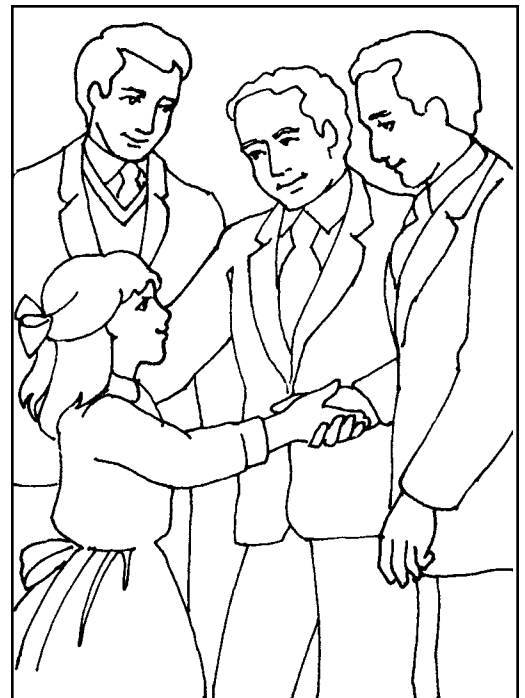

Aprè konfimasyon an te fini, Roberta bay mesye nan sèk yo lamèn, epi yo swete l byenveni. Roberta gen yon santiman chalè ki ekstraòdinè andedan li, epi li konnen li chwazi bon bagay.

Bi Ede timoun yo konprann yo ka chwazi bon bagay jan Jezikri te fè lè Satan te eseye tante l la.

Preparasyon

1. Nan lapriyè etidye Matye 4:1–11.
2. Fè yon kouwòn senp avèk papye di oubyen katon, konsa:

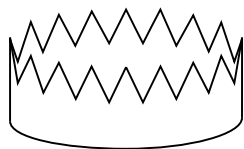

3. Trase oubyen fè yon kopi jwèt “Chwazi bon bagay” la (yo bay li nan fen leson an) sou papye ki di oubyen sou katon..
 4. Ekri kesyon jwèt yo sou fèy papye, epi mete yo nan yon ti sachè oubyen nan yon lòt bagay.
 5. Prepare pou chante oubyen li pawòl premye kouplè “Dare to Do Right” (*Children’s Songbook*, p. 158). Pawòl chan sa yo ekri nan fen manyèl la.
 6. Si ou vle: Fè kopi lèt èldè Pinegar la epi mete l nan yon anvlòp.
 7. Materyèl w ap bezwen:
 - a. Yon Bib
 - b. Kèk wòch
 - c. De bouton oubyen lòt ti bagay avè koulè oubyen fòm diferan, pou w itilize kòm pyon nan jwèt “Chwazi bon bagay” la.
 - d. Afich CBB a (gade leson 1)
 - e. Imaj 2–21, Èldè Pinegar; imaj 2-22, Tanp nan tan lontan yo (Bwat Imaj Levanjil la 118; 62300).
 8. Fè preparasyon ki nesèsè pou tout aktivite anrichisman ou vle itilize.
-

Sigjesyon pou dewoulman leson an

Envite yon timoun fè priyè pou kòmanse a.

Fè suivi avèk timoun yo si ou te bayo yon tach pandan semèn nan.

Nou ka fè bon chwa pou tèt pa nou

Aktivite pou atansyon

Montre “jwèt “ Chwazi bon bagay” la epi mande timoun yo pou yo byen koute leson an pou yo kapab reponn kesyon ki nan jwèt la yo.

Diskisyon

- Èske gen moun ki janm konn fòse ou fè bon bagay?

Kite timoun yo pale de lè yon moun te fòse yo fè yon bagay.

Di timoun yo ou gen yon lèt pou yo ke èldè Rez D. Pinegar , yon Otorite Jeneral legliz la voye pou yo. Eksplike ke li rakonte yon eksperyans li te fè avèk yon defi yo te bali lè l te gen setan. Montre imaj 2–21 an èldè Rex D. Pinegar, epi li oubyen pale sou lèt la. (Si ou te fè yon kopi lèt la epi mete l nan yon anvlòp, li ladan l pito olye nan manyèl la.

“Chè zanmi m yo,

“Mwen ba w defi!” se pawòl ti gason ak ti fi tande souvan nan men zanmi ki vle yo pwouve si yo brav oubyen fò oubyen plen kouraj. Yo gen dwa mande ou pou w fè yon bagay paran ou oubyen pwofesè ou te di ou pa fè—yon bagay ke ou konnen ki pa bon pou w fè. Mwen te aprann ke lè nou fè yon bagay nou konnen ki pa bon, nou montre feblès olye fòs. Yon moun montre vrè brav li ak vrè fòs li lè li gen kouraj pou l fè bon bagay.

“Te gen yon fwa, mwen te gen apeprè setan, mwen te gen yon kanmarad mwen te renmen anpil. Nou te konn mache souvan soti lekòl al lakay ansanm ... Nou konn pale sou gen kouraj ak kapab fè anpil bagay.

“Kèkfwa nou youn konn bay lòt la defi pou l vole pase sou yon twou oubyen grenpe yon pyebwa pou pwove ke nou te brav epi nou te konn fè anpil bagay nou te wè pi gran tigason ak tifi yo t ap fè.

Yon jou pandan nou te rive lakay mwen nou te rete deyò epi nou te mande kiyès ki kouri pi vit nan tout elèv yo nan lekòl la....Kòm mwen t ap ensiste anpil, ap di ke mwen te ka kouri pi vit pase zanmi m nan, li te vire gade m epi li te di, ‘Si ou ka kouri vit konsa, mwen ba w defi travèse lari a anvan machin sa a rive!’”

Mern te gade nan lari a epi mwen te wè yon machin pa twò lwen ki t ap vini. San yon mo mwen te kouri sou wout la pou m te pwouve ke mwen te ka fè vit epi ke m te brav. Yon ti moman apre fren machin nan te lache! Devan machin nan te frape mwen epi mwen te tonbe san konesans.

Lè m te louvri je mwen, kò mwen ki t ap fè m mal anpil, ògèy mwen ki te blese, ak figi manman mwen, ki te enkyè, te fè m konprann ke mwen pa t ni vit ni brav. Mwen te senpleman bèt. Mwen te fè tout moun ak mwen menm lapenn....

Leson mwen te aprann nan ... sèvi m pandan tout lavi mwen. Mwen te aprann ke sèl defi yon moun dwe aksepte se **DEFI POU FÈ BON BAGAY**.

Si ou aksepte yon defi pou fè yon bagay ki pa bon, yon bagay ke Papa nou ki nan Syèl la oubyen paran ou pa vle ou fè, w ap gen yon santiman tristès ak desepsyon. Lè ou oze fè bon bagay w ap kontan avèk tèt ou.

Antanke yon zanmi, mwen ankouraje nou obeyi paran nou ak ansèyman Senyè a... Si nou oze fè bon babay n ap vin yon zanmi Jezikri epi n ap jwi pi gwo benediksyon l yo.

Mwen espere n ap toujou **FÈ BON BAGAY**.

Avèk amou, zanmi nou, Rex D. Pinegar”

Diskisyon

- Ki chwa Rex Pinegar te fè pandan l te jèn? (Li te chwazi kouri devan yon machin.)
- Èske li te chwazi fè bon bagay?
- Kisa li te dwe fè?
- Kisa nou panse aksidan sa a te aprann ni?
- Lè yon moun banou defi fè yon bagay, èske nou dwe fè li?

Fè timoun yo sonje ke èldè Pinegar te di yo pou yo “oze fè bon bagay.”

- Kisa sa vle di oze fè bon bagay?

Eksplike ke li pa toujou fasil pou chwazi bon bagay, espesyalman lè yon moun banou defi pou nou fè yon bagay ki pa bon. Nou tout vle zanmi nou panse nou fò epi nou brav, epi nou pa vle yo pase nou nan rizib. Eksplike ke oze fè bon bagay vle di fè bagay egzak la menm lè sa difisil.

Chan

Fè timoun yo kanpe epi chante oubyen li pawòl premye kouplè “Bien choisir la” Si yo pa konn chan sa a, chante oubyen li l pou yo pou ede yo aprann pawòl yo. Sijere timoun yo ke pwochen fwa yon moun bayo defi pou yo fè yon bagay ki pa bon, yo ka panse sou pawòl chan sa a. Pawòl yo ap fè yo sonje pou yo chwazi bon bagay epi y ap ede yo gen kouraj pou yo fè sa.

Bag CBB a

Mande timoun yo pou yo gade bag CBB yo a si yo mete li. Fè yo wè ke bay yo ka ede yo tou pou yo sonje pou yo chwazi bon bagay.

Prezantasyon enstriktè a

Di timoun yo ke yon defi pou yo fè yon move bagay rele tantasyon. Fè yo repete mo tantasyon an de ou twa fwa. Eksplike ke Satan eseye tante moun pou yo fè sa ki pa bon. Papa nou ki nan Syèl la ak Jezikri vle tout moun fè bon chwa paske yo konnen slèl fason pou ka gen kè kontan se toujou eseye chwazi bon bagay. Satan pa vle nou gen kè kontan, epi li konnen chwa ki pa bon yo ap rann nou malere.

Satan te vle Jezikri fè move chwa

Istwa ekriti

Rakonte istwa Jezikri ki te tante nan dezè a, jan li ye nan Matye 4:1–11 la. Eksplike ke apre Jezi te fin batize, li te vle ret poukont li pou l jene epi priye pou li ka santi l pi pre Papa nou ki nan Syèl la. Li te jene pandan karant jou ak karant nuit. Sa vle di li pa t manje anyen pandan karant jou.

- Kijan ou santi ou lè ou pa manje anyen pandan lontan?
- Kijan ou panse Jezi te santi li apre li te jene pandan karant jou?

Eksplike ke Satan te panse se t ap yon bon moman pou l te tante Jezi paske li t ap grangou anpil epi fèb paske li pa t manje. Satan te vle tante Jezi pou l itilize pouvwa li nan move fason an.

Montre wòch yo, kouwòn an papyè a, ak imaj 2–22 a, Tanp ansyen tan an. Mande timoun yo pou yo koute byen pou yo wè ki rapò bagay sa yo genyen avèk tantasyon Satan te bay Jezi yo.

Kenbe wòch yo. Li Matye 4:3 fò. Eksplike ke Satan te eseye fè Sovè a fè wòch yo tounen pen premyeman. Jezi te konnen li pa t gen dwa itilize pouvwa li pou l fè sa menm si li te grangou. Olye sa li te di Satan ke manje pa enpòtan pase fè bon bagay (gade Matye 4:4).

Kenbe imaj 2-22 a, Tanp lan, Eksplike ke Satan te eseye fè Sovè a pwouve li sete Pitit Gason Bondye a; li te dil pou l vole epi zanj yo ap vin sove li anpeche li blese, pou l te pwouve li se Pitit Gason Bondye a (gade Matye 4:6). Jezi te refize fè sa Satan te ba l defi pou l fè a. Li te konnen sa pa t byen pou l te fè move bagay epi li te espere Papa nou ki nan Syèl la t ap pwoteje li (gade Matye 4:7).

Montre kouwòn nan. Eksplike ke Satan te eseye yon lòt tantasyon. Li te di Jezi li te ka gen tout richès ak tout wayòm puisan yo nan mond lan si li ta mete ajenou epi adore li (gade Matye 4:8–9). Jezi te konnen li te dwe adore Papa nou ki nan Syèl la sèlman. Li te kòmande Satan pou l ale.

Ekriti Li Matye 4:10 la fò pou wè sa Jezi te di Satan: "Ale fè wout ou, Satan." Fè timoun yo kanpe epi repete pawòl sa yo.

Eksplike ke Jezi te toujou chwazi bon bagay paske li te renmen sa ki byen epi li te pwomèt pou l obeyi tout kòmandman Papa nou ki nan Syèl la.

Nou ka chwazi bon bagay jan Jezi te fè a

Afich CBB a Montre afich CBB a epi fè timoun yo repete pawòl ki sou li yo. Eksplike ke nou vin plis menmjan ak Jezi lè nou toujou eseye fè bon chwa. Papa nou ki nan Syèl la ap ede nou si nou eseye chwazi bon bagay.

Repase jwèt la Ede timoun yo jwe jwèt "Chwazi bon bagay" la. Di yo jwèt la ap ede yo sonje kijan Jezikri toujou chwazi bon bagay ak fason yo ka chwazi bon bagay tou.

Divize klas la an de ekip epi bay chak ekip yon bouton oubyen yon ti bagay piti kòm yon pyon. Fè chak ekip mete pyon l lan nan espas ki sou jwèt la ki make "Ale" a. Fè timoun yo nan chak ekip pran tou pa yo pou chwazi kesyon nan papye ou te prepare yo (kesyon yo pa ka itilize plis pase yon fwa.) Li chak kesyon epi kite manm ekip yo reponn ansanm. Si yo reponn kòrèk, yo deplase pyon yo nan kantite espas ki endike apre kesyon an. Si yo pa byen reponn, yo dwe kite pyon yo a nan menm kare a.

Si yon ekip rive nan yon kare "CBB", li dwe monte echèl la rive nan kare ki anlè a. Si l rive sou yon kare ki make MC (move chwa), li dwe desann nan kare anba a.

Kesyon pou jwèt la

1. Poukisa Rez Pinegar te kouri devan yon machin? (Deplase sou de espas.)
2. Èske èldè Pinegar te kontan oubyen tris ke li te pran defi a? (Deplase yon espas.)
3. Konbye jou Jezikri te jene epi priye nan dezè a? (Deplase sou de espas)
4. Kiyès ki te eseye tante Jezi? (Deplase twa espas)
5. Kisa sa vle di jene? (Deplase senk espas.)
6. Konbye fason diferan Satan te esye tante Jezi? (Deplase de espas.)
7. Kisa Satan te vle Jezi fè avèk wòch yo? 9Deplase
8. Kisa Satan te vle Jezi fè nan tèt tanp lan?
9. Kisa Satan te pwomèt Jezi si li te mete ajenou pou adore li
10. Èske Jezi te fè sa Satan te vle l fè a?
11. Kisa Papa nou ki nan Syèl la ak Jezikri vle nou fè lè yon moun banou defi pou nou bè yon bagay ki pa bon?
12. Kisa nou ta dwe fè lè nou gen yon chwa pou nou fè?
13. Kisa yon tantasyon ye?
14. Èske n ap gen kè kontan oubyen tris si nou fè move chwa?
15. Lè yon moun banou defi pou n fè yon bagay, èske nou oblije fè li?

Repons kesyon yo

1. Li te aksepte defi zanmi l lan pou l te fè sa a.
2. Tris.

3. Karant.
4. Satan.
5. Ni bwè ni manje anyen.
6. Twa.
7. Chanje yo an pen.
8. Sote pou pwouve li se Pitit Papa nou ki nan Syèl la.
9. Tout wayòm mond lanyo ak pouwva yo.
10. Non.
11. Chwazi bon bagay.
12. Chwazi bon bagay.
13. Yon defi pou fè yon bagay ki pa bon.
14. Malere.
15. Non.

Rezime

Prezantasyon
enstriktè a

Eksplike ke menmsi Jezikri te tante, li te toujou chwazi bon bagay. Fè timoun yo sonje ke lè yo bezwen fè chwa yo ka mande tèt yo, “Kisa Papa nou ki nan Syèl la ak Jezi ta vle m fè?” Yo ka chante tou “ epi gade bag CBB yo a. Bagay sa yo ap raple yo pou yo chwazi bon bagay.

Afich CBB a

Fè timoun yo repete pawòl ki sou afich CBB a ankò.

Temwayaj

Temwaye timoun yo ke chwazi bon bagay ap fè yo gen kè kontan. Ou gen dwa pale sou yon fwa yon moun te ba ou defi fè yon bagay ki pa bon. Eksplike chwa ou te fè ak fason ou te santi ou apre.

Ankouraje timoun yo pou yo chwazi fè bon bagay lè yon moun bayo defi pou yo fè yon move bagay.

Envite yon timoun pou l fè priyè final la.

Aktivite anrichisman

Chwazi nan aktivite sa yo sa k ap pi bon pou timoun nan klas ou yo. Ou ka itilize yo nan lesan oubyen pou revizyon oswa rezime. Si w bezwen èd anplis, gade “Peryòd klas” la nan seksyon “Èd pou Enstriktè a.”

1. Ede timoun yo di pawòl sa yo oubyen chante yo sou lè “If You're Happy” a, (*Children's Songbook*, p. 266) itilize aksyon yo bay yo:

Pou montre m ap chwazi bon bagay, m ap di laverite (*bat bouch [oubyen bat men] epi vire anwon*).

Pou montre m ap chwazi bon bagay m ap di laverite (*bat bouch epi vire anwon*).

Mwen konnen fason Sovè a epi sa parèt nan sa m ap di;

Pou montre m ap chwazi bon bagay, m ap di laverite (*bat bouch epi vire anwon*).

Ou gen dwa chante oubyen li chan an plizyè fwa pandan w ap ranplase “M ap di laverite” a pa lòt fraz tankou, “ M ap janti” oubyen “M ap fè priyè mwen”.

2. Ede timoun yo jwenn fason yo ap oze fè bon bagay nan sitiyasyon kote yo gen yon chwa pou yo fè. Itilize sitiyasyon sa yo oubyen bay pwòp pa ou.

- a. Yon zanmi ba ou defi pou w vòlè kèk sirèt nan yon boutik.
 - b. Lòt timounyo nan Primè a ap moke yon nouvo ti gason sou fason li abiye.
 - c. Ti sè w la kase jwèt ou pi renmen an.
 - d. Manman ou fèk mande ou pou w fè plizyè bagay pou w ede li epi zanmi w lan rive epi li mande w pou w al al jwe deyò a.
 - e. Zanmi w yo ba ou defi pou w kouri nan wout la al chèche balon yo t ap jwe a.
 - f. Yon etranje ofri ou sirèt.
3. Montre imaj 2-38 la, Premye Vizyon an, epi byen vit rakonte istwa Premye Vizyon an, jan li ye nan Joseph Smith—Histoire 1:14-20 an. Eksplike ke lè Joseph Smith te di lòt moun yo li te wè Papa nou ki nan Syèl la ak Jezikri, anpil moun pa t kwè li. Yo te pase l nan rizib epi yo te moke li. Yo te vle li di vizyon an pat reyèl (gade JS–H 1:21-26). Men Joseph te oze fè bon bagay— li te fè sa Papa nou ki nan Syèl la ak Jezikri te vle fè a.
 4. Bay chak timoun yon kopi anblèm CBB a (li nan premye paj manyèl la) ak kreyon. Fè yo kolorye anblèm yo a. Eksplike yo ke oze fè bon bagay se tankou yon boukliye epi li pwoteje kont konsekans move chwa yo. Mande yo pou yo mete anblèm yo a yon kote lakay yo pou l toujou fè yo sonje pou yo chwazi bon bagay.

Chwazi
bon
bagay

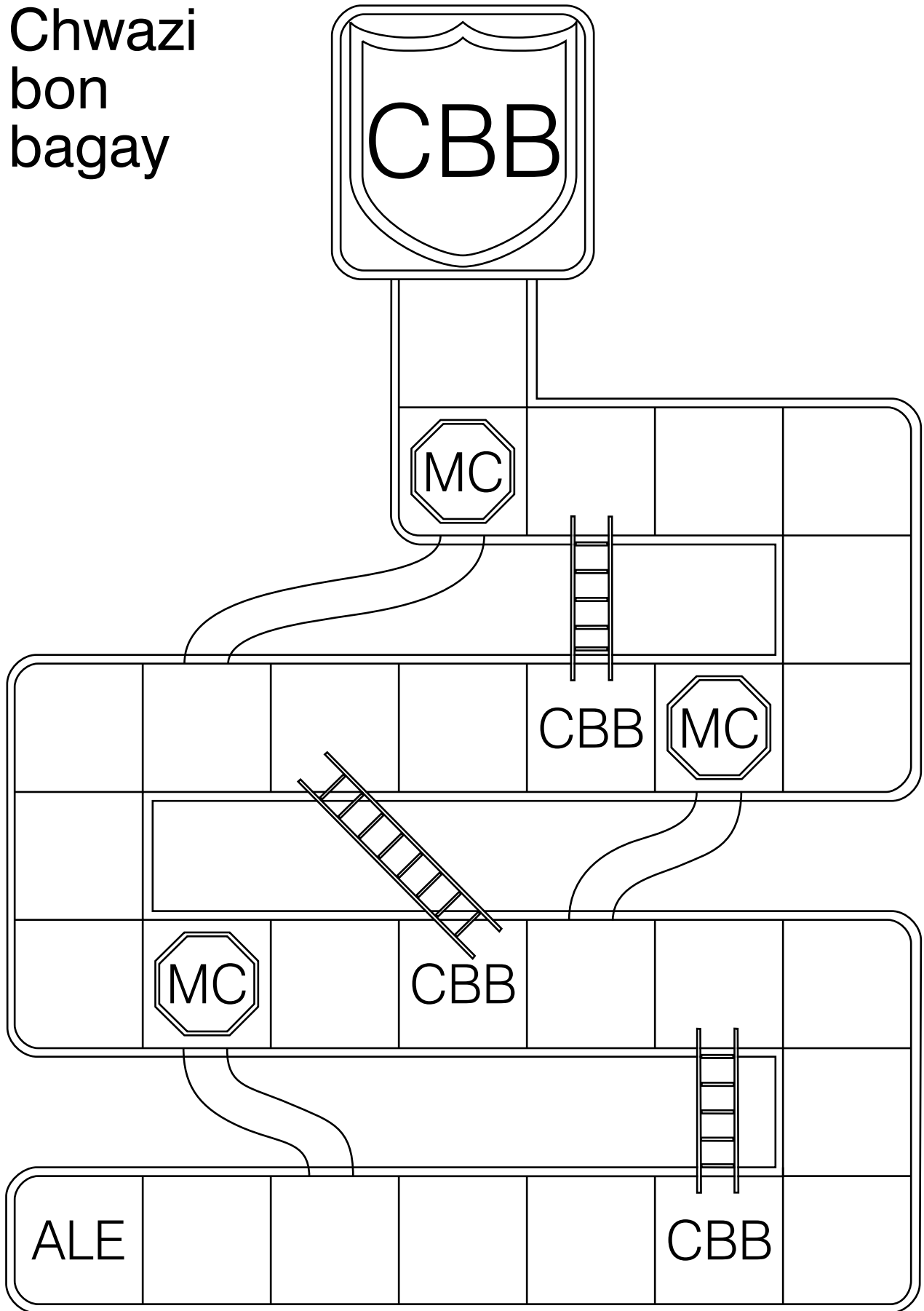

Bi Fòtifye dezi chak timoun pou suiv Jezikri

Preparasyon

1. Nan lapriyè etidye Matye 4:18–22, Lik 5:1–11, ak Jan 14:15, 15:17.
2. Dekoupe twa pè enprent sou papye. Ekri sou yo:
 - a. Vini / Suiv mwen
 - b. Kenbe / Kòmandman
 - c. Lanmou / Youn lòt

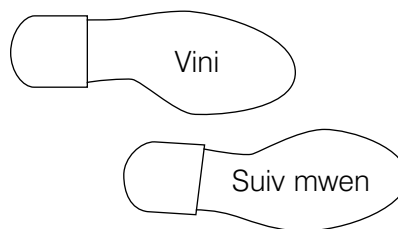

3. Prepare pou chante oubyen li pawòl ki nan premye kouplè “Viens et suis-moi” a (Cantiques #).
4. Materyèl w ap bezwen:
 - a. Yon Bib
 - b. Afich CBB a (gade leson 1)
 - c. De moso papye ak yon kreyon pou chak timoun
 - d. Imaj 2-23, Yon timoun k ap suiv mak pye papa li; Imaj 2-24, Apèl pechè yo (Bwat Imaj Levanjil la 209; 62496).
5. Fè preparasyon ki nesèsè pou tout aktivite anrichisman ou vle itilize.

Sigjesyon pou dewoulman leson an

Envite yon timoun fè priyè pou kòmanse a.
Fè suivi avèk timoun yo si ou te bayo yon tach pandan semèn nan.

Jezikri vle nou suiv li

Aktivite pou atansyon

Fè timoun yo jwe jwèt “suiv dirijan an”. Fè yo kanpe an liy nan yon bò sal la. Premye timoun nan liy nan ap kouri, sote oubyen fè yon lòt bagay pou l travèse klas la. Lòt timoun yo ap suiv premye timoun nan, ap fè sa yo wè l ap fè yo. Epi apre premye timoun nan ap pase dèyè epi dezyèm nan vin dirijan. Fè jwèt la jiskaske chak timoun jwenn okazyon pou yo dirijan.

Di timoun yo ke nan leson jodi a yo pral aprann sou suiv Jezikri.

Istwa

Montre imaj 2–23 a, Timoun k ap suiv mak pye papa l la, epi rakonte istwa sa a nan pwòp mo pa ou (si timoun nan klas ou yo abitye avèk nèj, ou gen dwa adapte istwa a pou mete pwòp klima ak anviwonman pa yo):

Sam te soti pou l ede papa li ranmase bwa pou dife a. Sete ivè, te gen anpil nèj. Sam ak papa li te pran yon pake bwa yo chak epi yo te ap retounen lakay yo. Sa te difisil pou Sam pou l te mache nan gwo nèj la avèk gwo chay sa a nan men li.

Papa li te di l pou l mache nan mak pye pa l yo ki te fè nan nèj la. Li te vin pi fasil pou Sam pou l te mache lè l te suiv mak pye papa l yo.

- Poukisa Sam te suiv mak pye papa l yo?
- Poukisa nou panse li te pi fasil pou Sam te mache nan nèj la lè li te suiv mak pye papa l yo?

Istwa ekriti

Montre imaj 2-24 la, Apèl pechè pwason yo. Rakonte istwa ki nan Matye 4:18–22 a ak Lik 5:1–11 la. Eksplike ke lè Jezikri te sou tè a li te aple moun pou vin disip li oubyen èd li.

Pandan w ap rakonte istwa a, li Matye 4:19 la fò nan moman ki apwopriye pou ou. Eksplike ke “M ap vin fè nou tounen pechè moun” vle di ke Jezi te vle mesye sa yo ede li anseye pèp la.

- Poukisa pechè pwason yo te suiv Jezi?
- Kisa nou t ap fè si Jezi ta mande nou pou nou suiv li epi vin disip li?

Diskisyon

Konpare istwa Jezikri ki ap aple disip yo avèk istwa Sam ak papa l la. Menmjan papa Sam te mande Sam pou l te suiv li a, Jezi mande nou tout pou nou suiv li. Papa Sam te konnen li t ap pi fasil pou Sam mache si l te suiv mak pye papa li. Sovè a konnen lavi nou ap pi fasil epi n ap gen plis lajwa si nou suiv li.

- Kisa sa vle di suiv Jezi?
- Poukisa lavi pi fasil pou nou lè nou suiv Jezi?

Chan

Chante oubyen li pawòl premye kouplè “Vini, suiv mwen,” an pandan w ap eksplike tout pawòl ki pa familye pou timoun yo.

Sovè a di “Vini, suiv mwen”.

Konsa annou suiv mak pye li

Pou nou ka fè yon sèl

Avèk pwòp Pitit Gason Byeneme Bondye a

Eksplike ke nou ka suiv Jezi nan eseye vin menmjan avèk li epi nan obeyi kòmandman l yo. Lè nou aprann fason li epi nou fè sa li mande nou pou nou fè, nou suiv mak pye li.

Aktivite mak pye a

Montre de mak pye yo ki gen “Vini” epi “Suiv mwen” an ekri sou yo a. Li mo yo avèk timoun yo. Fè yo repete fraz la plizyè fwa.

Mete afich CBB devan klas la. Fè yon timoun mete mak pye yo atè a nan lòt bò sal la. (Amezi lesou an ap fèt epi chak mak pye depoze atè a, yo dwe fòme yon chemen pou yon timoun ka mache ale rive nan imaj Sovè a sou afich CBB a.)

Jezi vle nou respekte kòmandman yo

Diskisyon ekriti

Eksplike ke suiv Jezikri vle di dispoze pou nou fè sa li mande nou pou nou fè. Mandè timoun yo pou yo koute pandan w ap li youn nan bagay Jezi mande nou pou nou fè yo.

Li Jan 14:15 fò. Eksplike ke pawòl sa yo se pawòl Jezi. Fè timoun yo repete ekriti a avèk ou.

- Kisa Jezi di nou dwe fè?
- Kisa sa vle di respekte kòmandman Jezi yo?

Aktivite mak pye a Montre mak pye ki make “Kenbe” ak “Kòmandman m yo” epi fè timoun yo repete fraz la. Mande yon timoun pou l mete mak pye sa yo yon ti bout distans avèk premye mak pye yo. (Mak pye yo dwe rapwoche pou yon timoun ka mache sot nan youn al nan lòt la.)

Diskisyon Dekri pou timoun yo kèk sityasyon kote yo ka suiv Jezi. Fè yo eksplike youn apre lòt kisa yo t ap fè nan chak sityasyon. Itilize egzanp anba yo oubyen kreye kèk sityasyon ki ap pi apwopriye pou klas ou a:

1. W ap jwe nan lekòl ou epi ou jwenn yon bous ki gen kòb ladan li.
 - Nan ki fason w ap suiv Jezi?
2. Ou pare pou w al kouche epi ou sitèlman fatige ke ou vle al dòmi tout suit.
 - Nan ki fason w ap suiv Jezi anvan ou monte kabann nan?
3. Manman ou te mande w pou w siveye ti sè w la pou l pa al nan lari a. Gen kèk zanmi ki vini epi envite ou pou w al jwe avèk yo.
 - Nan ki fason w ap suiv Jezi?
4. Gen yon nouvèl elèv nan lekòl ou a, epi timoun yo ap pase l nan rizib.
 - Nan ki fason w ap suiv Jezi?
5. Gen kèk zanmi ki envite ou pou w al rann kèk paran vizit avèk yo, men yo pap gen tan retounen pou w ka al legliz.
 - Nan ki fason w ap suiv Jezi?

Envite timoun yo pou yo dekri kèk sityasyon kote yo ka chwazi suiv Jezi. Fè remake ke lè nou suiv Jezi nan fè sa li vle nou fè, nou chwazi bon bagay.

Jezi vle nou youn renmen lòt

Ekriti Pou ede timoun yo dekouvri yon lòt fason yo ka suiv mak pye Jezi, li Jan 15:17 fò. Eksplike ke pawòl sa yo se pawòl Jezi. Fè yo repete ekriti a avèk ou.

- Kimoun Jezi vle nou renmen?

Aktivite mak pye Montre mak pye ki make “Renmen” epi “Youn lòt” yo. Li pawòl sa yo avèk timoun yo epi fè yo repete fras la. Mande yon timoun pou l mete mak pye yo menmjan yo te ye anvan an.

Istwa Rakonte oubyen li istwa sa a konsènan yon jèn ti gason ki te rele Heber ki te suiv Jezikri:

Heber t ap tranble nan freda epi li te vlope kò li avèk manto li ki pa t twò epè. Fèt li te prèske rive, epi tout sa li te anvi sete yon manto cho. Men li te konnen manman l t ap tris si li te mande youn, paske li pa t gen mwayen pou l te achte youn pou li. Papa Heber te mouri pandan l te piti, manman li t ap travay di pou l fè lajan yo bezwen pou yo viv. Souvan li koud byen ta lannuit, ap fè rad pou moun.

Jou fèt Heber la, manman l te swete l yon bòn fèt epi li te lonje yon bèl manto li te koud li menm bay Heber. Heber pa t ka tann pou l te soti pou l te wè konbyen manto a te cho.

Kèk semèn apre, pandan l ta pral achte pou manman l, Heber te wè yon ti gason ki te gen yon chanday sèlman sou li. Heber te konnen li te frèt anpil. Prèske san reflechi li te retire manto l la sou li epi li te bay ti gason an li.

Lè manman l te wè li mete ansyen vye manto a sou li, li te mande l kote manto nèf la.

Heber te di li: "Mwen te wè yon ti gason ki te pi bezwen l pase mwen, epi mwen te bali li."

Manman l te mande l: "Èske ou pa t ap kapab bali ansyen an?"

Heber te gade manman l, avèk espwa li t ap konprann, epi li te wè manman l te gen dlo nan je li. Li te anbrase Heber epi li te di: "Natirèlman ou pa t ap ka bali ansyen an, Heber." (Gade Lucile C. Reading, "The Coat," *Children's Friend*, Nov. 1966, paj 5.)

- Nan ki fason Heber te suiv Jezikri?

Di timoun yo ke ti gason nan istwa a sete Heber J. Grant, ki te vin setyèm Prezidan legliz la.

Diskisyon

Mande timoun yo pou yo panse sou fason yo ka montre lanmou yo pou lòt. Ou gen dwa itilize kesyon tankou sa nou pral bay la yo pou ede yo panse sou ide yo:

- Si ou wè yon moun tonbe epi li blese, kisa ou ka fè pou w montre lanmou?
- Si yon moun nan lekòl ou pa gen manje nan rekreyasyon, kijan ou ka montre lanmou ou?

Eksplike ke renmen lòt se plis pase santiman oswa pawòl. Nou montre lanmou nou pa aksyon nou. Envite timoun yo pou yo rakonte kijan yo te montre lanmou pou lòt moun pandan semèn ki sot pase a.

N ap chwazi bon bagay epi n ap suiv Jezikri

Aktivite mak pye

Bay chak timoun okazyon pou l mache sou mak pye yo jiskaske li rive devan imaj Jezi a ki sou afich CBB a. Fè yo chak rakonte yon bagay ya pral fè pandan semèn sa a pou suiv Jezi.

Raple timoun yo ke nou suiv Jezikri lè nou chwazi bon bagay. Montre afich CBB a epi fè timoun yo repete "M ap chwazi bon bagay."

Rezime

Aktivite

Bay chak timoun de fèy papye ak yon kreyon. Fè yo trase toutotou soulye yo pou yo fòme yon pè mak pye. Ekri, oubyen fè yo ekri *M ap suiv Jezikri* anlè paj la. Fè yo pote mak pye yo a lakay yo pou ede yo sonje angajman yo pran pou yo suiv Jezi a.

Temwayaj

Rakonte timoun yo kijan suiv Jezikri fè nou gen kè kontan. Temwaye ke si nou suiv li, Jezi ap mennen nou tounen viv avèk Papa nou ki nan Syèl la ankò.

Ankouraje timoun yo pou yo toujou eseye suiv mak pye Jezi. Sigjere yo pou yo pale sou mak pye yo fè yo avèk paran yo.

Envite yon timoun pou l fè priyè final la. Sigjere li pou l mande Papa nou ki nan Syèl la pou ede timoun yo pou yo suiv Jezikri epi chwazi bon bagay.

Aktivite anrichisman

Chwazi nan aktivite sa yo sa k ap pi bon pou timoun nan klas ou yo. Ou ka itilize yo nan leson an oubyen pou revizyon oswa rezime. Si w bezwen èd anplis, gade "Peryòd klas" la nan seksyon "Èd pou Enstriktè a."

1. Eksplike timoun yo ke ou pral fè yon jès (tankou bat men, sekwe tèt, oubyen mache). Fè yo repete jès ou fè a. Fè sa yon fwa; epi ajoute yon lòt jès fè timoun yo repete toulède jès yo. Kontinye ajoute nouvo jès, youn alafwa. Gade si timoun yo ka sonje yo epi fè yo nan bon lòd.

Konpare sa avèk suiv Sovè a. Nou dwe eseye suiv egzanp li pa sèlman nan yon bagay men nan tout sa n ap fè.

2. Prepare yon chenn poupe an papye pou chak manm nan klas la. (Pi gran yo ka renmen fè pwòp chenn pa yo.) Pliye yon fèy papye an akòdeyon. Fè desen yon poupe rive nan kote l pliye a (gade ilustrasyon yon anba a) epi dekoupe poupe a. Fè yon chenn pou chak timoun, epi ekri *Youn renmen lòt* anba chak chenn . Eksplike ke youn renmen lòt se youn nan bagay ki pi enpòtan Jezi mande nou pou nou fè.

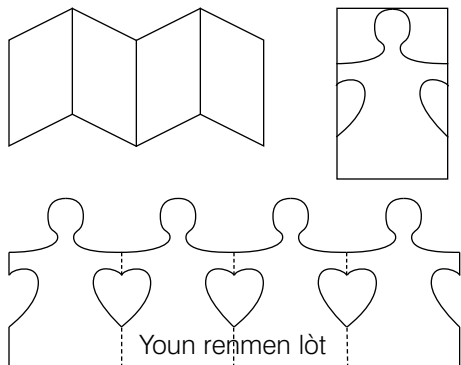

3. Chante oubyen li pawòl senkyèm kouplè "M ap eseye tankou Jezi" a nan (*Children's Songbook*, p. 78), "Youn renmen lòt" (*Children's Songbook*, p. 136), oubyen "Respekte kòmandman yo" (*Children's Songbook*, p. 146). Pawòl "M ap eseye tankou Jezi" yo ak "Youn renmen lòt" yo ekri nan fen manyèl la. Pawòl "Respekte Kòmandman" yo ekri nan paj apre a.

Respekte kòmandman yo

Respekte kòmandman yo;

Respekte kòmandman yo!

Nan sa gen sekirite;

Nan sa gen lapè.

L ap voye benediksyon;

L ap voye benediksyon.

Pawòl yon pwofèt:

Respekte kòmandman yo.

Nan sa gen sekirite ak lapè.

Jezikri gen pouvwwa pou l geri

Leson
16

Bi Ede chak timoun konprann ke Jezikri gen pouvwwa pou l geri epi benediksyon Prètriz yo ka ede geri moun ki malad yo.

- Preparasyon**
1. Nan lapriyè etidye Matye 9:18–19, 23–26; Mak 5:22–24, 35–43; Lik 8:41–42, 49–56; Jak 5:14–15; ak D&A 42:48.
 2. Fè yon lòt desen oubyen yon kopi desen ki nan fen leson an epi dekoupe yo. Desen sa yo ap itilize nan aktivite “Kiyès mwen ye?” a.
 3. Materyèl w ap bezwen:
 - a. Yon Bib ak D&A la.
 - b. Yon kit premye swen oubyen yon sak ki gen kèk bagay pou ede moun geri lè yo malad oubyen blese, tankou pomad, bandaj, ak siwo pou grip.
 - c. Yon ti boutèy luil konsakre.
 - d. Imaj 2-25, Jezi k ap beni pitit fi Jairus la (Bwat Imaj La Levanjil la 215; 62231); imaj 2-26, Jezi k ap geri malad la; imaj 2-27, Benediksyon malad (62342).
 4. Fè preparasyon ki nesèsè pou tout aktivite anrichisman ou vle itilize.
-

Sigjesyon pou dewoulman leson an

Envite yon timoun fè priyè pou kòmanse a.

Fè suivi avèk timoun yo si ou te bayo yon tach pandan semèn nan.

Nou konn malad pafwa

Aktivite pou atansyon

Montre timoun yo kit premye swen an oubyen sak la epi eksplike yo ke andedan li gen kèk atik ki ede geri nou lè nou malad oubyen blese. Bay timoun yo kèk ti poul sou chak bagay pou ede yo devine sa li ye (pa egzanp, “Sa ede kenbe mikwòb ak salte rete lwen yon blese”).

Lè timoun yo fin devine non yon bagay, montre yo bagay la epi fè yon ti pale sou fason yo itilize li pou ede moun geri. Fè yo sonje pou yo pa itilize bagay sa yo san èd paran yo.

Prezantasyon enstriktè

Eksplike ke prèske chak moun konn malad oubyen blese. Pafwa blese nou yo oswa maladi nou yo pa dire lontan epi paran nou ka banou swen, men pafwa sa konn grav epi paran nou oblije mennen nou kay yon doktè.

Eksplike ke gen yon lòt fason nou ka jwenn èd lè nou malad. Lè Jezikri t ap viv sou tè a li te beni anpil moun epi li te fè yo byen. Li te itilize pouvwwa Prètriz la pou l geri yo.

Jezikri te geri malad yo

Istwa ekriti

Montre imaj 2-25 la, Jezi k ap beni pitit fi Jairus la, epi rakonte istwa Jezi k ap leve pitit fi Jairus la, jan l ye nan Lik 8:41–42 a, ak 49–56 la (gade Matye 9:18–19, 23–26 ak Mak 5:22–24, 35–43).

Eksplike ke Jairus te gen gwo lafwa. Li te kwè ke si Jezi te vini epi beni pitit fi l la ki te malad la, li t ap geri. Pandan Jezi ta pral kay Jairus la, anpil moun te suiv li, ki t ap mande l pou l beni yo. Pandan Jezi t ap ede yon lòt madanm ki te malad, gen yon mesye ki te rive avèk yon mesaj pou Jairus.

Li Lik 8:49-50 la fò.

- Kisa mesaje a te di Jairus? (gade Lik 8:49.)
- Kisa Jezi te di Jairus? (Gade Lik 8:50.)

Eksplike ke lè Jezi te rive kay Jairus, li te di moun yo pou yo pa kriye, paske pitit fi l la pa t mouri. Men moun yo te pase li nan rizib paske yo te konnen ti fi a te mouri. (gade Lik 8:52–53).

Jezi te fè tout moun soti eksepte disip li yo, Pyè, Jak, ak Jan ak Jairus ak madanm Jairus. Epi li te pran men jèn fi a epi li te di l pou l leve. Jèn fi a te leve, li te totalman byen.

- Poukisa ou panse Jezi te fè tout moun soti eksepte Pyè, Jak, Jan ak paran jèn fi a? (Petèt paske moun yo t ap pase l nan rizib epi yo pa t kwè li ta ka geri ti fi a. Yo pa t gen lafwa.)
- Poukisa Jezi te kapab geri pitit fi Jairus la? (Li te gen Prètriz la; paran ti fi a yo te gen lafwa.)

Prezantasyon
enstriktè a

Montre imaj 2–26 la, Jezi k ap geri malad la, epi mande timoun yo pou yo imajine kijan sa t ap ye pou gen Jezi ki vin beni yo lè yo malad. Souliye ke Jezi renmen yo chak menmjan li te renmen timoun ki t ap viv sou tè a yo nan epòk li a. Menmsi li pa sou tè a ankò, li bay anpil gason ki diy Prètriz la ak pouvwa pou aji nan non li. Yo ka banou benediksyon pou nou geri menm jan Jezi t ap fè si li te la.

Gason yo detni Prètriz la pou beni nou

Diskisyon

Montre imaj 2-27 la, Administre malad yo.

- Kisa k ap pase nan imaj sa a?

Eksplike ke lè gason ki detni Prètriz Mèlkisekèk yo bay yon moun ki malad yon benediksyon, nou rele sa administre malad la. Fè timoun yo repete mo *administre* a plizyè fwa.

Montre timoun yo ti boutèy luil konsakre a. Eksplike yo ke luil sa a te beni espyalman pa gason ki detni Prètriz la. Lè yon moun malad epi li bezwen èd pou l geri, de gason ki detni Prètriz Mèlkisedèk itilize luil la epi yo ba li yon benediksyon (gade Jak 5:14–15).

- Èske ou deja pran yon benediksyon pandan ou te malad?

Kite timoun yo pale sou benediksyon yo deja resevwa oubyen yo konn wè y ap bay nan fanmi yo. Ou gen dwa pale sou yon benediksyon Prètriz ou menm oswa yon manm fanmi ou te resevwa.

Istwa

Rakonte istwa yon moun ki te geri gras ak yon benediksyon Prètriz la. Yon istwa vrè ki konsène ou oubyen ki konsène lòt moun ke timoun yo konnen, tankou yon manm nan pawas la oubyen branch lan, ap pi bon. Si ou pa gen istwa pou ou rakonte, ou gen dwa itilize sa nou pral bay la a:

Lè Jessica te rive lakay li soti lekòl, papa l te vin louvri pòt la epi li te di l ke ti frè l la te fèt maten an. Bebe a te fèt pi bonè pase yo t ap tann epi li te piti epi fèb anpil. Doktè a te di bebe a gen dwa pa viv.

Jessica te santi ke papa I te enkyè anpil. Li te tris paske li te anvè bebe a viv.

Papa Jessica te telefone youn nan enstriktè nan fwaye I yo pou I vini ede li bay ti bebe a yon benediksyon. Lè enstriktè nan fwaye a te rive, yo tout te ale nan chanm kote manman Jessica avèk ti bebe a te ye a. Papa Jessica ak enstriktè nan fwaye a te poze men yo dousman sou ti tèt frajil ti bebe ki te fèk fèt la, epi papa I te beni li pou I viv pou I ranpli misyon li sou tè a. Jessica te santi I ranpli avèk lapè ak rekonfò. Li te konnen ka gras ak pouvwa Prètriz la, ti frè I la t ap grandi epi vin fò. (Adapte soti nan "Moments to Remember," *Children's Friend*, Fev 1963, paj 41.)

Prezantasyon enstriktè a

Eksplike ke Papa nou ki nan Syèl la ak Jezi renmen chak moun ki mande yo pou yo geri, men kèkfwa gen moun ki pa geri menm lè yo resevwa yon benediksyon. Gen kèk ki pa geri paske Papa nou ki nan Syèl la konnen yo ka vin moun ki pi solid pa aprann pou viv avèk maladi oswa andikap. Gen lòt moun ki pa geri paske moman an rive pou yo mouri epi retounen al jwenn Papa nou ki nan syèl la (gade D&A 42:48). Nou dwe gen lafwa ke Papa nou ki nan syèl la konnen pi bon repons pou chak priyè nou yo.

Aktivite

Fè plizyè timoun vin devan klas la epi kenbe desen pou aktivite "Kiyès mwen ye" a. Fè timoun yo di kisa desen an reprezante.

Eksplike ke ou pral li kèk deskripsyon bagay ak moun ki patisipe nan benediksyon. Timoun yo ap di ou ki desen ki koresponn avèk chak deskripsyon.

1. Yo itilize m lè y ap bay yon moun malad yon benediksyon. Detantè Prètriz la mete kèk gout mwen menm sou tèt moun ki malad la. Kiyès mwen ye? (Luil konsakre.)
2. Mwen montre tout moun kijan pou yo viv. Lafwa nan mwen ka ede moun simonte maladi. Kiyès mwen ye? (Jezikri.)
3. Mwen bezwen yon benediksyon espesyal. Mwen gen lafyè. Mwen mande papa m pou I ban m yon benediksyon pou ede m santi m byen. Kiyès mwen ye? (Yon timoun ki malad.)
4. Mwen resevwa yon pouvwa espesyal ki rele Prètriz la. Mwen ka itilize pouvwa sa a pou bay moun benediksyon. Kiyès mwen ye? (Yon detantè Prètriz Mèlkisedèk.)
5. Lè yon moun mald mande yon benediksyon, yo mande detantè Prètriz Mèlkisedèk yo. Jeneralman yo itilize yon sèten kantite moun. Mwen se kantite sa a. Kiyès mwen ye? (Chif 2.)
6. Lè detantè Prètriz yo ap beni malad la, yo mete m sou tèt moun ki malad la. Kiyès mwen ye? (Men.)

Rezime

Repase diskisyon an

Montre twous premye swen an oubyen sak la ankò.

- Poukisa yo itilize bagay sa yo?
- Ki lòt bagay ki ka ede nou geri lè nou malad oubyen blese?

Temwayaj

Rann temwayaj ou sou grandè Jezikri ak pouvwa li pou geri. Di timoun yo kijan ou rekonesan ke Jezi te bay gason yo Prètriz Mèlkisedèk la pou yo ka beni nou lè nou malad.

Mande timoun yo pou yo panse sou fason yo ka pataje sa yo aprann nan avèk fanmi yo. Ankouraje yo pou yo rakonte fanmi yo istwa Sovè a ki te geri pitit fi Jairus la.

Envite yon timoun pou l fè priyè final la.

Aktivite anrichisman

Chwazi nan aktivite sa yo sa k ap pi bon pou timoun nan klas ou yo. Ou ka itilize yo nan leson an oubyen pou revizyon oswa rezime. Si w bezwen èd anplis, gade “Peryòd klas” la nan seksyon “Èd pou Enstriktè a.”

1. Ekri *Nou kwè nan don gerizon* sou tablo a epi eksplike ke se Joseph Smith ki te banou gwo verite sa a nan setyèm atik lafwa a. Fè timoun yo kanpe epi repete fraz la. Ede yo aprann ni pakè, efase youn oubyen de mo nan fraz la. Fè yo kontinye repete fraz la jiskaske li totalman efase epi yo konnen li pa kè.
2. Chante oubyen di pawòl premye kouplè “Lafwa” a nan (*Children’s Songbook*, p. 96). Fè timoun yo sonje ke lafwa enpòtan pou gerizon.

Lafwa se konnen solèy la ap leve (*fè yon sèk avèk bra ou anlè tèt ou*)

Pou klere chak nouvo jou (*bese bra rive nan zepòl*)

Lafwa se konnen Senyè a ap tandè (*mete men bò zòrèy*)

Priyè m yo chak fwa m priye (*mete men ansanm tankou nan priyè*)

Lafwa se tankou yon ti grenn semans (*fèmen men goch la epi imite plante yon ti grenn avèk dwat la*)

Si li plante, l ap grandi (*itilize men dwat la pou imite yon plant k ap grandi soti nan koup nan men goch la*).

Lafwa se yon lespwa ki gonfle andedan kè mwen (*mete men sou kè*).

Lè m fè sa bon bagay (*pwente endèks dwat la anlè*)

Mwen konnen (*touché tèt avèk endèks dwat la*)

3. Rakonte istwa Jezikri k ap geri Nefit yo, jan l ye nan 3 Nefi 17:5–9 la. Si sa posib, itilize imaj 317 ki nan Kit Imaj La Levanjil yo (oubyen 62541 nan libreri chapel la) pou ilistre istwa a. Fè timoun yo touché sou kò yo pati Jezi te geri yo, tankou je, zòrèy, ak janm. Pale avèk timoun yo sou sa Nefit yo dwe te santi lè Jezi te geri yo a. Li dènye pati vèsè a fò (*apati paske mwen wè*) epi fè yo sonje ke li enpòtan pou gen lafwa nan Jezikri.
4. Fè yon kopi oubyen rekopye desen imaj ki nan fen leson yo pou chak timoun. Bayo kreyon epi fè yo kolorye imaj yo. Ankouraje yo pou yo itilize imaj yo pou yo rakonte fanmi yo kijan moun malad ka beni atravè benediksyon prètriz yo.

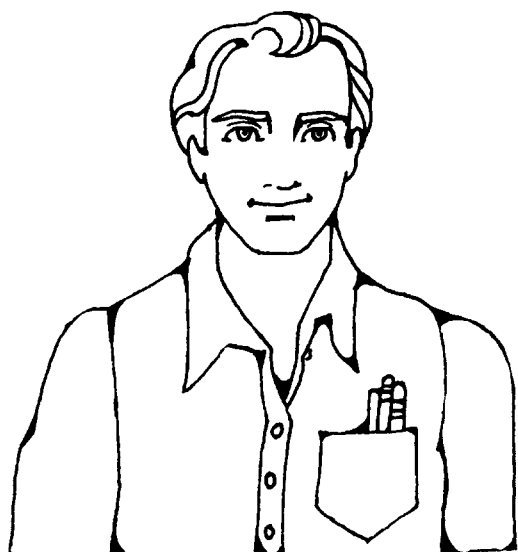
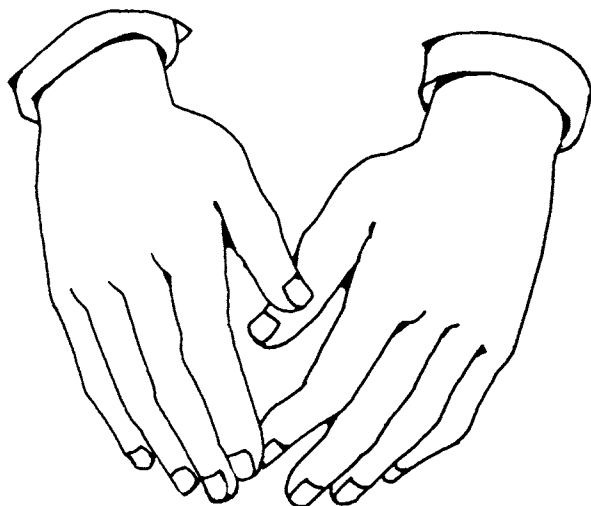
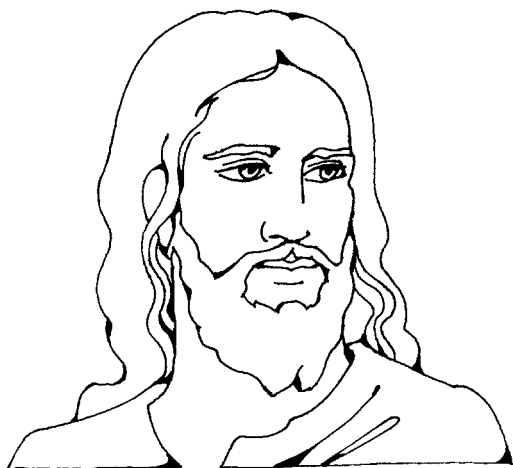

2

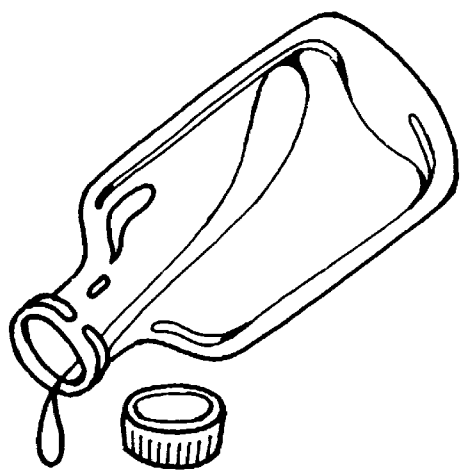

Bi Ede chak timoun konprann kijan Prètriz la ka ede nou.

Preparasyon

1. Nan lapriyè etidye Mak 4:35-41. Gade Prensip Levanjil yo tou (31110), chapit 13.
2. Prepare pou w chante oubyen li pawòl premye koupè ak refren chante “Maître la tempête lance” la (*Cantiques # 56*). Prepare pou eksplike siyifikasyon kèk nan pawòl ki pi difisil yo pou timoun yo.
3. Materyèl w ap bezwen:
 - a. Yon Bib.
 - b. Yon ti flash oubyen yon ti lanp. Si l posib pote youn, itilize limyè a nan klas la
 - c. Imaj 2-20, Ti gason k ap batize a (62018); imaj 2-27, Benediksyon yon malad (62342); imaj 2-28, Kalme tanpèt la (Bwat Imaj La Levanjil la 214, 62139; imaj 2-29, Distribisyon Sentsèn (62021); imaj 2-30, Ti fi k ap konfime a (62020); imaj 2-31, Benediksyon yon bebe; imaj 2-32, Yon koup ki fèk marye ki kanpe devan tanp lan; imaj 2-33, Yon papa k ap beni pitit fi li.
4. Fè preparasyon ki nesèsè pou tout aktivite anplis ou vle itilize.

Nòt: Fè atansyon ak santiman timoun nan klas ou yo ki pa gen papa nan nan fwaye yo oubyen ke papa yo pa detantè prètriz yo.

Sigjesyon pou dewoulman leson an

Envite yon timoun fè priyè pou kòmanse a.

Fè suivi avèk timoun yo si ou te bayo yon tach pandan semèn nan.

Prètriz la se pi gwo pouvwa ki genyen

Aktivite pou atansyon

Itilize yon flash, yon ti lanp, oubyen limyè nan sal la pou ede ilistre sans mo *pouvwa* a. Kòmanse diskisyon an avèk limyè a etenn. Montre ke malgre tout pati flach yo byen anplas, li pa bay limyè.

- Kisa ki dwe fèt pou limyè a parèt?

Fè yon timoun montre sa k rive lè yo pase bouton limyè a. Eksplike ke flach la oubyen lanp lan dwe gen pouvwa elektrik anvan li bay limyè.

Istwa ekriti

Di timoun yo ke leson sa a se osijè yon lòt kalite pouvwa—yon pouvwa ki menm pi gran pase elekrisite. Envite yo pou yo koute istwa sa a epi panse sou ki kalite pouvwa ki te itilize. Rakonte istwa ki nan Mak 4:35–41 an.

- Kisa nou t ap santi si nou te nan bato a pandan yon gwo tanpèt?

Eksplike ke disip yo te reveye Jezikri paske yo te pè tanpèt la. Li kisa disip yo te mande Jezi nan dènye pati Mak 4:38 la (apati *Mèt*). Disip yo te pè pou tanpèt la pa t chavire bato a epi pou yo tout te mouri.

Montre imaj 2-28 la, Jezi k ap kalme tanpèt la, epi li Mak 4:39 fò pou wè sa Jezi te fè. Fè timoun yo repete pawòl Jezi yo: “Lapè, rete trankil.”

Eksplike ke disip yo te etone ke tanpèt la te kalme si rapidman. Li Mak 4:41 fò, kote yo youn te mande lòt: “Kiyès mesye sa a ye menm, pou menm van an ak lanmè a obeyi li?” Disip Jezi yo te etone ke li te gen pouvwa pou kontwole van an ak vag yo.

Chan

Chante oubyen li pawòl premye kouplè a epi chante “Maître la tempête lance” la. Anvan ou kòmanse, di timoun yo ke se yon chan sou istwa yo fèk tandè a. Mande yo pou yo koute pawòl Jezi yo (“Sois tranquille”) ki nan refren an. (Pawòl chante sa a ka parèt difisil pou jèn timoun yo konprann, men Lespri a ka ede yo konprann sans chante a. Ou gen dwa eksplike kèk nan mo ki pi difisil yo pou yo.)

Ou gen dwa ede yo mime kèk aksyon tankou chante oubyen li pawòl yo. Yo gen dwa balanse vin devan al dèyè kòm si yo te nan yon dodin, fè mouvman vag yo avèk men yo, montre laperèz sou figi disip yo, elatriye.

Maître, la tempête lance
Ses vagues autour de nous
Le ciel est couvert de nuages
Nul abri auprès de nous.
N'éprouve tu pas de crainte?
Peux-tu encore dormir
Quand la mer furieuse menace
De nous faire périr?

Refren:

Les vents et la mer m'obéissent tous
Sois tranquille!
Que ce soit la fureur de la mer
Oubyen des démons ou des hommes méchants
Rien n'engouffrera la barque où se tient
Le Maître des cieux, terre et océans.
Tout obéi à ma volonté!
Sois tranquille! Sois tranquille!
Tout obéi à ma volonté!
Sois donc tranquille!

- Ki pouvwa Jezikri te genyen ki te pèmèt li stope tanpèt la? (Pouvwa Prètriz la, ki se pouvwa pou aji nan non Papa nou ki nan Syèl la.)

Fè timoun yo di *Prètriz* la fò.

Nou ka beni pa Prètriz la

Prezantasyon
enstriktè a

Eksplike ke gason nan legliz yo gen menm pouvwa a. Papa nou ki nan Syèl la ak Jezikri bay gason ki diy yo nan legliz la Prètriz la. Sou direksyon Papa nou ki nan Syèl la, gason sa yo ka itilize Prètriz la pou ede nou epi beni nou.

- Kimoun nou konnen ki detni Prètriz la?

Diskisyon imaj

Montre imaj òdonans Prètriz yo, youn apre lòt. Fè timoun yo kenbe oubyen montre imaj yo epi ede yo rakonte sa k ap pase nan chak. Fè yo wè ke tout bagay sa yo fèt pa gason ki detni Prètriz la. Kite timoun yo pale sou nenpòt eksperyans yo te fè avèk òdonans sa yo.

Montre imaj 2-27 la, Benediksyon malad la. Fè timoun yo sonje bagay yo te aprann nan leson 16 la sou benediksyon malad yo. Ede yo sonje ke gason ki detni Prètriz la ka bay moun ki malad benediksyon pou ede yo geri.

- Èske ou deja resewva yon benediksyon paske ou te malad?

Montre imaj 2-20 an, Distribisyon Sentsèn nan. Eksplike ke prèt sa yo nan Prètriz Aawon an oubyen gason ki detni Prètriz Mèlkisedèk la beni Sentsèn, epi dyak yo nan Prètriz Aawon an distribye Sentsèn nan. Fè timoun yo pale sou manm fanmi yo oubyen zanmi yo ki pi gran ki ap ede nan Sentsèn nan.

Montre imaj 2-20 an, Ti gason k ap batize a. Fè timoun yo sonje ke nou chak batize pa yon gason ki detni Prètriz la, menmjan avèk Jezi. Jan Batis te detantè Prètriz la, konsa li te ka batize Jezi.

- Èske genyen nan pami nou ki deja batize? (si genyen ki deja batize, ou gen dwa mande yo pou yo pale sou batèm yo.)

Montre imaj 2-30 lan, Konfimasyon ti fi a. Fè yo sonje ke lè yo te batize, gason ki detni Prètriz Mèlkisedèk la ap konfime yo chak manm Legliz Jezikri pou Sen Dènye Jou yo. Nan moman sa a yo bayo don Sentespri a atravè pouvwa Prètriz la.

Montre imaj 2-31 an, Benediksyon yon bebe. Di timoun yo ke bebe yo nan legliz la ka resevwa yon benediksyon Prètriz la lè y ap nonmen yo (bayo non). Fè yo di si yo konnn yo bebe ki fèk beni nan fason sa a. (Si gen kèk nan timoun yo ki yon ti jan paske yo pa t beni lè yo te ti bebe, asire yo ke y ap gen anpil lòt okazyon pou yo resevwa benediksyon Prètriz yo.)

Montre imaj 2-32, Koup ki fèk marye a devan tanp lan. Eksplike timoun ke lè yo pi gran, y ap kapab ale nan tanp pou yo marye. Gason ki detni pouvwa sèlman Prètriz yo marye moun ki diy nan tanp lan. Maryaj nan tanp lan rann posib pou yon fanmi rete ansanm pou letènite.

Istwa

Di timoun yo ke yo ka resevwa yon benediksyon prètriz la lè yo gen yon pwoblèm. Montre imaj 2-33 a, Yon papa k ap beni pitit fi li, epi rakonte yon istwa sou yon ti fi ki beni pa Prètriz la lè l te gen yon pwoblèm. Ou gen dwa itilize istwa sa a:

Susanne t ap pare li pou premye jou lekòl la. Li pa t ka tann pou l lekòl te kòmanse men kounyeya ke premye jou a te rive finalman, li te pè.

Li pa t pale ditou tout maten an. Manman l te prepare manje li te pi renmen an pou li, men Susanne pa t ka souri lè l te wè sa. Li te eseye manje, men li pa t kapab.

Li te di manman li li te santi l malad. Manman l te touché fwon li pou wè si l te gen lafyèv. Li te gade gòj li, men li pa t wouj. Manman l te mande li ki kote ki t ap fè l mal. Susanne te reponn li pa t santi l byen andedan.

Papa l te di siman li te santi l pa t byen andedan akòz sete premye jou lekòl la. Li te yon ti jan pè paske li ta pral ale lwen kay li tout jounen an epi li pa t konnen kisa k pral pase. Li te eksplike Susann ke li te gen menm sansasyon yo lè l te fèk kòmanse nouvo travay li a.

Papa Susanne te ofri l pou l bali yon benediksyon anvan li t al lekòl.

Benediksyon an t ap ede laperèz li a ak move sansasyon li genyen yo ale. Li te mete men l sou tèt Susanne epi li te ba li yon benediksyon espesyal.

Lè Susanne te vini lakay nan apremidi, li te kontan. Li te di manman l ke li te renmen lekòl la epi pwofesè a te janti. Susanne te kontan papa l te ba l yon benediksyon espesyal pou ede li santi li pi byen lekòl la.

Eksplike ke kalite benediksyon sa a souvan rele yon benediksyon patènèl. Si papa nou pa kapab ba nou benediksyon, nou ka mande lòt gason ki detni Prètriz Mèlkisedèk la, tankou enstriktè nan fwaye nou, lòt manm fanmi an, oubyen evèk la oswa Prezidan branch lan, pou ba nou benediksyon lè nou bezwen sa.

Rezime

Repase imaj

- Kilè nou ka bezwen oubyen nou ka vle yon benediksyon Prètriz la?

Montre chak imaj pandan timoun yo ap di ki òdonans li ilistre. Fè timoun yo di ansanm non chak òdonans oubyen benediksyon byen fò. Di yo ke yo se sèlman kèk nan bagay pouvwa Prètriz la ka fè pou nou.

Temwayaj

Rann temwayaj sou gratitud ou paske nou gen Prètriz la—menm pouvwa Jezi genyen an—pou ede nou nan lavi nou.

Ankouraje timoun yo pou yo mande papa yo yon benediksyon Prètriz la (oubyen yon lòt detantè Prètriz Mèlkisedèk la) lè yo bezwen youn.

Envite yon timoun pou l fè priyè final la. Sigjere ke timoun nan ekspri gratitud li pou benediksyon Prètriz yo.

Aktivite anrichisman

Chwazi nan aktivite sa yo sa k ap pi bon pou timoun nan klas ou yo. Ou ka itilize yo nan lesan oubyen pou revizyon oswa rezime. Si w bezwen èd anplis, gade “Peryòd klas” la nan seksyon “Èd pou Enstriktè a.”

1. Avèk akò Prezidan Primè ou, envite yon paran yon timoun nan klas ou pou l pale sou nonmen epi beni yon timoun. Mande paran an pou l di kijan paran yo santi yo, kijan yo te abiye bebe a avèk bèl ti rad, epi konbyen sa te espesyal pou yo ke yo te gen enstriktè nan fwaye yo ak manm fanmi yo ak zanmi ki pwòch yo ki t ap gade oswa patisipe. Mande paran an tou pou l rakonte kijan papa a te santi paske li te kapab itilize pouvwa Prètriz la pou l bay bebe a yon non ak yon benediksyon.
2. Fè timoun yo mime istwa ki nan Mak 4:35-41 la.
3. Bay timoun yo papye ak kreyon, epi fè chak timoun desine yon òdonans Prètriz, tankou distribye Sentsèn. Make non chak timoun sou desen òdonans li ilistre a.
4. Chante oubyen li pawòl youn oubyen plis nan chante sa yo konsènan òdonans Prètriz yo: “The Priesthood Is Restored” (*Children’s Songbook*, p. 89), “Before I Take the Sacrament” (*Children’s Songbook*, p. 73), “I Love to See the Temple” (*Children’s Songbook*, p. 95), “Baptism” (*Children’s Songbook*, p. 100), “The Holy Ghost” (*Children’s Songbook*, p. 105). Pawòl “Batèm” yo ak “Sentepri a” yo nan fen manyèl la.

Prètriz la retabli

Prètriz la retabli,
Verite a revele bay lòm,
Ke Bondye pale sou tè a,
Pouvwa li sou tè a ankò.

Anvan mwen pran Sentsèn nan

Anvan mwen pran Sentsèn nan, mwen chita trankilman.
Mwen konnen Jezi te vin sou tè a epi li te mouri pou mwen.

Mwen panse ak tout ti gason ak ti fi Jezi te konnen,
Lè l te mache sou tè a, sa fè lontan an.

Mwen pran dlo a ak pen an epi mwen eseye anpil pou m vin
Kalite timoun Jezi te renmen nan Galile yo.

Mwen renmen wè tanp lan
Mwen renmen wè tanp lan
Mwen prale ladan yon jou.
Pou m santi Sentespri a,
Pou m koute epi priye.
Paske tanp lan se yon kay Bondye,
Yon kote lanmou ak bote
M ap prepare mwen pandan m jèn
Se devwa sakre mwen.

Mwen renmen wè tanp lan.
M ap antre andedan li yon jou
M ap fè alyans avèk Papa mwen;
M ap pwomèt pou m obeye li.
Paske tanp se yon kote sakre
Kote nou sele ansanm.
Antanke pitit Bondye, mwen aprann verite sa a:
Ke yon fanmi etènèl.

© 1980 pa Janice Kapp. Perry. Itilize pa pèmisyon.)

Priyè yo reponn nan pi bon fason an

Leson 18

Bi Ede chak timoun konprann ke Papa nou ki nan Syèl la toujou tandè priyè nou yo epi reponn yo nan pi bon fason an.

- Preparasyon**
1. Nan lapriyè etidye Lik 1:5–17. Gade Prensip Levanjil yo (31110) tou, chapit 8.
 2. Prepare pou chante oubyen li pawòl toulètwa kouplè “M ap obeyi byen vit” la nan (*Children’s Songbook*, p. 197) la. Pawòl yo ekri nan fen manyèl la.
 3. Prepare pou pataje yon eksperyans pèsònèl kote Papa nou ki nan Syèl la te ede ou an repons yon priyè.
 4. Materyèl w ap bezwen:
 - a. Yon Bib.
 - b. Imaj 2-34, Kote y ap bay Jan Batis non.
 5. Fè preparasyon ki nesèsè pou tout aktivite anrichisman ou vle itilize.
-

Sigjesyon pou dewoulman leson an

Envite yon timoun fè priyè pou kòmanse a.

Fè suivi avèk timoun yo si ou te bayo yon tach pandan semèn nan.

Nou ka priye pou nou mande èd

Aktivite pou atansyon

Avèk timoun yo, chante oubyen li pawòl “Quickly I’ll Obey” (*Children’s Songbook*, p. 197). Pawòl chan sa yo ekri nan fen manyèl la.

- Poukisa nou dwe obeyi paran nou ak Papa nou ki nan Syèl la? (Paske yo ka ede nou fè sa ki pi bon pou nou.)

Istwa

Rakonte istwa sa a:

Meredith te fè yon move rèv yon jou swa. Li te reve ke li te pèdi epi li te pè. Lè l te reveye, li te kòmanse kriye.

- Kisa ou t ap fè si ou te Meredith?

Meredith te rele papa li, epi papa l te vini epi li te pran l nan bra li. Li te santi l pi byen epi byen vit li te retounen al kouche.

- Poukisa Meredith te rele papa li? (Li te bezwen èd epi li te konnen papa l t ap ede li.)
- Kimoun nou rele lè nou bezwen èd? (Repons yo ka genyen, Papa nou ki nan Syèl la, paran nou, lòt manm fanmi, ak zanmi.)
- Kijan nou rele Papa nou ki nan Syèl la pou nou mande li èd? (Priye).

Istwa

Rakonte timoun yo istwa sou John A. Widtsoe a, ki te grandi epi ki te vin manm Kolèj Douz Apot yo.

Papa John te mouri lè l te piti, epi manman li te travay di pou elve timoun li yo. John te vle al travay pou ede li. Sa pa t fasil pou te jwenn yon travay li te ka fè apre lekòl, men li te finalman jwenn youn. Yon jou mesye li t ap travay pou li a te di li te fè bon travay pandan plizyè semèn epi li te peye l avèk yon pyès senk dola.

John di: "Senk dola! Sete anpil kòb! Mwen te vle bay manman m mwatye; mwen t ap achte yon liv, epi sere rèz la. Mwen te foure pyès kòb la nan pòch pantalon mwen epi mwen te kouri rakonte manman m nouvèl la.

Sou wout pou al lakay la, mwen te foure menm mwen nan pòch mwen pou m te ka santi ... kòb la. Li pa t la! Mwen te fouye tout pòch mwen. Kòb la pa t la! Olye li, mwen te wè yon twou nan pòch la kote kòb la te siman glise tonbe. Sete terib! Mwen te sitèlman dezole ke mwen te chita nan kanivo a epi mwen te tonbe kriye.

John te mache tounen sou chemen li, ap chèche kòb la. Twotwa a te an planch, epi li te chèche nan chak ti fant. Men li pa t ka jwenn kòb la. Li te finalman rann ni kont ke kòb la te pèdi.

Aktivite (si ou vle)

Fè timoun yo fè kòm si yo se John k ap chèche kòb la epi mache nan tout sal la lantman pandan kèk segond kòm si yo t ap chèche li. Apre sa fè yo retounen sou chèz yo.

- Si ou te John, kisa ou t ap fè apre?

Istwa a ap kontinye

John di: "Lè sa a mwen te sonje ke Senyè a te konnen ki kote pyès kòb la te tonbe, epi si li t ap ede mwen, epi li te vle mwen jwenn ni, sa ap fèt.

Konsa mwen te mete ajenou dèyè yon gwo pye bwa, epi mwen te di Senyè a tout pwoblèm mwen, epi mwen te mande li, si li te panse li t ap pi bon pou mwen, pou l ede m jwenn kòb la. Lè m te leve mwen te santi m pi byen. Mwen te sèten Senyè a te tande priyè m nan.

Li te kòmanse fè nwa. Yon moun pa t ka wè anyen atè a klè, espesyalman yon ti pyès kòb. Men mwen te kontinye mache, paske mwen te konnen Senyè a t ap ede mwen. Yon ti jan pi lwen nan zèb la, mwen te jwenn pyès senk dola mwen te pèdi a..... mwen te prèske vole anlè. Ala kontan manman m pral kontan, epi ala renmen m ap renmen li liv mwen vle achte a. Mwen te apiye sou lantouraj la epi mwen te di 'mèsi, Senyè, paske ou fè m jwenn kòb la.'

Depi jou sa a mwen konnen ke Senyè a reponn priyè yo. Epi depi jou sa a, mwen toujou siveye pou m pa gen twou nan pòch mwen." (Soti nan John A. Widtsoe, "The Lost Gold Piece," Children's Friend, Septanm 1947, paj 369).

Diskisyon

- Konbyen fwa John te priye pou kòb sa a?
- Poukisa John te priye premye fwa a? (Pou l mande Papa nou ki nan Syèl la pou ede li jwenn kòb la.)
- Ki repons John te jwenn pou priyè l la?
- Poukisa John te priye dezyèm fwa a? (Pou l di Papa nou ki nan Syèl la mèsi paske li te ede li.)
- Kòman Papa nou ki nan Syèl la ede ou lè ou priye?

Prezantasyon enstriktè a

Mete aksan pou timoun yo ke menmjan avèk paran terès nou yo, Papa nou ki nan Syèl la renmen nou epi li vle ede nou. Lè nou mande l èd, li tande nou. Rakonte timoun yo yon fwa kote Papa nou ki nan Syèl la te ede ou nan repons yon priyè.

Priyè yo reponn nan plizyè fason

Istwa ekriti

Montre Bib la epi rakonte timoun yo pwochen istwa a ki soti nan Bib la.

Montre imaj 2-34 la, Y ap bay Jan Batis non, epi rakonte istwa ki nan Lik 1:5-17 la.

Eksplike ke Zakari ak Elizabèt sete de moun jis, epi yo t ap priye pou yo te gen yon pitit pandan anpil ane. Kounyeya yo te vin granmoun, epi yo te toujou pa t gen pitit.

Eksplike ke Zakari te etone epi yon ti jan frikat lè li te fèk wè zanj lan nan tanp lan. Li sa zanj la te di Zakari a ki nan Lik 1:13-14 la fò. Eksplike ke sa zanj lan te pwomèt la te rive, epi Zakari ak Elizabèt te fè yon ti gason.

Montre ke Papa nou ki nan Syèl la te tande tout priyè Zakari ak Elizabèt yo. Men, anvan sa, moman an pot ko rive pou pitit yo a te fèt. Zanj lan te di Zakari ke bebe a, Jan, t ap grandi vin yon gwo pwofèt, Jan Batis. Jan te fèt nan moman pou l te ka prepare anpil moun pou yo kwè nan Jezikri epi suiv li.

Prezantasyon enstriktè a

Eksplike ke pafwa, tankou Elizabèt ak Zakari, nou priye pou yon bagay ki ap bon pou nou pita, men pa nan moman an. Papa nou ki nan Syèl la tande tout priyè nou yo epi li reponn yo nan fason ak nan moman ki ap pi bon pou nou.

Fè timoun yo sonje ke lè John Widtsoe te priye pou l te jwenn pyès kòb li a ki te pèdi a, li te sonje ke Papa nou ki nan Syèl la te konnen ki kote kòb la te ye epi li t ap ede l jwenn ni “si li te panse sa t ap yon bon bagay pou mwen.” John te jwenn kòb la imedyatman apre paske sa te pi bon pou li te jwenn ni.

Eksplike ke pafwa nou ka mande paran nou yon bagay yo konnen ki pap bon pou nou, epi yo oblije di “non.” Menmjan tou nou ka priye pou yon bagay Papa nou ki nan Syèl la konnen ki pap bon pou nou epi li oblije di “non.”

Istwa

Rakonte istwa sa a nan pwòp mo pa ou:

Pandan Michael te lakay li avèk yon gwo grip, nèj te tonbe—premye gwo nèj livè a. Michael te siplye manman li pou l te kite l soti al jwe nan nèj la, men li te di “non.” Li te pè pou grip la pa t vin pi fò.

Michael te reyèlman anvi jwe nan nèj la, konsa li te priye Papa nou ki nan Syèl la pou l fè manman l chanje lide. Lè zanmi l lan Alex te vini epi mande si li te ka al jwe nan nèj la, li te di ke li te gen pou l manje, men li t ap kapab al jwe apre paske li te priye pou manman li te di l li mèl al jwe nan nèj la.

Apre Michael te fin manje li te mande manman l ankò si l mèl al jwe deyò a. Li te di manman l ke li te priye pou l kite l soti deyò. Manman l pa t kontan. Li te mande Michael si li te panse Papa nou ki nan Syèl la t ap vle li ale deyò pou l jwe nan nèj a jodi a pandan ke sa ka rann ni pi malad.

- Èske ou panse Papa nou ki nan Syèl la tande priyè Michael la?
- Nan ki fason Papa nou ki nan Syèl la te reponn priyè a?

Lè Alex te retounen, Michael te di li li pa t ka ale deyò a. Alex te di ke Papa nou ki nan Syèl la pa t reponn priyè Michael la. Michael te eksplike ke Papa nou ki nan Syèl la te reponn priyè l la, men repons lan sete “non.”

Rezime

Temwayaj

Rann temwayaj ou pou timoun yo ke Papa nou ki nan Syèl la konnen sa ki ap pi bon pou nou chak, epi li toujou reponn priyè nou yo nan pi bon fason an. Kèkfwa li di “wi,” kèkfwa li di “non,” epi kèkfwa li mande nou pou nou tann yon ti moman anvan nou resevwa sa nou priye pou li a.

Repase

- Nan ki fason Papa nou ki nan Syèl la te reponn priyè John Widtsoe a?
- Nan ki fason Papa nou ki nan Syèl la te reponn priyè Elizabèt ak Zakari yo?
- Nan ki fason Papa nou ki nan Syèl la te reponn priyè Michael la?

Ankouraje timoun yo pou yo aksepte repons Papa nou ki nan Syèl la pou priyè yo yo menm lè repons lan se “non” oubyen “pa kounyeya.”

Envite yon timoun pou l fè priyè final la.

Aktivite anrichisman

Chwazi nan aktivite sa yo sa k ap pi bon pou timoun nan klas ou yo. Ou ka itilize yo nan leson an oubyen pou revizyon oswa rezime. Si w bezwen èd anplis, gade “Peryòd klas” la nan seksyon “Èd pou Enstriktè a.”

1. Di timoun yo ke yo pral fè kòm si yo se paran epi deside sa ki ap pi bon pou pitit yo. Mande yo pou yo reponn “wi”, “non”, oubyen “pa kounyeya” pou chak demann timoun yo fè. Dekri kèk bagay timoun yo ka mande, itilize sityasyon sa yo anba a oubyen kèk ou genyen ou menm. Diskite ki repons ki pi bon pou chak sityasyon.
 - a. Se prèske lè pou manje. Pitit ou a cho, li grangou epi li anvi bwè yon krèm.
 - Kisa ou reponn ni?
 - Poukisa ou reponn ni sa a?
 - b. Li fè frèt, lapli ap tonbe. Pitit ou a vle mete yon kostim pou benyen pou l jwe.
 - Kisa ou reponn ni?
 - Poukisa ou reponn ni sa a?
 - c. Pitit ou yo fin fè tout travay yo. Li bonè toujou. Yo mande si yo ka al jwe deyò a.
 - Kisa ou reponn yo?
 - Poukisa ou reponn yo sa a?
 - d. Pitit ou a t ap fè ekonomi pou l achte yon jwèt epi finalman li gen ase lajan. Li mande ou pou w ale nan magazen an tout suit pou l achte jwèt la. Ou menm (paran) ou gen pou al nan magazen an nan yon ti moman.
 - Kisa ou reponn ni?
 - Poukisa ou reponn ni sa a?
 - e. Pitit ou a renmen cheval epi li mande ou pou l gen yon cheval pa li. Li gen senkan sèlman.
 - Kisa ou reponn ni?
 - Poukisa ou reponn ni sa a?
 - f. Pitit ou yo pa pran swen avèk jwèt yo. Olye yo pran swen avèk jwèt yo ak liv yo genyen, yo pito achte sa ki nèf. Nan magazen an yo wè youn nan liv yo pi renmen yo epi yo mande si yo ka genyen li.
 - Kisa ou reponn yo?
 - Poukisa ou reponn yo sa a?

Eksplike ke paran vle sa ki pi bon pou pitit yo. Papa nou ki nan Syèl la vle fè sa ki pi bon pou pitit li yo. Li toujou reponn priyè nou yo, epi li reponn yo nan fason ki pi bon pou nou. Menmjan paran terès nou yo kèkfwà di “wi,” kèkfwà “non,” epi kèkfwà “pa kounyeya,” Papa nou ki nan Syèl la reponn priyè nou yo pafwa avèk “wi”, pafwa avèk “non”, epi pafwa avèk “pa kounyeya”.

2. Si li disponib nan zòn ou an, pase kasèt *Beginning Course Videocassette*, la, volume 1, segment 16, “The Lost Gold Piece” (53178, 3:08), olye ou rakonte istwa John A. Widtsoe a.
3. Avèk akò Prezidan Primè ou, envite kèk moun vin chante “A Child’s Prayer” (*Children’s Songbook*, p. 12) pou timoun yo.
4. Chante oubyen li pawòl “Tell Me, Dear Lord” la nan (*Children’s Songbook*, p. 176) oubyen “I Need My Heavenly Father” la nan (*Children’s Songbook*, p. 18).

Di mwen, chè Senyè

Di mwen, chè Senyè, nan pwòp fason pa ou mwen priye,
 Sa ou vle mwen di epi fè jodi a.
 Anseye mwen pou m konnen epi pou m renmen volonte ou, O Senyè;
 Ede m konprann pawòl eman ou.

Mwen ap gide pa men plen lanmou ou;
 Tande vwa ou, obeyi sa ou kòmande.
 Chak moman jis pou m konnen ke ou tou pre
 Ap rann mwen fò epi bani tout laperèz.

Mwen bezwen Papa m ki nan Syèl la
 Mwen bezwen Papa m ki nan Syèl la
 Pou ede m chak jou.
 Li vle mwen gen kè kontan
 Epi chwazi chemen ki jis la.
 Li vle mwen gen kè kontan
 Epi chwazi chemen ki jis la.

Bi

Ede chak timoun santi ke Jezikri renmen epi beni tout timoun.

Preparasyon

1. Nan lapriyè etidye Matye 25:34–40, Mak 10:13–16, ak 3 Nefi 17.
2. Si l posib, prepare materyèl sa yo pou repase jwèt la:
 - a. Dekoupe yon sèk apeprè lajè yon asyèt nan papye ki epè. Kolorye yon tyè sèk la an wouj, yon tyè an jòn, epi yon tyè an ble.

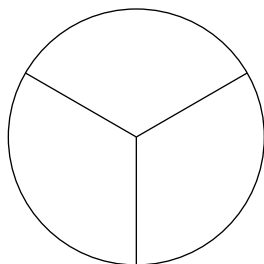

- b. Fè douz kat oubyen fèy papye kolore: kat an wouj, kat an jòn, epi kat an ble (ou gen dwa bezwen plis kat pou yon pi gwo klas).
 - c. Ekri yon kesyon revizyon tankou sa a sou chak kat:

Kimoun Jezikri renmen?

Kijan ou fè konnen Jezi renmen ou?

Kisa Jezi te vle di lè l te di: “Kite timoun piti yo vin jwenn mwen” an?

Kisa disip Jezi yo te eseye fè lè paran yo t ap mennen timoun yo vin wè Jezi?

Kijan Jezi te montre li te renmen moun ki malad yo epi blese yo nan Amerik la?

Kisa Jezi te fè lè l te fin beni timoun yo nan Amerik la?

Kimoun paran nan Amerik yo te wè ki kanpe avèk timoun yo lè Jezi te fin beni yo?

Poukisa Jezi te beni timoun yo?

Kijan nou ka montre lanmou nou pou Jezi?
 - d. Mete kat yo nan yon ti bwat oubyen yon sachè apre ou fin make yon pwen entèwogasyon sou yo chak.
 - e. Pote yon bouton oubyen yon pyès kòb ki ka antre nan sèk kolore a.
3. Prepare pou chante oubyen li pawòl toude kouplè “Mwen reflechi lè m li bèl istwa sa a” nan (*Children’s Songbook*, p. 56). Pawòl chan sa a ekri nan fen manyèl la.
4. Materyèl w ap bezwen:
 - a. Yon Bib ak yon Liv Mòmmon.
 - b. Imaj 2-35, Kris ak timoun yo (Bwat Imaj La Levanjil la 216; 62467); imaj 2-36, Jezi k ap beni timoun Nefit yo.
5. Fè preparasyon ki nesèsè pou tout aktivite anrichisman ou vle itilize.

Sigjesyon pou dewoulman lesan an

Envite yon timoun fè priyè pou kòmanse a.

Fè suivi avèk timoun yo si ou te bayo yon tach pandan semèn nan.

Jezi renmen timoun piti yo epi li te beni yo

Montre bwat la oubyen sache a ki gen kat yo pou revizyon jwèt la. Di timoun yo ke nan fen lesan an yo pral jwe yon jwèt. Yo bezwen koute lesan an byen pou yo ka konnen repons kesyon ki nan jwèt la.

Aktivite pou atansyon

Avèk timoun yo, chante oubyen li pawòl toude kouplè "Mwen reflechi lè m li bèl istwa sa a" (Si yo pa konnen chante a, montre yo li oubyen chante li avèk yo.) Pale sou pawòl chante a epi fè timoun yo imajine kijan sa ta mèveye pou gen Jezikri pase bra li nan kou yo oubyen mete men li sou tèt yo.

Istwa ekriti

Montre imaj 2-35 la, Kris ak timoun yo, epi montre Bib la. Eksplike ke istwa ou pral rakonte a nan Bib la. Rakonte istwa ki nan Mak 10:13–16 la.

Eksplike ke disip yo te pè pou timoun yo pa t entèwonp oubyen deranje Jezi pandan li t ap anseye. Men Sovè a te vle timoun yo vini bò kote li. Li sa Jezi te di nan Mak 10:14 la fò (kòmanse nan *Kite timoun piti yo*). Eksplike ke nan ekriti sa a *kite* vle di pèmèt. Reli pawòl Jezi yo, ranplase mo *kite a* pa *pèmèt* epi kite pou: "Kite timoun piti yo vin jwenn mwen." an.

- Kisa Jezi te fè lè timoun yo te vin jwenn ni?

Li Mak 10:16 la fò. Pou ede timoun yo konprann sa Jezi te fè, fè yo sonje bagay yo te aprann sou Prètriz yo nan paj 17 la. Eksplike ke benediksyon papa nou yo oubyen lòt detantè Prètriz yo banou yo menm jan ak sa Jezi t ap banou.

- Poukisa Jezi te vle timoun piti yo vin jwenn ni? (Paske I renmen yo epi li te vle beni yo.)

Montre ke malgre li te okipe ap anseye grandèt yo, Jezi te pran tan pou I te kenbe epi beni timoun piti yo paske li te gen gran amou pou yo.

Temwayaj

Rann temwayaj ou ke Jezi renmen timoun yo. Ou gen dwa chante "Mwen reflechi lè m li bèl istwa sa a" ankò avèk timoun yo.

Istwa ekriti

Montre imaj 2-36 la, Jezi k ap beni timoun Nefit yo. Kite timoun yo gade imaj la epi di ou kisa yo wè ladan. Montre Liv Mòmmon an. Eksplike ke Jezikri te anseye pèp li a nan Amerik la osi byen sa ki te nan Tè Sent la epi vizit li nan Amerik la dekri nan Liv Mòmmon an. Rakonte istwa ki nan 3 Nefi 17 la.

Eksplike ke lè Jezikri te fin anseye moun yo nan Amerik la, yo pa t vle li te ale. Li te renmen moun yo anpil, konsa li te beni epi geri tout moun ki te malad oswa blese oswa kokobe (gade 3 Nefi 17:7–10).

Aprè sa Jezi te mande pou yo mennen tout timoun piti yo vin jwenn ni. Li te rasanble yo toutotou li epi li te fè yon priyè ekstrawòdinè (gade 3 Nefi 17:11–15).

Di timoun yo ke Liv Mòmmon an di ke pawòl priyè sa yo te si gran epi si mèveye ke yo pa t ka ekri yo (gade 3 Nefi 17:15).

Eksplike ke Jezi lè sa a te pran timoun yo youn pa youn epi li te beni yo epi li te priye Papa nou ki nan Syèl la pou yo. Pandan paran yo t ap gade, yo te wè zanj avèk timoun yo (gade 3 Nefi 17:21–24). Tout moun yo te ka santi gran lanmou Jezi pou yo.

- Diskisyon
- Kijan nou panse timoun yo te santi yo lè Jezi te beni yo epi priye pou yo?
 - Kijan ou santi ou lè w ap panse ak Jezi?

Jezikri renmen nou

Diskisyon Eksplike ke menmsi Jezikri pa la a an pèsonn kounyeya, li renmen nou otan li te renmen timoun ki te la yo lè l t ap viv sou tè a.

- Kijan nou fè konnen Jezi renmen nou? (Kòm repons ou ka jwenn: Li kreye tè a pou nou; li banou kòmandman pou nou respekte; li bay lavi li pou nou; li dirije legliz la epi li pale avèk nou atravè pwofèt li yo; li te montre nou yon bon egzanp.)

Patisipasyon timoun yo Fè timoun yo sonje ke sou direksyon Papa nou ki nan Syèl la, Jezikri te kreye tè a ak tout plant ak tout zanimò ladan.

Mande chak timoun pou yo site yon bèt yo renmen oubyen yon plant yo renmen. Fè yo sonje ke lè yo wè bagay sa yo Jezi te kreye yo, yo ka sonje ke Jezi renmen yo.

Imaj diskisyon Montre imaj 2-35 la ankò, Kris ak timoun yo, ak 2-36 la, Jezi k ap beni timoun Nefit yo.

- Èske nou panse timoun sa yo te kontan paske Jezi renmen yo?
- Èske nou kontan paske Jezi renmen nou?

Nou ka montre Jezikri nou renmen li

Prezantasyon enstriktè a Eksplike ke menmsi Jezikri pa sou tè a, nou ka montre li nou rekonesan pou lanmou li pou nou epi nou renmen li. Eksplike ke yon fason nou ka montre Jezi nou renmen li se respekte kòmandman l yo.

Ekriti Li Matye 25:40 fò pou di timoun yo yon lòt fason nou ka montre Jezi nou renmen li. (Eksplike ke *Wa a* se yon lòt non Jezikri.) Eksplike ke nan ekriti sa a Sovè a di nou si nou bon pou lòt moun, se kòm si se pou li nou bon. Lè nou trete lòt moun avèk bonte, nou montre Jezi nou renmen li.

Jwèt pou revizyon Jwè jwèt sa a pou ede timoun yo sonje sa yo te aprann nan leson an jodi a. (Si li pa posib pou prepare tout materyèl jwèt yo, adapte jwèt la jan ou vle, oubyen li kesyon yo ki nan seksyon preparasyon an epi fè timoun yo reponn yo youn apre lòt.)

Retire kat yo nan bwat la oubyen nan sak la epi mete yo fas anba atè a oubyen sou tab la, fè pil selon koulè yo. mete sèk kolore a tou pre kat yo.

Fè chak timoun voye yon bouton oubyen yon pyès kòb nan sèk la epi apre sa chwazi yon kat menm koulè avèk zòn sou sèk la bouton an ateri a. Li kesyon ki sou kat la fò epi fè chak timoun reponn kesyon an. Bay chak timoun tou pa yo.

Si timoun ki tire kat la pa ka reponn kesyon an, ou menm oswa yon lòt moun nan klas la ka ba li endikasyon si li bezwen. Si ou gen ase tan, jwe jwèt la ankò san ou pa bay poul. Fè timoun yo konpliman paske yo konnen paske yo konn anpil bagay konsa sou Jezi ak lanmou li pou yo.

Rezime

Temwayaj Di timoun yo ke Jezikri renmen yo chak epi l ap toujou renmen yo. Jezi renmen rete ansanm avèk timoun epi li vle ede yo epi beni yo. Rann temwayaj ou ke Jezi renmen chak timoun nan klas la epi yo gen valè pou li.

Di timoun yo, pandan semèn nan, pou yo panse sou tout sa Jezi te fè pou yo paske li renmen yo. Ou gen dwa fè yon lis oubyen desine imaj bagay yo panse yo epi pote lis la oubyen desen yo nan Primè a semèn pwochèn.

Fè yo sonje yo ka montre Jezi yo renmen li nan obeyi kòmandman l yo epi bon youn pou lòt.

Envite yon timoun pou l fè priyè pou fini an. Sigjere li pou l eksprime rekonesans li pou Jezikri ak lanmou li.

Pandan timoun yo ap kite klas la, di chak timoun tou piti, “Jezi renmen ou, epi mwen renmen ou tou.”

Aktivite anrichisman

Chwazi nan aktivite sa yo sa k ap pi bon pou timoun nan klas ou yo. Ou ka itilize yo nan leson an oubyen pou revizyon oswa rezime. Si w bezwen èd anplis, gade “Peryòd klas” la nan seksyon “Èd pou Enstriktè a.”

1. Pote yon ti glas tache nan yon fèy papye. Pa kite timoun yo wè li. Montre bò ki gen papye a epi di klas la ou gen yon foto sekre yon moun Jezikri renmen anpil. Kite yo vini youn pa youn pou yo wè “foto” a. Mande yo pou yo kenbe foto a sekre jiskaske tout moun fin vin gade. Fè yo sonje Jezi renmen yo chak.
2. Chante oubyen li pawòl chan: “Jesus Loved the Little Children” nan (*Children’s Songbook*, p. 59) oubyen “I Feel My Savior’s Love” (*Children’s Songbook*, p. 74). Pawòl chan sa yo ekri nan fen manyèl la.
3. Ede timoun yo mime aktivite sa a konsa:

Jezi renmen tout timoun

Jezi renmen tout timoun (*louvri bra*)

Timoun ki piti toujou yo (*itilize men pou montre yon timoun wotè jenou*)

Bebe nan bèso a (*fè yon bèso ak bra*)

Timoun ki grandi epi vin gran yo (*leve men anlè tèt*).

(Soti nan Finger Fun for Little Folk pa Thea Cannon. © 1949 pa Standard Publishing Company, Cincinnati, Ohio. Itilize avèk pèmisyon.

Repete sa otan ou vle.

4. Fè yon kopi desen Kris la pou chak timoun (li nan fen leson an). Fè timoun yo fè figi ki sou desen yo epi kolorye yo. Si yo pa ka fè yon kopi pou chak timoun, fè youn epi fè chak timoun nan kla la kolorye yon timoun nan desen an.

Di timoun yo si yo te la nan epòk Jezikri t ap viv sou tè a, li t ap pran yo nan bra li epi beni yo tou. Fè yo sonje ke menmsi Jezi pa sou tè a kounyeya, li toujou renmen tout moun k ap viv sou tè a.

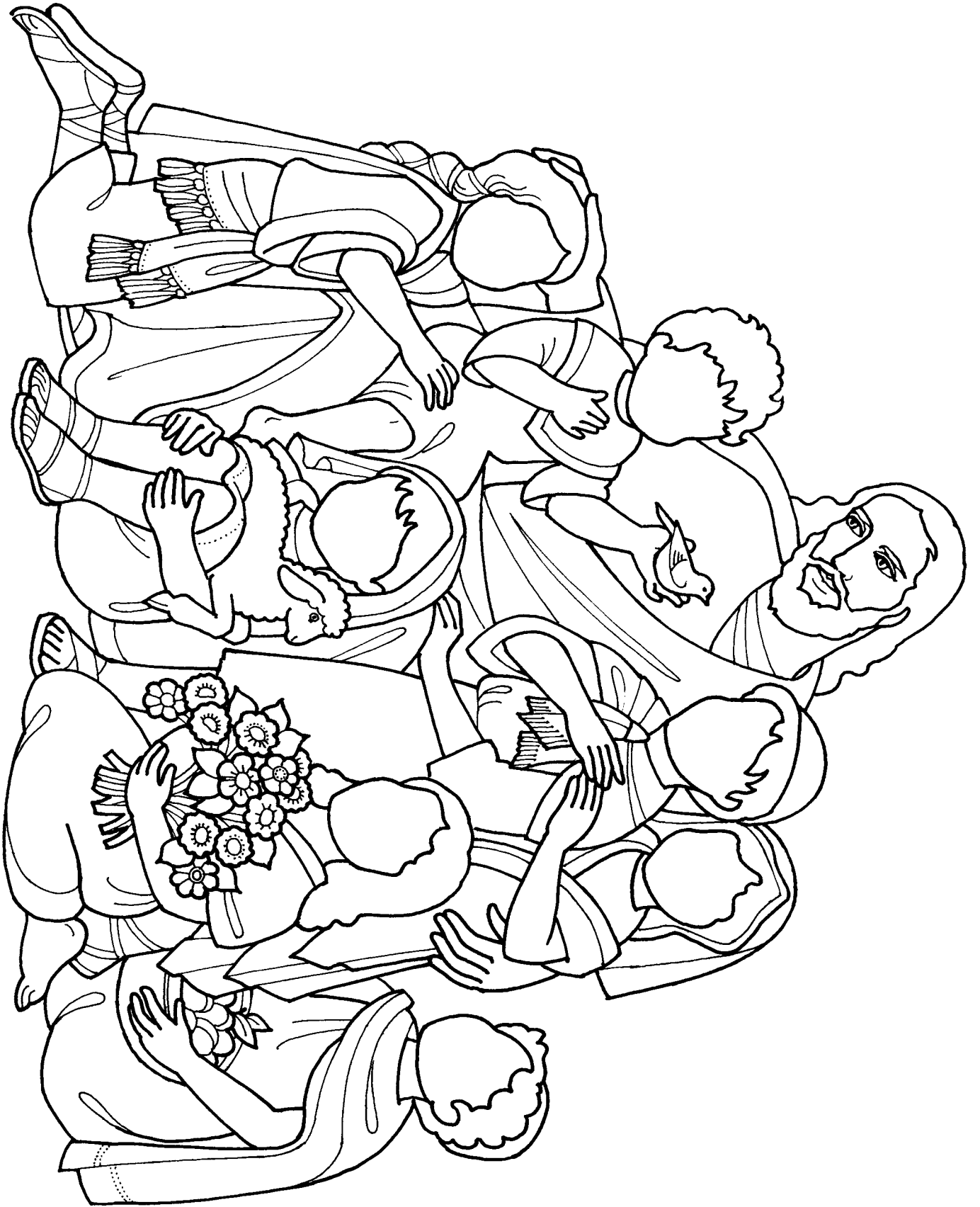

Ansèyman Jezikri yo se yon gwo trezò

Leson 20

Bi Ranfòse dezi chak timoun pou yo aprann plis sou ansèyman Jezikri yo.

Preparasyon

1. Nan lapriyè etidye D&A 19:23-24 ak Joseph Smith-Histoire 1:14-20. Gade Matye 3:13-16; 4:1-11; 6:9; Mak 10:13-16; 3 Nefi 18:19; ak Prensip Levanjil yo (31110), chapit 10 tou.
2. Sou yon fèy papye, ekri *Ansèyman Jezikri yo se yon gwo trezò*. Pliye papye a epi mete l nan yon ti bwat. Kache bwat la nan klas la, asire w yo pa ka jwenn ni fasilman. (Si timoun yo nan klas ou a pa ko ka li, kache yon imaj Jezi oubyen yon Bib oubyen yon Liv Mòmònan nan plas li.)
3. Materyèl w ap bezwen:
 - a. Yon Ekriti.
 - b. Yon bagay pèsònèl ki gen valè pou ou.
 - c. Yon bagay ki mou.
 - d. Imaj 2-37, Diskou sou Mòn nan (Bwat Imaj La Levanjil la 212; 62166); imaj 2-38, Premye Vizyon an (Bwat Imaj La Levanjil la 403; 62470); imaj 2-39, Pwofèt Joseph Smith (Bwat Imaj La Levanjil la 401; 62002); imaj pwofèt vivan an (nan yon magazin legliz la oubyen nan libreri chapèl la).
4. Fè preparasyon ki nesèsè pou tout aktivite anrichisman ou vle itilize.

Sigjesyon pou dewoulman leson an

Envite yon timoun fè priyè pou kòmanse a.

Fè suivi avèk timoun yo si ou te bayo yon tach pandan semèn nan. Si semèn pase ou te mande yo pou yo fè lis oubyen desen sa Jezi fè pou yo paske li renmen yo, fè yo pale sou sa pandan kèk minit.

Nou gen anpil trezò

Aktivite pou
atansyon

Montre timoun yo bagay ki gen valè pou ou a ou pote a. Bayo kèk detay sou li, tankou kijan yo itilize li, ki kote ou te jwenn ni, oubyen depi konbyen tan ou genyen li. Di yo poukisa li enpòtan pou ou epi kijan ou t ap tris si li ta pèdi, si yo ta vòlè li oubyen si l ta kase. Eksplike ke bagay sa a se youn nan trezò w yo.

- Kisa yon trezò ye? (Yon bagay ki gen gwo valè.)

Istwa

Rakonte istwa yon timoun ki te posede yon trezò. Ou gen dwa itilize istwa sa a:

Youn nan kanmarad klas Ruth yo te gen yon meday li te konn mete chak jou vin lekòl. Ruth te panse sete pi bèl meday li te konn wè. Li te anvi gen youn konsa.

You jou maten pou anivèsè Ruth, manman li te lonje yon kado bali. Sete yon ti bwat ki te vlope nan yon bèl papye avèk bèl ti riban. Andedan li Ruth te jwenn yon bèl meday annò. Li te fèt tankou yon kè, epi nan mitan li te gen yon pyè woz ki t ap briye. Ruth pa t ka kwè sa l te wè a.

Diskisyon

- Kijan nou panse Ruth te santi li lè l te wè meday la?

- Ki trezò nou genyen? (Ou ka sigjere kèk ide, tankou yon bèt, yon jwèt, oubyen yon liv, oubyen yon rad.)

Pawòl Jezikri yo se yon gwo trezò

Aktivite trezò kache Eksplike ke gen yon trezò nou chak ka genyen ki pi gwo pase (site kèk bagay timoun yo te di kòm trezò yo). Trezò sa a gen plis valè pase tout lòt bagay nou ka posede. Trezò sa a pa ka achte avèk lajan, ni yo pa ka kraze li ni vòlè li. Trezò sa a si presye ke anpil moun prèt pou abandone tout sa yo posede pou yo genyen li. Gen moun ki menm pare pou yo bay lavi yo pou li.

Di timoun yo pou yo dekouvri gwo trezò sa a, yo pral fè yon lachas pou trezò. Eksplike yo ke ou te kache yon trezò nan sal la. Mande yo pou yo chèche li an silans.

Lè yo jwenn bwat la, fè yon timoun louvri li epi li mesaj la fò. Apre sa fè timoun yo repete pawòl mesaj la avèk ou. (Si ou te kache imaj Jezi oubyen liv ekriti a, eksplike ke bagay sa a reprezante ansèyman Jezikri yo. Di yo ke ansèyman Jezikri yo se yon gwo trezò pou nou.)

- Poukisa ansèyman Jezikri yo se yon gwo trezò pou nou?

Montre ke ansèyman Jezikri yo se yon gwo trezò pou nou paske yo montre nou kijan pou nou gen kè kontan pandan n ap suiv Papa nou ki nan Syèl la ak Jezi.

Ekriti

Li premye pati D&A 19:23 a fò (apati pawòl). Eksplike ke Jezikri te di sa. Li vle nou aprann osijè li menm ak ansèyman I yo.

Nou ka aprann ansèyman Jezikri yo apati ekriti yo

Prezantasyon enstriktè a

Montre imaj 2-37 la, Diskou sou Mòn nan. Fè timoun yo dekri sa k ap pase nan imaj la.

Eksplike ke lè Sovè a te sou tè a, li te mache sot nan yon vil al nan yon lòt ap anseye moun yo kijan yo dwe viv pou yo ka gen kè kontan epi yon jou retounen al viv avèk Papa nou ki nan Syèl la. Anpil moun te renmen koute ansèyman I yo epi suiv li kèlkeswa kote li te ale. Pafwa anpil milye moun te konn rasanble bò kote li pou koute li epi aprann.

- Kijan nou panse moun yo te santi yo lè yo t ap koute Jezi?

Eksplike ke pafwa disip Jezi yo te eseye voye moun yo ale paske Jezi te fatige epi li te bezwen repo. Jezi te toujou di yo pou yo kite moun yo rete pou yo koute ansèyman I yo. Li te vle tout moun tande epi aprann pou yo ka gen lajwa ak bonè ki ap dire pou tout tan.

Montre liv Ekriti yo. Eksplike ke nou ka aprann anpil ansèyman Jezi nan ekriti yo. Ouvri premye paj Nouvo Testaman an. Eksplike ke kèk nan bagay Jezi te anseye pandan li te sou tè a yo ekri nan Nouvo Testaman an.

Jwèt

Eksplike ke lè Jezi te sou tè a li te anseye anpil bagay pa legzanp. Li vle nou suiv egzanp li epi fè sa l te fè. Jwe jwèt "M ap panse ak" la avèk timoun yo pou ede yo sonje kèk bagay Jezi te fè epi anseye.

Pou n jwe jwèt la, li deskripsyon sa yo sou kèk moman nan lavi Jezikri epi poze kesyon ki suiv yo youn apre lòt. Fè timoun yo leve men yo lè yo konn repons yon kesyon. Voye yon bagay mou bay yon timoun ki leve men li epi mande l pou l reponn kesyon an. Bay chak timoun okazyon pou yo reponn omwen yon kesyon.

1. M ap panse ak momen kote Jezi te kanpe nan rivyè Jouden an avèk Jan Batis la (gade Matye 3:13-15).

- Kisa ki te rive Jezi nan rivyè Jouden an?
 - Kijan Jezi te batize? (Pa imèsyon [plonje nan dlo].)
 - Kijan yo anseye nou pou nou batize? (Pa imèsyon [plonje nan dlo].)
2. M ap panse ak yon moun trè espesyal ki te la lè Jan Batis te batize Jezi. Pèsonn pa t ka wè li, men Jezi ak Jan te konnen li te la (gade Matye 3:16).
- Avèk kimoun sa m ap panse a? (Sentespri a.)
 - Kisa yo anseye nou pou nou fè pou nou ka resewva don Sentespri a? (Batize epi konfime).
3. M ap panse ak moman kote Jezi te rete san manje pandan karant jou ak karant nuit la (gade Matye 4:1–11).
- Kiyès ki te eseye tante Jezi?
 - Kisa Jezi te fè? (Li te chwazi sa ki byen epi li te kòmande Satan pou l t ale.)
 - Kisa yo anseye nou pou nou fè lè nou tante? (Chwazi sa ki byen.)
4. M ap panse ak moman disip yo te eseye voye timoun yo ale (gade Mak 10:13–16).
- Kisa Jezi te di disip li yo? (Ke li te vle timoun yo rete paske li renmen yo.)
 - Kimoun Jezi renmen? (Nou tout.)
 - Poukisa Jezi anseye nou? (Li renmen nou epi li vle nou gen kè kontan.)
5. M ap panse sou moman lè Jezi te anseye moun yo pou yo priye a (gade Matye 6:9 ak 3 Nefi 18:19).
- Kimoun Jezi te anseye nou pou nou priye?
 - Kijan Jezi te anseye nou pou nou fini priyè nou yo?
 - Kilè nou dwe priye? (Aksepte tout repons epi fè timoun yo sonje ke nou ka priye kèlkeswa lè nou vle santi nou tou pre Papa nou ki nan Syèl la, pou di l mèsi, oubyen pou mande l èd.)

Nou ka aprann ansèyman Jezikri yo nan men Pwofèt Vivan an

| | |
|------------------------------|--|
| Prezantasyon pou enstriktè a | <p>Eksplike ke nou ka aprann anpil ansèyman Jezikri lè nou li ekriti yo, men ekriti yo pa gen tout ansèyman Jezi yo. Jezi pa t sispann anseye lè l te kite tè a. Kounyeya li anseye nou atravè pwofèt yo. Jezi pale avèk pwofèt li epi li di li sa nou bezwen konnen. Pwofèt la apre sa banou ansèyman Jezi yo.</p> |
| Istwa ekriti | <p>Montre imaj 2-38 la, Premye Vizyon an, epi fè timoun yo ede ou rakonte istwa a ki nan Joseph Smith Histoire 1:14-20 an.</p> <p>Mete aksan ke Joseph Smith te prepare pa Papa nou ki nan Syèl la pou l vin yon pwofèt epi anseye laverite. Papa nou ki nan Syèl la ak Jezi te parèt ak Joseph Smith epi yo te di li youn nan legliz yo ki te sou tè a nan moman sa a pa t gen laverite. Nan apre, Joseph te ede Jezi mennen vrè legliz la tounen.</p> <ul style="list-style-type: none"> • Ki non vrè legliz Jezikri a jodi a? (Legliz Jezikri pou Sen Dènye Jou yo.) <p>Fè timoun yo repete non an ansanm.</p> |
| Diskisyon sou imaj | <p>Montre imaj 2-39 la, Pwofèt Joseph Smith. Eksplike ke Joseph Smith te vin premye pwofèt Legliz Jezikri pou Sen Dènye Jou yo. Li te ede premye manm legliz la yo konnen sa Jezi te vle yo fè.</p> <p>Montre imaj pwofèt vivan an akote pa Joseph Smith la.</p> |

- Kimoun sa?

Eksplike ke Jezikri pale avèk pwofèt vivan an menmjan li te pale avèk Joseph Smith la. Lè nou tande pawòl pwofèt la, se ansèyman Jezi nou koute.

Temwayaj

Di timoun yo kijan sa mèveye pou gen yon pwofèt. Temwaye ke pwofèt aktyèl la se yon vrè pwofèt ki ap banou ansèyman Sovè a yo.

Ansèyman Jezikri yo enpòtan pou nou

Istwa

Di timoun ke pafwa nou gen dwa bliye kijan sa mèveye pou se yon manm legliz la epi gen ansèyman Sovè a yo. Nou bezwen sonje ke se yon gwo trezò ansèyman Jezi yo ye.

Rakonte istwa yon moun ou konnen ki montre enpòtans aprann ansèyman Jezikri yo epi vin manm legliz li a. Si ou pa konnen yon istwa konsa, itilize istwa sa a:

Alette te pale avèk misyonè yo epi li te konnen y ap anseye ansèyman Jezikri yo. Li te vle vin manm Legliz Jezikri pou Sen Dènye Jou yo, men papa li pa t vle li te batize. Li pa t konprann kijan Alette te anvè aprann ansèyman Jezi yo epi vin manm legliz Jezi a. Li te mande Alette pou l tann. Alette te tann, men li te kontinye al legliz la epi li te kontinye priye pou yon jou papa li ka konprann konbyen vin yon manm legliz la enpòtan pou li.

Pou Nwèl, papa Alette te mande li sa l te vle kòm kado. Alette te di li ke sèl sa li te vle sete pèmasyon li pou l te batize. Papa l te deside ke si batèm nan te enpòtan pou li li t ap ba l pèmasyon an. Alette te batize lavèy Nwèl. Sete sèl kado li te resevwa men, sete yon gwo trezò ki te pote anpil lajwa pou li.

- Ki kado Alette te vle?
- Poukisa kado sa a te si enpòtan konsa?

Rezime

Diskisyon

Diskite avèk timoun yo kijan nou ka rekonesan pou ansèyman Jezikri yo. Nou ka rekonesan paske—

- Nou ka batize jan Sovè a te batize.
- Nou ka resevwa don Sentepri a lè nou fin batize.
- Nou ka priye lè nou bezwen èd.
- Nou ka aprann kijan pou nou chwazi bon bagay.
- Nou konnen Papa nou ki nan Syèl la ak Jezikri renmen nou.
- Nou gen ekriti yo ak yon pwofèt pou anseye nou.

Temwayaj

Rann temwayaj ou ke se vrè legliz Jezikri a, epi di timoun yo kijan ou rekonesan paske ou se yon manm epi ou kapab aprann ansèyman Jezi yo.

Envite chak timoun pou yo kanpe epi di gratitud yo pou ansèyman Jezi yo. (Pa egziye timoun yo pou fè sa.) Ede yo si yo bezwen.

Di yo ke eksprime gratitud pou Sovè a ak ansèyman l yo se youn nan fason pou rann temwayaj. Di timoun yo se sa yo sot fè la a, rann temwayaj yo.

Ankouraje yo pou yo pataje temwayaj yo avèk fanmi yo lakay yo. Sigjere ke lè Lespri a pouse yo, yo ka rann temwayaj yo nan reyinyon Jou Jèn ak temwayaj la epi pataje sa yo konnen sou ansèyman Jezi yo ak vrè legliz Jezikri a.

Envite yon timoun pou l fè priyè final la.

Aktivite anrichisman

Chwazi nan aktivite sa yo sa k ap pi bon pou timoun nan klas ou yo. Ou ka itilize yo nan leson an oubyen pou revizyon oswa rezime. Si w bezwen èd anplis, gade “Peryòd klas” la nan seksyon “Èd pou Enstriktè a.”

1. Fè kopi paj desen an ki nan fen leson an pou chak timoun. Eksplike ke gen moun ki sere byen ki pi presye yo genyen nan yon kòf pou trezò tankou sa ki nan mitan paj desen an.

- Ki bagay nou ka mete nan yon kòf pou trezò?

Fè timoun yo sonje ke kèk nan bagay ki pi presye nou genyen yo se bagay nou pa ka mete nan yon kòf pou trezò, tankou ansèyman Jezikri yo. Diskite sou ansèyman Jezi yo ki reprezante pa kat desen yo (batèm, lapriyè, Sentsèn, lanmou).

Fè timoun yo trase yon liy soti nan ansèyman yo rive nan kòf pou trezò a, epi apre kolorye desen yo.

2. Fè timoun yo mime bagay Jezi te anseye nou pou nou fè yo youn apre lòt. Fè lòt yo eseye devine ki ansèyman k ap mime a. Nan egzanp yo ka genyen lapriyè, gen reverans, peye dim, ede paran yo, oubyen janti avè frè yo ak sè yo.
3. Chante oubyen li pawòl “M ap eseye vin menmjan ak Jezi” yo nan (*Children’s Songbook*, p. 78), “Jezi te renmen timoun piti yo” (*Children’s Songbook*, p. 59), oubyen “Jezi vle m yon reyon solèy” la nan (*Children’s Songbook*, p. 60). Pawòl chan sa yo ekri nan fen manyèl la.

Ansèyman Jezikri yo se yon gwo trezò (PCPR12D6).

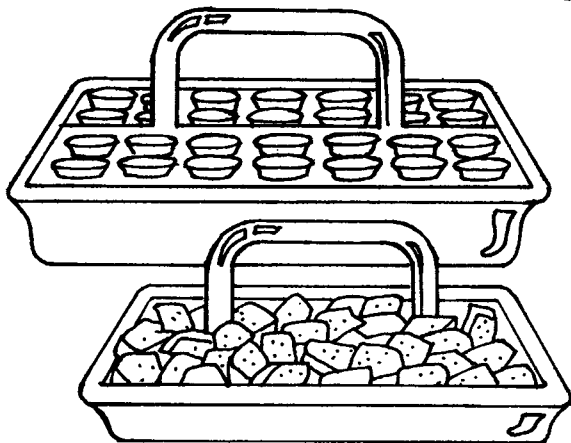
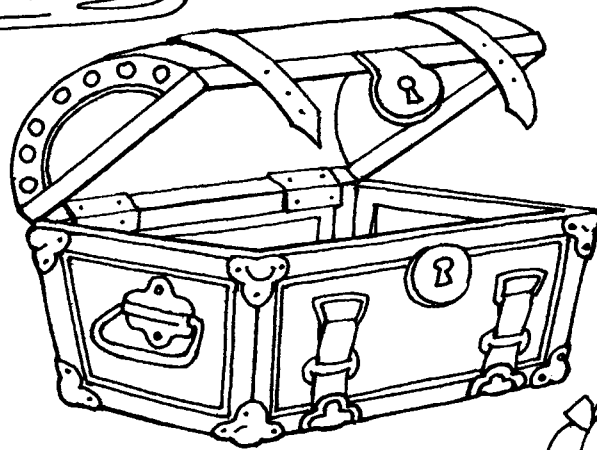
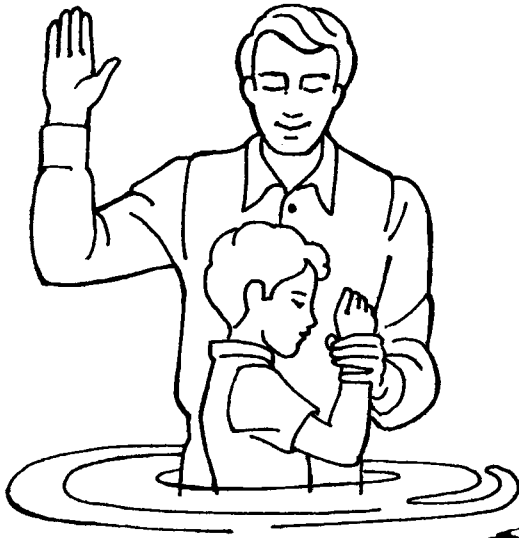

Bi Ankouraje chak timoun pou yo montre reverans pou Papa nou ki nan Syèl la ak Jezikri.

Preparasyon

1. Nan lapriyè etidye Lik 2:1–16 ak 3 Nefi 17:11–12, 21–24.
2. Prepare dekoupaj bouch, je, zòrèy, men, ak bra, ak pye ak janm apati modèl ki nan fen leson an. Mete yo nan yon sache oubyen nan yon lòt bagay.
3. Prepare bann mo sa a:

Reverans
4. Prepare pou chante oubyen li pawòl “Reverently, Quietly” (*Children’s Songbook*, p. 26) ak “I Will Try to Be Reverent” (*Children’s Songbook*, p. 28).
5. Materyèl w ap bezwen:
 - a. Yon bib ak yon Liv Mòmmon.
 - b. Imaj 2-36, Jezi k ap beni timoun Nefit yo; imaj 2-40, Yon timoun ki reveran; imaj 2-41, Nesans Jezi (Bwat Imaj La Levanjil la; 62116).

Fè preparasyon ki nesèsè pou tout aktivite anrichisman ou vle itilize.

Sigjesyon pou dewoulman leson an

Envite yon timoun fè priyè pou kòmanse a.

Aktivite pou atansyon

Anvan priyè pou kòmanse a, chante oubyen li pawòl “Reverently, Quietly” yo.
Ak reverans, kalmeman, avèk amou nou panse ak ou;
Ak reverans, kalmeman, dousman nou chante melodi ou.
Ak reverans, kalmeman, enbleman nou priye,
Fè Sentespri w la demere nan kè nou jodi a.

Montre imaj 2-40 lan, Yon timoun ki reveran an. Di timoun yo ke timoun sa a nan imaj la ap prepare li pou l pale avèk Papa nou ki nan Syèl la nan lapriyè.

- Kijan nou ka prepare nou pou nou priye? (Nou kwaze bra nou, nou fèmen je nou, epi nou bese tèt nou.)
- Poukisa nou kwaze bra nou, nou fèmen je nou, epi nou bese tèt nou pou nou prepare nou pou nou priye?

Souliye ke lè nou fè bagay sa yo, li pi fasil pou nou santi Papa nou ki nan Syèl la pre nou pandan n ap priye. Eksplike ke menmjan li enpòtan pou nou konnen ke paran terès nou yo ap koute nou lè n ap pale avèk yo, li osi enpòtan pou nou santi ke Papa nou ki nan Syèl la tou pre nou lè n ap priye.

Envite yon timoun pou l fè priyè pou kòmanse a.

Aprè priyè pou kòmanse a, brèfman eksprime gratitud ou pou yon Papa eman ki nan Syèl la epi pou privilèj pale avèk li nan lapriyè a.

Reverans se yon santiman lanmou ak respè

Diskisyon
bann mo a

Montre bann mo “Reverans” lan tou pre imaj timoun ki reveran an. Li mo a ki sou bann mo a epi fè timoun yo repete li.

- Kisa reverans ye?

Di ke reverans vle di plis pase rete trankil. Reverans se yon santiman espesyal lanmou ak respè pou Papa nou ki nan Syèl la ak Jezikri.

Mande timoun yo pou yo panse sou santiman yo genyen lè paran yo ede yo priye oubyen li istwa sou Jezikri pou yo, oubyen lè yo wè epi tande bèl kreyasyon Papa nou ki nan Syèl la ak Jezikri yo. Eksplike ke santiman cho, pezib sa yo se santiman reverans. Santiman sa yo ede nou konnen ke espri Papa nou ki nan Syèl la tou pre.

Diskisyon sou imaj

Monte imaj 2-36 la, Jezi k ap beni timoun Nefit yo. Fè timoun yo pale ou sou imaj la (gade 3 Nefi 17:11-12, 21-24).

- Kijan nou panse timoun Nefit yo te santi yo osijè Jezikri?

Montre imaj 2-41 an, Nesans Jezi, epi mande timoun yo pou yo rakonte istwa nesans Jezi a (gade Lik 2:1-16). Fè yo gade moun ki nan imaj yo byen.

- Kijan nou panse moun yo te santi yo lè yo te wè Jezi tou ti bebe?
- Kijan nou panse nou ta dwe santi nou si nou ta wè Jezi bebe?

Eksplike ke lè nou panse ak Papa nou ki nan Syèl la ak Jezi nan yon fason eman nou reveran.

Nou montre reverans pa aksyon nou yo

Diskisyon

- Nan ki fason nou montre santiman reverans nou (lanmou ak respè) pou Papa nou ki nan Syèl la ak Jezikri?

Eksplike ke li enpòtan pou nou gen santiman reverans kèlkeswa kote nou ye, men nou dwe espesyalman sonje pou nou reveran legliz la. Chapèl la se kay Papa nou ki nan Syèl la, lè nou reveran nan kay Papa nou ki nan Syèl la, Papa nou ki nan Syèl la konnen nou renmen li.

Chante

Avèk timoun yo chante oubyen li pawòl “M ap eseye gen reverans” la.

Mwen renmen Papa nou ki nan Syèl la,
Epi m ap eseye
Reveran lè m nan kay li.
Konsa l ap tou pre mwen.

Aktivite

Montre sache a oubyen lòt bagay ki gen dekoupaj yo. Yon apre lòt, envite chak timoun pou pran yon dekoupaj nan sache a, montre lòt timoun yo li epi mande “Kisa nou ka fè avèk (site imaj ki nan sache a) pou montre reverans nan kay Papa nou ki nan Syèl la?”

Repons posib:

Bouch—Pale dousman, souri, chante, priye, rete fèmèn lè yon lòt moun ap pale.
Je—Gade enstriktè a oubyen oratè a, fèmèn lè priyè.

Men ak bra—Rete trankil, leve pou reponn yon kesyon, kwaze pandan lapriyè.

Pye ak janm—Mache dousman, rete trankil.

Zòrèy—koute sa k ap di.

Aktivite Ede timoun yo di pawòl yo epi fè askyon yo nan aktivite sa a:

Mwen toujou reveran
 Soti nan tèt mwen (*mete men sou tèt*)
 Rive nan zòtèy mwen (*touche zòtèy*)
 Lè m ap mache (*mache dousman anplas*)
 Mwen mache dousman.
 Lè m ap pale,
 Pawòl yo soti dousman (*mete dwèt sou bouch*)
 Pa fò ni mechan (*fè non ak tèt*)
 Lè m ap koute (*mete men deyè zòtèy.*)
 Bouch mwen fèmen (*zipè bouch*)
 Epi bra m kwaze (*kwaze bra*).
 Lè m ap priye,
 Tèt mwen bese (*bese tèt*)
 Epi je m fèmen (*fèmen je*)
 Mwen toujou reveran
 Soti nan tèt mwen (*mete men sou tèt*).
 Rive nan zòtèy mwen (*touche zòtèy.*)
 (Adapte soti nan Diana Eckersell Janson, "I'm Always Reverent," *Friend*,
 Sept. 1993, p. 32.)

Nou ka ede lòt moun gen reverans

Prezantasyon enstriktè a Fè timoun yo sonje ke aksyon yo enfliyanse moun ki bò kote yo. Se yon lòt bon rezon pou gen reverans legliz.

- Kijan sa fè w santi w si yon moun bò kote ou nan Primè a ap fè bri?

Di si yon moun bò kote nou ap fè bri, li difisil pou nou panse sou Papa nou ki nan Syèl la ak Jezikri. Menmjan tou, lè n ap fè bri oubyen nou fè lòt bagay ki pa reveran, nou anpeche lòt moun reveran.

Istwa Rakonte yon istwa sou yon timoun ou konnen ki te ede yon zanmi vin pi reveran, oubyen rakonte istwa sa a:

Patty sete yon ti fi ki te gen anpil kè kontan. Li te renmen souri, ri, epi chante. Men plis pase tout bagay, li te renmen pale. Li te toujou gen anpil bagay pou li di tout moun ki t ap koute li. Pi bon zanmi Patty sete Mari Jo, ki te renmen pale prèske otan ke Pati.

Yon jou Dimanch Patty te vizite klas Primè Mary Jo a. Pandan ouvèti yo, li te kòmanse pale ak Mary Jo sou soulye nèf li yo, men Mary Jo te sèlman sekwe tèt li epi li te fè Patty siy pou li pe.

Kòm pèsonn pa t ap koute li, Patty te sispann pale epi byen vit li te vin enterese nan istwa enstriktè a t ap rakonte a. Li te aprann sou Sovè a epi li te renmen Primè a.

Pandan timoun yo t ap soti, enstriktè a te di yo mès paske yo te reveran nan klas la. Apre klas la, Mary Jo te eksplike Patty poukisa li pa t pale avèk li nan Primè a. Mary Jo te di ke li te renmen Papa nou ki nan syèl la ak Jezi, konsa li toujou eseye gen reverans nan legliz la.

Diskisyon

- Poukisa Mary Jo te vle gen reverans nan Primè a?
- Kijan Mary Jo te ede Patty pou li gen reverans?
- Kijan nou ka ede lòt moun gen reverans?

Rezime

Temwayaj

Temwaye timoun yo ke gen reverans ap ede yo aprann plis sou Papa nou ki nan Syèl la ak Jezikri epi santi lanmou pou yo. Ou gen dwa pataje yon eksperyans pèsònèl kote ou te santi yon santi reverans espesyal pou Papa nou ki nan Syèl la ak Jezi.

Kite timoun yo eksprime santiman lanmou yo ak respè yo pou Papa nou ki nan Syèl la ak Jezi.

Ankouraje yo pou yo gen reverans pandan yo prale nan lòt reyinyon yo oubyen pandan y ap kite chapèl la apre Primè a.

Envite yon timoun pou l fè priyè final la.

Aktivite anrichisman

Chwazi nan aktivite sa yo sa k ap pi bon pou timoun nan klas ou yo. Ou ka itilize yo nan leson an oubyen pou revizyon oswa rezime. Si w bezwen èd anplis, gade “Peryòd klas” la nan seksyon “Èd pou Enstriktè a.”

1. Ede timoun yo fè jwèt dwèt sa a:

Kal tankou yon flokon nèj (*leve bra epi bese yo dousman, ajite dwèt yo*)

Kal tankou flè k ap pouse (*fèmen pwen yo epi dousman louvri dwèt yo tankou yon flè k ap louvri*)

Kal tankou yon papiyon (*kwaze pous yo epi bouje dwèt yo tankou zèl*)

Dousman, dousman k ap pase.

Se konsa m ap trankil (*mete yon men sou kè*)

Lè m vin nan Primè a (*kwaze bra*).

2. Lanse yon bagay mou bay yon timoun epi mande li pou l site yon fason li ka montre reverans (tankou chita dwat, koute, panse ak Jezi, leve yon men, mache dousman, montre respè pou lòt moun, epi kwaze bra). Apre sa fè timoun nan voye bagay la tounen ba ou. Kontinye jiskaske chak timoun reponn plizyè fwa. Ankouraje timoun yo pou yo panse sou fason yo ka montre reverans.

3. Ede timoun yo mime plizyè sityasyon ki gen rapò ak reverans. Itilize ide sa yo oubyen kèk ide pa ou:

- Ou vle di enstriktis Primè a yon bagay pandan leson an. Nan ki fason ou ka fè sa avèk reverans?
- Ou pa konn chan klas la ap chante a. Kisa ou ka fè pou ou montre reverans?
- Ti frè w la ap pale avèk ou pandan Sentsèn nan. Kisa ou ka fè pou ede l gen reverans?
- W ap mache antre nan yon sal pandan moun ap priye. Nan ki fason ou ka montre reverans?

4. Ede timoun yo fè jwèt dwèt sa a:

Men legliz la (*kwaze dwèt epi fèmen men avèk dwèt kwaze andedan*)

Men flèch la (*lonje endèks yo pou fè yon flèch*.)

Ouvri pòt la (*ouvri men, kite dwèt yo kwaze*)

Epi gade tout moun (*ajite dwèt*)

Fèmen pòt la (*fèmen men ak dwèt andedan ankò*)

Epi koute yo k ap priye.

Ouvri pòt la (*ouvri men, kite dwèt yo kwaze*),

Epi yo tout prale (*separe men yo*).

Lè w fin fè jwèt dwèt la, rakonte yon istwa sou yon timoun k ap jwe jwèt sa a pandan yon reyinyon Sentsèn. Lè l wè tout moun bò kote l chita trankil, li decide ke moun dwèt li yo ap reveran tou epi li poze yo dousman sou jenou li.

5. Chante oubyen li pawòl “Reverans se lanmou” a nan (*Children’s Songbook*, p. 31) oubyen “Papa, m ap gen reverans” la nan (*Children’s Songbook*, p. 29).

Reverans se lanmou
 Reverans se plis pase chita trankilman:
 Se panse avèk Papa a anlè a,
 Yon santiman mwen genyen lè m panse ak benediksyon l yo.
 Mwen reveran, paske reverans se lanmou.
 Lè m reveran, sa parèt nan pawòl mwen ak aksyon m yo.
 Chemen pou m suiv la klè.
 Epi lè m reveran, mwen konnen nan kè mwen
 Papa nou ki nan Syèl la ak Jezi tou pre.
 ©1987 pa Maggie Olauson. Itilize avèk pèmisyon.)

Papa, m ap gen reverans
 Papa, m ap gen reverans
 Epi nan kay ou a m ap mache dousman;
 Bra kwaze epi tèt bese
 Epi je fèmen lè y ap priye;
 Ap koute sa m ap tandè,
 Paske nan kay ou a mwen santi ou pre
 Se pou panse m vin pi pafè,
 Pou m ka pale avèk plis reverans.
 Papa, m ap gen reverans
 Epi nan kay ou a m ap mache dousman.



Benediksyon pou moun ki patizan lapè yo

Leson
22

Bi Ankouraje chak timoun pou l yon patizan lapè lakay li.

Preparasyon

1. Nan lapriyè etidye Matye 5:1–12 (oubyen 3 Nefi 12:1–12) ak 7:1–5, 12 (oubyen 3 Nefi 14:1–5, 12).
2. Fè yon gwo kopi ilistrasyon sa a pou chak timoun nan klas la epi ou ou menm tou (sere pa w la pou w itilize nan leson 26 la).

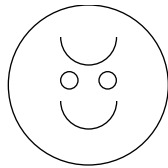

3. Si l posib, chèche plizyè foto fanmi ki gen aktivite agreyab.
 4. Ekri *Benediksyon pou moun ki patizan lapè yo* anlè fèy papyè a pou chak timoun nan klas la.
 5. Prepare pou chante oubyen li pawòl “Souri” a ki nan (*Children’s Songbook*, p. 267). Pawòl chan sa a ekri nan fen manyèl la.
 6. Materyèl w ap bezwen:
 - a. Yon Liv Mòmmon
 - b. Kreyon
 - c. Afich CBB a (gade leson 1 an)
 - d. Imaj 2-37, Diskou sou Mòn nan (Bwat Imaj La Levanjil la 212; 62166); imaj 2-42, Amizman an fanmi.
 7. Fè preparasyon ki nesèsè pou tout aktivite anrichisman ou vle itilize.
-

Sigjesyon pou dewoulman lesan

Envite yon timoun fè priyè pou kòmansè a.

Fè suivi avèk timoun yo si ou te bayo yon tach pandan semèn nan.

Santiman nan fwaye nou ka kontantman oubyen tristès

Aktivite pou atansyon

Bay chak timoun yon figi an papyè. Fè yo chante oubyen li pawòl “Souri” a avèk ou, fè figi yo fè grimas oubyen souri jan mo a sigjere sa.

Diskisyon

Montre imaj 2-42 a, Amizman an fanmi, ak nenpòt lòt imaj ou jwenn sou manm fanmi k ap amize yo ansanm. Mande timoun yo pou yo vire figi an papyè yo pou montre kijan yo panse moun nan imaj yo santi yo.

- Poukisa ou panse tout moun sa yo santi yo kontan konsa?

Mande timoun yo pou yo vire figi yo pou montre kijan yo panse manm fanmi an t ap santi yo si yo t ap goumen oubyen chire pit.

- Poukisa goumen ak chire pit rann manm fanmi yo tris?

| | |
|-----------------------|--|
| Aktivite | <p>Fè timoun yo vire figi papyè yo nan fas tris la epi yo chak di yon bagay ki ka rann yon fanmi tris. Apre sa fè yo vire figi an papyè yo nan fas kontan an epi di bagay ki ka rann fanmi yo kontan.</p> <ul style="list-style-type: none"> • Èske ou pi renmen lè fanmi ou kontan oubyen lè fanmi ou tris? <p>Ranmase figi an papyè yo pou yo pa distrè timoun yo. Retounen yo bayo nan fen klas la pou yo ke pote yo lakay yo.</p> |
| Diskisyon | <p>Jezikri te anseye nou pou nou patizan lapè</p> <p>Montre imaj 2-37 la, Diskou sou Mòn nan, epi fè timoun yo rakonte sa yon konnen sou imaj la. Eksplike ke Jezikri te ale sou yon mòn wo epi li te anseye moun yo anpil bagay enpòtan, ladan yo fason pou nou rann yon fwaye gen kè kontan.</p> <p>Li Matye 5:9 fò (oubyen 3 Nefi 12:9). Eksplike ke Jezi te anseye moun yo pou yo patizan lapè. Fè timoun yo repete mo <i>patizan lapè</i> a avèk ou.</p> <ul style="list-style-type: none"> • Kisa yon patizan lapè ye? <p>Eksplike ke yon patizan lapè se yon moun ki ede lòt moun gen kè kotan olye yo fache. (<i>Lapè vle di trankilite ak bonè, konsa yon patizan lapè rann yon kay yon kote ki pezig epi ki gen kè kontan.</i>)</p> <p>Eksplike ke Papa nou ki nan Syèl la ak Jezikri se patizan lapè, epi nou chak ka yon patizan lapè tou. Jezi te di nou kijan.</p> <p>Li Matye 7:12 la fò (oubyen 3 Nefi 14:12). Ede timoun yo konprann ke yo dwe trete lòt moun fason yo menm yo ta renmen yo trete yo. Lè sa a y ap patizan lapè epi y ap pote yon santiman lajwa nan fwaye yo.</p> |
| Aktivite teyat | <p>Dekri kèk sityasyon pou timoun yo epi ede yo panse epi aji fason yon patizan lapè dwe aji nan chak sityasyon. Ede yo panse sou fason chak moun ki nan sityasyon an ka gen kè kontan. Itilize sityasyon sa yo oubyenkrete pwòp pa ou:</p> <ol style="list-style-type: none"> 1. W ap li yon liv byen trankil epi sè w la rive epi li rape liv la nan men ou paske li vle li li. <ul style="list-style-type: none"> • Kijan ou ta renmen yo trete ou? • Kisa w ap di oubyen fè si w se yon patizan lapè? 2. Ou ale nan kuizin nan pou w pran youn nan bonbon ou pi renmen yo. Frè w la kouri devan, li pran dènye bonbon ki te rete a, epi li manje li. Ou fache. <ul style="list-style-type: none"> • Kijan ou ta renmen yo trete ou? • Kisa w ap di oubyen fè si w se yon patizan lapè? 3. Ou menm ak zanmi ou ap fè desen. Li ap pase w nan rizib paske ou kolorye yon pyebwa an mov. Ou vekse epi ou panse ak yon mo ki pa janti ou ta di li. <ul style="list-style-type: none"> • Kijan ou ta renmen yo trete ou? • Kisa w ap di oubyen fè si w se yon patizan lapè? |
| Ekriti Afich CBB a | <p>Li Matye 7:12 la ankò oubyen (3 Nefi 14:12) pou klas la.</p> <p>Montre afich CBB a. Di timoun yo lè yo trete lòt moun nan fason yo ta renmen yo trete yo, y ap suiv Jezikri epi yo chwazi bon bagay. Fè yo repete pawòl ki sou afich yo avèk ou.</p> |

Nou tout ka patizan lapè

| | |
|-------------|---|
| Istwa | <p>Rakonte istwa sa a osijè patizan lapè nan pwòp mo pa ou:</p> <p>Gen yon evèk ki te mande plizyè Jèn pou yo ede li. Pandan yon mwa li te vle jèn yo patizan lapè nan fwaye yo men pou yo pa di okenn moun sa y ap fè a. Li te di yo pou yo janti epi plen atansyon epi pou yo bon egzanp. Li te mande yo pou yo ede sispann dispit epi jwenn mwayen pou montre lanmou pou manm fanmi yo. Jèn yo te retounen jwenn evèk la apre yon mwa epi yo te rakonte li s ak te rive.</p> <p>Yon mwa apre, yo tout te reyini ankò epi yo te rakonte sa k te fèt. Tout jèn yo te di ke lakay yo te vin kote ki gen plis kè kontan pou viv gras ak efò yo pou yo te patizan lapè. (Gade Franklin D. Richards, nan Conference Report, Okt. 1974, paj 153; oubyen Ensign, Nov. 1974, paj 106.)</p> |
| Diskisyon | <ul style="list-style-type: none"> • Kisa evèk la te mande jèn yo pou yo te fè? • Kisa ki te rive lè yo te fè sa? • Nan ki fason nou ka yon patizan lapè nan fwaye nou? |
| Aktivite la | <p>Bay chak timoun yon fèy papye kote ou te ekri <i>Benediksyon pou moun ki patizan lapè yo</i>. Li pawòl yo anlè papye a fò epi fè timoun yo repete yo ansanm. Bayo kreyon epi fè yo fè desen fanmi yo ki gen kè kontan.</p> <p>Ankouraje yo pou yo kenbe imaj yo yon kote nan kay la pou l reple yo pou yo patizan lapè.</p> |
| | <p>Rezime</p> |
| Chan | <p>Distribye figi an papye yo epi chante oubyen li pawòl chan “Souri” a ankò. Fè timoun yo sonje ke lè yo patizan lapè yo ka transfòme grimas yo vin tounen souri.</p> |
| Temwayaj | <p>Temwaye ke Papa nou ki nan Syèl la ak Jezikri vle nou patizan lapè. Fè timoun yo sonje ke lè yo eseye patizan lapè lakay yo, yo menm ak fanmi yo ka vin gen plis kè kontan.</p> <p>Ankouraje chak timoun pou l eseye yon patizan lapè lakay li pandan semèn k ap vini an. Mande timoun yo pou yo prepare yo pou rakonte eisperyans yo nan klas la semèn k ap vini an.</p> <p>Envite yon timoun pou l fè priyè pou fini an. Sigjere li pou l mande Papa nou ki nan Syèl la pou ede manm klas yo vin patizan lapè nan fwaye yo.</p> |
| | <p>Aktivite pou anrichisman</p> <p>Chwazi nan aktivite sa yo sa k ap pi bon pou timoun nan klas ou yo. Ou ka itilize yo nan lesan oubyen pou revizyon oswa rezime. Si w bezwen èd anplis, gade “Peryòd klas” la nan seksyon “Èd pou Enstriktè a.”</p> <ol style="list-style-type: none"> 1. Montre imaj 2-3 a, Jezi Kris la, oubyen yon lòt imaj Jezi. Mande timoun yo pou yo fè tankou Jezikri t ap vin vizite lakay yo. Mande yo konbyen yo santi yo eksite paske Jezi ap vizite yo. <ul style="list-style-type: none"> • Kisa w ap fè pou prepare ou? • Kijan w ap aji lè Jezi vini? <p>Fè timoun yo mime sa yo t ap fè si Jezi te vin vizite yo. Eksplike ke si Jezi te lakay yo yo t ap eseye anpil anpil pou yo patizan lapè nan pataje, youn janti ak lòt, epi pa goumen. Lè sa a yo t ap jwi bon santiman Jezi t ap pote lakay yo a.</p> |

Di timoun yo ke yon fason yo ka montre kijan yo yon patizan lapè se panse kijan yo t ap kondi yo si Jezi t ap vizite lakay yo.

2. Chante oubyen li pawòl “Yon fanmi ki gen kè kontan” (*Children’s Songbook*, p. 198). Pawòl chan sa yo ekri nan fen manyèl la.

Fè timoun yo sonje lè yo patizan lapè, yo rann fanmi yo gen kè kontan.

3. Chante oubyen li pawòl “Si w kontan” (*Children’s Songbook*, p. 266), ranplase *frape men yo pa jès timoun yo sigjere*.

Si w kontan epi w konnen sa, bat men ou

Si w kontan epi w konnen sa, bat men ou

Si w kontan epi w konnen sa

Epi figi w siman montre sa

Si w kontan epi w konnen sa, bat men ou.

4. Pou montre timoun yo ka kontwole reyaksyon yo fas ak aksyon lòt yo, fè de timoun kanpe youn an fas lòt. Fè youn eseye rete serye (figi li pa gen okenn ekspresyon) pandan ke lòt la ap eseye fè l souri, fè l ri, oubyen fè lòt bagay ak figi li. Fè tout timoun ki vle patisipe eseye aktivite sa a.

Ede timoun yo konprann ke yo dwe kontwole reyaksyon yo lè yon lòt moun fè yon bagay ki detwi lapè nan fwaye a. Pa egzanp, lè yon frè oubyen yon sè rele sou yo, premye panse yo se ta dwe rele sou li tou men, si yo eseye patizan lapè, yo ka jwenn yon pi bon fason pou yo reyaji.

Bi Ede chak timoun konprann ke chak moun enpòtan pou Jezikri.

Preparasyon

1. Nan lapriyè etidye Lik 15:1–7 ak Jan 10:1-18.
 2. Koupe imaj 2-44 la, Brebi Pèdi a, sou yon papyè ki di. Apre sa koupe l an moso pou fè yon jwèt pasyans, fè si ke tout kò brebi a se yon pyès nan jwèt pasyans lan. (Sere pyès yo pou w itilize avèk lòt klas nan apre.) Anvan klas la, sere pyès yo avèk brebi a yon kote nan klas la kote yo pap jwenn ni fasilman.
 3. Itilize modèl la nan fen leson an, fè yon kopi oubyen trase yon anyo pou chak moun nan klas la, ou menm tou. Ekri non chak moun sou yon anyo.
 4. Materyèl w ap bezwen:
 - a. Yon Bib.
 - b. Imaj 2-43, Yon Bèje.
 5. Fè preparasyon ki nesèsè pou tout aktivite anrichisman ou vle itilize.
-

Sigjesyon pou dewoulman leson an

Envite yon timoun fè priyè pou kòmanse a.

Fè suivi avèk timoun yo si ou te bayo yon tach pandan semèn nan. Ou gen dwa fè yo rakonte eksperyans yo nan eseye patizan lapè lakay yo.

Bèje yo pran swen brebi yo

Aktivite pou atansyon

Montre imaj 2-43 a, Yon Bèje.

- Kiyès mesye sa a ye?

Eksplike ke mesye nan imaj la se yon bèje, menmjan ak sa ki te viv lè Jezi te sou tè a.

- Kijan l abiye?

Montre manto li. Eksplike ke manto sa a, ki fèt avèk po mouton oubyen lenn, pwoteje bèje a kont solèy cho dezè a epi kont fredid lannuit yo. Chapo ki sou tèt li a pwoteje l tou kont solèy la. Bèje a pote yon resipyan dlo ak yon baton yo rele .

- Kisa yon bèje fè?

Eksplike ke yon bèje pran swen mouton li. Mouton yo konnen vwa bèje a, epi yo suiv li kote li dirije yo. Fè remake ke bèje a pa kondui twoupo a pa dèyè. Li mache devan yo pou l montre yo ki kote pou yo ale. Li dirije twoupo a mennen nan patiraj vèt kote yo jwenn bon zèb pou yo manje. Li mennen yo bwè dlo tou. Lannuit li mennen yo tounen nan bèjri a, ki se yon kote oubyen yon kloti, oubyen yon kavèn kote mouton yo pwoteje kont bèt sovaj ak vòlè. Bèje a kanpe nan antre bèjri a pou l pwoteje mouton yo. Li konte yo pou asire li ke pa gen youn ki pèdi.

Chak mouton enpòtan pou Bèje a

Istwa

Eksplike ke tout bèje, keseswa nan epòk Jezi oubyen jodi a, pran swen mouton yo epi pwoteje yo. Rakonte istwa sa a avèk pwòp mo pa ou:

Carrie ak Jimmy te viv nan yon fèm. Fanmi yo te konn elve mouton, epi Carrie ak Jimmy te gen pwòp ti twoupo mouton pa yo. Yo te pran bon swen avèk mouton yo. Yo sete bon Bèje.

Yon jou swa te gen yon gwo tanpèt. Van an te rache yon pati nan kloti a kote mouton Carrie ak Jimmy yo te ye a. Yon zeklè te fè mouton yo pè epi yo tout te kouri soti.

Nan maten, Carrie ak Jimmy te kouri soti deyò pou pran swen mouton yo. Men yo pa t jwenn yo. Carrie ak Jimmy te enkyè. Yo te kòmanse suiv tras mouton yo atè mouye a. Byen vit yo te jwenn tout mouton yo men youn te manke.

- Kisa ou panse Carrie ak Jimmy te fè?

Carrie ak Jimmy te mennen mouton yo tounen nan patiraj la epi yo te pati al chèche mouton ki te pèdi a. Yo te suiv yon pakèt tras.

Carrie ak Jimmy te finalman jwenn mouton an. Pat li te kole nan yon twou, epi li te fatige epi fèb. Yo te mennen l tounen avèk prekosyon, epi Jimmy te kenbe li pandan Carrie t ap netwaye blese nan pat li yo. Carrie ak Jimmy te kontan anpil paske yo te jwenn tout mouton yo.

- Poukisa Carrie ak Jimmy te kontinye ap chèche dènye mouton an lè yo te fin jwenn lòt yo?

Aktivite jwèt pasyans

Mete pyès jwèt pasyans yo ou te fè a atè a oubyen sou yon tab, epi ede timoun yo mete pyès yo ansanm.

Lè timoun yo reyalize ke gen yon pyès ki manke, fè yo remake ke pyès la gen yon mouton sou li.

- Kisa yon bon bèje fè lè yon mouton pèdi?

Istwa ekriti

Kenbe Bib la epi di timoun yo ke nan Bib la Jezikri di nou sa yon bon bèje fè lè yon mouton pèdi. Eksplike ke pandan Jezi te sou tè a li te souvan anseye avèk istwa li te rakonte. Youn nan istwa l yo sete sou yon bèje ak yon mouton. Li Lik 15:4 la fò.

- Kisa Bib la di yon bon bèje dwe fè?

Aktivite teyat

Mande timoun yo pou yo fè tankou yon se bèje. Fè yo chak fè tankou yo mete yon manto epi y ap mache avèk yon baton, epi fè yo chèche pyès jwèt pasyans lan ki te pèdi a avèk mouton an ladan l. Lè yo jwenn pyès la, fè bèje yo konpliman epi rasanble yo pou konplete jwèt pasyans lan.

Mande timoun yo kijan yo te santi yo lè yo te jwenn pyès la?

Ekriti

Di kijan bèje nan parabòl la te santi li lè l te jwenn brebi l la, jan yo di nan Lik 15:5-6 la. Konpare eksperyans timoun yo avèk sa Jezi te di yon bon bèje dwe fè epi santi a.

Jezikri se Bon Bèje a epi nou se mouton li

Diskisyon ekriti

Li Jan 10:14 fò.

- Kiyès ki bon bèje nan ekriti sa a?

Ekplike ke pawòl yo nan ekriti sa a se pawòl Jezikri. Li se Bon Bèje a.

- Kiyès ki mouton nan twoupo Jezi a? (Eksplike ke *twoupo* vle di yon gwoup mouton.)

Ede timoun yo konprann ke yo se kèk nan twoupo Jezi a. Eksplike ke Sovè a te konpare tèt li avèk yon bèje paske li renmen nou chak epi li pran swen nou chak menmjan yon bèje pran swen mouton li. Li vle nou chak an sekirite epi gen kè kontan. Menmjan yon bèje konnen chak mouton, Jezi konnen nou chak. Nou tout enpòtan pou li.

Aktivite

Montre mouton an papyè yo ki gen non timoun yo sou yo yo. Leve yon mouton epi di: “(non timoun nan) se youn nan mouton nan twoupo Jezi a.” Apre sa mete mouton an sou tab la oubyen atè a. Kontinye aktivite sa a jiskaske ou di tout moun, ou menm ladan tou. Lè ou rive sou non yon timoun ki pa la, di yon bagay tankou sa: “(non timoun nan) se youn nan brebi twoupo Jezi a, epi Jezi konnen li pa nan Primè a jodi a. Li vle tout brebi l yo la.”

Apre aktivite sa a, ranmase tout mouton yo epi fè timoun yo konte yo ansanm. Fè remake ke se kantite timoun ki ta dwe nan twoupo a. Konpare kantite sa a avèk kantite timoun ki prezan nan klas la jodi a. Di timoun yo ke ou espere yo tout ap vini chak semèn amwenske yo malad oubyen yo pati paske ou vle ede yo pran swen tèt yo epi anseye yo. Di konbyen sa enpòtan pou Jezi pou tout mouton l yo vini nan Primè a.

Sigjere ke timoun yo se bèje epi yo jwenn mouton pèdi yo—timoun ki pa vin nan Primè a jodi a yo—epi mennen yo tounen nan Primè a.

Rezime

Temwayaj

Rann temwayaj ke chak timoun enpòtan pou Jezikri epi Jezi renmen yo chak epi fè sousi pou yo chak.

Bay chak timoun mouton an ki gen non l sou li a. Ankouraje yo pou yo pote mouton yo a lakay yo epi pataje sa yo te aprann sou bèje ak Bon Bèje a avèk fanmi yo.

Envite yon timoun pou l fè priyè final la.

Aktivite anrichisman

Chwazi nan aktivite sa yo sa k ap pi bon pou timoun nan klas ou yo. Ou ka itilize yo nan leson an oubyen pou revizyon oswa rezime. Si w bezwen èd anplis, gade “Peryòd klas” la nan seksyon “Èd pou Enstriktè a.”

1. Fè timoun yo ekri yon nòt oubyen fè desen yon imaj pou yo bay yon timoun ki pa t nan Primè a jodi a. Sa gen dwa yon bagay tankou “Ou manke nou nan Primè a” oubyen “Vin rejwenn nou nan Primè a.”
2. Fè timoun yo kolorye mouton yo a ouyen kole boul koton sou yo pou fè yo gen po.
3. Ede timoun yo fè aktivite “Jezi renmen tout timoun” nan:

Jezi renmen tout timoun
Ni timoun ki tou pitit yo
Ni ti bebe ki nan bèso a
Sa ki pi gran ak sa ki pi gwo

(Soti nan *Finger Fun for Little Folk* PA Thea Cannon 1949 pa Standard Publishing Company, Cincinnati, Ohio. Itilize avèk pèmision.)

4. Chante oubyen li pawòl chan “Jezi remen tout timoun yo” (Children’s Songbook, paj 59) oubyen “Mwen santi lanmou Sovè a” (*Children’s Songbook*, p. 74). Pawòl chan sa yo ekri nan fen manyèl la.

5. Chante oubyen li pawòl senkyèm kouplè "Au Berger elles sont chères"
(*Cantiques*, no. 142).

Au Berger elles sont chères
Les brebis de son troupeau
Que sont les biens éphémères
Devant l'amour du Très-Haut?
Les autres brebis perdues
Sont chères au vrai berger.
Il veille du haut des nues
Sur son troupeau éloigné.
Pauvres brebis égarées
Souffrant la faim et le froid.
Le Berger les a trouvées
Les ramène sous son toit.

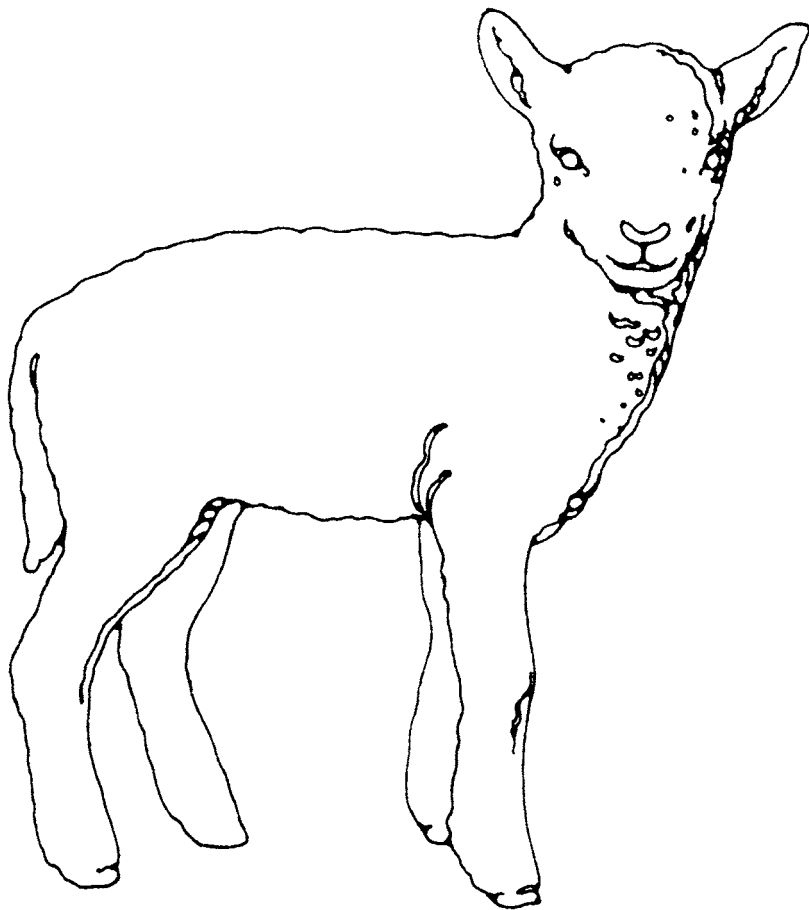
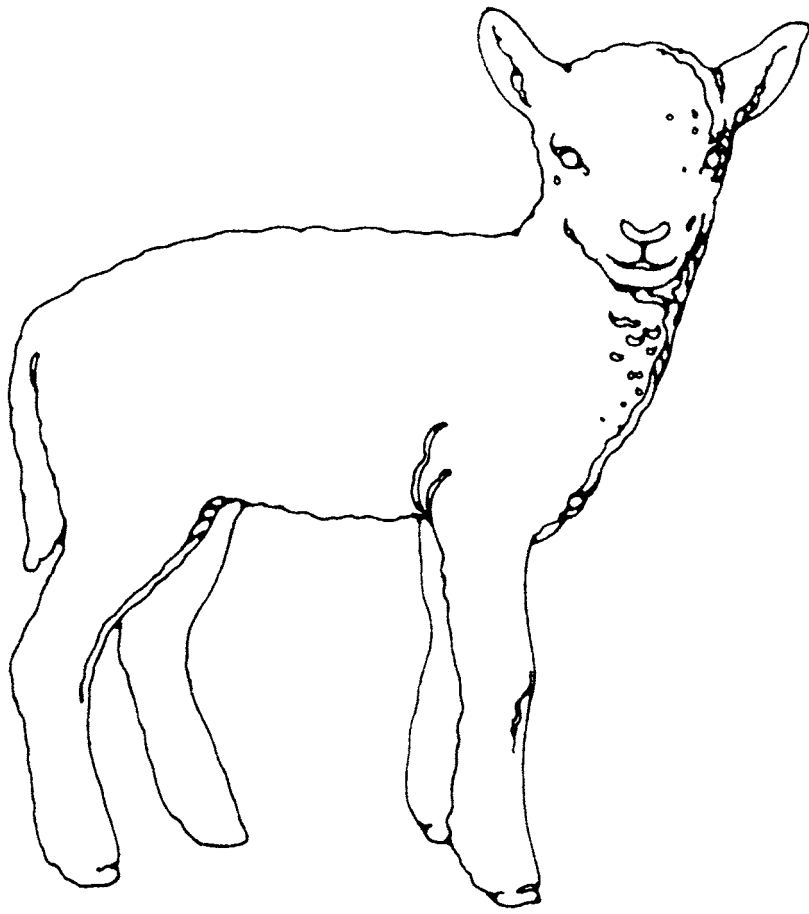

Bi Ankouraje chak timoun pou l santi epi eksprime gratitud li pou Papa nou ki nan Syèl la.

Preparasyon

1. Nan lapriyè etidye Lik 17:11–19 ak 1 Tesalonisyen 5:18.
2. Prepare pou chante oubyen li pawòl “Children All Over the World” yo nan (*Children’s Songbook*, p. 16)
3. Materyèl w ap bezwen:
 - a. Yon Bib.
 - b. Yon ti tas, yon gwo kiyè, yon po dlo, ak yon kabare ki ase gwo pou l ka kenbe tas la ak po dlo a.
 - c. Kreyon ak papyè pou chak timoun.
 - d. Tablo, lakrè, efas.
 - e. Imaj 2-45, Dis Lepre yo (Bwat Imaj La Levanjil la 221; 62150).
4. Fè preparasyon ki nesèsè pou tout aktivite anrichisman ou vle itilize.

Sigjesyon pou dewoulman leson an

Envite yon timoun fè priyè pou kòmanse a.
Fè suivi avèk timoun yo si ou te bayo yon tach pandan semèn nan.

Nou resevwa anpil benediksyon

Aktivite pou atansyon

Montre tas vid la, kiyè a, ak po dlo a. Mande timoun yo pou yo panse ak pakèt benediksyon Papa nou ki nan Syèl la bayo yo, epi eksplike yo ke chak fwa yo site yon benediksyon yo gen dwa pran yon kiyè dlo nan po a epi mete l nan tas la.

Mete tas la ak po dlo a nan kabare a pou ranmase dlo k ap tonbe yo, epi mete kabare a sou yon kote ki plat tankou tab la oubyen planche a.

Ou gen dwa itilize kesyon sa yo pou ede timoun yo panse ak benediksyon yo:

- Ki bèl kreyasyon Papa nou ki nan Syèl la banou?
- Ki moun espesyal nou nou genyen kòm benediksyon?
- Kisa kò mèveye nou an ka fè?

Fè timoun yo site benediksyon yo youn apre lòt epi mete kiyè dlo nan tas la jis-kaske li plen ap devèse. Eksplike ke Papa nou ki nan Syèl la renmen nou epi li banou anpil benediksyon. Lè nou panse ak benediksyon sa yo, nou rekonesan epi nou santi anpil lanmou pou Papa nou ki nan Syèl la. Li banou sitèlman benediksyon ke nou ka debòde ak lanmou, menmjan tas la debòde ak dlo a.

Nou dwe santi nou rekonesan epi montre gratitud nou

Istwa ak diskisyon Rakonte istwa sa a nan pwòp mo pa ou:

Fèt Laura t ap pwoche, epi grann ni te vle bali yon kado espesyal. Malgre je li t ap bese epi sa te vin difisil pou li pou l koud alamen, li te deside fè yon poupe pou Laura. Li te pase anpil èdtan ap fè poupe a avèk bèl cheve, yon figi bwode, epi yon bèl rad dantèl. Jou fèt Laura, li te vlope poupe a epi li te pote l bay Laura.

Di timoun yo ou pral rakonte yo de fason diferan istwa a fini. Mande yo pou yo koute byen epi deside kiyès ki pi bon.

Premye fen an

Laura te eksite pou fèt li ak kado l yo. Li te louvri yo byen vit. Lè l te rive sou kadon grann ni an, li te louvri pake a, li te gade poupe a yon ti moman, epi li te depoze l akote pou l al louvri yon lòt kado.

- èske ou panse Laura te renmen poupe a?
- Kijan ou panse grann Laura te santi li?

Dezyèm fen an

Laura te eksite pou fèt li ak kado l yo, epi li te louvri yo chak avèk prekosyon. Lè l te louvri pake grann ni an, yon santiman plezi te anvayi li. Li te touche cheve poupe a, avèk figi bwode l la, avèk bèl rad dantèl la dousman. Epi li te kouri sou grann ni epi li te anbrase li. Li te di tou dousman: “O, mèsì, Grann.”

- èske ou panse Laura te renmen poupe a?
- Kijan ou panse grann Laura te santi li?
- Nan ki fen Laura te montre lanmou li pou grann ni ak apresyasyon li pou tout èdtan grann ni te pase ap fè poupe a?

Diskisyon

Ekri mo *gratitid* sou tablo a epi repete li avèk timoun yo. Eksplike ke gratitid se yon santiman rekonesans. Lè nou rekonesan pou yon bagay yon moun fè pou nou oubyen banou, nou dwe montre montre gratitid nou.

- Nan ki fason Laura te montre gratitid li pou poupe a nan dezyèm fen istwa a?

Eksplike ke lè nou santi epi montre gratitid, nou kontan, epi moun nou di mèsì a kontan tou. Diskite sou santiman lanmou ak bonè Laura ak grann ni te pataje paske Laura te santi l rekonesan epi li te montre gratitid li.

Istwa ekriti ak diskisyon

Montre imaj 2-45 la, Dis Lepre yo, epi rakonte istwa ki nan Lik 17:11–19 la.

Eksplike ke maladi lèp se yon maladi po ki detwi anpil pati nan kò a. Moun yo te pè lepre yo paske yo te panse yo te ka pran maladi lèp yo a, konsa lepre yo te oblije rete lwen fanmi yo ak zanmi yo.

Di ke lè lepre yo te fè sa Jezikri te di yo pou yo fè a, yo te geri. Yo te vin kapab viv avèk fanmi yo ak zanmi yo ankò.

- Kijan ou t ap santi ou si Jezi te fè gwo mirak sa a pou ou?

Fè timoun yo koute pandan w ap li Lik 17:15–17 la pou wè kijan lepre yo te montre gratitid yo.

- Konbyen lepre ki te geri?

Fè timoun yo montre dis dwèt yo.

- Konbyen ki te retounen di Jezi mèsì?

Fè timoun yo bese nèf dwèt. Atire atansyon yo ke se sèlman youn nan dis moun yo ki te montre gratitid li pou Jezi pou gwo mirak sa a.

- Poukisa nou panse se sèlman youn nan mesye yo ki te retounen di Jezi mèsi?

Nou ka di Papa nou ki nan Syèl la mèsi nan priyè nou yo

Diskisyon ekriti

Li 1 Tesalonisyen 5:18 la fò.

- Kisa ekriti sa a di nou dwe fè?

Fè timoun yo sonje ke Papa nou ki nan Syèl la banou chak anpil benediksyon. Li kontan lè nou di l mèsi pou yo.

- Kijan nou ka di Papa nou ki nan Syèl la mèsi pou pakèt benediksyon li banou yo?

Chan

Chante oubyen li pawòl “Timoun toupatou nan mond lan”

Toupatou nan mond lan nan fen jounen an
Pitit Papa nou ki nan Syèl la ajenou pou priye
Chak ap di mèsi nan pwòp fason pa yo
Ap di mèsi, mèsi nan fason pa yo.
“Gracias” “Malo” “Wir danken dir”
Toupatou nan mond lan ti vwa dous
Kèk di “tak” gen lòt ki di “merci”
“Kansha shimasu”, nou di ou mèsi
Papa nou ki nan Syèl la tandè yo.
Li konprann chak lang.
Papa nou ki nan Syèl la tandè yo;
Li renmen yo, li renmen yo, yo chak.

Diskisyon

- Kilè nou priye?

Diskite sou varyete moman nou priye ak bagay nou ka di Papa nou ki nan Syèl la mèsi pou yo yo nan chak priyè. Pa egzanp, lè n ap priye anvan nou manje, nou ka di Papa nou ki nan Syèl la mèsi paske li banou manje pou nou manje. Di enpòtans pou sonje di Papa nou ki nan Syèl la mèsi nan priyè nou yo.

Nou ka montre gratitid nou atravè aksyon nou yo

Aktivite diskisyon

Eksplike ke nou ka montre gratitid nou tou atravè aksyon nou yo. Lè nou obeyi kòmandman yo epi fè sa Papa nou ki nan Syèl la mande nou pou nou fè yo, nou montre nou renmen Papa nou ki nan Syèl la epi nou apresye sa li banou.

Dekri kèk sitiyasyon kote yon moun ka montre gratitid li pa aksyon l yo. Mande timoun yo pou yo di kijan chak moun ka montre gratitid yo nan obeyi Papa nou ki nan Syèl la. Itilize sitiyasyon sa yo oubyen kreye kèk ou menm:

1. Mari se pi gran pitit nan fanmi li. Li gen de frè ak de sè ki pi piti pase li. Li rekonesan pou fanmi li.

- Kijan Mari ta ka montre Papa nou ki nan Syèl la li rekonesan poutèt fanmi li? (Nan montre lanmou ak jantiyès pou chak manm fanmi an.)

2. Jan rann kèk vwazen sèvis pou l fè yon ti kòb. Li rekonesan paske Papa nou ki nan Syèl la ede li jwenn djòb.

- Kijan Jan ka montre gratitid li pou Papa nou ki nan Syèl la? (Nan peye dim sou kòb li antre a.)

3. Kim renmen jwe foutbòl. Li rekonesan paske Papa nou ki nan Syèl la bali yon bon kò ki an sante.
 - Kisa Kim ka fè pou l montre Papa nou ki nan Syèl la gratitud li pou kò li? (Obeyi Pawòl Sajès la; manje bon manje epi pran swen kò li.)
4. Misyonè yo te anseye fanmi Les levanjil la, epi fanmi an te batize. Lee rekonesan anpil pou misyonè yo.
 - Kisa Lee te ka fè pou montre gratitud li pou Papa nou ki nan Syèl la? (Prepare li pou l sèvi yon misyon lè l pi gran.)
5. Anna ap veye chak Dimanch. Li renmen al nan Primè a. Li rekonesan pou legliz la.
 - Kisa Anna ta ka fè pou montre Papa nou ki nan Syèl la gratitud li? (Ale nan reyinyon yo; gen reverans nan legliz la.)

Aktivite la

Aktivite la

Bay timoun yo papye ak kreyon epi fè yo desine bagay yo rekonesan pou yo. Envite yo pale avèk lòt manm klas yo sou imaj yo a.

Temwayaj

Di timoun yo kijan ou rekonesan paske ou se enstriktè yo. Eksplike kijan ou montre Papa nou ki nan Syèl la gratitud ou pou benediksyon sa a. Temwaye ke Papa nou ki nan Syèl la banou anpil benediksyon epi li kontan lè nou santi gratitud epi di l mèsi pou benediksyon nou yo.

Ankouraje timoun yo pou yo sonje di Papa nou ki nan Syèl la mèsi pou benediksyon yo yo atravè priyè yo ak aksyon yo pandan semèn k ap vini an.

Pandan timoun yo ap prepare yo pou priyè pou fini an, mande yo pou ki bagay yo ka di Papa nou ki nan Syèl la mèsi nan priyè klas la. Envite yon timoun pou l fè priyè pou fini an.

Aktivite anrichisman

Chwazi nan aktivite sa yo sa k ap pi bon pou timoun nan klas ou yo. Ou ka itilize yo nan leson an oubyen pou revizyon oswa rezime. Si w bezwen èd anplis, gade “Peryòd klas” la nan seksyon “Èd pou Enstriktè a.”

1. Mande timoun yo pou yo pale sou bèt, legim, ak fwi yo pi renmen. Di ke Papa nou ki nan Syèl la ak Jezikri te kreye tout bagay pou nou jwi. Nou dwe toujou sonje montre gratitud nou pou bagay sa yo.
2. Montre kèk imaj. Diskite sou pran swen bezwen bèt, tankou dlo, manje, netwaye, ak renmen. Eksplike ke pran swen bèt yo ak lòt kreyasyon yo montre Papa nou ki nan Syèl la nou rekonesan pou yo.
3. Si l disponib, monte pati “Reverence for God and Creation” nan *Family Home Evening Video Supplement 2* (53277) la. Di ke Papa nou ki nan Syèl la te planifye epi Jezikri te kreye tout bagay nou bezwen pou nou viv epi gen kè kontan. Nou dwe montre yo kijan nou rekonesan pou pakèt benediksyon nou yo.
4. Chante oubyen li pawòl “Mèsi Papa nou” an nan (*Children’s Songbook*, p. 20), “Can a Little Child like Me?” (*Children’s Songbook*, p. 9), oubyen “Mwen di ou mèsi, chè Papa” (*Children’s Songbook*, p. 7). Pawòl “Mwen di ou mèsi, chè Papa” yo ekri nan fen manyèl la.

Di timoun yo ke nou ka di Papa nou ki nan Syèl la mèsi atravè chante tou. Eksplike ke chan Iwanj pou Papa nou ki nan Syèl la se tankou priyè (gade D&A 25:12).

Mèsi pou Papa nou

Mèsi pou Papa nou nou pote,
Paske li banou tout bagay.

Je ak zòrèy ak men ak pye,
Rad pou mete, ak manje pou manje;

Papa, manman, ti bebe
Papa nou ki nan Syèl la bay nou tout

Mèsi pou Papa nou nou di
Paske li banou tout bagay.

Èske yon timoun tankou mwen?

Èske yon timoun tankou mwen

Ka di Papa a mèsi?

Wi, o wi! Rete bon epi vrè

Renmen Senyè a epi fè pati pa w la;

Aprann di avèk tout kè ou:

Papa, nou di w mèsi!

Papa nan Syèl la, nou di ou mèsi!

Sonje pou nou di “Mèsi”

Leson
25

Bi Ankouraje chak timoun pou yo sonje di lòt yo mèsi pou zak jantiyès ak lanmou yo.

Preparasyon 1. Nan lapriyè etidye Lik 17:11–19 ak D&A 78:19.
2. Prepare yon nòt remèsiman tankou sa a:

Mèsi, mwen kontan ou se enstriktè mwen
Avèk amou
Rebecca

3. Materyèl w ap bezwen:
- a. Yon Bib.
 - b. Kreyon ak yon fèy papye pou chak timoun
 - c. Tablo, lakrè, ak efas
 - d. Imaj 2-45, Dis Lepre yo (Bwat Imaj La Levanjil la 221; 62150)

4. Fè preparasyon ki nesèsè pou tout aktivite anplis ou ble itilize.

Nòt: Fè yon efò espesyal pandan leson sa a pou w di timoun yo “mèsi” lè sa apwopriye.

**Sigjesyon pou
dewoulman
leson an**

Envite yon timoun fè priyè pou kòmanse a.

Fè suivi avèk timoun yo si ou te bayo yon tach pandan semèn nan.

Nou ka itilize de mo espesyal

Aktivite pou
atansyon

Di timoun yo gen yon mo espesyal ou vle pataje avèk yo. Tout moun ka itilize mo espesyal sa a, men yo pa souvan itilize li. Chichote “Mèsi” bay youn nan timoun yo, epi fè li chichote “mèsi” bay yon lòt timoun. Kontinye jiskaske chak timoun tandè mo a. Fè dènye timoun nan kanpe epi di mo a byen fò.

- Kilè nou di “mèsi”?

Eksplike ke nou tout renmen lòt moun fè jantiyès avèk nou, men kèkfwa nou bliye di yo mèsi.

Istwa ekriti

Montre imaj 2-45 la, Dis Lepre yo, epi mande timoun yo pou yo rakonte ou sa yo sonje sou imaj nan leson anvan an. Ou gen dwa fè yo jwe wòl istwa Dis Lepre yo (gade Lik 17:11–19).

Pandan w ap fè referans ak imaj la, montre lepre ki te di Kris mèsi a.

- Poukisa mesye sa a te tounen vin jwenn Jezi?
- Kisa lòt mesye yo te fè?

Fè timoun yo sonje ke Jezikri te geri tout dis lepre yo, men se sèlman youn ki te sonje vin di l mès. Jezi dwe siman te kontan pou l wè yon moun te sonje, men li te tris paske lòt yo pa t sonje.

Diskisyon

- Pou ki bagay nou dwe remèsye Papa nou ki nan Syèl la al Jezikri?
- Ki lòt moun nou dwe remèsye? (Fanmi nou, enstriktè nou, zanmi nou, nenpèt moun ki fè yon jantiyès avèk nou.)

Nou ka di lòt moun yo mès

Istwa ak diskisyon

Rakonte timoun yo istwa sa a nan pwòp fason pa ou, pandan w ap ilistre li avèk desen senp sou tablo (tankou yon baton pèch, yon pwason, ak yon gato):

Carlos te kontan fè kan epi peche pwason epi li te renmen pase prèske chak Samdi ap peche nan rivyè tou pre a. Men papa l te mouri epi anpil bagay te vin chanje nan lavi Carlos. Li pa t gen okenn moun pou te mennen l peche ankò.

Li te santi li tris epi poukont li. Enstriktè Primè li, Frè Taylor, te wè kijan li te tris epi li te anvi fè l gen kè kontan. Frè Taylor te envite li al peche pwason.

Carlos te kontan anpil pou l te retounen fè lapèch ankò. Li te prepare li epi li te tann Frè Taylor vin chèche li. Carlos ak Frè Taylor te pase yon bèl jounen bò rivyè a. Yo te pran anpil pwason, epi jou swa sa a up te manje pwason nan repa yo avèk manm Carlos ak frè l yo ak sè l yo.

Carlos te vle remèsye Frè Taylor paske li te mennen l al peche.

- Kisa Carlos ta ka fè pou di Frè Taylor mès?

Lè timoun yo fin reponn, di yo mès pou sigjesyon yo epi rakonte yo sa Carlos te deside pou l te fè:

Carlos te deside pou l remèsye Frè Taylor, li t ap fè yon bagay janti pou li. Li te ede manman l fè yon gato, epi nan demen li te pote gato a kay Frè Taylor. Li te bay Frè Taylor gato a epi li te di, "Mès paske ou te mennen m al lapèch."

- Kijan ou panse Frè Taylor te santi li lè Carlos te pote gato a bali?
- Kijan ou panse Carlos te santi li?

Ekriti

Li D&A 78:19 la fò. Eksplike ke ektiti sa a di si nou rekonesan n ap gen kè kontan.

- Kijan ou santi ou lè w di yon moun "mès"?
- Kijan ou santi ou lè yon moun di ou "mès"?

Patisipasyon timoun yo

Envite timoun yo pou yo rakonte moman kote yon moun te di yo mès pou yon bagay yo te fè epi kijan yo te santi yo pou mès sa a. Ou gen dwa rakonte yon eksperyans pèsònèl tou.

Nou ka di "Mès" nan plizyè fason

Istwa

Rakonte istwa sa a avèk pwòp mo pa ou :

Sè Wells sete yon enstriktis Primè. Li te renmen anseye epi li te renmen tout timoun yo nan klas li a. Li te toujou eseye gen yon bon leson prepare chak Dimanch. Li te renmen Papa nou ki nan Syèl la ak Jezikri, epi li te di timoun yo temwayaj li ak kijan li te renmen yo chak. Li te montre lanmou ak atansyon pou timoun yo nan klas li a. Li te toujou sonje dat fèt yo ak lòt okazyon espesyal yo.

You jou Dimanch apre legliz, gen yon moun ki te frape nan pòt Sè Wells. Sete Rebecca, youn nan ti fi nan klas li a. Rebecca te bay Sè Wells yon bagay nan yon bèl ti anvlòp woz.

- Èske ou ka devine kisa ki te nan anvlòp la?

Soti ti nòt remèsiman ou te prepare a epi li li pou klas la.

- Kijan nou panse Sè Wells te santi li lè l te li nòt sa a?
- Nan ki fason Rebecca te di enstriktis li “mèsi”?
- Nan ki lòt fason nou ka eksprime remèsiman nou?
- Kisa bagay janti yo fè pou ou?

Diskisyon

Ekri repons timoun yo rive nan dènye kesyon an sou tablo a. Lè yo fin jwenn opòtinite pou yo reponn, reprann lis la sou tablo a epi mande yo si yo ka di chak moun mèsi. Pa egzanp, mande timoun yo:

- Poukisa nou ka remèsye manm episkopa yo?
- Poukisa nou ka remèsye direktris chan oswa pyanis Primè a?

Aktivite pou la

Bay timoun yo kreyon ak papyè pou yo ekri ti mo remèsiman. Ekri oubyen ede yo ekri *Mèsi* sou nòt yo, epi fè yo dekore yo avèk kreyon yo

Eksplike ke yo ka bay yon moun yo vle di mèsi nòt sa a. Fè yo di kimoun yo pral bay li. Fè yo sonje ke di lòt moun mèsi non sèlman rann moun nou di mèsi a kontan, men sa rann nou kontan tou.

Rezime

Prezantasyon enstriktè a

Anvan klas la fini, di chak timoun mèsi pou yon bagay yo chak te fè byen pandan Primè a. Ou dwe sense epi presi. Ou gen dwa di yon timoun mèsi paske li—

- Te chita avèk reverans pandan klas la.
- T ap koute lesan an.
- Te fè priyè pou kòmanse a.
- Te trete lòt yo avèk jantiyès.
- Te chante nan ouvèti klas la.
- Te leve yon men anvan l te pale.
- Te reponn yon kesyon.
- Te gen yon bon figi pandan klas la.

Temwayaj

Eksprime gratitud ou paske ou gen chak timoun yo nan klas ou. Raple yo kijan yon senp “mèsi” ka fè yon moun santi li.

Ankouraje yo pou yo gade konbyen fwa yo ka itilize mo espesyal “mèsi” a pandan semèn nan avèk fanmi yo ak zanmi yo.

Envite yon timoun pou l fè priyè final la.

Aktivite anrichisman

Chwazi nan aktivite sa yo sa k ap pi bon pou timoun nan klas ou yo. Ou ka itilize yo nan lesan an oubyen pou revizyon oswa rezime. Si w bezwen èd anplis, gade “Peryòd klas” la nan seksyon “Èd pou Enstriktè a.”

1. Mande timoun yo pou yo kanpe epi deplase chèz yo pou yo ka fè tou klas la
 Ede yo chante oubyen li pawòl premye kouplè ak refren “Mwen gen de zòrèy” la nan (*Children’s Songbook*, p. 269), itilize endikasyon yo bay la yo:
 Mwen gen de zòrèy pou m tandè verite (*montre zòrèy yo*),
 De je pou m gade sa ki byen (*montre je yo*)
 Mwen gen de pye pou m deplase
 Ale kote mwen anvi (*mache toutotou chèz yo*.)

Refren:
 M ap eseye itilize yo sajman
 Nan travay mwen epi lè m ap jwe (*fè tankou w ap voye yon balon*)
 Mwen di Papa mwen ki nan Syèl la mèsè
 Paske li fè m konsa (*chita, kwaze bra, epi bese tèt*).
2. File yon bouton oubyen yon bag sou yon moso fisèl ase long pou tout timoun yo ka kenbe, epi mare pwent yo ansanm. Fè timoun yo chita an sèk epi fèmen men yo sou fisèl la. Fè yo pase bouton an oubyen bag la youn bay lòt jiskaske ou di “Stòp”. Timoun ki gen bouton an oubyen bag la lè sa a ap di “Mwen rekonesan pou (non yon moun) pou (yon bagay).” Kontinye jiskaske chak timoun te jwenn omwen yon opòtinite pou pale.
3. Chante oubyen li pawòl “I’m Thankful to Be Me” an nan (*Children’s Songbook*, p. 11).

 Lannuit, lè m poukont mwen nan kabann mwen,
 Mwen fèmen je mwen epi mwen wè
 Tout bagay mwen rekonesan pou yo yo
 Ke Bondye ban mwen.
 Mwen wè zanmi m yo ak pwofesè m tou,
 Ak lòt moun ki renmen mwen.
 Sa yo se anpil benediksyon ki fè m santi m
 Si rekonesan ke m se mwen menm.
4. Prepare pat amodle pou timoun yo ka modle yon bagay yo rekonesan pou li (w ap jwenn resèt pat amodle a nan paj 43). Mande timoun yo pou yo fè li lakay yo epi mete l tou pre kote yo fè priyè yo. Konsa s ap raple yo pou yo di Papa nou ki nan Syèl la mèsè pou benediksyon yo.
5. Rakonte istwa Jaredit yo nan bak yo, jan l ye nan Etè 2:16–18 ak 6:4–11. Ou gen dwa ilistre bak yo avèk de bòl yo w a p mete ansanm.

 Mande timoun yo pou yo imajine Senyè a te mande yo menm ak fanmi yo pou yo bati bak tankou pa Jaretid yo. Mande yo pou yo fè kòm si yo te sou lanmè nan ti bak sa yo pandan prèske ennan. Yo sekwe nan lanmè a epi pafwa dlo kouvri yo nèt. Te gen anpil bèt nan bak yo tou.

 • Kisa ou panse sou yon vwayaj konsa?

 Li Etè 6:9 fò pou gade kijan Jaredit yo te santi yo pandan vwayaj la. Ede timoun yo konprann ke menm lè n ap pase moman difisil, nou gen anpil bagay nou dwe rekonesan pou yo. Si nou malad, pa egzant, nou ka rekonesan pou moun k ap pran swen nou yo. Si nou toujou chèche bagay nou dwe rekonesan pou yo yo, n ap wè pakèt benediksyon nou yo.
6. Pandan semèn pwochèn nan, voye nèt remèsiman bay timoun nan klas ou yo, di yo chak kijan ou apresye genyen yo nan klas ou. Mete aksan sou yon bagay espesifik chak timoun fè ki ede klas la.

Chwazi bon bagay ban m yon santiman lajwa

Leson
26

Bi Ede chak timoun konprann ke fè bon bagay fè nou kontan pandan ke fè sa k pa bon rann nou malere.

- Preparasyon**
1. Nan lapriyè etidye Lik 15:11–24.
 2. Prepare pou w chante oubyen li pawòl “Souri” (*Children’s Songbook*, p. 267) ak “Chwazi bon wout la” (*Children’s Songbook*, p. 160). Pawòl chan sa yo ekri nan fen manyèl la.
 3. Materyèl w ap bezwen:
 - a. Yon Bib.
 - b. Yon ti wòch oubyen yon grenn pwa pou chak timoun.
 - c. Figi souriyan/tris nan leson 22 a
 - d. Yon kreyon pou chak timoun.
 - e. Yon gwo sèk an papyè pou chak timoun
 - f. Imaj 2-46, Pitit Gason Pwodig la (Bwat Imaj La Levanjil la 220; 62155).

4. Fè preparasyon ki nesèsè pou tout aktivite anrichisman ou vle itilize.

Nòt: Sonje ke timoun ki pako gen uitan pako ka responsab epi yo pa bezwen repanti pou okenn peche. Ankouraje timoun yo pou yo fè sa ki byen, men pa fè yo santi yo koupab pou bagay yo fè.

Sigjesyon pou dewoulman lesan

Envite yon timoun fè priyè pou kòmanse a.

Fè suivi avèk timoun yo si ou te bayo yon tach pandan semèn nan.

Fè sa ki mal rann nou enkonfòtab

Aktivite pou atansyon

Fè yon timoun retire yon soulye epi mete yon ti wòch oubyen yon grenn pwa andedan li. Fè l remete soulye a epi fè yon ti mache nan sal la. Mande li pou l di lòt timoun yo kijan li santi pye li.

Fè wè ke lè nou fè sa ki pa bon, nou santi nou enkonfòtab epi nou pa gen kè kontan, epi nou panse anpil sou sa ki pa bon nou fè a.

Mande timoun nan pou l retire bagay la nan soulye a epi mache nan sal la ankò. Kite l di klas la jan l santi pye li pi bon.

Bay chak timoun yon ti wòch oubyen yon grenn pwa, epi fè sa ki vle patisipe mete wòch la oubyen pwa a nan soulye yo. Fè yo kanpe epi fè kèk pa pou wè kòman sa enkonfòtab. Sanble wòch yo oubyen pwa yo epi fè timoun yo kanpe ankò epi gade kijan yo santi pye yo byen lè yo retire bagay la.

Konpare ti wòch la oubyen pwa a ak yon move aksyon. Lè nou fè yon bagay ki pa bon, nou santi nou enkonfòtab epi nou pa kontan. Men lè nou regret nou te fè li epi nou eseye korije move chwa nou an, se kòm si nou retire wòch la oubyen pwa a nan soulye a: santiman enkonfòtab la ale epi nou ka gen kè kontan ankò.

Eksplike ke lesou jodi a se osijè ranplase santiman enkonfòtab pa santiman agreyab.

Nou ka ranplase santiman enkonfòtab yo pa santiman agreyab

- Kijan nou santi nou lè nou fè yon bagay ki pa bon?

Istwa ak diskisyon

Rakonte nan pwòp mo pa ou istwa sa a konsènan yon ti fi ki te fè yon bagay ki pa t bon epi ki te santi l pa kontan. Mande timoun yo pou yo koute pou y ka wè sa l te fè pou l te ranplase santiman enkonfòtab sa a pa yon santiman agreyab.

Zanmi Angela, Maria, te anpil gen yon bèl je jwèt an fòm fwi ak legim. Angela te renmen jwè avèk yo epi li te anvi gen pwòp pa li. Yon jou Maria pa t ap gade, Angela te mete yon ponyen jwèt nan pòch li. Li te al lakay li avèk yo san l pa t di pèsoun anyen.

- Èske ou panse Angela te pran plezi lè l t ap jwe avèk ti jwèt sa yo li te pran yo?

Li pa t ka jwe avèk jwèt yo aklè paske li pa vle manman l konnen sa l te pran. Li te sere fwi yo ak legim yo anba kabann ni, epi li te oblije ranpe anba kabann nan lè pou l te jwe avèk yo. Li te santi li pa kontan andedan malgre li te gen jwèt li te vle yo kounyeya.

- Kisa Angela te ka fè pou l te chanje santiman pa kontan sa a?

Fè timoun yo konpliman pou sigjesyon apwopriye y ap bay, epi eksplike sa Angela te fè:

Manman Angela te remake li t ap jwe anba kabann nan epi li te mande l sa l t ap fè la a. Angela te montre manman l jwèt yo epi li te eksplike kijan li te santi l tris. Manman l te ede li konprann sa li te gen pou l te fè pou l te ka gen kè kontan ankò. Angela te pote jwèt yo tounen bay Maria epi li te prezante l ekskiz li paske li te pran yo. Lè l te fin retounen jwèt yo, Angela te santi l kontan epi soulaje. Li te kontan paske li te korije move chwa li te fè a.

- Kisa Angela te fè ki te mal?

Diskisyon

Montre figi souriyan/grimasan an. Montre bò ki pa kontan an epi apre sa montre bò kontan an.

- Kiyès nan figi yo ki montre kijan Angela te santi li apre l te fin pran jwèt yo? (Envite yon timoun pou l vire bò pa kontan an.)

- Kisa Angela te fè pou korije move chwa l la?

- Kiyès nan figi yo ki montre kijan Angela te santi li apre li te fin remèt jwèt yo? (Envite yon timoun pou l vire figi kontan an.)

Rakonte timoun yo ke nou tout pafwa konn fè sa ki pa bon. Fè sa ki pa bon rann nou pa kontan. Men lè nou di nou regrèt epi nou eseye korije move chwa yo, nou ka santi nou kontan ankò.

Jezikri vle nou santi nou kontan

Prezantasyon enstriktè a

Eksplike ke di nou regrèt epi eseye korije move chwa yo se de etap repantans.

Fè timoun yo repete mo *repantans* la plizyè fwa.

Eksplike ke Jezikri vle nou chwazi sa ki byen, men li konnen pafwa nou ka fè yon bagay ki mal. Li rann posib pou nou pou n repanti lè nou fè bagay ki mal. Li pwo-mèt ke si nou repanti, l ap padone nou fot nou yo epi n ap santi nou kontan ankò. Repantans se yon pati enpòtan pou yon manm legliz Jezi a.

Fè timoun yo sonje ke lè nou fè sa ki pa byen se kòm si nou mete yon ti wòch nan soulye nou. Nou santi nou enkonfòtab. Repantans se tankou retire ti wòch la nan soulye a. Nou soulaje paske pwoblèm nan ale.

Istwa ekriti

Monte Bib la epi eksplike ke nan liv ekriti sa a Sovè a rakonte yon istwa sou yon pitit gason ki te chwazi pou l fè yon bagay ki pa t bon epi apre sa ki te repanti epi fè sa ki te byen. Mande timoun yo pou yo koute kisa pitit gason an te fè epi kijan papa l te ede li.

Nan pwòp mo pa ou, rakonte istwa ki nan Lik 5:11–24 la. Montre imaj 2–46 la, Pitit Gason Pwodig la, lè ou wè ki bon.

Eksplike ke pafwa istwa sa a rele “Pitit Gason Pwodig” la. Di timoun yo ke mo *pwodig* la vle di renmen depanse. Eksplike ke pi jèn pitit gason an te vle pati lajan pa l la paske li pa t vle travay di ankò. Li te vle fè tout sa l te anvi. Lè li te pran kòb la, li te gaspiye li. Li te depanse l nan bagay ki pa t bon.

Eksplike ke lè pitit gason an te fin depanse tout bagay, li te reyalize li te mal aji epi li te fè sa ki pa bon. Li te deside retounen al jwenn papa l pou l di li regrèt. Li te panse li pa t ase bon ankò pou l konsidere kòm pitit papa li, men li te deside retounen lakay li epi mande pou l vin sèvitè papa a.

- Kijan ou panse pitit gason an te santi li lè l te reyalize li te fè sa ki pa byen?

Li Lik 15:20–24 fò.

- Kisa papa a te fè lè pitit gason an te retounen lakay?
- Kijan ou panse pitit gason an te santi li lè papa l te akeyi li?

Eksplike ke menmjan papa jenòm sa a te kontan jenòm nan te deside chanje kite move bagay li t ap fè yo pou l vin fè sa ki byen an, paran nou ak Papa nou ki nan Syèl la kontan lè nou eseye korije move chwa nou yo. Nou kontan tou lè nou chwazi pou nou fè sa ki byen.

Nou ka santi nou gen lajwa lè nou korije move chwa nou yo

Aktivite

Bay chak timoun yon sèk an papye ak yon kreyon. Fè yo desine pwòp figi souriyan/grimasan pa yo. Montre figi ki fini an pou yo ka kopye li, epi ede yo si yo bezwen.

Dekri kèk sityasyon kote yon moun te fè yon move chwa. Fè timoun yo kenbe figi papye yo a pou montre kijan chak moun te santi yo lè yo te fin fè move chwa a. Epi apre sa mande kijan moun nan ka korije move chwa a, epi fè timoun yo itilize figi papye yo pou montre kijan chak moun t ap santi yo lè yo fin fè sa. Itilize egzanp sa yo oubyen chèche lòt:

1. Thoma te monte sou yon baryè lè l te rive lakay li apre lekòl epi li te dechire pantalon li. Li te konnen manman l t ap fache paske li te toujou di l pou l pa monte sou baryè a ak rad lekòl li yo.
 - Kisa Thomas ta dwe fè?
2. Manman Karin te bali de sirèt, youn pou li youn pou sè l la. Lè sè a te soti, Karin te manje toulède sirèt yo.
 - Kisa Karin ta dwe fè?
3. Ben te ale kay zanmi l lan pou l jwe, men zanmi an pa t lakay li. Pandan Ben ta prale, li te wè youn nan jwèt zanmi l lan nan lakou a. Ben te pran l al lakay li epi li te jwe avèk li.
 - Kisa Ben ta dwe fè?

4. Rachel te jwenn yon bous sou wout lekòl la. Nan apre lè yon ti fi te mande li si l te wè bous la, li te di “non”.
 - Kisa Rachel ta dwe fè?
5. Philip t ap jwe nan lakou a avèk frè l la. Frè a te fè yon bagay Philip pa t renmen, epi Philip te ba l kou epi fè l kriye.
 - Kisa Philip ta dwe fè?

Chan Fè timoun yo leve figi souriyan/grimasan yo a epi chante oubyen li pawòl chan “Souri” a, vire figi papye yo lè sa apwopriye.

Rezime

Temwayaj Rann temwayaj ou bay timoun yo ke nou ka gen santiman kè kontan lè nou chwazi sa ki byen. Nou ka gen santiman kè kontan tou lè nou korije move chwa nou yo. Eksplike ke pandan n ap aprann pou suiv ansèyman Jezikri yo pi byen, n ap fè mwens move chwa.

Sigjere timoun yo pote figi papye yo a lakay yo epi di fanmi yo sa yo te aprann osijè santiman kè kontan ak santiman pa kontan.

Chan Chante oubyen li pawòl “Chwazi bon wout la” avèk timoun yo.
Envite yon timoun pou l fè priyè final la.

Aktivite anrichisman

Chwazi nan aktivite sa yo sa k ap pi bon pou timoun nan klas ou yo. Ou ka itilize yo nan leson an oubyen pou revizyon oswa rezime. Si w bezwen èd anplis, gade “Peryòd klas” la nan seksyon “Èd pou Enstriktè a.”

1. Itilize sityasyon yo dekri nan seksyon “Nou ka gen santiman kè kontan lè nou korije move chwa nou yo”, ede timoun yo panse sou fason move chwa yo ka prevni oubyen evite. Fè yo mime solisyon yo.
2. Chante oubyen li pawòl “ Si ou kontan” (*Children’s Songbook*, p. 266), ede timoun yo envante nouvo pawòl ak aksyon sou bon chwa.

Pa egzanp:

Si ou kontan epi ou konnen sa, ede zanmi ou (*bat men*)!
Si ou kontan epi ou konnen sa, ede zanmi ou (*bat men*)!
Si ou kontan epi ou konnen sa, enben chwazi sa ki byen epi montre sa
Si ou kontan epi ou konnen sa, ede zanmi ou (*bat men*)!

Lòt posiblite:

Di laverite (*touche bouch defwa*)
Pataje jwèt ou yo (*tann yon men, epi lòt la*)
Fè priyè ou yo (*kwaze bra epi bese tèt*).

Ou gen dwa fini avèk yon kouplè final ki konbine tout ide yo:

Si ou kontan epi ou konnen sa, ede zanmi w yo (*bat men*), di laverite (*touche bouch defwa*), pataje jwèt ou yo (*lonje yon men, epi lòt la*), epi fè priyè ou

3. Fè timoun yo chita an sèk. Poze yon kesyon repase epi apre sa voye yon ti bagay mou bay timoun ki pou reponn nan. Lè l fin reponn, fè l voye bagay mou an ba ou. Kontinye jiskaske chak timoun reponn omwen yon kesyon.

Kesyon posib:

- Kijan ou te santi pye ou lè ti wòch la oubyen grenn pwa a te nan soulye w la?
- Kijan nou santi nou lè nou fè yon bagay ki pa bon?
- Poukisa Angela pa t satisfè jwe avèk jwèt li te vòlè a?
- Kisa Angela te fè pou chanje santiman pa kontan l lan?
- Kijan nou santi nou lè nou eseye korije yon move chwa?

Mwen ka rann lòt moun gen kè kontan nan pataje

Bi Ankouraje timoun yo pou yo ede lòt moun santi yo kontan nan pataje avèk yo

Preparasyon

1. Nan lapriyè etidye Mak 6:30–44 ak Jan 6:1–13.
2. Prepare yon ti bagay pou chak timoun epi pou ou tou. Si se Dimanch Jèn, chwazi yon lòt bagay olye manje epi fè chanjman ki nesèsè pou leson an.
3. Prepare pou chante oubyen li pawòl twazyèm kouplè "'Give,' Said the Little Stream" (*Children's Songbook*, p. 236)
4. Materyèl w ap bezwen:
 - a. Yon Bib.
 - b. Kèk bagay ki ka pataje, tankou yon bal, yon liv, ak yon zoranj. Mete bagay sa yo nan yon sache papyè oubyen twal.
 - c. Imaj 2-47, Nouri senk mil (62143); imaj 2-48, Kòd pou sote; imaj 2-49, Ti gason k ap pataje yon bonbon; imaj 2-50, timoun k ap pataje blòk.
5. Fè preparasyon ki nesèsè pou tout aktivite anrichisman ou vle itilize.

Sigjesyon pou dewoulman leson an

Envite yon timoun fè priyè pou kòmanse a.

Fè suivi avèk timoun yo si ou te bayo yon tach pandan semèn nan.

Nou ka pataje

Aktivite pou atansyon

Youn pa youn, montre bagay ou pote yo nan sache a, epi diskite sou yo pandan w ap itilize kesyon sa yo:

- Konbyen moun ki ka pwofite (non bagay la) si mwen itilize l mwen menm?
- Konbyen moun ki ka pwofite li si mwen pataje li?
- Ki kèk fasonmwen ka pataje li?

Diskisyon

Lè ou fin pale sou tout bagay yo avèk timoun yo, mande yo:

- Kisa nou genyen nou ka pataje avèk yon lòt moun? Nan ki fason nou ka pataje yo?

Ankouraje yo pou yo site bagay espesifik epi di avèk kimoun yo ka pataje yo epi ki fason yo ka pataje yo.

Si timoun yo pa deja mansyone bagay sa yo, sigjere ke nou ka pataje tan nou tou, ak talan nou, ak levanjil la.

- Kijan nou ka pataje tan nou?
- Kijan nou ka pataje talan nou?
- Kijan nou ka pataje levanjil la?

Jezikri te anseye nou pou nou pataje

Ekriti ak diskisyon

Montre Bib la epi eksplike ke li gen yon istwa sou yon jèn ti gason ki te ede Jezikri ak anpil lòt moun nan pataje. Rakonte istwa ki nan Jan 6:1–13 la (gade Mak 6:30–44 tou). Montre imaj 2-47 la, Nouri senk mil, nan moman ki apwopriye.

- Konbyen pen ak pwasyon jèn ti gason an te genyen? (Gade Jan 6:9)
- Konbye moun ou panse senk pen ak de pwason an ta ka nourir?
- Konbyen moun Jezikri te bay manje? (Gade Jan 6:10).

Ede timoun yo konprann ke sete yon gran kantite moun. Konpare moun ki te manje yo ak yon gwoup anviwon senk mil moun ki pi fasil pou timoun yo (pa egzanp, “Jezi te nourir otan moun ke gen vil nou an” oubyen “Jezi te nourir yon kantite moun ki ta ka plen yon estad”).

Eksplike ke ti gason an te ka manje manje l la poukont li. Men paske li te gen volonte pou l pataje, Sovè a te akonpli yon mirak ki te ede anpil milye moun.

- Kijan ou panse moun yo te santi yo lè ti gason an te pataje a?
- Kijan ou panse ti gason ki te pataje a te santi li?

Chan

Chante oubyen li pawòl twazyèm kouplè “ ‘Give,’ Said the Little Stream” la.

Fè timoun yo sonje ke Jezikri te pataje anpil bagay avèk nou epi li vle nou pataje avèk lòt moun.

Nou ka rann tèt nou ak lòt moun kontan lè nou pataje

Imaj diskisyon

Di timoun yo ke menmjan ti gason an nan epòk Jezi a te jwenn yon fason pou l te pataje a, nou menm tou nou ka jwenn anpil fason pou n pataje epi ede lòt moun gen kè kontan. Montre imaj timoun k ap pataje yo (2-48, 2-49, ak 2-50), youn apre lòt, epi poze kesyon sa yo pou chak imaj:

- Kisa timoun yo ki nan imaj sa a ap fè la a?
- Kisa y ap pataje?
- Kijan ou panse yo santi yo osijè pataje? Poukisa?

Patisipasyon timoun yo

Kite chak timoun pale sou pataj yo konn fè ak fason yosanti yo lè yo pataje.

Souliye ke lè nou pataje, nou pa sèlman rann lòt moun gen kè kontan, men nou menm tou nou gen kè kontan.

Fè timoun yo konpliman si yo montre yon dispozisyon pou pataje; epi diskite avèk yo sou bon santiman pataje ka bay chak moun. Mete aksan ke pataje ka banou santiman kè kontan.

Istwa

Rakonte yon istwa sou yon timoun ki te kontan epi ki te fè lòt moun kontan paske li te pataje. Ou gen dwa itilize istwa sa a:

David te gen yon nouvellè bwat kreyon epi li t ap kolorye yon bèl imaj lè manman l te mennen ti sè l la nan sal la. Manman David te mande l pou l pataje kreyon yo avèk Allison epi ede li kolorye. David pa t anvè pataje. Allison pa t kolorye byen, epi li te pè pou l pa t kase youn nan kreyon yo. Li te bali youn koulè li pa t tèlman renmen.

Byen vit David te vin bezwen kreyon an li te bay Allison nan, konsa li te eseye pran li. Allison te kòmanse kriye. David pa t kontan fè ti sè l la kriye, epi li te reyalize ke li te renmen kolorye tou, menmsi li pa t konn kolorye byen. David te gade kreyon yo epi li te deside te gen ase kreyon pou yo toulède. Li te kite

Allison pran yon lòt kreyon, epi li te kolorye avèk plezi sou yon fèy papye. David te kontan tou. (Adapte soti nan Marjorie A. Parker, "Inside the Lines," Friend, Fev 1993, paj 28-29.)

- Poukisa Allison te kontan?
- Poukisa David te kontan?

Rezime

Aktivite

Montre bagay ou te pote yo

- Kijan nou t ap santi nou si m ta kenbe bagay sa yo tou pou mwen menm?
- Kisa Jezi vle m fè avèk bagay sa yo?

Divize bagay yo ant de timoun , epi mande yo:

- Kisa Jezi ta renmen nou fè avèk pa nou yo?

Fè de timoun yo pataje sa yo genyen an avèk chak moun nan klas la. Di klas la kijan ou santi ou konsènan pataje epi kijan nou t ap santi ou si ou ta kenbe bagay sa yo tou pou ou menm.

Mande de timoun yo ki te pataje bagay yo pou yo di kijan yo te santi yo konsènan pataje bagay yo, epi apre sa envite rès timoun yo pou yo di kijan yo te santi yo paske yo te pataje yo avèk yo.

Temwayaj

Temwaye pou timoun yo ke pataje pote lajwa. Ou gen dwa rakonte yo yon lè pataje te fè ou kontan.

Ankouraje yo pou yo pataje yon bagay avèk yon moun nan semèn nan.

Envite yon timoun pou l fè priyè final la. Fè li sonje pou l mande Papa nou ki ann Syèl la pou ede timoun yo gen volonte pou yo pataje.

Aktivite anrichisman

Chwazi nan aktivite sa yo sa k ap pi bon pou timoun nan klas ou yo. Ou ka itilize yo nan leson an oubyen pou revizyon oswa rezime. Si w bezwen èd anplis, gade "Peryòd klas" la nan seksyon "Èd pou Enstriktè a."

1. Di timoun yo ke nan legliz la nou gen yon atik lafwa ki di nou kwè moun dwe byenveyan. Byenveyan vle di nou pataje avèk lòt moun epi nou fè lòt aksyon bonte ki montre lanmou nou pou yo. Ede timoun yo aprann pati trèzèm atik lafwa sa a pa kè: "Nou kwè nou dwe byenveyan."
2. Chante oubyen li pawòl chan "A Prayer" (*Children's Songbook*, p. 22) la. Fè timoun yo sonje ke Papa nou ki nan Syèl la banou anpil benediksyon mèveye epi li kontan lè nou pataje benediksyon nou yo avèk lòt moun.

Papa ki nan Syèl la, nan bèl jounen sa a
Tanpri ede mwen gen kè kontan epi janti pandan m ap jwe
Ede m toujou onèt epi
Ede m pataje benediksyon m yo avèk lòt moun.
3. Pote pat sèl la pou timoun yo epi ede yo chak fè yon bagay yo renmen pou pataje avèk zanmi yo oubyen manm fanmi yo (w ap jwenn resèt pat sèl la nan paj 43).

4. Monte yon bagay ki gen kreyon. Eksplike ke ou gen sèlman yon bwat kreyon, men ou ta renmen tout timoun yo fè desen. Bay yon timoun bwat la.

- Kisa (non timoun nan) ka fè avèk kreyon yo pou tout moun ka desine?

Bay chak timoun yon fèy papyè, epi fè yo pataje kreyon yo epi fè desen yo menm k ap pataje.

5. Fè timoun yo mime sa misyonè yo ap fè (frape nan pòt, li ekriti, anseye, epi fè lòt aktivite misyonè).

- Kisa misyonè yo ap pataje?
- Kijan ou panse misyonè yo santi yo lè yo pataje levanjil la avèk lòt moun?

Bi Ankouraje chak timoun pou janti avèk lòt.

Preparasyon

1. Nan lapriyè etidye Lik 10:25–37 ak Jan 13:34–35, 15:12. Gade Matye 22:36–40 tou ak Prensip Levanjil yo (31110), chapit 30.
2. Prepare pou chante oubyen li pawòl “Jezi di youn renmen lòt” (pawòl chan sa yo ekri nan fen manyèl la.
3. Materyèl w ap bezwen:
 - a. Yon Bib.
 - b. Imaj pou dekoupe 2-1, yon mesye blese; imaj pou dekoupe 2-2, prèt; imaj pou dekoupe 2-4, Samariten.
4. Fè preparasyon ki nesèsè pou tout aktivite anrichisman ou vle itilize.

Sigjesyon pou dewoulman leson an

Envite yon timoun fè priyè pou kòmanse a.

Fè suivi avèk timoun yo si ou te bayo yon tach pandan semèn nan.

Jezikri te anseye nou pou nou janti avèk tout moun

Aktivite pou atansyon

Montre timoun yo kat Tè Sent lan ki nan fen leson an.

- Kisa sa a ye? (Yon kat)

Sit imoun yo pa konnen kat, eksplike yo ke yon kat se yon desen yon zòn pa egzanp, yon vil, yon peyi. Moun itilize kat pou di yo kijan pou yo deplase soti yon kote al nan yon lòt. Montre kèk kote sou kat la, tankou tè, lanmè, rivyè.

Eksplike ke kat sa a montre Tè Sent lan, kote Jezikri te vi vlè l te sou tè a.

Monte Jide. Eksplike ke moun ki t ap viv nan pati Tè Sent sa yo te rele Juif.

Montre Samari. Eksplike ke moun ki t ap viv nan Samari yo te rele Samariten.

Eksplike ke nan epòk Jezi Juif yo ak Samariten yo, youn pa t konprann lòt ni youn pa t renmen lòt. Juif yo ta panse yo te pi bon pase Samariten yo. Juif yo pa t tap janm manje kay yon Samariten ni manje manje ki prepare pa Samariten. Yo te sitèlman pa t vle wè Samariten yo ke pou yo ale Galile (montre Galile) yo te devire evite pase Samari malgre sa te pi kout pa Samari. Montre ki longè chemen an te ye pou kontoune Samari pase pou pase Samari pou al Galile.

Istwa ekriti ak dekoupaj

Ekplike ke lè Jezikri te sou tè a, li te souvan rakonte istwa pou ede moun yo konprann ansèyman l yo. Youn nan istwa li te rakonte yo konsène yon Samariten.

Rakonte istwa Bon Samariten an, ki nan Lik 10:30–37 la. Envite kèk timoun pou yo ede kenbe imaj dekoupe yo lè moman an rive.

Metè aksan sou pwèn sa yo pandan w ap rakonte istwa a:

1. Mesye blese a t ap vwayaje soti Jerizalèm pou l al Jeriko (montre de vil sa yo sou kat la)
2. Premye moun ki te pase san rete pou ede a sete yon prèt Juif. Prèt yo te konn travay nan tanp epi yo te konsidere yo kòm moun ki jis epi ki sen.
3. Dezyèm moun ki te pase san l pa t ede a sete yon Levit. Levit yo te travay nan tanp tou epi yo te enpòtan nan relijyon Juif la.
4. Twazyèm moun nan sete yon Samariten. Li te rete pou l ede mesye blese a.

Eksplike ke paske Samariten an te osi janti, yo te rele li Bon Samariten.

Fè timoun yo retounen foto pou dekoupe yo ba ou.

Aktivite teyat

Fèk kèk timoun mime istwa Bon Samariten an oubyen kite yo jwe “Suiv mwen rive Jeriko” pandan y ap fè bagay sa yo:

Fè youn nan timoun yo kouche atè a oubyen chita sou yon chèz, fè tankou li blese. Ou menm ak lòt timoun yo ap fè tankou n ap vwayaje sou wout Jeriko a. Fè timoun yo suiv ou epi fè sa w ap fè.

Premyeman fè tankou ou se prèt la k ap mache sou wout la. Kòmanse mache nan sal la. Toudenkou ou wè yon moun ki kouche bò wout la. Li blese anpil.

- Kisa prèt la te fè?

Travèse lòt bò wout la, sa vle di ou pap ede mesye ki blese a.

Aprè sa fè tankou ou se Levit la. Mache nan sal la. Ou wè yon moun ki kouche bò wout la. Yo vòlè rad li, epi li blese anpil.

- Kisa Levit la te fè?

Kanpe epi gade moun ki blese a. Aprè sa kontinye vwayaj ou san ou pa ede li.

Kounyeya fè tankou ou se Samariten an. Mache nan tout sal la. Ou wè yon moun ki blese anpil ki kouche bò wout la.

- Kisa Samariten an te fè?

Mime aksyon jantiyès Samariten an yo. (Si klas la gran, ou gen dwa bay timounyo tach pou yo mime plizyè zak sèvis.) Fè tankou w ap netwaye blesi mesye a, mete l sou yon bourik, mennen l nan yon otèl, epi pwomèt w ap peye pou tout sa li bezwen.)

Di timoun yo kounyeya yo pran swen mesye ki blese a, y ap retounen chita. Epi yo dwe chita trankil epi mete men yo trankil sou bouch yo.

Diskisyon

- Kiyès nan moun sa yo ki te janti?
- Kiyès ki te fè sa Sovè a te vle li fè?

Eksplike ke aprè Jezi fin rakonte istwa a, li te di nou dwe fè jan Bon Samariten an fè a epi janti avèk tout moun.

Nou ka trete lòt moun avèk jantiyès

Eksplike janti avèk chak moun pa toujou fasil, espesyalman si yon moun rann ou malalèz oubyen trete w mal.

Istwa

Nan pwòp mo pa ou, rakonte istwa sa a sou yon ti fi ki te aprann yon gwo leson lè yon lòt timoun te trete l mal. Mande timoun yo pou yo koute solisyon li pou pwoblèm nan.

Luisa ak Todd sete zanmi epi yo te renmen jwe ansanm. Poutan, yon jou apremidi, yo te tonbe diskite. Luisa te bay Todd yon non, epi Tod te pouse l li te tonbe. Lè l te kòmanse li te fè l yon grimas.

- Kisa ou t ap fè si w te Luisa?

Luisa te al jwenn papa l. Li te konnen li t ap ede li. Luisa te rakonte papa l kijan Todd te pouse l epi te fè l mechanste. Li te mande papa l pou l al deyò a epi pini Todd.

Papa l te di l ke pini Todd gen dwa pa bon bagay pou l fè a. Li te di Luisa ale nan kuizin nan olye sa epi mete konfite sou de tranch pen. Epi apre sa pote youn bay Todd. Papa Luisa te di l si l fè sa, li t ap yon zanmi olye yon enmi.

Luisa te fè sa papa l te di a. Lè l te retounen deyò a epi bay Todd tranch pen an li te gade l pandan yon moman epi li te pran kado a. Todd ak Luisa te souri youn bay lòt epi yo te chita ansanm pou yo manje pen ak konfite a. Yo te retounen zanmi ankò. (Adapte soti nan Lucile C > Reading. "A Piece of Bread and Jam" (Children's Friend, Avr 1967, paj 13.)

Diskisyon

- Kisa Luisa te vle fè apre Todd te fin pouse l la?
- Ki premye reyaksyon nou lè yon moun pa janti avèk nou?
- Kisa k te vin pase lè Luisa te vin janti avèk Todd?
- Kisa k t ap ka pase si Luisa pa t janti avèk Todd?

Fè timoun yo sonje Jezi vle nou janti menm si lòt moun yo pa janti avèk nou.

Ekriti

Montre Bib la ak li Jan 15:12 la fò. Eksplike ke bagay sa yo se pawòl Jezi. Li kòmande nou pou nou youn renmen lòt. Lè nou youn janti ak lòt, nou montre lanmou.

Chan

Chante oubyen li pawòl "Jesus Said Love Everyone" nan. Eksplike ke chan sa a raple nou pou nou janti epi fè sa Jezi ta vle nou fè

Diskisyon

Dekri kèk sitiyasyon kote timoun yo ka chwazi pou yo janti, epi mande yo sa yo t ap fè nan chak sitiyasyon. Fè yon sonje pou yo panse sou pawòl chan an si yo bezwen èd pou yo deside kijan pou yo aji. Itilize sitiyasyon sa yo oubyen chèche lòt:

1. Pandan w ap mache nan lari a, ou wè yon moun ki fè yon aksidan bisiklèt. Lè w pwoche pi pre, ou wè se ti gason ki toujou ap anmède w la. Janm pantalon li kwense nan chenn bisiklèt la. Li pa ka bouje san èd ou.
 - Kisa ou ka fè pou w janti avèk ti gason sa a?
2. Ou planifye yon fèt espesyal pou fèt ou semèn pwochèn, epi ou vle envite tout timoun nan vwazinaj ou yo sof youn. Li fèk vini nan katye a. Li pa janm souri epi sa pa enteresan pou jwe avèk li.
 - Kisa ou ka fè pou w janti avèk tifi sa a?
3. Pandan w ap jwe avèk zanmi w yo ou tonbe. Youn nan yo di ou maladwat. Epi li ri ou. Kounyeya se li ki tonbe epi l ap kriye.
 - Kisa ou ka fè pou w janti avèk zanmi w lan?
4. Yon ti gason nan klas ou mache avèk beki pou ede l mache. Lè tout timoun yo al jwe, li toujou dèyè paske li mache dousman. Li souvan chita poukont li, ap gade lòt moun k ap jwe boul.
 - Kisa ou ka fè pou w janti avèk ti gason sa a?

Rezime

| | |
|----------|--|
| Revizyon | Fè timoun yo repase leson an ap reponn kesyon sa yo: <ul style="list-style-type: none"> • Kisa nou aprann nan leson jodi a? • Poukisa li enpòtan pou nou janti? • Lè nou fè jantiyès, egzanp kimoun n ap suiv? |
| Ekriti | Li Jan 13:34–35 fò. Eksplike timoun yo lè nou renmen lòt moun epi nou janti avèk yo, nou montre nou se disip (moun k ap suiv) Jezikri. |
| Temwayaj | <p>Temwaye timoun yo ke Jezi vle nou montre lanmou pou lòt moun nan jantiyès. Fè yo sonje ke nou dwe janti avèk tout moun, menm moun ki pa toujou trete nou avèk jantiyès. Rann temwayaj ou sou enpòtans suiv Jezi nan chwazi pou n janti.</p> <p>Ankouraje timoun yo pou yo fè yon efò espesyal pou yo janti avèk lòt moun pandan semèn k ap vini an. Fè yo sonje pou yo panse sou pawòl chan “Jezi di renmen tout moun” nan lè yo bezwen sonje kijan pou yo trete yon moun. Mande yo pou yo note sa k rive lè yo chwazi pou yo janti. Sigjere ke yo vini pare pou rakonte eksperyans yo semèn pwochèn nan.</p> <p>Envite yon timoun pou l fè priyè final la.</p> |

Aktivite anrichisman

Chwazi nan aktivite sa yo sa k ap pi bon pou timoun nan klas ou yo. Ou ka itilize yo nan leson an oubyen pou revizyon oswa rezime. Si w bezwen èd anplis, gade “Peryòd klas” la nan seksyon “Èd pou Enstriktè a.”

1. Bay timoun yo papye ak kreyon epi fè yo fè desen sou fason yo ka montre lanmou pou lòt moun nan rete janti. Sou chak desen, ekri pawòl sa yo *Mwen ka janti avèk lòt moun*.
2. Ede timoun yo chante oubyen li pawòl “Kindness Begins with Me” an nan (*Children’s Songbook*, p. 145).

Mwen vle janti avèk tout moun,
Paske se bon bagay, nou wè.
Konsa mwen di tèt mwen, “Sonje:
Jantiyès kòmanse avèk mwen.”

Ede timoun yo panse sou moun yo ka janti avèk yo (tankou manm fanmi yo, zanmi yo, oubyen kanmarad klas yo) ak fason yo ka montre jantiyès pou moun sa yo. Ede yo konprann enpòtans rete janti avèk moun ki pa janti avèk nou oubyen ki parèt diferan avèk nou.

3. Avèk timoun yo chante oubyen li pawòl “A Special Gift Is Kindness” (*Children’s Songbook*, p. 145).

Jantiyès se yon don espesyal
Ala bonè li pote;
Lè mwen janti avèk lòt moun,
Kè m chante.

Lè w fin chante oubyen li pawòl chan sa a, mare yon moso fil oubyen lenn nan dwèt chak timoun oubyen nan ponyèt yo. Eksplike timoun yo ke fil la se pou fè yo sonje pou yo janti avèk tout moun, epi sigjere ke yo kenbe li jis lè Primè a fini.

Tè Sent Ia

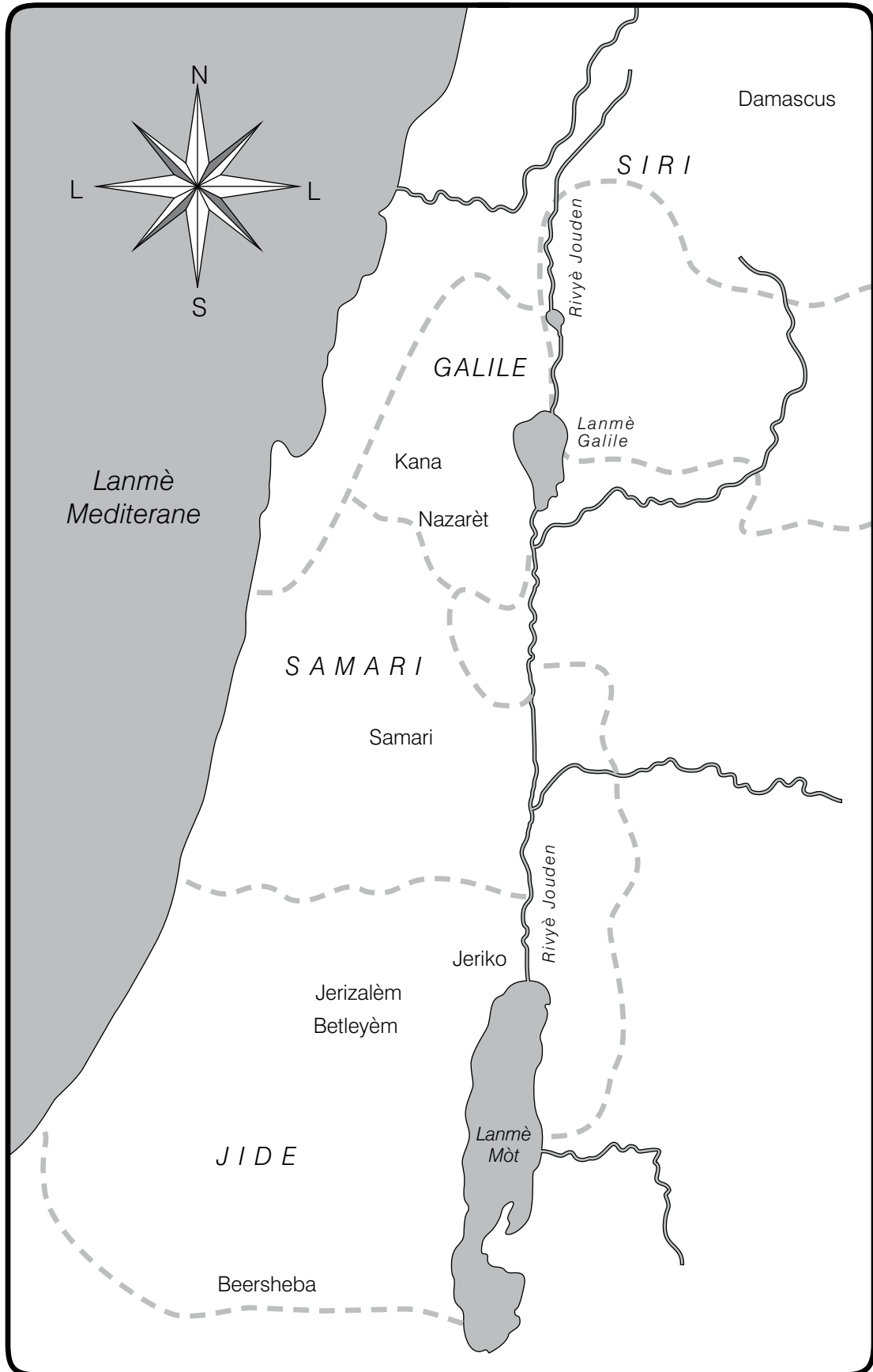

Bi Ankouraje timoun yo pou yo fè limyè yo briye antanke disip Jezikri.

Preparasyon

1. Nan lapriyè etidye Matye 5:14–16.
2. Kopye epi dekoupe kat balèn ak kat panye an papye, itilize modèl ki nan fen leson an. Ekri non sa yo sou balèn an papye yo.

Susan

Jose

Eric ak Peter

?

Anvan klas la kòmanse, montre twa balèn avèk non yo epi kouvri chak balèn avèk yon panye an papye. Kite katriyèm balèn nan (?) pou itilize nan apre.

3. Itilize modèl balèn nan pou w fè yon balèn an papye pou chak timoun.
4. Prepare pou w chante oubyen li pawòl “Chwazi bon wout la” nan (*Children’s Songbook*, p. 160) ak “Jezì vle m yon reyon solèy” la nan (*Children’s Songbook*, p. 60) Pawòl chan sa yo ekri nan fen manyèl la.
5. Materyèl w ap bezwen:
 - a. Yon Bib.
 - b. Yon balèn ak yon bagay pou kenbe balèn
 - c. Yon panye oubyen bwat ki ap kouvri balèn a totalman
 - d. Afich CBB a (gade leson 1)
 - e. Kreyon.

6. Fè preparasyon nesèsè pou tout aktivite anrichisman ou ta renmen itilize.

Nòt: Pa limen balèn w ap itilize nan leson an. Règleman legliz la entèdi moun limen balèn nan chapèl yo.

Sigjesyon pou dewoulman leson an

Envite yon timoun fè priyè pou kòmanse a.

Fè suivi avèk timoun yo si ou te bayo yon tach pandan semèn nan. Ou gen dwa fè yo pataje eksperyans yo nan montre jantiyès. Chichote pandan w ap pale avèk timoun yo.

Jezikri te anseye “Kite limyè nou briye”

Aktivite pou atansyon

Kontinye chichote bay timoun yo, mande yo kisa yo te fè pandan semèn nan oubyen kisa yo renmen nan Primè a, jiskaske timoun yo kòmanse chichote yo menm tou. Apre kèk minit, eksplike ke ou te chichote kòm yon pati yon eksperyans pou montre kijan moun souvan fè sa lòt moun bò kote yo ap fè. Fè wè ke timoun yo te kòmanse chichote paske ou t ap chichote avèk yo. Yo suiv egzanp ou.

Di timoun yo menmjan yo suiv egzanp ou a, zanmi yo souvan suiv egzanp pa yo. Jezikri anseye nou pou nou bay bon egzanp.

- Kisa sa vle di bay bon egzanp?

Eksplike ke zanmi nou yo souvan fè sa yo wè nou fè. Si yo wè nou fè bon bagay epi chwazi bon bagay, I ap pi fasil pou yo chwazi bon bagay tou.

Devinèt

Envite timoun yo pou yo jwenn devinèt sa a:

Mwen fè an lasi.
Andedan m gen yon mèch.
Bi mwen se bay limyè
Yon alimèt ka fè m limen.
Kisa mwen ye?

Lè timoun yo fin jwenn devinèt la, montre balèn ou te pote a epi di poukisa yo itilize balèn.

Istwa ekriti

Eksplike ke lè Jezikri t ap viv sou tè a, pa t gen elektrisite. Lè solèy la te fin kouche epi li te fè nwa, moun yo te konn limen balèn nan kay yo pafwa pou yo te ka gen limyè pou yo te wè.

Di timoun yo ke yon jou Jezi t ap anseye disip li yo yon leson sou vin yon bon egzanp pou lòt moun (gade Matye 5:14–16). Pou ede disip yo konprann kijan aksyon yo ka ede lòt moun, Jezi te konpare aksyon yo ak limyè balèn. Li sa Jezi te di disip li yo fò, li nan Matye 5:15.

Objè leson

Mete balèn nan anba yon panye oubyen yon bwat.

- Kisa ki t ap pase si te fè nwa epi nou limen balèn nan men nou kouvri li anba yon panye (bwat)? (Pèsonn pa t ap ka wè limyè a.)

Retire panye a oubyen bwat la epi mete balèn nan nan yon balenye.

- Kisa ki t ap rive si I te fè nwa epi nou mete balèn nan nan yon balenye epi nou limen li? (Balèn nan t ap bay sal la limyè, epi chak moun ap kapab wè.)

Eksplike ke Jezi te vle disip li yo menmjan ak limyè balèn epi bay lòt moun limyè. Si disip yo te suiv ansèyman Jezi yo epi yo te bon egzanp, lè sa a moun t ap wè sa yo t ap fè.

Diskisyon

Li nan Matye 5:16 la sa Jezi te di disip li yo. Eksplike ke li vle nou suiv enstriksyon I tou.

- Kisa *Kite limyè nou briye* vle di nan ekriti sa a?
- Kisa ki ka rive lè nou se bon egzanp pou zanmi nou ak moun bò kote nou?

Timoun yo ka bon egzanp

Di timoun yo nou tout ka suiv enstriksyon Jezikri pou nou kite limyè nou briye pou nou ka bon egzanp pou lòt moun. Lè nou chwazi suiv Jezi, lòt moun ka aprann osijè li pandan y ap gade nou.

Mande yon timoun pou I retire youn nan panye yo pou dekouvri yon balèn an papye. Li non yo ki sou balèn nan. Apre sa rakonte istwa apwopo balèn sa a. Fè menm bagay la avèk de lòt balèn yo ak panye yo, rakonte de lòt istwa yo.

Istwa sou Susan

Yo te envite Susan nan fèt anivèsè zanmi li Carolin. Li te eksite pou I nan fèt la epi li te si li ta pral pase yon bon moman. Poutan, lè I te retounen lakay li pa t parèt osi eksite jan I te ye lè I ta prale a. Manman I te mande I kijan fèt la te ye.

Susan te eksplike ke yo te sèvi te (thé) glase nan fèt la. Manman Carolin te di sete yon fèt tankou fèt granmoun yo.

- Kisa nou panse Susan te fè lè yo te ofri li te?

Susan te di manman Carolin li pa t bwè te epi li te eksplike ke paran li ak ens-triktè nan Primè l yo te anseye li ke te pa bon pou kò li.

Manman Susan te fyè paske Susan pa t bwè te a. Li te eksplike ke Carolin ak manman li pa t manm legliz la epi yo pa t gen menm kwayans avèk fanmi Susan.

Kèk mwa apre Susan ak manman l te resevwa yon lèt manman Carolin te voye bayo. Li te eksplike ke apre lè Susan te fin kanpe pou kwayans li yo nan fèt la, fanmi Carolin te decide aprann plis sou legliz la. Misyonè yo te anseye yo. Manman Carolin te di li espere vin yon bon egzanp pou yon lòt moun menmjan Susan te ye pou li a.

- Nan ki fason Susan te kite limyè l briye?

Istwa Jose

Jose ak fanmi li te fèk bwote vin nan yon nouvo katye. Premye nouvo zanmi Jose sete yon ti gason ki te rele Paolo, ki pa t manm legliz la. Jose ak Paolo te renmen foutbòl. Yon jou Paolo te envite Jose pou yo ale nan yon jwèt foutbòl nan pwo-chen Dimanch lan. Jose te konnen li pa t dwe ale nan jwèt foutbòl la jou Dimanch, men li te pè pou l pa t vekse Paolo.

- Kisa ou t ap fè si w te Jose?

Jose te decide ale legliz olye li te ale nan jwèt foutbòl la, epi li te envite Paolo al legliz avèk li. Paolo te dakò al legliz avèk Jose.

- Nan ki fason Jose te yon bon egzanp?

Istwa sou Erik ak Peter

Yon jou gen yon madanm ki te wè misyonè yo nan peyi Hollande. Li te mande sè yo pou yo anseye li kijan pou l priye. Li te eksplike ke pitit gason l yo, Eric ak Peter, te konn ale nan Primè epi yo te renmen l anpil. Nan Primè a yo te aprann kijan pou yo priye.

Madanm nan te eksplike ke sa gen kèk jou ti bebe l la, ki se yon tifi, te malad anpil. Li te soti nan chanm nan pou kèk minit epi lè l te retounen li te jwenn Eric ak Peter ki te ajenou bò kabann ti bebe a. Peter te mande Papa nou ki nan Syèl la pou l beni ti bebe a epi fè l refè. Manman an te kontan paske pitit gason l yo te aprann kijan pou yo priye nan Primè a epi li te anvi misyonè yo anseye l kijan pou l priye tou. Misyonè yo te anseye li kijan pou l priye. Yo te kontan paske Eric ak Peter te bon egzanp pou manman yo.

- Nan ki fason Eric ak Peter te fè limyè yo briye?

Patisipasyon timoun yo

Lè ou fin anvic tout istwa yo, montre balèn “?” a, kouvri anba yon panye an papye. Mande timoun yo pou yo retire panye a. Eksplike ke “?” ki sou balèn nan vle di li pou nenpòt timoun ki se bon egzanp. Envite timoun yo rakonte egzanp kote yo te bon egzanp.

Nou ka fè limyè nou briye

Ekriti

Li Matye 5:16 la ankò. Fè timoun yo sonje ke Jezi di nou pou nou fè limyè nou briye. Mete aksan sou enpòtans kite limyè nou briye pandan nou rete bon egzanp. Montre ke antanke manm Legliz Jezikri pou Sen Dènye Jou yo nou dwe suiv ansèyman Jezikri yo epi ede lòt moun suiv ansèyman Jezi yo tou.

Chan

Chante oubyen li pawòl “Jezi vle m yon reyon solèy” la avèk timoun yo. Ede yo konprann ke “reyon solèy” pou Jezi vle di kite limyè nou briye, jan ekriti a di a.

Aktivite

Di timoun yo ke ou pral dekri kèk sityasyon epi bay de chwa yo ka fè nan chak sityasyon. Mande yo pou yo byen koute pou chak chwa. Si chwa a bon, timoun yo dwe leve men yo wo anlè pou reprezante balèn ki sou balenye a. Si chwa a pa bon, yo chak dwe kouvri dwèt yo avèk lòt men yo, pou reprezante limyè yo ki kache anba . Apre chak sityasyon, diskite ki chwa ki pi bon epi poukisa li se yon egzanzp fè limyè nou briye.

Itilize sityasyon sa yo oubyen kreye pwòp pa ou:

1. Ou pase tout maten an ap jwe avèk kèk zanmi nan vwazinaj la epi nou te amize nou anpil. Apre nou fin manje, yon ti fi ki vin pase kèk jou kay yon fanmi anfas lakay ou soti deyò epi li parèt li anvi jwe avèk nou . Kisa ou fè?
 - a. Kòm ou menm ak zanmi w lan nou pa konn ti fi a epi li pa konnen sa n ap jwe a, nou pa envite li vin jwe avèk nou.
 - b. Ou di zanmi w yo, “Annou envite nouvo ti fi sa a pou l vin jwe avèk nou. Li parèt anvi sa.”
2. W ap jwe boul avèk zanmi w yo. Ou choute balon an twò fò, epi li ateri bò vit fenèt vwazen w lan epi li kraze li. Kisa w ap fè?
 - a. Ou di vwazen an ke ou t ap jwe boul epi ou te voye boul la sitèlman fò ke li frape vit fenèt la epi li kraze li. Ou eksplike ke ou dezole epi ou ofri li pou w peye vit ki kraze a.
 - b. W al gade fenèt ki kraze a. Kòm li pa twò kraze, ou di zanmi w yo ke pèsonn pap wè sa. Nou kontinye jwe boul epi nou eseye pran plis prekasyon.
3. W ap tann nan yon liy pou manje nan lekòl la (oubyen w ap tann pou w ale nan klas Primè a). Gen kèk nan timoun yo ki pa ka ret trankil epi ki kòmanse ap jwe. Timoun dèyè a pouse ou. Kisa w ap fè?
 - a. Kanpe nan liy lan san pouse pèsonn.
 - b. Pouse moun ki pouse w la.

Fè timoun yo sonje kijan sa enpòtan pou n bon egzanzp nan chwazi bon bagay.

Rezime

Afich CBB a

Montre afich CBB a epi fè timoun yo sonje ke n ap chwazi bon bagay si nou suiv ansèyman Sovè a yo.

Ankouraje timoun yo pou yo bon egzanzp pou lòt moun, menmjan ak Susan, Jose, ak Eric ak Peter te bon egzanzp lan.

Aktivite balèn

Bay chak timoun yon balèn an papye. Ekri oubyen fè chak timoun ekri non yo sou balèn yo a.

Ede yo panse sou fason yo ka kite limyè yo briye nan bay bon egzanzp lakay yo, lekòl yo, nan legliz la.

Fè chak timoun di sa l pral fè pou l bon egzanzp pandan semèn nan.

Fè yo pote balèn yo a lakay yo pou fè yo sonje pou yo kite limyè yo briye pandan y ap bay bon egzanzp.

Temwayaj

Temwaye timoun yo sou enpòtans bay bon egzanzp. Ou gen dwa pataje yon eksperyans pèsònèl avèk yo kote ou te bon egzanzp oubyen kote egzanzp yon lòt moun te ede ou aprann sou Jezikri.

Chan

Chante oubyen li pawòl chan “Chwazi bon wout la” la avèk timoun yo.

Envite yon timoun pou l fè priyè pou fini an epi mande Papa nou ki nan Syèl la pou l ede timoun yo bay lòt moun bon egzanzp.

Mande yo pou yo soti nan klas la, envite yo pou yo mache dousman avèk balèn an papyè yo devan yo. (Si yo gen pou tann yon moun vin chèche yo nan klas la, envite yo pou yo montre moun nan balèn yo a.)

Aktivite anrichisman

Chwazi nan aktivite sa yo sa k ap pi bon pou timoun nan klas ou yo. Ou ka itilize yo nan leson an oubyen pou revizyon oswa rezime. Si w bezwen èd anplis, gade “Peryòd klas” la nan seksyon “Èd pou Enstriktè a.”

1. Fè timoun yo mime pi bon solisyon pou sitiasyon nou te pale nan seksyon “Nou ka fè limyè nou briye” a. Yo ka mime istwa Susan, Jose, ak Eric ak Peter a tou.
2. Chante oubyen li pawòl “Fè jan mwen fè a” la nan (*Children’s Songbook*, p. 276). Pawòl chan sa a ekri nan fen manyèl la. Fè timoun yo dirije chan an youn apre lòt pandan y ap fè yon jès pou lòt yo ka refè.

Oubyen fè timoun yo jwe “Suiv dirijan” an, bay chak timoun tou pa yo pou yo dirijan.

Montre ke nan chan sa a oubyen jwèt sa a, tout moun suiv egzanzp dirijan an. Fè timoun yo sonje ke lè yo chwazi bon bagay, yo se bon egzanzp pou moun ki bò kote yo.

3. Chante oubyen li pawòl

Limyè mwen se yon ti limyè,
Limyè lafwa mwen ak priyè mwen;
Men li briye tankou gwo solèy Bondye,
Paske li te limen kote sa a.

Refren:

Limen, limen, limen byen klere;
Limen, limen paske jounen an rive.

Mwen pa dwe kache ti limyè m nan;
Senyè a di m sa.
Yo banmwen li pou m byen plase li,
Pou tout moun k a wè l ap briye.

Refren

4. Poze chak timoun yon kesyon revizyon, chichote pandan w ap fè aktivite pou atansyon an. Fè yo reponn an chichotman. Fè yo konpliman paske yo byen koute epi byen panse.

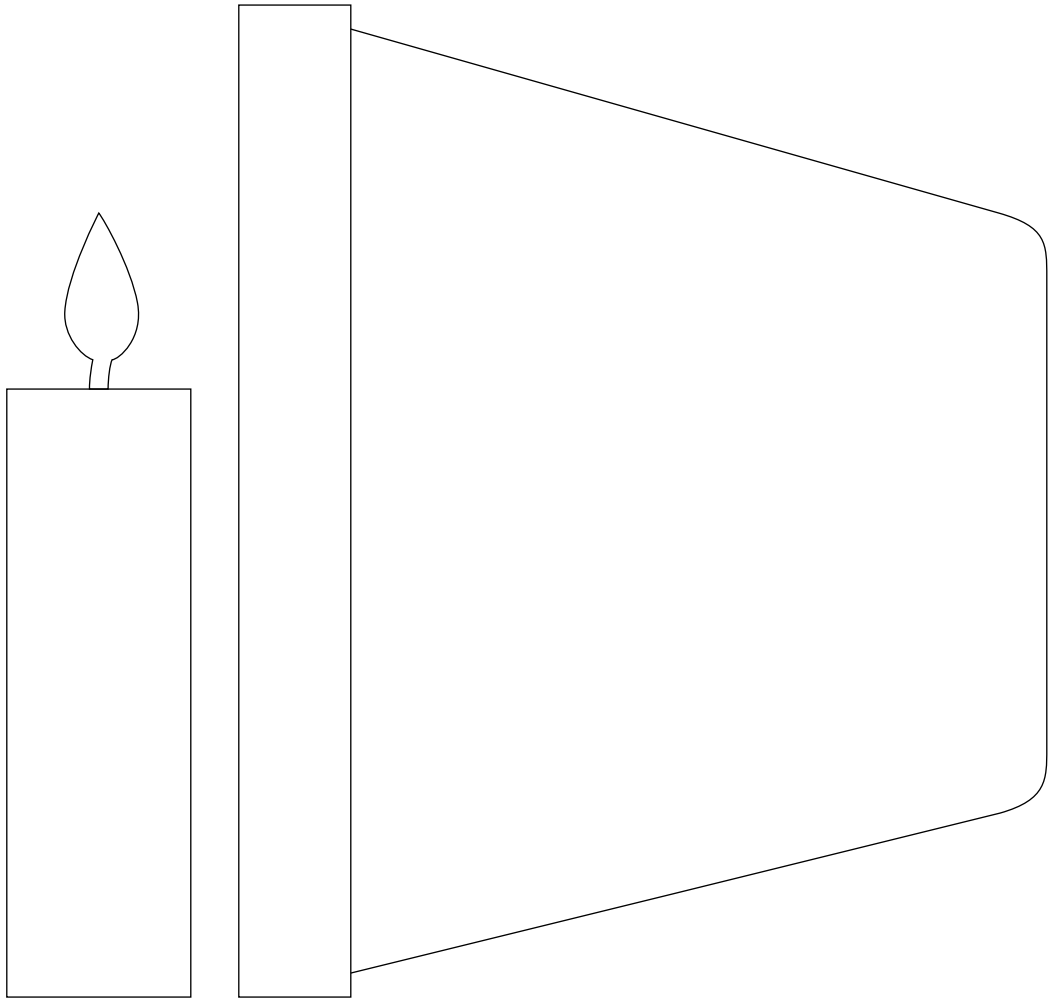

Bi Ankouraje chak timoun pou suiv egzanp Jezikri nan rete obeyisan.

- Preparasyon**
1. Nan lapriyè etidye Egzòd 20:12, Matye 26:36–46, Jan 8:28–29, ak Kolosyen 3:20. Gade Prensip Levanjil yo tou (31110) chapit 35.
 2. Fè yon bann avèk mo sa a:

Obeyisan
 3. Ekri *Mwen ka obeyisan* sou yon etikèt pou chak timoun. Pote adezif oubyen klips pou tache yon badj sou rad chak timoun, oubyen pote fil pou file badj yo nan kou timoun yo.
 4. Prepare pou chante oubyen li pawòl tout twa koupè “M ap obeyi byen vit” la nan (*Children’s Songbook*, p. 197). Pawòl chan sa a ekri nan fen leson an.
 5. Materyèl w ap bezwen:
 - a. Yon Bib.
 - b. Imaj 2-51, Zwa ak pitit zwa; imaj 2-52, Jezi k ap priye nan Jetsemene (Bwat Imaj La Levanjil la 227; 62175).
 6. Fè preparasyon ki nesèsè pou tout aktivite anrichisman ou vle itilize.
-

Sigjesyon pou dewoulman leson an

Envite yon timoun fè priyè pou kòmanse a.

Fè suivi avèk timoun yo si ou te bayo yon tach pandan semèn nan. Ou gen dwa fè yo rakonte kijan yo te bon egzanp pandan semèn nan.

Obeyisans pote lajwa

Aktivite pou atansyon

Montre imaj 2-51 an, Zwa avèk pitit zwa yo. Mande yon timoun pou l kenbe imaj la pandan w ap rakonte nan pwòp mo pa ou istwa sa a sou Èldè Theodore M. Burton, ki te Otorite Jeneral legliz la:

Lè Theodore M. Burton te gen senkan, li te vizite grann ni nan fèm li. Theodore te renmen jwe deyò fèm nan. Fwa sa a grann ni te avèti li pou l pa t pwoche twò pre pou l la avèk pitit li yo paske pou l la gen dwa panse l ap eseye fè ti poul yo mal. Theodore te pwomèt grann ni li pa t pwoche twò pre yo.

Men lè l te wè ti poul yo tou jòn byen bèl, li te oblije touche youn. Ti poul la te kouri, men manman poul la te vole sou Theodore epi li te bal yon kout bèk nan men li. Theodore te kouri ap kriye al jwenn grann ni.

Grann ni te kenbe li jiskaske li te pe epi li te eksplike li ke manman poul la te panse li ta pral fè ti poul yo mal. Li t ap eseye pwoteje yo, se poutèt sa li beke l la.

Grann Theodore te voye l deyò a ankò, li te fè l sonje pou l rete lwen pou l yo. Li te avèti li pou l pa al twò pre manman zwa a tou, paske li menm tou li te gen ti

zwa. Manman zwa a te pi gwo pase manman poul la, konsa li ka menm blese yon moun ki touche ti zwa l yo. Theodore te pwomèt li pa t ap touche ti zwa yo.

Theodore te rete lwen manman poul la. Men lè l te wè manman zwa a ak ti zwa yo, li te avanse pi pre pou l te wè yo pi byen. Manman zwa a te louvri zèl li epi li te lonje kou li, epi li te sifle byen fò sou Theodore. Theodore te efreye epi li te kouri tounen antre nan kay la. (Gade Theodore M. Burton, "Friend to Friend: Grandmother's Lesson", Friend, Okt 1973, paj 18–19.)

Diskisyon

- Poukisa grann Theodore te di l pou l pa t pwoche twò pre pou l la ni zwa a?
- Kijan Theodore te santi li lè l te dezobeyi grann ni?
- Poukisa li te santi l konsa?
- Kisa ou panse Theodore te aprann apati eksperyans sa a?

Di timoun yo ke grann Theodore te di li te gen moun pou pwoteje li, menmjan pou l la ak zwa a te pwoteje bebe yo a. Eksplike ke paran nou ak fanmi nou ak Papa nou ki nan Syèl la ak Jezikri ap veve sou nou epi pwoteje nou. Y ap anseye nou sa pou nou fè pou nou an sekirite epi pou nou gen lajwa. Li enpòtan pou nou aprann obeyi yo.

Bann mo a

Montre bann mo "Obeyisan" an . Fè timoun yo repete mo a fò avèk ou plizyè fwa. Eksplike ke nou obeyisan lè nou fè sa Papa nou ki nan Syèl la, paran nou, ak dirijan nou yo vle nou fè.

Repete mo *obeyi* a epi fè klas la repete li. Eksplike yo ke obeyi vle di menm bagay avèk obeyisan.

Nou ka obeyi Papa nou ki nan Syèl la jan Jezikri te fè a

Ekriti

Eksplike ke nan Bib la, Jezikri te anseye ke li enpòtan pou obeyi Papa nou ki nan Syèl la. Li fraz sa yo fò, yo soti nan Jan 8:28–29: "Mwen pa fè anyen poukont mwen; men selon jan Papa m te anseye mwen..... Paske mwen toujou fè sa ki fè l plezi."

Eksplike ke se pawòl Jezikri pawòl sa yo ye, epi yo vle di ke Jezi te toujou fè sa Papa nou ki nan Syèl la te vle l fè. Li te fè sèlman sa ki te fè Papa nou ki nan Syèl la kontan.

Istwa ekriti

Montre imaj 2-52, Jezi k ap priye nan Jetsemane, epi rakonte brèfman istwa ki nan Matye 26:36–39 la.

Li sa Jezikri te di nan priyè l la fò: "O Papa mwen, si li posib, fè koup sa a pase lwen mwen" (Matye 26:39). Eksplike ke Jezi pa t vle souffri epi mouri si te gen lòt mwayen pou ede nou retounen al jwenn Papa nou ki nan Syèl la.

Li sa Jezi te di apre a fò: "Sepandan non pa selon volonte pa mwen, men selon volonte pa ou" (Matye 26:39). Eksplike ke sa vle di Jezi te prè pou l te fè sa Papa nou ki nan Syèl la te vle, menmsi sa pa t fasil. Eksplike ke yo pap mande nou pou nou fè yon bagay osi difisil ke sa Jezi te fè a; men, nou dwe obeyi Papa nou ki nan Syèl la nan kèlkeswa sa li vle nou fè.

- Ki kèk bagay Papa nou ki nan Syèl la mande nou pou nou fè? (Repons yo ka genyen, priye, youn renmen lòt, batize epi konfime, epi rete onèt.)

Nou ka obeyi paran nou

| | |
|------------------------|---|
| Ekriti pou diskisyon | <p>Eksplike ke si nou obeyi Papa nou ki nan Syèl la, n ap obeyi paran nou tou. (Si gen timoun nan klas la ki pap viv avèk paran yo, adapte diskisyon an selon jan ou wè ki bon. Pa egzanp, timoun yo dwe obeyi granparan yo tou.) Montre ke youn nan Dis Kòmandman yo di nou pou nou obeyi paran nou. Li premye pati Egzòd 20:12 la fò: “Onore papa ou ak manman ou.” Eksplike ke obeyi paran nou se yon fason nou onore yo.</p> <ul style="list-style-type: none"> • Poukisa nou dwe obeyi paran nou? <p>Li Kolosyen 3:20 an fò (fè timoun yo sonje ke <i>Senyè a</i> se yon lòt non Jezikri). Ede yo aprann premye pati vèsè a pakè: “timoun, obeyi paran nou nan tout bagay.”</p> <ul style="list-style-type: none"> • Kijan nou santi nou lè nou obeyi paran nou? • Kijan paran nou santi yo lè nou obeyi yo? |
| Chan | <p>Fè timoun yo kanpe epi chante tout twa kouplè chante “M ap obeyi byen vit” la. Ankouraje yo pou yo deside kounyeya si y ap obeyi Papa nou ki nan Syèl la ak paran yo.</p> |
| Istwa | <p>Rakonte yon istwa sou yon timoun ki te kontan paske li te obeyi paran li. Ou gen dwa itilize istwa sa a:</p> <p>Kathryn te renmen jwe lakay zanmi li April. Manman Kathryn te di li pou l te jwe pandan inèdtan. Lè manman April te di lè a te fini, sa te di pou Kathryn pou l te sispann. Li te anvi fini jwèt li menm ak April t ap jwe a. Kathryn te panse pandan yon ti moman epi li te deside li ta pral lakay li jan manman l te di pou l fè a. Byen vit li te di April orevwa epi li t al lakay li.</p> <p>Lè Kathryn te rive lakay li, grann ni t ap tann ni. Grann Kathryn te vle Kathryn vin pase nuit la lakay li, men li te prese. Si Kathryn pa t vini lè manman l te di l la, li t ap rate chans pou l al kay grann ni an.</p> <ul style="list-style-type: none"> • Kijan ou santi Kathryn te santi li? <p>Montre ke nou pap toujou resevwa yon rekonpans lè nou obeyisan, men n ap gen yon santiman kontantman, yon santiman lapè. Santiman sa a soti nan konnen ke nou chwazi bon bagay.</p> |
| Rezime | |
| Patisipasyon timoun yo | <p>Envite timoun yo, youn apre lòt, pou yo rakonte yon fwa kote yo te obeyisan epi kijan yo te santi yo, oubyen yon mwayen yo ka obeyisan alavni (tankou nan respektè youn nan kòmandman Papa nou ki nan Syèl la yo, mande paran yo pèmi-syon anvan y al jwe deyò, ede pwòpte kay la, oubyen vini kou yo rele yo).</p> <p>Lè chak timoun fin pale, bayo yon badj “Mwen ka obeyisan”. Ankouraje yo pou yo kenbe badj yo a kote yo ka wè l souvan, konsa l ap ka raple yo pou yo obeyi. Sigjere ke timoun yo eksplike fanmi yo sa badj la ye epi pataje avèk yo sa yo te aprann nan leson jodi a.</p> |
| Temwayaj | <p>Pataje temwayaj ou sou fason obeyi Papa nou ki nan Syèl la ak paran ou te beni lavi ou. Ou gen dwa rakonte yon lè obeyisans te fè w gen kè kontan.</p> <p>Ankouraje timoun yo pou yo obeyi paran yo pandan semèn k ap vini an.</p> <p>Envite yon timoun pou l fè priyè pou fini an.</p> |

**Aktivite
anrichisman**

Chwazi nan aktivite sa yo sa k ap pi bon pou timoun nan klas ou yo. Ou ka itilize yo nan leson an oubyen pou revizyon oswa rezime. Si w bezwen èd anplis, gade “Peryòd klas” la nan seksyon “Èd pou Enstriktè a.”

1. Fè desen yon sèk sou tablo a avèk de ti sèk piti andedan li (gade ilustrasyon an.)

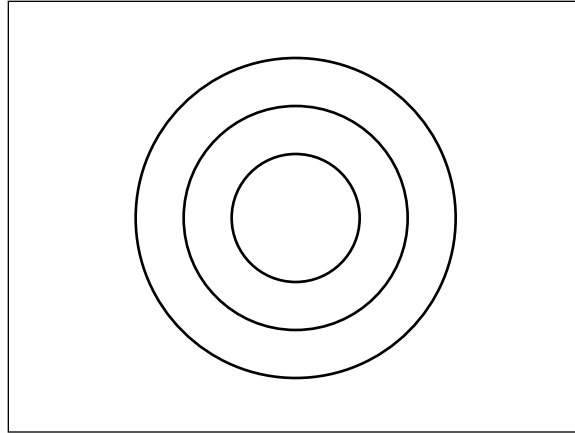

Eksplike ke bagay aktivite sa a se fè yon X andedan ti sèk la pandan je yo bande. Mande yon volontè pou l eseye. Bande je li epi ba li yon moso lakrè. Fè l vire de oubyen twa fwa epi mete l devan tablo a. Fè l fè yon X sou tablo a. Apre sa mande li pou l fè yon lèt X pandan y ap bali enstriksyon sou kote pou l mete X la. Fè yon dezyèm timoun bali enstriksyon tankou “pi wo”, “pi ba”, “agoch”, “adwat”.

Gade de mak yo epi pale sou fasilite li te fè dezyèm nan nan bon kote paske li te obeyi enstriksyon yo.

- Poukisa (non timoun ki gen je bande a) pi byen plase X la lè li obeyi enstriksyon yo?

Kite chak timoun ki vle patisipe pou vin bande je epi eseye mete yon X nan sèk la pandan yon lòt timoun ap bali enstriksyon.

Montre ke timoun ki gen je bande yo te gen plis siksè nan mete mak yo nan sèk la lè yo te obeyi enstriksyon yon moun ki te ka wè sèk yo pi byen. Eksplike ke pafwa Papa nou ki nan Syèl la ak paran nou ka wè bagay nan lavi nou yo pi byen pase nou. Yo banou enstriksyon pou ede nou. Lè nou obeyi Papa nou ki nan Syèl la ak paran nou, n ap gen kè kontan.

2. Rakonte istwa sa a avèk mo pa ou:

Matye te renmen alimèt. Depi te gen alimèt pou limen oubyen yon dife pou limen, li te toujou vle ede. Pafwa paran li konn kite l pase yon alimèt, men yo toujou kanpe bò kote li pou yo si l ap fè atansyon.

Yon jou pandan paran li pa t nan sal la, Matye te wè yon bwat alimèt sou tab la. Li te panse sa t ap amizan sil ta limen yon alimèt poukont li. Li te sèten l ap fè atansyon.

Apre sa Matye te sonje konbyen manman l te souvan konn di li ke alimèt se pa jwèt epi li pa dwe janm itilize yo san pèmision. Tou dousman li te vire l ale lwen alimèt yo epi li te soti deyò al jwe.

Pale avèk timoun yo sou konsekans posib si Matye te pran alimèt yo. Montre ke obeyisans Matye te itil pou fanmi an malgre pa t gen okenn moun ki te konn sa.

Ou gen dwa kontinye diskisyon an, mande:

- Kisa Matye dwe fè si gran frè l la di li pou l pote alimèt yo nan chanm yo pou yo ka jwe avèk yo?

Eksplike ke lè yon moun di nou fè yon bagay nou konnen ki pa bon, nou pa dwe obeyi. Papa nou ki nan Syèl la pa vle nou obeyi lè yo di nou fè yon bagay ki pa bon.

3. Prepare fèy papye avèk enstriksyon sa yo ekri ladan yo:

- Efase tablo a.
- Bay tout manm klas la lamèn.
- Chante oubyen li pawòl “Fè sa mwen fè” a.
- Di yon bagay ki janti osijè chak manm klas la.
- Di senk bagay ou rekonesan pou yo.
- Mime yon bagay w ap fè pou yon manm fanmi an pandan semèn nan.

Mete fèy papye yo nan yon bwat. Mande timoun yo pou yo chwazi yon papye nan bwat la epi obeyi enstriksyon ki ekri ladan n nan.

4. Anvan klas la, prepare epi sere direktif pou yon ti trezò ou kache nan klas la. Chak direktif dwe mennen timoun yo tou pre pwochen direktif la jiskaske yo rive nan dènye direktif la rive nan trezò a. Ou gen dwa prevwa yon sirèt oubyen yon ti kado kòm trezò nan fen chas la.

Diskite avèk timoun yo sou fason yo dwe obeyi enstriksyon sou chak direktif yo pou yo jwenn trezò a. Li premye direktif la fò pou kòmanse chas trezò a.

Lè timoun yo fini chas trezò a, ede yo konprann ke si nou obeyi Papa nou ki nan Syèl la, l ap banou pi gwo trezò pase tout lòt trezò: l ap pèmèt nou viv avèk li pou tout tan.

5. Repase istwa Nowe a ak Lach la, jan l ye nan Jenèz 6–8 la. Eksplike ke paske Nowe te obeyisan, li menm ak fanmi li te sove anba delij la. Ankouraje timoun yo pou yo obeyi kòmandman Papa nou ki nan Syèl la ak Jezikri yo, jan Nowe te fè a.

Bay chak timoun yon kopi fèy ki nan fen leson an. Fè yo kolorye imaj lach la epi apre sa fè yon desen ki montre kijan yo ka obeyi.

Nowe te obeyisan

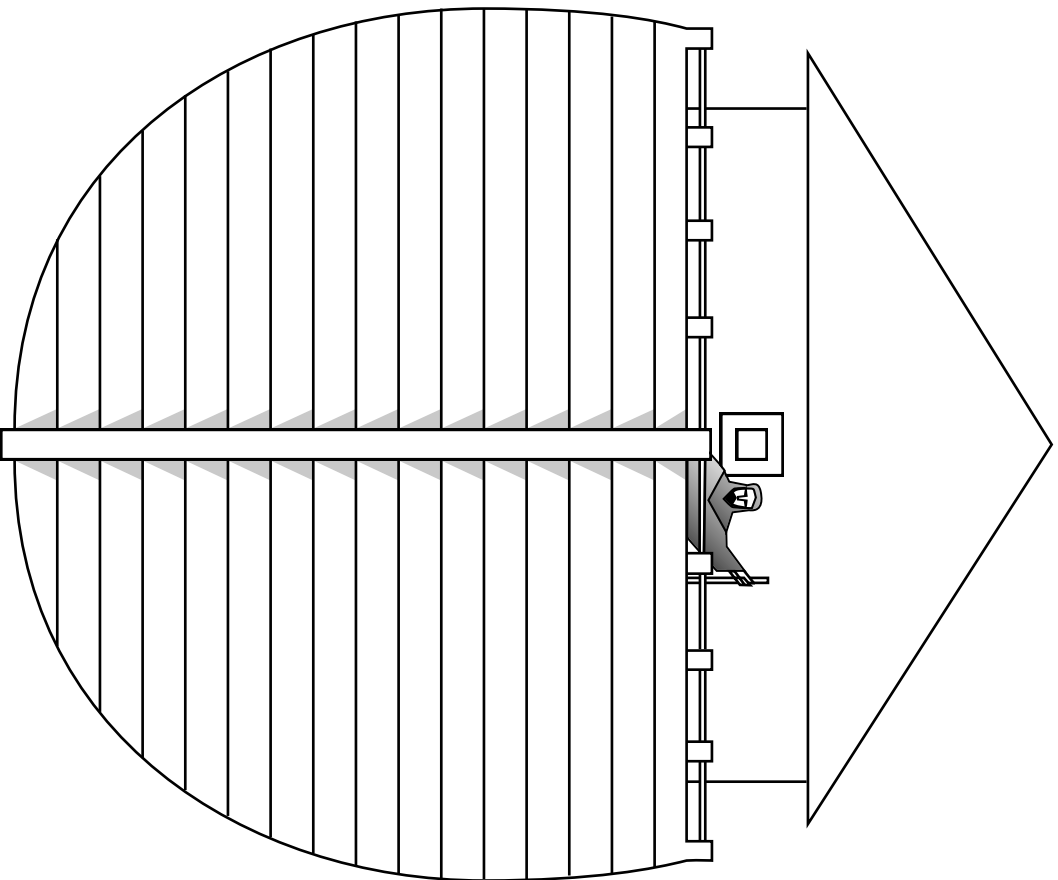

Mwen ka obeyisan

Bi

Ede chak timoun konprann enpòtans respekte epi obeyi lwa peyi yo.

Preparasyon

1. Nan lapriyè etidye Matye 22:15–22 ak Atik lafwa 1:12.
2. Prepare ase pat sale pou chak timoun jwenn yon moso. Resèt pat sèl la nan paj 43 a. (Si pa gen pat sèl, pote kreyon ak papyè pou timoun yo itilize.)
3. Sou yon moso papyè, fè lis kèk sityasyon ki gen ladan yo lwa yo ak règ ke timoun yo abitye. Dekri omwen yon sityasyon pou chak timoun nan klas la, epi nimewote sityasyon yo. Itilize sa ki anba yo oubyen kreye sa ki pi apwopriye pou timoun nan klas ou yo:
 - Ou prèske anreta pou lekòl. Si ou travèse nan mitan lari a olye nan pasaj pou pyeton an, w ap rive pi vit. Kisa w ap fè si ou obeyi la lwa?
 - W ap achte avèk papa ou epi ou mande yon bonbon. Papa w di non, men pandan li okipe ap peye pou sa l achte yo, ou wè ou ka glise bonbon an nan pòch ou san okenn moun pa wè. Kisa w ap fè si w obeyi la lwa?
 - W ap fè yon ti mache avèk chyen w lan ak kòd li nan men ou. Ou rive nan yon pak epi ou vle rete pou w jwe, men gen yon pano ki make “Entèdi pou chyen”. Kisa w ap fè si ou obeyi la lwa?
 - W ap travèse lari a nan kafou ki gen limyè trafik yo. Pa gen machin k ap vini, epi pa gen pèsonn nan zòn nan. Men limyè a di pou w tann. Kisa w ap fè si ou obeyi la lwa?
 - Ou nan bibliyotèk la epi ou wè yon liv ou vle prete, men ou kite kat bibliyotèk ou lakay ou. Moun ki responsab bibliyotèk la pa nan biwo li epi li pap wè si ou ale avèk liv la. Kisa w ap fè si ou obeyi la lwa?
4. Prepare otan ti papyè ke ou gen sityasyon. Mete nimewo sou yo epi mete yo nan yon bòl oubyen nan yon panye.
5. Fè yon badj pou chak timoun:



6. Fè bann mo sa a:

Nou kwè nan obeyi la lwa.

7. Materyèl w ap bezwen:
 - a. Yon Bib.
 - b. Yon kòb (ki gen imaj yon dirijan peyi sou li, si posib).
 - c. Epeng, adezif, oubyen fil pou tache badj yo sou rad timoun yo.
 - d. Imaj 2-53, Bay Seza sa k pou li.
8. Fè preparasyon ki nesèsè pou tout aktivite anrichisman ou vle itilize.

Sigjesyon pou dewoulman lesan an

Envite yon timoun fè priyè pou kòmanse a.

Fè suivi avèk timoun yo si ou te bayo yon tach pandan semèn nan.

Règ ak lwa ka ede nou

Aktivite pou atansyon

Bay timoun yo pat amodle epi fè yo chak fè yon bèt. (Si pat amodle la pa disponib oubyen si aktivite sa a twò difisil pou timoun nan klas ou yo, bayo kreyon ak papye epi fè yo fè desen yon bèt. Adapte diskisyon an selon sa yo fè a.)

Mete tout bèt yo sou tab la oubyen atè a. Eksplike ke fèmme yo dwe byen pran swen bèt yo epi bayo manje, dlo, epi pwoteje yo. Si bèt yo ale nenpòt ki kote, yo ka pèdi oubyen blese.

- Kisa nou ka fè pou anpeche bèt sa yo al tout kote? (Fè yon kloti.)

Woule yon moso pat amodle sou tab la avèk men ou epi fè yon kòdon ki long. Mete bèt yo andedan l pou fòme yon kloti. Eksplike ke kloti bon paske yo ede kenbe bèt yo an sekirite. (Kite bèt yo pandan rèz lesan an. Nan fen lesan an fè timoun yo al lakay yo avèk yo.)

Eksplike ke nou gen bagay ki kenbe nou an sekirite tou. Bagay sa yo rele lwa ak règ. Lwa yo ak règ yo se tankou kloti paske yo anpeche nou fè bagay ki danjere oubyen ki ka rann nou menm oubyen lòt moun malere. Lè nou obeyi lwa yo ak règ yo, yo ede kenbe nou an sekirite epi gen kontantman.

Diskisyon

Chwazi yon senp jwèt timoun yo abitye, tankou tik tak. Fè yo di ou règ jwèt la epi di sa ki ka rive si ou eseye jwe jwèt la san obeyi règ yo. Ede timoun yo wè ke règ yo nesèsè pou jwèt yo gen siksè epi amizan pou jwe.

- Ki lòt kalite règ ki genyen apa règ jwèt yo?
- Ki kèk règ ki genyen nan kay ou?

Fè chak timoun di yon règ fanmi li suiv, tankou “Ranmase jwèt yo lè yo fin jwe.” Pandan chak timoun ap di yon règ, mande:

- Kijan règ sa a ede ou?

Lè chak timoun fin di yon règ familyal, fè wè ke nou gen règ nan lòt kote tou apa lakay nou.

- Ki kèk règ ki gen nan lekòl ou? Nan Primè a?
- Nan ki fason règ sa yo ede ou?

Peyi nou banou lwa

Istwa ak diskisyon

Eksplike ke menmjan nou gen règ nan kay nou, nan lekòl nou, nan Primè a, nou gen règ pou vil nou ak peyi nou tou. Règ sa yo rele lwa. Lwa a ede nou epi

pwoteje nou menmjan règ lakay nou, lekòl nou, ak Primè a fè. Rakonte yon istwa sou yon timoun ki te aprann kijan lwa yo pwoteje nou epi ede nou lè nou obeyi yo. Itilize istwa sa a oubyen bay youn ou menm.

Jerry te toujou vle yon chyen pa li, konsa li te eksite lè yo te ba li yon bèl ti chyen pou fèt li. Li te rele l Pal. Jerry ak Pal te konn amize yo anpil ansanm.

Vil Jerry a te gen yon lwa ki te di tout chyen dwe nan kòd lè yo pa nan yon lakou ki klotire. Yon jou Jerry te deside mennen Pal kay yon zanmi li. Li pa t ka jwenn kòd Pal la, epi zanmi an pa t rete lwen, konsa Jerry te deside ale avèk Pal san kòd.

Pandan yo t ap mache nan lari a, Pal te wè yon chat lòtbò wout la. Anvan Jerry te reyalize sa k te rive, Pal te kouri sou wout la epi yon machin te frape li.

Avèk dlo nan je li, Jerry te pran chyen an epi li te mennen l lakay. Manman li te mennen chyen an kay yon doktè chyen, ki te pran swen janm Pal ki te kase.

Lè yo te retounen lakay, manman Jerry te di li ke Pal ta ka mouri. Jerry te reyalize ke si li te obeyi la lwa a epi mete chyen an nan kòd, Pal pa t ap blese. Li te reyalize ke lwa a te la pou pwoteje li menm ak chyen l lan, epi li te deside li pa t ap janm dezobeyi la lwa ankò.

- Poukisa ou panse vil Jerry a te gen lwa sou kenbe chyen yo nan kòd la?
- Nan ki fason aksidan Pal la te ka evite?
- Poukisa nou gen lwa ak règ nou dwe suiv?

Diskisyon

Eksplike ke lwa yo fèt pou ede nou epi pwoteje nou. Mande timoun yo pou yo site kèk lwa kouran nan zòn ou a. Pale sou chak lwa epi poukisa yo te kreye. Ede timoun yo wè kijan chak lwa itil.

Ou gen dwa itilize ide sa yo si yo aplike nan zòn ou an:

Lwa sikilasyon yo

- Rete nan tout estòp. Sa ede evite aksidan.
- Obsève limit vitès. Limit vitès yo la pou moun ka kondi an sekirite epi kapab rete rapidman nan ka danje.

Lwa konsènan bèt yo

- Kenbe bèt ou nan kòd lè yo deyò kay ou. Lwa sa yo ka pwoteje bèt yo pou anpeche yo blese (tankou chyen Jerry a, Pal) epi pwoteje pwopriyete moun kont dega bèt konn lakoz.
- Pa mekan avèk bèt. Lwa sa a pwoteje bèt yo.

Lwa konsènan pwopriyete prive

- Pa vòlè. Si nou pran bagay ki pou yon lòt moun, tout moun ap tris.
- Pa jete fatra nan lari. Si tout moun ap jete fatra nenpòt ki kote, vil nou oubyen peyi nou ap sal epi dezòdone. Paran nou ap oblije peye (plis enpo) pou fè netwaye li.

Jezikri vle nou obeyi la lwa

Diskisyon

- Kisa taks ye?

Eksplike ke taks se lajan nou bay leta nou oubyen peyi nou pou ede peye pou bagay ki pou benefis chak moun, tankou la polis, ponpye, wout, ak lekòl. Brèfman

diskite sou kijan lavi t ap ye si pa t gen tout bagay sa yo. Eksplike nou gen lwa taks pou fè si tout moun ap patisipe nan bagay sa yo.

Istwa ekriti

Eksplike ke moun nan epòk Jezikri yo te gen lwa taks tou. Montre imaj 2-53 a, Bay Seza, epi rakonte istwa ki nan Matye 22:15–22 a.

Eksplike ke moun yo te mande Jezi si yo dwe peye lajan tribi a. Tribi a se tankou peye taks.

Montre pyès kòb la ou pote a. Eksplike ke Jezi te mande moun yo pou yo montre l yon kòb. Li te montre yon foto ki te sou kòb la, foto Seza, dirijan peyi a. (Si kòb la gen foto yon dirijan nasyonal sou li, montre li.) Li sa Jezi te di moun yo byen fò, jan li nan Matye 22:21 a. (Kòmanse avè *Epi li te di*). Eksplike ke Jezi te di moun yo yo dwe obeyi lwa peyi yo *ansanm ak* lwa Papa nou ki nan Syèl la yo. Li te anseye yo ke sa enpòtan pou yo obeyi lwa peyi yo.

Nou kwè nan obeyi la lwa

Bann mo

Li fraz ki sou bann mo a fò. Eksplike ke se yon pati nan douzyèm atik lafwa a, youn nan deklarasyon legliz la sou lafwa.

Fè klas la repete fraz la plizyè fwa.

Jwèt

Mete lis sityasyon yo ak bòl la oubyen panye a ki gen nimewo yo sou yon tab oubyen atè a. Di klas la yo ka jwen jwèt “Obeyi la lwa a” kounyeya. Apre sa chita epi tann yon ti moman. Si pa gen moun ki reyaji, mande:

- Poukisa okenn moun pa jwe jwèt la? (Okenn moun pa konn règ yo.)

Si timoun yo te eseye fè yon bagay, petèt mete papyè yo annòd, fè yo konpliman paske yo eseye epi mande:

- Èske n ap jwe “Obeyi la lwa”?
- Poukisa non?

Montre ke règ yo ak lwa yo gide nou epi banou direksyon. Eksplike règ jwèt la yo:

1. Pran yon nimewo nan bòl la (oubyen nan panye a)
2. Jwe youn apre lòt, kòmanse avèk moun ki pran nimewo en an.
3. Kanpe lè tou pa w rive.
4. Bay enstriktè a nimewo w la, epi apre sa reponn kesyon li poze a san èd lòt timoun yo.
5. Chita dousman nan chèz ou anvan epi apre tou pa w la.

Jwe jwèt la, fè chak timoun pran yon nimewo nan bòl la (oubyen panye a).

Li pou chak timoun sityasyon ki koresponn ak nimewo li pran an.

Lè chak timoun fin reponn yon kesyon, bay timoun yo badj yo. Fè yo konpliman poutèt bon ide yo ak bon repons yo.

Rezime

Patisipasyon timoun

Mande timoun yo kisa y ap di lè fanmi yo poze yo kesyon sou badj yo. Pandan y ap pataje repons yo, mete aksan sou enpòtans obeyi lwa yo pou nou ka viv ansanm nan lajwa.

Temwayaj

Temwaye ke lwa yo kreye pou byen nou. Ou gen dwa pataje yon eksperyans pèsònèl kote ou te kontan paske ou te obeyi la lwa. Fè timoun yo sonje pou obeyi lwa Papa nou ki nan Syèl yo ak lwa peyi yo.

Ankouraje chak timoun pou chwazi yon lwa pou obeyi patikilyèman pandan semèn nan.

Envite yon timoun pou fè priyè pou fini an. Sigjere ke timoun nan mande Papa nou ki nan Syèl la pou ede timoun yo sonje epi obeyi lwa yo.

Aktivite anrichisman

Chwazi nan aktivite sa yo sa k ap pi bon pou timoun nan klas ou yo. Ou ka itilize yo nan leson an oubyen pou revizyon oswa rezime. Si w bezwen èd anplis, gade “Peryòd klas” la nan seksyon “Èd pou Enstriktè a.”

1. Ede timoun yo aprann douzyèm atik lafwa a: “Nou kwè nou dwe soumèt nou devan wa yo, prezidan yo, gouvènè yo, ak majistra yo; nou kwè nou dwe obeyi, onore, epi soutni lalwa.” Eksplike timoun yo tout mo yo pa konnen.

Timoun pi piti yo ka aprann yon pati atik lafwa a ki ekri sou badj yo a pakè: “Nou kwè nan obeyi lalwa.”

Ou gen dwa chante (“The Twelfth Article of Faith” la nan *Children’s Songbook*, p. 131). Pou ede timoun yo aprann li pakè.

2. Mande klas la pou panse sou senk règ fanmi ka genyen ki ka ede yo kenbe manm fanmi yo an sekirite epi ak kontantman. Fè chak timoun leve yon dwèt amezi w ap site chak règ. Lè senk règ yo fin site epi chak timoun gen senk dwèt yo leve, trase men chak timoun sou tablo a. Ekri non timoun nan sou chak tras. Di yo mès paske yo gen men edan, epi ankouraje yo pou yo sonje epi obeyi pwòp lwa familyal yo.

3. Fè jwèt dwèt sa a avèk timoun yo:

Mwen rete (*lonje de men yo, pla annavan, kòm si w ap rete yon bagay*).

Mwen gade (*mete men anlè je kòm si w ap fè*

Mwen koute (*mete men an fòm koup dèyè zòrèy*).

Epi mwen si mwen konnen (*pike emdèks soti anba al anwo*)

Ke mwen (*montre tèt ou*) ap aji sajman,

Kèlkeswa kote m ale (*etann men pou montre espas la*)

mwen sèlman ap travèse (*Kwaze bra rive nan koud*)

Pa mwatye wout la (*sekwe tèt*);

Mwen gade devan (*mete men sou je kòm si w ap bouche l*)

Mwen panse dabò (*tape bò tèt*).

Epi apre mwen itilize pye mwen (*mache an plas*).

Fè timoun yo sonje enpòtans obeyi lwa sikilasyon yo.

Bi Ede timoun yo konprann ke yo ka suiv egzanp Jezikri epi montre lanmou nan ede lòt moun.

Preparasyon

1. Nan lapriyè etidye Mak 6:34–44; Lik 17: 11–19; Jan 13:15, 34–35; ak 3 Nefi 17.
2. Dekoupe yon gwo kè nan papyè pou premye aktivite pou atansyon an.
3. Pou chak timoun fè yon kopi oubyen kopye fèy pou disitribye “Jan mwen renmen w lan” ak jwèt pasyans kè a ki nan fen leson an. Si posib, kopye oubyen refè desen jwèt pasyans lan sou papyè koulè. Koupe pyès jwèt pasyans yo an mòso pandan w ap suiv liy pwentiye yo.
4. Prepare pou chante oubyen li pawòl chan “Youn renmen lòt” la nan (*Children’s Songbook*, p. 136) la ak “Jesus Said Love Everyone” (*Children’s Songbook*, p. 61). Pawòl chan “Youn renmen lòt” la ekri nan fen manyèl la.
5. Materyèl w ap bezwen:
 - a. Yon bib ak yon Liv Mòmmon
 - b. Lakòl
 - c. Imaj 2-36, Jezi k ap beni timoun Nefit yo; imaj 2-45, Dis Lepre yo (Bwat Imaj La Levanjil yo 221; 62150); imaj 2-47, Nouri senk mil moun (62143); imaj 2-54, Dènye Soupe a (Bwat Imaj La Levanjil yo 225; 62174).
6. Fè preparasyon ki nesèsè pou tout aktivite anrichisman ou vle itilize.

Sigjesyon pou dewoulman leson an

Envite yon timoun fè priyè pou kòmanse a.
Fè suivi avèk timoun yo si ou te bayo yon tach pandan semèn nan.

Li enpòtan pou yo renmen nou

Aktivite pou atansyon

Montre timoun yo gwo kè an papyè a.

- Ak kisa nou panse lè nou wè yon kè? (Lanmou.)
- Kijan nou ka di yon moun renmen nou?

Fè timoun yo pale osijè moun ki renmen yo (tankou manm fanmi yo, zanmi, ak enstriktè Primè) epi kijan moun sa yo montre lanmou yo.

- Kijan nou santi nou lè moun montre yo renmen nou?
- Kisa nou panse lòt moun santi lè nou montre yo nou renmen yo?

Montre ke nou tout bezwen konnen yo renmen nou.

Jezikri te anseye nou pou nou youn renmen lòt

Prezantasyon enstriktè a

Eksplike ke anvan Jezikri te viv sou tè a, moun yo t ap viv pa lwa “yon je pou yon je” a. Sa vle di si moun te mechan avèk ou, ou ka mechan avèk yo tou. Eksplike ke lè Jezi te vini sou tè a, li te anseye moun yo yon fason diferan pou yo viv.

| | |
|---------------------------|---|
| Istwa ekriti | <p>Montre imaj 2-54 la, Dènye Soupe a. Eksplike ke yon ti tan anvan Jezi te krisifye, li te reyini avèk disip li yo epi li te manje dènye repa a ansanm avèk yo. Repa sa a te vin sa nou rekonèt kòm Dènye Soupe a. Pandan repa sa a Sovè a te di disip li yo li te prèske ale kite yo, epi li te bayo kèk enstriksyon.</p> <p>Montre Bib la epi li Jan 13:34–35 fò. Eksplike ke pawòl sa yo se pawòl Jezi. Li premye pati vèsè a 34 la ankò (rive nan premye <i>youn renmen lòt</i> la).</p> <ul style="list-style-type: none"> • Kisa yon kòmandman ye? <p>Montre ke nan ekriti sa a Jezi pa t senpleman sigjere ke nou youn renmen lòt, li te banou yon kòmandman pou nou youn renmen lòt. Si nou suiv Jezi, n ap renmen lòt moun.</p> |
| Chan | <p>Chante oubyen li pawòl chan “Jesus Said Love Everyone,” itilize aksyon yo jan yo bay yo a.</p> <p>Jezi di youn renmen lòt (<i>louvri bra</i>) Trete yo avèk bonte tou (<i>vire gade vwazen an epi ba l lamèn</i>) Lè kè nou ranpli ak lanmou (<i>mete men sou kè</i>) Lòt moun ap renmen nou (<i>anbrase tèt nou</i>).</p> |
| Ekriti | <p>Jezikri te montre lanmou pou lòt moun nan ede yo</p> <p>Li Jan 13:15 fò.</p> <ul style="list-style-type: none"> • Kisa sa vle di yon pou yon moun bon egzanp? • Kimoun ki te yon bon egzanp pou nou? <p>Di timoun yo se Jezikri ki te di pawòl nan ekriti nou fèk li a. Eksplike ke yon fason Jezi te tabli yon egzanp pou nou sete nan renmen lòt moun epi fè bon bagay pou yo.</p> |
| Istwa ekriti ak diskisyon | <p>Montre imaj 2-45 la, Dis Lepre yo. Mande timoun yo pou yo rakonte istwa ki ilistre pa imaj la (gade Lik 17:11–19).</p> <ul style="list-style-type: none"> • Kisa Jezi te fè pou ede dis lepre yo? • Poukisa li te geri yo? <p>Montre imaj 2-47 la, Nouri senk mil moun nan, epi mande timoun yo pou yo rakonte istwa imaj la pale a (gade Mak 6:34–44). Ede yo si sa nesèsè.</p> <ul style="list-style-type: none"> • Kisa Jezi te fè pou ede moun yo? • Poukisa li te ede yo? <p>Montre imaj 2-36 la, Jezi k ap beni timoun Nefit yo, epi rakonte istwa ki nan 3 Nefi 17 la. Eksplike ke Jezi te pare pou l kite Nefit yo nan Amerik la epi retounen kay Papa nou ki nan Syèl la, men Nefit yo pa t vle l ale (gade 3 Nefi 17:4–5). Jezi te fè yon ti rete epi li te geri tout moun malad yo epi beni tout timoun yo.</p> <ul style="list-style-type: none"> • Poukisa Jezi te rete avèk Nefit yo? • Poukisa Jezi te geri malad yo epi beni timoun yo? <p>Montre ke nan chak nan istwa sa yo, Jezikri te ede moun paske li renmen yo. Nou menm tou nou ka montre moun nou renmen yo nan ede yo.</p> <p>Nou ka suiv egzanp Jezikri nan ede lòt moun</p> <p>Li Jan 13:35 ankò. Eksplike ke pandan n ap montre lanmou nou pou lòt moun, y ap konnen n ap suiv egzanp Jezikri.</p> |

Chan Chante oubyen li pawòl chan “Youn renmen lòt” la.

Istwa Eksplike ke nou ka suiv egzanzp Jezikri epi montre lanmou nou pou lòt moun lè nou ede yo. Rakonte istwa yon timoun ki te fè yon bagay janti pou yon moun pou montre lanmou pou moun sa a. Ou gen dwa itilize istwa sa a:

Tomas te vin malad epi li te oblije rete nan kabann ni pandan anpil tan. Tout bagay amizan li menm avèk zanmi l yo te konn fè yo te manke li. Pandan l te malad la, gen kèk zanmi ki te vin vizite li youn oubyen de fwa. Men zanmi li Juan te vin vizite li souvan. Plizyè fwa lè lòt ti gason yo te deyò a ap jwe, Juan te bò kabann Tomas ap pale epi ri avèk Tomas epi ap ede li santi l pi byen.

- Kisa Juan te fè pou l te montre li renmen Tomas?
- Kijan ou panse Tomas te santi li osijè Juan? Kijan ou panse Juan te santi li osijè Tomas?

Eksplike ke gen anpil fason nou ka montre lanmou nou pou lòt moun nan ede. Nou ka fè bagay janti pou fanmi nou, zanmi nou, vwazen nou, moun ki pi gran yo, moun ki malad, oubyen nenpòt moun ki bezwen èd nou.

Aktivite Fè timoun yo koute pandan w ap rakonte yo premye pati kèk sityasyon ki ta ka rive yo. Mande yo pou yo di sa yo t ap fè pou montre lanmou yo nan chak sityasyon. Itilize sityasyon sa yo oubyen kreye kèk pa ou:

1. Ou menm avèk papa ou nou chita ap tann bis. Ou wè yon granmoun k ap prese pou l pran bis la. Li gen yon baton pou ede l mache, men li pa ka mache twò vit. Bis la rive epi pòt yo louvri. Pandan w ap monte nan bis la, ou wè ke li pap gen tan rive pou l monte nan bis la.
 - Kisa ou ta ka fè pou montre lanmou pou moun sa a?
2. Yon jou Dimanch maten w ap mache al legliz. Ou wè yon jèn manman avèk yon ti bebe nan bra li ak kèk liv nan lòt men li.
 - Kisa ou ka fè pou w suiv egzanzp Sovè a epi montre lanmou pou manman sa a?
3. Lè w rive lakay soti lekòl, ou jwenn manman w ap eseye koud. Ti frè w la ajite epi l ap kriye paske li vle manman w li yon istwa pou li.
 - Kisa ou ka fè pou w montre lanmou pou manman ou ak ti frè w la?
4. Yon jou Dimanch nan Primè a, ou rankontre yon ti fi ki fèk vini soti nan yon lòt peyi. Li timid anpil epi li pa pale anpil. Nan apre ou wè li ki kanpe devan pòt chapèl la ap kriye.
 - Kisa ou ka fè pou w montre lanmou pou nouvo ti fi sa a?

Rezime

Aktivite jwèt pasyans Bay chak timoun yon fèy ki gen kè a ak moso jwèt pasyans kè yo. Ede yo chak mete pasyans lan ansanm epi apre sa kole li sou papye kè a. Repete pawòl ki sou jwèt pasyans lan ak papye yo fò avèk timoun yo.

Fè timoun yo pote kè yo a lakay yo. Ankouraje yo pou yo di fanmi yo sa yo te aprann jodi a sou fason pou yo montre lanmou pou lòt moun.

Si tan an pèmèt ou, mande chak timoun pou yo site yon moun yo renmen epi di yon fason yo ka montre lanmou pou moun sa a. Ankouraje timoun yo pou yo montre lanmou pou lòt moun nan ede yo.

Temwayaj

Temwaye ke Papa nou ki nan Syèl la ak Jezikri vle nou youn renmen lòt. Di timoun yo kijan ou santi ou lè ou montre lanmou pou lòt moun.

Envite yon timoun fè priyè pou fini an. Sigjere ke timoun nan mande Papa nou ki nan syèl la pou ede timoun yo montre lanmou pou lòt moun jan Sovè a te fè a.

Aktivite anrichisman

Chwazi nan aktivite sa yo sa k ap pi bon pou timoun nan klas ou yo. Ou ka itilize yo nan lesan oubyen pou revizyon oswa rezime. Si w bezwen èd anplis, gade “Peryòd klas” la nan seksyon “Èd pou Enstriktè a.”

1. Fè timoun yo ekri yon lèt bay yon moun yo renmen, pou yo eksplike nan ki pwèn yo sousye yo pou moun sa a. Timoun ki pi piti yo ka fè desen pou moun yo renmen yo. Ankouraje yo pou yo pote lèt yo oubyen desen yo bay moun yo te fè l pou yo a.
2. Istwa sa a se osijè yon lè John Taylor, ki te vin twazyèm Prezidan Legliz la, te montre lanmou:

Lè John Taylor te yon jèn ti gason, zanmi li Robert West te mouri avèk yon maladi grav. Apre sa papa zanmi an, Allee West, te kite vilaj la epi li te vin yon bèje. John te konnen Allee te santi l poukont li kèkfwa, konsa li te mande paran li si li ka vizite Allee. Paran yo te ba l pèmisyon yo epi yo te prepare yon panye manje pou John pou l te pote.

Sa te pran tout yon jounen pou John te mache ale jis nan kay Allee epi retouren, konsa li te pati bonè nan maten. Vwayaj la te fatigan epi te gen anpil mòn pou l te monte. Gen yon moman, pandan l t ap repoze, John te anvi manje manje nan panye a. Olye sa li te leve epi li te mache pi vit li te kapab pou l te fin fè rès chemen an.

Allee te kontan anpil anpil lè l te wè John. Yo te manje ansanm epi yo te pale sou tout bagay ki te pase lontan. (Gade Deta Petersen Neeley and Nathan Glen Neeley, *A Child's Story of the Prophet John Taylor* [Salt Lake City: Deseret News Press, 1960], pp. 12–18.)

- Kisa John Taylor te fè pou montre lanmou pou papa zanmi l lan?
- Kijan nou panse Allee West te santi li apwopo sa John te fè a?
- Kijan nou panse John Taylor te santi li?

Fè timoun yo sonje ke lè nou montre lanmou pou lòt moun, moun nou ede yo kontan epi nou menm tou nou kontan.

3. Ede timoun yo repete pawòl yo epi fè aksyon aktivite sa a:

Jezi renmen tout timoun

Jezi renmen tout timoun (*louvri bra*)

Timoun ki piti yo (*itilize men pou montre wotè yon timoun piti*)

Ti bebe nan bèso a (*fè men anfòm bèso*)

Sa ki grandi ki vin wo yo (*leve men anlè tèt*).

(Soti nan *Finger Fun for Little Folk* pa Thea Cannon. © 1949 pa Standard Publishing Company, Cincinnati, Ohio. Itilize avèk pèmisyon.)

Repete aktivite sa a otan timoun yo vle.

4. Fè de timoun kanpe devan klas la. Pale avèk klas la sou fason de timoun sa yo sanble, tankou yo gen de je ak de zòrèy, yo renmen fè menm bagay yo, oubyen

yo se manm legliz la. Apre sa diskite sou diferans yo, tankou koulè cheve diferan, amizman diferan, oubyen kantite manm diferan nan fanmi. Fè remake ke pa gen de moun ki egzakteman menmjan. Nou tout diferan nan yon fason oubyen yon lòt.

Eksplike ke pafwa diferan moun yo konn fè nou pa konn kijan pou n trete yo. Yo gen dwa pale yon lang diferan, gen yon andikap diferan, oubyen yo ka diferan nan yon lòt fason. Eksplike ke Jezikri renmen tout moun, epi li vle nou renmen tout moun tou. Nou dwe renmen epi ede moun ki parèt diferan de nou osiyou ke moun ki menmjan ak nou yo.

Ou gen dwa fè timoun yo chante oubyen li pawòl “M ap mache avèk ou” yo nan (*Children’s Songbook*, p. 140) la oubyen “Nou diferan” nan (*Children’s Songbook*, p. 263) la.

M ap mache avèk ou

Si nou pa mache menmjan pifò moun mache
Gen moun k ap mache lwen ou,
Men pa mwen menm! Pa mwen menm!
Si ou pa pale menmjan pifò moun pale
Gen moun ki pale sou ou, ki ri ou
Men pa mwen menm! Pa mwen menm!
M ap mache avèk ou. M ap pale avèk ou.
Se konsa m ap montre lanmou mwen pou ou.

Jezi pa t mache lwen pèsonn.
Li te bay tout moun lanmou li
Mwen menm tou! Mwen menm tou!
Jezi te beni tout moun li te wè
Apre sa li vire epi li di “Vini, suiv mwen.”
Epi mwen menm tou! Mwen menm tou!
M ap fè sa! M ap fè sa!
M ap mache avèk ou. M ap pale avèk ou.
Se konsa m ap montre lanmou mwen pou ou.

Nou diferan

Mwen konnen ou, epi ou konnen mwen.
Nou osi diferan ke solèy la ak lanmè a
Mwen konnen ou, epi ou konnen mwen
Epi se konsa sa sipoze ye.

Mwen ede ou, epi ou ede mwen
Nou aprann nan pwoblèm, epi nou kòmanse wè
Mwen ede ou, epi ou ede mwen
Epi se konsa sa sipoze ye.

Mwen renmen ou, epi ou renmen mwen
N ap travay ansanm pi byen nou kapab
Mwen renmen ou, epi ou renmen mwen
Epi se konsa sa sipoze ye.

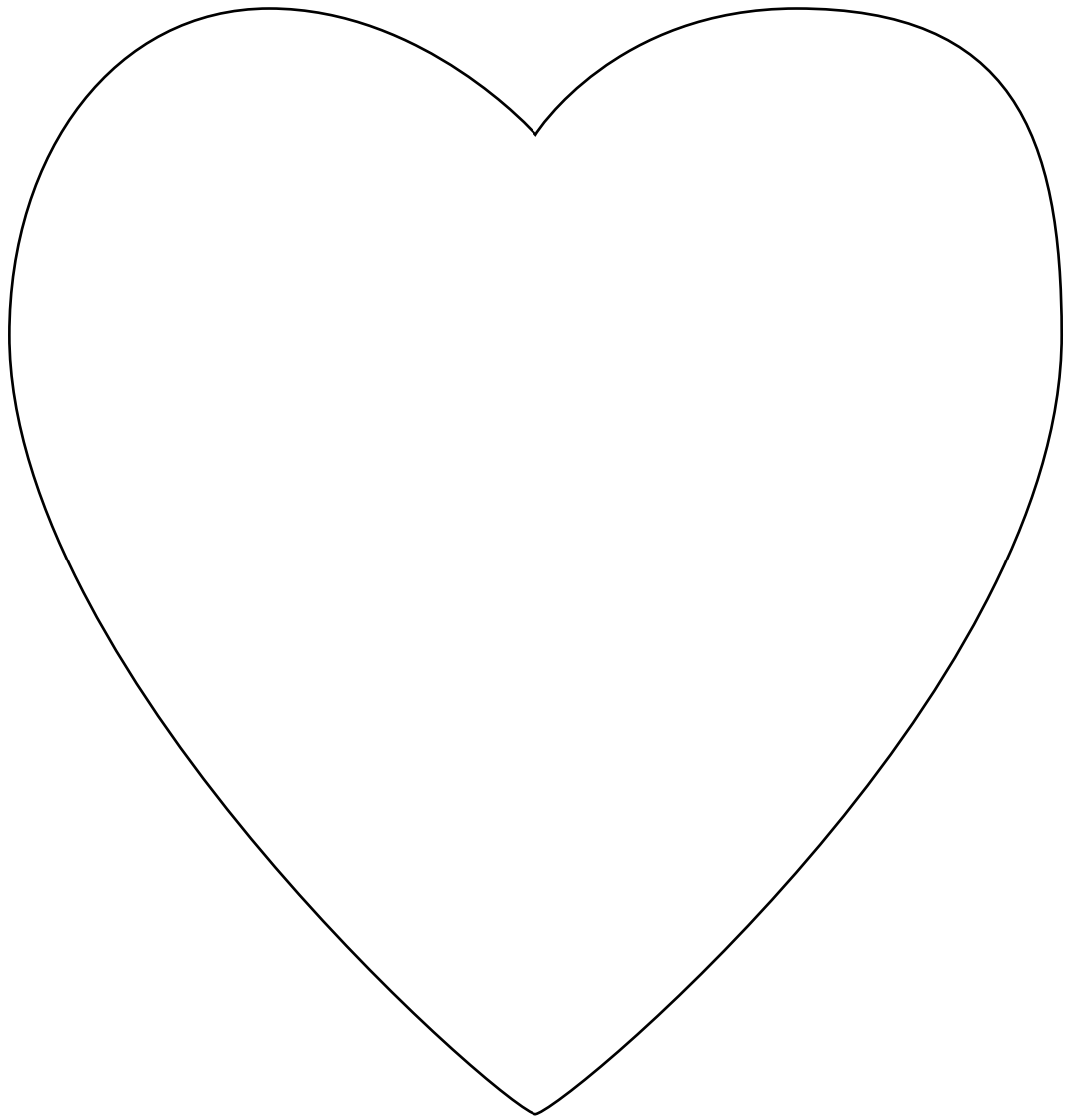

Jan mwen te
renmen nou an

Se pou youn

renmen lòt

Itilize jwèt pasyans sa a pou timoun ki pi gran yo

Itilize jwèt pasyans sa a pou timoun ki pi piti yo

renmen lòt

Se pou youn

Bi Ede chak timoun konprann ke nou montre lanmou nou pou Papa nou ki nan Syèl la ak Jezikri lè nou peye dim nou.

Preparasyon

1. Nan lapriyè etidye Mak 12:41–44. Gade *Prensip Levanjil yo tou* (31110), chapit 32, ak paj 561-62 liv Jésus le Christ James E. Talmage la, 3zyèm edisyon [Salt Lake City: The Church of Jesus Christ of Latter-day Saints, 1916].
2. Prepare de etikèt avèk yon moso papyè pliye an de jan yo bay li la a:

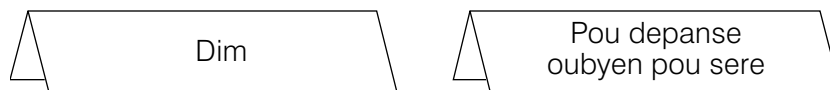

3. Fè yon bwat sekre pou ilistre istwa Mak la. Ou gen dwa itilize nenpòt ti bwat ki fèmen, ki divize an de pati. Gade enstriksyon yo ak ilustrasyon yo pou w fè yon separasyon, si w bezwen.

Koupe yon moso katon nan menm wotè avèk bwat la men avèk twa santimèt pi laj ke bwat la. Make yon santimèt senk (1.5) nan chak pwent epi pliye l pou w fè separasyon. Mete lakòl sou separasyon yo epi fè moso katon an nan bwat la fè de pati, youn pi gran pase lòt.

Devan bwat la oubyen sou kouvèti a, ekri “Dim” nan pati ki pi piti a epi “Pou depanse oubyen pou sere” nan pati ki pi gwo a.

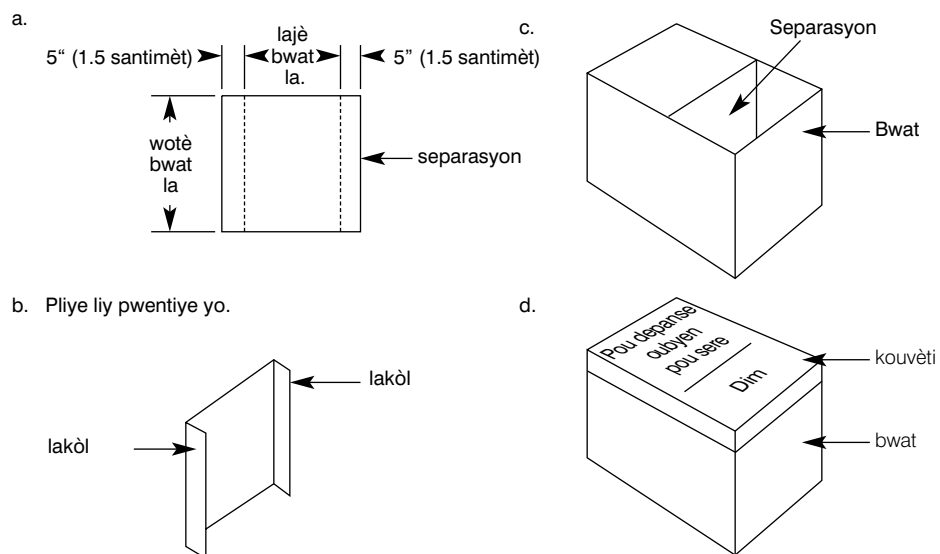

4. Dekoupe de ti sèk gwosè yon senk kòb, nan papyè jòn, jan yo montre la a:

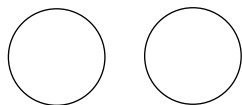

5. Chèche yon anvlop dim ak yon fèy dim pou chak timoun.

6. Prepare pou w chante oubyen li pawòl “I Want to Give the Lord My Tenth” yo nan (*Children’s Songbook*, p. 150) la.

7. Materyèl w ap bezwen:

- a. Yon Bib.
- b. Dis pyès kòb (oubyen biyè) menm vale
- c. Imaj 2-55, Obòl Vèv la

8. Fè preparasyon ki nesèsè pou tout aktivite anrichisman ou vle itilize.

Sigjesyon pou dewoulman leson an

Envite yon timoun fè priyè pou kòmanse a.

Fè suivi avèk timoun yo si ou te bayo yon tach pandan semèn nan.

Dim se yon dizyèm nan sa nou fè

Aktivite pou atansyon

Pran dis pyès kòb yo epi montre timoun yo yo

- Kisa nou t ap fè avèk kòb sa yo si nou te genyen yo?

Fè timoun yo reponn, epi fè kòmantè pozitif sou chak repons. Pa gen ni bon ni move repons. Lè tout timoun fin reponn, kontinye diskisyon an.

Si gen yon timoun ki pale sou peye dim, di gen yon moun ki di yon bagay enpòtan anpil ke nou dwe fè lè nou fè kòb. Si pèsonn pa pale sou peye dim, di timoun yo ou ta renmen ede yo aprann yon bagay ki enpòtan anpil pou yo fè kèlkeswa lè yon fè yon ti kòb.

Eksplike ke Papa nou ki nan Syèl la kòmande nou pou nou peye dim sou lajan nou fè. Lè nou peye dim, nou bay legliz la nan kòb nou fè a pou ede peye bagay ki ap ede moun aprann plis sou Papa nou ki nan Syèl la ak Jezi ak levanjil la tan-kou tanp, bilding legliz yo, manyèl pou leson yo, ak lòt materyèl.

Aktivite

Fè timoun yo konte dis pyès kòb yo pandan w ap mete yo sou tab la oubyen atè a. Mete etikèt ki make “Dim” nan sou tab la oubyen atè a tou. Li oubyen fè timoun yo li mo ki sou etikèt la. Di yo ke yon dizyèm nan kòb nou fè se sa nou peye kòm dim. Youn nan dis pyès kòb yo sou tab la oubyen atè a se yon dizyèm. Mande yon timoun pou l mete pyès la devan etikèt dim nan.

Mete etikèt “Pou depanse oubyen pou sere” a bò kote etikèt “Dim” nan. Li oubyen fè timoun yo li pawòl ki sou etikèt yo.

- Si sete lajan nou te fè nou menm, konbyen pyès ki t ap rete pou nou depanse oubyen sere lè nou fin peye dim nan?

Fè timoun yo mete nèf pyès kòb yo devan “Pou depanse oubyen pou sere” a, youn apre lòt, pandan klas la ap konte yo.

Metre kòb ki devan etikèt “Pou depanse oubyen pou sere” a epi eksplike ke kòb nou peye nan dim nan se yon ti pòsyon kòb nou fè.

Ekeplike ke nou dwe peye dim sou tout kòb nou fè. Ou gen dwa itilize diferan pyès kòb oubyen biyè pou ede timoun yo pi byen konprann lide peye yon dizyèm nan lajan yo fè kòm dim nan.

Nou chwazi fè bon bagay lè nou peye dim

Istwa

Mete nèf pyès kòb nan bò “Pou depanse oubyen pou sere” a nan bwat sekrè a epi rakonte nan mo pa ou istwa Mak la ak chwa li te fè pou l peye dim ni an. Ou gen dwa di non kòb ou pote a olye ou itilize mo pyès la nan istwa a.

Dènye fwa Mak t al nan magazen, li te wè yon jwèt li te anvi achte. Mak te travay pou manman li epi li te sere lajan li pou l te achte jwèt la. Li te fè nèf dola. Li te bezwen yon dola ankò pou l t achte jwèt la. Manman l te di l si l te fè yon travay pou li li t ap peye li yon lòt dola.

Byen bonè nan Samdi maten Mak te leve li te manje, epi li te fè travay manman l te di pou l fè a. Lè l te fini manman l te di l li te kontan anpil pou travay li te fè a. Li te bay Mak yon bèl dola byen klere. Mak te kontan paske li te gen ase kòb kounyeya pou l te achte jwèt la.

Li te kouri al chèche bwat sekrè li epi li te foute kòb la. (Mete yon lòt pyès kòb nan bò “Pou depanse oubyen pou sere” a. Apre sa li menm ak manman li yo t al nan magazen an.

Lè yo te rive nan magazen an, Mak te wè jwèt la. Li te kontan yo pa t ko vann ni. Li te al gade l pi pre. Li pa t ka tann pou l te jwe avèk li.

Lè Mak te rive pou l peye nan kès la, vandè a te souri ba li epi li te di l sa ap koute l dis dola. Mak te ouvri bwat sekrè li epi li te kòmanse konte kòb la. (Leve kouvèti bwat la, epi konte kòb ki nan bò “Pou depanse oubyen pou sere” a). Lè l te rive sou dis, li te sonje: yon dola sou dis dwe pou dim.

Li pa t konn sa pou l te fè. Li te reyèlman vle jwèt la. Li ta ka pran li, men sèlman si l te bay kòb dim nan tou. Mak te gade kesye a, li te gade jwèt la epi li te gade kòb dim nan.

- Kisa ou t ap fè si w ta Mak?

Mak te mete dola dim nan nan bò dim nan nan bwat kòb li a. (Mete yon dola nan bò “Dim” nan nan bwat la.) Li te remete nèf dola yo nan bò “Pou depanse oubyen pou sere” a epi li te retounen al mete jwèt la nan plas li.

Manman l pa t di anyen, men li te pase men li nan kou Mak epi li te fè l yon ti akolad. Mak te konnen li te fè sa pou l te fè a.

Nan demen nan legliz la, Mak te bay evèk la anvlòp dim ni. Evèk la te ba l lamèn epi li te di l ke Papa nou ki nan Syèl la kontan li peye dim ni. Mak te kontan tou. Li te konnen li te fè yon bon chwa. (Adapte soti nan Marshall T. Burton, “The Little Red Car” Instructor, Av. 1966, paj 158–159.)

Diskisyon

- Ki chwa Mak te gen pou l fè?
- Poukisa sa te yon chwa difisil pou li?
- Kijan Mak te santi li apwopo chwa li te fè a? Poukisa?
- Ki lòt moun ki te kontan poutèt chwa Mak la?

Peye dim montre lanmou nou pou Papa nou ki nan Syèl la ak Jezikri

| | |
|------------------------------|---|
| Diskisyon | <p>Eksplike ke nou montre lanmou nou pou Papa nou ki nan Syèl la ak Jezikri lè nou peye dim.</p> <ul style="list-style-type: none">• Ki benediksyon Papa nou ki nan Syèl la ak Jezikri banou? <p>Montre ke yon dola sou dis se pa anpil pou nou bay Papa nou ki nan Syèl la ak Jezi pou tout benediksyon yo banou.</p> |
| Istwa ekriti | <p>Montre timoun yo sèk papyè jòn yo, fè yo wè kijan sèk yo piti. Eksplike ke sèk sa yo gen menm gwosè ak kòb yo te rele 'obòl' la, ke moun yo te konn itilize lè Jezikri te sou tè a. Yo pa t vo anpil.</p> <p>Montre imaj 2-55 la, Obòl Vè la epi eksplike ke menmsi obòl yo te piti epi pa vo anyen, gen yon fi ki te itilize yo pou l montre lanmou li pou Papa nou ki nan Syèl la. Rakonte istwa ki nan Mak 12:41–44 la.</p> <p>Eksplike ke nan epòk Jezikri, yo te resevwa dim ak ofrann nan tanp lan nan gwo bwat ki te ouvri anlè. (Montre bwat ki nan imaj la.) Yon jou Jezi te gade moun yo pandan yo te vin mete lajan yo nan bwat la. Lè Jezi te wè vè la mete kòb li a, li te rele disip li yo. Li te di yo ke vè la te bay anpil paske li te renmen Papa nou ki nan Syèl la ase pou l te bay ti obòl li a malgre li pa t gen anpil lajan.</p> |
| Prezantasyon pou enstriktè a | <p>Li nan Mak 12:43 sa Jezi te di disip li yo. Eksplike ke vè la te bay yon ti kal kòb konpare avèk montan moun rich yo te peye yo, men Jezi te konnen li te bay sa li te genyen paske li te renmen Papa nou ki nan Syèl la. Nou menm tou nou ka montre lanmou nou pou Papa nou ki nan Syèl la ak Jezikri nan peye dim nou, menmsi se yon ti kras kòb.</p> <p>Fè timoun yo sonje kijan Mak te montre lanmou li pou Papa nou ki nan Syèl ak Jezi nan chwazi pou l peye dim ni olye li te achte jwèt la. Sa te difisil pou Mak, men li te santi l kontan lè l te fè bon chwa a.</p> |
| Chan | <p>Ede timoun yo chante oubyen li pawòl chante "I Want to Give the Lord My Tenth" la. Repete chante a plizyè fwa pou timoun yo ka aprann pawòl yo.</p> <p>Mwen bay Senyè a dizyèm mwen an, Paske chak fwa mwen fè sa Sa fè m panse ak tout don Li bay mwen menm avèk ou.</p> <p>Li banou lavi, bèl mond sa a. Epi menmsi dizyèm mwen an sanble l piti, Li montre lafwa mwen ak gratitud mwen Pou li, Senyè tout bagay la.</p> <p>Fè timoun yo sonje ke lè nou peye dim nou, nou montre kijan nou renmen Papa nou ki nan Syèl la ak Jezikri.</p> |
| Aktivite | <p>Kijan pou n peye dim</p> <p>Fè timoun yo sonje lè Jezi te sou tè a, moun yo te mete dim yo ak lòt ofrann lajan nan bwat yo nan tanp lan. Eksplike ke jodi a nou peye evèk la dim nou (oubyen prezidan branch) oubyen youn nan konseye yo.</p> <p>Bay chak timoun yon papyè Dim ak ofrann ak yon anvlòp dim. Eksplike ke nou itilize fòm sa yo ak anvlòp yo lè nou peye dim nou. Montre timoun yo kijan pou yo ranpli fòm nan. Si timoun yo enterese, eksplike brèfman lòt kategori don yo ki sou fòm nan. Eksplike ke nou mete fòm nan ak lajan an nan anvlòp la epi nou bay evèk nou li (oubyen Prezidan branch) lan li oubyen youn nan konseye yo.</p> |

Rezime

| | |
|----------|---|
| Revizyon | <p>Montre dis pyès kòb yo ankò.</p> <ul style="list-style-type: none"> • Si nou fè dis dola, konbyen dim n ap mete nan anvlòp la? <p>Fè yon timoun pran kantite lajan li bezwen epi mete yo nan anvlòp la avèk fòm nan.</p> <ul style="list-style-type: none"> • Kisa nou fè avèk anvlòp dim nan? |
| Temwayaj | <p>Rann temwayaj ou sou fason nou montre lanmou nou pou Papa nou ki nan Syèl la ak Jezikri nan peye dim nou.</p> <p>Ankouraje yo pou yo peye dim yo sou tout lajan yo fè, kèlkeswa jan l piti.</p> <p>Envite yon timoun pou l fè priyè final la.</p> |

Aktivite anrichisman

Chwazi nan aktivite sa yo sa k ap pi bon pou timoun nan klas ou yo. Ou ka itilize yo nan leson an oubyen pou revizyon oswa rezime. Si w bezwen èd anplis, gade “Peryòd klas” la nan seksyon “Èd pou Enstriktè a.”

1. Pale avèk timoun yo sou kèk itilizasyon yo fè avèk lajan dim nan, tankou bati tanp ak chapèl, fè travay misyonè, ak fè manyèl leson yo. Di kijan nou menm nou benefisyè nan bagay sa yo.

Bay timoun yo papye ak kreyon, epi fè chak timoun fè desen youn nan bagay nou sot pale yo.
2. Chante oubyen li pawòl “I’m Glad to Pay a Tithing” yo nan (*Children’s Songbook*, p. 150).

Papa nou ki nan Syèl la ban m tout bon bagay;
Solèy k ap briye, lapi k ap tonbe, ak lak k ap chante.

Mwen kontan pou m peye yon dim, yon dizyèm sou sa m fè
Li piti lè m sonje tout sa Bondye ban mwen an retou.

Pale sou enpòtans gen bon atitid lè n ap obeyi lwa dim nan, menmjan ak tout lòt kòmandman Papa nou ki nan Syèl la banou yo.
3. Fè chak timoun dekore yon bagay, tankou yon bwat, yon kenn, oubyen yon anvlòp, pou dim. Pote bagay yo ou menm oubyen kontakte timoun yo pandan semèn anvan leson an, pou mande yo pote bwat pa yo.

Bi Ranfòse dezi chak timoun pou yo di laverite, menm lè sa pa fasil.

Preparasyon

1. Nan lapriyè etidye Mak 14:53–65 ak Atik lafwa 1:13. Gade Prensip Levanjil yo (31110), chapit 31 tou.
2. Prepare pou w chante oubyen li pawòl chante “To Show I Choose the Right” (chante sou lè “If You’re Happy,” *Children’s Songbook*, p. 266).
3. Materyèl w ap bezwen:
 - a. Yon Bib.
 - b. Yon boutèy timoun yo ka vire, tankou yon boutèy .
 - c. Afich CBB a (gade leson 1)
 - d. Imaj 2-56, Pwosè Jezi a

Fè preparasyon ki nesèsè pou tout aktivite anrichisman ou vle itilize.

Sigjesyon pou dewoulman leson an

Envite yon timoun fè priyè pou kòmanse a.

Fè suivi avèk timoun yo si ou te bayo yon tach pandan semèn nan.

Nou ka di laverite

Aktivite pou atansyon

Rakonte timoun yo istwa sa a nan pwòp mo pa ou:

You jou Ann-Marie te al peche avèk gran papa li. Li te pase yon bon moman epi li te espesyalman kontan lè l te peche yon pwason.

Lè l te retounen lakay li, li t al wè zanmi li Danny. Danny te envite li antre epi li te mennen l nan kuizin nan, kote li te montre l yon pwason li te peche. Pwason Danny an te pi gwo anpil pase pwason Ann-Marie te peche a.

Ann-Marie te kontan pou Danny, men li te santi l desi tou. Konpare avèk pwason Dany an, pwason pa l la te piti anpil. Li pa t vle Danny konnen kijan li te santi l desi, konsa li te di li ke li t al peche avèk gran papa l tou epi li te pran yon pwason ki sitèlman gwo ke li menm ak gran papa li te oblije itilize yon nas pou yo te soti l nan dlo a. Ann-Mari te di Danny pwason l lan te pi gwo anpil pase pa l la.

Diskisyon

- Kisa Ann-Marie te fè ki pa t bon?
- Kisa Ann-Marie ta dwe fè?
- Kisa sa vle di di laverite?

Eksplike ke di laverite fè pati onètete. Lè nou di laverite, nou di bagay yo egzakteman jan yo te rive.

- Poukisa li si enpòtan pou di laverite?

Ou gen dwa mande timoun yo pou yo pale sou lè yo konn di laverite.

Atik lafwa Fè timoun yo sonje ke Atik Lafwa yo se deklarasyon sou sa manm legliz la kwè. Di yo ke yon pati nan trèzèm atik lafwa a di: “Nou kwè nou dwe onèt [epi] vrè.” Fè yo repete fraz la plizyè fwa.

Jezikri te di laverite

Istwa ekriti Montre imaj 2-56 la, Pwosè Jezi a. Afiche imaj la pou tout rès leson an. Di timoun yo ke Jezikri te toujou di laverite, epi rakonte yo istwa ki nan Mak 14:53–65 la.

Eksplike ke sòlda yo te mennen Jezi lakay Gran Prèt Juif la, kote dirijan Juif yo te poze li anpil kesyon. Li youn nan kesyon yo te poze l yo nan Mak 14:61 fò: “Èske ou se Kris la”?

Eksplike ke Jezi te konnen si l te di li se Kris la, Pitit Gason Byeneme Papa nou ki nan Syèl la, dirijan yo pa t ap lage li. Li fò nan Mak 14:62 kisa Jezi te di lè li te reponn Gran Prèt la: “Epi Jezi te di, se sa m ye.” Montre ke Jezi te toujou di laverite, menm lè lavi li te an danje.

Eksplike ke Jezi vle nou toujou di laverite, menmsi li difisil pou nou fè sa.

Afich CBB a Montre afich CBB a epi fè timoun yo repete pawòl ki sou li yo. Apre sa fè yo repete apre ou, “M ap suiv Jezikri epi di laverite.”

Chan Ede timoun yo chante oubyen li pawòl “Pou montre m ap chwazi bon bagay” yo.

Pou montre m chwazi bon bagay, m ap di laverite.

Pou montre m chwazi bon bagay, m ap di laverite.

Mwen konnen chemen Sovè a

Epi mwen montre sa nan sa m ap di

Pou montre m chwazi bon bagay, m ap di laverite.

Chante oubyen li pawòl yo pandan kèk minit pou ede timoun yo aprann yo.

Nou ka di laverite menm lè sa pa fasil

Diskisyon Fè timoun yo remake ke li pa toujou fasil pou di laverite. Kèkfwa li pi fasil pou nou di yon bagay ki pa vre oubyen pa di anyen ditou.

- Poukisa li pafwa difisil pou n di laverite? (Repons yo ka gen ladan yo paske nou pa vle fè yon moun fache oubyen paske yo ka pini nou.)

Istwa Rakonte yon istwa sou yon timoun ki pa t di laverite epi ki te santi l regrèt poutèt sa. Ou gen dwa itilize istwa sa a:

JoAnne te kase sizo manman l yo pa aksidan. Li te kache yo nan yon tiwa pou manman l pa t konnen kimoun ki te kase yo. Manman l te chèche sizo yo, epi li te mande si pa gen yon moun ki te wè yo. JoAnne te di li pa t wè yo.

Li pa t santi l alèz lè l te fin reponn sa. Li te konnen ke l te deja mal aji lè l te jwe avèk sizo yo paske li pa t sipoze fè sa, epi kounyeya men li mal aji ankò yon dezyèm fwa paske li bay manti sou sa. Li te santi l malad.

Lè JoAnne te vin nan priyè familyal la, li te fèmen je li rapidman. Li pa t vle gade manman li. Pandan papa l t ap fè priyè a, JoAnne te tande li te di, “Ba nou kouraj pou nou fè sa ki byen, pou nou ka gen lapè nan lespri nou ak lajwa etènèl.” JoAnne te konnen pou l te gen lajwa ankò li te bezwen di manman l laverite sou sizo yo.

Li te pote sizo kase yo bay manman l epi li te di l la verite. Li te dezole paske li te kase sizo yo epi li te bay manti, epi li te vle fè bon bagay. (Adapte soti nan Margery Cannon, “A Miss and a Mistake,” Children’s Friend, Mas 1962, p. 14.)

Diskisyon • Èske JoAnne te di manman l la verite premye fwa a osijè sizo yo?

- Kijan JoAnne te santi li lè l pa t di laverite a?
- Kijan nou panse JoAnne te santi li lè l te di manman l la verite?
- Èske li te fasil pou JoAnne pou l te di la verite?

Eksplike ke menmsi li te difisil pou JoAnne pou l te di la verite paske li te pè pou yo pa t pini li paske li te kase sizo yo, li te santi l pi kontan lè l te di la verite a.

Jwèt

Jwe jwèt “Di laverite” a avèk timoun yo. Fè yo chita an sèk, epi mete boutèy la atè a nan mitan sèk la. Eksplike ke w ap vire boutèy la, epi timoun boutèy la pwente sou li lè l rete a ap gen yon chans pou l reponn yon kesyon osijè la verite. Lè l fin reponn, timoun nan ap vire boutèy la pou l chwazi pwochen moun nan. (Si boutèy la pwente yon timoun ki deja reponn yon kesyon, fè timoun nan vire l ankò.)

Itilize sityasyon sa yo ak kesyon sa yo pou jwèt la, oubyen kreye kèk sityasyon ki pi apwopriye pou timoun nan klas ou yo (si klas la gran, ou gen dwa ajoute plis sityasyon):

1. W ap jwe lakay ou epi ou kraze yon lanp pa aksidan.
 - Kisa w dwe fè?
2. Papa ou mande w pou w prese al nan boutik la pou achte yon bagay pou li. Li mande ou pou w pa rete pou w jwe nan wout. Pandan w ap pase bò kay vwazen an, li ba w kèk lèt pou w poste pou li. Lè w ap retounen soti nan boutik la, ou rete pou w gade yon bisiklèt nèf yon zanmi w genyen. Toudenkou ou sonje papa w ap tann nou epi ou kouri al lakay. Papa w fache, epi ou anvi di li ou anreta paske ou t al poste kèk lèt pou vwazen an.
 - Kisa w dwe di?
3. Ou wè yon asyèt bonbon sou tab la. Yo parèt sitèlman bon ke ou pran youn pou ou youn pou ti frè w la. Lè manman w vin pran bonbon yo pou zanmi l lan, li wè ti frè w la k ap manje yon bonbon epi li kòmanse ap joure li.
 - Kisa w dwe fè?
4. Ou pran youn nan jwèt ti sè w yo, epi li kòmanse ap kriye. Lè w tandè grann ou k ap vini, ou kouri remèt li jwèt la, men ti sè w la pa sispann kriye. Grann ou mande w poukisa l ap kriye a.
 - Kisa w dwe di?
5. Ou menm ak zanmi w yo ap jwe boul devan kay yon vwazen. Ou voye boul la epi l al frape yon po flè bò pòt vwazen an epi li kase li.
 - Kisa w dwe fè?

Rezime

Temwayaj

Rann temwayaj ou sou enpòtans pou toujou di laverite, menm si sa difisil. Fè timoun yo sonje ke Jezikri te toujou di la verite epi li vle nou menm tou pou nou toujou di la verite. Ou gen dwa rakonte yon eksperyans kote ou te kontan di laverite, malgre sa te difisil pou w te fè sa.

Fè timoun yo sonje ke yo dwe toujou eseye chwazi bon bagay. Lè yo di laverite, yo chwazi bon bagay.

Ankouraje yo pou yo di fanmi yo sa yo aprann nan Primè a jodi a.

Envite yon timoun pou l fè priyè pou fini an. Sigjere li pou l mande Papa nou ki nan Syèl la pou ede chak timoun nan klas l a pou yo di laverite, menm lè sa difisil.

Aktivite anrichisman

Chwazi nan aktivite sa yo sa k ap pi bon pou timoun nan klas ou yo. Ou ka itilize yo nan leson an oubyen pou revizyon oswa rezime. Si w bezwen èd anplis, gade “Peryòd klas” la nan seksyon “Èd pou Enstriktè a.”

1. Chante oubyen li pawòl “”Dare to Do Right“ (*Children’s Songbook*, p. 158), “Choose the Right Way“ (*Children’s Songbook*, p. 160), oubyen “I Believe in Being Honest“ (*Children’s Songbook*, p. 149)

Mwen kwè mwen dwe onèt
 Mwen kwè mwen dwe onèt
 Mwen kwè mwen dwe vrè
 Pou onètete kòmanse avèk mwen
 Nan tout sa m ap di, nan tout sa m ap fè

M ap pran bon abitud nan jenès mwen
 Pou m kenbe pawòl mwen,
 Pou m di laverite,
 Pou m defann bon bagay

Mwen kwè mwen dwe onèt
 Mwen kwè mwen dwe vrè
 Pou onètete kòmanse avèk mwen
 Nan tout sa m ap di, nan tout sa m ap fè

2. Mande yon timoun pou l pase devan klas la epi lonje de men li. Pase yon moso fil nan ponyèt li epi fè yon nè. Eksplike ke fil la se tankou yon ti manti. Mande timoun nan pou l kase fil la pou l libere men li (pa sere fil la twòp pou l ka kase li).

Aprè sa antoure ponyèt timoun nan yon douzèn fwa avèk fil la pandan w ap eksplike ke yon manti ka mennen anpil lòt amezi n ap eseye kouvri manti n yo. Lè nou bay manti, nou souvan oblije bay plis manti pou nou fè moun pa dekouvri ke n ap bay manti. Lè nou bay twòp manti, li pa fasil pou nou libere tèt nou. Mande timoun nan pou l kase fil la kounyeya. Si l reyisi fè sa, ou gen dwa eseye avèk plis tou fil nan ponyèt li. Eksplike ke plis nou manti, se plis li vin difisil pou nou chwazi bon bagay epi di la verite.

- Kòman nou ka libere nou anba manti sa yo?

Itilize yon sizo pou w koupe fil la epi rann men timoun nan lib. Eksplike ke pou nou libere anba manti, nou dwe toujou di laverite. Si nou deja bay yon manti, nou dwe repanti pandan n ap di moun nou te bay manti a la verite. Lè nou di la verite, nou ka gen kè kontan.

3. Prepare yon kopi “mesaj sekrè” ki nan fen leson an pou chak timoun. Bay yo chak yon kopi ak yon kreyon. Eksplike yo ke youn nan ansèyman Jezikri yo nan mesaj sekrè a. Di yo yo ka dekouvri li si yo jwenn lèt ki koresponn ak chak senbòl la epi ekri li nan ti bwat ki anba senbòl la. Ekri youn kòm egzantp epi ede timoun yo si yo bezwen.

Mande yo pou yo kwaze bra yo epi souri lè yo konnen dekouvri kisa mesaj sekrè a ye. Lè yo tout fin dekouvri mesaj la, fè yo li avèk ou: “Di laverite.”

4. Fè timoun yo mime kèk sityasyon jwèt “Di laverite” a ki nan leson an, pou yo demontre ki bon chwa nan chak sityasyon.

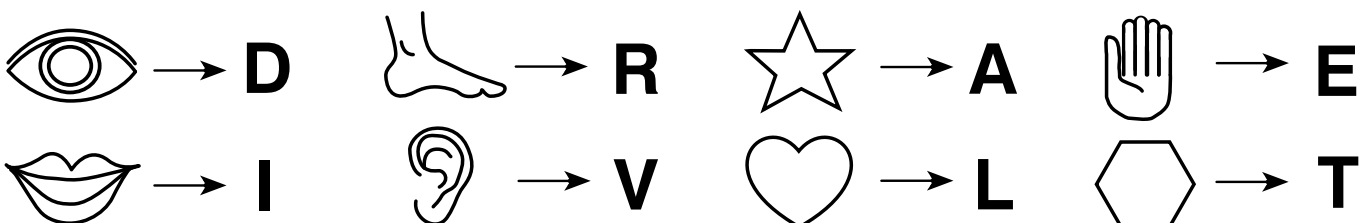
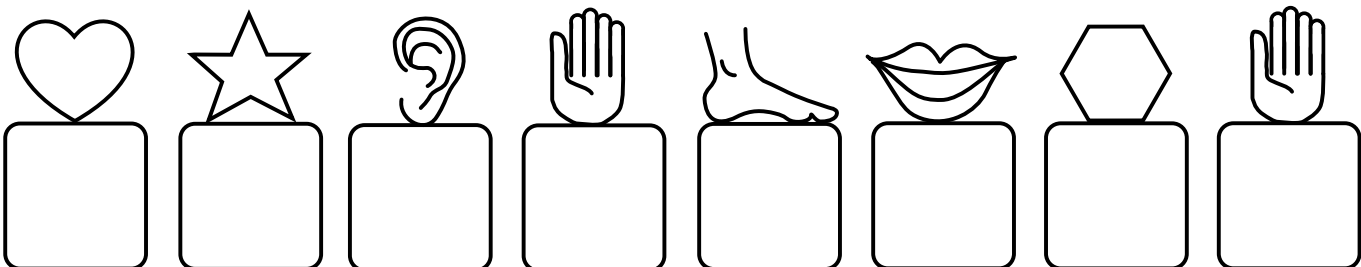
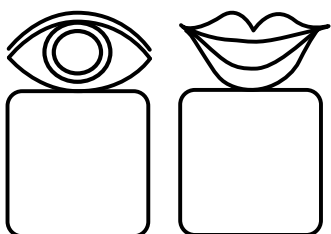
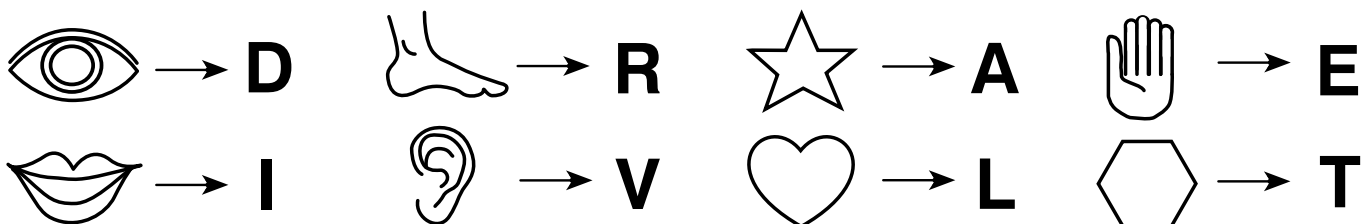
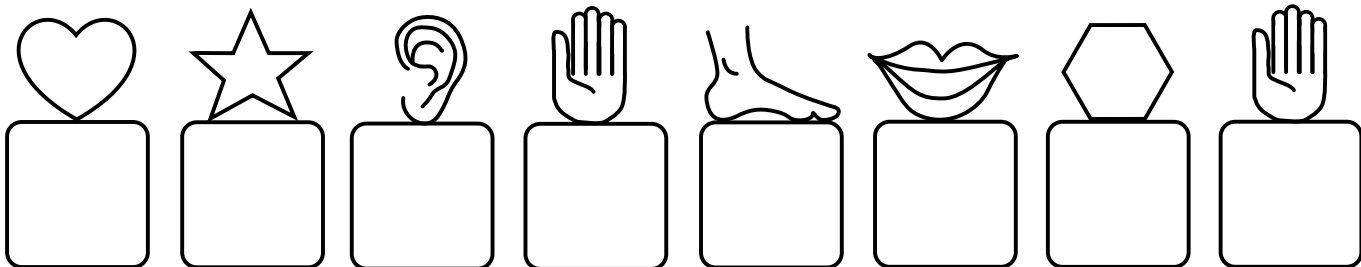
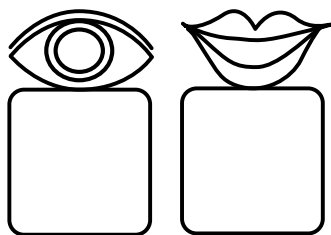

Bi Ede chak timoun rekonèt ke Papa nou ki nan Syèl la bay nou chak talan.

Preparasyon

1. Nan lapriyè etidye Matye 25:14–29. gade Prensip Levanjil (31110), chapit 34 tou.
2. Pandan semèn nan, kontakte chak paran timoun yo pou w mande yo ki talan yo wè timoun nan genyen. Si sa nesèsè, sigjere kèk talan ki mwens evidan, tankou janti, ge, obeyisan, sèvyab, padonan, amikal, renmen priye. Fè yon lis talan pou chak timoun. Ajoute talan ou obsève kay yo chak sou lis la.
3. Itilize lis ou a pou w prepare yon fèy konsa pou chak timoun. Ekri non timoun nan sou yon moso papyè. Pliye papyè a an de. Sou yon bò, ekri talan timoun nan pou ou pale pandan lesan an. Kite lòt bò a blanch.

Asire w ke papyè chak timoun gen menm kantite talan ekri epi ke lis chak timoun gen omwen yon talan ki ka demontre, tankou chante, sote, oubyen li.

| | |
|---|--|
| <p>(Non timoun nan) Mande m ki talan mwen:</p> <ol style="list-style-type: none">1.2.3.4.5. | |
|---|--|

4. Prepare pou w demontre youn nan talan w yo, oubyen pote yon bagay ki reprezante youn nan talan w yo.
5. Materyèl w ap bezwen:
 - a. Yon Bib.
 - b. Kreyon koulè
 - c. Imaj 2-57, Heber J. Grant.
6. Fè preparasyon ki nesèsè pou tout aktivite anrichisman ou vle itilize.

Sigjesyon pou dewoulman lesan an

Envite yon timoun fè priyè pou kòmanse a.

Fè suivi avèk timoun yo si ou te bayo yon tach pandan semèn nan.

Talan se don Papa nou ki nan Syèl la

Aktivite pou atansyon

Demontre youn nan talan w yo, oubyen montre bagay ou pote a epi eksplike ke li reprezante youn nan talan ou.

- Kisa yon talan ye?

Si w pote yon bagay, pale sou li epi eksplike poukisa talan li reprezante a enpòtan pou ou. Si w demontre yon talan, eksplike poukisa ou kontan itilize talan sa a.

Eksplike ke Papa nou ki nan Syèl la bay chak pitit li talan. Site kèk moun nan pawas ou oswa branch ou ki gen talan timoun yo byen konnen tankou chante, jwe yon enstriman mizik oubyen ede lòt moun santi yo kontan.

Fè timoun yo sonje ke yo chak se yon pitit Papa nou ki nan Syèl la, konsa yo chak gen talan tou. Eksplike ke chak moun gen talan diferan.

Nou chak gen talan ki diferan

Istwa ak diskisyon

Nan pwòp mo pa ou, rakonte istwa yon timoun ki te dekouvri li te gen talan:

Wendy t ap gade sè l la Shelley ki t ap desine yon bèl montay dèyè lakay yo a. Li te dekouraje paske li pa t ka desine osi byen menmjan ak Shelley. Shelley te jwe pyano tou epi li te entelijan lekòl. Wendy te panse ak tout bagay Shelley te ka fè byen yo. Li t ap mande tèt li poukisa li pa t ka fè bagay sa yo byen tou.

- Kijan ou panse Wendy te santi li lè l te panse sou talan Shelley yo?

Yon jou enstriktè Wendy a te mande li pou l bay yon diskou nan Primè a. Li te travay di sou li epi li te fè yon bon diskou. Evèk la te tande diskou Wendy a epi li te di l kijan li te renmen diskou a. Li te di Wendy te gen anpil talan.

Wendy te santi l kontan anpil. Pawòl evèk la yo te ede li dekouvri yon bagay enpòtan sou tèt li.

- Kisa evèk la te ede Wendy dekouvri? (Li te gen talan pou l te fè bon diskou.)

Wendy te dekouvri byen vit ke li te gen lòt talan tou. Li te fè zanmi fasilman, epi lòt timoun toujou vle ansanm avèk li. Li te renmen li ak ekri. Lè l al legliz, li te reveran epi koute enstriktè li. Wendy pa t janm te panse bagay sa yo sete talan paske yo pa t menmjan ak pa Shelley yo. Kounyeya Wendy te reyalize ke li te gen talan, men talan l yo te diferan avèk pa sè l yo.

- Ki talan Wendy te genyen?

Mete aksan pou timoun yo ke chak moun gen talan diferan, men tout talan enpòtan.

Aktivite

Di timoun yo yo pral aprann sou anpil talan diferan moun nan klas Primè yo genyen. Mande yo pou yo byen koute pandan w ap li lis talan yo. Di yo lè yo konnen kimoun w ap dekri, pou yo leve men yo men pa di anyen fò.

Kòmanse avèk “M ap panse ak yon moun ki gen talan sa yo”, li lis talan yo ou prepare pou chak timoun nan.

Lè w fin li chak lis, fè timoun yo devine kiyès ou sot dekri a. Si yo pa ka devine kòrèkteman, bayo kèk ti poul, tankou dekri rad timoun nan gen sou li, oubyen di si l se yon ti fi oubyen yon ti gason.

Demonstrasyon talan

Fè timoun yo sonje ke se Papa nou ki nan Syèl la bay talan sa yo. Envite chak pou yo demontre yon talan ki nan lis yo a. (Deside alavans ki talan nan chak lis ki ka demontre fasilman nan klas, tankou chante yon chan, li, oubyen sote).

Jezikri te anseye nou pou nou itilize talan nou yo

Istwa ekriti

Di timoun yo ke Jezikri te anseye nou pou nou itilize talan nou yo. Brèfman rakonte istwa ki nan Matye 25:14–29 la. Eksplike ke Jezi te rakonte istwa sa a bay disip li yo pou ede yo konprann sa yo dwe fè pou yo viv avèk li ak Papa nou ki nan Syèl la ankò apre lavi sa a sou tè a.

Mete aksan sou pwèn sa yo pandan w ap rakonte istwa a:

1. Nan epòk Jezi talan sete kòb.
2. Sèvitè ki te resewva senk talan an te itilize yo sajman epi byen vit li te fè senk talan anplis.
3. Sèvitè ki te resewva de talan an te itilize li sajman epi byen vit li te fè de talan anplis.
4. Sèvitè ki te resewva yon talan an te sere li epi li pa t itilize l ditou.
5. Mèt sèvitè a te retounen epi li te mande sèvitè l yo kisa yo te fè avèk talan yo.

Li fò nan Matye 25:21 kisa mèt la te di sèvitè li te bay senk talan yo epi ki te fè senk lòt talan anplis yo.

Eksplike ke mèt la te di sèvitè ki te gen de talan an epi ki te fè de lòt anplis la menm bagay la. Mèt la te kontan avèk de sèvitè sa yo paske yo te itilize talan yo sajman.

Eksplike ke mèt la te di twazyèm sèvitè a ke paske li pa t itilize talan l lan, li t ap pran l nan men li epi li pa t ap bali l ankò (gade Matye 25:26–29).

Prezantasyon enstriktè a

Ede timoun yo konprann ke nou dwe menmjan avèk de premye sèvitè yo nan parabòl la. Menmsi nou itilize mo *talan* an pou bagay nou ka fè olye lajan, nou dwe toujou itilize talan nou sajman.

Eksplike ke antanke pitit lespri Papa nou ki nan Syèl la nou chak te resewva talan oubyen don espesyal pou n itilize epi devlope sou tè a. Lè nou itilize talan nou yo, nou rann tè nou kontan epi nou rann lòt moun kontan. Menmjan ak mèt la nan istwa a, Papa nou ki nan Syèl la pa vle nou sere talan nou yo epi petèt pèdi yo. Li vle nou itilize yo pou yo ka grandi. Lè sa a nou ka prepare pou nou viv avèk Papa nou ki nan Syèl la ak Jezikri ankò.

Nou devlope talan nou lè nou itilize yo

Istwa ak diskisyon

Montre imaj 2-57 la, Heber J. Grant. Eksplike ke ou pral rakonte yon istwa sou Heber J. Grant, ki te vin yon pwofèt epi Prezidan Legliz la, ak sa li te fè pou devlope talan li.

Lè Heber J. Grant te ti gason, li te anvè jwe boul. Men li pa t kapab voye balon an byen lwen. Lòt ti gason yo te konn pase l nan rizib lè l t ap eseye voye li.

Heber te deside ke li t ap aprann jwe boul si byen ke yo t ap chwazi li pou l jwe nan yon chanpyona. Jou apre jou li te pratike voye balon an nan mi yon garaj. Pafwa

bra li konn sitèlman fè l mal ke li pa t konn ka dòmi lannuit. Men li te kontinye ap antrene. Apre dezan, Heber te jwe nan yon ekip ki te genyen yon chanpyona.

- Ki talan Heber te genyen?
- Kisa Heber te fè pou l te devlope talan sa a?
- Kisa k te rive paske Heber te antrene jwe boul?

Nan apre pandan lavi li Heber te vle travay nan yon bank kòm kontab. Men ekriti yon kontab dwe klè epi fasil pou li. Youn nan zanmi Heber yo te di li “Ekriti w sanble avèk pat mouch.” Yon lòt te di li “Ou pa ta di se yon zeklè ki tonbe nan yon boutèy lank.”

Heber te pase anpil èdtan ap antrene pou l amelyore ekriti li. Kèk ane apre li te resevwa yon meday paske li te genyen pi bèl ekriti nan tout peyi a. Li te anseye ekriti ak kontablite nan yon inivèsite tou.

- Ki talan Heber te genyen?
- Kisa Heber te fè pou devlope talan sa a?
- Kisa k te rive paske Heber te antrene tèt li pou amelyore ekriti li?

Lè Heber te piti, manman l te vle l aprann chante. Lè l te gen dizan li te antre nan yon klas chan. Pwofesè a te eseye anseye li pou l chante men finalman li te dekou-raje epi li te di Heber li pap janm aprann chante. Anpil ane apre Heber te pale avèk yon zanmi ki t ap anseye chan. Heber te di li ke li ta renmen chante kèk kantik. Zanmi an te di li sa t ap mande tan ak efò, men li t ap kapab fè sa. Heber te pare pou l fè anpil antrenman, epi li te aprann chante kantik legliz yo. (Gade Bryant S. Hinckley, *Heber J. Grant: Highlights in the Life of a Great Leader* [Salt Lake City: Deseret Book Co., 1951], pp. 37–42, 45–49.)

- Ki talan Heber te vle genyen?
- Kisa Heber te fè pou ede li aprann jwe boul, amelyore ekriti li, epi chante?

Eksplike timoun yo ke nou devlope talan nou lè nou pratike, jan Heber te fè. Plis nou fè yon bagay, se plis nou vin pi bon nan li. Heber te pratike itilize talan li san rete, konsa li te vin pi bon ladan yo. Papa nou ki nan Syèl la kontan lè nou devlope talan li banou yo.

Rezime

Aktivite

Repase talan espesifik chak timoun, jan yo te diskite anvan nan leson an. Bay chak timoun lis talan pa yo a ak kreyon. Sou bò an blanch papye yo a, fè yo fè desen yon talan yo genyen oubyen yo ta renmen genyen.

Fè chak timoun pale avèk lòt sou desen yo fè yo epi diskite kijan yo ka ede talan yo l listre a devlope.

Temwayaj

Rann temwayaj ou ke Papa nou ki nan Syèl la banou chak talan ki diferan. Fè timoun yo sonje ke Jezikri ak Papa nou ki nan Syèl la vle nou itilize talan nou yo. Lè nou itilize yo, nou ka rann tèt nou kontan epi rann lòt moun kontan tou, epi nou ede talan nou yo devlope.

Li oubyen fè timoun yo li pawòl ki nan lis chak timoun yo fò: “Mande m ki talan mwen”. Ankouraje timoun yo pou yo montre fanmi yo lis yo epi di yo sa yo aprann sou talan.

Envite yon timoun fè priyè pou fini an. Sigjere ke timoun yo di Papa nou ki nan Syèl la mèsè pou talan chak manm klas la epi mande Papa nou ki nan Syèl la pou l ede timoun yo itilize talan yo byen.

Aktivite anrichisman

Chwazi nan aktivite sa yo sa k ap pi bon pou timoun nan klas ou yo. Ou ka itilize yo nan leson an oubyen pou revizyon oswa rezime. Si w bezwen èd anplis, gade “Peryòd klas” la nan seksyon “Èd pou Enstriktè a.”

1. Fè timoun yo chita an sèk. Chichote, chante oubyen jwe kèk mizik pandan y ap pase yon bagay mou youn bay lòt. Lè mizik la fini, timoun ki gen bagay la nan men l lan ap kanpe nan mitan sèk la epi l ap fè demonstrasyon yon talan. Talan yo ka resite yon powèm, chante yon chan, li yon ekriti, vole sou yon pye, oubyen fè yon desen sou tablo a. Timoun yo ka mime talan ki pa ka demontre nan klas yo, tankou fè yon aksyon jantiyès oubyen choute yon balon. Mande timoun yo pou yo aplodi dousman apre chak demonstrasyon.

Kontinye jiskaske chak timoun gen omwen yon opòtinite pou l fè demonstrasyon.

2. Bay chak timoun kreyon ak yon moso papyè ou te desine yon etwal (gen yon modèl etwal nan fen leson an). Mande timoun yo pou yo kolorye etwal yo a. Lè yo fini fè yo montre li oubyen chante oubyen li pawòl premye kouplè “Every Star Is Different” nan (*Children’s Songbook*, p. 142).

Chak zetwal diferan
 Se konsa chak timoun diferan tou
 Genyen ki briye epi toujou kontan
 Epi genyen ki dou epi trankil
 Yo bezwen chak moun
 Pou sa li ka fè
 Ou se sèl moun
 Ki ka toujou ou menm

(© 1980 pa K. Newell Dayley. Itilize avèk pèmisyon.)

Ede timoun yo konprann ke menmjan ak zetwal yo desine yo diferan an, yo tout diferan paske yo gen talan ak kapasite diferan. Fè yo sonje ke talan sa yo se benediksyon Papa nou ki nan Sèl la.

3. Anseye timoun yo yon senp aptitud ki ka devlope vin tounen yon talan, tankou dirije yon chan oubyen fè yon brikolaj.

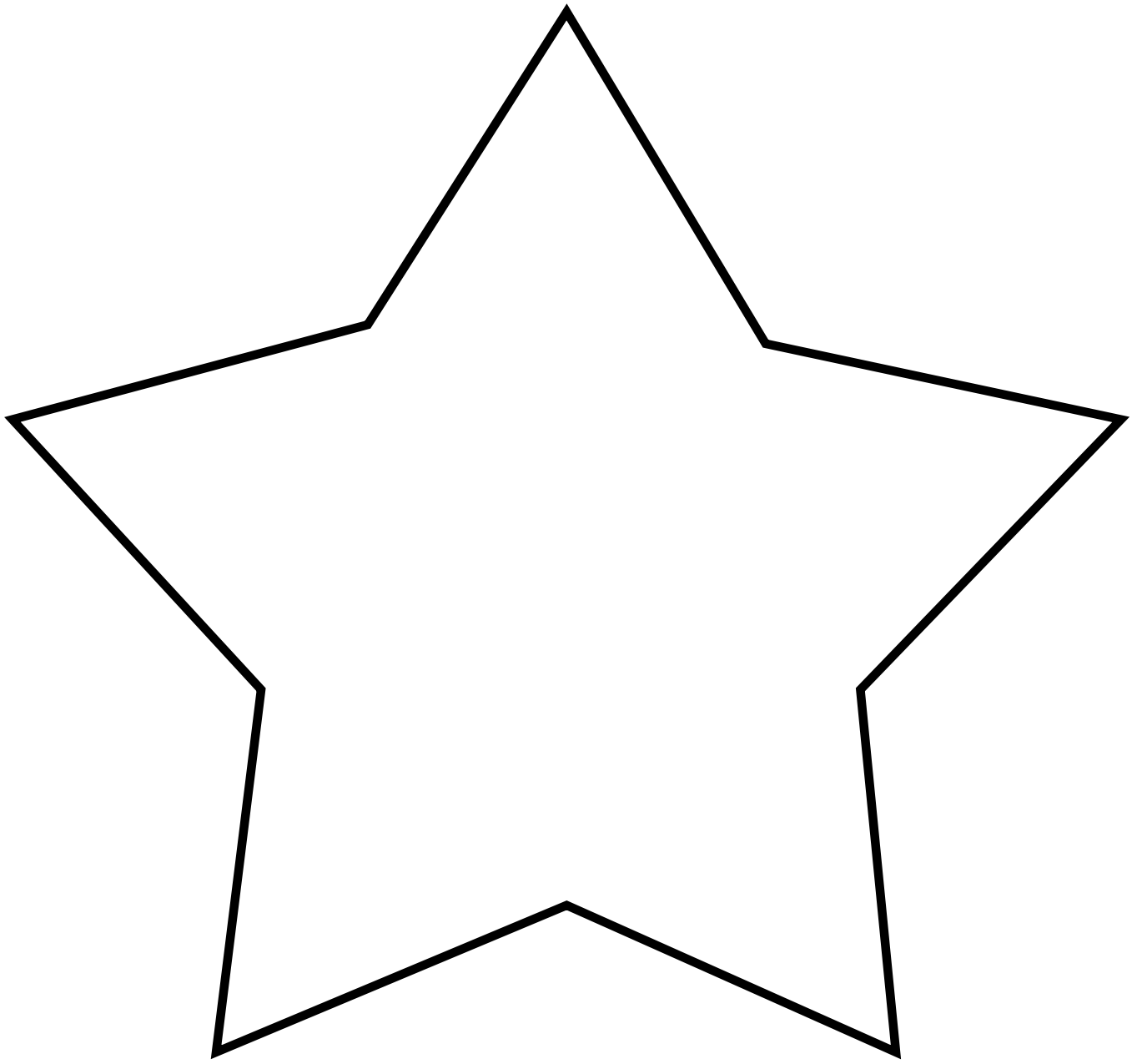

Mwen saj lè m chwazi bon bagay

Leson
36

Bi Ede chak timoun konprann ke nou saj lè nou obeyi ansèyman Jezikri yo

Preparasyon

1. Nan lapriyè etidye Matye 7:24–27.
2. Prepare de etikèt, itilize papye pliye jan yo montre la a:

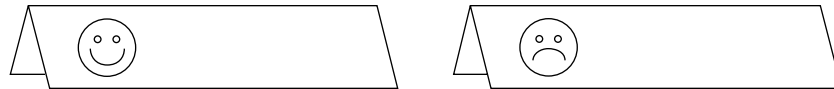

3. (*Children's Songbook*, p. 281) ak "Chwazi bon wout la" (*Children's Songbook*, p. 160). Pawòl "Chwazi bon wout la" yo ekri nan fen manyèl la.
4. Ekri kèk aksyon saj ak kèk aksyon fou sou ti moso papye. Itilize aksyon ki anba yo epi ajoute lòt ki apwopriye pou klas ou a. Mete moto papye yo nan yon bagay piti tankou yon bwat, yon bòl, oubyen yon sache.

Fè priyè ou.
Obeyi paran ou.
Gen reverans nan Primè.
Janti avèk lòt moun.
Pataje.
Di la verite.

Goumen.
Di gwo mo.
Egoyis.
Bay manti.
Dezagreyab.

5. Materyèl w ap bezwen:
 - a. Yon Bib.
 - b. Yon chapo, yon pè gan, ak yon pè soulye (oubyen twa lòt rad timoun nan klas ou yo ka mete.)
6. Fè preparasyon ki nesèsè pou tout aktivite anrichisman ou vle itilize.

Sigjesyon pou dewoulman leson an

Envite yon timoun fè priyè pou kòmanse a.
Fè suivi avèk timoun yo si ou te bayo yon tach pandan semèn nan.

Nou ka pran desizyon ki saj

Aktivite pou atansyon

Montre gan yo, chapo a oubyen soulye yo (adapte aktivite sa a si w itilize lòt bagay pou abiye). Mete gan yo sou tèt ou.

- Èske se konsa moun mete gan? Poukisa?
- Poukisa gan sèvi?

Montre ke sa t ap estupid pou n ta mete gan yo sou tèt nou paske lè sa a yo pa t ap pwoteje men nou.

Envite yon timoun pou l demontre ki fason saj pou mete yon gan.

Mete chapo a nan youn nan pye ou

- Èske se konsa yo mete chapo? Poukisa?
- Poukisa chapo sèvi?

Montre ke se t ap estupid pou w ta mete yon chapo nan pye ou paske lè sa a li pa t ap ka pwoteje tèt ou.

Envite yon lòt timoun pou l demontre ki fason ki saj pou mete yon chapo.

Mete soulye yo nan men ou.

- Èske se konsa yo mete soulye? Poukisa?
- Poukisa soulye sèvi?

Montre ke li t ap estupid pou w mete soulye yo nan men ou paske lè sa a yo pa t ap ka pwoteje pye ou.

Envite yon lòt timoun pou l demontre ki fason ki saj pou mete soulye.

Montre ke gen kèk moun ki mete gan, chapo, oubyen soulye nan move pati nan kò yo. Men chwa sou fason pou nou abiye ka saj oubyen estupid tou. Brèfman diskite avèk timoun yo kilè li t ap saj oubyen estupid pou w mete kèk rad (tankou , li t ap saj pou mete gan lè w ap soti deyò lè l fè frèt, men li t ap estupid pou mete soulye lè w pral benyen).

Eksplike ke nou fè anpil chwa chak jou. Chwa estupid yo ka fè nou ditò epi rann nou malere. Chwa saj yo ka kenbe nou an sekirite epi banou kè kontan.

Jezikri vle nou saj epi obeyi ansèyman l yo

Istwa ekriti

Eksplike ke Jezikri te souvan itilize istwa yo rele parabòl pou l te anseye moun yo. Li te bay yon parabòl sou yon moun ki te pran yon desizyon fou ak yon moun ki te pran yon desizyon saj. Di timoun yo ou pral li parabòl sa a nan Bib la. Li Matye 7:24–27 fò.

Diskisyon

- Kijan ou panse moun ki bati kay li sou sab la te santi li lè tanpèt la te vide kay li a atè?
- Kijan ou panse moun ki bati kay li sou wòch la te santi li lè tanpèt la pa t ka vide kay li atè?

Eksplike ke Jezi konpare nou avèk de mesye sa yo nan parabòl la. Si nou suiv ansèyman Jezi yo, nou menmjan ak mesye saj la ki te bati kay li a sou wòch la. N ap gen kè kontan. Si nou pa suiv ansèyman Jezi yo, nou tankou mesye pa saj la ki te bati kay li a sou sab la. Nou pap gen kè kontan.

Chan

Ede klas la chante oubyen li pawòl “The Wise Man and the Foolish Man (Mesye saj la ak mesye pa saj la,” pandan w ap itilize aksyon yo bay anba yo:

Mesye saj la te bati kay li a sou wòch (*mete pwen dwat ou solidman nan pla men goch ou*)

Mesye saj la te bati kay li a sou wòch (*mete pwen dwat ou solidman nan pla men goch ou*)

Mesye saj la te bati kay li a sou wòch (*mete pwen dwat ou solidman nan pla men goch ou*)

Epi lapli te rive (*leve men byen wo nan lè a; epi bese yo, fè jès lapli*)

Lapli te rive, epi loraj te tonbe (*Bese men ankò; epi leve yo avèk pla men anlè*).

Lapli te rive, epi loraj te tonbe (*Bese men ankò; epi leve yo avèk pla men anlè*).

Lapli te rive, epi loraj te tonbe (*Bese men ankò; epi leve yo avèk pla men anlè*).

Epi kay sou wòch la toujou kanpe (*mete pwen dwat ou solidman nan pla men goch ou*)

Mesye ki pa saj la te bati kay li sou sab (*ajite dwèt epi bouje bra soti devan al dèyè*)

Mesye ki pa saj la te bati kay li sou sab (*ajite dwèt epi bouje bra soti devan al dèyè*)

Mesye ki pa saj la te bati kay li sou sab (*ajite dwèt epi bouje bra soti devan al dèyè*)

Epi lapli te rive (*leve men byen wo nan lè a; epi bese yo, fè jès lapli*)

Lapli te rive, epi loraj te tonbe (*Bese men ankò; epi leve yo avèk pla men anlè*).

Lapli te rive, epi loraj te tonbe (*Bese men ankò; epi leve yo avèk pla men anlè*).

Lapli te rive, epi loraj te tonbe (*Bese men ankò; epi leve yo avèk pla men anlè*).

Epi kay sou sab la te tonbe (*Ajite dwèt epi bouje bra soti devan al dèyè*).

Nou saj lè nou chwazi bon bagay

Istwa ak diskisyon

Eksplike ke chak moun fè chwa chak jou. Nou ka fè chwa ki saj oubyen nou ka fè chwa ki estupid. Rakonte nan pwòp mo pa ou istwa B.H. (Harry) Roberts la, ki te vin Otorite Jeneral apre. Fè timoun yo deside si chwa Harry yo nan istwa a te saj oubyen pa saj.

Harry te fèt nan peyi Angletè sa gen lontan. Fanmi li te pòv anpil, konsa Harry pa t gen chans pou l t al lekòl. Li te anvi aprann li epi ekri anpil. Li te panse ke si l te gen yon chans pou l te aprann li t ap non sèlman aprann li liv men ekri yo tou.

Lè Harry te gen dizan, li te vin Amerik epi li te travèse plèn yo avèk sè l la Polly avèk lòt pyonye.

Harry te viv anpil bagay. Yon jou li te tandè yo di gwoup li a ap gen pou travèse yon gwo rivyè nan jou apre a. Sa te eksitan, konsa Harry te soti nan kan an byen bonè nan demen maten epi li te kouri al gade rivyè a. Sa te entèdi pa règleman kan an.

- Èske nou panse desizyon Harry a pou l te glise soti nan kan an te saj oubyen pa saj?

Rivyè a te pi lwen pase l te panse, epi li te fatigue lè l te finalman rive. Li te fè yon ti kouche epi li te dòmi anba yon pyebwa.

Lè Harry te reveye, tout charyo yo te fin travèse rivyè a. Li te kouri nan bò rivyè a epi li te rele byen fò pou atire atansyon moun yo. Yo te di l pou l naje pou l travèse, konsa li te retire rad li ak soulye li epi li te vole nan rivyè a. Li te prèske travèse, men li te vin twò fatigue, epi kapitèn konpayi an te oblije al chèche l avèk cheval pou l te ka fini travèse. Harry te kontan li te ansekirite, men pa gen okenn mwayen pou l te reprann rad li ak soulye li. Chak lannuit li te regrèt manto l la, epi chak jou li te regrèt soulye l yo.

Harry te oblije mache mil senk san kilomèt pye atè. Sa te fè pye l te fè l mal anpil. Te gen pye lalwa tou pre wout tren yo, epi Harry te konn sitèlman grangou ke l te konn keyi yo pou l manje. Pikan yo te konn rantre nan pye ki t ap fè l mal yo. Polly

te konn retire yo pou li pandan yo toulède konn ap kriye. Harry te kriye paske pye yo te fè l mal, epi Polly te kriye paske kè l te fè l mal pou Harry.

- Poukisa chwa Harry a pou l te soti nan kan an te yon foli?
- Kisa Harry te panse sou chwa l la apre eksperyans sa yo?

Lè Harry te rive Salt Lake City, li te finalman jwenn yon opòtinite pou l t al lekòl. Lè l te gen onzan, yon pwofesè te pran l nan lekòl li epi li te anseye l alfabè a. Sèl liv Harry te genyen sete Bib la, epi li te li anpil anpil fwa. Li te etidye di lekòl epi li te vin yon bon bon elèv.

- Ki chwa Harry te fè? (Li te chwazi pou l te aprann li, epi li te chwazi etidye ekriti yo.)
- Èske chwa sa yo te saj oubyen pa saj?

Lè Harry te grandi, li te vin yon moun ki te saj epi enpòtan nan legliz la. Li te renmen li epi li te renmen ekriti yo. Li te ekri anpil liv sou legliz la tou. Anpil moun li liv li yo epi yo aprann plis sou legliz la. (Gade *Church News*, 19 July 1980, pp. 8–9; ak Truman G. Madsen, *Defender of the Faith: The B. H. Roberts Story* [Salt Lake City: Bookcraft, 1980], pp. 19–21, 37–40, 56–57.)

Afich CBB a

Montre afich CBB a epi fè timoun yo repete pawòl yo avèk ou: “M ap chwazi bon bagay”. Eksplike timoun yo ke lè nou chwazi bon bagay nou pran desizyon ki saj.

Rezime

Aktivite

Mete etikèt ki make “saj” epi “pa saj” yo sou tab la oubyen atè a. Fè timoun yo repete sa k ekri sou chak etikèt avèk ou. Fè yo wè ke etikèt “saj” la gen yon figi kontan sou li paske saj rann nou gen kè kontan. Montre ke etikèt “pa saj” gen yon figi tris paske fè foli rann nou pa kontan.

Montre ti bwat avèk ti moso papye yo epi envite timoun yo pou yo chak chwazi yon papye nan bwat la. Pandan chak timoun ap chwazi yon papye, li oubyen fè l li aksyon ki ekri sou li a. Fè l decide si aksyon an saj oubyen pa saj epi mete papye a tou pre etikèt ki apwopriye a.

Ankouraje timoun yo pou yo fè aksyon yo panse ki se chwa saj yo.

Revizyon diskisyon

- Ki kalite chwa ki rann nou kontan?
- Pou nou saj epi gen kè kontan, ansèyman kimoun nou suiv?
- Poukisa se foli pou n dezobeyi Jezikri epi fè sa ki pa bon?

Temwayaj

Temwaye bay timoun yo ke n ap gen kè kontan lè nou pran desizyon ki saj. Di apresyasyon ou pou Jezikri ak bagay li te anseye nou ki pèmèt nou jwenn bonè yo.

Ankouraje timoun yo pou yo fè yon efò espesyal semèn sa a pou yo panse sou desizyon yo epi eseye pou yo fè chwa ki saj.

Chan

Chante oubyen li pawòl “Chwazi bon wout la” la avèk timoun yo.

Envite yon timoun pou l fè priyè pou fini an. Mande timoun nan pou l priye pou chak manm klas la ka saj epi chwazi bon bagay.

Aktivite anrichisman

Chwazi nan aktivite sa yo sa k ap pi bon pou timoun nan klas ou yo. Ou ka itilize yo nan leson an oubyen pou revizyon oswa rezime. Si w bezwen èd anplis, gade “Peryòd klas” la nan seksyon “Èd pou Enstriktè a.”

1. Montre imaj 2-7 la, Wa Maj yo, epi fè timoun yo pale sou imaj la. Fè yo sonje ke Wa Maj yo t ap chèche Jezi lè l te fèt (gade Matye 2:1-12.) Eksplike ke mesye sa yo te saj non sèlman paske yo te gen gwo konesans men tou paske yo te chèche Jezikri epi yo te adore li. Yo te pran desizyon saj pou yo suiv Jezi.
Ou gen dwa fè timoun yo jwe yon ti pyès teyat sou istwa Wa Maj yo k ap chèche Jezi a.
2. Mande chak timoun pou l pale sou yon chwa saj li te fè pa twò lontan (bay sigjesyon si nesèsè). Ekri repons chak timoun sou yon moso papye epi fè timoun yo fè desen tèt yo sou papye a. Fè yo sonje pou yo mete souri nan figi desen yo paske fè chwa ki saj ede nou gen kè kontan.
3. Fè demonstrasyon objè leson sa yo (pratike demonstrasyon sa a lakay ou anvan w eseye li nan klas la).

Materyèl w ap bezwen:

- a. Uit oubyen dis ti blòk konstriksyon pou w bati de kay senp ki menm jan, jan yo montre la a:

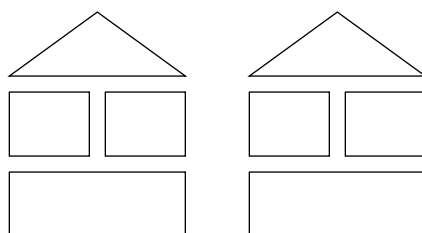

- b. De moul gato menm gwosè.
- c. Yon gwo wòch plat pou w mete nan youn nan moul yo.
- d. Sab pou w mete nan lòt moul la.
- e. Dlo nan yon po oubyen yon awozwa.

Mete sab la nan yon moul, epi ba l nivo. Mete wòch plat la nan lòt moul la.

Montre blòk yo epi eksplike ke ou pral itilize yo pou w bati de kay. Youn nan kay yo ap bati sou sab epi lòt la sou wòch.

Ou gen dwa mande timoun yo pou yo ede w bati kay sou wòch la. Kay la dwe menmjan ak sa ki bati sou sab la.

Lè kay yo fin bati, fè timoun yo imajine ke yon tanpèt pral vini epi vante sou kay yo. Lapli a fò epi van ap soufle.

- Kisa ou panse yon tanpèt ap fè de kay sa yo?

Lè timoun yo fin bay ide yo, pa fè kòmantè. Vide dlo sou kay ki bati sou sab la jiskaske sab la koule epi ale epi kay la tonbe. Mete menm kantite dlo a sou kay ki bati sou wòch la, epi kite timoun yo obsève ke kay la pa tonbe.

Ede yo konprann ke bati yon kay sou sab se foli, pandan ke bati yon kay sou wòch se yon bagay ki saj.

Li premye pati Elaman 5:12 la fò (rive nan *fondasyon*). Fè remake ke ekriti sa a konpare Jezikri avèk yon wòch. Fè timoun yo sonje ke suiv ansèyman Jezi yo se tankou bati yon kay sou yon wòch. Se yon bagay ki saj.

Bi Ranfòse dezi chak timoun pou yo sannktifye Jou Saba a.

Preparasyon

1. Nan lapriyè etidye Egzòd 20:8–11 ak Matye 12:10–13. Gade Prensip Levanjil yo tou (31110), chapit 24.
2. Refè desen oubyen fè yon kopi kalandriye ki nan fen leson an. Kolorye Jou Saba yo an wouj. Ou gen dwa nimewote jou yo selon mwa a.
3. Prepare bann mo sa yo:

“Sonje Jou Saba a, pou sannktifye li.”

4. Refè desen oubyen fè yon kopi de fèy aktivite Jou Saba yo (ki nan fen leson an) pou chak timoun. Pou timoun ki pi piti yo, dekoupe paj yo nan liy pwentiye yo. Pou pi gran yo, pote sizo pou yo ka dekoupe paj yo poukont yo.
5. Prepare pou chante oubyen li pawòl “Samdi” yo nan (*Children’s Songbook*, p. 196).
6. Materyèl w ap bezwen:
 - a. Yon Bib
 - b. Kreyon
 - c. Yon klipsè oubyen lòt mwayen pou tache fèy aktivite yo ansanm
 - d. Imaj 2-58 la, Jezi k ap geri yon moun ki te gen men sèch.
7. Fè preparasyon ki nesèsè pou tout aktivite anrichisman ou vle itilize.

Sigjesyon pou dewoulman leson an

Envite yon timoun fè priyè pou kòmanse a.
Fè suivi avèk timoun yo si ou te bayo yon tach pandan semèn nan.

Jou Saba a se yon jou espesyal

Aktivite pou atansyon

Montre timoun yo kalandriye a epi eksplike ke li montre tout jou mwa yo. Brèfman diskite sou kijan yo ka itilize kalandriye a.

- Kisa ki pa nòmal sou kalandriye sa a?
- Ki jou ki kolore an wouj?
- Poukisa se yon jou espesyal? (Se Jou Saba.)

Prezantasyon enstriktè a

DI timoun yo ke depi nan kòmansman mond lan, yo te toujou mete yon jou apa chak semèn pou aprann epi panse sou Papa nou ki nan Syèl la ak Jezikri epi pou fè byen ak lòt moun. Jou sa a rele Jou Saba.

- Ki jou nan semèn nan ki se Jou Saba a?

Ekriti ak bann mo Li Egzòd 20:8 fò epi montre bann mo a. Ede timoun yo repete ekriti sa a ansanm. Di yo sa a se yon kòmandman.

Eksplike ke sannktifye Jou Saba a vle di pou nou fè bagay k ap fè nou sonje Papa nou ki nan Syèl la ak Jezikri, tankou al legliz, li ekriti yo, epi fè lòt bagay ki reveran.

Nou ka Sannktifye Jou Saba a

Diskisyon Diskite avèk timoun yo sou kalite aktivite ki apwopriye pou Jou Saba a. Mande yo ki bagay yo fè jodi a pou sannktifye Jou Saba a. Ede yo konprann ke al legliz, priye, chante, bay diskou nan reyinyon legliz yo, aprann sou ansèyman Jezi yo, epi pran Sentsèn se kèk nan bagay nou ka fè pou sannktifye Jou Saba a.

Eksplike ke nou pa dwe travay jou Dimanch, si posib, epi nou pa dwe fè bagay k ap anpeche nou panse sou Papa nou ki nan Syèl la ak Jezikri.

Aktivite Dekri kèk aktivite timoun yo ka patisipe. Mande yo pou yo souri si aktivite a se yon bagay yo ka fè Jou Saba a epi pou yo fè grimas si aktivite a se yon bagay yo pa dwe fè nan Jou Saba a. Itilize eganp sa yo oubyen lòt ki apwopriye pou timoun nan klas ou yo.

- Ale legliz.
- Netwaye kay
- Vizite fanmi
- Al achte
- Al nan sinema
- Li ekriti yo oubyen lòt bon liv.
- Priye
- Gade oubyen patisipe nan yon jwèt espò
- Ekri lèt
- Al pwomne
- Jwe jwèt ekriti yo
- Vizite yon moun ki malad.

Jezikri te sannktifye Jou Saba a

Di timoun yo ke li pa toujou fasil pou konnen si yon aktivite se yon bagay nou ka fè nan Jou Saba a. Pi bon fason nou ka konnen sa pou nou fè se suiv egzanp Jezikri.

Istwa ekriti Montre imaj 2-58 la, Jezi k ap geri yon moun ki gen men sèch, epi rakonte istwa a ki nan Mak 12:10–13 la.

Eksplike ke Farizyen yo sete moun ki pa t renmen Jezikri ni sa l t ap fè. Yo te toujou ap eseye pran l nan pyèj pou yo fè l di sa ki fo oubyen ki kont la lwa. Yo te mande li si sete yon bagay ki mal pou geri yon moun Jou Saba a. Yo te bezwen li di sete yon bagay ki mal.

Di timoun yo ke Jezi te fè remake ke si Farizyen yo te gen yon mouton ki te tonbe nan yon twou Jou Saba a, yo t ap retire l nan twou a. Kòm moun pi enpòtan pase yon mouton, ede moun se yon bon bagay pou fè nan Jou Saba a. Li dezyèm pati Matye 12:12 la fò (apati *Konsa*).

Fè timoun yo sonje ke si aktivite se yon bagay ki enpòtan Jezi t ap fè, tankou ede lòt moun oubyen janti avèk yo, se yon bon bagay pou fè nan Jou Saba a.

Sannktifye Jou Saba a mande preparasyon

Diskisyon

Fè remake ke pou sannktifye Jou Saba a, nou bezwen fè kèk bagay anvan Saba a pou nou prepare nou.

- Ki bagay ou menm ak fanmi ou dwe fè pou prepare pou Jou Saba a? (Kòm repons ka gen lave epi pase rad pou mete al legliz, pwòpte kay la, prepare manje pou jou Saba a, epi chèche ekriti ak lòt bagay pou pote legliz la.)
- Kilè nou dwe fè bagay sa yo?

Chan

Chante oubyen li pawò "Samdi". Ede timoun yo mime aksyon yo pale nan chante yo. (Si jou Saba a rele yon lòt fason nan zòn ou rete a, chanje mo *Samdi*, *Dimanch*, ak *Lendi* a pa jou ki apwopriye yo.)

Samdi se yon jou espesyal

Se jou pou nou prepare pou Dimanch:

Nou pwòpte kay la, epi nou achte sa nou bezwen,

Konsa nou pap gen pou n travay rive jis Lendi.

Nou prepare rad nou, epi nou netwaye soulye nou,

Epi nou rele li jou pou tout travay nou fèt.

Aprè sa nou fè zong nou, epi nou lave tèt nou,

Konsa nou pare pou Dimanch!

Ankouraje timoun yo pou yo prepare pou semèn pwochèn pou yo ka pare pou yo sannktifye Jou Saba a.

Rezime

Aktivite

Bay chak timoun yon kopi fèy aktivite Jou Saba a. Ede yo li tit papyè a avèk ou: "Liv Saba mwen" Ede yo dekoupe paj yo si ou pa deja fè sa.

Li fraz sa yo ki dekri ki aktivite ki apwopriye pou Jou Saba a, epi ede timoun yo chwazi imaj ki montre chak aktivite.

- Jou Saba a nou ale legliz pou nou onore Papa nou ki nan Syèl la ak Jezikri epi aprann sou yo.
- Jou Saba a se yon bon jou pou etidye levanjil la avèk fanmi nou. Nou ka li ekriti yo ak lòt bon liv.
- Jou Saba a se yon jou lapriyè. Nou priye legliz, avèk fanmi nou, epi poukont nou.
- Jou Saba a nou ka chante chan yo epi koute bon mizik.
- Jou Saba a nou ka ekri nan journal nou epi ekri lèt oubyen voye imaj pou fanmi nou, zanmi nou, ak misyonè yo.
- Jou Saba a se yon bon jou pou vizite manm fanmi yo oubyen moun ki malad yo epi ki santi yo poukont yo.

Bay timoun yo kreyon yo epi kite yo kolorye imaj yo. Mande yo pou yo fè desen yon bagay yo pral fè pou yo sannktifye Jou Saba a nan paj ki blanch lan.

Ede yo klipse oubyen tache paj liv yo ansanm.

Temwayaj

Rann temwayaj ou sou enpòtans sannktifye Jou Saba a. Ou gen dwa di youn oubyen de bagay ou renmen fè nan Jou Saba a epi di kijan ou santi ou lè w fè

bagay sa yo. Fè yo remake ke Jou Saba a dwe yon jou ki banou kè kontan pandan n ap panse epi aprann sou Papa nou ki nan Syèl la ak Jezikri.

Ankouraje timoun yo pou yo montre fanmi yo liv yo a epi pataje avèk yo sa yo aprann jodi a. Sigjere yo pou yo sere liv yo a yon kote ki ka raple yo pou yo sannktifye Jou Saba a.

Envite yon timoun pou l fè priyè pou fini an. Sigjere ke li mande Papa nou ki nan Syèl la pou ede manm klas yo sannktifye Jou Saba a.

Aktivite anrichisman

Chwazi nan aktivite sa yo sa k ap pi bon pou timoun nan klas ou yo. Ou ka itilize yo nan leson an oubyen pou revizyon oswa rezime. Si w bezwen èd anplis, gade “Peryòd klas” la nan seksyon “Èd pou Enstriktè a.”

1. Chante oubyen li pawòl premye koupèlè “When I Go to Church” (*Children’s Songbook*, p. 157). Fè yo kanpe pou fè jès yo bay la yo pandan y ap chante:

Mwen toujou gen kè kontan
Lè m al legliz (*mete men ou kè, epi souri*)
òg la jwen si dous epi si bèl (*mete men dèyè zòrèy*);
Mwen chita sou chèz mwen san bri (*mache sou pwent pye ak men sou bouch*)
Mwen salye enstriktè mwen ak zanmi m yo (*bay moun ki bò kote w la lamen dousman*)
Lè m al legliz (*chita sou chèz*).

2. Fè desen de je, de zòrèy, yon bouch, ak de men sou tablo a. Mande timoun yo pou yo di kisa chak pati kò sa yo ka fè pou sannktifye Jou Saba a.

Egzanp:

Je—li ekriti yo, gade oratè yo ak enstriktè yo nan legliz la.
Zòrèy—koute mizik oubyen istwa ki elvan, koute lesou Primè a.
Bouch—chante kantik oubyen chan Primè yo, di manm fanmi yo ak zanmi yo bagay ki janti.

Men—Fè desen yon imaj pou manm fanmi yo ki ap viv lwen yo, ekri nan journal.

3. Ede timoun yo aprann Egzòd 20:8 pakè “Sonje Jou Saba a, pou sannktifye li.”
4. Chante oubyen li apwòl chan (“Remember the Sabbath Day” (*Children’s Songbook*, p. 155).

Sonje Jou Saba a,
Pou toujou sannktifye li
Senyè a beni li epi li bay li.
Pou nou ka adore li.

Jou Saba a se yon jou ki sen

Dimanch

Lendi

Madi

Mèkredi

Jedi

Vandredi

Samdi

| | | | | | | |
|--|--|--|--|--|--|--|
| | | | | | | |
| | | | | | | |
| | | | | | | |
| | | | | | | |
| | | | | | | |

Liv Jou Saba mwên

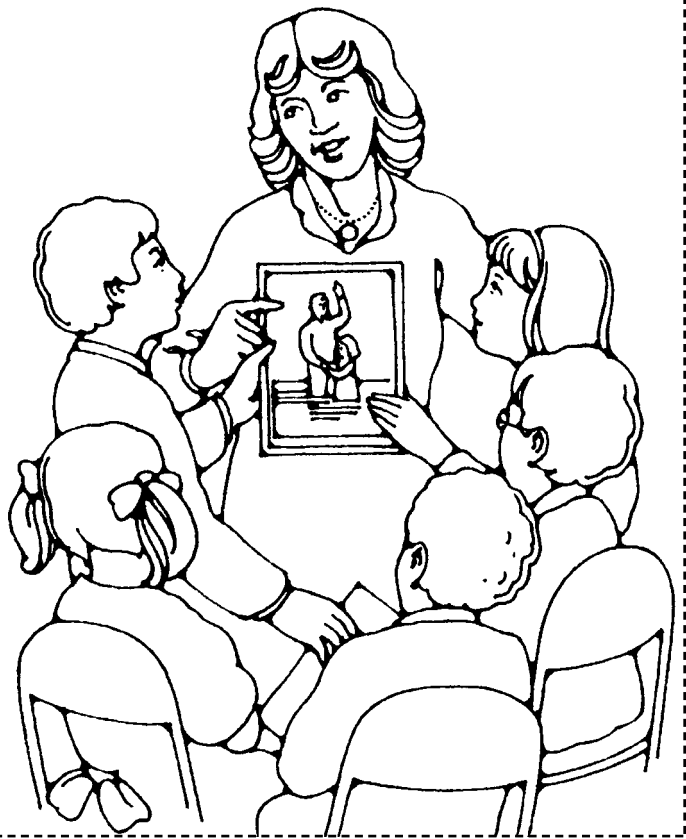

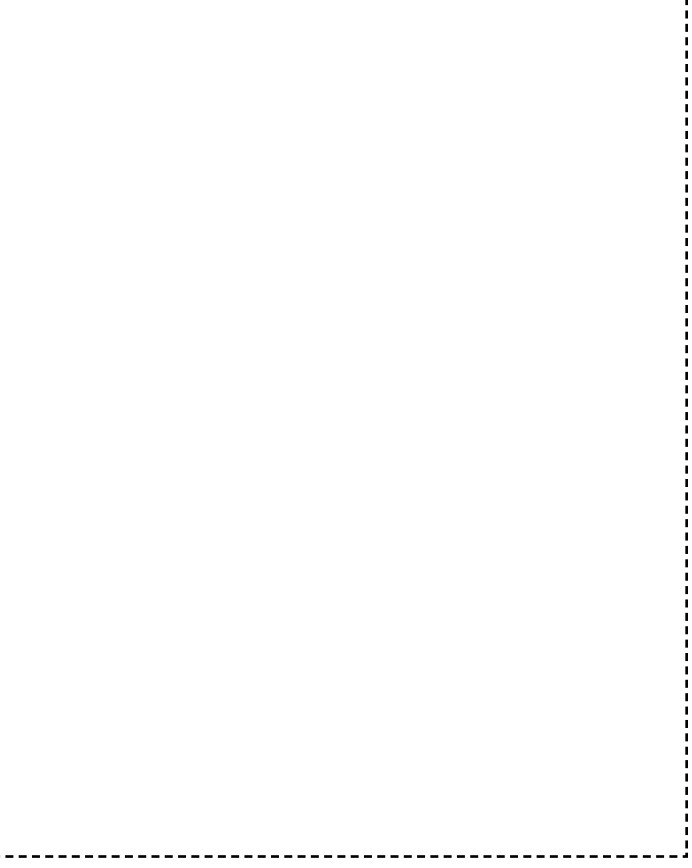
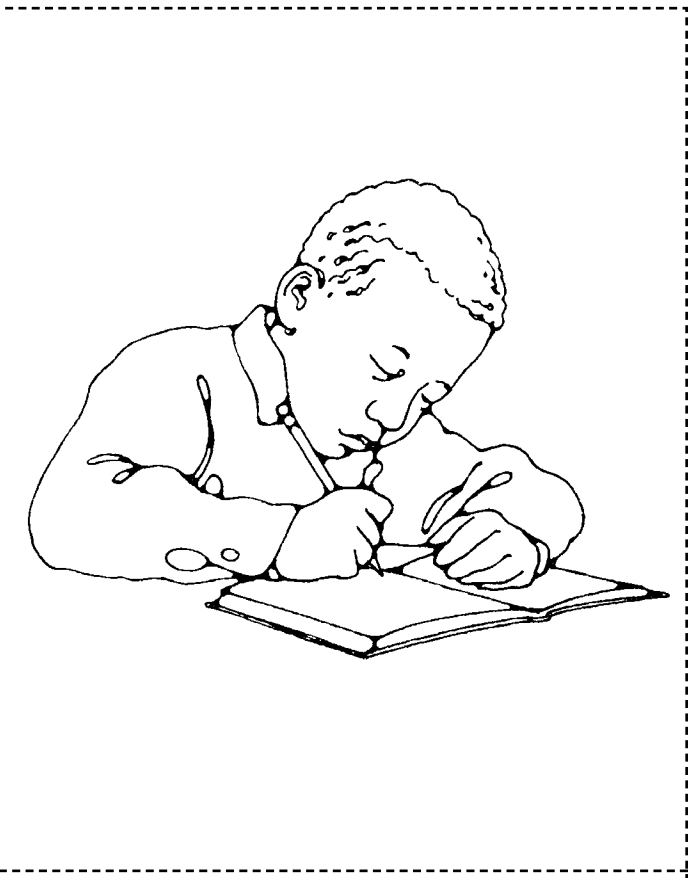

M ap panse ak Jezikri pandan Sentsèn nan

Leson
38

Bi Enspire chak timoun pou yo sonje Jezikri pandan Sentsèn nan.

- Preparasyon**
1. Nan lapriyè etidye Lik 22:7–20 ak D&A 20:75–79. Gade Prensip Levanjil yo tou (31110), chapit 23.
 2. Prepare pou ede timoun yo chante youn oubyen de chan sou Jezikri tankou “Mwen reflechi lè m ap li bèl istwa sa a” (*Children’s Songbook*, p. 56) ak “Jesus Said Love Everyone” (*Children’s Songbook*, p. 61). Pawòl chan sa yo ak lòt sou Jezi ekri nan fen manyèl la.
 3. Prepare pou rakonte youn nan istwa ou pi renmen sou Jezikri yo, pandan w ap itilize yon imaj si gen youn ki disponib.
 4. Materyèl w ap bezwen:
 - a. Yon Bib.
 - b. Plato Sentsèn pou pen ak dlo a
 - c. Imaj 2-29, Distribisyon Sentsèn nan (62021); imaj 2-54, Dènye Soupe a (Bwat Imaj La Levanjil la 225; 62174); imaj 2-59, Kris la.
 5. Fè preparasyon ki nesèsè pou tout aktivite anrichisman ou vle itilize.
-

Sigjesyon pou dewoulman leson an

Envite yon timoun fè priyè pou kòmanse a.
Fè suivi avèk timoun yo si ou te bayo yon tach pandan semèn nan.

Jezikri banou Sentsèn nan

Aktivite pou atansyon

Montre timoun yo plato Sentsèn yo

- Poukisa yo itilize yo?

Fè yo di sa yo konnen sou plato Sentsèn yo epi sou Sentsèn. Di yo ke leson jodi a se sou Sentsèn.

Istwa ekriti ak diskisyon

Montre imaj 2-54, Dènye Soupe a. Si timoun yo rekonèt li, mande yo pou yo rakonte sa k rive nan imaj la. Si yo pa rekonèt imaj la, di yo ke imaj sa a se yon imaj Jezikri ak Apot li yo. Mande yo pou yo montre Jezi.

Rakonte istwa a jan l ye nan Lik 22:7–20 an.

Eksplike ke Jezikri ak Apot yo t ap selebre youn fèt Juif espesyal yo te rele Pak. Jezi te konnen ke fèt sa a t ap dènye repa li t ap manje avèk Apot yo. Di timoun yo ke nou souvan fè referans ak repa sa a kòm Dènye Soupe a.

Eksplike ke Jezi te renmen Apot yo. Li te chwazi mesye sa yo pou dirije manm legliz li yo apre li fin ale. Li te anseye yo anpil bagay epi li te vle yo sonje li ak ansèyman l yo.

- Poukisa li te enpòtan pou Apot yo sonje Jezi?

- Kisa Jezi te bay Apot yo pou ede yo sonje li?

Li Lik 22:19 fò. Montre ke ekriti sa a di nou ke Sovè a te kase pen an an ti moso, li te beni li, epi li te bay Apot yo li pou yo manje. Li te di yo ke pen an sete pou fè yo raple yo kò li epi pou yo te sonje li lè y ap manje li

Di timoun yo lè chak Apot te fin manje yon moso pen, Jezi te beni yon bwason ki te fèt avèk rezen epi li te bay Apot yo li. Li te di yo ke bwason sa a sete pou raple yo san li. Lè y ap bwè li, you dwe sonje ke Jezi te mouri pou yo ka viv avèk Papa nou ki nan Syèl la ankò.

Eksplike ke Jezi te konnen si Apot yo t ap sonje li menm ak ansèyman l yo, sa t ap ede yo chwazi bon bagay.

- Kijan nou rele pen an ak bwason Jezi te bay Apot li yo nan Dènnye Soupe a? (Sentsèn.)
- Poukisa Jezi te bay Apot yo Sentsèn nan?

Nou pran Sentsèn pou nou sonje Jezikri

Diskisyon

Montre imaj 2-29 la, Distribisyon Sentsèn nan, epi fè timoun yo sonje ke nou pran Sentsèn menmjan Apot yo te fè a. (Ou gen dwa eksplike yo ke nou itilize dlo olye bwason Jezi te bay Apot li yo.)

- Kilè nou pran Sentsèn?

Fè remake ka reyinyon kote nou pran Sentsèn nan rele Reyinyon Sentsèn paske Sentsèn nan se pati ki pi enpòtan reyinyon sa a.

- Poukisa nou pran Sentsèn?
- Nan ki fason Sentsèn nan ka ede nou sonje pou n chwazi bon bagay?

Ekriti

Fè timoun yo sonje ke anvan yo pase Sentsèn nan, yo fè priyè espesyal. Priyè yo di Papa nou ki nan Syèl la kèk bagay nou pwomèt pou nou fè. Mande timoun yo pou yo koute avèk atansyon pandan w a p li priyè yo di pou pen an, pou yo ka dekouvri de pwomès nou fè Papa nou ki nan Syèl la lè nou pran Sentsèn.

Li D&A 20:77 fò, mete aksan sou fraz “Pou yo ka manje li an souvni kò Pitit Gason w lan, epi pou yo temwaye ou” epi “toujou sonje li epi kenbe kòmandman li bayo yo.”

Di timoun yo “temwaye ou” vle di nou fè Papa nou ki nan Syèl la yon pwomès.

- Ki de bagay nou pwomèt pou n fè?

Eksplike ke chak fwa nou pran Sentsèn nou pwomèt pou nou sonje Jezi epi res-pekte kòmandman l yo.

Nou ka panse ak lanmou Jezikri pou nou pandan Sentsèn nan

Prezantasyon enstriktè a

Montre imaj 2-59 la, Kris la. Eksplike ke imaj la montre yon estati Jezikri. Nan fon an gen yon penti kèk planèt ak zetwal. Kite timoun yo pale sou imaj la pandan youn ti moman.

Eksplike yo ke pandan Sentsèn nan nou dwe panse ak Sovè a ansanm ak lanmou li pou nou. Nou ka panse ak imaj Jezi nou konn wè, tankou sa yo fèk montre nou la a, epi nou ka panse sou istwa sou Jezi tou.

Istwa

Rakonte youn nan istwa ou pi renmen sou Jezi yo, itilize yon imaj si gen youn ki disponib. Eksplike kijan istwa sa a montre lanmou Jezi pou moun.

| | |
|---------------------|---|
| Patisipasyon timoun | <p>Fè chak timoun rakonte yon istwa sou Jezikri epi di yon bagay li sonje sou Jezi. Pandan y ap pale, fè wè kijan lanmou Jezi pou nou parèt nan istwa yo ak bagay timoun yo sonje sou Jezi yo.</p> <p>Fè timoun yo konpliman paske yo sonje istwa sou Jezi. Di yo ke gen anpil istwa nou ka panse pandan Sentsèn nan. Lè nou panse ak Jezi pandan Senstèn nan epi ak konbyen li renmen nou, n ap toujou souje li.</p> |
| Chan | <p>Eksplike ke nou konn anpil chan tou sou Jezikri. Menmsi nou pa chante fò pandan Sentsèn nan ap distribye, nou ka panse sou pawòl chan yo pou ede nou sonje Jezi.</p> <p>Chante youn oubyen de chak sou Jezi ke timoun yo abitye tandè avèk yo, tankou “Mwen reflechi lè m ap li bèl istwa sa a” ak “Jezi di renmen tout moun” nan.</p> |

Reverans pandan Sentsèn nan ap ede nou sonje Jezikri

| | |
|-----------|--|
| Diskisyon | <p>Eksplike ke lè nou gen reverans pandan Sentsèn nan, li pi fasil pou nou panse ak Jezi.</p> <ul style="list-style-type: none"> • Kijan nou ka reveran pandan Sentsèn nan? <p>Asire w ke yo bay ide sa yo:</p> <ul style="list-style-type: none"> • Koute priyè Sentsèn yo epi di “amèn” nan fen an. • Pa deranje paran nou ni lòt moun. Yo bezwen panse ak Jezi tou. • Depoze kreyon, liv, oubyen lòt bagay yo anvan Sentsèn nan. • Pa pale epi chita sou chèz nou. • Panse sou Jezi pandan n ap sonje istwa ak chan osijè li, lanmou li pou nou, ak bagay li te anseye. • Pran moso pen ak kèp dlo ki pi pre nou an. • Remete kèp Sentsèn yo nan plato a san jwe avèk yo. |
| Aktivite | <p>Mande timoun yo pou yo fè tankou yo chita nan yon reyinyon Sentsèn epi se lè Sentsèn nan. Mande yo pou yo montre repons yo pou kesyon sa yo san pale:</p> <ul style="list-style-type: none"> • Kisa nou ka fè avèk bouch nou pou montre n ap panse ak Jezi? • Kisa nou ka fè avèk tèt nou pou montre nou gen reverans? • Kisa nou ka fè avèk men nou ak bra nou pou montre n ap panse ak Jezi? • Kisa nou ka fè avèk pye nou pou montre nou gen reverans? <p>Fè timoun yo chita trankilman pandan yon minit apeprè epi panse ak Jezikri, jan yo ta dwe fè lè Sentsèn nan ap distribye. Apre sa fè yo pataje sa yo t ap panse sou Jezi.</p> |

Rezime

| | |
|----------|--|
| Aktivite | <p>Mande timoun yo pou yo koute avèk atansyon pandan w ap li kèk deklarasyon sou sa yo ka fè oubyen panse pandan Sentsèn nan. Di yo si deklarasyon an dekri yon bagay yo dwe fè oubyen panse pandan Sentsèn nan, yo dwe kanpe. Si deklarasyon an dekri yon bagay yo pa dwe fè ni panse pandan Sentsèn nan, yo dwe chita.</p> |
|----------|--|

Itilize deklarasyon sa yo oubyen kreye kèk ou menm:

- Sonje ke Papa nou ki nan Syèl la ak Jezikri renmen nou.
- Panse sou al jwe deyò a.
- Panse sou Jezi k ap geri moun ki malad yo.
- Chichote epi pale avèk moun ki bò kote w la.
- Ajite sou chèz ou a.
- Panse sou chan Sentsèn nan oubyen sou yon lòt chan osijè Jezi.
- Priye Papa nou ki nan Syèl la.
- Fè desen oubyen jwe avèk yon jwèt.
- Sonje istwa sou Jezi.

Temwayaj

Rann temwayaj ou sou Jezikri. Di timoun yo kijan ou santi ou paske ou kapab pran Sentsèn nan.

Ankouraje yo pou yo sonje Jezikri epi gen reverans pandan Sentsèn nan.

Envite yon timoun pou l fè priyè final la.

Aktivite anrichisman

Chwazi nan aktivite sa yo sa k ap pi bon pou timoun nan klas ou yo. Ou ka itilize yo nan leson an oubyen pou revizyon oswa rezime. Si w bezwen èd anplis, gade “Peryòd klas” la nan seksyon “Èd pou Enstriktè a.”

1. Chante oubyen li pawòl chan “Panse ak Jezi” yo nan (*Children’s Songbook*, p. 71) la.

Sa pa ta dwe difisil pou m chita byen trankil
Epi panse ak Jezi, kwa l la sou kolin nan,
Ak tout sa li te soufri epi fè pou mwen;
Li pa ta dwe difisil pou m chita byen trankil.
Li pa ta dwe difisil, menm si m piti,
Pou m panse ak Jezi, non pa difisil ditou.

Mwen panse ak tout chemen li te mache nan pousyè yo,
Epi ak timoun li te ede renmen epi anseye;
Sa pa ta dwe difisil ditou pou m chita byen trankil sou chèz mwen,
Pou m koute byen dosil, pou m pa bouje pye mwen.
Sa pa ta dwe difisil, menmsi m piti
Pou m panse ak Jezi, non pa difisil ditou.

2. Avèk akò Prezidant Primè ou, mande evèk la (oubyen Prezidan Branch lan) pou l fè yon prèt oubyen yon dyak vizite klas ou a epi brèfman eksplike tach li pou Sentsèn nan.
3. Fè yon kopi imaj timoun ki chita avèk reverans lan (li nan fen leson an), kolorye li, epi dekoupe li an senk moso. Ekri youn nan kesyon sa yo nan do chak moso:
 - Ki bagay ki pi enpòtan pou nou fè nan Reyinyon Sentsèn nan?
 - Kisa Prèt yo fè lè Sentsèn nan?
 - Kisa dyak yo fè avèk Sentsèn nan?
 - Kijan nou dwe chita pandan Sentsèn nan?

- Ak kisa nou dwe panse pandan Sentsèn nan?

Mete moso papye yo atè a oubyen sou tab la. Fè yon timoun chwazi youn. Poze timoun yo kesyon ki nan do a epi ede yo reponn ni. Lè yo fin reponn tout kesyon yo, ede yo sonje pou yo mete moso yo ansanm.

4. Ede timoun yo li sa a:

Sentsèn nan

Mwen kwaze bra mwen, mwen bese tèt mwen,
Epi byen trankil, tou dousman;
Pandan Sentsèn nan ap beni,
M ap sonje Ou.

(DeVota M. Peterson)

Repete fraz sa a pandan kèk minit pou ede timoun yo aprann li pakè.

Ou gen dwa poze kesyon sa yo anvan ou repete fraz la:

- Kisa nou kwaze?
- Kisa nou bese?
- Pandan Sentsèn nan èske nou sipoze trankil oubyen fè bri?
- Ak kimoun nou dwe panse pandan Sentsèn nan?

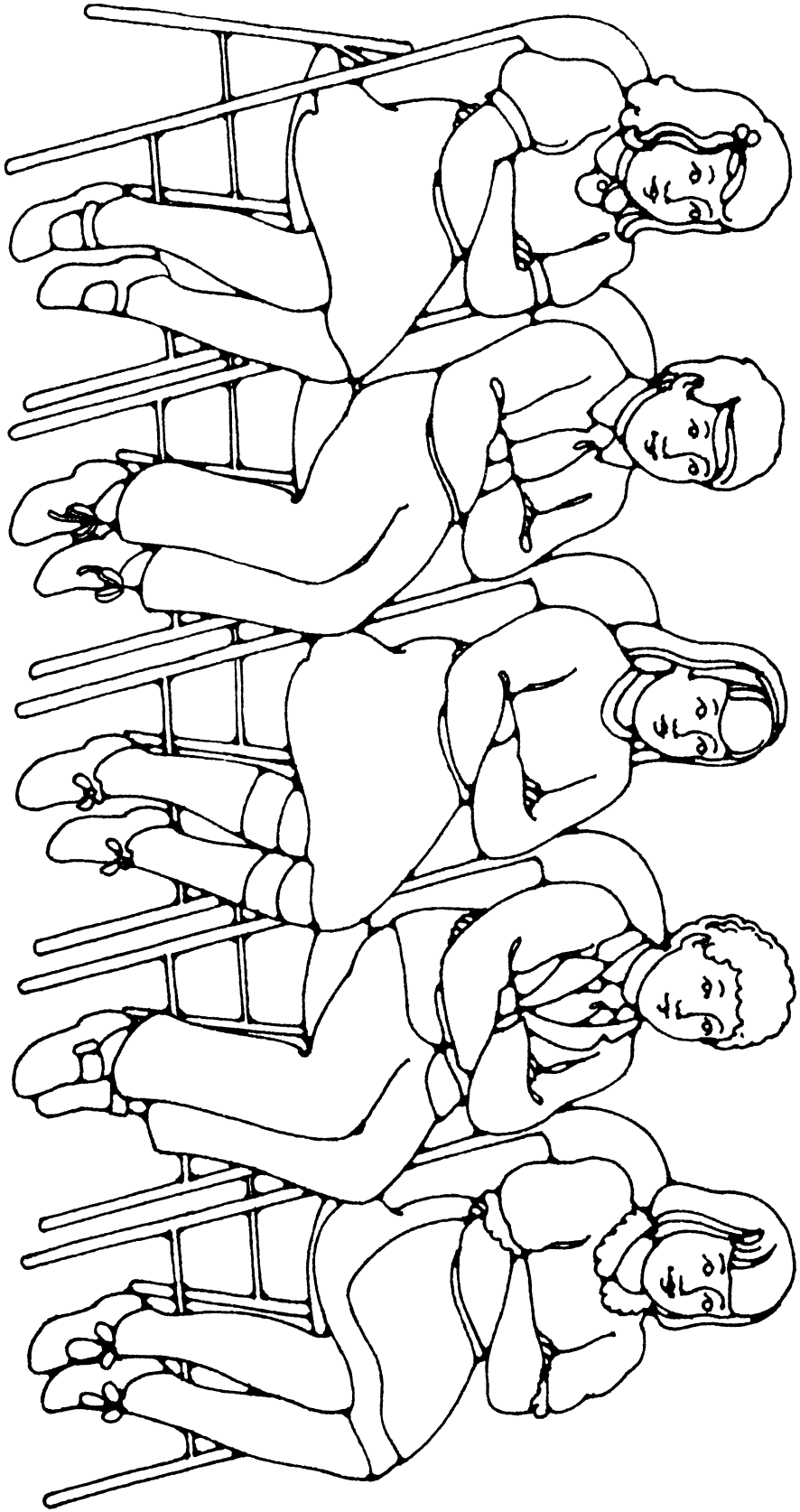

Mwen ka suiv Jezikri nan sèvi lòt moun

Leson
39

Bi Ranfòse dezi chak timoun pou suiv Jezikri nan sèvi lòt moun.

- Preparasyon**
1. Nan lapriyè etidye Jan 13:1–17 ak Atik Lafwa 1:13. Gade Prensip Levanjil yo (31110) tou, chapit 28.
 2. Prepare pou w chante oubyen li pawòl tout twa kouplè chan “ ‘Give,’ Said the Little Stream” nan (*Children’s Songbook*, p. 236) ak katriyèm kouplè chan “I Feel My Savior’s Love” la nan (*Children’s Songbook*, p. 74). Pawòl chan sa yo ekri nan fen manyèl la.
 3. Prepare pou w pale avèk timoun yo sou yon fwa kote ou te beni paske ou te sèvi yon moun.
 4. Materyèl w ap bezwen:
 - a. Yon Bib
 - b. Papyè oubyen kreyon pou chak timoun
 - c. Imaj 2-60, Jezi k ap lave pye Apot yo (Bwat Imaj La Levanjil la 226; 62550).
 5. Fè preparasyon ki nesèsè pou tout aktivite anrichisman ou vle itilize.
-

**Sigjesyon pou
dewoulman
leson an**

Envite yon timoun fè priyè pou kòmanse a.

Fè suivi avèk timoun yo si ou te bayo yon tach pandan semèn nan.

Jezikri vle nou sèvi lòt moun

Aktivite pou
atansyon

Lè w ap kòmanse leson an, fè “ekspre” fè yon bagay tankou kreyon, papyè, oubyen lòt bagay tonbe atè a nan klas la. Tann yon ti moman anvan w pran yo pou bay timoun yo yon chans pou ede ou. (Si pa gen timoun ki volontè, mande yo èd.)

Di yo mèsi paske yo ede ou epi fè yo konpliman paske yo pwofite yon okazyon pou yo sèvi. Eksplike ke lè nou ede lòt moun san nou pa mande anyen an retou, sa rele sèvis. Fè timoun yo repete mo sèvis la avèk ou.

Chan

Chante oubyen li pawòl tout twa kouplè “ ‘Give,’ Said the Little Stream” la avèk timoun yo.

Fè remake ke dènye kouplè a di nou dwe bay jan Jezi bay la. Di timoun yo ke lè Jezi te sou tè a, li te sèvi lòt moun souvan.

Istwa ekriti

Montre imaj 2-60 la, Jezi k ap lave pye Apot yo, epi rakonte istwa ki nan Jan 13:1–17 la. Fè timoun yo sonje ke Jezi te aple Apot yo yo montre nan imaj la pou ede l dirije legliz li a.

Fè yo sonje ke yo te aprann sou Dènye Soupe a nan leson anvan an. Eksplike ke lè Kris la te fin anseye Apot yo sou Sentsèn nan, li te anseye yo kijan sa enpòtan pou yo sèvi lòt moun.

Eksplike ke li pa abityèl pou moun fè moun lave pye yo, paske pifò moun te konn mete sandal epi pye yo te konn vin sal anpil epi plen pousyè. Men abityèlman sete yon sèvitè ki te konn fè djòb sa a. Eksplike ke Pyè pa t vle Jezi lave pye li paske li te panse se pa t byen pou Jezi te aji antanke yon sèvitè.

Di timoun yo ke Jezi te eksplike Apot yo ke menm si li se Sovè a, li toujou ap sèvi yo. Li te vle yo konprann ke yo chak dwe sèvi lòt. Li Jan 13:15 fò epi eksplike ke Jezi vle nou suiv egzanp li epi sèvi lòt moun.

Diskisyon

- Poukisa Jezi te lave pye Apot yo?
- Kisa Jezi te vle Apot yo fè?
- Kisa Jezi vle nou fè?

Eksplike ke Jezikri vle nou sèvi kèlkeswa lè nou kapab, menmsi yo pa mande nou pou n ede ni yo pa rekonpanse nou pou èd nou. Montre ke lè nou sèvi lòt moun, n ap suiv Jezi.

Nou ka sèvi lòt moun nan plizyè fason

Istwa

Mande timoun yo pou yo koute pandan w ap rakonte nan pwòp mo pa ou istwa sa a konsènan yon jèn ti gason ki te jwenn yon fason pou l te rann fanmi li sèvis:

“Li te fè sitèlman nwa ke ti gason setan an, ki pa t ko menm byen reveye, pa t ka jwenn wout ki te mennen nan kay bèt yo. Sa fè plizyè jou li te planifye pou l te leve nan kabann ni, abiye, desann eskalye yo rapidman, pran bokit pou mete lèt la sou etajè plaka a, epi kite kay la san l pa reveye pèsonn.

... [Joseph] te konn wè sè l la, Mary, ap tire bèt la plizyè fwa. Li te reyalize sa pa t osi fasil ke jan l te panse a... Rapidman dwèt li ak ponyèt li te vin fè l mal. Li te oblije rete souvan pou l detire yo...

Ti gason an te si pèdi nan sa l t ap fè a ke li pa t reyalize konbyen tan sa te pran li, li te etone anpil lè l te wè li te fin fè jou...lè l te kite kay bèt yo pou l antre lakay li. Lè l te antre nan kuizin nan, manman l te leve je li sou fou a kote li t ap prepare manje a epi li te mande, ‘Joseph, kisa w t ap fè bone konsa maten an?’

Li te leve bokit lèt la kòm repons, epi li te santi anpil lajwa lè l te wè manman l te souri pou montre l te dakò. Manman l te di ‘oke, puiske ou gran ase, se ou ki pral tire lèt chak maten.’ Li te fè yon ti rete epi li te mande l ‘Men poukisa ou te si enpasyan pou w tire bèt la konsa?’

Joseph te leve yon figi plen senserite bay manman l pandan li te reponn, ‘Mwen bezwen ede pandan papa nan misyon an. Epi, [Mary] sitèlman gen lòt bagay pou l fè. Mwen panse si m ta okipe tire lèt chak maten an, li pa t ap oblije okipe l de sa!’

..... Manman l te pase men nan kou li epi li te sere l epi li te di ‘Ala kontan papa w ap kontan lè m va ekri li ke gen yon ti jenòm byen janti ki ap pran swen tire lèt la pandan l pa la a!’” (Lucile C. Reading, “The Morning Chore,” Children’s Friend, Av. 1970, paj 23).

Di timoun yo ke non ti gason sa a sete Joseph Fielding Smith, epi li te vin dizyèm Prezidan legliz la nan apre.

- Nan ki fason Joseph Fielding Smith te sèvi?
- Kimoun li te rann sèvis?

Atik lafwa

Di timoun yo ke trèzyèm atik lafwa a di ke nou kwè nan sèvi lòt moun. Fè timoun yo kanpe, epi ede yo di, “Nou kwè nou dwe fè byen ak tout moun.”

| | |
|-------------|---|
| Aktivite | <p>Mande chak timoun ki vle vin yon disip Jezikri pou yo kanpe epi rete kanpe. Fè timoun yo sonje ke Jezi vle tout disip li yo sèvi lòt moun.</p> <ul style="list-style-type: none"> • Nan ki fason nou ka sèvi lòt moun? <p>Fè chak timoun chita pandan l ap site yon fason pou l sèvi lòt moun.</p> <p>Si yon timoun gen difikilte pou l panse sou yon fason pou l sèvi, ou gen dwa sigjere youn nan ide sa yo oubyen yon lòt ide ki apwopriye pou timoun nan klas ou yo:</p> <ul style="list-style-type: none"> • Rakonte oubyen li yon istwa sou yon moun ki pi piti. • Fè desen yon imaj pou paran ou oubyen gran paran ou. • Ranmase jwèt frè w la gaye yo. • Ranje kouvè sou tab la san yo pa mande ou. <p>Nou gen lajwa lè nou rann sèvis</p> |
| Diskisyon | <ul style="list-style-type: none"> • Kimoun ki kontan lè nou rann sèvis? (Kòm repons ou ka gen moun n ap rann sèvis yo, nou menm, Papa nou ki nan Syèl la ak Jezikri.) <p>Fè remake ke lè nou sèvi lòt moun, non sèlman moun nou ede yo gen kè kontan, men nou gen kè kontan tou.</p> <ul style="list-style-type: none"> • Poukisa sa rann nou kontan pou n sèvi lòt moun? |
| Chan | <p>Chante oubyen li pawòl katriyèm kouplè “I Feel My Savior’s Love“ la avèk timoun yo. (Si yo pa konn katriyèm kouplè a, ou gen dwa chante li oubyen li pawòl yo ou menm epi fè yo rejwenn ou nan refren an.)</p> |
| | <p>Rezime</p> |
| Aktivite la | <p>Ede timoun yo panse sou sèvis senp yo ka akonpli jodi a, keseswa nan legliz la oubyen lakay yo. Bay yo chak kreyon ak papye epi fè yo fè desen yon aksyon sèvis yo pral fè pou jounen an. Fè youn montre lòt desen yo epi eksplike yo.</p> |
| Temwayaj | <p>Rakonte timoun yo yon eksperyans kote ou te beni paske ou te rann lòt moun sèvis. Temwaye ke vrè bonè chita nan sèvi lòt moun.</p> <p>Ankouraje timoun yo pou yo gade kijan yo ka rann moun sèvis pandan semèn sa a. Ou gen dwa mande yo pou yo rakonte eksperyans yo nan rann sèvis nan klas la pwochèn fwa a.</p> <p>Envite yon timoun pou l fè priyè final la.</p> |

Aktivite anrichisman

Chwazi nan aktivite sa yo sa k ap pi bon pou timoun nan klas ou yo. Ou ka itilize yo nan leson an oubyen pou revizyon oswa rezime. Si w bezwen èd anplis, gade “Peryòd klas” la nan seksyon “Èd pou Enstriktè a.”

1. Prewa alavans yon sèvis timoun yo ka akonpli ansanm pandan klas la (asire w ke sèvis sa a apwopriye avèk Jou Saba a).

Egzanp:

- Aranje ou avèk dirijan gadri a pou fè klas ou a chante yon chan Primè pou timoun nan gadri yo.
- Pote bagay pou timoun yo fè kat remèsiman pou direktè chan ak pyanis Primè a.

- Ede timoun yo fè sa ki nesèsè pou prepare klas la pou pwochen klas la oubyen pou semèn k ap vini an, tankou efase tablo a epi ranje chèz yo.

Lè timoun yo fini sèvis la, pale avèk yo sou fason yo santi yo apwopo sèvis. Fè yo sonje ke sèvi ka rann nou gen kè kontan.

2. Fè twa ti kè an papye pou chak timoun. Di timoun yo ke ou vle kòmanse yon “Klib Sèvis an sekre”. Ankouraje yo pou yo pote kè sa yo lakay yo epi rann manm fanmi yo sèvis an sekre, epi kite yon kè nan chak kote yo te fè yon aksyon sèvis. Pa egzanp, yo gen dwa ranje kabann yon frè yo oubyen yon sè yo epi yo kite yon kè sou zorye a. Mande yo, semèn pwochen nan, pou yo vin pale sou sa yo te santi lè yo te sèvi lòt moun an sekre a.
3. Chante oubyen li pawòl dezyèm kouplè “I’m Trying to Be like Jesus” la nan (*Children’s Songbook*, p. 78) la. Pawòl chan sa a ekri nan fen manyèl la.
4. Fè timoun yo chita an sèk atè a. Lanse yon bagay mou oubyen yon lòt bagay sou chak timoun epi mande li pou l site yon fason pou rann sèvis. Lè timoun nan fin reponn, li gen dwa voye bagay mou an bay yon lòt timoun nan sèk la. Kontinye jiskaske chak timoun jwenn omwen yon chans pou yo site yon aksyon sèvis.
5. Si l disponib nan zòn ou an, pase fim “The Gift” la (16 min.) nan kasèt videyo *The Worth of Souls* la (53147) olye ou rakonte istwa sou Joseph Fielding Smith la.
6. Kite timoun yo di kisa yo t ap fè nan chak sityasyon sa yo si yo t ap eseye rann lòt moun sèvis (adapte sityasyon yo jan li apwopriye pou timoun nan klas ou yo):
 - Ou sou wout pou w al jwe foutbòl. Ou prese, men pandan w ap mache nan lari a pou w al sou teren foutbòl la ou wè yon granmoun ki gen yon sak pwovizyon ki tonbe.
 - Ou sot jwe kay yon zanmi. Ou fatige anpil. Pandan w ap mache nan lakou a ou wè papa w k ap travay nan jaden an.
 - Pandan w pral chèche yon bagay pou w bwè nan kuizin nan, ou wè frè w la k ap lave asyèt.
 - W ap mache ak kèk zanmi. Ou wè gen yon chyen ki jete poubèl la epi gaye fatra nan lakou yon vwazen. Vwazen an pa la epi li poko ap retounen.
 - Ou wè yon nouvo ti fi nan lekòl ou a epi ou prezante tèt ou bali. Nouvo ti fi a mande ou ki kote ou manje nan rekreyasyon. Ou te planifye pou w manje avèk zanmi w yo.
 - Fanmi ou ap prepare pou y al legliz. Papa w deja ale paske li pral nan yon reyinyon. Ou gen anpil ti frè ak sè ki bezwen èd pou yo pare.

Bi Ede chak timoun konprann ke bonè vini lè nou padone lòt, jan Jezikri te fè.

Preparasyon

1. Nan lapriyè etidye Lik 23:13–34 ak Jan 18:12–14, 19–24; 19:1–5.
2. Prepare pou chante oubyen li pawòl premye kouplè “Help Me, Dear Father” a nan (*Children’s Songbook*, p. 99) la.
3. Fè bann mo sa yo:

“Papa, padone yo; paske yo pa konn sa y ap fè.”
4. Prepare pou w rakonte yon eksperyans ou te fè kote ou te padone epi kijan ou te santi ou osijè padone
5. Materyèl w ap bezwen:
 - a. Yon Bib
 - b. Afich CBB a (gade leson 1).
 - c. Lakrè, tablo, ak efas
 - d. Imaj 2-56, Pwosè Jezi a; imaj 2-61, Krisifiksyon an (Bwat Imaj La Levanjil la 230; 62505).
6. Fè preparasyon ki nesèsè pou tout aktivite anrichisman ou vle itilize.

Sigjesyon pou dewoulman lesan

Envite yon timoun fè priyè pou kòmanse a.

Fè suivi avèk timoun yo si ou te bayo yon tach pandan semèn nan. Ou gen dwa mande yo pou yo rakonte eksperyans yo fè avèk sèvis.

Nou ka padone lòt

Aktivite pou atansyon

Mande timoun yo pou yo koute avèk atansyon pandan w ap dekri sityasyon sa a (adapte li jan li nesèsè pou timoun yo nan klas ou a):

W ap mache avèk yon gwo pil liv ak papyè (oubyen lòt bagay) nan men ou. Toudenkou yon moun vin frape ou. Ou tonbe epi tout sa w t ap pote yo tonbe tou. Liv ou yo ak papyè w yo gaye tout atè a.

- Èske yon bagay konsa deja rive nou?
- Kijan nou te santi nou?

Di timoun yo ke ou pral dekri yo de fen diferan pou sityasyon sa a. Mande yo pou yo deside kiyès ki pi bon.

Premye fen

Ou an kòlè paske ou tonbe epi tout bagay yo tonbe. Lè moun ki te bouskile w la vin fè w ekskiz epi ofri pou l ede ou ranmase liv yo ak papyè yo, ou di “Non!” avèk

yon ton plen kòlè epi ou di l ba w pase. Ou gen espwa ke demen wa rankontre li ap pote yon pakèt bagay konsa w ap pouse l fè l tonbe tou.

Dezyèm fen

Ou an kòlè paske ou tonbe epi tout bagay tonbe. Lè moun ki te vin frape w la mande w ekskiz epi ofri w pou l ede ou ranmase bagay yo, ou di "Mèsi". Nou toulède ranmase liv yo ak papye yo byen vit. Ou di moun nan ke ou konnen li pa t fè ekspres pou l lage w atè, epi nou toulède reprann chemen nou ak kè kontan.

- Kiyès nan fen istwa yo ki pi bon?
- Poukisa dezyèm fen an pi bon pase premye a?
- Kisa nou dwe fè lè yon moun fè yon bagay nou pa renmen epi ki mete nou an kòlè oubyen ki blese nou? (Nou dwe padone.)

Prezantasyon
enstriktè a

Eksplike ke padone yon moun vle di santi lanmou ak jantiyès pou moun sa a menmsi li te fè yon bagay ki blese ou oubyen ki fè w fache. Kèkwa sa vle di nou oblije chanje santiman kòlè nou santi kont moun sa a vin tounen bon santiman. Lè nou padone lòt moun, nou pa anvi fè yo mal ni vanje nou ankò. Nou trete yo avèk jantiyès, menmsi yo pa janti avèk nou.

Jezikri te padone lòt moun

Istwa ekriti

Montre Bib la epi rakonte timoun yo yon istwa nan Bib la ki pale sou Jezikri ki te padone moun ki te fè l mal. Rakonte istwa pwosè ak krisifiksyon Kris la, jan l ye nan Lik 23:13–34 la ak Jan 18:12–14, 19–24; 19:1–5.

Eksplike ke lè Jezi ak Apot yo te fin manje dènye soupe a ansanm, Jezi te ale nan Jaden Jetsemane a pou l priye Papa nou ki nan Syèl la. Lè l te fin priye, gen sòlda ki te vini, yo te mare li avèk kòd, epi yo te mennen li nan palè Gran Prèt la, kote yo te jije li.

Montre imaj 2-56 la, Pwosè Jezi a.

Fè remake ke pandan tout pwosè a, sòlda yo te fè Jezi anpil bagay ki mechan. Yo te frape li, fwete li, yo te krache sou li, yo te mete yon kouwòn pikan sou tèt li, yo te ensilte li. Men Jezi pa t janm mete l an kòlè.

Montre imaj 2-61 an, Krisifiksyon an

Di timoun yo ke apre pwosè a, sòlda yo te mennen Jezi nan yon kote ki rele Kalvè epi yo te kloure li sou yon kwa. Eksplike ke Jezi pa t fache kont sòlda yo poutèt sa yo t ap fè l yo. Olye sa li te mande Papa nou ki nan Syèl la pou l padone yo.

Ekriti ak bann mo

Fè timoun yo koute sa Jezi te di anvan l te mouri. Li senkyèm fraz Lik 23:34 la fò.

Montre bann mo a epi kite l pou rèz tan klas la. Ede timoun yo repete deklarasyon Jezi a avèk ou.

Montre ke menmsi sòlda yo te mechan avèk Jezi, li te padone yo epi li te mande Papa nou ki nan Syèl la padon pou yo.

Nou gen lajwa lè nou padone lòt moun

Prezantasyon
enstriktè a

Fè timoun yo sonje ke lè nou se disip Jezikri nou eseye fè sa li t ap fè. Jezi te toujou padone moun ki te mechan avèk li. Nou menm tou nou dwe padone moun ki pa janti avèk nou.

| | |
|--------------------|---|
| Chan | <p>Chante oubyen li pawòl premye kouplè “Help Me, Dear Father.” a. Mande timoun yo pou yo byen koute pawòl yo. Fè yo wè ke pawòl yo ekri tankou yon priyè pou ede nou santi kijan li enpòtan pou nou padone lòt moun.</p> <p>Ede mwen, Chè papa, pou m toujou padone Tout moun ki mechan avèk mwen Ede mwen chak jou, Papa, mwen priye ou; Ede m viv pi pre, pi pre ou.</p> <p>Fè timoun yo kanpe epi chante oubyen li pawòl chante a avèk ou. Ankouraje yo pou yo panse sou siyifikasyon mo yo pandan y ap chante.</p> |
| Istwa ak diskisyon | <p>Rakonte istwa sa a sou yon timoun ki te konnen kijan pou l te padone:</p> <p>Manman Kent te mande li pou l pwòpte lakou a. Li te ranmase tout fèy yo ak ti branch yo ki te tonbe soti nan pyebwa ak plant ki te nan lakou a. Kent te travay di, epi finalman li te sanble tout fèy yo fè yon gwo pil. Egzakteman nan moman sa a Jed te rive soti nan lari a, li te kouri sou pil fèy la, epi li te gaye tout fèy yo ak branch yo nan tout direksyon. Nan sèlman kèk segond li te detwi tout travay Kent te fè a.</p> <ul style="list-style-type: none"> • Kijan ou panse Kent te santi l lè Jed te fè sa a? <p>Frè Kent la te wè sa Jed te fè. Li te panse Kent ta pral kouri dèyè Jed epi bat li paske li te gaye pil fèy yo ak branch yo.</p> <ul style="list-style-type: none"> • Kisa Kent te ka fè? <p>Ede timoun yo panse sou kèk sigjesyon. Epi apre sa fini istwa a:</p> <p>Kent te kouri dèyè Jed. Men olye li te bat li, li te mande l si li pa t gen travay pou l te fè jou sa a. Jed te di wi.</p> <p>Kent te ofri Jed pou l te ede l travay si Jed t ap ede l ranmase fèy yo vin fè yon pil ankò. Jed te dakò, epi de ti mesye yo te pase yon bon moman ap travay ansanm.</p> |
| Diskisyon | <p>Eksplike ke si nou padone lòt moun epi trete yo avèk jantiyès, jan Kent te trete Jed la, n ap santi nou kontan andedan. Si nou pa padone, n ap kontinye santi nou fache oubyen an kòlè, epi nou pap gen kè kontan. Nou bezwen padone lòt moun pou nou ka gen bonè.</p> <p>Dekri kèk sityasyon pou timoun yo, epi diskite si wi oubyen non timoun ki nan sityasyon an padone. Si timoun ki dekri a pa padone, mande timoun yo kisa timoun nan ka fè pou padone epi santi li byen andedan.</p> <p>Itilize sityasyon sa yo anba a oubyen chèche kèk ou menm:</p> <ol style="list-style-type: none"> 1. Jan te fèk fin fè desen yon bèl imaj lè ti frè l la te vini epi li te fè madjigradi sou li avèk yon kreyon. Jan te sitèlman an kòlè ke li te rele ti frè l la epi li te tape li. <ul style="list-style-type: none"> • Èske Jan te montre padon? • Kijan nou panse Jan te santi li andedan? • Kisa Jan te ka fè pou montre li padone frè l la? 2. Sou lakou a, Donna te pwoche kot Cali epi li te pouse li. Donna te kouri ap ri. Nan demen, li te tonbe sou balanswa a epi li te blese nan jenou. Cali te kouri vini epi li te ede l leve. <ul style="list-style-type: none"> • Èske Cali te montre ke l padone? • Kijan ou panse Cali te santi li andedan? |

3. Pandan Chad te kanpe ap tann yon vè dlo nan fontèn nan, ti gason ki te devan l lan te vire epi li te voye dlo sou li. Tout figi Chad te mouye, men li te sèlman vire ale san li pa t di yon mo. Nan demen li t al chèche dlo pou l bwè, menm ti gason an te rive. Chad te ka voye dlo sou li tou, men li pa t fè sa.

- Èske Chad te montre li padone?
- Kijan ou panse Chad santi li andedan?

Rezime

Aktivite revizyon

Fè yon lis en rive jiska uit sou tablo a. Youn apre lòt, fè timoun yo efase yon nimewo epi reponn kesyon revizyon ki koresponn avèk nimewo sa a. Si ou gen yon gwo klas, ou gen dwa ajoute plis kesyon.

1. Kisa sa vle di padone?
2. Kijan Jezikri te aji avèk sòlda yo ki te kloure l sou kwa a?
3. Kisa Jezikri te mande Papa nou ki nan Syèl la pou l te fè pou sòlda yo?
4. Kijan nou panse Kent te santi li lè Jed te gaye pil fèy yo?
5. Nan ki fason Kent te montre li te padone Jed?
6. Kijan nou panse Kent te santi li lè l te padone Jed?
7. Kijan nou panse Jed te santi li lè Kent te si janti avèk li olye li te fè revanj?
8. Kijan n ap santi nou lè nou padone moun ki pa janti avèk nou?

Afich ak bag CBB a

Montre afich CBB a. Fè timoun yo repete pawòl yo ki sou afich la. Ede yo konprann ke lè nou padone jan Jezi te fè nou chwazi bon bagay.

Fè timoun yo gade bag CBB yo a si yo genyen. Di yo ke bag yo a ka ede yo sonje pou yo chwazi bon bagay nan padone.

Temwayaj

Temwaye ke nou ka gen kè kontan lè nou padone lòt epi trete yo avèk bonte. Rakonte timoun yo yon eksperyans ou te fè kote ou te chwazi bon bagay epi padone yon moun. Eksplike kijan ou te santi ou anvè moun sa a paske ou te vle padone.

Si w gen tan, fè timoun yo pale sou eksperyans yo kote yon te padone yon moun.

Ankouraje yo pou yo fè yon efò espesyal pou yo padone lòt moun nan semèn sa a. Sijere ke yo pale sou padon avèk fanmi yo.

Envite yon timoun pou l fè priyè pou fini an. Sigjere ke li mande Papa nou ki nan Syèl la pou ede timoun yo padon.

Aktivite anrichisman

Chwazi nan aktivite sa yo sa k ap pi bon pou timoun nan klas ou yo. Ou ka itilize yo nan leson an oubyen pou revizyon oswa rezime. Si w bezwen èd anplis, gade "Peryòd klas" la nan seksyon "Èd pou Enstriktè a."

1. Pote yon gwo valiz ak kèk wòch. Diskite avèk timoun yo kijan nou souvan konn vin an kòlè oubyen ap chèche vanje nou lè moun pa janti avèk nou. Pandan diskisyon an, mete wòch yo nan valiz la youn pa youn.

Lè valiz la vin gen yon kantite wòch ladan li, fè chak timoun fè yon pote li.

Mande yo pou yo eseye bat men yo oubyen bay yon moun yon akolad pandan

y ap pote valiz la. Eksplike ke lè nou fache avèk moun ki pa janti avèk nou, se kòm si n ap pote yon valiz ki plen wòch. Se yon fado ki lou pou nou.

Fè yo di “M ap padone” plizyè fwa pandan w ap retire wòch yo nan valiz la. Apre sa fè yo pote valiz la ankò. Eksplike ke lè nou padone lòt moun, nou pap pote yon fado ki lou ankò. Nou santi nou pi kontan lè nou padone.

2. Chante oubyen li pawòl “Do As I’m Doing” yo nan (*Children’s Songbook*, p. 276). Pawòl chan sa a ekri nan fen manyèl la.

Repete chan an yon ti tan, fè timoun yo chwazi yon jès pou yo fè. Raple yo ke lè n ap suiv yon moun, nou fè sa l fè. Si nou vle disip Jezikri, nou dwe fè sa li fè, ladan padone moun ki fè nou ditò.

3. Rakonte istwa Joseph ak frè l yo, jan l ye nan Jenèz 37 ak 41–45. Ou gen dwa fè timoun yo mime aksyon yo nan istwa a. Pale avèk yo sou fason Joseph te padone frè l yo. (Jenèz 45:1–15).
4. Fè yon kopi imaj ki nan fen leson an pou chak timoun. Bayo kreyon epi fè yo desine figi ki kontan pou timoun ki nan imaj yo. Apre sa fè yo kolorye yo. Mande yo pou yo pote imaj yo lakay yo epi mete yo kote y ap fè yo sonje pou yo padone.
5. Fè timoun yo jwe wòl istwa sou Kent lan ak twa sityasyon yo ki nan paj 219–20 leson an (nan premye sityasyon an, fè yo mime fason Jan te ka padone frè l la). Oubyen kreye kèk sityasyon ki pi apwopriye pou timoun yo nan klas ou a epi fè yo mime yo.

Padone rann nou gen kè kontan



Bi Ede chak timoun konprann ke paske Jezikri te resisite, chak moun ap resisite.

Preparasyon

1. Nan lapriyè etidye Matye 27:45–66, 28:1–8, Lik 24:13–46, ak Jan 19:30, 20:11–18. Gade Prensip Levanjil yo tou (31110), chapit 11 ak 12.
2. Dekoupe yon fèy papyè ki menm lajè ak imaj 2-65 la, Jezikri resisite a (Bwat Imaj La Levanjil la 239; 62187), an ywuit moso. Nimewote moso yo soti en rive ywuit. Kouvri imaj 2-65 la jan yo montre l la pandan w ap fikse moso yo nan imaj la avèk klips oubyen ti moso adezif.
3. Prepare pou chante oubyen li pawòl premye koupè “Li resisite!” a (oubyen pote yon kasèt ki gen chan sa a).

| | |
|---|---|
| 1 | 2 |
| 3 | 4 |
| 5 | 6 |
| 7 | 8 |

4. Materyèl w ap bezwen:
 - a. Yon Bib.
 - b. Dekoupaj 2-5, sèn krisifiksyon an; dekoupaj 2-6, Kò Jezi; dekoupaj 2-7, tonm lan; dekoupaj 2-8, gwo wòch la; dekoupaj 2-9, gad yo; dekoupaj 2-11, fi yo avèk pafen yo; dekoupaj 2-12, Jezi resisite. Mete dekoupaj sa yo nan lòd w ap itilize yo nan leson an.
 - c. Imaj 2-2, Yon Fanmi ak yon bebe (62307); imaj 2-35, Kris la ak timoun yo (Bwat imaj la levanjil la 216; 62467); 2-62, Mari ak Senyè resisite a ((Bwat imaj la levanjil la 233; 62186); imaj 2-63, sou wout Emayis la; imaj 2-64, Jezi ki montre blese l yo ((Bwat imaj la levanjil la 234; 62503)
5. Fè preparasyon ki nesèsè pou tout aktivite anrichisman ou vle itilize.

Sigjesyon pou dewoulman leson an

Envite yon timoun fè priyè pou kòmanse a.

Fè suivi avèk timoun yo si ou te bayo yon tach pandan semèn nan.

Jezikri te fè pou nou yon bagay nou pa t app janm ka fè nou menm

Aktivite pou atansyon

Montre imaj 2-2 a, Yon fanmi ak yon bebe. Fè timoun yo panse sou lè yo te vin sou tè a premye fwa antanke bebe.

- Kisa paran nou te fè (oubyen lòt manm fanmi an) te fè pou nou lè nou te bebe ke nou pa t ka fè pou tèt nou?

Ede timoun yo panse sou bagay paran (oubyen lòt manm fanmi yo) te fè pou yo. Asire w ke chak timoun gen yon chans pou l site omwen yon bagay.

- Kisa paran ou (oubyen lòt manm fanmi an) fè pou ou kounyeya ke ou pa ka fè poutèt pa w?
- Poukisa yo fè bagay sa yo pou ou?

Eksplike ke paran nou ak lòt manm fanmi yo kontan fè pou nou bagay nou pa ka fè pou tèt pa nou paske yo renmen nou epi yo vle ede nou.

Diksisyon

Eksplike ke gen yon lòt moun ki renmen nou anpil epi ki te vle pou fè pou nou yon bagay ke nou pa t ap ka fè pou tèt nou.

Montre imaj 2-35 la, Kris la ak timoun yo.

- Kimoun sa a ki renmen nou an?

Eksplike ke anvan nou te vin sou tè a, Jezikri te ofri tèt li pou l te vin Sovè nou. Sa vle di li te volontèman prè pou l mouri epi resisite pou nou ka viv ankò epi retounen al jwenn Papa nou ki nan Syèl la. Jezi sete sèl moun ki te gen pouvwa pou l te fè sa pou nou. Nou pa t ap ka fè sa pou tèt nou.

- Sa sa vle di resisite?

Eksplike ke lè nou mouri, espri nou kite kò fizik nou. Apre Jezi te fin mouri, espri li ak kò fizik li te retounen ansanm ankò antanke yon kò resisite ki ap viv pou tout tan. Paske Jezi te mouri epi li te resisite, nou menm tou n ap resisite.

Jezikri te resisite

Prezantasyon enstriktè a

Eksplike ke rezirèksyon Jezikri, Sovè nou an, sete yon evenman enpòtan ke nou selebre yon jou espesyal chak ane pou ede nou sonje sa k te rive a.

- Kijan nou rele jou espesyal sa a? (Pak).

Fè timoun yo sonje ke nan epòk Pak la yo te pale yo osijè rezirèksyon Jezikri a.

Istwa ekriti avè dekoupej

Rakonte istwa krisifiksyon, antere ak rezirèksyon Jezikri a (gade Matye 27:45, 57-66; 28:1-6; ak Jan 19:30). Fè timoun yo montre imaj dekoupe yo nan moman ki apwopriye a.

Fè yon timoun montre dekoupej 2-5 la, sèn Krisifiksyon an.

Eksplike ke yo te mete Jezi sou kwa a yon ti jan anvan midi. A midi, solèy la te kache epi fènwa te te blayi sou tou peyi a pandan twazèdtan (gade Matye 27:45). Doulè Kris la te pi terib pase sa nou ta ka sipòte. Li te gen dwa chwazi pou l pa soufri epi mouri, men li te pwomèt Papa nou ki nan Syèl la ke li t ap vin sou tè a epi soufri epi mouri pou nou.

Di timoun yo ke tè a te tranble. Moun ki t ap gade nan fènwa yo te tandè Jezi te di byen fò "tout bagay akonpli" (Jan 19:30). Soufrans li te fini. Li te bese tèt li epi li te mouri. Lespri li te kite kò li.

- Kijan nou panse zanmi Jezi yo ak disip yo te santi yo apre Jezi te fin krisifye?

Fè timoun yo depoze dekoupej sèn Krisifiksyon an

Fè yon timoun kenbe dekoupej 2-6 la, preparasyon kò Jezi a.

Eksplike ke zanmi Jezi yo ak disip li yo te leve kò a avèk prekosyon sou kwa a. Yo te vlope kò li nan yon twal len fen avèk epis, jan sete koutim nan nan epòk la.

Fè yon timoun montre dekoupej 2-7 la, Tonm nan.

Eksplike ke zanmi Sovè a yo te mete kò li nan yon tonm. Yon tonm se yon ti chanm, yo souvan fouye nan yon gwo wòch laj, kote yo ka antere moun.

Fè timoun nan depoze dekoupaj vlope kò Jezi a.

Fè yo pran dekoupaj 2-8, gwo wòch la, ak dekoupaj 2-9, gad yo.

Di timoun yo ke yo te mete yon gwo wòch nan pòt tonm nan, epi gad yo te kanpe bò kot wòch la.

- Poukisa yo te mete wòch la ak gad yo nan pòt tonm nan? (Gade Matye 27:62–66.)

Eksplike ke pandan twa jou kò Jezi te nan tonm nan. Byen bonè nan twazyèm jou a, ki sete Dimanch, tè a te tranble ankò (gade Matye 28:1–2).

Fè yon timoun kenbe dekoupaj 2-10 la, zanj lan.

Eksplike ke yon zanj te desan soti nan syèl la epi li te woule wòch la ki te devan pòt tonm nan.

Fè timoun yo depoze dekoupaj gwo wòch la.

- Kisa ki te rive moun ki t ap veye tonm nan yo? (Gade Matye 28:4.)

Fè timoun yo depouze dekoupaj gad yo.

Fè timoun yo depoze dekoupaj 2–11 la, fi a ak pafen yo.

Eksplike ke nan menm jou Dimanch maten sa a Mary Magdalene, yon disip Jezi, ak yon lòt fi t al vizite tonm nan (gade Matye 28:1). Yo te vle mete kèk ongan ak epis sou kò Jezi (sete koutim nan nan epòk sa a). Lè yo te rive tou pre tonm nan, yo te wè wòch la te woule lwen. Tonm nan te vid. Kò Jezi pa t la.

Eksplike ke fi yo te wè yon zanj, ki te di yo pou yo pa pè. Li Matye 28:5–6 fò pou wè sa zanj lan te di medam yo.

Fè tout timoun yo depoze figi dekoupaj yo. Fè yon timoun kenbe dekoupaj 2–12 la, Jezi resisite a.

Eksplike ke lè zanj lan te di: “Li resisite” a, li t ap di medam yo ke Jezikri te resisite. Lespri li te retounen nan kò li ankò epi li te vivan ankò.

Di timoun yo ke disip Jezi yo ak zanmi li yo te kontan anpil paske yo te tandè li te vivan ankò.

Chan

Fè timoun yo kontinye kenbe dekoupaj Jezi resisite a pandan n ap chante oubyen jwen yon anrejstremman senkyèm kouplè “Li resisite” a Apre sa fè timoun nan depoze dekoupaj la.

Li resisite! Li resisite!

Repete sa avèk tout vwa nou.

Li leve apre twa jou nan prizon

Se pou tout tè a rejwi.

Lanmò konkeri, lèzòm lib.

Kris genyen viktwa a.

Jezikri te parèt bò kote Mary Magdalene ak disip li yo

Diskisyon

Montre imaj 2-62 a, Mari ak Senyè resisite a

Eksplike ke Jezikri te parèt bò kote kèk nan disip li yo apre li te resisite. Kot premye moun li te parèt sete Mary Magdalèn (gade Jan 20:11–18). Mary te bò tonm nan t ap kriye lè Jezi te parèt bò kote li.

Istwa ekriti

- Kijan nou panse Mary te santi li lè l te wè Jezi epi li te konnen li te vivan ankò?

Montre imaj 2-63 a, Sou wout Emayis la, epi rakonte istwa ki nan Lik 24:13–46 la.

Eksplike ke de tisip pa t rekonèt Jezi lè l te kòmanse pale avèk yo. Yo te rakonte li tout sa k te rive jou sa a bò tonm nan. Lè Jezi te rete pou l manje avèk yo, li te kase pen an, li te beni li, epi li te bayo li. Se lè sa a yo te reyalize kimoun sa. Jezi te disparèt devan yo lè sa a.

- Kijan nou panse disip yo te santi yo apre yo te fin wè Jezi?
- Si w te youn nan disip yo epi ou te fèk wè Jezi, kisa ou t ap fè?

Eksplike ke de disip yo te kouri retounen Jerizalèm pou yo te rakonte lòt yo ke yo te wè Jezi. Pandan yo t ap di lòt yo sa k te rive, Jezi te parèt.

Li Lik 24:36–37 fò. Ekplike ke disip yo te pè lè yo te wè Jezi paske yo te panse li te youn espri.

Montre imaj 2-64 la, Jezi k ap montre blesi l yo.

Ekplike ke Jezi te vle disip yo touche kò li pou yo te ka konnen li te resisite. Li Lik 24:39–40 fò.

Di timoun yo ke Jezi te mande yo manje tou. Li te manje pou l te montre yo ke kò fizik lachè ak zo a te rankontre lespri a ankò vin yon kò resisite (gade Lik 24:41–43).

Paske Jezikri te resisite, nou menm tou n ap resisite

Prezantasyon enstriktè a

Di timoun yo ke Jezikri, Sovè nou, te pwomèt ke tout moun t ap viv ankò apre yo fin mouri. Nou chak ap resisite menmjan Jezi te resisite a epi n ap gen yon kò resisite menmjan avèk li. Paske li renmen nou, Jezi te rann sa posib.

Aktivite

Montre imaj ki kouvri avèk uit moso papye yo. Eksplike ke gen yon imaj espesyal ki kache dèyè papye yo. Fè timoun yo chwazi yon nimewo soti 1 rive 8, yo chak. Poze kesyon ki koresponn ak nimewo a epi kite klas la reponn (ede timoun ki bezwen yo). Apre klas la fin reponn chak kesyon, fè yon timoun retire moso papye ki apwopriye a, ki montre yon pati imaj la.

Itilize kesyon sa yo pou aktivite a (oubyen kreye kèk ou menm):

1. Kimoun ki ap resisite? (Tout moun).
2. Kisa sa vle di resisite? (Viv ankò; gen kò nou ak lespri nou rejwenn ankò apre lanmò.)
3. Kisa zanj lan te vle di lè l te di: “Li resisite!” a? (Jezikri te resisite.)
4. Ki kèk bagay Jezikri te fè apre li te resisite? (Li te mache, li te pale, li te manje, li te parèt bò kote Mary Magdalèn ak disip li yo, li te fè disip yo touche men li ak pye li.)
5. Kimoun ki Sovè nou? (Jezikri.)
6. Bò kot kimoun Jezikri te parèt ankò apre li te resisite? (Mary Magdalèn ak anpil nan disip li yo.)
7. Èske Jezikri vivan kounyeya? (Wi, nan syèl la avèk Papa nou ki nan Syèl.)
8. Poukisa Jezikri te dispoze pou l te mouri epi resisite pou nou? (Paske li renmen nou epi li vle nou kapab viv ankò avèk li ak Papa nou ki nan Syèl la.)

Lè tout imaj la fin dekouvri, eksplike ke se yon tablo Jezikri Resisite a. Lè nou wè imaj sa a, nou ka sonje ke paske Jezi te resisite tout moun ap resisite.

Rezime

Temwayaj

Pataje santiman lanmou ou pou Jezikri, epi rann temwayaj ou sou li epi sou resisite pou l lan. Fè timoun yo sonje ke nouvèl "Li resisite" a se yon nouvèl pou tout moun.

Envite yon timoun pou l fè priyè pou fini an. Sigjere ke li di Papa nou ki nan Syèl la mèsi paske li te voye Pitit Gason l lan, Jezikri, ki te rann posib pou nou viv ankò apre nou fin mouri.

Aktivite anrichisman

Chwazi nan aktivite sa yo sa k ap pi bon pou timoun nan klas ou yo. Ou ka itilize yo nan lesan an oubyen pou revizyon oswa rezime. Si w bezwen èd anplis, gade "Peryòd klas" la nan seksyon "Èd pou Enstriktè a."

1. Repase demonstrasyon men ak gan an kòm objè lesan nan lesan 3 a (gade paj 13). Kontinye pandan w ap eksplike ke mouri se tankou retire men nou nan gan an. Kò a (tankou gan an) pa ka bouje, men lespri a (tankou men an) toujou vivan. Nan rezisite lespri a ak kò a ap reyini ankòm, epi toulède ap viv ankò.
2. Fè timoun yo kanpe epi repete twazyèm atik lafwa a avèk ou. Eksplike ke paske Jezikri te mouri epi li te resisite, nou menm tou n ap resisite, epi si nou respekte kòmandman yo, n ap kapab viv avèk Jezi ak Papa nou ki nan Syèl la ankò yon jou. Ou gen dwa ede timoun yo aprann Atik lafwa sa a pa kè.
3. Chante oubyen li pawòl chan "Did Jesus Really Live Again?" yo nan (*Children's Songbook*, p. 64). Ede timoun yo fè jès yo bay yo:

Èske Jezi reyèlman vivan ankò (*leve men avèk pla men anlè*)?
 Wi, lè twazyèm jou a te rive (*leve twa dwèt*)
 Li te leve epi li te kite tonm nan (*mache anplas*);
 Li te rele Mary pa non li (*mete men fè wonn bouch*.)

Èske Jezi te vin pou mou li te renmen (*mete men sou kè*)
 Wi, moun te touche pye li (*bese epi touche pye*),
 Epi li te reyèlman manje
 Pwason ak myèl (*mime manje*).

Epi te gen mak klou nan men li (*montre men*)
 Ak yon sikatris blese nan bò kò li (*montre bò kò*)
 Èske Jezi reyèlman vivan ankò
 Apre li te fin mouri (*leve men, pla anlè*)?
 O wi! Epi se konsa pou mwen tou (*fè wi ak tèt*.)
4. Avèk akò Prezidan Primè a, envite yon manm branch lan oubyen pawas la pou l vini nan klas la epi pataje lanmou li pou Sovè a ak temwayaj li sou Rezisite an.
5. Mande timoun yo pou yo fèmen je yo epi fè tankou yo avèg. Eksplike ke lè nou resisite, pap gen avèg ankò ni lòt enfimite. Kò nou ap pafè. Tout moun ap kapab wè epi tande epi kouri; pa gen moun ki ap gen pwoblèm fizik. Okenn moun pap malad. Mande timoun yo pou yo louvri je yo, epi pale sou fason sa ap mèveye pou nou gen kò pafè ki an sante.

Bi

Ede chak timoun konprann ke Legliz Jezikri pou Sen Dènnye Jou yo se menm legliz Kris la te òganize a lè l te sou tè a.

Preparasyon

1. Nan lapriyè etidye D&A 115:4. Gade Prensip Levanjil yo tou (31110), chapit 16 ak 17.
2. Prepare pou chante oubyen li pawòl premye kouplè “Rakonte m istwa Jezi yo” nan (*Children’s Songbook*, p. 57) ak “The Church of Jesus Christ” (*Children’s Songbook*, p. 77).
3. Etidye kat mond lan ki nan fen leson an epi idantifye kèk kote ki fanmiye pou timoun yo, ladan pwòp peyi pa nou.
4. Imaj ki afiche sou tablo a, mi an, oubyen atè a pandan leson an dwe dispoze konsa:

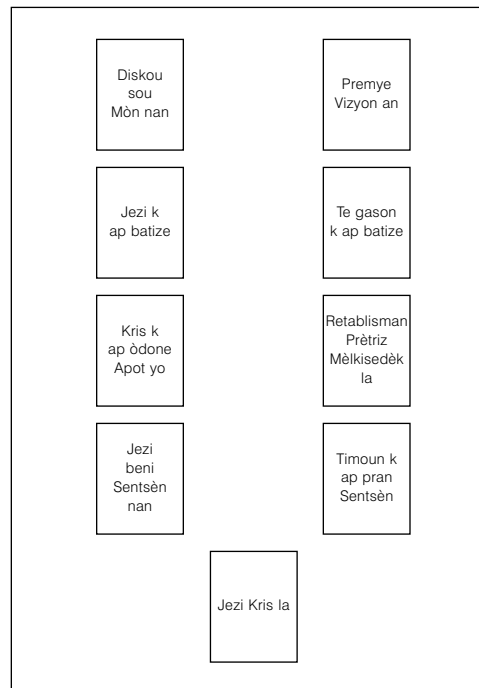

5. Materyèl w ap bezwen:
 - a. Yon Bib ak D&A
 - b. Adezif
 - c. Imaj 2-3, Jezi Kris la (Bwat Imaj La Levanjil la 240; 62572); imaj 2-19, Jan Batis k ap batize Jezi (Bwat Imaj La Levanjil la 208; 62133); imaj 2-20, Ti Gason k ap batize a (62018); imaj 2-37, Diskou sou Mòn nan (Bwat Imaj La Levanjil la 212; 62166); imaj 2-38, Premye Vizyon an (Bwat Imaj La Levanjil la 403; 62470); imaj 2-66, Kris k ap òdone Apot yo (Bwat Imaj La Levanjil la 211; 62557); imaj 2-67, Jezi k ap beni Premye Sentsèn nan; imaj 2-68,

Retablisman Prètriz Mèlkisedèk la (Bwat Imaj La Levanjil la 408; 62371); imaj 2-69, Timoun k ap pran Sentsèn; imaj 2-70, Timoun toupatou nan mond lan.

6. Fè preparasyon ki nesèsè pou tout aktivite anrichisman ou vle itilize.

Sigjesyon pou dewoulman leson an

Envite yon timoun fè priyè pou kòmanse a.

Fè suivi avèk timoun yo si ou te bayo yon tach pandan semèn nan.

Jezikri te òganize legliz li a nan Tè Sent la

Aktivite pou atansyon

Montre timoun yo kat mond lan ki nan fen leson an.

- Kisa sa ye? (Yon kat.)

Brèfman pale sou kat ak poukisa yo itilize yo. Montre timoun yo ki kote y ap viv sou kat la. Montre yo kèk lòt kote yo ka konnen siman, tankou kote yon misyonè soti, ki kote l ap sèvi, oubyen kote yon nouvo fanmi nan pawas la oubyen branch lan soti.

Eksplike ke sou kat sa a gen yon zòn yo souvan rele Tè Sent. Montre zòn sa a. Eksplike ke se kote sa a Jezikri te grandi, li te anseye moun levanjil la, epi òganize legliz li a. Fè timoun yo sonje ke nan Primè a ane sa a yo aprann anpil bagay sou Jezi ak ansèyman li te bay moun yo nan Tè Sent la.

Prezantasyon enstriktè

Montre Bib la epi ouvri Nouvo Testaman an. Fè timoun yo sonje ke liv ekriti sa a gen istwa sou Jezikri ak pèp li a nan Tè Sent la. Nou ka li nan Nouvo Testaman an kijan Jezi te òganize legliz li a nan Tè Sent la.

Aktivite imaj

Di timoun yo ou pral pale sou kèk pati legliz Jezikri a jan li te òganize li nan Tè Sent la lè l te sou tè a. (Ou gen dwa montre ke Jezi te òganize legliz li a menmjan tou pami Nefit yo nan Kontinan Amerik la lè l te vizite yo apre krisifiksyon l la.)

Montre imaj 2-37 la, Diskou sou Mòn nan, epi fè yon timoun mete li anlè kwen goch tablo a, sou mi an, oubyen atè a devan klas la.

- Kisa imaj sa a montre? (Jezikri k ap anseye moun yo.)
- Ki kèk ansèyman Jezi nou sonje?

Eksplike ke Jezi te renmen moun li t ap anseye yo epi li te vle yo konnen levanjil la, bagay Papa nou ki nan Syèl la te vle yo fè. Youn nan rezon ki fè Jezi te òganize legliz li a sete pou ede moun yo aprann levanjil la. Eksplike ke òganize vle di sanble ansanm nan yon bon fason.

- Poukisa Jezi te vle moun yo gen levanjil la? (Li te renmen yo epi li te vle yo konnen kijan pou yo viv avèk Papa nou ki nan Syèl la ankò.)

Montre imaj 2-19 la, Jan Batis k ap batize Jezi, epi fè yon timoun mete l anba imaj Diskou sou Mòn nan.

Mande timoun yo pou yo rakonte sa yo konnen sou imaj la. Eksplike yo ke Jezi te tabli egzanp fason nou dwe batize. Batèm pa imèsyon (plonje nan dlo) pa yon moun ki gen Prètriz la se yon pati enpòtan nan legliz Jezi a.

Montre imaj 2-66, Kris k ap òdone Apot yo, epi fè yon timoun mete l anba imaj batèm nan.

Eksplike ke Jezikri te chwazi douz gason pou ede li dirije legliz li a (yo tout pa sou imaj la). Yo te rele mesye sa yo Apot. Jezi te bayo Prètriz la pou ede yo dirije legliz li a epi sèvi moun yo.

Montre imaj 2-67, Jezi k ap beni Premye Sentsèn nan, epi fè yon timoun mete l anba imaj Apot yo.

Fè timoun yo rakonte sa yo konnen sou imaj la. Fè yo sonje ke Jezikri te bay moun yo Sentsèn nan pou ede yo sonje li.

Montre imaj 2-3, Jezi Kris la, epi fè yon timoun mete l anba imaj premye Sentsèn nan.

Di timoun yo ke Jezi te vle tout moun konnen ke vrè legliz la sete Legliz Jezikri a.

Chan

Fè timoun yo kanpe epi chante oubye li pawòl premye kouplè “Rakonte m istwa Jezi yo” avèk ou.

Rakonte m istwa Jezi mwen ta renmen tandè,
Bagay mwen t ap mande l pou l di mwen si li te la.
Sèn bò wout yo, istwa lanmè yo,
Istwa Jezi yo, di mwen yo.

Jezikri te òganize legliz li a pou nou

Prezantasyon enstriktè a

Eksplike ke Apot yo te dirije legliz la lè Kris te mouri. Sepandan lè Apot yo te mouri, moun yo te kòmanse bliye Jezi ak Apot yo. Yo pa t obeyi kòmandman yo ni suiv ansèyman Jezi yo ankò. Byen vit Legliz Jezikri te vin pa t sou tè a ankò. Anpil santèn ane te pase epi te gen anpil legliz diferan, men youn nan yo pa t gen vrè Prètriz la.

Di timoun yo ke Papa nou ki nan Syèl la ak Jezi toujou renmen tout moun sou tè a. Yo te vle Legliz Jezikri a vin sou tè a ankò pou moun yo ka aprann levanjil la.

Kat

Montre kat mond lan ankò epi di timoun yo ka nan lane 1820 Papa nou ki nan Syèl la ak Jezikri te parèt devan Joseph Smith, ki t ap viv nan Nouyòk, nan Etazini. Montre timoun yo ki kote Nouyòk ye sou kat la.

Aktivite imaj

Montre imaj 2-38 la, Premye Vizyon an, epi fè yon timoun mete li tou pre imaj Diskou sou Mòn nan.

Fè timoun yo rakonte sa yo konnen sou imaj la. Eksplike ke Jezi te kòmande Joseph Smith pou l te òganize Legliz Jezikri a, menmjan Jezi li menm te òganize l la lè li te sou tè a.

Montre yon liv D&A (oubyen montre paj tit D&A lan nan triptik la). Fè yo wè ke menmjan Nouvo Testaman an gen ansèyman Jezi yo lè l te sou tè a, D&A lan gen ansèyman Jezi te bay Joseph Smith ak lòt pwofèt epòk nou yo.

Montre imaj 2-20 an, Ti Gason k ap batize a, epi fè yon timoun mete l tou pre imaj Jezi k ap batize a.

Fè timoun yo pale sou imaj sa a. Fè wè ke timoun nan ap batize pa imèsyon (li totalman kouvri anba dlo) pa yon moun ki detni Prètriz la, menmjan Jezi te batize a.

Montre imaj 2-68 la, Retablisman Prètriz Mèlkisedèk la, epi fè yon timoun mete l bò kote imaj Jezi k ap òdone Apot yo.

Montre ke Pyè, Jak, ak Jan nan imaj Retablisman Prètriz Mèlkisedèk la. Eksplike ke Pyè, Jak ak Jan sete twa nan premye Apot Jezikri te bay Prètriz la yo. Di timoun yo ke Jezi te fè Pyè, Jak, ak Jan retounen sou tè a pou yo bay Joseph

Smith ak Oliver Cowdery Prètriz la. Jezi te konnen ke nou t ap bezwen Prètriz la menmjan premye manm legliz li a te bezwen l la.

Montre imaj 2-69, Timoun k ap pran Sentsèn nan, epi fè yon timoun mete l bòaj Jezi k ap beni premye Sentsèn nan .

- Kisa k ap pase nan imaj sa a?
- Poukisa nou pran Sentsèn?

Montre ke Jezikri banou Sentsèn nan pou menm rezon li te bay Apot yo nan Tè Sent la li: pou ede nou sonje li.

Deplase imaj 2-3, Jezi, Kris la, pou li ka ant de ranje imaj yo.

Eksplike ke nou se manm legliz Jezikri a, menmjan apot li yo nan Tè Sent la te manm nan.

Ekriti

- Ki non legliz Jezikri a jodi a?

Li D&A 115:4 la fò. Eksplike ke *dènye jou* vle di tan n ap viv la kounyeya epi *sen* vle di moun ki obeyi ansèyman Jezi yo.

Fè timoun yo kanpe epi di “Mwen fè pati Legliz Jezikri pou Sen Dènye Jou yo” ansanm plizyè fwa.

Prezantasyon enstriktè

Brèfman konpare de ranje imaj yo, mete aksan ke legliz Jezi a se menm jodi a ak sa ki te nan Tè Sent la. Jezi ba nou ansèyman li menmjan li te bay moun nan Tè Sent la ansèyman l yo.

Kat

Montre kat mond lan ankò. Fè yo gade Tè Sent la ankò epi eksplike ke lè Jezi te sou tè a, pifò manm legliz li a te viv nan Tè Sent la.

- Ki kote manm legliz Jezikri yo ap viv jodi a?

Prezantasyon enstriktè a

Montre imaj 2-70 la, Timoun toupatou nan mond lan, epi eksplike ke manm Legliz Jezikri pou Sen Dènye Jou yo ap viv toupatou nan mond lan. Fè wè ke timoun yo nan imaj la soti nan diferan peyi. Eksplike ke Jezi vle tout moun, pa sèlman moun nan youn oubyen de peyi, aprann ansèyman l yo epi fè pati legliz li a.

Chan

Chante oubyen li pawòl “Legliz Jezikri a” yo.

Mwen fè pati Legliz Jezikri pou Sen Dènye Jou yo.

Mwen konnen kimoun mwen ye. Mwen konnen plan Bondye.

M ap suiv li nan lafwa.

Mwen kwè nan Sovè a, Jezikri.

M ap onore non li.

M ap fè sa ki byen; m ap suiv limyè li

Verite li m ap pwoklame.

Rezime

Jwèt korespondans

Retire tout imaj yo ki sou tablo a, atè a oubyen sou tab la, eksepte imaj 2-3 a, Jezikri. Melanje yo epi mete yo fas anba (oubyen fas anlè pou timoun ki pi piti yo) atè a an de kolòn.

Di timoun yo ke objè jwèt sa a se pou fè imaj yo koresponn. Youn apre lòt, fè chak timoun vire de imaj. Si imaj la koresponn (pa egzanp, imaj Jezi k ap batize a koresponn ak imaj ti gason k ap batize a), fè timoun nan di ki pati nan legliz Jezikri ki reprezante pa imaj la. Si imaj yo pa koresponn, fè timoun nan vire yo fas anba ankò nan menm pozisyon an. (Si ou panse timoun yo ap distrè pa imaj ki nan do imaj fas anba yo, kouvri do imaj yo ak papyè.)

Kontinye jiskaske tout kat sa ki koresponn yo fèt. Si ou gen yon gwo klas, ou gen dwa melanje imaj yo ankò epi refè menm jwèt la pou chak moun ka jwenn yon okazyon pou fè korespondans lan.

Temwayaj

Temwaye ke Legliz Jezikri pou Sen Dènnye Jou yo se menm legliz ke Jezi te òganize lè l te sou tè a. Di timoun yo santiman ou osijè yon aspè levanjil la yo pale nan leson an jodi a (batèm, Prètriz, oubyen Sentsèn).

Ankouraje timoun yo pou yo di fanmi yo sa yo aprann jodi a. Ou gen dwa poze yo kèk kesyon pou ede yo repase ide ki te anseye nan leson yo byen vit.

Envite yon timoun pou l fè priyè pou fini an. Sigjere ke timoun nan di Papa nou ki nan Syèl la mèsì pou Legliz Jezikri pou Sen Dènnye Jou yo.

Aktivite anrichisman

Chwazi nan aktivite sa yo sa k ap pi bon pou timoun nan klas ou yo. Ou ka itilize yo nan leson an oubyen pou revizyon oswa rezime. Si w bezwen èd anplis, gade “Peryòd klas” la nan seksyon “Èd pou Enstriktè a.”

1. Ede timoun yo aprann premye pati sizyèm Atik lafwa a pa kè: “Nou kwè nan menm òganizasyon ki te egziste nan Legliz Primitiv la.” Eksplike ke *Legliz Primitiv* la vle di Legliz ki te nan Tè Sent la nan epòk Jezi te sou tè a.
2. Bay timoun yo papye ak kreyon epi fè yo fè desen imaj yo menm nan legliz la oubyen chapèl yo vini an nan legliz la. Ede yo konprann ke legliz la se plis pase sèlman yon bilding. Se yon òganizasyon ki ede anseye nou kijan pou nou viv pou nou ka retounen al viv avèk Papa nou ki nan Syèl la ak Jezikri ankò yon jou.



Bi Ede chak timoun anvi prepare pou dezyèm vini Jezikri a nan suiv ansèyman l yo.

Preparasyon

1. Nan lapriyè etidye Matye 24:36, Lik 24:50–53, ak Travay 1:3, 9–11. Gade Prensip Levanjil yo (31110) tou, chapit 43.
2. Fè yon kopi jwèt “Prepare pou retou Jezi a”, ki nan dènye paj yo nan manyèl la (si l pa posib pou fè yon kopi, retire paj yo nan manyèl la avèk prekosyon). Kole jwèt sa a sou katon oubyen papye ki di. Sere li pou lòt klas w ap genyen.

Si ou gen yon gwo klas, ou gen dwa fè yon dezyèm kopi jwèt la pou de gwoup ka jwe an menm tan. Mande Prezidan Primè a oubyen yon paran youn nan timoun yo pou vini nan klas la pou sipèvize dezyèm jwèt la.
3. Pou jwèt la, koupe douz ti moso papye. Ekri yon nimewo sou chak papye, itilize nimewo 1 rive 6 de fwa. Pliye papye yo epi mete yo nan yon bagay.
4. Prepare pou w pale sou yon lè yon moun ki te pwòch ou te pati al lwen pandan yon tan. Planifye pou w pale sou fason moun sa a te manke ou epi kijan ou te prepare lè l t ap retounen.
5. Prepare pou w chante oubyen li pawòl dezyèm kouplè “Lè l ap vini ankò” a.
6. Materyèl w ap bezwen:
 - a. Yon Bib.
 - b. Yon ti bagay piti, tankou yon bouton oubyen yon ti wòch, pou chak timoun. Bagay sa yo ap itilize pou make nan jwèt la; chak bagay dwe diferan (nan koulè, nan fòm oubyen nan gwosè) pou chak timoun ka rekonèt pa yo a.
 - c. Imaj 2-62, Mari ak Senyè Resisite a (Bwat Imaj La Levanjil la 233; 62186); imaj 2-64, Jezi montre blesi l yo (Bwat Imaj La Levanjil la 234; 62503); imaj 2-65, Jezikri Resisite a (Bwat Imaj La Levanjil la 239; 62187); imaj 2-71, Monte Jezi nan syèl (Bwat Imaj La Levanjil la 236; 62497).
7. Fè preparasyon ki nesèsè pou tout aktivite anrichisman ou vle itilize.

Sigjesyon pou dewoulman leson an

Envite yon timoun fè priyè pou kòmanse a.

Fè suivi avèk timoun yo si ou te bayo yon tach pandan semèn nan.

Nou prepare nou pou retou moun nou renmen

Aktivite pou atansyon

Rakonte yon eksperyans kote ou te gen yon moun ki te pwòch ou ki te pati al byen lwen pandan yon tan. Eksplike kijan ou te santi ou lè moun sa a te pati epi kijan ou te enpasyon pou l te retounen. Rakonte yo tout preparasyon ou te fè pou retou moun ou renmen sa a epi kijan ou te santi ou lè w te wè moun sa a ankò.

Ede timoun yo panse sou moman kote yon moun yo renmen te pati ale lwen pandan yon tan. Se ka yon paran ki te vwayaje, yon manman ki t al lopital pou l te akouche, oubyen lè yon frè oswa yon sè pati al nan misyon. Pale avèk timoun yo

sou sa yo te santi lè moun sa a te ale epi lè l te retounen. Souliye ke moun nou renmen yo manke nou lè yo pati epi nou kontan lè yo retounen. Fè timoun yo panse sou tout preparasyon yo menm ak fanmi yo fè pou retou moun sa yo, tan-kou pwòpte epi dekore kay la, kuit manje espesyal, oubyen mete rad abiye.

Jezikri ap retounen

Prezantasyon enstriktè a

Eksplike ke lè Jezikri te viv sou tè a li te gen zanmi ki te renmen li anpil. Zanmi sa yo te suiv li epi koute ansèyman l yo. Paske yo te fè sa li te anseye yo pou yo fè, yo te rele disip li.

Eksplike ke Jezi te renmen disip li yo. Li te ede yo aprann sa yo te bezwen fè pou yo viv avèk li ansanm avèk Papa nou ki nan Syèl la ankò. Li te ede yo konprann diferans ant sa ki byen ak sa ki mal pou yo ka chwazi bon bagay.

Imaj diskisyon

Montre imaj 2-62, Mari ak Senyè Resisite a, ak imaj 2-64, Jezi k ap montre blesi l yo. Fè yon sonje ke sa gen kèk semèn (leson 41) yo te aprann sou Jezi k ap vizite disip li lè l te fin resisite. Fè timoun yo pale sou imaj yo pandan yon ti moman.

Eksplike ke Jezi te vizite epi anseye disip li yo pandan karant jou apre li te fin resisite (gade Travay 1:3). Li te vle asire li ke yo te konnen li te vivan ankò epi yo te konprann ansèyman l yo. Jezi te vle disip li yo obeyi ansèyman l yo menm lè li pa t ap la avèk pou lontan ankò.

Istwa ekriti

Montre imaj 2-71 la, Monte Jezi nan syèl la. Rakonte nan pwòp pawòl ou istwa monte Kris la nan syèl la, jan li dekri nan Lik 24:50–53 a ak Travay 1:9–11. Souliye pwen sa yo:

1. Jezi te bay disip yo yon benediksyon.
2. Jezi te kite disip li yo epi li te monte anlè nan yon nyaj pou l al jwenn Papa nou ki nan Syèl la.
3. Disip yo te kanpe epi yo te gade jiskaske Jezi te disparèt.

Di timoun yo ke pandan disip yo te kanpe ap gade syèl la, de zanj abiye an blan te parèt bò kote yo.

Li sa zanj yo te di disip yo fò nan Travay 1:11 (kòmanse avèk *Poukisa nou kanpe*).

Eksplike ke zanj yo te di disip yo ke Jezikri t ap retounen sou tè a yon jou nan menm fason li te ale a. Di timoun yo nou fè referans ak tounen sa a sou non Dezyèm Vini.

Souliye ke nou pa konnen egzakteman kilè Jezi ap retounen. Papa nou ki nan Syèl la konnen moman egzak la (gade Matye 24:36). Men nou konnen ke yon jou Jezi ap retounen sou tè a pou l viv.

Diskisyon

Montre imaj 2-65 la, Jezikri Resisite a.

Eksplike ke lè Jezi vini ankò l ap vin viv pami moun yo sou tè a. Tout moun ap konnen li se Jezikri, Sovè nou, epi y ap adore li.

- Èske ou ta renmen la lè Jezi ap retounen? Poukisa?

Pale avèk timoun yo sou kijan sa ap mèveye pou yon moun sou tè a lè Jezi retounen. Moun ap kapab wè li, mache avèk li epi pale avèk li, epi fè l pase bra eman l yo nan kou yo. Montre ke lè Jezi retounen, tout moun ap zanmi. Pap gen moun mechan ankò. Nou pap bezwen fèmen pòt nou ankò paske tout bagay ak tout moun ap an sekirite. Pap gen maladi ki ap lakoz soufrans ak doulè epi tout bèt ap zanmi avè nou epi youn ap zanmi lòt.

Aktivite revizyon Poze timoun yo kesyon sa yo sou Dezyèm Vini an. Di yo pou yo kanpe lè yo konn repons yon kesyon. Lè omwen kèk timoun kanpe, rele youn nan yo pou bay repons lan. Si pa gen okenn ki kanpe, oubyen si yo pa sanble yo si repons lan, pran tan pou w repase enfòmasyon an ankò.

- Pandan konbyen jou Jezikri te rete avèk disip li yo apre li te resisite a? (Karant.)
- Kimoun ki konnen lè Jezi ap retounen? (Sèlman Papa nou ki nan Syèl la. Okenn moun sou tè a pa konnen.)
- Èke ap gen lagè oubyen goumen lè Jezi retounen? (Non. Tout moun sou tè a ap zanmi.)
- Kisa k ap rive moun ki malad oubyen kokobe yo lè Jezi retounen? (Y ap geri. Pap gen maladi ni doule ankò lè Jezi retounen sou tè a.)
- Kijan bèt yo ap ye lè Jezi retounen? (Y ap zanmi avèk nou epi zanmi youn ak lòt.)

Nou ka prepare pou Dezyèm Vini Jezikri a

Prezantasyon enstriktè a Fè timoun yo sonje preparasyon yo te fè lè moun yo renmen yo t ap retounen lakay. Eksplike ke nou dwe prepare tou pou retou Jezikri sou tè a. Nou ka prepare nan aprann epi suiv ansèyman l yo.

Montre ke si nou prepare, n ap kontan wè Sovè a. Li vle tout moun viv avèk li ankò, men se sèlman moun ki suiv ansèyman l yo epi ki chwazi bon bagay k ap kapab fè sa. Jezi te ede disip li yo aprann kisa pou yo fè pou yo viv avèk li ankò, epi li banou ansèyman pou ede nou prepare nou pou lè l retounen.

Chan Chante oubyen li pawòl dezyèm kouplè “Lè l ap retounen” an. Ede timoun yo fè jès sa yo:

Petèt, lè li retounen,
M ap pare la a (*mete yon dwèt sou tanp*)
Pou m gade figi eman li
Epi priye avèk li (*kwaze bra kòm si w ap priye*)?
Chak jou m ap eseye fè volonte li
Epi kite limyè mwen briye sitèlman (*kwaze bra anlè tèt an sèk*)
Ke lòt moun k ap gade m ka chèche
Pi gwo limyè divin (*itilize men pou kouvri je*)
Lè sa a, lè jou beni sa a rive,
L ap renmen mwen epi l ap di (*anbrase tèt*)
“Ou te sèvi m byen, pitit mwen;
Vini nan bra m epi rete avèk mwen” (*tann bra*).

© 1952, 1980 pa Mirla Greenwood Thyne. Itilize avèk pèmisyon.)

Jwèt Montre ke prepare pou dezyèm vini Jezi a se pa yon bagay ki ka fèt nan yon jou. Nou dwe prepare tout lavi nou nan suiv ansèyman Jezi yo.

Montre timoun yo jwèt “Prepare pou retou Jezi” a. Di yo ke jwèt sa a ap fè yo sonje kèk nan sa yo ka fè pou prepare yo pou yo viv avèk Jezi.

Montre kijan jwèt la dekri bon bagay nou ka fè pou suiv Jezi. Bagay sa yo mennen nan yon zòn ki rele “Prepare pou retou Jezi.” Montre ke jwèt la montre kèk move bagay nou ka fè tou. Bagay sa yo mennen nan yon zòn ki rele “Pa prepare pou retou Jezi.”

Bay chak timoun yon ti bagay pou l itilize kòm make nan jwèt la. Apre sa eksplike yo règ sa yo:

1. Bi jwèt la se ale nan flèch ki make “Kòmanse” a pou rive nan zòn ki make “Prepare pou retou Jezi” a.
2. Deside.
3. Youn apre lòt, chwazi yon moso papye nan bwat la epi avanse makè a pou kantite kazye yo endike sou papye a. Apre sa repliye papye a epi remete l nan bwat la.
4. Lè w rive nan yon kare, ou menm oubyen enstriktè a ap li sa ki ekri sou kare a fò. Di yon bagay ou ka fè pou suiv ansèyman sa a, oubyen eksplike poukisa li enpòtan pou fè sa ki dekri nan kare a. Si ou rive sou yon kare ki dekri yon move bagay, eksplike sa ou dwe fè olye de sa ki ekri nan kare a. Si w bezwen èd, enstriktè a ap ba ou kèk sigjesyon.
5. Flèch ki sou chak kare endike ki direksyon pou al pou *pwochen* tou a.

Lè yon timoun rive sou yon kazye ki pwente sou direksyon “Prepare pou retou Jezikri” a, ede timoun yo konprann ke lè nou fè move chwa nou pap suiv ansèyman Jezi, men nou ka chanje direksyon nan bon bagay.

Jwe jwèt la jiskaske tout moun rive nan “Prepare pou retou Jezi a” oubyen jiskaske lè klas la prèske fini.

Rezime

Temwayaj

Temwaye ke Jezikri ap tounen sou tè a ankò, menmsi nou pa konn kilè. Di timoun yo kijan ou ta renmen suiv ansèyman Jezi yo pou ou ka gen privilèj pou w wè li lè l retounen. Di dezi ou pou chak timoun nan klas la suiv ansèyman Jezi yo pou nou tout ka reyini ansanm avèk li.

Bag CBB a

Fè timoun yo gade bag CBB yo a si yo genyen. Fè yo sonje ke bag yo a ka raple yo pou yo chwazi bon bagay epi suiv ansèyman Jezi yo.

Mande chak timoun pou l rakonte klas la yon bagay li ap fè pandan semèn k ap vini an pou prepare pou Dezyèm Vini Jezi a.

Envite yon timoun fè priyè final la. Sigjere li pou l mande Papa nou ki nan Syèl la pou l ede manm klas yo prepare yo pou Dezyèm Vini Jezikri a.

Aktivite anrichisman

Chwazi nan aktivite sa yo sa k ap pi bon pou timoun nan klas ou yo. Ou ka itilize yo nan leson an oubyen pou revizyon oswa rezime. Si w bezwen èd anplis, gade “Peryòd klas” la nan seksyon “Èd pou Enstriktè a.”

1. Chante oubyen li pawòl toude koupèlè “When He Comes Again” nan (*Children’s Songbook*, p. 82). Pawòl chan sa a ekri nan paj 237–238.

M ap mande, lè li li retounen,
 Èske m ap tandè zanj k ap chante?
 Èske tè a ap blan avèk nèj,
 Oubyen èske mond lan ap nan prentan?
 M ap mande si yon zetwal ap briye
 Pi fò pase tout lòt yo;
 Èske l ap fè jou pandan lannuit?
 Èske ti zwazo yo ap kite nich yo?
 Mwen sèten l ap rele timoun piti yo

Ansanm bò kote li,
Paske, otrefwa, li te di
“Kite yo vin jwenn mwen.”

© 1952, 1980, pa Mirla Greenwood Thanye. Itilize avèk pèmasyon.)

2. Eksplike ke dizyèm Atik lafwa a pale sou Dezyèm Vini Jezikri. Ede timoun yo aprann fraz “Nou kwè ke Kris ap vin reye pèsònèlman sou tè a.” Eksplike yo sans fraz sa a.
3. Montre timoun yo yon lanp a lwil oubyen yon senp desen yon lanp lwil. Eksplike yo ke Jezi te anseye nou enpòtans preparasyon pou retou l la nan yon istwa osijè dis vyèj ak lanp yo. Di parabòl Dis Vyèj la, jan l ye nan Matye 25:1–13 la. Eksplike ke lanp lwil yo paka bay limyè si yo pa gen lwil. Souliye ke paske senk fòl yo pa t prepare, yo pa t pèmèt yo ale nan nòs la.

Eksplike ke Sovè a te konpare nòs la avèk Dezyèm Vini l lan. Fi ki te mete lwil nan lanp yo a ka konpare avèk nou menm k ap prepare pou nou ansanm avèk Jezi. Si nou pa prepare lè l retounen, nou papa kapab viv avèk li.

Mande timoun yo pou yo di kijan yo ka prepare pou Dezyèm Vini Jezi a (ou gen dwa bayo kèk sigjesyon tankou, sa yo itilize nan jwèt la). Ede yo konprann ke lè nou chwazi bon bagay nou ap prepare pou Dezyèm Vini Jezikri a.
4. Ekri *M ap prepare mwen pou retou Jezikri* anlè yon badj pou chak timoun. Fè yo chak itilize kreyon pou yo fè desen yo menm k ap fè yon bagay pou prepare retou Jezi a. Tache badj yo sou yo oubyen ede yo pase yon moso fil nan yon twou anlè chak badj pou fè yon kolye.

Mwen ka montre lanmou pou bèt yo

Leson
44

Bi Ankouraje chak timoun pou yo montre respè ak jantiyès pou tout kreyati ki vivan.

- Preparasyon**
1. Nan lapriyè etidye Jenèz 6:11–7:24, Ezayi 11:6–9, ak Lik 12:6.
 2. Fè kopi kat ki gen bèt ki nan fen leson an (si l pa posib pou w fè yon kopi, retire paj la avèk prekosyon). Koupe kat yo. Sere yo pou w itilize apre.
 3. Prepare pou chante oubyen li pawòl refren chan “All Things Bright and Beautiful” nan (*Children’s Songbook*, p. 231).
 4. Prepare pou w rakonte yon eksperyans kote ou te montre oubyen ou te wè yon moun montre jantiyès pou yon bèt.
 5. Materyèl w ap bezwen:
 - a. Yon Bib
 - b. Papyè ak kreyon pou chak timoun.
 - c. Imaj 2-72, Noe ak Lach la avèk bèt yo ((Bwat Imaj La Levanjil la 103; 62305); imaj 2-73, Kreyasyon an—Kreyati vivan yo (Bwat Imaj La Levanjil la 100; 62483); imaj 2-74, Tabènak Salt Lake la (Bwat Imaj La Levanjil la 503; 62490)
 6. Fè preparasyon ki nesèsè pou tout aktivite anrichisman ou vle itilize.
-

**Sigjesyon pou
dewoulman
leson an**

Envite yon timoun fè priyè pou kòmanse a.

Fè suivi avèk timoun yo si ou te bayo yon tach pandan semèn nan.

Bèt yo enpòtan

Aktivite pou
atansyon

Melanje kat ki gen foto bèt sou yo epi depoze yo fas anba an kare sou yon tab oubyen atè a. Envite timoun yo pou yo chak vire de kat, youn apre lòt, epi mete imaj bèt yo vire anlè. Si gen de bèt ki matche, fè timoun nan mete yo ansanm nan yon “parad bèt” a kote. Si de bèt yo pa matche, fè timoun nan vire kat yo ankò depoze nan menm plas la. Kontinye jiskaske tout bèt yo byen matche epi plase nan parad bèt la.

Mande timoun yo si pè bèt nan parad yo raple yo yon istwa ki nan Bib la. Si yo pa konn istwa Nowe ak Lach la, bayo kèk ti poul tankou sa yo:

- Senyè a te di yon moun pou l bati yon bagay.
- Bèt yo te vini de pa de.
- Li te fè lapli pandan karant jou ak karant nuit, inonde tè a.

Istwa ekriti

Montre imaj 2-72 la, Nowe ak Lach la ak Bèt yo, epi repase istwa a ki nan Jenèz 6:11–7:24. Eksplike ke Jezikri te vle bèt yo sove nan inondasyon an. Li te di Noe pou l te mete bèt yo nan lach la epi li te ede Noe konnen kijan pou l te pran swen tout kalite bèt diferan sa yo.

Jezikri te kreye bèt yo

- Diskisyon avèk imaj Montre imaj 2-73 la, Kreyasyon an—Kreyati vivan yo.
- Ki bèt nou wè nan imaj sa a?
 - Kisa nou renmen nan bèt sa yo?
- Fè timoun yo pale sou bèt yo pandan kèk minit.
- Kimoun ki te kreye bèt sa yo?
- Fè yo sonje ke sou direksyon Papa nou ki nan Syèl la, Jezikri te kreye tout bèt yo.
- Chan Avèk timoun yo, chante oubyen li pawòl refren “All Things Bright and Beautiful” la.
- Tout bagay bèl, plezan,
Tout kreyati ni gwo ni piti,
Tout bagay saj epi mèveye,
Senyè a Bondye fè yo tout.
- Ekriti Fè timoun yo sonje ke, nan leson anvan an, yo te aprann sou Dezyèm Vini Jezikri a. Fè yo sonje ke lè Jezi retounen, tout bèt ap dou epi amikal. Li Ezayi 11:6–7 pou dekri kijan bèt yo apral konpòte yo lè Sovè a ap viv sou tè a ankò.

Papa nou ki nan Syèl la renmen tout kreyati

- Ekriti Eksplike ke Papa nou ki nan Syèl la avèk Jezikri vle chak kreyati, menm sa k pi piti yo, gen lajwa. Pou yo, chak kreyati vivan enpòtan.
- Li Lik 12:6. Eksplike ke ekriti sa a di nou ke menmsi se tizwazo ki piti anpil, Papa nou ki nan Syèl la sousye de yo.
- Istwa Montre imaj 2-74 la, Tabènak Salt Lake la.
- Èske nou konn gade Konferans Jeneral nan televizyon oubyen nan yon retransmisyon pa satelit nan yon bilding legliz la?
- Eksplike ke konferans jeneral yo retransmèt apati bilding sa a, ki rele Tabènak la. Tabènak la, nan Salt Lake City, Uta, te bati pa pyonye Sen Dènnye Jou yo.
- Montre anlè tèt li ki byen pwenti ak pakèt pòt Tabènak la, epi rakonte istwa sa a nan pwòp mo pa ou:
- Yon jou swa nan epòk prentan pòt Tabènak yo te rete louvri pou yo te rafrech bil-ding nan. Te gen yon ti zwazo ki te antre san pèsonn pa t wè. Lè yo te fèmen pòt yo akle, li te toujou andedan an.
- Lè travayè yo te rive nan demen maten pou yo te enstale materyèl pou yon konsè, yo te wè zwazo a epi yo te pase anpil èdtan ap eseye fè l soti. Yo te rele espesyalis pou yo te eseye pran ti zwazo a nan filè byen long yo.
- Lè direktè a, Frè John te rive, li te jwenn moun yo ki t ap chase zwazo a avèk filè yo. Chak fwa yo te kouri nan yon bò avèk filè yo, ti zwazo a te vole nan lòt bò a. Tout pòt Tabènak yo te louvri pou ti zwazo a te ka ale, men li te twò pè pou l te wè sa.
- Espesyalis yo te pote fizi, epi yo te sigjere pou itilize yo pou tire zwazo a. Frè John pa t renmen ide a. Fizi ka andomaje bilding nan oubyen ekipman yo. Pi enpòtan, li pa t panse yo te oblije touye ti zwazo a. Li te sonje yon diskou Prezidan Kimball, douzyèm Prezidan Legliz la, te bay konsènan pa touye ti zwazo yo.
- Espesyalis yo te sigjere pou yo mete manje anpwazonnen pou tizwazo a ka manje. Fè John pa t vle sa non plis. Men li te konnen fòk yo ti zwazo a te ale paske ta pral gen yon konsè enpòtan jou swa sa a.

Frè John te fè yon ti rete poukont li epi li te fè yon ti priyè byen kout: “Papa nou ki nan Syèl la, si ti zwazo sa a enpòtan pou ou, tanpri, èske ou ka montre nou yon mwayen pou nou fè l soti san n pa fè l anyen.?”

Pandan Frè John t ap fini priyè a, li te wè sa k pou te fèt. Li te di travayè yo pou yo etenn limyè yo nan bilding nan epi fèmèn tout pòt sof yon sèl.

Ti zwazo a te poze sou òg la, men lè yo te etenn limyè yo epi fèmèn pòt yo, li te vole soti sou òg la epi li te ale tou dwat nan pòt ki te louvri a. (Gade D. John, “A Sparrow in the Tabernacle,” Ensign, Jen 1989, paj 24–25.)

- Kijan Frè John te montre li te sousye l de ti zwazo a? (Li te priye sou sa olye li te tire li oubyen anpwazonnen li.)
- Kijan nou fè konnen Papa nou ki nan Syèl la sousye de ti zwazo yo? (Li te ede Frè John konnen kijan pou l te soti nan Tabènak la.)

Nou ka janti avèk bèt yo

Diskisyon

Eksplike ke Papa nou ki nan Syèl la ak Jezi vle nou chak pran swen bèt yo jan yo fè tou.

Envite timoun yo pou yo pale sou nenpòt bèt yo menm oubyen fanmi yo genyen. (Si yo pa gen bèt lakay yo, yo gen dwa pale sou bèt yo ta renmen genyen.)

Mande yo pou yo di kijan yo ede pran swen bèt sa yo. Fè yo mime kèk bagay yo konn fè pou pran swen bèt yo, tankou bayo dlo fre ak bon manje, pwòpte yo, oubyen pale avèk yo jantiman.

Istwa

Eksplike ke Pwofèt Joseph Smith, premye Prezidan Legliz la, te anseye jantiyès pou bèt yo tou. Rakonte istwa sa a nan pwòp mo pa ou:

Pwofèt Joseph Smith ak lòt mesye te fè kan bò yon ti rivyè. Pandan Pwofèt la t ap monte tant li a, li te jwen twa koulèv. Lèt mesye yo te vle touye yo men Pwofèt la te rete yo epi li te di yo pou yo pa fè sa. Mesye yo te pran bèt yo avèk prekosyon epi yo te pote yo lwen lòt bò rivyè a. Pwofèt la te di lòt mesye yo ke yo pa dwe touye okenn koulèv, ni zwazo, ni lòt bèt pandan vwayaj yo sof si se pou yo manje. (Gade History of the Church, 2:71–72; gade Spencer W. Kimball, Ensign, Nov 1978, paj 45.)

Rezime

Fè timoun yo sonje ke Jezikri te kreye tout bèt epi tout kreyati sou tè a fè pati plan Papa nou ki nan Syèl la.

Aktivite

Fè timoun yo kanpe epi ede yo repete pawòl yo epi fè jès chan sa a:

Jezi renmen tout kreyati (*ekate bra*);
 Ti elefan, gwo elefan (*leve bra anlè tèt*),
 Pwason nan lanmè (*kole men epi fè mouvman pwason k ap naje*)
 Ti sourit tou piti a (*akwoupi*)
 Li renmen ti bèt yo (*fè dwèt ranpe sou do men*)
 Zwazo k ap vole (*bouje bra tankou se zèl*)
 Sèf nan fore a (*mete pous sou tèt epi ekate wèt tankou kòn sèf*)
 Tout santi lanmou Sovè a (*mete men sou kè*).

Temwayaj

Rakonte yon eksperyans kote ou te montre oubyen yon moun te montre jantiyès pou yon bèt. Temwaye ke Papa nou ki nan Syèl la ak Jezikri renmen tout kreyati sou tè a epi li vle nou janti avèk bèt yo.

Ankouraje chak timoun pou yo fè yon bagay ki janti pou yon bèt nan semèn nan.

Aktivite anrichisman

Chwazi nan aktivite sa yo sa k ap pi bon pou timoun nan klas ou yo. Ou ka itilize yo nan leson an oubyen pou revizyon oswa rezime. Si w bezwen èd anplis, gade “Peryòd klas” la nan seksyon “Èd pou Enstriktè a.”

1. Rakonte istwa Frè John te sonje nan diskou Prezidan Spencer W. Kimball la nan pwòp mo pa ou:

“Mwen sonje mwen te chante avèk yon vwa byen fò:

“Pa touye ti zwazyo yo,
K ap chante
Bèl melodi yo
sou pyebwa yo ak bò wout yo
Nan tout jounen lete yo
Pa tire ti zwazo yo!
Tè a se pwopriyete Bondye
Epi li bay manje
Pou ni ti piti ni gwo.

(Deseret Songs, 1909, no 163.)

“Mwen te gen yon fistibal ak yon flèch. Mwen te fè yo mwen menm, epi yo te travay byen. Mwen te gen tach pou m te mennen bèf yo nan patiraj jis yon kilomèt lwen lakay mwen. Te gen gwo pye koton sou tout bò wout la, epi mwen sonje sete yon gwo tantasyon pou tire ti zwazo ‘ki t ap chante sou pyebwa yo’ paske mwen te bon anpil nan tire epi mwen te ka atenn yon zwazo ak senkant mètr oubyen mwen te ka touche tèt yon pyebwa alèz. Men mwen panse petèt se paske mwen te konn chante “Pa touye ti zwazyo yo” prèske chak dimanch ki fè mwen pa t konn fè sa.... Mwen pa t pran plezi tèlman nan wè yon bèl ti zwazo k ap tonbe nan pye mwen” (Spencer W. Kimball, nan Conference Report, Avr 1978, paj 71; gade tou Ensign, Me 1978, paj 47–48).

2. Bay chak timoun yon ti moso pat amodle pou yo modle yon bèt yo renmen (resèt pat la nan paj 43). Fè yo pote bèt yo modle a lakay yo pou montre fanmi yo.
3. Bay chak timoun tou pa yo pou yo mime jès yon bèt yo renmen. Fè lòt timoun yo eseye devine ki bèt y ap imite a. Si yo pa ka devine ki bèt apati jès yo, timoun yo ka bay kèk poul.
4. Bay timoun yo endikasyon sou kèk bèt. Di yo lè yo konnen bèt y ap pale a, yo dwe leve men yo men pa di anyen. Mande yon timoun ki gen men l anlè pou l di ki bèt sa a yo dekri a. itilize endikasyon sa yo oubyen kreye kèk pou bèt nan zòn ou yo:

- Mwen gen sis pat, mwen abiye an vèt;

Mwen sote pi byen pase tout sa nou konn wè (sotrèl)

- Mwen piti epi mwen tòtiye kò mwen

Mwen parèt menmjan nan toulède pwent mwen. (vè.)

- Kay mwen se yon ma dlo

Epi mwen renmen kodase epi sote. (Krapo.)

- Lè prentan rive nou chèche mwen

Avèk gòj mwen kouvri ak plim wouj nan pyebwa a. (Wouj Gòj).

- Mwen gen figi won ak de gwo je

Ki ka wè nan fènwa; yo di mwen saj. (koukou).

- Mwen gen pye ak men, je, zòrèy, ak nen;

Mwen ka pandye nan pyebwa avèk ke mwen oswa zòtèy mwen. (makak.)

- Si ou monte sou do mwen, m ap mennen w pwomne.

Kenbe kòd mwen; mwen fasil pou dirije. (Cheval.)

- Mwen ka kouri monte yon pyebwa anvan w gentan wè mwen.

Epi kache osi vit dèyè ke mwen ki byen founi. (ekirèy).

- Mwen viv nan yon fèm epi mwen gen yon ke ki kout

Ki bouje anpil lè m wè manje mwen. (Kochon.)

- Mwen renmen kouri epi vole epi jwe;

Sèl pawòl mwen konn di se “Bèèè”. (Mouton.)

(Endikasyon adapte soti nan “Who Am I?” Children’s Friend, Me 1956, paj 208.)

5. Repase istwa Warren nan ki nan leson 2 a (gade paj 7).

- Nan ki fason Warren te montre jantiyès pou bè?

6. Refè jwèt koresponn nan ki nan kòmansman leson an otan ou menm oubyen timoun yo vle.

7. Ede timoun yo fè yon manjwa pou zwazo tou senp pou yo pote lakay yo epi kwoke deyò. Mete manba oubyen myèl oubyen yon moso pen koupe nan yon bèl fason. Tranpe pen an nan grenn pou zwazo yo. Itilize fisèl pou tache li nan manjwa zwazo yo nan yon pyebwa, oubyen yon raje, oubyen yon pikèt. (Petèt ou ka konnen kijan yo fè manjwa zwazo avèk materyèl ki disponib nan zòn ou.)

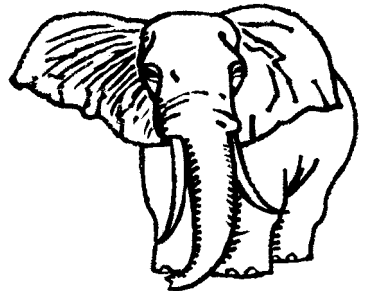
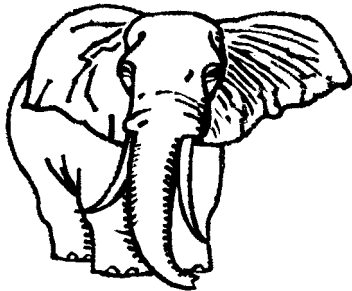
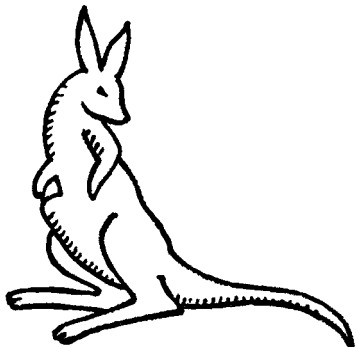
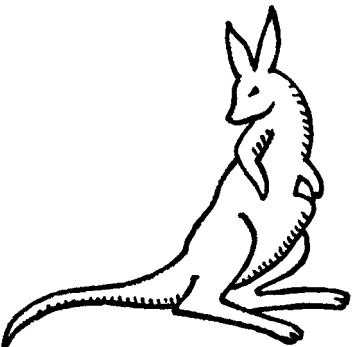
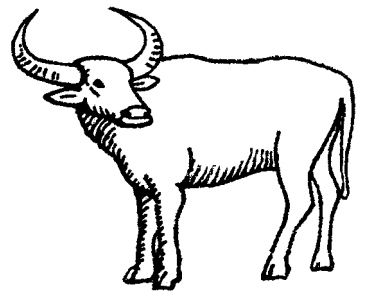
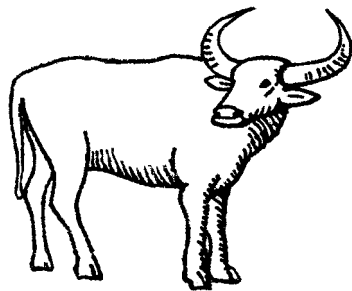
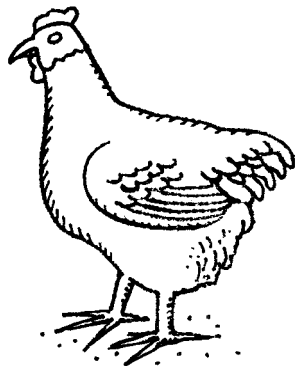
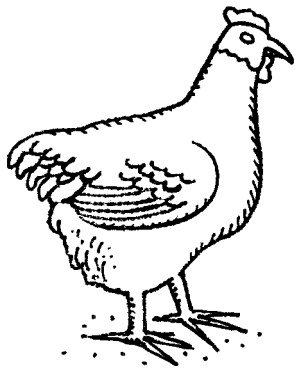
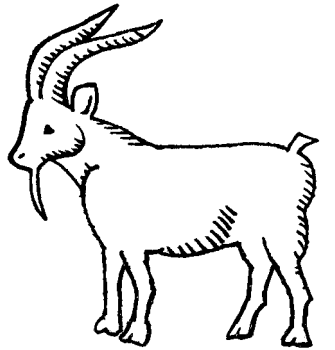
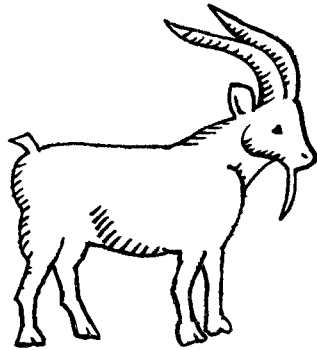
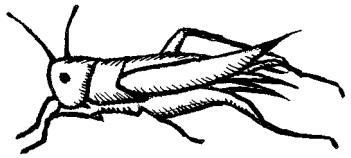
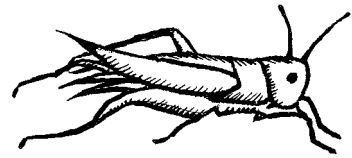
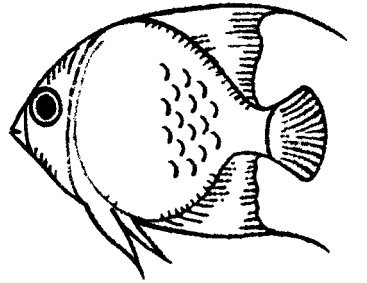
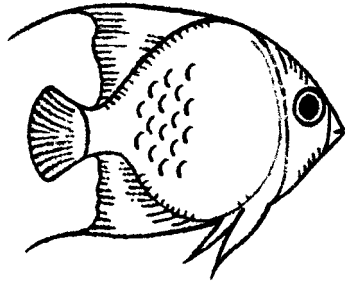
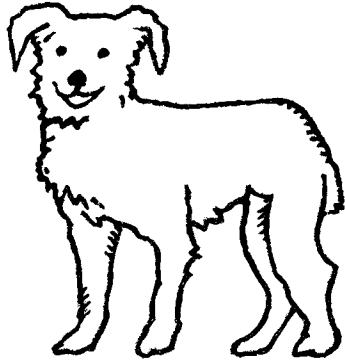
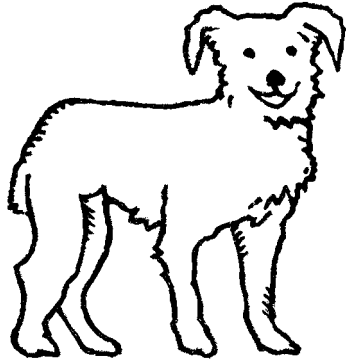
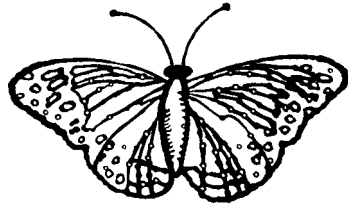
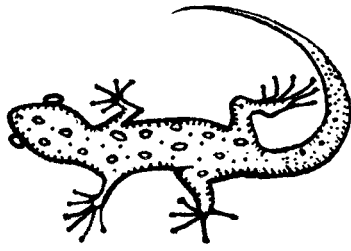
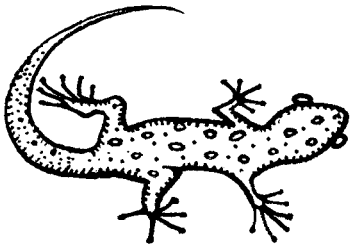

Nou selebre Rezireksyon Jezikri a (Pak)

Leson
45

Bi Ede chak timoun konprann ke nou selebre Pak paske Jezikri te resisite.

Preparasyon

1. Nan lapriye etidye Matye 27:57–66; 28:1–8; Mak 15:16–20, 40–47; 16:1–11; Lik 23:44–46; ak Jan 20:1–18.
 2. Desine oubyen pote foto bagay ki gen rapò ak fason yo selebre Pak nan zòn lakay ou, tankou ze, sirèt, flè, oubyen rad tradisyonèl. Anvan klas la, depoze yo sou tab la, atè a, oubyen sou tablo a. Montre dekoupaj 2-12 la, Jezi Resisite a, pami lòt imaj yo.
 3. Prepare pou chante oubyen li pawòl “Did Jesus Really Live Again?” nan nan (*Children’s Songbook*, p. 64)
 4. Materyèl w ap bezwen:
 - a. Yon Bib.
 - b. Yon ti bwat oubyen yon sache
 - c. Imaj dekoupe 2-5, sèn Krisifiksyon an; Imaj dekoupe 2-6, vlope kò Jezi; Imaj dekoupe 2-7, tonm lan; Imaj dekoupe 2-8, gwo wòch la; Imaj dekoupe 2-9, gad yo; Imaj dekoupe 2-10, zanj lan; Imaj dekoupe 2-11, fi yo avèk pafen an; Imaj dekoupe 2-12, Jezi resisite a. Mete imaj dekoupe sa yo nan lòd y ap itilize nan ista premye Pak la.
 - d. Imaj 2-65, Jezikri Resisite a (Bwat Imaj La Levanjil la 239; 62187).
 5. Fè preparasyon ki nesese pou tout aktivite anrichisman ou vle itilize.
-

Sigjesyon pou dewoulman leson an

Envite yon timoun fè priye pou kòmanse a.

Fè suivi avèk timoun yo si ou te bayo yon tach pandan semèn nan.

Nou sonje Jezikri nan moman Pak

Aktivite pou
atansyon

Montre imaj yo ou te mete sou tab la, atè a, oubyen sou tablo a. Fè timoun yo idantifye yon imaj alafwa epi eksplike kijan bagay sa yo montre yo gen rapò avèk koutim Pak yo.

Lè timoun yo fin pale sou chak bagay, mande:

- Èske bagay sa a se rezon ki fè nou selebre Pak? (Non.)

Aprè sa fè yon timoun retire imaj la epi mete l nan yon ti bwat oubyen yon sache.

Kontinye pale sou imaj yo jiskaske sèlman imaj dekoupe Jezikri a rete.

- Èske se reyèlman pou rezon sa a nou selebre Pak? (Wi.)

Fè timoun yo sonje ke Jezikri se rezon reyèl ki fè nou selebre Pak. Jezi te fè yon bagay ki mèveye anpil pou nou nan premye Pak la.

Jezikri te resisite jou premye Pak la

Istwa ekriti avèk imaj dekoupe

Rakonte nan pwòp mo pa ou istwa premye Pak la (gade Matye 27:57–66; 28:1–8; Mak 15:16–20, 40–47; 16:1–11; Lik 23:44–46; ak Jan 20:1–18). Si gen timoun ki konnen istwa a, fè yo ede w rakonte li.

Fè yon timoun kenbe imaj 2-5 la, sèn Krisifiksyon an.

Eksplike ke mechan yo ki pa t renmen Jezikri yo te finalman jwenn pèmisyon nan men dirijan yo pou yo te fè l mouri. Moun sa yo te bat Jezi epi yo te pase l nan rizib. Yo te mennen l sou yon kolin andeyò vil la epi yo te kloure li sou yon kwa.

Fè timoun nan depoze imaj Krisifiksyon an, epi fè yon lòt timoun kebe imaj 2-6 la, vlope kò Jezi a.

Eksplike ke apre Jezi te fin mouri, zanmi l yo te montre lanmou yo pou li kote yo te pran swen kò li. Avèk prekosyon yo te desann kò li sou kwa a. Yo te vlope li nan yon twal pwòp tou nèf epi yo te mete li nan yon tonm, ki se yon ti kav ki fouye nan yon wòch nan flan kolin nan.

Fè timoun nan depoze imaj vlope kò Jezi a, epi fè yon lòt timoun pran imaj 2-7la, tonm nan, ak imaj 2-8 la, gwo wòch la.

Eksplike ke lè zanmi Jezi yo te fin mete kò li nan tonm nan, yo te woule yon gwo wòch devan pòt tonm nan.

- Kijan nou panse zanmi Jezi yo te santi yo jou swa sa a?

Fè yon timoun pran imaj 2-9 la, gad yo.

Di timoun yo ke nan apre gen kèk lenmi Sovè a ki te mete gad devan pòt tonm nan. Yo te fè sa paske Jezi te di moun yo l ap resisite nan twa jou. Lenmi l yo pa t kwè li ta ka resisite. Yo te panse zanmi Jezi yo te ka kache kò li pou yo di li te vivan ankò.

Fè yon timoun kenbe imaj 2-10 la, zanj la.

Eksplike ke nan mantan twazyèm jou a yon zanj te vini epi li te woule wòch la ale lwen antre tonm nan. Gad yo te pè , epi yo te tonbe atè kòm si yo te mouri.

Fè timoun nan depoze imaj gad yo ak gwo wòch la, epi fè yon lòt timoun kenbe imaj 2-11 la, fi yo avèk pafen yo.

Di timoun yo ke nan menm jou a, ki sete Dimanch, gen kèk fi ki te zanmi Jezi ki te ale nan tonm nan. Yo te pote epis pou yo te anbome kò Jezi. Sete yon bagay moun nan epòk sa a te konn fè pou montre lanmou ak respè pou moun ki te mouri.

Eksplike ke fi yo t ap mande tèt yo kijan yo t ap fè woule gwo wòch lou sa a ki devan tonm nan. Men lè yo te rive nan tonm nan, yo te wè wòch la woule lwen epi kò Jezi pa t la. Tou pre tonm nan yo te wè yon zanj.

- Kijan nou panse fi sa yo te santi yo lè yo te wè kò Sovè a te disparèt?
- Kijan nou panse yo te santi yo lè yo te wè zanj lan?

Ekriti

Li Matye 28:5–6 pou wè sa zanj lan te di fi yo.

Eksplike ke zanj lan te di medam yo tou pou yo t ale vit epi di disip yo ke Jezikri te leve soti nan lanmò (gade Matye 28:7).

Fè timoun yo depoze tout imaj yo, epi fè yon lòt timoun pran imaj 2-12 la, Jezi resisite a.

Eksplike ke fi yo te ale di disip yo sa, epi nan apre lòt disip te wè Jezi. Li te vivan ankò.

- Selon ou menm, kisa disip yo te santi lè yo te konnen ke Jezikri te vivan ankò?

Aktivite revizyon

Mete tout imaj yo fas anba sou tab la oubyen atè a. Fè chak timoun chwazi yon imaj epi rakonte ki pati nan istwa Rezirèksyon Jezi a li reprezante.

Pak raple nou ke n ap resisite

Prezantasyon enstriktè a

Montre imaj 2-65 la, Jezikri Resisite a.

Eksplike ke lè Jezikri te mouri, espri li te kite kò fizik li epi li t ale nan syèl. Apre twa jou, espri li te retounen nan kò fizik la ankò epi kò fizik la te tounen vivan ankò. Nou rele sa resisite. Fè timoun yo repete mo *resisite* a fò plizyè fwa.

Eksplike ke Jezi sete premye pitit Papa nou ki nan Syèl la ki te resisite. Paske li te resisite, nou menm tou n ap resisite. Nou gen dwa pa resisite twa jou apre nou fin mouri, menmjan avèk li, men yon jou n ap resisite.

Istwa

Rakonte istwa yon timoun ki te kontan lè l te panse ak Jezikri ak rezirèksyon l lan. Ou gen dwa itilize istwa sa a:

Carmen te renmen jwe nan lakou toupren jaden vwazen an, Frè Schmidt. Souvan pandan Frè Schmidt te konn ap travay nan jaden an, Carmen te konn pale avèk li. Yo te vin bon zanmi.

Yon jou manman Carmen te di li paske Frè Schmidt te granmoun anpil, li te mouri. Lespri li te kite kò fizik li, epi kò fizik la pa t vivan ankò.

Carmen te konnen Frè Schmidt t ap manke li, men manman l te fè l sonje istwa Pak la. Li te sonje istwa Rezirèksyon Jezi a. Li te konnen ke Jezi te di nou tout t ap resisite epi viv ankò lè nou fin mouri. Carmen te konnen ke Frè Schmidt t ap resisite tou. Li te kontan paske Jezi te rann posib pou nou resisite.

Diskisyon

Eksplike ke nou rele jou Jezikri te resisite a premye Pak. Nan tout mond lan, moun ki renmen Jezi selebre rezirèksyon li jou Pak.

- Poukisa nou santi nou kontan pou Pak? (Nou konnen ke nou menm ak tout moun nou renmen yo ap resisite menmjan ak Jezi.)
- Ki kèk bagay nou ka fè pou nou sonje Jezikri epi montre lajwa nou pou sezon Pak la? (Kòm repons ou ka gen, pale sou Jezi nan kay nou, chante chak sou Jezi avèk fanmi nou, epi fè leson, pwogram, ak chan espesyal Pak nan legliz la.)

Rezime

Chan

Fè timoun yo kanpe epi chante oubyen li pawòl “Did Jesus Really Live Again?” a. Ede yo fè jès yo:

Èske Jezi te reyèlman viv ankò (*leve men, pla men anlè*)?

Wi, lè twazyèm jou a te rive (*leve twa dwèt*),

Li te leve epi li te soti nan tonm nan (*mache anplas*);

Li te site non Mari (*mete men antoure bouch*)

Èske Jezi te vizite moun li renmen yo (*mete men sou kè*)?

Wi, moun yo te touche pye li (*lonje dwèt touche pye*),

Epi li te reyèlman manje

Pwason an ak yon reyon myèl (*fè tankou w ap manje*).

Epi te gen mak klou nan men li (*montre men*)
 Ak yon sikatris blesi nan bò kòt li (*monte bò kòt*)
 Èske Jezi te reyèlman resisite
 Lè l te fin mouri (*leve men, pla men anlè*).
 O wi! Epi nou menm tou (*fè wi ak tèt*).

Temwayaj

Rann temwayaj ou sou rezirèksyon Jezikri a. Di timoun yo kijan ou santi ou paske w konnen ke yon jou ou menm ak moun ou renmen yo n ap resisite.

Ankouraje timoun yo pou yo pale sou rezirèksyon Jezi a avèk fanmi yo.

Envite yon timoun pou l fè priyè final la.

Aktivite anrichisman

Chwazi nan aktivite sa yo sa k ap pi bon pou timoun nan klas ou yo. Ou ka itilize yo nan leson an oubyen pou revizyon oswa rezime. Si w bezwen èd anplis, gade “Peryòd klas” la nan seksyon “Èd pou Enstriktè a.”

1. Li istwa ekriti a “Premye Pak la” (ki nan fen leson an) avèk timoun yo. Nan kote ki apwopriye a, ede yo jwenn mo imaj yo reprezante yo. Si posib, ou gen dwa fè yon kopi istwa a pou chak timoun.
2. Pote yon foto yon manm fanmi ou oubyen yon zanmi ou ki mouri. Montre timoun yo li epi pale sou kèk bagay ou te fè pou moun sa a epi poukisa ou admri li epi renmen li. Di kijan ou santi ou lè w konnen w ap kapab wè moun sa a ankò yon jou.
3. Bay chak timoun yon moso papyè ki make *N ap viv ankò*. Bayo kreyon epi mande yo pou yo fè desen moun yo renmen ki mouri oubyen fanmi yo. Fè yo pale avèk lòt manm klas la sou foto yo a.

Fè yo sonje ke paske Jezikri te resisite, nou tout ap resisite apre nou fin mouri. Tout moun nou renmen yo ap resisite yon jou.
4. Pale avèk timoun yo sou andikap fizik ak mantal yo konnen oubyen yo te wè. Fè yo konprann ke lè nou resisite, kò nou ap pafè (gade Alma 40:23). Okenn moun pap kokobe. Di yo kijan sa ap mèveye anpil.
5. Chante oubyen li pawòl “Jezi resisite” a (*Children’s Songbook*, p. 70) avèk timoun yo.

Jezi resisite,
 Jezi, zanmi nou an.
 Lajwa ranpli kè nou;
 Li vivan ankò.
 Nou chante lwanj pou li,
 Nan epòk Pak sa a.
 Jezi resisite,
 Sovè diven an.
 Jezi resisite,
 Sovè diven an!

Premye Pak la



zanmi



tonm



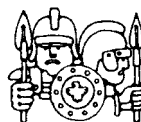

wòch



sòlda



zanj

Lè Jezi te mouri  I yo te tris. Yo te mete li nan yon .

Yo te mete yon gwo  devan  nan.  yo te kanpe tou pre pou yo te veye pou pèsonn pa t woule  la.

Pandan  jou kò Jezi te rete kouche nan  nan. Apre sa nan maten twazyèm jou a, yon  te vini epi li te woule  la.

Lè  yo wè  lan, yo te pè.

Jou sa a  Jezi yo te vini nan  nan. Yo te wè  la te woule. Te gen yon  nan  nan.  lan te di, “Li pa isit la, li resisite.”

Jezi te mouri pou nou tout te ka viv ankò apre lanmò. Nou gen Pak pou fè nou chak sonje jou Jezi te leve soti nan lanmò a.

Bi Ede chak timoun pou yo apresye gwo kado Papa nou ki nan Syèl la banou paske li te voye Jezikri vini sou tè a.

Preparasyon

1. Nan lapriyè etidye Matye 2:1–12 ak Jan 3:;16.
2. Mete imaj 2-14 la, Nesans Jezi (Bwat Imaj La Levanjil la 200; 62116) nan yon bwat, si posib, epi vlope li tankou yon kado. Ekri *Jan 3:16* sou yon etikèt epi mete l sou kado a.
3. Pliye yon fèy papye an de pou w fè yon kat pou chak timoun epi ekri *Jwaye Nowèl* sou li. Si posib, pote anvlòp pou timoun yo mete kat yo.
4. Fè desen oubyen dekoupe yon zetwal an papye ki reprezante etwal Wa Maj yo te suiv la (gen yon modèl zetwal nan fen leson an).
5. Pote kèk bagay senp pou abiye(tankou foula, oubyen rad) pou itilize kòm kostim pou w jwe Mari, Joseph, ak Wa Maj yo. Si pa gen kostim ki disponib, pote etikèt avèk non pèsonaj yo. Pote yon poupe tou pou reprezante Jezi ak bagay (tankou yon bwat, ja, ak vaz) pou reprezante kado Wa Maj yo.
6. Prepare pou chante oubyen li pawòl “Li te voye Pitit Gason l lan” nan (*Children’s Songbook*, p. 34). Pawòl chan sa a nan fen manyèl la.
7. Materyèl w ap bezwen:
 - a. Yon Bib.
 - b. Yon anrejistremant yon mizik Nwèl (ochwa).
 - c. Kreyon
 - d. Imaj 2-7, Wa Maj yo (Bwat Imaj La Levanjil la 203; 62120)
8. Fè preparasyon ki nesèsè pou tout aktivite anrichisman ou vle itilize.

Sigjesyon pou dewoulman leson an

Envite yon timoun fè priyè pou kòmanse a.

Fè suivi avèk timoun yo si ou te bayo yon tach pandan semèn nan.

Nesans Jezikri sete yon gwo kado

Aktivite pou atansyon

Montre timoun yo kado ki vlope a. Di yo gen yon bagay andedan pake a ki reprezante yon kado mèveye yon moun ki renmen nou anpil.

Fè pase pake a bay chak timoun pou yo eseye devine kisa ki andedan li.

Di yo ke etikèt la se yon endikasyon. Li Jan 3:16. Mande yo si yo konnen kounyeya kisa kado a ye epi kimoun ki voye li (ou gen dwa fè yo sonje ke *Bondye* se yon lòt non Papa nou ki nan Syèl la). Fè yon timoun devlope kado a epi kenbe imaj la pou pèsonn pa wè li.

Diskisyon

- Kisa kado a ye?
- Kimoun ki voye li?

- Poukisa nesans Jezikri se yon kado ki mèveye konsa?

Ede timoun yo konprann ke youn nan rezon nesans Kris la se yon gwo kado konsa se paske Jezikri te vin anseye nou bon fason pou nou viv. Li te anseye nou ke renmen epi ede lòt moun ap fè nou gen kè kontan. Nan voye Jezi sou tè a, Papa nou ki nan Syèl la banou yon kado ki ap ede nou jwenn bonè pa sèlman pou sezon Nwèl men tout tan.

Chan

Chante oubyen li pawòl “Li te voye Pitit Gason l lan” avèk timoun yo.

Wa Maj yo te bay ti bebe Jezi kado

Istwa ekriti ak diskisyon

Montre ke Papa nou ki nan Syèl la te vle chak moun konnen li fè nou kado sa a, konsa li te mete yon bèl nouvèl zetwal nan syèl la.

Montre imaj 2-7 la, Wa Maj yo epi mande timoun yo pou yo rakonte istwa Wa Maj yo ki te suiv etwal la pou yo te jwenn Jezi a (gade Matye 2:1–12). Ede timoun yo avèk tout detay yo ka bliye.

Li Matye 2:11.

- Ki kado Wa Maj yo te pote bay Jezi?

Eksplike ke lansan ak mir sete pafen santi bon yo te itilize nan seremoni relijye. Tout twa kado yo te gen anpil valè epi yo te ra (pa t fasil pou moun te jwenn.)

- Poukisa Wa Maj yo te pote kado sa yo bay Jezi? (Pou montre yo renmen li epi onore li.)
- Poukisa Wa Maj yo te pwostène byen ba epi yo te adore Jezi lè yo te wè li? (Yo te konnen li sete Sovè a, Pitit Gason Papa nou ki nan Syèl la.)

Aktivite jwe wòl

Fè timoun yo jwe istwa Wa Maj yo. Bay chak timoun ki vle patisipe. Timoun yo ka Mari, Joseph, ak Wa Maj yo (fè otan Wa Maj ou bezwen pou tout moun ka patisipe.) Ou gen dwa mande yon timoun pou l kenbe etwal la. Ede yo mete kostim yo oubyen etikèt la.

Pou ajoute nan prezantasyon an, ou gen dwa jwe anrejistreman mizik Nwèl la dousman pa anba.

Li vèsè ki seleksyone yo nan Matye 2:1–12, patikilyèman vèsè 2 ak 9–11. Ou gen dwa fè Wa Maj yo repete Matye 2:2 avèk ou. (Si sa nesèsè, eksplike ke *Wa Juif* yo se yon lòt non Jezikri.)

Bay kado plen lanmou pote lajwa pou nou

Istwa

Eksplike ke menmjan Wa Maj yo te pote kado bay Jezi pou montre lanmou yo pou li a, nou menm tou nou ka bay lòt moun kado pou montre lanmou nou pou yo.

Rakonte istwa sa a sou yon jèn ti gason ki te rele S. Dilworth Young, ki te vin yon Otorite Jeneral:

Nwèl pandan S. Dilworth Young te gen senkan an, li te wè yon jwèt pasyans nan vitrin yon magazen. Jwèt la te gen foto yon machin ponpye yon cheval t ap tire. Dilworth te anvi gen jwèt la pou Nwèl plis pase tout lòt bagay.

Èldè Young nan apre te eksplike kisa k te pase avèk jwèt pasyans lan jou Nwèl la:

“Lè jou maten Nwèl la te rive finalman, mwen te jwenn, kwoke sou chèz mwen, yon chosèt plen bon bagay. Men men te wè jwèt pasyans mwen an tout suit. Li te vlope nan yon bèl papye, men mwen te ka di apati fòm ni kisa l te ye. Mwen te louvri bwat la byen vit epi tout suit mwen te pèdi nan jwèt la ap mete pyès yo ansanm.

Anvan lontan papa m te vin antre nan sal la epi li te eksplike ti frè m nan, gran sè m nan avèk mwen ke fanmi Jensen, ki te vwazen nou, te fèk rive soti Danmak. Li te di ke papa a pa t gen ni travay ni lajan, epi apre sa li te sijere ke nou pote manje Nwèl nou an bayo. Li te mande nou tou pou nou chwazi kado nou pi renmen yo epi pote yo bay timoun nan fanmi Jensen

Anvan nou te ale kay Jensen yo, mwen te pase twazèdtan ap jwe avèk jwèt pasyans lan epi rejwi mwen avèk li. Mwen te panse bay yon lòt bagay, men mwen te konnen byen nan fon kè mwen ke sete sèl kado mwen te ka bay.

Nan zòn midi mwenka nou tout te derape. Papa m te pote kodenn nan nan yon plato. Manm m avèk sè m nan Emily te suiv avèk pòm detè yo, sòs la, salad la, ak desè a. Epi anba bra mwen, byen vlope, te gen jwèt pasyans mwen an.

Lè nou te rive kay Jensen yo, papa m te mete kodenn nan sou yon ti tab vid nan kwen an, epi lòt moun yo te suiv li.

Nou chak te bay kado nou, youn apre lòt. Emily te bay ti fi a bèl poupe l la. Mwen te avanse epi mwen te wè yon ti gason ki te gen prèske menm laj avèk mwen. Mwen te di li "Men" epi mwen te lonje jwèt la bali. Li te pran l nan men mwen epi li te souri. Apre sa frè m nan te bay pi piti a kado pa l la. Epi apre sa nou tout te retounen lakay.

Sa te etranj, men pandan nou t ap retounen an, mwen te gen enpresyon ke pye mwen pa t touche tè. Mwen te santi m kòm si mwen t ap flote nan yon nyaj bon santiman, paske mwen te konnen mwen te rann yon moun gen kè kontan.

Menm manje Nwèl nou an ki sete pwa nan bwat, pen, bè, ak fwi nan bwat te gen yon siyifikasyon espesyal epi inoubliyab nan Jou Nwèl espesyal sa a!" (S. Dilworth Young, "Friend to Friend: A Special Christmas," Friend, Des 1972, pp. 20-21).

Diskisyon

- Kisa Dilworth te fè kite rann ni kontan?
- Poukisa li te kontan apre l te fin bay jwèt li te pi renmen an?
- Èske ou deja bay yon moun yon bagay ki te rann ni kontan?

Fè timoun yo pale sou lè yo te rann lòt moun kontan pandan yo te bayo kado.

Prezantasyon enstriktè a

Eksplike ke lè nou bay lòt moun kado, nou montre yo nou renmen yo. Pandan ke sa rann nou kontan pou nou resevwa yon kado, sa ka rann nou kontan pou nou bay kado tou. Montre ke kado pa oblije chè pou montre anpil lanmou. Gen kèk kado ki se kado sèvis.

Istwa

Rakonte yon istwa yon timoun ki te bay kado sèvis. Ou gen dwa itilize istwa sa a:

Nwèl te prèske rive, epi Beth te vle bay fanmi li kado Nwèl pou l te montre yo kijan li te renmen yo. men li pa t gen kòb. Li te reyalize li pa t ap ka bay okenn kado, epi li te santi l tris anpil. Lè sa a li te sonje ke enstriktè Primè a te di klas la ke kèk nan pi bon kado yo se kado lajan pa ka achte. Beth te deside bay kado sèvis.

Li te fè yon kat pou chak manm nan fanmi li, epi sou chak kat li te ekri yon bagay li t ap fè pou manm fanmi sa a. Sou kat ti sè l la, li te ekri ke li t ap jwe yon jwèt ti sè a te renmen. Sou kat gran frè l la li te ekri ke li t ap lave asyèt yo nan plas li yon jou swa. Pou manman li li te pwomèt l ap gade ti bebe a pandan manman l t ap repoze li, epi li te pwomèt papa li ke li t ap ede l travay nan jaden an. Pi bèl kado li sete pou granpapa li: li te pwomèt li t ap bali yon gwo akolad an premye chak maten pandan yon mwa.

| | |
|--------------|--|
| Aktivite kat | <p>Jou maten Nwèl la Beth te bay fanmi an kado l yo. Chak moun te renmen kado sèvis yo a. Yo te santi Beth te renmen yo paske li te bayo kado mèveye sa yo.</p> <p>Bay chak timoun yon kat ak yon kreyon. Di yo ke avèk kat sa yo yo chak ka bay yon kado sèvis, menmjan ak Beth.</p> <p>Diskite kèk kado timoun yo ka bay, tankou ranje kabann yon ti sè, ranje kouvè lè manje, jwen avèk yon ti frè oubyen yon ti sè, oubyen al fè yon komisyon pou paran yo. Ede chak timoun chwazi yon kado sèvis ak yon moun pou yo bay kado a.</p> <p>Ede yo chak ekri <i>M ap anlè tèt paj andedan kat la epi pou ou anba paj la.</i></p> <p>Nan mitan an fè chak timoun fè desen yon foto sa y ap fè pou yon moun kòm kado sèvis.</p> <p>Si ou pote anvlòp, bay chak timoun yon anvlòp pou yo mete nan kat la. Ede yo chak ekri non moun nan sou anvlòp la oubyen sou devan kat la.</p> <p>Fè yo sonje pou yo bay kat yo lè fanmi yo ap fè echanj kado yo.</p> <p>Ou gen dwa sigjere ke yo fè kado konsa lakay yo pou lòt manm fanmi yo oubyen pou zanmi yo.</p> |
|--------------|--|

Rezime

| | |
|--------------------------|--|
| Prezantasyon enstriktè a | Fè timoun yo sonje ke Jezikri se kado ki pi enpòtan Papa nou ki nan Syèl la banou. Se paske Jezi ap ede nou retounen al viv avèk li epi avèk Papa nou ki nan Syèl la yon jou. Eksplike ke menm jan Papa nou ki nan Syèl la montre lanmou li pou nou nan voye Jezi sou tè a, nou menm tou nou ka montre lanmou nou pou lòt moun nan bayo kado espesyal. |
| Temwayaj | <p>Rann temwayaj ou ke Jezikri se Sovè nou. Di timoun yo kijan ou santi ou lè w ap panse kijan Papa nou ki nan Syèl la ak Jezikri renmen nou chak. Di yo tou kijan ou santi ou lè ou bay lòt moun kado.</p> <p>Ankouraje yo pou yo sonje Papa nou ki nan Syèl la ak Jezikri pandan y ap selebre Nwèl la.</p> <p>Envite yon timoun pou l fè priyè final la.</p> |

Aktivite anrichisman

Chwazi nan aktivite sa yo sa k ap pi bon pou timoun nan klas ou yo. Ou ka itilize yo nan lesan oubyen pou revizyon oswa rezime. Si w bezwen èd anplis, gade “Peryòd klas” la nan seksyon “Èd pou Enstriktè a.”

1. Chante oubyen li pawòl premye kouplè “Douce nuit! Sainte nuit!” nan (*Cantiques*, no. 127) avèk timoun yo

Douce nuit! Sainte nuit!
 Tout se tait, l'heure fuit.
 Seuls Joseph et Marie, humblement
 Sont penchés au berceau de l'enfant.
 Dors, Jésus radieux!
 Dors, Jésus radieux!

2. Chante oubyen li pawòl chante Sing or say the words to “Byen lwen nan yon etab” la nan (*Children’s Songbook*, p. 42), “Mizik fè dodo Mari a” (*Children’s Songbook*, p. 44), oubyen “Dodo, ti bebe mwen” an (*Children’s Songbook*, p. 48). Pawòl chan sa yo nan fen manyèl la.

3. Li Matye 2:1–2, 9–11 fò. Pale sou enpòtans etwal la pou Wa Maj yo. Ede chak timoun dekoupe de triyang an papye epi kole yo ansanm pou fòme yon etwal dekorasyon (gade modèl la anba a). Fè timoun yo pote etwal yo a lakay yo.

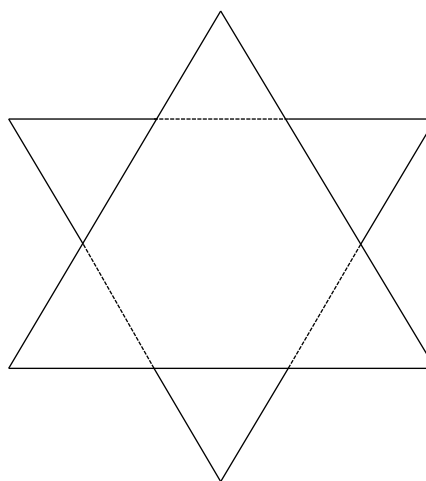
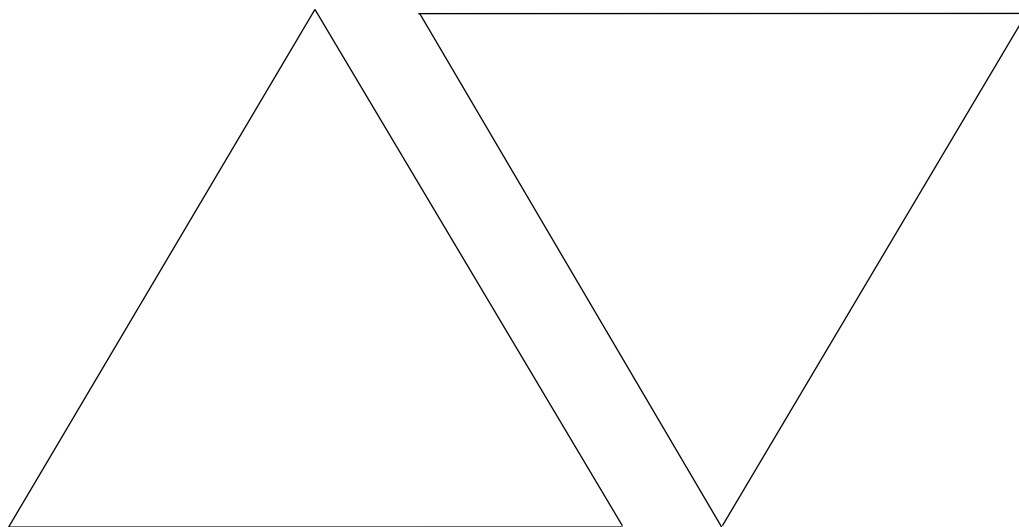

Pawòl chan yo

Yon Fanmi kè kontan

M renmen manman; li renmen m.
Nou renmen papa, wi se vre;
Li renmen nou, epi konsa

Nou se yon fanmi kè kontan.
M renmen sè mwen; li renmen m.
Nou renmen frè nou, wi se vre;
Li renmen nou, epi konsa,
Nou se yon fanmi kè kontan.

(© 1948, 1975 by Pioneer Music Press, Inc.
Used by permission of Jackman Music Corp.)

Byen lwen nan yon etab

Byen lwen nan yon etab, san dra ni bèso,
Ti Jezi t ap dòmi, byen trankil epi bèl;
Zetwal yo nan syèl la t ap veye l byen trankil
Ti pitit la, sou pay la, byen bèl t ap repoze.

Bri yo nan etab la reveye pitit la,
Me li menm, nan krèch li, te souri byen dousman,
Senyè Jezi mwen renmen ou; soutni m depi anwo;
Pandan lannuit rete tou pre bò kabann mwen.

Ret bò kote m, Senyè; mwen mande ou rete
Mwen priye pou w tou pre m epi renmen m tout tan
Beni tout chè timoun yo nan swen plen tandrès ou,
Epi rann nou diy pou n viv avèk ou nan syèl la.

Batèm

Jezi te vin jwenn Jan Batis,
Nan ansyen peyi Jide
Epi li te batize pa imèsyon
Nan rivyè Jouden an tou pre.

Lè Jan Batis te mande poukisa,
Jezi te reponn: "Pou satisfè lwa a.
Epi antre avèk Papa mwen
Nan wayòm nan anwo a."

Kounyeya nou konnen nou dwe tou
Temwaye fwa nan pawòl Jezi yo,
Batize pou montre obeyisans,
Jan Jezikri, Senyè nou an te fè.

Chwazi bon wout la

Gen yon bon wout pou viv epi gen kè
kontan;
Se chwazi bon bagay chak jou.
M ap aprann ansèyman Jezi yo;
Y ap ede mwen epi montre m wout la.

Refren

Chwazi bon wout epi kontan.
Mwen dwe toujou chwazi bon bagay.
Nan levanjil la mwen aprann pou m priye
Pou m gen fwa, repanti, obeyi,
Epi mwen konnen si mwen viv pa ansèyman l yo,
M ap vrèman gen kè kontan chak jou.

Refren

Fè bon bagay

Fè sa ki bon! Fè sa ki vrè!
Nou gen yon travay okenn lòt moun pa ka fè;
Fè l si bravman, si jantiman, si byen,
Zanj yo ap prese rakonte istwa a.
Fè, fè, fè bon bagay;
Fè, fè, fè sa ki vrè,
Fè sa ki vrè, fè sa ki vrè.

Fè tankou mwen

Fè tankou mwen;
Suiv, suiv mwen!
Fè tankou mwen;
Suiv, suiv mwen!
Si m fè l byen ou pa,
Si m fè l vit oubyen long,
Fè tankou mwen;
Suiv, suiv mwen!
Fè tankou mwen;
Suiv, suiv mwen!

(© 1963 pa D. C. Heath and Company.
Itilize avèk pèmisyon.)

Ti wiso a di “bay”

Ti wiso a di, “bay”,
“Bay, o! Bay, bay, o! bay.”
Ti wiso a di, “bay”,
Pandan I ap desann kolinn nan;
Mwen konnen mwen piti, men tout kote m pase
Jaden yo grandi vin pi vèt.”

Refren

Chante, chante tout jounen an,
“Bay, o! bay.”
Chante, chante tout jounen an,
“Bay, o! bay.”

Ti lapli a di “Bay”,
“Bay, o! Bay, bay, o! bay.”
Ti lapli a di, “bay”,
Pandan I ap desann sou flè yo;
“M al leve tèt fennen yo ankò,”
Pandan I ap tonbe sou flè yo.

Refren

Konsa, bay, jan Jezi bay,
“Bay, o! Bay, bay, o! bay.”
Konsa, bay, Jan Jezi bay;
Gen yon bagay tout moun ka bay
Fè jan wiso a ak lapli a fè:
Viv pou Bondye epi pou lòt moun.

Refren

Li te voye pitit Gason I lan

Kijan Papa a montre mond lan amou li ak tandrès li?
Li te voye pitit Gason li, yon ti bebe nouvo ne, avèk
lapè ak sentete.
Kijan Papa a montre mond lan chemen yo ta dwe fè?
Li voye pitit Gason I lan pou mache avèk lòm sou tè
a, pou nou ka konnen.
Kijan Papa a montre mond lan sakrifis, lanmò?
Li voye Pitit Gason I lan mouri pou nou epi leve avèk
souf li vivan.
Kisa Papa a mande nou? Kisa ekriti yo di nou?
Gen lafwa, gen lesperans, viv tankou Pitit Gason I lan,
ede lòt moun sou wout yo.
Kisa li mande? Viv tankou Pitit Gason I lan.
(© 1982 pa Mabel Jones Gabbott. Itilize avèk
pèmisyon.)

M se Pitit Bondye

M se pitit Bondye,
Li te voye m isit,
Li ban mwen yon kay sou tè a
Avèk bon jan paran.

Refren:

Kondi m, gide m, mache kote m,
Ede m jwenn wout la.
Aprann mwen tout sa m dwe fè
Pou m viv avè I yon jou.

M se pitit Bondye,
Se sa k fè mwen bezwen;
Ede m pou m konprann pawòl li
Anvan twò ta bare m.

Refren

M se pitit Bondye.
L ap banm benediksyon;
Si m aprann fè volonte li,
M ap viv avè I ankò.

Refren

M santi amou Sovè a

M santi amou Sovè a
Nan tout mond ki antoure m nan.
Lespri I avèti nanm mwen
Nan tout bagay mwen wè.

Refren

Li konnen m ape suiv li,
M ap bay lavi m pou li.
M santi amou Sovè a,
Amou li ban m gratis la.

Katriyèm kouplè

M pataje amou li
Nan sèvi lòt moun gratis.
Nan sèvi mwen beni.
Nan bay mwen resevwa.

Refren

(© 1978, 1979 pa K. Newell Dayley. Tout
dwa rezève. Itilize avèk pèmisyon.)

M konnen Bondye vivan

M konnen Bondye vivan epi li renmen m tou.
Lespri li pale nan panse m epi li di m se vre,
Epi li di m se vre.

Li voye m sou tè a, pa lafwa pou viv plan li.
Lespri li pale nan panse epi di m mwen kapab,
Epi di m mwen kapab.

M renmen

M renmen nesans mwen , chak
Chak pote yon pi gran jwa pou mwen.
Men mwen pa ka tann jis mwen gen uitan,
Pou m batize lè sa a,

Pou m batize jan Jezi te fè
Pa yon moun ki gen vrè Prètriz la
Epi konsa obeyi lwa sen Bondye yo
Se egzaktaman sa mwen vle fè.

Lè men yo poze sou tèt mwen,
Lè sa a m ap resevwa Sentespri a.
Epi, si m koute byen,
M ap gen benediksyon mwen pi bezwen an.

Mwen remèsye w papa

M remèsye w, chè Papa nan syèl la anlè a,
Pou bonte ou ak mizèrikòd ou, bonte ou ak
lanmou ou.
Mwen remèsye w pou fwaye, zanmi, ak paran ki
si chè,
Epi pou chak benediksyon mwen jwi isit.

Ede m vin bon, dou byen janti jodi a,
Epi suiv sa papa m ak manman m di.
Nan chè non Jezi, si eman epi si dou
Mwen mande ou beni m epi kenbe m rete pitit ou.

Mwen panse lè m ap li bèl istwa sa a

Mwen panse lè m ap li bèl istwa sa a
Lè Jezi te la nan mitan lèzòm,
Kijan li te rele timoun yo tankou mouton twoupo l la;
Mwen ta renmen te la avèk li lè sa a.

M ta renmen men li te plase sou tèt mwen,
Pou bra li te pase nan kou mwen,
Pou m te ka wè bèl figi li lè l te di,
"Kite timoun piti yo vin jwenn mwen."

M ap eseye vin tankou Jezi

M ap eseye vin tankou Jezi
M ap mache nan chemen li.
M ap eseye renmen jan l te fè, nan tout sa
m ap di m ap fè.
Pafwa mwen tante pou m fè yon move chwa,
Men m eseye koute lè ti vwa pitit a chichote,

Refren:

"Youn renmen lòt jan Jezi renmen n.
Eseye montre jantiyès nan tout sa n ap fè.
Janti epi eman nan aksyon nan panse,
Paske se sa Jezi te anseye."

M ap eseye renmen pwochen m;
M ap aprann sèvi zanmi m.
M ap tann avèk jwa jou Jezi ap vini a ankò.
M eseye sonje lesou li te anseye yo.
Epi Sentespri a antre nan panse mwen,
ap di:

Refren

(© 1980 pa Janice Kapp Perry. Itilize avèk
pèmisyon.)

Jezi te renmen timoun piti yo

Jezi te renmen timoun piti yo,
Timoun piti tankou mwen.
Li te beni yo epi ede yo
Epi pran yo sou jenou li.

Li te anseye yo anpil bèl bagay,
Bagay nou tou dwe fè:
Youn renmen epi ede lòt,
Onèt, bon, epi vrè.

Jezi di renmen tout moun

Jezi di renmen tout moun;
Trete yo avèk bonte tou.
Lè kè nou plen lanmou,
Lèt moun va renmen nou.

Jezi vle m yon reyon solèy

Jezi vle m yon reyon solèy
Klere pou li chak jou;
Nan tout bagay fè li plezi,
Lakay, lekòl, nan jwe.

Refren:

Yon bèl ti reyon solèy,
Se sa Jezi vle pou mwen ye,
Yon bèl ti reyon solèy
Se sa m ap ye pou li.

Jezi vle pou mwen gen lanmou
E bon pou tout sa m wè,
Montre konbyen janti, plezan
Ti moun piti l yo ka ye.

Refren

Youn renmen lòt

Youn renmen lòt,
Jan m te renmen nou,
Sa se nouvo kòmandman:
Youn renmen lòt.
Konsa moun va konnen
Nou se disip mwen,
Si nou gen lanmou
Youn pou lòt.

(© 1961, renewed 1989 by Luacine C. Fox.
Used by permission.)

Mizik Mari pou fè dodo

Fè dodo, fè dodo, ti pitit mwen,
Fè dodo ti pitit cheri.
Lavi presye ou fè k kòmanse;
Manman ou kenbe ou nan men li.
Pandan Joseph ap veye lannuit la,
Yon zetwal t ap briye.
Fè dodo, fè dodo, ti pitit mwen,
Fè dodo ti pitit cheri.

Sou tèt ou va gen yon kouwòn,
Paske Papa ou se Wa.
Ti men ou, si piti kounyeya,
Gen gwo benediksyon pou pote.
Se pou tout kreyasyon ini ak chan mwen
Pou lapè, lanmou nuit sa a pote.
Fè dodo, fè dodo, ti pitit mwen,
Fè dodo ti pitit cheri.

Dodo, be mwen

Dodo, ti bebe mwen; m ap di yon istwa,
Kijan Senyè Jezi te vin sou tè a pou abite;
Kijan nan yon peyi byen lwen, lòt bò lanmè
Yon bèl ti bebe te fèt, menmjan avèk ou.

Refren:

Dodo bebe, dodo bèl chè
Dòmi, ti bebe; pa gen okenn laperèz.
Dodo bebe, dodo bèl chè
Jezi va pran swen ti pitit li yo bò isit.

Istwa a te rakonte pa bèl zanj briyan,
Yon limyè selès t ap briye otou yo.
Zetwal yo te resplandisan, men te gen youn
Ki te kanpe sou tèt kote chè bebe a te
kouche a.

Refren

Bèje yo te jwenn ni, jan zanj yo te di a,
Pòv ti bebe etranje a, san bèso
Kouche nan yon etab byen dousman
Ti pitit Jezi, ap dòmi

Refren

M ap obeyi rapidman

Lè manman m rele mwen,
M ap obeyi rapidman.
Mwen vle fè sa ki pi byen
Chak jou epi tout tan.

Lè papa m rele mwen,
M ap obeyi rapidman.
Mwen vle fè sa ki pi byen
Chak jou epi tout tan.

Papa nou nan Syèl la renmen mwen,
Beni mwen chak jou.
Mwen vle fè sa ki pi byen
Tout tan epi chak jou.

Souri

Si nou gen chans rankontre yon fache,
Pa kite l rete.
Byen vit vire l tèt anba
Epi souri voye fache sa a lwen.

Pèsonn pa renmen figi fache.
Chanje l vin yon souri.
Fè mond lan yon pi bon kote
Paske w toujou ap souri.

Sentespri a

Lè Kris te sou tè a,
Li te pwomèt li t ap voye
Sentespri a pou rekonfòte nou,
Vrè zanmi etènèl nou.
Sentespri a chichote
Avèk yon ti vwa piti.
Li temwaye Bondye ak Kris
Epi fè kè nou rejwi.

Epi lè nou konfime
Pa pouvwa sakre Prètriz la
Yo banou Sentespri a
Pou gide nou chak jou
O, se pou m koute
Ti vwa piti sa a
Epi avèk limyè li fè sa ki bon
Chak fwa m ap fè yon chwa.

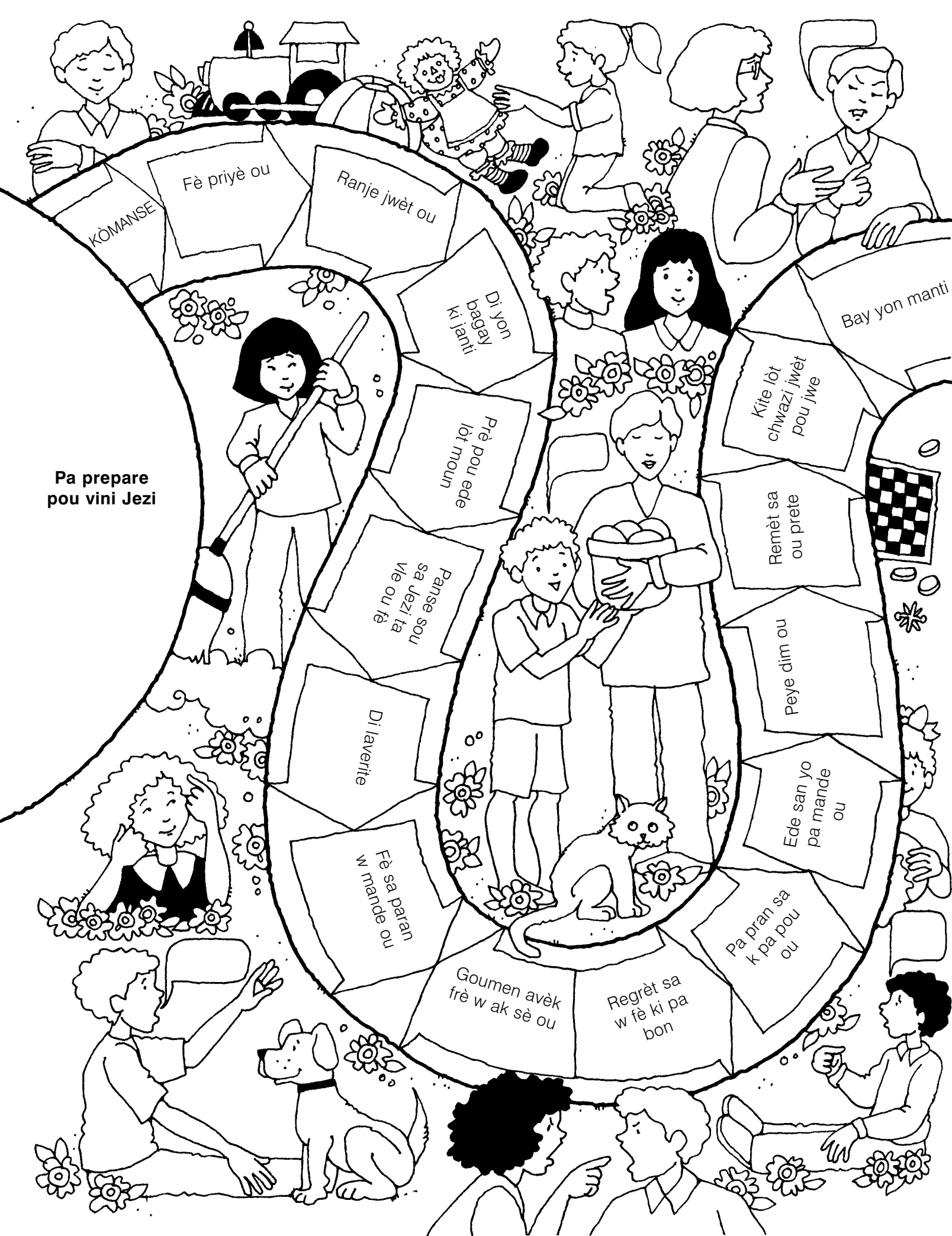

Pa prepare pou vini Jezi

KÒMANSE

Fè priyè ou

Ranje jwèt ou

Di yon bagay ki jan ti.

Prè pou ede lòt moun

Panse sou sa Jezi ta vle ou fè

Di laverite

Fè sa paran ou mande ou

Goumen avèk frè w ak sè ou

Regret sa w fè ki pa bon

Pa pran sa k pa pou ou

Ede san yo pa mande ou

Peye dim ou

Remèt sa ou prete

Kite lòt chwazi jwèt pou jwe

Bay yon manti

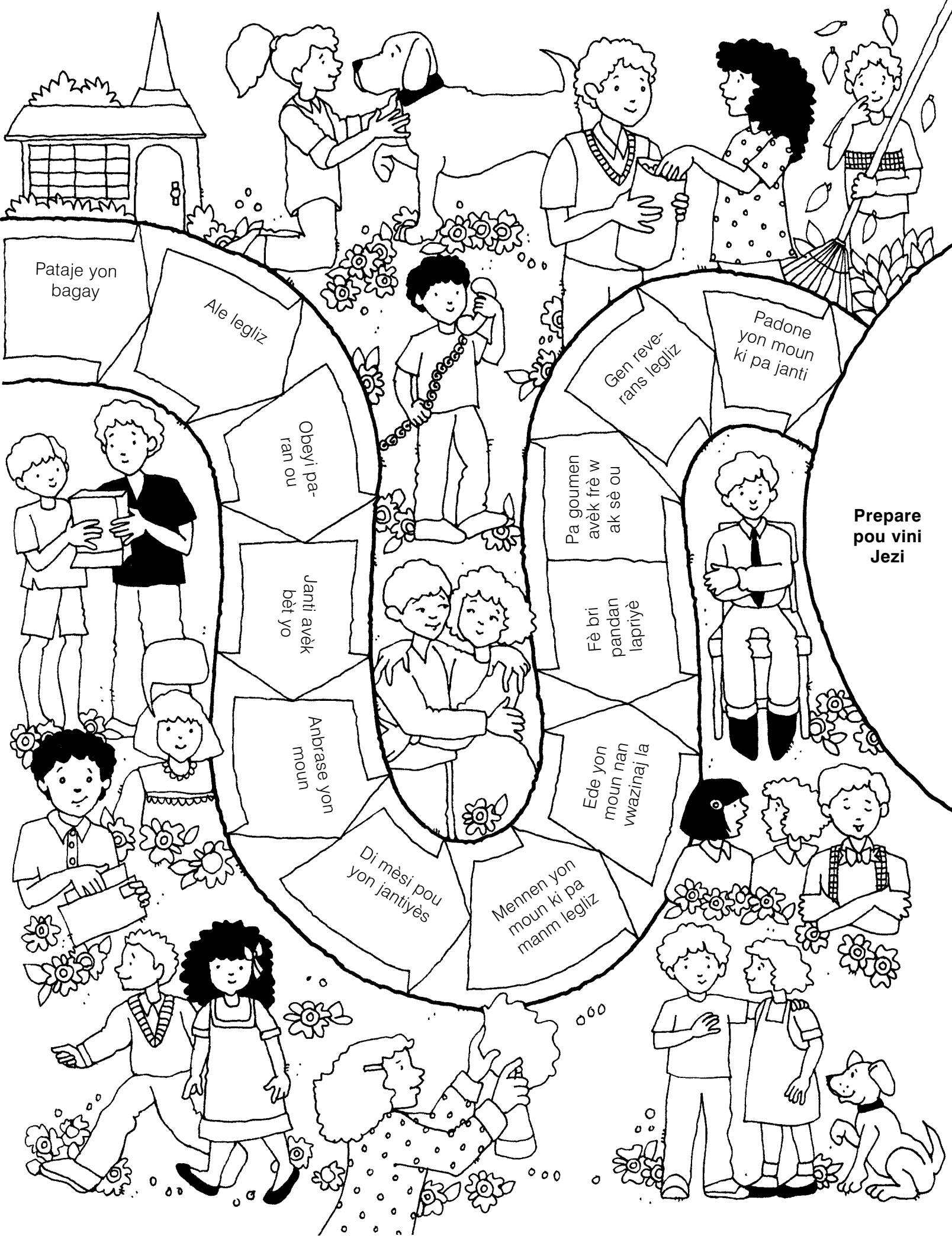

Pataje yon bagay

Ale legliz

Gen reve-rans legliz

Padone yon moun ki pa janti

Obevi paran ou

Pa goumen avèk frè w ak sè ou

Prepare pou vini Jezi

Janti avèk bèt yo

Fè bri pandan lapriyé

Anbrase yon moun

Ede yon moun nan vwazinaj la

Di mèsi pou yon jantiyès

Mennen yon moun ki pa manm legliz



LEGLIZ
JEZIKRI
POU SEN
DÈNYE JOU YO

