

MANUEL DE LA GARDERIE

# VOYEZ VOS PETITS ENFANTS



# VOYEZ VOS PETITS ENFANTS

MANUEL DE LA GARDERIE

Publié par  
l'Église de Jésus-Christ des Saints des Derniers Jours  
Salt Lake City (Utah, États-Unis)

Vos commentaires et suggestions concernant ce manuel sont les bienvenus.  
Veuillez les envoyer à Curriculum Development,  
50 East North Temple Street, Room 2404, Salt Lake City, UT 84150-3200 USA  
cur-development@ldschurch.org

Veuillez mentionner vos nom, adresse géographique, adresse électronique, paroisse et pieu.  
N'oubliez pas de préciser le titre du manuel.  
Écrivez ensuite vos commentaires et suggestions concernant  
les points forts du manuel et ce qui pourrait être amélioré.

© 2007 Intellectual Reserve, Inc.  
Tous droits réservés  
Printed in the United States of America

Approbation de l'anglais : 7/08  
Approbation de la traduction : 7/08  
Traduction de Nursery Manual : *Behold Your Little Ones*  
French  
37108 140

## TABLE DES MATIÈRES

Introduction	
Lettre aux parents	7
Leçons	
1. Je suis enfant de Dieu	8
2. Mon Père céleste a un plan pour moi	12
3. Je peux prier mon Père céleste	16
4. Mon Père céleste et Jésus-Christ m'aiment	20
5. Jésus-Christ nous a montré comment aimer les autres	24
6. Le Saint-Esprit m'aide	28
7. Jésus-Christ a créé le monde pour moi	32
8. Le dimanche est fait pour nous souvenir de notre Père céleste et de Jésus-Christ	36
9. J'ai un corps comme celui de notre Père céleste	40
10. Je prendrai soin de mon corps	44
11. J'aime ma famille	48
12. Je peux prier en famille	52
13. Ma famille peut être ensemble à jamais	56
14. Je serai obéissant	60
15. Je serai reconnaissant	64
16. Je dirai : « Je demande pardon »	68
17. Je partagerai	72
18. J'aimerai mon prochain	76
19. Je peux être heureux	80
20. Je ferai preuve de recueillement	84
21. Joseph Smith a vu notre Père céleste et Jésus-Christ	88
22. Le Livre de Mormon m'apprend qui est Jésus-Christ et ce qu'il a fait	92
23. J'aime les Écritures	96
24. Je suivrai le prophète	100
25. J'appartiens à l'Église de Jésus-Christ des Saints des Derniers Jours	104
26. Je me ferai baptiser et confirmer	108
27. La Sainte-Cène m'aide à penser à Jésus-Christ	112
28. Mon Père céleste me bénit grâce à la prêtrise	116
Leçons pour des occasions particulières	
29. Jésus-Christ est ressuscité (Pâques)	120
30. Jésus-Christ est le Fils de notre Père céleste (Noël)	124
Mini-leçon : Bienvenue à la garderie	128
Mini leçon : Joyeux anniversaire	129
Index des activités	130
Index des aides visuelles	131

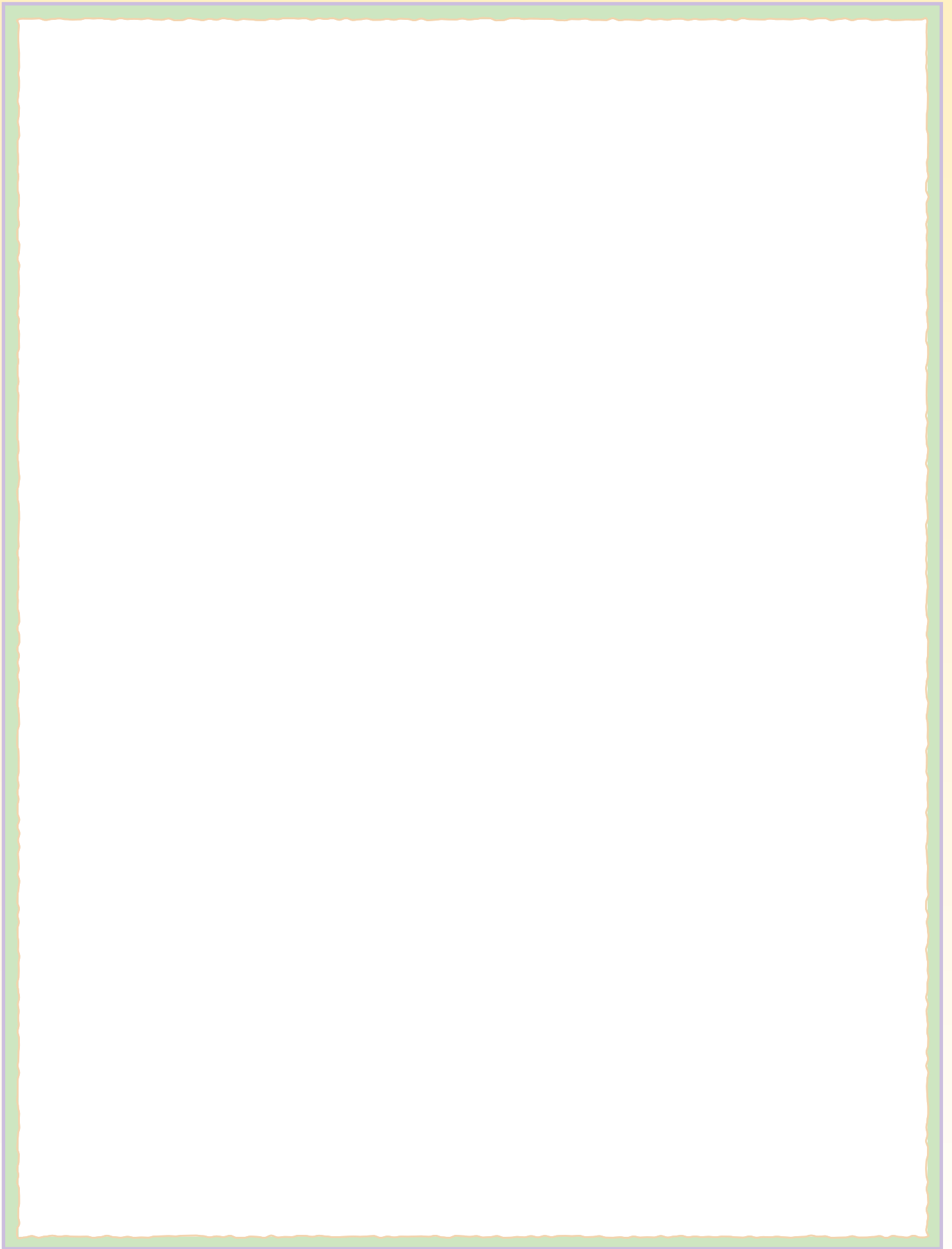

# INTRODUCTION

## LA CLASSE DE LA GARDERIE

**Objectif** L'objectif de la classe de la garderie est d'aider les enfants à apprendre l'Évangile rétabli de Jésus-Christ et à le vivre. Elle doit aider les enfants à mieux comprendre et aimer notre Père céleste et Jésus-Christ, à avoir des expériences positives dans le cadre de l'Église et à développer leur estime de soi.

**Lettre aux parents** Quelques semaines avant qu'un enfant commence à assister à la classe de la garderie, un membre de la présidence de la Primaire doit donner à ses parents un exemplaire de la lettre figurant à la page 7.

**Responsables de la garderie** Pour chaque classe de la garderie, il faut appeler au moins deux personnes (un/une responsable de la garderie et un/une responsable adjoint[e] de la garderie). Si les responsables de la garderie ne sont pas mari et femme, ils doivent être du même sexe. Les responsables de la garderie doivent travailler ensemble pendant toute la classe de la garderie pour veiller à la sécurité et au bien-être des enfants.

**Environnement matériel** La classe de la garderie doit apporter une expérience d'apprentissage empreinte d'amour, de sécurité et d'organisation pour les enfants. La salle doit être propre, gaie, accueillante et située près de toilettes, si possible. Les jouets doivent être propres, sans danger et en bon état. Il ne faut pas utiliser de matériel pour grimper.

**Horaire** La classe de la garderie dure normalement tout le temps prévu pour la Primaire. Ce temps doit être scindé en plusieurs parties, notamment des moments pour une leçon, une collation, de la musique et pour des jeux. Les besoins des enfants vous aideront à décider de l'ordre et de la durée de ces parties. Les enfants aiment bien la régularité ; suivez donc le même schéma chaque semaine.

- **Leçon** : Commencez et terminez la leçon par une prière qui doit être faite en général par l'un des enfants (avec l'aide d'un des responsables de la garderie, si nécessaire). Pendant la leçon, présentez l'une ou la totalité des activités tirées d'une leçon de ce manuel. Vous pouvez refaire ces activités pendant toute la durée de la classe. D'autres ressources produites par l'Église, par exemple les *Chants pour les enfants* et les magazines de l'Église, peuvent aussi s'avérer utiles.
- **Jeu** : Laissez les enfants jouer librement avec des jouets, des puzzles et des livres. C'est en jouant que les enfants apprennent. À la fin de la période de jeu, aidez les enfants à ranger.
- **Collation** : Donnez une collation saine et facile à gérer. Demandez aux parents s'il y a des aliments qu'ils ne veulent pas que leurs enfants mangent. Aidez les enfants à se laver les mains et demandez que les aliments soient bénis

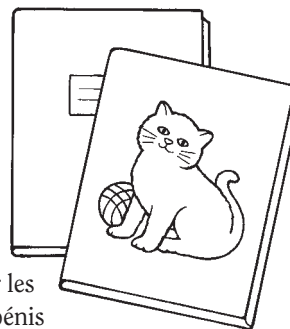

## CONSEILS POUR L'ENSEIGNEMENT

Pour tout renseignement sur les caractéristiques des enfants en âge d'aller à la garderie, voyez *L'enseignement, pas de plus grand appel, Guide pour l'enseignement de l'Évangile*, 1999, p. 110-111.

**Programme** : Lorsque vous planifiez le programme de votre garderie, tenez compte des besoins des enfants. Combien de temps peuvent-ils rester assis avant d'avoir besoin de remuer ? Quand auront-ils faim et besoin d'une collation ? Une activité calme les aidera-t-elle à se préparer à la leçon ? Rappelez-vous que beaucoup de jeunes enfants ne sont pas capables de rester longtemps attentifs. Soyez attentifs à leur agitation et à d'autres comportements dénotant que les enfants ont besoin de changer d'activité.

**Jeu** : Beaucoup d'enfants en âge d'aller à la garderie ne sont pas prêts émotionnellement ou socialement à prêter les jouets et d'autres jeux. Ne les forcez pas à le faire s'ils ne le veulent pas.



avant de manger. L'argent pour la collation doit venir du budget de la Primaire.

- *Musique* : Chantez des chants, jouez d'instruments de musique simples et bougez ou marchez en musique (voir « Musique en classe de la garderie », à la page 4). Cette partie de la classe peut être intégrée à la leçon ou être une partie distincte consacrée à la musique.

À la fin de la classe de la garderie, les instructeurs doivent s'assurer que seuls les parents (ou d'autres membres de leur famille directe) viennent chercher les enfants. Les instructeurs ne doivent pas laisser quelqu'un d'autre emmener les enfants sauf si les parents ont donné leur accord.

*Transitions* Faites prendre aux enfants des habitudes qui les aident à passer d'une activité à une autre. Par exemple, vous pourriez chanter un chant comme « C'est amusant » (*Chants pour les enfants*, p. 129) en utilisant ce genre de paroles « Ranger les jouets, c'est amusant » « S'laver les mains, c'est amusant ».

## À PROPOS DES LEÇONS DE CE MANUEL

L'objectif des leçons de ce manuel est d'aider les enfants de l'âge de la garderie à apprendre la doctrine de base de l'Évangile rétabli de Jésus-Christ. Priez pour être guidés et cherchez l'influence de l'Esprit lorsque vous vous préparez à enseigner ces leçons (voir *L'enseignement, pas de plus grand appel*, p. 97-99). Vous pouvez les enseigner dans l'ordre que vous voulez et vous pouvez enseigner la même leçon sur plusieurs semaines consécutives. Vous pouvez également enseigner deux fois la même leçon au cours d'une classe de la garderie selon les besoins et l'intérêt des enfants.

N'utilisez que de la documentation produite par l'Église dans la classe de la garderie. Outre les activités du présent manuel, vous pouvez utiliser des jeux, des images, des histoires et d'autres activités tirés des magazines de l'Église.

Utilisez les Écritures lorsque vous instruisez les enfants. Quand il est suggéré dans une leçon de raconter une histoire tirée des Écritures, ouvrez les Écritures et montrez l'endroit où se trouve l'histoire. Cela aide les enfants à comprendre que ce que vous enseignez vient des Écritures. Enseignez-leur à apprécier et à respecter les Écritures. Si vous n'avez pas d'exemplaire personnel des Écritures, demandez à votre évêque ou à votre président de branche comment vous pouvez vous en procurer.

Lorsque vous enseignez ces leçons, soyez sensibles à la situation de la famille et du foyer des enfants. Quand une leçon parle des parents ou de la famille des enfants, tenez compte de ce que ressentent des enfants qui sont élevés par un père ou une mère seule, par ses grands-parents ou par d'autres membres de la famille.

Veillez aussi à ce que ressentent les enfants de votre garderie physiquement handicapés. Mettez l'accent sur ce que les enfants *peuvent* faire et non sur ce qu'ils ne peuvent pas faire. Pour plus de renseignements sur la façon d'instruire les handicapés, voir *L'enseignement, pas de plus grand appel*, p. 38-39.

Les parties principales des leçons sont décrites ci-dessous :

*Introduction destinée à l'instructeur* Chaque leçon commence par une brève explication du point de doctrine à enseigner, dont des références d'Écritures. Le fait de lire cette introduction et les Écritures associées et de méditer à leur sujet, vous aidera à vous préparer spirituellement à enseigner ce point de doctrine aux enfants selon l'Esprit. Il n'est pas prévu de lire cette introduction aux enfants de la garderie.

*Activités d'apprentissage* L'objectif des activités d'apprentissage est d'enseigner l'Évangile aux enfants en leur donnant les occasions suivantes :

- Entendre parler d'un point de doctrine.
- Voir une aide visuelle qui s'y rapporte.

## CONSEILS POUR L'ENSEIGNEMENT

*Activités* : Dirigez la participation des enfants pendant les activités. Vous connaissez les capacités et les besoins des enfants de votre garderie. Adaptez les activités si nécessaire (voir *L'enseignement, pas de plus grand appel*, p. 33-34).

*Boîte d'activités* : Peut-être pourrez-vous confectionner une boîte d'activités à garder à la garderie. Elle peut contenir les choses que vous avez faites ou utilisées pour les activités : puzzles, images, marionnettes, exemplaires de feuilles à colorier, etc. Vous pouvez utiliser ces articles à n'importe quels moments de la classe de la garderie.

- Chanter (ou écouter) un chant sur ce point de doctrine.
- Faire une activité physique relative à ce point de doctrine.
- Exprimer quelque chose sur ce point de doctrine.

Dans la salle de la garderie, préparez un endroit spécial où vous pouvez regrouper les enfants près de vous pour les activités d'apprentissage. Ce peut être une couverture ou une natte posée par terre ou des chaises disposées en cercle. Asseyez-vous ou agenouillez-vous pour être proche des enfants et à la hauteur de leurs yeux. (Remarque : Veuillez porter des vêtements qui permettent de se mettre à genoux, de s'asseoir par terre et de se pencher.)



*Activités de groupe* : Commencez chaque leçon en regroupant les enfants par un chant ou une autre activité officielle de l'Église. Si vous utilisez la même activité de rassemblement toutes les semaines, les enfants reconnaîtront que cette activité indique que la leçon va commencer et cela les aidera à se préparer pour la leçon. Une activité de rassemblement peut être très simple : par exemple, taper dans les mains en rythme et demander aux enfants de faire comme vous. Presque tous les chants et activités officiels de l'Église feront l'affaire s'ils sont simples et si vous les utilisez de manière suivie chaque semaine.

Voici d'autres exemples d'activités de groupe :

- Chantez un chant que les enfants aiment, par exemple « Je suis enfant de Dieu » (*Chants pour les enfants*, p. 2-3).
- Chantez « Pour montrer ta joie » (*Chants pour les enfants*, p. 125, avec les paroles suivantes :  
 Pour montrer que j'aime la leçon, je viens m'asseoir.  
 Pour montrer que j'aime la leçon, je viens m'asseoir.  
 Mon visage radieux redira que j'aime la leçon.  
 Pour montrer que j'aime la leçon, je viens m'asseoir.
- Récitez la comptine suivante et demandez aux enfants de faire les gestes avec vous :  
 Je suis content d'être venu à l'église aujourd'hui, (*mettez les doigts en forme de flèche d'église*)  
 pour apprendre de Jésus, pour chanter, (*mettez les mains en porte-voix autour de la bouche*) et pour prier. (*Croisez les bras*)

*Activités facultatives* Dans chaque leçon, sont suggérées deux à quatre activités facultatives que vous pouvez choisir pour compléter la leçon si vous le souhaitez. Vous pouvez aussi utiliser ces activités à d'autres moments de la classe de la garderie. Beaucoup de ces activités requièrent une préparation supplémentaire. Si vous ne disposez pas des fournitures nécessaires pour ces activités, vous pouvez les remplacer par d'autres semblables. L'argent pour ces fournitures doit venir du budget de la Primaire.

## CONSEILS POUR L'ENSEI- GNEMENT

**Rassemblement** : Félicitez les enfants qui s'assoient avec vous. Si certains d'entre eux ne veulent pas s'asseoir, ne les forcez pas mais encouragez-les au moyen de diverses activités. Pendant qu'un responsable de la garderie fait une leçon, l'autre peut aider à rendre les enfants attentifs.

**Chants** : Si vous vous servez d'un chant ou d'une comptine pour votre activité de groupe, répétez-le plusieurs fois en parlant de plus en plus doucement à chaque fois.

**La répétition** aide les enfants à apprendre. Si les enfants aiment particulièrement une activité pédagogique ou une activité facultative, refaites-la à d'autres moments de la classe de la garderie et pendant les semaines à venir.



*Aides visuelles* Chaque leçon comprend deux pages d'aides visuelles: une image en couleur et un dessin au trait. Leur but est de visualiser les principes enseignés dans la leçon. Des suggestions pour utiliser ces aides visuelles se trouvent dans la leçon.



*Conseils pour l'enseignement* Sur la droite de chaque page se trouvent des conseils et des idées pour vous aider à bien enseigner la leçon. Certains d'entre eux traitent de la présentation d'une activité en particulier mais la plupart sont des principes généraux qui s'appliquent à tout moment pour instruire de jeunes enfants.

## MUSIQUE À LA CLASSE DE LA GARDERIE

Les enfants de l'âge de la garderie sont prêts et désireux d'apprendre qui sont notre Père céleste et Jésus-Christ et la musique peut les y aider. La musique fait venir l'Esprit et elle peut créer une atmosphère chaleureuse et pleine d'amour en faisant de la classe de la garderie un endroit où il fait bon être.

Ne vous inquiétez pas si vous n'êtes pas doué pour chanter. Les enfants écouteront les paroles, regarderont les expressions de votre visage et apprécieront la mélodie au lieu de se concentrer sur vos dons pour le chant.

- Manières d'utiliser la musique* La musique peut servir de différentes manières en classe de la garderie. Vous pouvez l'utiliser pour :
- Accueillir les enfants. Par exemple, vous pouvez mettre une musique douce lorsque les enfants arrivent à la garderie.
  - Enseigner les principes de l'Évangile. Dans la plupart des leçons de ce manuel sont suggérés des chants se rapportant au sujet de la leçon.
  - Aider les enfants à se préparer à commencer une activité différente, par exemple susciter le recueillement en préparation à la leçon.
  - Donner aux enfants l'occasion de bouger et de s'amuser.
  - Familiariser les enfants avec des chants qu'ils chanteront à la Primaire.

*Aider les enfants à participer* Pour enseigner un chant aux enfants, chantez une ou deux fois un vers court puis invitez-les à le chanter avec vous. Félicitez-les de leurs efforts. Ils ne chanteront d'abord qu'un mot ou deux, et peut-être les jeunes enfants



ne chanteront-ils pas mais ils peuvent quand même apprendre et s'amuser en vous écoutant chanter. Peut-être aimeront-ils aussi faire des gestes simples qui accompagnent les chants. Plus tard, ils apprendront les paroles et commenceront à chanter avec vous, surtout si vous répétez les chants.

## CONSEILS POUR L'ENSEIGNEMENT

*Aides visuelles* : Pour aider les enfants à apprendre à l'aide des images et des dessins au trait, montrez les détails qui se rapportent aux principes que vous enseignez.

*Musique* : Vous n'avez pas besoin de piano ou de lecteur de CD pour vous servir de la musique à la classe de la garderie. Les enfants se sentiront bien si vous les réunissez simplement autour de vous et si vous chantez. Connaissez bien les paroles du chant pour pouvoir garder le contact visuel avec les enfants.

*Ressources musicales* : Pensez à préparer une boîte de ressources musicales à conserver à la garderie. Elle pourrait contenir une liste de chants et de comptines que les enfants aiment, des images simples que les enfants tiennent pendant que vous chantez, ou des instruments de musique simples.

- Autres ressources* Les paroles de plusieurs chants figurent dans les leçons de ce manuel. Vous pouvez aussi utiliser :
- *Chants pour les enfants* et les enregistrements audio des chants de la Primaire. Les chants simples et répétitifs conviennent particulièrement aux enfants de l'âge de la garderie. Vous pouvez ajouter des gestes simples suggérés par les paroles.
  - Le site de musique de l'Église : [www.lds.org/churchmusic](http://www.lds.org/churchmusic). Vous pouvez y entendre la musique des *Chants pour les enfants* et du recueil de cantiques.
  - Aide de votre dirigeant(e) de la musique de la Primaire.

## PROBLÈMES ÉVENTUELS ET SOLUTIONS POSSIBLES

Voici quelques problèmes habituels qui peuvent survenir à la classe de la garderie et quelques suggestions pour les résoudre. Dans tous les cas, félicitez sincèrement un enfant lorsqu'il se conduit bien. Contraindre les enfants à obéir n'est pas une solution aux problèmes de comportement. Rappelez-vous qu'il est important que chaque enfant ressente de l'amour et ait une expérience agréable à la classe de la garderie.

### PROBLÈME

Un père ou une mère amène un enfant à la classe de la garderie et l'enfant pleure quand son père ou sa mère essaie de partir.

Un enfant a l'air d'avoir peur de vous ou des autres enfants, se promène sans but dans la garderie ou ne veut pas établir de rapport avec qui que ce soit.

Un enfant s'accroche à vous et exige constamment votre attention.

Un enfant ne veut pas rester assis calmement et écouter la leçon. Il distrait ou dérange les autres enfants.

### SOLUTION POSSIBLE :

Demandez au père ou à la mère de rester jusqu'à ce que l'enfant soit calme et apaisé. Essayez d'intéresser l'enfant à l'activité en cours à la classe de la garderie et proposez-lui d'y participer.

Soyez patient. Ne le forcez pas à participer. Laissez-lui le temps de faire votre connaissance ainsi que celle des autres enfants et de découvrir les lieux. Rassurez l'enfant de temps en temps et continuez de lui demander de participer à une activité. Faites en sorte que la classe de la garderie soit pour lui une expérience agréable et empreinte d'amour.

Les jeunes enfants ont besoin de chaleur et d'attention. Si vous parlez à l'enfant et communiquez avec lui avec amour, d'habitude cela le satisfera. Encouragez ensuite l'enfant à prendre part aux activités de la garderie.

Un responsable de la garderie peut attirer l'attention de l'enfant sur l'activité pendant que l'autre dirige. Le fait de donner à un enfant quelque chose à tenir peut l'aider à participer activement à la leçon. Peut-être devriez-vous faire asseoir l'enfant avec le deuxième instructeur pour permettre aux autres enfants d'avoir une bonne leçon productive. Souvenez-vous toujours d'agir avec amour avec les enfants et de leur apporter votre soutien.



## PROBLÈME

Un enfant se lève et part avant la fin d'une activité.

Des enfants commencent à se battre pour un jouet.

Un enfant se met à jouer brutalement en jetant, balançant ou martelant des jouets.

Un enfant commence à pleurer et à pleurnicher. Quand vous essayez de le consoler, il dit, en substance : « Je t'aime pas » ou « C'est pas toi, ma mère » et se détourne.

## SOLUTION POSSIBLE

Soyez vigilant(e) et conscient(e) des besoins, des centres d'intérêt et de la capacité d'attention de chaque enfant. Cherchez les signes d'impatience pour pouvoir adapter l'activité aux besoins de l'enfant. Pendant qu'un instructeur dirige l'activité, l'autre peut solliciter et encourager un enfant qui n'est plus intéressé. Ne forcez pas un enfant à participer à une activité.

Les jeunes enfants ont du mal à partager. Peut-être devrez-vous intervenir pour les aider à résoudre le problème ou les empêcher de se faire du mal. Suggérez-leur des moyens de jouer ensemble avec les jouets ou réorientez leur attention vers d'autres jouets et activités. Vérifiez qu'il



y a suffisamment de jouets pour tous les enfants. Félicitez les enfants de jouer comme il faut.

Vous devez intervenir quand cela arrive. La classe de la garderie doit être un cadre sans risque pour les enfants. Expliquez avec amour à l'enfant qu'il ne peut pas jouer de la sorte puis intéressez-le à une autre façon de jouer. Félicitez l'enfant de bien se tenir.

Réorientez l'attention de l'enfant vers ce qui se passe à la garderie ou vers un jouet ou un livre. Peut-être cela aidera-t-il l'enfant à se calmer. S'il est inconsolable, amenez l'enfant à son père ou à sa mère.

CHERS PARENTS,

Nous serons heureux d'avoir votre enfant à notre classe de la garderie ! Voici ce que vous pouvez faire pour que cette expérience soit agréable pour votre enfant :

- Parlez positivement de la classe de la garderie à votre enfant pendant la semaine qui précède la première fois où il y assistera.
- Parlez à votre enfant de ce qui se passe à la classe de la garderie. Aidez-le à savoir ce qui l'attend.
- Veillez aux besoins de votre enfant d'aller aux toilettes et de manger avant de l'amener à la classe de la garderie. On amènera à l'un de ses parents un enfant dont la couche a besoin d'être changée.
- Informez les responsables de la garderie si votre enfant a un problème particulier, par exemple une allergie alimentaire.
- Restez à la classe de la garderie avec votre enfant s'il a peur.
- Dites aux responsables de la garderie l'endroit où vous serez pendant la classe de la garderie.
- Pour le rassurer, dites à votre enfant que vous allez revenir plus tard.
- Revenez rapidement prendre votre enfant à la fin de la classe de la garderie. Si quelqu'un d'autre qu'un des parents ou un frère ou une sœur passera chercher votre enfant, prévenez les responsables de la garderie que vous avez autorisé cette personne à le faire.
- Chez vous, insistez sur ce qui est enseigné dans la leçon de la garderie.
- Si possible, veuillez fournir une photo de votre enfant et une autre de sa famille.

Veillez ne pas amener votre enfant à la classe de la garderie quand il est malade ou présente l'un des symptômes suivants :

- Fièvre
- Nez qui coule
- Toux
- Irritabilité inhabituelle
- Vomissements
- Diarrhée
- Éruption cutanée
- Yeux qui suppurent
- Poux
- Une maladie ou une infection traitée aux antibiotiques dans les dernières quarante-huit heures.
- Une maladie en phase contagieuse :
  - Varicelle (sept jours)
  - Rougeole (jusqu'à disparition des boutons)
  - Scarlatine (jusqu'à disparition des boutons)
  - Oreillons (jusqu'à ce que le visage ait désenflé, en général au bout de sept jours)
  - Impétigo

Si votre enfant présente une allergie entraînant un nez qui coule, de la toux ou une éruption cutanée, veuillez informer les responsables de la garderie que ses symptômes ne sont pas contagieux.

N'hésitez pas à prendre contact avec les responsables de la garderie si vous avez des problèmes ou des questions :

\_\_\_\_\_

Responsable de la garderie

\_\_\_\_\_

Numéro de téléphone

\_\_\_\_\_

Responsable de la garderie

\_\_\_\_\_

Numéro de téléphone

# 1

## JE SUIS ENFANT DE DIEU

### INTRODUCTION DESTINÉE À L'INSTRUCTEUR

Pour vous préparer spirituellement à enseigner cette leçon, veuillez lire le paragraphe suivant et méditer à son sujet :

Chacun de nous est un fils ou une fille d'esprit aimé de parents célestes. Nous avons vécu avec eux avant notre naissance. Notre Père céleste nous connaît personnellement et nous aime (voir Psaumes 82:6 ; Actes 17:28-29 ; Hébreux 12:9).

### PRÉPARATION

- Apportez un exemplaire des Écritures. Mettez un marque-page à Psaumes 82:6 et à Moïse 1:4 pour vous y référer facilement.
- Mettez un marque-page à la page 99 de ce manuel pour vous y référer facilement.

### ACTIVITÉS D'APPRENTISSAGE

Commencez par une activité de groupe. Vous trouverez des idées à la page 3.

*Prière* Demandez à un enfant de faire la prière d'ouverture.

*Chant* Chantez ou récitez la première strophe de « Je suis enfant de Dieu » (*Chants pour les enfants*, p. 2, 3).

Je suis enfant de Dieu  
et il m'a mis ici ;

Répétez ces vers deux ou trois fois en demandant aux enfants de chanter avec vous.

*Écritures* Dites aux enfants que chacun d'eux a un père et une mère sur terre qui les aiment. Dites-leur qu'ils ont aussi un Père céleste qui les connaît et qui les aime. Ouvrez la Bible à Psaumes 82:6 et lisez « Vous êtes tous des [enfants de Dieu]. »

*Histoire tirée des Écritures* Montrez l'illustration qui représente Moïse à la page 99. (Vous pourrez cacher les autres illustrations qui figurent sur cette page pour aider les enfants à se concentrer sur Moïse.) Expliquez que Moïse était un grand prophète qui a vécu il y a longtemps. Dites-leur que Moïse est monté sur une montagne pour prier. Demandez aux enfants de faire semblant de gravir une montagne ; puis demandez-leur de croiser les bras comme pour prier. Ouvrez la Perle de Grand Prix à Moïse 1:4 et dites que Dieu a parlé à Moïse, disant : « Voici, tu es mon fils. » Expliquez que Moïse a appris qu'il était enfant de Dieu.

*Activité de répétition* Demandez à un enfant de venir près de vous devant la classe.  
Dites : « Voici [nom de l'enfant]. »  
Demandez aux enfants de répéter le nom de l'enfant.  
Dites : « [Nom de l'enfant] est un enfant de Dieu. »  
Demandez aux enfants de répéter : « [Nom de l'enfant] est un enfant de Dieu. »  
Répétez cette activité pour chaque enfant de la garderie. Si la classe de la garderie est grande, vous pouvez présenter deux enfants à la fois ou abrégé l'activité si besoin est.



### CONSEILS POUR L'ENSEIGNEMENT

*Chants* : Servez-vous de la musique pour enseigner des principes de l'Évangile et pour faire venir l'Esprit. Peut-être quelques-uns des enfants essayeront-ils de chanter avec vous mais la plupart se contenteront probablement de vous regarder pendant que vous chantez. Ils apprennent des chants en écoutant et ils aiment les chants même s'ils ne chantent pas.

*Noms* : Chaque enfant de la garderie aime entendre son nom et faire personnellement partie de la leçon. Montrez aux enfants que vous les aimez en apprenant le nom de chacun d'eux et en les félicitant de participer.



**Image** Montrez l'image de la page 10, désignez un enfant de l'image et demandez : « Est-ce que cette personne est un enfant de Dieu ? » Acquiescez et dites oui. Répétez pour chaque enfant de l'image. Puis montrez-vous du doigt et dites : « Est-ce que je suis un enfant de Dieu ? » Acquiescez et dites oui. Soulignez que *chaque personne* est un enfant de Dieu et qu'il nous connaît et nous aime tous.

**Conclusion** Témoignez que nous sommes tous enfants de Dieu et qu'il nous connaît et nous aime tous.

**Prière** Demandez à un enfant de faire la prière de clôture.

## ACTIVITÉS FACULTATIVES

**PRÉPARATION** *Pour l'activité de l'affiche* : Demandez aux parents d'apporter à la garderie une photo de leur enfant (peut-être ont-ils déjà fourni cette photo la première fois que l'enfant est venu à la classe de la garderie ; voir page 7). En haut d'une affiche en carton, écrivez « Je suis enfant de Dieu ». Laissez beaucoup de place pour les photos des enfants.

*Pour l'activité de l'illustration* : Copiez les illustrations de la page 11 pour que chaque enfant en ait une.

**Comptine** Demandez aux enfants de se lever et de faire la comptine suivante avec vous :

Si vous êtes très, très grand (*étirez-vous et levez les bras*)  
notre Père céleste vous connaît et vous aime.

Si vous êtes très, très petit (*accroupissez-vous*)  
notre Père céleste vous connaît et vous aime.

Grand (*étirez-vous*),  
petit (*accroupissez-vous*),  
grand (*étirez-vous*),  
petit (*accroupissez-vous*),  
notre Père céleste nous connaît et nous aime tous.

**Affiche** Fixez les photos des enfants sur l'affiche que vous avez préparée. Lisez le titre de l'affiche aux enfants et rappelez-leur que nous sommes tous enfants de Dieu. Exposez l'affiche toutes les semaines et ajoutez-y des photos lorsque d'autres enfants entrent à la garderie.

**Illustration** Donnez à chaque enfant un exemplaire de l'une des illustrations de la page 11. Demandez aux enfants de montrer différentes parties du visage (par exemple les yeux, la bouche, etc.). Demandez aux enfants de colorier les illustrations, si vous le souhaitez.

## CONSEILS POUR L'ENSEI- GNEMENT

**Prière** : Si un enfant a besoin d'être aidé pour faire la prière, murmurez-lui de courtes phrases simples à répéter. Les enfants plus âgés seront peut-être capables de prier en utilisant leurs propres mots.

**Faire des copies** : Si vous n'avez pas accès à une photocopieuse, vous pouvez mettre une feuille de papier libre sur les illustrations et les décalquer.

**Coloriage** : Les enfants n'aiment pas tous colorier. Certains ne feront peut-être qu'un trait ou deux sur la page. Le but des illustrations dans ces leçons est de donner aux enfants une représentation visuelle de la leçon qu'ils peuvent tenir et emporter chez eux. Cela n'a pas d'importance s'ils ne colorient pas bien l'illustration.





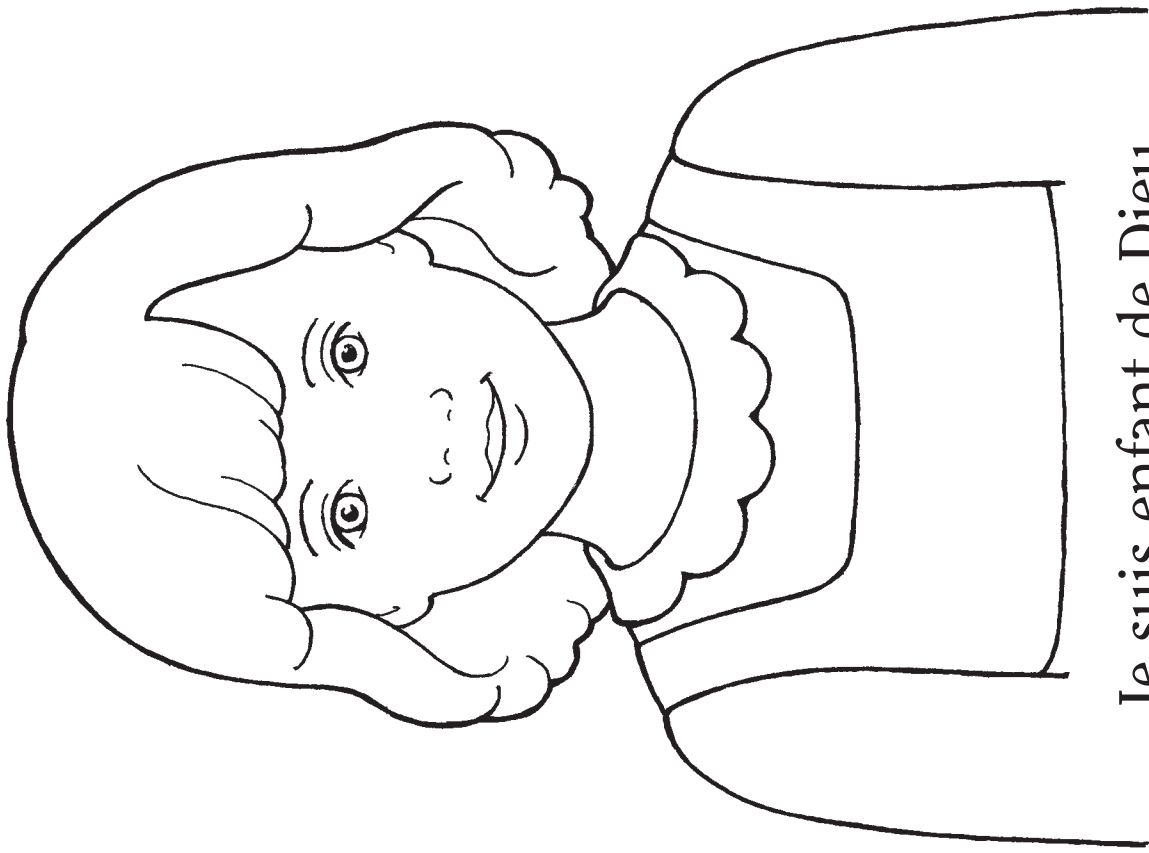

Je suis enfant de Dieu

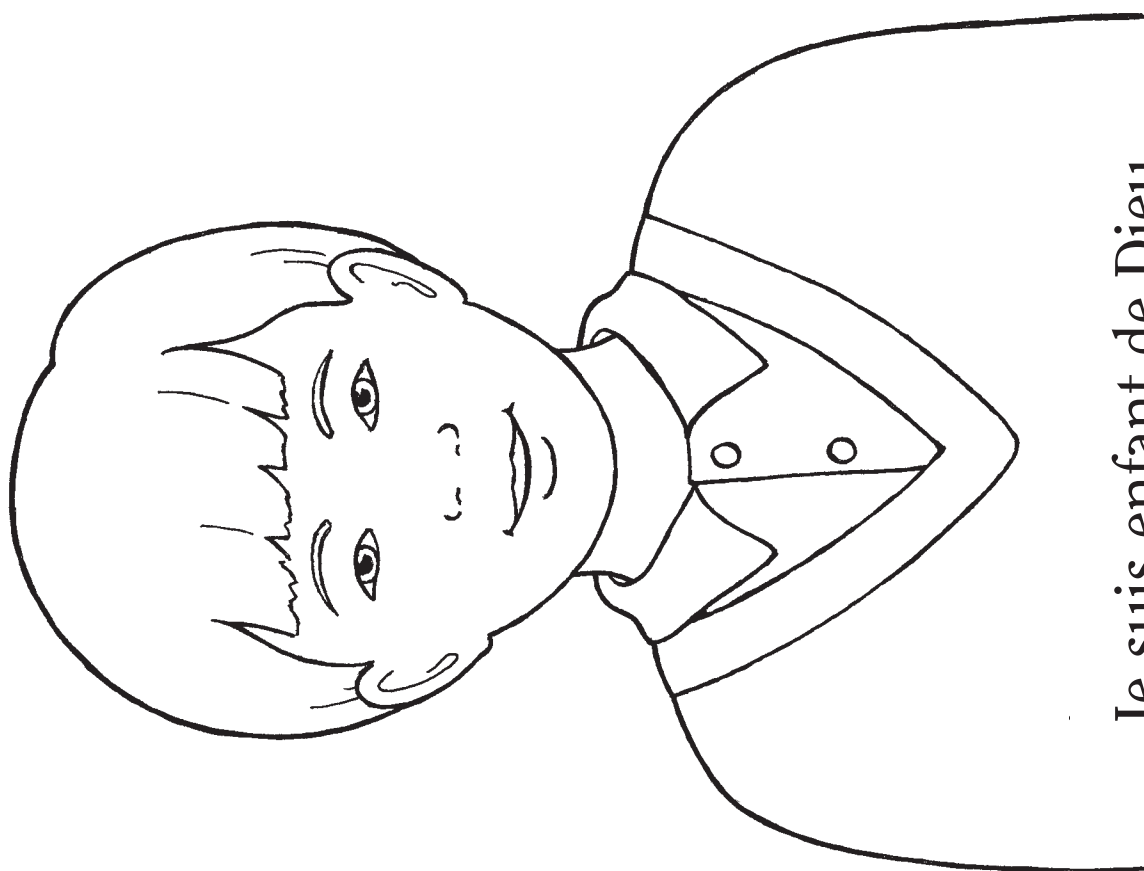

Je suis enfant de Dieu

# 2

## MON PÈRE CÉLESTE A UN PLAN POUR MOI

### INTRODUCTION DESTINÉE À L'INSTRUCTEUR

Pour vous préparer spirituellement à enseigner cette leçon, veuillez lire le paragraphe suivant et méditer à son sujet :

Nous étions des esprits et vivions avec notre Père céleste avant notre naissance. Il a préparé un plan qui nous permet de venir sur la terre et d'acquérir un corps physique pour devenir comme lui et retourner en sa présence. C'est possible grâce au sacrifice expiatoire de Jésus-Christ et par notre obéissance. Jésus-Christ a été choisi pour être notre Sauveur (voir Abraham 3:24-27 ; 3<sup>ème</sup> article de foi).

### PRÉPARATION

Mettez un marque-page à la page 98 de ce manuel pour vous y référer facilement.

### ACTIVITÉS D'APPRENTISSAGE

Commencez par une activité de groupe. Vous trouverez des idées à la page 3.

*Prière* Demandez à un enfant de faire la prière d'ouverture.

*Chanter une histoire* Utilisez « Je suis enfant de Dieu » (*Chants pour les enfants*, p. 2, 3) pour enseigner aux enfants certains détails de base du plan de salut. Nous vous suggérons le plan suivant :

Dites aux enfants que nous vivions tous avec notre Père céleste avant notre naissance.

Chantez ou récitez (demandez aux enfants de le faire avec vous) :

Je suis enfant de Dieu  
Et il m'a mis ici ;

Dites aux enfants que notre Père céleste a un plan pour nous. Il nous a dit que nous irions vivre sur la terre. Nous étions si heureux que nous avons poussé des cris de joie. Demandez aux enfants de dire : « Hourra ! ».

Montrez l'image d'une famille à la page 14. Dites aux enfants que nous sommes venus sur la terre pour vivre avec une famille qui nous aime. Demandez aux enfants de croiser les bras et de se serrer eux-mêmes dans les bras.

Chantez ou dites :

Il m'a donné un bon foyer  
Des parents si gentils.

Dites aux enfants que pendant notre séjour sur la terre, notre Père céleste veut que nous soyons heureux et que nous suivions ses commandements.

Chantez ou dites :

Conduis-moi et marche avec moi  
Sur le bon chemin ;

Montrez l'image de Jésus-Christ à la page 98. Dites aux enfants que notre Père céleste a choisi Jésus-Christ pour nous aider à retourner en sa présence. Expliquez que, grâce à Jésus-Christ, nous pouvons vivre pour toujours avec notre Père céleste et avec notre famille si nous obéissons aux commandements.

Chantez ou dites :

Apprends-moi comment agir  
Pour le connaître enfin.



### CONSEILS POUR L'ENSEIGNEMENT

*Préparation* : Préparez les images, les illustrations et les autres fournitures avant le début de la garderie. Cela vous permettra de concentrer votre attention sur les enfants.

*Activités d'apprentissage* : Pour attirer les enfants et les aider à se concentrer sur la leçon, rassemblez-les autour de vous. Si possible, agenouillez-vous ou asseyez-vous de manière à pouvoir les regarder dans les yeux. Tenez les images près d'eux.



Chantez le chant complet en montrant les images pendant que vous chantez :

Je suis enfant de Dieu  
Et il m'a mis ici ;  
Il m'a donné un bon foyer (*montrez l'image de la famille à la page 14*)  
Des parents si gentils.

Conduis-moi et marche avec moi  
Sur le bon chemin ;  
Apprends-moi comment agir (*montrez l'image de Jésus à la page 98*)  
Pour le connaître enfin.

**Conclusion** Rendez témoignage du plan que notre Père céleste a élaboré pour nous.

**Prière** Demandez à un enfant de faire la prière de clôture.

## ACTIVITÉS FACULTATIVES

**PRÉPARATION** *Pour le jeu du sac* : Copiez et découpez les illustrations de la page 15. Apportez quelque chose pour y cacher les illustrations, par exemple un petit sac ou un morceau de tissu.

*Pour l'activité de coloriage* : Faites une copie de la page 15 pour chaque enfant. Découpez les illustrations et la bande de mots. Apportez de la ficelle ou du fil et du ruban adhésif pour fabriquer des mobiles pour les enfants.

**Jeu du sac** Mettez les illustrations dans le sac. Demandez aux enfants de choisir une image dans le sac. Lisez ou chantez la légende et demandez aux enfants de répéter ou de chanter les paroles avec vous. Recommencez jusqu'à ce que tous les enfants qui le veulent aient pu avoir une image.

**Coloriage** Demandez aux enfants de colorier une copie des illustrations de la page 15 et laissez-leur l'emporter chez eux pour montrer à leurs parents ce qu'ils ont appris à la garderie. Si vous avez le temps, utilisez la ficelle ou le fil et le ruban adhésif pour fabriquer des mobiles pour les enfants, comme indiqué sur le schéma de droite.

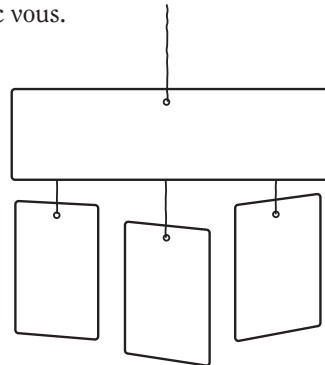

## CONSEILS POUR L'ENSEIGNEMENT

**Documentation** : À la garderie, n'utilisez que la documentation produite par l'Église (voir *L'enseignement, pas de plus grand appel*, p. 105). Si vous avez besoin de plus de choses pour les enfants, choisissez d'autres histoires, jeux, marionnettes ou activités de coloriage dans ce manuel ou dans les magazines de l'Église. Vous pouvez utiliser ces activités aussi souvent que vous le voulez et vous pouvez enseigner une leçon pendant deux ou trois semaines d'affilée.

**Des activités facultatives** vous sont fournies pour compléter votre leçon si vous le souhaitez. Si vous ne disposez pas des fournitures dont vous avez besoin, vous pouvez les remplacer par des fournitures similaires.

**Coloriage** : Pendant que les enfants colorient, revoyez les principes enseignés dans la leçon. Montrez des détails des images et expliquez aux enfants ce qu'ils sont en train de colorier. Lisez-leur ce qui est écrit sur l'illustration.



# Mon Père céleste a un plan pour moi

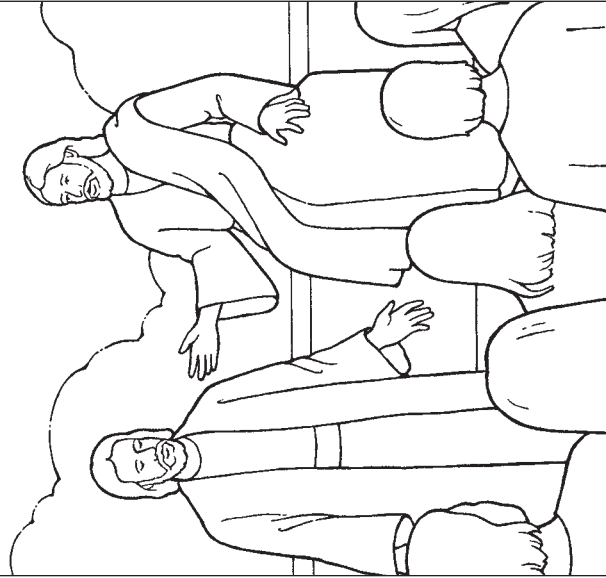

Je suis enfant de Dieu et  
il m'a mis ici ;



Il m'a donné un bon  
foyer, des parents  
si gentils.

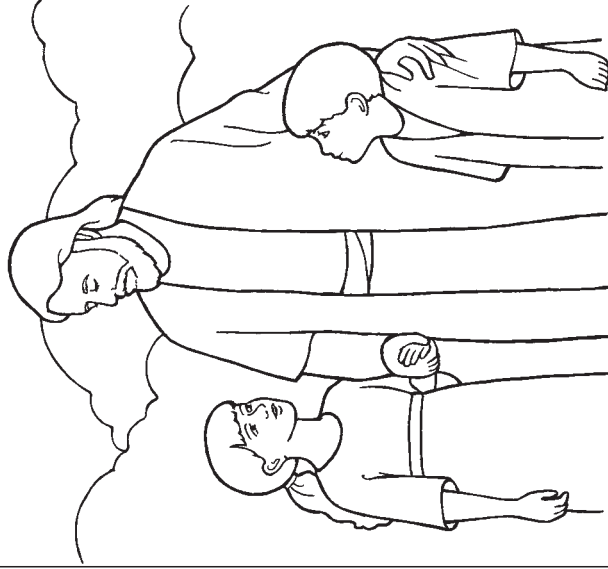

Apprends-moi  
comment agir pour  
le connaître enfin.



# 3

## JE PEUX PRIER MON PÈRE CÉLESTE

### INTRODUCTION DESTINÉE À L'INSTRUCTEUR

Pour vous préparer spirituellement à enseigner cette leçon, veuillez lire le paragraphe suivant et méditer à son sujet :

Par la prière, nous pouvons parler avec notre Père céleste. Nous lui disons que nous l'aimons, nous le remercions de ses bénédictions et nous lui demandons de l'aide pour nous-mêmes et pour d'autres personnes dans le besoin. Nous terminons nos prières en disant : « au nom de Jésus-Christ ». La prière est l'une des plus grandes bénédictions que nous ayons ici-bas. (Voir Matthieu 6:9-13 ; Alma 34:18-27 ; 3 Néphi 18:19-21.)

### PRÉPARATION

- Dans un grand sac, apportez quelques petits objets ou images qui représentent les choses dont nous sommes reconnaissants (comme des vêtements, de la nourriture, les Écritures, etc.). Sur le sac, écrivez : « Nous te remercions ». Apportez un autre sac dans lequel vous mettrez des objets ou des images représentant les choses que nous pourrions demander dans une prière (comme une famille heureuse, un corps fort, de l'amour, etc.). Sur ce sac, écrivez : « S'il te plaît, accorde-nous ».
- Mettez un marque-page à la page 106 de ce manuel pour vous y référer facilement.

### ACTIVITÉS D'APPRENTISSAGE

Commencez par une activité de groupe. Vous trouverez des idées à la page 3.

*Prière* Demandez à un enfant de faire la prière d'ouverture.

*Images* Montrez l'image de Jésus, enfant, en train de prier (page 18). Dites aux enfants que c'est une image de Jésus en train de prier lorsqu'il était enfant. Montrez l'image d'un enfant qui prie (page 18). Expliquez que, lorsque nous prions, nous parlons à notre Père céleste. Nous commençons par dire : « Notre Père céleste ». Demandez aux enfants de dire : « Notre Père céleste ».

Dites aux enfants qu'ensuite nous le remercions de nos bénédictions. Demandez à un enfant de choisir un objet dans le sac portant l'inscription : « Nous te remercions ». Dites : « Nous te remercions pour notre [nom de l'objet que l'enfant a choisi]. » Demandez aux enfants de dire : « Nous te remercions ». Recommencez cette activité jusqu'à ce que tous les objets aient été choisis. Dites aux enfants qu'ensuite, nous demandons des bénédictions à notre Père céleste et recommencez l'activité avec le sac portant l'inscription : « S'il te plaît, accorde-nous ». Demandez aux enfants de dire : « S'il te plaît, accorde-nous ».

Montrez l'image de Jésus, à la page 106. Dites aux enfants que nous terminons nos prières en disant : « Au nom de Jésus-Christ. Amen. » Demandez aux enfants de le dire avec vous.

*Comptine* Demandez aux enfants de réciter avec vous la comptine suivante :  
Je commence par dire : « Cher Père céleste » ; (*levez un doigt* ;  
*laissez les doigts levés pendant tout le couplet d'activité*)  
Je le remercie des bénédictions qu'il envoie ; (*levez un deuxième doigt*)  
Puis je lui demande humblement les choses dont j'ai besoin, (*levez le troisième doigt*)

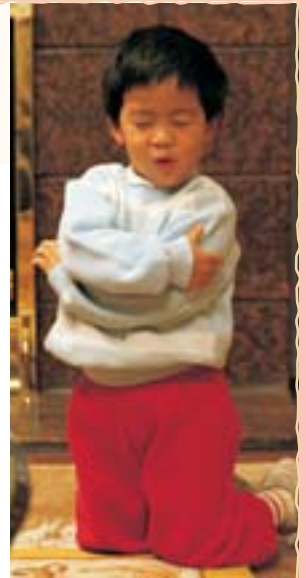

### CONSEILS POUR L'ENSEIGNEMENT

*Prière* : Il y a beaucoup de choses que vous pouvez faire pour aider les enfants à se recueillir lorsqu'ils se préparent à prier. Par exemple, rappelez-leur de s'asseoir calmement et de croiser les bras. Vous pouvez également leur enseigner le langage de la prière en les aidant à utiliser des mots respectueux. En attendant qu'ils apprennent à utiliser leurs propres mots, vous pouvez leur souffler des mots lorsqu'ils prient.

*Inviter à réagir* : Le volume de la voix, le regard et les gestes sont importants lors de l'enseignement. Lorsque vous demandez une réaction, regardez les enfants dans les yeux et d'un ton encourageant, dites quelque chose comme : « Est-ce que vous pouvez dire : 'Nous te remercions' ? » Félicitez-les de leur participation.

Au nom de Jésus-Christ. Amen. (*levez le quatrième doigt*)  
[« I Pray in Faith », *Children's Songbook*, 14 ; voir *L'Étoile*, mars 1991]

**Conclusion** Rappelez aux enfants que, lorsqu'ils prient, ils parlent à notre Père céleste. Témoignez que notre Père céleste entend nos prières.

**Prière** Demandez à un enfant de faire la prière de clôture.

## ACTIVITÉS FACULTATIVES

**Préparation** *Pour l'activité du livre d'images* : Copiez l'illustration de la page 19. Coloriez-la si vous le souhaitez. Faites un livre d'images en coupant le long des lignes continues et en pliant selon les pointillés.

*Pour l'histoire tirée des Écritures* : Lisez Énos 1:1-8 et préparez-vous à résumer cette histoire aux enfants. Apportez un exemplaire du Livre de Mormon. Mettez un marque-page à Énos 1 afin de retrouver facilement ce passage.

*Pour l'activité de coloriage* : Copiez l'illustration de la page 19 pour que chaque enfant puisse la colorier. Découpez le long des lignes continues avant le début de la garderie.

**Livre d'images** Suivez de nouveau les instructions de la page 16 au sujet de ce que nous disons lorsque nous prions mais, cette fois, utilisez le livre d'images que vous avez préparé. À chaque partie de la prière que vous expliquez, soulevez la fenêtre correspondante ou demandez à un enfant de le faire. Vous pourriez aussi utiliser le livre d'images lorsque vous récitez la comptine de la page 16. Il serait bon que vous gardiez ce livre d'images pour le réutiliser lors des classes de la garderie des semaines à venir.

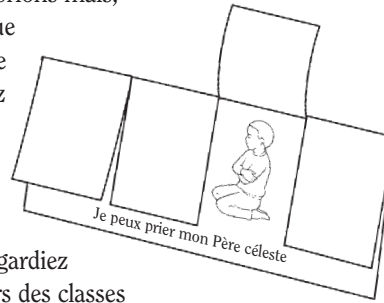

**Histoire tirée des Écritures** Ouvrez le Livre de Mormon à Énos 1 et racontez aux enfants l'histoire de la prière d'Énos. Voici un exemple :

Un jour Énos est allé dans la forêt (*demandez aux enfants de lever les bras pour faire semblant d'être des arbres*) pour chasser des animaux (*demandez-leur de faire comme s'ils tiraient à l'arc*). Tandis qu'il était dans la forêt, il a prié notre Père céleste (*demandez aux enfants de s'agenouiller comme pour prier ; terminez l'histoire pendant qu'ils sont encore agenouillés*). Notre Père céleste a répondu à sa prière et Énos était heureux. Il savait que notre Père céleste allait le bénir.

Dites : « Je peux prier notre Père céleste ». Demandez aux enfants de le répéter avec vous, quelques mots à la fois.

**Coloriage** Demandez aux enfants de colorier une copie de l'illustration de la page 19. Lorsqu'ils ont fini, pliez selon les pointillés.

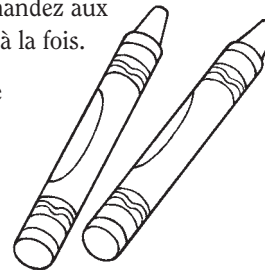

## CONSEILS POUR L'ENSEIGNEMENT

**Témoignage** : Exprimez votre témoignage de façon simple et concise. Par exemple : « Je sais que notre Père céleste entend nos prières. »

**Pour les plus grands** : Vous pourriez demander aux plus grands de vous aider à enseigner à prier aux plus jeunes. C'est un très bon moyen de consolider ce que vous avez enseigné.

**Histoires** : Lorsque les enfants jouent les événements d'une histoire, ils la comprennent et la retiennent mieux. Souvenez-vous que l'on ne doit pas représenter Dieu le Père lorsqu'on joue une histoire. Ne représentez pas Jésus-Christ, à part dans une scène de la nativité (voir *L'enseignement, pas de plus grand appel*, p. 181).

**Coloriage** : Tandis que les enfants colorient, revoyez les principes enseignés dans la leçon. Montrez des détails des images et expliquez aux enfants ce qu'ils sont en train de colorier. Lisez-leur ce qui est écrit sur l'illustration.





Je  
commence  
par dire :  
« Notre Père  
céleste ».



Je le remercie de ses  
bénédictions.

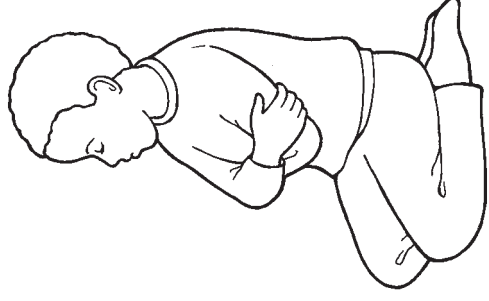

Je lui demande des  
bénédictions.

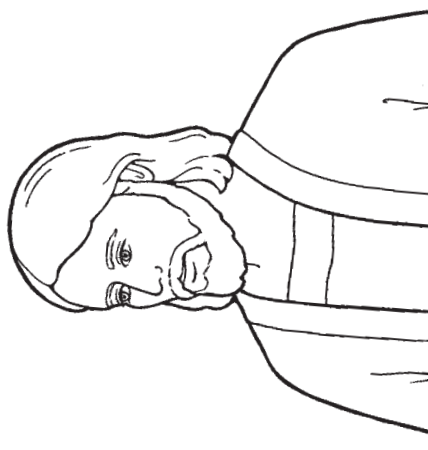

Au nom de  
Jésus-Christ.  
Amen.

Je peux prier mon Père céleste

# 4

## MON PÈRE CÉLESTE ET JÉSUS-CHRIST M'AIMENT

### INTRODUCTION DESTINÉE À L'INSTRUCTEUR

Pour vous préparer spirituellement à enseigner cette leçon, veuillez lire le paragraphe suivant et méditer à son sujet :

Notre Père céleste et Jésus-Christ ont un amour parfait pour chacun d'entre nous. Ils nous aimaient avant que nous venions sur cette terre, ils continuent de nous aimer maintenant et leur grand amour pour nous ne changera jamais. Pendant son ministère terrestre, le Sauveur a fait preuve d'un grand amour pour les petits enfants en particulier (voir Matthieu 18:5, 10 ; Marc 10:13-16 ; 3 Néphi 17:11-24).

### PRÉPARATION

- Lisez 3 Néphi 17:11-12, 21-24 et préparez-vous à résumer cette histoire aux enfants.
- Apportez un exemplaire du Livre de Mormon.

### ACTIVITÉS D'APPRENTISSAGE

Commencez par une activité de groupe. Vous trouverez des idées à la page 3.

*Prière* Demandez à un enfant de faire la prière d'ouverture.

*Instruction doctrinale* Dites aux enfants que vous les aimez puis parlez brièvement d'autres personnes qui les aiment, comme leurs parents, leurs frères et sœurs, leurs grands-parents, etc. Expliquez ensuite qu'il y a deux autres personnes qui les aiment plus que quiconque : notre Père céleste et Jésus-Christ. Dites aux enfants : « Notre Père céleste et Jésus savent qui vous êtes. Ils vous connaissent par votre nom et ils vous aiment. » Désignez du doigt l'un des enfants et dites : « Notre Père céleste et Jésus aiment [nom de l'enfant]. » Recommencez pour chaque enfant.

*Comptine* Demandez aux enfants de réciter avec vous la comptine suivante :  
Mon Père céleste me connaît (*se montrer du doigt*)  
Et sait ce que j'aime faire.  
Il connaît mon nom et sait où je vis. (*joindre le bout des doigts pour former le toit d'une maison*)  
Je sais qu'il m'aime aussi. (*se serrer soi-même dans les bras*)

*Histoire tirée des Écritures* Montrez l'image de la page 22. Dites aux enfants que nous apprenons dans les Écritures que Jésus aime les petits enfants. Ouvrez le Livre de Mormon et résumez brièvement l'histoire de Jésus-Christ bénissant les enfants néphites (3 Néphi 17:11-12, 21-24). Voici un exemple :  
Jésus instruisait les gens (*montrez Jésus sur l'image*). Il leur a demandé de lui amener leurs petits enfants (*montrez les enfants sur l'image*). Ils se sont assis par terre autour de lui et Jésus s'est agenouillé et a prié (*demandez aux enfants de s'agenouiller et de baisser la tête*). Il a ensuite béni chaque enfant, un par un. Jésus a fait cela parce qu'il aime les petits enfants (*demandez aux enfants de se serrer eux-mêmes dans les bras*).

*Chant* Chantez ou récitez les paroles suivantes de « Je ressens son amour » (*Chants pour les enfants*, p. 42-43) et faites les gestes indiqués ci-dessous. Demandez aux enfants de les faire avec vous.



### CONSEILS POUR L'ENSEIGNEMENT

*Introduction* : Le fait d'étudier les Écritures énoncées dans la section : « Introduction destinée à l'instructeur » est un bon moyen de susciter la présence de l'Esprit lors de la préparation de votre leçon (voir *L'enseignement, pas de plus grand appel*, p. 14).

*Gestes* : Vous pourriez prendre quelques instants pour parler des actions qui accompagnent les chants ou les comptines. Par exemple, vous pourriez expliquer que, lorsqu'ils joignent le bout de leurs doigts (vers 3 de cette comptine), ils font une forme qui ressemble au toit d'une maison et que ce geste correspond aux paroles : « où je vis ».

*Chant* : Si un chant ou une comptine est trop longue pour les enfants de votre garderie, n'en utilisez qu'une partie.

Je ressens son amour (*mettre les mains sur le cœur*)  
Dans le monde autour de moi. (*étendre bien les bras*)...  
Je ressens tout l'amour (*mettre les mains sur le cœur*)  
Qu'Il m'offre chaque jour. (*se montrer du doigt*)

**Conclusion** Témoignez aux enfants que notre Père céleste et Jésus aiment chacun d'eux. Demandez aux enfants de répéter la phrase : « Mon Père céleste et Jésus m'aiment », quelques mots à la fois.

**Prière** Demandez à un enfant de faire la prière de clôture.

## ACTIVITÉS FACULTATIVES

**PRÉPARATION** *Pour l'activité du miroir* : Apportez un petit miroir assez grand pour que les enfants voient leur visage.

*Pour l'activité des images* : Apportez quatre ou cinq images de choses que notre Père céleste nous a données en bénédiction, comme une famille, une maison, les arbres, les Écritures, etc. Vous pouvez utiliser des images des magazines de l'Église, des copies d'images de ce livre ou d'images simples que vous avez dessinées vous-même.

*Pour l'activité de coloriage* : Copiez et découpez l'illustration de la page 23 pour que chaque enfant puisse la colorier (un cercle pour chaque enfant). Enfilez de la laine ou de la ficelle en haut de chaque cercle pour faire un collier.

**Activité du miroir** Demandez aux enfants de s'asseoir en cercle. Tournez à l'intérieur du cercle avec le miroir et permettez à chaque enfant de s'y regarder. Tandis que chaque enfant regarde dans le miroir, demandez-lui de dire son nom (s'il en est capable). Dites ensuite : « Notre Père céleste et Jésus aiment [nom de l'enfant]. »

**Images** Mettez les images que vous avez apportées dans divers endroits de la pièce. Dites aux enfants que notre Père céleste et Jésus-Christ nous ont donné beaucoup de bénédictions parce qu'ils nous aiment. Demandez-leur de marcher avec vous jusqu'à l'une des images et aidez-les à dire quelle bénédiction elle représente. Demandez-leur de faire une action liée à cette bénédiction (faire semblant de lire les Écritures, d'être un arbre, etc.). Recommencez pour les autres images.

**Comptine** Récitez la comptine de la page 9.

**Coloriage** Demandez aux enfants de colorier les colliers que vous leur avez préparés. Lisez-leur ce qui est écrit sur l'illustration.

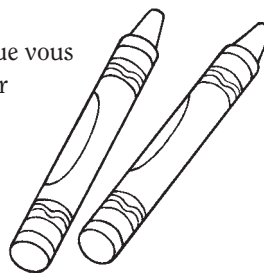

## CONSEILS POUR L'ENSEIGNEMENT

**Jeunes enfants** : Pour aider les jeunes enfants à rester attentifs et à participer aux activités, l'un des responsables de la garderie peut leur apporter une aide et une attention supplémentaires pendant que l'autre enseigne.

**Témoignage** : Le fait de rendre témoignage suscite la présence de l'Esprit. Exprimez votre témoignage de façon simple et concise. Par exemple : « Je sais que notre Père céleste et Jésus nous aiment tous. »

**Leçons précédentes** : Si toutefois il vous faut davantage de choses à faire pour les enfants, choisissez des activités des leçons précédentes. On peut enseigner la totalité ou une partie des leçons plusieurs fois. Les enfants aiment la répétition et elle constitue une bonne révision.







# 5

## JÉSUS-CHRIST NOUS A MONTRÉ COMMENT AIMER LES AUTRES

### INTRODUCTION DESTINÉE À L'INSTRUCTEUR

Pour vous préparer spirituellement à enseigner cette leçon, veuillez lire le paragraphe suivant et méditer à son sujet :

Jésus-Christ a donné l'exemple parfait de la gentillesse et de l'amour. Tout au long de son ministère terrestre, Jésus a montré son amour pour les autres en bénissant et en servant les pauvres, les malades et les affligés. Il a dit à ses disciples : « C'est ici mon commandement : Aimez-vous les uns les autres, comme je vous ai aimés » (Jean 15:12 ; voir aussi Jean 13:34-35 ; Moroni 7:46-48).

### PRÉPARATION

- Mettez un marque-page à la page 22 de ce manuel pour retrouver facilement ce passage.
- Apportez un exemplaire des Écritures.

### ACTIVITÉS D'APPRENTISSAGE

Commencez par une activité de groupe. Vous trouverez des idées à la page 3.

*Prière* Demandez à un enfant de faire la prière d'ouverture.

*Chant* Dites aux enfants que, lorsque Jésus-Christ vivait sur terre, il nous a enseigné à aimer les autres ; il nous a montré comment le faire par ses actions. Chantez ou récitez le refrain de « Jésus-Christ est mon modèle » (*Chants pour les enfants*, p. 40) et faites les gestes indiqués ci-dessous. Demandez aux enfants de les faire avec vous.

Aime ton prochain, Jésus t'aime aussi. (*serrez-vous vous-même dans les bras et tournez d'un côté et de l'autre*)

En tout ce que tu fais, toujours, sois gentil. (*Hochez la tête de haut en bas*)

Sois bon et aimant en pensée, en action, (*serrez-vous vous-même dans les bras et tournez d'un côté et de l'autre*)

Voilà de Jésus les leçons. (*Hochez la tête de haut en bas*)

*Histoires tirées des Écritures* Montrez aux enfants un exemplaire des Écritures. Dites-leur que dans les Écritures, nous apprenons comment Jésus montrait son amour. Racontez brièvement les histoires suivantes :

*Histoire 1* (montrez l'illustration de la page 27) : Beaucoup de gens étaient venus pour écouter Jésus enseigner. Ils sont restés longtemps et ont commencé à avoir très faim (*demandez aux enfants de faire comme s'ils avaient faim*). Il n'y avait qu'un peu de pain et de poisson pour nourrir tous les gens. Jésus a béni la nourriture et a dit à ses disciples de la donner aux gens. Tout le monde a eu assez à manger et il y a eu beaucoup de restes de nourriture (*demandez aux enfants de faire comme s'ils mangeaient*). (Voir Matthieu 14:13-21.)

Demandez aux enfants de dire avec vous : « Jésus nous a montré comment aimer les autres », quelques mots à la fois.

*Histoire 2* (montrez l'image de la page 26) : Un jour, Jésus a vu un homme qui était aveugle : il ne pouvait pas voir (*demandez aux enfants de se cacher les yeux*). Jésus l'a béni pour qu'il puisse voir (*demandez aux enfants de se découvrir les yeux*). (Voir Jean 9:1-12.)



### CONSEILS POUR L'ENSEIGNEMENT

*Chants* : Les enfants aiment beaucoup ce qu'ils ont déjà vu et entendu. Chantez des chants ou récitez des comptines tirés de cette leçon ou des leçons précédentes à n'importe quel moment de la classe de la garderie. Cette révision les aidera à apprendre les chants et à se souvenir des principes de l'Évangile que vous avez enseignés.

*Histoires* : Avant de raconter une histoire, lisez-la plusieurs fois pour bien la connaître. Lorsque vous la racontez, regardez les enfants dans les yeux pour retenir leur attention (voir *L'enseignement, pas de plus grand appel*, p. 171-172).

Demandez aux enfants de dire avec vous : « Jésus nous a montré comment aimer les autres ».

*Histoire 3* (montrez l'image de la page 22) : Après sa résurrection, Jésus a rendu visite aux Néphites. Parce qu'il aimait les enfants, il a béni chacun d'entre eux (*demandez aux enfants de se serrer eux-mêmes dans les bras*). (Voir 3 Néphi 17:21-24.)

Demandez aux enfants de dire avec vous : « Jésus nous a montré comment aimer les autres ».

*Chant* Chantez ou récitez de nouveau le refrain de « Jésus-Christ est mon modèle ». Demandez aux enfants de chanter et de faire les mêmes gestes que vous.

*Conclusion* Témoignez que nous pouvons aimer les autres comme Jésus l'a fait.

*Prière* Demandez à un enfant de faire la prière de clôture.

## ACTIVITÉS FACULTATIVES

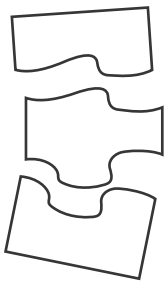

*PRÉPARATION* *Pour le puzzle* : Apportez une image du Sauveur (si vous le souhaitez, vous pouvez utiliser l'image de la page 106). Prenez une feuille de papier de la même taille que l'image (ou coupez une feuille pour qu'elle ait la même taille) et coupez-la en trois ou quatre pour faire un puzzle. Écrivez : « J'aimerai les autres » au dos de chaque pièce.

*Pour l'activité des Écritures* : Apportez un exemplaire de la Bible. Mettez un marque-page à Jean 15:12 afin de retrouver facilement le passage.

*Pour l'activité de l'illustration* : Copiez l'illustration de la page 27 pour chaque enfant.

*Puzzle* Recouvrez l'image de Jésus avec les pièces du puzzle. Demandez à un enfant de choisir une pièce. Lisez la phrase qui se trouve sur la pièce et demandez à tous les enfants de la répéter. Parlez d'une façon d'aimer les autres (dire merci, partager, faire ce que maman et papa demandent, ranger les jouets, etc.). Recommencez avec chaque pièce jusqu'à ce que l'illustration soit complètement découverte. Insistez de nouveau sur l'idée que Jésus nous a montré comment aimer les autres.

*Écritures* Dites aux enfants que dans les Écritures Jésus nous enseigne à nous aimer les uns les autres. Ouvrez la Bible à Jean 15:12 et lisez « Aimez-vous les uns les autres ». Demandez aux enfants de répéter cette phrase avec vous.

*Chant* Chantez ou récitez les paroles de « Aimez chacun » (*Chants pour les enfants*, p. 39) et faites les gestes indiqués ci-dessous. Demandez aux enfants de les faire avec vous.

Jésus dit : aimez chacun ; (*écarter grand les bras*)

Et soyez gentils. (*Hochez la tête de haut en bas*)

Si tu aimes ton prochain, (*mettez la main sur le cœur*)

Lui il t'aime aussi. (*Serrez-vous vous-même dans les bras*)

*Illustration* Donnez à chaque enfant un exemplaire de l'illustration de la page 27. Posez des questions au sujet de l'illustration pour rappeler aux enfants l'histoire que vous leur avez racontée plus tôt. Par exemple :  
Est-ce que vous voyez Jésus sur cette image ? (*Demandez aux enfants de montrer Jésus sur leur exemplaire de l'illustration*)  
Qu'y a-t-il dans les paniers ? (*Demandez aux enfants de faire semblant de manger*)

## CONSEILS POUR L'ENSEIGNEMENT

*Les jeunes enfants* n'arriveront peut-être pas à répéter cette phrase. Aidez-les à dire des mots clés, comme « Jésus » et « aimer ».

*Activités facultatives* : Pour qu'ils continuent de participer activement et d'apprendre, alternez l'écoute et les activités qui impliquent le mouvement. La durée de chaque activité ne doit pas dépasser deux ou trois minutes.

*Répétition* : Les enfants en âge d'aller à la garderie aiment la répétition et cela les aide à apprendre. Si les enfants sont toujours intéressés et attentifs, recommencez les activités afin que chacun ait la possibilité d'y participer.





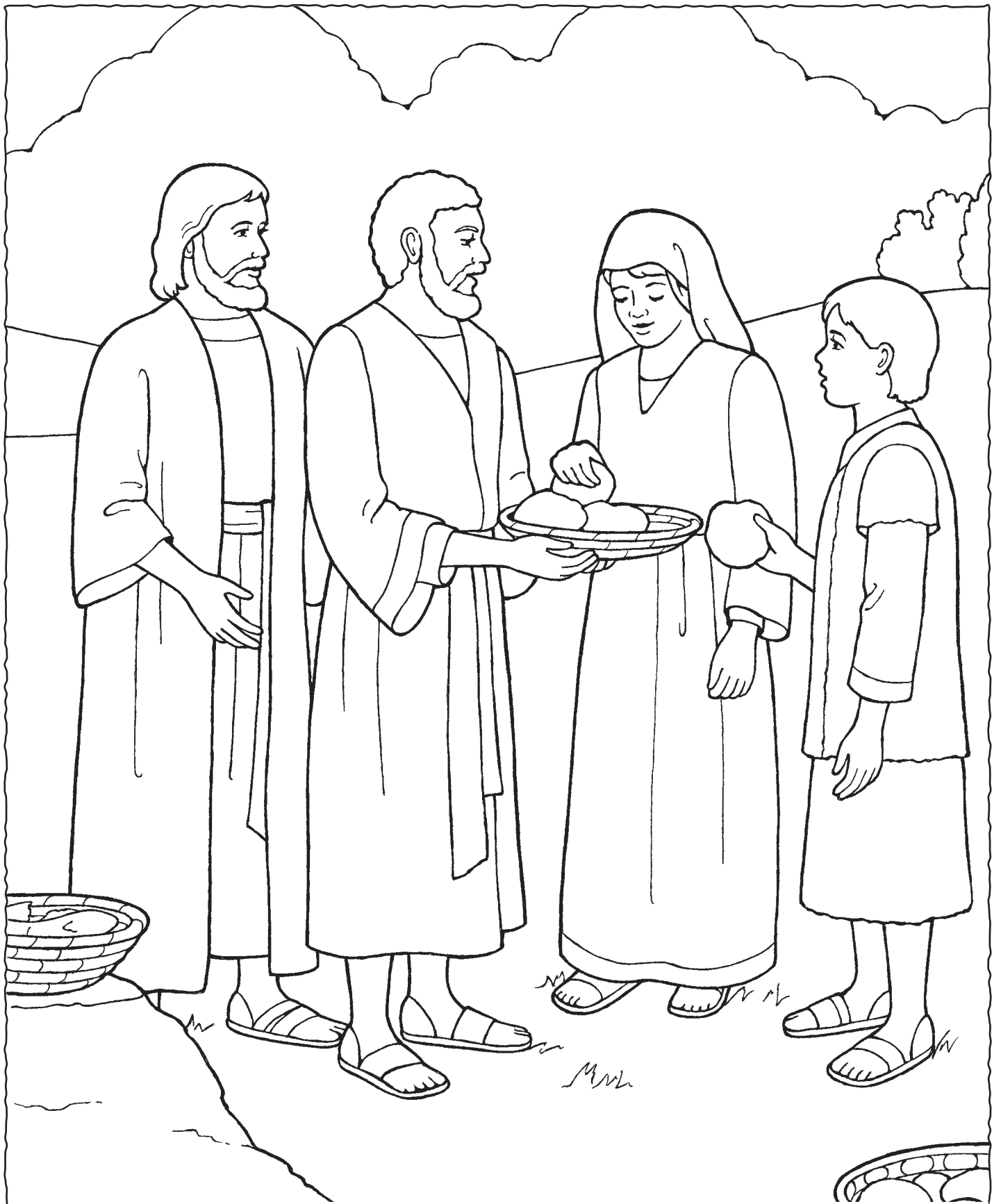

Jésus-Christ nous a montré  
comment aimer les autres



# 6

## LE SAINT-ESPRIT M'AIDE

### INTRODUCTION DESTINÉE À L'INSTRUCTEUR

Pour vous préparer spirituellement à enseigner cette leçon, veuillez lire le paragraphe suivant et méditer à son sujet :

Le Saint-Esprit est un membre de la Divinité, tout comme notre Père céleste et Jésus-Christ. C'est un personnage d'esprit (voir D&A 130:22). La mission du Saint-Esprit est de témoigner du Père et du Fils et de la vérité de toutes choses (voir 3 Néphi 11:36 ; Moroni 10:5). Il peut aussi nous guider pour que nous fassions de bons choix et nous réconforter (voir D&A 31:11). Dans les Écritures, la façon dont le Saint-Esprit nous parle est décrite comme « un murmure doux et léger » (voir 1 Rois 19:11-12).

### ACTIVITÉS D'APPRENTISSAGE

Commencez par une activité de groupe. Vous trouverez des idées à la page 3.

*Prière* Demandez à un enfant de faire la prière d'ouverture.

*Chant* Dites aux enfants que vous allez chanter un chant sur notre Père céleste. Chantez ou récitez les paroles du premier couplet de « Je sais que mon Dieu vit » (*Chants pour les enfants*, p. 8) et faites les gestes indiqués ci-dessous. Demandez aux enfants de les faire avec vous.

Je sais que mon Dieu vit, je sais qu'il m'aime aussi, (*mettez la main sur le cœur*)

L'Esprit me le souffle tout bas et me dit que c'est vrai. (*Mettez la main autour de l'oreille*)

Il me dit : « Oui, c'est vrai. »

*Activité de répétition* Demandez aux enfants de dire : « Esprit ». Dites-leur qu'un autre nom de l'Esprit de Dieu est Saint-Esprit. Demandez aux enfants de dire : « Saint-Esprit ». Expliquez que le Saint-Esprit nous aide à savoir que notre Père céleste nous aime.

*Jeu de rôle* Dites aux enfants que, lorsque nous faisons ce qui est bien, le Saint-Esprit nous aide à savoir que nous avons fait un bon choix. Faites semblant de faire de bonnes choses et demandez aux enfants de faire de même. Par exemple :

C'est bien d'aller à l'église. Faisons comme si nous allions à l'église (*marchez en cercle en balançant les bras*).

Recommencez avec d'autres exemples, comme prêter un jouet, aider maman à balayer, etc.

*Histoire* Expliquez que le Saint-Esprit peut aussi nous aider lorsque nous avons peur. Racontez l'histoire suivante :

Un jour, il y avait un gros orage près de la maison de David. Le tonnerre faisait beaucoup de bruit (*demandez aux enfants de se boucher les oreilles*) et il y avait beaucoup de vent (*demandez aux enfants de souffler pour imiter le vent*) et de pluie (*demandez aux enfants d'imiter la pluie avec leurs doigts*). David avait peur. Sa mère lui a dit que, lorsqu'elle a peur, elle prie notre Père céleste (*montrez l'image de la page 30*). David et sa mère ont prié pour que notre Père céleste les protège. David s'est alors senti à l'abri et joyeux. Sa mère lui a dit que notre Père céleste avait envoyé le Saint-Esprit lui donner ces sentiments afin qu'il n'ait pas peur. Demandez aux enfants de dire : « Saint-Esprit ».



### CONSEILS POUR L'ENSEIGNEMENT

*Saint-Esprit* : Même très jeunes, les enfants peuvent apprendre à reconnaître l'influence du Saint-Esprit. Au cours de n'importe quelle leçon, aidez-les à reconnaître les sentiments d'amour et de chaleur que procure le Saint-Esprit, en particulier lorsqu'ils en apprennent davantage sur notre Père céleste et Jésus-Christ.

*Jeunes enfants* : Souvenez-vous que la plupart des enfants ont du mal à se concentrer longtemps. Soyez attentif aux indices montrant qu'ils ont besoin d'un changement. S'ils sont assis depuis un moment, faites une activité qui leur permette de bouger.

**Conclusion** Rendez témoignage du Saint-Esprit. Vous pourriez notamment raconter brièvement une expérience que vous avez eue où vous avez été guidé par le Saint-Esprit.

**Prière** Demandez à un enfant de faire la prière de clôture.

## ACTIVITÉS FACULTATIVES

**PRÉPARATION** *Pour l'activité des Écritures* : Apportez un exemplaire de la Bible. Mettez un marque-page à Jean 14:26 afin de retrouver facilement ce passage.

*Pour l'activité de l'illustration* : Copiez l'illustration de la page 31 pour chaque enfant.

*Pour le jeu du cube* : Copiez l'illustration de la page 31 et coloriez-la si vous le souhaitez. Découpez le long des lignes continues et pliez selon les pointillées. Collez les languettes avec du ruban adhésif ou de la colle pour faire un cube.

**Comptine** Formez un cercle avec les enfants et récitez la comptine suivante :  
Le Saint-Esprit parle doucement. (*Mettez un doigt sur les lèvres*)  
Il ne crie jamais, c'est vrai. (*Mettez les mains autour de la bouche comme pour crier*)  
Il te bénira, t'aidera et te guidera (*joignez-vous les mains et marchez en cercle*)  
Dans tout ce que tu fais. (*Asseyez-vous*)

**Écriture** Dites aux enfants que dans la Bible Jésus enseigne que le Saint-Esprit nous instruira. Ouvrez la Bible les Écritures à Jean 14:26 et lisez :  
« L'Esprit-Saint... vous enseignera toutes choses. » Demandez aux enfants de répéter cette phrase avec vous, quelques mots à la fois.

**Illustration** Montrez l'illustration de la page 31 et donnez à chaque enfant un exemplaire de l'illustration. Montrez l'image de l'église et expliquez que le Saint-Esprit nous aide à savoir qu'il est bien d'aller à l'église. Demandez aux enfants de montrer l'église sur leur exemplaire. Recommencez pour les autres illustrations.

**Jeu du cube** Faites rouler le cube que vous avez fait. Lisez la légende qui se trouve sur le dessus du cube et demandez aux enfants de la répéter avec vous. Demandez ensuite aux enfants de faire des gestes simples qui correspondent à l'image. Lorsque le côté où figurent les mots :  
« Le Saint-Esprit m'aide » apparaît, dites aux enfants que le Saint-Esprit nous aide à savoir quand nous avons fait quelque chose de bien. Recommencez pour permettre à chaque enfant de faire rouler le cube.

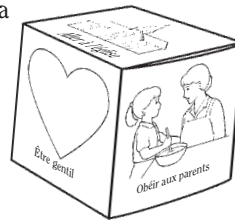

## CONSEILS POUR L'ENSEIGNEMENT

### Expériences personnelles :

Le fait de raconter des expériences personnelles peut aider vos élèves à voir comment l'Évangile influence notre vie quotidienne (voir *L'enseignement, pas de plus grand appel*, p. 45, 170). Pour ce groupe d'âge, l'expérience que vous racontez doit être très simple et brève : pas plus d'une ou deux phrases.

**Écritures** : « Lorsque vous instruisez des enfants, vous devez utiliser souvent les Écritures et trouver des moyens d'aider les enfants à utiliser les Écritures facilement » (voir *L'enseignement, pas de plus grand appel*, p. 58). Vous pouvez leur faire aimer les Écritures même avant qu'ils ne sachent lire. Même si vous ne lisez aux enfants qu'une petite partie d'un verset, lisez-le en entier lorsque vous préparez la leçon.

**Les jeunes enfants** ont du mal à faire quelque chose à tour de rôle. Si vous avez beaucoup d'enfants dans votre classe de la garderie, il serait préférable de faire rouler le cube vous-même plutôt que de demander aux enfants de le faire à tour de rôle.



Le Saint-Esprit  
m'aide

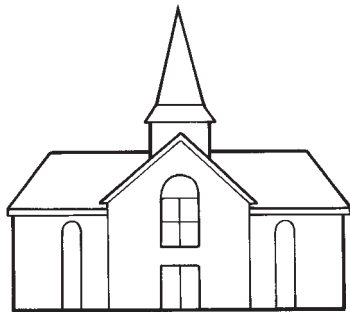

Aller à l'église

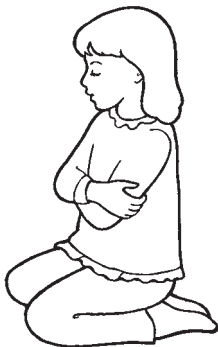

Prier

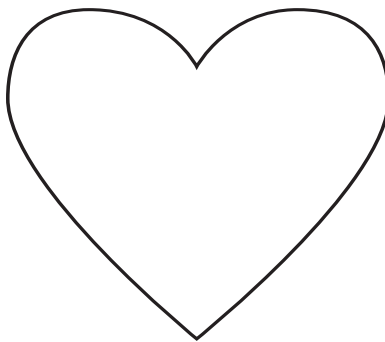

Être gentil



Obéir aux parents

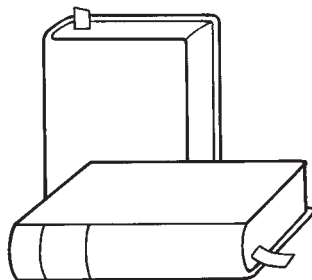

Lire les Écritures



# 7

## JÉSUS-CHRIST A CRÉÉ LE MONDE POUR MOI

### INTRODUCTION DESTINÉE À L'INSTRUCTEUR

Pour vous préparer spirituellement à enseigner cette leçon, veuillez lire le paragraphe suivant et méditer à son sujet :

Sous la direction de notre Père céleste, Jésus-Christ a créé le monde magnifique dans lequel nous vivons (voir Moïse 2:1). Le but de la création de la terre était de nous donner un endroit où nous pourrions être mis à l'épreuve et faire des expériences afin de ressembler davantage à notre Père céleste (voir Abraham 3:24-25). Les merveilles de la terre témoignent du pouvoir et du grand amour de notre Père céleste et de Jésus-Christ (voir Moïse 6:63).

### PRÉPARATION

Apportez un exemplaire de la Bible. Mettez un marque-page à Genèse 1:1 afin de retrouver facilement ce passage.

### ACTIVITÉS D'APPRENTISSAGE

Commencez par une activité de groupe. Vous trouverez des idées à la page 3.

*Prière* Demandez à un enfant de faire la prière d'ouverture.

*Chant* Chantez ou récitez les paroles de « Mon Père céleste m'aime » (*Chants pour les enfants*, p. 16) et faites les gestes indiqués ci-dessous. Demandez aux enfants de les faire avec vous.

Quand j'entends l'oiseau chanter dans les bois, (*mettre la main autour de l'oreille*)

Quand je vois le bleu du ciel, (*lever les yeux, faire semblant de se protéger les yeux du soleil*)

Quand je sens la pluie tomber sur mes bras (*toucher les bras du bout des doigts*)

Où le vent murmurer son appel, (*agiter les mains devant et derrière*)

Et lorsque mon doigt touche une rose (*joindre les mains en forme de coupe*)

Où que je sens des lilas, (*toucher le nez*)

Je suis très heureux de ce monde si beau (*lever les mains en cercle au-dessus de la tête*)

Que le Seigneur a créé pour moi. (*Se montrer du doigt*)

*Écriture* Ouvrez la Bible à Genèse 1:1 et lisez : « Au commencement, Dieu créa les cieux et la terre ». Demandez aux enfants de répéter cette Écriture avec vous, quelques mots à la fois. Expliquez que notre Père céleste a demandé à Jésus-Christ de faire le monde et tout ce qui s'y trouve. Jésus a aussi fait le soleil pour nous donner de la lumière. Demandez aux enfants de lever les mains au-dessus de leur tête en cercle et de dire : « soleil ».

Dites aux enfants que Jésus a fait les étoiles que nous voyons la nuit. Demandez aux enfants d'ouvrir et de fermer les mains pour imiter les étoiles qui scintillent et de dire : « étoiles ».

*Image* Montrez l'image de la page 34. Montrez les arbres et dites aux enfants que Jésus a fait les plantes. Demandez aux enfants de se lever et d'étendre les bras vers le haut pour faire semblant d'être des arbres qui se balancent dans le vent. Demandez-leur de dire : « arbres ».

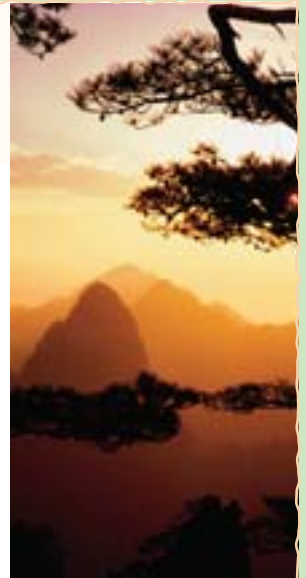

### CONSEILS POUR L'ENSEIGNEMENT

*Chants* : « La plupart des enfants aiment participer à des activités musicales. Les rythmes attrayants de la musique aident les enfants à se souvenir... des messages des paroles. La musique peut les aider à mieux comprendre les principes de l'Évangile et fortifier leur témoignage » (*L'enseignement, pas de plus grand appel*, p. 178).

*Jeunes enfants* : Si les enfants commencent à s'agiter avant que vous ayez fini toutes les activités d'apprentissage, n'hésitez pas à arrêter la leçon pour faire une activité permettant aux enfants de bouger, comme marcher, se balancer ou bouger les bras. En grandissant, ils pourront se concentrer plus longtemps.

Montrez les animaux sur l'image et expliquez que Jésus a fait les animaux. Demandez aux enfants de nommer quelques animaux et de faire le bruit de certains.

**Conclusion** Expliquez que Jésus a fait toutes ces choses parce qu'il nous aime. Exprimez votre reconnaissance pour notre monde merveilleux.

**Prière** Demandez à un enfant de faire la prière de clôture.

## ACTIVITÉS FACULTATIVES

**PRÉPARATION** *Pour l'activité de la graine :* Apportez un verre en plastique pour chaque enfant. Apportez également de la terre pour mettre dans les verres, ainsi que des graines (comme des graines de haricot, de maïs ou de blé) pour chaque enfant. Sur chaque verre, écrivez : « Jésus-Christ a fait les graines pour moi ». Préparez une note explicative que les enfants pourront emporter chez eux pour savoir comment s'occuper de la graine.

*Pour l'activité du livre :* Copiez la page 35 pour que chaque enfant puisse la colorier. Apportez du ruban adhésif ou de la colle.

**Chant** Chantez ou récitez les paroles de « Le monde est si beau ! » (*Chants pour les enfants*, p. 123) et faites les gestes indiqués ci-dessous. Demandez aux enfants de vous accompagner.

Le monde est si beau ! je suis rempli de joie (*toucher les coins de la bouche pour faire un sourire*)

Par tout ce que Jésus a créé pour moi. (*Se montrer du doigt*)

Les fleurs, (*faire semblant de sentir une fleur*) le soleil, (*lever les bras en cercle au-dessus de la tête*) l'étoile au firmament, (*ouvrir et fermer une main pour faire comme étoile qui scintille*)

Mon foyer, mes parents, je les aime tant ! (*Se serrer soi-même dans les bras*)

**Activité de la graine** Mettez de la terre dans tous les verres que vous avez apportés et demandez à chaque enfant de planter une graine. Pendant qu'ils le font, dites-leur que, s'ils arrosent leur graine et la mettent dans un endroit où elle pourra recevoir beaucoup de lumière du soleil, elle deviendra une plante. Rappelez-leur que Jésus-Christ a fait les graines, la terre, la pluie et la lumière du soleil. Demandez aux parents d'emporter chez eux le verre de leurs enfants afin qu'ils voient pousser leur graine. Cette activité est particulièrement adaptée aux plus grands enfants.

**Livre** Demandez aux enfants de colorier une copie de l'illustration de la page 35. Tandis qu'ils colorient, révisez les principes que vous avez enseignés dans la leçon. Lorsqu'ils ont fini, pliez l'illustration et collez-la selon les instructions qui s'y trouvent avec du ruban adhésif ou de la colle. Lisez ensuite le livre avec les enfants.



## CONSEILS POUR L'ENSEIGNEMENT

**Activité de la graine :** Si vous choisissez de faire cette activité, gardez les verres remplis de terre dans un endroit sûr jusqu'à ce que les enfants rentrent chez eux. Si votre garderie a lieu avant la réunion de Sainte-Cène, conservez les verres remplis de terre pour que les enfants ne les emmènent pas dans la salle de culte. Donnez les verres aux parents après la réunion de Sainte-Cène.

**Livre :** Vous pourriez faire une boîte d'activité et la laisser dans la garderie. Elle peut contenir le livre que vous avez fait pour cette leçon et d'autres objets que vous faites ou que vous utilisez pour d'autres activités. Vous pouvez ensuite recommander ces activités lors des classes de la garderie à venir pour réviser les leçons précédentes. Vous pouvez faire cette révision à n'importe quel moment de la classe de la garderie.



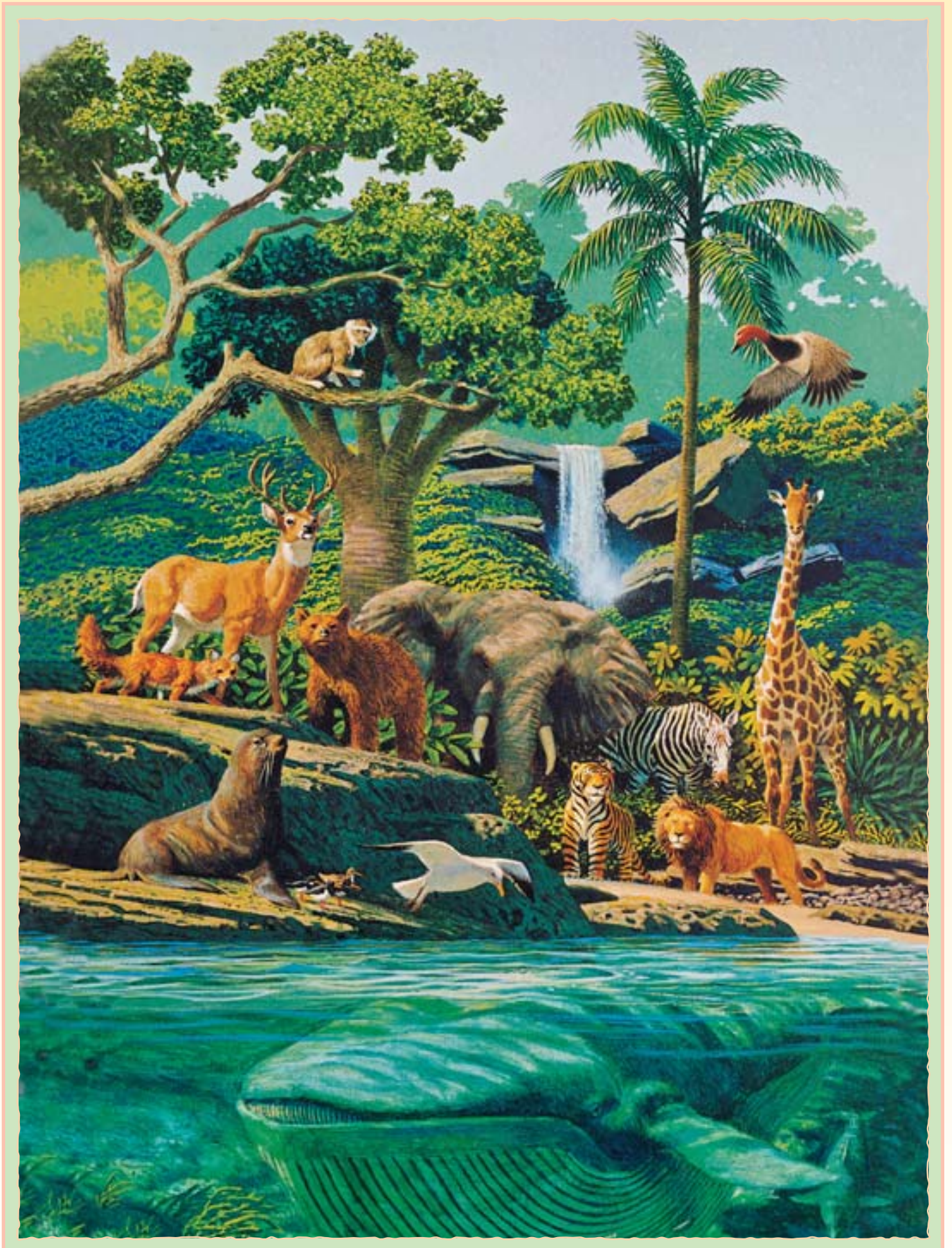

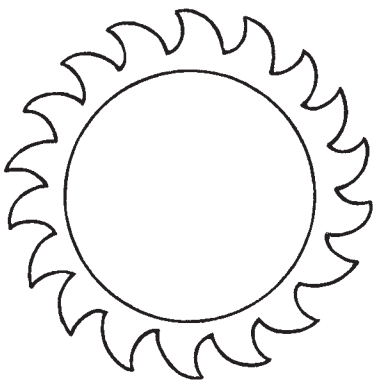

Jésus a créé le soleil.

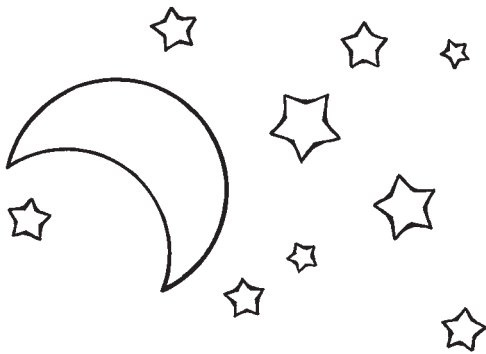

Il a créé la lune et les étoiles.

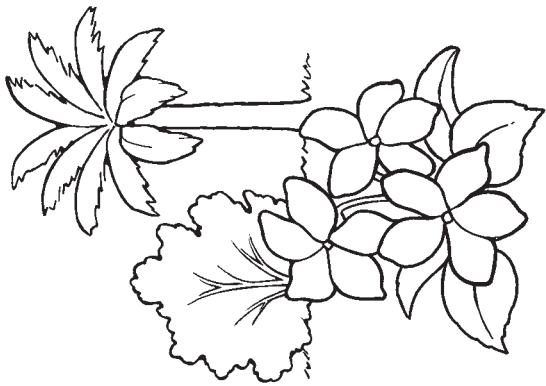

Il a créé les plantes.

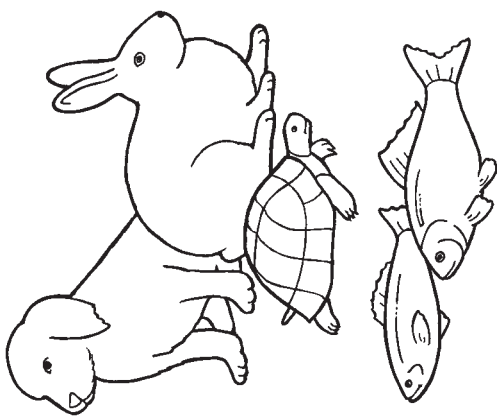

Il a créé les animaux.

1. Plier en deux le long de cette ligne ↓

Jésus-Christ  
a créé  
le monde  
pour moi

3. Plier le long de cette ligne ↓

4. Mettre du  
ruban  
adhésif ou  
de la colle  
sur cette  
partie

5. Plier le long de cette ligne ↓

2. Plier le long de cette ligne ↑

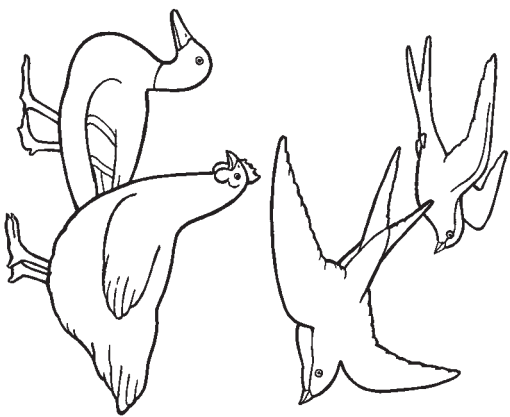

Il a créé les oiseaux.



# 8

## LE DIMANCHE EST FAIT POUR NOUS SOUVENIR DE NOTRE PÈRE CÉLESTE ET DE JÉSUS-CHRIST

### INTRODUCTION DESTINÉE À L'INSTRUCTEUR

Pour vous préparer spirituellement à enseigner cette leçon, veuillez lire le paragraphe suivant et méditer à son sujet :

Depuis l'époque de l'Ancien Testament, le peuple de Dieu a mis à part un jour sur sept comme jour du sabbat ; un jour où il se reposerait de ses labeurs et adorerait Dieu (voir Genèse 2:2-3 ; Exode 20:8-11). Le Seigneur a rappelé ce commandement de nos jours et il a promis que, le fait de sanctifier le jour du sabbat aiderait à nous « préserver des souillures du monde » (voir D&A 59:9-10).

### ACTIVITÉS D'APPRENTISSAGE

Commencez par une activité de groupe. Voir suggestions à la page 3.

*Prière* Demandez à un enfant de faire la prière d'ouverture.

*Illustration* Montrez l'image, page 38, d'une famille qui se rend à pied à l'église et dites aux enfants que, le dimanche, cette famille va à l'église. Expliquez que le dimanche est un jour spécial et que nous allons à l'église pour adorer notre Père céleste et Jésus-Christ et pour apprendre qui ils sont.

*Chants* Dites aux enfants : « Faisons comme si nous étions en train d'aller à l'église. » Faites-les marcher en rond en chantant ou en répétant les paroles suivantes sur l'air du chant « C'est amusant » (*Chants pour les enfants*, p. 129).

Aller à l'église, c'est amusant,  
Amusant, très amusant ;  
Aller à l'église, c'est amusant,  
Très amusant vraiment.

Faites asseoir les enfants et dites-leur que lorsque nous allons à l'église nous nous souvenons (*pointez votre tête du doigt*) de notre Père céleste et de Jésus-Christ et que nous pensons (*pointez vers votre tête à nouveau*) à eux. Chantez ou récitez la première ligne du chant « Humblement, calmement » (*Chants pour les enfants*, p. 11).

Humblement, calmement, nous pensons à toi, Seigneur.

Montrez l'image d'une famille chez elle, page 38. Montrez chacun des membres de la famille et expliquez qu'après l'église, dans notre foyer, en famille nous pouvons nous souvenir de notre Père céleste et de Jésus. Nous pouvons lire les Écritures ensemble (*demandez aux enfants de faire comme s'ils lisaient les Écritures*), prier ensemble (*demandez aux enfants de croiser les bras*) et démontrer l'amour que nous avons les uns pour les autres (*demandez aux enfants de mettre les mains sur le cœur*). Chantez ou récitez les paroles du chant « Un heureux foyer » (*Chants pour les enfants*, p. 104). Demandez aux enfants de le faire avec vous.

J'aime papa et maman.  
Tous deux aussi m'aiment tant.  
En famille, c'est la joie  
Car Jésus vit sous notre toit.

*Conclusion* Rappelez aux enfants que le dimanche est un jour où nous consacrons nos pensées à notre Père céleste et à Jésus à l'église et chez nous, en famille. Demandez aux enfants de dire : « dimanche ».



### CONSEILS POUR L'ENSEIGNEMENT

*Chants* : Pour préparer la leçon, essayez de mémoriser les paroles des chants et des comptines. Vous pourrez ainsi mieux vous concentrer sur les enfants et sur leur apprentissage (voir *L'Enseignement, pas de plus grand appel*, p. 179).

*Chants* : Vous pouvez établir une liste des chants que les enfants apprennent, particulièrement de ceux qu'ils aiment chanter. Chantez-les pendant la classe de garderie chaque semaine, pendant qu'ils jouent, avant ou après le goûter, ou pendant qu'ils attendent leurs parents. C'est un bon moyen de revoir les leçons précédentes. Même si les enfants ne chantent pas avec vous au début, ils écoutent et apprennent.

*Prière* Demandez à un enfant de faire la prière de clôture.

## ACTIVITÉS FACULTATIVES

*PRÉPARATION* *Pour le jeu du sac* : Faites une copie de la page 39. Découpez les illustrations et coloriez-les si vous le souhaitez. Puis placez-les dans un sac ou un autre récipient.

*Pour l'activité sur les Écritures* : Prenez une Bible. Marquez la page à Genèse 2:2 afin de la retrouver rapidement. Mettez également une marque à la page 34 du manuel.

*Pour l'activité sur le livre* : Faites des photocopies de l'illustration de la page 39 pour que chaque enfant puisse colorier.

*Jeu du sac* Demandez à un enfant de choisir une image dans le sac. Lisez la légende et demandez aux enfants de faire des gestes suggérés par l'image (par exemple : marcher sur place pour « Je peux aller à l'église le dimanche », ou pointer la tête du doigt pour « Dimanche je pense à mon Père céleste et à Jésus-Christ »). Demandez aux enfants de répéter les mots clés de chaque légende, comme « Jésus », « Écritures », « famille » et « église. » Faites de même pour chaque image ou jusqu'à ce que chaque enfant qui le souhaite ait eu son tour.

*Écriture* Montrer l'image, page 34, et revoyez l'histoire de la création avec les enfants (Genèse 1 et leçon 7 du manuel). Expliquez que Jésus a travaillé pendant six jours pour créer la terre.

Dites aux enfants que vous allez lire une Écriture qui nous raconte ce que Jésus a fait le septième jour. Lisez Genèse 2:2 dans la Bible : « et il se reposa au septième jour de toute son œuvre, qu'il avait faite. » En lisant, mettez l'accent sur les mots *se reposa*.

Demandez : « Qu'a fait Jésus le septième jour ? »

Répondez : « Il s'est reposé. »

Dites aux enfants que nous travaillons six jours par semaine. Demandez-leur de mimer différentes sortes de travail, comme balayer, faire du jardinage, etc. Expliquez que nous nous reposons le dimanche. Demandez-leur de s'asseoir et dites-leur que vous êtes reconnaissant envers notre Père céleste de nous avoir donné un jour pour nous reposer de notre travail.

*Livre* Faites faire le coloriage des photocopies de la page 39. Pendant que les enfants colorient, décrivez les images et expliquez qu'elles représentent des choses que nous faisons pour nous souvenir de notre Père céleste et de Jésus-Christ et pour les adorer le dimanche. Quand ils auront fini leur coloriage, pliez-le le long des lignes pointillées pour faire comme un livre. Puis lisez le livre aux enfants.

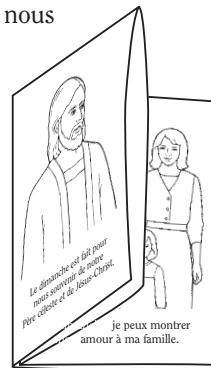

## CONSEILS POUR L'ENSEIGNEMENT

*Jeu du sac* : Si vous n'avez pas de sac ou de conteneur sous la main, vous pouvez disposer les illustrations sur le sol, face contre terre, et demander à un enfant d'en choisir une et de la retourner.

*Les enfants* ont parfois du mal à attendre leur tour. Faites-les asseoir sur une chaise ou par terre pour les aider à patienter. Vous pouvez également vous répartir les rôles en ayant une responsable qui aide les enfants à attendre pendant que l'autre enseigne.

*Livre* : Recommandez aux enfants de montrer leur livre à leur famille. Cela permettra aux parents de revoir avec leurs enfants ce qu'ils ont appris à la garderie (voir *L'Enseignement, pas de plus grand appel*, p. 167).



Le dimanche, je peux montrer  
mon amour à ma famille.

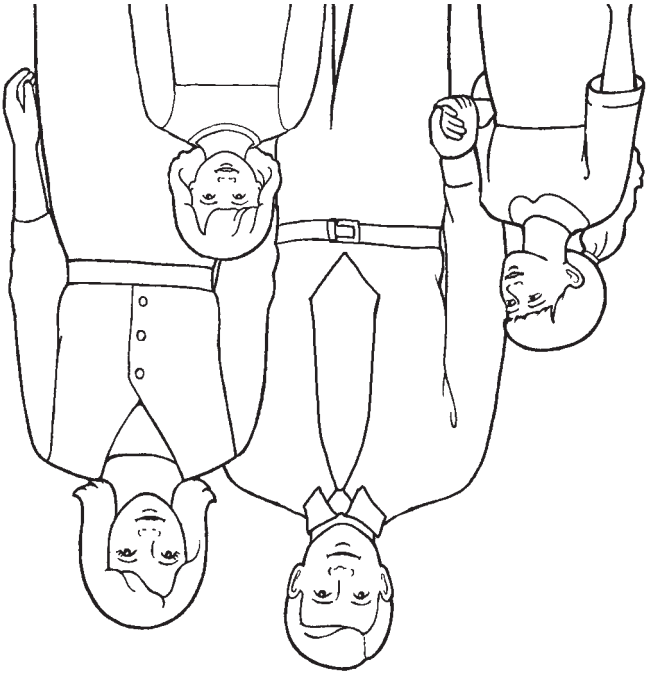

Le dimanche, je peux  
aller à l'église.

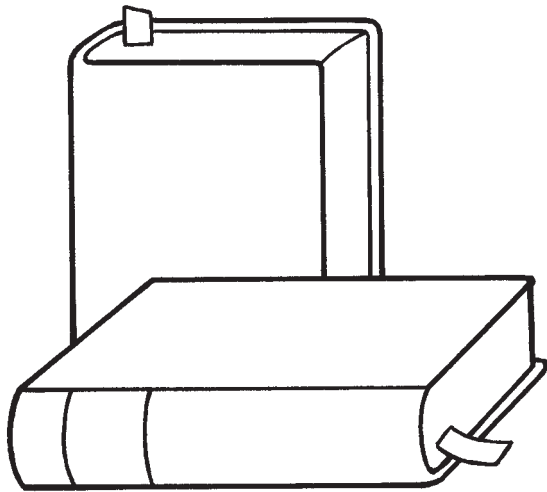
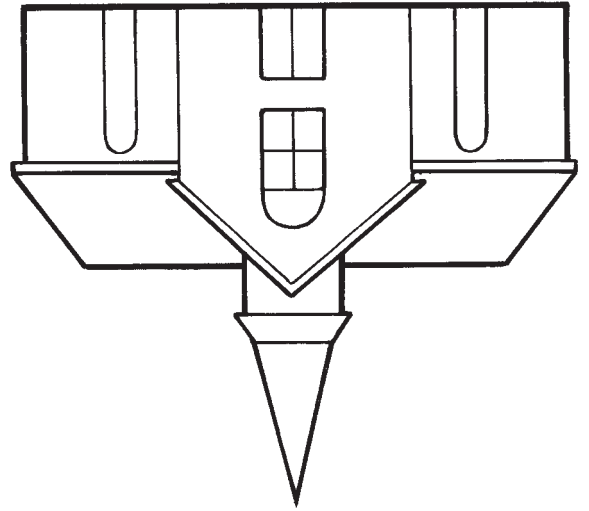

Le dimanche, je  
peux lire les Écritures.



Le dimanche est fait pour  
nous souvenir de notre Père  
céleste et de Jésus-Christ.



# 9

## J'AI UN CORPS COMME CELUI DE NOTRE PÈRE CÉLESTE

### INTRODUCTION DESTINÉE À L'INSTRUCTEUR

Pour vous préparer spirituellement à enseigner cette leçon, veuillez lire le paragraphe suivant et méditer à son sujet :

Nous sommes tous enfants de Dieu. Les Écritures nous enseignent que « Dieu a créé l'homme à son image » (Genèse 1:27 ; voir aussi Moïse 2:26-27 ; Abraham 4:26-27). Cela signifie que nous avons un corps qui ressemble au sien. Joseph Smith, le prophète, a vu Dieu notre Père céleste et Jésus-Christ et il a enseigné que « le Père a un corps de chair et d'os aussi tangible que celui de l'homme, le Fils aussi » (D&A 130:22).

### ACTIVITÉS D'APPRENTISSAGE

Commencez par une activité de groupe. Voir suggestions à la page 3.

*Prière* Demandez à un enfant de faire la prière d'ouverture.

*Chant* Chantez le premier couplet du chant « Je suis enfant de Dieu » (*Chants pour les enfants*, p. 2) :

Je suis enfant de Dieu  
Et il m'a mis ici ;  
Il m'a donné un bon foyer,  
Des parents si gentils.

Chantez à nouveau et demandez aux enfants d'écouter ou de chanter avec vous. Dites-leur que lorsque nous disons « Dieu » nous parlons de notre Père céleste.

*Histoire tirée des Écritures* Montrez l'image de la page 42. Racontez brièvement l'histoire de la première vision de Joseph Smith pour apprendre aux enfants que notre Père céleste possède un corps comme le nôtre (voir Joseph Smith, Histoire 1:17). Voici un exemple :

Quand Joseph Smith était jeune garçon (*indiquez Joseph sur l'image*), il a prié notre Père céleste. Il s'est produit alors quelque-chose de merveilleux. Joseph a vu notre Père céleste et Jésus-Christ (*indiquez-les sur l'image*). Ils sont venus pour parler à Joseph. Joseph a vu que notre Père Céleste possède un corps comme le nôtre. Notre Père céleste a des bras. Est-ce que vous avez des bras ? Levez les bras. Notre Père céleste a des mains. Est-ce que vous avez des mains ? Levez les mains. Notre Père céleste a un visage. Est-ce que vous avez un visage ? Touchez votre visage. Vous êtes des êtres réels. Notre Père Céleste est une personne réelle. Il a créé votre corps. Votre corps est pareil à celui de notre Père céleste.

*Comptine* Demandez aux enfants de se lever et de réciter avec vous :

J'ai un corps merveilleux  
Mon Père céleste me l'a donné. (*Placez les mains sur le cœur*)  
Il m'a donné des oreilles pour entendre (*placez les mains sur les oreilles comme pour mieux entendre*)  
Et des yeux pour voir. (*Pointez du doigt les yeux*)  
Il m'a donné des mains pour applaudir, (*applaudissez*)  
Deux pieds pour tourner en ronds. (*Tournez en ronds*)  
Je touche mes orteils quand je veux (*penchez-vous et touchez vos orteils*)  
Quand jusque au sol je me plie en deux.



### CONSEILS POUR L'ENSEIGNEMENT

*Activités d'apprentissage :* Veillez à ce que tous les enfants participent aux activités. Vous connaissez leurs capacités et leurs besoins. Adaptez les activités, si nécessaire. (Voir *L'Enseignement, pas de plus grand appel*, p. 33-34).

*Comptine :* Vous pouvez faire cette activité à tout moment pendant la garderie quand les enfants ont besoin de bouger, ou quand vous avez besoin d'attirer leur attention. C'est aussi un bon moyen de réviser les principes enseignés auparavant.

Quand je pense à mon corps, (*touchez votre tête du doigt*)  
Ce qui est le plus remarquable  
C'est que Dieu l'a conçu  
Pour que je lui sois semblable. (*Asseyez-vous calmement*)

**Conclusion** Demandez aux enfants de répéter après vous, quelques mots à la fois :  
« J'ai un corps comme celui de notre Père céleste. » Dites que vous êtes reconnaissant(e) d'avoir un corps.

**Prière** Demandez à un enfant de faire la prière de clôture.

## ACTIVITÉS FACULTATIVES

**PRÉPARATION** *Pour l'histoire avec les marionnettes* : copiez, coloriez et découpez les marionnettes de la page 91.

*Pour l'activité de décalquage* : préparez une feuille de papier blanc et un crayon pour chaque enfant.

*Pour l'activité d'illustration* : faites une copie de l'image de la page 43, pour chaque enfant.

**Chant** Chantez ou récitez les paroles du chant « La tête, les épaules, les genoux, les pieds » (*Chants pour les enfants*, p. 129) et indiquez toutes les parties du corps au fur et à mesure du chant. Demandez aux enfants de chanter avec vous.

La têt', les épaul's, les genoux, les pieds, les genoux, les pieds, les genoux, les pieds,

La têt', les épaul's, les genoux, les pieds, les oreill's, la bouch', les yeux, le nez !

Chantez-la aussi souvent que les enfants en ont envie. Rappelez-leur que notre Père céleste nous a donné un corps comme le sien.

**Histoire avec les marionnettes** Racontez à nouveau l'histoire de la première vision en vous servant des marionnettes que vous avez confectionnées (voir Joseph Smith, Histoire 1:11-17 ; voir aussi l'exemple de la page 88). Insistez sur le fait que Joseph Smith a vu que notre Père céleste et Jésus-Christ ont un corps comme nous.

**Décalquage** Tracez le contour de la main des enfants sur une feuille de papier. Demandez-leur de colorier la silhouette de leur main. Écrivez la date, le nom et l'âge de l'enfant sur la feuille.

**Illustration** Affichez l'illustration de la page 43 et donnez une photocopie à chaque enfant. Indiquez le visage du garçon et rappelez aux enfants que nous avons un visage comme notre Père céleste. Demandez aux enfants de montrer le visage sur leur photocopie. Faites de même pour d'autres parties du corps. Faites faire aux enfants le coloriage de leur image, s'ils le souhaitent.

## CONSEILS POUR L'ENSEIGNEMENT

### **Marionnettes de doigt :**

Quand vous fabriquez des marionnettes de doigt ou d'autres supports visuels pour une leçon de garderie, conservez-les. Vous en aurez peut-être besoin pour une prochaine leçon.

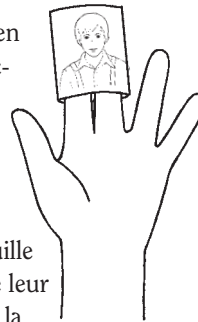

**Révision :** Refaites les activités des leçons précédentes aussi souvent que vous le souhaitez. Les enfants aiment refaire et ça les aide à apprendre.



J'ai un corps comme  
celui de mon Père céleste.

J'ai un visage  
comme mon  
Père céleste.



J'ai deux mains  
comme mon  
Père céleste.

J'ai deux pieds comme  
mon Père céleste.



# 10

## JE PRENDRAI SOIN DE MON CORPS

### INTRODUCTION DESTINÉE À L'INSTRUCTEUR

Pour vous préparer spirituellement à enseigner cette leçon, veuillez lire le paragraphe suivant et méditer à son sujet :

Une des grandes bénédictions du plan du salut est la possibilité de recevoir un corps physique. Le Seigneur veut que nous respections notre corps et que nous en prenions soin. Il nous bénit si nous le faisons (voir 1 Corinthiens 3:16; D&A 89:18-21).

### ACTIVITÉS D'APPRENTISSAGE

Commencez par une activité de groupe. Voir suggestions à la page 3.

*Prière* Demandez à un enfant de faire la prière d'ouverture.

*Illustration* Dites aux enfants que notre Père céleste nous a donné un corps avec lequel nous pouvons faire beaucoup de choses merveilleuses. Montrez l'image de la page 46. Montrez tous les membres de la famille de l'image ; quand vous montrerez le bébé, posez des questions comme celles ci-dessous. Après chaque question, demandez aux enfants de répondre « non » en même temps que vous et que vous faites non avec la tête en exagérant le mouvement.

- Est-ce qu'un bébé sait marcher ?
- Est-ce qu'un bébé sait parler ?
- Est-ce qu'un bébé sait lancer une balle ?

Dites aux enfants qu'ils ont été bébés autrefois mais qu'ils sont plus grands maintenant.

*Chant* Faites lever les enfants. Chantez ou répétez les paroles sur l'air du chant « Bonhomme de neige » (*Chants pour les enfants*, p. 121) et mimez les gestes ci-dessous. Demandez aux enfants de le faire avec vous.

Autrefois j'étais un bébé, un bébé, un bébé (*faites comme si vous berchiez un bébé dans vos bras*)

Autrefois j'étais un bébé, tout petit, tout petit, tout petit.  
(*Accroupissez-vous graduellement*)

Aujourd'hui je grandis, je grandis, je grandis (*relevez vous graduellement*)

Aujourd'hui je grandis, de plus en plus, de plus en plus, de plus en plus ! (*Tendez les bras au dessus de la tête*)

*Illustration* Montrez à nouveau l'image et montrez du doigt l'enfant qui joue avec son père. Dites aux enfants qu'il a à peu près le même âge qu'eux. Posez aux enfants des questions comme ci-dessous. Après chaque question, demandez aux enfants de répondre « oui » en même temps que vous et que vous faites oui avec la tête en exagérant le mouvement.

- Savez-vous marcher ? (*Faites marcher les enfants sur place*)
- Savez-vous compter ? (*Comptez jusqu'à cinq avec les enfants*)
- Savez-vous lancer la balle ? (*Demandez aux enfants de faire semblant de lancer une balle et de l'attraper*)

Dites aux enfants qu'ils grandissent parce qu'ils mangent de bons aliments, qu'ils dorment bien et qu'ils se lavent pour rester propres.



### CONSEILS POUR L'ENSEIGNEMENT

**Note :** Pendant la leçon, prenez garde de ne pas heurter les sentiments d'enfants ayant un handicap. Il peut être nécessaire d'adapter les questions pendant les activités sur les illustrations. Insistez sur les activités que les enfants *peuvent* faire, non sur celles qu'ils ne peuvent pas faire. Pour d'autres conseils sur la manière d'instruire les personnes handicapées, voir *L'Enseignement, pas de plus grand appel*, p. 38-39.

**Jeu de rôle :** Certains jeunes enfants ne savent peut-être pas faire des activités suggérées dans l'activité du jeu de rôle. En remplacement, vous pouvez leur demander d'indiquer différentes parties du corps. Par exemple, vous pouvez montrer du doigt la bouche et dire : « C'est ma bouche. Peux-tu me montrer ta bouche ? » Applaudissez et félicitez les enfants. Faites de même pour d'autres parties du corps.

*Jeu de rôle* Montrez l'image de la page 47. Montrez du doigt la fillette qui dort et expliquez que le sommeil nous aide à prendre soin de notre corps. Demandez aux enfants de faire semblant de dormir. Faites de même avec les autres images de l'illustration.

*Conclusion* Expliquez que vous êtes reconnaissant que notre Père céleste nous ait donné un corps. Faites répéter mot à mot aux enfants « je prendrai soin de mon corps. »

*Prière* Demandez à un enfant de faire la prière de clôture.

## ACTIVITÉS FACULTATIVES

*PRÉPARATION* *Pour le jeu de devinette* : Mettez deux ou trois aliments sains, comme des fruits et des légumes, sur une assiette. Couvrez l'assiette avec un linge.  
*Pour l'activité de coloriage* : Faites des photocopies de l'illustration de la page 47 pour que chaque enfant puisse colorier.

*Jeu de devinette* Montrez l'assiette de fruits et légumes aux enfants. Aidez les enfants à donner le nom de chaque aliment. Recouvrez l'assiette avec le linge et enlevez un des fruits ou légumes. Découvrez l'assiette. Demandez aux enfants de dire lequel vous avez enlevé. Cette activité convient mieux pour les plus grands.

*Comptine* Demandez aux enfants de réciter avec vous le poème suivant :  
Ce p'tit bonhomme va se coucher (*montrez un doigt*)  
Il pose la tête sur l'oreiller (*posez le doigt sur la paume de votre main*)  
Dans la couverture il s'enveloppe (*refermez la main sur le doigt*)  
Et dort ainsi comme une marmotte.  
Quand vient le matin ses yeux s'ouvrent.  
Et, jetant les couvertures, il se découvre. (*Ouvrez la main pour montrer le doigt qui se repose*)  
Vite il se lève, s'habille et file, (*levez le doigt*)  
Prêt à travailler, jouer et rire.

*Coloriage* Faites faire le coloriage des photocopies de l'image de la page 47. Pendant qu'ils colorient, montrez que le dessin nous indique comment prendre soin de notre corps.

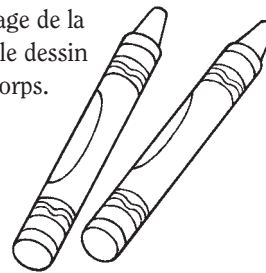

## CONSEILS POUR L'ENSEIGNEMENT

*Les activités facultatives* vous permettent de répondre aux besoins des enfants de la garderie. Vous pouvez choisir d'en faire une seule, ou de les faire toutes et de les refaire aussi souvent que vous le souhaitez. Choisissez des activités que les enfants vont aimer et qui les aideront à apprendre. N'hésitez pas à les adapter à votre situation et à vos besoins.

*Coloriage* : Tous les enfants n'aiment pas colorier. Certains ne feront qu'un trait ou deux sur la feuille. Ils peuvent cependant apprendre avec les images, même s'ils ne passent pas beaucoup de temps à les colorier.





# Je prendrai soin de mon corps





# 11

## J'AIME MA FAMILLE

### INTRODUCTION DESTINÉE À L'INSTRUCTEUR

Pour vous préparer spirituellement à enseigner cette leçon, veuillez lire le paragraphe suivant et méditer à son sujet :

La famille est essentielle au plan du salut. Notre Père céleste a institué la famille pour nous apporter le bonheur et pour que nous nous préparions à la vie éternelle. Au sein d'une famille nous pouvons apprendre des principes corrects dans un cadre aimant. Il est important que les membres de la famille s'aiment et se soucient les uns des autres. Nous montrons notre amour en étant serviable et respectueux (voir Éphésiens 6:1-3). Les Écritures nous enseignent à être « bons les uns envers les autres, compatissants » (Éphésiens 4:32 ; voir aussi « La famille: Déclaration au monde » *L'Étoile*, janvier 1996, p. 116).

### PRÉPARATION

Dessinez ou faites une copie des silhouettes de la famille de la page 51. Coloriez-les, si vous le voulez. Découpez les figurines et mettez les dans un récipient.

### ACTIVITÉS D'APPRENTISSAGE

Commencez par une activité de groupe. Voir suggestions page 3.

*Prière* Demandez à un enfant de faire la prière d'ouverture.

*Illustration* Montrez l'image d'une famille heureuse, page 50. Dites aux enfants que notre Père céleste nous a donné à tous une famille. Expliquez que notre famille nous aime et que nous pouvons lui montrer notre amour en étant gentil et serviable.

*Jeu de rôle* Tenez le récipient et demandez à un enfant de choisir une figurine de la famille. Dites aux enfants de quel membre de la famille il s'agit (la mère, le père, le frère, la sœur ou le bébé) et faites-leur répéter le nom avec vous. Suggérez-leur une façon dont ils peuvent montrer leur amour à ce membre de la famille (en rangeant les jouets, en partageant, en souriant, etc.). Demandez-leur de le mimer. Renouvelez l'activité avec chacune des figurines de la famille.

*Chant* Chantez ou récitez les paroles du chant « Un heureux foyer » (*Chants pour les enfants*, p. 104) et mimez les gestes ci-dessous. Demandez aux enfants de le faire avec vous.

J'aime papa et maman. (*Placez les mains sur le cœur*)  
Tous deux aussi m'aiment tant. (*Hochez la tête de haut en bas*)  
En famille c'est la joie (*tendez les bras*)  
Car Jésus vit sous notre toit. (*Enlacez-vous*)

J'aime mon frère et ma sœur. (*Placez les mains sur le cœur*)  
Avec eux c'est le bonheur. (*Hochez la tête de haut en bas*)  
En famille c'est la joie (*tendez les bras*)  
Car Jésus vit sous notre toit. (*Enlacez-vous*)

*Conclusion* Recommandez aux enfants d'être aimants et serviables envers les membres de leur famille. Demandez-leur de répéter, « J'aime ma famille. »

*Prière* Demandez à un enfant de faire la prière de clôture.



### CONSEILS POUR L'ENSEIGNEMENT

*Figurines* : Si vous ne pouvez pas faire de photocopies, mettez une feuille de papier blanc sur les personnages et décalquez-les avec un crayon ou un stylo. Ne vous souciez pas des détails, décalquez le contour et suffisamment de détails pour permettre de reconnaître les figurines.

Conservez les figurines pour des leçons ultérieures (comme la leçon 13). Vous pouvez aussi les utiliser pour réviser cette leçon à tout moment de la classe de garderie.

*Note* : Pendant la leçon, faites preuve de tact envers les enfants dont la situation familiale est délicate.

## ACTIVITÉS FACULTATIVES

**PRÉPARATION** *Pour l'histoire* : Mettez une marque à la page 18 du manuel afin de la retrouver facilement.

*Pour l'affiche* : Demandez aux parents de donner aux enfants de la garderie une photo d'eux avec leur famille (il se peut qu'ils aient déjà fourni une photo quand l'enfant est entré à la garderie ; voir p. 7). Fixez les photos au tableau d'affichage. Écrivez « J'aime ma famille » en haut du tableau.

**Histoire** Montrez l'image de Jésus et de sa mère (p. 18) aux enfants. Montrez Jésus sur l'image et dites qu'il s'agit d'une image de Jésus enfant. Montrez Marie et dites que c'est la mère de Jésus. Expliquez que Jésus avait une famille aimante qui s'est bien occupée de lui quand il était petit et que Jésus aimait beaucoup sa famille. Indiquez des moyens par lesquels les enfants peuvent montrer leur amour envers leur mère (en étant souriant, en aidant à ranger, en l'embrassant, etc.) Demandez-leur de le mimer.

**Chant** Ajoutez de nouvelles paroles au chant « C'est amusant » (*Chants pour les enfants*, p. 129) pour apprendre aux enfants différentes façons de montrer leur amour pour leur famille. Par exemple, dites aux enfants, « Voici comment nous aimons notre sœur. » Chantez « Partager un jouet c'est amusant » et faites des gestes simples. Vous pouvez également dire « Ramasser les jouets c'est amusant », « Ranger la chambre c'est amusant », « Sourire aux autres c'est amusant », « Aider papa c'est amusant », etc.

**Affiche** Accrochez l'affiche que vous avez préparée. Montrez une photo et dites, « C'est la famille de [nom de l'enfant]. Et voici [nom de l'enfant] ». Faites de même pour chaque enfant. Insistez sur le fait que nous avons tous une famille qui nous aime et que nous aimons. Accrochez l'affiche chaque semaine et donnez l'occasion aux enfants répondre aux questions sur leur famille (« Où est la famille de [nom de l'enfant] ? » « Où est [nom de l'enfant] ? » « Où est papa ? » etc.) Ajoutez les photos de la famille des nouveaux enfants qui entrent à la garderie.

## CONSEILS POUR L'ENSEIGNEMENT

**Préparation** : Vos préparatifs avant le début de la classe de garderie vous permettront de concentrer votre attention sur l'arrivée des enfants.

Accueillez-les avec un sourire.

(Voir *L'Enseignement, pas de plus grand appel*, p. 79).

**Répétition** : L'une des méthodes d'enseignement les plus importantes pour les enfants en âge d'aller à la garderie est la répétition. Ils aiment écouter encore et encore les mêmes chants et les mêmes histoires. Employez les mêmes mots chaque fois.





J'aime ma famille

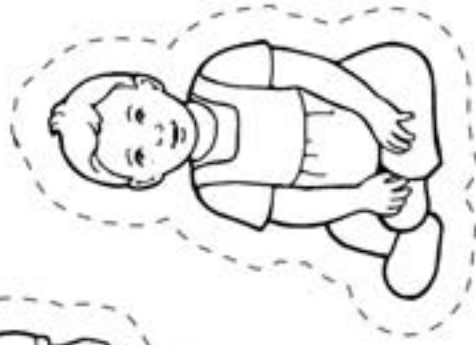
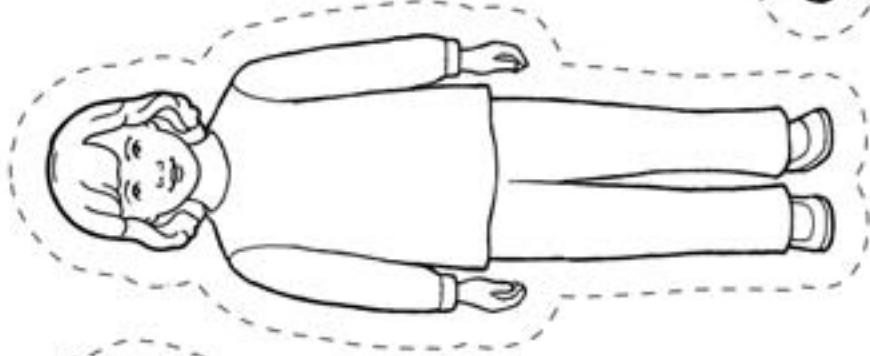
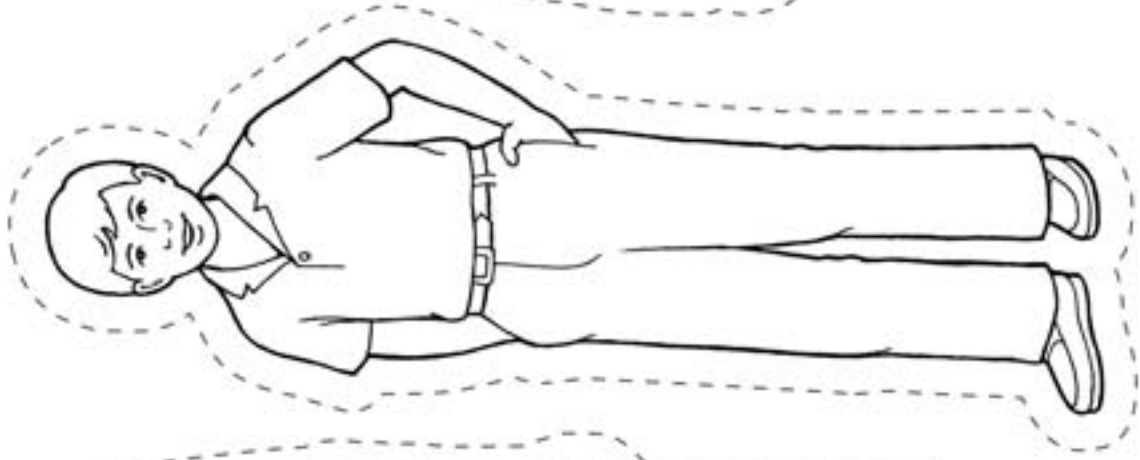
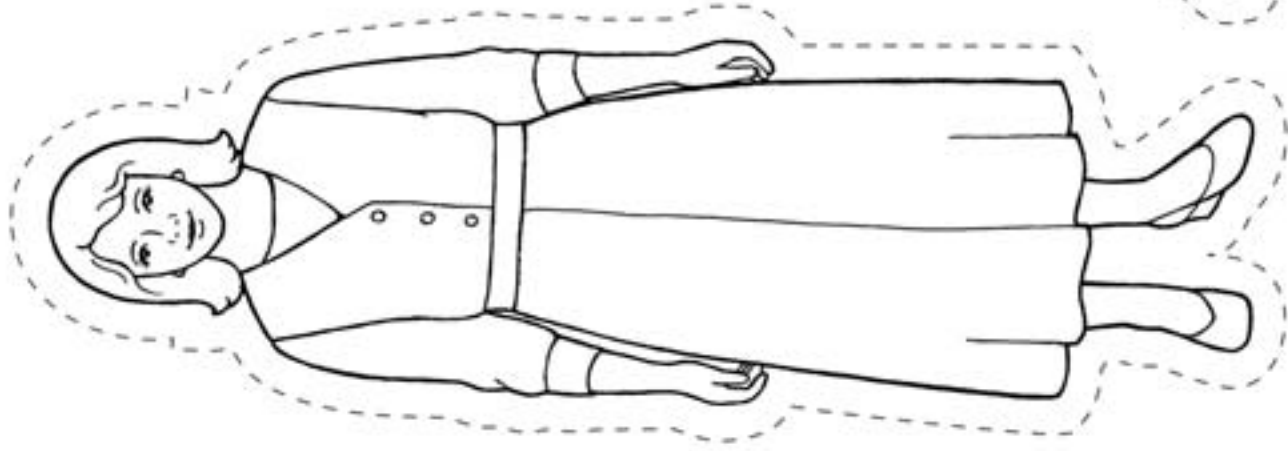
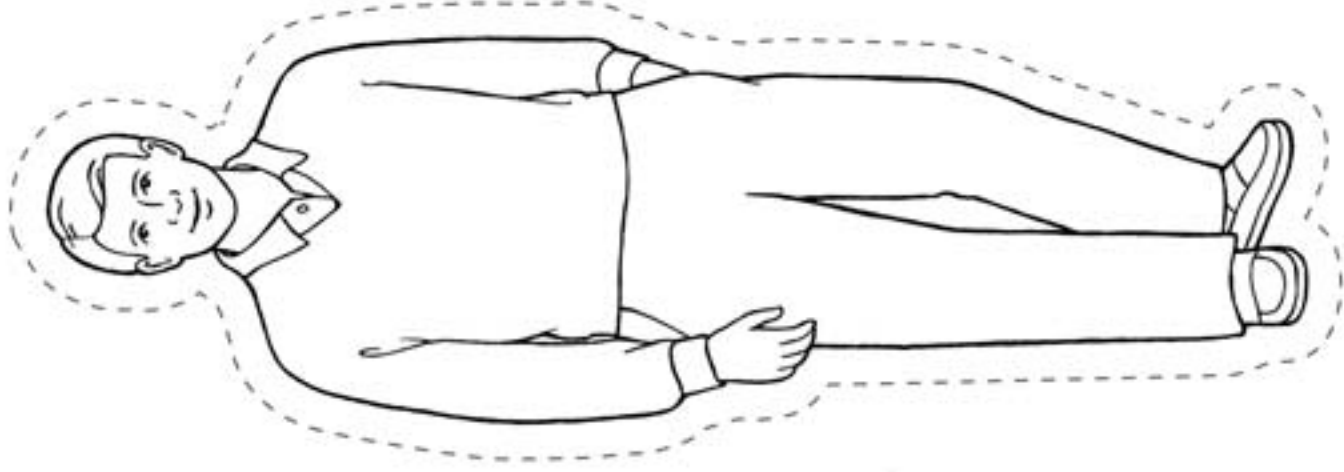



## INTRODUCTION DESTINÉE À L'INSTRUCTEUR

Pour vous préparer spirituellement à enseigner cette leçon, veuillez lire le paragraphe suivant et méditer à son sujet :

Le Sauveur a dit : « Priez le Père dans vos familles, toujours en mon nom, afin que vos [familles] soient [bénies] » (3 Néphi 18:21). Quand elles prient ensemble, les familles se rapprochent de Dieu, sont plus unies et font que le Saint-Esprit demeure dans leur foyer (voir D&C 19:38).

## PRÉPARATION

- Mettez une marque à la page 106 du manuel afin de la retrouver facilement.
- Munissez-vous d'un Livre de Mormon. Mettez une marque à 3 Néphi 18:21 afin de retrouver facilement ce passage.

## ACTIVITÉS D'APPRENTISSAGE

Commencez par une activité de groupe. Voir suggestions à la page 3.

*Prière* Demandez à un enfant de faire la prière d'ouverture.

*Chant* Demandez aux enfants de répéter les mots « la prière en famille » plusieurs fois. Dites-leur que vous allez apprendre un chant sur la prière en famille. Formez un cercle avec eux et demandez-leur de se tenir par la main. Chantez ou récitez les paroles du chant « La prière en famille » (*Chants pour les enfants*, p. 101) et aidez-les à faire les gestes avec vous.  
Réunissons nous en cercle (*marchez en rond*)  
À genoux pour prier (*arrêtez et agenouillez-vous ; faites-leur répéter après vous « La prière en famille »*)  
Disons merci au Père (*croisez les bras*)  
Car il nous a tant donné.

*Illustration* Montrez l'image d'une famille en prière (p. 54). Aidez les enfants à reconnaître les différents membres de la famille et faites-leur remarquer qu'ils sont agenouillés, les bras croisés, la tête inclinée et les yeux clos. Dites-leur que cette famille est en train de prier. Demandez aux enfants de répéter les mots : « La prière en famille ». Demandez-leur de s'agenouiller, de croiser les bras et d'incliner la tête. Expliquez-leur que, quand nous faisons la prière en famille, nous parlons à notre Père céleste. Nous le remercions de nos bénédictions et nous lui demandons d'aider et de bénir notre famille.

*Comptine* Demandez aux enfants de réciter avec vous le poème suivant :  
Voici maman qui joue avec moi. (*Soulevez un pouce*)  
Voici papa qui travaille toute la journée. (*Soulevez un deuxième doigt*)  
Voici mon frère qui est grand et droit. (*Soulevez un troisième doigt*)  
Voici ma sœur qui, au ballon, aime jouer. (*Soulevez un quatrième doigt*)  
Et me voici, pour vous dire avec joie (*soulevez le cinquième doigt*)  
Qu'à genoux, en famille, nous prions chaque fois. (*Fermez le poing*)

*Écriture* Affichez l'image de Jésus-Christ, de la page 106. Ouvrez le Livre de Mormon à 3 Néphi 18:21 et lisez : « Jésus a dit : 'Priez dans vos



## CONSEILS POUR L'ENSEIGNEMENT

*Chants* : Pour enseigner un chant ou une récitation, vous devez d'abord mémoriser les paroles et les gestes. Quand vous chantez ou récitez les paroles, mettez l'accent sur chaque mot et sur chaque geste. Vous pouvez ajouter des gestes simples qui conviennent à chaque chant ou poème pour aider les enfants à rester concentrés et pour améliorer l'apprentissage (voir *L'Enseignement pas de plus grand appel*, p. 179)

*Les jeunes enfants* ont une durée de concentration limitée. Si les enfants s'agitent avant que vous ayez terminé toutes les activités, vous pouvez interrompre la leçon pour leur permettre de se lever et de se dégourdir. Vous reprendrez la leçon plus tard.

*Écritures* : Servez-vous des Écritures pour instruire les enfants et pour vous préparer à enseigner. Vous aurez l'Esprit et les enfants apprendront plus facilement à aimer la parole de Dieu. Montrez-leur que ce que vous leur enseignez est tiré des Écritures.

familles.' » Demandez aux enfants de répéter, quelques mots à la fois, cette phrase avec vous.

**Conclusion** Demandez aux enfants de répéter, quelques mots à la fois : « Je peux prier en famille ».

**Prière** Demandez à un enfant de faire la prière de clôture.

## ACTIVITÉS FACULTATIVES

**PRÉPARATION** *Pour l'histoire avec les marionnettes* : copiez et découpez les marionnettes de la page 59. Coloriez-les si vous le souhaitez.

*Pour le jeu du sac* : Sur quatre petits sacs, écrivez : « Nous sommes reconnaissants de nos bénédictions. » Dans chaque sac, mettez l'image d'une chose pour laquelle nous sommes reconnaissants (comme la nourriture, les vêtements, une maison, une famille, etc.) Si vous le souhaitez, vous pouvez faire des photocopies des illustrations de la page 55 ou autres, du manuel.

*Pour l'activité de coloriage* : Faites des photocopies de l'illustration de la page 55, pour que chaque enfant puisse colorier. Apporter des ciseaux et du ruban adhésif.

**Histoire avec les marionnettes de doigt**

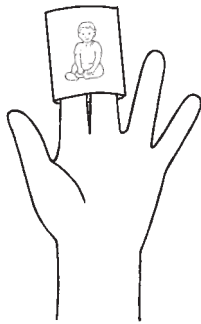

Racontez l'histoire de la prière en famille à l'aide des marionnettes de doigt. Voici une famille. Voici le père et voici la mère. Voici la sœur et voici le frère. Lui, c'est Pierre, le petit frère (*montrez la marionnette du bébé*). Un jour, Pierre est en train de jouer et il se fait mal à l'œil (*demandez aux enfants de se cacher un œil avec la main*). Le papa et la maman l'emmènent chez le docteur (*enlevez la marionnette du doigt et alongez-la par terre*). La famille de Pierre s'agenouille pour prier (*demandez aux enfants de s'agenouiller*). Elle demande à notre Père céleste de bénir Pierre. Notre Père céleste entend leur prière. Il aide Pierre à guérir (*remettez la marionnette sur le doigt*). Puis Pierre et sa famille s'agenouillent à nouveau pour remercier notre Père céleste de l'avoir béni.

**Jeu du sac** Mettez les sacs sur le sol. Demandez à tous les enfants de se tenir par la main en formant un cercle autour des sacs, en tournant autour et en chantant « La prière en famille. » Puis, arrêtez de marcher et demandez à un enfant de choisir un sac et d'en sortir l'image. Dites « Nous sommes reconnaissants de [nom de la chose sur l'image]. » Félicitez les enfants pour leur participation. Renouvelez la ronde jusqu'à ce que chaque enfant ait eu son tour.

**Coloriage** Faites faire le coloriage des photocopies de la page 55. Quand les enfants auront fini, découpez les bandes et joignez-les avec le ruban adhésif pour faire une chaîne que chaque enfant pourra emporter chez lui.

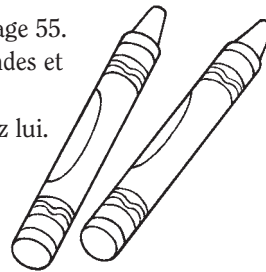

## CONSEILS POUR L'ENSEIGNEMENT

**Marionnettes** : « On peut utiliser des marionnettes pour mettre en scène des parties d'une leçon ou d'une histoire, pour accueillir des enfants en classe, pour donner des instructions, pour interpréter des chants, pour aider à faire des sketches, pour poser des questions ou pour maintenir l'attention des enfants » (*L'Enseignement, pas de plus grand appel*, p. 175).

**Jeu du sac** : Si vous n'avez ni sac ni panier, vous pouvez disposer les images face contre terre et demander à un enfant d'en choisir une et de la retourner.

**Note** : Gardez les ciseaux et autres objets potentiellement dangereux hors de vue et de portée des enfants.





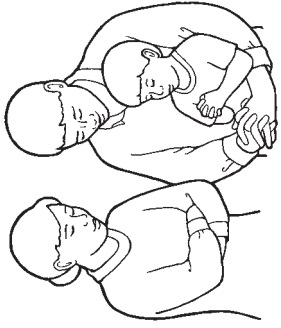

Je peux prier en famille.

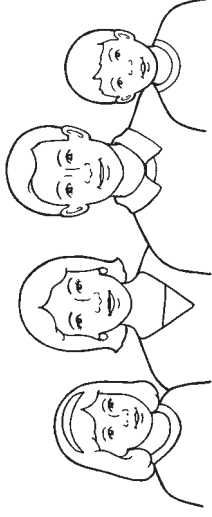

Nous sommes reconnaissants  
pour notre famille.

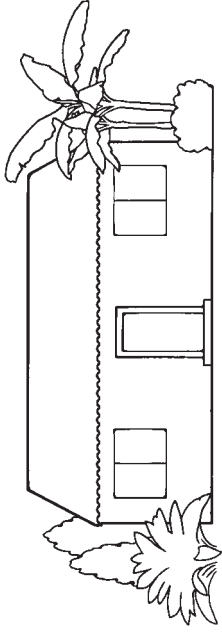

Nous sommes reconnaissants  
pour notre maison.

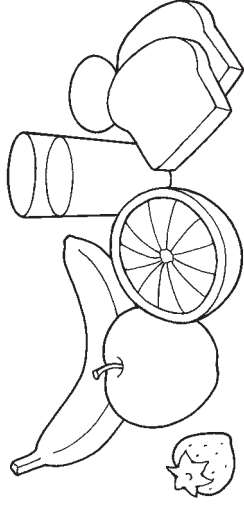

Nous sommes reconnaissants pour les  
aliments que nous mangeons.

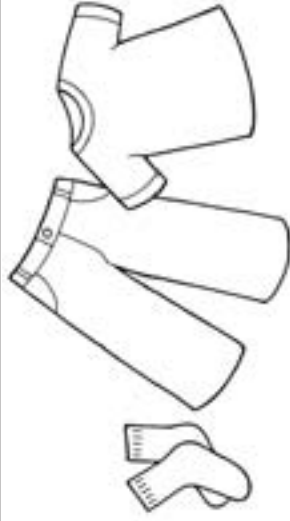

Nous sommes reconnaissants  
pour nos vêtements.



# 13

## MA FAMILLE PEUT ÊTRE ENSEMBLE À JAMAIS

### INTRODUCTION DESTINÉE À L'INSTRUCTEUR

Pour vous préparer spirituellement à enseigner cette leçon, veuillez lire le paragraphe suivant et méditer à son sujet :

Notre Père céleste a permis que les relations familiales durent après cette vie. Si les membres de la famille sont scellés au temple et observent fidèlement les commandements, ils peuvent être unis éternellement en famille et vivre dans la présence de notre Père céleste (voir Matthieu 16:19, D&A 138:47-48).

### PRÉPARATION

Apportez, si possible, une photo du temple de votre région.

### ACTIVITÉS D'APPRENTISSAGE

Commencez par une activité de groupe. Voir suggestions à la page 3.

*Prière* Demandez à un enfant de faire la prière d'ouverture.

*Illustration* Montrez une photo du temple de votre région (ou montrez l'illustration de la page 58). Dites aux enfants qu'il s'agit de la photo d'un temple. Décrivez-leur la photo en indiquant la flèche, les fenêtres, les portes, etc. Faites-leur répéter le mot « temple » plusieurs fois. Demandez-leur de mimer un beau temple en joignant les bras au dessus de la tête pour former la flèche du temple.

*Chant* Chantez ou récitez les paroles du chant « Oh, j'aime voir le temple » (*Chants pour les enfants*, p. 99) et mimez les gestes ci-dessous. Demandez aux enfants de le faire avec vous.

Oh, j'aime voir le temple ; (*mettez les doigts en forme de flèche*)

Un jour là-bas j'irai (*marchez sur place*)

Pour ressentir l'Esprit Saint, (*mettez la main sur le cœur*)

Écouter et prier. (*Croisez les bras*)

Dites aux enfants que le temple est la maison du Seigneur. Demandez-leur de répéter « Maison du Seigneur. » Mettez l'accent sur le fait que le temple est un endroit très spécial et que grâce au temple les membres de la famille peuvent être ensemble à jamais.

*Comptine* Demandez aux enfants de réciter avec vous la comptine suivante :

Voici maman. (*Levez une main ; montrez le pouce*)

Voici papa. (*Montrez l'index*)

Voici grand frère. (*Montrez le majeur*)

Voici ma sœur. (*Montrez l'annulaire*)

Voici bébé. (*Montrez le petit doigt*)

Oh, je les aime tant. (*Placez les deux mains sur le cœur*)

*Chant* Chantez ou récitez les deux premières strophes du refrain du chant « Ensemble à tout jamais » (*Chants pour les enfants*, p. 98).

Vivre avec ma famille à tout jamais, ensemble à tout jamais.

C'est là ce que je veux car grâce au plan de Dieu, moi aussi je peux le mériter.

Demandez aux enfants de répéter ces vers avec vous plusieurs fois, lentement.

*Conclusion* Dites brièvement ce que vous ressentez à propos du temple. Rendez témoignage que les membres de la famille peuvent être ensemble à jamais.



### CONSEILS POUR L'ENSEIGNEMENT

*Note* : Pendant la leçon, faites preuve de tact envers les enfants dont la situation familiale est délicate.

*Chants* : Vous pouvez faire une liste de chants que les enfants aiment chanter et les chanter chaque semaine à différents moments de la classe de garderie. Par exemple, vous pourriez chanter pendant que les enfants jouent, avant ou après le goûter ou pendant que les enfants attendent les parents. C'est un bon moyen de réviser les leçons précédentes.

*Conclusion* : Cette conclusion peut être très brève, par exemple : « J'aime le temple ! Je sais que les membres de la famille peuvent être ensemble à jamais. »

*Prière* Demandez à un enfant de faire la prière de clôture.

## ACTIVITÉS FACULTATIVES

**PRÉPARATION** *Pour la comptine* : Photocopiez et découpez les marionnettes de la page 59 ou utilisez celles que vous avez faites pour l'activité facultative de la leçon 12. Coloriez les marionnettes si vous le souhaitez.

*Pour le jeu de devinette* : Photocopiez et découpez les figurines de la famille, page 51, ou utilisez celles que vous avez préparées pour la leçon 11. Apportez quelque chose pour les recouvrir (une couverture ou un linge). Si possible, apportez une photo d'un temple de votre région.

*Pour l'activité de coloriage* : Photocopiez et découpez pour chaque enfant les cercles de la page 59. Faites passer un bout de laine ou de ficelle à travers le haut des deux cercles pour faire un collier.

**Jeu des doigts** Dites aux enfants que nous devons nous préparer pour aller au temple. Demandez-leur de lever cinq doigts et aidez-les à indiquer, en comptant sur leurs doigts, cinq choses qu'ils peuvent faire pour se préparer à aller au temple quand ils seront plus grands (prier, obéir aux parents, aimer les autres, aller à l'église, suivre le prophète, etc.). Cette activité convient mieux aux plus grands.

**Comptine** Renouvelez la comptine de la page 56, en utilisant, cette fois-ci, les marionnettes de doigt.

**Jeu de devinette** Mettez les figurines de la famille sur le sol près de l'image du temple (celle que vous aurez apportée ou celle de la page 58). Recouvrez les figurines avec une couverture ou un linge. Retirez une figurine. Enlevez le linge et demandez aux enfants de devinez quelle est la figurine manquante. Puis reposez-la figurine manquante à sa place et dites aux enfants que notre Père céleste veut que toutes les familles soient ensemble à jamais, que personne ne manque. Cette activité convient mieux aux plus grands.

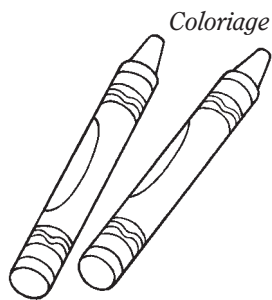
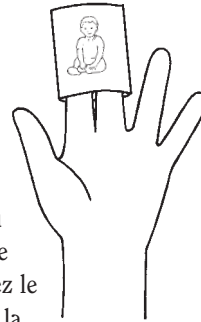

**Coloriage** Demandez aux enfants de colorier les colliers que vous avez préparés. Pendant qu'ils colorient, soulignez à nouveau que, grâce au temple, les membres de la famille peuvent être ensemble à tout jamais.

## CONSEILS POUR L'ENSEIGNEMENT

### **Marionnettes de doigt :**

Il est judicieux de conserver les illustrations, marionnettes, jeux et autres objets que vous préparez pour les leçons. Vous pourrez les réutiliser dans une leçon ultérieure ou à différents moments de la classe de garderie pour revoir les principes que vous avez enseignés précédemment.

**Coloriage :** Recommandez aux enfants de montrer le collier à leur famille. Cela pourra les aider à se souvenir de ce qu'ils auront appris et cela donnera l'occasion aux parents de parler avec eux des principes de la leçon (voir *L'Enseignement, pas de plus grand appel*, p. 167).





Photocopiez cette page et découpez les marionnettes en suivant les traits droits et pleins.  
Pliez-les selon les pointillés. Puis collez les côtés avec du ruban adhésif en prenant soin de  
laisser les bords du bas ouverts pour que les enfants puissent les glisser sur leurs doigts.

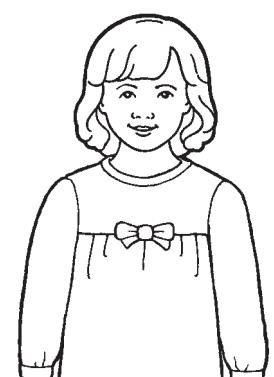
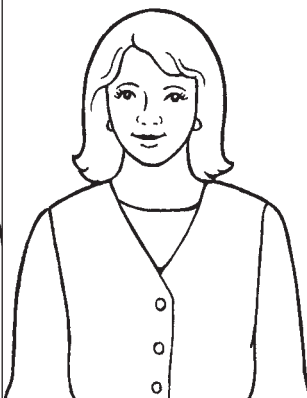
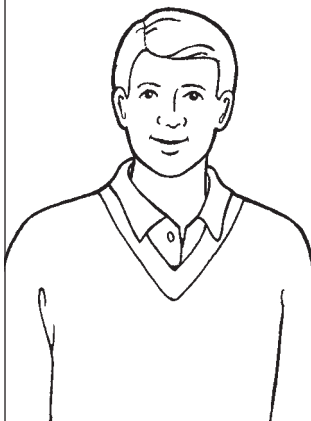



# 14

## JE SERAI OBÉISSANT

### INTRODUCTION DESTINÉE À L'INSTRUCTEUR

Pour vous préparer spirituellement à enseigner cette leçon, veuillez lire le paragraphe suivant et méditer à son sujet :

Notre Père céleste a donné aux parents la responsabilité première d'enseigner les commandements à leurs enfants, de pourvoir à leurs besoins physiques et spirituels et de les protéger. Il nous commande d'honorer nos parents et de leur obéir et, si nous le faisons, il nous bénit en nous accordant la protection et le bonheur (voir Exode 20:12 ; Éphésiens 6:1-3 ; Colossiens 3:20 ; « La famille : Déclaration au monde », *L'Étoile*, janvier 1996, p. 116.)

### PRÉPARATION

- Apportez une Bible. Mettez une marque à Éphésiens 6:1 afin de le retrouver facilement.
- Mettez une marque à la page 106 du manuel afin de la retrouver facilement.

### ACTIVITÉS D'APPRENTISSAGE

Commencez par une activité de groupe. Voir suggestions à la page 3.

*Prière* Demandez à un enfant de faire la prière d'ouverture.

*Actions* Demandez aux enfants de faire cinq ou six choses, comme se lever, lever les mains, se retourner, applaudir et s'asseoir. Félicitez-les pour leur obéissance.

*Illustration* Demandez à un enfant de tenir l'illustration de la page 62. Montrez le père et la mère de la photo. Expliquez que le père et la mère ont demandé à leurs enfants de les aider à faire du jardinage et que chaque enfant a répondu : « Je serai obéissant. » Montrez les enfants de la photo et soulignez qu'ils aident leurs parents.

*Écriture* Dites aux enfants que les Écritures nous apprennent que notre Père céleste et Jésus-Christ veulent que nous obéissions à nos parents. Ouvrez la Bible à Éphésiens 6:1 et lisez, « Enfants, obéissez à vos parents, selon le Seigneur, car cela est juste. » Faites répéter aux enfants : « Je serai obéissant. » (*Note* : Il se peut que certains enfants soient élevés par leurs grands-parents ou un autre membre de la famille. Soyez attentif à ce genre de situation au cours de la leçon.)

*Chant* Demandez aux enfants de se lever. Chantez ou récitez les paroles du chant « Je veux obéir » et mimez les gestes ci-dessous. Demandez aux enfants de les faire avec vous.

Quand maman m'appelle, (*mettez les mains en porte-voix*)  
J'obéis toujours. (*Courez doucement sur place*)  
Je veux lui plaire et faire mieux, (*faites oui avec la tête*)  
Bien mieux chaque jour.

Quand papa m'appelle, (*mettez les mains en porte-voix*)  
J'obéis toujours. (*Courez sur place en silence*)  
Je veux lui plaire et faire mieux, (*faites oui avec la tête*)  
Bien mieux chaque jour.



### CONSEILS POUR L'ENSEIGNEMENT

*L'amour* : Efforcez-vous d'aimer les enfants de la garderie. « Quand nous aimons ceux que nous instruisons, nous prions pour chacun d'eux... Nous adaptons notre enseignement pour répondre à leurs besoins, même si cela nécessite plus de temps et plus d'efforts. Nous remarquons quand ils sont absents et les faisons participer lorsqu'ils sont présents. Nous leur offrons de l'aide lorsque c'est nécessaire » (*L'enseignement, pas de plus grand appel*, p. 31-32).

Dans les cieux mon Père, (*serrez les bras autour du corps*)  
 Me bénit toujours. (*Faites le même mouvement en vous balançant  
 d'un côté et de l'autre*)  
 Je veux lui plaire et faire mieux, (*faites oui avec la tête*)  
 Bien mieux chaque jour.

**Illustration** Montrez l'image de Jésus de la page 106. Dites aux enfants que Jésus obéissait à notre Père céleste et qu'il veut que nous soyons obéissants aussi.

**Conclusion** Rendez témoignage que nous serons heureux si nous sommes obéissants.

**Prière** Demandez à un enfant de faire la prière de clôture.

## ACTIVITÉS FACULTATIVES

**PRÉPARATION** *Pour l'activité avec un objet* : Prenez une boîte, un panier ou un autre récipient dans lequel vous mettrez des objets qui protègent, comme un parapluie, des chaussures, un chapeau, un manteau ou des gants. Essayez d'avoir autant d'objets que d'enfants.

*Pour l'activité marionnette* : Faites des photocopies de l'illustration de la page 63 puis découpez-les pour que chaque enfant puisse colorier. Collez-les ou scotchez-les sur des bâtons ou des sacs en papier pour faire des marionnettes.

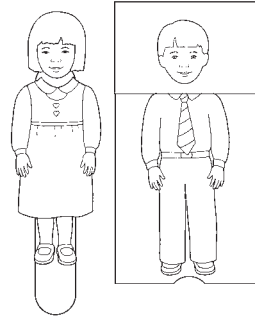

**Jeu de rôle** Dites et faites les choses suivantes avec les enfants :  
 Maman dit : « Habille-toi, s'il te plaît. » Habillons-nous (*faites semblant de vous habiller*).

Papa dit : « Lave-toi le visage, s'il te plaît. » Lavons-nous le visage (*faites semblant de vous laver le visage*).

Faites de même avec d'autres ordres comme « mange ton petit déjeuner », « va te coucher », etc. Félicitez les enfants d'avoir obéi.

**Activité avec un objet** Demandez à un enfant de prendre un des vêtements ou accessoires vestimentaires de la boîte et de le mettre. Expliquez aux enfants les différentes façons dont ces objets nous protègent (par exemple, les chaussures protègent nos pieds de la saleté et des blessures, le parapluie nous protège de la pluie ou de la chaleur du soleil, etc.) Expliquez que ces choses nous protègent et que, de la même manière, nous sommes à l'abri quand nous obéissons à nos parents.

**Activité marionnette** Faites faire le coloriage des marionnettes que vous avez préparées. Lisez les scénarios suivants (ou écrivez-en vous-mêmes). Après chacun d'eux, demandez aux enfants de se servir des marionnettes pour répondre :

« Je vais obéir ».

Quand maman dit : « S'il te plaît, sois gentil avec ta sœur. »

Que réponds-tu ?

Quand papa dit : « C'est l'heure d'aller au lit. » Que réponds-tu ?

Quand mamie dit : « À table ! » Que réponds-tu ?

Quand l'instructeur(trice) dit : « Préparons-nous pour la prière. »

Que réponds-tu ?

Quand Jésus dit : « Aimez-vous les uns les autres. » Que réponds-tu ?

Cette activité convient mieux aux plus grands.

## CONSEILS POUR L'ENSEIGNEMENT

**La prière** : Si l'enfant a besoin d'aide pour la prière, soufflez-lui quelques expressions courtes et simples à répéter. Les enfants plus grands doivent être capables de prier tout seuls.

Il est important de féliciter les enfants. Ils sont pleins d'amour et veulent être aimés et acceptés. Vous édifiez leur confiance et démontrez votre amour pour eux en les félicitant sincèrement pour leurs efforts chaque fois que possible.

**Révision** : Quand les enfants quittent la classe de garderie, recommandez-leur de raconter à leurs parents ce qu'ils viennent d'apprendre.



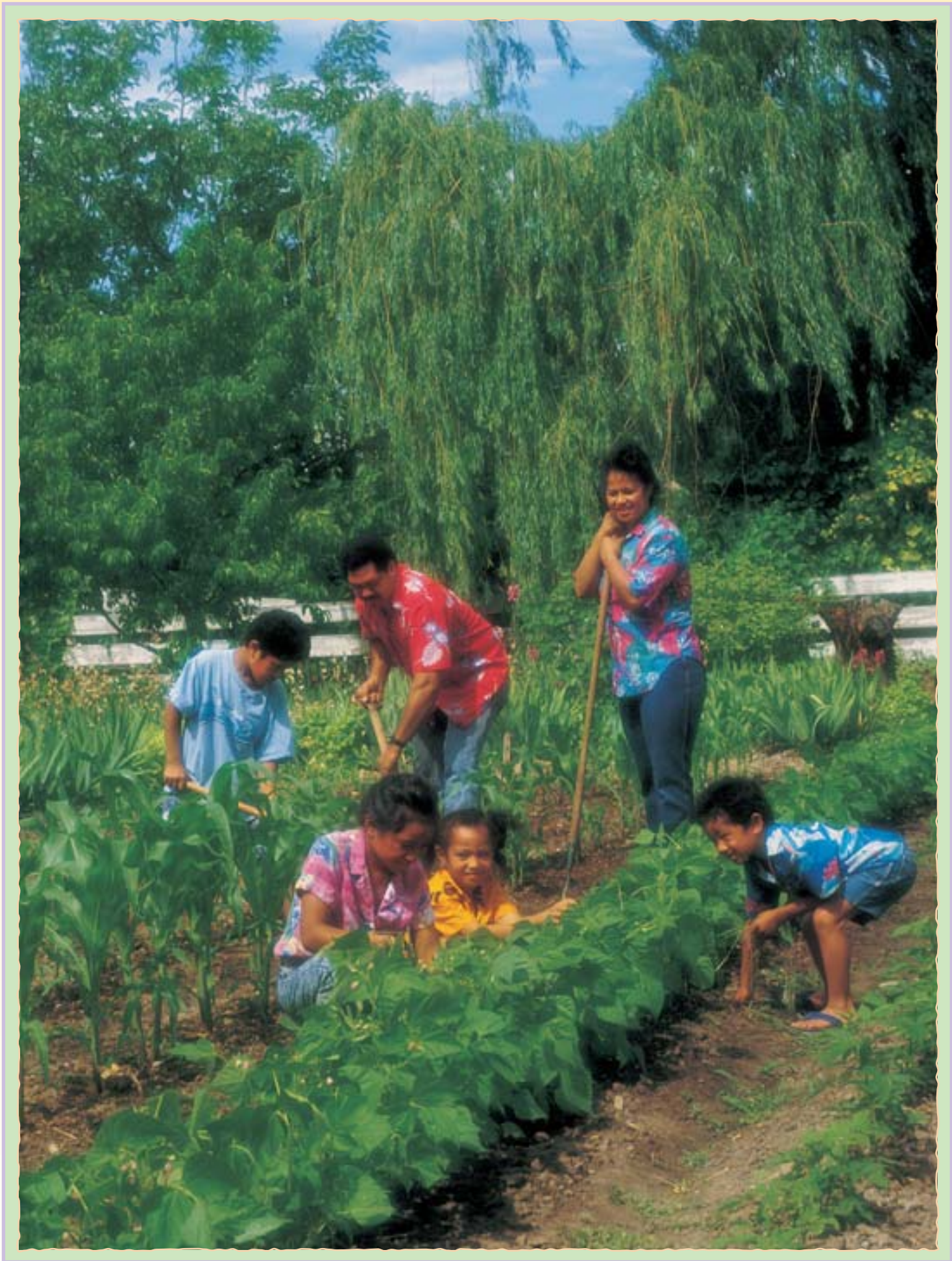

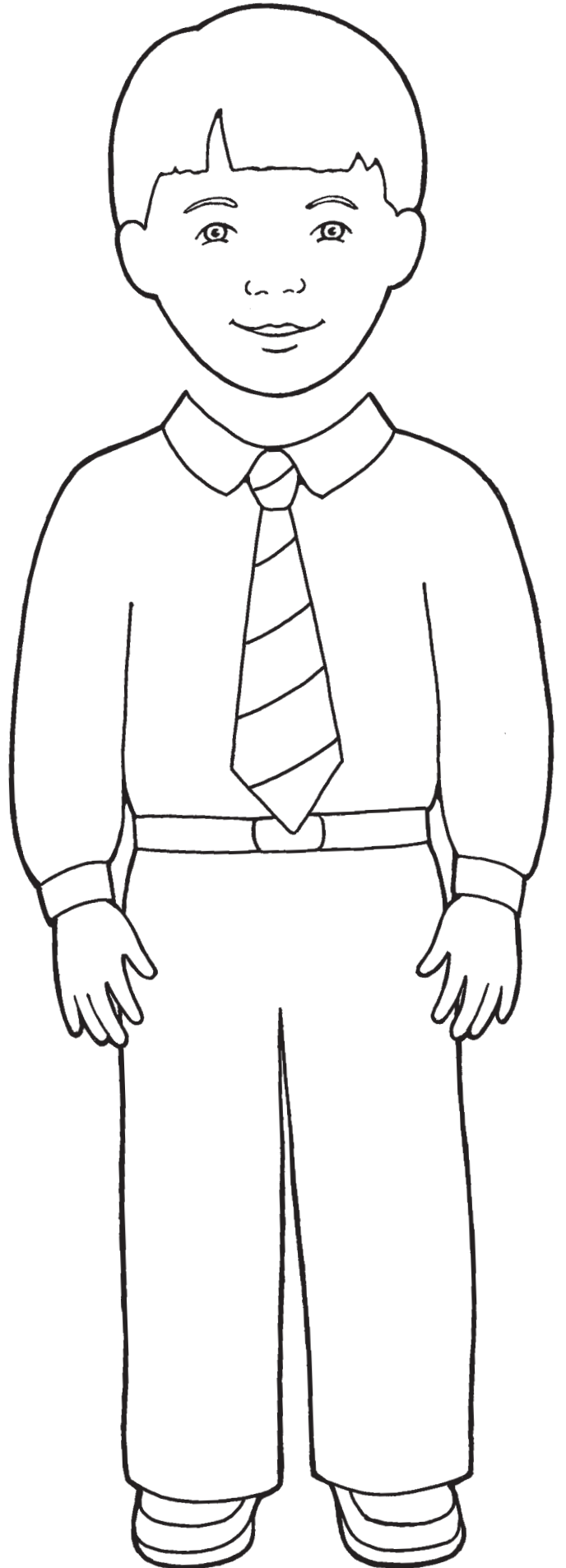
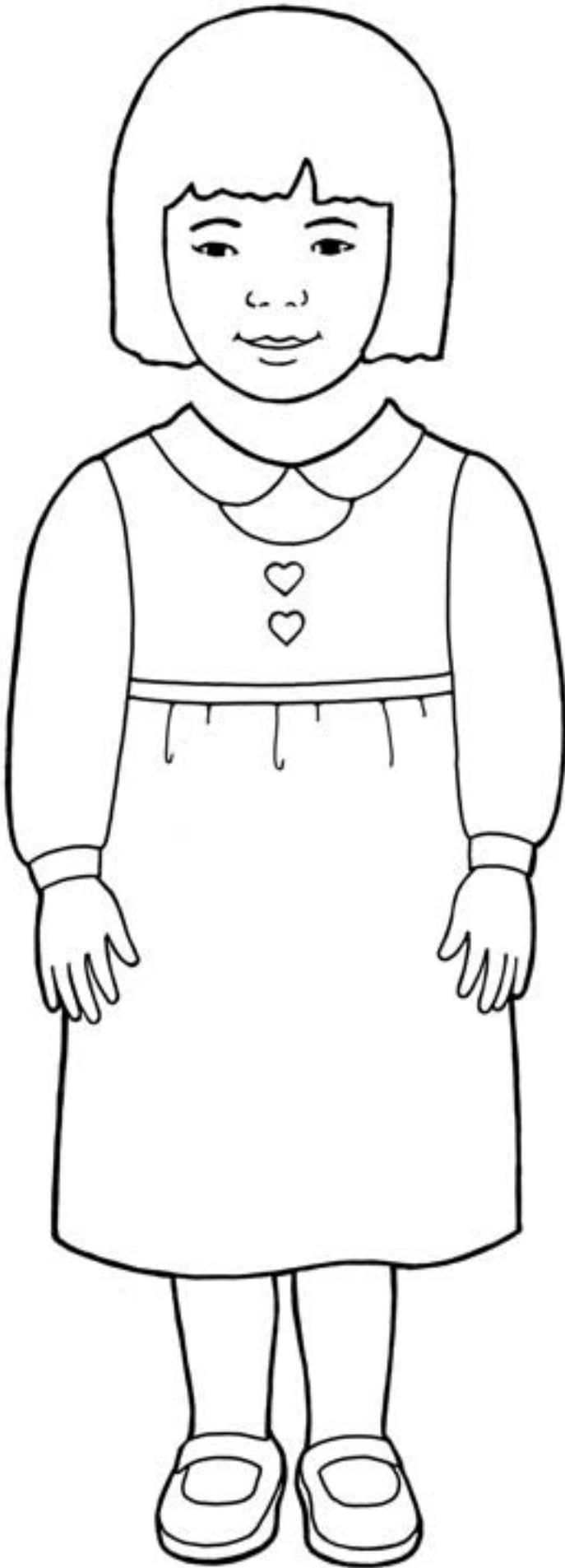



## INTRODUCTION DESTINÉE À L'INSTRUCTEUR

Pour vous préparer spirituellement à enseigner cette leçon, veuillez lire le paragraphe suivant et méditer à son sujet :

Le Seigneur a commandé : « Tu remercieras le Seigneur, ton Dieu, en toutes choses » (D&A 59:7). Nous devons exprimer notre gratitude envers Dieu pour les nombreuses bénédictions qu'il nous donne. Nous devons aussi être reconnaissants envers nos parents, instructeurs, amis et tous ceux qui nous aident d'une façon ou d'une autre (voir aussi Psaumes 100:3-4).

## PRÉPARATION

- Lisez Luc 17:11-19 et soyez prêt à résumer l'histoire des dix lépreux.
- Prenez une Bible. Marquez la page à Luc 17:11-19 afin de la retrouver rapidement.

## ACTIVITÉS D'APPRENTISSAGE

Commencez par une activité de groupe. Voir suggestions à la page 3.

*Prière* Demandez à un enfant de faire la prière d'ouverture.

*Enseignement doctrinal* Dites aux enfants que notre Père céleste nous a donné de nombreuses bénédictions comme notre corps, les plantes et les animaux, notre famille et l'Église. Expliquez-leur que nous pouvons lui montrer notre amour en lui disant « merci » et en faisant de même avec notre famille, nos amis et tous les gens qui font des choses gentilles pour nous.

*Histoire tirée des Écritures* Montrez l'image de la page 66. Dans l'image, montrez Jésus et les personnes qui sont très malades. Ouvrez la Bible à Luc 17:11-19 et racontez l'histoire des dix lépreux. Vous en trouverez un exemple ci-dessous.

Il y avait dix hommes qui étaient très malades. Jésus les a soignés et guéris (*montrez Jésus sur l'image*). Ils étaient tous très heureux (*montrez les lépreux sur l'image*). Mais il n'y en a eu qu'un seul qui a dit « merci » à Jésus (*montrez le lépreux reconnaissant sur l'image*). Nous pouvons dire « merci » (*demandez aux enfants de dire « merci »*).

*Illustration* Montrez l'illustration de la page 67. Dites aux enfants que nous montrons notre amour pour notre Père céleste en le remerciant de toutes les choses qu'il nous donne. Montrez une des images et demandez aux enfants de faire des gestes qui correspondent à ce qui est décrit (par exemple, lever les mains au dessus de la tête pour faire un toit de maison, faire semblant de cueillir un fruit sur un arbre pour le manger, faire semblant de mettre ses chaussures, etc.). Faites de même pour chaque illustration.

*Chant* Chantez ou récitez les paroles du chant « Remercions notre Père » (*Chants pour les enfants*, p. 15) et mimez les gestes ci-dessous. Demandez aux enfants de le faire avec vous.

Remercions notre Père et souvenons-nous (*croisez les bras*)  
Que c'est grâce à lui vraiment que nous avons tout (*tendez les bras*)  
Nos oreilles et nos yeux, nos mains et nos pieds, (*montrez les yeux, oreilles, mains et pieds*)  
Des vêtements doux et chauds (*montrez les vêtements*) et de quoi manger. (*Faites semblant de manger*)



## CONSEILS POUR L'ENSEIGNEMENT

*Activités de rassemblement :*

Les enfants se sentent à l'aise dans les choses routinières et les transitions familiales d'une activité à l'autre. Cela facilite leur attention et leur participation.

*Histoires :* Assurez-vous du niveau de compréhension des enfants. Évitez le langage bébé et les mots trop compliqués. Par exemple, dites « les gens étaient très malades » plutôt que « les lépreux. »

*Conclusion* Demandez aux enfants de dire « merci ». Dites brièvement que vous êtes reconnaissant envers notre Père céleste et Jésus-Christ.

*Prière* Demandez à un enfant de faire la prière de clôture.

## ACTIVITÉS FACULTATIVES

*PRÉPARATION* *Pour l'activité image* : Apportez des images de choses que vous êtes reconnaissant(e) d'avoir ; vous pouvez, par exemple, vous servir des illustrations du manuel ou d'autres publications de l'Église ou encore en dessiner vous-mêmes.

*Pour l'activité de coloriage et le jeu des associations* : Faites des photocopies de l'illustration de la page 67 pour que chaque enfant puisse colorier. Munissez-vous de petits bouts de papier ou de quelque-chose de semblable pour que les enfants s'en servent comme marques pour le jeu des associations ; assurez-vous d'en avoir assez pour que chaque enfant en ait au moins quatre.

*Comptine* Dites aux enfants que nous sommes reconnaissants envers notre Père céleste pour notre corps. Demandez-leur de se lever et de réciter avec vous. Improvisez des gestes en fonction des paroles.

Touche tes yeux, touche ton nez,  
     Touche des oreilles, touche tes pieds.  
     Tends les mains très, très haut,  
     Vers le ciel, encore plus haut.  
     Mets tes mains sur ta tête.  
     Assieds-toi doucement sur la chaise.

Montrez votre bouche du doigt et dites : « Je suis reconnaissant d'avoir une bouche. » Demandez aux enfants de le répéter en faisant le même geste. Faites de même pour les yeux, le nez, les oreilles, les mains et les pieds. Demandez aux enfants de dire de quoi ils sont reconnaissants, puis de répéter la phrase en reprenant la chose qu'ils auront indiquée.

*Illustrations* Montrez aux enfants les images que vous avez apportées et expliquez brièvement pourquoi vous êtes reconnaissant d'avoir ces choses. Demandez-leur de nommer des choses pour lesquelles ils sont reconnaissants.

*Coloriage* Faites faire le coloriage des photocopies de la page 67. Pendant que les enfants colorient, décrivez les images et expliquez ce qu'elles représentent. Lisez-leur les mots sur les images.

*Jeu des associations* Donnez à chaque enfant quatre petits morceaux de papier. Affichez les images de la page 67. Indiquez celle qui représente la famille et lisez la légende. Demandez aux enfants de mettre un morceau de papier sur leur copie de l'image de la famille. Demandez-leur de répéter le texte de la légende avec vous. Faites de même avec les autres images.

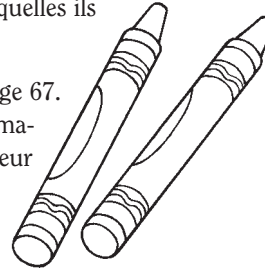

## CONSEILS POUR L'ENSEI- GNEMENT

*Les plus jeunes* ne participeront peut-être pas à toute la leçon. Cependant, avec de l'amour et des encouragements, vous pouvez leur apprendre à imiter ce que vous faites. Aidez-les à dire « merci » quand il faut. Votre exemple sera le meilleur moyen de les instruire. Les enfants apprennent les attitudes, le comportement et le langage en vous observant (voir *L'enseignement, pas de plus grand appel*, p. 108-109).

*La répétition* aide les enfants à apprendre et ça les amuse beaucoup. Ils aiment entendre encore et encore les mêmes choses. Ils peuvent apprendre des phrases courtes quand elles sont répétitives et prévisibles.



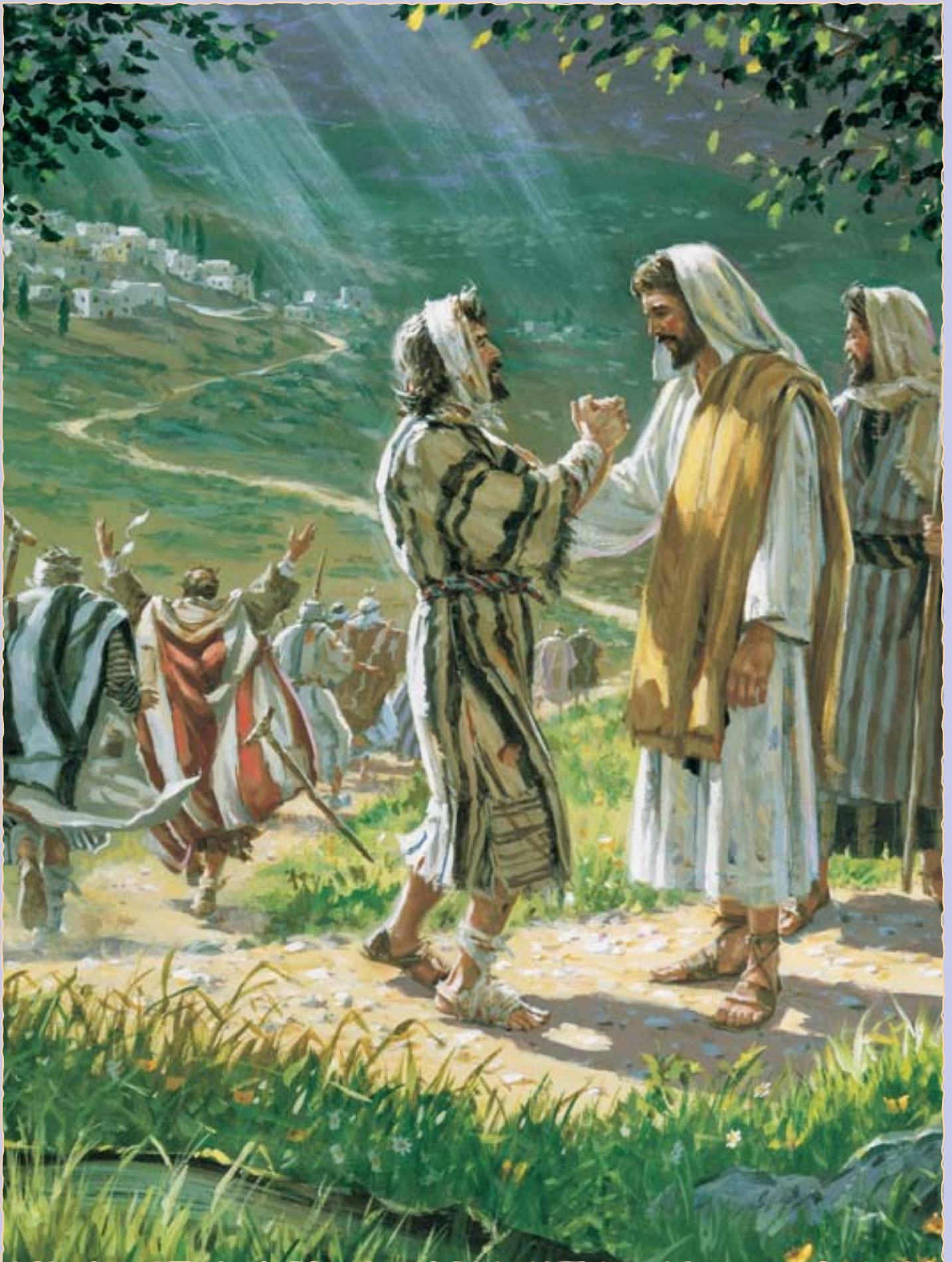

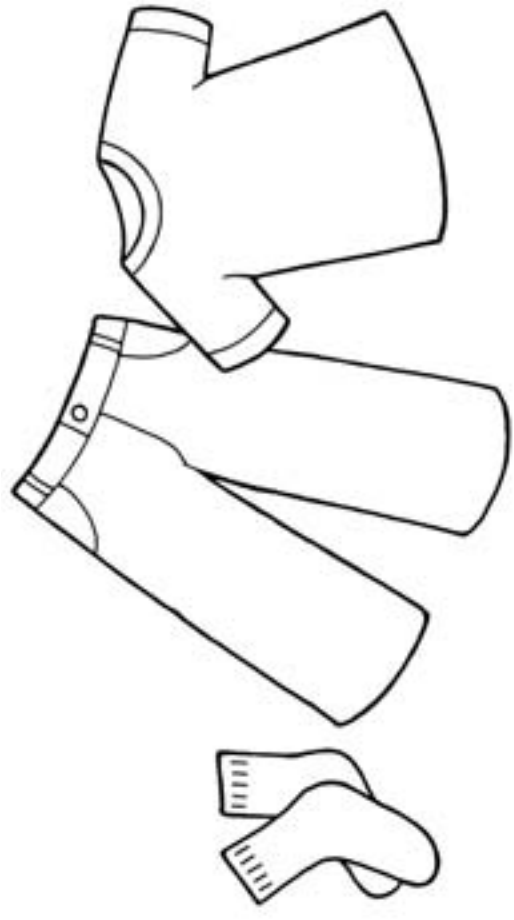

Je suis reconnaissant  
pour mes vêtements.

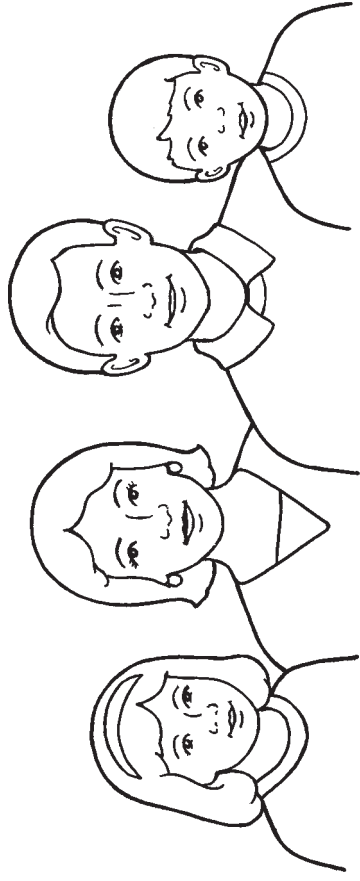

Je suis reconnaissant  
pour ma famille.

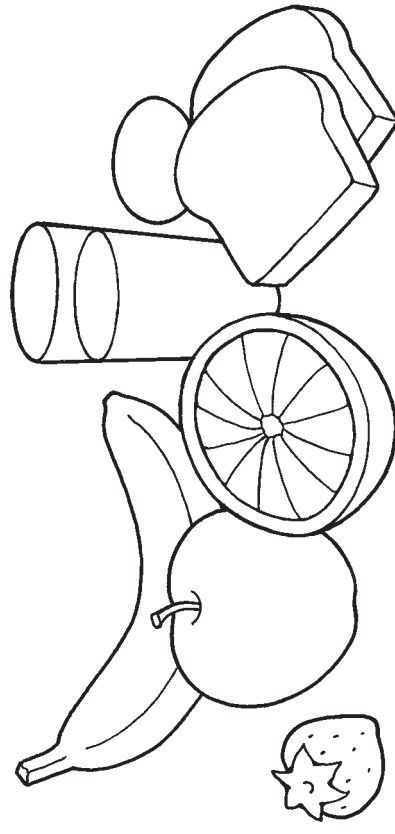

Je suis reconnaissant pour  
les aliments que je mange.

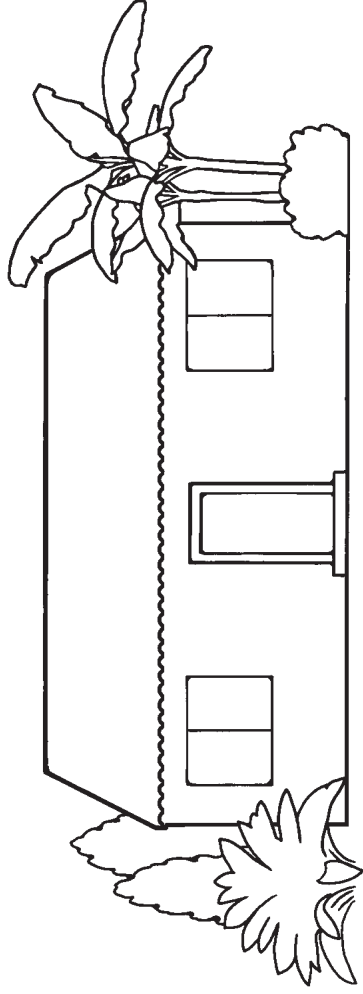

Je suis reconnaissant  
pour ma maison.



## INTRODUCTION DESTINÉE À L'INSTRUCTEUR

Pour vous préparer spirituellement à enseigner cette leçon, veuillez lire le paragraphe suivant et méditer à son sujet :

Lorsque nous faisons quelque chose de mal ou commettons une erreur, nous devons le reconnaître et nous efforcer de nous corriger (voir Jacques 5:16). Nous pouvons adoucir les cœurs et nous préparer à aller au Christ en étant humbles et en demandant pardon (voir 3 Néphi 12:23-24).

## PRÉPARATION

- Mettez un marque-page à la page 106 du manuel pour pouvoir la retrouver facilement.
- Lisez 1 Néphi 17:7-8, 17-19, 49-55 ; 18:1). Préparez-vous à faire un résumé de l'histoire de Néphi et de ses frères qui construisent un bateau.

## ACTIVITÉS D'APPRENTISSAGE

Commencez par une activité de groupe. Vous trouverez des idées à la page 3.

- Prière* Demandez à un enfant de faire la prière d'ouverture.
- Image* Montrez l'image de Jésus-Christ à la page 106. Expliquez aux enfants que Jésus nous a enseigné comment être heureux. Expliquez que dire des mots gentils peut nous rendre heureux et rendre les autres heureux ; lorsque nous faisons une faute ou quelque chose qui n'est pas gentil, nous devons dire ces paroles pleines de gentillesse : « Je demande pardon ». Demandez aux enfants de répéter « Je demande pardon ».
- Chant* Chantez ou récitez les paroles du refrain de « Jésus-Christ est mon modèle » (*Chants pour les enfants*, p. 41) et mimez les actions suivantes. Demandez aux enfants de le faire avec vous.
- Aime ton prochain, Jésus t'aime aussi (*serrez-vous dans vos bras en vous berçant*)
- En tout ce que tu fais, toujours, sois gentil (*hochez la tête de bas en haut*)
- Sois bon et aimant en pensée, en action (*serrez-vous dans vos bras en vous berçant*)
- Voilà de Jésus les leçons. (*Hochez la tête de bas en haut*)
- Histoire tirée des Écritures* Montrez l'image de Néphi construisant un bateau (page 70) et racontez l'histoire de la construction du bateau par Néphi et ses frères. Voici un exemple :
- Voici Néphi (*montrez Néphi au milieu de l'image*). Le Seigneur lui a demandé de construire un navire. Un navire est un grand bateau (*montrez le bateau sur l'image*). Voici les frères de Néphi (*montrez-les sur l'image*). Certains d'entre eux lui ont parlé méchamment et ont refusé de l'aider à construire le navire. Néphi était triste (*dites aux enfants de faire semblant d'être tristes*). Un peu plus tard, les frères de Néphi ont regretté ce qu'ils avaient fait et l'ont aidé à construire le navire. Alors, tout le monde a été heureux (*dites aux enfants de faire semblant d'être heureux*).
- Rappelez aux enfants que, lorsque nous demandons pardon, nous pouvons être heureux et aider les autres à l'être aussi. Faites-leur répéter : « Je demande pardon ».



## CONSEILS POUR L'ENSEIGNEMENT

*Chants* : Pour aider les enfants à mémoriser un chant, chantez une phrase courte et demandez aux enfants de la répéter. Ensuite, faites-leur répéter une ligne entière et enfin tout le chant.

*Histoires* : Les enfants apprennent par la répétition. Racontez de nouveau les histoires que les enfants aiment pendant la garderie. C'est un moyen amusant de réviser avec les enfants ce qu'ils ont appris.

**Mise en scène** Les enfants font semblant d'aider Néphi à construire le bateau : couper le bois, le transporter jusqu'à la plage, enfoncer les clous dans le bois, lever les voiles. Montrez l'exemple en faisant les gestes, les bruits, les déplacements pour aider les enfants à participer.

**Conclusion** Témoignez que nous pouvons être heureux lorsque nous disons : « Je demande pardon ».

**Prière** Demandez à un enfant de faire la prière de clôture.

## ACTIVITÉS FACULTATIVES

**PRÉPARATION** *Pour le jeu de devinette* : faites une copie de la page 71 et découpez l'un des cercles. Coloriez-le si vous le désirez. Apportez trois mouchoirs ou petits morceaux de tissu.

*Pour le jeu du bracelet* : faites une copie de la page 71 et découpez un cercle pour chaque enfant. Faites passer une ficelle ou un fil en haut de chaque cercle pour faire un bracelet ou un collier par enfant.

**Jeu de devinette** Mettez les trois mouchoirs sur le sol. Demandez aux enfants de se cacher les yeux pendant que vous dissimulez le visage que vous avez découpé sous l'un des trois mouchoirs. Chacun à leur tour, les enfants doivent soulever un mouchoir jusqu'à ce qu'ils trouvent le visage. Lisez-leur alors la légende et faites-leur répéter le texte avec vous. Recommencez le jeu jusqu'à ce que tous les enfants qui le souhaitent aient eu leur tour.

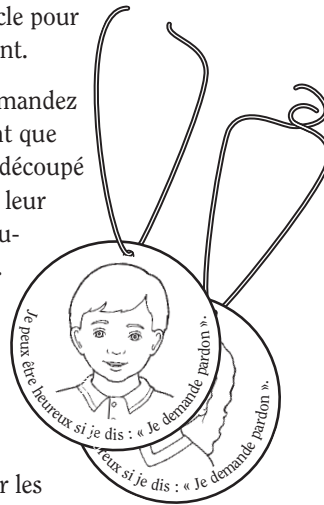

**Histoires** Racontez des histoires simples pour aider les enfants à dire « Je demande pardon ». Exemples :

- Une petite fille a pris le jouet de son frère. Il est triste (*dites aux enfants de froncer les sourcils*). Puis, elle dit : « Je te demande pardon » et elle lui rend le jouet (*dites aux enfants de répéter : « Je te demande pardon »*). Son frère est heureux (*dites aux enfants de sourire*).
- En courant, un petit garçon se cogne dans sa sœur. Elle est triste (*dites aux enfants de froncer les sourcils*). Puis, il dit : « Je te demande pardon » (*dites aux enfants de répéter « Je te demande pardon »*). Sa sœur est heureuse (*dites aux enfants de sourire*).

Recommencez avec d'autres exemples.

**Bracelets** Donnez un bracelet ou un collier à chaque enfant. Lisez-leur les mots inscrits sur les illustrations.

## CONSEILS POUR L'ENSEIGNEMENT

**Sketches** : Jouer des scènes tirées des Écritures aide les enfants à comprendre et à retenir ce que vous désirez enseigner (voir *L'enseignement, pas de plus grand appel*, pages 180-181).

**Documentation** : À la garderie, n'utilisez que des documents de l'Église. Si vous avez besoin de matériel supplémentaire, choisissez des histoires, des jeux, des marionnettes ou du coloriage de ce manuel ou de magazines de l'Église. Vous pouvez les utiliser aussi souvent que vous le souhaitez et vous pouvez enseigner une même leçon deux ou trois semaines de suite.

**Répétition** : Si un enfant entend une phrase répétée plusieurs fois, elle finit par faire partie du vocabulaire qu'il comprend quand il l'entend. S'il la répète plusieurs fois, elle fait partie du vocabulaire qu'il emploie.

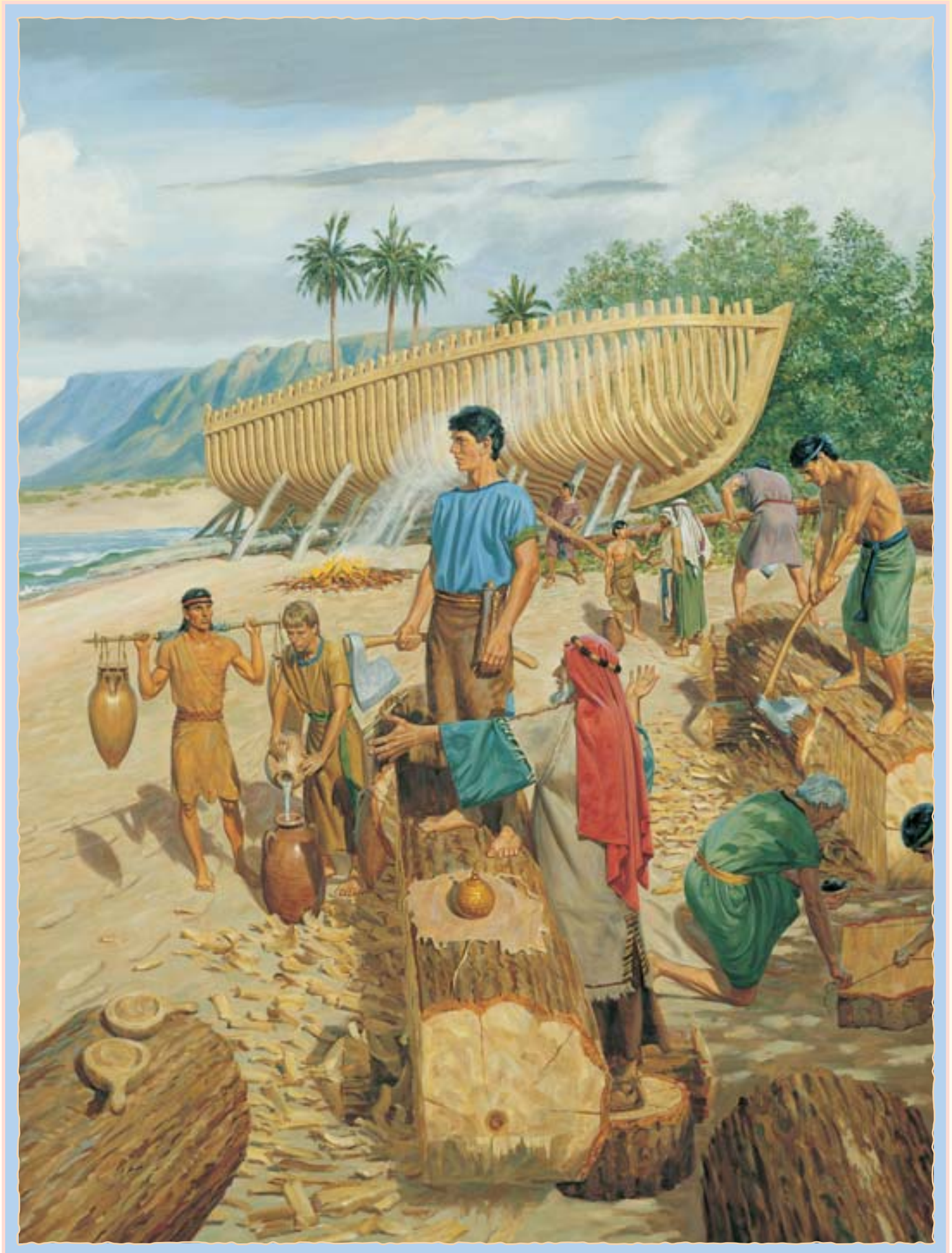







# 17

## JE PARTAGERAI

### INTRODUCTION DESTINÉE À L'INSTRUCTEUR

Pour vous préparer spirituellement à enseigner cette leçon, veuillez lire le paragraphe suivant et méditer à son sujet.

On a toujours reconnu les vrais disciples de Jésus-Christ à leur désir de partager ce qu'ils avaient avec leur prochain (voir, par exemple, Actes 2:44-45 ; Mosiah 18:28 ; 4 Néphi 1 : 3). En partageant nos bénédictions avec ceux qui en ont besoin, nous reconnaissons que ces bénédictions viennent de Dieu et nous exprimons notre amour pour tous ses enfants.

### PRÉPARATION

Apportez un objet ordinaire que vous pouvez utiliser pour donner un exemple de partage (vous pouvez également utiliser un objet de la classe de garderie, comme un jouet ou un livre).

### ACTIVITÉS D'APPRENTISSAGE

Commencez par une activité de groupe. Vous trouverez des idées à la page 3.

*Prière* Demandez à un enfant de faire la prière d'ouverture.

*Chant* Chantez ou récitez les paroles du refrain de « Jésus-Christ est mon modèle » (*Chants pour les enfants*, p. 41) et mimez les actions suivantes. Demandez aux enfants de le faire avec vous.

Aime ton prochain, Jésus t'aime aussi (*serrez-vous dans vos bras en vous berçant*)

En tout ce que tu fais, toujours, sois gentil (*hochez la tête de bas en haut*)

Sois bon et aimant en pensée, en action (*serrez-vous dans vos bras en vous berçant*)

Voilà de Jésus les leçons. (*Hochez la tête de bas en haut*)

Dites aux enfants que notre Père céleste veut que nous soyons gentils les uns envers les autres. Expliquez que nous agissons avec gentillesse quand nous partageons.

*Démonstration* Dites aux enfants que vous allez mettre vous entraîner à partager. Montrez-leur comment faire en disant : « Je partagerai » et en donnant l'objet que vous avez choisi à l'autre responsable de la garderie. Insistez sur la joie qu'apporte le partage. Demandez aux enfants de dire : « Je partagerai ».

*Illustrations* Montrez la première image, page 74. Montrez la petite fille de gauche et dites aux enfants que cette petite fille a une poupée avec laquelle elle aime beaucoup jouer ; lorsque son amie vient jouer avec elle, elle lui dit : « Je vais partager ma poupée avec toi ». Faites remarquer que les deux petites filles sont heureuses. Demandez aux enfants de dire : « Je partagerai ».

Montrez la seconde image, page 74. Montrez le petit garçon à droite et dites aux enfants que ce petit garçon aime beaucoup jouer avec ses jouets ; quand ses amis viennent jouer avec lui, le petit garçon leur dit : « Je vais partager mes jouets avec vous ». Faites remarquer que les deux enfants sont heureux. Demandez aux enfants de dire : « Je partagerai ».



### CONSEILS POUR L'ENSEIGNEMENT

*Partager* est souvent difficile pour les jeunes enfants. Ils apprendront en suivant votre exemple. Pendant la leçon et tout au long de la classe, montrez-leur comment partager et aidez-les à s'entraîner à le faire (voir *L'enseignement, pas de plus grand appel*, page 167). S'ils sont réticents, montrez-leur de nouveau, sans les forcer à partager.

**Chant** Chantez ou récitez les paroles du chant « C'est amusant » (*Chants pour les enfants*, p. 129) en faisant semblant de partager avec les enfants. Demandez aux enfants de le faire avec vous.

Prêter mes jeux, c'est amusant,  
Amusant, très amusant ;  
Prêter mes jeux, c'est amusant,  
Très amusant vraiment.

**Conclusion** Dites aux enfants que vous êtes heureux(se) quand vous partagez. Expliquez que notre Père céleste aussi est heureux quand nous partageons.

**Prière** Demandez à un enfant de faire la prière de clôture.

## ACTIVITÉS FACULTATIVES

**PRÉPARATION** *Pour l'activité d'illustration* : faites une copie de l'illustration de la page 75 pour chaque enfant.

*Pour le jeu du cube* : faites une copie de l'illustration de la page 75. Coloriez-là si vous le désirez. Pliez sur les pointillés et scotchez ou collez les onglets pour fabriquer un cube.

**Illustration** Exposez l'image de la page 75 et donnez-en un exemplaire à chaque enfant. Montrez le petit garçon qui sourit et expliquez que nous pouvons partager nos sourires. Demandez aux enfants de montrer le petit garçon souriant sur leur exemplaire de l'image. Recommencez avec les autres images.

**Jeu du cube** Faites rouler le cube que vous avez confectionné. Demandez aux enfants de mimer des actions simples en rapport avec l'image qui se trouve sur le sommet du cube. Ensuite, demandez aux enfants de dire avec vous : « Je vais partager mon (sourire, jouet, gâteau, etc.) ». Lorsque vous tombez sur la face du cube qui porte les mots « Je partagerai », demandez aux enfants de frapper dans leurs mains et de dire : « Je partagerai ». Faites lancer le cube à chaque enfant.

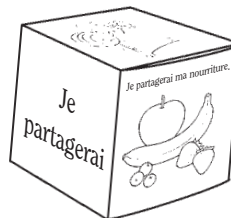

**Récitation** Récitez la comptine suivante en demandant aux enfants de le faire avec vous :

Je veux suivre Jésus,  
Être gentil et plein d'amour. (*Serrez-vous dans vos bras*)  
Je partagerai mes sourires ; (*montrez votre bouche et souriez*)  
Je partagerai mes jouets ; (*faites semblant de donner un jouet*)  
C'est ce qu'il aimerait que je fasse.

## CONSEILS POUR L'ENSEIGNEMENT

**Faire des copies** : si vous ne pouvez pas faire de photocopies, vous pouvez simplement placer une feuille de papier vierge sur l'illustration et tracer les contours. Vous n'avez pas besoin de tracer tous les détails. Suivez les contours et ajoutez quelques détails qui permettront d'identifier l'image.

**Le jeu du cube** : si votre classe compte beaucoup d'enfants, vous pouvez lancer le cube vous-même plutôt que de demander à chaque enfant de le faire.

**Récitation** : les enfants aiment les comptines et les chants faciles à mimer. Vous pouvez utiliser des récitations approuvées par l'Église pour aider les enfants à se sentir bienvenus, à se préparer à prier, à apprendre les principes de l'Évangile ou à participer à la leçon.





Je partagerai mes jouets.

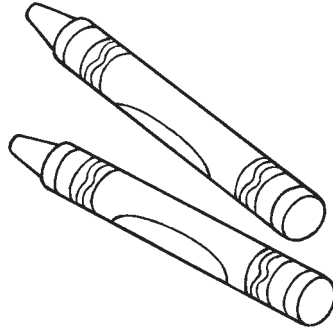

Je partagerai mes  
crayons de couleur.

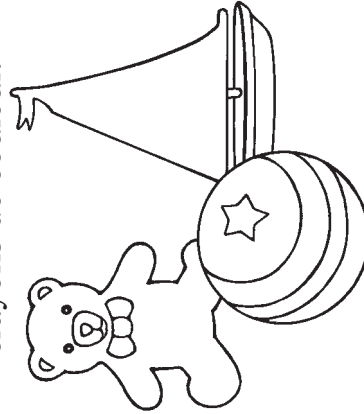

Je partagerai mon sourire.

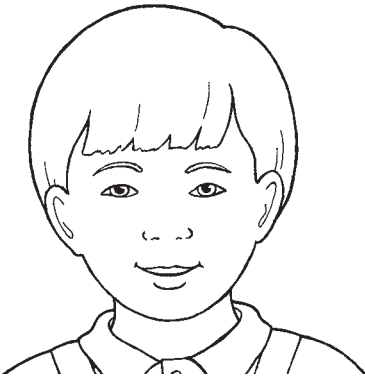

Je partagerai ma nourriture.

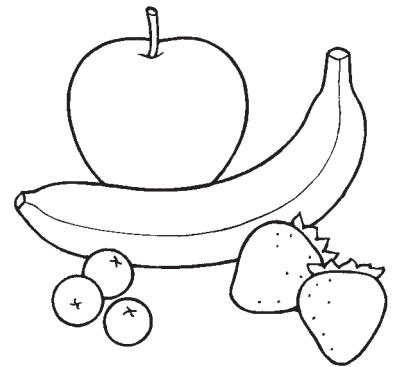

Je  
partagerai

Je partagerai mes livres.

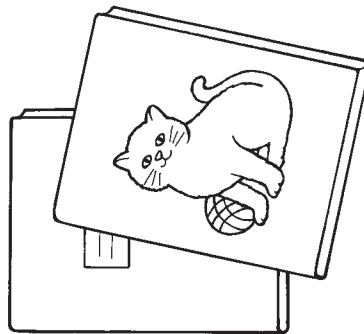



## INTRODUCTION DESTINÉE À L'INSTRUCTEUR

Pour vous préparer spirituellement à enseigner cette leçon, veuillez lire le paragraphe suivant et méditer à son sujet :

Aimer son prochain, même celui qui est différent de nous, est l'une des façons les plus importantes de suivre le Sauveur Jésus-Christ (voir Jean 13:34-35). Nous montrons de l'amour envers notre prochain en étant gentil, en l'écoutant, en le consolant et en lui rendant service (voir Matthieu 25:34-40 ; Mosiah 18:8-9).

## PRÉPARATION

- Lisez Luc 10:25-37, et préparez-vous à raconter de façon très simple l'histoire du bon Samaritain.
- Apportez un exemplaire de la Bible.
- Mettez un marque-page, à la page 74 du manuel de façon à pouvoir la retrouver facilement.

## ACTIVITÉS D'APPRENTISSAGE

Commencez par une activité de groupe. Vous trouverez des idées à la page 3.

*Prière* Demandez à un enfant de faire la prière d'ouverture.

*Images* Montrez les images de la page 74. Expliquez que les enfants figurant sur ces images jouent ensemble gentiment. Lorsque nous sommes gentils avec les autres, nous montrons que nous les aimons.

*Chant* Chantez ou récitez les paroles de « Aimez chacun » (*Chants pour les enfants*, p. 39) et faites les gestes indiqués ci-dessous. Demandez aux enfants de le faire avec vous.

Jésus dit : aimez chacun (*écarter largement les bras*)

Et soyez gentils.

Si tu aimes ton prochain, (*mettez la main sur le cœur*)

Lui il t'aime aussi. (*Serrez-vous dans vos bras*)

*Histoire tirée des Écritures* Affichez l'image du bon Samaritain, page 78. Ouvrez la Bible et dites aux enfants que vous allez parler d'une histoire que Jésus a racontée sur l'amour pour son prochain. Racontez l'histoire du bon Samaritain avec des mots simples. Voici un exemple :

Un jour, il y avait un homme étendu sur le sol (*montrez l'homme blessé sur l'image*). Il était blessé. Deux hommes sont passés à côté de lui. Ils l'ont vu, mais ils ne l'ont pas aidé. Un troisième homme est arrivé (*montrez le bon Samaritain sur l'image*). Il a vu l'homme étendu sur le sol et l'a aidé. Il a agi avec amour.

*Jeu de rôle* Dites aux enfants que Jésus a dit que nous devons aussi agir avec amour. Demandez-leur de faire semblant de se promener et donnez-leur des occasions de faire semblant d'agir avec amour envers les autres. Par exemple :  
Allons nous promener (*marchez sur place*). Regardez, un de vos amis est tombé. Aidons-le à se relever (*faites semblant d'aider l'ami à se relever*). Continuons à marcher. Voici un ami qui a soif. Donnons-lui un verre d'eau (*faites semblant de donner à boire*). Continuons à marcher. Voici maman et papa. Embrassons-les et disons-leur « Je t'aime » (*serrez-vous dans vos bras et dites : « Je t'aime »*).



## CONSEILS POUR L'ENSEIGNEMENT

*Préparation* : « Lorsque nous enseignons l'Évangile, nous devons reconnaître humblement que c'est le Saint-Esprit qui est le véritable instructeur. Notre rôle est d'être un instrument par lequel le Saint-Esprit peut enseigner, témoigner, réconforter et inspirer. Nous devons donc devenir dignes de recevoir l'Esprit... Si vous vous préparez spirituellement et reconnaissez la part du Seigneur dans votre enseignement, vous deviendrez un instrument entre ses mains. Le Saint-Esprit magnifiera vos paroles en leur donnant du pouvoir (*L'enseignement, pas de plus grand appel*, p. 41).

*Écritures* : Utilisez les Écritures lorsque vous instruisez les enfants. Lorsque vous racontez une histoire tirée des Écritures, montrez aux enfants où elle se trouve dans les Écritures. Enseignez aux enfants à apprécier et à respecter les Écritures.

*Conclusion* Dites sincèrement aux enfants que vous les aimez. Dites-leur combien vous êtes heureux lorsque vous traitez votre prochain avec amour.

*Prière* Demandez à un enfant de faire la prière de clôture.

## ACTIVITÉS FACULTATIVES

*PRÉPARATION* Pour l'activité des *Écritures* : apportez un exemplaire de la Bible. Mettez un marque-page à Jean 15:12 pour pouvoir la retrouver facilement.  
Pour l'activité de *coloriage* et l'activité avec les *cœurs* : Copiez l'image de la page 79 pour que chaque enfant puisse la colorier.

*Écriture* Dites aux enfants que les *Écritures* nous apprennent que Jésus nous a enseigné de nous aimer les uns les autres. Lisez Jean 15:12 et faites les gestes suivants. Demandez aux enfants de le faire avec vous.

Voici mon commandement :

Aimez-vous les uns les autres, (*mettez les deux mains sur votre cœur*)  
comme je vous ai aimés. (*Écartez largement les bras*)

*Coloriage* Demandez aux enfants de colorier une copie de l'illustration de la page 79. Pendant qu'ils colorient, aidez-les à comprendre que nous sommes tous des enfants de Dieu et que chacun de nous est important. Rappelez-leur que notre Père céleste et Jésus veulent que nous aimions tout le monde.

*Activité des cœurs* Lisez les exemples suivants (ou inventez-en d'autres), et demandez : « Est-ce agir avec amour ? ». Après chaque exemple, demandez aux enfants de lever leurs cœurs en papier et de dire « Amour ».

Quand vous aidez à nettoyer.  
Quand vous dites «s'il vous plaît » et « merci ».  
Quand vous partagez un jouet.  
Quand vous aidez quelqu'un qui est blessé.

Félicitez les enfants pour leur participation. Cette activité est particulièrement adaptée à des enfants plus âgés.

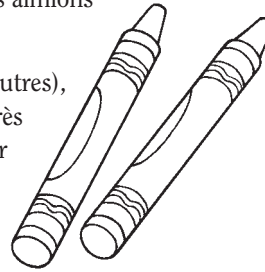

## CONSEILS POUR L'ENSEIGNEMENT

*Conclusion* : Souriez lorsque vous dites aux enfants que vous les aimez. Regardez-les dans les yeux. Les expressions de votre visage et vos gestes sont encore plus importants que vos paroles.

*Coloriage* : Les jeunes enfants ne pourront peut-être pas colorier sans dépasser. Ils ne voudront faire qu'un trait ou deux sur la page. Félicitez-les pour leur effort, sans leur imposer une certaine façon de colorier. Les illustrations du manuel ont pour but d'offrir aux enfants une représentation visuelle des principes contenus dans la leçon.





J'aimerai mon prochain

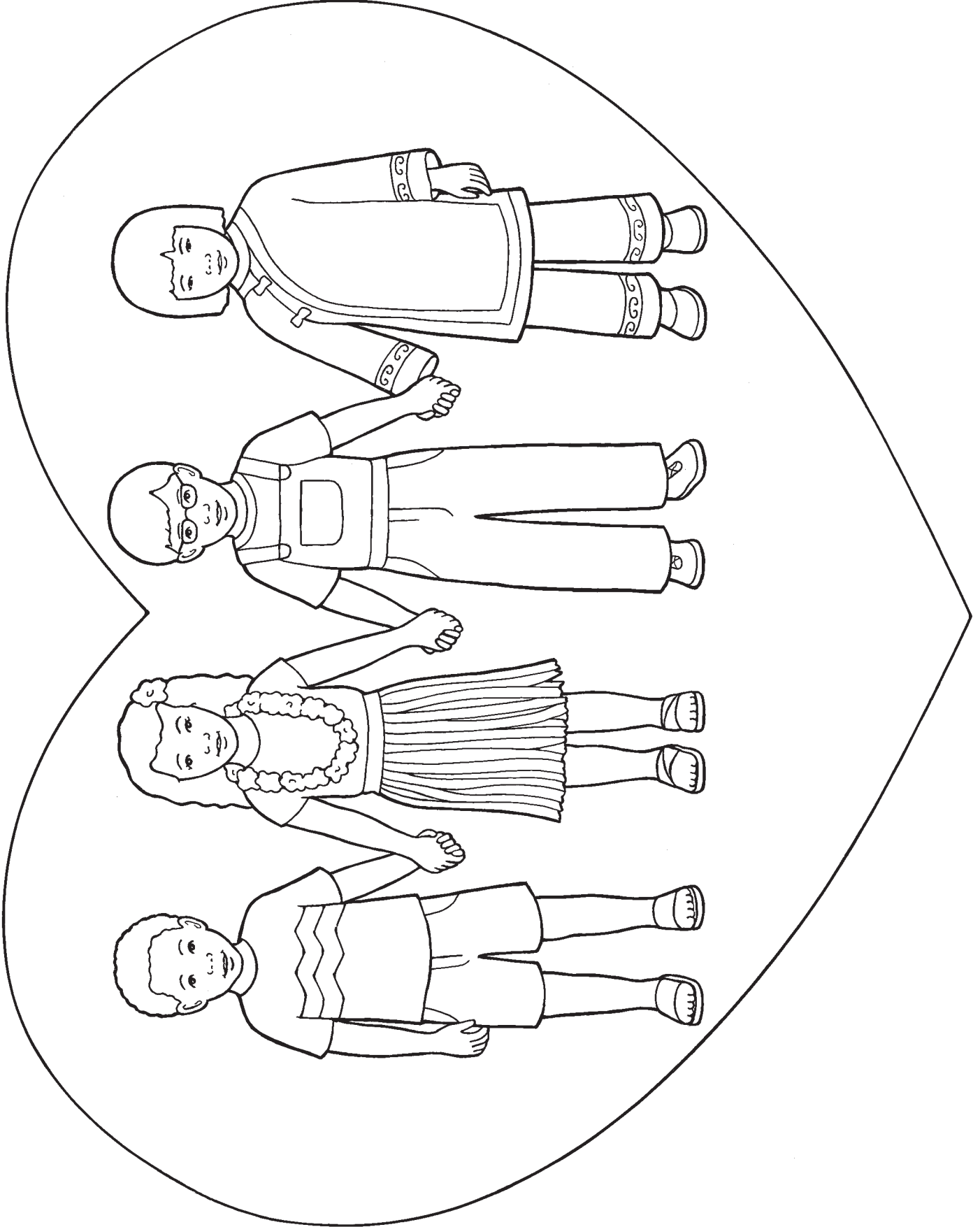



## INTRODUCTION DESTINÉE À L'INSTRUCTEUR

Pour vous préparer spirituellement à enseigner cette leçon, veuillez lire le paragraphe suivant et méditer à son sujet :

Notre Père céleste veut que nous soyons heureux ; le plan qu'il a créé pour nous est souvent appelé « le grand plan du bonheur » (Alma 42:8). Même si l'adversité a une part importante dans notre vie, nous pouvons choisir d'avoir une vision positive, et notre attitude enjouée peut également aider ceux qui nous entourent à être plus optimistes.

## ACTIVITÉS D'APPRENTISSAGE

Commencez par une activité de groupe. Vous trouverez des idées à la page 3.

*Prière* Demandez à un enfant de faire la prière d'ouverture.

*Histoire* Demandez à un enfant de tenir l'image de la page 82. Racontez l'histoire suivante :

Marie et sa maman partent en promenade (*montrez Marie et sa maman sur l'image*). Elles croisent quelques personnes renfrognées (*demandez aux enfants de froncer les sourcils*). Marie demande à sa maman : « Pourquoi ces gens sont-ils si tristes ? ». Sa maman lui répond : « Je ne sais pas, mais nous pouvons peut-être leur sourire et les aider à être heureux ».

En continuant leur promenade, Marie voit une femme venir vers elles. Marie lui fait son plus beau sourire (*demandez aux enfants de faire leur plus beau sourire*). Quand cette femme voit le visage souriant de Marie, elle lui sourit à son tour. Marie dit : « Ça marche ! ». Sa maman lui dit : « Quand nous choisissons d'être heureux, cela aide les autres personnes à être heureuses aussi ».

Demandez aux enfants de vous sourire. Dites-leur que leurs sourires aident chacun à se sentir heureux. Demandez aux enfants de dire « Heureux ».

*Chant* Chantez ou récitez les paroles de « Sourires » (*Chants pour les enfants*, p. 128) et faites les gestes suivants. Demandez aux enfants de le faire avec vous.

Si un jour vous rencontrez un nez grimaçant (*faites une grimace en abaissant les coins de votre bouche*)

Tournez-le vite à l'envers, (*tournez la tête de gauche à droite*)

Il sera souriant. (*Souriez*)

Les visages grimaçants, nous n'aimons pas ça ; (*faites une grimace en abaissant les coins de votre bouche*)

Si vous êtes souriants, (*souriez*)

Le monde sourira. (*Hochez la tête de bas en haut*)

*Jeu* Demandez aux enfants de se tenir debout en cercle. Dites-leur que vous allez vous entraîner à échanger des sourires. Faites face à un enfant et souriez-lui. Demandez à l'enfant de sourire. Puis, dites : « Allons partager nos sourires ». Prenez l'enfant par la main, emmenez-le devant un autre enfant et souriez-lui. Demandez au deuxième enfant de prendre le premier par la main et de partager un sourire avec un troisième enfant. Continuez jusqu'à ce que tous les enfants se donnent la main.

CONSEILS  
POUR L'ENSEI-  
GNEMENT

*Chants* : Les enfants aiment revoir ou réentendre quelque chose. Chantez les chants de cette leçon ou de leçons précédentes à n'importe quel moment pendant la classe ou la garderie. Cette révision les aidera à apprendre les chants et à retenir les principes de l'Évangile que vous avez enseignés.

*Jeu* : Comme pour toutes les activités, adaptez ce jeu au nombre d'enfants de la garderie. S'ils sont nombreux, vous pouvez échanger un sourire avec deux ou trois enfants à la fois.

*Conclusion* Dites aux enfants que lorsque nous choisissons d'être heureux, nous pouvons aider les autres à se sentir heureux aussi. Demandez aux enfants de dire : « Je peux être heureux ! ».

*Prière* Demandez à un enfant de faire la prière de clôture.

## ACTIVITÉS FACULTATIVES

*PRÉPARATION* *Pour l'activité de révision* : Mettez un marque-page à la page 67 du manuel pour pouvoir la retrouver facilement. Apportez des images de choses pour lesquelles vous êtes reconnaissant(e) ; vous pouvez utiliser des images de ce manuel ou de magazines de l'Église, ou vous pouvez dessiner vos propres images.

*Pour l'activité de l'illustration* : Copiez l'illustration de la page 83 pour chaque enfant.

*Chant* Chantez ou récitez les paroles de « Pour montrer sa joie » (*Chants pour les enfants*, p. 125) et faites les gestes suivants. Demandez aux enfants de le faire avec vous.

Pour montrer sa joie, il faut frapper des mains (*frappez dans vos mains*)

Pour montrer sa joie, il faut frapper des mains (*frappez dans vos mains*)

Ton visage radieux redira les jours heureux (*souriez et pointez votre visage du doigt*)

Pour montrer sa joie, il faut frapper des mains. (*Frappez dans vos mains*)

Recommencez en remplaçant « il faut frapper des mains » par d'autres gestes comme « cligner des yeux », « taper des pieds », « claquer des doigts » etc.

*Comptine* Demandez aux enfants de réciter la comptine suivante avec vous :

Un sourire est très entraînant. (*Souriez*)

Donc quand je me sens triste, (*faites une grimace en abaissant les coins de votre bouche*)

J'essaie d'offrir un sourire (*souriez*)

Et bientôt je me sens mieux ! (*Mettez vos deux mains sur le cœur*)

*Révision* Refaites les deux activités des images de la leçon 15 (pages 64 et 65). Expliquez que de nous souvenir de toutes les merveilleuses choses que notre Père céleste nous a données, peut nous aider à être heureux.

*Illustration* Donnez une copie du visage souriant-grimaçant de la page 83 à chaque enfant. Demandez aux enfants de regarder leur image pendant que vous rechantez « Sourires ». Aidez-les à tourner le visage souriant ou grimaçant au bon moment pendant le chant.

## CONSEILS POUR L'ENSEIGNEMENT

*Activités facultatives* : Pour maintenir l'attention des enfants et leur participation active, utilisez diverses méthodes d'enseignement ; alternez des histoires et des chants, des comptines, des jeux et des gestes. Ne prévoyez pas plus de deux ou trois minutes pour chaque activité (voir *L'enseignement, pas de plus grand appel*, p. 72, 89-90).

*Révision* : Refaites les activités des leçons précédentes aussi souvent que vous le souhaitez. C'est amusant pour les enfants et la répétition les aide à apprendre.



Je peux être heureux

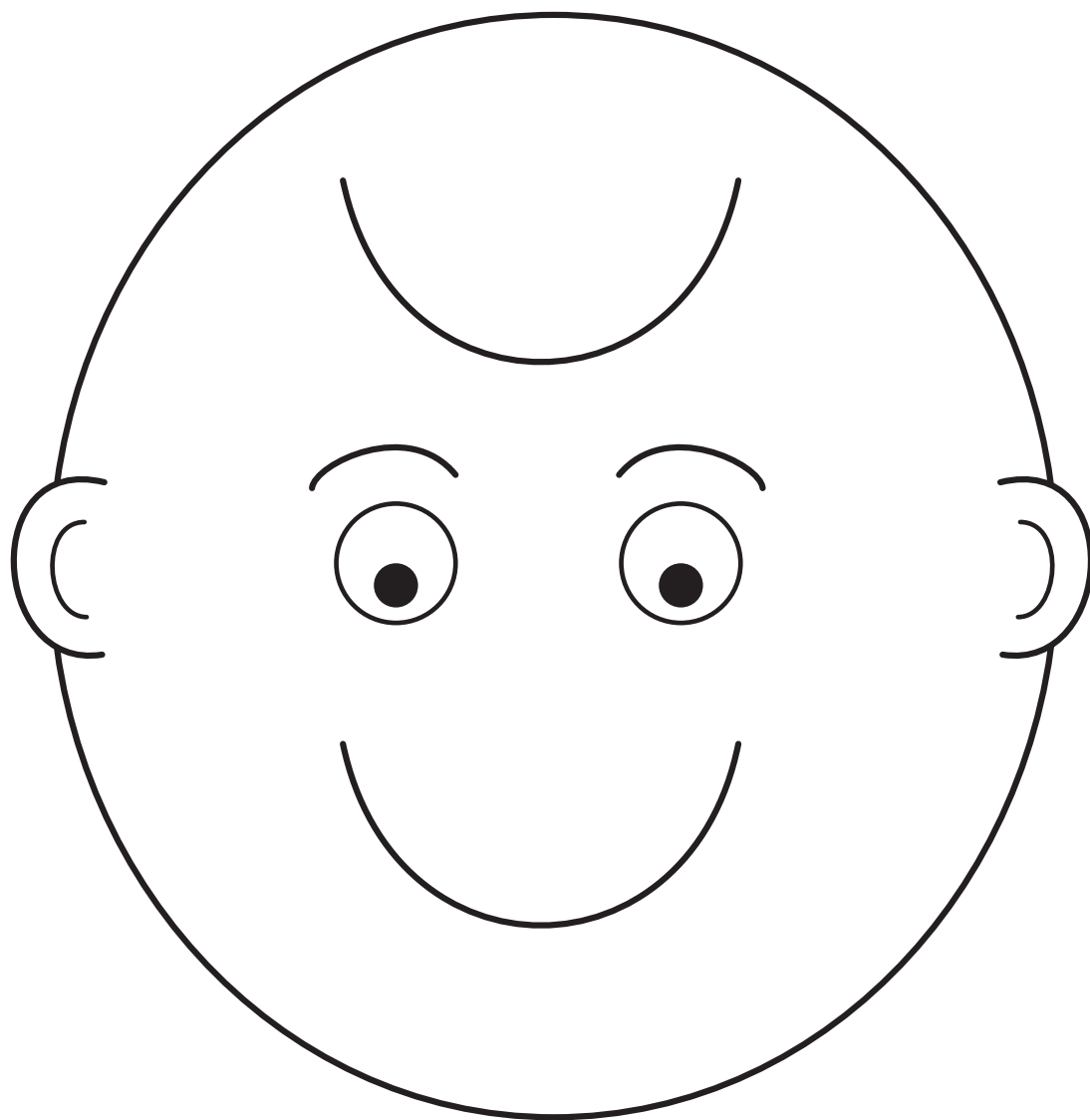



## INTRODUCTION DESTINÉE À L'INSTRUCTEUR

Pour vous préparer spirituellement à enseigner cette leçon, veuillez lire le paragraphe suivant et méditer à son sujet :

Le recueillement est une attitude de profond respect et d'amour pour notre Père céleste et Jésus-Christ. Cela implique beaucoup plus de choses qu'être silencieux et assis sans bouger pendant une leçon ; bien que nous manifestations souvent notre recueillement de façon évidente par notre attitude à l'église et dans d'autres endroits sacrés. Lorsque nous nous efforçons d'avoir plus de recueillement, nous ressentons avec plus de force l'influence du Saint-Esprit dans notre vie (voir D&A 63:64 ; 84:54 ; 109:21).

## ACTIVITÉS D'APPRENTISSAGE

Commencez par une activité de groupe. Vous trouverez des idées à la page 3.

- Prière* Demandez à un enfant de faire la prière d'ouverture.
- Image* Montrez l'image de la page 86. Dites aux enfants que cette famille est à l'église et qu'elle fait preuve de recueillement. Demandez aux enfants de dire « recueillement ». Expliquez qu'avoir du recueillement signifie penser calmement à notre Père céleste et à Jésus-Christ. Montrez sur l'image comment la famille fait preuve de recueillement. Attirez spécialement l'attention sur les enfants sur l'image.
- Démonstration* Aidez les enfants à comprendre que lorsque nous allons à l'église, nous pouvons montrer notre amour pour notre Père céleste et Jésus en faisant preuve de recueillement. Donnez des exemples de recueillement à l'église et entraînez-vous à les faire avec les enfants. Par exemple :
- Nous parlons à voix basse. (*Exercez-vous à parler à voix basse*)
  - Nous marchons sans faire de bruit. (*Exercez-vous à marcher sans faire de bruit*)
  - Nous nous asseyons calmement. (*Exercez-vous à vous asseoir calmement*)
  - Nous écoutons nos instructeurs. (*Mettez la main en forme de coupe autour de votre oreille*)
  - Nous pensons à Jésus. (*Montrez du doigt votre tête*)
- Chant* Expliquez qu'on peut aussi faire preuve de recueillement en chantant des chants pleins de respect. Chantez ou récitez les mots de « À mon Père céleste » (*Chants pour les enfants*, p. 13) et faites les gestes suivants. Demandez aux enfants de le faire avec vous.
- À mon Père céleste, (*mettez la main sur le cœur*)  
Je montrerai toujours (*pointez-vous du doigt*)  
Mon respect pour sa maison (*formez le toit d'une maison en joignant le bout des doigts*)  
J'y ressens son amour. (*Serrez-vous dans vos bras*)
- Conclusion* Félicitez les enfants pour leur recueillement. Expliquez que cela nous aide et aide ceux qui nous entourent à penser à notre Père céleste et à Jésus. Demandez aux enfants de dire : « Je ferai preuve de recueillement ». Demandez-leur de faire preuve de recueillement aujourd'hui.

CONSEILS  
POUR L'ENSEI-  
GNEMENT

**Recueillement** : « Prévoyez des choses simples pour... rappeler [aux enfants] d'être recueillis. Vous pourrez peut-être rétablir une atmosphère de recueillement en chantant ou en fredonnant à mi-voix un chant plein de recueillement, en montrant une image ou en utilisant un signe de la main connu des enfants comme rappel au recueillement.

Rappelez-vous qu'il est particulièrement difficile aux enfants de rester assis pendant de longues périodes de temps. Aidez-les à écouter et à participer activement. Accordez-leur de temps en temps des pauses » (*L'enseignement, pas de plus grand appel*, p. 83).

**Répétition de phrases** : Certains enfants ne répèteront pas les phrases avec vous. Ce n'est pas un problème. Ils apprennent quand même en regardant et en écoutant les autres enfants et vous-même.

*Prière* Dites aux enfants qu'il est l'heure de la prière de clôture. Demandez-leur : « Comment pouvez-vous montrer du recueillement pendant la prière ? ». Aidez-les à s'exercer à croiser les bras, incliner la tête et fermer les yeux pendant que vous faites la prière. Rappelez aux enfants que cela nous aide à montrer à notre Père céleste et Jésus que nous les aimons. Félicitez-les pour leur recueillement.

## ACTIVITÉS FACULTATIVES

*PRÉPARATION* Pour l'activité du livre d'images : Faites une copie de l'illustration de la page 87 ; coloriez-là si vous le souhaitez. Découpez le long du trait plein pour faire deux rabats. Pliez les rabats afin de recouvrir le dessin.

Pour l'activité de coloriage : Faites une copie de l'image de la page 87 pour que chaque enfant puisse la colorier. Coupez le long du trait plein pour faire des livres d'images pour chaque enfant.



*Livre d'images* Levez l'illustration que vous avez préparée, le dessin recouvert par les rabats. Dites aux enfants que vous allez leur montrer des images qui nous montrent comment faire preuve de recueillement pendant la prière. Ouvrez le rabat du haut et lisez ce qui est écrit à l'intérieur du rabat. Faites la même chose avec celui du bas. Recommencez l'activité ; cette fois, demandez aux enfants de s'exercer à incliner la tête, à fermer les yeux et à croiser les bras.

*Comptine* Demandez aux enfants de réciter la comptine suivante avec vous :  
Ouvrez-les, fermez-les ; (*ouvrez et fermez les mains*)  
Ouvrez-les, fermez-les ; (*ouvrez et fermez les mains*)  
Frappez dans vos mains. (*Frappez dans les mains*)  
Ouvrez-les, fermez-les (*ouvrez et fermez les mains*)  
Ouvrez-les, fermez-les (*ouvrez et fermez les mains*)  
Posez-les sur vos genoux. (*Posez les mains jointes sur les genoux*).

*Coloriage* Demandez aux enfants de colorier l'exemplaire du livre d'images que vous avez préparé pour eux.

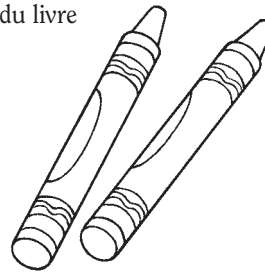

## CONSEILS POUR L'ENSEIGNEMENT

*Féliciter* : « Ne récompensez pas le recueillement par des prix ou de la nourriture. N'ayez pas de concours pour voir qui peut être le plus recueilli. Ces méthodes ont tendance à mettre l'accent sur ce qu'il ne faut pas. Parlez de la récompense réelle du recueillement qui est de mieux comprendre la leçon et de ressentir davantage l'Esprit » (*L'enseignement, pas de plus grand appel*, p. 83). Félicitez verbalement les enfants de façon précise lorsqu'ils sont recueillis ; par exemple : « J'apprécie comment Marie reste assise avec recueillement. Merci, Marie ».

*Coloriage* : Pendant que les enfants colorient, revoyez les principes enseignés pendant la leçon. Montrez les détails de l'image et expliquez-leur ce qu'ils colorient. Lisez-leur les mots inscrits sur les illustrations.



Je ferme les yeux et  
j'incline la tête

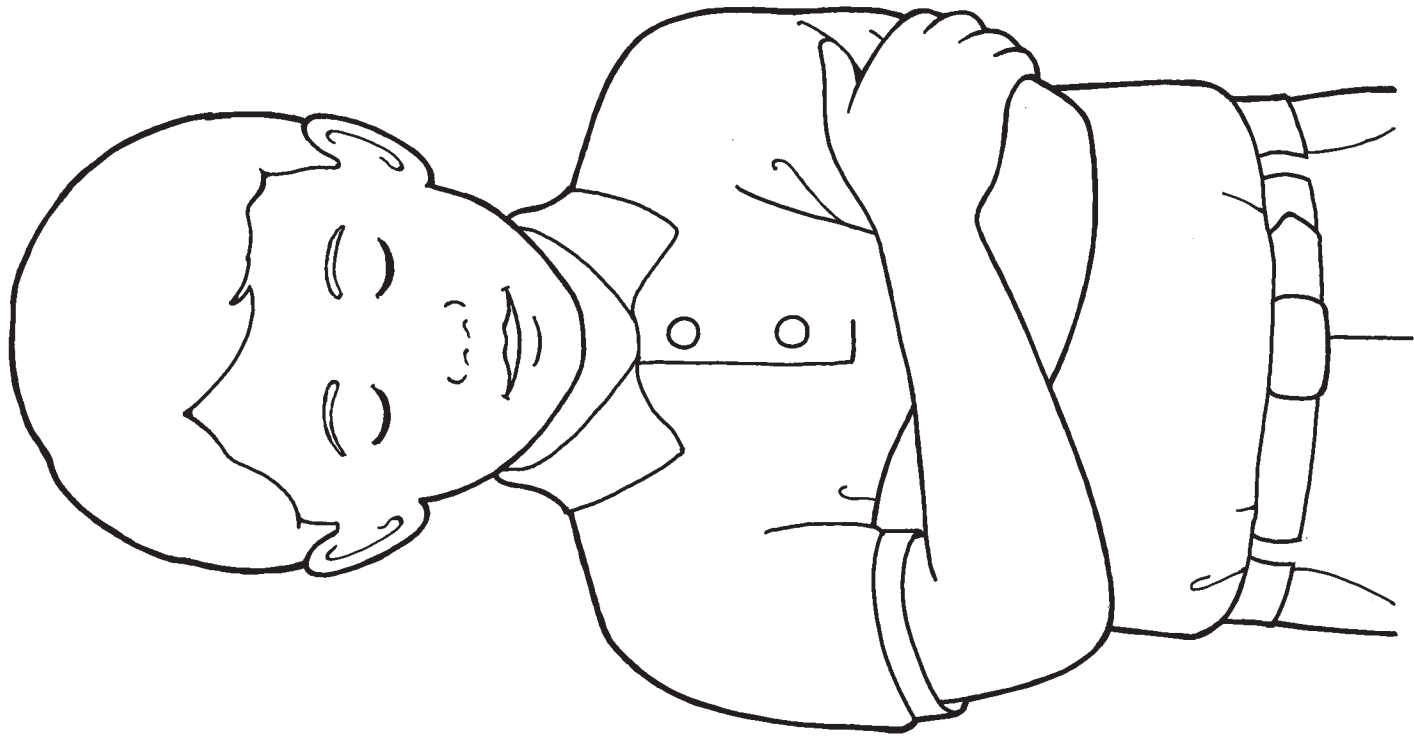

et je croise les bras  
pendant la prière.



# 21

## JOSEPH SMITH A VU NOTRE PÈRE CÉLESTE ET JÉSUS-CHRIST

### INTRODUCTION DESTINÉE À L'INSTRUCTEUR

Pour vous préparer spirituellement à enseigner cette leçon, veuillez lire le paragraphe suivant et méditer à son sujet :

Joseph Smith est le premier prophète de notre époque. Il a vu Dieu le Père et Jésus-Christ et a parlé avec eux. Par l'intermédiaire du prophète Joseph, le Seigneur a rétabli la véritable Église et la plénitude de l'Évangile (voir Joseph Smith, Histoire 1:9-19).

### PRÉPARATION

- Lisez Joseph Smith, Histoire 1:9-19 et préparez-vous à raconter brièvement l'histoire de la Première Vision.
- Apportez un exemplaire de la Bible.
- Apportez un exemplaire de la Perle de Grand Prix. Mettez un marque-page à Joseph Smith, Histoire 1:17 pour pouvoir le retrouver facilement.

### ACTIVITÉS D'APPRENTISSAGE

Commencez par une activité de groupe. Vous trouverez des idées à la page 3.

*Prière* Demandez à un enfant de faire la prière d'ouverture.

*Histoire tirée des Écritures* Montrez l'image de la page 90 pendant que vous racontez brièvement l'histoire de la Première Vision (voir Joseph Smith, Histoire 1:9-19).

Voici un exemple :

Voici une image de Joseph Smith (*montrez-le sur l'image ; demandez aux enfants de dire « Joseph Smith »*). Il voulait savoir quelle était la véritable Église. Il a lu dans la Bible (*ouvrez la Bible*) que l'on peut prier pour savoir ce qui est vrai (*demandez aux enfants de faire semblant de lire*). Joseph est allé dans les bois (*montrez les arbres*) pour poser cette question à notre Père céleste en priant. Pendant qu'il priait, il a vu notre Père céleste et Jésus-Christ.

Ouvrez la Perle de Grand Prix à Joseph Smith, Histoire 1:17 et dites aux enfants que vous allez lire ce que notre Père céleste a dit à Joseph Smith. Expliquez qu'il a montré Jésus-Christ en disant : « Voici mon Fils bien-aimé. Écoute-le ! » Expliquez que Jésus a dit à Joseph qu'il allait rétablir la véritable Église de Jésus-Christ.

*Exercice* Racontez l'histoire de nouveau. Cette fois-ci, demandez aux enfants de se tenir debout, les bras écartés pour représenter les arbres du bois sacré. Demandez aux enfants de se balancer, comme si le vent soufflait dans leurs branches, pendant que vous parlez de la prière de Joseph. Puis, demandez-leur de rester parfaitement immobiles et silencieux lorsque vous racontez l'apparition de notre Père céleste et de Jésus à Joseph.

*Chant* Chantez ou récitez les paroles suivantes de « Par un beau printemps doré » (*Chants pour les enfants*, p. 57) et faites les gestes suivants. Demandez aux enfants de le faire avec vous.

Par un beau printemps doré, dans une forêt, (*levez les bras comme des branches d'arbre*)

Joseph, agenouillé, a vu Dieu et son Fils aimé. (*agenouillez-vous et croisez les bras*)



### CONSEILS POUR L'ENSEIGNEMENT

*Histoires* : Les jeunes enfants ont une capacité d'attention limitée. Prévoyez des moyens de les faire participer à l'histoire. Par exemple, vous pouvez leur demander de tenir une image ou répéter les phrases. Arrêtez-vous fréquemment pour montrer les détails des images et exposez-les suffisamment longtemps pour que chaque enfant puisse les voir, avant de continuer l'histoire (voir *L'enseignement, pas de plus grand appel*, p. 171 et 172).

*Chants* : « Les rythmes attrayants de la musique aident les enfants à se souvenir de ce qu'ils chantent et des messages des paroles » (*L'enseignement, pas de plus grand appel*, p. 178). La musique est aussi un moyen efficace de faire ressentir l'Esprit dans la classe.

**Conclusion** Témoignez brièvement que Joseph Smith a vu notre Père céleste et Jésus-Christ.

**Prière** Demandez à un enfant de faire la prière de clôture.

## ACTIVITÉS FACULTATIVES

**PRÉPARATION** *Pour l'activité des marionnettes de doigt* : Copiez et découpez les marionnettes de doigt de la page 91 ou utilisez les marionnettes que vous avez faites pour l'activité facultative de la leçon 9. Coloriez-les si vous le souhaitez.

*Pour l'activité de coloriage* : Copiez l'illustration de la page 91 pour que chaque enfant puisse la colorier.

**Comptine** Demandez aux enfants de réciter la comptine suivante avec vous :

Joseph s'est agenouillé au milieu des arbres (*levez les bras pour faire les arbres*)

Il a dit une prière spéciale (*croisez les bras*)

Il a vu le Père et le Fils (*regardez vers le haut, en mettant la main en visière*)

Et il les a écoutés. (*Mettez la main en forme de coupe autour de l'oreille*)

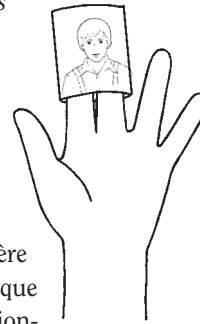

**Activité des marionnettes de doigt** Racontez de nouveau brièvement l'histoire de la Première Vision, en utilisant cette fois les marionnettes de doigt que vous avez préparées. Laissez les enfants mettre les marionnettes à leurs doigts s'ils le désirent.

**Coloriage** Faites colorier à chaque enfant un exemplaire de l'illustration de la page 91. Pendant qu'ils colorient, revoyez l'histoire de la Première Vision. Montrez-leur les détails sur l'image et expliquez-leur ce qu'ils colorient. Lisez-leur le texte de l'illustration.

## CONSEILS POUR L'ENSEIGNEMENT

**Témoignage** : Témoignez de façon simple et brève ; par exemple : « Je sais que Joseph Smith a vu notre Père céleste et <sup>le</sup> Jésus-Christ. »

**Marionnettes de doigt** : Si vous choisissez cette activité, vous pouvez fabriquer suffisamment de marionnettes pour que chaque enfant puisse jouer avec une.

**Enfants plus âgés** : Vous pourriez demander aux enfants plus âgés de raconter de nouveau l'histoire de la Première Vision aux plus jeunes. Montrez-leur comment utiliser les marionnettes de doigt ou l'image de la page 42 pour raconter l'histoire. Aider les enfants à s'enseigner mutuellement est un très bon moyen de renforcer ce que vous avez enseigné.





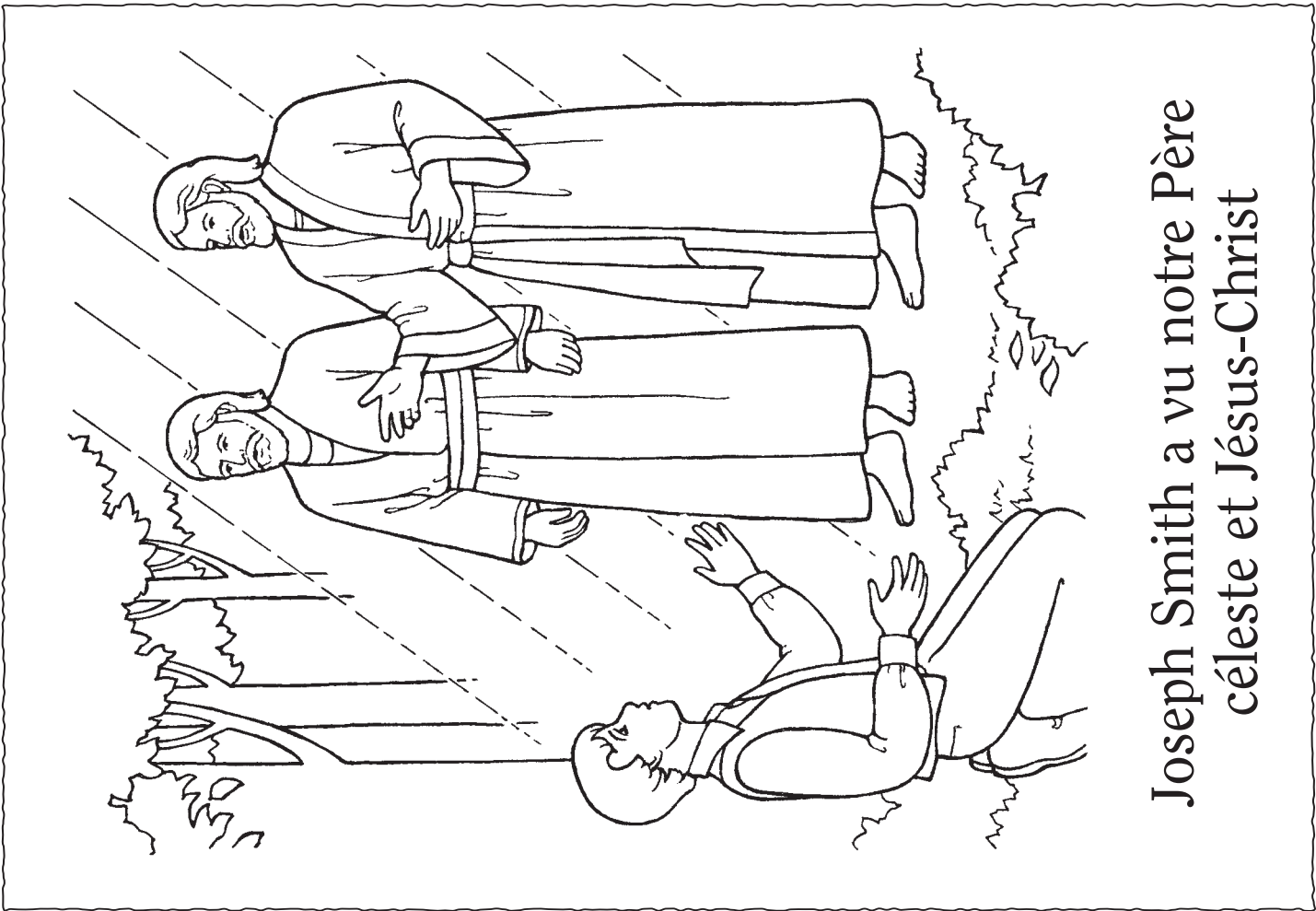

# Joseph Smith a vu notre Père céleste et Jésus-Christ

Faites une copie de cette page et découpez les marionnettes de doigt sur les traits pleins et droits. Pliez sur les pointillés. Puis, scotchez les côtés, en laissant l'extrémité inférieure ouverte pour que les enfants puissent enfiler les marionnettes à leurs doigts.

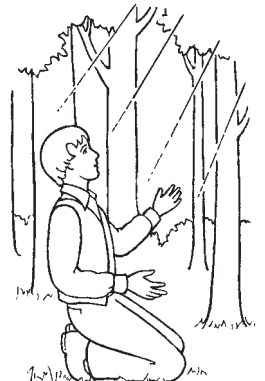
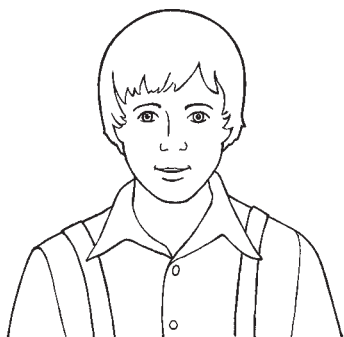



# LE LIVRE DE MORMON M'APPREND QUI EST JÉSUS-CHRIST ET CE QU'IL A FAIT.

## INTRODUCTION DESTINÉE À L'INSTRUCTEUR

Pour vous préparez spirituellement à enseigner cette leçon, veuillez lire le paragraphe suivant et méditer à son sujet :

Le Livre de Mormon témoigne avec puissance de Jésus-Christ. Il contient le témoignage des anciens prophètes qui ont prédit sa venue et compris sa mission. Il contient également un récit de sa visite sur le continent américain, peu après sa résurrection (voir 3 Néphï 11-27). Le but principal du Livre de Mormon est de convaincre tous les peuples « que Jésus est le Christ, le Dieu Éternel, qui se manifeste à toutes les nations » (page de titre du Livre de Mormon ; voir également 1 Néphï 13:40-41 ; 2 Néphï 25:26 ; 33:10-11).

## PRÉPARATION

- Mettez un marque-page aux pages 22, 94 et 126 du manuel pour pouvoir les retrouver facilement.
- Apportez un exemplaire du Livre de Mormon.

## ACTIVITÉS D'APPRENTISSAGE

Commencez par une activité de groupe. Vous trouverez des idées à la page 3.

- Prière** Demandez à un enfant de faire la prière d'ouverture.
- Chant** Chantez ou récitez le refrain de « Quand je lis l'Écriture sainte » (*Chants pour les enfants*, p. 66) et faites les gestes suivants. Demandez aux enfants de le faire avec vous.
- Lire (*faites semblant d'ouvrir un livre*), et puis prier, (*croisez les bras*)  
Voilà ce que je ferai, (*montrez-vous du doigt*)  
L'Esprit me guidant, (*mettez la main sur la poitrine*)  
Je saurai vraiment que l'Évangile est vrai. (*Montrez du doigt votre tête*)
- Images** Montrez le Livre de Mormon. Dites aux enfants : « Voici le Livre de Mormon. Le Livre de Mormon nous parle de Jésus-Christ ». Demandez aux enfants de dire « Le Livre de Mormon ». Ouvrez le Livre de Mormon et mettez-le devant vous.
- Exposez l'image de la nativité (page 126 du manuel). Montrez le Livre de Mormon et dites aux enfants que le Livre de Mormon enseigne que Jésus-Christ est venu sur la terre.
- Exposez l'image de Jésus guérissant les Néphites (page 94). Montrez le Livre de Mormon et dites aux enfants que le Livre de Mormon enseigne que Jésus a guéri des gens qui étaient malades.
- Exposez l'image de Jésus bénissant les enfants néphites (page 22). Montrez le Livre de Mormon et dites aux enfants que le Livre de Mormon enseigne que Jésus a béni les enfants.
- Conclusion** Demandez aux enfants de dire : « Le Livre de Mormon m'instruit au sujet de Jésus-Christ », deux ou trois mots à la fois. Dites-leur que vous savez que le Livre de Mormon est vrai.
- Prière** Demandez à un enfant de faire la prière de clôture.



## CONSEILS POUR L'ENSEIGNEMENT

**Préparation** : Si vous avez bien préparé les histoires, les images et les jeux avant le début de la classe, vous pourrez vous occuper avec plus d'attention des enfants. Recherchez l'inspiration du Saint-Esprit par la prière en vous préparant à enseigner.

**Chants** : Vous pouvez utiliser les chants de la Primaire pour presque toutes les leçons pour présenter ou résumer une idée. Les chants de la Primaire aident les enfants à apprendre et à mémoriser les principes de l'Évangile. Ils permettent également aux enfants de témoigner avec beauté et simplicité.

**Écritures** : Le fait d'ouvrir les Écritures et de les montrer pendant la leçon aide les enfants à comprendre que les histoires de Jésus viennent des Écritures.

## ACTIVITÉS FACULTATIVES

**PRÉPARATION** Pour le jeu du sac : Copiez les illustrations de la page 95.

Découpez sur les pointillés. Mettez les images dans un sac ou un autre récipient.

Pour le livre : Faites une copie de la page 95 pour que chaque enfant puisse la colorier.

**Comptine** Demandez aux enfants de réciter la comptine suivante avec vous :

Lis le Livre de Mormon. (*Commencez mains jointes, puis ouvrez-les comme un livre*)

Lis-le tous les jours.

Avant de commencer à l'étudier, (*montrez du doigt votre tête*)

N'oublie pas de prier. (*Croisez les bras*)

[Terri Clark, « Read the Book of Mormon », *Friend*, mars 2004, p. 11]

**Jeu du sac** Demandez aux enfants de choisir une image dans le sac ou l'autre récipient. Lisez la légende de l'illustration aux enfants. Recommencez le jeu jusqu'à ce que tous les enfants qui le souhaitent aient eu leur tour.

**Livre** Demandez à chaque enfant de colorier une copie de l'illustration de la page 95. Pendant que les enfants colorient, parlez-leur des illustrations. Montrez Jésus sur chaque image. Quand ils ont terminé, pliez sur les pointillés pour faire un livre. Puis, lisez le livre aux enfants.

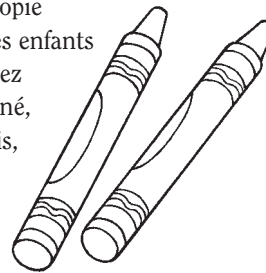

## CONSEILS POUR L'ENSEIGNEMENT

**Activités** : « Tenez les enfants occupés et intéressés en faisant des leçons qui comprennent diverses activités. C'est probablement le meilleur moyen d'empêcher qu'ils perturbent (voir *L'enseignement, pas de plus grand appel*, p. 81).

**Jeunes enfants** : Les jeunes enfants sont facilement distraits. Pendant qu'un responsable de la garderie enseigne ou dirige une activité, l'autre responsable peut aider les enfants à se concentrer sur cette activité. Vous pouvez aussi aider un enfant à participer activement à une activité en lui faisant tenir quelque chose.





Le Livre de Mormon enseigne que Jésus a guéri les malades  
(voir 3 Néphî 17:7-10)

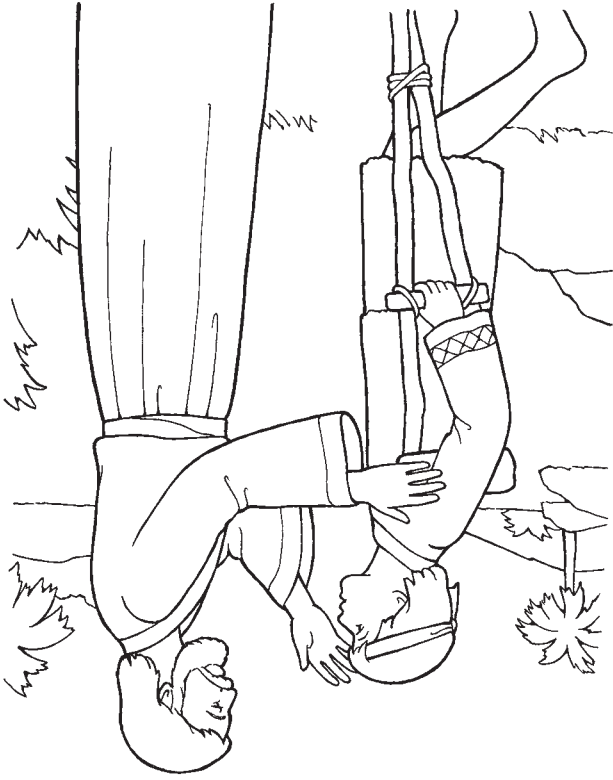

Le Livre de Mormon enseigne que Jésus est venu sur la terre  
(voir Alma 7:10-12)

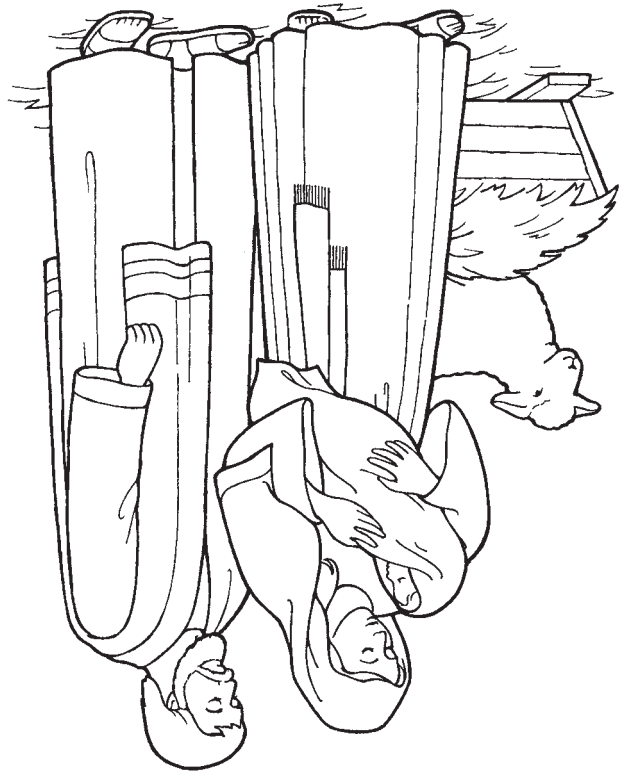

Le Livre de Mormon  
m'enseigne qui  
est Jésus-Christ et  
ce qu'il a fait.

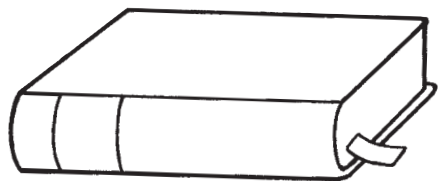

Le Livre de Mormon enseigne que Jésus a béni les enfants  
(voir 3 Néphî 17:21-24).

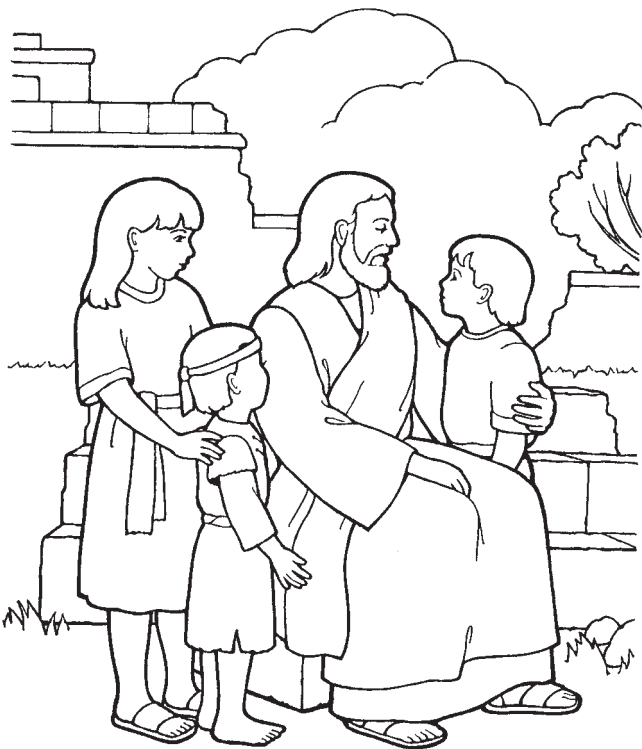



## INTRODUCTION DESTINÉE À L'INSTRUCTEUR

Pour vous préparer spirituellement à enseigner cette leçon, veuillez lire le paragraphe suivant et méditer à son sujet :

L'Église de Jésus-Christ des Saints des Derniers Jours accepte comme Écritures la Bible, le Livre de Mormon, les Doctrine et Alliances et la Perle de Grand Prix. Le but des Écritures est de témoigner de Jésus-Christ et de nous aider ainsi à aller à lui et à recevoir la vie éternelle (voir 2 Néphi 25:26 ; Héléman 3:29-30). Les Écritures contiennent également des histoires de personnes qui ont été bénies en raison de leur obéissance à notre Père céleste. Néphi a exprimé ainsi son amour pour les Écritures : « Mon âme fait ses délices des Écritures, et mon cœur les médite » (2 Néphi 4:15).

## PRÉPARATION

- Lisez Marc 10:13-16 et 1 Néphi 17:7-10 ; 18:1-4. Préparez-vous à résumer ces histoires aux enfants.
- Apportez votre exemplaire des Écritures.
- Mettez un marque-page à la page 70 de ce manuel pour retrouver facilement ce passage.

## ACTIVITÉS D'APPRENTISSAGE

Commencez par une activité de groupe. Vous trouverez des idées à la page 3.

*Prière* Demandez à un enfant de faire la prière d'ouverture.

*Instruction doctrinale* Montrez vos Écritures aux enfants et dites-leur à quel point vous les aimez. Demandez-leur de dire : « Écritures ». Dites-leur que les Écritures nous enseignent qui sont notre Père céleste et Jésus-Christ. Nous apprenons qu'ils nous aiment et qu'ils veulent que nous soyons heureux.

*Histoires tirées des Écritures* Affichez l'image de la page 98 et montrez Jésus. Expliquez que les Écritures nous enseignent qui est Jésus. Ouvrez la Bible et résumez brièvement l'histoire de Jésus bénissant les enfants (voir Marc 10:13-16). Voici un exemple :  
Jésus aime les enfants. Un jour, des personnes ont amené leurs petits enfants à Jésus (*montrez les enfants sur l'image*). Il les a pris dans ses bras et les a bénis.

Montrez l'image de la page 70. Expliquez que les Écritures nous parlent de personnes qui ont été bénies lorsqu'elles obéissaient à notre Père céleste. Ouvrez le Livre de Mormon et résumez brièvement l'histoire de Néphi construisant un bateau (voir 1 Néphi 17:7-10 ; 18:1-4). Voici un exemple :

Voici Néphi (*montrez Néphi sur l'image*). Le Seigneur lui a dit de construire un bateau. Néphi n'en avait jamais construit avant mais a obéi. Le Seigneur lui a montré comment le faire. (*Demandez aux enfants de faire semblant de construire un bateau.*)

*Chant* Chantez ou récitez le refrain de « Quand je lis l'Écriture sainte » (*Chants pour les enfants*, p. 66) et faites les gestes indiqués ci-dessous. Demandez aux enfants de le faire avec vous.

Lire (*faites semblant d'ouvrir un livre*) et puis prier (*croisez les bras*)  
Voilà ce que je ferai, (*montrez-vous du doigt*)  
L'Esprit me guidant, je saurai vraiment  
Que l'Évangile est vrai. (*Faites semblant de tenir un livre ouvert*)



## CONSEILS POUR L'ENSEIGNEMENT

*Écritures* : « Lorsque vous instruisez des enfants, vous devez utiliser souvent les Écritures et trouver des moyens d'aider les enfants à les utiliser facilement » (voir *L'enseignement, pas de plus grand appel*, p. 58). Aidez-les à connaître les personnes et les histoires qui se trouvent dans les Écritures. Aidez-les à voir que ce que vous leur enseignez provient des Écritures.

*Chants* : Lorsque vous chantez ou récitez un couplet aux enfants, apprenez les paroles et les gestes par cœur. Cela vous permettra de garder un contact visuel avec eux et de leur montrer votre enthousiasme pour cette activité.

**Conclusion** Demandez aux enfants de répéter la phrase : « J'aime les Écritures. »  
Exprimez votre amour pour les Écritures et témoignez qu'elles sont vraies.

**Prière** Demandez à un enfant de faire la prière de clôture.

## ACTIVITÉS FACULTATIVES

**PRÉPARATION** Pour l'activité des marionnettes : Copiez et découpez les personnages de la page 99 pour chaque enfant et faites-vous une copie supplémentaire. Au dos de chaque personnage, collez un bâtonnet avec du ruban adhésif ou de la colle pour faire des marionnettes bâton.

**Activité marionnette** Demandez aux enfants de colorier les personnages que vous avez découpés. Une fois qu'ils ont terminé, levez votre marionnette d'Adam et Ève et demandez aux enfants de faire de même. Demandez-leur de dire : « Adam et Ève ». Ouvrez l'Ancien Testament et dites aux enfants que les Écritures nous racontent qu'Adam et Ève étaient les premières personnes sur terre. Ils vivaient dans le jardin d'Éden. Demandez aux enfants de faire comme si leurs marionnettes marchaient dans le jardin.



Levez votre marionnette de Noé et demandez aux enfants de faire de même. Demandez-leur de dire : « Noé ». Dites-leur que les Écritures nous racontent que Noé a construit une arche et y a rassemblé les animaux. Demandez aux enfants de faire comme s'ils étaient des animaux.

Levez votre marionnette de Moïse et demandez aux enfants de faire de même. Demandez-leur de dire : « Moïse ». Dites-leur que les Écritures nous racontent que le Seigneur a donné dix commandements à Moïse. Demandez-leur de lever les dix doigts tandis que vous comptez jusqu'à dix.

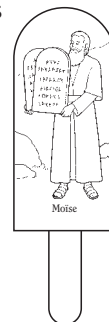

**Comptine** Demandez aux enfants de réciter avec vous la comptine suivante :

Enseigne-moi les Écritures ; *(faire semblant de lire les Écritures)*

Elles me disent la vérité. *(Se montrer du doigt)*

Enseigne-moi comment les prophètes obéissent.

Enseigne-moi les Écritures ; *(faire semblant de lire les Écritures)*

Je dois connaître la vérité. *(Se montrer du doigt)*

Instruis-moi pour que j'agisse.

## CONSEILS POUR L'ENSEIGNEMENT

**Coloriage** : Tandis que les enfants colorient, parlez-leur des personnes qui se trouvent sur les illustrations. Expliquez que les Écritures nous racontent des histoires vraies au sujet de ces personnes et de nombreuses autres qui ont obéi à notre Père céleste.

Si vous préférez, vous pouvez attendre que les enfants aient colorié les illustrations pour confectionner les marionnettes bâton. Vous pouvez aussi demander aux enfants d'emmener les illustrations chez eux pour que leurs parents les confectionnent.

**Comptines** : Vous pouvez utiliser des comptines à n'importe quel moment de la classe de la garderie, chaque fois que les enfants ont besoin de bouger ou que vous avez besoin de capter leur attention. Elles constituent également un bon moyen de réviser les principes que vous avez enseignés précédemment.





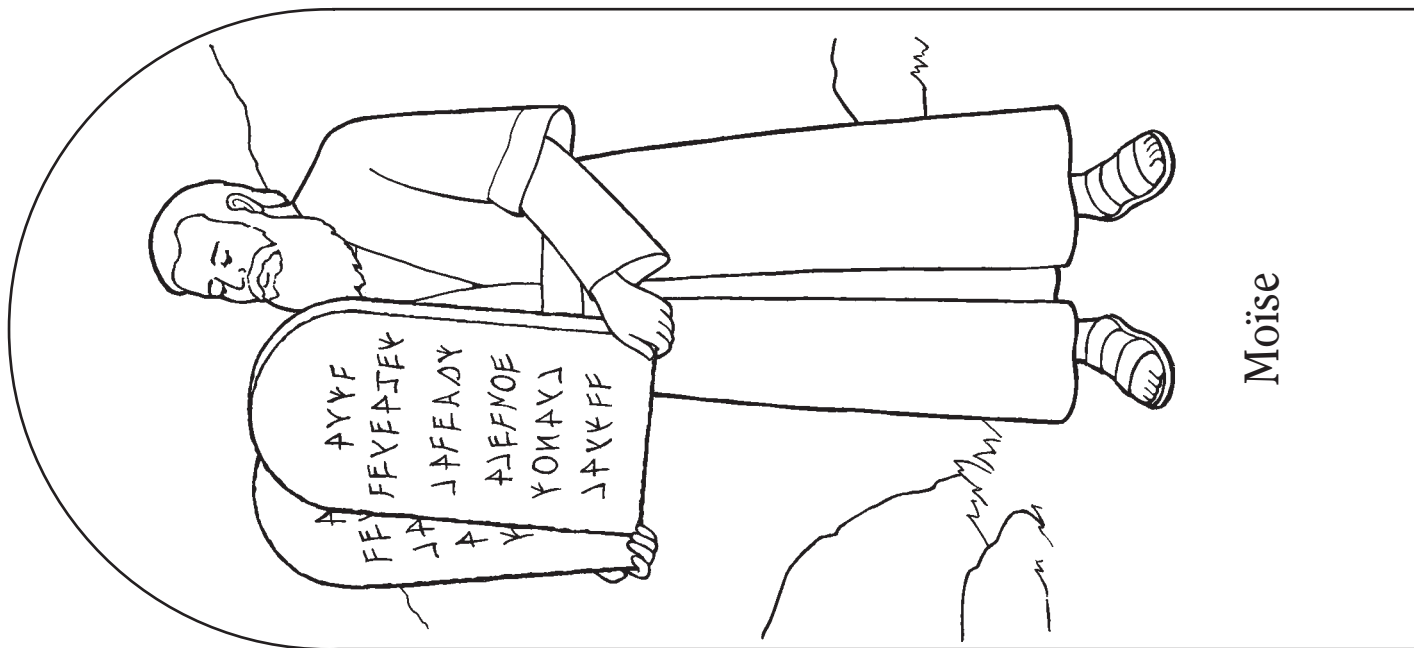

Moïse

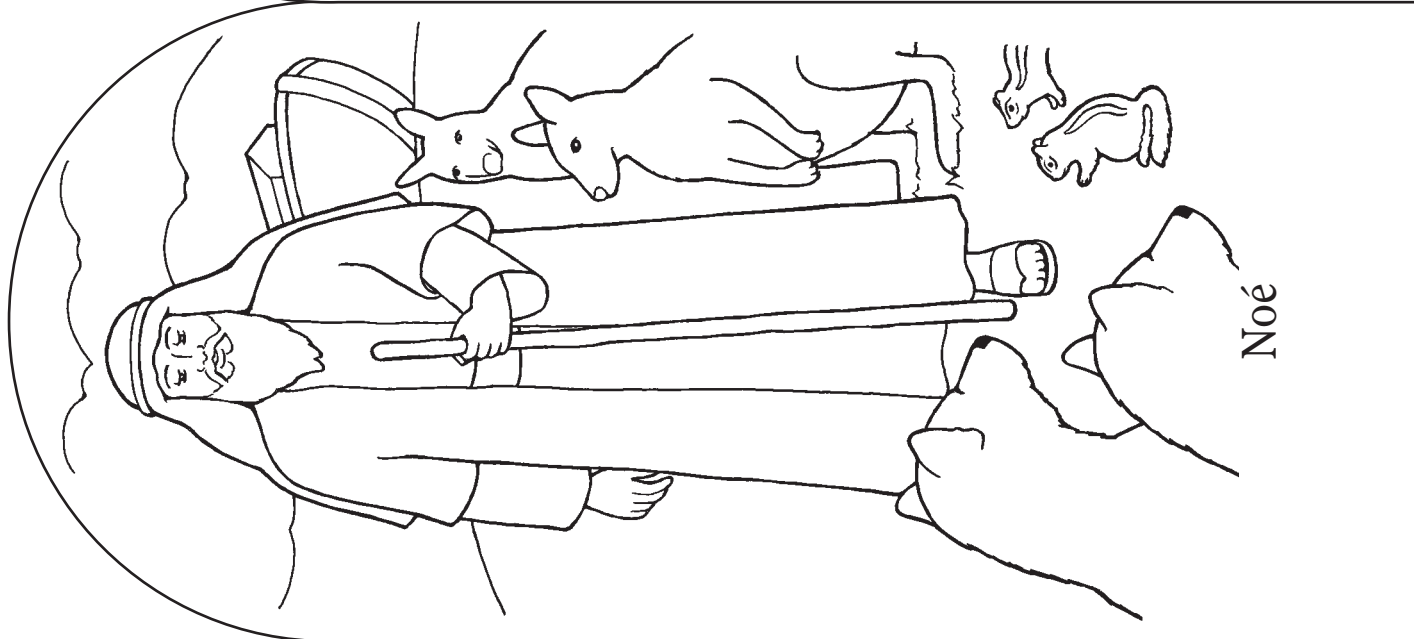

Noé



Adam et Ève



## INTRODUCTION DESTINÉE À L'INSTRUCTEUR

Pour vous préparer spirituellement à enseigner cette leçon, veuillez lire le paragraphe suivant et méditer à son sujet :

Un prophète est un homme qui a été appelé par Dieu à parler pour lui. Les prophètes reçoivent la parole de Dieu par révélation et ont ensuite le commandement de prêcher au peuple (voir Amos 3:7 ; 1 Néph 22:2 ; D&A 1:38 ; *Guide des Écritures*, « Prophète », p. 172). Nous avons la bénédiction d'être dirigés par des prophètes vivants. Comme les prophètes des temps anciens, les prophètes d'aujourd'hui témoignent de Jésus-Christ et enseignent son Évangile. Leurs enseignements sont la volonté du Seigneur.

## PRÉPARATION

Apportez une image du président de l'Église actuel, si elle est disponible.

## ACTIVITÉS D'APPRENTISSAGE

Commencez par une activité de groupe. Vous trouverez des idées à la page 3.

*Prière* Demandez à un enfant de faire la prière d'ouverture.

*Jeu* Demandez aux enfants de jouer à « Suivez le guide » avec vous. Choisissez un enfant pour marcher, frapper des mains ou faire quelque chose d'autre. Dites aux autres enfants de suivre le premier enfant, de faire ce qu'il fait. Continuez jusqu'à ce que tous les enfants qui le veulent aient été guide. Demandez aux enfants de vous suivre jusqu'à l'endroit où vous faites la leçon et demandez-leur de s'asseoir.

*Instruction doctrinale* Dites aux enfants que nous pouvons suivre un dirigeant bien particulier : notre prophète. Expliquez qu'un prophète est un homme qui parle avec Dieu. Dieu lui dit ce que nous devons faire. Dites-leur que si nous suivons le prophète, nous serons heureux et notre Père céleste nous bénira. Expliquez que suivre le prophète signifie faire ce qu'il nous dit.

*Images* Montrez l'image de Joseph Smith (page 102). Dites : « Voici Joseph Smith, le prophète. Notre Père céleste et Jésus-Christ lui ont parlé. » Donnez l'image à tenir à un enfant. Dites aux enfants une chose que Joseph Smith, le prophète, nous a dit de faire, comme de lire les Écritures. Demandez aux enfants de faire semblant de lire les Écritures et de dire : « Suis le prophète ». Donnez l'image à un autre enfant et recommencez cette activité, en faisant semblant de faire quelque chose d'autre que le prophète a enseigné, comme prier, manger de la bonne nourriture, etc. Après chaque geste, demandez aux enfants de dire : « Suis le prophète ». Continuez jusqu'à ce que tous les enfants aient eu la possibilité de tenir l'image.

Montrez une image du président de l'Église actuel, si elle est disponible. Dites-leur son nom et des choses qu'il nous a dit de faire. Expliquez que lorsque nous faisons ces choses, nous sommes bénis.

*Jeu de rôle* Demandez aux enfants de représenter des façons de suivre le prophète.



## CONSEILS POUR L'ENSEIGNEMENT

*Introduction destinée à l'instructeur* : Avant de préparer une leçon, prenez un instant pour vous préparer spirituellement. Par exemple, vous pouvez lire l'introduction au début de la leçon, y compris les Écritures qui y sont mentionnées. L'étude de la doctrine de la leçon peut vous aider à être réceptif aux murmures de l'Esprit lorsque vous préparez la leçon et que vous l'enseignez aux enfants. (Voir *L'enseignement, pas de plus grand appel*, p. 14.)

**Chant** Demandez aux enfants de marcher au pas avec vous autour de la pièce tandis que vous chantez ou récitez les paroles du refrain de « Suis les prophètes » (*Chants pour les enfants*, p. 58, 59) :

Suis les prophètes, suis les prophètes,  
Suis les prophètes sans hésiter.  
Suis les prophètes, suis les prophètes ;  
Car ils sauront toujours te guider.

Demandez aux enfants de chanter avec vous. Recommencez pour permettre aux enfants de conduire la marche à tour de rôle. Expliquez qu'hésiter signifie ne pas être sûr.

**Conclusion** Dites aux enfants que vous savez que lorsque nous suivons le prophète, nous sommes bénis. Demandez-leur de dire : « Je suivrai le prophète », quelques mots à la fois.

**Prière** Demandez à un enfant de faire la prière de clôture.

## ACTIVITÉS FACULTATIVES

**Préparation** *Pour l'activité des figurines et le jeu de devinette* : Copiez et découpez les personnages de la page 103. Coloriez-les si vous le souhaitez. Pliez selon les pointillés pour faire des figurines en papier.

*Pour l'activité de coloriage* : Copiez et découpez les personnages de la page 103 pour que chaque enfant puisse les colorier.

**Figurines** Dites aux enfants que vous allez les aider à en apprendre davantage sur des prophètes qui ont vécu il y a longtemps. Mettez les quatre figurines par terre ou sur une table. Demandez aux enfants de choisir un personnage chacun leur tour. Dites-leur le nom du prophète et lisez la légende. Demandez aux enfants de répéter un mot clé de la légende, tel que : « prier », « baptiser », « obéir » et « Écritures ». Recommencez jusqu'à ce que tous les enfants qui le veulent aient pu le faire.

**Jeu de devinette** Demandez aux enfants de se cacher les yeux ou de se retourner pendant que vous mettez les figurines quelque part dans la pièce. Veillez à ce qu'on puisse les voir facilement. Demandez aux enfants de chercher les figurines. Lorsqu'ils en ont trouvé une, demandez-leur de l'apporter à l'endroit où vous faites la leçon. Dites-leur le nom du prophète et lisez-leur la légende. Cette activité est spécialement adaptée aux plus grands enfants.

**Coloriage** Demandez aux enfants de colorier une copie des personnages de la page 103. Une fois qu'ils ont terminé, pliez selon les pointillés pour qu'ils puissent emporter les figurines chez eux. Si, pendant la classe de la garderie, vous n'avez pas le temps de faire les figurines, demandez aux parents des enfants de les faire chez eux.

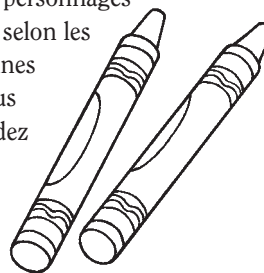

## CONSEILS POUR L'ENSEI- GNEMENT

**Les activités facultatives** sont données pour étoffer la leçon, si vous le souhaitez. Si vous ne disposez pas des fournitures dont vous avez besoin, vous pouvez les remplacer par quelque chose de semblable.

**Figurines** : Les enfants aimeront peut-être aussi écouter des histoires au sujet de ces prophètes. Utilisez Daniel 6:4-23 (Daniel dans la fosse aux lions), Matthieu 3:13-16 (Jean-Baptiste baptise Jésus), Héléman 13:2-4 ; 16:1-3 (Samuel le Lamanite) et l'introduction du Livre de Mormon (Joseph Smith traduit les plaques d'or). Souvenez-vous de raconter des histoires simples et courtes.

**Jeu de devinette** : Les jeunes enfants sont naturellement curieux. Il se peut qu'ils ne se cachent pas les yeux ou ne se retournent pas. Ils apprécieront quand même de vous regarder cacher les figurines puis de courir pour les prendre lorsque vous le leur direz.

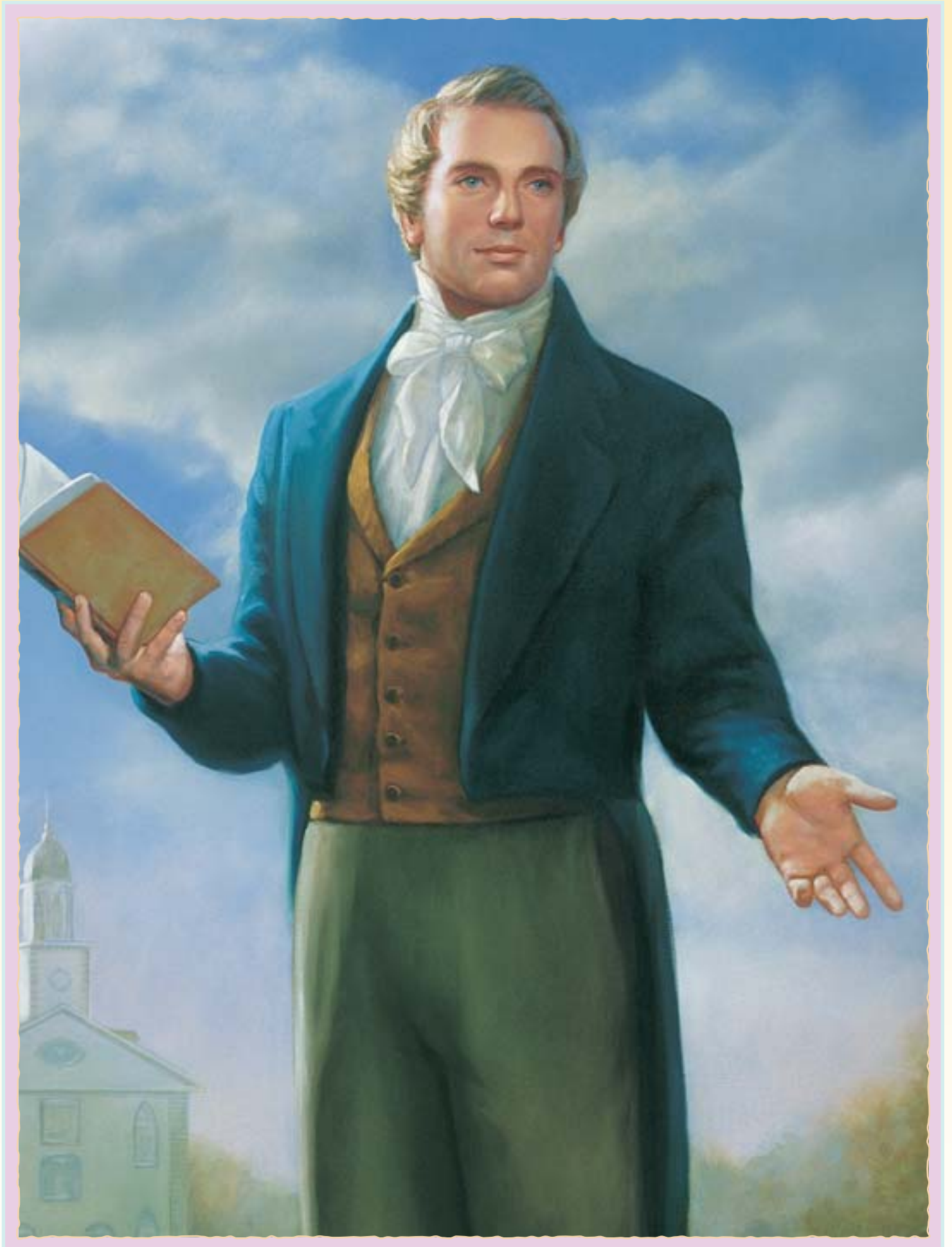

Je suivrai le prophète.

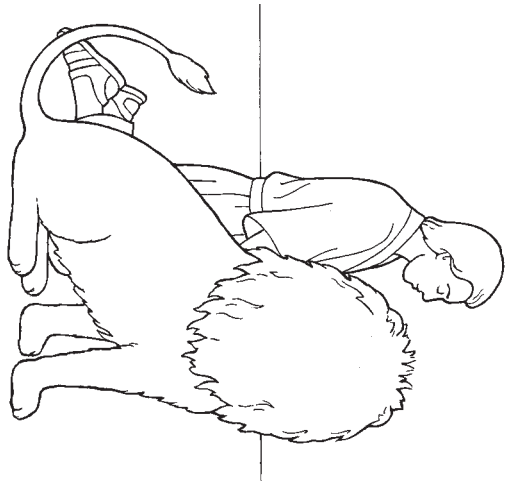

Je suivrai le prophète.

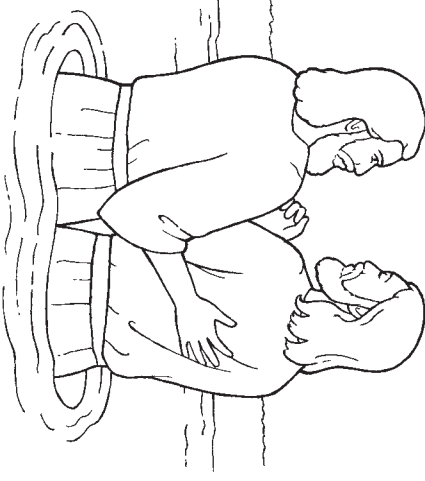

Daniel nous a enseigné que nous devons prier.

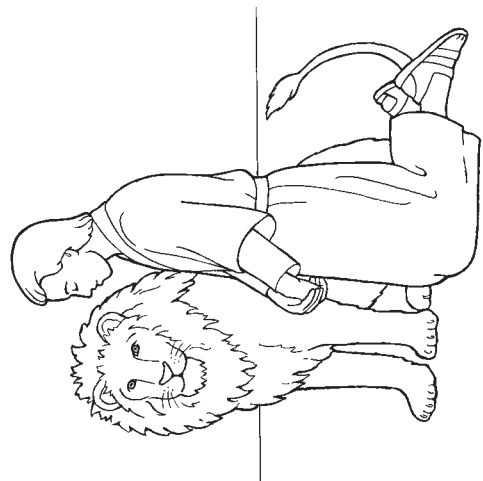

Jean-Baptiste nous a enseigné que nous devons nous faire baptiser.

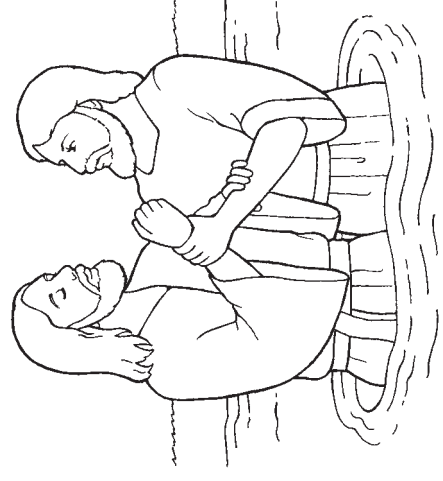

Je suivrai le prophète.

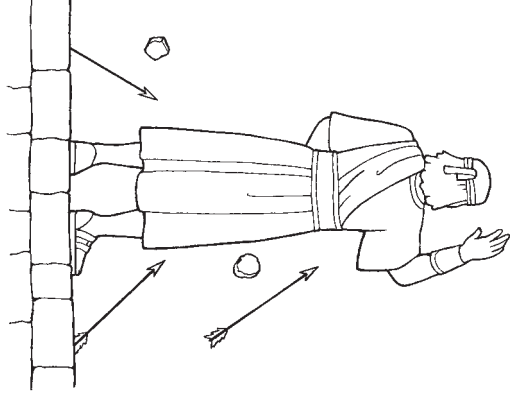

Samuel le Lamanite nous a enseigné à obéir à notre Père céleste.

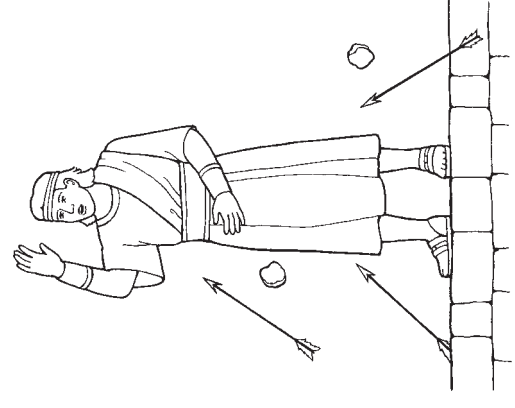

Je suivrai le prophète.

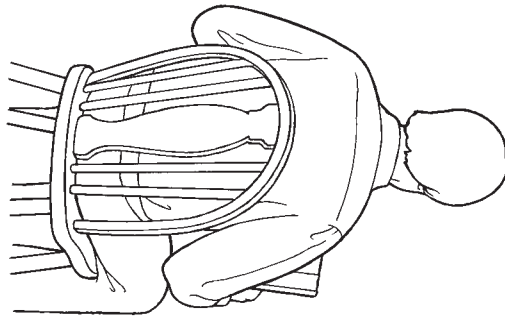

Joseph Smith nous a enseigné à lire les Écritures.

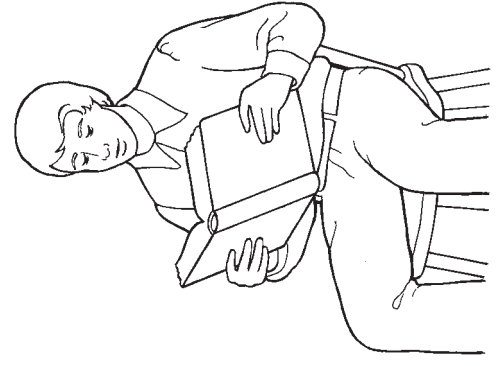



# 25

## J'APPARTIENS À L'ÉGLISE DE JÉSUS-CHRIST DES SAINTS DES DERNIERS JOURS

### INTRODUCTION DESTINÉE À L'INSTRUCTEUR

Pour vous préparer spirituellement à enseigner cette leçon, veuillez lire le paragraphe suivant et méditer à son sujet :

Lorsque Jésus-Christ était sur la terre, il a établi son Église. Après sa crucifixion et la mort des apôtres, la plénitude de l'Évangile a été perdue et la véritable Église a été retirée de la terre. Par l'intermédiaire de Joseph Smith, le prophète, la plénitude de l'Évangile a été rétablie et la véritable Église de Jésus-Christ est de nouveau sur la terre. (Voir D&A 1:15-30 ; Joseph Smith, Histoire 1:68-72.)

### PRÉPARATION

- Apportez un exemplaire des Écritures. Mettez un marque-page à D&A 115:4 afin de retrouver facilement ce passage.
- Si elle est disponible, apportez une photo du président de l'Église actuel.

### ACTIVITÉS D'APPRENTISSAGE

Commencez par une activité de groupe. Vous trouverez des idées à la page 3.

*Prière* Demandez à un enfant de faire la prière d'ouverture.

*Image* Montrez l'image de la page 106. Dites aux enfants que c'est une image de Jésus-Christ et que nous appartenons à son Église. Montez l'image et demandez : « Qui est-ce ? »  
Réponse : « Jésus-Christ ».

*Écriture* Dites aux enfants que Jésus nous a dit le nom de l'Église dans les Écritures. Ouvrez les Écritures et lisez D&A 115:4 : « Car c'est là le nom que portera mon Église dans les derniers jours, c'est-à-dire l'Église de Jésus-Christ des Saints des Derniers Jours. » Demandez aux enfants de répéter le nom de l'Église avec vous, quelques mots à la fois.

Levez votre exemplaire des Écritures. Dites aux enfants que Jésus-Christ nous dit ce qu'il veut que nous sachions dans les Écritures et que dans l'Église de Jésus-Christ, nous avons des Écritures. Demandez aux enfants d'ouvrir les mains comme s'ils lisaient les Écritures. Demandez-leur de dire : « l'Église de Jésus-Christ ».

Expliquez que Jésus parle à ses prophètes et que dans l'Église de Jésus-Christ, nous avons des prophètes. Demandez aux enfants de dire : « l'Église de Jésus-Christ ». Montrez une photo du président de l'Église actuel. Expliquez qu'il est notre prophète aujourd'hui. Demandez aux enfants de dire son nom avec vous.

*Chant* Demandez aux enfants de marcher au pas avec vous autour de la pièce tandis que vous chantez ou récitez les paroles suivantes de « l'Église de Jésus-Christ » (*Chants pour les enfants*, p. 48) :

J'appartiens à l'Église de Jésus-Christ des Saints des Derniers Jours.  
Je sais qui je suis,  
Et je suivrai le plan  
Du Dieu d'amour.



### CONSEILS POUR L'ENSEI- GNEMENT

*Images* : Pour enseigner avec des images, dites d'abord aux enfants ce qui se trouve sur l'image. Montrez des détails de l'image pour capter leur attention. Demandez-leur ensuite de répéter un ou deux mots avec vous. Lorsque les enfants entendent et disent ces mots tandis qu'ils regardent l'image, ils commencent à apprendre le vocabulaire de l'Évangile.

*Gestes* : Les enfants en âge d'aller à la garderie sont très actifs. Utilisez des activités qui leur permettent de frapper des mains, de marcher au pas et de se déplacer pour les aider à rester impliqués.

*Conclusion* Témoignez brièvement que nous appartenons à la véritable Église de Jésus-Christ.

*Prière* Demandez à un enfant de faire la prière de clôture.

## ACTIVITÉS FACULTATIVES

*PRÉPARATION* Pour l'activité de coloriage et le jeu des associations : Copiez l'illustration de la page 107 pour que chaque enfant puisse la colorier. Apportez de petits morceaux de papier ou quelque chose de semblable pour que les enfants s'en servent comme marque-pages pour le jeu des associations. Apportez-en assez pour que chaque enfant ait trois marque-pages.

*Coloriage* Demandez aux enfants de colorier une copie de la page 107. Tandis qu'ils colorient, révisez les principes enseignés dans la leçon. Montrez des détails des images et expliquez aux enfants ce qu'ils colorient. Lisez-leur ce qui est écrit sur l'illustration.

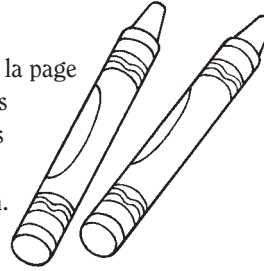

*Jeu des associations* Donnez trois morceaux de papier à chaque enfant. Affichez l'illustration de la page 107. Montrez le dessin de Jésus et dites : « C'est une image de Jésus-Christ. Nous appartenons à son Église. » Demandez aux enfants de mettre, sur leur copie, un morceau de papier sur l'image de Jésus.

Montrez ensuite l'image du prophète et lisez la légende. Demandez aux enfants de dire « prophète » et de mettre un morceau de papier sur leur dessin. Recommencez pour le dessin des Écritures. Demandez ensuite aux enfants de dire avec vous : « J'appartiens à l'Église de Jésus-Christ des Saints des Derniers Jours », quelques mots à la fois.

*Révision* Choisissez une activité de la leçon 23 ou de la leçon 24 pour aider les enfants à réviser ce qu'ils ont appris au sujet des Écritures et des prophètes. Après ces activités, rappelez aux enfants que dans l'Église de Jésus-Christ, nous avons des Écritures et des prophètes.

## CONSEILS POUR L'ENSEI- GNEMENT

*Coloriage* : Tous les enfants n'aiment pas colorier. Certains ne feront peut-être qu'un trait ou deux sur la page. Dans ces leçons, le but des activités de coloriage est de donner aux enfants une représentation visuelle de la leçon qu'ils peuvent tenir et emporter chez eux. Cela n'a pas d'importance s'ils ne colorient pas bien l'illustration.

*Révision* : Les enfants apprennent grâce à la répétition. Racontez de nouveau les histoires ou recommencez les activités qui semblent leur plaire. Vous pouvez le faire à n'importe quel moment de la classe de la garderie, comme lors de la pause goûter ou lorsque les enfants attendent leurs parents.

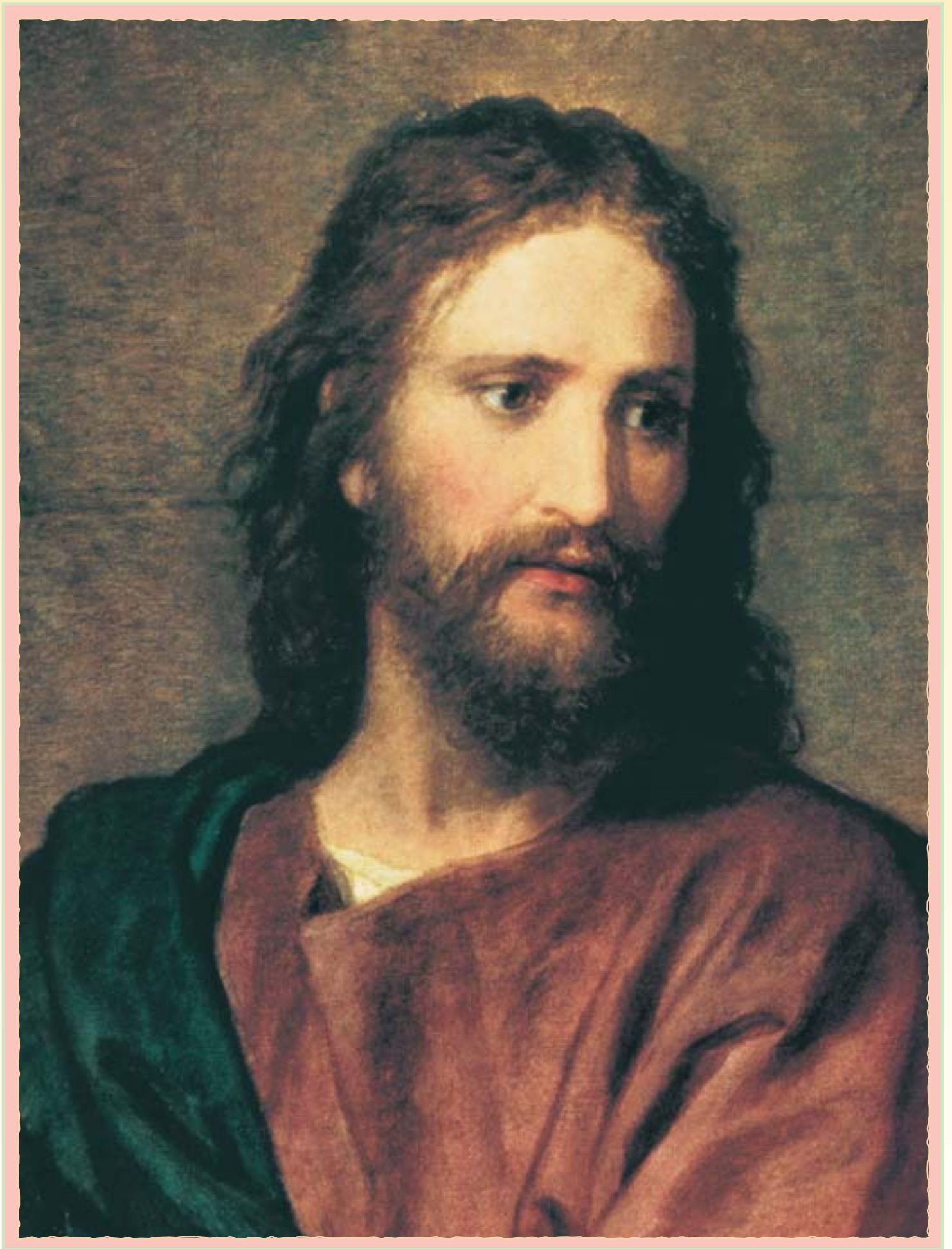

# J'appartiens à l'Église de Jésus-Christ des Saints des Derniers Jours

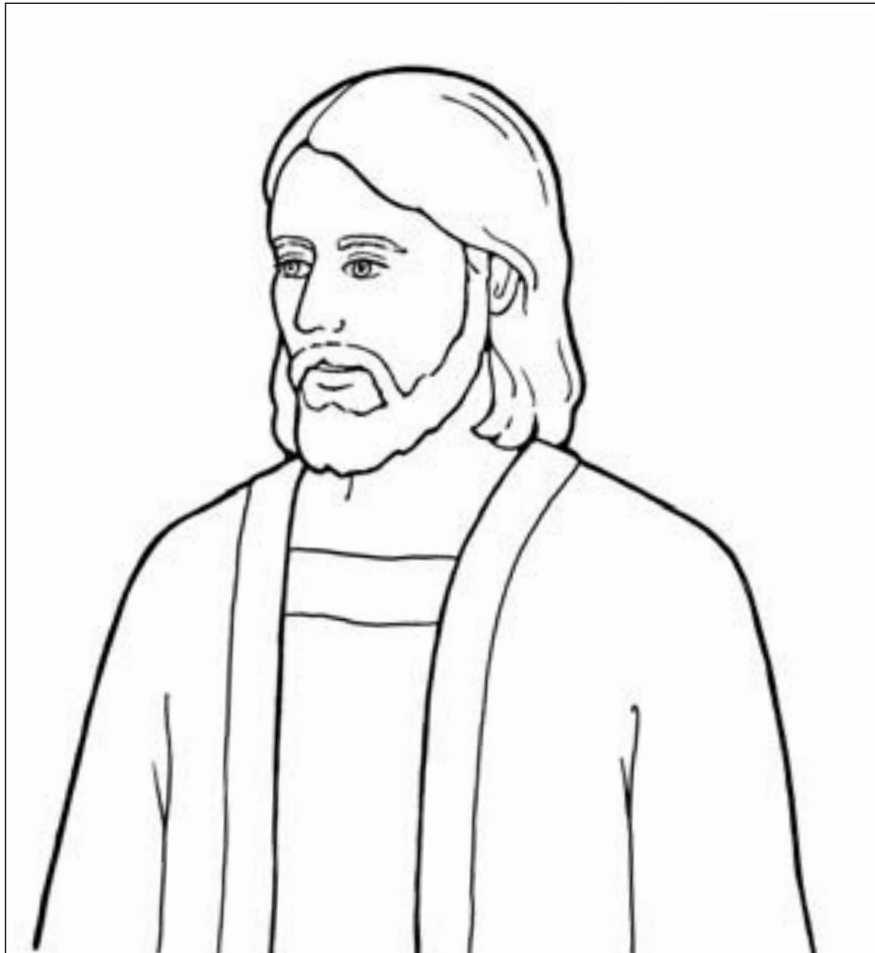

L'Église de Jésus-Christ  
a des prophètes.

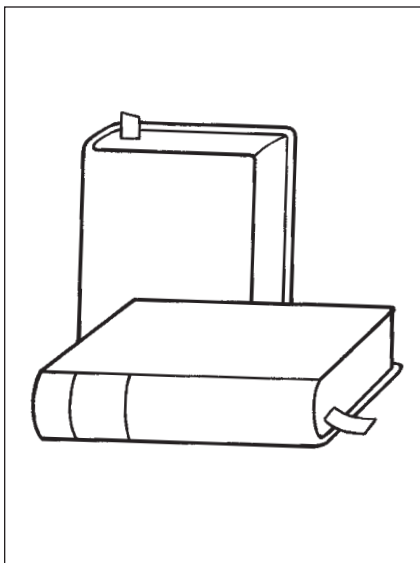

L'Église de Jésus-Christ  
a des Écritures.



## INTRODUCTION DESTINÉE À L'INSTRUCTEUR

Pour vous préparer spirituellement à enseigner cette leçon, veuillez lire le paragraphe suivant et méditer à son sujet :

Jésus-Christ s'est fait baptiser pour montrer « au Père qu'il lui [obéirait] en gardant ses commandements » et pour nous montrer l'exemple (voir 2 Néphi 31:7, 9 ; voir aussi Matthieu 3:13-17). Lorsque nous nous faisons baptiser, nous montrons également que nous sommes disposés à suivre le Sauveur et à obéir à ses commandements. Lorsque Jésus fut baptisé, « le Saint-Esprit descendit sur lui » (2 Néphi 31:8). Après notre baptême, nous recevons le don du Saint-Esprit par l'ordonnance de la confirmation. Cela signifie que nous pouvons avoir la compagnie constante du Saint-Esprit si nous respectons les commandements.

## ACTIVITÉS D'APPRENTISSAGE

Commencez par une activité de groupe. Vous trouverez des idées à la page 3.

- Prière** Demandez à un enfant de faire la prière d'ouverture.
- Image** Montrez l'image de Jésus-Christ se faisant baptiser (page 110). Montrez des détails de l'image (Jésus, l'eau, Jean-Baptiste, etc.). Expliquez que Jésus s'est fait baptiser parce qu'il aime son Père céleste et veut lui obéir. Demandez aux enfants de dire « Jésus » et « baptiser » avec vous.
- Poème** Montrez différentes parties de l'image tandis que vous récitez les paroles du premier couplet de « Baptême » (*Chants pour les enfants*, p. 54). Demandez aux enfants de les montrer avec vous.
- Jésus vint à Jean-Baptiste, (*montrez Jésus puis Jean*)  
 Dans la Judée autrefois  
 Et fut baptisé par immersion  
 Dans le Jourdain près de là. (*Montrez l'eau*)
- Il serait bon que vous expliquiez que le mot « immersion » signifie que Jésus est allé complètement sous l'eau lorsqu'il s'est fait baptiser.
- Image** Montrez l'image de la fillette qui se fait baptiser (page 110) et indiquez les points communs entre ces deux images. Dites aux enfants qu'ils pourront se faire baptiser, comme Jésus, lorsqu'ils auront huit ans. Levez huit doigts, quatre sur chaque main, et comptez-les. Recommencez et demandez aux enfants de le faire avec vous. Soulignez que le fait de se faire baptiser est une façon de suivre Jésus ; lorsque nous nous faisons baptiser, nous montrons que nous aimons notre Père céleste et que nous voulons lui obéir.
- Illustrations** Montrez les illustrations de la page 111. Parlez aux enfants de ce qui se passe sur ces illustrations. Expliquez qu'après notre baptême, nous sommes confirmés. Demandez aux enfants de dire : « confirmés ». Dites-leur que cela signifie que des hommes qui détiennent la prêtrise posent les mains sur notre tête pour nous donner le don du Saint-Esprit.
- Conclusion** Demandez aux enfants de dire : « Je me ferai baptiser et confirmer », quelques mots à la fois. Racontez brièvement aux enfants ce que vous avez ressenti lorsque vous vous êtes fait baptiser et confirmer.



## CONSEILS POUR L'ENSEIGNEMENT

**Images** : Lorsque deux images se trouvent sur une même page, vous pouvez aider les enfants à se concentrer sur l'une d'elles en cachant l'autre.

**Jeunes enfants** : Certains enfants, en particulier les plus petits, ne comprennent peut-être pas tous les concepts enseignés dans ces leçons. Cependant, ils apprennent quelque chose chaque semaine et vous les aidez à ressentir l'Esprit et à connaître les mots et les expressions en rapport avec l'Évangile.

*Prière* Demandez à un enfant de faire la prière de clôture.

## ACTIVITÉS FACULTATIVES

*PRÉPARATION* *Pour l'activité des Écritures* : Apportez un exemplaire du Livre de Mormon. Mettez un marque-page à 3 Néphi 12:1 afin de retrouver facilement ce passage.

*Pour le jeu de devinette* : Copiez les illustrations de la page 111 et coloriez-les si vous le souhaitez. Pliez la page en deux afin que l'illustration du baptême apparaisse d'un côté et celle de la confirmation de l'autre.

*Pour l'activité de coloriage* : Copiez les illustrations de la page 111 pour que chaque enfant puisse les colorier.

*Écriture* Dites aux enfants que Jésus-Christ nous dit dans les Écritures qu'il veut que nous nous fassions baptiser. Ouvrez le Livre de Mormon à 3 Néphi 12:1 et dites : « Jésus a dit : 'Croyez en moi et [soyez] baptisés.' » Demandez aux enfants de répéter cette phrase avec vous, quelques mots à la fois. Rappelez-leur qu'ils pourront se faire baptiser lorsqu'ils auront huit ans.

*Jeu de devinette* Montrez aux enfants votre copie de l'illustration du baptême, lisez la légende et demandez aux enfants de dire : « baptisés ». Retournez la page et faites de même pour l'illustration de la confirmation.

Cachez les illustrations derrière votre dos. Puis montrez aux enfants un côté de la page et demandez : « Est-ce que ce garçon se fait baptiser ou confirmer ? » Demandez aux enfants de dire la réponse avec vous. Cachez de nouveau les illustrations derrière votre dos et recommencez cette activité aussi longtemps que les enfants sont intéressés. Cette activité est spécialement adaptée aux plus grands enfants.

*Coloriage* Demandez aux enfants de colorier une copie des illustrations de la page 111. Tandis qu'ils colorient, révisez les principes enseignés dans la leçon. Montrez des détails des images, lisez-leur les légendes et expliquez-leur ce qu'ils colorient.

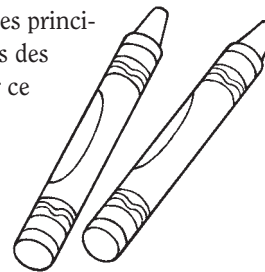

## CONSEILS POUR L'ENSEIGNEMENT

*Faire des copies* : Si vous n'avez pas accès à une photocopieuse, vous pouvez mettre une feuille de papier sur les illustrations et les décalquer avec un crayon ou un stylo. Ne vous préoccupez pas de tracer tous les détails. Vous pouvez tracer uniquement les contours et assez de détails pour reconnaître les illustrations.

*Coloriage* : Recommandez aux enfants de montrer leur dessin à leur famille. Cela les aidera à se souvenir de ce qu'ils ont appris. Cela donnera aussi une occasion aux parents de discuter des principes de l'Évangile avec leurs enfants » (*L'enseignement, pas de plus grand appel*, p. 159).



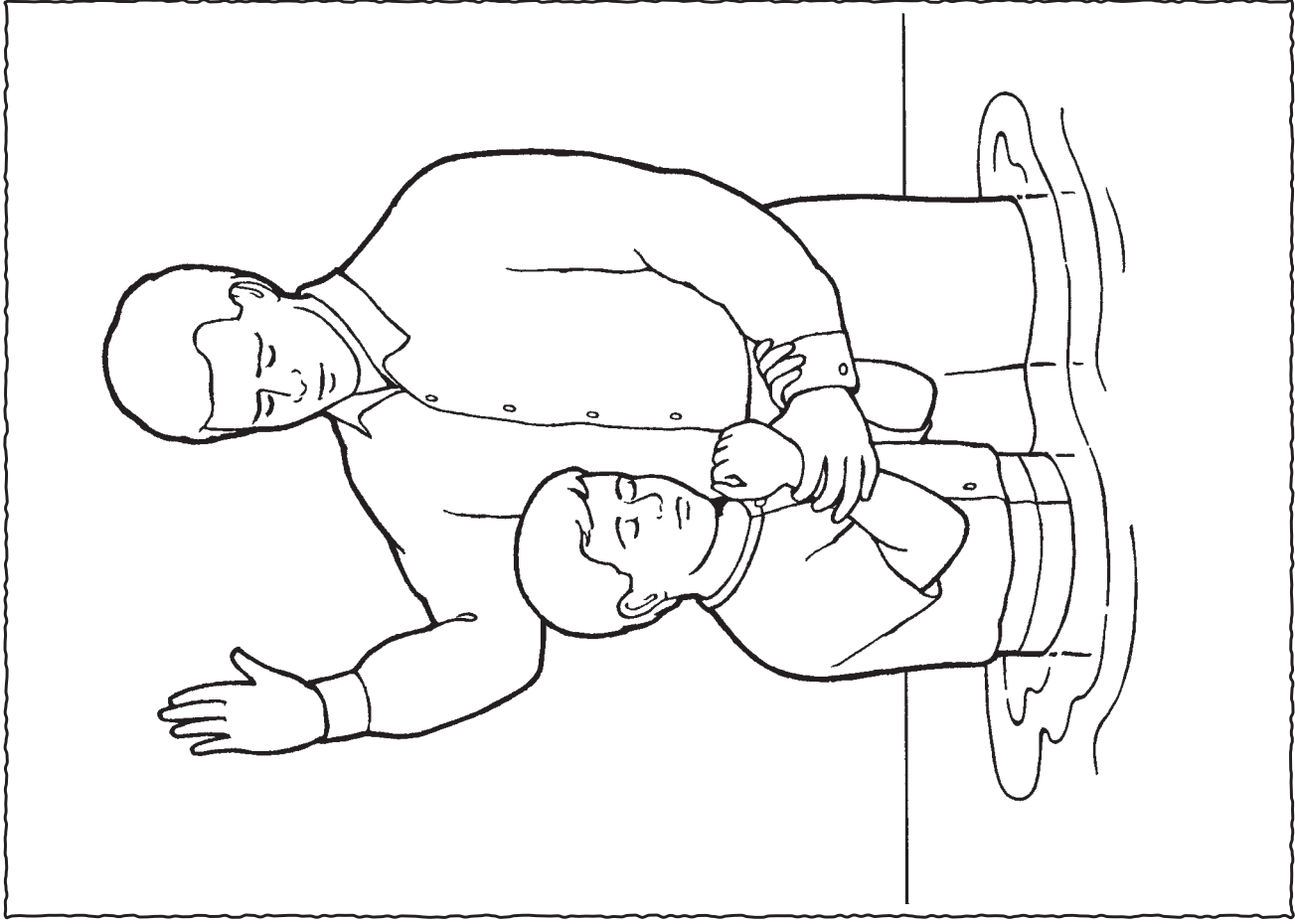

Je me ferai baptiser

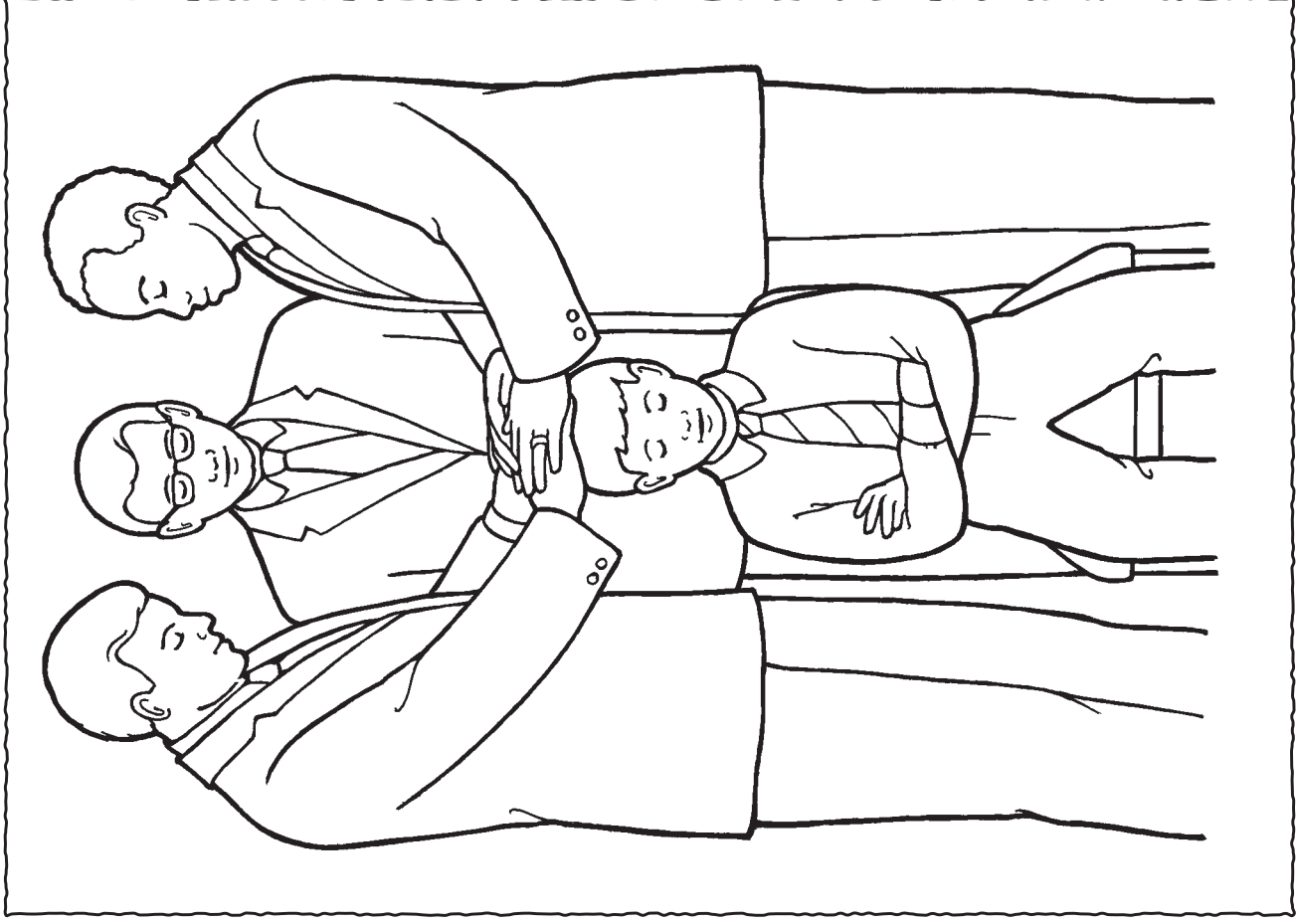

Je me ferai confirmer



## INTRODUCTION DESTINÉE À L'INSTRUCTEUR

Pour vous préparer spirituellement à enseigner cette leçon, veuillez lire le paragraphe suivant et méditer à son sujet :

Un soir, avant sa mort sur la croix, Jésus-Christ a donné la Sainte-Cène à ses apôtres et a dit : « Faites ceci en mémoire de moi » (voir Luc 22:19-20). Après sa résurrection, il a fait de même parmi les Néphites (voir 3 Néphi 18:1-11). Aujourd'hui, nous prenons également la Sainte-Cène en souvenir du sacrifice du Sauveur pour nous. Nous témoignons à Dieu que nous nous souviendrons toujours de Jésus-Christ et que nous garderons ses commandements. (Voir D&A 20:77, 79.)

## PRÉPARATION

- Avec la permission de l'évêque ou du président de branche, apportez des plateaux de Sainte-Cène vides à la garderie.
- Apportez un exemplaire de la Bible. Mettez un marque-page à Luc 22:19 afin de retrouver facilement ce passage. Mettez également un marque-page à la page 106 de ce manuel.

## ACTIVITÉS D'APPRENTISSAGE

Commencez par une activité de groupe. Vous trouverez des idées à la page 3.

- Prière** Demandez à un enfant de faire la prière d'ouverture.
- Chant** Montrez l'image de Jésus à la page 106 pendant que vous chantez la première ligne de « Humblement, calmement » (*Chants pour les enfants*, p. 11) :
- Humblement, calmement, nous pensons à toi, Seigneur. (*Montrez l'image de Jésus*)
- Recommencez plusieurs fois pour amener une atmosphère de recueillement. Demandez aux enfants de chanter avec vous.
- Écriture** Dites aux enfants que tous les dimanches, nous faisons quelque chose de particulier pour nous souvenir de Jésus : pendant la réunion de Sainte-Cène, nous mangeons un petit morceau de pain et nous buvons un petit gobelet d'eau. Dites-leur qu'on appelle cela la Sainte-Cène. Demandez aux enfants de dire : « Sainte-Cène ». Dites aux enfants que nous apprenons dans les Écritures que Jésus veut que nous prenions la Sainte-Cène pour nous souvenir de lui. Ouvrez la Bible à Luc 22:19 et dites : « Jésus a dit : 'Faites ceci en mémoire de moi.' »
- Image** Montrez l'image d'un diacre distribuant la Sainte-Cène (page 114). Indiquez les détails de l'image, tels que le diacre et les personnes assises calmement. Permettez aux enfants de tenir les plateaux de Sainte-Cène que vous avez apportés tandis que vous expliquez en des termes simples ce qui se passe pendant la bénédiction et la distribution de la Sainte-Cène : Nous écoutons calmement lorsque la Sainte-Cène est bénie, nous prenons un morceau de pain, nous buvons l'eau, nous remettons le gobelet sur le plateau et nous pensons à Jésus.
- Comptine** Demandez aux enfants de réciter avec vous la comptine suivante :
- Calmement je mange le pain (*faites semblant de manger du pain*)  
Et je bois l'eau aussi. (*Faites semblant de boire de l'eau*)

CONSEILS  
POUR L'ENSEI-  
GNEMENT

**Recueillement** : Parlez à voix basse et ayez une attitude respectueuse pour aider les enfants à comprendre que la Sainte-Cène est sacrée.

**Tenir des objets** : Le mode de pensée des jeunes enfants est simple et littéral. Ils ne comprennent pas les idées abstraites. Le fait de leur permettre de toucher des objets liés à la leçon les aide à apprendre. Veillez à ce qu'ils manipulent les plateaux de Sainte-Cène avec recueillement et respect. Pour cette activité, il ne doit pas y avoir de pain ou d'eau sur les plateaux.

Je croise les bras et je pense à Jésus, (*croisez les bras*)  
Voilà ce que je dois faire. (*Hochez la tête de haut en bas*)  
[M. W. Verbica, « The Sacrament », *Friend*, fév. 1995, p. 17]

**Conclusion** Montrez l'image de Jésus, à la page 106. Demandez aux enfants :  
« À qui devons-nous penser lorsque nous prenons la Sainte-Cène ? »  
Demandez-leur de dire : « Jésus ».

**Prière** Demandez à un enfant de faire la prière de clôture.

## ACTIVITÉS FACULTATIVES

**PRÉPARATION** *Pour l'activité de l'invité* : Prenez des dispositions pour qu'un détenteur de la Prêtrise d'Aaron vienne à la classe de la garderie et parle de la façon dont il participe à la bénédiction ou à la distribution de la Sainte-Cène.

*Pour le jeu de rôle et le jeu* : Copiez les cartes de la page 115. Coloriez-les, si vous le souhaitez et découpez-les.

*Pour le livre* : Copiez et découpez les cartes de la page 115 pour chaque enfant. Apportez du fil ou de la ficelle.

**Invité** Présentez votre invité aux enfants. Expliquez qu'il a la prêtrise. Demandez-lui d'expliquer brièvement comment il prépare, bénit ou distribue la Sainte-Cène. Demandez-lui d'exprimer ses sentiments au sujet de la Sainte-Cène.

**Jeu de rôle** Levez les cartes que vous avez préparées, une à la fois. Lisez la légende et demandez aux enfants de faire semblant de faire ce qui est représenté sur le dessin (pour les trois premières cartes seulement). Par exemple, demandez-leur de croiser les bras, de baisser la tête et de faire comme s'ils prenaient le pain et l'eau avec recueillement. Félicitez-les chaque fois pour leurs efforts. Quand vous levez le portrait de Jésus, demandez aux enfants : « À qui devons-nous penser lorsque nous prenons la Sainte-Cène ? »

**Jeu** Mettez les cartes que vous avez préparées par terre ou sur une table, face vers le sol. Demandez à un enfant de retourner une carte. Lisez la légende de la carte. Recommencez jusqu'à ce que tous les enfants qui le veulent aient pu le faire.

**Livre** Donnez les quatre cartes que vous avez préparées pour eux à chaque enfant. Faites un trou au coin de chaque carte. Passez-y du fil ou de la ficelle et attachez la ficelle pour faire un petit livre pour chaque enfant. Lisez ensuite le livre aux enfants.



## CONSEILS POUR L'ENSEIGNEMENT

**Prière** : Il serait bon que vous fassiez vous-même la prière d'ouverture ou de clôture de temps à autre pour montrer aux enfants comment prier. Ils apprennent autant de votre exemple que de ce que vous leur dites.

**Recueillement** : Lorsque vous demandez aux enfants à qui nous devons penser pendant la Sainte-Cène, il est possible que certains crient la réponse. Si c'est le cas, enseignez-leur gentiment à utiliser le nom de Jésus-Christ avec révérence.

**Adaptez les activités** à vos besoins et à vos ressources. Par exemple, si vous n'avez pas de fil ni de ficelle pour cette activité, vous pouvez relier les cartes d'une autre façon. Sinon, vous pourriez demander aux enfants de colorier les illustrations sans en faire un livre.





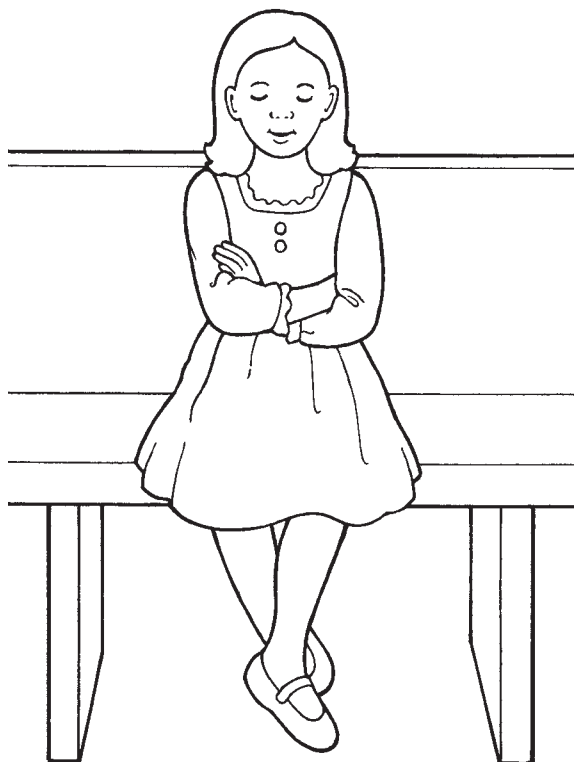

Je peux écouter les prières  
de Sainte-Cène.

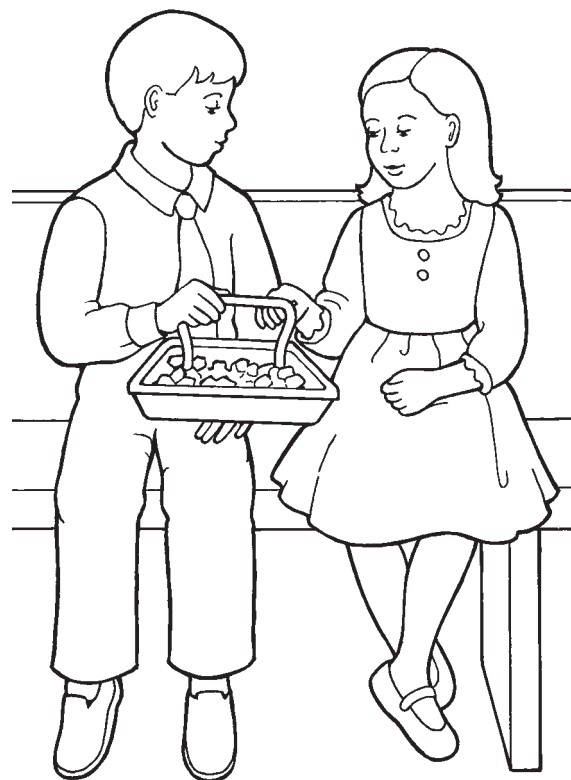

Je peux penser à Jésus lorsque  
je mange le pain.

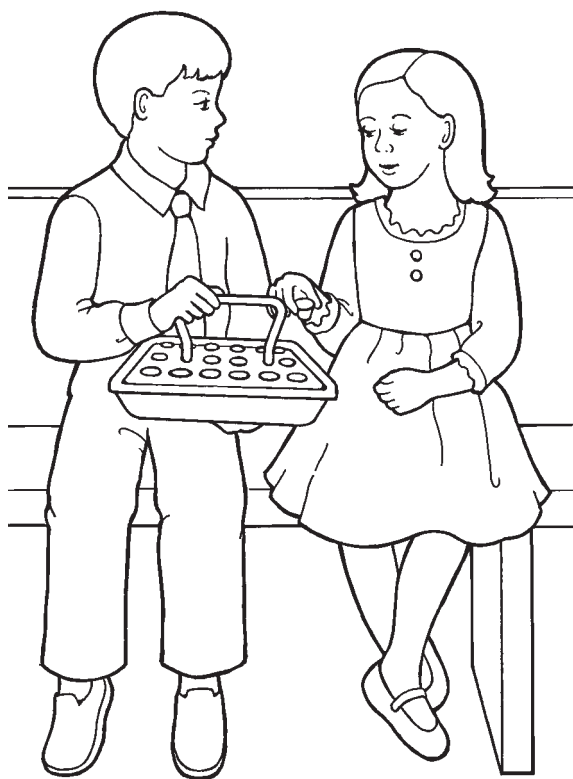

Je peux penser à Jésus lorsque  
je bois l'eau.



La Sainte-Cène m'aide à  
penser à Jésus-Christ.



## INTRODUCTION DESTINÉE À L'INSTRUCTEUR

Pour vous préparer spirituellement à enseigner cette leçon, veuillez lire le paragraphe suivant et méditer à son sujet :

La prêtrise est le pouvoir et l'autorité de Dieu. Dieu donne cette autorité aux jeunes gens et aux hommes dignes de l'Église à partir de douze ans afin qu'ils agissent en son nom pour bénir les autres. Les ordonnances de l'Évangile, telles que le baptême et la confirmation, la Sainte-Cène, etc., sont accomplies par l'autorité de la prêtrise (voir D&A 13 ; 20:73-79 ; 84:19-22). Tous les membres de l'Église profitent de la prêtrise.

## PRÉPARATION

Mettez un marque-page aux pages 26 et 114 de ce manuel pour retrouver facilement ces passages.

## ACTIVITÉS D'APPRENTISSAGE

Commencez par une activité de groupe. Vous trouverez des idées à la page 3.

*Prière* Demandez à un enfant de faire la prière d'ouverture.

*Instruction doctrinale* Dites aux enfants que la prêtrise est le pouvoir de Dieu. Dieu donne la prêtrise aux garçons plus âgés et aux hommes afin qu'ils bénissent leur famille et d'autres personnes. Demandez aux enfants de dire : « prêtrise ». (*Remarque* : Pendant cette leçon, soyez sensible aux sentiments des enfants de la garderie qui n'ont pas de père chez eux ou dont le père ne détient pas la prêtrise.)

*Images* Montrez l'image de la page 118 et demandez aux enfants de faire comme s'ils tenaient un bébé. Expliquez que les bébés peuvent être bénis et recevoir un nom par des hommes qui ont la prêtrise. Demandez aux enfants de dire : « prêtrise ».

Montrez l'illustration d'une bénédiction pour les malades, à la page 119. Dites aux enfants qu'une personne qui a la prêtrise peut bénir les malades pour qu'ils se sentent mieux. Montrez l'image de la page 26. Indiquez Jésus et expliquez que cette image représente Jésus en train de bénir un aveugle. Demandez aux enfants de dire : « prêtrise ».

Montrez l'image de la page 114. Rappelez aux enfants que nous prenons la Sainte-Cène tous les dimanches. Expliquez qu'elle est préparée, bénies et distribuée par des personnes qui ont la prêtrise. Demandez aux enfants de dire : « prêtrise ».

*Chant* Demandez aux enfants de se tenir la main et de faire une ronde tandis que vous chantez ou récitez les paroles suivantes de « Ces mots d'amour » (*Chants pour les enfants*, p. 102) :

Dans mon foyer, par la prêtrise, un coin des cieux se réalise.

*Conclusion* Témoignez que notre Père céleste nous bénit grâce à la prêtrise.

*Prière* Demandez à un enfant de faire la prière de clôture.



## CONSEILS POUR L'ENSEIGNEMENT

*Instruction doctrinale* : Cette section a pour but d'aider les enfants à comprendre les rudiments de l'Évangile. Certains ne comprennent peut-être pas tout ce que vous dites mais ils s'habituent au vocabulaire de l'Évangile et posent le fondement de ce qu'ils apprendront plus tard dans leur vie.

*Les jeunes enfants* ont des capacités linguistiques variées (voir *L'enseignement, pas de plus grand appel*, p. 110-111). Pour aider les plus petits à répéter des mots de la leçon, d'une voix douce, dites quelque chose comme : « Est-ce que tu sais dire : 'prêtrise' ? Dis 'prêtrise' avec moi », et attendez la réponse. Si l'enfant ne répond pas, lancez de nouveau l'invitation avec amour mais sans le forcer. Même en écoutant seulement, les enfants peuvent tirer partie de la leçon.

## ACTIVITÉS FACULTATIVES

**PRÉPARATION** *Pour l'activité de l'invité* : Prenez des dispositions pour qu'un père qui a récemment béni son bébé l'amène à la classe de la garderie et parle de son expérience.

*Pour le livre d'images* : Copiez l'illustration de la page 119. Coloriez-la, si vous le souhaitez. Découpez le long des lignes continues et pliez selon les pointillées.

**Comptines** Demandez aux enfants de réciter avec vous l'une des comptines suivantes ou toutes : Après chaque strophe, rappelez aux enfants que la prêtrise est une bénédiction pour nous.

*Bénédiction d'un bébé (montrez l'image de la page 118) :*

Tendrement,

Papa tient le bébé dans ses bras (*faites semblant de tenir un bébé dans les bras*)

Pour le bénir et lui donner un nom par le pouvoir de la prêtrise.

Il aime notre famille ! (*Serrez-vous vous-même dans les bras*)

*Bénédiction des malades (montrez l'illustration de la page 119) :*

Quand je suis malade, je peux recevoir une bénédiction (*montrez-vous vous-même du doigt*)

D'hommes justes de la prêtrise.

Je me sens en paix et j'ai la foi (*mettez les mains sur le cœur*)

Que je serai guéri.

*Sainte-Cène (montrez l'image de la page 114) :*

Calmement je mange le pain (*faites semblant de manger du pain*)

Et je bois l'eau aussi. (*Faites semblant de boire de l'eau*)

Je croise les bras et je pense à Jésus, (*croisez les bras*)

Voilà ce que je dois faire. (*Hochez la tête de haut en bas*)

[M. W. Verbica, « The Sacrament », *Friend*, fév. 1995, p. 17]

**Invité** Présentez votre invité aux enfants. Expliquez-leur qu'il a la prêtrise et qu'il l'a utilisée pour bénir son bébé. Posez au père des questions telles que : « Est-ce que tu as la prêtrise ? » « Comment s'appelle ton bébé ? » « Qu'as-tu dit lorsque tu l'as béni ? » « Comment vas-tu utiliser la prêtrise pour le bénir lorsqu'il sera plus grand ? »

**Livre d'images** Montrez aux enfants le livre d'images que vous avez préparé. Levez le premier rabat, lisez la légende et demandez aux enfants de la répéter avec vous. Recommencez pour chaque rabat.

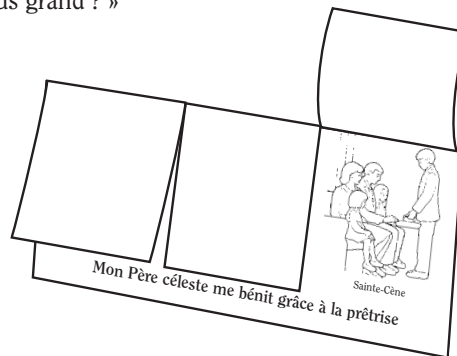

## CONSEILS POUR L'ENSEIGNEMENT

**Révision** : Les enfants aiment les histoires, les chants, les images et les activités qu'ils ont déjà vus et entendus. Chantez des chants ou récitez des comptines tirés de cette leçon ou des leçons précédentes à n'importe quel moment de la classe de la garderie. Cette révision les aidera à se souvenir des principes de l'Évangile que vous avez enseignés.



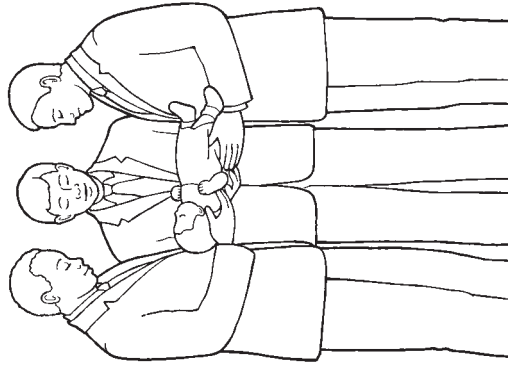

Bénédictio d'un  
bébé

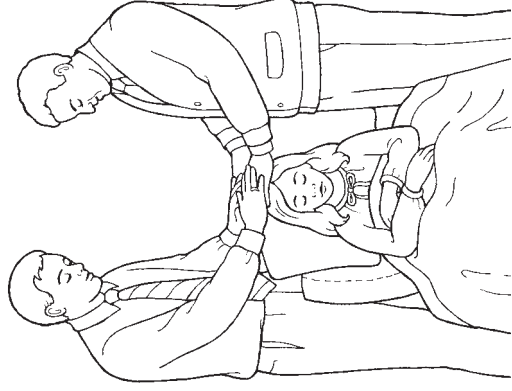

Bénédictio des  
malades

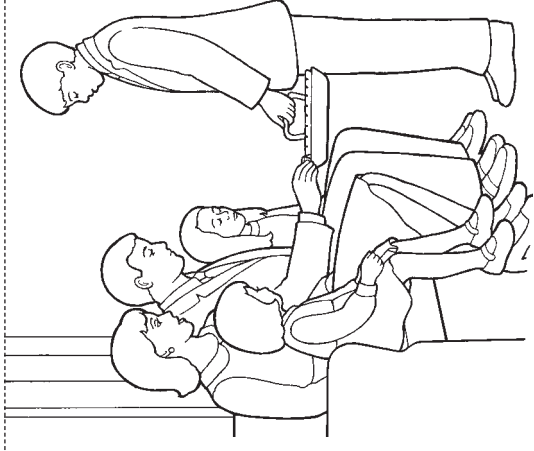

Sainte-Cène

Mon Père céleste me bénit grâce à la prêtrise



## INTRODUCTION DESTINÉE À L'INSTRUCTEUR

Pour vous préparer spirituellement à enseigner cette leçon, veuillez lire le paragraphe suivant et méditer à son sujet :

En raison de la chute d'Adam et Ève, tout le monde passera par la mort physique. Lorsque nous mourons, notre esprit et notre corps se séparent. Lorsque Jésus-Christ est ressuscité, son corps et son esprit ont été réunis, pour ne plus jamais être séparés. Grâce à l'expiation de Jésus-Christ, tout le monde ressuscitera (voir 1 Corinthiens 15:22 ; Alma 11:42-45). Le fait de comprendre la résurrection et d'en avoir le témoignage nous donne de la joie et de l'espérance (voir Ésaïe 25:8 ; Alma 22:14).

## ACTIVITÉS D'APPRENTISSAGE

Commencez par une activité de groupe. Vous trouverez des idées à la page 3.

**Prière** Demandez à un enfant de faire la prière d'ouverture.

**Histoire** Montrez l'image de la page 122. Indiquez des détails de cette image tandis que vous racontez très simplement l'histoire de la résurrection de Jésus-Christ (voir Jean 19:41-42 ; 20:1, 11-16). Voici un exemple :

Lorsque Jésus est mort, ses amis étaient très tristes (*demandez aux enfants de prendre un air triste*). Ils ont mis le corps de Jésus dans un tombeau, ce qui ressemble à une grotte (*montrez le tombeau sur l'image*). On a roulé une grande pierre devant la porte (*demandez aux enfants de faire comme s'ils roulaient une grande pierre très lourde*). Après trois jours (*demandez aux enfants de lever trois doigts*), deux anges ont enlevé la pierre. Jésus était revenu à la vie ! (*Montrez Jésus sur l'image.*) Il était ressuscité (*aidez les enfants à dire : « ressuscité »*). Les amis de Jésus étaient très heureux ! Il était vivant et ne mourrait plus jamais !

Marie était l'une des amies de Jésus (*montrez Marie sur l'image*). Elle était triste quand il est mort. Lorsque Jésus est ressuscité, elle a été la première personne à le voir. Elle était très heureuse parce que Jésus était vivant (*demandez aux enfants de prendre un air joyeux*).

Dites aux enfants que grâce à Jésus, tout le monde ressuscitera et vivra pour toujours. Demandez-leur d'avoir de nouveau un visage joyeux.

**Chant** Chantez ou récitez le premier couplet de « Jésus est-il ressuscité ? » (*Chants pour les enfants*, p. 45) et faites les gestes indiqués ci-dessous. Demandez aux enfants de les faire avec vous.

Jésus est-il ressuscité ?

Marie l'a rencontré.

Après trois jours il s'est levé (*levez trois doigts*)  
et l'a appelée. (*Croisez les bras*)

**Conclusion** Demandez aux enfants de dire : « Jésus-Christ est ressuscité », un ou deux mots à la fois. Témoignez brièvement aux enfants que Jésus-Christ est ressuscité.

**Prière** Demandez à un enfant de faire la prière de clôture.

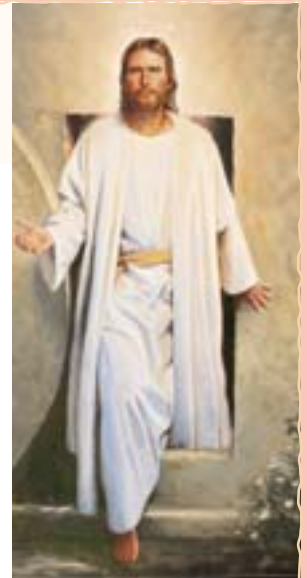

## CONSEILS POUR L'ENSEI- GNEMENT

**Jésus-Christ** : Pour Pâques, beaucoup de cultures ont des traditions qui sont amusantes pour les enfants mais qui ont peu de rapport avec la résurrection de Jésus-Christ. Concentrez cette leçon pascale sur le Sauveur et aidez les enfants à acquérir plus d'amour pour lui. Enseignez-leur à se réjouir des merveilleux dons qu'il nous a donnés, comme la résurrection, ses enseignements et son exemple parfait.

**Chants** : Il se peut que certains enfants ne chantent pas avec vous. Même s'ils ne font que les gestes ou vous regardent et vous écoutent uniquement, ils peuvent quand même apprécier les chants et en apprendre quelque chose.

**Témoignage** : Exprimez votre témoignage de façon simple et concise. Par exemple : « Je sais que Jésus-Christ est ressuscité ».

## ACTIVITÉS FACULTATIVES

**PRÉPARATION** *Pour l'histoire* : Copiez les illustrations de la page 123. Coloriez-les et collez-les sur du papier cartonné, si vous le souhaitez. Découpez chaque personnage ainsi que l'ouverture du tombeau, selon les pointillés.

*Pour l'activité de coloriage* : Copiez la page 123 pour chaque enfant. Découpez chaque personnage ainsi que l'ouverture du tombeau.

**Chant** Demandez aux enfants de former un cercle et de se tenir la main. Chantez ou récitez les paroles suivantes de « Jésus est ressuscité » (*Chants pour les enfants*, p. 44) et faites les gestes indiqués ci-dessous :

Jésus, notre ami, (*marchez en cercle*)

Ressuscité !

Il vit à nouveau,

Quelle clarté ! (*arrêtez-vous et posez les mains sur le cœur*)

Recommencez aussi souvent que les enfants le veulent.

**Histoire** Racontez de nouveau la résurrection de Jésus-Christ. Cette fois, utilisez l'illustration que vous avez découpée. Voici un exemple :

(Commencez avec le personnage de Jésus debout et la pierre enlevée de l'ouverture du tombeau.) Lorsque Jésus est mort, son corps a été mis dans un tombeau (*allongez le personnage de Jésus dans le tombeau [derrière]*). On a roulé une grande pierre devant la porte (*faites rouler la pierre devant l'ouverture du tombeau*). Le troisième jour, deux anges sont venus et ont enlevé la pierre (*enlevez la pierre de devant l'ouverture*). Jésus était ressuscité (*mettez le personnage de Jésus debout*). Son esprit et son corps était de nouveau réunis ! [Voir Susan Payson, « Easter Story », *Friend*, avr. 1995, p. 32-33.]

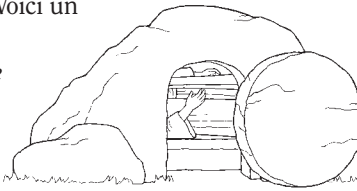

**Coloriage** Donnez aux enfants les illustrations que vous leur avez découpées. Montrez-leur comment ils peuvent utiliser ces illustrations pour revoir l'histoire de la résurrection de Jésus. Cette activité est spécialement adaptée aux plus grands enfants.

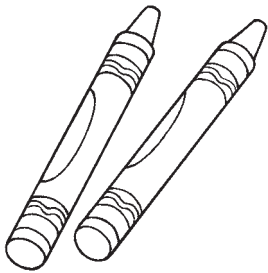

## CONSEILS POUR L'ENSEIGNEMENT

*Les activités facultatives* sont données pour étoffer la leçon, si vous le souhaitez. Si vous ne disposez pas des fournitures dont vous avez besoin, vous pouvez les remplacer par quelque chose de semblable.

**Histoires** : « Les petits enfants aiment entendre les mêmes histoires plusieurs fois. Si vous racontez à nouveau une histoire, commencez-la, puis, demandez : 'Que se passe-t-il ensuite ?' » (*L'enseignement, pas de plus grand appel*, p. 172). Demandez à l'un des plus grands d'utiliser les silhouettes en cartons ou l'image de la page 122 pour raconter l'histoire de la résurrection aux plus petits dans la classe de la garderie. Proposez d'apporter votre aide, si nécessaire.

**Boîte d'activité** : Vous pourriez faire une boîte d'activité pour la laisser dans la garderie. Elle peut contenir cette activité de coloriage et d'autres objets que vous faites ou que vous utilisez pour des activités. Vous pouvez ensuite recommencer ces activités lors des classes de la garderie à venir pour réviser les leçons précédentes. Vous pouvez faire cette révision à n'importe quel moment de la classe de la garderie.



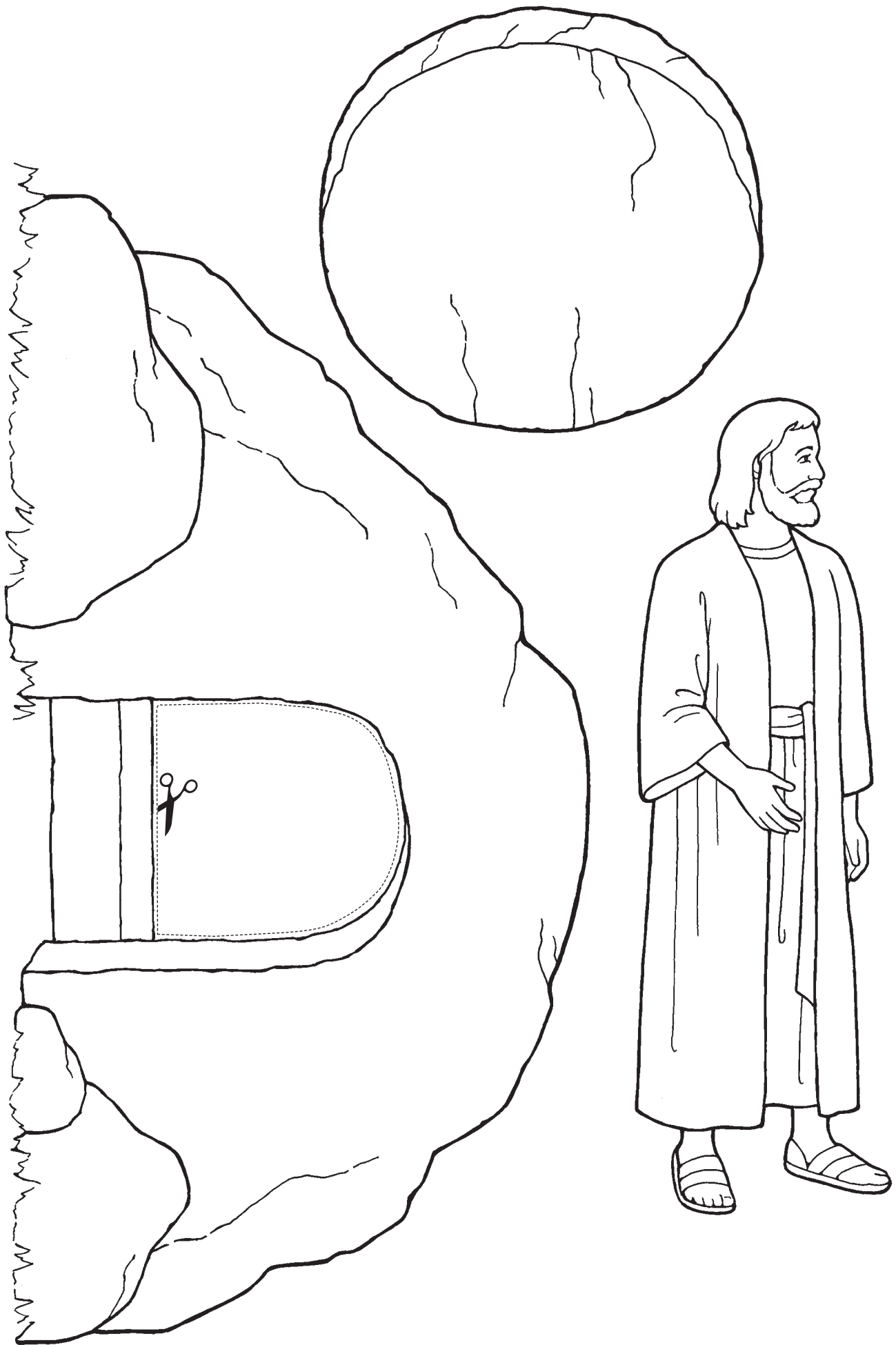



# 30

## JÉSUS-CHRIST EST LE FILS DE NOTRE PÈRE CÉLESTE (NOËL)

### INTRODUCTION DESTINÉE À L'INSTRUCTEUR

Pour vous préparer spirituellement à enseigner cette leçon, veuillez lire le paragraphe suivant et méditer à son sujet :

Jésus-Christ est né d'une mère mortelle, Marie, et d'un père immortel, notre Père céleste. Il est littéralement le Fils de Dieu. En raison de son grand amour pour nous, notre Père céleste a envoyé Jésus-Christ sur terre pour qu'il soit notre Sauveur et notre Exemple. « Car Dieu a tant aimé le monde qu'il a donné son Fils unique, afin que quiconque croit en lui ne périsse point, mais qu'il ait la vie éternelle » (Jean 3:16).

### PRÉPARATION

Mettez un marque-page à la page 106 de ce manuel pour retrouver facilement ce passage.

### ACTIVITÉS D'APPRENTISSAGE

Commencez par une activité de groupe. Vous trouverez des idées à la page 3.

*Prière* Demandez à un enfant de faire la prière d'ouverture.

*Image* Montrez l'image de la page 126. Demandez aux enfants de chercher le bébé sur l'image. Dites-leur que ce bébé s'appelle Jésus et demandez-leur de dire : « Jésus ». Demandez aux enfants de faire semblant de bercer un bébé dans les bras.

Montrez Marie sur l'image et dites aux enfants : « Voici la mère de Jésus. Elle s'appelle Marie ».

Dites aux enfants que Jésus est le Fils de notre Père céleste. Demandez aux enfants de répéter : « Jésus est le Fils de notre Père céleste », quelques mots à la fois. Dites-leur que notre Père céleste a envoyé son Fils, Jésus-Christ, sur terre parce qu'il nous aime.

*Chant* Montrez de nouveau l'enfant Jésus sur l'image. Dites aux enfants que vous allez chanter. Demandez-leur de dire : « Il envoya son Fils » lorsque vous montrez l'enfant Jésus. Faites-les s'entraîner plusieurs fois puis chantez ou récitez les paroles suivantes de « Il envoya son Fils aimé » (*Chants pour les enfants*, p. 20-21) :

Comment le Père a-t-il donné son amour, sa tendresse ?

Il envoya son premier-né, (*montrez l'image de l'enfant Jésus*) l'enfant de la promesse.

Montrez l'image de Jésus-Christ, à la page 106. Dites aux enfants que l'enfant Jésus a grandi et est devenu notre Sauveur, Jésus-Christ. Demandez-leur de dire : « Il envoya son Fils » lorsque vous montrez l'image du Sauveur. Chantez ou récitez les paroles suivantes de : « Il envoya son Fils aimé » :

Comment le Père a-t-il montré la voie d'obéissance ?

Il envoya son Fils aimé (*montrez l'image du Sauveur*) donner la connaissance.



### CONSEILS POUR L'ENSEIGNEMENT

*Jésus-Christ* : « Tout ce que nous enseignons doit orienter les membres de la famille et les élèves vers le Christ... Rappelez-vous cela lorsque vous préparez et faites vos leçons » (*L'enseignement, pas de plus grand appel*, p. 80).

*Jeunes enfants* : Soyez attentif aux indices montrant si les enfants vous écoutent. Pour les aider à rester attentifs, essayez de varier le ton avec lequel vous enseignez, de garder le contact visuel et de diversifier vos méthodes d'enseignement. (Voir *L'enseignement, pas de plus grand appel*, p. 71-72.)

**Conclusion** Exprimez votre reconnaissance que notre Père céleste ait envoyé Jésus-Christ. Témoignez que Jésus-Christ est le Fils de notre Père céleste.

**Prière** Demandez à un enfant de faire la prière de clôture.

## ACTIVITÉS FACULTATIVES

**PRÉPARATION** *Pour les marionnettes bâton* : Copiez et découpez les illustrations de la page 127 pour chaque enfant. Au dos de chaque illustration, collez un bâtonnet avec du ruban adhésif ou de la colle pour faire des marionnettes aux enfants.

*Pour l'activité des Écritures* : Apportez un exemplaire du Livre de Mormon. Mettez un marque-page à 3 Néphi 9:15 afin de retrouver facilement ce passage.

**Marionnettes bâton** Donnez aux enfants les marionnettes que vous leur avez faites. Racontez de nouveau brièvement l'histoire de la naissance de Jésus-Christ en vos propres termes (voir Luc 2:4-16). Demandez aux enfants de lever leurs marionnettes aux moments opportuns de cette histoire. Cette activité est spécialement adaptée aux plus grands enfants.



**Chant** Chantez ou récitez les paroles suivantes de « Au loin, dans l'étable » (*Chants pour les enfants*, p. 26) et improvisez des gestes en fonction des paroles. Demandez aux enfants de les faire avec vous.

Au loin, dans l'étable, sans drap ni berceau,  
Dormait l'enfant Jésus, si calme et si beau.  
Des cieux les étoiles, doucement veillaient ;  
L'enfant, sur la paille, charmant, reposait.

**Comptine** Demandez aux enfants de réciter avec vous la comptine suivante :  
Dans une crèche dort un bébé (*faites comme si vous berchiez un bébé dans les bras*)  
Une mère aimante est près de lui,  
Dans les cieux, une étoile luit, (*montrez le ciel*)  
Le Fils de Dieu est né ! (*Croisez les bras*)

**Écriture** Dites aux enfants que, dans les Écritures, Jésus nous a dit qu'il est le Fils de Dieu, notre Père céleste. Ouvrez le Livre de Mormon à 3 Néphi 9:15 et lisez : « Voici, je suis Jésus-Christ, le Fils de Dieu ». Demandez aux enfants de dire : « le Fils de Dieu » avec vous.

## CONSEILS POUR L'ENSEIGNEMENT

**Documentation** : Pour la classe de la garderie, n'utilisez que de la documentation produite par l'Église. Si vous avez besoin de plus d'activités pour les enfants, choisissez des histoires, des jeux, des marionnettes ou des coloriares de ce manuel que vous avez déjà utilisés. Vous pouvez également vous servir de jeux et d'histoires tirés des magazines de l'Église.

**Répétition** : Enseignez plusieurs fois la totalité ou des parties de cette leçon pendant la période de Noël. Les enfants aiment écouter l'histoire de Noël à maintes reprises.



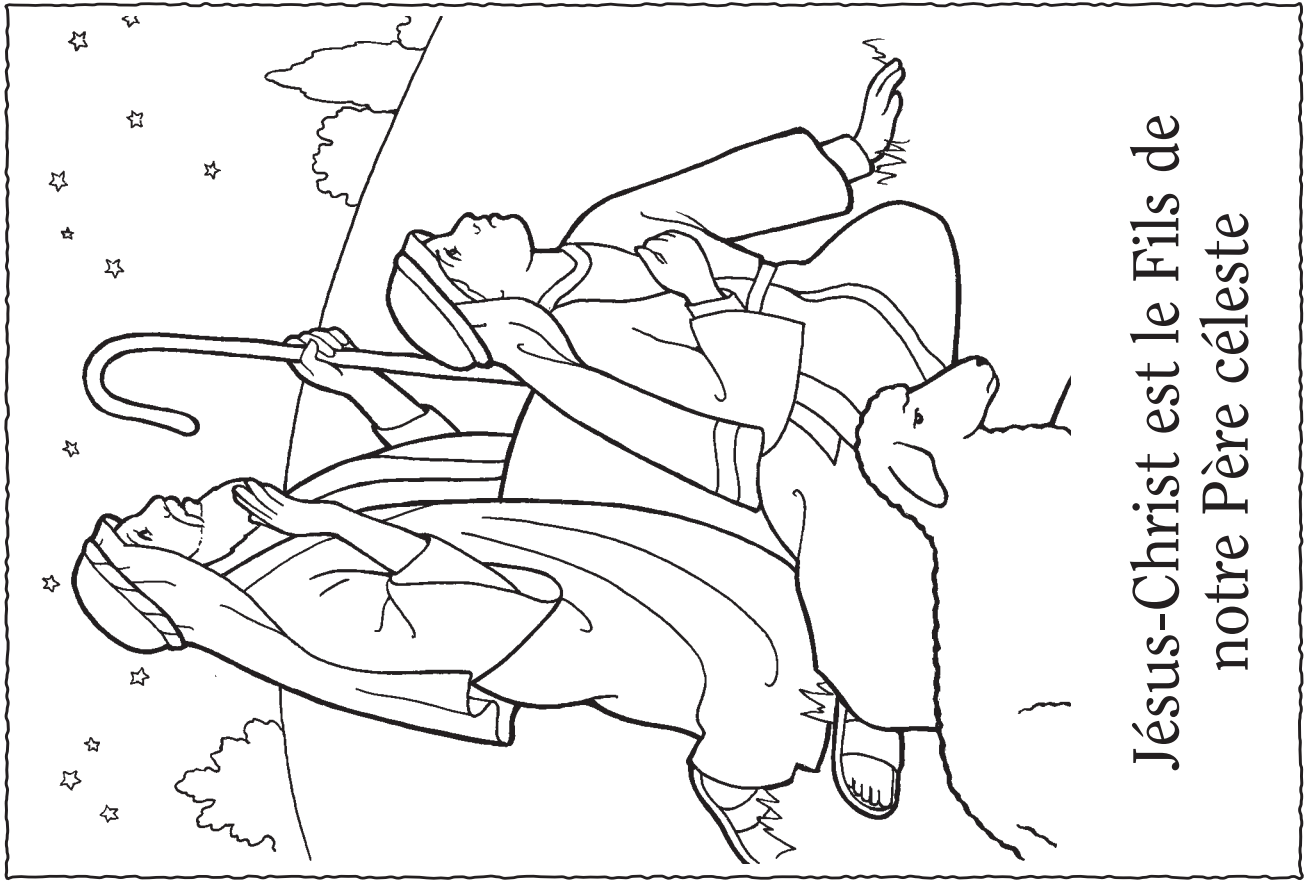

Jésus-Christ est le Fils de  
notre Père céleste

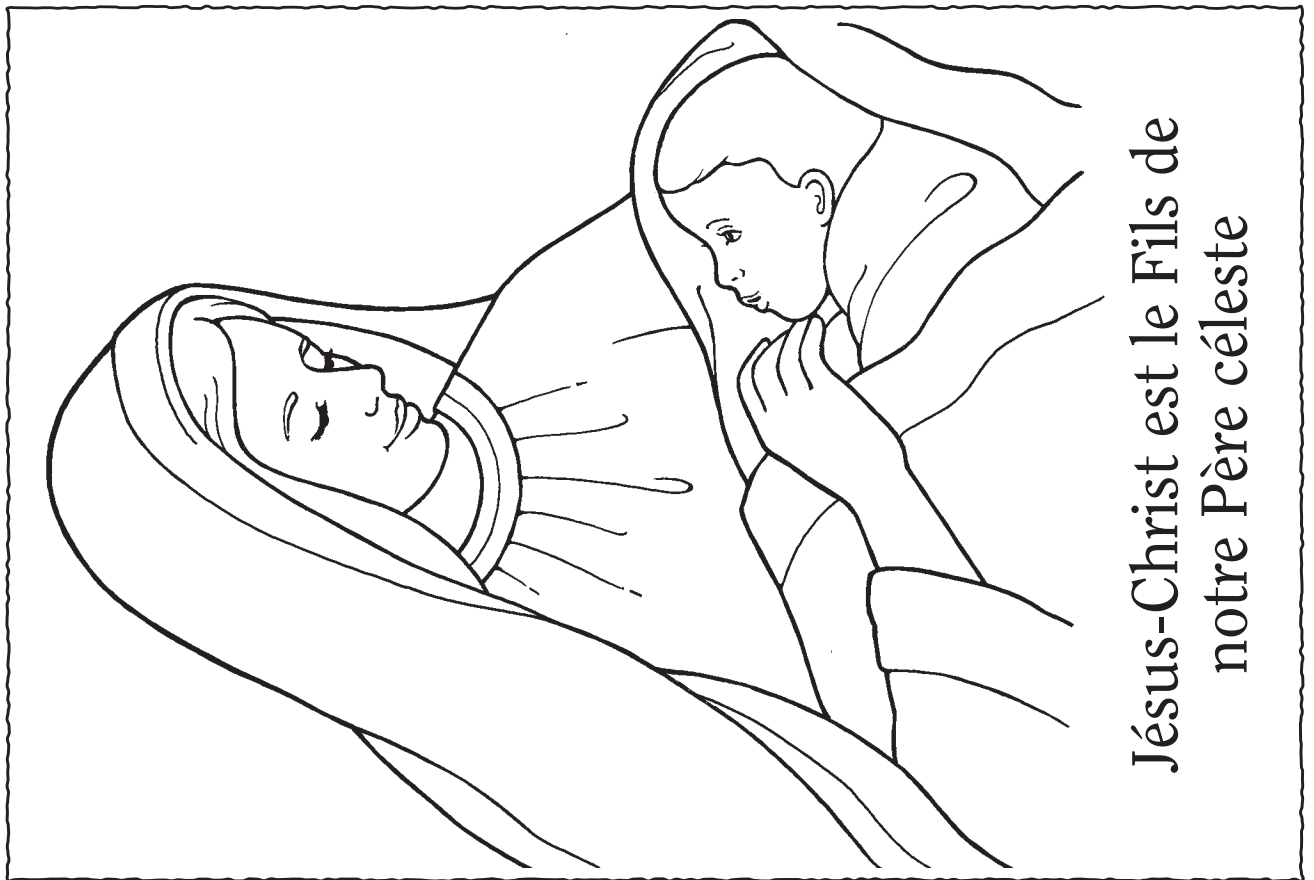

Jésus-Christ est le Fils de  
notre Père céleste



# MINI-LEÇON : BIENVENUE À LA GARDERIE

## ACTIVITÉS D'APPRENTISSAGE

**Bienvenue** Lorsqu'un enfant vient à la classe de la garderie pour la première fois, choisissez un moment où les enfants sont réunis (comme pendant une leçon, une collation ou un moment musical) et dites aux enfants comment s'appelle le nouvel venu. Dites au nouvel enfant que vous êtes très heureux qu'il soit à la garderie.

**Chant** Dites aux enfants que vous voulez chanter un chant tout particulier. Chantez ou récitez les paroles de « Bonjour » (*Chants pour les enfants*, p. 130) et demandez aux enfants de dire : « bonjour » lorsque vous les montrerez du doigt pendant le chant. Il serait bon de vous entraîner plusieurs fois avant de chanter.

Bonjour ! (*Montrez les enfants du doigt : « Bonjour ! »*) Bonjour !

(*Montrez les enfants du doigt : « Bonjour ! »*)

Soyez les bienvenus, (*montrez les enfants du doigt : « Bonjour ! »*)

Bonjour ! (*Montrez les enfants du doigt : « Bonjour ! »*) Bonjour !

(*Montrez les enfants du doigt : « Bonjour ! »*)

Joyeux, on se salue !

À la Primaire, nous partageons ;

Ainsi, bientôt de vrais amis nous serons !

Bonjour ! (*Montrez les enfants du doigt : « Bonjour ! »*) Bonjour !

(*Montrez les enfants du doigt : « Bonjour ! »*)

Soyez les bienvenus.

**Conclusion** Dites au nouvel enfant : « [Nom de l'enfant], nous sommes très contents que tu sois dans notre classe de la garderie ! »



## CONSEILS POUR L'ENSEIGNEMENT

Un enfant peut être impatient ou avoir peur d'aller à la garderie pour la première fois. En lui montrant de l'amour et de la patience, vous pouvez faire beaucoup pour rendre agréable la première expérience à la garderie de chaque enfant. Les enfants sont plus à l'aise quand ils savent à quoi s'attendre. Autant que possible, essayez de suivre un schéma identique lors de chaque classe de la garderie. Laissez du temps aux nouveaux enfants pour apprendre à vous connaître, à connaître les autres enfants ainsi que le cadre dans lequel ils se trouvent.

Si l'enfant veut partir et être avec ses parents, dites aux parents que ce n'est pas grave. Demandez aux parents de lui dire des choses positives au sujet de la garderie pendant la semaine.

# MINI-LEÇON : JOYEUX ANNIVERSAIRE

## ACTIVITÉS D'APPRENTISSAGE

**Activité** Un dimanche proche de l'anniversaire d'un enfant, tandis que les enfants sont réunis pour la leçon, la collation ou le moment musical, dites aux enfants : « C'était [ou ce sera bientôt] l'anniversaire de [nom de l'enfant] ! Demandez-leur de dire : « Joyeux anniversaire ».

Dites-leur quel âge il aura à son anniversaire. Demandez-leur de compter cet âge avec vous sur leurs doigts. Recommencez plusieurs fois.

**Chant** Demandez aux enfants de chanter ou de réciter les paroles de « Happy, Happy Birthday » (*Children's Songbook*, p. 284) avec vous :  
Joyeux anniversaire cher [ou chère] [nom de l'enfant] ;  
Que cette année soit remplie de joie,  
Voilà le souhait que j'ai pour toi.  
Je te dis : Joyeux anniversaire à toi !  
Demandez aux enfants de dire : « Joyeux anniversaire » et d'applaudir.



## CONSEILS POUR L'ENSEIGNEMENT

Les enfants aiment entendre leur nom. Le plus grand cadeau que vous puissiez faire aux enfants est de les aimer, de reconnaître leur valeur et de les apprécier. Ne leur donnez pas d'autres cadeaux à la garderie pour leur anniversaire. Fêtez l'enfant et non le fait d'offrir des cadeaux.

## INDEX DES ACTIVITÉS

- activité de doigt, 57  
affiches, 9, 49  
bracelets, 69, 71  
chaînettes, 53, 55  
chants  
    « À mon Père céleste », 84  
    « Aimez chacun », 25, 76  
    « Au loin, dans l'étable », 125  
    « Baptême », 108  
    « Bonhomme de neige », 44  
    « Bonjour », 128  
    « C'est amusant », 36, 49, 72-73  
    « Ces mots d'amour », 116  
    « Ensemble à tout jamais », 56  
    « Happy, Happy Birthday », 129  
    « Humblement, calmement », 36, 112  
    « Il envoya son Fils aimé », 124  
    « Je ressens son amour », 20-21  
    « Je sais que mon Dieu vit », 28  
    « Je suis enfant de Dieu », 8, 12-13, 40  
    « Je veux obéir », 60  
    « Jésus est ressuscité », 121  
    « Jésus est-il ressuscité ? », 120  
    « Jésus-Christ est mon modèle », 24, 68, 72  
    « L'Église de Jésus-Christ », 104  
    « La prière en famille », 52  
    « La tête, les épaules, les genoux, les pieds », 41  
    « Le monde est si beau ! », 33  
    « Mon Père céleste m'aime », 32  
    « Oh, j'aime voir le temple », 56  
    « Par un beau printemps doré », 88  
    « Pour montrer sa joie », 81  
    « Quand je lis l'Écriture sainte », 92, 96-97  
    « Remercions notre Père », 64-65  
    « Sourires », 80  
    « Suis les prophètes », 101  
    « Un heureux foyer », 36, 48  
colliers, 21, 23, 57, 59, 69, 71  
comptines (premiers vers)  
    « Calmement je mange le pain », 112, 117  
    « Ce p'tit bonhomme va se coucher », 45  
    « Dans une crèche dort un bébé », 125  
    « Enseigne-moi les Écritures », 97  
    « J'ai un corps merveilleux », 40  
    « Je commence par dire : 'Notre Père céleste' », 16  
    « Je veux suivre Jésus », 73  
    « Joseph s'est agenouillé au milieu des arbres », 89  
    « Le Saint-Esprit parle doucement », 29  
    « Lis le Livre de Mormon », 93  
    « Mon Père céleste me connaît », 20  
    « Ouvrez-les, fermez-les », 85  
    « Quand je suis malade, je peux recevoir une bénédiction », 117  
    « Si vous êtes très, très petit », 9  
    « Tendrement, papa tient le bébé dans ses bras », 117  
    « Touche tes yeux, touche ton nez », 65  
    « Un sourire est très entraînant », 81  
    « Voici maman qui joue avec moi », 52  
    « Voici maman », 56  
cubes, 29, 31, 73, 75  
décalquer, 41  
Écritures, 25, 29, 37, 52, 77, 104, 109, 112, 125  
figurines, 48, 51, 101, 103  
graine, 33  
histoires  
    des enfants disent : « Je demande pardon », 69  
    Énos prie, 17  
    Jésus bénit des enfants, 20, 24, 96  
    Jésus et sa mère, 49  
    Jésus guérit dix lépreux, 64  
    Jésus guérit un aveugle, 24  
    Jésus nourrit la foule, 24  
    la première vision de Joseph Smith, 40, 88  
    la résurrection de Jésus, 120, 121  
    le bon Samaritain, 76  
    Néphi construit un bateau, 68, 96  
    un garçon est réconforté par le Saint-Esprit, 28  
    une famille prie pour un enfant blessé, 53  
    une fillette sourit, 80  
invité, 113, 117  
jeux  
    jeux de devinette, 45, 57, 59, 69, 71, 101, 103, 109, 111  
    jeux de rôle, 28, 44, 48, 61, 76, 100, 113  
    jeux des associations, 65, 67, 105, 107  
    jeux du sac, 13, 37, 53, 93  
    livres d'images, 17, 19, 85, 87, 117, 119  
    marionnettes de doigt, 41, 53, 57, 59, 89, 91  
    marionnettes, 61, 63, 97, 99, 125, 127  
        (voir aussi marionnettes de doigt)  
    miroir, 21  
    mobile, 13, 15  
    ouvrages, 33, 35, 37, 39, 93, 95, 113, 115  
        (voir aussi livres d'images)  
    puzzle, 25  
    suivez le guide, 100  
vers (voir comptines)

## INDEX DES AIDES VISUELLES

Adam et Ève, 99  
animaux, 35  
baptême, 110, 111  
bâtiment de l'Église, 31, 39  
bénédiction des malades, 119  
    (voir aussi Jésus-Christ : guérison)  
bénédiction d'un bébé, 118, 119  
bergers, 127  
confirmation, 111  
corps, 43, 47  
crayons de couleur, 75  
créations, 34, 35  
Daniel dans la fosse aux lions, 103  
Écritures, 31, 39, 95, 107  
familles, 14, 15, 18, 31, 38, 39, 46, 50, 51, 54, 55, 59, 62, 67  
foyer, 55, 67  
Jean-Baptiste, 103, 110  
Jésus-Christ, 19, 39, 106, 107, 115  
    (voir aussi Première Vision)  
        avec les enfants, 15, 22, 95, 98  
        baptême de, 110  
        enfant, 18  
        guérit, 26, 66, 94, 95  
        naissance de, 95, 126, 127  
        nourrit cinq mille personnes, 27  
        résurrection de, 122, 123  
Joseph Smith, 102, 103, 107 (voir aussi Première Vision)  
jouets, 74, 75  
le bon Samaritain, 78  
livres, 75  
Moïse, 99  
Néphi, 70  
Noé, 99  
nourriture, 19, 47, 55, 67, 75  
partage, 74  
Première Vision, 42, 90, 91  
prêtrise, 118, 119  
prière, 18, 30, 54, 87  
recueillement, 86 (voir aussi prière)  
Sainte-Cène, 114, 115, 119  
Samuel le Lamanite, 103  
temple, 58, 59  
vêtements, 55, 67  
vie préterrestre, 15  
visage souriant-grimaçant, 83



## AIDES VISUELLES DÉPOSÉES

Intellectual Reserve, Inc. détient les droits d'auteur des tableaux, photos et autres images de ce manuel, à l'exception de :

Page de couverture et page 22 : *Le Christ et les enfants du Livre de Mormon*, tableau de Del Parson.

© 1995 Del Parson.

Page 5 : Photo © 2000 Steve Bunderson.

Page 8 : Photo © Rubberball Productions.

Page 18 : *En grâce devant Dieu*, tableau de Simon Dewey.

© 2001 Simon Dewey. Reproduction interdite.

Pages 24 et 98 : *Heure du conte en Galilée*, tableau de Del Parson. © 1990 Del Parson.

Page 28 : Photo © 1998 Robert Casey.

Page 32 : Photo © Corbis Images.

Page 42 : *La Première Vision*, tableau de Gary Kapp.

© 1998 Gary Kapp. Reproduction interdite.

Page 48 : Photo © 2000 Steve Bunderson.

Page 54 : Photo © 2006 Hyun-Gyu Lee.

Page 56 : Photo © 2006 Frank Helmrich.

Page 66 : *Le lépreux qui dit : « Merci »*, tableau de John

Steel. © ProvidenceCollection.com. Tous droits réservés.

Page 88 : *La première vision de Joseph Smith*, tableau de

Greg K. Olsen. © 1988 Greg K. Olsen.

Page 90 : *Les désirs de mon cœur*, tableau de Walter Rane.

© 2004 Walter Rane, publié avec l'autorisation du musée d'histoire et d'art de l'Église.

Page 94 : *Et il guérit chacun d'eux*, tableau de Gary Kapp.

© 1993 Gary Kapp.

Page 102 : *Frère Joseph*, tableau de David Lindsley.

© 1998 David Lindsley.

Page 106 : Détail du tableau *Le Christ et le jeune homme riche*, de Heinrich Hofmann. Publié avec la permission de C. Harrison Conroy Co., Inc.

Page 110 : *Jean Baptiste baptise Jésus*, tableau de

Greg K. Olsen. © 1988 Greg K. Olsen

Page 120 : *Il est ressuscité*, tableau de Del Parson.

© 1996 Del Parson.

Page 124 : *Car un enfant nous est né*, tableau de Lynne Millman Weidinger. © 2002 Lynne Millman Weidinger, publié avec l'autorisation du musée d'histoire et d'art de l'Église.

Page 126 : *Marie et l'enfant-Christ*, tableau de Robert T.

Barrett. © 1993 Robert T. Barrett. Reproduction interdite.

Page 128 : Photo © 1999 Bryant Livingston.



« **T**ous tes fils seront disciples du Seigneur, et grande sera la prospérité de tes fils » (3 Néphi 22:13).

« [Jésus] parla à la multitude et lui dit : Voyez vos petits enfants. Et comme ils regardaient, ils jetèrent les regards vers le ciel, et ils virent les cieux ouverts, et ils virent des anges descendre du ciel comme au milieu d'un feu ; et ils descendirent et entourèrent ces petits enfants, et ils étaient environnés de feu ; et les anges les servirent » (3 Néphi 17:23-24).

« Il est clair que ceux d'entre nous à qui ont été confiés des enfants ont reçu une intendance sacrée et noble, car c'est nous que Dieu a chargés d'entourer les enfants d'aujourd'hui d'amour, et de leur donner le feu de la foi et la compréhension de leur identité » (M. Russell Ballard, « Voici vos petits enfants ! », L'Étoile, octobre 1994, p. 40).

ÉGLISE DE  
**JÉSUS-CHRIST**  
DES SAINTS  
DES DERNIERS JOURS

